



Brüssel, 27.1.2016
COM(2016) 31 final

ANNEXES 1 to 19

LISAD

järgmise ettepaneku juurde:

EUROOPA PARLAMENDI JA NÕUKOGU MÄÄRUS

**mootorsõidukite ja nende haagiste ning selliste sõidukite jaoks ette nähtud süsteemide,
osade ja eraldi seadmestike tüübikinnituse ja turujärelevalve kohta**

{SWD(2016) 9 final}
{SWD(2016) 10 final}

LISAD

järgmise ettepaneku juurde:

EUROOPA PARLAMENDI JA NÕUKOGU MÄÄRUS

mootorsõidukite ja nende haagiste ning selliste sõidukite jaoks ette nähtud süsteemide, osade ja eraldi seadmetike tüübikinnituse ja turujärelevalve kohta

Lisade loetelu

I lisa	Teabedokument – sõidukite, süsteemide, osade või eraldi seadmetike ELi tüübikinnituseks vajalike andmete täielik loetelu
II lisa	Üldmõisted, sõidukite liigitamise kriteeriumid, sõiduki- ja keretüübid
1. liide	Menetlus, mille käigus kontrollitakse, kas sõiduki saab liigitada maastikusõidukiks
2. liide	Numbrid, mis täiendavad kerede märgistamise koode
III lisa	Teabedokument sõiduki ELi tüübikinnituse kohta
IV lisa	Sõidukite, süsteemide, osade või eraldi seadmetike ELi tüübikinnituse nõuded
I osa	Õigusaktid, millega kehtestatakse seeriaviisiliselt piiranguteta toodetavate sõidukite ELi tüübikinnituse nõuded
1. liide	Õigusaktid, millega kehtestatakse artikli 39 alusel väikeseeriana toodetavate sõidukite ELi tüübikinnituse nõuded
2. liide	Üksiksõiduki ELi tüübikinnituse nõuded vastavalt artiklile 42
II osa	UNECE eeskirjad, mida tunnustatakse I osas nimetatud direktiivide või määruste alternatiivina
III osa	Õigusaktid, millega kehtestatakse eriotstarbeliste sõidukite ELi tüübikinnituse nõuded
1. liide	Autoelamud, kiirabiautod ja matuseautod
2. liide	Soomussõidukid
3. liide	Ratastooliga juurdepääsetavad sõidukid
4. liide	Muud eriotstarbelised sõidukid (sh erirühm, mitmeotstarbelised vedukid ja haagissuvilad)
5. liide	Liikurkraanad
6. liide	Erakorraliste raskevedude haagised
V lisa	ELi tüübikinnitusega seotud menetlused
1. liide	Standardid, millele artiklis 72 osutatud üksused peavad vastama
2. liide	Tehniliste teenistuste hindamise kord
3. liide	Üldised nõuded katsearuannete vormi kohta

VI lisa	ELi tüübikinnitustunnistuse näidised
Liide	Õigusaktide loetelu, millele sõidukitüüp vastab
VII lisa	ELi tüübikinnitustunnistuste numeratsioonisüsteem
Liide	ELi tüübikinnitusmärk osale või eraldi seadmestikule
VIII lisa	Katsetulemused
IX lisa	Vastavussertifikaat
X lisa	Toodangu vastavuse kontrollimise kord
XI lisa	Oluliste süsteemide nõuetekohast toimimist tõsiselt ohustada võivate tarvikute või lisaseadmete turulelaskmise loa näidisevorm ja numeratsioonisüsteem
Liide	ELi loatunnistuse näidis
XII lisa	Väikeseariate piirarvud
XIII lisa	Sõiduki turvalisuse või keskkonnamõju seisukohalt oluliste süsteemide nõuetekohast toimimist märkimisväärselt ohustada võivate tarvikute ja lisaseadmete loetelu, nende tarvikute ja lisaseadmete tõhususnõuded, nõuetekohased katsemenetlused ning märgistus- ja pakendamisenõuded
XIV lisa	Loetelu ELi tüübikinnitustest, mis on õigusaktide alusel antud, andmata jäetud või tühistatud
XV lisa	Õigusaktid, mille puhul võib tehniliseks teenistuseks määrata tootja
Liide	Tootja määramine tehniliseks teenistuseks ja alltöövõtt
XVI lisa	Virtuaalsete katsemeetodite kasutamise tingimused tootjale või tehnilisele teenistusele
1. liide	Virtuaalsete katsemeetodite kasutamise üldtingimused
2. liide	Virtuaalsete katsemeetodite kasutamise eritingimused
3. liide	Valideerimismenetlus
XVII lisa	Mitmeastmeline ELi tüübikinnitusmenetlus
Liide	Täiendava tootjasildi näidis
XVIII lisa	Sõidukite pardadiagnostikaseadmete andmete ning remondi- ja hooldusteabe kättesaadavus
1. liide	Tootja tõend sõiduki pardadiagnostika-, remondi- ja hooldusteabe kättesaadavuse kohta
2. liide	Sõiduki pardadiagnostikaseadme andmed
XIX lisa	Vastavustabel

ILISA
**TEABEDOKUMENT – SÕIDUKITE, SÜSTEEMIDE, OSADE VÕI ERALDI
SEADMESTIKE TÄIELIK LOETELU ELI TÜÜBIKINNITUSEKS VAJALIKE
ANDMETE TÄIELIK LOETELU (a)**

I OSA

Kõik käesolevas määruses ja IV lisas nimetatud õigusaktides nimetatud teabedokumendid sõidukite, süsteemide, osade ja eraldi seadmestike ELi tüübi kinnituse kohta peavad koosnema ainult käesolevast täielikust loetelust tehtud väljavõtetest ja neis tuleb kasutada sama numereerimissüsteemi nagu täielikus loetelus.

Alljärgnev teave esitatakse kolmes eksemplaris ja koos sisukorraga. Kõik joonised tuleb esitada sobivas mõõtkavas ja piisavalt üksikasjalikuna A4 formaadis lehel või A4 formaati voldituna. Kui lisatakse fotod, peavad need olema piisavalt üksikasjalikud.

Kui käesolevas lisas nimetatud süsteemid, osad või eraldi tehnilised seadmestikud on elektrooniliste juhtimisseadmetega, esitatakse teave nende toimimise kohta.

1. ÜLDOSA

1.1. Mark (tootja kaubanimi): ...

1.2. Tüüp: ...

1.2.0.1. Šassii: ...

1.2.0.2. Kere/komplektne sõiduk: ...

1.2.1. Kaubanduslik(ud) nimetus(ed) (kui on teada): ...

1.2.2. Mitmeastmelise tüübi kinnitusega sõidukite puhul baassõiduki / sõiduki eelmise komplekteerimisastme tüübi kinnitusandmed (loetleda andmed iga astme kohta. Seda saab teha tabeliga).

Tüüp:

Variant (variantid):

.....

Versioon(id):

Tüübi kinnitusnumber, sh laienduse number

1.3. Tüübi identifitseerimisandmed, kui need on märgitud sõidukile / osale / eraldi seadmestikule ⁽¹⁾ ^(b): ...

1.3.0.1. Šassii: ...

1.3.0.2. Kere/komplektne sõiduk: ...

1.3.1. Märgistuse asukoht: ...

1.3.1.1. Šassii: ...

1.3.1.2. Kere/komplektne sõiduk: ...

1.4. Sõiduki kategooria ^(c): ...

1.4.1. Ohtlike kaupade klass(id), mille veoks sõiduk on ette nähtud: ...

- 1.5. Tootjaettevõtte nimi ja aadress: ...
- 1.5.1. Mitmeastmelise tüübikinnitusega sõidukite puhul baassõiduki / sõiduki eelmis(t)e komplekteerimisastme(te) tootja ärinimi ja aadress.....
- 1.6. Andmesiltide asukoht ja kinnitusviis ning sõiduki tehasetähise asukoht: ...
- 1.6.1. Šassiil: ...
- 1.6.2. Kerel: ...
- 1.7. (ei ole kehtestatud)
- 1.8. Koostetehas(t)e nimi (nimed) ja aadress(id): ...
- 1.9. Tootja esindaja (olemasolu korral) nimi ja aadress: ...

2. **EHITUSE ÜLDANDMED**

- 2.1. Representatiivsõiduki / osa / eraldi seadmestiku fotod ja/või joonised (¹): ...
- 2.2. Kogu sõiduki mõõtjoonis: ...
- 2.3. Telgede ja rataste arv: ...
- 2.3.1. Topeltratastega telgede arv ja asukoht: ...
- 2.3.2. Juhttelgede arv ja asukoht: ...
- 2.3.3. Veoteljed (arv, asukoht, ühendusviis): ...
- 2.4. Šassii (olemasolu korral) (üldjoonis): ...
- 2.5. Pikikandurite materjal (^d): ...
- 2.6. Mootori asukoht ja asend: ...
- 2.7. Juhikabiin (buldog- või ninamikkabiin) (^e): ...
- 2.8. Rooli asukoht: paremal/vasakul (¹)
- 2.8.1. Sõiduk on ette nähtud kasutamiseks parem-/vasakpoolse (¹) liikluse korral.
- 2.9. Täpsustada, kas veduk on ette nähtud poolhaagiste või muude haagiste vedamiseks ja kas tegemist on pool-, täis- või kesktelg- või jäiga haakeseadmega haagisega: ...
- 2.10. Täpsustada, kas sõiduk on ette nähtud kaupade veoks kontrollitud temperatuuril: ...

3. **MASSID JA MÕÕTMED** (^f) (^g) (⁶)

(kg ja mm) (viidata joonisele, kui see on asjakohane)

- 3.1. **Teljevahe(d) täismassiga** (^{g1}):
- 3.1.1. Kaheteljelised sõidukid: ...
- 3.1.2. Kolme või enama teljega sõidukid
- 3.1.2.1. Järjestikuste telgede vahekaugus alates eesmisest kuni tagumise teljeni: ...
- 3.1.2.2. Teljevahe kokku: ...
- 3.2. **Sadul**

- 3.2.1. Poolhaagiste puhul
 - 3.2.1.1. Poolhaagise sadula käänmikupoldi telje ja poolhaagise kõige tagumise otsa vahekaugus: ...
 - 3.2.1.2. Poolhaagise sadula käänmikupoldi telje ja poolhaagise esikülje suvalise punkti vaheline suurim vahekaugus: ...
 - 3.2.1.3. Poolhaagise teljevahet (vastavalt komisjoni määruse (EL) nr 1230/2012 I lisa D osa punktile 3.2)¹: ...
- 3.2.2. Sadulvedukite puhul
 - 3.2.2.1. Sadula ettenihe (suurim ja vähim; esitada lubatavad väärtused mittekomplektse sõiduki korral) (^{g2}): ...
 - 3.2.2.2. Sadula suurim kõrgus (standarditud) (^{g3}): ...
- 3.3. **Telje/telgede rööbe/rööpmed ja laius(ed)**
 - 3.3.1. Iga juhttelje rööbe (^{g4}): ...
 - 3.3.2. Kõigi muude telgede rööpmed (^{g4}): ...
 - 3.3.3. Kõige laiema tagatelje laius: ...
 - 3.3.4. Esitelje laius (mõõdetuna rehvide kõige välimiste punktide vahel, v.a rehvide maapinnalähedane väljakummumine): ...
- 3.4. **Sõiduki mõõtmete vahemik (üldine)**
 - 3.4.1. Kereta šassii
 - 3.4.1.1. Pikkus (^{g5}): ...
 - 3.4.1.1.1. Suurim lubatud pikkus: ...
 - 3.4.1.1.2. Vähim lubatud pikkus: ...
 - 3.4.1.1.3. Haagiste korral: haakeseadise lubatud maksimaalne pikkus (^{g6}): ...
 - 3.4.1.2. Laius (^{g7}): ...
 - 3.4.1.2.1. Suurim lubatud laius: ...
 - 3.4.1.2.2. Vähim lubatud laius: ...
 - 3.4.1.3. Kõrgus (sõidukorras sõidukil) (^{g8}) (reguleeritava kõrgusega vedrustuse korral esitada tavalisele sõiduasendile vastav kõrgus): ...
 - 3.4.1.4. Esiülend (^{g9}): ...
 - 3.4.1.4.1. Esiülendinurk (^{g10}): kraadi
 - 3.4.1.5. Tagaülend (^{g11}): ...
 - 3.4.1.5.1. Tagaülendinurk (^{g12}): kraadi
 - 3.4.1.5.2. Haakepunkti vähim ja suurim lubatud kaugus auto tagateljest (^{g13}): ...
 - 3.4.1.6. Kliirens (mõõdetuna II lisa 1. liite punkti 3 sätete kohaselt)

¹ Komisjoni määrus (EL) nr 1230/2012, 12. detsember 2012, millega rakendatakse Euroopa Parlamendi ja nõukogu määrust (EÜ) nr 661/2009 seoses mootorsõidukite ja nende haagiste masside ja mõõtmete tüübikinnitusnõuetega ning millega muudetakse Euroopa Parlamendi ja nõukogu direktiivi 2007/46/EÜ (ELT L 353, 21.12.2012, lk 31).

- 3.4.1.6.1. Telgede vahel: ...
- 3.4.1.6.2. Esitelje (esitelgede) all: ...
- 3.4.1.6.3. Tagatelje (tagatelgede) all: ...
- 3.4.1.7. Nõlvnurk (^{g14}): kraadi
- 3.4.1.8. Kere ja/või sisustuse ja/või varustuse ja/või kasuliku koormuse raskuskeskme äärmised lubatavad asukohad: ...
- 3.4.2. Kerega šassii
- 3.4.2.1. Pikkus (^{g5}): ...
- 3.4.2.1.1. Laadimispinna pikkus: ...
- 3.4.2.1.2. Haagiste korral: haakeseadise lubatud maksimaalne pikkus (^{g6}): ...
- 3.4.2.2. Laius (^{g7}): ...
- 3.4.2.2.1. Seinte paksus (sõidukite puhul, mis on konstrueeritud kaupade veoks kontrollitud temperatuuril): ...
- 3.4.2.3. Kõrgus (sõidukorras sõidukil) (^{g8}) (reguleeritava kõrgusega vedrustuse korral esitada tavalisele sõiduasendile vastav kõrgus): ...
- 3.4.2.4. Esiülend (^{g9}): ...
- 3.4.2.4.1. Esiülendinurk (^{g10}): kraadi
- 3.4.2.5. Tagaülend (^{g11}): ...
- 3.4.2.5.1. Tagaülendinurk (^{g12}): kraadi
- 3.4.2.5.2. Haakepunkti vähim ja suurim lubatud kaugus auto tagateljest (^{g13}): ...
- 3.4.2.6. Kliirens (mõõdetuna II lisa 1. liite punkti 3 sätete kohaselt)
- 3.4.2.6.1. Telgede vahel: ...
- 3.4.2.6.2. Esitelje (esitelgede) all: ...
- 3.4.2.6.3. Tagatelje (tagatelgede) all: ...
- 3.4.2.7. Nõlvnurk (^{g14}): kraadi
- 3.4.2.8. Kasuliku koormuse raskuskeskme äärmised lubatavad asukohad (koormuse ebäühtlase jaotuse korral): ...
- 3.4.2.9. Sõiduki (M₂ ja M₃) raskuskeskme asukoht suurima tehniliselt lubatud täismassi korral piki-, rist- ja püstsuunas: ...
- 3.4.3. Ilma šassiita tüübikinnituse saanud kerede korral (M₂- ja M₃-kategooria sõidukid)
- 3.4.3.1. Pikkus (^{g5}): ...
- 3.4.3.2. Laius (^{g7}): ...
- 3.4.3.3. Nimikõrgus (sõidukorras sõidukil) (^{g8}) ettenähtud šassiitüübil/-tüüpidel (reguleeritava vedrustuskõrguse korral esitada tavalisele sõiduasendile vastav kõrgus): ...
- 3.5. **Mittekomplektsete sõidukite juhtteljele (-telgedele) langev vähim koormus: ...**

- 3.6. **Töökorras sõiduki mass** ^(h)
- a) iga variandi suurim ja vähim väärtus: ...
- b) iga versiooni mass (esitada tuleb tabel): ...
- 3.6.1. Kõnealuse massi jaotumine telgede vahel ning poolhaagise, kesktelghaagise või jäiga haakeseadmega haagise korral haakepunktile mõjuv koormus: ...
- a) iga variandi suurim ja vähim väärtus: ...
- b) iga versiooni mass (esitada tuleb tabel): ...
- 3.6.2. Lisavarustuse mass (vastavalt määruse (EL) nr 1230/2012 artikli 2 punktidele 4 ja 5): ...
- 3.7. Mittekomplektse sõiduki puhul tootja poolt määratud **komplekteeritud sõiduki vähim mass**: ...
- 3.7.1. Kõnealuse massi jaotumine telgede vahel ning poolhaagise või kesktelghaagise korral haakepunktile mõjuv koormus: ...
- 3.8. **Suurim tehniliselt lubatud täismass tootja andmetel** ⁽ⁱ⁾ ⁽³⁾: ...
- 3.8.1. Kõnealuse massi jaotumine telgede vahel ning poolhaagise või kesktelghaagise korral haakepunktile mõjuv koormus ⁽³⁾: ...
- 3.9. **Igale teljele rakenduv suurim tehniliselt lubatud mass**: ...
- 3.10. **Igale teljerühmale rakenduv suurim tehniliselt lubatud koormus**: ...
- 3.11. **Veduki suurim tehniliselt lubatud pukseeritav täismass**
järgmiste haagiste korral:
- 3.11.1. Täishaagis: ...
- 3.11.2. Poolhaagis: ...
- 3.11.3. Kesktelghaagis: ...
- 3.11.3.1. Haakeseadise ülendi ^(j) ja teljevahe suhte suurim väärtus: ...
- 3.11.3.2. V suurim väärtus: kN.
- 3.11.4. Jäiga haakeseadmega haagis: ...
- 3.11.5. Autorongi suurim tehniliselt lubatud täismass⁽³⁾: ...
- 3.11.6. Piduriteta haagise täismass: ...
- 3.12. **Haakepunktile mõjuv suurim tehniliselt lubatud mass**:
- 3.12.1. Veduki mass: ...
- 3.12.2. poolhaagise, kesktelghaagise või jäiga haakeseadmega haagise mass: ...
- 3.12.3. Haakeseadise suurim lubatud mass (kui haakeseadis ei ole tootja paigaldatud):
...
- 3.13. Tagumine väljapööre (määruse (EL) nr 1230/2012 I lisa C osa punktid 6 ja 7):
...
- 3.14. **Mootori võimsuse ja täismassi suhe**: kW/kg

- 3.14.1. Mootori võimsuse ja autorongi suurima lubatud täismassi suhe (vastavalt määruse (EL) 1230/2012 I lisa C osa punktile 5):kW/kg
- 3.15. **Paigaltvõtuvõime kallakul** (haagiseta sõiduk) ⁽⁴⁾: %
- 3.16. **Suurimad lubatud massid registreerimisel/kasutuses (valikuline)**
- 3.16.1. Registreerimisel/kasutuses suurim lubatud täismass: ...
- 3.16.2. Registreerimisel/kasutuses suurim tehniliselt lubatud koormus igale teljele ja poolhaagise või kesktelghaagise korral tootja poolt ettenähtud koormus haakepunktis, kui see on väiksem tehniliselt lubatud maksimaalsest koormusest haakepunktis: ...
- 3.16.3. Registreerimisel/kasutuses suurim lubatud koormus igale teljerühmale: ...
- 3.16.4. Registreerimisel/kasutuses suurim lubatud pukseeritav mass: ...
- 3.16.5. Registreerimisel/kasutuses suurim lubatud autorongi mass: ...
- 3.17. Sõiduk esitatakse mitmeastmelise tüübikinnituse saamiseks (ainult määruse (EÜ) nr 715/2007 reguleerimisalasse kuuluv N₁-kategooria mittekomplektne või komplekteeritud sõiduk): jah/ei ⁽¹⁾
- 3.17.1. Sõidukorras baassõiduki mass: ...kg
- 3.17.2. Liidetava massi vaikeväärtus, mis on arvatud vastavalt määruse (EÜ) nr 692/2008 XII lisa punktile 5: ...kg
- 4. **JÕUSEADE** ^(k)
- 4.1. **Mootori tootja:** ...
- 4.1.1. Tootja mootorikood (märgitud mootorile või muud identifitseerimisandmed): ...
- 4.1.2. Tüübikinnitusnumber (vajaduse korral), sealhulgas kütuse identifitseerimismärgistus: ...
(ainult raskesõidukid)
- 4.2. **Sisepõlemismootor**
- 4.2.1. *Eriandmed mootori kohta*
- 4.2.1.1. Tööpõhimõte: ottomootor / diiselmootor / segakütuseline mootor ⁽¹⁾
Tsükkel: neljataktiline/kahetaktiline/rootor ⁽¹⁾
- 4.2.1.1.1. Segakütuselise mootori tüüp: tüüp 1A / tüüp 1B / tüüp 2A / tüüp 2B / tüüp 3B ⁽¹⁾ ^(x1)
- 4.2.1.1.2. Gaaskütuse energiategur kuumkäivitusega WHTC-katsetsükli käigus: ... %
- 4.2.1.2. Silindrite arv ja paigutus: ...
- 4.2.1.2.1. Silindri läbimõõt ⁽¹⁾: mm
- 4.2.1.2.2. Kolvikäik ⁽¹⁾: mm
- 4.2.1.2.3. Süütejärjekord: ...
- 4.2.1.3. Mootori töömaht ^(m): cm³
- 4.2.1.4. Surveaste mahu järgi ⁽²⁾: ...

- 4.2.1.5. Põlemiskambri, kolvipipa ja ottomootoritel kolvirõngaste joonised ...
- 4.2.1.6. Mootori normaalne pöörete arv tühikäigul (²): min⁻¹
- 4.2.1.6.1. Mootori suurendatud pöörete arv tühikäigul (²): min⁻¹
- 4.2.1.6.2. Tühikäik diislil: jah/ei (¹) (^{x1})
- 4.2.1.7. Süsinikoksiidi mahuline sisaldus heitgaasis mootori tühikäigul (²): % vastavalt tootja andmetele (ainult ottomootorid)
- 4.2.1.8. Suurim kasulik võimsus (ⁿ): ... kW pöörlemissagedusel ... min⁻¹ (tootja deklareeritud väärtus)
- 4.2.1.9. Tootja poolt ettenähtud suurim lubatud mootori pöörlemissagedus: ... min⁻¹
- 4.2.1.10. Suurim kasulik pöördemoment (ⁿ): ... Nm pöörlemissagedusel ... min⁻¹ (tootja deklareeritud väärtus)
- 4.2.1.11. (Ainult Euro VI) Tootja viited määruse (EL) nr 582/2011 artiklitega 5, 7 ja 9 nõutud dokumentatsioonile, millega võimaldatakse tüübikinnitusasutusel hinnata heitekontrollistrateegiaid ja mootoril olevaid süsteeme, et tagada NO_x kontrolli meetmete nõuetekohane toimimine
- 4.2.2. *Kütus*
- 4.2.2.1. Kergsõidukid: diislikütus / bensiin / veeldatud naftagaas / maagaas või biometaan / etanool (E 85) / biodiisel / vesinik / H₂NG (¹) (⁶)
- 4.2.2.2. Raskeveokid: diisel / bensiin / veeldatud naftagaas /H-rühma maagaas / L-rühma maagaas / HL-rühma maagaas / etanool (ED 95) / etanool (E 85) / veeldatud maagaas / LNG₂₀/ (¹) (⁶)
- 4.2.2.2.1. (Ainult Euro VI) Kütused, mille tootja on vastavalt määruse (EL) nr 582/2011 I lisa punktile 1.1.2 (vajaduse korral) kinnitanud mootori puhul kasutamiseks sobivaks
- 4.2.2.3. Kütusepaagi täiteava: ahendatud suudmega / märgistus (¹)
- 4.2.2.4. Sõiduki kütuseliik: üks kütus, kaks kütust, segakütus (¹)
- 4.2.2.5. Biokütuse suurim lubatud hulk kütuses (tootja andmetel): ... mahuprotsendi järgi
- 4.2.3. *Kütusepaak/-paagid*
- 4.2.3.1. Kulupaak/-paagid
- 4.2.3.1.1. Kütusepaakide arv ja iga kütusepaagi maht: ...
- 4.2.3.1.1.1. Materjal: ...
- 4.2.3.1.2. Paagi/paakide joonis ja tehniline kirjeldus, mis sisaldab kõiki ühendusi ning väljalaske- ja ventilatsioonisüsteemi torustikke, lukke, ventiile ja kinnitusseadiseid: ...
- 4.2.3.1.3. Joonis paagi/paakide täpse paigutuse kohta sõidukis: ...
- 4.2.3.2. Varukütusepaak/-paagid
- 4.2.3.2.1. Kütusepaakide arv ja iga kütusepaagi maht: ...
- 4.2.3.2.1.1. Materjal: ...

- 4.2.3.2.2. Paagi/paakide joonis ja tehniline kirjeldus, mis hõlmab kõiki ühendusi ning väljalaske- ja ventilatsioonisüsteemi torustikke, lukke, ventiile ja kinnitusseadiseid: ...
- 4.2.3.2.3. Joonis paagi/paakide täpse paigutuse kohta sõidukis: ...
- 4.2.4. *Kütuse etteanne*
- 4.2.4.1. Karburaatori(te)ga: jah/ei ⁽¹⁾
- 4.2.4.2. Sissepritsega (ainult diiselmootoritel või segakütuselistel mootoritel): jah/ei ⁽¹⁾
- 4.2.4.2.1. Süsteemi kirjeldus: ...
- 4.2.4.2.2. Tööpõhimõte: otsepritsega/eelkambriga/keeriskambriga ⁽¹⁾
- 4.2.4.2.3. Sissepritsepump
- 4.2.4.2.3.1. Mark/margid: ...
- 4.2.4.2.3.2. Tüüp/tüübid: ...
- 4.2.4.2.3.3. Suurim sissepritsemaht ⁽¹⁾ ⁽²⁾: mm³ töökäigu või takti kohta mootori pöörete arvul: ... min⁻¹ või alternatiivse võimalusena selle epüür: ...
(ülelaadimisrõhu regulaatori kasutamise korral esitada kütuse etteande karakteristik ja ülelaadimisrõhu sõltuvus mootori pöörete arvust)
- 4.2.4.2.3.4. Sissepritse staatiline ajastus ⁽²⁾: ...
- 4.2.4.2.3.5. Eelpritsekõver ⁽²⁾: ...
- 4.2.4.2.3.6. Kalibreerimismenetlus: katsestend/mootor ⁽¹⁾
- 4.2.4.2.4. Regulaator
- 4.2.4.2.4.1. Tüüp: ...
- 4.2.4.2.4.2. Katkestuspunkt
- 4.2.4.2.4.2.1. Pöörete arv, millel rakendub mootoritoite katkestuspunkt koormusega töötamisel: min⁻¹
- 4.2.4.2.4.2.2. Suurim pöörete arv tühikäigul: min⁻¹
- 4.2.4.2.4.2.3. Pöörete arv tühikäigul: min⁻¹
- 4.2.4.2.5. Sissepritsetorustik (ainult raskesõidukitel)
- 4.2.4.2.5.1. Pikkus: mm
- 4.2.4.2.5.2. Siseläbimõõt: mm
- 4.2.4.2.5.3. Ühisanumpritsega toitesüsteem, mark ja tüüp: ...
- 4.2.4.2.6. Pihusti(d)
- 4.2.4.2.6.1. Mark/margid: ...
- 4.2.4.2.6.2. Tüüp/tüübid: ...
- 4.2.4.2.6.3. Avanemisrõhk ⁽²⁾: ... kPa või selle epüür ^(é): ...
- 4.2.4.2.7. Külmkäivitussüsteem
- 4.2.4.2.7.1. Mark/margid: ...
- 4.2.4.2.7.2. Tüüp/tüübid: ...

- 4.2.4.2.7.3. Kirjeldus: ...
- 4.2.4.2.8. Lisakäivitusseade
- 4.2.4.2.8.1. Mark/margid: ...
- 4.2.4.2.8.2. Tüüp/tüübid: ...
- 4.2.4.2.8.3. Süsteemi kirjeldus: ...
- 4.2.4.2.9. Elektrooniliselt juhitud sissepritse: jah/ei (¹)
- 4.2.4.2.9.1. Mark/margid: ...
- 4.2.4.2.9.2. Tüüp/tüübid:
- 4.2.4.2.9.3. Süsteemi kirjeldus (muude kui pidevsissepritsesüsteemide korral esitada vastavad samaväärsed andmed): ...
- 4.2.4.2.9.3.1. Elektroonilise juhtseadise mark ja tüüp: ...
- 4.2.4.2.9.3.2. Kütuseregulaatori mark ja tüüp: ...
- 4.2.4.2.9.3.3. Õhuvooluanduri mark ja tüüp: ...
- 4.2.4.2.9.3.4. Kütusejaoturi mark ja tüüp: ...
- 4.2.4.2.9.3.5. Seguklapikoja mark ja tüüp: ...
- 4.2.4.2.9.3.6. Veetemperatuuri anduri mark ja tüüp: ...
- 4.2.4.2.9.3.7. Õhutemperatuuri anduri mark ja tüüp: ...
- 4.2.4.2.9.3.8. Õhurõhuanduri mark ja tüüp: ...
- 4.2.4.2.9.3.9. Tarkvara kalibreerimise number (numbrid): ...
- 4.2.4.3. Sissepritse (üksnes ottomootor): jah/ei (¹)
- 4.2.4.3.1. Tööpõhimõte: sisselasketorustik (ühepunkti-/mitmepunkti-/otsepritse (¹) / muu (täpsustada)): ...
- 4.2.4.3.2. Mark/margid: ...
- 4.2.4.3.3. Tüüp/tüübid: ...
- 4.2.4.3.4. Süsteemi kirjeldus (muude kui pidevsissepritsesüsteemide korral tuleb esitada vastavad samaväärsed andmed): ...
- 4.2.4.3.4.1. Elektroonilise juhtseadise mark ja tüüp: ...
- 4.2.4.3.4.2. Kütuseregulaatori mark ja tüüp: ...
- 4.2.4.3.4.3. Õhuvoolutajuri mark ja tüüp: ...
- 4.2.4.3.4.4. Kütusejaoturi mark ja tüüp: ...
- 4.2.4.3.4.5. Rõhuregulaatori mark ja tüüp: ...
- 4.2.4.3.4.6. Mikrolüliti mark ja tüüp: ...
- 4.2.4.3.4.7. Tühikäigu seadekrivi mark ja tüüp: ...
- 4.2.4.3.4.8. Seguklapikoja mark ja tüüp: ...
- 4.2.4.3.4.9. Veetemperatuuri anduri mark ja tüüp: ...
- 4.2.4.3.4.10. Õhutemperatuuri anduri mark ja tüüp: ...

- 4.2.4.3.4.11. Õhurõhuanduri mark ja tüüp: ...
- 4.2.4.3.4.12. Tarkvara kalibreerimise number (numbrid): ...
- 4.2.4.3.5. Pihustid: avanemisrõhk (²): kPa või selle epüür ...
- 4.2.4.3.5.1. Mark: ...
- 4.2.4.3.5.2. Tüüp: ...
- 4.2.4.3.6. Süüte ajastus: ...
- 4.2.4.3.7. Külmkäivitussüsteem
- 4.2.4.3.7.1. Tööpõhimõte/-põhimõtted: ...
- 4.2.4.3.7.2. Käitamispriirangud ja seaded (¹) (²): ...
- 4.2.4.4. Kütusepump
- 4.2.4.4.1. Rõhk (²): ... kPa või selle epüür (²): ...
- 4.2.5. *Elektrisüsteem*
- 4.2.5.1. Nimipinge: V, maandatud plussiga/miinusega (¹)
- 4.2.5.2. Generaator
- 4.2.5.2.1. Tüüp: ...
- 4.2.5.2.2. Nimivõimsus: VA
- 4.2.6. *Süütesüsteem (ainult sädesüütemootorite puhul)*
- 4.2.6.1. Mark/margid: ...
- 4.2.6.2. Tüüp/tüübid: ...
- 4.2.6.3. Tööpõhimõte: ...
- 4.2.6.4. Varase süüte kõver või skeem (²): ...
- 4.2.6.5. Staatiline eelsüütenurk (²): ... kraadi enne ülaseisu
- 4.2.6.6. Süüteküünlad
- 4.2.6.6.1. Mark: ...
- 4.2.6.6.2. Tüüp: ...
- 4.2.6.6.3. Sädevahemiku seaded:mm
- 4.2.6.7. Süütepool(id)
- 4.2.6.7.1. Mark: ...
- 4.2.6.7.2. Tüüp: ...
- 4.2.7. *Jahutussüsteem: vedelik-/õhkjahutus (¹)*
- 4.2.7.1. Mootori temperatuuri regulaatori nimiseaded: ...
- 4.2.7.2. Vedelikjahutus
- 4.2.7.2.1. Vedeliku liik: ...
- 4.2.7.2.2. Ringluspump/-pumbad: jah/ei (¹)

- 4.2.7.2.3. Tehniline iseloomustus: või
- 4.2.7.2.3.1. Mark/margid: ...
- 4.2.7.2.3.2. Tüüp/tüübid: ...
- 4.2.7.2.4. Ülekandesuhe (-suhted): ...
- 4.2.7.2.5. Ventilaatori ja selle ajami kirjeldus: ...
- 4.2.7.3. Õhkjahutus
- 4.2.7.3.1. Ventilaator: jah/ei (¹)
- 4.2.7.3.2. Tehniline iseloomustus: või
- 4.2.7.3.2.1. Mark/margid: ...
- 4.2.7.3.2.2. Tüüp/tüübid: ...
- 4.2.7.3.3. Ülekandesuhe (-suhted): ...
- 4.2.8. *Sisselaskesüsteem*
- 4.2.8.1. Ülelaadur: jah/ei (¹)
- 4.2.8.1.1. Mark/margid: ...
- 4.2.8.1.2. Tüüp/tüübid: ...
- 4.2.8.1.3. Süsteemi kirjeldus (nt suurim ülelaadimisrõhk: kPa; vajadusel piirdeklapp): ...
- 4.2.8.2. Vahejahuti: jah/ei (¹)
- 4.2.8.2.1. Tüüp: õhk-õhk/õhk-vesi (¹)
- 4.2.8.3. Sisselaskesüsteemi hõrendus mootori nominaalsel pöörlemissagedusel täiskoormuse korral (ainult diiselmootoritel)
- 4.2.8.3.1. Vähim lubatud väärtus: kPa
- 4.2.8.3.2. Suurim lubatud väärtus: kPa
- 4.2.8.3.3. (Ainult Euro VI) Sisselaskesüsteemi alarõhk nominaalsel mootori pöörlemissagedusel ning sõiduki täiskoormusel: ... kPa
- 4.2.8.4. Sisselasketorude ja nende manuste (rõhuhühtlustuskamber, soojendusseade, täiendavad õhu sisselaskeseadised jne) kirjeldus ja joonised: ...
- 4.2.8.4.1. Sisselaskekollektori kirjeldus (koos jooniste ja/või fotodega): ...
- 4.2.8.4.2. Õhufilter, joonised: ... või
- 4.2.8.4.2.1. Mark/margid: ...
- 4.2.8.4.2.2. Tüüp/tüübid: ...
- 4.2.8.4.3. Sisselaskesummuti, joonised: ... või
- 4.2.8.4.3.1. Mark/margid: ...
- 4.2.8.4.3.2. Tüüp/tüübid: ...
- 4.2.9. *Väljalaskesüsteem*
- 4.2.9.1. Väljalaskekollektori kirjeldus ja/või joonis: ...

- 4.2.9.2. Heitgaasisüsteemi kirjeldus ja/või joonis: ...
- 4.2.9.2.1. (Ainult Euro VI) Mootorisüsteemi kuuluvate heitgaasisüsteemi elementide kirjeldus ja/või joonis
- 4.2.9.3. Suurim lubatud väljalaske vasturõhk mootori nimipöörlemissagedusel ja täiskoormusel (üksnes diiselmootorite puhul):kPa
- 4.2.9.3.1. (Ainult Euro VI) Tegelik väljalaske vasturõhk nominaalsel mootori pöörlemissagedusel ning sõiduki täiskoormusel (üksnes diiselmootorite puhul): ... kPa
- 4.2.9.4. Heitgaasisummuti(te) tüüp, tähistus: ...
Kui see on välismüra puhul asjakohane: mürasummutus mootoriruumis ja mootoril: ...
- 4.2.9.5. Väljalasketoru asukoht: ...
- 4.2.9.6. Kiudmaterjale sisaldav väljalaskesummuti: ...
- 4.2.9.7. Heitgaasisüsteemi täielik maht: dm³
- 4.2.9.7.1. (Ainult Euro VI) Lubatav heitgaasisüsteemi maht: ... dm³
- 4.2.9.7.2. (Ainult Euro VI) Mootorisüsteemi kuuluva heitgaasisüsteemi maht: ... dm³
- 4.2.10. *Sisse- ja väljalaskeavade vähim ristlõikepindala: ...*
- 4.2.11. *Gaasijaotusfaasid või samaväärsed andmed*
- 4.2.11.1. Suurim klapitõusukõrgus ning avanemis- ja sulgumisfaasid või jaotusajad alternatiivsete gaasijaotusmehhanismide korral liikumatu keskpunkti suhtes. Muutuva ajastussüsteemi korral vähim ja suurim ajastus: ...
- 4.2.11.2. Lävilõtk ja/või seadeulatus ⁽¹⁾: ...
- 4.2.12. *Õhusaaste vältimiseks võetud meetmed*
- 4.2.12.1. Karterigaaside tagasijuhtimise seade (kirjeldus ja joonised): ...
- 4.2.12.1.1. (Ainult Euro VI) Karterigaaside tagasijuhtimise seade: jah/ei ⁽²⁾
Kui jah, siis kirjeldus ja joonised:
Kui ei, siis vastavus määruse (EL) nr 582/2011 V lisa nõuetele
- 4.2.12.2. Täiendavad saastetõrjeseadmed (kui need on olemas ja kui neid ei ole kirjeldatud muus punktis):
- 4.2.12.2.1. Katalüüsmuundur: jah/ei ⁽¹⁾
- 4.2.12.2.1.1. Katalüüsneutralisaatorite ja elementide arv (esitada allpool osutatud andmed iga seadme kohta eraldi): ...
- 4.2.12.2.1.2. Katalüüsmuunduri(te) mõõtmed, kuju ja maht: ...
- 4.2.12.2.1.3. Katalüütilise reaktsiooni tüüp: ...
- 4.2.12.2.1.4. Väärismetallide koguhulk: ...
- 4.2.12.2.1.5. Suhteline kontsentratsioon: ...
- 4.2.12.2.1.6. Substraat (struktuur ja materjal): ...

- 4.2.12.2.1.7. Elemendi tihedus: ...
- 4.2.12.2.1.8. Katalüüsmuunduri(te) korpuse tüüp: ...
- 4.2.12.2.1.9. Katalüüsmuunduri(te) paigutus (asukoht ja võrdluskaugus väljalasketorustikus): ...
- 4.2.12.2.1.10. Soojusekraan: jah/ei ⁽¹⁾
- 4.2.12.2.1.11. Heitmete järeltöötlussüsteemide regeneratsioonisüsteemid ja -meetod, kirjeldus: ...
 - 4.2.12.2.1.11.1. I tüübi töotsüklite arv (või samaväärsete mootori katsestendi tsüklite arv) kahe tsükli vahel, mille regeneratsioonifaasid toimuvad I tüübi katsega samaväärsetes tingimustes (vahemik D UNECE eeskirja nr 83 13. lisa joonisel 1): ...
 - 4.2.12.2.1.11.2. Kahe regeneratsioonifaasi esinemistsükli vahele jäävate tsüklite arvu kindlaksmääramiseks kasutatava meetodi kirjeldus: ...
 - 4.2.12.2.1.11.3. Parameetrid, millega määratakse kindlaks laadimise tase enne regeneratsiooni toimumist (nt temperatuur, rõhk jne): ...
 - 4.2.12.2.1.11.4. UNECE eeskirja nr 83 13. lisa punktis 3.1 kirjeldatud katsemenetluses süsteemi koormamiseks kasutatud meetodi kirjeldus: ...
 - 4.2.12.2.1.11.5. Normaalne töötemperatuurivahemik:K
 - 4.2.12.2.1.11.6. Tarbitavad reaktiivid: jah/ei ⁽¹⁾
 - 4.2.12.2.1.11.7. Katalüüsreaktsiooniks vajaliku reaktiivi tüüp ja kontsentratsioon: ...
 - 4.2.12.2.1.11.8. Reaktiivi tavaline töötemperatuuride vahemik:K
 - 4.2.12.2.1.11.9. Rahvusvaheline standard: ...
 - 4.2.12.2.1.11.10. Reaktiivi lisamise sagedus: pidevalt/hoolduse ajal ⁽¹⁾
- 4.2.12.2.1.12. Katalüüsjärelpõleti mark: ...
- 4.2.12.2.1.13. Identifitseerimiseks vajalik osanumber: ...
- 4.2.12.2.2. Hapnikuandur: jah/ei ⁽¹⁾
 - 4.2.12.2.2.1. Mark: ...
 - 4.2.12.2.2.2. Asukoht: ...
 - 4.2.12.2.2.3. Reguleerimispiirkond: ...
 - 4.2.12.2.2.4. Tüüp: ...
 - 4.2.12.2.2.5. Identifitseerimiseks vajalik osanumber: ...
- 4.2.12.2.3. Õhu sissepuhe: jah/ei ⁽¹⁾
 - 4.2.12.2.3.1. Tüüp (muutuv õhuvool, õhupump jne): ...
 - 4.2.12.2.4. Heitgaasitagastus (EGR): jah/ei ⁽¹⁾
 - 4.2.12.2.4.1. Tehnilised omadused (mark, tüüp, vooluhulk jne): ...
 - 4.2.12.2.4.2. Vesijahutussüsteem: jah/ei ⁽¹⁾
 - 4.2.12.2.5. Eralduvate kütuseaurude hulga piiramise süsteem: jah/ei ⁽¹⁾
 - 4.2.12.2.5.1. Seadmete ja nende häälestuse üksikasjalik kirjeldus: ...

- 4.2.12.2.5.2. Kütuseaurude hulga piiramise süsteemi joonis: ...
- 4.2.12.2.5.3. Aktiivsöefiltri joonis: ...
- 4.2.12.2.5.4. Aktiivsöe kuivmass: g
- 4.2.12.2.5.5. Kütusepaagi skemaatiline joonis koos andmetega mahu ja materjali kohta:
...
- 4.2.12.2.5.6. Kütusepaagi ja heitgaasisüsteemi vahelise soojuskaitsekiibi joonis: ...
- 4.2.12.2.6. Kübemefilter: jah/ei (¹)
- 4.2.12.2.6.1. Kübemefiltri mõõtmed, kuju ja maht: ...
- 4.2.12.2.6.2. Kübemefiltri konstruktsioon: ...
- 4.2.12.2.6.3. Asukoht (suhteline kaugus väljalasketorustikus): ...
- 4.2.12.2.6.4. Regeneerimisviis või -süsteem, kirjeldus ja/või joonis: ...
- 4.2.12.2.6.4.1. I tüüpi töösükli arv (või samaväärsete mootori katsestendi tsükli arv) kahe tsükli vahel, mille regeneratsioonifaasid toimuvad I tüüpi katsega samaväärsetes tingimustes (vahemik D UNECE eeskirja nr 83 13. lisa joonisel 1): ...
- 4.2.12.2.6.4.2. Kahe regeneratsioonifaasi esinemistsükli vahele jäävate tsükli arvu kindlaksmääramiseks kasutatava meetodi kirjeldus: ...
- 4.2.12.2.6.4.3. Parameetrid, millega määratakse kindlaks laadimise tase enne regeneratsiooni toimumist (nt temperatuur, rõhk jne): ...
- 4.2.12.2.6.4.4. UNECE eeskirja nr 83 13. lisa punktis 3.1 kirjeldatud katsemenetluses süsteemi koormamiseks kasutatud meetodi kirjeldus: ...
- 4.2.12.2.6.5. Kübemefiltri mark: ...
- 4.2.12.2.6.6. Identifitseerimiseks vajalik osanumber: ...
- 4.2.12.2.6.7. Normaalne töötemperatuurivahemik: ... (K) ja rõhu ... (kPa) vahemik:
(ainult raskesõidukid)
- 4.2.12.2.6.8. Perioodilise regeneerimise korral (ainult raskesõidukid)
- 4.2.12.2.6.8.1. ETC-katsetsükli arv kahe regeneratsiooni vahel (n1): ... (ei kehti Euro VI puhul)
- 4.2.12.2.6.8.1.1. (Ainult Euro VI) WHTC-katsetsükli arv ilma regeneratsioonita (n):
- 4.2.12.2.6.8.2. ETC-katsetsükli arv regeneratsiooni ajal (n2): ... (ei kehti Euro VI puhul)
- 4.2.12.2.6.8.2.1. (Ainult Euro VI) WHTC-katsetsükli arv regeneratsiooniga (n_R):
- 4.2.12.2.6.9. Muud süsteemid: jah/ei (¹)
- 4.2.12.2.6.9.1. Kirjeldus ja talitus
- 4.2.12.2.7.1. Pardadiagnostikasüsteem: jah/ei (¹): ...
- 4.2.12.2.7.1.1. (Ainult Euro VI) Pardadiagnostika mootoritüüpide arv mootoritüüpkonnas
- 4.2.12.2.7.1.2. Pardadiagnostika mootoritüüpide loetelu (vajaduse korral)

- 4.2.12.2.7.1.3. Pardadiagnostika mootoritüüpkondade arv, millesse algmootor / mootoritüüpkonna liige kuulub:
- 4.2.12.2.7.1.4. Tootja viited määruse (EL) nr 582/2011 artikli 5 lõike 4 punktis c ja artikli 9 lõikes 4 nõutud ja kõnealuse määruse X lisas täpsustatud pardadiagnostikadokumentatsioonile, mis on vajalik pardadiagnostikasüsteemile tüübikinnituse andmiseks
- 4.2.12.2.7.1.5. Vajaduse korral tootja viide dokumentidele, milles käsitletakse pardadiagnostikasüsteemiga varustatud mootorisüsteemi paigaldamist sõidukile
- 4.2.12.2.7.1.6. Vajaduse korral tootja viide dokumendipaketile, milles käsitletakse tüübikinnituse saanud mootori pardadiagnostikasüsteemi paigaldamist sõidukile
- 4.2.12.2.7.2. Rikkeindikaatori kirjeldus ja/või joonis: ...
- 4.2.12.2.7.3. Kõigi pardadiagnostikasüsteemi abil kontrollitavate osade loetelu ja otstarve: ...
- 4.2.12.2.7.4. Järgmiste seadmete ja toimingute kirjeldus (üldised tööpõhimõtted):
 - 4.2.12.2.7.4.1. Ottomootorid
 - 4.2.12.2.7.4.1.1. Katalüsaatori seire: ...
 - 4.2.12.2.7.4.1.2. Mootoritõrke avastamine: ...
 - 4.2.12.2.7.4.1.3. Hapnikuanduri seire: ...
 - 4.2.12.2.7.4.1.4. Muud pardadiagnostikasüsteemi abil kontrollitavad osad: ...
 - 4.2.12.2.7.4.2. Diiselmootorid: ...
 - 4.2.12.2.7.4.2.1. Katalüsaatori seire: ...
 - 4.2.12.2.7.4.2.2. Kübemefiltri seire: ...
 - 4.2.12.2.7.4.2.3. Elektroonilise kütusesüsteemi seire: ...
 - 4.2.12.2.7.4.2.4. DeNO_x-süsteemi seire: ...
 - 4.2.12.2.7.4.2.5. Muud pardadiagnostikasüsteemi abil kontrollitavad osad: ...
- 4.2.12.2.7.5. Rikkeindikaatori aktiveerimise kriteeriumid (kindlaksmääratud sõidutsüklite arv või statistiline meetod): ...
- 4.2.12.2.7.6. Kõigi kasutatavate pardadiagnostika väljundkoodide ja vormingute loetelu (koos selgitustega): ...
- 4.2.12.2.7.7. Sõiduki tootja peab esitama järgmise lisateabe, mida on vaja pardadiagnostikasüsteemiga ühilduvate varuosade või hooldusdetailide ning diagnostikatööriistade ja katseseadmete valmistamiseks.
 - 4.2.12.2.7.7.1. Sõidukile algse tüübikinnituse andmisel kasutatud eelkonditsioneerimistsüklite liik ja arv.
 - 4.2.12.2.7.7.2. Sõiduki pardadiagnostikaseadme abil jälgitava osaga seotud algse tüübikinnituse andmisel kasutatud pardadiagnostika näidistsüklite kirjeldus.
 - 4.2.12.2.7.7.3. Ammendav dokument, milles kirjeldatakse kõiki andurite abil jälgitavaid osi ning vigade avastamise strateegiat ja rikkeindikaatori aktiveerimist (kindlaksmääratud sõidutsüklite arv või statistiline meetod) ning milles on

iga pardadiagnostikaseadme abil kontrollitava osa puhul esitatud ka jälgitavate sekundaarparameetrite loetelu. Loetelu kasutatavatest pardadiagnostika väljundkoodidest ja vormingutes (koos selgitustega igaihe kohta), mis on seotud üksikute heitgaasiga seotud jõuülekandeosadega ja üksikute heitgaasiga mitteseotud osadega, milles osa seiret kasutatakse rikkeindikaatori aktiveerituse määramiseks ja mis sisaldab eelkõige hooldusel \$05 katsete ID \$21 kuni FF ja hooldusel \$06 esitatud andmete üksikasjalikke selgitusi.

Kui teatavate sõidukitüüpide puhul kasutatakse sideseadet, mis vastab standardi ISO 15765-4 „Road vehicles – Diagnostics on Controller Area Network (CAN)” (Maantee sõidukid – kontrolleri-ala võrgu (CAN) diagnostika) 4. osale: ”Nõuded väljalaskesüsteemiga seotud seadmetele” vastavat sidelüli, esitatakse iga ID-tugiteenusega pardadiagnostika monitori korral ammendav selgitus hooldusega \$06 (katsed ID \$00–FF) seotud andmete kohta.

4.2.12.2.7.7.4. Punktis 4.2.12.2.7.7.3 nõutud teabe võib esitada, täites punktides 4.2.12.2.7.7.4.1 ja 4.2.12.2.7.7.4.2 kirjeldatud tabeli.

4.2.12.2.7.7.4.1. Kergsõidukid

Osa	Vea- kood	Seire- strateegia	Vea avasta- mise kriteeriu- mid	Rikkeanduri aktiveerumiskriteeri- umid	Teisesed para- meetrid	Eelkonditsioneerim- ine	Demonstratsioon- katse
Katal- ü- saator	P042 0	Hapnikuand- uri 1 ja 2 signaalid	Andurite 1 ja 2 signaalid e- rinevus	3. tsüklil	Mootori pöörete arv, mootori koormus, A/F- režiim, katalüsaat- ori temperatu- ur	Kaks I tüübi tsükli	I tüüp

4.2.12.2.7.7.4.2. Rasksõidukid

Osa	Veakoo- d	Seirestrateegi- a	Vea avasta- mise kriteeriumi- d	Rikke- anduri aktiveer- umiskri- - teeriumi- d	Teisesed parameetrid	Eelkonditsio- neerimine	Demonstratsioon- katse
SCR katalüsaato	Pxxx	NO _x anduri 1 ja 2	Andurite 1 ja 2	3. tsüklil	Mootori pöörete arv,	Kolm pardadiagnostik	Pardadiagnostik- a katsetsüklil

r		signaalid	signaalide erinevus		mootori koormus, katalüsaatori temperatuur, reaktiivi toime	a katsetsükli (3 lühikest ESC-tsükli)	(lühike ESC-tsükkel)
---	--	-----------	---------------------	--	---	---------------------------------------	----------------------

- 4.2.12.2.7.7.5. (Ainult Euro VI) Pardadiagnostika sideprotokollide standard: ⁽⁷⁾
- 4.2.12.2.7.8. (Ainult Euro VI) Tootja viide pardadiagnostikasüsteemiga seotud teabele, mis on nõutav määruse (EL) nr 582/2011 artikli 5 lõike 4 punktiga d ja artikli 9 lõikega 4 selleks, et tagada vastavus sõiduki pardadiagnostikaseadme andmetele ning sõiduki remondi- ja hooldusandmetele juurdepääsu tagamiseks ette nähtud sätetega, või
- 4.2.12.2.7.8.1. Alternatiivina punktis 3.2.12.2.7.7 osutatud tootja viitele viide dokumendile, mis on lisatud määruse (EL) nr 582/2011 I lisa 4. liites kehtestatud teabedokumendile ning milles on järgmine tabel, kui see on täidetud vastavalt esitatud näitele:
- osa – veakood – seirestrateegia – vea avastamise kriteeriumid – rikkeindikaatori avastamise kriteeriumid – teised parameetrid – eelkonditsioneerimine – tõendamiskatse
- katalüüsmuundur – P0420 – hapnikuanduri 1 ja 2 signaalid – andurite 1 ja 2 signaalide erinevus – 3. tsükkel – mootori pöörlemissagedus, mootori koormus, A/F-režiim, katalüsaatori temperatuur – kaks I tüüpi tsükli – I tüüp
- 4.2.12.2.7.9. (Ainult Euro VI) Sõidukil paiknevad pardadiagnostikasüsteemi osad
- 4.2.12.2.7.9.1. Alternatiivne tüübikinnitus, nagu on ette nähtud määruse (EÜ) nr 582/2011 X lisa punktis 2.4.1: jah/ei ⁽¹⁾
- 4.2.12.2.7.9.2. Sõidukil paiknevate pardadiagnostikasüsteemi osade loetelu
- 4.2.12.2.7.9.3. Rikkeindikaatori kirjeldus ja/või joonis ⁽⁹⁾
- 4.2.12.2.7.9.4. Pardadiagnostika välise andmevahetuse liidese kirjeldus ja/või joonis ⁽⁹⁾
- 4.2.12.2.8. Muud süsteemid (kirjeldus ja töötamine): ...
- 4.2.12.2.8.1. (Ainult Euro VI) Süsteemid NO_x kontrolli meetmete nõuetekohase toimimise tagamiseks
- 4.2.12.2.8.2. Juhi meeldetuletussüsteem
- 4.2.12.2.8.2.1 (Ainult Euro VI) Mootor, mille puhul saab juhi meeldetuletussüsteemi alaliselt välja lülitada, ette nähtud kasutamiseks päästeteenistuse poolt või sõidukites, mis on määratletud artikli 2 lõike 3 punktis b: jah/ei ⁽¹⁾
- 4.2.12.2.8.2.2. Roomamisrežiimi aktiveerimine:
„inaktiveerige pärast taaskäivitamist” / “inaktiveerige pärast tankimist” / „inaktiveerige pärast parkimist” ⁽¹⁾⁽⁷⁾

- 4.2.12.2.8.3. (Ainult Euro VI) Pardadiagnostika mootoritüüpkondate arv mootoritüüpkonnas, millega arvestati, et tagada NO_x kontrolli meetmete nõuetekohane toimimine
- 4.2.12.2.8.3.1. (Ainult Euro VI) Pardadiagnostika mootoritüüpkondate loetelu kaalutavas mootoritüüpkonnas NO_x kontrollimeetmete nõuetekohase toimimise tagamisel (vajaduse korral)
- 4.2.12.2.8.3.2. (Ainult Euro VI) Pardadiagnostika mootoritüüpkondate arv, millesse algmootor / mootoritüüpkonna liige kuulub
- 4.2.12.2.8.4. (Ainult Euro VI) Väikseim toimeaine sisaldus reaktiivis, mis ei aktiveeri hoiatussüsteemi (CD_{min}): (mahuprotsentides)
- 4.2.12.2.8.5. (Ainult Euro VI) Vajaduse korral tootja viide dokumentatsioonile, mis käsitleb NO_x kontrollisüsteemi nõuetekohase toimimise tagamiseks vajalike süsteemide paigaldamist sõidukile
- 4.2.12.2.8.6. (Ainult Euro VI) Sõidukil paiknevad NO_x kontrollimeetmete nõuetekohase toimimise tagamiseks vajalike süsteemide osad
- 4.2.12.2.8.6.1. NO_x kontrollisüsteemi nõuetekohase toimimise tagamiseks vajalike süsteemide sõidukil paiknevate osade loetelu
- 4.2.12.2.8.6.2. Vajaduse korral valmistaja viide dokumendipaketile, milles käsitletakse tüübikinnitusega mootori NO_x kontrollimeetmete nõuetekohase toimimise tagamiseks vajaliku süsteemi paigaldamist sõidukile
- 4.2.12.2.8.6.3. Hoiatussignaali kirjeldus ja/või joonis ⁽⁹⁾
- 4.2.12.2.8.6.4. Alternatiivne tüübikinnitus, nagu on ette nähtud määruse (EÜ) nr 582/2011 XIII lisa punktis 2.1: jah/ei ⁽¹⁾
- 4.2.12.2.8.6.5. Soojendusega/soojenduseeta reaktiivipaak ja doseerimissüsteem (vt UNECE eeskirja nr 49 11. lisa punkt 2.4)
- 4.2.12.2.9. Pöördemomendi piiraja: jah/ei ⁽¹⁾
- 4.2.12.2.9.1. Pöördemomendi piiraja töötamise kirjeldus (ainult raskesõidukid): ...
- 4.2.12.2.9.2. Täiskoormuskõvera piiramise kirjeldus (ainult raskesõidukid): ...
- 4.2.13. *Heitgaasi suitsusus*
- 4.2.13.1. Absorptsioonikordaja tähistuse asukoht (ainult diiselmootoritel): ...
- 4.2.13.2. Võimsus kuues mõõtepunktis (vt UNECE eeskirja nr 24)
- 4.2.13.3. Mootori võimsus mõõdetuna katsestendil/sõidukil ⁽¹⁾
- 4.2.13.3.1. Teatatud pöörete arvud ja võimsused

Mõõtmispunktid	Mootori pöörlemissagedus (min ⁻¹)	Võimsus (kW)
1.....		
2.....		
3.....		

4.....		
5.....		
6.....		

- 4.2.14. *Andmed kütuse säästmiseks ettenähtud seadmete kohta (kui ei ole esitatud muude detailide kirjeldustes): ...*
- 4.2.15. *Veeldatud naftagaasi kütuseseadede: jah/ei (¹)*
- 4.2.15.1. UNECE eeskirja nr 34 kohane tüübikinnitusnumber: ...
- 4.2.15.2. Mootori elektrooniline juhtplokk LPG kütuseseadmes
- 4.2.15.2.1. Mark/margid: ...
- 4.2.15.2.2. Tüüp/tüübid: ...
- 4.2.15.2.3. Heitmetega seotud reguleerimisvõimalused: ...
- 4.2.15.3. Lisadokumentatsioon
- 4.2.15.3.1. Katalüsaatori kaitse kirjeldus ümberlülitamisel bensiinilt vedelgaasile või vastupidi: ...
- 4.2.15.3.2. Seadmestiku skeem (elektriühendused, vaakumühendused, kompensatsioonivoolikud jne): ...
- 4.2.15.3.3. Tähise joonis: ...
- 4.2.16. *Maagaasi-kütuseseadede: jah/ei (¹)*
- 4.2.16.1. UNECE eeskirja nr 34 kohane tüübikinnitusnumber: ...
- 4.2.16.2. Mootori elektrooniline juhtplokk NG kütuseseadmes:
- 4.2.16.2.1. Mark/margid: ...
- 4.2.16.2.2. Tüüp/tüübid: ...
- 4.2.16.2.3. Heitmetega seotud reguleerimisvõimalused: ...
- 4.2.16.3. Lisadokumentatsioon
- 4.2.16.3.1. Katalüsaatori kaitse kirjeldus ümberlülitamisel bensiinilt maagaasile või tagasi: ...
- 4.2.16.3.2. Seadmestiku skeem (elektriühendused, vaakumühendused, kompensatsioonivoolikud jne): ...
- 4.2.16.3.3. Tähise joonis: ...
- 4.2.17. *Eriteave raskesõidukite gaasiküttega mootorite kohta (kui süsteemid on muul viisil üles ehitatud, esitada vastav teave)*
- 4.2.17.1. Kütus: LPG/NG-H/NG-L/NG-HL (¹)
- 4.2.17.2. Rõhuregulaator(id) või aurusti-rõhuregulaator(id) (¹)

- 4.2.17.2.1. Mark/margid: ...
- 4.2.17.2.2. Tüüp/tüübid: ...
- 4.2.17.2.3. Rõhualandusastmete arv: ...
- 4.2.17.2.4. Rõhk lõppastmes
miinimum: kPa – maksimum: kPa
- 4.2.17.2.5. Põhireguleerimispunktide arv: ...
- 4.2.17.2.6. Tühikäigu reguleerimispunktide arv: ...
- 4.2.17.2.7. Tüübikinnitusnumber: ...
- 4.2.17.3. Kütusesüsteem: segur/gaasi sissepuhe/vedeliku sissepritse/otsesissepritse (¹)
- 4.2.17.3.1. Seguvahekorra reguleerimine: ...
- 4.2.17.3.2. Süsteemi kirjeldus ja/või epüür ning joonised: ...
- 4.2.17.3.3. Tüübikinnitusnumber: ...
- 4.2.17.4. Segamisseade
- 4.2.17.4.1. Arv: ...
- 4.2.17.4.2. Mark/margid: ...
- 4.2.17.4.3. Tüüp/tüübid: ...
- 4.2.17.4.4. Asukoht: ...
- 4.2.17.4.5. Reguleerimisvõimalused: ...
- 4.2.17.4.6. Tüübikinnitusnumber: ...
- 4.2.17.5. Sissepritse sisselaskekollektorisse
- 4.2.17.5.1. Sissepritseviis: ühepunktipritse, mitmepunktipritse (¹)
- 4.2.17.5.2. Sissepritseviis: pidev/üheaegse ajastusega/järjestikajastusega (¹)
- 4.2.17.5.3. Sissepritseseadmed
- 4.2.17.5.3.1. Mark/margid: ...
- 4.2.17.5.3.2. Tüüp/tüübid: ...
- 4.2.17.5.3.3. Reguleerimisvõimalused: ...
- 4.2.17.5.3.4. Tüübikinnitusnumber: ...
- 4.2.17.5.4. Toitepump (olemasolu korral)
- 4.2.17.5.4.1. Mark/margid: ...
- 4.2.17.5.4.2. Tüüp/tüübid: ...
- 4.2.17.5.4.3. Tüübikinnitusnumber: ...
- 4.2.17.5.5. Pihusti(d) ...
- 4.2.17.5.5.1. Mark/margid: ...
- 4.2.17.5.5.2. Tüüp/tüübid: ...
- 4.2.17.5.5.3. Tüübikinnitusnumber: ...

- 4.2.17.6. Otssessepritse
- 4.2.17.6.1. Sissepritsepump/rõhuregulaator (¹)
 - 4.2.17.6.1.1. Mark/margid: ...
 - 4.2.17.6.1.2. Tüüp/tüübid: ...
 - 4.2.17.6.1.3. Süüte ajastus: ...
 - 4.2.17.6.1.4. Tüübikinnitusnumber: ...
- 4.2.17.6.2. Pihusti(d) ...
 - 4.2.17.6.2.1. Mark/margid: ...
 - 4.2.17.6.2.2. Tüüp/tüübid: ...
 - 4.2.17.6.2.3. Avanemisirõhk või selle epüür (²): ...
 - 4.2.17.6.2.4. Tüübikinnitusnumber: ...
- 4.2.17.7. Elektrooniline juhtseadis (ECU)
 - 4.2.17.7.1. Mark/margid: ...
 - 4.2.17.7.2. Tüüp/tüübid: ...
 - 4.2.17.7.3. Reguleerimisvõimalused: ...
 - 4.2.17.7.4. Tarkvara kalibreerimise number (numbrid): ...
- 4.2.17.8. Maagaasi eriseade
 - 4.2.17.8.1. Variant 1 (ainult juhul, kui mootorile tuleb anda tüübikinnitus mitme kütusekoostise jaoks)
 - 4.2.17.8.1.0.1. (Ainult Euro VI) Automaatreguleerimine? Jah/Ei (¹)
 - 4.2.17.8.1.0.2. (Ainult Euro VI) Kalibreerimine teatava erikoostisega H-, L- või HL-rühma maagaaside segu jaoks (¹)

Kohandamine erikoostisega H-rühma maagaasi / L-rühma maagaasi / HL-rühma maagaasi segu jaoks (¹)

- 4.2.17.8.1.1. Kütuse koostis:

metaan (CH ₄):	põhi: mooliprotsenti	min: mooliprotsenti	max: mooliprotsenti
etaan (C ₂ H ₆):	põhi: mooliprotsenti	min: mooliprotsenti	max: mooliprotsenti
propaan (C ₃ H ₈):	põhi: mooliprotsenti	min: mooliprotsenti	max: mooliprotsenti
butaan (C ₄ H ₁₀):	põhi: mooliprotsenti	min: mooliprotsenti	max: mooliprotsenti
C ₅ /C ₅ +	põhi: mooliprotsenti	min: mooliprotsenti	max: mooliprotsenti
hapnik (O ₂):	põhi: mooliprotsenti	min: mooliprotsenti	max: mooliprotsenti

inertgaas (N ₂ , He jne):	põhi: mooliprotsenti	min: mooliprotsenti	max: mooliprotsenti
--------------------------------------	-------------------------	-------	------------------------	------	------------------------	-------

- 4.2.17.8.1.2. Pihusti(d)
- 4.2.17.8.1.2.1. Mark/margid: ...
- 4.2.17.8.1.2.2. Tüüp/tüübid: ...
- 4.2.17.8.1.3. Muud (vajaduse korral): ...
- 4.2.17.8.2. Variant 2 (ainult juhul, kui tuleb anda tüübikinnitus mitme kütusekoostise jaoks)
- 4.2.17.9. Vajaduse korral tootja viide dokumentatsioonile, mis käsitleb segakütuselise mootori paigaldamist sõidukile (^{x1})
- 4.2.18. Vesiniku kütuseseade: jah/ei (¹)
- 4.2.18.1. Euroopa Parlamendi ja nõukogu määruse (EÜ) nr 79/2009 kohane ELi tüübikinnitusnumber:² ...
- 4.2.18.2. Mootori elektrooniline juhtseadis vesinikkütuseseadme jaoks
- 4.2.18.2.1. Mark/margid: ...
- 4.2.18.2.2. Tüüp/tüübid: ...
- 4.2.18.2.3. Heitmetega seotud reguleerimisvõimalused: ...
- 4.2.18.3. Lisadokumentatsioon
- 4.2.18.3.1. Katalüsaatori kaitse kirjeldus ümberlülitamisel bensiinilt vesinikule või tagasi: ...
- 4.2.18.3.2. Seadmestiku skeem (elektriühendused, vaakumühendused, kompensatsioonivoolikud jne): ...
- 4.2.18.3.3. Tähise joonis: ...
- 4.2.19. Vesiniku ja maagaasi segu (H₂NG) kütuseseade: jah/ei (¹)
- 4.2.19.1. Vesiniku protsent kütuses (tootja täpsustatud maksimummäär): ...
- 4.2.19.2. UNECE eeskirja nr 110 kohane ELi tüübikinnitusnumber ...
- 4.2.19.3. Mootori elektrooniline juhtseadis vesiniku ja maagaasi segu kütuseseadme jaoks
- 4.2.19.3.1. Mark/margid: ...
- 4.2.19.3.2. Tüüp/tüübid: ...
- 4.2.19.3.3. Heitmetega seotud reguleerimisvõimalused: ...
- 4.2.19.4. Lisadokumentatsioon
- 4.2.19.4.1. Katalüsaatori kaitse kirjeldus ümberlülitamisel bensiinilt vesiniku ja maagaasi segule või tagasi: ...

² Euroopa Parlamendi ja nõukogu määrus (EÜ) nr 79/2009, 14. jaanuar 2009, mis käsitleb vesinikkütusega mootorsõidukite tüübikinnitust ja millega muudetakse direktiivi 2007/46/EÜ (ELT L 35, 4.2.2009, lk 32).

- 4.2.19.4.2. Seadmestiku skeem (elektriühendused, vaakumühendused, kompensatsioonivoolikud jne): ...
- 4.2.19.4.3. Tähise joonis: ...
- 4.3. **Elektrimootor**
- 4.3.1. *Tüüp* (mähis, ergutusvool): ...
- 4.3.1.1. Suurim tunnivõimsus: kW
- 4.3.1.1.1. Suurim kasulik võimsus (ⁿ) ... kW
(tootja teatatud väärtus)
- 4.3.1.1.2. Suurim võimsus 30 minuti jooksul (ⁿ) ... kW
(tootja teatatud väärtus)
- 4.3.1.2. Talitluspinge: V
- 4.3.2. *Aku*
- 4.3.2.1. Elementide arv: ...
- 4.3.2.2. Mass: kg
- 4.3.2.3. Maht: Ah (ampertund)
- 4.3.2.4. Asukoht: ...
- 4.4. **Mootorid või mootorikombinatsioonid**
- 3.4.1. *Hübriidelektrisõiduk: jah/ei* (¹)
- 4.4.2. *Hübriidelektrisõiduki kategooria: sõidukivälise laadimisega / sõidukivälise laadimiseta* (¹)
- 4.4.3. *Töörežiimi lüliti: olemas/puudub* (¹)
- 4.4.3.1. Valitavad režiimid
- 4.4.3.1.1. Ainult elektriline: jah/ei (¹)
- 4.4.3.1.2. Ainult kütust tarbiv: jah/ei (¹)
- 4.4.3.1.3. Hübriidrežiimid: jah/ei (¹)
(kui jah, siis lühikirjeldus): ...
- 4.4.4. *Energiasalvesti kirjeldus: (aku, kondensaator, hooratas/generaator)*
- 4.4.4.1. Mark/margid: ...
- 4.4.4.2. Tüüp/tüübid: ...
- 4.4.4.3. Identifitseerimisnumber: ...
- 4.4.4.4. Elektrokeemilise paari liik: ...
- 4.4.4.5. Energia: (aku korral: pinge ja mahtuvus (Ah) kahe tunni jooksul, kondensaatori korral: J,...)
- 4.4.4.6. Laadur: pardalaadur/väline/puudub (¹)

- 4.4.5. *Elektrimootor (kirjeldada iga elektrimootorit eraldi)*
- 4.4.5.1. Mark: ...
- 4.4.5.2. Tüüp: ...
- 4.4.5.3. Esmane kasutus: veomootor/generaator (¹)
- 4.4.5.3.1. Veomootorina kasutamise puhul: üks mootor / mitu mootorit (nende arv) (¹): ...
- 4.4.5.4. Suurim võimsus: kW
- 4.4.5.5. Tööpõhimõte
- 4.4.5.5.1. alalisvool / vahelduvvool / faaside arv: ...
- 4.4.5.5.2. Võõrergutus/jadaergutus/kompaundergutus (¹)
- 4.4.5.5.3. Sünkroonne/asünkroonne (¹)
- 4.4.6. *Juhtimisseadis*
- 4.4.6.1. Mark/margid: ...
- 4.4.6.2. Tüüp/tüübid: ...
- 4.4.6.3. Identifitseerimisnumber: ...
- 4.4.7. *Võimsuse regulaator*
- 4.4.7.1. Mark: ...
- 4.4.7.2. Tüüp: ...
- 4.4.7.3. Identifitseerimisnumber: ...
- 4.4.8. *Sõiduki ühe laadimisega läbitav vahemaa ... km (UNECE eeskirja nr 101 9. lisa kohaselt)*
- 4.4.9. *Tootja soovitus eelkonditsioneerimiseks: ...*
- 4.5. **CO₂ heide / kütusekulu (^o) (tootja andmetel)**
- 4.5.1. *CO₂ heite mass*
- 4.5.1.1. CO₂ heite mass (linnasõit): g/km
- 4.5.1.2. CO₂ heite mass (linnaväline sõit): g/km
- 4.5.1.3. CO₂ heite mass (keskmise): g/km
- 4.5.2. *Kütusekulu (esitada andmed iga katsetatud etalonkütuse kohta)*
- 4.5.2.1. Kütusekulu (linnas) ... l/100 km või m³/100 km või kg/100 km (¹)
- 4.5.2.2. Kütusekulu (linnast väljas) ... l/100 km või m³/100 km või kg/100 km (¹)
- 4.5.2.3. Kütusekulu (kombineeritult) ... l/100 km või m³/100 km või kg/100 km (¹)
- 4.5.3. *Elektrienergia kulu elektrisõidukite puhul*
- 4.5.3.1. Elektrienergia kulu elektrisõidukite puhul ... Wh/km

- 4.5.3.2. Välise laadimisega hübriidelektrisõidukite elektrienergia kulu
- 4.5.3.2.1. Elektrienergia kulu (tingimus A, kombineeritud) ... Wh/km
- 4.5.3.2.2. Elektrienergia kulu (tingimus B, kombineeritud) ... Wh/km
- 4.5.3.2.3. Elektrienergia kulu (kaalutud, kombineeritult) ... Wh/km
- 4.5.4. *Raskeveokite mootorite CO₂ heide (ainult Euro VI)*
- 4.5.4.1. CO₂ heite mass WHSC katses (^{x3}): ... g/kWh
- 4.5.4.2. CO₂ heite mass WHSC katses diislirežiimis (^{x2}): ... g/kWh
- 4.5.4.3. CO₂ heite mass WHSC katses segakütuserežiimis (^{x1}): ... g/kWh
- 4.5.4.4. CO₂ heite mass WHSC katses (^{x3})(⁸): ... g/kWh
- 4.5.4.5. CO₂ heite mass WHSC katses diislirežiimis (^{x2})(⁸): ... g/kWh
- 4.5.4.6. CO₂ heite mass WHSC katses segakütuserežiimis (^{x1})(⁸): ... g/kWh
- 4.5.5. *Raskeveokite mootorite kütusekulu (ainult Euro VI)*
- 4.5.5.1. Kütusekulu WHSC katses (^{x3}): ... g/kWh
- 4.5.5.2. Kütusekulu WHSC katses diislirežiimil (^{x2}): ... g/kWh
- 4.5.5.3. Kütusekulu WHSC katses segakütuserežiimis (^{x1}): ... g/kWh
- 4.5.5.4. Kütusekulu WHTC katses (⁸)(^{x3}): ... g/kWh
- 4.5.5.5. Kütusekulu WHTC katses diislirežiimis (⁸)(^{x2}): ... g/kWh
- 4.5.5.6. Kütusekulu WHTC katses segakütuserežiimis (⁸)(^{x1}): ... g/kWh
- 4.5.6. Sõiduk, milles on kasutatud ökoinnovatsioonilahendusi M1-kategooria sõidukite puhul määruse (EÜ) nr 443/2009³ artiklis 12 määratletud tähenduses ja N1-kategooria sõidukite puhul määruse (EL) nr 510/2011⁴ artiklis 12 määratletud tähenduses: jah/ei (¹)
- 4.5.6.1. Kontrollsõiduki tüüp/variant/versioon rakendusmääruse (EL) nr 725/2011⁵ artiklis 5 osutatud M₁-kategooria sõidukite puhul ja määruse (EL) nr 427/2014⁶ artiklis 5 osutatud N₁-kategooria sõidukite puhul (vajaduse korral) ...
- 4.5.6.2. Koostoime erinevate ökoinnovatsioonilahenduste vahel: jah/ei (¹)
- 4.5.6.3. Ökoinnovatsiooni kasutamise seotud heitkoguste andmed (tabelit korratakse iga katsetatud etalonkütuse kohta) (^{w1})

³ Euroopa Parlamendi ja nõukogu määrus (EÜ) nr 443/2009, 23. aprill 2009, millega kehtestatakse uute sõiduautode heitenormid väikesõidukite süsinikdioksiidiheite vähendamist käsitleva ühenduse tervikliku lähenemisviisi raames (ELT L 140, 5.6.2009, lk 1).

⁴ Euroopa Parlamendi ja nõukogu 11. mai 2011. aasta määrus (EL) nr 510/2011, millega kehtestatakse uute väikeste tarbesõidukite heitenormid, lähtudes väikesõidukite CO₂ heite vähendamist käsitlevast liidu terviklikust lähenemisviisist (ELT L 145, 31.5.2011, lk 1).

⁵ Komisjoni rakendusmäärus (EL) nr 725/2011, 25. juuli 2011, millega kehtestatakse sõiduautode vähese CO₂ heitega uuenduslike tehnoloogiate heakskiitmise ja sertifitseerimise kord vastavalt Euroopa Parlamendi ja nõukogu määrusele (EÜ) nr 443/2009 (ELT L 194, 26.7.2011, lk 19).

⁶ Komisjoni rakendusmäärus (EL) nr 427/2014, 25. aprill 2014, millega kehtestatakse väikeste tarbesõidukite vähese CO₂ heitega uuenduslike tehnoloogiate heakskiitmise ja sertifitseerimise kord vastavalt Euroopa Parlamendi ja nõukogu määrusele (EL) nr 510/2011 (ELT L 125, 26.4.2014, lk 57).

Ökoinnovatsioonitehnoloogiat heaks kiitev otsus (^{w2})	Ökoinnovatsioonitehnoloogia kood (^{w3})	1. Kontroll-sõiduki CO ₂ heide (g/km)	2. Ökoinnovatiivse sõiduki CO ₂ heide (g/km)	3. Kontroll-sõiduki 1. tüüpi katsesükli CO ₂ heide (^{w4})	4. Ökoinnovatiivse sõiduki 1. tüüpi katsesükli CO ₂ heide (= 3.5.1.3)	5. Kasutuskoeffitsient (UF), s.o tehnoloogia kasutamise ajaline osa tavapärastes töötingimustes	CO ₂ heite vähenemine $\frac{((1-2) - (3-4)) * 5}{5}$
xxxx/201x							
CO₂ heite vähenemine kokku (g/km) (^{w5})							
<p>(^w) Ökoinnovatsioonilahendused.</p> <p>(^{w2}) Ökoinnovatsioonilahendust heaks kiitva komisjoni otsuse number.</p> <p>(^{w3}) Määratud komisjoni otsuses, millega ökoinnovatsioonilahendus heaks kiidetakse.</p> <p>(^{w4}) Kui kokkuleppel tüübikinnitusasutusega kasutatakse 1. tüüpi katsesükli asemel modelleerimist, tuleb siia kanda modelleerimisel saadud väärtus.</p> <p>(^{w5}) Kõigist ökoinnovatsioonilahendustest johtuva CO₂ heite vähenemise summa.</p>							

4.6. Tootja lubatud temperatuurid

4.6.1. Jahutussüsteem

4.6.1.1. Vedelikjahutus

Suurim väljundtemperatuur: K

4.6.1.2. Õhkjahutus

4.6.1.2.1. Võrdluspunkt: ...

4.6.1.2.2. Suurim temperatuur võrdluspunktis: K

4.6.2. Suurim temperatuur sisselaske vahejahuti väljundpunktis: K

4.6.3. Heitgaasi maksimumtemperatuur mõõdetuna väljalasketoru(de) punktis, mis asub väljalasketorustiku välisääriku(te) või turboülelaaduri juures:K

4.6.4. Kütuse temperatuur

Miinimum: K – maksimum:K

Diiselmootoritel sissepritsepumba sisselaskeava juures, gaaskütusega mootorite korral rõhuregulaatori lõppastmel

4.6.5. Määrdeõli temperatuur

Miinimum: K – maksimum:K

4.6.6. Kütuse rõhk

Miinimum:kPa – maksimum:kPa

Ainult maagaasiga töötavatel mootoritel rõhuregulaatori lõppastmel.

4.7.

Heitekatses mootori pöörlemissagedusel tarbitav võimsus

Seadmed	Tühikäik	Vähim pöörlemis-sagedus	Suurim pöörlemis-sagedus	Pöörlemissagedus A (eelistatav pöörlemissagedus ⁽²⁾)	Pöörlemissagedus B (n95h)
<p>P_a Mootori tööks vajalikud lisaseadmed (lahutatakse mootori mõõdetud võimsusest) vastavalt UNECE eeskirja nr 49 4. lisa 6. liitele</p>					
<p>Mootori tööks vajalikud lisaseadmed (lahutatakse mootori mõõdetud võimsusest). P_b Mitte-nõutavad lisaseadmed või tarvikud vastavalt UNECE eeskirja nr 49 4. lisa 6. liitele</p>					

4.8. Määrdesüsteem

4.8.1. *Süsteemi kirjeldus*

4.8.1.1. Määrde mahuti asend: ...

4.8.1.2. Toitesüsteem (pump / sissepritse sissevõtukohas / kütuse hulka segamine jne) ⁽¹⁾

4.8.2. *Õlipump*

4.8.2.1. Mark/margid: ...

4.8.2.2. Tüüp/tüübid: ...

4.8.3. *Kütuse hulka segamine*

4.8.3.1. Seguvahekord: ...

4.8.4. *Õlijahuti: jah/ei* ⁽¹⁾

4.8.4.1. Joonis(ed): ... või

- 4.8.4.1.1. Mark/margid: ...
- 4.8.4.1.2. Tüüp/tüübid: ...
- 5. JÕUÜLEKANNE (P)**
- 5.1. **Jõuülekande joonis: ...**
- 5.2. **Tüüp (mehaaniline, hüdrauliline, elektriline jne): ...**
- 5.2.1. Elektriliste/elektroniliste osade (olemasolu korral) lühikirjeldus: ...
- 5.3. **Mootori hooratta inertsimoment: ...**
- 5.3.1. Täiendav inertsimoment, kui käiku pole rakendatud: ...
- 5.4. **Sidur**
- 5.4.1. Tüüp: ...
- 5.4.2. Suurim pöördemomendi muutus: ...
- 5.5. **Käigukast**
- 5.5.1. Tüüp (käsitsilülitusega / automaatne / sujuvalt muutuva ülekandearvuga käigukast) (1)
- 5.5.2. Asukoht mootori suhtes: ...
- 5.5.3. Juhtimisviis: ...

5.6.

Ülekandearvud

Käik	Käigukasti jõuülekandearvud (mootori ja käigukasti väljundvõlli pöörete arvu suhe)	Peaülekanne/peaülekanded (käigukasti väljundvõlli ja juhitava ratta pöörete arvu suhe)	Summaarne ülekandearv
Maksimum sujuvalt muutuva ülekandearvuga käigukasti (*) korral			
1			
2			
3			
...			
Miinumum sujuvalt muutuva ülekandearvuga käigukasti (*) korral			
Tagasikäik			
(*) CVT käigukast.			

5.7.

Sõiduki suurim valmistajakiirus (km/h) ⁽⁹⁾: ...

5.8.

Kiirusmõõdik

5.8.1.

Käitusmehhanismi töömeetod ja kirjeldus: ...

5.8.2.

Mõõteriista konstant: ...

5.8.3.

Mõõtemehhanismi tolerants (vastavalt UNECE eeskirja nr 39 punktile 2.5.1): ...

5.8.4.

Summaarne ülekandearv (vastavalt UNECE eeskirja nr 39 punktile 2.2.2) või samaväärsed andmed: ...

5.8.5.

Kiirusmõõdiku skaala või muude vastavate näidikuvormide joonis: ...

5.9.

Sõidumeerik: jah/ei ⁽¹⁾

5.9.1.

Tüübikinnitusmärk: ...

5.10.

Diferentsiaalilukk: jah/ei/valikuline ⁽¹⁾

5.11.

Käiguvahetuse näidikud

5.11.1.

Helimärguanne (jah/ei) ⁽¹⁾ Kui jah, kirjeldage heli ja selle tugevust juhi kõrva juures detsibellides dB(A). (Helimärguanne on alati sisse ja välja lülitatav)

- 5.11.2. Komisjoni määruse (EL) nr 65/2012⁷ I lisa punktis 4.6 nõutud teave (tootja andmed)
- 5.11.3. Käiguvahetuse näidiku fotod ja/või joonised ning süsteemi osade ja toimimise lühikirjeldus:

6. TELJED

- 6.1. Iga telje kirjeldus: ...
- 6.2. Mark: ...
- 6.3. Tüüp: ...
- 6.4. Ülestõstetava(te) telje/telgede asend: ...
- 6.5. Koormatava(te) telje/telgede asend: ...

7. VEDRUSTUS

- 7.1. Vedrustussüsteemi joonis: ...
- 7.2. Iga telje, teljerühma või ratta vedrustuse tüüp ja konstruktsioon: ...
- 7.2.1. Kõrgusseaded: jah/ei/valikuline (¹)
- 7.2.2. Elektriliste/elektroniliste osade (olemasolu korral) lühikirjeldus: ...
- 7.2.3. Veotelje/-telgede õhkvedrustus: jah/ei (¹)
- 7.2.3.1. Veotelje/-telgede õhkvedrustusega samaväärne vedrustus: jah/ei (¹)
- 7.2.3.2. Vedrustatud massi võnkesagedus ja sumbuvus: ...
- 7.2.4. Vabatelje/telgede õhkvedrustus: jah/ei (¹)
- 7.2.4.1. Vabatelje/-telgede õhkvedrustusega samaväärne vedrustus: jah/ei (¹)
- 7.2.4.2. Vedrustatud massi võnkesagedus ja sumbuvus: ...
- 7.3. **Vedrustuse vetruvosade karakteristikud** (konstruktsioon, materjalide karakteristikud ja mõõtmed): ...
- 7.4. **Stabilisaatorid:** jah/ei/valikuline (¹)
- 7.5. **Amortisaatorid:** jah/ei/valikuline (¹)
- 7.6. **Rehvid ja veljed**
- 7.6.1. *Rehvi ja velje kombinatsioon(id)*
- (a) märkida rehvimõõtme tähistus, kandevõime indeks, kiirusekategoria tähis, veeretakistus vastavalt standardile ISO 28580 (vajaduse korral) (¹);
- (b) velgede puhul märkida põia mõõde (mõõtmed) ja nihe (nihked)

⁷ Komisjoni määrus (EL) nr 65/2012, 24. jaanuar 2012, millega rakendatakse Euroopa Parlamendi ja nõukogu määrust EÜ nr 661/2009 käiguvahetuse näidikute osas ning muudetakse Euroopa Parlamendi ja nõukogu direktiivi 2007/46/EÜ (ELT L 28, 31.1.2012, lk 24).

- 7.6.1.1. Teljed
- 7.6.1.1.1. Telg 1: ...
- 7.6.1.1.2. Telg 2: ...
- jne
- 7.6.1.2. Varuratas, olemasolu korral: ...
- 7.6.2. *Veereraadiuste ülemine ja alumine piir*
- 7.6.2.1. Telg 1: ...
- 7.6.2.2. Telg 2: ...
- 7.6.2.3. Telg 3: ...
- 7.6.2.4. Telg 4: ...
- jne
- 7.6.3. *Sõiduki tootja soovitatav rehvirõhk (soovitatavad rehvirõhud):kPa*
- 7.6.4. *Keti/rehvi/velje kombinatsioon esi- ja/või tagateljele, mida tootja antud sõidukitüübile soovitab: ...*
- 7.6.5. *Ajutiseks kasutamiseks ettenähtud varuratta (kui see on olemas) lühikirjeldus: ...*

8. ROOLISEADE

- 8.1. **Juhttelje/-telgede skemaatiline joonis koos rooligeomeetriaga: ...**
- 8.2. **Ülekandemehhanism ja juhtimisseadis**
- 8.2.1. Rooli ülekandemehhanismi tüüp (vajadusel täpsustada esi- ja tagasilla kohta): ...
- 8.2.2. Ülekanne ratastele (kaasa arvatud muu kui mehaaniline ülekanne; vajaduse korral täpsustada esi- ja tagasilla kohta): ...
- 8.2.2.1. Elektriliste/elektroniliste osade (olemasolu korral) lühikirjeldus: ...
- 8.2.3. Võimendamismeetod (olemasolu korral): ...
- 8.2.3.1. Tööpõhimõte ja skeem, mark/margid ja tüüp/tüübid: ...
- 8.2.4. Rooliseadme täielik skeem, millel on kujutatud erinevate rooliseadme toimimist mõjutavate seadmete paigutus sõidukil: ...
- 8.2.5. Rooliseadme või -seadmete skemaatiline joonis (joonised): ...
- 8.2.6. Rooliseadme reguleerimisvahemik (kui on) ja -meetod: ...
- 8.3. **Rataste suurim pöördenurk**
- 8.3.1. Paremale: ... kraadi; rooliratta pöörete arv (või samaväärsed andmed): ...
- 8.3.2. Vasakule: ... kraadi; rooliratta pöörete arv (või samaväärsed andmed): ...

9. PIDURID

(Esitada tuleb järgmised üksikasjalikud andmed, vajaduse korral ka identifitseerimisandmed)

- 9.1. Pidurite tüüp ja karakteristikud vastavalt UNECE eeskirja nr 13-H punktidele 2.6 koos üksikasjalike andmetega ja joonistega trumlite või ketaste, voolikute margi ning trumli-/kettasõlmede ja/või hõõrdkatete margi ja tüübi, efektiivsete pidurduspindade, trumlite, klotside ja ketaste raadiuste, trumlite massi, reguleerimisseadmete, telje/telgede ja vedrustuse asjakohaste osade kohta: ...
- 9.2. Talitlusskeem, UNECE eeskirja nr 13-H punktis 2.3 kirjeldatud piduriseadmete kirjeldus ja/või joonis koos üksikasjalike andmete ja joonistega käigukasti ja juhtseadiste kohta:
- 9.2.1. Sõidupidurisüsteem: ...
- 9.2.2. Abipidurisüsteem: ...
- 9.2.3. Seisupidurisüsteem: ...
- 9.2.4. Mis tahes lisapidurisüsteem: ...
- 9.2.5. Paigaltvõtu pidurisüsteem: ...
- 9.3. Haagise pidurisüsteemide juhtseadis ja jõuülekanne haagise vedamiseks konstrueeritud sõidukite korral: ...
- 9.4. Sõiduk on varustatud vajalike seadmetega elektriliste/pneumaatiliste/hüdrauliliste ⁽¹⁾ sõidupiduritega haagise vedamiseks: jah/ei ⁽¹⁾
- 9.5. Mitteblokeeruv pidurisüsteem: jah/ei/valikuline ⁽¹⁾
- 9.5.1. Mitteblokeeruva pidurisüsteemiga sõidukite korral süsteemi toimimise kirjeldus (sh kõik elektroonilised osad), elektriskeemi plokkdiagramm, hüdro- või pneumoaahela skeem: ...
- 9.6. UNECE eeskirja nr 13-H 5. lisa kohased arvutused ja kõverad: ...
- 9.7. Jõuallika kirjeldus ja/või joonised (ka elektrivõimendiga pidurisüsteemide korral): ...
- 9.7.1. Suruõhkpidurisüsteemide korral tööõhk p2 rõhumahuti(te)s: ...
- 9.7.2. Vaakumpidurisüsteemide korral algne energiatase mahuti(te)s: ...
- 9.8. Pidurisüsteemi arvutus: rataste välisringjoonel avalduvate pidurdusjõudude koguväärtuse ja piduriseadme juhtseadisele rakendatava jõu suhte määramine: ...
- 9.9. Pidurisüsteemi lühikirjeldus UNECE eeskirja nr 13 2. lisa punkti 12 kohaselt: ...
- 9.10. I ja/või II või III tüübi katsetega seotud erandite taotlemisel märkida katseprotokoll number vastavalt UNECE eeskirja nr 13 11. lisa 2. liitele: ...
- 9.11. Aeglusti(te) tüübi/tüüpide andmed: ...
- 10. KERE**
- 10.1. Kere tüüp, kasutades II lisa C osas sätestatud koode: ...
- 10.2. Kasutatud materjalid ja ehitusmeetodid: ...
- 10.3. **Sõitjateuksed, sulgurid ja hinged:**

- 10.3.1. Uste konfiguratsioon ja arv: ...
- 10.3.1.1. Uste mõõtmed, avanemissuund ja suurim avanemismurk: ...
- 10.3.2. Sulgurite ja hingede joonised ning nende asukoht ustel: ...
- 10.3.3. Sulgurite ja hingede tehniline kirjeldus: ...
- 10.3.4. Üksikasjad (k.a mõõtmed) sissepääsude, astmete ja vajalike käepidemete kohta, kui need on olemas: ...
- 10.4. **Vaateväli**
- 10.4.1. Peamiste võrdlismärkide piisavalt detailsed andmed, mis võimaldavad neid hõlpsasti leida ja tõendada nende asukohti üksteise ja R-punkti suhtes: ...
- 10.4.2. Joonis(ed) või foto(d), kus on näha eesmisel 180° vaateväljas olevate osade asukohad: ...
- 10.5. **Tuuleklaas ja muud aknad**
- 10.5.1. *Tuuleklaas*
- 10.5.1.1. Kasutatud materjalid: ...
- 10.5.1.2. Paigaldusviis: ...
- 10.5.1.3. Kaldenurk: ...
- 10.5.1.4. Tüübikinnitusnumber/-numbrid: ...
- 10.5.1.5. Tuuleklaasi liseseadmed ja nende paigalduskoht ning kõigi asjaomaste elektriliste/elektroniliste osade lühikirjeldus: ...
- 10.5.2. *Muud aknad*
- 10.5.2.1. Kasutatud materjalid: ...
- 10.5.2.2. Tüübikinnitusnumber/-numbrid: ...
- 10.5.2.3. Aknatõstuki elektriliste/elektroniliste osade (olemasolu korral) lühikirjeldus: ...
- 10.5.3. *Avanev katuseaken*
- 10.5.3.1. Kasutatud materjalid: ...
- 10.5.3.2. Tüübikinnitusnumber/-numbrid: ...
- 10.5.4. *Muud klaaspaneelid*
- 10.5.4.1. Kasutatud materjalid: ...
- 10.5.4.2. Tüübikinnitusnumber/-numbrid: ...
- 10.6. **Klaasipuhasti(d)**
- 10.6.1. Üksikasjalik tehniline kirjeldus (sealhulgas fotod või joonised): ...
- 10.7. **Klaasipesur**
- 10.7.1. Üksikasjalik tehniline kirjeldus (sh fotod või joonised) või tüübikinnitusnumber, kui on saanud tüübikinnituse eraldi seadmena: ...
- 10.8. **Jää ja kondensatsioonivee eemaldamise seadmed**

- 10.8.1. Üksikasjalik tehniline kirjeldus (sealhulgas fotod või joonised): ...
- 10.8.2. Suurim elektrienergia kulu: ... kW
- 10.9. **Kaudse nähtavuse seadmed**
- 10.9.1. Tahavaatepeeglid (iga peegli kohta):
 - 10.9.1.1. Mark: ...
 - 10.9.1.2. Tüübikinnitusmärk: ...
 - 10.9.1.3. Variant: ...
 - 10.9.1.4. Joonis(ed) peegli kindlaksmääramiseks, millelt selgub peegli paigutus sõiduki kere suhtes: ...
 - 10.9.1.5. Kinnitusviis, sh sõiduki osa, mille külge see on kinnitatud: ...
 - 10.9.1.6. Lisavarustus, mis võib mõjutada tahapoole suunatud vaatevälja: ...
 - 10.9.1.7. Reguleerimissüsteemi elektrooniliste osade (olemasolu korral) lühikirjeldus: ...
- 10.9.2. Muud kaudse nähtavuse seadmed peale peeglite: ...
 - 10.9.2.1. Tüüp ja omadused (näiteks seadme täielik kirjeldus): ...
 - 10.9.2.1.1. Kaamerast ja monitorist koosneva seadme korral avastamiskaugus (mm), kontrastsus, heledusvahemik, pimestuse korrigeerimine, ekraani omadused (mustvalge/värviline), kujutise kordumissagedus, monitori heleduse ulatus: ...
 - 10.9.2.1.2. Piisavalt üksikasjalikud joonised kogu seadme identifitseerimiseks, sh paigaldusjuhised: joonistel tuleb märkida ELi tüübikinnitusmärgi asukoht.
- 10.10. **Sisustuselemendid**
- 10.10.1. *Sõidukisisene kaitse sõidukis viibijatele*
 - 10.10.1.1. Skemaatiline joonis või fotod, millele on märgitud juurdelisatud löigete või vaadete asukohad: ...
 - 10.10.1.2. Foto või joonis, millel on kujutatud võrdlustsooni, mis hõlmab nõukogu UNECE eeskirja nr 21 punktis 2.3.1. osutatud vabastatud piirkonda: ...
 - 10.10.1.3. Sisustuse fotod, joonised ja/või laotusjoonised, millel märgitud sõitjateruumi osad ja kasutatud materjalid (välja arvatud sisemised tahavaatepeeglid), juhtseadiste paigutus, katus ja lükandkatus, seljatugi, istmed ja istmete tagumised osad: ...
- 10.10.2. *Juhtseadiste, märgutulede ja näidikute paigutus ning tähised*
 - 10.10.2.1. Tähiste ja juhtseadiste, märgutulede ja näidikute paigutuse fotod ja/või joonised: ...
 - 10.10.2.2. Fotod ja/või joonised juhtseadiste, märgutulede ja näidikute tähistusest ning sõidukiosadest, mida on nimetatud UNECE eeskirja nr 121 tabelis 1: ...
 - 10.10.2.3. Koondtabel

Sõiduk on vastavalt UNECE eeskirja nr 121 tabelile 1 varustatud järgmiste juhtseadiste, näidikute ja märgutuledega.

Juhtseadised, märgutuled ja näidikud, mis kuuluvad tähistamisele, juhul kui need on paigaldatud, ning selleks kasutatavad tähised

Tähis nr	Seade	Juhtseadis/ näidik on olemas (*)	Tähistatud tähisega (*)	kus: (**)	Märgutuli on olemas (*)	Tähistatud tähisega (*)	kus: (**)
1	Tulede pealüli						
2	Lähituled						
3	Kaugtuled						
4	Gabariidituled						
5	Eesmised udutuled						
6	Tagumine udutuli						
7	Tulede kõrguse regulaator						
8	Seisutuled						
9	Suunatuled						
10	Ohutuled						
11	Klaasipuhasti						
12	Klaasipesur						
13	Klaasipuhasti ja pesur						
14	Laternapesur						
15	Esiklaasilt niiskuse ja jäite eemaldamise seadmed						

16	Tagaklaasilt niiskuse ja jäite eemaldamise seadmed						
17	Ventilaator						
18	Diiselmootori eelsoojendusseade						
19	Õhuklapp						
20	Piduririke						
21	Kütusetase						
22	Aku laadimistase						
23	Mootori jahutusvedeliku temperatuur						
(*) x = jah — = puudub või ei esine eraldi seadmena o = valikuline.							
(**) d = asub otse juhtimisseadisel, näidikul või märgutulel c = asub vahetus läheduses.							

Juhtseadised, märgutuled ja näidikud, mida võib soovi korral tähistada, juhul kui need on paigaldatud, ning selleks kasutatavad tähised

Tähis nr	Seade	Juhtseadis/näidik on olemas (*)	Tähistatud tähisega (*)	kus: (**)	Märgutuli on olemas (*)	Tähistatud tähisega (*)	kus: (**)
1	Seisupidur						
2	Tagaklaasi-puhasti						
3	Tagaklaasi-pesur						
4	Tagaklaasi-puhasti ja -pesur						
5	Esiklaasi-puhasti pausidega töörežiim						

6	Helisignaalseade (signaalpasun)						
7	Mootoriruumi kaas						
8	Pagasiruumi kaas						
9	Turvavöö						
10	Mootoriõlirõhk						
11	Pliivaba bensiin						
...							
...							
...							
(*) x = jah — = puudub või ei esine eraldi seadmena o = valikuline. (**) d = asub otse juhtimisseadisel, näidikul või märgutulel c = asub vahetus läheduses.							

- 10.10.3. *Istmed*
- 10.10.3.1. Istekohtade arv (⁸): ...
- 10.10.3.1.1. Asukoht ja paigutus: ...
- 10.10.3.2. Iste (istmed), mis on ette nähtud kasutamiseks ainult seisvas sõidukis: ...
- 10.10.3.3. Mass: ...
- 10.10.3.4. Tehniline iseloomustus: osa tüübikinnituseta istmete korral kirjeldus ja joonised
- 10.10.3.4.1. Istmed ja nende kinnituspunktid: ...
- 10.10.3.4.2. Reguleerimissüsteem: ...
- 10.10.3.4.3. Nihutus- ja lukustussüsteemid: ...
- 10.10.3.4.4. Turvavöö kinnituspunktid (kui need on istme küljes): ...
- 10.10.3.4.5. Kinnituspunktidenä kasutatavad sõidukiosad: ...
- 10.10.3.5. R-punkti (¹) koordinaadid või joonis
- 10.10.3.5.1. Juhiste: ...
- 10.10.3.5.2. Kõik muud istmed: ...
- 10.10.3.6. Torso ettenähtud kaldenurk
- 10.10.3.6.1. Juhiste: ...

- 10.10.3.6.2. Kõik muud istmed: ...
- 10.10.3.7. Istme reguleerimisulatus
- 10.10.3.7.1. Juhiste: ...
- 10.10.3.7.2. Kõik muud istmed: ...
- 10.10.4. *Peatoed*
- 10.10.4.1. Peatugede tüüp/tüübid: istmega kokku ehitatud / eemaldatav / eraldi (¹)
- 10.10.4.2. Tüübikinnitusnumber/-numbrid, olemasolu korral: ...
- 10.10.4.3. Veel tüübikinnitusega peatugede korral
- 10.10.4.3.1. Peatoe üksikasjalik kirjeldus, milles on eelkõige määratletud kasutatud polstrimaterjali või -materjalide tüüp, ja vajadusel istmetüübi, millele soovitakse saada tüübikinnitust, tuge ja kinnitusdetailide asukoht ning tehnilised andmed: ...
- 10.10.4.3.2. „Eraldi” peatoe korral
- 10.10.4.3.2.1. sõiduki konstruktsiooni selle piirkonna üksikasjalik kirjeldus, kuhu peatugi on ette nähtud kinnitada: ...
- 10.10.4.3.2.2. Sõidukikere ja peatoe iseloomulike osade mõõtjoonised: ...
- 10.10.5. *Sõitjateruumi küttesüsteemid*
- 10.10.5.1. Sõidukitüübi lühikirjeldus olenevalt selle küttesüsteemist, kui küttesüsteemis kasutatakse mootori jahutusvedelikult saadavat soojust: ...
- 10.10.5.2. Sõidukitüübi üksikasjalik kirjeldus olenevalt selle küttesüsteemist, kui soojusallikana kasutatakse mootori jahutusõhku või heitgaase, sh:
- 10.10.5.2.1. küttesüsteemi ülevaatejoonis, millelt nähtub selle asukoht sõidukis: ...
- 10.10.5.2.2. küttesüsteemi soojusvaheti ülevaatejoonis, kui küttesel kasutatakse soojusallikana heitgaasi, või detailide skeem, milles soojusvahetus toimub (küttesüsteemide korral, mis kasutavad mootori jahutusõhku): ...
- 10.10.5.2.3. soojusvaheti või detailide, milles soojusvahetus toimub, lõikejoonis, millel on näidatud seinapaksused, kasutatud materjalid ja pinnaomadused: ...
- 10.10.5.2.4. Küttesüsteemi muude oluliste osade, näiteks kütteventilaatori kohta tuleb esitada andmed konstruktsiooni kohta ja tehnilised andmed: ...
- 10.10.5.3. Sõidukitüübi põletuskütteseadmega ja automaatjuhtimisega seotud lühikirjeldus: ...
- 10.10.5.3.1. Ülevaatejoonis põletuskütteseadmest, õhu sisselaskesüsteemist, väljalaskesüsteemist, kütusepaagist, kütuse varustussüsteemist (sh klappidest) ja elektriühendustest, millelt on näha nende asukohad sõidukis.
- 10.10.5.4. Suurim elektrienergia kulu: kW
- 10.10.6. *Osad, mis mõjutavad rooliseadme käitumist kokkupõrke korral*
- 10.10.6.1. Sõidukitüübi üksikasjalik kirjeldus koos foto(de) ja/või joonis(t)ega seoses roolirattast eespool oleva sõidukiosa konstruktsiooni, mõõtmete, kontuuride

ja kasutatud materjalidega, kaasa arvatud osad, mis on ette nähtud energia neeldumise parandamiseks rooliratast tabava kokkupõrke korral: ...

- 10.10.6.2. Foto(d) ja/või joonis(ed) punktis 10.10.6.1 kirjeldamata sõidukiosadest, mis on tootja andmetel ja tehnilise talitusega kooskõlastatult määratletud osadena, mis mõjutavad roolisüsteemi käitumist kokkupõrke korral: ...
- 10.10.7. *Teatavate mootorsõidukikategooriate sisekujunduses kasutatavate materjalide põlemisomadused*
 - 10.10.7.1. Laekatendiks kasutatav(ad) materjal(id)
 - 10.10.7.1.1. Osa tüübikinnitusnumber (-numbrid) (olemasolu korral): ...
 - 10.10.7.1.2. Tüübikinnitusega materjalide kohta:
 - 10.10.7.1.2.1. Põhimaterjal(id)/tähistus:/.....
 - 10.10.7.1.2.2. Komposiitmaterjal/ühtse koostisega (¹) materjal, kihtide arv (¹): ...
 - 10.10.7.1.2.3. Katte liik (¹): ...
 - 10.10.7.1.2.4. Suurim/vähim paksus:/..... mm
 - 10.10.7.2. Taga- ja külgliseintes kasutatav(ad) materjal(id)
 - 10.10.7.2.1. Osa tüübikinnitusnumber (-numbrid) (olemasolu korral): ...
 - 10.10.7.2.2. Tüübikinnitusega materjalide kohta
 - 10.10.7.2.2.1. Põhimaterjal(id)/tähistus:/.....
 - 10.10.7.2.2.2. Komposiitmaterjal/ühtse koostisega (¹) materjal, kihtide arv (¹): ...
 - 10.10.7.2.2.3. Katte liik (¹): ...
 - 10.10.7.2.2.4. Suurim/vähim paksus:/..... mm
 - 10.10.7.3. Põrandas kasutatav(ad) materjal(id)
 - 10.10.7.3.1. Osa tüübikinnitusnumber (-numbrid) (olemasolu korral): ...
 - 10.10.7.3.2. Tüübikinnitusega materjalide kohta
 - 10.10.7.3.2.1. Põhimaterjal(id)/tähistus:/.....
 - 10.10.7.3.2.2. Komposiitmaterjal/ühtse koostisega (¹) materjal, kihtide arv (¹): ...
 - 10.10.7.3.2.3. Katte liik (¹): ...
 - 10.10.7.3.2.4. Suurim/vähim paksus:/..... mm
 - 10.10.7.4. Istmete polsterdamiseks kasutatav(ad) materjal(id)
 - 10.10.7.4.1. Osa tüübikinnitusnumber (-numbrid) (olemasolu korral): ...
 - 10.10.7.4.2. Tüübikinnitusega materjalide kohta
 - 10.10.7.4.2.1. Põhimaterjal(id)/tähistus:/.....
 - 10.10.7.4.2.2. Komposiitmaterjal/ühtse koostisega (¹) materjal, kihtide arv (¹): ...
 - 10.10.7.4.2.3. Katte liik (¹): ...
 - 10.10.7.4.2.4. Suurim/vähim paksus:/..... mm

- 10.10.7.5. Kütte- ja ventilatsioonitorudes kasutatav(ad) materjal(id)
- 10.10.7.5.1. Osa tüübikinnitusnumber (-numbrid) (olemasolu korral): ...
- 10.10.7.5.2. Tüübikinnituseta materjalide kohta
- 10.10.7.5.2.1. Põhimaterjal(id)/tähistus:/.....
- 10.10.7.5.2.2. Komposiitmaterjal/ühtse koostisega (¹) materjal, kihtide arv (¹): ...
- 10.10.7.5.2.3. Katte liik (¹): ...
- 10.10.7.5.2.4. Suurim/vähim paksus:/.....mm
- 10.10.7.6. Pakiraamideks kasutatav(ad) materjal(id)
- 10.10.7.6.1. Osa tüübikinnitusnumber (-numbrid) (olemasolu korral): ...
- 10.10.7.6.2. Tüübikinnituseta materjalide kohta
- 10.10.7.6.2.1. Põhimaterjal(id)/tähistus:/.....
- 10.10.7.6.2.2. Komposiitmaterjal/ühtse koostisega (¹) materjal, kihtide arv (¹): ...
- 10.10.7.6.2.3. Katte liik (¹): ...
- 10.10.7.6.2.4. Suurim/vähim paksus:/..... mm
- 10.10.7.7. Muuks otstarbeks kasutatav(ad) materjal(id)
- 10.10.7.7.1. Sihtotstarve: ...
- 10.10.7.7.2. Osa tüübikinnitusnumber (-numbrid) (olemasolu korral): ...
- 10.10.7.7.3. Tüübikinnituseta materjalide kohta
- 10.10.7.7.3.1. Põhimaterjal(id)/tähistus:/.....
- 10.10.7.7.3.2. Komposiitmaterjal/ühtse koostisega (¹) materjal, kihtide arv (¹): ...
- 10.10.7.7.3.3. Katte liik (¹): ...
- 10.10.7.7.3.4. Suurim/vähim paksus:/..... mm
- 10.10.7.8. Tervikseadisena tüübikinnituse saanud osad (istmed, vaheseinad, pakiraamid jms)
- 10.10.7.8.1. Sõiduki osa tüübikinnitusnumber/numbrid: ...
- 10.10.7.8.2. Tervikseadme kohta: iste, vahesein, pakiraamid jne (¹)
- 10.10.8. *Kliimaseadmes külmutusagensina kasutatav gaas: ...*
- 10.10.8.1. Kliimaseade näeb ette fluoritud kasvuhoonegaaside kasutamist, mille globaalse soojenemise potentsiaal on üle 150: jah/ei (¹)
- 10.10.8.2. Kui jah, täitke järgmised punktid
- 10.10.8.2.1. Kliimaseadme joonis ja lühikirjeldus, sealhulgas lekkivosade kohta osa number ja materjal;
- 10.10.8.2.2. Kliimaseadme leke
- 10.10.8.2.4. Süsteemi osade number ja materjal ning andmed katse kohta (nt katsearuande nr, tüübikinnituse nr jne): ...

10.10.8.3. Kogu kliimaseadme leke grammides aasta kohta: ...

10.11. **Väljaulatuvad osad**

10.11.1. Üldine skeem (joonis või fotod), millele on märgitud lisatud lõigete ja vaadete asukohad:

10.11.2. Niivõrd kui see on asjakohane, näiteks selliste osade joonised ja/või fotod nagu ukse- ja aknapostid, tuulutusvõred, radiaatorivõre, klaasipuhastid, vihmaveerennid, käepidemed, juhtsiinid, klapid, uksehinged ja -lukud, haagid, aasad, profiilsed viimistluselemendid, märgid, embleemid, taskud ja muud välispinnast väljaulatuvad osad (nt valgustusseadmed), mida võib pidada potentsiaalselt ohtlikuks. Kui ülalootletud osad ei ole potentsiaalselt ohtlikud, võib nende dokumenteerimisel kasutada fotosid, millele on vajadusel lisatud mõõtmed ja/või tekst:

10.11.3. Välispinna osade joonised UNECE eeskirja nr 17 punkti 6.9.1 kohaselt: ...

10.11.4. Kaitseraudade joonis: ...

10.11.5. Põrandatasandi joonis: ...

10.12. **Turvavööd ja/või muud turvasüsteemid**

10.12.1. Turvavööde ja -süsteemide ning istmete, mille juurde need kuuluvad, arv ja asukoht:

(L = vasakpoolne iste, R = parempoolne iste, C = keskmine iste)				
		Täielik ELi tüübikinnitusmärk	Variant (vajaduse korral)	Turvavöö kõrguse regulaator (jah/ei/valikuline)
Esimene istmerida	}	L		
		C		
		R		
Teine istmerida (*)	}	L		
		C		
		R		

(*) Tabelit võib vajaduse korral pikendada, kui sõidukis on rohkem kui kaks istmerida või rohkem kui kolm istet ühes istmereas.

10.12.2. Täiendavate turvasüsteemide laad ja paigutus (jah/ei/valikuline):

(L = vasakpoolne iste, R = parempoolne iste, C = keskmine iste)			
	Esiturvapadi	Külgturvapadi	Turvavööpingut i

Esimene istmerida	}	L			
		C			
		R			
Teine istmerida (*)	}	L			
		C			
		R			
(*) Tabelit võib vajaduse korral pikendada, kui sõidukis on rohkem kui kaks istmerida või rohkem kui kolm istet ühes istmearas.					

- 10.12.3. Turvavööde kinnituspunktide arv ja asukoht ning tõend vastavuse kohta UNECE eeskirjale nr 14 (st tüübikinnitusnumber või katsearuanne): ...
- 10.12.4. Elektriliste/elektroniliste osade (olemasolu korral) lühikirjeldus: ...
- 10.13. **Turvavööde kinnituspunktid**
- 10.13.1. Kere fotod ja/või joonised, millele on märgitud tegelike ja efektiivsete kinnituspunktide asukohad ja mõõtmed koos R-punktidega: ...
- 10.13.2. Joonised turvavööde kinnituspunktidest ja sõiduki keredetailidest, millele need on kinnitatud (märkida ka materjal): ...
- 10.13.3. Turvavööde tüübid ⁽⁴⁾, mida on lubatud kinnitada kinnituspunktidesse, mis on sõidukil olemas:

			Kinnituspunkti asukoht	
			Sõiduki kerel	Istme konstruktsioonil
Esimene istmerida				
Parem- poolne iste	Alumised kinnitus- punktid	{ välisküljel siseküljel		
	Ülemised kinnitus- punktid			
Kesk- mine iste	Alumised kinnitus- punktid	{ paremal vasakul		
	Ülemised kinnitus- punktid			
Vasak- poolne iste	Alumised kinnitus- punktid	{ väliskülje 1 siseküljel		
	Ülemised kinnitus- punktid			
Teine istmerida (*)				
Parem- poolne iste	Alumised kinnitus- punktid	{ välisküljel siseküljel		
	Ülemised kinnitus- punktid			
Kesk- mine iste	Alumised kinnitus- punktid	{ paremal vasakul		
	Ülemised kinnitus- punktid			
Vasak- poolne iste	Alumised kinnitus- punktid	{ välisküljel siseküljel		
	Ülemised kinnitus- punktid			
(*) Tabelit võib vajaduse korral pikendada, kui sõidukis on rohkem kui kaks istmerida või rohkem kui kolm istet ühes istmearas.				

10.13.4. Sellise turvavöötüübi kirjeldus, mille kinnituspunkt paikneb istme seljatoes või selles on energiahajutusseadis: ...

10.14. **Tagumise registreerimismärgi kinnituskoht (vajadusel märgitakse piirkond ja lisatakse joonised)**

10.14.1. Kõrgus teepinnast, ülemine serv: ...

- 10.14.2. Kõrgus teepinnast, alumine serv: ...
- 10.14.3. Keskjoone kaugus sõiduki keskpikitasandist: ...
- 10.14.4. Kaugus sõiduki vasakust äärmisest külgtasapinnast: ...
- 10.14.5. Mõõtmed (pikkus × laius): ...
- 10.14.6. Tasandi kalle vertikaali suhtes: ...
- 10.14.7. Nähtavusnurk horisontaaltasandil: ...
- 10.15. **Tagumine allasõidutõke**
- 10.15.0. Olemasolu: jah/ei/mittekomplektne (¹)
- 10.15.1. Tagumise allasõidutõkke jaoks oluliste sõidukiosade joonis, st sõiduki ja/või šassii joonis koos kõige laiema tagatelje asendi ja paigaldusviisiga, tagumise allasõidutõkke paigaldusviisi ja/või kinnituse joonis. Kui allasõidutõke ei ole eraldi seadis, peab joonisel olema selgelt näidatud, et ettenähtud mõõtmetest on kinni peetud: ...
- 10.15.2. Eriseadise korral tagumise allasõidutõkke täielik kirjeldus ja/või joonis (koos paigaldus- ja kinnitusdetailidega) või, kui sellele on antud tüübikinnitus eraldi seadmena, siis tüübikinnitusnumber: ...
- 10.16. **Porikaitsmed**
- 10.16.1. Sõiduki lühikirjeldus seoses ratta porikaitsmetega: ...
- 10.16.2. Üksikasjalikud joonised ratta porikaitsmete ja nende asukoha kohta sõidukil, näidates ära komisjoni määruse (EL) nr 1009/2010⁸ II lisa joonisel 1 esitatud mõõtmed ja võttes arvesse rehvisaaduse elemente: ...
- 10.17. **Andmesildid**
- 10.17.1. Andmesiltide ja pealdiste ning sõiduki tehasetähise asukoha fotod ja/või joonised: ...
- 10.17.2. Andmesiltide ja pealdiste fotod ja/või joonised (täielik näidis koos mõõtmetega): ...
- 10.17.3. Sõiduki tehasetähise fotod ja/või joonised (täielik näidis koos mõõtmetega): ...
- 10.17.4. Tootja kinnitus komisjoni määruse (EL) nr 19/2011⁹ I lisa B osa punktis 2 sätestatud nõuete täitmise kohta
- 10.17.4.1. Selgitada tuleb märkide tähendust sõidukit kirjeldavas tehasetähise osas, millele on osutatud komisjoni määruse (EL) nr 19/2011 I lisa B osa punkti

⁸ Komisjoni määrus (EL) nr 1009/2010, 9. november 2010, mis käsitleb teatavate mootorsõidukite rataste porikaitsmete tüübikinnituse nõudeid ja millega rakendatakse Euroopa Parlamendi ja nõukogu määrust (EÜ) nr 661/2009, mis käsitleb mootorsõidukite, nende haagiste ning nende jaoks ette nähtud süsteemide, osade ja eraldi tehniliste seadmetike üldise ohutusega seotud tüübikinnituse nõudeid (ELT L 292, 10.11.2010, lk 21).

⁹ Komisjoni määrus (EL) nr 19/2011, 11. jaanuar 2011, mis käsitleb mootorsõidukite ja nende haagiste valmistaja andmesildi ja tehasetähise tüübikinnituse nõudeid ning millega rakendatakse Euroopa Parlamendi ja nõukogu määrust (EÜ) nr 661/2009, mis käsitleb mootorsõidukite, nende haagiste ning nende jaoks ette nähtud süsteemide, osade ja eraldi tehniliste seadmetike üldise ohutusega seotud tüübikinnituse nõudeid (ELT L 8, 12.1.2011, lk 1).

2.1 alapunktis b, ja vajaduse korral tehasetähise sõiduki valmimisnumbri osas, millele on osutatud komisjoni määruse (EL) nr 19/2011 I lisa B osa punkti 2.1 alapunktis c ning mida kasutatakse ISO standardi 3779-2009 punkti 5.3 nõuete järgimiseks: ...

10.17.4.2. Kui ISO standardi 3779-2009 punkti 5.4 nõuetele vastavuse saavutamiseks kasutatakse tehasetähise sõidukit kirjeldava osa märke, tuleb need märgid esitada: ...

10.18. Raadiohäired / elektromagnetiline ühilduvus

10.18.1. Mootoriruumi ja sellele lähima sõitjateruumi osa moodustava kereosa kuju ja koostismaterjalide kirjeldus ja joonised/fotod: ...

10.18.2. Joonised või fotod mootoriruumis asuvate metallosade (nt kütteseadmed, varuratas, õhufilter, roolimehhanism jne) paiknemise kohta: ...

10.18.3. Raadiohäirete kontrollseadmete tabel ja joonis: ...

10.18.4. Üksikasjalikud andmed alalisvoolutakistuse nimiväärtuse kohta ja resistiivsete süütejühtmete korral nende nimitakistus meetri kohta: ...

10.19. Külgmise kaitseeadis

10.19.0. Olemasolu: jah/ei/mittekomplektne (¹)

10.19.1. Külgkaitse seisukohast oluliste sõidukiosade joonis, st masina ja/või raami joonis, kus on näha telje/telgede asend ja paigaldus, ning külgmise kaitseeadise / külgmise kaitseeadiste paigaldusalus(t)e ja/või kinnitusdetailide joonis. Kui küljelt allasõidu tõkestamiseks ei kasutata eraldi seadist/seadiseid, siis peab joonisel olema selgelt näidatud, et ettenähtud mõõtmetest on kinni peetud: ...

10.19.2. Külgmise kaitseeadise / külgmise kaitseeadiste korral selle/nende täielik kirjeldus ja/või joonis (koos paigaldusalus(t)e ja kinnitusdetailidega) või selle/nende kui osis(t)e tüübikinnitusnumber/-numbrid: ...

10.20. Porikaitseüsteem

10.20.0. Olemasolu: jah/ei/mittekomplektne (¹)

10.20.1. Sõiduki lühikirjeldus seoses porikaitseüsteemi ja selle osadega: ...

10.20.2. Üksikasjalikud joonised porikaitseüsteemi ja selle asukoha kohta sõidukil, kusjuures näidatakse määruse (EL) nr 109/2011¹⁰ VI lisa joonistel esitatud mõõtmed, arvestades rehvinga velje äärmisi elemente: ...

10.20.3. Pritsmekaitseeadis(t)e tüübikinnitusnumber/-numbrid, kui on teada: ...

10.21. Löögikindlus külkkokkupõrkel:

10.21.1. Sõiduki üksikasjalik kirjeldus, k.a fotod ja/või joonised sõiduki kere, mõõtmete, kontuuride, kasutatud materjalide ning sõitjateruumi külgeinte kohta (väljast ja seest), vajadusel koos turvasüsteemi spetsiifiliste detailidega: ...

¹⁰ Komisjoni määrus (EL) nr 109/2011, 27. jaanuar 2011, millega rakendatakse Euroopa Parlamendi ja nõukogu määrust (EÜ) nr 661/2009 teatavate kategooriate mootorsõidukite ja nende haagiste porikaitseüsteemide tüübikinnituse nõuete osas (ELT L 34, 9.2.2011, lk 2).

- 10.22. **Eesmine allasõidutõke**
- 10.22.0. Olemasolu: jah/ei/mittekomplektne (¹)
- 10.22.1. Eesmise allasõidutõkke suhtes oluliste sõidukiosade joonis, s.o sõiduki ja/või šassii joonis koos eesmise allasõidutõkke asendi ning paigaldusviisi ja/või kinnitusega. Kui allasõidutõke ei ole eraldi seade, peab joonisel olema selgelt näidatud, et nõutavatest mõõtmetest on kinni peetud: ...
- 10.22.2. Eraldi seadise korral eesmise allasõidutõkke täielik kirjeldus ja/või joonis (koos paigalduse ja kinnitusega) või, kui sellele on antud tüübikinnitus eraldi seadmestikuna, siis tüübikinnituse number: ...
- 10.23. **Jalakäijate kaitse**
- 10.23.1. Sõiduki üksikasjalik kirjeldus, k.a fotod ja/või joonised sõiduki kere, mõõtmete, kontuuride, sõiduki esiosas kasutatud materjalide (väljast ja seest) kohta, k.a iga paigaldatud aktiivse turvasüsteemi üksikasjad.
- 10.24. **Esikaitstesüsteemid**
- 10.24.1. Üldine asetus (joonised või fotod), mis näitab esikaitstesüsteemide asukohta ja kinnitust:
- 10.24.2. Vajaduse korral tuulutusvõrede, radiaatorivõre, profiilsete viimistluselementide, märkide, embleemide, taskute ja muude välispinnast välja ulatuvate osade või potentsiaalselt ohtlikeks peetavate välispinna osade (nt valgustusseadmed) joonised ja/või fotod. Kui ülalootletud osad ei ole potentsiaalselt ohtlikud, võib nende dokumenteerimisel kasutada fotosid, millele on vajaduse korral lisatud andmed mõõtmete kohta ja/või tekst:
- 10.24.3. Täielikud andmed vajalike kinnitusdetailide kohta ja põhjalikud paigaldusjuhised, sealhulgas vajalikud pingutusmomendid:
- 10.24.4. Kaitseraudade joonis:
- 10.24.5. Sõiduki esiosa põrandajoone joonis:
11. **VALGUSTUS- JA VALGUSSIGNAALSEADMED**
- 11.1. Tabel kõigi seadmete kohta: arv, mark, mudel, tüübikinnitusmärk, kaugtule suurim valgustugevus, värvus, märgutuli: ...
- 11.2. Valgustus- ja valgussignaalseadmete asendijoonis: ...
- 11.3. Iga UNECE eeskirjas nr 48 määratletud laterna ja helkuri kohta esitatakse järgmised andmed (teksti ja/või diagrammina)
- 11.3.1. Joonis, millelt on näha valgustuspinna suurus: ...
- 11.3.2. Nähtava pinna määramiseks kasutatav meetod vastavalt UNECE eeskirja nr 48 punktile 2.10: ...
- 11.3.3. Nulltelg ja nullkese: ...
- 11.3.4. Peitlaternate tööpõhimõte: ...
- 11.3.5. Paigaldamise ja ühendamise erinõuded: ...
- 11.4. Lähitulelaternad: tavaasend vastavalt UNECE eeskirja nr 48 punktile 6.2.6.1
- 11.4.1. Esmase reguleerimise väärtus: ...

- 11.4.2. Näidiku asukoht: ...
- 11.4.3. Tulede kõrguse regulaatori kirjeldus/joonis (¹) ja tüüp (nt automaatne, käsitsi astmeliselt reguleeritav, käsitsi sujuvalt reguleeritav):
- 11.4.4. Juhtseadis:
- 11.4.5. Võrdlusmärgid:
- 11.4.6. Koormusastmeid tähistavad märgid:
- 11.5. Muude elektriliste/elektroniliste osade kui laternate (olemasolu korral) lühikirjeldus: ...

} Kohaldatakse ainult tulede kõrguse regulaatoriga varustatud sõidukite suhtes

12. VEDUKI JA HAAGISE VÕI VEDUKI JA POOLHAAGISE ÜHENDUSVIISID

- 12.1. Paigaldatud või paigaldatava(te) haakeseadis(t)e klass ja tüüp: ...
- 12.2. Paigaldatud haakeseadis(t)e karakteristikud D, U, S ja V või paigaldatava(te) haakeseadis(t)e karakteristikute D, U, S ja V miinimumväärtused: ... daN
- 12.3. Juhend haakeseadise paigaldamiseks sõidukile ja autol asuvate tootja poolt ette nähtud kinnituskohdade fotod või joonised; lisateave, kui haakeseadisetüüpide kasutamine on piiratud teatavate sõidukitüübi variantide või versioonidega: ...
- 12.4. Teave spetsiaalsete pukseerimiskonksude või kinnitusplaatide kinnituse kohta: ...
- 12.5. Tüübikinnitusnumber/-numbrid: ...

13. MUUD SÄTTED

- 13.1. Helisignaalseade (-seadmed)
- 13.1.1. Seadme(te) asukoht, kinnitusviis, paigutus ja asend koos mõõtmega: ...
- 13.1.2. Seadme(te) arv: ...
- 13.1.3. Tüübikinnitusnumber/-numbrid: ...
- 13.1.4. Elektriline/pneumaatiline (¹) lülitusskeem: ...
- 13.1.5. Nimipinge või -rõhk: ...
- 13.1.6. Montaažiseadme joonis: ...
- 13.2. Sõiduki omavolilist kasutamist takistavad seadmed
- 13.2.1. Kaitseseade
- 13.2.1.1. Sõidukitüübi üksikasjalik kirjeldus, pidades silmas selle juhtimisseadme või seadmestiku paigutust ja väliskuju, mille toimimist kaitseseade mõjutab: ...
- 13.2.1.2. Kaitseseadme ja selle sõidukile paigaldamise viisi joonised: ...
- 13.2.1.3. Seadme tehniline kirjeldus: ...

- 13.2.1.4. Üksikasjad kasutatud lukukombinatsioonide kohta: ...
- 13.2.1.5. Sõiduki kasutustõkis
 - 13.2.1.5.1. Tüübikinnitusnumber, olemasolu korral: ...
 - 13.2.1.5.2. Kasutustõkised, millel ei ole veel tüübikinnitust
 - 13.2.1.5.2.1. Sõiduki kasutustõkise ning ettekavatsematu käivitamise vastu võetavate meetmete üksikasjalik tehniline kirjeldus: ...
 - 13.2.1.5.2.2. Süsteem(id), mille toimimist sõiduki kasutustõkis mõjutab: ...
 - 13.2.1.5.2.3. Tegelike vahetatavate koodide arv, kui neid kasutatakse: ...
- 13.2.2. Alarmsüsteem (olemasolu korral)
 - 13.2.2.1. Tüübikinnitusnumber, olemasolu korral: ...
 - 13.2.2.2. Alarmsüsteemid, millel ei ole veel tüübikinnitust
 - 13.2.2.2.1. Alarmsüsteemi ja paigaldatud alarmsüsteemiga seotud sõidukiosade üksikasjalik kirjeldus: ...
 - 13.2.2.2.2. Alarmsüsteemi põhiosade loetelu: ...
- 13.2.3. Elektriliste/elektroniliste osade (olemasolu korral) lühikirjeldus: ...
- 13.3. Pukseerimisseadis/-seadised
 - 13.3.1. Ees: Konks/aas/muu (¹)
 - 13.3.2. Taga: Konks/aas/muu/puudub (¹)
 - 13.3.3. Joonis või foto sõiduki kere/šassii osast, millel kujutatakse pukseerimisseadme(te) asendit, konstruktsiooni ja paigaldust: ...
- 13.4. Andmed kõigi mootori juurde mittekuuluvate seadmete kohta, mis mõjutavad kütusekulu (kui ei ole esitatud muude detailide kirjelduses): ...
- 13.5. Andmed kõigi mootori juurde mittekuuluvate mürasummutusseadmete kohta (kui ei ole esitatud muude detailide kirjelduses): ...
- 13.6. Kiiruspiirikud
 - 13.6.1. Tootja(d): ...
 - 13.6.2. Tüüp/tüübid: ...
 - 13.6.3. Tüübikinnitusnumber (-numbrid), kui on teada: ...
 - 13.6.4. Kiirus või kiirusevahemik, millele või mille piires võib kiiruspiirikut reguleerida: ... km/h
- 13.7. Tabel raadiosagedussaatjate paigaldamise ja kasutamise kohta sõiduki(te)s: ...

Sagedusribad (Hz)	Suurim väljundvõimsus (W)	Antenni asend sõidukil, paigaldamise ja/või kasutamise eritingimused

Vajaduse korral esitab tüübikinnitustaotluse esitaja ka järgmised dokumendid:

1. liide

Kõigi UNECE eeskirjaga nr 10 hõlmatud elektriliste ja/või elektrooniliste osade marke ja tüüpe sisaldav loetelu.

2. liide

UNECE eeskirjaga nr 10 hõlmatud elektriliste ja/või elektrooniliste osade üldise paigutuse skeem või joonis ning juhtmestiku üldise paigutuse skeem.

3. liide

Tüüpi esindava sõiduki kirjeldus

Keremudel:

Vasak- või parempoolne rool (¹)

Teljevahe:

4. liide

Tootja või volitatud/tunnustatud laborite poolt tüübikinnitustunnistuse koostamiseks esitatud asjakohane (asjakohased) katsearuanne (-aruanded)

13.7.1. Sagedusala 24 GHz lähitoimeradariga varustatud sõiduk: jah/ei (¹)

14. **ERISÄTTED BUSSIDELE**

14.1. Sõiduki klass: I klass / II klass / III klass / A-klass / B-klass (¹)

14.1.1. Eraldi seadmestikuna tüübikinnituse saanud kere tüübikinnitusnumber: ...

14.1.2. Šassiitüübid, millele võib paigaldada tüübikinnitusega kere (mittekomplektse sõiduki tootja(d) ja tüübid): ...

14.2. **Sõitjateruumi pindala (m²)**

14.2.1. Kokku (S₀): ...

14.2.2. Ülemine korrus (S_{0a}) (¹): ...

14.2.3. Alumine korrus (S_{0b}) (¹): ...

14.2.4. Seisukohad (S₁): ...

14.3. **Sõitjate arv (iste- ja seisukohad)**

14.3.1. Kokku (N): ...

14.3.2. Ülemine korrus (N_a) (¹): ...

14.3.3. Alumine korrus (N_b) (¹): ...

14.4. **Istekohtade arv**

14.4.1. Kokku (A): ...

14.4.2. Ülemine korrus (A_a) (¹): ...

- 14.4.3. Alumine korrus (A_b) (¹): ...
- 14.4.4. M_2 - ja M_3 -kategooria sõidukite ratastoolikohtade arv: ...
- 14.5. **Teenindususte arv:** ...
- 14.6. **Avariiväljapääsude arv** (uksed, aknad, avariiluugid, ühendustrepp ja pooltrepp): ...
- 14.6.1. Kokku: ...
- 14.6.2. Ülemine korrus (¹): ...
- 14.6.3. Alumine korrus (¹): ...
- 14.7. **Pagasiruumide maht (m^3):** ...
- 14.8. **Pakiveoks kohandatud katusepind (m^2):** ...
- 14.9. **Tehnilised vahendid sõidukisse pääsemise hõlbustamiseks** (näiteks kaldtee, tõsteplatvorm, kallutussüsteem), kui need on paigaldatud: ...
- 14.10. **Pealisehituse tugevus**
- 14.10.1. Tüübikinnitusnumber, olemasolu korral: ...
- 14.10.2. Pealisehituste korral, millel veel puudub tüübikinnitus
- 14.10.2.1. Sõidukitüübi pealisehituse täpne kirjeldus, kaasa arvatud mõõtmed, konfiguratsioon ja koostismaterjalid ning meetod, mille abil see on šassii raami külge kinnitatud: ...
- 14.10.2.2. Pealisehituse ja ülejäänud ruumi tugevust mõjutavate sisustuselementide joonised: ...
- 14.10.2.3. Sõidukorras sõiduki raskuskeskme asukoht piki-, rist- ja püstsuunas: ...
- 14.10.2.4. Suurim kaugus sõiduki välisseina ääres asetsevate sõitjaistmete keskjoonte vahel: ...
- 14.11. **UNECE eeskirjade nr 66 ja nr 107 punktid, mis peavad olema selle seadmestiku korral täidetud ja tõendatud:** ...
- 14.12. **Mõõtjoonis, millel on kujutatud sõiduki sisemus koos istekohtade, seisuala, ratastooli kasutaja(te) ja pagasiruumide paigutusega, sealhulgas pakiriulite ja suusakastiga, kui need on olemas**
- 15. **ERISÄTTED OHTLIKE KAUPADE VEOKS ETTE NÄHTUD SÕIDUKITELE**
- 15.1. **Elektriseadmestik vastavalt Euroopa Parlamendi ja nõukogu direktiivile 2008/68/EÜ¹¹**
- 15.1.1. Kaitse juhtmete ülekuumenemise eest: ...
- 15.1.2. Voolukatkesti tüüp: ...

¹¹ Euroopa Parlamendi ja nõukogu direktiiv 2008/68/EÜ, 24. september 2008, ohtlike kaupade siseveo kohta (ELT L 260, 30.9.2008, lk 13).

- 15.1.3. Aku pealüliti tüüp ja tööpõhimõte: ...
- 15.1.4. Sõidumeeriku kaitsepiirde kirjeldus ja paigutus: ...
- 15.1.5. Pidevalt pingestatud paigaldiste kirjeldus. Märkida kohaldatud EN standard: ...
- 15.1.6. Juhikabiini taga asuvate elektripaigaldiste konstruktsioon ja kaitsmed: ...
- 15.2. **Tuleohutus**
- 15.2.1. Juhikabiinis olevate rasksüttivate materjalide tüüp: ...
- 15.2.2. Juhikabiini taga oleva soojusekraani tüüp (olemasolu korral): ...
- 15.2.3. Mootori paigutus ja soojuskaitse: ...
- 15.2.4. Heitgaasisüsteemi paigutus ja soojuskaitse: ...
- 15.2.5. Aeglustisüsteemi soojuskaitse tüüp ja konstruktsioon: ...
- 15.2.6. Lisakütteseadmete tüüp, konstruktsioon ja paigutus: ...
- 15.3. **Kerele esitatavad erinõuded (olemasolu korral) vastavalt Euroopa Parlamendi ja nõukogu direktiivile 2008/68/EÜ**
- 15.3.1. EX/II ja EX/III tüüpi sõidukitele esitatavate nõuete täitmiseks vajalike meetmete kirjeldus: ...
- 15.3.2. EX/III tüüpi kuuluvate sõidukite korral vastupidavus välisele kuumusele: ...
- 16. **KORDUVKASUTATAVUS, RINGLUSSEVÕETAVUS JA TAASKASUTATAVUS**
- 16.1. Versioon, mille hulka võrdlussõiduk kuulub: ...
- 16.2. Võrdlussõiduki mass koos kerega või šassii mass koos kabiiniga ja ilma kereta ja/või haakeseadiseta, kui tootja ei paigalda keret ja/või haakeseadist (sh vedelikud, tööriistad, varuratas, olemasolu korral), ilma juhita: ...
- 16.3. Võrdlussõiduki materjalide mass: ...
- 16.3.1. Eeltötlusetapil arvesse võetud materjali mass (^V): ...
- 16.3.2. Demontaažietapil arvesse võetud materjali mass (^V): ...
- 16.3.3. Mittemetalsete jäätmete tötlusetapil arvesse võetud ja ringlussevõetavaks loetava materjali mass (^V): ...
- 16.3.4. Mittemetalsete jäätmete tötlusetapil arvesse võetud ja energia regenereerimiseks sobivaks loetava materjali mass (^V): ...
- 16.3.5. Purustatavad materjalid (^V): ...
- 16.3.6. Korduvkasutatavate ja/või ringlussevõetavate materjalide üldmass: ...
- 16.3.7. Korduvkasutatavate ja/või regenereeritavate materjalide üldmass: ...
- 16.4. Määrad
- 16.4.1. Ringlussevõetavuse määr „R_{cy}” (%): ...

16.4.2. Taaskasutatavuse määr „ R_{cov} ” (%): ...

17. SÕIDUKITE REMONDI- JA HOOLDUSTEABE KÄTTESAADAVUS

17.1. Peamise veebisaidi aadress, kus sõidukite remondi- ja hooldusteave on kättesaadav: ...

17.1.1. Kuupäev, millest alates see on kättesaadav (mitte hiljem kui 6 kuud pärast tüübikinnitust): ...

17.2. Veebilehe kasutamise tingimused: ...

17.3. Veebilehelt kättesaadava sõidukite remondi- ja hooldusteabe vorming: ...

Selgitavad märkused

- ⁽¹⁾ Mittevajalik maha tõmmata (võib olla juhtumeid, kus ei ole vaja midagi maha tõmmata, kui sobib rohkem kui üks vastus).
- ⁽²⁾ Märkida lubatud hälve.
- ⁽³⁾ Märkida iga variandi jaoks suurimad ja vähimad väärtused.
- ⁽⁴⁾ Ainult maastikusõidukite määratluse kohaldamisel.
- ⁽⁵⁾ Sõidukeid, mis võivad kütusena kasutada nii bensiini kui ka gaaskütust, kuid mille bensiinkütusesüsteem on paigaldatud ainult avariikäituseks või käivitamiseks ning mille bensiinipaak ei mahuta rohkem kui 15 liitrit bensiini, loetakse katsetamisel ainult gaaskütusel töötavateks sõidukiteks.
- ⁽⁶⁾ Lisavarustus, mis mõjutab sõiduki mõõtmeid, tuleb täpsustada.
- ⁽⁷⁾ Täidetakse ühe pardadiagnostika mootoritüüpikonna korral, kui ei ole juba dokumenteeritud punktis 3.2.12.2.7.0.4 osutatud dokumentatsioonis.
- ⁽⁸⁾ Väärtus kombineeritud WHTC-tsükli jaoks, sealhulgas kül- ja kuumkäivituse osa jaoks vastavalt määruse (EL) nr 582/2011 VIII lisale.
- ⁽⁹⁾ Märgitakse, kui ei ole dokumenteeritud punktis 4.2.12.2.7.1.5 osutatud dokumentatsioonis.
- ^(a) Kui mõni sõiduki osa on saanud tüübikinnituse, võib selle kirjelduse asendada viitega vastavale tüübikinnitusele. Samuti ei ole vaja osa kirjeldada, kui selle ehitus on lisatud skeemidelt või joonistelt selgesti arusaadav. Kõikide osade puhul, mille kohta tuleb esitada joonised või fotod, tuleb lisatud dokumendid nummerdada.
- ^(b) Kui tüübi identifitseerimisandmed sisaldavad märke, mis ei ole käesoleva teabedokumendiga hõlmatud sõiduki, osa või eraldi seadme tüübi kirjeldamisel asjakohased, asendatakse dokumentides need märgid sümboliga „?”. (nt ABC??123??).
- ^(c) Kategooriad vastavalt II lisa A osas esitatud määratlustele.
- ^(d) Tähistus vastavalt standardile EN 10027-1: 2005. Kui ei see ei ole võimalik, tuleb esitada järgmised andmed:
 - materjali kirjeldus,
 - voolavuspiir,
 - tõmbetugevuspiir,
 - pikenemine (%),
 - Brinelli kõvadus.
- ^(f) Kui sõiduki üks variant on tavalise juhikabiiniga ja teine magamiskohaga kabiiniga, esitatakse mass ja mõõtmed mõlema variandi kohta.
- ^(g) Standard ISO 612: 1978 – Maanteesõidukid – Mootorsõidukid ja pukseeritavad sõidukid – Mõisted ja määratlused.
- ^(g¹) Mootorsõiduk ja täishaagis: Mõiste 6.4.1.

Poolhaagis või kesktelghaagis: Mõiste 6.4.2.

Märkus

Kesktelghaagise puhul loetakse kõige eesmiseks teljeks haakeseadise telg.

- ^(g2) Mõiste 6.19.2.
- ^(g3) Mõiste 6.20.
- ^(g4) Mõiste 6.5.
- ^(g5) Mõiste 6.1 ja sõidukid, mis ei kuulu M1-kategooriasse: Komisjoni määruse (EÜ) nr 1230/2012 artikli 2 lõige 22.
- ^(g6) Mõiste 6.17.
- ^(g7) Mõiste 6.2 ja sõidukid, mis ei kuulu M₁-kategooriasse: Määruse (EL) nr 1230/2012 artikli 2 lõige 23
- ^(g8) Mõiste 6.3 ja sõidukid, mis ei kuulu M₁-kategooriasse: Määruse (EL) nr 1230/2012 artikli 2 lõige 24
- ^(g9) Mõiste 6.6.
- ^(g10) Mõiste 6.10.
- ^(g11) Mõiste 6.7.
- ^(g12) Mõiste 6.11.
- ^(g13) Mõiste 6.18.1.
- ^(g14) Mõiste 6.9.
- ^(h) Juhi kaaluks on tinglikult võetud 75 kg.
Vedelikku sisaldavad süsteemid (välja arvatud vee jaoks kasutatavad süsteemid, mis peavad jääma tühjaks) peavad olema täidetud 100 %-ni tootja määratud mahutavusest.
N₂-, N₃-, M₂-, M₃-, O₃- ja O₄-kategooria sõidukite puhul ei ole tarvis esitada punkti 3.6 alapunktis b ja punkti 3.6.1 alapunktis b osutatud teavet.
- ⁽ⁱ⁾ Haagiste või poolhaagiste ning haagise või poolhaagisega ühendatud sõidukite korral, mille haakeseadisele või sadulale mõjub oluline vertikaalne koormus, tuleb selle koormuse ja raskuskiirenduse suhe lisada tehniliselt lubatud maksimaalsele koormusele.
- ^(j) „Haakeseadise ülend” – kesktelghaagise haakeseadise ja tagatelje/-telgede keskjoone vaheline kaugus horisontaalsuunas.
- ^(k) Sõiduki puhul, mis töötab kas bensiiniga, diislikütusega jne või ka kombineeritult muu kütusega, tuleb esitada andmed iga käitusviisi kohta eraldi.
Tavapärastest erinevate mootorite ja süsteemide kohta esitab valmistaja siin osutatud andmetega samaväärsed andmed.
- ^(l) Ümardatakse lähima kümnendikmillimeetriti.
- ^(m) Väärtus tuleb välja arvutada ($\pi = 3,1416$) ja ümardada täisarvuni (cm³).
- ⁽ⁿ⁾ Määratud vastavalt määruse (EÜ) nr 715/2007 või määruse (EÜ) nr 595/2009 (vastavalt vajadusele) nõuetele.
- ^(o) Määratud vastavalt Euroopa Parlamendi ja nõukogu määruse (EÜ) nr 715/2007¹² nõuetele.
- ^(p) Nimetatud andmed tuleb esitada kõigi kavandatud variantide kohta.
- ^(q) Haagiste puhul suurim tootja lubatud kiirus.
- ^(r) Z-kategooria rehvide kohta, mis on ette nähtud paigaldamiseks sõidukitele, mille tippkiirus ületab 300 km/h, esitatakse samaväärsed andmed.
- ^(s) Märgitav istekohtade arv peab vastama liikuvus sõidukis olemasolevate istekohtade arvule.
Moodulsüsteemi korral võib esitada vahemiku.

¹² Euroopa Parlamendi ja nõukogu määrus (EÜ) nr 715/2007, 20. juuni 2007, mis käsitleb mootorsõidukite tüübikinnitust seoses väikeste sõiduautode ja kommertsveokite (Euro 5 ja Euro 6) heitmetega ning sõidukite remondi- ja hooldusteabe kättesaadavust (ELT L 171, 29.6.2007, lk 1).

- (¹) „R-punkt” ehk „istme võrdluspunkt” – arvutuslik punkt, mis on sõiduki tootja poolt iga istekoha jaoks kolmemõõtmelise taustsüsteemi abil kindlaks määratud, nii nagu on määratletud UNECE eeskirja nr 125 III lisas.
- (^u) Kasutatavate tähiste ja märkide kohta vt UNECE eeskirja nr 16 punkt 5.3. S-tüüpi turvavööde korral märkida turvavöö tüübi (tüüpide) laad.
- (^v) Need mõisted on määratletud standardis ISO 22628: 2002 – Maantee sõidukid – ringlussevõetavus ja taaskasutatavus – arvutusmeetod.
- (^x) Segakütuselised mootorid
- (^{x1}) Segakütuselise mootori või sõiduki puhul.
- (^{x2}) 1B-tüübi, 2B-tüübi ja 3B-tüübi segakütuseliste mootorite puhul
- (^{x3}) Välja arvatud segakütuseliste mootorite või sõidukite puhul.
-

II OSA

Tabel, milles on esitatud I osas loetletud elementide kombinatsioonid sõidukitüübi versioonide ja variantide kohta

Detail nr	Kõik	Versioon 1	Versioon 2	Versioon 3	Versioon n
-----------	------	------------	------------	------------	------------

Selgitavad märkused

- a) Tüübi iga variandi kohta koostatakse eraldi tabel.
 - b) Kui mitme väärtuse olemasolu korral nende kombinatsioonide kohta variandi piirangud puuduvad, tuleb need kanda veergu pealkirjaga „Kõik”.
 - c) Tabelis esitatud teabe võib esitada alternatiivse skeemi järgi või lisada I osa alusel esitatud teabe hulka.
 - d) Iga variant ja iga versioon tuleb identifitseerida numbrilise või tähtnumbrilise koodiga, mis tuleb märkida ka asjaomase sõiduki vastavustunnistusele (IX lisa).
 - e) IV lisa III osasse kuuluv(ad) variant/variandid tuleb identifitseerida spetsiaalse tähtnumbrilise koodiga.
-

II LISA

ÜLDMÕISTED, SÕIDUKITE LIIGITAMISE KRITEERIUMID, SÕIDUKI- JA KERETÜÜBID

SISSEJUHATAV OSA

Määratlused ja üldsätted

1. Mõisted

- 1.1. „Istekoht” – koht, kuhu mahub istuma üks isik, kelle laius on vähemalt sama:
- a) kui mannekeenil, mis vastab 50. protsendile täiskasvanud meestest (juhi puhul);
 - b) kui mannekeenil, mis vastab 5. protsendile täiskasvanud naistest (kõikidel muudel juhtudel).
- 1.2. „Iste” – ühele isikule ette nähtud tervikkonstruksioon koos istmekattega, mis võib, aga ei tarvitse olla sõiduki kerega lahutamatu ühendatud.
- See mõiste hõlmab nii üksikistet kui ka pinkistet, samuti klappistet ja eemaldatavat istet.
- 1.3. „Kaubad” – kõik esemed, mida võib paigutada ühest kohast teise.
- Kauba mõiste hõlmab pakendamata tooteid, tööstuskaupu, vedelikke, elusloomi, põllukultuure ja jagamatut lasti.
- 1.4. „Täismass” – suurim tehniliselt lubatud täismass vastavalt I lisa punktile 2.8.

2. Üldsätted

2.1. Istekohtade arv

- 2.1.1. Istekohtade arvu käsitlevaid nõudeid kohaldatakse ainult istmete suhtes, mis on ettenähtud kasutamiseks tänavasõidul.
- 2.1.2. Nõudeid ei kohaldata istmete suhtes, mis on ettenähtud kasutamiseks paigalseisvas sõidukis, ning mis on kasutajatele selgelt tähistatud kas piktogrammi või asjakohast teksti kandva sildiga.
- 2.1.3. Istekohtade arvu kindlaksmääramisel lähtutakse järgmistest nõuetest:
- a) iga üksikiste on üks istekoht;
 - b) pinkistme puhul on istmepolstri tasandil iga vähemalt 400 mm laiune pind üks istekoht.

Käesolevad tingimused ei piira tootja õigust lähtuda punktis 1.1 osutatud üldsätetest;

- c) punktis b osutatud pinda ei arvestata ühe istekohana, kui:
 - i) pinkiste sisaldab osi, mis ei võimalda paigutada mannekeeni istuma tavapärasesse asendisse (fikseeritud konsool, polsterdamata ala või istumispinda katkestav siseliist);
 - ii) vahetult eeldatava istekoha ees asuva põhjapaneeli kuju (näiteks tunnel) ei võimalda paigutada mannekeeni istuma tavapärasesse asendisse.
- 2.1.4. Sõidukite puhul, mis kuuluvad UNECE eeskirjade nr 66 ja nr 107 kohaldamisalasse, lähtutakse punkti 2.1.3 alapunktis b osutatud mõõtude puhul eri klassidesse kuuluvates sõidukites ühe isiku jaoks ettenähtud vähimast pinnast.
- 2.1.5. Kui sõidukis on eemaldatavate istmete istmekinnitused, võetakse eemaldatavaid istmeid

arvesse istekohtade arvu kindlaksmääramisel.

2.1.6. Kasutajaga ratastoolile ettenähtud ala on üks istekoht.

2.1.6.1. Käesolev säte ei piira UNECE eeskirja nr 107 8. lisa punktides 3.6.1 ja 3.7 sätestatud nõuete kohaldamist.

2.2. Maksimummass

2.2.1. Poolhaagise veoks ettenähtud veduki kategooria kindlaksmääramisel võetakse arvesse täismassi, mis hõlmab ka poolhaagiselt sadulhaakeseadisele ülekantavat maksimaalset tugikoormust.

2.2.2. Kesktelghaagise või jäiga haakeseadmega haagise vedamiseks ettenähtud mootorsõiduki kategooria kindlaksmääramisel võetakse arvesse täismassi, mis hõlmab ka ühendamisel vedukile ülekantavat maksimaalset tugikoormust.

2.2.3. Poolhaagise, kesktelghaagise või jäiga haakeseadmega haagise korral võetakse kategooria kindlaksmääramisel arvesse täismassi, mis vastab telje või teljerühma kaudu maapinnale ülekantavale maksimaalsele tugikoormusele, kui haagis on ühendatud vedukiga.

2.2.4. Eeliku kategooria kindlaksmääramisel võetakse arvesse täismassi, mis hõlmab ka poolhaagiselt sadulhaakeseadisele ülekantavat maksimaalset tugikoormust.

2.3. Erivarustus

2.3.1. Püsivalt paigaldatud seadmete ja aparatuuriga sõidukid kuuluvad N või O kategooriasse.

2.4. Ühikud

2.4.1. Kui ei ole sätestatud teisiti, peavad kõik mõõtühikud ja nende sümbolid vastama nõukogu direktiivile 80/181/EMÜ¹³.

3. Sõiduki kategooria kindlaksmääramine

3.1. Sõidukitüübi liigitamise eest eriotstarbeliste sõidukite kategooriasse vastutab tootja.

Selleks peab sõiduk vastama kõikidele käesolevas lisas kirjeldatud asjakohastele kriteeriumidele.

3.2. Tüübikinnitusasutus võib nõuda tootjalt asjakohast lisateavet, mis kinnitaks, et sõidukitüüp tuleb liigitada eriotstarbeliste sõidukite kategooriasse (kood SG).

¹³ Nõukogu direktiiv 80/181/EMÜ, 20. detsember 1979, mõõtühikuid käsitlevate liikmesriikide õigusaktide ühtlustamise ja direktiivi 71/354/EMÜ kehtetuks tunnistamise kohta (EÜT L 39, 15.2.1980, lk 40).

Sõidukikategooria kindlaksmääramise kriteeriumid

1. Sõidukikategooriad

ELi või siseriikliku tüübikinnituse andmisel ning üksiksõiduki ELi või siseriikliku tüübikinnituse andmisel määratakse kindlaks artiklis 4 osutatud sõidukikategooria.

Tüübikinnitus antakse ainult artikli 4 lõikes 1 osutatud kategooriatesse kuuluvatele sõidukitele.

2. Sõidukite alamkategooriad

2.1. Maastikusõidukid

„Maastikusõiduk” – M- või N-kategooriasse kuuluv sõiduk, millel on tehnilised eriomadused, mis võimaldavad selle kasutamist väljaspool tavapärast teedevõrku.

Selliste sõidukite puhul lisatakse kategooriat tähistavale tähele ja numbrile täht „G”.

Kriteeriumid sõidukite liigitamiseks maastikusõidukite alamkategooriasse on sätestatud käesoleva lisa A osa punktis 4.

2.2. Eriotstarbelised sõidukid

2.2.1. Mittekomplektsete sõidukite (mille puhul nähakse ette nende kuulumine eriotstarbeliste sõidukite alamkategooriasse) kategooriat tähistavale tähele ja numbrile lisatakse täht „S”.

Eri tüüpi eriotstarbelised sõidukid on määratletud ja loetletud punktis 5.

2.3. Eriotstarbelised maastikusõidukid

2.3.1. „Eriotstarbeline maastikusõiduk” – M- või N-kategooriasse kuuluv sõiduk, millel on punktides 2.1 ja 2.2 osutatud tehnilised eriomadused.

Selliste sõidukite puhul lisatakse kategooriat tähistavale tähele ja numbrile täht „G”.

Mittekomplektsete sõidukite (mille puhul nähakse ette nende kuulumine eriotstarbeliste sõidukite alamkategooriasse) kategooriatähistavale lisatakse veel ka täht „S”.

3. Sõidukite N-kategooriasse liigitamise kriteeriumid

3.1. Sõidukitüübi N-kategooriasse liigitamise aluseks on sõiduki tehnilised omadused, millele on osutatud punktides 3.2–3.6.

3.2. Põhimõtteliselt peavad kõik istekohad olema lastiruumist täielikult eraldatud.

3.3. Erandina punkti 3.2 nõuetest võib sõitjaid ja kaupu vedada samas ruumis tingimusel, et lastiruum on varustatud kinnitusvahenditega, mis on ette nähtud sõitjate kaitsmiseks veose liikumise eest transportimise ajal, sh äkkpidurdusel ja järskudes kurvides.

3.4. Kinnitusvahendid (kinnitussüsteemid) veose kinnitamiseks vastavalt punkti 3.3

nõuetele ning eraldussüsteemid sõidukitele, mille täismass on üle 7,5 tonni, peavad olema projekteeritud vastavalt standardi ISO 27956:2009 „Maanteeõidukid – Veoste kinnitamine kaubikutes – Nõuded ja katsemeetodid” punktidele 3 ja 4.

- 3.4.1. Punktis 3.4 osutatud nõuete täitmist saab kontrollida tootja esitatud vastavustõendi alusel.
- 3.4.2. Alternatiivina punktis 3.4 osutatud nõuetele, võib tootja tüübikinnitusasutusele rahuldaval viisil tõestada, et paigaldatud kinnitusvahendid tagavad samasuguse kaitstuse taseme, kui osutatud standardit kohaldamisel.
- 3.5. Lisaks juhiistmele ei tohi istekohti olla rohkem kui
- a) 6 (N_1 -kategooria sõidukite puhul);
 - b) 8 (N_2 - või N_3 -kategooria sõidukite puhul).
- 3.6. Sõidukite kaubaveovõimsus väljendatuna kilogrammides peab olema võrdne reisijateveo võimsusega või sellest suurem.
- 3.6.1. Seepärast peavad järgmised võrratused olema rahuldatud kõikidel juhtudel ning eriti juhul, kui kõik istekohad on hõivatud:
- a) kui $N = 0$:
$$P - M \geq 100 \text{ kg}$$
 - b) kui $0 < N \leq 2$:
$$P - (M + N \times 68) \geq 150 \text{ kg};$$
 - c) kui $N > 2$:
$$P - (M + N \times 68) \geq N \times 68;$$
- Võrratustes on tähtedel järgmine tähendus:
- P – suurim tehniliselt lubatud täismass;
- M – sõidukorras sõiduki mass;
- N – istekohtade arv lisaks juhiistmele.
- 3.6.2. M hõlmab selliste seadmete massi, mis on sõidukile paigaldatud nii kaupade veoks (nt tsistern, kerekonstruktsioon jne), käitlemiseks (nt kraana, luuktõstuk jne) kui ka kinnitamiseks (nt veosekinnitussüsteemid).
- 3.6.3. Punktis 3.6.1 osutatud võrratuste rakendamisel ei hõlma M nende seadmete massi, mida ei kasutata punktis 3.6.2 nimetatud eesmärkidel (nt kompressor, vints, elektrigeneraator, ringhäälinguseadmed jne).
- 3.7. Punktides 3.2–3.6 osutatud nõuded peavad olema täidetud sõidukitüübi kõikide variantide ja versioonide puhul.
- 3.8. Sõidukite N_1 -kategooriasse liigitamise kriteeriumid
- 3.8.1. Sõiduk liigitatakse N_1 -kategooria sõidukiks, kui kõik kohaldatavad kriteeriumid on täidetud.
- Kui vähemalt üks kriteerium on täitmata, liigitatakse sõiduk M_1 -kategooria

sõidukiks.

3.8.2. Selliste sõidukite liigitamisel, kus juht ja veos asuvad samas veoruumis (s.t keretüüp BB), peavad lisaks punktides 3.2–3.6 osutatud üldistele kriteeriumidele olema täidetud ka punktides 3.8.2.1–3.8.2.3.5 loetletud kriteeriumid.

3.8.2.1. Asjaolu, et istmerea ja lastiruumi vahele on paigaldatud täielik või osaline barjäär või vahesein, ei vabasta nõutud kriteeriumide täitmise kohustusest.

3.8.2.2. Kriteeriumid on järgmised:

a) kaupade laadimine peab olema võimalik selleks ettenähtud tagaukse, tagaluugi või külguksse kaudu;

b) tagaukse või tagaluugi puhul peab laadimisava vastama järgmistele kriteeriumidele:

i) kui sõidukisse on paigaldatud vaid üks rida istmeid või ainult juhiiste, on laadimisava kõrgus vähemalt 600 mm;

ii) kui sõidukisse on paigaldatud kaks rida istmeid või rohkem, on laadimisava kõrgus vähemalt 800 mm ja pindala vähemalt 12 800 cm²;

c) lastiruum peab vastama järgmistele nõuetele:

„lastiruum” – sõiduki osa, mis asub istmerea/istmeridade taga või juhiistme taga, kui sõidukisse on paigaldatud vaid juhiiste;

i) lastiruumi laadimisavapind on üldjuhul ühetasane;

ii) kui sõidukisse on paigaldatud vaid üks rida istmeid või ainult juhiiste, on lastiruumi pikkus vähemalt 40 % teljevahest;

iii) kui sõidukisse on paigaldatud kaks rida istmeid või rohkem, on lastiruumi pikkus vähemalt 30 % teljevahest.

Kui viimase istmerea istmeid on lihtne sõidukist eemaldada eritööriistu kasutamata, peab lastiruumi pikkus vastama nõuetele, kui sõidukisse on paigaldatud kõik istmed;

iv) lastiruumi pikkus peab vastama nõuetele kui esimese või olemasolu korral viimase rea istmed on sõitjatele kasutamiseks tavapärase püstiasendis.

3.8.2.3. Mõõtmise eritingimused

3.8.2.3.1. Mõisted

a) „Laadimisava kõrgus” vertikaalne vahekaugus kahe horisontaaltasapinna vahel, mis puutuvad vastavalt ukseava alumise osa kõrgeimat punkti ja ukseava ülaosa madalaimat punkti;

b) „Laadimisava pindala” – suurima võimaliku ava suurim pinna ortogonaalprojektsioon sõiduki keskjoonega risti asuval vertikaaltasapinnal, kui tagauks/tagauksed või tagaluuk on maksimaalselt avatud.

c) „Teljevahe” – punktides 3.8.2.2 ja 3.8.3.1 esitatud mõistete rakendamiseks, vahekaugus:

i) esi- ja tagateljje keskjoone vahel (kahateljeline sõiduk) või

ii) esiteljje keskjoone ning teisest ja kolmandast teljest võrdsel kaugusel asuva kujuteldava telje keskjoone vahel (kolmeteljeline sõiduk).

3.8.2.3.2. Istme reguleerimine

- a) Istmed seatakse kõige kaugemasse tagumisse asendisse;
- b) Kui istme seljatugi on reguleeritav, seatakse see kolmemõõtmelise H-punkti seadme abil selliselt, et kere kaldenurk oleks 25 kraadi.
- c) Kui istme seljatugi ei ole reguleeritav, on see sõiduki tootja poolt ettenähtud asendis.
- d) Kui istme kõrgus on reguleeritav, seatakse iste kõige madalamasse asendisse.

3.8.2.3.3. Sõiduki seisukord

- a) Sõiduk peab olema koormatud täismassini
- b) sõiduki rattad on otsesõidusuunas.

3.8.2.3.4. Punkti 3.8.2.3.2 nõudeid ei kohaldata, kui sõidukisse on paigaldatud barjäär või vahesein.

3.8.2.3.5. Lastiruumi pikkuse mõõtmine

- a) Kui sõidukisse ei ole paigaldatud barjääri või vaheseina, mõõdetakse pikkust vertikaalpinnast, mis puutub istme seljatoe ülaosa kõige kaugemale ulatuvat punkti, kuni tagumise sisepaneelini või suletud tagaukse või -luugini;
- b) Kui sõidukisse on paigaldatud barjäär või vahesein, mõõdetakse pikkust vertikaalpinnast, mis puutub barjääri või vaheseina kõige kaugemale ulatuvat punkti, kuni tagumise sisepaneelini või suletud tagaukse või -luugini.
- c) pikkust käsitlevad nõuded peavad olema täidetud vähemalt horisontaaljoonel, mis moodustub sõiduki keskjoonel asuva vertikaalse pikitasandi ja lastiruumi põrandatasandi ristumisel.

3.8.3. Selliste sõidukite liigitamisel, kus juht ja veos ei asu samas sektsioonis (nt keretüüp BE), peavad lisaks punktides 3.2–3.6 osutatud üldistele kriteeriumidele olema täidetud ka punktides 3.8.3.1–3.8.3.4 loetletud kriteeriumid.

3.8.3.1. Kui sõidukil on kinnine lastiruum, kohaldatakse järgmisi nõudeid:

- a) kaupu peab saama laadida tagaukse, -luugi või -paneeli kaudu või muul viisi;
- b) laadimisava kõrgus on vähemalt 800 mm ja pindala vähemalt 12 800 cm²;
- c) lastiruumi pikkus on vähemalt 40 % teljevahest.

3.8.3.2. Kui sõidukil on avatud lastiruum, kohaldatakse ainult punkti 3.8.3.1 alapunktide a ja c nõudeid.

3.8.3.3. Punkti 3.8.3 sätete kohaldamisel rakendatakse punkti 3.8.2.3.1 määratlusi.

3.8.3.4. Lastiruumi pikkuse nõuded peavad olema täidetud vähemalt horisontaaljoonel, mis moodustub sõiduki keskjoonel asuva vertikaalse pikitasandi ja lastiruumi põrandatasandi ristumisel.

4. Sõidukite maastikusõidukite alamkategoriasse liigitamise kriteeriumid

4.1. M₁- või N₁-kategorია sõidukid liigitatakse maastikusõidukite alamkategoriasse, kui nad vastavad kõikidele järgmistele tingimustele:

- a) vähemalt üks esitelg ja vähemalt üks tagatelg on projekteeritud nii, et neid saab üheaegselt vedama panna, sõltumata sellest, kas ühe veotelje saab

mootorist lahutada;

- b) sõidukile on paigaldatud vähemalt üks diferentsiaalilukustusmehhanism või samasuguse toimega mehhanism;
- c) ilma haagiseta sõiduk on võimeline ületama vähemalt 25 % tõuse;
- d) järgmisest kuuest nõudest on täidetud vähemalt viis:
 - i) esiülendinurk on vähemalt 25°;
 - ii) tagaülendinurk on vähemalt 20°;
 - iii) nõlvnurk on vähemalt 20°;
 - iv) esitelje kliirens on vähemalt 180 mm;
 - v) tagatelje kliirens on vähemalt 180 mm.
 - vi) kliirens telgede vahel on vähemalt 200 mm.

4.2. M_2 -, N_2 - või M_3 -kategooria sõidukid, mille täismass ei ületa 12 tonni, liigitatakse maastikusõidukite alamkategooriasse, kui nad vastavad kas punktis a sätestatud tingimustele või nii punktis b kui ka punktis c sätestatud tingimustele:

- a) kõiki telgi saab panna üheaegselt vedama, sõltumata sellest, kas ühe või mitu veotelge saab mootorist lahutada;
- b)
 - i) vähemalt üks esitelg ja vähemalt üks tagatelg on projekteeritud nii, et neid saab panna üheaegselt vedama, sõltumata sellest, kas ühe veotelgedest saab mootorist lahutada;
 - ii) sõidukile on paigaldatud vähemalt üks diferentsiaalilukustusmehhanism või samasuguse toimega mehhanism;
 - iii) ilma haagiseta sõiduk on võimeline ületama 25 % tõuse;
- c) järgmisest kuuest nõudest on täidetud vähemalt viis, kui sõiduki täismass ei ületa 7,5 tonni, ning kuuest nõudest on täidetud vähemalt neli, kui sõiduki täismass on üle 7,5 tonni:
 - i) esiülendinurk on vähemalt 25°;
 - ii) tagaülendinurk on vähemalt 25°;
 - iii) nõlvnurk on vähemalt 25°;
 - iv) esitelje kliirens on vähemalt 250 mm;
 - v) kliirens telgede vahel on vähemalt 300 mm;
 - vi) tagatelje kliirens on vähemalt 250 mm.

4.3. M_3 - või N_3 -kategooria sõidukid, mille täismass on üle 12 tonni, liigitatakse maastikusõidukite alamkategooriasse, kui nad vastavad kas punktis a sätestatud tingimustele või nii punktis b kui ka punktis c sätestatud tingimustele:

- a) kõiki telgi saab panna üheaegselt vedama, sõltumata sellest, kas ühe või mitu veotelge saab mootorist lahutada;
- b)
 - i) vähemalt pooled telgedest (kolmeteljelise sõiduki puhul kaks telge kolmest, viieteljelise sõiduki puhul kolm telge viiest) on projekteeritud nii, et neid saab üheaegselt vedama panna, sõltumata sellest, kas ühe või mitu veotelge saab mootorist lahutada;
 - ii) sõidukile on paigaldatud vähemalt üks

- diferentsiaalilukustusmehhanism või samasuguse toimega mehhanism;
- iii) ilma haagiseta sõiduk on võimeline ületama 25 % tõuse;
- c) järgmisest kuuest nõudest on täidetud vähemalt neli:
- i) esiülendinurk on vähemalt 25° ;
 - ii) tagaülendinurk on vähemalt 25° ;
 - iii) nõlvanurk on vähemalt 25° ;
 - iv) esitelje kliirens on vähemalt 250 mm;
 - v) kliirens telgede vahel on vähemalt 300 mm;
 - vi) tagatelje kliirens on vähemalt 250 mm.

4.4. Käesolevas jaos nimetatud geomeetriliste parameetrite vastavuse kontrollimise kord on sätestatud 1. liites.

5. Eriotstarbelised sõidukid

	Nimetus	Kood	Määratlus
5.1.	Autoelamu	SA	majutusvõimalusega M-kategooria sõiduk, mille varustusse kuuluvad vähemalt: a) istmed ja laud; b) magamisasemed, mis võivad olla ka istmest magamisasemeks muudetavad; c) toiduvalmistamise seadmed; d) panipaigad. Nimetatud varustus peab olema eluruumis kindlalt kinnitatud, välja arvatud laud, mis võib olla lihtsasti eemaldatav.
5.2.	Soomussõiduk	SB	veetavate reisijate või kauba kaitseks ettenähtud kuulikindla soomusega sõiduk.
5.3.	Kiirabiauto	SC	M-kategooria sõiduk, mis on ette nähtud haigete või vigastatud inimeste veoks ja millel on selleks vajalik erivarustus.
5.4.	Matuseauto	SD	M-kategooria sõiduk, mis on ettenähtud surnute transportimiseks ja millel on vastav erivarustus.
5.5.	Ratastooliga juurdepääsetav sõiduk	SH	M ₁ -kategooria sõiduk, mis on konstrueeritud või ümber ehitatud nii, et seda saab maanteesõidul kasutada üks või mitu ratastoolis istuvat isikut.
5.6.	Haagissuvila	SE	O-kategooria sõiduk, nagu on määratletud standardi ISO 3833:1977 punktis 3.2.1.3.
5.7.	Liikurkraana	SF	N ₃ -kategooria sõiduk, mis ei ole kohandatud kaubaveoks, vaid on varustatud kraanaga, mille tõstemoment on vähemalt 400 kNm.
5.8.	Eriotstarbeline sõiduk	SG	Eriotstarbeline sõiduk, mis ei sobi käesoleva osa ühegi muu määratluse alla.
5.9.	Eelik	SJ	O-kategooria sõiduk, mis on varustatud sadulhaakeseadega poolhaagise haakimiseks, mis võimaldab muuta poolhaagise haagiseks.

5.10.	Erakorraliste raskevedude haagis	SK	Jagamatu lasti veoks ettenähtud O ₄ -kategooria sõiduk, millele on tema mõõtude tõttu kehtestatud kiirus- ja liikluspiirangud. Siia kuuluvad ka hüdraulised moodulhaagised olenemata moodulite arvust.
5.11.	Erakorraliste raskevedude mootorsõiduk	SL	N ₃ -kategooria sadulveduk või poolhaagise veduk, mis vastab kõigile järgmistele tingimustele: a) sõidukil on rohkem kui kaks telge ja vähemalt pooled telgedest (kolmeteljelise sõiduki puhul kaks telge kolmest, viieteljelise sõiduki puhul kolm telge viiest) on projekteeritud nii, et neid saab panna üheaegselt vedama, sõltumata sellest, kas ühe või mitu veotelge saab mootorist lahutada; b) sõiduk on projekteeritud erakorralisteks raskevedudeks ettenähtud O ₄ -kategooria haagise pukseerimiseks; c) sõiduki vähim mootorivõimsus on 350 kW ja d) sõidukile saab paigaldada täiendava eesmise haakeseadise raskete pukseeritavate masside jaoks.
5.12.	Mitmeotstarbeline veduk	SM	N-kategooria maastikusõiduk (nagu see on määratletud punktis 2.3), mis on projekteeritud ja ehitatud teatavate vahetatavate seadmete tõmbamiseks, lükkamiseks, vedamiseks ja käivitamiseks ning: a) millel on selliste seadmete jaoks vähemalt kaks kinnituspinda; b) millel on standardsed mehhaanilised, hüdraulilised ja/või elektrilised liidesed (nt jõusiirdevõll) vahetatavate seadmete juhtimiseks ja käivitamiseks ning c) mis vastab ISO 3833-1977 punkti 3.1.4 definitsioonile (erisõiduk). Kui sõidukile on paigaldatud täiendav lastiplattform, ei tohi see olla pikem kui a) sõiduki eesmine või tagumine (olenevalt sellest, kumb on suurem) 1,4kordne rööbe kaheteljelise sõiduki puhul või b) sõiduki eesmine või tagumine (olenevalt sellest, kumb on suurem) 2-kordne rööbe sõiduki puhul, millel on rohkem kui kaks telge.

6. Märkused

6.1. Tüübikinnitust ei anta:

- a) A osa punktis 5 määratletud eelikule;

- b) C osa punktis 4 määratletud jäiga haakeseadmega täishaagistele;
- c) tänavasõidul inimeste veoks kasutatavatele haagistele.

6.2. Punkt 6.1 ei piirata riiklike väikeseriaate tüübikinnitust käsitleva artikli 40 kohaldamist.

Sõidukitüübi, variandi ja versiooni kindlaksmääramise kriteeriumid

1. M₁-kategooria

1.1. Sõidukitüüp

1.1.1. „Sõidukitüüp” – hõlmab sõidukeid, millel on järgmised ühised omadused:

- a) tootja äriühingu nimi;

Äriühingu õigusliku omandivormi muutmisel ei ole vaja taotleda uut tüübikinnitust;

- b) kerekonstruktsiooni oluliste osade projekteerimine ja montaaž (kandekere puhul).

Sama kehtib ka sõidukite puhul, mille kerekonstruktsioon on kinnitatud poltidega või keevitatud eraldi raamile;

1.1.2. Kui tootja kasutab kerekonstruktsiooni alusraami ja otse tuuleklaasi ees asuva esikonstruktsiooni olulisi osi eri keretüübiga sõidukite (nt sedaan ja kupee) valmistamiseks, võib erandina punkti 1.1.1 alapunktist b liigitada need sõidukid samasse tüüpi. Tootja esitab selle kohta tõendid.

1.1.3. Tüüp hõlmab vähemalt ühte varianti ja ühte versiooni.

1.2. Variant

1.2.1. „Variant” – hõlmab sõidukitüüpi kuuluvaid sõidukeid, millel on järgmised ühised konstruktsioonilised omadused:

- a) külguste arv või keretüüp nagu on määratletud C osa punktis 2, kui tootja lähtub punktis 1.1.2 osutatud kriteeriumidest;

- b) jõuseadme järgmised konstruktsioonilised omadused:

i) energiavarustuse tüüp (sisepõlemismootor, elektrimootor või muu);

ii) tööpõhimõte (ottomootor, survesüütemootor või muu);

iii) silindrite arv ja paigutus (sisepõlemismootori puhul) (L4, V6 või muu);

- c) telgede arv;

- d) veotelgede arv ja ühendusviis;

- e) juhttelgede arv;

- f) kompleksuse aste (nt komplektne/mittekomplektne).

- g) tootja ja eelmise komplekteerimisastme sõiduk (mitmes komplekteerimisastmes valmistatud sõidukite puhul).

1.3. Versioon

1.3.1. „Versioon” – hõlmab varianti kuuluvaid sõidukeid, millel on järgmised ühised omadused:

- a) suurim tehniliselt lubatud täismass;
- b) mootori töömaht sisepõlemismootori puhul;
- c) mootori suurim võimsus või maksimaalne püsivõimsus (elektrimootor);
- d) kütuse liik (bensiin, diisel, vedelgaas, kahekütusekütus või muu);
- e) suurim istekohtade arv;
- f) mootori müratase;
- g) heitgaasi väljalaske tase (nt Euro 5, Euro 6 või muu);
- h) CO₂ kombineeritud heitkogus (kaalutud, kombineeritud);
- i) elektrienergia kulu (kaalutud, kombineeritud);
- j) kombineeritud kütusekulu (kaalutud, kombineeritud);
- k) Määruse (EÜ) nr 443/2009 artikli 12 kohane uuenduslike tehnoloogiate kogum.

2. **M₂- ja M₃-kategooria**

2.1. Sõidukitüüp

2.1.1. „Sõidukitüüp” – hõlmab sõidukeid, millel on järgmised ühised omadused:

- a) tootja äriühingu nimi;
Äriühingu õigusliku omandivormi muutmisel ei ole vaja taotleda uut tüübikinnitust;
- b) kategooria;
- c) järgmised projekteerimise ja valmistamisega seotud aspektid:
 - i) šassii oluliste osade konstruktsioon ja valmistamine;
 - ii) kerekonstruktsiooni oluliste osade konstruktsioon ja valmistamine (kandekere puhul);
- d) korruste arv (ühe- või kahekorruseline);
- e) sektsioonide arv (jäik/liigendraamiga);
- f) telgede arv;
- g) energiavarustuse viis (sõidukisisene või sõidukiväline).

2.1.2. Tüüp hõlmab vähemalt ühte varianti ja ühte versiooni.

2.2. Variant

2.2.1. „Variant” – hõlmab sõidukitüüpi kuuluvaid sõidukeid, millel on kõik järgmised ühised konstruktsioonilised omadused:

- a) keretüüp, nagu on määratletud C osa punktis 3;
- b) sõiduki klass või klasside kombinatsioon, nagu on määratletud UNECE eeskirja nr 107 punktis 2.1.1 (ainult komplektsete ja komplekteeritud sõidukite puhul);
- c) kompleksuse aste (nt komplektne/mittekomplektne/komplekteeritud);
- d) jõuseadme järgmised konstruktsioonilised omadused:
 - i) energiavarustuse tüüp (sisepõlemismootor, elektrimootor või muu);
 - ii) tööpõhimõte (ottomootor, survesüütemootor või muu);
 - iii) silindrite arv ja paigutus (sisepõlemismootori puhul) (L6, V8 või muu);
- e) tootja ja eelmise komplekteerimisastme sõiduk (mitmes komplekteerimisastmes valmistatud sõidukite puhul).

2.3. Versioon

2.3.1. „Versioon” – hõlmab varianti kuuluvaid sõidukeid, millel on kõik järgmised ühised omadused:

- a) suurim tehniliselt lubatud täismass;
- b) sõiduki varustatus haagise veoks või mitte;
- c) mootori töömaht (sisepõlemismootor);
- d) mootori suurim võimsus või maksimaalne püsiniivõimsus (elektrimootor);
- e) kütuse liik (bensiin, diisel, vedelgaas, kahekütusekäitus või muu);
- f) mootori müratase;
- g) heitgaasi väljalaske tase (nt Euro IV, Euro V või muu).

3. N₁-kategooria

3.1. Sõidukitüüp

3.1.1. „Sõidukitüüp” – hõlmab sõidukeid, millel on järgmised ühised omadused:

- a) tootja äriühingu nimi;
Äriühingu õigusliku omandivormi muutmisel ei ole vaja taotleda uut tüübikinnitust;
- b) kerekonstruktsiooni oluliste osade projekteerimine ja montaaž (kandekere puhul);
- c) šassii oluliste osade konstruktsioon ja valmistamine (muu kui kandekere puhul);

3.1.2. Kui tootja kasutab kerekonstruktsiooni alusraami ja otse tuuleklaasi ees asuva esikonstruktsiooni olulisi osi eri keretüübiga (nt erineva teljevahe ja katuse kõrgusega kaubikud ja raamautod) sõidukite valmistamiseks, võib erandina punkti

3.1.1 alapunktist b liigitada need sõidukid samasse tüüpi. Tootja esitab selle kohta tõendid.

3.1.3. Sõidukitüüp hõlmab vähemalt ühte varianti ja ühte versiooni.

3.2. Variant

3.2.1. „Variant” – hõlmab sõidukitüüpi kuuluvaid sõidukeid, millel on järgmised ühised konstruktsioonilised omadused:

- a) külgeste arv või keretüüp nagu on määratletud C osa punktis 4 (komplektsete ja komplekteeritud sõidukite puhul), kui tootja lähtub punktis 3.1.2 osutatud kriteeriumidest;
- b) kompleksuse aste (nt komplektne/mittekomplektne/komplekteeritud);
- c) jõuseadme järgmised konstruktsioonilised omadused:
 - i) energiavarustuse tüüp (sisepõlemismootor, elektrimootor või muu);
 - ii) tööpõhimõte (ottomootor, survesüütemootor või muu);
 - iii) silindrite arv ja paigutus (sisepõlemismootori puhul) (L6, V8 või muu);
- d) telgede arv;
- e) veotelgede arv ja ühendusviis;
- f) juhttelgede arv.
- g) tootja ja eelmise komplekteerimisastme sõiduk (mitmes komplekteerimisastmes valmistatud sõidukite puhul).

3.3. Versioon

3.3.1. „Versioon” – hõlmab varianti kuuluvaid sõidukeid, millel on järgmised ühised omadused:

- a) suurim tehniliselt lubatud täismass;
- b) mootori töömaht sisepõlemismootori puhul;
- c) mootori maksimaalne võimsus või maksimaalne püsinimivõimsus (elektrimootor);
- d) kütuse liik (bensiin, diisel, vedelgaas, kahekütusekäitus või muu);
- e) suurim istekohtade arv;
- f) mootori müratase;
- g) heitgaasi väljalaske tase (nt Euro 5, Euro 6 või muu);
- h) CO₂ kombineeritud heitkogus (kaalutud, kombineeritud);
- i) elektrienergia kulu (kaalutud, kombineeritud);
- j) kombineeritud kütusekulu (kaalutud, kombineeritud).

4. **N₂- ja N₃-kategooria**

4.1. Sõidukitüüp

4.1.1. „Sõidukitüüp” – hõlmab sõidukeid, millel on järgmised ühised omadused:

- a) tootja äriühingu nimi;
Äriühingu õigusliku omandivormi muutmisel ei ole vaja taotleda uut tüübikinnitust;
- b) kategooria;
- c) šassii konstruktsioon ja valmistamisprotsess on kogu tooteseeria jaoks sama;
- d) telgede arv.

4.1.2. Sõidukitüüp hõlmab vähemalt ühte varianti ja ühte versiooni.

4.2. Variant

4.2.1. „Variant” – hõlmab sõidukitüüpi kuuluvaid sõidukeid, millel on järgmised ühised konstruktsioonilised omadused:

- a) kere kontseptsioon või keretüüp vastavalt 2. liite C osa punktile 4 (ainult komplektsete ja komplekteeritud sõidukite puhul);
- b) kompleksuse aste (nt komplektne/mittekomplektne/komplekteeritud);
- c) jõuseadme järgmised konstruktsioonilised omadused:
 - i) energiavarustuse tüüp (sisepõlemismootor, elektrimootor või muu);
 - ii) tööpõhimõte (ottomootor, survesüütemootor või muu);
 - iii) silindrite arv ja paigutus (sisepõlemismootori puhul) (L6, V8 või muu);
- d) veotelgede arv ja ühendusviis;
- e) juhttelgede arv;
- f) tootja ja eelmise komplekteerimisastme sõiduk (mitmes komplekteerimisastmes valmistatud sõidukite puhul).

4.3. Versioon

4.3.1. „Versioon” – hõlmab varianti kuuluvaid sõidukeid, millel on järgmised ühised omadused:

- a) suurim tehniliselt lubatud täismass;
- b) sobivus või mitesobivus järgmise haagise veoks:
 - i) piduriteta haagis;
 - ii) pealejooksupiduriga haagis, nagu on määratletud UNECE eeskirja 13 punktis 2.12;
 - iii) ahelapidurdus- või osapidurdussüsteemiga haagis, nagu on määratletud UNECE eeskirja 13 punktides 2.9 ja 2.10;
 - iv) O₄-kategooria haagis, mille puhul autorongi täismass ei ületa 44 tonni;
 - v) O₄-kategooria haagis, mille puhul autorongi täismass ületab 44 tonni;
- c) mootori töömaht;
- d) mootori suurim võimsus;

- e) kütuse liik (bensiin, diisel, vedelgaas, kahekütusekäitus või muu);
- f) mootori müratase;
- g) heitgaasi väljalaske tase (nt Euro IV, Euro V või muu).

5. **O₁- ja O₂-kategooria**

5.1. Sõidukitüüp

5.1.1. „Sõidukitüüp” – hõlmab sõidukeid, millel on järgmised ühised omadused:

- a) tootja äriühingu nimi;
Äriühingu õigusliku omandivormi muutmisel ei ole vaja taotleda uut tüübikinnitust;
- b) kategooria;
- c) kontseptsioon, nagu on määratletud C osa punktis 5;
- d) järgmised projekteerimise ja valmistamisega seotud aspektid:
 - i) šassii oluliste osade konstruktsioon ja valmistamine;
 - ii) kerekonstruktsiooni oluliste osade konstruktsioon ja valmistamine (kandekere puhul);
- e) telgede arv.

5.1.2. Sõidukitüüp hõlmab vähemalt ühte varianti ja ühte versiooni.

5.2. Variant

5.2.1. „Variant” – hõlmab sõidukitüüpi kuuluvaid sõidukeid, millel on järgmised ühised konstruktsioonilised omadused:

- a) keretüüp, nagu on määratletud 2. liites (komplektsete ja komplekteeritud sõidukite puhul);
- b) kompleksuse aste (nt komplektne/mittekomplektne/komplekteeritud);
- c) pidurdussüsteemi tüüp (nt pidurita/pealejooksupiduriga/pidurivõimendiga).
- d) tootja ja eelmise komplekteerimisastme sõiduk (mitmes komplekteerimisastmes valmistatud sõidukite puhul).

5.3. Versioon

5.3.1. „Versioon” – hõlmab varianti kuuluvaid sõidukeid, millel on järgmised ühised omadused:

- a) suurim tehniliselt lubatud täismass;
- b) vedrustuse tüüp (õhk-, teras- või kummivedrustus, torsioonvedrustus või muu)
- c) haakekonksu tüüp (kolmnurkne, torujas või muu).

6. **O₃- ja O₄-kategooria**

6.1. Sõidukitüüp

6.1.1. „Sõidukitüüp” – hõlmab sõidukeid, millel on järgmised ühised omadused:

- a) tootja äriühingu nimi;
Äriühingu õigusliku omandivormi muutmisel ei ole vaja taotleda uut tüübikinnitust;
- b) kategooria;
- c) haagise tüüp vastavalt C osa punktis 5 esitatud määratlustele;
- d) järgmised projekteerimise ja valmistamisega seotud aspektid:
 - i) šassii oluliste osade konstruktsioon ja valmistamine;
 - ii) kerekonstruktsiooni oluliste osade konstruktsioon ja valmistamine (kandekerega haagiste puhul);
- e) telgede arv.

6.1.2. Sõidukitüüp hõlmab vähemalt ühte varianti ja ühte versiooni.

6.2. Variandid

6.2.1. „Variant” – hõlmab sõidukitüüpi kuuluvaid sõidukeid, millel on kõik järgmised ühised projekteerimise ja ehitusega seotud aspektid:

- a) keretüüp, nagu on määratletud 2. liites (komplektsete ja komplekteeritud sõidukite puhul);
- b) kompleksuse aste (nt komplektne/mittekomplektne/komplekteeritud);
- c) vedrustuse tüüp (teras-, õhk- või hüdrauliline vedrustus);
- d) järgmised tehnilised näitajad:
 - i) pikendatav või mittepikendatav šassii;
 - ii) haagise põhja kõrgus (tavaline, madal, poolmadal vm);
- e) tootja ja eelmise komplekteerimisastme sõiduk (mitmes komplekteerimisastmes valmistatud sõidukite puhul).

6.3. Versioonid

6.3.1. „Versioon” – hõlmab varianti kuuluvaid sõidukeid, millel on järgmised ühised omadused:

- a) suurim tehniliselt lubatud täismass;
- b) nõukogu direktiivi 96/53/EÜ¹⁴ I lisa punktides 3.2 ja 3.3 osutatud alajaotised või nende kombinatsioonid, millesse kahe järjestikuse omavahel rühma moodustava telje vahel asuv teljevahe kuulub;
- c) teljed määratletakse järgmiselt:
 - i) ülestõstetavad teljed (arv ja asukoht);
 - ii) koormatavad teljed (arv ja asukoht);

¹⁴ Nõukogu direktiiv 96/53/EÜ, 25. juuli 1996, millega kehtestatakse teatavatele ühenduses liikuvatele maantesõidukitele siseriiklikus ja rahvusvahelises liikluses lubatud maksimaalmõõtmed ning rahvusvahelises liikluses lubatud täismass (EÜT L 235, 17.9.1996, lk 59).

iii) juhtteljed (arv ja asukoht).

7. Ühised nõuded kõikidele sõidukikategooriatele

7.1. Kui sõiduk kuulub oma täismassi, istekohtade arvu või mõlema kriteeriumi tõttu mitmesse kategooriasse, võib tootja ise otsustada, kumma sõidukikategooria kriteeriumidest ta variandi või versiooni määratlemisel lähtub.

7.1.1. Näited:

- a) kui sõidukile A on lähtuvalt tema täismassist antud N_1 - (3,5 tonni) ja N_2 -kategooria (4,2 tonni) tüübikinnitus, võib N_2 -kategooria sõiduki puhul lähtuda N_1 -kategooria sõiduki parameetritest ja vastupidi;
- b) kui sõidukile B on lähtuvalt istekohtade arvust (7+1 või 10+1) antud M_1 - ja M_2 -kategooria tüübikinnitus, võib M_2 -kategooria sõiduki puhul lähtuda M_1 -kategooria sõiduki parameetritest ja vastupidi.

7.2. Mitmeastmelise tüübikinnitusmenetluse korral on võimalik anda N-kategooria sõidukile tüübikinnitus lähtudes M_1 - või M_2 -kategooria nõuetest, kui järgmise komplekteerimisetapi jooksul on kavas teha N-kategooria sõidukist vastava kategooria sõiduk.

7.2.1. Selline võimalus on ainult mittekomplektsete sõidukite puhul.

Sellised sõidukid tuleb märgistada kindla variandikoodiga, mille tootja annab baassõidukile.

7.3. Tüübi, variandi ja versiooni tähistus

7.3.1. Tootja annab igale sõidukitüübile, -variandile ja -versioonile ladina tähtedest ja/või araabia numbritest koosneva koodi.

Sulgude ja sidekriipsude kasutamine on lubatud, kui need ei asenda tähti või numbreid.

7.3.2. Kogu koodi tähistatakse kujul: tüüp-variant-versioon (TVV).

7.3.3. TVV-kood peab selgelt ja ühemõtteliselt näitama käesoleva lisa B osas kindlaks määratud kriteeriumidega seotud tehniliste omaduste ainulaadset kombinatsiooni.

7.3.4. Sama tootja võib kahte või enamasse kategooriasse kuuluva sõidukitüübi määratlemiseks kasutada sama koodi.

7.3.5. Sama tootja ei tohi kasutada sama koodi, et määratleda sõidukit enama kui ühe tüübikinnituse jaoks samas sõidukikategoorias.

7.4. TVV-koodi pikkus

7.4.1. TVV-kood ei tohi olla pikem kui:

- a) 15 kohta, kui tegu on sõidukitüübiga;
- b) 25 kohta, kui tegu on ühe variandi koodiga;
- c) 35 kohta, kui tegu on ühe versiooni koodiga.

7.4.2. Täielik tähtnumbriline TVV-kood tohib olla kuni 75-kohaline.

7.4.3. Tervikliku TVV-koodi kasutamisel jäetakse tüübi, variandi ja versiooni tähise vahele tühik.

TVV-koodi näide: 159AF[...*tühik*]0054[...*tühik*]977K(BE).

C OSA

Keretüübi mõiste

1. Üldosa

1.1. I lisa punktis 9 ja III lisa 1. osas osutatud keretüüp ning IX lisa punktis 38 osutatud kerekonstruktsioon märgitakse koodidena.

Koodide loetelu kohaldatakse peamiselt komplektsete ja komplekteeritud sõidukite suhtes.

1.2. M-kategooria sõidukite puhul märgitakse keretüüp kahe tähega vastavalt punktidele 2 ja 3.

1.3. N- ja O-kategooria sõidukite puhul märgitakse keretüüp kahe tähega vastavalt punktidele 4 ja 5.

1.4. Vajaduse korral (eelkõige punktides 4.1. ja 4.6. ning 5.1–5.4 osutatud keretüüpide puhul) lisatakse koodile kaks numbrit.

1.4.1. Numbrite loetelu on sätestatud käesoleva lisa 2. liites.

1.5. Eriotstarbeliste sõidukite puhul peab keretüüp olema kooskõlas sõiduki kategooriaga.

2. M₁-kategooria sõidukid

Viide	Kood	Nimetus	Määratlus
2.1.	AA	sedaan	ISO standardi 3833:1977 punktis 3.1.1.1 määratletud sõiduk, millel on vähemalt neli külgakent.
2.2.	AB	luukpära	Punktis 2.1 osutatud sedaan, millel on tagaluuk.
2.3.	AC	universaal	ISO standardi 3833:1977 punktis 3.1.1.4 määratletud sõiduk.
2.4.	AD	kupee	ISO standardi 3833:1977 punktis 3.1.1.5 määratletud sõiduk.
2.5.	AE	kabriolett	ISO standardi 3833:1977 punktis 3.1.1.6 määratletud sõiduk. Kabriolett võib olla ka usteta.
2.6.	AF	mitmeotstarbeline sõiduk	Muu kui koodi AG ja koodide AA kuni AE all nimetatud sõiduk, mis on ette nähtud reisijate ja nende pagasi või kauba veoks ühes sõidukisektsioonis.
2.7.	AG	kombi	ISO standardi 3833:1977 punktis 3.1.1.4.1 määratletud sõiduk. Pagasiruum peab olema sõitjaruumist täielikult eraldatud. Juhiistme võrdluspunkti kõrgus teepinnast ei pea olema vähemalt 750 mm.

3. M₂- või M₃-kategoria sõidukid

Viide	Kood	Nimetus	Määratlus
3.1.	CA	ühe-korruseline sõiduk	Sõiduk, mille sõitjateruum paikneb ühel korrusel või ei moodusta kahte üksteise kohal paiknevat korrust.
3.2.	CB	kahe-korruseline sõiduk	UNECE eeskirja nr 107 punktis 2.1.6 määratletud sõiduk.
3.3.	CC	ühe-korruseline liigendsõiduk	UNECE eeskirja nr 107 punktis 2.1.3 määratletud ühekorruseline sõiduk.
3.4.	CD	kahe-korruseline liigendsõiduk	UNECE eeskirja nr 107 punktis 2.1.3.1 määratletud sõiduk.
3.5.	CE	madala põrandaga ühe-korruseline sõiduk	UNECE eeskirja nr 107 punktis 2.1.4 määratletud ühekorruseline sõiduk.
3.6.	CF	madala põrandaga kahe-korruseline sõiduk	UNECE eeskirja nr 107 punktis 2.1.4 määratletud kahekorruseline sõiduk.
3.7.	CG	madala põrandaga ühe-korruseline liigendsõiduk	Sõiduk, mille tehnilised omadused vastavad nii punktile 3.3 kui ka punktile 3.5;
3.8.	CH	madala põrandaga kahe-korruseline liigendsõiduk	Sõiduk, mille tehnilised omadused vastavad nii punktile 3.4 kui ka punktile 3.6;
3.9.	CI	ülalt lahtine ühe-korruseline sõiduk	Osalise katusega või katusetu sõiduk.
3.10.	CJ	ülalt lahtine kahe-korruseline	Sõiduk, mille teine korrus on katusetu või osalise katusega.

		sõiduk	
3.11.	CX	bussi šassii	Mittekomplektne sõiduk, mille puhul on kokku monteeritud vaid šassii talad või torud, jõuseade ja teljed ning millele on kavas lisada veoettevõtja vajadustele vastav kerekonstruktsioon.

4. **N₁-, N₂- või N₃-kategooria mootorsõidukid**

Viide	Kood	Nimetus	Määratlus
4.1.	BA	veoauto	Sõiduk, mis on projekteeritud ja valmistatud ainult või peamiselt kaupade veoks (võib vedada ka haagist);
4.2.	BB	kaubik	Veoauto, milles juht ja veos asuvad samas ruumis.
4.3.	BC	sadulveok	Veduk, mis on projekteeritud ja valmistatud ainult või peamiselt poolhaagiste veoks.
4.4.	BD	vedukauto	Veduk, mis on projekteeritud ja valmistatud ainult või peamiselt muude haagiste kui poolhaagiste veoks.
4.5.	BE	pikap	Sõiduk, mille täismass ei ületa 3 500 kg ning, milles juht ja veos ei asu samas ruumis.
4.6.	BX	kabiiniga või kapotiga šassii	Mittekomplektne sõiduk, mille puhul on kokku monteeritud vaid kabiin (täielikult või osaliselt), šassii talad, jõuseade ja teljed, ning millele on kavas lisada veoettevõtja vajadustele vastav kerekonstruktsioon.

5. **O-kategooria sõidukid**

Viide	Kood	Nimetus	Määratlus
5.1.	DA	poolhaagis	Haagis, mis on projekteeritud ja valmistatud haakimiseks veduki või eelikuga ning mille vertikaalkoormus vedukile või eelikule on märkimisväärne. Haakimisel kasutatakse veopolti või sadulhaakeseadist;
5.2.	DB	täishaagis	Haagis, millel on vähemalt kaks telge, millest vähemalt üks on juhitud, ning: a) mis on varustatud (haagise suhtes) vertikaalsuunas liikuva haakeseadmega ja b) mille staatiline vertikaalkoormus vedukile on väiksem kui 100 daN.
5.3.	DC	keskstelghaagis	Haagis, mille telg paikneb (teljed paiknevad) (ühtlaselt koormatud) sõiduki raskuskeskme lähedal, nii et vedukile kantakse üle ainult väike staatiline vertikaalkoormus, mis ei ületa 10 % haagise täismassile vastavast koormusest või 1 000 daN koormust (olenevalt sellest, kumb on väiksem).
5.4.	DE	jäiga haakeseadmega	Ühe teljega või teljerühmaga haagis, mille haakeseadise konstruktsiooni eripära tõttu vedukile

		haagis	üle kantav staatiline koormus ei ole suurem kui 4 000 daN ning mis ei vasta kesktelghaagise määratlusele. Haakimisel ei kasutata veopolti või sadulhaakeseadist.
--	--	--------	---

Menetlus, mille käigus kontrollitakse, kas sõiduki saab liigitada maastikusõidukiks

1. Üldosa

- 1.1. Sõiduki liigitamisel maastikusõidukiks kohaldatakse käesolevas liites kirjeldatud menetlust.

2. Geomeetriliste mõõtmiste tingimused

- 2.1. M_1 - või N_1 -kategooria sõiduk peab olema koormamata, sellele lisatakse jahutusvedelik, määrdeained, kütus, tööriistad ja varuratas (kui see on ettenähtud originaalvarustuses) ning juhiistmele paigutatakse mannekeen, mis vastab 50. protsentilile meestest.

Mannekeeni võib asendada samalaadse seadmega, millel on samasugune mass.

- 2.2. Muud kui punktis 2.1 nimetatud sõidukid koormatakse suurima tehniliselt lubatud täismassini.

Koormuse jaotumine telgedele peab esindama halvimat juhtu, kuid vastama siiski asjaomastele kriteeriumidele.

- 2.3. Tehnilisele teenistusele esitatakse sõidukitüübi representatiivsõiduk, mis vastab punktis 2.1 või 2.2 esitatud tingimustele. Sõiduk on statsionaarses asendis ja selle rattad on otsesõidusuunas.

Pind, millel mõõtmised tehakse, peab olema võimalikult tasane ja horisontaalne (suurim kaldenurk 0,5 %).

3. Esi- ja tagaülendinurga ning nõlvnurga mõõtmine

- 3.1. Esiülendinurka mõõdetakse vastavalt standardi ISO 612:1978 punktile 6.10.

- 3.2. Tagaülendinurka mõõdetakse vastavalt standardi ISO 612:1978 punktile 6.11.

- 3.3. Nõlvnurga mõõdetakse vastavalt standardi ISO 612:1978 punktile 6.9.

- 3.4. Tagaülendinurga mõõtmisel võib reguleeritava kõrgusega tagumised allasõidutõkked seada ülemisse asendisse.

- 3.5. Punktis 3.4 esitatud ettekirjutus ei kohusta paigaldama baassõidukile originaalvarustusena tagumisi allasõidutõkkeid. Baassõiduki tootja peab teatama järgmise etapi tootjale, et sõidukile tagumiste allasõidutõkete paigaldamisel peab tagaülendinurk vastama nõuetele.

4. Kliirensi mõõtmine

- 4.1. Kliirens telgede vahel

- 4.1.1. „Kliirens telgede vahel” – vähim vahekaugus teepinna ja sõiduki madalaima kinnispunkti vahel.

Määratluse kohaldamisel võetakse arvesse eesmise teljerühma viimase telje ja tagumise teljerühma esimese telje vahelist kaugust.

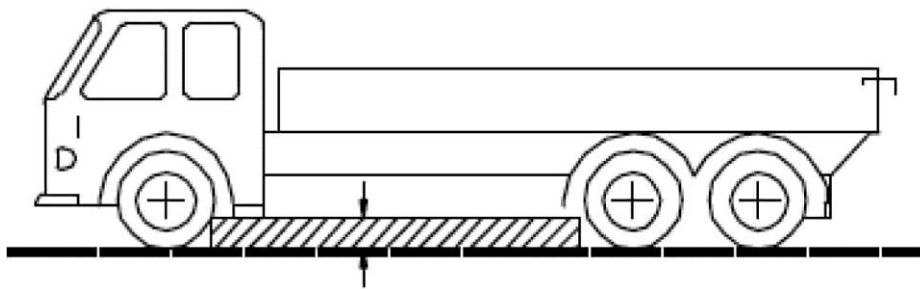

4.1.2. Joonisel viirutatud alasse ei tohi ulatuda ükski sõiduki jäik osa.

4.2. Telje kliirens

4.2.1. „Telje kliirens” – kaare kõrgus, mis läbib ühe telje rataste (topeltrataste korral sisemiste rataste) rehvide kokkupuutepunkte teepinnaga ja puutub sõiduki madalamat kinnispunkti rataste vahel.

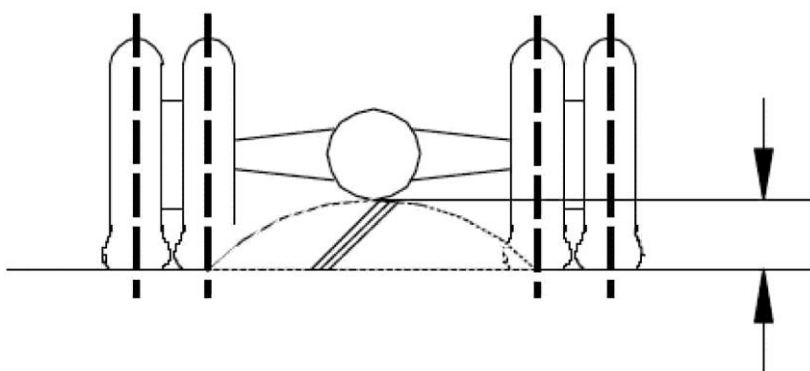

4.2.2. Vajaduse korral mõõdetakse teljerühma kõikide telgede kliirensit.

5. **Tõusuvõime**

5.1. „Tõusuvõime” – sõiduki võime võtta tõuse.

5.2. M_2 -, M_3 -, N_2 - ja N_3 -kategooria mittekomplektsete ja komplektsete sõidukite tõusuvõime määratakse kindlaks katseliselt.

5.3. Tehniline teenistus viib katse läbi katsetatava sõidukitüübi representatiivsõidukiga.

5.4. Tootja taotluse korral ja XVI lisas täpsustatud tingimustel võib sõidukitüübi representatiivsõiduki tõusuvõimet tõendada virtuaalse katsemeetodiga.

6. **Katsetingimused ja katse läbimise või mitteläbimise kriteeriumid**

6.1. Kohaldatakse määruse (EL) nr 1230/2012 II lisas sätestatud tingimusi.

6.2. Sõiduk peab võtma tõusu püsikiirusel, ükski ratas ei tohi piki- või külgsuunas libiseda.

2. liide

Numbrid, mis täiendavad kerede märgistamise koode

01 lamedapõhjaline;

02 küljele avanev;

- 03 kastitaoline;
 - 04 isoleeritud seinte ja sisetemperatuuri hoidvate seadmetega kere;
 - 05 isoleeritud seintega, kuid sisetemperatuuri hoidvate seadmeteta kere;
 - 06 kardin-külgedega;
 - 07 vahetusveovahend (vahetatav pealiskonstruksioon);
 - 08 konteinerveo sõiduk;
 - 09 luuktõstukiga sõiduk;
 - 10 kallur;
 - 11 tsistern;
 - 12 tsistern ohtlike kaupade veoks;
 - 13 elusloomade veok;
 - 14 sõidukite treiler;
 - 15 betoonisegisti;
 - 16 sõiduk betoonisegu ümberpumpamiseks;
 - 17 metsaveosõiduk;
 - 18 prügiveomasin;
 - 19 tänavapühkimisauto, tänavapesuauto, survepesuauto;
 - 20 kompressor,
 - 21 paaditreiler;
 - 22 purilennuki treiler;
 - 23 jaemüügiks või eksponeerimiseks kohandatud sõiduk;
 - 24 puksiirauto;
 - 25 redelauto;
 - 26 kraanaga sõiduk (v.a II lisa A osa punktis 5 määratletud liikurkraana);
 - 27 tööplatvormiga tõstuk;
 - 28 puurauto;
 - 29 madalapõhjaline haagis;
 - 30 klaasiveo treiler;
 - 31 tuletõrjeauto;
 - 99 käesolevas loetelus nimetamata kerekonstruktsioon.
-

III LISA

TEABEDOKUMENT SÕIDUKI ELI TÜÜBIKINNITUSE KOHTA

I OSA

Alljärgnev teave esitatakse kolmes eksemplaris ja koos sisukorraga.

Joonised esitatakse sobivas mõõtkavas ja piisavalt üksikasjalikult A4-formaadis või A4-formaati voldituna.

Kui lisatakse fotod, peavad need olema piisavalt üksikasjalikud.

A. M- ja N-kategooria

1. ÜLDOSA
 - 1.1. Mark (tootja kaubanimi): ...
 - 1.2. Tüüp: ...
 - 1.2.1. Kaubanduslik(ud) nimetus(ed) (kui on teada): ...
 - 1.2.2. Mitmeastmelise tüübi kinnitusega sõidukite puhul baas- / eelmise komplekteerimisastme sõiduki tüübi kinnitused (loetleda andmed iga astme kohta. Seda saab teha maatriksiga)
Tüüp:
Variant (variantid):
Versioon(id):
Tüübi kinnitusnumber, sh laienduse number
 - 1.3. Tüübi identifitseerimisandmed, kui need on märgitud sõidukile ^(b): ...
 - 1.3.1. Märgistuse asukoht: ...
 - 1.4. Sõiduki kategooria ^(c): ...
 - 1.4.1. Ohtlike kaupade klass(id), mille veoks sõiduk on ette nähtud: ...
 - 1.5. Tootjaettevõtte nimi ja aadress: ...
 - 1.5.1. Mitmeastmelise tüübi kinnitusega sõidukite puhul baas-/eelmis(t)e komplekteerimisastme(te) sõiduki tootja ärinimi ja aadress.....
 - 1.8. Koostetehas(t)e nimi (nimed) ja aadress(id): ...
 - 1.9. Tootja esindaja (olemasolu korral) nimi ja aadress: ...
2. SÕIDUKI E HITUSE ÜLDANDMED
 - 2.1. Representatiivsõiduki fotod ja/või joonised: ...
 - 2.3. Telgede ja rataste arv: ...
 - 2.3.1. Topeltratastega telgede arv ja asukoht: ...

- 2.3.2. Juhttelgede arv ja asukoht: ...
- 2.3.3. Veoteljed (arv, asukoht, ühendusviis): ...
- 2.4. Šassii (olemasolu korral) (üldjoonis): ...
- 2.6. Mootori asukoht ja asend: ...
- 2.8. Rooli asukoht: vasakul/paremal (¹)
- 2.8.1. Sõiduk on ette nähtud kasutamiseks parem-/vasakpoolse (¹) liikluse korral.
- 2.9. Täpsustada, kas veduk on ette nähtud poolhaagiste või muude haagiste vedamiseks ja kas tegemist on pool-, täis- või kesktelg- või jäiga haakeseadmega haagisega: ...
- 2.10. Täpsustada, kas sõiduk on ette nähtud kaupade veoks kontrollitud temperatuuril: ...
- 3. MASSID JA MÕÕTMED (¹)(^g)(⁷)
(kg ja mm) (viidata joonisele, kui see on asjakohane)
- 3.1. **Teljevahe(d) täismassiga (^{g1}):**
 - 3.1.1. *Kaheteljelised sõidukid: ...*
 - 3.1.2. *Kolme või enama teljega sõidukid*
 - 3.1.2.1. Järjestikuste telgede vahekaugus alates eesmisest kuni tagumise teljeni: ...
 - 3.1.2.2. Teljevahe kokku: ...
 - 3.3.1. Iga juhttelje rööbe (^{g4}): ...
 - 3.3.2. Kõigi muude telgede rööpmed (^{g4}): ...
- 3.4. **Sõiduki mõõtmete vahemik (üldine)**
 - 3.4.1. *Kereta šassii*
 - 3.4.1.1. Pikkus (^{g5}): ...
 - 3.4.1.1.1. Suurim lubatud pikkus: ...
 - 3.4.1.1.2. Vähim lubatud pikkus: ...
 - 3.4.1.2. Laius (^{g7}): ...
 - 3.4.1.2.1. Suurim lubatud laius: ...
 - 3.4.1.2.2. Vähim lubatud laius: ...
 - 3.4.1.3. Kõrgus (sõidukorras sõidukil) (^{g8}) (reguleeritava kõrgusega vedrustuse korral esitada tavalisele sõiduasendile vastav kõrgus): ...
 - 3.4.2. *Kerega šassii*
 - 3.4.2.1. Pikkus (^{g5}): ...
 - 3.4.2.1.1. Laadimispinna pikkus: ...
 - 3.4.2.2. Laius (^{g7}): ...

- 3.4.2.2.1. Seinte paksus (sõidukite korral, mis on konstrueeritud kaupade veoks kindlal temperatuuril): ...
- 3.4.2.3. Kõrgus (sõidukorras sõidukil) ^(g8) (reguleeritava kõrgusega vedrustuse korral esitada tavalisele sõiduasendile vastav kõrgus): ...
- 3.5. **Mittekomplektsete sõidukite juhtteljele (-telgedele) langev vähim koormus:** ...
- 3.6. **Töökorras sõiduki mass** ^(h)
- a) iga variandi suurim ja vähim väärtus: ...
- b) iga versiooni mass (kui samast variandist on mitu versiooni, tuleb esitada tabel): ...
- 3.6.1. Kõnealuse massi jaotumine telgede vahel ning poolhaagise, kesktelghaagise või jäiga haakeseadmega haagise korral haakepunktile mõjuv koormus:
- a) iga variandi suurim ja vähim väärtus: ...
- b) iga versiooni mass (kui samast variandist on mitu versiooni, tuleb esitada tabel): ...
- 3.6.2. Lisavarustuse mass (nagu see on määratletud määruse (EL) nr 1230/2012 artikli 2 punktis 5): ...
- 3.7. Mittekompaktse sõiduki puhul tootja poolt määratud **komplekteeritud sõiduki vähim mass:** ...
- 3.8. **Suurim tehniliselt lubatud täismass** tootja andmetel ⁽ⁱ⁾⁽³⁾: ...
- 3.8.1. Kõnealuse massi jaotumine telgede vahel ning poolhaagise või kesktelghaagise korral haakepunktile mõjuv koormus ⁽³⁾: ...
- 3.9. **Igale teljele rakenduv suurim tehniliselt lubatud mass:** ...
- 3.10. **Igale teljerühmale rakenduv tehniliselt lubatud koormus:** ...
- 3.11. **Veduki suurim tehniliselt lubatud pukseeritav täismass**
- järgmiste haagiste korral:
- 3.11.1. Täishaagis: ...
- 3.11.2. Poolhaagis: ...
- 3.11.3. Kesktelghaagis: ...
- 3.11.4. Jäiga haakeseadmega haagis: ...
- 3.11.5. Autorongi suurim tehniliselt lubatud täismass⁽³⁾: ...
- 3.11.6. Piduriteta haagise täismass: ...
- 3.12. **Haakepunktile mõjuv suurim tehniliselt lubatud mass:**
- 3.12.1. veduki mass: ...
- 3.12.2. poolhaagise, kesktelghaagise või jäiga haakeseadmega haagise mass: ...
- 3.16. **Suurimad lubatud massid registreerimisel/kasutuses (valikuline)**
- 3.16.1. Registreerimisel/kasutuses suurim lubatud täismass: ...
- 3.16.2. Registreerimisel/kasutuses suurim tehniliselt lubatud koormus igale teljele

ja poolhaagise või kesktelghaagise korral tootja poolt ettenähtud koormus haakepunktis, kui see on väiksem tehniliselt lubatud maksimaalsest koormusest haakepunktis: ...

- 3.16.3. Registreerimisel/kasutuses suurim lubatud koormus igale teljerühmale: ...
- 3.16.4. Registreerimisel/kasutuses suurim lubatud pukseeritav mass: ...
- 3.16.5. Registreerimisel/kasutuses suurim lubatud autorongi mass: ...
- 3.17. Sõiduk esitatakse mitmeastmelise tüübikinnituse saamiseks (ainult määruse (EÜ) nr 715/2007 reguleerimisalasse kuuluv N₁-kategooria mittekomplektne või komplekteeritud sõiduk): jah/ei ⁽¹⁾
- 3.17.1. Sõidukorras baassõiduki mass:kg.
- 3.17.2. Liidetava massi vaikeväärtus, mis on arvatud vastavalt määruse (EÜ) nr 692/2008 XII lisa punktile 5:kg.
- 4. JÕUSEADE ^(k)
- 4.1. **Mootori tootja:** ...
- 4.1.1. Tootja mootorikood, nii nagu see on märgitud mootorile: ...
- 4.1.2. Tüübikinnitusnumber (vajaduse korral), sealhulgas kütuse identifitseerimismärgistus: ...
(ainult raskesõidukid)
- 4.2. **Sisepõlemismootor**
- 4.2.1.1. Tööpõhimõte: ottomootor / diiselmootor / segakütuseline mootor ⁽¹⁾
neljataktiline/kahetaktiline/rootor ⁽¹⁾
- 4.2.1.1.1. Segakütuselise mootori tüüp: tüüp 1A / tüüp 1B / tüüp 2A / tüüp 2B / tüüp 3B ⁽¹⁾^(x1)
- 4.2.1.1.2. Gaaskütuse energiategur kuumkäivitusega WHTC-katsetsükli käigus: ... %
- 4.2.1.2. Silindrite arv ja paigutus: ...
- 4.2.1.3. Mootori töömaht ^(m): cm³
- 4.2.1.6. Mootori normaalne pöörete arv tühikäigul ⁽²⁾: min⁻¹
- 4.2.1.6.1. Mootori suurendatud pöörete arv tühikäigul ⁽²⁾: min⁻¹
- 4.2.1.6.2. Tühikäik diislil: jah/ei ⁽¹⁾^(x1)
- 4.2.1.8. Suurim kasulik võimsus ⁽ⁿ⁾: kW pöörlemissagedusel min⁻¹
(tootja deklareeritud väärtus)
- 4.2.1.11. (Ainult Euro VI) Tootja viited määruse (EL) nr 582/2011 artiklitega 5, 7 ja 9 nõutud dokumentatsioonile, millega võimaldatakse tüübikinnitusasutusel hinnata heitekontrollistrateegiaid ja mootoril olevaid süsteeme, et tagada NO_x kontrolli meetmete nõuetekohane toimimine
- 4.2.2.1. Kergsõidukid: diislikütus / bensiin / veeldatud naftagaas / maagaas või biometaan / etanool (E 85) / biodiisel / vesinik ⁽¹⁾ ⁽⁶⁾

- 4.2.2.2 Raskeveokid: diisel / bensiin / veeldatud naftagaas /H-rühma maagaas / L-rühma maagaas / HL-rühma maagaas / etanool (ED 95) / etanool (E 85) / veeldatud maagaas / LNG₂₀ / ⁽¹⁾⁽⁶⁾
- 4.2.2.2.1. (Ainult Euro VI) Kütused, mille tootja on vastavalt määruse (EL) nr 582/2011 I lisa punktile 1.1.3 (vajaduse korral) kinnitanud mootori puhul kasutamiseks sobivaks
- 4.2.2.4. Sõiduki kütuseliik: üks kütus, kaks kütust, segakütus ⁽¹⁾
- 4.2.2.5. Biokütuse suurim lubatud hulk kütuses (tootja andmetel):
- 4.2.3. *Kütusepaak/-paagid*
- 4.2.3.1. Kulupaak/-paagid
- 4.2.3.1.1. Kütusepaakide arv ja iga kütusepaagi maht: ...
- 4.2.3.2. Varukütusepaak/-paagid
- 4.2.3.2.1. Kütusepaakide arv ja iga kütusepaagi maht: ...
- 4.2.4. *Kütuse etteanne*
- 4.2.4.1. Karburaatori(te)ga: jah/ei ⁽¹⁾
- 4.2.4.2. Sissepritsega (ainult diiselmootoritel või segakütuselistel mootoritel): jah/ei ⁽¹⁾
- 4.2.4.2.2. Tööpõhimõte: otsepritsega/eelkambriga/keeriskambriga ⁽¹⁾
- 4.2.4.3. Sissepritse (üksnes ottomootor): jah/ei ⁽¹⁾
- 4.2.7. *Jahutussüsteem: vedelik-/õhkjahutus ⁽¹⁾*
- 4.2.8. *Sisselaskesüsteem*
- 4.2.8.1. Ülelaadur: jah/ei ⁽¹⁾
- 4.2.8.2. Vahejahuti: jah/ei ⁽¹⁾
- 4.2.8.3.3. (Ainult Euro VI) Sisselaskesüsteemi alarõhk nominaalsel mootori pöörlemissagedusel ning sõiduki täiskoormusel: ... kPa
- 4.2.9. *Väljalaskesüsteem*
- 4.2.9.2.1. (Ainult Euro VI) Mootorisüsteemi mittekuuluvate heitgaasisüsteemi elementide kirjeldus ja/või joonis:
- 4.2.9.3.1. (Ainult Euro VI) Tegelik väljalaske vasturõhk nominaalsel mootori pöörlemissagedusel ning sõiduki täiskoormusel (üksnes diiselmootorite puhul): ... kPa
- 4.2.9.4. Heitgaasisummuti(te) tüüp, tähistus: ...
Kui see on välismüra puhul asjakohane, siis mürasummutus mootoriruumis ja mootoril: ...
- 4.2.9.5. Väljalasketoru asukoht: ...
- 4.2.9.7.1. (Ainult Euro VI) Lubatav heitgaasisüsteemi maht: ... dm³

- 4.2.12. *Õhusaaste vältimiseks võetud meetmed*
- 4.2.12.1.1. (Ainult Euro VI) Karterigaaside tagasijuhtimise seade: jah/ei ⁽²⁾
 Kui jah, siis kirjeldus ja joonised:
 Kui ei, siis vastavus määruse (EL) nr 582/2011 V lisa nõuetele
- 4.2.12.2. Täiendavad saastetõrjeseadmed (kui need on olemas ja kui neid ei ole kirjeldatud muus punktis):
- 4.2.12.2.1. Katalüüsmuundur: jah/ei ⁽¹⁾
- 4.2.12.2.1.11. Heitmete järeltöötlussüsteemide regeneratsioonisüsteemid ja -meetod, kirjeldus: ...
- 4.2.12.2.1.11.6. Tarbitavad reaktiivid: jah/ei ⁽¹⁾
- 4.2.12.2.1.11.7. Katalüüsreaktsiooniks vajaliku reaktiivi tüüp ja kontsentratsioon: ...
- 4.2.12.2.2. Hapnikuandur: jah/ei ⁽¹⁾
- 4.2.12.2.3. Õhu sissepuhe: jah/ei ⁽¹⁾
- 4.2.12.2.4. Heitgaasitagastus: jah/ei ⁽¹⁾
- 4.2.12.2.5. Eralduvate kütuseaurude hulga piiramise süsteem: jah/ei ⁽¹⁾
- 4.2.12.2.6. Kübemefilter: jah/ei ⁽¹⁾
- 4.2.12.2.6.9. Muud süsteemid: jah/ei ⁽¹⁾
- 4.2.12.2.6.9.1. Kirjeldus ja talitus
- 4.2.12.2.7. Pardadiagnostikasüsteem: jah/ei ⁽¹⁾
- 4.2.12.2.7.0.1. (Ainult Euro VI) Pardadiagnostika mootoritüüpkondade arv mootoritüüpkonnas
- 4.2.12.2.7.0.2. (Ainult Euro VI) Pardadiagnostika mootoritüüpkondade loetelu (vajaduse korral)
- 4.2.12.2.7.0.3. (Ainult Euro VI) Pardadiagnostika mootoritüüpkondade arv, millesse algmootor / mootoritüüpkonna liige kuulub:
- 4.2.12.2.7.0.4. (Ainult Euro VI) Tootja viited määruse (EL) nr 582/2011 artikli 5 lõike 4 punktis c ja artikli 9 lõikes 4 nõutavale ja kõnealuse määruse X lisas täpsustatud pardadiagnostikadokumentatsioonile, mis on vajalik pardadiagnostikasüsteemile tüübikinnituse andmiseks
- 4.2.12.2.7.0.5. (Ainult Euro VI) Vajaduse korral tootja viide dokumentidele, milles käsitletakse pardadiagnostikasüsteemiga varustatud mootorisüsteemi paigaldamist sõidukile
- 4.2.12.2.7.0.6. (Ainult Euro VI) Vajaduse korral tootja viide dokumendipaketile, milles käsitletakse tüübikinnituse saanud mootori pardadiagnostikasüsteemi paigaldamist sõidukile
- 4.2.12.2.7.6.5. (Ainult Euro VI) Pardadiagnostika sideprotokollide standard: ⁽⁷⁾

- 4.2.12.2.7.7. (Ainult Euro VI) Tootja viide pardadiagnostikasüsteemiga seotud teabele, mis on nõutav määruse (EL) nr 582/2011 artikli 5 lõike 4 punktiga d ja artikli 9 lõikega 4 selleks, et tagada vastavus sõiduki pardadiagnostikaseadme andmetele ning sõiduki remondi- ja hooldusandmetele juurdepääsu tagamiseks ette nähtud sätetega, või
- 4.2.12.2.7.7.1. Alternatiivina punktis 4.2.12.2.7.7 osutatud tootja viitele viide dokumendile, mis on lisatud määruse (EL) nr 582/2011 III lisa 4. liites kehtestatud teabedokumendile ning milles on järgmine tabel, kui see on täidetud vastavalt esitatud näitele:
- osa – veakood – seirestrateegia – vea avastamise kriteeriumid – rikkeindikaatori avastamise kriteeriumid – teised parameetrid – eelkonditsioneerimine – tõendamiskatse
- katalüüsmuundur – P0420 – hapnikuanduri 1 ja 2 signaalid – andurite 1 ja 2 signaalide erinevus – 3. tsükkel – mootori pöörlemissagedus, mootori koormus, A/F-režiim, katalüsaatori temperatuur – kaks I tüüpi tsükli – I tüüp
- 4.2.12.2.7.8. (Ainult Euro VI) Sõidukil paiknevad pardadiagnostikasüsteemi osad
- 4.2.12.2.7.8.1. Sõidukil paiknevate pardadiagnostikasüsteemi osade loetelu
- 4.2.12.2.7.8.2. Rikkeindikaatori kirjeldus ja/või joonis (¹⁰)
- 4.2.12.2.7.8.3. Pardadiagnostika välise andmevahetuse liidese kirjeldus ja/või joonis (¹⁰)
- 4.2.12.2.8. Muud süsteemid (kirjeldus ja tööpõhimõte): ...
- 4.2.12.2.8.1. (Ainult Euro VI) Süsteemid NO_x kontrolli meetmete nõuetekohase toimimise tagamiseks
- 4.2.12.2.8.2. Juhi meeldetuletussüsteem
- 4.2.12.2.8.2.1. (Ainult Euro VI) Mootor, mille puhul saab juhi meeldetuletussüsteemi alaliselt välja lülitada ning mis on ette nähtud kasutamiseks päästeteenistuse poolt või sõidukites, mis on määratletud artikli 2 lõike 3 punktis b: jah/ei (¹)
- 4.2.12.2.8.3. (Ainult Euro VI) Pardadiagnostika mootoritüüpkondade arv mootoritüüpkonnas, millega arvestati, et tagada NO_x kontrolli meetmete nõuetekohane toimimine
- 4.2.12.2.8.4. (Ainult Euro VI) Pardadiagnostika mootoritüüpkondade loetelu (vajaduse korral)
- 4.2.12.2.8.5. (Ainult Euro VI) Pardadiagnostika mootoritüüpkondade arv, millesse algmootor / mootoritüüpkonna liige kuulub
- 4.2.12.2.8.6. (Ainult Euro VI) Väikseim toimeaine sisaldus reaktiivis, mis ei aktiveeri hoiatussüsteemi (CD_{min}): (mahuprotsentides)
- 4.2.12.2.8.7. (Ainult Euro VI) Vajaduse korral tootja viide dokumentatsioonile, mis käsitleb NO_x kontrollisüsteemi nõuetekohase toimimise tagamiseks vajalike süsteemide paigaldamist sõidukile
- 4.2.12.2.8.8. Sõidukil paiknevad NO_x kontrollimeetmete nõuetekohase toimimise tagamiseks vajalike süsteemide osad
- 4.2.12.2.8.8.1. Roomamisrežiimi aktiveerimine:

- taaskäivitusejärgne blokeerimissüsteem / tankimisejärgne blokeerimissüsteem / parkimisejärgne blokeerimissüsteem ⁽⁷⁾
- 4.2.12.2.8.8.2. Vajaduse korral tootja viide dokumentatsioonile, mis on seotud tüübikinnituse saanud mootori NO_x kontrollimeetmete nõuetekohast toimimist tagava süsteemi sõidukile paigaldamisega
- 4.2.12.2.8.8.3. Hoiatussignaali kirjeldus ja/või joonis ⁽⁶⁾
- 4.2.12.2.9. Pöördemomendi piiraja: jah/ei ⁽¹⁾
- 4.2.13.1. Absorptsioonikordaja tähistuse asukoht (ainult diiselmootoritel): ...
- 4.2.15. Veeldatud naftagaasi kütusesead: jah/ei ⁽¹⁾
- 4.2.16. Maagaasi-kütusesead: jah/ei ⁽¹⁾
- 4.2.17.8.1.0.1. (Ainult Euro VI) Automaatreguleerimine? Jah/ei ⁽¹⁾
- 4.2.17.8.1.0.2. (Ainult Euro VI) Kalibreerimine teatava erikoostisega gaasisegu jaoks NG-H/NG-L/NG-HL ⁽¹⁾
Kohandamine erikoostisega gaasisegu jaoks NG-H_t/NG-L_t/NG-HL_t ⁽¹⁾
- 4.3. **Elektrimootor**
- 4.3.1. Tüüp (mähis, ergutusvool): ...
- 4.3.1.1. Suurim tunnivõimsus: kW
- 4.3.1.1.1. Suurim kasulik võimsus ⁽ⁿ⁾ ... kW
(tootja teatatud väärtus)
- 4.3.1.1.2. Suurim võimsus 30 minuti jooksul ⁽ⁿ⁾ ... kW
(tootja teatatud väärtus)
- 4.3.1.2. Talitluspinge: V
- 4.3.2. Aku
- 4.3.2.4. Asukoht: ...
- 4.4. **Mootorid või mootorikombinatsioonid**
- 4.4.1. Hübriidelektrisõiduk: jah/ei ⁽¹⁾
- 4.4.2. Hübriidelektrisõiduki kategooria: sõidukivälise laadimisega / sõidukivälise laadimiseta ⁽¹⁾
- 4.5.4. (Ainult Euro VI) Raskeveokite mootorite CO₂ heide
- 4.5.4.1. CO₂ heite mass WHSC katses ^(x3): ... g/kWh
- 4.5.4.2. CO₂ heite mass WHSC katses diislirežiimis ^(x2): ... g/kWh
- 4.5.4.3. CO₂ heite mass WHSC katses segakütuserežiimis ^(x1): ... g/kWh
- 4.5.4.4. CO₂ heite mass WHTC katses ^{(8)(x3)}: ... g/kWh

- 4.5.4.5. CO₂ heite mass WHTC katses diislirežiimis (⁸)(^{x2}): ... g/kWh
- 4.5.4.6. CO₂ heite mass WHTC katses segakütuserežiimis (⁸)(^{x1}): ... g/kWh
- 4.5.5. *(Ainult Euro VI) Raskeveokite mootorite kütusekulu*
- 4.5.5.1. Kütusekulu WHSC katses (^{x3}): ... g/kWh
- 4.5.5.2. Kütusekulu WHSC katses diislirežiimil (^{x2}): ... g/kWh
- 4.5.5.3. Kütusekulu WHSC katses segakütuserežiimis (^{x1}): ... g/kWh
- 4.5.5.4. Kütusekulu WHTC katses (⁸)(^{x3}): ... g/kWh
- 4.5.5.5. Kütusekulu WHTC katses diislirežiimis (⁸)(^{x2}): ... g/kWh
- 4.5.5.6. Kütusekulu WHTC katses segakütuserežiimis (⁸)(^{x1}): ... g/kWh

4.6.5. *Määrdeõli temperatuur*

Miinumum: K

Maksimum: K

5. JÕUÜLEKANNE (P)

5.2. **Tüüp** (mehaaniline, hüdrauliline, elektriline jne): ...

5.5. **Käigukast**

5.5.1. *Tüüp* (käsitsilülitusega / automaatne / sujuvalt muutuva ülekandearvuga käigukast) (¹)

5.6. **Ülekandearvud**

Käik	Käigukasti jõuülekandearvud (mootori ja käigukasti väljundvõlli pöörete arvu suhe)	Peaülekannep/peaülekanded (käigukasti väljundvõlli ja juhitava ratta pöörete arvu suhe)	Summaarne ülekandearv
Maksimum sujuvalt muutuva ülekandearvuga käigukasti puhul			
1			
2			
3			
...			
Miinumum sujuvalt muutuva ülekandearvuga käigukasti puhul			
Tagasikäik			

- 5.7. **Sõiduki suurim arvutuslik kiirus** (km/h) ⁽⁴⁾
- 5.9. **Sõidumeerik:** jah/ei ⁽¹⁾
- 5.9.1. *Tüübikinnitusmärk:* ...
- 5.11. **Käiguvahtuse näidikud**
- 5.11.1. Helimärguanne (jah/ei) ⁽¹⁾ Kui jah, kirjeldage heli ja selle tugevust juhi kõrva juures detsibellides dB(A). (Helimärguanne on alati sisse ja välja lülitatav)
- 5.11.2. Määruse (EL) nr 65/2012 I lisa punktis 4.6 nõutud teave (määratud tüübikinnitusele)

- 6. TELJED
- 6.1. Iga telje kirjeldus: ...
- 6.2. Mark: ...
- 6.3. Tüüp: ...
- 6.4. Ülestõstetava(te) telje/telgede asend: ...
- 6.5. Koormatava(te) telje/telgede asend: ...

- 6. VEDRUSTUS
- 6.2. Iga telje või ratta vedrustuse tüüp ja konstruktsioon: ...
- 6.2.1. Kõrgusseaded: jah/ei/valikuline (¹)
- 6.2.3. Veotelje/-telgede õhkvedrustus: jah/ei (¹)
- 6.2.3.1. Veotelje/-telgede õhkvedrustusega samaväärne vedrustus: jah/ei (¹)
- 6.2.4. Vabatelje/telgede õhkvedrustus: jah/ei (¹)
- 6.2.4.1. Vabatelje/-telgede õhkvedrustusega samaväärne vedrustus: jah/ei (¹)
- 6.6.1. *Rehvi ja velje kombinatsioon(id)*
 - a) märkida rehvimõõtme tähistus, kandevõime indeks, kiirusekategorია tähis, veeretakistus vastavalt standardile ISO 28580 (vajaduse korral) (¹);
 - b) velgede puhul märkida põia mõõde (mõõtmed) ja nihe (nihked)
- 7.6.1.1. Teljed
 - 7.6.1.1.1. Telg 1: ...
 - 7.6.1.1.2. Telg 2: ...
- jne
- 7.6.1.2. Varuratas, olemasolu korral: ...
- 7.6.2. *Veereraadiuste ülemine ja alumine piir*
 - 7.6.2.1. Telg 1: ...
 - 7.6.2.2. Telg 2: ...
- jne

- 8. ROOLISEADE
- 8.2. **Ülekandemehhanism ja juhtimisseadis**
 - 8.2.1. Rooli ülekandemehhanismi tüüp (vajadusel täpsustada esi- ja tagasilla kohta): ...
 - 8.2.2. Ülekanne ratastele (kaasa arvatud muu kui mehaaniline ülekanne; vajaduse korral täpsustada esi- ja tagasilla kohta): ...
 - 8.2.3. Võimendusviis (olemasolu korral): ...

- 9. PIDURID
- 9.5. Mitteleblokeeruv pidurisüsteem: jah/ei/valikuline (¹)
- 9.9. Pidurisüsteemi lühikirjeldus UNECE eeskirja nr 13 punkti 2.6 kohaselt: ...
- 9.11. Aeglusti(te) tüübi/tüüpide andmed: ...

- 10. KERE
- 10.1. Kere tüüp, kasutades II lisa C osas sätestatud koode: ...
- 10.3. **Sõitjateuksed, sulgurid ja hinged:**
- 10.3.1. Uste konfiguratsioon ja arv: ...
- 10.9. **Kaudse nähtavuse seadmed**
- 10.9.1. Tahavaatepeeglid (iga peegli kohta):
- 10.9.1.1. Mark: ...
- 10.9.1.2. Tüübikinnitusmärk: ...
- 10.9.1.3. Variant: ...
- 10.9.1.6. Lisavarustus, mis võib mõjutada tahapoole suunatud vaatevälja: ...
- 10.9.2. Muud kaudse nähtavuse seadmed peale peeglite: ...
- 10.9.2.1. Seadme tüüp ja kirjeldus: ...
- 10.10. **Sisustuselemendid**
- 10.10.3. *Istmed*
- 10.10.3.1. Istekohtade arv (⁸): ...
- 10.10.3.1.1. Asukoht ja paigutus: ...
- 10.10.3.2. Iste (istmed), mis on ette nähtud kasutamiseks ainult seisvas sõidukis: ...
- 10.10.4.1. Peatugede tüüp/tüübid: istmega kokku ehitatud / eemaldatav / eraldi (¹)
- 10.10.4.2. Tüübikinnitusnumber (-numbrid), kui on teada: ...
- 10.10.8. Kliimasüsteemis külmutusagendina kasutatav gaas: ...
- 10.10.8.1. Kliimaseade näeb ette fluoritud kasvuhoonegaasi kasutamist, mille globaalse soojenemise potentsiaal on üle 150: jah/ei (¹)
- 10.12.2. Lisaturvasüsteemide laad ja asukoht (märkida: on / ei ole / valikuline)

(L = vasakpoolne iste, R = parempoolne iste, C = keskmine iste)				
		Esiturvapadi	Külgturvapadi	Turvavööpinguti
Esimene istmerida	L			
	C			
	R			
Teise istmerea istekohad (*)	L			
	C			
	R			
(*) Tabelit võib vajaduse korral pikendada, kui sõidukis on rohkem kui kaks istmerida või rohkem kui kolm istet ühes istmereas.				

10.17.

Andmesildid

10.17.1.

Andmesiltide ja pealdiste ning sõiduki tehasetähise asukoha fotod ja/või joonised: ...

10.17.2.

Andmesiltide ja pealdiste fotod ja/või joonised (täielik näidis koos mõõtmega): ...

10.17.3.

Sõiduki tehasetähise fotod ja/või joonised (täielik näidis koos mõõtmega): ...

10.17.4.1.

Selgitada tuleb märkide tähendust sõidukit kirjeldavas tehasetähise osas ja vajaduse korral tehasetähise sõiduki valmimisnumbri osas, mida kasutatakse ISO standardi 3779-1983 punkti 5.3 nõuete järgimiseks: ...

10.17.4.2.

Kui ISO standardi 3779-1983 punkti 5.4 nõuetele vastavuse saavutamiseks kasutatakse tehasetähise sõidukit kirjeldava osa märke, tuleb need märgid esitada: ...

10.22.

Eesmine allasõidutõke

10.22.0.

Olemasolu: jah/ei/mittekomplektne (¹)

10.23.

Jalakäijate kaitse

10.23.1.

Sõiduki üksikasjalik kirjeldus, k.a fotod ja/või joonised sõiduki kere, mõõtmete, kontuuride, sõiduki esiosas kasutatud materjalide (väljas ja seest kohta, kaasa arvatud iga paigaldatud aktiivse turvasüsteemi üksikasjad.

10.24.

Esikaitstesüsteemid

10.24.1.

Üldine asetus (joonised või fotod), mis näitab esikaitstesüsteemide asukohta ja kinnitust:

10.24.3.

Täielikud andmed vajalike kinnitusdetailide kohta ja põhjalikud paigaldusjuhised, sealhulgas vajalikud pingutusmomendid:

11.

VEDUKI JA HAAGISE VÕI VEDUKI JA POOLHAAGISE ÜHENDUSVIISID

- 11.1. Paigaldatud või paigaldatava(te) haakeseadise/-seadiste klass ja tüüp: ...
- 11.3. Juhend haakeseadise paigaldamiseks sõidukile ja autol asuvate tootja poolt ette nähtud kinnituskohtade fotod või joonised; lisateave, kui haakeseadisetüüpide kasutamine on piiratud teatavate sõidukitüübi variantide või versioonidega: ...
- 11.4. Teave spetsiaalsete pukseerimiskonksude või kinnitusplaatide kinnituse kohta: ...
- 11.5. Tüübikinnitusnumber/-numbrid: ...
- 12. MUUD SÄTTED
- 12.7.1. Sagedusala 24 GHz lähitoimeradariga varustatud sõiduk: jah/ei (¹)
- 13. ERISÄTTED BUSSIDELE
- 13.1. **Sõiduki klass:** I klass / II klass / III klass / A-klass / B-klass (¹)
- 13.1.2. Šassiitüübid, millele võib paigaldada tüübikinnitusega kere (sõiduki tootja(d) ja tüübid): ...
- 13.3. **Sõitjate arv** (iste- ja seisukohad)
- 13.3.1. Kokku (N): ...
- 13.3.2. Ülemine korrus (N_a) (¹): ...
- 13.3.3. Alumine korrus (N_b) (¹): ...
- 13.4. **Sõitjate arv** (istekohad)
- 13.4.1. Kokku (A): ...
- 13.4.2. Ülemine korrus (A_a) (¹): ...
- 13.4.3. Alumine korrus (A_b) (¹): ...
- 13.4.4. M₂- ja M₃-kategooria sõidukite ratastoolikohtade arv: ...
- 16. SÕIDUKITE REMONDI- JA HOOLDUSTEABE KÄTTESAADAVUS
- 16.1. Peamise veebisaidi aadress, kus sõidukite remondi- ja hooldusteave on kättesaadav: ...

B. O-kategooria

1. **ÜLDOSA**
 - 1.1. Mark (tootja kaubanimi): ...
 - 1.2. Tüüp: ...
 - 1.2.1. Kaubanduslik(ud) nimetus(ed) (kui on teada): ...
 - 1.3. Tüübi identifitseerimisandmed, kui need on märgitud sõidukile ^(b): ...
 - 1.3.1. Märgistuse asukoht: ...
 - 1.4. Sõiduki kategooria ^(c): ...
 - 1.4.1. Ohtlike kaupade klass(id), mille veoks sõiduk on ette nähtud: ...
 - 1.5. Tootjaettevõtte nimi ja aadress: ...
 - 1.8. Koostetehas(t)e nimi (nimed) ja aadress(id): ...
 - 1.9. Tootja esindaja (olemasolu korral) nimi ja aadress: ...
2. **SÕIDUKI EHITUSE ÜLDANDMED**
 - 2.1. Representatiivsõiduki fotod ja/või joonised: ...
 - 2.3. Telgede ja rataste arv: ...
 - 2.3.1. Topeltratastega telgede arv ja asukoht: ...
 - 2.3.2. Juhttelgede arv ja asukoht: ...
 - 2.4. Šassii (olemasolu korral) (üldjoonis): ...
 - 2.9. Täpsustada, kas veduk on ette nähtud poolhaagiste või muude haagiste vedamiseks ja kas tegemist on pool-, täis- või kesktelg- või jäiga haakeseadmega haagisega: ...
 - 2.10. Täpsustada, kas sõiduk on ette nähtud kaupade veoks kontrollitud temperatuuril: ...
3. **MASSID JA MÕÕTMED ^(f)^(g)⁽⁷⁾**
(kg ja mm) (viidata joonisele, kui see on asjakohane)
 - 3.1. **Teljevahe(d) täismassiga _(g1)**
 - 3.1.1. *Kaheteljelised sõidukid: ...*
 - 3.1.2. *Kolme või enama teljega sõidukid*
 - 3.1.2.1. Järjestikuste telgede vahekaugus alates eesmisest kuni tagumise teljeni: ...
 - 3.1.2.2. Teljevahe kokku: ...
 - 3.3.1. Iga juhttelje rööbe ^(g4): ...
 - 3.3.2. Kõigi muude telgede rööpmed ^(g4): ...
 - 3.4. **Sõiduki mõõtmete vahemik (üldine)**
 - 3.4.1. *Kereta šassii*

- 3.4.1.1. Pikkus (^{g5}): ...
- 3.4.1.1.1. Suurim lubatud pikkus: ...
- 3.4.1.1.2. Vähim lubatud pikkus: ...
- 3.4.1.1.3. Haagiste korral: haakeseadise lubatud maksimaalne pikkus (^{g6}): ...
- 3.4.1.2. Laius (^{g7}): ...
- 3.4.1.2.1. Suurim lubatud laius: ...
- 3.4.1.2.2. Vähim lubatud laius: ...
- 3.4.2. *Kerega šassii*
- 3.4.2.1. Pikkus (^{g5}): ...
- 3.4.2.1.1. Laadimispinna pikkus: ...
- 3.4.2.1.2. Haagiste korral: haakeseadise lubatud maksimaalne pikkus (^{g6}): ...
- 3.4.2.2. Laius (^{g7}): ...
- 3.4.2.2.1. Seinte paksus (sõidukite korral, mis on konstrueeritud kaupade veoks kindlal temperatuuril): ...
- 3.4.2.3. Kõrgus (sõidukorras sõidukil) (^{g8}) (reguleeritava kõrgusega vedrustuse korral esitada tavalisele sõiduasendile vastav kõrgus): ...
- 3.6. **Töökorras sõiduki mass (^h)**
 - a) iga variandi suurim ja vähim väärtus: ...
 - b) iga versiooni mass (esitada tuleb tabel): ...
- 3.6.1. Kõnealuse massi jaotumine telgede vahel ning poolhaagise, kesktelghaagise või jäiga haakeseadmega haagise korral haakepunktile mõjuv koormus: ...
 - a) iga variandi suurim ja vähim väärtus: ...
 - b) iga versiooni mass (esitada tuleb tabel): ...
- 3.6.2. Lisavarustuse mass (nagu see on määratletud määruse (EL) nr 1230/2012 artikli 2 punktis 5): ...
- 3.7. Mittekomplektse sõiduki puhul tootja poolt määratud **komplekteeritud sõiduki vähim mass**: ...
- 3.8. **Suurim tehniliselt lubatud täismass** tootja andmetel (ⁱ)(³): ...
- 3.8.1. Kõnealuse massi jaotumine telgede vahel ning poolhaagise või kesktelghaagise korral haakepunktile mõjuv koormus (³): ...
- 3.9. **Igale teljele rakenduv suurim tehniliselt lubatud mass**: ...
- 3.10. **Igale teljerühmale rakenduv tehniliselt lubatud koormus**: ...
- 3.12. **Haakepunktile mõjuv suurim tehniliselt lubatud mass**:
 - 3.12.2. poolhaagise, kesktelghaagise või jäiga haakeseadmega haagise mass: ...
- 3.16. **Suurimad lubatud massid registreerimisel/kasutuses (valikuline)**
 - 3.16.1. Registreerimisel/kasutuses suurim lubatud täismass: ...

- 3.16.2. Registreerimisel/kasutuses suurim tehniliselt lubatud koormus igale teljele ja poolhaagise või kesktelghaagise korral tootja poolt ettenähtud koormus haakepunktis, kui see on väiksem tehniliselt lubatud maksimaalsest koormusest haakepunktis: ...
- 3.16.3. Registreerimisel/kasutuses suurim lubatud koormus igale teljerühmale: ...
- 3.16.4. Registreerimisel/kasutuses suurim lubatud haagisemass (iga tehnilise konfiguratsiooni jaoks võib olla ka mitu väärtust (⁵)): ...
4. JÕUÜLEKANNE
- 4.7. Sõiduki suurim arvutuslik kiirus (km/h) (⁴)
5. TELJED
- 5.1. Iga telje kirjeldus: ...
- 5.2. Mark: ...
- 5.3. Tüüp: ...
- 5.4. Ülestõstetava(te) telje/telgede asend: ...
- 5.5. Koormatava(te) telje/telgede asend: ...
6. VEDRUSTUS
- 6.2. Iga telje või ratta vedrustuse tüüp ja konstruktsioon: ...
- 6.2.1. Kõrgusseaded: jah/ei/valikuline (¹)
- 6.2.4. Vabatelje/telgede õhkvedrustus: jah/ei (¹)
- 6.2.4.1. Vabatelje/-telgede õhkvedrustusega samaväärne vedrustus: jah/ei (¹)
- 6.6.1. *Rehvi ja velje kombinatsioon(id)*
- a) märkida rehvimõõtme tähistus, kandevõime indeks, kiirusekategorია tähis, veeretakistus vastavalt standardile ISO 28580 (vajaduse korral) (¹);
- b) velgede puhul märkida põia mõõde (mõõtmed) ja nihe (nihked)
- 6.6.1.1. Teljed
- 6.6.1.1.1. Telg 1: ...
- 6.6.1.1.2. Telg 2: ...
- jne
- 6.6.1.2. Varuratas, olemasolu korral: ...
- 6.6.2. *Veereraadiuste ülemine ja alumine piir*
- 6.6.2.1. Telg 1: ...
- 6.6.2.2. Telg 2: ...
- jne
7. ROOLISEADE
- 7.2. **Ülekandemehhanism ja juhtimisseadis**

- 7.2.1. Rooli ülekandemehhanismi tüüp (vajadusel täpsustada esi- ja tagasilla kohta): ...
- 7.2.2. Ülekanne ratastele (kaasa arvatud muu kui mehaaniline ülekanne; vajaduse korral täpsustada esi- ja tagasilla kohta): ...
- 7.2.3. Võimendusviis (olemasolu korral): ...
8. **PIDURID**
- 8.5. Mitteleblokeeruv pidurisüsteem: jah/ei/valikuline (¹)
- 8.9. Pidurisüsteemi lühikirjeldus UNECE eeskirja nr 13-H punkti 2.6 kohaselt: ...
9. **KERE**
- 9.1. Kere tüüp, kasutades II lisa C osas määratletud koode: ...
- 9.17. **Andmesildid**
- 9.17.1. Andmesiltide ja pealdiste ning sõiduki tehasetähise asukoha fotod ja/või joonised: ...
- 9.17.2. Andmesiltide ja pealdiste fotod ja/või joonised (täielik näidis koos mõõtmega): ...
- 9.17.3. Sõiduki tehasetähise fotod ja/või joonised (täielik näidis koos mõõtmega): ...
- 9.17.4.1. Selgitada tuleb märkide tähendust sõidukit kirjeldavas tehasetähise osas ja vajaduse korral tehasetähise sõiduki valmimisnumbri osas, mida kasutatakse ISO standardi 3779-1983 punkti 5.3 nõuete järgimiseks: ...
- 9.17.4.2. Kui ISO standardi 3779-1983 punkti 5.4 nõuetele vastavuse saavutamiseks kasutatakse tehasetähise sõidukit kirjeldava osa märke, tuleb need märgid esitada: ...
11. **VEDUKI JA HAAGISE VÕI VEDUKI JA POOLHAAGISE ÜHENDUSVIISID**
- 11.1. Paigaldatud või paigaldatava(te) haakeseadise/-seadiste klass ja tüüp: ...
- 11.5. Tüübikinnitusnumber/-numbrid: ...
-

II OSA

Tabel, milles on esitatud I osas loetletud elementide kombinatsioonid sõidukitüübi versioonide ja variantide kohta

Detail nr	Kõik	Versioon 1	Versioon 2	Versioon 3	Versioon n

Selgitavad märkused

- a) Tüübi iga variandi kohta koostatakse eraldi tabel.
 - b) Kui mitme väärtuse olemasolu korral nende kombinatsioonide kohta variandi piirangud puuduvad, tuleb need kanda veergu pealkirjaga „Kõik”.
 - c) II osa kohaselt esitatava teabe võib esitada alternatiivse skeemi järgi või lisada I osa alusel esitatud teabe hulka.
 - d) Iga variant ja iga versioon tuleb identifitseerida numbrilise või tähtnumbrilise koodiga, mis tuleb märkida ka asjaomase sõiduki vastavustunnistusele (IX lisa).
 - e) III osa IV lisasse kuuluv(ad) variant/variandid tuleb identifitseerida spetsiaalse tähtnumbrilise koodiga.
-

III OSA

Tüübikinnitusnumbrid

Artiklis 22 nõutav teave tuleb esitada järgmises tabelis, mis hõlmab vastava sõidukitüübi süsteemide, eraldi seadmestike ja osade tüübikinnitusi, mis on antud kooskõlas IV lisas loetletud õigusaktidega. (Lisada tuleb iga süsteemi, eraldi seadmestiku ja osa kõik asjassepuutuvad tüübikinnitused. Osi käsitlevat teavet ei ole siin vaja siiski esitada, kui selline teave sisaldub paigaldusnõuetega seotud tüübikinnitustunnistuses).

Teema	Tüübikinnitusnumber või katsearuande number (**)	Tüübikinnitust (*) andev või katsearuannet (***) esitav liikmesriik või kokkuleppeosaline (*)	Laiendamise kuupäev	Variant või versioon
(*) Muudetud 1958. aasta kokkuleppe osalised. (**) Märkida, kui ei ole tüübikinnitusnumbrist leitav. (***) Esitatakse, kui tootja kohaldab artikli 39 lõike 1 sätteid. Sellisel juhul tuleb kohaldatav õigusakt nimetada teises veerus.				

Allkiri: ...

Ametikoht: ...

Kuupäev: ...

IV LISA

SÕIDUKITE, SÜSTEEMIDE, OSADE VÕI ERALDI SEADMESTIKE ELI TÜÜBIKINNITUSE NÕUDED

I OSA

Õigusaktid, millega kehtestatakse seeriaviisiliselt piiranguteta toodetavate sõidukite ELi tüübikinnituse nõuded

Kirje	Teema	Õigusakt	Kohaldamisala										Eraldi seadmestik või osa	
			M ₁	M ₂	M ₃	N ₁	N ₂	N ₃	O ₁	O ₂	O ₃	O ₄		
1A	Müratase	Euroopa Parlamendi ja nõukogu määrus (EL) nr 540/2014 ¹⁵	X	X	X	X	X	X						X
2A	Väikeste tarbesõidukite heitgaasid (Euro V ja Euro VI) / teabe kättesaadavus	Määrus (EÜ) nr 715/2007	X ⁽¹⁾	X ⁽¹⁾		X ⁽¹⁾	X ⁽¹⁾							X
3A	Tuleohutus (vedelkütusepaagid)	Määrus (EÜ) nr 661/2009 UNECE eeskiri nr 34	X	X	X	X	X	X	X	X	X	X	X	
3 B	Tagumised allasõidutõkked ja nende paigaldamine; tagumised allasõidutõkked	Määrus (EÜ) nr 661/2009 UNECE eeskiri nr 58	X	X	X	X	X	X	X	X	X	X	X	X
4 A	Tagumise registreerimismärgi paigaldus- ja kinnituskoht	Määrus (EÜ) nr 661/2009 Komisjoni määrus (EL) nr 1003/2010 ¹⁶	X	X	X	X	X	X	X	X	X	X	X	

¹⁵ Euroopa Parlamendi ja nõukogu määrus (EL) nr 540/2014, 16. aprill 2014, mis käsitleb mootorsõidukite ja varusummutisüsteemide mürataset ning millega muudetakse direktiivi 2007/46/EÜ ja tunnistatakse kehtetuks direktiiv 70/157/EMÜ (ELT L 158, 27.5.2014, lk 131).

¹⁶ Komisjoni määrus (EL) nr 1003/2010, 8. november 2010, mis käsitleb mootorsõidukite ja nende haagiste tagumiste registreerimismärkide paigalduskoha ja kinnitamise tüübikinnituse nõudeid ning millega rakendatakse Euroopa Parlamendi ja nõukogu määrust (EÜ) nr 661/2009, mis käsitleb mootorsõidukite, nende haagiste ning nende jaoks ette nähtud süsteemide, osade ja eraldi tehniliste seadmestike üldise ohutusega seotud tüübikinnituse nõudeid (ELT L 291, 9.11.2010, lk 22).

5 A	Juhtimisseadmestik	Määrus (EÜ) nr 661/2009 UNECE eeskiri nr 79	X	X	X	X	X	X	X	X	X	X	X	
6 A	Sõidukisse pääs ja manööverdamisvõime (astmed, astmelauad ja käepidemed)	Määrus (EÜ) nr 661/2009 Määrus (EL) nr 130/2012 ¹⁷	X			X	X	X						
6 B	Uksesulgurid ja uksekinnitusdetailid	Määrus (EÜ) nr 661/2009 UNECE eeskiri nr 11	X			X								
7 A	Helisignaalseadmed ja signaalseadised	Määrus (EÜ) nr 661/2009 UNECE eeskiri nr 28	X	X	X	X	X	X						X
8 A	Kaudse nähtavuse seadmed ja nende paigaldamine	Määrus (EÜ) nr 661/2009 UNECE eeskiri nr 46	X	X	X	X	X	X						X
9 A	Sõidukite ja haagiste pidurisüsteem	Määrus (EÜ) nr 661/2009 UNECE eeskiri nr 13		X ⁽³⁾	X ⁽³⁾	X ⁽³⁾	X ⁽³⁾	X ⁽³⁾	X ⁽³⁾	X ⁽³⁾	X ⁽³⁾	X ⁽³⁾	X ⁽³⁾	
9 B	Sõiduautode pidurisüsteem	Määrus (EÜ) nr 661/2009 UNECE eeskiri nr 13-H	X ⁽⁴⁾			X ⁽⁴⁾								
10 A	Elektromagnetiline ühilduvus	Määrus (EÜ) nr 661/2009 UNECE eeskiri nr 10	X	X	X	X	X	X	X	X	X	X	X	X
12 A	Sisustus	Määrus (EÜ) nr 661/2009 UNECE eeskiri nr 21	X											
13 A	Kaitse mootorsõiduki omavolilise kasutamise eest	Määrus (EÜ) nr 661/2009 UNECE eeskiri nr 18		X ^(4A)	X ^(4A)		X ^(4A)	X ^(4A)						X
13 B	Kaitse mootorsõiduki omavolilise kasutamise eest	Määrus (EÜ) nr 661/2009 UNECE eeskiri nr 116	X			X								X

¹⁷ Komisjoni määrus (EL) nr 130/2012, 15. veebruar 2012, mis käsitleb teatavate mootorsõidukite tüübikinnituse nõudeid seoses sõidukisse pääsu ja sõiduki manööverdamisvõimega ning Euroopa Parlamendi ja nõukogu määruse (EÜ) nr 661/2009 (mis käsitleb mootorsõidukite, nende haagiste ning nende jaoks ette nähtud süsteemide, osade ja eraldi tehniliste seadmetike üldise ohutusega seotud tüübikinnituse nõudeid) rakendamist (ELT L 43, 16.2.2012, lk 6).

14 A	Juhi kaitse roolimehhanismi eest kokkupõrke korral	Määrus (EÜ) nr 661/2009 UNECE eeskiri nr 12	X			X							
15 A	Istmed, nende kinnituspunktid ja peatoed	Määrus (EÜ) nr 661/2009 UNECE eeskiri nr 17	X	X ^(4B)	X ^(4B)	X	X	X					
15 B	Suurte reisijateveo-sõidukite istmed	Määrus (EÜ) nr 661/2009 UNECE eeskiri nr 80		X	X								
16 A	Väljaulatuvad osad	Määrus (EÜ) nr 661/2009 UNECE eeskiri nr 26	X										X
17 A	Sõidukisse pääs ja manööverdamisvõime (tagasikäik)	Määrus (EÜ) nr 661/2009 Määrus (EL) nr 130/2012	X	X	X	X	X	X					
17 B	Kiirusmõõdik ja selle paigaldamine	Määrus (EÜ) nr 661/2009 UNECE eeskiri nr 39	X	X	X	X	X	X					
18 A	Tootja andmesilt ja tehasetähis	Määrus (EÜ) nr 661/2009 Määrus (EL) nr 19/2011	X	X	X	X	X	X	X	X	X	X	
19 A	Turvavööde kinnituspunktid, ISOFIX-kinnitussüsteemid ja ISOFIX-ülakinnitused	Määrus (EÜ) nr 661/2009 UNECE eeskiri nr 14	X	X	X	X	X	X					
20 A	Valgustus- ja valgussignaalseadmete paigaldamine sõidukitele	Määrus (EÜ) nr 661/2009 UNECE eeskiri nr 48	X	X	X	X	X	X	X	X	X	X	
21 A	Mootorsõidukite ja nende haagiste helkurseadmed	Määrus (EÜ) nr 661/2009 UNECE eeskiri nr 3	X	X	X	X	X	X	X	X	X	X	X
22 A	Mootorsõidukite ja nende haagiste eesmised ja tagumised ääretulelaternad, piduritulelaternad ja ülemised ääretulelaternad	Määrus (EÜ) nr 661/2009 UNECE eeskiri nr 7	X	X	X	X	X	X	X	X	X	X	X
22 B	Mootorsõidukite päevatulelaternad	Määrus (EÜ) nr 661/2009 UNECE eeskiri nr 87	X	X	X	X	X	X					X

22C	Mootorsõidukite ja nende haagiste küljeääretulelaternad	Määrus (EÜ) nr 661/2009 UNECE eeskiri nr 91	X	X	X	X	X	X	X	X	X	X	X
23 A	Mootorsõidukite ja nende haagiste suunatud	Määrus (EÜ) nr 661/2009 UNECE eeskiri nr 6	X	X	X	X	X	X	X	X	X	X	X
24 A	Mootorsõidukite ja nende haagiste tagumiste registreerimismärkide valgustus	Määrus (EÜ) nr 661/2009 UNECE eeskiri nr 4	X	X	X	X	X	X	X	X	X	X	X
25 A	Mootorsõidukite Euroopa asümmeetrilise valgusjaotusega lähi- või kaugtuld või mõlemat kiirgavad esitulede lamplaternad	Määrus (EÜ) nr 661/2009 UNECE eeskiri nr 31	X	X	X	X	X	X					X
25 B	Mootorsõidukite ja nende haagiste tüübikinnitusega laternaseadmestikus kasutatavad hõõglambid	Määrus (EÜ) nr 661/2009 UNECE eeskiri nr 37	X	X	X	X	X	X	X	X	X	X	X
25C	Mootorsõiduki gaaslahendusvalgusallikatega varustatud esilaternad	Määrus (EÜ) nr 661/2009 UNECE eeskiri nr 98	X	X	X	X	X	X					X
25D	Tüübikinnitusega gaaslahenduslaternates kasutatavad gaaslahendusvalgusallikad	Määrus (EÜ) nr 661/2009 UNECE eeskiri nr 99	X	X	X	X	X	X					X
25E	Mootorsõidukite esilaternad, mis kiirgavad asümmeetrilist lähi- või kaugtuld või mõlemat ja on varustatud hõõglampide ja/või LED-moodulitega	Määrus (EÜ) nr 661/2009 UNECE eeskiri nr 112	X	X	X	X	X	X					X
25F	Mootorsõidukite kohanduvate esitulede süsteemid	Määrus (EÜ) nr 661/2009 UNECE eeskiri nr 123	X	X	X	X	X	X					X
26 A	Mootorsõidukite eesmised udutulelaternad	Määrus (EÜ) nr 661/2009 UNECE eeskiri nr 19	X	X	X	X	X	X					X
27 A	Pukseerimisseade	Määrus (EÜ) nr 661/2009 Määrus (EL) nr 1005/2010	X	X	X	X	X	X					
28 A	Mootorsõidukite ja nende haagiste tagumised udutulelaternad	Määrus (EÜ) nr 661/2009 UNECE eeskiri nr 38	X	X	X	X	X	X	X	X	X	X	X

29 A	Mootorsõidukite ja nende haagiste tagurdustuled	Määrus (EÜ) nr 661/2009 UNECE eeskiri nr 23	X	X	X	X	X	X	X	X	X	X	X
30 A	Mootorsõidukite seisutulelaternad	Määrus (EÜ) nr 661/2009 UNECE eeskiri nr 77	X	X	X	X	X	X					
31 A	Turvavööd, turvasüsteemid, lapse turvasüsteemid ja ISOFIX-tüüpi lapse turvasüsteemid	Määrus (EÜ) nr 661/2009 UNECE eeskiri nr 16	X	X	X	X	X	X					X
32 A	Eesmine vaateväli	Määrus (EÜ) nr 661/2009 UNECE eeskiri nr 125	X										
33 A	Käsijuhtseadiste, märgutulede ja näidikute paigutus ja tähistus	Määrus (EÜ) nr 661/2009 UNECE eeskiri nr 121	X	X	X	X	X	X					
34 A	Tuuleklaasilt jäite ja niiskuse eemaldamise seadmed	Määrus (EÜ) nr 661/2009 Komisjoni määrus (EL) nr 672/2010 ¹⁸	X	(⁵)	(⁵)	(⁵)	(⁵)	(⁵)					
35 A	Tuuleklaasi puhasti- ja pesurisüsteemid	Määrus (EÜ) nr 661/2009 Komisjoni määrus (EL) nr 1008/2010 ¹⁹	X	(⁶)	(⁶)	(⁶)	(⁶)	(⁶)					X
36 A	Küttesüsteemid	Määrus (EÜ) nr 661/2009 UNECE eeskiri nr 122	X	X	X	X	X	X	X	X	X	X	X
37 A	Porikaitsmed	Määrus (EÜ) nr 661/2009 Määrus (EL) nr 1009/2010	X										

¹⁸ Komisjoni määrus (EL) nr 672/2010, 27. juuli 2010, mis käsitleb teatavate mootorsõidukite tuuleklaasi jäite ja niiskuse eemaldamise süsteemide tüübikinnituse nõudeid ning millega rakendatakse Euroopa Parlamendi ja nõukogu määrust (EÜ) nr 661/2009, mis käsitleb mootorsõidukite, nende haagiste ning nende jaoks ette nähtud süsteemide, osade ja eraldi tehniliste seadmetike üldise ohutusega seotud tüübikinnituse nõudeid (ELT L 196, 28.7.2010, lk 5).

¹⁹ Komisjoni määrus (EL) nr 1008/2010, 9. november 2010, mis käsitleb teatavate mootorsõidukite tuuleklaasi puhasti- ja pesurisüsteemide tüübikinnituse nõudeid ning millega rakendatakse Euroopa Parlamendi ja nõukogu määrust (EÜ) nr 661/2009, mis käsitleb mootorsõidukite, nende haagiste ning nende jaoks ette nähtud süsteemide, osade ja eraldi tehniliste seadmetike üldise ohutusega seotud tüübikinnituse nõudeid (ELT L 292, 10.11.2010, lk 2).

38 A	Sõiduki istmega kokku ehitatud või eraldiseisvad peatoed	Määrus (EÜ) nr 661/2009 UNECE eeskiri nr 25	X										
41 A	Raskeveokite heide (Euro VI) / teabe kättesaadavus	Määrus (EÜ) nr 595/2009	X ⁽⁹⁾	X ⁽⁹⁾	X	X ⁽⁹⁾	X ⁽⁹⁾	X					X
42 A	Kaubaveokite külgmised allasõidutõkked	Määrus (EÜ) nr 661/2009 UNECE eeskiri nr 73					X	X			X	X	X
43 A	Porikaitseüsteemid	Määrus (EÜ) nr 661/2009 Määrus (EL) nr 109/2011				X	X	X	X	X	X	X	X
44 A	Massid ja mõõtmed	Määrus (EÜ) nr 661/2009 Määrus (EL) nr 1230/2012	X										
45 A	Ohutud klaaspinnamaterjalid ja nende paigaldamine sõidukitele	Määrus (EÜ) nr 661/2009 UNECE eeskiri nr 43	X	X	X	X	X	X	X	X	X	X	X
46	Rehvid	Direktiiv 92/23/EMÜ ²⁰	X	X	X	X	X	X	X	X	X	X	X
46 A	Rehvide paigaldamine	Määrus (EÜ) nr 661/2009 Komisjoni määrus (EL) nr 458/2011 ²¹	X	X	X	X	X	X	X	X	X	X	
46 B	Mootorsõidukite ja nende haagiste õhkrehvid (C1-klass)	Määrus (EÜ) nr 661/2009 UNECE eeskiri nr 30	X			X			X	X			X
46C	Mootorsõidukite ja nende haagiste õhkrehvid (C2- ja C3-klass)	Määrus (EÜ) nr 661/2009 UNECE eeskiri nr 54		X	X	X	X	X			X	X	X
46D	Rehvide veeremismüra, märja pinnaga haardumine ja veeretakistusjõud (C1-, C2- ja C3-klass)	Määrus (EÜ) nr 661/2009 UNECE eeskiri nr 117	X	X	X	X	X	X	X	X	X	X	X

²⁰ Nõukogu 31. märtsi 1992. aasta direktiiv 92/23/EMÜ mootorsõidukite ja nende haagiste rehvide ja nende paigaldamise kohta (EÜT L 129, 14.5.1992, lk 95).

²¹ Komisjoni määrus (EL) nr 458/2011, 12. mai 2011, mis käsitleb mootorsõidukite ja nende haagiste tüübikinnituse nõudeid seoses rehvide paigaldamisega ja millega rakendatakse Euroopa Parlamendi ja nõukogu määrust (EÜ) nr 661/2009, mis käsitleb mootorsõidukite, nende haagiste ning nende jaoks ette nähtud süsteemide, osade ja eraldi tehniliste seadmetike üldise ohutusega seotud tüübikinnituse nõudeid (ELT L 124, 13.5.2011, lk 11).

46E	Ajutiseks kasutamiseks ette nähtud varuratas, mobiilrehvid / mobiilrehvide süsteem ja rehvirõhu seire süsteem	Määrus (EÜ) nr 661/2009 UNECE eeskiri nr 64	X ^(9A)			X ^(9A)							X
47 A	Sõidukite kiiruspiirikud	Määrus (EÜ) nr 661/2009 UNECE eeskiri nr 89		X	X		X	X					X
48 A	Massid ja mõõtmed	Määrus (EÜ) nr 661/2009 Määrus (EL) nr 1230/2012		X	X	X	X	X	X	X	X	X	
49A	Tarbesõidukite kabiini tagapaneelist eespool asuvad eenduvad osad	Määrus (EÜ) nr 661/2009 UNECE eeskiri nr 61				X	X	X					
50 A	Autorongi mehaaniliste haakeseadiste osad	Määrus (EÜ) nr 661/2009 UNECE eeskiri nr 55	X ⁽¹⁰⁾	X ⁽¹⁰⁾	X ⁽¹⁰⁾	X ⁽¹⁰⁾	X ⁽¹⁰⁾	X ⁽¹⁰⁾	X	X	X	X	X
50 B	Suletud haakeseadis; tüübikinnitusega suletud haakeseadise paigaldamine	Määrus (EÜ) nr 661/2009 UNECE eeskiri nr 102					X ⁽¹⁰⁾	X ⁽¹⁰⁾			X ⁽¹⁰⁾	X ⁽¹⁰⁾	X
51 A	Teatavate mootorsõidukikategooriate sisekujunduses kasutatavate materjalide põlemisomadused	Määrus (EÜ) nr 661/2009 UNECE eeskiri nr 118			X								
52 A	M ₂ - ja M ₃ -kategooria sõidukid	Määrus (EÜ) nr 661/2009 UNECE eeskiri nr 107		X	X								
52 B	Suurte reisijateveosõidukite pealisehitise tugevus	Määrus (EÜ) nr 661/2009 UNECE eeskiri nr 66		X	X								
53 A	Sõidukis viibijate kaitse laupkokkupõrke korral	Määrus (EÜ) nr 661/2009 UNECE eeskiri nr 94	X ⁽¹¹⁾										
54 A	Sõidukis viibijate kaitse külgekokkupõrke korral	Määrus (EÜ) nr 661/2009 UNECE eeskiri nr 95	X ⁽¹²⁾			X ⁽¹²⁾							
55	(tühi)												
56 A	Sõidukid ohtlike kaupade veoks	Määrus (EÜ) nr 661/2009 UNECE eeskiri nr 105				X ⁽¹³⁾	X ⁽¹³⁾	X ⁽¹³⁾	X ⁽¹³⁾	X ⁽¹³⁾	X ⁽¹³⁾	X ⁽¹³⁾	

57 A	Eesmised allasõidutõkked ja nende paigaldamine; eesmised allasõidutõkked	Määrus (EÜ) nr 661/2009 UNECE eeskiri nr 93					X	X					X
58	Jalakäijate kaitse	Euroopa Parlamendi ja nõukogu määrus (EÜ) nr 78/2009 ²²	X			X							X
59	Ringlussevõetavus	Euroopa Parlamendi ja nõukogu direktiiv 2005/64/EÜ ²³	X			X		-					
60	(tühi)												
61	Kliimaseadmed	Euroopa Parlamendi ja nõukogu direktiiv 2006/40/EÜ ²⁴	X			X ⁽¹⁴⁾							
62	Vesinikusüsteem	Määrus (EÜ) nr 79/2009	X	X	X	X	X	X					
63	Üldine ohutus	Määrus (EÜ) nr 661/2009	X ⁽¹⁵⁾	X ⁽¹⁵⁾	X ⁽¹⁵⁾	X ⁽¹⁵⁾	X ⁽¹⁵⁾	X ⁽¹⁵⁾	X ⁽¹⁵⁾	X ⁽¹⁵⁾	X ⁽¹⁵⁾	X ⁽¹⁵⁾	X ⁽¹⁵⁾
64	Käiguvahetuse näidikud	Määrus (EÜ) nr 661/2009 Määrus (EL) nr 65/2012	X										
65	Kõrgetasemelised hädapidurdussüsteemid	Määrus (EÜ) nr 661/2009 Komisjoni määrus (EL) nr 347/2012 ²⁵		X	X		X	X					
66	Sõidurajalt kõrvalekaldumise hoiatusmärguande seade	Määrus (EÜ) nr 661/2009 Komisjoni määrus (EL) nr 351/2012 ²⁶		X	X		X	X					

²² Euroopa Parlamendi ja nõukogu määrus (EÜ) nr 78/2009, 14. jaanuar 2009, mis käsitleb mootorsõidukite tüübikinnitust seoses jalakäijate ja teiste haavatavamate liiklejate kaitsega ning millega muudetakse direktiivi 2007/46/EÜ ja tunnistatakse kehtetuks direktiivid 2003/102/EÜ ning 2005/66/EÜ (ELT L 035, 4.2.2009, lk 1).

²³ Euroopa Parlamendi ja nõukogu direktiiv 2005/64/EÜ, 26. oktoober 2005, mis käsitleb mootorsõidukite tüübikinnitust, pidades silmas mootorsõidukite korduvkasutatavust, ringlussevõetavust ja taaskasutatavust, ning millega muudetakse nõukogu direktiivi 70/156/EMÜ (ELT L 310, 25.11.2005, lk 10).

²⁴ Euroopa Parlamendi ja nõukogu 17. mai 2006. aasta direktiiv 2006/40/EÜ, mis käsitleb mootorsõidukite kliimaseadmetest pärit heitkoguseid ja millega muudetakse nõukogu direktiivi 70/156/EMÜ (ELT L 161, 14.6.2006, lk 12).

²⁵ Komisjoni määrus (EL) nr 347/2012, 16. aprill 2012, millega rakendatakse Euroopa Parlamendi ja nõukogu rakendusmäärus (EÜ) nr 661/2009, mis käsitleb teatavate kategooriate mootorsõidukite tüübikinnituse nõudeid seoses kõrgetasemeliste hädapidurdussüsteemidega (ELT L 109, 21.4.2012, lk 1).

67	Kütusena veeldatud naftagaasi kasutatavate mootorsõidukite eriseadmed ja nende paigaldamine asjaomastele sõidukitele	Määrus (EÜ) nr 661/2009 UNECE eeskiri nr 67	X	X	X	X	X	X					X
68	Sõiduki alarmsüsteemid	Määrus (EÜ) nr 661/2009 UNECE eeskiri nr 97	X			X							X
69	Elektriohutus	Määrus (EÜ) nr 661/2009 UNECE eeskiri nr 100	X	X	X	X	X	X					
70	Kütusena surumaagaasi kasutatavate mootorsõidukite eriosad ja nende paigaldamine asjaomastele sõidukitele	Määrus (EÜ) nr 661/2009 UNECE eeskiri nr 110	X	X	X	X	X	X					X
71	Kabiini tugevus	Määrus (EÜ) nr 661/2009 UNECE eeskiri nr 29				X	X	X					

²⁶

Komisjoni määrus (EL) nr 351/2012, 23. aprill 2012, millega rakendatakse Euroopa Parlamendi ja nõukogu määrust (EÜ) nr 661/2009 seoses tüübikinnituse nõuetega, mis käsitlevad sõidurajalt kõrvalekaldumise hoiatussüsteemide paigaldamist mootorsõidukitele (ELT L 110, 24.4.2012, lk 18).

Selgitavad märkused

X Asjaomane õigusakt.

- (¹) Sõidukite puhul, mille võrdlusmass ei ületa 2 610 kg. Tootja taotluse korral võib määrust (EÜ) nr 715/2007 kohaldada sõidukite suhtes, mille võrdlusmass on kuni 2 840 kg.
- (²) Juhul, kui sõidukile on paigaldatud veeldatud naftagaasi või maagaasi paigaldised, on nõutav sõiduki tüübikinnitus vastavalt UNECE eeskirjale nr 67 või 110.
- (³) Elektroonilise stabiilsuskontrolli (ESC) süsteemi paigaldamine on nõutav vastavalt määruse (EÜ) nr 661/2009 artiklitele 12 ja 13.
- (⁴) Elektroonilise stabiilsuskontrolli süsteemi paigaldamine on nõutav vastavalt määruse (EÜ) nr 661/2009 artiklitele 12 ja 13.
- (^{4A}) Kaitsevahendi paigaldamise korral peab see vastama UNECE eeskirja nr 18 nõuetele.
- (^{4B}) Seda määrust kohaldatakse istmete suhtes, mis ei ole UNECE eeskirja nr 80 kohaldamisalas.
- (⁹) Tüübikinnitusega sõidukite puhul, mille võrdlusmass on üle 2 610 kg (tootja taotlusel ja tingimusel, et nende võrdlusmass ei ületa 2 840 kg), määruse (EÜ) nr 715/2007 alusel.
- (^{9A}) Kohaldatakse ainult siis, kui sellistele sõidukitele on paigaldatud UNECE eeskirjaga nr 64 reguleeritud seadmed. Vastavalt määruse (EÜ) nr 661/2009 artikli 9 lõikele 2 on rehvirõhu seire süsteem M1-kategooria sõidukitele kohustuslik.
- (¹⁰) Kohaldatakse ainult haakeseadme(te)ga varustatud sõidukite suhtes.
- (¹¹) Kohaldatakse sõidukite suhtes, mille suurim tehniliselt lubatud täismass ei ületa 2,5 tonni.
- (¹²) Kohaldatakse ainult sõidukite suhtes, mille madalaima istme võrdluspunkt (R-punkt) ei paikne maapinnast kõrgemal kui 700 mm.
- (¹³) Kohaldatakse ainult juhul, kui tootja taotleb tüübikinnitust ohtlike kaupade veoks ette nähtud sõidukile.
- (¹⁴) Kohaldatakse ainult N₁-kategooria I klassi sõidukite suhtes vastavalt määruse (EÜ) nr 715/2007 I lisale.
- (¹⁵) Vastavus määrusele (EÜ) nr 661/2009 on kohustuslik, kuid tüübikinnitust selle kirje alusel ei ole ette nähtud, kuna see moodustab kogumi eraldi kirjetest: 3A, 3B, 4A, 5A, 6A, 6B, 7A, 8A, 9A, 9B, 10A, 12A, 13A, 13B, 14A, 15A, 15B, 16A, 17A, 17B, 18A, 19A, 20A, 21A, 22A, 22B, 22C, 23A, 24A, 25A, 25B, 25C, 25D, 25E, 25F, 26A, 27A, 28A, 29A, 30A, 31A, 32A, 33A, 34A, 35A, 36A, 37A, 38A, 42A, 43A, 44A, 45A, 46A, 46B, 46C, 46D, 46E, 47A, 48A, 49A, 50A, 50B, 51A, 52A, 52B, 53A, 54A, 56A, 57A ja 64–71. Kohustuslikud UNECE eeskirjade muudatuste seeriad on loetletud määruse (EÜ) nr 661/2009 IV lisas. Hiljem vastu võetud muudatuste seeriaid käsitatakse alternatiivsetena.

1. liide

Õigusaktid, millega kehtestatakse artikli 39 alusel väikeseriaana toodetavate sõidukite ELi tüübikinnituse nõuded

Tabel 1

M₁-kategooria sõidukid

Kirje	Teema	Õigusakt	Eriküsimused	Kohaldatavus ja erinõuded
1	Müratase	Direktiiv 70/157/EMÜ		A
1 A	Müratase	Määrus (EL) nr 540/2014		A
2	Väikeste tarbesõidukite heide (Euro V ja Euro VI) / teabe kättesaadavus	Määrus (EÜ) nr 715/2007		A
			a) pardadiagnostika (OBD)	Sõidukile tuleb paigaldada pardadiagnostika süsteem, mis vastab määruse (EÜ) nr 692/2008 artikli 4 lõigete 1 ja 2 nõuetele (pardadiagnostika süsteem tuleb projekteerida selliselt, et see registreeriks vähemalt mootori juhtimissüsteemi rikked). Pardadiagnostikaliides peab ühilduma üldkasutatavate diagnostikaseadmetega.
			b) Kasutusel olevate sõidukite vastavus	Ei kohaldata
			c) Teabe kättesaadavus	On piisav, kui tootja tagab lihtsa ja operatiivse juurdepääsu remondi- ja hooldusteabele.
d) Võimsuse mõõtmine	(Kui sõidukitootja kasutab teise tootja toodetud mootorit). Tunnustatakse mootoritootja stendikatse tulemusi, kui mootori elektrooniline juhtsüsteem on samasugune (st tal on vähemalt sama elektrooniline juhtseadis (ECU)). Võimsuskatse võib teha šassiidünamomeetril. Arvesse tuleb võtta ülekandel kaduma minevat võimsust.			

Kirje	Teema	Õigusakt	Eriküsimused	Kohaldatavus ja erinõuded
3 A	Tuleohutus (vedelkütusepaagid)	Määrus (EÜ) nr 661/2009 UNECE eeskiri nr 34	a) Vedelkütusepaagid	B
			b) Paigaldamine sõidukile	B
3 B	Tagumised allasõidutõkked ja nende paigaldamine; tagumised allasõidutõkked	Määrus (EÜ) nr 661/2009 UNECE eeskiri nr 58		B
4 A	Tagumise registreerimismärgi paigaldus- ja kinnituskoh	Määrus (EÜ) nr 661/2009 Määrus (EL) nr 1003/2010		B
5 A	Juhtimisseadmestik	Määrus (EÜ) nr 661/2009 UNECE eeskiri nr 79	a) Mehaaniline roolimehhanism	Kohaldatakse UNECE eeskirja nr 79 punkti 5 nõudeid. Tehakse kõik UNECE eeskirja nr 79 punktis 6.2 nõutud katsed ning kohaldatakse UNECE eeskirja nr 79 punkti 6.1 nõudeid.
			b) Sõidukite kompleksne elektrooniline juhtsüsteem	Kohaldatakse UNECE eeskirja nr 79 punkti 6 kõiki nõudeid. Vastavust nimetatud nõuetele võib kontrollida ainult tehniline teenistus.
6 A	Uksesulgurid ja uksekinnitusdetailid	Määrus (EÜ) nr 661/2009 UNECE eeskiri nr 11	a) Üldnõuded (UNECE eeskirja nr 11 punkt 5)	Kohaldatakse kõiki nõudeid.
			b) Talitlusnõuded (UNECE eeskirja nr 11 punkt 6)	Kohaldatakse üksnes UNECE eeskirja nr 11 punkti 6.1.5.4 ja punkti 6.3 nõudeid.
7 A	Helisignaalseadmed ja signaalseadised	Määrus (EÜ) nr 661/2009 UNECE eeskiri nr 28	a) Osad	X
			b) Paigaldamine sõidukile	B

Kirje	Teema	Õigusakt	Eriküsimused	Kohaldatavus ja erinõuded
8 A	Kaudse nähtavuse seadmed ja nende paigaldamine	Määrus (EÜ) nr 661/2009 UNECE eeskiri nr 46	a) Osad	X
			b) Paigaldamine sõidukile	B

9 B	Pidurid	Määrus (EÜ) nr 661/2009 UNECE eeskiri nr 13-H	a) Konstruksiooni- ja katsenõuded	A
			b) Elektrooniline stabiilsuskontrollisüsteem ja pidurivõimendisüsteem	BAS ja ESC paigaldamine ei ole nõutav. Paigaldamise korral peavad need vastama UNECE eeskirja nr 13-H nõuetele.
10 A	Elektromagnetiline ühilduvus	Määrus (EÜ) nr 661/2009 UNECE eeskiri nr 10		B
12 A	Sisustus	Määrus (EÜ) nr 661/2009 UNECE eeskiri nr 21		C
			a) Sisustuselemendid	
			i) Nõuded lülitite, tõmmatavate nuppude jms, juhtimisseadmete ja üldise sisustuse raadiuste ja väljaulatuvuse kohta.	UNECE eeskirja nr 21 punktide 5.1–5.6 nõuetest võib tootja taotluse korral loobuda. Kohaldatakse UNECE eeskirja nr 21 punkti 5.2 nõudeid, välja arvatud punktide 5.2.3.1, 5.2.3.2 ja 5.2.4 nõudeid.
			ii) Armatuurilaua energia neeldumise katsed	Armatuurilaua energia neeldumise katseid tehakse ainult siis, kui sõidukile ei ole paigaldatud vähemalt kahte eesmist turvapatja või kahte staatilist neljapunkti turvavööd.
			iii) Istme seljatoe tagumise osa energia neeldumise katse	Ei kohaldata
b) Elektriajamiga aknad, katusepaneelisüsteemid ja vaheseinasüsteemid	Kohaldatakse UNECE eeskirja nr 21 punkti 5.8 kõiki nõudeid.			

Kirje	Teema	Õigusakt	Eriküsimused	Kohaldatavus ja erinõuded
13 A	Kaitse mootorsõiduki omavolilise kasutamise eest	Määrus (EÜ) nr 661/2009 UNECE eeskiri nr 116		A UNECE eeskirja nr 116 punkti 8.3.1.1.2 sätete asemel võib kohaldada sama eeskirja punkti 8.3.1.1.1 sätteid, sõltumata jõuseadme tüübist.
14 A	Juhi kaitse roolimehhanismi eest kokkupõrke korral	Määrus (EÜ) nr 661/2009 UNECE eeskiri nr 12		C Katsed on nõutavad, kui sõidukit ei ole katsetatud vastavalt UNECE eeskirjale nr 94 (vt punkt 53A).
15 A	Istmed, nende kinnituspunktid ja peatoed	Määrus (EÜ) nr 661/2009 UNECE eeskiri nr 17		C
			a) Üldnõuded	Kohaldatakse UNECE eeskirja nr 17 punkti 5.2 nõudeid, välja arvatud punkti 5.2.3 nõudeid.
			i) Tehnilised kirjeldused	
			ii) Istmete seljatugede ja peatugede tugevuse katsed	Kohaldatakse UNECE eeskirja nr 17 punkti 6.2 nõudeid.
			iii) Lahtivõtmise ja reguleerimise katsed	Katse tehakse kooskõlas UNECE eeskirja nr 17 7. lisaga.
			b) Peatoed	
			i) Tehnilised kirjeldused	Kohaldatakse UNECE eeskirja nr 17 punktide 5.4, 5.5, 5.6, 5.10, 5.11 ja 5.12 nõudeid, välja arvatud punkti 5.5.2 nõuded.
ii) Peatugede tugevus	Tehakse UNECE eeskirja nr 17 punktis 6.4 nõutud katse.			
c) Erinõuded reisijate kaitsmiseks pagasi liikumise eest	UNECE eeskirja nr 26 9. lisa nõuete kohaldamisest võib tootja taotluse korral loobuda.			
16 A	Väljaulatuvad osad	Määrus (EÜ) nr 661/2009 UNECE eeskiri nr 26		C
			a) Üldspetsifikatsioonid	Kohaldatakse UNECE eeskirja nr 26 punkti 5 nõudeid.
			b) Erispetsifikatsioonid	Kohaldatakse UNECE eeskirja nr 26 punkti 6 nõudeid.
17 A	Sõidukisse pääs ja sõiduki manööverdamisvõime	Määrus (EÜ) nr 661/2009 Määrus (EL) nr 130/2012		D
Kirje	Teema	Õigusakt	Eriküsimused	Kohaldatavus ja erinõuded

17 B	Kiirusmõõdik ja selle paigaldamine	Määrus (EÜ) nr 661/2009 UNECE eeskiri nr 39		B
18 A	Tootja andmesilt ja tehasetähis	Määrus (EÜ) nr 661/2009 Määrus (EL) nr 19/2011		B
19 A	Turvavööde kinnituspunktid, ISOFIX-kinnitussüsteemid ja ISOFIX-ülakinnitused	Määrus (EÜ) nr 661/2009 UNECE eeskiri nr 14		B
20 A	Valgustus- ja valgussignaalseadmete paigaldamine sõidukitele	Määrus (EÜ) nr 661/2009 UNECE eeskiri nr 48		B Uutele sõidukitüüpidele tuleb paigaldada päevasõidutuled.
21 A	Mootorsõidukite ja nende haagiste helkurseadmed	Määrus (EÜ) nr 661/2009 UNECE eeskiri nr 3		X
22 A	Mootorsõidukite ja nende haagiste eesmised ja tagumised ääretulelaternad, piduritulelaternad ja ülemised ääretulelaternad	Määrus (EÜ) nr 661/2009 UNECE eeskiri nr 7		X
22 B	Mootorsõidukite päevatulelaternad	Määrus (EÜ) nr 661/2009 UNECE eeskiri nr 87		X
22C	Mootorsõidukite ja nende haagiste küljeääretulelaternad	Määrus (EÜ) nr 661/2009 UNECE eeskiri nr 91		X
23 A	Mootorsõidukite ja nende haagiste suunatud	Määrus (EÜ) nr 661/2009 UNECE eeskiri nr 6		X
24 A	Mootorsõidukite ja nende haagiste tagumiste registreerimismärkide valgustus	Määrus (EÜ) nr 661/2009 UNECE eeskiri nr 4		X

Kirje	Teema	Õigusakt	Eriküsimused	Kohaldatavus ja erinõuded
25 A	Mootorsõidukite Euroopa asümmeetrilise valgusjaotusega lähi- või kaugtuld või mõlemat kiirgavad esitulede lamplaternad	Määrus (EÜ) nr 661/2009 UNECE eeskiri nr 31		X
25 B	Mootorsõidukite ja nende haagiste tüübikinnitusega laternaseadmestikus kasutatavad hõõglambid	Määrus (EÜ) nr 661/2009 UNECE eeskiri nr 37		X
25C	Mootorsõiduki gaaslahendusvalgusallikatega varustatud esilaternad	Määrus (EÜ) nr 661/2009 UNECE eeskiri nr 98		X
25D	Tüübikinnitusega gaaslahenduslaternates kasutatavad gaaslahendusvalgusallikad	Määrus (EÜ) nr 661/2009 UNECE eeskiri nr 99		X
25E	Mootorsõidukite esilaternad, mis kiirgavad asümmeetrilist lähi- või kaugtuld või mõlemat ja on varustatud hõõglampide ja/või LED-moodulitega	Määrus (EÜ) nr 661/2009 UNECE eeskiri nr 112		X
25F	Mootorsõidukite kohanduvate esitulede süsteemid	Määrus (EÜ) nr 661/2009 UNECE eeskiri nr 123		X
26 A	Mootorsõidukite eesmised udutulelaternad	Määrus (EÜ) nr 661/2009 UNECE eeskiri nr 19		X
27 A	Pukseerimisseade	Määrus (EÜ) nr 661/2009 Määrus (EL) nr 1005/2010		B
28 A	Mootorsõidukite ja nende haagiste tagumised udutulelaternad	Määrus (EÜ) nr 661/2009 UNECE eeskiri nr 38		X

Kirje	Teema	Õigusakt	Eriküsimused	Kohaldatavus ja erinõuded
29 A	Mootorsõidukite ja nende haagiste tagurdustuled	Määrus (EÜ) nr 661/2009 UNECE eeskiri nr 23		X
30 A	Mootorsõidukite seisutulelaternad	Määrus (EÜ) nr 661/2009 UNECE eeskiri nr 77		X

31 A	Turvavööd, turvasüsteemid, lapse turvasüsteemid ja ISOFIX-tüüpi lapse turvasüsteemid	Määrus (EÜ) nr 661/2009 UNECE eeskiri nr 16	a) Osad	X
			b) Paigalduseeskirjad	B
32 A	Eesmine vaateväli	Määrus (EÜ) nr 661/2009 UNECE eeskiri nr 125		A
33 A	Käsijuhtseadiste, märgutulede ja näidikute paigutus ja tähistus	Määrus (EÜ) nr 661/2009 UNECE eeskiri nr 121		A
34 A	Tuuleklaasilt jäite ja niiskuse eemaldamise seadmed	Määrus (EÜ) nr 661/2009 Määrus (EL) nr 672/2010		C
			a) Tuuleklaasilt jäite eemaldamine	Kohaldatakse ainult määruse (EL) nr 672/2010 II lisa punkti 1.1.1, kui sooja õhu vool juhitakse kogu tuuleklaasi pinnale või tuuleklaasil on kogu pinna ulatuses elektrisoojendus.
			b) Tuuleklaasilt niiskuse eemaldamine	Kohaldatakse ainult määruse (EL) nr 672/2010 II lisa punkti 1.2.1, kui sooja õhu vool juhitakse kogu tuuleklaasi pinnale või tuuleklaasil on kogu pinna ulatuses elektrisoojendus.
35 A	Tuuleklaasi puhasti- ja pesurisüsteemid	Määrus (EÜ) nr 661/2009 Määrus (EL) nr 1008/2010		C
			a) Tuuleklaasi puhastisüsteem	Kohaldatakse määruse (EL) nr 1008/2010 III lisa punkte 1.1–1.1.10. Tehakse ainult määruse (EL) nr 1008/2010 III lisa punktis 2.1.10 kirjeldatud katse.
			b) Tuuleklaasi pesurisüsteem	Kohaldatakse määruse (EL) nr 1008/2010 III lisa punkti 1.2, välja arvatud alapunkte 1.2.2, 1.2.3 ja 1.2.5.

Kirje	Teema	Õigusakt	Eriküsimused	Kohaldatavus ja erinõuded
36 A	Küttesüsteem	Määrus (EÜ) nr 661/2009 UNECE eeskiri nr 122		C Küttesüsteemi paigaldamine ei ole nõutav.
			a) Kõik küttesüsteemid	Kohaldatakse UNECE eeskirja nr 122 punkti 5.3 ja punkti 6 nõudeid.
			b) Vedelgaasil töötavad küttesüsteemid	Kohaldatakse UNECE eeskirja nr 122 8. lisa nõudeid.
37 A	Porikaitsmed	Määrus (EÜ) nr 661/2009 Määrus (EL) nr 1009/2010		B
38 A	Peatoed	Määrus (EÜ) nr 661/2009 UNECE eeskiri nr 25		X
41 A	Raskeveokite heide (Euro VI) / teabe kättesaadavus	Määrus (EÜ) nr 595/2009		A Välja arvatud pardadiagnostikasüsteemi (OBD) ja teabe kättesaadavusega seotud nõuded
			Võimsuse mõõtmine	<i>(Kui sõidukitootja kasutab teise tootja toodetud mootorit).</i> Tunnustatakse mootoritootja stendikats tulemusi, kui mootori elektrooniline juhtseade on samasugune (st tal on vähemalt sama elektrooniline juhtseadis (ECU)). Võimsuskatse võib teha šassiidünamomeetril. Arvesse tuleb võtta ülekandel kaduma minevat võimsust.
44 A	Massid ja mõõtmed	Määrus (EÜ) nr 661/2009 Määrus (EL) nr 1230/2012		B Tootja taotluse korral võidakse jätta tegemata katse sõidu alustamise kohta tõusul autorongi suurima tehniliselt lubatud massi juures, mida on kirjeldatud määruse (EL) nr 1230/2012 1. lisa A osa punktis 5.1.
45 A	Ohutud klaaspinna materjalid ja nende paigaldamine sõidukitele	Määrus (EÜ) nr 661/2009 UNECE eeskiri nr 43	a) Osad	X
			b) Paigaldus	B
46	Rehvid	Direktiiv 92/23/EMÜ	Osad	X

Kirje	Teema	Õigusakt	Eriküsimused	Kohaldatavus ja erinõuded
46 A	Rehvide paigaldamine	Määrus (EÜ) nr 661/2009 Määrus (EL) nr 458/2011		B Määruse (EÜ) nr 661/2009 artiklis 13 on sätestatud järkjärgulise kohaldamise kuupäevad.
46 B	Mootorsõidukite ja nende haagiste õhkrehvid (C1-klass)	Määrus (EÜ) nr 661/2009 UNECE eeskiri nr 30	Osad	X
46D	Rehvide veeremismüra, märja pinnaga haardumine ja veeretakistusjõud (C1-, C2- ja C3-klass)	Määrus (EÜ) nr 661/2009 UNECE eeskiri nr 117	Osad	X
46E	Ajutiseks kasutamiseks ette nähtud varuratas, mobiilrehvid / mobiilrehvide süsteem ja rehvirõhu seire süsteem	Määrus (EÜ) nr 661/2009 UNECE eeskiri nr 64	Osad	X
			Rehvirõhu seiresüsteemi paigaldamine	B Rehvirõhu seiresüsteemide paigaldamine ei ole nõutav.
50 A	Autorongi mehaaniliste haakeseadiste osad	Määrus (EÜ) nr 661/2009 UNECE eeskiri nr 55	a) Osad	X
			b) Paigaldus	B
53 A	Sõidukis viibijate kaitse laupkokkupõrke korral	Määrus (EÜ) nr 661/2009 UNECE eeskiri nr 94		C Eesmist turvapatjadega sõidukite suhtes kohaldatakse UNECE eeskirja nr 94 nõudeid. Turvapatjadeta sõidukite suhtes kohaldatakse käesoleva tabeli punkti 14 nõudeid.
54 A	Sõidukis viibijate kaitse külgekokkupõrke korral	Määrus (EÜ) nr 661/2009 UNECE eeskiri nr 95		C
			Peakujulise katseseadme katse	<p>Tootja esitab tehnilisele teenistusele asjakohase teabe seoses mannekeeni pea löögiga vastu sõiduki struktuuri või vastu külgmist klaaspinda, kui see on lamineeritud klaasist.</p> <p>Kui on tõestatud, et selline kokkupõrge on tõenäoline, siis tuleb teha osaline katse, kasutades UNECE eeskirja nr 95 8. lisa punktis 3.1 kirjeldatud pead, ning katse peab vastama UNECE eeskirja nr 95 punktis 5.2.1.1 sätestatud kriteeriumidele.</p> <p>Kokkuleppel tehnilise teenistusega võib alternatiivina UNECE eeskirja nr 95 katsele kasutada UNECE eeskirja nr 21 4. lisa sätestatud katsemenetlust.</p>

Kirje	Teema	Õigusakt	Eriküsimused	Kohaldatavus ja erinõuded
58	Jalakäijate kaitse	Määrus (EÜ) nr 78/2009	a) Sõiduki suhtes kohaldatavad tehnilised nõuded	Ei kohaldata
			b) Esikäitsesüsteemid	X
59	Ringlussevõetavus	Direktiiv 2005/64/EÜ		Ei kohaldata – Kohaldatakse ainult artiklit 7 osade korduvkasutamise kohta.
61	Kliimaseadmed	Direktiiv 2006/40/EÜ		A Fluoritud kasvuhoonegaasid, mille globaalse soojendamise potentsiaal on üle 150, on lubatud kuni 31. detsembrini 2016.
62	Vesinikusüsteem	Määrus (EÜ) nr 79/2009		X
63	Üldine ohutus	Määrus (EÜ) nr 661/2009		Vt IV lisa I osa tabeli selgitavat märkust ⁽¹⁵⁾ koos õigusaktidega, millega on kehtestatud seeriaviisiliselt piiranguteta toodetavate sõidukite ELi tüübikinnituse nõuded.
64	Käiguvahetuse näidikud	Määrus (EÜ) nr 661/2009 Määrus (EL) nr 65/2012		Ei kohaldata
67	Kütusena veeldatud naftagaasi kasutatavate mootorsõidukite eriseadmed ja nende paigaldamine asjaomastele sõidukitele	Määrus (EÜ) nr 661/2009 UNECE eeskiri nr 67	a) Osad	X
			b) Paigaldus	A
68	Sõiduki alarmsüsteemid	Määrus (EÜ) nr 661/2009 UNECE eeskiri nr 97	a) Osad	X
			b) Paigaldus	B
69	Elektriohutus	Määrus (EÜ) nr 661/2009 UNECE eeskiri nr 100		B
70	Kütusena surumaagaasi kasutatavate mootorsõidukite eriosad ja nende paigaldamine asjaomastele sõidukitele	Määrus (EÜ) nr 661/2009 UNECE eeskiri nr 110	a) Osad	X
			b) Paigaldus	A

Selgitavad märkused	
X	<p>Õigusakti täielik kohaldamine järgmiselt:</p> <ul style="list-style-type: none"> a) tuleb väljastada tüübikinnitustunnistus; b) tehniline teenistus või tootja teeb kontrollimised ja katsed vastavalt artiklites 71–85 sätestatud tingimustele; c) katsearuanne koostatakse vastavalt V lisa sätetele; d) tagatakse toodangu vastavus.
A	<p>Õigusakti kohaldamine järgmiselt:</p> <ul style="list-style-type: none"> a) tuleb täita kõik õigusakti nõuded, kui pole märgitud teisiti; b) tüübikinnitustunnistus ei ole nõutav; c) tehniline teenistus või tootja teeb kontrollimised ja katsed vastavalt artiklites 71–85 sätestatud tingimustele; d) katsearuanne koostatakse vastavalt V lisa sätetele; e) tagatakse toodangu vastavus.
B	<p>Õigusakti kohaldamine järgmiselt.</p> <p>Sama nagu tähe „A” puhul, selle erandiga, et kokkuleppel tüübikinnitusasutusega võib tootja ise teha kontrollimised ja katsed.</p>
C	<p>Õigusakti kohaldamine järgmiselt:</p> <ul style="list-style-type: none"> a) tuleb täita ainult õigusakti tehnilised nõuded, olenemata üleminekusätetest; b) tüübikinnitustunnistus ei ole nõutav; c) tehniline teenistus või tootja teeb kontrollimised ja katsed (vt otsuseid tähe „B” puhul); d) katsearuanne koostatakse vastavalt V lisa sätetele; e) tagatakse toodangu vastavus.
D	<p>Sama nagu otsused tähtede „B” ja „C” puhul, selle erandiga, et piisab tootja esitatud vastavusavaldusest. Katsearuanded ei ole nõutavad.</p> <p>Tüübikinnitusasutus või tehniline teenistus võivad vajaduse korral nõuda lisateavet täiendavate tõendite kohta.</p>
Ei kohaldata	<p>Õigusakti ei kohaldata. Võidakse siiski nõuda vastavust ühele või enamale õigusaktis sätestatud nõudele.</p>
<p>Kasutatavate UNECE eeskirjade muudatuste seeriad on loetletud määruse (EÜ) nr 661/2009 IV lisas. Hiljem vastu võetud muudatuste seeriaid käsitatakse alternatiivsetena.</p>	

Tabel 2

N₁-kategooria sõidukid²⁷

Kirje	Teema	Õigusakt	Eriküsimused	Kohaldatavus ja erinõuded
1 A	Müratase	Määrus (EL) nr 540/2014		A
2	Väikeste tarbesõidukite heide (Euro V ja Euro VI) / teabe kättesaadavus	Määrus (EÜ) nr 715/2007	a) Pardadiagnostikasüsteem	Sõidukile tuleb paigaldada pardadiagnostikasüsteem, mis vastab määruse (EÜ) nr 692/2008 artikli 4 lõigete 1 ja 2 nõuetele (pardadiagnostikasüsteem tuleb projekteerida selliselt, et see registreeriks vähemalt mootori juhtimissüsteemi rikked). Pardadiagnostikaliides peab ühilduma üldkasutatavate diagnostikaseadmetega.
			b) Kasutusel olevate sõidukite nõuetele vastavus	Ei kohaldata
			c) Teabe kättesaadavus	On piisav, kui tootja tagab lihtsa ja operatiivse juurdepääsu sõiduki remondi- ja hooldusteabele.
			d) Võimsuse mõõtmine	<i>(Kui sõidukitootja kasutab teise tootja toodetud mootorit).</i> Tunnustatakse mootoritootja stendikatse tulemusi, kui mootori elektrooniline juhtseade on samasugune (st tal on vähemalt sama elektrooniline juhtseadis (ECU)). Võimsuskatse võib teha šassiidünamomeetril. Arvesse tuleb võtta ülekandel kaduma minevat võimsust.
3A	Tuleohutus (vedelkütusepaagid)	Määrus (EÜ) nr 661/2009 UNECE eeskiri nr 34	a) Vedelkütusepaagid	B
			b) Paigaldamine sõidukile	B
3 B	Tagumised allasõidutõkked ja nende paigaldamine; tagumised allasõidutõkked	Määrus (EÜ) nr 661/2009 UNECE eeskiri nr 58		B
4 A	Tagumise	Määrus (EÜ) nr		B

²⁷

IV lisa I osa selgitavad märkused kehtivad ka tabeli 2 kohta. Tabelis 2 olevatel tähtedel on sama tähendus, mis tabelis 1.

registreerimismärgi paigaldus- ja kinnituskoht	661/2009 Määrus (EL) nr 1003/2010		
--	---	--	--

Kirje	Teema	Õigusakt	Eriküsimused	Kohaldatavus ja erinõuded
5 A	Juhtimisseadmestik	Määrus (EÜ) nr 661/2009 UNECE eeskiri nr 79		C
			a) Mehaaniline roolimehhanism	Kohaldatakse UNECE eeskirja nr 79.01 punkti 5 sätteid. Tehakse kõik UNECE eeskirja nr 79 punktis 6.2 nõutud katsed ning kohaldatakse UNECE eeskirja nr 79 punkti 6.1 nõudeid.
			b) Sõidukite kompleksne elektrooniline juhtsüsteem	Kohaldatakse UNECE eeskirja nr 79 6. lisa kõiki nõudeid. Vastavust nimetatud nõuetele võib kontrollida ainult tehniline teenistus.
6 A	Uksesulgurid ja uksekinnitusdetailid	Määrus (EÜ) nr 661/2009 UNECE eeskiri nr 11		C
			a) Üldnõuded (UNECE eeskirja nr 11 punkt 5)	Kohaldatakse kõiki nõudeid.
			b) Talitlusnõuded (UNECE eeskirja nr 11 punkt 6)	Kohaldatakse üksnes UNECE eeskirja nr 11 punkti 6.1.5.4 ja punkti 6.3 nõudeid.
7 A	Helisignaalseadmed ja signaalseadised	Määrus (EÜ) nr 661/2009 UNECE eeskiri nr 28	a) Osad	X
			b) Paigaldamine sõidukile	B
8 A	Kaudse nähtavuse seadmed ja nende paigaldamine	Määrus (EÜ) nr 661/2009 UNECE eeskiri nr 46	a) Osad	X
			b) Paigaldamine sõidukile	B
9 A	Sõidukite ja haagiste pidurisüsteem	Määrus (EÜ) nr 661/2009 UNECE eeskiri nr 13	a) Konstruktsiooni- ja katsenõuded	A
			b) Elektrooniline stabiilsuskontroll (ESC)	ESC paigaldamine ei ole nõutav. Paigaldamise korral peab see vastama UNECE eeskirja nr 13 nõuetele.

Kirje	Teema	Õigusakt	Eriküsimused	Kohaldatavus ja erinõuded
9 B	Sõiduautode pidurisüsteem	Määrus (EÜ) nr 661/2009	a) Konstruksiooni- ja katsenõuded	A
		UNECE eeskiri nr 13-H	b) Elektrooniline stabiilsuskontrollisüsteem (ESC) ja pidurivõimendisüsteem (BAS)	BASi ja ESC paigaldamine ei ole nõutav. Paigaldamise korral peavad need vastama UNECE eeskirja nr 13-H nõuetele.
10 A	Elektromagnetiline ühilduvus	Määrus (EÜ) nr 661/2009 UNECE eeskiri nr 10		B
13 A	Kaitse mootorsõiduki omavolilise kasutamise eest	Määrus (EÜ) nr 661/2009 UNECE eeskiri nr 116		A UNECE eeskirja nr 116 punkti 8.3.1.1.2 sätete asemel võib kohaldada sama eeskirja punkti 8.3.1.1.1 sätteid, sõltumata jõuseadme tüübist.
14 A	Juhi kaitse roolimehhanismi eest kokkupõrke korral	Määrus (EÜ) nr 661/2009 UNECE eeskiri nr 12		C
			a) Tõkkega kokkupõrke katse	Katse on nõutav.
			b) Ülakeha kokkupõrke katse rooliratta vastu	Ei ole nõutav, kui roolirattale on paigaldatud turvapadi.
c) Peakujulise katseseadme katse	Ei ole nõutav, kui roolirattale on paigaldatud turvapadi.			
15 A	Istmed, nende kinnituspunktid ja peatoed	Määrus (EÜ) nr 661/2009 UNECE eeskiri nr 17		B
17 A	Sõidukisse pääs ja sõiduki manööverdamisvõime	Määrus (EÜ) nr 661/2009 Määrus (EL) nr 130/2012		D
17 B	Kiirusmõõdik ja selle paigaldamine	Määrus (EÜ) nr 661/2009 UNECE eeskiri nr 39		B
18 A	Tootja andmesilt ja tehasetähis	Määrus (EÜ) nr 661/2009 Määrus (EL) nr 19/2011		B

Kirje	Teema	Õigusakt	Eriküsimused	Kohaldatavus ja erinõuded
19 A	Turvavööde kinnituspunktid, ISOFIX-kinnitussüsteemid ja ISOFIX-ülakinnitused	Määrus (EÜ) nr 661/2009 UNECE eeskiri nr 14		B
20 A	Valgustus- ja valgussignaalseadmete paigaldus mootorsõidukitele	Määrus (EÜ) nr 661/2009 UNECE eeskiri nr 48		B Uutele sõidukitüüpidele tuleb paigaldada päevasõidutuled.
21 A	Mootorsõidukite ja nende haagiste helkurseadmed	Määrus (EÜ) nr 661/2009 UNECE eeskiri nr 3		X
22 A	Mootorsõidukite ja nende haagiste eesmised ja tagumised ääretulelaternad, piduritulelaternad ja ülemised ääretulelaternad	Määrus (EÜ) nr 661/2009 UNECE eeskiri nr 7		X
22 B	Mootorsõidukite päevatulelaternad	Määrus (EÜ) nr 661/2009 UNECE eeskiri nr 87		X
22C	Mootorsõidukite ja nende haagiste küljeääretulelaternad	Määrus (EÜ) nr 661/2009 UNECE eeskiri nr 91		X
23 A	Mootorsõidukite ja nende haagiste suunatud	Määrus (EÜ) nr 661/2009 UNECE eeskiri nr 6		X
24 A	Mootorsõidukite ja nende haagiste tagumiste registreerimismärkide valgustus	Määrus (EÜ) nr 661/2009 UNECE eeskiri nr 4		X
25 A	Mootorsõidukite Euroopa asümmeetrilise valgusjaotusega lähivõi kaugtuld või mõlemat kiirgavad esitulede lamplaternad	Määrus (EÜ) nr 661/2009 UNECE eeskiri nr 31		X

Kirje	Teema	Õigusakt	Eriküsimused	Kohaldatavus ja erinõuded
25 B	Mootorsõidukite ja nende haagiste tüübikinnitusega laternaseadmestikus kasutatavad hõõglambid	Määrus (EÜ) nr 661/2009 UNECE eeskiri nr 37		X
25C	Mootorsõiduki gaaslahendusvalgusallikatega varustatud esilaternad	Määrus (EÜ) nr 661/2009 UNECE eeskiri nr 98		X
25D	Tüübikinnitusega gaaslahenduslaternates kasutatavad gaaslahendusvalgusallikad	Määrus (EÜ) nr 661/2009 UNECE eeskiri nr 99		X
25E	Mootorsõidukite esilaternad, mis kiirgavad asümmeetrilist lähi- või kaugtuld või mõlemat ja on varustatud hõõglampide ja/või LED-moodulitega	Määrus (EÜ) nr 661/2009 UNECE eeskiri nr 112		X
25F	Mootorsõidukite kohanduvate esitulede süsteemid	Määrus (EÜ) nr 661/2009 UNECE eeskiri nr 123		X
26 A	Mootorsõidukite eesmised udutulelaternad	Määrus (EÜ) nr 661/2009 UNECE eeskiri nr 19		X
27 A	Pukseerimisseade	Määrus (EÜ) nr 661/2009 Määrus (EL) nr 1005/2010		B
28 A	Mootorsõidukite ja nende haagiste tagumised udutulelaternad	Määrus (EÜ) nr 661/2009 UNECE eeskiri nr 38		X
29 A	Mootorsõidukite ja nende haagiste tagurdustuled	Määrus (EÜ) nr 661/2009 UNECE eeskiri nr 23		X
30 A	Mootorsõidukite seisutulelaternad	Määrus (EÜ) nr 661/2009 UNECE eeskiri nr 77		X

Kirje	Teema	Õigusakt	Eriküsimused	Kohaldatavus ja erinõuded
-------	-------	----------	--------------	---------------------------

31 A	Turvavööd, turvasüsteemid, lapse turvasüsteemid ja ISOFIX-tüüpi lapse turvasüsteemid	Määrus (EÜ) nr 661/2009 UNECE eeskiri nr 16	a) Osad	X
			b) Paigalduseeskirjad	B
33 A	Käsijuhtseadiste, märgutulede ja näidikute paigutus ja tähistus	Määrus (EÜ) nr 661/2009 UNECE eeskiri nr 121		A
34 A	Tuuleklaasilt jäite ja niiskuse eemaldamise seadmed	Määrus (EÜ) nr 661/2009 Määrus (EL) nr 672/2010		Ei kohaldata Sõidukid tuleb varustada sobivate jäite ja niiskuse eemaldamise seadmetega.
35 A	Tuuleklaasi puhasti- ja pesurisüsteemid	Määrus (EÜ) nr 661/2009 Määrus (EL) nr 1008/2010		Ei kohaldata Sõidukid tuleb varustada sobiva tuuleklaasi puhasti- ja pesurisüsteemiga.
36 A	Küttesüsteem	Määrus (EÜ) nr 661/2009 UNECE eeskiri nr 122		C Küttesüsteemi paigaldamine ei ole nõutav.
			a) Kõik küttesüsteemid	Kohaldatakse UNECE eeskirja nr 122 punkti 5.3 ja punkti 6 nõudeid.
			b) Vedelgaasil töötavad küttesüsteemid	Kohaldatakse UNECE eeskirja nr 122 8. lisa nõudeid.
41 A	Raskeveokite heide (Euro VI) / teabe kättesaadavus	Määrus (EÜ) nr 595/2009		A Välja arvatud pardadiagnostikasüsteemi (OBD) ja teabe kättesaadavusega seotud nõuded
			Võimsuse mõõtmine	<i>(Kui sõidukitootja kasutab teise tootja toodetud mootorit).</i> Tunnustatakse mootoritootja stendikatse tulemusi, kui mootori elektrooniline juhtseade on samasugune (st tal on vähemalt sama elektrooniline juhtseadis (ECU)). Võimsuskatse võib teha šassiidünamomeetril. Arvesse tuleb võtta ülekandel kaduma minevat võimsust.
43 A	Porikaitsetsüsteemid	Määrus (EÜ) nr 661/2009 Määrus (EL) nr 109/2011		B

Kirje	Teema	Õigusakt	Eriküsimused	Kohaldatavus ja erinõuded
45 A	Ohutud klaaspinnamaterjalid ja nende paigaldamine sõidukitele	Määrus (EÜ) nr 661/2009	a) Osad	X
		UNECE eeskiri nr 43	b) Paigaldus	B
46	Rehvid	Direktiiv 92/23/EMÜ	Osad	X
46 A	Rehvide paigaldamine	Määrus (EÜ) nr 661/2009 Määrus (EL) nr 458/2011		B Määruse (EÜ) nr 661/2009 artiklis 13 on sätestatud järkjärgulise kohaldamise kuupäevad.
46 B	Mootorsõidukite ja nende haagiste õhkrehvid (C1-klass)	Määrus (EÜ) nr 661/2009 UNECE eeskiri nr 30	Osad	X
46C	Mootorsõidukite ja nende haagiste õhkrehvid (C2- ja C3-klass)	Määrus (EÜ) nr 661/2009 UNECE eeskiri nr 54	Osad	X
46D	Rehvide veeremismüra, märja pinnaga haardumine ja veeretakistusjõud (C1-, C2- ja C3-klass)	Määrus (EÜ) nr 661/2009 UNECE eeskiri nr 117	Osad	X
46E	Ajutiseks kasutamiseks ette nähtud varuratas, mobiilrehvid / mobiilrehvide süsteem ja rehvirõhu seire süsteem	Määrus (EÜ) nr 661/2009 UNECE eeskiri nr 64	Osad	X
			Rehvirõhu seire süsteemi paigaldamine	B Rehvirõhu seire süsteemi paigaldamine ei ole nõutav.
48 A	Massid ja mõõtmed	Määrus (EÜ) nr 661/2009 Määrus (EL) nr 1230/2012		B
			Sõidu alustamise katse tõusul autorongi suurima tehniliselt lubatud massi juures	Tootja taotluse korral võidakse jätta tegemata katse sõidu alustamise kohta tõusul autorongi suurima tehniliselt lubatud massi juures, mida on kirjeldatud määruse (EL) nr 1230/2012 1. lisa A osa punktis 5.1.

Kirje	Teema	Õigusakt	Eriküsimused	Kohaldatavus ja erinõuded
49A	Tarbesõidukite kabiini tagapaneelist eespool asuvad eenduvad osad	Määrus (EÜ) nr 661/2009 UNECE eeskiri nr 61		C
			a) Üldspetsifikatsioonid	Kohaldatakse UNECE eeskirja nr 61 punkti 5 nõudeid.
			b) Erispetsifikatsioonid	Kohaldatakse UNECE eeskirja nr 61 punkti 6 nõudeid.
50 A	Autorongi mehaaniliste haakeseadiste osad	Määrus (EÜ) nr 661/2009 UNECE eeskiri nr 55	a) Osad	X
			b) Paigaldus	B
54 A	Sõidukis viibijate kaitse külgekukupörke korral	Määrus (EÜ) nr 661/2009 UNECE eeskiri nr 95	C	C
			Peakujulise katseseadme katse	<p>Tootja esitab tehnilisele teenistusele asjakohase teabe mannekeeni pea löögi kohta vastu sõiduki struktuuri või vastu külgmist klaaspinda, kui see on lamineeritud klaasist.</p> <p>Kui on tõestatud, et selline pea löök on tõenäoline, siis tuleb teha osaline katse, kasutades UNECE eeskirja nr 95 8. lisa punktis 3.1 kirjeldatud pead, ning katse peab vastama UNECE eeskirja nr 95 punktis 5.2.1.1 sätestatud kriteeriumidele.</p> <p>Kokkuleppel tehnilise teenistusega võib alternatiivina UNECE eeskirja nr 95 katsele kasutada UNECE eeskirja nr 21 4. lisa sätestatud katsemenetlust.</p>
56	Sõidukid ohtlike kaupade veoks	Määrus (EÜ) nr 661/2009 UNECE eeskiri nr 105		A
58	Jalakäijate kaitse	Määrus (EÜ) nr 78/2009	a) Sõiduki suhtes kohaldatavad tehnilised nõuded	Ei kohaldata
			b) Esikäitsesüsteemid	X
59	Ringlussevõetavus	Direktiiv 2005/64/EÜ		<p>Ei kohaldata</p> <p>Kohaldatakse ainult artiklit 7 osade korduvkasutamise kohta.</p>

Kirje	Teema	Õigusakt	Eriküsimused	Kohaldatavus ja erinõuded
61	Kliimaseadmed	Direktiiv 2006/40/EÜ		B Fluoritud kasvuhoonegaasid, mille globaalse soojendamise potentsiaal on üle 150, on lubatud kuni 31. detsembrini 2016.
62	Vesinikusüsteem	Määrus (EÜ) nr 79/2009		X
63	Üldine ohutus	Määrus (EÜ) nr 661/2009		Vt IV lisa I osa tabeli selgitavat märkust (¹⁵) koos õigusaktidega, millega on kehtestatud seeriaviisiliselt piiranguteta toodetavate sõidukite ELi tüübikinnituse nõuded.
67	Kütusena veeldatud naftagaasi kasutatavate mootorsõidukite eriseadmed ja nende paigaldamine asjaomastele sõidukitele	Määrus (EÜ) nr 661/2009 UNECE eeskiri nr 67	a) Osad	X
			b) Paigaldus	A
68	Sõiduki alarmsüsteemid	Määrus (EÜ) nr 661/2009 UNECE eeskiri nr 97	a) Osad	X
			b) Paigaldus	B
69	Elektriohutus	Määrus (EÜ) nr 661/2009 UNECE eeskiri nr 100		B
70	Kütusena surumaagaasi kasutatavate mootorsõidukite eriosad ja nende paigaldamine asjaomastele sõidukitele	Määrus (EÜ) nr 661/2009 UNECE eeskiri nr 110	a) Osad	X
			b) Paigaldus	A
71	Kabiini tugevus	Määrus (EÜ) nr 661/2009 UNECE eeskiri nr 29		C

Üksiksõiduki ELi tüübikinnituse nõuded vastavalt artiklile 42

1. KOHALDAMINE

Käesoleva liite kohaldamisel käsitatakse sõidukit uuena, kui:

- a) seda ei ole varem registreeritud või
- b) see on registreeritud vähem kui kuus kuud enne üksiksõiduki tüübikinnituse taotlemist.

Sõiduk loetakse registreerituks, kui sellele on antud püsiv, ajutine või lühiajaline siseriiklik maanteeliikluse luba ning selle käigus on sõiduk identifitseeritud ja talle on antud registreerimisnumber ⁽¹⁾.

1. HALDUSSÄTTED

1.1. Sõidukite liigitamine kategooriatesse

Sõidukid liigitatakse kategooriatesse vastavalt II lisas sätestatud kriteeriumidele järgmiselt:

- a) võetakse arvesse istekohtade tegelikku arvu; ning
- b) suurimaks tehniliselt lubatud täismassiks on päritoluriigi tootja lubatud suurim täismass, mis on esitatud ametlikes dokumentides.

Kui keretüübi kujunduse tõttu ei ole võimalik sõiduki kategooriat kergesti kindlaks määrata, kohaldatakse II lisas sätestatud tingimusi.

1.2. Üksiksõiduki tüübikinnituse taotlemine

- a) Taotleja esitab tüübikinnitusasutusele taotluse ja kõik tüübikinnitusmenetluseks vajalikud dokumendid.

Kui esitatud dokumendid on puudulikud või võltsitud, lükatakse tüübikinnitustaotlus tagasi.

- b) Ühe konkreetse sõiduki kohta võib esitada ühes liikmesriigis ühe taotluse. Tüübikinnitusasutus võib nõuda taotlejalt kirjalikku kinnitust selle kohta, et tüübikinnitusasutuse liikmesriigis esitatakse vaid üks taotlus.

Konkreetse sõiduki all mõistetakse füüsilist sõidukit, mille tehasetähis on selgelt tuvastatav.

Iga taotleja võib siiski esitada teises liikmesriigis üksiksõiduki ELi tüübikinnituse taotluse teise konkreetse sõiduki kohta, mille tehnilised andmed on identsed või samalaadsed selle sõiduki andmetega, millele on antud üksiksõiduki ELi tüübikinnitus.

⁽¹⁾ Registreerimisdokumendi puudumise korral võib pädev asutus tugineda muudele dokumenteeritud tõenditele, milles on esitatud sõiduki tootmiskuupäev, või sõiduki esmakordse ostu dokumentidele.

- c) Taotlusvormi näidise ja skeemi kehtestab tüübikinnitusasutus.

Asjaomase sõiduki kohta esitatavad üksikasjad võivad koosneda ainult asjakohase valiku I lisas sätestatud andmete asjakohasest valikust.

- d) Tehnilised nõuded, mida tuleb täita, on esitatud punktis 4.

Need on tehnilised nõuded, mida kohaldatakse taotluse esitamise ajal tootmises oleva sõidukitüübi alla kuuluvate uute sõidukite suhtes.

- e) Seoses IV lisa loetletud õigusaktides nõutud katsetega esitab taotleja avalduse vastavuse kohta rahvusvahelistele standarditele või eeskirjadele. Nimetatud avalduse võib välja anda ainult sõiduki valmistaja.

„Vastavusavaldus” – avaldus, mille on välja andnud tootja struktuuri kuuluv talitus või osakond, millele juhatus on andnud nõuetekohase volituse võtta tootja eest täielik juriidiline vastutus sõiduki konstruktsiooni ja ehituse suhtes.

Sellise avalduse esitamist nõudvad õigusaktid on sätestatud punktis 4.

Kui vastavusavaldus tekitab küsimusi, võib nõuda, et taotleja hangiks tootjalt vastavusavalduse kinnitamiseks lisatõendeid, sealhulgas katsearuande.

1.3. Üksiksõidukile tüübikinnituse andmisega seotud tehnilised teenistused

- a) Üksiksõidukile tüübikinnituse andmisega seotud tehnilised teenistused on artikli 72 lõikes 1 sätestatud A-kategooria teenistused.
- b) Erandina nõudest tõendada oma vastavust V lisa 1. liites loetletud standarditele, peavad tehnilised teenistused järgima järgmisi standardeid:
- i) EN ISO/IEC 17025:2005, kui nad viivad katseid ise läbi;
 - ii) EN ISO/IEC 17020:2012, kui nad kontrollivad sõiduki vastavust käesolevas liites sätestatud nõuetele.
- c) Kui taotleja nõudmisel tuleb teha erioskusi nõudvaid konkreetseid katseid, sooritab need taotleja valikul üks komisjonile teatatud tehnilistest teenistustest.

1.4. Katsearuanded

- a) Katsearuanded koostatakse vastavalt standardi EN ISO/IEC 17025:2005 punktile 5.10.2.
- b) Katsearuanded koostatakse ühes liidu ametlikus keeles, mille määrab kindlaks tüübikinnitusasutus.

Kui punkti 1.3 alapunkti c kohaldamisel on katsearuande väljastanud mõni muu liikmesriik kui see, kes peaks andma üksiksõidukile tüübikinnituse, võib tüübikinnitusasutus nõuda taotlejalt katsearuande kinnitatud tõlke esitamist.

- c) Katsearuanne peab sisaldama katsetatud sõiduki täpset kirjeldust, kaasa arvatud selle tehasetähist. Katsete tulemuste seisukohalt olulisi osasid tuleb kirjeldada ning nende tehasetähis ära märkida.
- d) Taotleja nõudel võib sama või mõni teine taotleja esitada konkreetse sõiduki süsteemi jaoks koostatud katsearuannet korduvalt eesmärgiga saada üksiksõiduki tüübikinnitus mõnele teisele sõidukile.

Sellisel juhul tagab tüübikinnitusasutus, et sõiduki tehnilised näitajad kontrollitakse nõuetekohaselt vastavalt katsearuandele.

Sõiduki ja katsearuandele lisatud dokumentide kontrollimine peab näitama, et sõiduk, millele üksiksõiduki tüübikinnitust taotletakse, on samade tehniliste näitajatega kui aruandes kirjeldatud sõiduk.

- e) Esitada võib ainult katsearuande kinnitatud koopiaid.
- f) Punkti 1.4 alapunktis d osutatud katsearuanded ei hõlma aruandeid, mis on koostatud üksiksõiduki tüübikinnituse saamise eesmärgil.

1.5. Üksiksõiduki tüübikinnitusmenetluse käigus kontrollib tehniline teenistus iga üksiksõidukit füüsiliselt.

Sellest põhimõttest erandite tegemine on keelatud.

1.6. Kui tüübikinnitusasutus on veendunud, et sõiduk vastab käesolevas liites sätestatud tehnilistele nõuetele ja taotluses esitatud kirjeldusele, annab tüübikinnitusasutus üksiksõidukile tüübikinnituse vastavalt artiklile 42.

1.7. Tüübikinnitustunnistus koostatakse vastavalt VI lisas esitatud näidisele D.

1.8. Tüübikinnitusasutus säilitab andmed kõigi artikli 42 alusel antud tüübikinnituste kohta.

2. TEHNILISTE NÕUETE LÄBIVAATAMINE

Punktis 3 esitatud tehniliste nõuete loetelu vaadatakse korrapäraselt üle, et võtta arvesse sõidukeid käsitlevate eeskirjade ühtlustamise ülemaailmse foorumi (WP.29) raames Genfis tehtava ühtlustamistöö tulemusi ja kolmandate riikide õigusaktide muudatusi.

3. TEHNILISED NÕUDED

I osa. M₁-kategooria sõidukid

Kirje	Õigusakti viide	Alternatiivsed nõuded
1	Nõukogu direktiiv 70/157/EMÜ ²⁸ (Lubatud müratase)	<i>Sõidumüra katse</i> a) Katse tehakse kooskõlas UNECE eeskirja nr 51 3. lisa sätestatud meetodiga A. Piirangud on täpsustatud direktiivi 70/157/EMÜ I lisa punktis 2.1. Kehtestatud piirangutele on lubatud lisada üks detsibell. b) Katserada peab vastama UNECE eeskirja nr 51 lisale 8. Teistsuguste spetsifikatsioonidega katserada võib kasutada juhul, kui tehniline teenistus on teinud korrelatsioonikatsed. Vajaduse korral rakendatakse korrelatsioonitegurit. c) Kiudmaterjale sisaldavate väljalaskesüsteemide puhul ei pea tarvitusele võtma UNECE eeskirja nr 51 lisa 5 kirjeldatud meetmeid. <i>Seisumüra katse</i> Katse tehakse kooskõlas UNECE eeskirja nr 51 3. lisa punktiga 3.2.
2a	Määrus (EÜ) nr 715/2007 (Kergeveokite heide (Euro V ja Euro VI) / teabe kättesaadavus)	<i>Väljalasketoru heide</i> a) Vastavalt määruse (EÜ) nr 692/2008 III lisale tehakse I tüübi katse, kasutades selleks määruse (EÜ) nr 692/2008 VII lisa punktis 1.4 sätestatud halvendustegureid. Katse tegemiseks kasutatakse määruse (EÜ) nr 715/2007 I lisa tabelites I ja II sätestatud piiranguid. b) Sõiduk ei pea enne katse sooritamist olema läbinud 3 000 km, nagu on märgitud UNECE eeskirja nr 83 4. lisa punktis 3.1.1. c) Katse tegemiseks kasutatakse etalonkütust, nagu on sätestatud määruse (EÜ) nr 692/2008 IX lisa. d) Dünamomeeter peab olema reguleeritud vastavalt UNECE eeskirja nr 83 4. lisa punktis 3.2 sätestatud tehnilistele nõuetele. e) Punktis a osutatud katset ei tehta, kui on võimalik tõestada, et sõiduk vastab määruse (EÜ) nr 692/2008 I lisa punktis 2.1.1 nimetatud California osariigi eeskirjadele (California Code Regulations). <i>Kütuseaurud</i> Bensiinimootoriga sõidukitel peab olema eralduvate kütuseaurude hulga piiramise süsteem (nt aktiivsõe paak).

²⁸

Nõukogu direktiiv, 6. veebruar 1970, mootorsõidukite lubatud mürataset ja heitgaasisüsteemi käsitlevate liikmesriikide õigusaktide ühtlustamise kohta (EÜT L 42, 23.2.1970, lk 16).

		<p><i>Karteri heide</i></p> <p>Sõidukil peab olema karteri heitgaaside tagasijuhtimise seade.</p> <p><i>Pardadiagnostikasüsteem</i></p> <p>a) Sõidukile peab olema paigaldatud pardadiagnostikasüsteem.</p> <p>b) Pardadiagnostikaliides peab ühilduma tavapäraste perioodilisteks tehnilisteks ülevaatusteks kasutatavate diagnostikaseadmetega.</p> <p><i>Heitgaasi suitsususus</i></p> <p>a) Diiselmootoriga sõidukite puhul tehakse katse kooskõlas määruse (EÜ) nr 692/2008 IV lisa 2. liites osutatud katsemeetoditega.</p> <p>b) Korrigeeritud neeldumisteguri väärtus tuleb kinnitada hästi nähtavale ja hõlpsasti ligipääsetavale kohale.</p> <p><i>CO₂ heide ja kütusekulu</i></p> <p>a) Katse tehakse kooskõlas määruse (EÜ) nr 692/2008 XII lisaga.</p> <p>b) Sõiduk ei pea enne katse sooritamist olema läbinud 3 000 km, nagu on nõutud UNECE eeskirja nr 83 4. lisa punktis 3.1.1.</p> <p>c) Kui sõiduk vastab määruse (EÜ) nr 692/2008 I lisa punktis 2.1.1 nimetatud California osariigi eeskirjadele (California Code Regulations) ja seetõttu ei ole vaja sooritada väljalasketoru heitgaaside katset, arvutavad liikmesriigid CO₂ heite ja kütusekulu selgitavates märkustes ^(b) ja ^(c) esitatud valemite järgi.</p> <p><i>Teabe kättesaadavus</i></p> <p>Teabe kättesaadavust käsitlevaid sätteid ei kohaldata.</p> <p><i>Võimsuse mõõtmine</i></p> <p>a) Taotleja peab esitama tootja avalduse, milles esitatakse mootori suurim võimsus kilovattides ja mootori pöörelemissagedus (pööret minutis), millel maksimaalne võimsus saavutatakse.</p> <p>b) Alternatiivina võib taotleja esitada ka samu andmeid sisaldava mootori võimsuse graafiku.</p>
3	<p>UNECE eeskiri nr 34 (Kütusepaagid – Tagumised allasõidutõkked)</p>	<p><i>Kütusepaagid</i></p> <p>a) Kütusepaagid peavad vastama UNECE eeskirja nr 34 punktile 5, välja arvatud punktid 5.1, 5.2 ja 5.12. Eelkõige peavad kütusepaagid vastama punktidele 5.9 ja 5.9.1, kuid lekkekatsed ei tehta.</p> <p>b) Veeldatud naftagaasi või maagaasi jaoks ettenähtud paakidele antakse tüübikinnitus vastavalt UNECE eeskirja nr 67 01-seeria muudatustele või eeskirjale nr 110 ^(a).</p> <p><i>Erisätted plastist valmistatud kütusepaakidele</i></p> <p>Taotleja peab esitama tootja avalduse, milles kinnitatakse, et konkreetse sõiduki (mille tehasetähis (VIN-kood) tuleb täpsustada) kütusepaak vastab vähemalt ühele järgmistest õigusnormidest:</p> <p>— FMVSS standard 301 („Toitesüsteemi terviklikkus”) või</p> <p>— UNECE eeskirja nr 34 5. lisa.</p>

		<p><i>Tagumine kaitseeadis</i></p> <p>Sõiduki tagaosas tuleb konstrueerida kooskõlas UNECE eeskirja nr 34 punktidega 8 ja 9.</p>
3 B	UNECE eeskiri nr 58 (tagumised allasõidutõkked)	Sõiduki tagaosas tuleb konstrueerida kooskõlas UNECE eeskirja nr 58 punktiga 2. Piisab punktis 2.3 kehtestatud nõuete täitmisest.
4	Määrus (EL) nr 1003/2010 (Tagumise registreerimismärgi paigalduskoht)	Registreerimismärgi paigalduskoht, kalle, nähtavusnurk ja asend peavad vastama määrusele (EL) 1003/2010.
5	UNECE eeskiri nr 79 (Roolimisjõud)	<p><i>Mehaaniline roolimehhanism</i></p> <p>a) Roolimehhanism peab olema ehitatud nii, et see pöörduks otseasendisse. Sellele sättele vastavuse kontrollimiseks tuleb teha katse kooskõlas UNECE eeskirja nr 79 punktidega 6.1.2 ja 6.2.1.</p> <p>b) Mehaaniliste juhtimisseadmete rikke tõttu ei tohi sõiduk täielikult juhitavust kaotada.</p> <p><i>Kompleksne elektrooniline juhtsüsteem („Drive-by wire” seadmed)</i></p> <p>Kompleksne elektrooniline juhtsüsteem on lubatud ainult siis, kui see vastab UNECE eeskirja nr 79 6. lisale.</p>
6	UNECE eeskiri nr 11 (Uksesulgurid ja hinged)	Vastavus UNECE eeskirja nr 11 punktidele 6.1.5.4.
7	UNECE eeskiri nr 28 (Helisignaali)	<p><i>Osad</i></p> <p>Helisignaalseadmetel ei pea olema UNECE eeskirja nr 28 kohast tüübikinnitust. Helisignaalseadme heli peab siiski olema pidev, nagu on nõutud UNECE eeskirja nr 28 punktis 6.1.1.</p> <p><i>Paigaldamine sõidukile</i></p> <p>a) Katse tehakse kooskõlas UNECE eeskirja nr 28 punktiga 6.2.</p> <p>b) Suurim helirõhutase peab vastama punktidele 6.2.7.</p>
8	UNECE eeskiri nr 46 (Kaudse nähtavuse seadmed)	<p><i>Osad</i></p> <p>a) Sõidukile paigaldatakse UNECE eeskirja nr 46 punktis 15.2 ette nähtud tahavaatepeeglid.</p> <p>b) Neil ei pea olema UNECE eeskirja nr 46 kohast tüübikinnitust.</p> <p>c) Peeglite kumerusraadius ei tohi kujutist oluliselt moonutada. Peeglite kumerusraadiust kontrollitakse tehnilise teenistuse äranägemise järgi vastavalt UNECE eeskirja nr 46 7. lisas kirjeldatud meetodile. Kumerusraadius ei tohi olla väiksem, kui on nõutud UNECE eeskirja nr 46 punktis 6.1.2.2.4.</p> <p><i>Paigaldamine sõidukile</i></p> <p>Tehakse mõõtmised, et tagada vaatevälja vastavus kas UNECE eeskirja nr 46 punktidele 15.2.4 või direktiivi 71/127/EMÜ III lisa punktidele 5.</p>

9	UNECE eeskiri nr 13-H (Pidurdamine)	<p><i>Üldsätted</i></p> <p>a) Pidurisüsteem valmistatakse kooskõlas UNECE eeskirja nr 13-H punktiga 5.</p> <p>b) Sõidukitele paigaldatakse elektrooniline mitteblokeeruv pidurisüsteem, mis toimib kõikidel ratastel.</p> <p>c) Pidurisüsteem peab toimima vastavalt UNECE eeskirja nr 13-H III lisale.</p> <p>d) Selleks tuleb teha teekatsed hea haardumisega katserajal. Seisupiduri katse tuleb teha 18 %-lisel kallakul (üles ja alla). Sooritada tuleb ainult pealkirjade „Sõidupidur” ja „Seisupidur” all nimetatud katsed. Igal juhul peab sõiduk olema koormatud täismassini.</p> <p>e) Punktis d osutatud teekatseid ei pea tegema juhul, kui taotleja esitab tootja kinnituse, et sõiduk vastab kas UNECE eeskirjale nr 13-H (sh selle 5. täiendusele) või FMVSS standardile nr 135.</p> <p><i>Sõidupidur</i></p> <p>a) Tehakse UNECE eeskirja nr 13-H 3. lisa punktides 1.4.2 ja 1.4.3 kirjeldatud 0-tüübi katse.</p> <p>b) Lisaks tehakse UNECE eeskirja nr 13-H 3. lisa punktis 1.5 kirjeldatud I tüübi katse.</p> <p><i>Seisupidur</i></p> <p>Katse tehakse kooskõlas UNECE eeskirja nr 13-H 3. lisa punktiga 2.3.</p>
10	UNECE eeskiri nr 10 (Raadiohäired (elektromagnetiline ühilduvus))	<p><i>Osad</i></p> <p>a) Elektrilistel/elektronilistel alamkoostudel ei pea olema UNECE eeskirja nr 10 kohast tüübikinnitust.</p> <p>b) Sõidukile hiljem paigaldatud elektrilised/elektronilised seadmed peavad siiski vastama UNECE eeskirjale nr 10.</p> <p><i>Elektromagnetkiirguse edastamine</i></p> <p>Taotleja edastab tootja avalduse, milles kinnitatakse, et sõiduk vastab UNECE eeskirjale nr 10 või järgmistele alternatiivsetele standarditele:</p> <ul style="list-style-type: none"> — lairiba elektromagnetkiirgus: CISPR 12 või SAE J551-2 või — kitsariba elektromagnetkiirgus: CISPR 12 (sõidukiväline) või 25 (sõidukisisene) või SAE J551-4 ja SAE J1113-41. <p><i>Häirekindluskatsed</i></p> <p>Häirekindluskatsetest loobutakse.</p>

12	UNECE eeskiri nr 21 (Sisustus)	<p><i>Sisustuselemendid</i></p> <p>a) Energianeelduvuse nõuetest lähtuvalt loetakse sõiduk UNECE eeskirjale nr 21 vastavaks juhul, kui sõidukisse on paigaldatud vähemalt kaks esiturvapatja, millest üks asub rooli sees ja teine armatuurlauas.</p> <p>b) Kui sõidukisse on paigaldatud ainult üks esiturvapadi, mis asub rooli sees, tuleb armatuurlaud ehitada energiat neelavatest materjalidest.</p> <p>c) Tehniline teenistus kontrollib, kas UNECE eeskirja nr 21 punktides 5.1–5.7 nimetatud aladel on teravaid servi.</p> <p><i>Elektrilised kontrollseadised</i></p> <p>a) Elektriajamiga akende, katuseeluugi ja vaheseina süsteemide katsed tuleb teha kooskõlas UNECE eeskirja nr 21 punktiga 5.8. Punktis 5.8.3 nimetatud automaatse taasavamissüsteemi tundlikkus võib erineda UNECE eeskirja nr 21 punktis 5.8.3.1.1 sätestatud nõuetest.</p> <p>b) Elektriajamiga akendele, mida ei saa sulgeda siis, kui süüde on väljas, ei kehti automaatset taasavamissüsteemi käsitlevad nõuded.</p>
13	UNECE eeskiri nr 18 (Vargusevastased süsteemid ja kasutustõkis)	<p>a) Sõiduki omavolilise kasutamise ennetamiseks tuleb sõidukisse paigaldada:</p> <ul style="list-style-type: none"> — UNECE eeskirja nr 18 punktis 2.3 määratletud lukustusseade ja — kasutustõkis, mis vastab UNECE eeskirja nr 18 punkti 5 nõuetele; <p>b) Kui punkti a kohaselt tuleb kasutustõkis sõidukile paigaldada hiljem, peab see olema saanud tüübikinnituse kooskõlas UNECE eeskirjadega nr 18, nr 97 või nr 116.</p>
14	UNECE eeskiri nr 12 (Kaitsemehhanismiga rooliseade)	<p>a) Taotleja peab esitama tootjalt saadud avalduse, milles kinnitatakse, et konkreetne sõiduk, mille tehasetähis tuleb täpsustada, vastab vähemalt ühele järgmistest õigusnormidest:</p> <ul style="list-style-type: none"> — UNECE eeskiri nr 12, — FMVSS standard 203 („Kokkupõrkel löögienergiat vähendavad roolimehhanismi süsteemid”) ja FMVSS standard 204 („Roolimehhanismi tahapoole nihkumine”), — JSRRV artikkel 11. <p>b) Taotleja nõudmisel võib tootmises oleva sõidukiga teha katse vastavalt UNECE eeskirja nr 12 3. lisale. Katse teeb selleks määratud tehniline teenistus. Nimetatud tehniline teenistus väljastab taotlejale üksikasjaliku aruande.</p>

15	UNECE eeskiri nr 17 (Istmete tugevus – peatoed)	<p><i>Istmed, istme kinnituspunktid ja reguleerimissüsteemid</i></p> <p>Taotleja peab esitama tootjalt saadud avalduse, milles kinnitatakse, et konkreetne sõiduk, mille tehasetähis tuleb täpsustada, vastab vähemalt ühele järgmistest õigusnormidest:</p> <ul style="list-style-type: none"> — UNECE eeskiri nr 17; või — FMVSS standard 207 („Istmesüsteemid”). <p><i>Peatoed</i></p> <p>a) Kui avaldus vastab FMVSS standardile 207, peavad peatoed lisaks vastama UNECE eeskirja nr 17 4. lisa punkti 5 nõuetele.</p> <p>b) Teha tuleb ainult UNECE eeskirja nr 17 punktides 5.12, 6.5, 6.6 ja 6.7 kirjeldatud katsed.</p> <p>c) Muul juhul peab taotleja esitama tootja avalduse, milles kinnitatakse konkreetse sõiduki (mille tehasetähis tuleb täpsustada) vastavust FMVSS standardile 202a („Peatoed”).</p>
16	UNECE eeskiri nr 17 (Välispinnast väljaulatuvad osad)	<p>a) Sõidukikere välispind peab vastama UNECE eeskirja nr 17 punktis 5 esitatud üldnõuetele.</p> <p>b) Vastavalt tehnilise teenistuse äranägemisele kontrollitakse sõiduki vastavust UNECE eeskirja nr 17 punktides 6.1, 6.5, 6.6, 6.7, 6.8 ja 6.11 osutatud sätetele.</p>
17	UNECE eeskiri nr 39 (Kiirusmõõdik – tagasikäik)	<p><i>Kiiruse mõõtmise seadmed</i></p> <p>a) Näidik peab vastama UNECE eeskirja nr 39 punktidele 5.1–5.1.4.</p> <p>b) Kui tehnilisel teenistusel soovib kontrollida, kas kiirusmõõdik on piisavalt täpselt kalibreeritud, võib nimetatud teenistus nõuda UNECE eeskirja nr 39 punktis 5.2 kirjeldatud katsete tegemist.</p> <p><i>Tagasikäik</i></p> <p>Käigumehhanism peab sisaldama tagasikäiku.</p>
18	Määrus (EL) nr 19/2011 (Andmesildid)	<p><i>Tehasetähis</i></p> <p>a) Sõidukile tuleb paigaldada tehasetähis, mis koosneb 8–17 märgist. 17 märgist koosnev tehasetähis peab vastama ISO standardites 3779:1983 ja 3780:1983 sätestatud nõuetele.</p> <p>b) Tehasetähis peab asetsema hästi nähtavas ja hõlpsasti ligipääsetavas kohas nii, et see ei kustuks ega kahjustuks.</p> <p>c) Kui tehasetähis ei ole pressitud sõiduki šassiile ega kerele, võib liikmesriik nõuda taotlejalt selle uuesti paigaldamist vastavalt kehtivatele siseriiklikele õigusaktidele. Sellisel juhul kontrollib paigaldamist selle liikmesriigi pädev asutus.</p> <p><i>Andmesilt</i></p> <p>Tootja peab sõidukile paigaldama tunnusmärgi.</p> <p>Pärast tüübikinnitusasutuse poolt tüübikinnituse andmist ei nõuta täiendava andmesildi paigaldamist.</p>
19	UNECE eeskiri nr 14 (Turvavööde kinnituspunktid)	<p>Taotleja peab esitama tootjalt saadud avalduse, milles kinnitatakse, et konkreetne sõiduk, mille tehasetähis tuleb täpsustada, vastab vähemalt ühele järgmistest õigusnormidest:</p> <ul style="list-style-type: none"> — UNECE eeskiri nr 14; — FMVSS standard 210 („Turvavööde kinnituspunktid”) või — JSRRV artikkel 22-3.
20	UNECE eeskiri nr 48	<p>a) Valgustusseadmete paigaldus peab vastama UNECE eeskirja</p>

	(Valgustus- ja valgussignaalseadmete paigaldamine)	<p>nr 48 03-seeria muudatustes esitatud nõuetele, välja arvatud selle eeskirja 5. ja 6. lisas esitatud nõuetele.</p> <p>b) Erandeid ei ole lubatud teha valgustus- ja valgussignaalseadmete arvu, põhilist kujundust, elektriühendusi ja kiiratava või tagasipeegeldatava valguse värvi käsitlevatest nõuetest, millele on osutatud kirjetes 21–26 ja 28–30.</p> <p>c) Valgustus- ja valgussignaalseadmed, mis paigaldatakse sõidukile punkti a nõuete täitmise eesmärgil hiljem, peavad olema varustatud ELi tüübikinnitusmärgiga.</p> <p>d) Gaaslahendusvalgusallikaid tohib paigaldada ainult koos laternapesuriga ja automaatse tulede kõrguse regulaatoriga, kui see on asjakohane.</p> <p>e) Lähitulelaternad tuleb kohandada vastavalt tüübikinnituse andnud riigis seaduslikult kehtivale liiklussuunale.</p>
21	UNECE eeskiri nr 3 (Helkurid)	Vajaduse korral lisatakse sõiduki tagaosale kaks EÜ tüübikinnitusmärki kandvat helkurit, mille asukoht vastab UNECE eeskirjale nr 48.
22	UNECE eeskirjad nr 7, nr 87 ja nr 91 (Gabariidituled ees ja taga, ees küljel, taga küljel, pidurituled, märgistus külgedel ja päevasõidutuled)	UNECE eeskirjades nr 7, nr 87 ja nr 91 kehtestatud nõudeid ei kohaldata. Tehniline teenistus kontrollib siiski tulede nõuetekohast toimimist.
23	UNECE eeskiri nr 6 (Suunatud)	UNECE eeskirjas nr 6 kehtestatud nõudeid ei kohaldata. Tehniline teenistus kontrollib siiski tulede nõuetekohast toimimist.
24	UNECE eeskiri nr 4 (Tagumised numbrituled)	UNECE eeskirjas nr 4 kehtestatud nõudeid ei kohaldata. Tehniline teenistus kontrollib siiski tulede nõuetekohast toimimist.
25	UNECE eeskirjad nr 98, nr 112 ja nr 123 (Esitulelaternad (koos lampidega))	<p>a) Sõidukile paigaldatud esitulede kiiratavat valgust kontrollitakse vastavalt UNECE eeskirja nr 112 punktile 6, mis käsitleb asümmeetrilist lähituld kiirgavaid esitulesid. Selleks võib kasutada kõnealuse eeskirja 5. lisas sätestatud piirnorme.</p> <p>b) Sama nõue peab olema täidetud ka UNECE eeskirjadega nr 98 või nr 123 hõlmatud lähituld kiirgavate esitulede puhul.</p>
26	UNECE eeskiri nr 19 (Eesmised udutuled)	UNECE eeskirjas nr 19 kehtestatud nõudeid ei kohaldata. Tehniline teenistus kontrollib siiski tulede nõuetekohast toimimist.
27	Määrus (EL) nr 1005/2010 (Pukseerimiskonksud)	Määruses (EL) nr 1005/2010 kehtestatud nõudeid ei kohaldata.
28	UNECE eeskiri nr 38 (Tagumised udutuled)	UNECE eeskirjas nr 38 kehtestatud nõudeid ei kohaldata. Tehniline teenistus kontrollib siiski tulede nõuetekohast toimimist.
29	UNECE eeskiri nr 23 (Tagurdustuled)	UNECE eeskirjas nr 23 kehtestatud nõudeid ei kohaldata. Tehniline teenistus kontrollib siiski tulede nõuetekohast toimimist.
30	UNECE eeskiri nr 77 (Seisutuled)	UNECE eeskirjas nr 77 kehtestatud nõudeid ei kohaldata. Tehniline teenistus kontrollib siiski tulede nõuetekohast toimimist.
31	UNECE eeskiri nr 16 (Turvavööd ja	<p><i>Osad</i></p> <p>a) Turvavöödel ei pea olema UNECE eeskirja nr 16 kohast</p>

	turvasüsteemid)	<p>tüübikinnitus.</p> <p>b) Igal turvavõöl peab siiski olema tunnusmärk.</p> <p>c) Märgil olevad tunnused peavad vastama turvavöö kinnituspunkte käsitlevale otsusele (vt kirje 19).</p> <p><i>Paigalduseeskirjad</i></p> <p>a) Sõidukile paigaldatakse turvavööd vastavalt UNECE eeskirja nr 16 XVI lisas kehtestatud nõuetele.</p> <p>b) Kui kooskõlas punktiga a paigaldatakse turvavööd sõidukile hiljem, peab neil olema UNECE eeskirja nr 16 kohane tüübikinnitus.</p>
32	UNECE eeskiri nr 125 (Eesmine vaateväli)	<p>a) Juhi eesmises vaateväljas ei tohi vastavalt UNECE eeskirja nr 125 punktile 5.1.3 olla 180° ulatuses ühtegi takistust.</p> <p>b) Erandina punktis a sätestatust ei loeta takistuseks A-piilareid ja UNECE eeskirja nr 125 punktis 5.1.3 loetletud seadmeid.</p> <p>c) A-piilareid ei tohi olla rohkem kui kaks.</p>
33	UNECE eeskiri nr 121 (Juhtseadiste, märgutulede ja näidikute tähised)	<p>a) Tähised, sealhulgas nende märgutulede värv, mille olemasolu on kohustuslik vastavalt UNECE eeskirjale nr 121, peavad vastama nimetatud eeskirjale.</p> <p>b) Kui see nii ei ole, kontrollib tehniline teenistus, kas sõidukile paigaldatud tähised, märgutuled ja näidikud annavad juhile arusaadavat teavet kõnealuste juhtseadiste toimimise kohta.</p>
34	Määrus (EL) nr 672/2010 (Jäite/niiskuse eemaldamise seadmed)	<p>Sõidukil peavad olema sobivad tuuleklaasi jäite ja niiskuse eemaldamise seadmed.</p> <p>Tuuleklaasi jäite eemaldamise seadet loetakse sobivaks, kui see vastab vähemalt määruse (EL) 672/2010 II lisa punktile 1.1.1.</p> <p>Tuuleklaasi niiskuse eemaldamise seadet loetakse sobivaks, kui see vastab vähemalt määruse (EL) 672/2010 II lisa punktile 1.2.1.</p>
35	Määrus (EL) nr 1008/2010 (Klaasipuhasti/-pesur)	<p>Sõidukil peavad olema sobivad klaasipuhastid ja -pesurid.</p> <p>Tuuleklaasi puhastit ja pesurit loetakse sobivaks, kui need vastavad vähemalt määruse (EL) 1008/2010 III lisa punktis 1.1.5 kehtestatud tingimustele.</p>
36	UNECE eeskiri nr 122 (Küttesüsteemid)	<p>a) Sõitjateruum peab olema varustatud küttesüsteemiga.</p> <p>b) Põletuskütteseade ja selle paigaldus peavad vastama UNECE eeskirja nr 122 7. lisale. Lisaks sellele peavad veeldatud naftagaasil töötavad põletuskütteseadmed ja küttesüsteemid vastama UNECE eeskirja nr 122 8. lisas kehtestatud nõuetele.</p> <p>c) Hiljem paigaldatud lisaküttesüsteemid peavad vastama UNECE eeskirja nr 122 sätestatud nõuetele.</p>
37	Määrus (EL) nr 1009/2010 (Ratta porikaitsmed)	<p>a) Sõiduk peab olema projekteeritud selliselt, et kaitsta teisi liiklejaid ülespaiskuvate kivide, muda, jää, lume ja vee eest ning vähendada liikuvate ratastega kokkupuutest tulenevat ohtu.</p> <p>b) Tehniline teenistus võib kontrollida vastavust määruse (EL) nr 1009/2010 II lisas kehtestatud tehnilistele nõuetele.</p> <p>c) Kõnealuse määruse I lisa punkti 3 sätteid ei kohaldata.</p>

38	UNECE eeskiri nr 25 (Peatoed)	UNECE eeskirja nr 25 nõudeid ei kohaldata.
44	Määrus (EL) nr 1230/2012 (Massid ja mõõtmed)	<p>a) Järgida tuleb määruse (EL) nr 1230/2012 I lisa A osa punkti 1 nõudeid.</p> <p>b) Punkti a kohaldamisel on arvestatavad massid järgmised:</p> <ul style="list-style-type: none"> — määruse (EL) nr 1230/2012 I lisa punktis 2.6 määratletud ja tehnilise teenistuse mõõdetud sõidukorras sõiduki mass ja — sõiduki tootja esitatud või tootjasildil, sealhulgas kleebistel ja kasutusjuhendis näidatud täismass. Neid masse loetakse suurimaks tehniliselt lubatud täismassiks. <p>c) Suurimate lubatud mõõtmete suhtes ei ole erandid lubatud.</p>
45	Määrus (EL) nr 1230/2012 (Ohutud klaaspinnad)	<p><i>Osad</i></p> <p>a) Klaaspinnad peavad olema valmistatud karastatud või lamineeritud turvaklaasist.</p> <p>b) Plastklaaside paigaldamine on lubatud ainult B-piilaritest tahapoole.</p> <p>c) Klaaside puhul ei ole nõutav määruse (EL) nr 1230/2012 kohane tüübikinnitus.</p> <p><i>Paigaldamine</i></p> <p>a) Kohaldatakse UNECE eeskirja nr 43 21. lisas kehtestatud paigaldusnõudeid.</p> <p>b) Tuuleklaasil ja B-piilarist eespool asuvatel klaasidel on keelatud kasutada toonkilesid, mis viivad tavapärase valgusläbivuse nõutavast miinimumtasemest allapoole.</p>
46	Direktiiv 92/23/EMÜ (Rehvid)	<p><i>Osad</i></p> <p>Rehvid peavad olema märgistatud EÜ tüübikinnitusmärgiga, millel on ka tähis „s” (heli).</p> <p><i>Paigaldamine</i></p> <p>a) Rehvide mõõtmed, kandevõime indeks ja kiirusindeks peavad vastama direktiivi 92/23/EMÜ IV lisas sätestatud nõuetele.</p> <p>b) Rehvil olev kiirusindeksi tähis peab vastama sõiduki suurimale valmistajakiirusele.</p> <p>Nõuet kohaldatakse sõltumata kiirusepiiriku olemasolust.</p> <p>c) Sõiduki tootja teatab sõiduki maksimumkiiruse. Tehniline teenistus võib samuti hinnata suurimat valmistajakiirust, võttes arvesse mootori maksimumvõimsust, suurimat pöörete arvu minutis ja jõuülekande parameetreid.</p>
50	UNECE eeskiri nr 55 (Haakeseadised)	<p><i>Eraldi seadmestikud</i></p> <p>a) Originaalseadmete tootja haakeseadiste puhul, mis on ette nähtud kuni 1 500 kg haagise vedamiseks, ei ole vajalik UNECE eeskirja nr 55 kohane tüübikinnitus.</p> <p>Haakeseadist käsitletakse originaalseadmete tootja haakeseadisena siis, kui seda on kirjeldatud sõiduki kasutusjuhendis või muus tootja poolt ostjale edastatud abidokumendis.</p> <p>Kui haakeseadis on sõidukiga koos tüübikinnituse saanud, lisatakse tüübikinnitustunnistusse vastav tekst, mille kohaselt omanik on vastutav haagisele paigaldatud haakeseadise</p>

		<p>ühilduvuse eest.</p> <p>b) Muud haakeseadised, millele ei ole osutatud punktis a, ning haakeseadised, mis on sõidukile paigaldatud hiljem, peavad saama tüübikinnituse vastavalt UNECE eeskirjale nr 55.</p> <p><i>Paigaldamine sõidukile</i></p> <p>Tehniline teenistus kontrollib haakeseadiste paigalduse vastavust UNECE eeskirja nr 55 punktile 6.</p>
53	UNECE eeskiri nr 94 (Laupkokkupõrge) (6)	<p>a) Taotleja peab esitama tootjalt saadud avalduse, milles kinnitatakse, et konkreetne sõiduk, mille tehasetähis tuleb täpsustada, vastab vähemalt ühele järgmistest õigusnormidest:</p> <ul style="list-style-type: none"> — UNECE eeskiri nr 94 — FMVSS standard 208 („Juhi ja sõitjate kaitse eest otsasõidul”), — JSRRV artikkel 18. <p>b) Taotleja nõudmisel võib tootmises oleva sõidukiga teha katse vastavalt UNECE eeskirja nr 94 punktile 5.</p> <p>Katse teeb selleks määratud tehniline teenistus. Nimetatud tehniline teenistus väljastab taotlejale üksikasjaliku aruande.</p>
54	UNECE eeskiri nr 95 (Külgkokkupõrge)	<p>a) Taotleja peab esitama tootjalt saadud avalduse, milles kinnitatakse, et konkreetne sõiduk, mille tehasetähis tuleb täpsustada, vastab vähemalt ühele järgmistest õigusnormidest:</p> <ul style="list-style-type: none"> — UNECE eeskiri nr 95 — FMVSS standard 214 („Juhi ja sõitjate kaitse küljelt otsasõidul”), — JSRRV artikkel 18. <p>b) Taotleja nõudmisel võib tootmises oleva sõidukiga teha katse vastavalt UNECE eeskirja nr 95 punktile 5.</p> <p>Katse teeb selleks määratud tehniline teenistus. Nimetatud tehniline teenistus väljastab taotlejale üksikasjaliku aruande.</p>
58	Määrus (EÜ) nr 78/2009 (Jalakäijate kaitse)	<p><i>Pidurivõimendi</i></p> <p>Sõidukitele paigaldatakse elektrooniline mitteblokeeruv pidurisüsteem, mis toimib kõikidel ratastel.</p> <p><i>Jalakäijate kaitse</i></p> <p>Kohaldatakse määruse (EÜ) nr 78/2009 nõudeid.</p> <p><i>Esikaitstesüsteemid</i></p> <p>Sõidukile paigaldatud esikaitstesüsteemidel peab olema määruse (EÜ) nr 78/2009 kohane tüübikinnitus ja need peavad olema paigaldatud kooskõlas selle määruse I lisa punktis 6 sätestatud nõuetega.</p>
59	Direktiiv 2005/64/EÜ (Ringlusessevõetavus)	Nimetatud direktiivis sätestatud nõudeid ei kohaldata.
61	Direktiiv 2006/40/EÜ (Kliimaseadmed)	Nimetatud direktiivis sätestatud nõudeid kohaldatakse.

II osa. N₁-kategooria sõidukid

Kirje	Õigusakti viide	Alternatiivsed nõuded
2a	<p>Määrus (EÜ) nr 715/2007</p> <p>Väikeste tarbesõidukite heide (Euro V ja Euro VI) / teabe kättesaadavus</p>	<p><i>Väljalasketoru heide</i></p> <p>a) Vastavalt määruse (EÜ) nr 692/2008 III lisale tehakse I tüübi katse, kasutades selleks määruse (EÜ) nr 692/2008 VII lisa punktis 1.4 sätestatud halvendustegureid. Katse tegemiseks kasutatakse määruse (EÜ) nr 715/2007 I lisa tabelites I ja II sätestatud piiranguid.</p> <p>b) Sõiduk ei pea enne katse sooritamist olema läbinud 3 000 km, nagu on märgitud UNECE eeskirja nr 83 4. lisa punktis 3.1.1.</p> <p>c) Katse tegemiseks kasutatakse etalonkütust, nagu on sätestatud määruse (EÜ) nr 692/2008 IX lisas.</p> <p>d) Dünamomeeter peab olema reguleeritud vastavalt UNECE eeskirja nr 83 4. lisa punkti 3.2 tehnilistele nõuetele.</p> <p>e) Punktis a osutatud katset ei tehta, kui on võimalik tõestada, et sõiduk vastab määruse (EÜ) nr 692/2008 I lisa punktis 2 nimetatud California osariigi eeskirjadele (California Code Regulations).</p> <p><i>Kütuseaurud</i></p> <p>Bensiinimootoriga sõidukitel peab olema eralduvate kütuseaurude hulga piiramise süsteem (nt aktiivsõe paak).</p> <p><i>Karteri heide</i></p> <p>Sõidukil peab olema karteri heitgaaside tagasijuhtimise seade.</p> <p><i>Pardadiagnostikasüsteem</i></p> <p>Sõidukile peab olema paigaldatud pardadiagnostikasüsteem.</p> <p>Pardadiagnostikaliides peab ühilduma tavapäraste perioodilisteks tehnilisteks ülevaatusteks kasutatavate diagnostikaseadmetega.</p> <p><i>Heitgaasi suitsusus</i></p> <p>a) Diiselmootoriga sõidukite puhul tehakse katse kooskõlas määruse (EÜ) nr 692/2008 IV lisa 2. liites osutatud katsemeetoditega.</p> <p>b) Korrigeeritud neeldumisteguri väärtus tuleb kinnitada hästi nähtavale ja hõlpsasti ligipääsetavale kohale.</p> <p><i>CO₂ heide ja kütusekulu</i></p> <p>a) Katse tehakse kooskõlas määruse (EÜ) nr 692/2008 XII lisaga.</p> <p>b) Sõiduk ei pea enne katse sooritamist olema läbinud 3 000 km, nagu on nõutud UNECE eeskirja nr 83 4. lisa punktis 3.1.1.</p> <p>c) Kui sõiduk vastab määruse (EÜ) nr 692/2008 I lisa punktis 2 nimetatud California osariigi eeskirjadele (California Code Regulations) ja seetõttu ei ole vaja sooritada väljalasketoru heitgaaside katset, arvutavad liikmesriigid CO₂ heide ja kütusekulu selgitavates märkustes ^(b) ja ^(c) esitatud valemite järgi.</p> <p><i>Teabe kättesaadavus</i></p> <p>Teabe kättesaadavust käsitlevaid sätteid ei kohaldata.</p> <p><i>Võimsuse mõõtmine</i></p>

		<p>a) Taotleja peab esitama tootja avalduse, milles esitatakse mootori suurim võimsus kilovattides ja pöörlemissagedus (pöördeid minutis), mille juures suurim võimsus saavutatakse.</p> <p>b) Alternatiivina võib taotleja esitada ka samu andmeid sisaldava mootori võimsuse graafiku.</p>
3	UNECE eeskiri nr 34 (Kütusepaagid – Tagumised allasõidutõkked)	<p><i>Kütusepaagid</i></p> <p>a) Kütusepaagid peavad vastama UNECE eeskirja nr 34 punktidele 5, välja arvatud punktid 5.1, 5.2 ja 5.12. Eelkõige peavad kütusepaagid vastama punktidele 5.9 ja 5.9.1, kuid ümberminekukatset ei tehta.</p> <p>b) Veeldatud naftagaasi või maagaasi jaoks ettenähtud paakidele antakse tüübikinnitus vastavalt 01-seeria muudatustega muudetud UNECE eeskirjale nr 67 või eeskirjale nr 110 ⁽⁴⁾.</p> <p><i>Erisätted plastist valmistatud kütusepaakidele</i></p> <p>Taotleja peab esitama tootja avalduse, milles kinnitatakse, et konkreetse sõiduki (mille tehasetähis tuleb täpsustada) kütusepaak vastab vähemalt ühele järgmistest õigusnormidest:</p> <ul style="list-style-type: none"> — FMVSS standard 301 („Toitesüsteemi terviklikkus”), — UNECE eeskirja nr 34 5. lisa. <p><i>Tagumine kaitseeadis</i></p> <p>a) Sõiduki tagaosas tuleb konstrueerida kooskõlas UNECE eeskirja nr 34 punktidega 8 ja 9.</p>
4	Määrus (EL) nr 1003/2010 (Tagumise registreerimismärgi paigalduskoht)	Registreerimismärgi paigalduskoht, kalle, nähtavusnurk ja asend peavad vastama määrusele (EL) 1003/2010.
5	UNECE eeskiri nr 79 (Roolimisjõud)	<p><i>Mehaaniline roolimehhanism</i></p> <p>a) Roolimehhanism peab olema ehitatud nii, et see pöörduks otseasendisse. Sellele sättele vastavuse kontrollimiseks tuleb teha katse kooskõlas UNECE eeskirja nr 79 punktidega 6.1.2 ja 6.2.1.</p> <p>b) Mehaaniliste juhtimisseadmete rikke tõttu ei tohi sõiduk täielikult juhitavust kaotada.</p> <p><i>Kompleksne elektrooniline juhtsüsteem („Drive-by wire” seadmed)</i></p> <p>Kompleksne elektrooniline juhtsüsteem on lubatud ainult siis, kui see vastab UNECE eeskirja nr 79 6. lisale.</p>
6	UNECE eeskiri nr 11 (Uksesulgurid ja hinged)	Vastavus UNECE eeskirja nr 11 punktidele 6.1.5.4
7	UNECE eeskiri nr 28 (Helisignaalseadmed)	<p><i>Osad</i></p> <p>Helisignaalseadmetel ei pea olema UNECE eeskirja nr 28 kohast tüübikinnitust. Helisignaalseadme heli peab siiski olema pidev, nagu on nõutud UNECE eeskirja nr 28 punktis 6.1.1.</p> <p><i>Paigaldamine sõidukile</i></p> <p>a) Katse tehakse kooskõlas UNECE eeskirja nr 28 punktiga 6.2.</p> <p>b) Suurim helirõhutase peab vastama punktidele 6.2.7.</p>

8	UNECE eeskiri nr 46 (Kaudse nähtavuse seadmed)	<p><i>Osad</i></p> <p>a) Sõidukile paigaldatakse UNECE eeskirja nr 46 punktis 15.2 ette nähtud tahavaatepeeglid.</p> <p>b) Neil ei pea olema UNECE eeskirja nr 46 kohast tüübikinnitust.</p> <p>c) Peeglite kumerusraadius ei tohi kujutist oluliselt moonutada. Peeglite kumerusraadiust kontrollitakse tehnilise teenistuse äranägemise järgi vastavalt UNECE eeskirja nr 46 7. lisa 1. liites kirjeldatud meetodile. Kumerusraadius ei tohi olla väiksem, kui on nõutud UNECE eeskirja nr 46 punktis 6.1.2.2.4.</p> <p><i>Paigaldamine sõidukile</i></p> <p>Tehakse mõõtmised, et tagada vaatevälja vastavus UNECE eeskirja nr 46 punktile 15.2.4.</p>
9	UNECE eeskiri nr 13-H (Pidurdamine)	<p><i>Üldsätted</i></p> <p>a) Pidurisüsteem valmistatakse kooskõlas UNECE eeskirja nr 13-H punktiga 5.</p> <p>b) Sõidukitele paigaldatakse elektrooniline mitteblokeeruv pidurisüsteem, mis toimib kõikidel ratastel.</p> <p>c) Pidurisüsteem peab toimima vastavalt UNECE eeskirja nr 13-H III lisale.</p> <p>d) Selleks tuleb teha teekatsed hea haardumisega katserajal. Seisupiduri katse tuleb teha 18 %-lisel kallakul (üles ja alla). Sooritada tuleb ainult pealkirjade „Sõidupidur” ja „Seisupidur” all nimetatud katsed. Igal juhul peab sõiduk olema koormatud täismassini.</p> <p>e) Punktis c osutatud teekatseid ei pea tegema juhul, kui taotleja esitab tootja kinnituse, et sõiduk vastab kas UNECE eeskirjale nr 13-H (sh selle 5. täiendusele) või FMVSS standardile 135.</p> <p><i>Sõidupidur</i></p> <p>a) Tehakse UNECE eeskirja nr 13-H 3. lisa punktides 1.4.2 ja 1.4.3 kirjeldatud 0-tüübi katse.</p> <p>b) Lisaks tehakse UNECE eeskirja nr 13-H 3. lisa punktis 1.5 kirjeldatud I tüübi katse.</p> <p><i>Seisupidur</i></p> <p>Katse tehakse kooskõlas UNECE eeskirja nr 13-H 3. lisa punktiga 2.3.</p>

10	UNECE eeskiri nr 10 (Raadiohäired (elektromagnetiline ühilduvus))	<p><i>Osad</i></p> <p>a) Elektrilistel/elektronilistel alamkoostudel ei pea olema UNECE eeskirja nr 10 kohast tüübikinnitust.</p> <p>b) Sõidukile hiljem paigaldatud elektrilised/elektronilised seadmed peavad siiski vastama UNECE eeskirjale nr 10.</p> <p><i>Elektromagnetkiirguse edastamine</i></p> <p>Taotleja edastab tootja avalduse, milles kinnitatakse, et sõiduk vastab UNECE eeskirjale nr 10 või järgmistele alternatiivsetele standarditele:</p> <ul style="list-style-type: none"> — lairiba elektromagnetkiirgus: CISPR 12 või SAE J551-2, — kitsariba elektromagnetkiirgus: CISPR 12 (sõidukiväline) või 25 (sõidukisisene) või SAE J551-4 ja SAE J1113-41. <p><i>Häirekindluskatsed</i></p> <p>Häirekindluskatsetest loobutakse.</p>
13	UNECE eeskiri nr 116 (Vargusevastased süsteemid ja kasutustõkis)	<p>a) Sõiduki omavolilise kasutamise ennetamiseks tuleb sõidukile paigaldada UNECE eeskirja nr 116 punktis 5.1.2 määratletud lukustusseade.</p> <p>b) Paigaldamise korral peab kasutustõkis vastama UNECE eeskirja nr 116 punkti 8.1.1 nõuetele.</p>
14	UNECE eeskiri nr 12 (Kaitsemehhanismiga rooliseade)	<p>a) Taotleja peab esitama tootjalt saadud avalduse, milles kinnitatakse, et konkreetne sõiduk, mille tehasetähist tuleb täpsustada, vastab vähemalt ühele järgmistest õigusnormidest:</p> <ul style="list-style-type: none"> — UNECE eeskiri nr 12, — FMVSS standard 203 („Kokkupõrkel löögienergiat vähendavad roolimehhanismi süsteemid”) ja FMVSS standard 204 („Roolimehhanismi tahapoole nihkumine”), — JSRRV artikkel 11. <p>b) Taotleja nõudmisel võib tootmises oleva sõidukiga teha katse vastavalt UNECE eeskirja nr 12 3. lisale. Katse teeb selleks määratud tehniline teenistus. Nimetatud tehniline teenistus väljastab taotlejale üksikasjaliku aruande.</p>
15	UNECE eeskiri nr 17 (Istmete tugevus – peatoed)	<p><i>Istmed, istme kinnituspunktid ja reguleerimissüsteemid</i></p> <p>Istmed ja nende reguleerimissüsteemid peavad vastama UNECE eeskirja nr 17 punktile 5.3.</p> <p><i>Peatoed</i></p> <p>a) Peatoed peavad vastama UNECE eeskirja nr 17 punktis 5 ja UNECE eeskirja nr 17 4. lisas sätestatud nõuetele.</p> <p>b) Teha tuleb ainult UNECE eeskirja nr 17 punktides 5.12, 6.5, 6.6 ja 6.7 kirjeldatud katsed.</p>
17	UNECE eeskiri nr 39 (Kiirusmõõdik – tagasikäik)	<p><i>Kiiruse mõõtmise seadmed</i></p> <p>a) Näidik peab vastama UNECE eeskirja nr 39 punktidele 5.1–5.14.</p> <p>b) Kui tehnilisel teenistusel on põhjust arvata, et kiirusmõõdik ei ole piisavalt täpselt kalibreeritud, võib nimetatud teenistus nõuda UNECE eeskirja nr 39 punktis 5.2 ette nähtud katsete tegemist.</p> <p><i>Tagasikäik</i></p> <p>Käigumehhanism peab sisaldama tagasikäiku.</p>

18	Määrus (EL) nr 19/2011 (Andmesildid)	<p><i>Tehasetähis</i></p> <p>a) Sõidukile tuleb paigaldada tehasetähis, mis koosneb 8–17 märgist. 17 märgist koosnev tehasetähis peab vastama ISO standardites 3779:1983 ja 3780:1983 sätestatud nõuetele.</p> <p>b) Tehasetähis peab asetsema hästi nähtavas ja hõlpsasti ligipääsetavas kohas nii, et see ei kustuks ega kahjustuks.</p> <p>c) Kui tehasetähis ei ole pressitud sõiduki šassiile ega kerele, võib liikmesriik nõuda selle uuesti paigaldamist vastavalt kehtivatele riiklikele õigusaktidele. Sellisel juhul kontrollib paigaldamist selle liikmesriigi pädev asutus.</p> <p><i>Andmesilt</i></p> <p>Tootja peab sõidukile paigaldama tunnusmärgi.</p> <p>Pärast tüübikinnituse andmist ei nõuta täiendava andmesildi paigaldamist.</p>
19	UNECE eeskiri nr 14 (Turvavöö kinnituspunktid)	<p>Taotleja peab esitama tootjalt saadud avalduse, milles kinnitatakse, et konkreetne sõiduk, mille tehasetähis tuleb täpsustada, vastab vähemalt ühele järgmistest õigusnormidest:</p> <ul style="list-style-type: none"> — UNECE eeskiri nr 14, — FMVSS standard 210 („Turvavööde kinnituspunktid”), — JSRRV artikkel 22-3.
20	UNECE eeskiri nr 48 (Valgustus- ja valgussignaalseadmete paigaldamine)	<p>a) Valgustusseadmete paigaldus peab vastama UNECE eeskirja nr 48 03-seeria muudatustes esitatud olulistele nõuetele, välja arvatud UNECE eeskirja nr 48 lisades 5 ja 6 esitatud nõuetele.</p> <p>b) Erandeid ei ole lubatud teha valgustus- ja valgussignaalseadmete arvu, põhilist kujundust, elektriühendusi ja kiiratava või tagasipeegeldatava valguse värvi käsitlevatest nõuetest, millele on osutatud kirjetes 21–26 ja 28–30.</p> <p>c) Valgustus- ja valgussignaalseadmed, mis paigaldatakse sõidukile punkti a nõuete täitmise eesmärgil hiljem, peavad olema varustatud ELi tüübikinnitusmärgiga.</p> <p>d) Gaaslahendusvalgusallikaid tohib paigaldada ainult koos laternapesuriga ja automaatse tulede kõrguse regulaatoriga, kui see on asjakohane.</p> <p>e) Lähitulelaternad tuleb kohandada vastavalt tüübikinnituse andnud riigis seaduslikult kehtivale liiklusuunale.</p>
21	UNECE eeskiri nr 3 (Helkurid)	<p>Vajaduse korral lisatakse sõiduki tagaosale kaks EÜ tüübikinnitusmärki kandvat helkurit, mille asukoht vastab UNECE eeskirjale nr 48.</p>
22	UNECE eeskirjad nr 7, nr 87 ja nr 91 (Gabariidituled ees ja taga, ees küljel, taga küljel, pidurituled, märgistus külgedel ja päevasõidutuled)	<p>UNECE eeskirjades nr 7, nr 87 ja nr 91 kehtestatud nõudeid ei kohaldata. Tehniline teenistus kontrollib siiski tulede nõuetekohast toimimist.</p>
23	UNECE eeskiri nr 6 (Suunatud)	<p>UNECE eeskirjas nr 6 kehtestatud nõudeid ei kohaldata. Tehniline teenistus kontrollib siiski tulede nõuetekohast toimimist.</p>
24	UNECE eeskiri nr 4 (Tagumised numbrituled)	<p>UNECE eeskirjas nr 4 kehtestatud nõudeid ei kohaldata. Tehniline teenistus kontrollib siiski tulede nõuetekohast</p>

		toimimist.
25	UNECE eeskirjad nr 98, nr 112 ja nr 123 (Esitulelaternad (koos lampidega))	a) Sõidukile paigaldatud esitulede kiiravat valgust kontrollitakse vastavalt UNECE eeskirja nr 112 punkti 6 sätetele, mis käsitleb asümmeetrilist lähituld kiirgavaid esitulesid. Selleks võib kasutada kõnealuse eeskirja 5. lisas sätestatud piirnorme. b) Sama nõuet kohaldatakse ka UNECE eeskirjadega nr 98 või nr 123 hõlmatud lähituld kiirgavate esitulede suhtes.
26	UNECE eeskiri nr 19 (Eesmised udutuled)	UNECE eeskirja nr 19 sätteid ei kohaldata. Tehniline teenistus kontrollib siiski tulede nõuetekohast toimimist.
27	Määrus (EL) nr 1005/2010 (Pukseerimiskonksud)	Määruse (EL) nr 1005/2010 nõudeid ei kohaldata.
28	UNECE eeskiri nr 38 (Tagumised udutuled)	UNECE eeskirja nr 38 sätteid ei kohaldata. Tehniline teenistus kontrollib siiski tulede nõuetekohast toimimist.
29	UNECE eeskiri nr 23 (Tagurdustuled)	UNECE eeskirja nr 23 sätteid ei kohaldata. Tehniline teenistus kontrollib siiski tulede nõuetekohast toimimist.
30	UNECE eeskiri nr 77 (Seisutuled)	UNECE eeskirja nr 77 sätteid ei kohaldata. Tehniline teenistus kontrollib siiski tulede nõuetekohast toimimist.
31	UNECE eeskiri nr 16 (Turvavööd ja turvasüsteemid)	<i>Osad</i> a) Turvavöödel ei pea olema UNECE eeskirja nr 16 kohast tüübikinnitust. b) Igal turvavöö peab siiski olema tunnusmärk. c) Märkil olevad tunnused peavad vastama turvavöö kinnituspunkte käsitlevale otsusele (vt kirje 19). <i>Paigalduseeskirjad</i> a) Sõidukile paigaldatakse turvavööd vastavalt UNECE eeskirja nr 16 XVI lisas kehtestatud nõuetele. b) Kui kooskõlas punktiga a paigaldatakse turvavööd sõidukile hiljem, peab neil olema UNECE eeskirja nr 16 kohane tüübikinnitus.
33	UNECE eeskiri nr 121 (Juhtseadiste, märgutulede ja näidikute tähised)	a) Tähised, sealhulgas nende märgutulede värv, mille olemasolu on kohustuslik vastavalt UNECE eeskirjale nr 121, peavad vastama nimetatud eeskirjale. b) Kui see nii ei ole, kontrollib tehniline teenistus, kas sõidukile paigaldatud tähised, märgutuled ja näidukud annavad juhile arusaadavat teavet kõnealuste juhtseadiste toimimise kohta.
34	Määrus (EL) nr 672/2010 (Jäite/niiskuse eemaldamise seadmed)	Sõidukil peavad olema sobivad tuuleklaasi jäite ja niiskuse eemaldamise seadmed.
35	Määrus (EL) nr 1008/2010 (Klaasipuhasti/-pesur)	Sõidukil peavad olema sobivad klaasipuhastid ja -pesurid.
36	UNECE eeskiri nr 122 (Küttesüsteemid)	a) Sõitjateruum peab olema varustatud küttesüsteemiga. b) Põletuskütteseade ja selle paigaldus peavad vastama UNECE eeskirja nr 122 7. lisale. Lisaks sellele peavad veeldatud naftagaasil töötavad põletuskütteseadmed ja küttesüsteemid

		<p>vastama UNECE eeskirja nr 122 8. lisa kehtestatud nõuetele.</p> <p>c) Hiljem paigaldatud lisaküttesüsteemid peavad vastama UNECE eeskirja nr 122 sätestatud nõuetele.</p>
41 a	Määrus (EÜ) nr 595/2009 Heide (Euro VI) raskeveokid – Pardadiagnostika	<p><i>Summutitoru heitgaasid</i></p> <p>a) Vastavalt määruse (EL) nr 582/2011 III lisale tehakse katse, kasutades selleks määruse (EL) nr 582/2011 VI lisa punktis 3.6.1 sätestatud halvendustegureid.</p> <p>b) Piirangud on sätestatud määruse (EÜ) nr 595/2009 I lisas.</p> <p>c) Katse tegemiseks kasutatakse etalonkütust, nagu on sätestatud määruse (EL) nr 582/2011 IX lisas.</p> <p><i>CO₂ heide</i></p> <p>CO₂ heide ja kütusekulu määratakse kindlaks vastavalt määruse (EL) nr 582/2011 VIII lisale.</p> <p><i>Pardadiagnostikasüsteem</i></p> <p>a) Sõidukile peab olema paigaldatud pardadiagnostikasüsteem.</p> <p>b) Pardadiagnostikaliides peab ühilduma välise pardadiagnostikaskanneriga, nagu on kirjeldatud määruse (EL) nr 582/2011 X lisas.</p> <p><i>Nõuded NO_x kontrollimeetmete nõuetekohase toimimise tagamiseks</i></p> <p>Sõidukile peab olema paigaldatud NO_x kontrollimeetmete nõuetekohase toimimise tagamise süsteem vastavalt määruse (EL) nr 582/2011 XIII lisale.</p> <p><i>Võimsuse mõõtmine</i></p> <p>a) Taotleja peab esitama tootja avalduse, milles esitatakse mootori maksimumvõimsus kilovattides ja pöörlemissagedus, millele maksimaalne võimsus saavutatakse.</p> <p>b) Alternatiivina võib taotleja esitada ka samu andmeid sisaldava mootori võimsuse graafiku.</p>
45	UNECE eeskiri nr 43	<p><i>Osad</i></p> <p>a) Klaaspinnad peavad olema valmistatud karastatud või lamineeritud turvaklaasist.</p> <p>b) Plastklaaside paigaldamine on lubatud ainult B-piilaritest tahapoole.</p> <p>c) Klaaside puhul ei ole nõutav UNECE eeskirja nr 43 kohane tüübikinnitus.</p> <p><i>Paigaldamine</i></p> <p>a) Kohaldatakse UNECE eeskirja nr 43 21. lisa kehtestatud paigaldusnõudeid.</p> <p>b) Tuuleklaasil ja B-piilarist eespool asuvatel klaasidel on keelatud kasutada toonkilesid, mis viivad tavapärase valgusläbivuse nõutavast miinimumtasemest allapoole.</p>
46	Komisjoni määrus (EL) nr 458/2011 (Rehvide paigaldamine)	<p><i>Paigaldamine</i></p> <p>a) Rehvide mõõtmed, kandevõime indeks ja kiirusindeks peavad vastama komisjoni määruses (EL) 458/2011</p>

		<p>sätetatud nõuetele.</p> <p>b) Rehvil olev kiirusindeksi tähis peab vastama sõiduki suurimale valmistajakiirusele.</p> <p>c) Nõuet kohaldatakse sõltumata kiirusepiiriku olemasolust.</p> <p>d) Sõiduki tootja teatab sõiduki maksimumkiiruse. Tehniline teenistus võib samuti hinnata suurimat valmistajakiirust, võttes arvesse mootori maksimumvõimsust, suurimat pöörete arvu minutis ja jõuülekande parameetreid.</p>
46 B	UNECE eeskiri nr 30 (C1-klassi rehvid)	<p><i>Osad</i></p> <p>Rehvid peavad olema märgistatud „E” tüübikinnitusmärgiga.</p>
46D	UNECE eeskiri nr 117 (rehvid seoses veeremismüra taseme, märja pinnaga haardumise ja veeretakistusjõuga)	<p><i>Osad</i></p> <p>Rehvid peavad olema märgistatud „E” tüübikinnitusmärgiga.</p>
46D	Määrus (EÜ) nr 661/2009 UNECE eeskiri nr 64 (ajutiseks kasutamiseks ette nähtud varuratas, mobiilrehvid, rehvid seoses veeremismüra taseme, märja pinnaga haardumise ja veeretakistusjõuga)	<p><i>Osad</i></p> <p>Rehvid peavad olema märgistatud „E” tüübikinnitusmärgiga.</p> <p>Rehvirõhu seiresüsteemide paigaldamine ei ole nõutav.</p>
48	Määrus (EL) nr 1230/2012 (Massid ja mõõtmed)	<p>a) Määruse (EL) nr 1230/2012 I lisa A osa nõuded peavad olema täidetud.</p> <p>Samas ei pea olema täidetud I osa A osa punktis 5 kehtestatud nõuded.</p> <p>b) Punkti a kohaldamisel on arvestatavad massid järgmised:</p> <ul style="list-style-type: none"> — määruse (EL) nr 1230/2012 artikli 2 lõikes 4 määratletud ja tehnilise teenistuse mõõdetud sõidukorras sõiduki mass ja — sõiduki tootja esitatud või valmistajasildil, sealhulgas kleebistel ja kasutusjuhendis näidatud täismass. Neid masse käsitatakse kui suurimat tehniliselt lubatud täismassi. <p>c) Sõiduki tehniline muutmise taotleja poolt, et vähendada sõiduki suurima tehniliselt lubatud täismassi 3,5 tonnini või alla selle, et sõiduk saaks üksiksõiduki tüübikinnituse, on keelatud.</p> <p>d) Suurimate lubatud mõõtmete suhtes ei ole erandid lubatud.</p>
49	UNECE eeskiri nr 61 (Kabiinide väljaulatuvad osad)	<p>a) UNECE eeskirja nr 17 punktis 5 sätestatud üldnõuded peavad olema täidetud.</p> <p>b) Vastavalt tehnilise teenistuse äranägemisele kontrollitakse sõiduki vastavust UNECE eeskirja nr 17 punktides 6.1, 6.5, 6.6, 6.7, 6.8 ja 6.11 esitatud nõuetele.</p>
50	UNECE eeskiri nr 55 (Haakeseadised)	<p><i>Eraldi seadmestikud</i></p> <p>a) Originaalseadmete tootja haakeseadiste puhul, mis on ette nähtud kuni 1 500 kg haagise vedamiseks, ei ole vajalik UNECE eeskirja nr 55 kohane tüübikinnitus.</p> <p>b) Haakeseadist käsitletakse originaalseadmete tootja</p>

		<p>haakeseadisena siis, kui seda on kirjeldatud sõiduki kasutusjuhendis või muus tootja poolt ostjale antud abidokumendis.</p> <p>c) Kui haakeseadis on sõidukiga koos tüübikinnituse saanud, lisatakse tüübikinnitustunnistusse vastav tekst, mille kohaselt omanik on vastutav haagisele paigaldatud haakeseadise ühilduvuse eest.</p> <p>d) Muud haakeseadised, millele ei ole osutatud punktis a, ning haakeseadised, mis on sõidukile paigaldatud hiljem, peavad saama tüübikinnituse vastavalt UNECE eeskirjale nr 55.</p> <p><i>Paigaldamine sõidukile</i></p> <p>Tehniline teenistus kontrollib haakeseadiste paigalduse vastavust UNECE eeskirja nr 55 punktile 6.</p>
54	UNECE eeskiri nr 95 (Külgkokkupõrge)	<p>a) Taotleja peab esitama tootjalt saadud avalduse, milles kinnitatakse, et konkreetne sõiduk, mille tehasetähis tuleb täpsustada, vastab vähemalt ühele järgmistest õigusnormidest:</p> <ul style="list-style-type: none"> — UNECE eeskiri nr 95, — FMVSS standard 214 („Juhi ja sõitjate kaitse küljelt otsasõidul”), — JSRRV artikkel 18. <p>b) Taotleja nõudmisel võib tootmises oleva sõidukiga teha katse vastavalt UNECE eeskirja nr 95 punktile 5.</p> <p>c) Katse teeb selleks määratud tehniline teenistus. Nimetatud tehniline teenistus väljastab taotlejale üksikasjaliku aruande.</p>
56	UNECE eeskiri nr 105 Ohtlike kaupade veoks ettenähtud sõidukid	Ohtlike kaupade veoks ettenähtud sõidukid peavad vastama UNECE eeskirjale nr 105.
58	Määrus (EÜ) nr 78/2009 (Jalakäijate kaitse)	<p><i>Pidurivõimendi</i></p> <p>Sõidukitele paigaldatakse elektrooniline mitteblokeeruv pidurisüsteem, mis toimib kõikidel ratastel.</p> <p><i>Jalakäijate kaitse</i></p> <p>Määruse (EÜ) nr 78/2009 nõudeid ei kohaldata 24. veebruarini 2018 kuni 2 500 kg kaaluvate sõidukite suhtes ja 24. augustini 2019 üle 2 500 kg kaaluvate sõidukite suhtes.</p> <p><i>Esikaitesüsteemid</i></p> <p>Siiski peab sõidukile paigaldatud esikaitesüsteemidel olema määruse (EÜ) nr 78/2009 kohane tüübikinnitus ja need peavad olema paigaldatud kooskõlas selle määruse I lisa punktis 6 sätestatud nõuetega.</p>
59	Direktiiv 2005/64/EÜ (Ringlusessevõetavus)	Nimetatud direktiivis sätestatud nõudeid ei kohaldata.
61	Direktiiv 2006/40/EÜ (Kliimaseadmed)	Nimetatud direktiivis sätestatud nõudeid kohaldatakse.

Selgitavad märkused 2. liite kohta

1. Käesolevas liites kasutatud lühendid
 „Originaalseadmete tootja”: tootja originaalseadmed
 „FMVSS”: USA transpordiministeeriumi föderaalne mootorsõiduki ohutusstandard
 „JSRRV”: Jaapani maantee sõidukite ohutuseeskirjad

„SAE”: Ameerika Autoinseneride Ühing
„CISPR”: Rahvusvaheline Raadiohäirete Erikomitee.

2. Märkused:

a) Vastavalt vajadusele kontrollitakse veeldatud naftagaasi ja maagaasi lõplike paigaldiste vastavust UNECE eeskirjadele nr 67, 110 või 115.

b) CO₂ heite arvutamise valem on järgmine:

Bensiinimootor ja manuaalne käigukast:

$$\text{CO}_2 = 0,047 m + 0,561 p + 56,621$$

Bensiinimootor ja automaatkäigukast:

$$\text{CO}_2 = 0 102 m + 0 328 p + 9 481$$

Bensiinimootor ja hübriidelektrimootor:

$$\text{CO}_2 = 0,116 m - 57,147$$

Diiselmootor ja manuaalne käigukast:

$$\text{CO}_2 = 0 108 m - 11 371$$

Diiselmootor ja automaatkäigukast:

$$\text{CO}_2 = 0,116 m - 6 432$$

Kus: CO₂ tähistab CO₂ heite kombineeritud massi grammides kilomeetri kohta (g/km); „m” tähistab sõidukorras sõiduki massi kilogrammides (kg) ja „p” tähistab mootori suurimat võimsust kilovattides (kW).

CO₂ kombineeritud mass arvutatakse kümnendikkohta täpsusega ning ümardatakse seejärel lähima järgmise täisarvuni järgmiselt:

i) kui kümnendikke tähistav number on väiksem kui 5, ümardatakse see väiksemaks;

ii) kui kümnendikke tähistav number on 5 või suurem, ümardatakse see suuremaks.

c) Kütusekulu hindamiseks kasutatav valem on järgmine:

$$\text{CFC} = \text{CO}_2 \times k^{-1}$$

Kus: CFC tähistab siin kombineeritud kütusekulu liitrites 100 km kohta (l/100 km); CO₂ tähistab CO₂ heite kombineeritud massi grammides kilomeetri kohta (g/km) pärast seda, kui see on ümardatud vastavalt märkuses 2b esitatud reeglile; „k” on koefitsient, mis on:

bensiinimootori korral 23,81;

diiselmootori korral 26,49.

Kombineeritud kütusekulu arvutatakse sajandiktäpsusega ja ümardatakse seejärel järgmiselt:

i) kui sajandikke tähistav number on väiksem kui 5, ümardatakse see väiksemaks;

ii) kui sajandikke tähistav number on 5 või suurem, ümardatakse see suuremaks.

II OSA

UNECE eeskirjad, mida tunnustatakse I osas nimetatud direktiivide või määruste alternatiivina

Kui I osa tabelis osutatakse eraldi direktiivile või määrusele, tuleb tüübikinnitus, mis on antud vastavalt järgmistele UNECE eeskirjadele, mille ühendus on nõukogu otsuse 97/836/EÜ²⁹ või selle otsuse artikli 3 lõikes 3 osutatud nõukogu hilisemate otsuste alusel heaks kiitnud ÜRO Euroopa Majanduskomisjoni „muudetud 1958. aasta kokkuleppe” osalisena, lugeda võrdväärseks ELi tüübikinnitusega, mis on antud asjakohase eraldi direktiivi või määruse alusel.

Samuti peetakse vastavalt otsuse 97/836/EÜ artikli 4 lõikes 2 osutatud otsusele ELi tüübikinnitusega võrdväärseiks kõiki edasisi järgmises tabelis³⁰ nimetatud UNECE eeskirjade muudatusi.

	Teema	Aluseks oleva UNECE eeskirja nr	Muudatuste seeria
1 (*)	Lubatud müratase	51	02
	Vahetatavad mürasummutusseadmed	59	00
58.	Jalakäijate kaitse	127	00
	Pidurdusseadmed (piduriassistent)	13-H	00 (9. täiendus ja järgmised)
65	Kõrgetasemelised hädapidurdussüsteemid	131	01
66	Sõidurajalt kõrvalekaldumise hoiatusmärguande seade	130	00
Kui üksikdirektiivides või -määrustes sisalduvad paigaldusnõuded, kehtivad need ka osade ja eraldi seadmestike suhtes, millele on tüübikinnitus antud UNECE eeskirjade kohaselt. (*) Selle tabeli andmete numeratsioon vastab I osa tabelis kasutatud numeratsioonile.			

²⁹ Nõukogu otsus 97/836/EÜ, 27. november 1997, Euroopa Ühenduse ühinemise kohta ÜRO Euroopa Majanduskomisjoni kokkuleppega, milles käsitletakse ratassõidukile ning sellele paigaldatavatele ja/või sellel kasutatavatele seadmetele ja osadele ühtsete tehnonõuete kehtestamist ja nende nõuete alusel väljastatud tunnistuste vastastikust tunnustamist („muudetud 1958. aasta kokkuleppe”) (EÜT L 346, 17.12.1997, lk 78).

³⁰ Edasiste muudatuste kohta vt UNECE TRANS/WP.29/343.

III OSA

Õigusaktid, millega kehtestatakse eriotstarbeliste sõidukite ELi tüübikinnituse nõuded

1. liide

Autoelamud, kiirabiautod ja matuseautod

Kirje	Teema	Õigusakti viide	$M_1 \leq 2\,500$ kg(*)	$M_1 > 2\,500$ kg(*)	M_2	M_3
1	Müratase	Direktiiv 70/157/EMÜ	H	G+H	G+H	G+H
1 A	Müratase	Määrus (EL) nr 540/2014	H	G+H	G+H	G+H
2	Väikeste tarbesõidukite heide (Euro V ja Euro VI) / teabe kättesaadavus	Direktiiv 70/220/EMÜ	Q ⁽¹⁾	G + Q ⁽¹⁾	G + Q ⁽¹⁾	
3A	Tuleohutus (vedelkütusepaagid)	Määrus (EÜ) nr 661/2009 UNECE eeskiri nr 34	F ⁽²⁾	F ⁽²⁾	F ⁽²⁾	F ⁽²⁾
3 B	Tagumised allasõidutõkked ja nende paigaldamine; tagumised allasõidutõkked	Määrus (EÜ) nr 661/2009 UNECE eeskiri nr 58	X	X	X	X
4 A	Tagumise registreerimismärgi paigaldus- ja kinnituskoht	Määrus (EÜ) nr 661/2009 Määrus (EL) nr 1003/2010	X	X	X	X
5 A	Juhtimisseadmestik	Määrus (EÜ) nr 661/2009 UNECE eeskiri nr 79	X	G	G	G
6 A	Sõidukisse pääs ja sõiduki manööverdamisvõime	Määrus (EÜ) nr 661/2009 Määrus (EL) nr 130/2012	X	X		
6 B	Uksesulgurid ja uksekinnetusdetailid	Määrus (EÜ) nr 661/2009 UNECE eeskiri nr 11	B	G+B		
7 A	Helisignaalseadmed ja signaalseadised	Määrus (EÜ) nr 661/2009 UNECE eeskiri nr 28	X	X	X	X

Kirje	Teema	Õigusakti viide	$M_1 \leq 2\,500$ kg(*)	$M_1 > 2\,500$ kg(*)	M2	M3
8 A	Kaudse nähtavuse seadmed ja nende paigaldamine	Määrus (EÜ) nr 661/2009 UNECE eeskiri nr 46	X	G	G	G
9 A	Sõidukite ja haagiste pidurisüsteem	Määrus (EÜ) nr 661/2009 UNECE eeskiri nr 13-H	X ⁽⁴⁾	G+A ₁		
9 B	Sõidukite ja haagiste pidurisüsteem	Määrus (EÜ) nr 661/2009 UNECE eeskiri nr 13			G ⁽³⁾	G ⁽³⁾
10 A	Elektromagnetiline ühilduvus	Määrus (EÜ) nr 661/2009 UNECE eeskiri nr 10	X	X	X	X
12 A	Sisustus	Määrus (EÜ) nr 661/2009 UNECE eeskiri nr 21	C	G+C		
13 A	Kaitse mootorsõiduki omavolilise kasutamise eest	Määrus (EÜ) nr 661/2009 UNECE eeskiri nr 18			G ^(4A)	G ^(4A)
13 B	Kaitse mootorsõiduki omavolilise kasutamise eest	Määrus (EÜ) nr 661/2009 UNECE eeskiri nr 116	X	G		
14 A	Juhi kaitse roolimehhanismi eest kokkupõrke korral	Määrus (EÜ) nr 661/2009 UNECE eeskiri nr 12	X	G		
15 A	Istmed, nende kinnituspunktid ja peatoed	Määrus (EÜ) nr 661/2009 UNECE eeskiri nr 17	D	G+D	G+D ^(4B)	G+D ^(4B)
15 B	Suurte reisijateveo-sõidukite istmed	Määrus (EÜ) nr 661/2009 UNECE eeskiri nr 80			X	X
16 A	Väljaulatuvad osad	Määrus (EÜ) nr 661/2009 UNECE eeskiri nr 26	X kabiini kohta; A+Z ülejäänu kohta	G kabiini kohta; A+Z ülejäänu kohta		

Kirje	Teema	Õigusakti viide	$M_1 \leq 2\,500$ kg(*)	$M_1 > 2\,500$ kg(*)	M2	M3
17 A	Sõidukisse pääs ja sõiduki manööverdamisvõime	Määrus (EÜ) nr 661/2009 Määrus (EL) nr 130/2012	X	X	X	X
17 B	Kiirusmõõdik ja selle paigaldamine	Määrus (EÜ) nr 661/2009 UNECE eeskiri nr 39	X	X	X	X
18 A	Tootja andmesilt ja tehasetähis	Määrus (EÜ) nr 661/2009 Määrus (EL) nr 19/2011	X	X	X	X
19 A	Turvavööde kinnituspunktid, ISOFIX-kinnitussüsteemid ja ISOFIX-ülakinnitused	Määrus (EÜ) nr 661/2009 UNECE eeskiri nr 14	D	G+L	G+L	G+L
20 A	Valgustus- ja valgussignaalseadmete paigaldamine sõidukitele	Määrus (EÜ) nr 661/2009 UNECE eeskiri nr 48	A+N	A+G+N kabiini kohta; A+N ülejäänu kohta	A+G+N kabiini kohta; A+N ülejäänu kohta	A+G+N kabiini kohta; A+N ülejäänu kohta
21 A	Mootorsõidukite ja nende haagiste helkurseadmed	Määrus (EÜ) nr 661/2009 UNECE eeskiri nr 3	X	X	X	X
22 A	Mootorsõidukite ja nende haagiste eesmised ja tagumised ääretulelaternad, piduritulelaternad ja ülemised ääretulelaternad	Määrus (EÜ) nr 661/2009 UNECE eeskiri nr 7	X	X	X	X
22 B	Mootorsõidukite päevatulelaternad	Määrus (EÜ) nr 661/2009 UNECE eeskiri nr 87	X	X	X	X
22C	Mootorsõidukite ja nende haagiste küljeääretulelaternad	Määrus (EÜ) nr 661/2009 UNECE eeskiri nr 91	X	X	X	X
23 A	Mootorsõidukite ja nende haagiste suunatud	Määrus (EÜ) nr 661/2009 UNECE eeskiri nr 6	X	X	X	X

Kirje	Teema	Õigusakti viide	$M_1 \leq 2\,500$ kg(*)	$M_1 > 2\,500$ kg(*)	M2	M3
24 A	Mootorsõidukite ja nende haagiste tagumiste registreerimismärkide valgustus	Määrus (EÜ) nr 661/2009 UNECE eeskiri nr 4	X	X	X	X
25 A	Mootorsõidukite Euroopa asümmeetrilise valgusjaotusega lähi- või kaugtuld või mõlemat kiirgavad esitulede lamplaternad	Määrus (EÜ) nr 661/2009 UNECE eeskiri nr 31	X	X	X	X
25 B	Mootorsõidukite ja nende haagiste tüübikinnitusega laternaseadmetikus kasutatavad hõõglambid	Määrus (EÜ) nr 661/2009 UNECE eeskiri nr 37	X	X	X	X
25C	Mootorsõiduki gaaslahendusvalgusallikatega varustatud esilaternad	Määrus (EÜ) nr 661/2009 UNECE eeskiri nr 98	X	X	X	X
25D	Tüübikinnitusega gaaslahenduslaternates kasutatavad gaaslahendusvalgusallikad	Määrus (EÜ) nr 661/2009 UNECE eeskiri nr 99	X	X	X	X
25E	Mootorsõidukite esilaternad, mis kiirgavad asümmeetrilist lähi- või kaugtuld või mõlemat ja on varustatud hõõglampide ja/või LED-moodulitega	Määrus (EÜ) nr 661/2009 UNECE eeskiri nr 112	X	X	X	X
25F	Mootorsõidukite kohanduvate esitulede süsteemid	Määrus (EÜ) nr 661/2009 UNECE eeskiri nr 123	X	X	X	X
26 A	Mootorsõidukite eesmised udutulelaternad	Määrus (EÜ) nr 661/2009 UNECE eeskiri nr 19	X	X	X	X
27 A	Pukseerimisseade	Määrus (EÜ) nr 661/2009 Määrus (EL) nr 1005/2010	E	E	E	E
28 A	Mootorsõidukite ja nende haagiste tagumised udutulelaternad	Määrus (EÜ) nr 661/2009 UNECE eeskiri nr 38	X	X	X	X

Kirje	Teema	Õigusakti viide	$M_1 \leq 2\,500$ kg ^(*)	$M_1 > 2\,500$ kg ^(*)	M2	M3
29 A	Mootorsõidukite ja nende haagiste tagurdustuled	Määrus (EÜ) nr 661/2009 UNECE eeskiri nr 23	X	X	X	X
30 A	Mootorsõidukite seisutulelaternad	Määrus (EÜ) nr 661/2009 UNECE eeskiri nr 77	X	X	X	X
31 A	Turvavööd, turvasüsteemid, lapse turvasüsteemid ja ISOFIX-tüüpi lapse turvasüsteemid	Määrus (EÜ) nr 661/2009 UNECE eeskiri nr 16	D	G+M	G+M	G+M
32 A	Eesmine vaateväli	Määrus (EÜ) nr 661/2009 UNECE eeskiri nr 125	X	G		
33 A	Käsijuhtseadiste, märgutulede ja näidikute paigutus ja tähistus	Määrus (EÜ) nr 661/2009 UNECE eeskiri nr 121	X	X	X	X
34 A	Tuuleklaasilt jäite ja niiskuse eemaldamise seadmed	Määrus (EÜ) nr 661/2009 Määrus (EL) nr 672/2010	X	G ⁽⁵⁾	(⁵)	(⁵)
35 A	Tuuleklaasi puhasti- ja pesurisüsteemid	Määrus (EÜ) nr 661/2009 Määrus (EL) nr 1008/2010	X	G ⁽⁶⁾	(⁶)	(⁶)
36 A	Küttesüsteemid	Määrus (EÜ) nr 661/2009 UNECE eeskiri nr 122	X	X	X	X
37 A	Porikaitsmed	Määrus (EÜ) nr 661/2009 Määrus (EL) nr 1009/2010	X	G		
38 A	Sõiduki istmega kokku ehitatud või eraldiseisvad peatoed	Määrus (EÜ) nr 661/2009 UNECE eeskiri nr 25	D	G + D		
44 A	Massid ja mõõtmed	Määrus (EÜ) nr 661/2009 Määrus (EL) nr 1230/2012	X	X		

Kirje	Teema	Õigusakti viide	$M_1 \leq 2\,500$ kg(*)	$M_1 > 2\,500$ kg(*)	M2	M3
45 A	Ohutud klaaspinnamaterjalid ja nende paigaldamine sõidukitele	Määrus (EÜ) nr 661/2009 UNECE eeskiri nr 43	J	G+J	G+J	G+J
46	Rehvid	Direktiiv 92/23/EMÜ	X	G	G	G
46 A	Rehvide paigaldamine	Määrus (EÜ) nr 661/2009 Määrus (EL) nr 458/2011	X	G	G	G
46 B	Mootorsõidukite ja nende haagiste õhkrehvid (C1-klass)	Määrus (EÜ) nr 661/2009 UNECE eeskiri nr 30	X	G		
46C	Mootorsõidukite ja nende haagiste õhkrehvid (C2- ja C3-klass)	Määrus (EÜ) nr 661/2009 UNECE eeskiri nr 54	—	G	G	G
46D	Rehvide veeremismüra, märja pinnaga haardumine ja veeretakistusjõud (C1-, C2- ja C3-klass)	Määrus (EÜ) nr 661/2009 UNECE eeskiri nr 117	X	G	G	G
46E	Ajutiseks kasutamiseks ette nähtud varuratas, mobiilrehvid / mobiilrehvide süsteem ja rehvirõhu seire süsteem	Määrus (EÜ) nr 661/2009 UNECE eeskiri nr 64	X	G		
47 A	Sõidukite kiiruspiirikud	Määrus (EÜ) nr 661/2009 UNECE eeskiri nr 89			X	X

Kirje	Teema	Õigusakti viide	$M_1 \leq 2\,500$ kg ^(*)	$M_1 > 2\,500$ kg ^(*)	M2	M3
48 A	Massid ja mõõtmed	Määrus (EÜ) nr 661/2009 Määrus (EL) nr 1230/2012			X	X
50 A	Autorongi mehaaniliste haakeseadiste osad	Määrus (EÜ) nr 661/2009 UNECE eeskiri nr 55	X ⁽¹⁰⁾	G ⁽¹⁰⁾	G ⁽¹⁰⁾	G ⁽¹⁰⁾
51 A	Teatavate mootorsõidukikategooriate sisekujunduses kasutatavate materjalide põlemisomadused	Määrus (EÜ) nr 661/2009 UNECE eeskiri nr 118				G kabiini kohta; X ülejäänud kohta
52 A	M ₂ - ja M ₃ -kategooria sõidukid	Määrus (EÜ) nr 661/2009 UNECE eeskiri nr 107			A	A
52 B	Suurte reisijateveosõidukite pealisehitise tugevus	Määrus (EÜ) nr 661/2009 UNECE eeskiri nr 66			A	A
53 A	Sõidukis viibijate kaitse laupkokkupõrke korral	Määrus (EÜ) nr 661/2009 UNECE eeskiri nr 94	Ei kohaldata	Ei kohaldata		
54 A	Sõidukis viibijate kaitse külglakkupõrke korral	Määrus (EÜ) nr 661/2009 UNECE eeskiri nr 95	Ei kohaldata	Ei kohaldata		
58	Jalakäijate kaitse	Määrus (EÜ) nr 78/2009	X	Ei kohaldata Sõidukiga koos tarnitav mistahes esikaitse süsteem peab nõuetele vastama ja olema tähistatud.		
59	Ringlussevõetavus	Direktiiv 2005/64/EÜ	Ei kohaldata	Ei kohaldata		
61	Kliimaseade	Direktiiv 2006/40/EÜ	X	G ⁽¹⁴⁾		
62	Vesinikusüsteem	Määrus (EÜ) nr 79/2009	Q	G + Q	G + Q	G + Q
Kirje	Teema	Õigusakti viide	$M_1 \leq 2\,500$	$M_1 > 2\,500$	M2	M3

			kg(*)	kg(*)		
63	Üldine ohutus	Määrus (EÜ) nr 661/2009	X ⁽¹⁵⁾	X ⁽¹⁵⁾	X ⁽¹⁵⁾	X ⁽¹⁵⁾
64	Käiguvahetuse näidikud	Määrus (EÜ) nr 661/2009 Määrus (EL) nr 65/2012	X	G		
65	Kõrgetasemelised hädapidurdussüsteemid	Määrus (EÜ) nr 661/2009 Määrus (EL) nr 347/2012			Ei kohaldata ⁽¹⁶⁾	Ei kohaldata ⁽¹⁶⁾
66	Sõidurajalt kõrvalekaldumise hoiatusmärguande seade	Määrus (EÜ) nr 661/2009 Määrus (EL) nr 351/2012			Ei kohaldata ⁽¹⁷⁾	Ei kohaldata ⁽¹⁷⁾
67	Kütusena veeldatud naftagaasi kasutavate mootorsõidukite eriseadmed ja nende paigaldamine asjaomastele sõidukitele	Määrus (EÜ) nr 661/2009 UNECE eeskiri nr 67	X	X	X	X
68	Sõiduki alarmsüsteemid	Määrus (EÜ) nr 661/2009 UNECE eeskiri nr 97	X	G		
69	Elektriohutus	Määrus (EÜ) nr 661/2009 UNECE eeskiri nr 100	X	X	X	X
70	Kütusena surumaagaasi kasutavate mootorsõidukite eriosad ja nende paigaldamine asjaomastele sõidukitele	Määrus (EÜ) nr 661/2009 UNECE eeskiri nr 110	X	X	X	X

(*) Suurim tehniliselt lubatud täismass.

Lisanõuded kiirabiautodele

Haigete transportimiseks ettenähtud ala kiirabiautodes peab vastama standardi EN 1789:2007 +A1: 2010 +A2:2014 „Meditiinis kasutatavad liiklusvahendid ja nende varustus — Kiirabiautod” nõuetele, välja arvatud punktile 6.5 (varustuse loetelu). Tõend nõuetele vastavuse kohta tuleb esitada koos tehnilise teenistuse katsearuandega. Kui sõidukis on ette nähtud koht ratastoolile, kohaldatakse 3. liites sätestatud nõudeid ratastooli kinnituse ja ratastooli kasutaja turvasüsteemi kohta.

2. liide

Soomussõidukid

Kir- je	Teema	Õigus- akti viide	M ₁	M ₂	M ₃	N ₁	N ₂	N ₃	O ₁	O ₂	O ₃	O ₄
1 A	Müratase	Määrus (EL) nr 540/ 2014	X	X	X	X	X	X				
2	Väikeste tarbesõidukite heide (Euro V ja Euro VI) / teabe kättesaadavus	Määrus (EÜ) nr 715/200 7	A ⁽¹⁾	A ⁽¹⁾		A ⁽¹⁾	A ⁽¹⁾					
3A	Tuleohutus (vedelkütusepaagid)	Määrus (EÜ) nr 661/200 9 UNECE eeskiri nr 34	X ⁽²⁾	X ⁽²⁾	X ⁽²⁾	X ⁽²⁾	X ⁽²⁾	X ⁽²⁾	X	X	X	X
3 B	Tagumised allasõidutõkked ja nende paigaldamine; tagumised allasõidutõkked	Määrus (EÜ) nr 661/200 9 UNECE eeskiri nr 58	X	X	X	X	A	A	X	X	X	X
4 A	Tagumise registreerimismärgi paigaldus- ja kinnituskoh	Määrus (EÜ) nr 661/200 9 Määrus (EL) nr 1003/ 2010	X	X	X	X	X	X	X	X	X	X
5 A	Juhtimisseadmetik	Määrus (EÜ) nr 661/200 9 UNECE eeskiri nr 79	X	X	X	X	X	X	X	X	X	X
6 A	Sõidukisse pääs ja sõiduki manööverdamisvõi me	Määrus (EÜ) nr 661/200 9 Määrus (EL)	X	X	X	X	X	X				

		nr 130/2012											
6 B	Uksesulgurid ja uksekinnitusdetailid	Määrus (EÜ) nr 661/2009 UNECE eeskiri nr 11	X			X							
7 A	Helisignaalseadmed ja signaalseadised	Määrus (EÜ) nr 661/2009 UNECE eeskiri nr 28	A+K	A+K	A+K	A+K	A+K	A+K					
8 A	Kaudse nähtavuse seadmed ja nende paigaldamine	Määrus (EÜ) nr 661/2009 UNECE eeskiri nr 46	A	A	A	A	A	A					
9 A	Sõidukite ja haagiste pidurisüsteem	Määrus (EÜ) nr 661/2009 UNECE eeskiri nr 13		X ⁽³⁾	X ⁽³⁾	X ⁽³⁾	X ⁽³⁾	X ⁽³⁾	X ⁽³⁾	X ⁽³⁾	X ⁽³⁾	X ⁽³⁾	X ⁽³⁾
9 B	Sõiduautode pidurisüsteem	Määrus (EÜ) nr 661/2009 UNECE eeskiri nr 13-H	X ⁽⁴⁾			X ⁽⁴⁾							
10 A	Elektromagnetiline ühilduvus	Määrus (EÜ) nr 661/2009 UNECE eeskiri nr 10	X	X	X	X	X	X	X	X	X	X	X
12 A	Sisustus	Määrus (EÜ) nr 661/2009 UNECE eeskiri nr 21	A										

13 A	Kaitse mootorsõiduki omavolilise kasutamise eest	Määrus (EÜ) nr 661/2009 UNECE eeskiri nr 18		X ^(4A)	X ^(4A)		X ^(4A)	X ^(4A)				
13 B	Kaitse mootorsõiduki omavolilise kasutamise eest	Määrus (EÜ) nr 661/2009 UNECE eeskiri nr 116	X			X						
14 A	Juhi kaitse roolimehhanismi eest kokkupõrke korral	Määrus (EÜ) nr 661/2009 UNECE eeskiri nr 12	Ei kohal data			Ei kohal data						
15 A	Istmed, nende kinnituspunktid ja peatoed	Määrus (EÜ) nr 661/2009 UNECE eeskiri nr 17	X	D ^(4B)	D ^(4B)	D	D	D				
15 B	Suurte reisijateveo- sõidukite istmed	Määrus (EÜ) nr 661/2009 UNECE eeskiri nr 80		D	D							
16 A	Väljaulatuvad osad	Määrus (EÜ) nr 661/2009 UNECE eeskiri nr 26	A									
17 A	Sõidukisse pääs ja sõiduki manööverdamisvõime	Määrus (EÜ) nr 661/2009 Määrus (EL) nr 130/2012	X	X	X	X	X	X				
17	Kiirusmõõdik ja	Määrus (EÜ) nr	X	X	X	X	X	X				

B	selle paigaldamine	661/2009 UNECE eeskiri nr 39											
18 A	Tootja andmesilt ja tehasetähis	Määrus (EÜ) nr 661/2009 Määrus (EL) nr 19/2011	X	X	X	X	X	X	X	X	X	X	X
19 A	Turvavööde kinnituspunktid, ISOFIX-kinnitussüsteemid ja ISOFIX-ülakinnitused	Määrus (EÜ) nr 661/2009 UNECE eeskiri nr 14	A	A	A	A	A	A					
20 A	Valgustus- ja valgussignaalseadmete paigaldamine sõidukitele	Määrus (EÜ) nr 661/2009 UNECE eeskiri nr 48	A+N	A+N	A+N	A+N	A+N	A+N	A+N	A+N	A+N	A+N	A+N
21 A	Mootorsõidukite ja nende haagiste helkurseadmed	Määrus (EÜ) nr 661/2009 UNECE eeskiri nr 3	X	X	X	X	X	X	X	X	X	X	X
22 A	Mootorsõidukite ja nende haagiste eesmised ja tagumised ääretulelaternad, piduritulelaternad ja ülemised ääretulelaternad	Määrus (EÜ) nr 661/2009 UNECE eeskiri nr 7	X	X	X	X	X	X	X	X	X	X	X
22 B	Mootorsõidukite päevatulelaternad	Määrus (EÜ) nr 661/2009 UNECE eeskiri nr 87	X	X	X	X	X	X					
22 C	Mootorsõidukite ja nende haagiste küljeääretulelaterna	Määrus (EÜ) nr 661/2009	X	X	X	X	X	X	X	X	X	X	X

	d	9 UNECE eeskiri nr 91										
23 A	Mootorsõidukite ja nende haagiste suunatud	Määrus (EÜ) nr 661/2009 UNECE eeskiri nr 6	X	X	X	X	X	X	X	X	X	X
24 A	Mootorsõidukite ja nende haagiste tagumiste registreerimismärkide valgustus	Määrus (EÜ) nr 661/2009 UNECE eeskiri nr 4	X	X	X	X	X	X	X	X	X	X
25 A	Mootorsõidukite Euroopa asümmeetrilise valgusjaotusega lähi- või kaugtuld või mõlemat kiirgavad esitulede lamplaternad	Määrus (EÜ) nr 661/2009 UNECE eeskiri nr 31	X	X	X	X	X	X				
25 B	Mootorsõidukite ja nende haagiste tüübikinnitusega laternaseadmestikus kasutatavad hõõglambid	Määrus (EÜ) nr 661/2009 UNECE eeskiri nr 37	X	X	X	X	X	X	X	X	X	X
25 C	Mootorsõiduki gaaslahendusvalgus allikatega varustatud esilaternad	Määrus (EÜ) nr 661/2009 UNECE eeskiri nr 98	X	X	X	X	X	X				
25 D	Tüübikinnitusega gaaslahenduslaternates kasutatavad gaaslahendusvalgusallikad	Määrus (EÜ) nr 661/2009 UNECE eeskiri nr 99	X	X	X	X	X	X				
25 E	Mootorsõidukite esilaternad, mis kiirgavad asümmeetrilist lähi- või kaugtuld või	Määrus (EÜ) nr 661/2009 UNECE	X	X	X	X	X	X				

	mõlemat ja on varustatud hõõglampide ja/või LED-moodulitega	eeskiri nr 112										
25 F	Mootorsõidukite kohanduvate esitulede süsteemid	Määrus (EÜ) nr 661/2009 UNECE eeskiri nr 123	X	X	X	X	X	X				
26 A	Mootorsõidukite eesmised udutulelaternad	Määrus (EÜ) nr 661/2009 UNECE eeskiri nr 19	X	X	X	X	X	X				
27 A	Pukseerimisseade	Määrus (EÜ) nr 661/2009 Määrus (EL) nr 1005/2010	A	A	A	A	A	A				
28 A	Mootorsõidukite ja nende haagiste tagumised udutulelaternad	Määrus (EÜ) nr 661/2009 UNECE eeskiri nr 38	X	X	X	X	X	X	X	X	X	X
29 A	Mootorsõidukite ja nende haagiste tagurdustuled	Määrus (EÜ) nr 661/2009 UNECE eeskiri nr 23	X	X	X	X	X	X	X	X	X	X
30 A	Mootorsõidukite seisutulelaternad	Määrus (EÜ) nr 661/2009 UNECE eeskiri nr 77	X	X	X	X	X	X				
31 A	Turvavööd, turvasüsteemid, lapse turvasüsteemid ja ISOFIX-tüüpi lapse	Määrus (EÜ) nr 661/2009 UNECE	A	A	A	A	A	A				

	turvasüsteemid	eeskiri nr 16										
32 A	Eesmine vaateväli	Määrus (EÜ) nr 661/2009 UNECE eeskiri nr 125	S									
33 A	Käsijuhtseadiste, märgutulede ja näidikute paigutus ja tähistus	Määrus (EÜ) nr 661/2009 UNECE eeskiri nr 121	X	X	X	X	X	X				
34 A	Tuuleklaasilt jäite ja niiskuse eemaldamise seadmed	Määrus (EÜ) nr 661/2009 Määrus (EL) nr 672/2010	A	(⁵)	(⁵)	(⁵)	(⁵)	(⁵)				
35 A	Tuuleklaasi puhasti- ja pesurisüsteemid	Määrus (EÜ) nr 661/2009 Määrus (EL) nr 1008/2010	A	(⁶)	(⁶)	(⁶)	(⁶)	(⁶)				
36 A	Küttesüsteemid	Määrus (EÜ) nr 661/2009 UNECE eeskiri nr 122	X	X	X	X	X	X	X	X	X	X
37 A	Porikaitsmed	Määrus (EÜ) nr 661/2009 Määrus (EL) nr 1009/2010	X									
38 A	Sõiduki istmega kokku ehitatud või eraldiseisvad peatoed	Määrus (EÜ) nr 661/2009 UNECE	X									

		eeskiri nr 25											
41 A	Raskeveokite heide (Euro VI) / teabe kättesaadavus	Määrus (EÜ) nr 595/200 9	X (°)	X (°)	X	X (°)	X (°)	X					
42 A	Kaubaveokite külgmised allasõidutõkked	Määrus (EÜ) nr 661/200 9 UNECE eeskiri nr 73						X	X			X	X
43 A	Porikaitstesüsteemid	Määrus (EÜ) nr 661/200 9 Määrus (EL) nr 109/2 011				X	X	X	X	X	X	X	X
44 A	Massid ja mõõtmed	Määrus (EÜ) nr 661/200 9 Määrus (EL) nr 1230/ 2012	X										
45 A	Ohutud klaaspinnamaterjali d ja nende paigaldamine sõidukitele	Määrus (EÜ) nr 661/200 9 UNECE eeskiri nr 43	Ei kohal data	Ei kohal data	Ei kohal data	Ei kohal data	Ei kohal data	Ei kohal data	Ei kohal data	Ei kohal data	Ei kohal data	Ei kohal data	Ei kohal data
46	Rehvid	Direktiiv 92/23/E MÜ	A	A	A	A	A	A	A	A	A	A	A
46 A	Rehvide paigaldamine	Määrus (EÜ) nr 661/200 9 Määrus (EL) nr 458/2 011	A	A	A	A	A	A	A	A	A	A	A
46 B	Mootorsõidukite ja nende haagiste õhkrehvid (C1- klass)	Määrus (EÜ) nr 661/200 9	A			A			A	A			

		UNECE eeskiri nr 30										
46 C	Mootorsõidukite ja nende haagiste õhkrehvid (C2- ja C3-klass)	Määrus (EÜ) nr 661/2009 UNECE eeskiri nr 54		A	A	A	A	A			A	A
46 D	Rehvide veeremismüra, märja pinnaga haardumine ja veeretakistusjõud (C1-, C2- ja C3-klass)	Määrus (EÜ) nr 661/2009 UNECE eeskiri nr 117	A	A	A	A	A	A	A	A	A	A
46 E	Ajutiseks kasutamiseks ette nähtud varuratas, mobiilrehvid / mobiilrehvide süsteem ja rehvirõhu seire süsteem	Määrus (EÜ) nr 661/2009 UNECE eeskiri nr 64	A ^(9A)			A ^(9A)						
47 A	Sõidukite kiiruspiirikud	Määrus (EÜ) nr 661/2009 UNECE eeskiri nr 89		X	X		X	X				
48 A	Massid ja mõõtmed	Määrus (EÜ) nr 661/2009 Määrus (EL) nr 1230/2012		X	X	X	X	X	X	X	X	X
49 A	Tarbesõidukite kabiini tagapaneelist eespool asuvad osad	Määrus (EÜ) nr 661/2009 UNECE eeskiri nr 61				A	A	A				
50 A	Autorongi mehaaniliste haakeseadiste osad	Määrus (EÜ) nr 661/2009 UNECE	X ⁽¹⁰⁾	X ⁽¹⁰⁾	X ⁽¹⁰⁾	X ⁽¹⁰⁾	X ⁽¹⁰⁾	X ⁽¹⁰⁾	X	X	X	X

		eeskiri nr 55										
50 B	Suletud haakeseadis; tüübikinnitusega suletud haakeseadise paigaldamine	Määrus (EÜ) nr 661/2009 UNECE eeskiri nr 102					X ⁽¹⁰⁾	X ⁽¹⁰⁾			X ⁽¹⁰⁾	X ⁽¹⁰⁾
51 A	Teatavate mootorsõidukikategooriate sisekujunduses kasutatavate materjalide põlemisomadused	Määrus (EÜ) nr 661/2009 UNECE eeskiri nr 118			X							
52 A	M ₂ - ja M ₃ -kategooria sõidukid	Määrus (EÜ) nr 661/2009 UNECE eeskiri nr 107		A	A							
52 B	Suurte reisijateveosõidukite pealisehitise tugevus	Määrus (EÜ) nr 661/2009 UNECE eeskiri nr 66		A	A							
53 A	Sõidukis viibijate kaitse laupkokkupõrke korral	Määrus (EÜ) nr 661/2009 UNECE eeskiri nr 94	Ei kohal data									
54 A	Sõidukis viibijate kaitse küljkokkupõrke korral	Määrus (EÜ) nr 661/2009 UNECE eeskiri nr 95	Ei kohal data			Ei kohal data						
55	(tühi)											
56 A	Sõidukid ohtlike kaupade veoks	Määrus (EÜ) nr 661/2009 UNECE eeskiri					X ⁽¹³⁾	X ⁽¹³⁾	X ⁽¹³⁾	X ⁽¹³⁾	X ⁽¹³⁾	X ⁽¹³⁾

		nr 105											
57 A	Eesmised allasõidutõkked ja nende paigaldamine; eesmised allasõidutõkked	Määrus (EÜ) nr 661/200 9 UNECE eeskiri nr 93						X	X				
58	Jalakäijate kaitse	Määrus (EÜ) nr 78/2009	Ei kohal data					Ei kohal data					
59	Ringlussevõetavus	Direktiiv 2005/64/ EÜ	Ei kohal data					Ei kohal data					
60	(tühi)												
61	Kliimaseade	Direktiiv 2006/40/ EÜ	X					X ⁽¹⁴⁾					
62	Vesinikusüsteem	Määrus (EÜ) nr 79/2009	A	A	A	A	A	A	A				
63	Üldine ohutus	Määrus (EÜ) nr 661/200 9	X ⁽¹⁵⁾	X ⁽¹⁵⁾	X ⁽¹⁵⁾	X ⁽¹⁵⁾	X ⁽¹⁵⁾	X ⁽¹⁵⁾	X ⁽¹⁵⁾	X ⁽¹⁵⁾	X ⁽¹⁵⁾	X ⁽¹⁵⁾	X ⁽¹⁵⁾
64	Käiguvahtuse näidikud	Määrus (EÜ) nr 661/200 9 Määrus (EL) nr 65/20 12	X										
65	Kõrgetasemelised hädapidurdussüsteemid	Määrus (EÜ) nr 661/200 9 Määrus (EL) nr 347/2 012		(¹⁶)	(¹⁶)			(¹⁶)	(¹⁶)				
66	Sõidurajalt kõrvalekaldumise hoiatusmärguande seade	Määrus (EÜ) nr 661/200 9 Määrus (EL) nr 351/2 012		(¹⁷)	(¹⁷)			(¹⁷)	(¹⁷)				

67	Kütusena veeldatud naftagaasi kasutavate mootorsõidukite eriseadmed ja nende paigaldamine asjaomastele sõidukitele	Määrus (EÜ) nr 661/2009 UNECE eeskiri nr 67	X	X	X	X	X	X				
68	Sõiduki alarmsüsteemid	Määrus (EÜ) nr 661/2009 UNECE eeskiri nr 97	X			X						
69	Elektriohutus	Määrus (EÜ) nr 661/2009 UNECE eeskiri nr 100	X	X	X	X	X	X				
70	Kütusena surumaagaasi kasutavate mootorsõidukite eriosad ja nende paigaldamine asjaomastele sõidukitele	Määrus (EÜ) nr 661/2009 UNECE eeskiri nr 110	X	X	X	X	X	X				

3. liide

Ratastooliga juurdepääsetavad sõidukid

Kirje	Teema	Õigusakt	M₁
1 A	Müratase	Määrus (EL) nr 540/2014	G+W ₉
2	Väikeste tarbesõidukite heide (Euro V ja Euro VI) / teabe kättesaadavus	Määrus (EÜ) nr 715/2007	G+W ₁
3A	Tuleohutus (vedelkütusepaagid)	Määrus (EÜ) nr 661/2009 UNECE eeskiri nr 34	X+W ₂
3 B	Tagumised allasõidutõkked ja nende paigaldamine; tagumised allasõidutõkked	Määrus (EÜ) nr 661/2009 UNECE eeskiri nr 58	X
4 A	Tagumise registreerimismärgi paigaldus- ja kinnituskoh	Määrus (EÜ) nr 661/2009 Määrus (EL) nr 1003/2010	X
5 A	Juhtimisseadmestik	Määrus (EÜ) nr 661/2009 UNECE eeskiri nr 79	G
6 A	Sõidukisse pääs ja sõiduki manööverdamisvõime	Määrus (EÜ) nr 661/2009 Määrus (EL) nr 130/2012	X
6 B	Uksesulgurid ja uksekinnitusdetailid	Määrus (EÜ) nr 661/2009 UNECE eeskiri nr 11	X
7 A	Helisignaalseadmed ja signaalseadised	Määrus (EÜ) nr 661/2009 UNECE eeskiri nr 28	X
8 A	Kaudse nähtavuse seadmed ja nende paigaldamine	Määrus (EÜ) nr 661/2009 UNECE eeskiri nr 46	X
9 B	Sõiduautode pidurisüsteem	Määrus (EÜ) nr 661/2009 UNECE eeskiri nr 13-H	G+A ₁
10 A	Elektromagnetiline ühilduvus	Määrus (EÜ) nr 661/2009 UNECE eeskiri nr 10	X
12 A	Sisustus	Määrus (EÜ) nr 661/2009 UNECE eeskiri nr 21	G+C
13 B	Kaitse mootorsõiduki omavolilise kasutamise eest	Määrus (EÜ) nr 661/2009 UNECE eeskiri nr 116	X
14 A	Juhi kaitse roolimehhanismi eest kokkupõrke korral	Määrus (EÜ) nr 661/2009 UNECE eeskiri nr 12	G
15 A	Istmed, nende kinnituspunktid ja peatoed	Määrus (EÜ) nr 661/2009 UNECE eeskiri nr 17	G+W ₃
16 A	Väljaulatuvad osad	Määrus (EÜ) nr 661/2009 UNECE eeskiri nr 26	G+W ₄
17 A	Sõidukisse pääs ja sõiduki manööverdamisvõime	Määrus (EÜ) nr 661/2009 Määrus (EL) nr 130/2012	X
17 B	Kiirusmõõdik ja selle paigaldamine	Määrus (EÜ) nr 661/2009 UNECE eeskiri nr 39	X

18 A	Tootja andmesilt ja tehasetähis	Määrus (EÜ) nr 661/2009 Määrus (EL) nr 19/2011	X
19 A	Turvavööde kinnituspunktid, ISOFIX-kinnitussüsteemid ja ISOFIX-ülakinnitused	Määrus (EÜ) nr 661/2009 UNECE eeskiri nr 14	X+W ₅
20 A	Valgustus- ja valgussignaalseadmete paigaldamine sõidukitele	Määrus (EÜ) nr 661/2009 UNECE eeskiri nr 48	X
21 A	Mootorsõidukite ja nende haagiste helkurseadmed	Määrus (EÜ) nr 661/2009 UNECE eeskiri nr 3	X
22 A	Mootorsõidukite ja nende haagiste eesmised ja tagumised ääretulelaternad, piduritulelaternad ja ülemised ääretulelaternad	Määrus (EÜ) nr 661/2009 UNECE eeskiri nr 7	X
22 B	Mootorsõidukite päevatulelaternad	Määrus (EÜ) nr 661/2009 UNECE eeskiri nr 87	X
22C	Mootorsõidukite ja nende haagiste küljeääretulelaternad	Määrus (EÜ) nr 661/2009 UNECE eeskiri nr 91	X
23 A	Mootorsõidukite ja nende haagiste suunatud	Määrus (EÜ) nr 661/2009 UNECE eeskiri nr 6	X
24 A	Mootorsõidukite ja nende haagiste tagumiste registreerimismärkide valgustus	Määrus (EÜ) nr 661/2009 UNECE eeskiri nr 4	X
25 A	Mootorsõidukite Euroopa asümmeetrilise valgusjaotusega lähi- või kaugtuld või mõlemat kiirgavad esitulede lamplaternad	Määrus (EÜ) nr 661/2009 UNECE eeskiri nr 31	X
25 B	Mootorsõidukite ja nende haagiste tüübikinnitusega laternaseadmetikus kasutatavad hõõglambid	Määrus (EÜ) nr 661/2009 UNECE eeskiri nr 37	X
25C	Mootorsõiduki gaaslahendusvalgusallikatega varustatud esilaternad	Määrus (EÜ) nr 661/2009 UNECE eeskiri nr 98	X
25D	Tüübikinnitusega gaaslahenduslaternates kasutatavad gaaslahendus-valgusallikad	Määrus (EÜ) nr 661/2009 UNECE eeskiri nr 99	X
25E	Mootorsõidukite esilaternad, mis kiirgavad asümmeetrilist lähi- või kaugtuld või mõlemat ja on varustatud hõõglampide ja/või LED-moodulitega	Määrus (EÜ) nr 661/2009 UNECE eeskiri nr 112	X
25F	Mootorsõidukite kohanduvate esitulede süsteemid	Määrus (EÜ) nr 661/2009 UNECE eeskiri nr 123	X
26 A	Mootorsõidukite eesmised udutulelaternad	Määrus (EÜ) nr 661/2009 UNECE eeskiri nr 19	X
27 A	Pukseerimisseade	Määrus (EÜ) nr 661/2009 Määrus (EL) nr 1005/2010	E
28 A	Mootorsõidukite ja nende haagiste tagumised udutulelaternad	Määrus (EÜ) nr 661/2009 UNECE eeskiri nr 38	X
29 A	Mootorsõidukite ja nende haagiste tagurdustuled	Määrus (EÜ) nr 661/2009 UNECE eeskiri nr 23	X
30 A	Mootorsõidukite seisutulelaternad	Määrus (EÜ) nr 661/2009 UNECE eeskiri nr 77	X

31 A	Turvavööd, turvasüsteemid, lapse turvasüsteemid ja ISOFIX-tüüpi lapse turvasüsteemid	Määrus (EÜ) nr 661/2009 UNECE eeskiri nr 16	X+W ₆
32 A	Eesmine vaateväli	Määrus (EÜ) nr 661/2009 UNECE eeskiri nr 125	G
33 A	Käsijuhtseadiste, märgutulede ja näidikute paigutus ja tähistus	Määrus (EÜ) nr 661/2009 UNECE eeskiri nr 121	X
34 A	Tuuleklaasilt jäite ja niiskuse eemaldamise seadmed	Määrus (EÜ) nr 661/2009 Määrus (EL) nr 672/2010	G ⁽⁵⁾
35 A	Tuuleklaasi puhasti- ja pesurisüsteemid	Määrus (EÜ) nr 661/2009 Määrus (EL) nr 1008/2010	G ⁽⁶⁾
36 A	Küttesüsteemid	Määrus (EÜ) nr 661/2009 UNECE eeskiri nr 122	X
37 A	Porikaitsmed	Määrus (EÜ) nr 661/2009 Määrus (EL) nr 1009/2010	G
38 A	Sõiduki istmega kokku ehitatud või eraldiseisvad peatoed	Määrus (EÜ) nr 661/2009 UNECE eeskiri nr 25	X
41 A	Raskeveokite heide (Euro VI) / teabe kättesaadavus	Määrus (EÜ) nr 595/2009	X+W ₁ ⁽⁹⁾
44 A	Massid ja mõõtmed	Määrus (EÜ) nr 661/2009 Määrus (EL) nr 1230/2012	X+W ₈
45 A	Ohutud klaaspinnamaterjalid ja nende paigaldamine sõidukitele	Määrus (EÜ) nr 661/2009 UNECE eeskiri nr 43	G
46	Rehvid	Direktiiv 92/23/EMÜ	X
46 A	Rehvide paigaldamine	Määrus (EÜ) nr 661/2009 Määrus (EL) nr 458/2011	X
46 B	Mootorsõidukite ja nende haagiste õhkrehvid (C1-klass)	Määrus (EÜ) nr 661/2009 UNECE eeskiri nr 30	X
46D	Rehvide veeremismüra, märja pinnaga haardumine ja veeretakistusjõud (C1-, C2- ja C3-klass)	Määrus (EÜ) nr 661/2009 UNECE eeskiri nr 117	X
46E	Ajutiseks kasutamiseks ette nähtud varuratas, mobiilrehvid / mobiilrehvide süsteem ja rehvirõhu seire süsteem	Määrus (EÜ) nr 661/2009 UNECE eeskiri nr 64	G ^(9A)
50 A	Autorongi mehaaniliste haakeseadiste osad	Määrus (EÜ) nr 661/2009 UNECE eeskiri nr 55	X ⁽¹⁰⁾
53 A	Sõidukis viibijate kaitse laupkokkupõrke korral	Määrus (EÜ) nr 661/2009 UNECE eeskiri nr 94	Ei kohaldata
54 A	Sõidukis viibijate kaitse külgekõppõrke korral	Määrus (EÜ) nr 661/2009 UNECE eeskiri nr 95	Ei kohaldata
58	Jalakäijate kaitse	Määrus (EÜ) nr 78/2009	G
59	Ringlussevõetavus	Direktiiv 2005/64/EÜ	Ei kohaldata
61	Kliimaseadmed	Direktiiv 2006/40/EÜ	G

62	Vesinikusüsteem	Määrus (EÜ) nr 79/2009	X
63	Üldine ohutus	Määrus (EÜ) nr 661/2009	X ⁽¹⁵⁾
64	Käiguvahetuse näidikud	Määrus (EÜ) nr 661/2009 Määrus (EL) nr 65/2012	G
67	Kütusena veeldatud naftagaasi kasutavate mootorsõidukite eriseadmed ja nende paigaldamine asjaomastele sõidukitele	Määrus (EÜ) nr 661/2009 UNECE eeskiri nr 67	X
68	Sõiduki alarmsüsteemid	Määrus (EÜ) nr 661/2009 UNECE eeskiri nr 97	X
69	Elektriohutus	Määrus (EÜ) nr 661/2009 UNECE eeskiri nr 100	X
70	Kütusena surumaagaasi kasutavate mootorsõidukite eriosad ja nende paigaldamine asjaomastele sõidukitele	Määrus (EÜ) nr 661/2009 UNECE eeskiri nr 110	X

Lisanõuded ratastooli kinnituse ja ratastooli kasutaja turvasüsteemi katsetamiseks

Kohaldatakse järgmist punkti 1 ja kas punkti 2 või punkti 3.

1. Mõisted

- 1.1. Asendusratastool (SWC) on jäik, uuesti kasutatav katsetamiseks ettenähtud ratastool, mis on määratletud standardi ISO 10542-1:2012 punktis 3.
- 1.2. Punkt P tähistab ratastooli kasutaja puusa asukohta asendusratastoolis (SWC) istudes, nagu on määratletud standardi ISO 10542-1:2012 punktis 3.

2. Üldnõuded

- 2.1. Iga ratastooli asukoht peab olema varustatud kinnituspunktidega, mille külge ratastooli kinnitus- ja ratastooli kasutaja turvasüsteem (WTORS) kinnitatakse.
- 2.2. Ratastooli kasutaja alumise turvavöö kinnituspunktide asukoht peab olema UNECE eeskirja nr 14-07 punkti 5.4.2.2 kohane ja vastama asendusratastooli (SWC) punktile P, kui ratastool on tootja määratud sõiduasendis. Ülemine tegelik kinnituspunkt (kinnituspunktid) peab asuma vähemalt 100 mm kõrgemal horisontaalpinnast, mis kulgeb läbi asendusratastooli (SWC) tagumiste rataste ja sõiduki põranda vaheliste kontaktpunktide. See tingimus peab olema täidetud pärast käesoleva liite punkti 3 kohase katse tegemist.
- 2.3. WTORS-süsteemi kasutaja turvavööd tuleb hinnata, et tagada selle vastavus UNECE eeskirja nr 16-06 punktide 8.2.2–8.2.2.4 ja 8.3.1–8.3.4 nõuetele.
- 2.4. ISOFIX-lasteistmete vähimat arvu ei ole vaja esitada. Kui mitmeastmelise tüübikinnituse korral on muudatused ISOFIX-kinnitussüsteemi mõjutanud, tuleb süsteemi kas uuesti katsetada või lugeda kinnitused kasutamiskõlbmatuks. Viimasel juhul tuleb ISOFIX-märgistus eemaldada ja edastada asjakohane teave sõiduki ostjale.

3. Sõidukisisene staatiline katse

3.1. Ratastooli kasutaja turvasüsteemi kinnituspunktid

- 3.1.1. Ratastooli kasutaja turvasüsteemi kinnituspunktid peavad suutma samaaegselt taluda kasutaja turvasüsteemi kinnituspunktidele suunatud UNECE eeskirjas nr 14-07 nimetatud staatilist jõudu ja ratastooli kinnituspunktidele suunatud selle lisa punktis 3.2 nimetatud staatilist jõudu.

3.2. Ratastooli kinnituspunktid

Ratastooli kinnituspunktid peavad vähemalt 0,2 sekundi jooksul taluma järgmisi jõude, mis on neile suunatud läbi SWC (või läbi sobiva asendusratastooli, mille teljevahe, istmekõrgus ja kinnituspunktid vastavad SWC tehnilisele kirjeldusele) 300 +/- 100 mm kõrguselt pinnast, millel SWC asetseb:

- 3.2.1.näoga sõidusuunas asuva ratastooli puhul 24,5 kN suurune jõud samaaegselt ratastooli kasutaja turvasüsteemi kinnituspunktile suunatud jõuga ja
- 3.2.2.teine katse, kus 8,2 kN staatiline jõud suunatakse sõiduki tagaossa.
- 3.2.3.Tahapoole suunatud asendis ratastooli puhul 8,2 kN jõud samaaegselt ratastooli kasutaja turvasüsteemi kinnituspunktile suunatud jõuga ja
- 3.2.4.teine katse, kus 24,5 kN staatiline jõud suunatakse sõiduki esiossa.

3.3. Süsteemi osad

- 3.3.1.WTORS-süsteemi kõik osad peavad vastama standardi ISO 10542-1:2012 asjaomastele nõuetele. Standardi ISO 10542-1:2012 A lisas ning punktides 5.2.2 ja 5.2.3 määratletud dünaamiline katse tuleb kogu WTORS-süsteemi puhul siiski teha nii, et kasutatakse sõiduki kinnituspunktide geomeetriat, mitte standardi ISO 10542-1:2012 A lisas määratletud katsegeomeetriat. Katse võib sooritada sõiduki sees või sõidukit asendavas struktuuris, mis vastab katsetatava sõiduki WTORS-süsteemi kinnituspunktide geomeetriale. Kõikide kinnituspunktide asukoht peab jääma UNECE eeskirja nr 16-06 punktis 7.7.1 sätestatud lubatud hälbe piiridesse.
- 3.3.2.Kui WTORS-süsteemi reisijaistme turvaseadet on saanud tüübikinnituse UNECE eeskirja nr 16-06 kohaselt, tuleb sellele teha selle lisa punktis 3.3.1 sätestatud kogu WTORS-süsteemi dünaamiline katse, kuid standardi ISO 10542-1:2012 punktide 5.1, 5.3 ja 5.4 nõuded loetakse täidetuks.

4. Sõidukisisene dünaamiline katse

- 4.1.Kogu WTORS-süsteemi tuleb katsetada sõiduki sees sooritatava dünaamilise katsega kooskõlas standardi ISO 10542-1:2012 punktidega 5.2.2 ja 5.2.3 ning A lisaga, katsetades üheaegselt kõiki osasid/kinnituspunkte ja kasutades selleks sõidukikere või sellele vastavat struktuuri.
- 4.2.WTORS-süsteemi osad peavad vastama standardi ISO 10542-1:2012 punktide 5.1, 5.3 ja 5.4 asjaomastele nõuetele. Need nõuded loetakse reisijaistme turvasüsteemi puhul täidetuks, kui see on UNECE eeskirja nr 16-06 kohaselt saanud tüübikinnituse.

4. liide

**Muud eriotstarbelised sõidukid
(sh erirühm, mitmeotstarbelised vedukid ja haagissuvilad)**

Käesolevas liites sätestatud erandid on lubatud ainult juhul, kui tootja tõendab tüübikinnitusasutusele, et sõiduk ei saa oma eriotstarbe tõttu vastata kõigile IV lisa I osas esitatud nõuetele.

Kirj e	Teema	Viide õigusakti le	M ₂	M ₃	N ₁	N ₂	N ₃	O ₁	O ₂	O ₃	O ₄
1 A	Müratase	Määrus (EL) nr 540/2014		H	H	H	H	H			
2	Väikeste tarbesõidukite heide (Euro V ja Euro VI) / teabe kättesaadavus	Määrus (EÜ) nr 715/2007	Q ⁽¹⁾		Q+V ₁ ⁽¹⁾	Q+V ₁ ⁽¹⁾					
3A	Tuleohutus (vedelkütusepaagid)	Määrus (EÜ) nr 661/2009 UNECE eeskiri nr 34	F	F	F	F	F	X	X	X	X
3 B	Tagumised allasõidutõkked ja nende paigaldamine; tagumised allasõidutõkked	Määrus (EÜ) nr 661/2009 UNECE eeskiri nr 58	X	X	A	A	A	X	X	X	X
4 A	Tagumise registreerimismärgi paigaldus- ja kinnituskoh	Määrus (EÜ) nr 661/2009 Määrus (EL) nr 1003/2010	A+R	A+R	A+R	A+R	A+R	A+R	A+R	A+R	A+R
5 A	Juhtimisseadmestik	Määrus (EÜ) nr 661/2009 UNECE eeskiri nr 79	X	X	X	X	X	X	X	X	X
6 A	Sõidukisse pääs ja sõiduki manööverdamisvõime	Määrus (EÜ) nr 661/2009 Määrus (EL) nr 130/2012	X	X	B	B	B				
6 B	Uksesulgurid ja uksekinnitusdetailid	Määrus (EÜ) nr 661/2009 UNECE eeskiri nr 11			B						

7 A	Helisignaalseadmed ja signaalseadised	Määrus (EÜ) nr 661/2009 UNECE eeskiri nr 28	X	X	X	X	X				
8 A	Kaudse nähtavuse seadmed ja nende paigaldamine	Määrus (EÜ) nr 661/2009 UNECE eeskiri nr 46	X	X	X	X	X				
9 A	Sõidukite ja haagiste pidurisüsteem	Määrus (EÜ) nr 661/2009 UNECE eeskiri nr 13	X ⁽³⁾	X ⁽³⁾	X ⁽³⁾	X+U ₁ ⁽³⁾	X+U ₁ ⁽³⁾	X	X	X ⁽³⁾	X ⁽³⁾
9 B	Sõiduautode pidurisüsteem	Määrus (EÜ) nr 661/2009 UNECE eeskiri nr 13-H			X ⁽⁴⁾						
10 A	Elektromagnetiline ühilduvus	Määrus (EÜ) nr 661/2009 UNECE eeskiri nr 10	X	X	X	X	X	X	X	X	X
13 A	Kaitse mootorsõiduki omavolilise kasutamise eest	Määrus (EÜ) nr 661/2009 UNECE eeskiri nr 18	X ^(4A)	X ^(4A)		X ^(4A)	X ^(4A)				
13 B	Kaitse mootorsõiduki omavolilise kasutamise eest	Määrus (EÜ) nr 661/2009 UNECE eeskiri nr 116			X						
14 A	Juhi kaitse roolimehhanismi eest kokkupõrke korral	Määrus (EÜ) nr 661/2009 UNECE eeskiri nr 12			X						
15 A	Istmed, nende kinnituspunktid ja peatoed	Määrus (EÜ) nr 661/2009 UNECE eeskiri nr 17	D ^(4B)	D ^(4B)	D	D	D				

15 B	Suurte reisijateveo-sõidukite istmed	Määrus (EÜ) nr 661/2009 UNECE eeskiri nr 80	D	D								
17 A	Sõidukisse pääs ja sõiduki manööverdamisvõime	Määrus (EÜ) nr 661/2009 Määrus (EL) nr 130/2012	X	X	X	X	X					
17 B	Kiirusmõõdik ja selle paigaldamine	Määrus (EÜ) nr 661/2009 UNECE eeskiri nr 39	X	X	X	X	X					
18 A	Tootja andmesilt ja tehasetähis	Määrus (EÜ) nr 661/2009 Määrus (EL) nr 19/2011	X	X	X	X	X	X	X	X	X	X
19 A	Turvavööde kinnituspunktid, ISOFIX-kinnitussüsteemid ja ISOFIX-ülakinnitused	Määrus (EÜ) nr 661/2009 UNECE eeskiri nr 14	D	D	D	D	D					
20 A	Valgustus- ja valgussignaalseadmete paigaldamine sõidukitele	Määrus (EÜ) nr 661/2009 UNECE eeskiri nr 48	A+N	A+N	A+N	A+N	A+N	A+N	A+N	A+N	A+N	A+N
21 A	Mootorsõidukite ja nende haagiste helkurseadmed	Määrus (EÜ) nr 661/2009 UNECE eeskiri nr 3	X	X	X	X	X	X	X	X	X	X
22 A	Mootorsõidukite ja nende haagiste eesmised ja tagumised ääretulelaternad, piduritulelaternad ja ülemised ääretulelaternad	Määrus (EÜ) nr 661/2009 UNECE eeskiri nr 7	X	X	X	X	X	X	X	X	X	X
22 B	Mootorsõidukite päevatulelaternad	Määrus (EÜ) nr 661/2009 UNECE eeskiri nr 87	X	X	X	X	X					

22C	Mootorsõidukite ja nende haagiste küljeäretulelaternad	Määrus (EÜ) nr 661/2009 UNECE eeskiri nr 91	X	X	X	X	X	X	X	X	X
23 A	Mootorsõidukite ja nende haagiste suunatud	Määrus (EÜ) nr 661/2009 UNECE eeskiri nr 6	X	X	X	X	X	X	X	X	X
24 A	Mootorsõidukite ja nende haagiste tagumiste registreerimismärkide valgustus	Määrus (EÜ) nr 661/2009 UNECE eeskiri nr 4	X	X	X	X	X	X	X	X	X
25 A	Mootorsõidukite Euroopa asümmeetrilise valgusjaotusega lähi- või kaugtuld või mõlemat kiirgavad esitulede lamplaternad	Määrus (EÜ) nr 661/2009 UNECE eeskiri nr 31	X	X	X	X	X				
25 B	Mootorsõidukite ja nende haagiste tüübikinnitusega laternaseadmestikus kasutatavad hõõglambid	Määrus (EÜ) nr 661/2009 UNECE eeskiri nr 37	X	X	X	X	X	X	X	X	X
25C	Mootorsõiduki gaaslahendusvalgusallikatega varustatud esilaternad	Määrus (EÜ) nr 661/2009 UNECE eeskiri nr 98	X	X	X	X	X				
25D	Tüübikinnitusega gaaslahenduslaternates kasutatavad gaaslahendusvalgusallikad	Määrus (EÜ) nr 661/2009 UNECE eeskiri nr 99	X	X	X	X	X				
25E	Mootorsõidukite esilaternad, mis kiirgavad asümmeetrilist lähi- või kaugtuld või mõlemat ja on varustatud hõõglampide ja/või LED-moodulitega	Määrus (EÜ) nr 661/2009 UNECE eeskiri nr 112	X	X	X	X	X				
25F	Mootorsõidukite kohanduvate esitulede süsteemid	Määrus (EÜ) nr 661/2009 UNECE eeskiri nr 123	X	X	X	X	X				

26 A	Mootorsõidukite eesmised udutulelaternad	Määrus (EÜ) nr 661/2009 UNECE eeskiri nr 19	X	X	X	X	X				
27 A	Pukseerimiseseade	Määrus (EÜ) nr 661/2009 Määrus (EL) nr 1005/2010	A	A	A	A	A				
28 A	Mootorsõidukite ja nende haagiste tagumised udutulelaternad	Määrus (EÜ) nr 661/2009 UNECE eeskiri nr 38	X	X	X	X	X	X	X	X	X
29 A	Mootorsõidukite ja nende haagiste tagurdustuled	Määrus (EÜ) nr 661/2009 UNECE eeskiri nr 23	X	X	X	X	X	X	X	X	X
30 A	Mootorsõidukite seisutulelaternad	Määrus (EÜ) nr 661/2009 UNECE eeskiri nr 77	X	X	X	X	X				
31 A	Turvavööd, turvasüsteemid, lapse turvasüsteemid ja ISOFIX-tüüpi lapse turvasüsteemid	Määrus (EÜ) nr 661/2009 UNECE eeskiri nr 16	D	D	D	D	D				
33 A	Käsijuhtseadiste, märgutulede ja näidikute paigutus ja tähistus	Määrus (EÜ) nr 661/2009 UNECE eeskiri nr 121	X	X	X	X	X				
34 A	Tuuleklaasilt jäite ja niiskuse eemaldamise seadmed	Määrus (EÜ) nr 661/2009 Määrus (EL) nr 672/2010	(⁵)	(⁵)	(⁵)	(⁵)	(⁵)				
35 A	Tuuleklaasi puhasti- ja pesurisüsteemid	Määrus (EÜ) nr 661/2009 Määrus (EL) nr 1008/2010	(⁶)	(⁶)	(⁶)	(⁶)	(⁶)				

36 A	Küttesüsteemid	Määrus (EÜ) nr 661/2009 UNECE eeskiri nr 122	X	X	X	X	X	X	X	X	X
38 A	Sõiduki istmega kokku ehitatud või eraldiseisvad peatoed	Määrus (EÜ) nr 661/2009 UNECE eeskiri nr 25	X								
41 A	Raskeveokite heide (Euro VI) / teabe kättesaadavus	Määrus (EÜ) nr 595/2009	H ⁽⁹⁾	H	H ⁽⁹⁾	H ⁽⁹⁾	H				
42 A	Kaubaveokite külgmised allasõidutõkked	Määrus (EÜ) nr 661/2009 UNECE eeskiri nr 73				X	X			X	X
43 A	Porikaitsesüsteemid	Määrus (EÜ) nr 661/2009 Määrus (EL) nr 109/2011			X	X	X	X	X	X	X
45 A	Ohutud klaaspinnamaterjalid ja nende paigaldamine sõidukitele	Määrus (EÜ) nr 661/2009 UNECE eeskiri nr 43	J	J	J	J	J	J	J	J	J
46	Rehvid	Direktiiv 92/23/EMÜ	X	X	X	X	X	X	X	X	X
46 A	Rehvide paigaldamine	Määrus (EÜ) nr 661/2009 Määrus (EL) nr 458/2011	X	X	X	X	X	X	X	X	X
46 B	Mootorsõidukite ja nende haagiste õhkrehvid (C1-klass)	Määrus (EÜ) nr 661/2009 UNECE eeskiri nr 30			X			X	X		
46C	Mootorsõidukite ja nende haagiste õhkrehvid (C2- ja C3-klass)	Määrus (EÜ) nr 661/2009 UNECE eeskiri nr 54	X	X	X	X	X			X	X

46D	Rehvide veeremismüra, märja pinnaga haardumine ja veeretakistusjõud (C1-, C2- ja C3-klass)	Määrus (EÜ) nr 661/2009 UNECE eeskiri nr 117	X	X	X	X	X	X	X	X	X
46E	Ajutiseks kasutamiseks ette nähtud varuratas, mobiilrehvid / mobiilrehvide süsteem ja rehvirõhu seire süsteem	Määrus (EÜ) nr 661/2009 UNECE eeskiri nr 64			X ^(9A)						
47 A	Sõidukite kiiruspiirikud	Määrus (EÜ) nr 661/2009 UNECE eeskiri nr 89	X	X		X	X				
48 A	Massid ja mõõtmed	Määrus (EÜ) nr 661/2009 Määrus (EL) nr 1230/2012	X	X	X	X	X	X	X	X	X
49A	Tarbesõidukite kabiini tagapaneelist eespool asuvad eenduvad osad	Määrus (EÜ) nr 661/2009 UNECE eeskiri nr 61			X	X	X				
50 A	Autorongi mehaaniliste haakeseadiste osad	Määrus (EÜ) nr 661/2009 UNECE eeskiri nr 55	X ⁽¹⁰⁾	X ⁽¹⁰⁾	X ⁽¹⁰⁾	X ⁽¹⁰⁾	X ⁽¹⁰⁾	X	X	X	X
50 B	Suletud haakeseadis; tüübikinnitusega suletud haakeseadise paigaldamine	Määrus (EÜ) nr 661/2009 UNECE eeskiri nr 102				X ⁽¹⁰⁾	X ⁽¹⁰⁾			X ⁽¹⁰⁾	X ⁽¹⁰⁾
51 A	Teatavate mootorsõidukikategooriate sisekujunduses kasutatavate materjalide põlemisomadused	Määrus (EÜ) nr 661/2009 UNECE eeskiri nr 118		X							
52 A	M ₂ - ja M ₃ -kategooria sõidukid	Määrus (EÜ) nr 661/2009 UNECE eeskiri nr 107	X	X							

52 B	Suurte reisijateveosõidukite pealisehitise tugevus	Määrus (EÜ) nr 661/2009 UNECE eeskiri nr 66	X	X								
54 A	Sõidukis viibijate kaitse külgtokkupõrke korral	Määrus (EÜ) nr 661/2009 UNECE eeskiri nr 95			A							
56 A	Sõidukid ohtlike kaupade veoks	Määrus (EÜ) nr 661/2009 UNECE eeskiri nr 105			X ⁽¹³⁾	X ⁽¹³⁾	X ⁽¹³⁾	X ⁽¹³⁾	X ⁽¹³⁾	X ⁽¹³⁾	X ⁽¹³⁾	X ⁽¹³⁾
57 A	Eesmised allasõidutõkked ja nende paigaldamine; eesmised allasõidutõkked	Määrus (EÜ) nr 661/2009 UNECE eeskiri nr 93				X	X					
58	Jalakäijate kaitse	Määrus (EÜ) nr 78/2009			Ei kohaldata ⁽²⁾							
59	Ringlussevõetavus	Direktiiv 2005/64/EÜ			Ei kohaldata							
61	Kliimaseadmed	Direktiiv 2006/40/EÜ			X ⁽¹⁴⁾							
62	Vesinikusüsteem	Määrus (EÜ) nr 79/2009	X	X	X	X	X					
63	Üldine ohutus	Määrus (EÜ) nr 661/2009	X ⁽¹⁵⁾	X ⁽¹⁵⁾	X ⁽¹⁵⁾	X ⁽¹⁵⁾	X ⁽¹⁵⁾	X ⁽¹⁵⁾	X ⁽¹⁵⁾	X ⁽¹⁵⁾	X ⁽¹⁵⁾	X ⁽¹⁵⁾
65	Kõrgetasemelised hädapidurdussüsteemid	Määrus (EÜ) nr 661/2009 Määrus (EL) nr 347/2012	Ei kohaldata	Ei kohaldata		Ei kohaldata	Ei kohaldata					
66	Sõidurajalt kõrvalekaldumise hoiatusmärguande seade	Määrus (EÜ) nr 661/2009 Määrus (EL) nr 351/2012	Ei kohaldata	Ei kohaldata		Ei kohaldata	Ei kohaldata					

67	Kütusena veeldatud naftagaasi kasutavate mootorsõidukite eriseadmed ja nende paigaldamine asjaomastele sõidukitele	Määrus (EÜ) nr 661/2009 UNECE eeskiri nr 67	X	X	X	X	X				
68	Sõiduki alarmsüsteemid	Määrus (EÜ) nr 661/2009 UNECE eeskiri nr 97			X						
69	Elektriohutus	Määrus (EÜ) nr 661/2009 UNECE eeskiri nr 100	X	X	X	X	X				
70	Kütusena surumaagaasi kasutavate mootorsõidukite eriosad ja nende paigaldamine asjaomastele sõidukitele	Määrus (EÜ) nr 661/2009 UNECE eeskiri nr 110	X	X	X	X	X				

5. liide

Liikurkraanad

Kirje	Teema	Viide õigusaktile	N₃
1 A	Müratase	Määrus (EL) nr 540/2014	T + Z ₁
3A	Tuleohutus (vedelkütusepaagid)	Määrus (EÜ) nr 661/2009 UNECE eeskiri nr 34	X
3 B	Tagumised allasõidutõkked ja nende paigaldamine; tagumised allasõidutõkked	Määrus (EÜ) nr 661/2009 UNECE eeskiri nr 58	A
4 A	Tagumise registreerimismärgi paigaldus- ja kinnituskoht	Määrus (EÜ) nr 661/2009 Määrus (EL) nr 1003/2010	X
5 A	Juhtimisseadmed	Määrus (EÜ) nr 661/2009 UNECE eeskiri nr 79	X Külgliikumine on lubatud
6 A	Sõidukisse pääs ja sõiduki manööverdamisvõime	Määrus (EÜ) nr 661/2009 Määrus (EL) nr 130/2012	A
7 A	Helisignaalseadmed ja signaalseadised	Määrus (EÜ) nr 661/2009 UNECE eeskiri nr 28	X
8 A	Kaudse nähtavuse seadmed ja nende paigaldamine	Määrus (EÜ) nr 661/2009 UNECE eeskiri nr 46	X
9 A	Sõidukite ja haagiste pidurisüsteem	Määrus (EÜ) nr 661/2009 UNECE eeskiri nr 13	U ⁽³⁾
10 A	Elektromagnetiline ühilduvus	Määrus (EÜ) nr 661/2009 UNECE eeskiri nr 10	X
13 A	Kaitse mootorsõiduki omavolilise kasutamise eest	Määrus (EÜ) nr 661/2009 UNECE eeskiri nr 18	X ^(4A)
15 A	Istmed, nende kinnituspunktid ja peatoed	Määrus (EÜ) nr 661/2009 UNECE eeskiri nr 17	X
17 A	Sõidukisse pääs ja sõiduki manööverdamisvõime	Määrus (EÜ) nr 661/2009 Määrus (EL) nr 130/2012	X
17 B	Kiirusmõõdik ja selle paigaldamine	Määrus (EÜ) nr 661/2009 UNECE eeskiri nr 39	X
18 A	Tootja andmesilt ja tehasetähis	Määrus (EÜ) nr 661/2009 Määrus (EL) nr 19/2011	X
19 A	Turvavööde kinnituspunktid, ISOFIX- kinnitussüsteemid ja ISOFIX-ülakinnitused	Määrus (EÜ) nr 661/2009 UNECE eeskiri nr 14	X
20 A	Valgustus- ja valgussignaalseadmete paigaldamine sõidukitele	Määrus (EÜ) nr 661/2009 UNECE eeskiri nr 48	A+Y
21 A	Mootorsõidukite ja nende haagiste helkurseadmed	Määrus (EÜ) nr 661/2009 UNECE eeskiri nr 3	X

22 A	Mootorsõidukite ja nende haagiste eesmised ja tagumised ääretulelaternad, piduritulelaternad ja ülemised ääretulelaternad	Määrus (EÜ) nr 661/2009 UNECE eeskiri nr 7	X
22 B	Mootorsõidukite päevatulelaternad	Määrus (EÜ) nr 661/2009 UNECE eeskiri nr 87	X
22C	Mootorsõidukite ja nende haagiste küljeääretulelaternad	Määrus (EÜ) nr 661/2009 UNECE eeskiri nr 91	X
23 A	Mootorsõidukite ja nende haagiste suunatud	Määrus (EÜ) nr 661/2009 UNECE eeskiri nr 6	X
24 A	Mootorsõidukite ja nende haagiste tagumiste registreerimismärkide valgustus	Määrus (EÜ) nr 661/2009 UNECE eeskiri nr 4	X
25 A	Mootorsõidukite Euroopa asümmeetrilise valgusjaotusega lähi- või kaugtuld või mõlemat kiirgavad esitulede lamplaternad	Määrus (EÜ) nr 661/2009 UNECE eeskiri nr 31	X
25 B	Mootorsõidukite ja nende haagiste tüübikinnitusega laternaseadmetikus kasutatavad hõõglambid	Määrus (EÜ) nr 661/2009 UNECE eeskiri nr 37	X
25C	Mootorsõiduki gaaslahendusvalgusallikatega varustatud esilaternad	Määrus (EÜ) nr 661/2009 UNECE eeskiri nr 98	X
25D	Tüübikinnitusega gaaslahenduslaternates kasutatavad gaaslahendus-valgusallikad	Määrus (EÜ) nr 661/2009 UNECE eeskiri nr 99	X
25E	Mootorsõidukite esilaternad, mis kiirgavad asümmeetrilist lähi- või kaugtuld või mõlemat ja on varustatud hõõglampide ja/või LED-moodulitega	Määrus (EÜ) nr 661/2009 UNECE eeskiri nr 112	X
25F	Mootorsõidukite kohanduvate esitulede süsteemid	Määrus (EÜ) nr 661/2009 UNECE eeskiri nr 123	X
26 A	Mootorsõidukite eesmised udutulelaternad	Määrus (EÜ) nr 661/2009 UNECE eeskiri nr 19	X
27 A	Pukseerimisseade	Määrus (EÜ) nr 661/2009 Määrus (EL) nr 1005/2010	A
28 A	Mootorsõidukite ja nende haagiste tagumised udutulelaternad	Määrus (EÜ) nr 661/2009 UNECE eeskiri nr 38	X
29 A	Mootorsõidukite ja nende haagiste tagurdustuled	Määrus (EÜ) nr 661/2009 UNECE eeskiri nr 23	X
30 A	Mootorsõidukite seisutulelaternad	Määrus (EÜ) nr 661/2009 UNECE eeskiri nr 77	X
31 A	Turvavööd, turvasüsteemid, lapse turvasüsteemid ja ISOFIX-tüüpi lapse turvasüsteemid	Määrus (EÜ) nr 661/2009 UNECE eeskiri nr 16	X
33 A	Käsijuhtseadiste, märgutulede ja näidikute paigutus ja tähistus	Määrus (EÜ) nr 661/2009 UNECE eeskiri nr 121	X
34 A	Tuuleklaasilt jäite ja niiskuse eemaldamise seadmed	Määrus (EÜ) nr 661/2009 Määrus (EL) nr 672/2010	(⁵)
35 A	Tuuleklaasi puhasti- ja pesurisüsteemid	Määrus (EÜ) nr 661/2009 Määrus (EL) nr 1008/2010	(⁶)

36 A	Küttesüsteemid	Määrus (EÜ) nr 661/2009 UNECE eeskiri nr 122	X
41 A	Raskeveokite heide (Euro VI) / teabe kättesaadavus	Määrus (EÜ) nr 595/2009	V
42 A	Kaubaveokite külgmised allasõidutõkked	Määrus (EÜ) nr 661/2009 UNECE eeskiri nr 73	A
43 A	Porikaitsetsüsteemid	Määrus (EÜ) nr 661/2009 Määrus (EL) nr 109/2011	Z ₁
45 A	Ohutud klaaspinnamaterjalid ja nende paigaldamine sõidukitele	Määrus (EÜ) nr 661/2009 UNECE eeskiri nr 43	J
46	Rehvid	Direktiiv 92/23/EMÜ	X
46 A	Rehvide paigaldamine	Määrus (EÜ) nr 661/2009 Määrus (EL) nr 458/2011	X
46C	Mootorsõidukite ja nende haagiste õhkrehvid (C2- ja C3-klass)	Määrus (EÜ) nr 661/2009 UNECE eeskiri nr 54	X
46D	Rehvide veeremismüra, märja pinnaga haardumine ja veeretakistusjõud (C1-, C2- ja C3-klass)	Määrus (EÜ) nr 661/2009 UNECE eeskiri nr 117	X
47 A	Sõidukite kiiruspiirikud	Määrus (EÜ) nr 661/2009 UNECE eeskiri nr 89	X
48 A	Massid ja mõõtmised	Määrus (EÜ) nr 661/2009 Määrus (EL) nr 1230/2012	A
49A	Tarbesõidukite kabiini tagapaneelist eespool asuvad eenduvad osad	Määrus (EÜ) nr 661/2009 UNECE eeskiri nr 61	A
50 A	Autorongi mehaaniliste haakeseadiste osad	Määrus (EÜ) nr 661/2009 UNECE eeskiri nr 55	X ⁽¹⁰⁾
50 B	Suletud haakeseadis; tüübikinnitusega suletud haakeseadise paigaldamine	Määrus (EÜ) nr 661/2009 UNECE eeskiri nr 102	X ⁽¹⁰⁾
57 A	Eesmised allasõidutõkked ja nende paigaldamine; eesmised allasõidutõkked	Määrus (EÜ) nr 661/2009 UNECE eeskiri nr 93	X
62	Vesinikusüsteem	Määrus (EÜ) nr 79/2009	X
63	Üldine ohutus	Määrus (EÜ) nr 661/2009	X ⁽¹⁵⁾
65	Kõrgetasemelised hädapidurdussüsteemid	Määrus (EÜ) nr 661/2009 Määrus (EL) nr 347/2012	Ei kohaldata ⁽¹⁶⁾
66	Sõidurajalt kõrvalekaldumise hoiatusmärguande seade	Määrus (EÜ) nr 661/2009 Määrus (EL) nr 351/2012	Ei kohaldata ⁽¹⁷⁾
67	Kütusena veeldatud naftagaasi kasutatavate mootorsõidukite eriseadmed ja nende paigaldamine asjaomastele sõidukitele	Määrus (EÜ) nr 661/2009 UNECE eeskiri nr 67	X
69	Elektriohutus	Määrus (EÜ) nr 661/2009 UNECE eeskiri nr 100	X
70	Kütusena surumaagaasi kasutatavate mootorsõidukite eriosad ja nende paigaldamine asjaomastele sõidukitele	Määrus (EÜ) nr 661/2009 UNECE eeskiri nr 110	X

—

6. liide

Erakorraliste raskevedude haagised

Kirje	Teema	Viide õigusaktile	N ₃	O ₄
1	Lubatud müratase	Direktiiv 70/157/EMÜ	T	
3A	Tuleohutus (vedelkütusepaagid)	Määrus (EÜ) nr 661/2009 UNECE eeskiri nr 34	X	X
3 B	Tagumised allasõidutõkked ja nende paigaldamine; tagumised allasõidutõkked	Määrus (EÜ) nr 661/2009 UNECE eeskiri nr 58	A	A
4 A	Tagumise registreerimismärgi paigaldus- ja kinnituskoh	Määrus (EÜ) nr 661/2009 Määrus (EL) nr 1003/2010	X	A+R
5 A	Juhtimisseadmed	Määrus (EÜ) nr 661/2009 UNECE eeskiri nr 79	X Külgliikumine on lubatud	X
6 A	Sõidukisse pääs ja sõiduki manööverdamisvõime	Määrus (EÜ) nr 661/2009 Määrus (EL) nr 130/2012	X	
7 A	Helisignaalseadmed ja signaalseadised	Määrus (EÜ) nr 661/2009 UNECE eeskiri nr 28	X	
8 A	Kaudse nähtavuse seadmed ja nende paigaldamine	Määrus (EÜ) nr 661/2009 UNECE eeskiri nr 46	X	
9 A	Sõidukite ja haagiste pidurisüsteem	Määrus (EÜ) nr 661/2009 UNECE eeskiri nr 13	U ⁽³⁾	X ⁽³⁾
10 A	Elektromagnetiline ühilduvus	Määrus (EÜ) nr 661/2009 UNECE eeskiri nr 10	X	X
13 A	Kaitse mootorsõiduki omavolilise kasutamise eest	Määrus (EÜ) nr 661/2009 UNECE eeskiri nr 18	X ^(4A)	
15 A	Istmed, nende kinnituspunktid ja peatoed	Määrus (EÜ) nr 661/2009 UNECE eeskiri nr 17	X	
17 A	Sõidukisse pääs ja sõiduki manööverdamisvõime	Määrus (EÜ) nr 661/2009 Määrus (EL) nr 130/2012	X	
17 B	Kiirusmõõdik ja selle paigaldamine	Määrus (EÜ) nr 661/2009 UNECE eeskiri nr 39	X	
18 A	Tootja andmesilt ja tehasetähis	Määrus (EÜ) nr 661/2009 Määrus (EL) nr 19/2011	X	X
19 A	Turvavööde kinnituspunktid, ISOFIX-kinnitussüsteemid ja ISOFIX-ülakinnitused	Määrus (EÜ) nr 661/2009 UNECE eeskiri nr 14	X	
20 A	Valgustus- ja valgussignaalseadmete paigaldamine sõidukitele	Määrus (EÜ) nr 661/2009 UNECE eeskiri nr 48	X	A+N
21 A	Mootorsõidukite ja nende haagiste helkurseadmed	Määrus (EÜ) nr 661/2009 UNECE eeskiri nr 3	X	X

22 A	Mootorsõidukite ja nende haagiste eesmised ja tagumised ääretulelaternad, piduritulelaternad ja ülemised ääretulelaternad	Määrus (EÜ) nr 661/2009 UNECE eeskiri nr 7	X	X
22 B	Mootorsõidukite päevatulelaternad	Määrus (EÜ) nr 661/2009 UNECE eeskiri nr 87	X	
22C	Mootorsõidukite ja nende haagiste küljeääretulelaternad	Määrus (EÜ) nr 661/2009 UNECE eeskiri nr 91	X	X
23 A	Mootorsõidukite ja nende haagiste suunatud	Määrus (EÜ) nr 661/2009 UNECE eeskiri nr 6	X	X
24 A	Mootorsõidukite ja nende haagiste tagumiste registreerimismärkide valgustus	Määrus (EÜ) nr 661/2009 UNECE eeskiri nr 4	X	X
25 A	Mootorsõidukite Euroopa asümmeetrilise valgusjaotusega lähi- või kaugtuld või mõlemat kiirgavad esitulede lamplaternad	Määrus (EÜ) nr 661/2009 UNECE eeskiri nr 31	X	
25 B	Mootorsõidukite ja nende haagiste tüübikinnitusega laternaseadmestikus kasutatavad hõõglambid	Määrus (EÜ) nr 661/2009 UNECE eeskiri nr 37	X	X
25C	Mootorsõiduki gaaslahendusvalgusallikatega varustatud esilaternad	Määrus (EÜ) nr 661/2009 UNECE eeskiri nr 98	X	
25D	Tüübikinnitusega gaaslahenduslaternates kasutatavad gaaslahendus-valgusallikad	Määrus (EÜ) nr 661/2009 UNECE eeskiri nr 99	X	
25E	Mootorsõidukite esilaternad, mis kiirgavad asümmeetrilist lähi- või kaugtuld või mõlemat ja on varustatud hõõglampide ja/või LED-moodulitega	Määrus (EÜ) nr 661/2009 UNECE eeskiri nr 112	X	
25F	Mootorsõidukite kohanduvate esitulede süsteemid	Määrus (EÜ) nr 661/2009 UNECE eeskiri nr 123	X	
26 A	Mootorsõidukite eesmised udutulelaternad	Määrus (EÜ) nr 661/2009 UNECE eeskiri nr 19	X	
27 A	Pukseerimisseade	Määrus (EÜ) nr 661/2009 Määrus (EL) nr 1005/2010	A	
28 A	Mootorsõidukite ja nende haagiste tagumised udutulelaternad	Määrus (EÜ) nr 661/2009 UNECE eeskiri nr 38	X	X
29 A	Mootorsõidukite ja nende haagiste tagurdustuled	Määrus (EÜ) nr 661/2009 UNECE eeskiri nr 23	X	X
30 A	Mootorsõidukite seisutulelaternad	Määrus (EÜ) nr 661/2009 UNECE eeskiri nr 77	X	
31 A	Turvavööd, turvasüsteemid, lapse turvasüsteemid ja ISOFIX-tüüpi lapse turvasüsteemid	Määrus (EÜ) nr 661/2009 UNECE eeskiri nr 16	X	
33 A	Käsijuhtseadiste, märgutulede ja näidikute paigutus ja tähistus	Määrus (EÜ) nr 661/2009 UNECE eeskiri nr 121	X	

34 A	Tuuleklaasilt jääte ja niiskuse eemaldamise seadmed	Määrus (EÜ) nr 661/2009 Määrus (EL) nr 672/2010	(⁵)	
35 A	Tuuleklaasi puhasti- ja pesurisüsteemid	Määrus (EÜ) nr 661/2009 Määrus (EL) nr 1008/2010	(⁶)	
36 A	Küttesüsteemid	Määrus (EÜ) nr 661/2009 UNECE eeskiri nr 122	X	
41 A	Raskeveokite heide (Euro VI) / teabe kättesaadavus	Määrus (EÜ) nr 595/2009	X (⁹)	
42 A	Kaubaveokite külgmised allasõidutõkked	Määrus (EÜ) nr 661/2009 UNECE eeskiri nr 73	X	A
43 A	Porikaitsetsüsteemid	Määrus (EÜ) nr 661/2009 Määrus (EL) nr 109/2011	X	A
45	Ohutud klaaspinnad	Direktiiv 92/22/EMÜ	X	
45 A	Ohutud klaaspinnamaterjalid ja nende paigaldamine sõidukitele	Määrus (EÜ) nr 661/2009 UNECE eeskiri nr 43	X	
46	Rehvid	Direktiiv 92/23/EMÜ	X	I
46 A	Rehvide paigaldamine	Määrus (EÜ) nr 661/2009 Määrus (EL) nr 458/2011	X	I
46C	Mootorsõidukite ja nende haagiste õhkrehvid (C2- ja C3-klass)	Määrus (EÜ) nr 661/2009 UNECE eeskiri nr 54	X	I
46D	Rehvide veeremismüra, märja pinnaga haardumine ja veeretakistusjõud (C1-, C2- ja C3-klass)	Määrus (EÜ) nr 661/2009 UNECE eeskiri nr 117	X	I
47 A	Sõidukite kiiruspiirikud	Määrus (EÜ) nr 661/2009 UNECE eeskiri nr 89	X	
48 A	Massid ja mõõtmised	Määrus (EÜ) nr 661/2009 Määrus (EL) nr 1230/2012	A	A
49A	Tarbesõidukite kabiini tagapaneelist eespool asuvad eenduvad osad	Määrus (EÜ) nr 661/2009 UNECE eeskiri nr 61	A	
50 A	Autorongi mehaaniliste haakeseadiste osad	Määrus (EÜ) nr 661/2009 UNECE eeskiri nr 55	X(¹⁰)	X
50 B	Suletud haakeseadis; tüübikinnitusega suletud haakeseadise paigaldamine	Määrus (EÜ) nr 661/2009 UNECE eeskiri nr 102	X(¹⁰)	X(¹⁰)
56 A	Sõidukid ohtlike kaupade veoks	Määrus (EÜ) nr 661/2009 UNECE eeskiri nr 105	X(¹³)	X(¹³)
57 A	Eesmised allasõidutõkked ja nende paigaldamine; eesmised allasõidutõkked	Määrus (EÜ) nr 661/2009 UNECE eeskiri nr 93	A	
62	Vesinikusüsteemid	Määrus (EÜ) nr 79/2009	X	
63	Üldine ohutus	Määrus (EÜ) nr 661/2009	X (¹⁵)	X(¹⁵)
65	Kõrgetasemelised hädapidurdussüsteemid	Määrus (EÜ) nr 661/2009 Määrus (EL) nr 347/2012	Ei kohaldata (¹⁶)	

66	Sõidurajalt kõrvalekaldumise hoiatusmärguande seade	Määrus (EÜ) nr 661/2009 Määrus (EL) nr 351/2012	Ei kohaldata (¹⁷)	
67	Kütusena veeldatud naftagaasi kasutavate mootorsõidukite eriseadmed ja nende paigaldamine asjaomastele sõidukitele	Määrus (EÜ) nr 661/2009 UNECE eeskiri nr 67	X	
69	Elektriohutus	Määrus (EÜ) nr 661/2009 UNECE eeskiri nr 100	X	
70	Kütusena surumaagaasi kasutavate mootorsõidukite eriosad ja nende paigaldamine asjaomastele sõidukitele	Määrus (EÜ) nr 661/2009 UNECE eeskiri nr 110	X	

Selgitavad märkused nõuete kohaldatavuse kohta

- X Kohaldatakse asjaomases õigusaktis kehtestatud nõudeid. Kohustuslikud UNECE eeskirjade muudatuste seeriad on loetletud määruse (EÜ) nr 661/2009 IV lisas. Hiljem vastu võetud muudatuste seeriaid käsitatakse alternatiivsetena. Liikmesriigid võivad seniseid määrusega (EÜ) nr 661/2009 kehtetuks tunnistatud direktiivide kohaselt antud tüübikinnitusi laiendada nimetatud määruse artikli 13 lõikes 14 sätestatud tingimustel.
- Ei kohalda Seda õigusakti selle kategooria sõidukite puhul ei kohaldata (nõuded puuduvad).
- (¹) Sõidukite puhul, mille tuletatud mass ei ületa 2 610 kg. Tootja taotluse korral võib määrust (EÜ) nr 715/2007 kohaldada sõidukite suhtes, mille tuletatud mass on kuni 2 840 kg.
- Andmetele juurdepääsu osas on muude osade kui baassõiduki (nt eluruum) puhul piisav, kui tootja tagab lihtsa ja operatiivse juurdepääsu sõiduki remondi- ja hooldusteabele.
- (²) Juhul, kui sõidukile on paigaldatud veeldatud naftagaasi või maagaasi seadmed, on nõutav sõiduki tüübikinnitus vastavalt UNECE eeskirjale nr 67 või 110.
- (³) Elektroonilise stabiilsuskontrolli (ESC) süsteemi paigaldamine on nõutav vastavalt määruse (EÜ) nr 661/2009 artiklitele 12 ja 13. Kooskõlas UNECE eeskirjaga nr 13 ei ole elektroonilise stabiilsuskontrolli süsteemi paigaldamine nõutav M₂-, M₃-, N₂- ja N₃-kategooria eriotstarbelistele sõidukitele, erakorralisteks raskevedudeks ettenähtud sõidukitele ja haagistele, milles on seisukohad sõitjatele. N₁-kategooria sõidukitele võib anda tüübikinnituse kooskõlas UNECE eeskirjadega nr 13 või 13-H.
- (⁴) Elektroonilise stabiilsuskontrolli süsteemi paigaldamine on nõutav vastavalt määruse (EÜ) nr 661/2009 artiklitele 12 ja 13. Seetõttu tuleb täita UNECE eeskirja nr 13-H 9. lisa A osas kehtestatud nõudeid. N₁-kategooria sõidukitele võib anda tüübikinnituse kooskõlas UNECE eeskirjadega nr 13 või 13-H.
- (^{4A}) Kaitsevahendi paigaldamise korral peab see vastama UNECE eeskirja nr 18 nõuetele.
- (^{4B}) Kõnealust määrust kohaldatakse istmetele, mis ei ole UNECE eeskirja nr 80 reguleerimisalas. Muude võimaluste kohta vt määruse (EÜ) nr 595/2009 artikkel 2.
- (⁵) Muud kui M₁-kategooria sõidukid ei pea kõikidele määruse (EL) nr 672/2010 nõuetele vastama, kuid nad tuleb varustada jäite ja niiskuse tuuleklaasilt eemaldamise seadmega.
- (⁶) Muud kui M₁-kategooria sõidukid ei pea kõikidele määruse (EL) nr 1008/2010 nõuetele vastama, kuid nad tuleb varustada tuuleklaasi pesuri ja puhastiga.
- (⁸) Sõidukite puhul, mille tuletatud mass ületab 2 610 kg ja mille puhul ei kasutatud märkuses (¹) esitatud võimalust.
- (⁹) Tüübikinnituseta sõidukite puhul, mille võrdlusmass on üle 2 610 kg (tootja taotlusel ja tingimusel, et nende võrdlusmass ei ületa 2 840 kg), määruse (EÜ) nr 715/2007 alusel. Muude osade kui baassõiduki puhul piisav, kui tootja tagab lihtsa ja operatiivse juurdepääsu sõiduki remondi- ja hooldusteabele.
- (^{9A}) Kohaldatakse ainult siis, kui sellistele sõidukitele on paigaldatud UNECE eeskirjaga nr 64 reguleeritud seadmed. Vastavalt määruse (EÜ) nr 661/2009 artikli 9 lõikele 2 on rehvirõhu seire süsteem M1-kategooria sõidukitele kohustuslik.
- (¹⁰) Kohaldatakse ainult haakeseadme(te)ga varustatud sõidukite suhtes.
- (¹¹) Kohaldatakse sõidukite suhtes, mille suurim tehniliselt lubatud täismass ei ületa 2,5

tonni.

- (¹²) Kohaldatakse ainult sõidukite suhtes, mille madalaima istme võrdluspunkt (R-punkt) ei paikne maapinnast kõrgemal kui 700 mm.
- (¹³) Kohaldatakse ainult juhul, kui tootja taotleb tüübikinnitust ohtlike kaupade veoks ette nähtud sõidukile.
- (¹⁴) Kohaldatakse ainult N₁-kategooria I klassi sõidukite suhtes (tuletatud mass ≤ 1 305 kg)
- (¹⁵) Tootja taotluse korral võib selle punkti alusel anda tüübikinnituse alternatiivina tüübikinnituse andmisele määrusega (EÜ) nr 661/2009 hõlmatud iga punkti alusel.
- (¹⁶) Kõrgetasemelise hädapidurdussüsteemi paigaldamine ei ole vastavalt määruse (EL) nr 347/2012 artiklile 1 eriotstarbeliste sõidukite puhul nõutav.
- (¹⁷) Sõidurajalt kõrvalekaldumise hoiatussüsteemi paigaldamine ei ole vastavalt määruse (EL) nr 351/2012 artiklile 1 eriotstarbeliste sõidukite puhul nõutav.
- A Tüübikinnitusasutus võib teha erandi, kui tootja tõendab, et sõiduk ei saa oma eriotstarbe tõttu vastata kõigile nõuetele. Tehtud erandeid tuleb kirjeldada sõiduki tüübikinnitustunnistusel ja vastavussertifikaadil (märkus – vastavussertifikaadi kirje 52).
- A₁ Elektroonilise stabiilsuskontrolli süsteemi paigaldamine ei ole nõutav. Kui mitmeastmelise tüübikinnituse korral hakkavad teataval astmel tehtud muudatused tõenäoliselt mõjutama baassõiduki elektroonilise stabiilsuskontrolli-süsteemi toimimist, võib tootja süsteemi kas kasutuskõlbmatuks muuta või tõendada, et sõiduk ei ole muutunud ohtlikuks või ebastabiilseks. Selle tõendamiseks võib näiteks sooritada kiireid kahekordseid sõidureavahetusi kummaski suunas kiirusel 80 km/h ning piisavalt järsult, et elektroonilise stabiilsuskontrolli süsteem käivituks. Süsteemi käivitumine peab olema hästi kontrolli all ning see peaks parandama sõiduki stabiilsust. Tehnilisel teenistusel on õigus nõuda vajaduse korral täiendavat katsetamist.
- B Kohaldatakse ainult uste suhtes, mis võimaldavad ligipääsu avalikel teedel tavakasutuseks ette nähtud istmetele, mille korral kaugus istme R-punktist uksepinna kesktasandini, mõõdetuna risti sõiduki keskpikitasandiga, ei ületa 500 mm.
- C Kohaldatakse ainult sõiduki selle osa suhtes, mis asub avalikel teedel tavakasutuseks ette nähtud kõige tagumise istme ees, ja asjaomases õigusaktis määratletud pealöögi piirkonnale.
- D Kohaldatakse ainult tavakasutuseks ettenähtud istmete suhtes avalikel teedel liiklemisel. Avalikel teedel kasutamiseks mitte ette nähtud istmed peavad olema kasutajatele selgelt tähistatud kas piktogrammi või asjakohase tekstiga sildiga. UNECE eeskirjas nr 17 sätestatud pagasipidurdussüsteemi nõudeid ei kohaldata.
- E ainult ees.
- F Lubatud on tankimistorustiku paigutuse ja pikkuse muutmine ning kütusepaagi ümberpaigutamine.
- G Mitmeastmelise tüübikinnituse korral võib kasutada ka baas-/mittekomplektse sõiduki (nt mille šassiid on kasutatud eriotstarbelise sõiduki ehitamisel) kategooriale vastavaid nõudeid.
- H Väljalaskesüsteemi pikkuse muutmine kuni 2 m võrra pärast viimast summutit on lubatud ilma lisakatseteta.
- I Isegi juhul kui sõiduki valmistajakiirus on väiksem kui 80 km/h, peab rehvide

- tüübikinnitus vastama UNECE eeskirjas nr 54 kehtestatud nõuetele. Kokkuleppel rehvitootjaga ja haagise valmistajakiirust arvesse võttes võib kandevõimet kohandada.
- J Peale juhikabiini akende (tuuleklaas ja külgakende klaasid) võivad kõik muud aknad olla ohutust klaasist või jäigast plastist.
- K Lubatud on täiendavate alarmseadmete paigaldamine.
- L Kohaldatakse ainult tavakasutuseks ettenähtud istmete suhtes avalikel teedel liiklemisel. Tagaistmetel peavad olema vähemalt kahepunktivöö kinnituskohad. Avalikel teedel kasutamiseks mitte ette nähtud istmed peavad olema kasutajatele selgelt tähistatud kas piktogrammi või asjakohase tekstiga sildiga. ISOFIX-süsteem ei ole nõutav kiirabiautodes ega matuseautodes.
- M Kohaldatakse ainult tavakasutuseks ettenähtud istmete suhtes avalikel teedel liiklemisel. Kõik tagaistmed peavad olema varustatud vähemalt kahepunktivööga. Avalikel teedel kasutamiseks mitte ette nähtud istmed peavad olema kasutajatele selgelt tähistatud kas piktogrammi või asjakohase tekstiga sildiga. ISOFIX-süsteem ei ole nõutav kiirabiautodes ega matuseautodes.
- N Tingimusel, et kõik kohustuslikud valgustusseadmed on paigaldatud ja geomeetiline nähtavus ei ole takistatud.
- Q Väljalaskesüsteemi pikkuse muutmise kuni 2 m võrra pärast viimast summutit on lubatud ilma lisakatseteta. Kõige representatiivsema baassõiduki ELi tüübikinnitus jääb kehtima vaatamata võrdlusmassi muutumisele.
- R Tingimusel, et on võimalik paigaldada kõigi liikmesriikide registreerimismärgid ja et need on pärast paigaldamist nähtavad.
- S Valgusläbilaskvus on vähemalt 60 % ja A-piilari peitenurk ei ole üle 10°.
- T Katse tohib teha ainult komplektse/komplekteeritud sõidukiga. Sõidukit võib katsetada kooskõlas direktiiviga 70/157/EMÜ. Direktiivi 70/157/EMÜ I lisa punkti 5.2.2.1 suhtes kehtivad järgmised piirväärtused:
- 81 dB(A) sõidukitele, mille mootori võimsus on alla 75 kW;
 - 83 dB(A) sõidukitele, mille mootori võimsus on vähemalt 75 kW, kuid alla 150 kW;
 - 84 dB(A) sõidukitele, mille mootori võimsus on vähemalt 150 kW.
- U Katse tohib teha ainult komplektse/komplekteeritud sõidukiga. Kuni neljateljelised sõidukid peavad vastama kõigile asjaomaste õigusaktide nõuetele. Erandid on lubatud sõidukite korral, millel on rohkem kui neli telge, tingimusel et:
- see on sõiduki erikonstruktsiooni tõttu põhjendatud;
 - on täidetud kõik asjaomases õigusaktis sätestatud seisu-, töö- ja abipidurite pidurdusvõime nõuded.
- U₁ ABS ei ole hüdroajamiga sõidukite puhul nõutav.
- V Alternatiivina võib kohaldada ka direktiivi 97/68/EÜ.
- V₁ Alternatiivina võib hüdroajamiga sõidukite suhtes kohaldada ka direktiivi 97/68/EÜ.
- W₀ Väljalaskesüsteemi pikkuse muutmise on lubatud lisakatseteta, kui vasturõhk on samasugune. Kui uus katse on vajalik, võib kohaldatav piirväärtus olla 2 dB(A) võrra suurem.

- W₁ Väljalaskesüsteemi muutmine on lubatud ilma heite ja CO₂ heite / kütusekulu täiendavate katseteta, kui kõnealused muudatused ei mõjuta heitekontrolliseadmete, sh (võimalike) kübemefiltrite toimimist. Uut kütuseaurude katset muudetud sõidukil ei nõuta, kui kütuseaurude hulga piiramise seadmed säilitatakse sellisena, nagu baassõiduki tootja need paigaldas.
- Kõige representatiivsemale baassõidukile antud ELi tüübikinnitus jääb kehtima hoolimata tuletatud massi muutusest.
- W₂ Tankimistorustiku, kütusevoolikute ja kütuseaurutorude paigutuse ja pikkuse muutmine lubatud on ilma täiendavate katseteta. Lubatud on originaalkütusepaagi ümberpaigutamine, kui kõik nõuded on täidetud. UNECE eeskirja nr 34 5. lisa kohaseid lisakatseid ei nõuta.
- W₃ Ratastooli kavandatud sõiduasend peaks olema paralleelne sõiduki keskpikitasapinnaga.
- Sõidukiomanikule tehakse kättesaadavaks asjakohane teave selle kohta, et soovitatav on kasutada ratastooli, mille ehitus vastab standardi ISO 7176-19:2008 asjaomase osa nõuetele, et see peaks vastu jõududele, mida avaldab kinnitusmehhanism erinevate sõidutingimuste korral.
- Sõiduki istmeid võib täiendavate katsetusteta kohandada tingimusel, et tehnilisele teenistusele tõendatakse, et istmete kinnituspunktid, mehhanismid ja peatoed toimivad samaväärselt.
- UNECE eeskirjas nr 17 kehtestatud pagasipidurdussüsteemi nõudeid ei kohaldata.
- W₄ Asjaomas(t)e õigusakti(de) täitmist nõutakse ooteasendis olevate sisenemist hõlbustavate seadmete korral.
- W₅ Iga ratastooli asukoht peab olema varustatud kinnituspunktidega, mille külge ratastooli kinnitus- ja ratastooli kasutaja turvasüsteem (WTORS) kinnitatakse ning mis vastavad ratastooli kinnitus- ja ratastooli kasutaja turvasüsteemi lisasätetele 3. liites.
- W₆ Iga ratastooli asukoht peab olema varustatud ratastoolis reisijale ettenähtud turvavööga, mis vastab ratastooli kinnitus- ja ratastooli kasutaja turvasüsteemi lisasätetele 3. liites.
- Kui ümberehitamise tõttu tuleb turvavööde kinnituspunktid viia väljapoole UNECE eeskirja nr 16-06 punktis 7.7.1 ette nähtud tolerantsi, kontrollib tehniline teenistus, kas muudatus tähendab halvimat võimalikku juhtumit või mitte. Sellisel juhul tuleb teha UNECE eeskirja nr 16-06 punktis 7.7.1 sätestatud katse. ELi tüübikinnituse laiendust ei ole vaja väljastada. Katses võib kasutada neid osi, mille suhtes ei ole UNECE eeskirjas nr 16-06 ettenähtud konditsioneerimiskatset tehtud.
- W₈ Arvutustes eeldatakse, et ratastool koos kasutajaga kaalub 160 kg. Massikese asub asendusratastooli punktis P, kui ratastool on tootja poolt kavandatud sõiduasendis.
- Ratastooli(de) kasutamisest tulenev sõitjate mahutavuse piirang märgitakse kasutusjuhendisse, ELi tüübikinnitustunnistuse 2. lehele ja vastavussertifikaadile (märkuste osasse).
- W₉ Heitgaasisüsteemi pikkust on lubatud muuta ilma korduskatsetamiseta tingimusel, et vasturõhk jääb samaks.
- Y Tingimusel, et on paigaldatud kõik kohustuslikud valgustusseadmed.
- Z Avatud akende väljaulatavate osade suhtes kehtivaid nõudeid ei kohaldata eluruumidele.

Z₁ Liikurkraanasid, millel on rohkem kui 6 telge, käsitatakse maastikusõidukitena (N3G), kui vähemalt kolme telge saab panna vedama ja kui liikurkraanad vastavad II lisa punkti 4.3 alapunkti b alapunktide ii ja iii ning punkti 4.3 alapunkti c nõuetele.

V LISA

ELi TÜÜBIKINNITUSEGA SEOTUD MENETLUSED

1. Eesmärgid ja reguleerimisala

1.1. Käesolevas lisas sätestatakse menetlused sõiduki tüübikinnitusmenetluse nõuetekohaseks toimimiseks kooskõlas artiklitega 24, 25 ja 26.

1.2. See sisaldab ka järgmist:

- a) loetelu rahvusvahelistest standarditest, mis on olulised tehniliste teenistuste määramiseks kooskõlas artiklitega 72 ja 74;
- b) kirjeldus menetlusest, mida tuleb järgida tehniliste teenistuste oskuste hindamisel kooskõlas artikliga 77;
- c) tehniliste teenistuste katsearuannete koostamise üldnõuded.

2. Tüübikinnitusmenetlus

Sõiduki tüübikinnitustaotluse saamisel peab tüübikinnitusasutus

- a) kontrollima, et kõik ELi tüübikinnitustunnistused, mis on väljastatud sõiduki tüübikinnitusele kohaldatavate õigusaktide alusel, hõlmavad sõiduki tüüpi ning vastavad ettenähtud nõuetele;
- b) kontrollima, kas teabedokumendi I osas loetletud sõiduki tehnilised jm andmed sisalduvad asjakohase õigusaktiga seonduvas teabepaketis ja asjaomaste õigusaktide alusel välja antud ELi tüübikinnitustunnistustes;
- c) kui mõni teabedokumendi I osas mainitud jaotis ei sisaldu ühegi õigusakti teabepaketis, kontrollima, kas kõnesolev detail või näitaja vastab teatmikuse esitatud andmetele;
- d) kontrollima või laskma kontrollida kinnitatavasse tüüpi kuuluvate sõidukite valimi põhjal sõiduki osi ja süsteeme, et teha kindlaks, kas sõiduk(id) on valmistatud vastavalt kinnitatud teabepaketi asjaomastele andmetele seoses asjaomaste ELi tüübikinnitustunnistustega;
- e) vajaduse korral kontrollima või laskma kontrollida eraldi seadmestike paigaldust;
- f) vajaduse korral kontrollima või laskma kontrollida IV lisa I osa märkustes 1 ja 2 sätestatud seadmete olemasolu;
- g) vajaduse korral kontrollima või laskma kontrollida IV lisa I osa märkuses 5 kehtestatud nõuete täitmist.

3. Tehniliste kirjelduste kombinatsioonid

Esitatavate sõidukite arv peab olema piisav, et erinevaid tüübikinnitatavaid kombinatsioone saaks nõuetekohaselt kontrollida järgmiste kriteeriumide alusel:

Tehnilised kirjeldused	Sõidukikategooria									
	M ₁	M ₂	M ₃	N ₁	N ₂	N ₃	O ₁	O ₂	O ₃	O ₄

Mootor	X	X	X	X	X	X	—	—	—	—
Käigukast	X	X	X	X	X	X	—	—	—	—
Telgede arv	—	X	X	X	X	X	X	X	X	X
Veoteljed (arv, asukoht, ühendusviis)	X	X	X	X	X	X	—	—	—	—
Juhtteljed (arv ja asukoht),	X	X	X	X	X	X	X	X	X	X
Kere tüüp	X	X	X	X	X	X	X	X	X	X
Uste arv	X	X	X	X	X	X	X	X	X	X
Rooli asukoht	X	X	X	X	X	X	—	—	—	—
Istekohtade arv	X	X	X	X	X	X	—	—	—	—
Varustustase	X	X	X	X	X	X	—	—	—	—

4. Erisätted

Kui asjakohaste õigusaktide alusel välja antud tüübikinnitustunnistused ei ole kättesaadavad, peab tüübikinnitusasutus:

- a) korraldama iga asjassepuutuva õigusaktiga nõutud katsed ja kontrollimised;
- b) kontrollima, kas sõiduk vastab sõiduki teatmikus esitatud andmetele ja kõigis asjaomastes õigusaktides esitatud tehnilistele nõuetele;
- c) vajaduse korral kontrollima või laskma kontrollida eraldi seadmestike paigaldust;
- d) vajaduse korral kontrollima või laskma kontrollida IV lisa I osa märkustes 1 ja 2 sätestatud seadmete olemasolu;
- e) vajaduse korral kontrollima või laskma kontrollida IV lisa I osa märkuses 5 kehtestatud nõuete täitmist.

Standardid, millele artiklis 72 osutatud üksused peavad vastama

1. Tüübikinnituseks tehtavate katsetega seotud tegevus, mis peab olema kooskõlas IV lisa loetletud õigusaktidega:
 - 1.1. A-kategooria (oma ruumides tehtavad katsed)

EN ISO/IEC 17025:2005 katse- ja kalibreerimislaborite kompetentsuse üldnõuete kohta.

A-kategooriaga seotud tegevuseks määratud tehniline teenistus võib õigusaktides sätestatud katseid, mille tegemiseks ta on määratud, tootja või kolmanda isiku ruumides teha või nende tegemist juhendada.
 - 1.2. B-kategooria (tootja või tema esindaja ruumides tehtavate katsete juhendamine):

EN ISO/IEC 17020:2012 eri tüüpi inspekteerimisasutuste toimimise üldkriteeriumide kohta.

Enne katse tegemist või juhendamist tootja või tema esindaja ruumides kontrollib tehniline teenistus, kas katsekoht ja mõõtmiseadmed vastavad punktis 1.1 osutatud standardi asjakohastele nõuetele.
 2. Toodangu vastavusega seotud tegevus
 - 2.1. C-kategooria (tootja kvaliteedijuhtimissüsteemi alghindamise ja järelevalveauditite tegemise kord)

EN ISO/IEC 17021:2011 nõuete kohta juhtimissüsteemide auditit ja sertifitseerimist teostavatele asutustele.
 - 2.2. D-kategooria (tootenäidiste kontrollimine või katsetamine või selle juhendamine)

EN ISO/IEC 17020:2012 eri tüüpi inspekteerimisasutuste toimimise üldkriteeriumide kohta.
-

Tehniliste teenistuste hindamise kord

1. Eesmärk ja reguleerimisala

- 1.1. Käesolevas liites kehtestatakse tingimused, millele vastavalt peab artiklis 76 osutatud pädev asutus tegema tehniliste teenistuste hindamist.
- 1.2. Neid tingimusi kohaldatakse kõigi tehniliste teenistuste suhtes sõltumata nende õiguslikust seisundist (sõltumatu organisatsioon, tootja või tüübikinnitusasutus, kes tegutseb tehnilise teenistusena).

2. Hindamine

Hindamisel lähtutakse järgmistest põhimõtetest:

- i) sõltumatuse põhimõte, mis on järelduste erapooletuse ja objektiivsuse aluseks;
- ii) tõenditel põhinev lähenemine, mis tagab usaldusväärsed ja reprodutseeritavad järeldused.

Audiitorid peavad üles näitama usaldust ja ausust. Nad peavad täitma konfidentsiaalsus- ja vaikimiskohustust.

Nad peavad oma avastustest ja järeldustest tõeselt ja täpselt aru andma.

3. Audiitorite oskuskõuded

- 3.1. Hindamisi võivad teha ainult selleks vajalike tehniliste ja haldusalaste teadmistega audiitorid.
- 3.2. Audiitorid peavad olema saanud hindamisalast erikoolitust. Lisaks peavad nad omama tehnilisi eriteadmisi tehnilise teenistuse tegevusalal.
- 3.3. Ilma et see piiraks punktide 3.1 ja 3.2 kohaldamist, peavad artiklis 77 osutatud hindamise tegema audiitorid, kes ei ole seotud tegevustega, mida hinnatakse.

4. Määramise taotlemine

- 4.1. Taotlust esitava tehnilise teenistuse nõuetekohaselt volitatud esindaja peab esitama pädevale asutusele ametliku taotluse, mis sisaldab järgmist teavet:
 - a) tehnilise teenistuse üldised andmed, sealhulgas äriühing, nimi, aadress, õiguslik seisund ning tehnilised ressursid;
 - b) katsetamisega tegeleva personali ja juhtkonna üksikasjalik kirjeldus, sealhulgas CVD, haridus ja kutseoskused;
 - c) virtuaalseid katsemeetodeid kasutavad tehnilised teenistused peavad tõendama oma suutlikkust töötada arvutipõhises keskkonnas;
 - d) üldine teave tehnilise teenistuse kohta, kaasa arvatud selle tegevus, kuulumine suuremasse kontserni ning kõigi nende tegevusüksuste aadressid, mida määramine hõlmab;

- e) kinnitus selle kohta, et tehniline teenistus nõustub täitma kõiki tema määramisega seotud nõudeid ning vastavalt vajadusele muid asjaomastes õigusaktides sätestatud kohustusi, millega seoses ta määramist taotleb;
 - f) loetelu vastavushindamisteenustest, mida tehniline teenistus kohustub osutama asjakohaste õigusaktide raames, ning loetelu õigusaktidest, mille osas tehniline teenistus taotleb määramist, sealhulgas vajaduse korral suutlikkuse piirid;
 - g) üks tehnilise teenistuse kvaliteedikäsiraamatu eksemplar.
- 4.2. Pädev astutus peab kontrollima, kas tehnilise teenistuse esitatud teave on piisav.
- 4.3. Tehniline teenistus teatab tüübikinnitusasutusele kõigist muudatustest punkti 4.1 kohaselt esitatud teabes.

5. **Ressursside ülevaatamine**

Pädev asutus peab omaenda poliitikast, pädevusest ning sobivate audiitorite ja ekspertide kättesaadavusest lähtudes üle vaatama, kas ta on suuteline tehnilist teenistust hindama.

6. **Hindamise alltöövõtt**

- 6.1. Pädev asutus võib hindamise teatud osade läbiviimiseks sõlmida alltöövõtulepingu teise tehnilisi teenistusi määrava asutusega või taotleda abi tehnilistelt ekspertidelt, keda vahendavad teised pädevad asutused. Taotluse esitanud tehniline teenistus peab alltöövõtjad ja eksperdid heaks kiitma.
- 6.2. Pädev asutus peab tehnilisele teenistusele lõpliku üldhinnangu andmisel arvesse võtma piisava pädevusalaga akrediteerimistunnistusi.

7. **Hindamise ettevalmistamine**

- 7.1. Pädev asutus peab ametlikult määrama hindamismeeskonna. Pädev asutus peab tagama, et iga ülesannet täidavad selleks sobivad eksperdid. Eelkõige peab kogu meeskond:
 - a) omama asjakohaseid teadmisi konkreetsel pädevusalal, mille osas määramist taotletakse;
 - b) omama piisavalt teadmisi, et usaldusväärselt hinnata tehnilise teenistuse pädevust määramise pädevusalas tegutsemiseks.
- 7.2. Pädev asutus peab hindamismeeskonnale antava ülesande selgelt piiritlema. Hindamismeeskonna ülesandeks on läbi vaadata taotluse esitanud tehniliselt teenistusest saadud dokumendid ning teha kohapealne hindamine.
- 7.3. Pädev asutus peab koos tehnilise teenistuse ning määratud hindamismeeskonnaga kokku leppima hindamise kuupäeva ja kava. Ent pädeva asutuse ülesandeks on tagada, et see kuupäev oleks kooskõlas järelevalve ja ümberhindamise kavaga.
- 7.4. Pädev asutus peab tagama, et hindamismeeskonnale antakse asjakohased kriteeriume käsitlevad dokumendid, varasemad hindamisaruanded ning tehnilise teenistuse vastavad dokumendid ja aruanded.

8. **Kohapealne hindamine**

Hindamismeeskond peab tehnilist teenistust hindama tehnilise teenistuse ühe või enama põhitegevuse toimumise kohas ning vajaduse korral tunnistajana külastama teisi tehnilise teenistuse tegevusüksusi.

9. Hindamistulemuste analüüs ja hindamisaruanne

- 9.1. Hindamismeeskond peab analüüsima kogu asjakohast teavet ning asjakohaseid tõendeid, mis on kogutud dokumentide ja aruannete läbivaatamise ning kohapealse hindamise käigus. See analüüs peab olema piisav, et võimaldada meeskonnal kindlaks määrata tehnilise teenistuse pädevus ja selle vastamine määramise nõuetele.
- 9.2. Pädeva asutuse aruandluskord peab tagama järgmiste nõuete täitmise.
 - 9.2.1. Enne tehnilise teenistuse tegevuskohast lahkumist korraldatakse hindamismeeskonna ja tehnilise teenistuse ühine koosolek. Sellel koosolekul peab hindamismeeskond esitama analüüsist lähtuvate hindamistulemuste kirjaliku ja/või suulise aruande. Tehnilisele teenistusele tuleb anda võimalus esitada küsimusi hindamistulemuste, sealhulgas mittevastavuste kohta ning selle kohta, mis oli nende aluseks.
 - 9.2.2. Tehnilisele teenistusele tuleb viivitamata esitada hindamise lõpptulemust käsitlev kirjalik aruanne. See hindamisaruanne peab sisaldama pädevust ja vastavust käsitlevaid märkusi ning loetlema mittevastavused, mis tuleb kõigi määramisega seotud tingimuste täitmiseks likvideerida.
 - 9.2.3. Tehnilist teenistust kutsutakse üles hindamisaruandele vastama ning kirjeldama konkreetseid meetmeid, mida on kõnealuste mittevastavuste likvideerimiseks võetud või kavatakse kindlaksmääratud aja jooksul võtta.
- 9.3. Pädev asutus tagab, et tehnilise teenistuse võetavad meetmed mittevastavuste likvideerimiseks on piisavad ja tõhusad. Kui tehnilise teenistuse võetud meetmeid peetakse ebapiisavateks, tuleb nõuda täiendavat teavet. Lisaks võib nõuda tõendeid võetud meetmete tõhusa rakendamise kohta või teha järelhindamise, et kontrollida parandusmeetmete tõhusat rakendamist.
- 9.4. Hindamisaruanne sisaldab vähemalt järgmisi andmeid:
 - a) tehnilise teenistuse kordumatu identifitseerimistunnus;
 - b) kohapealse hindamise kuupäev(ad);
 - c) hindamisega seotud audiitori(te) ja/või ekspertide nimed;
 - d) kõigi hinnatud tegevusüksuste kordumatu identifitseerimistunnus;
 - e) ettepanek hinnatud määramise pädevusala kohta;
 - f) avaldus tehnilise teenistuse poolt kasutusele võetud sisemise töökorralduse ja menetluste kohta tehnilise teenistuse pädevuse kinnitamiseks; pädevus on kindlaks määratud sellega, et tehniline teenistus täidab määramise tingimusi;
 - g) teave kõigi mittevastavuste kõrvaldamise kohta;
 - h) soovitus selle kohta, kas taotleja tuleks määrata või kinnitada tehniliseks teenistuseks, ning positiivse vastuse korral määramise pädevusala.

10. Määramine / määramise kinnitamine

- 10.1. Tüübikinnitusasutus peab hindamisaruande/-aruannete ja muu asjaomase teabe alusel ilma liigse viivitusega otsustama, kas määrata tehniline teenistus, kinnitada selle määramine või määramist laiendada.
- 10.2. Tüübikinnitusasutus peab andma tehnilisele teenistusele tunnistuse. Sellel tunnistusel peavad olema järgmised andmed:
 - a) tüübikinnitusasutuse nimi ja logo;
 - b) määratud tehnilise teenistuse kordumatu identifitseerimistunnus;
 - c) määramise jõustumise kuupäev ja selle lõppemise kuupäev;
 - d) määramise pädevusala lühikirjeldus või viide sellele (asjaomased õigusaktid või nende osad);
 - e) vastavusavaldus ja viide käesolevale määrusele.

11. Ümberhindamine ja järelevalve

- 11.1. Ümberhindamine sarnaneb alghindamisega, kuid selle puhul tuleb arvestada eelnevate hindamiste käigus omandatud kogemusi. Järelevalvega seotud kohapealsed hindamised ei ole nii ulatuslikud kui ümberhindamised.
- 11.2. Pädev asutus peab koostama kava iga määratud tehnilise teenistuse ümberhindamiseks ja järelevalveks nii, et määramise pädevusala representatiivseid valimeid hinnatakse korrapäraselt.

Kohapealsete hindamiste vaheline ajavahemik sõltub nii ümberhindamise kui ka järelevalve puhul sellest, millise tõendatud stabiilsuse tehniline teenistus on saavutanud.
- 11.3. Kui järelevalve või ümberhindamiste käigus avastatakse mittevastavusi, peab pädev asutus määrama parandusmeetmete rakendamisele ranged ajalised piirangud.
- 11.4. Kui parandusmeetmeid ei ole kokkulepitud aja jooksul võetud või neid ei loeta piisavaks, peab pädev asutus vastu võtma kohased meetmed, näiteks täiendav hindamine, määramise peatamine/tühistamine ühe või mitme tegevuse osas, milleks tehniline teenistus on määratud.
- 11.5. Kui pädev asutus otsustab tehnilise teenistuse määramise peatada või tühistada, teatab ta tehnilisele teenistusele oma otsusest tähtsusega kirjalikult. Pädev asutus peab igal juhul võtma kõik vajalikud meetmed, et tagada tehnilise teenistuse poolt juba alustatud tegevuste jätkamine.

12. Andmed määratud tehniliste teenistuste kohta

- 12.1. Pädev asutus peab säilitama andmed tehniliste teenistuste kohta tõendamaks, et määramise, sealhulgas pädevuse nõudeid täidetakse.
- 12.2. Pädev asutus peab tagama tehnilisi teenistusi käsitlevate andmete turvalisuse, et tagada nende konfidentsiaalsus.
- 12.3. Tehnilisi teenistusi käsitlevad andmed peavad sisaldama vähemalt
 - a) asjakohast kirjavahetust;
 - b) hindamisega seotud andmeid ja aruandeid;
 - c) määramise tunnistuste koopiaid.

—

Üldised nõuded katsearuannete vormi kohta

1. Kõigi IV lisa I osas loetletud õigusaktide puhul peab katsearuanne vastama standardile EN ISO/IEC 17025:2005. Eelkõige peab see sisaldama kõnealuse standardi punktis 5.10.2 ning märkuses 1 osutatud teavet.
2. Katsearuande näidisvormi kehtestab tüübikinnitusasutus kooskõlas oma heade tavade eeskirjadega.
3. Katsearuanded koostatakse liidu ametlikus keeles, mille määrab kindlaks tüübikinnitusasutus.
4. Katsearuanne peaks sisaldama vähemalt järgmist teavet:
 - a) katsetatud sõiduki, osa või eraldi seadmestiku identifitseerimisandmed;
 - b) sõiduki, osa või eraldi seadmestiku andmete üksikasjalik kirjeldus seoses õigusaktiga;
 - c) asjakohases õigusaktis sätestatud mõõtmiste tulemused ja vajaduse korral piirangud või künnised, mida tuleb järgida;
 - d) iga punktis c nimetatud mõõtmise kohta – kas positiivne või negatiivne otsus;
 - e) üksikasjalik avaldus mitmesugustele sätetele vastavuse kohta, st sätetele, mille puhul pole nõutav mõõtmine.

Katsearuanne peaks sisaldama näiteks avaldust selle kohta, kas määruse (EL) nr 19/2011 II lisa B osa nõuded on täidetud: „Pressitud tehasetähise asukoht vastab II lisa B osa nõuetele”;
 - f) kui lubatud on muud katsemeetodid peale õigusaktides sätestatud meetodite, peab aruanne sisaldama kasutatud katsemeetodi kirjeldust;
 - g) katsetamise ajal tehtud fotod, mille arvu määrab kindlaks tüübikinnitusasutus.

Virtuaalsete katsemeetodite korral võib fotod asendada ekraanipiltide või muude sobivate tõenditega;
 - h) tehtud järeldused;
 - i) kui on esitatud arvamusi või tõlgendusi, peavad need olema nõuetekohaselt dokumenteeritud ja katsearuandes vastavalt tähistatud.
5. Kui katsed on tehtud sõiduki, osa või eraldi seadmestikuga, mille puhul on ühendatud mitmed nõutava töötaseme seisukohast kõige ebasoodsamad näitajad (st halvim võimalik juhtum), peab katsearuandes olema viide selle kohta, kuidas tootja kooskõlas tüübikinnitusega valiku teinud on.

VI LISA

ELi TÜÜBIKINNITUSTUNNISTUSE NÄIDISED

NÄIDIS A

(kasutamiseks sõiduki ELi tüübikinnituse andmisel)

Suurim formaat: A4 (210 × 297 mm)

ELi TÜÜBIKINNITUSTUNNISTUS

Tüübikinnitusasutuse pitser

Tunnistuse kehtivuse lõppkuupäev: pp/kk/aaaa ⁽⁴⁾

Teatis, mis käsitleb	järgmistele sõidukitüüpidele:
— ELi tüübikinnituse andmist ⁽¹⁾	— komplektne sõiduk ⁽¹⁾
— ELi tüübikinnituse laiendamist ⁽¹⁾	— komplekteeritud sõiduk ⁽¹⁾
— ELi tüübikinnituse andmata jätmist ⁽¹⁾	— mittekomplektne sõiduk ⁽¹⁾
— ELi tüübikinnituse tühistamist ⁽¹⁾	— komplektsete ja mittekomplektsete variantidega sõiduk ⁽¹⁾
	— komplekteeritud ja mittekomplektsete variantidega sõiduk ⁽¹⁾

ja on väljastatud kooskõlas määrusega (EL) nr XXX/201X, mida on viimati muudetud määrusega (EÜ) nr .../... ⁽¹⁾.

ELi tüübikinnitusnumber:

Laiendamise põhjus:

I JAGU

- 1.1. Mark (tootja kaubanimi):
- 1.2. Tüüp:
 - 1.2.1. Kaubanimi/-nimed ⁽²⁾:
- 01.3. Tüübi tunnusandmed, kui need on märgitud sõidukile:
 - 1.3.1. Märgistuse asukoht:
- 1.4. Sõiduki kategooria ⁽³⁾:

⁽¹⁾ Mittevajalik maha tõmmata.

⁽²⁾ Kui ei ole teada tüübikinnituse väljastamise ajal, tuleb täita hiljemalt sõiduki turulelaskmisel.

⁽³⁾ Vastavalt määruse (EL) .../... II lisa A osa määratlusele.

⁽⁴⁾ Esitatakse määruse (EL) .../... artikli 33 lõike 1 kohaselt.

1.5. Komplektse/komplekteeritud sõiduki tootja ärinimi ja aadress (¹):

1.5.1 Mitmeastmelise tüübikinnitusega sõidukite puhul baas-/eelmis(t)e komplekteerimisastme(te) sõiduki tootja ärinimi ja aadress:

1.8. Koostetehas(t)e nimi (nimed) ja aadress(id):

1.9. Tootja esindaja (olemasolu korral) nimi ja aadress:

II JAGU

Allakirjutanu kinnitab lisatud teabedokumendis tootja poolt sõidukitüübi kohta esitatud andmete korrektsust ja lisatud katsetulemuste kehtivust sõidukitüübi suhtes (kusjuures sõidukitüübi näidised valis tüübikinnitusasutus ning tootja esitas need tootenäidistena).

1. Komplektsete ja komplekteeritud sõidukite/variantide korral (¹):

Sõidukitüüp vastab / ei vasta (¹) määruse (EL) nr XXX/201X IV lisas (²) ettenähtud kõikide asjaomaste õigusaktide tehnilistele nõuetele.

1.1. Kehtivuspiirangud (¹)(³):.....

1.2. Kohaldatud erandid (¹)(³)(⁴):

1.2.1. Erandite kohaldamise põhjused (¹)(⁴):
.....

1.2.2. Alternatiivsed nõuded (¹)(⁴):

2. Mittekomplektsete sõidukite/variantide korral (¹):

Sõidukitüüp vastab / ei vasta (¹) lehe pöördel esitatud tabelis loetletud õigusaktide tehnilistele nõuetele.

3. Tüübikinnitus antakse / jäetakse andmata / tühistatakse (¹).

4. Tüübikinnitus antakse vastavalt määruse (EL) nr XXX/201X artiklile 37 ja see kehtib kuni pp/kk/aa.

(Koht)	(Allkiri)	(Kuupäev)
--------	-----------	-----------

¹) Mittevajalik maha tõmmata.

²) Vt lk 2.

³) Kohaldatav üksnes määruse (EL) nr XXX/201X artikli 37 alusel tüübikinnituse erandlikul andmisel sõidukile, milles on kasutatud uut tehnikat või põhimõtet.

⁴) Kohaldatav üksnes määruse (EL) nr XXX/201X artikli 40 alusel siseriikliku tüübikinnituse andmisel väikeseeriatena toodetud sõidukitele.

Lisad Teabepakett

Katsetulemused (vt määruse (EL) nr XXX/201X VIII lisa)

Vastavussertifikaatide allkirjastamiseks volitatud isiku/isikute nimi/nimed ja allkirja(de) näidis(ed) ning teade tema/nende ametikoha kohta

NB!

- Kui seda näidist kasutatakse erandina sõiduki puhul, milles on kasutatud uut tehnikat või uut põhimõtet tüübikinnituse andmiseks määruse (EL) nr XXX/201X artikli 37 alusel, kannab sertifikaat pealkirja „AJUTINE ELi VASTAVUSSERTIFIKAAT, MIS KEHTIB ÜKSNES ... [LIIKMESRIIK] TERRITOORIUMIL”.

Ajutise vastavussertifikaadi pealkirjas peab sõnade „KOMPLEKTSED SÕIDUKID” asemel olema tekst: „KOMPLEKTSETE SÕIDUKITE JAOKS, MILLELE ON ANTUD TÜÜBIKINNITUS EUROOPA PARLAMENDI JA NÕUKOGU [PP. KUU AASTA] MÄÄRUSE (EL) NR XXX/201X (MOOTORSÕIDUKITE JA NENDE HAAGISTE NING SELLISTE SÕIDUKITE JAOKS ETTE NÄHTUD SÜSTEEMIDE, OSADE JA ERALDI SEADMESTIKE TÜÜBIKINNITUSE JA TURUJÄRELEVALVE KOHTA) ARTIKLI 37 KOHASELT (AJUTINE TÜÜBIKINNITUS)”, kooskõlas määruse (EL) nr XXX/201X artikliga 37.

- Kui käesolevat näidist kasutatakse siseriikliku tüübikinnituse andmisel väikeseeriatena toodetud sõidukitele määruse (EL) nr XXX/201X artikli 40 alusel, kannab see pealkirja „VÄIKESEERIANA TOODETUD SÕIDUKI SISERIIKLIK TÜÜBIKINNITUSTUNNISTUS”. Tekstis täpsustakse nõudeid, mille suhtes on antud vabastused, nende andmise põhjuseid ja alternatiivseid nõudeid, millele on osutatud määruse (EL) nr XXX/201X artikli 40 lõikes 2.

ELi TÜÜBIKINNITUSTUNNISTUS

Lk 2

Käesoleva ELi tüübikinnituse aluseks mittekomplektsete ja komplekteeritud sõidukite, variantide või versioonide korral on järgmiste mittekomplektsete sõidukite tüübikinnitustunnistus(ed):

1. aste: Baassõiduki tootja:

ELi tüübikinnitusnumber:

Kuupäev:

Kohaldatav variantide või versioonide suhtes (vastavalt vajadusele):

2. aste: Tootja:

ELi tüübikinnitusnumber:

Kuupäev:

Kohaldatav variantide või versioonide suhtes (vastavalt vajadusele):

3. aste: Tootja:

ELi tüübikinnitusnumber:

Kuupäev:

Kohaldatav variantide või versioonide suhtes (vastavalt vajadusele):

Kui tüübikinnitus hõlmab ühte või mitut mittekomplektset varianti või versiooni (vastavalt vajadusele), tuleb märkida kompleksed või komplekteeritud variandid või versioonid (vastavalt vajadusele).

Komplektne/komplekteeritud variant/variandid:

Tüübikinnituse saanud mittekomplektsete sõidukitüüpide, variantide või versioonide suhtes kehtivate nõuete loetelu (arvestades vajadusel järgmises tabelis loetletud õigusaktide reguleerimisala ja viimaseid muudatusi).

Kirje	Teema	Õigusakti viide	Viimati muudetud	Kohaldatav variandi või vajaduse korral versiooni suhtes
(Nimetada ainult need objektid, millele on antud ELi tüübikinnitus.)				

Eriotstarbeliste sõidukite korral tehtavad erandid või kohaldatavad erisätted vastavalt IV lisa III osale või erandid vastavalt artiklile 37:

Õigusakti viide	Komponent nr	Tüübikinnituse liik ja erandi olemus	Kohaldatav variandi või vajaduse korral versiooni suhtes
-----------------	--------------	--------------------------------------	--

Liide

Õigusaktide loetelu, millele sõidukitüüp vastab
(täita ainult artikli 26 lõike 6 kohase tüübikinnituse korral)

Objekt ⁽¹⁾	Õigusakti viide ⁽¹⁾	Muutmisdokument	Kohaldatav variantidele
1 A Müratase			
2. Heitkogused			
3. Kütusepaagid / tagumised allasõidutõkked			
...			

⁽¹⁾ Käesoleva määruse IV lisa kohaselt.

NÄIDIS B

(kasutamiseks sõiduki tüübikinnituse korral seoses süsteemiga)

Suurim formaat: A4 (210 × 297 mm)

ELi TÜÜBIKINNITUSTUNNISTUS

Tüübikinnitusasutuse pitser

Teatis, mis käsitleb:

— ELi tüübikinnituse andmist ⁽¹⁾	}	süsteemi/sõiduki tüübile seoses süsteemiga ⁽¹⁾
— ELi tüübikinnituse laiendamist ⁽¹⁾		
— ELi tüübikinnituse andmata jätmist ⁽¹⁾		
— ELi tüübikinnituse tühistamist ⁽¹⁾		

ja on väljastatud kooskõlas määrusega (EL) nr XXX/201X / määrusega (EÜ) nr .../... ⁽¹⁾, mida on viimati muudetud määrusega (EÜ) nr .../... ⁽¹⁾.

ELi tüübikinnitusnumber:

Laiendamise põhjus:

I JAGU

- 1.1. Mark (tootja kaubanimi):
- 1.2. Tüüp:
 - 1.2.1. Kaubanduslik(ud) nimetus(ed) (kui on teada):
- 1.3. Tüübi identifitseerimisandmed, kui need on märgitud sõidukile ⁽²⁾:
 - 1.3.1. Märgistuse asukoht:
- 1.4. Sõiduki kategooria ⁽³⁾:
- 1.5. Tootjaettevõtte nimi ja aadress:
- 1.8. Koostetehas(t)e nimi (nimed) ja aadress(id):
- 1.9. Tootja esindaja (olemasolu korral) nimi ja aadress:

⁽¹⁾ Mittevajalik maha tõmmata.

⁽²⁾ Kui tüübi identifitseerimisandmed sisaldavad märke, mis ei ole käesoleva teabedokumendiga hõlmatud sõiduki, osa või eraldi seadmestiku kirjeldamisel asjakohased, asendatakse dokumentides need märgid sümboliga „?”. (nt ABC??123??).

⁽³⁾ Vastavalt määruse (EL) .../... II lisa A osale.

II JAGU

1. Lisateave (vajaduse korral): vt lisaleht.
2. Katsete eest vastutav tehniline teenistus:
3. Katsearuande kuupäev:
4. Katsearuande number:
5. Märkused (olemasolu korral): vt lisaleht.
6. Koht:
7. Kuupäev:
8. Allkiri:

Lisad: Teabepakett
 Katsearuanne

Lisaleht

ELi tüübikinnitustunnistusele nr ...

1. Lisateave
 - 1.1. [...]:
 - 1.1.1. [...]:
[...]
 2. Tüübikinnitusnumber igale osale või eraldi seadmestikule, mis on paigaldatud sõidukitüübile vastavalt määrusele (EL) .../...
 - 2.1. [...]:
 3. Märkused
 - 3.1. [...]:

NÄIDIS C

(kasutamiseks osa / eraldi seadmestiku tüübikinnituse korral)

Suurim formaat: A4 (210 × 297 mm)

ELi TÜÜBIKINNITUSTUNNISTUS

Tüübikinnitusasutuse pitser

Teatis, mis käsitleb:

— ELi tüübikinnituse andmist ⁽¹⁾	} }	osa / eraldi seadmestiku tüübile ⁽¹⁾
— ELi tüübikinnituse laiendamist ⁽¹⁾		
— ELi tüübikinnituse andmata jätmist ⁽¹⁾		
— ELi tüübikinnituse tühistamist ⁽¹⁾		

ja on väljastatud kooskõlas määrusega (EL) nr XXX/201X / määrusega (EÜ) nr .../... ⁽¹⁾, mida on viimati muudetud määrusega (EÜ) nr .../... ⁽¹⁾.

ELi tüübikinnitusnumber:

Laiendamise põhjus:

I JAGU

- 1.1. Mark (tootja kaubanimi):
- 1.2. Tüüp:
- 1.3. Tüübi identifitseerimisandmed, kui need on märgitud osale / eraldi seadmestikule ⁽¹⁾ ⁽²⁾:
- 1.3.1. Märgistuse asukoht:
- 1.5. Tootjaettevõtte nimi ja aadress:
- 1.7. Osade ja eraldi seadmestike puhul ELi tüübikinnitusmärgi asukoht ja paigaldusviis:
- 1.8. Koostetehas(t)e nimi (nimed) ja aadress(id):
- 1.9. Tootja esindaja (olemasolu korral) nimi ja aadress:

⁽¹⁾ Mittevajalik maha tõmmata.

⁽²⁾ Kui tüübi identifitseerimisandmed sisaldavad märke, mis ei ole käesoleva teatisega hõlmatud sõiduki, osa või eraldi seadmestiku kirjeldamisel asjakohased, asendatakse teabedokumendis need märgid sümboliga „?” (nt ABC??123??). (nt ABC??123??).

II JAGU

1. Lisateave (vajaduse korral): vt lisaleht.
2. Katsete eest vastutav tehniline teenistus:
3. Katsearuande kuupäev:
4. Katsearuande number:
5. Märkused (olemasolu korral): vt lisaleht.
6. Koht:
7. Kuupäev:
8. Allkiri:

Lisad: Teabepakett
 Katsearuanne

Lisaleht

ELi tüübikinnitustunnistusele nr ...

1. Lisateave
 - 1.1. [...]:
 - 1.1.1. [...]:
[...]
2. Seadme kasutamise piirangud (kui neid on):
 - 2.1. [...]:
3. Märkused
 - 3.1. [...]:

NÄIDIS D

(kasutamiseks üksiksõiduki ühtlustatud tüübikinnituse korral vastavalt artiklile 42)

Suurim formaat: A4 (210 × 297 mm)

ÜKSIKSÕIDUKI ELI TÜÜBIKINNITUSTUNNISTUS

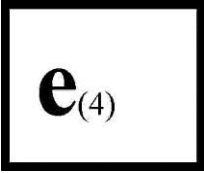
	Tüübikinnitusasutuse nimi, aadress, telefoninumber ja e-posti aadress
---	---

Teatis üksiksõiduki ELi tüübikinnituse kohta vastavalt määruse (EL) nr XXX/201X artiklile 41

I JAGU

1.1. Mark (tootja kaubanimi): ...

1.2. Tüüp:	Variant:	Versioon:
------------	----------	-----------

1.2.1. Kaubanduslik nimetus: ...

1.4. Sõiduki kategooria (²): ...

1.5. Tootjaettevõtte nimi ja aadress: ...

1.6. Andmesiltide asukoht ja kinnitusviis: ...

Tehasetähise asukoht: ...

1.9. Tootja esindaja (olemasolu korral) nimi ja aadress: ...

1.10. Tehasetähis: ...

Allakirjutanu [*nimi ja ametikoht*] kinnitab käesolevaga, et sõidukile, mille [*taotleja nimi ja aadress*] on [*taotluse kuupäev*] esitanud tüübikinnituse saamiseks, on antud tüübikinnitus vastavalt määruse (EL) nr XXX/201X artiklile 42. Selle tõenduseks on antud järgmine tüübikinnitusnumber: ...

Sõiduk vastab määruse (EL) nr XXX/201X IV lisa 2. liitele. Sõiduki võib täiendada tüübikinnitusega registreerida liikmesriikides, kus on parem-/vasakpoolne liiklus (¹) ning kus kiirusmõõdikul kasutatakse meeter-/inglise (¹) mõõdusüsteemi ühikuid.

⁽¹⁾ Mittevajalik maha tõmmata.

⁽²⁾ Vastavalt määruse (EL) nr XXX/201X II lisa A osale.

⁽⁴⁾ Üksiksõiduki tüübikinnitustunnistuse väljastanud liikmesriigi tunnusnumber: (vt määruse (EL) nr XXX/201X VII lisa 1. punkti 1. osa).

(Koht) (Kuupäev)	(Allkiri (³))	(Tüübikinnitusasutuse pitsar)
---------------------	----------------------------	-------------------------------

[...]	[...]	[...]
-------	-------	-------

Kaks fotot ⁽⁵⁾ sõidukist (minimaalne resolutsioon 640 × 480 pikslit, ca 7 × 10 cm)

⁽³⁾ Või täiustatud e-allkirja visuaalne kujutis kooskõlas direktiiviga 1999/93/EÜ, sealhulgas kinnitatavad andmed.

⁽⁵⁾ Ühel ¼ ulatuses sõiduki esiosa, teisel ¼ ulatuses sõiduki tagaosa.

II JAGU

Ehituse üldandmed

1. Telgede arv: ... ja rataste arv: ...
- 1.1. Topeltratastega telgede arv ja asukoht: ...
3. Veoteljed (arv, asukoht, ühendusviis): ...

Peamised mõõtmed

4. Teljevahe (^a): ... mm
- 4.1. Telgede vahekaugus: 1–2: ... mm 2–3: ... mm 3–4: ... mm
5. Pikkus: ... mm
6. Laius: ... mm
7. Kõrgus: ... mm

Massid

13. Sõidukorras sõiduki mass: ... kg (^b)
16. Suurimad tehniliselt lubatud massid
- 16.1. Suurim tehniliselt lubatud täismass: ... kg
- 16.2. Igale teljele rakenduv tehniliselt lubatud mass: 1. ... kg 2. ... kg 3. ... kg jne.
- 16.4. Autorongi suurim tehniliselt lubatud mass: ... kg
18. Suurim tehniliselt vedada lubatud (haagise) mass:
- 18.1. Täishaagis: ... kg
- 18.2. Poolhaagis: ... kg
- 18.3. Kesktelghaagis: ... kg
- 18.4. Piduriteta haagis: ... kg
19. Suurim tehniliselt lubatud vertikaalne staatiline mass sõiduki haakepunktis: ... kg

Jõuseade

20. Mootori tootja: ...
21. Mootorikood mootorile märgitud kujul: ...
22. Tööpõhimõte: ...
23. Ainult elektriline: jah/ei (¹)
- 23.1. Hübriid[elektri]sõiduk: jah/ei (¹)
24. Silindrite arv ja paigutus
25. Mootori töömaht: ... cm³
26. Kütus: Diislikütus / bensiin / veeldatud naftagaas / maagaas – biometaan / etanool / biodiisil / vesinik (¹)
- 26.1. Üks kütus / kaks kütust / segakütus (¹)
27. Suurim kasulik võimsus (^c): ... kW pöörlemissagedusel ... min⁻¹ või suurim püsivõimsus (elektrimootor) ... kW (¹)

Suurim kiirus

29. Suurim kiirus: ... km/h

Teljed ja vedrustus

30. Telje rööbe (telgede rööpmed): 1. ... mm 2. ... mm 3. ... mm
35. Rehvi/telje kombinatsioon: ...

Kere

38. Kere kood ^(d): ...
40. Sõiduki värvus ^(e): ...
41. Uste arv ja paigutus: ...
42. Istekohtade arv (sh juhiiste) ^(f): ...
- 42.1. Iste (istmed), mis on ette nähtud kasutamiseks ainult seisvas sõidukis: ...
- 42.3. Ratastooliga juurdepääsetavate kohtade arv: ...

Haakeseadis

44. Haakeseadise tüübikinnitusnumber või tüübikinnitusmärk (kui haakeseadis on paigaldatud): ...

Keskkonnanäitajad

46. Müratase
Seisumüra: ... dB(A) mootori pöörlemissagedusel: ...min⁻¹
Sõidumüra: ... dB(A)
47. Heite tase ^(g): Euro ...
Muud õigusaktid: ...
49. CO₂ heide / kütusekulu / elektrienergia kulu ^(h):
1. Kõik jõuseadmed, v.a elektrisõidukid

	CO ₂ heide	Kütusekulu
Kombineeritult:	... g/km	... l/100 km/m ³ /100 km ⁽¹⁾
Kaalutud, kombineeritult:	... g/km	... l/100 km

2. Elektrisõidukid ja väliste seadmete abil laetavad hübriidelektrisõidukid
Elektrienergia kulu (kaalutud, kombineeritud ⁽¹⁾) ...Wh/km
52. Märkused: ...
53. Lisateave: läbisõit ⁽²⁾, ...

Selgitavad märkused näidise D juurde

- ⁽¹⁾ Mittevajalik maha tõmmata.
- ⁽²⁾ Ei ole kohustuslik.
- ^(a) See lahter täidetakse ainult siis, kui sõidukil on kaks telge.
- ^(b) Mass on sõiduki tegelik mass määruse (EL) nr XXX/201X I lisa punktis 2.6 osutatud tingimustel.
- ^(c) Hübriidelektrisõidukite puhul tuleb märkida mõlemad võimsused.
- ^(d) Kasutatakse II lisa C osas kirjeldatud koode.
- ^(e) Märkida ainult põhivärv(id): valge, kollane, oranž, punane, lilla, sinine, roheline, hall, pruun või must.
- ^(f) Välja arvatud istmed, mis on ette nähtud kasutamiseks ainult seisvas sõidukis, ning ratastoolikohtade arv.
- ^(g) Lisada Euro standardi number ning vajaduse korral tüübikinnituses kasutatud sätete tunnused.
- ^(h) Korraldatakse erinevate kasutatavate kütustega.

VII LISA

ELi TÜÜBIKINNITUSTUNNISTUSTE NUMERATSIOONISÜSTEEM ⁽¹⁾

1. ELi tüübikinnitusnumber koosneb terviksõiduki tüübikinnitusete korral neljast osast ning süsteemi, osa ja eraldi seadmestiku tüübikinnitusete korral viiest osast, nagu selgitatakse alljärgnevalt. Kõigil juhtudel eraldatakse tüübikinnitusnumbri osad omavahel märgiga „*“.

1. osa: väiketäht „e“, millele järgneb ELi tüübikinnitusete andnud liikmesriigi tunnusnumber:

1	Saksamaa;	19	Rumeenia;
2	Prantsusmaa;	20	Poola;
3	Itaalia;	21	Portugal;
4	Madalmaad;	23	Kreeka;
5	Rootsi;	24	Iirimaa;
6	Belgia;	25	Horvaatia;
7	Ungari;	26	Sloveenia;
8	Tšehhi Vabariik;	27	Slovakkia;
9	Hispaania;	29	Eesti;
11	Ühendkuningriik;	32	Läti;
12	Austria;	34	Bulgaaria;
13	Luksemburg;	36	Leedu;
17	Soome;	49	Küpros;
18	Taani;	50	Malta.

2. osa: Alusdirektiivi või -määruse number

„Kui süsteemide, osade või eraldi seadmestike ELi tüübikinnitus on hõlmatud määruse (EÜ) nr 661/2009 rakendusmeetmetega, on alusmääruse viiteks määruse (EÜ) nr 661/2009 artikli 14 lõike 1 punktide a–e alusel vastu võetud rakendusmääruse number. ”

3. osa: Tüübikinnitusete suhtes kohaldatava viimase muutmisdirektiivi või -määruse (sealhulgas rakendusaktide) number vastavalt järgmistele taanetele. Kui aga sellist muutmisdirektiivi või -määrust või asjaomast rakendusakti ei ole veel olemas, korratakse 2. osas osutatud numbrit 3. osas:

— terviksõiduki tüübikinnitusete korral tähendab see viimast direktiivi või määrust, millega muudetakse määruse (EL) nr XXX/201X artiklit (või artikleid);

⁽¹⁾ Osad ja eraldi seadmestikud tuleb märgistada vastavalt asjaomaste õigusaktide nõuetele.

- Artiklis 39 kirjeldatud korras antud terviksõiduki tüübikinnituste korral tähendab see viimast direktiivi või määrust, millega muudetakse määruse (EL) nr XXX/201X artiklit (või artikleid); kaks esimest numbrit (nt 20) asendatakse siiski suurtähtedega KS.
 - See tähendab viimast direktiivi või määrust, mis sisaldab uusimaid sätteid, millele süsteem, osa või eraldi seadmestik vastab.
 - See tähendab viimast määrust, mis sisaldab määruse (EÜ) nr 661/2009 rakendusmeetmete muudatusi, millele süsteem, osa või tehniline seadmestik vastab.
 - Kui direktiiv või määrus koos oma rakendusaktidega sisaldab erinevaid tehnilisi nõudeid, mida tuleb rakendada teatud kindlatel tähtaegadel, lisatakse 3. osale täht, mis näitab selgelt, millistele tehnilistele nõuetele vastavuse eest on tüübikinnitus antud. Kui tegemist on erinevate sõidukikategooriatega, võib see täht osutada ka teatavale kindlale sõidukikategooriale.
4. osa: terviksõiduki ELi tüübikinnituse neljakohaline järjenumber (vajaduse korral on esimesteks numbriteks nullid) või üksikdirektiivi või -määruse alusel antud tüübikinnituse korral nelja- või viiekohaline number, mis tähistab baas-tüübikinnitusnumbrit. Järjestus algab iga alusdirektiivi või -määruse korral 0001-st.
5. osa: Kahekohaline järjenumber (vajaduse korral on esimeseks numbriks null), mis tähistab laiendust. Järjestus algab iga baas-tüübikinnitusnumbri korral 00-st.
2. Terviksõiduki ELi tüübikinnituse andmisel jäetakse 2. osa välja.
Siseriikliku tüübikinnituse väljastamisel väikeseeriatena toodetud sõidukitele artikli 40 alusel asendatakse 2. osa suurtähtedega NKS.
3. 5. osa jäetakse ära ainult sõiduki andmesildilt (-siltidelt).
4. Tüübikinnitusnumbrite paigutus
- 4.1. Näide: Prantsusmaal välja antud kolmas tüübikinnitus (millel veel laiendust ei ole)
- i) komisjoni määruse (EL) nr 1008/2010⁽²⁾ (tuuleklaasi puhasti- ja pesurisüsteemid) alusel
e2*1008/2010*1008/2010*00003*00
 - ii) komisjoni määruse (EL) nr 19/2011,⁽³⁾ muudetud komisjoni määrusega (EL) nr 249/2012⁽⁴⁾ (kohustuslik märgistus) alusel
e2*19/2011*249/2012*0003*00
- 4.2. Näide: Ühendkuningriigis välja antud sõiduki neljanda tüübikinnituse teine laiendus
e11*2007/2046*0004*02
- 4.3. Näide Luksemburgis artikli 39 alusel välja antud terviksõiduki ELi tüübikinnitusest väikeseeriana toodetud sõidukile:
e13*KS 07/46*0001*00.
- 4.4. Näide Madalmaades artikli 40 alusel välja antud siseriiklikust tüübikinnitusest väikeseeriana toodetud sõidukile:

e4*NKS*0001*00.

4.5. Sõiduki andmesildile (-siltidele) kantud tüübikinnitusnumbri näide:

e11*2007/2046*0004.

5. VII lisa ei kohaldata IV lisa loetletud UNECE eeskirjadele vastavalt antud tüübikinnitusete suhtes, sest asjakohane numeratsioonisüsteem on sätestatud asjaomastes UNECE eeskirjades. Siiski kohaldatakse VII lisa määruse (EÜ) nr 661/2009 alusel antud ELi tüübikinnitusete suhtes, mis põhinevad UNECE eeskirjadel (st hõlmavad uut tehnikat, ELi tüübikinnitusega osasid ja eraldi seadmestikke, virtuaalseid ja tootjapoolseid katseid). Sel juhul kasutatakse järgmist numeratsiooni:

1. osa: nagu punktis 1

2. osa: „661/2009” (määrus (EÜ) nr 661/2009)

3. osa: Esmalt osutatakse UNECE eeskirja numbrile, millele järgneb „R-”; teisena esitatakse muudatuste seeria või algse seeria puhul „00”, millele järgneb „-”; kolmas osa osutab täiendustasandile (vajaduse korral algab see nullidega) või „00”, kui asjaomasel seerial ei ole täiendusi.

4. osa: nagu punktis 1

5. osa: nagu punktis 1

Näited:

e1*661/2009*13-HR-10-05*00001*00

(tüübikinnitus antud Saksamaal vastavalt UNECE eeskirjale nr 13-H, 10. muudatuste seeria, 5. täiendustasand, esimene tüübikinnitus väljastatud, laiendused puuduvad)

e25*661/2009*28R-00-03*0123*05

(tüübikinnitus antud Horvaatias vastavalt UNECE eeskirjale nr 28, algne muudatuste seeria, 3. täiendus, 123. väljastatud tüübikinnitus, 5. laiendus)

- (2) Komisjoni määrus (EL) nr 1008/2010, 9. november 2010, mis käsitleb teatavate mootorsõidukite tuuleklaasi puhasti- ja pesurisüsteemide tüübikinnituse nõudeid ning millega rakendatakse Euroopa Parlamendi ja nõukogu määrust (EÜ) nr 661/2009, mis käsitleb mootorsõidukite, nende haagiste ning nende jaoks ette nähtud süsteemide, osade ja eraldi seadmestike üldise ohutusega seotud tüübikinnituse nõudeid (ELT L 292, 10.11.2010, lk 2).
- (3) Komisjoni määrus (EL) nr 19/2011, 11. jaanuar 2011, mis käsitleb mootorsõidukite ja nende haagiste tootja andmesildi ja tehasetähise tüübikinnituse nõudeid ning millega rakendatakse Euroopa Parlamendi ja nõukogu määrust (EÜ) nr 661/2009, mis käsitleb mootorsõidukite, nende haagiste ning nende jaoks ette nähtud süsteemide, osade ja eraldi seadmestike üldise ohutusega seotud tüübikinnituse nõudeid (ELT L 8, 12.1.2011, lk 1).
- (4) Komisjoni määrus (EL) nr 249/2012, 21. märts 2012, millega muudetakse määrust (EL) nr 19/2011 seoses mootorsõidukite ja nende haagiste tootja andmesildi tüübikinnituse nõuetega (ELT L 82, 22.3.2012, lk 1).

ELi tüübikinnitusmärk osale või eraldi seadmestikule

1. ELi tüübikinnitusmärk osale või eraldi seadmestikule koosneb järgmisest:
 - 1.1. Ristkülik, mille sees on väiketäht „e”, millele järgneb/järgnevad osa või eraldi seadmestiku ELi tüübikinnituse andnud liikmesriigi eraldusnumber:

1	Saksamaa;	19	Rumeenia;
2	Prantsusmaa;	20	Poola;
3	Itaalia;	21	Portugal;
4	Madalmaad;	23	Kreeka;
5	Rootsi;	24	Iirimaa;
6	Belgia;	25	Horvaatia;
7	Ungari;	26	Sloveenia;
8	Tšehhi Vabariik;	27	Slovakkia;
9	Hispaania;	29	Eesti;
11	Ühendkuningriik;	32	Läti;
12	Austria;	34	Bulgaaria;
13	Luksemburg;	36	Leedu;
17	Soome;	49	Küpros;
18	Taani;	50	Malta.

- 1.2. Ristküliku läheduses peab olema ka tüübikinnitusnumbri 4. osas sisalduv „baas-tüübikinnitusnumber”, millele eelneb kaks numbrit, mis näitavad järjekorranumbrit, mis on antud asjaomases üksikdirektiivis või -määruses tehtud kõige hilisemale olulisele tehnilist laadi muudatusele.
- 1.3. Lisatähis või lisatähised ristküliku peal, mis võimaldavad identifitseerida teatavaid andmeid, kui see on ette nähtud asjaomastes üksikdirektiivides või -määrustes.
2. Osa või eraldi seadmestiku tüübikinnitusmärk kinnitatakse igale eraldi seadmestikule või osale nii, et see oleks kustutamatu ja selgesti loetav.
3. Lisalehel on esitatud osa või eraldi seadmestiku tüübikinnitusmärgi näidis.
4. Käesolevat liidet ei kohaldata tüübikinnituste suhtes, mis on antud vastavalt IV lisa loetletud UNECE eeskirjadele, sest vastava tüübikinnitusmärgi kujundus on sätestatud asjaomastes UNECE eeskirjades. Siiski kohaldatakse käesolevat liidet määruse (EÜ) nr 661/2009 alusel antud osade või eraldi seadmestike ELi tüübikinnituste suhtes, mis põhinevad UNECE eeskirjadel (st uut tehnikat hõlmavad osad või eraldi seadmestikud). Sel juhul kohaldatakse järgmist märgistuse paigutust.

Eristav tüübikinnitusmärk peab vastama asjaomasele UNECE eeskirjale, võttes arvesse järgmist:

kui ette on nähtud ringiga ümbritsetud E-täht, siis ei ole see mitte ring, vaid ristkülik. Selle kõrgus a peab vastama vähemalt ettenähtud läbimõõdule ja selle laius peab ületama seda väärtust ($st > a$). Suure E-tähe asemel kasutatakse väikest e-tähte, millele järgneb osale või eraldi seadmestikule ELi tüübikinnituse andnud liikmesriigi

tunnusnumber.

Näide:

II e₁ 00 0001

(antud Saksamaal, põhineb UNECE eeskirjal nr 28, algne seeria, esimene tüübikinnitus väljastatud, uut tehnikat kasutavate II klassi heliliste hoiatusseadmete kohta)

Näide osa või eraldi seadmestiku ELi tüübikinnitusmärgi kohta

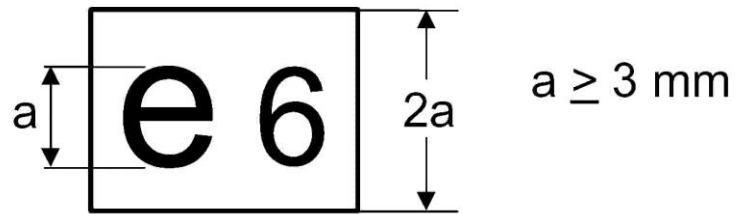

01 0004 

Selgitus: eespool näidatud osa ELi tüübikinnituse on väljastanud Belgia numbriga 0004. 01 on järjenumber, mis näitab tehniliste nõuete taset, millele konkreetne osa vastab. Järjenumber antakse vastavalt asjaomasele üksikdirektiivile või -määrusele.

NB! Käesolev näidis ei sisalda lisatähiseid.

VIII LISA

KATSETULEMUSED

(Täidab tüübikinnitusasutus, lisatakse sõiduki ELi tüübikinnitustunnistusele)

Andmetest peab alati selgelt nähtuma, millise variandi või versiooni kohta need kehtivad. Ühe versiooni kohta võib olla ainult üks tulemus. Mitme tulemuse kombinatsioon ühe versiooni kohta on siiski lubatud, kui see osutab halvimale võimalikule juhule. Sel juhul tuleb lisada märkus, et tärniga (*) märgistatu kohta on esitatud ainult kõige ebasoodsam tulemus.

1. Mürataseme katse tulemused

Alusõigusakti ja viimase tüübikinnituse suhtes kohaldatava muutmisakti number. Kui õigusakti rakendatakse kahes või enamas astmes, tuleb märkida ka rakendamise aste:

Variant/versioon:
Sõidumüra (dB(A)/E):
Seisumüra (dB(A)/E):
pöörlemissagedusel (min^{-1}):

2. Heitgaasikatse tulemused

2.1. Selliste mootorsõidukite heitgaasid, mida on katsetatud kergveokite katsemenetluse alusel

Märkida viimane tüübikinnitusele kohaldatav muutev õigusakt. Kui õigusakti rakendatakse kahes või enamas astmes, tuleb märkida ka rakendamise aste:

Kütus(ed) ^(a) ... (diislikütus, bensiin, veeldatud naftagaas, maagaas, kahekütuseline: bensiin/maagaas, veeldatud naftagaas, segakütus: bensiin/etanool, maagaas / vesiniku ja maagaasi segu vms)

2.1.1.1. tüüpi katse ^(b)(^c) (sõiduki heitgaasid katsetsüklis pärast külmkäivitust)

Variant/versioon:
CO (mg/km)
THC (mg/km)
NMHC (mg/km)
NO _x (mg/km)
THC + NO _x (mg/km)
Tahkete osakeste mass (PM) (mg/km)
Tahkete osakeste arv (P) (#/km) ⁽¹⁾

2.1.2.2. tüüpi katse ^(b)(^c) (seoses tüübikinnitusega tehnöülevaatuseks vajalikud heitkoguste andmed)

2. tüüp, tühikäigukatse väikesel pöörlemissagedusel:

Variant/versioon:
CO (mahuprotsent)
Mootori pöörlemissagedus (min ⁻¹)
Mootoriõli temperatuur (°C)

2. tüüp, tühikäigukatse suurel pöörlemissagedusel:

Variant/versioon:
CO (mahuprotsent)
Lambda väärtus
Mootori pöörlemissagedus (min ⁻¹)
Mootoriõli temperatuur (°C)

2.1.3.3. tüüpi katse (karterigaaside heitkogused): ...

2.1.4.4. tüüpi katse (kütuseaurud): ...g/katse

2.1.5.5. tüüpi katse (saastekontrolliseadmete vastupidavus):

- läbitud vanandamisdistants (km) (nt 160 000 km): ...
- halvendustegur DF: arvutatud / kindlaks määratud (²)
- Väärtused:

Variant/versioon:
CO
THC
NMHC
NO _x
THC + NO _x
Tahkete osakeste mass (PM)
Tahkete osakeste arv (P) (¹)

2.1.6.6. tüüpi katse (keskmised heitkogused madalal välisõhutemperatuuril):

Variant/versioon:
CO (g/km)
THC (g/km)

2.1.7. Pardadiagnostikasüsteem: jah/ei (²)

2.2. Nende mootorite heitgaasid, mida on katsetatud raskeveokite katsemenetluse alusel.

Märkida viimane tüübikinnitusale kohaldatav muutev õigusakt. Kui õigusakti rakendatakse kahes või enamas astmes, tuleb märkida ka rakendamise aste: ...

Kütus(ed) (^a) ... (diislikütus, bensiin, veeldatud naftagaas, maagaas, etanool jne)

2.2.1. ESC-katse tulemused (¹) (^e) (^f)

Variant/versioon:
CO (mg/kWh)
THC (mg/kWh)
NO _x (mg/kWh)
NH ₃ (ppm) (¹)
Tahkete osakeste mass (mg/kWh)
Tahkete osakeste arv (#/kWh) (¹)

2.2.2. ELR-katse tulemused (¹)

Variant/versioon:
Suitsusus: ...m ⁻¹

2.2.3. ETC-katse tulemused (^e) (^f)

Variant/versioon:
CO (mg/kWh)
THC (mg/kWh)
NMHC (mg/kWh) (¹)
CH ₄ (mg/kWh) (¹)
NO _x (mg/kWh)
NH ₃ (ppm) (¹)
Tahkete osakeste mass (mg/kWh)
Tahkete osakeste arv (#/kWh) (¹)

2.2.4. Tühikäigukitse (¹)

Variant/versioon:
CO (mahuprotsent)
Lambda väärtus (¹)
Mootori pöörlemissagedus (min ⁻¹)
Mootoriõli temperatuur (°C)

2.3. Diislisuits

Märkida viimane tüübikinnitusele kohaldatav muutev õigusakt. Kui õigusakti rakendatakse kahes või enamas astmes, tuleb märkida ka rakendamise aste:

2.3.1. Vabakiirenduskitse tulemused

Variant/versioon:
Korrigeeritud neeldumistegur (m ⁻¹)
Mootori normaalne pöörlemissagedus tühikäigul
Mootori suurim pöörlemissagedus
Õli temperatuur (min/max)

3. CO₂ heite ja kütuse-/elektrikulu tase ning sõiduki ühe laadimisega läbitav vahemaa

Alusõigusakti ja viimase tüübikinnitusele kohaldatava muutmisakti number:

3.1. Sisepõlemismootorid, sealhulgas väliste seadmetega mittelaetavad hübriidelektrisõidukid (NOVC) (¹) (^d)

Variant/versioon:
CO ₂ heite mass (linnas, g/km)
CO ₂ heite mass (linnast väljas, g/km)
CO ₂ heite mass (kombineeritult, g/km)
Kütusekulu (linnasõit) (l/100 km) (^e)
Kütusekulu (maanteeõit) (l/100 km) (^e)
Kütusekulu (kombineeritud) (l/100 km) (^e)

3.2. Välise seadmete abil laetavad hübriidelektrisõidukid (OVC) ⁽¹⁾

Variant/versioon:
CO ₂ heite mass (tingimus A, kombineeritud) (g/km)
CO ₂ heite mass (tingimus B, kombineeritud) (g/km)
CO ₂ heite mass (kaalutud, kombineeritud, g/km)
Kütusekulu (tingimus A, kombineeritud) (l / 100 km) ^(§)
Kütusekulu (tingimus B, kombineeritud) (l / 100 km) ^(§)
Kütusekulu (kaalutud, kombineeritud) (l / 100 km) ^(§)
Elektrienergia kulu (tingimus A, kombineeritud) (Wh/km)
Elektrienergia kulu (tingimus B, kombineeritud) (Wh/km)
Elektrienergia kulu (kaalutud, kombineeritud) (Wh/km)
Sõidukaugus ainult elektriga (km)

3.3. Elektrisõidukid ⁽¹⁾

Variant/versioon:
Elektrienergia kulu (Wh/km)
Sõidukaugus (km)

3.4. Vesinikkütuseelemendiga sõidukid ⁽¹⁾

Variant/versioon:
Kütusekulu (kg/100 km)

4. Katsetulemused sõidukite korral, mille puhul on kasutatud ökoinnovatsioonilahendusi^(h1) ^(h2) ^(h3)

Variant/versioon ...							
Ökoinnovatsioonitehnoloogiate heaks kiitev otsus ^(h4)	Ökoinnovatsioonilahenduse kood ^(h5)	1. Kontrollsõiduki CO ₂ heide (g/km)	2. Ökoinnovatiivse sõiduki CO ₂ heide (g/km)	3. Kontrollsõiduki 1. tüüpi katsetsükli CO ₂ heide ^(h6)	4. Ökoinnovatiivse sõiduki 1. tüüpi katsetsükli CO ₂ heide (= 3.5.1.3)	5. Kasutuskoeffitsient (UF), s.o tehnoloogia kasutamise ajaline osa tavapärastes töötingimustes	CO ₂ heite vähenemine ((1 - 2) - (3 - 4)) * 5
xxxx/201x
...
...
Kogu CO ₂ heite vähenemine (g/km) ^(h7)							...

4.1. Ökoinnovatsioonilahendus(t)e üldkood^(h8)

Selgitavad märkused

- ⁽¹⁾ Vajaduse korral.
- ⁽²⁾ Mittevajalik maha tõmmata.
- ^(a) Märkida võimalikud piirangud kasutatava kütuse osas (nt maagaasi korral gaasiklass L (madal) või gaasiklass H (kõrge)).
- ^(b) Kahekütuseliste sõidukite korral korratakse tabelit mõlema kütuse kohta.
- ^(c) Segakütuseliste sõidukite puhul, kui katsetada tuleb mõlemaid kütuseid vastavalt määruse (EÜ) nr 692/2008 I lisa joonisele I.2.4, ning sõidukite puhul, mis töötavad veeldatud naftagaasiga või maagaasi/biometaaniga, kasutades kas üht või kaht kütust, korratakse tabelit katses kasutatud eri etalonkütuste kohta ning lisatabelis esitatakse saadud ebasoodsaimad tulemused. Vajaduse korral näidatakse vastavalt määruse (EÜ) nr 692/2008 I lisa punktidele 1.1.2.4 ja 1.1.2.5, kas tulemused on saadud mõõtmise või arvutamise teel.
- ^(d) Tabelit korratakse iga katsetatud etalonkütuse kohta.
- ^(e) Euro VI puhul käsitatakse ESCd WHSCna ja ETCd WHTCna.
- ^(f) Euro VI puhul, kui surumaagaasi ja veeldatud naftagaasiga töötavaid mootoreid katsetatakse eri etalonkütustega, luuakse uus tabel iga katsetatud etalonkütuse kohta.
- ^(g) Ühik „l/100 km” asendatakse ühikuga „m³/100 km” maagaasi ning vesiniku ja maagaasi seguga töötavate sõidukite korral ning ühikuga „kg/100 km” vesinikuga töötavate sõidukite korral.
- ^(h) Ökoinnovatsioonilahendused.
- ^(h1) Tabelit korratakse iga variandi/versiooni kohta.
- ^(h2) Tabelit korratakse iga katsetatud etalonkütuse kohta.
- ^(h3) Vajaduse korral laiendatakse tabelit, kasutades iga ökoinnovatsioonilahenduse jaoks üht lisarida.
- ^(h4) Ökoinnovatsioonilahendust heaks kiitva komisjoni otsuse number.
- ^(h5) Määratud komisjoni otsuses, millega ökoinnovatsioonilahendus heaks kiidetakse.
- ^(h6) Kui 1. tüüpi katsetsükli asemel kasutatakse modelleerimist, tuleb siia kanda modelleerimisel saadud väärtus.
- ^(h7) Kõigist ökoinnovatsioonilahendustest johtuva CO₂ heite vähenemise summa.
- ^(h8) Ökoinnovatsioonilahendus(t)e üldkood koosneb järgmistest üksteisest tühikuga eraldatud elementidest:
 - tüübikinnitusasutuse kood vastavalt VII lisale;
 - iga sõiduki puhul kasutatud ökoinnovatsioonilahenduse individuaalne kood, mis on esitatud komisjoni heakskiitmisotsuste kronoloogilises järjekorras.
 Näiteks kui Saksamaa tüübikinnitusasutuse sertifitseeritud sõiduki puhul on kasutatud kolme ökoinnovatsioonilahendust, mis on kronoloogiliselt kiidetud heaks kui 10, 15 ja 16, peaks üldkood

IX LISA

VASTAVUSSERTIFIKAAT

1. EESMÄRGID

Vastavussertifikaadi väljaandmisega kinnitab sõidukitootja ostjale, et omandatud sõiduk vastab selle tootmise ajal liidus kehtivatele õigusaktidele.

Peale selle saavad liikmesriikide pädevad asutused vastavussertifikaadi abil registreerida sõiduki, ilma et nad peaksid nõudma registreerimise taotlejalt muid tehnilisi dokumente.

2. ÜLDKIRJELDUS

2.1. Vastavussertifikaat peab sisaldama järgmist teavet:

- a) sõiduki tehasetähis;
- b) sõiduki valmistamiskuupäev;
- c) sõiduki täpsed tehnilised andmed (s.t ei ole lubatud märkida väärtuse vahemikku).

2.2. Vastavussertifikaat koosneb kahest osast:

- a) LK 1, mis kujutab endast tootja kinnitust nõuetele vastavuse kohta. Kinnituse vorm on kõigi sõidukikategooriate puhul identne.
- b) LK 2, mis sisaldab sõiduki täpsete tehniliste andmete tehnilist kirjeldust. Lehekülge 2 kohandatakse vastavalt sõidukikategooriale.

2.3. Vastavussertifikaadi suurim formaat on A4 (210 x 297 mm) või A4 formaadis kaust.

2.4. Ilma et see piiraks punkti 2.2 alapunkti b sätete kohaldamist, esitatakse leheküljel 2 samad väärtused ja mõõtühikud, mis on esitatud asjakohaste õigusaktide alusel nõutud tüübikinnitusdokumentides. Toodangu nõuetele vastavuse katse korral tuleb neid väärtusi asjakohastes õigusaktides sätestatud meetodite abil kontrollida. Arvesse tuleb võtta kõnealustes õigusaktides lubatud tolerantsid.

3. ERISÄTTED

3.1. Vastavussertifikaadi näidis A (komplektne sõiduk) hõlmab sõidukeid, mida võib kasutada teedel, ilma et nende tüübikinnituseks oleks vaja läbida lisaastmeid.

3.2. Vastavussertifikaadi näidis B (komplekteeritud sõidukid) hõlmab sõidukeid, mis on tüübikinnituse saamiseks läbinud lisaastmeid.

See on mitmeastmelise tüübikinnitusmenetluse tavapärane tulemus (nt teise astme tootja on ehitanud bussi, kasutades sõidukitootja ehitatud šassiid).

Mitmeastmelise menetlusega lisandunud omadusi kirjeldatakse lühidalt.

3.3. Vastavussertifikaadi näidis C (mittekomplektsete sõidukid) hõlmab sõidukeid, mis peavad tüübikinnituse saamiseks läbima lisaastme (nt veoki šassii).

N-kategooriasse kuuluvate kabiiniga šassiiga sõidukite vastavussertifikaadi puhul kasutatakse näidist C, välja arvatud traktorite ja poolhaagiste puhul.

KOMPLEKTSSED JA KOMPLEKTEERITUD SÕIDUKID

NÄIDIS A1 – LK 1

KOMPLEKTSSED SÕIDUKID

VASTAVUSSERTIFIKAAT

Lk 1

Allakirjutanu [... (täielik nimi ja ametikoht)] tõendab käesolevaga, et sõiduk:

- 0.1. Mark (tootja kaubanimi): ...
- 0.2. Tüüp: ...
Variant ^(a): ...
Versioon ^(a): ...
- 0.2.1. Kaubanduslik nimetus: ...
- 0.4. Sõiduki kategooria: ...
- 0.5. Tootjaettevõtte nimi ja aadress: ...
- 0.6. Andmesiltide asukoht ja kinnitusviis: ...
Tehasetähise asukoht: ...
- 0.9. Tootja esindaja nimi ja aadress (olemasolu korral): ...
- 0.10. Tehasetähis: ...
- 0.11. Valmistamiskuupäev:

vastab kõigis aspektides tüübile, mida on kirjeldatud tüübikinnituses (...tüübikinnitusnumber ja tüübikinnituse laienduse number), mis on välja antud (... väljaandmise kuupäev), ning et sõiduki võib registreerida liikmesriikides, kus on parem-/vasakpoolne ^(b) liiklus ning kus kiirusmõõdikul kasutatakse meeter-/inglise ^(c) mõõdusüsteemi ühikuid.

(Koht) (Kuupäev): ...	(Allkiri): ...
-----------------------	----------------

NB!

- Kui seda näidist kasutatakse erandina sõiduki puhul, milles on kasutatud uut tehnikat või uut põhimõtet tüübikinnituse andmiseks määruse (EL) nr XXX/201X artikli 37 alusel, kannab vastavussertifikaat pealkirja „AJUTINE ELi VASTAVUSSERTIFIKAAT, MIS KEHTIB ÜKSNES ... [LIIKMESRIIK] TERRITOORIUMIL”.

Ajutise vastavussertifikaadi pealkirjas peab sõnade „KOMPLEKTSSED SÕIDUKID” asemel olema tekst: „KOMPLEKTSETE SÕIDUKITE JAOKS, MILLELE ON ANTUD TÜÜBIKINNITUS EUROOPA PARLAMENDI JA NÕUKOGU [PP. KUU AASTA] MÄÄRUSE (EL) NR XXX/201X (MOOTORSÕIDUKITE JA NENDE HAAGISTE NING SELLISTE SÕIDUKITE JAOKS ETTE NÄHTUD SÜSTEEMIDE, OSADE JA ERALDI SEADMESTIKE TÜÜBIKINNITUSE JA TURUJÄRELEVALVE KOHTA)

ARTIKLI 37 KOHASELT (AJUTINE TÜÜBIKINNITUS)”, kooskõlas määruse (EL) nr
XXX/201X artikliga 37.

NÄIDIS A2 – LK 1

KOMPLEKTSED SÕIDUKID, MILLELE ON ANTUD VÄIKESEERIA TÜÜBIKINNITUS

[Aasta]	[Järjekorranumber]
---------	--------------------

VASTAVUSSERTIFIKAAT

Lk 1

Allakirjutanu [... (täielik nimi ja ametikoht)] tõendab käesolevaga, et sõiduk:

- 0.1. Mark (tootja kaubanimi): ...
- 0.2. Tüüp: ...
 - Variant (^a): ...
 - Versioon (^a): ...
- 0.2.1. Kaubanduslik nimetus: ...
- 0.4. Sõiduki kategooria: ...
- 0.5. Tootjaettevõtte nimi ja aadress: ...
- 0.6. Andmesiltide asukoht ja kinnitusviis: ...
 - Tehasetähise asukoht: ...
- 0.9. Tootja esindaja nimi ja aadress (olemasolu korral): ...
- 0.10. Tehasetähis: ...
- 0.11. Valmistamiskuupäev:

vastab kõigis aspektides tüübile, mida on kirjeldatud tüübi kinnituses (...tüübi kinnitusnumber ja tüübi kinnituse laienduse number), mis on välja antud (...väljaandmise kuupäev), ning et sõiduki võib registreerida liikmesriikides, kus on parem-/vasakpoolne (^b) liiklus ning kus kiirusmõõdikul kasutatakse meeter-/inglise (^c) mõõdusüsteemi ühikuid.

(Koht) (Kuupäev): ...	(Allkiri): ...
-----------------------	----------------

NÄIDIS B – LK 1

KOMPLEKTEERITUD SÕIDUKID VASTAVUSSERTIFIKAAT

Lk 1

Allakirjutanu [... (täielik nimi ja ametikoht)] tõendab käesolevaga, et sõiduk:

- 0.1. Mark (tootja kaubanimi): ...
- 0.2. Tüüp: ...
Variant (^a): ...
Versioon (^a): ...
- 0.2.1. Kaubanduslik nimetus: ...
- 0.2.2. Mitmeastmelise tüübikinnitusega sõidukite puhul baassõiduki / eelmise komplekteerimisastme sõiduki tüübikinnitusandmed (loetleda andmed iga astme kohta):
Tüüp:
Variant (^a):
Versioon (^a):
Tüübikinnitusnumber, laienduse number
- 0.4. Sõiduki kategooria: ...
- 0.5. Tootjaettevõtte nimi ja aadress: ...
- 0.5.1. Mitmeastmelise tüübikinnitusega sõidukite puhul baassõiduki / eelmis(t)e komplekteerimisastme(te) sõiduki tootja ärinimi ja aadress.....
- 0.6. Andmesiltide asukoht ja kinnitusviis: ...
Tehasetähise asukoht: ...
- 0.9. Tootja esindaja nimi ja aadress (olemasolu korral): ...
- 0.10. Tehasetähis: ...
- 0.11. Valmistamiskuupäev:
 - a) on komplekteeritud ja seda on muudetud (¹) järgmiselt: ... ning
 - b) vastab kõigis aspektides tüübile, mida on kirjeldatud tüübikinnituses (...tüübikinnitusnumber ja tüübikinnituse laienduse number), mis on välja antud (...väljaandmise kuupäev), ning et
 - c) sõiduki võib registreerida liikmesriikides, kus on parem-/vasakpoolne (^b) liiklus ning kus kiirusmõõdikul kasutatakse meeter-/inglise (^c) mõõdusüsteemi ühikuid.

(Koht) (Kuupäev): ...

(Allkiri): ...

Lisad: igas varasemas astmes esitatud vastavussertifikaat.

NB!

– Kui seda näidist kasutatakse erandina sõiduki puhul, milles on kasutatud uut tehnikat või uut põhimõtet tüübikinnituse andmiseks määruse (EL) nr XXX/2014 artikli 37 alusel, kannab tunnistus pealkirja „AJUTINE VASTAVUSSERTIFIKAAT, MIS KEHTIB ÜKSNES... [LIIKMESRIIK] TERRITOORIUMIL”.

Ajutise vastavussertifikaadi pealkirjas peab sõnade „KOMPLEKTSED SÕIDUKID” asemel olema tekst: „KOMPLEKTSETE SÕIDUKITE JAOKS, MILLELE ON ANTUD TÜÜBIKINNITUS EUROOPA PARLAMENDI JA NÕUKOGU [PP. KUU AASTA] MÄÄRUSE (EL) NR XXX/201X (MOOTORSÕIDUKITE JA NENDE HAAGISTE NING SELLISTE SÕIDUKITE JAOKS ETTE NÄHTUD SÜSTEEMIDE, OSADE JA ERALDI SEADMESTIKE TÜÜBIKINNITUSE JA TURUJÄRELEVALVE KOHTA) ARTIKLI 37 KOHASELT (AJUTINE TÜÜBIKINNITUS)”, kooskõlas määruse (EL) nr XXX/201X artikliga 37.

LK 2

SÕIDUKIKATEGOORIA M₁

(komplektsed ja komplekteeritud sõidukid)

Lk 2

Ehituse üldandmed

1. Telgede arv: ... ja rataste arv: ...
3. Veoteljed (arv, asukoht, ühendusviis):

Peamised mõõtmed

4. Teljevahe (°): ... mm
- 4.1. Telgede vahekaugus: 1–2: ... mm 2–3: ... mm 3–4: ... mm
5. Pikkus: ... mm
6. Laius: ... mm
7. Kõrgus: ... mm

Massid

13. Töökorras sõiduki mass: ... kg
- 13.2. Sõiduki tegelik mass: ... kg
16. Suurimad tehniliselt lubatud massid
- 16.1. Suurim tehniliselt lubatud täismass: ... kg
- 16.2. Igale teljele rakenduv tehniliselt lubatud mass: 1. ... kg 2. ... kg 3. ... kg jne
- 16.4. Autorongi suurim tehniliselt lubatud mass: ... kg
18. Suurim tehniliselt vedada lubatud (haagise) mass:
- 18.1. Täishaagis: ... kg
- 18.3. Kesktelghaagis: ... kg
- 18.4. Piduriteta haagis: ... kg
19. Suurim tehniliselt lubatud vertikaalne staatiline mass sõiduki haakepunktis: ... kg

Jõuseade

20. Mootori tootja: ...
21. Mootorkood mootorile märgitud kujul: ...
22. Tööpõhimõte: ...
23. Ainult elektriline: jah/ei (¹)
- 23.1. Hübriid[elektri]sõiduk: jah/ei (¹)
24. Silindrite arv ja paigutus: ...
25. Mootori töömaht: ... cm³

26. Kütus: diislikütus / bensiin / veeldatud naftagaas / surumaagaas – biometaan / veeldatud maagaas / etanool / biodiisel / vesinik (¹)
- 26.1. Ühe-/kahe-/mitme-/segakütuseline (¹)
- 26.2. (Ainult segakütuse puhul) tüüp 1A / tüüp 1B / tüüp 2A / tüüp 2B / tüüp 3B (¹)
27. Suurim võimsus
- 27.1. Suurim kasulik võimsus (^g): ... kW ... min⁻¹ (sisepõlemismootor) (¹)
- 27.2. Suurim tunnivõimsus: ... kW (elektrimootor) (¹)
- 27.3. Suurim kasulik võimsus: ... kW (elektrimootor) (¹)
- 27.4. Suurim võimsus 30 minuti jooksul: ... kW (elektrimootor) (¹)

Suurim kiirus

29. Suurim kiirus: ... km/h

Teljed ja vedrustus

30. Telje rööbe (telgede rööpmed): 1. ... mm 2. ... mm 3. ... mm
35. Rehvi/velje kombinatsioon (^h): ...

Pidurid

36. Haagise piduri ühendusviis: mehaaniline/elektriline/pneumaatiline/hüdrauliline (¹)

Kere

38. Kere kood (ⁱ): ...
40. Sõiduki värvus (^j): ...
41. Uste arv ja paigutus: ...
42. Istekohtade arv (sh juhiiste) (^k): ...
- 42.1. Iste (istmed), mis on ette nähtud kasutamiseks ainult seisvas sõidukis: ...
- 42.3. Ratastooliga juurdepääsetavate kohtade arv: ...

Keskkonnanäitajad

46. Müratase
- Seisumüra: ... dB(A) mootori pöörlemisagedusel: ... min⁻¹
- Sõidumüra: ... dB(A)
47. Heite tase (^l): Euro ...
48. Heide (^m)(^{m1})(^{m2}):
- Alusõigusakti ja viimase kohaldatava muutmisakti number: ...
- 1.1. Katsemenetlus: I tüübi katse või ESC-katse (¹)
- CO: ... HC: ... NO_x: ... HC + NO_x: ... Tahked osakesed: ...
- Heitgaasi suitsusus (Euroopa koormustest, ELR): ... (m⁻¹)

1.2. Katsemenetlus: I tüübi katse (Euro V või VI ⁽¹⁾) või WHSC katse (EURO VI ⁽¹⁾)

CO: ... THC: ... NMHC: ... NO_x: ... THC + NO_x: ... NH₃: ...
Tahked osakesed (mass): ... Tahked osakesed (arv): ...

2.1. Katsemenetlus: ETC (vajaduse korral)

CO: ... NO_x: ... NMHC: ... THC: ... CH₄: ... Tahked osakesed: ...

2.2. Katsemenetlus: WHTC (EURO VI)

CO: ... NO_x: ... NMHC: ... THC: ... CH₄: ... NH₃: ... Tahked osakesed (mass): ... Tahked osakesed (arv): ...

48.1. Suitsususe korrigeeritud neeldumistegur: ... (m⁻¹)

49. CO₂ heide / kütusekulu / elektrienergia kulu (m^m):

1. Kõik jõuseadmed, v.a elektrisõidukid

	CO ₂ heide	Kütusekulu
Linnas:	... g/km	... l/100 km/m ³ /100 km ⁽¹⁾
Linnast väljas:	... g/km	... l/100 km/m ³ /100 km ⁽¹⁾
Kombineeritult:	... g/km	... l/100 km/m ³ /100 km ⁽¹⁾
Kaalutud, kombineeritult:	... g/km	... l/100 km

2. Elektrisõidukid ja väliste seadmete abil laetavad hübriidelektrisõidukid

Elektrienergia kulu (kaalutud, kombineeritult ⁽¹⁾) ... Wh/km

Ühe laadimisega läbitav vahemaa ... km

3. Sõiduk, mille puhul on kasutatud ökoinnovatsioonilahendusi: jah/ei ⁽¹⁾

3.1. Ökoinnovatsioonilahendus(t)e üldkood ^(P1): ...

3.2. Ökoinnovatsioonilahendus(t)est tingitud CO₂ heite summaarne vähenemine ^(P2) (korratakse iga katsetatud etalonkütuse kohta): ...

Muu

51. Eriotstarbeliste sõidukite korral: tähis kooskõlas II lisa punktiga 5: ...

52. Märkused ⁽ⁿ⁾: ...

LK 2

SÕIDUKIKATEGOORIA M₂

(komplektsed ja komplekteeritud sõidukid)

Lk 2

Ehituse üldandmed

1. Telgede arv: ... ja rataste arv: ...
- 1.1. Topeltratastega telgede arv ja asukoht: ...
2. Juhtteljed (arv ja asukoht): ...
3. Veoteljed (arv, asukoht, ühendusviis):

Peamised mõõtmed

4. Teljevahe (°): ... mm
- 4.1. Telgede vahekaugus: 1–2: ... mm 2–3: ... mm 3–4: ... mm
5. Pikkus: ... mm
6. Laius: ... mm
7. Kõrgus: ... mm
9. Kaugus sõiduki esipinnast haakeseadise keskpunktini: ... mm
12. Tagaülend: ... mm

Massid

13. Töökorras sõiduki mass: ... kg
- 13.1. Selle massi jaotumine telgede vahel: 1. ... kg 2. ... kg 3. ... kg jne
- 13.2. Sõiduki tegelik mass: ... kg
16. Suurimad tehniliselt lubatud massid
- 16.1. Suurim tehniliselt lubatud täismass: ... kg
- 16.2. Igale teljele rakenduv tehniliselt lubatud mass: 1. ... kg 2. ... kg 3. ... kg jne
- 16.3. Igale teljerühmale rakenduv tehniliselt lubatud mass: 1. ... kg 2. ... kg 3. ... kg jne
- 16.4. Autorongi suurim tehniliselt lubatud mass: ... kg
17. Registreerimisel/kasutuses lubatud suurimad massid riigisiseses/rahvusvahelises liikluses (¹)(^o)
- 17.1. Registreerimisel/kasutuses lubatud suurim täismass: ... kg
- 17.2. Registreerimisel/kasutuses lubatud suurim igale teljele rakenduv täismass:
1. ... kg 2. ... kg 3. ... kg
- 17.3. Registreerimisel/kasutuses lubatud suurim igale teljerühmale rakenduv täismass:
1. ... kg 2. ... kg 3. ... kg
- 17.4. Registreerimisel/kasutuses lubatud suurim autorongi mass: ... kg
18. Suurim tehniliselt vedada lubatud (haagise) mass:

- 18.1. Täishaagis: ... kg
- 18.3. Kesktelghaagis: ... kg
- 18.4. Piduriteta haagis: ... kg
- 19. Haakepunktile rakenduv suurim tehniliselt lubatud staatiline mass: ... kg

Jõuseade

- 20. Mootori tootja: ...
- 21. Mootorikood mootorile märgitud kujul: ...
- 22. Tööpõhimõte: ...
- 23. Ainult elektriline: jah/ei ⁽¹⁾
- 23.1. Hübriid[elektri]sõiduk: jah/ei ⁽¹⁾
- 24. Silindrite arv ja paigutus: ...
- 25. Mootori töömaht: ... cm³
- 26. Kütus: diislikütus / bensiin / veeldatud naftagaas / surumaagaas – biometaan / veeldatud maagaas / etanool / biodiisel / vesinik ⁽¹⁾
- 26.1. Ühe-/kahe-/mitme-/segakütuseline ⁽¹⁾
- 26.2. (Ainult segakütuse puhul) tüüp 1A / tüüp 1B / tüüp 2A / tüüp 2B / tüüp 3B ⁽¹⁾
- 27. Suurim võimsus
- 27.1. Suurim kasulik võimsus ⁽⁸⁾: ... kW ... min⁻¹ (sisepõlemismootor) ⁽¹⁾
- 27.2. Suurim tunnivõimsus: ... kW (elektrimootor) ⁽¹⁾
- 27.3. Suurim kasulik võimsus: ... kW (elektrimootor) ⁽¹⁾
- 27.4. Suurim võimsus 30 minuti jooksul: ... kW (elektrimootor) ⁽¹⁾
- 28. Käigukast (tüüp): ...

Suurim kiirus

- 29. Suurim kiirus: ... km/h

Teljed ja vedrustus

- 30. Telje rööbe (telgede rööpmed): 1. ... mm 2. ... mm 3. ... mm
- 33. Õhk- või muu samaväärse vedrustusega veotelg (-teljed): jah/ei ⁽¹⁾
- 35. Rehvi/velje kombinatsioon ^(h): ...

Pidurid

- 36. Haagise piduri ühendusviis: mehaaniline/elektriline/pneumaatiline/hüdrauliline ⁽¹⁾
- 37. Rõhk haagise pidurisüsteemi torudes: ... baari

Kere

- 38. Kere kood ⁽ⁱ⁾: ...
- 39. Sõiduki klass: I klass / II klass / III klass / A-klass / B-klass ⁽¹⁾
- 41. Uste arv ja paigutus: ...
- 42. Istekohtade arv (sh juhiiste) ^(k): ...

- 42.1. Iste (istmed), mis on ette nähtud kasutamiseks ainult seisvas sõidukis: ...
- 42.3. Ratastooliga juurdepääsetavate kohtade arv: ...
43. Seisukohtade arv: ...

Haakeseadis

44. Haakeseadise tüübikinnitusnumber või tüübikinnitusmärk (kui haakeseadis on paigaldatud): ...
- 45.1. Näitajate väärtused (¹): D: .../ V: .../ S: .../ U: ...

Keskkonnanäitajad

46. Müratase

Seisumüra: ... dB(A) mootori pöörlemissagedusel: ... min⁻¹

Sõidumüra: ... dB(A)

47. Heite tase (¹): Euro ...

48. Heide (^m)(^{m¹})(^{m²}):

Alusõigusakti ja viimase muutmisakti number: ...

- 1.1. Katsemenetlus: I tüübi katse või ESC-katse (¹)

CO: ... HC: ... NO_x: ... HC + NO_x: ... Tahked osakesed: ...

Heitgaasi suitsusus (Euroopa koormustest, ELR): ... (m⁻¹)

- 1.2. Katsemenetlus: I tüübi katse (Euro V või VI (¹)) või WHSC katse (EURO VI (¹))

CO: ... THC: ... NMHC: ... NO_x: ... THC + NO_x: ...

Tahked osakesed (mass): ... Tahked osakesed (arv): ...

- 2.1. Katsemenetlus: ETC (vajaduse korral)

CO: ... NO_x: ... NMHC: ... THC: ... CH₄: ... Tahked osakesed: ...

- 2.2. Katsemenetlus: WHTC (EURO VI)

CO: ... NO_x: ... NMHC: ... THC: ... CH₄: ... NH₃: ... Tahked osakesed (mass): ... Tahked osakesed (arv): ...

- 48.1. Suitsususe korrigeeritud neeldumistegur: ... (m⁻¹)

Muu

51. Eriotstarbeliste sõidukite korral: tähis kooskõlas II lisa punktiga 5: ...

52. Märkused (ⁿ): ...

LK 2

SÕIDUKIKATEGOORIA M₃

(komplektsed ja komplekteeritud sõidukid)

Lk 2

Ehituse üldandmed

1. Telgede arv: ... ja rataste arv: ...
- 1.1. Topeltratastega telgede arv ja asukoht: ...
2. Juhtteljed (arv ja asukoht): ...
3. Veoteljed (arv, asukoht, ühendusviis):

Peamised mõõtmed

4. Teljevahe (°): ... mm
- 4.1. Telgede vahekaugus: 1–2: ... mm 2–3: ... mm 3–4: ... mm
5. Pikkus: ... mm
6. Laius: ... mm
7. Kõrgus: ... mm
9. Kaugus sõiduki esipinnast haakeseadise keskpunktini: ... mm
12. Tagaülend: ... mm

Massid

13. Töökorras sõiduki mass: ... kg
- 13.1. Selle massi jaotumine telgede vahel: 1. ... kg 2. ... kg 3. ... kg jne
- 13.2. Sõiduki tegelik mass: ... kg
16. Suurimad tehniliselt lubatud massid
- 16.1. Suurim tehniliselt lubatud täismass: ... kg
- 16.2. Igale teljele rakenduv tehniliselt lubatud mass: 1. ... kg 2. ... kg 3. ... kg jne
- 16.3. Igale teljerühmale rakenduv tehniliselt lubatud mass: 1. ... kg 2. ... kg 3. ... kg jne
- 16.4. Autorongi suurim tehniliselt lubatud mass: ... kg
17. Registreerimisel/kasutuses lubatud suurimad massid riigisiseses/rahvusvahelises liikluses (¹)(^o)
- 17.1. Registreerimisel/kasutuses lubatud suurim täismass: ... kg
- 17.2. Registreerimisel/kasutuses lubatud suurim igale teljele rakenduv täismass:
1. ... kg 2. ... kg 3. ... kg
- 17.3. Registreerimisel/kasutuses lubatud suurim igale teljerühmale rakenduv täismass:
1. ... kg 2. ... kg 3. ... kg
- 17.4. Registreerimisel/kasutuses lubatud suurim autorongi mass: ... kg
18. Suurim tehniliselt vedada lubatud (haagise) mass:

- 18.1. Täishaagis: ... kg
- 18.3. Kesktelghaagis: ... kg
- 18.4. Piduriteta haagis: ... kg
- 19. Haakepunktile rakenduv suurim tehniliselt lubatud staatiline mass: ... kg

Jõuseade

- 20. Mootori tootja: ...
- 21. Mootorikood mootorile märgitud kujul: ...
- 22. Tööpõhimõte: ...
- 23. Ainult elektriline: jah/ei ⁽¹⁾
- 23.1. Hübriid[elektri]sõiduk: jah/ei ⁽¹⁾
- 24. Silindrite arv ja paigutus: ...
- 25. Mootori töömaht: ... cm³
- 26. Kütus: diislikütus / bensiin / veeldatud naftagaas / surumaagaas – biometaan / veeldatud maagaas / etanool / biodiisel / vesinik ⁽¹⁾
- 26.1. Ühe-/kahe-/mitme-/segakütuseline ⁽¹⁾
- 26.2. (Ainult segakütuse puhul) tüüp 1A / tüüp 1B / tüüp 2A / tüüp 2B / tüüp 3B ⁽¹⁾
- 27. Suurim võimsus
- 27.1. Suurim kasulik võimsus ⁽⁸⁾: ... kW ... min⁻¹ (sisepõlemismootor) ⁽¹⁾
- 27.2. Suurim tunnivõimsus: ... kW (elektrimootor) ⁽¹⁾
- 27.3. Suurim kasulik võimsus: ... kW (elektrimootor) ⁽¹⁾
- 27.4. Suurim võimsus 30 minuti jooksul: ... kW (elektrimootor) ⁽¹⁾
- 28. Käigukast (tüüp): ...

Suurim kiirus

- 29. Suurim kiirus: ... km/h

Teljed ja vedrustus

- 30.1. Iga juhttelje rööbe: ... mm
- 30.2. Kõigi muude telgede rööpmed: ... mm
- 32. Koormatava(te) telje/telgede asend: ...
- 33. Õhk- või muu samaväärse vedrustusega veotelg (-teljed): jah/ei ⁽¹⁾
- 35. Rehvi/velje kombinatsioon ^(h): ...

Pidurid

- 36. Haagise piduri ühendusviis: mehaaniline/elektriline/pneumaatiline/hüdrauliline ⁽¹⁾
- 37. Rõhk haagise pidurisüsteemi torudes: ... baari

Kere

- 38. Kere kood ⁽ⁱ⁾: ...
- 39. Sõiduki klass: I klass / II klass / III klass / A-klass / B-klass ⁽¹⁾

- 41. Uste arv ja paigutus: ...
- 42. Istekohtade arv (sh juhiiste) (^k): ...
- 42.1. Iste (istmed), mis on ette nähtud kasutamiseks ainult seisvas sõidukis: ...
- 42.2. Sõitjate istekohtade arv: ... (alumine korrus); ... (ülemine korrus) (sh juhiiste)
- 42.3. Ratastooliga juurdepääsetavate kohtade arv: ...
- 43. Seisukohtade arv: ...

Haakeseadis

- 44. Haakeseadise tüübikinnitusnumber või tüübikinnitusmärk (kui haakeseadis on paigaldatud): ...
- 45.1. Näitajate väärtused (^l): D: .../ V: .../ S: .../ U: ...

Keskkonnanäitajad

- 46. Müratase

Seisumüra: ... dB(A) mootori pöörlemissagedusel: ... min⁻¹

Sõidumüra: ... dB(A)

- 47. Heite tase (^l): Euro ...

- 48. Heide (^m)(^{m1})(^{m2}):

Alusõigusakti ja viimase muutmisakti number: ...

1.1. Katsemenetlus: ESC

CO: ... HC: ... NO_x: ... HC + NO_x: ... Tahked osakesed: ...
Heitgaasi suitsusus (Euroopa koormustest, ELR): ... (m⁻¹)

1.2. Katsemenetlus: WHSC katse (EURO VI)

CO: ... THC: ... NMHC: ... NO_x: ... THC + NO_x: ... NH₃: ...
Tahked osakesed (mass): ... Tahked osakesed (arv): ...

2.1. Katsemenetlus: ETC (vajaduse korral)

CO: ... NO_x: ... NMHC: ... THC: ... CH₄: ... Tahked osakesed: ...

2.2. Katsemenetlus: WHTC (EURO VI)

CO: ... NO_x: ... NMHC: ... THC: ... CH₄: ... NH₃: ...
Tahked osakesed (mass): ... Tahked osakesed (arv): ...

- 48.1. Suitsususe korrigeeritud neeldumistegur: ... (m⁻¹)

Muu

- 51. Eriotstarbeliste sõidukite korral: tähis kooskõlas II lisa punktiga 5: ...
- 52. Märkused (ⁿ): ...

LK 2

SÕIDUKIKATEGOORIA N₁

(komplektsed ja komplekteeritud sõidukid)

Lk 2

Ehituse üldandmed

1. Telgede arv: ... ja rataste arv: ...
- 1.1. Topeltratastega telgede arv ja asukoht: ...
3. Veoteljed (arv, asukoht, ühendusviis):

Peamised mõõtmed

4. Teljevahe (°): ... mm
- 4.1. Telgede vahekaugus: 1–2: ... mm 2–3: ... mm 3–4: ... mm
5. Pikkus: ... mm
6. Laius: ... mm
7. Kõrgus: ... mm
8. Sadulvedukite sadula ettenihe (suurim ja vähim väärtus): ... mm
9. Kaugus sõiduki esipinnast haakeseadise keskpunktini: ... mm
11. Laadimispinna pikkus: ... mm

Massid

13. Töökorras sõiduki mass: ... kg
- 13.1. Selle massi jaotumine telgede vahel: 1. ... kg 2. ... kg 3. ... kg
- 13.2. Sõiduki tegelik mass: ... kg
14. Sõidukorras baassõiduki mass: ...kg (¹)(⁴)
16. Suurimad tehniliselt lubatud massid
- 16.1. Suurim tehniliselt lubatud täismass: ... kg
- 16.2. Igale teljele rakenduv tehniliselt lubatud mass: 1. ... kg 2. ... kg 3. ... kg jne
- 16.4. Autorongi suurim tehniliselt lubatud mass: ... kg
18. Suurim tehniliselt vedada lubatud (haagise) mass:
- 18.1. Täishaagis: ... kg
- 18.2. Poolhaagis: ... kg
- 18.3. Kesktelghaagis: ... kg
- 18.4. Piduriteta haagis: ... kg
19. Haakepunktile rakenduv suurim tehniliselt lubatud staatiline mass: ... kg

Jõuseade

20. Mootori tootja: ...

- 21. Mootorikood mootorile märgitud kujul: ...
- 22. Tööpõhimõte: ...
- 23. Ainult elektriline: jah/ei (¹)
- 23.1. Hübriid[elektri]sõiduk: jah/ei (¹)
- 24. Silindrite arv ja paigutus: ...
- 25. Mootori töömaht: ... cm³
- 26. diislikütus / bensiin / veeldatud naftagaas / surumaagaas – biometaan / veeldatud maagaas / etanool / biodiisel / vesinik (¹)
- 26.1. Ühe-/kahe-/mitme-/segakütuseline (¹)
- 26.2. (Ainult segakütuse puhul) tüüp 1A / tüüp 1B / tüüp 2A / tüüp 2B / tüüp 3B (¹)
- 27. Suurim võimsus
- 27.1. Suurim kasulik võimsus (^g): ... kW ... min⁻¹ (sisepõlemismootor) (¹)
- 27.2. Suurim tunnivõimsus: ... kW (elektrimootor) (¹)
- 27.3. Suurim kasulik võimsus: ... kW (elektrimootor) (¹)
- 27.4. Suurim võimsus 30 minuti jooksul: ... kW (elektrimootor) (¹)
- 28. Käigukast (tüüp): ...

Suurim kiirus

- 29. Suurim kiirus: ... km/h

Teljed ja vedrustus

- 30. Telje rööbe (telgede rööpmed): 1. ... mm 2. ... mm 3. ... mm
- 35. Rehvi/velje kombinatsioon (^h): ...

Pidurid

- 36. Haagise piduri ühendusviis: mehaaniline/elektriline/pneumaatiline/hüdrauliline (¹)
- 37. Rõhk haagise pidurisüsteemi torudes: ... baari

Kere

- 38. Kere kood (ⁱ): ...
- 40. Sõiduki värvus (^j): ...
- 41. Uste arv ja paigutus: ...
- 42. Istekohtade arv (sh juhiiste) (^k): ...

Haakeseadis

- 44. Haakeseadise tüübikinnitusnumber või tüübikinnitusmärk (kui haakeseadis on paigaldatud): ...
- 45.1. Näitajate väärtused (^l): D: .../ V: .../ S: .../ U: ...

Keskkonnanäitajad

46. Müratase
 Seisumüra: ... dB(A) mootori pöörlemisagedusel: ... min⁻¹
 Sõidumüra: ... dB(A)
47. Heite tase (¹): Euro ...
48. Heide (^m)(^{m1})(^{m2}):
 Alusõigusakti ja viimase muutmisakti number: ...
- 1.1. Katsemenetlus: I tüübi katse või ESC-katse (¹)
 CO: ... HC: ... NO_x: ... HC + NO_x: ... Tahked osakesed: ...
 Heitgaasi suitsusus (Euroopa koormustest, ELR): ... (m⁻¹)
- 1.2. Katsemenetlus: I tüübi katse (Euro V või VI (¹)) või WHSC katse (EURO VI) (¹)
 CO: ... THC: ... NMHC: ... NO_x: ... THC + NO_x: ... NH₃: ...
 Tahked osakesed (mass): ... Tahked osakesed (arv): ...
- 2.1. Katsemenetlus: ETC (vajaduse korral)
 CO: ... NO_x: ... NMHC: ... THC: ... CH₄: ...
 Tahked osakesed: ...
- 2.2. Katsemenetlus: WHTC (EURO VI)
 CO: ... NO_x: ... NMHC: ... THC: ... CH₄: ... NH₃: ...
 Tahked osakesed (mass): ... Tahked osakesed (arv): ...
- 48.1. Suitsususe korrigeeritud neeldumistegur: ... (m⁻¹)
49. CO₂ heide / kütusekulu / elektrienergia kulu (^m):
1. Kõik jõuseadmed, v.a elektrisõidukid

	CO ₂ heide	Kütusekulu
Linnas:	... g/km	... l/100 km/m ³ /100 km (¹)
Linnast väljas:	... g/km	... l/100 km/m ³ /100 km (¹)
Kombineeritult:	... g/km	... l/100 km/m ³ /100 km (¹)
Kaalutud, kombineeritult:	... g/km	... l/100 km

2. Elektrisõidukid ja väliste seadmete abil laetavad hübriidelektrisõidukid
 Elektrienergia kulu (kaalutud, kombineeritult (¹)) ... Wh/km
 Ühe laadimisega läbitav vahemaa ... km
3. Sõiduk, mille puhul on kasutatud ökoinnovatsioonilahendusi: jah/ei (¹)
- 3.1. Ökoinnovatsioonilahendus(t)e üldkood (^{P1}):

3.2. Ökoinnovatsioonilahendus(t)est tingitud CO₂ heite summaarne vähenemine (P²)
(korratakse iga katsetatud etalonkütuse kohta):
.....

Muu

- 50. Saanud tüübikinnituse vastavalt ohtlike ainete vedamiseks ette nähtud sõidukite ehitusnõuetele: jah / klass(id): .../ei (¹):
- 51. Eriotstarbeliste sõidukite korral: tähis kooskõlas II lisa punktiga 5: ...
- 52. Märkused (ⁿ): ...

LK 2

SÕIDUKIKATEGOORIA N₂

(komplektsed ja komplekteeritud sõidukid)

Lk 2

Ehituse üldandmed

1. Telgede arv: ... ja rataste arv: ...
- 1.1. Topeltratastega telgede arv ja asukoht: ...
2. Juhtteljed (arv ja asukoht): ...
3. Veoteljed (arv, asukoht, ühendusviis):

Peamised mõõtmised

4. Teljevahe (°): ... mm
- 4.1. Telgede vahekaugus: 1–2: ... mm 2–3: ... mm 3–4: ... mm
5. Pikkus: ... mm
6. Laius: ... mm
8. Sadulvedukite sadula ettenihe (suurim ja vähim väärtus): ... mm
9. Kaugus sõiduki esipinnast haakeseadise keskpunktini: ... mm
11. Laadimispinna pikkus: ... mm
12. Tagaülend: ... mm

Massid

13. Töökorras sõiduki mass: ... kg
- 13.1. Selle massi jaotumine telgede vahel: 1. ... kg 2. ... kg 3. ... kg
- 13.2. Sõiduki tegelik mass: ... kg
16. Suurimad tehniliselt lubatud massid
- 16.1. Suurim tehniliselt lubatud täismass: ... kg
- 16.2. Igale teljele rakenduv tehniliselt lubatud mass: 1. ... kg 2. ... kg 3. ... kg jne
- 16.3. Igale teljerühmale rakenduv tehniliselt lubatud mass: 1. ... kg 2. ... kg 3. ... kg jne
- 16.4. Autorongi suurim tehniliselt lubatud mass: ... kg
17. Registreerimisel/kasutuses lubatud suurimad massid riigisiseses/rahvusvahelises liikluses (¹)(^o)
- 17.1. Registreerimisel/kasutuses lubatud suurim täismass: ... kg
- 17.2. Registreerimisel/kasutuses lubatud suurim igale teljele rakenduv täismass: 1. ... kg 2. ... kg 3. ... kg
- 17.3. Registreerimisel/kasutuses lubatud suurim igale teljerühmale rakenduv täismass: 1. ... kg 2. ... kg 3. ... kg

- 17.4. Registreerimisel/kasutuses lubatud suurim autorongi mass: ... kg
- 18. Suurim tehniliselt vedada lubatud (haagise) mass:
 - 18.1. Täishaagis: ... kg
 - 18.2. Poolhaagis: ... kg
 - 18.3. Kesktelghaagis: ... kg
 - 18.4. Piduriteta haagis: ... kg
- 19. Haakepunktile rakenduv suurim tehniliselt lubatud staatiline mass: ... kg

Jõuseade

- 20. Mootori tootja: ...
- 21. Mootorikood mootorile märgitud kujul: ...
- 22. Tööpõhimõte: ...
- 23. Ainult elektriline: jah/ei ⁽¹⁾
- 23.1. Hübriid[elektri]sõiduk: jah/ei ⁽¹⁾
- 24. Silindrite arv ja paigutus: ...
- 25. Mootori töömaht: ... cm³
- 26. Kütus: diislikütus / bensiin / veeldatud naftagaas / surumaagaas – biometaan / veeldatud maagaas / etanool / biodiisel / vesinik ⁽¹⁾
 - 26.1. Ühe-/kahe-/mitme-/segakütuseline ⁽¹⁾
 - 26.2. (Ainult segakütuse puhul) tüüp 1A / tüüp 1B / tüüp 2A / tüüp 2B / tüüp 3B ⁽¹⁾
- 27. Suurim võimsus
 - 27.1. Suurim kasulik võimsus ^(e): ... kW ... min⁻¹ (sisepõlemismootor) ⁽¹⁾
 - 27.2. Suurim tunnivõimsus: ... kW (elektrimootor) ⁽¹⁾
 - 27.3. Suurim kasulik võimsus: ... kW (elektrimootor) ⁽¹⁾
 - 27.4. Suurim võimsus 30 minuti jooksul: ... kW (elektrimootor) ⁽¹⁾
- 28. Käigukast (tüüp): ...

Suurim kiirus

- 29. Suurim kiirus: ... km/h

Teljed ja vedrustus

- 31. Ülestõstetava(te) telje/telgede asend: ...
- 32. Koormatava(te) telje/telgede asend: ...
- 33. Õhk- või muu samaväärse vedrustusega veotelg (-teljed): jah/ei ⁽¹⁾
- 35. Rehvi/velje kombinatsioon ^(h): ...

Pidurid

- 36. Haagise piduri ühendusviis: mehaaniline/elektriline/pneumaatiline/hüdrauliline ⁽¹⁾

37. Rõhk haagise pidurisüsteemi torudes: ... baari

Kere

38. Kere kood (¹): ...

41. Uste arv ja paigutus: ...

42. Istekohtade arv (sh juhiiste) (^k): ...

Haakeseadis

44. Haakeseadise tüübikinnitusnumber või tüübikinnitusmärk (kui haakeseadis on paigaldatud): ...

45.1. Näitajate väärtused (¹): D: .../ V: .../ S: .../ U: ...

Keskkomanäitajad

46. Müratase

Seisumüra: ... dB(A) mootori pöörlemisagedusel: ... min⁻¹

Sõidumüra: ... dB(A)

47. Heite tase (¹): Euro ...

48. Heide (^m)(^{m1})(^{m2}):

Alusõigusakti ja viimase muutmisakti number: ...

1.1. Katsemenetlus: I tüübi katse või ESC-katse (¹)

CO: ... HC: ... NO_x: ... HC + NO_x: ... Tahked osakesed: ...

Heitgaasi suitsusus (Euroopa koormustest, ELR): ... (m⁻¹)

1.2. Katsemenetlus: I tüübi katse (Euro V või VI (¹)) või WHSC katse (EURO VI) (¹)

CO: ... THC: ... NMHC: ... NO_x: ... THC + NO_x: ... NH₃: ...

Tahked osakesed (mass): ... Tahked osakesed (arv): ...

2.1. Katsemenetlus: ETC (vajaduse korral)

CO: ... NO_x: ... NMHC: ... THC: ... CH₄: ...

Tahked osakesed: ...

2.2. Katsemenetlus: WHTC (EURO VI)

CO: ... NO_x: ... NMHC: ... THC: ... CH₄: ... NH₃: ...

Tahked osakesed (mass): ... Tahked osakesed (arv): ...

48.1 Suitsususe korrigeeritud neeldumistegur: ... (m⁻¹)

Muu

50. Saanud tüübikinnitususe vastavalt ohtlike ainete vedamiseks ette nähtud sõidukite ehitusnõuetele: jah / klass(id): .../ei (¹):

51. Eriotstarbeliste sõidukite korral: tähis kooskõlas II lisa punktiga 5: ...

52. Märkused (^h): ...

LK 2

SÕIDUKIKATEGOORIA N₃

(komplektsed ja komplekteeritud sõidukid)

Lk 2

Ehituse üldandmed

1. Telgede arv: ... ja rataste arv: ...
- 1.1. Topeltrastega telgede arv ja asukoht: ...
2. Juhtteljed (arv ja asukoht): ...
3. Veoteljed (arv, asukoht, ühendusviis):

Peamised mõõtmed

4. Teljevahe (°): ... mm
- 4.1. Telgede vahekaugus: 1–2: ... mm 2–3: ... mm 3–4: ... mm
5. Pikkus: ... mm
6. Laius: ... mm
8. Sadulvedukite sadula ettenihe (suurim ja vähim väärtus): ... mm
9. Kaugus sõiduki esipinnast haakeseadise keskpunktini: ... mm
11. Laadimispinna pikkus: ... mm
12. Tagaülend: ... mm

Massid

13. Töökorras sõiduki mass: ... kg
- 13.1. Selle massi jaotumine telgede vahel: 1. ... kg 2. ... kg 3. ... kg
- 13.2. Sõiduki tegelik mass: ... kg
16. Suurimad tehniliselt lubatud massid
- 16.1. Suurim tehniliselt lubatud täismass: ... kg
- 16.2. Igale teljele rakenduv tehniliselt lubatud mass: 1. ... kg 2. ... kg 3. ... kg jne
- 16.3. Igale teljerühmale rakenduv tehniliselt lubatud mass: 1. ... kg 2. ... kg 3. ... kg jne
- 16.4. Autorongi suurim tehniliselt lubatud mass: ... kg
17. Registreerimisel/kasutuses lubatud suurimad massid riigisiseses/rahvusvahelises liikluses (¹)(^o)
- 17.1. Registreerimisel/kasutuses lubatud suurim täismass: ... kg
- 17.2. Registreerimisel/kasutuses lubatud suurim igale teljele rakenduv täismass: 1. ... kg 2. ... kg 3. ... kg
- 17.3. Registreerimisel/kasutuses lubatud suurim igale teljerühmale rakenduv täismass:

1. ... kg 2. ... kg 3. ... kg jne
- 17.4. Registreerimisel/kasutuses lubatud suurim autorongi mass: ... kg
18. Suurim tehniliselt vedada lubatud (haagise) mass:
- 18.1. Täishaagis: ... kg
- 18.2. Poolhaagis: ... kg
- 18.3. Kesktelghaagis: ... kg
- 18.4. Piduriteta haagis: ... kg
19. Haakepunktile rakenduv suurim tehniliselt lubatud staatiline mass: ... kg

Jõuseade

20. Mootori tootja: ...
21. Mootorikood mootorile märgitud kujul: ...
22. Tööpõhimõte: ...
23. Ainult elektriline: jah/ei ⁽¹⁾
- 23.1. Hübriid[elektri]sõiduk: jah/ei ⁽¹⁾
24. Silindrite arv ja paigutus: ...
25. Mootori töömaht: ... cm³
26. Kütus: diislikütus / bensiin / veeldatud naftagaas / surumaagaas – biometaan / veeldatud maagaas / etanool / biodiisel / vesinik ⁽¹⁾
- 26.1. Ühe-/kahe-/mitme-/segakütuseline ⁽¹⁾
- 26.2. (Ainult segakütuse puhul) tüüp 1A / tüüp 1B / tüüp 2A / tüüp 2B / tüüp 3B ⁽¹⁾
27. Suurim võimsus
- 27.1. Suurim kasulik võimsus ⁽⁸⁾: ... kW ... min⁻¹ (sisepõlemismootor) ⁽¹⁾
- 27.2. Suurim tunnivõimsus: ... kW (elektrimootor) ⁽¹⁾
- 27.3. Suurim kasulik võimsus: ... kW (elektrimootor) ⁽¹⁾
- 27.4. Suurim võimsus 30 minuti jooksul: ... kW (elektrimootor) ⁽¹⁾
28. Käigukast (tüüp): ...

Suurim kiirus

29. Suurim kiirus: ... km/h

Teljed ja vedrustus

31. Ülestõstetava(te) telje/telgede asend: ...
32. Koormatava(te) telje/telgede asend: ...
33. Õhk- või muu samaväärse vedrustusega veotelg (-teljed): jah/ei ⁽¹⁾
35. Rehvi/velje kombinatsioon ^(h): ...

Pidurid

36. Haagise piduri ühendusviis: mehaaniline/elektriline/pneumaatiline/hüdrauliline (¹)
37. Rõhk haagise pidurisüsteemi torudes: ... baari

Kere

38. Kere kood (¹): ...
41. Uste arv ja paigutus: ...
42. Istekohtade arv (sh juhiiste) (^k): ...

Haakeseadis

44. Haakeseadise tüübikinnitusnumber või tüübikinnitusmärk (kui haakeseadis on paigaldatud): ...
45.1. Näitajate väärtused (¹): D: .../ V: .../ S: .../ U: ...

Keskkonnanäitajad

46. Müratase
Seisumüra: ... dB(A) mootori pöörlemisagedusel: ... min⁻¹
Sõidumüra: ... dB(A)
47. Heite tase (¹): Euro ...
48. Heide (^m)(^{m1})(^{m2}):
Alusõigusakti ja viimase muutmisakti number: ...
- 1.1. Katsemenetlus: ESC
CO: ... HC: ... NO_x: ... HC + NO_x: ... Tahked osakesed: ...
Heitgaasi suitsusus (Euroopa koormustest, ELR): ... (m⁻¹)
- 1.2. Katsemenetlus: WHSC katse (EURO VI)
CO: ... THC: ... NMHC: ... NO_x: ... THC + NO_x: ... NH₃: ...
Tahked osakesed (mass): ... Tahked osakesed (arv): ...
- 2.1. Katsemenetlus: ETC (vajaduse korral)
CO: ... NO_x: ... NMHC: ... THC: ... CH₄: ... Tahked osakesed: ...
- 2.2. Katsemenetlus: WHTC (EURO VI)
CO: ... NO_x: ... NMHC: ... THC: ... CH₄: ... NH₃: ...
Tahked osakesed (mass): ... Tahked osakesed (arv): ...
- 48.1. Suitsususe korrigeeritud neeldumistegur: ... (m⁻¹)

Muu

50. Saanud tüübikinnitususe vastavalt ohtlike ainete vedamiseks ette nähtud sõidukite ehitusnõuetele: jah / klass(id): .../ei (¹):
51. Eriotstarbeliste sõidukite korral: tähis kooskõlas II lisa punktiga 5: ...
52. Märkused (¹): ...

LK 2

O₁- JA O₂-KATEGOORIA SÕIDUKID

(komplektsed ja komplekteeritud sõidukid)

Lk 2

Ehituse üldandmed

1. Telgede arv: ... ja rataste arv: ...
- 1.1. Topeltratastega telgede arv ja asukoht: ...

Peamised mõõtmed

4. Teljevahe (°): ... mm
- 4.1. Telgede vahekaugus: 1–2: ... mm 2–3: ... mm 3–4: ... mm
5. Pikkus: ... mm
6. Laius: ... mm
7. Kõrgus: ... mm
10. Kaugus haakeseadise keskpunktist sõiduki tagumise otsani: ... mm
11. Laadimispinna pikkus: ... mm
12. Tagaülend: ... mm

Massid

13. Töökorras sõiduki mass: ... kg
- 13.1. Selle massi jaotumine telgede vahel: 1. ... kg 2. ... kg 3. ... kg
- 13.2. Sõiduki tegelik mass: ... kg
16. Suurimad tehniliselt lubatud massid
- 16.1. Suurim tehniliselt lubatud täismass: ... kg
- 16.2. Igale teljele rakenduv tehniliselt lubatud mass: 1. ... kg 2. ... kg 3. ... kg jne
- 16.3. Igale teljerühmale rakenduv tehniliselt lubatud mass: 1. ... kg 2. ... kg 3. ... kg jne
19. Poolhaagise või kesktelghaagise haakepunktile rakenduv suurim tehniliselt lubatud staatiline mass: ... kg

Suurim kiirus

29. Suurim kiirus: ... km/h

Teljed ja vedrustus

- 30.1. Iga juhttelje rööbe: ... mm
- 30.2. Kõigi muude telgede rööpmed: ... mm
31. Ülestõstetava(te) telje/telgede asend: ...
32. Koormatava(te) telje/telgede asend: ...

34. Õhk- või muu samaväärsed vedrustusega telg (teljed): jah/ei (¹)

35. Rehvi/velje kombinatsioon (ʰ): ...

Pidurid

36. Haagise piduri ühendusviis: mehaaniline/elektriline/pneumaatiline/hüdrauliline (¹)

Kere

38. Kere kood (¹): ...

Haakeseadis

44. Haakeseadise tüübikinnitusnumber või tüübikinnitusmärk (kui haakeseadis on paigaldatud): ...

45.1. Näitajate väärtused (¹): D: .../ V: .../ S: .../ U: ...

Muu

50. Saanud tüübikinnitus vastavalt ohtlike ainete vedamiseks ette nähtud sõidukite ehitusnõuetele: jah / klass(id): .../ei (¹):

51. Eriotstarbeliste sõidukite korral: tähis kooskõlas II lisa punktiga 5: ...

52. Märkused (ʰ): ...

LK 2

O₃- JA O₄-KATEGOORIA SÕIDUKID

(komplektsed ja komplekteeritud sõidukid)

Lk 2

Ehituse üldandmed

1. Telgede arv: ... ja rataste arv: ...
- 1.1. Topeltratastega telgede arv ja asukoht: ...
2. Juhtteljed (arv ja asukoht): ...

Peamised mõõtmed

4. Teljevahe (°): ... mm
- 4.1. Telgede vahekaugus: 1–2: ... mm 2–3: ... mm 3–4: ... mm
5. Pikkus: ... mm
6. Laius: ... mm
7. Kõrgus: ... mm
10. Kaugus haakeseadise keskpunktist sõiduki tagumise otsani: ... mm
11. Laadimispinna pikkus: ... mm
12. Tagaülend: ... mm

Massid

13. Töökorras sõiduki mass: ... kg
- 13.1. Selle massi jaotumine telgede vahel: 1. ... kg 2. ... kg 3. ... kg
- 13.2. Sõiduki tegelik mass:kg
16. Suurimad tehniliselt lubatud massid
- 16.1. Suurim tehniliselt lubatud täismass: ... kg
- 16.2. Igale teljele rakenduv tehniliselt lubatud mass: 1. ... kg 2. ... kg 3. ... kg jne
- 16.3. Igale teljerühmale rakenduv tehniliselt lubatud mass: 1. ... kg 2. ... kg 3. ... kg jne
17. Registreerimisel/kasutuses lubatud suurimad massid riigisiseses/rahvusvahelises liikluses (¹)(°)
- 17.1. Registreerimisel/kasutuses lubatud suurim täismass: ... kg
- 17.2. Registreerimisel/kasutuses lubatud suurim igale teljele rakenduv täismass:
1. ... kg 2. ... kg 3. ... kg
- 17.3. Registreerimisel/kasutuses lubatud suurim igale teljerühmale rakenduv täismass:
1. ... kg 2. ... kg 3. ... kg jne

19. Poolhaagise või kesktelghaagise haakepunktile rakenduv suurim tehniliselt lubatud staatiline mass: ... kg

Suurim kiirus

29. Suurim kiirus: ... km/h

Teljed ja vedrustus

31. Ülestõstetava(te) telje/telgede asend: ...
32. Koormatava(te) telje/telgede asend: ...
34. Õhk- või muu samaväärse vedrustusega telg (teljed): jah/ei (¹)
35. Rehvi/velje kombinatsioon (^h): ...

Pidurid

36. Haagise piduri ühendusviis: mehaaniline/elektriline/pneumaatiline/hüdrauliline (¹)

Kere

38. Kere kood (¹): ...

Haakeseadis

44. Haakeseadise tüübikinnitusnumber või tüübikinnitusmärk (kui haakeseadis on paigaldatud): ...
45.1. Näitajate väärtused (¹): D: .../ V: .../ S: .../ U: ...

Muu

50. Saanud tüübikinnituse vastavalt ohtlike ainete vedamiseks ette nähtud sõidukite ehitusnõuetele: jah / klass(id): .../ei (¹):
51. Eriotstarbeliste sõidukite korral: tähis kooskõlas II lisa punktiga 5: ...
52. Märkused (^h): ...

II OSA

MITTEKOMPLEKTSSED SÕIDUKID

NÄIDIS C1 – LK 1

MITTEKOMPLEKTSSED SÕIDUKID

VASTAVUSSERTIFIKAAT

Lk 1

Allakirjutanu [... (täielik nimi ja ametikoht)] tõendab käesolevaga, et sõiduk:

- 0.1. Mark (tootja kaubanimi): ...
- 0.2. Tüüp: ...
Variant (^a): ...
Versioon (^a): ...
- 0.2.1. Kaubanduslik nimetus: ...
- 0.2.2. Mitmeastmelise tüübikinnitusega sõidukite puhul baassõiduki / eelmise komplekteerimisastme sõiduki tüübikinnitusandmed (loetleda andmed iga astme kohta):
Tüüp:
Variant (^a):
Versioon (^a):
Tüübikinnitusnumber, laienduse number
- 0.4. Sõiduki kategooria: ...
- 0.5. Tootjaettevõtte nimi ja aadress: ...
- 0.5.1. Mitmeastmelise tüübikinnitusega sõidukite puhul baassõiduki / eelmis(t)e komplekteerimisastme(te) sõiduki tootja ärinimi ja aadress.....
- 0.6. Andmesiltide asukoht ja kinnitusviis: ...
Tehasetähise asukoht: ...
- 0.9. Tootja esindaja nimi ja aadress (olemasolu korral): ...
- 0.10. Tehasetähis: ...
- 0.11. Valmistamiskuupäev:

vastab kõigis aspektides tüübile, mida on kirjeldatud tüübikinnituses (...tüübikinnitusnumber ja tüübikinnituse laienduse number), mis on välja antud (... väljaandmise kuupäev), ning et sõidukit ei ole lubatud registreerida ilma täiendavate tüübikinnitusteta

(Koht) (Kuupäev): ...	(Allkiri): ...
-----------------------	----------------

NÄIDIS C2 – LK 1
MITTEKOMPLEKTSSED SÕIDUKID, MILLELE ON ANTUD VÄIKESEERIA
TÜÜBIKINNITUS

[Aasta]

[Järjekorranumber]

VASTAVUSSERTIFIKAAT

Lk 1

Allakirjutanu [... (täielik nimi ja ametikoht)] tõendab käesolevaga, et sõiduk:

- 0.1. Mark (tootja kaubanimi): ...
- 0.2. Tüüp: ...
Variant (^a): ...
Versioon (^a): ...
- 0.2.1. Kaubanduslik nimetus: ...
- 0.4. Sõiduki kategooria: ...
- 0.5. Tootjaettevõtte nimi ja aadress: ...
- 0.6. Andmesiltide asukoht ja kinnitusviis: ...

Tehasetähise asukoht: ...

- 0.9. Tootja esindaja nimi ja aadress (olemasolu korral): ...
- 0.10. Tehasetähis: ...
- 0.11. Valmistamiskuupäev:

vastab kõigis aspektides tüübile, mida on kirjeldatud tüübikinnituses (...tüübikinnitusnumber ja tüübikinnituse laienduse number), mis on välja antud (... väljaandmise kuupäev), ning et sõidukit ei ole lubatud registreerida ilma täiendavate tüübikinnitusteta

(Koht) (Kuupäev): ...

(Allkiri): ...

LK 2
SÕIDUKIKATEGOORIA M₁
(mittekomplektsed sõidukid)

Lk 2

Ehituse üldandmed

1. Telgede arv: ... ja rataste arv: ...
3. Veoteljed (arv, asukoht, ühendusviis):

Peamised mõõtmed

4. Teljevahe (°): ... mm
- 4.1. Telgede vahekaugus: 1–2: ... mm 2–3: ... mm 3–4: ... mm
- 5.1. Suurim lubatud pikkus: ... mm
- 6.1. Suurim lubatud laius: ... mm
- 7.1. Suurim lubatud kõrgus: ... mm
- 12.1. Suurim lubatud tagaülend: ... mm

Massid

14. Mittekomplektse sõidukorras sõiduki mass:kg
- 14.1. Selle massi jaotumine telgede vahel: 1. ... kg 2. ... kg 3. ... kg
- 14.2. Mittekomplektse sõiduki tegelik mass:kg
15. Komplekteeritud sõiduki vähim mass: ... kg
- 15.1. Selle massi jaotumine telgede vahel: 1. ... kg 2. ... kg 3. ... kg
16. Suurimad tehniliselt lubatud massid
- 16.1. Suurim tehniliselt lubatud täismass: ... kg
- 16.2. Igale teljele rakenduv tehniliselt lubatud mass: 1. ... kg 2. ... kg 3. ... kg jne
- 16.4. Autorongi suurim tehniliselt lubatud mass: ... kg
18. Suurim tehniliselt vedada lubatud (haagise) mass:
- 18.1. Täishaagis: ... kg
- 18.3. Kesktelghaagis: ... kg
- 18.4. Piduriteta haagis: ... kg
19. Suurim tehniliselt lubatud vertikaalne staatiline mass sõiduki haakepunktis: ... kg

Jõuseade

20. Mootori tootja: ...
21. Mootorikood mootorile märgitud kujul: ...
22. Tööpõhimõte: ...

23. Ainult elektriline: jah/ei (¹)
- 23.1. Hübriid[elektri]sõiduk: jah/ei (¹)
24. Silindrite arv ja paigutus: ...
25. Mootori töömaht: ... cm³
26. Kütus: Diislikütus / bensiin / veeldatud naftagaas / maagaas – biometaan / etanool / biodiisel / vesinik (¹)
- 26.1. Ühe-/kahe-/mitmekütuseline (¹)
- 26.2. (Ainult segakütuse puhul) tüüp 1A / tüüp 1B / tüüp 2A / tüüp 2B / tüüp 3B (¹)
27. Suurim võimsus
- 27.1. Suurim kasulik võimsus (^g): ... kW ... min⁻¹ (sisepõlemismootor) (¹)
- 27.2. Suurim tunnivõimsus: ... kW (elektrimootor) (¹)
- 27.3. Suurim kasulik võimsus: ... kW (elektrimootor) (¹)
- 27.4. Suurim võimsus 30 minuti jooksul: ... kW (elektrimootor) (¹)

Suurim kiirus

29. Suurim kiirus: ... km/h

Teljed ja vedrustus

30. Telje rööbe (telgede rööpmed): 1. ... mm 2. ... mm 3. ... mm
35. Rehvi/velje kombinatsioon (^h): ...

Pidurid

36. Haagise piduri ühendusviis: mehaaniline/elektriline/pneumaatiline/hüdrauliline (¹)

Kere

41. Uste arv ja paigutus: ...
42. Istekohtade arv (sh juhiiste) (^k): ...

Keskkonnanäitajad

46. Müratase
Seisumüra: ... dB(A) mootori pöörlemissagedusel: ... min⁻¹
Sõidumüra: ... dB(A)
47. Heite tase (^l): Euro ...
48. Heide (^m)(^{m1})(^{m2}):
Alusõigusakti ja viimase muutmisakti number: ...
- 1.1. Katsemenetlus: I tüübi katse või ESC-katse (^l)
CO: ... HC: ... NO_x: ... HC + NO_x: ...
Tahked osakesed: ...
Heitgaasi suitsusus (Euroopa koormustest, ELR): ... (m⁻¹)

1.2. Katsemenetlus: I tüübi katse (Euro V või VI (¹)) või WHSC katse (EURO VI)
(¹)

CO: ... THC: ... NMHC: ... NO_x: ... THC + NO_x: ... NH₃: ...

Tahked osakesed (mass): ... Tahked osakesed (arv): ...

2.1. Katsemenetlus: ETC (vajaduse korral)

CO: ... NO_x: ... NMHC: ... THC: ... CH₄: ... Tahked osakesed: ...

2.2. Katsemenetlus: WHTC (EURO VI)

CO: ... NO_x: ... NMHC: ... THC: ... CH₄: ... NH₃: ...

Tahked osakesed (mass): ... Tahked osakesed (arv): ...

48.1. Suitsususe korrigeeritud neeldumistegur: ... (m⁻¹)

49. CO₂ heide / kütusekulu / elektrienergia kulu (m^m):

1. Kõik jõuseadmed, v.a elektrisõidukid

	CO ₂ heide	Kütusekulu
Linnas:	... g/km	... l/100 km/m ³ /100 km (¹)
Linnast väljas:	... g/km	... l/100 km/m ³ /100 km (¹)
Kombineeritult:	... g/km	... l/100 km/m ³ /100 km (¹)
Kaalutud, kombineeritult:	... g/km	... l/100 km

2. Elektrisõidukid ja väliste seadmete abil laetavad hübriidelektrisõidukid

Elektrienergia kulu (kaalutud, kombineeritult (¹)) ... Wh/km

Ühe laadimisega läbitav vahemaa ... km

Muu

52. Märkused (ⁿ): ...

LK 2
SÕIDUKIKATEGOORIA M₂
(mittekomplektsed sõidukid)

Lk 2

Ehituse üldandmed

1. Telgede arv: ... ja rataste arv: ...
- 1.1. Topeltratastega telgede arv ja asukoht: ...
2. Juhtteljed (arv ja asukoht): ...
3. Veoteljed (arv, asukoht, ühendusviis):

Peamised mõõtmed

4. Teljevahe (°): ... mm
- 4.1. Telgede vahekaugus: 1–2: ... mm 2–3: ... mm 3–4: ... mm
- 5.1. Suurim lubatud pikkus: ... mm
- 6.1. Suurim lubatud laius: ... mm
- 7.1. Suurim lubatud kõrgus: ... mm
- 12.1. Suurim lubatud tagaülend: ... mm

Massid

14. Mittekomplektse sõidukorras sõiduki mass:kg
- 14.1. Selle massi jaotumine telgede vahel: 1. ... kg 2. ... kg 3. ... kg
- 14.2. Mittekomplektse sõiduki tegelik mass:kg
15. Komplekteeritud sõiduki vähim mass: ... kg
- 15.1. Selle massi jaotumine telgede vahel: 1. ... kg 2. ... kg 3. ... kg
16. Suurimad tehniliselt lubatud massid
- 16.1. Suurim tehniliselt lubatud täismass: ... kg
- 16.2. Igale teljele rakenduv tehniliselt lubatud mass: 1. ... kg 2. ... kg 3. ... kg jne
- 16.3. Igale teljerühmale rakenduv tehniliselt lubatud mass: 1. ... kg 2. ... kg 3. ... kg jne
- 16.4. Autorongi suurim tehniliselt lubatud mass: ... kg
17. Registreerimisel/kasutuses lubatud suurimad massid riigisisises/rahvusvahelises liikluses (¹)(^o)
- 17.1. Registreerimisel/kasutuses lubatud suurim täismass: ... kg
- 17.2. Registreerimisel/kasutuses lubatud suurim igale teljele rakenduv täismass: 1. ... kg 2. ... kg 3. ... kg
- 17.3. Registreerimisel/kasutuses lubatud suurim igale teljerühmale rakenduv täismass: 1. ... kg 2. ... kg 3. ... kg

- 17.4. Registreerimisel/kasutuses lubatud suurim autorongi mass: ... kg
- 18. Suurim tehniliselt vedada lubatud (haagise) mass:
 - 18.1. Täishaagis: ... kg
 - 18.3. Kesktelghaagis: ... kg
 - 18.4. Piduriteta haagis: ... kg
- 19. Haakepunktile rakenduv suurim tehniliselt lubatud staatiline mass: ... kg

Jõuseade

- 20. Mootori tootja: ...
- 21. Mootorikood mootorile märgitud kujul: ...
- 22. Tööpõhimõte: ...
- 23. Ainult elektriline: jah/ei (¹)
 - 23.1. Hübriid[elektri]sõiduk: jah/ei (¹)
- 24. Silindrite arv ja paigutus: ...
- 25. Mootori töömaht: ... cm³
- 26. diislikütus / bensiin / veeldatud naftagaas / surumaagaas – biometaan / veeldatud maagaas / etanool / biodiisel / vesinik (¹)
 - 26.1. Ühe-/kahe-/mitme-/segakütuseline (¹)
 - 26.2. (Ainult segakütuse puhul) tüüp 1A / tüüp 1B / tüüp 2A / tüüp 2B / tüüp 3B (¹)
- 27. Suurim võimsus
 - 27.1. Suurim kasulik võimsus (^g): ... kW ... min⁻¹ (sisepõlemismootor) (¹)
 - 27.2. Suurim tunnivõimsus: ... kW (elektrimootor) (¹)
 - 27.3. Suurim kasulik võimsus: ... kW (elektrimootor) (¹)
 - 27.4. Suurim võimsus 30 minuti jooksul: ... kW (elektrimootor) (¹)
- 28. Käigukast (tüüp): ...

Suurim kiirus

- 29. Suurim kiirus: ... km/h

Teljed ja vedrustus

- 30. Telje rööbe (telgede rööpmed): 1. ... mm 2. ... mm 3. ... mm
- 33. Õhk- või muu samaväärse vedrustusega veotelg (-teljed): jah/ei (¹)
- 35. Rehvi/velje kombinatsioon (^h): ...

Pidurid

- 36. Haagise piduri ühendusviis: mehaaniline/elektriline/pneumaatiline/hüdrauliline (¹)
- 37. Rõhk haagise pidurisüsteemi torudes: ... baari

Haakeseadis

44. Haakeseadise tüübikinnitusnumber või tüübikinnitusmärk (kui haakeseadis on paigaldatud): ...
45. Paigaldada lubatud haakeseadiste tüübid või klassid:
- 45.1. Näitajate väärtused (¹): D: .../ V: .../ S: .../ U: ...

Keskkonnanäitajad

46. Müratase

Seisumüra: ... dB(A) mootori pöörlemissagedusel: ... min⁻¹

Sõidumüra: ... dB(A)

47. Heite tase (¹): Euro ...

48. Heide (^m)(^{m1})(^{m2}):

Alusõigusakti ja viimase muutmisakti number: ...

- 1.1. Katsemenetlus: I tüübi katse või ESC-katse (¹)

CO: ... HC: ... NO_x: ... HC + NO_x: ... Tahked osakesed: ...

Heitgaasi suitsususus (Euroopa koormustest, ELR): ... (m⁻¹)

- 1.2. Katsemenetlus: I tüübi katse (Euro V või VI (¹)) või WHSC katse (EURO VI) (¹)

CO: ... THC: ... NMHC: ... NO_x: ... THC + NO_x: ...

NH₃: ... Tahked osakesed (mass): ... Tahked osakesed (arv): ...

- 2.1. Katsemenetlus: ETC (vajaduse korral)

CO: ... NO_x: ... NMHC: ... THC: ... CH₄: ... Tahked osakesed: ...

- 2.2. Katsemenetlus: WHTC (EURO VI)

CO: ... NO_x: ... NMHC: ... THC: ... CH₄: ... NH₃: ...
Tahked osakesed (mass): ... Tahked osakesed (arv): ...

- 48.1. Suitsususe korrigeeritud neeldumistegur: ... (m⁻¹)

Muu

52. Märkused (ⁿ): ...

LK 2

SÕIDUKIKATEGOORIA M₃

(mittekomplektsed sõidukid)

Lk 2

Ehituse üldandmed

1. Telgede arv: ... ja rataste arv: ...
- 1.1. Topeltrastega telgede arv ja asukoht: ...
2. Juhtteljed (arv ja asukoht): ...
3. Veoteljed (arv, asukoht, ühendusviis):

Peamised mõõtmed

4. Teljevahe (°): ... mm
- 4.1. Telgede vahekaugus: 1–2: ... mm 2–3: ... mm 3–4: ... mm
- 5.1. Suurim lubatud pikkus: ... mm
- 6.1. Suurim lubatud laius: ... mm
- 7.1. Suurim lubatud kõrgus: ... mm
- 12.1. Suurim lubatud tagaülend: ... mm

Massid

14. Mittekomplektse sõidukorras sõiduki mass:kg
- 14.1. Selle massi jaotumine telgede vahel: 1. ... kg 2. ... kg 3. ... kg
- 14.2. Mittekomplektse sõiduki tegelik mass:kg
15. Komplekteeritud sõiduki vähim mass: ... kg
- 15.1. Selle massi jaotumine telgede vahel: 1. ... kg 2. ... kg 3. ... kg
16. Suurimad tehniliselt lubatud massid
- 16.1. Suurim tehniliselt lubatud täismass: ... kg
- 16.2. Igale teljele rakenduv tehniliselt lubatud mass: 1. ... kg 2. ... kg 3. ... kg jne
- 16.3. Igale teljerühmale rakenduv tehniliselt lubatud mass: 1. ... kg 2. ... kg 3. ... kg jne
- 16.4. Autorongi suurim tehniliselt lubatud mass: ... kg
17. Registreerimisel/kasutuses lubatud suurimad massid riigisisises/rahvusvahelises liikluses (¹)(^o)
- 17.1. Registreerimisel/kasutuses lubatud suurim täismass: ... kg
- 17.2. Registreerimisel/kasutuses lubatud suurim igale teljele rakenduv täismass: 1. ... kg 2. ... kg 3. ... kg
- 17.3. Registreerimisel/kasutuses lubatud suurim igale teljerühmale rakenduv täismass: 1. ... kg 2. ... kg 3. ... kg

- 17.4. Registreerimisel/kasutuses lubatud suurim autorongi mass: ... kg
- 18. Suurim tehniliselt vedada lubatud (haagise) mass:
 - 18.1. Täishaagis: ... kg
 - 18.3. Kesktelghaagis: ... kg
 - 18.4. Piduriteta haagis: ... kg
- 19. Haakepunktile rakenduv suurim tehniliselt lubatud staatiline mass: ... kg

Jõuseade

- 20. Mootori tootja: ...
- 21. Mootorikood mootorile märgitud kujul: ...
- 22. Tööpõhimõte: ...
- 23. Ainult elektriline: jah/ei ⁽¹⁾
- 23.1. Hübriid[elektri]sõiduk: jah/ei ⁽¹⁾
- 24. Silindrite arv ja paigutus: ...
- 25. Mootori töömaht: ... cm³
- 26. Kütus: diislikütus / bensiin / veeldatud naftagaas / surumaagaas – biometaan / veeldatud maagaas / etanool / biodiisel / vesinik ⁽¹⁾
- 26.1. Ühe-/kahe-/mitme-/segakütuseline ⁽¹⁾
- 26.2. (Ainult segakütuse puhul) tüüp 1A / tüüp 1B / tüüp 2A / tüüp 2B / tüüp 3B ⁽¹⁾
- 27. Suurim võimsus
 - 27.1. Suurim kasulik võimsus ^(g): ... kW ... min⁻¹ (sisepõlemismootor) ⁽¹⁾
 - 27.2. Suurim tunnivõimsus: ... kW (elektrimootor) ⁽¹⁾
 - 27.3. Suurim kasulik võimsus: ... kW (elektrimootor) ⁽¹⁾
 - 27.4. Suurim võimsus 30 minuti jooksul: ... kW (elektrimootor) ⁽¹⁾
- 28. Käigukast (tüüp): ...

Suurim kiirus

- 29. Suurim kiirus: ... km/h

Teljed ja vedrustus

- 30.1. Iga juhttelje rööbe: ... mm
- 30.2. Kõigi muude telgede rööpmed: ... mm
- 32. Koormatava(te) telje/telgede asend: ...
- 33. Õhk- või muu samaväärse vedrustusega veotelg (-teljed): jah/ei ⁽¹⁾
- 35. Rehvi/velje kombinatsioon ^(h): ...

Pidurid

- 36. Haagise piduri ühendusviis: mehaaniline/elektriline/pneumaatiline/hüdrauliline ⁽¹⁾

37. Rõhk haagise pidurisüsteemi torudes: ... baari

Haakeseadis

44. Haakeseadise tüübikinnitusnumber või tüübikinnitusmärk (kui haakeseadis on paigaldatud): ...

45. Paigaldada lubatud haakeseadiste tüübid või klassid:

45.1. Näitajate väärtused (¹): D: .../ V: .../ S: .../ U: ...

Keskkonnanäitajad

46. Müratase

Seisumüra: ... dB(A) mootori pöörlemissagedusel: ... min⁻¹

Sõidumüra: ... dB(A)

47. Heite tase (¹): Euro ...

48. Heide (^m)(^{m1})(^{m2}):

Alusõigusakti ja viimase muutmisakti number: ...

1.1. Katsemenetlus: ESC

CO: ... HC: ... NO_x: ... HC + NO_x: ... Tahked osakesed: ...

Heitgaasi suitsusus (Euroopa koormustest, ELR): ... (m⁻¹)

1.2. Katsemenetlus: WHSC katse (EURO VI)

CO: ... THC: ... NMHC: ... NO_x: ... THC + NO_x: ... NH₃: ...
Tahked osakesed (mass): ... Tahked osakesed (arv): ...

2.1. Katsemenetlus: ETC (vajaduse korral)

CO: ... NO_x: ... NMHC: ... THC: ... CH₄: ... Tahked osakesed: ...

2.2. Katsemenetlus: WHTC (EURO VI)

CO: ... NO_x: ... NMHC: ... THC: ... CH₄: ... NH₃: ...
Tahked osakesed (mass): ... Tahked osakesed (arv): ...

48.1. Suitsususe korrigeeritud neeldumistegur: ... (m⁻¹)

Muu

52. Märkused (ⁿ): ...

LK 2
SÕIDUKIKATEGOORIA N₁
(mittekomplektsed sõidukid)

Lk 2

Ehituse üldandmed

1. Telgede arv: ... ja rataste arv: ...
- 1.1. Topeltrastega telgede arv ja asukoht: ...
3. Veoteljed (arv, asukoht, ühendusviis):

Peamised mõõtmed

4. Teljevahe (°): ... mm
- 4.1. Telgede vahekaugus: 1–2: ... mm 2–3: ... mm 3–4: ... mm
- 5.1. Suurim lubatud pikkus: ... mm
- 6.1. Suurim lubatud laius: ... mm
- 7.1. Suurim lubatud kõrgus: ... mm
8. Sadulvedukite sadula ettenihe (suurim ja vähim väärtus): ... mm
- 12.1. Suurim lubatud tagaülend: ... mm

Massid

14. Mittekomplektse sõidukorras sõiduki mass:kg
- 14.1. Selle massi jaotumine telgede vahel: 1. ... kg 2. ... kg 3. ... kg
- 14.2. Mittekomplektse sõiduki tegelik mass:kg
15. Komplekteeritud sõiduki vähim mass: ... kg
- 15.1. Selle massi jaotumine telgede vahel: 1. ... kg 2. ... kg 3. ... kg
16. Suurimad tehniliselt lubatud massid
- 16.1. Suurim tehniliselt lubatud täismass: ... kg
- 16.2. Igale teljele rakenduv tehniliselt lubatud mass: 1. ... kg 2. ... kg 3. ... kg jne
- 16.4. Autorongi suurim tehniliselt lubatud mass: ... kg
18. Suurim tehniliselt vedada lubatud (haagise) mass:
- 18.1. Täishaagis: ... kg
- 18.3. Kesktelghaagis: ... kg
- 18.4. Piduriteta haagis: ... kg
19. Suurim tehniliselt lubatud vertikaalne staatiline mass sõiduki haakepunktis: ... kg

Jõuseade

20. Mootori tootja: ...

- 21. Mootorikood mootorile märgitud kujul: ...
- 22. Tööpõhimõte: ...
- 23. Ainult elektriline: jah/ei ⁽¹⁾
- 23.1. Hübriid[elektri]sõiduk: jah/ei ⁽¹⁾
- 24. Silindrite arv ja paigutus: ...
- 25. Mootori töömaht: ... cm³
- 26. Kütus: diislikütus / bensiin / veeldatud naftagaas / surumaagaas – biometaan / veeldatud maagaas / etanool / biodiisel / vesinik ⁽¹⁾
- 26.1. Ühe-/kahe-/mitme-/segakütuseline ⁽¹⁾
- 26.2. (Ainult segakütuse puhul) tüüp 1A / tüüp 1B / tüüp 2A / tüüp 2B / tüüp 3B ⁽¹⁾
- 27. Suurim võimsus
- 27.1. Suurim kasulik võimsus ^(g): ... kW ... min⁻¹ (sisepõlemismootor) ⁽¹⁾
- 27.2. Suurim tunnivõimsus: ... kW (elektrimootor) ⁽¹⁾
- 27.3. Suurim kasulik võimsus: ... kW (elektrimootor) ⁽¹⁾
- 27.4. Suurim võimsus 30 minuti jooksul: ... kW (elektrimootor) ⁽¹⁾
- 28. Käigukast (tüüp): ...

Suurim kiirus

- 29. Suurim kiirus: ... km/h

Teljed ja vedrustus

- 30. Telje rööbe (telgede rööpmed): 1. ... mm 2. ... mm 3. ... mm
- 35. Rehvi/velje kombinatsioon ^(h): ...

Pidurid

- 36. Haagise piduri ühendusviis: mehaaniline/elektriline/pneumaatiline/hüdrauliline ⁽¹⁾
- 37. Rõhk haagise pidurisüsteemi torudes: ... baari

Haakeseadis

- 44. Haakeseadise tüübikinnitusnumber või tüübikinnitusmärk (kui haakeseadis on paigaldatud): ...
- 45. Paigaldamiseks lubatud haakeseadiste tüübid või klassid: ...
- 45.1. Näitajate väärtused ⁽¹⁾: D: .../ V: .../ S: .../ U: ...

Keskkonnanäitajad

- 46. Müratase
Seisumüra: ... dB(A) mootori pöörlemissagedusel: ... min⁻¹
Sõidumüra: ... dB(A)
- 47. Heite tase ⁽¹⁾: Euro ...

48. Heide (^m)(^{m¹})(^{m²}):

Alusõigusakti ja viimase muutmisakti number: ...

1.1. Katsemenetlus: I tüüpi katse või ESC-katse (¹)

CO: ... HC: ... NO_x: ... HC + NO_x: ...

Tahked osakesed: ...

Heitgaasi suitsususus (Euroopa koormustest, ELR): ... (m⁻¹)

1.2. Katsemenetlus: I tüüpi katse (Euro V või VI (¹)) või WHSC katse (EURO VI (¹))

CO: ... THC: ... NMHC: ... NO_x: ...

THC + NO_x: ... NH₃: ... Tahked osakesed (mass): ... Tahked osakesed (arv): ...

2.1. Katsemenetlus: ETC (vajaduse korral)

CO: ... NO_x: ... NMHC: ... THC: ... CH₄: ... Tahked osakesed: ...

2.2. Katsemenetlus: WHTC (EURO VI)

CO: ... NO_x: ... NMHC: ... THC: ... CH₄: ... NH₃: ...

Tahked osakesed (mass): ... Tahked osakesed (arv): ...

48.1. Suitsususe korrigeeritud neeldumistegur: ... (m⁻¹)

49. CO₂ heide / kütusekulu / elektrienergia kulu (^m):

1. Kõik jõuseadmed, v.a elektrisõidukid

	CO ₂ heide	Kütusekulu
Linnas:	... g/km	... l/100 km/m ³ /100 km (¹)
Linnast väljas:	... g/km	... l/100 km/m ³ /100 km (¹)
Kombineeritult:	... g/km	... l/100 km/m ³ /100 km (¹)
Kaalutud, kombineeritult:	... g/km	... l/100 km

2. Elektrisõidukid ja väliste seadmete abil laetavad hübriidelektrisõidukid

Elektrienergia kulu (kaalutud, kombineeritult (¹)) ... Wh/km

Ühe laadimisega läbitav vahemaa ... km

Muu

52. Märkused (ⁿ): ...

LK 2

SÕIDUKIKATEGOORIA N₂

(mittekomplektsed sõidukid)

Lk 2

Ehituse üldandmed

1. Telgede arv: ... ja rataste arv: ...
- 1.1. Topeltrastega telgede arv ja asukoht: ...
2. Juhtteljed (arv ja asukoht): ...
3. Veoteljed (arv, asukoht, ühendusviis):

Peamised mõõtmed

4. Teljevahe (°): ... mm
- 4.1. Telgede vahekaugus: 1–2: ... mm 2–3: ... mm 3–4: ... mm
- 5.1. Suurim lubatud pikkus: ... mm
- 6.1. Suurim lubatud laius: ... mm
- 7.1. Suurim lubatud kõrgus: ... mm
8. Sadulvedukite sadula ettenihe (suurim ja vähim väärtus): ... mm
- 12.1. Suurim lubatud tagaülend: ... mm

Massid

14. Mittekomplektse sõidukorras sõiduki mass:kg
- 14.1. Selle massi jaotumine telgede vahel: 1. ... kg 2. ... kg 3. ... kg
- 14.2. Mittekomplektse sõiduki tegelik mass:kg
15. Komplekteeritud sõiduki vähim mass: ... kg
- 15.1. Selle massi jaotumine telgede vahel: 1. ... kg 2. ... kg 3. ... kg
16. Suurimad tehniliselt lubatud massid
- 16.1. Suurim tehniliselt lubatud täismass: ... kg
- 16.2. Igale teljele rakenduv tehniliselt lubatud mass: 1. ... kg 2. ... kg 3. ... kg jne
- 16.3. Igale teljerühmale rakenduv tehniliselt lubatud mass: 1. ... kg 2. ... kg 3. ... kg jne
- 16.4. Autorongi suurim tehniliselt lubatud mass: ... kg
17. Registreerimisel/kasutuses lubatud suurimad massid riigisiseses/rahvusvahelises liikluses (¹)(⁰)
- 17.1. Registreerimisel/kasutuses lubatud suurim täismass: ... kg
- 17.2. Registreerimisel/kasutuses lubatud suurim igale teljele rakenduv täismass: 1. ... kg 2. ... kg 3. ... kg

- 17.3. Registreerimisel/kasutuses lubatud suurim igale teljerühmale rakenduv täismass:
1. ... kg 2. ... kg 3. ... kg
- 17.4. Registreerimisel/kasutuses lubatud suurim autorongi mass: ... kg
- 18. Suurim tehniliselt vedada lubatud (haagise) mass:
- 18.1. Täishaagis: ... kg
- 18.3. Kesktelghaagis: ... kg
- 18.4. Piduriteta haagis: ... kg
- 19. Haakepunktile rakenduv suurim tehniliselt lubatud staatiline mass: ... kg

Jõuseade

- 20. Mootori tootja: ...
- 21. Mootorikood mootorile märgitud kujul: ...
- 22. Tööpõhimõte: ...
- 23. Ainult elektriline: jah/ei ⁽¹⁾
- 23.1. Hübriid[elektri]sõiduk: jah/ei ⁽¹⁾
- 24. Silindrite arv ja paigutus: ...
- 25. Mootori töömaht: ... cm³
- 26. Kütus: diislikütus / bensiin / veeldatud naftagaas / surumaagaas – biometaan / veeldatud maagaas / etanool / biodiisel / vesinik ⁽¹⁾
- 26.1. Ühe-/kahe-/mitme-/segakütuseline ⁽¹⁾
- 26.2. (Ainult segakütuse puhul) tüüp 1A / tüüp 1B / tüüp 2A / tüüp 2B / tüüp 3B ⁽¹⁾
- 27. Suurim võimsus
- 27.1. Suurim kasulik võimsus ⁽⁸⁾: ... kW ... min⁻¹ (sisepõlemismootor) ⁽¹⁾
- 27.2. Suurim tunnivõimsus: ... kW (elektrimootor) ⁽¹⁾
- 27.3. Suurim kasulik võimsus: ... kW (elektrimootor) ⁽¹⁾
- 27.4. Suurim võimsus 30 minuti jooksul: ... kW (elektrimootor) ⁽¹⁾
- 28. Käigukast (tüüp): ...

Suurim kiirus

- 29. Suurim kiirus: ... km/h

Teljed ja vedrustus

- 31. Ülestõstetava(te) telje/telgede asend: ...
- 32. Koormatava(te) telje/telgede asend: ...
- 33. Õhk- või muu samaväärse vedrustusega veotelg (-teljed): jah/ei ⁽¹⁾
- 35. Rehvi/velje kombinatsioon ^(h): ...

Pidurid

- 36. Haagise piduri ühendusviis: mehaaniline/elektriline/pneumaatiline/hüdrauliline ⁽¹⁾

37. Rõhk haagise pidurisüsteemi torudes: ... baari

Haakeseadis

44. Haakeseadise tüübikinnitusnumber või tüübikinnitusmärk (kui haakeseadis on paigaldatud): ...

45. Paigaldada lubatud haakeseadiste tüübid või klassid:

45.1. Näitajate väärtused (¹): D: .../ V: .../ S: .../ U: ...

Keskkonnanäitajad

46. Müratase

Seisumüra: ... dB(A) mootori pöörlemisagedusel: ... min⁻¹

Sõidumüra: ... dB(A)

47. Heite tase (¹): Euro ...

48. Heide (^m)(^{m1})(^{m2}):

Alusõigusakti ja viimase muutmisakti number: ...

1.1. Katsemenetlus: I tüübi katse või ESC-katse (¹)

CO: ... HC: ... NO_x: ... HC + NO_x: ... Tahked osakesed: ...

Heitgaasi suitsusus (Euroopa koormustest, ELR): ... (m⁻¹)

1.2. Katsemenetlus: I tüübi katse (Euro V või VI (¹)) või WHSC katse (EURO VI) (¹)

CO: ... THC: ... NMHC: ... NO_x: ... THC + NO_x: ...

NH₃: ... Tahked osakesed (mass): ... Tahked osakesed (arv): ...

2.1. Katsemenetlus: ETC (vajaduse korral)

CO: ... NO_x: ... NMHC: ... THC: ... CH₄: ... Tahked osakesed: ...

2.2. Katsemenetlus: WHTC (EURO VI)

CO: ... NO_x: ... NMHC: ... THC: ... CH₄: ... NH₃: ...

Tahked osakesed (mass): ... Tahked osakesed (arv): ...

48.1. Suitsususe korrigeeritud neeldumistegur: ... (m⁻¹)

Muu

52. Märkused (ⁿ): ...

LK 2

SÕIDUKIKATEGOORIA N₃

(mittekomplektsed sõidukid)

Lk 2

Ehituse üldandmed

1. Telgede arv: ... ja rataste arv: ...
- 1.1. Topeltrastega telgede arv ja asukoht: ...
2. Juhtteljed (arv ja asukoht): ...
3. Veoteljed (arv, asukoht, ühendusviis):

Peamised mõõtmed

4. Teljevahe (°): ... mm
- 4.1. Telgede vahekaugus: 1–2: ... mm 2–3: ... mm 3–4: ... mm
- 5.1. Suurim lubatud pikkus: ... mm
- 6.1. Suurim lubatud laius: ... mm
8. Sadulvedukite sadula ettenihe (suurim ja vähim väärtus): ... mm
- 12.1. Suurim lubatud tagaülend: ... mm

Massid

14. Mittekomplektse sõidukorras sõiduki mass:kg
- 14.1. Selle massi jaotumine telgede vahel: 1. ... kg 2. ... kg 3. ... kg
- 14.2. Mittekomplektse sõiduki tegelik mass:kg
15. Komplekteeritud sõiduki vähim mass: ... kg
- 15.1. Selle massi jaotumine telgede vahel: 1. ... kg 2. ... kg 3. ... kg
16. Suurimad tehniliselt lubatud massid
- 16.1. Suurim tehniliselt lubatud täismass: ... kg
- 16.2. Igale teljele rakenduv tehniliselt lubatud mass: 1. ... kg 2. ... kg 3. ... kg jne
- 16.3. Igale teljerühmale rakenduv tehniliselt lubatud mass: 1. ... kg 2. ... kg 3. ... kg jne
- 16.4. Autorongi suurim tehniliselt lubatud mass: ... kg
17. Registreerimisel/kasutuses lubatud suurimad massid riigisisises/rahvusvahelises liikluses (¹)(^o)
- 17.1. Registreerimisel/kasutuses lubatud suurim täismass: ... kg
- 17.2. Registreerimisel/kasutuses lubatud suurim igale teljele rakenduv täismass: 1. ... kg 2. ... kg 3. ... kg
- 17.3. Registreerimisel/kasutuses lubatud suurim igale teljerühmale rakenduv täismass: 1. ... kg 2. ... kg 3. ... kg

- 17.4. Registreerimisel/kasutuses lubatud suurim autorongi mass: ... kg
- 18. Suurim tehniliselt vedada lubatud (haagise) mass:
 - 18.1. Täishaagis: ... kg
 - 18.3. Kesktelghaagis: ... kg
 - 18.4. Piduriteta haagis: ... kg
- 19. Haakepunktile rakenduv suurim tehniliselt lubatud staatiline mass: ... kg

Jõuseade

- 20. Mootori tootja: ...
- 21. Mootorikood mootorile märgitud kujul: ...
- 22. Tööpõhimõte: ...
- 23. Ainult elektriline: jah/ei ⁽¹⁾
- 23.1. Hübriid[elektri]sõiduk: jah/ei ⁽¹⁾
- 24. Silindrite arv ja paigutus: ...
- 25. Mootori töömaht: ... cm³
- 26. Kütus: diislikütus / bensiin / veeldatud naftagaas / surumaagaas – biometaan / veeldatud maagaas / etanool / biodiisel / vesinik ⁽¹⁾
 - 26.1. Ühe-/kahe-/mitme-/segakütuseline ⁽¹⁾
 - 26.2. (Ainult segakütuse puhul) tüüp 1A / tüüp 1B / tüüp 2A / tüüp 2B / tüüp 3B ⁽¹⁾
- 27. Suurim võimsus
 - 27.1. Suurim kasulik võimsus ^(g): ... kW ... min⁻¹ (sisepõlemismootor) ⁽¹⁾
 - 27.2. Suurim tunnivõimsus: ... kW (elektrimootor) ⁽¹⁾
 - 27.3. Suurim kasulik võimsus: ... kW (elektrimootor) ⁽¹⁾
 - 27.4. Suurim võimsus 30 minuti jooksul: ... kW (elektrimootor) ⁽¹⁾
- 28. Käigukast (tüüp): ...

Suurim kiirus

- 29. Suurim kiirus: ... km/h

Teljed ja vedrustus

- 30.1. Iga juhttelje rööbe: ... mm
- 30.2. Kõigi muude telgede rööpmed: ... mm
- 32. Koormatava(te) telje/telgede asend: ...
- 33. Õhk- või muu samaväärse vedrustusega veotelg (-teljed): jah/ei ⁽¹⁾
- 35. Rehvi/velje kombinatsioon ^(h): ...

Pidurid

- 36. Haagise piduri ühendusviis: mehaaniline/elektriline/pneumaatiline/hüdrauliline ⁽¹⁾

37. Rõhk haagise pidurisüsteemi torudes: ... baari

Haakeseadis

44. Haakeseadise tüübikinnitusnumber või tüübikinnitusmärk (kui haakeseadis on paigaldatud): ...

45. Paigaldada lubatud haakeseadiste tüübid või klassid:

45.1. Näitajate väärtused (¹): D: .../ V: .../ S: .../ U: ...

Keskkonnanäitajad

46. Müratase

Seisumüra: ... dB(A) mootori pöörlemisagedusel: ... min⁻¹

Sõidumüra: ... dB(A)

47. Heite tase (¹): Euro ...

48. Heide (^m)(^{m1})(^{m2}):

Alusõigusakti ja viimase muutmisakti number: ...

1.1 Katsemenetlus: ESC

CO: ... HC: ... NO_x: ... HC + NO_x: ... Tahked osakesed: ...

Heitgaasi suitsusus (Euroopa koormustest, ELR): ... (m⁻¹)

1.2. Katsemenetlus: WHSC katse (EURO VI)

CO: ... THC: ... NMHC: ... NO_x: ... THC + NO_x: ... NH₃: ...
Tahked osakesed (mass): ... Tahked osakesed (arv): ...

2.1. Katsemenetlus: ETC (vajaduse korral)

CO: ... NO_x: ... NMHC: ... THC: ... CH₄: ...
Tahked osakesed: ...

2.2. Katsemenetlus: WHTC (EURO VI)

CO: ... NO_x: ... NMHC: ... THC: ... CH₄: ... NH₃: ...
Tahked osakesed (mass): ... Tahked osakesed (arv): ...

48.1. Suitsususe korrigeeritud neeldumistegur: ... (m⁻¹)

Muu

52. Märkused (ⁿ): ...

LK 2

O₁- JA O₂-KATEGOORIA SÕIDUKID

(mittekomplektsed sõidukid)

Lk 2

Ehituse üldandmed

1. Telgede arv: ... ja rataste arv: ...
- 1.1. Topeltrastega telgede arv ja asukoht: ...

Peamised mõõtmed

4. Teljevahe (°): ... mm
- 4.1. Telgede vahekaugus: 1–2: ... mm 2–3: ... mm 3–4: ... mm
- 5.1. Suurim lubatud pikkus: ... mm
- 6.1. Suurim lubatud laius: ... mm
- 7.1. Suurim lubatud kõrgus: ... mm
10. Kaugus haakeseadise keskpunktist sõiduki tagumise otsani: ... mm
- 12.1. Suurim lubatud tagaülend: ... mm

Massid

14. Mittekomplektse sõidukorras sõiduki mass:kg
- 14.1. Selle massi jaotumine telgede vahel: 1. ... kg 2. ... kg 3. ... kg
- 14.2. Mittekomplektse sõiduki tegelik mass:kg
15. Komplekteeritud sõiduki vähim mass: ... kg
- 15.1. Selle massi jaotumine telgede vahel: 1. ... kg 2. ... kg 3. ... kg
16. Suurimad tehniliselt lubatud massid
- 16.1. Suurim tehniliselt lubatud täismass: ... kg
- 16.2. Igale teljele rakenduv tehniliselt lubatud mass: 1. ... kg 2. ... kg 3. ... kg jne
- 16.3. Igale teljerühmale rakenduv tehniliselt lubatud mass: 1. ... kg 2. ... kg 3. ... kg jne
- 19.1. Poolhaagise või kesktelghaagise haakepunktile rakenduv suurim tehniliselt lubatud staatiline mass: ... kg

Suurim kiirus

29. Suurim kiirus: ... km/h

Teljed ja vedrustus

- 30.1. Iga juhttelje rööbe: ... mm
- 30.2. Kõigi muude telgede rööpmed: ... mm
31. Ülestõstetava(te) telje/telgede asend: ...

- 32. Koormatava(te) telje/telgede asend: ...
- 34. Õhk- või muu samaväärse vedrustusega telg (teljed): jah/ei (¹)
- 35. Rehvi/velje kombinatsioon (^h): ...

Haakeseadis

- 44. Haakeseadise tüübikinnitusnumber või tüübikinnitusmärk (kui haakeseadis on paigaldatud): ...
- 45. Paigaldamiseks lubatud haakeseadiste tüübid või klassid: ...
- 45.1. Näitajate väärtused (¹): D: .../ V: .../ S: .../ U: ...

Muu

- 52. Märkused (ⁿ): ...

LK 2

O₃- JA O₄-KATEGOORIA SÕIDUKID

(mittekomplektsed sõidukid)

Lk 2

Ehituse üldandmed

1. Telgede arv: ... ja rataste arv: ...
- 1.1. Topeltratastega telgede arv ja asukoht: ...
2. Juhtteljed (arv ja asukoht): ...

Massid

14. Mittekomplektse sõidukorras sõiduki mass:kg
- 14.1. Selle massi jaotumine telgede vahel: 1. ... kg 2. ... kg 3. ... kg
- 14.2. Mittekomplektse sõiduki tegelik mass:kg
15. Komplekteeritud sõiduki vähim mass: ... kg
- 15.1. Selle massi jaotumine telgede vahel: 1. ... kg 2. ... kg 3. ... kg
16. Suurimad tehniliselt lubatud massid
- 16.1. Suurim tehniliselt lubatud täismass: ... kg
- 16.2. Igale teljele rakenduv tehniliselt lubatud mass: 1. ... kg 2. ... kg 3. ... kg jne
- 16.3. Igale teljerühmale rakenduv tehniliselt lubatud mass: 1. ... kg 2. ... kg 3. ... kg jne
17. Registreerimisel/kasutuses lubatud suurimad massid riigisisises/rahvusvahelises liikluses (¹) (°)
- 17.1. Registreerimisel/kasutuses lubatud suurim täismass: ... kg
- 17.2. Registreerimisel/kasutuses lubatud suurim igale teljele rakenduv täismass:
1. ... kg 2. ... kg 3. ... kg
- 17.3. Registreerimisel/kasutuses lubatud suurim igale teljerühmale rakenduv täismass:
1. ... kg 2. ... kg 3. ... kg
- 19.1. Poolhaagise või kesktelghaagise haakepunktile rakenduv suurim tehniliselt lubatud staatiline mass: ... kg

Suurim kiirus

29. Suurim kiirus: ... km/h

Teljed ja vedrustus

31. Ülestõstetava(te) telje/telgede asend: ...
32. Koormatava(te) telje/telgede asend: ...
34. Õhk- või muu samaväärse vedrustusega telg (teljed): jah/ei (¹)

35. Rehvi/velje kombinatsioon (^h): ...

Haakeseadis

44. Haakeseadise tüübikinnitusnumber või tüübikinnitusmärk (kui haakeseadis on paigaldatud): ...

45. Paigaldamiseks lubatud haakeseadiste tüübid või klassid: ...

45.1. Näitajate väärtused (¹): D: .../ V: .../ S: .../ U: ...

Muu

52. Märkused (^h): ...

Selgitavad märkused

- (^l) Mittevajalik maha tõmmata.
- (^a) Märkida tunnuskoode.
- (^b) Märkida, kas sõiduk sobib kasutamiseks parem- või vasakpoolses liikluses või nii parem- kui ka vasakpoolses liikluses.
- (^c) Märkida, kas paigaldatud kiirusmõõdikul on meetermõõdusüsteemi ühikud või nii meeter- kui ka inglise mõõdusüsteemi ühikud.
- (^d) See ei piira liikmesriigi õigust nõuda tehnilisi muudatusi, et sõidukit oleks võimalik registreerida muus kui ettenähtud liikmesriigis, kui liiklussüsteem on vastupidine.
- (^e) Kirjed 4 ja 4.1 täidetakse vastavalt teljevahe ja telgede vahekauguse määratlustele määruse (EL) nr 1230/2012 artikli 2 lõigetes 25 ja 26.
- (^g) Hübridelektrisõidukite puhul tuleb märkida mõlemad võimsused.
- (^h) Lisavarustuse saab lisada punkti 52 „Märkused” all.
- (ⁱ) Kasutada tuleb II lisa C osas kirjeldatud koode.
- (^j) Märkida ainult põhivärv(id) järgmiselt: valge, kollane, oranž, punane, lilla, sinine, roheline, hall, pruun või must.
- (^k) Välja arvatud istmed, mis on ette nähtud kasutamiseks ainult seisvas sõidukis, ning ratastoolikohtade arv.
M₃-kategooriasse kuuluvate busside korral arvatakse sõitjate arvu hulka meeskonnaliikmed.
- (^l) Lisage Euro standardi number ning tüübikinnitus kasutatud sätete tunnus.
- (^m) Korratakse erinevate kasutatavate kütustega. Sõidukeid, mis töötavad nii bensiini- kui ka gaaskütusel, aga mille bensiinisüsteem on paigaldatud kasutamiseks ainult avarii korral või käivitamisel, ja sõidukid, mille bensiinipaak ei mahuta rohkem kui 15 liitrit bensiini, loetakse ainult gaaskütusel töötavateks sõidukiteks.
- (^{m1}) Euro VI segakütuseliste mootorite ja sõidukite puhul korratakse vastavalt vajadusele.
- (^{m2}) Esitatakse vaid heitkogused, mida on hinnatud asjaomas(t)e õigusakti(de) kohaselt.
- (ⁿ) Kui sõiduk on varustatud sagedusala 24 GHz lähitoimeradariga vastavalt otsusele 2005/50/EÜ,³¹ peab tootja märkima: „Sagedusala 24 GHz lähitoimeradariga varustatud sõiduk”.
- (^o) Tootja võib täita need punktid kas rahvusvahelise või riigisisese liikluse või mõlema kohta.
Riigisisese liikluse korral märgitakse kirjes selle riigi kood, kus sõiduk kavatsetakse registreerida. Kood märgitakse kooskõlas standardiga ISO 3166-1:2006.
Rahvusvahelise liikluse korral märgitakse direktiivi number (nt „96/53/EÜ” nõukogu direktiivi 96/53/EÜ korral).
- (^p) Ökoinnovatsioonilahendused.
- (^{p1}) Ökoinnovatsioonilahendus(t)e üldkood koosneb järgmistest üksteisest tühikuga eraldatud elementidest:
— Tüübikinnitusasutuse kood vastavalt VII lisale;
— iga sõiduki puhul kasutatud ökoinnovatsioonilahenduse individuaalne kood, mis on esitatud komisjoni heakskiitmisotsuste kronoloogilises järjekorras.
— Näiteks kui Saksamaa tüübikinnitusasutuse sertifitseeritud sõiduki puhul on kasutatud kolme ökoinnovatsioonilahendust, mis on kronoloogiliselt kiidetud heaks kui 10, 15 ja 16, peaks üldkood olema: „e1 10 15 16”.)
- (^{p2}) Kõigist ökoinnovatsioonilahendustest johtuva CO₂ heite vähenemise summa.
- (^q) Määruse (EÜ) nr 715/2007 rakendusallas kuuluv N₁-kategooria komplekteeritud sõidukid.

³¹ Komisjoni otsus 2005/50/EÜ 24 GHz raadiosagedusala ajutise kasutuse ühtlustamise kohta seoses sõidukite lähitoimeradarseadmete kasutusega ühenduses (ELT L 21, 25.1.2005, lk 15).

—

X LISA

TOODANGU VASTAVUSE KONTROLLIMISE KORD

1. Eesmärgid

- 1.1. Toodangu vastavuse kontrollimise korra eesmärgiks on tagada, et iga toodetud sõiduk, süsteem, osa, eraldi seadmestik, osa või varustus vastab kinnitatud tüübile.
- 1.2. Toodangu vastavuse kontrollimise korra lahutamatuks osaks on kvaliteedijuhtimissüsteemide hindamine, mida nimetatakse punktis 2 alghindamiseks, ning tüübikinnitusobjekti kontroll ja toodangu kontroll, mida punktis 3 nimetatakse toodangu vastavuse tagamise meetmeteks.

2. Alghindamine

- 2.1. Tüübikinnitusasutus kontrollib enne tüübikinnituse andmist, kas tootja on rakendanud piisavad meetmed ja menetlused tagamaks, et sõidukeid, osi, süsteeme, eraldi seadmestikke või tarvikuid ja lisaseadmeid toodetakse vastavalt tüübikinnituse saamiseks esitatud tüübile.
- 2.2. Hindamise juhised sisalduvad harmoneeritud standardis EN ISO 19011:2011 – „Kvaliteedi- ja/või keskkonnanjuhtimissüsteemide auditeerimise juhised”.
- 2.3. Punkti 2.1 nõuete täitmise peab heaks kiitma tüübikinnitusasutus.

Tüübikinnitusasutus peab heaks kiitma alghindamise ja toodangu vastavuse tagamise korra vastavalt punktile 3, rakendades vajaduse korral ühte punktides 2.3.1–3.3.3 kirjeldatud meetmetest või nimetatud meetmete kombinatsiooni vastavalt vajadusele kas tervikuna või osaliselt.

- 2.3.1. Alghinnangu võib anda ja/või toodangu vastavuse tagamise meetmeid kontrollida ka tüübikinnitusasutus või tüübikinnitusasutuse poolt selleks määratud organ.

- 2.3.1.1. Alghindamise ulatuse määramisel võib tüübikinnitusasutus kasutada järgmist kättesaadavat teavet:

- a) kui tootjal on punktis 2.3.3 kirjeldatud sertifikaadiga sarnanev sertifikaat, mida kõnealuse löike alusel ei tunnustata;
- b) süsteemi, osa või eraldi seadmestiku tüübikinnituse korral kvaliteedisüsteemi hindamised, mille sõiduki tootja(d) on läbi viinud süsteemi, osa või eraldi seadmestiku tootja ruumides kooskõlas tööstusharu ühe või mitme spetsifikatsiooniga, mis vastavad standarditele EN ISO 9001:2008 või ISO/TS16949:2009;
- c) kas ühes liikmesriigis on ühe või mitme tootja tüübikinnitusi hiljuti tühistatud toodangu nõuetele vastavuse mitterahuldava kontrolli tõttu. Sellisel juhul ei piirdu tüübikinnitusasutuse alghindamine tootja kvaliteedijuhtimissüsteemi tõendi aktsepteerimisega, vaid tüübikinnitusasutus peab kontrollima, et on võetud kõik vajalikud meetmed, et tagada tõhus kontroll tootmises olevate sõidukite, osade, süsteemide või eraldi seadmestike vastavuse üle tüübikinnituse saanud tüübile.

2.3.2. Alghinnangu võib anda ja toodangu vastavuse tagamise meetmeid kontrollida mõne teise liikmesriigi tüübikinnitusasutus või tüübikinnitusasutuse poolt selleks määratud organ.

2.3.2.1. Teise liikmesriigi tüübikinnitusasutus koostab sel juhul vastavusavalduse, kus piiritletakse hinnangus hõlmatud valdkonnad ja tootmisüksused, mis tüübikinnitusasutuse hinnangul on seotud tüübikinnitusel oleva(te) too(de)tega ja mis omavad tähtsust seoses õigusaktidega, mille kohaselt nendele toodetele tüübikinnitus antakse.

2.3.2.2. Saades tüübikinnitust andva liikmesriigi tüübikinnitusasutuselt vastavusavalduse taotluse, saadab teise liikmesriigi tüübikinnitusasutus viivitamata vastavusavalduse või teatab tüübikinnitusasutusele, et tal ei ole võimalik niisugust avaldust väljastada.

2.3.2.3. Vastavusavaldus peab sisaldama vähemalt järgmist:

- a) Kontsern või ettevõtte (nt autotehas XYZ)
- b) Organisatsioon (nt piirkondlik osakond)
- c) Tehased/tootmisüksused (nt 1. mootritehas (riigis A), 2. sõidukitehas (riigis B))
- d) Sõidukite/osade valik (nt kõik M₁-kategooria mudelid)
- e) Hinnatavad valdkonnad (nt mootorite koostamine, kerede stantsimine ja koostamine, sõidukite koostamine)
- f) Kontrollitud dokumendid (nt ettevõtte ja tehaste kvaliteedikäsiraamat ja kvaliteedi tagamise kord)
- g) Hindamise kuupäev (nt Auditeerimise aeg pp/kk/aaaa kuni pp/kk/aaaa)
- h) Kavandatud kontrollkäik (nt kk/aaaa)

2.3.3. Tüübikinnitusasutus võib aktsepteerida punkti 2.3 alghinnangu nõuetele vastavana ka standardi EN ISO 9001:2008 või ISO/TS16949:2009 (sertifikaadi rakendusala hõlmab sellisel juhul tüübikinnituse saamiseks esitatud toodet/tooteid) või muu samaväärse standardi kohaseid tootja sertifikaate, tingimusel et kvaliteedijuhtimise süsteem hõlmab toodangu nõuetele vastavust ning et tootja tüübikinnitust ei ole punkti 2.3.1.1 alapunkti c kohaselt tühistatud. Tootja peab esitama sertifitseerimise kohta täpsed andmed ja teatama tüübikinnitusasutusele kõigist sertifitseerimise kehtivuse või kohaldamisalaga seotud muudatustest.

2.4. Sõiduki süsteemide, osade ja eraldi seadmestike tüübikinnituse eesmärgil tehtud alghindamisi ei ole sõiduki tüübikinnituse taotlemisel vaja korrata, vaid neid täiendatakse nende tootmisüksuste ja valdkondade hindamisega, mis on seotud terviksõiduki koostamisega ja mida varasemates hinnangutes ei käsitletud.

3. Toodangu vastavuse tagamise meetmed

3.1. Iga süsteem, osa, eraldi seadmestik, tarvik või lisaseade, millele on antud tüübikinnitus muudetud 1958. aasta kokkuleppele lisatud UNECE eeskirjaa ja käesoleva määruse alusel, peab olema valmistatud selliselt, et see vastaks

kinnitatud tüübile, täites käesolevas lisas, nimetatud UNECE eeskirjas ja käesolevas määruses esitatud nõuded.

- 3.2. Tüübikinnitusasutus peab enne käesolevale määrusele ja muudetud 1958. aasta kokkuleppele lisatud UNECE eeskirjale vastava tüübikinnituse andmist veenduma, et on olemas adekvaatne hindamiskord ja dokumenteeritud kontrollimiskavad, mis tuleb iga tüübikinnituse korral tootjaga kooskõlastada, et teha kindlaks määratud ajavahemike järel katsed või nendega seonduvad kontrollimised, sh vajaduse korral käesolevas määruses ja nimetatud UNECE eeskirjas ette nähtud katsed, mis on vajalikud, et tõendada jätkuvat vastavust kinnitatud tüübile.
- 3.3. Tüübikinnituse omanik peab eelkõige
 - 3.3.1. tagama, et on olemas tõhus toodangu (sõidukite, süsteemide, osade, eraldi seadmestike, tarvikute või lisaseadmete) vastavuse kontrollimise kord ja et seda rakendatakse;
 - 3.3.2. omama juurdepääsu katseseadmetele või muudele asjakohastele seadmetele, mis on vajalikud igale kinnitatud tüübile vastavuse kontrollimiseks;
 - 3.3.3. tagama katse- või kontrollitulemuste registreerimise ja lisatud dokumentide kättesaadavuse kuni kümneaastase perioodi vältel, mis määratakse täpsemalt kindlaks kokkuleppel tüübikinnitusasutusega;
 - 3.3.4. analüüsima iga liiki katse või kontrollimise tulemusi, et kontrollida tooteandmeid ning tagada nende stabiilsus, võttes arvesse tööstustoodangu korral lubatud kõikumisi;
 - 3.3.5. tagama, et iga tootetüübi puhul tehakse vähemalt käesolevas määruses ettenähtud katsed ning IV lisas loetletud asjaomastes õigusaktides ettenähtud katsed;
 - 3.3.6. tagama, et kui kõnealust liiki katse käigus ilmneb mis tahes näidise või katseeksemplari mittevastavus nõuetele, valitakse uued näidised ja katset korratakse. Tuleb võtta kõik vajalikud meetmed, et taastada tootmisprotsess, mis tagab vastavuse kinnitatud tüübile.
- 3.4. Järkjärgulise, sega- või mitmeastmelise tüübikinnituse korral võib terviksõiduki tüübikinnitust andev tüübikinnitusasutus nõuda mis tahes asjaomase süsteemi, osa või eraldi seadmestiku tüübikinnituse andnud tüübikinnitusasutuselt konkreetseid andmeid seoses käesolevas lisas kehtestatud nõuetega toodangu nõuetele vastavuse kohta.
- 3.5. Terviksõiduki tüübikinnitust andev tüübikinnitusasutus, kes ei jää punktis 3.4 osutatud aruandlusega rahule ning on teatanud sellest kirjalikult asjaomasele tootjale ja süsteemi, osa või eraldi seadmestiku tüübikinnituse andnud tüübikinnitusasutusele, nõuab täiendavate toodangu nõuetele vastavuse auditite või kontrollide tegemist vastavate süsteemide, osade või eraldi seadmestike tootja(te) ruumides. Nende täiendavate toodangu nõuetele vastavuse auditite või kontrollide tulemused tehakse asjaomasele tüübikinnitusasutusele viivitamata kättesaadavaks.
- 3.6. Kui kohaldatakse punkte 3.4 ja 3.5 ning terviksõiduki tüübikinnitust andev tüübikinnitusasutus ei ole täiendavate auditite või kontrollide tulemustega rahul, tagab tootja, et toodangu nõuetele vastavus taastatakse esimesel võimalusel ning asjaomast tüübikinnitusasutust ja süsteemi, osa või eraldi seadmestiku tüübikinnitust andvat tüübikinnitusasutust rahuldaval viisil.

4. Jätkuva vastavustõendamise meetmed

- 4.1. Tüübikinnituse andnud asutus võib igal ajal kontrollida igas tootmisüksuses rakendatavaid nõuetele vastavuse kontrollimise meetodeid, kasutades selleks korralisi auditeid. Selleks peab tootja võimaldama kõnealusele asutusele juurdepääsu tootmise, kontrolli, katsetamise, ladustamise ja turustamisega seotud tegevuskohtadele ning esitama kogu kvaliteedijuhtimissüsteemi dokumentatsiooni ja aruannetega seotud vajaliku teabe.
 - 4.1.1. Selliste korraliste auditite abil teostatakse tavaliselt käesoleva lisa punktides 1 ja 2 (alghindamine ja toodangu vastavuse tagamise kord) sätestatud menetluste jätkuva toimivuse seiret.
 - 4.1.1.1. Tehniliste teenistuste (kvalifitseeritud või tunnustatud vastavalt punkti 2.3.3 nõuetele) sooritatud järelevalvetoimingud tuleb alghinnangu menetluste suhtes lugeda punkti 4.1.1 nõuede vastavaks.
 - 4.1.1.2. Tüübikinnitusasutus teostab kontrole (muid kui punktis 4.1.1.1 nimetatud) nii sageli, et see võimaldab tagada punktide 1 ja 2 kohaselt rakendatavate kontrollimenetluste läbivaatamise ajavahemike järel, mis põhinevad riskihindamismeetodil, mis vastab rahvusvahelisele standardile ISO 31000:2009, „Riskijuhtimine – Põhimõtted ja juhised”, ja sellised kontrollid peavad igal juhul toimuma vähemalt iga kolme aasta järel. Selle meetodi puhul võetakse eelkõige arvesse mis tahes mittevastavust, mida teised liikmesriigid on esile tõstnud seoses artikli 54 lõikega 1.
 - 4.2. Iga läbivaatamise ajal tuleb kontrollijale kättesaadavaks teha katsete või kontrollide aruanded ja tootmisaruanded, eriti käesoleva lisa punktis 2.2 nõutud katsete ja kontrollide aruanded.
 - 4.3. Ülevaataja võib võtta juhusliku valiku alusel näidiseid katsetamiseks tootja laboratooriumis või tehnilise teenistuse ruumides. Sellisel juhul korraldatakse ainult füüsiline katse. Minimaalse näidiste arvu võib kindlaks määrata vastavalt tootja enda tehtud kontrolli tulemustele.
 - 4.4. Kui kontrollija leiab, et kontrollimise tase on ebarahuldav või kui on vaja kontrollida punkti 4.2 alusel tehtud katsete kehtivust, valib ta välja näidised, mis saadetakse tehnilisele teenistusele füüsiliste katsete tegemiseks kooskõlas toodangu nõuetele vastavuse nõuetega, mis on sätestatud IV lisas loetletud õigusaktides.
 - 4.5. Kui selliste kontrollimiste või seireandmete läbivaatamise ajal saadakse ebarahuldavaid tulemusi, peab tüübikinnitusasutus võtma kõik vajalikud meetmed selleks, et toodangu nõuetele vastavus võimalikult kiireks taastatakse.
 - 4.6. Kui käesoleva määruse kohaselt nõutakse vastavust UNECE eeskirja sätetele, võib tootja omal valikul järgida käesoleva lisa sätteid, mis on võrdväärseks alternatiiviks vastava UNECE eeskirja toodangu vastavust käsitlevatele nõuetele. Kui aga kohaldatakse punkte 4.4 või 4.5, tuleb kõiki UNECE eeskirjades toodangu vastavusele esitatud üksiknõudeid täita tüübikinnitusasutust rahuldaval viisil seni, kuni tüübikinnitusasutus otsustab, et vastavus nõuetele on taastatud.

XI LISA

OLULISTE SÜSTEEMIDE NÕUETEKOHAST TOIMIMIST TÕSISELT OHUSTADA VÕIVATE TARVIKUTE VÕI LISASEADMETE TURULELASKMISE JA KASUTUSELEVÕTMISE LOA NÄIDISVORM JA NUMERATSIOONISÜSTEEM

1. Üldnõuded

- 1.1. Selliste tarvikute või lisaseadmete turulelaskmiseks, mis võivad kujutada endast tõsist ohtu sõiduki turvalisuse või keskkonnatoime seisukohalt oluliste süsteemide nõuetekohasele toimimisele, on vaja luba, mis väljastatakse määruse (EL) nr xxx/201X artikli 55 lõike 1 kohaselt.
- 1.2. Luba antakse tunnistuse vormis, mille näidis on esitatud käesoleva lisa liites ja mis nummerdatakse punkti 2 sätete kohaselt.
- 1.3. Punktis 1.2 osutatud tunnistus sisaldab nõudeid ehitus- ja kasutusohutuse, keskkonnakaitse ning vajaduse korral ka katsestandardite kohta. Need nõuded võib kehtestada määruse (EL) nr XXX/201X IV lisa loetletud õigusaktide alusel, need võib koostada asjassepuutuva ohutus-, keskkonna- ja katsetamistehnoloogia põhjal või, kui see on kohane viis nõutud ohutus- või keskkonnaeesmärkide saavutamiseks, võivad need sisaldada osade või seadmete võrdlust originaalsõiduki või vastavalt vajadusele selle mis tahes osa keskkonna- või ohutusnäitajatega.
- 1.4. Käesolevat lisa ei kohaldata osa või lisaseadme suhtes enne, kui see on kantud XIII lisa sätestatud loetelusse. Iga XIII lisa kirje või kirjete rühma jaoks kehtestatakse mõistlik üleminekuperiood, et võimaldada osa või lisaseadme tootjal taotleda ja saada luba. Samal ajal võib kehtestada, kui see on asjakohane, kuupäeva, alates millest osad ja lisaseadmed, mis on ette nähtud enne määratud kuupäeva tüübikinnituse saanud sõidukite jaoks, käesoleva artikli kohaldamisalast välja jäetakse.

2. Numeratsioonisüsteem

- 2.1. Oluliste süsteemide nõuetekohast toimimist tõsiselt ohustavate tarvikute või lisaseadmete turulelaskmise või kasutuselevõtmise loa number koosneb viiest osast, mida on kirjeldatud punktides 2.1.1–2.1.5. Osad eraldatakse tärniga (*).
 - 2.1.1. 1. osa: väiketäht „e”, millele järgneb tunnistuse andnud liikmesriigi tunnusnumber (esitatud VII lisa liites).
 - 2.1.2. 2. osa: Määruse (EL) nr XXX/201X number: Märkida tuleb „XXX/201X”.
 - 2.1.3. 3. osa: tarviku või lisavarustuse tunnus XIII lisa loetelu alusel.
 - Sõiduki ehituse turvalisust ja/või kasutusohutust oluliselt mõjutavate tarvikute või lisaseadmete puhul tähendab see sümbolit „I”, millele järgneb kaldkriips „/” ja vastava kirje number XIII lisa punktist I. Kirje number on kolmekohaline ja algab numbrist „001”.
 - Sõiduki keskkonnatoimet oluliselt mõjutavate tarvikute või lisaseadmete puhul tähendab see sümbolit „II”, millele järgneb kaldkriips „/” ja vastava kirje number XIII lisa punktist II. Kirje number on kolmekohaline ja algab numbrist „001”.
 - 2.1.4. 4. osa: tunnistuse järjenumber.

- Järjenumber (vajaduse korral on esimesteks numbrites nullid), mis tähistab loa numbrit. Järjenumber on kolmekohaline ja algab numbrist „001”.

2.1.5. 5. osa: loa laienduse numbrit tähistav järjenumber.

- Kahekohaline järjenumber (vajaduse korral on esimeseks numbriks null), mis algab iga välja antud loa numbri puhul numbritest „00”.

2.2. Tunnistuse numeratsiooni vorming (selgituseks, fiktiivsete järjenumbritega).

Näide: sõidukisse integreeritud tarvikutele või lisaseadmetele määruse (EL) nr XXX/201X kohaselt Bulgaarias välja antud tunnistuse number:

- e34*XXX/201X*II/002*148*00
 - e34 = Bulgaaria (1. osa)
 - XXX/201X = määrus (EL) XXX/201X (2. osa)
 - II/002 = punkt 002 nende tarvikute või lisaseadmete loetelus, millel on märkimisväärne mõju sõiduki keskkonnatoimele (3. osa)
 - 148 = tunnistuse järjenumber (4. osa)
 - 00 = laienduse taseme number (5. osa)

Määruse (EL) nr XXX/201X kohaselt tüübikinnituse saanud sõidukisse integreeritud tarvikutele või lisaseadmetele Austrias välja antud ja üks kord laiendatud loa numbri näidis:

- e12*168/2013*I/034*225*01
 - e12 = Austria (1. osa)
 - XXX/201X = määrus (EL) XXX/201X (2. osa)
 - I/034 = punkt 034 nende tarvikute või lisaseadmete loetelus, millel on märkimisväärne mõju sõiduki konstruktsiooni turvalisusele ja/või kasutusohutusele (3. osa)
 - 225 = tunnistuse järjenumber (4. osa)
 - 01 = laienduse taseme number (5. osa)

Liide

ELi LOATUNNISTUSE NÄIDIS

NÄIDIS

Suurim formaat: A4 (210 × 297 mm)

ELi LOATUNNISTUS

Tüübikinnitusasutuse pitser

Teatis, mis käsitleb:	}	sõiduki turvalisuse või keskkonnamõju seisukohast oluliste süsteemide nõuetekohast toimimist tõsiselt ohustada võivate tarvikute või lisaseadmete turulelaskmiseks
— loatunnistuse andmist ⁽¹⁾		
— loatunnistuse laiendamist ⁽¹⁾		
— loatunnistuse andmata jätmist ⁽¹⁾		
— loatunnistuse tühistamist ⁽¹⁾		

I JAGU

Tarviku/lisavarustuse liik:

Tarvikute/lisaseadmete ⁽¹⁾ numbrid:

ELi loatunnistuse number:

Laiendamise põhjus:

Tootja nimi ja aadress:

Tootja tehase (-tehaste) nimi/nimed ja aadress(id):

Tootja esindaja (olemasolu korral) nimi ja aadress:

II JAGU

Osa/lisaseade ⁽¹⁾ on spetsiaalselt ette nähtud paigaldamiseks järgmis(t)ele sõiduki(te)le:

Mark (tootja kaubanimi):

Tüüp (tüübid) ⁽²⁾:

Variant (variandid) ⁽²⁾:

Versioon(id) ⁽²⁾:

III JAGU

Nõuded:

a) sõiduki konstruktsiooni turvalisus ⁽¹⁾:
.....

b) sõiduki kasutusohutus ⁽¹⁾:

c) sõiduki keskkonnakaitse ⁽¹⁾:

d) katsestandardid ⁽¹⁾:

IV JAGU

Nõuded põhinevad alljärgneval:

a) Komisjoni delegeeritud määruse (EL) nr .../... lisa(d) ⁽³⁾ (ja komisjoni delegeeritud määruse (EL) nr .../... ⁽¹⁾ ... lisa(d)), ⁽³⁾ mida on viimati muudetud (komisjoni delegeeritud) ⁽¹⁾ määrusega (EL) nr .../... ⁽¹⁾ ⁽⁴⁾

b) osa/lisaseadme ⁽¹⁾ võrdlemine originaalsõiduki / originaalsõiduki osade ⁽¹⁾ ohutusosalaste tulemusnäitajatega / keskkonnamõju näitajatega ⁽¹⁾ (selgitada) ⁽¹⁾
.....
.....

V JAGU

Katsete eest vastutav tehniline teenistus:

Katsearuande kuupäev:

Katsearuande number:

VI JAGU

Tarvik/lisaseade ⁽¹⁾ ei halvenda / halvendab ⁽¹⁾ nende süsteemide toimimist, mis on sõiduki turvalisuse või keskkonnamõju seisukohalt olulised.

Luba on antud / pikendatud / andmata jäetud / tühistatud ⁽¹⁾

Koht:

Kuupäev:

Nimi ja allkiri (või direktiivi 1999/93/EL kohase „täiustatud elektroonilise allkirja” visuaalne kujutis, sh kontrollimiseks vajalikud andmed):

Lisad:

Katsearuanne

Selgitavad märkused

(Neid selgitavaid märkusi ei lisata sertifikaadile.)

- (¹) Mittevajalik maha tõmmata.
 - (²) Märkida sõidukitüüp, variant ja versioon vastavalt II lisas kehtestatud liigitamiskriteeriumidele.
 - (³) Komisjoni delegeeritud määruse asjakohase lisa number rooma numbritega või komisjoni sama delegeeritud määruse mitme asjakohase lisa numbrid rooma numbritega.
 - (⁴) Märkida kõige viimane muudatus komisjoni delegeeritud määruses, mis vastab ELi tüübikinnituse suhtes kohaldatud muudatusele.
-

XII LISA

VÄIKESEERIAE PIIRARVUD

1. Ühe aasta jooksul liidus registreeritavate, müüdavate või kasutusele võetavate ühte tüüpi kuuluvate sõidukite arv ei tohi artikli 39 kohaselt ületada järgmises tabelis asjaomase sõidukikategooria jaoks sätestatud piirarvu:

Kategooria	Ühikud
M ₁	1 000
M ₂ , M ₃	0
N ₁	1000
N ₂ , N ₃	0
O ₁ , O ₂	0
O ₃ , O ₄	0

2. Ühe aasta jooksul liikmesriigis registreeritavate, müüdavate või kasutusele võetavate ühte tüüpi kuuluvate sõidukite arvu määrab kindlaks asjaomane liikmesriik, kuid see ei tohi artikli 40 kohaselt ületada järgmises tabelis asjaomase sõidukikategooria jaoks sätestatud piirarvu:

Kategooria	Ühikud
M ₁	100
M ₂ , M ₃	250
N ₁	500 kuni 31. oktoobrini 2016 250 alates 1. novembrist 2016
N ₂ , N ₃	250
O ₁ , O ₂	500
O ₃ , O ₄	250

3. Ühe aasta jooksul liikmesriigis registreeritavate, müüdavate või kasutusele võetavate ühte tüüpi kuuluvate sõidukite arvu määrab kindlaks asjaomane liikmesriik, kuid see ei tohi artikli määruse (EL) nr 1230/2012 artikli 6 lõike 2 kohaselt ületada järgmises tabelis asjaomase sõidukikategooria jaoks sätestatud piirarvu:

Kategooria	Ühikud
M ₂ , M ₃	1 000
N ₂ , N ₃	1 200
O ₃ , O ₄	2 000

XIII LISA

SÕIDUKI TURVALISUSE VÕI KESKKONNAMÕJU SEISUKOHALT OLULISTE SÜSTEEMIDE NÕUETEKOHAST TOIMIMIST MÄRKIMISVÄÄRSELT OHUSTADA VÕIVATE TARVIKUTE JA LISASEADMETE LOETELU, NENDE TARVIKUTE JA LISASEADMETE TÕHUSUSNÕUDED, NÕUETEKOHASED KATSEMENETLUSED NING MÄRGISTUS- JA PAKENDAMISNÕUDED

I. Sõiduki turvalisust märkimisväärselt mõjutavad tarvikud või lisaseadmed

Detail nr	Osa kirjeldus	Toimivusnõue	Katsemenetlus	Märgistusnõue	Pakendamisnõuded
1	[...]				
2					
3					

II. Sõiduki keskkonnatoimet märkimisväärselt mõjutavad tarvikud või lisaseadmed

Detail nr	Osa kirjeldus	Toimivusnõue	Katsemenetlus	Märgistusnõue	Pakendamisnõuded
1	[...]				
2					
3					

XIV LISA

LOETELU ELi TÜÜBIKINNITUSTEST, MIS ON ASJAOMASTE ÕIGUSAKTIDE ALUSEL ANTUD, ANDMATA JÄETUD VÕI TÜHISTATUD

Tüübikinnitusasutuse pitser

Loetelu number:

Ajavahemikul alates: ... kuni ...

Kõikide eespool nimetatud perioodil antud, laiendatud, andmata jäetud või tühistatud ELi tüübikinnituste kohta esitatakse järgmised andmed:

Tootja:

ELi tüübikinnitusnumber:

Laiendamise põhjus (vajaduse korral):

Mark:

Tüüp:

Väljaandmise kuupäev:

Esmase väljaandmise kuupäev (laiendamise korral):

Keeldumise põhjus (vajaduse korral):

Tühistamise põhjus (vajaduse korral):

XV LISA

ÕIGUSAKTID, MILLE PUHUL VÕIB TEHNILISEKS TEENISTUSEKS MÄÄRATA TOOTJA

1. Eesmärgid ja reguleerimisala

- 1.1. Käesolevas lisas kehtestatakse loetelu õigusaktidest, mille puhul võib kooskõlas artikli 76 lõikega 1 määrata tehniliseks teenistuseks tootja.
- 1.2. Samuti sisaldab see asjakohaseid sätteid tootja määramise kohta tehniliseks teenistuseks, mida tuleb kohaldada tüübikinnituse andmisel IV lisa I osaga hõlmatud sõidukitele, osadele ja eraldi seadmestikele.
- 1.3. Siiski ei kohaldata seda lisa nende tootjate suhtes, kes taotlevad ELi tüübikinnitust väikeseeria sõidukitele, nagu on osutatud artiklis 39.

2. Tootja määramine tehniliseks teenistuseks

- 2.1. Tehniliseks teenistuseks määratud tootja on tootja, kelle tüübikinnitusasutus on määranud selle asutuse nimel tüübikinnituskatseid tegevaks katselaboratooriumiks.

Väljend „katseid tegema” ei ole piiratud töötulemuste mõõtmisega, vaid hõlmab ka katsetulemuste registreerimist ning aruande, sealhulgas asjakohaste järelduste esitamist tüübikinnitusasutusele.

See hõlmab ka sellistele sätetele vastavuse kontrollimist, mis ei eelda mõõtmisi. Näiteks võib tuua toote konstruktsiooni õigusaktidele vastavuse hindamise.

3. Õigusaktide ja piirangute loetelu

	Teema	Õigusakti viide
4 A	Tagumise registreerimismärgi paigaldus- ja kinnituskohad	Määrus (EÜ) nr 661/2009 Määrus (EL) nr 1003/2010
7 A	Helisignaalseadmed ja signaalseadised	Määrus (EÜ) nr 661/2009 UNECE eeskiri nr 28
10 A	Elektromagnetiline ühilduvus	Määrus (EÜ) nr 661/2009 UNECE eeskiri nr 10
18 A	Tootja andmesilt ja tehasetähis	Määrus (EÜ) nr 661/2009 Määrus (EL) nr 19/2011
20 A	Valgustus- ja valgussignaalseadmete paigaldamine sõidukitele	Määrus (EÜ) nr 661/2009 UNECE eeskiri nr 48

27 A	Pukseerimisseade	Määrus (EÜ) nr 661/2009 Määrus (EL) nr 1005/2010 ³²
33 A	Käsijuhtseadiste, märgutulede ja näidikute paigutus ja tähistus	Määrus (EÜ) nr 661/2009 UNECE eeskiri nr 121
34 A	Tuuleklaasilt jäite ja niiskuse eemaldamise seadmed	Määrus (EÜ) nr 661/2009 Määrus (EL) nr 672/2010
35 A	Tuuleklaasi puhasti- ja pesurisüsteemid	Määrus (EÜ) nr 661/2009 Määrus (EL) nr 1008/2010
36 A	Küttesüsteemid	Määrus (EÜ) nr 661/2009 UNECE eeskiri nr 122 Välja arvatud 8. lisa esitatud sätted veeldatud naftagaasi leeksoojendite ja veeldatud naftagaasi küttesüsteemide kohta
37 A	Porikaitsmed	Määrus (EÜ) nr 661/2009 Määrus (EL) nr 1009/2010
44 A	Massid ja mõõtmed	Määrus (EÜ) nr 661/2009 Määrus (EL) nr 1230/2012
45 A	Ohutud klaaspinnamaterjalid ja nende paigaldamine sõidukitele	Määrus (EÜ) nr 661/2009 UNECE eeskiri nr 43 Piiratud 21. lisa sätetega
46	Rehvid	Direktiiv 92/23/EMÜ
46 A	Rehvide paigaldamine	Määrus (EÜ) nr 661/2009 Määrus (EL) nr 458/2011
48 A	Massid ja mõõtmed	Määrus (EÜ) nr 661/2009 Määrus (EL) nr 1230/2012
49A	Tarbesõidukite kabiini tagapaneelist eespool asuvad eenduvad osad	Määrus (EÜ) nr 661/2009 UNECE eeskiri nr 61
50 A	Autorongi mehaaniliste haakeseadiste osad	Määrus (EÜ) nr 661/2009

³² Komisjoni määrus (EL) nr 1005/2010, 8. november 2010, mis käsitleb mootorsõidukite pukseerimisseadiste tüübikinnituse nõudeid ning millega rakendatakse Euroopa Parlamendi ja nõukogu määrust (EÜ) nr 661/2009, mis käsitleb mootorsõidukite, nende haagiste ning nende jaoks ette nähtud süsteemide, osade ja eraldi seadmestike üldise ohutusega seotud tüübikinnituse nõudeid (ELT L 291, 9.11.2010, lk 36).

		UNECE eeskiri nr 55 Piiratud 5. lisa (kuni ja kaasa arvatud punkt 8) ja 7. lisa sätetega
61	Kliimaseade	Direktiiv 2006/40/EÜ

Tootja määramine tehniliseks teenistuseks ja alltöövõtt

1. Üldosa

1.1. Tootja määramine tehniliseks teenistuseks ja sellest teavitamine toimub kooskõlas artiklitega 72–86 ning igasugune alltöövõtt toimub käesoleva liite sätete kohaselt.

2. Allhanked

2.1. Artikli 75 lõike 1 kohaselt võib tehniline teenistus määrata enda nimel katseid tegema alltöövõtja.

2.2. Käesolevas liites kasutatakse järgmist mõistet:

– „Alltöövõtja” – tehnilise teenistuse tütarettevõtja, kellele see tehniline teenistus on oma organisatsiooni raames usaldanud katsete tegemise, või kolmas isik, kellega tehniline teenistus on katsete tegemiseks lepingu sõlminud.

2.3. Alltöövõtja poole pöördumine ei vabasta tehnilist teenistust kohustusest järgida artiklite 72, 74, 84 ja 85 sätteid, eelkõige neid, mis käsitlevad tehniliste teenistuste oskusi ja vastavust standardile EN ISO/IEC 17025:2005.

2.4. XV lisa punkti 2 kohaldatakse alltöövõtja suhtes.

3. Katsearuanne

Katsearuanne koostatakse kooskõlas määruse (EL) nr XXX/201X V lisa 3. liites esitatud üldiste nõuetega.

XVI LISA

VIRTUAALSETE KATSEMEETODITE KASUTAMISE TINGIMUSED TOOTJALE VÕI TEHNILISELE TEENISTUSELE

1. Eesmärgid ja reguleerimisala

Käesolevas lisas esitatakse virtuaalseid katsemeetodeid käsitlevad sätted kooskõlas artikli 28 lõikega 4.

2. Õigusaktide loetelu

	Teema	Õigusakti viide
3 B	Tagumised allasõidutõkked ja nende paigaldamine; tagumised allasõidutõkked	Määrus (EÜ) nr 661/2009 UNECE eeskiri nr 58
6 A	Sõidukisse pääs ja sõiduki manööverdamisvõime	Määrus (EÜ) nr 661/2009 Määrus (EL) nr 130/2012
6 B	Uksesulgurid ja uksekinnitusdetailid	Määrus (EÜ) nr 661/2009 UNECE eeskiri nr 11
8 A	Kaudse nähtavuse seadmed ja nende paigaldamine	Määrus (EÜ) nr 661/2009 UNECE eeskiri nr 46
12 A	Sisustus	Määrus (EÜ) nr 661/2009 UNECE eeskiri nr 21
16 A	Väljaulatuvad osad	Määrus (EÜ) nr 661/2009 UNECE eeskiri nr 26
20 A	Valgustus- ja valgussignaalseadmete paigaldamine sõidukitele	Määrus (EÜ) nr 661/2009 UNECE eeskiri nr 48
27 A	Pukseerimisseade	Määrus (EÜ) nr 661/2009 Määrus (EL) nr 1005/2010

32 A	Eesmine vaateväli	Määrus (EÜ) nr 661/2009 UNECE eeskiri nr 125
35 A	Tuuleklaasi puhasti- ja pesurisüsteemid	Määrus (EÜ) nr 661/2009 Määrus (EL) nr 1008/2010
37 A	Porikaitsmed	Määrus (EÜ) nr 661/2009 Määrus (EL) nr 1009/2010
42 A	Kaubaveokite külgmised allasõidutõkked	Määrus (EÜ) nr 661/2009 UNECE eeskiri nr 73
48 A	Massid ja mõõtmised	Määrus (EÜ) nr 661/2009 Määrus (EL) nr 1230/2012
49A	Tarbesõidukite kabiini tagapaneelist eespool asuvad eenduvad osad	Määrus (EÜ) nr 661/2009 UNECE eeskiri nr 61
50 A	Autorongi mehaaniliste haakeseadiste osad	Määrus (EÜ) nr 661/2009 UNECE eeskiri nr 55
50 B	Suletud haakeseadis; tüübikinnitusega suletud haakeseadise paigaldamine	Määrus (EÜ) nr 661/2009 UNECE eeskiri nr 102
52 A	M ₂ - ja M ₃ -kategooria sõidukid	Määrus (EÜ) nr 661/2009 UNECE eeskiri nr 107
52 B	Suurte reisijateveosõidukite pealisehitise tugevus	Määrus (EÜ) nr 661/2009 UNECE eeskiri nr 66
57 A	Eesmised allasõidutõkked ja nende paigaldamine; eesmised allasõidutõkked	Määrus (EÜ) nr 661/2009 UNECE eeskiri nr 93

Virtuaalsete katsemeetodite kasutamise üldtingimused

1. Virtuaalse katse struktuur

Virtuaalsete katsete kirjeldamisel ja tegemisel peab lähtuma järgmisest põhistruktuurist:

- a) eesmärk,
- b) struktuuri mudel;
- c) piirtingimused;
- d) eeldatav koormus;
- e) arvutused,
- f) hinnang,
- g) dokumentatsioon.

2. Arvutisimulatsiooni ja arvutuste alused

2.1. Matemaatiline mudel

Matemaatilise mudeli esitab tootja. See kajastab katsetatava sõiduki, süsteemi, osa või eraldi seadmestiku konstruktsiooni keerukust koos asjaomase õigusakti nõuetega ja selle piirtingimustega.

Samad sätted on kohaldatavad osade või eraldi seadmestike katsetamise korral sõidukist eraldi.

2.2. Matemaatilise mudeli valideerimise menetlus

Matemaatiline mudel tuleb valideerida võrdluses tegelike katsetingimustega.

Selleks tuleb teha füüsiline katse, et võrrelda matemaatilist mudelit kasutades saadud tulemusi füüsilise katse tulemustega. Katsetulemuste võrreldavust tuleb tõestada. Tootja või tehniline teenistus koostab valideerimisaruande ja esitab selle tüübikinnitusasutusele.

Kõigist matemaatilises mudelis või tarkvaras tehtud muudatustest, mis võivad valideerimisaruande kehtetuks muuta, tuleb teatada tüübikinnitusasutusele, kes võib nõuda uue valideerimise tegemist.

Valideerimismenetluse skeem on esitatud 3. liites.

2.3. Dokumentatsioon

Tootja teeb tehnilisele teenistusele kättesaadavaks ja dokumenteerib simulatsiooniks ja arvutusteks kasutatavad andmed ning lisavahendid.

3. Vahendid ja tugi

Tehnilise teenistuse taotlusel esitab tootja vajalikud vahendid virtuaalsete katsete tegemiseks, sealhulgas asjakohase tarkvara, või võimaldab neile juurdepääsu.

Lisaks pakub tootja tehnilisele teenistusele asjakohast tuge.

Tehnilisele teenistusele juurdepääsu ja toe võimaldamine ei vabasta tehnilist teenistust kohustustest seoses personali oskuste, litsentsitasude maksmise ja konfidentsiaalsusnõudega.

2. liide

Virtuaalsete katsemeetodite kasutamise eritingimused

1. **Õigusaktide loetelu**

	Õigusakti viide	Lisa ja punktid	Eritingimused
3 B	Määrus (EÜ) nr 661/2009 UNECE eeskiri nr 58	UNECE eeskirja nr 58 punktid 2.3, 7.3 ja 25.6.	Mõõtmed ja jõule vastupidavus.
6 A	Määrus (EÜ) nr 661/2009 Määrus (EL) nr 130/2012	Määruse (EL) nr 130/2012 II lisa I ja II osa.	Astmete, astmelaudade ja käepidemete mõõtmed.
6 B	Määrus (EÜ) nr 661/2009 UNECE eeskiri nr 11	UNECE eeskirja nr 11 3. lisa. UNECE eeskirja nr 11 4. lisa punkt 2.1. UNECE eeskirja nr 11 5. lisa.	Tõmbetugevuse katsete ja sulgurite kiirendustakistus.
8 A	Määrus (EÜ) nr 661/2009 UNECE eeskiri nr 46	UNECE eeskirja nr 46 punkt 15.2.4.	Tahavaatepeegli ettenähtud vaateväljad.
12 A	Määrus (EÜ) nr 661/2009 UNECE eeskiri nr 21	a) UNECE eeskirja nr 21 punkt 5–5.7. b) UNECE eeskirja nr 21 punkt 2.3.	a) Kõigi kumerusraadiuste ja väljaulatuvate osade mõõtmine, välja arvatud nõuded, kus tuleb sätetele vastavuse kontrollimiseks rakendada jõudu. b) Peaga kokkupõrke tsooni kindlaksmääramine.
16 A	Määrus (EÜ) nr 661/2009 UNECE eeskiri nr 26	UNECE eeskirja nr 26 punkt 5.2.4. Kõik sätted UNECE eeskirja nr 26 punktides 5 (Üldnõuded) ja 6 (Erinõuded).	Kõigi kumerusraadiuste ja väljaulatuvate osade mõõtmine, välja arvatud nõuded, kus tuleb sätetele vastavuse kontrollimiseks rakendada jõudu.
20A.	Määrus (EÜ) nr 661/2009 UNECE eeskiri nr 48	Punkt 6 (Erinõuded) ning UNECE eeskirja nr 48 4., 5. ja 6. lisa	Punktis 6.22.9.2.2 ettenähtud katsesõit sooritatakse reaalse sõidukiga.
27 A	Määrus (EÜ) nr 661/2009 Määrus (EL) nr 1005/2010	Määruse (EL) nr 1005/2010 II lisa punkt 1.2.	Staatiline tõmbe- ja survejõud.
32 A	Määrus (EÜ) nr 661/2009 UNECE eeskiri nr 125	UNECE eeskirja nr 125 punkt 5	Takistused ja vaateväli.

		(Spetsifikatsioonid).	
35 A	Määrus (EÜ) nr 661/2009 Määrus (EL) nr 1008/2010	Määruse (EL) nr 1008/2010 III lisa punktid 1.1.2 ja 1.1.3.	Üksnes puhastatava ala määramine.
37 A	Määrus (EÜ) nr 661/2009 Määrus (EL) nr 1009/2010	Määruse (EL) nr 1009/2010 II lisa punkt 2.	Mõõtmisnõuete vastavustõendamine.
42 A	Määrus (EÜ) nr 661/2009 UNECE eeskiri nr 73	UNECE eeskirja nr 73 punkt 12.10.	Horisontaalsele jõule vastupidavuse ja läbipainde mõõtmine.
48 A.	Määrus (EÜ) nr 661/2009 Määrus (EL) nr 1230/2012	a) Määruse (EL) nr 1230/2012 I lisa B osa punktid 7 ja 8. b) Määruse (EL) nr 1230/2012 I lisa C osa punktid 6 ja 7.	a) Manööverduisvõime nõuetele vastavuskontroll, sealhulgas ülestõstetud asendis või koormatavate telgedega varustatud sõidukite manööverduisvõime. b) Suurima tagumise väljapöörde mõõtmine.
49A	Määrus (EÜ) nr 661/2009 UNECE eeskiri nr 61	UNECE eeskirja nr 61 punktid 5 ja 6.	Kõigi kumerusraadiuste ja väljaulatuvate osade mõõtmine, välja arvatud nõuded, kus tuleb sätetele vastavuse kontrollimiseks rakendada jõudu.
50 A	Määrus (EÜ) nr 661/2009 UNECE eeskiri nr 55	a) UNECE eeskirja nr 55 5. lisa „Mehaanilistele haakeseadistele esitatavad nõuded”. b) UNECE eeskirja nr 55 6. lisa punkt 1.1. c) UNECE eeskirja nr 55 6. lisa punkt 3.	a) Hõlmatud on punktide 1–8 sätted b) Lihtsa konstruktsiooniga mehaaniliste haakeseadiste tugevuskatsed võib asendada virtuaalsete katsetega. c) Üksnes punktid 3.6.1 (Tugevuskatse), 3.6.2 (Nõtkumistakistus) ja 3.6.3 (Vastupidavus paindemomendile).
52 A	Määrus (EÜ) nr 661/2009 UNECE eeskiri nr 107	UNECE eeskirja nr 107 3. lisa.	Punkt 7.4.5 (arvutusmeetod).
52 B	Määrus (EÜ) nr 661/2009 UNECE eeskiri nr 66	UNECE eeskirja nr 66 9. lisa.	Komplekteeritud sõiduki ümberminekukatse arvutisimulatsioon samaväärses kinnitusmeetodina
57 A	Määrus (EÜ) nr 661/2009	UNECE eeskirja nr 93 5. lisa punkt 3.	Horisontaalsele jõule vastupidavuse ja läbipainde

	UNECE eeskiri nr 93		mõõtmise.
--	---------------------	--	-----------

Valideerimismenetlus

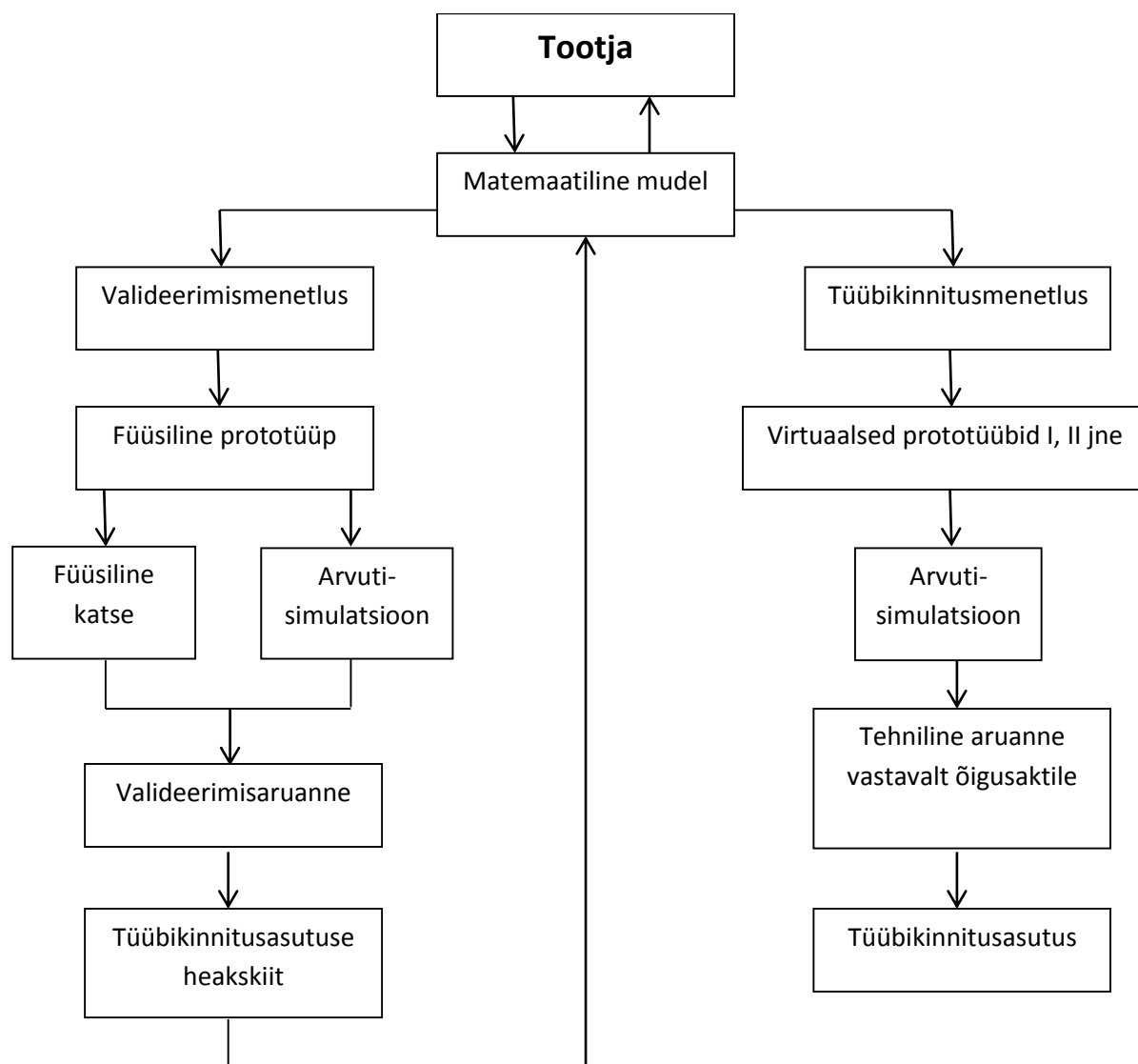

XVII LISA

MITMEASTMELINE ELI TÜÜBIKINNITUSMENETLUS

1. Tootjate kohustused

- 1.1. Mitmeastmelise ELi tüüvikinnitusmenetluse edukaks toimimiseks on vajalik kõigi asjaomaste tootjate ühine tegevus. Selleks peavad tüüvikinnitusasutused enne esimese astme ja edasiste astmete tüüvikinnitus(t)e andmist veenduma, et asjaomaste tootjate vahel on olemas kohased kokkulepped dokumentide ja teabe edastamise ja omavahelise vahetamise osas, tagamaks komplekteeritud sõiduki tüübi vastavust kõigi IV lisas osutatud õigusaktide nõuetele. Selline teave peab sisaldama üksikasjalikke andmeid süsteemidele, osadele ja eraldi seadmestikele antud tüüvikinnituste ning sõidukiosade kohta, mis on mittekomplektse sõiduki osaks, kuid millele ei ole veel antud tüüvikinnitust.
- 1.2. Mitmeastmelises ELi tüüvikinnitusmenetluses vastutab iga tootja kõigi tema poolt toodetud või tema poolt varasemale komplekteerimisastmele lisatud süsteemide, osade või eraldi seadmestike tüüvikinnituse ja toodangu vastavuse eest. Edasise astme tootja ei vastuta varasemal astmel tüüvikinnituse saanud osade eest, välja arvatud juhul, kui ta muudab nimetatud osi sedavõrd, et varem antud tüüvikinnitus muutub kehtetuks.

2. Tüüvikinnitusasutuste kohustused

- 2.1. Tüüvikinnitusasutus peab:
- a) kontrollima, et sõiduki tüüvikinnituse suhtes kohaldatavate õigusaktide kohaselt välja antud ELi tüüvikinnitustunnistused katavad sõidukitüüpi selle komplekteerituse astmes ja vastavad ettenähtud nõuetele;
 - b) veenduma, et teatmikis on olemas kõik vajalikud andmed, arvestades sõiduki komplekteerituse astet;
 - c) kontrollima esitatud dokumentide läbivaatamisel, kas teatmiku I osas loetletud sõiduki tehnilised jm andmed sisalduvad teabepaketis ja asjakohase õigusakti alusel väljastatud ELi tüüvikinnitustunnistustes; ning kas komplekteeritud sõiduki korral mõni teatmiku I osas mainitud jaotis ei sisaldu ühegi õigusakti teabepaketis, ning kontrollima, kas asjakohane osa või parameeter vastab teatmikis esitatud andmetele;
 - d) kontrollima või laskma kontrollida kinnitatavasse tüüpi kuuluvate sõidukite valimi põhjal sõiduki osi ja süsteeme, et teha kindlaks, kas sõiduk(id) on valmistatud kõigi asjaomaste õigusaktide alusel antud tüüvikinnituste osas vastavalt kinnitatud teabepaketi asjaomastele andmetele;
 - e) vajaduse korral kontrollima või laskma kontrollida eraldi seadmestike paigaldust.
- 2.2. Punkti 2.1 alapunktis d nimetatud eesmärgil kontrollitavate sõidukite arv peab olema piisav, et võimaldada erinevatele kombinatsioonidele nõuetekohast ELi tüüvikinnituse andmist vastavalt sõiduki komplekteerituse astmele järgmiste kriteeriumide alusel:
- mootor;
 - käigukast;
 - veoteljed (arv, asukoht, ühendusviis);
 - juhtteljed (arv ja asukoht);
 - kere tüüp;
 - uste arv;
 - rooli asukoht;
 - istekohtade arv;

– varustustase.

3. Kohaldatavad nõuded

- 3.1. Mitmeastmelised ELi tüübikinnitused antakse vastavalt sõidukitüübi komplekteerituse astmele ja need peavad hõlmama kõiki varasemate astmete tüübikinnitusi.
- 3.2. Terviksõiduki tüübikinnituse suhtes kohaldatakse käesolevat määrust (eelkõige II lisa nõudeid ning IV lisas loetletud konkreetseid õigusakte) sel viisil, nagu oleks tüübikinnitus antud (või laiendatud) baassõiduki tootjale.
 - 3.2.1 Kui süsteemi, osa või eraldi seadmestiku tüüpi ei ole muudetud, jääb sellele süsteemile, osale või eraldi seadmestikule eelnevas astmes antud tüübikinnitus vastava õigusakti sätete kohaselt kehtima kuni esmase registreerimise aegumiskuupäevani.
 - 3.2.2. Kui süsteemi tüüpi on sõiduki järgmises komplekteerimisastmes muudetud, nii et seda tuleb tüübikinnituse andmiseks uuesti katsetada, piirdub uus katsetamine nende süsteemi osadega, mida on muudetud või mida muudatused on mõjutanud.
 - 3.2.3 Kui teine tootja on sõiduki või süsteemi tüüpi sõiduki järgmises komplekteerimisastmes muutnud sellises ulatuses, et sõidukit või süsteemi võib hoolimata tootja nime muutumisest pidada endiselt sama tüübi alla kuuluvaks, võib jätkuvalt kohaldada olemasolevate tüüpide suhtes kohaldatavat nõuet, tingimusel et asjaomases õigusaktis märgitud esmase registreerimise kuupäev ei ole kätte jõudnud.
 - 3.2.4. Sõiduki kategooria muutmine toob kaasa uue kategooria suhtes kehtivate nõuete kohaldamise. Eelmise kategooria tüübikinnitustunnistusi võib aktsepteerida tingimusel, et nõuded, millele sõiduk vastab, on samad või rangemad kui need, mida kohaldatakse uue kategooria suhtes.
- 3.3. Tüübikinnitusasutuse nõusolekul ei ole edasise komplekteerimisastme tootjale antud terviksõiduki tüübikinnitust vaja laiendada ega läbi vaadata, kui varasema astme sõidukile antud laiendus ei mõjuta edasist astet ega sõiduki tehnilisi andmeid. Siiski tuleb varasema astme (varasemate astmete) sõiduki tüübikinnitusnumber koos selle laiendusega kopeerida edasise astme sõiduki vastavussertifikaadi punkti 1.2.2.
- 3.4. Kui teine tootja on muutnud N- või O-kategooria komplektse või komplekteeritud sõiduki lastiruumi, et lisada eemaldatavaid kinnitusdetalle lasti paigutamiseks või kindlustamiseks (näiteks lastiruumi vooderdus, hoiuraamid ja katuseraamid), võib need arvata nimikoormuse hulka ja tüübikinnitus ei ole vajalik, kui on täidetud mõlemad järgmised tingimused:
 - a) muudatused ei mõjuta sõiduki tüübikinnitust mingil viisil peale selle, et suurendavad sõiduki tegelikku massi;
 - b) lisatud kinnitusdetalle on võimalik eemaldada ilma spetsiaalsete tööriistadeta.

4. Sõiduki identifitseerimine

- 4.1. Määrusega (EL) nr 19/2011 ette nähtud tehasetähis säilitatakse tüübikinnitusmenetluse kõikidel edasistel astmetel menetluse jälgitavuse tagamise eesmärgil.
- 4.2. Teisel valmimisastmel ja edasistel astmetel kinnitab iga tootja sõidukile lisaks määruses (EL) nr 19/2011 ette nähtud andmesildile täiendava sildi, mille näidis on esitatud käesoleva lisa liites. Silt tuleb kindlalt kinnitada hästi nähtavale ja hõlpsasti ligipääsetavale kohale

sellisel detailil, mida sõiduki kasutamise käigus ei tule asendada. Sellel peavad olema märgitud selgelt ja kustutatamatult järgmised andmed loetletud järjekorras:

- tootja nimi;
- ELi tüübikinnitusnumbri 1., 3. ja 4. osa,
- tüübikinnitususe aste;
- baassõiduki tehasetähis,
- sõiduki suurim tehniliselt lubatud täismass, kui väärtus on tüübikinnitususe käesoleva astme jooksul muutunud;
- kombinatsiooni suurim tehniliselt lubatud täismass (kui väärtus on tüübikinnitususe käesoleva astme jooksul muutunud ja kui sõidukit on lubatud kasutada haagise pukseerimiseks); kui sõidukiga ei ole lubatud haagist pukseerida kasutatakse „0”;
- suurim tehniliselt lubatud koormus igale teljele, loendades telgi eest tahapoole, kui väärtus on tüübikinnitususe käesoleva astme jooksul muutunud;
- sadulhaagise või keskelghaagise korral suurim tehniliselt lubatud mass haakepunktis, kui väärtus on tüübikinnitususe käesoleva astme jooksul muutunud.

Kui punktides 4.1 ja 4.2 ei ole sätestatud teisiti, peab silt vastama määruse (EL) nr 19/2011 I ja II lisas kehtestatud nõuetele.

Liide

TÄIENDAVA TOOTJASILDI NÄIDIS

Allpool esitatud näidis on esitatud ainult suunisena.

TOOTJA NIMI (3. aste)
e2*201X/XX*2609
3. aste
WD9VD58D98D234560
1 500 kg
2 500 kg
1–700 kg
2–810 kg

XVIII LISA
SÕIDUKITE PARDADIAGNOSTIKASEADMETE ANDMETE NING REMONDI- JA
HOOLDUSTEABE KÄTTESAADAVUS

1. Sissejuhatus

Käesolevas lisas on sätestatud sõidukite pardadiagnostikaseadmete andmete ning remondi- ja hooldusandmete kättesaadavusega seotud tehnilised nõuded.

2. Sõidukite pardadiagnostikaseadmete andmete ning remondi- ja hooldusteabe kättesaadavus

- 2.1. Tootja kehtestab kooskõlas artikliga 65 vajaliku korra ja menetlused, et tagada sõidukite pardadiagnostikaseadmete andmete ning remondi- ja hooldusandmete kättesaadavus veebisaitidelt standardses vormingus lihtsal ja kiirel viisil, mis on võrdväärne volitatud edasimüüjatele ja remonditöökodadele antud juurdepääsu võimaluste ja tagatistega.
- 2.2. Tüübikinnitusasutus annab tüübikinnituse alles pärast tootjalt sõiduki pardadiagnostikaseadme andmetele ning sõiduki remondi- ja hooldusandmetele juurdepääsu tõendi saamist.
- 2.3. Sõiduki pardadiagnostikaseadme andmetele ning sõiduki remondi- ja hooldusandmetele juurdepääsu tõend loetakse tõendiks artikli 68 nõuete täitmise kohta.
- 2.4. Sõiduki pardadiagnostikaseadme andmetele ning sõiduki remondi- ja hooldusandmetele juurdepääsu tõend koostatakse vastavalt käesoleva lisa 1. liites esitatud näidisele.
- 2.5. Sõiduki pardadiagnostikaseadmete andmed ning remondi- ja hooldusandmed sisaldavad järgmist:
 - 2.5.1. sõiduki, süsteemi, osa või eraldiseisva seadme, mille eest tootja vastutab, ühemõtteline identifitseerimine;
 - 2.5.2. hoolduskäsiraamatud koos remondi- ja hooldusteabega;
 - 2.5.3. tehnilised käsiraamatud;
 - 2.5.4. osade ja diagnostika andmed (näiteks mõõtmiste minimaalsed ja maksimaalsed teoreetilised väärtused);
 - 2.5.5. elektriskeemid;
 - 2.5.6. diagnostilised veakoodid, sealhulgas tootjate erikoodid;
 - 2.5.7. sõidukitüübi suhtes kohaldatav tarkvara kalibreerimise tunnusnumber;
 - 2.5.8. teave omandiõigusega kaitstud vahendite ja seadmete kohta ning nende kaudu esitatav teave;
 - 2.5.9. varasemad andmed ja kahepoolsed järelevalve ja katsete andmed;
 - 2.5.10. remondi- ja hooldustööde standardsed tööühikud või ajavahemikud, kui tootja need kas otse või kolmanda isiku kaudu volitatud edasimüüjatele ja remonditöökodadele kättesaadavaks teeb;
 - 2.5.11. mitmeastmelise tüübikinnituse puhul punktis 3 nõutav teave ja kogu muu teave, mis on vajalik artiklis 65 kehtestatud nõuete täitmiseks.
- 2.6. Tootja tagab huvitatud isikutele juurdepääsu järgmisele teabele:

- 2.6.1. pardadiagnostikasüsteemi nõuetekohaseks tööks vajalike oluliste varuosade väljatöötamist võimaldavad andmed;
- 2.6.2. üldiste diagnostikavahendite väljatöötamiseks vajalikud andmed.
- 2.7. Punkti 2.6.1 kohaldamisel ei tohi varuosade väljatöötamist piirata järgmised asjaolud:
 - 2.7.1. asjakohase teabe puudumine;
 - 2.7.2. tõrgete avastamisega seotud tehnilised nõuded pardadiagnostika läviväärtuste ületamise korral või kui pardadiagnostikaseadme abil ei saa täita põhilisi käesoleva määrusega kehtestatud pardadiagnostikaseire nõudeid;
 - 2.7.3. teatavad muudatused pardadiagnostikaseadmega seotud teabe kasutuses, et käsitleda bensiini- ja gaasiküttega sõidukeid eraldi;
 - 2.7.4. gaaskütusel töötavate mõne väiksema puudusega sõidukite tüübikinnitus.
- 2.8. Seoses määruse nr 595/2009/EÜ rakendusalasasse kuuluvate kategooriate sõidukitega, punkti 2.6.2 kohaldamise korral ning juhul, kui tootjad kasutavad oma frantsiisivõrgustikes standarditele ISO 22900 „Sõiduki kommunikatsiooni moodulliides (MVICI)” ja ISO 22901 „Avatud diagnostikaandmevahetus (ODX)” vastavaid diagnostika- ja katsevahendeid, peavad ODX-failid olema sõltumatutele ettevõtjatele kättesaadavad tootja veebisaidi kaudu.

3. Mitmeastmeline tüübikinnitus

- 3.1. Mitmeastmelise tüübikinnituse korral vastutab lõpptootja sõiduki pardadiagnostika ning remondi- ja hooldusteabe kättesaadavuse eest seoses oma tootmisastme(te)ga ja seostega eelnevate tootmisastme(te)ga.
- 3.2. Lisaks avaldab lõpptootja oma veebisaidil sõltumatute ettevõtjate jaoks järgmise teabe:
 - 3.2.1. eelneva astme / eelnevate astmete eest vastutava(te) tootja/tootjate veebisaidi aadress;
 - 3.2.2. kõigi eelneva astme / eelnevate astmete eest vastutavate tootjate nimed ja aadressid;
 - 3.2.3. eelneva astme / eelnevate astmete tüübikinnitusnumber / tüübikinnitusnumbrid;
 - 3.2.4. mootori number.
- 3.3. Tüübikinnituse teatava astme / teatavate astmete eest vastutav tootja tagab, et tema vastutusel oleva(te) tüübikinnituse astme/astmete kohta on tema veebisaidil juurdepääs pardadiagnostikaseadme andmetele ning remondi- ja hooldusteabele ning samuti link eelmisele astmele / eelmistele astmetele.
- 3.4. Tüübikinnituse teatava astme / teatavate astmete eest vastutav tootja annab järgneva astme eest vastutavale tootjale järgmise teabe:
 - 3.4.1. vastavussertifikaat selle astme / nende astmete kohta, mille eest ta vastutab;
 - 3.4.2. tõend (ja selle lisad) sõiduki pardadiagnostikaseadmete andmetele ning remondi- ja hooldusandmetele juurdepääsu kohta;
 - 3.4.3. tüübikinnitusnumber, mis on antud astmes/astmetes, mille eest ta vastutab;
 - 3.4.4. punktides 3.4.1, 3.4.2 ja 3.4.3 nimetatud dokumendid, mille esitab/esitavad eelmise astme / eelmiste astmete tootja(d).

- 3.5 Iga tootja annab järgneva astme eest vastutavale tootjale loa anda dokumendid edasi iga järgneva astme ja lõppastme eest vastutavale tootjale.
- 3.6. Lisaks teeb tüübikinnituse teatava astme / teatavate astmete eest vastutav tootja lepingu alusel järgmist:
- 3.6.1. tagab, et järgneva astme eest vastutavale tootjale oleksid kättesaadavad tema astet/astmeid käsitlevad andmed sõiduki pardadiagnostikaseadmete, remondi- ja hoolduse ning liideste kohta;
- 3.6.2. tagab, et tüübikinnituse järgneva astme eest vastutavale tootjale oleksid nõudmise korral kättesaadavad tema astet/astmeid käsitlevad andmed sõiduki pardadiagnostikaseadmete, remondi- ja hoolduse ning liideste kohta.
- 3.7. Tootja, sealhulgas ka lõpptootja, võib võtta tasu üksnes kooskõlas artikliga 67 ning selle astme / nende astmete puhul, mille eest ta vastutab.
- Tootja, sealhulgas lõpptootja, ei või võtta tasu teiste tootjate veebisaidi aadressi või kontaktandmete kohta teabe avaldamise eest.

4. Kliendispetsiifilised kohandused

- 4.1. Erandina punktist 2 ning juhul, kui kliendispetsiifilised kohandustega hõlmatud süsteemide, osade või eraldi seadmete maailmatasemel toodetud ühikute arv jääb alla 250, tagatakse kliendispetsiifiliste kohandustega seotud remondi- ja hooldusandmete kättesaadavus lihtsal ja kiirel viisil, mis on võrdväärne volitatud edasimüüjatele ja remonditöökodadele antud võimalustega.

Kliendispetsiifiliste kohandustega hõlmatud elektrooniliste juhtseadiste hoolduseks ja ümberprogrammeerimiseks tagab tootja sõltumatutele ettevõtjatele samamoodi kui volitatud töökodadele omandiõigusega kaitstud vajalike spetsiaalsete diagnostikavahendite ja katseseadmete kättesaadavuse.

Kliendispetsiifiliste kohanduste loend avaldatakse tootja remondi- ja hooldusteabe veebilehel ning kantakse tüübikinnituse menetluses tõendile sõiduki OBD-seadme andmetele ning sõiduki remondi- ja hooldusandmetele juurdepääsu kohta.

- 4.2. Tootja tagab, et sõltumatud ettevõtjad saavad omandiõigusega kaitstud diagnostikavahendeid ja katseseadmeid kliendispetsiifiliste kohandustega hõlmatud süsteemide, osade või eraldi seadmete hoolduseks kas osta või rentida.
- 4.3. Tootja märgib tüübikinnituse menetluses tõendile sõiduki pardadiagnostika andmetele ning sõiduki remondi- ja hooldusandmetele juurdepääsu kohta kliendispetsiifilised kohandused, mille puhul ta on teinud erandi punktis 2 sätestatud kohustusest avaldada sõiduki pardadiagnostika ning remondi- ja hooldusteabe standardses vormingus, ning nendega seotud elektroonilised juhtseadised.

Kõnealused kliendispetsiifilised kohandused ning nendega seotud elektroonilised juhtseadised avaldatakse ka tootja remondi- ja hooldusteabe veebisaidil.

5. Väiketootjad

- 5.1. Erandina punktist 2 tagavad tootjad, kes toodavad käesoleva määrusega hõlmatud sõidukeid, süsteeme, osi või eraldi seadmestikke kogu maailmas M₁- ja N₁-kategorია sõidukite puhul alla 1 000 sõiduki või M₂-, M₃-, N₂-, N₃- ja O-kategorია puhul alla 250 ühiku aastas, sõidukite remondi- ja hooldusteabe kättesaadavuse, esitades selle ligipäasetavalt ja operatiivselt ning viisil, mis ei ole diskrimineeriv

võrreldes võimalustega, mis on antud volitatud edasimüüjatele ja remonditöökodadele.

5.2. Punktis 5.1 osutatud sõidukid, süsteemid, osad või eraldi seadmed kantakse tootja remondi- ja hooldusteabe veebisaidile.

5.3. Tüübikinnitusasutus teatab komisjonile igast väiketootjale antud tüübikinnitusest.

6. Nõuded

6.1. Veebisaitidelt kättesaadav sõiduki pardadiagnostika ning remondi- ja hooldusteave peab järgima artiklis 65 osutatud ühtset standardit.

Isikud, kellel on vaja teha andmetest koopiaid või need uuesti välja anda, räägivad läbi otse asjaomase tootjaga. Õppematerjalide jaoks vajalikud andmed peavad olema samuti kättesaadavad, kuid neid võib esitada muude kanalite kaudu kui veebisaidid.

Teave kõikide sõidukiosade kohta, millega sõiduki tootja on varustanud sõiduki, mis kannab tehasetähist ja on identifitseeritav muude tunnuste alusel, nagu telgede vahekaugus, mootori võimsus, viimistlus või lisavarustus, ning mida võib asendada varuosadega, mida sõiduki tootja pakub oma volitatud remonditöökodadele või edasimüüjatele või kolmandatele isikutele viitega originaalvarustuse osanumbrile, tehakse kättesaadavaks andmebaasis, millele on ka sõltumatutel ettevõtjatel kerge ligi pääseda.

Selline andmebaas sisaldab tehasetähist, originaalvarustuse osanumbreid, originaalvarustuse osade nimetusi, kehtivusnäitajaid (kehtivuse algus- ja lõppkuupäev), paigaldusnäitajaid ja vajaduse korral konstruktsioonimadusi.

Andmebaasis sisalduvat teavet ajakohastatakse korrapäraselt. Kui see teave on volitatud edasimüüjatele kättesaadav, peab teabe ajakohastamine sisaldama eelkõige kõiki muudatusi, mis üksiksõidukitele pärast nende tootmist on tehtud.

6.2. Juurdepääs sõiduki turvaandmetele, mida kasutavad volitatud edasimüüjad ja remonditöökodad, tehakse sõltumatutele ettevõtjatele kättesaadavaks järgmiste nõuete kohaselt turvatehnikaga kaitstuna:

6.2.1. andmete vahetamisel tagatakse konfidentsiaalsus, terviklikkus ja kaitse kopeerimise eest;

6.2.2. kasutatakse standardit [https://SSL-TLS \(RFC4346\)](https://SSL-TLS (RFC4346););

6.2.3. sõltumatute ettevõtjate ja tootjate vastastikuseks autentimiseks kasutatakse standardi ISO 20828 kohaseid turvasertifikaate;

6.2.4. sõltumatu ettevõtja privaatvõtit kaitstakse turvariistvara abil.

6.3. Sõidukite andmetele juurdepääsu foorum, mida mainiti artiklis 70, määrab kindlaks tehnika arengule vastavad parameetrid, mille kohaselt neid nõudeid täidetakse. Selleks peab sõltumatu ettevõtja saama heakskiidu või volituse dokumentide alusel, mis tõendavad, et ta tegeleb õiguspärase majandustegevusega ega ole vastavasisulistest kuritegudes süüdi mõistetud.

6.4. Seoses sõidukitega, mis kuuluvad määruse (EÜ) nr 595/2009 rakenduslasse, toimub juhtseadiste ümberprogrammeerimine vastavalt standardile ISO 22900-2 või SAE J2534 või TMC RP1210B, kasutades omandiõigusega hõlmamata riistvara. Kasutada võib ka Etherneti, järjestikliidest või kohtvõrku (LAN) ning muid kandjaid, nagu laserplaat (CD), digitaaluniversaalplaat (DVD) ja pooljuhtmälu seade ehk mä lupulk, auto teabe- ja meelelahutuskeskuste jaoks (nt navigatsioonisüsteemid, telefon), kuid

tingimusel, et selleks ei oleks nõutav omandiõigusega kaitstud sidetarkvara (nt draiverid või pluginad) või riistvara. Et tagada standardile ISO 22900-2 või SAE J2534 või TMC RP1210B vastava tootjaspetsiifilise rakenduse ja andmesideliidese ühilduvus, võimaldab tootja sõltumatult välja töötatud andmesideliideste valideerimist või andmeid, ning andmesideliidese tootjale selliseks valideerimiseks nõutud spetsiaalse riistvara rentimist. Sellise valideerimise või andmete ja riistvara tasude suhtes kohaldatakse artikli 67 lõikes 1 sätestatud tingimusi.

- 6.5. Punkti 6.4 nõuded ei kehti kiiruspiirikute ja sõidumeerikute ümberprogrammeerimise kohta.
- 6.6. Kõik heitega seotud veakoodid peavad vastama komisjoni määruse (EÜ) nr 692/2008³³ XI lisale ja komisjoni määruse (EL) nr 582/2011/EÜ³⁴ X lisale.
- 6.7. Sõiduki turvasüsteemidega mitteseotud pardadiagnostikaseadmete andmetele ning remondi- ja hooldusandmetele juurdepääsuks võib sõltumatult ettevõtjalt nõuda tootja veebisaidi kasutajaks registreerimisel üksnes selliseid andmeid, mis on vajalikud andmete eest tasumise viisi kinnitamiseks. Et saada andmeid sõiduki turvasüsteemidele juurdepääsu kohta, esitab sõltumatu ettevõtja ISO 20828 kohase sertifikaadi, mille alusel saab tuvastada tema enda ja organisatsiooni, millesse ta kuulub, ning tootja vastab omapoolse ISO 20828 kohase sertifikaadiga, mis kinnitab sõltumatule ettevõtjale, et ta loob ühenduse soovitud tootja õiguspärase veebisaidiga. Mõlemad pooled peavad nende toimingute kohta päevikut, milles on märgitud sõidukid ning neis käesoleva sätte kohaselt tehtud muudatused.
- 6.8. Tootja peab remondiandmete veebisaidil ära märkima iga mudeli tüübikinnitusnumbri.

7. Tüübikinnitusnõuded

- 7.1. Tüübikinnitususe saamiseks peab tootja esitama täidetud sertifikaadi, mille vorm on esitatud I liites.
- 7.2. Kui sõiduki pardadiagnostika või hooldus- ja remonditeave ei ole kättesaadav või ei vasta käesoleva lisa nõuetele, peab tootja esitama selle teabe kuue kuu jooksul alates tüübikinnitususe saamise kuupäevast.
- 7.3. Kohustus esitada andmeid punktis 7.2 osutatud kuupäevadeks kehtib üksnes juhul, kui pärast tüübikinnitususe saamist lastakse sõiduk turule.
Kui sõiduk lastakse turule rohkem kui kuus kuud pärast tüübikinnitususe saamist, tuleb teave esitada päeval, mil sõiduk turule lastakse.
- 7.4. Juhul kui kaebusi ei ole esitatud ning tootja on esitanud pardadiagnostika-, remondi- ja hooldusteabe kättesaadavuse tunnistuse punktis 7.2 osutatud ajavahemike jooksul, võib tüübikinnitusasutus esitatud tunnistuse alusel eeldada, et tootja on ette näinud piisavad meetmed ja menetlused sõiduki pardadiagnostika-, remondi- ja hooldusteabe kättesaadavuse tagamiseks.

³³ Komisjoni määrus (EÜ) nr 692/2008, 18. juuli 2008, millega rakendatakse ja muudetakse Euroopa Parlamendi ja nõukogu määrust (EÜ) nr 715/2007, mis käsitleb mootorsõidukite tüübikinnitust seoses väikeste sõiduautode ja kommertsveokite (Euro 5 ja Euro 6) heitmetega ning sõidukite remondi- ja hooldusteabe kättesaadavust (ELT L 199, 28.7.2008, lk 1).

³⁴ Komisjoni määrus (EL) nr 582/2011, 25. mai 2011, millega rakendatakse ja muudetakse Euroopa Parlamendi ja nõukogu määrust (EÜ) nr 595/2009 seoses raskeveokite heidetega (Euro VI) ja millega muudetakse Euroopa Parlamendi ja nõukogu direktiivi 2007/46/EÜ I ja III lisa (ELT L 167, 25.6.2011, lk 1).

Kui selle aja jooksul nõuete täitmise kohta tõendeid ei esitata, võtab tüübikinnitusasutus täitmise tagamiseks viivitamata meetmed.

1. liide

Tootja tõend sõiduki pardadiagnostika-, remondi- ja hooldusteabe kättesaadavuse kohta

(Tootja): ...

(Tootja aadress): ...

kinnitab, et

ta võimaldab juurdepääsu sõidukite OBD-seadmete andmetele ning sõidukite remondi- ja hooldusteabele kooskõlas järgmiste sätetega:

määruse (EL) nr [.....] artikkel 65 ja selle määruse XVIII lisa

käesoleva tõendi lisas loetletud sõidukite, süsteemide, osade või eraldi seadmetike tüüpide puhul.

Kohaldatakse järgmisi erandeid: Kliendispetsiifilised kohandused ⁽¹³⁾ — Väiketootmine ⁽¹³⁾ —.

Peamise veebisaidi aadress, mille kaudu on võimalik asjassepuutuvatele andmetele ligi pääseda ning mille vastavust eespool esitatud sätetele käesolevaga tõendatakse, on märgitud käesoleva tõendi lisas koos käesolevale tõendile alla kirjutanud vastutava tootja esindaja kontaktandmetega.

Kui see on asjakohane, siis tõendab tootja käesolevaga ka seda, et ta on täitnud määruse (EL) nr .../201.. artiklis 66 sätestatud kohustuse esitada asjaomased andmed nende sõidukitüüpide eelmiste tüübikinnituste kohta hiljemalt kuue kuu jooksul alates tüübikinnituse saamise kuupäevast.

[Koht]

[Kuupäev]

[Allkiri] [Ametikoht]

Lisad:

— A lisa: Veebiaadressid,

— B lisa: kontaktandmed

A LISA

Tõendis osutatud veebisaitide aadressid:

B LISA

Käesolevas tõendis nimetatud tootja esindaja kontaktandmed:

2. liide

Sõiduki pardadiagnostikaseadme andmed

1. Sõiduki tootja peab esitama pardadiagnostikasüsteemiga ühilduvate varuosade või hooldusdetailide ning diagnostikatööriistade ja katseseadmete tootmiseks käesoleva liite kohaselt vajaliku teabe.
2. Taotluse korral tehakse järgmine teave mittediskrimineerival viisil kättesaadavaks igale osade, diagnostikavahendite või katseseadmete tootjale, kes sellest on huvitatud:
 - 2.1. sõidukile algse tüübikinnituse andmisel kasutatud eelkonditsioneerimistsüklite liik ja arv;
 - 2.2. sõiduki pardadiagnostikaseadme abil jälgitava osaga seotud algse tüübikinnituse andmisel kasutatud pardadiagnostika näidistsüklite liigi kirjeldus;
 - 2.3. üksikasjalik dokument, milles kirjeldatakse kõiki andurite abil jälgitavaid osi ning tõrgete avastamise strateegiat ja rikkeindikaatori aktiveerimist (kindlaksmääratud sõidutsüklite arv või statistiline meetod) ning milles on iga pardadiagnostikasüsteemi abil jälgitava osa kohta esitatud ka jälgitavate teiseste parameetrite loetelu ja kõigi selliste kasutatud pardadiagnostika väljundkoodide ja vormingute loetelu (koos selgitustega), mis on seotud heidet mõjutavate ja mittemõjutavate jõuülekande osadega, juhul kui nende osade seiret kasutatakse rikkeindikaatori aktiveerimise kindlakstegemisel. Kui teatava sõidukitüübi puhul kasutatakse sideseadet, mis vastab standardi ISO 15765-4 „Road vehicles – Diagnostics on Controller Area Network (CAN)” (Maantee sõidukid – Kontrolleri-ala võrgu (CAN) diagnostika) 4. osale: „Requirements for emissions-related systems” (Nõuded heitkogustega seotud seadmetele), tuleb esitada iga ID-tugiteenusega pardadiagnostikamonitori kohta üksikasjalik selgitus teenusega \$05 (katsed ID \$21–FF) ja teenusega \$06 seotud andmete kohta ning teenusega \$06 (katsed ID \$00–FF) seotud andmete kohta.

Üksikasjalik selgitus tuleb esitada ka muude kommunikatsiooniprotokollide standardite kasutamise korral.

Nimetatud andmed võib esitada tabeli kujul koos järgmiste rea- ja veerupealkirjadega:

Osa Veakood; Seirestrateegia; Vea avastamise kriteeriumid; Rikkeanduri aktiveerumiskriteeriumid; Teisesed parameetrid; Eelkonditsioneerimine Tõendamiskatse.

Katalüsaator P0420 Hapnikuandurite 1 ja 2 signaalid; Andurite 1 ja 2 signaalide erinevus; 3. tsükkel Mootori pöörlemissagedus; Mootori koormus; A/F-režiim Katalüsaatori temperatuur; Kaks 1. tüübi tsüklit

3. Diagnostikaseadmete tootmiseks vajalik teave

Et soodustada üldiste diagnostikavahendite pakkumist mitme automargi remontijatele, teevad sõidukitootjad remondiandmete veebisaitide kaudu kättesaadavaks punktides 3.1, 3.2 ja 3.3 nimetatud andmed. Need andmed peavad sisaldama kõiki diagnostikavahendite funktsioone ning viiteid remonditeabele ja rikete kõrvaldamise juhistele. Kõnealusele teabele juurdepääsu eest võib võtta mõistlikku tasu.

3.1. Sideprotokollide andmed

Esitada tuleb järgmised andmed, mida peab saama otsida sõidukimarkide, mudelite ja variantide järgi või muude asjakohaste tunnuste järgi, nagu näiteks tehasetähis või sõiduki ja süsteemide identifitseerimistunnused:

3.1.1. infosüsteemi lisaprotokollid, mida lisaks UNECE eeskirja nr 49 9.B lisa punktis 4.7.3 sätestatud standarditele on vaja täielikuks diagnostikaks, sealhulgas teave tark- ja riistvaraliste lisaprotokollide, parameetrite identifitseerimise, ülekandefunktsioonide, funktsioonide säilimise nõuete ja veatingimuste kohta;

3.1.2. üksikasjalikud andmed kõikide UNECE eeskirja nr 49 9.B lisa punktis 4.7.3 sätestatud standarditele mittevastavate veakoodide saamise ja tõlgendamise kohta;

3.1.3. kõikide kättesaadavate muutuvate andmete parameetrite loetelu, sealhulgas skaleerimis- ja juurdepääsuandmed;

3.1.4. kõikide võimalike toimivuse katsete loetelu, sealhulgas seadme aktiveerimine ja juhtimine, ning katsete tegemise juhised;

3.1.5. üksikasjalik teave selle kohta, kuidas leida kõikide osade ja seisundite andmed, ajatemplid, ooteseisundis veakoodid ja hetkeseisundid;

3.1.6. adaptiivsete õppimisparameetrite, variandikoodide, varuosade seadete ja kliendi sisestatud andmete lähtestamine;

3.1.7. Elektroonilise juhtseadise tunnus- ja variandikoodid;

3.1.8. hoolduse märguannete lähtestamise juhised;

3.1.9. diagnostikaliitmiku ja selle osade asukoht;

3.1.10. mootori tunnuscode.

3.2. *Pardadiagnostikaseirega osade kontroll ja diagnostika*

Tuleb esitada järgmine teave:

3.2.1. toimivuse kontrollkatsete kirjeldus osa või juhtmestiku tasandil;

3.2.2. teave katsemenetluse kohta, sealhulgas kontrolli parameetrid ja andmed osade kohta;

3.2.3. ühenduse täpsed andmed, sealhulgas minimaalse ja maksimaalse sisend- ja väljundvõimsuse ning sõidu- ja koormusandmed;

3.2.4. eeldatavad väärtused konkreetsetes sõiduoludes, sealhulgas tühikäigul;

3.2.5. osa elektrilised näitajad staatilises ja dünaamilises olekus;

3.2.6. rikkeväärtused kõikide eespool nimetatud olukordade kohta;

3.2.7. diagnostikatoimingute järjestus rikke korral, sealhulgas diagnostikapuud ja suunav diagnostiline elimineerimine.

3.3. *Remonditööde tegemiseks vajalikud andmed*

Tuleb esitada järgmine teave:

3.3.1. elektroonilise juhtseadise ja osa lähtestamine (varuosade paigaldamise korral);

3.3.2. vajaduse korral uute elektrooniliste juhtseadiste või asendusseadiste lähtestamine (ümber)programmeerimise sammjuhendite abil.

XIX LISA
VASTAVUSTABEL

1. Määrus (EÜ) nr 715/2007

Määrus (EÜ) nr 715/2007	Käesolev määrus
Artikli 1 lõige 2	Artikli 94 lõike 1 punkt 1
Artikli 3 punktid 14 ja 15	Artikli 3 punktid 48 ja 49
Artikkel 6	Artikkel 65
Artikkel 7	Artikkel 67
Artikkel 8	-
Artikkel 9	-
Artikli 13 lõike 2 punkt e	Artikli 92 lõike 2 punkt e

2. Määrus (EÜ) nr 595/2009

Määrus (EÜ) nr 595/2009	Käesolev määrus
Artikli 1 teine lõik	Artikli 95 lõike 1 punkt 1
Artikli 3 punktid 11 ja 13	Artikli 3 punktid 48 ja 49
Artikkel 6	Artikkel 65
Artikli 11 lõike 2 punkt e	Artikli 92 lõike 2 punkt e

3. Määrus (EL) nr 692/2008

Määrus (EL) nr 692/2008	Käesolev määrus
XIV lisa	XVIII lisa

4. Määrus (EL) nr 582/2011

Määrus (EL) nr 582/2011	Käesolev määrus
Artiklid 2a–2d	XVIII lisa
Artikkel 2e	-
Artikkel 2f	Artikkel 67
Artikkel 2 g	Artikkel 69
Artikkel 2h	Artikkel 70
XVII lisa	XVIII lisa

5. Direktiiv 2007/46/EÜ

Direktiiv 2007/46/EÜ	Käesolev määrus
Artikkel 1	Artikli 1 lõige 1
-	Artikli 1 lõige 2
-	Artikli 1 lõige 3
Artikkel 2	Artikkel 2
Artikkel 3	Artikkel 3
Artikli 3 punkt 1	-
Artikli 3 punkt 2	-
Artikli 3 punkt 3	Artikli 3 punkt 1
Artikli 3 punkt 4	Artikli 3 punkt 27
Artikli 3 punkt 5	Artikli 3 punkt 23
Artikli 3 punkt 6	Artikli 3 punkt 43
Artikli 3 punkt 7	Artikli 3 punkt 21
Artikli 3 punkt 8	Artikli 3 punkt 31
Artikli 3 punkt 9	Artikli 3 punkt 32
Artikli 3 punkt 10	Artikli 3 punkt 33
Artikli 3 punkt 11	Artikli 3 punkt 11
Artikli 3 punkt 12	Artikli 3 punkt 12
Artikli 3 punkt 13	Artikli 3 punkt 3
Artikli 3 punkt 14	-
Artikli 3 punkt 15	-
Artikli 3 punkt 16	Artikli 3 punkt 10
Artikli 3 punkt 17	Artikli 3 punkt 36
Artikli 3 punkt 18	Artikli 3 punkt 38
Artikli 3 punkt 19	Artikli 3 punkt 22
Artikli 3 punkt 20	Artikli 3 punkt 34
Artikli 3 punkt 21	Artikli 3 punkt 35
Artikli 3 punkt 22	Artikli 3 punkt 44
Artikli 3 punkt 23	Artikli 3 punkt 4
Artikli 3 punkt 24	Artikli 3 punkt 5
Artikli 3 punkt 25	Artikli 3 punkt 6
Artikli 3 punkt 26	Artikli 3 punkt 46
Artikli 3 punkt 27	Artikli 3 punkt 9
Artikli 3 punkt 28	Artikli 3 punkt 25

Artikli 3 punkt 29	Artikli 3 punkt 13
Artikli 3 punkt 30	-
Artikli 3 punkt 31	Artikli 3 punkt 37
Artikli 3 punkt 32	Artikli 3 punkt 42
Artikli 3 punkt 33	Artikli 3 punkt 24
Artikli 3 punkt 34	-
Artikli 3 punkt 35	-
Artikli 3 punkt 36	Artikli 3 punkt 28
Artikli 3 punktid 37–40	-
-	Artikli 3 punkt 2
	Artikli 3 punkt 7
	Artikli 3 punkt 8
	Artikli 3 punktid 14–20
	Artikli 3 punkt 26
	Artikli 3 punktid 29–30
	Artikli 3 punktid 39–41
	Artikli 3 punkt 45
	Artikli 3 punktid 47–56
-	Artikkel 4
	Artikkel 5
Artikkel 4	Artikkel 6
	Artikkel 7
Artikli 4 lõige 1	Artikli 7 lõige 1
Artikli 4 lõige 2	Artikli 7 lõige 2
Artikli 4 lõike 3 esimene lõik	Artikli 6 lõige 2
Artikli 4 lõike 3 teine lõik	Artikli 6 lõige 3
Artikli 4 lõige 4	Artikli 6 lõige 1
-	Artikli 6 lõige 4
-	Artikkel 8
-	Artikkel 9
	Artikkel 10
Artikkel 5	Artikkel 11
-	Artikli 11 lõige 1
-	Artikli 11 lõige 3
-	Artikli 11 lõige 5

Artikli 5 lõige 1	Artikli 11 lõige 6
Artikli 5 lõige 2	Artikli 11 lõige 2
Artikli 5 lõige 3	Artikli 11 lõige 4
-	Artikli 11 lõiked 7–8
-	Artikkel 12
-	Artikkel 13
-	Artikkel 14
-	Artikkel 15
-	Artikkel 16
-	Artikkel 17
-	Artikkel 18
-	Artikkel 19
Artikkel 6	Artikkel 20
Artikli 6 lõige 1	Artikli 20 lõige 1
Artikli 6 lõige 2	Artikli 20 lõige 2 ja artikli 23 lõige 1
Artikli 6 lõige 3	Artikli 20 lõige 3 ja artikli 23 lõige 2
Artikli 6 lõige 4	Artikli 19 lõige 4 ja artikli 23 lõige 3
Artikli 6 lõige 5	Artikli 20 lõiked 5 ja 6 ning artikli 23 lõige 4
Artikli 6 lõige 6 ja artikli 7 lõige 1	Artikkel 21
Artikli 6 lõiked 7 ja 8	Artikli 23 lõige 5 ja artikli 27 lõige 2
Artikli 7 lõige 2	Artikkel 22
Artikli 7 lõiked 3 ja 4	Artikli 23 lõige 5 ja artikli 27 lõige 2
-	Artikkel 23
Artikli 8 lõiked 1 ja 2	Artikli 24 lõiked 1 ja 2
Artikli 8 lõige 3	Artikli 24 lõige 3
Artikli 8 lõige 4	Artikli 24 lõige 4
	Artikkel 25
Artikli 8 lõiked 5 ja 6	Artikli 25 lõiked 1 ja 2
Artikli 8 lõiked 7 ja 8	Artikli 25 lõiked 3 ja 4
	Artikkel 26
Artikli 9 lõige 1	Artikli 24 lõige 2
Artikli 9 lõige 2	Artikli 24 lõige 2
Artikli 9 lõige 3	Artikli 26 lõige 3
Artikli 9 lõige 4	Artikli 26 lõige 4
Artikli 9 lõige 5	-

Artikli 9 lõiked 6 ja 7	Artikli 26 lõiked 5 ja 6
Artikli 10 lõige 1	Artikli 27 lõige 1
Artikli 10 lõige 2	Artikli 27 lõige 1
Artikli 10 lõige 3	Artikli 27 lõige 2
Artikli 10 lõige 4	Artikli 27 lõige 3
Artikkel 11	Artikkel 28
Artikli 12 lõige 1	Artikli 29 lõige 1
-	Artikli 29 lõige 2
Artikli 12 lõike 2 esimene lõik	Artikli 29 lõige 3
Artikli 12 lõike 2 teine lõik	Artikli 29 lõige 4
Artikli 12 lõige 3	Artikli 29 lõige 5
	Artikkel 30
Artikli 13 lõige 1	Artikli 31 lõige 1
Artikli 13 lõige 2	Artikli 31 lõige 2
Artikli 13 lõige 3	Artikli 31 lõige 3
Artikli 14 lõige 1	Artikli 32 lõige 1
Artikli 14 lõige 2	Artikli 32 lõige 2
Artikli 14 lõige 3	Artikli 32 lõige 3
Artikli 14 lõige 4	Artikli 32 lõige 4
Artikli 15 lõige 1	Artikli 32 lõige 1
Artikli 15 lõige 2	Artikli 32 lõige 2
Artikli 15 lõige 3	Artikli 32 lõige 3
Artikli 16 lõige 1	Artikli 25 lõige 1
Artikli 16 lõige 2	Artikli 25 lõige 1
Artikli 16 lõige 3	Artikli 25 lõige 2
-	Artikli 31 lõige 1
Artikli 17 lõiked 1–3	Artikli 33 lõiked 2–4
Artikli 17 lõige 4	Artikli 33 lõige 5
Artikli 18 lõige 1	Artikli 34 lõige 1
-	Artikli 34 lõige 2
Artikli 18 lõige 2	Artikli 34 lõige 3
Artikli 18 lõige 3	-
-	Artikli 34 lõige 4
Artikli 18 lõige 4	Artikli 34 lõige 5
-	Artikli 35 lõige 1

Artikli 18 lõige 5	Artikli 35 lõige 2
Artikli 18 lõige 6	Artikli 35 lõige 3
Artikli 18 lõige 7	Artikli 34 lõige 6
Artikli 18 lõige 8	Artikli 34 lõike 1 kolmas lõik
-	Artikli 36 lõige 1
Artikli 19 lõiked 1 ja 2	Artikli 36 lõige 2
Artikli 19 lõige 3	Artikli 36 lõige 3
Artikli 20 lõige 1	Artikli 37 lõige 1
Artikli 20 lõike 2 esimene lõik	Artikli 37 lõige 4
Artikli 20 lõike 2 punktid a–c	Artikli 37 lõige 2
Artikli 20 lõige 3	Artikli 37 lõige 5
Artikli 20 lõike 4 esimene lõik	Artikli 37 lõige 3
Artikli 20 lõike 4 teine lõik	Artikli 37 lõige 6
Artikli 20 lõike 4 kolmas lõik	Artikli 37 lõige 7
Artikli 20 lõige 5	-
Artikli 21 lõige 1	Artikli 38 lõige 1
Artikli 21 lõige 2	Artikli 38 lõige 2
Artikkel 22	Artikkel 39
Artikli 23 lõige 1	Artikli 40 lõiked 1 ja 2
Artikli 23 lõige 2	-
Artikli 23 lõige 3	Artikli 40 lõike 2 kolmas lõik
Artikli 23 lõige 4	Artikli 40 lõige 3
Artikli 23 lõige 5	Artikli 40 lõige 4
Artikli 23 lõike 6 esimene lõik	Artikli 41 lõiked 1 ja 2
Artikli 23 lõike 6 teine lõik	Artikli 41 lõige 3
Artikli 23 lõike 6 kolmas lõik	Artikli 41 lõige 4
Artikli 23 lõige 7	Artikli 41 lõige 5
	Artikkel 42
Artikkel 24	Artikkel 43 Artikkel 44
Artikkel 25	Artikkel 45
Artikli 26 lõige 1	Artikli 46 lõige 1
Artikli 26 lõige 2	Artikli 46 lõige 2
Artikli 26 lõige 3	Artikli 46 lõige 3
Artikli 27 lõige 1	Artikli 47 lõige 1

Artikli 27 lõige 2	Artikli 47 lõige 2
Artikli 27 lõige 3	Artikli 47 lõige 3
Artikli 27 lõige 4	-
-	Artikli 47 lõige 4
-	Artikli 47 lõige 5
Artikli 27 lõige 5	Artikli 47 lõige 6
Artikkel 28	Artikkel 48
Artikli 29 lõike 1 esimene lõik	Artikli 49 lõike 1 esimene lõik
-	Artikli 49 lõike 1 teine ja kolmas lõik
-	Artikli 49 lõiked 2–4
Artikli 29 lõike 1 teine lõik	Artikli 50 lõige 1
-	Artikli 50 lõiked 2–5
Artikli 29 lõige 2	Artikli 52 lõige 4
-	Artikli 51 lõiked 1 ja 2
Artikli 29 lõige 3	Artikli 51 lõige 3
Artikli 29 lõige 4	-
-	Artikli 52 lõiked 1–3
-	Artikli 52 lõige 5
Artikli 30 lõige 1	Artikli 53 lõige 1
Artikli 30 lõike 2 esimene lõik	Artikli 53 lõige 2
Artikli 30 lõike 2 teine lõik	-
Artikli 30 lõige 3	Artikli 54 lõige 1
Artikli 30 lõige 4	Artikli 54 lõige 2 kuni lõike 4 esimene lõik
Artikli 30 lõige 5	Artikli 54 lõike 4 teine lõik
Artikli 30 lõige 6	Artikli 54 lõige 5
Artikli 31 lõiked 1–4	Artikkel 55
Artikli 31 lõike 5 esimene lõik	Artikli 56 lõige 1
Artikli 31 lõike 5 teine ja kolmas lõik	Artikli 56 lõige 2
Artikli 31 lõiked 6 ja 7	-
Artikli 31 lõige 8	Artikli 56 lõige 3
Artikli 31 lõige 9	Artikli 56 lõige 4
Artikli 31 lõige 10	Artikli 56 lõige 6
Artikli 31 lõige 11	-
Artikli 31 lõike 12 esimene lõik	Artikli 56 lõige 7

Artikli 31 lõike 12 teine lõik	-
Artikli 31 lõige 13	-
Artikli 32 lõige 1	Artikli 57 lõige 1
-	Artikli 57 lõige 2
Artikli 32 lõige 2	Artikli 57 lõige 3
Artikli 32 lõige 3	Artikli 58 lõige 1
-	Artikli 58 lõige 2
Artikkel 33	Artikkel 59
Artikli 34 lõige 1	Artikli 60 lõige 1
-	Artikli 60 lõige 2
Artikli 34 lõige 2	Artikli 60 lõige 3
Artikli 34 lõiked 3 ja 4	-
Artikkel 35	Artikkel 61
Artikkel 36	Artikkel 62
Artikkel 37	Artikkel 63
Artikkel 38	Artikkel 64
Vt vastavustabel punktides 1–4	Artikkel 65
	Artikkel 66
	Artikkel 67
	Artikkel 68
	Artikkel 69
	Artikkel 70
-	Artikkel 71
Artikkel 39	-
Artikkel 40	Artikkel 87
Artikkel 41	Artikkel 74
Artikli 41 lõige 2	Artikli 84 lõige 1
Artikli 41 lõige 3	Artikli 72 lõige 1
Artikli 41 lõige 4	Artikli 74 lõige 2
Artikli 41 lõige 5	Artikli 72 lõige 2
Artikli 41 lõige 6	Artikli 76 lõige 1
-	Artikli 76 lõiked 2 ja 3
Artikli 41 lõige 7	-
Artikli 41 lõige 8	Artikli 76 lõige 4
-	Artikkel 73

-	Artikkel 75
Artikkel 42	Artikkel 77
Artikli 43 lõige 1	Artikli 78 lõige 1
Artikli 43 lõiked 2–3	Artikli 78 lõiked 2–3
-	Artikli 78 lõige 4
Artikli 43 lõiked 4–5	Artikli 78 lõiked 5–6
-	Artikkel 78
-	Artikkel 79
-	Artikkel 80
-	Artikkel 81
-	Artikkel 82
-	Artikkel 83
-	Artikkel 84
-	Artikkel 85
-	Artikkel 86
-	Artikkel 87
-	Artikkel 88
-	Artikkel 89
Artikkel 44	Artikkel 96
Artikkel 45	-
Artikkel 46	Artikkel 91
Artikkel 47	-
Artikkel 48	-
Artikkel 49	Artikkel 95
	Artikkel 91
	Artikkel 92
	Artikkel 93
	Artikkel 94
Artikkel 50	Artikkel 98
	Artikkel 97
Artikkel 51	-

I lisa	I lisa
II lisa	II lisa

III lisa	III lisa
IV lisa	IV lisa
V lisa	V lisa
VI lisa	VI lisa
VII lisa	VII lisa
VIII lisa	VIII lisa
IX lisa	IX lisa
X lisa	X lisa
XI lisa	-
-	XI lisa
XII lisa	XII lisa
XIII lisa	XIII lisa
XIV lisa	XIV lisa
XV lisa	XV lisa
XVI lisa	XVI lisa
XVII lisa	XVII lisa
-	XVIII lisa
XVIII lisa	-
XIX lisa	-
XX lisa	-
XXI lisa	XIX lisa