

EUROPAPARLAMENTETS OCH RÅDETS DIREKTIV 2009/75/EG

av den 13 juli 2009

om överrullningsskydd på jordbruks- eller skogsbrukstraktorer med hjul (statisk provning)

(kodifierad version)

(Text av betydelse för EES)

EUROPAPARLAMENTET OCH EUROPEISKA UNIONENS RÅD HAR ANTAGIT DETTA DIREKTIV

stem, komponenter och separata tekniska enheter till dessa fordon gäller därför för det här direktivet.

med beaktande av fördraget om upprättandet av Europeiska gemenskapen, särskilt artikel 95,

(3) Detta direktiv bör inte påverka medlemsstaternas skyldigheter vad gäller tidsfristerna för införlivande i nationell lagstiftning av de direktiv som anges i bilaga X del B.

med beaktande av kommissionens förslag,

HÄRIGENOM FÖRESKRIVS FÖLJANDE.

med beaktande av Europeiska ekonomiska och sociala kommitténs yttrande ⁽¹⁾,

Artikel 1

i enlighet med förfarandet i artikel 251 i fördraget ⁽²⁾, och

Detta direktiv ska tillämpas för traktorer enligt definitionen i artikel 2 j i direktiv 2003/37/EG som har följande egenskaper:

av följande skäl:

(1) Rådets direktiv 79/622/EEG av den 25 juni 1979 om tillnärmning av medlemsstaternas lagstiftning om skyddsbågar på jordbruks- eller skogsbrukstraktorer med hjul (statisk provning) ⁽³⁾ har ändrats flera gånger på väsentliga punkter ⁽⁴⁾. För att skapa klarhet och överskådlighet bör det direktivet kodifieras.

a) Markfrigång på högst 1 000 mm.

(2) Direktiv 79/622/EEG är ett av särdirektiven i det system för EG-typgodkännande som fastställts genom rådets direktiv 74/150/EEG av den 4 mars 1974 om tillnärmning av medlemsstaternas lagstiftning om typgodkännande av jordbruks- eller skogsbrukstraktorer med hjul, vilket har ersatts av Europaparlamentets och rådets direktiv 2003/37/EG av den 26 maj 2003 om typgodkännande av jordbruks- eller skogsbrukstraktorer, av släpvagnar och utbytbara dragna maskiner till sådana traktorer samt av system, komponenter och separata tekniska enheter till dessa fordon ⁽⁵⁾ och det fastställer tekniska föreskrifter om utformning och konstruktion av jordbruks- eller skogsbrukstraktorer vad gäller överrullningsskydd (statisk provning). Dessa tekniska föreskrifter avser att närma medlemsstaternas lagstiftningar till varandra för att därmed för varje typ av traktor möjliggöra det förfarande för EG-typgodkännande som fastställts genom direktiv 2003/37/EG. Bestämmelserna i direktiv 2003/37/EG om jordbruks- eller skogsbrukstraktorer, släpvagnar och utbytbara dragna maskiner till sådana traktorer samt sy-

b) Fast eller inställningsbar spårvidd för en av de drivande axlarna på 1 150 mm eller mer.

c) Möjlighet att montera en flerpunktskoppling för avtagbara redskap och en dragstång.

d) En massa som är lika med eller överstiger 800 kg och som motsvarar traktorns obelastade massa enligt definitionen i punkt 2.1.1 i bilaga I till direktiv 2003/37/EG, medräknat överrullningsskydd som är monterat i överensstämmelse med detta direktiv och däck med de största dimensioner som tillverkaren rekommenderar.

Artikel 2

1. Varje medlemsstat ska bevilja EG-typgodkännande för varje typ av överrullningsskydd och dess fastsättning på traktorn som uppfyller konstruktions- och provningskraven enligt bilagorna I–V.

2. En medlemsstat som har beviljat EG-typgodkännande ska vidta de åtgärder som är nödvändiga för att kontrollera, i den utsträckning som är nödvändigt och vid behov i samarbete med de behöriga myndigheterna i de övriga medlemsstaterna, att tillverkningen överensstämmer med den godkända typen. Sådan kontroll ska begränsas till stickprov.

⁽¹⁾ EUT C 211, 19.8.2008, s. 17.

⁽²⁾ Europaparlamentets yttrande av den 17 juni 2008 (ännu ej offentliggjort i EUT) och rådets beslut av den 22 juni 2009.

⁽³⁾ EGT L 179, 17.7.1979, s. 1.

⁽⁴⁾ Se bilaga X del A.

⁽⁵⁾ EUT L 171, 9.7.2003, s. 1.

Artikel 3

Medlemsstaterna ska för varje typ av överrullningsskydd och dess fastsättning på traktorn som den godkänner enligt artikel 2 till tillverkaren av traktorn eller överrullningsskyddet, eller dennes representant, utfärda ett EG-typgodkännandemärke i överensstämmelse med förebilden i bilaga VI.

Medlemsstaterna ska vidta alla lämpliga åtgärder för att förhindra användning av märken som kan medföra förväxling av överrullningsskydd som har typgodkänts i överensstämmelse med artikel 2 och andra anordningar.

Artikel 4

Ingen medlemsstat får förbjuda att överrullningsskydd eller deras fastsättning släpps ut på marknaden av skäl som hänför sig till deras konstruktion om de är försedda med EG-typgodkännandemärke.

En medlemsstat kan dock förbjuda att ett överrullningsskydd som är försett med EG-typgodkännandemärke släpps ut på marknaden om den upprepade gånger avviker från den godkända typen.

Denna medlemsstat ska genast underrätta de övriga medlemsstaterna och kommissionen om de åtgärder som har vidtagits och samtidigt ange skälen för sitt beslut.

Artikel 5

De behöriga myndigheterna i varje medlemsstat ska inom en månad till de behöriga myndigheterna i de andra medlemsstaterna sända en kopia av EG-typgodkännandet, varav ett exempel visas i bilaga VII, för varje typ av överrullningsskydd som de godkänner eller vägrar att godkänna.

Artikel 6

1. Om medlemsstaten som har beviljat EG-typgodkännandet finner att ett antal överrullningsskydd och deras fastsättning på traktorn som är försedda med EG-typgodkännandemärke inte överensstämmer med den typ som den har godkänt ska den vidta de åtgärder som är nödvändiga för att säkerställa att tillverkningen överensstämmer med den godkända typen.

De behöriga myndigheterna i denna medlemsstat ska underrätta de andra medlemsstaterna om de åtgärder som har vidtagits, vilka, vid behov, när det gäller allvarlig och upprepad brist på överensstämmelse kan utsträckas till återkallelse av EG-typgodkännandet.

Dessa myndigheter ska vidta samma åtgärder när de av de behöriga myndigheterna i en annan medlemsstat underrättas om sådan brist på överensstämmelse.

2. De behöriga myndigheterna i medlemsstaterna ska inom en månad underrätta varandra om återkallelse av ett beviljat EG-typgodkännande och om skälen för denna åtgärd.

Artikel 7

I varje beslut som har fattats enligt de antagna bestämmelserna för att garantera detta direktivs genomförande att vägra eller återkalla EG-typgodkännande för överrullningsskydd och deras fastsättning på traktorn, eller att förbjuda att de släpps ut på marknaden eller tas i bruk, ska noggrant anges skälen på vilket det grundas.

Beslutet ska meddelas den berörda parten med upplysning om möjligheten att överklaga beslutet enligt medlemsstaternas lagstiftning samt om tidsfristerna för sådana åtgärder.

Artikel 8

1. Medlemsstaterna får inte vägra att bevilja EG-typgodkännande, att utfärda det dokument som avses i artikel 2 led u i direktiv 2003/37/EG eller att bevilja nationellt typgodkännande för en viss traktortyp av skäl som hänför sig till överrullningsskydd om dessa uppfyller de krav som anges i bilagorna I–IX.

2. Medlemsstaterna får inte utfärda det dokument som avses i artikel 2 led u i direktiv 2003/37/EG för en traktortyp som inte uppfyller kraven i det här direktivet.

Medlemsstaterna får vägra att bevilja nationellt typgodkännande av en traktortyp som inte uppfyller kraven i det här direktivet.

Artikel 9

Medlemsstaterna får inte vägra registrering eller förbjuda försäljning, ibruktagande eller användning av traktorer av skäl som hänför sig till överrullningsskyddet om dessa uppfyller de krav som anges i bilagorna I–IX.

Artikel 10

Varje traktor som avses i artikel 1 måste för EG-typgodkännande vara försedd med ett överrullningsskydd som är i överensstämmelse med kraven i bilagorna I–IV.

De traktorer som definieras i artikel 1 i Europaparlamentets och rådets direktiv 2009/57/EG av den 13 juli 2009 om överrullningsskydd för jordbruks- och skogbrukstraktorer med hjul⁽¹⁾ får dock för EG-typgodkännande vara försedda med ett överrullningsskydd som är i överensstämmelse med kraven i bilagorna I–IV i det direktivet.

⁽¹⁾ Se sidan 1 i detta nummer av EUT.

Artikel 11

De ändringar som är nödvändiga för att anpassa kraven i bilagorna I-IX till den tekniska utvecklingen ska antas i enlighet med det förfarande som avses i artikel 20.3 i direktiv 2003/37/EG.

Artikel 12

Medlemsstaterna ska till kommissionen överlämna texten till de centrala bestämmelser i nationell lagstiftning som de antar inom det område som omfattas av detta direktiv.

Artikel 13

Direktiv 79/622/EEG, i dess lydelse enligt de rättsakter som anges i bilaga X del A, ska upphöra att gälla, utan att det påverkar medlemsstaternas skyldigheter vad gäller tidsfristerna för införlivande i nationell lagstiftning av de direktiv som anges i bilaga X del B.

Hänvisningar till det upphävda direktivet ska anses som hänvisningar till det här direktivet och ska läsas i enlighet med jämförelsetabellen i bilaga XI.

Artikel 14

Detta direktiv träder i kraft den tjugonde dagen efter det att det har offentliggjorts i *Europeiska unionens officiella tidning*.

Det ska tillämpas från och med den 1 januari 2010.

Artikel 15

Detta direktiv riktar sig till medlemsstaterna.

Utfärdat i Bryssel den 13 juli 2009.

På Europaparlamentets vägnar

H.-G. PÖTTERING

Ordförande

På rådets vägnar

E. ERLANDSSON

Ordförande

BILAGEFÖRTECKNING

<i>BILAGA I</i>	Krav för EG-typgodkännande
<i>BILAGA II</i>	Villkor för provning av hållfasthet hos skyddsanordningarna och deras fastsättning på traktorer
<i>BILAGA III</i>	Provningsförfarande
<i>BILAGA IV</i>	Figurer
<i>BILAGA V</i>	Förebild för rapport om EG-typgodkännandeprovning av en skyddsanordning (säkerhetsram eller hytt) med avseende på dess hållfasthet samt hållfastheten hos dess fastsättning i traktorn (statisk provning)
<i>BILAGA VI</i>	Märkning
<i>BILAGA VII</i>	Förebild för EG-typgodkännandeintyg
<i>BILAGA VIII</i>	Villkor för EG-typgodkännande
<i>BILAGA IX</i>	Förebild för bilaga till EG-typgodkännandeintyg för en traktortyp med avseende på hållfastheten hos skyddsanordningar (säkerhetshytt eller ram) och hållfastheten hos deras fastsättning på traktorn (statisk provning)
<i>BILAGA X</i>	Del A: Upphävt direktiv och ändringar av det i kronologisk ordning Del B: Tidsfrister för införlivande i nationell lagstiftning
<i>BILAGA XI</i>	Jämförelsetabell

BILAGA I

Krav för EG-typgodkännande

1. DEFINITION

- 1.1 Med *överrullningsskydd* eller *skyddsanordning för föraren* (säkerhetshytt eller ram), nedan kallad *skyddsanordning*, avses den konstruktion på en traktor vars huvudsakliga syfte är att undvika eller begränsa riskerna för föraren om traktorn välter vid normal användning.
- 1.2 De konstruktioner som nämns i punkt 1.1 kännetecknas av att de, under de provningar som föreskrivs i bilagorna II och III, säkerställer ett intakt utrymme som är tillräckligt stort för att skydda föraren.

2. ALLMÄNNA KRAV

- 2.1 Varje skyddsanordning och dess fastsättning i traktorn ska vara så utformad och konstruerad att den uppfyller det huvudsakliga syfte som fastställs i punkt 1.
- 2.2 Detta krav anses vara tillgodosett när kraven i bilagorna II och III är uppfyllda.

3. ANSÖKAN OM EG-TYPGODKÄNNANDE

- 3.1 Ansökan om EG-typgodkännande med hänsyn till hållfastheten hos en skyddsanordning och hållfastheten hos dess fastsättning i en traktor ska lämnas in av traktortillverkaren eller av tillverkaren av skyddsanordningen eller deras representanter.
- 3.2 Ansökan om EG-typgodkännande ska åtföljas av nedanstående handlingar i tre exemplar och av följande upplysningar:
 - En sammanställningsritning, antingen i en skala som anges på ritningen eller med uppgift om viktiga mått för skyddsanordningen. Denna ritning ska särskilt visa fastsättningsdelarna i detalj.
 - Fotografier från sidan och bakifrån som visar skyddsanordningens fastsättning i detalj.
 - En kortfattad beskrivning av skyddsanordningen, med uppgifter om konstruktionens typ, dess fastsättning på traktorn och, i nödvändiga fall, uppgifter om ytbehandling, på- och avstigningshjälpmedel, invändig stoppning och egenskaper som förhindrar fortsatt rullning samt uppgifter om värme och ventilation.
 - Uppgifter om material som används i konstruktionen, monteringsfästen och fästskravar (se bilaga V).
- 3.3 En traktor som är representativ för den traktortyp för vilken skyddsanordningen som ska godkännas är avsedd ska inlämnas till den tekniska tjänst som utför typgodkännandeproven. Denna traktor ska vara försedd med skyddsanordningen.
- 3.4 Innehavaren av ett EG-typgodkännande kan begära att detta utvidgas till andra traktortyper. Den behöriga myndighet som har beviljat det ursprungliga EG-typgodkännandet ska bevilja utvidgningen om den godkända skyddsanordningen och den eller de traktortyper för vilken (vilka) utvidgningen begärs uppfyller följande villkor:
 - Massan för traktorn utan last, enligt definition i punkt 1.3 i bilaga II, överstiger inte den under provningen använda referensmassan med mer än 5 %.
 - Fastsättningsmetoden och fastsättningspunkterna på traktorn är identiska.
 - Alla delar, såsom stänkskärmar och motorhuv, som avlastar skyddsanordningen är identiska.
 - De kritiska dimensionerna för och placeringen av sätet i förhållande till skyddsanordningen och placeringen av skyddsanordningen i förhållande till traktorn ska vara sådana att det fria utrymmet är skyddat av skyddsanordningen även efter det att den senare har deformerats som följd av de olika provningarna.

4. MÄRKNING

4.1 Varje skyddsanordning som överensstämmer med den godkända typen måste vara försedd med följande märkning:

4.1.1 Handelsbeteckning eller varumärke.

4.1.2 Ett typgodkännandemärke som överensstämmer med förebilden i bilaga VI.

4.1.3 Skyddsanordningens serienummer.

4.1.4 Fabrikat och typ(er) av traktor(er) för vilken(vilka) skyddsanordningen är avsedd.

4.2 Samtliga dessa uppgifter ska framgå av en skylt.

4.3 Märkningarna ska vara synliga, lättlästa och outplånliga.

BILAGA II

Villkor för provning av hållfasthet hos skyddsanordningarna och deras fastsättning på traktorer

1. ALLMÄNNA KRAV
 - 1.1 Provningsens syfte

Provning utförs med särskilda riggar och har till uppgift att simulera de belastningar som en skyddsanordning utsätts för när traktorn välter. Dessa provningar, som beskrivs i bilaga III, gör det möjligt att bedöma hållfastheten hos skyddsanordningen och de fästen med vilka den är monterad på traktorn samt eventuella delar på traktorn som överför provningsbelastningen.
 - 1.2 Förberedelse av provning
 - 1.2.1 Skyddsanordningen ska överensstämma med specifikationerna för serieproduktionen. Den ska vara monterad i överensstämmelse med den av tillverkaren rekommenderade metoden på en av de traktorer för vilken den är avsedd. En komplett traktor är inte nödvändig för provningen; skyddsanordningen och de delar av traktorn varpå den är monterad utgör en fungerande installation, vilken nedan benämns enheten.
 - 1.2.2 Enheten ska förankras i fundamentet så att de bärande delar som förbinder enheten och fundamentet inte deformeras märkbart i förhållande till skyddsanordningen under belastning. Sättet för fastsättning av enheten på fundamentet får inte påverka enhetens hållfasthet.
 - 1.2.3 Enheten måste avlastas och förankras eller ändras så att all provningsenergi tas upp av skyddsanordningen och dess fastsättning på traktorns fasta delar.
 - 1.2.3.1 För att uppfylla kraven i punkt 1.2.3 ska ändringen låsa traktorns fjädringssystem, om sådant finns, så att detta inte tar upp någon del av provningsenergin.
 - 1.2.4 Traktorn måste under provning av hållfastheten vara försedd med alla delar från serieproduktionen som kan påverka skyddsanordningens hållfasthet eller som kan vara nödvändiga för hållfasthetsprovningen.

Delar som kan försaka risker i det fria utrymmet måste också vara monterade så att det kan undersökas om kraven i punkt 4 är uppfyllda.

Alla delar som föraren själv kan avlägsna ska tas bort i samband med provningen. Om det är möjligt att behålla dörrar och fönster öppna eller avlägsna dem när traktorn används, ska de, för att inte öka skyddsanordningens hållfasthet, vara öppna eller avlägsnade under provningen. Om föraren kan utsättas för fara på grund av att fönster och dörrar är öppna eller avlägsnade ska detta nämnas i provningsrapporten.
 - 1.3 Traktorns massa

Referensmassan m_p , som används i formeln för beräkning av energier och tryckkrafter (se bilaga III), får inte vara mindre än som definieras i punkt 2.1.1 i bilaga I till direktiv 2003/37/EG (dvs. utan extra utrustning men med kylvätska, oljor, bränsle, verktyg och förare) samt skyddsanordningen och minus 75 kg.

Häri ingår inte extravikter fram- och baktill, vätskefyllning i däck, monterade redskap, monterad utrustning eller andra specialdelar.
2. UTRUSTNING
 - 2.1 Horisontella belastningsprov (från sidan och i längsled)
 - 2.1.1 Material, utrustning och förankringshjälpmedel som räcker för säker förankring av enheten på fundamentet, oberoende av om däck används.
 - 2.1.2 Anordningar för att anbringa en horisontell kraft på skyddsanordningen med en styv balk som visas i figurerna 1 och 2 i bilaga IV.
 - 2.1.2.1 Den styva balken ska ha en vertikal framsida med ett mått på 150 mm.
 - 2.1.2.2 Det ska vidtas åtgärder för att belastningen kan fördelas jämnt och vinkelrätt mot belastningsriktningen och längs en balk med en längd som är en exakt multipel av 50 mellan 250 mm och 700 mm.

- 2.1.2.3 Balkens kanter som kommer i kontakt med skyddsanordningen ska vara avrundade med en högsta radie på 50 mm.
- 2.1.2.4 Universalleder eller likvärdigt ska användas för att säkerställa att belastningsanordningen inte tvingar skyddsanordningen att vridas eller förskjutas i någon annan riktning än belastningsriktningen.
- 2.1.2.5 Om skyddsanordningens horisontella längd, på vilken belastningen ska påföras, inte bildar en rät linje som är vinkelrät mot belastningsriktningen ska det utrymme som uppstår fyllas ut så att belastningen fördelas över hela längden.
- 2.1.3 Utrustning för att, så långt som är tekniskt möjligt, mäta de energier som tas upp av skyddsanordningen och de styva delar av traktorn på vilka den är fastgjord; t.ex. genom mätning av kraften som anbringas i islagsriktningen och motsvarande deformation i förhållande till en punkt på traktorns chassi.
- 2.1.4 Utrustning för att bestämma att ingen del har trängt in i det fria utrymmet under provningen. En anordning enligt figurerna 6a, 6b och 6c i bilaga IV kan användas.
- 2.2 Tryckprov (bakifrån och framifrån)
- 2.2.1 Material, utrustning och förankringshjälpmedel i tillräcklig omfattning för att säkerställa att traktorn är säkert förankrad i fundamentet, oberoende av däckens.
- 2.2.2 Utrustning för att anbringa en vertikal kraft på överrullningsskyddet, som den visas i figur 3 i bilaga IV, inräknat en styv balk med en bredd på 250 mm.
- 2.2.3 Utrustning för att mäta den vertikala kraft som anbringas.
- 2.2.4 Utrustning för att bestämma att ingen del har trängt in i det fria utrymmet under provningen. En anordning enligt figurerna 6a, 6b och 6c i bilaga IV kan användas.
- 2.3 Mätningstoleranser
- 2.3.1 Dimensioner: ± 3 mm.
- 2.3.2 Deformation: ± 3 mm.
- 2.3.3 Traktorns massa: ± 20 kg.
- 2.3.4 Belastningar och krafter: ± 2 %.
- 2.3.5 Belastningens riktning: avvikelse från horisontell och vertikal riktning enligt bilaga III:
- Vid provningens början under nollbelastning: $\pm 2^\circ$.
- Under provning, under belastning: 10° över och 20° under horisontalplanet. Dessa avvikelser bör vara så små som möjligt.
3. PROVNINGAR
- 3.1 Allmänna krav
- 3.1.1 Provningsföljd
- 3.1.1.1 Provningarna ska utföras i följande ordning:
- 3.1.1.1.1 Belastning i längsled (punkt 1.2 i bilaga III)

För traktorer med minst 50 % av massan enligt definitionen i punkt 1.3 på bakhjulen ska belastningen i längsled anbringas bakifrån (fall 1). För övriga traktorer ska belastningen i längsled ske framifrån (fall 2).

3.1.1.1.2 Första tryckprovning

Den första tryckprovningen ska ske på samma ände av skyddsanordningen som provningen i längsled, dvs.

— bakifrån i fall 1 (punkt 1.5 i bilaga III), eller

— framifrån i fall 2 (punkt 1.6 i bilaga III).

3.1.1.1.3 Belastning från sidan (punkt 1.3 i bilaga III)

3.1.1.1.4 Andra tryckprovning

Den andra tryckprovningen ska anbringas på motsatt sida av skyddsanordningen i förhållande till belastningen i längsled, dvs.

— framifrån i fall 1 (punkt 1.6 i bilaga III), eller

— bakifrån i fall 2 (punkt 1.5 i bilaga III).

3.1.1.1.5 Andra belastning i längsled (punkt 1.7 i bilaga III)

En andra belastning i längsled ska anbringas på traktorer som är försedda med en skyddsanordning som är konstruerad att luta om belastningen i längsled (se punkt 3.1.1.1.1) medförde att skyddsanordningen lutade.

3.1.1.2 Om någon del av förankringarna går av eller förskjuts under provningen ska provningen göras om.

3.1.1.3 Traktorn eller skyddsanordningen får varken repareras eller justeras under pågående provningar.

3.1.2 Spårvidd

Hjulen ska tas bort eller ställas in på en spårvidd som säkerställer att skyddsanordningen inte utsätts för störningar under provningarna.

3.1.3 Delar som inte ger upphov till risker får tas bort

Alla delar av traktorn och skyddsanordningen vilka som en enhet utgör ett skydd av föraren – även skydd mot väder och vind – ska levereras komplett på en traktor för inspektion.

Skyddsanordningen som ska provas behöver inte vara försedd med vindruta, sidorutor eller bakruta av säkerhetsglas eller liknande material och paneler som kan tas bort, beslag och tillbehör som saknar hållfasthetsfunktion och som inte kan medföra fara i samband med vältnings.

3.1.4 Instrument

Skyddsanordningen ska vara försedd med de instrument som krävs för att registrera kraft-deformationskurvan (se figur 4 i bilaga IV). Skyddsanordningens största och kvarvarande deformation ska mätas och registreras under varje fas av provningen (se figur 5 i bilaga IV).

3.1.5 Belastningsriktning

Om det gäller en traktor vars säte inte är monterat på traktorns symmetriplan och/eller skyddsanordningens hållfasthet är osymmetrisk ska belastning i sidled ske från den sida som mest sannolikt leder till inträngning i det fria utrymmet under provningen (se även punkt 1.3 i bilaga III).

4. KRAV FÖR GODKÄNNANDE

4.1 En skyddsanordning som har lämnats in för EG-typgodkännande ska anses vara i överensstämmelse med kraven på hållfasthet om den vid provning uppfyller följande villkor:

4.1.1 Någon ansträngning har inte skett i någon del av det fria utrymme som beskrivs i punkt 3.2 i bilaga III, inte heller har någon del av det fria utrymmet varit utanför skyddsanordningen under de provningar som beskrivs i punkterna 1.2, 1.3, 1.5, 1.6 och i tillämpliga fall 1.7 i bilaga III.

Om överlastprovning utförs ska den kraft som anbringas när den angivna energin tas upp vara större än $0,8 F_{\max}$ under såväl huvudprovningen som överlastprovningen (se figurerna 4b och 4c i bilaga IV).

- 4.1.2 Skyddsanordningen får under provningarna inte påverka sätets stomme.
- 4.1.3 När den nödvändiga energinivån uppnås vid vart och ett av de föreskrivna provningarna med horisontell belastning ska kraften överstiga $0,8 F_{\max}$.
- 4.2 Det får dessutom inte finnas andra delar som utsätter föraren för någon fara, t.ex. otillräcklig stoppning på takets insida eller andra delar som förarens huvud kan komma i kontakt med.

5. PROVNINGSRAPPORT

- 5.1 Provningsrapporten ska bifogas det EG-typgodkännandeintyg som omnämns i bilaga VII. Rapporten ska sättas upp på så sätt som framgår av bilaga V. Rapporten ska innehålla:
- 5.1.1 En allmän beskrivning av skyddsanordningens utformning och konstruktion (se bilaga V för obligatoriska dimensioner) med uppgifter om normal på- och avstigning samt eventuell nödutgång; detaljer om värme- och ventilationssystem och andra tillbehör som finns tillgängliga och som kan påverka det fria utrymmet eller utgöra en risk.
- 5.1.2 Uppgifter om varje särskild utrustning såsom anordningar som förhindrar att traktorn rullar runt.
- 5.1.3 En kortfattad beskrivning av invändig stoppning.
- 5.1.4 Uppgifter om typ av vindruta och glas med ett eventuellt EG- eller annan godkännandemärkning.
- 5.2 Om EG-typgodkännandet har utvidgats till andra traktortyper ska rapporten innehålla en exakt hänvisning till rapporten för det ursprungliga EG-typgodkännandet såväl som noggranna upplysningar om de krav som fastställs i punkt 3.4 i bilaga I.
- 5.3 Av rapporten ska klart framgå vilken traktortyp (fabrikat, typ, handelsbeteckning, etc.) som används för provning och de typer för vilka skyddsanordningen är avsedd.

6. SYMBOLER

m_t = traktorns referensmassa (kg), enligt definitionen i punkt 1.3.

D = skyddsanordningens deformation (mm) i den punkt och den riktning som belastningen anbringas.

D' = skyddsanordningens deformation (mm) vid den nödvändiga, beräknade energin.

F = statisk belastningskraft (N) (newton).

F_{\max} = högsta, statisk belastningskraft som uppträder under belastning (N) med undantag för överbelastning.

F = kraft för den nödvändiga, beräknade energin.

F - D = kraft/deformationskurva.

E_{is} = energi som ska tas upp vid belastning i sidled (J) (joule).

$E_{il\ 1}$ = energi som ska tas upp vid belastning i längsled (J).

$E_{il\ 2}$ = tillförd energi som ska tas upp under påföring av den andra längsgående lasten (J).

F_r = påförd kraft vid tryckprovning bakifrån (N).

F_f = påförd kraft vid tryckprovning framifrån (N).

BILAGA III

PROVNINGSFÖRFARANDE

1. HORIZONTELL BELASTNING OCH TRYCKPROVNING

1.1 Allmänna krav för horisontell belastningsprovning

1.1.1 Belastningen som överförs till skyddsanordningen ska fördelas med en styv balk i överensstämmelse med kraven i punkt 2.1.2 i bilaga II och som placeras vinkelrätt mot belastningsriktningen. Den styva balken kan förses med en anordning som förhindrar att den förskjuts i sidled. Deformationshastigheten får under belastning inte överstiga 5 mm/s. Under belastningen ska F och D registreras samtidigt för deformationssteg om 15 mm eller mindre för att säkerställa noggrannheten. När kraften väl har anbringats får den inte minskas förrän provningen har avslutats; det är däremot tillåtet att vid behov upphöra med ökning, t.ex. för mätningssändamål.

1.1.2 Om den del på vilken belastningen ska anbringas är krökt måste de föreskrifter som anges i punkt 2.1.2.5 i bilaga II observeras. Belastningen ska dock anbringas enligt kraven i punkt 1.1.1 ovan och punkt 2.1.2 i bilaga II.

1.1.3 Om det inte finns någon tvärgående del vid belastningspunkten kan en särskild provningsbalk som inte ökar anordningens hållfasthet användas under provningen.

1.1.4 Skyddsanordningen ska inspekteras visuellt efter varje belastningsprovning när belastningen har avlägsnats. Om det har bildats sprickor eller brott under belastningen ska det överlastprov som anges i punkt 1.4 nedan utföras innan provningen fortsätter med nästa belastning enligt punkt 3.1.1.1 i bilaga II.

1.2 Längsgående belastning (se figur 2 i bilaga IV)

Lasten ska påföras horisontellt och parallellt med traktorns vertikala symmetriplan.

För traktorer som har minst 50 % av sin massa, enligt definitionen i punkt 1.3 i bilaga II, på bakhjulen ska den längsgående, bakre belastningen och sidobelastningen påföras på olika sidor av skyddsanordningens längsgående symmetriplan. För traktorer som har minst 50 % av sin massa på framhjulen ska den längsgående, främre belastningen påföras på samma sida av skyddsanordningens längsgående symmetriplan som sidobelastningen.

Den ska påföras den översta, tvärgående delen av skyddsanordningen (dvs. den del som sannolikt kommer i kontakt med marken först om traktorn välter).

Den punkt där belastningen påförs ska vara 1/6 av bredden av skyddsanordningens övre mått mätt inåt från det utvändiga hörnet. Skyddsanordningens bredd är avståndet mellan två linjer parallella med traktorns vertikala symmetriplan, som berör skyddsanordningens yttre delar i det horisontella plan som tangerar den översta kanten av de översta, tvärgående delarna.

Balkens längd får inte vara mindre än 1/3 av skyddsanordningens bredd (som har beskrivits tidigare) och inte större än 49 mm över detta minsta värde.

Den längsgående belastningen påförs bakifrån eller framifrån enligt definitionen i punkt 3.1.1.1 i bilaga II.

Provningsbalken ska avbrytas när

a) den av skyddsanordningen upptagna energin är större än eller lika med nödvändig energitillförsel $E_{il 1}$ (där $E_{il 1} = 1,4 m_1$),

b) skyddsanordningen tränger in i det fria utrymmet eller då detta utrymme blir oskyddat.

1.3 Belastning från sidan (se figur 1 i bilaga IV)

Belastningen ska anbringas horisontellt och 90° mot traktorns vertikala symmetriplan. Den ska anbringas mot den övre delen av skyddsanordningen i en punkt 300 mm framför sätets referenspunkt när sätet är inställt i sitt bakersta läge (enligt definitionen i punkt 2.3.1 nedan). Om skyddsanordningen har utskjutande delar på sidan som sannolikt kommer i kontakt med marken först om traktorn välter i sidled ska belastningen anbringas i denna punkt. Vid provning av en traktor med vändbar förarplats ska belastningen anbringas mot skyddsanordningens övre kant, mittemellan sätets referenspunkter.

Balken ska vara så lång som möjligt, men inte längre än 700 mm.

Provnings ska avbrytas när

- a) den av skyddsanordningen upptagna deformationsenergin är större än eller lika med föreskriven energitillförsel E_{is} (där $E_{is} = 1,75 m_t$),
- b) skyddsanordningen tränger in i det fria utrymmet eller lämnar det fria utrymmet oskyddat.

1.4 Överlastprovning (se figurerna 4a, 4b och 4c i bilaga IV)

1.4.1 Överlastprovning ska utföras om kraften minskar med mer än 3 % under de sista 5 % av deformationen, när den nödvändiga energin tas upp av strukturen (se fig. 4b).

1.4.2 Vid överlastprovningen ska den horisontella lasten ökas gradvis i steg om 5 % av den från starten nödvändiga energin upp till högst 20 % av tillförd energi (se figur 4c).

1.4.2.1 Överlastprovningen är godkänd om kraften, efter ökning med 5, 10 eller 15 % av nödvändig energi, avtar med mindre än 3 % för en ökning med 5 % och förblir större än $0,8 F_{max}$.

1.4.2.2 Överlastprovningen är godkänd om kraften, efter det att skyddsanordningen har tagit upp 20 % av tillförd energi, överstiger $0,8 F_{max}$.

1.4.2.3 Ytterligare brott eller sprickor och/eller inträngning i eller brist på skydd av det fria utrymmet på grund av elastisk deformation är tillåtet under överlastprovningen. När lasten avlägsnas får skyddsanordningen dock inte tränga in i det fria utrymmet som ska vara fullständigt skyddat.

1.5 Tryckprovning bakifrån

Balken ska placeras över den bakre, översta delen av skyddsanordningen och resultanten av tryckkrafterna ska anbringas i det vertikala, längsgående referensplanet. En kraft $F_r = 20 m_t$ ska anbringas.

Om den bakre delen av skyddsanordningens tak inte klarar den fulla tryckkraften ska kraften anbringas tills taket genom sin deformation sammanfaller med ett plan som sammanbinder skyddsanordningens övre del och den del av traktorns bakparti som kan bära traktorns hela vikt om denna välter. Kraften ska därefter avlägsnas och traktorn eller belastningskraften flyttas så att balken befinner sig i den punkt på skyddsanordningen som avlastar traktorn när den välter helt runt. Kraften F_r ska sedan anbringas.

Kraften F_r ska anbringas under minst fem sekunder efter det att synliga deformationer har upphört.

Provnings ska avbrytas om skyddsanordningen tränger in i det fria utrymmet eller lämnar det fria utrymmet oskyddat.

1.6 Tryckprov framifrån

Balken ska placeras tvärs över den främre, övre delen av skyddsanordningen och resultanten av tryckkrafterna ska anbringas i det vertikala, längsgående referensplanet. En kraft $F_f = 20 m_t$ ska anbringas.

Om den främre delen av skyddsanordningens tak inte klarar den fulla tryckkraften ska kraften anbringas tills taket genom sin deformation sammanfaller med ett plan som sammanbinder skyddsanordningens övre del och den del av traktorns främre parti som kan bära traktorns hela vikt om denna välter. Kraften ska därefter avlägsnas och traktorn eller belastningskraften flyttas så att balken befinner sig i den punkt på skyddsanordningen som avlastar traktorn när den välter helt runt. Kraften F_f ska sedan anbringas.

Kraften F_f ska anbringas under minst fem sekunder efter det att synliga deformationer har upphört.

Provnings ska avbrytas om skyddsanordningen tränger in i det fria utrymmet eller lämnar det fria utrymmet oskyddat.

1.7 Andra belastning i längsled

Belastningen ska anbringas horisontellt och parallellt med traktorns vertikala symmetriplan.

Den andra belastningen i längsled ska anbringas bakifrån eller framifrån enligt definitionen i punkt 3.1.1.1 i bilaga II.

Den ska anbringas i motsatt riktning och i det hörn som befinner sig längst bort från den längsgående belastningen i punkt 1.2.

Den ska anbringas på den översta tvärgående delen av skyddsanordningen (dvs. den del som sannolikt kommer i kontakt med marken först om traktorn välter).

Belastningen ska anbringas i en punkt som ligger på 1/6 av skyddsanordningens övre bredd innanför det yttre hörnet. Med skyddsanordningens bredd avses avståndet mellan två linjer som är parallella med traktorns vertikala symmetriplan och som tangerar skyddsanordningens yttre delar i det horisontalplan som tangerar överkanten på den översta tvärgående delen.

Balkens längd får inte vara mindre än 1/3 av skyddsanordningens bredd (som tidigare har beskrivits) och inte mer än 49 mm över detta minsta värde.

Provningsen ska avbrytas när

- a) den av skyddsanordningen upptagna deformationsenergin är lika med eller större än föreskriven energitillförsel $E_{il\ 2}$ (där $E_{il\ 2} = 0,35 m_1$),
- b) skyddsanordningen tränger in i det fria utrymmet eller lämnar det fria utrymmet oskyddat.

2. DET FRIA UTRYMMET

- 2.1 Det fria utrymmet visas i figur 6 i bilaga IV och definieras i förhållande till ett vertikalt referensplan som vanligtvis ligger i traktorns längsriktning och som går genom sätets referenspunkt, som beskrivs i punkt 2.3, och rattens mittpunkt. Referensplanet antas röra sig i horisontell led med sätet och ratten under belastningen men förbli vinkelrätt mot traktorns golv eller skyddsanordningen om denna har fjädrande upphängning.

Om ratten är inställbar ska den ställas in för körning i normal sittställning.

- 2.2 Det fria utrymmet begränsas av följande:

- 2.2.1 Vertikala plan 250 mm på varje sida om referensplanet upp till en höjd av 300 mm över referenspunkten.
- 2.2.2 Parallella plan från den övre kanten av planet enligt punkt 2.2.1 till en största höjd av 900 mm över sätets referenspunkt och som lutar på så sätt att den övre kanten av planet på den sida som sidobelastningen anbringas är minst 100 mm från referensplanet.
- 2.2.3 Ett horisontellt plan 900 mm över sätets referenspunkt.
- 2.2.4 Ett lutande plan vinkelrätt mot referensplanet och som omfattar en punkt 900 mm direkt över sätets referenspunkt och den bakersta punkten av sätets ryggstöd.
- 2.2.5 En area, om nödvändigt krökt, med ett antal räta linjer som är vinkelräta mot referensplanet och som går nedåt från den bakersta punkten på sätet och i kontakt med ryggstödet i hela dess längd.
- 2.2.6 En krökt area med en radie på 120 mm som är vinkelrät mot referensplanet och som tangerar planen enligt punkterna 2.2.3 och 2.2.4.
- 2.2.7 En krökt area med en radie på 900 mm som är vinkelrät mot referensplanet och som förlänger det i punkt 2.2.3 nämnda planet 400 mm framåt och som är tangentiell med detta plan i en punkt 150 mm framför sätets referenspunkt.
- 2.2.8 Ett lutande plan som är vinkelrätt mot referensplanet och som skär arean enligt punkt 2.2.7 i dess främre kant och som passerar 40 mm från ratten. Om ratten är högt placerad ersätts detta plan av ett plan som tangerar arean enligt punkt 2.2.7.
- 2.2.9 Ett vertikalt plan som är vinkelrätt mot referensplanet och som ligger 40 mm framför ratten.
- 2.2.10 Ett horisontellt plan genom sätets referenspunkt.
- 2.2.11 På en traktor med vändbar förarplats är det fria utrymmet en kombination av de två fria utrymmen som bestäms av rattens och sätets två olika lägen.

- 2.2.12 På en traktor som kan utrustas med olika säten använder man vid provningen en kombination av referenspunkterna för de olika möjliga sätena. Skyddsanordningen får inte befinna sig inom det kombinerade fria utrymmet som motsvarar dessa olika referenspunkter för sätet.
- 2.2.13 Om en ny typ av säte blir tillgänglig efter avslutad provning ska en beräkning göras för att bestämma om det fria utrymmet runt sätets nya referenspunkt befinner sig inom det fria utrymme som tidigare fastställts. Om så inte är fallet är det nödvändigt att genomföra en ny provning.
- 2.3 Sätets inställning och sätets referenspunkt
- 2.3.1 Vid bestämning av det fria utrymmet i punkt 2.1 ska sätet befinna sig i det bakersta läget av det horisontella inställningsområdet. Det ska ställas in i sitt högsta läge i höjddled där detta är oberoende av inställningen i horisontell led.
- Referenspunkten ska bestämmas med den anordning som visas i figurerna 7 och 8 i bilaga IV och som simulerar belastningen från en person. Anordningen ska bestå av en sätesplatta och ryggstödsplattor. Den nedre ryggstödsplattan ska vara ledad i sätesregionen (A) och ländregionen (B), där leden (B) är inställningsbar i höjddled.
- 2.3.2 Referenspunkten definieras som den punkt i sätets längsgående symmetriplan där tangentplanet till det nedre ryggstödet skär ett horisontalplan. Detta horisontalplan skär den nedre ytan av sätesplattan 150 mm framför ovan nämnda tangent.
- 2.3.3 Om sätet är försett med fjädrande upphängningssystem, vare sig denna kan ställas in efter förarens vikt eller inte, ska sätet ställas in mitt i systemets rörelselängd.
- Anordningen ska placeras på sätet. Den ska sedan belastas med en kraft på 550 N i en punkt 50 mm framför leden (A), och de två ryggstödsplattorna ska med låg kraft pressas tangentiellt mot ryggstödet.
- 2.3.4 Om det inte är möjligt att bestämma tangenter till varje enskilt område av ryggstödet (över och under ländryggen) ska följande utföras:
- 2.3.4.1 Om det inte är möjligt att bestämma tangenten till den nedre arean ska den nedre ryggstödsplattan i vertikalt läge pressas mot ryggstödet.
- 2.3.4.2 Om det inte är möjligt att bestämma tangenten till den övre arean fixeras leden (B) på en höjd av 230 mm över sätets referenspunkt om den nedre ryggstödsplattan är vertikal. Därefter pressas de två ryggstödsplattorna med låg kraft mot ryggstödet.
3. KONTROLLER OCH MÄTNINGAR SOM SKA UTFÖRAS
- 3.1 Det fria utrymmet
- Under varje provning ska skyddsanordningen undersökas för att se om någon del av denna har trängt in i det fria utrymmet omkring förarsätet enligt definitionen i punkt 2.1. Skyddsanordningen ska dessutom undersökas för att bestämma om någon del av det fria utrymmet inte längre är skyddat av skyddsanordningen. Detta anses vara fallet om någon del av det fria utrymmet kommer i kontakt med den plana marken om traktorn välter i den riktning varifrån belastningen anbringas. Härvid förutsätts att däckens dimension och spårvidden är lika med de minsta värden som rekommenderas av tillverkaren.
- 3.2 Slutlig kvarstående deformation
- Efter den sista provningen ska den slutliga, kvarstående deformationen registreras. För detta ändamål ska läget av skyddsanordningens huvuddelar i förhållande till sätets referenspunkt noteras innan provningen inleds.
-

BILAGA IV

FIGURER

- Figur 1:* Angreppspunkt för belastning från sidan
- Figur 2:* Angreppspunkt för bakre, längsgående belastning
- Figur 3:* Exempel på uppställning för tryckprovning
- Figur 4a:* Kraft/deformationskurva – överlastprovning inte nödvändig
- Figur 4b:* Kraft/deformationskurva – överlastprovning nödvändig
- Figur 4c:* Kraft/deformationskurva – överlastprovning ska fortsätta
- Figur 5:* Illustration av uttrycken kvarstående, elastisk och största deformation
- Figur 6a:* Det fria utrymmet sett från sidan
- Figur 6b:* Det fria utrymmet sett framifrån/bakifrån
- Figur 6c:* Isometrisk avbildning
- Figur 7:* Anordning för att bestämma sätets referenspunkt
- Figur 8:* Metod för att bestämma sätets referenspunkt

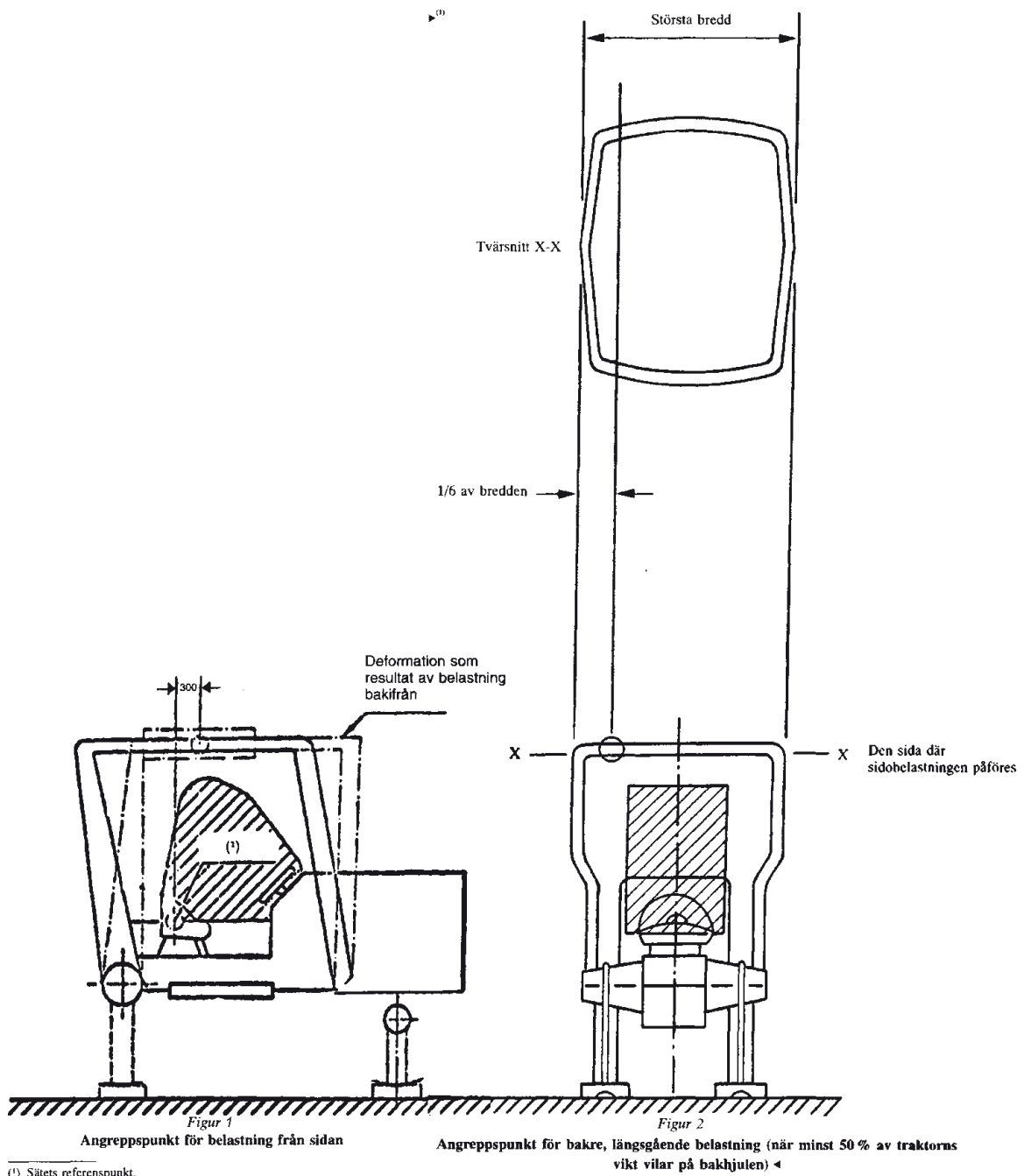

(1) Sätets referenspunkt.

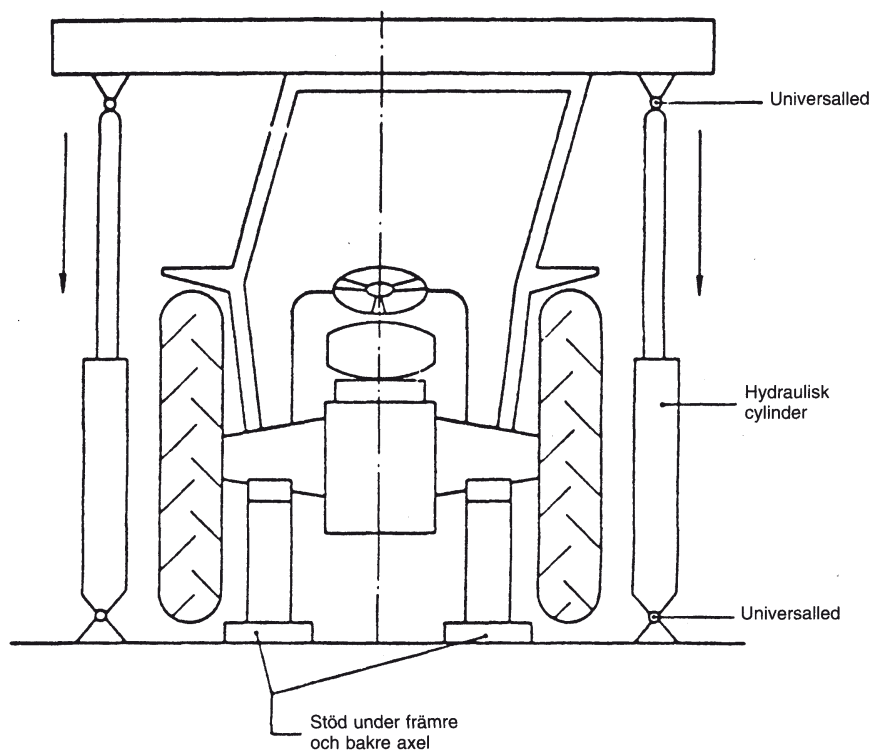

Figur 3

Exempel på uppställning för tryckprovning

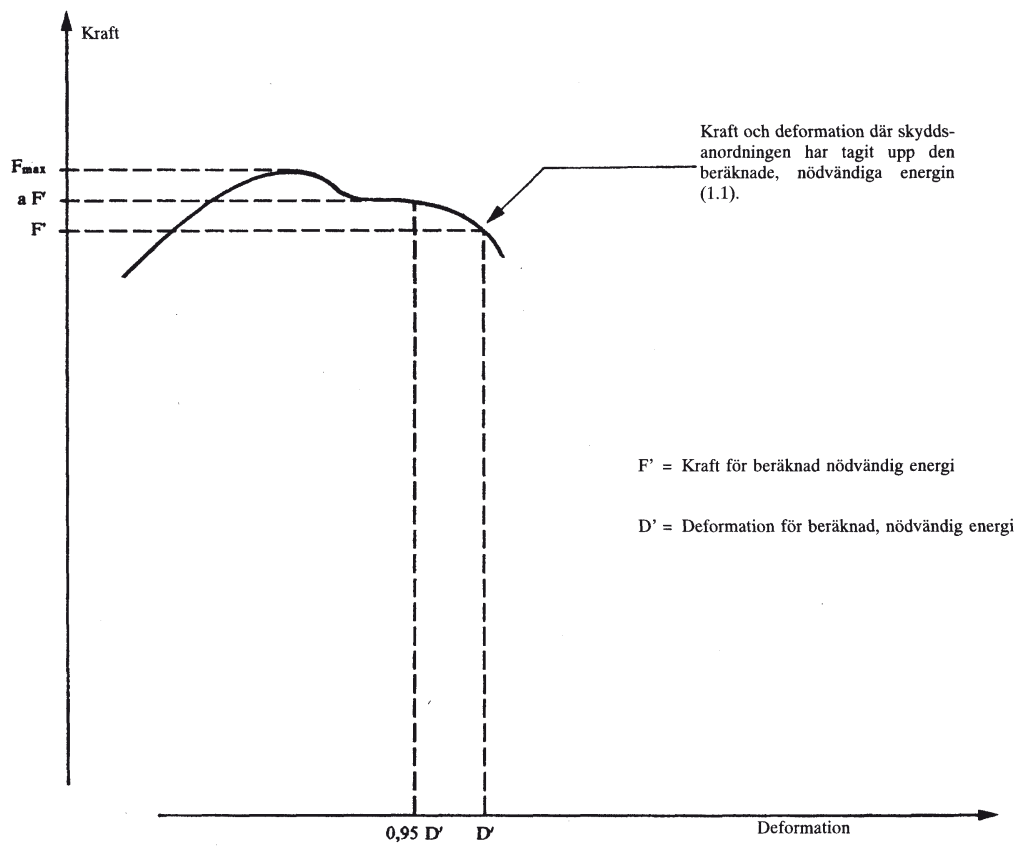

1. Referenspunkt $aF' = 0,95 D'$
- 1.1 Överlastprovning är inte nödvändig eftersom $aF' < 1,03 F'$

Figur 4a

Kraft/deformationskurva – överlastprovning inte nödvändig

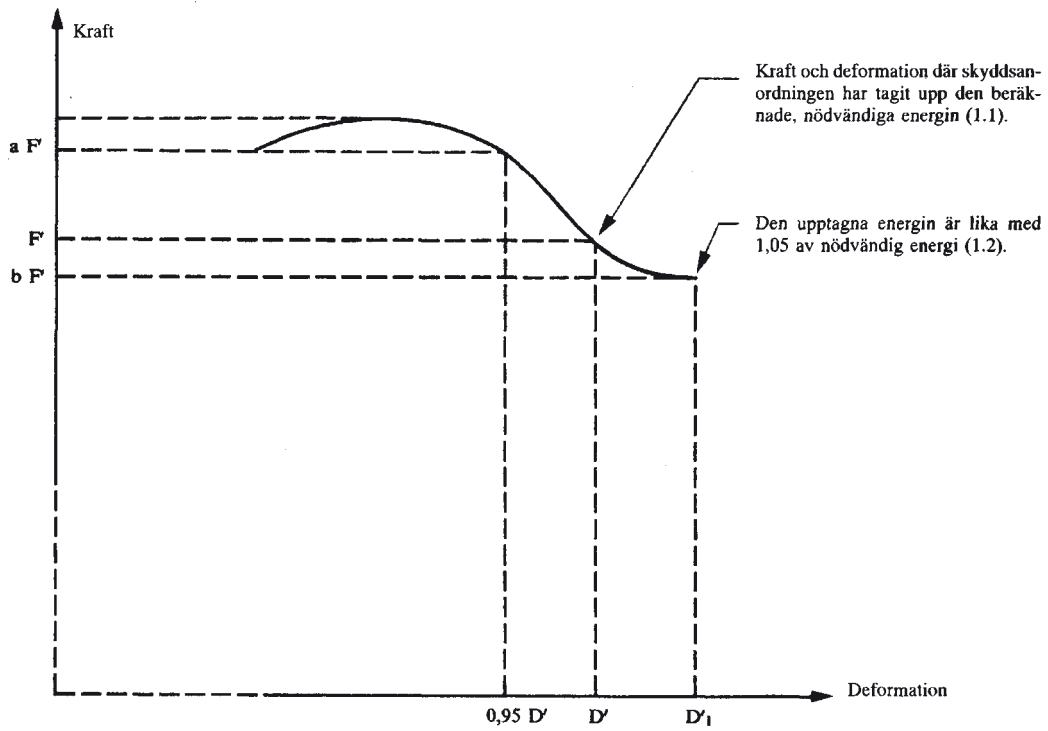

1. Referenspunkt $aF' = 0,95 D'$
- 1.1 Överlastprovning är nödvändig då $aF' > 1,03 F'$
- 1.2 Överlastprovning är tillfredställande då $bF' > 0,97 F'$ och $bF' > 0,8 F_{\max}$

Figur 4b

Kraft/deformationskurva – överlastprovning nödvändig

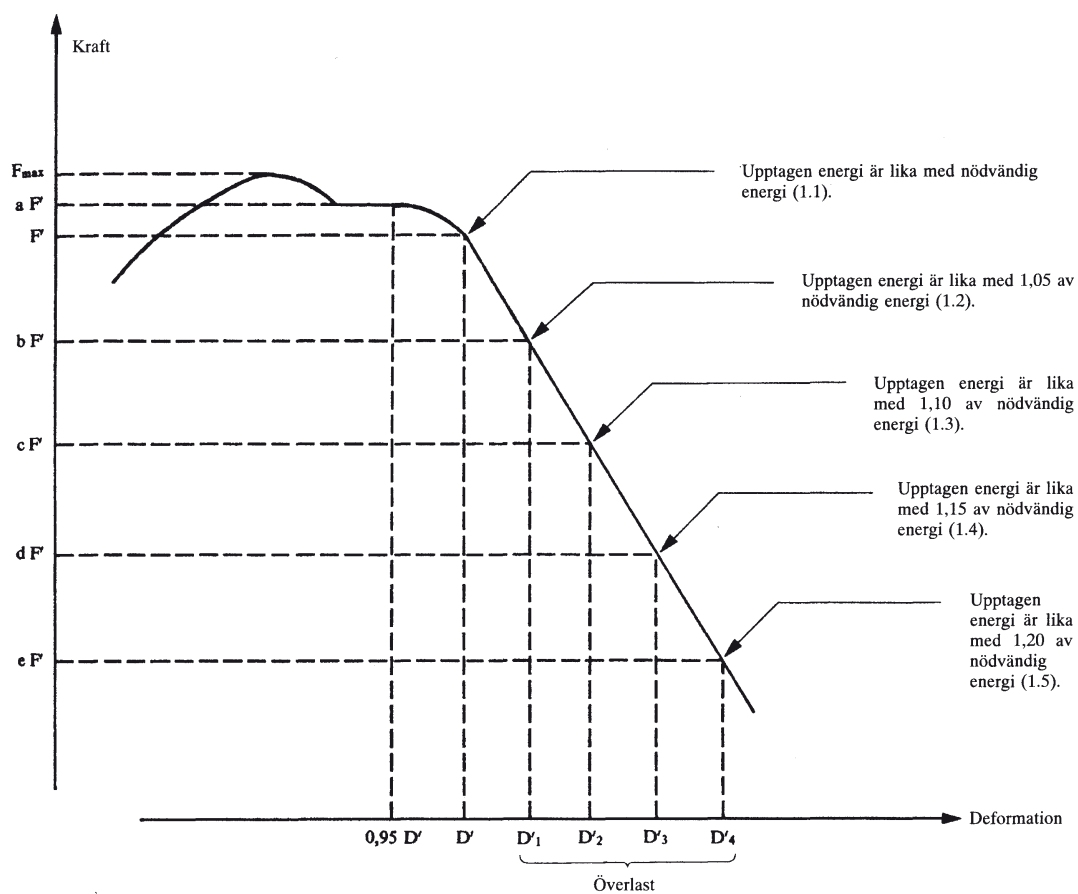

1. Referenspunkt $aF' = 0,95 D'$
- 1.1 Överlastprovning är nödvändig då $aF' > 1,03 F'$
- 1.2 Eftersom $bF' < 0,97 F'$, ska överlastprovningen utföras
- 1.3 Eftersom $cF' < 0,97 bF'$ ska överlastprovningen fortsätta
- 1.4 Eftersom $dF' < 0,97 cF'$ ska överlastprovningen fortsätta
- 1.5 Överlastprovningen är godkänd då $eF' > 0,8 F_{\max}$

OBS: Om F i något läge faller under $0,8 F_{\max}$ ska skyddsanordningen underkännas.

Figur 4c

Kraft/deformationskurva – överlastprovning ska fortsätta

1. Kvarstående deformation
2. Elastisk deformation
3. Största (kvarstående och elastisk) deformation

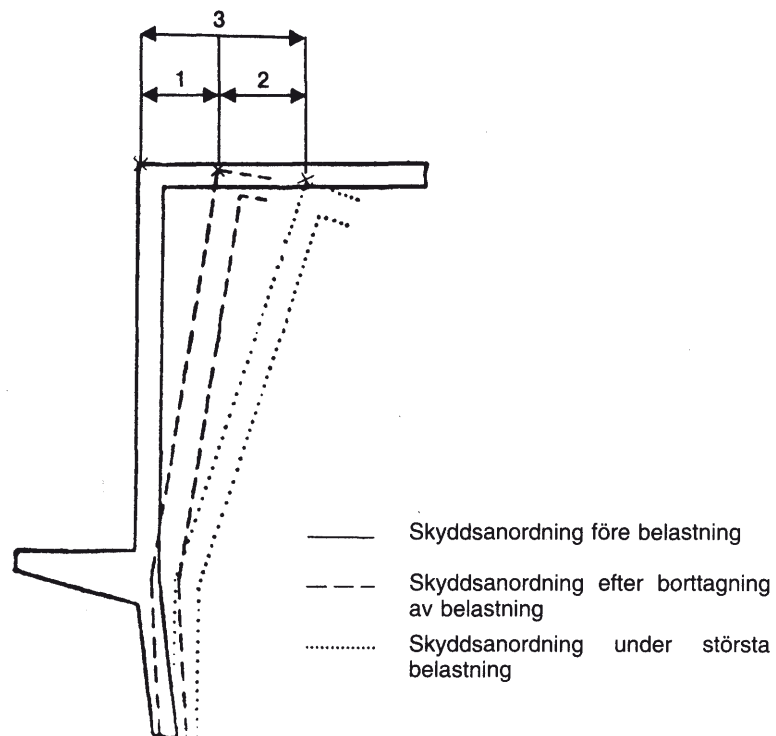

Figur 5

Illustration av uttrycken kvarstående, elastisk och största deformation

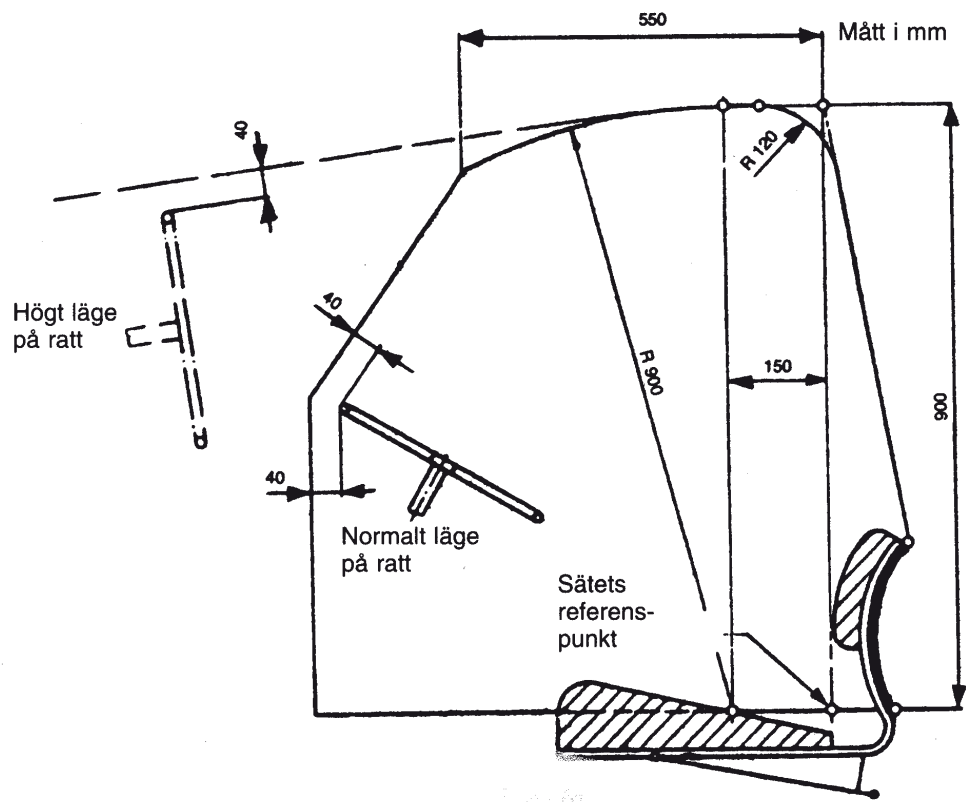

Figur 6a

Det fria utrymmet sett från sidan

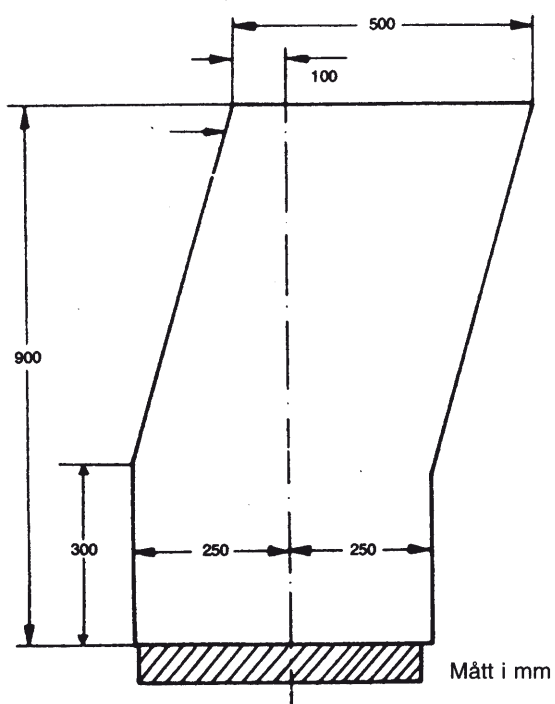

Figur 6b

Det fria utrymmet sett framifrån/bakifrån

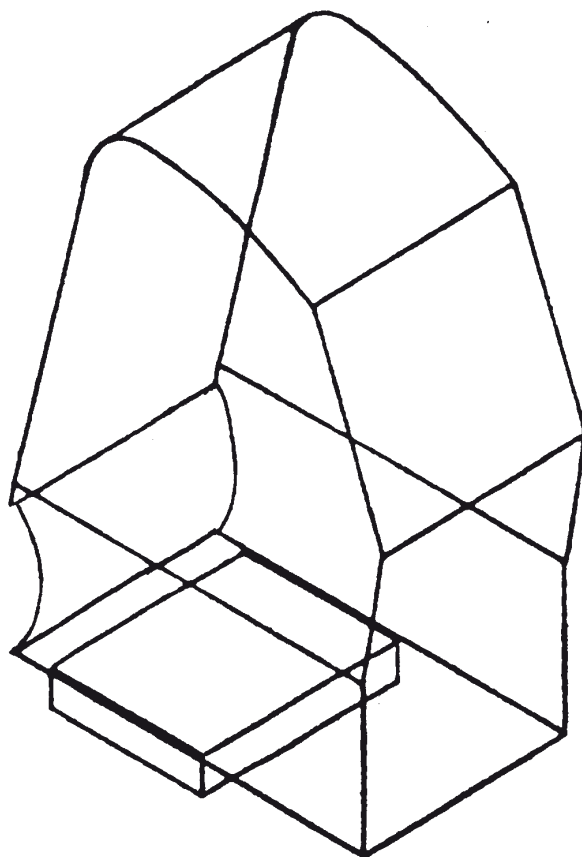

Figur 6c

Isometrisk avbildning

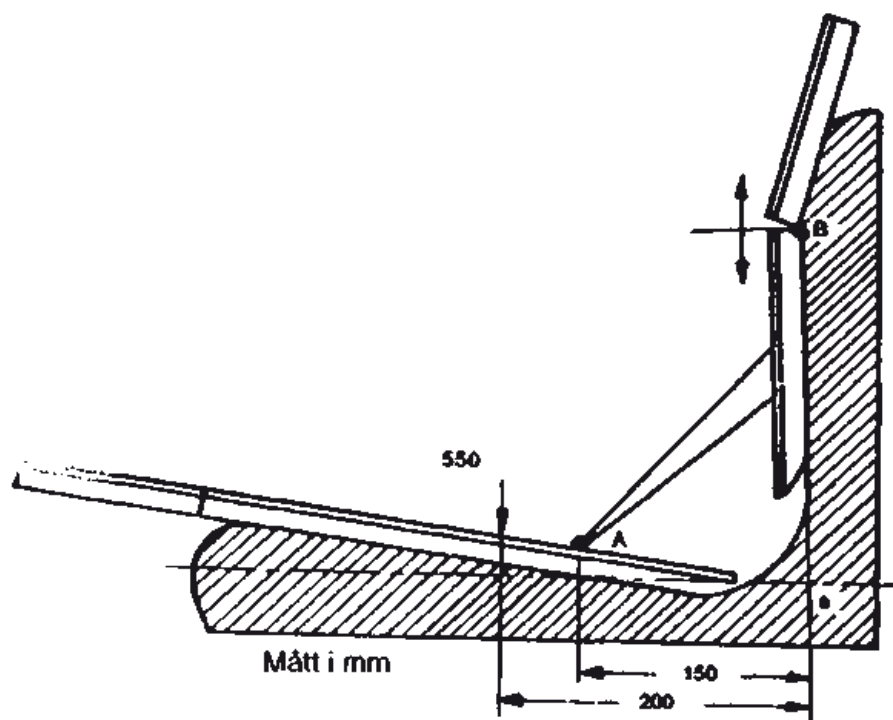

Figur 8

Metod för att bestämma sätets referenspunkt

—

BILAGA V

FÖREBILD

Rapport om EG-typgodkännandeprovning av en skyddsanordning (säkerhetsram eller hytt) med avseende på dess hållfasthet samt hållfastheten hos dess fastsättning i traktorn

(Statisk provning)

Skyddsanordning	
Fabrikat	
Typ	
Traktorfabrikat	
Traktortyp	

Den tekniska tjänstens namn

EG-typgodkännande nr:

1. Skyddsanordningens varumärke eller namn

.....

2. Namn och adress för tillverkaren av traktorn och/eller skyddsanordningen

.....

3. I tillämpliga fall namn och adress för traktor- eller skyddsanordningstillverkarens representant

.....

4. Uppgifter om den traktor på vilken provningarna ska utföras

4.1. Varumärke eller namn

4.2. Typ och handelsbeteckning

4.3. Serienummer

4.4. Traktorns massa utan ballast, med skyddsanordning monterad, utan förare kg

Däckdimension: fram

bak

5. Utvidgning av EG-typgodkännande till andra traktortyper ⁽¹⁾

5.1. Varumärke eller namn

⁽¹⁾ Dessa uppgifter ska upprepas för varje utvidgning.

6.4.10.	Traktorns totala höjd med skyddsanordning monterad:	mm
6.4.11.	Skyddsanordningens totala bredd (utan vingar):	mm
6.4.12.	Horisontellt avstånd till skyddsanordningens baksida från sätets baksida på en höjd av 900 mm:	mm
6.5.	Materialdata och kvalitetsuppgifter, tillämpliga normer	
	
	Huvudchassi	(material och dimensioner)
	Beslag	(material och dimensioner)
	Ytbehandling	(material och dimensioner)
	Tak	(material och dimensioner)
	Invändig stoppning	(material och dimensioner)
	Hopsättnings- och förankringsskruvar	(material och dimensioner)
	Typ av vindruta och glas med uppgifter om märkning	
	
7.	Provningsresultat	
7.1.	Belastnings- och tryckprovning	
	Belastningsprovning har utförts på vänster/höger sida ⁽¹⁾ baktill och på höger/vänster sida framtill och höger/vänster sida ⁽¹⁾	
7.2.	Referensmassa som använts vid beräkning av tillförda energier och tryckkrafter	kg
7.3.	Provningskrav för brott och sprickor och det fria utrymmet är uppfyllt	
7.4.	Belastningsenergi:	
	bakifrån/framifrån ⁽¹⁾	kJ
	från sidan	kJ
	Tryckkraft	kN
	Ett andra belastningsprov i längsled har utförts på vänster/höger sida framifrån/bakifrån ⁽¹⁾	kJ
7.5.	Slutlig deformation uppmätt efter provningarna	
	bak: framifrån/bakifrån ⁽¹⁾	
	till vänster:	mm
	till höger:	mm
	fram: framifrån/bakifrån ⁽¹⁾	
	till vänster:	mm
	till höger:	mm

(1) Stryk det som inte är tillämpligt.

på sidan:

fram: mm

bak: mm

taket nedåt/uppåt (1):

fram: mm

bak: mm

8. Rapportnummer
9. Rapportdatum
10. Underskrift

(1) Stryk det som inte är tillämpligt.

BILAGA VI

MÄRKNING

EG-typgodkännandemärket ska bestå av en rektangel i vilken är inskrivet den gemena bokstaven "e" följt av en sifferkod som anger den medlemsstat som har beviljat typgodkännandet:

1. för Tyskland
2. för Frankrike
3. för Italien
4. för Nederländerna
5. för Sverige
6. för Belgien
7. för Ungern
8. för Tjeckien
9. för Spanien
11. för Förenade kungariket
12. för Österrike
13. för Luxemburg
17. för Finland
18. för Danmark
19. för Rumänien
20. för Polen
21. för Portugal
23. för Grekland
24. för Irland
26. för Slovenien
27. för Slovakien
29. för Estland
32. för Lettland
34. för Bulgarien
36. för Litauen
49. för Cypern
50. för Malta

Det EG-typgodkännandenummer som motsvarar numret på EG-typgodkännandeentyget som har utfärdats med avseende på hållfastheten hos skyddsanordningen och dess fastsättning på traktorn ska placeras under och i närheten av rektangeln.

Exempel på ett EG-typgodkännandemärke

EG-typgodkännandet ska kompletteras med en extrasymbol "S".

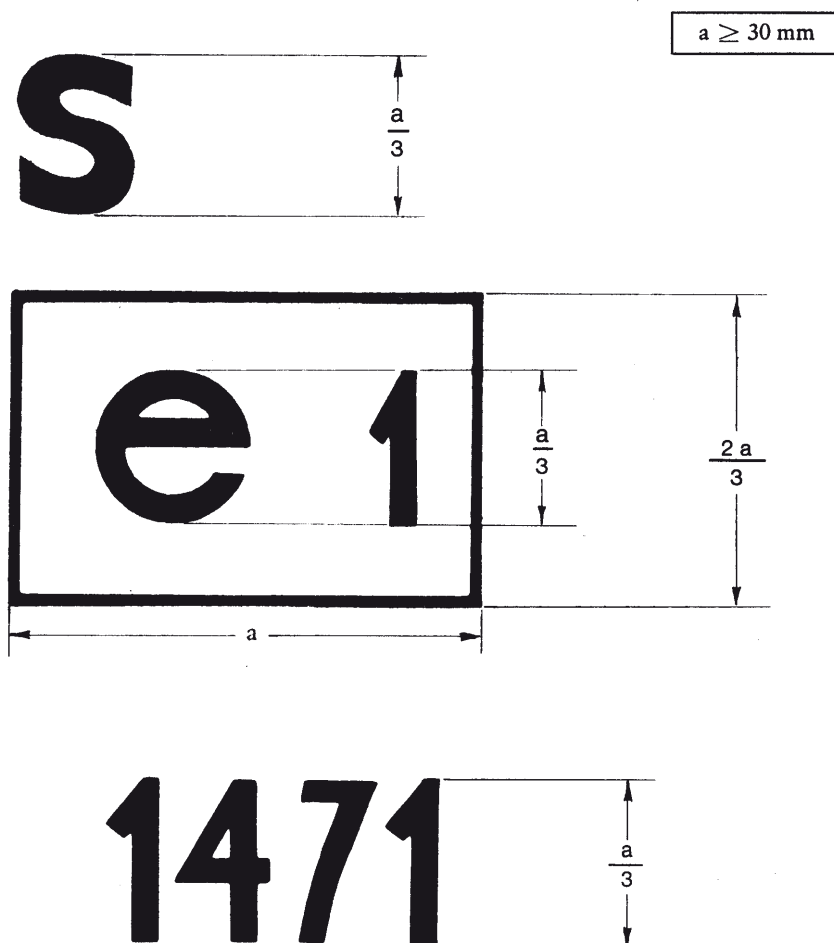

Förklaring: Den skyddsanordning som bär ovanstående EG-typgodkännandemärke är en skyddsanordning för vilken EG-typgodkännande har beviljats i Tyskland (e 1) med nummer 1471.

BILAGA VII

FÖREBILD

EG-TYPGODKÄNNANDEINTYG

Myndighetens namn

Meddelande om beviljande, vägran, återkallelse eller utvidgning av EG-typgodkännande med avseende på hållfastheten hos en skyddsanordning (säkerhetshytt eller ram) och hållfastheten hos dess fastsättning på traktorn
(statisk provning)

- EG-typgodkännande nr:
- utvidgningen ⁽¹⁾
1. Skyddsanordningens handelsbeteckning eller varumärke och typ
 2. Namn och adress för tillverkaren av skyddsanordningen
 3. I tillämpliga fall namn och adress för tillverkarens representant
 4. Varumärke eller namn, typ och handelsbeteckning för den traktor som skyddsanordningen är avsedd för
 5. Utvidgning av EG-typgodkännande för följande traktortyp(er)
 - 5.1 Massan för traktorn utan ballast, enligt definitionen i punkt 1.3 i bilaga II överstiger/överstiger inte ⁽²⁾ den vid provning utnyttjade referensmassan med mer än 5%.
 - 5.2 Fastsättningsmetoden och monteringspunkterna är/är inte ⁽²⁾ identiska.
 - 5.3 Alla delar som fungerar som stöd för skyddsanordningen är/är inte ⁽²⁾ identiska
 - 5.4 Kraven i den fjärde strecksatsen i punkt 3.4 i bilaga I är/är inte ⁽²⁾ uppfyllda
 6. Datum för inlämnande till EG-typgodkännande
 7. Teknisk tjänst
 8. Datum och nummer för rapporten från den tekniska tjänsten
 9. Datum för beviljande/vägran/återkallelse av EG-typgodkännande ⁽²⁾
 10. Datum för beviljande/vägran/återkallelse av utvidgning av EG-typgodkännande ⁽²⁾
 11. Ort
 12. Datum
 13. Följande handlingar, försedda med det EG-typgodkännandenummer som anges ovan, bifogas detta intyg (t.ex. rapport från den tekniska tjänsten)
 14. Eventuella anmärkningar
 15. Underskrift

⁽¹⁾ I tillämpliga fall ange om detta är första, andra, etc. utvidgningen av det ursprungliga EG-typgodkännandet.

⁽²⁾ Stryk det som inte är tillämpligt.

BILAGA VIII

Villkor för EG-typgodkännande

1. Ansökan om EG-typgodkännande för en traktor med avseende på hållfastheten för skyddsanordningen och dess fastsättning på traktorn ska lämnas in av traktortillverkaren eller dennes representant.
 2. Till den tekniska tjänst som ansvarar för typgodkännandeprovningen ska en traktor tillhandahållas som är representativ för den traktortyp som ska godkännas med behörigt godkänd skyddsanordning och tillhörande fastsättningsdetaljer monterade.
 3. Den tekniska tjänst som ansvarar för typgodkännandeprovningen ska kontrollera om den godkända typen av skyddsanordning är avsedd att monteras på den typ av traktor till vilken typgodkännandet begärs. Denna tekniska tjänst måste särskilt kontrollera att infästningen av skyddsanordningen motsvarar den som användes när EG-typgodkännandet för denna beviljades.
 4. Innehavaren av EG-typgodkännandet kan begära att detta utvidgas till andra typer av skyddsanordningar.
 5. De behöriga myndigheterna ska bevilja en sådan utvidgning under följande förutsättningar:
 - 5.1 Den nya typen av skyddsanordning och dess infästning i traktorn ska ha beviljats EG-typgodkännande.
 - 5.2 Den nya typen av skyddsanordning ska vara konstruerad för montering på den typ av traktor för vilken utvidgningen av EG-typgodkännandet begärs.
 - 5.3 Fastgöringen av skyddsanordningen på traktorn måste motsvara den som kontrollerades när EG-typgodkännandet för skyddsanordningen beviljades.
 6. Ett intyg, till vilken en förebild visas i bilaga IX ska bifogas EG-typgodkännandeintyget för varje typgodkännande eller utvidgning av typgodkännande som har beviljats eller vägrats.
 7. Om ansökan om EG-typgodkännande för en typ av traktor lämnas in samtidigt som ansökan om EG-typgodkännande för en typ av skyddsanordning som är avsedd att monteras på den typ av traktor för vilken EG-typgodkännandet avser, ska de i punkterna 2 och 3 angivna kontrollerna inte utföras.
-

BILAGA IX

FÖREBILD

Myndighetens namn

BILAGA TILL EG-TYPGODKÄNNANDEINTYG FÖR EN TRAKTORTYP MED AVSEENDE PÅ HÅLLFASTHETEN HOS SKYDDSANORDNINGAR (SÄKERHETSHYTT ELLER RAM) OCH HÅLLFASTHETEN HOS DERAS FASTSÄTTNING PÅ TRAKTORN

(Statisk provning)

(Artikel 4.2 i Europaparlamentets och rådets direktiv 2003/37/EG av den 26 maj 2003 om typgodkännande av jordbruks- eller skogsbrukstraktorer, av släpvagnar och utbytbara dragna maskiner till sådana traktorer samt av system, komponenter och separata tekniska enheter till dessa fordon och om upphävande av direktiv 74/150/EEG)

- EG-typgodkännande nr:
- utvidgningen ⁽¹⁾
1. Handelsbeteckning eller varumärke för traktorn
 -
 2. Traktortyp
 -
 3. Namn och adress för traktortillverkaren
 -
 4. I tillämpliga fall namn och adress för tillverkarens representant
 -
 5. Handelsbeteckning eller varumärke för skyddsanordningen
 -
 6. Utvidgning av EG-typgodkännande för följande typ(er) av skyddsanordning
 7. Traktor tillhandahållen för EG-typgodkännande den
 8. Teknisk tjänst som svarar för kontroll av överensstämmelse med EG-typgodkännande
 -
 9. Provningsrapportens datum
 10. Provningsrapportens nummer
 11. EG-typgodkännande med avseende på hållfastheten hos skyddsanordningarna och deras infästning på traktorn har beviljats/vägrats ⁽²⁾
 12. Utvidgning av EG-typgodkännande med avseende på hållfastheten hos skyddsanordningarna och deras fastsättning på traktorn har beviljats/vägrats ⁽²⁾
 13. Ort
 14. Datum
 15. Underskrift

⁽¹⁾ I tillämpliga fall ange om detta är första, andra, etc. utvidgningen av det ursprungliga EG-typgodkännandet.

⁽²⁾ Stryk det som inte är tillämpligt.

BILAGA X

DEL A

Upphävt direktiv och ändringar av det i kronologisk ordning

(som det hänvisas till i artikel 13)

Rådets direktiv 79/622/EEG
(EGT L 179, 17.7.1979, s. 1)

Kommissionens direktiv 82/953/EEG
(EGT L 386, 31.12.1982, s. 31)

Punkt IX.A.15.h i bilaga I till 1985 års anslutningsakt
(EGT L 302, 15.11.1985, s. 213)

Rådets direktiv 87/354/EEG
(EGT L 192, 11.7.1987, s. 43)

Endast vad gäller hänvisningarna i artikel 1 och bilagan punkt 9 h till direktiv 79/622/EEG

Kommissionens direktiv 88/413/EEG
(EGT L 200, 26.7.1988, s. 32)

Punkt XI.C.II.4 i bilaga I till 1994 års anslutningsakt
(EGT C 241, 29.8.1994, s. 206)

Kommissionens direktiv 1999/40/EG
(EGT L 124, 18.5.1999, s. 11)

Punkt I.A.29 i bilaga II till 2003 års anslutningsakt
(EUT L 236, 23.9.2003, s. 61)

Rådets direktiv 2006/96/EG
(EUT L 363, 20.12.2006, s. 81)

Endast vad gäller hänvisningarna i artikel 1 och bilagan punkt A.28 till direktiv 79/622/EEG

DEL B

Tidsfrister för införlivande i nationell lagstiftning

(som det hänvisas till i artikel 13)

Direktiv	Tidsfrister för införlivande
79/622/EEG	27 december 1980
82/953/EEG	30 september 1983 ⁽¹⁾
87/354/EEG	31 december 1987
88/413/EEG	30 september 1988 ⁽²⁾
1999/40/EG	30 juni 2000 ⁽³⁾
2006/96/EG	31 december 2006

⁽¹⁾ I enlighet med artikel 2 i direktiv 82/953/EEG:

"1. Från den 1 oktober 1983 får ingen medlemsstat

- vägra att bevilja EEG-typgodkännande, att utfärda de dokument som anges i artikel 10.1 sista strecksatsen i direktiv 74/150/EEG eller att bevilja nationellt typgodkännande för en typ av traktor,
- förbjuda att traktorer tas i bruk,

om överrullningsskyddet för denna typ av traktor eller dessa traktorer överensstämmer med bestämmelserna i detta direktiv.

2. Från den 1 oktober 1984 får en medlemsstat

- inte längre utfärda det dokument som anges i den sista strecksatsen i artikel 10.1 i direktiv 74/150/EEG för en typ av traktor på vilken överrullningsskyddet inte överensstämmer med bestämmelserna i detta direktiv,
- vägra att bevilja nationellt typgodkännande för en typ av traktor på vilken överrullningsskyddet inte överensstämmer med bestämmelserna i detta direktiv.

3. Från den 1 oktober 1985 får medlemsstaterna förbjuda att traktorer tas i bruk på vilka överrullningsskyddet inte överensstämmer med bestämmelserna i detta direktiv.

4. Bestämmelserna i punkterna 1–3 påverkar inte tillämpningen av bestämmelserna i direktiv 77/536/EEG."

⁽²⁾ I enlighet med artikel 2 i direktiv 88/413/EEG:

"1. Från den 1 oktober 1988 får medlemsstaterna

- vägra, vad avser en typ av traktor, att bevilja EEG-typgodkännande, att utfärda det dokument som nämns i artikel 10.1 sista strecksatsen i direktiv 74/150/EEG, eller att bevilja nationellt typgodkännande,
- förbjuda att traktorer tas i bruk,

om överrullningsskyddet för denna typ av traktor eller traktorer överensstämmer med bestämmelserna i detta direktiv.

2. Från den 1 oktober 1989 får medlemsstaterna

- inte längre utfärda det dokument som nämns i artikel 10.1 sista strecksatsen i direktiv 74/150/EEG, med avseende på en typ av traktor vars överrullningsskydd inte överensstämmer med bestämmelserna i detta direktiv,
- vägra att bevilja nationellt typgodkännande med avseende på en typ av traktor, vars överrullningsskydd inte överensstämmer med bestämmelserna i detta direktiv."

⁽³⁾ I enlighet med artikel 2 i direktiv 1999/40/EG:

"1. Från och med den 1 juli år 2000 får medlemsstaterna inte

- vägra att bevilja EG-typgodkännande eller nationellt typgodkännande, eller vägra att utfärda det dokument som avses i artikel 10.1 tredje strecksatsen i direktiv 74/150/EEG för en viss traktortyp,
- förbjuda att traktorer tas i bruk,

om dessa traktorer uppfyller kraven i direktiv 79/622/EEG, i dess lydelse efter att ha ändrats genom det här direktivet.

2. Från och med den 1 januari år 2001 får medlemsstaterna

- inte längre utfärda det dokument som avses i artikel 10.1 tredje strecksatsen i direktiv 74/150/EEG för en traktortyp som inte uppfyller kraven i direktiv 79/622/EEG, i dess lydelse efter att ha ändrats genom det här direktivet,
- vägra bevilja nationellt typgodkännande av en traktortyp som inte uppfyller kraven i direktiv 79/622/EEG, i dess lydelse efter att ha ändrats genom det här direktivet."

BILAGA XI

JÄMFÖRELSETABELL

Direktiv 79/622/EEG	Direktiv 1999/40/EG	Detta direktiv
Artiklarna 1–2		Artiklarna 2–3
Artikel 3.1		Artikel 4 första stycket
Artikel 3.2		Artikel 4 andra och tredje styckena
Artiklarna 4 och 5		Artiklarna 5 och 6
Artikel 6 första meningen		Artikel 7 första stycket
Artikel 6 andra meningen		Artikel 7 andra stycket
	Artikel 2	Artikel 8
Artikel 8		Artikel 9
Artikel 9, inledande meningen		Artikel 1, inledande meningen
Artikel 9 första strecksatsen		Artikel 1 a
Artikel 9 andra strecksatsen		Artikel 1 b
Artikel 9 tredje strecksatsen		Artikel 1 c
Artikel 9 fjärde strecksatsen		Artikel 1 d
Artiklarna 10 och 11		Artiklarna 10 och 11
Artikel 12.1		—
Artikel 12.2		Artikel 12
—		Artiklarna 13 och 14
Artikel 13		Artikel 15
Bilagorna 1–9		Bilagorna I–IX
—		Bilaga X
—		Bilaga XI