

KOMMISSIONENS DIREKTIV 2006/27/EG

av den 3 mars 2006

om ändring för anpassning till den tekniska utvecklingen av rådets direktiv 93/14/EEG om bromsar på två- och trehjuliga motorfordon och 93/34/EEG om föreskrivna märkningar på två- och trehjuliga motorfordon, Europaparlamentets och rådets direktiv 95/1/EG om teknisk maxhastighet, högsta vridmoment och högsta nettomotoreffekt hos två- och trehjuliga motorfordon samt 97/24/EG om vissa komponenter och karakteristiska egenskaper hos två- eller trehjuliga motorfordon

(Text av betydelse för EES)

EUROPEISKA GEMENSKAPERNAS KOMMISSION HAR ANTAGIT
DETTA DIREKTIV

med beaktande av fördraget om upprättandet av Europeiska gemenskapen,

med beaktande av Europaparlamentets och rådets direktiv 2002/24/EG av den 18 mars 2002 om typgodkännande av två- och trehjuliga motorfordon och om upphävande av rådets direktiv 92/61/EEG ⁽¹⁾, särskilt artikel 17,

med beaktande av rådets direktiv 93/14/EEG av den 5 april 1993 om bromsar på två- och trehjuliga motorfordon ⁽²⁾, särskilt artikel 4,

med beaktande av rådets direktiv 93/34/EEG av den 14 juni 1993 om föreskrivna märkningar på två- och trehjuliga motorfordon ⁽³⁾, särskilt artikel 3,

med beaktande av Europaparlamentets och rådets direktiv 95/1/EG av den 2 februari 1995 om teknisk maxhastighet, högsta vridmoment och högsta nettomotoreffekt hos två- och trehjuliga motorfordon ⁽⁴⁾, särskilt artikel 4,

med beaktande av Europaparlamentets och rådets direktiv 97/24/EG av den 17 juni 1997 om vissa komponenter och karakteristiska egenskaper hos två- eller trehjuliga motorfordon ⁽⁵⁾, särskilt artikel 7, och

av följande skäl:

(1) Direktiven 93/14/EEG, 93/34/EEG, 95/1/EG och 97/24/EG är särdirektiv inom ramen för det förfarande för EG-typgodkännande som fastställs i direktiv 2002/24/EG.

⁽¹⁾ EGT L 124, 9.5.2002, s.1. Direktivet senast ändrat genom kommissionens direktiv 2005/30/EG (EUT L 106, 27.4.2005, s. 17).

⁽²⁾ EGT L 121, 15.5.1993, s.1.

⁽³⁾ EGT L 188, 29.7.1993 s. 38. Direktivet ändrat genom kommissionens direktiv 1999/25/EG (EGT L 104, 21.4.1999, s. 19).

⁽⁴⁾ EGT L 52, 8.3.1995, s. 1. Direktivet ändrat genom kommissionens direktiv 2002/41/EG (EGT L 133, 18.5.2002, s. 17).

⁽⁵⁾ EGT L 226, 18.8.1997, s. 1. Direktivet senast ändrat genom direktiv 2005/30/EG.

(2) Den senaste ändringen i FN:s ECE-förordning nr 78 bör införlivas med kraven för EG-typgodkännande så att kraven i direktiv 93/14/EEG överensstämmer med dem i FN:s ECE-förordning nr 78.

(3) Kraven på föreskrivna märkningar och maxhastighet för två- och trehjuliga motorfordon enligt direktiven 93/34/EEG och 95/1/EG kan göras enklare med hänvisning till målet att åstadkomma bättre lagstiftning.

(4) För att hela systemet för typgodkännande skall fungera väl bör man klargöra vilka av bestämmelserna om utskjutande delar, förankringar för säkerhetsbälten och säkerhetsbälten som skall gälla fordon med karosseri respektive fordon utan karosseri.

(5) I direktiv 97/24/EG bör kraven på märkning av originalkatalysator och originaljuddämpare klargöras och kompletteras.

(6) Direktiven 93/14/EEG, 93/34/EEG, 95/1/EG och 97/24/EG bör därför ändras i enlighet med detta.

(7) Bestämmelserna i detta direktiv är förenliga med yttrandet från kommittén för anpassning till den tekniska utvecklingen.

HÄRIGENOM FÖRESKRIVS FÖLJANDE.

Artikel 1

Bilagan till direktiv 93/14/EEG skall ändras i enlighet med bilaga I till detta direktiv.

Artikel 2

Bilagan till direktiv 93/34/EEG skall ändras i enlighet med bilaga II till detta direktiv.

Artikel 3

Bilaga I till direktiv 95/1/EG skall ändras i enlighet med bilaga III till detta direktiv.

Artikel 4

Bilaga III i kapitel 1, bilagorna I och II i kapitel 3, bilaga I i kapitel 4, bilagorna I, II, VI och VII i kapitel 5, bilagan i kapitel 7, bilagorna II, III och IV i kapitel 9, titeln och bilaga I i kapitel 11 samt bilagorna I och II i kapitel 12 i direktiv 97/24/EG skall ändras i enlighet med bilaga IV till detta direktiv

Artikel 5

1. Från och med den 1 januari 2007 gäller med hänsyn till två- eller trehjuliga motorfordon som uppfyller kraven i direktiven 93/14/EEG, 93/34/EEG, 95/1/EG eller 97/24/EG i deras lydelse enligt detta direktiv att medlemsstaterna inte får vägra, av skäl som hänför sig till innehållet i det relevanta direktivet, att bevilja EG-typgodkännande eller förbjuda registrering, saluföring eller ibruktagande av ett sådant fordon.

2. Från och med den 1 juli 2007 skall medlemsstaterna av skäl som hänför sig till innehållet i det relevanta direktivet vägra att bevilja EG-typgodkännande till någon ny typ av två- eller trehjuligt motorfordon som inte uppfyller kraven i direktiven 93/14/EEG, 93/34/EEG, 95/1/EG eller 97/24/EG i deras lydelse enligt detta direktiv.

Artikel 6

1. Medlemsstaterna skall sätta i kraft de lagar och andra författningar som är nödvändiga för att följa detta direktiv senast den 31 december 2006. De skall genast överlämna texterna till dessa bestämmelser till kommissionen tillsammans med en

jämförelsetabell för dessa bestämmelser och bestämmelserna i detta direktiv.

När en medlemsstat antar dessa bestämmelser skall de innehålla en hänvisning till detta direktiv eller åtföljas av en sådan hänvisning när de offentliggörs. Närmare föreskrifter om hur hänvisningen skall göras skall varje medlemsstat själv utfärda.

2. Medlemsstaterna skall till kommissionen överlämna texterna till de centrala bestämmelser i nationell lagstiftning som de antar inom det område som omfattas av det här direktivet.

Artikel 7

Detta direktiv träder i kraft den tjugonde dagen efter det att det har offentliggjorts i *Europeiska unionens officiella tidning*.

Artikel 8

Detta direktiv riktar sig till medlemsstaterna.

Utfärdat i Bryssel den 3 mars 2006.

På kommissionens vägnar

Günter VERHEUGEN

Ledamot av kommissionen

BILAGA I

Bilagan till direktiv 93/14/EEG skall ändras enligt följande:

1. Följande punkt 2.1.1.3 skall läggas till:

"2.1.1.3. Bromsbelägg får inte innehålla asbest."

2. Tillägg 1 skall ändras på följande sätt:

a) Punkterna 1.1.1 och 1.1.2 skall ersättas med följande:

"1.1.1. Den bromsverkan som föreskrivs för bromsanordningarna skall grundas på stoppsträcka och/eller medelvärdet av fullt utvecklade retardationer. Bromsverkan hos en bromsanordning skall bestämmas genom mätning av stoppsträckan i förhållande till fordonets utgångshastighet och/eller genom mätning av den fullt utvecklade medelretardationen under provningen.

1.1.2. Stoppsträckan skall vara den sträcka fordonet tillryggalägger från det ögonblick då föraren börjar aktivera bromssystemets manöverorgan tills fordonet stannar. Fordonets utgångshastighet v_1 skall vara hastigheten i det ögonblick föraren börjar aktivera bromssystemets manöverorgan. Utgångshastigheten skall vara minst 98 % av den föreskrivna hastigheten för provningen i fråga. Medelvärdet för den fullt utvecklade retardationen (d_m) skall beräknas som medelretardationen avseende avståndet under perioden v_b till v_e enligt följande formel:

$$d_m = \frac{v_b^2 - v_e^2}{25,92(s_e - s_b)} \text{ m/s}^2$$

där

d_m = fullt utvecklade medelretardation

v_1 = såsom anges ovan

v_b = fordonshastigheten vid 0,8 v_1 i km/h

v_e = fordonshastigheten vid 0,1 v_1 i km/h

s_b = tillryggalagt avstånd mellan v_1 och v_b i meter

s_e = tillryggalagt avstånd mellan v_1 och v_e i meter

Hastighet och avstånd skall bestämmas med hjälp av instrument som har en noggrannhet av ± 1 % vid den föreskrivna hastigheten för provningen. d_m får bestämmas med användning av andra metoder än mätning av hastighet och avstånd. I detta fall skall mätnoggrannheten för d_m vara ± 3 %."

b) I punkt 1.1.3 skall ordet "komponent" ersättas med "fordon".

c) Punkt 1.2.1.1 skall ersättas med följande:

"1.2.1.1. De gränsvärden som föreskrivs för minsta bromsverkan är de som fastställs nedan för varje fordonskategori. Fordonet skall uppfylla både den föreskrivna stoppsträckan och det föreskrivna medelvärdet av fullt utvecklade retardationer för ifrågasatt fordonskategori, men det är inte säkert att bägge parametrarna behöver mätas."

d) Punkt 1.4.2.1 skall ersättas med följande:

"1.4.2.1. Fordonet och bromsen/bromsarna som skall provas skall vara huvudsakligen fria från fukt och bromsen/bromsarna skall vara kalla. En broms anses som kall om den temperatur som uppmäts på skivan eller utanpå trumman är lägre än 100 °C."

BILAGA II

Bilagan till direktiv 93/34/EEG skall ändras enligt följande:

Punkt 3.1.1.2 skall ersättas med följande:

"3.1.1.2 Den andra delen skall bestå av sex tecken (bokstäver eller siffror) som skall ange fordonets allmänna egenskaper (typ, variant och, när det gäller mopeder, version). Varje sådan egenskap kan representeras av flera tecken. Om ett eller flera av dessa tecken inte utnyttjas av tillverkaren, skall de lediga teckenpositionerna fyllas med alfabetiska eller numeriska tecken efter tillverkarens eget val."

BILAGA III

Bilaga I till direktiv 95/1/EG skall ändras på följande sätt:

Punkt 7 skall ersättas med följande:

"7. MAXIMAL HASTIGHET

Fordonets maximala hastighet skall uttryckas i kilometer per timme och med det heltal som ligger närmast det aritmetiska medelvärdet av de uppmätta hastighetsvärdena under två prov i rad, vilka inte får skilja med mer än 3 %. Om detta aritmetiska medelvärde ligger exakt mellan två heltal skall det rundas av till närmast högre heltal. Om fordonen inte har någon övre gräns för maximal hastighet enligt definitionen i artikel 1.2 och 1.3 i direktiv 2002/24/EG krävs inget typgodkännandeprov och den uppgift om maximal hastighet som fordonstillverkaren lämnar i det dokument som anges i bilaga II till direktiv 2002/24/EG skall godtas."

BILAGA IV

Direktiv 97/24/EG skall ändras på följande sätt:

1. I avsnitt II.1 i tillägg 2 till bilaga III i kapitel 1 skall den femte strecksatsen utgå.

2. Kapitel 3 skall ändras på följande sätt:

a) Bilaga I skall ändras på följande sätt:

i) Titeln skall ersättas med följande:

"KRAV GÄLLANDE UTSKJUTANDE DELAR PÅ TVÅHJULIGA MOTORFORDON"

ii) Följande punkt 3.6 skall läggas till:

"3.6 Om tvåhjuliga fordon är utrustade med någon slags konstruktion eller skärmar avsedda att innesluta eller delvis innesluta föraren eller passagerare eller att täcka fordonskomponenter får typgodkännandemyndigheten eller den tekniska tjänsten själv och i samråd med fordonstillverkaren göra en riskbedömning och bestämma om kraven i denna bilaga eller i bilaga II bör tillämpas på hela eller delar av fordonet."

iii) Punkt 6.2 skall ersättas med följande:

"6.2 Ändarna på kopplings- och bromsspakarna skall vara synligt sfäriska och ha en krökningsradie på minst 7 mm. Ytterkanterna på dessa spakar skall ha en krökningsradie på minst 2 mm. Kontrollen skall göras med spakarna i frånslaget läge."

b) Titeln och avsnittet "allmänt" i bilaga II skall ersättas med följande:

"KRAV GÄLLANDE UTSKJUTANDE DELAR PÅ TREHJULIGA MOTORFORDON, LÄTTA FYRHJULINGAR OCH FYRHJULINGAR"

ALLMÄNT

De krav som anges i direktiv 74/483/EEG (*) med avseende på utskjutande delar på motorfordon (av kategori M1) skall tillämpas för trehjuliga motorfordon avsedda för persontransport.

Men på grund av variationsrikedomen när det gäller fordonens konstruktion får typgodkännandemyndigheten eller den tekniska tjänsten själv och i samråd med fordonstillverkaren göra en riskbedömning och bestämma om kraven i denna bilaga eller i bilaga I bör tillämpas på hela eller delar av fordonet.

Detta gäller även för de krav som anges nedan med hänsyn till krav för trehjuliga fordon, lätta fyrhjulingar och fyrhjulingar.

Följande krav skall gälla trehjuliga motorfordon, lätta fyrhjulingar och fyrhjulingar avsedda för varutransport.

(*) EGT L 266, 2.10.1974, s. 4."

3. I bilaga I i kapitel 4 skall de följande punkterna 14 och 15 läggas till:

"14. 'Fordon utan karosseri' avser ett fordon vars passagerarutrymme inte avgränsas av minst fyra av de följande elementen: vindruta, golv, tak samt sido- och bakväggar eller dörrar.

15. 'Fordon med karosseri' avser ett fordon vars passagerarutrymme avgränsas eller kan avgränsas av minst fyra av de följande elementen: vindruta, golv, tak samt sido- och bakväggar eller dörrar."

4. Kapitel 5 skall ändras på följande sätt:

a) Bilaga I skall ändras på följande sätt:

i) Punkt 2.3.2 skall ersättas med följande:

”2.3.2 Alla originalkatalysatorer skall vara märkta med minst

- bokstaven 'e' följd av koden för det land som beviljat typgodkännandet,
- fordonstillverkarens namn eller varumärke,
- fabrikat och nummer som identifierar komponenten.

Märkningen skall vara tydlig och outplånlig samt synlig på det avsedda monteringsstället.”

ii) Punkt 5.2.1 skall ersättas av följande och punkterna 5.2.1.1 och 5.2.1.2 skall utgå:

”5.2.1 Märkning

Originalersättningskatalysatorer skall vara märkta med minst

- bokstaven 'e' följd av koden för det land som beviljat typgodkännandet,
- fordonstillverkarens namn eller varumärke,
- fabrikat och nummer som identifierar komponenten.

Märkningen skall vara tydlig och outplånlig samt synlig på det avsedda monteringsstället.”;

b) Bilaga II skall ändras på följande sätt:

i) Punkt 2.4.2 skall ersättas med följande:

”2.4.2 Alla originalkatalysatorer skall vara märkta med minst

- bokstaven 'e' följd av koden för det land som beviljat typgodkännandet,
- fordonstillverkarens namn eller varumärke,
- fabrikat och nummer som identifierar komponenten.

Märkningen skall vara tydlig och outplånlig samt synlig på det avsedda monteringsstället.”

ii) Punkt 5.2.1 skall ersättas av följande och punkterna 5.2.1.1 och 5.2.1.2 skall utgå:

”5.2.1 Märkning

Originalersättningskatalysatorer skall vara märkta med minst

- bokstaven 'e' följd av koden för det land som beviljat typgodkännandet,
- fordonstillverkarens namn eller varumärke,
- fabrikat och nummer som identifierar komponenten.

Märkningen skall vara tydlig och outplånlig samt synlig på det avsedda monteringsstället.”

c) Punkt 4a i bilaga VI skall ersättas med följande:

”4a. Katalysatorer

4a.1 Originalkatalysatorer testade för alla krav i detta direktiv

4a.1.1 Fabrikat och typ(er) av originalkatalysator enligt 3.2.12.2.1 i bilaga V (informationsdokumentet).

4a.2 Originalersättningskatalysatorer testade för alla krav i detta direktiv

4a.2.1 Fabrikat och typ(er) av originalersättningskatalysator enligt 3.2.12.2.1 i bilaga V (informationsdokumentet).”

5. Figur 1 i bilagan i kapitel 7 skall ersättas med följande:

Figur 1

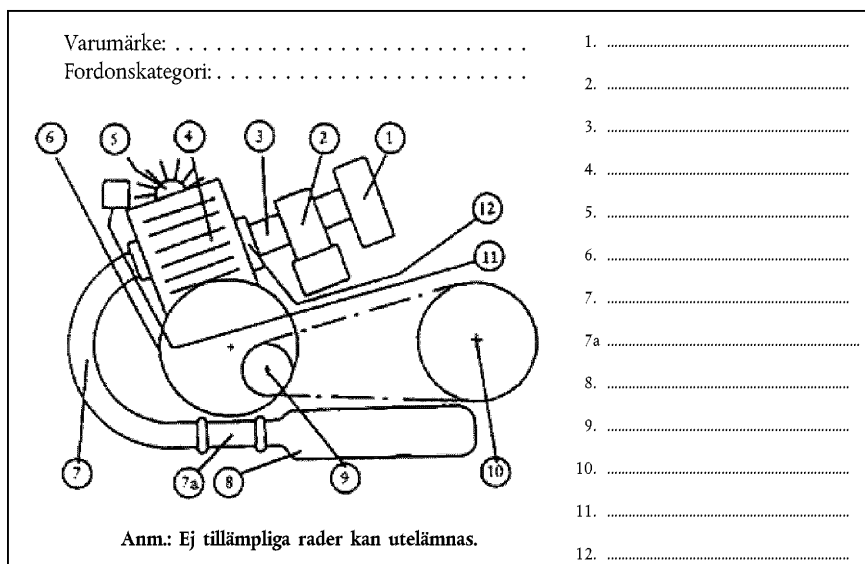

6. Kapitel 9 skall ändras på följande sätt:

a) Punkt 2.3.2.2 i bilaga II skall ersättas med följande:

”2.3.2.2 Alla originaljuddämpare skall vara märkta med minst

- bokstaven 'e' följd av koden för det land som beviljat typgodkännandet,
- fordonstillverkarens namn eller varumärke,
- fabrikat och nummer som identifierar komponenten.

Märkningen skall vara tydlig och outplånlig samt synlig på det avsedda monteringsstället.”;

b) Punkt 2.3.2.2 i bilaga III skall ersättas med följande:

"2.3.2.2 Alla originaljuddämpare skall vara märkta med minst

- bokstaven 'e' följd av koden för det land som beviljat typgodkännandet,
- fordonstillverkarens namn eller varumärke,
- fabrikat och nummer som identifierar komponenten.

Märkningen skall vara tydlig och outplånlig samt synlig på det avsedda monteringsstället."

c) Punkt 2.4.2.2 i bilaga IV skall ersättas med följande:

"2.4.2.2 Alla originaljuddämpare skall vara märkta med minst

- bokstaven 'e' följd av koden för det land som beviljat typgodkännandet,
- fordonstillverkarens namn eller varumärke,
- fabrikat och nummer som identifierar komponenten.

Märkningen skall vara tydlig och outplånlig samt synlig på det avsedda monteringsstället."

7. Kapitel 11 skall ändras på följande sätt:

a) Titeln skall ersättas med följande:

"SÄKERHETSÅLTENS FÖRANKRINGAR OCH SÄKERHETSÅLTEN FÖR TREHJULIGA MOPEDER, TREHJULINGAR OCH FYRHJULINGAR".

b) Bilaga I skall ändras på följande sätt:

i) Punkt 1.6 skall ersättas med följande och följande punkt 1.6a skall läggas till:

"1.6 'Säte' avser ett element som utgör en integrerad eller annan del av fordonets konstruktion och omfattar dess utstyrel och som erbjuder sittplats för en vuxen, betecknande både ett enskilt säte och del av en bänk motsvarande en sittplats. En sadel skall inte betraktas som ett säte vid tillämpning av punkt 2.1.

1.6a 'Sadel' avser en sittplats där föraren eller passageraren sitter grensle."

ii) Punkt 2 skall ersättas med följande:

"2. **ALLMÄNNA KRAV**

2.1 Om förankringar för säkerhetsbälten har monterats måste de uppfylla kraven i detta kapitel.

2.1.1 Förankringar för säkerhetsbälten måste monteras för alla säten på trehjuliga mopeder, trehjulingar, lätta fyrhjulingar och fyrhjulingar.

2.1.1.1 Förankringar som passar för trepunktsbälten krävs för alla säten som uppfyller följande två krav:

- Sätet har ett ryggstöd eller en liknande anordning som bestämmer dockans ryggstödvinkel och kan betraktas som ett ryggstöd.
- Ett längs- eller tvärgående konstruktionselement är monterat bakom H-punkten minst 450 mm över H-punktens vertikalkplan.

2.1.1.2 För alla andra säten godtas förankringar som passar för höftbälten.

2.1.2 Förankringar för säkerhetsbälten krävs inte för trehjuliga mopeder eller fyrhjulingar vars vikt i olastat tillstånd inte är över 250 kg.”

8. Kapitel 12 skall ändras på följande sätt:

a) Efter titeln i bilaga I i kapitel 12 skall följande mening läggas till:

”I detta kapitel avses med *fordon med karosseri* ett fordon vars passagerarutrymme avgränsas eller kan avgränsas av minst fyra av de följande elementen: vindruta, golv, tak samt sido- och bakväggar eller dörrar.”

b) Punkt 2.3.1 i bilaga II skall ersättas med följande:

”2.3.1 Alla fordon skall vara försedda med en vindruteavisare och vindrutedefroster som möjliggör avlägsnande av all is eller frost som täcker vindrutan och all inna som täcker insidan av vindrutan.

Denna anordning krävs emellertid inte för trehjuliga mopeder med karosseri och en motor som inte utvecklar mer än 4 kW eller för fordon vars vindruta är monterad så att inget stöd eller annan konstruktion eller skärm fäst vid vindrutan sträcker sig bakåt längre än 100 mm. Anordningen krävs för alla fordon som har ett antingen permanent, avtagbart eller fällbart tak.”
