

376L0763

27.9.76

EUROPEISKA GEMENSKAPERNA OFFICIELLA TIDNING

Nr L 262/135

**RÅDETS DIREKTIV**

av den 27 juli 1976

**om tillnärmning av medlemsstaternas lagstiftning om passagerarsäten på jordbruks- eller skogsbrukstraktorer med hjul**

(76/763/EEG)

EUROPEISKA GEMENSKAPERNA RÅD HAR ANTAGIT  
DETTA DIREKTIV

med beaktande av Fördraget om upprättandet av Europeiska ekonomiska gemenskapen, särskilt artikel 100 i detta,

med beaktande av kommissionens förslag,

med beaktande av Europaparlamentets yttrande<sup>(1)</sup>,

med beaktande av Ekonomiska och sociala kommitténs yttrande<sup>(2)</sup>, och

med beaktande av följande:

De tekniska krav som traktorer måste uppfylla enligt nationell lagstiftning gäller bl.a. passagerarsäten.

Dessa krav skiljer sig åt i de olika medlemsstaterna. Det är därför nödvändigt att alla medlemsstater antar samma krav antingen som tillägg till eller i stället för sina nuvarande bestämmelser, särskilt för att därmed för alla traktortyper medge det förfarande för EEG-typgodkännande som behandlas i rådets direktiv 74/150/EEG<sup>(3)</sup> av den 4 mars 1974 om tillnärmning av medlemsstaternas lagstiftning om typgodkännande av jordbruks- eller skogsbrukstraktorer med hjul.

Detta direktiv har till uppgift att harmonisera nationella bestämmelser för framställning och montering av passagerarsäten på jordbrukstraktorer, men inte att standardisera föreskrifterna för om sådana säten är obligatoriska på jordbrukstraktorer eller inte. Det är inte heller avsett att standardisera de krav som medger att traktorer förses med ett eller flera passagerarsäten. De problem som fortfarande inte

är lösta vad avser passagerarsäten och som anges i typgodkännandeintyget måste lösas så snart som möjligt genom tillägg till detta direktiv, så att de krav som skall uppfyllas för att utfärda ett EEG-typgodkännande även kan fastställas för passagerarsäten.

HÄRIGENOM FÖRESKRIVS FÖLJANDE.

*Artikel 1*

1. Med *jordbruks- eller skogsbrukstraktor* avses varje motorfordon som är försett med hjul eller band och har minst två axlar, vars huvuduppgift grundas på dess dragkraft och som är särskilt konstruerat för att dra, skjuta, bära eller driva vissa redskap, maskiner eller släpvagnar avsedda för jord- eller skogsbruk. Fordonet kan vara utrustat för transport av gods och med passagerarsäten.

2. Detta direktiv skall endast tillämpas på sådana traktorer som avses i punkt 1 och som är försedda med luftfyllda däck och har två axlar och är konstruerade för en hastighet mellan 6 och 25 km/tim, och en spårvidd på minst 1250 mm.

*Artikel 2*

Ingen medlemsstat får vägra att bevilja EEG-typgodkännande eller nationellt typgodkännande av skäl som hänför sig till passagerarsäten om dessa uppfyller kraven i bilagan.

*Artikel 3*

Ingen medlemsstat får vägra att registrera en traktor eller förbjuda att den saluförs, tas i bruk eller används av skäl som hänför sig till passagerarsäten om dessa uppfyller kraven i bilagan.

<sup>(1)</sup> EGT nr 28, 17.2.1967, s. 462/67.

<sup>(2)</sup> EGT nr 42, 7.3.1967, s. 620/67.

<sup>(3)</sup> EGT nr L 84, 28.3.1974, s. 10.

*Artikel 4*

De ändringar som är nödvändiga för att anpassa kraven i bilagan till den tekniska utvecklingen skall beslutas enligt det förfarande som föreskrivs i artikel 13 i rådets direktiv 74/150/EEG.

*Artikel 5*

1. Medlemsstaterna skall sätta i kraft de bestämmelser som är nödvändiga för att följa detta direktiv inom 18 månader efter dagen för anmälan och skall genast underrätta kommissionen om detta.

2. Medlemsstaterna skall se till att till kommissionen överlämna texterna till de centrala bestämmelser i nationell lag-

stiftning som de antar inom det område som omfattas av detta direktiv.

*Artikel 6*

Detta direktiv riktar sig till medlemsstaterna.

Utfärdat i Bryssel den 27 juli 1976.

*På rådets vägnar*  
M. van der STOEL  
*Ordförande*

*BILAGA*

## I. ALLMÄNNA BESTÄMMELSER FÖR KONSTRUKTION OCH MONTERING

1. Varje säte skall ha ett sådant läge att passageraren inte utsätts för fara och körningen av traktorn inte försvåras.
2. Varje säte skall vara ordentligt monterat och allt efter traktortyp fastsatt på ett lämpligt sätt i någon av traktorns bärande delar (chassi, skyddsåge, plattform, etc.).
3. Den bärande delen måste vara tillräckligt stark för att bära ett belastat passagerarsäte.

## II. SÄRSKILDA BESTÄMMELSER FÖR KONSTRUKTION

1. Varje säte skall vara minst 400 mm brett och minst 300 mm djupt.
2. Varje säte skall vara försett med ett ryggstöd med en höjd av minst 200 mm och högst 250 mm och sidostöd. Dessa mått skall inte gälla om det bakom passageraren finns ett heltäckande skott. Sätets sittyta skall vara stoppad eller fjädrande.
3. Det skall finnas ett lämpligt stöd för passagerarens fötter.
4. Den fria höjden över passagerarsätet skall vara minst 920 mm. När en traktor uppfyller kraven för förarens skydd och säte, men dess konstruktion inte medger en sådan fri höjd för passageraren, kan måttet dock minskas till 800 mm, under förutsättning att det finns tillräcklig stoppning över passagerarsätet i höjd med taket.

Den övre delen av det fria utrymme som är avsett för passageraren får endast begränsas bakåt med en radie som inte överstiger 300 mm (se bifogad figur). Det fria utrymmet är det vertikala fria utrymmet mellan sätets framkant och traktorns tak.

5. Passagerarsätet får inte öka traktorns totala bredd.
6. Det får inte finnas fler än ett passagerarsäte per stänkskärm, när denna används som monteringsstöd.

Tillägg

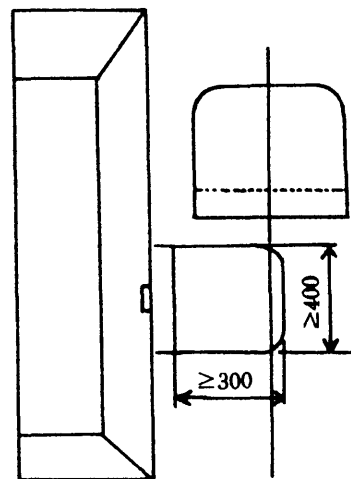
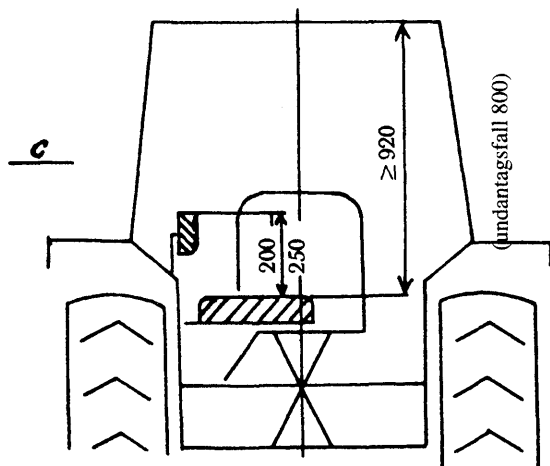
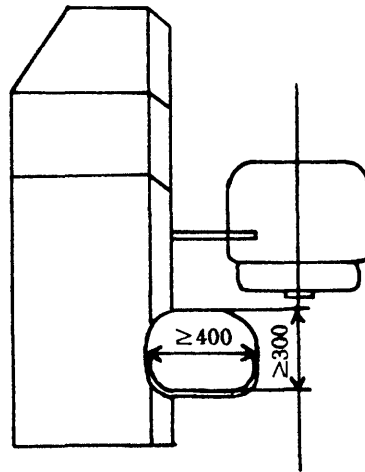
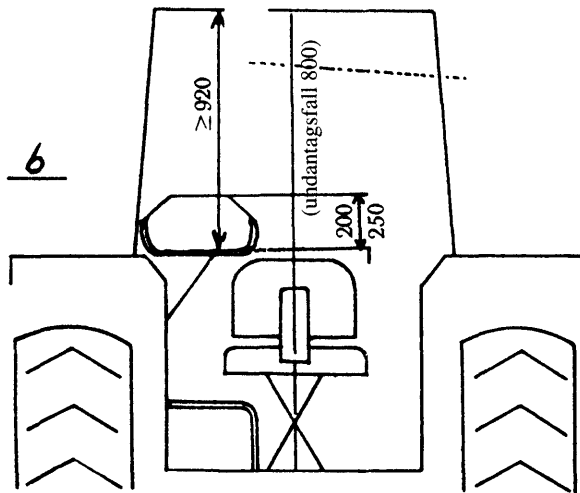
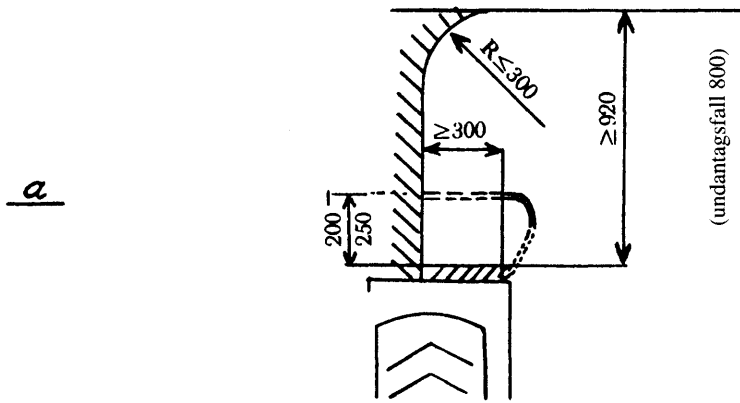

1:20