

32003D0031

L 9/11

ÚRADNÝ VESTNÍK EURÓPSKÝCH SPOLOČENSTIEV

15.1.2003

ROZHODNUTIE KOMISIE
z 29. novembra 2002,
ktorým sa stanovujú revidované ekologické kritériá na udelenie environmentálnej značky pre detergenty
pre umývačky riadov a ktorým sa mení a dopĺňa rozhodnutie 1999/427/ES

(oznámené pod číslom C(2002) 4632)

(Text s významom pre EHP)

(2003/31/ES)

KOMISIA EURÓPSKÝCH SPOLOČENSTIEV,

so zreteľom na Zmluvu o založení Európskeho spoločenstva,

so zreteľom na nariadenie (ES) č. 1980/2000 Európskeho parlamentu a Rady zo 17. júla 2000 o revidovanej metóde spoločenstva pri udeľovaní environmentálnej značky spoločenstva ⁽¹⁾, a najmä na druhý pododsek jeho článku 6 ods. 1,

keďže:

- (1) Podľa nariadenia (ES) č. 1980/2000 sa environmentálna značka spoločenstva môže udeliť výrobku, ktorého vlastnosti mu umožňujú, aby významne prispel k zlepšeniu vo vzťahu ku kľúčovým environmentálnym aspektom.
- (2) Nariadenie (ES) č. 1980/2000 stanovuje, že osobitné kritériá pre udelenie environmentálnej značky sa ustanovia podľa skupín výrobkov.
- (3) Stanovuje tiež, že preskúmanie kritérií pre udelenie environmentálnej značky, ako aj požiadaviek na hodnotenie a overovanie príslušných kritérií sa uskutoční načas, pred ukončením platnosti kritérií stanovených pre každú skupinu výrobkov.
- (4) Je potrebné revidovať ekologické kritériá ustanovené rozhodnutím Komisie 1999/427/ES z 28. mája 1999, ktorým sa ustanovujú ekologické kritériá pre udeľovanie environmentálnej značky spoločenstva pre čistiace prostriedky určené do umývačiek riadov ⁽²⁾, aby odrážali vývoj na trhu. Zároveň by sa malo zmeniť obdobie platnosti tohto rozhodnutia, ktoré bolo rozhodnutím 2002/173/ES ⁽³⁾ predĺžené a mala by sa zmeniť definícia skupiny výrobkov.

- (5) Malo by sa prijať nové rozhodnutie, ktorým sa stanovia osobitné ekologické kritériá pre túto skupinu výrobkov, ktoré budú v platnosti päť rokov.

- (6) Je vhodné, aby na obmedzené časové obdobie maximálne 18 mesiacov platili súčasne tak nové kritériá, ako aj kritériá ustanovené rozhodnutím 1999/427/ES, aby sa spoločnostiam, ktorým bola pred prijatím tohto nového rozhodnutia udelená environmentálna značka na ich výrobky, alebo požiadali o jej udelenie pred dňom, keď sa začalo uplatňovať toto rozhodnutie, poskytol dostatočný čas na prispôbenie týchto výrobkov novým kritériám.

- (7) Opatrenia stanovené v tomto rozhodnutí sú založené na návrhu kritérií, ktoré vypracovala Rada pre udeľovanie environmentálnej značky Európskej únie, zriadená podľa článku 13 nariadenia (ES) č. 1980/2000.

- (8) Opatrenia stanovené v tomto rozhodnutí sú v súlade so stanoviskom výboru zriadeného v súlade s článkom 17 nariadenia (ES) č. 1980/2000,

PRIJALA TOTO ROZHODNUTIE:

Článok 1

Aby mohla byť detergentu pre umývačky riadu udelená environmentálna značka spoločenstva podľa nariadenia (ES) č. 1980/2000, musí patriť do skupiny výrobkov „detergenty pre umývačky riadu“ definovanej v článku 2 a musí vyhovovať ekologickým kritériám stanoveným v prílohe k tomuto rozhodnutiu.

⁽¹⁾ Ú. v. ES L 237, 21.9.2000, s. 1.

⁽²⁾ Ú. v. ES L 167, 2.7.1999, s. 38.

⁽³⁾ Ú. v. ES L 56, 27.2.2002, s. 33.

Článok 2

Skupina výrobkov „detergenty pre umývačky riadov“ obsahuje všetky detergenty, ktoré sú určené na používanie výhradne v automatických domácich umývačkách riadu, a všetky detergenty, ktoré sú určené na použitie v automatických umývačkách riadu, ktoré prevádzkujú profesionálni užívatelia, ale ktoré sú podobné automatickým domácim umývačkám riadu, čo sa týka veľkosti a používania.

Článok 3

Na administratívne účely sa skupine výrobkov „detergenty pre umývačky riadov“ prideliť číselný kód „015“.

Článok 4

Článok 3 rozhodnutia 1999/427/ES sa nahrádza takto:

„Článok 3

Definícia skupiny výrobkov a osobitné ekologické kritériá pre skupinu výrobkov sa uplatňujú do 31. mája 2004.“

Článok 5

Toto rozhodnutie sa uplatňuje od 1. januára 2003 do 31. decembra 2007.

Výrobcovia výrobkov, ktoré patria do skupiny výrobkov „detergenty pre umývačky riadov“, ktorým bola udelená environmentálna značka už pred 1. januárom 2003, môžu túto značku naďalej používať do 31. mája 2004.

Výrobcom výrobkov, ktoré patria do skupiny výrobkov „detergenty pre umývačky riadov“, ktorí o udelenie environmentálnej značky požiadali už pred 1. januárom 2003, môže byť udelená environmentálna značka v súlade s podmienkami rozhodnutia 1999/427/ES. V takýchto prípadoch sa značka môže používať do 31. mája 2004.

Článok 6

Toto rozhodnutie je adresované členským štátom.

V Bruseli 29. novembra 2002

Za Komisiu

Margot WALLSTRÖM

členka Komisie

PRÍLOHA

RÁMEC

Ciele kritérií

Tieto kritériá sú zamerané najmä na podporu:

- zníženia znečistenia vody tým, že sa zníži množstvo používaného detergentu a tiež že sa obmedzí množstvo škodlivých zložiek,
- zníženia spotreby energie propagovaním detergentov pre nízke teploty,
- minimalizácie odpadu znížením množstva primárnych obalov.

Naviac, tieto kritériá zvyšujú environmentálne povedomie spotrebiteľov. Sú stanovené tak, aby sa podporilo označovanie detergentov pre umývačky riadu, ktoré majú malý vplyv na životné prostredie.

Požiadavky na hodnotenie a overovanie

Osobitné požiadavky na hodnotenie a overovanie sa uvádzajú v rámci každého kritéria.

V prípade, keď sa od žiadateľa vyžaduje, aby predložil vyhlásenia, dokumentáciu, analýzy, protokoly o skúškach alebo iný dôkaz potvrdzujúci súlad s kritériami, rozumie sa, že tieto dokumenty môžu podľa potreby pochádzať od žiadateľa a/alebo jeho dodávateľa (dodávateľov) a/alebo ich dodávateľa (dodávateľov) atď.

Pokiaľ je to možné, skúšanie by mali vykonávať laboratória, ktoré spĺňajú všeobecné požiadavky EN ISO 17025 alebo rovnocenné zariadenia.

V prípade potreby sa môžu použiť iné metódy skúšok, ako sú uvedené pri každom kritériu, ak ich príslušný orgán posudzujúci žiadosť uzná za rovnocenné.

Príslušné orgány môžu v prípade potreby vyžadovať podpornú dokumentáciu a vykonať nezávislé overenia.

V prípade potreby môže žiadateľ použiť ďalšie revízie databázy zložiek detergentov, akonáhle budú k dispozícii.

Príslušným orgánom sa odporúča, aby pri hodnotení žiadostí a sledovaní súladu s kritériami zohľadňovali implementáciu uznávaných systémov environmentálneho manažmentu, ako sú EMAS alebo ISO 14001 (poznámka: implementácia takýchto systémov manažmentu sa nevyžaduje).

Funkčná jednotka a referenčná dávka

Funkčnou jednotkou, na ktorú sa by sa mali vzťahovať vstupy a výstupy, je množstvo výrobku potrebné na umytie 12 jedálenských kompletov so štandardnou nečistotou (podľa noriem DIN alebo ISO). Dávka, ktorú spotrebiteľom odporúča výrobca pre normálne znečistený riad a 12 jedálenských kompletov, sa považuje za referenčnú dávku pri štandardných podmienkach, ako je ustanovené v IKW teste mycej účinnosti uvedenom v 6. kritériu.

KRITÉRIÁ

1. Matica environmentálneho bodovania

Do matice environmentálneho bodovania patrí týchto päť parametrov a tieto sú zlúčené a posudzované ako celok, ako je uvedené nižšie:

- celkový obsah chemikálií,
- objem kritického zriedenia, toxicita (CDV_{tox}),
- fosfáty (vyjadrené ako tripolyfosfát sodný – STPP),
- aeróbne biologicky neodbúrateľné organické zlúčeniny (aNBD0),
- anaeróbne biologicky neodbúrateľné organické zlúčeniny (anNBDO).

V nasledujúcej tabuľke sú tieto parametre a ich príslušné bodovanie, ich medze vylúčenia a ich faktory závažnosti zhrnuté. Vzorce pre výpočet bodového hodnotenia každého parametra medze vylúčenia sú podrobne uvedené nižšie v bodoch a) až f). Parametre sa pre každú zložku vypočítajú podľa dávky na umytie, obsahu vody a hmotnostného percenta v receptúre a pre každú receptúru výrobku sa sčítajú.

Matica environmentálneho bodovania						
Parameter	Body				Medza vylúčenia	Faktor závažnosti
	4	3	4	1		
Celkový obsah chemikálií	16,5	18	19,5	21	22,5	3
Objem kritického zriadenia, <i>toxicita</i>	60	120	180		200	8
Fosfáty (ako STPP)	0	2,5	5	7,5	10	2
Aeróbne biologicky neodbúrateľné organické zlúčeniny	0	0,25	0,5	0,75	1	1
Anaeróbne biologicky neodbúrateľné organické zlúčeniny	0	0,05	0,10	0,15	0,2	1,5
Najmenší požadovaný počet bodov	30					

Poznámka: Všetky hodnoty sú vyjadrené v g/umytie, okrem CDV_{tox} , ktorého hodnota je vyjadrená v l/umytie.

Hodnotenie a overovanie: Poskytnite sa presná receptúra výrobku vrátane presného chemického popisu zložiek (napr. identifikácia podľa IUPAC, CAS číslo, sumárne a štruktúrne vzorce, čistota, druh a percento nečistôt, prísady; pre zmesi napr. povrchovo aktívnych látok: DID číslo, zloženie a distribúcia homológov, izomérov a obchodné názvy); doklad z analýzy zloženia povrchovo aktívnych látok a presná tonáž výrobku, ktorý je dodaný na trh (hlásenie k 1. marcu za predchádzajúci rok).

a) *Toxicita pre vodné organizmy*

Kritické zriadenie objemovej toxicity (CDV_{tox}) sa vypočíta pre každú zložku *i* za použitia tejto rovnice:

$$CDV_{tox}(\text{ingredient } i) = \frac{\text{weight } (i) \times LF(i)}{LTE(i)} \cdot 1000,$$

kde *hmotnosť i*) je hmotnosť zložky na odporúčanú dávku, LF je záťažový faktor a LTE je koncentrácia dlhodobého toxického účinku zložky. CDV_{tox} každej zložky *i*) sa spočíta, výsledkom je CDV_{tox} výrobku:

$$CDV_{tox} = \sum CDV_{tox}(\text{zložka } i)$$

CDV_{tox} musí byť ≤ 200 l/umytie

$$\text{Body } (CDV_{tox}) = (5 - (CDV_{tox}/60)) \times 8$$

Hodnotenie a overovanie: Príslušnému orgánu na poskytnite presná receptúra výrobku spolu s podrobnými výpočtami CDV_{tox} a príslušnými bodmi. Pre všetky zložky zahrnuté do databázy zložiek detergentov (DID-zoznam, pozri prílohu IA) sa použijú príslušné hodnoty uvedené v DID-zozname a uvedie sa zodpovedajúce číslo zložky. V prípade nových chemikálií alebo ďalších zložiek, ktoré nie sú uvedené v DID-zozname, sa bude postupovať podľa postupu uvedeného v dodatku I.B.

b) *Celkový obsah chemikálií*

Celkový obsah chemikálií v g/umytie je odporúčaná dávka mínus obsah vody.

Celkový obsah chemikálií musí byť $\leq 22,5$ g/umytie.

$$\text{Body (celkový obsah chemikálií)} = (15 - (\text{celkový obsah chemikálií}/1,5)) \times 3$$

Hodnotenie a overovanie: Príslušnému orgánu na poskytnite presná receptúra výrobku spolu s podrobnými výpočtami celkového obsahu chemikálií a príslušnými bodmi.

c) *Fosfáty (ako STPP – tripolyfosfát sodný)*

Obsah fosfátov je množstvo fosfátov v receptúre vypočítané ako STPP.

Fosfáty musia byť ≤ 10 g/umytie.

$$\text{Body (fosfáty)} = (4 - (\text{fosfáty}/2,5)) \times 2$$

Hodnotenie a overovanie: Príslušnému orgánu sa poskytnite presná receptúra výrobku spolu s podrobnými výpočtami fosfátov a príslušnými bodmi.

d) *Aeróbne biologicky neodbúrateľné organické zlúčeniny (aNBD0)*

Obsah aeróbne biologicky neodbúrateľných organických látok je hmotnosť na umytie v g/umytie všetkých organických zložiek, ktoré sú aeróbne biologicky neodbúrateľné (pozri DID-zoznam).

aNBD0 musia byť ≤ 1 g/umytie

$$\text{Body}_{(\text{aNBD0})} = 4 - (\text{aNBD0}/0,25)$$

Hodnotenie a overovanie: Príslušnému orgánu na poskytnie presná receptúra výrobku spolu s podrobnými výpočtami aNBD0 a príslušnými bodmi. Pre všetky zložky zahrnuté do DID-zoznamu (príloha IA) sa použijú príslušné údaje uvedené v DID-zozname. Pre zložky, ktoré nie sú uvedené v DID-zozname, sa poskytnú príslušné informácie z odbornej literatúry alebo iných zdrojov alebo príslušných výsledkov skúšok dokazujúcich, že sú aeróbne odbúrateľné. Skúšky na ľahkú biologickú odbúrateľnosť sú, ako je uvedené v smernici Rady 67/548/EHS z 27. júna 1967 o aproximácii zákonov, iných predpisov a správnych opatrení týkajúcich sa zatriedovania, balenia a označovania nebezpečných látok ⁽¹⁾ a jej následných zmenách a doplnkoch, najmä metódy uvedené v prílohe V.C4 alebo im rovnocenné OECD 301 A-F metódy alebo im rovnocenné ISO skúšky. Zásada 10-dňového okna neplatí. Hranica úspešnosti je 70 % pre skúšky uvedené v prílohe V.C4-A a C4-B smernice 67/548/EHS (a im rovnocenné OECD 301 A a E skúšky a skúšky rovnocenné ISO) a 60 % pre skúšky C4-C, D, E a F (a im rovnocenné OECD 301 B, C, D a F skúšky a skúšky rovnocenné ISO).

e) *Anaeróbne biologicky neodbúrateľné organické zlúčeniny (anNBDO)*

Obsah anaeróbne biologicky neodbúrateľných organických látok je hmotnosť na umytie v g/umytie všetkých organických zložiek, ktoré sú anaeróbne biologicky neodbúrateľné za použitia príslušných korekčných faktorov (pozri DID-zoznam).

anNBDO musia byť $\leq 0,2$ g/umytie

$$\text{Body}_{(\text{anNBDO})} = (4 - (\text{anNBDO}/0,05)) \times 1,5$$

Hodnotenie a overovanie: Príslušnému orgánu sa poskytnie presná receptúra výrobku spolu s podrobnými výpočtami anNBDO a príslušnými bodmi. Pre všetky zložky zahrnuté do DID-zoznamu (príloha IA) sa použijú príslušné údaje uvedené v DID-zozname. Pre zložky, ktoré nie sú uvedené v DID-zozname, sa poskytnú príslušné informácie z odbornej literatúry alebo iných zdrojov alebo príslušných výsledkov skúšok dokazujúcich, že sú anaeróbne odbúrateľné. Referenčnou skúškou pre anaeróbnú odbúrateľnosť je ISO 11734, ECETOC č. 28 (jún 1988) alebo rovnocenná skúšobná metóda s požiadavkou na 60 % konečnú odbúrateľnosť pri anaeróbných podmienkach. Skúšobné metódy simulujúce podmienky v príslušnom anaeróbnom prostredí sa tiež môžu použiť na dôkaz, že sa dosiahla 60 % konečná odbúrateľnosť pri anaeróbných podmienkach (pozri dodatok IC).

f) *Celkový počet bodov*

Súčet bodov (CDV_{tox}) + bodov (celkový obsah chemikálií) + bodov (fosfáty) + bodov (aNBD0) + bodov (anNBDO) musí byť ≥ 30 .

Hodnotenie a overovanie: Príslušnému orgánu na poskytnie presná receptúra výrobku spolu s podrobnými výpočtami celkového počtu bodov.

2. Biologická odbúrateľnosť povrchovo aktívnych látok

a) *Lahká aeróbna biologická odbúrateľnosť*

Každá povrchovo aktívna látka použitá vo výrobku musí byť ľahko odbúrateľná.

Hodnotenie a overovanie: Príslušnému orgánu na poskytnie presná receptúra výrobku. DID-zoznam (pozri dodatok IA) uvádza, či konkrétna povrchovo aktívna látka je, alebo nie je aeróbne biologicky odbúrateľná (t. j. nesmú sa použiť tie, ktoré majú v stĺpci aeróbnej biologickej odbúrateľnosti uvedené „Y“). Pre povrchovo aktívne látky, ktoré nie sú uvedené v DID-zozname, sa poskytnú príslušné informácie z odbornej literatúry alebo iných zdrojov alebo príslušných výsledkov skúšok dokazujúcich, že sú aeróbne odbúrateľné. Skúšky na ľahkú biologickú odbúrateľnosť sú tie, ktoré sú uvedené v smernici 67/548/EHS a jej následných zmenách a doplnkoch, najmä skúšky uvedené v prílohe V.C4 alebo im rovnocenné OECD 301 A-F skúšobné metódy, alebo im rovnocenné ISO skúšky. Zásada 10-dňového okna neplatí. Hranica úspešnosti je 70 % pre skúšky uvedené v prílohe V.C4-A a C4-B smernice 67/548/EHS (a im rovnocenné OECD 301 A a E skúšky a skúšky rovnocenné ISO) a 60 % pre skúšky C4-C, D, E a F (a im rovnocenné OECD 301 B, C, D a F skúšky a skúšky rovnocenné ISO).

(¹) Ú. v. ES 196, 16.8.1967, s. 1.

a) *Anaeróbna biologická odbúrateľnosť*

Každá povrchovo aktívna látka použitá vo výrobku musí byť anaeróbne odbúrateľná.

Hodnotenie a overovanie: Poskytne sa presná receptúra výrobku. DID-zoznam (pozri dodatok IA) uvádza, či konkrétna povrchovo aktívna látka je, alebo nie je anaeróbne biologicky odbúrateľná (t. j. nesmú sa použiť tie, ktoré majú v stĺpci anaeróbnej biologickej odbúrateľnosti uvedené „Y“). Pre povrchovo aktívne látky, ktoré nie sú uvedené v DID-zozname, sa poskytnú príslušné informácie z odbornej literatúry alebo iných zdrojov, alebo príslušných výsledkov skúšok dokazujúcich, že sú anaeróbne odbúrateľné. Referenčná skúška pre anaeróbnú odbúrateľnosť je ISO 11734, ECETOC č. 28 (jún 1988) alebo rovnocenná skúšobná metóda s požiadavkou na 60 % konečnú odbúrateľnosť pri anaeróbných podmienkach. Skúšobné metódy simulujúce podmienky v príslušnom anaeróbnom prostredí sa tiež môžu použiť na dôkaz, že sa dosiahla 60 % konečná odbúrateľnosť pri anaeróbných podmienkach (pozri dodatok IC).

3. **Nebezpečné, rizikové alebo jedovaté látky alebo prípravky**

a) Vo výrobku sa nesmie nachádzať žiadna zložka, ktorej v čase podania žiadosti je, alebo môže byť priradená niektorá z nasledujúcich rizikových označení (alebo ich kombinácia):

- R40 (obmedzený dôkaz karcinogénneho účinku),
- R45 (môže spôsobiť rakovinu),
- R46 (môže spôsobiť dedičné genetické poškodenie),
- R49 (môže spôsobiť rakovinu pri vdýchnutí),
- R50-53 (veľmi jedovatá pre vodné organizmy a môže mať dlhodobé nepriaznivé účinky na vodné prostredie),
- R51-53 (jedovatá pre vodné organizmy a môže mať dlhodobé nepriaznivé účinky na vodné prostredie),
- R60 (môže poškodiť plodnosť),
- R61 (môže spôsobiť ublíženie nenarodenému dieťaťu),
- R62 (možné riziko poškodenej plodnosti),
- R63 (možné riziko ublíženia nenarodenému dieťaťu),
- R64 (môže spôsobiť ublíženie dojčatám),
- R68 (možné riziká nezvratných účinkov),

ako je stanovené v smernici 67/548/EHS a jej následných zmenách a doplnkoch alebo v smernici 1999/45/ES Európskeho parlamentu a Rady z 31. mája 1999 o aproximácii zákonov, iných predpisov a správnych opatrení členských štátov týkajúcich sa zatriedovania, balenia a označovania nebezpečných látok (1) a jej následných zmenách a doplnkoch.

Každá zložka akéhokoľvek prípravku použitého v receptúre, ktorá tvorí viac ako 0,01 % hmotnosti konečného výrobku, musí tiež spĺňať túto podmienku.

Hodnotenie a overovanie: Príslušnému orgánu sa poskytne presná receptúra výrobku spolu s kópiami hárkov s údajmi o materiálnej bezpečnosti každej zložky a vyhlásenie o súlade s týmto kritériom. Poskytnú sa výsledky skúšok alebo odkazy na uverejnené údaje.

b) Nesmú sa použiť žiadne konzervačné látky, ktoré sú alebo môžu byť zatriedené ako R50-53, ako je ustanovené v smernici Rady 67/548/EHS a jej následných zmenách a doplnkoch alebo smernici 1999/45/ES a jej následných zmenách a doplnkoch, pričom nezáleží na množstve.

Hodnotenie a overovanie: Príslušnému orgánu sa poskytne presná receptúra výrobku spolu s kópiami hárkov s údajmi o materiálnej bezpečnosti takýchto zložiek (látok alebo prípravkov) a vyhlásenie o súlade s týmto kritériom. Poskytnú sa výsledky skúšok alebo odkazy na uverejnené údaje.

(1) Ú. v. ES L 200, 30.7.1999, s. 1.

c) APEO, APD, EDTA, NTA

Výrobok nesmie obsahovať tieto zložky, ani ako súčasť receptúry, ani ako súčasť akéhokoľvek prípravku zahrnutého do receptúry:

- alkylfenoletoxyláty (APEO) alebo iné alkylfenolderiváty (APD).
- EDTA (etyléndiaminotetraacetát)
- NTA (nitrilotriacetát)

Hodnotenie a overovanie: Kompetetnému orgánu na poskytnie presná receptúra výrobku spolu s vyhlásením o neprítomnosti týchto chemických zlúčenín.

d) Fosfonáty

Množstvo fosfonátov, ktoré nie sú ľahko biologicky odbúrateľné (aeróbne), nesmie presiahnuť 0,2 g/umytie.

Hodnotenie a overovanie: Kompetetnému orgánu na poskytnie presná receptúra výrobku spolu s vyhlásením o súlade s týmto kritériom.

4. Vonné látky

a) Nitropižmá a polycyklické pižmá

Výrobok nesmie obsahovať nitropižmá a polycyklické pižmá ani ako súčasť receptúry, ani ako súčasť ktoréhokoľvek prípravku nachádzajúceho sa v receptúre. Toto sa týka okrem iných týchto látok:

xylénové pižmo:	5-terc-butyl-2,4,6-trinitro-m-xylén
ambretové pižmo:	4-terc-butyl-3-metoxi-2,6-dinitrotoluén
moskén:	1,1,3,3,5-pentametyl-4,6-dinitroindan
tibetínové pižmo:	1-terc-butyl-3,4,5-trimetyl-2,6-dinitrobenzén
ketónové pižmo:	4'-terc-butyl-2',6'-dimetyl-3',5'-dinitroacetafenón
HHCB:	1,3,4,6,7,8-hexahydro-4,6,6,7,8,8-hexametylcyklopentag)-2-benzopyran
AHTN:	6-acetyl-1,1,2,4,4,7-hexametyltetralin

b) Kódex praxe

Akékoľvek zložky pridané k výrobku ako vonné látky sa musia vyrábať a/alebo sa s nimi musí zaobchádzať podľa kódexu praxe Medzinárodnej asociácie pre vonné látky.

Hodnotenie a overovanie: Príslušnému orgánu na poskytnie presná receptúra výrobku spolu s vyhlásením o súlade s každou časťou a) a b) tohto kritéria.

5. Balenie

a) Primárny obal nesmie prekročiť hodnotu 2,5 gramu na funkčnú jednotku.

b) Kartónový primárny obal musí pozostávať z ≥ 80 % recyklovaného materiálu.

c) Plastický primárny obal musí byť označený podľa ISO 1043.

Hodnotenie a overovanie: Žiadateľ poskytne príslušnému orgánu posudzujúcemu žiadosť vzorku obalu. Príslušnému orgánu sa poskytne výpočet množstva primárneho obalu a vyhlásenie týkajúce sa percentuálneho množstva recyklovaného materiálu v kartónovom obale.

6. Mycia účinnosť

Výrobok musí mať uspokojivú myciu účinnosť pri odporúčanom dávkovaní podľa štandardnej skúšky, ktorá bola vyvinutá podľa IKW alebo EN 50242 (upravenej, ako je uvedené nižšie).

Skúšky sa vykonávajú pri teplote 55 °C alebo nižšej.

Hodnotenie a overovanie: Príslušnému orgánu sa predloží protokol o skúške. Iná skúška ako IKW skúška alebo upravená verzia EN 50242 sa môže použiť, ak zodpovedný orgán posudzujúci žiadosť uzná, že je rovnocenná.

Ak sa použije EN 50242:1998, platia tieto úpravy: skúšky sa vykonávajú pri 55 °C \pm 2 °C s predmytím v studenej vode bez detergentu; umývačka, ktorá sa použije na skúšku, musí byť pripojená na studenú vodu a musí obsahovať 12 jedálenských kompletov s indexom mycej účinnosti medzi 3,35 a 3,75; použije sa sušiaci program umývačky, ale hodnotí sa len čistota riadu; použije sa slabý kyslý prostriedok na oplachovanie v súlade s normou (receptúra III); oplachovací prostriedok je nastavený na hodnotu medzi 2 a 3; dávkovanie detergentu na umývanie riadu je v súlade s odporúčaním výrobcu; vykonajú sa tri pokusy pri tvrdosti vody podľa normy; pokus pozostáva z piatich umytí, pričom sa hodnotí výsledok po piatom umytí bez toho, aby sa medzi umytiami riad čistil; výsledok musí byť lepší alebo rovnaký ako referenčný detergent po piatom umytí; návod na referenčný detergent (detergent B IEC 436) a oplachovací prostriedok (receptúra III) pozri v dodatku B v norme EN 50242: 1998 (povrchovo aktívne látky sa skladujú vo vodotesných nádobách s maximálnym obsahom 1 kg na chladnom mieste a musia sa použiť do troch mesiacov).

7. Čistota enzýmov

Konečný enzýmový prípravok nesmie obsahovať mikroorganizmy produkujúce enzýmy.

Hodnotenie a overovanie: Príslušnému orgánu sa poskytne protokol o skúške alebo certifikát od výrobcu enzýmov.

8. Informácie pre spotrebiteľov

a) Informácie na balení

Na obale sa musí nachádzať tento text (alebo jeho ekvivalent):

„Tento detergent označený environmentálnou značkou má dobrú účinnosť pri nízkych teplotách (***) Na umývačke riadu zvolte cykly umývania s nízkou teplotou, umývajte, keď je umývačka plná riadu a neprekračujte odporúčanú dávku. Tento postup minimalizuje spotrebu energie a vody a znižuje znečistenie vody.

Ďalšie informácie o Európskom kvete sa nachádzajú na:

<http://europa.eu.int/ecolabel>

(***) Žiadateľ tu uvedie odporúčanú teplotu alebo rozsah teplôt nepresahujúci 55 °C.“

b) Pokyny na dávkovanie

Pokyny na dávkovanie sa uvedú na obaloch výrobkov. Odporúčané dávkovanie sa uvedie pre „bežne“ a „veľmi“ znečistený riad a pre príslušný rozsah tvrdosti vody podľa toho, kde sa výrobok predáva. V pokynoch sa uvedie, ako čo najlepšie používať výrobok podľa stupňa znečistenia riadu.

Žiadateľ podnikne príslušné kroky, aby pomohol spotrebiteľovi zachovávať odporúčané dávkovanie, napríklad tým, že poskytne dávkovač (pre práškové a tekuté výrobky), a/alebo označí odporúčané dávkovanie aspoň v ml (pre práškové alebo tekuté výrobky). Na obale pre spotrebiteľov sa uvedie odporúčanie, aby sa spojili so svojím dodávateľom vody alebo miestnym orgánom a zistili stupeň tvrdosti vody z vodovodu.

c) Informácie a označenie zložiek

Uplatní sa odporúčanie Komisie 89/542/EHS z 13. septembra 1989, týkajúce sa označovania detergentov a čistiacich prostriedkov ⁽¹⁾, a označia sa tieto skupiny zložiek:

Enzýmy:	označenie druhu enzýmov
Konzervačné činidlá:	charakterizácia a označenie podľa nomenklatúry IUPAC (Medzinárodná únia pre čistú a aplikovanú chémiu)

Ak výrobok obsahuje parfum, uvedie sa to na obale.

Hodnotenie a overovanie: Žiadateľ poskytne vzorku obalu výrobku spolu s vyhlásením o súlade s každou časťou a), b) a c) tohto kritéria.

9. Informácie uvedené na environmentálnej značke

Kolónka 2 na environmentálnej značke obsahuje tento text:

„— prispieva k znižovaniu znečistenia vody,

— prispieva k znižovaniu množstva obalov.“

Hodnotenie a overovanie: Žiadateľ poskytne príslušnému orgánu posudzujúcemu žiadosť vzorku obalu výrobku s etiketou spolu s vyhlásením o súlade s týmto kritériom.

⁽¹⁾ Ú. v. ES L 291, 10.10.1989, s. 55.

Dodatok I.A

DID-ZOZNAM

DATA BAZA ZLOŽIEK DETERGENTOV A POSTUP V PRÍPADE ZLOŽIEK, KTORÉ NIE SÚ UVEDENÉ V DATA BAZE

A. Uvedené údaje o najčastejšie používaných zložkách detergentov sa použijú na výpočet ekologických kritérií

Poznámka: (parametre NBO, SI, II, TTHOD, ako aj CF-faktory pre an NBO sa v rámci tejto skupiny výrobkov nepoužívajú)

Data báz zložiek detergentov (DID-zoznam; verzia 29. September 1998)

DID č.	Zložky	Toxicita		Záťažový faktor (LF)	Anaeróbne biologicky neodbitateľné (an NBO)	Acérbne biologicky neodbitateľné (a NBO)	Rozpustné anorganické látky (SI)	Nerozpustné anorganické látky (II)	THOD
		NOEC namerané	LTE						
	<i>Aniónové povrchovo aktívne látky</i>								
1	C 10-13 LAS (Na ϕ 11,5-11,8, C14 < 1 %)	0,3	0,3	0,05	Y, CF = 0,75	O	O	O	2,3
2	iné LAS (C14 > 1 %)	0,12	0,12	0,05	Y, CF = 1,5	O	O	O	2,3
3	C 14/17 alkylsulfonát	0,27	0,27	0,03	Y, CF = 0,75	O	O	O	2,5
4	C 8/10 alkylsulfát	EC50 = 2,9	0,15	0,02	O	O	O	O	1,9
5	C 12-15 AS	0,1	0,1	0,02	O	O	O	O	2,2
6	C 12-18 AS	LC50 = 3	0,15	0,02	O	O	O	O	2,3
7	C 16-18 FAS	0,55	0,55	0,02	O	O	O	O	2,5
8	C 12-15 A 1-3 EO sulfát	0,15	0,15	0,03	O	O	O	O	2,1
9	C 16/18 A 3-4 EO sulfát	neplamný údaj	0,1	0,03	O	O	O	O	2,2
10	C 8-dialkylsulfosukcinát	LC50 = 7,5	0,4	0,5;	Y, CF = 1,5	O	O	O	2
11	C 12/14 metylester mastných sulfónových kyselín	EC50 = 5	0,25	0,05	Y, CF = 0,75	O	O	O	2,1
12	C 16/18 metylester mastných sulfónových kyselín	0,15	0,15	0,05	Y, CF = 0,75	O	O	O	2,3
13	C 14/16 alfaolefínsulfonát	LC50 = 2,5	0,13	0,05	Y, CF = 0,75	O	O	O	2,3
14	C 14/18 alfaolefínsulfonát	LC50 = 1,4	0,07	0,05	Y, CF = 2,0	O	O	O	2,4
15	MYDLÁ C12-22	EC0 = 1,6	1,6	0,05	O	O	O	O	2,9
	<i>Neiónové povrchovo aktívne látky</i>								
16	C 9/11 A > 3-6 EO lineárny alebo monorozvetvený	EC50 = 3,3	0,7	0,03	O	O	O	O	2,4
17	C 9/11 A > 6-9 EO lineárny alebo monorozvetvený	EC50 = 5,4	1,1	0,03	O	O	O	O	2,2
18	C 12/15 A 2-6 EO lineárny alebo monorozvetvený	0,18	0,18	0,03	O	O	O	O	2,5

DID č.	Zložky	Toxicita		Zátazový faktor (LF)	Anaeróbne biologicky neodbitateľné (an NBO)	Aeróbne biologicky neodbitateľné (a NBO)	Rozpustné anorganické látky (SI)	Ner rozpustné anorganické látky (II)	THOD
		NOEC namerané	LTE						
19	C 12-15 (\emptyset C < 14) A > 6-9 EO lineárny alebo mono-rozvetvený	0,24	0,24	0,03	O	O	O	O	2,3
20	C 12-15 (\emptyset C > 14) A > 6-9 EO	0,17	0,17	0,03	O	O	O	O	2,3
21	C 12-15 A > 9-12 EO	LC50 = 0,8	0,3	0,03	O	O	O	O	2,2
22	C 12-15 A > 20-30 EO	EC50 = 13	0,65	0,05	O	O	O	O	2
23	C 12-15 A > 30 EO	LC50 = 130	6,5	0,75	O	Y	O	O	0 (*)
24	C 12/18 A 0-3 EO	žiadny údaj	0,01	0,03	O	O	O	O	2,9
25	C 12-18 A 9 EO	0,2	0,2	0,03	O	O	O	O	2,4
26	C 16/18 A 2-6 EO	0,03	0,03	0,03	O	O	O	O	2,6
27	C 16/18 A > 9-12 EO	LC50 = 0,5	0,05	0,03	O	O	O	O	2,3
28	C 16/18 A 20-30 EO	EC50 = 18	0,36	0,05	O	O	O	O	2,1
29	C 16/18 A > 30 EO	LC50 = 50	2,5	0,75	O	Y	O	O	0 (*)
30	C 12/14 amid glukózy	4,3	4,3	0,03	O	O	O	O	2,2
31	C 16/18 amid glukózy	0,116	0,116	0,03	O	O	O	O	2,5
32	C 12/14 Alkylpolyglukozid	1	1	0,03	O	O	O	O	2,3
<i>Amfotérne povrchovo aktívne látky</i>									
33	C 12-15 alkyldimetylbetaín	0,03	0,03	0,05	Y, CF = 2,5	O	O	O	2,9
34	C 12-18 alkyldimetylbetaín	0,03	0,03	0,05	Y, CF = 2,5	O	O	O	2,8
<i>Protipenivé zložky</i>									
35	Silikón	EC50 = 241	4,82	0,4	Y, CF = 0,75	Y	O	O	0,0
36	Parafín	žiadny údaj	100	0,4	O	Y	O	O	0 (*)
<i>Zmäkčovacie prostriedky</i>									
37	Glycerol	LC50 > 5-10 gl	1 000	0,13	O	O	O	O	1,2
<i>Plnivá</i>									
38	Fosfát ako tripolyfosforečnan sodný (STPP)		1 000	0,6	O	O	Y	O	0,0
39	Zeolit A	120	120	0,05	O	O	O	Y	0,0
40	Čítat	EC50 = 85	85	0,07	O	O	O	O	0,6
41	Polykarboxyláty a príbuzné deriváty	124	124	0,4	Y, CF = 0,1	Y	O	O	0 (*)
42	Íl		1 000	0,05	O	O	O	Y	0,0
43	Uhlíčan/hydrogénuhlíčan	LC50 = 250	250	0,8	O	O	Y	O	0,0

(*) THOD pre aeróbne neodbitateľné organické látky je stanovená ako nula

DID č.	Zložky	Toxicita		Záťažový faktor (LF)	Anaeróbne biologicky neodbúrateľné (an NBO)	Aeróbne biologicky neodbúrateľné (a NBO)	Rozpusťné anorganické látky (SI)	Nerozpusťné anorganické látky (II)	THOD
		NOEC namerané	LTE						
44	Mastná kyselina (C ≥ 14)	ECO = 1,6	1,6	0,05	O	O	O	O	2,9
45	Kremičitan/dvojkreičitan	EC50 > 1 000	1 000	0,8	O	O	Y	O	0,0
46	NTA	19	19	0,13	O	O	O	O	0,6
47	Sodná soľ kyseliny polyaspartámovej	125	12,5	0,13	Y, CF = 0,1	O	O	O	1,2
	<i>Biele číridlá</i>								
48	Monoperoxoboritan (ako borát)	1 – 10	6	1	O	O	Y	O	0,0
49	Tetraperoxoboritan (ako borát)	1 – 10	6	1	O	O	Y	O	0,0
50	Peroxouhlíčan (pozri uhličitan)	LC50 = 250	250	0,8	O	O	Y	O	0,0
51	TAED	ECO = 500	ECO = 500	0,13	O	O	O	O	2,0
	<i>Rozpúšťadlá</i>								
52	C 1 – C 4 alkoholy	LC50 = 8 000	100	0,13	O	O	O	O	2,3
53	Monoetanolamín	0,78	0,78	0,13	O	O	O	O	2,4
54	Dietanolamín	0,78	0,78	0,13	O	O	O	O	2,3
55	Trietanolamín	0,78	0,78	0,13	O	O	O	O	2
	<i>Iné</i>								
56	Polyvinylpyrolidón (PVP/PVNO/PVPVI)	EC50 > 100	100	0,75	Y, CF = 0,1	Y	O	O	0 (*)
57	Fosfonáty	7,4	7	0,4	Y, CF = 0,5	Y	O	O	0 (*)
58	EDTA	LOEC = 11	11	1	Y, CF = 0,1	Y	O	O	0 (*)
59	CMC	LC50 > 250	250	0,75	Y, CF = 0,1	Y	O	O	0 (*)
60	Síran sodný	EC50 = 2 460	1 000	1	O	O	Y	O	0,0
61	Síran horečnatý	EC50 = 788	800	1	O	O	Y	O	0,0
62	Chlorid sodný	EC50 = 650	650	1	O	O	Y	O	0,0
63	Mčovina	LC50 > 10 000	100	0,13	O	O	O	O	2,1
64	Kyselina maleinová	LC50 = 106	2,1	0,13	O	O	O	O	0,8
65	Kyselina jablčná	LC50 = 106	2,1	0,13	O	O	O	O	0,6
66	Mravčan vápenatý		100	0,13	O	O	O	O	2,0
67	Oxid kremičitý		100	0,05	O	O	O	Y	0,0
68	Vysokomolekulové polyméry PEG > 4000		100	0,4	O	Y	O	O	0 (*)
69	Nízkomolekulové polyméry PEG > 4000		100	0,13	O	O	O	O	1,1

(*) THOD pre aeróbne neodbúrateľné organické látky je stanovená ako nula

DID č.	Zložky	Toxicita		Záťažový faktor (LF)	Anaeróbne biologicky neodbúrateľné (an NBO)	Aeróbne biologicky neodbúrateľné (a NBO)	Rozpusťné anorganické látky (SI)	Nerozpusťné anorganické látky (II)	THOD
		NOEC namerané	LTE						
70	Kuménsulfonát	LC50 = 66	6,6	0,13	Y, CF = 0,25	O	O	O	1,7
71	Xylénsulfonát	LC50 = 66	6,6	0,13	Y, CF = 0,25	O	O	O	1,6
72	Toluénsulfonáty	LC50 = 66	6,6	0,13	Y, CF = 0,25	O	O	O	1,4
73	Na-/Mg-/KOH		100	1	O	O	Y	O	0,0
74	Enzýmy	LC50 = 25	25	0,13	O	O	O	O	2,0
75	Parfumová zložka, ak bola použitá	LC50 = 2-10	0,02	0,1	Y, CF = 3,0	Y	O	O	0 (*)
76	Farbivá	LC50 = 10	0,1	0,4	Y, CF = 3,0	Y	O	O	0 (*)
77	Škrob	žiadny údaj	250	0,1	O	O	O	O	0,97
78	Ftalokyanínsulfonát zinočnatý	0,16	0,016	0,07 (*)	Y, CF = 2,5	Y	O	O	0 (*)
79	Aniónový polyester (polymér uvoľňujúci nečistotu)	EC50 = 310	310	0,4	Y, CF = 0,1	Y	O	O	0 (*)
80	Iminodisukcinát	23	2,3	0,13	Y, CF = 2,5	O	O	O	1,1
	Optické zjasňovače = FWA								
81	FWA 1 (1)	LC0 = 10	1,0	0,4	Y, CF = 1,5	Y	O	O	0 (*)
82	FWA 5 (2)	3,13	3,13	0,4	Y, CF = 0,5	Y	O	O	0 (*)
	Ďalšie zložky								
83	Alkylaminoxidy (C12-18)	0,08	0,08	0,05	Y, CF = 2,5	O	O	O	3,2
84	Glyceret (6-17EO) kokoát	EC50 = 32	1,6	0,05	O	O	O	O	2,1
85	Fosfátové estery (C12-18)	EC50 = 38	1,9	0,05	Y, CF = 2,5	O	O	O	2,3

(*) THOD pre aeróbne neodbúrateľné organické látky je stanovená ako nula

(**) rýchla fotodegradácia

(1) FWA 1 = Disodium 4,4-bis (4-anilino-5-morfolino-1,3,5-triazin-2-yl)amino stilbén-2,2-disulfonát

(2) FWA 5 = Disodium 4,4-bis(2-sulfostryryl)bfényl

Poznámky:

Y = áno, kritérium sa uplatňuje

NOEC = koncentrácia, pri ktorej sa nepozorujú žiadne účinky LTE

O = nie, kritérium sa neuplatňuje

CF = korekčný faktor pre anaeróbne neodbúrateľné organické látky

LTE = koncentrácia dlhodobého účinku

THOD = teoretická spotreba kyselika

Dodatok I.B

Tento postup sa použije v prípade zložiek, ktoré nie sú uvedené v DID-zozname

Vodná toxicita

Pre výpočet kritéria objem kritického zriedenia (toxicita) sa zohľadnia najnižšie potvrdené údaje dlhodobých účinkov (LTE) na ryby, *daphnia magna* alebo riasy.

V prípadoch, keď sa použijú údaje pre homológy a/alebo QSAR (vzťahy kvantitatívnej štruktúrnej aktivity), pre záverečne vybrané LTE údaje by sa mohla zohľadniť korekcia.

Pri chýbajúcich LTE údajoch sa na ich odhad musí použiť nasledujúci postup, pričom sa použije špecifikovaný faktor neistoty (UF) pre údaje najcitlivejších druhov:

Povrchovo neaktívne látky

DOSTUPNÉ ÚDAJE	UF, KTORÝ SA MÁ POUŽIŤ
Aspoň 2 akútne LC ₅₀ na ryby alebo <i>daphnia</i> alebo riasy	100
1 NOEC na ryby alebo <i>daphnia</i> alebo riasy	10
2 NOEC na ryby alebo <i>daphnia</i> alebo riasy	5
3 NOEC na ryby alebo <i>daphnia</i> alebo riasy	1
	Použite najnižšiu potvrdenú NOEC

Môže sa pripustiť odchýlka od tohto pravidla, ak je možné poskytnúť dôkaz, že nižšie faktory alebo údaje sa dajú vedecky odôvodniť. NOEC je koncentrácia, pri ktorej sa nepozorujú žiadne účinky (v chronickom teste) (No Observed Effect Concentration).

Povrchovo aktívne látky

DOSTUPNÉ ÚDAJE	UF, KTORÝ SA MÁ POUŽIŤ
Aspoň 2 NOEC na ryby alebo <i>daphnia</i> alebo riasy	1 (najnižšia NOEC)
1 NOEC na ryby alebo <i>daphnia</i> alebo riasy	1 (NOEC – ak je druh najcitlivejší pri akútnej toxicite) 10 (NOEC – ak je druh najcitlivejší pri akútnej toxicite)
3 LC ₅₀ na ryby alebo <i>daphnia</i> alebo riasy	20 (najnižšia LC ₅₀)
Aspoň 1 LC ₅₀ na ryby alebo <i>daphnia</i> alebo riasy	50 (najnižšia LC ₅₀) alebo 20 v osobitných prípadoch (pozri nižšie)

V poslednom uvedenom prípade sa môže použiť faktor neistoty 20 namiesto 50, iba ak sú údaje 1-2 L(E)C₅₀ (LC₅₀ v prípade toxicity pre ryby, EC₅₀ v prípade toxicity pre *daphnia* alebo riasy) dostupné a ak to môže byť odvodené z informácii pre iné zlúčeniny, na ktoré boli testované najcitlivejšie druhy. Takéto pravidlo sa môže uplatniť iba pre skupinu homológov. Treba zdôrazniť, že používané LTE (dlhodobé účinky) musia byť konzistentné so skupinou homológov s ohľadom na vplyv napr. dĺžky alkylového reťazca LAS (lineárny alkybenzénsulfonát) alebo počet EO (etoxy skupín) na alkoholetoxylát, ak sa takéto QSAR dajú stanoviť.

Akákoľvek odchýlka od uvedenej schémy sa musí pre konkrétnu chemickú látku riadne odôvodniť.

Záťažové faktory

Záťažové faktory sa stanovujú podľa smernice Komisie 93/67/EHS z 20. júla 1993 ustanovujúcej zásady pre zhodnotenie rizík pre človeka a životné prostredie v súvislosti s látkami ⁽¹⁾ oznámenými v súlade so smernicou Rady 67/548/EHS a podľa nariadenia Rady (EHS) č. 793/93 ⁽²⁾.

⁽¹⁾ Ú. v. ES L 227, 8.9.1993, s. 9.

⁽²⁾ Ú. v. ES L 84, 5.4.1993, s. 1.

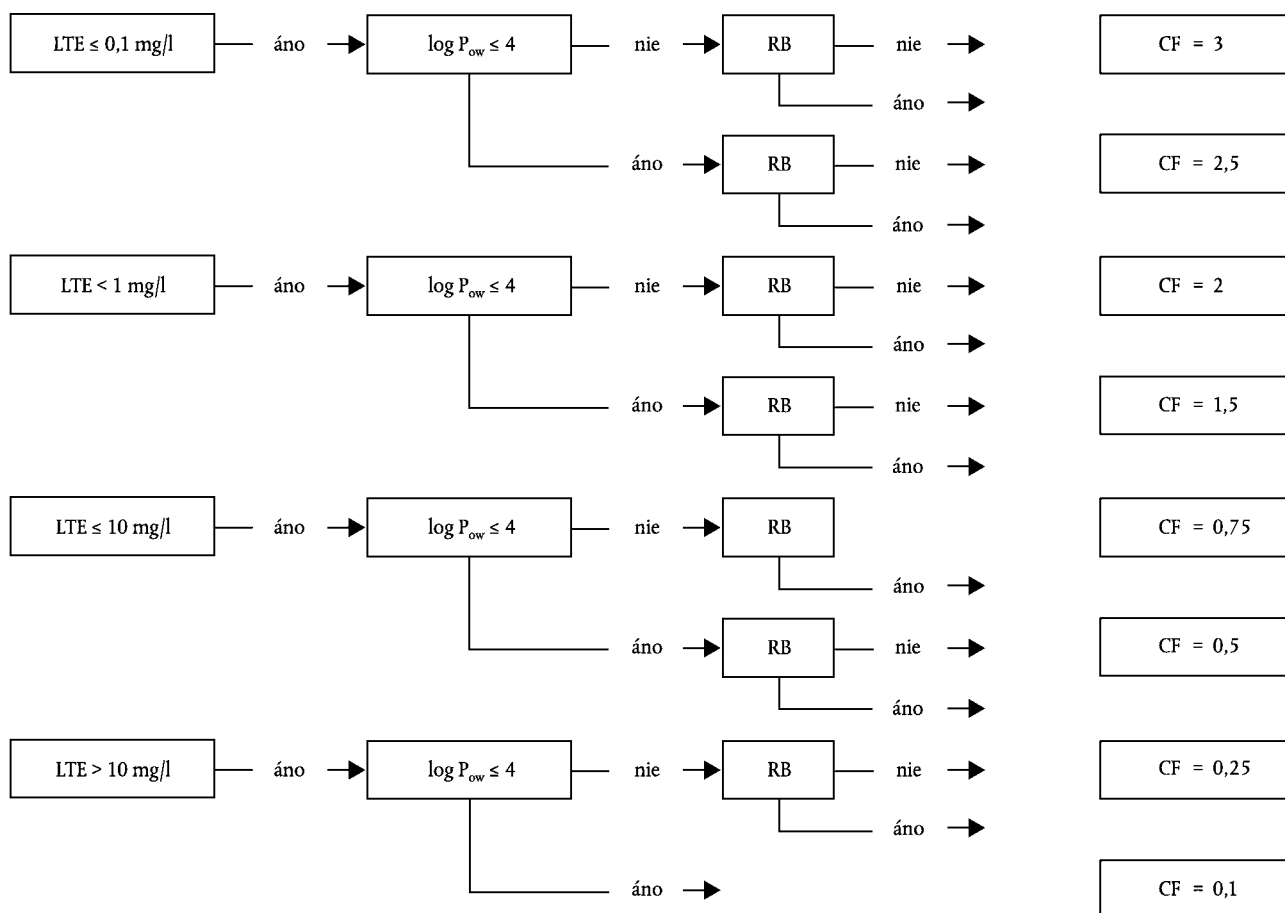
Biologicky neodbúrateľné organické látky (anaeróbne): bloková schéma na definovanie korekčných faktorov (CF) ⁽¹⁾

RB: ľahká aeróbná biologická odbúrateľnosť

LTE: dlhodobý účinok

CF: korekčný faktor

⁽¹⁾ Korekčné faktory sa stanovujú na základe vlastností prísad a používajú sa pre dávkovanie vyjadrené v g/umytie.

Dodatok I.C

Dôkaz o anaeróbnej biologickej odbúrateľnosti

V prípade zložiek, ktoré nie sú uvedené v DID-zozname, sa na poskytnutie potrebného dôkazu o anaeróbnej odbúrateľnosti môže použiť tento prístup:

1. Použite zodpovedajúcu extrapoláciu

Použite výsledky skúšok získané s jednou surovinou na extrapoláciu konečnej anaeróbnej odbúrateľnosti štrukturálne príbuzných povrchovo aktívnych látok. Ak sa potvrdila anaeróbna odbúrateľnosť pre povrchovo aktívnu látku (alebo skupinu homológov) podľa DID-zoznamu, dá sa predpokladať, že je podobný druh povrchovo aktívnej látky tiež anaeróbne biologicky odbúrateľný [napr. C12-15 A 1-3 EO sulfát (DID č. 8) je anaeróbne biologicky odbúrateľný a podobná anaeróbna biologická odbúrateľnosť sa dá predpokladať pre C12-15 A 6 EO sulfát]. Ak sa potvrdila anaeróbna biologická odbúrateľnosť pre povrchovo aktívnu látku príslušnou skúšobnou metódou, dá sa predpokladať, že podobný druh povrchovo aktívnej látky je tiež anaeróbne biologicky odbúrateľný (napr. je možné použiť údaje z odbornej literatúry potvrdzujúce anaeróbnú biologickú odbúrateľnosť povrchovo aktívnych látok patriacich do skupiny alkylesteramóniových solí ako dôkaz podobnej anaeróbnej biologickej odbúrateľnosti iných kvartérnych amóniových solí obsahujúcich v alkylovom reťazci (reťazcoch) esterové väzby.

2. Uskutočnite skriningový test na anaeróbnú odbúrateľnosť

Ak je potrebné nové skúšanie, uskutočnite skriningový test za použitia ISO 11734, ECETOC č. 28 (jún 1988) alebo rovnocennej metódy.

3. Uskutočnite skúšku odbúrateľnosti s nízkym dávkovaním

Ak je potrebné nové skúšanie a v prípade experimentálnych problémov v skriningovom teste (napr. inhibícia spôsobená toxicitou skúšanej látky), zopakujte skúšku pri použití nízkej dávky povrchovo aktívnej látky a sledujte odbúrateľnosť pomocou ¹⁴C meraní alebo chemickou analýzou. Skúšanie s nízkym dávkovaním je možné uskutočniť za použitia OECD 308 (august 2000) alebo rovnocennej metódy.
