

HOTĂRÂREA TRIBUNALULUI (Camera a doua)

22 iunie 2010 *

În cauza T-153/08,

Shenzhen Taiden Industrial Co. Ltd, cu sediul în Shenzhen, Guangdong (China),
reprezentată de M. Hartmann și de M. Helmer, avocați,

reclamantă,

împotriva

Oficiului pentru Armonizare în cadrul Pieței Interne (mărci, desene și modele industriale) (OAPI), reprezentat de domnul A. Folliard-Monguiral, în calitate de agent,

pârât,

* Limba de procedură: engleza.

cealaltă parte în procedura care s-a aflat pe rolul camerei de recurs a OAPI, intervenientă în fața Tribunalului, fiind

Bosch Security Systems BV, cu sediul în Eindhoven (Țările de Jos), reprezentată de C. Gielen, de M. Bom și de B. van Hunnik, avocați,

având ca obiect o acțiune formulată împotriva Deciziei Camerei a treia de recurs a OAPI din 11 februarie 2008 (cauza R 1437/2006-3), privind o procedură de declarare a nulității între Bosch Security Systems BV și Shenzhen Taiden Industrial Co. Ltd,

TRIBUNALUL (Camera a doua),

compus din doamnele I. Pelikánová (raportor), președinte, și K. Jürimäe și domnul S. Soldevila Fragoso, judecători,

grefier: doamna C. Kantza, administrator,

având în vedere cererea introductivă depusă la grefa Tribunalului la 25 aprilie 2008,

având în vedere memoriul în răspuns al OAPI depus la grefa Tribunalului la 25 iulie 2008,

având în vedere memoriul în răspuns al intervenientei depus la grefa Tribunalului la 4 august 2008,

în urma ședinței din 19 ianuarie 2010,

pronunță prezenta

Hotărâre

Istoricul cauzei

- ¹ Reclamanta, Shenzhen Taiden Industrial Co. Ltd, este titular al desenului sau modelului industrial comunitar înregistrat sub numărul 214/903-0001 și depus la 11 august 2004, pentru care se revendică data de 22 aprilie 2004 drept dată de prioritate (denumit în continuare „desenul sau modelul industrial contestat”). Desenul sau modelul

industrial contestat, destinat utilizării pentru „echipamente de comunicare”, este reprodus astfel:

1.1

1.2

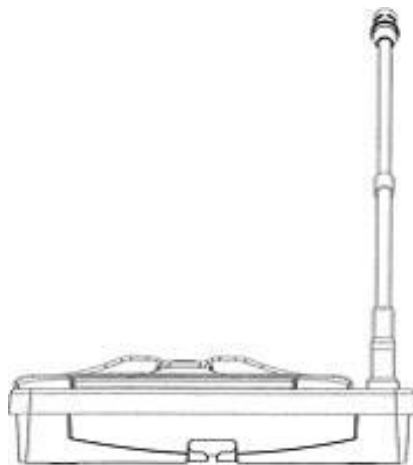
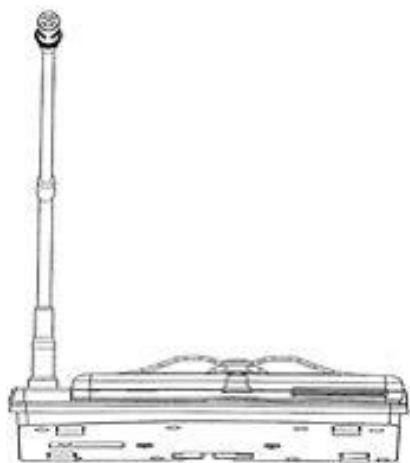

1.3

1.4

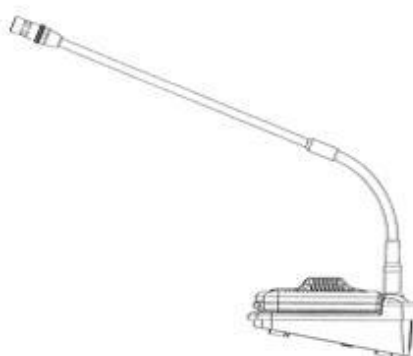
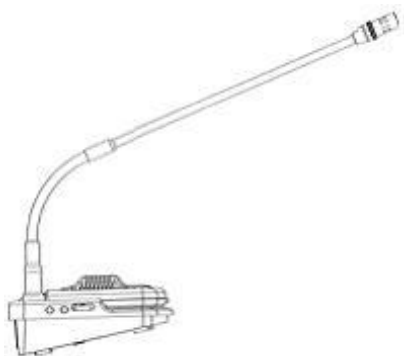

1.5

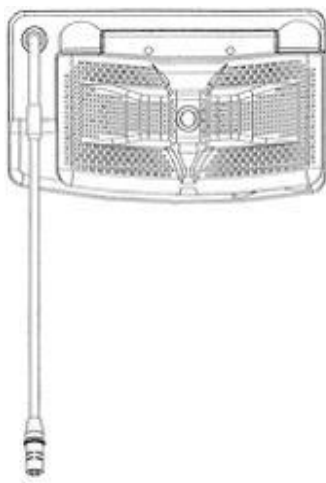

1.6

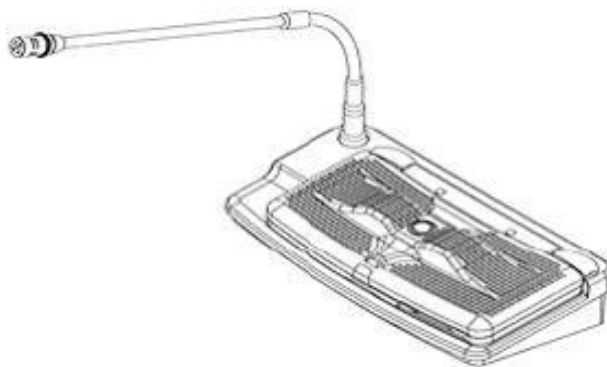

1.7

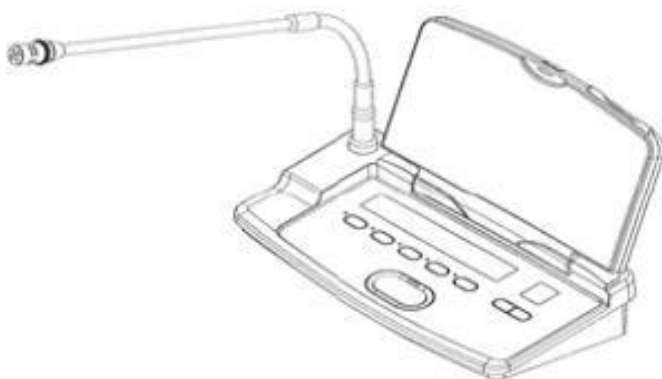

- 2 La 2 septembrie 2005, intervenienta, Bosch Security Systems BV, a depus o cerere de declarare a nulității desenului sau modelului industrial contestat la Oficiul pentru

Armonizare în cadrul Pieței Interne (mărci, desene și modele industriale) (OAPI), în temeiul articolului 25 alineatul (1) litera (b) din Regulamentul nr. 6/2002 al Consiliului din 12 decembrie 2001 privind desenele sau modelele industriale comunitare (JO 2002, L 3, p. 1, Ediție specială, 13/vol. 33, p. 70). În cererea de declarare a nulității, intervenienta a invocat faptul că desenul sau modelul industrial contestat nu avea caracter de noutate și că era lipsit de caracter individual în sensul articolului 4 din Regulamentul nr. 6/2002 coroborat cu articolele 5 și 6 din același regulament.

- 3 În susținerea cererii de declarare a nulității, intervenienta a invocat desenul sau modelul industrial internațional înregistrat la 17 mai 2000 sub numărul DM/055655, divulgat publicului prin publicarea în *Bulletin de l'Organisation mondiale de la propriété intellectuelle* (OMPI) la 31 mai 2001 și care trebuia să fie utilizat pentru „dispozitive destinate sistemelor pentru conferințe” (denumit în continuare „desenul sau modelul industrial internațional”). Desenul sau modelul industrial internațional este reprodus astfel:

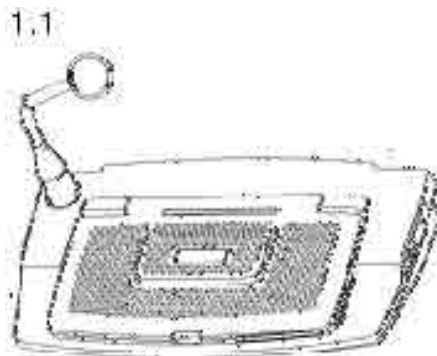

1.2

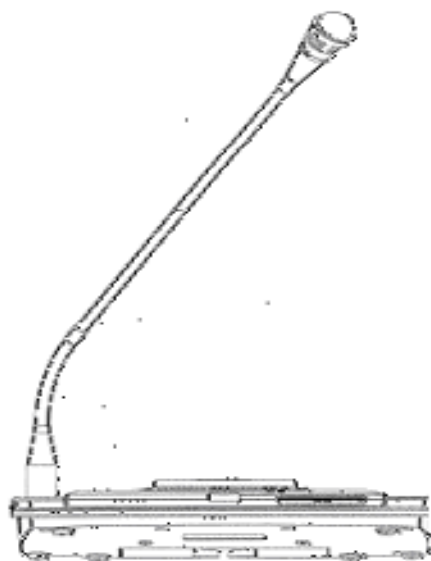

1.3

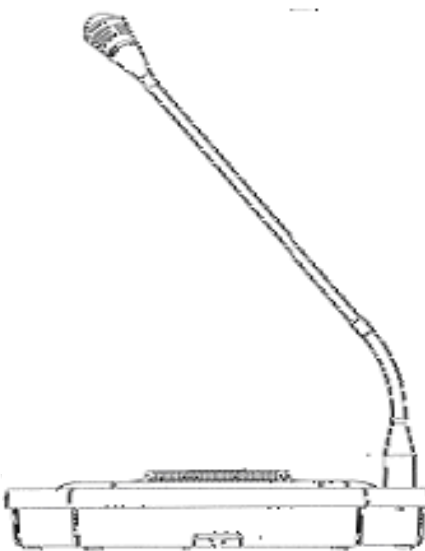

1.4



1.5

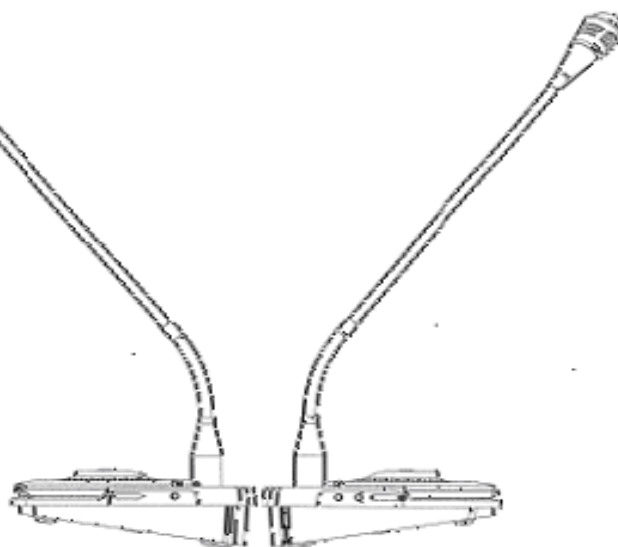

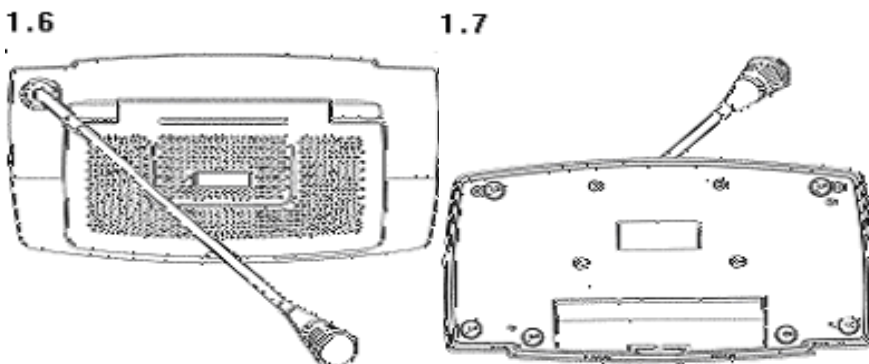

- 4 Intervenienta a prezentat de asemenea o broșură, extrase din presă, precum și materiale publicitare din 2000 și din 2001, în care este reprodus desenul sau modelul industrial al unui dispozitiv pentru conferințe (denumit în continuare „desenul sau modelul industrial reprodus la punctul 4”), care, în opinia acesteia, era identic cu desenul sau modelul industrial internațional. Printre imaginile prezentate de intervenientă figurau următoarele imagini:



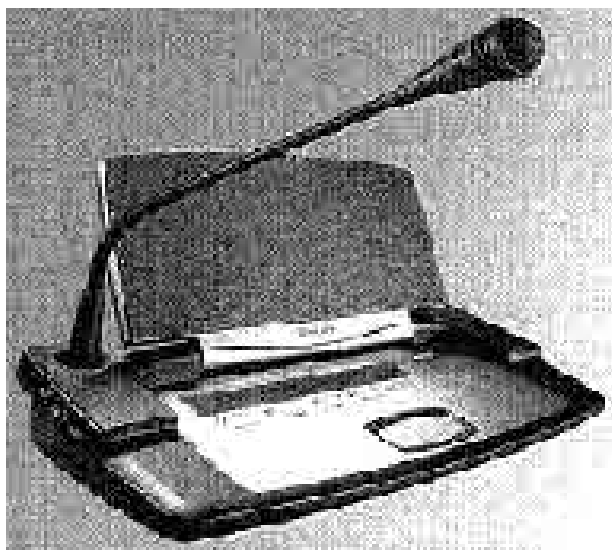

- 5 Prin Decizia din 15 septembrie 2006, divizia de anulare a OAPI a respins cererea de declarare a nulității.

- 6 La 6 noiembrie 2006, intervenienta a introdus împotriva deciziei diviziei de anulare o cale de atac la OAPI, în temeiul articolelor 55-60 din Regulamentul nr. 6/2002.

- 7 Prin Decizia din 11 februarie 2008 (denumită în continuare „decizia atacată”), Camera a treia de recurs a OAPI a admis calea de atac. În cadrul comparării, pe de o parte, a desenului sau modelului industrial contestat cu, pe de altă parte, desenul sau modelul industrial internațional coroborat cu cele două imagini ale desenului sau modelului industrial reprodus la punctul 4, camera de recurs a apreciat inițial că desenul sau modelul industrial contestat avea caracter de noutate, din moment ce desenele sau modelele industriale în discuție nu erau identice, iar diferențele dintre acestea erau importante. Ulterior, camera de recurs a concluzionat totuși, făcând referire la gradul relativ ridicat de libertate în elaborarea desenului sau modelului industrial destinat încorporării într-un dispozitiv pentru conferințe, că diferențele dintre desenele sau

modelele industriale în discuție nu erau suficient de perceptibile pentru a produce o impresie globală diferită asupra unui utilizator avizat. În consecință, camera de recurs a concluzionat că desenul sau modelul industrial contestat nu avea caracter individual.

Concluziile părților

8 Reclamanta solicită Tribunalului:

— anularea deciziei atacate;

— obligarea OAPI la plata cheltuielilor de judecată, inclusiv a cheltuielilor efectuate de reclamantă în procedura care s-a aflat pe rolul camerei de recurs.

9 OAPI solicită Tribunalului:

— respingerea acțiunii;

— obligarea reclamantei la plata cheltuielilor de judecată.

10 **Intervenienta solicită Tribunalului:**

— respingerea acțiunii;

— confirmarea deciziei atacate;

— obligarea reclamantei la plata cheltuielilor de judecată, inclusiv a cheltuielilor efectuate de intervenientă în procedurile care s-au aflat pe rolul camerei de recurs și al diviziei de anulare.

11 În ședință, intervenienta a renunțat la al doilea capăt de cerere, precum și la al treilea capăt de cerere în ceea ce privește doar cheltuielile efectuate în procedura care s-a aflat pe rolul diviziei de anulare.

În drept

12 Reclamanta invocă două motive, întemeiate, primul, pe încălcarea articolului 63 alineatul (1) din Regulamentul nr. 6/2002, iar al doilea, pe încălcarea articolului 4 alineatul (1) și a articolului 6 din același regulament.

Cu privire la primul motiv, întemeiat pe încălcarea articolului 63 alineatul (1) din Regulamentul nr. 6/2002

Argumentele părților

- ¹³ În opinia reclamantei, camera de recurs a încălcat articolul 63 alineatul (1) din Regulamentul nr. 6/2002 prin faptul că a luat în considerare împrejurări care nu ar fi fost demonstrate de intervenientă. Pe de o parte, intervenienta nu ar fi dovedit existența divulgării broșurii și a altor documente în care figura desenul sau modelul industrial reprodus la punctul 4, din moment ce aceasta nu ar fi prezentat elemente care să demonstreze data publicării și destinatarii lor. Pe de altă parte, intervenienta nu ar fi dovedit că desenul sau modelul industrial reprodus la punctul 4 era identic cu desenul sau modelul industrial internațional și, din acest motiv, nu ar fi făcut dovada unui desen sau model industrial anterior unic. Or, în timp ce unele imagini ale desenului sau modelului industrial reprodus la punctul 4 ar înfățișa unitatea pentru conferințe cu difuzorul ridicat, desenul sau modelul industrial internațional nu ar conține nicio imagine comparabilă.

- ¹⁴ OAPI și intervenienta contestă argumentele reclamantei.

Aprecierea Tribunalului

- 15 După cum rezultă din cererea introductivă, primul motiv se întemeiază pe încălcarea articolului 63 alineatul (1) din Regulamentul nr. 6/2002, potrivit căruia, în cazul unei acțiuni în nulitate, examinarea efectuată de OAPI este limitată la motivele invocate și la cererile introduse de părți.
- 16 Cu toate acestea, reclamanta susține, în esență, că dovezile referitoare la ceea ce intervinerea prezintă ca fiind un desen sau model industrial anterior unic sunt insuficiente. Astfel, trebuie apreciat că primul motiv cuprinde două obiecții, întemeiate, de fapt, pe de o parte, pe încălcarea articolului 6 alineatul (1) și a articolului 7 alineatul (1) din Regulamentul nr. 6/2002 cât privește divulgarea către public a desenului sau modelului industrial reprodus la punctul 4 și, pe de altă parte, pe încălcarea articolului 6 alineatul (1) din același regulament cât privește asimilarea de către camera de recurs a desenului sau modelului industrial reprodus la punctul 4 cu desenul sau modelul industrial internațional.

— Cu privire la divulgarea către public a desenului sau modelului industrial reprodus la punctul 4

- 17 Potrivit articolului 6 alineatul (1) litera (b) din Regulamentul nr. 6/2002, se consideră că un desen sau model industrial comunitar înregistrat are caracter individual dacă impresia globală pe care o produce asupra utilizatorului avizat diferă de impresia produsă asupra unui asemenea utilizator de orice alt desen sau model industrial care a fost divulgat publicului înainte de data de depunere a cererii de înregistrare sau, dacă se revendică o prioritate, înainte de data de prioritate.

- 18 Articolul 7 alineatul (1) din Regulamentul nr. 6/2002 precizează că se consideră că un desen sau model industrial a fost divulgat publicului dacă a fost publicat ca urmare a înregistrării sau în alt mod ori a fost expus, utilizat în comerț sau divulgat publicului în orice alt mod înainte de data prevăzută la articolul 6 alineatul (1) litera (b) din Regulamentul nr. 6/2002, cu excepția situațiilor în care aceste acțiuni nu ar fi putut deveni cunoscute, în cursul normal al afacerilor, grupurilor specializate din sectorul în cauză care funcționează în Uniunea Europeană.
- 19 În speță, trebuie să se examineze dacă din elementele prezentate la OAPI rezultă că desenul sau modelul industrial reprodus la punctul 4 a fost divulgat publicului înainte de 22 aprilie 2004, data de prioritate revendicată de reclamantă pentru desenul sau modelul industrial contestat.
- 20 În această privință, din extrasul din revista spaniolă de specialitate *El Instalador de Telecomunicación*, prezentat de intervenientă la divizia de anulare, reiese că dispozitivul pentru conferințe denumit „Concentus”, al cărui aspect exterior corespunde cu cel al desenului sau modelului industrial reprodus la punctul 4, a fost prezentat publicului la târgul Matelec, desfășurat la Madrid în anul 2000. Celelalte materiale publicitare și extrase din presă prezentate de intervenientă la divizia de anulare se referă la un dispozitiv pentru conferințe cu aceeași denumire și conțin fotografii care, deși sunt făcute din unghiuri diferite și la diferite niveluri de detaliu, sunt conforme cu dispozitivul pentru conferințe reprodus în extrasul din revista *El Instalador de Telecomunicación*.
- 21 În aceste condiții, trebuie să se considere că intervenienta a dovedit la OAPI faptul că desenul sau modelul industrial reprodus la punctul 4 a fost divulgat publicului, începând cu anul 2000, la un târg comercial, precum și în presa de specialitate. Or, grupurile specializate din domeniul dispozitivelor pentru conferințe care operează în cadrul Uniunii urmăresc îndeaproape, în cursul normal al afacerilor, târgurile și revistele de specialitate din acest sector.

22 Prin urmare, trebuie concluzionat că intervenienta a dovedit la OAPI faptul că desenul sau modelul industrial reprodus la punctul 4 a fost divulgat publicului înainte de 22 aprilie 2004, data de prioritate revendicată pentru desenul sau modelul industrial contestat. Prin urmare, desenul sau modelul industrial reprodus la punctul 4 putea fi luat în considerare de camera de recurs, iar această obiecție trebuie, așadar, respinsă.

— Cu privire la asimilarea desenului sau modelului industrial reprodus la punctul 4 cu desenul sau modelul industrial internațional

23 În măsura în care articolul 6 alineatul (1) din Regulamentul nr. 6/2002 face referire la o diferență între impresiile globale produse de desenele sau modelele industriale în discuție, examinarea caracterului individual al unui desen sau model industrial comunitar nu se poate efectua în raport cu elemente specifice provenind de la diferite desene sau modele industriale anterioare.

24 Prin urmare, trebuie efectuată o comparație între, pe de o parte, impresia globală produsă de desenul sau modelul industrial comunitar contestat și, pe de altă parte, impresia globală produsă de fiecare dintre desenele sau modelele industriale anterioare valabil invocate de persoana care solicită declarare a nulității.

25 Obligația de a compara impresiile globale produse de desenele sau modelele industriale în discuție nu exclude posibilitatea de a lua în considerare, ca reprezentări ale aceluiași desen sau model industrial anterior, elemente care au fost divulgate publicului în diferite moduri, în special, pe de o parte, prin publicarea unei înregistrări și, pe de altă parte, prin prezentarea către public a unui produs care încorporează desenul sau modelul industrial înregistrat. Astfel, obiectivul înregistrării unui desen sau model industrial este obținerea unui drept exclusiv în special asupra fabricării și a comercializării produsului care îl încorporează, ceea ce implică faptul că reprezentările

care figurează în cererea de înregistrare sunt, în general, strâns legate de aspectul produsului introdus pe piață.

- 26 În aceste împrejurări, trebuie să se verifice dacă, în speță, desenul sau modelul industrial internațional și desenul sau modelul industrial reprodus la punctul 4, astfel cum au fost invocate de intervenientă la OAPI, constituie efectiv reprezentări ale aceluiași desen sau model industrial anterior.
- 27 În această privință, examinarea diferitelor imagini prezentate la OAPI, pe de o parte, ale desenului sau modelului industrial internațional și, pe de altă parte, ale desenului sau modelului industrial reprodus la punctul 4 nu evidențiază elemente care să sugereze că cele două desene sau modele industriale sunt diferite în ceea ce privește aspectul produsului reprezentat. În acest context, deși este adevărat că reprezentările desenului sau modelului industrial internațional nu conțin imagini ale aparatului cu capacul ridicat și că diversele imagini ale desenului sau modelului industrial reprodus la punctul 4 înfățișează în general aparatul în această din urmă formă, nu este mai puțin adevărat că existența unui capac articulată – și care poate fi deci ridicat – rezultă din imaginile 1.1 și 1.6 ale desenului sau modelului industrial internațional.
- 28 Prin urmare, deși desenul sau modelul industrial reprodus la punctul 4 conține elemente suplimentare față de desenul sau modelul industrial internațional în ceea ce privește interiorul capacului și suprafața superioară a corpului aparatului acoperită de acest capac, acesta conține toate elementele din aspectul desenului sau modelului industrial internațional.
- 29 În plus, reclamanta se limitează să conteste în termeni generali dovada privind identitatea dintre desenul sau modelul industrial internațional și desenul sau modelul industrial reprodus la punctul 4, fără să prezinte argumente referitoare la caracteristicile

particulare care le deosebesc sau alte elemente de fapt care să sugereze că nu este vorba efectiv despre două reprezentări ale unuia și aceluiași desen sau model industrial.

- 30 În aceste împrejurări, trebuie să se concluzioneze că astfel camera de recurs a putut aprecia în mod întemeiat că desenul sau modelul industrial internațional și desenul sau modelul industrial reprodus la punctul 4 constituiau reprezentări diferite ale aceluiași desen sau model industrial anterior (denumit în continuare „desenul sau modelul industrial anterior”).
- 31 În consecință, trebuie respinsă această obiecție și, implicit, trebuie respins primul motiv în întregime.

Cu privire la al doilea motiv, întemeiat pe încălcarea articolului 4 alineatul (1) și a articolului 6 din Regulamentul nr. 6/2002

Argumentele părților

- 32 Reclamanta susține că respectiva cameră de recurs a încălcat articolul 4 alineatul (1) și articolul 6 din Regulamentul nr. 6/2002 prin faptul că a apreciat că desenul sau modelul industrial contestat era lipsit de caracter individual ținând cont de impresia globală pe care acesta o produce asupra utilizatorului avizat.

- 33 Astfel, în primul rând, în sectorul echipamentelor din domeniul tehnologiei informațiilor, libertatea autorului ar fi limitată de funcționalitatea acestor aparate, precum și de o tendință generală favorabilă aparatelor de dimensiuni reduse, plate și dreptunghiulare, care au adesea elemente articulate.
- 34 Or, un utilizator avizat, familiarizat cu produsele în discuție, ar avea cunoștință despre respectivele limitări. Prin urmare, în impresia globală produsă de un desen sau model industrial, acesta ar acorda mai multă importanță elementelor estetice, arbitrare sau neobișnuite decât elementelor funcționale.
- 35 În al doilea rând, date fiind limitările și tendința la care este supus aspectul unui dispozitiv pentru conferințe, impresia globală produsă de desenul sau modelul industrial contestat nu ar fi determinată de aspectul său de bază sau de detaliile privind elementele funcționale. Astfel, în opinia utilizatorului avizat, desenul sau modelul industrial contestat s-ar caracteriza din punct de vedere estetic în special, mai întâi, prin asimetria datorată combinării unui difuzor articulat aflat pe partea dreaptă cu un mic panou de afișaj aflat pe partea stângă, apoi prin ornamentul în formă de acvilă stilizată aflat pe învelișul difuzorului articulat amplasat deasupra aparatului și, în sfârșit, prin designul capului microfonului și al bazei tijei acestuia.
- 36 În al treilea rând, în ceea ce privește compararea desenului sau modelului industrial contestat cu desenul sau modelul industrial anterior, camera de recurs s-ar fi întemeiat pe similitudinile dictate de considerații de ordin funcțional sau tehnic, iar nu pe impresia globală în cadrul căreia elementele cu implicație estetică ar avea o importanță sporită. Or, desenele sau modelele industriale în discuție s-ar deosebi tocmai în privința unor astfel de elemente, din moment ce desenul sau modelul industrial anterior s-ar caracteriza printr-o dispunere simetrică a diferitelor sale elemente și nu ar fi ornat cu o acvilă stilizată poziționată pe partea superioară.

- 37 De asemenea, desenele sau modelele industriale în discuție s-ar deosebi în privința mai multor detalii care au o anumită importanță în impresia globală. Aceste deosebiri ar viza forma găurilor pentru ventilație ale difuzorului, microfonul și tija acestuia, părțile laterale ale corpului dispozitivului pentru conferințe și partea din spate.
- 38 Reclamanta precizează de asemenea că prezența în structura celor două dispozitive pentru conferințe a unui difuzor articulată care poate fi ridicat ar fi o caracteristică pur funcțională, existentă la numeroase aparate din domeniul tehnologiei informațiilor, cum ar fi laptopurile sau telefoanele mobile. De asemenea, microfonul ar trebui să se afle pe partea stângă pentru a nu stânjeni deschiderea difuzorului și pentru a ține cont de faptul că majoritatea utilizatorilor sunt dreptaci. Din același motiv, cititorul de carduri ar trebui să se afle în față pe partea dreaptă.
- 39 Pe de altă parte, argumentul potrivit căruia deosebirile la nivel de capace nu ar mai fi vizibile atunci când acestea sunt ridicate ar fi irelevant, din moment ce argumentul ar viza doar una dintre cele șapte imagini ale desenului sau modelului industrial contestat și, prin urmare, nu s-ar întemeia pe impresia globală produsă de acesta din urmă. În plus, ornamentul în discuție ar fi vizibil chiar și atunci când capacul este ridicat, deoarece nu este acoperit de niciun alt element din spatele aparatului.
- 40 OAPI și intervenienta contestă argumentele reclamantei.

Aprecierea Tribunalului

- 41 Potrivit articolului 4 alineatul (1) din Regulamentul nr. 6/2002, un desen sau model industrial este protejat printr-un desen sau model industrial comunitar numai dacă are caracter individual și de noutate.
- 42 Astfel cum s-a amintit deja, din articolul 6 alineatul (1) litera (b) din Regulamentul nr. 6/2002 rezultă că se consideră că un desen sau model industrial comunitar înregistrat are caracter individual dacă impresia globală pe care o produce asupra utilizatorului avizat diferă de impresia produsă asupra unui asemenea utilizator de orice alt desen sau model industrial care a fost divulgat publicului înainte de data de depunere a cererii de înregistrare sau, dacă se revendică o prioritate, înainte de data de prioritate. Articolul 6 alineatul (2) din Regulamentul nr. 6/2002 prevede de asemenea că, pentru aprecierea caracterului individual, trebuie să se ia în considerare gradul de libertate a autorului în elaborarea desenului sau modelului industrial.
- 43 În sfârșit, din considerentul (14) al Regulamentului nr. 6/2002 rezultă că, la evaluarea caracterului individual al unui desen sau model industrial, trebuie să se țină seama de natura produsului căruia i se aplică sau în care este încorporat desenul sau modelul industrial și mai ales de sectorul industrial căruia îi aparține.
- 44 În speță, astfel cum rezultă din examinarea primului motiv, desenul sau modelul industrial anterior a fost divulgat publicului înainte de 22 aprilie 2004, data de prioritate revendicată pentru desenul sau modelul industrial contestat.
- 45 În aceste împrejurări, trebuie să se examineze dacă, din punctul de vedere al utilizatorului avizat și ținând cont de gradul de libertate a autorului unui dispozitiv pentru

conferințe, impresia globală produsă de desenul sau modelul industrial contestat diferă de cea produsă de desenul sau modelul industrial anterior.

— Cu privire la utilizatorul avizat

- 46 În ceea ce privește interpretarea noțiunii de utilizator avizat, trebuie să se aprecieze că această calitate de „utilizator” presupune ca persoana vizată să utilizeze produsul în care este încorporat desenul sau modelul industrial în conformitate cu finalitatea acestui produs.
- 47 Calificativul „avizat” sugerează totodată faptul că utilizatorul, fără a fi designer sau expert tehnic, cunoaște diversele desene sau modele industriale existente în sectorul vizat, are un anumit nivel de cunoștințe în ceea ce privește elementele pe care, de regulă, aceste desene sau modele industriale le conțin și, datorită interesului său pentru produsele respective, dă dovadă de un grad de atenție relativ ridicat atunci când le utilizează.
- 48 Totuși, contrar celor susținute de reclamantă, toate acestea nu presupun ca utilizatorul avizat să fie în măsură să deosebească, mergând dincolo de experiența acumulată prin utilizarea produsului respectiv, elementele din aspectul produsului care sunt dictate de funcția sa tehnică de cele care sunt arbitrare.
- 49 În speță, camera de recurs a constatat, la punctul 18 din decizia atacată, că utilizatorul avizat poate fi „orice persoană care participă în mod curent la conferințe sau

la reuniuni formale în cursul cărora participanții dispun de un dispozitiv pentru conferințe, echipat cu microfon, așezat pe masă în fața acestora”.

- 50 Această definiție este conformă cu interpretarea noțiunii de utilizator avizat susmenționată. Astfel, un participant la o conferință sau la o reuniune utilizează un dispozitiv pentru conferințe potrivit scopului său, care constă în a facilita schimbul de imagini și de informații dintre participanți, prin transmiterea comunicărilor și prin funcțiile asociate, cum ar fi votul sau identificarea persoanelor. De asemenea, prin participarea în mod curent la conferințe sau la reuniuni, utilizatorul avizat ia cunoștință de diferitele modele de dispozitive pentru conferințe, precum și de elementele pe care acestea le conțin de regulă. Pe de altă parte, în măsura în care utilizatorul trebuie să se familiarizeze cu diversele funcții și cu interfața unui dispozitiv pentru conferințe în vederea utilizării sale, acesta va da dovadă de un grad de atenție relativ ridicat în momentul în care se va confrunța cu produsele în discuție.

— Cu privire la gradul de libertate a autorului

- 51 La punctul 21 din decizia atacată, camera de recurs a apreciat că, deși un dispozitiv pentru conferințe trebuie să aibă anumite caracteristici pentru a fi funcțional, gradul de libertate a autorului unui dispozitiv pentru conferințe este totuși relativ ridicat.
- 52 Pentru a contesta temeinicia acestei concluzii, reclamanta invocă, pe de o parte, faptul că numeroase elemente ale unui dispozitiv pentru conferințe, precum și aspectul lor sunt dictate de funcția tehnică a aparatului și, pe de altă parte, că există o tendință

generală favorabilă aparatelor de dimensiuni reduse, plate și dreptunghiulare, care au adesea elemente articulate.

53 În ceea ce privește primul aspect, este adevărat, desigur, că un dispozitiv pentru conferințe trebuie să conțină, pentru a fi funcțional, cel puțin un difuzor și un microfon, orientate în așa fel încât utilizatorul să audă sunetul reprodus de difuzor, iar cuvintele sale să fie captate de microfon. De asemenea, sunt necesare butoane accesibile utilizatorului în special pentru a pune în funcțiune microfonul și pentru a regla volumul difuzorului. Pe de altă parte, în măsura în care dispozitivele pentru conferințe au și funcții asociate, elemente precum butoanele pentru vot, ecranul și cititorul de carduri se pot dovedi de asemenea necesare din punct de vedere funcțional.

54 Totuși, astfel cum au invocat OAPI și intervenienta, aceste constrângeri privesc anumite elemente ale dispozitivului pentru conferințe, dar nu au o influență semnificativă asupra aspectului acestor elemente și, implicit, nici asupra formei și aspectului general al dispozitivului pentru conferințe însuși. În particular, existența unui element articulat nu pare a fi necesară pentru asigurarea unei funcționalități a aparatului.

55 Această concluzie se coroborează cu colecția de desene sau modele industriale, astfel cum a fost prezentată de intervenientă la OAPI, care ilustrează dispozitive pentru conferințe cu forme și aspecte variabile, care diferă în mod substanțial de cele utilizate pentru desenul sau modelul industrial contestat. Astfel, conform modelelor prezentate, microfonul este amplasat sau nu este amplasat pe o tijă, pe partea stângă, pe partea dreaptă sau pe partea de mijloc a corpului aparatului. De asemenea, deși cititorul de carduri este în mod normal situat pe partea dreaptă, în general, acesta nu este integrat în difuzorul dispozitivului pentru conferințe, ci chiar în corpul aparatului. În plus, prezența unui element articulat este mai curând excepția, iar nu regula.

- 56 În schimb, reclamanta nu a prezentat elemente în susținerea afirmației potrivit căreia cerințele tehnice sau funcționale ar limita în mod considerabil gradul de libertate a autorului unui dispozitiv pentru conferințe.
- 57 În aceste condiții, afirmația respectivă nu poate fi primită.
- 58 Referitor la pretinsa tendință generală favorabilă aparatelor de dimensiuni reduse, plate și dreptunghiulare, care au adesea elemente articulate, trebuie remarcat că problema dacă un desen sau model industrial se înscrie sau nu se înscrie într-o tendință generală în materie de design este relevantă cel mult în privința percepției estetice a desenului sau modelului industrial vizat și poate, așadar, să aibă, eventual, o influență asupra succesului comercial al produsului în care este încorporat acesta din urmă. În schimb, această problemă este irelevantă pentru examinarea caracterului individual al desenului sau modelului industrial vizat, care constă în a verifica dacă impresia globală produsă de acesta din urmă diferă față de impresiile globale produse de desenele sau modelele industriale divulgate anterior, independent de considerații de ordin estetic sau comercial.
- 59 În fond, reclamanta nu și-a susținut afirmația privind existența tendinței menționate, din moment ce nu a furnizat exemple de dispozitive pentru conferințe având caracteristicile invocate de aceasta. Mai mult, verosimilitatea alegației sale este contestată de colecția de desene sau modele industriale prezentată de intervenientă la OAPI. Astfel, elementele comunicate ilustrează dispozitive pentru conferințe de diverse forme, dreptunghiulare, triunghiulare sau rotunde, de diverse dimensiuni, majoritatea dintre acestea, fără difuzor sau alt element articulat.
- 60 În acest context, reclamanta menționează de asemenea laptopurile și telefoanele mobile cu ecrane articulate, precum și televizoarele cu ecran plat. Totuși, dat fiind că,

pentru examinarea caracterului individual al unui desen sau model industrial, trebuie luată în considerare natura produsului în care acesta din urmă este încorporat, exemplele oferite nu sunt relevante.

61 Astfel, un ecran articulată permite reducerea dimensiunii aparatului, dimensiunea fiind o caracteristică esențială în cazul laptopurilor și al telefoanelor mobile. În mod similar, un ecran plat permite reducerea în mod considerabil a lățimii unui televizor și, implicit, facilitarea poziționării sale. În schimb, un dispozitiv pentru conferințe nu este în general conceput pentru a fi portabil, iar alegerea unei forme plate nu are consecințe importante asupra spațiului necesar instalării. Prin urmare, un dispozitiv pentru conferințe nu pare a fi supus aceluiași constrângeri precum aparatele menționate de reclamantă.

62 Având în vedere considerațiile care precedă, trebuie să se concluzioneze că nu constituie o eroare aprecierea camerei de recurs potrivit căreia gradul de libertate a autorului unui dispozitiv pentru conferințe este relativ ridicat.

— Cu privire la compararea impresiilor globale produse de cele două desene sau modele industriale în cauză

63 Având în vedere considerațiile anterioare cu privire la gradul de libertate a autorului unui dispozitiv pentru conferințe, trebuie apreciat că impresia globală produsă de desenul sau modelul industrial contestat este determinată de următoarele elemente:

- un corp de aparat dreptunghiular, a cărui suprafață superioară este înclinată în-
spre utilizator;

- un difuzor dreptunghiular articulată, care acoperă o parte importantă din suprafața
superioară a corpului aparatului și în care este integrat un cititor de carduri;

- un panou de afișaj, acoperit de difuzorul articulată atunci când este rabatată, cu mai
multe butoane și ecrane;

- un microfon articulată pe o tijă, amplasat pe partea stângă.

64 În plus, pe învelișul difuzorului se găsește un ornament stilizat. Totuși, deși acest ele-
ment participă la impresia globală produsă de desenul sau modelul industrial contes-
tat, rolul său este mai puțin important decât rolul elementelor enumerate la punctul
63 de mai sus.

65 Astfel, după cum a subliniat camera de recurs la punctul 20 din decizia atacată, în
momentul utilizării dispozitivului pentru conferințe, difuzorul este ridicat pentru a-și
îndeplini funcția. În consecință, ornamentul în discuție se găsește pe spatele aparata-
tului, și deci în afara câmpului vizual imediat al utilizatorului, ceea ce implică fap-
tul că nu va avea un impact major asupra percepției acestuia din urmă. Utilizatorul
poate cel mult să perceapă același ornament pe spatele aparatelor utilizate de ceilalți
participanți așezați în fața sa. Totuși, o astfel de percepție va avea loc, în general, de
la distanță, ceea ce înseamnă că detaliul aspectului învelișului difuzorului va fi mai
puțin vizibil.

- 66 Mai trebuie subliniat faptul că, în mod contrar celor susținute de reclamantă, luarea în considerare a vizibilității reduse a învelișului difuzorului nu încalcă regula potrivit căreia trebuie să se aprecieze impresia globală produsă asupra utilizatorului avizat de desenul sau modelul industrial contestat. Astfel, această impresie trebuie determinată în mod obligatoriu și în raport cu modul în care este utilizat produsul în cauză, în special în funcție de manipulările la care este supus de regulă în acel moment.
- 67 Celelalte elemente invocate de reclamantă sunt irelevante. Astfel, pe de o parte, aspectul ușor asimetric al poziției difuzorului articulat este mult mai puțin frapant decât existența unui astfel de difuzor în sine. În plus, chiar presupunând că utilizatorul avizat percepe asimetria dispozitivului pentru conferințe drept o caracteristică importantă, acest lucru se va datora înainte de toate poziției laterale, și deci asimetrice, a tijei microfonului.
- 68 Pe de altă parte, capul microfonului și baza tijei acestuia sunt elemente nesemnificative ale aspectului unui dispozitiv pentru conferințe, care nu vor atrage atenția utilizatorului avizat, astfel cum a constatat camera de recurs la punctul 19 din decizia atacată.
- 69 În ceea ce privește impresia globală produsă de desenul sau modelul industrial anterior, aceasta este determinată, în esență, de caracteristicile enumerate la punctul 63 de mai sus. Astfel, corpul dispozitivului este în general dreptunghiular, suprafața sa superioară este înclinată înspre utilizator și este dotată cu un difuzor articulat. Difuzorul are tot formă dreptunghiulară și încorporează de asemenea un cititor de carduri având același aspect exterior. Panoul de afișaj situat sub difuzor corespunde, în ceea ce privește atât forma diferitelor sale elemente, cât și aspectul lor, panoului de afișaj existent în același loc la desenul sau modelul industrial contestat. La fel ca și acesta din urmă, desenul sau modelul industrial anterior este dotat cu un microfon amplasat pe o tijă, pe partea stângă.

- 70 Astfel cum a menționat camera de recurs la punctul 20 din decizia atacată, singura diferență între cele două desene sau modele industriale în cauză, care ar putea avea o oarecare relevanță, privește învelișul difuzorului articulat, din moment ce, în cazul desenului sau modelului industrial anterior, învelișul nu are ornamentul stilizat existent la desenul sau modelul industrial contestat.
- 71 Totuși, pe de o parte, această diferență nu este foarte pronunțată, dat fiind că respectivele capace ale celor două desene sau modele industriale sunt curbate și că ornamentul desenului sau modelului industrial contestat este extrem de stilizat.
- 72 Pe de altă parte, după cum s-a constatat anterior la punctele 64 și 65, importanța acestui element de diferențiere este redusă din cauza vizibilității scăzute a capacului dispozitivului pentru conferințe în momentul în care aparatul este utilizat.
- 73 Prin urmare, trebuie să se aprecieze că ornamentul stilizat existent la desenul sau modelul industrial contestat nu poate compensa similitudinile constatate și, în consecință, nu este suficient pentru a conferi caracter individual desenului sau modelului industrial.
- 74 Celelalte diferențe invocate de reclamantă, privind forma găurilor pentru ventilație ale difuzorului, capul microfonului și tija microfonului, părțile laterale ale corpului dispozitivului pentru conferințe și partea din spate sunt ne semnificative în impresia de ansamblu produsă de cele două desene sau modele industriale în cauză. Astfel, aceste diferențe nu sunt suficient de evidente pentru a permite diferențierea celor două aparate în percepția utilizatorului avizat, cu atât mai mult cu cât ele vizează, în cea mai mare parte, caracteristici ale unui dispozitiv pentru conferințe care nu atrag atenția utilizatorului avizat.

- 75 Ținând seama de cele ce precedă, trebuie să se concluzioneze că desenul sau modelul industrial contestat și desenul sau modelul industrial anterior produc aceeași impresie globală asupra utilizatorului avizat. Prin urmare, camera de recurs a făcut în mod întemeiat aceeași constatare la punctul 20 din decizia atacată și a dedus că desenul sau modelul industrial contestat este lipsit de caracter individual în sensul articolului 6 din Regulamentul nr. 6/2002.
- 76 Prin urmare, trebuie respins al doilea motiv și, implicit, trebuie respinsă acțiunea în întregime.

Cu privire la cheltuielile de judecată

- 77 Potrivit articolului 87 alineatul (2) din Regulamentul de procedură al Tribunalului, partea care cade în pretenții este obligată, la cerere, la plata cheltuielilor de judecată. Întrucât reclamanta a căzut în pretenții, se impune obligarea acesteia la plata cheltuielilor de judecată, conform concluziilor OAPI și ale intervenientei.
- 78 Pe de altă parte, potrivit articolului 136 alineatul (2) din Regulamentul de procedură, sunt considerate cheltuieli de judecată recuperabile cheltuielile necesare efectuate în legătură cu procedura care s-a aflat pe rolul camerei de recurs a OAPI. În consecință, se impune obligarea reclamantei să suporte cheltuielile efectuate cu această ocazie de intervenientă, conform concluziilor acesteia din urmă.

Pentru aceste motive,

TRIBUNALUL (Camera a doua)

declară și hotărăște:

- 1) **Respinge acțiunea.**

- 2) **Obligă Shenzhen Taiden Industrial Co. Ltd la plata cheltuielilor de judecată, inclusiv a cheltuielilor necesare efectuate de Bosch Security Systems BV în procedura care s-a aflat pe rolul camerei de recurs a Oficiului pentru Armonizare în cadrul Pieței Interne (mărci, desene și modele industriale) (OAPI).**

Pelikánová

Jürimäe

Soldevila Fragoso

Pronunțată astfel în ședință publică la Luxemburg, la 22 iunie 2010.

Semnături