

31988L0414

L 200/34

JURNALUL OFICIAL AL COMUNITĂȚILOR EUROPENE

26.7.1988

DIRECTIVA COMISIEI**din 22 iunie 1988**

de adaptare la progresul tehnic a Directivei 80/720/CEE a Consiliului de apropiere a legislațiilor statelor membre cu privire la spațiul de manevră, la mijloacele de acces la postul de conducere, precum și la ușile și ferestrele tractoarelor agricole sau forestiere pe roți

(88/414/CEE)

COMISIA COMUNITĂȚILOR EUROPENE,

având în vedere Tratatul de instituire a Comunității Economice Europene,

având în vedere Directiva 74/150/CEE a Consiliului din 4 martie 1974 de apropiere a legislațiilor statelor membre cu privire la omologarea tractoarelor agricole sau forestiere pe roți ⁽¹⁾, astfel cum a fost modificată ultima dată prin Directiva 88/297/CEE ⁽²⁾, în special articolul 11,

întrucât, având în vedere experiența acumulată, este posibilă în prezent modificarea anumitor dispoziții ale Directivei 80/720/CEE a Consiliului ⁽³⁾, astfel cum a fost modificată ultima dată prin Directiva 82/890/CEE ⁽⁴⁾, pentru a fi mai exacte și mai complete,

întrucât măsurile prevăzute de prezenta directivă sunt conforme cu avizul Comitetului pentru adaptarea la progresul tehnic a directivelor în vederea eliminării barierelor tehnice în realizarea comerțului în sectorul tractoarelor agricole și forestiere,

ADOPTĂ PREZENTA DIRECTIVĂ:

Articolul 1

Anexa I la Directiva 80/720/CEE se modifică în conformitate cu anexa la prezenta directivă.

Articolul 2

(1) De la 1 octombrie 1988, statele membre nu pot:

- refuza, pentru un tip de tractor, acordarea omologării CEE de tip, eliberarea documentului menționat la articolul 10

alineatul (1) ultima liniuță din Directiva 74/150/CEE sau acordarea omologării de tip naționale și nici

- interzice punerea în circulație a unui tip de tractor sau a tractoarelor al căror spațiu de manevră, ale căror mijloace de acces la postul de conducere și ale căror uși și ferestre sunt conforme cu dispozițiile prezentei directive.

(2) De la 1 octombrie 1989, statele membre:

- nu mai pot elibera documentul menționat la articolul 10 alineatul (1) ultima liniuță din Directiva 74/150/CEE pentru un tip de tractor al cărui spațiu de manevră, ale cărui mijloace de acces la postul de conducere și ale cărui uși și ferestre nu sunt conforme cu dispozițiile prezentei directive;
- pot refuza acordarea omologării de tip naționale pentru orice tip de tractor al cărui spațiu de manevră, ale cărui mijloace de acces la postul de conducere și ale cărui uși și ferestre nu sunt conforme cu dispozițiile prezentei directive.

Articolul 3

Statele membre pun în aplicare dispozițiile necesare pentru a se conforma prezentei directive până la 30 septembrie 1988. Statele membre informează de îndată Comisia cu privire la aceasta.

Articolul 4

Prezenta directivă se adresează statelor membre.

Adoptată la Bruxelles, 22 iunie 1988.

Pentru Comisie

COCKFIELD

Vicepreședintele

⁽¹⁾ JO L 84, 28.3.1974, p. 10.

⁽²⁾ JO L 126, 20.5.1988, p. 52.

⁽³⁾ JO L 194, 28.7.1980, p. 1.

⁽⁴⁾ JO L 378, 31.12.1982, p. 45.

ANEXA

Anexa I la Directiva 80/720/CEE se modifică după cum urmează.

- La punctul 1.4 primul rând, după „poziția coloanei volanului și a volanului” se adaugă „cu excepția celor prevăzute exclusiv pentru intrare sau ieșire”.
- La punctul 1.7 primul rând, se adaugă „rigid” între „punct” și „al acoperișului”.
Se adaugă următoarea teză:
„Materialul de capitonare se poate prelungi în jos până la 1 000 mm deasupra punctului de referință al scaunului”.
- După punctul 1.7 se adaugă un punct nou 1.8:
„1.8. Raza curburii suprafeței dintre peretele din spate al cabinei și acoperișul cabinei se poate extinde până la cel mult 150 mm”.
- La punctul III.3 se adaugă „în cazul în care există” după „Ferestrele care servesc la aerisire”.
- La punctul III.5 al treilea alineat ultimul rând, se adaugă „sau deplasarea lor” după „deschiderea lor”.
- Figurile 1, 2 și 3 se înlocuiesc cu următoarele figuri 1, 2 și 3:



Figura 1

(Dimensiuni în milimetri)



Figura 2
(Dimensiuni în milimetri)

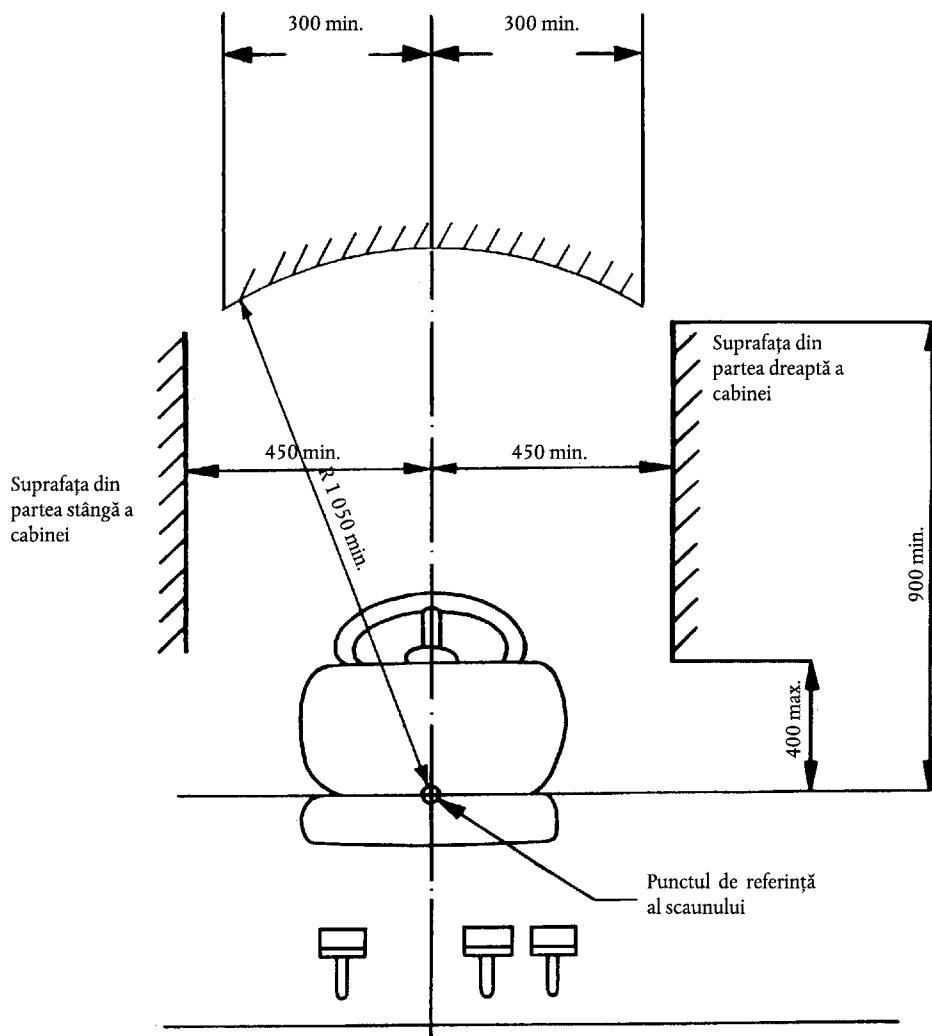
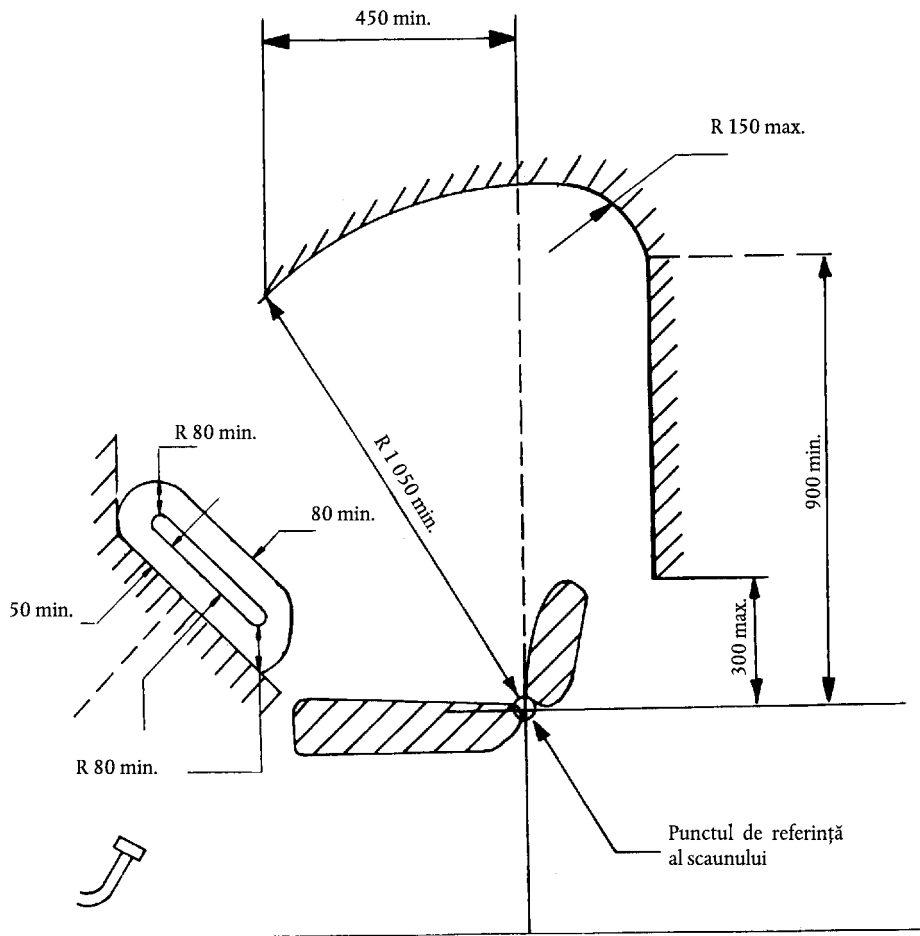
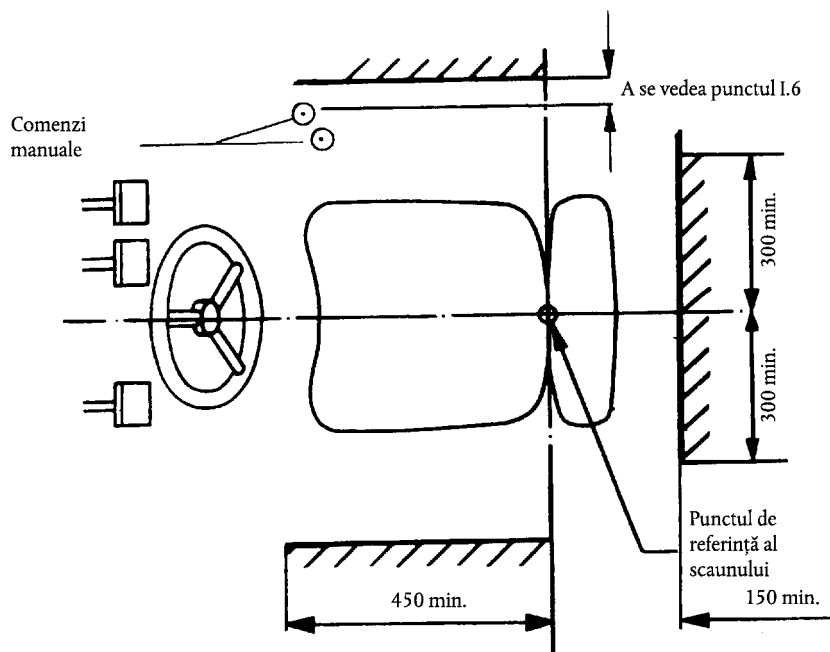

Figura 3
(Dimensiuni în milimetri)