

Acest document reprezintă un instrument de documentare, iar instituțiile nu își asumă responsabilitatea pentru conținutul său.

► **B**

**REGULAMENTUL (UE) NR. 109/2011 AL COMISIEI**

**din 27 ianuarie 2011**

**de punere în aplicare a Regulamentului (CE) nr. 661/2009 al Parlamentului European și al Consiliului privind cerințele de omologare de tip pentru anumite categorii de autovehicule și remorcile lor cu privire la sistemele antiîmproșcare**

**(Text cu relevanță pentru SEE)**

**(JO L 34, 9.2.2011, p. 2)**

Astfel cum a fost modificat prin:

		Jurnalul Oficial		
		NR.	Pagina	Data
► <b><u>M1</u></b>	Regulamentul (UE) nr. 519/2013 al Comisiei din 21 februarie 2013	L 158	74	10.6.2013

**REGULAMENTUL (UE) NR. 109/2011 AL COMISIEI****din 27 ianuarie 2011****de punere în aplicare a Regulamentului (CE) nr. 661/2009 al Parlamentului European și al Consiliului privind cerințele de omologare de tip pentru anumite categorii de autovehicule și remorcile lor cu privire la sistemele antiîmproșcare****(Text cu relevanță pentru SEE)**

COMISIA EUROPEANĂ,

având în vedere Tratatul privind funcționarea Uniunii Europene,

având în vedere Regulamentul (CE) nr. 661/2009 al Parlamentului European și al Consiliului din 13 iulie 2009 privind cerințele de omologare de tip pentru siguranța generală a autovehiculelor, a remorcilor acestora, precum și a sistemelor, componentelor și unităților tehnice separate care le sunt destinate <sup>(1)</sup>, în special articolul 14 alineatul (1) litera (a),

întrucât:

- (1) Regulamentul (CE) nr. 661/2009 este un regulament individual în sensul procedurii de omologare de tip prevăzute de Directiva 2007/46/CE a Parlamentului European și a Consiliului din 5 septembrie 2007 de stabilire a unui cadru pentru omologarea autovehiculelor și remorcilor acestora, precum și a sistemelor, componentelor și unităților tehnice separate destinate vehiculelor respective (directivă-cadru) <sup>(2)</sup>.
- (2) Regulamentul (CE) nr. 661/2009 abrogă Directiva 91/226/CEE a Consiliului din 27 martie 1991 privind apropierea legislațiilor statelor membre referitoare la sistemele antiîmproșcare ale unor categorii de autovehicule și ale remorcilor acestora <sup>(3)</sup>.
- (3) Regulamentul (CE) nr. 661/2009 prevede dispoziții esențiale privind cerințele de omologare de tip pentru autovehicule referitoare la sistemele antiîmproșcare ale acestora, precum și de omologare de tip pentru sistemele antiîmproșcare ca unități tehnice separate. În momentul de față, este necesar să se stabilească proceduri, încercări și cerințe specifice pentru astfel de omologări de tip.
- (4) În acest sens, este oportun să se preia în prezentul regulament cerințele stabilite în Directiva 91/226/CEE, adaptându-le, dacă este cazul, la evoluția cunoștințelor științifice și tehnice.
- (5) Domeniul de aplicare al prezentului regulament ar trebui să corespundă celui al Regulamentului (CE) nr. 661/2009 și să fie astfel limitat la vehicule din categoriile N și O. Măsurile prevăzute în prezentul regulament sunt în conformitate cu opinia Comitetului tehnic – autovehicule,

<sup>(1)</sup> JO L 200, 31.7.2009, p. 1.

<sup>(2)</sup> JO L 263, 9.10.2007, p. 1.

<sup>(3)</sup> JO L 103, 23.4.1991, p. 5.



ADOPTĂ PREZENTUL REGULAMENT:

### *Articolul 1*

#### **Domeniul de aplicare**

Prezentul regulament se aplică vehiculelor din categoriile N și O, astfel cum sunt definite în anexa II la Directiva 2007/46/CE, care sunt echipate cu un sistem antiîmproșcare, precum și sistemelor antiîmproșcare destinate echipării vehiculelor din categoriile N și O.

### *Articolul 2*

#### **Definiții**

În sensul prezentului regulament, se aplică următoarele definiții:

1. „sistem antiîmproșcare” înseamnă un sistem destinat să reducă pulverizarea apei proiectate în sus de pneurile unui vehicul în mișcare și care este alcătuit dintr-o aripă apărătoare de noroi, din apărătoare de noroi și apărătoare echipate cu un dispozitiv antiîmproșcare;
2. „aripă apărătoare de noroi” înseamnă o componentă rigidă sau semirigidă destinată să oprească apa proiectată în sus de pneurile în mișcare și să o direcționeze către sol și care poate să facă parte integrantă, în întregime sau parțial, din caroseria vehiculului sau din alte părți ale vehiculului, cum ar fi partea inferioară a suprafeței de încărcare;
3. „apărătoare de noroi” înseamnă o componentă flexibilă instalată vertical pe roată, în partea inferioară a șasiului sau a suprafeței de încărcare sau pe aripa apărătoare de noroi și care trebuie, de asemenea, să reducă riscul ca obiecte de dimensiuni mici, în special pietricele, să fie ridicate de la sol de pneuri și proiectate în sus sau lateral către alți participanți la trafic;
4. „dispozitiv antiîmproșcare” înseamnă o parte a sistemului antiîmproșcare care poate include un separator aer/apă și un dispozitiv de absorbție a energiei;
5. „separator aer/apă” înseamnă o componentă care face parte din apărătoare și/sau din apărătoarea de noroi și care lasă să treacă aerul, reducând totodată stropii de apă pulverizați;
6. „dispozitiv de absorbție a energiei” înseamnă o componentă care face parte din aripa apărătoare de noroi și/sau apărătoare și/sau apărătoarea de noroi care absoarbe energia stropilor pulverizați, reducând astfel stropii de apă pulverizați;
7. „apărătoare exterioară” înseamnă o componentă situată aproximativ într-un plan vertical care este paralel cu planul longitudinal al vehiculului și care poate face parte din aripa apărătoare de noroi sau din caroseria vehiculului;
8. „roți de direcție” înseamnă roțile acționate de sistemul de direcție al vehiculului;

**▼B**

9. „osie autodirectoare” înseamnă o osie care pivotează în jurul unui punct central astfel încât să poată descrie un arc orizontal;
10. „roți autodirectoare” înseamnă roți care nu sunt acționate de dispozitivul de direcție al vehiculului, care se pot întoarce cu un unghi nu mai mare de 20° datorită frecării exercitate de sol;
11. „axă suplimentară” înseamnă o axă astfel cum este definită la punctul 2.15 din anexa I la Directiva 97/27/CE a Parlamentului European și a Consiliului (<sup>1</sup>);
12. „vehicul neîncărcat” înseamnă un vehicul în stare de funcționare, astfel cum se precizează la punctul 2.6 din anexa I la Directiva 2007/46/CE;
13. „bandă de rulare” înseamnă partea pneului definită la punctul 2.8 din anexa II la Directiva 92/23/CEE a Consiliului (<sup>2</sup>);
14. „tip de dispozitiv antiîmproșcare” înseamnă dispozitive care nu prezintă diferențe în ceea ce privește următoarele caracteristici principale:
  - (a) principiul fizic adoptat pentru reducerea stropilor (cu absorbție a energiei apei sau cu separator aer/apă);
  - (b) materialele;
  - (c) forma;
  - (d) dimensiunile, în măsura în care pot influența comportarea materialului;
15. „vehicul tractor de semiremorcă” înseamnă un vehicul tractor în conformitate cu definiția de la punctul 2.1.1.2.2 din anexa I la Directiva 97/27/CE;
16. „masa maximă tehnic admisibilă (M)” înseamnă masa maximă tehnic admisibilă indicată de producător, astfel cum este descrisă la punctul 2.8 din anexa I la Directiva 2007/46/CE;
17. „tipul de vehicul în ceea ce privește sistemele antiîmproșcare” înseamnă vehicule complete, incomplete sau completate, care nu prezintă diferențe în ceea ce privește următoarele aspecte:
  - tipul de dispozitiv antiîmproșcare instalat pe vehicul;
  - denumirea de către producător a tipului de sistem antiîmproșcare.

*Articolul 3***Omologarea CE de tip a unui vehicul cu privire la sistemele antiîmproșcare**

(1) Producătorul sau reprezentantul acestuia depune la autoritatea de omologare cererea de omologare CE de tip a unui vehicul cu privire la sistemele antiîmproșcare.

(<sup>1</sup>) JO L 233, 25.8.1997, p. 1.

(<sup>2</sup>) JO L 129, 14.5.1992, p. 95.

**▼B**

(2) Cererea se întocmește în conformitate cu modelul din documentul informativ prevăzut în anexa I partea 1.

(3) În cazul în care sunt îndeplinite cerințele relevante specificate în anexele III și IV la prezentul regulament, autoritatea de omologare acordă omologarea CE de tip și eliberează un număr de omologare de tip în conformitate cu sistemul de numerotare prevăzut în anexa VII la Directiva 2007/46/CE.

O autoritate de omologare nu poate atribui același număr unui alt tip de vehicul.

(4) În sensul alineatului (3), autoritatea de omologare eliberează o fișă de omologare CE de tip întocmită în conformitate cu modelul prevăzut în anexa I partea 2.

*Articolul 4***Omologarea CE de tip pentru unitățile tehnice separate ale sistemelor antiîmproșcare**

(1) Producătorul sau reprezentantul acestuia depune la autoritatea de omologare cererea de omologare CE de tip pentru unitățile tehnice separate pentru un tip de sistem antiîmproșcare.

Cererea se întocmește în conformitate cu modelul de document informativ prevăzut în partea 1 din anexa II.

(2) În cazul în care sunt îndeplinite cerințele relevante specificate în anexele III și IV la prezentul regulament, autoritatea de omologare acordă omologarea CE de tip pentru unități tehnice separate și eliberează un număr de omologare de tip în conformitate cu sistemul de numerotare prevăzut în anexa VII la Directiva 2007/46/CE.

O autoritate de omologare nu poate atribui același număr unui alt tip de unitate tehnică separată.

(3) În sensul alineatului (2), autoritatea de omologare eliberează o fișă de omologare CE de tip întocmită în conformitate cu modelul prevăzut în anexa II partea 2.

*Articolul 5***Marcă de omologare CE de tip a unei unități tehnice separate**

Fiecare unitate tehnică separată conformă unui tip pentru care s-a acordat omologarea CE de tip pentru unități tehnice separate, în temeiul prezentului regulament, poartă o marcă de omologare CE de tip pentru unități tehnice separate, prevăzută în anexa II partea 3.

*Articolul 6***Valabilitatea și extinderea omologărilor acordate în temeiul Directivei 91/226/CEE**

Autoritățile naționale autorizează comercializarea și punerea în funcțiune a vehiculelor și a unităților tehnice separate care au obținut omologarea

**▼B**

de tip în temeiul Directivei 91/226/CEE înainte de 1 noiembrie 2012 și acordă în continuare extinderea omologărilor pentru vehiculele și unitățile tehnice separate respective, în conformitate cu dispozițiile Directivei 91/226/CEE.

*Articolul 7*

**Intrarea în vigoare**

Prezentul regulament intră în vigoare în a douăzecea zi de la data publicării în *Jurnalul Oficial al Uniunii Europene*.

Prezentul regulament este obligatoriu în toate elementele sale și se aplică direct în toate statele membre.



## ANEXA I

## DOCUMENTE ADMINISTRATIVE PENTRU OMOLOGAREA CE DE TIP A VEHICULELOR ÎN CEEA CE PRIVEȘTE SISTEMELE ANTIÎMPROȘCARE

## PARTEA 1

## Document informativ

## MODEL

Documentul informativ nr. ... referitor la omologarea CE de tip a unui vehicul în ceea ce privește sistemele antiîmproșcare (\*).

Următoarele informații se prezintă în trei exemplare și includ un cuprins. Orice desen este prezentat la scara corespunzătoare și suficient de detaliat, în format A4 sau într-un dosar format A4. Fotografii, dacă există, trebuie să fie suficient de detaliate.

În cazul în care sistemele, componentele sau unitățile tehnice separate sunt dotate cu comenzi electronice, se furnizează informații adecvate privind performanțele acestora.

0. ASPECTE GENERALE
  - 0.1. Marca (denumirea comercială a producătorului): .....
  - 0.2. Tipul: .....
  - 0.2.1. Denumirea (denumirile) comercială (comerciale) (dacă există): .....
  - 0.3. Mijloace de identificare a tipului, dacă este marcat pe vehicul<sup>(b)</sup>: .....
  - 0.3.1. Amplasarea marcajului: .....
  - 0.4. Categoria de vehicul<sup>(c)</sup>: .....
  - 0.5. Denumirea și adresa producătorului: .....
  - 0.8. Adresa (adresele) fabricii (fabricilor) de asamblare: .....
  - 0.9. Numele și adresa reprezentantului producătorului (după caz): .....
1. CARACTERISTICI GENERALE DE CONSTRUCȚIE ALE VEHI-CULULUI
  - 1.1. Fotografii și/sau desene ale unui vehicul reprezentativ: .....
  - 1.3. Numărul de osii și roți: .....
  - 1.3.1. Numărul și poziția osiilor cu roți duble: .....
  - 1.3.2. Numărul și poziția osiilor directoare .....
2. MASE ȘI DIMENSIUNI<sup>(f)(g)</sup>

(în kg și mm) (a se vedea desenul, dacă este cazul)

  - 2.1. Ampatament(e) (încărcate complet)<sup>(g)(l)</sup>: .....

(\*) Pentru vehiculele din categoria N<sub>1</sub>, precum și cele din categoria N<sub>2</sub> cu o masă a încărcăturii maxime tehnic autorizate de maximum 7,5 tone, care utilizează derogarea de la punctul 0.1 din anexa IV la prezentul regulament, poate fi utilizat documentul informativ prevăzut în anexa II la Directiva 78/549/CEE.

**▼B**

- 2.6. Masa în stare de funcționare (maximă și minimă pentru fiecare variantă) Masa vehiculului carosat și, în cazul unui vehicul tractor din altă categorie în afară de M<sub>1</sub>, cu dispozitiv de remorcare, dacă este montat de către producător, în ordine de mers, sau masa șasiului sau a șasiului cu cabină, fără caroserie și/sau dispozitivul de remorcare, dacă producătorul nu montează caroseria și/sau dispozitivul de remorcare (inclusiv lichide, scule, roată de rezervă, dacă este cazul, conducătorul auto, iar pentru autobuze și autocare, însoțitorul, dacă vehiculul este prevăzut cu un scaun pentru acesta)<sup>(h)</sup> (maximă și minimă pentru fiecare variantă):
- 2.6.1. Distribuția acestei mase pe osii și, în cazul unei semiremorci sau al unei remorci cu osie centrală, sarcina aplicată pe punctul de remorcare (maximă și minimă pentru fiecare variantă): .....
- 2.8. Masa încărcăturii maxime tehnic autorizate declarată de producător<sup>(i)(3)</sup>:
9. CAROSERIA
- 9.20. Sistem antiîmproșcare .....
- 9.20.0. Prezență: da/nu/incomplet<sup>(1)</sup> .....
- 9.20.1. Descriere succintă a vehiculului din punctul de vedere al sistemului antiîmproșcare și al componentelor acestuia: .....
- 9.20.2. Desene detaliate ale sistemului antiîmproșcare care cuprind poziția acestuia în vehicul, în care se indică dimensiunile specificate în figurile din anexa VI la Regulamentul (UE) nr. 109/2011, luând în considerare combinațiile anvelope/roți extreme: .....
- 9.20.3. Numărul (numerele) de omologare al(e) dispozitivului (dispozitivelor) antiîmproșcare, dacă sunt disponibile: .....

Data, semnătura





## PARTEA 2

## MODEL

[format maxim: A4 (210 × 297 mm)]

## FIȘĂ DE OMOLOGARE CE DE TIP

Ștampila autorității de omologare
-----------------------------------

Comunicare privind:

- |   |  |
|---|--|
| — omologarea CE de tip <sup>(1)</sup>             | } a unui tip de vehicul cu privire la sistemele antiîmproșcare |
| — extinderea omologării CE de tip <sup>(1)</sup>  |  |
| — respingerea omologării CE de tip <sup>(1)</sup> |  |
| — retragerea omologării CE de tip <sup>(1)</sup>  |  |

cu privire la Regulamentul (UE) nr. .../..., astfel cum a fost modificat ultima dată prin Regulamentul (UE) nr. .../... <sup>(1)</sup>

Număr de omologare CE de tip: .....

Motivul extinderii: .....

## SECȚIUNEA I

- 0.1. Marca (denumirea comercială a producătorului): .....
- 0.2. Tipul: .....
- 0.2.1. Denumirea (denumirile) comercială (comerciale) (dacă există): .....
- 0.3. Mod de identificare a tipului, dacă este marcat pe vehicul <sup>(2)</sup>: .....
- 0.3.1. Amplasarea marcajului: .....
- 0.4. Categoria vehiculului <sup>(3)</sup>: .....
- 0.5. Denumirea și adresa producătorului: .....
- 0.8. Numele și adresa (adresele) fabricii (fabricilor) de asamblare: .....
- 0.9. Numele și adresa reprezentantului producătorului (după caz): .....

## SECȚIUNEA II

1. Informații suplimentare: a se vedea apendicele.
2. Serviciul tehnic responsabil pentru efectuarea încercărilor: .....
3. Data raportului de încercare: .....
4. Numărul raportului de încercare: .....
5. Eventuale observații: a se vedea apendicele.
6. Locul: .....
7. Data: .....
8. Semnătura: .....
9. Se anexează indexul dosarului de omologare înaintat autorității care efectuează omologarea, care poate fi obținut la cerere.

<sup>(1)</sup> Se taie mențiunea care nu corespunde.<sup>(2)</sup> Dacă metoda de identificare a tipului conține caractere care nu sunt relevante pentru descrierea tipului vehiculului, al componentei sau al unității tehnice separate reglementate prin prezentul document informativ, aceste caractere sunt reprezentate în fișa de documentare prin simbolul „?” (de exemplu, ABC??123??).<sup>(3)</sup> Definită în anexa II secțiunea A din Directiva 2007/46/CE.

**▼B**

*Apendice*

**la fișa de omologare CE de tip nr.**

1. Informații suplimentare
- 1.1. Caracteristicile dispozitivelor antiîmproșcare [descriere succintă, marcă sau denumire comercială, număr (numere)]:
5. Eventuale observații:



## ANEXA II

**DOCUMENTE ADMINISTRATIVE PENTRU OMOLOGAREA CE DE  
TIP A SISTEMELOR ANTIÎMPROȘCARE CA UNITĂȚI TEHNICE  
SEPARATE**

## PARTEA 1

**Document informativ**

## MODEL

Documentul informativ nr. ... referitor la omologarea CE de tip a unei unități tehnice separate în ceea ce privește sistemele antiîmproșcare.

Următoarele informații se prezintă în trei exemplare și includ un cuprins. Orice desen este prezentat la scara corespunzătoare și suficient de detaliat, în format A4 sau într-un dosar format A4. Fotografii, dacă există, trebuie să fie suficient de detaliate.

În cazul în care sistemele, componentele sau unitățile tehnice separate menționate în prezentul document informativ sunt dotate cu comenzi electronice, se furnizează informații adecvate privind performanțele acestora.

## 0. ASPECTE GENERALE

0.1. Marca (denumirea comercială a producătorului): .....

0.2. Tipul: .....

0.5. Denumirea și adresa producătorului: .....

0.7. În cazul componentelor și al unităților tehnice separate, amplasarea și metoda de aplicare a mărcii de omologare CE de tip: .....

0.8. Adresa (adresele) fabricii (fabricilor) de asamblare: .....

0.9. Numele și adresa reprezentantului producătorului (după caz): .....

## 1. DESCRIEREA DISPOZITIVULUI

1.1. O descriere tehnică a dispozitivului antiîmproșcare care să indice principiul fizic de funcționare a acestuia și încercarea la care trebuie supus: .....

1.2. Materialele utilizate: .....

1.3. Desen(e) suficient de detaliat(e) și la o scară adecvată pentru a permite acestuia (acestora) să fie identificat(e). Desenul trebuie să indice spațiul pentru amplasarea mărcii de omologare CE de tip a componentei: .....

Data

Semnătura



## PARTEA 2

## MODEL

[format maxim: A4 (210 × 297 mm)]

## FIȘĂ DE OMOLOGARE CE DE TIP

Ștampila autorității de omologare
-----------------------------------

Comunicare privind:

- |   |  |
|---|--|
| — omologarea CE de tip <sup>(1)</sup>             | } a unui tip de sistem antiîmproșcare<br>ca unitate tehnică separată/compo-<br>nentă |
| — extinderea omologării CE de tip <sup>(1)</sup>  |  |
| — respingerea omologării CE de tip <sup>(1)</sup> |  |
| — retragerea omologării CE de tip <sup>(1)</sup>  |  |

cu privire la Regulamentul (UE) nr. .../..., astfel cum a fost modificat ultima dată prin Regulamentul (UE) nr. .../... <sup>(1)</sup>

Număr de omologare CE de tip: .....

Motivul extinderii: .....

## SECȚIUNEA I

0.1. Marca (denumirea comercială a producătorului): .....

0.2. Tipul: .....

0.3. Mod de identificare a tipului, dacă este marcat pe unitatea tehnică separată <sup>(2)</sup>: .....

0.3.1. Amplasarea marcajului: .....

0.5. Denumirea și adresa producătorului: .....

0.7. Amplasarea și metoda de aplicare a mărcii de omologare CE: .....

0.8. Numele și adresa (adresele) fabricii (fabricilor) de asamblare: .....

0.9. Numele și adresa reprezentantului producătorului (după caz): .....

## SECȚIUNEA II

1. Informații suplimentare (dacă este cazul): a se vedea apendicele.

2. Serviciul tehnic responsabil pentru efectuarea încercărilor: .....

3. Data raportului de încercare: .....

4. Numărul raportului de încercare: .....

<sup>(1)</sup> Se taie mențiunea care nu corespunde.<sup>(2)</sup> Dacă metoda de identificare a tipului conține caractere care nu sunt relevante pentru descrierea tipului vehiculului, al componentei sau al unității tehnice separate reglementate prin prezentul document informativ, aceste caractere sunt reprezentate în fișa de documentare prin simbolul „?” (de exemplu ABC??123??).

**▼B**

5. Eventuale observații: a se vedea apendicele.
6. Locul: .....
7. Data: .....
8. Semnătura: .....
9. Se anexează indexul dosarului de omologare înaintat autorității care efectuează omologarea, care poate fi obținut la cerere.....

**▼B**

*Apendice*

**la fișa de omologare CE de tip nr.**

1. Informații suplimentare
- 1.1. Principiul de funcționare a dispozitivului: de tip absorbant de energie/separator aer/apă <sup>(1)</sup>:
- 1.2. Caracteristicile dispozitivelor antiîmprășcare [descriere succintă, marcă sau denumire comercială, număr (numere)]:
5. Eventuale observații:

---

<sup>(1)</sup> Se taie mențiunea care nu corespunde.



PARTEA 3

**Marcă de omologare CE de tip a unei unități tehnice separate**

1. Marca de omologare CE de tip a unităților tehnice separate constă în:
  - 1.1. un dreptunghi în jurul literei minuscule „e” urmat de numărul distinctiv al statului membru care a acordat omologarea CE de tip a unei unități tehnice separate:
 

1 pentru Germania	19 pentru România
2 pentru Franța	20 pentru Polonia
3 pentru Italia	21 pentru Portugalia
4 pentru Țările de Jos	23 pentru Grecia
5 pentru Suedia	24 pentru Irlanda
6 pentru Belgia	► <b>M1</b> 25 pentru Croația ◀
7 pentru Ungaria	26 pentru Slovenia
8 pentru Republica Cehă	27 pentru Slovacia
9 pentru Spania	29 pentru Estonia
11 pentru Regatul Unit	32 pentru Letonia
12 pentru Austria	34 pentru Bulgaria
13 pentru Luxemburg	36 pentru Lituania
17 pentru Finlanda	49 pentru Cipru
18 pentru Danemarca	50 pentru Malta
  - 1.2. „numărul de omologare de bază”, inscripționat în apropierea dreptunghiului, inclus în secțiunea 4 a numărului omologării de tip, precedat de cele două cifre care indică secvența atribuită prezentului regulament sau ultimei modificări tehnice majore adusă regulamentului. În momentul de față, secvența este „00”.
  2. Marca de omologare CE de tip a unei unități tehnice separate se amplasează la dispozitivul antiîmproșcare în așa fel încât să nu se poată șterge și să fie lizibilă, chiar și atunci când dispozitivul este instalat pe vehicul.
  3. Un exemplu de marcă de omologare CE de tip a unei unități tehnice separate este prezentat după cum urmează.

## ▼B

Exemplu de marcă de omologare CE de tip a unei unități tehnice separate



A

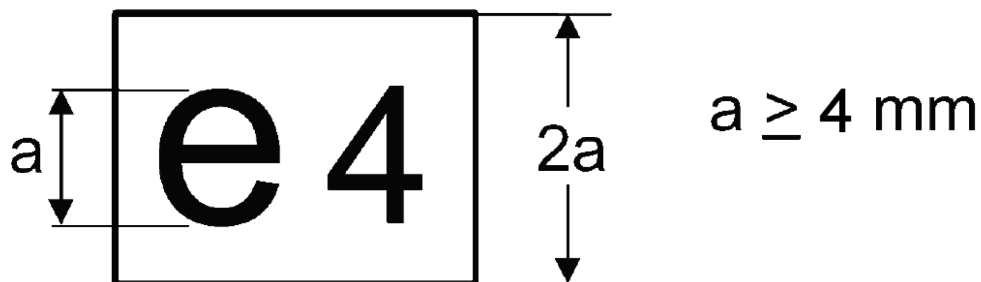

e 4

$a \geq 4 \text{ mm}$



00 0046

*Notă explicativă*

Legendă    Marca de omologare CE de tip a unei unități tehnice separate a fost atribuită de Țările de Jos cu numărul 0046. Primele două cifre „00” indică faptul că unitatea tehnică separată a fost omologată în conformitate cu prezentul regulament. Simbolul „A” indică faptul că este un dispozitiv de tip absorbant de energie.



*ANEXA III*

## PARTEA 1

**Cerințe privind dispozitivele antiîmproșcare**

## 0. SPECIFICAȚII GENERALE

- 0.1. Dispozitivele antiîmproșcare trebuie să fie construite astfel încât să funcționeze corect în situația unei utilizări normale pe șosele ude. De asemenea, aceste dispozitive nu trebuie să conțină vicii de construcție sau defecte de fabricație care să aducă atingere bunei lor funcționări.

## 1. ÎNCERCĂRI DE EFECTUAT

- 1.1. Dispozitivele antiîmproșcare, în funcție de principiul lor fizic de funcționare, sunt supuse încercărilor relevante descrise în părțile 2 și 3 și trebuie să aibă rezultatele cerute la punctul 5 din părțile menționate.

## 2. CERERE DE OMOLOGARE CE DE TIP A UNEI COMPONENTE

- 2.1. Cererea de omologare CE de tip a unei componente în temeiul articolului 7 din Directiva 2007/46/CE pentru un tip de dispozitiv antiîmproșcare este prezentată de producător.

- 2.2. În anexa II partea 1 se prezintă un model de document informativ.

- 2.3. Următoarele elemente trebuie prezentate serviciului tehnic responsabil pentru desfășurarea încercărilor de omologare:

Patru eșantioane: trei pentru încercări și unul de păstrat de către laborator în caz de verificare ulterioară. Laboratorul poate solicita și alte eșantioane.

2.4. **Marcaje**

- 2.4.1. Fiecare eșantion trebuie să poarte, lizibil și indelebil, marca de fabricație sau denumirea comercială și o indicație a tipului și să aibă prevăzut un spațiu suficient de mare pentru amplasarea mărcii de omologare CE de tip a componentei.

- 2.4.2. Litera „A” pentru dispozitive de tip absorbant de energie sau litera „S” pentru dispozitive de tip separator aer/apă se adaugă la marca de omologare în conformitate cu punctul 1.3 din apendicele la anexa VII la Directiva 2007/46/CE.

## PARTEA 2

**Încercări ale dispozitivelor antiîmproșcare de tip absorbant de energie**

## 1. PRINCIPIU

Această încercare are ca obiect cuantificarea capacității unui dispozitiv de a reține apa proiectată asupra sa printr-o serie de jeturi. Aparatul de încercare trebuie să reproducă condițiile în care dispozitivul trebuie să funcționeze atunci când este instalat pe un vehicul, respectiv volumul și viteza apei ridicate de la sol de banda de rulare a pneului.

**▼B**

## 2. APARATURĂ

Aparatul de încercare este descris în figura 8 din anexa VI.

## 3. CONDIȚII DE ÎNCERCARE

- 3.1. Încercările trebuie efectuate într-o cameră închisă, într-un mediu fără curenți de aer.
- 3.2. Temperatura ambiantă și temperatura eșantioanelor trebuie să fie de 21 ( $\pm 3$ ) °C.
- 3.3. Trebuie utilizată apă deionizată.
- 3.4. Eșantioanele trebuie udate înainte de fiecare încercare.

## 4. PROCEDURĂ

- 4.1. Se fixează vertical un eșantion cu lățimea de 500 (+ 0/- 5) mm și înălțimea de 750 mm din materialul de încercat pe cadrul vertical al aparatului de încercare, având grijă ca eșantionul să se afle exact în interiorul limitelor colectorului și ca niciun obstacol să nu poată devia apa înainte sau după impact.
- 4.2. Se reglează debitul apei la 0,675 (+/- 0,01) l/s și se proiectează cel puțin 90 l și cel mult 120 l pe eșantion, de la o distanță orizontală de 500 (+/- 2) mm (figura 8 din anexa VI).
- 4.3. Se lasă apa să se scurgă din eșantion în colector. Se calculează procentajul apei colectate în raport cu cantitatea de apă pulverizată.
- 4.4. Se efectuează încercarea de cinci ori pe eșantion, în conformitate cu punctele 4.2 și 4.3. Se calculează procentajul mediu corespunzător seriei de cinci teste.

## 5. REZULTATE

- 5.1. Procentajul mediu calculat la punctul 4.4 trebuie să fie de cel puțin 70 %.
- 5.2. Dacă în cadrul unei serii de cinci teste procentajul cel mai mare și cel mai mic de apă colectată diferă cu mai mult de 5 % de procentajul mediu, seria de cinci teste trebuie repetată.

Dacă în cadrul unei a doua serii de cinci încercări procentajul cel mai mare și cel mai mic de apă colectată diferă din nou cu mai mult de 5 % de procentajul mediu și dacă valoarea inferioară nu corespunde cerințelor de la punctul 5.1, omologarea de tip este refuzată.

- 5.3. Verificați dacă poziția verticală a dispozitivului influențează rezultatele obținute. Dacă este cazul, procedura descrisă la punctele 4.1-4.4 trebuie să se repete în pozițiile în care se obține cel mai mare și cel mai mic procentaj de apă colectată; cerințele de la punctul 5.2 rămân în vigoare.

Media rezultatelor individuale este considerată a fi procentajul mediu. Acest procentaj mediu trebuie să fie de cel puțin 70 %.



## PARTEA 3

**Încercarea dispozitivelor antiîmproșcare de tip separator aer/apă**

## 1. PRINCIPIU

Această încercare are ca obiect determinarea eficacității unui material poros care trebuie să rețină apa provenită de la un pulverizator cu presiune aer/apă.

Aparatul de încercare trebuie să simuleze condițiile la care ar fi supus materialul, în ceea ce privește volumul și viteza de stropire a apei produse de pneuri, dacă ar fi instalat pe un vehicul.

## 2. APARATURĂ

Aparatul de încercare este descris în figura 9 din anexa VI.

## 3. CONDIȚII DE ÎNCERCARE

3.1. Încercările trebuie efectuate într-o cameră închisă, într-un mediu fără curenți de aer.

3.2. Temperatura ambiantă și temperatura eșantioanelor trebuie să fie de  $21 (\pm 3) ^\circ\text{C}$ .

3.3. Trebuie utilizată apă deionizată.

3.4. Eșantioanele trebuie udate înainte de fiecare încercare.

## 4. PROCEDURĂ

4.1. Se fixează vertical un eșantion de  $305 \times 100$  mm pe aparatul de încercare, se verifică dacă nu există spațiu liber între eșantion și placa superioară curbată și dacă platoul este bine fixat. Se umple rezervorul pulverizatorului cu  $1 \pm 0,005$  litri de apă și se plasează pulverizatorul astfel cum se arată în diagramă.

4.2. Pulverizatorul trebuie reglat după cum urmează:

presiune (la pulverizator): 5 bari + 10 %/- 0 %

debit: 1 litru/minut  $\pm$  5 secunde

pulverizare: circulară,  $50 \pm 5$  mm diametru la  $200 \pm 5$  mm de eșantion, duză de  $5 \pm 0,1$  mm diametru.

4.3. Se pulverizează până dispare toată ceața formată și se notează timpul scurs. Se lasă apa să se scurgă de pe eșantion pe platou timp de 60 de secunde și se măsoară volumul de apă colectată. Se măsoară cantitatea de apă care mai rămâne în rezervorul pulverizatorului. Se calculează procentajul volumului de apă colectată în raport cu volumul de apă pulverizată.

4.4. Se repetă de cinci ori încercarea și se calculează procentajul mediu al cantității de apă colectată. Se verifică înainte de fiecare încercare că platoul, rezervorul pulverizatorului și vasul de măsură sunt uscate.

**▼B**

## 5. REZULTATE

- 5.1. Procentajul mediu calculat la punctul 4.4 trebuie să fie de cel puțin 85 %.
- 5.2. Dacă în cadrul unei serii de cinci teste procentajul cel mai mare și cel mai mic de apă colectată diferă cu mai mult de 5 % de procentajul mediu, seria de cinci teste trebuie repetată. Dacă în cadrul unei a doua serii de cinci teste procentajul cel mai mare și cel mai mic de apă colectată diferă de procentajul mediu cu mai mult de 5 % și dacă valoarea inferioară nu corespunde cerințelor de la punctul 5.1, omologarea de tip este refuzată.
- 5.3. Atunci când poziția verticală a dispozitivului influențează rezultatele obținute, procedura descrisă la punctele 4.1-4.4 trebuie repetată în pozițiile în care se obține cel mai mare și cel mai mic procentaj de apă colectată; cerințele de la punctul 5.2 rămân în vigoare.

Cerința de la punctul 5.1 rămâne în vigoare pentru rezultatele fiecărei încercări.



#### ANEXA IV

### Cerințe pentru omologarea de tip a vehiculelor în ceea ce privește sistemele antiîmproșcare

#### 0. DISPOZIȚII GENERALE

- 0.1. Vehiculele din categoriile N și O, cu excepția vehiculelor de teren definite în anexa II la Directiva 2007/46/CE, trebuie să fie construite și/sau echipate cu sisteme antiîmproșcare astfel încât să fie îndeplinite cerințele menționate în prezenta anexă. Pentru vehiculele șasiu-cabină, aceste cerințe pot fi aplicate doar roților acoperite de cabină.

Pentru vehiculele din categoria N<sub>1</sub> și N<sub>2</sub> cu masa încărcăturii maxime autorizate de 7,5 tone, la solicitarea producătorului, cerințele Directivei 78/549/CEE a Consiliului <sup>(1)</sup> pot fi aplicate ca alternativă la cerințele prezentului regulament.

- 0.2. Cerințele prezentei anexe în ceea ce privește dispozitivele antiîmproșcare definite la articolul 2 alineatul (4) nu sunt obligatorii pentru categoriile de vehicule N, O<sub>1</sub> și O<sub>2</sub> cu o masă a încărcăturii maxime admise de 7,5 tone, pentru vehiculele șasiu-cabină, pentru vehiculele necarosate și nici pentru vehiculele pentru care prezența dispozitivelor antiîmproșcare este incompatibilă cu utilizarea lor. Cu toate acestea, dacă aceste dispozitive sunt instalate pe acest tip de vehicule, dispozitivele trebuie să fie conforme cu cerințele prezentului regulament.

1. Un vehicul reprezentativ pentru tipul de vehicul care urmează să fie omologat, echipat cu sistemul antiîmproșcare, trebuie să fie prezentat la serviciul tehnic care efectuează încercările de omologare.

#### CERINȚE GENERALE

#### 2. AXE

##### 2.1. Axe retractabile

Dacă un vehicul este echipat cu una sau mai multe axe retractabile, sistemul antiîmproșcare trebuie să acopere toate roțile atunci când axa este coborâtă, respectiv roțile care sunt în contact cu șoseaua atunci când axa este ridicată.

##### 2.2. Osii autodirectoare

În sensul prezentului regulament, o osie autodirectoare de tipul „pivotant” este considerată și tratată ca osie echipată cu roți directoare.

Atunci când un vehicul este echipat cu o osie autodirectoare, sistemul antiîmproșcare trebuie să îndeplinească condițiile aplicabile osiilor cu roți nedirectoare dacă este montat pe partea pivotantă. Dacă nu este montat pe această parte, el trebuie să corespundă condițiilor aplicabile osiilor cu roți de direcție.

<sup>(1)</sup> JO L 168, 26.6.1978, p. 45.

**▼B**

## 3. POZIȚIA APĂRĂTOAREI EXTERIOARE

Distanța „c” între planul longitudinal tangent la flancul exterior al pneului, excluzând orice umflătură a pneului aproape de sol, și marginea internă a apărătoarei nu depășește 100 mm (figurile 1a și 1b din anexa VI).

## 4. STAREA VEHICULULUI

Pentru verificarea dispozițiilor prezentului regulament, vehiculul trebuie să se afle în starea următoare:

- (a) trebuie să fie neîncărcat, iar roțile să fie dirijate în linie dreaptă;
- (b) în cazul semiremorcilor, suprafețele de încărcare trebuie să se găsească pe orizontală;
- (c) pneurile trebuie să fie umflate la presiune normală.

## 5. SISTEME ANTIÎMPROȘCARE

- 5.1. Sistemele antiîmproșcare trebuie să corespundă specificațiilor de la punctul 6 sau 8.
- 5.2. Sistemele antiîmproșcare ale roților nedirectoare sau autodirectoare, acoperite de planșeul caroseriei sau de partea inferioară a suprafeței de încărcare, trebuie să corespundă fie specificațiilor de la punctul 6 sau 8, fie specificațiilor de la punctul 7.

## CERINȚE SPECIFICE

- 6. Cerințe privind sistemele antiîmproșcare absorbante de energie pentru osiile echipate cu roți de direcție autodirectoare sau nedirectoare

## 6.1. Aripile apărătoare de noroi

- 6.1.1. Aripile apărătoare de noroi trebuie să acopere zona situată imediat deasupra pneului sau pneurilor și în fața și în spatele acestora în felul următor:

- (a) în cazul unei osii unice sau a unor osii multiple, marginea anterioară (C) trebuie să se prelungească către partea din față pentru a atinge o linie O-Z în care  $\Theta$  (teta) este egal cu maximum  $45^\circ$  peste orizontală.

Marginea posterioară (figura 2 din anexa VI) trebuie să se prelungească către partea de jos, astfel încât să nu se găsească la mai mult de 100 mm deasupra unei linii orizontale care trece prin centrul roții;

- (b) în cazul osiilor multiple, unghiul teta se referă doar la osia principală, iar cerința referitoare la înălțimea marginii posterioare se aplică doar osiei posterioare;
- (c) aripa apărătoare de noroi trebuie să aibă o lățime totală „q” (figura 1a din anexa VI) suficientă cel puțin pentru a acoperi întreaga lățime a pneului „b” sau întreaga lățime a celor două pneuri „t” în cazul roților duble, ținând seama de extremitățile ansamblului pneu/roată specificate de producător. Dimensiunile „b” și „t” se măsoară la înălțimea butucului, cu excepția marcajului, nervurilor, benzilor de protecție etc. care se află pe părțile laterale ale pneurilor.

**▼B**

6.1.2. Partea frontală a părții din spate a aripii apărătoare de noroi trebuie prevăzută cu un dispozitiv antiîmproșcare în conformitate cu specificațiile anexei III partea 2. Acest dispozitiv trebuie să acopere interiorul aripii apărătoare de noroi până la o înălțime determinată de o dreaptă pornind din centrul roții și formând un unghi de cel puțin 30° cu orizontala (figura 3 din anexa VI).

6.1.3. Dacă aripile apărătoare de noroi sunt formate din mai multe elemente, acestea nu trebuie să prezinte, odată instalate, nicio deschidere care să permită ieșirea stropilor când vehiculul este în mișcare. Se consideră că prezenta cerință este respectată dacă, atunci când vehiculul este fie încărcat, fie descărcat, fiecare jet radial aruncat dinspre centrul roții spre exterior pe întreaga lățime a suprafeței de rulare a pneului și pe aria acoperită de aripa apărătoare de noroi atinge întotdeauna o parte a sistemului antiîmproșcare.

## 6.2. Apărătoarele exterioare

6.2.1. În cazul osiilor unice, marginea inferioară a apărătoarei exterioare nu trebuie să fie situată dincolo de distanțele și de razele următoare, măsurate pornind de la centrul roții, exceptând extremitățile cele mai joase, care pot fi rotunjite (figura 2 din anexa VI).

### *Suspensie pneumatică:*

- |  |   |                   |
|--|---|-------------------|
| (a) Osii echipate cu roți de direcție sau autodirectoare:<br>începând de la marginea anterioară (către partea din față a vehiculului) (tip C)<br>până la marginea posterioară (către partea din spate a vehiculului) (tip A) | } | $R_v \leq 1,5 R$  |
| (b) Osii echipate cu roți nedirectoare:<br>începând de la marginea anterioară (tip C)<br>până la marginea posterioară (tip A)  | } | $R_v \leq 1,25 R$ |

### *Suspensie mecanică:*

- (a) caz general }  $R_v \leq 1,8 R$ ;
- (b) roți nedirectoare pentru vehicule cu o masă a încărcăturii maxime tehnic admise 7,5 t }  $R_v \leq 1,5 R$ ,

unde  $R$  este raza pneului care este montat pe vehicul, iar  $R_v$  este distanța radială la care se situează marginea inferioară a apărătoarei exterioare.

6.2.2. În cazul unor osii multiple, cerințele menționate la punctul 6.2.1 nu se aplică între planurile transversale verticale care trec prin centrul primei și ultimei osii, unde apărătoarea exterioară poate fi dreaptă pentru a se asigura continuitatea sistemului antiîmproșcare (figura 4 din anexa VI).

6.2.3. Distanța dintre punctul inferior și cel superior ale sistemului antiîmproșcare (aripă apărătoare de noroi și apărătoare exterioară) măsurată în orice secțiune pătrată perpendiculară pe aripa apărătoare de noroi (a se vedea figurile 1b și 2 din anexa VI) nu trebuie să fie mai mică de 45 mm, în toate punctele, în spatele unei linii verticale care trece prin centrul roții sau prin prima roată în cazul osiilor multiple. Această dimensiune poate fi redusă progresiv în fața acestei linii.

6.2.4. În apărătoarele exterioare sau între apărătoarele exterioare și celelalte părți ale aripiilor apărătoare de noroi nu trebuie să existe nici o deschidere care să permită ieșirea stropilor atunci când vehiculul este în mișcare.

**▼B**

- 6.2.5. Cerințele de la punctele 6.2.3 și 6.2.4 pot să nu fie respectate la nivel local atunci când apărătoarea exterioară este formată din diverse elemente cu mișcare relativă.
- 6.2.6. Tractoarele pentru semiremorci cu un șasiu jos (definite la punctul 6.20 din standardul ISO 612 din 1978), în special cele care pot avea o înălțime deasupra solului a boltului de legătură egală cu sau mai mică de 1 100 mm, pot fi proiectate astfel încât să fie exceptate de la respectarea cerințelor de la punctele 6.1.1 litera (a), 6.1.3 și 6.2.4. În această privință, aripile apărătoare de noroi și apărătoarele exterioare pot să nu acopere zona imediat deasupra pneurilor osiilor posterioare, atunci când respectivele tractoare sunt cuplate la o semiremorcă, pentru a se evita distrugerea sistemului antiîmproșcare. Cu toate acestea, aripile apărătoare de noroi și apărătoarele exterioare ale acestor vehicule trebuie să fie conforme cu cerințele din punctele menționate mai sus, în sectoare unde peste 60° din linia verticală trece prin centrul roții, în fața și în spatele acestor pneuri.

Prin urmare, aceste vehicule trebuie proiectate astfel încât să îndeplinească cerințele menționate la primul alineat, atunci când funcționează fără semiremorcă.

Pentru a putea îndeplini aceste condiții, aripile apărătoare de noroi și apărătoarele exterioare, de exemplu, au o parte detașabilă.

### 6.3. Apărătoarele de noroi

- 6.3.1. Lățimea apărătoarei de noroi trebuie să îndeplinească condiția stabilită pentru „q” la punctul 6.1.1 litera (c), cu excepția cazului în care o parte din apărătoarea de noroi este situată în aripa apărătoare de noroi. În acest caz, partea respectivă a apărătoarei de noroi trebuie să fie cel puțin egală cu lățimea benzii de contact a pneului.

Lățimea porțiunii din apărătoarele de noroi situate sub aripa apărătoare de noroi trebuie să îndeplinească condiția prevăzută la prezentul alineat, cu o toleranță de  $\pm 10$  mm la fiecare capăt.

- 6.3.2. Apărătoarea de noroi trebuie să fie plasată într-un plan aproximativ vertical.
- 6.3.3. Înălțimea maximă a marginii inferioare nu trebuie să depășească 200 mm (figura 3 din anexa VI).

Această distanță este mărită la 300 mm pentru osia aflată cel mai în spate atunci când distanța radială a marginii inferioare a apărătoarei exterioare,  $R_v$ , nu depășește dimensiunile razei pneurilor montate pe roțile acestei osii.

Înălțimea maximă de la sol a marginii inferioare a apărătoarei de noroi este mărită la 300 mm dacă producătorul consideră potrivit din punct de vedere tehnic în ceea ce privește caracteristicile de suspensie.

- 6.3.4. Apărătoarea de noroi nu trebuie să se găsească la mai mult de 300 mm de marginea extremă posterioară a pneului, măsurat orizontal.
- 6.3.5. În cazul osiilor multiple pentru care distanța „d” între pneurile osiilor adiacente este sub 250 mm, doar trenul roților din spate trebuie echipat cu apărătoare de noroi. O apărătoare de noroi trebuie fixată în spatele fiecărei roți atunci când distanța „d” între pneurile osiilor adiacente este mai mare sau egală cu 250 mm (figura 4 din anexa VI).



**▼B**

- 6.3.6. Apărătoarea de noroi nu trebuie să se încline cu mai mult de 100 mm către spate sub efectul unei forțe de 3 N per 100 mm din lățimea apărătoarei de noroi, aplicată la o distanță de 50 mm deasupra marginii inferioare a apărătoarei de noroi.
- 6.3.7. Întreaga suprafață din față a părții apărătoarei de noroi care corespunde dimensiunilor minime cerute trebuie dotată cu un dispozitiv anti-împroșcare în conformitate cu specificațiile prevăzute în anexa III partea 2.
- 6.3.8. Între marginea inferioară spate a aripii apărătoare de noroi și apărătoarea de noroi nu trebuie să existe nici o deschidere care să permită ieșirea stropilor.
- 6.3.9. Atunci când dispozitivul antiîmproșcare corespunde specificațiilor privind apărătoarele de noroi (punctul 6.3), nu este necesară o apărătoare de noroi suplimentară.
7. Cerințe aplicabile sistemelor antiîmproșcare echipate cu dispozitive anti-împroșcare absorbante de energie pentru anumite osii care sunt echipate cu roți nedirectoare sau autodirectoare (a se vedea punctul 5.2)

**7.1. Aripile apărătoare de noroi**

- 7.1.1. Aripile apărătoare de noroi trebuie să acopere zona imediat superioară pneului sau a pneurilor. Extremitățile din față și din spate trebuie să se întindă cel puțin până la planul orizontal tangent cu marginea superioară a pneului sau a pneurilor (figura 5 din anexa VI). Cu toate acestea, extremitatea din spate poate fi înlocuită de către apărătoarea de noroi; în acest caz, aceasta trebuie să se întindă până la partea superioară a aripii apărătoare de noroi (sau a componentei echivalente).
- 7.1.2. Întreaga parte interioară din spate a aripii apărătoare de noroi trebuie să fie dotată cu o apărătoare de noroi care corespunde cerințelor anexei III partea 2.

**7.2. Apărătoarele exterioare**

- 7.2.1. În cazul osiilor unice sau al celor multiple a căror distanță între pneurile adiacente este mai mare sau egală cu 250 mm, apărătoarea exterioară trebuie să acopere suprafața care merge de la partea inferioară a părții superioare a aripii apărătoare de noroi până la o dreaptă formată de tangenta la marginea superioară a pneului sau a pneurilor și între planul vertical format de tangenta din față a pneului sau a pneurilor și a aripii apărătoare de noroi sau a apărătoarei de noroi situată în spatele roții sau roților (figura 5b din anexa VI).

În cazul osiilor multiple, o apărătoare exterioară trebuie plasată pe fiecare roată.

- 7.2.2. Între apărătoarea exterioară și partea inferioară a aripii apărătoare de noroi nu trebuie să existe nici o deschidere care să permită ieșirea stropilor.
- 7.2.3. Atunci când apărătoarele de noroi nu sunt instalate în spatele fiecărei roți (a se vedea punctul 6.3.5), apărătoarea exterioară trebuie să fie neîntreruptă de la marginea exterioară a apărătoarei de noroi până la planul vertical tangent cu punctul cel mai din față al pneului (a se vedea figura 5a din anexa VI) de pe prima osie.
- 7.2.4. Fața internă a apărătoarei exterioare a cărei înălțime nu trebuie să fie mai mică de 100 mm trebuie prevăzută integral cu un dispozitiv antiîmproșcare absorbant de energie în conformitate cu cerințele anexei III partea 2.

**▼B**

7.3. Apărătoarele de noroi trebuie să se întindă până la partea inferioară a aripii apărătoare de noroi și să fie conforme cerințelor punctelor 6.3.1-6.3.9.

8. Cerințe aplicabile sistemelor antiîmproșcare echipate cu dispozitive antiîmproșcare cu separatoare aer/apă pentru osiile cu roți de direcție, auto-directoare sau nedirectoare

**8.1. Aripile apărătoare de noroi**

8.1.1. Aripile apărătoare de noroi trebuie să se conformeze cerințelor punctului 6.1.1 litera (c).

8.1.2. Aripile apărătoare de noroi pentru osie unică sau pentru osii multiple pentru care distanța dintre pneurile osiilor adiacente depășește 300 mm trebuie să se conformeze, de asemenea, cerințelor punctului 6.1.1 litera (a).

8.1.3. În cazul osiilor multiple pentru care distanța dintre pneurile osiilor adiacente nu depășește 300 mm, aripile apărătoare de noroi trebuie să se conformeze, de asemenea, modelului prezentat în figura 7.

**8.2. Apărătoarele exterioare**

8.2.1. Marginile inferioare ale apărătoarelor exterioare trebuie să fie echipate cu dispozitive antiîmproșcare cu separatoare aer/apă în conformitate cu cerințele anexei III partea 3.

8.2.2. În cazul unei osii unice sau a osiilor multiple la care distanța dintre pneurile osiilor adiacente depășește 300 mm, marginea inferioară a dispozitivului antiîmproșcare cu care este prevăzută apărătoarea exterioară trebuie să aibă cel mult dimensiunile și razele următoare măsurate de la centrul roții (figurile 6 și 7 din anexa VI).

(a) Osii echipate cu roți de direcție sau autodirectoare:  $\left. \begin{array}{l} \text{de la marginea anterioară (cătrefa\fa\fa vehiculului)} \\ \text{(punctul C la } 30^\circ) \\ \text{până la marginea posterioară (cătrefa\spatele vehicu-} \\ \text{lului) (punctul A la } 100 \text{ mm)} \end{array} \right\} R_v \leq 1,05 R$

(b) Osii echipate cu roți nedirectoare:  $\left. \begin{array}{l} \text{de la marginea anterioară (punctul C la } 20^\circ) \\ \text{până la marginea posterioară (punctul A la } 100 \text{ mm)} \end{array} \right\} R_v \leq 1,00 R$

unde:

R = este raza pneului montat pe vehicul;

$R_v$  = distanța radială pornind de la extremitatea inferioară a apărătoarei exterioare la centrul roții.

8.2.3. În cazul osiilor multiple la care distanța între pneurile osiilor adiacente nu depășește 300 mm, apărătoarele exterioare situate în spațiile dintre osii trebuie să urmărească traseul specificat la punctul 8.1.3 și trebuie să se prelungească în jos astfel încât să nu se găsească la mai mult de 100 mm deasupra unei drepte orizontale care trece prin centrul roții (a se vedea figura 7 din anexa VI).

8.2.4. Înălțimea apărătoarei exterioare nu trebuie să fie mai mică de 45 mm, în toate punctele, în spatele unei drepte verticale care trece prin centrul roții. Înălțimea apărătoarei poate merge descrescător în fața acestei linii prin centrul roții.

**▼B**

- 8.2.5. În apărătoarele exterioare sau între apărătoarele exterioare și aripile apărătoare de noroi nu trebuie să existe nici o deschidere care să permită ieșirea stropilor.
- 8.3. **Apărătoarele de noroi**
- 8.3.1. Apărătoarele de noroi trebuie să fie:
- (a) conforme cu punctul 6.3 (figura 3 din anexa VI); sau
  - (b) conforme cu punctele 6.3.1, 6.3.2, 6.3.5, 6.3.8 și 8.3.2 (figura 6 din anexa VI).
- 8.3.2. Dispozitivele antiîmproșcare care corespund specificațiilor din anexa IV trebuie să fie fixate la apărătoarele de noroi prevăzute la punctul 8.3.1 litera (b), cel puțin de-a lungul părții întregi.
- 8.3.2.1. Marginea inferioară a dispozitivului antiîmproșcare trebuie să se situeze la o înălțime care să nu depășească 200 mm de la sol.
- Înălțimea maximă de la sol a marginii inferioare a apărătoarei de noroi este mărită la 300 mm dacă producătorul consideră potrivit din punct de vedere tehnic în ceea ce privește caracteristicile de suspensie.
- 8.3.2.2. Dispozitivele antiîmproșcare trebuie să aibă o înălțime minimă de 100 mm.
- 8.3.2.3. Apărătoarea de noroi prevăzută la punctul 8.3.1 litera (b), cu excepția părții inferioare care cuprinde dispozitivul antiîmproșcare, nu trebuie să se abată cu mai mult de 100 mm în spate sub efectul unei forțe de 3 N pe 100 mm de lățimea apărătoarei de noroi, măsurată la intersecția apărătoarei de noroi cu dispozitivul antiîmproșcare în poziție de funcționare, aplicată la o distanță de 50 mm deasupra marginii inferioare a apărătoarei de noroi.
- 8.3.3. Apărătoarea de noroi nu trebuie să se găsească la mai mult de 200 mm de marginea extremă posterioară a pneului, măsurat orizontal.
9. În cazul osiilor multiple, sistemul antiîmproșcare al unei osii, care nu este osia aflată cel mai în spate, nu trebuie să acopere întreaga lățime a benzii de contact a pneului atunci când există, la nivel local, posibilitatea suprapunerii sistemului antiîmproșcare cu structura osiilor sau sistemul de suspensie sau șasiul.



## ANEXA V

**Conformitatea producției și încetarea producției****1. Conformitatea producției**

- 1.1. Orice dispozitiv antiîmproșcare care are marca de omologare CE de tip a componentei trebuie să fie conform cu tipul omologat. Autoritatea care a acordat marca CE de tip păstrează un eșantion care poate fi folosit împreună cu fișa de omologare CE de tip a componentei pentru a verifica dacă dispozitivele comercializate cu marca de omologare CE de tip a componentei îndeplinesc condițiile cerute.
- 1.2. Orice tip de dispozitiv este definit prin modelul și documentele descriptive prezentate în momentul depunerii cererii de omologare CE de tip a componentei. Dispozitivele ale căror caracteristici sunt identice cu cele ale dispozitivului model și ale căror alte componente nu diferă de cele ale dispozitivului model, cu excepția unor variante care nu afectează cu nimic proprietățile menționate în prezenta anexă, pot fi considerate ca făcând parte din același tip.
- 1.3. Producătorul efectuează controale de rutină pentru a garanta conformitatea producției cu tipul omologat.

În acest sens, producătorul trebuie fie să dispună de un laborator care să fie suficient de bine echipat pentru efectuarea încercărilor esențiale, fie să recurgă la un laborator autorizat care să efectueze încercările de conformitate a producției.

Rezultatele controalelor de conformitate a producției sunt puse la dispoziția autorităților competente cel puțin timp de un an.

- 1.4. De asemenea, autoritățile competente pot efectua controale prin sondaj.
- 1.5. Conformitatea producției cu tipul de dispozitiv omologat trebuie controlată în condițiile și în conformitate cu metodele prevăzute în anexa III.

La cererea autorităților care au acordat omologarea de tip a componentei, producătorii pun la dispoziția acestora, în scopul efectuării încercărilor sau a controalelor de conformitate, dispozitivele tipului omologat anterior.

- 1.6. Dispozitivele sunt considerate conforme dacă, din zece eșantioane alese la întâmplare, nouă sunt conforme cerințelor prevăzute la punctul 4 din partea 2 și la punctul 4 din partea 3 din anexa III.
- 1.7. Dacă nu este îndeplinită condiția de la punctul 1.6, se examinează un nou eșantion format din zece unități alese la întâmplare.

Media tuturor măsurătorilor trebuie să corespundă specificațiilor care figurează la punctul 4 din partea 2 și la punctul 4 din partea 3 din anexa III și nici o măsurătoare individuală nu trebuie să fie inferioară unui procent de 95 % din valoarea specificată.

**2. Încetarea producției**

Dacă titularul omologării CE de tip încetează producția, acesta informează imediat autoritățile competente.

▼B

## ANEXA VI

## FIGURI

Figura 1a

Lăţimea (q) a aripii apărătoare de noroi (a) şi poziţia aripii exterioare (j)

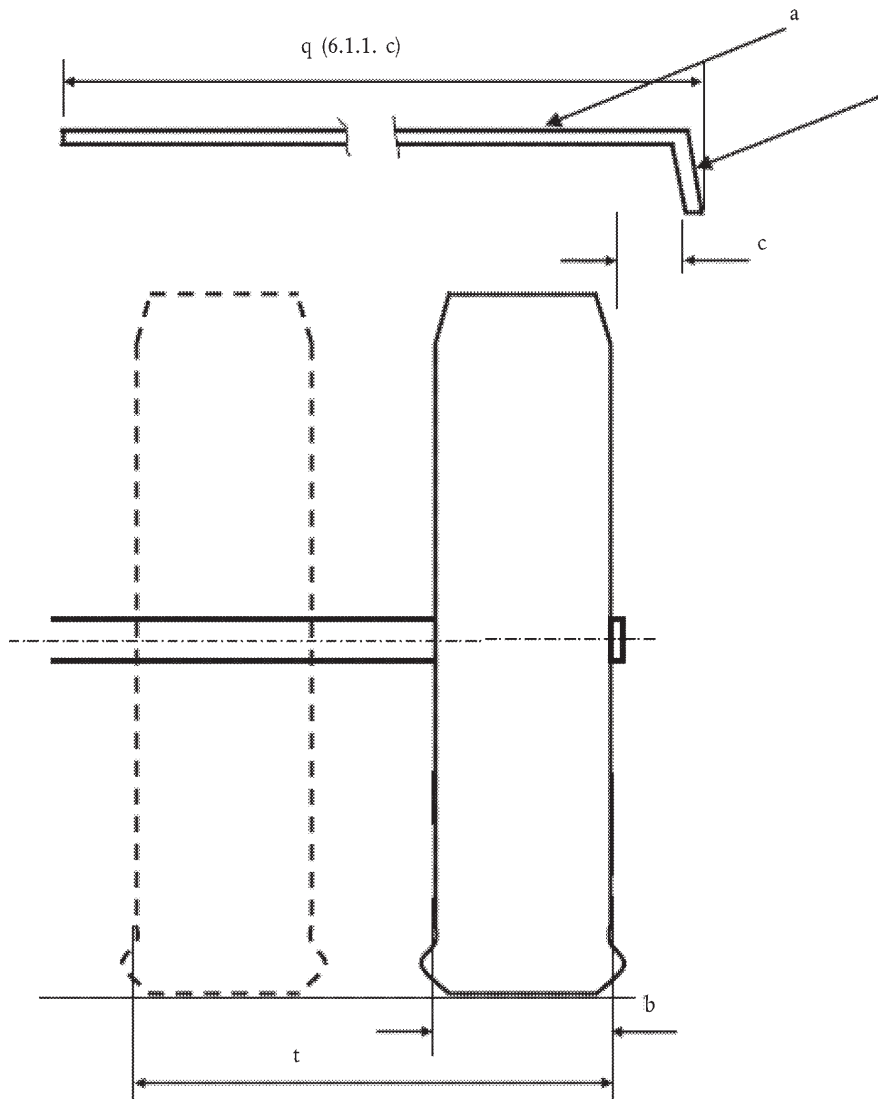

Notă: Cifrele se referă la punctele corespunzătoare din anexa IV.

Figura 1b

Exemplu de măsurare a apărătoarei exterioare



▼B

Figura 2

Dimensiunea aripii apărătoare de noroi și a apărătoarei exterioare

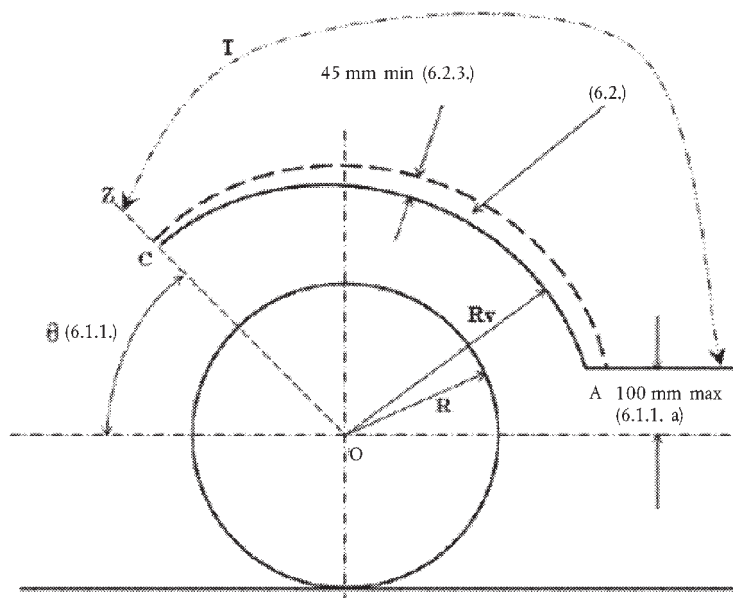

Notă:

1. Cifrele se referă la punctele corespunzătoare din anexa IV.
2. T: dimensiunea aripii apărătoare de noroi.

Figura 3

Poziția aripii apărătoare de noroi și a apărătoarei de noroi

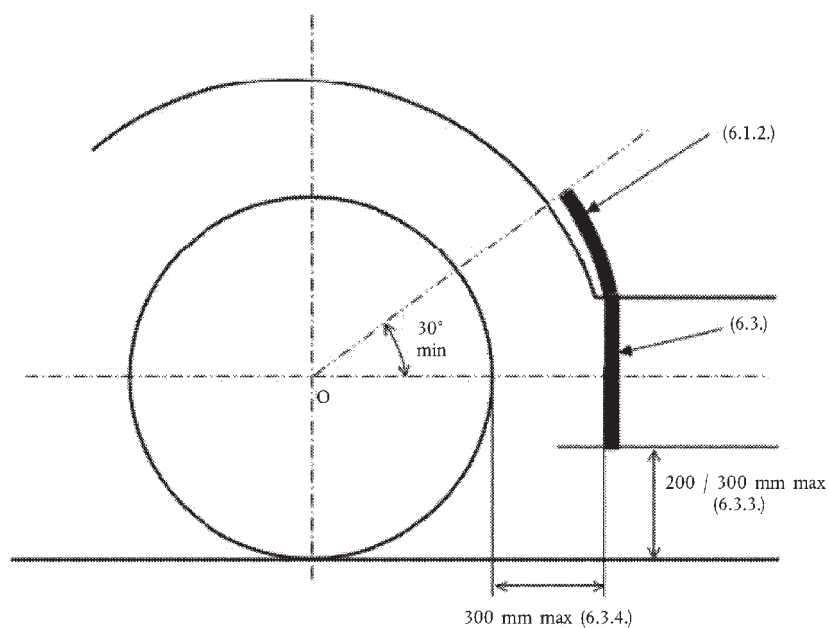

Notă: Cifrele menționate se referă la punctele corespunzătoare din anexa IV.

▼B

Figura 4

Diagramă care arată ansamblul unui sistem antiîmproșcare (aripă apărătoare de noroi, apărătoare de noroi, apărătoare exterioară) care include dispozitive antiîmproșcare (de tip absorbant de energie) pentru osii multiple



Figura 5

Diagramă care arată ansamblul unui sistem antiîmproșcare care include dispozitive antiîmproșcare (de tip absorbant de energie) pentru osii echipate cu roți nedirectoare sau autodirectoare

(anexa IV punctele 5.2 și 7)

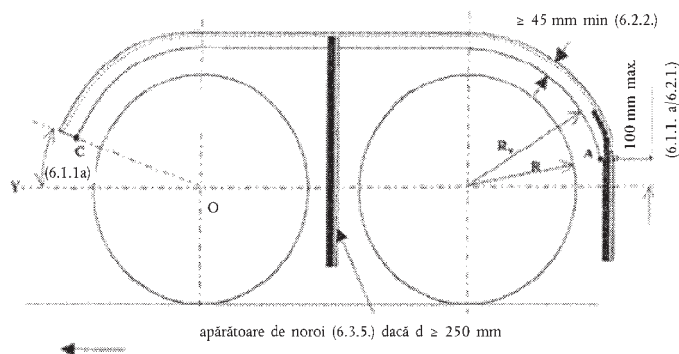
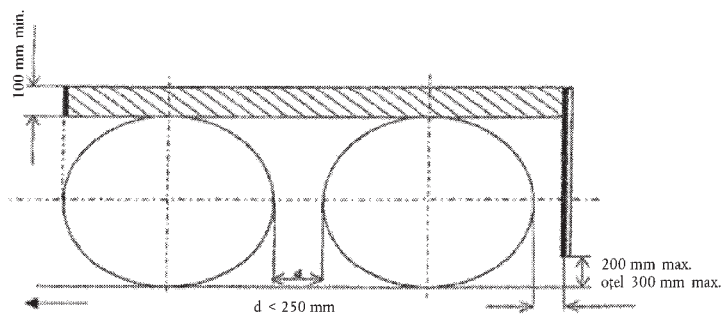

(a) Osii multiple atunci când distanța dintre pneuri este mai mică de 250 mm.

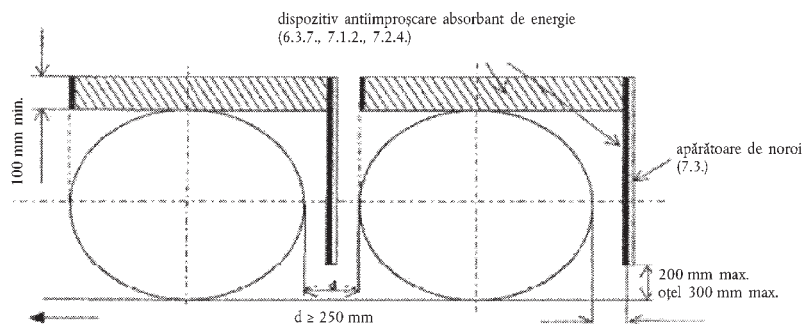

(b) Osii unice sau osii multiple atunci când distanța dintre pneuri este de cel puțin 250 mm.

## ▼B

Figura 6

Diagramă care arată ansamblul unui sistem antiîmproșcare care include dispozitive antiîmproșcare echipate cu separatoare aer/apă pentru osii echipate cu roți de direcție, autodirectoare sau roți nedirectoare

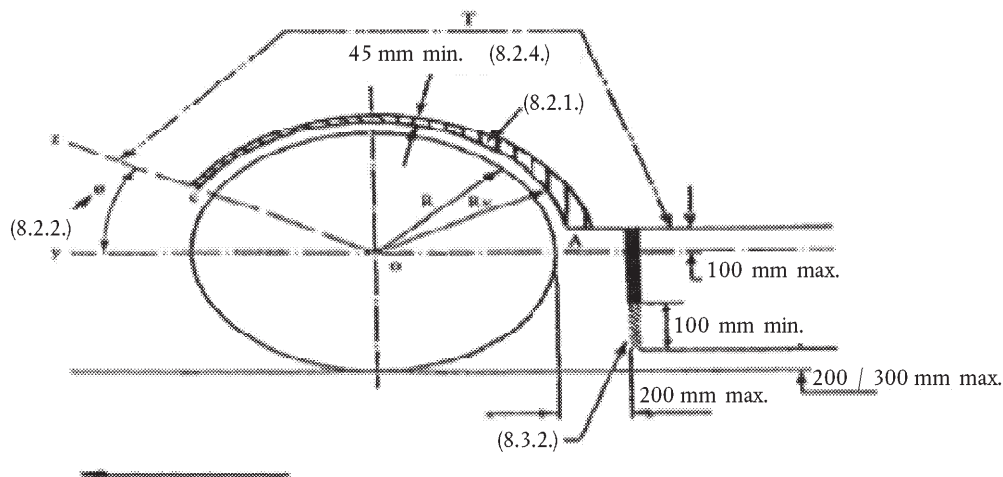

Notă:

1. Cifrele se referă la punctele corespunzătoare din anexa IV.
2. T: dimensiunea aripii apărătoare de noroi.

Figura 7

Diagramă care arată ansamblul unui sistem antiîmproșcare care include dispozitive antiîmproșcare (aripă apărătoare de noroi, apărătoare de noroi, apărătoare exterioară) pentru osiile multiple atunci când distanța dintre pneuri nu depășește 300 mm

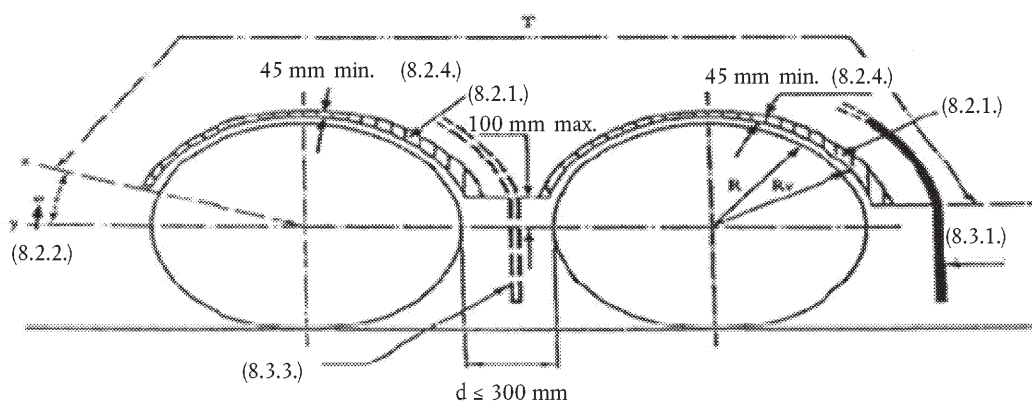

$d \geq 250$  mm; apărătoare de noroi necesară

Notă:

1. Cifrele se referă la punctele corespunzătoare din anexa IV.
2. T: dimensiunea aripii apărătoare de noroi.



▼B

Figura 8

## Aparat de încercare pentru dispozitivele antiîmpuşcare de tip absorbant de energie

(anexa III partea 2)

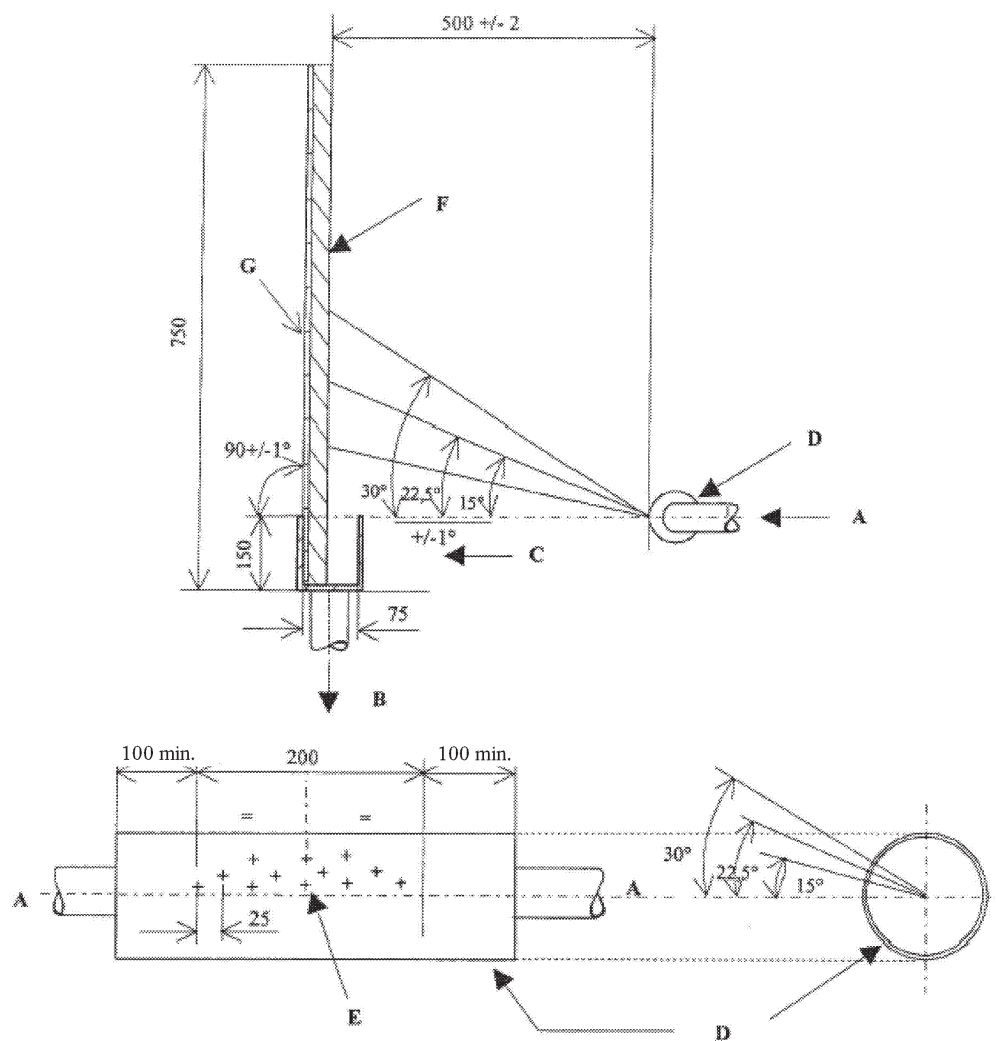

Notă:

A = admisie de apă de la pompă

B = debitul către rezervorul de colectare

C = colector cu o dimensiune interioară de 500 (+ 5/- 0) mm înălțime și 75 (+ 2/- 0) mm lățime

D = țevă din oțel inoxidabil, diametru extern de 54 mm, grosimea peretelui de 1,2 (+/- 0,12) mm, rugozitatea internă și externă a suprafeței Ra între 0,4 și 0,8 μm

E = 12 găuri cilindrice radiale cu margini rectangulare fără bavuri. Diametrul acestora, măsurat în interiorul și în exteriorul tubului, este de 1,68 (+ 0,010/- 0) mm

F = eșantion de testare cu o lățime de 500 (+ 0/- 5) mm

G = platou plan rigid

Toate dimensiunile liniare sunt indicate în milimetri.

▼B

Figura 9

Aparat de încercare pentru dispozitivele antiîmproșcare de tip separator aer/apă

(anexa III partea 3)

