

Acest document reprezintă un instrument de documentare, iar instituțiile nu își asumă responsabilitatea pentru conținutul său.

► **B**

REGULAMENTUL (CE) NR. 2187/2005 AL CONSILIULUI

din 21 decembrie 2005

pentru conservarea, prin măsuri tehnice, a resurselor halieutice din Marea Baltică și strâmtorile Belts și Sound, de modificare a Regulamentului (CE) nr. 1434/98 și de abrogare a Regulamentului (CE) nr. 88/98

(JO L 349, 31.12.2005, p. 1)

Astfel cum a fost modificat prin:

		Jurnalul Oficial		
		NR.	Pagina	Data
► <u>M1</u>	Regulamentul (CE) nr. 809/2007 al Consiliului din 28 iunie 2007	L 182	1	12.7.2007
► <u>M2</u>	Regulamentul (UE) nr. 686/2010 al Comisiei din 28 iulie 2010	L 199	4	31.7.2010
► <u>M3</u>	Regulamentul (UE) nr. 1237/2010 al Parlamentului European și al Consiliului din 15 decembrie 2010	L 348	34	31.12.2010
► <u>M4</u>	Regulamentul (UE) 2015/812 al Parlamentului European și al Consiliului din 20 mai 2015	L 133	1	29.5.2015

**REGULAMENTUL (CE) NR. 2187/2005 AL CONSILIULUI****din 21 decembrie 2005****pentru conservarea, prin măsuri tehnice, a resurselor halieutice din Marea Baltică și strâmtorile Belts și Sound, de modificare a Regulamentului (CE) nr. 1434/98 și de abrogare a Regulamentului (CE) nr. 88/98**

CONSILIUL UNIUNII EUROPENE,

având în vedere Tratatul de instituire a Comunității Europene, în special articolul 37,

având în vedere propunerea Comisiei ⁽¹⁾,având în vedere avizul Parlamentului European ⁽²⁾,

întrucât:

- (1) În conformitate cu articolele 2 și 4 din Regulamentul (CE) nr. 2371/2002 al Consiliului din 20 decembrie 2002 privind conservarea și exploatarea durabilă a resurselor piscicole în cadrul politicii comune în domeniul pescuitului ⁽³⁾, Consiliul urmează să instituie, ținând seama de datele științifice, tehnice și economice disponibile, măsuri comunitare necesare pentru a asigura o exploatare a resurselor acvatice vii care să ofere condiții economice, de mediu și sociale durabile. În acest sens, Consiliul poate adopta măsuri tehnice pentru a limita mortalitatea piscicolă și impactul asupra mediului al activității de pescuit.
- (2) Aderarea Comunității la Convenția privind pescuitul și conservarea resurselor vii în Marea Baltică și strâmtorile Belts, astfel cum a fost modificată de Protocolul Conferinței reprezentanților statelor părți la Convenție (denumită în continuare Convenția de la Gdansk), a fost aprobată prin Decizia 83/414/CEE ⁽⁴⁾.
- (3) De la înființarea sa prin Convenția de la Gdansk, Comisia internațională pentru pescuitul în Marea Baltică (IBSFC) adoptă un corp de măsuri pentru conservarea și gestionarea resurselor halieutice din Marea Baltică. Aceasta a notificat părțile contractante cu privire la anumite recomandări de modificare a acestor măsuri tehnice.

⁽¹⁾ JO C 125, 24.5.2005, p. 12.

⁽²⁾ Aviz adoptat la 13 octombrie 2005 (nepublicat încă în Jurnalul Oficial).

⁽³⁾ JO L 358, 31.12.2002, p. 59.

⁽⁴⁾ JO L 237, 26.8.1983, p. 4.

▼B

- (4) Este adecvat pentru Comunitate să aplice aceste recomandări. Cu toate acestea, deoarece IBSFC poate fi înlocuită de cooperarea bilaterală cu Federația Rusă, regulile comunitare nu ar trebui să urmeze strict aceste recomandări, ci mai degrabă să încerce să stabilească un sistem cuprinzător și coerent de măsuri tehnice pentru apele comunitare, pe baza regulilor existente. În anumite cazuri este posibilă simplificarea, acolo unde regulile existente sunt inutile de detaliate și/sau nu pot fi justificate pentru conservarea resurselor.
- (5) Regulamentul (CE) nr. 88/98 ⁽¹⁾ a stabilit anumite măsuri tehnice pentru conservarea resurselor halieutice din apele Mării Baltice și din strâmtorile Belts și Sound.
- (6) Aplicarea Regulamentului (CE) nr. 88/98 a adus la lumină anumite deficiențe în acest regulament care au dus la probleme de aplicare și asigurare a respectării și care ar trebui rectificate, în special prin definirea speciilor țintă și a procentajelor de captură cerute aplicabile pentru diferite intervale de dimensiune a ochiului de plasă și zone geografice la pescuitul cu anumite unelte.
- (7) Ar trebui definit modul în care urmează a fi calculate procentajele speciilor țintă și ale altor specii.
- (8) Dimensiunea minimă a fiecărei specii ar trebui fixată ținând seama de selectivitatea dimensiunii ochiului de plasă al uneltei de pescuit ce poate fi utilizată pentru această specie.
- (9) Informațiile științifice arată că există considerabile capturi secundare de cod juvenil în pescuitul anghilelor cu traule. Prin urmare, pescuitul anghilelor cu unelte active ar trebui interzis.
- (10) Golful Riga este un ecosistem marin unic și mai curând sensibil, care necesită măsuri speciale pentru a asigura exploatarea durabilă a resurselor sale și pentru a minimiza impactul activității de pescuit. Prin urmare, articolul 21 din Actul de aderare din 2003 prevede modificarea de către Consiliu a Regulamentului (CE) nr. 88/98 înainte de data aderării, în vederea adoptării măsurilor necesare de conservare în Golful Riga.

⁽¹⁾ JO L 9, 15.1.1998, p. 1. Regulament, astfel cum a fost modificat ultima dată prin Regulamentul (CE) nr. 289/2005 (JO L 49, 22.2.2005, p. 1).

▼B

- (11) Pentru a controla activitatea de pescuit, accesul la Golful Riga ar trebui supus unor permise de pescuit speciale prevăzute de Regulamentul (CE) nr. 1627/94 al Consiliului din 27 iunie 1994 de stabilire a dispozițiilor generale privind permisele de pescuit speciale ⁽¹⁾.
- (12) Informațiile științifice arată că, pentru cod, echipamentul remorcat fără plasa traulului de ieșire și cu plasă normală cu ochiuri în formă de romb înnodate în sacul propriu-zis al traulului și gura traulului sunt mai puțin selective decât cele cu plasă a traulului de ieșire tip BACOMA sau cele a căror plasă pescărească din sacul propriu-zis al traulului și gura traulului este rotită cu 90°. Prin urmare, este adecvat să nu se permită, în apele comunitare și pentru navele comunitare, utilizarea de echipamente remorcate fără plasa traulului de ieșire tip BACOMA sau fără ca plasa pescărească din sacul propriu-zis al traulului și gura traulului să fie rotită cu 90° atunci când codul este una dintre speciile țintă.
- (13) Regulamentul (CE) nr. 1434/98 ⁽²⁾ a stabilit condițiile în care heringul poate fi descărcat la țărm în scopuri industriale, altele decât consumul uman direct.
- (14) Pentru a simplifica regulile complexe ale Regulamentului (CE) nr. 1434/98, dispozițiile acestui regulament care sunt relevante pentru Marea Baltică ar trebui înlocuite cu dispoziții generale privind debarcărilor neordonate din prezentul regulament. Regulamentul (CE) nr. 1434/98 ar trebui modificat în consecință.
- (15) Măsurile necesare pentru punerea în aplicare a prezentului regulament ar trebui adoptate în conformitate cu Decizia 1999/468/CE a Consiliului din 28 iunie 1999 de stabilire a procedurilor de exercitare a competențelor de executare conferite Comisiei ⁽³⁾.
- (16) Modificările aduse anexei I și apendicelor 1 și 2 ale anexei II la prezentul regulament ar trebui, de asemenea, adoptate în conformitate cu Decizia 1999/468/CE.
- (17) Datorită numărului și importanței modificărilor aduse regulilor, Regulamentul (CE) nr. 88/98 ar trebui abrogat și înlocuit cu un text nou,

ADOPTĂ PREZENTUL REGULAMENT:

⁽¹⁾ JO L 171, 6.7.1994, p. 7.

⁽²⁾ JO L 191, 7.7.1998, p. 10.

⁽³⁾ JO L 184, 17.7.1999, p. 23.



CAPITOLUL I

DOMENIU DE APLICARE ȘI DEFINIȚII

*Articolul 1***Obiect și domeniu de aplicare**

Prezentul regulament stabilește măsuri tehnice de conservare în legătură cu capturarea și debarcarea resurselor halieutice în apele maritime aflate sub suveranitatea sau jurisdicția statelor membre și situate în zona geografică prevăzută de anexa I.

*Articolul 2***Definiții**

În sensul prezentului regulament:

- (a) prin „unealtă activă” se înțelege orice unealtă de pescuit pentru care operațiunea de capturare necesită o mișcare activă a uneltei, incluzând în special echipamente remorcate și unelte înconjurătoare;
 - (i) prin „traul” se înțelege o unealtă care este tractată activ de una sau mai multe nave de pescuit și care constă într-o plasă având un corp în formă de con sau piramidă (corpul traulului) închis la spate de un sac propriu-zis al traulului;
 - (ii) prin „traul lateral” se înțelege o unealtă cu o plasă de traul deschisă orizontal cu un tub de oțel sau lemn, cadrul și plasa pescărească având lanțuri pentru amarare de fund, împletituri din lanțuri sau lanțuri de curățare, tractate activ pe fund de motorul navei;
 - (iii) prin „plasă-pungă daneză” se înțeleg unelte înconjurătoare și echipamente remorcate, activate de pe o navă prin intermediul a două frânghii lungi (frânghii de plasă-pungă) destinate să conducă peștele spre deschiderea plasei-pungă. Unealta alcătuită din plasă, care este similară unui traul lateral ca formă și mărime, cuprinde două aripi lungi, un corp și un sac (sacul propriu-zis al traulului);
 - (iv) prin „dragă” se înțelege o plasă sau un coș de metal montat pe un cadru de formă și dimensiune variabilă, a cărui parte inferioară poartă o dragă, uneori dințată;
 - (v) prin „plasă-pungă” se înțelege o unealtă înconjurătoare compusă dintr-o plasă unde fundul este strâns cu o surmea la fundul plasei, care trece printr-o serie de inele de-a lungul grăndeei marginii de întinsură, permițând plasei să culiseze și să fie închisă;
- (b) prin „unealtă fixă” se înțelege orice unealtă de pescuit pentru care operațiunea de capturare nu necesită o mișcare activă a uneltei, incluzând setci, plase de încurcare, setci cu sirec, vârșe, paragat, vintire și capcane. Plasele pot consta într-una sau mai multe plase separate care sunt echipate cu parâme de ridicare, coborâre și de legătură, putând fi echipate cu dispozitive de ancorare, plutire și navigare;

▼B

- (i) prin „setcă” și „plasă de încurcare” se înțeleg unelte alcătuite dintr-o singură plasă și ținute vertical în apă de flotoare și greutăți. Acestea capturează resurse acvatice vii prin îmbinare sau înnodare;
- (ii) prin „setcă cu sirec” se înțelege unelta alcătuită din două sau mai multe plase ce atârnă împreună, paralel, pe o singură frânghie, ținută vertical în apă de flotoare și greutăți;
- (iii) prin „paragate” se înțelege un număr de paragatate conectate, fie așezate la fund, fie în derivă, purtând fiecare un număr mare de țaparine;
- (c) prin „cârlig” se înțelege o piesă îndoită, ascuțită, din sârmă de oțel, de obicei cu spin;
- (d) prin „timp de imersiune” se înțelege perioada de la momentul în care plasele sunt puse în apă prima dată până la momentul în care plasele sunt complet recuperate la bordul navei de pescuit;
- (e) prin „plasă cu ochiuri pătrate” se înțelege o construcție de plasă montată astfel încât din cele două seturi de linii paralele formate de laturile ochiului, un set este paralel, iar celălalt perpendicular pe axa lungă a plasei;
- (f) prin „sac propriu-zis al traulului” se înțeleg ultimii 8 metri ai traulului, având fie o formă cilindrică, respectiv aceeași circumferință peste tot, fie o formă conică;
- (g) prin „sac” se înțelege o piesă cilindrică de plasă care înconjoară complet sacul propriu-zis al traulului și care poate fi atașată sacului propriu-zis al traulului la diverse intervale;
- (h) prin „centură posterioară” se înțelege ultima parâmbă transversală atașată sacului propriu-zis al traulului, măsurat atunci când plasele sunt întinse pe lungime;
- (i) prin „centură de ridicare” se înțelege o frânghie ce înconjoară circumferința sacului propriu-zis al traulului sau a sacului de întărire, în cazul în care există, atașată la acesta prin intermediul unor urechi sau inele;
- (j) prin „parâmbă transversală” se înțelege o curea care înconjoară circumferința sacului propriu-zis al traulului sau a sacului și care este atașată la acesta;
- (k) prin „supapă” se înțelege o plasă fixată în interiorul unei unelte active astfel încât să permită capturilor să treacă din fața în spatele uneltei, limitând posibilitățile de retur;
- (l) prin „geamandura sacului propriu-zis al traulului” se înțelege un element plutitor atașat la sacul propriu-zis al traulului;
- (m) prin „parâmba de ancorare” se înțelege o frânghie care leagă o geamandură a sacului propriu-zis al traulului de acea parte a uneltei de pescuit care este susținută sau marcată;

▼ B

- (n) prin „gura traulului” se înțelege o secțiune neconică a traulului, având o formă cilindrică, respectiv aceeași circumferință ca și sacul propriu-zis al traulului pe toată lungimea, atașată la sau o continuare a sacului propriu-zis al traulului;

▼ M1

- (o) „setcă în derivă” înseamnă orice plasă de pescuit cu ochiuri, menținută la suprafața apei sau la o anumită adâncime cu ajutorul unor dispozitive plutitoare, care plutește liber, purtată de curenți sau atașată de o navă. Plasa poate fi echipată cu dispozitive destinate stabilizării sau limitării derivei acesteia;

▼ M4

- (p) „capturi neintenționate” înseamnă capturi accidentale de organisme marine care, în conformitate cu articolul 15 din Regulamentul (UE) nr. 1380/2013 al Parlamentului European și al Consiliului⁽¹⁾, trebuie debarcate și scăzute din cotele alocate fie din cauză că sunt inferioare dimensiunii minime de referință pentru conservare, fie din cauză că depășesc cantitățile permise de normele privind componența capturilor sau privind capturile accidentale.

▼ B

CAPITOLUL II

PLASE ȘI CONDIȚII DE UTILIZARE A ACESTORA

SECȚIUNEA I

*Specii țintă**Articolul 3***Specii țintă și dimensiuni minime ale ochiurilor de plasă**

- (1) Pentru fiecare dintre subdiviziunile enumerate în anexa I, dimensiunile admisibile ale ochiurilor de plasă pentru fiecare specie țintă sunt definite de anexa II în cazul pescuitului cu traule, plase-pungă daneze și unelte similare și de anexa III în cazul pescuitului cu setci, plase de încurcare și setci cu sirec. Nici o parte a uneltelor sau a plaselor nu are o dimensiune a ochiurilor de plasă mai mică decât cea mai mică dintre dimensiunile ochiurilor de plasă.

▼ M4

Este interzis pescuitul oricăreia dintre speciile enumerate în anexele II și III utilizând traule, plase-pungă daneze și unelte similare, setci, plase de încurcare și setci cu sirec cu o dimensiune a ochiului de plasă mai mică decât valorile specificate pentru speciile-țintă enumerate în respectivele anexe.

▼ B

- (2) Procentajul minim al speciilor țintă printre resursele acvatice vii reținute la bord pentru fiecare subdiviziune geografică și fiecare dimensiune a ochiurilor de plasă este stabilit de anexele II și III.

⁽¹⁾ Regulamentul (UE) nr. 1380/2013 al Parlamentului European și al Consiliului din 11 decembrie 2013 privind politica comună în domeniul pescuitului, de modificare a Regulamentelor (CE) nr. 1954/2003 și (CE) nr. 1224/2009 ale Consiliului și de abrogare a Regulamentelor (CE) nr. 2371/2002 și (CE) nr. 639/2004 ale Consiliului și a Deciziei 2004/585/CE a Consiliului (JO L 354, 28.12.2013, p. 22).

▼B

(3) În cursul oricărui voiaj de pescuit în care sunt transportate la bord drage, păstrarea la bord și debarcarea oricărei cantități de resurse acvatice vii este interzisă, cu excepția cazului în care cel puțin 85 % din greutatea în viu a acestora constă din moluște și/sau *Furcellaria lumbricalis*.

▼M4

Primul paragraf nu se aplică pentru capturile neintenționate de specii care fac obiectul obligației de debarcare stabilite la articolul 15 din Regulamentul (UE) nr. 1380/2013. Respectivetele capturi neintenționate se debarcă și se scad din cotele alocate.

▼B

(4) Este interzisă utilizarea, într-o subdiviziune, de setci sau plase de încurcare cu dimensiuni ale ochiurilor de plasă mai mici decât cele prevăzute de anexa III.

(5) Este interzisă utilizarea, într-o subdiviziune, a unor setci cu sirec cu o dimensiune a ochiurilor de plasă în partea de plasă cu cele mai mari ochiuri care nu corespunde uneia dintre categoriile stabilite de anexa III, cu excepția cazului în care dimensiunea ochiurilor de plasă în partea de plasă cu cele mai mici ochiuri este mai mică de 16 mm. În cazul în care dimensiunea ochiurilor de plasă în cele mai mici ochiuri este sub 16 mm, toate ochiurile cu o dimensiune de peste 16 mm corespund categoriilor stabilite de anexa III.

(6) Pentru fiecare voiaj de pescuit, debarcările sunt interzise ori de câte ori capturile făcute în subdiviziunile enumerate de anexa I și păstrate la bord nu respectă condițiile corespunzătoare stabilite de anexa II sau de anexa III.

▼M4

Primul paragraf nu se aplică pentru capturile neintenționate de specii care fac obiectul obligației de debarcare stabilite la articolul 15 din Regulamentul (UE) nr. 1380/2013. Respectivetele capturi neintenționate se debarcă și se scad din cotele alocate.

▼B*Articolul 4***Calcularea procentajelor speciilor țintă**

(1) Procentajele speciilor țintă prevăzute de anexele II și III sunt calculate ca proporție din greutatea în viu a tuturor speciilor enumerate de anexele II și III care sunt fie păstrate la bord după sortare, fie debarcate.

(2) Procentajul speciilor țintă și al altor specii este obținut prin agregarea tuturor cantităților de specii țintă și alte specii enumerate de anexele II și III păstrate la bord.

(3) Cantitățile din speciile enumerate în anexele II și III care au fost transbordate de pe o navă de pescuit sunt luate în considerare la calcularea procentajelor speciilor țintă pentru nava respectivă.

(4) Procentajele speciilor țintă pot fi calculate pe baza unuia sau mai multor eșantioane reprezentative.

*SECȚIUNEA II**Unelte active**Articolul 5***Structura uneltelor de pescuit**

(1) Nu se utilizează nici un dispozitiv care obstrucționează sau diminuează în alt mod ochiurile de plasă din sacul propriu-zis al traulului.

(2) Prin derogare de la alineatul (1), este permis să se atașeze la exteriorul jumătății inferioare a sacului propriu-zis al traulului oricărei unelte active, orice pânză, plasă sau alt material care are ca scop prevenirea sau reducerea uzurii. Acest material se atașează numai de-a lungul marginilor din față și laterale ale sacului propriu-zis al traulului.

(3) Prin derogare de la alineatul (1), la pescuitul cu traule, plase-pungă daneze sau unelte similare cu o dimensiune a ochiurilor de plasă mai mică de 90 mm, este permis să se atașeze la exteriorul sacului propriu-zis al traulului un sac. Dimensiunea ochiurilor de plasă ale sacului este de cel puțin două ori mai mare decât cea a sacului propriu-zis al traulului și în nici un caz mai mică de 80 mm.

Un sac poate fi atașat în următoarele puncte:

- (a) la marginea din față;
- (b) la marginea din spate sau
- (c) în circumferință între partea posterioară și cea frontală.

Un sac poate fi împletit:

- (a) în jurul sacului propriu-zis al traulului și a gurii traulului urmând un șir de ochiuri de plasă sau
- (b) longitudinal de-a lungul unui singur rând de ochiuri de plasă.

(4) Prin derogare de la alineatul (1), sunt permise:

- (a) utilizarea în unelte active a unei plase antiretur sau a unei supape. Supapa poate fi atașată în interiorul sacului propriu-zis al traulului sau în fața acestuia. Dispozițiile privind dimensiunile minime ale ochiurilor de plasă stabilite de anexa II nu se aplică supapei. Distanța de la punctul de atașare frontală a supapei la capătul posterior al sacului propriu-zis al traulului este de cel puțin trei ori lungimea supapei;
- (b) atașarea în exteriorul oricărei părți a sacului propriu-zis al traulului a unui senzor dedicat măsurării volumului capturilor;
- (c) utilizarea de parâme transversale și a unei centuri de ridicare atașate la exteriorul sacului propriu-zis al traulului în cazul pescuitului cu traule, plase-pungă daneze sau unelte similare cu o dimensiune a ochiului plasei mai mică de 90 mm;
- (d) utilizarea unei centuri de ridicare atașate la exteriorul sacului propriu-zis al traulului în cazul pescuitului cu traule, plase-pungă daneze sau unelte similare cu o dimensiune a ochiului plasei egală sau mai mare de 90 mm;
- (e) atașarea de flotoare la cele două muchii laterale ale sacului propriu-zis al traulului;
- (f) utilizarea unei centuri posterioare atașate la exteriorul sacului propriu-zis al traulului. Distanța dintre centura posterioară și parâma sacului este egală cu sau mai mică de 50 cm.

*Articolul 6***Structuri specifice interzise**

Este interzisă utilizarea următoarelor:

- (a) orice sac propriu-zis al traulului în care numărul de ochiuri de plasă de dimensiune egală din jurul oricărei circumferințe a sacului propriu-zis al traulului crește dinspre capătul frontal către cel posterior;
- (b) orice gură a traulului în care circumferința în orice punct este mai mică decât circumferința capătului celui mai din față al sacului propriu-zis al traulului la care este atașată gura traulului;
- (c) orice sac propriu-zis al traulului cu dimensiunea ochiurilor de plasă egală sau mai mare de 32 mm în care un ochi de plasă nu este rombic sau pătrat;
- (d) orice traul, plasă-pungă daneză sau unealtă similară cu o dimensiune a ochiurilor de plasă egală sau mai mare de 90 mm la care este atașat un sac propriu-zis al traulului prin alte mijloace decât coasere în acea parte a plasei anterioară sacului propriu-zis al traulului;
- (e) orice traul, plasă-pungă daneză sau unealtă similară cu o dimensiune a ochiurilor de plasă egală cu sau mai mare de 90 mm care are peste 100 de ochiuri rombice deschise și mai puțin de 40 de ochiuri rombice deschise în orice circumferință a sacului propriu-zis al traulului, excluzând îmbinările sau grandeele;
- (f) orice sac propriu-zis al traulului în care lungimea întinsă a jumătății superioare nu este aproximativ egală cu dimensiunea întinsă a jumătății inferioare.

*Articolul 7***Selectivitate în pescuitul codului cu traul**

În baza avizului Comitetului științific, tehnic și economic pentru pescuit, Comisia prezintă Consiliului până în septembrie 2007 o evaluare a selectivității pentru cod a uneltelor active pentru care codul este recunoscut ca specie țintă.

*SECȚIUNEA III**Unelte fixe**Articolul 8***Dimensiuni și timp de imersiune**

- (1) Atunci când pescuitul se desfășoară utilizând setci, plase de încurcare sau setci cu sirec, este interzisă utilizarea a peste 9 km de plase pentru nave cu o lungime totală de cel mult 12 m inclusiv și 21 km de plase pentru nave cu o lungime totală de cel puțin 12 m.
- (2) Timpul de imersiune al plaselor prevăzute la alineatul (1) nu depășește 48 de ore.
- (3) Prin derogare de la alineatul (2), timpul de imersiune al plaselor prevăzute la alineatul (1) în cazul pescuitului sub strat de gheață nu este limitat.

*Articolul 9***Restricții cu privire la setcile în derivă**

- (1) De la 1 ianuarie 2008 este interzis să se păstreze la bord sau să se utilizeze pentru pescuit setci în derivă.

▼B

(2) În 2006 și 2007 navele pot păstra la bord sau pot utiliza pentru pescuit setci în derivă în cazul în care sunt autorizate în acest sens de autoritățile competente ale statului membru de pavilion.

(3) În 2006 și 2007, numărul maxim de nave care pot fi autorizate de un stat membru să păstreze la bord sau să utilizeze pentru pescuit setci în derivă nu depășește 40 % și respectiv 20 % din navele de pescuit care au utilizat setci în derivă în perioada 2001-2003.

(4) Prin derogare de la alineatul (3), în subdiviziunile 25 - 32 numărul maxim de nave care pot fi autorizate de un stat membru să păstreze la bord sau să utilizeze pentru pescuit setci în derivă nu depășește 40 % din navele de pescuit care au utilizat setci în derivă în perioada 2001-2003.

(5) Statele membre transmit Comisiei până la 30 aprilie în fiecare an lista navelor autorizate să desfășoare activități de pescuit utilizând setci în derivă.

*Articolul 10***Condiții pentru setci în derivă**

(1) Comandantul unei nave de pescuit care utilizează setci în derivă păstrează un jurnal de bord în care înregistrează zilnic următoarele informații:

- (a) lungimea totală a plaselor aflate la bord;
- (b) lungimea totală a plaselor utilizate în fiecare operațiune de pescuit;
- (c) cantitatea, data și poziția capturilor secundare de cetacee.

(2) Toate navele de pescuit care utilizează setci în derivă păstrează la bord autorizația prevăzută la articolul 9 alineatul (2).

*SECȚIUNEA IV***Dispoziții comune privind uneltele și utilizarea acestora***Articolul 11***Stabilirea dimensiunii ochiurilor de plasă și a grosimii firului**

Se aplică Regulamentul (CE) nr. 129/2003 al Comisiei din 24 ianuarie 2003 de stabilire a unor norme detaliate în vederea determinării dimensiunii ochiului de plasă și grosimii firului plaselor de pescuit ⁽¹⁾.

▼M4*Articolul 12***Atingerea procentajelor necesare ale capturilor**

(1) În cazul în care capturile de organisme marine care aparțin unei specii care face obiectul obligației de debarcare depășesc procentajele permise, menționate în anexele II și III, se aplică articolul 15 din Regulamentul (UE) nr. 1380/2013. Respectivul capturii neintenționate se debarcă și se scad din cotele alocate.

⁽¹⁾ JO L 22, 25.1.2003, p. 5.

▼M4

(2) Capturile de organisme marine care aparțin unei specii care nu face obiectul obligației de debarcare stabilite la articolul 15 din Regulamentul (UE) nr. 1380/2013 și care depășesc procentajele permise specificate în anexele II și III la prezentul regulament nu se debarcă, ci se returnează imediat în mare.

▼B*Articolul 13***Condiții de utilizare a uneltelor**

(1) Uneltele care nu pot fi utilizate într-o anumită zonă geografică sau în cursul unei anumite perioade sunt arimate astfel încât să nu fie gata de lucru în zona interzisă sau în cursul perioadei interzise. Uneltele de rezervă sunt arimate separat și astfel încât să nu fie gata de lucru.

(2) Uneltele de pescuit sunt considerate ca nefiind gata de utilizare dacă:

(a) în cazul traulelor, plaselor-pungă daneze și uneltelor similare, cu excepția traulului îngemănat:

(i) panourile sunt fixate pe fața interioară sau exterioară a parapetului sau pe spânzurători;

(ii) brațele de parâmă sunt detașate de panourile sau greutatea traulului;

(b) în cazul traulului îngemănat, greutatea de la extremitatea aripii sunt detașate și arimate;

(c) în cazul liniilor de setci, setcilor, plaselor de încurcare și secilor cu sirec:

(i) plasele sunt arimate sub o copertină legată;

(ii) liniile de setci și cârligele sunt păstrate în cutii închise;

(d) în cazul unor plase-pungă, cablul principal sau inferior a fost detașat de uneltele filtrante înconjurătoare.

(3) Prin derogare de la alineatul (1), atunci când este utilizată o unealtă pentru care codul (*Gadus morhua*) este definit ca specie țintă în conformitate cu anexele II sau III, nu este păstrat la bord nici un alt tip de unealtă.

▼ **B**

CAPITOLUL III
DIMENSIUNEA MINIMĂ DE DEBARCARE A PEȘTILOR

Articolul 14

Măsurarea peștilor

▼ **M4**

(1) Un organism marin este subdimensionat dacă dimensiunile sale sunt mai mici decât dimensiunea minimă de referință pentru conservare specificată în anexa IV pentru speciile și zona geografică relevante sau decât dimensiunea minimă de referință pentru conservare stabilită în altă parte în conformitate cu dreptul Uniunii. Dimensiunile minime de referință pentru conservare stabilite în anexa IV la prezentul regulament se aplică, cu excepția cazului când acestea au fost stabilite într-un act adoptat în conformitate cu articolul 15 alineatul (6) din Regulamentul (UE) nr. 1380/2013.

▼ **B**

(2) Dimensiunea unui pește este măsurată de la vârful botului, cu gura închisă, la capătul extrem al înotătoarei caudale.

▼ **M4**

Articolul 14a

Procedura de stabilire a dimensiunilor minime de referință pentru conservare în contextul planurilor privind aruncarea capturilor înapoi în mare

Comisia este împuternicită, în scopul adoptării actelor menționate la articolul 15 alineatul (6) din Regulamentul (UE) nr. 1380/2013 și pe durata valabilității acestora, să stabilească dimensiunile minime de referință pentru conservare pentru speciile care fac obiectul obligației de debarcare de la articolul 15 din regulamentul menționat. Astfel de dimensiuni se stabilesc prin intermediul unui act delegat, adoptat în conformitate cu articolul 28b din prezentul regulament și cu articolul 18 din Regulamentul (UE) nr. 1380/2013, cu scopul de a asigura protecția puietului de organisme marine și pot deroga, după caz, de la dimensiunile minime de referință pentru conservare precizate în anexa IV la prezentul regulament.

▼ **B**

Articolul 15

Păstrarea la bord a peștelui sub dimensiunile minime

▼ **M4**

(1) În ceea ce privește capturile de organisme marine subdimensionate care aparțin unei specii care face obiectul obligației de debarcare, se aplică articolul 15 din Regulamentul (UE) nr. 1380/2013.

(1a) În cazul în care au fost debarcate capturi menționate la alineatul (1), statele membre instituie măsuri pentru a facilita depozitarea sau pentru a găsi piețe de desfacere pentru acestea, precum sprijinirea investițiilor în construirea și adaptarea locurilor de debarcare și a adăposturilor sau sprijinirea investițiilor pentru a adăuga valoare produselor obținute din pescuit.

▼M4

(1b) Organismele marine subdimensionate care aparțin unei specii care nu face obiectul obligației de debarcare de la articolul 15 din Regulamentul (UE) nr. 1380/2013, nu se păstrează la bord, nu se transporază, debarcă, transportă, depozitează, vând, expun sau oferă spre vânzare, ci se returnează imediat în mare.

▼B

(2) Pentru alți pești decât cei definiți de anexa II ca specii țintă pentru categoriile de dimensiuni ale ochiurilor de plasă „mai mici de 16 mm” sau „între 16 și 31 mm” prinși cu traule, plase-pungă daneze sau unelte similare cu o dimensiune a ochiurilor de plasă mai mică de 32 mm ori cu plase-pungă, alineatul (1) nu se aplică, cu condiția ca acești pești să nu fie sortați sau vânduți, expuși sau oferiți spre vânzare pentru consum uman.

▼M3*Articolul 15a***Interzicerea respingerii selective**

Orice specie care face obiectul unei cote și care este capturată în cursul operațiunilor de pescuit trebuie preluată la bordul navei și ulterior debarcată, cu excepția cazului în care aceasta contravine obligațiilor stabilite de regulamentele Uniunii în domeniul pescuitului care instituie măsuri tehnice, de control și de conservare, în special în prezentul regulament, în Regulamentul (CE) nr. 2371/2002 sau în Regulamentul (CE) nr. 1224/2009 al Consiliului din 20 noiembrie 2009 de stabilire a unui sistem comunitar de control pentru asigurarea respectării normelor politicii comune în domeniul pescuitului ⁽¹⁾.

▼B

CAPITOLUL IV

RESTRICȚII REFERITOARE LA ANUMITE ZONE, TIPURI DE PESCUIT SAU RESURSE ACVATICE VII*Articolul 16***Zone interzise**

Este interzis pe parcursul întregului an pescuitul cu orice unealtă activă în zona geografică delimitată de unirea secvențială cu loxodrame a următoarelor poziții care se măsoară în conformitate cu sistemul de coordonate WGS84:

1. 54° 23' N, 14° 35' E
2. 54° 21' N, 14° 40' E
3. 54° 17' N, 14° 33' E
4. 54° 07' N, 14° 25' E
5. 54° 10' N, 14° 21' E
6. 54° 14' N, 14° 25' E
7. 54° 17' N, 14° 17' E
8. 54° 24' N, 14° 11' E
9. 54° 27' N, 14° 25' E
10. 54° 23' N, 14° 35' E

⁽¹⁾ JO L 343, 22.12.2009, p. 1.

▼ B*Articolul 17***Restricții privind pescuitul somonului și al păstrăvului de mare**

(1) Păstrarea la bord a somonului (*Salmo salar*) sau a păstrăvului de mare (*Salmo trutta*) este interzisă:

(a) de la 1 iunie până la 15 septembrie în apele subdiviziunilor 22-31;

(b) de la 15 iunie până la 30 septembrie în apele subdiviziunii 32.

▼ M4

În cazul în care somonul (*Salmo salar*) face obiectul obligației de debarcare de la articolul 15 din Regulamentul (UE) nr. 1380/2013, nu se aplică primul paragraf de la prezentul alineat în ceea ce privește capturile de somon. În cazul în care păstrăvul de mare (*Salmo trutta*) face obiectul obligației de debarcare stabilite la articolul 15 alineatul (3) din Regulamentul (UE) nr. 1380/2013, nu se aplică primul paragraf de la prezentul alineat în ceea ce privește capturile de păstrăv de mare. Capturile neintenționate de somon (*Salmo salar*) sau de păstrăv de mare (*Salmo trutta*) se debarcă și, în cazul somonului, se scad din cotele alocate.

Este interzis pescuitul de somon (*Salmo salar*) și de păstrăv de mare (*Salmo trutta*) utilizând orice unealtă de pescuit în zonele geografice și în cursul perioadelor menționate la primul paragraf de la prezentul alineat și în conformitate cu specificațiile de la alineatul (2).

▼ B

(2) Zona de interdicție în cursul sezonului închis este dincolo de patru mile marine măsurate de la liniile de bază.

▼ M4

(3) Prin derogare de la alineatul (1), este permis pescuitul somonului (*Salmo salar*) și al păstrăvului de mare (*Salmo trutta*) prin utilizarea vârșelor.

▼ B*Articolul 18***Restricții privind pescuitul anghilei**

Păstrarea la bord a anghilei prinse cu orice unealtă activă este interzisă pe tot cursul anului.

▼ M3*Articolul 18a***Restricții la pescuitul de cambulă și de calcan**

(1) Se interzice reținerea la bord a următoarelor specii de pește, atunci când sunt capturate în zonele geografice și în cursul perioadelor menționate mai jos:

Specie	Aria geografică	Perioada
Cambulă (<i>Platichthys flesus</i>)	Subdiviziunile 26, 27, 28 și 29 la sud de 59° 30' N	15 februarie-15 mai
	Subdiviziunea 32	15 februarie-31 mai
Calcan (<i>Psetta maxima</i>)	Subdiviziunile 25, 26 și 28 la sud de 56° 50' N	1 iunie-31 iulie

▼M3

(2) Prin derogare de la alineatul (1), atunci când se pescuiește cu traul, plasă-pungă daneză sau unelte similare cu o dimensiune a ochiurilor de plasă egală cu sau mai mare de 105 mm sau cu setci, cu plase de încurcare și cu setci cu sirec cu o dimensiune a ochiurilor de plasă egală cu sau mai mare de 100 mm, capturile accidentale de cambulă și calcan pot fi reținute la bord și debarcate în limita a 10 % greutate în viu a capturii totale reținute la bord și debarcate în perioadele de prohibiție menționate la alineatul (1).

▼B*Articolul 19***Restricții privind debarcările nesortate**

(1) Capturile nesortate sunt debarcate numai în porturile și locurile de debarcare unde există un program de eșantionare prevăzut la alineatul (2).

(2) Statele membre se asigură că există un program adecvat de eșantionare ce permite monitorizarea efectivă a debarcărilor nesortate pe specii.

CAPITOLUL V

MĂSURI SPECIFICE PENTRU GOLFUL RIGA

*Articolul 20***Permis de pescuit special**

(1) Pentru a pescui în subdiviziunea 28-1, navele trebuie să dețină un permis de pescuit special emis în conformitate cu articolul 7 din Regulamentul (CE) nr. 1627/94.

(2) Statele membre se asigură că navele cărora li s-a emis permisul de pescuit special prevăzut la alineatul (1) sunt incluse într-o listă ce cuprinde numele și numărul de înmatriculare intern, disponibilă public pe o pagină de Internet, a cărei adresă este furnizată Comisiei și statelor membre de către fiecare stat membru.

(3) Navele incluse în listă îndeplinesc următoarele condiții:

(a) puterea totală a motorului (kW) navelor din liste nu trebuie să o depășească pe cea constatată pentru fiecare stat membru în anii 2000-2001 în subdiviziunea 28-1 și

(b) puterea motorului unei nave nu trebuie să depășească 221 kilowați (kW) în orice moment.

*Articolul 21***Înlocuirea navelor sau motoarelor**

(1) Orice navă individuală din lista prevăzută la articolul 20 alineatul

(2) poate fi înlocuită de altă navă sau alte nave, cu condiția ca:

(a) această înlocuire să nu conducă la o creștere a puterii totale a motorului indicată la articolul 20 alineatul (3) litera (a) în statul membru în cauză și

▼B

- (b) puterea motorului oricărei nave de înlocuire să nu depășească 221 kW în orice moment.
- (2) Un motor al oricărei nave individuale incluse în lista prevăzută la articolul 20 alineatul (2) poate fi înlocuit, cu condiția ca:
- (a) înlocuirea unui motor să nu determine ca puterea motoarelor navei să depășească 221 kW în orice moment și
 - (b) puterea motorului de înlocuire să nu fie de așa natură încât înlocuirea să conducă la o creștere a puterii totale a motorului indicată în articolul 20 alineatul (3) litera (a) pentru statul membru în cauză.

*Articolul 22***Interzicerea pescuitului prin traulare**

În subdiviziunea 28-1, pescuitul prin traulare este interzis în apele cu o adâncime mai mică de 20 m.

CAPITOLUL VI

DISPOZIȚII GENERALE*Articolul 23***Unelte și practici de pescuit interzise**

- (1) Capturarea resurselor acvatice vii utilizând metode ce includ folosirea explozivilor, a substanțelor otrăvitoare sau stupefiante, a curentului electric sau a oricărui tip de proiectil este interzisă.
- (2) Vânzarea, expunerea sau oferirea spre vânzare a resurselor acvatice vii capturate utilizând metode prevăzute la alineatul (1) este interzisă.

*Articolul 24***Cercetarea științifică**

- (1) Prezentul regulament nu se aplică operațiunilor de pescuit desfășurate numai în scopul investigațiilor științifice sub rezerva următoarelor condiții:
 - (a) operațiunile de pescuit trebuie desfășurate cu permisiunea și sub autoritatea statului membru sau statelor membre în cauză;
 - (b) statul membru sau statele membre în ale căror ape se desfășoară cercetarea trebuie să fie informate în prealabil cu privire la operațiunile de pescuit și
 - (c) nava care desfășoară operațiunile de pescuit trebuie să poarte la bord o autorizație emisă de statul membru al cărui pavilion îl arborează nava.
- (2) Fără a aduce atingere alineatului (1), resursele acvatice vii capturate în scopurile specificate la alineatul (1) nu pot fi vândute, stocate, expuse sau oferite spre vânzare, cu excepția cazului în care:

▼B

- (a) acestea respectă dimensiunile minime de debarcare enumerate de anexa IV și, pentru resursele pentru care posibilitățile de pescuit sunt fixe, aceste posibilități nu sunt epuizate sau
- (b) acestea sunt vândute direct în alte scopuri decât pentru consumul uman.

*Articolul 25***Reconstituire artificială a stocurilor și transplantare**

Prezentul regulament nu se aplică operațiunilor de pescuit desfășurate exclusiv în scopul reconstituirii artificiale a stocurilor sau transplantării resurselor acvatice vii care sunt desfășurate cu permisiunea și sub autoritatea statului membru sau statelor membre în cauză. Atunci când reconstituirea artificială a stocurilor sau transplantarea se desfășoară în apele altui stat membru sau altor state membre, toate statele membre în cauză sunt informate în prealabil.

*Articolul 26***Măsuri luate de state membre care se aplică exclusiv navelor ce arborează pavilionul lor**

- (1) Statele membre pot lua, pentru conservarea și gestionarea stocurilor sau pentru reducerea efectului pescuitului asupra ecosistemului marin, măsuri tehnice destinate să limiteze posibilitățile de pescuit care:
 - (a) suplimentează măsurile stabilite de regulamentele ►**M3** Uniunii ◀ privind pescuitul sau
 - (b) merg dincolo de cerințele minime stabilite de regulamentele ►**M3** Uniunii ◀ privind pescuitul.
- (2) Măsurile prevăzute la alineatul (1) se aplică exclusiv pescarilor statului membru în cauză și sunt compatibile cu dreptul ►**M3** Uniunii ◀.
- (3) Statul membru în cauză comunică de îndată aceste măsuri celorlalte state membre și Comisiei.
- (4) Statele membre furnizează Comisiei, la cererea acesteia, toate informațiile necesare pentru a evalua dacă măsurile respectă condițiile stabilite la alineatul (1).
- (5) În cazul în care concluzionează că măsurile nu respectă condițiile stabilite la alineatul (1), Comisia adoptă o decizie care cere statului membru să retragă sau să modifice măsurile.

*Articolul 27***Evaluarea științifică a tipurilor de unelte**

Până la 1 ianuarie 2008, Comisia se asigură că este desfășurată o evaluare științifică a efectelor utilizării în special a setcilor, setcilor cu sirec și plaselor de încurcare în ceea ce privește cetaceele, iar concluziile sale sunt prezentate Parlamentului European și Consiliului.

▼B

CAPITOLUL VII
DISPOZIȚII FINALE

Articolul 28

Norme de aplicare

Normele de aplicare a prezentului regulament sunt adoptate în conformitate cu procedura prevăzută la articolul 30 alineatul (2) din Regulamentul (CE) nr. 2371/2002.

▼M4

Articolul 28a

Procedura de adoptare a măsurilor tehnice în contextul planurilor privind aruncarea capturilor înapoi în mare

Comisia este împuternicită, în scopul adoptării actelor menționate la articolul 15 alineatul (6) din Regulamentul (UE) nr. 1380/2013 și pe durata valabilității acestora, să adopte dispoziții specifice privind pescuitul sau privind speciile care fac obiectul obligației de debarcare constând în măsuri tehnice, astfel cum sunt menționate la articolul 7 alineatul (2) din regulamentul menționat. Măsurile respective se stabilesc prin intermediul unui act delegat, adoptat în conformitate cu articolul 28b din prezentul regulament și cu articolul 18 din Regulamentul (UE) nr. 1380/2013, cu scopul de a îmbunătăți selectivitatea uneltelor de pescuit, de a reduce sau, în măsura posibilului, de a elimina capturile nedorite și pot deroga, după caz, de la măsurile instituite de prezentul regulament.

Articolul 28b

Exercitarea delegării

- (1) Competența de a adopta acte delegate este conferită Comisiei în condițiile prevăzute la prezentul articol.
- (2) Competența de a adopta acte delegate menționată la articolele 14a și 28a se conferă Comisiei pe o perioadă de cinci ani de la 1 iunie 2015.
- (3) Delegarea de competențe menționată la articolele 14a și 28a poate fi revocată oricând de Parlamentul European sau de Consiliu. O decizie de revocare pune capăt delegării de competențe specificată în decizia respectivă. Decizia produce efecte din ziua care urmează datei publicării acesteia în *Jurnalul Oficial al Uniunii Europene* sau de la o dată ulterioară menționată în decizie. Decizia nu aduce atingere valabilității actelor delegate care sunt deja în vigoare.
- (4) De îndată ce adoptă un act delegat, Comisia îl notifică simultan Parlamentului European și Consiliului.
- (5) Un act delegat adoptat în temeiul articolelor 14a și 28a intră în vigoare numai în cazul în care nici Parlamentul European și nici Consiliul nu au formulat obiecțiuni în termen de două luni de la notificarea acestuia către Parlamentul European și Consiliu sau în cazul în care, înaintea expirării termenului respectiv, Parlamentul European și Consiliul au informat Comisia că nu vor formula obiecțiuni. Respectivul termen se prelungește cu două luni la inițiativa Parlamentului European sau a Consiliului.

▼B*Articolul 29***Modificări ale anexelor**

Modificările aduse anexei I și apendicelor 1 și 2 la anexa II sunt adoptate în conformitate cu procedura prevăzută la articolul 30 alineatul (3) din Regulamentul (CE) nr. 2371/2002.

*Articolul 30***Modificări la Regulamentul (CE) nr. 1434/98**

Regulamentul (CE) nr. 1434/98 se modifică după cum urmează:

1. la articolul 1, alineatul (2) se elimină;
2. la articolul 2, alineatele (2) și (3) se elimină;
3. la articolul 3, alineatul (1) se înlocuiește cu următorul text:

„(1) Heringul capturat:

— în Regiunile 1 și 2 cu plase remorcate ale căror ochiuri au o dimensiune minimă egală sau mai mare de 32 mm sau

— în Regiunea 3 cu plase remorcate ale căror ochiuri au o dimensiune minimă egală sau mai mare de 40 mm sau

— în Regiunile 1, 2 sau 3 cu orice unelte de pescuit, în afară de plasele remorcate,

nu va fi adus la țarm pentru alte scopuri decât consumul uman direct, exceptând cazul în care a fost oferit spre vânzare pentru consum uman direct și nu s-a reușit găsirea unui cumpărător.”;

4. la articolul 3, alineatul (2) se înlocuiește cu următorul text:

„(2) Cu toate acestea, heringul capturat cu orice unealtă de pescuit în condițiile prevăzute la articolul 2 poate fi adus la țarm pentru alte scopuri decât consumul uman direct.”

*Articolul 31***Abrogare**

Regulamentul (CE) nr. 88/98 se abrogă.

Trimiterile la regulamentul abrogat se interpretează ca trimiteri la prezentul regulament și se citesc în conformitate cu tabelul de corespondență din anexa V.

*Articolul 32***Intrare în vigoare**

Prezentul regulament intră în vigoare în a șaptea zi de la data publicării în *Jurnalul Oficial al Uniunii Europene*.

Se aplică de la 1 ianuarie 2006.

Prezentul regulament este obligatoriu în toate elementele sale și se aplică direct în toate statele membre.



ANEXA I

Subdiviziunile zonei geografice prevăzute la articolul 1 măsurate în conformitate cu sistemul de coordonate WGS84**Subdiviziunea 22**

Apele delimitate de o linie trasată de la Capul Hasenore (56° 09' N, 10° 44' E) pe coasta estică a Iutlandei la Capul Griben (56° 01' N, 11° 18' E) pe coasta vestică a insulei Zealand; apoi de-a lungul coastei vestice și sudice a insulei Zealand către un punct situat la longitudinea 12° 00' E; de aici, către sud spre insula Falster, apoi de-a lungul coastei estice a insulei Falster până la Gedser Odde (54° 34' N, 11° 58' E); apoi către est până la longitudinea 12° 00' E; apoi către sud spre coasta Germaniei; apoi într-o direcție sud-vestică de-a lungul coastei Germaniei și a coastei estice a Iutlandei până la punctul de plecare.

Subdiviziunea 23

Apele delimitate de o linie trasată de la Capul Gilbjerg (56° 08' N, 12° 18' E) pe coasta nordică a insulei Zealand până la Kullen (56° 18' N, 12° 28' E) pe coasta Suediei; apoi în direcție sudică de-a lungul coastei Suediei până la farul Falsterbo (55° 23' N, 12° 50' E); apoi prin intrarea sudică în Sound până la farul Stevns (55° 19' N, 12° 28' E) pe coasta insulei Zealand; apoi în direcție nordică de-a lungul coastei estice a insulei Zealand până la punctul de plecare.

Subdiviziunea 24

Apele delimitate de o linie trasată de la farul Stevns (55° 19' N, 12° 28' E) pe coasta estică a insulei Zealand prin intrarea sudică în Sound până la farul Falsterbo (55° 23' N, 12° 50' E) pe coasta Suediei; apoi de-a lungul coastei sudice a Suediei până la farul Sandhammaren (55° 24' N, 14° 12' E); de acolo la farul Hammerodde (55° 18' N, 14° 47' E) pe coasta nordică a insulei Bornholm; apoi de-a lungul coastelor vestice și sudice ale insulei Bornholm către un punct situat la longitudinea 15° 00' E; de acolo către sud spre coasta Poloniei; apoi în direcție vestică de-a lungul coastelor Poloniei și Germaniei către un punct situat la longitudinea 12° 00' E; apoi către nord spre un punct situat la latitudinea 54° 34' N și longitudinea 12° 00' E; apoi spre est către Gedser Odde (54° 34' N, 11° 58' E); de acolo, de-a lungul coastei estice și nordice a insulei Falster către un punct situat la longitudinea 12° 00' E; de acolo, spre nord către coasta sudică a insulei Zealand; apoi în direcție nord-vestică de-a lungul coastei vestice a insulei Zealand până la punctul de plecare.

Subdiviziunea 25

Apele delimitate de o linie trasată de la un punct pe coasta estică a Suediei situat la latitudinea 56° 30' N și îndreptându-se către est spre coasta vestică a insulei Öland; apoi, după ce trece pe la sudul insulei Öland la un punct de pe coasta estică situat la latitudinea 56° 30' N, către est la longitudinea 18° 00' E; apoi către sud spre coasta Poloniei; apoi în direcție vestică de-a lungul coastei Poloniei către un punct situat la longitudinea 15° 00' E; apoi către nord spre insula Bornholm; apoi de-a lungul coastelor sudice și vestice ale insulei Bornholm către farul Hammerodde (55° 18' N, 14° 47' E); apoi către farul Sandhammaren (55° 24' N, 14° 12' E) pe coasta sudică a Suediei; apoi în direcție nordică de-a lungul coastei estice a Suediei până la punctul de plecare.

▼B**Subdiviziunea 26**

Apele delimitate de o linie trasată de la un punct situat la latitudinea 56° 30' N și longitudinea 18° 00' E și îndreptându-se spre est către coasta vestică a Letoniei; apoi în direcție sudică de-a lungul coastelor Letoniei, Lituaniei, Rusiei și Poloniei către un punct pe coasta poloneză situat la longitudinea 18° 00' E; apoi către nord până la punctul de plecare.

Subdiviziunea 27

Apele delimitate de o linie trasată de la un punct pe coasta estică a Suediei situat la latitudinea 59° 41' N și longitudinea 19° 00' E și îndreptându-se spre sud către coasta nordică a insulei Gotland; apoi în direcție sudică de-a lungul coastei vestice a insulei Gotland către un punct situat la latitudinea 57° 00' N; apoi către vest spre longitudinea 18° 00' E; apoi către sud spre latitudinea 56° 30' N; apoi către vest spre coasta estică a insulei Öland; apoi, după ce trece pe la sud de insula Öland, către un punct pe coasta sa vestică situat la latitudinea 56° 30' N; apoi către vest spre coasta Suediei; apoi spre nord de-a lungul coastei estice a Suediei până la punctul de plecare.

Subdiviziunea 28-1

Apele delimitate la vest de o linie trasată de la 57° 34,1234' N, 21° 42,9574' E la 57° 57,4760' N, 21° 58,2789' E, apoi către sud spre extremitatea sudică a peninsulei Sörve, iar apoi în direcție nord-estică de-a lungul coastei estice a insulei Saaremaa; și la nord de o linie trasată de la 58° 30,0' N, 23° 13,2' E la 58° 30,0' N, 23° 41,1' E.

Subdiviziunea 28-2

Apele delimitate de o linie trasată de la un punct situat la latitudinea 58° 30' N și longitudinea 19° 00' E și îndreptându-se spre est către coasta vestică a insulei Saaremaa; apoi, spre sud de-a lungul coastei vestice a insulei Saaremaa la latitudinea 57° 57,4760' N și longitudinea 21° 58,2789' E; apoi spre sud către un punct situat la latitudinea 57° 34,1234' N și longitudinea 21° 42,9574' E; apoi urmând coasta letonă spre sud până la un punct situat la latitudinea 56° 30' N; apoi către vest spre longitudinea 18° 00' E; apoi către nord spre latitudinea 57° 00' N; apoi către est spre coasta vestică a insulei Gotland; apoi în direcție nordică către un punct pe coasta nordică a insulei Gotland situat la longitudinea 19° 00' E; apoi spre nord până la punctul de plecare.

Subdiviziunea 29

Apele delimitate de o linie trasată de la un punct pe coasta estică a Suediei situat la latitudinea 60° 30' N și îndreptându-se spre est până la coasta Finlandei; apoi către sud de-a lungul coastelor vestice și sudice ale Finlandei până la un punct pe coasta sudică situat la longitudinea 23° 00' E; apoi spre sud la latitudinea 59° 00' N; apoi către est spre coasta continentală a Estoniei; apoi în direcție sudică de-a lungul coastei vestice a Estoniei până la un punct situat la latitudinea 58° 30' N; apoi spre vest către coasta estică a insulei Saaremaa; apoi, după ce trece pe la nordul insulei Saaremaa, către un punct pe coasta sa vestică situat la latitudinea 58° 30' N; apoi spre vest la longitudinea 19° 00' E; apoi spre nord către un punct pe coasta estică a Suediei situat la latitudinea 59° 41' N; apoi în direcție nordică de-a lungul coastei estice a Suediei până la punctul de plecare.

▼B**Subdiviziunea 30**

Apele delimitate de o linie trasată de la un punct pe coasta estică a Suediei situat la latitudinea $63^{\circ} 30' N$ și îndreptându-se spre est până la coasta Finlandei; apoi în direcție sudică de-a lungul coastei Finlandei până la un punct situat la latitudinea $60^{\circ} 30' N$; apoi spre vest către coasta continentală a Suediei; apoi în direcție nordică de-a lungul coastei estice a Suediei până la punctul de plecare.

Subdiviziunea 31

Apele delimitate de o linie trasată de la un punct pe coasta estică a Suediei situat la latitudinea $63^{\circ} 30' N$ și îndreptându-se, după ce trece pe la nordul Golfului Botnic, spre un punct pe coasta continentală vestică a Finlandei situat la latitudinea $63^{\circ} 30' N$; apoi către vest până la punctul de plecare.

Subdiviziunea 32

Apele delimitate de o linie trasată de la un punct pe coasta sudică a Finlandei situat la latitudinea $23^{\circ} 00' E$ și îndreptându-se, după ce trece pe la estul Golfului Finlandei, spre un punct pe coasta vestică a Estoniei situat la latitudinea $59^{\circ} 00' N$; apoi către vest la longitudinea $23^{\circ} 00' E$; apoi spre nord până la punctul de plecare.

ANEXA II

Traule, plase-pungă daneze și unelte similare: dimensiunile ochiurilor de plasă, specii țintă și procentaje necesare ale capturilor aplicabile

Specie țintă	Dimensiunile ochiului de plasă (mm)						
	< 16	16 ≤ și < 32	16 ≤ și < 105	32 ≤ și < 90	32 ≤ și < 105	≥ 90 ⁽³⁾	≥ 105 ⁽²⁾ ⁽³⁾
	Grupe de subdiviziuni						
	22-32	22-27	28-32	22-23	24-27	22-23	22-32
	Procentaj minim al speciei țintă						
90 ⁽¹⁾	90 ⁽¹⁾ ⁽⁵⁾	90 ⁽¹⁾	90 ⁽¹⁾ ⁽⁴⁾	90 ⁽¹⁾ ⁽⁴⁾	90	100	
Uve (<i>Ammodytidae</i>)	*	*	*	*	*	*	*
Șprot (<i>Sprattus sprattus</i>)		*	*	*	*	*	*
Hering (<i>Clupea harengus</i>)			*	*	*	*	*
Limbă de mare (<i>Solea vulgaris</i>)						*	*
Cambulă de Baltica (<i>Pleuronectes platessa</i>)						*	*
Merlan (<i>Merlangius merlangus</i>)						*	*
Calcan-mic (<i>Scophthalmus rhombus</i>)						*	*
Limandă (<i>Limanda limanda</i>)						*	*
Cambulă (<i>Platichthys flesus</i>)						*	*
Limandă (<i>Microstomus kitt</i>)						*	*
Calcan-mare (<i>Psetta maxima</i>)						*	*
Cod (<i>Gadus morhua</i>)							*

⁽¹⁾ Captura păstrată la bord constă din cel mult 3 % cod în viu.

⁽²⁾ Sunt autorizate numai traule, plase-pungă daneze și unelte similare cu deschidere de ieșire BACOMA sau cu sac al traulului T90 și gura traulului cu dimensiunile ochiului de plasă și specificațiile stabilite la apendicele 1 și 2.

⁽³⁾ Utilizarea traulului lateral nu este autorizată.

⁽⁴⁾ Captura păstrată la bord poate consta din până la 40 % merlan în viu.

⁽⁵⁾ Captura păstrată la bord poate consta din până la 45 % hering în viu.

▼ **M2***Apendicele 1***Specificații ale sacului propriu-zis al traulului de tip BACOMA****Descriere****(a) Dimensiunea sacului propriu-zis al traulului, a gurii traulului și a capătului posterior al traulului**

- (i) Sacul propriu-zis al traulului este construit din două panouri, îmbinate prin grandee, una pe fiecare latură de lungime egală.
- (ii) Dimensiunea minimă a ochiului de plasă în formă de romb este de 105 mm. Materialul firului este polietilenă cu o grosime a firului simplu de cel mult 6 mm sau cu o grosime a firului dublu de cel mult 4 mm.
- (iii) Este interzisă utilizarea de saci propriu-ziși ai traulului și de guri ale traulului care sunt fabricate dintr-o singură bucată de material de plasă și care au o singură grandee.
- (iv) Numărul de ochiuri de plasă în formă de romb deschise, cu excluderea celor din grandee, în orice punct pe orice circumferință a oricărei guri a traulului nu este mai mic sau mai mare decât numărul maxim de ochiuri pe circumferința capătului frontal al sacului propriu-zis al traulului (figura 1).

(b) Poziția plasei traulului

- (i) Plasa traulului este inserată în panoul superior al sacului propriu-zis al traulului (figura 2).
- (ii) Plasa traulului se termină la cel mult patru ochiuri de parâma sacului, inclusiv rândul împletit de mână de ochiuri de plasă prin care trece parâma sacului (figura 3 sau figura 4).

(c) Dimensiunea plasei traulului

- (i) Lățimea plasei traulului, exprimată în număr de laturi ale ochiului, este egală cu numărul de ochiuri de plasă în formă de romb deschise din panoul superior, împărțit la doi. În cazul în care este necesar, se va permite păstrarea a cel mult 20 % din numărul de ochiuri de plasă în formă de romb deschise în panoul superior, împărțite egal pe ambele laturi ale panoului plasei traulului (figura 4).
- (ii) Lungimea plasei traulului este de cel puțin 5,5 m.
- (iii) Prin derogare de la punctul (ii), lungimea plasei traulului este de cel puțin 6 m dacă aceasta are atașat un senzor pentru măsurarea volumului capturilor.

(d) Plasa traulului

- (i) Ochiurile de plasă au o deschidere minimă de 120 mm. Ochiurile de plasă sunt ochiuri pătrate, respectiv toate cele patru laturi ale plasei traulului vor fi croite prin tăierea laturilor de ochi.
- (ii) Plasa este montată astfel încât laturile să fie paralele și perpendiculare pe lungimea sacului propriu-zis al traulului. Plasa este împletită fără noduri, cu fir simplu sau o plasă cu proprietăți selective similare atestate. Prin „plasă fără noduri” se înțelege o plasă compusă din ochiuri împletite din patru laturi în care colțurile ochiurilor sunt formate prin întreșerea firelor a două laturi adiacente ale ochiului.
- (iii) Diametrul firului simplu este de cel puțin 5 mm.

▼ **M2**

(e) *Alte specificații*

- (i) Plasa traulului de ieșire BACOMA nu este încercuită de o centură posteroară.
- (ii) Geamandura sacului propriu-zis al traulului este de formă sferică și are diametrul maxim de 40 cm. Aceasta este fixată prin parâma de ancorare la parâma sacului.
- (iii) Plasa traulului de ieșire BACOMA nu este acoperită de o supapă.

▼ M2

Figura 1

Un traul poate fi divizat în trei secțiuni diferite în funcție de formă și funcție. Corpul traulului este întotdeauna o secțiune conică. Gura traulului este o secțiune neconică fabricată în mod normal din una sau două plase. Sacul propriu-zis al traulului este de asemenea o secțiune neconică, deseori fabricată din fir dublu pentru a avea o mai bună rezistență împotriva uzurii puternice. Partea de sub centura de ridicare se numește sac de ridicare.

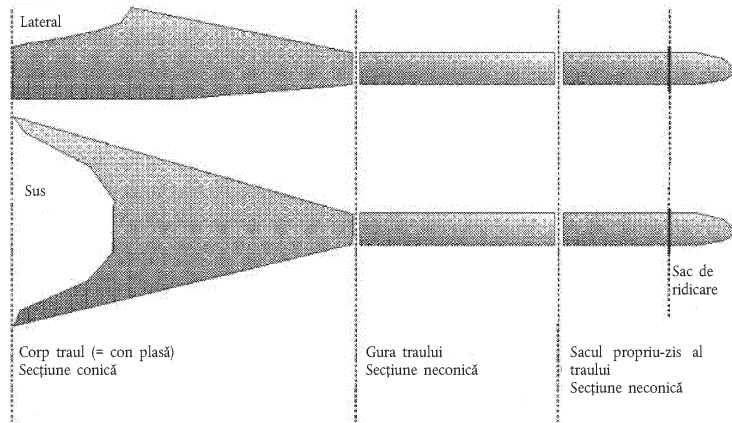

▼ **M2**

Figura 2

- A Gura traulului
- B Sacul propriu-zis al traulului
- C Plasa de ieșire, panou cu ochiuri pătrate
- 1 Panou superior, maximum 50 de ochiuri de plasă în formă de romb deschise
 - 2 Panou inferior, maximum 50 de ochiuri de plasă în formă de romb deschise
 - 3 Grandee
 - 4 Împletitură sau croșetare circulară
 - 5 Centură de ridicare
 - 6 Centură posterioară
 - 7 Parâma sacului
 - 8 Distanța dintre plasa traulului și parâma sacului (figurile 3 și 4)
 - 9 Parâma de ancorare
 - 10 Geamandura sacului propriu-zis al traulului

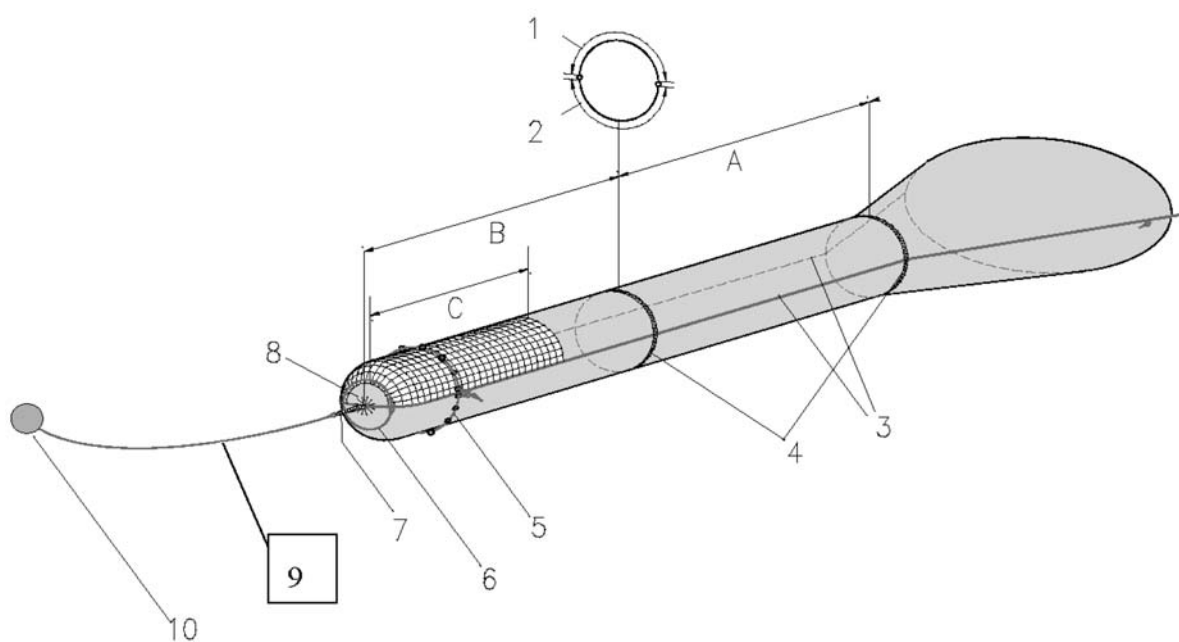

▼ **M2***Figura 3*

MONTAREA PANOULUI PLASEI TRAULULUI

- A Plasă cu ochiuri pătrate de 120 mm (25 laturi)
- B Îmbinarea plasei cu ochiuri pătrate la grandee
- C Îmbinarea plasei cu ochiuri pătrate la plasa cu ochiuri în formă de romb
- D Plasă cu ochiuri în formă de romb de 105 mm (cel mult 50 de ochiuri deschise)
- E Distanța dintre panoul plasei traulului și parâma sacului. Plasa traulului se termină la cel mult patru ochiuri de parâma sacului, inclusiv rândul împletit de mână de ochiuri prin care trece parâma sacului
- F Un rând de ochiuri împletite de mână la parâma sacului

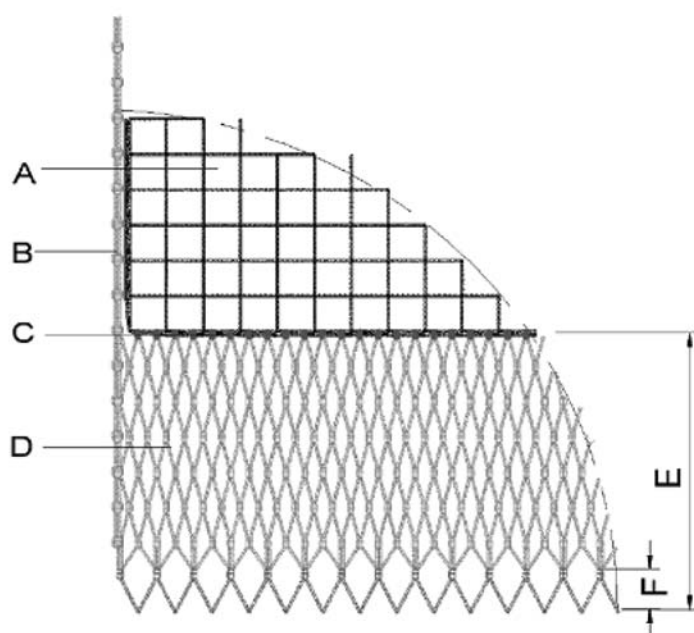

▼ M2

Figura 4

MONTAREA PANOULUI PLASEI TRAULULUI

- A Plasă cu ochiuri pătrate de 120 mm (20 laturi)
- B Îmbinarea plasei cu ochiuri pătrate la grandee
- C Îmbinarea plasei cu ochiuri pătrate la plasa cu ochiuri în formă de romb
- D Plasă cu ochiuri în formă de romb de 105 mm (cel mult 50 de ochiuri deschise)
- E Distanța dintre panoul plasei traulului și parâma sacului. Plasa traulului se termină la cel mult 4 ochiuri de parâma sacului, inclusiv rândul împletit de mână de ochiuri prin care trece parâma sacului
- F Un rând de ochiuri împletite de mână la parâma sacului
- G Cel mult 10 % în ambele laturi de ochiuri deschise D

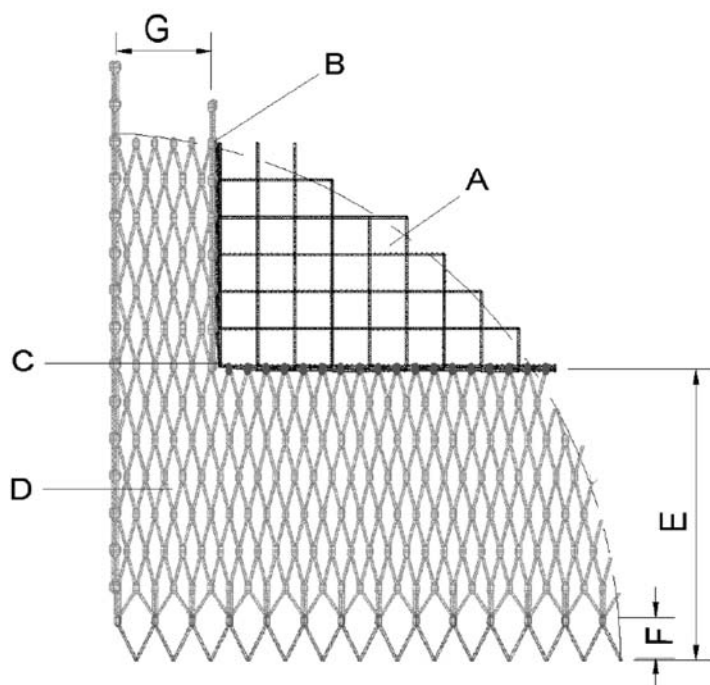

▼ **M2***Apendicele 2***SPECIFICAȚII ALE TRAULULUI T90****(a) Definiție**

1. Traulele T90 sunt definite ca traule, plase-pungă daneze și unelte similare care au un sac propriu-zis al traulului și o gură a traulului fabricate din plasă cu ochiuri în formă de romb înodate și rotită cu 90°, astfel încât direcția principală a firului este paralelă cu direcția de tractare.
2. Direcția firului într-o plasă standard cu ochiuri în formă de romb înodate (A) și într-o plasă rotită cu 90° (B) este ilustrată în figura 1 de mai jos.

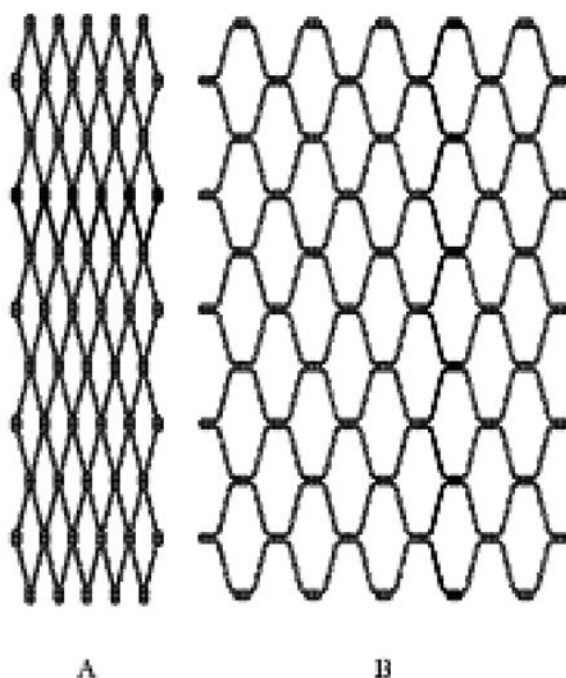
Figura 1**(b) Dimensiunea ochiurilor și măsurarea**

Dimensiunea ochiurilor este de cel puțin 120 mm. Prin derogare de la articolul 6 alineatul (1) din Regulamentul (CE) nr. 517/2008 al Comisiei (*), dimensiunea ochiurilor din sacul propriu-zis al traulului și gura traulului este măsurată perpendicular pe axa longitudinală a uneltei de pescuit.

(c) Grosimea firului

Materialul firului sacului propriu-zis al traulului și al gurii traulului este polietilenă cu o grosime a firului simplu de cel mult 6 mm sau cu o grosime a firului dublu de cel mult 4 mm. Această dispoziție nu se aplică ultimului rând de ochiuri din sacul propriu-zis al traulului, dacă acesta este dotat cu parămă.

(d) Construcție

1. Un sac propriu-zis al traulului și o gură a traulului din ochiuri rotite (T90) sunt construite din două panouri de dimensiuni egale, cu cel puțin 50 de ochiuri în lungime, și cu orientarea ochiurilor descrisă anterior, îmbinate prin două grandee laterale.
2. Numărul de ochiuri deschise din orice circumferință trebuie să fie constant de la partea frontală a gurii traulului până la partea posterioară a sacului propriu-zis al traulului.

▼ **M2**

3. În punctul de atașare a sacului propriu-zis al traulului sau a gurii traulului de pe partea conică a traulului, numărul de ochiuri în circumferința sacului propriu-zis al traulului sau a gurii traulului trebuie să fie 50 % din ultimul rând de ochiuri al părții conice a traulului.
4. Un sac propriu-zis al traulului și o gură a traulului sunt ilustrate în figura 2 de mai jos.
- (e) **Circumferință**
Numărul de ochiuri din orice circumferință din sacul propriu-zis al traulului și gura traulului, cu excluderea îmbinărilor și a grandeelor, nu depășește 50.
- (f) **Împletituri circulare**
Marginea din față a panourilor care compun atât sacul propriu-zis al traulului, cât și gura traulului, este dotată cu un rând împletit de jumătăți de ochiuri. Marginea din spate a panoului sacului propriu-zis al traulului conține un rând întreg de ochiuri împletite capabile să ghideze parâma sacului.
- (g) **Geamandura sacului propriu-zis al traulului**
Geamandura sacului propriu-zis al traulului este de formă sferică și are diametrul maxim de 40 cm. Aceasta este fixată prin parâma de ancorare la parâma sacului.

Figura 2

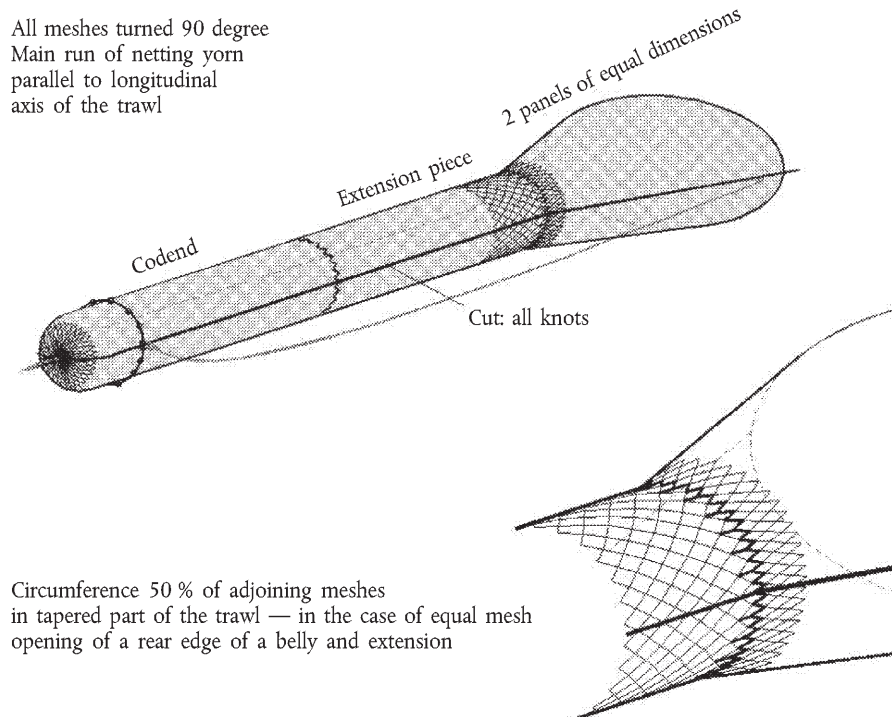

(*) JO L 151, 11.6.2008, p. 5.

ANEXA III

Setci, plase de încurcare și setci cu sirec: dimensiunile ochiurilor de plasă și specii țintă

Specie țintă	Dimensiunile ochiului de plasă (mm)				
	16 ≤ și < 110	32 ≤ și < 110	90 ≤ și < 156 (?)	110 ≤ și < 156	≥ 157
	Grupe de subdiviziuni				
	28-32	22-27	22-23	22-32	
	Procentaj minim al speciei țintă				
	90 (1)		90	100	
Șprot (<i>Sprattus sprattus</i>)	*	*	*	*	*
Hering (<i>Clupea harengus</i>)	*	*	*	*	*
Limbă de mare (<i>Solea vulgaris</i>)			*	*	*
Cambulă de Baltica (<i>Pleuronectes platessa</i>)			*	*	*
Merlan (<i>Merlangius merlangus</i>)			*	*	*
Calcan-mic (<i>Scophthalmus rhombus</i>)			*	*	*
Limandă (<i>Limanda limanda</i>)			*	*	*
Cambulă (<i>Platichthys flesus</i>)			*	*	*
Limandă (<i>Microstomus kitt</i>)			*	*	*
Calcan-mare (<i>Psetta maxima</i>)			*	*	*
Cod (<i>Gadus morhua</i>)				*	*
Somon (<i>Salmo salar</i>)					*

(1) Captura păstrată la bord constă din cel mult 3 % cod în viu.

(2) Această dimensiune a ochiului de plasă este admisibilă până la 30 iunie 2006.

▼ B

ANEXA IV

▼ M4

Dimensiuni minime de referință pentru conservare

▼ B

Specie	Zonă geografică	► <u>M4</u> Dimensiunea minimă de referință pentru conservare ◀
Cod (<i>Gadus morhua</i>)	Subdiviziunile 22-32	38 cm
Cambulă (<i>Platichthys flesus</i>)	Subdiviziunile 22-25	23 cm
	Subdiviziunile 26-28	21 cm
	Subdiviziunile 29-32, la sud de 59°30' N	18 cm
Cambulă de Baltica (<i>Pleuronectes platessa</i>)	Subdiviziunile 22-32	25 cm
Calcan-mare (<i>Psetta maxima</i>)	Subdiviziunile 22-32	30 cm
Calcan-mic (<i>Scophthalmus rhombus</i>)	Subdiviziunile 22-32	30 cm
Anghilă (<i>Anguilla anguilla</i>)	Subdiviziunile 22-32	35 cm
Somon (<i>Salmo salar</i>)	Subdiviziunile 22-30 și 32	60 cm
	Subdiviziunea 31	50 cm
Păstrăv de mare (<i>Salmo trutta</i>)	Subdiviziunile 22-25 și 29-32	40 cm
	Subdiviziunile 26-28	50 cm



ANEXA V

Tabel de corespondență

Regulamentul (CE) nr. 88/98 al Consiliului	Prezentul regulament
Articolul 1	Articolul 1
Articolul 2	—
Articolul 3 alineatele (1) și (2)	Articolul 14
Articolul 3 alineatul (3)	Articolul 15 alineatul (1)
Articolul 3 alineatul (4)	—
Articolul 3 alineatul (5)	—
Articolul 4	—
Articolul 5 alineatele (1) și (3)	Articolul 3
Articolul 5 alineatul (2)	—
Articolul 6	Articolul 11
Articolul 7	Articolul 5
Articolul 8 alineatul (1)	Articolul 13 alineatul (1)
Articolul 8 alineatul (2)	Articolul 13 alineatul (2)
Articolul 8 alineatul (3)	Articolul 16
Articolul 8 alineatul (4)	Articolul 13 alineatul (3)
Articolul 8a	Articolul 9
Articolul 8b	Articolul 10
Articolul 9 alineatul (1)	Articolul 17
Articolul 9 alineatul (2)	Articolul 8 alineatul (1)
Articolul 10 alineatul (1)	—
Articolul 10 alineatul (2)	Articolul 23 alineatul (1)
Articolul 10 alineatul (3)	—
Articolul 10 alineatul (4)	—
Articolul 11	Articolul 24
Articolul 12	Articolul 25
Articolul 13	Articolul 26
Articolul 14	Articolul 28
Articolul 15	Articolul 31
Articolul 16	Articolul 32

▼B

Regulamentul (CE) nr. 88/98 al Consiliului	Prezentul regulament
Anexa I	Anexa I
Anexa II	—
Anexa III	Anexa IV
Anexa IV	Anexele II și III
Anexa V	Apendicele 1 la anexa II
Anexa VI	Anexa V