

WYROK SĄDU (druga izba)

z dnia 22 czerwca 2010 r.*

W sprawie T-153/08

Shenzhen Taiden Industrial Co. Ltd, z siedzibą w Shenzhen, Guangdong (Chiny),
reprezentowana przez adwokatów M. Hartmanna oraz M. Helmera,

strona skarżąca,

przeciwko

Urzędowi Harmonizacji w ramach Rynku Wewnętrznego (znaki towarowe i wzory) (OHIM), reprezentowanemu przez A. Folliarda-Monguirala, działającego w charakterze pełnomocnika,

strona pozwana,

* Język postępowania: angielski.

w której drugą stroną w postępowaniu przed Izbą Odwoławczą OHIM, występującą przed Sądem w charakterze interwenienta, jest

Bosch Security Systems BV, z siedzibą w Eindhoven (Niderlandy), reprezentowana przez adwokatów: C. Gielena, M. Boma oraz B. van Hunnika,

mającej za przedmiot skargę na decyzję Trzeciej Izby Odwoławczej OHIM z dnia 11 lutego 2008 r. (sprawa R 1437/2006-3) dotyczącą postępowania w sprawie unieważnienia prawa do wzoru między Bosch Security Systems BV a Shenzhen Taiden Industrial Co. Ltd,

SĄD (druga izba),

w składzie: I. Pelikánová (sprawozdawca), prezes, K. Jürimäe i S. Soldevila Fragoso, sędziowie,

sekretarz: C. Kantza, administrator,

po zapoznaniu się ze skargą złożoną w sekretariacie Sądu w dniu 25 kwietnia 2008 r.,

po zapoznaniu się z odpowiedzią na skargę złożoną przez OHIM w sekretariacie Sądu w dniu 25 lipca 2008 r.,

po zapoznaniu się z odpowiedzią interwenienta na skargę złożoną w sekretariacie Sądu w dniu 4 sierpnia 2008 r.,

po przeprowadzeniu rozprawy w dniu 19 stycznia 2010 r.,

wydaje następujący

Wyrok

Okoliczności powstania sporu

- 1 Skarżąca, Shenzhen Taiden Industrial Co. Ltd, jest właścicielem wzoru wspólnotowego zarejestrowanego pod nr 214/903-0001, zgłoszonego w dniu 11 sierpnia 2004 r., w odniesieniu do którego jako datę pierwszeństwa zastrzega 22 kwietnia 2004 r.

(zwanego dalej „spornym wzorem”). Sporny wzór, odnoszący się do „urządzeń komunikacyjnych”, przedstawia się następująco:

1.1

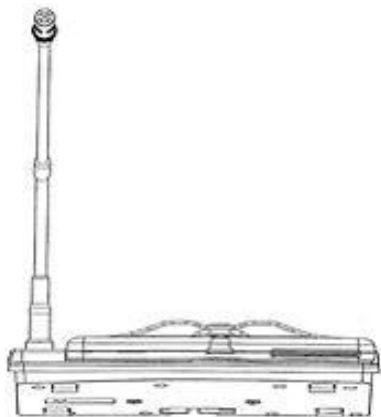

1.2

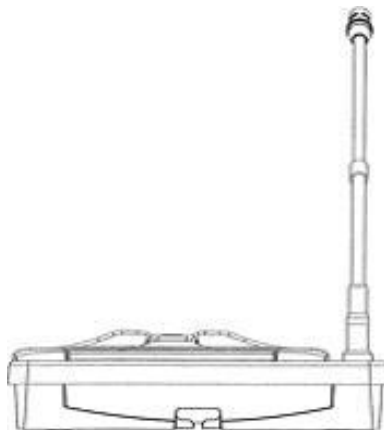

1.3

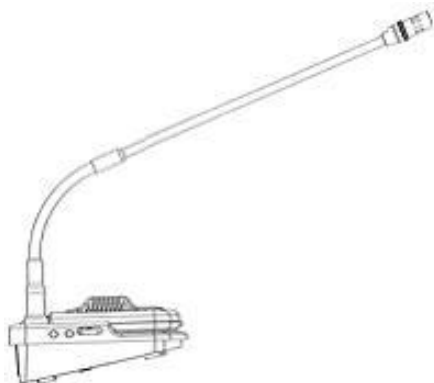

1.4

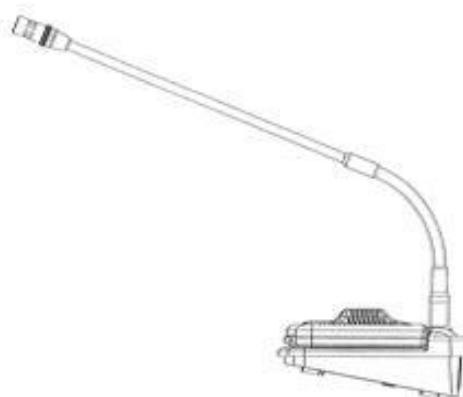

1.5

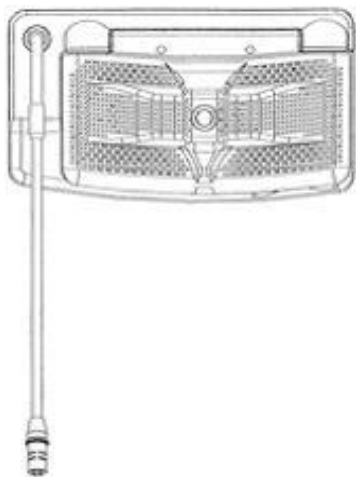

1.6

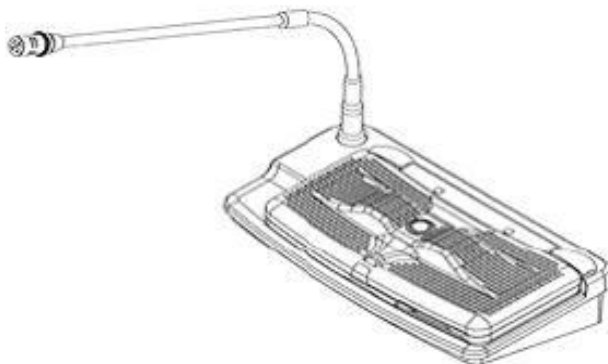

1.7

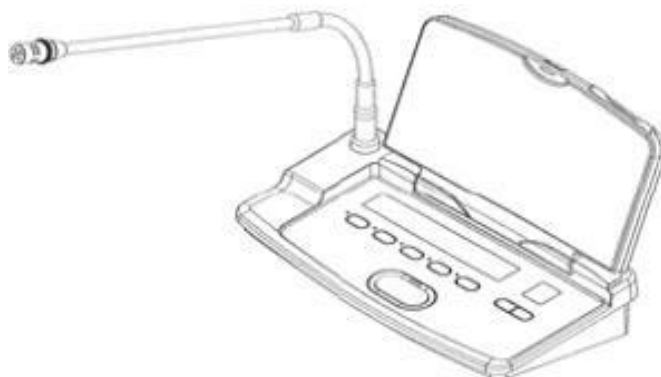

- 2 W dniu 2 września 2005 r. interwenient, Bosch Security Systems BV, złożył w Urzędzie Harmonizacji w ramach Rynku Wewnętrznego (znaki towarowe i wzory) (OHIM)

wniosek o unieważnienie spornego wzoru w oparciu o art. 25 ust. 1 lit. b) rozporządzenia Rady (WE) nr 6/2002 z dnia 12 grudnia 2001 r. w sprawie wzorów wspólnotowych (Dz.U. 2002, L 3, s. 1). We wniosku o unieważnienie interwenient stwierdził, że sporny wzór nie jest nowy i że pozbawiony jest indywidualnego charakteru w rozumieniu art. 4 rozporządzenia nr 6/2002 w związku z art. 5 i 6 tego rozporządzenia.

- 3 W uzasadnieniu swojego wniosku o unieważnienie interwenient powołał się na wzór międzynarodowy zarejestrowany w dniu 17 maja 2000 r. pod sygn. DM/055655, udostępniony publicznie w drodze ogłoszenia w *Biuletynie Światowej Organizacji Własności Intelektualnej* (WIPO) w dniu 31 maja 2001 r. i odnoszący się do „zestawów przeznaczonych do systemów konferencyjnych” (zwany dalej „wzorem międzynarodowym”). Wzór międzynarodowy przedstawia się następująco:

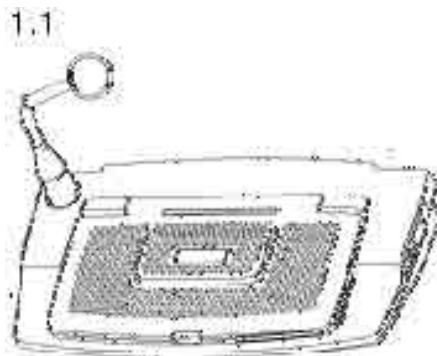

1.2

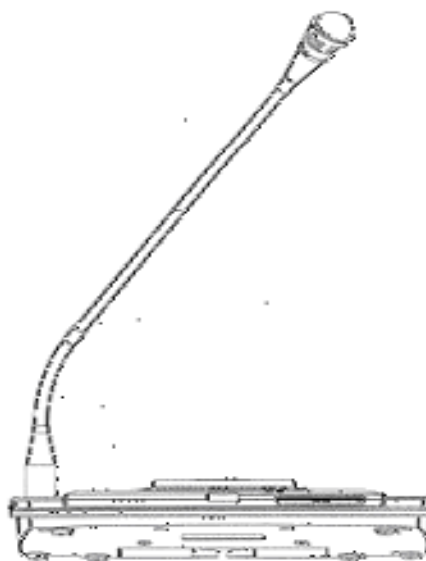

1.3

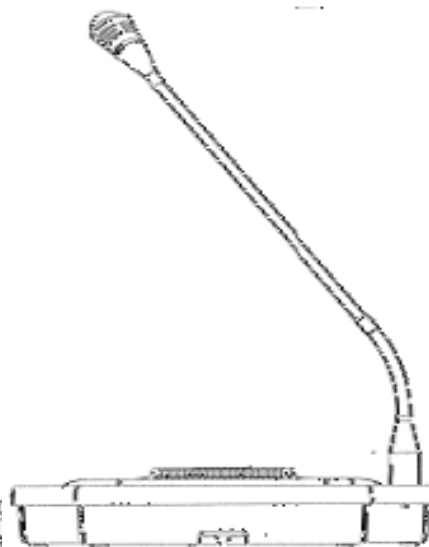

1.4



1.5

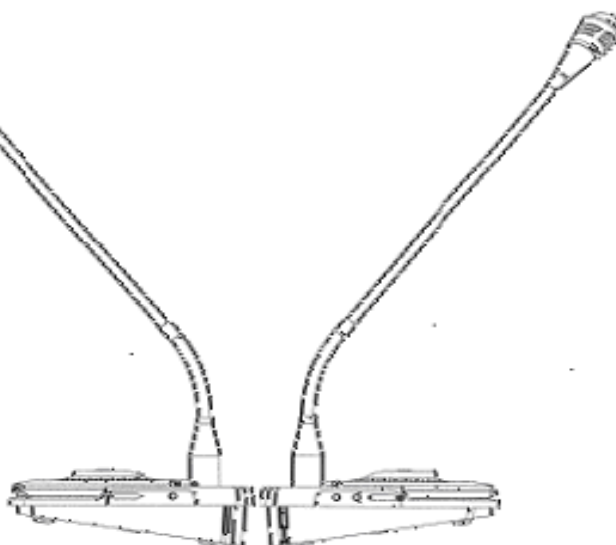

1.6

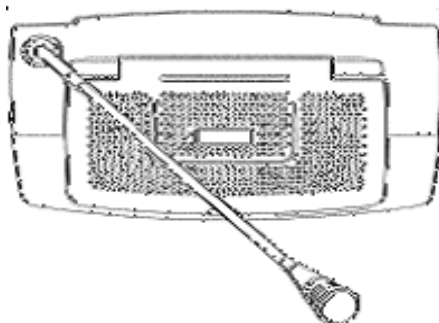

1.7

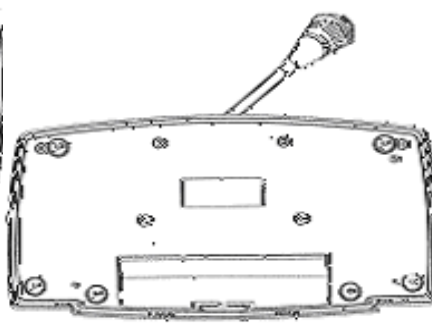

- 4 Interwenient przedstawił również broszurę, wycinki prasowe oraz reklamy z 2000 r. i z 2001 r., przedstawiające wzór zestawu konferencyjnego (zwany dalej „wzorem przedstawionym w pkt 4”), który według niego był identyczny z wzorem międzynarodowym. Pośród zdjęć przedłożonych przez interwenienta były następujące:



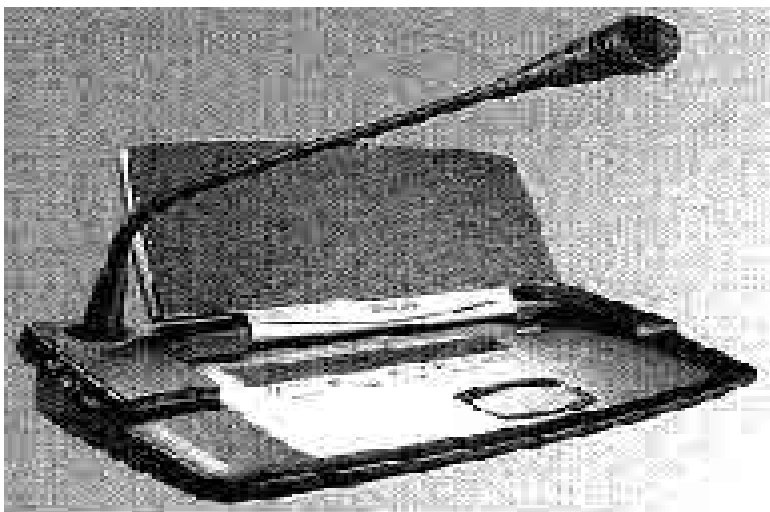

- 5 Decyzją z dnia 15 września 2006 r. wydział unieważnień OHIM oddalił wniosek o unieważnienie.

- 6 W dniu 6 listopada 2006 r. interwenient złożył odwołanie do OHIM, na podstawie art. 55–60 rozporządzenia nr 6/2002, od decyzji wydziału unieważnień.

- 7 Decyzją z dnia 11 lutego 2008 r. (zwaną dalej „zaskarżoną decyzją”) Trzecia Izba Odwoławcza OHIM uwzględniła odwołanie. W ramach porównania spornego wzoru z wzorem międzynarodowym w połączeniu z dwoma wzorami przedstawionymi w pkt 4, Izba Odwoławcza uznała najpierw, że sporny wzór jest nowy, ponieważ rozpatrywane wzory nie były identyczne a różnice między nimi nie były bez znaczenia. Następnie doszła jednak do wniosku, zwracając uwagę na stosunkowo wysoki stopień swobody przy opracowaniu wzoru mającego zawierać się w zestawie konferencyjnym, że różnice między rozpatrywanymi wzorami nie były wystarczająco dostrzegalne, aby wywołać inne całościowe wrażenie na poinformowanym użytkowniku.

W rezultacie Izba Odwoławcza stwierdziła, że sporny wzór jest pozbawiony indywidualnego charakteru.

Żądania stron

8 Skarżąca wnosi do Sądu o:

— stwierdzenie nieważności zaskarżonej decyzji;

— obciążenie OHIM kosztami postępowania, w tym poniesionymi przez skarżącą w ramach postępowania przed Izbą Odwoławczą.

9 OHIM wnosi do Sądu o:

— oddalenie skargi;

— obciążenie skarżącej kosztami postępowania.

W przedmiocie zarzutu pierwszego, dotyczącego naruszenia art. 63 ust. 1 rozporządzenia nr 6/2002

Argumenty stron

- ¹³ Według skarżącej Izba Odwoławcza naruszyła art. 63 ust. 1 rozporządzenia nr 6/2002, ponieważ uwzględniła okoliczności, które nie zostały wykazane przez interwenienta. Po pierwsze, interwenient nie udowodnił udostępnienia broszury i innych dokumentów, w których znajdował się wzór przedstawiony w pkt 4, ponieważ nie przedstawił informacji wskazujących na datę ich publikacji i ich adresatów. Po drugie, interwenient nie wykazał, że wzór przedstawiony w pkt 4 był identyczny z wzorem międzynarodowym i tym samym, nie wykazał istnienia wcześniejszego jednolitego wzoru. Tymczasem, podczas gdy pewne ujęcia wzoru przedstawionego w pkt 4 ukazywały zestaw konferencyjny z podniesionym głośnikiem, wzór międzynarodowy nie zawierał podobnego ujęcia.

- ¹⁴ OHIM i interwenient kwestionują argumenty skarżącej.

Ocena Sądu

- 15 Zgodnie z brzmieniem skargi pierwszy zarzut dotyczy naruszenia art. 63 ust. 1 rozporządzenia nr 6/2002, na podstawie którego w postępowaniu w sprawie unieważnienia, badania przeprowadzane przez OHIM ograniczone są do podnoszonych zarzutów i żądań przedstawionych przez strony.
- 16 Skarżąca podnosi jednak zasadniczo, że nie było wystarczających dowodów na to, że przedstawiony przez interwenienta wzór jest wcześniejszym wzorem jednolitym. Tym samym należy zauważyć, że pierwszy zarzut składa się z dwóch części dotyczących w istocie po pierwsze, naruszenia art. 6 ust. 1 i art. 7 ust. 1 rozporządzenia nr 6/2002 odnośnie do publicznego udostępnienia wzoru przedstawionego w pkt 4, a po drugie, naruszenia art. 6 ust. 1 tego rozporządzenia odnośnie do dokonanego przez Izbę Odwoławczą zrównania wzoru przedstawionego w pkt 4 z wzorem międzynarodowym.

— W przedmiocie publicznego udostępnienia wzoru przedstawionego w pkt 4

- 17 Zgodnie z art. 6 ust. 1 lit. b) rozporządzenia nr 6/2002, uznaje się, że zarejestrowany wzór wspólnotowy posiada indywidualny charakter, jeśli całościowe wrażenie, jakie wywołuje na poinformowanym użytkowniku, różni się od wrażenia, jakie wywiera na takim użytkowniku wzór, który został udostępniony publicznie przed datą dokonania zgłoszenia wzoru do rejestracji lub, jeśli zastrzeżono pierwszeństwo, przed datą pierwszeństwa.

- 18 Artykuł 7 ust. 1 rozporządzenia nr 6/2002 uściśla, że uważa się, że wzór został udostępniony publicznie, jeżeli został opublikowany po zarejestrowaniu lub w inny sposób, lub wystawiony, wykorzystany w handlu, lub w inny sposób ujawniony przed datą określoną w art. 6 ust. 1 lit. b) rozporządzenia nr 6/2002, z wyjątkiem przypadków, gdy wydarzenia te nie mogły stać się dostatecznie znane podczas zwykłego toku prowadzenia spraw środowiskom wyspecjalizowanym w danej branży, działającym w Unii Europejskiej.
- 19 W niniejszym przypadku należy zbadać, czy z dowodów przedłożonych przed OHIM wynika, że wzór przedstawiony w pkt 4 został udostępniony publicznie przed dniem 22 kwietnia 2004 r., datą pierwszeństwa zastrzeżoną przez skarżącą odnośnie do spornego wzoru.
- 20 W tym względzie z wycinków prasowych z wyspecjalizowanego hiszpańskiego czasopisma *El Instalador de Telecomunicación*, przedstawionych przez interwenienta przed wydziałem unieważnień wynika, że zestaw konferencyjny zwany „Concentus”, którego aspekty zewnętrzne korespondują z aspektami zewnętrznymi wzoru przedstawionego w pkt 4, został udostępniony publicznie podczas targów Matelec, które odbywały się w Madrycie w 2000 r. Inne reklamy i wycinki prasowe przedstawione przez interwenienta wydziałowi unieważnień odnoszą się do zestawu konferencyjnego noszącego tę samą nazwę i zawierają zdjęcia, zrobione co prawda pod innym kątem i na różnym poziomie szczegółowości, które odpowiadają zestawowi konferencyjnemu przedstawionemu na wycinkach z czasopisma *El Instalador de Telecomunicación*.
- 21 W tych okolicznościach należy stwierdzić, że interwenient wykazał przed OHIM, że wzór przedstawiony w pkt 4 został udostępniony publicznie w 2000 r. podczas targów handlowych oraz w wyspecjalizowanej prasie. Tymczasem środowiska wyspecjalizowane w branży zestawów konferencyjnych, działające w Unii, śledzą – w ramach zwykłego toku prowadzenia spraw – targi i wyspecjalizowane magazyny tej branży.

22 Tym samym należy stwierdzić, że interwenient przedstawił przed OHIM dowód na to, że wzór przedstawiony w pkt 4 został udostępniony publicznie przed dniem 22 kwietnia 2004 r., datą pierwszeństwa zastrzeżoną w odniesieniu do spornego wzoru. W związku z tym wzór przedstawiony w pkt 4 mógł zostać uwzględniony przez Izbę Odwoławczą, a zatem niniejszą część zarzutu należy oddalić.

— W przedmiocie zrównania wzoru przedstawionego w pkt 4 z wzorem międzynarodowym

23 W zakresie, w jakim art. 6 ust. 1 rozporządzenia nr 6/2002 odnosi się do różnicy między całościowym wrażeniem wywoływanym przez rozpatrywane wzory, badanie indywidualnego charakteru wzoru wspólnotowego nie może dokonywać się w świetle szczególnych elementów wybranych z różnych wcześniejszych wzorów.

24 Tym samym należy dokonać porównania między całościowym wrażeniem wywoływanym przez sporny wzór wspólnotowy a całościowym wrażeniem wywoływanym przez każdy wcześniejszy wzór skutecznie podniesiony przez wnoszącego o unieważnienie.

25 Obowiązek dokonania porównania między całościowym wrażeniem wywoływanym przez rozpatrywane wzory nie wyklucza, by uwzględnione zostały, jako przedstawiające ten sam wcześniejszy wzór, przekazy, udostępnione publicznie w różny sposób, w szczególności poprzez publikację zgłoszenia oraz przez zaprezentowanie odbiorcom produktu obejmującego zarejestrowany wzór. Celem rejestracji wzoru jest bowiem uzyskanie wyłącznego prawa do, między innymi, wytwarzania i wprowadzenia

do obrotu handlowego produktu go obejmującego, co oznacza że wizerunki zawarte w zgłoszeniu są co do zasady ściśle związane z wyglądem wprowadzonego na rynek produktu.

- 26 W tych okolicznościach należy sprawdzić, czy w niniejszym przypadku wzór międzynarodowy oraz wzór przedstawiony w pkt 4, takie jak przywołane przez interwenienta przed OHIM, faktycznie przedstawiają ten sam wcześniejszy wzór.
- 27 W tym względzie badanie przedstawionych przed OHIM różnych ujęć wzoru międzynarodowego i wzoru przedstawionego w pkt 4 nie ujawnia elementów mogących sugerować, że te dwa wzory różnią się, jeśli chodzi o wygląd przedstawionego produktu. O ile prawdą jest w tym kontekście, że wśród ujęć wzoru międzynarodowego nie ma ujęcia urządzenia z podniesioną pokrywką i że różne ujęcia wzoru przedstawionego w pkt 4 pokazują ogólnie urządzenie w tej właśnie pozycji, to niemniej jednak z ujęć 1.1 i 1.6 wzoru międzynarodowego wynika, że skoro pokrywka jest na zawiasach, to może być podniesiona.
- 28 Tym samym, o ile wzór przedstawiony w pkt 4 obejmuje dodatkowe elementy w stosunku do wzoru międzynarodowego, jeśli chodzi o wnętrze pokrywki i górną część bryły urządzenia, która jest nią przykryta, o tyle zawiera on wszystkie aspekty zewnętrzne wzoru międzynarodowego.
- 29 Skarżąca ogranicza się do ogólnego kwestionowania dowodu na identyczność wzoru międzynarodowego z wzorem przedstawionym w pkt 4, nie przedstawiając ani argumentów dotyczących specyficznych cech je różniących, ani innych okoliczności

pozwalających przypuszczać, że faktycznie nie chodzi o dwa ujęcia jednego i tego samego wzoru.

- 30 W tych okolicznościach należy stwierdzić, że Izba Odwoławcza mogła słusznie uznać, że wzór międzynarodowy i wzór przedstawiony w pkt 4 przedstawiają różne ujęcia tego samego wcześniejszego wzoru (zwanego dalej „wcześniejszym wzorem”).
- 31 W rezultacie należy oddalić niniejszą część zarzutu i tym samym pierwszy zarzut w całości.

W przedmiocie zarzutu drugiego, dotyczącego naruszenia art. 4 ust. 1 i art. 6 rozporządzenia nr 6/2002

Argumenty stron

- 32 Skarżąca utrzymuje, że Izba Odwoławcza naruszyła art. 4 ust. 1 i art. 6 rozporządzenia nr 6/2002, ponieważ uznała, że sporny wzór jest pozbawiony indywidualnego charakteru, zważywszy na całościowe wrażenie, jakie wywołuje na poinformowanym użytkowniku.

- 33 Po pierwsze, w odniesieniu do sprzętu technologii informacyjnej swoboda twórcy jest bowiem ograniczona funkcjonalnością tych urządzeń oraz ogólną tendencją do projektowania urządzeń małych, płaskich i prostokątnych, często zawierających elementy na zawiasach.
- 34 Poinformowany użytkownik zapoznany z rozpatrywanymi produktami ma więc wiedzę na temat tych ograniczeń. Tym samym w całościowym wrażeniu wywoływanym przez wzór, większe znaczenie przywiązuje do elementów estetycznych, dowolnych czy dodatkowych niż do elementów funkcjonalnych.
- 35 Po drugie, zdaniem skarżącej, zważywszy na ograniczenia i tendencję, jakim podlega konfiguracja zestawu konferencyjnego, całościowego wrażenia wywoływanego przez sporny wzór nie determinuje jego konfiguracja podstawowa czy szczegóły związane z jego elementami funkcyjnymi. Tym samym z estetycznego punktu widzenia, sporny wzór charakteryzuje się, po pierwsze, asymetrycznym wyglądem połączenia głośnika na zawiasach z prawej strony i małego blatu z lewej strony, następnie, dekoracją w formie stylizowanego orła na pokrywce głośnika na zawiasach na górze urządzenia i wreszcie kształtem głowy mikrofonu oraz podstawy jego trzonu.
- 36 Po trzecie, jeśli chodzi o porównanie spornego wzoru z wcześniejszym wzorem Izba Odwoławcza oparła się na podobieństwach podyktowanych względami funkcjonalnymi czy technicznymi, a nie na wrażeniu całościowym, w którym elementy mające wymiar estetyczny miałyby większe znaczenie. Tymczasem sporny wzór różnił się jedynie, jeśli chodzi o takie elementy, ponieważ wcześniejszy wzór charakteryzował się symetrycznym układem różnych elementów i brakiem dekoracji w formie stylizowanego orła w górnej części.

- 37 Sporny wzór różni się też, jeśli chodzi o kilka detali mających pewne znaczenie w całościowym wrażeniu. Różnice te dotyczą formy otworów wentylacyjnych głośnika i mikrofonu, formy trzonu mikrofonu, formy boków bryły zestawu konferencyjnego i jego części tylnej.
- 38 Skarżąca dodaje, że umiejscowienie w obu zestawach konferencyjnych głośnika na zawiasach, który może być podniesiony, jest czysto funkcjonalną cechą, którą można znaleźć w licznych urządzeniach branży technologii informacyjnej, takich jak komputery czy telefony komórkowe. Podobnie mikrofon musi być umiejscowiony z lewej strony, aby nie zakłócać otwierania głośnika i biorąc pod uwagę okoliczność, że większość użytkowników jest praworęczna. Z tego samego powodu czytnik kart powinien być umiejscowiony z przodu po prawej stronie.
- 39 Ponadto argument, zgodnie z którym różnice w poziomie pokrywek nie są widoczne w chwili, gdy są one podniesione, jest bez znaczenia, ponieważ dotyczy wyłącznie jednego z siedmiu ujęć spornego wzoru i nie opiera się więc na całościowym wrażeniu wywoływanym przez ten wzór. Ponadto rozpatrywana dekoracja jest widoczna nawet, gdy pokrywka jest podniesiona, ponieważ nie zakrywa jej żaden inny element tylnej części urządzenia.
- 40 OHIM i interwenient kwestionują argumenty skarżącej.

Ocena Sądu

- 41 Zgodnie z art. 4 ust. 1 rozporządzenia nr 6/2002, wzór jest chroniony jako wzór wspólnotowy w zakresie, w jakim ten wzór jest nowy i posiada indywidualny charakter.
- 42 Jak to już przypomniano, z art. 6 ust. 1 lit. b) rozporządzenia nr 6/2002 wynika, że uznaje się, że zarejestrowany wzór wspólnotowy posiada indywidualny charakter, jeśli całościowe wrażenie, jakie wywołuje na poinformowanym użytkowniku, różni się od wrażenia, jakie wywiera na takim użytkowniku wzór, który został udostępniony publicznie przed datą dokonania zgłoszenia wzoru do rejestracji lub, jeśli zastrzeżono pierwszeństwo, przed datą pierwszeństwa. Artykuł 6 ust. 2 rozporządzenia nr 6/2002 uściśla ponadto, że przy ocenie indywidualnego charakteru bierze się pod uwagę stopień swobody twórcy przy opracowywaniu wzoru.
- 43 Wreszcie z motywu 14 rozporządzenia nr 6/2002 wynika, że przy ocenie indywidualnego charakteru wzoru, należy uwzględnić charakter produktu, w którym wzór ma być zawarty lub zastosowany, a w szczególności sektor przemysłu, do którego należy.
- 44 W niniejszym przypadku, jak wynika z badania pierwszego zarzutu, wcześniejszy wzór został udostępniony publicznie przed dniem 22 kwietnia 2004 r., datą pierwszeństwa zastrzeżoną dla spornego wzoru.
- 45 W tych okolicznościach należy zbadać, czy z punktu widzenia poinformowanego użytkownika i biorąc pod uwagę stopień swobody twórcy zestawu konferencyjnego,

całościowe wrażenie wywoływane przez sporny wzór różni się od całościowego wrażenia wywoływanego przez wcześniejszy wzór.

— W kwestii poinformowanego użytkownika

- 46 Co się tyczy wykładni pojęcia poinformowanego użytkownika, należy zauważyć, że przymiot „użytkownika” oznacza, że dana osoba używa produktu, w którym zawiera się wzór zgodnie z przeznaczeniem tego produktu.
- 47 Określenie „poinformowany” sugeruje ponadto, że nie będąc twórcą czy ekspertem technicznym, użytkownik zna różne wzory istniejące w danej branży, posiada pewien zakres wiedzy na temat elementów, jakie te wzory zwykle posiadają, i w związku z zainteresowaniem danymi produktami wykazuje stosunkowo wysoki poziom uwagi przy ich używaniu.
- 48 Jednak w przeciwieństwie do tego, co twierdzi skarżąca, okoliczność ta nie oznacza, że poinformowany użytkownik jest w stanie dokonać rozróżnienia – wychodząc poza doświadczenie, jakie zgromadził w związku z użytkowaniem danego produktu – między aspektami wyglądu produktu podyktowanymi jego funkcją techniczną a tymi, które są dowolne.
- 49 W niniejszym przypadku Izba Odwoławcza stwierdziła w pkt 18 zaskarżonej decyzji, że poinformowanym użytkownikiem może być „ktokolwiek, kto regularnie uczestniczy w konferencjach lub formalnych spotkaniach, w trakcie których uczestnicy

korzystają z wyposażonego w mikrofon zestawu konferencyjnego, ustawionego przed nimi na stole”.

- 50 Ta definicja odpowiada wyżej przedstawionej wykładni pojęcia poinformowanego użytkownika. Uczestnik konferencji lub spotkania korzysta bowiem z zestawu konferencyjnego zgodnie z jego przeznaczeniem, jakim jest ułatwienie – dzięki transmisji komunikacji i funkcjom towarzyszącym, takim jak głosowanie lub identyfikacja osób – wymiany poglądów i informacji między uczestnikami. Z uwagi na regularne uczestnictwo w konferencjach czy spotkaniach, poinformowany użytkownik zna też różne modele zestawów konferencyjnych a także elementy, jakie zwykle zawierają. Ponadto, ponieważ użytkownik powinien zaznajomić się z poszczególnymi funkcjami i obsługą zestawu konferencyjnego, aby zestaw ten mógł spełniać swoją funkcję, wykazuje on stosunkowo wysoki poziom uwagi, gdy ma do czynienia z takimi produktami.

— W kwestii stopnia swobody twórcy

- 51 W pkt 21 zaskarżonej decyzji Izba Odwoławcza uznała, że o ile zestaw konferencyjny powinien posiadać pewną charakterystykę, aby spełniał swoją funkcję, o tyle stopień swobody twórcy zestawu konferencyjnego pozostaje niemniej stosunkowo wysoki.
- 52 Aby podważyć zasadność tej konkluzji skarżąca zauważa po pierwsze, że okoliczność, że liczne elementy zestawu konferencyjnego, jak również ich konfiguracja są podyktowane funkcją techniczną urządzenia i po drugie, że istnieje ogólna tendencja do

projektowania urządzeń małego rozmiaru, płaskich, prostokątnych i zawierających często elementy na zawiasach.

- 53 Co się tyczy pierwszej okoliczności, bezspornie jest prawdą, że aby zestaw konferencyjny spełniał swoją podstawową funkcję, powinien posiadać co najmniej głośnik i mikrofon, zwrócone w taki sposób, by użytkownik słyszał dźwięk transmitowany przez głośnik i by mikrofon uchwycił jego słowa. Użytkownik musi mieć ponadto dostęp do przycisków, między innymi, po to, by włączyć mikrofon i regulować głośność głośnika. Natomiast w zakresie, w jakim zestawy konferencyjne obejmują również funkcje towarzyszące, elementy, takie jak przycisk do głosowania, ekran i czytnik kart mogą również okazać się konieczne z funkcjonalnego punktu widzenia.
- 54 Jednakże, jak zauważają OHIM i interwenient, te ograniczenia dotyczą występowania pewnych elementów w zestawie konferencyjnym, lecz nie wpływają w znaczący sposób na ich konfigurację, a tym samym na formę i ogólny wygląd samego zestawu konferencyjnego. W szczególności nie wydaje się, by dla zapewnienia jakiegokolwiek funkcjonalności urządzenia konieczny był element na zawiasach.
- 55 Za tą konkluzją przemawia zbiór istniejących wzorów, taki jak przedłożony przez interwenienta przed OHIM, przedstawiający zestawy konferencyjne w różnych formach i konfiguracjach, które różnią się znacznie od używanych w spornym wzorze. I tak, w zależności od modelu, mikrofon jest umiejscowiony na trzonie lub nie, po lewej, po prawej lub pośrodku bryły urządzenia. Również o ile czytnik kart jest zwykle umiejscowiony po prawej stronie, co do zasady nie jest zintegrowany z głośnikiem zestawu konferencyjnego, lecz z bryłą samego urządzenia. Występowanie jakiegokolwiek elementu na zawiasach jest też raczej wyjątkiem niż regułą.

- 56 Natomiast skarżąca nie przedstawiła dowodów na poparcie twierdzenia, że wymogi techniczne czy funkcjonalne znacznie ograniczają stopień swobody twórcy zestawu konferencyjnego.
- 57 W tych okolicznościach nie można uwzględnić wspomnianego twierdzenia.
- 58 Co się tyczy rzekomej ogólnej tendencji do projektowania urządzeń w małym rozmiarze, płaskich, prostokątnych i zawierających często elementy na zawiasach, należy zauważyć, że kwestia tego czy wzór podąża za ogólną tendencją w zakresie wzornictwa ma znaczenie co najwyżej w związku z odbiorem estetycznym danego wzoru i może zatem ewentualnie wywoływać wpływ na sukces komercyjny produktu, w którym się zawiera. Natomiast pozostaje bez znaczenia w ramach badania indywidualnego charakteru danego wzoru, które to badanie polega na sprawdzeniu, czy całościowe wrażenie wywoływane przez ten wzór różni się od całościowych wrażeń wywoływanych przez wzory wcześniej udostępnione publicznie, niezależnie od względów estetycznych czy komercyjnych.
- 59 Ponadto skarżąca nie poparła swego twierdzenia o istnieniu takiej tendencji, ponieważ nie przedstawiła przykładów zestawów konferencyjnych posiadających opisywaną przez nią charakterystykę. Co więcej, dopuszczalność jej twierdzenia kwestionuje zbiór istniejących wzorów przedstawiony przez interwenienta przed OHIM. Przedłożone dowody przedstawiają bowiem zestawy konferencyjne o różnych formach: prostokątne, trójkątne czy zaokrąglone, o różnych rozmiarach, z których większość nie jest wyposażona w głośnik, czy inny element, na zawiasach.
- 60 Skarżąca wymienia jeszcze w tym kontekście komputery i telefony komórkowe wyposażone w ekran na zawiasach, jak również telewizory o płaskim ekranie. Jednak

ponieważ badanie indywidualnego charakteru wzoru musi uwzględniać charakter produktu, w którym wzór ten ma być zawarty, te przykłady pozostają bez znaczenia.

⁶¹ Ekran na zawiasach pozwala bowiem ograniczyć rozmiar urządzenia, co stanowi istotną cechę w przypadku komputerów i telefonów komórkowych. Podobnie, płaski ekran pozwala znacznie ograniczyć głębokość telewizora, a tym samym ułatwić jego ustawienie. Natomiast zestaw konferencyjny nie jest co do zasady stworzony do przenoszenia, a wybór płaskiej formy nie ma znaczących konsekwencji, jeśli chodzi o przestrzeń konieczną do jego instalacji. Tym samym nie wydaje się, by zestaw konferencyjny podlegał tym samym ograniczeniom, co urządzenia wymienione przez skarżącą.

⁶² Biorąc pod uwagę powyższe należy stwierdzić, że Izba Odwoławcza nie dopuściła się błędu, gdy uznała, że stopień swobody twórcy zestawu konferencyjnego jest stosunkowo wysoki.

— W kwestii porównania całościowych wrażeń wywoływanych przez oba rozpatrywane wzory

⁶³ Zważywszy na uwagi poczynione odnośnie do stopnia swobody twórcy zestawu konferencyjnego, należy zauważyć, że całościowe wrażenie wywoływane przez sporny wzór określają następujące elementy:

- prostokątna bryła urządzenia, którego wyższa część jest nachylona w stronę użytkownika,

- prostokątny głośnik na zawiasach, zakrywający wyższą część bryły urządzenia i zawierający czytnik kart,

- blat zasłonięty głośnikiem na zawiasach, jeśli ten jest opuszczony, zawierający kilka przycisków i ekranów,

- mikrofon na zawiasach na trzonie, umiejscowiony z lewej strony.

64 Ponadto stylizowana dekoracja usytuowana jest nad pokrywką głośnika. Jednakże, o ile ten element ma udział w całościowym wrażeniu wywoływanym przez sporny wzór, o tyle spełnia mniej ważną rolę niż elementy wymienione w pkt 63 powyżej.

65 Jak Izba Odwoławcza podniosła bowiem w pkt 20 zaskarżonej decyzji, przy korzystaniu z zestawu konferencyjnego głośnik jest podniesiony, aby zestaw mógł spełniać swoją funkcję. W rezultacie rozpatrywana dekoracja znajduje się z tyłu urządzenia, a zatem poza zakresem bezpośredniego pola widzenia użytkownika, co oznacza, że nie ma większego wpływu na postrzeganie użytkownika. Użytkownik może dostrzec tę samą dekorację na tyłach urządzeń innych uczestników, usytuowanych naprzeciw niego. Jednak będzie to co do zasady postrzeganie z dystansu, co oznacza, że szczególnie konfiguracji pokrywki głośnika będzie mniej widoczny.

- 66 Należy jeszcze zauważyć, że w przeciwieństwie do tego, co utrzymuje skarżąca, uwzględnienie ograniczonej widoczności pokrowca głośnika nie jest sprzeczne z zasadą, według której należy oceniać całościowe wrażenie wywoływane na poinformowanym użytkowniku przez sporny wzór. To wrażenie powinno bowiem koniecznie być określone również w świetle sposobu, w jaki rozpatrywany produkt jest używany, w szczególności w zależności od manipulacji, jakim zwykle wówczas podlega.
- 67 Inne podkreślane przez skarżącą elementy pozostają bez znaczenia. Po pierwsze bowiem, lekko asymetryczny aspekt umiejscowienia głośnika na zawiasach jest znacznie mniej uderzający niż samo występowanie takiego głośnika. Ponadto, zakładając nawet, że poinformowany użytkownik postrzega asymetrię zestawu konferencyjnego jako znaczącą cechę, to jest tak przede wszystkim z uwagi na boczną, a zatem asymetryczną pozycję trzonu mikrofonu.
- 68 Z drugiej strony forma główki mikrofonu i podstawy jego trzonu stanowią pomniejsze elementy wyglądu zestawu konferencyjnego, które nie przyciągają uwagi poinformowanego użytkownika, jak stwierdziła Izba Odwoławcza w pkt 19 zaskarżonej decyzji.
- 69 Jeśli chodzi o całościowe wrażenie wywoływane przez wcześniejszy wzór, określają je przede wszystkim cechy wymienione w pkt 63 powyżej. Bryła zestawu jest bowiem ogólnie prostokątna, jego wyższa część jest nachylona w kierunku użytkownika i wyposażona w głośnik na zawiasach. Głośnik ma tę samą prostokątną formę i zawiera również czytnik kart przedstawiający ten sam wygląd zewnętrzny. Błat usytuowany pod głośnikiem odpowiada, jeśli chodzi zarówno o formę jego różnych elementów, jak i ich konfigurację, blatowi występującemu w tym samym miejscu w spornym wzorze. Podobnie do tego ostatniego wcześniejszy wzór wyposażony jest w mikrofon na trzonie, umiejscowiony z lewej strony.

- 70 Tak jak przedstawiła to Izba Odwoławcza w pkt 20 zaskarżonej decyzji, jedyna różnica pomiędzy oboma rozpatrywanymi wzorami, jaka mogłaby mieć pewne znaczenie, dotyczy pokrywki głośnika na zawiasach, ponieważ we wcześniejszym wzorze nie jest on wyposażony w stylizowaną dekorację występującą w spornym wzorze.
- 71 Jednak po pierwsze, różnica ta nie jest szczególnie wyeksponowana, zważywszy na to, że pokrywki obu wzorów są powyginane i że dekoracja spornego wzoru jest silnie stylizowana.
- 72 Po drugie, jak stwierdzono w pkt 64 i 65 powyżej, waga tego elementu rozróżniającego jest ograniczona w związku z mniejszą widocznością pokrywki zestawu konferencyjnego, gdy urządzenie jest w użyciu.
- 73 Tym samym należy uznać, że stylizowana dekoracja występująca w spornym wzorze nie może stanowić przeciwwagi dla stwierdzonych podobieństw i w rezultacie nie wystarczy, by nadać temu wzorowi indywidualny charakter.
- 74 Inne różnice podniesione przez skarżącą, jeśli chodzi o formę otworów wentylacyjnych głośnika i głowy mikrofonu oraz formy podstawy jego trzonu, jak również boków bryły zestawu konferencyjnego i jego tylnej części, są nieznaczące we wrażeniu całości wywoływanym przez oba rozpatrywane wzory. Te różnice nie są bowiem wystarczająco uwydatnione, aby rozróżnić oba urządzenia w postrzeganiu poinformowanego użytkownika, tym bardziej że dotyczą one w większości elementów zestawu konferencyjnego, które nie przyciągają uwagi użytkownika.

- 75 W świetle powyższego należy stwierdzić, że sporny wzór i wcześniejszy wzór wywołują to samo całościowe wrażenie na poinformowanym użytkowniku. Tym samym Izba Odwoławcza słusznie doszła do tego samego wniosku w pkt 20 zaskarżonej decyzji i wywiodła stąd, że sporny wzór jest pozbawiony indywidualnego charakteru w rozumieniu art. 6 rozporządzenia nr 6/2002.
- 76 Należy zatem oddalić drugi zarzut i z tego względu skargę w całości.

W przedmiocie kosztów

- 77 Zgodnie z art. 87 § 2 regulaminu postępowania przed Sądem kosztami zostaje obciążona, na żądanie strony przeciwnej, strona przegrywająca sprawę. Ponieważ skarżąca przegrała sprawę, należy – zgodnie z żądaniem OHIM i interwenienta – obciążyć ją kosztami postępowania.
- 78 Ponadto zgodnie z art. 136 § 2 regulaminu postępowania przed Sądem, niezbędne koszty poniesione w związku z postępowaniem przed Izbą Odwoławczą OHIM uznaje się za koszty podlegające zwrotowi. W rezultacie należy obciążyć skarżącą kosztami poniesionymi przy tej okazji przez interwenienta, o co ten wnosi.

Z powyższych względów

SĄD (druga izba)

orzeka, co następuje:

- 1) Skarga zostaje oddalona.

- 2) **Shenzhen Taiden Industrial Co. Ltd zostaje obciążona kosztami, w tym niezbędnymi kosztami poniesionymi przez Bosch Security Systems BV w związku z postępowaniem przed Izłą Odwoławczą Urzędu Harmonizacji w ramach Rynku Wewnętrznego (znaki towarowe i wzory) (OHIM).**

Pelikánová

Jürimäe

Soldevila Fragoso

Wyrok ogłoszono na posiedzeniu jawnym w Luksemburgu w dniu 22 czerwca 2010 r.

Podpisy