

Sprostowanie do regulaminu nr 123 Europejskiej Komisji Gospodarczej Organizacji Narodów Zjednoczonych (EKG ONZ) — Jednolite przepisy dotyczące homologacji systemów adaptacyjnego oświetlenia głównego (AFS) w pojazdach silnikowych

(Dziennik Urzędowy Unii Europejskiej L 375 z dnia 27 grudnia 2006 r.)

Regulamin nr 123 otrzymuje brzmienie:

Regulamin nr 123 Europejskiej Komisji Gospodarczej Organizacji Narodów Zjednoczonych (EKG ONZ) — Jednolite przepisy dotyczące homologacji systemów adaptacyjnego oświetlenia głównego (AFS) w pojazdach silnikowych

A. PRZEPISY ADMINISTRACYJNE

ZAKRES

Niniejszy regulamin znajduje zastosowanie w systemach adaptacyjnego oświetlenia głównego (AFS) przeznaczonych do pojazdów silnikowych.

1. DEFINICJE

Do celów niniejszego regulaminu,

- 1.1. należy stosować definicje zamieszczone w Regulaminie nr 48 oraz serii poprawek do niego, obowiązujących w chwili składania wniosku o homologację,
- 1.2. „system adaptacyjnego oświetlenia głównego” (lub „system”) oznacza urządzenie świetlne emitujące wiązki światła, którego parametry dostosowują się w sposób automatyczny do zmiennych warunków stosowania świateł mijania i, w danym przypadku, świateł drogowych z minimalną zawartością funkcjonalną, o której mowa w pkt 6.1.1; system ten posiada „układ sterowania”, jeden lub, w danym przypadku, kilka „urządzeń zasilających i sterujących” oraz jednostki instalacyjne umieszczone po prawej i po lewej stronie pojazdu,
- 1.3. „klasa” świateł mijania (C, V, E lub W) oznacza światła mijania posiadające parametry opisane w niniejszym regulaminie oraz w Regulaminie nr 48 ⁽¹⁾ /;
- 1.4. „tryb” funkcji oświetlenia głównego, którą zapewnia system, oznacza oświetlenie zgodne z pkt 6.2 i 6.3 niniejszego regulaminu, bądź to dla jednej z klas świateł mijania, bądź dla świateł drogowych, zaprojektowane przez producenta do wykorzystywania w określonych rodzajach pojazdów i przy określonych warunkach sprzyjających,
 - 1.4.1. „tryb oświetlenia na zakręcie” oznacza funkcję oświetlenia głównego, którego natężenie światła rozprzestrzenia się po bokach lub podlega modyfikacji (w celu uzyskania podobnego efektu), i jest zaprojektowane z myślą o jeździe po łukach, zakrętach lub skrzyżowaniach drogi, oraz posiada odpowiednie właściwości fotometryczne,
 - 1.4.2. „tryb oświetlenia na zakręcie kategorii 1” oznacza tryb oświetlenia na zakręcie z poziomym przemieszczeniem łuku granicy światła – cienia,
 - 1.4.3. „tryb oświetlenia na zakręcie kategorii 2” oznacza tryb oświetlenia na zakręcie bez poziomego przemieszczenia łuku granicy światła – cienia,
- 1.5. „jednostka oświetleniowa” oznacza część systemu emitującą światło, złożoną z elementów optycznych, mechanicznych i elektrycznych, zaprojektowaną w celu całkowitego lub częściowego zagwarantowania wiązki światła jednej lub kilku funkcji oświetlenia głównego wytwarzanej (wytwarzanych) przez system,

⁽¹⁾ Dla informacji należy zaznaczyć, że klasa C odnosi się do podstawowych świateł mijania, klasa V do świateł mijania stosowanych w strefach oświetlonych, na przykład na terenie aglomeracji miejskich, klasa E do świateł mijania stosowanych na drogach i autostradach, a klasa W do świateł mijania stosowanych w złych warunkach atmosferycznych, na przykład na mokrej drodze.

- 1.6. „jednostka instalacyjna” oznacza niepodzielny korpus świetlny, zawierający jedną lub kilka jednostek oświetleniowych,
- 1.7. „prawa strona” lub „lewa strona” oznacza wszystkie jednostki oświetleniowe przeznaczone do montażu po określonej stronie środkowej wzdłużnej płaszczyzny pojazdu w stosunku do jego osi przemieszczenia w przód,
- 1.8. „układ sterowania systemem” oznacza część lub części systemu odbierające sygnały wysyłane przez pojazd, sterujące automatycznie działaniem jednostek oświetleniowych,
- 1.9. „stan zerowy” oznacza stan systemu podczas emisji określonego trybu świateł mijania klasy C („główne światła mijania”) lub, w danym przypadku, świateł drogowych, wtedy, gdy nie jest włączony żaden sygnał sterowania AFS,
- 1.10. „sygnał” oznacza każdy sygnał sterowania AFS, zdefiniowany w Regulaminie nr 48, lub każdy dodatkowy sygnał wejścia do systemu, bądź też sterowanie wyjścia z systemu w kierunku pojazdu,
- 1.11. „generator sygnału” oznacza urządzenie wytwarzające sygnał lub sygnały w celu przeprowadzenia badań systemu,
- 1.12. „urządzenie zasilające i sterujące” oznacza element lub elementy systemu, zasilające jedną lub kilka części systemu w energię, jak regulator zasilania i/lub napięcia dla jednego, bądź wielu źródeł światła, na przykład wyposażenie źródeł światła w sterowanie elektroniczne,
- 1.13. „oś odniesienia systemu” oznacza linię przecięcia środkowej wzdłużnej płaszczyzny pojazdu z płaszczyzną poziomą, przechodzącą przez środek odniesienia jednej z jednostek oświetleniowych, znajdujących się na rysunkach określonych w pkt 2.2.1 poniżej,
- 1.14. „soczewka” oznacza najbardziej wysunięty element jednostki instalacyjnej, emitujący światło poprzez powierzchnię świetlną,
- 1.15. „powłoka” oznacza rodzaj materiału nałożonego jedno- lub wielowarstwowo na zewnętrzną część soczewki,
- 1.16. systemami różnych „typów” są systemy, które różnią się między sobą w istotny sposób, na przykład:
 - 1.16.1. nazwą handlową lub znakiem towarowym,
 - 1.16.2. włączeniem lub usunięciem elementów, które mogą zmieniać właściwości optyczne lub fotometryczne systemu,
 - 1.16.3. dostosowaniem do ruchu prawostronnego, do ruchu lewostronnego lub po obydwu stronach,
 - 1.16.4. funkcją lub funkcjami oświetlenia, wytworzonym trybem lub trybami i klasą,
 - 1.16.5. materiałem, z którego wyprodukowano soczewki i, w danym przypadku, ich powłokę,
 - 1.16.6. cechą lub cechami charakterystycznymi zdefiniowanego (zdefiniowanych) dla systemu sygnału (sygnałów),
- 1.17. „ustawienie” oznacza odpowiednie ustawienie światła lub jego części na zgodnym z zaleceniami ekranie pomiarowym,
- 1.18. „regulacja” oznacza użycie przewidzianych przez system środków w celu pionowego i/lub poziomego ustawienia światła,
- 1.19. „funkcja zmiany kierunku jazdy” oznacza funkcję oświetlenia głównego, bądź jeden z jej trybów, bądź tylko jedną lub kilka jej części, bądź też kombinację wymienionych elementów, eliminującą oślepienie i zapewniającą wystarczające oświetlenie na drodze, gdy pojazd z systemem przeznaczonym do jazdy po danej stronie jezdni jest tymczasowo wykorzystywany w kraju, w którym obowiązuje jazda po przeciwnej stronie jezdni,
- 1.20. „funkcja zastąpienia” oznacza funkcję oświetlenia głównego i/lub sygnalizacji, jeden z jej trybów, bądź tylko jedną lub kilka jej części, bądź też kombinację wymienionych elementów, stworzoną w celu zastąpienia funkcji lub trybu oświetlenia głównego w przypadku jego usterki.

2. WNIOSEK O HOMOLOGACJĘ SYSTEMU
- 2.1. Wniosek o homologację składa posiadacz znaku towarowego, bądź nazwy handlowej systemu lub jego należycie upoważniony przedstawiciel.
- Wniosek powinien precyzować:
- 2.1.1. objęte systemem funkcje oświetlenia głównego, dla których składany jest wniosek o homologację, zgodnie z niniejszym regulaminem,
- 2.1.1.1. każdą inną funkcję oświetlenia głównego lub sygnalizacji, zapewnianą przez jedno lub kilka świateł, niezależnie od tego, czy są zgrupowane, kombinowane lub wzajemnie sprzężone w jednostkach oświetleniowych systemu, będącego przedmiotem wniosku o homologację, z wystarczającą liczbą szczegółów, pozwalającą na identyfikację tego światła lub tych świateł, jak również regulamin bądź Regulaminy, na podstawie których światła (oddzielnie) podlegają homologacji,
- 2.1.2. czy światła mijania zostały zaprojektowane jednocześnie do jazdy po prawej i po lewej stronie drogi, czy też wyłącznie do jazdy po jednej ze stron drogi,
- 2.1.3. jeżeli system posiada jedną regulowaną lub kilka regulowanych jednostek oświetleniowych:
- 2.1.3.1. pozycję lub pozycje montażu każdej jednostki oświetleniowej w stosunku do ziemi i do środkowej wzdłużnej płaszczyzny pojazdu,
- 2.1.3.2. maksymalne kąty odchylenia powyżej i poniżej normalnej (normalnych) pozycji, które może osiągnąć urządzenie lub urządzenia regulacji pionowej,
- 2.1.4. kategorie, zgodnie z Regulaminem nr 37 lub Regulaminem nr 99, stosowanego wymiennego lub niewymiennego źródła lub źródeł światła,
- 2.1.5. jeżeli system wyposażony jest w jedno lub kilka niewymiennych źródeł światła:
- 2.1.5.1. identyfikację jednostki lub jednostek oświetleniowych, o niewymiennych źródłach światła,
- 2.1.6. warunki funkcjonowania, to znaczy różne napięcia zasilania, w danym przypadku, określone w przepisach załącznika 9 do niniejszego regulaminu.
- 2.2. Do wniosku o homologację należy dołączyć:
- 2.2.1. rysunki, w trzech egzemplarzach, zawierające odpowiednie szczegóły, umożliwiające identyfikację typu, ukazujące miejsce przewidziane pod numer lub numery homologacji oraz dodatkowe symbole w odniesieniu do okręgu wokół znaku lub znaków homologacji, i opisujące w jakim geometrycznym rozłożeniu jednostki oświetleniowe należy montować w pojeździe w stosunku do ziemi i środkowej wzdłużnej płaszczyzny, oraz ukazując, każdy z osobna w przekroju pionowym (osiowym) i przednim, z podstawowymi szczegółami, parametry optyczne, zwłaszcza oś lub osie referencyjne i punkt lub punkty, które należy przyjąć jako środek odniesienia podczas testów oraz, w danym przypadku, wszystkie parametry optyczne soczewek,
- 2.2.2. zwięzły opis techniczny systemu, określający:
- a) funkcję lub funkcje oświetlenia oraz działające w ramach systemu tryby oświetlenia ⁽¹⁾;
- b) jednostki oświetleniowe, uczestniczące w wykonywaniu każdej z wyżej wymienionych funkcji ⁽²⁾ oraz sygnały wraz z danymi technicznymi, dotyczącymi ich funkcjonowania,
- c) kategorie ⁽¹⁾, w danym przypadku, trybu oświetlenia na zakręcie,

⁽¹⁾ Wskazać na formularzu zgodnym z wzorem z załącznika 1.

⁽²⁾ Wskazać na formularzu zgodnym z wzorem z załącznika 10.

- d) zbiór lub zbiory dodatkowych danych, grupujących przepisy, mające zastosowanie do świateł mijania klasy E, zgodnie z tabelą 6 załącznika 3 do niniejszego regulaminu, jeśli dotyczy,
 - e) zbiór lub zbiory przepisów, mających zastosowanie do świateł mijania klasy W zgodnie z załącznikiem 3 do niniejszego regulaminu, w danym przypadku,
 - f) jednostki oświetleniowe ⁽¹⁾, wytwarzające jedną lub wiele granic światła – cienia świateł mijania, lub uczestniczące w ich powstawaniu,
 - g) wskazanie lub wskazania ⁽²⁾ zgodne z przepisami pkt 6.4.6 niniejszego regulaminu odnośnie do pkt 6.22.6.1.2.1 i 6.22.6.1.3 Regulaminu Nr 48,
 - h) jednostki oświetleniowe, zapewniające minimalne natężenie świateł mijania zgodnie z pkt 6.2.9.1 niniejszego regulaminu,
 - i) zalecenia związane z montażem i funkcjonowaniem do celów badań,
 - j) wszystkie inne stosowne informacje.
- 2.2.2.1. Projekt zabezpieczenia, zdefiniowany w dokumentacji, który powinien, satysfakcjonując odpowiedzialne za przeprowadzanie testów homologacyjnych służby techniczne:
- i) opisywać zintegrowane z systemem środki, zapewniające jego zgodność z przepisami pkt 5.7.3, 5.9. i 6.2.6.4 poniżej,
 - ii) wskazywać instrukcje, dotyczące ich weryfikacji zgodnie z pkt 6.2.7 poniżej,

i/lub
 - iii) udostępniać odpowiednie dokumenty, ukazujące skuteczność systemu wynikającą z niezawodności i poprawnego funkcjonowania środków zdefiniowanych zgodnie z pkt 2.2.2.1 i) powyżej, na przykład analizę trybów wyłączenia i ich skutki (FMEA) oraz analizę według drzewa przyczyn (FTA), lub każdy inny proces związany z warunkami bezpieczeństwa,
- 2.2.2.2. markę i typ urządzenia lub urządzeń zasilających i sterujących, jeśli dotyczy, pod warunkiem, że nie stanowią części jednostki instalacyjnej,
- 2.2.3. dwie próbki typu systemu, dla którego wnioskuje się o homologację, w tym, jeśli dotyczy, urządzenia do montażu, urządzenia zasilające i sterujące oraz generatory sygnałów,
- 2.2.4. w przypadku przeprowadzania badań tworzywa sztucznego, z którego wykonano soczewki:
- 2.2.4.1. czternaście soczewek,
 - 2.2.4.1.1. dziesięć wymienionych soczewek można zastąpić 10 próbkami z tworzywa sztucznego o wymiarach co najmniej 60 × 80 mm, z powierzchnią zewnętrzną płaską lub wypukłą i, w środku, ze strefą praktycznie płaską o wymiarach co najmniej 15 × 15 mm (z promieniem krzywizny co najmniej 300 mm),
 - 2.2.4.1.2. każdą soczewkę, bądź próbkę tworzywa sztucznego, należy wyprodukować zgodnie z procesem stosowanym w produkcji seryjnej,
 - 2.2.4.2. jeden element oświetleniowy, bądź zespół optyczny, jeśli dotyczy, do którego można przymocowywać soczewki zgodnie z instrukcją producenta,

⁽¹⁾ Wskazać na formularzu zgodnym z wzorem z załącznika 10.

⁽²⁾ Wskazać na formularzu zgodnym z wzorem z załącznika 1.

- 2.2.5. w przypadku badania odporności elementów transmisji światła w tworzywie sztucznym na promieniowanie ultrafioletowe, które może być emitowane przez źródło lub źródła światła, będące częścią systemu, na przykład w przypadku lamp wyładowczych, zgodnie z pkt 2.2.4 załącznika 6 do niniejszego regulaminu:

próbka każdego ze stosowanych w systemie materiałów, bądź też system w całości lub jedna lub kilka jego części, zawierające te materiały. Wszystkie próbki materiałowe, jeśli dotyczy, powinny posiadać taki sam wygląd i być poddane takiej samej obróbce powierzchni, jak gdyby były przeznaczone do zastosowania w systemie podlegającym homologacji,

- 2.2.6. do materiałów, z których wytworzono soczewki i powłoki, jeśli dotyczy, w przypadku wcześniejszego poddania ich badaniom, należy dołączyć sprawozdanie z badania parametrów tych materiałów i powłok,
- 2.2.7. odnośnie do systemu zgodnego z pkt 4.1.7 poniżej, pojazd reprezentatywny dla pojazdów, o których mowa w pkt 4.1.6 poniżej.

3. OZNACZENIA

- 3.1. Jednostki instalacyjne systemu przedłożonego do homologacji muszą posiadać znak towarowy lub nazwę handlową wnioskodawcy.
- 3.2. Muszą zawierać, zarówno na soczewce jak i obudowie, wystarczająco dużo miejsca do nałożenia znaku homologacji oraz dodatkowo zalecanych symboli zgodnie z pkt 4; miejsca te należy wskazać na rysunkach w pkt 2.2.1 powyżej.
- 3.2.1. Jednakże, w przypadku, gdy soczewka nie może zostać oddzielona od głównego korpusu jednostki instalacyjnej, wystarczy dokonać napisu zgodnego z pkt 4.2.5.
- 3.3. Jednostki instalacyjne lub systemy zaprojektowane z myślą o ruchu prawo- i lewostronnym pojazdu należy wyposażyć w napisy określające obydwie pozycje montażu elementu lub elementów optycznych pojazdu, bądź źródła lub źródeł światła reflektora lub reflektorów; napisy te powinny składać się z liter „R/D” dla ruchu prawostronnego i „L/G” dla ruchu lewostronnego.
- 3.4. W systemie zaprojektowanym zgodnie z zaleceniami, o których mowa w pkt 5.8.2 poniżej, w przypadku przesłonięcia dodatkowego miejsca znajdującego się z przodu soczewki jednostki instalacyjnej, wymienione miejsce należy oznaczyć w sposób nieusuwalny. O ile miejsce jest wyraźnie oznaczone, napis nie jest konieczny.

4. HOMOLOGACJA

4.1. Informacje ogólne

- 4.1.1. Homologacja zostaje przyznana, jeśli wszystkie próbki typu systemu zgodnie z pkt 2 powyżej spełniają zalecenia niniejszego regulaminu.
- 4.1.2. Jeżeli światła zgrupowane, kombinowane lub wzajemnie sprzężone z systemem spełniają zalecenia kilku regulaminów, mogą otrzymać jednolity międzynarodowy znak homologacji, pod warunkiem, że każde z nich spełnia odpowiednie dla siebie zalecenia.
- 4.1.3. Każdy typ systemu, któremu udzielono homologacji, otrzymuje numer homologacji. Pierwsze dwie cyfry takiego numeru (obecnie 00) określają serię poprawek, obejmujących ostatnie poważniejsze zmiany techniczne, wprowadzone do niniejszego regulaminu przed datą homologacji. Ta sama Umawiająca się Strona nie może przydzielić tego samego numeru homologacji innemu typowi systemu, określonego w niniejszym regulaminie.
- 4.1.4. Powiadomienie o przyznaniu homologacji, jej rozszerzeniu, odmowie, lub cofnięciu, lub ostatecznym zaprzestaniu produkcji danego typu systemu, zgodnie z niniejszym regulaminem należy przekazać, w postaci formularza zgodnego z wzorem przedstawionym w załączniku 1 do niniejszego regulaminu i zawierającym wskazówki przewidziane w pkt 2.1.3, Stronom Porozumienia z 1958 r. stosującym niniejszy regulamin.

- 4.1.4.1. Jeśli jednostka lub jednostki instalacyjne posiadają regulowany reflektor i zostały zaprojektowane wyłącznie do użytku w pozycjach montażu, odpowiadających wskazówkom pkt. 2.1.3, wnioskodawca jest zobowiązany, po otrzymaniu homologacji, wyjaśnić w odpowiedni sposób użytkownikowi jak wygląda (wyglądają) poprawna pozycja (poprawne pozycje) montażu.
- 4.1.5. Na każdej jednostce instalacyjnej systemu zgodnego z typem homologowanym na mocy niniejszego regulaminu, umieszcza się, w miejscach, o których mowa w pkt 3.2 powyżej, poza znakiem zalecanym w pkt 3.1, znak homologacji zgodny z opisanym w pkt 4.2 i 4.3 poniżej.
- 4.1.6. Wnioskodawca musi zaznaczyć, na formularzu zgodnym ze wzorem z załącznika 1 do niniejszego regulaminu, pojazd lub pojazdy, dla których system jest przeznaczony.
- 4.1.7. W przypadku wniosku o homologację dla systemu, który nie ma podlegać homologacji danego typu pojazdu zgodnie z Regulaminem nr 48:
- 4.1.7.1. wnioskodawca jest zobowiązany przedstawić pełną dokumentację potwierdzającą, że system może spełniać zalecenia pkt 6.22 Regulaminu nr 48, jeśli jest poprawnie zamontowany, oraz
- 4.1.7.2. system musi posiadać homologację zgodnie z Regulaminem nr 10.

4.2. Elementy składowe znaku homologacji

Na znak homologacji składają się:

- 4.2.1. międzynarodowy znak homologacji, składający się z:
- 4.2.1.1. okręgu otaczającego literę „E”, po której następuje numer wskazujący kraj, który udzielił homologacji ⁽¹⁾,
- 4.2.1.2. numeru homologacji zalecanego w pkt 4.1.3 powyżej,
- 4.2.2. poniższe dodatkowe symbole:
- 4.2.2.1. dla systemu, litera „X” oraz litery, odpowiadające poszczególnym funkcjom systemu:
- „C” dla świateł mijania klasy C, wraz z symbolami pozostałych odpowiednich klas świateł mijania,
„E” dla świateł mijania klasy E,
„V” dla świateł mijania klasy V,
„W” dla świateł mijania klasy W,
„R” dla świateł drogowych
- 4.2.2.2. poziomy łącznik nad każdym symbolem, jeśli funkcję lub tryb oświetlenia zapewnia kilka jednostek instalacyjnych, umieszczonych po jednej lub po obydwu stronach,

⁽¹⁾ 1 – Niemcy, 2 – Francja, 3 – Włochy, 4 – Niderlandy, 5 – Szwecja, 6 – Belgia, 7 – Węgry, 8 – Republika Czeska, 9 – Hiszpania, 10 – Jugosławia, 11 – Wielka Brytania, 12 – Austria, 13 – Luksemburg, 14 – Szwajcaria, 15 (numer wolny), 16 – Norwegia, 17 – Finlandia, 18 – Dania, 19 – Rumunia, 20 – Polska, 21 – Portugalia, 22 – Federacja Rosyjska, 23 – Grecja, 24 – Irlandia, 25 – Chorwacja, 26 – Słowacja, 27 – Słowenia, 28 – Białoruś, 29 – Estonia, 30 (numer wolny), 31 – Bośnia i Hercegowina, 32 – Łotwa, 33 (numer wolny), 34 – Bułgaria, 35 i 36 (numery wolne), 37 – Turcja, 38 i 39 (numery wolne), 40 – Była Jugosłowiańska Republika Macedonii, 41 (numer wolny), 42 – Wspólnota Europejska (homologacje udzielone przez jej państwa członkowskie z użyciem właściwych im symboli EWG), 43 – Japonia, 44 (numer wolny), 45 – Australia, 46 – Ukraina, 47 – Republika Południowej Afryki, 48 – Nowa Zelandia, 49 – Cypr, 50 – Malta i 51 – Republika Korei. Kolejne numery przydzielane są pozostałym krajom w porządku chronologicznym, zgodnie z ratyfikacją lub przystąpieniem do Porozumienia dotyczącego przyjęcia jednolitych wymagań technicznych dla pojazdów kołowych, wyposażenia i części, które mogą być stosowane w tych pojazdach, oraz wzajemnego uznawania homologacji udzielonych na podstawie tych wymagań, a Sekretarz Generalny Organizacji Narodów Zjednoczonych powiadamia Umawiające się Strony Porozumienia o przydzielonych w ten sposób numerach.

- 4.2.2.3. symbol „T”, następujący po symbolu wszystkich funkcji i/lub klas oświetlenia, zaprojektowanych w sposób zgodny z przepisami dotyczącymi oświetlenia na zakręcie, przy czym symbole te umieszczone są po lewej stronie,
- 4.2.2.4. odnośnie do poszczególnych jednostek instalacyjnych, litera „X”, jak również litera, bądź litery, oznaczające funkcje zapewniane przez jednostkę lub jednostki oświetleniowe, które one zawierają,
- 4.2.2.5. w przypadku, gdy jednostka instalacyjna umieszczona po jednej ze stron nie jest jedyną zapewniającą funkcję lub tryb oświetlenia, powyżej symbolu funkcji powinien być umieszczony poziomy łącznik,
- 4.2.2.6. odnośnie do systemów, lub jednej albo kilku ich części, spełniających wyłącznie zalecenia dotyczące ruchu lewostronnego, pozioma strzałka skierowana w prawo, patrząc na jednostkę instalacyjną od przodu, to znaczy od strony jezdni, po której odbywa się ruch,
- 4.2.2.7. odnośnie do systemów, lub jednej albo kilku ich części, spełniających zalecenia dotyczące zarówno ruchu lewostronnego jak i prawostronnego, na przykład za pomocą regulacji elementu optycznego lub źródła światła, pozioma strzałka skierowana jednocześnie w lewo i w prawo,
- 4.2.2.8. odnośnie do jednostek instalacyjnych z soczewką z tworzywa sztucznego, litery „PL” umieszczone obok symboli zalecanych w pkt 4.2.2.1 do 4.2.2.7 powyżej,
- 4.2.2.9. odnośnie do jednostek instalacyjnych spełniających zalecenia niniejszego regulaminu w zakresie świateł drogowych, oznaczenie maksymalnego natężenia światła, wyrażonego jako punkt oznaczenia, określony w pkt 6.3.2.1.3 poniżej, umieszczony obok okręgu otaczającego literę „E”,
- 4.2.3. w każdym przypadku, tryb stosowany w trakcie procedury badania określony w pkt 1.1.1.1 załącznika 4 oraz dopuszczalne napięcia zgodne z pkt 1.1.1.2 załącznika 4 należy wpisać na świadectwach homologacji oraz na formularzach przekazywanych krajom Stronom Porozumienia, stosującym niniejszy regulaminu,

w rozpatrywanych przypadkach, systemy oświetlenia, bądź jedna lub kilka ich części powinny posiadać następujące napisy:

- 4.2.3.1. na jednostkach instalacyjnych, spełniających zalecenia niniejszego regulaminu, wykonanych w sposób wykluczający jednoczesne zapalenie się jednego źródła lub źródeł światła świateł mijania i każdej innej funkcji oświetlenia, z którą źródło jest wzajemnie sprzężone, dodać w znaku homologacji ukośnik (/) po symbolu (symbolach) światła mijania,
- 4.2.3.2. na jednostkach instalacyjnych, spełniających zalecenia załącznika 4 do niniejszego regulaminu wyłącznie wtedy, gdy podłączone są pod napięcie 6 lub 12 V, symbol złożony z cyfry 24 przekreślonej krzyżykiem (X) umieszczony obok podstawy źródła (źródła) światła.
- 4.2.4. Obydwie cyfry numeru homologacji (obecnie 00), oznaczające serię poprawek dotyczących najnowszych poważnych zmian technicznych wprowadzonych do Regulaminu na dzień wydania homologacji oraz, w razie potrzeby, zalecana strzałka, mogą znajdować się obok wspomnianych dodatkowych symboli.
- 4.2.5. Znaki i symbole, o których mowa w pkt 4.2.1 i 4.2.2 powyżej muszą być czytelne i nieusuwalne. Mogą być umieszczone zarówno wewnątrz, jak i na zewnątrz (część przezroczysta lub nieprzezroczysta) jednostek instalacyjnych nierozłącznie związanych z ich powierzchnią wylotową światła. W każdym z przypadków, muszą być widoczne, kiedy jednostka instalacyjna jest zamontowana na pojeździe. W celu spełnienia tego wymogu dopuszcza się przemieszczenie ruchomej części pojazdu.

4.3. Umieszczenie znaku homologacji

4.3.1. Światła niezależne

Przykłady znaków homologacji i wspomnianych dodatkowych symboli przedstawiają rysunki od 1 do 10 załącznika 2 do niniejszego regulaminu.

- 4.3.2. Światła zgrupowane, kombinowane lub wzajemnie sprzężone
- 4.3.2.1. W przypadku, gdy światła zgrupowane, kombinowane lub wzajemnie sprzężone z systemem spełniają zalecenia kilku regulaminów, dopuszcza się umieszczenie jednolitego międzynarodowego znaku homologacji, złożonego z okręgu otaczającego literę „E”, po której następuje numer wskazujący kraj, który udzielił homologacji oraz numer homologacji. Znak homologacji można umieścić w dowolnym miejscu na światłach zgrupowanych, kombinowanych lub wzajemnie sprzężonych pod warunkiem, że:
- 4.3.2.1.1. będzie odpowiednio widoczny, zgodnie z pkt 4.2.5,
- 4.3.2.1.2. żaden z elementów światła zgrupowanych, kombinowanych lub wzajemnie sprzężonych, który przenosi światło, nie zostanie usunięty bez równoczesnego usunięcia znaku homologacji.
- 4.3.2.2. Symbol identyfikacji każdego światła, odnoszący się do każdego regulaminu, na podstawie którego wydano homologację, jak również seria poprawek odnośnie do najnowszych poważnych zmian technicznych wniesionych do regulaminu na dzień wydania homologacji i, jeśli to konieczne, odpowiednia strzałka, powinny być umieszczone:
- 4.3.2.2.1. bądź na odpowiedniej powierzchni świetlnej,
- 4.3.2.2.2. bądź grupowo, tak, aby każde ze światła łączonych, kombinowanych czy wzajemnie wbudowanych mogło być łatwo rozpoznawalne (przykłady znajdują się w załączniku 2).
- 4.3.2.3. Wymiary elementów jednolitego znaku homologacji nie mogą być mniejsze, aniżeli wymiary minimalne najmniejszego z napisów wymagane przez Regulamin, na podstawie którego wydano homologację.
- 4.3.2.4. Każdy zatwierdzony typ otrzymuje numer homologacji. Ta sama Umawiająca się Strona nie może przyznać tego samego numeru innemu typowi światła łączonych, kombinowanych czy wzajemnie wbudowanych, o którym mowa w niniejszym regulaminie.
- 4.3.2.5. Przykłady znaku homologacji dla światła zgrupowanych, kombinowanych lub wzajemnie sprzężonych, wraz ze wszystkimi wspomnianymi wyżej symbolami dodatkowymi, dla systemów, których funkcje zapewnia wiele jednostek instalacyjnych w zależności od strony pojazdu, przedstawiono na rysunkach 11 i 12 załącznika 2 do niniejszego regulaminu.
- 4.3.2.6. Przykłady znaku homologacji dla całego systemu przedstawiono na rysunku 13 w załączniku 2 do niniejszego regulaminu.

B. ZALECENIA TECHNICZNE STOSOWANE DO SYSTEMÓW LUB DO JEDNEJ ALBO KILKU ICH CZĘŚCI

Przy braku innych przepisów, pomiary fotometryczne powinny być wykonywane zgodnie z przepisami, o których mowa w załączniku 9 do niniejszego regulaminu.

5. ZALECENIA OGÓLNE

- 5.1. W przypadku wniosku o homologację wyłącznie dla ruchu prawostronnego, wszystkie próbki muszą spełniać zalecenia zawarte w pkt 6 i 7 poniżej; natomiast, w przypadku wniosku o homologację dla ruchu lewostronnego, mają zastosowanie, w sposób odwrotny, postanowienia pkt 6 poniżej, w tym odpowiednich załączników do niniejszego regulaminu.

W podobny sposób można przedstawiać oznaczenie pozycji kątowych i elementów, zamieniając „R” na „L” i na odwrot.

- 5.1.2. Systemy, lub jedna albo kilka ich części, należy tak zaprojektować, aby zachowywały właściwości fotometryczne i działały poprawnie w warunkach normalnego użytkowania, pomimo wibracji, jakim mogą być poddawane.

- 5.2. Systemy, lub jedna albo kilka ich części, należy wyposażyć w mechanizm pozwalający na ich regulację w pojeździe, zgodnie z mającymi tu zastosowanie przepisami.
- 5.2.1. Systemy, lub jedna albo kilka ich części, mogą nie posiadać wspomnianego mechanizmu pod warunkiem, że zastosowanie takiego mechanizmu ograniczałoby się do pojazdów, na których regulacja odbywa się za pomocą innych środków, bądź nie jest konieczna, zgodnie z opisem wnioskodawcy.
- 5.3. Zgodnie z Regulaminami nr 37 lub nr 99 systemów nie można wyposażyć w źródła światła, nie posiadające homologacji.
- 5.3.1. Obudowa wymiennych źródeł światła musi posiadać wymiary zgodne z wymiarami przedstawionymi na karcie informacyjnej publikacji nr 60061-2 IEC, jak opisano w odpowiednim Regulaminie dotyczącym źródeł światła.
- 5.3.2. Jeżeli źródło światła nie jest źródłem wymiennym, nie może stanowić części jednostki oświetlenia wytwarzającej światła mijania w stanie zerowym.
- 5.4. Systemy lub jedna albo kilka ich części, spełniające jednocześnie zalecenia ruchu prawostronnego i ruchu lewostronnego, mogą być dostosowywane do jednego lub drugiego kierunku ruchu, bądź poprzez odpowiednią regulację początkową podczas ich instalacji w pojeździe, bądź dowolnie przez samego użytkownika. W każdym z przypadków, dopuszcza się wyłącznie dwie różniące się od siebie regulacje, jedną dla ruchu prawostronnego, a drugą dla ruchu lewostronnego, uznając za niedopuszczalną regulację z możliwością łatwego, wynikającego z nieuwagi, przestawienia światła na inną pozycję, jak również ustawienie ich w pozycji pośredniej.
- 5.5. Zgodnie z zaleceniami załącznika 4 do niniejszego regulaminu, w celu sprawdzenia czy w trakcie użytkowania właściwości fotometryczne nie podlegają zbyt wysokim wibracjom, należy przeprowadzić badania uzupełniające.
- 5.6. W przypadku soczewki jednostki oświetleniowej wykonanej z tworzywa sztucznego, badania powinny być wykonane zgodnie z zaleceniami załącznika 6 do niniejszego regulaminu.
- 5.7. W przypadku systemów, lub jednej albo kilku ich części, mogących emitować naprzemiennie światło światła mijania i światła drogowych, wbudowany w jednostkę oświetleniową układ mechaniczny, elektromechaniczny lub inny służący do przestawiania światła należy zaprojektować w następujący sposób:
- 5.7.1. aby był wystarczająco wytrzymały, aby działać bezawaryjnie 50 000 razy, pomimo wibracji, na które jest narażony przy normalnym użytkowaniu pojazdu,
- 5.7.2. aby można było zawsze uzyskiwać światła mijania, bądź światła drogowe, bez możliwości ustawiania światła w pozycji pośredniej lub nieokreślonej; a w przypadku niemożliwości takiego ustawienia – uzyskiwać stan światła zgodny z przepisami pkt 5.7.3 poniżej,
- 5.7.3. aby w przypadku awarii, system przełączał się automatycznie na światła mijania lub przechodził w stan, w którym wartości fotometryczne nie byłyby wyższe niż 1,5 lx w strefie IIIb określonej w załączniku 3 do niniejszego regulaminu lub niższe niż 4 lx w punkcie „segmentu E_{max} ”, wskutek na przykład zgaszenia, osłabienia, bądź obniżenia światła i/lub zastąpienia funkcji,
- 5.7.4. aby użytkownik nie miał możliwości zmiany, przy użyciu dostępnych narzędzi, kształtu lub ustawienia ruchomych elementów, bądź zmiany ustawień przełącznika.
- 5.8. Systemy powinny posiadać środki pozwalające na ich czasowe użytkowanie w krajach o przeciwnej stronie ruchu niż strona, dla której wnioskowano o homologację, i nie powodujące nadmiernych utrudnień w ruchu przeciwnym. W związku z tym, systemy lub jedna albo kilka ich części muszą:
- 5.8.1. umożliwiać użytkownikowi regulowanie światła zgodnie z pkt 5.4 powyżej, bez użycia specjalnych narzędzi, lub
- 5.8.2. posiadać funkcję zmiany kierunku ruchu, pozwalającą uzyskać oświetlenie maksymalne 1,5 lx w strefie IIIb dla ruchu po przeciwnej stronie jezdni oraz minimalne 6 lx w punkcie na poziomie 50 V, w przypadku badań wykonywanych zgodnie z pkt 6.2 poniżej, bez modyfikacji regulacji w stosunku do początkowego kierunku ruchu; dlatego też:

- 5.8.2.1. całkowitym lub częściowym rozwiązaniem może być przesłonięcie odpowiedniej powierzchni soczewki zgodnie z pkt 3.4 powyżej.
- 5.9. Systemy powinny być zaprojektowane w taki sposób, aby, w przypadku usterki danego źródła światła, pojawiał się sygnał zgodny z odpowiednimi przepisami Regulaminu nr 48.
- 5.10. Element lub elementy, na których mocuje się wymienne źródło światła, muszą być tak zaprojektowane, aby istniała możliwość łatwego montażu źródła światła, bez ryzyka pomyłki, nawet w ciemności.
- 5.11. W przypadku systemu zgodnego z pkt 4.1.7 powyżej:
- 5.11.1. do systemu powinien być załączony egzemplarz formularza określonego w pkt 4.1.4 powyżej oraz instrukcja umożliwiająca jego instalację zgodnie z przepisami Regulaminu nr 48.
- 5.11.2. Służby techniczne odpowiedzialne za homologację powinny sprawdzić czy:
- system może zostać poprawnie zainstalowany zgodnie z instrukcjami,
 - po zainstalowaniu w pojeździe, system spełnia przepisy pkt 6.22 Regulaminu nr 48;
- przy czym obowiązkowe jest przeprowadzenie badania zachowania na drodze, potwierdzającego zgodność z przepisami pkt 6.22.7.4 Regulaminu nr 48, w tym zachowania w sytuacji związanej ze sterowaniem systemem, w oparciu o opis wnioskodawcy. Należy zaznaczyć, czy wszystkie tryby są włączone w trakcie działania, czy są wyłączane, zgodnie z opisem wnioskodawcy; a każda usterka (na przykład zbyt duży kąt, migotanie) powinna nasuwać wątpliwości.

6. NATĘŻENIE ŚWIATŁA

6.1. Zalecenia ogólne

- 6.1.1. Każdy system, zgodnie z pkt 6.2.5 poniżej, musi emitować jedną wiązkę światła mijania klasy C oraz jedną lub kilka wiązek światła mijania innej lub innych klas; może zawierać jeden lub kilka trybów w ramach każdej klasy dotyczącej światła mijania jak również funkcje oświetlenia głównego, zgodnie z pkt 6.3 i/lub 2.1.1.1 niniejszego regulaminu.
- 6.1.2. System powinien umożliwiać automatyczne ustawienie świateł tak, aby uzyskać poprawne oświetlenie drogi bez powodowania utrudnień, zarówno dla kierującego, jak i innych użytkowników.
- 6.1.3. System uważa się za możliwy do przyjęcia, jeśli spełnia odpowiednie zalecenia fotometryczne pkt 6.2 i 6.3.
- 6.1.4. Pomiary fotometryczne wykonuje się zgodnie ze wskazówkami wnioskodawcy:
- 6.1.4.1. przy stanie zerowym określonym w pkt 1.9,
- 6.1.4.2. przy sygnale V, sygnale W, sygnale E bądź sygnale T, zgodnie z pkt 1.10, w zależności od przypadku,
- 6.1.4.3. w danym przypadku, przy każdym innym sygnale zgodnie z pkt 1.10 lub ich kombinacjami, według wskazówek wnioskodawcy.

6.2. Przepisy stosowane do świateł mijania

Przed przeprowadzeniem badania zgodnie z punktami poniżej, system powinien zostać ustawiony w pozycji zwanej stanem zerowym, to znaczy emitować wiązkę światła mijania klasy C.

- 6.2.1. Z każdej strony systemu (to znaczy pojazdu), wiązka światła mijania w stanie zerowym powinna wytwarzać, za pomocą co najmniej jednej jednostki oświetleniowej, granicę światła - cienia zgodnie z załącznikiem 8 do niniejszego regulaminu, lub
- 6.2.1.1. system powinien posiadać inne środki, na przykład urządzenia optyczne lub tymczasowe światła pomocnicze, umożliwiające jasne i poprawne ustawienie świateł.
- 6.2.1.2. Załącznik 8 nie jest stosowany do funkcji zmiany kierunku ruchu pojazdu, opisanej w pkt 5.8 i 5.8.2.1 powyżej.
- 6.2.2. System, lub jedna albo kilka jego części, musi być tak ustawiony, aby położenie granicy światła - cienia spełniało zalecenia przedstawione w tabeli 2 załącznika 3 do niniejszego regulaminu.
- 6.2.3. W przypadku, gdy system, lub jedna albo kilka jego części, jest w ten sposób ustawiony, a jego homologacja dotyczy wyłącznie świateł mijania, musi on spełniać zalecenia opisane w odnośnych punktach poniżej; natomiast, jeśli jest przeznaczony do zapewnienia oświetlenia dodatkowego lub funkcji sygnalizacji świetlnej zgodnie z zakresem zastosowania niniejszego regulaminu, również musi spełniać zalecenia opisane w odnośnych punktach poniżej, chyba że posiada oddzielną regulację.
- 6.2.4. Jeżeli tak ustawiony system lub jedna albo kilka jego części nie spełnia zaleceń pkt 6.2.3 powyżej, istnieje możliwość, zgodnie ze wskazówkami producenta, dokonania zmiany regulacji o maksymalnie 0,5 stopnia w prawo lub w lewo i o 0,2 stopnia w górę lub w dół, w stosunku do regulacji początkowej.
- 6.2.5. Przy wytwarzaniu pewnego trybu światła mijania, system powinien spełniać zalecenia odpowiedniej sekcji (C, V, E lub W) części A tabeli 1 (wartości fotometryczne) oraz tabeli 2 (E_{\max} i pozycja granicy światła-cienia) załącznika 3 do niniejszego regulaminu, oraz sekcji 1 (zalecenia stosowane dla granicy światła-cienia) załącznika 8 do niniejszego regulaminu.
- 6.2.6. Światło może być emitowane w trybie oświetlenia na zakręcie pod warunkiem, że:
- 6.2.6.1. system spełnia zalecenia części B tabeli 1 (wartości fotometryczne) oraz pkt 2 tabeli 2 (zalecenia stosowane dla granicy światła-cienia) załącznika 3 do niniejszego regulaminu kiedy pomiarów wartości dokonuje się zgodnie z procedurą opisaną w załączniku 9, w zależności od kategorii (1 lub 2) trybu oświetlenia na zakręcie, dla której wnioskuje się o homologację,
- 6.2.6.2. punkt E_{\max} nie znajduje się poza prostokątem zawartym między najwyższą pozycją pionową określoną w tabeli 2 załącznika 3 do niniejszego regulaminu dla danej klasy świateł mijania i 2 stopnie poniżej linii H-H, oraz między kątem 45 stopni w lewo i kątem 45 stopni w prawo od osi odniesienia systemu,
- 6.2.6.3. jeżeli sygnał T odpowiada najmniejszemu promieniowi skrętu pojazdu w lewo (lub w prawo), system wytwarza oświetlenie o wartości co najmniej 3 lx w jednym punkcie lub wielu punktach strefy zawartej między linią H-H i 2 stopniami poniżej, oraz między 10 a 45 stopniami w lewo lub w prawo od osi odniesienia systemu,
- 6.2.6.4. w przypadku wniosku o homologację dla trybu zakrętu kategorii 1, zastosowanie systemu ogranicza się do pojazdu w taki sposób, iż część pozioma załamania wytwarzanej przez system granicy światła - cienia jest zgodna z przepisami pkt 6.22.7.4.5 i) Regulaminu nr 48,
- 6.2.6.5. w przypadku wniosku o homologację dla trybu oświetlenia na zakręcie kategorii 1, system jest tak zaprojektowany, iż, w przypadku osłabienia ruchu bocznego lub modyfikacji natężenia światła, można automatycznie uzyskać warunki fotometryczne podobne do tych określonych w pkt 6.2.5 powyżej, bądź też uzyskać wartości nie przekraczające 1,5 lx w strefie IIIb, takiej jak określona w załączniku 3 do niniejszego regulaminu, i o co najmniej 4 lx w jednym punkcie „segmentu E_{\max} ”,

- 6.2.6.5.1 jednakże, nie jest to konieczne, jeśli, w przypadku pozycji po lewej stronie osi odniesienia systemu, ponad linią na $0,3^\circ$ powyżej linii HH aż do 5° po lewej i ponad linią o $0,57^\circ$ powyżej HH ponad 5° w lewo, nie doszło w żadnym miejscu do przekroczenia wartości 1 lx.
- 6.2.7. System powinien być sprawdzony zgodnie ze wskazówkami producenta, pod względem zasady bezpieczeństwa określonej w pkt 2.2.2.1 powyżej.
- 6.2.8. Systemy, lub jedna albo kilka ich części, przeznaczone zarówno do ruchu prawostronnego jak i lewostronnego muszą, w każdej z dwóch pozycji, zgodnie z pkt 5.4 powyżej, spełniać zalecenia dotyczące danego kierunku ruchu.
- 6.2.9. Systemy muszą być zaprojektowane w taki sposób, aby:
- 6.2.9.1. każdy wyszczególniony tryb świateł mijania wytwarzał co najmniej 3 lx w punkcie 50V po każdej stronie systemu;
- przy czym przepisowi temu nie podlegają tryby świateł mijania klasy V,
- 6.2.9.2. cztery sekundy po włączeniu systemu, który był wyłączony od co najmniej 30 minut, światła mijania klasy C emitowały co najmniej 5 lx w punkcie 50V.
- 6.2.9.3. Pozostałe tryby:
- w przypadku stosowania sygnałów wejściowych, o których mowa w pkt 6.1.4.3 niniejszego regulaminu, muszą być spełnione zalecenia pkt 6.2.

6.3. Przepisy dotyczące świateł drogowych

Przed przystąpieniem do badań zgodnych z punktami poniżej system musi zostać ustawiony w pozycji zwanej stanem zerowym.

- 6.3.1. Jednostka lub jednostki oświetleniowe systemu należy regulować zgodnie ze wskazówkami producenta w taki sposób, aby strefa maksymalnego natężenia światła znajdowała się pośrodku punktu (HV) linii H-H i V-V.
- 6.3.1.1. Badaniu z taką regulacją powinna podlegać każda jednostka oświetleniowa, której nie można wyregulować oddzielnie lub, którą uregulowano według pomiarów przeprowadzonych zgodnie z pkt 6.2.
- 6.3.2. W przypadku pomiaru natężenia światła zgodnie z postanowieniami zawartymi w załączniku 9 do niniejszego regulaminu, natężenie światła musi spełniać następujące zalecenia:
- 6.3.2.1. Punkt HV musi znajdować się wewnątrz izoluksu, wynoszącego 80 % maksymalnego natężenia światła świateł drogowych.
- 6.3.2.1.1. Wartość maksymalna (E_M) nie może być niższa niż 48 lx i, w żadnym wypadku, nie może być wyższa niż 240 lx.
- 6.3.2.1.2. Maksymalne natężenie światła (I_M) każdej jednostki instalacyjnej, uczestniczącej lub przyczyniającej się do maksymalnego natężenia światła świateł drogowych, wyrażane w tysiącach kandel, oblicza się za pomocą równania:

$$I_M = 0,625 E_M$$

- 6.3.2.1.3. Punkt oznaczenia (I'_M) maksymalnego natężenia, zdefiniowany w pkt 4.2.2.9 powyżej, oblicza się za pomocą równania:

$$I'_M = \frac{I_M}{3} = 0,208 E_M$$

Wartość ta jest zaokrąglana do najbardziej zbliżonej wartości 5 - 10 - 12,5 - 17,5 - 20 - 25 - 27,5 - 30 - 37,5 - 40 - 45 - 50.

- 6.3.2.2. Wychodząc z punktu HV i przemieszczając się poziomo w prawo i lewo, natężenie światła świateł drogowych musi być co najmniej równe 24 lx do 2,6 stopnia oraz co najmniej równe 6 lx do 5,2 stopnia.
- 6.3.3. Natężenie lub część natężenia światła emitowanego przez system może być przemieszczane na boki w sposób automatyczny (bądź zmodyfikowane w celu uzyskania równoważnego efektu), pod warunkiem, że:
- 6.3.3.1. system spełnia zalecenia pkt 6.3.2.1.1 i 6.3.2.2 powyżej, a każda jednostka oświetleniowa podlega pomiarom zgodnie z procedurą ustaloną w załączniku 9.
- 6.3.4. System musi być zaprojektowany w taki sposób, aby:
- 6.3.4.1. jednostka lub jednostki oświetleniowe z prawej i z lewej strony dostarczały, każda oddzielnie, co najmniej połowę minimalnego natężenia światła świateł drogowych zalecanego w pkt 6.3.2.2 powyżej,
- 6.3.4.2. cztery sekundy po włączeniu systemu, który był wyłączony od co najmniej 30 minut, światła drogowe emitowały natężenie o wartości co najmniej 42 lx w punkcie HV,
- 6.3.4.3. w przypadku stosowania sygnałów wejściowych, o których mowa w pkt 6.1.4.3 niniejszego regulaminu, muszą być spełnione zalecenia z pkt 6.3.
- 6.3.5. Jeżeli zalecenia dotyczące danych świateł nie są spełnione, istnieje możliwość przestawienia świateł o 0,5 stopnia w górę lub w dół i/lub o 1 stopień w prawo lub w lewo w stosunku do ustawienia początkowego. Nowe ustawienie powinno zapewnić spełnienie wszystkich zaleceń fotometrycznych. Postanowienia te nie stosują się do jednostek oświetleniowych określonych w pkt 6.3.1.1 niniejszego regulaminu.

6.4. Pozostałe przepisy

W przypadku systemu, lub jednej albo kilku jego części, wyposażonego w regulowane jednostki oświetleniowe, przepisy z pkt 6.2 (światła mijania) i 6.3 (światła drogowe) stosuje się do każdej z pozycji montażu określonej w pkt 2.1.3 (zakres regulacji). Przedstawiona dalej procedura stosowana jest w celu sprawdzenia, czy:

- 6.4.1. każda wskazana pozycja jest realizowana z pomocą goniometru w stosunku do prostej łączącej środek odniesienia i punkt HV na ekranie pomiarowym. Regulowany system lub jedna albo kilka jego części jest więc ustawiony w pozycji takiej jak natężenie światła na ekranie pomiarowym zgodne z odpowiednimi zaleceniami dotyczącymi ustawienia,
- 6.4.2. Przy początkowym ustawieniu systemu, lub jednej albo kilku jego części, zgodnie z przepisami pkt 6.4.1, urządzenie lub jego części muszą spełniać odpowiednie zalecenia fotometryczne pkt 6.2 i 6.3.
- 6.4.3. Przeprowadza się dodatkowe badania po przesunięciu reflektora lub systemu lub jednej, bądź kilku jego części, pionowo o mniej więcej 2 stopnie lub też po przesunięciu do maksimum, o ile jest to przesunięcie mniejsze niż 2 stopnie, w stosunku do pozycji początkowej, za pomocą urządzenia regulacji systemu lub jednej, bądź kilku jego części. Po przesunięciu całego systemu lub jednej, bądź kilku jego części (na przykład przy użyciu goniometra), w kierunku przeciwnym, ilość emitowanego światła w poszczególnych kierunkach musi podlegać kontroli i zawierać się w następujących granicach:
- 6.4.3.1. światła mijania: punkty HV i 75 R, lub, w danym przypadku, 50R oraz światła drogowe: I_M i punkt HV (w procentach z I_M),
- 6.4.4. Jeżeli wnioskodawca wskazał więcej niż jedną pozycję montażu, procedurę przewidzianą w pkt 6.4.1 do 6.4.3 należy powtórzyć dla każdej z pozostałych pozycji.
- 6.4.5. Jeżeli wnioskodawca nie wskazał specjalnej pozycji montażu, system lub jedna albo kilka jego części powinien zostać ustawiony zgodnie z parametrami zalecanymi w pkt 6.2 (światła mijania) i 6.3 (światła drogowe), a układ regulacji systemu lub jednej albo kilku jego części ustawiony w pozycji środkowej. Po ustawieniu, przy użyciu układu regulacji, reflektora lub jego części w pozycji maksymalnej (zamiast przesunięcia o mniej więcej 2 stopnie) należy przeprowadzić badania dodatkowe, o których mowa w pkt 6.4.3.

- 6.4.6. Należy wskazać, używając formularza zgodnego ze wzorcem z załącznika 1 niniejszego regulaminu jaka jednostka lub jakie jednostki oświetleniowe wytwarzają granicę światła – cienia, określoną w załączniku 8 do niniejszego regulaminu, która rozprzestrzenia się w strefie zawartej między 6 stopniami po lewej stronie i 4 stopniami po prawej stronie powyżej poprzecznej linii, znajdującej się o 0,8 stopnia poniżej.
- 6.4.7. Należy wskazać, używając formularza zgodnego ze wzorem z załącznika 1 niniejszego regulaminu, który (które) z trybów świateł mijania klasy E, jeśli dotyczy, spełnia (spełniają) wymagania parametrów z tabeli 6 załącznika 3 do niniejszego regulaminu.

7. BARWA

- 7.1. Emitowane światło powinno być barwy białej. W trójbarwnym próbniku CEI światło emitowane przez każdą z części systemu powinno się zawierać w następujących zakresach:

zakres ku barwie niebieskiej	$x \geq 0,310$
zakres ku barwie żółtej	$x \leq 0,500$
zakres ku barwie zielonej	$y \leq 0,150 + 0,640 x$
zakres ku barwie czerwonej	$y \leq 0,440$
zakres ku barwie purpurowej	$y \geq 0,050 + 0,750 x$
zakres ku barwie czarnej	$y \geq 0,382$

C. POZOSTAŁE PRZEPISY ADMINISTRACYJNE

8. ZMIANA TYPU SYSTEMU I ROZSZERZENIE HOMOLOGACJI

- 8.1. Jakakolwiek zmiana typu systemu wymaga powiadomienia służby administracyjnej, która udzieliła homologacji typu systemu. Służba taka może wówczas:
- 8.1.1. uznać, że wprowadzone zmiany prawdopodobnie nie będą miały istotnego negatywnego skutku i, że system ten nadal spełnia zalecenia, albo
- 8.1.2. zażądać kolejnego sprawozdania od służby technicznej odpowiedzialnej za przeprowadzenie badań.
- 8.2. Potwierdzenie homologacji z opisem wprowadzonych zmian lub odmowa homologacji zostają przekazane Stronom Porozumienia, stosującym niniejszy regulamin, zgodnie z procedurą określoną w pkt 4.1.4 powyżej.
- 8.3. Uprawniony organ, udzielający rozszerzenia homologacji, przydziela numer seryjny dla takiego rozszerzenia oraz informuje o nim pozostałe Strony Porozumienia z 1958 r., stosujące niniejszy regulamin, za pomocą formularza komunikatu zgodnego ze wzorem przedstawionym w załączniku 1 do niniejszego regulaminu.

9. ZGODNOŚĆ PRODUKCJI

Procedury kontroli zgodności produkcji muszą być zgodne z procedurami zawartymi w Porozumieniu, w dodatku 2 (E/ECE/324-E/ECE/TRANS/505/Rev.2) oraz z następującymi zaleceniami:

- 9.1. systemy homologowane zgodnie z niniejszym regulaminem produkowane są w sposób zapewniający ich zgodność z typem homologowanym i spełniają zalecenia określone w pkt 6 i 7,
- 9.2. systemy muszą spełniać minimalne zalecenia zgodności wynikające z procedur produkcji określonych w załączniku 5 do niniejszego regulaminu,
- 9.3. systemy muszą spełniać minimalne zalecenia pobierania próbek przez inspektora, określone w załączniku 7 do niniejszego regulaminu,

- 9.4. uprawniony organ, który udzielił homologacji typu, może w dowolnym czasie zweryfikować metody kontroli zgodności stosowane w każdym etapie produkcji. Przeciętna częstotliwość tych weryfikacji to jedna kontrola na dwa lata,
 - 9.5. z założenia nie bierze się pod uwagę niesprawnych systemów lub jednej albo kilku ich części,
 - 9.6. nie bierze się pod uwagę punktu oznaczenia.
 10. SANKCJE ZA BRAK ZGODNOŚCI PRODUKCJI
 - 10.1. Homologacja udzielona typowi systemu zgodnie z niniejszym regulaminem może zostać cofnięta w razie niespełnienia zaleceń bądź też, gdy system lub jedna, bądź wiele jego części, posiadający znak homologacji jest niezgodny z typem homologowanym.
 - 10.2. Jeżeli Strona Porozumienia, stosująca niniejszy regulamin, cofnie uprzednio udzieloną homologację, zobowiązana jest bezzwłocznie powiadomić o tym pozostałe Umawiające się Strony, stosujące niniejszy regulamin, za pomocą formularza komunikatu zgodnego ze wzorem przedstawionym w załączniku 1 do niniejszego regulaminu.
 11. OSTATECZNE ZAPRZESTANIE PRODUKCJI
 - 11.1. Jeżeli posiadacz homologacji całkowicie zaprzestanie produkcji typu systemu homologowanego zgodnie z niniejszym regulaminem, informuje o tym organ, który udzielił homologacji. Po otrzymaniu właściwego komunikatu organ ten przekazuje informację pozostałym Stronom Porozumienia z 1958 r., stosującym niniejszy regulamin, za pomocą formularza komunikatu zgodnego ze wzorem przedstawionym w załączniku 1 do niniejszego regulaminu.
 12. NAZWY I ADRESY SŁUŻB TECHNICZNYCH ODPOWIEDZIALNYCH ZA PROWADZENIE BADAŃ HOMOLOGACYJNYCH ORAZ SŁUŻB ADMINISTRACYJNYCH
 - 12.1. Strony Porozumienia, stosujące niniejszy regulamin, przekazują Sekretariatowi Organizacji Narodów Zjednoczonych nazwy i adresy służb technicznych przeprowadzających badania homologacyjne oraz służb administracyjnych udzielających homologacji, którym należy przesłać wydane w innych krajach formularze poświadczające homologację, jej rozszerzenie, odmowę lub cofnięcie homologacji lub ostateczne zaprzestanie produkcji.
-

ZAŁĄCZNIK 1

KOMUNIKAT

(maksymalny format: A4 (210 × 297 mm))

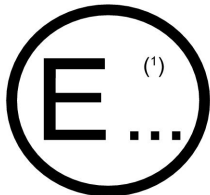

wydany przez: Nazwa służby administracyjnej:
.....
.....
.....

dotyczy (2): UDZIELENIA HOMOLOGACJI
ROZSZERZENIA HOMOLOGACJI
ODMOWY HOMOLOGACJI
COFNIĘCIA HOMOLOGACJI
OSTATECZNEGO ZAPRZESTANIA PRODUKCJI

typu systemu, zgodnie z Regulaminem nr:

Homologacja Nr: Rozszerzenie Nr:

- 1. Nazwa handlowa lub znak towarowy systemu:
2. Nazwa typu systemu nadana przez producenta:
3. Nazwa i adres producenta:
4. Nazwisko i adres przedstawiciela producenta, jeśli dotyczy:
5. System przedstawiono do homologacji dnia:
6. Służba techniczna odpowiedzialna za przeprowadzenie badań homologacyjnych:
7. Data sprawozdania z badań opracowanego przez służbę techniczną:
8. Numer sprawozdania z badań opracowanego przez służbę techniczną:
9. Krótki opis systemu:
9.1 Kategoria wskazana przez odpowiednie oznakowanie (3):
9.2 Liczba i kategoria (kategorie) wymiennych źródeł światła:
9.3 Informacje zgodnie z pkt 6.4.6 niniejszego regulaminu (jaka jednostka lub jakie jednostki oświetleniowe wytwarzają granicę światła – cienia, określona w załączniku 8 do niniejszego regulaminu, która rozprzestrzenia się w strefie zawartej między 6 stopniami po lewej stronie i 4 stopniami po prawej stronie powyżej poprzecznej linii znajdującej się o 0,8 stopnia poniżej):

(1) Numer identyfikacyjny kraju udzielającego/rozszerzającego/odmawiającego/cofającego homologację (patrz przepisy dotyczące homologacji w niniejszym regulaminie).

(2) Niepotrzebne skreślić.

(3) Wpisać odpowiednie oznakowanie, zgodnie z niniejszym regulaminem, dla każdej jednostki instalacyjnej lub zespołu jednostek instalacyjnych.

- 9.4 Pojazd lub pojazdy, dla których zaprojektowano system jako pierwotne wyposażenie:
- 9.5 Czy wniosek o homologację dotyczy systemu, który nie jest uważany za część homologacji typu pojazdu zgodnie z Regulaminem nr 48? tak/nie
- 9.5.1 Jeśli odpowiedź jest twierdząca, podać informację wystarczającą do uznania pojazdu lub pojazdów, dla których system jest przeznaczony:
-
- 9.6 Informacje zgodnie z pkt 6.4.7 niniejszego regulaminu (który (które) z trybów świateł mijania klasy E, jeśli dotyczy, spełnia (spełniają) wymagania parametrów z tabeli 6 załącznika 3 do niniejszego regulaminu):
10. Umieszczenie znaku/znaków homologacji:
11. Powód/Powody rozszerzenia homologacji:
12. Homologacja udzielona/rozszerzona/odmówiona/cofnięta ⁽¹⁾:
13. Miejscowość:
14. Data:
15. Podpis:
16. Lista dokumentów przekazanych służbie administracyjnej, która udzieliła homologacji, dostępnych na żądanie, została załączona do niniejszego komunikatu:
17. System posiada światła mijania ⁽²⁾:
- 17.1 klasy C klasy V klasy E klasy W
- 17.2 Z trybem lub trybami poniżej, określonymi nazwami, jeśli dotyczy ⁽⁴⁾:
- | | | | |
|---------------|---------------|---------------|---------------|
| Tryb nr C 1 | Tryb nr V ... | Tryb nr E ... | Tryb nr W ... |
| Tryb nr C ... | Tryb nr V ... | Tryb nr E ... | Tryb nr W ... |
| Tryb nr C ... | Tryb nr V ... | Tryb nr E ... | Tryb nr W ... |
- 17.3 W przypadku, gdy wskazane niżej jednostki oświetleniowe są pod napięciem ⁽²⁾ ⁽³⁾ ⁽⁴⁾ dla trybu nr:
- a) Jeśli nie ma zastosowania żaden tryb oświetlenia na zakręcie:
- | | | | | | | |
|--------------|-------------------------------|-------------------------------|-------------------------------|-------------------------------|--------------------------------|--------------------------------|
| Lewa strona | nr 1 <input type="checkbox"/> | nr 3 <input type="checkbox"/> | nr 5 <input type="checkbox"/> | nr 7 <input type="checkbox"/> | nr 9 <input type="checkbox"/> | nr 11 <input type="checkbox"/> |
| Prawa strona | nr 2 <input type="checkbox"/> | nr 4 <input type="checkbox"/> | nr 6 <input type="checkbox"/> | nr 8 <input type="checkbox"/> | nr 10 <input type="checkbox"/> | nr 12 <input type="checkbox"/> |
- b) Jeśli ma zastosowanie oświetlenie na zakręcie kategorii 1:
- | | | | | | | |
|--------------|-------------------------------|-------------------------------|-------------------------------|-------------------------------|--------------------------------|--------------------------------|
| Lewa strona | nr 1 <input type="checkbox"/> | nr 3 <input type="checkbox"/> | nr 5 <input type="checkbox"/> | nr 7 <input type="checkbox"/> | nr 9 <input type="checkbox"/> | nr 11 <input type="checkbox"/> |
| Prawa strona | nr 2 <input type="checkbox"/> | nr 4 <input type="checkbox"/> | nr 6 <input type="checkbox"/> | nr 8 <input type="checkbox"/> | nr 10 <input type="checkbox"/> | nr 12 <input type="checkbox"/> |
- c) Jeśli ma zastosowanie oświetlenie na zakręcie kategorii 2:
- | | | | | | | |
|--------------|-------------------------------|-------------------------------|-------------------------------|-------------------------------|--------------------------------|--------------------------------|
| Lewa strona | nr 1 <input type="checkbox"/> | nr 3 <input type="checkbox"/> | nr 5 <input type="checkbox"/> | nr 7 <input type="checkbox"/> | nr 9 <input type="checkbox"/> | nr 11 <input type="checkbox"/> |
| Prawa strona | nr 2 <input type="checkbox"/> | nr 4 <input type="checkbox"/> | nr 6 <input type="checkbox"/> | nr 8 <input type="checkbox"/> | nr 10 <input type="checkbox"/> | nr 12 <input type="checkbox"/> |
- Uwaga: Informacje zalecane zgodnie z pkt 17.3 a) do c) powyżej są niezbędne również dla wszystkich trybów dodatkowych.

⁽¹⁾ Skreślić niepotrzebne.

⁽²⁾ Zaznaczyć odpowiednią kratkę.

⁽³⁾ Poszerzyć listę w przypadku większej liczby jednostek.

⁽⁴⁾ Poszerzyć listę w przypadku większej liczby trybów.

17.4 Wskazane poniżej jednostki oświetleniowe są pod napięciem, jeżeli system znajduje się w stanie zerowym ⁽¹⁾ ⁽²⁾:

Lewa strona	nr 1	<input type="checkbox"/>	nr 3	<input type="checkbox"/>	nr 5	<input type="checkbox"/>	nr 7	<input type="checkbox"/>	nr 9	<input type="checkbox"/>	nr 11	<input type="checkbox"/>
Prawa strona	nr 2	<input type="checkbox"/>	nr 4	<input type="checkbox"/>	nr 6	<input type="checkbox"/>	nr 8	<input type="checkbox"/>	nr 10	<input type="checkbox"/>	nr 12	<input type="checkbox"/>

17.5 Wskazane poniżej jednostki oświetleniowe są pod napięciem, jeżeli system ma aktywną funkcję zmiany kierunku ruchu ⁽¹⁾ ⁽²⁾ ⁽³⁾:

a) Jeżeli nie ma zastosowania żaden tryb oświetlenia na zakręcie:

Lewa strona	nr 1	<input type="checkbox"/>	nr 3	<input type="checkbox"/>	nr 5	<input type="checkbox"/>	nr 7	<input type="checkbox"/>	nr 9	<input type="checkbox"/>	nr 11	<input type="checkbox"/>
Prawa strona	nr 2	<input type="checkbox"/>	nr 4	<input type="checkbox"/>	nr 6	<input type="checkbox"/>	nr 8	<input type="checkbox"/>	nr 10	<input type="checkbox"/>	nr 12	<input type="checkbox"/>

b) Jeżeli ma zastosowanie oświetlenie na zakręcie kategorii 1:

Lewa strona	nr 1	<input type="checkbox"/>	nr 3	<input type="checkbox"/>	nr 5	<input type="checkbox"/>	nr 7	<input type="checkbox"/>	nr 9	<input type="checkbox"/>	nr 11	<input type="checkbox"/>
Prawa strona	nr 2	<input type="checkbox"/>	nr 4	<input type="checkbox"/>	nr 6	<input type="checkbox"/>	nr 8	<input type="checkbox"/>	nr 10	<input type="checkbox"/>	nr 12	<input type="checkbox"/>

c) Jeżeli ma zastosowanie oświetlenie na zakręcie kategorii 2:

Lewa strona	nr 1	<input type="checkbox"/>	nr 3	<input type="checkbox"/>	nr 5	<input type="checkbox"/>	nr 7	<input type="checkbox"/>	nr 9	<input type="checkbox"/>	nr 11	<input type="checkbox"/>
Prawa strona	nr 2	<input type="checkbox"/>	nr 4	<input type="checkbox"/>	nr 6	<input type="checkbox"/>	nr 8	<input type="checkbox"/>	nr 10	<input type="checkbox"/>	nr 12	<input type="checkbox"/>

18. System posiada światła drogowe ⁽¹⁾ ⁽²⁾ ⁽³⁾:

18.1 Tak Nie

18.2 Z trybem lub trybami poniżej, określonymi nazwami, jeśli dotyczy:

Tryb świateł drogowych nr M 1

Tryb świateł drogowych nr M ...

Tryb świateł drogowych nr M ...

18.3 W przypadku, gdy wskazane niżej jednostki oświetleniowe są pod napięciem, dla trybu nr:

a) Jeżeli nie ma zastosowania żaden tryb oświetlenia na zakręcie:

Lewa strona	nr 1	<input type="checkbox"/>	nr 3	<input type="checkbox"/>	nr 5	<input type="checkbox"/>	nr 7	<input type="checkbox"/>	nr 9	<input type="checkbox"/>	nr 11	<input type="checkbox"/>
Prawa strona	nr 2	<input type="checkbox"/>	nr 4	<input type="checkbox"/>	nr 6	<input type="checkbox"/>	nr 8	<input type="checkbox"/>	nr 10	<input type="checkbox"/>	nr 12	<input type="checkbox"/>

b) Jeżeli ma zastosowanie oświetlenie na zakręcie:

Lewa strona	nr 1	<input type="checkbox"/>	nr 3	<input type="checkbox"/>	nr 5	<input type="checkbox"/>	nr 7	<input type="checkbox"/>	nr 9	<input type="checkbox"/>	nr 11	<input type="checkbox"/>
Prawa strona	nr 2	<input type="checkbox"/>	nr 4	<input type="checkbox"/>	nr 6	<input type="checkbox"/>	nr 8	<input type="checkbox"/>	nr 10	<input type="checkbox"/>	nr 12	<input type="checkbox"/>

Uwaga: Informacje zalecane zgodnie z pkt 18.3 a) i b) powyżej są niezbędne również dla wszystkich trybów dodatkowych.

18.4 Wskazane poniżej jednostki oświetleniowe są pod napięciem, jeżeli system znajduje się w stanie zerowym ⁽¹⁾ ⁽²⁾:

Lewa strona	nr 1	<input type="checkbox"/>	nr 3	<input type="checkbox"/>	nr 5	<input type="checkbox"/>	nr 7	<input type="checkbox"/>	nr 9	<input type="checkbox"/>	nr 11	<input type="checkbox"/>
Prawa strona	nr 2	<input type="checkbox"/>	nr 4	<input type="checkbox"/>	nr 6	<input type="checkbox"/>	nr 8	<input type="checkbox"/>	nr 10	<input type="checkbox"/>	nr 12	<input type="checkbox"/>

⁽¹⁾ Zaznaczyć odpowiednią kratkę.

⁽²⁾ Poszerzyć listę w przypadku większej liczby jednostek.

⁽³⁾ Poszerzyć listę w przypadku większej liczby trybów.

ZAŁĄCZNIK 2

PRZYKŁADY ZNAKÓW HOMOLOGACJI

Przykład 1

$a \geq 8$ mm (soczewka szklana)
 $a \geq 5$ mm (soczewka plastikowa)

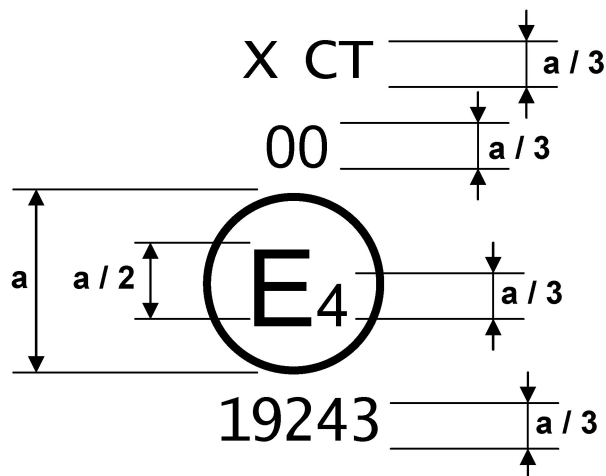

Rysunek 1

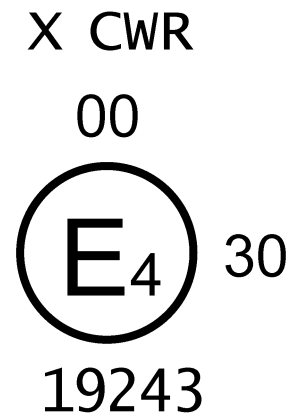

Rysunek 2

Jednostka instalacyjna systemu posiadająca jeden z powyższych znaków homologacji otrzymała homologację w Holandii (E4) zgodnie z niniejszym regulaminem, pod numerem homologacji 19 243, i spełnia zalecenia niniejszego regulaminu w wersji pierwotnej (00). Światła mijania są przeznaczone wyłącznie do ruchu prawostronnego. Litery „CT” (rysunek 1) oznaczają światła mijania z trybem oświetlenia na zakręcie, a litery „CWR” (rysunek 2) oznaczają światła mijania klasy C, światła mijania klasy W oraz światła drogowe.

Cyfra 30 oznacza, że maksymalne natężenie światła świateł drogowych zawiera się w przedziale od 86 250 do 101 250 kandeli.

Uwaga: Numer homologacji oraz symbole dodatkowe powinny być umieszczone obok okręgu otaczającego literę „E”, powyżej lub poniżej tej litery, bądź też po prawej lub po lewej jej stronie. Cyfry, tworzące numer homologacji, powinny się znajdować po tej samej stronie litery „E” i być skierowane w tym samym kierunku.

W numerze homologacji nie należy stosować cyfr rzymskich w celu wykluczenia pomyłki z innymi symbolami.

Przykład 2

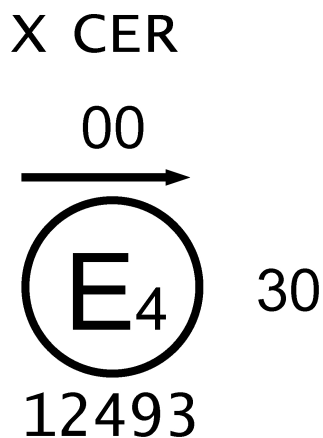

Rysunek 3

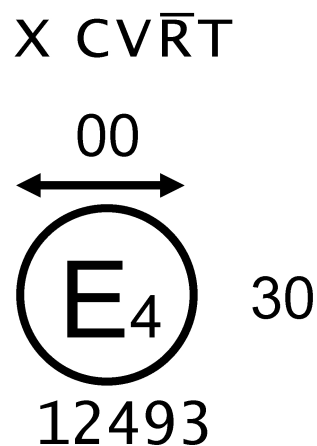

Rysunek 4 a)

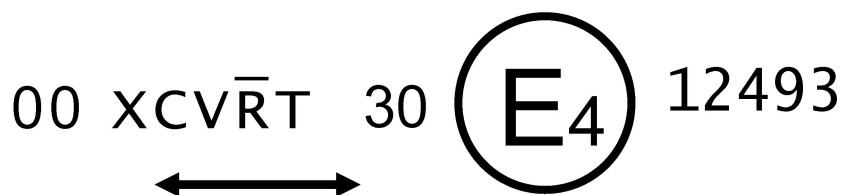

Rysunek 4 b)

Jednostka instalacyjna systemu, posiadająca powyższy znak homologacji, spełnia zalecenia niniejszego regulaminu zarówno w odniesieniu do świateł mijania, jak i do świateł drogowych, i jest przeznaczona:

Rysunek 3: W przypadku świateł mijania klasy C ze światłami mijania klasy E, wyłącznie do stosowania w ruchu lewostronnym.

Rysunki 4 a) i 4 b): W przypadku świateł mijania klasy C i świateł mijania klasy V, do stosowania przy obydwu kierunkach ruchu dzięki mechanizmowi regulacji elementu optycznego lub źródła światła, oraz świateł drogowych. Światła mijania klasy C, światła mijania klasy V i światła drogowe muszą spełniać zalecenia odnoszące się do oświetlenia na zakręcie, zgodnie z oznaczeniem literą „T”. Poziomy łącznik nad literą „R” oznacza, że funkcja świateł drogowych jest realizowana przez kilka jednostek instalacyjnych po tej stronie systemu.

Przykład 3

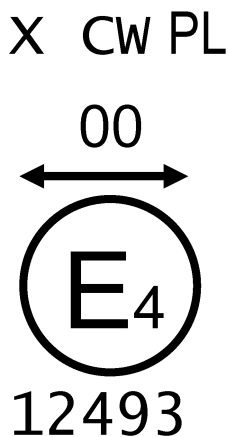

Rysunek 5

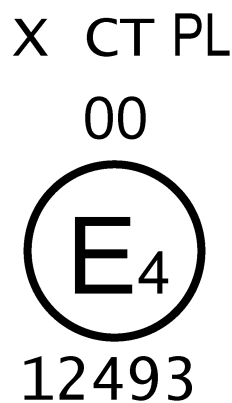

Rysunek 6

Jednostka instalacyjna, posiadająca powyższy znak homologacji, zawiera soczewkę z tworzywa sztucznego, spełniając zalecenia niniejszego regulaminu wyłącznie w części dotyczącej świateł mijania, i jest przeznaczona:

Rysunek 5: W przypadku świateł mijania klasy C i świateł mijania klasy W, do stosowania przy obydwu kierunkach ruchu.

Rysunek 6: W przypadku świateł mijania klasy C z trybem oświetlenia na zakręcie, wyłącznie do stosowania w ruchu prawostronnym.

Przykład 4

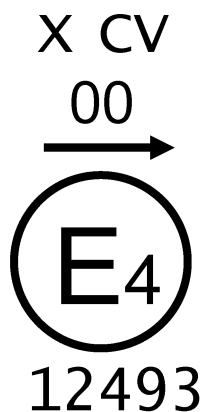

Rysunek 7

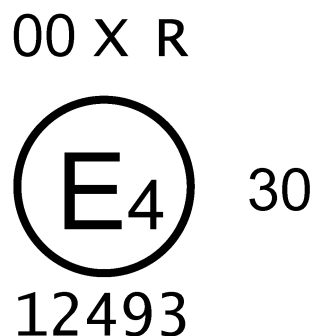

Rysunek 8

Rysunek 7: Jednostka instalacyjna, posiadająca powyższy znak homologacji, spełnia zalecenia niniejszego regulaminu w części dotyczącej świateł mijania klasy C oraz świateł mijania klasy V, i jest przeznaczona wyłącznie do stosowania przy ruchu lewostronnym.

Rysunek 8: Jednostka instalacyjna, posiadająca powyższy znak homologacji, jest jednostką instalacyjną (oddzielną) stanowiącą część systemu, spełniającą zalecenia niniejszego regulaminu wyłącznie w zakresie dotyczącym świateł drogowych.

Przykład 5: Identyfikacja jednostki instalacyjnej z soczewką z tworzywa sztucznego zgodnej z zaleceniami niniejszego regulaminu

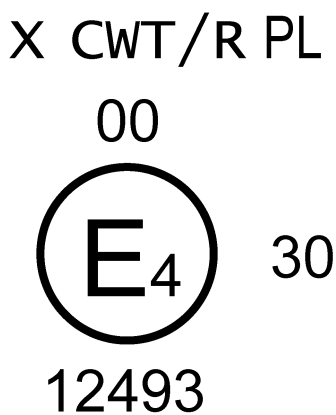

Rysunek 9

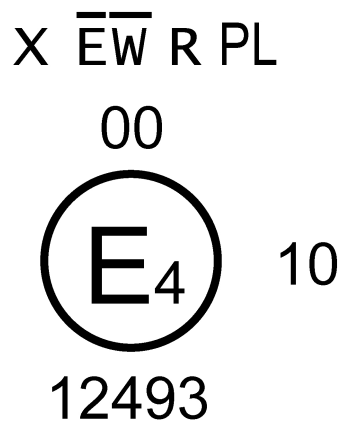

Rysunek 10

Rysunek 9: Światła mijania klasy C i światła mijania klasy W, wraz z trybem oświetlenia na zakręcie oraz światła drogowe, wyłącznie do stosowania przy ruchu prawostronnym.

Światła mijania wraz z trybami nie powinny działać w tym samym czasie co światła drogowe w innym reflektorze wzajemnie sprzężonym.

Rysunek 10: Światła mijania klasy E i światła mijania klasy W wyłącznie do stosowania przy ruchu prawostronnym, oraz światła drogowe. Poziomy łącznik umieszczony nad „E” i „W” oznacza, że niniejsze klasy świateł mijania po wspomnianej stronie systemu zapewnia więcej niż jedna jednostka instalacyjna.

Przykład 6: Uproszczony znak dla świateł zgrupowanych, kombinowanych i wzajemnie sprzężonych, z homologacją zgodną z innym niż niniejszy regulaminem (rys. 11) (pionowe i poziome kreski nie wchodzą w skład znaku homologacji, służąc wyłącznie do przedstawienia kształtu mechanizmu sygnalizacji świetlnej)

Obydwa przykłady dotyczą dwóch jednostek instalacyjnych, umieszczonych po tej samej stronie systemu, posiadających znak homologacji zawierający (wzór A i wzór B):

Jednostka instalacyjna nr 1

Główne światło pozycyjne z homologacją zgodną z serią 02 nowelizacji do Regulaminu Nr 7.

Jedna lub kilka jednostek oświetleniowych emitujących światło mijania klasy C w trybie zakrętu, przeznaczone do pracy wraz z jedną lub kilkoma innymi jednostkami instalacyjnymi po tej samej stronie systemu (jak wskazuje łącznik umieszczony nad „C”), oraz światło mijania klasy V, obydwa przeznaczone do stosowania w ruchu prawo- i lewostronnym, jak również światło drogowe o maksymalnym natężeniu w przedziale od 86 250 do 101 250 kandeli (jak wskazuje cyfra 30), z homologacją spełniającą zalecenia niniejszego regulaminu w wersji pierwotnej (00), z użyciem soczewki z tworzywa sztucznego.

Światło przeznaczone do jazdy w dzień z homologacją zgodną z serią 00 nowelizacji do Regulaminu Nr 87.

Główne światło kierunkowskazu kategorii 1a homologowane zgodnie z serią 01 nowelizacji do Regulaminu Nr 6.

Jednostka instalacyjna nr 3

Światła przeciwmgłowe główne homologowane zgodnie z serią 02 nowelizacji do Regulaminu Nr 19, lub światła mijania klasy C w trybie oświetlenia na zakręcie, przeznaczone do stosowania w ruchu prawo- i lewostronnym wraz z jedną lub kilkoma innymi jednostkami instalacyjnymi po tej samej stronie systemu, jak wskazuje kreska nad „C”.

Przykład 7: Rozmieszczenie znaków homologacji odnoszących się do systemu (rys. 12)

Jednostka instalacyjna nr 1 systemu

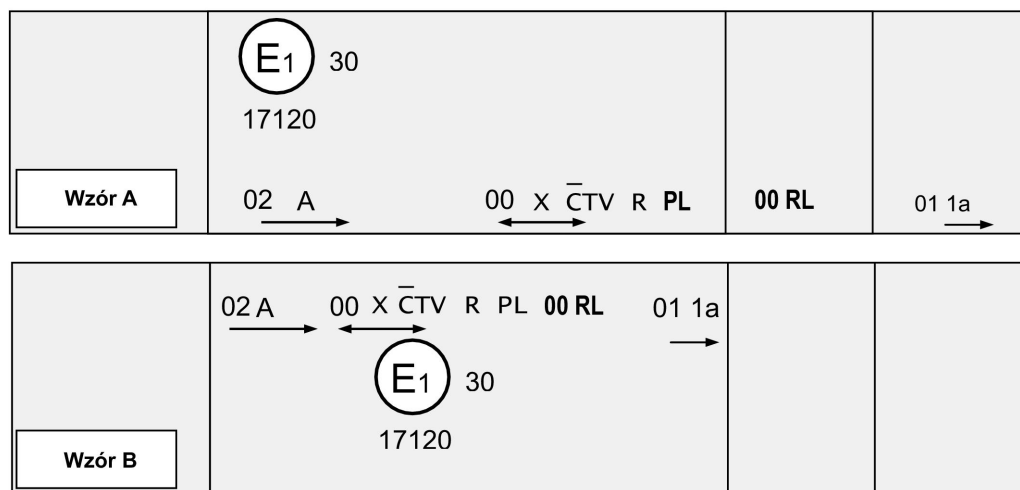

Jednostka instalacyjna nr 3 systemu

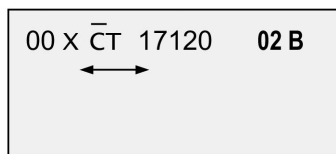

Rysunek 11

Obydwa przykłady przedstawiają system adaptacyjnego oświetlenia głównego, złożonego z dwóch jednostek instalacyjnych (zapewniających te same funkcje) po każdej stronie systemu (jednostki nr 1 i nr 3 dla strony lewej oraz jednostki nr 2 i nr 4 dla strony prawej).

Jednostka instalacyjna nr 1 (lub nr 2) systemu, posiadająca numery homologacji jak wyżej, spełnia zalecenia niniejszego regulaminu (seria 00 nowelizacji) w zakresie, zarówno światel mijania klasy C przeznaczonych do ruchu lewostronnego, jak i światel drogowych o maksymalnym natężeniu światła, mieszczącym się w przedziale od 86 250 do 101 250 kandeli (oznaczonym cyfrą 30), zgrupowanych wraz z głównym światłem kierunkowskazu kategorii 1a, z homologacją zgodną z serią 01 nowelizacji Regulaminu Nr 6.

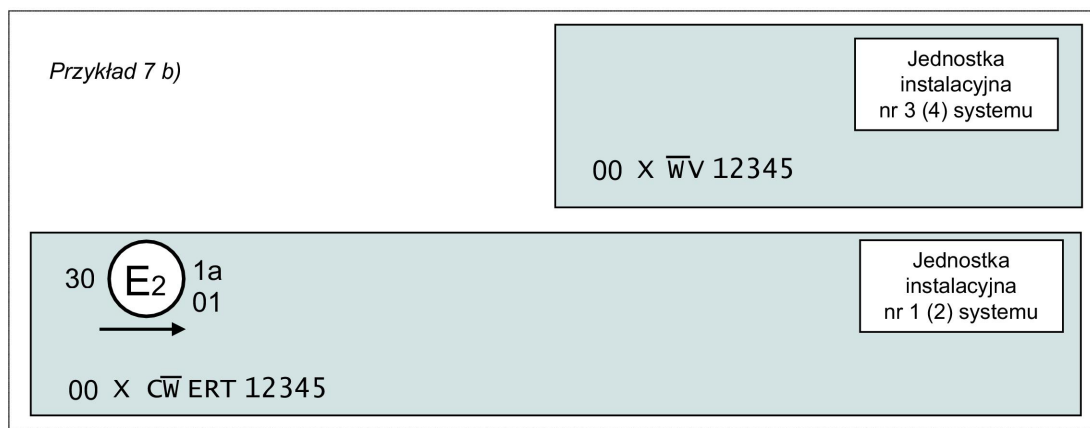
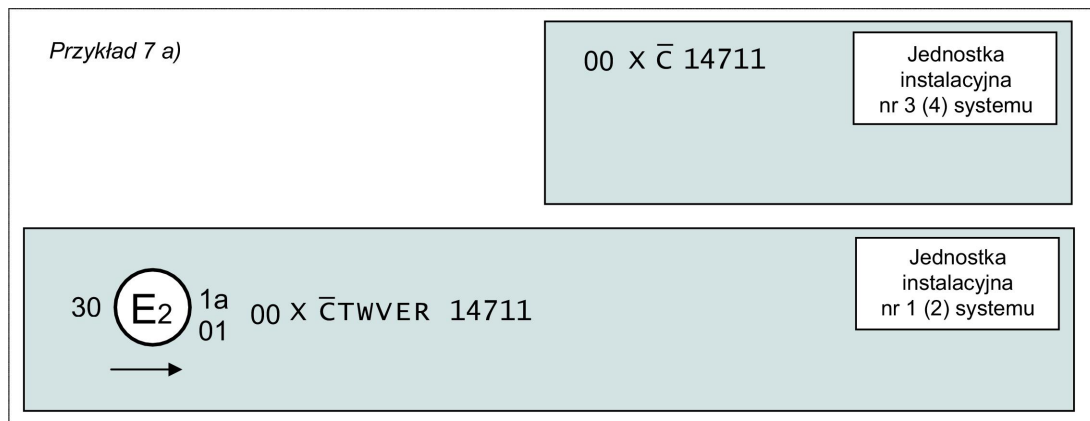

Rysunek 12

W przykładzie 7 a) jednostka instalacyjna nr 1 (lub nr 2) systemu posiada światła mijania klasy C w trybie oświetlenia na zakręcie, światła mijania klasy W, światła mijania klasy V oraz światła mijania klasy E. Łącznik umieszczony nad „C” oznacza, że światło mijania klasy C wytwarzają dwie jednostki instalacyjne po danej stronie systemu.

Jednostka instalacyjna nr 3 (lub nr 4) jest przeznaczona do wytwarzania drugiej części światła mijania klasy C po jednej stronie systemu, co oznaczono poziomą kreską umieszczoną nad „C”.

W przykładzie 7 b) jednostka instalacyjna nr 1 (lub nr 2) systemu jest przeznaczona do emisji światła mijania klasy C, światła mijania klasy W oraz światła mijania klasy E. Łącznik umieszczony nad „W” oznacza, że światło mijania klasy W wytwarzają dwie jednostki instalacyjne po danej stronie systemu. Litera „T”, umieszczona po prawej stronie i następująca po serii wymienionych symboli (po lewej stronie numeru homologacji) oznacza, że każde ze światel, a mianowicie światło mijania klasy C, światło mijania klasy W, światło mijania klasy E oraz światło drogowe posiada tryb oświetlenia na zakręcie.

Jednostka instalacyjna nr 3 (lub nr 4) systemu jest przeznaczona do wytwarzania drugiej części światła mijania klasy W po danej stronie systemu (jak oznaczono łącznikiem powyżej „W”) i światła mijania klasy V.

Przykład 8:

Rozmieszczenie znaków homologacji odnoszące się do obydwu stron systemu (rys. 13)

Przykład ilustruje system adaptacyjnego oświetlenia głównego złożonego z dwóch jednostek instalacyjnych z lewej strony pojazdu oraz z jednej jednostki instalacyjnej z prawej strony pojazdu.

System posiadający powyższe znaki homologacji spełnia zalecenia niniejszego regulaminu (seria 00 nowelizacji) w zakresie światel mijania przeznaczonych do ruchu lewostronnego oraz w zakresie światel drogowych, których maksymalne natężenie światła zawiera się w przedziale od 86 250 do 101 250 kandel (jak wskazuje cyfra 30), zgrupowanych ze światłem głównym kierunkowskazu kategorii 1a homologowanym zgodnie z serią 01 nowelizacji Regulaminu nr 6 i światłem głównym pozycyjnym homologowanym zgodnie z serią 02 nowelizacji Regulaminu nr 7.

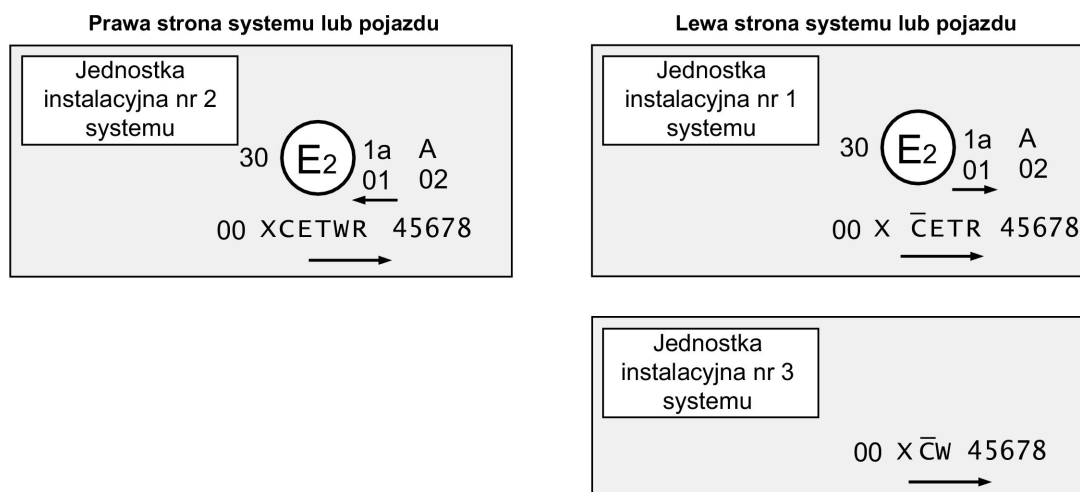

Rysunek 13

Jednostka instalacyjna nr 1 systemu (po lewej stronie) jest przeznaczona do wytwarzania światła mijania klasy C oraz światła mijania klasy E. Łącznik umieszczony nad „C” oznacza, że, po wymienionej stronie, światło mijania klasy C wytwarza kilka jednostek instalacyjnych. Litera „T” umieszczona po prawej stronie po serii symboli oznacza, że światło mijania klasy C oraz światło mijania klasy E zawierają tryb oświetlenia na zakręcie.

Jednostka instalacyjna nr 3 systemu (po lewej stronie) jest przeznaczona do wytwarzania drugiej części światła mijania klasy C po wymienionej stronie (jak oznaczono łącznikiem powyżej „C”) oraz światła mijania klasy W.

Jednostka instalacyjna nr 2 systemu (po prawej stronie) jest przeznaczona do wytwarzania światła mijania klasy C i światła mijania klasy E, zawierających tryb oświetlenia na zakręcie, oraz światła mijania klasy W.

Uwaga: W przykładach 6, 7 i 8 powyżej, poszczególne jednostki instalacyjne systemu muszą posiadać identyczny numer homologacji.

ZALECENIA FOTOMETRYCZNE STOSOWANE DO ŚWIATEŁ MIJANIA ⁽¹⁾

Do celów niniejszego załącznika:

„powyżej” oznacza umieszczony powyżej, zgodnie z osią pionową, „poniżej” oznacza umieszczony poniżej, zgodnie z osią pionową.

Położenia kątowe wyrażone są w stopniach powyżej (U) lub w stopniach poniżej (D) w stosunku do linii H-H, i na prawo (R) lub na lewo (L) od linii V-V.

Rysunek 1: Położenia kątowe zaleceń fotometrycznych dla świateł mijania (w ruchu prawostronnym)

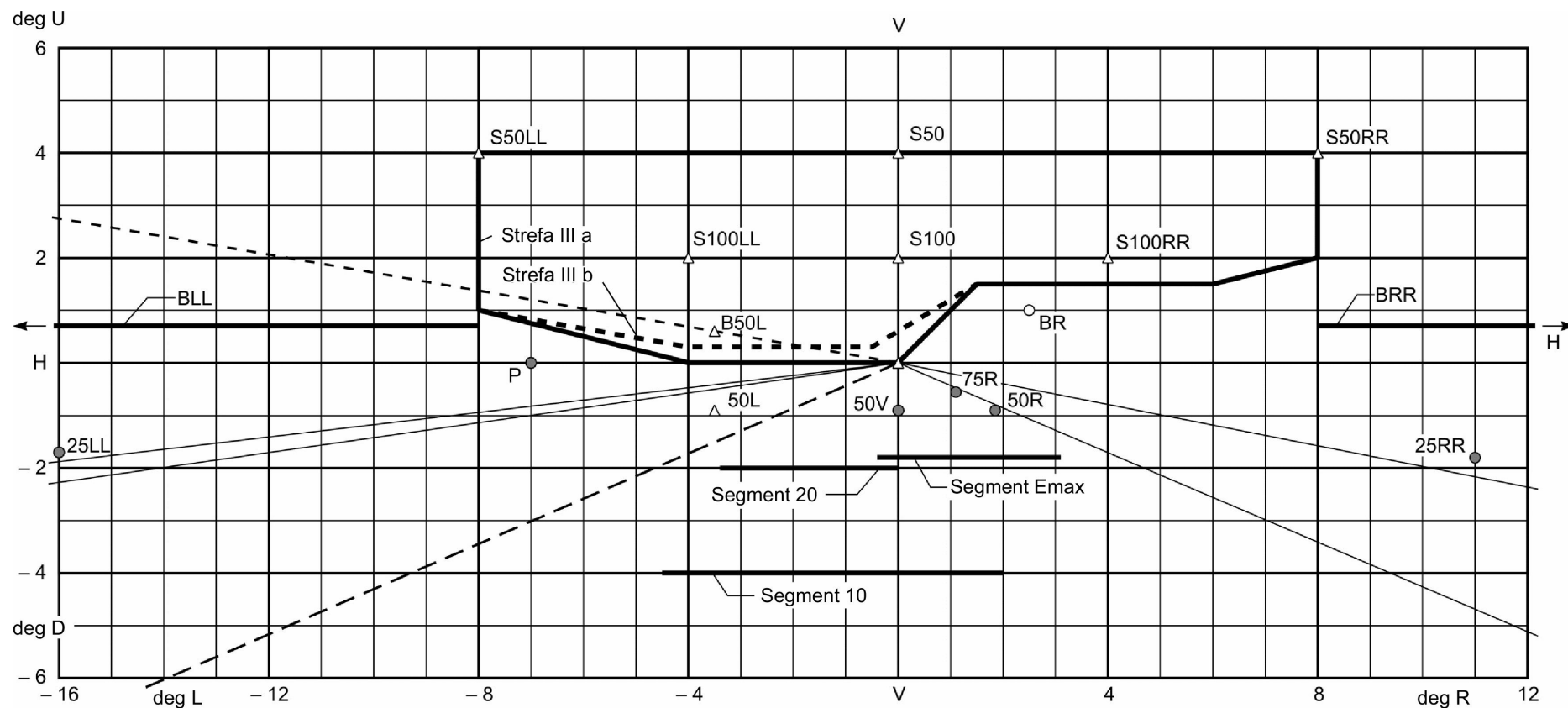

⁽¹⁾ Uwaga: Procedura pomiaru zalecana zgodnie z załącznikiem 9 do niniejszego regulaminu.

Tabela 1

Właściwości fotometryczne świateł mijania

Zalecenia wyrażone w luksach na 25 m			Pozycja/stopień			Światło mijania							
			pozioma		pionowa	klasa C		klasa V		klasa E		klasa W	
N°	Element	od/do	do	do	min.	maks.	min.	maks.	min.	maks.	min.	maks.	
Część A	1	B50L ⁽⁴⁾	L 3,43		U 0,57		0,4		0,4		0,7 ⁽⁸⁾	0,7	
	2	HV ⁽⁴⁾	V		H		0,7		0,7				
	3	BR ⁽⁴⁾	R 2,5		U 1	0,2	2	0,1	1	0,2	2	0,2	3
	4	Segment BRR ⁽⁴⁾	R 8	R 20	U 0,57		4		1		4		6
	5	Segment BLL ⁽⁴⁾	L 8	L 20	U 0,57		0,7		1		1		1
	6	P	L 7		H	0,1						0,1	
	7	Strefa III (jak określono w tabeli 3 poniżej)					0,7		0,7		1		1
	8 a	S50, S50LL, S50RR ⁽⁵⁾				U 4	0,1 ⁽⁷⁾			0,1 ⁽⁷⁾		0,1 ⁽⁷⁾	
	9 a	S100, S100LL, S100RR ⁽⁵⁾				U 2	0,2 ⁽⁷⁾			0,2 ⁽⁷⁾		0,2 ⁽⁷⁾	
	10	50 R	R 1,72		D 0,86				6				
	11	75 R	R 1,15		D 0,57	12				18		24	
	12	50V	V		D 0,86	6			6	12		12	
	13	50 L	L 3,43		D 0,86	4,2	15	4,2	15	8		8	30
	14	25LL	L 16		D 1,72	1,4			1	1,4		4	
	15	25RR	R 11		D 1,72	1,4			1	1,4		4	
	16	Segment 20 i poniżej		L 3,5	V	D 2							20 ⁽²⁾
	17	Segment 10 i poniżej		L 4,5	R 2,0	D 4		14 ⁽¹⁾		14 ⁽¹⁾		14 ⁽¹⁾	8 ⁽²⁾
	18	E _{max} ⁽³⁾					20	50	10	50	20	90 ⁽⁸⁾	35

Część B (tryby oświetlenia na zakręcie): Tabela 1 Część A ma zastosowanie, lecz po zastąpieniu elementów linii nr^s 1, 2, 7, 13 i 18 elementami przedstawionymi poniżej.

Część B	1	B50L ⁽⁴⁾	L 3,43		U 0,57		0,6		0,6			0,9	
	2	HV ⁽⁴⁾					1		1				
	7	Strefa III (jak określono w tabeli 3 poniżej)						1		1		1	
	13	50L	L 3,43		D 0,86	2		2		4		4	
	18	E _{max} ⁽⁶⁾					12	50	6	50	12	90 ⁽⁸⁾	24

⁽¹⁾ Maksymalnie 18 lx, o ile system jest przeznaczony również do emisji światła mijania klasy W.

⁽²⁾ Zastosowanie znajdują również zalecenia zgodne z przepisami określonymi w tabeli 4 poniżej.

⁽³⁾ Zalecenia dotyczące rozmieszczenia zgodnie z przepisami określonymi w tabeli 2 poniżej („segment E_{max}”).

⁽⁴⁾ Wytwarzanie światła po każdej stronie systemu, mierzone zgodnie z przepisami określonymi w załączniku 9 do niniejszego regulaminu, nie powinno być niższe niż 0,1 lx.

⁽⁵⁾ Zalecenia dotyczące rozmieszczenia zgodnie z przepisami określonymi w tabeli 5 poniżej.

⁽⁶⁾ Zalecenia dotyczące rozmieszczenia, o którym mowa w pkt 6.2.6.2 niniejszego regulaminu.

⁽⁷⁾ Para świateł pozycyjnych, sprzężonych z systemem lub przeznaczonych do montażu wraz z systemem może być zapalana zgodnie ze wskazówkami wnioskodawcy.

⁽⁸⁾ Zastosowanie znajdują również zalecenia zgodne z przepisami określonymi w tabeli 6 poniżej.

Tabela 2

Elementy składowe, położenie kątowe lub wartość światła mijania w stopniach oraz zalecenia dodatkowe

N°	Położenie kątowe/wartość w stopniach Oznaczenie części wiązki i zalecenia	Światła mijania klasy C		Światła mijania klasy V		Światła mijania klasy E		Światła mijania klasy W	
		pozioma	pionowa	pozioma	pionowa	pozioma	pionowa	pozioma	pionowa
2.1	Punkt E_{\max} nie powinien znajdować się poza prostokątem zawartym między (powyżej segmentu E_{\max})	między 0,5 L a 3 R	między 0,3 D a 1,72 D		między 0,3 D a 1,72 D	między 0,5 L a 3 R	między 0,1 D a 1,72 D	między 0,5 L a 3 R	między 0,3 D a 1,72 D
2.2	Granica światła – cienia i jej części składowe powinny: — spełniać zalecenia pkt 1 załącznika 8 do niniejszego regulaminu, łuk położony na linii V-V, oraz								
	— być ustawione tak, by ich część pozioma miała wartość:		w punkcie $V = 0,57 D$		$\leq 0,57 D$ $\geq 1,3 D$		$\leq 0,23 D$ ⁽¹⁾ $\geq 0,57 D$		$\leq 0,23 D$ $\geq 0,57 D$

(¹) Stosowane są również zalecenia zgodne z przepisami określonymi w tabeli 6 powyżej.

Tabela 3

Strefy III światła mijania, współrzędne wierzchołków

Położenie kątowe w stopniach	Oznaczenie trójkątne nr	1	2	3	4	5	6	7	8
Strefa III a dla świateł mijania klasy C lub klasy V	poziome	8 L	8 L	8 R	8 R	6 R	1,5 R	V-V	4 L
	pionowe	1 U	4 U	4 U	2 U	1,5 U	1,5 U	H-H	H-H
Strefa III b dla świateł mijania klasy W lub klasy E	poziome	8 L	8 L	8 R	8 R	6 R	1,5 R	0,5 L	4 L
	pionowe	1 U	4 U	4 U	2 U	1,5 U	1,5 U	0,34 U	0,34 U

Tabela 4

Przepisy dodatkowe dla światła mijania klasy W, wyrażone w luxach dla odległości 25 m

4.1	Definicja i zalecenia stosowane do segmentów E, F1, F2 i F3 (nieoznaczonych na rysunku 1 powyżej)
	Maksymalna dozwolona wielkość wynosi 0,2 lx: a) w segmencie E zawartym w 10 stopni U między 20 L i 20 stopni R, oraz b) w trzech segmentach pionowych (F1, F2 i F3) dla położenia poziomego 10 stopni L, V i 10 stopni R, wszystkie trzy zawarte między 10 U a 60 stopni U.
4.2	Inny zespół (dodatkowy) zaleceń dla E_{max} , segmentu 20 i segmentu 10: Część A lub B tabeli 1 jest stosowana pod warunkiem zastąpienia zaleceń maksymalnych w wierszach nr 16, 17 et 18, zaleceniami określonymi poniżej.
	Jeżeli, zgodnie ze wskazaniem wnioskodawcy, zgodnie z pkt. 2.2.2 e) niniejszego regulaminu, światło mijania klasy W zostało zaprojektowane w celu emitowania w segmencie 20 i powyżej nie więcej niż 10 lx i w segmencie 10 i poniżej nie więcej niż 4 lx, wartość nominalna E_{max} tego światła nie może być wyższa niż 100 lx.

Tabela 5

Zalecenia stosowane do górnej części i położenia kąтового punktów pomiaru

Oznaczenie punktu	S50LL	S50	S50RR	S100LL	S100	S100RR
Położenie kątowe w stopniach	4 U/8 L	4 U/V-V	4 U/8 R	2 U/4 L	2 U/V-V	2 U/4 R

Tabela 6

Zalecenia dodatkowe stosowane do światła mijania klasy E

Części A i B tabeli 1 oraz tabela 2 powyżej są stosowane pod warunkiem zastąpienia wierszy nr 1 i 18 tabeli 1 i pkt 2.2 tabeli 2, jak poniżej

Punkt	Oznaczenie	Wiersz 1 tabeli 1 powyżej, część A lub B	Wiersz 18 tabeli 1 powyżej, część A lub B	Punkt 2.2 tabeli 2 powyżej
Nr	Zespół danych	EB50L w luxach przy odległości 25 m	E_{max} w luxach przy odległości 25 m	Położenie poziomej części granicy światła – cienia w stopniach
		maks.	maks.	nie poniżej
6.1	E1	0,6	80	0,34 D
6.2	E2	0,5	70	0,45 D
6.3	E3	0,4	60	0,57 D

Wyłącznie w celu informacji: wartości fotometryczne określone w tabeli 1 powyżej, są wyrażone poniżej w kandelach.

Zalecenia są wyrażone w kandelach (cd)			Położenie/stopnie			Światła mijania							
			poziome		pionowe	klasa C		klasa V		klasa E		klasa W	
Nr	Element	od/do	do	do	min.	maks.	min.	maks.	min.	maks.	min.	maks.	
Część A	1	B50L ⁽⁴⁾	L 3,43		U 0,57		250		250		438 ⁽⁸⁾	438	
	2	HV ⁽⁴⁾	V		H		438		438				
	3	BR ⁽⁴⁾	R 2,5		U 1	125	1 250	63	625	125	1 250	125	1 875
	4	Segment BRR ⁽⁴⁾	R 8	R 20	U 0,57		2 500		625		2 500		3 750
	5	Segment BLL ⁽⁴⁾	L 8	L 20	U 0,57		438		625		625		625
	6	P	L 7		H	63						63	
	7	Strefa III (zgodnie z definicją w tabeli 3 powyżej)					438		438		625		625
	8 a	S50, S50LL, S50RR ⁽⁵⁾			U4	63 ⁽⁷⁾				63 ⁽⁷⁾		63 ⁽⁷⁾	
	9 a	S100, S100LL, S100RR ⁽⁵⁾			U 2	125 ⁽⁷⁾				125 ⁽⁷⁾		125 ⁽⁷⁾	
	10	50 R	R 1,72		D 0,86				3 750				
	11	75 R	R 1,15		D 0,57	7 500				11 250		15 000	
	12	50V	V		D 0,86	3 750		3 750		7 500		7 500	
	13	50 L	L 3,43		D 0,86	2 625	9 375	2 625	9 375	5 000		5 000	18 750
	14	25 LL	L 16		D 1,72	875		625		875		2 500	
	15	25 RR	R 11		D 1,72	875		625		875		2 500	
	16	Segment 20 i poniżej	L 3,5	V	D 2								12 500
	17	Segment 10 i poniżej	L 4,5	R 20	D 4		8 750 ⁽¹⁾		8 750 ⁽¹⁾		8 750 ⁽¹⁾		5 000 ⁽²⁾
	18	E _{max} ⁽³⁾				12 500	31 250	6 250	31 250	12 500	56 250 ⁽⁸⁾	21 875	50 000 ⁽²⁾

Część B (tryby oświetlenia na zakręcie): Tabela 1 Część A jest stosowana po zastąpieniu wierszy nr 1, 2, 7, 13 i 18, zamieszczonymi poniżej.

Część B	1	B50L ⁽⁴⁾	L 3,43		U 0,57		375		375			563
	2	HV ⁽⁴⁾					625		625			
	7	Strefa III (zgodnie z definicją w tabeli 3 powyżej)					625		625		625	625
	13	50L	L 3,43		D 0,86	1 250		1 250		2 500		2 500
	18	E _{max} ⁽⁶⁾				7 500	31 250	3 750	31 250	7 500	56 250 ⁽⁸⁾	15 000

⁽¹⁾ 1Maksymalnie 11 250 kandel, jeżeli system został zaprojektowany również dla emitowania światła mijania klasy W.

⁽²⁾ Zalecenia zgodne z przepisami określonymi w tabeli 4 powyżej są również stosowane.

⁽³⁾ Zalecenia dotyczące umiejscowienia zgodnie z przepisami określonymi w tabeli 2 powyżej („segment E_{max}”).

⁽⁴⁾ Udział każdego boku systemu, mierzony zgodnie z przepisami załącznika 9 do niniejszego regulaminu, powinien mieć minimalną wartość 63 kandel.

⁽⁵⁾ Zalecenia dotyczące umiejscowienia zgodnie z przepisami określonymi w tabeli 5 powyżej.

⁽⁶⁾ Zalecenia dotyczące umiejscowienia określone w pkt 6.2.6.2 niniejszego regulaminu.

⁽⁷⁾ Para świateł pozycyjnych, sprzężona z systemem lub przeznaczona do zamontowania równocześnie z systemem, może być włączona zgodnie ze wskazaniami wnioskodawcy.

⁽⁸⁾ Zalecenia zgodne z przepisami określonymi w tabeli 6 powyżej są również stosowane.

ZAŁĄCZNIK 4

BADANIE STABILNOŚCI WŁAŚCIWOŚCI FOTOMETRYCZNYCH

SYSTEMÓW W CZASIE PRACY BADANIE SYSTEMÓW KOMPLETNYCH

Po dokonaniu pomiaru wartości fotometrycznych, zgodnie z zaleceniami niniejszego regulaminu, w punkcie E_{\max} dla światel drogowych i w punktach HV, 50V i B50L (lub R), w zależności od przypadku, dla światel mijania, próbkę systemu kompletnego należy poddać badaniu stabilności właściwości fotometrycznych w czasie pracy.

Do celów niniejszego Załącznika:

- a) „system kompletny” oznacza prawy i lewy bok systemu, włącznie z elementem lub elementami elektronicznego sterowania oświetleniem oraz/lub urządzeniami zasilającymi i sterującymi, jak również elementy nadwozia i światła, mogące mieć wpływ na rozpraszanie energii cieplnej. Każdą jednostkę instalacyjną systemu oraz światło lub światła, w danym wypadku, systemu kompletnego można badać osobno,
- b) „próbka badawcza”, w tekście poniżej, oznacza albo całość systemu, albo jednostkę instalacyjną poddaną badaniu,
- c) „źródło światła” oznacza każdy drut żarnikowy żarówki o kilku drutach żarnikowych.

Badania powinny być przeprowadzane:

- i) w suchym i bezwietrznym otoczeniu w temperaturze 23 ± 5 °C, z próbką badawczą umieszczoną na podstawie, imitującej jej prawidłowe zamontowanie w pojeździe,
- ii) w przypadku wymiennych źródeł światła, z użyciem seryjnej żarówki poddanej sezonowaniu przez co najmniej 1 godzinę, lub seryjnej lampy wyładowczej poddanej sezonowaniu przez co najmniej 15 godzin.

Urządzenie pomiarowe powinno być równoważne z urządzeniem stosowanym podczas badań homologacyjnych systemów.

System, lub jedna albo kilka jego części, należy ustawić w stan zerowy przed przeprowadzeniem wymienionych niżej badań.

1. BADANIE STABILNOŚCI WŁAŚCIWOŚCI FOTOMETRYCZNYCH

1.1. **Próbka badawcza czysta**

Każda próbka badawcza powinna pracować przez 12 godzin, zgodnie z pkt 1.1.1, i być poddana sprawdzeniu, zgodnie z pkt 1.1.2.

1.1.1. *Procedura badania*1.1.1.1. **Kolejność badania**

- a) Jeżeli próbka badawcza jest zaprojektowana dla wykonywania tylko jednej funkcji oświetlenia (światła mijania lub światła drogowe) oraz jako tylko jedna klasa w przypadku światel mijania, odnośne źródło lub źródła światła pozostają włączone przez czas ⁽¹⁾ określony w pkt 1.1 powyżej.
- b) Jeżeli próbka badawcza wykonuje więcej niż jedną funkcję lub stanowi więcej niż jedną klasę światel mijania, zgodnie z niniejszym regulaminem, oraz jeżeli wnioskodawca oświadcza, że każda z funkcji lub klas próbek ma swoje własne źródło lub źródła światła, włączane kolejno ⁽²⁾, próba powinna być przeprowadzona zgodnie z tym warunkiem, przy włączeniu ⁽¹⁾ trybu zużywającego największą ilość energii dla każdej funkcji lub klasy światel mijania, w czasie (w równych odstępach) określonym w pkt 1.1.

⁽¹⁾ W przypadku gdy próbka badawcza jest zgrupowana i/lub wzajemnie sprzężona ze światłami sygnalizacyjnymi, te ostatnie powinny pozostać włączone przez cały czas badania. W przypadku światła kierunkowskazu, powinno ono być włączone, w trybie migania, z mniej więcej równymi czasami włączenia i wyłączenia.

⁽²⁾ Włączenie dodatkowych źródeł światła podczas włączenia reflektora nie powinno być traktowane jako normalne warunki użytkowania.

We wszystkich innych przypadkach ⁽¹⁾ ⁽²⁾, próbkę badawczą należy poddać opisanemu niżej cyklowi dla każdego z trybów światła mijania klasy C, klasy V, klasy E oraz klasy W, bez względu na rodzaj światła emitowanego w części lub w całości przez próbkę badawczą, w tym samym czasie (w równych odstępach) określonym w pkt 1.1:

na początek przez 15 minut, na przykład światła mijania klasy C, pozostają włączone w trybie zużywającym największą ilość energii, w warunkach odpowiadających ruchowi po prostych drogach,

przez 5 minut światła mijania pozostają włączone w tym samym trybie, ale z włączeniem dodatkowo wszystkich źródeł światła ⁽³⁾ próbki badawczej, jakie mogą być włączone równocześnie, zgodnie ze wskazaniami wnioskodawców,

po osiągnięciu czasu (w równych odstępach) określonego w pkt 1.1, powyższy cykl badania powinien zostać powtórzony dla drugiej, trzeciej i czwartej klasy światła mijania, każdorazowo w określonej wyżej kolejności.

- c) Jeśli próbka badawcza spełnia inne zgrupowane funkcje oświetlenia, każda z tych funkcji powinna zostać włączona równocześnie, w czasie określonym w punkcie a) lub b) powyżej, dla każdej funkcji oświetlenia, zgodnie z zaleceniem producenta.
- d) W przypadku próbki badawczej zaprojektowanej dla emitowania światła mijania w trybie oświetlenia na zakrętach przy podłączeniu pod napięcie dodatkowego źródła zasilania, źródło to powinno pozostawać włączone jednocześnie przez 1 minutę i wyłączone przez 9 minut wyłącznie podczas włączenia światła mijania, jak zostało to określone w ust. a) i b) powyżej.

1.1.1.2. **Napięcie probiercze**

- a) W przypadku żarówek wymiennych pracujących przy zasilaniu bezpośrednio napięciem pojazdu:

napięcie powinno być regulowane tak, by dostarczać 90 % maksymalnej mocy określonej w Regulaminie nr 37 dla używanej żarówki lub żarówek. Stosowane napięcie powinno we wszystkich przypadkach odpowiadać wartości napięcia żarówki o napięciu znamionowym 12 V, chyba że wnioskodawca sprecyzuje, że próbka badawcza może być zasilana innym napięciem. W tym przypadku, badanie powinno być przeprowadzone z użyciem żarówki o najwyższej możliwej mocy,

- b) W przypadku wymiennych wyładowczych źródeł światła: napięcie probiercze ich sterowania elektronicznego wynosi $13,5 \pm 0,1$ V dla pojazdu pracującego pod napięciem 12 V, o ile nie zostało to określone inaczej we wniosku o homologację.
- c) W przypadku niewymiennych źródeł światła pracujących przy zasilaniu bezpośrednio napięciem pojazdu: wszystkie pomiary jednostek oświetleniowych, wyposażonych w niewymienne źródła światła (żarówkowe i/lub inne), należy przeprowadzać przy napięciu 6,75 V, 13,5 V lub 28 V, lub innych napięciach, odpowiadających napięciu pojazdu określonego przez wnioskodawcę, w zależności od przypadku.
- d) W przypadku wymiennych lub niewymiennych źródeł światła, pracujących niezależnie od napięcia zasilania pojazdu i sterowanych w całości przez system, lub w przypadku źródeł światła włączanych przez urządzenie zasilające i sterujące, wymienione wyżej napięcia probiercze należy stosować na zaciskach wejściowych badanego urządzenia. Wykonujące badanie laboratorium może poprosić producenta o dostarczenie mu urządzenia zasilającego i sterującego lub specjalnego zasilania elektrycznego niezbędnego do zasilania źródła lub źródeł światła.

1.1.2. Wyniki badania

1.1.2.1. **Kontrola wzrokowa**

Po zrównaniu temperatury próbki z temperaturą otoczenia, soczewkę służącą jako próbka badawcza oraz soczewkę zewnętrzną, jeśli istnieje, należy wytrzeć czystą i wilgotną ściereczką bawełnianą. Próbka poddana wtedy kontroli wzrokowej nie powinna wykazywać zniekształceń, deformacji, pęknięcia ani przebarwienia próbki badawczej lub soczewki zewnętrznej, o ile taka istnieje.

⁽¹⁾ W przypadku gdy próbka badawcza jest zgrupowana i/lub wzajemnie sprzężona ze światłami sygnalizacyjnymi, te ostatnie powinny pozostać włączone przez cały czas badania. W przypadku światła kierunkowskazu, powinno ono być włączone, w trybie migania, z mniej więcej równymi czasami włączenia i wyłączenia.

⁽²⁾ Włączenie dodatkowych źródeł światła podczas włączenia reflektora nie powinno być traktowane jako normalne warunki użytkowania.

⁽³⁾ Nawet w przypadku niezłożenia wniosku o homologację zgodnie z niniejszym regulaminem, należy wziąć pod uwagę wszystkie źródła światła urządzeń oświetlających, z wyłączeniem określonych w przypisie na str. 2.

1.1.2.2. **Badanie fotometryczne**

Zgodnie z zaleceniami niniejszego regulaminu, wartości fotometryczne są kontrolowane w poniższych punktach:

dla świateł mijania klasy C oraz niektórych innych klas, w punktach 50V, B50L (lub R) i HV, w zależności od przypadku,

dla świateł drogowych w pozycji zerowej, w punkcie E_{max} .

Biorąc pod uwagę ewentualną deformację podstawy próbki badawczej pod wpływem ciepła, konieczna może okazać się ponowna regulacja ustawienia (odnośnie do zmiany położenia linii granicznej światła-cienia, patrz pkt. 2 niniejszego Załącznika).

Dopuszczalne jest odchylenie wielkości 10 % między właściwościami fotometrycznymi a wartościami mierzonymi przed przeprowadzeniem badania, włącznie z tolerancjami związanymi z procedurą pomiarów fotometrycznych.

1.2. **Próbka badawcza brudna**

Po przeprowadzeniu badania, zgodnie z pkt 1.1 powyżej, próbka badawcza pozostaje włączona przez jedną godzinę, zgodnie z pkt 1.1.1, dla każdej funkcji lub klasy świateł mijania ⁽¹⁾, po jej uprzednim przygotowaniu, w sposób określony w pkt 1.2.1 i sprawdzeniu w sposób określony w pkt 1.1.2. Każde badanie powinno być zakończone wystarczająco długim okresem schładzania.

1.2.1. *Przygotowanie próbki badawczej*

1.2.1. Mieszanina badawcza

1.2.1.1. Dla systemu, lub jednej albo kilku jego części, zawierających soczewkę szklaną: mieszanina wody i środka brudzącego nanoszona na próbkę badawczą składa się z:

9 części (wagowych) piasku kwarcowego o ziarnistości 0-100 μm , co odpowiada rozsyłowi fotometrycznemu określonymu w pkt 2.1.3,

1 części (wagowej) sproszkowanego węgla roślinnego (drewno bukowe) o ziarnistości 0-100 μm ;

0,2 części (wagowej) NaCMC ⁽²⁾;

oraz

wystarczającej ilości wody destylowanej, której przewodność elektryczna jest niższa niż 1 mS/m.

1.2.1.2. Dla systemów, lub jednej albo kilku ich części, których soczewka zewnętrzna jest wykonana z tworzywa sztucznego:

Mieszanina wody i środka brudzącego nanoszona na badany materiał powinna składać się z:

9 części (wagowych) piasku kwarcowego o ziarnistości 0-100 μm , co odpowiada rozsyłowi fotometrycznemu określonymu w pkt 2.1.3,

1 części (wagowej) sproszkowanego węgla roślinnego (drewno bukowe) o ziarnistości 0-100 μm ,

0,2 części (wagowych) NaCMC ⁽²⁾,

5 części (wagowych) chlorku sodu (czysty 99 %);

13 części (wagowych) wody destylowanej, której przewodność elektryczna jest niższa niż 1 mS/m,

oraz

2 ± 1 części (wagowych) środka powierzchniowo czynnego.

⁽¹⁾ Światło mijania klasy W, jeśli istnieje, nie jest brane pod uwagę dla jednostek oświetleniowych emitujących światło mijania innej klasy lub wykonujących inną funkcję oświetlenia, lub uczestniczących w jej wykonywaniu.

⁽²⁾ NaCMC jest solą sodową karboksymetylocelulozy nazywaną potocznie „CMC”. NaCMC stosowana w mieszaninie powinna posiadać współczynnik podstawienia 0,6-0,7 oraz lepkość 200-300 cP dla 2 % roztworu wodnego, w temperaturze 20 °C.

1.2.1.3. **Rozmieszczenie cząstek według rozmiaru**

Rozmiar cząstek (w μm)	Rozmieszczenie cząstek według rozmiaru (w %)
0-5	12 ± 2
5-10	12 ± 3
10-20	14 ± 3
20-40	23 ± 3
40-80	30 ± 3
80-100	9 ± 3

1.2.1.4. Mieszanina nie może mieć więcej niż 14 dni.

1.2.1.5. Nanoszenie mieszaniny badawczej na próbkę:

mieszanina badawcza jest równomiernie nanoszona na całą powierzchnię lub powierzchnie próbki wysyłające światło i pozostawiona do wyschnięcia; czynność tą należy powtarzać, aż do momentu, gdy zdolność oświetlająca spadnie o 15 do 20 % w stosunku do wartości mierzonych dla każdego z poniższych punktów, w warunkach opisanych w niniejszym Załączniku:

E_{max} dla świateł drogowych, w pozycji zerowej,

50V dla świateł mijania klasy C oraz dla każdego z ich wymienionych trybów.

2. BADANIE ZMIAN POŁOŻENIA PIONOWEGO GRANICY ŚWIATŁA – CIENIA POD WPŁYWEM CIEPŁA

Celem badania jest sprawdzenie czy odchylenie pionowe granicy światła-cienia pod wpływem ciepła nie przekracza wartości określonej dla systemu lub jednej albo kilku jego części emitujących światło mijania klasy C (światło główne) lub dla każdego określonego trybu światła mijania.

Jeżeli próbka badawcza składa się z więcej niż jednej jednostek oświetleniowej lub więcej niż jednego zespołu jednostek oświetleniowych wytwarzających granicę światła – cienia, każde z nich jest traktowane do celów niniejszego badania jako próbka i powinno być testowane osobno.

Testowana zgodnie z pkt. 1 próbka badawcza powinna być poddana badaniu opisanemu w pkt 2.1, bez jej wymontowywania lub ponownej regulacji w danej pozycji.

Jeżeli próbka badawcza jest wyposażona w ruchomy element optyczny, w niniejszym badaniu brane jest pod uwagę jedynie ustawienie najbliższe kąta środkowego w płaszczyźnie pionowej i/lub ustawienie pierwotne w pozycji zerowej.

Badanie jest ograniczone tylko do sygnałów wejścia odpowiadających ruchowi po drodze prostej.

2.1. Badanie

Do celów niniejszego badania napięcie prądu powinno być regulowane zgodnie z przepisami pkt 1.1.1.2.

Próbka badawcza jest włączana i testowana w momencie, gdy emituje światło mijania klasy C, klasy V, klasy E lub klasy W, w zależności od przypadku.

Położenie poziomej części linii granicy światła-cienia między V-V i linią pionową przechodzącą przez punkt B50L (lub R) powinno być sprawdzone odpowiednio 3 minuty (r3) i 60 minut (r60) po włączeniu.

Pomiar zmian położenia granicy światła-cienia, opisany powyżej, przeprowadza się przy zastosowaniu jakiegokolwiek metody o zadawalającej dokładności i dającej odtwarzalne wyniki.

2.2. Wyniki badania

- 2.2.1. Wynik, wyrażony w miliradianach (mrad) uważany jest za możliwy do przyjęcia dla próbki badawczej emitującej światło mijania, jeżeli wartość bezwzględna $\Delta r_1 = |r_3 - r_{60}|$ odczytana na próbce badawczej nie jest wyższa niż 1,0 mrad ($\Delta r_1 \leq 1,0$ mrad).
- 2.2.2. Jeżeli jednak wartość ta jest wyższa niż 1,0 mrad, ale nie przekracza 1,5 mrad ($1,0 \text{ mrad} < \Delta r_1 \leq 1,5 \text{ mrad}$), testowana jest druga próbka badawcza, zgodnie z pkt. 2.1, po jej trzykrotnym poddaniu opisanemu poniżej cyklowi, w celu ustabilizowania pozycji części mechanicznych próbki na podstawie zastępującej jej właściwie zamontowanie w pojeździe:

światło mijania włączone przez jedną godzinę (napięcie wyregulowane zgodnie z pkt 1.1.1.2),

światło mijania wyłączone przez jedną godzinę.

System, lub jedna albo kilka jego części, uznaje się za akceptowalny, jeżeli średnia wartości bezwzględnych Δr_1 zmierzonych dla pierwszej próbki badawczej i Δr_{II} dla drugiej próbki badawczej nie jest wyższa niż 1,0 mrad.

$$\left(\frac{\Delta r_1 + \Delta r_{II}}{2} \leq 1,0 \text{ mrad} \right)$$

—

ZAŁĄCZNIK 5

ZALECENIA MINIMALNE STOSOWANE W PROCEDURACH WERYFIKACJI ZGODNOŚCI PRODUKCJI

1. ZALECENIA OGÓLNE

1.1. Zalecenia zgodności są uznawane za spełnione z punktu widzenia mechaniki i geometrii, zgodnie z zaleceniami niniejszego regulaminu, jeżeli różnice nie przekraczają nieuchronnych odchyień produkcyjnych. Przepis ten jest stosowany również w stosunku do barwy.

1.2. Odnośnie do właściwości fotometrycznych, zgodność systemów produkowanych seryjnie nie jest podważana, jeżeli w trakcie badania systemu wybranego wyrywkowo i wyposażonego w źródło światła podłączone do napięcia, oraz, jeżeli zachodzi taka potrzeba, poddanego korekcie, zgodnie z pkt 1 i 2 załącznika 9 do niniejszego regulaminu:

1.2.1. żadna z wartości odnotowanych i skorygowanych, zgodnie z zaleceniami pkt 2 załącznika 9 do niniejszego regulaminu, nie odbiega niekorzystnie o ponad 20 % od wartości zalecanej w niniejszym regulaminie,

1.2.1.1. dla wymienionych niżej wartości światła mijania i jego trybów, maksymalne odchylenie niekorzystne może wynosić odpowiednio:

dla maksymalnych wartości w punkcie B50L, 0,2 lx (odpowiadające 20 %) i 0,3 lx (odpowiadające 30 %),

dla maksymalnych wartości w strefie III, w punkcie HV oraz w segmencie BLL, 0,3 lx (odpowiadające 20 %) i 0,45 lx (odpowiadające 30 %),

dla maksymalnych wartości w segmentach E, F1, F2 i F3, 0,2 lx (odpowiadające 20 %) i 0,3 lx (odpowiadające 30 %),

dla minimalnych wartości w punktach BR, P, S50, S50LL, S50RR, S100, S100LL, S100RR oraz w punktach określonych w przypisie 4 do tabeli 1 załącznika 3 do niniejszego regulaminu (B50L, HV, BR, BRR i BLL), połowa wartości wymaganej (odpowiadająca 20 %) i trzy czwarte wartości wymaganej (odpowiadające 30 %).

1.2.1.2. Dla świateł drogowych z punktem HV położonym we wnętrzu isoluxu $0,75 E_{max}$, dopuszczalne jest odchylenie + 20 % dla wartości maksymalnych oraz - 20 % dla wartości minimalnych, dla wartości fotometrycznych we wszystkich punktach pomiaru określonych w pkt 6.3.2. niniejszego regulaminu.

1.2.2. Jeżeli wyniki opisanego wyżej badania nie są zgodne z zaleceniami, można zmienić ustawienie systemu, pod warunkiem, że oś wiązki światła nie ulegnie przemieszczeniu o ponad 0,5 stopnia w prawo lub w lewo, ani o ponad 0,2 stopnia w górę lub w dół, każde przemieszczenie mierzone osobno w stosunku do ustawienia pierwotnego.

Przepisy te nie są stosowane do jednostek oświetleniowych określonych w pkt 6.3.1.1. niniejszego regulaminu.

1.2.3. Jeżeli wyniki opisanych wyżej badań nie są zgodne z zaleceniami, badania zostają powtórzone z innym wzorcowym źródłem światła i/lub innym urządzeniem zasilającym i sterującym.

1.3. W celu sprawdzenia zmiany położenia granicy światła – cienia pod wpływem ciepła, stosowana jest opisana niżej metoda:

jeżeli z systemów poddawany jest testowaniu zgodnie z metodą opisaną w pkt 2.1 załącznika 4, po trzykrotnym poddaniu cyklowi określonego w pkt 2.2.2 załącznika 4.

System jest uznawany za akceptowalny, jeżeli r nie przekracza 1,5 mrad.

Jeżeli wymieniona wartość jest wyższa niż 1,5 mrad, ale nie przekracza 2 mrad, badana jest druga próbka, a otrzymana średnia wartości bezwzględnych odnotowanych dla obu próbek nie może przekroczyć 1,5 mrad.

- 1.4. Należy osiągnąć współrzędne chromatyczne określone w pkt 7 niniejszego regulaminu.

2. ZALECENIA MINIMALNE DOTYCZĄCE WERYFIKACJI ZGODNOŚCI PRZEZ PRODUCENTA

Dla każdego typu sytemu, posiadacz homologacji jest zobowiązany do przeprowadzenia z odpowiednią częstotliwością co najmniej wymienionych niżej badań. Wymienione badania przeprowadza się zgodnie z zaleceniami niniejszego regulaminu.

Każde pobranie próbek, w wyniku którego stwierdza się brak zgodności danego badanego typu, skutkuje ponownym pobraniem próbek i ponownym badaniem. Producent jest zobowiązany do dokonania wszelkich działań, mających na celu zapewnienie zgodności danej produkcji.

2.1. Charakter badań

Badania zgodności, o których mowa w niniejszym regulaminie, dotyczą właściwości fotometrycznych i weryfikacji zmiany położenia pionowego granicy światła – cienia światła mijania pod wpływem ciepła.

2.2. Procedury badań

- 2.2.1. Badania są zazwyczaj przeprowadzane zgodnie z metodami określonymi w niniejszym regulaminie.

- 2.2.2. We wszystkich badaniach zgodności przeprowadzanych samodzielnie, producent może stosować metody równoważne, po ich zatwierdzeniu przez właściwy organ przeprowadzający badania homologacyjne. Producent jest zobowiązany wykazać, że stosowane metody są równoważne z metodami określonymi w niniejszym regulaminie.

- 2.2.3. Zastosowanie pkt 2.2.1 i 2.2.2 pociąga za sobą systematyczne wzorcowanie wyposażenia badawczego i współzależność z pomiarami przeprowadzonymi przez właściwy organ.

- 2.2.4. We wszystkich przypadkach metodami wzorcowymi są metody określone w niniejszym regulaminie, w szczególności dla kontroli administracyjnych i administracyjnego pobierania próbek.

2.3. Metoda pobierania próbek

Próbki powinny być pobierane wyrywkowo, w jednorodnej partii produktu. Jednorodna partia produktu oznacza zespół systemów tego samego typu, określony w oparciu o metody produkcji stosowane przez producenta.

Ocena dotyczy w sposób ogólny systemów wyprodukowanych seryjnie w jednej fabryce. Jednakże producent może zsumować ilości produkcji dotyczące tego samego typu systemów wyprodukowanych w kilku fabrykach, pod warunkiem, że są w nich stosowane jednakowe kryteria jakości i systemy zarządzania jakością.

2.4. Właściwości fotometryczne zmierzone i odnotowane

Wybrane reflektory poddaje się pomiarom fotometrycznym w punktach określonych w Regulaminie, z ograniczeniem odnotowania:

do punktów E_{max} , HV ⁽¹⁾, HL i HR ⁽²⁾ w przypadku światła drogowych, oraz

odpowiednio do punktów B50L, HV, 50V, 75R, i 25LL w przypadku światła mijania (patrz rys. 1 w załączniku 3).

⁽¹⁾ W przypadku gdy światło drogowe i światło mijania są wzajemnie sprzężone, punkt pomiaru HV jest identyczny dla obydwu światła.

⁽²⁾ Punkty HL i HR, znajdujące się na linii H-H, są umieszczone odpowiednio 2,6 stopnia w lewo i 2,6 stopnia w prawo od punktu HV.

2.5. Kryteria akceptowalności

Producent jest zobowiązany do statystycznego wykorzystania wyników badań i określenia w porozumieniu z właściwym organem kryteriów akceptowalności jego produkcji, pozwalających na spełnienie zaleceń dotyczących kontroli zgodności produkcji wymienionych w pkt 9.1 niniejszego regulaminu.

Kryteria określające akceptowalność powinny zapewniać, że przy stopniu zaufania 95 %, minimalne prawdopodobieństwo zakończonej wynikiem pozytywnym weryfikacji poprzez sondowanie opisane w załączniku 7 (pierwsze pobranie próbek) będzie wynosiło 0,95.

ZAŁĄCZNIK 6

ZALECENIA STOSOWANE DO SYSTEMÓW ZAWIERAJĄCYCH SOCZEWKĘ Z TWORZYWA SZTUCZNEGO – BADANIA SOCZEWEK LUB PRÓBEK TWORZYWA ORAZ SYSTEMÓW KOMPLETNYCH LUB JEDNEJ ALBO KILKU ICH CZĘŚCI

1. ZALECENIA OGÓLNE
 - 1.1. Próbki dostarczone zgodnie z pkt 2.2.4 niniejszego regulaminu powinny spełniać zalecenia określone w pkt 2.1-2.5 powyżej.
 - 1.2. Obydwie próbki systemu kompletnego, dostarczone zgodnie z pkt 2.2.3 niniejszego regulaminu, zawierające soczewki z tworzywa sztucznego, powinny spełniać zalecenia określone w pkt 2.6 poniżej odnośnie do tworzywa, z którego wykonano soczewki.
 - 1.3. Próbki soczewek z tworzywa sztucznego lub próbki tworzywa, są poddawane, wraz z reflektorem, przed którym soczewki mają być, w danym wypadku, zamontowane, badaniom homologacyjnym w porządku chronologicznym określonym w tabeli A zamieszczonej w dodatku 1 do niniejszego Załącznika.
 - 1.4. Jednakże, jeżeli producent systemu jest w stanie udowodnić, że produkt przeszedł już z wynikiem pozytywnym badania określone w pkt 2.1-2.5 poniżej, lub badania równoważne, zgodnie z innym regulaminem, badania te nie wymagają ich powtórzenia. Wykonane muszą być obowiązkowo jedynie badania określone w tabeli B zamieszczonej w dodatku 1.
 - 1.5. Jeżeli system, lub jedna z jego części, jest zaprojektowany wyłącznie dla ruchu prawostronnego, lub wyłącznie dla ruchu lewostronnego, badania wymienione w niniejszym Załączniku mogą zostać przeprowadzone na tylko jednej próbce, zgodnie z decyzją wnioskodawcy.

2. BADANIA

- 2.1. **Odporność na zmiany temperatury**

- 2.1.1. *Badania*

Trzy nowe próbki (soczewki) są poddawane pięciu cyklom zmiany temperatury i wilgotności (HR = wilgotność względna), w następującej kolejności:

3 godziny w $40\text{ °C} \pm 2\text{ °C}$ i 85-95 % HR;

1 godziny w $23\text{ °C} \pm 5\text{ °C}$ i 60-75 % HR;

15 godzin w $-30\text{ °C} \pm 2\text{ °C}$;

1 godzina w $23\text{ °C} \pm 5\text{ °C}$ i 60-75 % HR;

3 godzina w $80\text{ °C} \pm 2\text{ °C}$;

1 godzina w $23\text{ °C} \pm 5\text{ °C}$ i 60-75 % HR.

Przed przeprowadzeniem badania próbki są kondycjonowane przez co najmniej 4 godziny w temperaturze co najmniej $23\text{ °C} \pm 5\text{ °C}$ i wilgotności 60-75 % HR.

Uwaga: Okresy 1-godzinne w temperaturze $23\text{ °C} \pm 5\text{ °C}$ zawierają okresy przejścia między temperaturami, niezbędne dla uniknięcia efektu szoku termicznego.

- 2.1.2. *Pomiary fotometryczne*

- 2.1.2.1. **Metoda**

Próbki są poddawane pomiarom fotometrycznym przed i po badaniu.

Pomiary fotometryczne są przeprowadzane zgodnie z załącznikiem 9 do niniejszego regulaminu, w wymienionych niżej punktach:

B50L i 50V dla świateł mijania klasy C,

E_{\max} dla świateł drogowych systemu.

2.1.2.2. **Wyniki**

Odchylenia między wartościami fotometrycznymi mierzonymi przed i po badaniu każdej z próbek nie mogą być większe niż 10 %, z uwzględnieniem odchyłeń związanych z procedurą pomiaru fotometrycznego.

2.2. **Odporność na czynniki atmosferyczne i czynniki chemiczne**

2.2.1. *Odporność na czynniki atmosferyczne*

Trzy nowe próbki (soczewki lub próbki tworzywa) są poddawane promieniowaniu ze źródła o rozkładzie spektralnym energii zbliżonym do rozkładu ciała doskonale czarnego o temperaturze 5 500 K-6 000 K. Między źródłem a próbkami umieszczane są odpowiednie filtry, umożliwiające znaczące ograniczenie promieniowania o długości fali krótszej niż 295 nm i dłuższej niż 2 500 nm. Natężenie napromieniowania na poziomie próbek powinno wynosić $1\,200\text{ W/m}^2 \pm 200\text{ W/m}^2$ w czasie umożliwiającym energii świetlnej osiągnięcie wartości $4\,500\text{ MJ/m}^2 \pm 200\text{ MJ/m}^2$. Temperatura komory mierzona na czarnej płycie umieszczonej na poziomie próbek powinna wynosić $50\text{ °C} \pm 5\text{ °C}$. W celu zagwarantowania stałego wystawienia na promieniowanie, próbki powinny być obracane z prędkością 1-5 obr/min wokół źródła promieniowania.

Próbki są spryskiwane wodą destylowaną o przewodności elektrycznej niższej niż 1mS/m oraz o temperaturze $23\text{ °C} \pm 5\text{ °C}$, zgodnie z poniższym cyklem:

spryskiwanie - 5 minut; suszenie - 25 minut.

2.2.2. *Odporność na czynniki chemiczne*

Po przeprowadzeniu badania opisanego w pkt 2.2.1 powyżej i po dokonaniu pomiaru opisanego w pkt 2.2.3.1 poniżej, zewnętrzna strona tych trzech próbek zostaje poddana czynnościom opisanym w pkt 2.2.2.2 z użyciem mieszaniny określonej w pkt 2.2.2.1 poniżej.

2.2.2.1. **Mieszanina badawcza**

Mieszanina badawcza składa się z 61,5 % n-heptanu, 12,5 % toluenu, 7,5 % czterochlorku etylu, 12,5 % trójchloroetyleny i 6 % ksyleny (procenty objętościowe).

2.2.2.2. **Nanoszenie mieszaniny badawczej**

Zwilżyć do pełnego nasączenia ściereczkę bawełnianą (zgodną z normą ISO 105) przy użyciu mieszaniny określonej w pkt 2.2.2.1 powyżej, po upływie 10 sekund przykładają ją przez 10 minut na zewnętrzną stronę próbki z naciskiem 50 N/cm^2 , to jest siłą 100 N wywieraną na powierzchnię badawczą o wymiarach $14 \times 14\text{ mm}$.

W trakcie tych 10 minut ściereczkę ponownie nasącza się mieszaniną, aby skład nakładanej mieszaniny pozostawał przez cały czas identyczny z zalecanym.

W trakcie powyższej czynności, dopuszcza się kompensowanie nacisku wywieranego na próbkę, w celu uniknięcia pęknięć.

2.2.2.3. **Mycie próbek**

Po zakończeniu nakładania mieszanki badawczej, próbki osusza się na wolnym powietrzu, następnie myje roztworem o temperaturze $23\text{ °C} \pm 5\text{ °C}$ opisanym w pkt 2.3 (odporność chemiczna na detergenty). Próbki płucze się następnie starannie wodą destylowaną, nie zawierającą powyżej 0,2 % zanieczyszczeń, w temperaturze $23\text{ °C} \pm 5\text{ °C}$, oraz wyciera miękką ściereczką.

2.2.3. Wyniki

2.2.3.1. Po przeprowadzeniu badania odporności na czynniki atmosferyczne, zewnętrzna powierzchnia próbek nie powinna wykazywać pęknięć, rys, odprysków ani zniekształceń, a średnia zmian przewodzenia $\Delta t = (T_2 - T_3) / T_2$, mierzona na trzech próbkach po zakończeniu procedury opisanej w dodatku 2 powinna być niższa lub równa 0,020 ($\Delta t_m \leq 0,020$).

2.2.3.2. Po przeprowadzeniu badania odporności na czynniki chemiczne, próbki nie powinny wykazywać śladu trawienia chemicznego, mogącego spowodować zmianę rozpraszania $\Delta d = (T_5 - T_4) / T_2$, mierzonego zgodnie z procedurą opisaną w dodatku 2 do niniejszego Załącznika, którego średnia wartość na trzech próbkach jest niższa lub równa 0,020 ($\Delta d_m \leq 0,020$).

2.2.4. Odporność na promieniowanie emitowane przez źródło światła

Jeżeli zachodzi taka potrzeba, przeprowadzane jest poniższe badanie:

płaskie próbki każdego elementu z tworzywa sztucznego, służącego do przekazywania światła, są poddawane działaniu źródła światła; parametry kątów i odległości między próbkami powinny być identyczne z parametrami systemu; wszystkie próbki powinny mieć identyczną barwę i być poddane identycznym czynnościom na ich powierzchni z przeprowadzanymi na częściach systemu,

po 1 500 godzinach nieprzerwanego działania, właściwości kolorometryczne przekazywanego światła powinny zostać osiągnięte przy użyciu nowego źródła światła, a powierzchnia próbek nie powinna wykazywać pęknięć, rys, odprysków ani zniekształceń.

Nie jest konieczne sprawdzanie odporności materiałów wewnętrznych na promieniowanie ultrafioletowe emitowane przez źródło światła, jeżeli źródło światła spełnia zalecenia Regulaminu Nr 37, lub jeżeli jest ono typu wyładowczego o słabym promieniowaniu ultrafioletowym, lub w przypadku podjęcia środków zabezpieczających elementy systemu przed promieniowaniem ultrafioletowym, na przykład przez zastosowanie filtrów szklanych.

2.3. Odporność na działanie detergentów i węglowodorów

2.3.1. Odporność na działanie detergentów

Zewnętrzna strona trzech próbek (soczewki lub próbki tworzywa), po jej ogrzaniu do temperatury $50\text{ °C} \pm 5\text{ °C}$ zostaje zanurzona na 5 minut w mieszaninie utrzymywanej w temperaturze $23\text{ °C} \pm 5\text{ °C}$, składającej się z 99 części wody destylowanej nie zawierającej powyżej 0,02 % zanieczyszczeń oraz 1 części związku: alkylaryl sulfonate.

Po zakończeniu badania próbki osusza się w temperaturze $50\text{ °C} \pm 5\text{ °C}$. Powierzchnię próbek wyciera się wilgotną ściereczką.

2.3.2. Odporność na działanie węglowodorów

Zewnętrzna strona tych trzech próbek jest następnie lekko pocierana przez 1 minutę przy pomocy ściereczki bawełnianej, nasączonej mieszaniną składającą się z 70 % n-heptanu i 30 % toluenu (procenty objętościowe), następnie osuszana na wolnym powietrzu.

2.3.3. Wyniki

Po zakończeniu tych badań, zmiana przewodzenia $\Delta t = (T_2 - T_3) / T_2$, mierzonego na trzech próbkach, zgodnie z procedurą opisaną w dodatku 2 do niniejszego Załącznika, powinna mieć średnią wartość niższą lub równą 0,010 ($\Delta t_m < 0,010$).

2.4. Odporność na uszkodzenia mechaniczne

2.4.1. Metoda uszkodzeń mechanicznych

Zewnętrzna strona trzech nowych próbek (soczewek) zostaje poddana jednakowemu badaniu uszkodzeń mechanicznych przy użyciu metody opisanej w dodatku 3 do niniejszego Załącznika.

2.4.2. Wyniki

Po przeprowadzeniu tego badania, zmiany:

przewodzenia: $\Delta t = (T_2 - T_3) / T_2$

i rozpraszania: $\Delta d = (T_5 - T_4) / T_2$

są mierzone zgodnie z procedurą opisaną w dodatku 2 w miejscu określonym w pkt 2.2.4.1.1 niniejszego regulaminu, a ich średnia wartość mierzona na trzech próbkach powinna odpowiadać poniższemu wzorowi:

$\Delta t_m \leq 0,100$; $\Delta d_m \leq 0,050$.

2.5. Badanie przyczepności ewentualnych powłok

2.5.1. Przygotowanie próbki

W powłoce soczewki, na powierzchni o wymiarach 20×20 mm, dokonuje się nacięć przy pomocy żyłki lub igły, tak by powstała siatka zbudowana z kwadratów o wymiarach około 2×2 mm. Siła nacisku żyłki lub igły powinna pozwolić co najmniej na przecięcie powłoki.

2.5.2. Opis badania

Użyć taśmy samoprzylepnej o przyczepności $2 \text{ N}/(\text{cm szerokości}) \pm 20 \%$ mierzonej w znormalizowanych warunkach opisanych w dodatku 4 do niniejszego Załącznika. Taśma ta, o minimalnej szerokości 25 mm, jest dociskana do powierzchni przygotowanej zgodnie z zaleceniami pkt 2.5.1 przez co najmniej 5 minut.

Obciążyć następnie koniec taśmy, aż do zrównoważenia siły przyczepności do powierzchni, na którą działa siła prostopadła do tej powierzchni. Prędkość stała zrywania powinna wynosić w tym momencie $1,5 \pm 0,2$ m/s.

2.5.3. Wyniki

Siatka nie powinna zostać znacznie zniekształcona. Zniekształcenia miejsc przecięcia siatki lub krawędzi nacięć są dopuszczalne, pod warunkiem, że powierzchnia objęta zniekształceniem nie będzie większa niż 15 % powierzchni siatki.

2.6. Badania systemu kompletnego zawierającego soczewkę z tworzywa sztucznego

2.6.1. Odporność na uszkodzenie mechaniczne powierzchni soczewki

2.6.1.1. Badania

Soczewka systemu nr 1 zostaje poddana badaniu opisanemu w pkt 2.4.1 powyżej.

2.6.1.2. Wyniki

Po zakończeniu badania, wyniki pomiarów fotometrycznych systemu lub jednej albo kilku jego części, przeprowadzonych zgodnie z niniejszym regulaminem, nie powinny być odpowiednio wyższe niż 30 % zalecanych wartości granicznych w punktach B50L i HV, ani niższe niż 10 % zalecanych wartości granicznych w punkcie 75R.

2.6.2. Badanie przyczepności ewentualnej powłoki

Soczewka jednostki instalacyjnej nr 2 zostaje poddana badaniu opisanemu w pkt 2.5 powyżej.

3. KONTROLA ZGODNOŚCI PRODUKCJI
 - 3.1. Odnośnie do materiałów używanych do produkcji soczewek, jednostki instalacyjne danej serii uznaje się za zgodne z niniejszym regulaminem, jeżeli:
 - 3.1.1. po zakończeniu badania odporności na działanie czynników chemicznych, detergentów oraz badania odporności na działanie węglowodorów, zewnętrzna powierzchnia próbek nie wykazuje dostrzegalnych gołym okiem pęknięć, rys, odprysków ani zniekształceń (patrz pkt 2.2.2, 2.3.1 i 2.3.2),
 - 3.1.2. po poddaniu badaniu opisanemu w pkt 2.6.1.1, wartości fotometryczne w punktach pomiaru określonych w pkt 2.6.1.2 nie odbiegają od wartości granicznych, określających zgodność produkcji w niniejszym regulaminie.
 - 3.2. Jeżeli wyniki badań nie odpowiadają zaleceniom, badania powtarza się na innej próbce pobranej wrywkowo z systemu.
-

ZAŁĄCZNIK 6

Dodatek 1

KOLEJNOŚĆ BADAŃ HOMOLOGACYJNYCH

A. Badania tworzywa sztucznego (soczewki lub próbki materiału dostarczone zgodnie z pkt. 2.2.4 niniejszego regulaminu)

Próbki		Soczewki lub próbki materiału										Soczewki			
Badania		1	2	3	4	5	6	7	8	9	10	11	12	13	14
1.1	Fotometria ograniczona (pkt 2.1.2)											X	X	X	
1.1.1	Zmiana temperatury (pkt 2.1.1)											X	X	X	
1.2	Fotometria ograniczona (pkt 2.1.2)											X	X	X	
1.2.1	Pomiar przewodzenia	X	X	X	X	X	X	X	X	X					
1.2.2	Pomiar rozpraszania	X	X	X				X	X	X					
1.3	Czynniki atmosferyczne (pkt 2.2.1)	X	X	X											
1.3.1	Pomiar przewodzenia	X	X	X											
1.4	Czynniki chemiczne (pkt 2.2.2)	X	X	X											
1.4.1	Pomiar rozpraszania	X	X	X											
1.5	Detergenty (pkt 2.3.1)				X	X	X								
1.6	Węglowodory (pkt 2.3.2)				X	X	X								
1.6.1	Pomiar przewodzenia				X	X	X								
1.7	Uszkodzenie (pkt 2.4.1)							X	X	X					
1.7.1	Pomiar przewodzenia							X	X	X					
1.7.2	Pomiar rozpraszania							X	X	X					
1.8	Przyczepność (pkt 2.5)														X
1.9	Odporność na promieniowanie źródła światła (pkt 2.2.4)										X				

B. Badania systemów kompletnych (dostarczonych zgodnie z pkt 2.2.3 niniejszego regulaminu)

Badania		System kompletny	
		Próbka nr	
		1	2
2.1	Uszkodzenie (pkt 2.6.1.1)	X	
2.2	Fotometria (pkt 2.6.1.2)	X	
2.3	Przyczepność (pkt 2.6.2)		X

ZAŁĄCZNIK 6

Dodatek 2

METODA POMIARU ROZPROSZENIA I PRZEWODZENIA ŚWIATŁA

1. APARATURA POMIAROWA (patrz rys. 1 poniżej)

Kolimator K o rozbieżności $\beta/2 = 17,4 \times 10^{-4}$ rd zostaje przysłonięty w 6 mm przy pomocy przysłony D_τ , za którą znajduje się podstawa próbki.

Soczewka skupiająca achromatyczna L_2 , pozbawiona aberracji sferycznych, synchronizuje przysłonę D_τ i odbiornik R. Średnica soczewki L_2 powinna być dobrana tak, by nie przysłaniała światła wysyłanego przez próbkę w stożku o półkącie rozwarcia wierzchołka $\beta/2 = 14$ stopni.

Przysłona pierścieniowa D_D o kątach $\alpha_o/2 = 1$ stopień i $\alpha_{max}/2 = 12$ stopni zostaje umieszczona w płaszczyźnie ogniskowej obrazu soczewki L_2 .

Środkowa, nieprzezroczysta część przysłony jest konieczna dla wyeliminowania światła odbieranego bezpośrednio ze źródła światła. Należy umożliwić zdejmowanie tej części przysłony wiązki światła w sposób pozwalający na jej ponowne umieszczenie dokładnie w jej pierwotnym miejscu.

Odległość $L_2 D_\tau$ i długość ogniskowa F_2 soczewki L_2 powinny byćbrane tak, by obraz D_τ obejmował całość odbiornika R.

Zaleca się użycie dla L_2 ogniskowej około 80 mm.

Dla początkowego padającego strumienia sprowadzonego do jednostki, dokładność bezwzględna każdego odczytu powinna być większa niż 0,001.

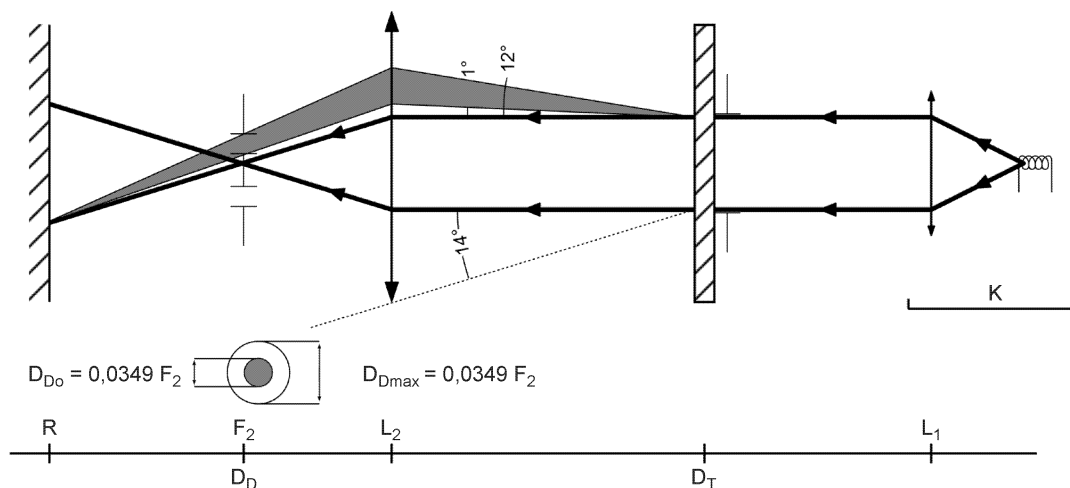

Rysunek 1: Schemat optyczny służący do pomiaru zmian rozproszenia i przewodzenia.

2. POMIARY

Należy dokonać następujących pomiarów:

Odczyt	Próbka	Środkowacząść D_D	Mierzona wielkość
T_1	nie	nie	Padający strumień zmierzony pierwotnie
T_2	Tak (przed badaniem)	nie	Strumień przewodzony przez nowy materiał w polu 24 stopni
T_3	Tak (po badaniu)	nie	Strumień przewodzony przez materiał badany w polu 24 stopni
T_4	Tak (przed badaniem)	tak	Strumień rozpraszany przez materiał nowy
T_5	Tak (po badaniu)	tak	Strumień rozpraszany przez materiał badany

ZAŁĄCZNIK 6

Dodatek 3

METODA BADANIA PRZEZ NATRYSKIWANIE

1. MATERIAŁ BADAWCZY

1.1. **Pistolet**

Używa się pistoletu wodnego wyposażonego w dyszę o średnicy 1,3 mm, umożliwiającą przepływ cieczy $0,24 \pm 0,02$ l/min. przy ciśnieniu 6,0 bar $-0/+0,5$ bar.

W tych warunkach powinno się uzyskać strumień 170 ± 50 mm na powierzchnię niszczoną znajdującą się w odległości 380 ± 10 mm od dyszy.

1.2. **Mieszanina badawcza**

Mieszanina badawcza składa się:

piasku kwarcowego o twardości 7 w skali Mohra i ziarnistości 0-0,2 mm oraz praktycznie normalnym rozsyłe fotometrycznym o współczynniku kątowym 1,8-2,

wody o twardości nie wyższej niż 205 g/m^3 , w proporcji 25 g piasku na 1 litr wody.

2. BADANIE

Zewnętrzna powierzchnia soczewek zostaje poddana raz lub kilkakrotnie działaniu strumienia piasku, zgodnie z opisem powyżej, przy czym strumień jest wysyłany niemal prostopadle do niszczonych powierzchni.

Uszkodzenie jest kontrolowane przy pomocy jednej lub kilku próbek szklanych umieszczonych obok badanych soczewek. Natryskiwanie mieszaniną jest kontynuowane do momentu osiągnięcia zmiany rozproszenia na próbkach, mierzonego zgodnie z metodą opisaną w dodatku 2, o wartości: $\Delta d = (T_5 - T_4) / T_2 = 0,0250 \pm 0,0025$.

W celu sprawdzenia jednorodności uszkodzenia na całości badanej powierzchni można użyć kilku próbek kontrolnych.

ZAŁĄCZNIK 6

Dodatek 4

BADANIE PRZYCZEPNOŚCI TAŚMY SAMOPRZYLEPNEJ

1. CEL

Niniejsza metoda ma na celu określenie, w znormalizowanych warunkach, liniową siłę przyczepności taśmy samoprzylepnej do płytki szklanej.

2. ZASADA

Zmierzenie siły koniecznej do odklejenia pod kątem 90 stopni taśmy samoprzylepnej od płytki szklanej.

3. WARUNKI OTOCZENIA

Temperatura powinna wynosić 23 ± 5 °C a wilgotność względna (HR) 65 ± 15 %.

4. PRÓBKKI

Przed przeprowadzeniem badania, poddać badaną taśmę przez 24 godziny zalecany warunkom otoczenia (patrz pkt 3 powyżej).

Dla każdej rolki przeprowadzić badania na 5 próbkach długości 400 mm. Próbki zostają pobrane z rolek poza trzema pierwszymi obwodami rolek.

5. PROCEDURA

Badanie przeprowadza się w otoczeniu określonym w pkt 3.

Pobrać 5 próbek odwijając taśmę z prędkością około 300 mm/s, następnie w ciągu 15 sekund:

nanieść stopniowo taśmę na płytkę szklaną, pocierając ją lekko wzdłużnie palcem, tak by nie powstały pęcherzyki powietrza między taśmą a płytką szklaną, nie wywierając jednak nadmiernego nacisku,

pozostawić całość przez 10 minut w zalecanych warunkach otoczenia,

odkleić około 25 mm próbki od płytki, przy zachowaniu prostopadłości płaszczyzny odklejanej do osi próbki,

unieruchomić płytkę i ustawić odklejony koniec taśmy pod kątem 90 stopni. Wywierana siła powinna być prostopadła do linii oddzielenia płytka/taśma oraz prostopadła do płytki,

pociągnąć w celu odklejenia, z prędkością 300 ± 30 mm/s i zapisać wartość koniecznej użytej siły.

6. WYNIKI

Należy odnotować pięć uzyskanych wartości, a średnia wartość przyjąć jako wynik pomiaru. Wartość należy wyrazić w Newtonach na centymetr szerokości taśmy.

ZAŁĄCZNIK 7

ZALECENIA MINIMALNE DOTYCZĄCE POBORU PRÓBEK PRZEZ INSPEKTORA

1. DANE OGÓLNE
 - 1.1. Zalecenia odnośnie do zgodności uznaje się za spełnione z punktu widzenia mechaniki i geometrii, zgodnie z zaleceniami niniejszego regulaminu, jeżeli różnice nie przekraczają nieuchronnych odchyłeń produkcyjnych. Dotyczy to również barw.
 - 1.2. Odnośnie do właściwości fotometrycznych, zgodność systemów produkowanych seryjnie nie jest podważana, jeżeli w trakcie badania systemu wybranego wrywkowo i wyposażonego w źródło światła podłączone do napięcia, oraz, w razie potrzeby, poddanego korekcie, zgodnie z pkt 1 i 2 załącznika 9 niniejszego regulaminu:
 - 1.2.1. żadna ze zmierzonych wartości nie odbiega na niekorzyść o ponad 20 % od wartości zalecanej w niniejszym regulaminie.
 - 1.2.1.1. Dla wymienionych niżej wartości światła mijania i jego trybów, maksymalne odchylenie może wynosić odpowiednio:
 - dla maksymalnych wartości w punkcie B50L, 0,2 lx (odpowiadające 20 %) i 0,3 lx (odpowiadające 30 %),
 - dla maksymalnych wartości w strefie III, w punkcie HV oraz w segmencie BLL, 0,3 lx (odpowiadające 20 %) i 0,45 lx (odpowiadające 30 %),
 - dla maksymalnych wartości w segmentach E, F1, F2 i F3, 0,2 lx (odpowiadające 20 %) i 0,3 lx (odpowiadające 30 %),
 - dla minimalnych wartości w punktach BR, P, S50, S50LL, S50RR, S100, S100LL, S100RR oraz w punktach określonych w przypisie 4 poniżej tabeli 1 załącznika 3 do niniejszego regulaminu (B50L, HV, BR, BRR i BLL), połowa wartości zalecanej (odpowiadająca 20 %) i trzy czwarte wartości zalecanej (odpowiadające 30 %);
 - 1.2.1.2. Dla świateł drogowych z punktem HV położonym we wnętrzu isoluxu $0,75 E_{max}$, dopuszczalne jest odchylenie + 20 % dla wartości maksymalnych, oraz - 20 % dla wartości minimalnych jest dopuszczalne dla wartości fotometrycznych we wszystkich punktach pomiaru określonych w pkt 6.3.2 niniejszego regulaminu.
 - 1.2.2. Jeżeli wyniki opisanych wyżej badań nie są zgodne z zaleceniami, można zmienić ustawienie systemu, pod warunkiem, że oś wiązki nie ulegnie przemieszczeniu o ponad 0,5 stopnia w prawo lub w lewo, ani o ponad 0,2 stopnia w górę lub w dół. Przepisy te nie są stosowane do jednostek oświetleniowych określonych w pkt 6.3.1.1 niniejszego regulaminu.
 - 1.2.3. Jeżeli wyniki opisanych wyżej badań nie są zgodne z zaleceniami, system zostaje poddany ponownym badaniom z użyciem innego wzorcowego źródła światła i/lub innego urządzenia zasilającego i sterującego.
 - 1.2.4. Systemy wykazujące wyraźne wady, nie są brane pod uwagę.
 - 1.2.5. Punkty oznaczenia nie są brane pod uwagę.
2. PIERWSZE POBRANIE PRÓBEK

W trakcie pierwszego pobrania próbek cztery systemy zostają wybrane wrywkowo. Pierwszy i trzeci zostaje oznaczony literą A, drugi i czwarty literą B.

2.1. Zgodność nie jest podważana

2.1.1. Po zakończeniu procedury pobierania próbek przedstawionej na rysunku 1 w niniejszym Załączniku, zgodność systemów produkowanych seryjnie nie jest podważana jeżeli niekorzystne odchylenia wartości mierzonych wynoszą:

2.1.1.1. Próbka A

A1:	dla systemu 1		0 %
	dla systemu 2.	nie więcej niż	20 %
A2:	dla obydwu systemów	powyżej..	0 %
		ale nie więcej niż.	20 %

przejdź do próbki B

2.1.1.2. Próbka B

B1:	dla obydwu systemów		0 %
-----	---------------------	--	-----

2.1.2. lub jeżeli są spełnione warunki określone w pkt 1.2.2 dla próbki A.

2.2. Zgodność jest podważana

2.2.1. Po zakończeniu procedury pobierania próbek przedstawionej na rysunku 1 w niniejszym Załączniku, zgodność systemów produkowanych seryjnie jest podważana a producentowi zaleca się przywrócenie zgodności jego produkcji z zaleceniami, jeżeli odchylenia wartości mierzonych wynoszą:

2.2.1.1. Próbka A

A3:	dla systemu 1	nie więcej niż	20 %
	dla systemu 2	powyżej	20 %
		ale nie więcej niż.	30 %

2.2.1.2. Próbka B

B2:	W przypadku A2		
	dla systemu 1	powyżej	0 %
		ale nie więcej niż	20 %
	dla systemu 2	nie więcej niż	20 %
B3:	W przypadku A2		
	dla systemu 1		0 %
	dla systemu 2	powyżej	20 %
		ale nie więcej niż	30 %

2.2.2. lub jeżeli nie są spełnione warunki określone w pkt 1.2.2 dla próbki A.

2.3. Cofnięcie homologacji

Zgodność jest podważana i stosowany jest pkt 10, jeżeli w wyniku procedury poboru próbek, przedstawionej na rysunku 1 w niniejszym Załączniku, odchylenia między wartościami mierzonymi w systemach wynoszą:

2.3.1. *Próbka A*

A4:	dla systemu 1	nie więcej niż	20 %
	dla systemu 2	powyżej	30 %
A5:	dla obydwu systemów	powyżej	20 %

2.3.2. *Próbka B*

B4:	W przypadku A2		
	dla systemu 1	powyżej	0 %
		ale nie więcej niż	20 %
	dla systemu 2	powyżej	20 %
B5:	W przypadku A2		
	dla obydwu systemów	powyżej	20 %
B6:	W przypadku A2		
	dla systemu 1		0 %
	dla systemu 2	powyżej	30 %

2.3.3. lub jeżeli nie są spełnione warunki określone w pkt 1.2.2 dla próbek A i B.

3. DRUGIE POBRANIE PRÓBEK

W przypadku próbek A3, B2 i B3, należy dokonać ponownego pobrania próbek i wybrać trzecią próbkę (C), składającą się z dwóch systemów, pobraną ze stanu magazynowego powstałego po przywróceniu zgodności, w terminie dwóch miesięcy od powiadomienia.

3.1. **Zgodność nie jest podważana**

3.1.1. Po zakończeniu procedury pobierania próbek przedstawionej na rysunku 1 w niniejszym Załączniku, zgodność systemów produkowanych seryjnie nie jest podważana, jeżeli odchylenia wartości mierzonych wynoszą:

3.1.1.1. **Próbka C**

C1:	dla systemu 1		0 %
	dla systemu 2	nie więcej niż	20 %
C2:	dla obydwu systemów	powyżej	0 %
		ale nie więcej niż	20 %
	przejsć do próbki D		

3.1.1.2. **Próbka D**

D1:	W przypadku C2		
	dla obydwu systemów		0 %

3.1.2. lub jeżeli są spełnione warunki określone w pkt 1.2.2 dla próbki C.

3.2. Zgodność jest podważana

3.2.1. Po zakończeniu procedury pobierania próbek przedstawionej na rysunku 1 w niniejszym Załączniku, zgodność systemów produkowanych seryjnie jest podważana a producentowi zaleca się przywrócenie zgodności jego produkcji z wymaganiami, jeżeli odchylenia wartości mierzonych wynoszą:

3.2.1.1. *Próbka D*

D2:	W przypadku C2		
	dla systemu 1	powyżej	0 %
		ale nie więcej niż	20 %
	dla systemu 2	nie więcej niż	20 %

3.2.1.2. lub jeżeli nie są spełnione warunki określone w pkt 1.2.2 dla próbki C.

3.3. Cofnięcie homologacji

Zgodność jest podważana i stosowany jest pkt 10, jeżeli w wyniku procedury poboru próbek, przedstawionej na rysunku 1 w niniejszym Załączniku, odchylenia między wartościami mierzonymi w systemach wynoszą:

3.3.1. *Próbka C*

C3:	dla systemu 1	nie więcej niż	20 %
	dla systemu 2	powyżej	20 %
C4:	dla obydwu systemów	powyżej	20 %

3.3.2. *Próbka D*

D3:	W przypadku C2		
	dla systemu 1		0 %
		lub powyżej	0 %
	dla systemu 2	powyżej	20 %

3.3.3. lub jeżeli nie są spełnione warunki określone w pkt 1.2.2 dla próbek C i D.

4. ZMIANA POŁOŻENIA PIONOWEGO GRANICY ŚWIATŁA – CIENIA ŚWIATEŁ MIJANIA

W celu sprawdzenia zmiany położenia pionowego granicy światła – cienia pod wpływem ciepła stosowana jest przedstawiona niżej metoda:

Po pobraniu próbki, zgodnie z rysunkiem 1, jeden z systemów próbki A jest poddany badaniom zgodnie z procedurą, określoną w pkt 2.1 załącznika 4, po trzykrotnym poddaniu cyklowi określonego w pkt 2.2.2 załącznika 4.

System jest akceptowany, jeżeli Δr nie przekracza 1,5 mrad.

Jeżeli wartość ta jest wyższa od 1,5 mrad, ale nie przekracza 2 mrad, badaniu zostaje poddany drugi system próbki A. Średnia odnotowanych wartości bezwzględnych dla obydwu próbek nie może być wyższa niż 1,5 mrad.

Jednakże, jeżeli powyższa wartość 1,5 mrad nie zostaje zachowana dla próbki A, obydwa systemy próbki B są poddane tej samej procedurze, a wartość Δr dla każdego z nich nie powinna być wyższa niż 1,5 mrad.

Rysunek 1

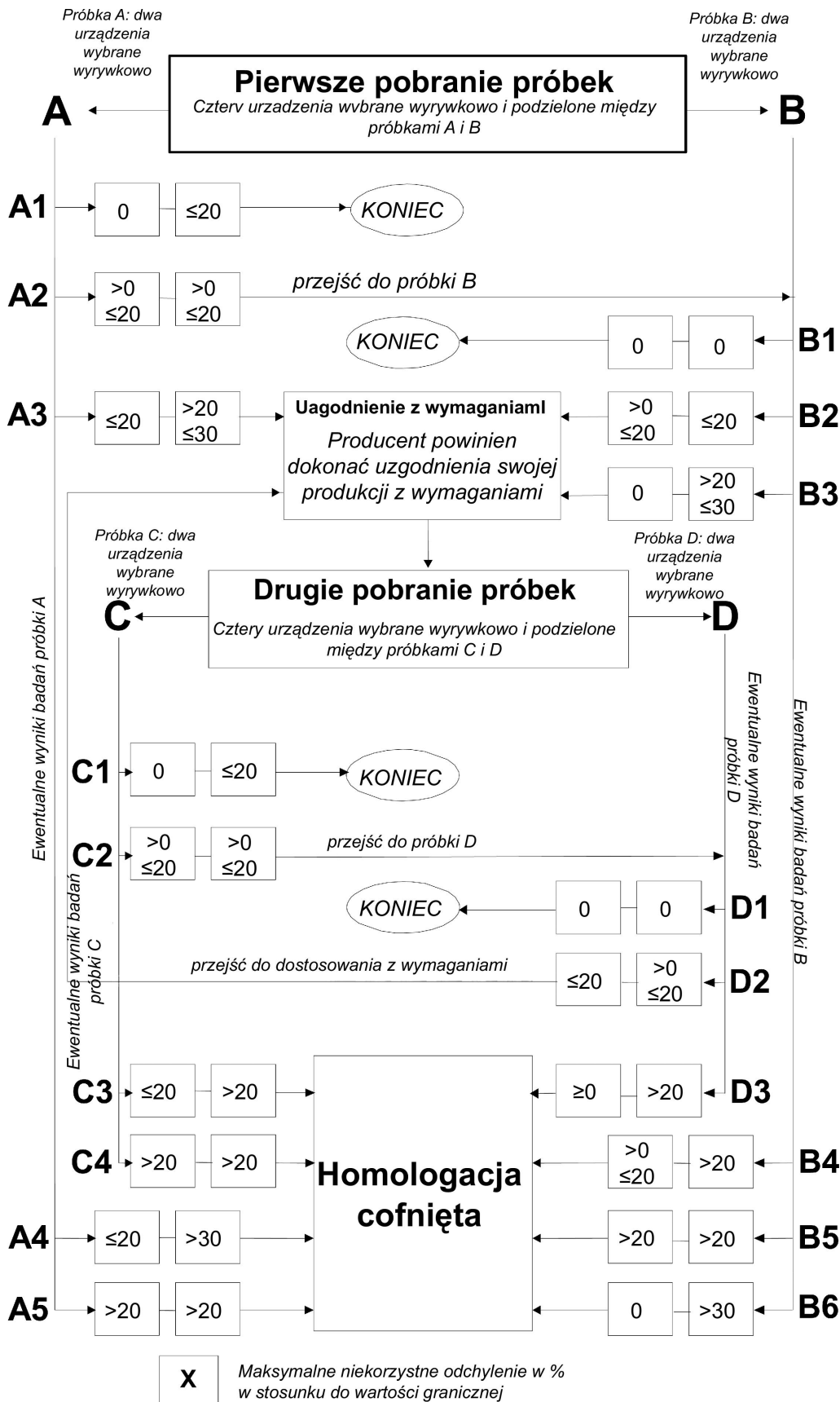

Uwaga: W całości rysunku należy odczytywać „system (systemy)” zamiast „urządzenie (urządzenia)”.

ZAŁĄCZNIK 8

PRZEPISY DOTYCZĄCE REGULACJI GRANICY ŚWIATŁA – CIENIA I USTAWIENIA ŚWIATŁA MIJANIA ⁽¹⁾

1. DEFINICJA GRANICY ŚWIATŁA - CIENIA

Granica światła – cienia padająca na ekran pomiarowy określony w załączniku 9 do niniejszego regulaminu, powinna być wystarczająco wyraźna, by umożliwić jej regulowanie, i powinna spełniać wymienione niżej zalecenia.

1.1. **Kształt** (patrz rys. A.8-1)

Granica światła – cienia składa się z:

- części poziomej, z lewej strony,
- oraz
- części wznoszącej się, z prawej strony.

Ponadto, powinna być utworzona tak, aby po jej ustawieniu zgodnie z przepisami pkt 2.1-2.5 poniżej:

1.1.1. Część pozioma nie ulegała przesunięciu w płaszczyźnie pionowej o wartości większe niż:

- 0,2 stopnia w górę lub w dół od jej środkowej linii poziomej, 0,5-4,5 stopnia w lewo od linii V-V,
- oraz
- 0,1 stopnia w górę lub w dół w granicy dwóch trzecich tej długości.

1.1.2. Część wznosząca się:

- powinna mieć lewą krawędź wystarczająco wyraźną,
- oraz
- prosta wychodząca z przecięcia A i V-V i utworzona tak, by być styczną z tą krawędzią, powinna mieć kąt nachylenia w stosunku do linii H-H wartości od 10 do 60 stopni (patrz rys. A.8-1 poniżej).

2. PROCEDURA REGULACJI WZROKOWEJ

2.1. Przed przeprowadzeniem nowego badania system powinien być ustawiony w stanie zerowym.

Poniższe instrukcje dotyczą wiązek emitowanych przez jednostki oświetleniowe, które, zdaniem wnioskodawcy, powinny być poddane regulacji.

- 2.2. Wiązka powinna być ustawiona pionowo tak, by pozioma część jej granicy światła – cienia znajdowała się w jej pionowej pozycji nominalnej (linia A) zgodnie z zaleceniami określonymi w tabeli 2 w załączniku 3 niniejszego regulaminu. To zalecenie jest uznawane za spełnione, jeżeli środkowa linia pozioma granicy światła – cienia znajduje się nad linią A (patrz rys. A 8-2 poniżej).
- 2.3. Wiązka powinna być ustawiona poziomo tak, by jej wznosząca się część znajdowała się na prawo od linii V-V, oraz by się z nią stykała (patrz rys. A 8-2 poniżej).
- 2.3.1. Jeżeli wiązka częściowa powoduje jedynie powstanie części poziomej granicy światła – cienia, regulacja pozioma, przy braku specyfikacji wnioskodawcy, nie jest określona żadnym zaleceniem.
- 2.4. Granica światła – cienia jednostki oświetleniowej nie przewidzianej do osobnej regulacji, zgodnie ze wskazaniami wnioskodawcy, powinna spełniać odpowiednie zalecenia.

(¹) Uzupełnić ewentualnie przepisami ogólnymi dodatkowymi do badania GRE.

- 2.5. Jednostki oświetleniowe regulowane zgodnie z metodą wskazaną przez wnioskodawcę, zgodnie z przepisami pkt 5.2 i 6.2.1.1 niniejszego regulaminu, powinny posiadać granicę światła – cienia, której kształt i położenie są zgodne z zaleceniami określonymi w tabeli 2 w załączniku 3 do niniejszego regulaminu.
- 2.6. Dla każdego innego trybu świateł mijania kształt i położenie granicy światła – cienia, jeżeli dotyczy, powinny automatycznie spełniać odpowiednie zalecenia określone w tabeli 2 w załączniku 3 do niniejszego regulaminu.
- 2.7. Ustawienie i/lub regulacja pierwotna zgodna ze wskazaniami wnioskodawcy, zgodnie z przepisami pkt 2.1 - 2.6 powyżej, może być stosowana do jednostek oświetleniowych przeznaczonych do ich oddzielnego zamontowania.

Rysunki

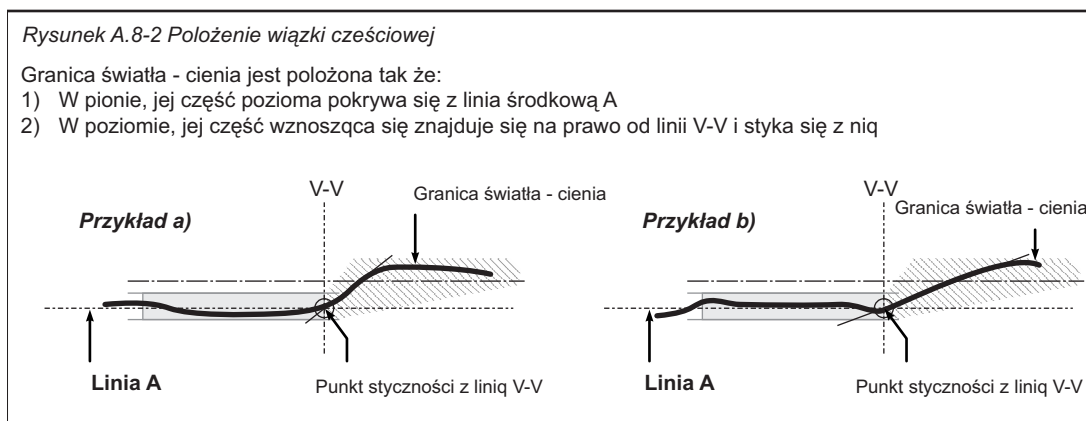
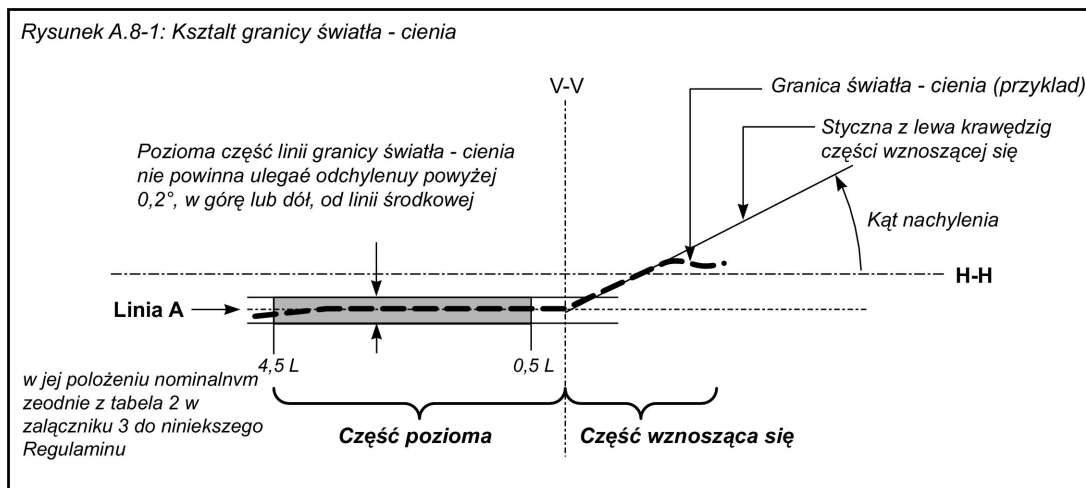

Uwaga: Schematyczne przedstawienie rzutu granicy światła – cienia na ekranie pomiarowym

ZAŁĄCZNIK 9

PRZEPISY DOTYCZĄCE POMIARÓW FOTOMETRYCZNYCH

1. PRZEPISY OGÓLNE

- 1.1. System, lub jedna albo kilka jego części, należy zamontować na goniometrze, którego oś pozioma jest stała, a oś ruchoma jest prostopadła do osi stałej.
- 1.2. Wartości natężenia oświetlenia są mierzone za pomocą komórki fotoelektrycznej zawartej w kwadracie o boku 65 mm i umieszczonej w odległości co najmniej 25 metrów przed środkiem odniesienia każdej jednostki oświetleniowej prostopadłe do osi pomiaru przechodzącej przez początek goniometru.
- 1.3. W trakcie pomiarów fotometrycznych należy unikać odbić zakłócających przy pomocy odpowiedniej osłony.
- 1.4. Natężenie światła jest mierzone i wyrażone w natężeniu oświetlenia w płaszczyźnie prostopadłej do kierunku pomiaru położonej w odległości nominalnej 25 metrów.
- 1.5. Współrzędne kątowe są wyrażane w stopniach na kuli o osi biegunowej pionowej, zgodnie z publikacją nr 70 IEC, Wiedeń 1987 r., to znaczy odpowiadającej goniometrowi, którego oś pozioma jest stała w stosunku do podłoża, a oś obrotu ruchoma i prostopadła do osi poziomej.
- 1.6. Każda równoważna metoda fotometryczna jest akceptowalna po warunkiem zachowania niezbędnej korelacji.
- 1.7. Powinno się unikać wszelkiego odchylenia środka odniesienia jednostek oświetleniowych od osi obrotu goniometru. Ma to zastosowanie szczególnie do kierunku pionowego oraz jednostek oświetleniowych wytwarzających granicę światła – cienia.

Regulacji należy dokonać przy pomocy ekranu, który można umieścić w odległości mniejszej niż odległość komórki.

- 1.8. Zalecenia fotometryczne nałożone na każdy punkt pomiaru (położenie kątowe) funkcji lub trybu oświetlenia, określone w niniejszym regulaminie, stosuje się do połowy sumy wartości zmierzonych odpowiednio na wszystkich jednostkach oświetleniowych systemu dla danej funkcji i trybu, lub na wszystkich jednostkach oświetleniowych objętych danym zaleceniem.
- 1.8.1. Jednakże, w przypadku gdy wymóg jest określony tylko dla jednej strony, podział na połowę nie jest stosowany. Jest tak dla pkt 6.2.9.1, 6.3.2.1.2, 6.3.2.1.3, 6.4.6 oraz dla przypisu 4 poniżej tabeli 1 w załączniku 3.
- 1.9. Jednostki oświetleniowe systemu powinny być mierzone indywidualnie,

jednakże dwie lub kilka jednostek oświetleniowych wchodzących w skład tej samej jednostki instalacyjnej, wyposażone w źródło światła o identycznym typie zasilania (regulowanym lub nie), mogą być mierzone równocześnie, pod warunkiem że, ze względu na ich wymiary i ich umiejscowienie mieszczą się w całości w trójkącie o wymiarach nie przekraczających 300 mm długości (w linii poziomej) i 150 mm szerokości (w linii pionowej), a producent określił wspólny środek odniesienia.

- 1.10. Przed każdym nowym badaniem system należy ustawić w stanie zerowym.
- 1.11. System, lub jedna albo kilka jego części, należy ustawić przed rozpoczęciem pomiarów w sposób zapewniający zgodność położenia granicy światła – cienia z zaleceniami określonymi w tabeli 2 załącznika 3 do niniejszego regulaminu. Części systemu poddane pomiarom indywidualnym i nie posiadające granicy światła – cienia należy umieścić na goniometrze zgodnie ze wskazówkami wnioskodawcy (pozycja montażu).

2. WARUNKI POMIARU W ZALEŻNOŚCI OD ŹRÓDEŁ ŚWIATŁA

- 2.1. W przypadku żarówek wymiennych pracujących dzięki zasilaniu bezpośrednio napięciem pojazdu:

system, lub jedna albo kilka jego części, powinien być wyposażony w jedną lub kilka żarówek wzorcowych bezbarwnych, zaprojektowanych dla świecenia pod napięciem nominalnym 12 volt. Podczas badania napięcie na zaciskach żarówki lub żarówek należy uregulować w taki sposób, by otrzymać strumień świetlny odniesienia zalecany w karcie danych określonej w Regulaminie Nr 37,

system, lub jedna albo kilka jego części, jest akceptowany, jeżeli zalecenia określone w pkt 6 niniejszego regulaminu są spełnione w co najmniej jednej żarówce wzorcowej, która może zostać dostarczona wraz z systemem.

2.2. W przypadku wymiennych wyładowczych źródeł światła:

systemy, lub jedna albo kilka ich części, wyposażone w wymienne wyładowcze źródło światła powinny spełniać zalecenia fotometryczne, wymienione w odpowiednich punktach niniejszego regulaminu, przy co najmniej jednym wzorcowym źródle światła poddanym sezonowaniu przez co najmniej 15 cykli, jak to określono w Regulaminie Nr 99. Strumień świetlny z tego wyładowczego źródła światła może różnić się od strumienia świetlnego obiektywnego określonego w Regulaminie Nr 99,

w takim przypadku, mierzone wartości fotometryczne należy skorygować. Powinny zostać one pomnożone przez współczynnik 0,7 przed sprawdzeniem ich zgodności z wymaganiami.

2.3. W przypadku niewymiennych źródeł światła pracujących dzięki zasilaniu bezpośrednio napięciem pojazdu:

wszystkie pomiary przeprowadzane na światłach wyposażonych w niewymienne źródła światła (żarówki lub inne) należy przeprowadzać pod napięciem 6,75 volt, 13,5 volt lub 28 volt, lub pod napięciem wskazanym przez wnioskodawcę, z uwzględnieniem każdego innego systemu zasilania pojazdu. Otrzymane wartości fotometryczne należy pomnożyć przez współczynnik 0,7 przed sprawdzeniem ich zgodności z wymaganiami zgodności.

2.4. W przypadku źródła światła, wymiennego lub niewymiennego, pracującego niezależnie od napięcia pojazdu i sterowanego w całości przez system, lub w przypadku źródła światła zasilanego ze specjalnego źródła energii, napięcie probiercze określone w pkt 2.3 powyżej należy zastosować na zaciskach wejściowych tego systemu lub tego źródła energii. Laboratorium wykonujące badanie może zażądać od producenta dostarczenia tych specjalnych źródeł zasilania.

Otrzymane wartości fotometryczne należy pomnożyć przez współczynnik 0,7 przed sprawdzeniem ich zgodności z wymaganiami, chyba że zastosowano już współczynnik korekty, zgodnie z przepisami pkt 2.2 powyżej.

3. WARUNKI POMIARU I TRYB OŚWIETLENIA NA ZAKRĘCIE

3.1. W przypadku systemu, jednej lub kilku jego części, spełniających funkcję trybu oświetlenia na zakręcie, zalecenia pkt 6.2 (światła mijania) i/lub 6.3 (światła drogowe) niniejszego regulaminu są stosowane do wszystkich sytuacji w zależności od promienia skrętu kół pojazdu. W celu weryfikacji świateł mijania i świateł drogowych, stosowana jest określona niżej procedura:

3.1.1. system powinien być poddany badaniu w stanie zerowym (kierownica wycelowana/linia prosta) oraz ponadto we wszystkich stanach odpowiadających najmniejszemu promieniowi skrętu kół pojazdu, w prawo i w lewo, z użyciem, w danym wypadku, generatora sygnałów.

3.1.1.1. Zgodność z zaleceniami pkt 6.2.6.2, 6.2.6.3 et 6.2.6.5.1 niniejszego regulaminu należy sprawdzić dla trybów oświetlenia na zakręcie kategorii 1 i 2, bez zmiany ustawienia w poziome.

3.1.1.2. Zgodność z zaleceniami pkt 6.2.6.1 i 6.3 niniejszego regulaminu, w zależności od przypadku, powinna zostać sprawdzona:

— w przypadku trybu oświetlenia na zakręcie kategorii 2, bez zmiany ustawienia w poziome,

— w przypadku świateł mijania w trybie oświetlenia na zakręcie kategorii 1 lub świateł drogowych oświetlenia na zakręcie, po zmianie na poziome ustawienia odpowiedniej jednostki oświetleniowej (na przykład za pomocą goniometru) we właściwym kierunku przeciwnym.

3.1.2. Podczas badania trybu oświetlenia na zakręcie kategorii 1 lub 2, dla promienia skrętu kół pojazdu różnego od określonego w pkt 3.1.1 powyżej, należy się upewnić, że rozdział światła jest jednolity i nie powoduje zbytecznego oślepiania. W przeciwnym razie należy sprawdzić zgodność z zaleceniami określonymi w tabeli 1 załącznika 3 do niniejszego regulaminu.

ZAŁĄCZNIK 10

FORMULARZE OPISU

maksymalny format: A4 (210 × 297 mm)

FORMULARZ OPISU SYSTEMU ADAPTACYJNEGO OŚWIETLENIA GŁÓWNEGO Nr 1

Sygnały sterowania AFS odpowiadające funkcjom i trybom oświetlenia wykonywanym przez system

Sygnał sterowania AFS	Funkcja lub tryb (tryby) sterowany (e) przez sygnał ⁽¹⁾					Światło drogowe	Parametry techniczne ⁽²⁾ (na osobnej kartce, w razie potrzeby)
	Światło mijania						
	Klasa C	Klasa V	Klasa E	Klasa W			
Brak/usterka	<input checked="" type="checkbox"/>					<input type="checkbox"/>	
Sygnał V	<input type="checkbox"/>	<input type="checkbox"/>	<input type="checkbox"/>	<input type="checkbox"/>	<input type="checkbox"/>	<input type="checkbox"/>	
Sygnał E	<input type="checkbox"/>	<input type="checkbox"/>	<input type="checkbox"/>	<input type="checkbox"/>	<input type="checkbox"/>	<input type="checkbox"/>	
Sygnał W	<input type="checkbox"/>	<input type="checkbox"/>	<input type="checkbox"/>	<input type="checkbox"/>	<input type="checkbox"/>	<input type="checkbox"/>	
Sygnał T	<input type="checkbox"/>	<input type="checkbox"/>	<input type="checkbox"/>	<input type="checkbox"/>	<input type="checkbox"/>	<input type="checkbox"/>	
Inne sygnały ⁽³⁾	<input type="checkbox"/>	<input type="checkbox"/>	<input type="checkbox"/>	<input type="checkbox"/>	<input type="checkbox"/>	<input type="checkbox"/>	

⁽¹⁾ Zaznaczyć krzyżykiem pole odpowiadające stosowanej kombinacji.⁽²⁾ Dane, jakie należy podać:

- Rodzaj właściwości fizycznej (prąd elektryczny/napięcie, optyczna, mechaniczna, hydrauliczna, pneumatyczna, itd.),
- Typ informacji (stała/analogowa binarna, kodowana cyfrowo, itd.),
- Dane czasowe (stała czasowa, rozdzielczość, itd.),
- Stan sygnału przy spełnieniu warunków określonych w pkt 6.22.7.4 Regulaminu Nr 48,
- Stan sygnału w przypadku usterki (w stosunku do wejścia do systemu).

⁽³⁾ Zgodnie z opisem wnioskodawców, użyć kolejnej kartki w razie konieczności.

FORMULARZ OPISU SYSTEMU ADAPTACYJNEGO OŚWIETLENIA GŁÓWNEGO Nr 2

Linie światła – cienia, urządzenia regulacji i procedury regulacji jednostek oświetleniowych

Jednostka oświetleniowa Nr ⁽¹⁾	Granica światła - cienia ⁽²⁾		Urządzenie regulacji				Parametry i przepisy dodatkowe (jeżeli dotyczą) ⁽⁵⁾
	Jednostka oświetleniowa tworzy jedną lub kilka granic światła – cienia światła mijania lub uczestniczy w ich powstaniu		Pionowej		Poziomej		
	Jak określono w załączniku 8 do niniejszego Regulaminu ⁽³⁾	Stosowane są przepisy pkt 6.4.6 niniejszego regulaminu ⁽³⁾	Indywidualne („główne”) ⁽³⁾ ⁽⁶⁾	Połączone z jednostką „główną” Nr ⁽⁴⁾	Indywidualne („główne”) ⁽³⁾ ⁽⁶⁾	Połączone z jednostką „główną” Nr ⁽⁴⁾	
1	tak/nie	tak/nie	tak/nie	...	tak/nie	...	
2	tak/nie	tak/nie	tak/nie	...	tak/nie	...	
3	tak/nie	tak/nie	tak/nie	...	tak/nie	...	
4	tak/nie	tak/nie	tak/nie	...	tak/nie	...	
5	tak/nie	tak/nie	tak/nie	...	tak/nie	...	
6	tak/nie	tak/nie	tak/nie	...	tak/nie	...	
7	tak/nie	tak/nie	tak/nie	...	tak/nie	...	

⁽¹⁾ Oznaczenie każdej jednostki oświetleniowej systemu zgodnie z załącznikiem 1 do niniejszego regulaminu, oraz jak pokazuje to szkic umieszczony w pkt 2.2.1 niniejszego regulaminu. Użyć, jeżeli to konieczne, jednej lub kilku dodatkowych kartek.

⁽²⁾ Zgodnie z przepisami pkt 6.22.6.1.2 Regulaminu Nr 48.

⁽³⁾ Skreślić niepotrzebne.

⁽⁴⁾ Podać odpowiednio liczbę jednostek oświetleniowych.

⁽⁵⁾ Na przykład, kolejność regulacji jednostek oświetleniowych lub zespołów jednostek oświetleniowych, lub dodatkowe przepisy dotyczące sposobu regulacji.

⁽⁶⁾ Regulacja „głównej” jednostki oświetleniowej może pociągnąć za sobą regulację jednej lub kilku innych jednostek oświetleniowych.