

## RICHTLIJN VAN DE COMMISSIE

van 28 maart 1989

**tot aanpassing aan de stand van de techniek van Richtlijn 76/756/EEG van de Raad inzake de onderling aanpassing van de wetgevingen der Lid-Statens betreffende de installatie van verlichtings- en lichtsignaalinrichtingen van motorvoertuigen en aanhangwagens daarvan**

(89/278/EEG)

DE COMMISSIE VAN DE EUROPESE  
GEMEENSCHAPPEN,

Gelet op het Verdrag tot oprichting van de Europese Economische Gemeenschap,

Gelet op Richtlijn 70/156/EEG van de Raad van 6 februari 1970 inzake de onderlinge aanpassing van de wetgevingen van de Lid-Statens betreffende de goedkeuring van motorvoertuigen en aanhangwagens daarvan<sup>(1)</sup>, laatstelijk gewijzigd bij Richtlijn 87/403/EEG<sup>(2)</sup>, inzonderheid op artikel 11,

Gelet op Richtlijn 76/756/EEG van de Raad van 27 juli 1976 inzake de onderlinge aanpassing van de wetgevingen der Lid-Statens betreffende de installatie van verlichtings- en lichtsignaalinrichtingen van motorvoertuigen en aanhangwagens daarvan<sup>(3)</sup>, laatstelijk gewijzigd bij Richtlijn 84/8/EEG<sup>(4)</sup>, inzonderheid op artikel 4,

Overwegende dat het, dank zij de opgedane ervaring en gezien de huidige stand van de techniek, thans mogelijk is bepaalde voorschriften aan te vullen en meer met de werkelijke verkeersomstandigheden in overeenstemming te brengen, zonder daarmee afbreuk te doen aan de veiligheid van de inzittenden van motorvoertuigen en de overige weggebruikers;

Overwegende dat de in deze richtlijn vervatte maatregelen in overeenstemming zijn met het advies van het Comité voor aanpassing aan de technische vooruitgang van richtlijnen ter opheffing van de technische handelsbelemmeringen in de sector motorvoertuigen,

HEEFT DE VOLGENDE RICHTLIJN VASTGESTELD:

### Artikel 1

Bijlage I bij Richtlijn 76/756/EEG wordt gewijzigd overeenkomstig de bijlage bij de onderhavige richtlijn.

### Artikel 2

1. Met ingang van 31 maart 1989 mogen de Lid-Statens:

<sup>(1)</sup> PB nr. L 42 van 23. 2. 1970, blz. 1.

<sup>(2)</sup> PB nr. L 220 van 8. 8. 1987, blz. 44.

<sup>(3)</sup> PB nr. L 262 van 27. 9. 1976, blz. 1.

<sup>(4)</sup> PB nr. L 9 van 12. 1. 1984, blz. 24.

— voor een type voertuig de EEG-goedkeuring of de afgifte van het in artikel 10, lid 1, laatste streepje, van Richtlijn 70/156/EEG bedoelde document dan wel de nationale goedkeuring niet weigeren,

— het voor de eerste maal in het verkeer brengen van de voertuigen niet verbieden,

om redenen die verband houden met de installatie van de onder de punten 1.5.9 tot en met 1.5.22 van bijlage I bij Richtlijn 76/756/EEG vermelde verplichte of facultatieve verlichtings- en lichtsignaalinrichtingen, indien de installatie van genoemde verlichtings- en lichtsignaalinrichtingen van het voertuigtype of van de betreffende voertuigen aan de voorschriften van deze richtlijn voldoet.

2. Met ingang van 1 oktober 1989 mogen de Lid-Statens:

— niet langer het in artikel 10, lid 1, laatste streepje, van Richtlijn 70/156/EEG bedoelde document voor een type voertuig afgeven, indien de installatie van genoemde verlichtings- en lichtsignaalinrichtingen niet aan de voorschriften van deze richtlijn voldoet, behoudens voor, wat de voorschriften inzake de voorrichtingaanwijzers van de categorieën 1 a en 1 b als beschreven in punt 4.5.3 van bijlage I bij Richtlijn 76/756/EEG betreft.

— de nationale goedkeuring weigeren voor een type voertuig, indien de installatie van genoemde verlichtings- en lichtsignaalinrichtingen niet aan de voorschriften van deze richtlijn voldoet, behoudens voor wat de voorschriften inzake de voorrichtingaanwijzers van de categorieën 1 a en 1 b als beschreven in punt 4.5.3 van bijlage I bij Richtlijn 76/756/EEG betreft.

3. Met ingang van 1 april 1991 mogen de Lid-Statens de nationale goedkeuring van een voertuigtype weigeren en het in artikel 10, lid 1, laatste streepje, van Richtlijn 70/156/EEG bedoelde document voor een type voertuig niet afgeven indien de installatie van de vermelde verlichtings- en lichtsignaalinrichtingen niet aan de voorschriften van deze richtlijn voldoet, behoudens voor wat de voorschriften inzake de voorrichtingaanwijzers van de categorieën 1 a en 1 b als beschreven in punt 4.5.3 van bijlage I bij Richtlijn 76/756/EEG betreft maar uitsluitend voor nieuwe voertuigtypes die moeten worden gekeurd vanwege een nieuw ontwerp of een wijziging in het ontwerp en/of de vorm van de carrosserie die op de afmetingen van deze voorrichtingaanwijzers en de stand ervan ten opzichte van de dim- en mistlichten van invloed kan zijn.

4. Met ingang van 1 oktober 1993 mogen de Lid-Staten het voor de eerste maal in het verkeer brengen van voertuigen verbieden, indien de installatie van de verlichtings- en lichtsignaalinrichtingen niet aan de voorschriften van deze richtlijn voldoet, behoudens voor wat de voorschriften inzake de voorrichtingaanwijzers van de categorieën 1 a en 1 b als beschreven in punt 4.5.3 van bijlage I bij Richtlijn 76/756/EEG betreft.

*Artikel 3*

De Lid-Staten doen de nodige bepalingen in werking treden om uiterlijk op 30 september 1989 aan deze richt-

lijn te voldoen. Zij stellen de Commissie daarvan onverwijld in kennis.

*Artikel 4*

Deze richtlijn is gericht tot de Lid-Staten.

Gedaan te Brussel, 28 maart 1989.

*Voor de Commissie*

Martin BANGEMANN

*Vice-Voorzitter*

## BIJLAGE

Bijlage I van Richtlijn 76/756/EEG wordt als volgt gewijzigd :

Na punt 1.5.5 worden de volgende nieuwe punten 1.5.6 en 1.5.7 toegevoegd :

„1.5.6. *Inrichting*

Onder inrichting wordt verstaan de verlichtings- of lichtsignaalinrichting die ten minste één lichtbron (en in sommige gevallen een optisch systeem), een lichtdoorlatend oppervlak en een lamphuis omvat. Een inrichting kan een of meer lichten omvatten ; indien zij verscheidene lichten omvat, kunnen deze zowel gegroepeerd, gecombineerd als samengebouwd zijn.

1.5.7. *Enkelvoudig licht*

Onder enkelvoudig licht wordt verstaan een gedeelte van een inrichting waarmee één verlichtings- of lichtsignaalfunctie wordt uitgevoerd.”

Punt 1.12, eerste en tweede regel, komt te luiden :

„Onder „*één enkel licht*” verstaat men een enkelvoudig licht of elke combinatie van al dan niet identieke lichten die dezelfde functie vervullen en licht van dezelfde kleur uitstralen en een verlich- ...”.

De punten 1.5.6 tot en met 1.5.20 worden 1.5.8 tot en met 1.5.22.

Punt 4.1.2 komt te luiden :

„4.1.2. *Aantal*

2 of 4

Wanneer het voertuig is uitgerust met vier camoufleerbare grote lichten, is de installatie van twee extra grote lichten uitsluitend toegestaan voor het geven van lichtsignalen door het met korte tussenpozen ontsteken en doven van de lichten (zoals omschreven in punt 3.12) bij daglicht.”

Na punt 4.1.10.2 wordt een nieuw punt 4.1.10.3 toegevoegd :

„4.1.10.3. Wanneer er vier camoufleerbare grote lichten zijn geïnstalleerd, moet de gelijktijdige werking van de extra grote lichten onmogelijk zijn indien deze laatste zijn geïnstalleerd met het oog op het geven van lichtsignalen door het met korte tussenpozen ontsteken en doven van de lichten (zoals omschreven in punt 3.12) bij daglicht.”

Punt 4.5.1 komt te luiden :

„4.5.1. *Aanwezigheid* (zie aanhangsel 4)

Verplicht.

De verschillende typen richtingaanwijzers zijn ingedeeld in categorieën (1, 1 a, 1 b, 2 a, 2 b en 5) die overeenkomstig een installatieschema (A en B) op een voertuig worden aangebracht. Schema A is van toepassing op alle motorvoertuigen. Schema B is alleen van toepassing op aanhangwagens.”

Punt 4.5.3 komt te luiden :

„4.5.3. *Installatieschema*

A : 2 voorrichtingaanwijzers van de volgende categorieën :

— 1 of 1 a of 1 b,

wanneer de afstand tussen de rand van het lichtdoorlatende gedeelte van deze richtingaanwijzer en die van het lichtdoorlatende gedeelte van het dim- en/of mistlicht voor, indien aanwezig, ten minste 40 mm bedraagt ;

— 1 a of 1 b,

wanneer de afstand tussen de rand van het lichtdoorlatende gedeelte van deze richtingaanwijzer en die van het lichtdoorlatende gedeelte van het dimlicht en/of het mistlicht voor, indien aanwezig, meer dan 20 mm en minder dan 40 mm bedraagt.

— 1 b

wanneer de afstand tussen de rand van het lichtdoorlatende gedeelte van deze richtingaanwijzer en die van het lichtdoorlatende gedeelte van het dimlicht en/of het mistlicht voor, indien aanwezig, kleiner is dan of gelijk is aan 20 mm.

2 achterrichtingaanwijzers (categorie 2 a of 2 b),

2 zijrichtingaanwijzers (categorie 5).

Wanneer de inrichtingen die dienst doen als voorrichtingaanwijzers (categorieën 1, 1 a en 1 b) en als zijrichtingaanwijzers (categorie 5) worden geïnstalleerd, mogen er twee aanvullende zijrichtingaanwijzers (categorie 5) worden geïnstalleerd om te voldoen aan de in punt 4.5.5 bedoelde zichtbaarheidseisen.

B : 2 achterrichtingaanwijzers (categorie 2 a of 2 b) ;”.

De punten 4.5.4.2.2. en 4.5.4.2.3 komen te luiden :

- „4.5.4.2.2. De hoogte van de richtingaanwijzers van de categorieën 1, 1 a, 1 b, 2 a en 2 b, gemeten overeenkomstig punt 3.8, mag niet minder dan 350 mm en niet meer dan 1 500 mm bedragen.
- 4.5.4.2.3. Indien het in verband met de constructie van het voertuig niet mogelijk is de maximale grenzen als hierboven aangegeven aan te houden, mogen deze grenzen op 2 300 mm worden gebracht voor de zijrichtingaanwijzers van categorie 5 en op 2 100 mm voor de richtingaanwijzers van de categorieën 1, 1 a, 1 b, 2 a en 2 b.”.

Punt 4.5.12 komt te luiden :

„4.5.12. *Overige voorschriften*

Het uitgestraalde licht moet een knipperlicht zijn met een frequentie van  $90 \pm 30$  perioden per minuut.

Het lichtsignaal moet binnen een seconde na het inschakelen functioneren en vervolgens binnen anderhalve seconde voor het eerst doven. Indien een motorvoertuig ingericht is om een aanhangwagen te trekken, moet de schakelaar van de richtingaanwijzers van de trekker tevens de richtingaanwijzers van de aanhangwagen in werking kunnen stellen.

Wanneer een richtingaanwijzer door een andere oorzaak dan kortsluiting defect is, moeten de andere knipperlichten blijven werken, doch in dat geval mag de frequentie afwijken van die welke is voorgeschreven.”.

De punten 4.9.4.3 en 4.9.5 komen te luiden :

„4.9.4.3. In de lengterichting :

Geen bijzondere bepalingen.

4.9.5. *Geometrische zichtbaarheid*

Horizontale hoek voor de beide breedtelichten :  $45^\circ$  naar binnen en  $80^\circ$  naar buiten.

Bij een aanhangwagen mag de hoek naar binnen tot  $5^\circ$  worden verminderd.

Verticale hoek :

$15^\circ$  boven en onder het horizontale vlak. De verticale hoek onder het horizontale vlak mag worden verminderd tot  $5^\circ$  indien het licht zich op minder dan 750 mm boven het wegdek bevindt.”.

Aanhangsel 4 wordt als volgt gewijzigd :

„Aanhangsel 4

RICHTINGAANWIJZERS  
GEOMETRISCHE ZICHTBAARHEID

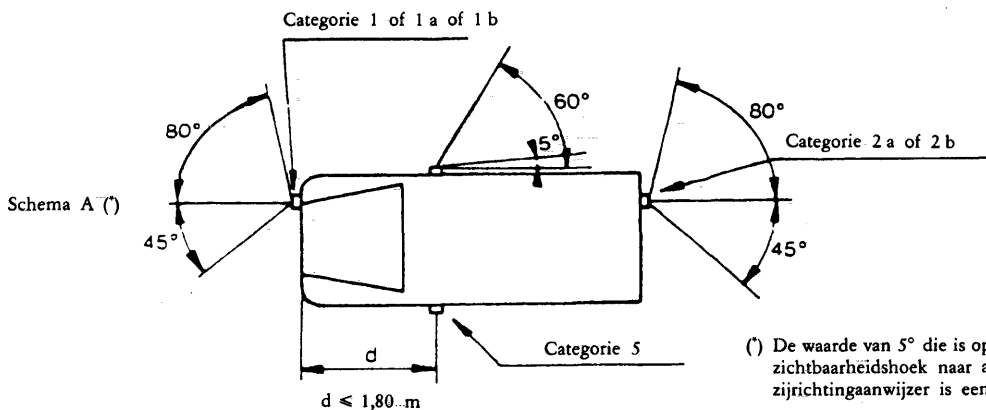

(\*) De waarde van  $5^\circ$  die is opgegeven voor de dode zichtbaarheidshoek naar achteren van de zijrichtingaanwijzer is een maximumwaarde.

