

# Il-Ġurnal Uffiċjali L 283

## tal-Unjoni Ewropea



Edizzjoni bil-Malti

Legiżlazzjoni

Volum 62

5 ta' Novembru 2019

Werrej

### II Atti mhux legiżlattivi

#### REGOLAMENTI

- ★ **Regolament Ta' Implimentazzjoni Tal-Kummissjoni (UE) 2019/1844 tat-22 ta' Ottubru 2019 li jaghti awtorizzazzjoni tal-Unjoni għall-familja ta' prodotti bijoċidali "BPF\_Iodine\_VET" <sup>(1)</sup> ..... 1**

#### DIRETTIVI

- ★ **DIRETTIVA DELEGATA TAL-KUMMISSJONI (UE) 2019/1845 tat-8 ta' Awwissu 2019 li temenda, għall-finijiet tal-adattament għall-progress xjentifiku u tekniku, l-Anness III tad-Direttiva 2011/65/UE tal-Parlament Ewropew u tal-Kunsill fir-rigward ta' eżenzjoni għall-ftalat tal-bis(2- etileżil) (DEHP) f'ċerti komponenti tal-gomma użati f'sistemi tal-magni <sup>(1)</sup> ..... 38**
- ★ **Direttiva Delegata Tal-Kummissjoni (UE) 2019/1846 tat-8 ta' Awwissu 2019 li temenda, għall-finijiet tal-adattament għall-progress xjentifiku u tekniku, l-Anness III tad-Direttiva 2011/65/UE tal-Parlament Ewropew u tal-Kunsill fir-rigward ta' eżenzjoni għaċ-ċomb fl-istann użat f'ċerti magni b'kombustjoni <sup>(1)</sup> ..... 41**

#### DEĊIŻONIJET

- ★ **Deċiżjoni ta' Implimentazzjoni tal-Kummissjoni (UE) 2019/1847 tal-31 ta' Lulju 2019 li temenda d-Deċiżjoni ta' Implimentazzjoni 2014/190/UE rigward it-tqassim annwali tar-riżorsi mill-allokazzjoni speċifika għall-inizjattiva favur l-impjeg taż-Żgħażaġh skont l-Istat Membru flimkien mal-lista ta' reġjuni eliġibbli (notifikata bid-dokument C(2019)5438) ..... 44**
- ★ **Deċiżjoni (UE) 2019/1848 tal-Bank Ċentrali Ewropew tad-29 ta' Ottubru 2019 li temenda d-Deċiżjoni BCE/2007/7 dwar il-kundizzjonijiet tat-TARGET2-BĈE (BĈE/2019/32) ..... 57**

#### LINJI GWIDA

- ★ **Linja gwida (UE) 2019/1849 tal-Bank Ċentrali Ewropew tal-4 ta' Ottubru 2019 li temenda l-Linja gwida BĈE/2012/27 dwar is-sistema Trans-European Automated Real-time Gross settlement Express Transfer (TARGET2) (BĈE/2019/30) ..... 64**

<sup>(1)</sup> Test b'rilevanza għaž-ŻEE.

MT

L-Atti b'titoli b'tipa ċara relatati mal-ġestjoni ta' kuljum ta' affarijiet agricoli, u li ġeneralment huma validi għal perjodu limitat. It-titoli tal-atti l-oħra kollha huma stampati b'tipa skura u mmarkati b'asterisk quddiemhom.

- ★ Ir-Regolament Nru 29 tal-Kummissjoni Ekonomika għall-Ewropa tan-Nazzjonijiet Uniti (UN/ECE) — Dispożizzjonijiet uniformi li jikkoncernaw l-approvazzjoni ta' vetturi fir-rigward tal-protezzjoni tal-okkupanti tal-kabina ta' vetturi kummerċjali [2019/1850] ..... 72
- 

**Rettifika**

- ★ Rettifika tad-Deciżjoni tal-Kunsill (PESK) 2019/1560 tas-16 ta' Settembru 2019 li temenda l-Pożizzjoni Komuni 2008/944/PESK li tiddefinixxi regoli komuni li jirregolaw il-kontroll ta' esportazzjonijiet ta' teknoloġija u tagħmir militari (ĠU L 239, 17.9.2019) ..... 95

## II

(Atti mhux leġiżlattivi)

## REGOLAMENTI

## REGOLAMENT TA' IMPLIMENTAZZJONI TAL-KUMMISSJONI (UE) 2019/1844

tat-22 ta' Ottubru 2019

li jagħti awtorizzazzjoni tal-Unjoni għall-familja ta' prodotti bijoċidali "BPF\_Iodine\_VET"

(Test b'rilevanza għaż-ŻEE)

IL-KUMMISSJONI EWROPEA,

Wara li kkunsidrat it-Trattat dwar il-Funzjonament tal-Unjoni Ewropea,

Wara li kkunsidrat ir-Regolament (UE) Nru 528/2012 tal-Parlament Ewropew u tal-Kunsill tat-22 ta' Mejju 2012 dwar it-tqeghid fis-suq u l-użu tal-prodotti bijoċidali <sup>(1)</sup>, u b'mod partikolari l-Artikolu 44(5) tiegħu,

Billi:

- (1) Fis-7 ta' Awwissu 2015, Applied Biocide GmbH ipprezentat applikazzjoni skont l-Artikolu 43(1) tar-Regolament (UE) Nru 528/2012 għall-awtorizzazzjoni ta' familja ta' prodotti bijoċidali bl-isem "BPF\_Iodine\_VET" tat-tip ta' prodott 3, kif deskritt fl-Anness V ta' dak ir-Regolament, u pprovdiet konferma bil-miktub li l-awtorità kompetenti tal-Awstrija qablet li tevalwa l-applikazzjoni. L-applikazzjoni giet irreġistrata bin-numru tal-każ BC-XJ019074-33 fir-Registru għall-Prodotti Bijoċidali.
- (2) "BPF\_Iodine\_VET" tinkludi l-jodju, bħala s-sustanza attiva, li huwa inkluż fil-lista tal-Unjoni tas-sustanzi attivi approvati msemmija fl-Artikolu 9(2) tar-Regolament (UE) Nru 528/2012. Filwaqt li tqis il-karatteristiċi intrinseki tas-sustanza attiva u l-kriterji xjentifiċi biex jiġu ddeterminati l-proprjetajiet li jfixklu s-sistema endokrinali stabbiliti fir-Regolament Delegat tal-Kummissjoni (UE) 2017/2100 <sup>(2)</sup>, il-Kummissjoni se tqis il-htieġa li teżamina mill-ġdid l-approvazzjoni tal-jodju, inkluż il-jodju polivinilpirrolidon, f'konformità mal-Artikolu 15 tar-Regolament (UE) Nru 528/2012. Skont l-eżitu ta' dak ir-rieżami, il-Kummissjoni mbagħad se tqis jekk l-awtorizzazzjonijiet tal-Unjoni għall-prodotti li fihom is-sustanza attiva jkollhomx jiġu rieżaminati skont l-Artikolu 48 tar-Regolament (UE) Nru 528/2012.
- (3) Fit-22 ta' Awwissu 2018, l-awtorità kompetenti tal-evalwazzjoni pprezentat, skont l-Artikolu 44(1) tar-Regolament (UE) Nru 528/2012, rapport tal-valutazzjoni u l-konkluzjonijiet tal-evalwazzjoni tagħha lill-Aġenzija Ewropea għas-Sustanzi Kimiċi ("l-Aġenzija").
- (4) Fl-4 ta' April 2019, l-Aġenzija pprezentat opinjoni <sup>(3)</sup> lill-Kummissjoni, inkluż abbozz tas-sommarju tal-karatteristiċi tal-prodott bijoċidali ("SPC") ta' "BPF\_Iodine\_VET" u r-rapport finali tal-valutazzjoni dwar il-familja ta' prodotti bijoċidali f'konformità mal-Artikolu 44(3) tar-Regolament (UE) Nru 528/2012. L-opinjoni kkonkludiet li "BPF\_Iodine\_VET" taqa' fid-definizzjoni ta' familja ta' prodotti bijoċidali stabbilita fl-Artikolu 3(1)(s) tar-Regolament (UE) Nru 528/2012, li hija eliġibbli għal awtorizzazzjoni tal-Unjoni skont l-Artikolu 42(1) ta' dak ir-Regolament u li, soġġett għall-konformità mal-abbozz tal-SPC, tissodisfa l-kundizzjonijiet stabbiliti fl-Artikolu 19(1) u (6) ta' dak ir-Regolament.

<sup>(1)</sup> ĠU L 167, 27.6.2012, p. 1.

<sup>(2)</sup> Ir-Regolament Delegat tal-Kummissjoni (UE) 2017/2100 tal-4 ta' Settembru 2017 li jstabbilixxi l-kriterji xjentifiċi għad-determinazzjoni tal-proprjetajiet li jfixklu s-sistema endokrinali skont ir-Regolament (UE) Nru 528/2012 tal-Parlament Ewropew u tal-Kunsill (ĠU L 301, 17.11.2017, p. 1).

<sup>(3)</sup> L-opinjoni tal-ECHA tas-27 ta' Frar 2019 dwar l-awtorizzazzjoni tal-Unjoni fir-rigward ta' "BPF\_Iodine\_VET" (ECHA/BPC/219/2019).

- (5) Fl-4 ta' Ġunju 2019, l-Aġenzija bagħtet l-abbozz tal-SPC lill-Kummissjoni fil-lingwi uffiċjali kollha tal-Unjoni skont l-Artikolu 44(4) tar-Regolament (UE) Nru 528/2012.
- (6) Il-Kummissjoni taqbel mal-opinjoni tal-Aġenzija u għalhekk tqis li jixraq li tagħti awtorizzazzjoni tal-Unjoni għal "BPF\_Iodine\_VET".
- (7) Il-miżuri stipulati f'dan ir-Regolament huma f'konformità mal-opinjoni tal-Kumitat Permanenti dwar il-Prodotti Bijoċidali,

ADOTTAT DAN IR-REGOLAMENT:

#### *Artikolu 1*

Qed tingħata awtorizzazzjoni tal-Unjoni bin-numru EU-0020540-0000 lil Applied Biocide GmbH biex tqiegħed għad-dispożizzjoni u għall-użu, tal-familja tal-prodotti bijoċidali "BPF\_Iodine\_VET", f'konformità mas-sommarju tal-karatteristiċi tal-prodott bijoċidali stabbiliti fl-Anness.

L-awtorizzazzjoni tal-Unjoni hija valida mill-25 ta' Novembru 2019 sal-31 ta' Ottubru 2029.

#### *Artikolu 2*

Dan ir-Regolament għandu jidhol fis-seħħ fl-għoxrin jum wara dak tal-pubblikazzjoni tiegħu f'Il-Ġurnal Uffiċjali tal-Unjoni Ewropea.

Dan ir-Regolament għandu jorbot fl-intier tiegħu u japplika direttament fl-Istati Membri kollha.

Magħmul fi Brussell, it-22 ta' Ottubru 2019.

*Għall-Kummissjoni*  
*Il-President*  
Jean-Claude JUNCKER

—

## ANNEX

**Sommarju tal-karatteristiċi tal-prodott għal familja ta' prodotti bijoċidali**

BPF\_Iodine\_VET

Prodott tip 3 — Iġjene veterinarja (Diżinfettanti)

Numru tal-awtorizzazzjoni: EU-0020540-0000

Numru tal-ass R4BP: EU-0020540-0000

## PART I

**L-EWWEL LIVELL TA' INFORMAZZJONI**

## 1. INFORMAZZJONI AMMINISTRATTIVA

1.1. **Kunjom**

Isem	BPF_Iodine_VET
------	----------------

1.2. **Tip(i) ta' prodott**

Tip(i) ta' prodott	TP 03 — Iġjene veterinarja
--------------------	----------------------------

1.3. **Detentur tal-awtorizzazzjoni**

Isem u indirizz tad-detentur ta' awtorizzazzjoni	Isem	Applied Biocide GmbH
	Indirizz	Sprl 31, Rue Jules Melotte, 4350, Remicourt, Belgju
Numru tal-awtorizzazzjoni	EU-0020540-0000	
Numru tal-ass R4BP	EU-0020540-0000	
Data tal-awtorizzazzjoni	Il-25 ta' Novembru 2019	
Data ta' skadenza tal-awtorizzazzjoni	Il-31 ta' Ottubru 2029	

1.4. **Manifattur(i) tal-prodotti bijoċidali**

L-isem tal-manifattur	Ewabo Chemikalien GmbH & Co KG
L-indirizz tal-manifattur	Kolpingstrasse 4, 49835 Wietmarschen Ġermanja
Post ta' siti ta' manifattura	Kolpingstrasse 4, 49835 Wietmarschen Ġermanja
L-isem tal-manifattur	FINK TEC GmbH
L-indirizz tal-manifattur	Oberster Kamp 23, 59069 Hamm Ġermanja
Post ta' siti ta' manifattura	Oberster Kamp 23, 59069 Hamm Ġermanja
L-isem tal-manifattur	IRCASERVICE

L-indirizz tal-manifattur	S.S. Cremasca 591 no. 10, 24040 Fornovo S. Giovanni (BG) Italja
Post ta' siti ta' manifattura	S.S. Cremasca 591 no. 10, 24040 Fornovo S. Giovanni (BG) Italja
L-isem tal-manifattur	Laboratorios Maymo SA
L-indirizz tal-manifattur	Via Augusta, 302, 08017 Barcelona Spanja
Post ta' siti ta' manifattura	Via Augusta, 302, 08017 Barcelona Spanja

### 1.5. Manifattur(i) tas-sustanza(i) attiva(i)

Sustanza attiva	Jodju
L-isem tal-manifattur	Cosayach S.A. Compania de Salitre y Yodo
L-indirizz tal-manifattur	Amunátegui 178, 7th Floor, 8320000 Santiago Ċili
Post ta' siti ta' manifattura	S.C.M. Cosayach Cala Cala, 1180000 Pozo Almonte Chile Ċili
Sustanza attiva	Jodju
L-isem tal-manifattur	ACF Minera S.A.
L-indirizz tal-manifattur	San Martin 499, 1100000 Iquique Ċili
Post ta' siti ta' manifattura	Lagunas mine, 1180000 Pozo Almonte Ċili
Sustanza attiva	Jodju
L-isem tal-manifattur	Sociedad Quimica y Minera SA
L-indirizz tal-manifattur	Los Militares 4290, 7550000 Las Condes Ċili
Post ta' siti ta' manifattura	Nueva Victoria, 1180000 Pozo Almonte Ċili Pedro de Valdivia, 1240000 Antofagasta Ċili

## 2. IL-KOMPOŻIZZJONI TAL-FAMILJA TAL-PRODOTT U L-FORMULAZZJONI

### 2.1. Informazzjoni kwalitattiva u kwantitattiva dwar il-kompożizzjoni tal-familja

Isem komuni	Isem IUPAC	Funzjoni	Numru CAS	Numru KE	Kontenut (%)	
					Min	Mass
Jodju		Sustanza attiva	7553-56-2	231-442-4	0,1	3,0
Phosphoric Acid	Trihydroxidooxidophosphorus phosphoric acid	Mhux sustanza attiva	7664-38-2	231-633-2	0,0	10,0
Poly(oxy-1,2-ethanediyyl).alpha.-tridecyl-omega.-hydroxy-,branched	Poly(oxy-1,2-ethanediyyl).alpha.-tridecyl-omega.-hydroxy-,branched	Mhux sustanza attiva	69011-36-5	500-241-6	0,0	31,8
Isotridecanol, ethoxylated 90 %, C 9-11 Alcohol Ethoxylate	Isotridecanol, ethoxylated 90 %, C 9-11 Alcohol Ethoxylate	Mhux sustanza attiva	68439-46-3	614-482-0	0,0	31,8

2.2. **Tip(i) ta' formulazzjoni**

Formulazzjoni/Formulazzjonijiet	meta SPC 1-5: AL — Kwalunkwe likwidu iehor meta SPC 6-8: SL — Koncentrat li jinhall
---------------------------------	--

## PARTI II

## IT-TIENI LIVELL TA' INFORMAZZJONI — META SPC(S)

## META SPC 1

## 1. INFORMAZZJONI AMMINISTRATTIVA TAL-META SPC 1

1.1. **Identifikatur tal-Meta SPC 1**

Identifikatur	Meta SPC 1
---------------	------------

1.2. **Suffiss għan-numru tal-awtorizzazzjoni**

Numru	1-1
-------	-----

1.3. **Tip(i) ta' prodott**

Tip(i) ta' prodott	TP 03 — Iġjene veterinarja
--------------------	----------------------------

## 2. KOMPOŻIZZJONI TAL-META SPC 1

2.1. **Informazzjoni kwalitattiva u kwantitattiva dwar il-kompożizzjoni tal-meta SPC 1**

Isem komuni	Isem IUPAC	Funzjoni	Numru CAS	Numru KE	Kontenut (%)	
					Min	Mass
Jodju		Sustanza attiva	7553-56-2	231-442-4	0,15	0,15
Phosphoric Acid	Trihydroxidooxidophosphorus phosphoric acid	Mhux sustanza attiva	7664-38-2	231-633-2	0,0	0,0
Poly(oxy-1,2-ethanediyl).alpha.-tridecyl-omega.-hydroxy-,branched	Poly(oxy-1,2-ethanediyl).alpha.-tridecyl-omega.-hydroxy-,branched	Mhux sustanza attiva	69011-36-5	500-241-6	0,0	0,0
Isotridecanol, ethoxylated 90 %, C 9-11 Alcohol Ethoxylate	Isotridecanol, ethoxylated 90 %, C 9-11 Alcohol Ethoxylate	Mhux sustanza attiva	68439-46-3	614-482-0	0,0	0,0

2.2. **Tip(i) ta' formulazzjoni tal-meta SPC 1**

Formulazzjoni/Formulazzjonijiet	AL — Kwalunkwe likwidu ieħor
---------------------------------	------------------------------

## 3. DIKJARAZZJONIJIET TA' PERIKLU U TA' PREKAWZJONI TAL-META SPC 1

Dikjarazzjonijiet dwar Periklu	Jista' jkun korruziv għall-metalli.
Dikjarazzjonijiet dwar Prekawzjoni	Żomm biss fil-kontenitur oriġinali. Assorbi t-tixrid biex tipprevjeni ħsara fil-materjal. Aħżen f'post rezistenti għall-korrużjoni kontenitur li huwa infurra minn ġewwa b'materjal rezistenti.

## 4. UŻU AWTORIZZAT TAL-META SPC 1

4.1. **deskrizzjoni użu**

Tabella 1

**Uża # 1 – Iġjene veterinarja — trobbija tal-annimali — diżinfettant tal-bzieżel — professjonali — fuq ġewwa — bexx (wara l-ħlib)**

Tip ta' Prodott	TP 03 — Iġjene veterinarja
Meta rilevanti, deskrizzjoni eżatta tal-użu awtorizzat	-
Organizmu/Organizmi fil-mira (inkluż l-is-tadju ta' żvilupp)	Batterja Hmira
Qasam tal-użu	Indoor
Metodu(i) ta' applikazzjoni	Sistema miftuha: trattament sprej Bexx: Diżinfettazzjoni mhux mediċinali tal-bzieżel b'mod manwali jew awtomatiku permezz ta' bexx lest għall-użu (fuq baqar, wara l-ħlib)
Rata (rati) ta' applikazzjoni u frekwenza	Rata ta' applikazzjoni: 10-15 ml kull baqra Frekwenza ta' applikazzjoni: Matul il-perjodu ta' treddigh: — manwalment: 2 applikazzjonijiet kuljum (wara l-ħlib) — awtomatikament: 3 applikazzjonijiet kuljum (wara l-ħlib) Matul il-perjodu ta' nixfa: Applikazzjoni waħda kuljum
Kategorija(i) tal-utenti	Professjonali
Daqsijiet tal-pakkett u materjal tal-imbagg	Flixkun tal-polietilene b' densità għolja (HDPE): 1 litru, tapp tal-PP Jerrycan tal-HDPE: 5–60 litru Drum tal-HDPE: 200 litru IBC: HDPE: 600–1 000 litru

4.1.1. *Uża speċifika istruzzjonijiet għall-użu*

---

4.1.2. *Miżuri ta' mitigazzjoni tar-riskji speċifika għall-użu*

---



4.1.3. Fejn speċifika għall-użu, il-partikolaritajiet tal-effetti diretti jew indiretti, l-istruzzjonijiet l-ewwel għajnuna u miżuri ta' emerġenza biex jiproteġu l-ambjent

---

4.1.4. Fejn speċifika għall-użu, l-istruzzjonijiet għar-rimi sikur tal-prodott u l-ippakkjar tiegħu

---

4.1.5. Fejn speċifika għall-użu, il-kundizzjonijiet tal-ħażna u l-ħajja fuq l-ixkaffa tal-prodott taht kundizzjonijiet normali tal-ħżin

---

5. STRUZZJONIJIET ĠENERALI GHALL-UŻU <sup>(1)</sup> TAL-META SPC 1

### 5.1. Istruzzjonijiet għall-użu

Dejjem aqra t-tikketta jew il-fuljett qabel l-użu u segwi l-istruzzjonijiet kollha pprovduti.

Il-prodott għandu jingieb f'temperatura oġhla minn 20 °C qabel l-użu.

Huwa rakkomandat l-użu ta' pompa tad-dożagġ għall-mili tal-prodott fit-tagħmir tal-applikazzjoni.

Immedjatament wara li tinħaleb kull baqra, bexx il-wieċ kollu ta' kull beżżula bis-soluzzjoni. Ħalli l-prodott sal-ħlib li jkun imiss. Tnaddafx il-bzieżel immedjatament wara d-diżinfettazzjoni.

Żomm il-baqar wieqfa sakemm il-prodott ikun nixef (mill-inqas 5 minuti).

Il prodott jista' jiġi applikat manwalment jew permezz ta' sprejer awtomatiku tal-bzieżel.

Qabel il-ħlib li jmiss, il-bzieżel għandhom jitnaddfu preferibbilment b'ċarruta niedja, nadifa u differenti għal kull baqra.

Il-frekwenza tal-applikazzjoni m'għandhiex teċċedi ż-żewġ applikazzjonijiet kuljum għal kull baqra fil-każ ta' sprejer manwali tal-bzieżel u m'għandhiex teċċedi t-tliet applikazzjonijiet għal kull baqra kuljum fil-każ ta' sprejer awtomatiku tal-bzieżel (wara l-ħlib).

### 5.2. Miżuri ta' mitigazzjoni ta' riskju

Żommu 'l bogħod minn fejn jistgħu jilhqquh it-tfal.

Waqt il-fazi ta' tqandil u applikazzjoni tal-prodott, ilbes ingwanti protettivi u rezistenti għall-kimiċi, coverall miksi u stivali (il-materjal għandu jiġi speċifikat mid-detentur tal-awtorizzazzjoni fl-informazzjoni dwar il-prodott).

F'każ li huwa mehtieg tahlit ta' diżinfettar ta' qabel il-ħlib u ta' wara l-ħlib, jehtieg li jiġi kkunsidrat l-użu ta' prodott iehor li ma fihx jodju għad-diżinfettar ta' qabel il-ħlib.

### 5.3. Partikolaritajiet tal-effetti diretti jew indiretti, l-istruzzjonijiet tal-ewwel għajnuna u l-miżuri ta' emerġenza biex jiproteġu l-ambjent

Wara l-ġbid bin-nifs: Issupplixxi arja friska; ikkonsulta tabib f'każ ta' sintomi.

Wara kuntatt mal-ġilda: Aħsel il-ġilda bir-reqqa.

Wara kuntatt mal-għajnejn: Laħlah b'għajnejk miftuħa, nehhi l-lentijiet tal-kuntatt u kompli laħlah għal bosta minuti bl-ilma nieżel. Imbagħad ikkonsulta tabib.

Wara li tibra': Laħlah haqkek imbagħad ixrob ftit ilma. Tipprovokax ir-remettar; sejjah għajnuna medika minnufih.

Meta titlob parir mediku żomm l-ippakkjar jew it-tikketta fil-qrib u ċempel liċ-ċentru tal-avvelenament lokali tiegħek [dahħal in-numru lokali hawn].

<sup>(1)</sup> L-istruzzjonijiet għall-użu, il-miżuri ta' mitigazzjoni tar-riskji u struzzjonijiet ohra għall-użu taht din it-taqsimha huma validi għal kull użu awtorizzat fi hdan il-meta SPC 1.

Prekawzjonijiet ambjentali:

Informa l-awtoritajiet rilevanti jekk il-prodott ikun ikkaġuna tniġġiż ambjentali (drenaġġ, korsiji tal-ilma, hamrija jew arja). Sabiex jiġi prevenut il-malfunzjoni ta' postijiet tat- trattament tad-drenaġġ, ir-residwi possibbli li fihom il-prodott għandhom jinhattu għall-hażna tad-demel (għat-tixrid fuq hamrija agrikola jew fermentazzjoni f'installazzjoni tal-bijogass) jew fid-drenaġġ municipali jekk permess legalment.

#### 5.4. Istruzzjonijiet għar-rimi sikur tal-prodott u l-ippakkjar tiegħu

Fi tmiem it-trattament, armi l-prodott li ma ntużax u l-imballaġġ skont ir-rekwiżiti lokali. Il-prodott użat jista' jitlahlah fid-drenaġġ municipali jew jintrema fid-depożitu tad-demel skont il-htigijiet lokali. Evita r-rilaxx f'impjant ta' trattament individwali ta' ilma mormi.

Katalogo Ewropew tal-Iskart: 200130-deterġenti għajr dawk imsemmija fi 20 01 29.

#### 5.5. Kundizzjonijiet tal-hażna u l-hajja fuq l-ixkaffa tal-prodott taht kundizzjonijiet normali tal-hżin

Ahżen il-prodott f'temperatura tal-kamra, 'il bogħod mix-xemx diretta u f'kontenituri opaki. Ipproteġi mill-ġlata. Żomm il-kontenitur magħluq sew.

Skadenza: 12-il xahar f'HDPE

#### 6. INFORMAZZJONI OĦRA

#### 7. IT-TIELET LIVELL TA' INFORMAZZJONI: PRODOTTI INDIVIDWALI FIL-META SPC 1

#### 7.1. Isem/ismijiet kummerċjali, numru tal-awtorizzazzjoni u kompożizzjoni speċifika ta' kull prodott individwali

Isem kummerċjali	FINK — Io Spray 15 FINK — Euter-DIP PVP-S FINK Pattedyp PVP IOSpray 15 PVP
Numru tal-awtorizzazzjoni	EU-0020540-0001 1-1

Isem komuni	Isem IUPAC	Funzjoni	Numru CAS	Numru KE	Kontenut (%)
Jodju		Sustanza attiva	7553-56-2	231-442-4	0,15

#### META SPC 2

#### 1. INFORMAZZJONI AMMINISTRATTIVA TAL-META SPC 2

#### 1.1. Identifikatur tal-Meta SPC 2

Identifikatur	Meta SPC 2
---------------	------------

#### 1.2. Suffiss għan-numru tal-awtorizzazzjoni

Numru	1-2
-------	-----

1.3. **Tip(i) ta' prodott**

Tip(i) ta' prodott	TP 03 — Iġjene veterinarja
--------------------	----------------------------

## 2. KOMPOŻIZZJONI TAL-META SPC 2

2.1. **Informazzjoni kwalitattiva u kwantitattiva dwar il-kompożizzjoni tal-meta SPC 2**

Isem komuni	Isem IUPAC	Funzjoni	Numru CAS	Numru KE	Kontenut (%)	
					Min	Mass
Jodju		Sustanza attiva	7553-56-2	231-442-4	0,3	0,5
Phosphoric Acid	Trihydroxidooxidophosphorus phosphoric acid	Mhux sustanza attiva	7664-38-2	231-633-2	0,0	0,0
Poly(oxy-1,2-ethanediy).alpha.-tridecyl-omega.-hydroxy-, branched	Poly(oxy-1,2-ethanediy).alpha.-tridecyl-omega.-hydroxy-, branched	Mhux sustanza attiva	69011-36-5	500-241-6	0,0	0,0
Isotridecanol, ethoxylated 90 %, C 9-11 Alcohol Ethoxylate	Isotridecanol, ethoxylated 90 %, C 9-11 Alcohol Ethoxylate	Mhux sustanza attiva	68439-46-3	614-482-0	0,0	0,0

2.2. **Tip(i) ta' formulazzjoni tal-meta SPC 2**

Formulazzjoni/Formulazzjonijiet	AL — Kwalunkwe likwidu ieħor
---------------------------------	------------------------------

## 3. DIKJARAZZJONIJIET TA' PERIKLU U TA' PREKAWZJONI TAL-META SPC 2

Dikjarazzjonijiet dwar Periklu	Jista' jkun korrużiv għall-metalli. Jagħmel ħsara lill-organizmi akkwatiċi b'mod li jhalli effetti dejjiema.
Dikjarazzjonijiet dwar Prekawzjoni	Żomm biss fil-kontenitur oriġinali. Evita r-rilaxx fl-ambjent. Assorbi t-tixrid biex tipprevjeni ħsara fil-materjal. Aħżen f'post rezistenti għall-korrużjoni kontenitur li huwa infurra minn ġewwa b'materjal rezistenti. Armi l-kontenut fi skont ir-regolamenti lokali/nazzjonali. Armi il-kontenitur fi skont ir-regolamenti lokali/nazzjonali.

## 4. UŻU AWTORIZZAT TAL-META SPC 2

4.1. **deskrizzjoni użu**

Tabella 2

**Uża # 1 — Iġjene veterinarja — trobbija tal-annimali — diżinfettant tal-bzieżel — professjonali — fuq ġewwa — bexx (wara l-hlib)**

Tip ta' Prodott	TP 03 — Iġjene veterinarja
Meta rilevanti, deskrizzjoni eżatta tal-użu awtorizzat	—

Organizmu/Organizmi fil-mira (inkluż l-istadju ta' żvilupp)	Batterja Hmira
Qasam tal-użu	Indoor
Metodu(i) ta' applikazzjoni	Sistema miftuħa: trattament sprej Bexx: Diżinfettazzjoni mhux medikinali tal-bzieżel b'mod manwali jew awtomatiku permezz ta' bexx lest għall-użu (fuq baqar, wara l-ħlib)
Rata (rati) ta' applikazzjoni u frekwenza	Rata ta' applikazzjoni: 10-15 ml kull baqra Frekwenza ta' applikazzjoni: Matul il-perjodu ta' treddiġh: — manwalment: 2 applikazzjonijiet kuljum (wara l-ħlib) — awtomatikament: 3 applikazzjonijiet kuljum (wara l-ħlib) Matul il-perjodu ta' nixfa: Applikazzjoni waħda kuljum
Kategorija(i) tal-utenti	Professjonali
Daqsijiet tal-pakkett u materjal tal-imballaġġ	Flixxun tal- HDPE: 1 litru, tapp tal-PP Jerrycan tal-HDPE: 5–60 litru Drum tal-HDPE: 200 litru IBC: HDPE: 600–1 000 litru

#### 4.1.1. Uża speċifiċi istruzzjonijiet għall-użu

–

#### 4.1.2. Miżuri ta' mitigazzjoni tar-riskji speċifiċi għall-użu

–

#### 4.1.3. Fejn speċifika għall-użu, il-partikolaritajiet tal-effetti diretti jew indiretti, l-istruzzjonijiet l-ewwel għajnuna u miżuri ta' emerġenza biex jipproteġu l-ambjent

–

#### 4.1.4. Fejn speċifika għall-użu, l-istruzzjonijiet għar-rimi sikur tal-prodott u l-ippakkjar tiegħu

–

#### 4.1.5. Fejn speċifika għall-użu, il-kundizzjonijiet tal-ħażna u l-ħajja fuq l-ixkaffa tal-prodott taht kundizzjonijiet normali tal-ħżin

–

### 5. STRUZZJONIJIET ĠENERALI GĦALL-UŻU <sup>(2)</sup> TAL-META SPC 2

#### 5.1. Istruzzjonijiet għall-użu

Dejjem aqra t-tikketta jew il-fuljett qabel l-użu u segwi l-istruzzjonijiet kollha pprovduti.

Il-prodott għandu jinġieb f'temperatura oghla minn 20 °C qabel l-użu.

Huwa rrakkomandat l-użu ta' pompa tad-dożaġġ għall-mili tal-prodott fit-tagħmir tal-applikazzjoni.

(<sup>2</sup>) L-istruzzjonijiet għall-użu, il-miżuri ta' mitigazzjoni tar-riskji u struzzjonijiet ohra għall-użu taht din it-taqsimha huma validi għal kull użu awtorizzat fi hdan il-meta SPC 2.

Immedjatament wara li tinhaleb kull baqra, bexx il-wiċċ kollu ta' kull beżżula bis-soluzzjoni. Halli l-prodott sal-hlib li jkun imiss. Tnaddafx il-bzieżel immedjatament wara d-diżinfettazzjoni.

Żomm il-baqar wieqfa sakemm il-prodott ikun nixef (mill-inqas 5 minuti).

Il prodott jista' jiġi applikat manwalment jew permezz ta' sprejer awtomatiku tal-bzieżel.

Qabel il-hlib li jmiss, il-bzieżel għandhom jitnaddfu preferibbilment b'ċarruta niedja, nadifa u differenti għal kull baqra.

Il-frekwenza tal-applikazzjoni m'għandhiex teċċedi ż-żewġ applikazzjonijiet kuljum għal kull baqra fil-każ ta' sprejer manwali tal-bzieżel u m'għandhiex teċċedi t-tliet applikazzjonijiet għal kull baqra kuljum fil-każ ta' sprejer awtomatiku tal-bzieżel (wara l-hlib).

## 5.2. Miżuri ta' mitigazzjoni ta' riskju

Żommu 'l bogħod minn fejn jistgħu jilhquh it-tfal.

Waqt il-fazi ta' tqandil u applikazzjoni tal-prodott, ilbes ingwanti protettivi u rezistenti għall-kimiċi, coverall miksi u stivali (il-materjal għandu jiġi speċifikat mid-detentur tal-awtorizzazzjoni fl-informazzjoni dwar il-prodott).

F'każ li huwa meħtieġ tahlit ta' diżinfettar ta' qabel il-hlib u ta' wara l-hlib, jeħtieġ li jiġi kkunsidrat l-użu ta' prodott iehor li ma fihx jodju għad-diżinfettar ta' qabel il-hlib.

## 5.3. Partikolaritajiet tal-effetti diretti jew indiretti, l-istruzzjonijiet tal-ewwel għajnuna u l-miżuri ta' emerġenza biex jiproteġu l-ambjent

Wara l-ġbid bin-nifs: Issupplixxi arja friska; ikkonsulta tabib f'każ ta' sintomi.

Wara kuntatt mal-ġilda: Aħsel il-ġilda bir-reqqa.

Wara kuntatt mal-ġhajnejn: Laħlah b'għajnejk miftuħa, nehhi l-lentijiet tal-kuntatt u kompli laħlah għal bosta minuti bl-ilma nieżel. Imbagħad ikkonsulta tabib.

Wara li tibla': Laħlah ħalqek imbagħad ixrob ftit ilma. Tipprovokax ir-remettar; sejjah għajnuna medika minnufih.

Meta titlob parir mediku żomm l-ippakkjar jew it-tikketta fil-qrib u ċempel liċ-ċentru tal-avvelenament lokali tiegħek [dahħal in-numru lokali hawn].

Prekawzjonijiet ambjentali:

Informa l-awtoritajiet rilevanti jekk il-prodott ikun ikkaġuna tniġġiż ambjentali (drenaġġ, korsiji tal-ilma, ħamrija jew arja). Sabiex jiġi prevenut il-malfunzjoni ta' postijiet tat-trattament tad-drenaġġ, ir-residwi possibbli li fihom il-prodott għandhom jinħattu għall-ħażna tad-demel (għat-tixrid fuq ħamrija agrikola jew fermentazzjoni f'installazzjoni tal-bijogass) jew fid-dranaġġ municijali jekk permiss legalment.

## 5.4. Istruzzjonijiet għar-rimi sikur tal-prodott u l-ippakkjar tiegħu

Fi tmiem it-trattament, armi l-prodott li ma nużax u l-imballaġġ skont ir-reqwiziti lokali. Il-prodott użat jista' jitlaħlah fid-dranaġġ municijali jew jintrema fid-depożitu tad-demel skont il-htigijiet lokali. Evita r-rilaxx f'impjant ta' trattament individwali ta' ilma mormi.

Katalogu Ewropew tal-Iskart: 200130-deterġenti għajr dawk imsemmija fi 20 01 29.

## 5.5. Kundizzjonijiet tal-ħażna u l-ħajja fuq l-ixkaffa tal-prodott taht kundizzjonijiet normali tal-ħżin

Aħżen il-prodott f'temperatura tal-kamra, 'il bogħod mix-xemx diretta u f'kontenituri opaki. Ipproteġi mill-ġlata. Żomm il-kontenitur magħluq sew.

Skadenza: 12-il xahar f'HDPE

## 6. INFORMAZZJONI OHRA

## 7. IT-TIELET LIVELL TA' INFORMAZZJONI: PRODOTTI INDIVIDWALI FIL-META SPC 2

7.1. **Isem/Ismijiet kummerċjali, numru tal-awtorizzazzjoni u kompożizzjoni speċifika ta' kull prodott individwali**

Isem kummerċjali	Fink Io Spray — 30 ST-Io Spray DESINTEC MH Iodine S DESINTEC MH Raidip plus Iodine Spray 3000 Iodine Spray
Numru tal-awtorizzazzjoni	EU-0020540-0002 1-2

Isem komuni	Isem IUPAC	Funzjoni	Numru CAS	Numru KE	Kontenut (%)
Jodju		Sustanza attiva	7553-56-2	231-442-4	0,3

7.2. **Isem/Ismijiet kummerċjali, numru tal-awtorizzazzjoni u kompożizzjoni speċifika ta' kull prodott individwali**

Isem kummerċjali	Fink — Io Spray 50 DESINTEC MH Raidip 5000 Iodine Spray 5000
Numru tal-awtorizzazzjoni	EU-0020540-0003 1-2

Isem komuni	Isem IUPAC	Funzjoni	Numru CAS	Numru KE	Kontenut (%)
Jodju		Sustanza attiva	7553-56-2	231-442-4	0,5

**META SPC 3**

## 1. INFORMAZZJONI AMMINISTRATTIVA TAL-META SPC 3

1.1. **Identifikatur tal-Meta SPC 3**

Identifikatur	Meta SPC 3
---------------	------------

1.2. **Suffiss ghan-numru tal-awtorizzazzjoni**

Numru	1-3
-------	-----

1.3. **Tip(i) ta' prodott**

Tip(i) ta' prodott	TP 03 — Iġjene veterinarja
--------------------	----------------------------

## 2. KOMPOŻIZZJONI TAL-META SPC 3

2.1. **Informazzjoni kwalitattiva u kwantitattiva dwar il-kompożizzjoni tal-meta SPC 3**

Isem komuni	Isem IUPAC	Funzjoni	Numru CAS	Numru KE	Kontenut (%)	
					Min	Mass
Jodju		Sustanza attiva	7553-56-2	231-442-4	0,5	0,5
Phosphoric Acid	Trihydroxidooxidophosphorus phosphoric acid	Mhux sustanza attiva	7664-38-2	231-633-2	0,0	0,0
Poly(oxy-1,2-ethanediyl). alpha.-tridecyl-.omega.-hydroxy-,branched	Poly(oxy-1,2-ethanediyl). alpha.-tridecyl-.omega.-hydroxy-,branched	Mhux sustanza attiva	69011-36-5	500-241-6	0,0	0,0
Isotridecanol, ethoxylated 90 %, C 9-11 Alcohol Ethoxylate	Isotridecanol, ethoxylated 90 %, C 9-11 Alcohol Ethoxylate	Mhux sustanza attiva	68439-46-3	614-482-0	0,0	0,0

2.2. **Tip(i) ta' formulazzjoni tal-meta SPC 3**

Formulazzjoni/Formulazzjonijiet	AL — Kwalunkwe likwidu ieħor
---------------------------------	------------------------------

## 3. DIKJARAZZJONIJIET TA' PERIKLU U TA' PREKAWZJONI TAL-META SPC 3

Dikjarazzjonijiet dwar Periklu	Jista' jkun korrużiv għall-metalli. Jagħmel hsara lill-organizmi akkwatiċi b'mod li jhalli effetti dejjiema.
Dikjarazzjonijiet dwar Prekawzjoni	Żomm biss fil-kontenitur oriġinali. Evita r-rilaxx fl-ambjent. Assorbi t-tixrid biex tipprevjeni hsara fil-materjal. Aħżen f'post rezistenti għall-korrużjoni kontenitur li huwa infurra minn ġewwa b'materjal rezistenti. Armi l-kontenut fi lokali/nazzjonali. Armi il-kontenitur fi skont ir-regolamenti lokali/nazzjonali.

## 4. UŻU AWTORIZZAT TAL-META SPC 3

4.1. **deskrizzjoni użu**

Tabella 3

**Uża # 1 – Iġjene veterinarja — trobbija tal-annimali — diżinfettant tal-bzieżel — professionali — fuq ġewwa — bexx (wara l-hlib)**

Tip ta' Prodott	TP 03 — Iġjene veterinarja
Meta rilevanti, deskrizzjoni eżatta tal-użu awtorizzat	—

Organizmu/Organizmi fil-mira (inkluż l-istadju ta' żvilupp)	Batterja Hmira
Qasam tal-użu	Indoor
Metodu(i) ta' applikazzjoni	Sistema miftuħa: trattament sprej Bexx: Diżinfettazzjoni mhux medikinali tal-bzieżel b'mod manwali jew awtomatiku permezz ta' bexx lest għall-użu (fuq baqar, wara l-hlib)
Rata (rati) ta' applikazzjoni u frekwenza	Rata ta' applikazzjoni: 10–15 ml kull baqra Frekwenza ta' applikazzjoni: Matul il-perjodu ta' treddiġh: — manwalment: 2 applikazzjonijiet kuljum (wara l-hlib) — awtomatikament: 3 applikazzjonijiet kuljum (wara l-hlib) Matul il-perjodu ta' nixfa: Applikazzjoni waħda kuljum
Kategorija(i) tal-utenti	Professjonali
Daqsijiet tal-pakkett u materjal tal-imballaġġ	Flixxun tal- HDPE: 1 litru, tapp tal-PP Jerrycan tal-HDPE: 5–60 litru Drum tal-HDPE: 200 litru IBC: HDPE: 60–1 000 litru

#### 4.1.1. Uża speċifika istruzzjonijiet għall-użu

—

#### 4.1.2. Miżuri ta' mitigazzjoni tar-riskji speċifika għall-użu

—

#### 4.1.3. Fejn speċifika għall-użu, il-partikolaritajiet tal-effetti diretti jew indiretti, l-istruzzjonijiet l-ewwel għajnuna u miżuri ta' emerġenza biex jiproteġu l-ambjent

—

#### 4.1.4. Fejn speċifika għall-użu, l-istruzzjonijiet għar-rimi sikur tal-prodott u l-ippakkjar tiegħu

—

#### 4.1.5. Fejn speċifika għall-użu, il-kundizzjonijiet tal-ħażna u l-ħajja fuq l-ixkaffa tal-prodott taht kundizzjonijiet normali tal-ħżin

—

### 5. STRUZZJONIJET ĠENERALI GĦALL-UŻU <sup>(\*)</sup> TAL-META SPC 3

#### 5.1. Istruzzjonijiet għall-użu

Dejjem aqra t-tikketta jew il-fuljett qabel l-użu u segwi l-istruzzjonijiet kollha pprovduti.

Il-prodott għandu jingieb f'temperatura oghla minn 20 °C qabel l-użu.

Huwa rakkomandat l-użu ta' pompa tad-dożagġ għall-mili tal-prodott fit-tagħmir tal-applikazzjoni.

Immedjatament wara li tinħaleb kull baqra, bexx il-wieċ kollu ta' kull beżżula bis-soluzzjoni. Ħalli l-prodott sal-hlib li jkun imiss. Tnaddafx il-bzieżel immedjatament wara d-diżinfettazzjoni.

Żomm il-baqar wieqfa sakemm il-prodott ikun nixef (mill-inqas 5 minuti).

Il prodott jista' jiġi applikat manwalment jew permezz ta' sprejer awtomatiku tal-bzieżel.

(\*) L-istruzzjonijiet għall-użu, il-miżuri ta' mitigazzjoni tar-riskji u struzzjonijiet ohra għall-użu taht din it-taqsimha huma validi għal kull użu awtorizzat fi hdan il-meta SPC 3.



Qabel il-hlib li jmiss, il-bzieżel għandhom jtnaddfu preferibbilment b'carruta niedja, nadifa u differenti għal kull baqra.

Il-frekwenza tal-applikazzjoni m'għandhiex teċċedi ż-żewġ applikazzjonijiet kuljum għal kull baqra fil-każ ta' sprejer manwali tal-bzieżel u m'għandhiex teċċedi t-tliet applikazzjonijiet għal kull baqra kuljum fil-każ ta' sprejer awtomatiku tal-bzieżel (wara l-hlib).

## 5.2. Miżuri ta' mitigazzjoni ta' riskju

Żommu 'l bogħod minn fejn jistgħu jilhquh it-tfal.

Waqt il-fażi ta' tqandil u applikazzjoni tal-prodott, ilbes ingwanti protettivi u reżistenti għall-kimiċi, coverall miksi u stivali (il-materjal għandu jiġi speċifikat mid-detentur tal-awtorizzazzjoni fl-informazzjoni dwar il-prodott).

F'każ li huwa meħtieġ taħlit ta' diżinfettar ta' qabel il-hlib u ta' wara l-hlib, jeħtieġ li jiġi kkunsidrat l-użu ta' prodott ieħor li ma fihx jodju għad-diżinfettar ta' qabel il-hlib.

## 5.3. Partikolaritajiet tal-effetti diretti jew indiretti, l-istruzzjonijiet tal-ewwel għajnuna u l-miżuri ta' emerġenza biex jiproteġu l-ambjent

Wara l-inalazzjoni: Issupplixxi arja friska; ikkonsulta tabib f'każ ta' sintomi.

Wara kuntatt mal-ġilda: Aħsel il-ġilda bir-reqqa.

Wara kuntatt mal-għajnejn: Lahlah b'għajnejk miftuħa, nehhi l-lentijiet tal-kuntatt u kompli lahlah għal bosta minuti bl-ilma nieżel. Imbagħad ikkonsulta tabib.

Wara li tibra': Lahlah halqek imbagħad ixrob ftit ilma. Tipprovokax ir-remettar; sejjah għajnuna medika minnufih.

Meta titlob parir mediku żomm l-ippakkjar jew it-tikketta fil-qrib u ċempel liċ-ċentru tal-avvelenament lokali tiegħek [dahhal in-numru lokali hawn].

Prekawzjonijiet ambjentali:

Informa l-awtoritajiet rilevanti jekk il-prodott ikun ikkaġuna tniġġiż ambjentali (drenaġġ, korsiji tal-ilma, hamrija jew arja). Sabiex jiġi prevenut il-malfunzjoni ta' postijiet tat- trattament tad-drenaġġ, ir-residwi possibbli li fihom il-prodott għandhom jinhattu għall-hażna tad-demel (għat-tixrid fuq hamrija agrikola jew fermentazzjoni f'installazzjoni tal-bijogass) jew fid-drenaġġ municipali jekk permess legalment.

## 5.4. Istruzzjonijiet għar-rimi sikur tal-prodott u l-ippakkjar tiegħu

Fi tmiem it-trattament, armi l-prodott li ma ntuzax u l-imballaġġ skont ir-rekwiżiti lokali. Il-prodott użat jista' jitlahlah fid-drenaġġ municipali jew jintrema fid-depożitu tad-demel skont il-htigijiet lokali. Evita r-rilaxx f'impjant ta' trattament individwali ta' ilma mormi.

Katalogu Ewropew tal-Iskart: 200130-deterġenti għajr dawk imsemmija fi 20 01 29.

## 5.5. Kundizzjonijiet tal-hażna u l-hajja fuq l-ixkaffa tal-prodott taht kundizzjonijiet normali tal-hżin

Ahżen il-prodott f'temperatura tal-kamra, 'il bogħod mix-xemx diretta u f'kontenituri opaki. Ipproteġi mill-ġlata. Żomm il-kontenitur magħluq sew.

Skadenza: 12-il xahar f'HDPE

## 6. INFORMAZZJONI OHRA

### 7. IT-TIELET LIVELL TA' INFORMAZZJONI: PRODOTTI INDIVIDWALI FIL-META SPC 3

## 7.1. Isem/Ismijiet kummerċjali, numru tal-awtorizzazzjoni u kompożizzjoni speċifika ta' kull prodott individwali

Isem kummerċjali	Fink — Io Spray 50 (Jodophor) Fink — Io Spray 50 (Iodophor)
Numru tal-awtorizzazzjoni	EU-0020540-0004 1-3

Isem komuni	Isem IUPAC	Funzjoni	Numru CAS	Numru KE	Kontenut (%)
Jodju		Sustanza attiva	7553-56-2	231-442-4	0,5

**ETA SPC 4**

## 1. INFORMAZZJONI AMMINISTRATTIVA TAL-META SPC 4

1.1. **Identifikatur tal-Meta SPC 4**

Identifikatur	Meta SPC 4
---------------	------------

1.2. **Suffiss ghan-numru tal-awtorizzazzjoni**

Numru	1-4
-------	-----

1.3. **Tip(i) ta' prodott**

Tip(i) ta' prodott	TP 03 — Iġjene veterinarja
--------------------	----------------------------

## 2. KOMPOŻIZZJONI TAL-META SPC 4

2.1. **Informazzjoni kwalitattiva u kwantitattiva dwar il-kompożizzjoni tal-meta SPC 4**

Isem komuni	Isem IUPAC	Funzjoni	Numru CAS	Numru KE	Kontenut (%)	
					Min	Mass
Jodju		Sustanza attiva	7553-56-2	231-442-4	0,1	0,15
Phosphoric Acid	Trihydroxidooxidophosphorus phosphoric acid	Mhux sustanza attiva	7664-38-2	231-633-2	0,0	0,0
Poly(oxy-1,2-ethanediyil).alpha.-tridecyl-omega.-hydroxy-, branched	Poly(oxy-1,2-ethanediyil).alpha.-tridecyl-omega.-hydroxy-, branched	Mhux sustanza attiva	69011-36-5	500-241-6	0,0	0,0
Isotridecanol, ethoxylated 90 %, C 9-11 Alcohol Ethoxylate	Isotridecanol, ethoxylated 90 %, C 9-11 Alcohol Ethoxylate	Mhux sustanza attiva	68439-46-3	614-482-0	0,0	0,0

2.2. **Tip(i) ta' formulazzjoni tal-meta SPC 4**

Formulazzjoni/Formulazzjonijiet	AL — Kwalunkwe likwidu ieħor
---------------------------------	------------------------------

## 3. DIKJARAZZJONIJIET TA' PERIKLU U TA' PREKAWZJONI TAL-META SPC 4

Dikjarazzjonijiet dwar Periklu	Jista' jkun korrużiv għall-metalli.
Dikjarazzjonijiet dwar Prekawzjoni	Żomm biss fil-kontenitur originali. Assorbi t-tixrid biex tipprevjeni ħsara fil-materjal. Aħżen f'post rezistenti għall-korrużjoni kontenitur li huwa infurra minn gewwa b'materjal rezistenti.

## 4. UŻU AWTORIZZAT TAL-META SPC 4

## 4.1. deskrizzjoni użu

Tabella 4

**Uża # 1 – Iġjene veterinarja — trobbija tal-annimali — diżinfettant tal-bżiežel — professjonali — fuq gewwa — tghaddis (wara l-hlib)**

Tip ta' Prodott	TP 03 — Iġjene veterinarja
Meta rilevanti, deskrizzjoni eżatta tal-użu awtorizzat	—
Organizmu/Organizmi fil-mira (inkluż l-istadju ta' żvilupp)	Batterja Hmira
Qasam tal-użu	Indoor
Metodu(i) ta' applikazzjoni	Sistema miftuħa: trattament dip Tghaddis tal-bżiežel: Diżinfettazzjoni mhux medikinali tal-bżiežel b'mod manwali permezz ta' likwidu lest għall-użu (fuq baqar, wara l-hlib)
Rata (rati) ta' applikazzjoni u frekwenza	Rata ta' applikazzjoni: 5-10 ml kull baqra Frekwenza ta' applikazzjoni: Matul il-perjodu ta' treddiġh: 2 applikazzjonijiet kuljum (wara l-hlib) Matul il-perjodu ta' nixfa: Applikazzjoni waħda kuljum
Kategorija(i) tal-utenti	Professjonali
Daqsijiet tal-pakkett u materjal tal-imballaġġ	Flixkun tal- HDPE: 1 litru, tapp magħmul minn PP Jerrykan tal-HDPE: 5–60 litru Drum tal-HDPE: 200 litru IBC HDPE: 600–1 000 litru

## 4.1.1. Uża speċifika istruzzjonijiet għall-użu

—

## 4.1.2. Miżuri ta' mitigazzjoni tar-riskji speċifika għall-użu

—

## 4.1.3. Fejn speċifika għall-użu, il-partikolaritajiet tal-effetti diretti jew indiretti, l-istruzzjonijiet l-ewwel għajnuna u miżuri ta' emerġenza biex jiproteġu l-ambjent

—

4.1.4. Fejn speċifika għall-użu, l-istruzzjonijiet għar-rimi sikur tal-prodott u l-ippakkjar tiegħu

—

4.1.5. Fejn speċifika għall-użu, il-kundizzjonijiet tal-ħażna u l-ħajja fuq l-ixkaffa tal-prodott taht kundizzjonijiet normali tal-ħżin

—

5. STRUZZJONIJIET ĠENERALI GĦALL-UŻU (\*) TAL-META SPC 4

5.1. Istruzzjonijiet għall-użu

Dejjem aqra t-tikketta jew il-fuljett qabel l-użu u segwi l-istruzzjonijiet kollha pprovduti.

Il-prodott għandu jingieb f'temperatura oghla minn 20 °C qabel l-użu.

Huwa rakkomandat l-użu ta' pompa tad-dożagg għall-mili tal-prodott fit-tagħmir tal-applikazzjoni.

Imla tazza għad-dippjar tal-bżiežel b'2/3 tal-prodott. Immedjatament wara li tinħaleb kull baqra, iddippja kull beżżula manwalment fis-soluzzjoni. Iżgura li mill-inqas żewġ terzi tal-bżiežel, preferibbilment il-bżiežel kollha, jiġu f'kuntatt mas-soluzzjoni.

Tnaddafx il-bżiežel immedjatament wara d-dizinfettazzjoni. Halli l-prodott sal-hlib li jkun imiss. Żomm il-baqar wieqfa sakemm il-prodott ikun nixef (mill-inqas 5 minuti).

Erga' imla t-tazza skont il-ħtieġa.

Dejjem żvojt ta' t-tazzi għad-dippjar tal-bżiežel wara l-hlib u aħsilhom qabel l-użu mill-ġdid. Qabel il-hlib li jmiss, il-bżiežel għandhom jtnaddfx preferibbilment b'ċarruta niedja, nadifa u differenti għal kull baqra.

Il-frekwenza tal-applikazzjoni m'għandhiex teċċedi ż-żewġ applikazzjonijiet kuljum għal kull baqra (wara l-hlib).

5.2. Miżuri ta' mitigazzjoni ta' riskju

Żommu 'l bogħod minn fejn jistgħu jilhqquh it-tfal.

F'każ li huwa meħtieġ taħlit ta' dizinfettar ta' qabel il-hlib u ta' wara l-hlib, jeħtieġ li jiġi kkunsidrat l-użu ta' prodott iehor li ma fihx jodju għad-dizinfettar ta' qabel il-hlib.

5.3. Partikolaritajiet tal-effetti diretti jew indiretti, l-istruzzjonijiet tal-ewwel għajnuna u l-miżuri ta' emerġenza biex jiproteġu l-ambjent

Wara l-inalazzjoni: Issupplixxi arja friska; ikkonsulta tabib f'każ ta' sintomi.

Wara kuntatt mal-ġilda: Aħsel il-ġilda bir-reqqa.

Wara kuntatt mal-għajnejn: Lahlah b'għajnejk miftuħa, nehhi l-lentijiet tal-kuntatt u kompli laħlah għal bosta minuti bl-ilma niežel. Imbagħad ikkonsulta tabib.

Wara li tibra': Lahlah haqek imbagħad ixrob ftit ilma. Tipprovokax ir-remettar; sejjah għajnuna medika minnufih.

Meta titlob parir mediku żomm l-ippakkjar jew it-tikketta fil-qrib u ċempel liċ-ċentru tal-avvelenament lokali tiegħek [dahhal in-numru lokali hawn].

Prekawzjonijiet ambjentali:

Informa l-awtoritajiet rilevanti jekk il-prodott ikun ikkaġuna tniġġiż ambjentali (drenaġġ, korsiji tal-ilma, hamrija jew arja). Sabiex jiġi prevenut il-malfunzjoni ta' postijiet tat-ttrattament tad-drenaġġ, ir-residwi possibbli li fihom il-prodott għandhom jinħattu għall-ħażna tad-demel (għat-tixrid fuq hamrija agrikola jew fermentazzjoni f'installazzjoni tal-bijogass) jew fid-dranaġġ municipali jekk permess legalment.

(\*) L-istruzzjonijiet għall-użu, il-miżuri ta' mitigazzjoni tar-riskji u struzzjonijiet ohra għall-użu taht din it-taqsimha huma validi għal kull użu awtorizzat fi hdan il-meta SPC 4.

**5.4. Istruzzjonijiet ghar-rimi sikur tal-prodott u l-ippakkjar tiegħu**

Fi tmiem it-trattament, armi l-prodott li ma ntuzax u l-imballaġġ skont ir-rekwiżiti lokali. Il-prodott użat jista' jitlahlah fid-drenaġġ municiċpali jew jintrema fid-depożitu tad-demel skont il-htigġijiet lokali. Evita r-rilaxx f'impjant ta' trattament individwali ta' ilma mormi.

Katalogu Ewropew tal-Iskart: 200130-deterġenti għajr dawk imsemmija fi 20 01 29.

**5.5. Kundizzjonijiet tal-ħażna u l-hajja fuq l-ixkaffa tal-prodott taht kundizzjonijiet normali tal-ħżin**

Aħżen il-prodott f'temperatura tal-kamra, 'il bogħod mix-xemx diretta u f'kontenituri opaki. Ipproteġi mill-ġlata. Żomm il-kontenitur magħluq sew.

Skadenza: 12-il xahar f'HDPE

**6. INFORMAZZJONI OHRA**

**7. IT-TIELET LIVELL TA' INFORMAZZJONI: PRODOTTI INDIVIDWALI FIL-META SPC 4**

**7.1. Isem/Ismijiet kummerċjali, numru tal-awtorizzazzjoni u kompożizzjoni speċifika ta' kull prodott individwali**

Isem kummerċjali	FINK — Io Dip 10 IODip 10 PVP
Numru tal-awtorizzazzjoni	EU-0020540-0005 1-4

Isem komuni	Isem IUPAC	Funzjoni	Numru CAS	Numru KE	Kontenut (%)
Jodju		Sustanza attiva	7553-56-2	231-442-4	0,1

**7.2. Isem/Ismijiet kummerċjali, numru tal-awtorizzazzjoni u kompożizzjoni speċifika ta' kull prodott individwali**

Isem kummerċjali	FINK — Io Dip Protect DESINTEC MH Iodine Barrier TvP — Barrier Dip
Numru tal-awtorizzazzjoni	EU-0020540-0006 1-4

Isem komuni	Isem IUPAC	Funzjoni	Numru CAS	Numru KE	Kontenut (%)
Jodju		Sustanza attiva	7553-56-2	231-442-4	0,15

**Meta SPC 5**

**1. INFORMAZZJONI AMMINISTRATTIVA TAL-META SPC 5**

**1.1. Identifikatur tal-Meta SPC 5**

Identifikatur	Meta SPC 5
---------------	------------

## 1.2. Suffiss ghan-numru tal-awtorizzazzjoni

Numru	1-5
-------	-----

## 1.3. Tip(i) ta' prodott

Tip(i) ta' prodott	TP 03 — Iġjene veterinarja
--------------------	----------------------------

## 2. KOMPOŻIZZJONI TAL-META SPC 5

## 2.1. Informazzjoni kwalitattiva u kwantitattiva dwar il-kompożizzjoni tal-meta SPC 5

Isem komuni	Isem IUPAC	Funzjoni	Numru CAS	Numru KE	Kontenut (%)	
					Min	Mass
Jodju		Sustanza attiva	7553-56-2	231-442-4	0,3	0,45
Phosphoric Acid	Trihydroxidooxidophosphorus phosphoric acid	Mhux sustanza attiva	7664-38-2	231-633-2	0,35	0,4
Poly(oxy-1,2-ethanediyol).alpha.-tridecyl-omega.-hydroxy-, branched	Poly(oxy-1,2-ethanediyol).alpha.-tridecyl-omega.-hydroxy-, branched	Mhux sustanza attiva	69011-36-5	500-241-6	0,0	0,0
Isotridecanol, ethoxylated 90 %, C 9-11 Alcohol Ethoxylate	Isotridecanol, ethoxylated 90 %, C 9-11 Alcohol Ethoxylate	Mhux sustanza attiva	68439-46-3	614-482-0	0,0	0,0

## 2.2. Tip(i) ta' formulazzjoni tal-meta SPC 5

Formulazzjoni/Formulazzjonijiet	AL — Kwalunkwe likwidu ieħor
---------------------------------	------------------------------

## 3. DIKJARAZZJONIJIET TA' PERIKLU U TA' PREKAWZJONI TAL-META SPC 5

Dikjarazzjonijiet dwar Periklu	Jista' jkun korrużiv għall-metalli. Jagħmel ħsara lill-organizmi akkwatiċi b'mod li jhalli effetti dejjiema.
Dikjarazzjonijiet dwar Prekawzjoni	Żomm biss fil-kontenitur oriġinali Evita r-rilaxx fl-ambjent. Assorbi t-tixrid biex tipprevjeni ħsara fil-materjal. Aħżen f'post rezistenti għall-korrużjoni kontenitur li huwa infurra minn gewwa b'materjal rezistenti. Armi l-kontenut fi skont ir-regolamenti lokali/nazzjonali. Armi il-kontenitur fi skont ir-regolamenti lokali/nazzjonali.

## 4. UŻU AWTORIZZAT TAL-META SPC 5

4.1. **deskrizzjoni użu**

Tabella 5

**Uża # 1 – Iġjene veterinarja — trobbija tal-annimali — diżinfettant tal-bzieżel — professjonali — fuq ġewwa – tghaddis (wara l-hlib)**

Tip ta' Prodott	TP 03 — Iġjene veterinarja
Meta rilevanti, deskrizzjoni eżatta tal-użu awtorizzat	—
Organizmu/Organizmi fil-mira (inkluż l-istadju ta' żvilupp)	Batterja Hmira
Qasam tal-użu	Indoor
Metodu(i) ta' applikazzjoni	Sistema miftuħa: trattament dip Tghaddis tal-bzieżel: Diżinfettazzjoni mhux mediċinali tal-bzieżel b'mod manwali permezz ta' likwidu lest għall-użu (fuq baqar, wara l-hlib)
Rata (rati) ta' applikazzjoni u frekwenza	Rata ta' applikazzjoni: 5–10 ml kull baqra Frekwenza ta' applikazzjoni: Matul il-perjodu ta' treddigh: 2 applikazzjonijiet kuljum (wara l-hlib) Matul il-perjodu ta' nixfa: Applikazzjoni waħda kuljum
Kategorija(i) tal-utenti	Professjonali
Daqsijiet tal-pakkett u materjal tal-imballaġġ	Flixxun tal- HDPE: 1 litru, tapp magħmul minn PP Jerrycan tal-HDPE: 5–60 litru Drum tal-HDPE: 200 litru IBC HDPE: 600–1 000 litru

## 4.1.1. Uża speċifika istruzzjonijiet għall-użu

—

## 4.1.2. Miżuri ta' mitigazzjoni tar-riskji speċifika għall-użu

—

## 4.1.3. Fejn speċifika għall-użu, il-partikolaritajiet tal-effetti diretti jew indiretti, l-istruzzjonijiet l-ewwel għajnuna u miżuri ta' emerġenza biex jiproteġu l-ambjent

—

## 4.1.4. Fejn speċifika għall-użu, l-istruzzjonijiet għar-rimi sikur tal-prodott u l-ippakkjar tiegħu

—

## 4.1.5. Fejn speċifika għall-użu, il-kundizzjonijiet tal-ħażna u l-ħajja fuq l-ixkaffa tal-prodott taht kundizzjonijiet normali tal-ħzin

—

5. STRUZZJONIJET ĠENERALI GHALL-UŻU <sup>(<sup>9</sup>)</sup> TAL-META SPC 55.1. **Istruzzjonijiet għall-użu**

Dejjem aqra t-tikketta jew il-fuljett qabel l-użu u segwi l-istruzzjonijiet kollha pprovduti.

(<sup>9</sup>) L-istruzzjonijiet għall-użu, il-miżuri ta' mitigazzjoni tar-riskji u struzzjonijiet ohra għall-użu taht din it-taqsimha huma validi għal kull użu awtorizzat fi hdan il-meta SPC 5.

Il-prodott għandu jingieb f'temperatura oghla minn 20 °C qabel l-użu.

Huwa rakkomandat l-użu ta' pompa tad-dożaġġ għall-mili tal-prodott fit-tagħmir tal-applikazzjoni.

Imla tazza għad-dippjar tal-bżiežel b'2/3 tal-prodott. Immedjatement wara li tinhaleb kull baqra, iddippja kull beżżula manwalment fis-soluzzjoni. Iżgura li mill-inqas żewġ terzi tal-bżiežel, preferibbilment il-bżiežel kollha, jiġu f'kontatt mas-soluzzjoni.

Tnaddafx il-bżiežel immedjatement wara d-dizinfettazzjoni. Halli l-prodott sal-hlib li jkun imiss.

Żomm il-baqar wieqfa sakemm il-prodott ikun nixef (mill-inqas 5 minuti).

Erga' imla t-tazza skont il-htieġa.

Dejjem żvojt t-tazzi għad-dippjar tal-bżiežel wara l-hlib u aħsilhom qabel l-użu mill-ġdid. Qabel il-hlib li jmiss, il-bżiežel għandhom jitnaddfu preferibbilment b'carruta niedja, nadifa u differenti għal kull baqra.

Il-frekwenza tal-applikazzjoni m'għandhiex teċċedi ż-żewġ applikazzjonijiet kuljum għal kull baqra (wara l-hlib).

## 5.2. Miżuri ta' mitigazzjoni ta' riskju

Żommu 'l bogħod minn fejn jistgħu jilhquh it-tfal.

F'każ li huwa meħtieġ tahlit ta' dizinfettar ta' qabel il-hlib u ta' wara l-hlib, jeħtieġ li jiġi kkunsidrat l-użu ta' prodott iehor li ma fihx jodju għad-dizinfettar ta' qabel il-hlib.

## 5.3. Partikolaritajiet tal-effetti diretti jew indiretti, l-istruzzjonijiet tal-ewwel għajna u l-miżuri ta' emerġenza biex jiproteġu l-ambjent

Wara l-ġbid bin-nifs: Issupplixxi arja friska; ikkonsulta tabib f'każ ta' sintomi.

Wara kuntatt mal-ġilda: Aħsel il-ġilda bir-reqqa.

Wara kuntatt mal-għajnejn: Lahlah b'għajnejk miftuħa, nehhi l-lentijiet tal-kuntatt u kompli lahlah għal bosta minuti bl-ilma niežel. Imbagħad ikkonsulta tabib.

Wara li tibra': Lahlah halqek imbagħad ixrob ftit ilma. Tipprovokax ir-remettar; sejjah għajna medika minnufih.

Meta titlob parir mediku żomm l-ippakkjar jew it-tikketta fil-qrib u ċempel liċ-ċentru tal-avvelenament lokali tiegħek [dahħal in-numru lokali hawn].

Prekawzjonijiet ambjentali:

Informa l-awtoritajiet rilevanti jekk il-prodott ikun ikkaġuna tniġġiż ambjentali (drenaġġ, korsiji tal-ilma, hamrija jew arja). Sabiex jiġi prevenut il-malfunzjoni ta' postijiet tat-trattament tad-drenaġġ, ir-residwi possibbli li fihom il-prodott għandhom jinhattu għall-ħażna tad-demel (għat-tixrid fuq hamrija agrikola jew fermentazzjoni f'installazzjoni tal-bijogass) jew fid-drenaġġ municipali jekk permess legalment.

## 5.4. Istruzzjonijiet għar-rimi sikur tal-prodott u l-ippakkjar tiegħu

Fi tmiem it-trattament, armi l-prodott li ma ntużax u l-imballaġġ skont ir-rekwiziti lokali. Il-prodott użat jista' jitlahlah fid-drenaġġ municipali jew jintrema fid-depożitu tad-demel skont il-htigijiet lokali. Evita r-rilaxx f'impjant ta' trattament individwali ta' ilma mormi.

Katalogu Ewropew tal-Iskart: 2001 30-deterġenti għajr dawk imsemmija fi 20 01 29.

## 5.5. Kundizzjonijiet tal-ħażna u l-hajja fuq l-ixkaffa tal-prodott taħt kundizzjonijiet normali tal-ħżin

Aħżen il-prodott f'temperatura tal-kamra, 'il bogħod mix-xemx diretta u f'kontenituri opaki. Ipproteġi mill-ġlata. Żomm il-kontenitur magħluq sew.

Skadenza: 12-il xahar f'HDPE



## 6. INFORMAZZJONI OHRA

## 7. IT-TIELET LIVELL TA' INFORMAZZJONI: PRODOTTI INDIVIDWALI FIL-META SPC 5

7.1. **Isem/Ismijiet kummerċjali, numru tal-awtorizzazzjoni u kompożizzjoni speċifika ta' kull prodott individwali**

Isem kummerċjali	Jodofilm 75/5 4 500 ppm
Numru tal-awtorizzazzjoni	EU-0020540-0007 1-5

Isem komuni	Isem IUPAC	Funzjoni	Numru CAS	Numru KE	Kontenut (%)
Jodju		Sustanza attiva	7553-56-2	231-442-4	0,45
Phosphoric Acid	Trihydroxidooxidophosphorus phosphoric acid	Mhux sustanza attiva	7664-38-2	231-633-2	0,4

7.2. **Isem/Ismijiet kummerċjali, numru tal-awtorizzazzjoni u kompożizzjoni speċifika ta' kull prodott individwali**

Isem kummerċjali	Jodofilm 75/5 3 000 ppm
Numru tal-awtorizzazzjoni	EU-0020540-0008 1-5

Isem komuni	Isem IUPAC	Funzjoni	Numru CAS	Numru KE	Kontenut (%)
Jodju		Sustanza attiva	7553-56-2	231-442-4	0,3
Phosphoric Acid	Trihydroxidooxidophosphorus phosphoric acid	Mhux sustanza attiva	7664-38-2	231-633-2	0,35

**META SPC 6**

## 1. INFORMAZZJONI AMMINISTRATTIVA TAL-META SPC 6

1.1. **Identifikatur tal-Meta SPC 6**

Identifikatur	Meta SPC 6
---------------	------------

1.2. **Suffiss ghan-numru tal-awtorizzazzjoni**

Numru	1-6
-------	-----

1.3. **Tip(i) ta' prodott**

Tip(i) ta' prodott	TP 03 — Iġjene veterinarja
--------------------	----------------------------

## 2. KOMPOŻIZZJONI TAL-META SPC 6

## 2.1. Informazzjoni kwalitattiva u kwantitattiva dwar il-kompożizzjoni tal-meta SPC 6

Isem komuni	Isem IUPAC	Funzjoni	Numru CAS	Numru KE	Kontenut (%)	
					Min	Mass
Jodju		Sustanza attiva	7553-56-2	231-442-4	1,75	2,4
Phosphoric Acid	Trihydroxidooxidophosphorus phosphoric acid	Mhux sustanza attiva	7664-38-2	231-633-2	3,0	10,0
Poly(oxy-1,2-ethanediyl).alpha.-tridecyl-.omega.-hydroxy-,branched	Poly(oxy-1,2-ethanediyl).alpha.-tridecyl-.omega.-hydroxy-,branched	Mhux sustanza attiva	69011-36-5	500-241-6	0,0	25,6
Isotridecanol, ethoxylated 90 %, C 9-11 Alcohol Ethoxylate	Isotridecanol, ethoxylated 90 %, C 9-11 Alcohol Ethoxylate	Mhux sustanza attiva	68439-46-3	614-482-0	0,0	31,8

## 2.2. Tip(i) ta' formulazzjoni tal-meta SPC 6

Formulazzjoni/Formulazzjonijiet	SL — konċentrat jinħall
---------------------------------	-------------------------

## 3. DIKJARAZZJONIJIET TA' PERIKLU U TA' PREKAWZJONI TAL-META SPC 6

Dikjarazzjonijiet dwar Periklu	Jista' jkun korrużiv għall-metalli. Jagħmel il-ħsara jekk jinbela'. Jagħmel hruq serju lill-ġilda u ħsara lill-ghajnejn. Jagħmel ħsara serja lill-ghajnejn. Jista' jikkawża ħsara lill-organi Glandola tat-tirojde minħabba espożizzjoni fit-tul jew ripetuta. Jagħmel ħsara lill-organizmi akkwatiċi b'mod li jhalli effetti dejjiema.
Dikjarazzjonijiet dwar Prekawzjoni	Żomm biss fil-kontenitur oriġinali. Tiblax man-nifs raxx. Tiblax man-nifs sprej. Evita r-rilaxx fl-ambjent. Ilbes ingwanti protettivi. Ilbes ilbies protettiv. Ilbes protezzjoni għall-wieċ. FKAZ TA' KUNTATT MAL-ĠILDA (jew ix-xagħar):Nehhi minnufih il-hwejjeg kontaminati kollha.Lahlah il-ġilda bl-ilma. JEKK JIDHOL FL-GHAJNEJN: Lahlah b'attenzjoni bl-ilma għal diversi minuti.Nehhi l-lentijiet tal-kuntatt, jekk ikun hemm u jkunu faċli biex tneħhihom. Komplu laħlah. Assorbi t-tixrid biex tipprevjeni ħsara fil-materjal. Aħżen f'post imsakkar. Żommu 'l bogħod minn fejn jistgħu jilħquq it-tfal.

## 4. UŻU AWTORIZZAT TAL-META SPC 6

4.1. **deskrizzjoni użu**

Tabella 6

**Uża # 1 – Iġjene veterinarja — trobbija tal-annimali — diżinfettant tal-uċuh ibsin — professjonali — fuq ġewwa — bexx**

Tip ta' Prodott	TP 03 — Iġjene veterinarja
Meta rilevanti, deskrizzjoni eżatta tal-użu awtorizzat	-
Organizmu/Organizmi fil-mira (inkluż l-is-tadju ta' żvilupp)	Batterja Hmira Virusijiet
Qasam tal-użu	Indoor
Metodu(i) ta' applikazzjoni	Sistema miftuħa: trattament sprej Diżinfettant għall-uċuh ibsin fl-istalel (minbarra l-imfaqas). Bexx tal-konċentrat dilwit permezz ta' apparat għall-bexx li jiddendel fuq id-dahar (4-7 bar)
Rata (rati) ta' applikazzjoni u frekwenza	100 ml/m <sup>2</sup> — Koncentrazzjoni ta' jodju fis-soluzzjoni għall-applikazzjoni: 750 ppm (0,075 %w/w). Frekwenza tal-applikazzjoni fis-sena: Baqar tal-ħalib: 1 Bhejjem tal-laħam taċ-ċanga: 1 Għogiela tal-vitella: 4 Hnieżer femminili, f'mandri individwali: 5 Hnieżer femminili fi gruppi: 5 Hnieżer għat-tismin: 3 Tigieġ għall-bajd f'batteriji ta' gageġ mingħajr trattament: 1 Tigieġ għall-bajd f'batteriji ta' gageġ b'ventilazzjoni (tnixxif biċ-ċinga): 1 Tigieġ għall-bajd f'batteriji ta' gageġ bi tnixxif infurzat (fossa fonda, għoli elevat): 1 Tigieġ għall-bajd f'batteriji ta' gageġ kumpatti: 1 Tigieġ għall-bajd imrobbi fil-beraħ fuq art bil-mifrex (art parzjalment mghottija bil-mifrex, parzjalment bil-paletti): 1 Brojlers imrobbijin fil-beraħ fuq art bil-mifrex: 7 Tigieġ għall-bajd imrobbi fil-beraħ fuq art bil-gradilja (sistema ta' guva): 1 Brojlers ġenituri imrobbijin fil-beraħ fuq art bil-gradilja: 1 Brojlers ġenituri fit-trobbija fuq art bil-gradilja: 3 Dundjani mrobbijin fil-beraħ fuq art bil-mifrex: 2 Papri mrobbijin fil-beraħ fuq art bil-mifrex: 13 Wiżż imrobbi fil-beraħ fuq art bil-mifrex: 6
Kategorija(i) tal-utenti	Professjonali
Daqsijiet tal-pakkett u materjal tal-imballaġġ	Flixxkun tal-HDPE: 1 litru, tapp tal-PP Jerrycan tal-HDPE: 5–60 litru Drum tal-HDPE: 200 litru IBC HDPE: 600–1 000 litru

4.1.1. *Uża speċifiċi istruzzjonijiet għall-użu*

Iodosan 30: Hallat 29 ml prodott ma' 971 ml ilma biex tikseb 1 l soluzzjoni għall-applikazzjoni.

Iodosan 18: Hallat 40 ml prodott ma' 960 ml ilma biex tikseb 1 l soluzzjoni għall-applikazzjoni.

4.1.2. *Miżuri ta' mitigazzjoni tar-riskji speċifiċi għall-użu*

---

4.1.3. *Fejn speċifika għall-użu, il-partikolaritajiet tal-effetti diretti jew indiretti, l-istruzzjonijiet l-ewwel għajnuna u miżuri ta' emerġenza biex jiproteġu l-ambjent*

---

4.1.4. *Fejn speċifika għall-użu, l-istruzzjonijiet għar-rimi sikur tal-prodott u l-ippakkjar tiegħu*

---

4.1.5. *Fejn speċifika għall-użu, il-kundizzjonijiet tal-ħażna u l-ħajja fuq l-ixkaffa tal-prodott taht kundizzjonijiet normali tal-ħżin*

---

5. STRUZZJONIJIET ĠENERALI GHALL-UŻU (\*) TAL-META SPC 6

5.1. **Istruzzjonijiet għall-użu**

Dejjem aqra t-tikketta jew il-fuljett qabel l-użu u segwi l-istruzzjonijiet kollha pprovduti.

Biex tipprepara s-soluzzjoni tad-dizinfettant, ħawwad il-prodott likwidu mal-ilma. Dejjem ferra l-ilma l-ewwel u mbagħad žid il-prodott bil-mod waqt li thawwad.

Tużax aktar minn 100 ml ta' soluzzjoni għall-applikazzjoni kull m<sup>2</sup> ta' żona ttrattata. Tippreparax aktar likwidu milli strettament meħtieġ.

Il-prodott għandu jiġi applikat biss f'allogġi tal-annimali vojta (mhux popolati) wara li l-uċuħ ikunu ġew imnaddfa sewwa b'deterġent xieraq.

Huwa obligatorju li jitwettaq tindif minn qabel. Lahlah jew imsaħ l-uċuħ li ser jiġu ttrattati wara. Ħallihom jinxfu għal madwar 24 sa 36 siegħa qabel id-dizinfazzjoni sabiex l-uċuħ jiksbu l-ammont naturali ta' umdià tal-art. Xarrab sew l-installazzjonijiet u t-tagħmir b'saff irqiq tas-soluzzjoni ppreparata billi tbexxixhom b'apparat xieraq (4 sa 7 bar). Il-fethiet kollha għandhom jinżammu magħluqa u l-ventilazzjoni għandha tintefa matul il-proċess u għat-tul tal-ħin ta' kuntatt (mhux inqas minn 30 minuta).

5.2. **Miżuri ta' mitigazzjoni ta' riskju**

Żommu 'l bogħod minn fejn jistgħu jilhqnuh it-tfal.

Il-forma tal-flixkun tal-prodott għandha timminimizza r-riskju ta' titjir sabiex l-għajnejn u l-ġilda kemm jista' jkun ma jiġux esposti għall-prodott waqt li jiġi dilwit.

Waqt il-fażi ta' taħlit u tagħbija: L-użu ta' lqugħ tal-wiċċ u ingwanti protettivi (il-materjal tal-ingwanta għandu jiġi speċifikat mid-detentur tal-awtorizzazzjoni fl-informazzjoni dwar il-prodott) huwa obligatorju.

Waqt il-fażi ta' applikazzjoni bil-bexx tad-dilwizzjoni għall-użu: Għandhom jintlibsu ingwanti u coverall protettiv (għallinqas tat-tip X, EN XXXXX) li jkun impermeabbli għall-prodott bijoċidali (l-ingwanta u l-materjal tal-coverall għandhom jiġu speċifikati mid-detentur tal-awtorizzazzjoni fl-informazzjoni dwar il-prodott). Uża ingwanti godda għal kull xift tax-xogħol.

Il-professjonisti m'għandhomx jiddizinfettaw l-allogġi tal-annimali aktar minn 3 darbiet fix-xahar. Dawn il-professjonisti m'għandhomx jużaw prodotti tal-jodju għal skopijiet addizzjonali.

Tużax aktar minn prodott wiehed li jkun fih il-jodju fi kwalunkwe ġurnata.

Id-dizinfettar tal-istalla m'għandux jitwettaq aktar minn darba fis-sena jew darba fil-ħajja, fil-każ ta' għoġiela u ħnieżer. Il-ħawt tal-ikel għandu jkun mgħotti matul l-applikazzjoni.

5.3. **Partikolaritajiet tal-effetti diretti jew indiretti, l-istruzzjonijiet tal-ewwel għajnuna u l-miżuri ta' emerġenza biex jiproteġu l-ambjent**

Wara għid bin-nifs: Issupplixxi arja friska; ikkonsulta tabib f'każ ta' sintomi.

(\*) L-istruzzjonijiet għall-użu, il-miżuri ta' mitigazzjoni tar-riskji u struzzjonijiet ohra għall-użu taht din it-taqsimha huma validi għal kull użu awtorizzat fi hdan il-meta SPC 6.

Wara kuntatt mal-ġilda: Nehhi immedjatament il-hwejjeġ ikkontaminati u aħsel sew il-ġilda.

Wara kuntatt mal-ġhajnejn: Lahlah immedjatament b'ġhajnejk miftuħa, nehhi l-lentijiet tal-kuntatt u kompli lahlah għal bosta minuti bl-ilma nieżel. Imbagħad ikkonsulta tabib.

Wara li tibra': Lahlah ħalqek imbagħad ixrob ftit ilma. Tipprovokax ir-remettar; sejjah ġhajjnuna medika minnufih.

F'każ ta' telf mis-sensi, poġġi l-pazjent f'pożizzjoni stabbli fuq in-naħa xellugija għat-trasport. Qatt m'għandek titma xejn mill-ħalq lil individwi li ma jkunux f'sensihom

Meta titlob parir mediku żomm l-ippakkjar jew it-tikketta fil-qrib u ċempel liċ-ċentru tal-avvelenament lokali tiegħek [dahħal in-numru lokali hawn].

Miżuri ta' emerġenza ambjentali:

Informa l-awtoritajiet rilevanti jekk il-prodott ikun ikkaġuna tniġġiż ambjentali (drenaġġ, korsiji tal-ilma, ħamrija jew arja). Sabiex jiġi prevenut il-malfunzjoni ta' postijiet tat- trattament tad-drenaġġ, ir-residwi possibbli li fihom il-prodott għandhom jinħattu għall-ħażna tad-demel (għat-tixrid fuq ħamrija agrikola jew fermentazzjoni f'installazzjoni tal-bijogass) jew fid-drenaġġ municiċpali jekk permess mil-ligi.

Metodi u materjal għat-trażżin u tindif:

Waqqaf it-tnixxija jekk dan ma johloqx periklu. Assorbi t-tixrid b'materjal li jgħaqqad il-likwidi (ramel, trab, dijatomit, binders tal-aċidu, binders universali, serratura) u poġġih f'kontenitur għar-rimi skont ir-regolamenti lokali/nazzjonali.

#### 5.4. Istruzzjonijiet għar-rimi sikur tal-prodott u l-ippakkjar tiegħu

Fi tmiem it-trattament, armi l-prodott li ma ntuzax u l-imballaġġ skont ir-rekwiziti lokali. Il-prodott użat jista' jintrema fid-drenaġġ municiċpali jew jintrema fid-depożitu tad-demel skont il-ħtiġijiet lokali. Evita r-rilaxx f'impjant ta' trattament individwali ta' ilma mormi.

Katalogu Ewropew tal-Iskart: 200130-deterġenti għajr dawk imsemmija fi 20 01 29.

#### 5.5. Kundizzjonijiet tal-ħażna u l-ħajja fuq l-ixkaffa tal-prodott taht kundizzjonijiet normali tal-ħżin

Ahżen il-prodott 'il bogħod mix-xemx diretta u f'kontenituri opaki. Ipproteġi mill-ġlata. Żomm il-kontenitur magħluq sew.

Skadenza: 24-il xahar f'HDPE

#### 6. INFORMAZZJONI OHRA

#### 7. IT-TIELET LIVELL TA' INFORMAZZJONI: PRODOTTI INDIVIDWALI FIL-META SPC 6

#### 7.1. Isem/Ismijiet kummerċjali, numru tal-awtorizzazzjoni u kompożizzjoni speċifika ta' kull prodott individwali

Isem kummerċjali	IODOSAN 30 IODOSAN IODAT DESINTEC FL-JODES ROTIE-SOL J Disinfect Jod FINK — Jodophos 15 Jod-Reiniger sauer Tankrein <i>extra</i>
Numru tal-awtorizzazzjoni	EU-0020540-0009 1-6

Isem komuni	Isem IUPAC	Funzjoni	Numru CAS	Numru KE	Kontenut (%)
Jodju		Sustanza attiva	7553-56-2	231-442-4	2,4
Phosphoric Acid	Trihydroxidooxidophosphorus phosphoric acid	Mhux sustanza attiva	7664-38-2	231-633-2	10,0
Poly(oxy-1,2-ethanediy).alpha.-tridecyl-.omega.-hydroxy-, branched	Poly(oxy-1,2-ethanediy).alpha.-tridecyl-.omega.-hydroxy-, branched	Mhux sustanza attiva	69011-36-5	500-241-6	25,6

7.2. **Isem/Ismijiet kummerċjali, numru tal-awtorizzazzjoni u kompożizzjoni speċifika ta' kull prodott individwali**

Isem kummerċjali	IODOSAN 18
Numru tal-awtorizzazzjoni	EU-0020540-0010 1-6

Isem komuni	Isem IUPAC	Funzjoni	Numru CAS	Numru KE	Kontenut (%)
Jodju		Sustanza attiva	7553-56-2	231-442-4	1,75
Phosphoric Acid	Trihydroxidooxidophosphorus phosphoric acid	Mhux sustanza attiva	7664-38-2	231-633-2	3,0
Isotridecanol, ethoxylated 90 %, C 9-11 Alcohol Ethoxylate	Isotridecanol, ethoxylated 90 %, C 9-11 Alcohol Ethoxylate	Mhux sustanza attiva	68439-46-3	614-482-0	31,8

**META SPC 7**

1. **INFORMAZZJONI AMMINISTRATTIVA TAL-META SPC 7**

1.1. **Identifikatur tal-Meta SPC 7**

Identifikatur	Meta SPC 7
---------------	------------

1.2. **Suffiss ghan-numru tal-awtorizzazzjoni**

Numru	1-7
-------	-----

1.3. **Tip(i) ta' prodott**

Tip(i) ta' prodott	TP 03 — Iġjene veterinarja
--------------------	----------------------------

## 2. KOMPOŻIZZJONI TAL-META SPC 7

## 2.1. Informazzjoni kwalitattiva u kwantitattiva dwar il-kompożizzjoni tal-meta SPC 7

Isem komuni	Isem IUPAC	Funzjoni	Numru CAS	Numru KE	Kontenut (%)	
					Min	Mass
Jodju		Sustanza attiva	7553-56-2	231-442-4	3,0	3,0
Phosphoric Acid	Trihydroxidooxidophosphorus phosphoric acid	Mhux sustanza attiva	7664-38-2	231-633-2	10,0	10,0
Poly(oxy-1,2-ethanediyol).alpha.-tridecyl-omega.-hydroxy-,branched	Poly(oxy-1,2-ethanediyol).alpha.-tridecyl-omega.-hydroxy-,branched	Mhux sustanza attiva	69011-36-5	500-241-6	31,8	31,8
Isotridecanol, ethoxylated 90 %, C 9-11 Alcohol Ethoxylate	Isotridecanol, ethoxylated 90 %, C 9-11 Alcohol Ethoxylate	Mhux sustanza attiva	68439-46-3	614-482-0	0,0	0,0

## 2.2. Tip(i) ta' formulazzjoni tal-meta SPC 7

Formulazzjoni/Formulazzjonijiet	SL — konċentrat jinħall
---------------------------------	-------------------------

## 3. DIKJARAZZJONIJIET TA' PERIKLU U TA' PREKAWZJONI TAL-META SPC 7

Dikjarazzjonijiet dwar Periklu	Jista' jkun korruziv għall-metalli. Jagħmel il-ħsara jekk jinbela'. Jagħmel ħruq serju lill-ġilda u ħsara lill-ġhajnejn. Jagħmel ħsara serja lill-ġhajnejn. Jista' jikkawża ħsara lill-organi Glandola tat-tirojde minħabba espożizzjoni fit-tul jew ripetuta. Tossiku għall-organiżmi akkwatiċi b'mod li jhalli effetti dejjiema.
Dikjarazzjonijiet dwar Prekawzjoni	Żomm biss fil-kontenitur oriġinali. Tiblix man-nifs raxx. Tiblix man-nifs sprej. Evita r-rilaxx fl-ambjent. Ilbes ingwanti protettivi. Ilbes ilbies protettiv. Ilbes protezzjoni għall-wiċċ. FKAZ TA' KUNTATT MAL-ĠILDA (jew ix-xagħar):Nehhi minnufih il-ħwejjeg kontaminati kollha.Lahlah il-ġilda bl-ilma. JEKK JIDHOL FL-GĤAJNEJN: Lahlah b'attenzjoni bl-ilma għal diversi minuti.Nehhi l-lentijiet tal-kuntatt, jekk ikun hemm u jkunu faċli biex tneħħihom. Kompli lahlah. Assorbi t-tixrid biex tipprevjeni ħsara fil-materjal. Ahzen f'post imsakkar. Żommu l bogħod minn fejn jistgħu jilħquh it-tfal.

## 4. UŻU AWTORIZZAT TAL-META SPC 7

4.1. **deskrizzjoni użu**

Tabella 7

**Uża # 1 – Iġjene veterinarja — trobbija tal-annimali — diżinfettant tal-uċuh ibsin — professjonali — fuq ġewwa — bexx**

Tip ta' Prodott	TP 03 — Iġjene veterinarja
Meta rilevanti, deskrizzjoni eżatta tal-użu awtorizzat	-
Organizmu/Organizmi fil-mira (inkluż l-istadju ta' żvilupp)	Batterja Hmira Virusijiet
Qasam tal-użu	Indoor
Metodu(i) ta' applikazzjoni	Sistema miftuħa: trattament sprej Diżinfettant għall-uċuh ibsin fl-istalel (minbarra l-imfaqas). Bexx tal-konċentrat dilwit permezz ta'apparat għall-bexx li jiddendel fuq id-dahar (4-7 bar)
Rata (rati) ta' applikazzjoni u frekwenza	100 ml/m <sup>2</sup> — Koncentrazzjoni ta' jodju fis-soluzzjoni għall-applikazzjoni: 750 ppm (0,075 %w/w). Frekwenza tal-applikazzjoni fis-sena: Baqar tal-ħalib: 1 Bhejjem tal-laħam taċ-ċanga: 1 Għoġiela tal-vitella: 4 Hnieżer femminili, f'mandri individwali: 5 Hnieżer femminili fi gruppi: 5 Hnieżer għat-tismin: 3 Tiġieġ għall-bajd f'batteriji ta' gaġeġ mingħajr trattament: 1 Tiġieġ għall-bajd f'batteriji ta' gaġeġ b'ventilazzjoni (tnixxif biċ-ċinga): 1 Tiġieġ għall-bajd f'batteriji ta' gaġeġ bi tnixxif infurzat (fossa fonda, għoli elevat): 1 Tiġieġ għall-bajd f'batteriji ta' gaġeġ kumpatti: 1 Tiġieġ għall-bajd imrobbi fil-beraħ fuq art bil-mifrex (art parzjalment mghottija bil-mifrex, parzjalment bil-paletti): 1 Brojlers imrobbijin fil-beraħ fuq art bil-mifrex: 7 Tiġieġ għall-bajd imrobbi fil-beraħ fuq art bil-gradilja (sistema ta' guva): 1 Brojlers ġenituri imrobbijin fil-beraħ fuq art bil-gradilja: 1 Brojlers ġenituri fit-trobbija fuq art bil-gradilja: 3 Dundjani mrobbijin fil-beraħ fuq art bil-mifrex: 2 Papri mrobbijin fil-beraħ fuq art bil-mifrex: 13 Wizz imrobbi fil-beraħ fuq art bil-mifrex: 6
Kategorija(i) tal-utenti	Professjonali
Daqsijiet tal-pakkett u materjal tal-imballaġġ	Flixxun tal- HDPE: 1 litru, tapp tal-PP Jerrycan tal-HDPE: 5–60 litru Drum tal-HDPE: 200 litru IBC HDPE: 600–1 000 litru

4.1.1. *Uża speċifika istruzzjonijiet għall-użu*

Iodosan 30 plus: Ħallat 23 ml prodott ma' 977 ml ilma biex tikseb 1 l soluzzjoni għall-applikazzjoni.

4.1.2. *Miżuri ta' mitigazzjoni tar-riskji speċifika għall-użu*

---



4.1.3. Fejn speċifika għall-użu, il-partikolaritajiet tal-effetti diretti jew indiretti, l-istruzzjonijiet l-ewwel għajnuna u miżuri ta' emerġenza biex jiproteġu l-ambjent

---

4.1.4. Fejn speċifika għall-użu, l-istruzzjonijiet għar-rimi sikur tal-prodott u l-ippakkjar tiegħu

---

4.1.5. Fejn speċifika għall-użu, il-kundizzjonijiet tal-ħażna u l-ħajja fuq l-ixkaffa tal-prodott taht kundizzjonijiet normali tal-ħżin

---

5. STRUZZJONIJIET ĠENERALI GĦALL-UŻU (\*) TAL-META SPC 7

#### 5.1. Istruzzjonijiet għall-użu

Dejjem aqra t-tikketta jew il-fuljett qabel l-użu u segwi l-istruzzjonijiet kollha pprovduti.

Biex tipprepara s-soluzzjoni tad-dizinfettant, ħawwad il-prodott likwidu mal-ilma. Dejjem ferra l-ilma l-ewwel u mbagħad żid il-prodott bil-mod waqt li tħawwad.

Tużax aktar minn 100 ml ta' soluzzjoni għall-applikazzjoni kull m<sup>2</sup> ta' żona ttrattata. Tippreparax aktar likwidu milli strettament meħtieġ.

Il-prodott għandu jiġi applikat biss falloġġi tal-annimali vojta (mhux popolati) wara li l-uċuħ ikunu ġew imnaddfa sewwa b'deterġent xieraq.

Huwa obbligatorju li jitwettaq tindif minn qabel. Lahlah jew imsaħ l-uċuħ li ser jiġu ttrattati wara. Hallihom jinxfu għal madwar 24 sa 36 siegħa qabel id-dizinfazzjoni sabiex l-uċuħ jiksbu l-ammont naturali ta' umdità tal-art. Xarrab sew l-installazzjonijiet u t-tagħmir b'saff irqiq tas-soluzzjoni ppreparata billi tbexxixhom b'apparat xieraq (4 sa 7 bar). Il-fethiet kollha għandhom jinżammu magħluqa u l-ventilazzjoni għandha tintefa matul il-proċess u għat-tul tal-ħin ta' kuntatt (mhux inqas minn 30 minuta).

#### 5.2. Miżuri ta' mitigazzjoni ta' riskju

Żommu 'l bogħod minn fejn jistgħu jilhquh it-tfal.

Il-forma tal-flixxun tal-prodott għandha timminimizza r-riskju ta' titjir sabiex l-għajnejn u l-ġilda kemm jista' jkun ma jiġux esposti għall-prodott waqt li jiġi dilwit.

Waqt il-fażi ta' taħlit u tagħbija: L-użu ta' lqugħ tal-wiċċ u ingwanti protettivi (il-materjal tal-ingwanta għandu jiġi speċifikat mid-detentur tal-awtorizzazzjoni fl-informazzjoni dwar il-prodott) huwa obbligatorju.

Waqt il-fażi ta' applikazzjoni bil-bexx tad-dilwizzjoni għall-użu: Għandhom jintlibsu ingwanti u coverall protettiv (għallinqas tat-tip X, EN XXXXX) li jkun impermeabbli għall-prodott bijoċidali (l-ingwanta u l-materjal tal-coverall għandhom jiġu speċifikati mid-detentur tal-awtorizzazzjoni fl-informazzjoni dwar il-prodott). Uża ingwanti godda għal kull xift tax-xogħol.

Il-professjonisti m'għandhomx jiddizinfettaw l-alloġġi tal-annimali aktar minn 3 darbiet fix-xahar. Dawn il-professjonisti m'għandhomx jużaw prodotti tal-jodju għal skopijiet addizzjonali.

Tużax aktar minn prodott wiehed li jkun fih il-jodju fi kwalunkwe gurnata.

Id-dizinfettar tal-istalla m'għandux jitwettaq aktar minn darba fis-sena jew darba fil-ħajja, fil-każ ta' għoġiela u hnieżer. Il-ħawt tal-ikel għandu jkun mghotti matul l-applikazzjoni.

#### 5.3. Partikolaritajiet tal-effetti diretti jew indiretti, l-istruzzjonijiet tal-ewwel għajnuna u l-miżuri ta' emerġenza biex jiproteġu l-ambjent

Wara l-ġbid bin-nifs: Issupplixxi arja friska; ikkonsulta tabib f'każ ta' sintomi.

Wara kuntatt mal-ġilda: Neħhi immedjatament il-ħwejjeġ ikkontaminati u aħsel sew il-ġilda.

(\*) L-istruzzjonijiet għall-użu, il-miżuri ta' mitigazzjoni tar-riskji u struzzjonijiet ohra għall-użu taht din it-taqsimha huma validi għal kull użu awtorizzat fi hdan il-meta SPC 7.

Wara kuntatt mal-ghajnejn: Lahlah immedjatament b'ghajnejk miftuha, nehhi l-lentijiet tal-kuntatt u kompli lahlah ghal bosta minuti bl-ilma niezel. Imbaghad ikkonsulta tabib.

Wara li tibla': Lahlah halqek imbaghad ixrob ftit ilma. Tipprovokax ir-remettar; sejjah ghajnuna medika minnufih.

F'kaz ta' telf mis-sensi, poġġi l-pazjent f'pożizzjoni stabbli fuq in-naħa xellugija għat-trasport. Qatt m'għandek titma xejn mill-halq lil individwi li ma jkunux f'sensihom

Meta titlob parir mediku zomm l-ippakkjar jew it-tikketta fil-qrib u ċempel liċ-ċentru tal-avvelenament lokali tiegħek [dahhal in-numru lokali hawn].

Miżuri ta' emerġenza ambjentali:

Informa l-awtoritajiet rilevanti jekk il-prodott ikun ikkaġuna tniġġiż ambjentali (drenaġġ, korsiji tal-ilma, hamrija jew arja). Sabiex jiġi prevenut il-malfunzjoni ta' postijiet tat- trattament tad-drenaġġ, ir-residwi possibbli li fihom il-prodott għandhom jinhattu għall-hażna tad-demel (għat-tixrid fuq hamrija agrikola jew fermentazzjoni f'installazzjoni tal-bijogass) jew fid-drenaġġ municiċipali jekk permiss mil-liġi.

Metodi u materjal għat-trażzin u tindif:

Waqqaf it-tnixxija jekk dan ma johloqx periklu. Assorbi t-tixrid b'materjal li jgħaqqad il-likwidi (ramel, trab, dijatomit, binders tal-aċidu, binders universali, serratura) u poġġih f'kontenitur għar-rimi skont ir-regolamenti lokali/nazzjonali.

#### 5.4. Istruzzjonijiet għar-rimi sikur tal-prodott u l-ippakkjar tiegħu

Fi tmiem it-trattament, armi l-prodott li ma ntuzax u l-imballaġġ skont ir-rekwiziti lokali. Il-prodott użat jista' jintrema fid-drenaġġ municiċipali jew jintrema fid-depożitu tad-demel skont il-htigijiet lokali. Evita r-rilaxx f'impjant ta' trattament individwali ta' ilma mormi.

Katalogu Ewropew tal-Iskart: 200130-deterġenti għajr dawk imsemmija fi 20 01 29.

#### 5.5. Kundizzjonijiet tal-hażna u l-hajja fuq l-ixkaffa tal-prodott taht kundizzjonijiet normali tal-hżin

Ahżen il-prodott 'il bogħod mix-xemx diretta u f'kontenituri opaki. Ipproteġi mill-ġlata. Żomm il-kontenitur magħluq sew.

Skadenza: 24-il xahar f'HDPE

#### 6. INFORMAZZJONI OĦRA

#### 7. IT-TIELET LIVELL TA' INFORMAZZJONI: PRODOTTI INDIVIDWALI FIL-META SPC 7

#### 7.1. Isem/Ismijiet kummerċjali, numru tal-awtorizzazzjoni u kompożizzjoni speċifika ta' kull prodott individwali

Isem kummerċjali	IODOSAN 30 Plus YODO CONTROL YODIVEN
Numru tal-awtorizzazzjoni	EU-0020540-0011 1-7

Isem komuni	Isem IUPAC	Funzjoni	Numru CAS	Numru KE	Kontenut (%)
Jodju		Sustanza attiva	7553-56-2	231-442-4	3,0
Phosphoric Acid	Trihydroxidooxidophosphorus phosphoric acid	Mhux sustanza attiva	7664-38-2	231-633-2	10,0

Isem komuni	Isem IUPAC	Funzjoni	Numru CAS	Numru KE	Kontenut (%)
Poly(oxy-1,2-ethanediyil).alpha.-tridecyl-.omega.-hydroxy-, branched	Poly(oxy-1,2-ethanediyil).alpha.-tridecyl-.omega.-hydroxy-, branched	Mhux sustanza attiva	69011-36-5	500-241-6	31,8

**META SPC 8**

## 1. INFORMAZZJONI AMMINISTRATTIVA TAL-META SPC 8

1.1. **Identifikatur tal-Meta SPC 8**

Identifikatur	Meta SPC 8
---------------	------------

1.2. **Suffiss ghan-numru tal-awtorizzazzjoni**

Numru	1-8
-------	-----

1.3. **Tip(i) ta' prodott**

Tip(i) ta' prodott	TP 03 — Iġjene veterinarja
--------------------	----------------------------

## 2. KOMPOŻIZZJONI TAL-META SPC 8

2.1. **Informazzjoni kwalitattiva u kwantitattiva dwar il-kompożizzjoni tal-meta SPC 8**

Isem komuni	Isem IUPAC	Funzjoni	Numru CAS	Numru KE	Kontenut (%)	
					Min	Mass
Jodju		Sustanza attiva	7553-56-2	231-442-4	1,5	1,5
Phosphoric Acid	Trihydroxidooxidophosphorus phosphoric acid	Mhux sustanza attiva	7664-38-2	231-633-2	3,0	3,0
Poly(oxy-1,2-ethanediyil).alpha.-tridecyl-.omega.-hydroxy-, branched	Poly(oxy-1,2-ethanediyil).alpha.-tridecyl-.omega.-hydroxy-, branched	Mhux sustanza attiva	69011-36-5	500-241-6	18,0	18,0
Isotridecanol, ethoxylated 90 %, C 9-11 Alcohol Ethoxylate	Isotridecanol, ethoxylated 90 %, C 9-11 Alcohol Ethoxylate	Mhux sustanza attiva	68439-46-3	614-482-0	0,0	0,0

2.2. **Tip(i) ta' formulazzjoni tal-meta SPC 8**

Formulazzjoni/Formulazzjonijiet	SL — konċentrat jinħall
---------------------------------	-------------------------

## 3. DIKJARAZZJONIJIET TA' PERIKLU U TA' PREKAWZJONI TAL-META SPC 8

Dikjarazzjonijiet dwar Periklu	Jista' jkun korruziv għall-metalli. Jagħmel hruq serju lill-ġilda u hsara lill-ġhajnejn. Jagħmel hsara serja lill-ġhajnejn. Jista' jikkawża hsara lill-organi Glandola tat-tirojde minhabba espożizzjoni fit-tul jew ripetuta. Jagħmel hsara lill-organizmi akkwatiċi b'mod li jhalli effetti dejjiema.
Dikjarazzjonijiet dwar Prekawzjoni	Żomm biss fil-kontenitur oriġinali. Tiblax man-nifs raxx. Tiblax man-nifs sprej. Evita r-rilaxx fl-ambjent. Ilbes ingwanti protettivi. Ilbes ilbies protettiv. Ilbes protezzjoni għall-wiċċ. FKAŻ TA' KUNTATT MAL-ĠILDA (jew ix-xagħar):Nehhi minnufih il-ħwejjeg kontaminati kollha.Laħlah il-ġilda bl-ilma. JEKK JIDHOL FL-GĤAJNEJN: Laħlah b'attenzjoni bl-ilma għal diversi minuti.Nehhi l-lentijiet tal-kuntatt, jekk ikun hemm u jkunu faċli biex tnehhihom. Kompli laħlah. Assorbi t-tixrid biex tipprevjeni hsara fil-materjal. Aħżen f'post imsakkar. Żommu 'l bogħod minn fejn jistgħu jilħquh it-tfal.

## 4. UŻU AWTORIZZAT TAL-META SPC 8

## 4.1. deskrizzjoni użu

Tabella 8

**Uża # 1 – Iġjene veterinarja — trobbija tal-annimali — diżinfettant tal-uċuħ ibsin — professjonali — fuq ġewwa — bexx**

Tip ta' Prodott	TP 03 — Iġjene veterinarja
Meta rilevanti, deskrizzjoni eżatta tal-użu awtorizzat	-
Organizmu/Organizmi fil-mira (inkluż l-istadju ta' żvilupp)	Batterja Ħmira Virusijiet
Qasam tal-użu	Indoor
Metodu(i) ta' applikazzjoni	Sistema miftuħa: trattament sprej Diżinfettant għall-uċuħ ibsin fl-istalel (minbarra l-imfaqas). Bexx tal-konċentrat dilwit permezz ta' apparat għall-bexx li jiddendel fuq id-dahar (4-7 bar)
Rata (rati) ta' applikazzjoni u frekwenza	100 ml/m <sup>2</sup> — Konċentrazzjoni ta' jodju fis-soluzzjoni għall-applikazzjoni: 750 ppm (0,075 %w/w). Frekwenza tal-applikazzjoni fis-sena: Baqar tal-halib: 1 Bhejjem tal-laħam taċ-ċanga: 1 Għoġiela tal-vitella: 4 Ħnieżer femminili, f'mandri individwali: 5 Ħnieżer femminili fi gruppi: 5 Ħnieżer għat-tismin: 3

	Tigieġ għall-bajd f'batteryi ta' gaġeġ mingħajr trattament: 1 Tigieġ għall-bajd f'batteryi ta' gaġeġ b'ventilazzjoni (tnixxif biċ-ċinga): 1 Tigieġ għall-bajd f'batteryi ta' gaġeġ bi tnixxif infurzat (fossa fonda, għoli elevat): 1 Tigieġ għall-bajd f'batteryi ta' gaġeġ kumpatti: 1 Tigieġ għall-bajd imrobbi fil-beraħ fuq art bil-mifrex (art parzjalment mghottija bil-mifrex, parzjalment bil-paletti): 1 Brojlers imrobbjin fil-beraħ fuq art bil-mifrex: 7 Tigieġ għall-bajd imrobbi fil-beraħ fuq art bil-gradilja (sistema ta' guva): 1 Brojlers ġenituri imrobbjin fil-beraħ fuq art bil-gradilja: 1 Brojlers ġenituri fit-trobbija fuq art bil-gradilja: 3 Dundjani mrobbjin fil-beraħ fuq art bil-mifrex: 2 Papri mrobbjin fil-beraħ fuq art bil-mifrex: 13 Wiżż imrobbi fil-beraħ fuq art bil-mifrex: 6
Kategorija(i) tal-utenti	Professjonali
Daqsijiet tal-pakkett u materjal tal-imballaġġ	Flixkun tal- HDPE: 1 litru, tapp tal-PP Jerrycan tal-HDPE: 5–60 litru Drum tal-HDPE: 200 litru IBC HDPE: 600–1 000 litru

#### 4.1.1. Uża speċifiċi istruzzjonijiet għall-użu

Iodosan 15: Hallat 46 ml prodott ma' 954 ml ilma biex tikseb 1 l soluzzjoni għall-applikazzjoni.

#### 4.1.2. Miżuri ta' mitigazzjoni tar-riskji speċifiċi għall-użu

---

#### 4.1.3. Fejn speċifika għall-użu, il-partikolaritajiet tal-effetti diretti jew indiretti, l-istruzzjonijiet l-ewwel għajna u miżuri ta' emerġenza biex jipproteġu l-ambjent

---

#### 4.1.4. Fejn speċifika għall-użu, l-istruzzjonijiet għar-rimi sikur tal-prodott u l-ippakkjar tiegħu

---

#### 4.1.5. Fejn speċifika għall-użu, il-kundizzjonijiet tal-ħażna u l-ħajja fuq l-ixkaffa tal-prodott taht kundizzjonijiet normali tal-ħżin

---

### 5. STRUZZJONIJIET ĠENERALI GHALL-UŻU (\*) TAL-META SPC 8

#### 5.1. Istruzzjonijiet għall-użu

Dejjem aqra t-tikketta jew il-fuljett qabel l-użu u segwi l-istruzzjonijiet kollha pprovduti.

Biex tipprepara s-soluzzjoni tad-dizinfettant, hawwad il-prodott likwidu mal-ilma. Dejjem ferra l-ilma l-ewwel u mbagħad žid il-prodott bil-mod waqt li tħawwad.

Tużax aktar minn 100 ml ta' soluzzjoni għall-applikazzjoni kull m<sup>2</sup> ta' żona ttrattata. Tippreparax aktar likwidu milli strettament meħtieġ.

(\*) L-istruzzjonijiet għall-użu, il-miżuri ta' mitigazzjoni tar-riskji u struzzjonijiet ohra għall-użu taht din it-taqsimha huma validi għal kull użu awtorizzat fi hdan il-meta SPC 8.

Il-prodott għandu jiġi applikat biss falloġġi tal-annimali vojta (mhux popolati) wara li l-uċuħ ikunu ġew imnaddfa sewwa b'deterġent xieraq.

Huwa obbligatorju li jitwettaq tindif minn qabel. Lahlah jew imsaħ l-uċuħ li ser jiġu ttrattati wara. Hallihom jinxfu għal madwar 24 sa 36 siegħa qabel id-diżinfazzjoni sabiex l-uċuħ jiksbu l-ammont naturali ta' umdità tal-art. Xarrab sew l-installazzjonijiet u t-tagħmir b'saff irqiq tas-soluzzjoni ppreparata billi tbexxixhom b'apparat xieraq (4 sa 7 bar). Il-fethiet kollha għandhom jinżammu magħluqa u l-ventilazzjoni għandha tintefa matul il-proċess u għat-tul tal-hin ta' kuntatt (mhux inqas minn 30 minuta).

## 5.2. Miżuri ta' mitigazzjoni ta' riskju

Żommu 'l bogħod minn fejn jistgħu jilhqquh it-tfal.

Il-forma tal-flixxun tal-prodott għandha timminimizza r-riskju ta' titjir sabiex l-għajnejn u l-gilda kemm jista' jkun ma jiġux esposti għall-prodott waqt li jiġi dilwit.

Waqt il-fażi ta' tahlit u tagħbija: L-użu ta' lqugħ tal-wiċċ u ingwanti protettivi (il-materjal tal-ingwanta għandu jiġi speċifikat mid-detentur tal-awtorizzazzjoni fl-informazzjoni dwar il-prodott) huwa obbligatorju.

Waqt il-fażi ta' applikazzjoni bil-bexx tad-dilwizzjoni għall-użu: Għandhom jintlibsu ingwanti u coverall protettiv (għallinqas tat-tip X, EN XXXXX) li jkun impermeabbli għall-prodott bijoċidali (l-ingwanta u l-materjal tal-coverall għandhom jiġu speċifikati mid-detentur tal-awtorizzazzjoni fl-informazzjoni dwar il-prodott). Uża ingwanti godda għal kull xift tax-xogħol.

Il-professionisti m'għandhomx jiddiżinfettaw l-alloġġi tal-annimali aktar minn 3 darbiet fix-xaħar. Dawn il-professionisti m'għandhomx jużaw prodotti tal-jodju għal skopijiet addizzjonali.

Tużax aktar minn prodott wiehed li jkun fih il-jodju fi kwalunkwe gurnata.

Id-diżinfettar tal-istalla m'għandux jitwettaq aktar minn darba fis-sena jew darba fil-hajja, fil-każ ta' għoġiela u ħmiezer. Il-hawt tal-ikel għandu jkun mgħotti matul l-applikazzjoni.

## 5.3. Partikolaritajiet tal-effetti diretti jew indiretti, l-istruzzjonijiet tal-ewwel għajnuna u l-miżuri ta' emerġenza biex jiproteġu l-ambjent

Wara l-għid bin-nifs: Issupplixxi arja friska; ikkonsulta tabib f'każ ta' sintomi.

Wara kuntatt mal-gilda: Nehhi immedjatament il-hwejjeġ ikkontaminati u aħsel sew il-gilda.

Wara kuntatt mal-għajnejn: Lahlah immedjatament b'għajnejk miftuħa, nehhi l-lentijiet tal-kuntatt u kompli lahlah għal bosta minuti bl-ilma nieżel. Imbagħad ikkonsulta tabib.

Wara li tibra': Lahlah haqkek imbagħad ixrob ftit ilma. Tipprovokax ir-remettar; sejjah għajnuna medika minnufih.

F'każ ta' telf mis-sensi, poġġi l-pazjent f'pożizzjoni stabbli fuq in-naħa xellugija għat-trasport. Qatt m'għandek titma xejn mill-halq lil individwi li ma jkunux f'sensihom

Meta titlob parir mediku zomm l-ippakkjar jew it-tikketta fil-qrib u ċempel liċ-ċentru tal-avvelenament lokali tiegħek [dahħal in-numru lokali hawn].

Miżuri ta' emerġenza ambjentali:

Informa l-awtoritajiet rilevanti jekk il-prodott ikun ikkaġuna tniġġiż ambjentali (drenaġġ, korsiji tal-ilma, ħamrija jew arja). Sabiex jiġi prevenut il-malfunzjoni ta' postijiet tat-ttrattament tad-drenaġġ, ir-residwi possibbli li fihom il-prodott għandhom jinħattu għall-ħażna tad-demel (għat-tixrid fuq ħamrija agrikola jew fermentazzjoni f'installazzjoni tal-bijogass) jew fid-dranaġġ municipali jekk permess mil-ligi.

Metodi u materjal għat-trażzin u tindif:

Waqqaf it-tnixxija jekk dan ma johloqx periklu. Assorbi t-tixrid b'materjal li jgħaqqad il-likwidi (ramel, trab, dijatomit, binders tal-aċidu, binders universali, serratura) u poġġih f'kontenitur għar-rimi skont ir-regolamenti lokali/nazzjonali.

5.4. **Istruzzjonijiet għar-rimi sikur tal-prodott u l-ippakkjar tiegħu**

Fi tmiem it-trattament, armi l-prodott li ma ntuzax u l-imballaġġ skont ir-rekwiżiti lokali. Il-prodott użat jista' jintrema fid-drenaġġ municijali jew jintrema fid-depożitu tad-demel skont il-htigijiet lokali. Evita r-rilaxx f'impjant ta' trattament individwali ta' ilma mormi.

Katalogu Ewropew tal-Iskart: 200130-deterġenti għajr dawk imsemmija fi 20 01 29.

5.5. **Kundizzjonijiet tal-ħażna u l-hajja fuq l-ixkaffa tal-prodott taht kundizzjonijiet normali tal-ħzin**

Ahżen il-prodott 'il bogħod mix-xemx diretta u f'kontenituri opaki. Ipproteġi mill-ġlata. Żomm il-kontenitur magħluq sew.

Skadenza: 24-il xahar f'HDPE

6. **INFORMAZZJONI OĦRA**

7. **IT-TIELET LIVELL TA' INFORMAZZJONI: PRODOTTI INDIVIDWALI FIL-META SPC 8**

7.1. **Isem/Isimijiet kummerċjali, numru tal-awtorizzazzjoni u kompożizzjoni speċifika ta' kull prodott individwali**

Isem kummerċjali	IODOSAN 15
Numru tal-awtorizzazzjoni	EU-0020540-0012 1-8

Isem komuni	Isem IUPAC	Funzjoni	Numru CAS	Numru KE	Kontenut (%)
Jodju		Sustanza attiva	7553-56-2	231-442-4	1,5
Phosphoric Acid	Trihydroxidooxidophosphorus phosphoric acid	Mhux sustanza attiva	7664-38-2	231-633-2	3,0
Poly(oxy-1,2-ethanediy).alpha.-tridecyl-omega.-hydroxy-, branched	Poly(oxy-1,2-ethanediy).alpha.-tridecyl-omega.-hydroxy-, branched	Mhux sustanza attiva	69011-36-5	500-241-6	18,0

# DIRETTIVI

## DIRETTIVA DELEGATA TAL-KUMMISSJONI (UE) 2019/1845

tat-8 ta' Awwissu 2019

**li temenda, għall-finijiet tal-adattament għall-progress xjentifiku u tekniku, l-Anness III tad-Direttiva 2011/65/UE tal-Parlament Ewropew u tal-Kunsill fir-rigward ta' eżenzjoni għall-ftalat tal-bis(2-etilezil) (DEHP) f'ċerti komponenti tal-gomma użati f'sistemi tal-magni**

(Test b'rilevanza għaż-ŻEE)

IL-KUMMISSJONI EWROPEA,

Wara li kkunsidrat it-Trattat dwar il-Funzjonament tal-Unjoni Ewropea,

Wara li kkunsidrat id-Direttiva 2011/65/UE tal-Parlament Ewropew u tal-Kunsill tat-8 ta' Ġunju 2011 dwar ir-restrizzjoni tal-użu ta' ċerti sustanzi perikolużi fit-tagħmir elettriku u elettroniku <sup>(1)</sup>, u b'mod partikolari l-Artikolu 5(1)(a) tagħha,

Billi:

- (1) Id-Direttiva 2011/65/UE tehtieg li l-Istati Membri jiżguraw li t-tagħmir elettriku u elettroniku mqiegħed fis-suq ma jkunx fih is-sustanzi perikolużi elenkati fl-Anness II ta' dik id-Direttiva. Dak ir-rekwiżit ma japplikax għall-applikazzjonijiet elenkati fl-Anness III tad-Direttiva 2011/65/UE.
- (2) Il-kategoriji differenti tat-tagħmir elettriku u elettroniku li għalihom tapplika d-Direttiva 2011/65/UE huma elenkati fl-Anness I ta' dik id-Direttiva.
- (3) Il-ftalat tal-bis(2-etilezil)(DEHP) hu sustanza ristretta elenkata fl-Anness II tad-Direttiva 2011/65/UE. Fid-29 ta' Ġunju 2017, il-Kummissjoni rċeviet applikazzjoni skont l-Artikolu 5(3) tad-Direttiva 2011/65/UE għal eżenzjoni, li għandha tiġi elenkata fl-Anness III ta' dik id-Direttiva, għall-użu tad-DEHP f'partijiet tal-gomma bħall-O-rings, is-sigilli, id-dampers tal-vibrazzjoni, il-gaskets, il-manki, il-grommets u l-cap-plugs li jintużaw f'sistemi tal-magni li jinkludu l-exhausts u t-turbochargers li huma maħsuba għall-użu f'tagħmir li mhuwiex iddisinjat biss għall-użu tal-konsumatur ("l-eżenzjoni mitluba").
- (4) L-evalwazzjoni tal-eżenzjoni mitluba kienet tinkludi konsultazzjonijiet mal-partijiet ikkonċernati skont l-Artikolu 5 (7) tad-Direttiva 2011/65/UE.
- (5) Id-DEHP jiżdied mal-materjal tal-gomma bħala plastifikant għall-flessibbiltà. Il-komponenti tal-gomma jintużaw bħala konnessjonijiet flessibbli bejn partijiet tas-sistemi tal-magni u jiżguraw il-prevenzjoni tat-tnixxija, l-issigillar tal-partijiet tal-magna u tal-protezzjoni mill-vibrazzjoni jew mill-ħmieġ u mill-fluwidi tul il-hajja tal-magni.
- (6) Attwalment, ma hemm ebda alternattivi ħielsa mid-DEHP li huma disponibbli fis-suq li jipprovdu livell suffiċjenti ta' affidabbiltà għall-applikazzjonijiet f'magni meta jkun mehtieġa proprjetajiet speċjali u għall-hajja twila bħar-reżistenza għal kwalunkwe materjal ta' kuntatt (eż. fjuwil, żejt lubrikant, coolants, gassijiet, jew ħmieġ), it-temperatura u l-vibrazzjoni.
- (7) Minhabba n-nuqqas ta' sostituti affidabbli, is-sostituzzjoni jew l-eliminazzjoni tad-DEHP għadha xjentifikament u teknikament imprattikabbli għal ċerti partijiet tal-gomma użati f'sistemi tal-magni. L-eżenzjoni hija konsistenti mar-Regolament (KE) Nru 1907/2006 tal-Parlament Ewropew u tal-Kunsill <sup>(2)</sup> u għalhekk ma ddgħajjifx il-protezzjoni ambjentali u tas-saħħa mogħtija minnu.
- (8) Għalhekk, jixraq li tingħata l-eżenzjoni mitluba billi jiddaħhlu l-applikazzjonijiet koperti minnha fl-Anness III tad-Direttiva 2011/65/UE fir-rigward tat-tagħmir elettriku u elettroniku tal-kategorija 11 tal-Anness I tad-Direttiva 2011/65/UE.

<sup>(1)</sup> ĠU L 174, 1.7.2011, p. 88.

<sup>(2)</sup> Ir-Regolament (KE) Nru 1907/2006 tal-Parlament Ewropew u tal-Kunsill tat-18 ta' Diċembru 2006 dwar ir-registrazzjoni, il-valutazzjoni, l-awtorizzazzjoni u r-restrizzjoni ta' sustanzi kimiċi (REACH), li jistabbilixxi Aġenzija Ewropea għas-Sustanzi Kimiċi (ĠU L 396, 30.12.2006, p. 1).



- (9) L-eżenzjoni jenħtieġ li tingħata għall-perjodu ta' validità massima ta' hames snin li jibda mit-22 ta' Lulju 2019, f'konformità mal-Artikolu 4(3) u mal-ewwel subparagrafu tal-Artikolu 5(2) tad-Direttiva 2011/65/UE. Fid-dawl tar-riżultati tal-isforzi għaddejnin biex tinsab sostituzzjoni affidabbli, aktarx li t-tul tal-eżenzjoni mhux se jhalli impatti negattivi fuq l-innovazzjoni.
- (10) Għalhekk, jenħtieġ li d-Direttiva 2011/65/UE tiġi emendata skont dan,

ADOTTAT DIN ID-DIRETTIVA:

*Artikolu 1*

L-Anness III tad-Direttiva 2011/65/UE hu emendat kif stabbilit fl-Anness ta' din id-Direttiva.

*Artikolu 2*

1. L-Istati Membri għandhom jadottaw u jipubblikaw, sa mhux iktar tard mi[nn] 30 ta' April 2020 il-ligijiet, ir-regolamenti u d-dispożizzjonijiet amministrattivi neċessarji sabiex jikkonformaw ma' din id-Direttiva. Huma għandhom jikkomunikaw minnufih it-test ta' dawk id-dispożizzjonijiet lill-Kummissjoni.

Huma għandhom japplikaw dawk id-dispożizzjonijiet mi[nn] 1 ta' Mejju 2020.

Meta l-Istati Membri jadottaw dawk id-dispożizzjonijiet, dawn għandhom jinkludu referenza għal din id-Direttiva jew ikunu akkumpanjati minn dik ir-referenza meta ssir il-pubblikazzjoni uffiċjali tagħhom. L-Istati Membri għandhom jiddeterminaw kif għandha ssir dik ir-referenza.

2. L-Istati Membri għandhom jikkomunikaw lill-Kummissjoni t-test tad-dispożizzjonijiet ewlenin tad-dritt nazzjonali li jadottaw fil-qasam kopert minn din id-Direttiva.

*Artikolu 3*

Din id-Direttiva għandha tidhol fis-seħh fl-għoxrin jum wara dak tal-pubblikazzjoni tagħha f'*Il-Ġurnal Uffiċjali tal-Unjoni Ewropea*.

*Artikolu 4*

Din id-Direttiva hija indirizzata lill-Istati Membri.

Magħmul fi Brussell, it-8 ta' Awwissu 2019.

*Għall-Kummissjoni*  
*Il-President*  
Jean Claude JUNCKER

## ANNEX

Fl-Anness III tad-Direttiva 2011/65/UE, jiddied il-punt 43 li ġej:

“43	<p>Ftalat tal-bis(2-etilezil) f'komponenti tal-gomma f'sistemi tal-magni, iddisinjati għall-użu f'taġġmir li mhuwiex maħsub biss għall-użu tal-konsumatur u dment li l-ebda materjal plastifikat ma jiġi f'kuntatt mal-membrani mukużi tal-bniedem jew f'kuntatt prolongat mal-ġilda tal-bniedem u li l-valur ta' konċentrazzjoni ta' bis(2-etilezil) ftalat ma jaqbiż:</p> <p>(a) it-30 % skont il-piż tal-gomma għal</p> <p>(i) kisjiet tal-gaskets;</p> <p>(ii) gaskets tal-gomma solida; jew</p> <p>(iii) komponenti tal-gomma li jkunu mwahhlin mal-magna, f'assemblaġġi ta' mill-inqas tliet komponenti li jużaw l-enerġija elettrika, mekkanika jew idrawlika biex jithaddmu.</p> <p>(b) 1-10 % skont il-piż tal-gomma għall-komponenti li fihom il-gomma li mhumiex imsemmija fil-punt (a).</p> <p>Għall-finijiet ta' din iż-żieda, “kuntatt prolongat mal-ġilda tal-bniedem” tfisser kuntatt kontinwu ta' aktar minn 10 minuta jew kuntatt intermittenti fuq perjodu ta' 30 minuta, kuljum.</p>	<p>Tapplika għall-kategorija 11 u tiskadi fil-21 ta' Lulju 2024.”</p>
-----	--	---

**DIRETTIVA DELEGATA TAL-KUMMISSJONI (UE) 2019/1846****tat-8 ta' Awwissu 2019****li temenda, għall-finijiet tal-adattament għall-progress xjentifiku u tekniku, l-Anness III tad-Direttiva 2011/65/UE tal-Parlament Ewropew u tal-Kunsill fir-rigward ta' eżenzjoni għaċ-ċomb fl-istann użat f'ċerti magni b'kombustjoni****(Test b'rilevanza għaž-ŻEE)**

IL-KUMMISSJONI EWROPEA,

Wara li kkunsidrat it-Trattat dwar il-Funzjonament tal-Unjoni Ewropea,

Wara li kkunsidrat id-Direttiva 2011/65/UE tal-Parlament Ewropew u tal-Kunsill tat-8 ta' Ġunju 2011 dwar ir-restrizzjoni tal-użu ta' ċerti sustanzi perikolużi fit-tagħmir elettriku u elettroniku <sup>(1)</sup>, u b'mod partikolari l-Artikolu 5(1)(a) tagħha,

Billi:

- (1) Id-Direttiva 2011/65/UE teżigi li l-Istati Membri jiżguraw li t-tagħmir elettriku u elettroniku mqiegħed fis-suq ma jkunx fih ċerti sustanzi perikolużi elenkati fl-Anness II ta' dik id-Direttiva. Dak ir-rekwiżit ma japplikax għall-applikazzjonijiet elenkati fl-Anness III tad-Direttiva 2011/65/UE.
- (2) Il-kategoriji differenti tat-tagħmir elettriku u elettroniku li għalihom tapplika d-Direttiva 2011/65/UE huma elenkati fl-Anness I ta' dik id-Direttiva.
- (3) Iċ-ċomb hu sustanza ristretta elenkata fl-Anness II tad-Direttiva 2011/65/UE. Fid-29 ta' Ġunju 2017, il-Kummissjoni rċeviet applikazzjoni li saret f'konformità mal-Artikolu 5(3) tad-Direttiva 2011/65/UE dwar eżenzjoni li għandha tiġi elenkata fl-Anness III tad-Direttiva 2011/65/UE, għall-użu taċ-ċomb fl-istann tas-sensors, l-actuators u l-unitajiet ta' kontroll tal-magni li jintużaw biex jimmonitorjaw u jikkontrollaw sistemi tal-magni, li jinkludu t-turbochargers u l-kontrolli tal-emissjonijiet tal-exhaust ta' magni b'kombustjoni interna użati f'tagħmir li mhuwiex maħsub biex jintuża biss mill-konsumaturi ("l-eżenzjoni mitluba").
- (4) L-evalwazzjoni tal-eżenzjoni mitluba kienet tinkludi konsultazzjonijiet mal-partijiet ikkonċernati f'konformità mal-Artikolu 5(7) tad-Direttiva 2011/65/UE.
- (5) Kull magna fil-kamp ta' applikazzjoni tal-eżenzjoni mitluba hija mghammra b'tipi speċifiċi ta' sensors, attwaturi u unitajiet ta' kontroll tal-magna li jimmonitorjaw u jikkontrollaw l-emissjonijiet tagħha biex jiżguraw il-konformità mar-Regolament (UE) 2016/1628 tal-Parlament Ewropew u tal-Kunsill <sup>(2)</sup>. Il-kundizzjonijiet esperjenzati f'tali magna u sistema tal-exhaust u qribhom jistgħu jkunu daqstant severi f'termini ta' temperaturi u ta' livelli ta' vibrazzjoni elevati li jistgħu jikkawżaw falliment bikri tal-legaturi tal-istann.
- (6) Attwalment, għall-applikazzjonijiet taċ-ċomb koperti mill-eżenzjoni mitluba, jenħtieġ żmien addizzjonali għall-ittejtjar sabiex tiġi żgurata l-affidabbiltà tas-sostituti disponibbli mingħajr ċomb.
- (7) Minhabba n-nuqqas ta' sostituti affidabbli, is-sostituzzjoni jew l-eliminazzjoni taċ-ċomb għadha xjentifikament u teknikament imprattikabbli f'ċerti magni b'kombustjoni. L-eżenzjoni hija konsistenti mar-Regolament (KE) Nru 1907/2006 tal-Parlament Ewropew u tal-Kunsill <sup>(3)</sup> u għalhekk ma ddgħajjifx il-protezzjoni ambjentali u tas-saħħa mogħtija minnu.
- (8) Għalhekk, jixraq li tingħata l-eżenzjoni mitluba billi jiddaħhlu l-applikazzjonijiet koperti minnha fl-Anness III tad-Direttiva 2011/65/UE fir-rigward tat-tagħmir elettriku u elettroniku tal-kategorija 11 tal-Anness I tad-Direttiva 2011/65/UE.
- (9) Jenħtieġ li l-eżenzjoni tingħata għall-perjodu ta' validità massima ta' hames snin li jibda mit-22 ta' Lulju 2019, f'konformità mal-Artikolu 4(3) u mal-ewwel subparagrafu tal-Artikolu 5(2) tad-Direttiva 2011/65/UE. Fid-dawl tar-riżultati tal-isforzi għaddejjin biex tinsab sostituzzjoni affidabbli, aktarx li t-tul tal-eżenzjoni mhux se jhalli impatti negattivi fuq l-innovazzjoni.
- (10) Għalhekk, jenħtieġ li d-Direttiva 2011/65/UE tiġi emendata skont dan,

<sup>(1)</sup> ĠU L 174, 1.7.2011, p. 88.<sup>(2)</sup> Ir-Regolament (UE) 2016/1628 tal-Parlament Ewropew u tal-Kunsill tal-14 ta' Settembru 2016 dwar ir-rekwiżiti relatati mal-limiti tal-emissjonijiet ta' inkwinanti gassużi u partikolati u l-approvazzjoni tat-tip għall-magni b'kombustjoni interna għal makkinarju mobbli mhux tat-triq, li jemenda r-Regolamenti (UE) Nru 1024/2012 u (UE) Nru 167/2013, u li jemenda u jirrevoka d-Direttiva 97/68/KE (ĠU L 252, 16.9.2016, p. 53).<sup>(3)</sup> Ir-Regolament (KE) Nru 1907/2006 tal-Parlament Ewropew u tal-Kunsill tat-18 ta' Diċembru 2006 dwar ir-registrazzjoni, il-valutazzjoni, l-awtorizzazzjoni u r-restrizzjoni ta' sustanzi kimiċi (REACH), u li jistabbilixxi Aġenzija Ewropea għas-Sustanzi Kimiċi (ĠU L 396, 30.12.2006, p. 1).

ADOTTAT DIN ID-DIRETTIVA:

*Artikolu 1*

L-Anness III tad-Direttiva 2011/65/UE hu emendat kif stabbilit fl-Anness ta' din id-Direttiva.

*Artikolu 2*

1. L-Istati Membri għandhom jadottaw u jippubblikaw, sa mhux iktar tard mi[nn] [l-aħħar jum tal-ħames xahar wara d-data tad-dhul fis-seħh ta' din id-Direttiva] il-liġijiet, ir-regolamenti u d-dispożizzjonijiet amministrattivi neċessarji sabiex jikkonformaw ma' din id-Direttiva. Huma għandhom jikkomunikaw minnufih lill-Kummissjoni t-testi ta' dawk id-dispożizzjonijiet. Huma għandhom jikkomunikaw minnufih it-test ta' dawk id-dispożizzjonijiet lill-Kummissjoni.

Huma għandhom japplikaw dawk id-dispożizzjonijiet mi[nn] [l-aħħar jum tal-ħames xahar wara d-data tad-dhul fis-seħh ta' din id-Direttiva + 1 jum].

Meta l-Istati Membri jadottaw dawk id-dispożizzjonijiet, dawn għandhom jinkludu referenza għal din id-Direttiva jew ikunu akkumpanjati minn dik ir-referenza meta ssir il-pubblikazzjoni uffiċjali tagħhom. L-Istati Membri għandhom jiddeterminaw kif għandha ssir dik ir-referenza.

2. L-Istati Membri għandhom jikkomunikaw lill-Kummissjoni t-test tad-dispożizzjonijiet ewlenin tad-dritt nazzjonali li jadottaw fil-qasam kopert minn din id-Direttiva.

*Artikolu 3*

Din id-Direttiva għandha tidhol fis-seħh fl-għoxrin jum wara dak tal-pubblikazzjoni tagħha f'Il-Ġurnal Uffiċjali tal-Unjoni Ewropea.

*Artikolu 4*

Din id-Direttiva hija indirizzata lill-Istati Membri.

Magħmul fi Brussell, it-8 ta' Awwissu 2019.

*Għall-Kummissjoni*  
*Il-President*  
Jean-Claude JUNCKER

## ANNEX

Fl-Anness III tad-Direttiva 2011/65/UE, jizjed il-punt 44 li ġej:

“44	Iċ-ċomb fl-istann tas-sensors, l-actuators, u l-unitajiet ta' kontroll tal-magna ta' magni b'kombustjoni fi hdan il-kamp ta' applikazzjoni tar-Regolament (UE) 2016/1628 tal-Parlament Ewropew u tal-Kunsill (*), installati f'taġħmir użat f'pożizzjonijiet fissi waqt li jkun qed jithaddem li hu maħsub għall-professjonisti, iżda li jintuża wkoll minn utenti mhux professjonisti	Tapplika għall-kategorija 11 u tiskadi fil-21 ta' Lulju 2024.
-----	--	---

(\* Ir-Regolament (UE) 2016/1628 tal-Parlament Ewropew u tal-Kunsill tal-14 ta' Settembru 2016 dwar ir-rekwiżiti relatati mal-limiti tal-emissjonijiet ta' inkwinanti gassużi u partikolati u l-approvazzjoni tat-tip għall-magni b'kombustjoni interna għal makkinarju mobbli mhux tat-triq, li jemenda r-Regolamenti (UE) Nru 1024/2012 u (UE) Nru 167/2013, u li jemenda u jirrevoka d-Direttiva 97/68/KE, (ĠU L 252, 16.9.2016, p. 53).”

# DEĊIŻJONIJIET

## DEĊIŻJONI TA' IMPLIMENTAZZJONI TAL-KUMMISSJONI (UE) 2019/1847

tal-31 ta' Lulju 2019

**li temenda d-Deċiżjoni ta' Implimentazzjoni 2014/190/UE rigward it-tqassim annwali tar-riżorsi mill-allokazzjoni speċifika għall-Inizjattiva favur l-Impjieg taż-Żgħażaġh skont l-Istat Membru flimkien mal-lista ta' reġjuni eliġibbli**

(notifikata bid-dokument C(2019)5438)

IL-KUMMISSJONI EWROPEA,

Wara li kkunsidrat it-Trattat dwar il-Funzjonament tal-Unjoni Ewropea,

Wara li kkunsidrat ir-Regolament (UE) Nru 1303/2013 tal-Parlament Ewropew u tal-Kunsill tas-17 ta' Diċembru 2013 li jstabbilixxi dispożizzjonijiet komuni dwar il-Fond Ewropew għall-Iżvilupp Reġjonali, il-Fond Soċjali Ewropew, il-Fond ta' Koeżjoni, il-Fond Agrikolu Ewropew għall-Iżvilupp Rurali u l-Fond Marittimu u tas-Sajd Ewropew u li jstabbilixxi d-dispożizzjonijiet generali dwar il-Fond Ewropew għall-Iżvilupp Reġjonali, il-Fond Soċjali Ewropew, il-Fond ta' Koeżjoni u l-Fond Ewropew għall-Affarijiet Marittimi u s-Sajd u li jhassar ir-Regolament tal-Kunsill (KE) Nru 1083/2006, <sup>(1)</sup> u b'mod partikolari l-Artikolu 91(2) tiegħu,

Billi:

- (1) Id-Deċiżjoni ta' Implimentazzjoni tal-Kummissjoni 2014/190/UE <sup>(2)</sup> tistipula, fost l-oħrajn, it-tqassim annwali skont l-Istat Membru tar-riżorsi mill-allokazzjoni speċifika għall-Inizjattiva favur l-Impjieg taż-Żgħażaġh ("YEI" — Youth Employment Initiative), flimkien mal-lista ta' reġjuni eliġibbli għall-YEI skont l-Artikolu 91(2) tar-Regolament (UE) Nru 1303/2013.
- (2) Permezz tar-Regolament (UE) 2019/711 tal-Parlament Ewropew u tal-Kunsill <sup>(3)</sup> li jemenda r-Regolament (UE) Nru 1303/2013, l-allokazzjoni speċifika għall-YEI għall-2019 giet miżjuda.
- (3) Ir-reġjuni eliġibbli għaż-żieda tar-riżorsi għall-allokazzjoni speċifika għall-YEI għall-2019 huma determinati skont l-Artikolu 16 tar-Regolament (UE) Nru 1304/2013 tal-Parlament Ewropew u tal-Kunsill <sup>(4)</sup> billi jagħmlu referenza, madankollu, għall-aħhar *data* annwali disponibbli dwar il-qgħad fost iż-żgħażaġh. Skont l-Artikolu 65(2) tar-Regolament (UE) Nru 1303/2013, in-nefqa taht il-YEI hija eliġibbli sal-31 ta' Diċembru 2023, kemm għar-reġjuni li diġà huma elenkati fiż-żewġ listi tal-Anness IV tad-Deċiżjoni ta' Implimentazzjoni 2014/190/UE u kemm għar-reġjuni eliġibbli għaż-żieda tar-riżorsi għall-allokazzjoni speċifika għall-YEI għall-2019. Il-listi eżistenti għandhom għalhekk ikomplu japplikaw u għandhom jiġu kkumplementati b'lista tar-reġjuni eliġibbli għaż-żieda tar-riżorsi għall-allokazzjoni speċifika għall-YEI għall-2019. Għalhekk, għal raġunijiet ta' ċarezza u trasparenza, jenhtieg li l-Anness IV tad-Deċiżjoni ta' Implimentazzjoni 2014/190/UE jiġi emendat skont dan.

<sup>(1)</sup> ĠU L 347, 20.12.2013, p. 320.

<sup>(2)</sup> Id-Deċiżjoni ta' Implimentazzjoni 2014/190/UE tal-Kummissjoni tat-3 ta' April 2014 li tistabbilixxi t-tqassim annwali, skont l-Istat Membru, tar-riżorsi globali għall-Fond Ewropew għall-Iżvilupp Reġjonali, il-Fond Soċjali Ewropew u l-Fond ta' Koeżjoni fil-qafas tal-Investiment għall-mira tat-tkabbir u l-impjiegi u l-mira tal-kooperazzjoni territorjali Ewropea, it-tqassim annwali, skont l-Istat Membru, tar-riżorsi mill-allokazzjoni speċifika għall-Inizjattiva favur l-Impjieg taż-Żgħażaġh, flimkien mal-lista ta' reġjuni eliġibbli u l-ammonti li għandhom jiġu ttrasferiti mill-allokazzjonijiet tal-Fond ta' Koeżjoni u tal-Fondi Strutturali ta' kull Stat Membru għall-Facilità Nikkollegaw l-Ewropa u għall-għajnuna maħsuba għall-persuni l-aktar fil-bżonn, għall-perjodu 2014-2020 (ĠU L 104, 8.4.2014, p. 13).

<sup>(3)</sup> Ir-Regolament (UE) 2019/711 tal-Parlament Ewropew u tal-Kunsill tas-17 ta' April 2019 li jemenda r-Regolament (UE) Nru 1303/2013 fir-rigward tar-riżorsi għall-allokazzjoni speċifika għall-Inizjattiva favur l-Impjieg taż-Żgħażaġh (ĠU L 123, 10.5.2019, p. 1).

<sup>(4)</sup> Ir-Regolament (UE) Nru 1304/2013 tal-Parlament Ewropew u tal-Kunsill tas-17 ta' Diċembru 2013 dwar il-Fond Soċjali Ewropew u li jhassar ir-Regolament tal-Kunsill (KE) Nru 1081/2006 (ĠU L 347, 20.12.2013, p. 470).

- (4) Skont l-Anness VIII tar-Regolament (UE) Nru 1303/2013 it-tqassim skont l-Istat Membru tar-riżorsi miżjuda għall-2019 għandu jsegwi l-istess passi applikati għall-allokazzjoni inizjali u l-allokazzjoni tar-riżorsi għall-2017-2020. It-tqassim annwali tal-allokazzjoni speċifika għall-YEI kif stabbilit fil-prezzijiet tal-2011 fl-Anness III għad-Deċiżjoni ta' Implimentazzjoni 2014/190/UE jenhtieg għalhekk li jiġi emendat skont dan.
- (5) Sabiex l-Istati Membri jithallew jippjanaw minn qabel, it-tqassim annwali jenhtieg li jingħata wkoll fi prezzijiet attwali sabiex jirrifletti l-indiċjar ta' 2 % kull sena, f'konformità mal-Artikolu 91(1) tar-Regolament (UE) Nru 1303/2013. Għaldaqstant, l-Anness X tad-Deċiżjoni ta' Implimentazzjoni 2014/190/UE jenhtieg li jiġi emendat kif xieraq.
- (6) Għaldaqstant, id-Deċiżjoni ta' Implimentazzjoni 2014/190/UE jenhtieg li tiġi emendata,

ADOTTAT DIN ID-DEĊIŻJONI:

#### *Artikolu 1*

Id-Deċiżjoni ta' Implimentazzjoni 2014/190/UE hija emendata kif ġej:

- (1) L-Annessi III u IV huma sostitwiti bit-test stabbilit fl-Anness I ta' din id-Deċiżjoni;
- (2) L-Anness X huwa sostitwit bit-test stabbilit fl-Anness II ta' din id-Deċiżjoni.

#### *Artikolu 2*

Din id-Deċiżjoni hija indirizzata lill-Istati Membri.

Magħmul fi Brussell, il-31 ta' Lulju 2019.

*Għall-Kummissjoni*  
Johannes HAHN  
*Membru tal-Kummissjoni*

## INIZJATTIVA FAVUR L-IMPJIEG TAŻ-ŻGHAŻAGH — ALLOKAZZJONI SPECIFIKA

(EUR, prezzijiet tal-2011)

	2014	2015	2016	2017	2018	2019	2020	Totali
BE	22 464 896	17 179 038	0	7 569 546	5 194 787	5 740 441	1 664 356	59 813 064
BG	29 216 622	22 342 123	0	0	0	0	0	51 558 745
CZ	0	12 564 283	0	0	0	0	0	12 564 283
DK	0	0	0	0	0	0	0	0
DE	0	0	0	0	0	0	0	0
EE	0	0	0	0	0	0	0	0
IE	36 075 815	27 587 388	0	0	0	0	0	63 663 203
EL	90 800 184	69 435 434	0	29 193 451	20 034 721	21 102 150	6 418 916	236 984 856
ES	499 481 827	381 956 689	0	154 715 855	106 177 548	109 838 027	34 018 181	1 286 188 127
FR	164 197 762	125 562 994	0	59 683 863	40 959 513	39 706 031	13 123 002	443 233 165
HR	35 033 821	26 790 569	0	12 993 208	8 916 907	9 001 567	2 856 884	95 592 956
IT	300 437 373	229 746 226	0	126 913 692	87 097 632	83 831 742	27 905 173	855 931 838
CY	6 126 207	4 684 747	0	2 428 857	1 666 863	1 089 453	534 046	16 530 173
LV	15 358 075	11 744 410	0	0	0	0	0	27 102 485
LT	16 825 553	12 866 600	0	0	0	0	0	29 692 153
LU	0	0	0	0	0	0	0	0
HU	26 345 509	20 146 566	0	0	0	0	0	46 492 075
MT	0	0	0	0	0	0	0	0
NL	0	0	0	0	0	0	0	0
AT	0	0	0	0	0	0	0	0



(EUR, prezżijiet tal-2011)

	2014	2015	2016	2017	2018	2019	2020	Totali
PL	133 639 212	102 194 692	0	6 060 353	4 159 066	4 181 837	1 332 522	251 567 682
PT	85 111 913	65 085 581	0	23 156 678	15 891 838	13 327 866	5 091 580	207 665 456
RO	56 112 815	42 909 800	0	16 695 447	11 457 659	7 488 666	3 670 915	138 335 302
SI	4 876 537	3 729 117	0	0	0	0	0	8 605 654
FI	0	0	0	0	0	0	0	0
SE	23 379 703	17 878 597	0	0	0	0	0	41 258 300
UK	24 516 103	166 367 414	0	0	0	0	0	190 883 517
EU 28	1 608 209 117	1 389 991 061	0	443 985 691	304 696 063	298 721 630	97 621 448	4 143 225 010

## ANNEX IV

## INIZJATTIVA FAVUR L-IMPJIEG TAŻ-ŻGHAŻAGH — LISTA TA' REĠJUNI ELIĠIBBLI

Lista ta' reġjuni eliġibbli bbazata fuq *data* tal-2012 dwar il-qgħad taz-żgħażaġh

BE10 — Région de Bruxelles-Capitale/Brussel Hoofdstedelijk Gewest

BE32 — Prov. Hainaut

BE33 — Prov. Liège

BG31 — Severozapaden

BG32 — Severen tsentralen

BG33 — Severoiztochen

BG34 — Yugoiztochen

BG42 — Yuzhen tsentralen

CZ04 — Severozápad

IE01 — Border, Midland and Western

IE02 — Southern and Eastern

EL11 — Anatoliki Makedonia, Thraki

EL12 — Kentriki Makedonia

EL13 — Dytiki Makedonia

EL14 — Thessalia

EL21 — Ipeiros

EL23 — Dytiki Ellada

EL24 — Sterea Ellada

EL25 — Peloponnisos

EL30 — Attiki

EL41 — Voreio Aigaio

EL42 — Notio Aigaio

EL43 — Kriti

ES11 — Galicia

ES12 — Principado de Asturias

ES13 — Cantabria

ES21 — País Vasco

ES22 — Comunidad Foral de Navarra

ES23 — La Rioja

ES24 — Aragón

ES30 — Comunidad de Madrid

ES41 — Castilla y León

ES42 — Castilla-La Mancha

ES43 — Extremadura  
ES51 — Cataluña  
ES52 — Comunidad Valenciana  
ES53 — Illes Balears  
ES61 — Andalucía  
ES62 — Región de Murcia  
ES63 — Ciudad Autónoma de Ceuta  
ES64 — Ciudad Autónoma de Melilla  
ES70 — Canarias  
FR61 — Aquitaine  
FR21 — Champagne-Ardenne  
FR22 — Picardie  
FR23 — Haute-Normandie  
FR24 — Centre  
FR30 — Nord-Pas-de-Calais  
FR72 — Auvergne  
FR81 — Languedoc-Roussillon  
FR91 — Guadeloupe  
FR92 — Martinique  
FR93 — Guyane  
FR94 — Réunion  
FRA5 — Mayotte  
HR03 — Jadranska Hrvatska  
HR04 — Kontinentalna Hrvatska  
ITC1 — Piemonte  
ITC2 — Valle d'Aosta/Vallée d'Aoste  
ITC3 — Liguria  
ITC4 — Lombardia  
ITF1 — Abruzzo  
ITF2 — Molise  
ITF3 — Campania  
ITF4 — Puglia  
ITF5 — Basilicata  
ITF6 — Calabria  
ITG1 — Sicilia  
ITG2 — Sardegna  
ITH5 — Emilia-Romagna  
ITH4 — Friuli-Venezia Giulia  
ITI1 — Toscana  
ITI2 — Umbria  
ITI3 — Marche  
ITI4 — Lazio

CY00 — Kýpros  
LV00 — Latvija  
LT00 — Lietuva  
HU23 — Dél-Dunántúl  
HU31 — Észak-Magyarország  
HU32 — Észak-Alföld  
HU33 — Dél-Alföld  
PL11 — Łódzkie  
PL21 — Małopolskie  
PL31 — Lubelskie  
PL32 — Podkarpackie  
PL33 — Świętokrzyskie  
PL42 — Zachodniopomorskie  
PL43 — Lubuskie  
PL51 — Dolnośląskie  
PL61 — Kujawsko-Pomorskie  
PL62 — Warmińsko-Mazurskie  
PT11 — Norte  
PT15 — Algarve  
PT16 — Centro (PT)  
PT17 — Lisboa  
PT18 — Alentejo  
PT20 — Região Autónoma dos Açores  
PT30 — Região Autónoma da Madeira  
RO12 — Centru  
RO22 — Sud-Est  
RO31 — Sud — Muntenia  
SI01 — Vzhodna Slovenija  
SK02 — Západné Slovensko  
SK03 — Stredné Slovensko  
SK04 — Východné Slovensko  
SE22 — Sydsverige  
SE31 — Norra Mellansverige  
SE32 — Mellersta Norrland  
UKC1 — Tees Valley and Durham  
UKD7 — Merseyside  
UKG3 — West Midlands  
UKI1 — Inner London  
UKM3 — South Western Scotland

**Lista ta' reġjuni eliġibbli bbażata fuq *data* tal-2016 dwar il-qgħad taż-żgħażaġh**

BE10 — Région de Bruxelles-Capitale/Brussel Hoofdstedelijk Gewest

BE32 — Prov. Hainaut

BE34 — Prov. Lussemburgu (BE)

BE35 — Prov. Namur

EL51 — Anatoliki Makedonia, Thraki

EL52 — Kentriki Makedonia

EL53 — Dytiki Makedonia

EL54 — Ipeiros

EL61 — Thessalia

EL62 — Ionia Nisia

EL63 — Dytiki Ellada

EL64 — Sterea Ellada

EL65 — Peloponnisos

EL30 — Attiki

EL41 — Voreio Aigaio

EL42 — Notio Aigaio

EL43 — Kriti

ES11 — Galicia

ES12 — Principado de Asturias

ES13 — Cantabria

ES21 — País Vasco

ES22 — Comunidad Foral de Navarra

ES23 — La Rioja

ES24 — Aragón

ES30 — Comunidad de Madrid

ES41 — Castilla y León

ES42 — Castilla-la Mancha

ES43 — Extremadura

ES51 — Cataluña

ES52 — Comunidad Valenciana

ES53 — Illes Balears

ES61 — Andalucía

ES62 — Región de Murcia

ES63 — Ciudad Autónoma de Ceuta (ES)

ES64 — Ciudad Autónoma de Melilla (ES)

ES70 — Canarias (ES)

FR21 — Champagne-Ardenne

FR22 — Picardie

FR23 — Haute-Normandie

FR24 — Centre (FR)

FR26 — Bourgogne  
FR30 — Nord-Pas-de-Calais  
FR42 — Alsace  
FR81 — Languedoc-Roussillon  
FRA1 — Guadeloupe  
FRA2 — Martinique  
FRA3 — Guyane  
FRA4 — La Réunion  
FRA5 — Mayotte  
HR03 — Jadranska Hrvatska  
HR04 — Kontinentalna Hrvatska  
ITC1 — Piemonte  
ITC2 — Valle d'Aosta/Vallée d'Aoste  
ITC3 — Liguria  
ITC4 — Lombardia  
ITF1 — Abruzzo  
ITF2 — Molise  
ITF3 — Campania  
ITF4 — Puglia  
ITF5 — Basilicata  
ITF6 — Calabria  
ITG1 — Sicilia  
ITG2 — Sardegna  
ITH4 — Friuli-Venezia Giulia  
ITI1 — Toscana  
ITI2 — Umbria  
ITI3 — Marche  
ITI4 — Lazio  
CY00 — Kypros  
PL32 — Podkarpackie  
PT11 — Norte  
PT16 — Centro (PT)  
PT17 — Área Metropolitana de Lisboa  
PT18 — Alentejo  
PT20 — Região Autónoma dos Açores (PT)  
PT30 — Região Autónoma da Madeira (PT)  
RO22 — Sud-Est  
RO31 — Sud — Muntenia  
RO41 — Sud-Vest Oltenia  
SK04 — Východné Slovensko

**Lista ta' reġjuni eliġibbli bbażata fuq *data* tal-2017 dwar il-qghad taż-żghazagh**

BE10 — Région de Bruxelles-Capitale/Brussel Hoofdstedelijk Gewest

BE32 — Prov. Hainaut

BE33 — Prov. Liège

EL30 — Attiki

EL41 — Voreio Aigaio

EL42 — Notio Aigaio

EL43 — Kriti

EL51 — Anatoliki Makedonia, Thraki

EL52 — Kentriki Makedonia

EL53 — Dytiki Makedonia

EL54 — Ipeiros

EL61 — Thessalia

EL62 — Ionia Nisia

EL63 — Dytiki Ellada

EL64 — Sterea Ellada

EL65 — Peloponnisos

ES11 — Galicia

ES12 — Principado de Asturias

ES13 — Cantabria

ES21 — País Vasco

ES22 — Comunidad Foral de Navarra

ES23 — La Rioja

ES24 — Aragón

ES30 — Comunidad de Madrid

ES41 — Castilla y León

ES42 — Castilla-La Mancha

ES43 — Extremadura

ES51 — Cataluña

ES52 — Comunidad Valenciana

ES53 — Illes Balears

ES61 — Andalucía

ES62 — Región de Murcia

ES63 — Ciudad Autónoma de Ceuta (ES)

ES64 — Ciudad Autónoma de Melilla (ES)

ES70 — Canarias (ES)

FR21 — Champagne-Ardenne

FR22 — Picardie

FR30 — Nord — Pas-de-Calais

FR61 — Aquitaine

FR81 — Languedoc-Roussillon  
FRA1 — Guadeloupe  
FRA2 — Martinique  
FRA3 — Guyane  
FRA4 — Réunion  
FRA5 — Mayotte  
HR03 — Jadranska Hrvatska  
HR04 — Kontinentalna Hrvatska  
ITC1 — Piemonte  
ITC3 — Liguria  
ITF1 — Abruzzo  
ITF2 — Molise  
ITF3 — Campania  
ITF4 — Puglia  
ITF5 — Basilicata  
ITF6 — Calabria  
ITG1 — Sicilia  
ITG2 — Sardegna  
ITH4 — Friuli-Venezia Giulia  
ITI2 — Umbria  
ITI4 — Lazio  
PL32 — Podkarpackie  
PT11 — Norte  
PT20 — Região Autónoma dos Açores  
PT30 — Região Autónoma da Madeira  
SK04 — Východné Slovensko”

---



## INIZJATTIVA FAVUR L-IMPJIEG TAŻ-ŻGHAŻAGH — ALLOKAZZJONI SPECIFIKA

(EUR, prezzijiet attwali)

	2014	2015	2016	2017	2018	2019	2020	Totali
BE	23 839 927	18 595 143	0	8 524 538	5 967 177	6 725 841	1 989 059	65 641 685
BG	31 004 913	24 183 832	0	0	0	0	0	55 188 745
CZ	0	13 599 984	0	0	0	0	0	13 599 984
DK	0	0	0	0	0	0	0	0
DE	0	0	0	0	0	0	0	0
EE	0	0	0	0	0	0	0	0
IE	38 283 943	29 861 476	0	0	0	0	0	68 145 419
EL	96 357 882	75 159 147	0	32 876 567	23 013 597	24 724 532	7 671 199	259 802 924
ES	530 054 111	413 442 204	0	174 235 182	121 964 627	128 692 755	40 654 875	1 409 043 754
FR	174 247 979	135 913 423	0	67 213 724	47 049 606	46 521 944	15 683 202	486 629 878
HR	37 178 171	28 998 973	0	14 632 462	10 242 723	10 546 771	3 414 241	105 013 341
IT	318 826 544	248 684 704	0	142 925 430	100 047 801	98 222 247	33 349 267	942 055 993
CY	6 501 180	5 070 921	0	2 735 288	1 914 702	1 276 468	638 234	18 136 793
LV	16 298 112	12 712 527	0	0	0	0	0	29 010 639
LT	17 855 411	13 927 222	0	0	0	0	0	31 782 633
LU	0	0	0	0	0	0	0	0
HU	27 958 065	21 807 291	0	0	0	0	0	49 765 356
MT	0	0	0	0	0	0	0	0
NL	0	0	0	0	0	0	0	0
AT	0	0	0	0	0	0	0	0

(EUR, prezzijiet attwali)

	2014	2015	2016	2017	2018	2019	2020	Totali
PL	141 819 001	110 618 821	0	6 824 942	4 777 460	4 899 688	1 592 486	270 532 398
PT	90 321 443	70 450 726	0	26 078 181	18 254 727	15 615 719	6 084 909	226 805 705
RO	59 547 368	46 446 947	0	18 801 785	13 161 249	8 774 166	4 387 083	151 118 598
SI	5 175 020	4 036 516	0	0	0	0	0	9 211 536
SK	40 547 898	31 627 361	0	5 151 901	3 606 331	3 999 869	1 202 111	86 135 471
FI	0	0	0	0	0	0	0	0
SE	24 810 728	19 352 368	0	0	0	0	0	444 163 096
UK	26 016 685	180 081 439	0	0	0	0	0	206 098 124
UE 28	1 706 644 381	1 504 571 025	0	500 000 000	350 000 000	350 000 000	116 666 666	4527882072"

**DEĊIŻJONI (UE) 2019/1848 TAL-BANK ĊENTRALI EWROPEW****tad-29 ta' Ottubru 2019****li temenda d-Deċiżjoni BĊE/2007/7 dwar il-kundizzjonijiet tat-TARGET2-BĊE (BĊE/2019/32)**

IL-BORD EŻEKUTTIV TAL-BANK ĊENTRALI EWROPEW,

Wara li kkunsidra t-Trattat dwar il-Funzjonament tal-Unjoni Ewropea, u b'mod partikolari l-ewwel u r-raba' incizi tal-Artikolu 127(2) tiegħu,

Wara li kkunsidra l-Istatut tas-Sistema Ewropea tal-Banek Ċentrali u tal-Bank Ċentrali Ewropew, u b'mod partikolari l-Artikolu 11.6 u l-Artikoli 17, 22 u 23 tiegħu,

Billi:

- (1) Fl-4 ta' Ottubru 2019, il-Kunsill Governattiv emenda <sup>(1)</sup> l-Linja Gwida BĊE/2012/27 <sup>(2)</sup> sabiex: (a) jintroduci funzjonalità ta' SSP ġdida, li tippermetti l-ipproċessar ta' pagamenti kritiċi hafna u pagamenti kritiċi f'kontinġenza, li l-banek ċentrali tal-Eurosistem a jridu jaderixxu miegħu; (b) jiġu ċċarati l-kundizzjonijiet li taħthom id-ditti ta' investiment jistgħu jipparteċipaw fit-TARGET2, inkluż ir-rekwiżit għal opinjoni legali rigward ditti ta' investiment stabbiliti barra ż-Żona Ekonomika Ewropea (ŻEE) u li japplikaw għal parteċipazzjoni diretta f'sistema komponenti tat-TARGET2; (c) jiġi ċċarat li l-parteċipanti f'sistemi komponenti tat-TARGET2 għandhom jaderixxu mar-rekwiżit ta' awtoċertifikazzjoni TARGET2 u mar-rekwiżiti ta' sigurtà tal-punt tat-tmiem ta' fornituri ta' servizz ta' netwerk tat-TARGET2, u jinformaw lill-bank ċentrali tal-Eurosistema rilevanti dwar kwalunkwe miżuri ta' prevenzjoni ta' kriżi jew miżuri ta' ġestjoni ta' kriżi li huma soġġetti għalihom; u (d) jiġu ċċarati u aġġornati ċerti aspetti oħra tal-Linja Gwida BĊE/2012/27.
- (2) Emendi li jsiru għal-Linja Gwida BĊE/2012/27 li jaffettwaw it-termini u kundizzjonijiet tat-TARGET2-BĊE għandhom jiġu riflessi fid-Deċiżjoni BĊE/2007/7 <sup>(3)</sup>.
- (3) Għaldaqstant, id-Deċiżjoni BĊE/2007/7 għandha tiġi emendata kif mehtieg.

ADOTTA DIN ID-DEĊIŻJONI:

*Artikolu 1***Emendi**

L-Annessi I, II u III tad-Deċiżjoni BĊE/2007/7 huma emendati skont l-Anness ta' din id-Deċiżjoni.

<sup>(1)</sup> Linja gwida (UE) 2019/1849 tal-4 ta' Ottubru 2019 li temenda l-Linja Gwida BĊE/2012/27 dwar sistema Trans-European Automated Real-time Gross settlement Express Transfer (TARGET2) (BĊE/2019/30) (Ara paġna 64 ta' dan il-Ġurnal Uffiċjali).

<sup>(2)</sup> Linja Gwida BĊE/2012/27 tal-Bank Ċentrali Ewropew tal-5 ta' Diċembru 2012 dwar sistema Trans-European Automated Real-time Gross settlement Express Transfer (TARGET2) (ĠU L 30, 30.1.2013, p. 1).

<sup>(3)</sup> Deċiżjoni BĊE/2007/7 tal-24 ta' Lulju 2007 dwar il-kundizzjonijiet tat-TARGET2-BĊE (ĠU L 237, 8.9.2007, p. 71).

*Artikolu 2***Dispożizzjonijiet finali**

Din id-Deciżjoni għandha tidhol fis-seħh fil-jum wara dak tal-pubblikazzjoni tagħha f'*Il-Ġurnal Uffiċjali tal-Unjoni Ewropea*.

Għandha tapplika mis-17 ta' Novembru 2019.

Magħmul fi Frankfurt am Main, id-29 ta' Ottubru 2019.

*Il-President tal-BĊE*  
Mario DRAGHI

---

## ANNEX

L-Annessi I, II u III tad-Deċiżjoni BĊE/2007/7 huma emendati kif ġej:

1. L-Anness I huwa emendat kif ġej:

- (a) fl-Artikolu 1, id-definizzjoni ta' Modulu ta' Kontingenza hija mhassra;
- (b) fl-Artikolu 1, id-definizzjoni ta' "Modulu ta' Informazzjoni u Kontroll (ICM)" hija ssostitwita b'dan li ġej:

"— 'Information and Control Module (ICM)' means the SSP module that allows PM account holders to obtain online information and gives them the possibility to submit liquidity transfer orders, manage liquidity and, if applicable, initiate backup payment orders or payment orders to the Contingency Solution in a contingency,";

- (c) fl-Artikolu 1 qed tiżdied id-definizzjoni li ġejja:

"— 'Contingency Solution' means the SSP functionality that processes very critical and critical payments in contingency,";

- (d) L-Artikolu 9(8) qed jiġi mibdul b'li ġej:

"8. Participants shall immediately inform the ECB if an event of default occurs in relation to themselves or if they are subject to crisis prevention measures or crisis management measures within the meaning of Directive 2014/59/EU of the European Parliament and of the Council (\*) or any other equivalent applicable legislation.

(\*) Directive 2014/59/EU of the European Parliament and of the Council of 15 May 2014 establishing a framework for the recovery and resolution of credit institutions and investment firms and amending Council Directive 82/891/EEC, and Directives 2001/24/EC, 2002/47/EC, 2004/25/EC, 2005/56/EC, 2007/36/EC, 2011/35/EU, 2012/30/EU and 2013/36/EU, and Regulations (EU) No 1093/2010 and (EU) No 648/2012, of the European Parliament and of the Council (OJ L 173, 12.6.2014, p. 190).";

- (e) L-Artikolu 21 huwa ssostitwit b'dan li ġej:

"Article 21

### **Business continuity and contingency procedures**

1. In the event of an abnormal external event or any other event which affects the operation of the SSP, the business continuity and contingency procedures described in Appendix IV shall apply.

2. The Eurosystem provides a Contingency Solution if the events described in paragraph 1 occur. Connection to and use of the Contingency Solution shall be mandatory for participants considered by the ECB to be critical. Other participants may, on request, connect to the Contingency Solution.";

- (f) L-Artikolu 22 huwa emendat skont kif ġej:

- (i) il-paragrafu 3 huwa sostitwit b'dan li ġej:

"3. The ECB may impose additional security requirements, in particular with regard to cybersecurity or the prevention of fraud, on all participants and/or on participants that are considered critical by the ECB.";

- (ii) jiżdied il-paragrafu 4 li ġej:

"4. Participants shall provide the ECB with their TARGET2 self-certification and their attestation of adherence to the TARGET2 network service provider's endpoint security requirements. In the event of non-adherence to the latter, participants shall provide a document describing alternative mitigating measures to the satisfaction of the ECB.";

- (g) fl-Artikolu 23(1), il-punt (c) huwa ssostitwit b'dan li ġej:

"(c) allows participants to initiate backup liquidity redistribution and backup contingency payments or payment orders to the Contingency Solution in the event of a failure of the participant's payment infrastructure.";

(h) fl-Artikolu 32(2), il-punt (c) huwa ssostitwit b'dan li ġej:

“(c) supervisory, resolution and oversight authorities of Member States and the Union, including CBs, to the extent that this is necessary for the performance of their public tasks, and provided in all such cases that the disclosure is not in conflict with the applicable law.”;

(i) L-Appendiċi I huwa emendat kif ġej:

(i) il-ħames linja tat-tabella fil-paragrafu 2(1) hija ssostitwita b'dan li ġej:

“MT 202COV	Mandatory	Cover payment”;
------------	-----------	-----------------

(ii) il-paragrafu 8(7) huwa ssostitwit b'li ġej:

“If a participant has technical problems and is unable to submit any payment order, it may generate preformatted backup liquidity redistribution and backup contingency payments by using the ICM. The ECB shall open such functionality upon request of the participant”;

(j) fl-Appendiċi III, taħt l-intestatura “Termini ta referenza għall-opinjoni nazzjonali għal partecipanti li mhumiex fiż-ZEE fit-TARGET2”, il-paragrafu 3.2 intitolat “Kwistjonijiet ġenerali ta' insolvenza” huwa ssostitwit b'dan li ġej:

### “3.2. General insolvency and crisis management issues

#### 3.2.a. *Types of insolvency and crisis management proceedings*

The only types of insolvency proceedings (including composition or rehabilitation) which, for the purpose of this Opinion, shall include all proceedings in respect of the Participant's assets or any branch it may have in [jurisdiction] to which the Participant may become subject in [jurisdiction], are the following: [list proceedings in original language and English translation] (together collectively referred to as 'Insolvency Proceedings').

In addition to Insolvency Proceedings, the Participant, any of its assets, or any branch it may have in [jurisdiction] may become subject in [jurisdiction] to [list any applicable moratorium, receivership, or any other proceedings as a result of which payments to and/or from the Participant may be suspended, or limitations can be imposed in relation to such payments, or similar proceedings, including crisis prevention and crisis management measures equivalent to those defined in Directive 2014/59/EU, in original language and English translation] (hereinafter collectively referred to as 'Proceedings').

#### 3.2.b. *Insolvency treaties*

[jurisdiction] or certain political subdivisions within [jurisdiction], as specified, is/are party to the following insolvency treaties: [specify, if applicable which have or may have an impact on this Opinion].”

(k) fl-Appendiċi IV, il-paragrafu 6 huwa emendat kif ġej:

(i) il-punti (a) u (b) huma ssostitwiti b'dan li ġej:

“(a) If the ECB deems it necessary to do so, it shall initiate the contingency processing of payment orders using the Contingency Solution of the SSP. In such cases, only a minimum service level shall be provided to participants. The ECB shall inform its participants of the start of contingency processing by any available means of communication.

(b) In contingency processing, payment orders shall be submitted by the participants and authorised by the ECB. In addition, the participants may submit files containing payment instructions, which may be uploaded into the Contingency Solution by the ECB.”;

(ii) il-punti (d) u (e) huma ssostitwiti b'dan li ġej:

“(d) Payments required to avoid systemic risk shall be considered as ‘critical’ and the ECB may decide to initiate contingency processing in relation to them.

(e) Participants shall submit payment orders for contingency processing directly into the Contingency Solution and information to payees shall be provided through encrypted and authenticated email, as well as via authenticated fax. Participants shall submit files which contain payment instructions to the ECB for uploading into the Contingency Solution and which authorise the ECB to do so. The ECB may, exceptionally, also manually input payments on behalf of participants. Information concerning account balances and debit and credit entries may be obtained via the ECB.”;

(l) fl-Appendiċi IV, il-punti (a) u (b) tal-paragrafu 7 huma ssostitwiti b'dan li ġej:

“(a) In the event that a participant has a problem that prevents it from settling payments in TARGET2 it shall be its responsibility to resolve the problem. In particular, a participant may use in-house solutions or the ICM functionality, i.e. backup liquidity redistribution and backup contingency payments (e.g. CLS, EURO1).

(b) If a participant decides to use the ICM functionality for making backup liquidity redistribution, the ECB shall, if the participant so requests, open this functionality via the ICM. If the participant so requests, the ECB shall transmit an ICM broadcast message to inform other participants about the participant's use of backup liquidity redistribution. The participant shall be responsible for sending such backup liquidity redistribution exclusively to other participants with which it has bilaterally agreed on the use of such payments and for any further steps in relation to such payments.”;

(m) fl-Appendiċi VI, it-tielet u r-raba' linji tat-tabella fil-punt 5 huma mibdulini b'li ġej:

“T2S DCA to T2S DCA liquidity transfer orders	14,1	per transfer
Intra-balance movement (i.e. blocking, unblocking, reservation of liquidity eċċ.)	9,4	per transaction”;

2. L-Anness II huwa emendat kif ġej:

(a) L-Artikolu 1 huwa emendat skont kif ġej:

(i) id-definizzjoni ta' “Modulu ta' Informazzjoni u Kontroll (ICM)” hija sostitwita b'li ġej:

“— ‘Information and Control Module (ICM)’ means the SSP module that allows PM account holders to obtain online information and gives them the possibility to submit liquidity transfer orders, manage liquidity and, if applicable, initiate backup payment orders or payment orders to the Contingency Solution in a contingency.”;

(ii) id-definizzjoni li ġejja hija miżjuda:

“— ‘Contingency Solution’ means the SSP functionality that processes very critical and critical payments in contingency.”;

(b) L-Artikolu 10(9) qed jiġi mibdul b'li ġej:

“9. T2S DCA holders shall immediately inform the ECB if an event of default occurs in relation to themselves or if they are subject to crisis prevention measures or crisis management measures within the meaning of Directive 2014/59/EU or any other equivalent applicable legislation.”;

(c) L-Artikolu 18(3) huwa ssostitwit b'dan li ġej:

“3. The ECB may impose additional security requirements, in particular with regard to cybersecurity or the prevention of fraud, on all T2S DCA holders and/or on T2S DCA holders that are considered critical by the ECB.”;

(d) fl-Artikolu 27(2), il-punt (c) huwa ssostitwit b'dan li ġej:

“(c) supervisory, resolution and oversight authorities of Member States and the Union, including CBs, to the extent that this is necessary for the performance of their public tasks, and provided in all such cases that the disclosure is not in conflict with the applicable law.”;

(e) fl-Appendiċi III, taħt l-intestatura “Termini ta' referenza għall-opinjoni nazzjonali għal detenturi T2S DCA li mhumiex fiż-ŻEE fit-TARGET2”, il-paragrafu 3.2 intitolat “Kwistjonijiet ġenerali ta' insolvenza” huwa ssostitwit b'dan li ġej:

### “3.2. General insolvency and crisis management issues

#### 3.2.a. *Types of insolvency and crisis management proceedings*

The only types of insolvency proceedings (including composition or rehabilitation) which, for the purpose of this Opinion, shall include all proceedings in respect of the T2S DCA holder's assets or any branch it may have in [jurisdiction] to which the T2S DCA holder may become subject in [jurisdiction], are the following: [list proceedings in original language and English translation] (together collectively referred to as 'Insolvency Proceedings').

In addition to Insolvency Proceedings, the T2S DCA holder, any of its assets, or any branch it may have in [jurisdiction] may become subject in [jurisdiction] to [list any applicable moratorium, receivership, or any other proceedings as a result of which payment orders to and/or from the T2S DCA holder may be suspended, or limitations can be imposed in relation to such payment orders, or similar proceedings, including crisis prevention and crisis management measures equivalent to those defined in Directive 2014/59/EU, in original language and English translation] (hereinafter collectively referred to as 'Proceedings').

#### 3.2.b. *Insolvency treaties*

[jurisdiction] or certain political subdivisions within [jurisdiction], as specified, is/are party to the following insolvency treaties: [specify, if applicable which have or may have an impact on this Opinion].”;

- (f) fl-Appendiċi VI, it-tielet u r-raba' linji tat-tabella huma ssostitwiti b'dan li ġej:

“T2S DCA to T2S DCA liquidity transfer orders	14,1 euro cent	per transfer
Intra-balance movement (i.e. blocking, unblocking, reservation of liquidity eċċ.)	9,4 euro cent	per transaction”;

### 3. L-Anness III huwa emendat kif ġej:

- (a) L-Artikolu 14(8) huwa ssostitwit b'dan li ġej:

“8. TIPS DCA holders shall immediately inform the ECB if an event of default occurs in relation to themselves or if they are subject to crisis prevention measures or crisis management measures within the meaning of Directive 2014/59/EU or any other equivalent applicable legislation.”;

- (b) L-Artikolu 21 huwa emendat skont kif ġej:

- (i) il-paragrafu 5 huwa mibdul b'dan li ġej:

“5. The ECB may impose additional security requirements, in particular with regard to cybersecurity or the prevention of fraud, on all TIPS DCA holders.”;

- (ii) il-paragrafu 6 li ġej huwa miżjud:

“6. TIPS DCA holders using instructing parties in line with Article 7(2) or (3), or allowing access to their TIPS DCA as set out in Article 8(1), shall be deemed to have addressed the risk stemming from such use or access in accordance with the additional security requirements imposed upon them.”;

- (c) L-Artikolu 26(4) huwa ssostitwit b'dan li ġej:

“4. In the event that the ECB suspends or terminates a TIPS DCA holder's participation in TARGET2-ECB under paragraph 1 or 2, the ECB shall immediately inform, by means of a ICM broadcast message, other CBs and PM account holders in all of the TARGET2 component systems of such suspension or termination. Such message shall be deemed to have been issued by the home CB of the PM account holder that received the message.

Linked PM account holders shall have the responsibility to inform their Linked TIPS DCA holders of the suspension or termination of any TIPS DCA holder's participation in TARGET2-ECB.

In the event that the suspension or termination of a TIPS DCA holder's participation in TARGET2-ECB occurs during the technical maintenance window, the ICM broadcast message shall be sent after the start of daytime processing on the next TARGET2 business day.”;



(d) fl-Artikolu 29(3), il-punt (c) huwa ssostitwit b'dan li ġej:

“(c) supervisory, resolution and oversight authorities of Member States and the Union, including CBs, to the extent that this is necessary for the performance of their public tasks, and provided in all such cases that the disclosure is not in conflict with the applicable law.”;

(e) fl-Appendiċi II, taht l-intestatura “Termini ta’ referenza għall-opinjoni nazzjonali għal detenturi TIPS DCA li mhumiex fiż-ŻEE fit-TARGET2”, il-paragrafu 3.2 intitolat “Kwistjonijiet ġenerali ta’ insolvenza” huwa ssostitwit b'dan li ġej:

### **“3.2. General insolvency and crisis management issues**

#### *3.2.a. Types of insolvency and crisis management proceedings*

The only types of insolvency proceedings (including composition or rehabilitation) which, for the purpose of this Opinion, shall include all proceedings in respect of the TIPS DCA holder’s assets or any branch it may have in [jurisdiction] to which the TIPS DCA holder may become subject in [jurisdiction], are the following: [list proceedings in original language and English translation] (together collectively referred to as ‘Insolvency Proceedings’).

In addition to Insolvency Proceedings, the TIPS DCA holder, any of its assets, or any branch it may have in [jurisdiction] may become subject in [jurisdiction] to [list any applicable moratorium, receivership, or any other proceedings as a result of which payment orders to and/or from the TIPS DCA holder may be suspended, or limitations can be imposed in relation to such payment orders, or similar proceedings, including crisis prevention and crisis management measures equivalent to those defined in Directive 2014/59/EU, in original language and English translation] (hereinafter collectively referred to as ‘Proceedings’).

#### *3.2.b. Insolvency treaties*

[jurisdiction] or certain political subdivisions within [jurisdiction], as specified, is/are party to the following insolvency treaties: [specify, if applicable which have or may have an impact on this Opinion].”.

---

# LINJI GWIDA

## LINJA GWIDA (UE) 2019/1849 TAL-BANK ĊENTRALI EWROPEW

tal-4 ta' Ottubru 2019

### li temenda l-Linja gwida BĊE/2012/27 dwar is-sistema Trans-European Automated Real-time Gross settlement Express Transfer (TARGET2) (BĊE/2019/30)

Il-Kunsill Governattiv tal-Bank Ċentrali Ewropew,

Wara li kkunsidra t-Trattat dwar il-Funzjonament tal-Unjoni Ewropea, u partikolarment l-ewwel u r-raba' inċiżi tal-Artikolu 127(2) tiegħu,

Wara li kkunsidra l-Istatut tas-Sistema Ewropea tal-Banek Ċentrali u tal-Bank Ċentrali Ewropew, u b'mod partikolari l-Artikolu 3.1 u l-Artikoli 17, 18 u 22 tiegħu,

Billi:

- (1) Fis-26 ta' April 2007, il-Kunsill Governattiv tal-Bank Ċentrali Ewropew adotta l-Linja Gwida BĊE/2007/2 <sup>(1)</sup> li jirregola t-TARGET2, li hija kkaratterizzata minn pjattaforma teknika waħda, is-Single Shared Platform (SSP). Dik il-Linja Gwida giet emendata u fformulata mill-ġdid bhala l-Linja Gwida BĊE/2012/27 <sup>(2)</sup>.
- (2) Giet stabbilita funzjonalità ġdida ta' SSP, li tippermetti l-ipproċessar ta' pagamenti kritiċi ħafna u pagamenti kritiċi f'kontinġenza, li l-banek ċentrali tal-Eurosistema jridu jaderixxu magħhom.
- (3) Jehtieg li jiġu cċarati l-kundizzjonijiet li tahtom id-ditti ta' investiment jistgħu jipparteċipaw fit-TARGET2, inkluż ir-rekwizit għal opinjoni legali rigward ditti ta' investiment stabbiliti barra ż-Żona Ekonomika Ewropea (ŻEE) u li japplikaw għal parteċipazzjoni diretta f'sistema komponenti tat-TARGET2.
- (4) Jehtieg li jiġi cċarat li l-parteeipanti f'sistemi komponenti tat-TARGET2 għandhom jaderixxu mar-rekwizit tal-awtoċertifikazzjoni TARGET2 tagħhom u mar-rekwiziti ta' sigurtà tal-punt ta' tmiem ta' fornituri tas-servizz ta' network tat-TARGET2, u għandhom jinformaw lill-banek ċentrali tal-Eurosistema rilevanti b'kull prevenzjoni ta' kriżi jew miżuri ta' ġestjoni li huma soġġetti għalihom.
- (5) Jehtieg ukoll li jiġu cċarati u aġġornati ċerti aspetti oħra tal-Linja Gwida BĊE/2012/27.
- (6) Għalhekk, il-Linja Gwida BĊE/2012/27 għandha tiġi emendata f'dan is-sens,

ADOTTA DIN IL-LINJA GWIDA:

#### Artikolu 1

#### Emendi

Il-Linja Gwida BĊE/2012/27 hija emendata kif ġej:

1. L-Artikolu 2 huwa emendat kif ġej:

(a) il-punt (44) huwa ssostitwit b'dan li ġej:

“(44) ‘Modulu ta’ Informazzjoni u Kontroll (ICM)’ fisser il-modulu SSP li jhalli lil detenturi ta’ kont PM jiksbu informazzjoni online u li jagħtihom il-possibbiltà li jibagħtu ordnijiet ta’ trasferiment ta’ likwidità, jiġġestixxu l-likwidità u jagħtu bidu għal ordnijiet ta’ hłas f'sitwazzjonijiet ta’ kontinġenza.”;

<sup>(1)</sup> Linja Gwida BĊE/2007/2 tas-26 ta' April 2007 dwar sistema Trans-European Automated Real-time Gross settlement Express Transfer (TARGET2) (ĠU L 237, 8.9.2007, p. 1).

<sup>(2)</sup> Linja Gwida BĊE/2012/27 tal-5 ta' Diċembru 2012 dwar sistema Trans-European Automated Real-time Gross settlement Express Transfer (TARGET2) (ĠU L 30, 30.1.2013, p. 1).

(b) Il-punt li ġej (86) huwa miżjud:

“(86) ‘Soluzzjoni ta’ Kontinġenza’ tfisser il-funzjonalità tal-SSP li tipproċessa pagamenti kritiċi hafna u pagamenti kritiċi f’kontinġenza.”;

2. Fl-Artikolu 21, jiżdied il-paragrafu 6 li ġej:

“6. Il-BĊi tal-Eurosistema għandhom jaqdbu mas-Soluzzjoni ta’ Kontinġenza.”;

3. L-Annessi II, IIA, IIB, III, IV u V huma emendati skont l-Anness ta’ din il-Linja Gwida.

#### *Artikolu 2*

#### **Dhul fis-seħh u implimentazzjoni**

1. Din il-Linja Gwida għandha tidhol fis-seħh fil-jum tan-notifika lill-banek ċentrali nazzjonali tal-Istati Membri li l-munita tagħhom hija l-euro.

2. Il-banek ċentrali nazzjonali tal-Istati Membri li l-munita tagħhom hija l-euro għandhom jiehdu l-miżuri kollha meħtieġa sabiex jikkonformaw ma’ din il-Linja Gwida u japplikawhom mis-17 ta’ Novembru 2019. Huma għandhom jinnotifikaw lill-BĊE bit-testi u l-mezzi relatati ma’ daww il-miżuri sa mhux aktar tard mis-17 ta’ Ottubru 2019.

#### *Artikolu 3*

#### **Destinatarji**

Din il-Linja Gwida hija indirizzata lill-banek ċentrali kollha tal-Eurosistema.

Magħmul fi Frankfurt am Main, l-4 ta’ Ottubru 2019.

*Għall-Kunsill Governattiv tal-BĊE*

*Il-President tal-BĊE*

Mario DRAGHI

---

## ANNEX

L-Annessi II, IIA, IIB, III, IV u V tal-Linja Gwida BĊE/2012/27 huma emendati kif ġej:

1. L-Anness II huwa emendat kif ġej:

- (a) fl-Artikolu 1, id-definizzjoni ta' Modulu ta' Kontingenza hija mħassra;
- (b) fl-Artikolu 1, id-definizzjoni ta' "Modulu ta' Informazzjoni u Kuntroll (ICM)" hija ssostitwita b'dan li ġej:
 

"—' Modulu ta' Informazzjoni u Kontroll (ICM)' t'fisser il-modulu SSP li jhalli lil detenturi ta' kont PM jiksbu informazzjoni online u li jagħtihom il-possibbiltà li jibagħtu ordnijiet ta' trasferiment ta' likwidità, jiġġestixxu l-likwidità u, jekk applikabbli, jagħtu bidu għal ordnijiet ta' hlas ta' backup jew ordnijiet ta' hlas lis-Sitwazzjoni ta' Kontingenza f'każ ta' kontingenza.";
- (c) fl-Artikolu 1, id-definizzjoni li ġejja hija miżjuda:
 

"—' Soluzzjoni ta' Kontingenza' t'fisser il-funzjonalità tal-SSP li tipproċessa pagamenti kritiċi hafna u pagamenti kritiċi f'kontingenza,"
- (d) fl-Artikolu 4(2), il-punt (a) huwa ssostitwit b'dan li ġej:
 

"(a) id-dipartimenti tat-teżor tal-gvernijiet ċentrali jew reġjonali tal-Istati Membri;"
- (e) fl-Artikolu 4(2), il-punt (c) huwa ssostitwit b'dan li ġej:
 

"(c) (i) ditti ta' investiment stabbiliti fl-Unjoni jew fiż-ŻEE, inkluż meta jaġixxu permezz ta' fergħa stabbilita fl-Unjoni jew fiż-ŻEE; u

(ii) ditti ta' investiment stabbiliti barra ż-ŻEE, sakemm jaġixxu permezz ta' fergħa stabbilita fl-Unjoni jew fiż-ŻEE;"
- (f) fl-Artikolu 8(1)(b), il-punt (ii) huwa ssostitwit b'dan li ġej:
 

"(ii) għall-entitajiet imsemmija fl-Artikolu 4(1)(b) u fl-Artikolu 4(2)(c)(ii), jagħtu opinjoni nazzjonali fil-forma speċifikata fl-Appendiċi III, sakemm l-informazzjoni u r-rappreżentazzjonijiet biex jingħataw f'din l-opinjoni nazzjonali jkunu diġà nkisbu minn [dahħal l-isem tal-BĊ] f'kuntest ieħor.";
- (g) L-Artikolu 11(9) qed jiġi mibdul b'li ġej:
 

"9. Il-partecipanti għandhom immedjatament jinformat lil [dahħal isem il-BĊ] jekk isehh każ ta' inadempjenza fir-rigward ta' tagħhom stess jew jekk humiex soġġetti għal miżuri ta' prevenzjoni ta' kriżijiet jew għal miżuri ta' gestjoni ta' kriżi skont it-tifsira tad-Direttiva 2014/59/UE tal-Parlament Ewropew u tal-Kunsill <sup>(1)</sup> jew kwalunkwe leġislazzjoni ekwivalenti ohra applikabbli.";
- (h) L-Artikolu 27 huwa mibdul b'dan li ġej:

"Artikolu 27

### Proċeduri ta' kontinwità tas-servizz u ta' kontingenza

1. Fil-każ li jsehħ xi każ estern straordinarju jew kull każ ieħor li jaffettwa l-operat tal-SSP, għandhom japplikaw il-proċeduri ta' kontinwità tas-servizz u ta' kontingenza deskritti fl-Appendiċi IV.
  2. L-Eurosistema tipprova Soluzzjoni ta' Kontingenza jekk l-avvenimenti deskritti fil-paragrafu 1 isehħu. Il-konnessjoni ma' u l-użu tas-Soluzzjoni ta' Kontingenza għandha tkun obligatorja għal partecipanti meqjusa minn [dahħal l-isem tal-BĊ] bħala kritiċi. Partecipanti ohra jistgħu, fuq talba, jaqbd u mas-Soluzzjoni ta' Kontingenza.";
- (i) L-Artikolu 28 huwa emendat kif ġej:
- (i) il-paragrafu 3 huwa ssostitwit b'dan li ġej:
 

'3. Il-[dahħal l-isem tal-BĊ] jista' jimponi obbligi ta' sigurtà addizzjonali, b'mod partikolari fir-rigward ta' cibersigurtà jew il-prevenzjoni tal-frodi, fuq il-partecipanti kollha u/jew fuq partecipanti li huma kkunsidrati kritiċi minn [dahħal l-isem tal-BĊ].';

(<sup>1</sup>) Direttiva 2014/59/UE tal-Parlament Ewropew u tal-Kunsill tal-15 ta' Mejju 2014 li tistabbilixxi qafas għall-irkupru u r-risoluzzjoni ta' istituzzjonijiet ta' kreditu u ditti ta' investiment u li temenda d-Direttiva tal-Kunsill 82/891/KEE u d-Direttivi 2001/24/KE, 2002/47/KE, 2004/25/KE, 2005/56/KE, 2007/36/KE, 2011/35/UE, 2012/30/UE u 2013/36/UE, u r-Regolamenti (UE) Nru 1093/2010 u (UE) Nru 648/2012 tal-Parlament Ewropew u tal-Kunsill (ĠU L 173, 12.6.2014, p. 190).

(ii) qegħdin jiġu miżjuda l-paragrafi 4 u 5 li ġejjin:

“4. Il-partecipanti għandhom jipprovdu lill-[dahħal l-isem tal-BĊ] bl-awtoċertifikazzjoni TARGET2 tagħhom u l-attestazzjoni ta' konformità tagħhom mar-rekwiżiti tas-sigurtà tal-punt tat-tmiem tal-fornitur tas-servizz ta' netwerk tat-TARGET2. Fil-każ ta' nuqqas ta' konformità ma' dan tal-aħħar, il-partecipanti għandhom jipprovdu dokument li jiddeskrivi miżuri alternattivi mitiganti għas-sodisfazzjoni ta' [dahħal l-isem tal-BĊ].

5. Il-partecipanti li jippermettu aċċess għall-kont PM tagħhom minn partijiet terzi kif stabbilit fl-Artikolu 5 (2), (3) u (4) għandhom jindirizzaw ir-riskju li jirriżulta mill-ghoti ta' tali aċċess skont ir-rekwiżiti ta' sigurtà stabbiliti fil-paragrafi 1 sa 4. L-awtoċertifikazzjoni msemmija fil-paragrafu (4) għandha tispeċifika li l-partecipant jimponi r-rekwiżiti tas-sigurtà tal-punt tat-tmiem tal-fornitur ta' servizz ta' netwerk tat-TARGET2 fuq partijiet terzi li għandhom aċċess għall-kont PM ta' dak il-partecipant.”;

(j) fl-Artikolu 29(1), il-punt (c) huwa ssostitwit b'dan li ġej:

“(c) jippermetti li l-partecipanti jagħtu bidu għal ridistribuzzjonijiet ta' riżerva tal-likwidità u hlasijiet ta' riżerva ta' kontinġenza jew ordnijiet ta' hlas lis-Soluzzjoni ta' Kontinġenza f'każ ta' xi ħsara fl-infrastruttura tal-hlas tal-partecipant.”;

(k) fl-ewwel sentenza fl-Artikolu 38(2), il-punt (c) huwa ssostitwit b'dan li ġej:

“(c) awtoritajiet ta' superviżjoni, riżoluzzjoni, u sorveljanza ta' Stati Membri u tal-Unjoni, inkluż BĊi, sa fejn dan huwa meħtieġ għat-twettiq tad-dmirijiet pubbliċi tagħhom, u sakemm f'dawn il-każijiet kollha l-iżvelar mhuxew f'kunflitt mal-liġi applikabbli.”;

(l) fl-Appendiċi I, il-hames linja tat-tabella fil-punt 2(1) hija ssostitwita kif ġej:

“MT 202COV	Obbligatorja	Hlasijiet ta' kopertura”;
------------	--------------	---------------------------

(m) fl-Appendiċi III, taħt l-intestatura ‘Termini ta' referenza għall-opinjoni nazzjonali għal partecipanti li mhumiex fiż-ZEE fit-TARGET2’, il-paragrafu 3.2 huwa ssostitwit b'dan li ġej:

“3.2. Kwistjonijiet generali ta' insolvenza u ta' ġestjoni ta' kriżi

3.2.a *Tipi ta' proċedimenti ta' insolvenza u ta' ġestjoni ta' kriżi*

L-uniċi tipi ta' proċedimenti ta' insolvenza (inklużi kompożizzjoni jew rijabilitazzjoni) li, għall-finijiet ta' din l-Opinjoni, għandhom jinkludu l-proċedimenti kollha fir-rigward tal-assi tal-Partecipant jew kull fergħa li jista' jkollu fi [ġurisdiżjoni] li għalihom il-Partecipant jista' jkun sugġett fi [ġurisdiżjoni], huma dawn li ġejjin: [elenka l-proċedimenti fil-lingwa oriġinali u t-traduzzjoni bl-Ingliż] (flimkien imsejja l-‘Proċedimenti ta' Insolvenza’).

Minbarra l-Proċedimenti ta' Insolvenza, il-Partecipant, kull parti mill-assi tiegħu, jew kull fergħa li jista' jkollu fi [ġurisdiżjoni] jistgħu jsiru sugġett fi [ġurisdiżjoni] għal [elenka kull moratorju, receivership, jew kull proċediment ieħor applikabbli, li b'riżultat tagħhom, hlasijiet lil u/jew mill-Partecipant jistgħu jiġu sospizi, jew fir-rigward ta' dawn il-hlasijiet jistgħu jiġu imposti xi limitazzjonijiet, jew proċedimenti simili, inkluż miżuri ta' prevenzjoni ta' kriżi jew miżuri ta' ġestjoni ta' kriżi ekwivalenti għal dawk iddefiniti fid-Direttiva 2014/59/UE, fil-lingwa oriġinali u t-traduzzjoni bl-Ingliż] (flimkien imsejja bhala l-‘Proċedimenti’).

3.2.b *Trattati ta' insolvenza*

[ġurisdiżjoni] jew ċerti suddiviżjonijiet politiċi fi [ġurisdiżjoni], kif speċifikat, huwa/huma parti fit-trattati ta' insolvenza li ġejjin: [speċifika, jekk japplika li għandhom jew jista' jkollhom impatt fuq din l-Opinjoni].”;

(n) fl-Appendiċi IV, il-paragrafu 6 huwa emendat kif ġej:

(i) il-punti (a) u (b) huma ssostitwiti b'dan li ġej:

“(a) jekk [dahħal l-isem tal-BĊ] iqis li hu meħtieġ li jsir hekk, għandu jibda l-ipproċessar ta' kontinġenza ta' ordnijiet ta' hlas permezz tas-Soluzzjoni ta' Kontinġenza tal-SSP. F'dawn il-każijiet, il-partecipanti u s-sistemi anċillari għandhom jingħataw biss livell ta' servizz minimu. Il-[dahħal l-isem tal-BĊ] għandu jinforma lill-partecipanti u s-sistemi anċillari tiegħu bil-bidu tal-ipproċessar ta' kontinġenza permess ta' kull mezz disponibbli ta' komunikazzjoni.

(b) Fl-ipproċessar ta' kontinġenza, l-ordnijiet ta' hlas għandhom ikunu sottomessi mill-partecipanti u awtorizzati mill-[dahħal isem il-BĊ]. Barra minn hekk, is-sistemi anċillari jistgħu jissottomettu fajls li jkun fihom struzzjonijiet ta' hlas, li jistgħu jittellgħu fis-Soluzzjoni ta' Kontinġenza minn [dahħal l-isem tal-BĊ].”;

(ii) il-punti (d) u (e) huma ssostitwiti b'dan li ġej:

“(d) Hlasijiet meħtieġa biex jiġi evitat ir-riskju sistemiku għandhom jitqiesu ‘kritiċi’ u [dahħal isem il-BĊ] jista' jiddeċiedi biex jibda pproċessar ta' kontinġenza fir-rigward tagħhom.

(e) Il-partecipanti għandhom jissottomettu ordnijiet ta' hlas għall-ipproċessar ta' kontinġenza direttament fis-Soluzzjoni ta' Kontinġenza u l-informazzjoni lil min jithallas għandha tinghata permezz ta' [niżżel il-mezzi ta' komunikazzjoni]. Is-sistemi ancillari għandhom jissottomettu fajls li jkun fihom struzzjonijiet ta' pagament lil [dahħal l-isem tal-BC] biex jitellgħu fis-Soluzzjoni ta' Kontinġenza u li jawtorizzaw [dahħal l-isem tal-BC] biex jagħmlu dan. [dahħal l-isem tal-BC] jista', b'mod eċċezzjonali, ukoll idahħal il-pagamenti manwalment f'isem il-partecipanti. L-informazzjoni dwar il-bilanci tal-kontijiet u l-entrati ta' debitu u kreditu tista' tiġi akkwistata permezz ta' [dahħal isem il-BC].”;

(o) fl-Appendiċi IV, il-punt (a) tal-paragrafu 7 huwa ssostitwit b'dan li ġej:

“(a) Fil-każ li partecipant ikollu problema li żżommu milli jagħmel saldu ta' hlasijiet fit-TARGET2, tkun ir-responsabbiltà tiegħu biex isolvi l-problema. B'mod partikolari, partecipant jista' juża soluzzjonijiet in-house jew il-funzjonalità tal-ICM, jiġifieri ridistribuzzjonijiet ta' riżerva tal-likwidità u hlasijiet ta' riżerva ta' kontinġenza (per eżempju CLS, EURO1).”;

(p) fl-Appendiċi VI, it-tielet u r-raba' linji tat-tabella fil-punt 13 huma mibdula b'li ġej:

“Ordnijiet ta' trasferiment ta' likwidità T2S DCA lil T2S DCA	14,1 ċenteżmu ta' euro	għal kull trasferiment
Moviment intrabilanċ (jiġifieri, imblokkar, żblokkar, riżerva ta' likwidità, eċċ)	9,4 ċenteżmu ta' euro	għal kull tranżazzjoni”;

2. L-Anness IIa huwa emendat kif ġej:

(a) L-Artikolu 1 huwa emendat skont kif ġej:

(i) id-definizzjoni ta' 'Modulu ta' Informazzjoni u Kontroll (ICM)' hija sostitwita b'li ġej:

“—' Modulu ta' Informazzjoni u Kontroll (ICM)' tfisser il-modulu SSP li jhalli lil detenturi ta' kont PM jiksbu informazzjoni online u li jagħtihom il-possibbiltà li jibagħtu ordnijiet ta' trasferiment ta' likwidità, jiġġestixxu l-likwidità u, jekk applikabbli, jagħtu bidu għal ordnijiet ta' hlas ta' backup jew ordnijiet ta' hlas lis-Sitwazzjoni ta' Kontinġenza f'każ ta' kontinġenza.”;

(ii) id-definizzjonijiet li ġejjin huma miżjudin:

“—' ditta ta' investment' tfisser kumpanija ta' investment skont it-tifsira ta' [dahħal id-dispożizzjonijiet tal-liġi nazzjonali li jimplementaw l-Artikolu 4(1)(1) tad-Direttiva 2014/65/UE tal-Parlament Ewropew u tal-Kunsill (\*)], bl-esklużjoni tal-istituzzjonijiet speċifikati fi [dahħal id-dispożizzjonijiet tal-liġi nazzjonali li jimplementaw l-Artikolu 2(1) tad-Direttiva 2014/65/UE], sakemm id-ditta tal-investment inkwistjoni hija:

(a) awtorizzata u ssorveljata minn awtorità kompetenti rikonossuta, li tkun ġiet indikata bhala tali taht id-Direttiva 2014/65/UE; u

(b) intitolata li twettaq attivitajiet msemija taht [dahħal id-dispożizzjonijiet tal-liġi nazzjonali li jimplementaw il-partiti 2, 3 6 u 7 ta-Taqsim A tal-Anness I tad-Direttiva 2014/65/UE].”;

“—' Soluzzjoni ta' Kontinġenza' tfisser il-funzjonalità tal-SSP li tipproċessa pagamenti kritiċi hafna u pagamenti kritiċi f'kontinġenza.”;

(b) fl-Artikolu 5(2), il-punt (a) huwa ssostitwit b'dan li ġej:

‘(a) id-dipartimenti tat-teżor tal-gvernijiet ċentrali jew reġjonali tal-Istati Membri;’;

(c) fl-Artikolu 5(2), il-punt (c) huwa ssostitwit b'dan li ġej:

“(c) (i) ditti ta' investment stabbiliti fl-Unjoni jew fiż-ŻEE, inkluż meta jaġixxu permezz ta' fergħa stabbilita fl-Unjoni jew fiż-ŻEE; u

(ii) ditti ta' investment stabbiliti barra ż-ŻEE, sakemm jaġixxu permezz ta' fergħa stabbilita fl-Unjoni jew fiż-ŻEE.”;

(d) fl-Artikolu 6(1)(b), il-punt (ii) huwa ssostitwit b'dan li ġej:

“(ii) għal istituzzjonijiet ta' kreditu jew ditti tal-investment stabbiliti barra miż-ŻEE, li jaġixxu permezz ta' fergħa stabbilita fl-Unjoni jew fiż-ŻEE, jipprovdu opinjoni nazzjonali fil-forma speċifikata fl-Appendiċi III, sakemm l-informazzjoni u r-rappreżentazzjonijiet li għandhom jiġu provduti f'dik l-opinjoni nazzjonali diġà nkisbu mill-[dahħal l-isem tal-BC] f'kuntest ieħor.”;

(e) L-Artikolu 10(9) qed jiġi mibdul b'li ġej:

“9. Id-detenturi ta' T2S DCA għandhom jinformat minnufih lil [dahhal isem il-BĊ] jekk iseħħ każ ta' inadempjenza fir-rigward tagħhom stess jew jekk humiex soġġetti għal miżuri ta' prevenzjoni ta' krizijiet jew għal miżuri ta' ġestjoni ta' krizi skont it-tifsira tad-Direttiva 2014/59/UE jew kwalunkwe leġislazzjoni ekwivalenti oħra applikabbli.”

(f) L-Artikolu 18(3) huwa ssostitwit b'dan li ġej:

“3. Il-[dahhal l-isem tal-BĊ] jista' jimponi obbligi ta' sigurtà addizzjonali, b'mod partikolari fir-rigward ta' ċibersigurtà jew il-prevenzjoni tal-frodi, fuq id-detenturi T2S DCA kollha u/jew fuq id-detenturi T2S DCA li huma kkunsidrati kritiċi minn [dahhal l-isem tal-BĊ].”;

(g) fl-ewwel sentenza fl-Artikolu 27(2), il-punt (c) huwa ssostitwit b'dan li ġej:

“(c) awtoritajiet ta' superviżjoni, riżoluzzjoni, u sorveljanza ta' Stati Membri u tal-Unjoni, inkluż BĊi, sa fejn dan huwa meħtieġ għat-tweġiq tad-dmirijiet pubbliċi tagħhom, u sakemm f'dawn il-każijiet kollha l-iżvelar mhux f'kunflitt mal-liġi applikabbli.”;

(h) fl-Appendiċi III, taħt l-intestatura ‘Termini ta’ referenza għall-opinjoni nazzjonali għal detenturi T2S DCA li mhumiex fiż-ŻEE fit-TARGET2’, il-paragrafu 3.2 huwa ssostitwit b'dan li ġej:

“3.2. Kwistjonijiet ġenerali ta' insolvenza u ta' ġestjoni ta' krizi

#### 3.2.a Tipi ta' proċedimenti ta' insolvenza u ta' ġestjoni ta' krizi

L-uniċi tipi ta' proċedimenti ta' insolvenza (inklużi kompożizzjoni jew rijabilitazzjoni) li, għall-finijiet ta' din l-Opinjoni, għandhom jinkludu l-proċedimenti kollha fir-rigward tal-assi tad-detentur TIPS DCA jew kull fergħa li jista' jkollu fi [ġurisdizzjoni] li għalihom id-detentur TIPS DCA jista' jkun suġġett fi [ġurisdizzjoni], huma dawn li ġejjin: [elenka l-proċedimenti fil-lingwa oriġinali u t-traduzzjoni bl-Ingliż] (flimkien imsejja l-‘Proċedimenti ta' Insolvenza’).

Minbarra l-Proċedimenti ta' Insolvenza, id-detentur TIPS DCA, kull parti mill-assi tiegħu, jew kull fergħa li jista' jkollu fi [ġurisdizzjoni] jistgħu jsiru suġġett fi [ġurisdizzjoni] għal [elenka kull moratorju, receivership, jew kull proċediment ieħor applikabbli, li b'riżultat tagħhom ordinijiet ta' hlas lil u/jew mid-detentur TIPS DCA jistgħu jiġu sospizi, jew fir-rigward ta' dawn l-ordinijiet ta' hlas jistgħu jiġu imposti xi limitazzjonijiet, jew proċedimenti simili, inkluż miżuri ta' prevenzjoni ta' krizi jew miżuri ta' ġestjoni ta' krizi ekwivalenti għal dawk iddefiniti fid-Direttiva 2014/59/UE, fil-lingwa oriġinali u t-traduzzjoni bl-Ingliż] (flimkien imsejja bhala l-‘Proċedimenti’).

#### 3.2.b Trattati ta' insolvenza

[ġurisdizzjoni] jew ċerti suddiviżjonijiet politiċi fi [ġurisdizzjoni], kif speċifikat, huwa/huma parti fit-trattati ta' insolvenza li ġejjin: [speċifika, jekk japplika li għandhom jew jista' jkollhom impatt fuq din l-Opinjoni].”;

(i) fl-Appendiċi VI, it-tielet u r-raba' linji tat-tabella huma ssostitwiti b'dan li ġej:

“Ordinijiet ta' trasferiment ta' likwidità T2S DCA lil T2S DCA	14,1 ċenteżmu ta' euro	għal kull trasferiment
Moviment intrabilanċ (jiġifieri, imblokkar, żblokkar, riżerva ta' likwidità, eċċ)	9,4 għal kull ċenteżmu ta' euro	għal kull tranżazzjoni”;

3. L-Anness IIb huwa emendat kif ġej:

(a) fl-Artikolu 5(2), il-punt (a) huwa ssostitwit b'dan li ġej:

“(a) id-dipartimenti tat-teżor tal-gvernijiet ċentrali jew reġjonali tal-Istati Membri;”;

(b) fl-Artikolu 5(2), il-punt (c) huwa ssostitwit b'dan li ġej:

“(c) (i) ditti ta' investiment stabbiliti fl-Unjoni jew fiż-ŻEE, inkluż meta jaġixxu permezz ta' fergħa stabbilita fl-Unjoni jew fiż-ŻEE; u

(ii) ditti ta' investiment stabbiliti barra ż-ŻEE, sakemm jaġixxu permezz ta' fergħa stabbilita fl-Unjoni jew fiż-ŻEE.”;

(c) fl-Artikolu 6(1)(b), il-punt (ii) huwa ssostitwit b'dan li ġej:

“(ii) għal istituzzjonijiet ta' kreditu jew ditti ta' investiment stabbiliti barra miż-ŻEE, li jaġixxu permezz ta' fergħa stabbilita fl-Unjoni jew fiż-ŻEE, jipprovdu opinjoni nazzjonali fil-forma speċifikata fl-Appendiċi II, sakemm l-informazzjoni u r-rappreżentazzjonijiet li għandhom jiġu provduti f'dik l-opinjoni nazzjonali jkunu diġà nkisbu mill-[dahhal l-isem tal-BĊ] f'kuntest ieħor; u”;

(d) L-Artikolu 14(8) qed jiġi mibdul b'li ġej:

“8. Id-detenturi TIPS DCA għandhom jinformat minnufih lil [dahhal isem il-BĊ] jekk isehh każ ta' inadempjenza fir-rigward tagħhom stess jew jekk ikunu soġġetti għal miżuri ta' prevenzjoni ta' kriżijiet jew għal miżuri ta' ġestjoni ta' kriżi skont it-tifsira tad-Direttiva 2014/59/UE jew kwalunkwe leġislazzjoni ekwivalenti oħra applikabbli.”;

(e) L-Artikolu 21 huwa emendat skont kif ġej:

(i) il-paragrafu 5 huwa mibdul b'dan li ġej:

“5. Il-[dahhal l-isem tal-BĊ] jista' jimponi rekwiżiti ta' sigurtà addizzjonali, b'mod partikolari fir-rigward tas-sigurtà ċibernetika jew il-prevenzjoni ta' frodi, fuq id-detenturi TIPS DCA kollha.”;

(ii) il-paragrafu 6 li ġej huwa miżjud:

“6. Id-detenturi TIPS DCA li jużaw partijiet ta' struzzjoni skont l-Artikolu 7(2) jew (3), jew li jippermettu aċċess għat-TIPS DCA tagħhom kif stabbilit fl-Artikolu 8(1), għandhom jitqiesu li jkunu indirizzaw ir-riskju li jirriżulta minn tali użu jew aċċess skont ir-rekwiżiti ta' sigurtà addizzjonali imposti fuqhom.”;

(f) L-Artikolu 26(4) huwa ssostitwit b'dan li ġej:

“4. F'każ li [dahhal l-isem tal-BĊ] jissospendi jew jintermina l-partecipazzjoni tad-detentur TIPS DCA fit-TARGET2-[dahhal ir-referenza tal-BĊ/pajjiż] skont il-paragrafu 1 jew 2, il-[dahhal l-isem tal-BĊ] għandu jinformat minnufih, permezz ta' messagg ta' komunikazzjoni ICM, BĊi u detenturi tal-kont PM oħra fis-sistemi tal-komponenti tat-TARGET2 kollha b'tali sospensjoni jew terminazzjoni. Dan il-messagg għandu jitqies li nħareġ mill-BĊ domestiku tad-detentur tal-kont PM li jirċievi l-messagg.

Id-detenturi tal-kont PM marbut għandu jkollhom ir-responsabbiltà li jinfurmaw lid-detenturi tad-TIPS DCA marbuta tagħhom dwar is-sospensjoni jew it-terminazzjoni ta' kwalunkwe partecipazzjoni tad-detentur TIPS DCA fit-TARGET2-[dahhal ir-referenza tal-BĊ/pajjiż].

Fil-każ li s-sospensjoni jew terminazzjoni tal-partecipazzjoni ta' detentur TIPS DCA fit-TARGET2-[dahhal ir-referenza tal-BĊ/pajjiż] isehh matul il-perijodu ta' manutenzjoni teknika, il-messagg ta' komunikazzjoni ICM għandu jintbagħat wara l-bidu tal-fażi operattiva ta' bi nhar fil-jum ta' negozju tat-TARGET2 li jmiss.”;

(g) fl-Artikolu 29(3), il-punt (c) huwa ssostitwit b'dan li ġej:

“(c) awtoritajiet ta' superviżjoni, riżoluzzjoni, u sorveljanza ta' Stati Membri u tal-Unjoni, inkluż BĊi, sa fejn dan huwa meħtieġ għat-twettiq tad-dmirijiet pubbliċi tagħhom, u sakemm f'dawn il-każijiet kollha l-iżvelar mhux iktar minn mal-liġi applikabbli.”;

(h) fl-Appendiċi II, taħt l-intestatura Termini ta' referenza għall-opinjoni nazzjonali għal detenturi TIPS DCA li mhumiex fiż-ŻEE fit-TARGET2, il-paragrafu 3.2 huwa ssostitwit b'dan li ġej:

“3.2. Kwistjonijiet ġenerali ta' insolvenza u ta' ġestjoni ta' kriżi

#### 3.2.a *Tipi ta' proċedimenti ta' insolvenza u ta' ġestjoni ta' kriżi*

L-uniċi tipi ta' proċedimenti ta' insolvenza (inklużi kompożizzjoni jew rjabilitazzjoni) li, għall-finijiet ta' din l-Opinjoni, għandhom jinkludu l-proċedimenti kollha fir-rigward tal-assi tad-detentur TIPS DCA jew kull fergħa li jista' jkollu fi [ġurisdizzjoni] li għalihom id-detentur TIPS DCA jista' jkun suġġett fi [ġurisdizzjoni], huma dawn li ġejjin: [elenka l-proċedimenti fil-lingwa oriġinali u t-traduzzjoni bl-Ingliż] (flimkien imsejja l-'Proċedimenti ta' Insolvenza').

Minbarra l-Proċedimenti ta' Insolvenza, id-detentur TIPS DCA, kull parti mill-assi tiegħu, jew kull fergħa li jista' jkollu fi [ġurisdizzjoni] jistgħu jsiru suġġett fi [ġurisdizzjoni] għal [elenka kull moratorju, receivership, jew kull proċediment ieħor applikabbli, li b'riżultat tagħhom ordinijiet ta' hlas lil u/jew mid-detentur TIPS DCA jistgħu jiġu sospiżi, jew fir-rigward ta' dawn l-ordinijiet ta' hlas jistgħu jiġu imposti xi limitazzjonijiet, jew proċedimenti simili, inkluż miżuri ta' prevenzjoni ta' kriżi jew miżuri ta' ġestjoni ta' kriżi ekwivalenti għal dawk iddefiniti fid-Direttiva 2014/59/UE, fil-lingwa oriġinali u t-traduzzjoni bl-Ingliż] (flimkien imsejja bħala l-'Proċedimenti').

#### 3.2.b *Trattati ta' insolvenza*

[ġurisdizzjoni] jew ċerti suddiviżjonijiet politiċi fi [ġurisdizzjoni], kif speċifikat, huwa/huma parti fit-trattati ta' insolvenza li ġejjin: [speċifika, jekk japplika li għandhom jew jista' jkollhom impatt fuq din l-Opinjoni].”;

4. L-Anness III huwa emendat kif ġej:

fil-paragrafu 2, il-punt (c) huwa ssostitwit b'dan li ġej:

“(c) id-dipartimenti tat-teżor tal-gvernijiet ċentrali jew reġjonali tal-Istati Membri u korpi tas-settur pubbliku ta' Stati Membri awtorizzati li jzommu kontijiet għall-klijenti.”;



5. L-Anness IV huwa emendat kif ġej:

(a) fil-paragrafu 1 (Definizzjonijiet), il-punt (7) huwa ssostitwit b'li ġej:

“(7) ‘Modulu ta’ Informazzjoni u Kontroll (ICM)’ tfisser il-modulu SSP li jhalli lil detenturi ta’ kont PM jiksbu informazzjoni online u li jagħtihom il-possibbiltà li jibagħtu ordnijiet ta’ trasferiment ta’ likwidità, jiġġestixxu l-likwidità u, jekk applikabbli, jagħtu bidu għal ordnijiet ta’ hlas ta’ backup jew ordnijiet ta’ hlas lis-Soluzzjoni ta’ Kontinġenza f’każ ta’ kontinġenza.”;

(b) fil-paragrafu 1 (Definizzjonijiet), il-punt (15) li jmiss huwa miżjud:

“(15) ‘Soluzzjoni ta’ Kontinġenza’ tfisser il-funzjonalità tal-SSP li tipproċessa pagamenti kritiċi ħafna u pagamenti kritiċi f’kontinġenza.”;

(c) fil-punt (1)(d)(iii) tal-paragrafu 18, it-tielet u r-raba’ linji tat-tabella huma ssostitwiti b’dan li ġej:

“Ordnijiet ta’ trasferiment ta’ likwidità T2S DCA lil T2S DCA	14,1 ċenteżmu ta’ euro	kull trasferiment
Moviment intrabilanċ (jiġifieri, imblokkar, żblokkar, riżerva ta’ likwidità, eċċ)	9,4 ċenteżmu ta’ euro	kull tranżazzjoni”;

6. L-Anness V huwa emendat kif ġej:

(a) fl-Artikolu 4, il-punt (14) huwa ssostitwit b’dan li ġej:

“(14) L-Artikolu 28 huwa mmodifikat kif ġej:

(a) il-paragrafu 1 huwa ssostitwit b’dan li ġej:

‘1. Partecipanti li jużaw aċċess ibbażat fuq l-Internet għandhom jimplimentaw verifiki tas-sigurtà adegwati, partikolarment dawk speċifikati fl-Appendiċi IA għall-Anness V, biex jiproteġu s-sistemi tagħhom kontra l-aċċess u l-użu mhux awtorizzat. Il-partecipanti għandhom ikunu responsabbli esklussivament għall-protezzjoni adegwata tal-kunfidenzjalità, l-integrità u d-disponibbiltà tas-sistemi tagħhom.’;

(b) il-paragrafu 4 huwa ssostitwit b’dan li ġej:

‘4. Il-partecipanti li jużaw aċċess ibbażat fuq l-Internet għandhom jipprovdu [dahhal l-isem tal-BĊ] permezz tal-awtoċertifikazzjoni TARGET2 tagħhom.’; u

(c) jiżdied il-paragrafu 6 li ġej:

‘6. Il-partecipanti li jużaw l-aċċess ibbażat fuq l-Internet għandhom jinformat lil [dahhal isem il-BĊ] immedjatament b’kull okkorrenza li tista’ taffettwa l-validità taċ-ċertifikati, partikolarment dawk l-okkorrenzi speċifikati fl-Appendiċi IA tal-Anness V, inkluż, mingħajr limitazzjoni, kull telf jew użu mhux xieraq.’.

# ATTI ADOTTATI MINN KORPI STABILITI PERMEZZ TA' FTEHIMIET INTERNAZZJONALI

It-testi oriġinali tan-NU/KEE biss għandhom effett ġuridiku skont id-dritt internazzjonali pubbliku. L-istatus u d-data tad-dhul fis-seħh ta' dan ir-Regolament għandhom jiġu vverifikati fl-aħhar verżjoni tad-dokument tal-istatus NU/KEE TRANS/WP.29/343, disponibbli fuq:

<http://www.unece.org/trans/main/wp29/wp29wgs/wp29gen/wp29fdocsts.html>

## **Ir-Regolament Nru 29 tal-Kummissjoni Ekonomika għall-Ewropa tan-Nazzjonijiet Uniti (UN/ECE) — Dispożizzjonijiet uniformi li jikkonċernaw l-approvazzjoni ta' vetturi fir-rigward tal-protezzjoni tal-okkupanti tal-kabina ta' vetturi kummerċjali [2019/1850]**

Jinkorpora t-test validu kollu sa:

Is-Suppliment 4 tas-serje ta' emendi 03 – Data tad-dhul fis-seħh: it-28 ta' Mejju 2019

Werrej

Regolament

1. Kamp ta' applikazzjoni
2. Definizjonijiet
3. Applikazzjoni għall-approvazzjoni
4. Approvazzjoni
5. Rekwiżiti
6. Modifiki u l-estensjoni tal-approvazzjoni tat-tip ta' vettura
7. Konformità tal-produzzjoni
8. Penali għan-nuqqas ta' konformità tal-produzzjoni
9. Produzzjoni mwaqqfa għal kolloxx
10. Dispożizzjonijiet tranżizzjonali
11. Ismijiet u indirizzi tas-Servizzi Tekniċi responsabbli mit-twettiq tat-testijiet tal-approvazzjoni u tal-Awtoritajiet tal-Approvazzjoni tat-Tip

Annessi

1. Dokumentazzjoni tal-approvazzjoni tat-tip tal-KEE  
Parti 1 – Mudell tad-Dokument ta' Informazzjoni  
Parti 2 – Komunikazzjoni
2. Arrangamenti tal-marki tal-approvazzjoni

3. Proċedura tat-test

Appendiċi 1: Struzzjonijiet għall-irbit tal-vetturi mal-bank tat-test

Appendiċi 2: Il-manikin li għandu jintuża biex jiġi vverifikat l-ispazju tas-sopravivenza

4. Il-proċedura biex jiġu ddeterminati l-punt "H" u l-angolu effettiv tat-torso għall-pożizzjonijiet bilqiegħda fil-vetturi motorizzati

Appendiċi 1: Deskrizzjoni tal-magna tal-punt H tridimensjonali (il-magna 3D H)

Appendiċi 2: Is-sistema ta' referenza tridimensjonali

5. *Data* ta' referenza dwar il-pożizzjonijiet bilqiegħda

1. Kamp ta' applikazzjoni

Dan ir-Regolament japplika għall-vetturi tal-kategorija N <sup>(1)</sup> fir-rigward tal-protezzjoni tal-okkupanti tal-kabina.

2. Definizjonijiet

Għall-finijiet ta' dan ir-Regolament:

2.1. "*Approvazzjoni ta' vettura*" tfisser l-approvazzjoni ta' tip ta' vettura skont ir-rekwiżiti ta' dan ir-Regolament, fir-rigward tal-protezzjoni tal-okkupanti tal-kabina ta' vettura f'każ ta' impatt frontali jew f'każ li l-vettura tinqaleb.

2.2. "*Tip ta' vettura*" tfisser kategorija ta' vetturi motorizzati li ma jvarjawx fl-elementi essenzjali bħalma huma:

2.2.1. Il-qisien, il-forom u l-materjali tal-komponenti tal-kabina tal-vettura; jew

2.2.2. Il-mod kif inhi mwahhla l-kabina mal-qafas tax-xażi;

2.3. "*Pjan trażversali*" tfisser pjan vertikali perpendikulari mal-pjan longitudinali tal-vettura;

2.4. "*Pjan longitudinali*" tfisser pjan parallel mal-pjan longitudinali medjan tal-vettura;

2.5. "*Vettura bil-kabina fuq il-magna*" tfisser vettura li jkollha aktar minn nofs it-tul tal-magna wara l-aktar punt 'il quddiem tal-bażi tal-windskrin u l-buttun tar-rota tal-istering ikun fl-ewwel kwart tat-tul tal-vettura.

2.6. "*Punt R*" tfisser il-punt ta' referenza ta' pożizzjoni bilqiegħda kif iddefinit fl-Anness 4, paragrafu 2.4.

2.7. "*Punt H*" tfisser il-punt iddefinit fl-Anness 4, paragrafu 2.3.

2.8. "*Test A*" tfisser test ta' impatt frontali maħsub biex jevalwa r-reżistenza ta' kabina f'aċċident ta' impatt frontali.

2.9. "*Test B*" tfisser test ta' impatt fuq il-pilastru A tal-kabina, maħsub biex jevalwa r-reżistenza ta' kabina f'aċċident li fih il-vettura tinqaleb 90° u b'impatt sussegwenti.

2.10. "*Test C*" tfisser test tas-saħħa tas-saqaf tal-kabina maħsub biex jevalwa r-reżistenza ta' kabina f'aċċident li fih il-vettura tinqaleb 180°.

2.11. "*Pilastru A*" tfisser l-appoġġ ta' quddiem nett u ta' barra nett tas-saqaf.

2.12. "*Windskrin*" tfisser il-ħġieġa ta' quddiem tal-vettura li tinsab bejn il-pilastru A.

(<sup>1</sup>) Kif definit fir-Riżoluzzjoni Konsolidata dwar il-Kostruzzjoni tal-Vetturi (R.E.3.), dokument ECE/TRANS/WP.29/78/Rev.6, paragrafu 2.

2.13. "Vetturi tal-kategorija  $N_1$  derivati minn  $M_1$ " tfisser dawk il-vetturi ta' kategorija  $N_1$  li, 'il quddiem mill-pilastru A, għandhom l-istess struttura u għamla generali bħal ta' vettura tal-kategorija  $M_1$  li diġà teżisti.

2.14. "Kabina separata" tfisser kabina mqabnda mal-qafas tal-vettura permezz ta' rabtiet speċifiċi u li ma għandhiex parti komuni mal-parti għall-garr tal-merkanzija.

### 3. Applikazzjoni għall-approvazzjoni

3.1. L-applikazzjoni għall-approvazzjoni ta' tip ta' vettura fir-rigward tal-protezzjoni tal-okkupanti tal-kabina tal-vettura għandha titressaq mill-manifattur tal-vettura jew mir-rappreżentant debitament akkreditat tiegħu.

3.2. Għandu jkollha magħha tpingijiet tal-vettura, li juru l-pożizzjoni tal-kabina fuq il-vettura u l-mod kif titwaha, u wkoll tpingijiet dettaljati biżżejjed tal-istruttura tal-kabina. Għandhom jitressqu tliet kopji ta' dawn it-tpingijiet kollha. Fl-Anness 1, Parti 1 hemm mudell tad-dokument ta' informazzjoni dwar il-karatteristiċi tal-kostruzzjoni.

### 4. Approvazzjoni

4.1. Jekk it-tip tal-vettura mressqa għall-approvazzjoni skont dan ir-Regolament jissodisfa r-rekwiziti tal-paragrafu 5 tiegħu, l-approvazzjoni għal dik it-tip ta' vettura għandha tingħata.

4.2. Għandu jiġi assenjat numru tal-approvazzjoni għal kull tip approvat. L-ewwel żewġ ċifri tiegħu (bħalissa 03, li jikkorrispondu għas-serje 03 ta' emendi) għandhom jindikaw is-serje ta' emendi li jinkorporaw l-emendi tekniċi ewlenin l-aktar reċenti li saru lir-Regolament fi żmien il-ħruġ tal-approvazzjoni. L-istess Parti Kontraenti ma għandhiex tassjenja l-istess numru għal tip ta' vettura oħra fi hdan it-tifsira tal-paragrafu 2.2 hawn fuq.

4.3. Il-Partijiet għall-Ftehim li japplikaw dan ir-Regolament għandhom jibagħtu notifika tal-approvazzjoni jew tal-estensjoni jew tar-rifjut jew tal-irtirar tal-approvazzjoni jew tal-produzzjoni mwaqqfa għalkollox ta' tip ta' vettura skont dan ir-Regolament permezz ta' formola li tikkonforma mal-mudell fl-Anness 1 ta' dan ir-Regolament.

4.4. Ma' kull vettura li tikkonforma ma' tip ta' vettura approvat skont dan ir-Regolament, b'mod li jolqot l-għajn u f'post faċilment aċċessibbli kif speċifikat fuq il-formola tal-approvazzjoni, għandha titwaha marka tal-approvazzjoni internazzjonali magħmula minn:

4.4.1. Ċirku madwar l-ittra "E" segwit bin-numru li jiddistingwi l-pajjiż li ta l-approvazzjoni <sup>(2)</sup> u

4.4.2. in-numru ta' dan ir-Regolament, segwit bl-ittra "R", sing u n-numru tal-approvazzjoni fuq il-lemin taċ-ċirku stipulat fil-paragrafu 4.4.1.

4.5. Jekk il-vettura tkun konformi ma' tip ta' vettura approvat, skont Regolament wieħed jew aktar anness mal-Ftehim, fil-pajjiż li ta l-approvazzjoni skont dan ir-Regolament, is-simbolu preskritt fil-paragrafu 4.4.1 għandux għalfejn jiġi ripetut; f'każ bħal dan, in-numri u s-simboli addizzjonali tar-Regolamenti kollha li skonhom ingħatat l-approvazzjoni fil-pajjiż li ta l-approvazzjoni skont dan ir-Regolament għandhom jitqiegħdu f'kolonna vertikali fuq il-lemin tas-simbolu preskritt fil-paragrafu 4.4.1.

4.6. Il-marka tal-approvazzjoni għandha tkun tista' tinqara b'mod ċar u ma tkunx tista' tithassar.

4.7. Il-marka tal-approvazzjoni għandha titqiegħed qrib ta' jew fuq il-panċa tad-*data* tal-vettura.

4.8. L-Anness 2 ta' dan ir-Regolament jagħti eżempji tal-arrangamenti tal-marki tal-approvazzjoni.

### 5. Rekwiziti

#### 5.1. Rekwiziti generali

5.1.1. Il-kabina tal-vettura għandha tkun iddizinjata u mwahhla mal-vettura b'tali mod li jiġi eliminat kemm jista' jkun ir-riskju ta' korrimenti tal-okkupanti f'każ ta' aċċident.

<sup>(2)</sup> In-numri li jiddistingwu l-Partijiet Kontraenti għall-Ftehim tal-1958 jidheru fl-Anness 3 tar-Riżoluzzjoni Konsolidata dwar il-Kostruzzjoni tal-Vetturi (R.E.3), id-dokument ECE/TRANS/WP.29/78/Rev. 6 - <http://www.unece.org/trans/main/wp29/wp29wgs/wp29gen/wp29resolutions.html>

5.1.2. Il-vetturi tal-kategoriji  $N_1$  u tal-kategoriji  $N_2$  b'massa grossa tal-vettura li ma taqbiżx is-7,5 tunnelli għandhom jiġu soġġetti għat-testijiet A u C, kif deskritt fl-Anness 3, paragrafi 5 u 7.

Madankollu, tip ta' vettura li jissodisfa r-reqwiżiti dwar l-impatt frontali tar-Regolament Nru 12 jew tar-Regolament Nru 33 jew tar-Regolament Nru 94, u vetturi tal-kategorija  $N_1$  idderivati minn  $M_1$  approvati skont ir-Regolament Nru 94 jista' jitqies li jkun issodisfa r-reqwiżiti dwar l-impatt frontali (it-test A).

It-Test C għandu jsir biss fuq vetturi li għandhom kabina separata.

5.1.3. Il-vetturi tal-kategoriji  $N_3$  u vetturi tal-kategoriji  $N_2$  b'massa grossa tal-vettura li taqbeż is-7,5 tunnelli għandhom jiġu soġġetti għat-testijiet A u C, kif deskritt fl-Anness 3, paragrafi 5, 6, u 7.

It-Test C għandu jsir biss fuq vetturi li għandhom kabina separata.

5.1.4. It-test A (l-impatt frontali) għandu jsir biss fuq vetturi bil-kabina fuq il-magna.

5.1.5. Jistgħu jintużaw kabina waħda jew żewġ inkella tliet kabini, skont kif jaqbel il-manifattur, biex tintwera l-konformità mal-paragrafi 5.1.2 jew 5.1.3 hawn fuq. Madankollu, iż-żewġ fażijiet tat-test C, jekk applikabbli, għandhom jitwettqu fuq l-istess kabina.

5.1.6. L-ebda wieħed mit-testijiet A, B u C ma jehtieg li jsir jekk il-manifattur ikun jista' juri, permezz ta' simulazzjoni bil-kompjuter jew kalkoli tas-saħħa tal-partijiet komponenti tal-kabina jew b'mezzi oħra għas-sodisfazzjon tas-Servizz Tekniku, li l-kabina mhux se ssofri deformazzjoni perikoluża għall-okkupanti (penetrazzjoni fl-ispazju tas-sopravivenza) jekk tkun soġġetta għall-kundizzjonijiet tat-testijiet.

5.2. L-ispazju tas-sopravivenza mehtieg wara t-test jew it-testijiet

5.2.1. Wara li jsirilha kull wieħed mit-testijiet imsemmija fil-paragrafi 5.1.2 jew 5.1.3, il-kabina tal-vettura għandu jkollha spazju tas-sopravivenza li jippermetti li l-manikin kif iddefinit fl-Anness 3, Appendiċi 2, joqgħod fuq is-sit, meta dan is-sit ikun f'pożizzjoni medjana, mingħajr kuntatt bejn il-manikin tat-test u l-partijiet mhux reżiljenti b'Shore-Hardness ta' 50 jew aktar. Ma għandhomx jiġu kkunsidrati l-partijiet mhux reżistenti li jistgħu jitwarrbu minn hdejn il-manikin tat-test mingħajr l-ebda għodda, b'forza ta' inqas minn 100 N. Biex tiġi ffaċilitata l-installazzjoni, il-manikin jista' jiddaħhal żarmat u jintra ma fil-kabina. Għaldaqstant, is-sit għandu jiġi agġustat għall-pożizzjoni l-aktar lura tiegħu u l-manikin għandu jintra ma kompletament u jitqiegħed b'tali mod li l-punt H tiegħu jikkoinċidi mal-punt R. Imbagħad, is-sit għandu jitressaq 'il quddiem għall-pożizzjoni medjana tiegħu biex jiġi evalwat l-ispazju tas-sopravivenza. Bħala alternattiva għall-manikin tat-test definit fl-Anness 3, Appendiċi 2, jista' jintuża manikin raġel ta' hamsin perċentil tat-tip Hybrid II jew III, bi strumenti tal-kejl jew mingħajrhom, kif deskritt fir-Regolament Nru 94.

5.2.2. L-ispazju ddefinit b'dan il-mod għandu jiġi vverifikat għal kull sit ipprovdut mill-manifattur.

5.3. Kundizzjonijiet oħrajn

5.3.1. Matul it-testijiet, il-komponenti li bihom il-kabina titwaħħal mal-qafas tax-xażi, jistgħu jitgħawġu jew jinkisru, sakemm il-kabina tibqa' mwahhla mal-frejm tax-xażi permezz tal-fixtures normali tal-immuntar u ma tiċċaqlaqx, ma tersaqx u lanqas ma ddu madwar il-punti tal-irbit.

5.3.2. L-ebda bieba ma għandha tinfetaħ matul it-testijiet, iżda l-bibien ma hemmx għalfejn ikunu jistgħu jinfetħu wara l-itestjar.

6. Modifiki u l-estensjoni tal-approvazzjoni tat-tip ta' vettura

6.1. Kull modifika għat-tip ta' vettura għandha tiġi nnotifikata lill-Awtorità tal-Approvazzjoni tat-Tip li tkun approvat it-tip ta' vettura. L-Awtorità tal-Approvazzjoni tat-Tip mbagħad tista':

6.1.1. Tqis li l-modifika magħmula x'aktarx li ma jkollhomx effett negattiv kbir u li, fi kwalunkwe każ, il-vettura xorta tkun għadha konformi mar-reqwiżiti;

6.1.2. Inkella tesigi rapport tat-test ieħor mis-Servizz Tekniku responsabbli mit-twettiq tat-testijiet.

6.2. Il-konferma jew ir-rifjut tal-approvazzjoni, fejn jiġu speċifikati t-tibdiliet, għandhom jiġu kkomunikati lill-Partijiet Kontraenti għall-Ftehim li japplikaw dan ir-Regolament permezz tal-proċedura indikata fil-paragrafu 4.3 hawn fuq.

6.3. L-Awtorità Kompetenti li tohroġ estensjoni tal-approvazzjoni għandha tassenja numru tas-serje għal estensjoni ta' din ix-xorta u għandha tinforma b'dan lill-Partijiet l-oħra għall-Ftehim tal-1958 li japplikaw dan ir-Regolament permezz ta' formola ta' komunikazzjoni li tikkonforma mal-mudell fl-Anness 1 ta' dan ir-Regolament.

## 7. Konformità tal-produzzjoni

Il-proċeduri tal-konformità tal-produzzjoni għandhom ikunu konformi ma' dawk stabbiliti fil-Ftehim, (Skeda 1 E/ ECE/TRANS/505/Rev.3), b'dawn ir-rekwiżiti:

- 7.1. Kull vettura approvata skont dan ir-Regolament għandha tkun immanifatturata b'mod li tikkonforma mat-tip approvat billi tissodisfa r-rekwiżiti stabbiliti fil-paragrafu 5 ta' hawn fuq;
- 7.2. L-Awtorità Kompetenti li tkun tat l-approvazzjoni tista', fi kwalunkwe hin, tivverifika l-konformità tal-mezzi ta' kontroll li huma applikabbli għal kull unità tal-produzzjoni. Il-frekwenza normali ta' tali spezzjonijiet għandha tkun ta' darba kull sentejn.

## 8. Penali għan-nuqqas ta' konformità tal-produzzjoni

- 8.1. L-approvazzjoni mogħtija fir-rigward tat-tip tal-vettura skont dan ir-Regolament tista' tiġi rtirata jekk ir-rekwiżit stipulat fil-paragrafu 7.1 ta' hawn fuq ma jkunx rispettatt.
- 8.2. Jekk Parti għall-Ftehim li tapplika dan ir-Regolament tirtira approvazzjoni li tkun tat fl-imghoddi, din għandha tinnotifika lill-Partijiet Kontraenti l-oħra li japplikaw dan ir-Regolament b'dan minnufih, permezz ta' formola tal-komunikazzjoni konformi mal-mudell fl-Anness 1 ta' dan ir-Regolament.

## 9. Produzzjoni mwaqqfa għal kollox

Jekk id-detentur tal-approvazzjoni jieqaf għalkollox milli jimmanifattura tip ta' vettura approvat f'konformità ma' dan ir-Regolament, huwa għandu jinforma lill-awtorità li tkun tat l-approvazzjoni dwar dan. Meta tirċievi l-komunikazzjoni rilevanti dik l-awtorità għandha tinforma lill-Partijiet Kontraenti l-oħra tal-Ftehim tal-1958 li japplikaw dan ir-Regolament permezz ta' formola tal-komunikazzjoni konformi mal-mudell fl-Anness 1 ta' dan ir-Regolament.

## 10. Dispożizzjonijiet tranżizzjonali

- 10.1. Mid-data uffiċjali tad-dhul fis-seħh tas-serje ta' emendi 02, l-ebda Parti Kontraenti li tapplika dan ir-Regolament ma għandha tirrifjuta li tagħti l-approvazzjoni KEE skont dan ir-Regolament kif emendat permezz tas-serje ta' emendi 02.
- 10.2. Mill-1 ta' Ottubru 2002, il-Partijiet Kontraenti li japplikaw dan ir-Regolament għandhom jagħtu l-approvazzjonijiet KEE biss jekk ir-rekwiżiti ta' dan ir-Regolament, kif emendat bis-serje 02 tal-emendi, jiġu sodisfatti.
- 10.3. Mill-1 ta' Ottubru 2006, il-Partijiet Kontraenti li japplikaw dan ir-Regolament jistgħu jirrifjutaw li jirrikonoxxu l-approvazzjonijiet li ma ngħatawx b'konformità mas-serje 02 tal-emendi ta' dan ir-Regolament.
- 10.4. Mid-data uffiċjali tad-dhul fis-seħh tas-serje ta' emendi 03, l-ebda Parti Kontraenti li tapplika dan ir-Regolament ma għandha tirrifjuta li tagħti l-approvazzjoni KEE skont dan ir-Regolament kif emendat permezz tas-serje ta' emendi 03.
- 10.5. Minn 72 xahar wara d-data tad-dhul fis-seħh tas-serje ta' emendi 03, il-Partijiet Kontraenti li japplikaw dan ir-Regolament għandhom jagħtu l-approvazzjoni KEE skont dan ir-Regolament għat-tipi tal-kabini l-godda biss jekk ir-rekwiżiti ta' dan ir-Regolament, kif emendat bis-serje ta' emendi 03, jiġu ssodisfatti.
- 10.6. Il-Partijiet Kontraenti li japplikaw dan ir-Regolament ma għandhomx jirrifjutaw li jagħtu estensjonijiet tal-approvazzjoni skont is-serje ta' emendi preċedenti ta' dan ir-Regolament.
- 10.7. Il-Partijiet Kontraenti li japplikaw dan ir-Regolament għandhom ikomplu jagħtu l-approvazzjonijiet għal dawk it-tipi ta' vetturi li jikkonformaw mar-rekwiżiti ta' dan ir-Regolament kif emendat bis-serje ta' emendi preċedenti matul il-perjodu ta' 72 xahar ta' wara d-data tad-dhul fis-seħh tas-serje ta' emendi 03.
- 10.8. L-ebda Parti Kontraenti li tapplika dan ir-Regolament ma għandha tirrifjuta tip ta' approvazzjoni nazzjonali jew reġjonali ta' tip ta' vettura approvat skont is-serje ta' emendi 03 ta' dan ir-Regolament.
- 10.9. Anki wara d-dhul fis-seħh tas-serje ta' emendi 03 ta' dan ir-Regolament, l-approvazzjonijiet tal-vetturi skont is-serje ta' emendi preċedenti ta' dan ir-Regolament għandhom jibqgħu validi u l-Partijiet Kontraenti li japplikaw dan ir-Regolament għandhom jibqgħu jaċċettawhom.

11. Ismijiet u indirizzi tas-Servizzi Tekniċi responsabbli mit-twettiq tat-testijiet tal-approvazzjoni u tal-Awtoritajiet tal-Approvazzjoni tat-Tip

Il-Partijiet Kontraenti tal-Ftehim li japplikaw dan ir-Regolament għandhom jikkomunikaw lis-Segretarjat tan-Nazzjonijiet Uniti l-ismijiet u l-indirizzi tas-Servizzi Tekniċi li jwettqu t-testijiet tal-approvazzjoni u tal-Awtoritajiet tal-Approvazzjoni tat-Tip li jagħtu l-approvazzjoni u lilhom għandhom jintbagħtu l-formoli li jiċċertifikaw l-approvazzjoni jew ir-rifjut jew l-irtirar tal-approvazzjoni, maħruġa f'pajjiżi oħrajn.

---

## ANNEX 1

## DOKUMENTAZZJONI TAL-APPROVAZZJONI TAT-TIP KEE

## PARTI 1

## MUDELL TAD-DOKUMENT TA' INFORMAZZJONI

**Skont ir-Regolament Nru 29 dwar l-approvazzjoni tat-tip tal-kabina**

L-informazzjoni li ġejja, jekk applikabbli, trid tkun ipprovduta fi tliet kopji u trid tinkludi werrej. Kwalunkwe tpingija trid tiġi fornuta fi skala xierqa u tkun dettaljata biżżejjed fuq daqs A4 jew f'folder ta' format A4. Ir-ritratti, jekk ikun hemm, għandhom ikunu dettaljati biżżejjed.

1. Ġenerali ...
  - 1.1. Il-marka (l-isem kummerċjali tal-manifattur): ...
  - 1.2. It-tip: ...
  - 1.3. Il-mezz ta' identifikazzjoni tat-tip, jekk ikun immarkat fuq il-vettura: ...
    - 1.3.3. Fejn tinsab dik il-marka: ...
  - 1.4. Il-kategorija tal-vettura <sup>(1)</sup>: ...
  - 1.5. L-isem u l-indirizz tal-manifattur: ...
  - 1.6. Indirizz(i) tal-impjant(i) fejn isir l-assemblagg: ...
2. Karatteristiċi tal-Kostruzzjoni Ġenerali tal-Vettura ...
  - 2.1. Ritratti u/jew tpingijiet ta' vettura rappreżentattiva: ...
  - 2.2. Tpingija dimensjonali tal-vettura shiha: ...
  - 2.3. Għadd ta' fusien u roti: ...
  - 2.6. Pożizzjoni u arrangament tal-magna: ...
  - 2.7. Kabina tas-sewqan (kabina fuq il-magna jew konfigurazzjoni tradizzjonali) <sup>(2)</sup> ...
  - 2.8. Naħa tas-sewqan: ...
3. Mases u Dimensjonijiet (f'kg u mm) (fejn applikabbli, irreferi għat-tpingija) ...
  - 3.1. Il-massa massima mgħobbija teknikament permissibbli ddikjarata mill-manifattur: ...
  - 3.2. Massa massima teknikament permissibbli għall-fus jew fusien ta' quddiem tal-vettura: ...
4. Kabina ...
  - 4.1. Tip ta' Kabina (normali/sleeper/top-sleeper) <sup>(3)</sup>: ...
  - 4.2. Materjali użati u metodi ta' kostruzzjoni: ...

<sup>(1)</sup> Kif definit fir-Riżoluzzjoni Konsolidata dwar il-Kostruzzjoni tal-Vetturi (R.E.3.), dokument ECE/TRANS/WP.29/78/Rev.6, paragrafu 2.

<sup>(2)</sup> Kabina fuq il-magna tfisser konfigurazzjoni li fiha aktar minn nofs it-tul tal-magna tkun tinsab wara l-aktar punt 'il quddiem tal-bażi tal-windskrin u l-buttn tar-rota tal-istering ikun fl-ewwel kwart tat-tul tal-vettura.

<sup>(3)</sup> Hassar fejn mhux applikabbli (hemm każijiet fejn tkun applikabbli aktar minn entrata waħda u ma jkun meħtieġ li jithassar xejn).



- 4.3. Konfigurazzjoni u għadd ta' bibien: ...
- 4.4. Tpingijiet tal-latches tal-bibien u tal-komponenti li jzommuhom u l-pożizzjoni tagħhom fuq il-bibien: ...
- 4.5. In-numru ta' sits: ...
- 4.6. Punti R: ...
- 4.7. Deskrizzjoni dettaljata tal-kabina tat-tip ta' vettura inklużi d-dimensjonijiet, il-konfigurazzjoni u l-materjali kostitwenti tagħha u l-irbit tagħha ma' kwalunkwe qafas tax-xażi ...
- 4.8. Tpingijiet tal-kabina u ta' dawk il-partijiet tal-arranġament intern tagħha li jstgħu jinfluwenzaw l-ispazju residwu: ...
5. Stering ...
  - 5.1. Dijagramma/i skematika/skematiċi tal-kontroll/i tal-istering: ...
  - 5.2. Firxa u metodu ta' aġġustament (jekk hemm), tal-kontroll tal-istering: ...

## PARTI 2

**Komunikazzjoni**

(format massimu: A4 (210 × 297 mm))



Mahruġa minn: Isem l-amministrazzjoni:

.....  
 .....

rigward: (2):

- Approvazzjoni mogħtija
- Approvazzjoni estiża
- Approvazzjoni rrifjutata
- Approvazzjoni rtirata
- Produzzjoni mwaqqfa għalkollox

ta' tip ta' vettura fir-rigward tal-protezzjoni tal-okkupanti tal-kabina ta' vettura skont ir-Regolament Nru 29.

Nru tal-Approvazzjoni: ..... Nru tal-Estensjoni: .....

1. Isem jew marka kummerċjali tal-vettura: .....
2. It-tip ta' vettura: .....
3. L-isem u l-indirizz tal-manifattur: .....
4. Jekk applikabbli, isem u indirizz tar-rappreżentant tal-manifattur: .....
5. Deskrizzjoni qasira tad-disinn tal-kabina u l-metodu ta' twaħħil: .....
6. Il-vettura tressqet għall-approvazzjoni fi: .....
7. Is-Servizz Tekniku responsabbli għat-twettiq tat-testijiet tal-approvazzjoni: .....
8. Id-data tar-rapport mahruġ minn dak is-servizz: .....
9. In-numru tar-rapport mahruġ minn dak is-servizz: .....
10. Approvazzjoni mogħtija/rrifjutata/estiża/rtirata (2) .....
11. Il-pożizzjoni tal-marka tal-approvazzjoni fuq il-vettura: .....
12. Post: .....
13. Data: .....
14. Firma: .....

Il-lista ta' dokumenti ddepożitati mal-Awtorità tal-Approvazzjoni tat-Tip li tat l-approvazzjoni hija annessa ma' din il-komunikazzjoni u tista' tinkiseb fuq talba.

(1) In-numru li jiddistingwi l-pajjiż li ta/estenda/rrifjuta/rtira l-approvazzjoni (ara d-dispożizzjonijiet tal-approvazzjoni fir-Regolament).

(2) Aqta' barra dak li ma japplikax.

ANNEX 2

ARRANGAMENTI TAL-MARKI TAL-APPROVAZZJONI

MUDELL A

(Ara l-paragrafu 4.4 ta' dan ir-Regolament)



a = 8 mm, minimu

Il-marka tal-approvazzjoni ta' hawn fuq li tkun imwahnha ma' vettura turi li t-tip ta' vettura kkonċernat, fir-rigward tal-protezzjoni tal-okkupanti tal-kabina ta' vettura kummerċjali, ġie approvat fin-Netherlands (E 4), bin-numru 03249. L-ewwel żewġ ċifri tan-numru tal-approvazzjoni jindikaw ir-Regolament Nru 29 diġà inkluż fis-serje ta' emendi 03 meta ngħatat l-approvazzjoni.

MUDELL B

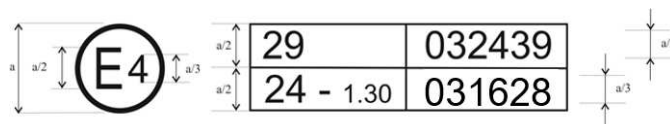

a = 8 mm, minimu

Il-marka tal-approvazzjoni ta' hawn fuq li tkun imwahnha ma' vettura turi li t-tip ta' vettura kkonċernat ġie approvat fin-Netherlands (E 4) skont ir-Regolamenti Nru 29 u Nru 24 <sup>(1)</sup> (Fil-każ tar-Regolament imsemmi l-ahhar, il-koeffiċjent tal-assorbiment ikkoreġut huwa 1,30 m-1). In-numri tal-approvazzjoni jindikaw li fid-dati li fihom ingħataw dawn l-approvazzjonijiet, ir-Regolamenti Nru 29 u Nru 24 kienu jinkludu s-serje ta' emendi 03.

<sup>(1)</sup> It-tieni numru ngħata biss bhala eżempju.

## ANNEX 3

## PROĊEDURA TAT-TEST

1. Bibien  
Qabel it-testijiet, il-bibien tal-kabina għandhom jingħalqu iżda mhux jissakkru.
2. Magna  
Għat-test A, il-magna, jew mudell ekwivalenti għaliha fil-piż, fid-dimensjonijiet ufl-immuntar, għandha titwahhal fil-vettura.
3. Kabina  
Il-kabina għandha tkun mghammra bil-mekkanizmu tal-istering, bl-istering, bil-panel tal-istrumenti u bis-sits tas-sewwieq u tal-passiġġieri. L-istering u l-pożizzjoni bilqiegħda għandhom jiġu aġġustati fil-pożizzjonijiet tagħhom għall-użu normali kif stipulat mill-manifattur.
4. Ankragg tal-kabina  
Għat-test A, il-kabina għandha tiġi mmuntata fuq vettura. Għat-testijiet B u C, il-kabina għandha, skont kif jagħzel il-manifattur, tiġi mmuntata fuq vettura jew fuq qafas separat. Il-vettura jew il-qafas għandhom jitwahhlu kif previst fl-Appendiċi 1 ta' dan l-anness.
5. Test tal-impatt frontali (test A)

Grafika 1

## Test tal-impatt frontali (test A)

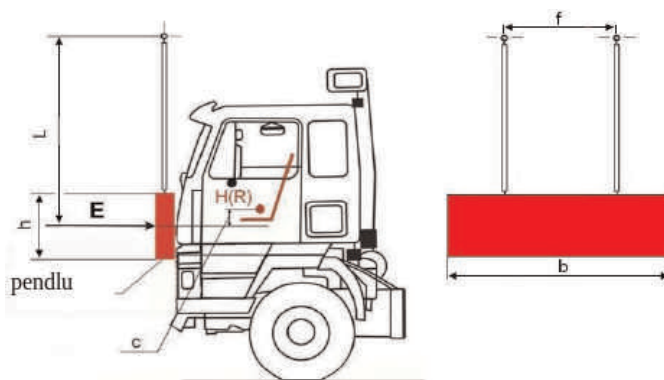

- 5.1. L-impattur għandu jkun tal-azzar u l-massa tiegħu għandha tkun imqas b'mod uniformi. il-massa tiegħu m'għandhiex tkun inqas minn 1 500 kg. Il-wiċċ tad-daqqa tal-impattur, rettangolari u ċatt, għandu jkun wiesgħa 2 500 mm u għoli 800 mm (ara b u h fil-figura 1). Ix-xfar tiegħu għandhom ikunu ttundjati għal raġġ tal-kurvatura ta' 10 mm  $\pm$  5 mm.
- 5.2. L-assemblaġġ tal-impattur għandu jkun ta' kostruzzjoni riġida. L-impattur għandu jkun imdendel liberament minn żewġ travi mwahhla miegħu b'mod riġidu u bi spazju ta' mhux inqas minn 1 000 mm 'il bogħod minn xulxin (ara f fil-figura 1). It-travi m'għandhomx ikunu inqas twal minn 3 500 mm mill-assi ta' sospensjoni għaċ-ċentru geometriku tal-impattur (L fil-figura 1).
- 5.3. L-impattur għandu jiġi ppożizzjonat b'tali mod li fil-pożizzjoni vertikali:
  - 5.3.1. il-wiċċ tad-daqqa tiegħu jkun qed imiss mal-parti ta' quddiem nett tal-vettura;
  - 5.3.2. iċ-ċentru ta' gravità tiegħu jkun  $c = 50 + 5/- 0$  mm 'l isfel mill-punt R tas-sit tas-sewwieq; u
  - 5.3.3. iċ-ċentru ta' gravità tiegħu jkun fil-pjan longitudinali medjan tal-vettura.

- 5.4. L-impattur għandu jaħbat mal-kabina minn quddiem fid-direzzjoni lejn in-naħa ta' wara tal-kabina. Id-direzzjoni tal-impatt għandha tkun orizzontali u parallela mal-pjan medjan longitudinali tal-vettura.
- 5.5. L-enerġija tal-impatt għandha tkun:
- 5.5.1. 29,4 kJ fil-każ ta' vetturi tal-kategorija  $N_1$  u ta' vetturi tal-kategorija  $N_2$  b'massa grossa tal-vettura li ma taqbiżx is-7,5 tonnelli.
- 5.5.2. 55 kJ fil-każ ta' vetturi tal-kategorija  $N_3$  u ta' vetturi tal-kategorija  $N_2$  b'massa grossa tal-vettura li taqbeż is-7,5 tonnelli.
6. Test tal-impatt tal-pilastru ta' quddiem (Test B)

Grafika 2

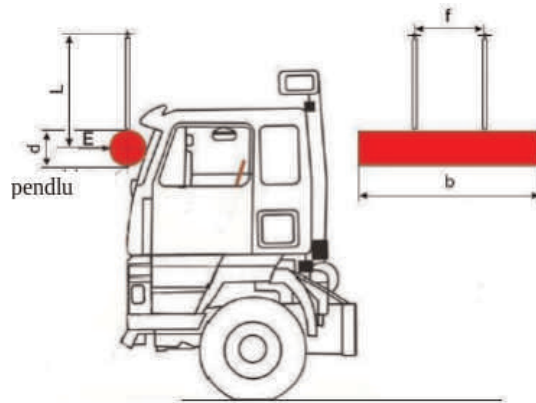
**Test tal-impatt tal-pilastru ta' quddiem (Test B)**

- 6.1. L-impattur għandu jkun riġidu u l-massa tiegħu għandha tkun imqassma b'mod uniformi. il-massa tiegħu m'għandhiex tkun inqas minn 1 000 kg. L-impattur għandu jkollu għamla ta' ċilindru b'dijametru  $d$  ta'  $600 \pm 50$  mm u b'tul  $b$  ta' mhux inqas minn 2 500 mm. Ix-xfar tiegħu għandhom ikunu ttundjati għal raġġ ta' kurvatura ta' mhux inqas minn 1,5 mm.
- 6.2. L-assemblaġġ tal-impattur għandu jkun ta' kostruzzjoni riġida. L-impattur għandu jkun imdendel liberament minn żewġ travi mwahhla miegħu b'mod riġidu u bi spazju ta' mhux inqas minn  $f = 1\,000$  mm 'il bogħod minn xulxin. It-travi ma għandhomx ikunu inqas minn  $L = 3\,500$  mm mill-assi tas-sospensjoni saċ-ċentru ġeometriku tal-impattur.
- 6.3. L-impattur għandu jiġi ppożizzjonat b'tali mod li meta jkun sospiż  $f$  pożizzjoni vertikali:
- 6.3.1. Il-wiċċ tad-daqqa tiegħu ikun qed imiss mal-parti ta' quddiem nett tal-kabina;
- 6.3.2. Il-linja longitudinali medjana tiegħu tkun orizzontali u perpendikulari mal-pjan medjan longitudinali vertikali tal-kabina;
- 6.3.3. Iċ-ċentru ta' gravità tiegħu jkun nofs triq bejn il-frejms ta' isfel u ta' fuq tal-windskrin, kif imkejjel tul il-windskrin u tul il-pjan medjan longitudinali vertikali tal-kabina;
- 6.3.4. Iċ-ċentru ta' gravità tiegħu jkun fil-pjan medjan longitudinali tal-kabina;
- 6.3.5. It-tul tiegħu jkun imqassam indaqs fuq il-wisa' kollu tal-vettura u sovrappost fuq il-wisa' kollu taż-żewġ pilastru A.
- 6.4. L-impattur għandu jaħbat mal-kabina minn quddiem fid-direzzjoni lejn in-naħa ta' wara tal-kabina. Id-direzzjoni tal-impatt għandha tkun orizzontali u parallela mal-pjan medjan longitudinali tal-vettura.

6.5. L-enerġija tal-impatt għandha tkun 29,4 kJ.

7. Test tas-saħħa tas-saqaf (Test C)

Grafika 3

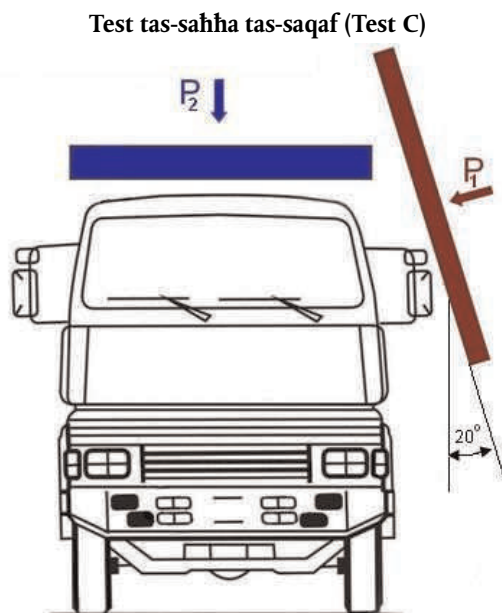

7.1. Għall-vetturi tal-kategorija  $N_2$  b'massa grossa tal-vettura li taqbeż is-7,5 tunnelli kif ukoll għal vetturi tal-kategorija  $N_3$ , iż-żewġ testijiet kif deskritti fil-paragrafi 7.3 u 7.4 hawn taht, f'dik l-ordni, għandhom isiru fuq l-istess kabina.

7.2. Għall-vetturi tal-kategorija  $N_2$  b'massa grossa tal-vettura li ma taqbiżx is-7,5 tunnelli kif ukoll għal vetturi tal-kategorija  $N_1$ , għandu jsir biss it-test kif deskritt fil-paragrafu 7.4 hawn taht.

7.3. Il-pre-loading dinamiku tal-vetturi tal-kategorija  $N_2$  b'massa grossa tal-vettura li taqbeż is-7,5 tunnelli u tal-kategorija  $N_3$  (ara  $P_1$  fil-figura 3).

7.3.1. L-impattur għandu jkun riġidu u l-massa tiegħu għandha tkun imqassma b'mod uniformi; il-massa tiegħu m'għandhiex tkun inqas minn 1 500 kg.

7.3.2. Il-wiċċ tad-daqqa tal-impattur għandu jkun rettangolari u ċatt. Id-dimensjonijiet tiegħu għandhom ikunu kbar biżżejjed biex, meta jiġi ppożizzjonat skont il-paragrafu 7.3.3 hawn taht, ma jkun hemm l-ebda kuntatt bejn il-kabina u x-xfar tal-impattur.

Jekk jintuża pendlu bhala impattur, dan għandu jkun imdendel liberament minn żewġ travi mwahhla miegħu b'mod riġidu u bi spazju ta' mhux inqas minn 1 000 mm 'il bogħod minn xulxin. Id-distanza taċ-ċentru geometriku tal-impattur mill-assi tas-sospensjoni ma għandhiex tkun inqas minn 3 500 mm.

7.3.3. L-impattur u/jew il-kabina għandhom jiġu ppożizzjonati b'tali mod li, meta jsehħ l-impatt:

7.3.3.1. Il-wiċċ tad-daqqa tal-impattur ikun f'angolu ta'  $20^\circ$  mal-pjan medjan longitudinali tal-kabina. Jew l-impattur inkella l-kabina jistgħu jiġu inklinati; Jekk l-impattur ikun pendlu, il-kabina ma għandhiex tkun immejla u għandha tkun installata f'pożizzjoni orizzontali;

7.3.3.2. Il-wiċċ tad-daqqa tal-impattur ikopri t-tul kollu tan-naħa ta' fuq tal-kabina;

7.3.3.3. Il-linja medjana longitudinali tal-impattur tkun orizzontali u parallela mal-pjan medjan longitudinali tal-kabina.

- 7.3.4. L-impattur għandu jaħbat man-naħa ta' fuq tal-kabina b'tali mod li meta jsehh l-impatt, jiġu ssodisfati r-reqwiziti tal-paragrafu 7.3.3 hawn fuq. Id-direzzjoni tal-impatt għandha tkun perpendikulari mas-superfiċje tal-impattur u perpendikulari mal-linja medjana longitudinali tal-kabina. L-impattur jew il-kabina jistgħu jkunu qed jiċċaqilqu, sakemm ir-reqwiziti tal-ippożizzjonar jiġu ssodisfati fil-mument tal-impatt.
- 7.3.5. L-enerġija tal-impatt ma għandhiex tkun inqas minn 17,6 kJ.
- 7.4. It-test tas-saħħa tas-saqaf (ara  $P_2$  fil-figura 3)
- 7.4.1. L-apparat tat-tagħbija għandu jkun tal-azzar u l-massa tiegħu għandha tkun imqassma b'mod uniformi.
- 7.4.2. Il-wiċċ tat-tagħbija tal-apparat għandu jkun rettangolari u ċatt. Id-dimensjonijiet tiegħu għandhom ikunu kbar biżżejjed biex, meta jiġi ppożizzjonat skont il-paragrafu 7.4.4 hawn taht, ma jkun hemm l-ebda kuntatt bejn il-kabina u x-xfar tal-apparat.
- 7.4.3. Tista' tiġi inkluża sistema ta' bearings lineari bejn l-apparat u l-istruttura ta' appoġġ tiegħu biex tippermetti li s-saqaf tal-kabina jagħmel moviment laterali 'l bogħod min-naħa li tkun ħadet id-daqqa fil-fażi tal-pre-loading tal-paragrafu 6.3, jekk applikabbli.
- 7.4.4. L-apparat tat-tagħbija għandu jiġi ppożizzjonat b'tali mod li, matul it-test:
- 7.4.4.1. Ikun parallel mal-pjan x-y tax-xażi;
- 7.4.4.2. Jiċċaqilaq b'mod parallel mal-assi vertikali tax-xażi;
- 7.4.4.3. Il-wiċċ tat-tagħbija tiegħu jkopri s-superfiċje kollha tas-saqaf tal-kabina.
- 7.4.5. L-apparat tat-tagħbija għandu japplika tagħbija statika fuq is-saqaf tal-kabina, u din it-tagħbija għandha tikkorrispondi għall-massa massima awtorizzata għall-fus jew fusien ta' quddiem tal-vettura, soġġetta għal massimu ta' 98 kN.
-

## Appendiċi 1

## STRUZZJONIJIET GHALL-IRBIT TAL-VETTURI MAL-BANK TAT-TEST.

1. Struzzjonijiet generali għall-irbit
  - 1.1. Għandhom jittiehdu miżuri biex il-vettura ma tersaqx b'mod apprezzabbli matul it-test. Għalhekk, għandu jiġi applikat il-hand-brake, il-magna għandha tkun ingranata u r-roti ta' quddiem imblukkati bil-kunjardi.
  - 1.2. Ktajjen jew ħbula tal-ankraġġ

Il-ktajjen jew il-ħbula tal-ankraġġ għandhom ikunu tal-azzar u jkunu kapaċi jifilhu tagħbija ta' trazzjoni ta' mhux inqas minn 10 tunnelli.
  - 1.3. Imblukkar tal-qafas tax-xażi

Il-membri longitudinali tal-qafas tax-xażi għandhom jistrieħu fuq blokko tal-injam, blokko ta' composite riġidu u/jew brackets aġġustabbli tal-metall fuq il-wisa' kollu tagħhom u fuq tul ta' mhux inqas minn 150 mm. It-truf ta' quddiem tal-blokk ma jridux ikunu 'l quddiem mill-aktar punt fuq wara tal-kabina, u lanqas wara l-punt nofsani tal-bażi tar-roti (ara l-Figura 1 hawn taħt). Fuq talba tal-manifattur, il-qafas tax-xażi għandu jiġi ssettjat fl-attitudni li jkollu meta jkun mgħobbi.
  - 1.4. Irbit longitudinali

Iċ-ċaqliq tal-qafas tax-xażi lejn in-naħa ta' wara għandu jkun illimitat permezz ta' ktajjen jew ħbula A marbuta man-naħa ta' quddiem tal-qafas tax-xażi b'mod simetrik fil-konfront tal-assi longitudinali tiegħu, u l-punti l-irbit ma jistgħux ikunu inqas minn 600 mm minn xulxin. Il-ktajjen jew il-ħbula, meta jiġu ssikkati, għandhom jiffurmaw angolu 'l isfel ta' mhux aktar minn 25° mal-orizzontal u l-projezzjoni tagħhom fuq pjan orizzontali għandha tiffurma angolu ta' mhux aktar minn 10° mal-assi longitudinali tal-vettura (ara l-Figura 1 ta' hawn taħt). Il-ktajjen jew il-ħbula jistgħu jgħaddu minn fuq xulxin.
  - 1.5. L-issikkar tal-ktajjen jew tal-ħbula u l-irbit fuq in-naħa ta' wara

Għat-testijiet A u B, il-katina jew il-ħabel għandhom, għal-bidu, jitqieghdu taħt tagħbija ta' bejn wiehed u iehor 1 kN. L-erba' ktajjen jew ħbula A u B imbagħad għandhom jiġu ssikkati u l-katina jew il-ħabel C għandhom ikunu soġġetti għal stress tensili ta' mhux inqas minn 10 kN. L-angolu tal-katina jew tal-ħabel C mal-orizzontal ma għandhiex taqbeż 15°. Għandha tiġi applikata forza ta' mblukkar vertikali ta' mhux inqas minn 500N fil-punt D bejn il-qafas tax-xażi u l-art (ara l-Figura 1 ta' hawn taħt). Għat-test C, il-ktajjen jew il-ħbula B kif deskritt hawn fuq għandhom jiġu ssostitwiti bil-ktajjen jew il-ħbula E u F (ara l-Figura 2 ta' hawn taħt).
  - 1.6. Immuntar ekwivalenti

Fuq talba tal-manifattur it-test jista' jsir bil-kabina mmuntata fuq qafas speċjali, bil-kundizzjoni li dan il-metodu ta' mmuntar jintwera li huwa ekwivalenti għall-immuntar fuq il-vettura.
2. Impatt frontali
  - 2.1. Kabina mmuntata fuq il-vettura

It-Test A għandu jiġi applikat għal kabina mmuntata fuq il-vettura kif deskritt fil-paragrafu 1.
  - 2.1.1. Irbit laterali

Iċ-ċaqliq laterali għandu jkun limitat permezz ta' ktajjen jew ħbula B marbuta mal-qafas tax-xażi b'mod simetrik f'relazzjoni mal-assi longitudinali tiegħu. Il-punti tal-irbit max-xażi għandhom ikunu mhux aktar minn 5 m u mhux inqas minn 3 m mill-tarf ta' quddiem tal-vettura. Il-ktajjen jew il-ħbula, meta jiġu ssikkati, għandhom jiffurmaw angolu 'l isfel ta' mhux aktar minn 20° mal-orizzontal u l-projezzjoni tagħhom fuq pjan orizzontali għandha tiffurma angolu ta' mhux inqas minn 25° u mhux aktar minn 45° mal-assi longitudinali tal-vettura (ara l-Figura 1 ta' hawn taħt).



## 2.2. Kabina mmuntata fuq qafas

Għandhom jittieħdu miżuri biex il-kabina ma tersaqx b'mod apprezzabbli matul it-test.

## 3. Impatt tal-pilastri ta' quddiem

### 3.1. Kabina mmuntata fuq il-vettura.

It-Test B għandu jiġi applikat għal kabina mmuntata fuq il-vettura kif deskritt fil-paragrafu 1.

#### 3.1.1. Irbit laterali

Iċ-ċaqliq laterali għandu jkun limitat permezz ta' ktajjen jew ħbula B marbuta mal-qafas tax-xażi b'mod simmetriku fil-konfront tal-assi longitudinali tiegħu. Il-punti tal-irbit max-xażi għandhom ikunu mhux aktar minn 5 m u mhux inqas minn 3 m mill-tarf ta' quddiem tal-vettura. Il-ktajjen jew il-ħbula, meta jiġu ssikkati, għandhom jiffurmaw angolu 'l isfel ta' mhux aktar minn 20° mal-orizzontal u l-projezzjoni tagħhom fuq pjan orizzontali għandha tiffurma angolu ta' mhux inqas minn 25° u mhux aktar minn 45° mal-assi longitudinali tal-vettura (ara l-Figura 1 ta' hawn taħt).

### 3.2. Kabina mmuntata fuq qafas

Għandhom jittieħdu miżuri biex il-kabina ma tersaqx b'mod apprezzabbli matul it-test.

## 4. Saħħa tas-saqaf

### 4.1. Kabina mmuntata fuq il-vettura

It-Test C għandu jiġi applikat għal kabina mmuntata fuq vettura kif deskritt fil-paragrafu 1.

#### 4.1.1. Imblukkar tal-qafas tax-xażi

Minkejja l-paragrafu 1.3 taħt iż-żewġ naħat tal-membri longitudinali tat-tarf ta' quddiem tal-qafas tax-xażi għandu jitqiegħed appoġġ addizzjonali.

#### 4.1.2. Irbit laterali

Iċ-ċaqliq laterali għandu jkun limitat permezz ta' ktajjen jew ħbula E u F marbuta mal-qafas tax-xażi b'mod simetriku f'relazzjoni mal-assi longitudinali tiegħu.

Il-punti tal-irbit tal-ktajjen jew tal-ħbula E max-xażi għandhom ikunu mhux aktar minn 5 m u mhux inqas minn 3 m mill-tarf ta' quddiem tal-vettura.

Il-punti tal-irbit tal-ktajjen jew tal-ħbula F max-xażi għandhom ikunu bejn iċ-ċentru tal-fus ta' quddiem u t-tarf ta' quddiem tal-vettura.

Il-ktajjen jew il-ħbula, meta jiġu ssikkati, għandhom jiffurmaw angolu 'l isfel ta' mhux aktar minn 20° mal-orizzontal u l-projezzjoni tagħhom fuq pjan orizzontali għandha tiffurma angolu ta' mhux aktar minn 90°±5° mal-assi longitudinali tal-vettura (ara l-Figura 2 ta' hawn taħt).

### 4.2. Kabina mmuntata fuq qafas

Għandhom jittieħdu miżuri biex il-qafas ma jersaqx b'mod apprezzabbli matul it-test.

Grafika 1

**Test tal-impatt frontali u test tal-impatt tal-pilastru ta' quddiem**

Il-kabina hija mmuntata fuq il-vettura.

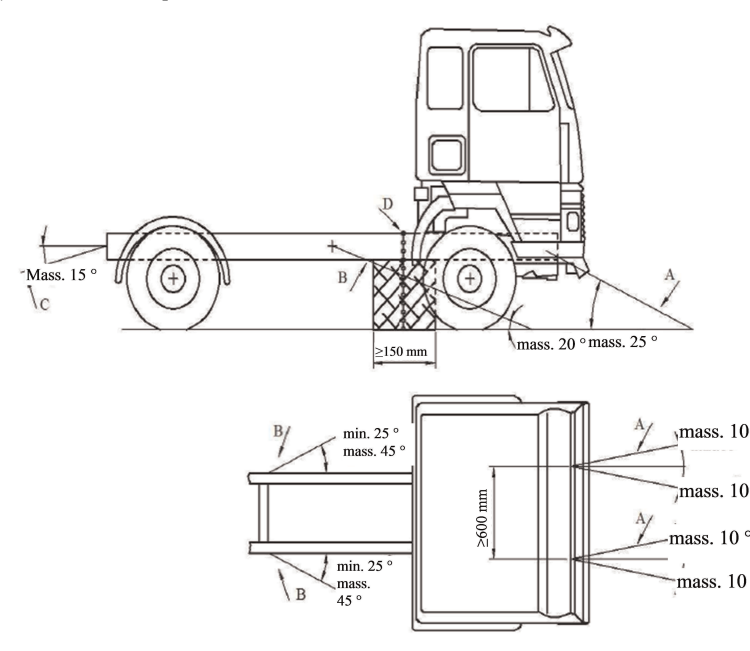

Grafika 2

**Test tas-sahha tas-saqaf**

Il-kabina hija mmuntata fuq il-vettura.

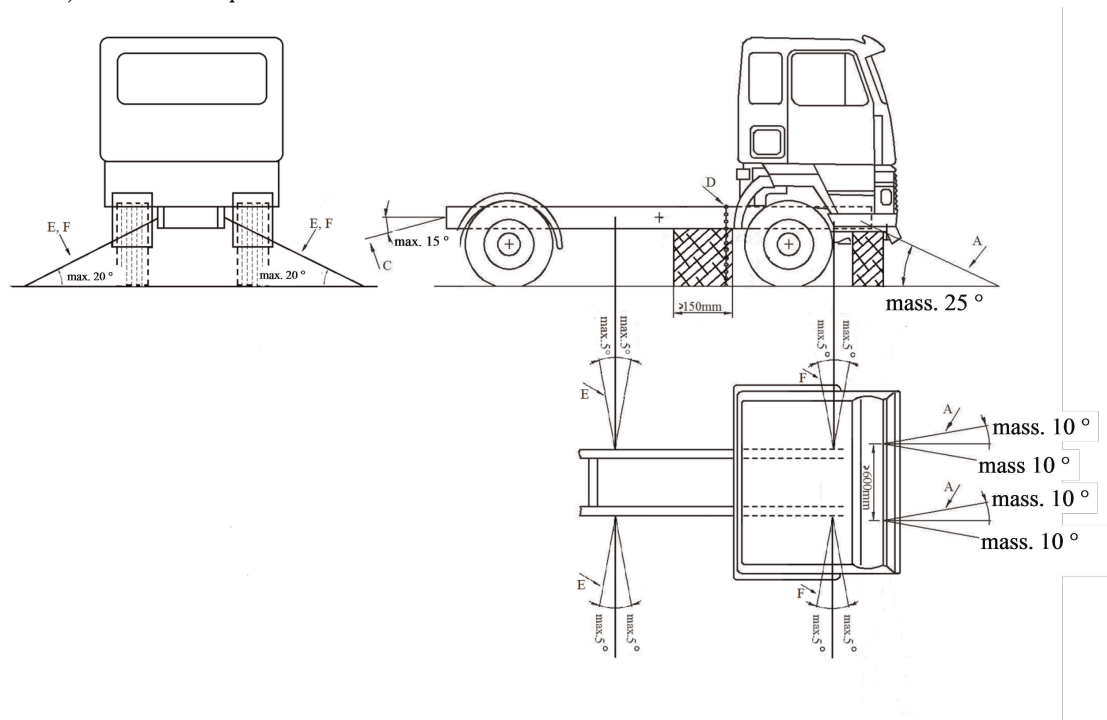

Appendiċi 2

IL-MANIKIN LI GHANDU JINTUŻA BIEX JIĠI VVERIFIKAT L-ISPAZJU TAS-SOPRAVIVENZA

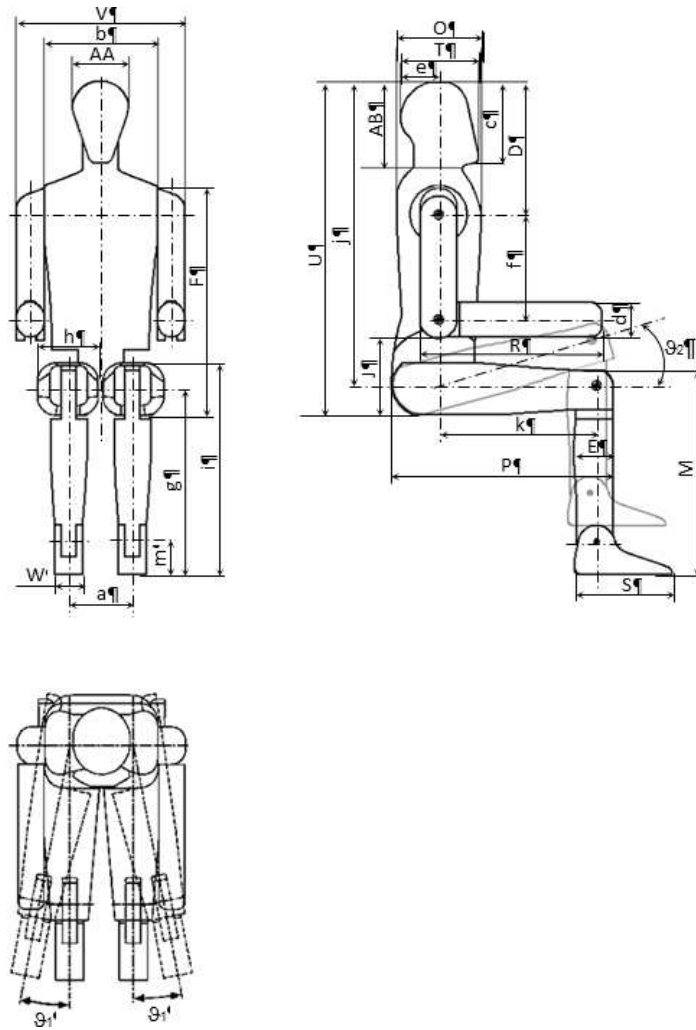

Dimensjonijiet		
Isem	Deskrizzjoni	Dimensjonijiet f'mm
AA	Wisa' tar-ras	153
AB	Gholi kkombinat tar-ras u tal-ghonq	244
D	Distanza mil-ponta tar-ras sal-vern tal-ispalla	359
E	Fond tal-pexxul	106
F	Gholi mis-sit sal-ponta ta' fuq tal-ispalla	620
J	Gholi tal-appogg għall-minkeb	210
M	Gholi tal-irkoppa	546
O	Il-fond tas-sider	230
P	Distanza mid-dahar tas-sit sal-irkoppa	595
R	Distanza mill-minkeb sal-ponta tas-suba'	490

Dimensjonijiet		
Isem	Deskrizzjoni	Dimensjonijiet f'mm
S	Tul tas-sieq	266
T	Tul tar-ras	211
U	Gholi mis-sit tal-punt ta' fuq nett tar-ras	900
V	Wisa' tal-ispallejn	453
W	Wisa' tas-sieq	77
a	Distanza bejn il-punti tan-nofs tal-ġnub	172
b	Wisa' tas-sider	305
c	Gholi tar-ras u tal-geddum	221
d	Hxuna tad-driegħ	94
e	Distanza bejn il-linja ċentrali vertikali tat-torso u l-parti ta' wara tar-ras	102
f	Distanza bejn il-pern tal-ispalla u l-pern tal-minkeb	283
g	Gholi tal-pern tal-irkoppa mill-art	505
h	Wisa' tal-koxxa	165
i	Gholi tal-ħoġor (bilqiegħda)	565
j	Distanza mill-oghla punt tar-ras sal-punt "H"	819
k	Distanza bejn il-pern tal-ġenb u l-pern tal-irkoppa	426
m	Gholi tal-pern tal-ghaksa mill-art	89
$\vartheta_1$	Rotazzjoni laterali tar-riglejn	20 °
$\vartheta_2$	Rotazzjoni 'l fuq tar-riglejn	45 °

## ANNEX 4

**PROCEDURA GHAD-DETERMINAZZJONI TAL-PUNT "H" U L-ANGOLU REALI TAT-TORSO GHALL-  
POŻIZZJONIJET BILQIEGHDA FIL-VETTURI MOTORIZZATI <sup>(1)</sup>**

---

---

<sup>(1)</sup> Il-proċedura hija deskritta fl-Anness 1 tar-Riżoluzzjoni Konsolidata dwar il-Kostruzzjoni tal-Vetturi (R.E.3), id-dokument ECE/TRANS/WP.29/78/Rev.6.

*Appendiċi 1***DESKRIZZJONI TAL-MAGNA TAL-PUNT "H" TRIDIMENSJONALI (IL-MAGNA 3D H) <sup>(1)</sup>**

---

---

<sup>(1)</sup> Il-magna 3D H hija deskritta fl-Anness 1, Appendiċi 1 tar-Riżoluzzjoni Konsolidata dwar il-Kostruzzjoni tal-Vetturi (R.E.3) (id-dokument ECE/TRANS/WP.29/78/Rev.6).

*Appendiċi 2***SISTEMA TA' REFERENZA TRIDIMENSJONALI <sup>(1)</sup>**

---

---

<sup>(1)</sup> Kif deskritt fl-Anness 1, Appendiċi 2 tar-Riżoluzzjoni Konsolidata dwar il-Kostruzzjoni tal-Vetturi (R.E.3), id-dokument ECE/TRANS/WP.29/78/Rev.6.

## ANNEX 5

**DATA TA' REFERENZA DWAR IL-POŻIZZJONIJIET TA' BILQIEGHDA <sup>(1)</sup>**

---

---

<sup>(1)</sup> Kif deskritt fl-Anness 1, Appendiċi 3 tar-Riżoluzzjoni Konsolidata dwar il-Kostruzzjoni tal-Vetturi (R.E.3), id-dokument ECE/TRANS/WP.29/78/Rev.6.



## RETTIFIKA

**Rettifika tad-Deċiżjoni tal-Kunsill (PESK) 2019/1560 tas-16 ta' Settembru 2019 li temenda l-Pożizzjoni Komuni 2008/944/PESK li tiddefinixxi regoli komuni li jirregolaw il-kontroll ta' esportazzjonijiet ta' teknoloġija u tagħmir militari**

(Il-Ġurnal Uffiċjali tal-Unjoni Ewropea L 239 tas-17 ta' Settembru 2019)

Fil-paġna 16, il-premessa (3),

*minflok:* “(3) Fl-24 ta' Diċembru 2014 daħal fis-seħħ it-Trattat dwar il-Kummerċ tal-Armi (TKA) li jirregola l-kummerċ internazzjonali f'armi konvenzjonali. L-Istati Membri kollha huma Stati Parti għat-TKA. It-TKA għandu l-għan li jistabbilixxi l-ogħla standards internazzjonali komuni possibbli għar-regolamentazzjoni jew it-titjib tal-kummerċ internazzjonali tal-armi konvenzjonali u għall-prevenzjoni u l-qerda tal-kummerċ illeċitu tal-armi konvenzjonali u l-prevenzjoni tad-devjazzjoni tagħhom.”,

*aqra:* “(3) Fl-24 ta' Diċembru 2014 daħal fis-seħħ it-Trattat dwar il-Kummerċ tal-Armi (TKA) li jirregola l-kummerċ internazzjonali f'armi konvenzjonali. L-Istati Membri kollha huma Stati Parti għat-TKA. It-TKA għandu l-għan li jistabbilixxi l-ogħla standards internazzjonali komuni possibbli għar-regolamentazzjoni jew li jtejjeb ir-regolamentazzjoni tal-kummerċ internazzjonali tal-armi konvenzjonali u għall-prevenzjoni u l-qerda tal-kummerċ illeċitu tal-armi konvenzjonali u l-prevenzjoni tad-devjazzjoni tagħhom.”;

Fil-paġna 17, Artikolu 1, paragrafu 2, is-subparagrafu (a),

*minflok:* “(a) l-ewwel subparagrafu huwa sostitwit b'dan li ġej:  
'1. L-Ewwel Kriterju: Rispett għall-obbligi u l-impenji internazzjonali tal-Istati Membri, b'mod partikolari s-sanzjonijiet adottati mill-Kunsill tas-Sigurtà tan-NU jew l-Unjoni Ewropea, ftehim dwar nonproliferazzjoni u suġġetti oħra, kif ukoll obbligi u impenji internazzjonali oħra.”;

*aqra:* “(a) l-ewwel subparagrafu huwa sostitwit b'dan li ġej:  
'1. L-Ewwel Kriterju: Rispett għall-obbligi u l-impenji internazzjonali tal-Istati Membri, b'mod partikolari s-sanzjonijiet adottati mill-Kunsill tas-Sigurtà tan-NU jew l-Unjoni Ewropea, ftehimiet dwar nonproliferazzjoni u suġġetti oħra, kif ukoll obbligi u impenji internazzjonali oħra.”.

---





ISSN 1977-074X (edizzjoni elettronika)  
ISSN 1725-5104 (edizzjoni stampata)



**L-Uffiċċju tal-Pubblikazzjonijiet tal-Unjoni Ewropea**  
2985 Il-Lussemburgu  
IL-LUSSEMBURGU

