



Werrej

I *Atti legiżlattivi*

REGOLAMENTI

- ★ **Regolament (UE) 2018/858 tal-Parlament Ewropew u tal-Kunsill tat-30 ta' Mejju 2018 dwar l-approvazzjoni u s-sorveljanza tas-suq ta' vetturi bil-mutur u t-trejlers tagħhom, u ta' sistemi, komponenti u unitajiet tekniċi separati maħsuba għal tali vetturi, li jemenda r-Regolamenti (KE) Nru 715/2007 u (KE) Nru 595/2009 u li jhassar id-Direttiva 2007/46/KE <sup>(1)</sup> ..... 1**

<sup>(1)</sup> Test b'rilevanza għaż-ŻEE.



## I

(Atti leġislattivi)

## REGOLAMENTI

## REGOLAMENT (UE) 2018/858 TAL-PARLAMENT EWROPEW U TAL-KUNSILL

tat-30 ta' Mejju 2018

**dwar l-approvazzjoni u s-sorveljanza tas-suq ta' vetturi bil-mutur u t-trejlers tagħhom, u ta' sistemi, komponenti u unitajiet tekniċi separati maħsuba għal tali vetturi, li jemenda r-Regolamenti (KE) Nru 715/2007 u (KE) Nru 595/2009 u li jħassar id-Direttiva 2007/46/KE**

(Test b'rilevanza għaż-ŻEE)

IL-PARLAMENT EWROPEW U L-KUNSILL TAL-UNJONI EWROPEA,

Wara li kkunsidraw it-Trattat dwar il-Funzjonament tal-Unjoni Ewropea, u b'mod partikolari l-Artikolu 114 tiegħu,

Wara li kkunsidraw il-proposta mill-Kummissjoni Ewropea,

Wara li l-abbozz tal-att leġislattiv intbagħat lill-parlamenti nazzjonali,

Wara li kkunsidraw l-opinjoni tal-Kumitat Ekonomiku u Soċjali Ewropew <sup>(1)</sup>,

Filwaqt li jagixxu skont il-proċedura leġislattiva ordinarja <sup>(2)</sup>,

Billi:

- (1) F'konformità mal-Artikolu 26(2) tat-Trattat dwar il-Funzjonament tal-Unjoni Ewropea (TFUE), is-suq intern jinkludi zona mingħajr fruntieri interni fejn għandu jiġi żgurat il-moviment liberu tal-merkanzija, tal-persuni, tas-servizzi u tal-kapital. Jenhtieg li r-regoli tas-suq intern ikunu trasparenti, sempliċi, konsistenti u effettivi, sabiex b'hekk jiġu pprovduti ċertezza u ċarezza legali għall-benefiċċju tan-negozji u tal-konsumaturi.
- (2) Għal dak il-għan, ġie stabbilit qafas komprensiv tal-UE għall-approvazzjoni ta' vetturi bil-mutur u t-trejlers tagħhom, u tas-sistemi, komponenti u unitajiet tekniċi separati maħsuba għal tali vetturi mid-Direttiva 2007/46/KE tal-Parlament Ewropew u tal-Kunsill <sup>(3)</sup>.
- (3) Fl-2013, il-Kummissjoni wettqet valutazzjoni tal-qafas legali tal-Unjoni għall-approvazzjoni tat-tip ta' vetturi bil-mutur u t-trejlers tagħhom, u ta' sistemi, komponenti u unitajiet tekniċi separati maħsuba għal tali vetturi, li uriet li l-qafas stabbilit mid-Direttiva 2007/46/KE huwa adatt sabiex jintlaħqu l-miri ewlenin tal-armonizzazzjoni, il-funzjonament effettiv tas-suq intern u l-kompetizzjoni ġusta u kkonkludiet li jenhtieg għalhekk li dan ikompli jiġi applikat.
- (4) Madankollu, dik il-valutazzjoni kkonkludiet ukoll li hemm il-htieġa li jiġu introdotti dispożizzjonijiet dwar is-sorveljanza tas-suq sabiex jikkomplementaw ir-rekwiziti tal-approvazzjoni tat-tip; il-htieġa li jiġu ċċarati

<sup>(1)</sup> ĠU C 303, 19.8.2016, p. 86.

<sup>(2)</sup> Il-Pożizzjoni tal-Parlament Ewropew tad-19 ta' April 2018 (għadha ma ġietx ippubblikata fil-Ġurnal Uffiċjali) u d-deċiżjoni tal-Kunsill tat-22 ta' Mejju 2018.

<sup>(3)</sup> Id-Direttiva 2007/46/KE tal-Parlament Ewropew u tal-Kunsill tal-5 ta' Settembru 2007 li tistabbilixxi kwadru għall-approvazzjoni ta' vetturi bil-mutur u l-karrijiet tagħhom, u ta' sistemi, komponenti u unitajiet tekniċi separati maħsuba għal tali vetturi (Direttiva Kwadru) (ĠU L 263, 9.10.2007, p. 1).

l-proċeduri ta' sejhiet lura u ta' salvagwardja, kif ukoll il-kondizzjonijiet għall-ghoti ta' estensjonijiet għall-approvazzjonijiet għat-tipi eżistenti ta' vetturi; il-htieġa li jittejjeb l-infurzar tal-qafas tal-approvazzjoni tat-tip permezz tal-armonizzazzjoni u t-tishih tal-proċeduri tal-approvazzjoni tat-tip u l-konformità tal-proċeduri tal-produzzjoni applikati mill-awtoritajiet tal-Istati Membri u mis-servizzi tekniċi; il-htieġa li jiġu indikati b'mod ċar ir-rwoli u r-responsabbiltajiet tal-operaturi ekonomiċi fil-katina tal-provvista, kif ukoll tal-awtoritajiet u tal-partijiet involuti fl-infurzar tal-qafas, filwaqt li tiġi ggarantita l-indipendenza ta' dawk l-awtoritajiet u partijiet, u jiġu evitati l-kunflitti ta' interess; u l-htieġa li tittejjeb l-adeqwatezza tal-iskemi alternattivi tal-approvazzjoni (approvazzjonijiet individwali u ta' serje żgħar nazzjonali) u l-adeqwatezza tal-proċess tal-approvazzjoni tat-tip f'diversi stadji sabiex tiġi pprovduta flessibilità xierqa għal swieq niċeċ u intrapriżi żgħar u ta' daqs medju minghajr, madankollu, ma jiġu mfixkla l-kondizzjonijiet ekwivalenti ta' kompetizzjoni.

- (5) Barra minn hekk, il-problemi reċenti fl-implimentazzjoni tal-qafas tal-UE tal-approvazzjoni tat-tip kixfu dgħufijiet partikolari u wrew li tenhtieġ revizzjoni fundamentali tiegħu sabiex jiġi żgurat li jkun robust, trasparenti, prevedibbli u sostenibbli u li jipprovdni livell għoli ta' sikurezza u ta' protezzjoni tas-saħha u tal-ambjent.
- (6) Dan ir-Regolament jintroduċi numru ta' salvagwardji biex tiġi evitata l-applikazzjoni hażina tar-reqwiziti imposti fil-proċess tal-ghoti ta' approvazzjoni lill-vetturi, lis-sistemi, lill-komponenti jew lill-unitajiet tekniċi separati. Sabiex jiġi evitat l-abbuż tal-proċess ta' approvazzjoni fil-futur, huwa importanti li dawk is-salvagwardji jkunu effettivi.
- (7) Dan ir-Regolament jistabbilixxi r-regoli u l-prinċipji armonizzati għall-approvazzjoni tat-tip ta' vetturi bil-mutur u t-trejlers tagħhom, u għas-sistemi, komponenti u unitajiet tekniċi separati maħsuba għal tali vetturi, u għall-approvazzjoni tal-vettura individwali, bil-ghan li jiġi żgurat il-funzjonament xieraq tas-suq intern għall-benefiċċju tan-negozji u l-konsumaturi u biex jiġi offrut livell għoli ta' sikurezza u ta' protezzjoni tas-saħha u l-ambjent.
- (8) Dan ir-Regolament jistabbilixxi r-reqwiziti tekniċi u amministrattivi tal-approvazzjoni tat-tip għall-vetturi bil-mutur għat-trasport tal-passiġġieri (il-kategorija M), u vetturi bil-mutur għat-trasport tal-merkanzija (il-kategorija N) u t-trejlers tagħhom (il-kategorija O), u għas-sistemi, il-komponenti u l-unitajiet tekniċi separati maħsuba għal tali vetturi bil-ghan li jiġi żgurat livell għoli ta' sikurezza u ta' prestazzjoni ambjentali.
- (9) Jenhtieġ li l-awtoritajiet nazzjonali japplikaw u jinfurzaw ir-reqwiziti ta' dan ir-Regolament b'mod uniformi mal-Unjoni kollha biex jiżguraw kondizzjonijiet ekwi u jevitaw li jiġu applikati standards diverġenti madwar l-Unjoni. Jenhtieġ li jikkooperaw bis-shih mal-Forum għall-Iskambju ta' Informazzjoni dwar l-Infurzar ("il-Forum") u mal-Kummissjoni fl-attivitajiet ta' awditjar u sorveljanza tagħha.
- (10) Jenhtieġ li dan ir-Regolament isahha il-qafas attwali tal-UE tal-approvazzjoni tat-tip, b'mod partikolari permezz tal-introduzzjoni ta' dispożizzjonijiet dwar is-sorveljanza tas-suq. Jenhtieġ li s-sorveljanza tas-suq fis-settur tal-karozzi tiġi introdotta billi jiġu speċifikati l-obbligi tal-operaturi ekonomiċi fil-katina tal-provvista, ir-responsabbiltajiet tal-awtoritajiet tal-infurzar fl-Istati Membri, u l-miżuri li għandhom jittiehdu fir-rigward ta' prodotti tal-karozzi li jkunu fis-suq u li jirrapprezentaw riskji serji għas-sikurezza jew għall-ambjent, li jimminaw il-protezzjoni tal-konsumaturi, jew li ma jkunux konformi mar-reqwiziti tal-approvazzjoni tat-tip.
- (11) Biex tiġi żgurata implimentazzjoni effettiva tar-reqwiziti tal-approvazzjoni tat-tip, jenhtieġ li jissahhu d-dispożizzjonijiet attwali dwar il-konformità tal-produzzjoni billi, fost l-oħrajn, jiġu previsti awditjar perjodiku obligatorju tal-metodi ta' kontroll tal-konformità u tal-konformità kontinwa tal-prodotti tal-karozzi kkonċernati u billi jissahhu r-reqwiziti relatati mal-kompetenza, l-obbligi u l-prestazzjoni tas-servizzi tekniċi li jwettqu t-testijiet għall-approvazzjoni tat-tip tal-vettura shiha taht ir-responsabbiltà tal-awtoritajiet tal-approvazzjoni. Il-funzjonament xieraq tas-servizzi tekniċi huwa kruċjali sabiex jiġi żgurat livell għoli ta' sikurezza u ta' protezzjoni tal-ambjent u fiduċja taċ-ċittadini fis-sistema. Jenhtieġ li l-kriterji għad-deżinjazzjoni tas-servizzi tekniċi pprovduti mid-Direttiva 2007/46/KE jiġu stabbiliti f'dan ir-Regolament fiktur dettall sabiex jiżguraw li jiġu applikati b'mod konsistenti fl-Istati Membri kollha. Hemm it-tendenza li l-metodi ta' valutazzjoni tas-servizzi tekniċi fl-Istati Membri jvarjaw b'mod progressiv minhabba l-kumplessità akbar tal-hidma tagħhom. Għalhekk, jehtieġ li jiġu previsti obbligi proċedurali li jiżguraw skambju tal-informazzjoni u monitoraġġ tal-prattiki tal-Istati Membri għall-valutazzjoni, id-deżinjazzjoni, in-notifika u l-monitoraġġ tas-servizzi tekniċi tagħhom. Jenhtieġ li dawk l-obbligi proċedurali jnehhu kwalunkwe diskrepanza eżistenti fil-metodi użati minn, u fl-interpretazzjoni tal-kriterji għad-deżinjazzjoni ta', is-servizzi tekniċi. Sabiex jiġu żgurati sorveljanza adegwata u kondizzjonijiet ekwi fl-Unjoni kollha, jenhtieġ li l-valutazzjoni tas-servizz tekniku ta' applikant tinkludi valutazzjoni fuq il-post.
- (12) Fil-każ ta' approvazzjonijiet tat-tip f'diversi stadji, huwa essenzjali li jiġi vverifikat li l-bidliet li saru qabel l-istadju finali tat-tlestija ma jaffettwawx il-funzjonament ta' sistemi, komponenti jew unitajiet tekniċi separati approvati fir-rigward tat-tip b'tali mod li jkun jinvalida l-approvazzjoni tat-tip mogħtija qabel.

- (13) Il-htieġa ta' kontroll u monitoraġġ tas-servizzi tekniċi żdiedet minhabba l-fatt li l-progress tekniku żied ir-riskju li s-servizzi tekniċi ma jkollhomx il-kompetenza meħtieġa biex jiġu ttestjati teknoloġiji godda jew apparati li johorġu fl-ambitu tad-deżinjazzjoni tagħhom. Billi l-progress tekniku jqassar iċ-ċikli tal-prodotti u billi l-intervalli tal-valutazzjonijiet fuq il-post għal sorveljanza u tal-monitoraġġ ivarjaw, jenhtieġ li l-validità tad-deżinjazzjoni tas-servizzi tekniċi tkun limitata fiż-żmien, li għandu jiżgura li l-kompetenza tas-servizzi tekniċi tiġi vvalutata perijodikament.
- (14) Għalhekk, jenhtieġ li d-deżinjazzjoni u l-monitoraġġ tas-servizzi tekniċi mill-Istati Membri, skont kriterji dettaljati u stretti, ikunu soġġetti għal kontrolli superviżorji, inter alia bħala kondizzjoni għat-tiġdid tad-deżinjazzjoni tagħhom. Jenhtieġ li l-pożizzjoni tas-servizzi tekniċi fir-rigward tal-manifatturi tissaħħa, inkluż id-dritt u d-dmir tagħhom li jwettqu spezzjonijiet mhux imħabbra fil-fabbriki u li jagħmlu testijiet fiżiċi jew tal-laboratorju fuq prodotti tal-karozzi koperti minn dan ir-Regolament, sabiex jiżguraw li l-manifatturi jibqgħu konformi b'mod kontinwu wara li jkunu kisbu approvazzjoni tat-tip għall-prodotti tal-karozzi tagħhom.
- (15) Sabiex jiżdiedu t-trasparenza u l-fiducja reċiproka u sabiex jiġu allinjati u żviluppatti iktar il-kriterji għall-valutazzjoni, id-deżinjazzjoni u n-notifika tas-servizzi tekniċi, kif ukoll il-proċeduri ta' estensjoni u tiġdid, jenhtieġ li l-Istati Membri jikkooperaw ma' xulxin u mal-Kummissjoni. Jenhtieġ li l-Istati Membri jikkonsultaw lil xulxin u lill-Kummissjoni fuq kwistjonijiet ta' rilevanza generali għall-implimentazzjoni ta' dan ir-Regolament u jinformaw lil xulxin u lill-Kummissjoni. Huwa importanti li l-Istati Membri u l-Kummissjoni jużaw sistema komuni sigura ta' skambju elettroniku bħala mezz biex tiġi ffacilitata u titejjeb il-kooperazzjoni amministrattiva wara perijodi ta' implimentazzjoni xierqa sabiex il-ġestjoni tal-iskambju ta' informazzjoni ssir aktar effiċjenti u effettiva abbażi ta' proċeduri sempliċi u unifikati. Sabiex tkun iffacilitata l-aċċessibilità u t-trasparenza tagħha, jenhtieġ li l-informazzjoni tkun disponibbli bħala data strutturata li tista' titfittex b'mod elettroniku.
- (16) Fejn id-deżinjazzjoni ta' servizz tekniku tkun ibbażata fuq l-akkreditazzjoni fis-sens tar-Regolament (KE) Nru 765/2008 tal-Parlament Ewropew u tal-Kunsill <sup>(1)</sup>, jenhtieġ li l-korpi ta' akkreditazzjoni u l-awtoritajiet tal-approvazzjoni li jiddeżinjaw jiskambjaw informazzjoni rilevanti għall-valutazzjoni tal-kompetenza tas-servizzi tekniċi.
- (17) Jenhtieġ li l-Istati Membri jkollhom il-possibbiltà li jimponu hlasijiet għad-deżinjazzjoni u l-monitoraġġ tas-servizzi tekniċi sabiex jiżguraw is-sostenibilità tal-monitoraġġ ta' dawk is-servizzi tekniċi mill-Istati Membri u sabiex jistabbilixxu kondizzjonijiet ekwi għas-servizzi tekniċi.
- (18) Meta, minkejja l-miżuri meħudin mill-Istati Membri sabiex tiġi żgurata applikazzjoni koerenti u kontinwa tar-rekwiżiti, ikun hemm dubju dwar il-kompetenza ta' servizz tekniku, jenhtieġ li l-Kummissjoni jkollha l-possibbiltà li tinvestiga każijiet individwali.
- (19) Sabiex jiġi żgurat li t-testijiet u r-rapporti pprovduti mis-servizzi tekniċi ma jkunux influwenzati minn ċirkustanzi mhux legittimi, huwa importanti li l-organizzazzjoni u l-operat tas-servizzi tekniċi jiżguraw imparzialità u indipendenza sħaħ. Sabiex ikunu jistgħu jwettqu l-kompiti tagħhom b'mod koerenti u sistematiku, jenhtieġ li s-servizzi tekniċi jkollhom stabbilita sistema ta' ġestjoni sodisfaċenti li tinkludi dispożizzjonijiet dwar servizzi professjonali. Sabiex is-servizzi tekniċi jkunu jistgħu jwettqu xogħolhom b'mod xieraq, jenhtieġ li l-persunal tagħhom juri dejjem livell ta' għarfien, kompetenza u indipendenza adegwati.
- (20) Jehtieġ mekkaniżmu robust li jinforza l-konformità biex jiżgura li r-rekwiżiti ta' dan ir-Regolament jiġu ssodisfati. Jenhtieġ li l-iżgurar tal-konformità mal-approvazzjoni tat-tip u tal-konformità mar-rekwiżiti tal-produzzjoni tal-legislazzjoni li tirregola s-settur tal-karozzi jibqa' r-responsabilità ewlenija tal-awtoritajiet tal-approvazzjoni, billi dan huwa obbligu marbut mill-qrib mal-hruġ tal-approvazzjoni tat-tip u jirrikjedi għarfien dettaljat dwar il-kontenut tiegħu. Għalhekk huwa importanti li l-prestazzjoni tal-awtoritajiet tal-approvazzjoni tiġi vverifikata b'mod regolari.
- (21) Sabiex tiġi żgurata konformità ma' dan ir-Regolament, biex tiġi żgurata l-applikazzjoni uniformi fi hdan l-Unjoni u biex jiġi ffacilitat skambju tal-aħjar prattiki, jenhtieġ li l-Kummissjoni torganizza u twestaq valutazzjonijiet tal-proċeduri stabbiliti mill-awtoritajiet tal-approvazzjoni f'konformità ma' dan ir-Regolament. Jenhtieġ li l-eżitu ta' tali valutazzjonijiet, inkluż kwalunkwe rakkomandazzjoni mhux vinkolanti, jiġi diskuss fi hdan il-Forum. Jenhtieġ li l-valutazzjonijiet jitwettqu perijodikament, filwaqt li jittiehed kont tal-prinċipju ta' proporzjonalità, l-għadd u l-varjetà ta' approvazzjonijiet tat-tip mogħtija u kwalunkwe każ ta' nonkonformità skopert matul il-verifika tal-konformità.

<sup>(1)</sup> Ir-Regolament (KE) Nru 765/2008 tal-Parlament Ewropew u tal-Kunsill tad-9 ta' Lulju 2008 li jistabbilixxi r-rekwiżiti għall-akkreditament u għas-sorveljanza tas-suq relatati mal-kummerċjalizzazzjoni ta' prodotti, u li jhassar ir-Regolament tal-Kunsill (KEE) Nru 339/93 (ĠU L 218, 13.8.2008, p. 30).

- (22) Sabiex tiġi żgurata l-effettività tal-valutazzjoni tal-Kummissjoni filwaqt li jiġi minimizzat il-piż amministrattiv, huwa importanti li l-awtoritajiet tal-approvazzjoni u l-Kummissjoni jikkooperaw b'mod effiċjenti waqt il-valutazzjoni, b'mod partikolari waqt il-valutazzjoni fil-bini tal-awtorità tal-approvazzjoni kkonċernata. Jenhtieg li l-valutazzjonijiet tal-Kummissjoni jitwettqu f'konformità mal-liġi applikabbli, f'konformità, inter alia, mal-perijodi ta' hidma jew il-lingwa tal-awtoritajiet nazzjonali. Jenhtieg li l-ispejjeż li jirriżultaw minn dawk il-valutazzjonijiet jiġġarrbu mill-Kummissjoni, inkluż dawk relatati mat-traduzzjoni tad-dokumenti.
- (23) Is-sistema ta' verifika tal-konformità qed tissaħħah bir-rikonoxximent ta' proċess formali ta' akkreditazzjoni ta' servizzi tekniċi jew bl-introduzzjoni ta' evalwazzjoni regolari bejn il-pari fir-rigward tal-valutazzjoni u l-monitoraġġ tas-servizzi tekniċi minn awtoritajiet tal-approvazzjoni. Din għandha l-għan li tiżgura li jiġi applikat livell uniformi ta' kwalità u strettezza mill-awtoritajiet tal-approvazzjoni kollha meta jinfurzew ir-rekwiżiti tal-approvazzjoni tat-tip.
- (24) Koordinazzjoni mill-qrib bejn l-awtoritajiet nazzjonali bl-iskambju ta' informazzjoni u valutazzjonijiet koordinati taht id-direzzjoni ta' awtorità ta' koordinazzjoni hija fundamentali sabiex jiġi żgurat livell konsistentement għoli ta' sikurezza u ta' protezzjoni tas-saħħa u tal-ambjent fis-suq intern. Dan iwassal ukoll għal użu iktar effiċjenti tar-riżorsi skarsi fil-livell nazzjonali. Għal dan il-għan, jenhtieg li jiġi stabbilit Forum konsultattiv bil-għan li jiġu promossi l-aħjar prattiki, biex l-Istati Membri u l-Kummissjoni jiskambjaw informazzjoni u jikkoordinaw l-attivitajiet relatati mal-infurzar tal-leġislazzjoni dwar l-approvazzjoni tat-tip. Il-kooperazzjoni bħalissa informali bejn l-Istati Membri fdak ir-rigward tkun tibbenefika minn qafas iktar formali. Jenhtieg li dan il-Forum ikun magħmul minn rappreżentanti mahturin mill-Istati Membri li jirrappreżentaw l-awtoritajiet tal-approvazzjoni u l-awtoritajiet tas-sorveljanza tas-suq tagħhom. Ir-rappreżentanti li jattendu laqgħa partikolari jenhtieg li jintgħazlu abbażi tal-kwistjonijiet diskussi mill-Forum. Sabiex jibbenefika minn firxa ta' fehmiet u kontributi, ikun siewi li jiġu mistiedna għall-Forum fuq bażi regolari osservaturi esterni partikolari, kull meta l-attivitajiet ta' dawk l-osservaturi jkunu rilevanti għall-kwistjonijiet li jkunu se jiġu diskussi.
- (25) Biex jiġu evitati l-kunflitti ta' interess li jista' jkun hemm, jenhtieg li l-awtoritajiet tal-approvazzjoni u l-awtoritajiet tas-sorveljanza tas-suq ikunu awtonomi fit-twettiq tal-kompiti tagħhom. Fejn Stat Membru jagħzel li jqiegħed dawk l-awtoritajiet fl-istess organizzazzjoni, jenhtieg li tal-anqas jiżgura li dik l-organizzazzjoni jkollha l-istrutturi li jiżguraw li l-attivitajiet tal-awtoritajiet jibqgħu distinti minn xulxin f'termini tal-ġestjoni diretta tagħhom u t-tehid minnhom ta' deċiżjonijiet.
- (26) Ir-regoli dwar is-sorveljanza tas-suq tal-Unjoni u dwar il-kontroll tal-prodotti li jidhlu fis-suq tal-Unjoni previsti fir-Regolament (KE) Nru 765/2008 japplikaw għal vetturi bil-mutur u t-trejlers tagħhom, kif ukoll għal sistemi, komponenti u unitajiet tekniċi separati maħsubin għat-tali vetturi. Dawk ir-regoli ma jzommux lill-Istati Membri milli jagħzlu l-awtoritajiet kompetenti sabiex dawn iwettqu dawk il-kompiti. Is-sorveljanza tas-suq hija kompetenza li tista' tkun kondiviża bejn l-awtoritajiet nazzjonali differenti sabiex jitqiesu s-sistemi nazzjonali tas-sorveljanza tas-suq fl-Istati Membri stabbiliti skont ir-Regolament (KE) Nru 765/2008. Jenhtieg li koordinazzjoni u monitoraġġ effettivi fil-livell tal-Unjoni u fil-livell nazzjonali jiggarantixxu li l-awtoritajiet tal-approvazzjoni u l-awtoritajiet tas-sorveljanza tas-suq jinfurzew il-qafas il-ġdid għall-approvazzjoni tat-tip u għas-sorveljanza tas-suq.
- (27) Huwa neċessarju li jiġu inklużi regoli dwar is-sorveljanza tas-suq f'dan ir-Regolament sabiex isahhu d-drittijiet u l-obbligi tal-awtoritajiet nazzjonali, biex jiżguraw koordinazzjoni effettiva tal-attivitajiet tagħhom ta' sorveljanza tas-suq u biex jiċċaraw il-proċeduri applikabbli.
- (28) L-awtoritajiet tas-sorveljanza tas-suq u l-awtoritajiet tal-approvazzjoni jehtieġu li jkunu jstgħu jwettqu kif xieraq il-kompiti previsti minn dan ir-Regolament. B'mod partikolari, jenhtieg li l-Istati Membri jipprovdulhom ir-riżorsi mehtieġa għal dak il-għan.
- (29) Sabiex tiżdied it-trasparenza fil-proċess tal-approvazzjoni u sabiex jiġi ffaċilitat l-iskambju ta' informazzjoni u l-verifika indipendenti mill-awtoritajiet tas-sorveljanza tas-suq, l-awtoritajiet tal-approvazzjoni u l-Kummissjoni, jenhtieg li d-dokumentazzjoni tal-approvazzjoni tat-tip tiġi pprovduta f'format elettroniku u għandha ssir disponibbli għall-pubbliku, soġġett għal eżenzjonijiet fir-rigward tal-protezzjoni ta' sigrieti kummerċjali u l-protezzjoni tad-data personali.
- (30) L-obbligi tal-awtoritajiet nazzjonali fir-rigward tas-sorveljanza tas-suq previsti f'dan ir-Regolament huma aktar speċifiċi minn dawk stabbiliti fir-Regolament (KE) Nru 765/2008. Dan jirriżulta mill-htieġa li jiġu kkunsidrati l-karatteristiċi speċjali tal-qafas għall-approvazzjoni tat-tip u l-htieġa li dak il-qafas jiġi kkomplementat b'mekkanizmu effettiv ta' sorveljanza tas-suq li jiżgura verifika robusta tal-konformità tal-prodotti tal-karozzi

koperti minn dan ir-Regolament. Sabiex jiġi żgurat il-funzjonament tal-qafas, huwa essenzjali li l-awtoritajiet tas-sorveljanza tas-suq jivverifikaw il-konformità tal-prodotti tal-karozzi irrispettivament minn jekk l-approvazzjoni tat-tip tagħhom inghatatx qabel jew wara d-data ta' applikazzjoni ta' dan ir-Regolament.

- (31) Huwa essenzjali għall-funzjonament korrett tas-sorveljanza tas-suq li l-konformità ta' vetturi, sistemi, komponenti u unitajiet tekniċi separati fis-suq tiġi vverifikata abbażi ta' valutazzjoni tar-riskju robusta. Dik il-verifika tal-konformità, flimkien mal-istabbiliment ta' għadd minimu ta' kontrolli fuq vetturi fis-sena, tikkontribwixxi wkoll għall-implimentazzjoni effettiva mal-Unjoni kollha tal-obbligi tas-sorveljanza tas-suq.
- (32) Minhabba l-karatteristiċi speċjali ta', u r-riskju potenzjali marbut ma', l-emissjonijiet, jenhtieg li parti adegwata mill-għadd minimu ta' kontrolli tkun allokata għal testijiet relatati mal-emissjonijiet. Sabiex tiġi żgurata l-konformità shiha tal-vetturi, jenhtieg li kull kontroll jinkludi l-verifika ta' jekk ir-rekwiziti kollha għall-approvazzjoni tat-tip li huma applikabbli għall-vettura li qed tiġi ttestjata fir-rigward tal-emissjonijiet ġeww issodisfati.
- (33) Jenhtieg li jkun possibbli li jintuza kwalunkwe test imwettaq fuq kwalunkwe vettura fi kwalunkwe Stat Membru sabiex tittiehed miżura korrettiva u restrittiva fi Stat Membru ieħor. Jenhtieg li r-riżultati tal-kontrolli mwettqa fuq vetturi fi Stat Membru wieħed jitqiesu bħala adegwati għall-fini li jiġu invokati miżuri korrettivi u restrittivi fi Stat Membru ieħor. Għaldaqstant, it-trasferiment fiżiku tal-vetturi kkonċernati ma għandu jkun mehtieg għall-fini ta' ebda kontroll li jitwettaq fisem Stat Membru ieħor.
- (34) Huwa ta' importanza partikolari li l-awtoritajiet nazzjonali u l-Kummissjoni jqisu l-ittestjar tal-konformità waqt is-servizz u l-ispezzjonijiet tal-vetturi bħala parti mill-proċeduri ta' verifika tal-konformità tagħhom. Jenhtieg li l-għażla tal-vetturi li se jrin ikunu soġġetti għal dik il-verifika tal-konformità tkun ibbażata fuq valutazzjoni tar-riskju xierqa li tqis il-gravità tan-nonkonformità possibbli; il-probabbiltà li ssehh; u indikaturi possibbli oħrajn, bħall-introduzzjoni ta' vetturi b'teknoloġija ġdida installata, kwalunkwe storja jew rapporti passati ta' nonkonformità, ir-riżultati tal-ittestjar bit-telerilevament u t-thassib espress minn partijiet terzi rikonoxxuti.
- (35) Barra minn hekk, sabiex tiġi vverifikata l-konformità mar-rekwiziti rilevanti, jenhtieg li l-Kummissjoni torganizza u twettaq testijiet u spezzjonijiet ta' verifika tal-konformità li jkunu indipendenti minn dawk imwettqa mill-Istati Membri skont l-obbligi nazzjonali tagħhom ta' sorveljanza tas-suq. Fejn tali testijiet u spezzjonijiet isiru fuq vetturi rreġistrati bi qbil mad-detentur taċ-ċertifikat ta' reġistrazzjoni tal-vettura, huwa importanti li jittiehed kont tal-fatt li l-vetturi modifikati jistgħu ma jkunux adegwati biex issir tali verifika tal-konformità. Huwa importanti wkoll li jittiehed kont tal-implikazzjonijiet għad-detentur taċ-ċertifikat ta' reġistrazzjoni tal-vettura, speċjalment fejn id-detentur ikun persuna fiżika, li f'dak il-każ il-mod adegwat biex jintgħażlu l-vetturi jkun permezz ta' sejha pubblika jew permezz tal-awtoritajiet tal-Istati Membri. Fejn dawk it-testijiet u spezzjonijiet jistabbilixxu li hemm nonkonformità, jew fejn jinstab li ngħatat approvazzjoni tat-tip abbażi ta' data skorretta, jenhtieg li l-Kummissjoni jkollha d-dritt li tiehu azzjonijiet ta' rimedju madwar l-Unjoni sabiex terġa' ġgib lura l-konformità tal-vetturi kkonċernati, u biex jiġu investigati r-raġunijiet għall-iskorrettezza tal-approvazzjoni tat-tip. Jenhtieg li jiġi żgurat finanzjament xieraq fil-baġit generali tal-Unjoni sabiex ikunu jistgħu jsiru tali ttestjar u spezzjonijiet ta' verifika tal-konformità.
- (36) Bil-għan li jingħata appoġġ lill-Istati Membri fil-hidma biex jidentifikaw tagħmir ta' manipulazzjoni, fis-26 ta' Jannar 2017, il-Kummissjoni ppubblikat Gwida dwar l-evalwazzjoni tal-Istrateġiji Awżiljarji għall-Kontroll tal-Emissjonijiet u l-preżenza ta' Tagħmir ta' Manipulazzjoni fir-rigward tal-applikazzjoni tar-Regolament (KE) Nru 715/2007 dwar l-approvazzjoni tat-tip ta' vetturi bil-mutur fir-rigward tal-emissjonijiet ta' vetturi hfief għall-passiġġieri u ta' vetturi kummerċjali (Euro 5 u Euro 6). B'konsistenza ma' dik il-Gwida, jenhtieg li l-attivitajiet ta' ttestjar tal-Kummissjoni, tal-awtoritajiet tal-approvazzjoni tat-tip u tas-servizzi tekniċi għall-fini ta' identifikazzjoni tat-tagħmir ta' manipulazzjoni jikkonservaw in-natura mhux prevedibbli tagħhom, u jenhtieg li jinkludu wkoll kondizzjonijiet ta' ttestjar modifikati li jinkludu varjazzjonijiet fil-kondizzjonijiet fiżiċi u l-parametri ta' ttestjar.
- (37) Sabiex jiġi żgurat livell għoli ta' sikurezza funzjonali tal-vetturi, sabiex tiġi żgurata l-protezzjoni tal-okkupanti tal-vetturi u ta' utenti oħrajn tat-triq, kif ukoll sabiex jiġi żgurat il-protezzjoni tal-ambjent u tas-saħħa, ir-rekwiziti tekniċi u l-istandards ambjentali applikabbli għall-vetturi, għas-sistemi, għall-komponenti u għall-unitajiet tekniċi separati jenhtieg li jkomplu jiġu armonizzati u adattati biex jirriflettu l-progress tekniku u xjentifiku.
- (38) Jenhtieg li l-għan ta' dan ir-Regolament ma jiġix affettwat mill-fatt li ċerti sistemi, komponenti, unitajiet tekniċi separati, parts u tagħmir jistgħu jiġu mmuntati mal-vettura jew fiha wara li dik il-vettura tkun tpoġġiet fis-suq, ġiet irreġistrata jew tqiegħdet fiċ-ċirkolazzjoni. Għalhekk, jenhtieg li jittiehdu miżuri xierqa li jiżguraw li s-sistemi,

il-komponenti, l-unitajiet tekniċi separati jew il-parts u t-tagħmir li jistgħu jiġu mmuntati mal-vetturi jew fihom u li jistgħu jfixxlu b'mod sinifikanti l-funzjonament tas-sistemi li huma essenzjali għall-protezzjoni tal-ambjent jew għas-sikurezza funzjonali jkunu soġġetti għal kontrolli minn awtorità tal-approvazzjoni qabel ma jitqiegħdu fis-suq, jiġu rreġistrati jew jitqiegħdu fiċ-ċirkolazzjoni.

- (39) Jenhtieg li dawk il-miżuri japplikaw biss għal għadd limitat ta' parts jew tagħmir. Jenhtieg li, f'każ ta' riskju serju, il-Kummissjoni tistabbilixxi l-lista ta' tali parts jew tagħmir u r-rekwiziti korrispondenti bhala kwistjoni ta' prijorità, wara konsultazzjoni mal-partijiet interessati. Jenhtieg li, filwaqt li tistabbilixxi l-lista, il-Kummissjoni tiżgura b'mod partikolari li parts u tagħmir ta' sostituzzjoni li huma essenzjali għall-kontrolli tal-emissjonijiet u s-sikurezza jissodisfaw l-ispeċifikazzjonijiet ta' prestazzjoni tal-parts u tagħmir originali. Jenhtieg li hija wkoll tikkonsulta mal-partijiet interessati abbażi ta' rapport, u li hija timmira biex ikun hemm bilanċ ġust bejn ir-rekwiziti għat-titjib tas-sikurezza fit-toroq u l-protezzjoni tal-ambjent, kif ukoll bilanċ ġust bejn l-interessi tal-konsumaturi, tal-manifatturi u tad-distributuri filwaqt li tkun ippreżervata l-kompetizzjoni fis-suq sekondarju (aftermarket).
- (40) Is-sistema tal-approvazzjoni tat-tip tal-UE għandha tippermetti lil kull Stat Membru jikkonferma li kull tip ta' vettura u kull tip ta' sistema, komponent u unità teknika separata mahsuba għal tali tip ta' vettura jkunu għaddew mit-testijiet u mill-ispezzjonijiet previsti f'dan ir-Regolament sabiex tiġi vverifikata l-konformità tagħhom mar-rekwiziti tal-approvazzjoni tat-tip ta' dan ir-Regolament u li l-manifattur tagħhom ikun kiseb certifikat ta' approvazzjoni tat-tip għalihom. Is-sistema tal-approvazzjoni tat-tip tal-UE tobbliha lill-manifatturi jipproduċu l-vetturi, is-sistemi, il-komponenti u l-unitajiet tekniċi separati tagħhom b'konformità mat-tip approvat. Manifattur ta' vettura għandu jiċċertifika dan billi johroġ certifikat tal-konformità għal kull vettura. Jenhtieg li kull vettura li jkollha certifikat validu tal-konformità tinghata permess li titqiegħed għad-disponibbiltà fis-suq u li tiġi rreġistrata sabiex tintuża fl-Unjoni.
- (41) Sabiex jiġi ssimplifikat l-iskambju ta' informazzjoni relatata mal-approvazzjoni tat-tip bejn l-awtoritajiet kompetenti u l-informazzjoni rilevanti ssir aċċessibbli pubblikament wara perijodi ta' implimentazzjonijiet xierqa, jenhtieg li jsir obligatorju l-użu tal-bażijiet ta' data li tista' titfittex online. Biex tiġi ppreservata l-informazzjoni kunfidenzjali, huwa importanti li kull skambju ta' data jsir permezz ta' protokoll ta' skambju sigur ta' data. Jenhtieg li tinghata attenzjoni speċjali biex jiġi eliminat l-użu hażin ta' data, inkluż li jiġi evitat il-holqien ta' reġistrazzjonijiet multipli għall-ewwel darba meta jintuzaw certifikati ta' konformità f'format elettroniku.
- (42) Il-konformità tal-produzzjoni hija wiehed mill-pedamenti tas-sistema tal-approvazzjoni tat-tip tal-UE u, għalhekk, jenhtieg li l-arranġamenti stabbiliti mill-manifattur sabiex jiżgura tali konformità jiġu approvati mill-awtorità kompetenti jew minn servizz tekniku kkwalifikat b'mod xieraq iddeżinjat għal dak il-għan, u li jkunu soġġetti għal verifika regolari permezz ta' awditjar perjodiku indipendenti. Barra minn hekk, jenhtieg li l-awtoritajiet tal-approvazzjoni jiżguraw il-verifika tal-konformità kontinwa tal-prodotti tal-karozzi kkonċernati.
- (43) Il-validità kontinwa tal-approvazzjonijiet tat-tip tesiġi li l-manifattur jgħarraf lill-awtorità li tkun approvat it-tip ta' vettura tiegħu dwar kwalunkwe bidla fil-karatteristiċi tat-tip jew tar-rekwiziti tas-sikurezza u tal-prestazzjoni ambjentali applikabbli għal dak it-tip sabiex ikun jista' jiġi vverifikat li t-tip ta' vettura jibqa' jikkonforma mar-rekwiziti applikabbli kollha. Barra minn hekk, jenhtieg li l-kondizzjonijiet għall-emendar tal-approvazzjonijiet tat-tip ikunu ċċarati biex tiġi żgurata l-applikazzjoni uniformi tal-proċeduri u l-infurzar tar-rekwiziti tal-approvazzjoni tat-tip mal-Unjoni kollha, b'mod partikolari biex tiġi żgurata l-applikazzjoni stretta tar-regoli li jiddistingwu bejn approvazzjonijiet tat-tip emendati u approvazzjonijiet tat-tip godda. Sabiex jiġi żgurat li jiġu implimentati l-aħhar rekwiziti fuq il-vetturi godda kollha f'ċertu hin, huwa importanti li l-atti regolatorji elenkati fl-Anness II ikunu jinkludu mhux biss data għall-applikazzjoni ta' rekwiziti godda għal approvazzjonijiet tat-tip godda, iżda wkoll data li minnha jsiru obligatorji r-rekwiziti godda għat-tqeghid għad-disponibbiltà fis-suq, ir-reġistrazzjoni jew it-tqeghid fiċ-ċirkolazzjoni ta' vetturi, sistemi, komponenti jew unitajiet tekniċi separati.
- (44) Jenhtieg li l-valutazzjoni tar-riskju serju rrapportat għas-sikurezza u tal-hsara għas-saħħa pubblika u l-ambjent issir flivell nazzjonali, iżda jenhtieg li tiġi żgurata koordinazzjoni fil-livell tal-Unjoni fejn ir-riskju jew il-hsara rrapportati jistgħu jestendu lil hinn mit-territorju ta' Stat Membru wiehed, bil-għan li jinqasmu r-rizorsi u tiġi żgurata konsistenza rigward l-azzjoni korrettiva li trid tittiehed sabiex jiġu mitigati r-riskju jew il-hsara identifikati.
- (45) Sabiex jiġi żgurat li l-vetturi, is-sistemi, il-komponenti u l-unitajiet tekniċi separati kollha mqiegħda fis-suq joffru livell għoli ta' sikurezza u ta' protezzjoni tal-ambjent, jenhtieg li l-manifattur jew kwalunkwe operatur ekonomiku iehor fil-katina tal-provvista jiehu miżuri korrettivi adegwati, inkluż is-sejha lura tal-vetturi mis-suq, meta vettura, sistema, komponent jew unità teknika separata tippreżenta riskju serju lill-utenti jew l-ambjent kif previst fir-Regolament (KE) Nru 765/2008. Jenhtieg li l-awtoritajiet tal-approvazzjoni jinghataw is-setgħa li jivvalutaw



u jivverifikaw jekk dawk il-mizuri korrettivi humiex adegwati. Jenhtieg li l-awtoritajiet tal-approvazzjoni ta' Stati Membri oħrajn ikollhom id-dritt li jieħdu mizuri korrettivi u restrittivi fejn huma jqisu li l-mizuri korrettivi tal-manifattur ma jkunux adegwati.

- (46) Fejn jiġu applikati mizuri korrettivi, id-detenturi ta' registrazzjonijiet għal vetturi affettwati ma jenhtigux iġarrbu l-ispejjeż ta' tiswijiet għall-vetturi tagħhom, inkluż fkażijiet fejn it-tiswijiet ikunu twettqu bi spiza għad-detentur tar-registrazzjoni qabel l-adozzjoni tal-mizura korrettiva. Dan ma għandux jipprekludi lill-konsumaturi milli jużaw rimedji bbażati fuq il-liġi kuntrattwali, kif applikabbli taht il-liġi tal-Unjoni jew il-liġi nazzjonali.
- (47) Jenhtieg li tiġi pprovduta flessibilità xierqa permezz ta' skemi alternattivi tal-approvazzjoni għall-manifatturi ta' vetturi prodotti f'serje żgħira. Jenhtieg li huma jkunu jistgħu jibbenifikaw mill-vantaġġi tas-suq intern, dment li l-vetturi tagħhom ikunu konformi mar-rekwiżiti speċifiċi tal-approvazzjoni tat-tip tal-UE għall-vetturi prodotti f'serje żgħira. F'ċerti każijiet limitati, huwa xieraq li tiġi permessa l-approvazzjoni tat-tip nazzjonali għal serje żgħira. Sabiex jiġi evitat l-użu hażin, jenhtieg li kwalunkwe proċedura ssimplifikata għall-vetturi prodotti f'serje żgħira tiġi ristretta għal każijiet li jinvolvu produzzjoni limitata hafna f'konformità ma' dan ir-Regolament. Għalhekk, jenhtieg li jiġi definiti preċiżament il-kuncett tal-vetturi prodotti f'serje żgħira f'termini tal-ghadd ta' vetturi prodotti, ir-rekwiżiti li jridu jiġu rrispettati u l-kondizzjonijiet għat-tqeghid ta' dawk il-vetturi fis-suq. Huwa ugwalment importanti li tiġi speċifikata skema ta' approvazzjoni alternattiva għal vetturi individwali, b'mod partikolari sabiex tiġi pprovduta biżżejjed flessibilità għall-approvazzjoni tal-vetturi mibnija f'diversi stadji.
- (48) L-Unjoni hija Parti Kontraenti għall-Ftehim tal-Kummissjoni Ekonomika għall-Ewropa tan-Nazzjonijiet Uniti tal-20 ta' Marzu 1958 dwar l-adozzjoni ta' preskrizzjonijiet tekniċi uniformi għall-vetturi bir-roti, it-tagħmir u l-parts li jistgħu jiġu mmuntati mal-vetturi bir-roti u/jew jintużaw fuq vetturi bir-roti u l-kondizzjonijiet għar-rikonossiment reċiproku tal-approvazzjonijiet mogħtija fuq il-bażi ta' dawn il-preskrizzjonijiet ("Ftehim Rivedut tal-1958")<sup>(1)</sup>. L-Unjoni aċċettat għadd sinifikanti ta' Regolamenti annessi mal-Ftehim Rivedut tal-1958, u għalhekk għandha l-obbligu li taċċetta l-approvazzjonijiet tat-tip mogħtija skont dawk ir-Regolamenti bħala konformi mar-rekwiżiti ekwivalenti tal-Unjoni. Bil-ghan li tissimplifika l-qafas tagħha għall-approvazzjoni tat-tip u tallinjah mal-qafas internazzjonali tan-Nazzjonijiet Uniti (NU), fir-Regolament (KE) Nru 661/2009 tal-Parlament Ewropew u tal-Kunsill<sup>(2)</sup>, l-Unjoni hassret id-Direttivi speċifiċi tagħha dwar l-approvazzjoni tat-tip u ssostitwethom bl-applikazzjoni obbligatorja tar-Regolamenti rilevanti tan-NU. Bil-ghan li jitnaqqas il-piż amministrattiv tal-proċess tal-approvazzjoni tat-tip, fejn xieraq, il-manifatturi ta' vetturi, sistemi, komponenti u unitajiet tekniċi separati jenhtieg li jithallew jitolbu approvazzjoni tat-tip skont dan ir-Regolament, direttament billi jiksibu approvazzjoni taht ir-Regolamenti rilevanti tan-NU msemmija fl-Annessi għal dan ir-Regolament.
- (49) Konsegwentement, jenhtieg li r-Regolamenti tan-NU u l-emendi tagħhom, li l-Unjoni vvotat favurijom jew li tapplika l-Unjoni, skont id-Deciżjoni 97/836/KE, jiġu inkorporati fil-legislazzjoni dwar l-approvazzjoni tat-tip tal-UE. Għaldaqstant, jenhtieg li s-setgħa li tadotta atti skont l-Artikolu 290 tat-TFUE tiġi ddelegata lill-Kummissjoni biex temenda l-Annessi ta' dan ir-Regolament u biex tiżgura li r-referenzi għar-Regolamenti tan-NU u l-emendi rrispettivi tagħhom fil-lista tal-atti regolatorji rilevanti jinżammu aġġornati.
- (50) L-aċċess mhux ristrett għall-informazzjoni dwar it-tiswija u l-manutenzjoni tal-vetturi, permezz ta' format standardizzat li jista' jintuża sabiex tiġi rkuprata l-informazzjoni teknika, kif ukoll il-kompetizzjoni effettiva fis-suq tas-servizzi li jipprovdut tali informazzjoni, huma meħtieġa sabiex jittejjeb il-funzjonament tas-suq intern, b'mod partikolari fir-rigward tal-moviment liberu tal-merkanzija, tal-libertà tal-istabbiliment u tal-libertà fil-forniment tas-servizzi. Ir-rekwiżiti għall-ghoti ta' informazzjoni dwar it-tiswija u l-manutenzjoni sa issa kienu stipulati fir-Regolamenti (KE) Nru 715/2007<sup>(3)</sup> u (KE) Nru 595/2009<sup>(4)</sup> tal-Parlament Ewropew u tal-Kunsill. Dawk ir-rekwiżiti jenhtieg li jiġu kkonsolidati f'dan ir-Regolament u jenhtieg li r-Regolamenti (KE) Nru 715/2007 u (KE) Nru 595/2009 jiġu emendati kif xieraq.

<sup>(1)</sup> Id-Deciżjoni tal-Kunsill 97/836/KE tas-27 ta' Novembru 1997 bil-hsieb tal-adeżjoni tal-Komunità Ewropea mal-Ftehim tal-Kummissjoni Ekonomika tan-Nazzjonijiet Uniti għall-Ewropa li tikkonċerna l-adozzjoni tal-preskrizzjonijiet tekniċi uniformi għall-vetturi bir-roti, tagħmir u partijiet, liema jistgħu jkunu ffitjati ma' u/jew ikunu użati ma' vetturi bir-roti u l-kondizzjonijiet reċiproċi tal-approvazzjoni mogħtija fuq il-bażi ta' dawn il-preskrizzjonijiet ("Ftehim Rivedut tal-1958") (ĠU L 346, 17.12.1997, p. 78).

<sup>(2)</sup> Ir-Regolament (KE) Nru 661/2009 tal-Parlament Ewropew u tal-Kunsill tat-13 ta' Lulju 2009 dwar rekwiżiti għall-approvazzjoni tat-tip għas-sikurezza ġenerali tal-vetturi bil-mutur, it-trejlers tagħhom, u s-sistemi, il-komponenti u l-unitajiet tekniċi separati destinati għalihom (ĠU L 200, 31.7.2009, p. 1).

<sup>(3)</sup> Ir-Regolament (KE) Nru 715/2007 tal-Parlament Ewropew u tal-Kunsill tal-20 ta' Ġunju 2007 dwar l-approvazzjoni tat-tip ta' vetturi bil-mutur fir-rigward tal-emissjonijiet ta' vetturi ħfief għall-passiġġieri u ta' vetturi kummerċjali (Euro 5 u Euro 6) u dwar l-aċċess għal informazzjoni dwar it-tiswija u l-manutenzjoni tal-vetturi (ĠU L 171, 29.6.2007, p. 1).

<sup>(4)</sup> Ir-Regolament (KE) Nru 595/2009 tal-Parlament Ewropew u tal-Kunsill tat-18 ta' Ġunju 2009 dwar l-approvazzjoni tat-tip ta' vetturi bil-mutur u magni rigward l-emissjonijiet minn vetturi heavy-duty (Euro VI) u dwar l-aċċess għal informazzjoni dwar it-tiswija u l-manutenzjoni tal-vetturi u li jemenda r-Regolament (KE) Nru 715/2007 u d-Direttiva 2007/46/KE u li jħassar id-Direttivi 80/1269/KEE, 2005/55/KE u 2005/78/KE (ĠU L 188, 18.7.2009, p. 1).

- (51) Il-progress tekniku li jintroduċi metodi jew tekniki ġodda għad-dijanostika u t-tiswija tal-vetturi, bħall-aċċess remot għall-informazzjoni u s-software dwar il-vettura, jenhtieg li ma jdgħajjifx l-għan ta' dan ir-Regolament fir-rigward tal-aċċess għall-informazzjoni dwar it-tiswija u l-manutenzjoni tal-vetturi għall-operaturi indipendenti.
- (52) Sabiex tiġi żgurata kompetizzjoni effettiva fis-suq għal servizzi ta' informazzjoni dwar tiswija u manutenzjoni ta' vetturi, u sabiex jiġi ċċarat li l-informazzjoni kkonċernata tkopri wkoll l-informazzjoni li jenhtieg li tingħata lil operaturi indipendenti minbarra s-sewwejjja, sabiex jiġi żgurat li s-suq indipendenti tat-tiswija u l-manutenzjoni tal-vetturi ingenerali jkun jista' jikkompeti ma' negozjanti awtorizzati, irrispettivament minn jekk il-manifattur tal-vettura jagħtix tali informazzjoni direttament lil negozjanti u sewwejjja awtorizzati jew jużax huwa stess tali informazzjoni għar-raġunijiet ta' tiswija u manutenzjoni, jenhtieg li jiġu stipulati d-dettalji tal-informazzjoni li għandha tingħata għall-finijiet ta' aċċess għal informazzjoni dwar it-tiswija u l-manutenzjoni tal-vetturi.
- (53) Għall-ispezzjoni tal-vetturi, u b'mod partikolari għall-komponenti tagħhom relatati mas-sikurezza u l-ambjent, jitqies bħala neċessarju għaċ-ċentri tal-ittestjar u l-awtoritajiet kompetenti rilevanti li jkollhom aċċess għall-informazzjoni teknika ta' kull vettura individwali, kif stipulat fid-Direttiva 2014/45/UE tal-Parlament Ewropew u tal-Kunsill<sup>(1)</sup>. Sabiex tiġi ffaċilitata l-konformità mar-rekwiżiti stabbiliti f'dik id-Direttiva, jenhtieg li l-operaturi indipendenti jkollhom aċċess għall-informazzjoni teknika meħtieġa għat-thejjija tal-vetturi għall-kontrolli tekniċi tagħhom.
- (54) Peress li bhalissa ma hemm l-ebda proċess strutturat komuni għall-iskambju ta' data ta' komponenti ta' vettura bejn il-manifatturi tal-vetturi u operaturi indipendenti, huwa xieraq li jiġu żviluppati prinċipji għal tali skambji ta' data. Jenhtieg li għall-futur jiġi żviluppat b'mod formali mill-Kumitat Ewropew għall-Istandardizzazzjoni (CEN) proċess strutturat komuni dwar il-format standardizzat tal-iskambji tad-data, għalkemm il-mandat mogħti lis-CEN ma jiddeterminax minn qabel il-livell ta' dettall ipprovdut minn dak l-istandard. Jenhtieg li l-hidma tas-CEN tirrifletti, b'mod partikolari, l-interessi u l-htigijiet tal-manifatturi tal-vetturi u l-operaturi indipendenti bl-istess mod u tinvestiga wkoll soluzzjonijiet għal formati ta' data miftuha deskritti minn metadata ddefinita tajjeb biex takkomoda infrastrutturi eżistenti tat-teknoloġija informatika.
- (55) Sabiex tiġi żgurata l-effettività ta' dan ir-Regolament, jenhtieg li s-setgħa li tadotta atti skont l-Artikolu 290 tat-TFUE tiġi ddelegata lill-Kummissjoni fir-rigward tar-rekwiżiti tal-approvazzjoni tat-tip li jikkonċernaw il-prestazzjoni ambjentali u dik relatata mas-sikurezza ta' vetturi bil-mutur u t-trejlers tagħhom, u ta' sistemi, komponenti u unitajiet tekniċi separati mahsuba għal tali vetturi. Huwa ta' importanza partikolari li l-Kummissjoni ttwettaq konsultazzjonijiet xierqa matul il-hidma ta' thejjija tagħha, inkluż fil-livell ta' esperti, u li daww il-konsultazzjonijiet jitwettqu f'konformità mal-prinċipji stabbiliti fil-Ftehim Interistituzzjonali tat-13 ta' April 2016 dwar it-Tfassil Aħjar tal-Liġijiet<sup>(2)</sup>. B'mod partikolari, sabiex tiġi żgurata parteċipazzjoni ugwali fit-thejjija tal-atti delegati, il-Parlament Ewropew u l-Kunsill jircievu d-dokumenti kollha fl-istess hin bħall-esperti tal-Istati Membri, u l-esperti tagħhom ikollhom aċċess sistematiku għal-laqqgħat tal-gruppi ta' esperti tal-Kummissjoni li jitrattaw it-thejjija ta' atti delegati.
- (56) Sabiex jiġu żgurati kondizzjonijiet uniformi għall-implimentazzjoni ta' dan ir-Regolament, jenhtieg li jiġu konferiti setgħat ta' implimentazzjoni lill-Kummissjoni. Dawn is-setgħat jenhtieg li jiġu eżerċitati skont ir-Regolament (UE) Nru 182/2011 tal-Parlament Ewropew u tal-Kunsill<sup>(3)</sup>.
- (57) Jenhtieg li l-Istati Membri jistabbilixxu regoli dwar il-penali għall-ksur ta' dan ir-Regolament u li jiżguraw li daww ir-regoli jiġu implimentati. Jenhtieg li daww il-penali jkunu effettivi, proporzjonati u dissważivi. B'mod partikolari, jenhtieg li huma jirriflettu r-riskju għas-sikurezza, is-saħħa jew l-ambjent li jista' johlq l-għadd ta' vetturi, sistemi, komponenti jew unitajiet tekniċi separati mhux konformi li jitqieghdu għad-disponibbiltà fis-suq. Jenhtieg li l-Istati Membri jirrapportaw il-penali imposti lill-Kummissjoni kull sena, sabiex jimmonitorjaw il-koerenza tal-implimentazzjoni ta' daww ir-regoli.
- (58) Meta jwettqu l-ittestjar tal-verifika tal-konformità, jenhtieg li s-servizzi tekniċi jkunu jistgħu jagħzlu l-parametri tat-testijiet b'mod ħieles u mhux prevedibbli minn hdan il-firxa pprovduta fl-atti regolatorji rilevanti. Dan għandu jgħinhom jivverifikaw li l-vetturi ttestjati huma konformi fil-firxa shiħa ta' parametri, inkluż il-parametri li jikkorrispondu għall-agħar każ għat-test.

(1) Id-Direttiva 2014/45/UE tal-Parlament Ewropew u tal-Kunsill tat-3 ta' April 2014 dwar testijiet perjodiċi tal-affidabbiltà stradali għal vetturi bil-mutur u t-trejlers tagħhom u li thassar id-Direttiva 2009/40/KE (GU L 127, 29.4.2014, p. 51).

(2) ĠU L 123, 12.5.2016, p. 1.

(3) Ir-Regolament (UE) Nru 182/2011 tal-Parlament Ewropew u tal-Kunsill tas-16 ta' Frar 2011 li jstabbilixxi r-regoli u l-prinċipji ġenerali dwar il-modalitajiet ta' kontroll mill-Istati Membri tal-eżerċizzju mill-Kummissjoni tas-setgħat ta' implimentazzjoni (GU L 55, 28.2.2011, p. 13).

- (59) Sabiex jiġi żgurat li l-vetturi, is-sistemi, il-komponenti u l-unitajiet tekniċi separati jikkonformaw ma' dan ir-Regolament fil-kazijiet kollha, jenhtieg li ma jitqisux bhala li jikkonformaw mar-reqwiziti rilevanti fejn ir-riżultati tat-testijiet ma jkunux jistgħu jiġu vverifikati b'mod empiriku mill-awtorità rilevanti għalkemm il-parametri tal-ittestjar kollha jkunu ġew replikati jew ikun ittiehed kont tagħhom. Jehtieg li jiġu imposti penali fuq operaturi ekonomiċi u servizzi tekniċi li jiffalsifikaw ir-riżultati tat-testijiet jew jipprezentaw dikjarazzjonijiet foloz jew data mhux korretta għall-approvazzjoni tat-tip.
- (60) Fl-interessi taċ-ċarezza, tar-razzjonalità u tas-simplifikazzjoni, jenhtieg li d-Direttiva 2007/46/KE tithassar u tiġi sostitwita b'dan ir-Regolament. L-adozzjoni ta' dan ir-Regolament tiżgura li d-dispożizzjonijiet ikunu direttament applikabbli u li jkunu jistgħu jiġu aġġornati b'mod f'waqt u aktar effikaċi sabiex jittiehed kont aħjar tal-progress tekniku u tal-iżviluppi regolatorji fil-kuntest tal-Ftehim Rivedut tal-1958.
- (61) Sabiex tappoġġa miżuri korrettivi u restrittivi fil-livell tal-Unjoni, jenhtieg li l-Kummissjoni jkollha s-setgħa li timponi multi amministrattivi armonizzati fuq l-operaturi ekonomiċi li jinstabu li jkunu kisru dan ir-Regolament irrispettivament minn fejn vettura, sistema, komponent jew unità teknika separata kellha l-approvazzjoni tat-tip oriġinarjament. Jenhtieg li s-setgħa li tadotta atti skont l-Artikolu 290 tat-TFUE tiġi ddelegata lill-Kummissjoni biex tissupplimenta dan ir-Regolament billi tistabbilixxi l-proċedura għal, u l-metodi għall-kalkolu u l-għbir ta', dawk il-multi amministrattivi, abbażi tal-prinċipji stabbiliti f'dan ir-Regolament.
- (62) Kull meta l-miżuri previsti f'dan ir-Regolament jinvolvu l-ipproċessar ta' data personali, jenhtieg li dawn jitwettqu skont ir-Regolamenti (UE) 2016/679 <sup>(1)</sup> u (KE) Nru 45/2001 <sup>(2)</sup> tal-Parlament Ewropew u tal-Kunsill kif ukoll il-miżuri ta' implimentazzjoni nazzjonali għalihom. Huwa importanti li l-manifatturi jimplementaw il-miżuri mehtieġa kollha biex jikkonformaw mar-regoli dwar l-ipproċessar u t-trażmissjoni ta' data personali li huma ġġenerati waqt li tintuża l-vettura.
- (63) Sabiex ikun possibbli għall-Istati Membri u għall-awtoritajiet nazzjonali kif ukoll għall-operaturi ekonomiċi li jippreparaw għall-applikazzjoni tar-regoli l-ġodda introdotti minn dan ir-Regolament, jenhtieg li tiġi stabbilita data ta' applikazzjoni li taħbat wara d-data tad-dhul fis-seħh.
- (64) Minhabba li l-għan ta' dan ir-Regolament, jiġifieri li jistabbilixxi dispożizzjonijiet amministrattivi u reqwiziti tekniċi għall-approvazzjoni tat-tip ta' vetturi ġodda tal-kategoriji M, N u O, u għall-approvazzjoni tat-tip ta' sistemi, komponenti u unitajiet tekniċi separati maħsuba għal tali vetturi, kif ukoll għas-sorveljanza tas-suq ta' tali vetturi, sistemi, komponenti u unitajiet tekniċi separati, ma jstax jinkiseb b'mod suffiċjenti mill-Istati Membri, iżda, minhabba l-iskala u l-effetti tiegħu, jista' jinkiseb aħjar fil-livell tal-Unjoni, l-Unjoni tista' tadotta miżuri f'konformità mal-prinċipju tas-sussidjarjetà kif stabbilit fl-Artikolu 5 tat-Trattat dwar l-Unjoni Ewropea. F'konformità mal-prinċipju tal-proporzjonalità, kif stabbilit f'dak l-Artikolu, dan ir-Regolament ma jmurx lil hinn minn dak li huwa mehtieġ sabiex jinkiseb dak l-għan,

ADOTTAW DAN IR-REGOLAMENT:

## KAPITOLU I

### SUĠĠETT, KAMP TA' APPLIKAZZJONI U DEFINIZZJONJET

#### Artikolu 1

#### Suġġett

1. Dan ir-Regolament jistabbilixxi d-dispożizzjonijiet amministrattivi u r-reqwiziti tekniċi għall-approvazzjoni tat-tip u t-tqegħid fis-suq tal-vetturi, tal-komponenti u tal-unitajiet tekniċi separati ġodda kollha, imsemmija fl-Artikolu 2(1), u għal approvazzjonijiet ta' vetturi individwali.

Dan ir-Regolament jistabbilixxi wkoll id-dispożizzjonijiet għat-tqegħid fis-suq u t-tqegħid fiċ-ċirkolazzjoni ta' parts u tagħmir li jistgħu johlqu riskju serju għall-funzjonament korrett tas-sistemi essenzjali tal-vetturi msemmija fl-Artikolu 2(1).

<sup>(1)</sup> Ir-Regolament (UE) 2016/679 tal-Parlament Ewropew u tal-Kunsill tas-27 ta' April 2016 dwar il-protezzjoni tal-persuni fiżiċi fir-rigward tal-ipproċessar ta' data personali u dwar il-moviment liberu ta' tali data, u li jhassar id-Direttiva 95/46/KE (Regolament Ġenerali dwar il-Protezzjoni tad-Data) (ĠU L 119, 4.5.2016, p. 1).

<sup>(2)</sup> Ir-Regolament (KE) Nru 45/2001 tal-Parlament Ewropew u tal-Kunsill tat-18 ta' Diċembru 2000 dwar il-protezzjoni ta' individwu fir-rigward tal-ipproċessar ta' data personali mill-istituzzjonijiet u l-korpi tal-Komunità u dwar il-moviment liberu ta' dik id-data (ĠU L 8, 12.1.2001, p. 1).

2. Dan ir-Regolament jistabbilixxi r-rekwiżiti għas-sorveljanza tas-suq ta' vetturi, sistemi, komponenti u unitajiet tekniċi separati li huma soġġetti għal approvazzjoni. Dan ir-Regolament jistabbilixxi wkoll ir-rekwiżiti għas-sorveljanza tas-suq ta' parts u tagħmir għal tali vetturi.

## Artikolu 2

### Kamp ta' applikazzjoni

1. Dan ir-Regolament japplika għal vetturi bil-mutur tal-kategoriji M u N u għat-trejlers tagħhom tal-kategorija O, li huma maħsuba biex jintużaw fuq toroq pubbliċi, inklużi dawk iddisinjati u mibnija fi stadju wiehed jew aktar, u għal sistemi, komponenti u unitajiet tekniċi separati, kif ukoll għal parts u tagħmir, iddisinjati u mibnija għal tali vetturi u trejlers.

2. Dan ir-Regolament ma japplikax għall-vetturi li ġejjin:

- (a) vetturi li jintużaw għall-agrikoltura jew għall-forestrija, kif definiti fir-Regolament (UE) Nru 167/2013 tal-Parlament Ewropew u tal-Kunsill <sup>(1)</sup>;
- (b) vetturi b'żewġ jew tliet roti u kwadriċikli, kif definiti fir-Regolament (UE) Nru 168/2013 tal-Parlament Ewropew u tal-Kunsill <sup>(2)</sup>;
- (c) vetturi biċ-ċingi;
- (d) vetturi ddisinjati u mibnija jew adattati għall-użu biss mis-servizzi armati.

3. Għall-vetturi li ġejjin, il-manifattur jista' japplika għall-approvazzjoni tat-tip jew għall-approvazzjoni ta' vettura individwali skont dan ir-Regolament, dment li dawk il-vetturi jissodisfaw ir-rekwiżiti ta' dan ir-Regolament:

- (a) vetturi ddisinjati u mibnija għall-użu prinċipalment f'siti ta' kostruzzjoni jew f'barrieri, u f'facilitajiet ta' portijiet jew ajruporti;
- (b) vetturi ddisinjati u mibnija jew adattati għall-użu, mill-protezzjoni ċivili, mis-servizzi tat-tifi tan-nar u mill-forzi responsabbli għaž-żamma tal-ordni pubbliku;
- (c) kwalunkwe vettura awtopropulsiva ddisinjata u mibnija speċifikament sabiex twettaq xogħol u li, minhabba l-karatteristiċi tal-kostruzzjoni tagħha, mhijiex addattata għall-garr tal-passiġġieri jew għat-trasport tal-merkanzija, u li ma tkunx makkinarju mmuntat fuq xaži ta' vettura bil-mutur.

Tali approvazzjonijiet ser ikunu mingħajr preġudizzju għall-applikazzjoni tad-Direttiva 2006/42/KE tal-Parlament Ewropew u tal-Kunsill <sup>(3)</sup>.

4. Għall-vetturi li ġejjin, il-manifattur jista' japplika għal approvazzjoni ta' vettura individwali skont dan ir-Regolament:

- (a) vetturi maħsuba esklużivament għat-tlielaq fit-toroq;
- (b) prototipi ta' vetturi li jintużaw fit-triq taħt ir-responsabbiltà ta' manifattur sabiex iwettaq programm ta' test speċifiku, dment li dawn ikunu ġew iddisinjati u mibnija speċifikament għal dak il-ghan.

## Artikolu 3

### Definizzjonijiet

Għall-finijiet ta' dan ir-Regolament u l-atti regolatorji elenkati fl-Anness II, hlief kif stipulat mod iehor fihom, japplikaw id-definizzjonijiet li ġejjin:

- (1) "approvazzjoni tat-tip" tfisser il-proċedura li biha awtorità tal-approvazzjoni tat-tip tiċċertifika li tip ta' vettura, sistema, komponent jew unità teknika separata jissodisfa d-dispożizzjonijiet amministrattivi u r-rekwiżiti tekniċi rilevanti;

<sup>(1)</sup> Ir-Regolament (UE) Nru 167/2013 tal-Parlament Ewropew u tal-Kunsill tal-5 ta' Frar 2013 dwar l-approvazzjoni u s-sorveljanza tas-suq ta' vetturi għall-agrikoltura u għall-forestrija (ĠU L 60, 2.3.2013, p. 1).

<sup>(2)</sup> Ir-Regolament (UE) Nru 168/2013 tal-Parlament Ewropew u tal-Kunsill tal-15 ta' Jannar 2013 dwar l-approvazzjoni u s-sorveljanza tas-suq ta' vetturi b'żewġ jew tliet roti u kwadriċikli (ĠU L 60, 2.3.2013, p. 52).

<sup>(3)</sup> Id-Direttiva 2006/42/KE tal-Parlament Ewropew u tal-Kunsill tas-17 ta' Mejju 2006 dwar il-makkinarju, u li temenda d-Direttiva 95/16/KE (ĠU L 157, 9.6.2006, p. 24).

- (2) “approvazzjoni tat-tip tal-UE” tfisser il-proċedura li biha awtorità tal-approvazzjoni tiċċertifika li tip ta’ vettura, sistema, komponent jew unità teknika separata jissodisfa d-dispożizzjonijiet amministrattivi u r-rekwiżiti tekniċi rilevanti ta’ dan ir-Regolament;
- (3) “approvazzjoni tat-tip nazzjonali” tfisser il-proċedura li biha awtorità tal-approvazzjoni tiċċertifika li tip ta’ vettura, sistema, komponent jew unità teknika separata jissodisfa d-dispożizzjonijiet amministrattivi u r-rekwiżiti tekniċi rilevanti stabbiliti mil-ligi ta’ Stat Membru, fejn il-validità ta’ tali approvazzjoni tkun limitata għat-territorju ta’ dak l-Istat Membru;
- (4) “ċertifikat tal-approvazzjoni tat-tip” tfisser id-dokument li bih l-awtorità tal-approvazzjoni tiċċertifika uffiċjalment li vettura, sistema, komponent jew unità teknika separata jkollhom it-tip tagħhom approvat;
- (5) “ċertifikat tal-konformità” tfisser id-dokument mahruġ mill-manifattur li jiċċertifika li vettura manifatturata tikkonforma mat-tip approvat ta’ vettura u li tikkonforma mal-atti regolatorji kollha li kienu applikabbli fil-mument tal-produzzjoni tagħha;
- (6) “approvazzjoni ta’ vettura individwali” tfisser il-proċedura li biha awtorità tal-approvazzjoni tiċċertifika li vettura partikolari, kemm jekk unika kif ukoll jekk le, tissodisfa d-dispożizzjonijiet amministrattivi u r-rekwiżiti tekniċi rilevanti għall-approvazzjoni ta’ vettura individwali tal-UE jew għall-approvazzjoni ta’ vettura individwali nazzjonali;
- (7) “approvazzjoni tat-tip tal-vettura kollha” tfisser il-proċedura li biha awtorità tal-approvazzjoni tiċċertifika li tip ta’ vettura mhux kompleta, kompleta jew kompluta jissodisfa d-dispożizzjonijiet amministrattivi u r-rekwiżiti tekniċi rilevanti;
- (8) “approvazzjoni tat-tip f’diversi stadji” tfisser il-proċedura li biha awtorità tal-approvazzjoni waħda jew aktar jiċċertifika li, skont l-istat tal-ikkompletar tagħha, tip ta’ vettura mhux kompleta jew kompluta jissodisfa d-dispożizzjonijiet amministrattivi u r-rekwiżiti tekniċi rilevanti;
- (9) “approvazzjoni tat-tip pass pass” tfisser il-proċedura li tikkonsisti fil-ġbir pass pass tas-sett shih ta’ ċertifikati tal-approvazzjoni tat-tip tal-UE jew ta’ ċertifikati tal-approvazzjoni tat-tip tan-NU għas-sistemi, għall-komponenti u għall-unitajiet tekniċi separati li jiffurmaw parti minn vettura, u li twassal, fl-istadju finali tagħha, għall-approvazzjoni tat-tip tal-vettura kollha;
- (10) “approvazzjoni tat-tip fi stadju wiehed” tfisser il-proċedura li biha awtorità tal-approvazzjoni tiċċertifika permezz ta’ operazzjoni waħda li tip ta’ vettura, sistema, komponent jew unità teknika separata b’mod shih jissodisfa d-dispożizzjonijiet amministrattivi u r-rekwiżiti tekniċi rilevanti;
- (11) “approvazzjoni tat-tip imħallta” tfisser approvazzjoni tat-tip pass pass li għaliha jkunu nkisbu approvazzjoni tat-tip ta’ sistema waħda jew aktar matul l-istadju finali tal-approvazzjoni tat-tip tal-vettura kollha, mingħajr il-htieġa li jinħarġu ċ-ċertifikati tal-approvazzjoni tat-tip tal-UE għal dawk is-sistemi;
- (12) “approvazzjoni tat-tip tas-sistema” tfisser il-proċedura li biha awtorità tal-approvazzjoni tiċċertifika li tip ta’ sistema jissodisfa d-dispożizzjonijiet amministrattivi u r-rekwiżiti tekniċi rilevanti;
- (13) “approvazzjoni tat-tip ta’ unità teknika separata” tfisser il-proċedura li biha awtorità tal-approvazzjoni tiċċertifika li tip ta’ unità teknika separata jissodisfa d-dispożizzjonijiet amministrattivi u r-rekwiżiti tekniċi rilevanti fir-rigward ta’ tip speċifika wiehed jew aktar ta’ vetturi;
- (14) “approvazzjoni tat-tip ta’ komponent” tfisser il-proċedura li biha awtorità tal-approvazzjoni tiċċertifika li tip ta’ komponent, indipendentement minn vettura, jissodisfa d-dispożizzjonijiet amministrattivi u r-rekwiżiti tekniċi rilevanti;
- (15) “vettura” tfisser kwalunkwe vettura bil-mutur jew it-trejler tagħha;
- (16) “vettura bil-mutur” tfisser kwalunkwe vettura bil-magna li tkun iddisinjata u mibnija sabiex titmexxa minnha minn nifisha, li jkollha mill-inqas erba’ roti, li tkun kompleta, kompluta jew mhux kompleta, u li jkollha velocità massima skont id-disinn ta’ aktar minn 25 km/sieġha;
- (17) “trejler” tfisser kwalunkwe vettura mhux awtopropulsiva fuq ir-roti ddisinjata u mibnija biex tiġi rmunkata minn vettura bil-mutur, li tkun tista’ tartikula tal-anqas madwar assi orizzontali perpendikulari mal-pjan medjan longitudinali u madwar assi vertikali paralleli mal-pjan medjan longitudinali tal-vettura bil-mutur tal-irmonk;
- (18) “sistema” tfisser assemblaġġ ta’ apparat ikkombinat biex iwettaq funzjoni speċifika waħda jew aktar f’vettura u li huwa soġġett għar-rekwiżiti ta’ dan ir-Regolament jew kwalunkwe wiehed mill-atti regolatorji elenkati fl-Anness II;
- (19) “komponent” tfisser apparat li huwa maħsub biex ikun parti minn vettura, li jista’ jkollu t-tip tiegħu approvat indipendentement minn vettura u li huwa soġġett għar-rekwiżiti ta’ dan ir-Regolament jew kwalunkwe wiehed mill-atti regolatorji elenkati fl-Anness II fejn l-att regolatorju speċifiku jagħmel dispożizzjonijiet espressament għal dan l-iskop;

- (20) “unità teknika separata” tfisser apparat maħsub biex ikun parti minn vettura li jista' jkollu t-tip tiegħu approvat separatament, iżda biss fir-rigward ta' tip speċifiku wiehed jew aktar ta' vettura u li huwa soġġett għar-rekwiżiti ta' dan ir-Regolament jew kwalunkwe wiehed mill-atti regolatorji elenkati fl-Anness II fejn l-att regolatorju speċifiku jagħmel dispozizzjonijiet espliciti għal dan l-iskop;
- (21) “parts” tfisser oġġetti li jintużaw għall-assemblaġġ, għat-tiswija u għall-manutenzjoni ta' vettura, kif ukoll spare parts;
- (22) “tagħmir” tfisser kwalunkwe oġġetti minbarra parts li jistgħu jiġu miżjuda jew installati fuq vettura;
- (23) “spare parts” tfisser oġġetti li għandhom jiġu installati f'vettura jew fuqha sabiex jissostitwixxu l-parts originali ta' dik il-vettura, inklużi oġġetti li huma necessarji għall-użu ta' vettura, bl-eċċezzjoni tal-karburanti;
- (24) “vettura bażi” tfisser kwalunkwe vettura li tintuża fl-istadju inizjali ta' approvazzjoni tat-tip f'diversi stadji;
- (25) “vettura mhux kompleta” tfisser kwalunkwe vettura li tkun trid tghaddi minn mill-inqas stadju ieħor biex tkun kompleta u tissodisfa r-rekwiżiti tekniċi rilevanti ta' dan ir-Regolament;
- (26) “vettura kompluta” tfisser vettura li tirriżulta mill-approvazzjoni tat-tip f'diversi stadji li tissodisfa r-rekwiżiti tekniċi rilevanti ta' dan ir-Regolament;
- (27) “vettura kompleta” tfisser vettura li ma għandhiex bżonn tiġi kompluta sabiex tissodisfa r-rekwiżiti tekniċi rilevanti ta' dan ir-Regolament;
- (28) “vettura ta' tmiem is-serje” tfisser vettura li hija parti minn stokk u li, minhabba d-dhul fis-seħh tar-rekwiżiti tekniċi godda li skont dawn ma kellhiex it-tip tagħha approvat, ma tistax jew ma tibqax aktar titqiegħed għad-disponibbiltà fis-suq, tiġi rreġistrata jew titqiegħed fiċ-ċirkolazzjoni;
- (29) “vettura li taħdem b'karburant alternattiv” tfisser vettura ddisinjata biex tal-anqas tkun kapaċi taħdem b'tip wiehed ta' karburant li jew ikun gassuż f'temperatura u pressjoni atmosferiċi, jew ikun sostanzjalment derivat minn żejt mhux minerali;
- (30) “vettura prodotta f'serje zgħira” tfisser tip ta' vettura li l-għadd ta' unitajiet tagħha jitqiegħdu għad-disponibbiltà fis-suq, jiġu rreġistrati jew jitqiegħdu fiċ-ċirkolazzjoni ma jaqbizx il-limiti annwali kwantitattivi stipulati fl-Anness V;
- (31) “vettura bi skop speċjali” tfisser vettura tal-kategorija M, N jew O bil-karatteristiċi tekniċi speċifiċi biex tkun tista' twettaq funzjoni li tirrikjedi arrangamenti jew tagħmir speċjali;
- (32) “tip ta' vettura” tfisser grupp partikolari ta' vetturi li tal-inqas jikkondividi l-karatteristiċi speċifikati fil-Parti B tal-Anness I, inkluż grupp ta' vetturi u li jkollu fih varjanti u verżjonijiet kif riferuti fih;
- (33) “semitrejler” tfisser vettura rmunkata, fejn il-fus jew fusien ikunu pożizzjonati wara ċ-ċentru tal-gravità tal-vettura (meta tkun mgħobbija b'mod uniformi), u li tkun mghammra b'apparat ta' konnessjoni li jippermetti l-forzi vertikali jew orizzontali jiġu trasmessi lejn il-vettura tal-irmonk;
- (34) “sorveljanza tas-suq” tfisser l-attivitajiet imwettqa u l-miżuri mehuda mill-awtoritajiet tas-sorveljanza tas-suq sabiex jiżguraw li l-vetturi, is-sistemi, il-komponenti u l-unitajiet tekniċi separati, kif ukoll il-parts u t-tagħmir imqiegħda għad-disponibbiltà fis-suq ikunu konformi mar-rekwiżiti stabbiliti fil-leġislazzjoni rilevanti tal-Unjoni dwar l-armonizzazzjoni u ma jipperikolawx is-saħħa, is-sikurezza, l-ambjent jew kwalunkwe aspett ieħor tal-protezzjoni tal-interess pubbliku;
- (35) “awtorità tas-sorveljanza tas-suq” tfisser l-awtorità jew l-awtoritajiet nazzjonali responsabbli għat-twettiq tas-sorveljanza tas-suq fit-territorju tal-Istat Membru;
- (36) “awtorità tal-approvazzjoni” tfisser l-awtorità jew l-awtoritajiet ta' Stat Membru, innotifikata lill-Kummissjoni minn dak l-Istat Membru, b'kompetenza għall-aspetti kollha tal-approvazzjoni tat-tip ta' vettura, sistema, komponent jew unità teknika separata, jew tal-approvazzjoni ta' vettura individwali, għall-proċess tal-awtorizzazzjoni għal parts u tagħmir, għall-ħruġ u, jekk xieraq, l-irtirar jew ir-rifjut ta' ċertifikati ta' approvazzjoni, biex taġixxi bhala l-punt ta' kuntatt għall-awtoritajiet tal-approvazzjoni tal-Istati Membri l-oħrajn, biex tiddeżinja s-servizzi tekniċi u biex tiżgura li l-manifattur jissodisfa l-obbligi tiegħu rigward il-konformità tal-produzzjoni;
- (37) “awtorità nazzjonali” tfisser awtorità tal-approvazzjoni jew kwalunkwe awtorità oħra involuta fis-sorveljanza tas-suq, fil-kontroll tal-fruntieri jew fir-reġistrazzjoni fi Stat Membru u responsabbli minnhom fir-rigward ta' vetturi, sistemi, komponenti, unitajiet tekniċi separati, parts jew tagħmir;

- (38) “servizz tekniku” tfisser organizzazzjoni jew entità dezinjata mill-awtorità tal-approvazzjoni bhala laboratorju tal-ittestjar sabiex iwettaq it-testijiet, jew bhala entità għall-valutazzjoni tal-konformità sabiex twettaq il-valutazzjoni inizjali u testijiet jew spezzjonijiet oħrajn;
- (39) “korp nazzjonali ta’ akkreditazzjoni” tfisser korp nazzjonali ta’ akkreditazzjoni kif definit fil-punt (11) tal-Artikolu 2 tar-Regolament (KE) Nru 765/2008;
- (40) “manifattur” tfisser persuna fiżika jew ġuridika responsabbli għall-aspetti kollha tal-approvazzjoni tat-tip ta’ vettura, sistema, komponent jew unità teknika separata, jew għall-approvazzjoni ta’ vettura individwali, jew għall-proċess ta’ awtorizzazzjoni għal parts u taġġmir, sabiex tkun żgurata l-konformità tal-produzzjoni u li hija responsabbli wkoll għal kwistjonijiet tas-sorveljanza tas-suq għal dawk il-vetturi, sistemi, komponenti, unitajiet tekniċi separati, parts u taġġmir immanifatturati, irrispettivament minn jekk dik il-persuna tkunx involuta direttament jew le fl-istadji kollha tad-disinn u l-konstruzzjoni tal-vettura, tas-sistema, tal-komponent jew tal-unità teknika separata kkonċernata;
- (41) “rappreżentant tal-manifattur” tfisser kwalunkwe persuna fiżika jew ġuridika stabbilita fl-Unjoni li tiġi debitament mahtura mill-manifattur sabiex tirrappreżenta lill-manifattur quddiem l-awtorità tal-approvazzjoni jew l-awtorità tas-sorveljanza tas-suq u sabiex taġixxi fisem il-manifattur fi kwistjonijiet koperti minn dan ir-Regolament;
- (42) “importatur” tfisser persuna fiżika jew ġuridika stabbilita fl-Unjoni, li tqiegħed fis-suq vettura, sistema, komponent, unità teknika separata, part jew taġġmir li jkunu ġew manifatturati f’pajjiż terz;
- (43) “distributtur” tfisser negozjant jew kwalunkwe persuna fiżika jew ġuridika fil-katina tal-provvista, minbarra l-manifattur jew l-importatur, li tqiegħed għad-disponibbiltà fis-suq vettura, sistema, komponent, unità teknika separata, part jew taġġmir;
- (44) “operatur ekonomiku” tfisser il-manifattur, ir-rappreżentant tal-manifattur, l-importatur jew id-distributtur;
- (45) “operatur indipendenti” tfisser persuna fiżika jew ġuridika, minbarra negozjant jew sewwej awtorizzat, li hija direttament jew indirettament involuta fit-tiswija u fil-manutenzjoni tal-vetturi, u inklużi sewweġja, manifatturi jew distributuri ta’ taġġmir tat-tiswija, għodod jew spare parts, kif ukoll pubblikaturi ta’ informazzjoni teknika, assoċjazzjonijiet tal-karozzi, operaturi tal-assistenza fit-triq, operaturi li joffru servizzi ta’ spezzjoni u ttestjar, operaturi li joffru tahrig għall-installaturi, il-manifatturi u sewweġja ta’ taġġmir għall-vetturi li jahdmu b’karburanti alternattivi; tfisser ukoll sewweġja, negozjanti u distributuri awtorizzati fi hdan is-sistema tad-distribuzzjoni ta’ manifattur ta’ vettura partikolari sakemm huma jipprovdu servizzi ta’ tiswija u manutenzjoni għall-vetturi li fir-rigward taġġhom mhumiex membri tas-sistema tad-distribuzzjoni tal-manifattur tal-vettura;
- (46) “sewwej awtorizzat” tfisser persuna fiżika jew ġuridika li tipprovdi servizzi ta’ tiswija u manutenzjoni għall-vetturi u li topera fis-sistema tad-distribuzzjoni tal-manifattur;
- (47) “sewwej indipendenti” tfisser persuna fiżika jew ġuridika li tipprovdi servizzi ta’ tiswija u manutenzjoni għall-vetturi u li ma toperax fis-sistema tad-distribuzzjoni tal-manifattur;
- (48) “informazzjoni dwar it-tiswija u l-manutenzjoni tal-vettura” tfisser l-informazzjoni kollha, inklużi l-emendi u supplimenti sussegwenti kollha taġġha, li tkun meħtieġa għad-dijanjożi, l-għoti ta’ service u l-ispezzjoni ta’ vettura, it-thejjija taġġha għall-kontroll tekniku, it-tiswija, l-ipprogrammar mill-ġdid jew l-inizjalizzazzjoni mill-ġdid ta’ vettura jew li tkun meħtieġa għall-appoġġ djanjostiku mill-bogħod ta’ vettura jew għall-immuntar fuq vettura ta’ parts u taġġmir, u li tiġi pprovdata mill-manifattur lis-shab, negozjanti jew sewweġja awtorizzati tiegħu u li tintuża mill-manifattur għal finijiet ta’ tiswija jew manutenzjoni;
- (49) “informazzjoni dwar id-dijanjożika abbord (OBD) tal-vettura” tfisser l-informazzjoni ġġenerata minn sistema li hija abbord vettura jew li tkun konnessa ma’ magna u li tkun kapaċi tidentifika hsara u, fejn applikabbli, li tkun kapaċi tindika l-okkorrenza taġġha permezz ta’ sistema ta’ twissija, li tkun kapaċi tidentifika dik il-parti relatata mal-hsara permezz tal-informazzjoni maħżuna fil-memorja ta’ kompjuter, u li tkun kapaċi tikkomunika dik l-informazzjoni off-board;
- (50) “tqegħid fis-suq” tfisser li vettura, sistema, komponent, unità teknika separata, part jew taġġmir imqiegħda fis-suq għall-ewwel darba fl-Unjoni;
- (51) “tqegħid għad-disponibbiltà fis-suq” tfisser kwalunkwe forniment ta’ vettura, sistema, komponent, unità teknika separata, part jew taġġmir għad-distribuzzjoni jew l-użu fis-suq fl-andament ta’ attività kummerċjali, kemm jekk bi hłas jew inkella bla hłas;
- (52) “tqegħid fiċ-ċirkolazzjoni” tfisser l-ewwel użu fl-Unjoni, għall-iskop intenzjonat, ta’ vettura, sistema, komponent, unità teknika separata, part jew taġġmir;

- (53) “reġistrazzjoni” tfisser l-awtorizzazzjoni amministrattiva għat-tqeghid fiċ-ċirkolazzjoni fit-triq ta' vettura approvata, li tinvolvi l-identifikazzjoni tal-vettura u l-ħruġ ta' numru tas-serje għaliha, magħruf bhala n-numru tar-reġistrazzjoni, hux fuq bażi permanenti jew temporanja;
- (54) “metodu ta' ttestjar virtwali” tfisser simulazzjonijiet bil-kompjuter, inkluż kalkoli, sabiex juru li vettura, sistema, komponent jew unità teknika separata jissodisfaw ir-rekwiżiti tekniċi ta' att regolatorju elenkat fl-Anness II mingħajr ma jkun meħtieġ l-użu ta' vettura, sistema, komponent jew unità teknika separata fiżiċi;
- (55) “rekwiżiti alternattivi” tfisser dispożizzjonijiet amministrattivi u rekwiżiti tekniċi li għandhom l-għan li jiżguraw livell ta' sikurezza funzjonali, protezzjoni tal-ambjent u sikurezza okkupazzjonali li, kemm jista' jkun prattikabbli, ikun ekwivalenti għal-livell previst minn wiehed jew aktar mill-atti regolatorji elenkati fl-Anness II;
- (56) “valutazzjoni fuq il-post” tfisser verifika fil-bini ta' servizz tekniku jew wiehed mis-sottokuntratturi jew waħda mis-sussidjarji tiegħu;
- (57) “valutazzjoni ta' sorveljanza fuq il-post” tfisser valutazzjoni perġodika ta' rutina fuq il-post li la hija l-valutazzjoni fuq il-post li ssir għad-deżinjazzjoni inizjali tas-servizz tekniku jew ta' wiehed mis-sottokuntratturi jew waħda mis-sussidjarji tiegħu, u lanqas il-valutazzjoni fuq il-post li ssir għat-tiġdid ta' dik id-deżinjazzjoni;
- (58) “data tal-manifattura tal-vettura” tfisser id-data meta l-manifattura ta' vettura tkun giet iffinalizzata f'konformità mal-approvazzjoni miksuba minn dak il-manifattur.

#### Artikolu 4

### Kategoriji ta' vetturi

1. Għall-finijiet ta' dan ir-Regolament, għandhom japplikaw il-kategoriji ta' vetturi li ġejjin:
  - (a) Il-Kategorija M li tinkkonsisti minn vetturi bil-mutur iddisinjati u mibnija primarjament għall-ġarr tal-passiġġieri u tal-bagalji tagħhom, diviżi fi:
    - (i) Kategorija M<sub>1</sub>: vetturi bil-mutur b'mhux aktar minn tmien pożizzjonijiet bil-qiegħda minbarra l-pożizzjoni bil-qiegħda tax-xufier u mingħajr spazju għal passiġġieri bil-wieqfa, irrispettivament jekk l-għadd ta' pożizzjonijiet bil-qiegħda jkun ristrett għall-pożizzjoni bil-qiegħda tax-xufier;
    - (ii) Kategorija M<sub>2</sub>: vetturi bil-mutur b'aktar minn tmien pożizzjonijiet bil-qiegħda minbarra l-pożizzjoni bil-qiegħda tax-xufier u b'massa massima ta' mhux aktar minn hames tunnelli, irrispettivament jekk dawk il-vetturi bil-mutur jkollhomx spazju għal passiġġieri bil-wieqfa; u
    - (iii) Kategorija M<sub>3</sub>: vetturi bil-mutur b'aktar minn tmien pożizzjonijiet bil-qiegħda minbarra l-pożizzjoni bil-qiegħda tax-xufier u b'massa massima ta' aktar minn hames tunnelli, irrispettivament jekk dawk il-vetturi bil-mutur jkollhomx spazju għal passiġġieri bil-wieqfa.
  - (b) Il-Kategorija N li tinkkonsisti minn vetturi bil-mutur iddisinjati u mibnija primarjament għall-ġarr ta' merkanzija, diviżi fi:
    - (i) Kategorija N<sub>1</sub>: vetturi bil-mutur b'massa massima ta' mhux aktar minn 3,5 tunnelli;
    - (ii) Kategorija N<sub>2</sub>: vetturi bil-mutur b'massa massima ta' aktar minn 3,5 tunnelli iżda mhux aktar minn 12-il tunnelli; u
    - (iii) Kategorija N<sub>3</sub>: vetturi bil-mutur b'massa massima ta' aktar minn 12-il tunnelli;
  - (c) Il-Kategorija O li tinkkonsisti minn trejlers, diviżi fi:
    - (i) Kategorija O<sub>1</sub>: trejlers b'massa massima ta' mhux aktar minn 0,75 tunnelli;
    - (ii) Kategorija O<sub>2</sub>: trejlers b'massa massima ta' aktar minn 0,75 tunnelli iżda mhux aktar minn 3,5 tunnelli;
    - (iii) Kategorija O<sub>3</sub>: trejlers b'massa massima ta' aktar minn 3,5 tunnelli iżda mhux aktar minn 10 tunnelli; u
    - (iv) Kategorija O<sub>4</sub>: trejlers b'massa massima ta' aktar minn għaxar tunnelli.
2. Il-kriterji għall-kategorizzazzjoni tal-vetturi, tat-tipi ta' vetturi, tal-varjanti u tal-verżjonijiet huma stabbiliti fl-Anness I.

Il-Kummissjoni hija mogħtija s-setgħa li tadotta atti delegati b'konformità mal-Artikolu 82, li jemendaw l-Anness I fir-rigward tat-tipi ta' vetturi u t-tipi ta' karozzerija biex jittiehed kont tal-progress tekniku.



## KAPITOLU II

## OBBLIGI ĠENERALI

## Artikolu 5

## Rekwiziti tekniċi

1. Il-vetturi, is-sistemi, il-komponenti u l-unitajiet tekniċi separati għandhom ikunu konformi mar-rekwiziti tal-atti regolatorji elenkati fl-Anness II.
2. Il-vetturi, is-sistemi, il-komponenti u l-unitajiet tekniċi separati għandhom jitqiesu bħala mhux konformi ma' dan ir-Regolament, b'mod partikolari fil-każijiet li ġejjin:
  - (a) jekk jiddevjaw mid-dettalji fiċ-ċertifikati tal-approvazzjoni tat-tip tal-UE u l-annessi tagħhom jew mid-dettalji deskrittivi fir-rapporti tal-ittejtjar lil hinn milli permess fl-att regolatorju rilevanti;
  - (b) jekk il-kriterji tal-prestazzjoni jew il-valuri ta' limitu għall-produzzjoni tas-serje stabbiliti fl-att regolatorju rilevanti għall-produzzjoni tas-serje ma jkunux ġew issodisfati taht il-kondizzjonijiet kollha stabbiliti fl-att regolatorju rilevanti;
  - (c) jekk l-awtoritajiet tal-approvazzjoni, l-awtoritajiet tas-sorveljanza tas-suq jew il-Kummissjoni ma jkunux jistgħu jirriproduċu taht il-kondizzjonijiet kollha stabbiliti fl-att regolatorju rilevanti kwalunkwe mill-informazzjoni mogħtija mill-manifattur fid-dokument ta' informazzjoni.

Huma biss il-kontrolli, it-testijiet, l-ispezzjonijiet u l-valutazzjonijiet imwettqa mill-awtoritajiet tal-approvazzjoni, l-awtoritajiet tas-sorveljanza tas-suq u l-Kummissjoni, jew fisimhom, li għandhom jitqiesu meta jivvalutaw il-konformità għall-finijiet ta' dan il-paragrafu.

3. Il-Kummissjoni hija mogħtija s-setgħa tadotta atti delegati f'konformità mal-Artikolu 82, li jemendaw l-Anness II biex jittiehed kont tal-iżviluppi teknoloġiċi u regolatorji billi tintroduċi u tagħgorna r-referenzi għall-atti regolatorji li jinkludu r-rekwiziti li magħhom iridu jkun konformi l-vetturi, is-sistemi, il-komponenti u l-unitajiet tekniċi separati.

## Artikolu 6

## Obbligi tal-Istati Membri

1. L-Istati Membri għandhom jistabbilixxu jew jaħtru l-awtoritajiet tal-approvazzjoni u l-awtoritajiet tas-sorveljanza tas-suq tagħhom stess. L-Istati Membri għandhom jinnotifikaw lill-Kummissjoni dwar l-istabbiliment u l-ħatra ta' dawk l-awtoritajiet.

Dik in-notifika għandha tinkludi l-isem ta' dawk l-awtoritajiet, l-indirizzi tagħhom, inklużi l-indirizzi elettroniki tagħhom, kif ukoll l-oqsma ta' responsabbiltà tagħhom. Il-Kummissjoni għandha tippubblika fuq is-sit web tagħha lista tal-awtoritajiet tal-approvazzjoni u tal-awtoritajiet tas-sorveljanza tas-suq, flimkien mad-dettalji ta' kuntatt tagħhom.

L-Istati Membri għandhom jiżguraw li l-awtoritajiet tal-approvazzjoni u tas-sorveljanza tas-suq tagħhom stess iżommu separazzjoni stretta tar-rwoli u r-responsabbiltajiet u li kull waħda minnhom tiffunzjona b'mod indipendenti mill-oħra. Dawk l-awtoritajiet jistgħu jkun mill-istess organizzazzjoni dment li l-attivitajiet tagħhom ikunu ġestiti b'mod awtonomu bħala parti minn struttura separata.

2. Stat Membru fejn iktar minn awtorità tal-approvazzjoni waħda tkun responsabbli għall-approvazzjoni tal-vetturi inkluż approvazzjoni tal-vetturi individwali għandu jiddeżinja waħda minnhom li jkollha l-kompetenza toħroġ l-approvazzjonijiet tat-tip bħala l-awtorità tal-approvazzjoni waħdanija li tkun responsabbli għall-iskambju ta' informazzjoni mal-awtoritajiet tal-approvazzjoni tal-Istati Membri l-oħrajn, għall-fini tal-Artikolu 11 u għall-adempiment tal-obbligi stipulati fil-Kapitolu XV.

3. Stat Membru fejn iktar minn awtorità tas-sorveljanza tas-suq waħda tkun responsabbli għas-sorveljanza tas-suq għandu jiddeżinja waħda minnhom bħala l-awtorità tas-sorveljanza tas-suq waħdanija li tkun responsabbli għall-iskambju ta' informazzjoni mal-awtoritajiet tal-approvazzjoni ta' Stati Membri oħrajn għall-fini tal-Artikolu 11.

4. L-Istati Membri għandhom jippermettu t-tqegħid fis-suq, ir-reġistrazzjoni jew it-tqegħid fiċ-ċirkolazzjoni ta' vetturi, sistemi, komponenti u unitajiet tekniċi separati biss li jkun konformi ma' dan ir-Regolament.

5. L-Istati Membri ma għandhomx jipprobbixxu, jirrestringu jew jimpedixxu t-tqegħid fis-suq, ir-reġistrazzjoni jew it-tqegħid fiċ-ċirkolazzjoni ta' dawk il-vetturi, is-sistemi, il-komponenti u l-unitajiet tekniċi separati li jkun konformi ma' dan ir-Regolament, għajr fil-każijiet previsti fil-Kapitolu XI.

B'deroga mill-ewwel subparagrafu ta' dan il-paragrafu, l-Istati Membri jistgħu jiddeċiedu li ma jippermettux iċ-ċirkolazzjoni fit-triq, it-tqeghid fis-suq, ir-registrazzjoni jew it-tqeghid fiċ-ċirkolazzjoni ta' vetturi li ngħataw l-approvazzjoni tat-tip skont dan ir-Regolament, iżda li jaqbzū d-dimensjonijiet, il-piżijiet u t-tagħbijiet fuq il-fus armonizzati stabbiliti fl-Anness I tad-Direttiva tal-Kunsill 96/53/KE <sup>(1)</sup>.

6. L-Istati Membri għandhom jorganizzaw u jwettqu sorveljanza tas-suq u kontrolli tal-vetturi, tas-sistemi, tal-komponenti u tal-unitajiet tekniċi separati li jidhlu fis-suq, f'konformità ma' dan ir-Regolament u l-Kapitolu III tar-Regolament (KE) Nru 765/2008.

7. L-Istati Membri għandhom jiehdu l-miżuri meħtieġa biex jiżguraw li l-awtoritajiet tas-sorveljanza tas-suq ikunu intitolati li, fejn iqisu li jkun meħtieġ u ġustifikat, jidhlu fil-bini tal-operaturi ekonomiċi fit-territorju tagħhom u jiehdu kwalunkwe kampjun meħtieġ ta' vetturi, sistemi, komponenti u unitajiet tekniċi separati għall-finijiet ta' ttestjar tal-konformità.

8. L-Istati Membri għandhom jirrieżaminaw u jivvalutaw b'mod perijodiku l-funzjonament tal-attivitajiet ta' approvazzjoni tat-tip tagħhom. Tali rieżamijiet u valutazzjonijiet għandhom jitwettqu tal-inqas kull erba' snin u r-risultati tagħhom għandhom jiġu kkomunikati lill-Kummissjoni u lill-Forum għall-Iskambju ta' Informazzjoni dwar l-Infurzar imsemmi fl-Artikolu 11 ("il-Forum").

L-Istati Membri għandhom jagħmlu aċċessibbli għall-pubbliku sommarju tar-risultati ta' rieżamijiet u valutazzjonijiet perijodiċi.

L-Istati Membri għandhom jirrapportaw lill-Kummissjoni u lill-Forum dwar kif huma jindirizzaw kwalunkwe rakkomandazzjoni imsemmija fl-Artikolu 11(5) mahruġa mill-Forum.

9. L-Istati Membri għandhom jirrieżaminaw u jivvalutaw b'mod perijodiku l-funzjonament tal-attivitajiet ta' sorveljanza tas-suq tagħhom. Tali rieżamijiet u valutazzjonijiet għandhom isiru tal-inqas kull erba' snin u r-risultati tagħhom għandhom jiġu kkomunikati lill-Kummissjoni u lill-Forum.

L-Istati Membri għandhom jagħmlu aċċessibbli għall-pubbliku sommarju tar-risultati ta' rieżamijiet u valutazzjonijiet perijodiċi.

L-Istati Membri għandhom jirrapportaw lill-Kummissjoni u lill-Forum dwar kif jindirizzaw kwalunkwe rakkomandazzjoni msemmija fl-Artikolu 11(5) mahruġa mill-Forum.

10. Il-Kummissjoni tista' tadotta atti ta' implimentazzjoni li jstabbilixxu l-kriterji komuni għall-format tar-rappurtar dwar ir-rieżamijiet u l-valutazzjonijiet imsemmija fil-paragrafi 8 u 9 ta' dan l-Artikolu. Dawk l-atti ta' implimentazzjoni għandhom jiġu adottati skont il-proċedura ta' eżaminazzjoni msemmija fl-Artikolu 83(2).

#### Artikolu 7

### Obbligi tal-awtoritajiet tal-approvazzjoni

1. L-awtoritajiet tal-approvazzjoni għandhom japprovaw biss vetturi, sistemi komponenti jew unitajiet tekniċi separati li jikkonformaw ma' dan ir-Regolament.

2. L-awtoritajiet tal-approvazzjoni għandhom iwettqu dmirijiethom b'mod indipendenti u imparzjali. Dawn għandhom josservaw il-kunfidenzjalità sabiex iħarsu s-segretezza kummerċjali, soġġett għall-obbligu stabbilit fl-Artikolu 9(4) li jagħmlu informazzjoni disponibbli lill-Kummissjoni u soġġett għal rekwiżiti ta' divulgazzjoni applikabbli oħra stabbiliti fil-liġi tal-Unjoni sabiex iħarsu l-interessi tal-utenti fl-Unjoni.

L-awtoritajiet tal-approvazzjoni għandhom jikkooperaw b'mod effiċjenti u effettiv, u għandhom jaqsmu informazzjoni rilevanti għar-rwol u l-funzjonijiet tagħhom.

3. Bil-ghan li l-awtoritajiet tas-sorveljanza tas-suq ikunu jistgħu jagħmlu kontrolli, l-awtoritajiet tal-approvazzjoni għandhom jagħmlu disponibbli għall-awtoritajiet tas-sorveljanza tas-suq, l-informazzjoni meħtieġa relatata mal-approvazzjoni tat-tip tal-vetturi, is-sistemi, il-komponenti u l-unitajiet tekniċi separati li jkunu soġġetti għal kontrolli ta' verifika tal-konformità. Dik l-informazzjoni għandha tinkludi tal-inqas l-informazzjoni inkluża fiċ-ċertifikat tal-approvazzjoni tat-tip tal-UE u l-annessi tiegħu msemmija fl-Artikolu 28(1). L-awtoritajiet tal-approvazzjoni għandhom jipprovdu dik l-informazzjoni lill-awtoritajiet tas-sorveljanza tas-suq mingħajr dewmien żejjed.

<sup>(1)</sup> Id-Direttiva tal-Kunsill 96/53/KE tal-25 ta' Lulju 1996 li tistabbilixxi għal ċerti vetturi tat-triq li jiċċirkolaw fi hdan il-Komunità d-dimensjonijiet massimi awtorizzati fit-traffiku nazzjonali u internazzjonali u l-piżijiet massimi awtorizzati fit-traffiku internazzjonali (ĠU L 235, 17.9.1996, p. 59).

4. Fejn awtorità tal-approvazzjoni tiġi infurmata f'konformità mal-Kapitolu XI li xi vettura, sistema, komponent jew unità teknika separata huma suspettati li jipprezentaw riskju serju jew li mhumiex konformi, din għandha tiegħu l-miżuri kollha meħtieġa biex tirrieżamina l-approvazzjoni tat-tip mogħtija u, fejn ikun adatt, tikkoreġi jew tirtira l-approvazzjoni tat-tip skont ir-raġunijiet u l-gravità tad-devjazzjonijiet murija.

#### Artikolu 8

### Obbligi tal-awtoritajiet tas-sorveljanza tas-suq

1. L-awtoritajiet tas-sorveljanza tas-suq għandhom iwettqu kontrolli regolari biex jivverifikaw li vetturi, sistemi, komponenti u unitajiet tekniċi separati jikkonformaw mar-rekwiżiti rilevanti. Tali kontrolli għandhom isiru fuq skala adegwata permezz ta' kontrolli ta' dokumenti u, fejn adatt, permezz ta' testijiet fil-laboratorju u testijiet fuq it-triq magħmula abbażi ta' kampjuni statistikament rilevanti.

Meta jwettqu tali kontrolli, l-awtoritajiet tas-sorveljanza tas-suq għandhom iqisu:

- (a) principji stabbiliti ta' valutazzjoni tar-riskju;
- (b) ilmenti sostanzjali; u
- (c) kwalunkwe informazzjoni rilevanti oħra, inklużi l-informazzjoni skambjata fil-Forum u riżultati tal-ittejtjar ippubblikati minn partijiet terzi rikonoxxuti li jissodisfaw ir-rekwiżiti stabbiliti mill-atti ta' implimentazzjoni msemmija fl-Artikolu 13(10).

2. Mingħajr preġudizzju għall-paragrafu 1, l-awtoritajiet tas-sorveljanza tas-suq ta' kull Stat Membru għandhom iwettqu mill-inqas għadd minimu ta' testijiet fuq vetturi kull sena. Dak l-għadd minimu ta' testijiet għal kull Stat Membru għandu jkun ta' wieħed għal kull 40 000 vettura bil-mutur ġdida rreġistrata fl-Istat Membru fis-sena preċedenti, iżda m'għandux ikun inqas minn hames testijiet.

Kull test għandu jivverifika l-konformità mal-atti regolatorji applikabbli elenkati fl-Anness II.

3. L-awtoritajiet tas-sorveljanza tas-suq li jwettqu aktar minn hames testijiet fis-sena għandhom iwettqu tal-anqas 20 % tal-għadd minimu ta' testijiet fil-forma ta' testijiet relatati mal-emissjonijiet komparabbli mat-testijiet tal-approvazzjoni tat-tip li jkopru r-rekwiżiti applikabbli kollha relatati mal-emissjonijiet għat-tip ittejtjat stipulat fl-atti regolatorji elenkati fl-Anness II.

4. L-awtorità tas-sorveljanza tas-suq ta' Stat Membru wieħed tista' taqbel mal-awtorità tas-sorveljanza tas-suq ta' Stat Membru ieħor li l-awtorità tas-sorveljanza tas-suq ta' dak l-Istat Membru l-ieħor iwettaq it-testijiet meħtieġa taħt il-paragrafi 2 u 3.

5. L-awtorità tas-sorveljanza tas-suq ta' Stat Membru tista' tiftiehem mal-Kummissjoni li l-Kummissjoni twettaq it-testijiet meħtieġa taħt il-paragrafu 3 bi spiza għal dak l-Istat Membru. Kwalunkwe test imwettaq taħt dan il-paragrafu għandu jitqies għall-għadd minimu ta' testijiet meħtieġa taħt il-paragrafu 2.

6. Kull Stat Membru għandu kull sena jhejji deskrizzjoni komprensiva tal-kontrolli tiegħu tas-sorveljanza tas-suq ipplanati li huwa għandu jipprezenta lill-Forum mhux aktar tard mill-1 ta' Marzu.

7. Kull sentejn, kull Stat Membru għandu jfassal rapport dwar is-sejbiet tiegħu wara kwalunkwe kontroll ta' verifika tal-konformità li jkun wettaq fis-sentejn ta' qabel. Dak ir-rapport għandu jiġi pprezentat lill-Forum sat-30 ta' Settembru tas-sena ta' wara tmiem il-perijodu ta' sentejn ikkonċernat.

8. L-awtoritajiet tas-sorveljanza tas-suq għandhom jesigu li l-operaturi ekonomiċi jagħmlu disponibbli lill-awtoritajiet tali dokumentazzjoni, informazzjoni u speċifikazzjoni teknika oħra, inkluż l-aċċess għas-software u l-algoritmi, li l-awtoritajiet iqisu bħala neċessarji għall-fini ta' twettiq tal-attivitajiet tas-sorveljanza tas-suq.

9. Għall-vetturi, is-sistemi, il-komponenti u l-unitajiet tekniċi separati tat-tip approvat, l-awtoritajiet tas-sorveljanza tas-suq għandhom jieħdu inkonsiderazzjoni ċ-ċertifikati tal-konformità, il-marki tal-approvazzjoni tat-tip jew iċ-ċertifikati tal-approvazzjoni tat-tip, ipprezentati mill-operaturi ekonomiċi.

10. L-awtoritajiet tas-sorveljanza tas-suq għandhom jieħdu miżuri adatti biex javżaw lill-utenti fit-territorji tal-Istati Membri tagħhom f'perijodu ta' żmien adegwat dwar il-perikli li jkunu ġew identifikati minnhom jew mill-Kummissjoni b'rabta ma' kwalunkwe vettura, sistema, komponent jew unità teknika separata sabiex jipprevjenu jew inaqqsu r-riskju ta' korriment jew hsara oħra, inkluż billi jagħmlu disponibbli tali informazzjoni fuq is-sit web tal-awtorità tas-sorveljanza tas-suq.

L-awtoritajiet tas-sorveljanza tas-suq għandhom jikkooperaw mal-operaturi ekonomiċi fir-rigward ta' azzjonijiet li jistgħu jevitaw jew inaqqsu r-riskji kkaġunati minn vetturi, sistemi, komponenti jew unitajiet tekniċi separati li daww l-operaturi għamlu disponibbli fis-suq.

11. Fejn l-awtoritajiet tas-sorveljanza tas-suq ta' Stat Membru jiddeċiedu li jirtiraw vettura, sistema, komponent jew unità teknika separata mis-suq f'konformità mal-Kapitolu XI, għandhom jgħarrfu lill-operatur ekonomiku kkonċernat u lill-awtorità tal-approvazzjoni rilevanti.

12. L-awtoritajiet tas-sorveljanza tas-suq għandhom iwettqu dmirijiethom b'mod indipendenti u imparzjali. Għandhom josservaw il-kunfidenzjalità sabiex iħarsu s-sigrieti kummerċjali, soġġett għall-obbligu stabbilit fl-Artikolu 9(4) li jagħmlu informazzjoni disponibbli lill-Kummissjoni jew soġġett għal kwalunkwe rekwiżit ta' divulgazzjoni applikabbli stabbilit fil-liġi tal-Unjoni sabiex ikunu protetti l-interessi tal-utenti fl-Unjoni.

13. L-awtoritajiet tas-sorveljanza tas-suq tal-Istati Membri differenti għandhom jikkoordinaw l-attivajiet ta' sorveljanza tas-suq tagħhom, jikkooperaw ma' xulxin u għandhom jaqsmu r-riżultati ta' daww l-attivajiet ma' xulxin u mal-Forum. Meta jkun adatt, l-awtoritajiet tas-sorveljanza tas-suq għandhom jaqblu dwar il-kondiviżjoni ta' xogħol u l-ispeċjalizzazzjoni.

14. Meta jkun hemm iktar minn awtorità waħda fi Stat Membru li tkun responsabbli għas-sorveljanza tas-suq u l-kontrolli tal-fruntieri esterni, daww l-awtoritajiet għandhom jikkooperaw ma' xulxin b'mod effiċjenti u effettiv, u għandhom jaqsmu informazzjoni rilevanti għar-rwoli u l-funzjonijiet rispettivi tagħhom.

15. Il-Kummissjoni tista' tadotta atti ta' implimentazzjoni li jistabbilixxu kriterji komuni għall-istabbiliment tal-iskala adegwata tal-kontrolli ta' verifika tal-konformità imsemmija fil-paragrafu 1 ta' dan l-Artikolu u li jistabbilixxu kriterji komuni għall-format tad-deskrizzjoni u tar-rapportar imsemmija rispettivament fil-paragrafi 6 u 7 ta' dan l-Artikolu. Daww l-atti ta' implimentazzjoni għandhom jiġu adottati f'konformità mal-proċedura ta' eżami msemmija fl-Artikolu 83 (2).

#### Artikolu 9

### Verifika tal-konformità mill-Kummissjoni

1. Il-Kummissjoni għandha torganizza u twestaq, bi spejjeż għaliha, testijiet u spezzjonijiet biex tivverifika li vetturi, sistemi, komponenti u unitajiet tekniċi separati, jikkonformaw mar-rekwiżiti rilevanti.

It-testijiet u spezzjonijiet għandhom jitwettqu, fost l-oħrajn, permezz ta' testijiet fil-laboratorju u testijiet fit-triq, abbażi ta' kampjuni statistikament rilevanti, u għandhom jiġu ssupplimentati minn kontrolli dokumentarji.

Meta tagħmel daww it-testijiet u spezzjonijiet, il-Kummissjoni għandha tqis:

- (a) il-prinċipji stabbiliti tal-valutazzjoni tar-riskju;
- (b) ilmenti sostanzjali; u
- (c) kwalunkwe informazzjoni rilevanti oħra, inkluż informazzjoni skambjata fil-Forum, riżultati tal-ittestjar ippubblikati minn partijiet terzi rikonossuti li jkunu f'konformità mar-rekwiżiti stabbiliti mill-atti ta' implimentazzjoni msemmija fl-Artikolu 13(10), informazzjoni dwar teknoloġiji godda fis-suq u rapporti li jirriżultaw minn telerilevament fit-triq.

Il-Kummissjoni tista' tafda t-twettiq ta' testijiet jew spezzjonijiet lil servizzi tekniċi, u f'dak il-każ, is-servizzi tekniċi jkunu qed jaġixxu f'isem il-Kummissjoni. Fejn il-Kummissjoni tafda t-twettiq ta' testijiet jew spezzjonijiet lil servizzi tekniċi għall-finijiet ta' dan l-Artikolu, il-Kummissjoni għandha tiżgura li s-servizz tekniku li jintuża ma jkunx l-istess bhas-servizz tekniku li jkun wettaq it-test tal-approvazzjoni tat-tip oriġinali.

Daww it-testijiet u spezzjonijiet jistgħu jsiru:

- (a) fuq vetturi godda furniti minn manifatturi jew minn operatur ekonomiku ieħor, kif previst fil-paragrafu 2;
- (b) fuq vetturi rreġistrati bi qbil mad-detentur taċ-ċertifikat ta' rreġistrazzjoni tal-vettura.

2. Il-manifatturi li jkollhom approvazzjoni tat-tip jew operaturi ekonomiċi oħra għandhom jipprovdu lill-Kummissjoni, fuq talba u billi jingħataw kumpens ġust, għadd statistikament rilevanti ta' vetturi tal-produzzjoni, sistemi, komponenti u unitajiet tekniċi separati maġżulin mill-Kummissjoni li huma rappreżentattivi għall-vetturi, sistemi, komponenti u unitajiet tekniċi separati disponibbli għat-tqeghid fis-suq b'dik l-approvazzjoni tat-tip. Tali vetturi, sistemi, komponenti u unitajiet tekniċi separati għandhom jiġu furnuti għall-ittestjar f'tali żmien u post, u għal tali perijodu, kif meħtieġ mill-Kummissjoni.

3. Qabel ma l-Kummissjoni tagħmel l-ittestjar u l-ispezzjonijiet tagħha, hija għandha tinnotifika lill-Istat Membru li ta l-approvazzjoni tat-tip u lill-Istat Membru fejn il-vettura, is-sistema, il-komponent jew l-unità teknika separata jkunu tqiegħdu għad-disponibbiltà fis-suq.

L-Istati Membri għandhom jikkooperaw mal-Kummissjoni meta din twettaq dawn it-testijiet u spezzjonijiet.

4. Sabiex il-Kummissjoni tkun tista' tagħmel l-ittestjar u spezzjonijiet skont dan l-Artikolu, l-Istati Membri għandhom, mingħajr dewmien żejjed, jagħmlu disponibbli lill-Kummissjoni l-informazzjoni meħtieġa marbuta mal-approvazzjoni tat-tip tal-vetturi, is-sistemi, il-komponenti u l-unitajiet tekniċi separati li jkunu soġġett għall-verifika tal-konformità. Dik l-informazzjoni għandha tinkludi tal-inqas l-informazzjoni inkluża fiċ-ċertifikat tal-approvazzjoni tat-tip tal-UE u l-annessi tiegħu msemmija fl-Artikolu 28(1).

5. Il-manifatturi għandhom jagħmlu disponibbli lill-Kummissjoni, mingħajr ħlas u mingħajr dewmien żejjed, kwalunkwe data li tkun meħtieġa għall-fini tal-verifika tal-konformità u li ma tkunx disponibbli fiċ-ċertifikat tal-approvazzjoni tat-tip tal-UE u l-annessi tiegħu msemmija fl-Artikolu 28(1).

Tali data għandha tinkludi l-parametri u l-konfigurazzjonijiet kollha meħtieġa biex jiġu replikati b'mod preċiż il-kondizzjonijiet ta' ttestjar li kienu japplikaw fil-mument tal-ittestjar tal-approvazzjoni tat-tip. Il-Kummissjoni għandha tadotta atti ta' implimentazzjoni li jispeċifikaw id-data li għandha ssir disponibbli, soġġett għall-protezzjoni tas-segretezza kummerċjali u l-preservazzjoni tad-data personali skont il-liġi tal-Unjoni u l-liġi nazzjonali. Dawk l-atti ta' implimentazzjoni għandhom jiġu adottati f'konformità mal-proċedura ta' eżami msemmija fl-Artikolu 83(2).

6. Fejn il-Kummissjoni tistabbilixxi li l-vetturi, is-sistemi, il-komponenti jew l-unitajiet tekniċi separati ma jikkonformawx mar-rekwiżiti tal-approvazzjoni tat-tip stabbiliti f'dan ir-Regolament, li l-vetturi, is-sistemi, il-komponenti jew l-unitajiet tekniċi separati ma jikkonformawx mal-approvazzjoni tat-tip jew li l-approvazzjoni tat-tip tkun ingħatat abbażi ta' data skorretta, din għandha tagħti bidu għall-proċedura prevista fl-Artikoli 53 jew 54.

Fejn it-testijiet u l-ispezzjonijiet ipogġu f'dubju l-korrettezza tal-approvazzjoni tat-tip stess, il-Kummissjoni għandha tinforma immedjatament lill-awtorità tal-approvazzjoni jew l-awtoritajiet ikkonċernati kif ukoll lill-Forum.

Il-Kummissjoni għandha tinforma lill-awtoritajiet tal-approvazzjoni u lill-awtoritajiet tas-sorveljanza tas-suq rilevanti sabiex huma jiehdu miżuri adatti biex javżaw lill-utenti fl-Unjoni f'perijodu ta' żmien adegwat dwar kwalunkwe nonkonformità identifikata minnha relatata ma' kwalunkwe vettura, sistema, komponent jew unità teknika separata sabiex tipprevjeni jew tnaqqas ir-riskju ta' korriment jew ħsara oħra.

Il-Kummissjoni għandha tagħmel disponibbli għall-pubbliku rapport dwar il-konkluzjonijiet tagħha wara kwalunkwe test ta' verifika tal-konformità li twettaq u għandha tgħaddi dawn il-konkluzjonijiet lill-Istati Membri u lill-Forum. Dak ir-rapport għandu jkun fih id-dettalji tal-vetturi, is-sistemi, il-komponenti u l-unitajiet tekniċi separati li kienu vvalutati u l-identità tal-manifatturikkonċernat, kif ukoll deskrizzjoni qasira tas-sejbiet, inkluża n-natura tan-nonkonformità, jekk ikun hemm.

#### Artikolu 10

#### Valutazzjonijiet mill-Kummissjoni

1. Il-Kummissjoni għandha torganizza u twettaq valutazzjonijiet tal-proċeduri stabbiliti mill-awtoritajiet tal-approvazzjoni li taw approvazzjonijiet tat-tip tal-UE matul il-ħames snin ta' qabel il-valutazzjoni, b'mod partikolari tal-proċeduri għall-ghoti tal-approvazzjonijiet tat-tip, għat-tweqqif tal-konformità tal-produzzjoni u għad-deżinjazzjoni u l-monitoraġġ tas-servizzi tekniċi. Tali valutazzjonijiet għandhom jinkludu evalwazzjoni, bl-użu ta' kampjun aleatorju, tal-konformità tal-approvazzjonijiet tat-tip mogħtija mar-rekwiżiti applikabbli msemmija fil-punt (c) tal-Artikolu 26(2) fi żmien ħames snin qabel il-valutazzjoni.

2. Il-valutazzjonijiet għandu jkollhom l-għan li jassistu lill-awtoritajiet tal-approvazzjoni li jagħtu l-approvazzjonijiet tat-tip tal-UE biex jiżguraw l-applikazzjoni uniformi ta' dan ir-Regolament u biex jikkondividu l-aħjar prattiki.

3. Il-valutazzjonijiet għandhom jitwettqu f'konformità mal-liġi tal-Istat Membru kkonċernat, b'kont dovut tad-drittijiet tal-awtoritajiet ikkonċernati u għandhom jikkonformaw mal-prinċipju tal-proporzjonalità. Il-Kummissjoni għandha twettaq dmirijietha b'mod indipendenti u imparzjali u għandha tħares il-kunfidenzjalità sabiex jiġu protetti s-sigriet kummerċjali skont il-liġi applikabbli. Il-Kummissjoni għandha gġarrab l-ispejjeż li jirriżultaw minn tali valutazzjonijiet.

4. L-awtoritajiet tal-approvazzjoni kkonċernati għandhom jiffacilitaw il-valutazzjoni billi jikkooperaw mal-Kummissjoni u jagħtuha kwalunkwe assistenza neċessarja u jipprovduha kwalunkwe dokumentazzjoni neċessarja.

5. Il-Kummissjoni għandha tiżgura li l-persunal li jipparteċipa fil-valutazzjoni huwa kkwalifikat biżżejjed u mħarreg b'mod adegwat. Il-Kummissjoni għandha tinforma, fi żmien xieraq qabel il-valutazzjoni, lill-Istati Membri u l-awtoritajiet tal-approvazzjoni kkonċernati bid-data li fiha tkun ser tibda l-valutazzjoni u l-identità tal-persunal li ser iwettaq il-valutazzjoni. It-tul tal-valutazzjoni fil-bini tal-awtorità tal-approvazzjoni kkonċernata ma għandux normalment jaqbeż il-jumejn, u fi kwalunkwe każ ma għandux jaqbeż tlett ijiem.

6. Kull awtorità tal-approvazzjoni li tkun tat tal-inqas approvazzjoni tat-tip tal-UE waħda matul perijodu ta' hames snin għandha tiġi vvalutata mill-Kummissjoni darba matul dak il-perijodu.

Permezz ta' deroga mill-ewwel subparagrafu, il-valutazzjoni ta' awtorità tal-approvazzjoni tista' tkun anqas frekwenti, jekk il-Kummissjoni tqis li l-ewwel valutazzjoni ta' dik l-awtorità turi li l-proċeduri stabbiliti jiżguraw l-applikazzjoni effettiva ta' dan ir-Regolament, b'kont mehud tal-ambitu u l-firxa tal-approvazzjonijiet tat-tip tal-UE mogħtija.

7. Il-Kummissjoni għandha tikkomunika l-eżitu tal-valutazzjoni, inkluż kwalunkwe rakkomandazzjoni, lill-Forum u għandha tqiegħed għad-dispożizzjoni tal-pubbliku sommarju tal-eżitu. Il-Forum għandu jeżamina l-eżitu tal-valutazzjoni.

8. L-Istati Membri għandhom jirrappurtaw lill-Kummissjoni u lill-Forum dwar kif jindirizzaw kwalunkwe rakkomandazzjoni inkluż l-eżitu tal-valutazzjoni.

9. B'kont debitu tal-konsiderazzjonijiet tal-Forum, il-Kummissjoni għandha tadotta atti ta' implimentazzjoni li jistabbilixxu kriterji komuni li jistipulaw l-ambitu ta', u l-metodoloġija użata għal, il-valutazzjoni, il-kompożizzjoni tat-tim ta' valutazzjoni, il-pjan għall-valutazzjonijiet li jkopri perijodu ta' mill-anqas hames snin u l-kondizzjonijiet speċifiċi li taħthom tista' titnaqqas il-frekwenza ta' tali valutazzjonijiet. Dawk l-atti ta' implimentazzjoni għandhom jiġu adottati f'konformità mal-proċedura ta' eżami msemmija fl-Artikolu 83(2).

#### Artikolu 11

### Forum għall-Iskambju ta' Informazzjoni dwar l-Infurzar

1. Il-Kummissjoni għandha tistabbilixxi, tippresiedi u timmaniġġja Forum għall-Iskambju ta' Informazzjoni dwar l-Infurzar ("il-Forum").

Il-Forum għandu jkun magħmul minn rappreżentanti mahturin minn kull Stat Membru li jirrappreżentaw lill-awtoritajiet tagħhom tal-approvazzjoni u lill-awtoritajiet tagħhom tas-sorveljanza tas-suq.

Kull meta jkun xieraq, servizzi tekniċi, partijiet terzi rikonoxxuti li jissodisfaw ir-rekwiżiti stabbiliti fl-atti ta' implimentazzjoni msemmija fl-Artikolu 13(10), rappreżentanti tal-Parlament Ewropew, tal-industrija u tal-operaturi ekonomiċi rilevanti kif ukoll tal-partijiet interessati involuti fi kwistjonijiet ta' sikurezza u dawk ambjentali jistgħu jiġu mistiedna bhala osservaturi għall-Forum f'konformità mar-regoli ta' proċedura msemmija fil-paragrafu 7 ta' dan l-Artikolu.

Il-kompiti konsultattivi tal-Forum għandhom ikollhom bhala għan tagħhom il-promozzjoni tal-aħjar prattiki sabiex tiġi ffaċilitata l-interpretazzjoni u l-implimentazzjoni uniformi ta' dan ir-Regolament, l-iskambju ta' informazzjoni dwar problemi ta' infurzar, kooperazzjoni, b'mod partikolari rigward il-valutazzjoni, id-deżinjazzjoni u l-monitoraġġ ta' servizzi tekniċi, l-iżvilupp ta' metodi ta' hidma u għodod, l-iżvilupp ta' proċedura ta' skambju elettroniku ta' informazzjoni, u l-evalwazzjoni ta' proġetti ta' infurzar armonizzatu penali.

2. Il-Forum għandu jikkunsidra:

- (a) kwistjonijiet relatati mal-interpretazzjoni uniformi tar-rekwiżiti stabbiliti f'dan ir-Regolament u fl-atti regolatorji elenkati fl-Anness II matul l-interpretazzjoni ta' dawk ir-rekwiżiti;
- (b) ir-rizultati tal-attivitajiet relatati mal-approvazzjoni tat-tip u s-sorveljanza tas-suq li twettqu mill-Istati Membri f'konformità mal-Artikolu 6(8) u (9);
- (c) ir-rizultati tal-ittestjar u ta' spezzjonijiet imwettqa mill-Kummissjoni f'konformità mal-Artikolu 9;
- (d) il-valutazzjonijiet imwettqa mill-Kummissjoni f'konformità mal-Artikolu 10;
- (e) rapporti ta' testijiet dwar il-possibbiltà ta' nonkonformità pprezentati minn partijiet terzi rikonoxxuti li jissodisfaw ir-rekwiżiti stabbiliti mill-atti ta' implimentazzjoni msemmija fl-Artikolu 13(10);
- (f) ir-rizultati tal-attivitajiet tal-konformità tal-produzzjoni mwettqa mill-awtoritajiet tal-approvazzjoni f'konformità mal-Artikolu 31;

- (g) l-informazzjoni pprezentata mill-Istati Membri taht l-Artikolu 67(6) dwar il-proċeduri tagħhom għall-valutazzjoni, id-deżinjazzjoni u n-notifika tas-servizzi tekniċi u għall-monitoraġġ tas-servizzi tekniċi;
  - (h) il-kwistjonijiet ta' rilevanza ġenerali fir-rigward tal-implimentazzjoni tar-rekwiżiti stabbiliti f'dan ir-Regolament b'rabta mal-valutazzjoni, id-deżinjazzjoni u l-monitoraġġ tas-servizzi tekniċi f'konformità mal-Artikoli 67(10) u 78(4);
  - (i) il-ksur minn operaturi ekonomiċi;
  - (j) l-implimentazzjoni tal-miżuri korrettivi jew restrittivi stabbiliti fil-Kapitolu XI;
  - (k) l-ippjanar, il-koordinazzjoni u r-risultati tal-attivitajiet tas-sorveljanza tas-suq;
  - (l) il-kwistjonijiet li jirrigwardaw l-aċċess għall-informazzjoni dwar l-OBD tal-vetturi u l-informazzjoni dwar it-tiswija u l-manutenzjoni tal-vetturi stipulati fil-Kapitolu XIV u, b'mod partikolari, il-kwistjonijiet li jirrigwardaw l-implimentazzjoni tal-proċeduri stabbiliti taht l-Artikolu 65.
3. Abbażi tar-rapporti pprezentati mill-Istati Membri f'konformità mal-Artikolu 8(7), il-Kummissjoni għandha tagħmel rapport fil-qosor dwar l-attivitajiet tas-sorveljanza tas-suq disponibbli għall-pubbliku fuq bażi ta' sentejn.
4. Kull sena l-Kummissjoni għandha tippreżenta sommarju tal-attivitajiet tal-Forum lill-Parlament Ewropew.
5. Bħala parti mill-kompitu tiegħu ta' konsulenza u b'kont meħud tal-eżitu tal-kunsiderazzjonijiet taht il-paragrafu 2, il-Forum jista' jagħti opinjoni jew johroġ rakkomandazzjoni.
- Meta jagħti opinjoni jew johroġ rakkomandazzjoni, il-Forum għandu jagħmel hiltu biex jilhaq kunsens. Jekk ma jkunx jista' jintlaħaq tali kunsens, il-Forum għandu jagħti l-opinjoni tiegħu jew johroġ rakkomandazzjonijiet tiegħu b'maġġoranza sempliċi tal-Istati Membri. Kull Stat Membru għandu jkollu vot wiehed. L-Istati Membri li jkollhom pożizzjonijiet diverġenti jistgħu jitolbu li l-pożizzjonijiet tagħhom u r-raġunijiet li fuqhom ikunu bbażati jiġu rreġistrati fl-opinjoni jew rakkomandazzjonijiet tal-Forum.
6. Meta l-Kummissjoni tadotta atti ta' implimentazzjoni, il-Kummissjoni għandha tiegħu debitament inkonsiderazzjoni l-opinjoni mogħtija mill-Forum skont il-paragrafu 5.
7. Il-Forum għandu jistabbilixxi r-regoli ta' proċedura tiegħu.

## Artikolu 12

### Skambju ta' data online

1. Il-Kummissjoni u l-Istati Membri għandhom jużaw is-sistema komuni sigura ta' skambju elettroniku msemmija fl-Artikolu 27 għaċ-ċertifikati tal-approvazzjoni tat-tip tal-UE u l-annessi tagħhom imsemmija fl-Artikolu 28(1), inkluż għal kwalunkwe rapport tal-ittejtjar kif ukoll emendi, rifjuti jew irtirar ta' kwalunkwe approvazzjoni tat-tip tal-UE.

Il-Kummissjoni u l-Istati Membri għandhom jużaw is-Sistema tat-Tagħrif Imħaffef (RAPEX), stabbilita taht id-Direttiva Nru 2001/95/KE tal-Parlament Ewropew u tal-Kunsill<sup>(1)</sup> u s-Sistema ta' Informazzjoni u Komunikazzjoni għas-Sorveljanza tas-Suq (ICSMS), stabbilita taht ir-Regolament (KE) Nru 765/2008 għas-sorveljanza tas-suq, sejhiet lura u attivitajiet rilevanti ohra bejn l-awtoritajiet tas-sorveljanza tas-suq, l-Istati Membri u l-Kummissjoni.

2. Mill-5 ta' Lulju 2026, l-Istati Membri għandhom jagħmlu aċċessibbli għall-pubbliku, permezz tan-numru ta' identifikazzjoni tal-vettura, iċ-ċertifikat ta' konformità ta' kull vettura bħala data strutturata f'format elettroniku fis-sistema komuni sigura ta' skambju elettroniku, f'konformità mal-Artikolu 37.

Mill-5 ta' Lulju 2026, l-Istati Membri għandhom jagħmlu aċċessibbli għall-pubbliku l-informazzjoni li tinsab fiċ-ċertifikat ta' konformità, bl-eskluzjoni tan-numri ta' identifikazzjoni tal-vetturi, bħala data strukturata f'format elettroniku fis-sistema komuni sigura ta' skambju elettroniku f'konformità mal-Artikolu 37.

Il-Kummissjoni għandha tadotta atti ta' implimentazzjoni li jistabbilixxu l-format ta', u l-kriterji ta' aċċess għall-pubbliku għall-informazzjoni msemmija fl-ewwel u fit-tieni subparagrafi ta' dan il-paragrafu. Dawk l-atti ta' implimentazzjoni għandhom jiġu adottati f'konformità mal-proċedura ta' eżami msemmija fl-Artikolu 83 (2).

<sup>(1)</sup> Id-Direttiva Nru 2001/95/KE tal-Parlament Ewropew u tal-Kunsill tat-3 ta' Diċembru 2001 dwar is-sigurtà ġenerali tal-prodotti (GUL 11, 15.1.2002, p. 4).

3. Il-Kummissjoni għandha tiegħu l-miżuri meħtieġa kollha biex tistabbilixxi interfaċċa bejn is-sistema komuni sigura ta' skambju elettroniku msemmija fl-Artikolu 27, ir-RAPEX) u l-ICSMS sabiex ikunu faċilitati l-attivitajiet ta' sorveljanza tas-suq u jkunu żgurati l-koordinazzjoni, il-konsistenza u l-eżattezza tal-informazzjoni provduta lill-konsumaturi u partijiet terzi.

4. L-Istati Membri għandhom jużaw is-sistema komuni sigura ta' skambju elettroniku msemmija fl-Artikolu 27, sabiex jagħmlu lista tal-approvazzjonijiet tat-tip tal-UE għall-vetturi, sistemi, komponenti u unitajiet tekniċi separati mogħtija, emendati, irrifjutati jew irtirati minnhom, kif ukoll lista tas-servizzi tekniċi li wettqu t-testijiet għall-approvazzjonijiet tat-tip tal-UE, aċċessibbli għall-pubbliku mill-1 ta' Settembru 2022.

Il-Kummissjoni għandha tadotta atti ta' implimentazzjoni li jstabbilixxu l-format ta', u l-kriterji ta' aċċess għall-pubbliku għall-informazzjoni msemmija fl-ewwel subparagrafu ta' dan il-paragrafu. Dawk l-atti ta' implimentazzjoni għandhom jiġu adottati f'konformità mal-proċedura ta' eżami msemmija fl-Artikolu 83(2).

5. Il-Kummissjoni għandha tiżviluppa għodda biex tagħmel aċċessibbli għall-pubbliku r-riżultati tat-testijiet u lmenti dwar il-prestazzjoni ta' vetturi, sistemi, komponenti u unitajiet tekniċi separati minn partijiet terzi rikonnoxuti li jissodisfaw ir-rekwiżiti stabbiliti fl-atti ta' implimentazzjoni msemmija fl-Artikolu 13(10).

### Artikolu 13

#### Obbligi ġenerali tal-manifatturi

1. Il-manifatturi għandhom jiżguraw li l-vetturi, is-sistemi, il-komponenti u l-unitajiet tekniċi separati li huma mmanifatturaw u li jitqiegħdu fis-suq ikunu ġew manifatturati u approvati f'konformità mar-rekwiżiti stabbiliti f'dan ir-Regolament, u b'mod partikolari, dawk fl-Artikolu 5.

2. Il-manifatturi għandhom ikunu responsabbli lejn l-awtorità tal-approvazzjoni għall-aspetti kollha tal-proċedura tal-approvazzjoni u li jiżguraw il-konformità tal-produzzjoni.

Fil-każ ta' approvazzjoni tat-tip f'diversi stadji, il-manifatturi għandhom ikunu responsabbli wkoll għall-approvazzjoni u l-konformità tal-produzzjoni tas-sistemi, tal-komponenti jew tal-unitajiet tekniċi separati li huma jkun zied fl-istadju tal-ikkompletar tal-vettura. Manifatturi li jimmodifikaw komponenti, sistemi jew unitajiet tekniċi separati diġà approvati fi stadji aktar bikrija għandhom ikunu responsabbli għall-approvazzjoni tat-tip u l-konformità tal-produzzjoni tal-komponenti, tas-sistemi jew tal-unitajiet tekniċi separati modifikati. Il-manifatturi tal-istadju preċedenti għandhom jipprovdu informazzjoni lill-manifatturi tal-istadju sussegwenti rigward kwalunkwe bidla li tista' taffettwa l-approvazzjoni tat-tip tal-komponent, l-approvazzjoni tat-tip tas-sistema jew l-approvazzjoni tat-tip tal-unità teknika separata jew inkella l-approvazzjoni tat-tip tal-vettura kollha. Tali informazzjoni għandha tiġi pprovduta hekk kif tkun ingħatat l-estensjoni l-ġdida għall-approvazzjoni tat-tip tal-vettura kollha u mhux aktar tard mid-data tal-bidu tal-manifattura tal-vettura mhux kompleta.

3. Il-manifatturi li jimmodifikaw vettura mhux kompleta b'tali mod li din tikkwalifika b'halha kategorija ta' vettura differenti, bil-konsegwenza li r-rekwiżiti diġà vvalutati fi stadju preċedenti tal-approvazzjoni tat-tip ikunu nbidlu, għandhom ikunu responsabbli wkoll għall-konformità mar-rekwiżiti applikabbli għall-kategorija ta' vetturi li għaliha tikkwalifika l-vettura modifikata.

4. Għall-finijiet tal-approvazzjoni tat-tip tal-UE ta' vetturi, komponenti u unitajiet tekniċi separati, manifattur stabbilit barra mill-Unjoni għandu jahtar rappreżentant waħdieni stabbilit fl-Unjoni sabiex jirrappreżenta lill-manifattur quddiem l-awtorità tal-approvazzjoni. Dak il-manifattur għandu jahtar ukoll rappreżentant waħdieni stabbilit fl-Unjoni għall-finijiet tas-sorveljanza tas-suq, li jista' jkun l-istess rappreżentant mahtur għall-finijiet tal-approvazzjoni tat-tip tal-UE.

5. Il-manifatturi għandhom jiżguraw li l-vetturi, is-sistemi, il-komponenti u l-unitajiet tekniċi separati mhumiex imfassla biex jinkorporaw strategiji jew mezzji oħra li jalteraw il-prestazzjoni murija waqt il-proċeduri ta' ttestjar b'tali mod li ma jikkonformawx ma' dan ir-Regolament meta joperaw taht kondizzjonijiet li jistgħu jkunu raġonevolment mistennija f'operat normali.

6. Il-manifatturi għandhom jistabbilixxu proċeduri li jiżguraw li l-produzzjoni tas-serje ta' vetturi, sistemi, komponenti u unitajiet tekniċi separati tibqa' f'konformità mat-tip approvat.

7. Il-manifatturi għandhom jeżaminaw kwalunkwe lment li jirċievu relatat ma' riskji, suspett ta' incidenti jew kwistjonijiet ta' nonkonformità fir-rigward ta' vetturi, sistemi, komponenti, unitajiet tekniċi separati, parts u tagħmir li jkunu qiegħdu fis-suq.



Il-manifatturi għandhom iżommu rekord ta' tali ilmenti, inklużi għal kull ilment deskrittazzjoni tal-kwistjoni u d-dettalji meħtieġa biex jiġi identifikat b'mod preċiż it-tip affettwat ta' vettura, sistema, komponent, unità teknika separata, part jew tagħmir, u, fil-każ ta' lmenti sostanzjali, il-manifatturi għandhom iżommu informati lid-distributuri u l-importaturi tagħhom dwarhom.

8. Minbarra l-panċa statutorja mwahhla mal-vetturi tagħhom u l-marki tal-approvazzjoni mwahhlin mal-komponenti jew mal-unitajiet tekniċi separati tagħhom f'konformità mal-Artikolu 38, il-manifatturi għandhom jindikaw isimhom, l-isem kummerċjali reġistrat jew il-marka kummerċjali reġistrata tagħhom, flimkien mal-indirizz ta' kuntatt tagħhom fl-Unjoni fuq il-vetturi, il-komponenti jew l-unitajiet tekniċi separati tagħhom imqiegħda għad-disponibbiltà fis-suq jew, meta dan ma jkunx possibbli, fuq l-imballaġġ jew f'dokument li jakkumpanja l-komponent jew l-unità teknika separata.

9. Il-manifatturi għandhom jiżguraw li, sakemm vettura, sistema, komponent jew unità teknika separata ikunu taħt ir-responsabbiltà tagħhom, il-kondizzjonijiet tal-ħażna jew tat-trasport ma jippreġudikawx il-konformità tagħhom mar-rekwiziti stabbiliti f'dan ir-Regolament.

10. Mingħajr preġudizzju għall-Artikolu 9(5) u soġġett għall-protezzjoni tas-sigrieti kummerċjali u l-preservazzjoni tad-data personali skont il-liġi tal-Unjoni u l-liġi nazzjonali, il-manifatturi tal-vetturi għandhom jagħmlu disponibbli data, li tinħtieġ għall-ittestjar minn partijiet terzi tal-possibbiltà ta' nonkonformità, inklużi l-parametri u l-konfigurazzjonijiet kollha li jinħtieġu biex jiġu replikati b'mod preċiż il-kondizzjonijiet ta' ttestjar li ġew applikati fil-mument tal-ittestjar tal-approvazzjoni tat-tip.

Għall-finijiet tal-ewwel subparagrafu ta' dan il-paragrafu, il-Kummissjoni għandha tadotta atti ta' implimentazzjoni li jispeċifikaw id-data li għandha ssir disponibbli mingħajr ħlas, kif ukoll ir-rekwiziti li għandhom jintlaħqu minn partijiet terzi biex juru l-interess legittimu tagħhom fl-oqsma tas-sikurezza pubblika jew il-protezzjoni tal-ambjent u l-użu minnhom ta' faċilitajiet ta' ttestjar adegwati. Dawk l-atti ta' implimentazzjoni għandhom jiġu adottati f'konformità mal-proċedura ta' eżami msemmija fl-Artikolu 83(2).

#### Artikolu 14

##### **Obbligi tal-manifatturi dwar il-vetturi, is-sistemi, il-komponenti, l-unitajiet tekniċi separati, il-parts u t-tagħmir tagħhom li mhumiex konformi jew li jipprezentaw riskju serju**

1. Fejn vettura, sistema, komponent, unità teknika separata, part jew tagħmir, li jkunu tqiegħdu fis-suq jew li tqiegħdu fiċ-ċirkolazzjoni, ma jkunx konformi ma' dan ir-Regolament jew fejn l-approvazzjoni tat-tip tkun inġerata abbażi ta' data skorretta, il-manifattur għandu jiehu l-miżuri korrettivi meħtieġa minnufih biex iġib tali vettura, sistema, komponent, unità teknika separata, part jew tagħmir f'konformità, jew inkella biex jirtirahom mis-suq jew jagħmel seġha lura tagħhom mis-suq, kif ikun adatt.

Il-manifattur għandu jgħarraf minnufih lill-awtorità tal-approvazzjoni li tkun tat l-approvazzjoni fid-dettall dwar in-nonkonformità u dwar kwalunkwe miżura meħuda.

2. Fejn il-vettura, is-sistema, il-komponent, l-unità teknika separata, il-part jew it-tagħmir jipprezentaw riskju serju, il-manifattur għandu jipprovi minnufih lill-awtoritajiet tal-approvazzjoni u lill-awtoritajiet tas-sorveljanza tas-suq informazzjoni dettaljata dwar ir-riskju u dwar kwalunkwe miżura meħuda f'dak ir-rigward.

3. Il-manifatturi għandhom iżommu ċ-ċertifikati tal-approvazzjoni tat-tip tal-UE u l-annessi tagħhom msemmija fl-Artikolu 28(1) għal perijodu ta' 10 snin wara tmiem il-validità tal-approvazzjoni tat-tip tal-UE ta' vettura u għal perijodu ta' ħames snin wara tmiem il-validità tal-approvazzjoni tat-tip tal-UE ta' sistema, komponent jew unità teknika separata.

Il-manifatturi tal-vettura għandhom iżommu kopja taċ-ċertifikati tal-konformità msemmija fl-Artikolu 36 għad-dispożizzjoni tal-awtoritajiet tal-approvazzjoni għal perijodu ta' 10 snin mid-data ta' manifattura tal-vettura.

4. Il-manifatturi għandhom, fuq talba motivata minn awtorità nazzjonali jew il-Kummissjoni, jipprovi lil dik l-awtorità jew lill-Kummissjoni, kopja taċ-ċertifikat tal-approvazzjoni tat-tip tal-UE jew l-awtorizzazzjoni msemmija fl-Artikolu 55(1) li turi l-konformità tal-vettura, tas-sistema, tal-komponent, tal-unità teknika separata, il-part jew it-tagħmir b'lingwa li tista' tintfieh mill-awtorità nazzjonali jew mill-Kummissjoni.

Il-manifatturi għandhom jikkooperaw, wara talba motivata minn awtorità nazzjonali, ma' dik l-awtorità dwar kwalunkwe azzjoni meħuda f'konformità mal-Artikolu 20 tar-Regolament (KE) Nru 765/2008 biex jiġu eliminati r-riskji pprezentati mill-vettura, mis-sistema, mill-komponent, mill-unità teknika separata, mill-part jew mit-tagħmir li huma jkunu qiegħdu għad-disponibbiltà fis-suq.

## Artikolu 15

**Obbligi tar-rappreżentanti tal-manifattur**

1. Ir-rappreżentant tal-manifattur għandu jwettaq il-kompiti speċifikati fil-mandat li jkun irċieva mill-manifattur. Il-mandat għandu tal-inqas jipprevedi li r-rappreżentant:
  - (a) ikollu aċċess għaċ-ċertifikat tal-approvazzjoni tat-tip tal-UE u l-annessi tiegħu msemmija fl-Artikolu 28(1), u għaċ-ċertifikat tal-konformità f'wahda mil-lingwi uffiċjali tal-Unjoni. Tali dokumentazzjoni għandha tkun disponibbli għall-awtoritajiet tal-approvazzjoni u għall-awtoritajiet tas-sorveljanza tas-suq għal perijodu ta' 10 snin wara tmiem il-validità tal-approvazzjoni tat-tip tal-UE ta' vettura u għal perijodu ta' hames snin wara tmiem il-validità tal-approvazzjoni tat-tip tal-UE ta' sistema, komponent jew unità teknika separata;
  - (b) jipprovdi lil awtorità tal-approvazzjoni, wara talba motivata minn dik l-awtorità, l-informazzjoni, id-dokumentazzjoni kollha u kwalunkwe speċifikazzjoni teknika oħra, inkluż aċċess għas-softwer u algoritmi, li jkunu meħtieġa biex tintwera l-konformità tal-produzzjoni ta' vettura, sistema, komponent jew unità teknika separata;
  - (c) jikkoopera mal-awtoritajiet tal-approvazzjoni jew mal-awtoritajiet tas-sorveljanza tas-suq, fuq talba tagħhom, dwar kwalunkwe azzjoni meħuda biex jiġi eliminat ir-riskju serju kkawżat minn vetturi, sistemi, komponenti, unitajiet tekniċi separati, parts jew tagħmir koperta minn dak il-mandat tagħhom;
  - (d) jgħarraf minnufih lill-manifattur dwar l-ilmenti u r-rapporti marbutin ma' riskji, incidenti suspettati jew kwistjonijiet ta' nonkonformità rigwar għal vetturi, sistemi, komponenti, unitajiet tekniċi separati, parts jew tagħmir koperti minn dak il-mandat;
  - (e) jkollu d-dritt li jgħarraf l-awtorità tal-approvazzjoni minn għall-awtoritajiet tas-sorveljanza tas-suq, fuq talba tagħhom, jekk il-manifattur jaġixxi b'mod li jmur kontra l-obbligi tiegħu taht dan ir-Regolament.
2. Rappreżentant ta' manifattur li jgħarraf l-awtorità tal-approvazzjoni li tkun tat l-approvazzjoni tat-tip kif ukoll lill-Kummissjoni.

L-informazzjoni li għandha tigi pprovduta għandha tispeċifika tal-inqas:

- (a) id-data tat-terminazzjoni tal-mandat;
- (b) id-data sa meta r-rappreżentant tal-manifattur li ser jieqaf jista' jkun indikat fl-informazzjoni pprovduta mill-manifattur, inkluż kwalunkwe materjal promozzjonali;
- (c) it-trasferiment ta' dokumenti, inkluż aspetti marbutin mal-kunfidenzjalità u d-drittijiet ta' proprjetà;
- (d) l-obbligu tar-rappreżentant tal-manifattur li ser jieqaf biex wara tmiem il-mandat jgħaddi lill-manifattur jew lir-rappreżentant tal-manifattur li ser jinhatar kwalunkwe lment jew rapport dwar riskji u incidenti suspettati marbutin ma' vettura, sistema, komponent, unità teknika separata, part jew tagħmir li għalihom ir-rappreżentant tal-manifattur li ser jieqaf kien gie ddeżinjat bħala rappreżentant tal-manifattur.

## Artikolu 16

**Obbligi tal-importaturi**

1. L-importaturi għandhom iqiegħdu fis-suq vetturi, sistemi, komponenti jew unitajiet tekniċi separati biss li jikkonformaw ma' dan ir-Regolament.
2. Qabel iqiegħdu fis-suq vettura, sistema, komponent jew unità teknika separata tat-tip approvat, l-importaturi għandhom jivverifikaw li dawn ikunu koperti minn ċertifikat tal-approvazzjoni tat-tip tal-UE validu u li s-sistema, il-komponent jew l-unità teknika separata jkollhom l-marka tal-approvazzjoni meħtieġa u jkunu konformi mal-Artikolu 13(8).

Fil-każ ta' vettura, l-importatur għandu jiżgura li l-vettura tkun akkumpanjata miċ-ċertifikat tal-konformità meħtieġ.

3. Fejn vettura, sistema, komponent jew unità teknika separata mhumiex konformi mar-rekwiżiti ta' dan ir-Regolament u, b'mod partikolari fejn ma jikkorrispondux għall-approvazzjoni tat-tip tagħhom, l-importaturi ma għandhomx iqiegħdu fis-suq, jippermettu t-tqegħid fiċ-ċirkolazzjoni jew ir-registrazzjoni ta' tali vettura, sistema, komponent jew unità teknika separata, sakemm dawn jiġu konformi.

4. Fejn vettura, sistema, komponent jew unità teknika separata, part jew tagħmir jikkawżaw riskju serju, l-importaturi għandhom jgħarrfu b'dan lill-manifattur u lill-awtoritajiet tas-sorveljanza tas-suq. Għall-vetturi, is-sistemi, il-komponenti u l-unitajiet tekniċi separati tat-tip approvat, l-importaturi għandhom jgħarrfu wkoll lill-awtorità tal-approvazzjoni li tkun tat l-approvazzjoni tat-tip.
5. L-importaturi għandhom jindikaw isimhom, l-isem kummerċjali registrat jew il-marka kummerċjali registrata tagħhom, flimkien mal-indirizz ta' kuntatt tagħhom fuq il-vettura, il-komponent, l-unità teknika separata, il-part jew it-tagħmir, jew, fejn dan ma jkunx possibbli, fuq l-imballaġġ jew f'dokument li jakkumpanja l-komponent, l-unità teknika separata, il-part jew it-tagħmir.
6. L-importaturi għandhom jiżguraw li l-vettura, is-sistema, il-komponent jew l-unità teknika separata ikunu akkumpanjati minn istruzzjonijiet u informazzjoni, kif meħtieġ mill-Artikolu 59, bil-lingwa jew lingwi uffiċjali tal-Istati Membri kkonċernati.
7. Bl-għan li jipprotegi s-saħħa u s-sikurezza tal-konsumaturi, l-importaturi għandhom iżommu rekord tal-ilmenti u s-sejhiet lura rigward vetturi, sistemi, komponenti, unitajiet tekniċi separati, parts jew tagħmir li jkunu qiegħdu fis-suq u għandhom iżommu lid-distributuri tagħhom infurmati dwar tali lmenti u sehjet lura mis-suq.
8. L-importaturi għandhom jgħarrfu minnufih lill-manifattur rilevanti dwar kwalunkwe lment li jirċievu rigwardriskji, suspett ta' incidenti jew kwistjonijiet ta' nonkonformità dwar vetturi, sistemi, komponenti, unitajiet tekniċi separati, parts jew tagħmir li huma jkunu qiegħdu fis-suq.
9. L-importaturi għandhom jiżguraw li, sakemm vettura, sistema, komponent jew unità teknika separata jkunu taħt ir-responsabbiltà tagħhom, il-kondizzjonijiet tal-ħażna jew tat-trasport ma jippreġudikawx il-konformità tagħhom mar-reqwiziti stabbiliti f'dan ir-Regolament.

#### Artikolu 17

##### **Obbligi tal-importaturi dwar il-vetturi, is-sistemi, il-komponenti, l-unitajiet tekniċi separati, il-parts u t-tagħmir tagħhom li mhumiex konformi jew li jipprezentaw riskju serju**

1. Fejn vettura, sistema, komponent, unità teknika separata, part jew tagħmir li jkunu tqiegħdu fis-suq minn importaturi ma jkunux konformi ma' dan ir-Regolament, l-importaturi għandhom minnufih jiehdu l-miżuri korrettivi meħtieġa sabiex igibu tali vettura, sistema, komponent, unità teknika separata, part jew tagħmir f'konformità taħt is-sorveljanza tal-manifattur, biex jirtirawhom mis-suq jew jagħmlu sejha lura tagħhom mis-suq, kif adatt. L-importaturi għandhom wkoll jgħarrfu lill-manifattur u lill-awtorità tal-approvazzjoni li tkun tat l-approvazzjoni tat-tip tal-UE.
2. Fejn vettura, sistema, komponent, unità teknika separata, part jew tagħmir li jkunu tqiegħdu fis-suq jipprezentaw riskju serju, l-importaturi għandhom jipprovdu minnufih informazzjoni dettaljata dwar ir-riskju serju lill-manifattur u lill-awtoritajiet tal-approvazzjoni u lill-awtoritajiet tas-sorveljanza tas-suq.

L-importaturi għandhom jgħarrfu ukoll lill-awtoritajiet tal-approvazzjoni u lill-awtoritajiet tas-sorveljanza tas-suq dwar kwalunkwe azzjoni meħuda u jagħti dettalji, b'mod partikolari, dwar ir-riskju serju u dwar kwalunkwe miżuri meħuda mill-manifattur.

3. L-importaturi għandhom, għal perijodu ta' 10 snin wara tmiem il-validità tal-approvazzjoni tat-tip tal-UE ta' vettura u għal perijodu ta' hames snin wara tmiem il-validità tal-approvazzjoni tat-tip tal-UE ta' sistema, komponent jew unità teknika separata, iżommu kopja taċ-ċertifikat tal-approvazzjoni tat-tip tal-UE u tal-annessi tiegħu msemmija fl-Artikolu 28(1), u għandhom jiżguraw li dawn ikunu jistgħu jitqiegħdu għad-dispożizzjoni tal-awtoritajiet tal-approvazzjoni u tal-awtoritajiet tas-sorveljanza tas-suq, fuq talba.
4. L-importaturi għandhom, fuq talba motivata minn awtorità nazzjonali, jipprovdu lil dik l-awtorità l-informazzjoni u d-dokumentazzjoni kollha meħtieġa li turi l-konformità ta' vettura, sistema, komponent jew unità teknika separata b'lingwa li tista' tinftiehem faċilment minn dik l-awtorità.

L-importaturi għandhom jikkooperaw, fuq talba motivata minn awtorità nazzjonali, ma' dik l-awtorità dwar kwalunkwe azzjoni meħuda f'konformità mal-Artikolu 20 tar-Regolament (KE) Nru 765/2008 biex jiġu eliminati r-riskji kkawżati mill-vettura, mis-sistema, mill-komponent, mill-unità teknika separata, mill-part jew mit-tagħmir li huma jkunu qiegħdu għad-disponibbiltà fis-suq.

*Artikolu 18***Obbligi tad-distributuri**

1. Id-distributuri għandhom jivverifikaw, qabel iqiegħdu għad-disponibbiltà fis-suq vettura, sistema, komponent jew unità teknika separata, li l-vettura, is-sistema, il-komponent jew l-unità teknika separata jkollhom il-pjanċa statutorja tal-manifattur jew il-marka tal-approvazzjoni meħtieġa, li jkunu akkumpanjati mid-dokumenti meħtieġa, kif ukoll bi struzzjonijiet u informazzjoni dwar is-sikurezza, kif mitlub mill-Artikolu 59, bil-lingwa jew lingwi uffiċjali tal-Istat Membru rilevanti, u li l-manifattur u l-importatur ikunu kkonformaw mar-rekwiżiti stipulati fl-Artikolu 13(8) u fl-Artikolu 16(5), rispettivament.
2. Id-distributuri għandhom jgħarrfu minnufih lill-manifattur rilevanti dwar kwalunkwe lment li jirċievu relatat ma' riskji, suspett ta' incidenti jew kwistjonijiet ta' nonkonformità tal-vetturi, is-sistemi, il-komponenti, l-unitajiet tekniċi separati, il-parts jew it-tagħmir li jkunu qiegħdu għad-disponibbiltà fis-suq.
3. Id-distributuri għandhom jiżguraw li, sakemm vettura, sistema, komponent jew unità teknika separata tkun taħt ir-responsabbiltà tagħhom, il-kondizzjonijiet tal-ħażna jew tat-trasport ma jippreġudikawx il-konformità tagħhom mar-rekwiżiti stabbiliti f'dan ir-Regolament.

*Artikolu 19***Obbligi tad-distributuri dwar il-vetturi, is-sistemi, il-komponenti, l-unitajiet tekniċi separati, il-parts u t-tagħmir tagħhom li mhumiex konformi jew li jipprezentaw riskju serju**

1. Fejn vettura, sistema, komponent, unità teknika separata, part jew tagħmir ma jkunux f'konformità mar-rekwiżiti ta' dan ir-Regolament, id-distributuri għandhom jgħarrfu lill-manifattur, lill-importatur u lill-awtorità tal-approvazzjoni tat-tip li tkun tat l-approvazzjoni tat-tip tal-UE f'dan ir-rigward, u ma għandhomx iqiegħdu għad-disponibbiltà fis-suq il-vettura, is-sistema, il-komponent, l-unità teknika separata, il-part jew it-tagħmir sakemm dawn jingiebu f'konformità.
2. Fejn vettura, sistema, komponent, unità teknika separata, part jew tagħmir li d-distributuri jkunu qiegħdu għad-disponibbiltà fis-suq ma jkunux f'konformità ma' dan ir-Regolament, huma għandhom jgħarrfu lill-manifattur, l-importatur u l-awtorità tal-approvazzjoni li tkun tat l-approvazzjoni tat-tip tal-UE.
3. Fejn vettura, sistema, komponent, unità teknika separata, -part jew tagħmir jipprezentaw riskju serju, id-distributuri għandhom jipprovdu informazzjoni dettaljata minnufih dwar dak ir-riskju serju lill-manifattur, lill-importatur u lill-awtoritajiet tal-approvazzjoni u lill-awtoritajiet tas-sorveljanza tas-suq tal-Istati Membri fejn tali vettura, sistema, komponent, unità teknika separata, part jew tagħmir ikunu tqiegħdu għad-disponibbiltà fis-suq.

Id-distributuri għandhom jgħarrfuhom ukoll bi kwalunkwe azzjoni meħuda u jagħtu dettalji ta' kwalunkwe miżuri korrettivi meħuda mill-manifattur.

4. Id-distributuri għandhom jikkooperaw, wara talba motivata minn awtorità nazzjonali, ma' dik l-awtorità dwar kwalunkwe azzjoni meħuda f'konformità mal-Artikolu 20 tar-Regolament (KE) Nru 765/2008 biex jiġu eliminati r-riskji kkawżati mill-vettura, mis-sistema, mill-komponent, mill-unità teknika separata, mill-part jew mit-tagħmir li huma jkunu qiegħdu għad-disponibbiltà fis-suq.

*Artikolu 20***Każijiet meta l-obbligi tal-manifatturi japplikaw għall-importaturi u d-distributuri**

Importatur jew distributur għandu jitqies bħala manifattur għall-finijiet ta' dan ir-Regolament u għandu jkun soġġett għall-obbligi tal-manifattur skont l-Artikoli 8, 13 u 14, fil-każijiet li ġejjin:

- (a) fejn l-importatur jew id-distributur iqiegħed għad-disponibbiltà fis-suq, jew ikun responsabbli għat-tqegħid fiċ-ċirkolazzjoni ta' vettura, sistema, komponent jew unità teknika separata taħt l-isem jew it-trademark tiegħu, jew jimmodifika vettura, sistema, komponent jew unità teknika separata b'tali mod li l-vettura, is-sistema, il-komponent jew l-unità teknika separata ma jibqgħux konformi mar-rekwiżiti applikabbli; jew
- (b) fejn l-importatur jew id-distributur iqiegħed għad-disponibbiltà fis-suq jew ikun responsabbli għat-tqegħid fiċ-ċirkolazzjoni ta' sistema, komponent jew unità teknika separata abbażi ta' approvazzjonijiet tat-tip tan-NU li jkunu ngħataw lil manifattur barra mill-Unjoni, u ma jkunx possibbli li jiġi identifikat rappreżentant tal-manifattur fit-territorju tal-Unjoni.

*Artikolu 21***Identifikazzjoni ta' operaturi ekonomiċi**

Fuq talba ta' awtorità tal-approvazzjoni jew ta' awtorità tas-sorveljanza tas-suq, għal perijodu ta' 10 snin wara t-tqeghid fis-suq ta' vettura u għal perijodu ta' hames snin wara t-tqeghid fis-suq ta' sistema, komponent, unità teknika separata, part jew tagħmir, l-operaturi ekonomiċi għandhom jipprovdu informazzjoni dwar dawn li ġejjin:

- (a) l-identità ta' kwalunkwe operatur ekonomiku li jkun ipprovdilhom vettura, sistema, komponent, unità teknika separata, part jew tagħmir;
- (b) l-identità ta' kwalunkwe operatur ekonomiku li lilu jkunu ipprovdew vettura, sistema, komponent, unità teknika separata, part jew tagħmir.

## KAPITOLU III

**PROĊEDURI TAL-APPROVAZZJONI TAT-TIP TAL-UE***Artikolu 22***Proċeduri tal-approvazzjoni tat-tip tal-UE**

1. Meta jiġi biex japplika għal approvazzjoni tat-tip tal-vettura kollha, il-manifattur jista' jagħzel waħda mill-proċeduri li ġejjin:

- (a) approvazzjoni tat-tip pass pass;
- (b) approvazzjoni tat-tip fi stadju wiehed;
- (c) proċedura ta' approvazzjoni tat-tip imhallta.

Barra minn hekk, il-manifattur jista' jagħzel approvazzjoni tat-tip f'diversi stadji għal vettura mhux kompleta jew li tkun kompluta.

2. Mingħajr preġudizzju għar-rekwiżiti tal-atti regolatorji elenkati fl-Anness II, għall-approvazzjoni tat-tip ta' sistema, l-approvazzjoni tat-tip ta' komponent u l-approvazzjoni tat-tip ta' unità teknika separata, hija applikabbli biss l-approvazzjoni tat-tip fi stadju wiehed.

3. Għandha tingħata approvazzjoni tat-tip f'diversi stadji fir-rigward ta' tip ta' vettura mhux kompleta jew li tkun kompluta li, wara li jiġi kkunsidrat l-istat tal-ikkompletar tal-vettura, ikun konformi mad-dettalji mogħtija fil-folder ta' informazzjoni msemmi fl-Artikolu 24 u li jissodisfa r-rekwiżiti tekniċi stabbiliti fl-atti regolatorji rilevanti elenkati fl-Anness II.

L-approvazzjoni tat-tip f'diversi stadji għandha tapplika wkoll għall-vetturi kompleti li ġew ikkonvertiti jew immodifikati minn manifattur ieħor wara l-ikkompletar tagħhom.

4. L-approvazzjoni tat-tip tal-UE għall-istadju finali tal-ikkompletar għandha tingħata biss wara li l-awtorità tal-approvazzjoni tkun ivverifikat, f'konformità mal-proċeduri stabbiliti fl-Anness IX, li t-tip approvat ta' vettura fl-istadju finali jissodisfa r-rekwiżiti tekniċi applikabbli kollha fil-mument tal-approvazzjoni. Verifika għandha tinkludi kontroll ta' dokumenti tar-rekwiżiti kollha koperti minn approvazzjoni tat-tip tal-UE għal tip ta' vettura mhux kompleta mogħtija matul il-proċedura f'diversi stadji, inkluż fejn l-approvazzjoni tat-tip tal-UE tkun ingħatat għal kategorija differenti ta' vettura.

5. L-għażla tal-proċedura tal-approvazzjoni tat-tip tal-UE msemmija fil-paragrafu 1 ma għandhiex taffettwa r-rekwiżiti applikabbli li magħhom irid jikkonforma t-tip approvat ta' vettura fil-mument tal-ghoti tal-approvazzjoni tat-tip tal-vettura kollha.

6. L-approvazzjoni tat-tip f'diversi stadji tista' tintuża wkoll minn manifattur wiehed, dment li ma tintużax biex tevita r-rekwiżiti applikabbli għall-vetturi mibnija fi stadju wiehed. Il-vetturi mibnija minn manifattur wiehed ma jitqisux li nbnew f'diversi stadji għall-finijiet tal-Artikoli 41, 42 u 49.

*Artikolu 23***Applikazzjoni għal approvazzjoni tat-tip tal-UE**

1. Il-manifattur għandu jippreżenta lill-awtorità tal-approvazzjoni applikazzjoni għal approvazzjoni tat-tip tal-UE u l-folder ta' informazzjoni msemmi fl-Artikolu 24.

2. Għandha tiġi ppreżentata applikazzjoni waħda biss fir-rigward ta' tip partikolari ta' vettura, sistema, komponent jew unità teknika separata. Din l-applikazzjoni waħdanija għandha tiġi ppreżentata fi Stat Membru wieħed biss u lil awtorità tal-approvazzjoni waħda biss stabbilita fih.

Ma tistax tiġi ppreżentata applikazzjoni ġdida fi Stat Membru ieħor fir-rigward tal-istess tip ta' vettura, sistema, komponent jew unità teknika separata fejn:

- (a) awtorità tal-approvazzjoni tkun irrifjutat li tagħti approvazzjoni tat-tip għal dak it-tip;
- (b) awtorità tal-approvazzjoni tkun irtirat l-approvazzjoni tat-tip ta' dak it-tip; jew
- (c) il-manifattur ikun irrevoka applikazzjoni għal approvazzjoni tat-tip ta' dak it-tip.

L-awtorità tal-approvazzjoni għandha tirrifjuta applikazzjoni għal approvazzjoni tat-tip ta' deżinjazzjoni ta' tip differenti jew ta' modifika fir-rigward ta' applikazzjoni preċedenti meta t-tibdiliet ma jkunux suffiċjenti biex jikkostitwixxu tip ġdid ta' vettura, sistema, komponent jew unità teknika separata.

3. Applikazzjoni għal approvazzjoni tat-tip tal-UE ta' tip partikolari ta' vettura, sistema, komponent jew unità teknika separata għandha tinkludi dikjarazzjoni mill-manifattur li tiċċertifika, f'konformità mat-tieni subparagrafu tal-paragrafu 2 li:

- (a) il-manifattur ma applikax għal approvazzjoni tat-tip tal-UE għall-istess tip lil ebda awtorità tal-approvazzjoni oħra, u ebda awtorità tal-approvazzjoni oħra ma tat lill-manifattur tali approvazzjoni;
- (b) ebda awtorità tal-approvazzjoni ma rrifjutat li tagħti approvazzjoni tat-tip għal dak it-tip;
- (c) ebda awtorità tal-approvazzjoni ma rtirat l-approvazzjoni tat-tip għal dak it-tip; u
- (d) il-manifattur ma rrevokax xi applikazzjoni għal approvazzjoni tat-tip għal dak it-tip.

4. Għandha tiġi ppreżentata applikazzjoni separata għal kull tip ta' vettura, sistema, komponent jew unità teknika separata li jrid jiġi approvat.

#### Artikolu 24

### Folder ta' informazzjoni

1. Il-folder ta' informazzjoni għandu jinkludi dawn li ġejjin:

- (a) dokument ta' informazzjoni, f'konformità mal-mudell stabbilit fl-atti ta' implimentazzjoni msemmi fil-paragrafu 4, għal approvazzjoni tat-tip fi stadju wieħed jew approvazzjoni tat-tip imħallta tal-vettura kollha, jew għal approvazzjoni tat-tip pass pass tal-vettura kollha jew, fil-każ tal-approvazzjoni tat-tip ta' sistema, komponent jew unità teknika separata, skont l-att regolatorju rilevanti elenkat fl-Anness II;
- (b) id-data, it-tpiġġiet, ir-ritratti u l-informazzjoni rilevanti l-oħra kollha;
- (c) għall-vetturi, indikazzjoni tal-proċedura jew proċeduri magħżula f'konformità mal-Artikolu 22(1);
- (d) kwalunkwe informazzjoni addizzjonali mitluba mill-awtorità tal-approvazzjoni fil-kuntest tal-proċedura tal-approvazzjoni tat-tip tal-UE.

2. Id-dokument ta' informazzjoni msemmi fil-punt (a) tal-paragrafu 1 għall-approvazzjoni tat-tip tal-vettura kollha għandu jkollu sett shih ta' informazzjoni dwar il-karatteristiċi tat-tip ta' vettura li hija neċessarja sabiex l-awtorità tal-approvazzjoni tidentifika t-tip ta' vettura u biex twettaq kif suppost il-proċedura tal-approvazzjoni tat-tip.

3. Il-manifattur għandu jippreżenta l-folder ta' informazzjoni lill-awtorità tal-approvazzjoni f'format elettroniku li jkun aċċettabbli għal dik l-awtorità. L-awtorità tal-approvazzjoni tista' wkoll taċċetta li l-folders ta' informazzjoni li jkunu ppreżentati pprovdut fuq karta.

4. Il-Kummissjoni għandha tadotta atti ta' implimentazzjoni li jstabbilixxu l-mudell għad-dokument ta' informazzjoni u kwalunkwe parti oħra tal-folder ta' informazzjoni, u format elettroniku armonizzat għall-finijiet tal-paragrafu 3 ta' dan l-Artikolu. Dawk l-atti ta' implimentazzjoni għandhom jiġu adottati f'konformità mal-proċedura ta' eżami msemmija fl-Artikolu 83(2). L-ewwel tali att ta' implimentazzjoni għandhu jiġi adottat sal-5 ta' Lulju 2020.

## Artikolu 25

**Informazzjoni addizzjonali li għandha tiġi pprovduta ma' applikazzjoni għal approvazzjoni tat-tip tal-UE**

1. Applikazzjoni għal approvazzjoni tat-tip pass pass għandha tkun akkumpanjata, minbarra l-folder ta' informazzjoni msemmi fl-Artikolu 24, bis-sett komplet ta' ċertifikati tal-approvazzjoni tat-tip tal-UE jew ċertifikati tal-approvazzjoni tat-tip tan-NU u l-annessi tagħhom, li jkunu meħtieġa skont l-atti regolatorji elenkati fl-Anness II.

F'każ ta' approvazzjoni tat-tip ta' sistema, approvazzjoni tat-tip ta' komponent jew approvazzjoni tat-tip ta' unità teknika separata, skont l-atti regolatorji elenkati fl-Anness II, l-awtorità tal-approvazzjoni għandu jkollha aċċess għall-folder ta' informazzjoni u, jekk applikabbli, għaċ-ċertifikati tal-approvazzjoni tat-tip tal-UE u l-annessi tagħhom sakemm tinghata jew tiġi rrifjutata l-approvazzjoni tat-tip tal-vettura kollha.

2. Applikazzjoni għal approvazzjoni tat-tip imħallta għandha tkun akkumpanjata, minbarra l-folder ta' informazzjoni msemmi fl-Artikolu 24, biċ-ċertifikati tal-approvazzjoni tat-tip tal-UE jew biċ-ċertifikati tal-approvazzjoni tat-tip tan-NU, u l-annessi tagħhom, li jkunu meħtieġa skont l-atti regolatorji elenkati fl-Anness II.

Għas-sistemi li għalihom ma gie pprezentat ebda ċertifikat tal-approvazzjoni tat-tip tal-UE jew ċertifikat tal-approvazzjoni tat-tip tan-NU, l-applikazzjoni għandha tkun akkumpanjata, minbarra l-folder ta' informazzjoni msemmi fl-Artikolu 24, bl-informazzjoni meħtieġa għall-approvazzjoni ta' dawk is-sistemi matul il-fażi tal-approvazzjoni tal-vettura, kif ukoll b'rapport tal-ittestjar minflok iċ-ċertifikat tal-approvazzjoni tat-tip tal-UE jew iċ-ċertifikat tal-approvazzjoni tat-tip tan-NU.

3. Applikazzjoni għal approvazzjoni tat-tip f'diversi stadji għandha tkun akkumpanjata bl-informazzjoni li ġejja:

(a) fl-ewwel stadju, b'dawk il-partijiet tal-folder ta' informazzjoni u ċ-ċertifikati tal-approvazzjoni tat-tip tal-UE, iċ-ċertifikati tal-approvazzjoni tat-tip tan-NU jew, jekk applikabbli, ir-rapporti tal-ittestjar, li jkunu rilevanti għall-istat tal-ikkompletar tal-vettura bażi;

(b) fit-tieni stadju u fl-istadji sussegwenti, b'dawk il-partijiet tal-folder ta' informazzjoni u ċ-ċertifikati tal-approvazzjoni tat-tip tal-UE jew iċ-ċertifikati tal-approvazzjoni tat-tip tan-NU li jkunu rilevanti għall-istadju attwali tal-ikkompletar, flimkien ma' kopja taċ-ċertifikat tal-approvazzjoni tat-tip tal-UE tal-vettura kollha mahruġa fl-istadju preċedenti tal-bini tal-vettura, kif ukoll id-dettalji shaħ ta' kwalunkwe bidla jew żieda li l-manifattur ikun għamel fil-vettura.

L-informazzjoni speċifikata f'dan il-paragrafu għandha tiġi pprovduta f'konformità mal-Artikolu 24(3).

4. L-awtorità tal-approvazzjoni u s-servizzi tekniċi għandu jkollhom l-aċċess għas-sofwer u l-algoritmi tal-vettura li huma jqisu necessarji għall-fini li jitwettqu l-attivitajiet tagħhom.

L-awtorità tal-approvazzjoni u s-servizzi tekniċi jistgħu wkoll jesigū li l-manifattur jipprovdi dokumentazzjoni jew kwalunkwe informazzjoni addizzjonali meħtieġa li tippermetti lill-awtorità tal-approvazzjoni u s-servizzi tekniċi biex jiżviluppaw livell xieraq ta' fehim tas-sistemi, inkluż il-proċess ta' żvilupp tas-sistema u l-kunċett tas-sistema, kif ukoll il-funzjonijiet u l-algoritmi li jkunu meħtieġa biex tiġi vverifikata konformità mar-rekwiżiti ta' dan ir-Regolament biex tittiehed deċiżjoni dwar liema testijiet huma meħtieġa jew biex tiġi ffaċilitata l-eżekuzzjoni ta' dawk it-testijiet.

## KAPITOLU IV

**IT-TWETTIQ TA' PROĊEDURI GħALL-APPROVAZZJONI TAT-TIP TAL-UE**

## Artikolu 26

**Dispożizzjonijiet ġenerali dwar it-twettiq ta' proċeduri għall-approvazzjoni tat-tip tal-UE**

1. Tista' tinghata approvazzjoni tat-tip tal-UE wahda biss għal kull tip ta' vettura, sistema, komponent jew unità teknika separata.

2. Awtorità tal-approvazzjoni li tkun irċeviet applikazzjoni f'konformità mal-Artikolu 23, għandha tagħti approvazzjoni tat-tip tal-UE biss wara li tkun ivverifikat dawn kollha li ġejjin:

(a) il-konformità tal-arrangamenti tal-produzzjoni msemmija fl-Artikolu 31;

(b) li d-dikjarazzjoni msemmija fl-Artikolu 23(3) giet ipprezentata;

- (c) il-konformità tat-tip ta' vettura, sistema, komponent jew unità teknika separata mar-rekwiżiti applikabbli;
- (d) fil-każ tal-approvazzjonijiet tat-tip tal-vettura kollha skont il-proċeduri, tal-approvazzjoni tat-tip, pass pass, imhallta jew f'diversi stadji, l-awtorità tal-approvazzjoni għandha tivverifika, f'konformità mal-Artikolu 22(4), li s-sistemi, il-komponenti u l-unitajiet tekniċi separati jkunu koperti minn approvazzjonijiet tat-tip separati u validi li ngħataw skont ir-rekwiżiti applikabbli fiż-żmien tal-ghoti tal-approvazzjoni tat-tip tal-vettura kollha.
3. Fir-rigward tal-approvazzjoni tat-tip tal-UE, għandhom japplikaw il-proċeduri li huma stabbiliti fl-Anness III u l-proċeduri fir-rigward tal-approvazzjoni tat-tip f'diversi stadji, stabbiliti fl-Anness IX.

Il-Kummissjoni hija mogħtija s-setgħa tadotta l-atti delegati f'konformità mal-Artikolu 82 li jemendaw l-Annessi III u IX bl-ghan li jittiehed kont tal-iżviluppi regolatorji u teknoloġiċi billi jaġġornaw il-proċeduri fihom fir-rigward tal-approvazzjoni tat-tip tal-UE u tal-approvazzjoni tat-tip f'diversi stadji.

4. L-awtorità tal-approvazzjoni għandha tiġbor pakkett ta' informazzjoni li jkun jikkonsisti mill-folder ta' informazzjoni msemmi fl-Artikolu 24, akkumpanjat bir-rapporti tal-ittejtjar u d-dokumenti l-oħrajn kollha li jkunu nżdedu mal-folder ta' informazzjoni mis-servizz tekniku jew mill-awtorità tal-approvazzjoni waqt it-twejtq tal-kompiti tagħhom.

Il-pakkett ta' informazzjoni jista' jinżamm b'mod elettroniku. Huwa għandu jkun fih indiċi li jindika b'mod ċar il-paġni kollha u l-format ta' kull dokument u li jirreġistra b'mod kronoloġiku kwalunkwe bidla fl-approvazzjoni tat-tip tal-UE.

L-awtorità tal-approvazzjoni għandha iżomm il-pakkett ta' informazzjoni disponibbli għal perijodu ta' 10 snin wara t-tmiem tal-validità tal-approvazzjoni tat-tip tal-UE kkonċernata.

5. L-awtorità tal-approvazzjoni għandha tirrifjuta li tagħti approvazzjoni tat-tip tal-UE meta hija ssib li tip ta' vettura, sistema, komponent jew unità teknika separata li jkun konformi mar-rekwiżiti applikabbli madankollu jippreżenta riskju serju għas-sikurezza jew jista' jkun ta' dannu serju għall-ambjent jew għas-saħħa pubblika. F'tali każ, hija għandha tibgħat minnufih lill-awtoritajiet tal-approvazzjoni tal-Istati Membri l-oħrajn u lill-Kummissjoni fajl dettaljat li jispjega r-raġunijiet għad-deċiżjoni tagħha u li jstabbilixxi l-evidenza għas-sejbiet tagħha.
6. F'konformità mal-Artikolu 22(4), fil-każ ta' proċeduri pass pass, imhalltin u daww f'diversi stadji, l-awtorità tal-approvazzjoni għandha tirrifjuta li tagħti approvazzjoni tat-tip tal-UE, meta ssib li s-sistemi, il-komponenti jew l-unitajiet tekniċi separati ma jikkonformawx mar-rekwiżiti stipulati f'dan ir-Regolament.

L-awtorità tal-approvazzjoni għandha titlob lill-awtoritajiet tal-approvazzjoni li taw approvazzjonijiet tat-tip għas-sistemi, il-komponenti jew l-unitajiet tekniċi separati biex jaġixxu f'konformità mal-Artikolu 54(2).

## Artikolu 27

### Notifika ta' approvazzjoni tat-tip tal-UE mogħtija, emendata, irrifjutata u rtirata

1. L-awtorità tal-approvazzjoni għandha, meta toħroġ jew temenda ċ-ċertifikat ta' approvazzjoni tat-tip tal-UE, tqiegħed għad-dispożizzjoni tal-awtoritajiet tal-approvazzjoni tal-Istati Membri l-oħrajn, tal-awtoritajiet tas-sorveljanza tas-suq u tal-Kummissjoni, kopja taċ-ċertifikat tal-approvazzjoni tat-tip tal-UE, għal kull tip ta' vettura, sistema, komponent u unità teknika separata li għalihom tkun tat approvazzjoni tat-tip u l-annessi tiegħu, inklużi r-rapporti tal-ittejtjar imsemmijin fl-Artikolu 30. Dik il-kopja għandha ssir disponibbli permezz tas-sistema komuni sigura ta' skambju elettroniku skont l-atti ta' implimentazzjoni msemmija fil-paragrafu 3 ta' dan l-Artikolu.
2. L-awtorità tal-approvazzjoni għandha tgħarraf, mingħajr dewmien, lill-awtoritajiet tal-approvazzjoni tal-Istati Membri l-oħrajn u lill-Kummissjoni bir-rifjut jew l-irtirar tagħha ta' kwalunkwe approvazzjoni tat-tip tal-UE, billi tagħti r-raġunijiet għad-deċiżjoni tagħha, permezz tas-sistema komuni sigura ta' skambju elettroniku skont l-atti ta' implimentazzjoni msemmija fil-paragrafu 3.
3. Fir-rigward tas-sistema komuni sigura ta' skambju elettroniku, il-Kummissjoni għandha tadotta atti ta' implimentazzjoni li jstabbilixxu l-format tad-dokumenti elettroniki li għandhom isiru disponibbli, il-mekkanizmu ta' skambju, il-proċeduri biex jiġu informati awtoritajiet dwar l-ghoti tal-approvazzjonijiet tat-tip tal-UE, dwar l-emendi, ir-rifjuti u l-irtirar tagħhom u dwar il-miżuri ta' sigurtà rilevanti. Daww l-atti ta' implimentazzjoni għandhom jiġu adottati f'konformità mal-proċedura ta' eżami msemmija fl-Artikolu 83(2). L-ewwel tali att ta' implimentazzjoni għandhu jiġi adottat sal-5 ta' Lulju 2020.



## Artikolu 28

**Ċertifikat tal-approvazzjoni tat-tip tal-UE**

1. Iċ-ċertifikat tal-approvazzjoni tat-tip tal-UE għandu jinkludi, l-annessi li ġejjin:
  - (a) il-pakkett ta' informazzjoni msemmi fl-Artikolu 26(4);
  - (b) ir-rapporti tal-ittestjar imsemmija fl-Artikolu 30 fil-każ ta' approvazzjoni tat-tip ta' sistema, komponent jew unità teknika separata, jew il-folja bir-riżultati tal-ittestjar fil-każ ta' approvazzjoni tat-tip tal-vettura kollha;
  - (c) fil-każ tal-approvazzjoni tat-tip tal-vettura kollha, l-isem u l-kampjun tal-firma tal-persuna jew persuni awtorizzati biex jiffirmaw iċ-ċertifikati tal-konformità u dikjarazzjoni tal-pożizzjoni tagħhom fil-kumpanija;
  - (d) fil-każ tal-approvazzjoni tat-tip tal-vettura kollha, kampjun mimli taċ-ċertifikat tal-konformità tat-tip ta' vettura.
2. Iċ-ċertifikat tal-approvazzjoni tat-tip tal-UE għandu jingħata numru uniku f'konformità ma' sistema ta' numerazzjoni armonizzata, li tal-anqas għandha tippermetti l-identifikazzjoni tal-Istat Membru li ta l-approvazzjoni tat-tip tal-UE u l-identifikazzjoni tar-rekwiżiti li magħhom jikkonformaw it-tip ta' vettura, is-sistema, il-komponent jew l-unità teknika separata.
3. Il-Kummissjoni għandha tadotta atti ta' implimentazzjoni li jstabbilixxu l-mudelli għaċ-ċertifikat tal-approvazzjoni tat-tip tal-UE, għas-sistema ta' numerazzjoni armonizzata u għall-folja bir-riżultati tal-ittestjar, rispettivament, inkluż billi tipprovdi l-formati elettronici rilevanti. Dawk l-atti ta' implimentazzjoni għandhom jiġu adottati f'konformità mal-proċedura ta' eżami msemmija fl-Artikolu 83(2). L-ewwel tali att ta' implimentazzjoni għandhu jiġi adottat sal-5 ta' Lulju 2020.
4. Fir-rigward ta' kull tip ta' vettura, sistema, komponent u unità teknika separata, l-awtorità tal-approvazzjoni għandha:
  - (a) timla t-taqsimiet rilevanti kollha taċ-ċertifikat tal-approvazzjoni tat-tip tal-UE, inklużi l-annessi tiegħu;
  - (b) thejji l-indiċi għall-pakkett ta' informazzjoni kif imsemmi fl-Artikolu 26(4);
  - (c) tohroġ iċ-ċertifikat komplet tal-approvazzjoni tat-tip tal-UE u l-annessi tiegħu u tibgħathom lill-manifattur mingħajr dewmien.
5. Fil-każ ta' approvazzjoni tat-tip tal-UE li l-validità tagħha kienet ristretta f'konformità mal-Artikolu 39, l-Artikolu 43 jew il-Parti III tal-Anness II, jew li fir-rigward tagħha ma japplikawx ċerti dispożizzjonijiet ta' dan ir-Regolament jew tal-atti regolatorji elenkati fl-Anness II, iċ-ċertifikat tal-approvazzjoni tat-tip tal-UE għandu jispeċifika dawk ir-restrizzjonijiet jew id-dispożizzjonijiet rilevanti li ma japplikawx.
6. Fejn manifattur ta' vettura jagħzel il-proċedura tal-approvazzjoni mħallta, l-awtorità tal-approvazzjoni għandha tlesti l-pakkett ta' informazzjoni kif imsemmi fl-Artikolu 26(4) bir-referenzi għar-rapporti tal-ittestjar msemmija fl-Artikolu 30 għas-sistemi, komponenti jew unitajiet tekniċi separati li għalihom ma jkun inħareġ ebda ċertifikat ta' approvazzjoni tat-tip tal-UE. L-awtorità tal-approvazzjoni għandha wkoll tidentifika b'mod ċar fil-pakkett ta' informazzjoni ma' liema rekwiżiti tekniċi tal-atti regolatorji elenkati fl-Anness II ġiet ittestjata l-vettura.
7. Fejn manifattur ta' vettura jagħzel il-proċedura tal-approvazzjoni fi stadju wiehed, l-awtorità tal-approvazzjoni għandha twaħħal maċ-ċertifikat tal-approvazzjoni tat-tip tal-UE lista tal-atti regolatorji rilevanti f'konformità mal-mudell previst fl-atti ta' implimentazzjoni msemmija fil-paragrafu 3.

## Artikolu 29

**Dispożizzjonijiet speċifiċi dwar l-approvazzjonijiet tat-tip tal-UE għal sistemi, komponenti u unitajiet tekniċi separati**

1. Għandha tingħata approvazzjoni tat-tip tal-UE fir-rigward ta' sistema, komponent jew unità teknika separata li jkunu konformi mad-dettalji pprovduti fil-folder ta' informazzjoni msemmi fl-Artikolu 24 u li jissodisfaw ir-rekwiżiti tekniċi stabbiliti fl-atti regolatorji rilevanti elenkati fl-Anness II.
2. Fejn komponenti jew unitajiet tekniċi separati, kemm jekk maħsuba għal tiswija, għoti ta' service jew manutenzjoni jew le, ikunu koperti wkoll minn approvazzjoni tat-tip għal sistema fir-rigward ta' vettura, ma għandha tkun meħtieġa ebda approvazzjoni tat-tip addizzjonali għal komponent jew unità teknika separata, hlief jekk tali approvazzjoni tat-tip tkun prevista skont l-atti regolatorji rilevanti elenkati fl-Anness II.

3. Fejn komponent jew unità teknika separata jissodisfaw il-funzjoni tagħhom jew joffru karatteristika speċifika biss flimkien ma' parts oħrajn tal-vettura, sabiex b'hekk ikun possibbli li l-konformità tiġi vverifikata biss meta l-komponent jew l-unità teknika separata joperaw flimkien ma' daww il-parts l-oħrajn tal-vettura, l-ambitu tal-approvazzjoni tat-tip tal-UE tal-komponent jew tal-unità teknika separata għandu jiġi ristrett kif adatt.

F'tali każijiet, iċ-ċertifikat tal-approvazzjoni tat-tip tal-UE għandu jispeċifika kwalunkwe restrizzjoni dwar l-użu tal-komponent jew tal-unità teknika separata u għandu jindika l-kondizzjonijiet speċjali għall-immuntar tal-komponent jew tal-unità teknika separata f'vettura.

Fejn dak il-komponent jew dik l-unità teknika separata jiġu mmuntati f'vettura, l-awtorità tal-approvazzjoni għandha tivverifika, fil-hin tal-approvazzjoni tal-vettura, li l-komponent jew l-unità teknika separata jikkonformaw mar-restrizzjonijiet applikabbli kollha dwar l-użu jew il-kondizzjonijiet għall-immuntar.

### Artikolu 30

#### Testijiet meħtieġa għall-approvazzjoni tat-tip tal-UE

1. Għall-fini tal-ghoti tal-approvazzjonijiet tat-tip tal-UE, l-awtorità tal-approvazzjoni għandha tivverifika l-konformità mar-rekwiżiti tekniċi ta' dan ir-Regolament permezz ta' testijiet xierqa li jitwettqu mis-servizzi tekniċi tagħha.
2. L-elementi fundamentali tat-testijiet, inklużi r-rekwiżiti tekniċi li l-konformità tagħhom giet ivverifikata mit-testijiet, għandhom jiġu reġistrati f'rapport tal-ittestjar.
3. Il-Kummissjoni għandha tadotta atti ta' implimentazzjoni li jstabbilixxu l-format tar-rapporti tal-ittestjar. Daww l-atti ta' implimentazzjoni għandhom jiġu adottati f'konformità mal-proċedura ta' eżami msemmija fl-Artikolu 83(2). L-ewwel tali att ta' implimentazzjoni għandhu jiġi adottat sal-5 ta' Lulju 2020.
4. Il-manifattur għandu jagħmel disponibbli lill-awtoritajiet tal-approvazzjoni u jipprovdni lis-servizzi tekniċi kkonċernati l-vetturi, is-sistemi, il-komponenti jew l-unitajiet tekniċi separati li huma meħtieġa taħt l-atti regolatorji rilevanti elenkati fl-Anness II għat-tweġiq tat-testijiet meħtieġa.
5. It-testijiet meħtieġa għandhom jitwettqu fuq il-vetturi, is-sistemi, il-komponenti u l-unitajiet tekniċi separati li jirrapprezentaw it-tip li jrid jiġi approvat.
6. Fejn tiġi pprovduta medda ta' valuri għall-parametri u għall-kondizzjonijiet użati biex jitwettqu t-testijiet xierqa msemmija fil-paragrafu 1, is-servizzi tekniċi jistgħu jużaw kwalunkwe valur fi hdan dik il-firxa.
7. Fuq talba tal-manifattur u soġġett għall-qbil tal-awtorità tal-approvazzjoni, il-metodi ta' ttestjar virtwali jistgħu jintużaw f'konformità mal-Anness VIII bħala alternattivi għat-testijiet msemmija fil-paragrafu 1.
8. Il-Kummissjoni hija mogħtija s-setgħa tadotta atti delegati f'konformità mal-Artikolu 82 li jemendaw l-Anness VIII biex jittiehed kont tal-iżviluppi tekniċi u regolatorji billi jagħgornaw il-lista ta' atti regolatorji li fir-rigward tagħhom jistgħu jintużaw metodi ta' ttestjar virtwali minn manifattur jew servizz tekniku u l-kondizzjonijiet speċifiċi li taħthom għandhom jintużaw daww il-metodi ta' ttestjar virtwali.

### Artikolu 31

#### Konformità tal-arranġamenti għall-produzzjoni

1. Awtorità tal-approvazzjoni li tkun tat-approvazzjoni tat-tip tal-UE għandha tiegħu l-miżuri meħtieġa f'konformità mal-Anness IV biex tivverifika, jekk meħtieġ b'kooperazzjoni mal-awtoritajiet tal-approvazzjoni tal-Istati Membri l-oħrajn, li l-manifattur jipproduċi l-vetturi, is-sistemi, il-komponenti jew l-unitajiet tekniċi separati f'konformità mat-tip approvat.
2. Awtorità tal-approvazzjoni li tkun tat-approvazzjoni tat-tip tal-vettura kollha għandha tivverifika għadd statistika rilevanti ta' kampjuni ta' vetturi u ċertifikati tal-konformità fir-rigward tal-konformità tagħhom mal-Artikoli 36 u 37 u għandha tivverifika li l-informazzjoni f'daww iċ-ċertifikati tal-konformità hija korretta.
3. Awtorità tal-approvazzjoni li tkun tat-approvazzjoni tat-tip tal-UE għandha tiegħu l-miżuri meħtieġa biex tivverifika, jekk meħtieġ, b'kooperazzjoni mal-awtoritajiet tal-approvazzjoni tal-Istati Membri l-oħrajn, li l-arranġamenti msemmija fil-paragrafi 1 u 2 ta' dan l-Artikolu jibqgħu adegwati sabiex il-vetturi, is-sistemi, il-komponenti jew l-unitajiet tekniċi separati fil-produzzjoni jkomplu jikkonformaw mat-tip approvat u li iċ-ċertifikati ta' konformità jibqgħu jikkonformaw mal-Artikoli 36 u 37.

4. Sabiex tivverifika li vettura, sistema, komponent jew unità teknika separata tkun konformi mat-tip approvat, l-awtorità tal-approvazzjoni li tat l-approvazzjoni tat-tip tal-UE għandha tiegħu l-miżuri neċessarji biex twettaq il-kontrolli jew it-testijiet fuq kampjuni mehuda fil-bini tal-manifattur, inklużi l-faċilitajiet tal-produzzjoni, meħtieġa għall-approvazzjoni tat-tip tal-UE.

F'konformità mal-Anness IV, l-awtorità tal-approvazzjoni għandha tiegħu l-miżuri neċessarji biex twettaq tali kontrolli jew testijiet bil-frekwenza stabbilita fl-atti regolatorji elenkati fl-Anness II, jew, jekk ma tkun speċifikata ebda frekwenza f'dawk l-atti, mill-inqas darba kull tliet snin.

5. Sabiex jiġi vverifikat li vettura, sistema, komponent jew unità teknika separata jikkonformaw mat-tip approvat, l-awtorità tal-approvazzjoni jew is-servizzi tekniċi għandhom:

(a) jekk tkun prevista medda ta' valuri fil-proċeduri tat-testijiet stabbiliti fl-atti regolatorji rilevanti elenkati fl-Anness II, jiffissaw il-valuri b'mod aleatorju fi ħdan il-medda pprovduta meta jitwettqu kontrolli jew testijiet; u

(b) ikollhom aċċess għas-software, l-algoritmi, id-dokumentazzjoni u kwalunkwe informazzjoni addizzjonali f'konformità mal-Artikolu 25(4).

6. Awtorità tal-approvazzjoni li tkun tat approvazzjoni tat-tip tal-UE għandha tiegħu l-miżuri meħtieġa biex tivverifika li l-manifattur jikkonforma mal-obbligi stipulati fil-Kapitolu XIV. Hija għandha tivverifika b'mod partikolari jekk, sabiex ikun konformi ma' daww l-obbligi, il-manifattur kienx emenda jew issupplimenta l-informazzjoni dwar l-OBd tal-vettura u l-informazzjoni dwar it-tiswija u l-manutenzjoni tal-vettura.

7. Fejn awtorità tal-approvazzjoni li tkun tat approvazzjoni tat-tip tal-UE tistabbilixxi li l-manifattur ma għadux jipproduċi l-vetturi, is-sistemi, il-komponenti jew l-unitajiet tekniċi separati f'konformità mat-tip approvat jew mar-rekwiżiti ta' dan ir-Regolament, jew tistabbilixxi li ċ-ċertifikati tal-konformità ma għadhomx konformi mal-Artikoli 36 u 37, anke jekk il-produzzjoni titkompla, hija għandha tiegħu l-miżuri meħtieġa sabiex tiżgura li l-arranġamenti għall-konformità tal-produzzjoni jiġu segwiti b'mod korrett jew inkella tirtira l-approvazzjoni tat-tip. L-awtorità tal-approvazzjoni tista' tiddeċiedi li tiegħu l-miżuri restrittivi kollha meħtieġa f'konformità mal-Kapitolu XI.

8. Il-Kummissjoni hija mogħtija s-setgħa tadotta atti delegati f'konformità mal-Artikolu 82 li jemendaw l-Anness IV biex jittiehed kont tal-iżviluppi regolatorji u teknoloġiċi billi taġġorna l-proċeduri tal-konformità tal-produzzjoni.

## Artikolu 32

### Hlasijiet

1. Il-ħlasijiet għall-attivitajiet tal-approvazzjoni tat-tip tal-UE għandhom ikunu imposti fuq il-manifatturi li jkunu applikaw għall-approvazzjoni tat-tip tal-UE fl-Istat Membru kkonċernat.

L-Istat Membru għandu jiżgura li jkun hemm biżżejjed riżorsi disponibbli biex ikopru l-ispejjeż għall-attivitajiet tas-sorveljanza tas-suq. Mingħajr preġudizzju għal-liġi nazzjonali, daww l-ispejjeż jistgħu jiġu rkuprati minn ħlasijiet li jistgħu jiġu imposti mill-Istat Membru li fih il-vetturi jitqiegħdu fis-suq.

2. L-Istati Membri jistgħu jimponu ħlasijiet amministrattivi fuq is-servizzi tekniċi li jkunu qegħdin japplikaw biex jiġu ddeżinjati biex ikopru b'mod sħiħ jew parzjali, l-ispejjeż marbutin mal-attivitajiet imwettqa mill-awtoritajiet nazzjonali responsabbli għas-servizzi tekniċi f'konformità ma' dan ir-Regolament.

## KAPITOLU V

### EMENDI GħALL-APPROVAZZJONIJIET TAT-TIP TAL-UE U L-VALIDITÀ TAGĦHOM

## Artikolu 33

### Dispożizzjonijiet ġenerali dwar l-emendi tal-approvazzjonijiet tat-tip tal-UE

1. Il-manifattur għandu jgħarraf lill-awtorità tal-approvazzjoni li tat l-approvazzjoni tat-tip tal-UE mingħajr dewmien bi kwalunkwe bidla fid-dettalji rreġistrati fil-pakkett ta' informazzjoni msemmi fl-Artikolu 26(4), inkluż kwalunkwe bidla fil-pakkett ta' dokumentazzjoni estiż taħt l-atti regolatorji elenkati fl-Anness II.

L-awtorità tal-approvazzjoni għandha tiddeċiedi jekk dik il-bidla teħtieġx emenda, fil-forma ta' revizzjoni jew estensjoni tal-approvazzjoni tat-tip tal-UE f'konformità mal-Artikolu 34, jew jekk dik il-bidla teħtieġx approvazzjoni tat-tip tal-UE ġdida.

2. Applikazzjoni għal emenda għandha tiġi pprezentata biss lill-awtorità tal-approvazzjoni li tat l-approvazzjoni tat-tip tal-UE eżistenti.
3. Fejn awtorità tal-approvazzjoni ssib li emenda tkun teħtieġ ir-repetizzjoni tal-ispezzjonijiet jew tat-testijiet, hija għandha tgħarraf b'dan lill-manifattur kif xieraq.
4. Fejn, abbażi tal-ispezzjonijiet jew tat-testijiet imsemmija fil-paragrafu 3 ta' dan l-Artikolu, awtorità tal-approvazzjoni ssib li r-rekwiżiti għall-approvazzjoni tat-tip tal-UE qegħdin ikompli jiġu ssodisfati, għandhom japplikaw il-proċeduri msemmija fl-Artikolu 34.
5. Fejn l-awtorità tal-approvazzjoni ssib li l-bidliet fid-dettalji rreġistrati fil-pakkett ta' informazzjoni ma jstgħux ikunu koperti minn estensjoni tal-approvazzjoni tat-tip eżistenti, hija għandha tirrifjuta li temenda l-approvazzjoni tat-tip tal-UE u titlob lill-manifattur sabiex japplika għal approvazzjoni tat-tip tal-UE ġdida.

#### Artikolu 34

### Revizjonijiet u estensjonijiet tal-approvazzjonijiet tat-tip tal-UE

1. Emenda għandha tissejjaħ "revizzjoni" fejn awtorità tal-approvazzjoni ssib li, minkejja l-bidla fid-dettalji rreġistrati fil-pakkett ta' informazzjoni msemmi fl-Artikolu 26(4), it-tip ikkonċernat ta' vettura, sistema, komponent jew unità teknika separata jkompli jkun konformi mar-rekwiżiti applikabbli għal dak it-tip u li, għalhekk, ma hemmx bżonn li jiġu ripetuti spezzjonijiet jew testijiet.

F'tali każ, l-awtorità tal-approvazzjoni għandha tohroġ il-paġni riveduti tal-pakkett ta' informazzjoni, skont kif meħtieġ u mingħajr dewmien, billi timmarka kull paġna riveduta biex turi b'mod ċar in-natura tal-bidla u d-data tal-ħruġ mill-ġdid, jew għandha tohroġ verżjoni aġġornata u kkonsolidata tal-pakkett ta' informazzjoni, akkumpanjata b'deskrizzjoni dettaljata tal-bidliet.

2. L-emenda għandha tissejjaħ "estensjoni" fejn l-awtorità tal-approvazzjoni ssib li d-dettalji rreġistrati fil-pakkett ta' informazzjoni nbidlu u fejn ikun japplika kwalunkwe minn dawn li ġejjin:

- (a) ikunu meħtieġa spezzjonijiet jew testijiet ulterjuri sabiex tiġi vverifikata l-konformità kontinwa mar-rekwiżiti li fuqhom kienet ibbażata l-approvazzjoni tat-tip tal-UE eżistenti;
- (b) tkun inbidlet kwalunkwe informazzjoni fuq iċ-ċertifikat ta' approvazzjoni tat-tip tal-UE, għajr għad-dokumenti mehmuża miegħu; jew
- (c) ikunu saru applikabbli rekwiżiti godda, taħt kwalunkwe att regolatorju elenkat fl-Anness II, għat-tip approvat ta' vettura, sistema, komponent jew unità teknika separata.

Fil-każ ta' estensjoni, l-awtorità tal-approvazzjoni għandha tohroġ ċertifikat aġġornat ta' approvazzjoni tat-tip tal-UE mingħajr dewmien, li għandu jkun denotat b'numru ta' estensjoni li jkun inkrementat f'konformità mal-ghadd ta' estensjonijiet suċċessivi diġà mogħtija. Dak iċ-ċertifikat tal-approvazzjoni għandu jiddikjara b'mod ċar ir-raġuni għall-estensjoni, id-data tal-ħruġ mill-ġdid u, fejn rilevanti, il-perijodu tal-validità.

3. Kull meta jinħarġu l-paġni emendati dwar il-pakkett ta' informazzjoni jew verżjoni aġġornata u kkonsolidata tal-pakkett ta' informazzjoni, l-indiċi għall-pakkett ta' informazzjoni għandu jiġi emendat kif xieraq sabiex juri d-data tal-aktar estensjoni jew revizzjoni reċenti, jew id-data tal-aktar konsolidazzjoni reċenti tal-verżjoni aġġornata.

4. Ma għandha tkun meħtieġa ebda estensjoni għall-approvazzjoni tat-tip ta' tip ta' vettura jekk ir-rekwiżiti godda msemmija fil-punt (c) tal-paragrafu 2 ikunu, minn perspettiva teknika, irrilevanti għal dak it-tip ta' vettura jew ikunu jikkonċernaw kategoriji ta' vettura oħrajn għajr il-kategorija li għaliha jappartjeni.

#### Artikolu 35

### Tmiem tal-validità

1. Seba' snin wara l-aħħar aġġornament tal-pakkett ta' informazzjoni fil-każ ta' ċertifikat ta' approvazzjoni tat-tip tal-vettura kollha tal-UE għall-kategoriji  $M_1$  u  $N_1$ , u 10 snin għall-vetturi tal-kategoriji  $M_2$ ,  $M_3$ ,  $N_2$ ,  $N_3$  u O, l-awtorità tal-approvazzjoni għandha tivverifika li t-tip ta' vettura jikkonforma mal-atti regolatorji kollha li jkunu rilevanti għal dak it-tip.

Fejn l-awtorità tal-approvazzjoni twettaq il-verifika msemmija fl-ewwel subparagrafu ta' dan il-paragrafu, mhuwiex meħtieġ li t-testijiet imsemmija fl-Artikolu 30 jiġu ripetuti.

2. Approvazzjoni tat-tip tal-UE għandha ssir invalida f'kull wiehed mill-kazijiet li ġejjin:
  - (a) fejn rekwiżiti godda applikabbli għat-tip approvat ta' vettura, sistema, komponent jew unità teknika separata jsiru obbligatorji għat-tqeghid għad-disponibbiltà fis-suq, għar-reġistrazzjoni jew it-tqeghid fiċ-ċirkolazzjoni u l-approvazzjoni tat-tip tal-UE ma tkunx tista' tiġi estiza għar-raġunijiet stabbiliti fil-punt (c) tal-Artikolu 34(2);
  - (b) fejn verifika mwettqa f'konformità mal-paragrafu 1 ta' dan l-Artikolu tikkonkludi li l-vettura ma tikkonformax mal-atti regolatorji kollha li jkunu rilevanti għal dak it-tip;
  - (c) fejn il-produzzjoni tal-vetturi f'konformità mat-tip approvat ta' vettura titwaqqaf b'mod definit fuq bażi volontarja, li għandha titqies li tkun seħhet fejn ebda vettura tat-tip ikkonċernat ma tkun giet prodotta fis-sentejn ta' qabel; madankollu, tali approvazzjonijiet tat-tip għandhom jibqgħu validi għall-fini ta' reġistrazzjoni jew tat-tqeghid fiċ-ċirkolazzjoni sakemm il-punt (a) ta' dan il-paragrafu ma jkunx applikabbli;
  - (d) fejn l-approvazzjoni tat-tip tal-UE tkun giet irtirata f'konformità mal-Artikolu 31(7);
  - (e) fejn il-validità taċ-ċertifikat ta' approvazzjoni tat-tip tal-UE tiskadi minhabba restrizzjoni msemmija fl-Artikolu 39(6);
  - (f) fejn l-approvazzjoni tat-tip tkun instabet li hija bbażata fuq dikjarazzjonijiet foloz, riżultati tal-ittestjar iffalsifikati jew fejn inżammet data li kienet twassal għar-rifjut ta' għoti ta' approvazzjoni tat-tip.
3. Fejn l-approvazzjoni tat-tip tal-vettura kollha ta' varjant wiehed biss fi hdan tip ta' vettura jew verżjoni waħda fi hdan varjant issir invalida, l-approvazzjoni tat-tip tal-vettura kollha tat-tip ta' vettura inkwistjoni għandha ssir invalida biss sa fejn ikunu kkonċernati l-varjant jew il-verżjoni partikolari.
4. Fejn il-produzzjoni ta' tip partikolari ta' vettura, sistema, komponent jew unità teknika separata tkun ser titwaqqaf b'mod definit, il-manifattur għandu jinnotifika b'dan lill-awtorità tal-approvazzjoni li tkun tat l-approvazzjoni tat-tip tal-UE minghajr dewmien.

Fi żmien xahar minn meta tirċievi n-notifika msemmija fl-ewwel subparagrafu, l-awtorità tal-approvazzjoni li tkun tat l-approvazzjoni tat-tip tal-UE għat-tip ta' vettura, sistema, komponent jew unità teknika separata għandha tgharraf lill-awtoritajiet tal-approvazzjoni tal-Istati Membri l-oħrajn kif xieraq.

5. Fejn ċertifikat ta' approvazzjoni tat-tip tal-UE jkun wasal biex isir invalidu, il-manifattur għandu jinnotifika b'dan lill-awtorità tal-approvazzjoni li tkun tat l-approvazzjoni tat-tip tal-UE minghajr dewmien.
6. Malli tirċievi n-notifika magħmula mill-manifattur, l-awtorità tal-approvazzjoni li tkun tat l-approvazzjoni tat-tip tal-UE għandha tikkomunika lill-awtoritajiet tal-approvazzjoni tal-Istati Membri l-oħrajn u l-Kummissjoni minghajr dewmien l-informazzjoni kollha rilevanti għat-tqeghid għad-disponibbiltà fis-suq, għar-reġistrazzjoni jew għad-dhul fis-servizz ta' vetturi, sistemi, komponenti jew unitajiet tekniċi separati, kif xieraq.

Fil-każ ta' vetturi, il-komunikazzjoni msemmija fl-ewwel subparagrafu ta' dan il-paragrafu għandha tispeċifika d-data tal-manifattura u n-numru ta' identifikazzjoni tal-vettura ("VIN"), kif definit fil-punt 2 tal-Artikolu 2 tar-Regolament tal-Kummissjoni (UE) Nru 19/2011<sup>(1)</sup>, tal-aħhar vettura prodotta.

## KAPITOLU VI

### ĊERTIFIKAT TA' KONFORMITÀ U MARKI

#### Artikolu 36

#### Ċertifikat ta' konformità f'format stampat

1. Il-manifattur għandu jorhōg ċertifikat ta' konformità f'format stampat sabiex jakkumpanja lil kull vettura, kemm jekk kompleta, mhux kompleta jew kompluta li tiġi manifatturata f'konformità mat-tip approvat ta' vettura. Għal dak il-għan, il-manifattur għandu juża l-mudell stabbilit fl-atti ta' implimentazzjoni msemmija fil-paragrafu 4.

<sup>(1)</sup> Ir-Regolament tal-Kummissjoni (UE) Nru 19/2011 tal-11 ta' Jannar 2011 li jikkonċerna r-rekwiżiti għall-approvazzjoni skont it-tip għall-pjanċa statutorja tal-manifattur u għan-numru ta' identifikazzjoni tal-vettura għall-vetturi bil-mutur u t-trejlers tagħhom u li jimplimenta r-Regolament (KE) Nru 661/2009 tal-Parlament Ewropew u tal-Kunsill dwar rekwiżiti tal-approvazzjoni tat-tip għas-sikurezza ġenerali tal-vetturi bil-mutur, it-trejlers tagħhom u s-sistemi, il-komponenti u l-unitajiet tekniċi separati destinati għalihom (ĠU L 8, 12.1.2011, p. 1).

Iċ-ċertifikat ta' konformità f'format stampat għandu jiddeskrivi l-karatteristiċi ewlenin tal-vettura, kif ukoll il-prestazzjoni teknika f'termini konkreti. Iċ-ċertifikat ta' konformità f'format stampat għandu jinkludi d-data tal-manifattura tal-vettura. Iċ-ċertifikat ta' konformità f'format stampat għandu jiffassal b'mod li ma jippermettix falsifikazzjoni.

Iċ-ċertifikat ta' konformità f'format stampat għandu jinghata bla ħlas lix-xerrej flimkien mal-vettura. L-għoti tiegħu ma jistax jiddependi minn rikjesta espliċita jew mill-għoti ta' informazzjoni addizzjonali lill-manifattur.

2. Mill-5 ta' Lulju 2026, il-manifattur għandu jkun eżentat mill-obbligu taht il-paragrafu 1 ta' dan l-Artikolu li johrog iċ-ċertifikat ta' konformità f'format stampat li għandu jakkumpanja kull vettura, fejn il-manifattur jagħmel disponibbli ċ-ċertifikat ta' konformità bhala data strutturata f'format elettroniku f'konformità mal-Artikolu 37(1).

3. Għal perijodu ta' 10 snin wara d-data tal-manifattura tal-vettura, il-manifattur għandu, fuq talba tas-sid tal-vettura, johrog kopja taċ-ċertifikat ta' konformità f'format stampat bi ħlas li ma jaqbiżx l-ispiza tal-ħruġ ta' kopja taċ-ċertifikat. Il-kelma "kopja" għandha tkun tidher b'mod ċar fuq in-naħa ta' quddiem ta' kull ċertifikat idduplikat.

4. Il-Kummissjoni għandha tadotta atti ta' implimentazzjoni dwar iċ-ċertifikat ta' konformità f'format stampat, li jistabbilixxu, b'mod partikolari:

- (a) il-mudell għaċ-ċertifikat ta' konformità;
- (b) l-elementi tas-sigurtà biex tiġi evitata l-falsifikazzjoni taċ-ċertifikat ta' konformità; u
- (c) l-ispeċifikazzjoni dwar il-mod li bih jiġi ffirmat iċ-ċertifikat ta' konformità.

Dawk l-atti ta' implimentazzjoni għandhom jiġu adottati f'konformità mal-proċedura ta' eżami msemmija fl-Artikolu 83(2). L-ewwel tali att ta' implimentazzjoni għandhu jiġi adottat qabel l-1 ta' Settembru 2020.

5. Iċ-ċertifikat ta' konformità f'format stampat għandu jithejja f'mill-inqas waħda mil-lingwi uffiċjali tal-Unjoni.

6. Il-persuna jew persuni awtorizzati biex jiffirmaw iċ-ċertifikati ta' konformità f'format stampat għandhom jiġu impjegati mill-manifattur u jkunu debitament awtorizzati sabiex jieħdu r-responsabbiltà legali tal-manifattur fir-rigward tad-disinn u l-konstruzzjoni tal-vettura jew fir-rigward tal-konformità tal-produzzjoni tagħha.

7. Iċ-ċertifikat ta' konformità f'format stampat għandu jimtela kollu u ma għandux jinkludi restrizzjonijiet fir-rigward tal-użu tal-vettura minbarra dawk previsti f'dan ir-Regolament jew fi kwalunkwe wiehed mill-atti regolatorji elenkati fl-Anness II.

8. Fil-każ ta' vettura bażi mhux kompleta, il-manifattur għandu jimla biss dawk il-partijiet taċ-ċertifikat ta' konformità f'format stampat li huma rilevanti fir-rigward tal-istat ta' komplettezza tal-vettura.

9. Fil-każ ta' vettura mhux kompleta jew kompluta, il-manifattur għandu jimla biss dawk l-oqsma taċ-ċertifikat ta' konformità f'format stampat li jikkonċernaw iż-żidiet jew il-bidliet imwettqa fl-istadju attwali tal-approvazzjoni u, fejn applikabbli, jehmeż iċ-ċertifikati kollha ta' konformità f'format stampat li ġew mogħtija fl-istadij preċedenti.

#### Artikolu 37

### Ċertifikat ta' konformità f'format elettronika

1. Mingħajr preġudizzju għall-Artikolu 36(1), mill-5 ta' Lulju 2026, il-manifattur għandu jagħmel disponibbli mingħajr ħlas u mingħajr dewmien bla bżonn wara d-data ta' manifattura tal-vettura, iċ-ċertifikat ta' konformità lill-awtorità tal-approvazzjoni li tat l-approvazzjoni tat-tip tal-vettura kollha bhala data strukturata f'format elettroniku f'konformità mal-atti ta' implimentazzjoni msemmija fil-paragrafu 8 ta' dan l-Artikolu.

2. Mingħajr preġudizzju għall-Artikolu 36(1), kwalunkwe manifattur jista' jagħmel disponibbli ċertifikati ta' konformità skont il-paragrafu 1 ta' dan l-Artikolu qabel il-5 ta' Lulju 2026.

3. L-awtorità tal-approvazzjoni għandha tagħmel disponibbli ċ-ċertifikat ta' konformità bhala data strukturata f'format elettroniku f'konformità mal-atti ta' implimentazzjoni msemmija fil-paragrafu 8, biex iċ-ċertifikat ta' konformità jkun jista' jiġi aċċessat mill-awtoritajiet tal-approvazzjoni, l-awtoritajiet tas-sorveljanza tas-suq u l-awtoritajiet tar-reġistrazzjoni tal-Istati Membri u mill-Kummissjoni.

4. L-Istati Membri jistgħu jeżentaw lill-manifatturi mill-obbligu stabbilit fil-paragrafu 1 ta' dan l-Artikolu fir-rigward ta' tipi ta' vetturi li għandhom l-approvazzjoni tat-tip nazzjonali għal serje żgħira ta' vetturi, f'konformità mal-Artikolu 42.

5. L-awtorità tal-approvazzjoni li tirċievi ċ-ċertifikat ta' konformità bhala data strutturata f'format elettroniku f'konformità mal-atti ta' implimentazzjoni msemmija fil-paragrafu 8 ta' dan l-Artikolu għandha tagħti aċċess li jinqara biss għaċ-ċertifikat ta' konformità kif stabbilit fl-Artikolu 12(2). Fil-każ ta' vetturi mibnija f'diversi stadji tali aċċess għandu jingħata lill-manifattur tal-istadju sussegwenti.
6. Kull skambju ta' data f'konformità ma' dan l-Artikolu għandu jsir permezz ta' protokoll ta' skambju sigur ta' data.
7. L-Istati Membri għandhom jistabbilixxu l-organizzazzjoni u l-istruttura tan-netwerk tad-data tagħhom li tippermetti li tasal id-data taċ-ċertifikati ta' konformità bhala data strutturata f'format elettroniku f'konformità mal-atti ta' implimentazzjoni msemmija fil-paragrafu 8 b'effett mill-1 ta' Settembru 2025, preferibbilment bl-użu tas-sistemi eżistenti għall-iskambju ta' data strutturata.
8. B'kont meħud tad-data li tkun meħtieġa li tingħata fuq iċ-ċertifikat ta' konformità f'format stampat, il-Kummissjoni għandha tadotta atti ta' implimentazzjoni dwar ċertifikati ta' konformità bhala data strutturata f'format elettroniku li jistabbilixxu, b'mod partikolari:
- (a) il-format bażiku u l-istruttura tal-elementi tad-data taċ-ċertifikati ta' konformità f'format elettroniku u l-messaġġi użati fl-iskambju;
  - (b) ir-rekwiziti minimi għall-iskambju sigur tad-data, inklużi l-prevenzjoni tal-korruzzjoni tad-data u l-użu hazin tad-data u miżuri biex tiġi garantita l-awtenticità tad-data elettronika, bhall-użu ta' firma diġitali;
  - (c) il-mezzi ta' skambju tad-data taċ-ċertifikat ta' konformità f'format elettroniku;
  - (d) ir-rekwiziti minimi għal identifikatur uniku speċifiku għall-vettura u l-forma ta' informazzjoni għax-xerrej skont il-paragrafu 5;
  - (e) l-aċċess ta' qari biss imsemmi fil-paragrafu 5;
  - (f) l-eżenzjonijiet għall-manifatturi ta' kategoriji u tipi partikolari ta' vetturi li jkunu prodotti f'serje żgħar.
- Dawk l-atti ta' implimentazzjoni għandhom jiġu adottati f'konformità mal-proċedura ta' eżami msemmija fl-Artikolu 83(2). L-ewwel tali att ta' implimentazzjoni għandhu jiġi adottat qabel l-1 ta' Settembru 2020.
9. Għandu jkun possibbli għall-Istati Membri li jagħmlu skambju taċ-ċertifikati ta' konformità f'format elettroniku, f'konformità ma' dan l-Artikolu mal-Istati Membri oħra mhux aktar tard mill-5 ta' Lulju 2026.
10. Mill-5 ta' Lulju 2026, fejn f'każijiet eċċezzjonali hekk ikun mitlub minn awtorità nazzjonali, il-manifattur għandu jōhrog kopja taċ-ċertifikat ta' konformità f'format stampat.

#### Artikolu 38

#### **Pjanċi statutorji u addizzjonali tal-manifatturi, marki u l-marka tal-approvazzjoni tat-tip ta' komponenti u unitajiet tekniċi separati**

1. Il-manifattur ta' vettura għandu jwahhal ma' kull vettura manifatturata f'konformità mat-tip approvat ta' pjanċa statutorja, fejn rilevanti pjanċi addizzjonali, u indikazzjonijiet jew simboli, bil-marki meħtieġa taht dan ir-Regolament u l-atti regolatorji rilevanti elenkati fl-Anness II.
2. Il-manifattur ta' komponent jew unità teknika separata għandu jwahhal ma' kull komponent u unità teknika separata manifatturati f'konformità mat-tip approvat, kemm jekk ikunu parti minn sistema jew le, il-marka tal-approvazzjoni tat-tip meħtieġa skont l-atti regolatorji rilevanti elenkati fl-Anness II.
- Fejn ma tkun meħtieġa ebda tali marka ta' approvazzjoni tat-tip, il-manifattur għandu jwahhal mal-komponent jew mal-unità teknika separata mill-inqas l-isem kummerċjali jew il-marka kummerċjali tal-manifattur, kif ukoll in-numru tat-tip jew numru ta' identifikazzjoni.
3. Il-Kummissjoni għandha tadotta atti ta' implimentazzjoni li jistabbilixxu l-mudell għall-marka tal-approvazzjoni tat-tip tal-UE. Dawk l-atti ta' implimentazzjoni għandhom jiġu adottati f'konformità mal-proċedura ta' eżami msemmija fl-Artikolu 83(2). L-ewwel tali att ta' implimentazzjoni għandu jiġi adottat sal-5 ta' Lulju 2020.
4. L-operaturi ekonomiċi għandhom biss iqieghdu fis-suq jew iqieghdu għad-disponibbiltà fis-suq vetturi, komponenti u unitajiet tekniċi separati li huma mmarkati b'mod li jkunu konformi ma' dan ir-Regolament.

## KAPITOLU VII

## TEKNOLOĠIJI ĠODDA JEW KUNĊETTI ĠODDA

## Artikolu 39

**Eżenzjonijiet għal teknoloġiji ġodda jew kunċetti ġodda**

1. Il-manifattur jista' japplika għal approvazzjoni tat-tip tal-UE fir-rigward ta' tip ta' vettura, sistema, komponent jew unità teknika separata li jinkorpora teknoloġiji ġodda jew kunċetti ġodda li huma inkompatibbli ma' att regolatorju wiehed jew aktar elenkati fl-Anness II.
2. L-awtorità tal-approvazzjoni għandha tagħti l-approvazzjoni tat-tip tal-UE msemija fil-paragrafu 1 meta jiġu ssodisfati l-kondizzjonijiet kollha li ġejjin:
  - (a) l-applikazzjoni għall-approvazzjoni tat-tip tal-UE tiddikjara r-raġunijiet għaliex it-teknoloġiji ġodda jew il-kunċetti ġodda jagħmlu l-vetturi, komponenti jew unitajiet tekniċi separati inkompatibbli ma' att regolatorju wiehed jew aktar elenkati fl-Anness II;
  - (b) l-applikazzjoni għall-approvazzjoni tat-tip tal-UE tiddeskrivi l-implikazzjonijiet għas-sikurezza u għall-ambjent tat-teknoloġija ġdida jew tal-kunċett ġdid u l-miżuri mehuda sabiex jiżguraw mill-inqas livell ekwivalenti ta' sikurezza u protezzjoni tal-ambjent bħal dak ipprovdut mir-rekwiżiti li fir-rigward tagħhom qed tintalab eżenzjoni;
  - (c) id-deskrizzjonijiet u r-riżultati tat-testijiet ipprezentati juru li l-kondizzjoni stipulata fil-punt (b) hija ssodisfata.
3. L-ghoti ta' approvazzjonijiet tat-tip tal-UE li jeżentaw it-teknoloġiji ġodda jew il-kunċetti ġodda għandu jkun soġġett għall-awtorizzazzjoni mill-Kummissjoni.

Il-Kummissjoni għandha tadotta atti ta' implimentazzjoni biex tiddeċiedi jekk tagħtix l-awtorizzazzjoni msemija fl-ewwel subparagrafu ta' dan il-paragrafu. Dawk l-atti ta' implimentazzjoni għandhom jiġu adottati f'konformità mal-proċedura ta' eżami msemija fl-Artikolu 83(2).

4. Sa meta jiġu adottati atti ta' implimentazzjoni msemija fil-paragrafu 3, l-awtorità tal-approvazzjoni tista' tagħti approvazzjoni tat-tip tal-UE proviżorja, li tkun valida biss fit-territorju tal-Istat Membru ta' dik l-awtorità tal-approvazzjoni, fir-rigward ta' tip ta' vettura kopert mill-eżenzjoni mitluba. L-awtorità tal-approvazzjoni għandha tgharraf lill-Kummissjoni u lill-Istati Membri l-oħrajn b'dan mingħajr dewmien permezz ta' fajl li jkun fih l-informazzjoni msemija fil-paragrafu 2.

In-natura proviżorja u l-validità territorjali limitata tal-approvazzjoni tat-tip tal-UE għandhom ikunu evidenti mill-intestatura taċ-ċertifikat ta' approvazzjoni tat-tip tal-UE u mill-intestatura taċ-ċertifikat ta' konformità.

5. L-awtoritajiet tal-approvazzjoni ta' Stati Membri oħrajn jistgħu jiddeċiedu li jaċċettaw l-approvazzjoni tat-tip tal-UE proviżorja msemija fil-paragrafu 4 fit-territorju tagħhom, dment li huma jinformaw lill-awtorità tal-approvazzjoni li tat l-approvazzjoni tat-tip tal-UE proviżorja dwar l-aċċettazzjoni tagħhom bil-miktub.
6. Fejn xieraq, l-atti ta' implimentazzjoni msemija fil-paragrafu 3 għandhom jispeċifikaw jekk l-awtorizzazzjonijiet humiex soġġetti għal xi restrizzjonijiet, b'mod partikolari fir-rigward tal-għadd massimu ta' vetturi koperti. Fil-każijiet kollha, l-approvazzjoni tat-tip tal-UE għandha tkun valida għal mill-inqas 36 xahar.
7. Fejn il-Kummissjoni tadotta atti ta' implimentazzjoni msemija fil-paragrafu 3 biex tirrifjuta li tagħti l-awtorizzazzjonijiet, l-awtorità tal-approvazzjoni għandha tgharraf minnufih lid-detentur tal-approvazzjoni tat-tip tal-UE proviżorja msemija fil-paragrafu 4 li l-approvazzjoni tat-tip tal-UE proviżorja għandha tiġi rrevokata sitt xhur wara d-data tal-att ta' implimentazzjoni.

Madankollu, il-vetturi li jkunu ġew manifatturati f'konformità mal-approvazzjoni tat-tip tal-UE proviżorja qabel ma din waqfet milli tkun valida jistgħu jitpoġġew fis-suq, jiġu rreġistrati jew jitqiegħdu fiċ-ċirkolazzjoni fi kwalunkwe Stat Membru li jkun aċċetta l-approvazzjoni tat-tip tal-UE proviżorja f'konformità mal-paragrafu 5.

## Artikolu 40

**Adattament sussegwenti tal-atti regolatorji**

1. Fejn il-Kummissjoni tkun awtorizzata l-ghoti ta' approvazzjoni tat-tip tal-UE f'konformità mal-Artikolu 39, hija għandha minnufih tiegħu l-passi meħtieġa sabiex tadatta l-atti regolatorji kkonċernati skont l-aħħar żviluppi teknoloġiċi.

Fejn l-eżenzjoni skont l-Artikolu 39 tkun marbuta ma' Regolament tan-NU, il-Kummissjoni għandha tagħmel proposti biex jiġi emendat ir-Regolament tan-NU rilevanti f'konformità mal-proċedura applikabbli taht il-Ftehim Rivedut tal-1958.



2. Ladarba jiġu emendati l-atti regolatorji rilevanti, kwalunkwe restrizzjoni fl-atti ta' implimentazzjoni msemmija fl-Artikolu 39(3) għandha titneħħa.
3. Fejn ma jkunux ittiegħu l-passi meħtieġa sabiex jiġu adattati l-atti regolatorji msemmija fil-paragrafu 1 ta' dan l-Artikolu, il-Kummissjoni tista', fuq talba tal-Istat Membru li jkun ta l-approvazzjoni tat-tip tal-UE proviżorja, tadotta atti ta' implimentazzjoni biex tiddeciedi tagħtix l-awtorizzazzjoni għall-estensjoni tal-validità tal-approvazzjoni tat-tip tal-UE proviżorja. Dawk l-atti ta' implimentazzjoni għandhom jiġu adottati f'konformità mal-proċedura ta' eżami msemmija fl-Artikolu 83(2).

## KAPITOLU VIII

### VETTURI PRODOTTI F'SERJE ŻĠĦAR

#### Artikolu 41

#### **Approvazzjoni tat-tip tal-UE għal vetturi prodotti f'serje żġħar**

1. Fuq talba tal-manifattur u fi hdan il-limiti annwali kwantitattivi għal kategoriji ta' vetturi M, N u O stabbiliti fil-punt 1 tal-Parti A tal-Anness V, l-Istati Membri għandhom jagħtu approvazzjoni tat-tip tal-UE għal tip ta' vettura prodotta f'serje żġħar li jissodisfa mill-inqas ir-rekwiżiti tekniċi stabbiliti fl-Appendiċi 1 għall-Parti I tal-Anness II.
2. Il-paragrafu 1 ma għandux japplika għal vetturi bi skopijiet speċjali.
3. Iċ-ċertifikat tal-approvazzjoni tat-tip tal-UE għal vetturi prodotti f'serje żġħar għandu jingħata numru uniku f'konformità ma' sistema armonizzata ta' numerazzjoni, li tal-anqas għandha tippermetti l-identifikazzjoni tal-Istat Membru li ta l-approvazzjoni tat-tip tal-UE u l-identifikazzjoni tar-rekwiżiti li magħhom jikkonformaw it-tip ta' vettura, is-sistema, il-komponent jew l-unità teknika separata.
4. Il-Kummissjoni għandha tadotta atti ta' implimentazzjoni li jistabbilixxu l-mudell u s-sistema ta' numerazzjoni għaċ-ċertifikati tal-approvazzjoni tat-tip tal-UE għal vetturi prodotti f'serje żġħar. Dawk l-atti ta' implimentazzjoni għandhom jiġu adottati f'konformità mal-proċedura ta' eżami msemmija fl-Artikolu 83(2).
5. Il-Kummissjoni hija mogħtija s-setgħa li tadotta atti delegati f'konformità mal-Artikolu 82 li jemendaw l-Appendiċi 1 tal-Parti I tal-Anness II biex jiġu stabbiliti r-rekwiżiti tekniċi għal kategoriji tal-vetturi M, N u O u li jemendaw il-punt 1 tal-Parti A tal-Anness V kif meħtieġ fir-rigward tal-limiti kwantitattivi annwali.

#### Artikolu 42

#### **Approvazzjoni tat-tip nazzjonali għal vetturi prodotti f'serje żġħar**

1. Il-manifatturi jistgħu japplikaw għal approvazzjoni tat-tip nazzjonali għal vetturi prodotti f'serje żġħar fi hdan il-limiti annwali kwantitattivi stabbiliti fil-punt 2 tal-Parti A tal-Anness V. Dawk il-limiti għandhom japplikaw għat-tqegħid għad-disponibbiltà fis-suq, għar-registrazzjoni jew għat-tqegħid fiċ-ċirkolazzjoni ta' vetturi tat-tip approvat fis-suq ta' kull Stat Membru f'sena partikolari.
2. L-Istati Membri jistgħu jiddeciedu li jeżentaw kwalunkwe tip ta' vettura msemmija fil-paragrafu 1 mill-obbligu li jikkonformaw ma' waħda jew aktar mir-rekwiżiti ta' dan ir-Regolament jew wiehed jew aktar mir-rekwiżiti stabbiliti fl-atti regolatorji elenkati fl-Anness II, dment li dawk l-Istati Membri jkunu stabbilixxu rekwiżiti alternattivi rilevanti.
3. Għall-approvazzjoni tat-tip nazzjonali ta' vetturi prodotti f'serje żġħar, l-awtorità tal-approvazzjoni għandha taċċetta s-sistemi, il-komponenti u l-unitajiet tekniċi separati li jkollhom it-tip tagħhom approvat skont l-atti regolatorji elenkati fl-Anness II.
4. Iċ-ċertifikat tal-approvazzjoni tat-tip nazzjonali għal vetturi prodotti f'serje żġħar għandu jingħata numru uniku f'konformità ma' sistema armonizzata ta' numerazzjoni, li tal-anqas għandu jippermetti l-identifikazzjoni tal-Istat Membru li ta l-approvazzjoni tat-tip u l-karatterizzazzjoni tal-approvazzjoni bhala waħda li nġġat għal serje żġħar nazzjonali.
5. Il-Kummissjoni għandha tadotta atti ta' implimentazzjoni li jistabbilixxu l-mudell u s-sistema armonizzata ta' numerazzjoni għaċ-ċertifikat tal-approvazzjoni tat-tip nazzjonali ta' vetturi prodotti f'serje żġħar li għandu jkollu l-intestatura "Ċertifikat ta' approvazzjoni tat-tip nazzjonali għal vetturi prodotti f'serje żġħar" u għandu jispecifica l-kontenut u n-natura tal-eżenzjonijiet mogħtija skont il-paragrafu 2 ta' dan l-Artikolu. Dawk l-atti ta' implimentazzjoni għandhom jiġu adottati f'konformità mal-proċedura ta' eżami msemmija fl-Artikolu 83(2). Sa meta l-Kummissjoni tadotta t-tali atti ta' implimentazzjoni, l-Istati Membri jistgħu jkomplu jiddeterminaw il-format ta' ċertifikati tal-approvazzjoni tat-tip nazzjonali.

## Artikolu 43

**Il-validità ta' approvazzjoni tat-tip nazzjonali għal vetturi prodotti f'serje żgħar**

1. Il-validità ta' approvazzjoni tat-tip nazzjonali għal vetturi prodotti f'serje żgħar għandha tkun ristretta għat-territorju tal-Istat Membru tal-awtorità tal-approvazzjoni li tkun tat l-approvazzjoni tat-tip.
2. Fuq talba tal-manifattur, l-awtorità tal-approvazzjoni għandha tibghat lill-awtoritajiet tal-approvazzjoni tal-Istati Membri magħżulin mill-manifattur kopja taċ-ċertifikat nazzjonali ta' approvazzjoni tat-tip, inkluż il-partijiet rilevanti tal-pakkett ta' informazzjoni msemmi fl-Artikolu 26(4), permezz tal-posta rreġistrata jew tal-posta elettronika.
3. L-awtoritajiet tal-approvazzjoni tal-Istati Membri għandhom jaċċettaw l-approvazzjoni tat-tip nazzjonali, hliet jekk ikollhom bażi raġonevoli sabiex jemmnu li r-rekwiżiti tekniċi nazzjonali li abbażi tagħhom ikun ġie approvat it-tip ta' vettura mhumiex ekwivalenti għal tagħhom.
4. Fi żmien xahrejn minn meta jirċievu d-dokumenti msemmija fil-paragrafu 2, l-awtoritajiet tal-approvazzjoni tal-Istati Membri magħżulin mill-manifattur għandhom jikkomunikaw lill-awtorità tal-approvazzjoni li tkun tat l-approvazzjoni tat-tip nazzjonali d-deċiżjoni tagħhom li jaċċettaw l-approvazzjoni tat-tip jew le. Fejn ma tkun għet ikkomunikata ebda tali deċiżjoni f'dak il-perijodu ta' xahrejn, l-approvazzjoni tat-tip nazzjonali għandha titqies bħala li għet aċċettata.
5. Fuq talba ta' applikant li jkun jixtieq iqiegħed fis-suq, jirreġistra jew idahhal fiċ-ċirkolazzjoni fi Stat Membru ieħor vettura b'approvazzjoni tat-tip nazzjonali għal vetturi prodotti f'serje żgħar, l-awtorità tal-approvazzjoni li tat l-approvazzjoni tat-tip nazzjonali għal vetturi prodotti f'serje żgħar għandha ttiprovdi lill-awtorità nazzjonali tal-Istat Membru l-ieħor kopja taċ-ċertifikat ta' approvazzjoni tat-tip, inkluż il-partijiet rilevanti tal-pakkett ta' informazzjoni.

L-awtorità nazzjonali tal-Istat Membru l-ieħor għandha tippermetti t-tqegħid fis-suq, ir-reġistrazzjoni jew it-tqegħid fiċ-ċirkolazzjoni ta' tali vettura, hliet jekk ikollha bażi raġonevoli sabiex temmen li r-rekwiżiti tekniċi nazzjonali li abbażi tagħhom ikun ġie approvat it-tip ta' vettura mhumiex ekwivalenti għal tagħha.

## KAPITOLU IX

**APPROVAZZJONIJET TA' VETTURI INDIVIDWALI**

## Artikolu 44

**Approvazzjonijiet ta' vetturi individwali tal-UE**

1. L-Istati Membri għandhom jagħtu approvazzjoni ta' vettura individwali tal-UE għal vettura li tkun konformi mar-rekwiżiti stabbiliti fl-Appendiċi 2 għall-Parti I tal-Anness II jew, għal vetturi bi skop speċjali, fil-Parti III tal-Anness II.

Dan il-Kapitolu ma għandux japplika għal vetturi mhux kompleti.

2. Għandha tiġi ppreżentata applikazzjoni għal approvazzjoni ta' vettura individwali tal-UE mis-sid tal-vettura, il-manifattur, jew mir-rappreżentant tal-manifattur jew l-importatur.
3. L-Istati Membri ma għandhomx iwettqu testijiet distruttivi sabiex jistabbilixxu jekk il-vettura hijiex konformi mar-rekwiżiti msemmija fil-paragrafu 1, iżda minflok għandhom jużaw kwalunkwe informazzjoni rilevanti pprovduta mill-applikant għal dak il-ghan.
4. Iċ-ċertifikat tal-approvazzjoni tal-vettura individwali tal-UE għandu jingħata numru uniku f'konformità ma' sistema armonizzata ta' numerazzjoni, li tal-anqas għandu jippermetti l-identifikazzjoni tal-Istat Membru li ta l-approvazzjoni tal-vettura individwali tal-UE.
5. Il-Kummissjoni għandha tadotta atti ta' implimentazzjoni li jistabbilixxu l-mudell u s-sistema ta' numerazzjoni ta' ċertifikati ta' approvazzjoni ta' vetturi individwali tal-UE. Dawk l-atti ta' implimentazzjoni għandhom jiġu adottati f'konformità mal-proċedura ta' eżami msemmija fl-Artikolu 83(2). L-ewwel tali att ta' implimentazzjoni għandu jiġi adottat sal-5 ta' Lulju 2020.
6. L-Istati Membri għandhom jippermettu t-tqegħid fis-suq, ir-reġistrazzjoni jew it-tqegħid fiċ-ċirkolazzjoni ta' vetturi b'ċertifikat validu ta' approvazzjoni ta' vettura individwali tal-UE.
7. Il-Kummissjoni hija mogħtija s-setgħa li tadotta atti delegati f'konformità mal-Artikolu 82, li jemendaw il-Parti I tal-Anness II biex jiġu stabbiliti r-rekwiżiti tekniċi għal vetturi tal-kategoriji M, N u O.

*Artikolu 45***Approvazzjonijiet ta' vetturi individwali nazzjonali**

1. L-Istati Membri jistgħu jiddeċiedu li jeżentaw vettura partikolari, kemm jekk unika kif ukoll jekk le, mill-obbligu li jikkonformaw ma' waħda jew aktar mir-rekwiżiti ta' dan ir-Regolament jew ma' waħda jew aktar mir-rekwiżiti stipulati fl-atti regolatorji elenkati fl-Anness II, dment li dawk l-Istati Membri imponew rekwiżiti alternattivi rilevanti.
2. Għandha tiġi ppreżentata applikazzjoni għal approvazzjoni ta' vettura individwali mis-sid tal-vettura, il-manifattur, jew mir-rappreżentant tal-manifattur jew l-importatur.
3. L-Istati Membri ma għandhomx iwettqu testijiet distruttivi sabiex jistabbilixxu jekk il-vettura hijiex konformi mar-rekwiżiti alternattivi msemmija fil-paragrafu 1, iżda minflok għandhom jużaw kwalunkwe informazzjoni rilevanti pprovduta mill-applikant għal dak il-għan.
4. Għall-fini ta' approvazzjoni ta' vettura individwali nazzjonali, l-awtorità tal-approvazzjoni għandha taċċetta s-sistemi, il-komponenti u l-unitajiet tekniċi separati li għandhom it-tip tagħhom approvat f'konformità mal-atti regolatorji elenkati fl-Anness II.
5. Stat Membru għandu jorog, mingħajr dewmien, ċertifikat ta' approvazzjoni ta' vettura individwali nazzjonali meta l-vettura tkun konformi mad-deskrizzjoni miżjuda mal-applikazzjoni u tkun tissodisfa r-rekwiżiti alternattivi rilevanti.
6. Iċ-ċertifikat tal-approvazzjoni tal-vettura individwali nazzjonali għandu jingħata numru uniku f'konformità ma' sistema armonizzata ta' numerazzjoni, li tal-anqas jippermetti l-identifikazzjoni tal-Istat Membru li ta l-approvazzjoni u l-identifikazzjoni tar-rekwiżiti li magħhom tikkonforma l-vettura.
7. Il-Kummissjoni għandha tadotta atti ta' implimentazzjoni li jistabbilixxu l-mudell u s-sistema ta' numerazzjoni ta' ċertifikati ta' approvazzjoni ta' vetturi individwali nazzjonali. Dawk l-atti ta' implimentazzjoni għandhom jiġu adottati f'konformità mal-proċedura ta' eżami msemmija fl-Artikolu 83(2). Sa meta l-Kummissjoni tadotta tali atti ta' implimentazzjoni, l-Istati Membri jistgħu jkomplu jiddeterminaw il-format taċ-ċertifikati ta' approvazzjoni ta' vetturi individwali nazzjonali.

*Artikolu 46***Il-validità tal-approvazzjonijiet ta' vetturi individwali nazzjonali**

1. Il-validità ta' approvazzjoni ta' vettura individwali nazzjonali għandha tkun ristretta għat-territorju tal-Istat Membru li jkun ta l-approvazzjoni ta' vettura individwali.
2. Fuq talba ta' applikant li jkun jixtieq iqiegħed għad-disponibbiltà fis-suq, jirregistra jew iqiegħed fiċ-ċirkolazzjoni fi Stat Membru ieħor vettura b'approvazzjoni ta' vettura individwali nazzjonali, l-Istat Membru li jkun ta l-approvazzjoni għandu jipprovi lill-applikant dikjarazzjoni tar-rekwiżiti tekniċi li abbażi tagħhom giet approvata l-vettura.
3. Stat Membru għandu jippermetti fit-territorju tiegħu t-tqegħid għad-disponibbiltà fis-suq, ir-registrazzjoni jew it-tqegħid fiċ-ċirkolazzjoni ta' vettura, li għaliha Stat Membru ieħor ikun ta approvazzjoni ta' vettura individwali nazzjonali skont l-Artikolu 45, hliet jekk dak l-Istat Membru jkollu bażi raġonevoli sabiex jemmen li r-rekwiżiti alternattivi rilevanti li abbażi tagħhom tkun giet approvata l-vettura mhumiex ekwivalenti għal tiegħu jew li l-vettura mhijiex konformi ma' dawk ir-rekwiżiti.
4. Dan l-Artikolu japplika għal vetturi li kellhom it-tip tagħhom approvat f'konformità ma' dan ir-Regolament u li ġew immodifikati qabel l-ewwel registrazzjoni jew tqegħid fiċ-ċirkolazzjoni tagħhom.

*Artikolu 47***Dispożizzjonijiet speċifiċi**

1. Il-proċeduri stabbiliti fl-Artikoli 44 u 45 jistgħu japplikaw għal vettura partikolari mibnija f'diversi stadji.
2. Il-proċeduri stabbiliti fl-Artikoli 44 u 45 ma għandhomx jissostitwixxu stadju intermedju fi hdan is-sekwenza normali ta' approvazzjoni tat-tip f'diversi stadji, u ma għandhomx jiġu applikati għall-finijiet tal-kisba tal-approvazzjoni fl-ewwel stadju ta' vettura.

## KAPITOLU X

## TQEGHID GHAD-DISPONIBILITÀ FIS-SUQ, REĠSTRAZZJONI, JEW TQEGHID FIĊ-ĊIRKOLAZZJONI

## Artikolu 48

**It-tqeghid ghad-disponibbiltà fis-suq, ir-reġistrazzjoni jew it-tqeghid fiċ-ċirkolazzjoni ta' vetturi minbarra l-vetturi ta' tmiem is-serje**

1. Mingħajr preġudizzju għall-Artikoli 51, 52 u 53, il-vetturi li għalihom l-approvazzjoni tat-tip tal-vettura kollha hija obligatorja, jew li għalihom il-manifattur kiseb dik l-approvazzjoni tat-tip, għandhom jitqiegħdu ghad-disponibbiltà fis-suq, jiġu rreġistrati jew jitqiegħdu fiċ-ċirkolazzjoni biss jekk ikunu akkumpanjati b'ċertifikat ta' konformità validu maħruġ f'konformità mal-Artikoli 36 u 37.

Ir-reġistrazzjoni u t-tqeghid fiċ-ċirkolazzjoni ta' vetturi mhux kompleti jistgħu jiġu rrifjutati sakemm il-vetturi jibqgħu mhux kompleti. Ir-reġistrazzjoni u t-tqeghid fiċ-ċirkolazzjoni ta' vetturi mhux kompleti ma għandhomx isiru biex tiġi evitata l-applikazzjoni tal-Artikolu 49.

2. L-ghadd ta' vetturi prodotti f'serje żgħira li jitqiegħdu ghad-disponibbiltà fis-suq, li jiġu rreġistrati, jew li jitqiegħdu fiċ-ċirkolazzjoni matul l-istess sena ma għandux jaqbeż il-limiti annwali kwantitattivi stipulati fl-Anness V.

## Artikolu 49

**It-tqeghid ghad-disponibbiltà fis-suq, ir-reġistrazzjoni jew it-tqeghid fiċ-ċirkolazzjoni ta' vetturi ta' tmiem is-serje**

1. Soġġett għal-limiti speċifikati fil-Parti B tal-Anness V, u biss għal perijodu limitat ta' zmien kif speċifikat fil-paragrafu 2, l-Istati Membri jistgħu jirreġistraw u jippermettu t-tqeghid ghad-disponibbiltà fis-suq jew it-tqeghid fiċ-ċirkolazzjoni ta' vetturi li jikkonformaw ma' tip ta' vettura li l-approvazzjoni tat-tip tal-UE tagħha ma għadhiex aktar valida.

L-ewwel subparagrafu għandu japplika biss għal vetturi fit-territorju tal-Unjoni li kienu koperti b'approvazzjoni tat-tip tal-UE fil-mument tal-produzzjoni tagħhom u li ma kinux ġew irreġistrati jew tqiegħdu fiċ-ċirkolazzjoni qabel dik l-approvazzjoni tat-tip tal-UE tilfet il-validità tagħha.

2. Il-paragrafu 1 għandu japplika biss, fil-każ ta' vetturi kompleti, għal perijodu ta' 12-il xahar mid-data li fiha skadiet il-validità tal-approvazzjoni tat-tip tal-UE u, fil-każ ta' vetturi kompluti, għal perijodu ta' 18-il xahar minn dik id-data.

3. Manifattur li jixtieq igawdi mill-paragrafu 1 għandu jibgħat talba lill-awtorità kompetenti ta' kull Stat Membru konċernat mir-reġistrazzjoni jew mit-tqeghid fiċ-ċirkolazzjoni tal-vetturi inkwistjoni. It-talba għandha tispeċifika r-raġunijiet tekniċi jew ekonomiċi li minhabba fihom daww il-vetturi mhumiex konformi mar-rekwiziti tekniċi l-ġodda.

L-Istati Membri konċernati għandhom jiddeċiedu, fi zmien tliet xhur minn meta jirċievu tali talba, jekk jippermettux ir-reġistrazzjoni jew mit-tqeghid fiċ-ċirkolazzjoni ta' daww il-vetturi fit-territorju tagħhom, u f'dak il-każ, in-numru ta' tali vetturi.

4. L-Istati Membri għandhom japplikaw miżuri adatti biex jiżguraw li l-ghadd ta' vetturi li jiġu rreġistrati jew jitqiegħdu fiċ-ċirkolazzjoni fil-qafas tal-proċedura stabbilita f'dan l-Artikolu jkun immonitorjat b'mod effettiv.

## Artikolu 50

**It-tqeghid ghad-disponibbiltà fis-suq jew it-tqeghid fiċ-ċirkolazzjoni ta' komponenti u unitajiet tekniċi separati**

1. Il-komponenti u l-unitajiet tekniċi separati, inklużi daww maħsuba għas-suq ta' wara l-bejgħ, jistgħu jitqiegħdu ghad-disponibbiltà fis-suq jew jitqiegħdu fiċ-ċirkolazzjoni biss jekk jkunu konformi mar-rekwiziti tal-atti regolatorji rilevanti elenkati fl-Anness II u jkunu mmarkati f'konformità mal-Artikolu 38.

2. Il-paragrafu 1 ma għandux japplika għall-komponenti jew għall-unitajiet tekniċi separati li jkunu speċifikament mibnija jew iddisinjati għal vetturi li mhumiex koperti minn dan ir-Regolament.

3. L-Istati Membri jistgħu jippermettu t-tqeghid ghad-disponibbiltà fis-suq jew it-tqeghid fiċ-ċirkolazzjoni ta' komponenti u unitajiet tekniċi separati li huma eżentati skont l-Artikolu 39 jew li huma intiżi biex jintużaw fuq il-vetturi koperti minn approvazzjonijiet mogħtija skont l-Artikoli 41, 42, 44 u 45 dwar il-komponent jew l-unità teknika separata inkwistjoni.

4. L-Istati Membri jistgħu jippermettu wkoll it-tqegħid għad-disponibbiltà fis-suq jew it-tqegħid fiċ-ċirkolazzjoni ta' komponenti u unitajiet tekniċi separati li huma intiżi biex jintużaw fuq vetturi li ma kellhomx bżonn li jkollhom it-tip tagħhom approvat skont dan ir-Regolament jew skont id-Direttiva 2007/46/KE fiż-żmien meta daww il-vetturi tqiegħdu għad-disponibbiltà fis-suq, kienu rreġistrati jew tqiegħdu fiċ-ċirkolazzjoni.

5. L-Istati Membri jistgħu jippermettu wkoll it-tqegħid għad-disponibbiltà fis-suq jew it-tqegħid fiċ-ċirkolazzjoni ta' komponenti sostituti u unitajiet tekniċi separati li jintużaw f'vetturi li ngħataw l-approvazzjoni tat-tip qabel id-dhul fis-seħh tar-rekwiżiti tal-atti regolatorji rilevanti elenkati fl-Anness II, f'konformità mar-rekwiżiti tal-atti rilevanti li kien japplika meta daww l-approvazzjonijiet tat-tip ingħataw fil-bidu.

## KAPITOLU XI

### KLAWSOLI TA' SALVAGWARDJA

#### Artikolu 51

#### **L-evalwazzjoni nazzjonali li tirrigwarda vetturi, sistemi, komponenti u unitajiet tekniċi separati b'suspett li jipprezentaw riskju serju jew nonkonformità**

Fejn, abbażi tal-attivitajiet tagħhom ta' sorveljanza tas-suq, jew abbażi ta' informazzjoni providuta minn awtorità tal-approvazzjoni jew manifattur jew abbażi ta' lmenti, l-awtoritajiet ta' sorveljanza tas-suq ta' Stat Membru wiehed ikollhom raġunijiet sabiex jemmnu li vettura, sistema, komponent jew unità teknika separata jipprezentaw riskju serju għas-saħha jew għas-sikurezza tal-persuni jew għal aspetti oħrajn tal-protezzjoni tal-interessi pubbliċi koperti minn dan ir-Regolament jew ma jikkonformawx mar-rekwiżiti stabbiliti f'dan ir-Regolament, huma għandhom jevalwaw il-vettura, sistema, komponent jew unità teknika separata kkonċernati fir-rigward tar-rekwiżiti rilevanti stabbiliti f'dan ir-Regolament. L-operaturi ekonomiċi rilevanti u l-awtoritajiet tal-approvazzjoni rilevanti għandhom jikkooperaw bis-shiħ mal-awtoritajiet tas-sorveljanza tas-suq, li għandu jinkludi wkoll it-trasmissjoni tar-risultati tal-kontrolli jew tat-testijiet rilevanti kollha mwettqa f'konformità mal-Artikolu 31.

L-Artikolu 20 tar-Regolament (KE) Nru 765/2008 għandu japplika għall-valutazzjoni tal-vettura, sistema, komponent jew unità teknika separata kkonċernati.

#### Artikolu 52

#### **Proċeduri nazzjonali biex jiġu trattati vetturi, sistemi, komponenti u unitajiet tekniċi separati li jipprezentaw riskju serju jew nonkonformità**

1. Fejn, wara li tkun wettqet l-evalwazzjoni skont l-Artikolu 51, l-awtorità ta' sorveljanza tas-suq ta' Stat Membru wiehed issib li vettura, sistema, komponent jew unità teknika separata kkonċernata jipprezentaw riskju serju għas-saħha jew għas-sikurezza ta' persuni jew għal aspetti oħra tal-protezzjoni tal-interessi pubbliċi koperti minn dan ir-Regolament, din għandha tirrikjedi mingħajr dewmien li l-operatur ekonomiku rilevanti jieħu l-miżuri korrettivi xierqa mingħajr dewmien halli jiżgura li l-vettura, is-sistema, il-komponent jew l-unità teknika separata kkonċernata, meta jitqiegħdu fis-suq, jiġu rreġistrati jew jitqiegħdu fiċ-ċirkolazzjoni, ma jipprezentawx aktar dak ir-riskju.

2. Fejn, wara li tkun wettqet l-evalwazzjoni skont l-Artikolu 51, l-awtorità tas-sorveljanza tas-suq ta' Stat Membru wiehed issib li vettura, sistema, komponent jew unità teknika separata ma jkunx konformi ma' dan ir-Regolament, iżda ma jipprezentawx riskju serju kif imsemmi fil-paragrafu 1 ta' dan l-Artikolu, hija għandha tesigi mingħajr dewmien li l-operatur ekonomiku rilevanti jieħu l-miżuri korrettivi xierqa kollha f'perijodu ta' żmien raġonevoli biex iġib konformi vettura, sistema, komponent jew unità teknika separata. Dak il-perijodu għandu jkun proporzjonali għall-gravità tan-nonkonformità biex jiġi żgurat li l-vettura, is-sistema, il-komponent jew l-unità teknika separata kkonċernata jkunu konformi meta jitqiegħdu fis-suq, jiġu rreġistrati jew jitqiegħdu fiċ-ċirkolazzjoni.

L-operaturi ekonomiċi għandhom, f'konformità mal-obbligi stabbilita fl-Artikoli 13 sa 21, jiżguraw li jittieħdu l-miżuri korrettivi kollha xierqa fir-rigward tal-vetturi, sistemi, komponenti jew unitajiet tekniċi separati kkonċernati kollha li huma jkunu qiegħdu fis-suq, irreġistraw jew qiegħdu fiċ-ċirkolazzjoni fl-Unjoni.

3. Fejn l-operatur ekonomiku ma jiħux il-miżuri korrettivi adegwati fil-perijodu rilevanti msemmi fil-paragrafu 1 jew 2 jew fejn ir-riskji jirrikjeddu azzjoni rapida, l-awtoritajiet nazzjonali għandhom jieħdu l-miżuri proviżorji restrittivi xierqa kollha biex jipprojbixxu jew jirrestringu t-tqegħid għad-disponibbiltà fis-suq, ir-reġistrazzjoni jew it-tqegħid fiċ-ċirkolazzjoni, tas-sistemi, il-komponenti jew l-unitajiet tekniċi separati kkonċernati fis-suq nazzjonali tagħhom, jew biex jirtirawhom minn dak is-suq jew isejhuhom lura.

L-Artikolu 21 tar-Regolament (KE) Nru 765/2008 għandu japplika għall-miżuri restrittivi msemmija fl-ewwel subparagrafu ta' dan il-paragrafu.

4. Il-Kummissjoni tista' tadotta atti ta' implimentazzjoni li jstabilixxu klassifikazzjoni tal-gravità tan-nonkonformità u l-miżuri xierqa li għandhom jittiehdu mill-awtoritajiet nazzjonali biex jiżguraw l-applikazzjoni uniformi ta' dan l-Artikolu. Dawk l-atti ta' implimentazzjoni għandhom jiġu adottati f'konformità mal-proċedura ta' eżami msemmija fl-Artikolu 83(2).

#### Artikolu 53

### Miżuri korrettivi u restrittivi fil-livell tal-Unjoni

1. L-Istat Membru li jiehu miżuri korrettivi jew restrittivi f'konformità mal-Artikolu 52 għandu jinnotifika lill-Kummissjoni u lill-Istati Membri l-oħra mingħajr dewmien, permezz tal-ICSMS. Huwa għandu wkoll jinforma mingħajr dewmien lill-awtorità tal-approvazzjoni li tat l-approvazzjoni dwar is-sejbiet tiegħu.

L-informazzjoni pprovduta għandha tinkludi d-dettalji kollha disponibbli, b'mod partikolari d-data neċessarja għall-identifikazzjoni tal-vettura, sistema, komponent jew unità teknika separata kkonċernati, l-oriġini tagħhom, in-natura tal-allegata nonkonformità u r-riskju involut, in-natura u t-tul ta' żmien tal-miżuri korrettivi u restrittivi nazzjonali meħuda, u l-argumenti mressqa mill-operatur ekonomiku rilevanti.

2. L-Istat Membru li jiehu l-miżura korrettiva jew restrittiva għandu jindika wkoll jekk ir-riskju jew in-nonkonformità humiex minhabba dawn:

(a) il-vettura, is-sistema, il-komponent jew l-unità teknika separata ma jissodisfawx ir-rekwiżiti marbuta mas-saħħa jew is-sikurezza tal-persuni, il-protezzjoni tal-ambjent jew ma' aspetti oħrajn tal-protezzjoni tal-interessi pubbliċi koperti minn dan ir-Regolament; jew

(b) nuqqasijiet fl-atti regolatorji rilevanti elenkati fl-Anness II.

3. L-Istati Membri għajr l-Istat Membru li jiehu l-miżuri korrettivi jew restrittivi għandhom jgħarrfu fi żmien xahar wara n-notifika msemmija fil-paragrafu 1 lill-Kummissjoni u lill-Istati Membri l-oħrajn dwar kwalunkwe miżuri korrettivi jew restrittivi adottati u dwar kwalunkwe informazzjoni addizzjonali għad-dispożizzjoni tagħhom b'rabta man-nonkonformità u r-riskju tal-vettura, tas-sistema, tal-komponent jew tal-unità teknika separata kkonċernati kif ukoll, f'każ ta' nuqqas ta' qbil mal-miżura nazzjonali nnotifikata, dwar l-oġġezzjonijiet tagħhom.

4. Fejn, fi żmien xahar min-notifika msemmija fil-paragrafu 1, ma tkun saret l-ebda oġġezzjoni minn xi Stat Membru jew mill-Kummissjoni fir-rigward ta' miżura nazzjonali nnotifikata, dik il-miżura għandha titqies bħala ġustifikata. L-Istati Membri l-oħrajn għandhom jiżguraw li jittiehdu mingħajr dewmien fit-territorji tagħhom miżuri korrettivi jew restrittivi simili fir-rigward tal-vettura, tas-sistema, tal-komponent jew tal-unità teknika separata kkonċernati.

5. Fejn, fi żmien xahar wara n-notifika msemmija fil-paragrafu 1, Stat Membru iehor jew il-Kummissjoni jqajmu oġġezzjoni fir-rigward ta' miżura nazzjonali nnotifikata, jew fejn il-Kummissjoni tikkunsidra li miżura nazzjonali nnotifikata tmur kontra l-liġi tal-Unjoni, il-Kummissjoni għandha tikkonsulta lill-Istati Membri kkonċernati u lill-operatur jew operaturi ekonomiċi rilevanti mingħajr dewmien.

Abbażi tal-konsultazzjoni msemmija fl-ewwel subparagrafu ta' dan il-paragrafu, il-Kummissjoni għandha tadotta atti ta' implimentazzjoni biex tiddeciedi dwar miżuri korrettivi jew restrittivi armonizzati fil-livell tal-Unjoni. Dawk l-atti ta' implimentazzjoni għandhom jiġu adottati f'konformità mal-proċedura ta' eżami msemmija fl-Artikolu 83(2).

Il-Kummissjoni għandha tikkomunika minnufih id-deċiżjoni msemmija fit-tieni subparagrafu lill-operatur jew operaturi ekonomiċi rilevanti. L-Istati Membri għandhom jimplementaw tali atti mingħajr dewmien u għandhom jinfurmaw lill-Kummissjoni b'dan.

Fejn il-Kummissjoni tqis li miżura nazzjonali nnotifikata mhijiex ġustifikata, l-Istat Membru kkonċernat għandu jirtira jew jadatta l-miżura, f'konformità mad-Deċiżjoni tal-Kummissjoni msemmija fit-tieni subparagrafu.

6. Fejn, wara testijiet u spezzjonijiet imwettqa mill-Kummissjoni f'konformità mal-Artikolu 9, il-Kummissjoni tistabilixxi li miżura korrettiva jew restrittiva hija neċessarja fil-livell tal-Unjoni, hija għandha tikkonsulta mingħajr dewmien l-Istati Membri kkonċernati u l-operatur jew operaturi ekonomiċi rilevanti.

Abbażi tal-konsultazzjoni msemmija fl-ewwel subparagrafu ta' dan il-paragrafu, il-Kummissjoni għandha tadotta atti ta' implimentazzjoni biex tiddeciedi dwar miżuri korrettivi jew restrittivi fil-livell tal-Unjoni. Dawk l-atti ta' implimentazzjoni għandhom jiġu adottati f'konformità mal-proċedura ta' eżami msemmija fl-Artikolu 83(2).

Il-Kummissjoni għandha tikkomunika minnufih id-deċiżjoni msemmija fit-tieni subparagrafu lill-operatur jew lill-operaturi ekonomiċi rilevanti. L-Istati Membri għandhom jimplementaw tali atti minghajr dewmien u għandhom jinfurmaw lill-Kummissjoni b'dan.

7. Fejn ir-riskju jew in-nonkonformità jiġu attribwiti għal nuqqasijiet fl-atti regolatorji elenkati fl-Anness II, il-Kummissjoni għandha tipproponi miżuri xierqa kif ġej:

- (a) fejn ikunu kkonċernati atti legali tal-Unjoni, il-Kummissjoni għandha tipproponi l-emendi meħtieġa għall-atti kkonċernati;
- (b) fejn ikunu kkonċernati Regolamenti tan-NU, il-Kummissjoni għandha tipproponi l-abbozz ta' emendi meħtieġa għar-Regolamenti tan-NU rilevanti b'konformità mal-proċedura applikabbli skont il-Ftehim Rivedut tal-1958.

8. Fejn miżura korrettiva titqies bhala ġustifikata f'konformità ma' dan l-Artikolu jew tkun soġġetta għall-atti ta' implimentazzjoni msemmija fil-paragrafu 5 jew 6, dik il-miżura għandha tkun disponibbli bla hlas għad-detenturi ta' reġistrazzjonijiet għall-vetturi affettwati. Fejn ikunu saru tiswijiet bi spiża għad-detentur tar-reġistrazzjoni qabel ma tkun giet adottata l-miżura korrettiva, il-manifattur għandu jirrimborsa l-ispiza ta' tali tiswijiet sal-ispiza tat-tiswijiet meħtieġa minn dik il-miżura korrettiva.

#### Artikolu 54

### Approvazzjoni tat-tip tal-UE mhux konformi

1. Fejn awtorità tal-approvazzjoni ssib li approvazzjoni tat-tip li tkun inġhatat ma tkunx konformi ma' dan ir-Regolament, hija għandha tirrifjuta li tirrikonoxxi dik l-approvazzjoni.

2. L-awtorità tal-approvazzjoni għandha tinnotifika r-rifjut tagħha lill-awtorità ta' approvazzjoni li tat l-approvazzjoni tat-tip tal-UE, lill-awtoritajiet tal-approvazzjoni tal-Istati Membri l-oħra, u lill-Kummissjoni. Fejn, fi żmien xahar wara n-notifika, in-nonkonformità tal-approvazzjoni tat-tip tiġi kkonfermata mill-awtorità tal-approvazzjoni li tkun tat l-approvazzjoni tat-tip tal-UE, dik l-awtorità ta' approvazzjoni għandha tirtira l-approvazzjoni tat-tip.

3. Fejn, fi żmien xahar wara n-notifika msemmija fil-paragrafu 2, titqajjem oġġezzjoni mill-awtorità tal-approvazzjoni li tkun tat l-approvazzjoni tat-tip tal-UE, il-Kummissjoni għandha tikkonsulta lill-Istati Membri minghajr dewmien, b'mod partikolari, l-awtorità tal-approvazzjoni li tkun tat l-approvazzjoni tat-tip u lill-operatur ekonomiku rilevanti.

4. Abbażi tal-konsultazzjoni msemmija fil-paragrafu 3 ta' dan l-Artikolu, il-Kummissjoni għandha tadotta atti ta' implimentazzjoni biex tiddeċiedi jekk ir-rifjut ta' rikonoxximent ta' approvazzjoni tat-tip tal-UE msemmi fil-paragrafu 1 ta' dan l-Artikolu huwiex ġustifikat. Dawk l-atti ta' implimentazzjoni għandhom jiġu adottati f'konformità mal-proċedura ta' eżami msemmija fl-Artikolu 83(2).

Il-Kummissjoni għandha tikkomunika minnufih id-deċiżjoni msemmija fl-ewwel subparagrafu lill-operaturi ekonomiċi rilevanti. L-Istati Membri għandhom jimplementaw tali atti minghajr dewmien u għandhom jinfurmaw lill-Kummissjoni b'dan.

5. Fejn, wara testijiet u spezzjonijiet imwettqa mill-Kummissjoni f'konformità mal-Artikolu 9, il-Kummissjoni tistabbilixxi li approvazzjoni tat-tip li tkun inġhatat ma tkunx konformi ma' dan ir-Regolament, hija għandha tikkonsulta lill-Istati Membri minghajr dewmien, b'mod partikolari, lill-awtorità tal-approvazzjoni li tkun tat l-approvazzjoni tat-tip u lill-operatur ekonomiku rilevanti.

Abbażi tal-konsultazzjonijiet imsemmija fl-ewwel subparagrafu ta' dan il-paragrafu, il-Kummissjoni għandha tadotta atti ta' implimentazzjoni biex tiddeċiedi dwar ir-rifjut tar-rikonoxximent ta' approvazzjoni tat-tip imsemmi fil-paragrafu 1 ta' dan l-Artikolu. Dawk l-atti ta' implimentazzjoni għandhom jiġu adottati f'konformità mal-proċedura ta' eżami msemmija fl-Artikolu 83(2).

6. L-Artikoli 51, 52 u 53 japplikaw għal vetturi, sistemi, komponenti u unitajiet tekniċi separati li jkunu soġġetti għal approvazzjoni tat-tip mhux konformi u li diġà tqiegħdu għad-disponibbiltà fis-suq.

#### Artikolu 55

### Tqegħid fis-suq u tqegħid fiċ-ċirkolazzjoni ta' parts jew tagħmir li jistgħu jipprezentaw riskju serju għall-funzjonament korrett ta' sistemi essenzjali

1. Parts jew tagħmir li jistgħu jipprezentaw riskju serju għall-funzjonament korrett tas-sistemi li huma essenzjali għas-sikurezza tal-vettura jew għall-prestazzjoni ambjentali tagħha ma għandhomx jitqiegħdu fis-suq, ma għandhomx jitqiegħdu fiċ-ċirkolazzjoni u għandhom jiġu pprojbiti, hlief jekk ikunu ġew awtorizzati minn awtorità tal-approvazzjoni f'konformità mal-Artikolu 56.

2. Tali awtorizzazzjonijiet għandhom japplikaw biss għall-għadd limitat ta' parts jew tagħmir, li jkunu inklużi fil-lista msemmija fil-paragrafu 4.

3. Il-Kummissjoni hija mogħtija s-setgħa li tadotta atti delegati f'konformità mal-Artikolu 82, li jissupplimentaw dan ir-Regolament billi jistabbilixxu r-reqwiziti għall-awtorizzazzjoni tal-parts u t-tagħmir imsemmija fil-paragrafu 1 ta' dan l-Artikolu.

Dawk ir-reqwiziti jistgħu jkunu bbażati fuq l-atti regolatorji elenkati fl-Anness II jew jistgħu jkunu jikkonsistu minn tqabbil tal-prestazzjoni ambjentali jew tas-sikurezza tal-parts jew tat-tagħmir mal-prestazzjoni ambjentali jew tas-sikurezza tal-parts jew tat-tagħmir originali, kif xieraq. F'kull każ, ir-reqwiziti għandhom jiżguraw li l-parts jew it-tagħmir ma jkunux ta' xkiel għall-funzjonament tas-sistemi li huma essenzjali għas-sikurezza tal-vettura jew għall-prestazzjoni ambjentali tagħha.

4. Il-Kummissjoni hija mogħtija s-setgħa li tadotta atti delegati f'konformità mal-Artikolu 82, li jemendaw l-Anness VI bil-għan li jiġu kkunsidrati l-iżviluppi tekniċi u regolatorji, billi jistabbilixxu u jaġġornaw il-lista ta' parts jew tagħmir abbażi ta' evalwazzjoni ta' dawn li ġejjin:

- (a) il-punt sa fejn ikun jeżisti riskju serju għas-sikurezza jew għall-prestazzjoni ambjentali tal-vetturi li jkunu mmuntati bil-parts jew bit-tagħmir inkwistjoni;
- (b) l-effett potenzjali fuq il-konsumaturi u l-manifatturi fis-suq ta' wara l-bejgħ ta' awtorizzazzjoni possibbli għall-parts jew għat-tagħmir skont l-Artikolu 56(1).

5. Il-paragrafu 1 ma għandux japplika għall-parts jew għat-tagħmir originali jew għall-parts jew għat-tagħmir li jappartjenu għal sistema li kellha t-tip tagħha approvat f'konformità mal-atti regolatorji elenkati fl-Anness II, hliet meta l-approvazzjoni tat-tip tkun relatata ma' aspetti oħrajn għajr ir-riskju serju msemmi fil-paragrafu 1.

Għall-finijiet ta' dan l-Artikolu, parts jew tagħmir originali tfisser parts jew tagħmir li jiġu manifatturati skont l-ispeċifikazzjonijiet u l-istandards tal-produzzjoni pprovduti mill-manifattur tal-vettura għall-assemblaġġ tal-vettura inkwistjoni.

6. Il-paragrafu 1 ta' dan l-Artikolu ma għandux japplika għall-parts jew għat-tagħmir esklużivament prodotti għall-vetturi tat-tlielaq. Il-parts jew it-tagħmir elenkati fl-Anness VI li jintużaw kemm fit-tlielaq kif ukoll fit-triq għandhom ikunu disponibbli fis-suq biss għal vetturi maħsuba biex jintużaw fit-toroq pubbliċi, jekk jikkonformaw mar-reqwiziti stabbiliti fl-atti delegati msemmija fil-paragrafu 3 ta' dan l-Artikolu u jekk kienu ġew awtorizzati mill-Kummissjoni. Il-Kummissjoni għandha tadotta atti ta' implimentazzjoni sabiex tiddeċiedi tagħtix dawk l-awtorizzazzjonijiet. Dawk l-atti ta' implimentazzjoni għandhom jiġu adottati f'konformità mal-proċedura ta' eżami msemmija fl-Artikolu 83(2).

#### Artikolu 56

#### **Rekwiziti relatati għal parts jew tagħmir li jistgħu jippreżentaw riskju serju għall-funzjonament korrett ta' sistemi essenzjali**

1. Manifattur ta' parts jew ta' tagħmir jista' japplika għall-awtorizzazzjoni msemmija fl-Artikolu 55(1) billi jippreżenta lill-awtorità tal-approvazzjoni applikazzjoni akkumpanjata b'rapport tat-test li jiffassal minn servizz tekniku u li jiċċertifika li l-parts jew it-tagħmir li għalihom tintalab awtorizzazzjoni jkunu konformi mar-reqwiziti msemmija fl-Artikolu 55(3). Tali manifattur jista' jippreżenta applikazzjoni waħda biss għal kull tip ta' part jew tagħmir u lil awtorità tal-approvazzjoni waħda biss.

2. L-applikazzjoni għall-awtorizzazzjoni għandha tinkludi d-dettalji tal-manifattur tal-parts jew tat-tagħmir, it-tip, in-numri tal-part jew tal-identifikazzjoni tal-parts jew tat-tagħmir, l-isem tal-manifattur tal-vettura, it-tip ta' vettura u, fejn xieraq, is-sena tal-kostruzzjoni u kwalunkwe informazzjoni oħra li tippermetti l-identifikazzjoni tal-vettura li magħha għandhom jiġu mmuntati l-parts jew it-tagħmir.

L-awtorità tal-approvazzjoni għandha tawtorizza t-tqegħid fis-suq u t-tqegħid fiċ-ċirkolazzjoni tal-parts jew tat-tagħmir meta hija ssib, wara li tikkunsidra r-rapport tat-test imsemmi fil-paragrafu 1 ta' dan l-Artikolu u evidenza oħra, li l-parts jew it-tagħmir inkwistjoni huma konformi mar-reqwiziti msemmija fl-Artikolu 55(3).

L-awtorità tal-approvazzjoni għandha toħroġ lill-manifattur ċertifikat ta' awtorizzazzjoni mingħajr dewmien.

Il-Kummissjoni għandha tadotta atti ta' implimentazzjoni li jistabbilixxu l-mudell u s-sistema ta' numerazzjoni għaċ-ċertifikat ta' awtorizzazzjoni msemmija fit-tielet subparagrafu ta' dan il-paragrafu. Dawk l-atti ta' implimentazzjoni għandhom jiġu adottati skont il-proċedura ta' eżami msemmija fl-Artikolu 83(2).

3. Il-manifattur għandu jgħarraf mingħajr dewmien lill-awtorità tal-approvazzjoni li hargħet l-awtorizzazzjoni dwar kwalunkwe bidla li taffettwa l-kondizzjonijiet li taħthom tkun inhargħet l-awtorizzazzjoni. Dik l-awtorità tal-approvazzjoni għandha tiddeċiedi jekk l-awtorizzazzjoni għandhiex tiġi riveduta jew mahruġa mill-ġdid u jekk hemmx bżonn li jsiru testijiet oħrajn.



Il-manifattur għandu jiżgura li l-parts jew it-tagħmir jiġu prodotti u jkomplu jiġu prodotti taħt il-kondizzjonijiet li taħthom tkun inharġet l-awtorizzazzjoni.

4. Qabel tohroġ kull awtorizzazzjoni, l-awtorità tal-approvazzjoni għandha tivverifika l-eżistenza tal-arranġamenti u tal-proċeduri sabiex jiġi żgurat il-kontroll effettiv tal-konformità tal-produzzjoni.

Fejn l-awtorità tal-approvazzjoni ssib li l-kondizzjonijiet għall-hruġ tal-awtorizzazzjoni ma għadhomx issodisfati, hija għandha titlob lill-manifattur sabiex jiehu l-miżuri meħtieġa bil-ghan li jiżgura li l-parts jew it-tagħmir jingiebu f'konformità. Fejn meħtieġ, hija għandha tirtira l-awtorizzazzjoni.

5. Fuq talba ta' awtorità nazzjonali ta' Stat Membru ieħor, l-awtorità tal-approvazzjoni li tkun harġet l-awtorizzazzjoni għandha, fi żmien xahar minn meta tircievi dik it-talba, tibghat lil tal-ewwel kopja ta' ċertifikat ta' awtorizzazzjoni mahruġ flimkien mad-dokumenti mehmuża miegħu permezz ta' sistema komuni sigura ta' skambju elettroniku. Il-kopja tista' wkoll tieħu l-forma ta' fajl elettroniku sigur.

6. Awtorità tal-approvazzjoni li ma taqbilx mal-awtorizzazzjoni mahruġa minn Stat Membru ieħor għandha tressaq ir-raġunijiet għan-nuqqas ta' qbil tagħha għall-attenzjoni tal-Kummissjoni. Il-Kummissjoni għandha tieħu l-miżuri xierqa sabiex issolvi n-nuqqas ta' qbil. Inter alia, il-Kummissjoni tista', fejn meħtieġ u wara li tkun ikkonsultat lill-awtoritajiet tal-approvazzjoni rilevanti, tadotta atti ta' implimentazzjoni li jeżiġu li tiġi rtirata l-awtorizzazzjoni. Dawk l-atti ta' implimentazzjoni għandhom jiġu adottati f'konformità mal-proċedura ta' eżami msemmija fl-Artikolu 83(2).

7. Sa meta tiġi stabbilita l-lista msemmija fl-Artikolu 55(4), l-Istati Membri jistgħu jzommu d-dispożizzjonijiet nazzjonali fir-rigward ta' parts jew tagħmir li jistgħu jaffettwaw il-funzjonament korrett tas-sistemi li huma essenzjali għas-sikurezza tal-vettura jew għall-prestazzjoni ambjentali tagħha.

## KAPITOLU XII

### REGOLAMENTI INTERNAZZJONALI

#### Artikolu 57

#### **Regolamenti tan-NU meħtieġa għal approvazzjoni tat-tip tal-UE**

1. Ir-Regolamenti tan-NU jew l-emendi għalihom, li l-Unjoni vvotat favurhom jew li tapplika l-Unjoni u li huma elenkati fl-Anness II, għandhom ikunu parti mir-rekwiżiti għall-approvazzjoni tat-tip tal-UE għal vetturi, sistemi, komponenti jew unitajiet tekniċi separati.

2. Fejn l-Unjoni tkun ivvotat favur Regolament tan-NU jew l-emendi għalih għall-fini ta' approvazzjoni tat-tip tal-vettura kollha, il-Kummissjoni għandha tadotta atti delegati f'konformità mal-Artikolu 82, li jissupplimentaw dan ir-Regolament billi jagħmlu r-Regolament tan-NU jew l-emendi għalih obligatorji jew billi jemendaw dan ir-Regolament.

Dawk l-atti delegati għandhom jispeċifikaw id-dati li minnhom dak ir-Regolament tan-NU jew l-emendi għalih għandhom ikunu obligatorji, u għandhom jinkludu dispożizzjonijiet tranżizzjonali, fejn xieraq, u, fejn applikabbli, għall-finijiet tal-approvazzjoni tat-tip tal-UE, tal-ewwel registrazzjoni u tqegħid fiċ-ċirkolazzjoni tal-vetturi u tat-tqegħid għad-disponibbiltà fis-suq tas-sistemi, il-komponenti u l-unitajiet tekniċi separati.

#### Artikolu 58

#### **Ekwivalenza tar-Regolamenti tan-NU għall-fini ta' approvazzjoni tat-tip tal-UE**

1. Ir-Regolamenti tan-NU elenkati fil-Parti II tal-Anness II huma rikonnoxxuti bhala ekwivalenti għall-atti regolatorji korrispondenti sakemm ikollhom l-istess kamp ta' applikazzjoni u suġġett.

2. L-awtoritajiet tal-approvazzjoni tal-Istati Membri għandhom jaċċettaw l-approvazzjonijiet tat-tip mogħtija f'konformità mar-Regolamenti tan-NU msemmija fil-paragrafu 1 u, fejn applikabbli, għandhom jaċċettaw il-marki ta' approvazzjoni rilevanti minflok l-approvazzjonijiet tat-tip u l-marki ta' approvazzjoni korrispondenti li ngħataw f'konformità ma' dan ir-Regolament u mal-atti regolatorji elenkati fl-Anness II.

## KAPITOLU XIII

### FORNIMENT TA' INFORMAZZJONI TEKNIKA

#### Artikolu 59

#### **Informazzjoni intiza għall-utenti**

1. Il-manifattur ma għandu jipprovdi ebda informazzjoni teknika relatata mad-dettalji tat-tip ta' vettura, sistema, komponent, unità teknika separata, part jew tagħmir previsti f'dan ir-Regolament jew fl-atti regolatorji elenkati fl-Anness II, li tiddevja mid-dettalji tal-approvazzjoni tat-tip mogħtija mill-awtorità tal-approvazzjoni.

2. Il-manifattur għandu jagħmel disponibbli għall-utenti l-informazzjoni rilevanti u l-istruzzjonijiet meħtieġa kollha li jiddeskrivu kwalunkwe kondizzjoni jew restrizzjoni speċjali fuq l-użu ta' vettura, sistema, komponent, unità teknika separata, part jew tagħmir.
3. L-informazzjoni msemmija fil-paragrafu 2 għandha tiġi fornuta bil-lingwa jew lingwi uffiċjali tal-Istat Membru fejn il-vettura, sistema, komponent, unità teknika separata, part jew tagħmir ser jitqiegħdu fis-suq, jiġu rreġistrati jew jitqiegħdu fiċ-ċirkolazzjoni. Din l-informazzjoni għandha tingħata wkoll fil-manwal tas-sid.

#### Artikolu 60

### Informazzjoni intiza għall-manifatturi

1. Il-manifatturi tal-vetturi għandhom jagħmlu disponibbli għall-manifatturi ta' sistemi, komponenti, unitajiet tekniċi separati, parts jew tagħmir id-dettalji kollha li huma meħtieġa għall-approvazzjoni tat-tip tal-UE għal sistemi, komponenti jew unitajiet tekniċi separati jew sabiex tinkiseb l-awtorizzazzjoni msemmija fl-Artikolu 55(1).

Il-manifatturi tal-vetturi jistgħu jimponu ftehim vinkolanti fuq il-manifatturi ta' sistemi, komponenti, unitajiet tekniċi separati, parts jew tagħmir sabiex jiproteġu l-kunfidenzjalità ta' kwalunkwe informazzjoni li mhijiex fid-dominju pubbliku, inkluża informazzjoni relatata mad-drittijiet tal-proprjetà intellettwali.

2. Il-manifatturi ta' sistemi, komponenti, unitajiet tekniċi separati, parts jew tagħmir għandhom jipprovdu lill-manifatturi tal-vetturi l-informazzjoni dettaljata kollha dwar ir-restrizzjonijiet li japplikaw għall-approvazzjonijiet tat-tip tagħhom u li huma msemmija fl-Artikolu 29(3) jew huma imposti minn att regolatorju elenkat fl-Anness II.

#### KAPITOLU XIV

### AĊĊESS GĦALL-INFORMAZZJONI DWAR L-OBD TAL-VETTURI U GĦALL-INFORMAZZJONI DWAR IT-TISWIJA U L-MANUTENZJONI TAL-VETTURI

#### Artikolu 61

### L-obbligi tal-manifatturi li jipprovdu informazzjoni dwar l-OBD tal-vetturi u informazzjoni dwar it-tiswija u l-manutenzjoni tal-vetturi

1. Il-manifatturi għandhom jipprovdu lill-operaturi indipendenti aċċess mhux ristrett, standardizzat u mhux diskriminatorju għal informazzjoni dwar l-OBD tal-vetturi, tagħmir dijanjostiku u tagħmir ieħor, għodod, inklużi r-riferenzi kompluti, u d-downloads disponibbli, tas-softwer applikabbli, u informazzjoni dwar it-tiswija u l-manutenzjoni tal-vetturi. L-informazzjoni għandha tiġi pprezentata b'mod faċilment aċċessibbli f'forma ta' settijiet ta' data li jistgħu jinqraw b'magna u li jistgħu jiġu pproċessati elettronikament. L-operaturi indipendenti għandu jkollhom aċċess għas-servizzi dijanjostiċi remoti użati mill-manifatturi u min-negozjanti u s-sewwejja awtorizzati.

Il-manifatturi għandhom jipprovdu faċilità standardizzata, sigura u remota li tippermetti lis-sewwejja indipendenti jwettqu operazzjonijiet li jinvolvu l-aċċess għas-sistema tas-sigurtà tal-vettura.

2. Sa meta l-Kummissjoni tadotta standard rilevanti permezz tal-hidma tal-Kumitat Ewropew għall-Istandardizzazzjoni (CEN) jew ta' korp ta' standardizzazzjoni komparabbli, l-informazzjoni dwar l-OBD tal-vettura u dwar it-tiswija u l-manutenzjoni tal-vettura għandha tiġi pprezentata b'mod li tkun faċilment aċċessibbli u b'mod li tkun tista' tiġi pproċessata minn operaturi indipendenti bi sforz raġonevoli.

L-informazzjoni dwar l-OBD tal-vettura u l-informazzjoni dwar it-tiswija u l-manutenzjoni tal-vettura għandha ssir disponibbli fuq is-siti web tal-manifatturi bl-użu ta' format standardizzat jew, jekk dan ma jkunx fattibbli, minhabba n-natura tal-informazzjoni, f'format ieħor xieraq. Għal operaturi indipendenti għajr is-sewwejja, l-informazzjoni għandha tingħata wkoll f'format li jkun jista' jinqara minn magna, li jkun jista' jiġi pproċessat elettronikament b'għodod u softwer tat-teknoloġija informatika disponibbli b'mod komuni u li jippermetti lil operaturi indipendenti jwettqu l-kompitu assoċjat man-negozju tagħhom fil-katina ta' provvista tas-suq ta' wara l-bejgħ.

3. Madanakollu, fil-każijiet li ġejjin, huwa suffiċjenti li l-manifattur jipprovdi l-informazzjoni meħtieġa minnufih b'mod aċċessibbli faċilment meta operatur indipendenti jitlob dan:

- (a) għal tipi ta' vetturi koperti b'approvazzjoni tat-tip nazzjonali ta' vetturi prodotti f'serje żgħira kif imsemmi fl-Artikolu 42;

- (b) għal vetturi bi skop speċjali;
- (c) għal tipi ta' vetturi fil-kategoriji  $O_1$  u  $O_2$  li ma jużawx għodod dijanjostiċi jew mezz ta' komunikazzjoni fizika jew wiehed mingħajr fili mal-unità jew unitajiet ta' kontroll elettroniku abbord għal finijiet ta' dijanjosi jew program-mazzjoni mill-ġdid tal-vetturi tagħhom;
- (d) għall-istadju finali tal-approvazzjoni tat-tip fil-proċedura tal-approvazzjoni tat-tip f'diversi stadji, fejn l-aħħar stadju jkopri biss karozzerija li ma jkunx fiha sistemi għall-kontroll elettroniku tal-vettura, u s-sistemi ta' kontroll elettroniku tal-vettura kollha tal-vettura bażi ma jinbidlux.

4. Id-dettalji tar-rekwiżiti tekniċi għall-aċċess għal informazzjoni dwar l-OBD tal-vettura u għal informazzjoni dwar it-tiswija u l-manutenzjoni tal-vettura, b'mod partikolari l-ispeċifikazzjonijiet tekniċi dwar kif għandha tiġi pprovduta l-informazzjoni dwar l-OBD tal-vettura u l-informazzjoni dwar it-tiswija u l-manutenzjoni tal-vettura, huma stipulati fl-Anness X.

5. Il-manifatturi għandhom ukoll jagħmlu l-materjal tat-taħriġ disponibbli għall-operaturi indipendenti u għan-negożjanti u s-sewweġja awtorizzati.

6. Il-manifatturi għandhom jiżguraw li l-informazzjoni dwar l-OBD tal-vettura u l-informazzjoni dwar it-tiswija u l-manutenzjoni tal-vettura jkunu dejjem aċċessibbli, hlief kif meħtieġ għall-finijiet ta' manutenzjoni tas-sistema ta' informazzjoni.

Il-manifatturi għandhom jagħmlu kwalunkwe emenda u zieda sussegwenti fl-informazzjoni dwar l-OBD tal-vettura u fl-informazzjoni dwar it-tiswija u l-manutenzjoni tal-vettura disponibbli fuq is-siti web tagħhom fl-istess hin li jagħmluhom disponibbli għal sewweġja awtorizzati.

7. Għall-finijiet tal-manifattura u l-ġhoti ta' service tal-parts ta' sostituzzjoni jew service kompatibbli mal-OBD u tal-ghodod dijanjostiċi u t-tagħmir tal-ittestjar, il-manifatturi għandhom jipprovdu l-informazzjoni rilevanti dwar l-OBD tal-vettura u l-informazzjoni rilevanti dwar it-tiswija u l-manutenzjoni tal-vettura fuq bażi nondiskriminatorja lil kwalunkwe manifattur jew sewweġ interessat ta' komponenti, għodod dijanjostiċi jew tagħmir tal-ittestjar.

8. Għall-finijiet tad-disinn, tal-manifattura u tat-tiswija ta' tagħmir awtomobilistiku għal vetturi li jaħdmu b'karburanti alternattivi, il-manifatturi għandhom jipprovdu l-informazzjoni rilevanti dwar l-OBD tal-vettura u l-informazzjoni rilevanti dwar it-tiswija u l-manutenzjoni tal-vettura fuq bażi nondiskriminatorja lil kwalunkwe manifattur, installatur jew sewweġ interessat ta' tagħmir għal vetturi li jaħdmu b'karburanti alternattivi.

9. Fejn ir-rekords tat-tiswija u l-manutenzjoni ta' vettura jinżammu f'bażi tad-data ċentrali tal-manifattur tal-vettura jew f'ismu, is-sewweġja indipendenti għandu jkollhom aċċess mingħajr hlas għal dawn ir-rekords u għandhom ikunu jistgħu jdaħhlu informazzjoni dwar it-tiswija u l-manutenzjoni li jkunu għamli.

10. Dan il-Kapitolu ma għandux japplika għal vetturi li jkunu koperti minn approvazzjonijiet ta' vetturi individwali.

11. Il-Kummissjoni hija mogħtija s-setgħa li tadotta atti delegati f'konformità mal-Artikolu 82 li jemendaw l-Anness X biex jittiehed kont tal-iżviluppi tekniċi u regulatorji jew jiġi evitat l-użu hażin billi taġġorna r-rekwiżiti dwar l-aċċess għall-informazzjoni dwar l-OBD tal-vettura u l-informazzjoni dwar it-tiswija u l-manutenzjoni tal-vettura, inkluż l-attivitajiet ta' tiswija u manutenzjoni appoġġati minn netwerks fuq zona wiesgħa mingħajr fili u billi tadotta u tintegra l-istandards imsemmija fil-paragrafu 2 ta' dan l-Artikolu. Il-Kummissjoni għandha tiehu kont tat-teknoloġija tal-informatika attwali, l-iżviluppi prevedibbli fit-teknoloġija tal-vetturi, l-istandards ISO attwali u l-possibbiltà ta' standard ISO dinji.

#### Artikolu 62

#### **Obbligi fir-rigward tad-detenturi ta' diversi approvazzjonijiet tat-tip**

1. Il-manifattur responsabbli għall-approvazzjoni tat-tip rispettiva ta' sistema, komponent jew unità teknika separata jew għal stadju partikolari ta' vettura għandu jkun responsabbli, fil-każ ta' approvazzjoni tat-tip imħallta, approvazzjoni tat-tip pass pass jew approvazzjoni tat-tip f'diversi stadji, mill-komunikazzjoni lill-manifattur finali u lill-operaturi indipendenti tal-informazzjoni dwar it-tiswija u l-manutenzjoni b'rabta mas-sistema, mal-komponent jew mal-unità teknika separata partikolari jew mal-istadju partikolari.

2. Fil-każ ta' approvazzjoni tat-tip f'diversi stadji, il-manifattur finali għandu jkun responsabbli biex jipprovdi aċċess għall-informazzjoni dwar l-OBD tal-vettura u għall-informazzjoni dwar it-tiswija u l-manutenzjoni tal-vettura rigward l-istadju jew l-istadji tal-manifattura tiegħu stess u l-link għall-istadju jew l-istadji ta' qabel.

*Artikolu 63***Hlasijiet għall-aċċess għal informazzjoni dwar tiswija u manutenzjoni tal-vetturi**

1. Il-manifattur jista' jitlob hlasijiet raġonevoli u proporzjonati għall-aċċess għal informazzjoni dwar it-tiswija u l-manutenzjoni tal-vettura għajr ir-rekords imsemmija fl-Artikolu 61(10). Dawk il-hlasijiet ma għandhomx jiskoraġġixxu l-aċċess għal tali informazzjoni billi ma jikkunsidrawx il-punt sa fejn din tintuża mill-operatur indipendenti. L-aċċess għal informazzjoni dwar it-tiswija u l-manutenzjoni tal-vettura għandu jiġi offrut mingħajr hlas lill-awtoritajiet nazzjonali, il-Kummissjoni u s-servizzi tekniċi.

2. Il-manifattur għandu jagħmel disponibbli l-informazzjoni dwar it-tiswija u l-manutenzjoni tal-vettura, inkluż is-servizzi tranżazzjonali bħal iprogrammar mill-ġdid jew assistenza teknika, fuq bażi ta' kull siegħa, ta' kuljum, kull xahar u kull sena, bil-hlasijiet għall-aċċess għal tali informazzjoni jvarjaw skont il-perijodi ta' żmien rispettivi li għalihom jingħata l-aċċess.

Minbarra l-aċċess temporali, il-manifatturi jistgħu joffru aċċess ibbażat fuq it-tranzazzjoni, li l-hlasijiet għalih jintalbu għal kull tranżazzjoni u mhux abbażi tat-tul ta' żmien li għalih jingħata l-aċċess.

Fejn il-manifattur joffri ż-żewġ sistemi ta' aċċess, is-sewweġja indipendenti għandhom jagħzlu sistemi ta' aċċess li jistgħu jkunu temporali jew ibbażati fuq it-tranzazzjoni.

*Artikolu 64***Prova ta' konformità mal-obbligi tal-informazzjoni dwar l-OBD tal-vettura u tal-informazzjoni dwar it-tiswija u l-manutenzjoni**

1. Il-manifattur li applika għal approvazzjoni tat-tip tal-UE jew approvazzjoni tat-tip nazzjonali għandu jipprovdni lill-awtorità tal-approvazzjoni bi prova ta' konformità ma' dan il-Kapitolu fi żmien sitt xhur mid-data tal-approvazzjoni tat-tip rispettiva.

2. Fejn tali prova ta' konformità ma tiġix ipprovduta fil-perijodu msemmi fil-paragrafu 1 ta' dan l-Artikolu, l-awtorità tal-approvazzjoni għandha tiegħu l-miżuri xierqa f'konformità mal-Artikolu 65.

*Artikolu 65***Konformità mal-obbligi rigward l-aċċess għal informazzjoni dwar l-OBD tal-vetturi u l-informazzjoni dwar it-tiswija u l-manutenzjoni tal-vetturi**

1. Fi kwalunkwe hin, awtorità tal-approvazzjoni tista', fuq inizjattiva tagħha stess, abbażi ta' lment jew abbażi ta' valutazzjoni minn servizz tekniku, tikkontrolla li manifattur jikkonforma ma' dan il-Kapitolu, kif ukoll maċ-Certifikat tal-manifattur dwar l-aċċess għal informazzjoni dwar l-OBD ta' vettura u għal informazzjoni dwar it-tiswija u l-manutenzjoni ta' vettura msemmija fl-Appendiċi 1 tal-Anness X.

2. Fejn awtorità tal-approvazzjoni ssib li l-manifattur naqas milli jikkonforma mal-obbligi tiegħu rigward l-aċċess għal informazzjoni dwar l-OBD ta' vettura u għal informazzjoni dwar it-tiswija u l-manutenzjoni ta' vettura, l-awtorità tal-approvazzjoni li tat l-approvazzjoni tat-tip rilevanti għandha tiegħu l-miżuri xierqa sabiex tirrimedja s-sitwazzjoni.

Dawk il-miżuri jistgħu jinkludu l-irtirar jew is-sospensjoni tal-approvazzjoni tat-tip, multi jew miżuri oħrajn adottati skont l-Artikolu 84.

3. Fejn operatur indipendenti jew assoċjazzjoni kummerċjali li tirrappreżenta lill-operaturi indipendenti jressqu lment quddiem l-awtorità tal-approvazzjoni dwar in-nuqqas tal-manifattur milli jikkonforma ma' dan il-Kapitolu, l-awtorità tal-approvazzjoni għandha twestaq verifika sabiex tivverifika l-konformità mill-manifattur. L-awtorità tal-approvazzjoni għandha titlob lill-awtorità tal-approvazzjoni li tat l-approvazzjoni tat-tip tal-vettura kollha biex tinvestiga l-ilment u sussegwentement biex titlob evidenza mill-manifattur tal-vettura li turi li s-sistema li għandu stabbilita l-manifattur tal-vettura hija f'konformità ma' dan ir-Regolament. Ir-rizultati ta' dik l-investigazzjoni għandhom jiġu kkomunikati lill-awtorità nazzjonali tal-approvazzjoni u l-operatur indipendenti jew l-assoċjazzjoni kummerċjali kkonċernati fi żmien tliet xhur mit-talba.

4. Meta twestaq il-awditu, l-awtorità tal-approvazzjoni tista' titlob lil servizz tekniku jew lil kwalunkwe espert indipendenti iehor sabiex iwettaq valutazzjoni bil-għan li jivverifika jekk l-obbligi fir-rigward tal-aċċess għal informazzjoni dwar l-OBD ta' vettura u l-informazzjoni dwar it-tiswija u l-manutenzjoni ta' vettura ġewx issodisfati.

## Artikolu 66

**Forum dwar l-Aċċess għal Informazzjoni dwar il-Vetturi**

1. Il-Forum dwar l-Aċċess għall-Infommazzjoni dwar il-Vettura fir-rigward tal-aċċess għal informazzjoni dwar l-OBD ta' vettura u l-informazzjoni dwar it-tiswija u l-manutenzjoni ta' vettura, stabbilit f'konformità mal-Artikolu 13(9) tar-Regolament tal-Kummissjoni (KE) Nru 692/2008 <sup>(1)</sup>, għandu jkopri wkoll il-vetturi kollha fil-kamp ta' applikazzjoni ta' dan ir-Regolament.

Huwa għandu jwettaq l-attivitajiet tiegħu f'konformità mal-Anness X ta' dan ir-Regolament.

2. Il-Forum dwar l-Aċċess għall-Infommazzjoni dwar il-Vettura għandu jqis jekk l-aċċess għal informazzjoni dwar l-OBD ta' vettura u għal informazzjoni dwar it-tiswija u l-manutenzjoni ta' vettura jaffettwax il-progress li sar fit-tnaqqis tas-serq tal-vetturi u għandu jagħmel rakkomandazzjonijiet biex jittejjbu r-rekwiżiti marbuta mal-aċċess għal tali informazzjoni. B'mod partikolari, il-Forum dwar l-Aċċess għall-Infommazzjoni dwar il-Vetturi għandu jagħti pariri lill-Kummissjoni dwar l-introduzzjoni ta' proċess li permezz tiegħu organizzazzjonijiet akkreditati japprovaw u jawtorizzaw lil operaturi indipendenti sabiex ikollhom aċċess għal informazzjoni dwar is-sigurtà tal-vetturi.

Il-Kummissjoni tista' tiddeċiedi li żżomm id-diskussjonijiet u s-sejbiet ta' dan il-Forum dwar l-Aċċess għall-Infommazzjoni dwar il-Vettura kunfidenzjali.

## KAPITOLU XV

**VALUTAZZJONI, DEŻINJAZZJONI, NOTIFIKA U MONITORAĠĠ TA' SERVIZZI TEKNIĊI**

## Artikolu 67

**L-awtorità tal-approvazzjoni tat-tip responsabbli għas-servizzi tekniċi**

1. L-awtorità tal-approvazzjoni deżinjata mill-Istat Membru f'konformità mal-Artikolu 6(2) (imsejha, għall-finijiet ta' dan il-Kapitolu, "l-awtorità tal-approvazzjoni tat-tip") għandha tkun responsabbli għall-valutazzjoni, deżinjazzjoni, notifika u monitoraġġ tas-servizzi tekniċi, inklużi, fejn xieraq, is-sottokuntratturi jew sussidjarji ta' dawk is-servizzi tekniċi. L-awtorità tal-approvazzjoni tat-tip tista' tiddeċiedi li l-valutazzjoni u l-monitoraġġ tas-servizzi tekniċi, u fejn xieraq, tas-sottokuntratturi jew s-sussidjarji ta' dawk is-servizzi tekniċi, għandhom jitwettqu minn korp nazzjonali ta' akkreditazzjoni.

2. L-awtoritajiet tal-approvazzjoni tat-tip għandhom ikunu soġġetti għal evalwazzjoni bejn il-pari fir-rigward ta' kwalunkwe attività mwettqa minnhom li tkun marbuta mal-valutazzjoni u l-monitoraġġ tas-servizzi tekniċi.

L-evalwazzjonijiet bejn il-pari għandhom ikopru l-valutazzjonijiet tal-operazzjonijiet kollha jew parzjali tas-servizzi tekniċi li jkunu twettqu minn awtoritajiet tal-approvazzjoni tat-tip f'konformità mal-Artikolu 73(4), inkluża l-kompetenza tal-persunal, il-korrettezza tal-metodoloġija tal-ittestjar u tal-ispezzjoni u l-korrettezza tar-riżultati tat-testijiet abbażi ta' kamp ta' applikazzjoni definit ta' atti regolatorji elenkati fil-Parti I tal-Anness II.

Attivitajiet marbuta mal-valutazzjoni u l-monitoraġġ tas-servizzi tekniċi li għandhom x'jaqsmu biss ma' approvazzjonijiet individwali nazzjonali li ngħataw f'konformità mal-Artikolu 45 jew ma' approvazzjonijiet tat-tip nazzjonali ta' vetturi prodotti f'serje żgħar li ngħataw f'konformità mal-Artikolu 42 huma eżentati mill-evalwazzjonijiet bejn il-pari.

Kwalunkwe valutazzjoni ta' servizzi tekniċi akkreditati minn awtoritajiet tal-approvazzjoni tat-tip għandhom jiġu eżentati minn evalwazzjonijiet bejn il-pari.

3. L-awtoritajiet tal-approvazzjoni tat-tip ma għandhomx ikunu soġġetti għal evalwazzjonijiet bejn il-pari meta jiddeżinjaw is-servizzi tekniċi kollha tagħhom esklużivament abbażi tal-akkreditazzjoni tas-servizzi tekniċi.

4. L-awtorità tal-approvazzjoni tat-tip ma għandhiex tipprovdi servizzi ta' konsulenza fuq bażi kummerċjali jew kompetittiva.

5. L-awtorità tal-approvazzjoni tat-tip għandha jkollha biżżejjed persunal għad-dispożizzjoni tagħha biex twettaq il-kompiti stabbiliti f'dan ir-Regolament.

<sup>(1)</sup> Ir-Regolament tal-Kummissjoni (KE) Nru 692/2008 tat-18 ta' Lulju 2008 li jimplimenta u jemenda r-Regolament (KE) Nru 715/2007 tal-Parlament Ewropew u tal-Kunsill tal-20 ta' Ġunju 2007 dwar l-approvazzjoni tat-tip ta' vetturi bil-mutur fir-rigward tal-emissjonijiet ta' vetturi ħfief għall-passiġġieri u ta' vetturi kummerċjali (Euro 5 u Euro 6) u dwar l-aċċess għall-informazzjoni dwar it-tiswija u l-manutenzjoni tal-vettura (GU L 199, 28.7.2008, p. 1)

6. Kull Stat Membru għandu jipprovi lill-Kummissjoni, lill-Forum u lill-Istati Membri l-oħrajn li jitolbuh l-informazzjoni dwar il-proċeduri tiegħu għall-valutazzjoni, id-deżinjazzjoni u n-notifika tas-servizzi tekniċi u għall-monitoraġġ ta' servizzi tekniċi, u dwar kwalunkwe bidla fil-proċeduri.

Il-Kummissjoni tista' tadotta atti ta' implimentazzjoni li jistabbilixxu l-mudell għall-ghoti ta' informazzjoni dwar il-proċeduri tal-Istati Membri msemmija fl-ewwel subparagrafu ta' dan il-paragrafu. Dawk l-atti ta' implimentazzjoni għandhom jiġu adottati f'konformità mal-proċedura ta' eżami msemmija fl-Artikolu 83(2).

7. L-awtoritajiet tal-approvazzjoni tat-tip li jkunu soġġetti għal evalwazzjonijiet bejn il-pari għandhom jistabbilixxu proċeduri għal awditjar intern f'konformità mal-Appendiċi 2 tal-Anness III. Tali awditjar intern għandu jsir mill-inqas darba fis-sena. Madankollu, il-frekwenza tal-awditjar intern tista' titnaqqas jekk l-awtorità tal-approvazzjoni tat-tip tista' turi li s-sistema ta' ġestjoni tagħha qed tiġi implimentata b'mod effettiv u wriet li hija stabbli.

8. L-evalwazzjonijiet bejn il-pari ta' awtorità tal-approvazzjoni tat-tip għandha titwettaq mill-inqas darba kull hames snin minn tim ta' evalwazzjoni bejn il-pari magħmul minn żewġ awtoritajiet tal-approvazzjoni tat-tip minn Stati Membri oħrajn.

Il-Kummissjoni tista' tiddeċiedi li tipparteċipa fit-tim ta' evalwazzjoni bejn il-pari abbażi ta' analiżi tal-valutazzjoni tar-riskju.

L-evalwazzjoni bejn il-pari għandha titwettaq taht ir-responsabbiltà tal-awtorità tal-approvazzjoni li tkun soġġetta għal evalwazzjoni, u għandha tinkludi zjara fil-bini tas-servizz tekniku magħżul fid-diskrezzjoni tat-tim ta' evalwazzjoni bejn il-pari.

L-awtoritajiet tal-approvazzjoni tat-tip li mhumiex soġġetti għal evalwazzjoni bejn il-pari f'konformità mal-paragrafu 3 ma għandhomx jiġu inklużi febda attività marbuta mat-tim ta' evalwazzjoni bejn il-pari.

9. B'kont debitament meħud tal-konsiderazzjonijiet tal-Forum, il-Kummissjoni tista' tadotta atti ta' implimentazzjoni li jstipulaw pjan għall-evalwazzjonijiet bejn il-pari li jkopri perijodu ta' mill-inqas hames snin, fejn jiġu stabbiliti kriterji dwar il-kompożizzjoni tat-tim ta' evalwazzjoni bejn il-pari, il-metodoloġija użata għall-evalwazzjoni bejn il-pari, l-iskeda, il-perjodiċità u l-kompiti l-oħra marbuta mal-evalwazzjoni bejn il-pari. Dawk l-atti ta' implimentazzjoni għandhom jiġu adottati f'konformità mal-proċedura ta' eżami msemmija fl-Artikolu 83(2).

10. L-eżitu tal-evalwazzjonijiet bejn il-pari għandu jiġi eżaminat mill-Forum. Il-Kummissjoni għandha theggi sommarji tal-eżitu ta' evalwazzjonijiet bejn il-pari u tagħmilhom disponibbli għall-pubbliku.

#### Artikolu 68

#### Deżinjazzjoni ta' servizzi tekniċi

1. L-awtoritajiet tal-approvazzjoni tat-tip għandhom jiddeżinjaw servizzi tekniċi għal waħda jew aktar mill-kategoriji ta' attivitajiet li ġejjin, skont il-qasam ta' kompetenza tagħhom:

- (a) kategorija A: it-testijiet imsemmija f'dan ir-Regolament u fl-atti regolatorji elenkati fl-Anness II li jwettqu s-servizzi tekniċi fil-faċilitajiet tagħhom stess;
- (b) kategorija B: is-supervizzjoni tat-testijiet, li tinkludi t-tnejja tat-testijiet, imsemmija f'dan ir-Regolament u fl-atti regolatorji elenkati fl-Anness II, fejn tali testijiet jitwettqu fil-faċilitajiet tal-manifattur jew fil-faċilitajiet ta' parti terza;
- (c) kategorija C: il-valutazzjoni u l-monitoraġġ fuq bażi regolari tal-proċeduri tal-manifattur għall-kontroll tal-konformità tal-produzzjoni;
- (d) kategorija D: is-supervizzjoni jew it-twettiq ta' testijiet jew spezzjonijiet għas-sorveljanza tal-konformità tal-produzzjoni.

2. Kull Stat Membru jista' jiddeżinja awtorità tal-approvazzjoni tat-tip bħala servizz tekniku għal waħda jew aktar mill-kategoriji ta' attivitajiet imsemmija fil-paragrafu 1.

3. Servizz tekniku għandu jiġi stabbilit skont il-liġi nazzjonali ta' Stat Membru u jkollu personalità ġuridika, hliet għal servizzi tekniċi li jappartjenu lil awtorità tal-approvazzjoni tat-tip u hliet għal servizzi tekniċi interni akkreditati tal-manifattur, kif imsemmi fl-Artikolu 72.

4. Servizz tekniku għandu jkollu assigurazzjoni ta' responsabbiltà għall-attivitajiet tiegħu, hliet jekk tali responsabbiltà tintrefa' mill-Istat Membru tiegħu f'konformità mal-liġi nazzjonali, jew hliet jekk l-Istat Membru nnifsu jkun direttament responsabbli mill-valutazzjoni tal-konformità.

5. Is-servizzi tekniċi ta' pajjiż terz, għajr dawk li ġew deżinjati f'konformità mal-Artikolu 72, jistgħu jiġu biss deżinjati u jiġu biss innotifikati lill-Kummissjoni għall-finijiet tal-Artikolu 74 meta jkun hemm ftehim bilaterali bejn l-Unjoni u l-pajjiż terz ikkonċernat li jipprevedi l-possibbiltà li jiġu deżinjati tali servizzi tekniċi. Dan ma għandux jipprevjeni lil servizz tekniku li jkun stabbilit skont il-liġi ta' Stat Membru f'konformità mal-paragrafu 3 ta' dan l-Artikolu milli jistabbilixxi sussidjarji f'pajjiżi terzi, dment li dawk is-sussidjarji jkunu direttament ġestiti u kkontrollati mis-servizz tekniku deżinjat.

#### Artikolu 69

### L-indipendenza tas-servizzi tekniċi

1. Servizz tekniku, inkluż il-persunal tiegħu, għandu jkun indipendenti u għandu jwettaq l-attivitajiet li għalihom ikun ġie deżinjat bl-ogħla livell ta' integrità professjonali u bil-kompetenza teknika meħtieġa fil-qasam speċifiku li fih jopera u għandu jkun hieles minn kull pressjoni u tentazzjonijiet, b'mod partikolari dawk finanzjarji, li jistgħu jinfluwenzaw il-gudizzju tiegħu jew ir-riżultati tal-attivitajiet ta' valutazzjoni tiegħu, b'mod partikolari tali pressjonijiet jew tentazzjonijiet li jirriżultaw minn persuni jew gruppi ta' persuni b'interess fir-riżultati ta' dawk l-attivitajiet.

2. Servizz tekniku għandu jkun organizzazzjoni jew entità ta' parti terza li ma tkunx involuta fil-proċess tad-disinn, tal-manifattura, tal-forniment jew tal-manutenzjoni tal-vettura, tas-sistema, tal-komponent jew tal-unità teknika separata li hija tivvaluta, tittestja jew tispezzjona.

Organizzazzjoni jew entità li tappartjeni għal assoċjazzjoni kummerċjali jew federazzjoni professjonali li tirrappreżenta lill-intrapriżi li huma involuti fid-disinn, fil-manifattura, fil-forniment jew fil-manutenzjoni tal-vetturi, tas-sistemi, tal-komponenti jew tal-unitajiet tekniċi separati li hija tivvaluta, tittestja jew tispezzjona, tista' titqies li tissodisfa r-rekwiżiti tal-ewwel subparagrafu, dment li l-indipendenza tagħha u n-nuqqas ta' kwalunkwe konflitt ta' interess jintwerew lill-awtorità tal-approvazzjoni tat-tip tal-Istat Membru rilevanti.

3. Servizz tekniku, il-manigment fl-ogħla livell tiegħu u l-persunal responsabbli mit-tweġiq tal-attivitajiet li għalihom jiġu deżinjati f'konformità mal-Artikolu 68(1) ma għandhomx jiddisinjaw, jimmanifatturaw, ifornu jew jagħmlu l-manutenzjoni ta' vetturi, sistemi, komponenti jew unitajiet tekniċi separati vvalutati minnhom, u lanqas ma għandhom jirrappreżentaw lill-partijiet involuti f'dawk l-attivitajiet. Dan ma għandux jipprekludi l-użu ta' dawk il-vetturi, is-sistemi, il-komponenti jew l-unitajiet tekniċi separati li huma meħtieġa għall-operat tas-servizz tekniku jew għall-użu ta' tali vetturi, sistemi, komponenti jew unitajiet tekniċi separati għal skopijiet personali.

4. Servizz tekniku għandu jiżgura li l-attivitajiet tas-sussidjarji jew tas-sottokuntratturi tiegħu ma jaffettwawx il-kunfidenzjalità, l-oġġettività jew l-imparzjalità tal-kategoriji ta' attivitajiet li għalihom ikun ġie deżinjat.

5. Il-membri tal-persunal ta' servizz tekniku għandhom josservaw is-segretezza professjonali fir-rigward tal-informazzjoni kollha miksuba fit-tweġiq tal-kompiti tagħhom skont dan ir-Regolament, hliet b'raba mal-awtorità tal-approvazzjoni tat-tip u, fejn rilevanti, il-korp nazzjonali ta' akkreditazzjoni, fejn mitlub mil-liġi nazzjonali jew tal-Unjoni.

#### Artikolu 70

### Il-kompetenza tas-servizzi tekniċi

1. Servizz tekniku għandu jkun jista' jwettaq l-attivitajiet kollha li għalihom ikun qed japplika biex jiġi deżinjat f'konformità mal-Artikolu 68(1). Huwa għandu juri lill-awtorità tal-approvazzjoni tat-tip jew il-korp nazzjonali ta' akkreditazzjoni li qed iwettaq il-valutazzjoni jew il-monitoraġġ ta' dak is-servizz tekniku li jissodisfa l-kondizzjonijiet kollha li ġejjin:

- (a) il-membri tal-persunal tiegħu għandhom il-hiliet xierqa, l-għarfien tekniku speċifiku, it-taħriġ vokazzjonali u esperjenza xierqa u suffiċjenti sabiex iwettqu l-attivitajiet li għalihom is-servizz tekniku qed japplika biex jiġi deżinjat;
- (b) li jippossjedi deskrizzjonijiet tal-proċeduri rilevanti għat-tweġiq tal-attivitajiet li għalihom qed japplika biex jiġi deżinjat, b'kont debitu meħud tal-livell ta' kumplessità tat-teknoloġija tal-vettura, tas-sistema, tal-komponent jew tal-unità teknika separata rilevanti inkwistjoni, kif ukoll tan-natura ta' massa jew ta' serje tal-proċess ta' produzzjoni. Is-servizz tekniku għandu juri t-trasparenza u r-riproduċibbiltà ta' dawk il-proċeduri;
- (c) li għandu l-mezzi meħtieġa biex iwettaq il-kompiti konnessi mal-kategorija jew kategoriji ta' attivitajiet li għalihom qed japplika biex jiġi deżinjat u li jkollu aċċess għat-tagħmir jew għall-faċilitajiet kollha meħtieġa.

2. Servizz tekniku għandu juri wkoll li għandu l-hiliet xierqa, l-għarfien tekniku speċifiku u esperjenza ppruvata biex iwettaq it-testijiet u l-ispezzjonijiet għall-valutazzjoni tal-konformità tal-vetturi, tas-sistemi, tal-komponenti u tal-unitajiet tekniċi separati ma' dan ir-Regolament u għandu juri l-konformità tiegħu mal-istandards elenkati fl-Appendiċi 1 għall-Anness III. Madankollu, l-istandards elenkati fl-Appendiċi 1 għall-Anness III ma japplikawx għall-finijiet tal-aħħar stadju ta' procedura nazzjonali ta' diversi stadji kif imsemmi fl-Artikolu 47(1).

3. Il-Kummissjoni hija mogħtija s-setgħa li tadotta atti delegati b'konformità mal-Artikolu 82 li jemendaw l-Anness III fir-rigward tar-reqwiziti għall-valutazzjoni tas-servizzi tekniċi.

#### Artikolu 71

### Sussidjarji tas-servizzi tekniċi u sottokuntrattar minnhom

1. Is-servizzi tekniċi jistgħu jissottokuntrattaw, bi qbil mal-awtorità tal-approvazzjoni tat-tip li tiddezinja, uħud mill-kategoriji ta' attivitajiet li jkunu ġew dezinjati għalihom f'konformità mal-Artikolu 68(1), jew inkella jqabdu sussidjarju biex iwettaq dawk l-attivitajiet għalihom.

2. Fejn servizz tekniku jissottokuntratta kompiti speċifiċi minn fost il-kategoriji ta' attivitajiet li għalihom ikun ġie dezinjat jew għandu sussidjarju biex iwettaq dawk il-kompiti, huwa għandu jiżgura li s-sottokuntrattur jew is-sussidjarju jkun konformi mar-reqwiziti stabbiliti fl-Artikoli 68, 69 u 70 u għandu jgħarraf lill-awtorità tal-approvazzjoni tat-tip b'dan.

3. Is-servizzi tekniċi għandhom jerfġu r-responsabbiltà shiha għall-kompiti mwettqa mis-sottokuntratturi jew mis-sussidjarji tagħhom, irrISPETTIVAMENT mill-post ta' stabbiliment tagħhom.

4. Is-servizzi tekniċi għandhom iżommu, għad-dispożizzjoni tal-awtorità tal-approvazzjoni tat-tip li tiddezinja, id-dokumenti rilevanti li jikkonċernaw il-valutazzjoni mwettqa mill-awtorità tal-approvazzjoni tat-tip jew l-akkreditazzjoni mwettqa mill-korp nazzjonali ta' akkreditazzjoni tas-sottokuntrattur jew tas-sussidjarju u l-kompiti mwettqa minnhom.

#### Artikolu 72

### Servizz tekniku intern tal-manifattur

1. Servizz tekniku intern ta' manifattur jista' jiġi dezinjat bhala servizz tekniku għal attivitajiet taht il-kategorija A kif imsemmi fil-punt (a) tal-Artikolu 68(1) u biss fir-rigward tal-atti regolatorji elenkati fl-Anness VII. Servizz tekniku intern għandu jikkostitwixxi parti separata u distinta tal-kumpannija tal-manifattur u ma għandux ikun involut fid-disinn, fil-manifattura, fil-forniment jew fil-manutenzjoni tal-vetturi, tas-sistemi, tal-komponenti jew tal-unitajiet tekniċi separati li huwa jivvaluta.

2. Servizz tekniku intern imsemmi fil-paragrafu 1 għandu jkun konformi mar-reqwiziti li ġejjin:

(a) ikun ġie akkreditat minn korp nazzjonali ta' akkreditazzjoni u jikkonforma mar-reqwiziti stabbiliti fl-Appendiċijiet 1 u 2 tal-Anness III;

(b) is-servizz tekniku intern, inkluż il-persunal tiegħu, ikun identifikabbli fuq livell organizzazzjonali u jkollu metodi ta' rapportar fil-kumpannija tal-manifattur li jiffirma parti minnha li jiżguraw l-imparzjalità tiegħu u juri dik l-imparzjalità lill-awtorità tal-approvazzjoni tat-tip u lill-korp nazzjonali ta' akkreditazzjoni rilevanti;

(c) la s-servizz tekniku intern u lanqas il-persunal tiegħu ma jkun involut f'attività li tista' tkun konfligġenti mal-indipendenza jew l-integrità tiegħu sabiex iwettaq l-attivitajiet li għalihom ġie dezinjat;

(d) iforni s-servizzi tiegħu biss lill-kumpannija tal-manifattur li jiffirma parti minnha.

3. Il-Kummissjoni hija mogħtija s-setgħa li tadotta atti delegati f'konformità mal-Artikolu 82 li jemendaw l-Anness VII sabiex jittiehed kont tal-iżviluppi tekniċi u regolatorji billi tiġi aġġornata l-lista ta' atti regolatorji u r-restrizzjonijiet inklużi fihom.

#### Artikolu 73

### Valutazzjoni u dezinjazzjoni tas-servizzi tekniċi

1. Is-servizz tekniku applikant għandu jressaq applikazzjoni formali lill-awtorità tal-approvazzjoni tat-tip tal-Istat Membru li fih jitlob li jiġi dezinjat f'konformità mal-punt 4 tal-Appendiċi 2 tal-Anness III. L-applikazzjoni għandha tispeċifika l-kategoriji tal-attivitajiet li għalihom is-servizz tekniku qed japplika biex jiġi dezinjat.



2. Qabel ma awtorità tal-approvazzjoni tat-tip tiddeżinja servizz tekniku, l-awtorità tal-approvazzjoni tat-tip jew il-korp nazzjonali ta' akkreditazzjoni għandhom jivvalutawh skont lista ta' kontroll tal-valutazzjoni li tal-inqas tkopri r-rekwiżiti stabbiliti fl-Appendiċi 2 tal-Anness III. Il-valutazzjoni għandha tinkludi valutazzjoni fuq il-post fil-bini tas-servizz tekniku li japplika, u, fejn rilevanti, ta' kwalunkwe sussidjarju jew sottokuntrattur, li jkun jinsab kemm ġewwa jew barra l-Unjoni.

3. Fil-każijiet fejn il-valutazzjoni ssir minn korp nazzjonali ta' akkreditazzjoni, is-servizz tekniku applikant għandu jagħti lill-awtorità tal-approvazzjoni tat-tip ċertifikat ta' akkreditazzjoni validu u r-rapport ta' valutazzjoni korrispondenti li jattestaw li s-servizz tekniku jissodisfa r-rekwiżiti stabbiliti fl-Appendiċi 2 tal-Anness III għall-kategoriji tal-attivitàjiet li s-servizz tekniku applikant ikun qed japplika biex jiġi deżinjat għalihom.

4. F'każijiet fejn il-valutazzjoni ssir mill-awtorità tal-approvazzjoni tat-tip, l-awtorità tal-approvazzjoni tat-tip tal-Istat Membru li lillu s-servizz tekniku applikant ikun talab li jiġi deżinjat għandha formalment tahtar tim ta' valutazzjoni kongunta li jkun jinkludi wkoll rappreżentanti tal-awtoritajiet tal-approvazzjoni tat-tip ta' mill-inqas żewġ Stati Membri oħra u rappreżentant tal-Kummissjoni.

Fejn is-servizz tekniku japplika biex jiġi deżinjat fi Stat Membru għajr l-Istat Membru tal-istabbiliment tiegħu, wieħed mir-rappreżentanti tat-tim ta' valutazzjoni kongunta għandu jkun mill-awtorità tal-approvazzjoni tat-tip tal-Istat Membru tal-istabbiliment tiegħu, hliet jekk l-awtorità tal-approvazzjoni tat-tip tiddeciedi kontra l-partecipazzjoni fit-tim ta' valutazzjoni kongunta.

It-tim ta' valutazzjoni kongunta għandu jipparteċipa fil-valutazzjoni tas-servizz tekniku applikant, inkluż il-valutazzjoni fuq il-post. L-awtorità tal-approvazzjoni tat-tip li tiddeżinja tal-Istat Membru li fih is-servizz tekniku applikant ikun talab li jiġi deżinjat għandha tagħti lit-tim ta' valutazzjoni kongunta l-assistenza kollha neċessarja u tipprovdi access fil-hin għad-dokumentazzjoni kollha meħtieġa sabiex jiġi vvalutat is-servizz tekniku applikant.

5. F'każijiet fejn il-valutazzjoni ssir mill-awtorità tal-approvazzjoni tat-tip li jiddeżinjaw servizzi tekniċi li japplikaw biex iwettqu testijiet esklużivament għal approvazzjonijiet ta' vetturi individwali nazzjonali f'konformità mal-Artikolu 45, l-awtorità tal-approvazzjoni tat-tip tal-Istat Membru li fih is-servizz tekniku applikant ikun talab li jiġi deżinjat għandha tkun eżentata mill-obbligu li tahtar tim ta' valutazzjoni kongunta. Is-servizzi tekniċi li jikkontrollaw biss l-installazzjoni korretta tal-komponenti fil-kategoriji O<sub>1</sub> u O<sub>2</sub> għandhom jiġu eżentati wkoll mill-valutazzjoni.

6. Jekk is-servizz tekniku jkun talab li jiġi deżinjat minn waħda jew iktar awtoritajiet tal-approvazzjoni tat-tip minn Stati Membri li ma jkunux l-Istat Membru li fih huwa stabbilit f'konformità mal-Artikolu 74(2), il-valutazzjoni għandha ssir darba biss, dment li f'dik il-valutazzjoni jkun ġie kopert l-ambitu kollu tad-deżinjazzjoni tas-servizz tekniku.

7. Matul il-proċess ta' valutazzjoni, it-tim ta' valutazzjoni kongunta għandu jippreżenta s-sejbiet tiegħu li jikkoncernaw in-nonkonformità tas-servizz tekniku applikant mar-rekwiżiti stabbiliti fl-Artikoli 68 sa 72, fl-Artikoli 80 u 81 u fl-Appendiċi 2 tal-Anness III. Tali sejbiet għandhom jiġu diskussi fi hdan it-tim ta' valutazzjoni kongunta.

8. Wara li tkun saret il-valutazzjoni fuq il-post, it-tim ta' valutazzjoni kongunta għandu jipproduċi rapport li jstabilixxi sa fejn is-servizz tekniku applikant jikkonforma mar-rekwiżiti stabbiliti fl-Artikoli 68 sa 72, fl-Artikoli 80 u 81 u fl-Appendiċi 2 tal-Anness III.

9. Ir-rapport imsemmi fil-paragrafu 8 għandu jinkludi sommarju ta' kwalunkwe nonkonformità identifikata, flimkien ma' rakkomandazzjoni dwar jekk l-applikant jistax jiġi deżinjat bħala servizz tekniku.

10. L-awtorità tal-approvazzjoni tat-tip għandha tinnotifika lill-Kummissjoni bl-ismijiet u l-qasam tal-għarfien espert tar-rappreżentanti tagħha li ser jipparteċipaw fit-tim ta' valutazzjoni kongunta.

11. L-awtorità tal-approvazzjoni tat-tip tal-Istat Membru fejn is-servizz tekniku applikant talab li jiġi deżinjat għandha tibgħat ir-rapport dwar l-eżitu tal-valutazzjoni f'konformità mal-proċeduri stabbiliti fl-Appendiċi 2 tal-Anness III, lill-Kummissjoni u, fuq talba, lill-awtoritajiet tal-approvazzjoni tat-tip tal-Istati Membri l-oħrajn. Dak ir-rapport għandu jinkludi evidenza dokumentarja dwar il-kompetenza tas-servizz tekniku u l-arrangamenti li jkollha stabbiliti l-awtorità tal-approvazzjoni tat-tip għall-monitoraġġ regolari tas-servizz tekniku.

12. L-awtoritajiet tal-approvazzjoni tat-tip tal-Istati Membri l-oħrajn u l-Kummissjoni jistgħu jirrieżaminaw ir-rapport ta' valutazzjoni u l-evidenza dokumentarja, iqajmu mistoqsijiet jew thassib u jitolbu iktar evidenza dokumentarja fi żmien xahar mid-data meta jirċievu r-rapport tal-valutazzjoni u l-evidenza dokumentarja.

13. L-awtorità tal-approvazzjoni tat-tip tal-Istat Membru fejn is-servizz tekniku applikant ikun talab biex jiġi deżinjat għandha twieġeb għall-mistoqsijiet, it-thassib u t-talbiet għal iktar evidenza dokumentarja fi żmien erba' ġimgħat minn meta jaslulha.

14. Fi żmien erba' gimgħat mir-riċezzjoni tat-twegiba msemmija fil-paragrafu 13, l-awtoritajiet tal-approvazzjoni tat-tip tal-Istati Membri l-oħrajn jew il-Kummissjoni jistgħu, b'mod individwali jew kongunt, jindirizzaw rakkomandazzjonijiet lill-awtorità tal-approvazzjoni tat-tip tal-Istat Membru fejn is-servizz tekniku applikant ikun talab biex jiġi dezinjat. Dik l-awtorità tal-approvazzjoni tat-tip għandha tqis ir-rakkomandazzjonijiet meta tiehu d-deċiżjoni dwar id-dezinjazzjoni tas-servizz tekniku. Fejn dik l-awtorità tal-approvazzjoni tat-tip tiddeċiedi li ma ssegwix ir-rakkomandazzjonijiet indirizzati mill-Istati Membri l-oħrajn jew mill-Kummissjoni, għandha tagħti r-raġunijiet għal dan fi żmien gimgħtejn minn meta tiehu d-deċiżjoni tagħha.

15. Il-validità tad-dezinjazzjoni tas-servizzi tekniċi għandha tkun limitata għal massimu ta' hames snin.

16. L-awtorità tal-approvazzjoni tat-tip li beħsiebha tiġi dezinjata bħala servizz tekniku f'konformità mal-Artikolu 68(2) għandha tiddokumenta l-konformità ma' dan ir-Regolament permezz ta' valutazzjoni mwettqa minn awdituri indipendenti. Dawk l-awdituri jistgħu jkunu mill-istess organizzazzjoni dment li huma ġestiti b'mod awtonomu mill-persunal li jkun qed jagħmel l-attività vvalutata, u dment li jikkonformaw mar-rekwiżiti stipulati fl-Appendiċi 2 tal-Anness III.

#### Artikolu 74

##### **Notifika lill-Kummissjoni dwar id-dezinjazzjoni tas-servizzi tekniċi**

1. L-awtoritajiet tal-approvazzjoni tat-tip għandhom jinnotifikaw lill-Kummissjoni l-isem, l-indirizz, inkluż l-indirizz elettroniku, il-persuni responsabbli u l-kategorija tal-attivitajiet ta' kull servizz tekniku li huma jkunu ddezinjaw. Innotifika għandha tispeċifika b'mod ċar l-ambitu tad-dezinjazzjoni, l-attivitajiet tal-valutazzjoni tal-konformità u l-proċeduri, it-tip ta' vetturi, sistemi, komponenti u unitajiet tekniċi separati, u s-sugġetti elenkati fl-Anness II li għalihom ġew dezinjati s-servizzi tekniċi, kif ukoll kwalunkwe sottokuntrattur jew sussidjarju tas-servizzi tekniċi, u kwalunkwe modifika sussegwenti għal kwalunkwe wiehed minn dawk id-dettalji.

Tali notifika għandha ssir qabel is-servizz tekniku dezinjat ikkonċernat iwettaq kwalunkwe attività msemmija fl-Artikolu 68(1).

2. Servizz tekniku jista' jiġi dezinjat minn waħda jew iktar awtoritajiet tal-approvazzjoni tat-tip ta' Stati Membri li ma jkunux l-Istat Membru li fih huwa stabbilit, dment li l-ambitu kollu tad-dezinjazzjoni mill-awtorità tal-approvazzjoni tat-tip ikun kopert minn akkreditazzjoni mahruġa f'konformità mal-Artikolu 73(3), jew permezz ta' valutazzjoni mwettqa f'konformità mal-Artikolu 73(4).

3. Il-Kummissjoni għandha tippubblika fuq is-sit web tagħha, u taġġorna, lista bid-dettalji għal kuntatt mas-servizzi tekniċi dezinjati, is-sottokuntratturi u s-sussidjarji tagħhom li ġew innotifikati lilha f'konformità ma' dan l-Artikolu.

#### Artikolu 75

##### **Tibdil fid-dezinjazzjonijiet tas-servizzi tekniċi u t-tiġdid tagħhom**

1. Fejn l-awtorità tal-approvazzjoni tat-tip tkun aċċertat jew ġiet mġharrfa li servizz tekniku ma għadux konformi mar-rekwiżiti stipulati f'dan ir-Regolament, dik l-awtorità tal-approvazzjoni għandha tirrestringi, tissospendi jew tirtira d-dezinjazzjoni kif xieraq, skont il-gravità tan-nonkonformità ma' dawk ir-rekwiżiti.

L-awtorità nazzjonali għandha tinnotifika minnufih lill-Kummissjoni u lill-awtoritajiet tal-approvazzjoni tat-tip tal-Istati Membri l-oħrajn dwar kwalunkwe restrizzjoni, sospensjoni jew irtirar ta' dezinjazzjoni.

Il-Kummissjoni għandha taġġorna l-lista msemmija fl-Artikolu 74(3) kif xieraq.

2. Fil-każ ta' restrizzjoni, sospensjoni jew irtirar tad-dezinjazzjoni, jew meta s-servizz tekniku jkun waqqaf l-attività tiegħu, l-awtorità tal-approvazzjoni tat-tip għandha żżomm il-fajls ta' dak is-servizz tekniku disponibbli għall-awtoritajiet tal-approvazzjoni jew għall-awtoritajiet tas-sorveljanza tas-suq jew titrasferixxi dawk il-fajls lil servizz tekniku ieħor magħżul mill-manifattur bi qbil ma' dak is-servizz tekniku.

3. L-awtorità tal-approvazzjoni tat-tip għandha tivvaluta fi żmien tliet xhur min-notifika msemmija fit-tieni subparagrafu tal-paragrafu 1 jekk in-nonkonformità tas-servizz tekniku għandhiex impatt fuq iċ-ċertifikati tal-approvazzjoni tat-tip tal-UE mahruġa abbażi tar-rapporti tal-ispezzjoni u t-testijiet mahruġin mis-servizz tekniku soġġett għall-bidla fid-dezinjazzjoni u tinforma lill-awtoritajiet tal-approvazzjoni tat-tip l-oħra u lill-Kummissjoni b'dan.

Fi żmien xahrejn mindu tkun innotifikat il-bidliet fid-dezinjazzjoni, l-awtorità tal-approvazzjoni tat-tip għandha tissottometti rapport dwar is-sejbiet tagħha dwar in-nonkonformità lill-Kummissjoni u lill-awtoritajiet tal-approvazzjoni tat-tip l-oħrajn. Fejn meħtieġ, sabiex tiġi żgurata s-sikurezza tal-vetturi, is-sistemi, il-komponenti jew l-unitajiet tekniċi separati li diġà tqieghdu fis-suq, l-awtorità tal-approvazzjoni tat-tip li tiddezinja għandha tagħti struzzjonijiet lill-awtoritajiet tal-approvazzjoni tat-tip ikkonċernati sabiex jissospendu jew jirtiraw, fi hdan perijodu ta' żmien raġonevoli, kwalunkwe ċertifikat tal-approvazzjoni tat-tip tal-UE li ma kellux jinhareġ.

4. Fejn d-deżinjazzjoni ta' servizzi tekniċi tkun giet ristretta, sospiża jew irtirata, iċ-ċertifikati tal-approvazzjoni tat-tip tal-UE li nharġu abbażi tar-rapporti tal-ispezzjoni u tat-testijiet mahruġin minn dawk is-servizzi tekniċi għandhom jibqgħu validi hlief jekk dawk l-approvazzjonijiet tat-tip isiru invalidi f'konformità mal-punt (f) tal-Artikolu 35(2).

5. L-estensjonijiet tal-ambitu tad-deżinjazzjoni tas-servizz tekniku li jwasslu għad-deżinjazzjoni ta' kategorija addizzjonali ta' attivitajiet imsemmija fl-Artikolu 68(1) għandhom jiġu vvalutati f'konformità mal-proċedura stabbilita fl-Artikolu 73.

Jistgħu jsiru estensjonijiet tal-ambitu ta' deżinjazzjoni tas-servizz tekniku biss għall-atti regolatorji elenkati fl-Anness II f'konformità mal-proċeduri stabbiliti fl-Appendiċi 2 tal-Anness III u soġġett għan-notifika msemmija fl-Artikolu 74.

6. Id-deżinjazzjoni ta' servizz tekniku għandha tiġġedded biss wara li l-awtorità tal-approvazzjoni tat-tip tkun ivverifikat li s-servizz tekniku għadu jikkonforma mar-rekwiżiti ta' dan ir-Regolament. Dik il-valutazzjoni għandha ssir f'konformità mal-proċedura stabbilita fl-Artikolu 73.

#### Artikolu 76

### Monitoraġġ tas-servizzi tekniċi

1. L-awtorità tal-approvazzjoni tat-tip li tiddeżinja għandha timmonitorja kontinwament is-servizzi tekniċi sabiex tiżgura li tinzamm konformità mar-rekwiżiti stabbiliti fl-Artikoli 68 sa 72, fl-Artikoli 80 u 81, u fl-Appendiċi 2 għall-Anness III.

L-ewwel subparagrafu ta' dan il-paragrafu ma għandu japplika għal ebda attività tas-servizzi tekniċi li hija mmonitorjata mill-korpi ta' akkreditazzjoni f'konformità mal-Artikolu 67(1) biex tiġi żgurata l-konformità mar-rekwiżiti stabbiliti fl-Artikoli 68 sa 72, fl-Artikoli 80 u 81 u fl-Appendiċi 2 tal-Anness III.

Fuq talba, is-servizzi tekniċi għandhom jipprovdu l-informazzjoni u d-dokumenti rilevanti kollha li jkunu meħtieġa sabiex l-awtorità tal-approvazzjoni tat-tip li tiddeżinja jew korp nazzjonali ta' akkreditazzjoni jkunu jistgħu jivverifikaw il-konformità ma' dawk ir-rekwiżiti.

Is-servizzi tekniċi għandhom jinformat, mingħajr dewmien, lill-awtorità tal-approvazzjoni tat-tip li tiddeżinja jew lill-korp nazzjonali ta' akkreditazzjoni dwar kwalunkwe bidla, b'mod partikolari rigward il-persunal, il-faċilitajiet, is-sussidjarji jew is-sottokuntratturi tagħhom, li tista' taffettwa l-konformità mar-rekwiżiti stabbiliti fl-Artikoli 68 sa 72, fl-Artikoli 80 u 81, u fl-Appendiċi 2 tal-Anness III, jew il-hila tagħhom li jwettqu l-kompiti tal-valutazzjoni tal-konformità marbutin mal-vetturi, is-sistemi, il-komponenti u l-unitajiet tekniċi separati li ġew deżinjati għalihom.

2. Is-servizzi tekniċi għandhom iwiegħu mingħajr dewmien għal talbiet minn awtorità tal-approvazzjoni tat-tip jew mill-Kummissjoni b'rabta mal-valutazzjonijiet tal-konformità li jkunu wettqu.

3. L-awtorità tal-approvazzjoni tat-tip li tiddeżinja għandha tiżgura li s-servizz tekniku jwettaq l-obbligu tiegħu stabbilit fil-paragrafu 2 ta' dan l-Artikolu, hlief jekk ikun hemm raġuni legittima għaliex ma jagħmilx dan.

Fejn dik l-awtorità tal-approvazzjoni tat-tip tirrikonoxxi raġuni legittima, għandha tgħarraf lill-Kummissjoni b'dan.

Il-Kummissjoni għandha tikkonsulta lill-Istati Membri mingħajr dewmien. Abbażi ta' dik il-konsultazzjoni, il-Kummissjoni għandha tadotta atti ta' implimentazzjoni biex tiddeċiedi jekk ir-raġuni legittima hijiex iġġustifikata jew le. Dawk l-atti ta' implimentazzjoni għandhom jiġu adottati f'konformità mal-proċedura ta' eżami msemmija fl-Artikolu 83(2).

Is-servizz tekniku u l-awtorità tal-approvazzjoni tat-tip li tiddeżinja tista' titlob li kwalunkwe informazzjoni mibgħuta lill-awtorità tal-approvazzjoni tat-tip ta' Stat Membru ieħor jew lill-Kummissjoni tiġi trrattata b'mod kunfidenzjali.

4. Tal-inqas kull 30 xahar, l-awtorità tal-approvazzjoni tat-tip li tiddeżinja għandha tivvaluta jekk kull servizz tekniku taħt ir-responsabbiltà tagħha għadux jissodisfa r-rekwiżiti stabbiliti fl-Artikoli 68 sa 72, fl-Artikoli 80 u 81, u fl-Appendiċi 2 għall-Anness III. Dik il-valutazzjoni għandha tinkludi valutazzjoni fuq il-post lil kull servizz tekniku taħt ir-responsabbiltà tagħha.

Fi żmien xahrejn mill-finalizzazzjoni tal-valutazzjoni tas-servizz tekniku, kull Stat Membru għandu jirrapporta lill-Kummissjoni u lill-Istati Membri l-oħrajn dwar l-attivitajiet ta' monitoraġġ tiegħu. Dawk ir-rapporti għandu jkun fihom sommarju tal-valutazzjoni, li għandu jitqiegħed għad-dispożizzjoni pubblika.

*Artikolu 77***Kontestazzjoni tal-kompetenza tas-servizzi tekniċi**

1. Il-Kummissjoni, b'kooperazzjoni mal-awtorità tal-approvazzjoni tat-tip tal-Istat Membru kkonċernat, għandha tinvestiga l-kazijiet kollha fejn tkun ingibditilha l-attenzjoni għat-thassib dwar il-kompetenza ta' servizz tekniku jew dwar il-konformità kontinwa minn servizz tekniku mar-rekwiziti u tar-responsabbiltajiet li huwa soġġett għalihom skont dan ir-Regolament. Il-Kummissjoni tista' wkoll tiftaħ tali investigazzjonijiet fuq inizjattiva proprja.

Il-Kummissjoni għandha tinvestiga r-responsabbiltà tas-servizz tekniku fil-każ fejn jintwera jew fejn hemm raġunijiet iġġustifikati biex jitqies, li nġhatat approvazzjoni tat-tip abbażi ta' data falza, jew li r-rizultati tal-ittestjar ġew iffalsifikati jew li nżammet data jew speċifikazzjonijiet tekniċi li kienu jwasslu għar-rifjut tal-approvazzjoni tat-tip.

2. Il-Kummissjoni għandha tikkonsulta l-awtorità tal-approvazzjoni tat-tip li tiddeżinja, bhala parti mill-investigazzjoni msemmija fil-paragrafu 1. Dik l-awtorità tal-approvazzjoni tat-tip għandha tipprovdi lill-Kummissjoni, fuq talba, l-informazzjoni rilevanti kollha relatata mal-prestazzjoni u l-konformità tar-rekwiziti li jikkonċernaw l-indipendenza u l-kompetenza tas-servizz tekniku kkonċernat.

3. Il-Kummissjoni għandha tiżgura li l-informazzjoni sensittiva kollha miksuba matul l-investigazzjonijiet tagħha tiġi trattata b'mod kunfidenzjali.

4. Fejn il-Kummissjoni taċċerta li servizz tekniku mhux konformi jew ma għadux konformi mar-rekwiziti għad-deżinjazzjoni tiegħu jew li huwa responsabbli għal xi wahda mis-sitwazzjonijiet imsemmija fil-paragrafu 1, hija għandha tgħarraf b'dan lill-Istat Membru tal-awtorità tal-approvazzjoni tat-tip li tiddeżinja.

Fejn meħtieġ, il-Kummissjoni għandha titlob lil dak l-Istat Membru sabiex jiehu miżuri restrittivi, inklużi r-restrizzjoni, is-sospensjoni jew l-irtirar tad-deżinjazzjoni.

Fejn Stat Membru jonqos milli jiehu l-miżuri restrittivi neċessarji, il-Kummissjoni tista' tadotta atti ta' implimentazzjoni biex tiddeċiedi li tirrestringi, tissospendi jew tirtira d-deżinjazzjoni tas-servizz tekniku kkonċernat. Dawk l-atti ta' implimentazzjoni għandhom jiġu adottati f'konformità mal-proċedura ta' eżami msemmija fl-Artikolu 83(2). Il-Kummissjoni għandha tinnotifika lill-Istat Membru kkonċernat dwar dawk l-atti ta' implimentazzjoni u għandha taġġorna l-informazzjoni ppubblikata msemmija fl-Artikolu 74(3) kif xieraq.

*Artikolu 78***L-iskambju ta' informazzjoni dwar il-valutazzjoni, id-deżinjazzjoni u l-monitoraġġ tas-servizzi tekniċi**

1. L-awtoritajiet tal-approvazzjoni tat-tip għandhom jikkonsultaw lil xulxin u lill-Kummissjoni fuq mistoqsijiet b'rilevanza ġenerali fir-rigward tal-implimentazzjoni tar-rekwiziti stabbiliti f'dan ir-Regolament b'rabta mal-valutazzjoni, id-deżinjazzjoni u l-monitoraġġ tas-servizzi tekniċi.

2. L-awtoritajiet tal-approvazzjoni tat-tip għandhom jikkomunikaw lil xulxin u lill-Kummissjoni l-mudell għal-lista ta' kontroll tal-valutazzjoni użat skont l-Artikolu 73(2) sal-5 ta' Lulju 2020 u, sussegwentement, l-adattamenti li jkunu saru f'dik il-lista ta' kontroll, sa meta l-Kummissjoni tkun adottat lista ta' kontroll tal-valutazzjoni armonizzata. Il-Kummissjoni hija mogħtija s-setgħa li tadotta atti ta' implimentazzjoni biex tistabbilixxi l-mudell tal-lista ta' kontroll tal-valutazzjoni armonizzata. Dawk l-atti ta' implimentazzjoni għandhom jiġu adottati f'konformità mal-proċedura ta' eżami msemmija fl-Artikolu 83(2).

3. Fejn ir-rapporti tal-valutazzjoni msemmijin fl-Artikolu 73(8) jindikaw diskrepanzi fil-prattika ġenerali tal-awtoritajiet tal-approvazzjoni tat-tip, l-Istati Membri jew il-Kummissjoni jistgħu jitolbu skambju ta' informazzjoni.

L-iskambju ta' informazzjoni għandu jiġi kkoordinat mill-Forum.

*Artikolu 79***Kooperazzjoni ma' korpi nazzjonali ta' akkreditazzjoni**

1. Fejn id-deżinjazzjoni ta' servizz tekniku tkun ibbażata fuq l-akkreditazzjoni skont it-tifsira tar-Regolament (KE) Nru 765/2008, il-korp nazzjonali ta' akkreditazzjoni u l-awtorità tal-approvazzjoni tat-tip għandhom jikkooperaw b'mod shiħ u għandhom jiskambjaw l-informazzjoni rilevanti f'konformità mar-Regolament (KE) Nru 765/2008, inkluż rapporti ta' incidenti u informazzjoni oħra marbutin ma' kwistjonijiet li jaqgħu taħt il-kontroll tas-servizz tekniku meta dik l-informazzjoni tkun rilevanti għall-valutazzjoni tal-prestazzjoni tas-servizz tekniku.

2. L-Istati Membri għandhom jiżguraw li l-awtorità tal-approvazzjoni tat-tip tal-Istat Membru li fih ikun stabbilit is-servizz tekniku żżomm lill-korp nazzjonali ta' akkreditazzjoni inkarigat mill-akkreditazzjoni ta' servizz tekniku partikolari informat dwar kwalunkwe sejba li tkun rilevanti għall-akkreditazzjoni. Il-korp nazzjonali ta' akkreditazzjoni għandu jgħarraf lill-awtorità tal-approvazzjoni tat-tip tal-Istat Membru li fih ikun stabbilit is-servizz tekniku dwar is-sejbiet tiegħu.

*Artikolu 80***Obbligi operazzjonali tas-servizzi tekniċi**

1. Is-servizzi tekniċi għandhom iwettqu l-attivitajiet li għalihom ġew iddeżinjati f'konformità mal-Artikolu 68(1).
2. F'kull hin, is-servizzi tekniċi għandhom:
  - (a) jippermettu lill-awtorità tal-approvazzjoni tat-tip li tiddeżinja li tkun xhud għat-tweqqig tas-servizz tekniku matul l-ittestjar għall-approvazzjoni tat-tip; u
  - (b) fuq talba, jipprovdu lill-awtorità tal-approvazzjoni tat-tip li tiddeżinja informazzjoni dwar il-kategoriji ta' attivitajiet li għalihom ġew iddeżinjati.
3. Fejn servizz tekniku jsib li manifattur mhuwiex konformi mar-rekwiżiti stipulati f'dan ir-Regolament, huwa għandu jirrapporta din in-nonkonformità lill-awtorità tal-approvazzjoni tat-tip sabiex dik l-awtorità tal-approvazzjoni tat-tip tkun tista' titlob lill-manifattur jiehu miżuri korrettivi xierqa. L-awtorità tal-approvazzjoni tat-tip għandha tirrifjuta li tohrog ċertifikat ta' approvazzjoni tat-tip meta ma jkunux ittiehdu dawk il-miżuri korrettivi xierqa.

*Artikolu 81***Obbligi ta' informazzjoni tas-servizzi tekniċi**

1. Is-servizzi tekniċi għandhom jgħarrfu lill-awtorità tal-approvazzjoni tat-tip li tiddeżinja dwar dawn li ġejjin:
  - (a) kwalunkwe nonkonformità li ltaqgħu magħha u li tista' tirrikjedi r-rifjut, restrizzjoni, sospensjoni jew irtirar ta' ċertifikat tal-approvazzjoni tat-tip;
  - (b) kwalunkwe ċirkostanza li taffettwa l-ambitu u l-kondizzjonijiet għad-deżinjazzjoni tagħhom;
  - (c) kwalunkwe talba għall-informazzjoni li rċewew mingħand l-awtoritajiet tas-sorveljanza tas-suq rigward l-attivitajiet tagħhom.
2. Fuq talba mill-awtorità tal-approvazzjoni tat-tip li tiddeżinja, is-servizzi tekniċi għandhom jipprovdu informazzjoni dwar l-attivitajiet li jaqgħu fl-ambitu tad-deżinjazzjoni tagħhom jew dwar kwalunkwe attività oħra li għet imwettqa minnhom, fosthom attivitajiet transkonfinali u sottokuntrattar.

## KAPITOLU XVI

**SETGHAT DELEGATI U TA' IMPLIMENTAZZJONI***Artikolu 82***Eżercizzju tad-delega**

1. Il-Kummissjoni hija mogħtija s-setgħa li tadotta atti delegati soġġett għall-kondizzjonijiet stabbiliti f'dan l-Artikolu.
2. Is-setgħa tal-adozzjoni ta' atti delegati msemmija fl-Artikolu 4(2), l-Artikolu 5(3), l-Artikolu 26(3), l-Artikolu 30(8), l-Artikolu 31(8), l-Artikolu 41(5), l-Artikolu 44(7), l-Artikolu 55(3) u (4), l-Artikolu 57(2), l-Artikolu 61(11), l-Artikolu 70(3), l-Artikolu 72(3) u l-Artikolu 85(2) hija mogħtija lill-Kummissjoni għal perijodu ta' hames snin mill-4 ta' Lulju 2018. Il-Kummissjoni għandha tfassal rapport fir-rigward tad-delega ta' setgħa mhux iktar tard minn disa' xhur qabel it-tmiem tal-perijodu ta' hames snin. Id-delega ta' setgħa għandha tiġi estiza awtomatikament għal perijodi ta' żmien identiċi, hliet jekk il-Parlament Ewropew jew il-Kunsill joġġezzjona għal tali estensjoni mhux iktar tard minn tliet xhur qabel it-tmiem ta' kull perijodu.
3. Id-delega ta' setgħa msemmija fl-Artikolu 4(2), l-Artikolu 5(3), l-Artikolu 26(3), l-Artikolu 30(8), l-Artikolu 31(8), l-Artikolu 41(5), l-Artikolu 44(7), l-Artikolu 55(3) u (4), l-Artikolu 57(2), l-Artikolu 61(11), l-Artikolu 70(3), l-Artikolu 72(3) u l-Artikolu 85(2) tista' tiġi revokata fi kwalunkwe mument mill-Parlament Ewropew jew mill-Kunsill. Deċizzjoni li tirrevoka għandha ttemm id-delega ta' setgħa speċifikata f'dik id-deċizzjoni. Għandha ssir effettiva fil-jum wara l-pubblikazzjoni tad-deċizzjoni f'*Il-Ġurnal Uffiċjali tal-Unjoni Ewropea* jew f'data aktar tard speċifikata fih. M'għandhiex taffettwa l-validità ta' kwalunkwe att delegat li jkun diġà fis-seħh.
4. Qabel ma tadotta att delegat, il-Kummissjoni għandha tikkonsulta esperti innominati minn kull Stat Membru skont il-prinċipji stipulati fil-Ftehim Interistituzzjonali tat-13 ta' April 2016 dwar it-Tfassil Ahjar tal-Liġijiet.

5. Hekk kif tadotta att delegat, il-Kummissjoni għandha tinnotifikah simultanament lill-Parlament Ewropew u lill-Kunsill.

6. Att delegat adottat skont l-Artikolu 4(2), l-Artikolu 5(3), l-Artikolu 26(3), l-Artikolu 30(8), l-Artikolu 31(8), l-Artikolu 41(5), l-Artikolu 44(7), l-Artikolu 55(3) u (4), l-Artikolu 57(2), l-Artikolu 61(11), l-Artikolu 70(3), l-Artikolu 72(3) u l-Artikolu 85(2) għandu jidhol fis-sehh biss jekk ma jkun hemm ebda oġġezzjoni la mill-Parlament Ewropew u lanqas mill-Kunsill fi żmien xahrejn min-notifika ta' dak l-att lill-Parlament Ewropew u lill-Kunsill jew jekk, qabel l-iskadenza ta' dak il-perijodu, il-Parlament Ewropew u l-Kunsill ikunu infurmwaw lill-Kummissjoni li mhumiex ser joġġezzjonaw. Dak il-perijodu għandu jiġi estiz b'xahrejn fuq l-inizjattiva tal-Parlament Ewropew jew tal-Kunsill.

### Artikolu 83

#### Proċedura ta' kumitat

1. Il-Kummissjoni għandha tkun assistita mill-Kumitat Tekniku – Vetturi bil-Mutur (TCMV). Dan il-kumitat għandu jkun kumitat fis-sens tar-Regolament (UE) Nru 182/2011.
2. Fejn issir referenza għal dan il-paragrafu, għandu japplika l-Artikolu 5 tar-Regolament (UE) Nru 182/2011.

Fejn il-kumitat ma jagħti l-ebda opinjoni, il-Kummissjoni ma għandhiex tadotta l-abbozz tal-att ta' implimentazzjoni u għandu japplika t-tielet subparagrafu tal-Artikolu 5(4) tar-Regolament (UE) Nru 182/2011.

### KAPITOLU XVII

#### DISPOŻIZZJONIJIET FINALI

### Artikolu 84

#### Penali

1. L-Istati Membri għandhom jistabbilixxu r-regoli dwar il-penali applikabbli għal ksur mill-operaturi ekonomiċi u s-servizzi tekniċi ta' dan ir-Regolament u għandhom jiehdu l-miżuri kollha meħtieġa sabiex jiżguraw li dawn jiġu implimentati. Il-penali previsti għandhom ikunu effettivi, proporzjonati u dissważivi. B'mod partikolari, daww il-penali għandhom ikunu proporzjonati għall-gravità ta' nonkonformità u għall-għadd ta' vetturi, sistemi, komponenti jew unitajiet tekniċi separati mhux konformi li jittieqgħdu għad-disponibbiltà fis-suq tal-Istat Membru kkonċernat. L-Istati Membri għandhom, sal-1 ta' Settembru 2020, jinnotifikaw lill-Kummissjoni b'dawk ir-regoli u daww il-miżuri u għandhom jinnotifikawha mingħajr dewmien bi kwalunkwe emenda sussegwenti li tolgħothom.

2. It-tipi ta' ksur mill-operaturi ekonomiċi u s-servizzi tekniċi soġġetti għal penali għandhom ikunu tal-inqas dawn li ġejjin:

- (a) dikjarazzjonijiet foloz matul il-proċeduri tal-approvazzjoni jew miżuri korrettivi jew restrittivi imposti f'konformità mal-Kapitolu XI;
- (b) l-iffalsifikar tar-riżultati tat-testijiet għal approvazzjoni tat-tip jew għas-sorveljanza tas-suq;
- (c) iż-żamma ta' data jew speċifikazzjonijiet tekniċi li jistgħu jwasslu għas-sejha lura ta' vetturi, sistemi, komponenti u unitajiet tekniċi separati jew għar-rifjut jew l-irtirar ta' ċertifikat ta' approvazzjoni tat-tip tal-UE;
- (d) in-nonkonformità tas-servizzi tekniċi fir-rigward tar-rekwiziti għad-dezinjazzjoni tagħhom.

3. Minbarra t-tipi ta' ksur stipulati fil-paragrafu 2, it-tipi ta' ksur mill-operaturi ekonomiċi li huma wkoll soġġetti għall-penali għandhom tal-inqas ikunu dawn li ġejjin:

- (a) ir-rifjut tal-ghoti ta' aċċess għall-informazzjoni;
- (b) it-tqegħid għad-disponibbiltà fis-suq ta' vetturi, sistemi, komponenti jew unitajiet tekniċi separati soġġetti għal approvazzjoni mingħajr tali approvazzjoni jew l-iffalsifikar ta' dokumenti, ċertifikati ta' konformità, pjanci statutorji jew marki tal-approvazzjoni b'dik l-intenzjoni.

4. L-Istati Membri għandhom jirrapportaw lill-Kummissjoni kull sena dwar il-penali li jkun imponew fis-sena preċedenti. Fil-każ li ma jkun gie impost ebda penali f'sena partikolari l-Istati Membri mhumiex meħtieġa jirrapportaw lill-Kummissjoni.

5. Kull sena, il-Kummissjoni għandha tfassal rapport fil-qosor dwar il-penali imposti mill-Istati Membri. Dak ir-rapport jista' jinkludi rakkomandazzjonijiet għall-Istati Membri u għandu jiġi pprezentat lill-Forum.

## Artikolu 85

**Multi amministrattivi b'appoġġ għal miżuri korrettivi u restrittivi fil-livell tal-Unjoni**

1. Meta l-Kummissjoni tiegħi deċiżjonijiet skont l-Artikolu 53, hija tista' timponi multi amministrattivi fuq l-operaturi ekonomiċi kkonċernati għal nonkonformità tal-vettura, tas-sistema, tal-komponent jew tal-unità teknika separata marrekwiżiti stabbiliti f'dan ir-Regolament. Il-multi amministrattivi previsti għandhom ikunu effettivi, proporzjonati u dissważivi. B'mod partikolari l-multi għandhom ikunu proporzjonati mal-għadd ta' vetturi mhux konformi rreġistrati fis-suq tal-Unjoni, jew man-numru ta' sistemi, komponenti jew unitajiet tekniċi separati mhux konformi mqiegħda għad-disponibbiltà fis-suq tal-Unjoni.

Il-multi amministrattivi imposti mill-Kummissjoni ma għandhomx ikunu addizzjonali għall-penali imposti mill-Istati Membri skont l-Artikolu 84 għall-istess ksur. Il-multi amministrattivi imposti mill-Kummissjoni ma għandhomx jaqġbu EUR 30 000 għal kull vettura, sistema, komponent jew unità teknika separata li ma tkunx konformi.

Il-Kummissjoni ma tistax tressaq, tibda mill-bidu jew tkompli proċedimenti taht dan l-Artikolu kontra operaturi ekonomiċi għal ksur ta' dan ir-Regolament li għalih l-operaturi ekonomiċi kkonċernati jkunu ġew ippenalizzati jew iddikjarati bħala mhux responsabbli f'konformità mal-Artikolu 84 minn deċiżjoni precedenti li ma tistax terġa' tiġi kkontestata.

2. Il-Kummissjoni għandha tadotta, abbażi tal-prinċipji stipulati fil-paragrafu 3 ta' dan l-Artikolu, atti delegati f'konformità mal-Artikolu 82, li jissupplimentaw dan ir-Regolament billi jistabbilixxu l-proċedura għal, u l-metodi għall-kalkolu u l-gbir ta', il-multi amministrattivi msemmijin fil-paragrafu 1 ta' dan l-Artikolu.

3. L-atti delegati msemmija fil-paragrafu 2 għandhom jirrispettaw il-prinċipji li ġejjin:

- (a) il-proċedura mill-Kummissjoni għandha tirrispetta d-dritt għal amministrazzjoni tajba, u b'mod partikolari d-dritt li wiehed jinstema' u d-dritt ta' aċċess għall-fajl, filwaqt li jiġi rrispettati l-interessi legittimi tal-kunfidenzjalità u sigrietà kummerċjali;
- (b) fil-kalkolu tal-multa amministrattiva xierqa, il-Kummissjoni għandha tkun iggwidata mill-prinċipji ta' effettività, proporzjonalità u dissważività, filwaqt li jittiehed kont, fejn rilevanti, tal-gravità u l-effetti tal-ksur, il-bona fide tal-operatur ekonomiku kkonċernat, il-livell ta' diligenza u kooperazzjoni tal-operatur ekonomiku, ir-repetizzjoni, il-frekwenza jew it-tul tal-ksur kif ukoll sanzjonijiet imposti qabel fuq l-istess operatur ekonomiku;
- (c) il-multi amministrattivi għandhom jingabru mingħajr dewmien żejjed billi jiġi ffixxati skadenzi għall-hlas u, skont il-każ, tiġi inkluzi l-possibbiltà li l-hlas jinqasam f'diversi pagamenti u fażijiet.

4. L-ammonti ta' multi amministrattivi għandhom jitqiesu bħala dħul għall-baġit ġenerali tal-Unjoni.

## Artikolu 86

**Emendi għar-Regolament (KE) Nru 715/2007**

1. Ir-Regolament (KE) Nru 715/2007 huwa emendat kif ġej:

(1) it-titolu huwa sostitwit b'li ġej:

"Regolament (KE) Nru 715/2007 tal-Parlament Ewropew u tal-Kunsill tal-20 ta' Ġunju 2007 dwar l-approvazzjoni tat-tip ta' vetturi bil-mutur fir-rigward tal-emissjonijiet ta' vetturi ħfief tal-passiġġieri u ta' vetturi kummerċjali (Euro 5 u Euro 6)";

(2) fl-Artikolu 1, il-paragrafu 2 huwa sostitwit b'li ġej:

"2. Barra minn hekk, dan ir-Regolament jistabbilixxi regoli għall-konformità waqt is-servizz, għad-durabbiltà tal-mezzi għall-kontroll tat-tniġġis, għas-sistemi dijanjostiċi abbord (OBD) tal-vetturi u għall-kejl tal-konsum tal-karburanti.";

(3) fl-Artikolu 3, il-punti 14 u 15 huma mhassrin;

(4) il-Kapitolu III huwa mhassar;

(5) fl-Artikolu 13(2), il-punt (e) huwa mhassar.

2. Ir-referenzi għad-dispożizzjonijiet imhassrin tar-Regolament (KE) Nru 715/2007 għandhom jitqiesu bħala referenzi għal dan ir-Regolament u għandhom jinqraw f'konformità mat-tabella ta' korrelazzjoni stabbilita fil-punt 1 tal-Anness XI għal dan ir-Regolament.

*Artikolu 87***Emendi għar-Regolament (KE) Nru 595/2009**

1. Ir-Regolament (KE) Nru 595/2009 huwa emendat kif ġej:

(1) it-titolu huwa sostitwit b'li ġej:

“Regolament (KE) Nru 595/2009 tal-Parlament Ewropew u tal-Kunsill tat-18 ta' Ġunju 2009 dwar l-approvazzjoni tat-tip ta' vetturi bil-mutur u magni fir-rigward tal-emissjonijiet minn vetturi heavy-duty (Euro VI) u li jemenda r-Regolament (KE) Nru 715/2007 u d-Direttiva 2007/46/KE u li jhassar id-Direttivi 80/1269/KEE, 2005/55/KE u 2005/78/KE”;

(2) fl-Artikolu 1, it-tieni paragrafu huwa sostitwit b'li ġej:

“Dan ir-Regolament jistabbilixxi wkoll regoli għall-konformità waqt is-servizz ta' vetturi u magni, għad-durabbiltà tal-mezzi għall-kontroll tat-tniġġis, għas-sistemi dijanjostiċi abbord (OBD) tal-vetturi u għall-kejl tal-konsum tal-karburanti u tal-emissjonijiet tas-CO<sub>2</sub>.”

(3) fl-Artikolu 3, il-punti 11 u 13 huma mhassrin;

(4) l-Artikolu 6 huwa mhassar;

(5) fl-Artikolu 11(2), il-punt (e) huwa mhassar.

2. Ir-referenzi għad-dispożizzjonijiet imhassrin tar-Regolament (KE) Nru 595/2009 għandhom jitqiesu bħala referenzi għal dan ir-Regolament u għandhom jinqraw f'konformità mat-tabella ta' korrelazzjoni stabbilita fil-punt 2 tal-Anness XI għal dan ir-Regolament.

*Artikolu 88***Thassir tad-Direttiva 2007/46/KE**

Id-Direttiva 2007/46/KE tithassar b'effett mill-1 ta' Settembru 2020.

Ir-referenzi għad-Direttiva 2007/46/KE għandhom jitqiesu bħala referenzi għal dan ir-Regolament u għandhom jinqraw f'konformità mat-tabella ta' korrelazzjoni stabbilita fil-punt 3 tal-Anness XI għal dan ir-Regolament.

*Artikolu 89***Dispożizzjonijiet tranżizzjonali**

1. Dan ir-Regolament ma għandu jinvalida l-ebda approvazzjoni tat-tip tal-vettura kollha jew approvazzjoni tat-tip tal-UE mogħtija lil vetturi jew lil sistemi, komponenti jew unitajiet tekniċi separati sal-31 ta' Awwissu 2020.

2. L-awtoritajiet tal-approvazzjoni għandhom jagħtu estensjonijiet u revizjonijiet tal-approvazzjonijiet tat-tip tal-vettura kollha u approvazzjonijiet tat-tip tal-UE għall-vetturi, għas-sistemi, għall-komponenti jew għall-unitajiet tekniċi separati msemmija fil-paragrafu 1 ta' dan l-Artikolu f'konformità mal-Artikoli 33 u 34.

3. Is-servizzi tekniċi diġà deżinjati qabel l-4 ta' Lulju 2018 għandhom ikunu soġġetti għall-valutazzjoni msemmija fl-Artikolu 73.

Id-deżinjazzjoni tas-servizzi tekniċi diġà deżinjati qabel l-4 ta' Lulju 2018 għandha tiġġedded sal-5 ta' Lulju 2022 fejn dawk is-servizzi tekniċi jikkonformaw mar-rekwiżiti rilevanti stabbiliti f'dan ir-Regolament.

Il-validità tad-deżinjazzjoni tas-servizzi tekniċi magħmula qabel l-4 ta' Lulju 2018 għandha tintemm sal-5 ta' Lulju 2022.

*Artikolu 90***Rapportar**

1. Sal-1 ta' Settembru 2025, l-Istati Membri għandhom jgħarrfu lill-Kummissjoni dwar l-applikazzjoni tal-approvazzjoni tat-tip u l-proċeduri ta' sorveljanza tas-suq stabbiliti f'dan ir-Regolament.

2. Sal-1 ta' Settembru 2026, abbażi tal-informazzjoni mogħtija skont il-paragrafu 1 ta' dan l-Artikolu, il-Kummissjoni għandha tippreżenta rapport ta' evalwazzjoni lill-Parlament Ewropew u lill-Kunsill dwar l-applikazzjoni ta' dan ir-Regolament, inkluż dwar il-funzjonament tal-verifika ta' konformità skont l-Artikolu 9.



*Artikolu 91***Dhul fis-seħh u applikazzjoni**

Dan ir-Regolament għandu jidhol fis-seħh fl-għoxrin jum wara dak tal-pubblikazzjoni tiegħu f'*Il-Ġurnal Uffiċjali tal-Unjoni Ewropea*.

Huwa għandu japplika mill-1 ta' Settembru 2020.

Madankollu, mill-5 ta' Lulju 2020, l-awtoritajiet nazzjonali ma għandhomx jirrifjutaw li jagħtu approvazzjoni tat-tip tal-UE jew approvazzjoni tat-tip nazzjonali għal tip ġdid ta' vettura, jew jipprojbixxu r-registrazzjoni, it-tqegħid fis-suq jew it-tqegħid fiċ-ċirkolazzjoni ta' vettura ġdida fejn il-vettura kkonċernata tikkonforma ma' dan ir-Regolament, jekk manifattur jitlob dan.

Dan ir-Regolament għandu jorbot fl-intier tiegħu u japplika direttament fl-Istati Membri kollha.

Magħmul fi Strasburgu, it-30 ta' Mejju 2018.

*Għall-Parlament Ewropew*

*Il-President*

A. TAJANI

*Għall-Kunsill*

*Il-President*

L. PAVLOVA

\_\_\_\_\_

## LISTA TA' ANNESSI

Anness I	Definizzjonijiet ġenerali, kriterji għat-tqassim tal-vetturi f'kategoriji, tipi ta' vetturi u tipi ta' karożzeriji
Appendiċi 1:	Il-proċedura għall-kontroll ta' jekk vettura tistax tiġi kategorizzata bħala vettura off-road
Appendiċi 2:	Il-figuri użati biex jissupplimentaw il-kodiċijiet li ser jintużaw għal diversi tipi ta' karożzerija
Anness II	Rekwiżiti għall-finijiet ta' approvazzjoni tat-tip tal-UE tal-vetturi, sistemi, komponenti jew unitajiet tekniċi separati
Parti I	Atti regolatorji għall-approvazzjoni tat-tip tal-UE ta' vetturi prodotti f'serje illimitata
Appendiċi 1:	Atti regolatorji għall-approvazzjoni tat-tip tal-UE ta' vetturi prodotti f'serje żgħira skont l-Artikolu 41
Appendiċi 2:	Rekwiżiti għall-approvazzjoni tal-UE ta' vetturi individwali skont l-Artikolu 44
Parti II	Lista ta' Regolamenti tan-NU rikonoxxuti bħala alternattiva għad-Direttivi jew ir-Regolamenti li hemm referenza għalihom fil-Parti I
Parti III	Lista ta' atti regolatorji li jstabbilixxu r-rekwiżiti għall-finijiet tal-approvazzjoni tat-tip tal-UE ta' vetturi bi skop speċjali
Appendiċi 1:	Karavans bil-mutur, ambulanzi u karożzi tal-mejtin
Appendiċi 2:	Vetturi blindati
Appendiċi 3:	Vetturi aċċessibbli għal sigġijiet tar-roti
Appendiċi 4:	Vetturi oħra bi skop speċjali (inkluż il-grupp speċjali, vetturi għall-garr ta' tagħmir u karavan li jingibed)
Appendiċi 5:	Krejnijiet mobbli
Appendiċi 6:	Vetturi għat-trasport ta' tagħbijiet eċċezzjonali
Anness III	Il-proċeduri li jridu jiġu segwiti fir-rigward tal-approvazzjoni tat-tip tal-UE
Appendiċi 1:	Standards li s-servizzi tekniċi msemmija fl-Artikolu 68 għandhom jikkonformaw magħhom
Appendiċi 2:	Proċedura għall-valutazzjoni tas-servizzi tekniċi
Anness IV	Konformità tal-proċeduri ta' produzzjoni
Anness V	Limiti ta' serje żgħira u ta' tmiem is-serje
Anness VI	Lista tal-partijiet jew tagħmir li jistgħu jipprezentaw riskju serju għall-funzjonament korrett ta' sistemi li huma essenzjali għas-sikurezza tal-vettura jew għall-prestazzjoni ambjentali tagħha, ir-rekwiżiti tal-prestazzjoni ta' tali partijiet u tagħmir, il-proċeduri ta' ttestjar xierqa, u d-dispożizzjonijiet tal-immarkar u l-ippakkjar
Anness VII	Atti regolatorji li għalihom manifattur jista' jiġi dezinjat bħala servizz tekniku
Appendiċi:	Dezinjazzjoni ta' servizz tekniku intern ta' manifattur bħala servizz tekniku u sottokuntrattar
Anness VIII	Kondizzjonijiet għall-użu ta' metodi ta' ttestjar virtwali minn manifattur jew servizz tekniku
Appendiċi 1:	Kondizzjonijiet ġenerali għall-użu ta' metodi ta' ttestjar virtwali

Appendiċi 2:	Kondizzjonijiet speċifiċi għall-użu ta' metodi ta' ttestjar virtwali
Appendiċi 3:	Proċess ta' validazzjoni
Anness IX	Proċeduri li għandhom jiġu segwiti matul l-approvazzjoni tat-tip f'diversi stadji
Appendiċi:	Mudell tal-pjanċa addizzjonali tal-manifattur
Anness X	L-aċċess għall-informazzjoni dwar l-OBD tal-vettura u għall-informazzjoni dwar it-tiswija u l-manutenzjoni tal-vettura
Appendiċi 1:	Iċ-ċertifikat tal-manifattur dwar l-aċċess għall-informazzjoni dwar l-OBD tal-vettura u għall-informazzjoni dwar it-tiswija u l-manutenzjoni tal-vettura
Appendiċi 2:	Informazzjoni dwar l-OBD tal-vettura
Anness XI	Tabella ta' korrelazzjoni

## ANNEX I

DEFINIZZJONIJET ĠENERALI, KRITERJI GĦAT-TQASSIM TAL-VETTURI F'KATEGORIJI, TIPI TA' VETTURI  
U TIPI TA' KAROZZERJI

## PARTI INTRODUTTORJA

**Definizzjonijiet u dispożizzjonijiet ġenerali**

1. Definizzjonijiet
  - 1.1. "Pożizzjoni bilqiegħda" tfisser kwalunkwe post li kapaċi jilqa' persuna waħda bilqiegħda li tal-anqas hija kbira daqs:
    - (a) il-manekin ta' raġel adult tal-50 perċentil fil-każ tas-sewwieq;
    - (b) il-manekin ta' mara adulta tal-5 perċentil fil-każijiet kollha l-oħrajn.
  - 1.2. "Sit" tfisser struttura sħiħa b'finitura, integrali jew le mal-istruttura tal-qafas tal-vettura, li hija maħsuba sabiex fuqha tpoġġi persuna waħda.

Dan jinkludi kemm sit waħdu kif ukoll sit forma ta' bank, kif ukoll sits li jingħalqu u sits li jinqalghu.
  - 1.3. "Ogġetti" tfisser primarjament kwalunkwe ogġett mobbli.

Jinkludi prodotti bl-ingrossa, ogġetti manifatturati, likwidi, annimali hajjin, ghelejje, tagħbijiet li ma jistgħux jinqasmu.
  - 1.4. "Massa massima" tfisser il-"massa massima mgħobbija teknikament permissibbli".
2. Dispożizzjonijiet ġenerali
  - 2.1. Numru ta' pożizzjonijiet bilqiegħda:
    - 2.1.1. Ir-rekwiziti fuq in-numru ta' pożizzjonijiet bilqiegħda japplikaw għal sits li huma mfasslin sabiex jintużaw meta l-vettura tkun qed tivvjaġġa fit-triq.
    - 2.1.2. Ma japplikawx għal sits li huma mfasslin sabiex jintużaw meta l-vettura tkun wieqfa u li għandhom jiġu identifikati biċ-ċar lill-utenti jew permezz ta' pittogramma jew sinjal bi kliem adattat.
    - 2.1.3. Ir-rekwiziti li ġejjin japplikaw għall-għadd tal-pożizzjonijiet bilqiegħda:
      - (a) kull sit individwali għandu jingħadd daqs pożizzjoni bilqiegħda waħda;
      - (b) fil-każ ta' sit forma ta' bank, kwalunkwe spazju b'wisa' minima ta' 400 mm imkejla fil-livell tal-kuxin tas-sit għandu jingħadd bhala pożizzjoni bilqiegħda waħda.

Din il-kondizzjoni ma għandhiex iżżomm lura lill-manifattur milli juża d-dispożizzjonijiet ġenerali msemmijin fil-punt 1.1;
      - (c) madankollu, spazju msemmi fil-punt (b) ma għandux jingħadd bhala pożizzjoni bilqiegħda waħda fejn:
        - (i) is-sit forma ta' bank ikun jinkludi funzjonijiet li ma jhallux lill-manekin ipogġi b'mod naturali - pereżempju: il-preżenza ta' kaxxa tal-konsol fissa, parti bla kuxin jew finitura interna li xxekkel il-wiċċ tas-sit nominali;
        - (ii) id-disinn tal-art eżatt quddiem pożizzjoni bilqiegħda preżunta (pereżempju l-preżenza ta' mina) ma jhallix lis-saqajn tal-manekin joqogħdu b'mod naturali.
    - 2.1.4. Fir-rigward tal-vetturi koperti mir-Regolamenti Nru 66 u Nru 107 tan-NU, il-qies imsemmi fil-punt 2.1.3(b) għandu jiġi allinjat mal-ispazju minimu mehtieg għal persuna waħda b'rabta mal-bosta klassijiet ta' vetturi.
    - 2.1.5. Meta jkun hemm ankri tas-sit għal sit li jinqala' f'vettura, is-sit li jinqala' għandu jingħadd meta jiġi stabbilit in-numru ta' pożizzjonijiet bilqiegħda.
    - 2.1.6. Żona maħsuba għal sigġu tar-roti okkupat għandha titqies bhala pożizzjoni bilqiegħda waħda.
      - 2.1.6.1. Din id-dispożizzjoni għandha tkun mingħajr preġudizzju għar-rekwiziti tal-paragrafi 3.6.1 u 3.7 tal-Anness 8 għar-Regolament Nru 107 tan-NU.

- 2.2. Il-massa massima
  - 2.2.1. Fil-każ ta' unità ta' trakter għal semitrejler, il-massa massima li trid tiġi kkunsidrata għall-klassifikazzjoni tal-vettura għandha tinkludi l-massa massima tas-semitrejler imġarrba mill-akkoppjament bin-nagħla.
  - 2.2.2. Fil-każ ta' vettura bil-mutur li tista' tirmonka trejler b'fus ċentrali jew trejler riġidu bl-izbarra tal-irmonk, il-massa massima li trid tiġi kkunsidrata sabiex tiġi kklassifikata l-vettura bil-mutur trid tinkludi l-massa massima ttrasferita lill-vettura tal-irmonk mill-akkoppjament.
  - 2.2.3. Fil-każ ta' semitrejler jew trejler b'fus fiċ-ċentru u trejler bil-ganċ tal-ġbid riġidu, il-massa massima li trid tiġi kkunsidrata għall-klassifikazzjoni tal-vettura għandha tikkorrispondi għall-massa massima trazmessa lill-art mir-roti ta' fus jew grupp ta' fusien meta gganċjati mal-vettura tal-irmunkar.
  - 2.2.4. Fil-każ ta' converter dolly, il-massa massima li trid tiġi kkunsidrata sabiex tiġi kklassifikata l-vettura bil-mutur trid tinkludi l-massa massima tas-semitrejler imġarrba mill-akkoppjament bin-nagħla.
- 2.3. Tagħmir speċjali
  - 2.3.1. Vetturi primarjament mġhammrin b'tagħmir fiss bħal makkinarju jew apparat għandhom jitqiesu bħala tal-kategorija N jew O.
- 2.4. Unitajiet
  - 2.4.1. Sakemm ma jkunx stipulat mod ieħor, kwalunkwe unità ta' kejl u simbolu assoċjat għandhom ikunu konformi mad-Direttiva tal-Kunsill 80/181/KEE <sup>(1)</sup>.
3. Tqassim f'kategoriji ta' vetturi
  - 3.1. Il-manifattur huwa responsabbli għat-tqassim ta' tip ta' vettura f'kategorija speċifika.  
Għal dawn il-finijiet, għandhom jiġu ssodisfati l-kriterji rilevanti kollha deskritti f'dan l-Anness.
  - 3.2. L-awtorità tal-approvazzjoni tista' titlob aktar informazzjoni mingħand il-manifattur bil-għan li turi li tip ta' vettura jrid jiddaħhal f'kategorija ta' vettura bi skop speċjali fil-grupp speċjali ("Kodiċi SG").

## PARTI A

**Kriterji għall-kategorizzazzjoni tal-vetturi**

1. Kategoriji ta' vetturi  
Għall-finijiet ta' approvazzjoni tat-tip tal-UE u approvazzjoni tat-tip nazzjonali, kif ukoll għall-approvazzjoni tal-vettura individwali tal-UE u għall-approvazzjoni tal-vettura individwali nazzjonali, il-vetturi għandhom jitqassmu fil-kategoriji skont il-klassifikazzjoni msemmija fl-Artikolu 4.  
L-approvazzjoni tista' tingħata biss għall-kategoriji msemmijin fl-Artikolu 4(1).
2. Sottokategoriji ta' vetturi
  - 2.1. Vetturi off-road  
"Vettura off-road (ORV)" tfisser vettura li tappartjeni għall-kategorija M jew N, b'karatteristiċi tekniċi speċifiċi li jippermettu li tintuża f'toroq oħrajn mhux tas-soltu.  
Għal dawk tal-kategoriji ta' vetturi, l-ittra "G" għandha tizdied bħala suffiss mal-ittra u ċifra li tidentifika l-kategorija tal-vettura.  
Il-kriterji għat-tqassim f'sottokategoriji ta' vetturi bħala ORV huma speċifikati fil-punt 4 ta' din il-Parti.
  - 2.2. Vetturi bi skop speċjali (SPV)
    - 2.2.1. Għal vetturi mhux kompleti li huma maħsuba li jaqgħu taħt is-sottokategorija SPV, għandha tizdied l-ittra "S" bħala suffiss mal-ittra u ċ-ċifra li jidentifikaw il-kategorija tal-vettura.  
Id-diversi tipi ta' vetturi bi skop speċjali huma ddefiniti u elenkati fil-punt 5.

<sup>(1)</sup> Id-Direttiva tal-Kunsill 80/181/KEE tal-20 ta' Diċembru 1979 dwar l-approssimazzjoni tal-liġijiet tal-Istati Membri dwar l-unitajiet ta' kejl u dwar l-irrevokar tad-Direttiva 71/354/KEE (GU L 39, 15.2.1980, p. 40).

- 2.3. Vetturi bi skop speċjali off-road
- 2.3.1. “Vettura bi skop speċjali off-road (ORV-SPV)” tfisser vettura li tappartjeni għall-kategorija M jew N u li jkollha l-karatteristiċi tekniċi speċifiċi msemmijin fil-punti 2.1 u 2.2.
- Għal dawk tal-kategoriji ta’ vetturi, l-ittra “G” għandha tiżdied bħala suffiss mal-ittra u ċifra li tidentifika l-kategorija tal-vettura.
- Barra minn hekk, għal vetturi mhux kompleti li huma maħsubin li jaqgħu fis-sottokategorija tal-SPV, l-ittra “S” għandha tiżdied bħala t-tieni suffiss.
3. Kriterji għat-tqassim tal-vetturi fil-kategorija N
- 3.1. It-tqassim ta’ tip ta’ vettura fil-kategorija N għandu jkun imsejjes fuq il-karatteristiċi tekniċi tal-vettura kif imsemmi fil-punti 3.2 sa 3.6.
- 3.2. Bħala prinċipju, il-kompartiment(i) li fihom jinsabu l-pożizzjonijiet bilqiegħda kollha, għandhom ikunu separati għalkollox miż-żona ta’ tagħbija.
- 3.3. Permezz ta’ deroga mir-rekwiziti tal-punt 3.2, persuni u oġġetti jistgħu jiġu ttrasportati fl-istess kompartiment bil-patt li z-żona ta’ tagħbija tkun ipprovduta b’apparati ta’ sigurtà mfasslin sabiex jiproteġu lin-nies ittrasportati mill-ispostament tat-tagħbija matul is-sewqan, inklużi brejkijiet u liwġiet qawwijin.
- 3.4. Apparati tas-sigurtà - apparati ta’ rbit - maħsubin għall-irbit sigur tat-tagħbija meħtieġa fil-punt 3.3 kif ukoll sistemi ta’ diviżjonar, maħsubin għal vetturi li jaslju sa 7,5 tunnelli għandhom jifasslu skont id-dispożizzjonijiet tas-sezzjonijiet 3 u 4 tal-istandard internazzjonali ISO 27956:2009 “Vetturi tat-triq – L-irbit sigur tal-merkanzija fil-vannijiet tal-kunsinna – Rekwiziti u metodi ta’ ttestjar”.
- 3.4.1. Ir-rekwiziti msemmijin fil-punt 3.4 jistgħu jiġu vverifikati permezz ta’ dikjarazzjoni ta’ konformità pprovduta mill-manifattur.
- 3.4.2. Bħala alternattiva għar-rekwiziti tal-punt 3.4, il-manifattur jista’ juri għas-sodisfazzjon tal-awtorità tal-approvazzjoni li l-apparati li jaqflu mmuntati juru livell ekwivalenti ta’ protezzjoni kif ipprovdut mill-istandard imsemmi.
- 3.5. In-numru ta’ pożizzjonijiet ta’ bilqiegħda, eskluż il-pożizzjoni ta’ bilqiegħda tax-xufier, ma għandux jaqbeż:
- (a) 6 fil-każ ta Vetturi  $N_1$ ;
- (b) 8 fil-każ ta Vetturi  $N_2$  jew  $N_3$ ;
- 3.6. Il-vetturi għandhom juru kapaċità ta’ ġarr ta’ oġġetti li hija daqs jew oghla mill-kapaċità ta’ ġarr ta’ persuni mogħtija f’kg.
- 3.6.1. Għal finijiet bħal dawn, l-ekwazzjonijiet li ġejjin għandhom jiġu ssodisfati fil-konfigurazzjonijiet kollha, b’mod partikolari meta l-pożizzjonijiet bilqiegħda kollha jkunu okkupati:
- (a) meta  $N = 0$ :
- $$P - M \geq 100 \text{ kg}$$
- (b) meta  $0 < N \leq 2$ :
- $$P - (M + N \times 68) \geq 150 \text{ kg};$$
- (c) meta  $N > 2$ :
- $$P - (M + N \times 68) \geq N \times 68;$$
- fejn l-ittri għandhom it-tifsira li ġejja:
- “P” hija l-massa massima mgħobbija teknikament permissibbli;
- “M” hija l-massa f’kondizzjoni ta’ sewqan;
- “N” hija n-numru ta’ pożizzjonijiet ta’ bilqiegħda, eskluż il-pożizzjoni ta’ bilqiegħda tas-sewwieq.
- 3.6.2. Il-massa ta’ tagħmir li huwa mqabba mal-vettura sabiex jilqa’ fih oġġetti (eż. tank, karozzerija, eċċ.), biex jitqandlu l-oġġetti (eż. krejn, lift, eċċ.) u biex jintrabtu l-oġġetti (eż. apparati ta’ sigurtà għall-merkanzija) għandha tkun inkluża f’M.
- 3.6.3. Il-massa tat-tagħmir li ma jintużax għall-iskopijiet imsemmijin fil-punt 3.6.2 (bħal kumpressur, winċ, ġeneratur tal-enerġija elettrika, tagħmir tax-xandir, eċċ.) ma għandhiex tkun inkluża f’M għall-finijiet tal-applikazzjoni tal-formuli msemmijin fil-punt 3.6.1.

- 3.7. Ir-rekwiżiti msemmijin fil-punti 3.2 sa 3.6 għandhom jiġu sodisfatti għall-varjanti u l-verżjonijiet kollha tat-tip ta' vettura.
- 3.8. Il-kriterji għat-tqassim tal-vetturi f'kategoriji bħala  $N_1$ .
- 3.8.1. Vettura għandha titqiegħed f'kategorija bħala  $N_1$  meta tissodisfa l-kriterji applikabbli kollha.
- Meta ma jkunx issodisfat wiehed jew aktar mill-kriterji, il-vettura għandha titqiegħed f'kategorija bħala  $M_1$ .
- 3.8.2. Minbarra l-kriterji ġenerali msemmijin fil-punti 3.2 sa 3.6, il-kriterji speċifikati f'dan il-punt għandhom ikunu ssodisfatti għall-kategorizzazzjoni ta' vetturi li għalihom il-kompartiment fejn jinsab ix-xufier u t-tagħbija jkunu jinsabu fi hdan unità wahda (jiġifieri karozzerija "BB").
- 3.8.2.1. Il-fatt li hajt jew diviżjoni, shaħ jew parzjali, jitwaħħlu bejn ringiela ta' sits u ż-zona tal-merkanzija ma għandux jeskludi l-obbligu li jiġu ssodisfatti l-kriterji meħtieġa.
- 3.8.2.2. Il-kriterji għandhom ikunu kif ġej:
- (a) it-tagħbija tal-prodotti għandha tkun tista' ssir mill-bieba ta' wara, mill-panċa ta' wara jew mill-bieba fil-ġenb imfassla jew mibnija għal dak il-għan;
- (b) fil-każ ta' bieba jew panċa ta' wara, il-fetha għat-tagħbija għandha tkun tissodisfa r-rekwiżiti li ġejjin:
- (i) fil-każ li l-vettura tkun mghammra b'ringiela wahda biss ta' sits jew bis-sit tax-xufier biss, l-gholi minimu tal-fetha tat-tagħbija għandu jkun tal-anqas 600 mm;
- (ii) fil-każ li l-vettura tkun mghammra b'żewġ ringieli sits jew aktar, l-gholi minimu tal-fetha tat-tagħbija għandu jkun tal-anqas 800 mm u l-fetha għandha turi superfiċe minima ta' mill-anqas 12 800 cm<sup>2</sup>;
- (c) Iż-zona tal-merkanzija għandha tissodisfa r-rekwiżiti li ġejjin:
- "żona tal-merkanzija" tfisser il-parti tal-vettura li tinsab wara r-ringiela/i sits jew wara s-sit tax-xufier fejn il-vettura tkun mghammra b'sit tax-xufier wiehed biss;
- (i) ġeneralment, is-superfiċe tat-tagħbija taż-żona tal-merkanzija għandha tkun ċatta;
- (ii) meta l-vettura tkun mghammra biss b'ringiela wahda sits jew sit wiehed, it-tul minimu taż-żona tal-merkanzija għandu jkun tal-anqas 40 % tal-baži tar-roti;
- (iii) meta l-vettura tkun mghammra b'żewġ ringieli sits jew aktar, it-tul minimu taż-żona tal-merkanzija għandu jkun tal-anqas 30 % tal-baži tar-roti.
- Meta s-sits tal-aħħar ringiela ta' sits ikunu jstgħu jinjalghu faċilment mill-vettura bla ma tintuża xi għodda speċjali, ir-rekwiżiti fuq it-tul taż-żona tal-merkanzija għandhom jiġu ssodisfatti bis-sits kollha installati fil-vettura;
- (iv) ir-rekwiżiti dwar it-tul taż-żona tal-merkanzija għandhom jiġu ssodisfatti meta s-sits tal-ewwel ringiela jew l-aħħar ringiela, skont xi jkun il-każ, ikunu weqfin fil-pożizzjoni normali tagħhom sabiex jintużaw minn min ikun fil-vettura.
- 3.8.2.3. Il-kondizzjonijiet speċifiċi għall-kejl
- 3.8.2.3.1. Definizjonijiet
- (a) "L-gholi tal-fetha tat-tagħbija", tfisser id-distanza vertikali bejn żewġ sulari orizzontali tangenti rispettivament għall-oghla punt tal-parti l-aktar baxxa tad-dahla tal-bieb u tal-punt l-aktar baxx fuq tad-dahla tal-bieb;
- (b) "Is-superfiċe tal-fetha tat-tagħbija" tfisser l-akbar superfiċe tal-projezzjoni ortogonali fuq pjan vertikali, perpendikolari għal-linja tan-nofs tal-vettura, tal-fetha massima awtorizzata meta l-bieb/bibien ta' wara jew il-panċa ta' wara jkunu miftuħin beraħ;
- (c) "Il-baži tar-roti", għall-finijiet tal-applikazzjoni tal-formuli fil-punti 3.8.2.2 u 3.8.3.1, tfisser id-distanza bejn:
- (i) il-linja tan-nofs tal-fus ta' quddiem u l-linja tan-nofs tat-tieni fus fil-każ ta' vettura b'żewġ fusien; jew
- (ii) il-linja tan-nofs mill-fus ta' quddiem u l-linja tan-nofs ta' fus virtwali daqstant iehor imbiegħed mit-tieni u t-tielet fus fil-każ ta' vettura bi tliet fusien.

## 3.8.2.3.2. Aġġustamenti tas-sit

- (a) Is-sits għandhom jiġu aġġustati fl-aktar pożizzjoni lura tagħhom;
- (b) Id-dahar tas-siġġu, jekk jista' jiġi aġġustat, għandu jiġi aġġustat biex jakkomoda l-magna tridimensjonali tal-punt H f'angolu tas-sider ta' 25°;
- (c) Id-dahar tas-siġġu, jekk ma jkunx jista' jiġi aġġustat, għandu jkun fil-pożizzjoni magħzula mill-manifattur tal-vettura;
- (d) Meta jkun jista' jiġi aġġustat l-għoli tas-sit, għandu jiġi aġġustat għall-aktar pożizzjoni baxxa.

## 3.8.2.3.3. Kondizzjonijiet tal-vettura

- (a) Il-vettura għandha tkun f'kondizzjonijiet ta' tagħbija li jikkorrespondu għall-massa massima tagħha;
- (b) Il-vettura għandu jkollha r-roti tagħha ssettjati dritti l'quddiem.

## 3.8.2.3.4. Ir-rekwiżiti tal-punt 3.8.2.3.2 ma għandhomx japplikaw meta l-vettura jkollha ħajt jew diviżjoni.

## 3.8.2.3.5. Il-kejl tat-tul taż-żona tal-merkanzija

- (a) Meta l-vettura ma jkollhiex diviżjoni jew ħajt, it-tul għandu jitkejjel minn tangent ta' pjan vertikali sal-aktar punt imbiegħed fuq wara ta' fuq tas-sit sat-tieqa interna jew bieb jew pjanċa ta' wara, f'pożizzjoni magħluqa;
- (b) Meta l-vettura jkollha diviżjoni jew ħajt, it-tul għandu jitkejjel minn pjan vertikali tangenti sal-aktar punt imbiegħed fuq wara tad-diviżjoni jew tal-ħajt sat-tieqa interna jew bieb jew pjanċa ta' wara, skont xi jkun il-każ, f'pożizzjoni magħluqa;
- (c) Ir-rekwiżiti li jikkonċernaw it-tul għandhom jiġu ssodisfati mill-inqas tul linja orizzontali li tinsab fil-pjan vertikali longitudinali li jgħaddi mil-linja tan-nofs tal-vettura, fil-livell tal-art tat-tagħbija.

## 3.8.3. Minbarra l-kriterji ġenerali msemmijin fil-punti 3.2 sa 3.6, il-kriterji speċifikati f'dan il-punt għandhom jiġu ssodisfati għall-kategorizzazzjoni tal-vetturi li għalihom il-kompartiment fejn jinsab ix-xufier u t-tagħbija mhumiex f'unità waħda (jiġifieri karożzerija "BE").

## 3.8.3.1. Meta l-vettura tkun mmuntata ma' qafas tat-tip li jingħalaq, għandhom jiġu applikati dawn li ġejjin:

- (a) it-tagħbija tal-prodotti għandha tkun tista' ssir minn bieba ta' wara, pjanċa ta' wara jew pannella jew mezz iehor;
- (b) l-għoli minimu tal-fetha tat-tagħbija għandu jkun tal-anqas 800 mm u l-fetha għandha turi superfiċe ta' tal-anqas 12 800 cm<sup>2</sup>;
- (c) It-tul minimu taż-żona tal-merkanzija għandha tkun tal-anqas 40 % tal-bażi tar-roti.

## 3.8.3.2. Meta l-vettura jkollha żona tal-merkanzija tat-tip miftuħ, għandhom japplikaw biss id-dispożizzjonijiet fil-punti 3.8.3.1(a) u (c).

## 3.8.3.3. Għall-applikazzjoni tad-dispożizzjonijiet imsemmijin fil-punt 3.8.3, għandhom japplikaw id-definizzjonijiet fil-punt 3.8.2.3.1.

## 3.8.3.4. Madankollu, ir-rekwiżiti li jikkonċernaw it-tul taż-żona tal-merkanzija għandhom jiġu ssodisfati tul linja orizzontali li tinsab fil-pjan longitudinali li jgħaddi minn għol-linja taċ-ċentru tal-vettura fil-livell tal-art tat-tagħbija.

## 4. Il-kriterji għas-sottokategorizzazzjoni tal-vetturi bħala vetturi off-road

4.1. Il-vetturi M<sub>1</sub> jew N<sub>1</sub> għandhom jitqassmu fis-sottokategorija ta' vetturi off-road jekk jissodisfaw il-kondizzjonijiet li ġejjin fl-istess ħin:

- (a) tal-anqas fus wiehed ta' quddiem u tal-anqas wiehed ta' wara ddisinjati biex jinsaq fl-istess ħin irrispettivament jekk wiehed mill-fusien motorizzati jstax jiġi diżingranat jew le;
- (b) tal-anqas ikun immuntat mekkaniżmu li jsakkar differenzjali wiehed jew mekkaniżmu li għandu effett simili;
- (c) huma kapaċi jtilgħu tal-anqas gradjent ta' 25 % bħala vettura waħedha;



- (d) huma jissodisfaw hamsa mis-sitt rekwiżiti li ġejjin:
- (i) l-angolu tal-approċċ għandu jkun tal-anqas 25 grad;
  - (ii) l-angolu tat-tluq għandu jkun tal-anqas 20 grad;
  - (iii) l-angolu tar-rampa għandu jkun tal-anqas 20 grad;
  - (iv) il-bogħod tal-qiegh tal-vettura mill-art taht il-fus ta' quddiem għandu jkun tal-anqas 180 mm;
  - (v) il-bogħod tal-qiegh tal-vettura mill-art taht il-fus ta' wara għandu jkun tal-anqas 180 mm;
  - (vi) il-bogħod tal-qiegh tal-vettura mill-art bejn il-fusien għandu jkun tal-anqas 200 mm.
- 4.2. Il-vetturi M<sub>2</sub>, N<sub>2</sub> jew M<sub>3</sub> li l-massa massima tagħhom ma taqbiżx it-12-il tunnellata għandhom jitqassmu fis-sottokategorija ta' vetturi off-road jekk jissodisfaw jew il-kondizzjoni stabbilita fil-punt (a) jew il-kondizzjonijiet stabbiliti kemm fil-punt (b) kif ukoll fil-punt (c):
- (a) il-fusien kollha tagħhom jinsaq fl-istess hin, irrispettivament minn jekk fus motorizzat wiehed jew aktar jistax jiġi dizingranat;
- (b) (i) tal-anqas fus ta' quddiem wiehed u tal-anqas wiehed ta' wara huma ddisinjati biex jinsaq fl-istess hin irrispettivament jekk fus motorizzat wiehed jistax jinħall;
- (ii) ikun mghammar tal-anqas mekkanizmu wiehed li jissakkar jew mekkanizmu li għandu l-istess effett;
- (iii) huma kapaci jtilgħu gradjent ta' 25 % bħala vettura wahedha;
- (c) huma jissodisfaw tal-anqas hamsa mis-sitt rekwiżiti li ġejjin jekk il-massa massima tagħhom ma tkunx taqbeż is-7,5 tunnellati u tal-anqas erba' jekk il-massa massima tagħhom taqbeż is-7,5 tunnellati:
- (i) l-angolu tal-approċċ għandu jkun tal-anqas 25 grad;
  - (ii) l-angolu tat-tluq għandu jkun tal-anqas 25 grad;
  - (iii) l-angolu tar-rampa għandu jkun tal-anqas 25 grad;
  - (iv) il-bogħod tal-qiegh tal-vettura mill-art taht il-fus ta' quddiem għandu jkun tal-anqas 250 mm;
  - (v) il-bogħod tal-qiegh tal-vettura mill-art bejn il-fusien irid ikun tal-anqas 300 mm;
  - (vi) il-bogħod tal-qiegh tal-vettura mill-art taht il-fus ta' wara għandu jkun tal-anqas 250 mm;
- 4.3. Il-vetturi M<sub>3</sub> jew N<sub>3</sub> li l-massa massima tagħhom taqbeż it-12-il tunnellata għandhom jitqassmu fis-sottokategorija ta' vetturi off-road jekk jissodisfaw jew il-kondizzjoni stabbilita fil-punt (a) jew il-kondizzjonijiet stabbiliti kemm fil-punt (b) kif ukoll fil-punt (c):
- (a) il-fusien kollha tagħhom jinsaq fl-istess hin, irrispettivament minn jekk fus motorizzat wiehed jew aktar jistax jinħall;
- (b) (i) tal-anqas nofs il-fusien (jew żewġ fusien minn tlieta fil-każ ta' vettura bi tliet fusien u tliet fusien fil-każ ta' vettura b'ħames fusien) huma mfaslin biex jinsaq fl-istess hin, anki jekk fus wiehed li jahdem bil-mutur jista' jiġi dizingranat;
- (ii) hemm tal-anqas mekkanizmu li jsakkar differenzjali wiehed jew mekkanizmu li għandu effett simili;
- (iii) huma kapaci jtilgħu gradjent ta' 25 % bħala vettura wahedha;
- (c) tal-anqas jissodisfaw erba' mis-sitt rekwiżiti li ġejjin:
- (i) l-angolu tal-approċċ għandu jkun tal-anqas 25 grad;
  - (ii) l-angolu tat-tluq għandu jkun tal-anqas 25 grad;
  - (iii) l-angolu tar-rampa għandu jkun tal-anqas 25 grad;
  - (iv) il-bogħod tal-qiegh tal-vettura mill-art taht il-fus ta' quddiem għandu jkun tal-anqas 250 mm;
  - (v) il-bogħod tal-qiegh tal-vettura mill-art bejn il-fusien irid ikun tal-anqas 300 mm;
  - (vi) il-bogħod tal-qiegh tal-vettura mill-art taht il-fus ta' wara għandu jkun tal-anqas 250 mm.
- 4.4. Il-proċedura għall-kontroll tal-konformità mad-dispożizzjonijiet ġeometriċi msemmijin f'din il-Parti għandha tkun stabbilita fl-Appendiċi 1.44

4.5. Ir-rekwiżiti fil-punti 4.1(a), 4.2(a), 4.2(b), 4.3(a), 4.3(b) dwar fusien operati simultanjament jitqiesu bhala sodisfatti jekk tiġi sodisfatta wahda mill-kondizzjonijiet li ġejjin:

- (a) it-trażmissjoni tal-potenza tal-ġibda għall-fusien kollha ssir biss b'mezzi mekkaniċi u tipprovdi ġibda f'toroq off-road diffiċli; jew
- (b) kull wahda mir-roti tal-fus inkwistjoni tinsaq minn mutur individwali idrawlika jew elettriċa.

Jekk il-fusien skont ir-rekwiżiti fil-punti 4.1(a), 4.2(a), 4.2(b), 4.3(a), 4.3(b) dwar fusien operati simultanjament ma jaħdmux b'mezzi mekkaniċi biss, il-propulsjoni tar-roti individwali għandha tkun iddisinjata għal operazzjoni f'toroq off-road diffiċli. F'tali każ għandu jiġi żgurat li mill-inqas 75 % tal-potenza totali tal-ġibda tista' tiġi trażmessa għar-rotta inkwistjoni meta l-kondizzjonijiet tal-ġibda taht ir-roti l-oħrajn ma jippermettux it-trażmissjoni tajba tal-potenza tal-ġibda permezz ta' dawn ir-roti.

Is-sistema ta' ġibda awżiljarja skont il-punt 4.5(b) m'għandhiex tippermetti li l-potenza tal-ġibda tiġi diżingranata awtomatikament sakemm il-vettura tilhaq 75 % tal-veloċità massima tal-vettura skont id-disinn jew tilhaq 65 km fis-siegha.

5. Vetturi bi skop speċjali

	Isem	Kodiċi	Definizzjoni
5.1.	Karavan bil-mutur	SA	Vettura tal-kategorija M bi spazju ta' akkomodazzjoni fejn jgħixu n-nies li fih tal-inqas it-tagħmir li ġejj: <ul style="list-style-type: none"> <li>(a) sits u mejda;</li> <li>(b) akkomodazzjoni tal-irqad li tista' tkun sit ikkonvertit;</li> <li>(c) faċilitajiet ta' fejn issajjar;</li> <li>(d) faċilitajiet ta' hażna.</li> </ul> Dan it-tagħmir għandu jkun imwahhal b'mod riġidu mal-kompartiment tal-ghajxien. Madankollu, il-mejda tista' titfassal biex tkun tista' tinqala' faċilment.
5.2.	Vettura blindata	SB	Vettura maħsuba għall-protezzjoni ta' persuni jew oġġetti ttrasportati b'kisja li tiflaħ għall-balal.
5.3.	Ambulanza	SC	Vettura tal-kategorija M maħsuba għat-trasport ta' persuni morda jew feruti u li jkollhom tagħmir speċjali għal għan bhal dan.
5.4.	Karozza tal-mejtin	SD	Vettura tal-kategorija M maħsuba għat-trasport ta' persuni deċeduti li jkollhom tagħmir speċjali għal għan bhal dan.
5.5.	Vetturi aċċessibbli għal siġġijiet tar-roti	SH	Vettura tal-kategorija M <sub>1</sub> mibnija jew ikkonvertita speċifikament biex b'hekk tkun tista' takkomoda persuna bilqiegħda wahda jew aktar fis-siġġijiet tar-roti matul vjaġġ bit-triq.
5.6.	Karavan bit-trejler	SE	Vettura tal-kategorija O kif iddefinita fit-terminu 3.2.1.3 tal-istandard internazzjonali ISO 3833:1977.
5.7.	Krejn mobbli	SF	Vettura tal-kategorija N <sub>3</sub> , mhux mghammra għall-garr ta' merkanzija, provduta bi krejn li l-mument ta' rfiġ tagħha huwa daqs jew oghla aktar minn 400 kNm.
5.8.	Grupp speċjali	SG	Vettura bi skop speċjali li ma tidhol fl-ebda wahda mid-definizzjonijiet imsemmijin f'din il-Parti.
5.9.	Converter dolly	SJ	Vettura tal-kategorija O mghammra b'akkoppjament tal-hames rota li jostni semitrejler bil-hsieb li dan tal-aħhar isir trejler.

	Isem	Kodiċi	Definizzjoni
5.10.	Trejler għat-trasport ta' tagħbijiet eċċezzjonali	SK	Vettura tal-kategorija O <sub>4</sub> maħsuba għat-trasport ta' tagħbijiet li ma jistgħux jinqasmu li hija soġġetta għal restrizzjonijiet fuq il-veloċità u t-traffiku minhabba d-dimensjonijiet tagħha. Taht dan it-terminu hemm inklużi wkoll karrijiet modulari idrawliċi, ikun xi jkun in-numru ta' moduli.
5.11.	Vettura bil-mutur għat-trasport ta' tagħbija eċċezzjonali	SL	Trakter tat-triq jew unità ta' trakter għal semitrejler tal-kategorija N <sub>3</sub> , li jissodisfaw il-kondizzjonijiet kollha li ġejjin: (a) għandhom aktar minn żewġ fusien u tal-anqas nofshom (żewġ fusien minn tlieta fil-każ ta' vettura bi tliet fusien u tliet fusien minn hamsa fil-każ ta' vettura b'hames fusien) imfasslin sabiex jinsaq fl-istess hin, irrispettivament minn jekk fus wiehed bil-mutur jistax jiġi diżingranat; (b) huma mfasslin għall-irmunkar u l-imbottar ta' trejler għat-trasport ta' tagħbijiet eċċezzjonali tal-kategorija O <sub>4</sub> ; (c) għandhom saħħa minima tal-magna ta' 350 kW; u (d) jista' jitqabbd magħhom apparat ta' akkoppjament addizzjonali fuq quddiem għal maser irmunkabbli tqal.
5.12.	Trasportatur ta' hafna tagħmir	SM	Vettura off-road tal-kategorija N (kif iddefinita fil-punt 2.3) mfassla u mibnija għall-għid, l-imbottar, il-garr u l-attwar ta' ċertu tagħmir interkambjabbli: (a) b'mhux anqas żewġ zoni ta' mmuntar għal dan it-tagħmir; (b) b'interfaċċji standardizzati, mekkaniċi, idrawliċi u/jew elettrici (eż. Konnessjoni motorizzata) għax-xegħil u l-attwar tat-tagħmir interkambjabbli; u (c) li tissodisfa d-definizzjoni tal-istandard internazzjonali ISO 3833-1977, paragrafu 3.1.4 (vettura speċjali). Jekk il-vettura hija mghammra bi pjattaforma awżiljari tat-tagħbija, it-tul massimu tagħha ma jistax jaqbeż: (a) 1,4 darbiet il-wisa' bejn il-linji ta' quddiem jew wara tal-vettura, l-akbar waħda minnhom fil-każ ta' vetturi b'żewġ fusien; jew (b) 2,0 darbiet il-wisa' bejn il-linji ta' quddiem jew wara tal-vettura, l-akbar waħda minnhom fil-każ ta' vetturi li jkollhom aktar minn żewġ fusien.

## 6. Rimarki

## 6.1. L-approvazzjoni tat-tip ma għandhiex tingħata:

- (a) lil converter dolly kif iddefinita fil-punt 5.9 ta' din il-Parti;
- (b) lil karrijiet bid-drawbar tal-irmonk kif iddefiniti fil-punt 5.4 tal-Parti C;
- (c) lil karrijiet li fihom jistgħu jiġu ttrasportati n-nies għal vjaġġi bit-triq.

## 6.2. Il-Punt 6.1 huwa mingħajr preġudizzju għall-Artikolu 42 dwar l-approvazzjoni tat-tip ta' serje żgħar nazzjonali.

## PARTI B

**Kriterji għal tipi ta' vettura, varjanti u verżjonijiet**1. Kategorija M<sub>1</sub>

## 1.1. Tip ta' vettura

## 1.1.1. "Tip ta' vettura" għandha tikkonsisti minn vetturi li għandhom il-karatteristiċi li ġejjin komuni:

- (a) l-isem tal-kumpanija tal-manifattur.

Bidla fil-forma legali tas-sjeda tal-kumpanija ma tehtiegħx il-bżonn li tingħata approvazzjoni ġdida;

- (b) id-disinn u l-assemblaġġ tal-partijiet essenzjali tal-istruttura tal-karozzerija fil-każ ta' karozzerija li ssostrni lilha nnifisha.

L-istess għandu japplika għal vetturi li l-karozzerija tagħhom hija marbuta bil-boltijiet magħhom jew iwweldjata ma' qafas separat;

- 1.1.2. Permezz ta' deroga mir-rekwiżiti tal-punt 1.1.1(b), meta l-manifattur juża l-porzjon tal-art tal-istruttura tal-bodi kif ukoll l-elementi kostitwenti essenzjali li jsawru l-parti ta' quddiem tal-istruttura tal-bodi li tinsab direttament quddiem il-parti tal-windskrin, fil-bini ta' tipi differenti ta' karozzeriji (pereżempju saloon u coupe), dawk il-vetturi jistgħu jiġu kkunsidrati li jappartjenu għall-istess tip. L-evidenza ta' dan għandha tiġi pprovduta mill-manifattur.
- 1.1.3. Tip għandu jikkonsisti tal-anqas minn varjant wiehed u verżjoni waħda.
- 1.2. Varjant
- 1.2.1. "Varjant" fi hdan tip ta' vettura għandu jiġbor flimkien il-vetturi li għandhom il-karatteristiċi ta' kostruzzjoni li ġejjin komuni:
- (a) in-numru ta' bibien laterali jew it-tip ta' karozzerija kif iddefiniti fil-punt 2 tal-Parti C meta l-manifattur juża l-kriterju tal-punt 1.1.2;
- (b) l-impjant tal-enerġija rigward il-karatteristiċi tal-kostruzzjoni li ġejjin:
- (i) it-tip ta' provvista tal-enerġija (magna b'kombustjoni interna, mutur elettriku jew ieħor);
- (ii) il-prinċipju ta' hidma (positive ignition, compression ignition jew ieħor);
- (iii) in-numru u l-arranġament ta' ċilindri fil-każ ta' magna b'kombustjoni interna (L4, V6 jew oħra);
- (c) in-numru ta' fusien;
- (d) in-numru u l-interkonnessjoni tal-fusien motorizzati;
- (e) in-numru ta' fusien ikkwartjati;
- (f) l-istadju ta' tlestija (eż. kompleta/mhux kompleta).
- (g) f'każ ta' vetturi mibnjin f'diversi stadji, il-manifattur u t-tip tal-vettura fi stadju preċedenti.
- 1.3. Verżjoni
- 1.3.1. "Verżjoni" fi hdan varjant għandha tiġbor flimkien vetturi li għandhom il-karatteristiċi li ġejjin komuni:
- (a) il-massa massima mgħobbija teknikament permissibbli;
- (b) il-kapaċità tal-magna f'każ ta' magna b'kombustjoni interna;
- (c) l-output massimu tas-saħħa tal-magna jew il-potenza nominali kontinwa massima (mutur elettriku);
- (d) in-natura tal-karburant (petrol, zejt tal-gass, LPG, bijokarburant jew oħra);
- (e) in-numru massimu ta' pożizzjonijiet bilqiegħda;
- (f) livell ta' hoss waqt is-sewqan;
- (g) livell ta' emissjonijiet tal-egzost (pereżempju Euro 5, Euro 6 jew ieħor);
- (h) emissjonijiet kombinati, kombinati jew ponderati ta' CO<sub>2</sub>;
- (i) konsum tal-enerġija elettrika (ponderat, ikkombinat);
- (j) konsum kombinat, kombinat jew ponderat tal-karburant;

Bħala alternattiva għall-kriterji fil-punti (h), (i) u (j), il-vetturi miġbura f'verżjoni għandu jsirilhom kull test b'mod komuni għall-kalkolu tal-emissjonijiet tas-CO<sub>2</sub>, tal-konsum tal-enerġija elettrika u tal-konsum tal-karburant tagħhom skont is-subanness 6 tal-Anness XXI tar-Regolament tal-Kummissjoni (UE) 2017/1151 <sup>(1)</sup>.

<sup>(1)</sup> Ir-Regolament tal-Kummissjoni (UE) 2017/1151 tal-1 ta' Ġunju 2017 li jissupplimenta r-Regolament (KE) Nru 715/2007 tal-Parlament Ewropew u tal-Kunsill dwar l-approvazzjoni tat-tip ta' vetturi bil-mutur fir-rigward tal-emissjonijiet ta' vetturi hfief għall-passiġġieri u ta' vetturi kummerċjali (Euro 5 u Euro 6) u dwar l-aċċess għal informazzjoni dwar it-tiswija u l-manutenzjoni tal-vetturi, li jemenda d-Direttiva 2007/46/KE tal-Parlament Ewropew u tal-Kunsill, ir-Regolament tal-Kummissjoni (KE) Nru 692/2008 u r-Regolament tal-Kummissjoni (UE) Nru 1230/2012 u li jhassar ir-Regolament tal-Kummissjoni (KE) Nru 692/2008 (ĠUL 175, 7.7.2017, p. 1).

2. Kategoriji  $M_2$  u  $M_3$
- 2.1. Tip ta' vettura
  - 2.1.1. "Tip ta' vettura" għandha tikkonsisti minn vetturi li għandhom il-karatteristiċi li ġejjin komuni:
    - (a) l-isem tal-kumpanija tal-manifattur.

Bidla fil-forma legali tas-sjieda tal-kumpanija ma teħtieġx il-bżonn li tingħata approvazzjoni ġdida;
    - (b) il-kategorija;
    - (c) l-aspetti li ġejjin ta' kostruzzjoni u disinn:
      - (i) id-disinn u l-kostruzzjoni tal-elementi kostitwenti essenzjali li jiffurmaw ix-xażi;
      - (ii) id-disinn u l-kostruzzjoni tal-elementi kostitwenti essenzjali li jiffurmaw l-istruttura tal-karozzerija fil-każ ta' karozzerija li ssostni lilha nnifisha;
    - (d) in-numru ta' sulari (wieħed jew tnejn);
    - (e) in-numru ta' sezzjonijiet (riġidi/artikolati);
    - (f) in-numru ta' fusien;
    - (g) il-modalità tal-provvista tal-enerġija (abbord jew mhux abbord);
  - 2.1.2. Tip ta' vettura għandha tikkonsisti tal-anqas minn varjant wieħed u verżjoni waħda.
- 2.2. Varjant
  - 2.2.1. "Varjant" fi hdan tip ta' vettura għandu jiġbor flimkien il-vetturi li għandhom il-karatteristiċi ta' kostruzzjoni kollha komuni:
    - (a) it-tip ta' karozzerija kif iddefinit fil-punt 3 tal-Parti C;
    - (b) il-klassi jew it-taħlita ta' klassijiet ta' vetturi kif iddefiniti fil-paragrafu 2.1.1 tar-Regolament Nru 107 tan-NU (biss fil-każ ta' vetturi kompleti u kompluti);
    - (c) l-istadju ta' tlestija (eż. kompleta/mhux kompleta/kompluta);
    - (d) l-impjant tal-enerġija rigward il-karatteristiċi tal-kostruzzjoni li ġejjin:
      - (i) it-tip ta' provvista tal-enerġija (b'kombustjoni interna, mutur elettriku jew ieħor);
      - (ii) il-prinċipju ta' hidma (positive ignition, compression ignition jew ieħor);
      - (iii) in-numru u l-arranġament ta' ċilindri fil-każ ta' magna b'kombustjoni interna (L6, V8 jew oħra).
    - (e) f'każ ta' vetturi mibnjin f'diversi stadji, il-manifattur u t-tip tal-vettura fi stadju preċedenti.
- 2.3. Verżjoni
  - 2.3.1. "Verżjoni" fi hdan varjant għandha tiġbor flimkien vetturi li għandhom il-karatteristiċi li ġejjin komuni:
    - (a) il-massa massima mgħobbija teknikament permissibbli;
    - (b) il-ħila tal-vettura li tirmonka trejler jew le;
    - (c) il-kapaċità tal-magna f'każ ta' magna b'kombustjoni interna;
    - (d) l-output massimu tas-saħħa tal-magna jew il-potenza nominali kontinwa massima (mutur elettriku);
    - (e) in-natura tal-karburant (petrol, żejt tal-gass, LPG, bijokarburant jew oħra);
    - (f) livell ta' hoss waqt is-sewqan;
    - (g) livell ta' emissjonijiet tal-egżost (pereżempju Euro IV, Euro V jew ieħor).

3. Kategorija N<sub>1</sub>
- 3.1. Tip ta' vettura
- 3.1.1. "Tip ta' vettura" għandha tikkonsisti minn vetturi li għandhom il-karatteristiċi li ġejjin komuni:
  - (a) l-isem tal-kumpanija tal-manifattur.

Bidla fil-forma legali tas-sjeda tal-kumpanija ma tehtiegħ il-bżonn li tingħata approvazzjoni għda;
  - (b) id-disinn u l-assemblaġġ tal-partijiet essenzjali tal-istruttura tal-karozzerija fil-każ ta' karozzerija li ssostni lilha nnifisha;
  - (c) id-disinn u l-kostruzzjoni tal-elementi kostitwenti essenzjali li jiffurmaw ix-xaži fil-każ ta' karozzerija li ma ssostnix lilha nnifisha.
- 3.1.2. Permezz ta' deroga mir-rekwiżiti tal-punt 3.1.1(b), meta l-manifattur juża l-porzjon tal-art tal-istruttura tal-bodi kif ukoll l-elementi kostitwenti essenzjali li jsawru l-parti ta' quddiem tal-istruttura tal-bodi li tinsab direttament quddiem il-parti tal-windskrin, fil-bini ta' tipi differenti ta' karozzeriji (pereżempju vann u chassis-cab, bażijiet tar-roti differenti u għoli tas-saqaf differenti), dawk il-vetturi jistgħu jitqiesu li jappartjenu għall-istess tip. L-evidenza ta' dan għandha tiġi pprovduta mill-manifattur.
- 3.1.3. Tip ta' vettura għandha tikkonsisti tal-anqas minn varjant wieħed u verżjoni waħda.
- 3.2. Varjant
- 3.2.1. "Varjant" fi hdan tip ta' vettura għandu jiġbor flimkien il-vetturi li għandhom il-karatteristiċi ta' kostruzzjoni li ġejjin komuni:
  - (a) in-numru ta' bibien laterali jew it-tip ta' karozzerija kif iddefinita fil-punt 4 tal-Parti C (għal vetturi kompleti u kompluti) meta l-manifattur juża l-kriterju tal-punt 3.1.2;
  - (b) l-istadju ta' tlestija (eż. kompleta/mhux kompleta/kompluta);
  - (c) l-impjant tal-enerġija rigward il-karatteristiċi tal-kostruzzjoni li ġejjin:
    - (i) it-tip ta' provvista tal-enerġija (magna b'kombustjoni interna, mutur elettriku jew ieħor);
    - (ii) il-prinċipju ta' hidma (positive ignition, compression ignition jew ieħor);
    - (iii) in-numru u l-arranġament ta' ċilindri fil-każ ta' magna b'kombustjoni interna (L6, V8 jew ohra);
  - (d) in-numru ta' fusien;
  - (e) in-numru u l-interkonnnessjoni tal-fusien motorizzati;
  - (f) in-numru ta' fusien ikkwartjati.
  - (g) f'każ ta' vetturi mibnijin f'diversi stadji, il-manifattur u t-tip tal-vettura fi stadju preċedenti.
- 3.3. Verżjoni
- 3.3.1. "Verżjoni" fi hdan varjant għandha tiġbor flimkien vetturi li għandhom il-karatteristiċi li ġejjin komuni:
  - (a) il-massa massima mgħobbija teknikament permissibbli;
  - (b) il-kapaċità tal-magna f'każ ta' magna b'kombustjoni interna;
  - (c) l-output massimu tas-saħħa tal-magna jew il-potenza nominali kontinwa massima (mutur elettriku);
  - (d) in-natura tal-karburant (petrol, żejt tal-gass, LPG, bijokarburant jew ohra);
  - (e) in-numru massimu ta' pożizzjonijiet bilqiegħda;
  - (f) livell ta' hoss waqt is-sewqan;
  - (g) livell ta' emissjonijiet tal-egżost (pereżempju Euro 5, Euro 6 jew ieħor);
  - (h) emissjonijiet kombinati, kombinati jew ponderati ta' CO<sub>2</sub>;

- (i) konsum tal-enerġija elettrika (ponderat, ikkombinat);
- (j) konsum kombinat, kombinat jew ponderat tal-karburant.
- (k) l-eżistenza ta' sett uniku ta' teknoloġiji innovattivi, kif speċifikat fl-Artikolu 12 tar-Regolament (UE) Nru 510/2011 tal-Parlament Ewropew u tal-Kunsill<sup>(1)</sup>.

Bħala alternattiva għall-kriterji fil-punti (h), (i) u (j), il-vetturi miġbura f'verżjoni għandu jsirilhom kull test b'mod komuni għall-kalkolu tal-emissjonijiet tas-CO<sub>2</sub>, tal-konsum tal-enerġija elettrika u tal-konsum tal-karburant tagħhom skont is-subanness 6 tal-Anness XXI tar-Regolament (UE) 2017/1151.

- 4. Kategoriji N<sub>2</sub> u N<sub>3</sub>
  - 4.1. Tip ta' vettura
    - 4.1.1. "Tip ta' vettura" għandha tikkonsisti minn vetturi li għandhom il-karatteristiċi li ġejjin komuni:
      - (a) l-isem tal-kumpanija tal-manifattur.
        - Bidla fil-forma legali tas-sjeda tal-kumpanija ma teħtieġx il-bżonn li tingħata approvazzjoni għida;
      - (b) il-kategorija;
      - (c) id-disinn u l-kostruzzjoni tax-xaži li huma komuni għal linja waħda ta' prodott;
      - (d) in-numru ta' fusien;
    - 4.1.2. Tip ta' vettura għandha tikkonsisti tal-anqas minn varjant wieħed u verżjoni waħda.
  - 4.2. Varjant
    - 4.2.1. "Varjant" fi hdan tip ta' vettura għandu jiġbor flimkien il-vetturi li għandhom il-karatteristiċi ta' kostruzzjoni li ġejjin komuni:
      - (a) il-kunċett tal-istruttura tal-karozzerija jew it-tip ta' karozzerija kif iddefinit fil-punt 4 tal-Parti C u fl-Appendiċi 2 (għal vetturi kompleti u kompluti biss);
      - (b) l-istadju ta' tlestija (eż. kompleta/mhux kompleta/kompluta);
      - (c) l-impjant tal-enerġija rigward il-karatteristiċi tal-kostruzzjoni li ġejjin:
        - (i) it-tip ta' provvista tal-enerġija (magna b'kombustjoni interna, mutur elettriku jew ieħor);
        - (ii) il-prinċipju ta' hidma (positive ignition, compression ignition jew ieħor);
        - (iii) in-numru u l-arranġament ta' ċilindri fil-każ ta' magna b'kombustjoni interna (L6, V8 jew oħra);
      - (d) in-numru u l-interkonnnessjoni tal-fusien motorizzati;
      - (e) in-numru ta' fusien ikkwartjati;
      - (f) f'każ ta' vetturi mibnjin f'diversi stadji, il-manifattur u t-tip tal-vettura fi stadju preċedenti.
  - 4.3. Verżjoni
    - 4.3.1. "Verżjoni" fi hdan varjant għandha tiġbor flimkien vetturi li għandhom il-karatteristiċi li ġejjin komuni:
      - (a) il-massa massima mgħobbija teknikament permissibbli;
      - (b) il-hila li tirmonka jew le t-trejler kif ġej:
        - (i) trejler bla brejkijiet;
        - (ii) trejler b'sistema ta' bbrejkjar bl-inerzja kif definit fil-paragrafu 2.12 tar-Regolament Nru 13 tan-NU;
        - (iii) trejler b'sistema ta' bbrejkjar kontinwa jew semikontinwa kif iddefinita fil-paragrafi 2.9 u 2.10 tar-Regolament Nru 13 tan-NU;

<sup>(1)</sup> Ir-Regolament (UE) Nru 510/2011 tal-Parlament Ewropew u tal-Kunsill tal-11 ta' Mejju 2011 li jistabbilixxi standards ta' rendiment fir-rigward tal-emissjonijiet tal-vetturi kummerċjali h'ief godda bħala parti mill-approċċ integrat tal-Unjoni biex jitnaqqsu l-emissjonijiet tas-CO<sub>2</sub> minn vetturi h'ief (ĠUL 145, 31.5.2011, p. 1).

- (iv) trejler tal-kategorija O<sub>4</sub> li jirrizulta f'massa massima tal-kombinament li ma taqbiżx l-44 tunnellata;
  - (v) trejler tal-kategorija O<sub>4</sub> li jirrizulta f'massa massima tal-kombinament li jaqbeż l-44 tunnellata;
  - (c) il-kapaċità tal-magna;
  - (d) l-output massimu tas-sahha tal-magna;
  - (e) in-natura tal-karburant (petrol, żejt tal-gass, LPG, bijokarburant jew ohra);
  - (f) livell ta' hoss waqt is-sewqan;
  - (g) livell ta' emissjonijiet tal-egzost (perezempju Euro IV, Euro V jew iehor);
5. Kategoriji O<sub>1</sub> u O<sub>2</sub>
- 5.1. Tip ta' vettura
- 5.1.1. "Tip ta' vettura" għandha tikkonsisti minn vetturi li għandhom il-karatteristiċi li ġejjin komuni:
- (a) l-isem tal-kumpanija tal-manifattur.  
Bidla fil-forma legali tas-sjieda tal-kumpanija ma tehtiegħx il-bżonn li tingħata approvazzjoni għdida;
  - (b) il-kategorija;
  - (c) il-kunċett kif definit fil-punt 5 tal-Parti C;
  - (d) l-aspetti li ġejjin ta' kostruzzjoni u disinn:
    - (i) id-disinn u l-kostruzzjoni tal-elementi kostitwenti essenzjali li jiffurmaw ix-xażi;
    - (ii) id-disinn u l-kostruzzjoni tal-elementi kostitwenti essenzjali li jiffurmaw l-istruttura tal-karozzerija fil-każ ta' karozzerija li ssostni lilha nnifisha;
  - (e) in-numru ta' fusien.
- 5.1.2. Tip ta' vettura għandha tikkonsisti tal-anqas minn varjant wiehed u verżjoni waħda.
- 5.2. Varjant
- 5.2.1. "Varjant" fi hdan tip ta' vettura għandu jiġbor flimkien il-vetturi li għandhom il-karatteristiċi ta' kostruzzjoni li ġejjin komuni:
- (a) it-tip ta' karozzerija msemmi fl-Appendiċi 2 (għal vetturi kompleti u kompluti);
  - (b) l-istadju ta' tlestija (eż. kompleta/mhux kompleta/kompluta);
  - (c) it-tip ta' sistema tal-ibbrejkjar (perezempju, mhux ibbrejkjar/inerzja/potenza).
  - (d) f'każ ta' vetturi mibnjin f'diversi stadji, il-manifattur u t-tip tal-vettura fi stadju preċedenti.
- 5.3. Verżjoni
- 5.3.1. "Verżjoni" fi hdan varjant għandha tiġbor flimkien vetturi li għandhom il-karatteristiċi li ġejjin komuni:
- (a) il-massa massima mgħobbija teknikament permissibbli;
  - (b) il-kunċett tas-sospensjoni (sospensjoni bl-arja, bl-azzar jew bil-lasktu, bil-virga ta' torsjoni jew ohra);
  - (c) il-kunċett tal-iżbarra (triangolari, tubu jew ohra).
6. Kategoriji O<sub>3</sub> u O<sub>4</sub>
- 6.1. Tip ta' vettura
- 6.1.1. "Tip ta' vettura" għandha tikkonsisti minn vetturi li għandhom il-karatteristiċi li ġejjin komuni:
- (a) l-isem tal-kumpanija tal-manifattur.  
Bidla fil-forma legali tas-sjieda tal-kumpanija ma tehtiegħx il-bżonn li tingħata approvazzjoni għdida;
  - (b) il-kategorija;



- (c) il-kuncett tat-trejler b'rabta mad-definizzjonijiet fil-punt 5 tal-Parti C;
  - (d) l-aspetti li ġejjin ta' kostruzzjoni u disinn:
    - (i) id-disinn u l-kostruzzjoni tal-elementi kostitwenti essenzjali li jiffurmaw ix-xaži;
    - (ii) id-disinn u l-kostruzzjoni tal-elementi kostitwenti essenzjali li jiffurmaw l-istruttura tal-karozzerija fil-każ ta' karozzerija li ssostni lilha nnifisha;
  - (e) in-numru ta' fusien.
- 6.1.2. Tip ta' vettura għandha tikkonsisti tal-anqas minn varjant wieħed u verżjoni waħda.
- 6.2. Varjanti
- 6.2.1. "Varjant" fi hdan tip ta' vettura għandu jiġbor flimkien il-vetturi li għandhom il-karatteristiċi ta' kostruzzjoni li ġejjin komuni:
- (a) it-tip ta' karozzerija msemmi fl-Appendiċi 2 (għal vetturi kompleti u kompluti);
  - (b) l-istadju ta' tlestija (eż. kompleta/mhux kompleta/kompluta);
  - (c) il-kuncett tas-sospensjonijiet (sospensjoni tal-azzar, arja jew idrawlika);
  - (d) il-karatteristiċi tekniċi li ġejjin:
    - (i) il-ħila jew le li x-xaži jiġi estiż;
    - (ii) l-ġholi tas-sular (normali, low loader, semi-low loader, eċċ.);
  - (e) f'każ ta' vetturi mibnijin f'diversi stadji, il-manifattur u t-tip tal-vettura fi stadju preċedenti.
- 6.3. Verżjonijiet
- 6.3.1. "Verżjoni" fi hdan varjant għandha tiġbor flimkien vetturi li għandhom il-karatteristiċi li ġejjin komuni:
- (a) il-massa massima mgħobbija teknikament permissibbli;
  - (b) is-subdiviżjonijiet jew tahlita ta' subdiviżjonijiet imsemmija fil-punti 3.2 u 3.3 tal-Anness I għad-Direttiva 96/53/KE li fihom jappartjeni l-isparzjar tal-fusien bejn żewġ fusien konsekuttivi li jiffurmaw grupp;
  - (c) id-definizzjoni tal-fusien fid-dawl ta' dawn li ġejjin:
    - (i) fusien joghlew (numru u pożizzjoni);
    - (ii) fusien karikabbli (numru u pożizzjoni);
    - (iii) fus manuvrabbli (numru u pożizzjoni).
7. Ir-rekwiżiti komuni għall-kategoriji kollha ta' vetturi
- 7.1. Meta vettura taqa' taht bosta kategoriji minħabba l-massa massima tagħha jew in-numru ta' pożizzjonijiet bilqiegħda jew it-tnejn li huma, il-manifattur jista' jagħzel li juża l-kriterji ta' waħda jew l-oħra mill-kategorija ta' vetturi għad-definizzjoni tal-varjanti u l-verżjonijiet.
- 7.1.1. Eżempji:
- (a) vettura "A" tista' tircievi approvazzjoni tat-tip bhala  $N_1$  (3,5 tunnelli) u  $N_2$  (4,2 tunnelli) b'rabta mal-massa massima tagħha. F'dan il-każ, il-parametri msemmijin fil-kategorija  $N_1$  jistgħu jintużaw ukoll għall-vetturi li jaqgħu fil-kategorija  $N_2$  (jew viċe versa).
  - (b) vettura "B" tista' tircievi approvazzjoni tat-tip bhala  $M_1$  u  $M_2$  b'rabta man-numru ta' pożizzjonijiet bilqiegħda (7 + 1 jew 10 + 1), il-parametri msemmijin fil-kategorija  $M_1$  jistgħu jintużaw ukoll għall-vetturi li jaqgħu fil-kategorija  $M_2$  (jew viċe versa).
- 7.2. Vettura tal-kategorija N tista' tircievi approvazzjoni tat-tip skont id-dispożizzjonijiet mehtieġa għall-kategorija  $M_1$  jew  $M_2$ , skont xi jkun il-każ, meta jkun maħsub li ser tiġi kkonvertita f'vettura ta' dik il-kategorija matul l-istadju li jmiss ta' proċedura b'bosta stadji ta' approvazzjoni tat-tip.
- 7.2.1. Dan huwa possibbli biss għal vetturi mhux kompleti.

It-tali vetturi għandhom jiġu identifikati minn kodiċi speċifiku tal-varjant mogħti mill-manifattur tal-vettura bażi.

- 7.3. Dezinjazzjonijiet tat-tip, tal-varjant u tal-verżjoni
- 7.3.1. Il-manifattur għandu jalloka kodiċi alfanumeriku lil kull tip ta' vettura, varjant u verżjoni, magħmul minn ittri Rumani u/jew numri Għarab.
- L-użu ta' parentesi u singijiet huwa awtorizzat, dment li ma jidherx post ittra jew numru.
- 7.3.2. Il-kodiċi sħiħ għandu jiġi ddezinjat: Tip-Varjant-Verżjoni jew "TVV".
- 7.3.3. It-TVV għandu jidentifika biċ-ċar u mingħajr ekwivoċi taħlita unika tal-karatteristiċi tekniċi b'rabta mal-kriterji definiti f'din il-Parti.
- 7.3.4. L-istess manifattur jista' juża l-istess kodiċi sabiex jiddefinixxi tip ta' vettura meta din tal-aħħar taqa' taħt żewġ kategoriji jew aktar.
- 7.3.5. L-istess manifattur ma għandux juża l-istess kodiċi sabiex jiddefinixxi tip ta' vettura għal aktar minn approvazzjoni waħda tat-tip fi hdan l-istess kategorija ta' vetturi.
- 7.4. Numru ta' karattri għat-TVV
- 7.4.1. In-numru ta' karattri ma għandux jaqbeż:
- (a) 15 għall-kodiċi tat-tip ta' vettura;
- (b) 25 għall-kodiċi ta' varjant wiehed;
- (c) 35 għall-kodiċi ta' verżjoni waħda.
- 7.4.2. It-"TVV" alfanumeriku sħiħ ma għandux ikun fiha aktar minn 75 karattru.
- 7.4.3. Meta jintuża t-TVV sħiħ, għandu jithalla spazju bejn it-tip, il-varjant u l-verżjoni.
- Eżempju ta' TVV bħal din: 159AF[...space]0054[...space]977K(BE).

## PARTI C

**Definizzjonijiet tat-tipi ta' karożzerija**

1. Ġenerali
- 1.1. It-tip ta' karożzerija kif ukoll il-kodiċi għall-karożzerija għandhom ikunu indikati permezz ta' kodiċijiet.
- Il-lista ta' kodiċijiet għandha tapplika prinċipalment għal vetturi kompleti u kompluti.
- 1.2. Fir-rigward ta' vetturi tal-kategoriji M, it-tip ta' karożzerija għandu jikkonsisti minn żewġ ittri kif speċifikat fil-punti 2 u 3.
- 1.3. Fir-rigward ta' vetturi tal-kategoriji N u O, it-tip ta' karożzerija għandu jikkonsisti minn żewġ ittri kif imsemmi fil-punti 4 u 5.
- 1.4. Meta jkun hemm bżonn (speċjalment għat-tipi ta' karożzerija msemmijin rispettivament fil-punti 4.1 u 4.6 u fil-punti 5.1 sa 5.4), dawn għandhom ikunu supplimentati minn żewġ figuri.
- 1.4.1. Il-lista ta' figuri għandha tiġi stabbilita fl-Appendiċi 2.
- 1.5. Għal vetturi bi skop speċjali, it-tip ta' karożzerija li jintuża għandu jkun assoċjat mal-kategorija tal-vettura.
2. Vetturi tal-kategorija M<sub>1</sub>

Ref.	Kodiċi	Isem	Definizzjoni
2.1.	AA	Saloon	Vettura ddefinita fit-terminu 3.1.1.1 tal-istandard internazzjonali ISO 3833:1977, li tal-anqas ikollha erba' twieqi tal-ġenb.
2.2.	AB	Hatchback	Saloon kif definita fi 2.1 bi sportell fuq wara tal-vettura.

Ref.	Kodiċi	Isem	Definizzjoni
2.3.	AC	Station wagon	Vettura ddefinita fit-terminu 3.1.1.4 tal-istandard internazzjonali ISO 3833:1977.
2.4.	AD	Coupé	Vettura ddefinita fit-terminu 3.1.1.5 tal-istandard internazzjonali ISO 3833:1977.
2.5.	AE	Convertible	Vettura ddefinita fit-termini Nru 3.1.1.6 tal-istandard internazzjonali ISO 3833:1977. Madankollu, karozza convertible m'għandux ikollha bieba.
2.6.	AF	Vetturi b'diversi skopijiet	Vetturi hlief għal AG u dawk imsemmija f'AA sa AE maħsuba għall-garr ta' persuni u l-bagalji jew okkażjonalment il-prodotti tagħhom, f'kompartment wiehed.
2.7.	AG	Trakk station wagon	Vettura ddefinita fit-terminu Nru 3.1.1.4.1 tal-istandard internazzjonali ISO 3833:1977. Madankollu, il-kompartment tal-bagalji jrid ikun separat għalkollox mill-kompartment tal-passiġġieri. Barra minn hekk, il-punt ta' referenza tal-post ta' bilqiegħda tax-xufier ma għandux għalfejn ikun mill-inqas 750 mm 'il fuq mill-wiċċ li jirfed il-vettura.

3. Vetturi li jappartjenu għall-kategorija M<sub>2</sub> jew M<sub>3</sub>

Ref.	Kodiċi	Isem	Definizzjoni
3.1.	CA	Vettura b'sular wiehed	Vettura fejn l-ispazji pprovduti għall-persuni jkunu mqassmin fl-ivell wiehed jew b'mod li ma jikkostitwixxux żewġ livelli imposti fuq xulxin;
3.2.	CB	Vettura b'żewġ sulari	Vettura ddefinita fil-paragrafu 2.1.6 tar-Regolament Nru 107 tan-NU;
3.3.	CC	Vettura artikulata b'sular wiehed	Vettura ddefinita fil-paragrafu 2.1.3 tar-Regolament Nru 107 tan-NU b'sular wiehed;
3.4.	CD	Vettura artikulata b'żewġ sulari	Vettura ddefinita fil-paragrafu 2.1.3.1 tar-Regolament Nru 107 tan-NU;
3.5.	CE	Vettura b'qiegħ baxx u b'sular wiehed	Vettura ddefinita fil-paragrafu 2.1.4 tar-Regolament Nru 107 tan-NU b'sular wiehed;
3.6.	CF	Vettura b'qiegħ baxx u b'żewġ sulari	Vettura ddefinita fil-paragrafu 2.1.4 tar-Regolament Nru 107 tan-NU b'żewġ sulari;
3.7.	CG	Vettura b'sular wiehed baxxa u artikulata	Vettura li tgħaqqad il-karatteristiċi tekniċi tal-punti 3.3 u 3.5 ta' din it-tabella;
3.8.	CH	Vettura b'żewġ sulari baxxa u artikulata	Vettura li tgħaqqad il-karatteristiċi tekniċi tal-punti 3.4 u 3.6 ta' din it-tabella;
3.9.	CI	Vettura b'sular wiehed u bis-saqaf miftuħ	Vettura b'saqaf parzjali jew bla saqaf;

Ref.	Kodiċi	Isem	Definizzjoni
3.10.	CJ	Vettura b'żewġ sulari bis-saqaf miftuħ	Vettura bla saqaf fuq it-tieni sular kollu tagħha jew parti minnu;
3.11.	CX	Xaži tax-xarabank	Vettura mhux kompleta bir-rejls tax-xaži jew assemblaġġ tat-tubi, sistema tal-motopropulsjoni, fusien biss, li hija maħsuba sabiex tit-lesta bil-karozzerija, personalizzata skont il-htigijiet tal-operatur tat-trasport.

4. Vetturi motorizzati tal-kategorija N<sub>1</sub>, N<sub>2</sub> jew N<sub>3</sub>

Ref.	Kodiċi	Isem	Definizzjoni
4.1.	BA	Trakk	Vettura mfassla u mibnija esklussivament jew primarjament għall-garr ta' oġġetti. Tista' tiġbed ukoll trejler.
4.2.	BB	Vann	Trakk li l-kompartiment fejn jinsab ix-xufier u żona tal-merkanzija tiegħu jkunu fi hdan unità wahda;
4.3.	BC	Unità ta' trakter għal semitrejler	Vettura tal-irmonkar li hija mfassla u mibnija esklussivament jew primarjament biex tirmonka semitrejlers;
4.4.	BD	Trakter tat-triq	Vettura tal-irmonk li hija mfassla u mibnija esklussivament biex tirmonka trejlers għajr semitrejlers;
4.5.	BE	Trakk pick-up	Vettura b'massa massima li ma taqbiżx 3 500 kg li fiha l-pożizzjoni bilqiegħda u ż-żona tal-merkanzija ma jinsabux f'kompartiment wiehed;
4.6.	BX	Kabina tax-xaži jew ventilatur tax-xaži	Vettura mhux kompleta b'kabina (shiha jew parzjali), rejls tax-xaži, sistema tal-motopropulsjoni, fusien biss, li hija maħsuba sabiex tit-lesta bil-karozzerija, personalizzata skont il-htigijiet tal-operatur tat-trasport.

## 5. Vetturi tal-kategorija O

Ref.	Kodiċi	Isem	Definizzjoni
5.1.	DA	Semitrejler	Trejler li huwa mfassal u mibni biex jiġi akkoppjat ma' unità ta' trakter jew ma' converter dolly u sabiex jimponi tagħbija vertikali sostanzjali fuq il-vettura tal-irmonk jew fuq il-converter dolly. L-akkoppjament li jintuza għal tahlita ta' vetturi għandu jikkonsisti f'king pin u nagħla.
5.2.	DB	Trejler bil-ganċ tal-ġbid	Trejler b'tal-anqas żewġ fusien, li tal-anqas wiehed minnhom huwa fus manuvrabbli: (a) mġhammar b'apparat tal-irmonk li jista' jiċċaqtaq vertikament (fir-rigward tat-trejler); u (b) li jittrażmetti anqas minn 100 daN bhala tagħbija vertikali statika lill-vettura tal-irmonk.
5.3.	DC	Trejler bil-fus fin-nofs	Trejler li fih il-fus(ien) jinsab(u) qrib iċ-ċentru tal-gravità tal-vettura (meta mġhobbija b'mod uniformi) sabiex tagħbija vertikali statika żgħira biss, li ma taqbiżx 1-10 % ta' dik li tikkorrispondi mal-massa massima tat-trejler jew tagħbija ta' 1 000 daN (skont liema tkun l-anqas wahda) tiġi trażmessa lill-vettura tal-irmonk.

Ref.	Kodiċi	Isem	Definizzjoni
5.4.	DE	Trejler bil-ganċ tal-gbid rigidu	Trejler b'fus wiehed jew grupp wiehed ta' fusien mghammar bi zbarra tal-irmonk li tittrażmetti taġġbija statika li ma taqbiżx 4 000 daN lill-vettura tal-irmonk minhabba l-binja taġġha u li ma jissodisfax id-definizzjoni ta' trejler b'fus ċentrali. L-akkoppjament li jintuża għal tahlita ta' vetturi ma għandux jikkonsisti f'king pin u naġġla.

**Appendiċi 1**

Il-proċedura għall-kontroll ta' jekk vettura tistax tiġi kategorizzata bhala vettura off-road

1. Ġenerali
  - 1.1. Għall-finijiet ta' klassifikazzjoni ta' vettura bhala vettura off-road, għandha tapplika l-proċedura deskritta f'dan l-Appendiċi.
2. Kondizzjonijiet tal-ittestjar għall-kejl ġeometriku
  - 2.1. Vetturi li jappartjenu għall-kategorija  $M_1$  jew  $N_1$  għandhom ikunu f'kondizzjonijiet ta' hatt b'manekin ta' raġel tal-50 perċentil imqiegħed fuq is-sit tax-xufier u mghammrin bi fluwidu berried, lubrikanti, karburant, għodod, rota ta' riżerva (jekk mghammra bhala tagħmir OEM).

Il-manekin jista' jiġi sostitwit b'apparat simili bl-istess massa.

- 2.2. Vetturi minbarra dawk imsemmija fil-punt 2.1 għandhom jitgħabbew sal-massa massima mghobbija teknikament permissibbli tagħhom.

It-tqassim tal-massa fuq il-fusien għandu jkun dak li jirrapprezenta l-aġħar xenarju possibbli fir-rigward tal-konformità mal-kriterji rispettivi.

- 2.3. Vettura li tirrapprezenta t-tip għandha tiġi sottomessa għas-servizz tekniku fil-kondizzjonijiet speċifikati fil-punt 2.1 jew 2.2. Il-vettura għandha tkun f'pożizzjoni wieqfa bir-roti tagħha ssettjati 'l quddiem.

L-art li fuqha jsir il-kejl għandha tkun ċatta u orizzontali (inklinazzjoni massima ta' 0,5 %) kemm jista' jkun.

3. Il-kejl tal-angoli tal-avviċinament, it-tluq u r-rampa

- 3.1. L-angolu tal-avviċinament għandu jitkejjel skont il-paragrafu 6.10 tal-istandard internazzjonali ISO 612:1978.
- 3.2. L-angolu tat-tluq għandu jitkejjel skont il-paragrafu 6.11 tal-istandard internazzjonali ISO 612:1978.
- 3.3. L-angolu tar-rampa għandu jitkejjel skont il-paragrafu 6.9 tal-istandard internazzjonali ISO 612:1978.
- 3.4. Meta jitkejjel l-angolu tat-tluq, l-apparati ta' protezzjoni tal-qiegħ fuq wara bl-għoli aġġustabbli jistgħu jiġu ssettjati fil-pożizzjoni superjuri.
- 3.5. Dak li hu stipulat fil-punt 3.4 ma għandux jinftiehem bhala obbligu li l-vettura bażi għandha tiġi mghammra bi protezzjoni tal-qiegħ fuq wara bhala tagħmir originali. Madankollu, il-manifattur tal-vettura bażi għandu jgħarraf lill-manifattur tal-istadju li jmiss li l-vettura trid tirrispetta r-rekwiżiti dwar l-angolu tat-tluq meta titqabbad magħha protezzjoni tal-qiegħ fuq wara.

4. Kejl tal-qtuġħ mill-art

- 4.1. Il-qtuġħ mill-art bejn il-fusien

- 4.1.1. "Il-qtuġħ mill-art bejn il-fusien" tfisser l-iqsar distanza bejn il-pjanura tal-art u l-punt fiss l-aktar baxx tal-vettura.

Għall-applikazzjoni tad-definizzjoni, għandha titqies id-distanza bejn l-aħħar fus ta' grupp ta' quddiem ta' fusien u l-ewwel fus tal-grupp fuq wara ta' fusien.

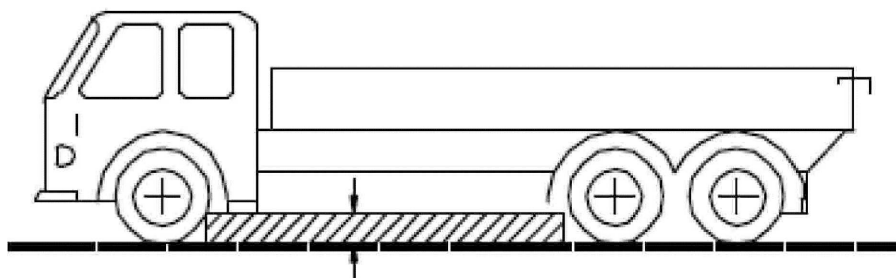

- 4.1.2. L-ebda parti riġida tal-vettura ma tista' tipprogetta lejn iż-zona skura fid-dijagramma.

#### 4.2. Il-qtugħ mill-art taħt fus wiehed

- 4.2.1. “Il-qtugħ mill-art taħt fus wiehed” tfisser id-distanza taħt l-oghla punt ta’ hnejja ta’ ċirklu li jgħaddi miċ-ċentru tal-marka tat-tajer tar-roti fuq fus wiehed (ir-roti ta’ ġewwa fil-każ ta’ tajers tewmin) u li jmiss il-punt fiss l-aktar baxx tal-vettura bejn ir-roti.

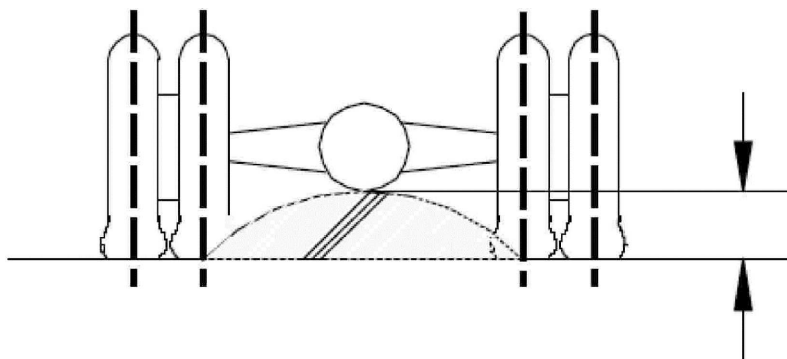

- 4.2.2. Meta dan ikun xieraq, il-kejl tal-qtugħ mill-art għandu jsir fuq kull wiehed mill-bosta fusien ta’ grupp ta’ fusien.

#### 5. Gradabbiltà

- 5.1. “Gradabbiltà” tfisser il-hila li vettura titla’ gradjent.
- 5.2. Bil-għan li tiġi ċekkjata l-gradabbiltà ta’ vettura mhux kompleta u kompleta tal-kategorija  $M_2$ ,  $M_3$ ,  $N_2$  u  $N_3$ , għandu jsir test.
- 5.3. It-test għandu jsir mis-servizz tekniku fuq vettura li tirrappreżenta t-tip li għandu jiġi ttestjat.
- 5.4. Fuq talba tal-manifattur u skont il-kondizzjonijiet speċifikati fl-Anness VIII, il-gradabbiltà ta’ tip ta’ vettura tista’ tintwera permezz ta’ ttestjar virtwali.
6. Il-kondizzjonijiet tat-test u l-kriterju biex tgħaddi jew tehel
- 6.1. Għandhom japplikaw il-kondizzjonijiet stabbiliti fl-Anness II għar-Regolament tal-Kummissjoni (UE) Nru 1230/2012 <sup>(1)</sup>.
- 6.2. Il-vettura għandha titla’ l-gradjent b’velocità kostanti bla ma jżolqu r-roti, b’mod longitudinali jew laterali.

<sup>(1)</sup> Ir-Regolament tal-Kummissjoni (UE) Nru 1230/2012 tat-12 ta’ Diċembru 2012 li jimplimenta r-Regolament (KE) Nru 661/2009 tal-Parlament Ewropew u tal-Kunsill dwar rekwiżiti għall-approvazzjoni tat-tip għall-mases u d-dimensjonijiet tal-vetturi bil-mutur u t-trejlers tagħhom u li jemenda d-Direttiva 2007/46/KE tal-Parlament Ewropew u tal-Kunsill (ĠU L 353, 21.12.2012, p. 31).

**Appendiċi 2**

Il-figuri użati biex jissupplimentaw il-kodiċijiet li jintużaw għal diversi tipi ta' karożzerija

01. Flat bed;
  02. Drop-side;
  03. Karożzerija forma ta' kaxxa;
  04. Bodi kondizzjonat b'hitan iżolati u tagħmir sabiex iżommu t-temperatura ta' ġewwa;
  05. Bodi kondizzjonat b'hitan iżolati iżda bla tagħmir sabiex iżommu t-temperatura ta' ġewwa;
  06. Naħa bil-purtieri;
  07. Kaxxa skambjabbli (superstruttura interkambjabbli);
  08. Trasportatur f'forma ta' kontejners;
  09. Vetturi mghammrin b'hook lift;
  10. Tipper;
  11. Tank;
  12. Tankijiet maħsuba għat-trasport ta' oġġetti perikolużi;
  13. Trasportatur tal-bhejjem;
  14. Trasportatur tal-vetturi;
  15. Mikser tal-konkrit;
  16. Vettura b'pompa tal-konkrit;
  17. Injam;
  18. Vettura għall-ġbir tal-iskart;
  19. Vettura li tiknes it-toroq, tnaddaf u tiftaħ id-drejn;
  20. Kumpressur;
  21. Trasportatur tad-dghajjes;
  22. Trasportatur tal-glajders;
  23. Vetturi għal skopijiet ta' bejgħ fil-livell tal-konsumatur jew bhala vetrina;
  24. Vettura tal-irkupru;
  25. Vettura b'sellum;
  26. Trakk bil-krejn (għajr krejn mobbli kif iddefinit fil-punt 5.7 tal-Parti A);
  27. Vettura bi pjattaforma għax-xogħol fl-ajru;
  28. Vettura digger derrick;
  29. Trejler bl-art baxxa;
  30. Trasportatur tal-ħġieġ;
  31. Karozza tat-tifi tan-nar;
  99. Karożzerija li mhijiex inkluża f'din il-lista.
-



## REKWIŻITI GHALL-FINIJIET TA' APPROVAZZJONI TAT-TIP TAL-UE TAL-VETTURI, SISTEMI, KOMPONENTI JEW UNITAJIET TEKNIČI SEPARATI

## PARTI I

Atti regolatorji għall-approvazzjoni tat-tip tal-UE ta' vetturi prodotti f'serie illimitata

Partita	Suġġett	Referenza għall-Att regolatorju	Applikabbiltà										STU jew komponent
			M <sub>1</sub>	M <sub>2</sub>	M <sub>3</sub>	N <sub>1</sub>	N <sub>2</sub>	N <sub>3</sub>	O <sub>1</sub>	O <sub>2</sub>	O <sub>3</sub>	O <sub>4</sub>	
1 A	Livell ta' hoss	Regolament (UE) Nru 540/2014 tal-Parlament Ewropew u tal-Kunsill (*)	X	X	X	X	X	X					X
2 A	Emissjonijiet (Euro 5 u Euro 6) ta' vetturi ħfief/aċċess għall-informazzjoni	Regolament (KE) Nru 715/2007	X <sup>(1)</sup>	X <sup>(1)</sup>		X <sup>(1)</sup>	X <sup>(1)</sup>						X
3 A	Prevenzjoni tar-riskji tan-nar (tankijiet tal-karburant likwidu)	Regolament (KE) Nru 661/2009 Regolament Nru 34 tan-NU	X	X	X	X	X	X	X	X	X	X	
3B	Apparati ta' protezzjoni tal-qiegh fuq wara (RUPDs) u l-installazzjoni tagħhom; protezzjoni tal-qiegh fuq wara (RUP)	Regolament (KE) Nru 661/2009 Regolament Nru 58 tan-NU	X	X	X	X	X	X	X	X	X	X	X
4 A	Spazju għall-immuntar u l-iffissar ta' pjanċi ta' registrazzjoni fuq wara	Regolament (KE) Nru 661/2009 Regolament tal-Kummissjoni (UE) Nru 1003/2010 (**)	X	X	X	X	X	X	X	X	X	X	
5 A	Tagħmir tal-istering	Regolament (KE) Nru 661/2009 Regolament Nru 79 tan-NU	X	X	X	X	X	X	X	X	X	X	

(\*) Ir-Regolament (UE) Nru 540/2014 tal-Parlament Ewropew u tal-Kunsill tas-16 ta' April 2014 dwar il-livell ta' hoss tal-vetturi bil-mutur u s-sostituzzjoni tas-sistemi tas-sajlenser, u li jemenda d-Direttiva 2007/46/KE u li jhassar id-Direttiva 70/157/KEE (ĠU L 158, 27.5.2014, p. 131).

(\*\*) Ir-Regolament tal-Kummissjoni (UE) Nru 1003/2010 tat-8 ta' Novembru 2010 dwar rekwiżiti għall-approvazzjoni għall-ispazju għall-immuntar u l-iffissar ta' pjanċi ta' registrazzjoni fuq wara fuq vetturi bil-mutur u t-trejlers tagħhom u li jimplementa r-Regolament (KE) Nru 661/2009 dwar rekwiżiti għall-approvazzjoni tat-tip għas-sikurezza ġenerali tal-vetturi bil-mutur, it-trejlers tagħhom, u s-sistemi, il-komponenti u l-unitajiet tekniċi separati destinati għalihom (ĠU L 291, 9.11.2010, p. 22).

Partita	Suġġett	Referenza għall-Att regolatorju	Applikabbiltà										STU jew komponent
			M <sub>1</sub>	M <sub>2</sub>	M <sub>3</sub>	N <sub>1</sub>	N <sub>2</sub>	N <sub>3</sub>	O <sub>1</sub>	O <sub>2</sub>	O <sub>3</sub>	O <sub>4</sub>	
6 A	Aċċess u manuvrabbiltà tal-vetturi (skaluni, stafef u mqabad tal-idejn)	Regolament (KE) Nru 661/2009 Regolament tal-Kummissjoni (UE) Nru 130/2012 (*)	X			X	X	X					
6B	Lukketti tal-bibien u komponenti li jżommu l-bibien	Regolament (KE) Nru 661/2009 Regolament Nru 11 tan-NU	X			X							
7 A	Apparat u sinjali ta' twissija li jinstemgħu	Regolament (KE) Nru 661/2009 Regolament Nru 28 tan-NU	X	X	X	X	X	X					X
8 A	Tagħmir għal vizjoni indiretta u l-installazzjoni tiegħu	Regolament (KE) Nru 661/2009 Regolament Nru 46 tan-NU	X	X	X	X	X	X					X
9 A	Ibbrekjar tal-vetturi u t-trejlers	Regolament (KE) Nru 661/2009 Regolament Nru 13 tan-NU		X <sup>(3)</sup>	X <sup>(3)</sup>	X <sup>(3)</sup>	X <sup>(3)</sup>	X <sup>(3)</sup>	X <sup>(3)</sup>	X <sup>(3)</sup>	X <sup>(3)</sup>	X <sup>(3)</sup>	
9B	Ibbrekjar tal-karozzi tal-passiġġieri	Regolament (KE) Nru 661/2009 Regolament Nru 13-H tan-NU	X <sup>(4)</sup>			X <sup>(4)</sup>							
10 A	Kompatibbiltà elettromanjetika	Regolament (KE) Nru 661/2009 Regolament Nru 10 tan-NU	X	X	X	X	X	X	X	X	X	X	X
12 A	Aċċessorji ta' ġewwa	Regolament (KE) Nru 661/2009 Regolament Nru 21 tan-NU	X										
13 A	Protezzjoni tal-vetturi bil-mutur kontra użu mhux awtorizzat	Regolament (KE) Nru 661/2009 Regolament Nru 18 tan-NU		X <sup>(4A)</sup>	X <sup>(4A)</sup>		X <sup>(4A)</sup>	X <sup>(4A)</sup>					X
13B	Protezzjoni tal-vetturi bil-mutur kontra użu mhux awtorizzat	Regolament (KE) Nru 661/2009 Regolament Nru 116 tan-NU	X			X							X

(\*) Ir-Regolament tal-Kummissjoni (UE) Nru 130/2012 tal-15 ta' Frar 2012 li jikkonċerna r-rekwiżiti għall-approvazzjoni tat-tip ta' vetturi bil-mutur fir-rigward tal-aċċess u l-manuvrabbiltà tal-vettura u li jimplimenta r-Regolament (KE) Nru 661/2009 tal-Parlament Ewropew u tal-Kunsill dwar rekwiżiti għall-approvazzjoni tat-tip għas-sikurezza ġenerali tal-vetturi bil-mutur, it-trejlers tagħhom, u s-sistemi, il-komponenti u l-unitajiet tekniċi separati destinati għalihom (ĠU L 43, 16.2.2012, p. 6).

Partita	Suġġett	Referenza għall-Att regolatorju	Applikabbiltà										STU jew komponent
			M <sub>1</sub>	M <sub>2</sub>	M <sub>3</sub>	N <sub>1</sub>	N <sub>2</sub>	N <sub>3</sub>	O <sub>1</sub>	O <sub>2</sub>	O <sub>3</sub>	O <sub>4</sub>	
14 A	Protezzjoni tas-sewwieq mill-mekkanizmu tal-istering jekk ikun hemm impatt	Regolament (KE) Nru 661/2009 Regolament Nru 12 tan-NU	X			X							
15 A	Sits, l-ankraġġi tagħhom u kull il-qugh protettiv tar-ras	Regolament (KE) Nru 661/2009 Regolament Nru 17 tan-NU	X	X <sup>(4B)</sup>	X <sup>(4B)</sup>	X	X	X					
15B	Sits ta' vetturi kbar għall-passiġġieri	Regolament (KE) Nru 661/2009 Regolament Nru 80 tan-NU		X	X								
16 A	Sporġenzi esterni	Regolament (KE) Nru 661/2009 Regolament Nru 26 tan-NU	X										X
17 A	Aċċess u manuvrabbiltà tal-vettura (ger tar-rivers)	Regolament (KE) Nru 661/2009 Regolament (UE) Nru 130/2012	X	X	X	X	X	X					
17B	Tagħmir tal-ispidometru inkluz l-installazzjoni tiegħu	Regolament (KE) Nru 661/2009 Regolament Nru 39 tan-NU	X	X	X	X	X	X					
18 A	Pjanċa statutorja tal-manifattur u VIN	Regolament (KE) Nru 661/2009 Regolament (UE) Nru 19/2011	X	X	X	X	X	X	X	X	X	X	
19 A	Ankraġġi taċ-ċinturini tas-sikurezza, sistemi ta' ankraġġi ISOFIX u ankraġġi ISOFIX tal-irbit ta' fuq	Regolament (KE) Nru 661/2009 Regolament Nru 14 tan-NU	X	X	X	X	X	X					
20 A	Installazzjoni ta' dawl u apparat ta' sinjalazzjoni bid-dawl fuq il-vetturi	Regolament (KE) Nru 661/2009 Regolament Nru 48 tan-NU	X	X	X	X	X	X	X	X	X	X	
21 A	Mezzi ta' retroriflessjoni għal vetturi motorizzati u t-trejlers tagħhom	Regolament (KE) Nru 661/2009 Regolament Nru 3 tan-NU	X	X	X	X	X	X	X	X	X	X	X

Partita	Suġġett	Referenza għall-Att regolatorju	Applikabbiltà										STU jew komponent
			M <sub>1</sub>	M <sub>2</sub>	M <sub>3</sub>	N <sub>1</sub>	N <sub>2</sub>	N <sub>3</sub>	O <sub>1</sub>	O <sub>2</sub>	O <sub>3</sub>	O <sub>4</sub>	
22 A	Fanali ta' quddiem u ta' wara, fanali tal-waqfien u fanali li jimmarkaw il-kontorn tat-tarf għal vetturi awtomobilistiċi u t-trejlers tagħhom	Regolament (KE) Nru 661/2009 Regolament Nru 7 tan-NU	X	X	X	X	X	X	X	X	X	X	X
22B	Fanali għal binhar għal vetturi bil-mutur	Regolament (KE) Nru 661/2009 Regolament Nru 87 tan-NU	X	X	X	X	X	X					X
22C	Fanali li jimmarkaw il-ġnub għall-vetturi bil-mutur u t-trejlers tagħhom	Regolament (KE) Nru 661/2009 Regolament Nru 91 tan-NU	X	X	X	X	X	X	X	X	X	X	X
23 A	Indikaturi tad-direzzjoni għall-vetturi bil-mutur u t-trejlers tagħhom	Regolament (KE) Nru 661/2009 Regolament Nru 6 tan-NU	X	X	X	X	X	X	X	X	X	X	X
24 A	Illuminazzjoni tal-pjanċi tar-registrazzjoni ta' wara tal-vetturi bil-mutur u t-trejlers tagħhom	Regolament (KE) Nru 661/2009 Regolament Nru 4 tan-NU	X	X	X	X	X	X	X	X	X	X	X
25 A	Fanali ta' quddiem issiġillati ta' vetturi mmotorizzati (SB) li jitfgħu raġġ ta' dawl baxx jew raġġ ta' dawl tas-sewqan Ewropew asimmetriku jew it-tnejn	Regolament (KE) Nru 661/2009 Regolament Nru 31 tan-NU	X	X	X	X	X	X					X
25B	Bozoz tal-filament għal użu funitajiet tal-fanali approvati għall-vetturi bil-mutur u t-trejlers tagħhom	Regolament (KE) Nru 661/2009 Regolament Nru 37 tan-NU	X	X	X	X	X	X	X	X	X	X	X
25C	Fanali ta' quddiem ta' vetturi awtomotivi mġhammra b'sorsi tad-dawl li jitfgħu il-gass	Regolament (KE) Nru 661/2009 Regolament Nru 98 tan-NU	X	X	X	X	X	X					X
25D	Fontijiet ta' dawl bi skarikar tal-gass għall-użu funitajiet ta' fanali bi skarikar ta' gass approvati għal vetturi bil-mutur	Regolament (KE) Nru 661/2009 Regolament Nru 99 tan-NU	X	X	X	X	X	X					X

Partita	Suġġett	Referenza għall-Att regolatorju	Applikabbiltà										STU jew komponent
			M <sub>1</sub>	M <sub>2</sub>	M <sub>3</sub>	N <sub>1</sub>	N <sub>2</sub>	N <sub>3</sub>	O <sub>1</sub>	O <sub>2</sub>	O <sub>3</sub>	O <sub>4</sub>	
25E	Fanali ta' quddiem ta' vetturi awtomotivi li jitfgħu raġġ tal-passaġġ u/jew raġġ tas-sewqan asimetriku u mghammra b'bozoz tal-filament u/jew b'moduli b'dajowds li jarmu d-dawl (moduli LED)	Regolament (KE) Nru 661/2009 Regolament Nru 112 tan-NU	X	X	X	X	X	X					X
25F	Sistemi adattivi tad-dawl ta' quddiem (AFS) għal vetturi awtomotivi	Regolament (KE) Nru 661/2009 Regolament Nru 123 tan-NU	X	X	X	X	X	X					X
26 A	Fanali ta' quddiem ta' kontra ċ-ċpar għall-vetturi bil-mutur	Regolament (KE) Nru 661/2009 Regolament Nru 19 tan-NU	X	X	X	X	X	X					X
27 A	Apparat għall-irmunkar	Regolament (KE) Nru 661/2009 Regolament tal-Kummissjoni (UE) Nru 1005/2010 (*)	X	X	X	X	X	X					
28 A	Fanali taċ-ċpar ta' wara għal vetturi bil-magna u t-trejlers tagħhom	Regolament (KE) Nru 661/2009 Regolament Nru 38 tan-NU	X	X	X	X	X	X	X	X	X	X	X
29 A	Fanali tar-rivers għall-vetturi bil-mutur u t-trejlers tagħhom	Regolament (KE) Nru 661/2009 Regolament Nru 23 tan-NU	X	X	X	X	X	X	X	X	X	X	X
30 A	Lampi tal-ipparkjar għal vetturi bil-mutur	Regolament (KE) Nru 661/2009 Regolament Nru 77 tan-NU	X	X	X	X	X	X					
31 A	Ċinturini tas-sikurezza, sistemi ta' trazzin, sistemi ta' trazzin għat-tfal u sistemi ISOFIX ta' trazzin għat-tfal	Regolament (KE) Nru 661/2009 Regolament Nru 16 tan-NU	X	X	X	X	X	X					X

(\*) Ir-Regolament tal-Kummissjoni (UE) Nru 1005/2010 tat-8 ta' Novembru 2010 dwar rekwiżiti għall-approvazzjoni tat-tip ta' apparat għall-irmunkar tal-vetturi motorizzati u li jimplimenta r-Regolament (KE) Nru 661/2009 tal-Parlament Ewropew u tal-Kunsill dwar rekwiżiti għall-approvazzjoni tat-tip għas-sikurezza ġenerali tal-vetturi bil-mutur, it-trejlers tagħhom, u s- sistemi, il-komponenti u l-unitajiet tekniċi separati destinati għalihom (ĠU L 291, 9.11.2010, p. 36).

Partita	Suġġett	Referenza għall-Att regolatorju	Applikabbiltà										STU jew komponent	
			M <sub>1</sub>	M <sub>2</sub>	M <sub>3</sub>	N <sub>1</sub>	N <sub>2</sub>	N <sub>3</sub>	O <sub>1</sub>	O <sub>2</sub>	O <sub>3</sub>	O <sub>4</sub>		
32 A	Firxa viziva fuq quddiem	Regolament (KE) Nru 661/2009 Regolament Nru 125 tan-NU	X											
33 A	Lok u identifikazzjoni tal-kontrolli manwali, tal-indikaturi operatorji u tal-indikaturi	Regolament (KE) Nru 661/2009 Regolament Nru 121 tan-NU	X	X	X	X	X	X						
34 A	Sistemi li jneħħu l-ġelu u t-titpin minn mal-windskrin	Regolament (KE) Nru 661/2009 Regolament tal-Kummissjoni (UE) Nru 672/2010 (*)	X	( <sup>5</sup> )	( <sup>5</sup> )	( <sup>5</sup> )	( <sup>5</sup> )	( <sup>5</sup> )						
35 A	Sistemi tal-wajper u l-washer tal-windskrin	Regolament (KE) Nru 661/2009 Regolament tal-Kummissjoni (UE) Nru 1008/2010 (**)	X	( <sup>6</sup> )	( <sup>6</sup> )	( <sup>6</sup> )	( <sup>6</sup> )	( <sup>6</sup> )					X	
36 A	Sistemi tas-šhana	Regolament (KE) Nru 661/2009 Regolament Nru 122 tan-NU	X	X	X	X	X	X	X	X	X	X	X	X
37 A	Protezzjoni tar-roti	Regolament (KE) Nru 661/2009 Regolament tal-Kummissjoni (UE) Nru 1009/2010 (***)	X											
38 A	Trażzin tar-ras (headrests), inkorporati fis-sits tal-vettura jew le	Regolament (KE) Nru 661/2009 Regolament Nru 25 tan-NU	X											

(\*) Ir-Regolament tal-Kummissjoni (UE) Nru 672/2010 tas-27 ta' Lulju 2010 dwar rekwiżiti għall-approvazzjoni tat-tip għal sistemi li jneħħu l-ġelu u t-titpin minn mal-windskrin ta' ċerti vetturi bil-mutur u li jimplementa r-Regolament (KE) Nru 661/2009 dwar rekwiżiti għall-approvazzjoni tat-tip għas-sikurezza ġenerali tal-vetturi bil-mutur, it-trejlers tagħhom, u s-sistemi, il-komponenti u l-unitajiet tekniċi separati destinati għalihom (ĠU L 196, 28.7.2010, p. 5).

(\*\*) Ir-Regolament tal-Kummissjoni (UE) Nru 1008/2010 tad-9 ta' Novembru 2010 dwar rekwiżiti għall-approvazzjoni tat-tip għas-sistemi tal-wajper u l-washer tal-windskrin ta' ċerti vetturi bil-mutur u li jimplementa r-Regolament (KE) Nru 661/2009 tal-Parlament Ewropew u tal-Kunsill dwar rekwiżiti għall-approvazzjoni tat-tip għas-sikurezza ġenerali tal-vetturi bil-mutur, it-trejlers tagħhom u s-sistemi, il-komponenti u l-unitajiet tekniċi destinati għalihom (ĠU L 292, 10.11.2010, p. 2).

(\*\*\*) Ir-Regolament tal-Kummissjoni (UE) Nru 1009/2010 tad-9 ta' Novembru 2010 dwar rekwiżiti għall-approvazzjoni tat-tip għall-parafangi tal-vetturi bil-mutur u li jimplementa r-Regolament (KE) Nru 661/2009 tal-Parlament Ewropew u tal-Kunsill dwar rekwiżiti għall-approvazzjoni tat-tip għas-sikurezza ġenerali tal-vetturi bil-mutur, it-trejlers u s-sistemi tagħhom, il-komponenti u l-unitajiet tekniċi separati maħsuba għal dan l-iskop (ĠU L 292, 10.11.2010, p. 21).

Partita	Suġġett	Referenza għall-Att regolatorju	Applikabbiltà										STU jew komponent
			M <sub>1</sub>	M <sub>2</sub>	M <sub>3</sub>	N <sub>1</sub>	N <sub>2</sub>	N <sub>3</sub>	O <sub>1</sub>	O <sub>2</sub>	O <sub>3</sub>	O <sub>4</sub>	
41 A	Emissjonijiet (Euro VI) minn vetturi heavy-duty/aċċess għal informazzjoni	Regolament (KE) Nru 595/2009	X (*)	X (*)	X	X (*)	X (*)	X					X
42 A	Protezzjoni laterali tal-vetturi tal-merkanzija	Regolament (KE) Nru 661/2009 Regolament Nru 73 tan-NU					X	X			X	X	X
43 A	Sistemi ta' sospensjoni tat-titjir	Regolament (KE) Nru 661/2009 Regolament tal-Kummissjoni (UE) Nru 109/2011 (*)				X	X	X	X	X	X	X	X
44 A	Piżijiet u dimensjonijiet	Regolament (KE) Nru 661/2009 Regolament (UE) Nru 1230/2012	X										
45 A	Materjali tal-ħġieġ tas-sikurezza u l-installazzjoni tagħhom fuq vetturi	Regolament (KE) Nru 661/2009 Regolament Nru 43 tan-NU	X	X	X	X	X	X	X	X	X	X	X
46 A	Installazzjoni tat-tajers	Regolament (KE) Nru 661/2009 Regolament tal-Kummissjoni (UE) Nru 458/2011 (**)	X	X	X	X	X	X	X	X	X	X	
46B	Tajers pnevmatiċi għall-vetturi bil-mutur u t-trejlers tagħhom (Klassi C <sub>1</sub> )	Regolament (KE) Nru 661/2009 Regolament Nru 30 tan-NU	X			X			X	X			X
46C	Tajers pnevmatiċi għal vetturi kummerċjali u t-trejlers tagħhom (Klassijiet C <sub>2</sub> u C <sub>3</sub> )	Regolament (KE) Nru 661/2009 Regolament Nru 54 tan-NU		X	X	X	X	X			X	X	X

(\*) Ir-Regolament tal-Kummissjoni (UE) Nru 109/2011 tas-27 ta' Jannar 2011 li jimplementa r-Regolament (KE) Nru 661/2009 tal-Parlament Ewropew u tal-Kunsill dwar rekwiżiti għall-approvazzjoni tat-tip għal ċerti kategoriji ta' vetturi bil-mutur u t-trejlers tagħhom fil-qasam tas-sistemi ta' sospensjoni tat-titjir (ĠU L 34, 9.2.2011, p. 2).

(\*\*) Ir-Regolament tal-Kummissjoni (UE) Nru 458/2011 tat-12 ta' Mejju 2011 li jikkonċerna r-rekwiżiti għall-approvazzjoni tat-tip ta' vetturi bil-mutur u t-trejlers tagħhom fir-rigward tal-installazzjoni tat-tajers tagħhom u li jimplementa r-Regolament (KE) Nru 661/2009 tal-Parlament Ewropew u tal-Kunsill dwar rekwiżiti għall-approvazzjoni tat-tip għas-sikurezza ġenerali tal-vetturi bil-mutur, it-trejlers u s-sistemi tagħhom, il-komponenti u l-unitajiet tekniċi separati destinati għalihom (ĠU L 124, 13.5.2011, p. 11).

Partita	Suġġett	Referenza għall-Att regolatorju	Applikabbiltà										STU jew komponent
			M <sub>1</sub>	M <sub>2</sub>	M <sub>3</sub>	N <sub>1</sub>	N <sub>2</sub>	N <sub>3</sub>	O <sub>1</sub>	O <sub>2</sub>	O <sub>3</sub>	O <sub>4</sub>	
46D	Emissjonijiet tal-hoss tat-tajers għat-tidwir, adeżjoni fuq uċuħ imxarrbin u r-reżistenza tat-tidwir (Klassijiet C <sub>1</sub> , C <sub>2</sub> u C <sub>3</sub> )	Regolament (KE) Nru 661/2009 Regolament Nru 117 tan-NU	X	X	X	X	X	X	X	X	X	X	X
46E	Stepni għall-użu temporanju, tajers run-flat u/jew sistema run-flat u/jew sistema ta' monitoraġġ tal-pessjoni tat-tajers	Regolament (KE) Nru 661/2009 Regolament Nru 64 tan-NU	X <sup>(9A)</sup>			X <sup>(9A)</sup>							X
47 A	Limitazzjoni tal-velocità tal-vetturi	Regolament (KE) Nru 661/2009 Regolament Nru 89 tan-NU		X	X		X	X					X
48 A	Piżijiet u dimensjonijiet	Regolament (KE) Nru 661/2009 Regolament (UE) Nru 1230/2012		X	X	X	X	X	X	X	X	X	
49 A	Vetturi kummerċjali fir-rigward tal-isporġenzi esterni tagħhom quddiem il-panew ta' wara tal-kabina	Regolament (KE) Nru 661/2009 Regolament Nru 61 tan-NU				X	X	X					
50 A	Komponenti tal-akkoppjar mekkaniku ta' vetturi magħquda	Regolament (KE) Nru 661/2009 Regolament Nru 55 tan-NU	X <sup>(10)</sup>	X <sup>(10)</sup>	X <sup>(10)</sup>	X <sup>(10)</sup>	X <sup>(10)</sup>	X <sup>(10)</sup>	X	X	X	X	X
50B	Apparat ta' ggancjar magħluq (CCD); twaħhil ta' tip approvat ta' CCD	Regolament (KE) Nru 661/2009 Regolament Nru 102 tan-NU					X <sup>(10)</sup>	X <sup>(10)</sup>			X <sup>(10)</sup>	X <sup>(10)</sup>	X
51 A	Aġir ta' hruq tal-materjali użati fil-konstruzzjoni ta' ġewwa ta' ċerti kategoriji ta' vetturi bil-mutur	Regolament (KE) Nru 661/2009 Regolament Nru 118 tan-NU			X								
52 A	Vetturi M <sub>2</sub> u M <sub>3</sub>	Regolament (KE) Nru 661/2009 Regolament Nru 107 tan-NU		X	X								



Partita	Suġġett	Referenza għall-Att regolatorju	Applikabbiltà										STU jew komponent	
			M <sub>1</sub>	M <sub>2</sub>	M <sub>3</sub>	N <sub>1</sub>	N <sub>2</sub>	N <sub>3</sub>	O <sub>1</sub>	O <sub>2</sub>	O <sub>3</sub>	O <sub>4</sub>		
52B	Saħħa tas-superstruttura ta' vetturi tal-passiġġiera kbar	Regolament (KE) Nru 661/2009 Regolament Nru 66 tan-NU		X	X									
53 A	Protezzjoni tal-okkupanti fil-każ ta' ħabta frontali	Regolament (KE) Nru 661/2009 Regolament Nru 94 tan-NU	X <sup>(11)</sup>											
54 A	Protezzjoni tal-okkupanti fil-każ ta' ħabta laterali	Regolament (KE) Nru 661/2009 Regolament Nru 95 tan-NU	X <sup>(12)</sup>			X <sup>(12)</sup>								
56 A	Vetturi għat-trasport ta' merkanzija perikoluża	Regolament (KE) Nru 661/2009 Regolament Nru 105 tan-NU				X <sup>(13)</sup>	X <sup>(13)</sup>	X <sup>(13)</sup>	X <sup>(13)</sup>	X <sup>(13)</sup>	X <sup>(13)</sup>	X <sup>(13)</sup>	X <sup>(13)</sup>	
57 A	Apparat protettiv underrun ta' quddiem (FUPDs) u l-installazzjoni tiegħu; protezzjoni underrun ta' quddiem (FUP)	Regolament (KE) Nru 661/2009 Regolament Nru 93 tan-NU					X	X						X
58	Harsien tal-persuni mexjin	Regolament (KE) Nru 78/2009 tal-Parlament Ewropew u tal-Kunsill (*)	X			X								X
59	Riċiklabbiltà	Direttiva 2005/64/KE tal-Parlament Ewropew u tal-Kunsill (**)	X			X								

(\*) Ir-Regolament (KE) Nru 78/2009 tal-Parlament Ewropew u tal-Kunsill tal-14 ta' Jannar 2009 dwar l-approvazzjoni tat-tip ta' vetturi bil-mutur fir-rigward tal-harsien tal-persuni mexjin u ta' utenti vulnerabbli ohra tat-triq, li jemenda d-Direttiva 2007/46/KE u jhassar id-Direttivi 2003/102/KE u 2005/66/KE (ĠU L 35, 4.2.2009, p. 1).

(\*\*) Id-Direttiva 2005/64/KE tal-Parlament Ewropew u tal-Kunsill tas-26 ta' Ottubru 2005 dwar l-approvazzjoni tat-tip ta' vetturi bil-mutur fir-rigward tal-possibiltajiet tal-użu mill-ġdid, tar-riċiklagġ u tal-irkupru tagħhom, u li temenda d-Direttiva tal-Kunsill 70/156/KEE (ĠU L 310, 25.11.2005, p. 10).

Partita	Suġġett	Referenza għall-Att regolatorju	Applikabbiltà										STU jew komponent
			M <sub>1</sub>	M <sub>2</sub>	M <sub>3</sub>	N <sub>1</sub>	N <sub>2</sub>	N <sub>3</sub>	O <sub>1</sub>	O <sub>2</sub>	O <sub>3</sub>	O <sub>4</sub>	
61	Sistema ta' kondizzjonament tal-arja	Direttiva 2006/40/KE tal-Parlament Ewropew u tal-Kunsill (*)	X			X <sup>(14)</sup>							
62	Sistema tal-idroġenu	Regolament (KE) Nru 79/2009 tal-Parlament Ewropew u tal-Kunsill (**)	X	X	X	X	X	X					
63	Sikurezza Ġenerali	Regolament (KE) Nru 661/2009	X <sup>(15)</sup>	X <sup>(15)</sup>	X <sup>(15)</sup>	X <sup>(15)</sup>	X <sup>(15)</sup>	X <sup>(15)</sup>	X <sup>(15)</sup>	X <sup>(15)</sup>	X <sup>(15)</sup>	X <sup>(15)</sup>	X <sup>(15)</sup>
64	Indikaturi tat-tibdil tal-gerijiet	Regolament (KE) Nru 661/2009 Regolament tal-Kummissjoni (UE) Nru 65/2012 (***)	X										
65	Sistema avvanzata għal ibbrejkjar f'emergenza	Regolament (KE) Nru 661/2009 Regolament tal-Kummissjoni (UE) Nru 347/2012 (****)		X	X		X	X					
66	Sistema ta' indikazzjoni ta' hruġ mill-karregġata	Regolament (KE) Nru 661/2009 Regolament tal-Kummissjoni (UE) Nru 351/2012 (*****)		X	X		X	X					

(\*) Id-Direttiva 2006/40/KE tal-Parlament Ewropew u tal-Kunsill tas-17 ta' Mejju 2006 dwar emissjonijiet minn sistemi ta' kondizzjonament tal-arja f'vetturi bil-mutur li temenda d-Direttiva tal-Kunsill 70/156/KEE (ĠU L 161, 14.6.2006, p. 12).

(\*\*) Ir-Regolament (KE) Nru 79/2009 tal-Parlament Ewropew u tal-Kunsill tal-14 ta' Jannar 2009 dwar l-approvazzjoni tat-tip ta' vetturi motorizzati li jaħdmu bl-idroġenu u li jemenda d-Direttiva 2007/46/KE (ĠU L 35, 4.2.2009, p. 32).

(\*\*\*) Ir-Regolament tal-Kummissjoni (UE) Nru 65/2012 tal-24 ta' Jannar 2012 li jimplimenta r-Regolament (KE) Nru 661/2009 tal-Parlament Ewropew u tal-Kunsill dwar l-indikaturi tat-tibdil tal-gerijiet u li jemenda d-Direttiva 2007/46/KE tal-Parlament Ewropew u tal-Kunsill (ĠU L 28, 31.1.2012, p. 24).

(\*\*\*\*) Ir-Regolament tal-Kummissjoni (UE) Nru 347/2012 tas-16 ta' April 2012 li jimplimenta r-Regolament (KE) Nru 661/2009 tal-Parlament Ewropew u tal-Kunsill dwar ir-rekwiżiti għall-approvazzjoni tat-tip għal ċerti kategoriji ta' vetturi bil-mutur fir-rigward ta' sistemi avvanzati għal ibbrejkjar f'emergenza (ĠU L 109, 21.4.2012, p. 1).

(\*\*\*\*\*) Ir-Regolament tal-Kummissjoni (UE) Nru 351/2012 tat-23 ta' April 2012 li jimplimenta r-Regolament (KE) Nru 661/2009 tal-Parlament Ewropew u tal-Kunsill dwar ir-rekwiżiti għall-approvazzjoni tat-tip għall-installazzjoni ta' sistemi ta' indikazzjoni ta' hruġ mill-karregġata f'vetturi bil-mutur (ĠU L 110, 24.4.2012, p. 18).

Partita	Suġġett	Referenza għall-Att regolatorju	Applikabbiltà										STU jew komponent
			M <sub>1</sub>	M <sub>2</sub>	M <sub>3</sub>	N <sub>1</sub>	N <sub>2</sub>	N <sub>3</sub>	O <sub>1</sub>	O <sub>2</sub>	O <sub>3</sub>	O <sub>4</sub>	
67	Komponenti speċifiċi għall-gassijiet likwifikati miż-żejt (LPG) u l-installazzjoni tagħhom fuq vetturi bil-mutur	Regolament (KE) Nru 661/2009 Regolament Nru 67 tan-NU	X	X	X	X	X	X					X
68	Sistemi ta' allarm tal-vettura (VAS)	Regolament (KE) Nru 661/2009 Regolament Nru 97 tan-NU	X			X							X
69	Is-sikurezza elettrika	Regolament (KE) Nru 661/2009 Regolament Nru 100 tan-NU	X	X	X	X	X	X					
70	Komponenti speċifiċi għas-CNG u l-installazzjoni tagħhom fuq il-vetturi bil-mutur	Regolament (KE) Nru 661/2009 Regolament Nru 110 tan-NU	X	X	X	X	X	X					X
71	Sahha tal-kabina	Regolament (KE) Nru 661/2009 Regolament Nru 29 tan-NU				X	X	X					
72	sistema eCall	Regolament (UE) 2015/758 tal-Parlament Ewropew u tal-Kunsill (*)	X			X							

(\*) Ir-Regolament (UE) 2015/758 tal-Parlament Ewropew u tal-Kunsill tad-29 ta' April 2015 li jikkonċerna rekwiżiti għall-approvazzjoni skont it-tip għall-iskjerament tas-sistema eCall immuntata fil-vettura bbażata fuq is-servizz 112 u li jemenda d-Direttiva 2007/46/KE (GU L 123, 19.5.2015, p. 77).

Noti ta' spjega

X Att regolatorju rilevanti.

- (<sup>1</sup>) Għal vetturi b'massa ta' referenza li ma taqbiżx l-2 610 kg. Fuq talba tal-manifattur, ir-Regolament (KE) Nru 715/2007 jista' japplika għall-vetturi b'massa ta' referenza li ma taqbiżx 2 840 kg.
- (<sup>2</sup>) Fil-każ ta' vetturi mġhamrin b'installazzjoni ta' LPG jew CNG, hemm bżonn ta' approvazzjoni tat-tip tal-vettura skont ir-Regolament Nru 67 tan-NU jew ir-Regolament Nru 110 tan-NU.
- (<sup>3</sup>) It-twaħħil ta' sistema ta' kontroll tal-istabbiltà elettronika ("ESC") huwa meħtieġ skont l-Artikolu 12 u l-Artikolu 13 tar-Regolament (KE) Nru 661/2009.
- (<sup>4</sup>) It-twaħħil ta' sistema ESC huwa meħtieġ skont l-Artikolu 12 u l-Artikolu 13 tar-Regolament (KE) Nru 661/2009.
- (<sup>4A</sup>) Jekk ikun imqabbad, l-apparat protettiv għandu jissodisfa r-rekwiżiti tar-Regolament Nru 18 tan-NU.
- (<sup>4B</sup>) Dan ir-Regolament japplika għal sists li ma jaqgħux taht il-kamp ta' applikazzjoni tar-Regolament Nru 80 tan-NU.
- (<sup>5</sup>) Vetturi ta' din il-kategorij għandhom jiġu mġhammra b'apparat adegwat li jneħhi l-ġelu u t-titpin minn mal-windskrin.
- (<sup>6</sup>) Vetturi ta' din il-kategorij għandhom jiġu mġhammra b'apparat adegwat li jaħsel u jimsaħ il-windskrin.
- (<sup>9</sup>) Għal vetturi b'massa ta' referenza li teċċedi l-2 610 kg li mhumiex approvati għat-tip (fuq it-talba tal-manifattur u sakemm il-massa ta' referenza tagħhom ma teċċedix l-2 840 kg) skont ir-Regolament (KE) Nru 715/2007.
- (<sup>9 A</sup>) Japplika biss meta t-tali vetturi jkunu mġhamrin b'taġħmir kopert mir-Regolament Nru 64 tan-NU. Is-sistema ta' monitoraġġ tal-pessjoni tat-tajers għal vetturi M<sub>1</sub> tapplika fuq bażi obbligatorja skont l-Artikolu 9(2) tar-Regolament (KE) Nru 661/2009.
- (<sup>10</sup>) Japplika biss għal vetturi mġhamrin b'akkoppjament(i).
- (<sup>11</sup>) Tapplika għal vetturi b'massa massima ta' taġħbija teknikament permissibbli li ma taqbiżx it-2,5 tunnelli.
- (<sup>12</sup>) Applikabbli biss għal vetturi fejn il-"Punt ta' Referenza tal-Post ta' Bilqiegħda (il-punt 'R')" tal-aktar sit baxx mhux aktar għoli minn 700 mm 'il fuq mill-art.
- (<sup>13</sup>) Tapplika biss meta l-manifattur japplika għall-approvazzjoni tat-tip ta' vetturi maħsuba għall-ġarr ta' merkanzija perikoluża.
- (<sup>14</sup>) Japplika biss għal vetturi tal-kategorija N<sub>1</sub>, klassi I kif deskritt fl-Anness I għar-Regolament (KE) Nru 715/2007.
- (<sup>15</sup>) Konformità mar-Regolament (KE) Nru 661/2009 hija obbligatorja, madankollu, l-approvazzjoni tat-tip skont dan in-numru tal-oġġett mhijiex prevista peress li tirrappreżenta l-ġbir ta' oġġetti individwali 3 A, 3B, 4 A, 5 A, 6 A, 6B, 7 A, 8 A, 9 A, 9B, 10 A, 12 A, 13 A, 13B, 14 A, 15 A, 15B, 16 A, 17 A, 17B, 18 A, 19 A, 20 A, 21 A, 22 A, 22B, 22C, 23 A, 24 A, 25 A, 25B, 25C, 25D, 25E, 25F, 26 A, 27 A, 28 A, 29 A, 30 A, 31 A, 32 A, 33 A, 34 A, 35 A, 36 A, 37 A, 38 A, 42 A, 43 A, 44 A, 45 A, 46 A, 46B, 46C, 46D, 46E, 47 A, 48 A, 49 A, 50 A, 50B, 51 A, 52 A, 52B, 53 A, 54 A, 56 A, 57 A u 64 sa 71. Is-serje ta' emendi tar-Regolamenti tan-NU li japplikaw fuq bażi obbligatorja huma elenkati fl-Anness IV għar-Regolament (KE) Nru 661/2009. Is-serje ta' emendi adottati sussegwentement huma aċċettati bhala alternattiva.

**Appendiċi 1**

Atti regolatorji għall-approvazzjoni tat-tip tal-UE ta' vetturi prodotti f'serje zgħar skont l-Artikolu 41

Tabella 1

**Vetturi M<sub>1</sub>**

Partita	Suġġett	Referenza għall-Att regolatorju	Kwistjonijiet speċifiċi	Applikabbiltà u rekwiżiti speċifiċi
1 A	Livell ta' ħoss	Regolament (UE) Nru 540/2014		A
2 A	Emissjonijiet (Euro 5 u Euro 6) ta' vetturi ħfief/aċċess għall-informazzjoni	Regolament (KE) Nru 715/2007		A
			(a) OBD	Il-vettura għandha tkun mghammra b'sistema OBD li tissodisfa r-rekwiżiti tal-Artikolu 4(1) u (2) tar-Regolament (KE) Nru 692/2008 (Is-sistema OBD għandha tkun imfassla sabiex tal-anqas tirreġistra l-ħsara fis-sistema ta' mmaniġġjar tal-magna). L-interfaċċa tal-OBD għandha tkun tista' tikkomunika ma' għodod dijanjostiċi komunement disponibbli
			(b) Konformità waqt is-servizz	Mhux applikabbli
			(c) Aċċess għall-informazzjoni	Huwa suffiċjenti li l-manifattur jipprovdi aċċess għall-informazzjoni dwar it-tiswija u l-manutenzjoni b'mod aċċessibbli faċilment u minnufih.
	(d) Kejl tas-saħħa	(Meta l-manifattur tal-vetturi juża magna minn manifattur ieħor) data tal-bench test mill-manifattur tal-magna hija aċċettata, dment li s-sistema ta' ġestjoni tal-magna tkun identika (jigifieri jkollha tal-anqas l-istess unità ta' kontroll elettroniku (ECU)). Test tal-output tas-saħħa jista' jitwettaq biss fuq dinamometru tax-xaži. Dan għandu jitqies minhabba t-telf ta' qawwa fit-trażmissjoni.		
3 A	Prevenzjoni tar-riskji tan-nar (tankijiet tal-karburant likwidu)	Regolament (KE) Nru 661/2009 Regolament Nru 34 tan-NU	(a) Tankijiet tal-karburant likwidu	B
			(b) Installazzjoni fuq il-vettura	B

Partita	Suġġett	Referenza għall-Att regolatorju	Kwistjonijiet speċifiċi	Applikabbiltà u rekwiżiti speċifiċi
3B	Apparati ta' protezzjoni tal-qiegħ fuq wara (RUPDs) u l-installazzjoni tagħhom; protezzjoni tal-qiegħ fuq wara (RUP)	Regolament (KE) Nru 661/2009 Regolament Nru 58 tan-NU		B
4 A	Spazju għall-immuntar u l-iffissar ta' pjanċi ta' registrazzjoni fuq wara	Regolament (KE) Nru 661/2009 Regolament (UE) Nru 1003/2010		B
5 A	Tagħmir tal-istering	Regolament (KE) Nru 661/2009 Regolament Nru 79 tan-NU	(a) Sistemi mekkaniċi	Id-dispożizzjonijiet tal-paragrafu 5 tar-Regolament Nru 79 tan-NU għandhom japplikaw.  Għandhom isiru t-testijiet kollha stipulati fil-paragrafu 6.2 tar-Regolament Nru 79 tan-NU u għandhom ikunu japplikaw ir-rekwiżiti tal-paragrafu 6.1 tar-Regolament Nru 79 tan-NU.
			(b) Sistema elettronika kumplessa ta' kontroll tal-vettura	Għandhom japplikaw ir-rekwiżiti kollha tal-Anness 6 tar-Regolament Nru 79 tan-NU.  Il-konformità ma' dawn ir-rekwiżiti tista' tiġi ċċekkjata biss minn servizz tekniku.
6B	Lukketti tal-bibien u komponenti li jżommu l-bibien	Regolament (KE) Nru 661/2009 Regolament Nru 11 tan-NU		C
			(a) Rekwiżiti ġenerali (Paragrafu 5 tar-Regolament Nru 11 tan-NU)	Għandhom japplikaw ir-rekwiżiti kollha.
			(b) Rekwiżiti tal-prestazzjoni (Paragrafu 6 tar-Regolament Nru 11 tan-NU)	Għandhom japplikaw biss ir-rekwiżiti tal-paragrafu 6.1.5.4 u l-paragrafu 6.3 tar-Regolament Nru 11 tan-NU.
7 A	Apparat u sinjali ta' twissija li jinstemgħu	Regolament (KE) Nru 661/2009 Regolament Nru 28 tan-NU	(a) Komponenti	X
			(b) Installazzjoni fuq il-vettura	B
8 A	Tagħmir għal vizjoni indiretta u l-installazzjoni tiegħu	Regolament (KE) Nru 661/2009 Regolament Nru 46 tan-NU	(a) Komponenti	X
			(b) Installazzjoni fuq il-vettura	B

Partita	Suġġett	Referenza għall-Att regolatorju	Kwistjonijiet speċifiċi	Applikabbiltà u rekwiżiti speċifiċi
9B	Ibbrejkjar tal-karozzi tal-passiġġieri	Regolament (KE) Nru 661/2009 Regolament Nru 13-H tan-NU	(a) Rekwiżiti dwar id-disinn u t-testijiet	A
			(b) Kontroll tal-istabbiltà elettroniku (ESC) u sistemi ta' assistenza fil-brejkijiet (BAS)	It-twahhlin ta' BAS u ESC ma għandux ikun meħtieġ. Jekk ikunu mwahhlin, dawn għandhom jikkonformaw mar-rekwiżiti tar-Regolament Nru 13-H tan-NU.
10 A	Kompatibbiltà elettromanjetika	Regolament (KE) Nru 661/2009 Regolament Nru 10 tan-NU		B
12 A	Aċċessorji ta' ġewwa	Regolament (KE) Nru 661/2009 Regolament Nru 21 tan-NU		C
			(a) Arrangament ta' ġewwa	
			(i) Rekwiżiti dwar ir-raġġi u l-protruzjoni għal swiċċijiet, pull-knobs u l-bqija, kontrolli u fittings generali ta' ġewwa	Ir-rekwiżiti tal-paragrafu 5.1 sa 5.6 tar-Regolament Nru 21 tan-NU jistgħu jiġu rinunzjati fuq talba tal-manifattur. Ir-rekwiżiti tal-paragrafu 5.2 tar-Regolament Nru 21 tan-NU bl-eċċezzjoni tal-paragrafi 5.2.3.1, 5.2.3.2 u 5.2.4 ta' dak ir-Regolamenti għandhom japplikaw.
			(ii) Testijiet ta' assorbiment tal-enerġija fuq id-daxxbord ta' fuq	Testijiet ta' assorbiment tal-enerġija fuq id-daxxbord ta' fuq għandhom isiru biss meta l-vettura ma jkollhiex minimu ta' żewġ airbags jew żewġ ċineg integrali statiči b'erba' punti.
			(iii) Test ta' assorbiment tal-enerġija fuq il-parti ta' wara tas-sits	Mhux applikabbli
			(b) Thaddim bid-dawl tattwieqi, sistemi tal-pannelli tas-soqfa u sistemi ta' di-viżjonar	Għandhom japplikaw ir-rekwiżiti kollha tal-paragrafu 5.8 tar-Regolament Nru 21 tan-NU.
13B	Protezzjoni tal-vetturi bil-mutur kontra użu mhux awtorizzat	Regolament (KE) Nru 661/2009 Regolament Nru 116 tan-NU		A Id-dispożizzjonijiet tal-paragrafu 8.3.1.1.1. tar-Regolament Nru 116 tan-NU jistgħu jiġu applikati minflok il-paragrafu 8.3.1.1.2 ta' dak ir-Regolament, ikun xi jkun it-tip ta' sistema tal-motopropulsjoni.

Partita	Suġġett	Referenza għall-Att regolatorju	Kwistjonijiet speċifiċi	Applikabbiltà u rekwiżiti speċifiċi
14 A	Protezzjoni tas-sewwieq mill-mekkanizmu tal-istering jekk ikun hemm impatt	Regolament (KE) Nru 661/2009 Regolament Nru 12 tan-NU		C
				It-testijiet huma meħtieġa meta l-vettura ma tkunx giet ittestjata skont ir-Regolament Nru 94 tan-NU (ara l-punt 53 A)
15 A	Sits, l-ankraġġi tagħhom u kull ilqugh protettiv tar-ras	Regolament (KE) Nru 661/2009 Regolament Nru 17 tan-NU		C
			(a) Rekwiżiti ġenerali (i) Speċifikazzjonijiet	Għandhom japplikaw ir-rekwiżiti tal-paragrafu 5.2 tar-Regolament Nru 17 tan-NU bl-eċċezzjoni tal-paragrafu 5.2.3 ta' dak ir-Regolament.
			(ii) Testijiet tas-saħha għad-dahar tas-sit u s-sistemi ta' trażżin tar-ras	Għandhom japplikaw ir-rekwiżiti tal-paragrafu 6.2 tar-Regolament Nru 17 tan-NU.
			(iii) Testijiet ta' fuħ u aġ-gustament	It-test għandu jitwettaq skont ir-rekwiżiti tal-Anness 7 tar-Regolament Nru 17 tan-NU.
			(b) Trażżin tar-ras (i) Speċifikazzjonijiet	Għandhom japplikaw ir-rekwiżiti tal-paragrafi 5.4, 5.5, 5.6, 5.10, 5.11 u 5.12 tar-Regolament Nru 17 tan-NU, għajr il-paragrafu 5.5.2 ta' dak ir-Regolament.
			(ii) Testijiet tas-saħha fuq is-sistemi ta' trażżin tar-ras	Għandu jitwettaq it-test preskritt fil-paragrafu 6.4 tar-Regolament Nru 17 tan-NU.
			(c) Rekwiżiti speċjali rigward il-protezzjoni tal-okkupanti minn bagalji li jinqalghu minn posthom	Ir-rekwiżiti tal-Anness 9 għar-Regolament Nru 26 tan-NU jista' jiġu rrinunzjati fuq talba mill-manifattur.
16 A	Sporġenzi esterni	Regolament (KE) Nru 661/2009 Regolament Nru 26 tan-NU		C
			(a) Speċifikazzjonijiet ġenerali	Ir-rekwiżiti tal-paragrafu 5 tar-Regolament Nru 26 tan-NU għandhom japplikaw.
			(b) Speċifikazzjonijiet partikolari	Ir-rekwiżiti tal-paragrafu 6 tar-Regolament Nru 26 tan-NU għandhom japplikaw.
17 A	Aċċess u manuvrabbiltà tal-vettura (ger tar-rivers)	Regolament (KE) Nru 661/2009 Regolament (UE) Nru 130/2012		D



Partita	Suġġett	Referenza għall-Att regolatorju	Kwistjonijiet speċifiċi	Applikabbiltà u rekwiżiti speċifiċi
17B	Tagħmir tal-ispidometru inkluż l-installazzjoni tiegħu	Regolament (KE) Nru 661/2009 Regolament Nru 39 tan-NU		B
18 A	Pjanċa statutorja tal-manifattur u VIN	Regolament (KE) Nru 661/2009 Regolament (UE) Nru 19/2011		B
19 A	Ankragġi taċ-ċinturini tas-sikurezza, sistemi ta' ankragġi ISOFIX u ankragġi ISOFIX tal-irbit ta' fuq	Regolament (KE) Nru 661/2009 Regolament Nru 14 tan-NU		B
20 A	Installazzjoni ta' dwal u apparat ta' sinjalazzjoni bid-dawl fuq il-vetturi	Regolament (KE) Nru 661/2009 Regolament Nru 48 tan-NU		B Ma' tip ġdid ta' vettura għandhom jitqabbdur Dwal ta' Binhar (DRL).
21 A	Mezzi ta' retroriflessjoni għal vetturi bil-mutur	Regolament (KE) Nru 661/2009 Regolament Nru 3 tan-NU		X
22 A	Fanali ta' quddiem u ta' wara, fanali tal-waqfien u fanali li jimmarkaw il-kontorn tat-tarf għal vetturi awtomobilistiċi u t-trejlers tagħhom	Regolament (KE) Nru 661/2009 Regolament Nru 7 tan-NU		X
22B	Fanali għal binhar għal vetturi bil-mutur	Regolament (KE) Nru 661/2009 Regolament Nru 87 tan-NU		X
22C	Fanali li jimmarkaw il-ġnub għall-vetturi bil-mutur u t-trejlers tagħhom	Regolament (KE) Nru 661/2009 Regolament Nru 91 tan-NU		X
23 A	Indikaturi tad-direzzjoni għal vetturi bil-mutur u t-trejlers tagħhom	Regolament (KE) Nru 661/2009 Regolament Nru 6 tan-NU		X
24 A	Illuminazzjoni tal-pjanċi tar-registrazzjoni ta' wara tal-vetturi bil-mutur u t-trejlers tagħhom	Regolament (KE) Nru 661/2009 Regolament Nru 4 tan-NU		X

Partita	Suġġett	Referenza għall-Att regolatorju	Kwistjonijiet speċifiċi	Applikabbiltà u rekwiżiti speċifiċi
25 A	Fanali ta' quddiem issigillati ta' vetturi bil-mutur (SB) li jitfgħu raġġ ta' dawl baxx jew raġġ ta' dawl tas-sewqan Ewropew asimmetriku jew it-tnejn	Regolament (KE) Nru 661/2009 Regolament Nru 31 tan-NU		X
25B	Bozoz tal-filament għal użu f'unitajiet tal-fanali approvati għall-vetturi bil-mutur u t-trejlers tagħhom	Regolament (KE) Nru 661/2009 Regolament Nru 37 tan-NU		X
25C	Fanali ta' quddiem ta' vetturi awtomotivi mġhammra b'sorsi tad-dawl li jitfgħu il-gass	Regolament (KE) Nru 661/2009 Regolament Nru 98 tan-NU		X
25D	Fontijiet ta' dawl bi skarikar tal-gass għall-użu f'unitajiet ta' fanali bi skarikar ta' gass approvati għal vetturi awtomotivi	Regolament (KE) Nru 661/2009 Regolament Nru 99 tan-NU		X
25E	Fanali ta' quddiem ta' vetturi bil-mutur li jitfgħu raġġ tal-passaġġ u/jew raġġ tas-sewqan asimmetriku u mġhammra b'bozoz tal-filament u/jew b'moduli b'dajowds li jarmu d-dawl (moduli LED)	Regolament (KE) Nru 661/2009 Regolament Nru 112 tan-NU		X
25F	Sistemi adattivi tad-dawl ta' quddiem (AFS) għal vetturi awtomotivi	Regolament (KE) Nru 661/2009 Regolament Nru 123 tan-NU		X
26 A	Fanali ta' quddiem ta' kontra ċ-ċpar għall-vetturi bil-mutur	Regolament (KE) Nru 661/2009 Regolament Nru 19 tan-NU		X
27 A	Apparat għall-irmunkar	Regolament (KE) Nru 661/2009 Regolament (UE) Nru 1005/2010		B
28 A	Fanali taċ-ċpar ta' wara għal vetturi bil-mutur u t-trejlers tagħhom	Regolament (KE) Nru 661/2009 Regolament Nru 38 tan-NU		X

Partita	Suġġett	Referenza għall-Att regolatorju	Kwistjonijiet speċifiċi	Applikabbiltà u rekwiżiti speċifiċi
29 A	Fanali tar-rivers għall-vetturi bil-mutur u t-trejlers tagħhom	Regolament (KE) Nru 661/2009 Regolament Nru 23 tan-NU		X
30 A	Lampi tal-ipparkjar għal vetturi bil-mutur	Regolament (KE) Nru 661/2009 Regolament Nru 77 tan-NU		X
31 A	Ċinturini tas-sikurezza, sistemi ta' trażżin, sistemi ta' trażżin għat-tfal u sistemi ISOFIX ta' trażżin għat-tfal	Regolament (KE) Nru 661/2009 Regolament Nru 16 tan-NU	(a) Komponenti	X
			(b) Rekwiżiti ta' installazzjoni	B
32 A	Firxa viżiva fuq quddiem	Regolament (KE) Nru 661/2009 Regolament Nru 125 tan-NU		A
33 A	Lok u identifikazzjoni tal-kontrolli manwali, tal-indikaturi operatorji u tal-indikaturi	Regolament (KE) Nru 661/2009 Regolament Nru 121 tan-NU		A
34 A	Sistemi li jneħħu l-ġelu u t-titpin minn mal-windskrin	Regolament (KE) Nru 661/2009 Regolament (UE) Nru 672/2010		C
			(a) Tneħħija tal-ġelu mill-windskrin	Il-punt 1.1.1 tal-Anness II għar-Regolament (UE) Nru 672/2010 biss għandu japplika, dment li l-fluss tal-arja shuna jingħadda tul is-superfiċe shiha tal-windskrin jew dan tal-aħħar ikun im-saħħan bl-elettriku fuq is-superfiċe shiha tiegħu.
			(b) Tneħħija taċ-ċpar mill-windskrin	Il-punt 1.2.1 tal-Anness II għar-Regolament (UE) Nru 672/2010 biss għandu japplika, dment li l-fluss tal-arja shuna jingħadda tul is-superfiċe shiha tal-windskrin jew dan tal-aħħar ikun im-saħħan bl-elettriku fuq is-superfiċe shiha tiegħu.
35 A	Sistemi tal-wajper u l-washer tal-windskrin	Regolament (KE) Nru 661/2009 Regolament (UE) Nru 1008/2010		C
			(a) Sistema tal-wajpers tal-windskrin	Għandhom ikunu japplikaw il-punti 1.1 sa 1.1.10 tal-Anness III għar-Regolament (UE) Nru 1008/2010. Għandu jitwettaq biss it-test deskritt fil-punt 2.1.10 tal-Anness III għar-Regolament (UE) Nru 1008/2010.
			(b) Sistema tal-ħasil tal-windskrin	Għandujapplika l-punt 1.2 tal-Anness III għar-Regolament (UE) Nru 1008/2010, għajr il-punti 1.2.2, 1.2.3 u 1.2.5.

Partita	Suġġett	Referenza għall-Att regolatorju	Kwistjonijiet speċifiċi	Applikabbiltà u rekwiżiti speċifiċi
36 A	Sistemi tas-sħana	Regolament (KE) Nru 661/2009 Regolament Nru 122 tan-NU		C It-twahħil ta' sistema tas-sħana ma għandux ikun meħtieġ.
			(a) Is-sistemi tas-sħana kollha	Ir-rekwiżiti tal-paragrafi 5.3 u 6 tar-Regolament Nru 122 tan-NU għandhom japplikaw.
			(b) is-sistemi tas-sħana LPG	Ir-rekwiżiti tal-Anness 8 għar-Regolament Nru 122 tan-NU għandhom japplikaw.
37 A	Protezzjoni tar-roti	Regolament (KE) Nru 661/2009 Regolament (UE) Nru 1009/2010		B
38 A	Trazzin tar-ras (headrests), inkorporati fis-sits tal-vettura jew le	Regolament (KE) Nru 661/2009 Regolament Nru 25 tan-NU		X
41 A	Emissjonijiet (Euro VI) minn vetturi heavy-duty/aċċess għal informazzjoni	Regolament (KE) Nru 595/2009		A Bl-eċċezzjoni tas-sett ta' rekwiżiti relatati mal-OBDs u l-aċċess għall-informazzjoni.
			Kejl tas-saħħa	(Meta l-manifattur tal-vetturi juża magna minn manifattur ieħor) Data tal-bench test mill-manifattur tal-magna hija aċċettata, dment li s-sistema ta' ġestjoni tal-magna tkun identika (jigifieri jkollha tal-anqas l-istess ECU). Test tal-output tas-saħħa jista' jitwettaq biss fuq dinamometru tax-xaži. Dan għandu jsir minhabba t-telf ta' qawwa fit-trażmissjoni.
44 A	Piżijiet u dimensjonijiet	Regolament (KE) Nru 661/2009 Regolament (UE) Nru 1230/2012		B It-test ta' tluq f'telgħa bil-massa kombinata massima deskritt fil-punt 5.1 tal-Parti A tal-Anness I għar-Regolament (UE) Nru 1230/2012 jista' jiġi rinunzjat fuq talba tal-manifattur.
45 A	Materjali tal-ħgieġ tas-sikurezza u l-installazzjoni tagħhom fuq vetturi	Regolament (KE) Nru 661/2009 Regolament Nru 43 tan-NU	(a) Komponenti	X
			(b) Installazzjoni	B
46 A	Installazzjoni tat-tajers	Regolament (KE) Nru 661/2009 Regolament (UE) Nru 458/2011		B Id-dati għall-applikazzjoni progressiva għandhom ikunu dawk stabbiliti fl-Artikolu 13 tar-Regolament (KE) Nru 661/2009.

Partita	Suġġett	Referenza għall-Att regolatorju	Kwistjonijiet speċifiċi	Applikabbiltà u rekwiżiti speċifiċi
46B	Tajers pnevmatiċi għall-vetturi bil-mutur u t-trejlers tagħhom (Klassi C <sub>1</sub> )	Regolament (KE) Nru 661/2009 Regolament Nru 30 tan-NU	Komponenti	X
46D	Emissjonijiet tal-ħoss tat-tajers għat-tidwir, adeżjoni fuq uċuħ imxarrbin u r-reżistenza tat-tidwir (Klassijiet C <sub>1</sub> , C <sub>2</sub> u C <sub>3</sub> )	Regolament (KE) Nru 661/2009 Regolament Nru 117 tan-NU	Komponenti	X
46E	Stepni għall-użu temporanju, tajers run-flat u/jew sistema run-flat u/jew sistema ta' monitoraġġ tal-pressjoni tat-tajers	Regolament (KE) Nru 661/2009 Regolament Nru 64 tan-NU	Komponenti	X
			It-tqabbid ta' sistema ta' monitoraġġ tal-pressjoni tat-tajers (TPMS)	B It-twahhil ta' TPMS ma għandux ikun meħtieġ.
50 A	Komponenti tal-akkoppjar mekkaniku ta' vetturi magħquda	Regolament (KE) Nru 661/2009 Regolament Nru 55 tan-NU	(a) Komponenti	X
			(b) Installazzjoni	B
53 A	Protezzjoni tal-okkupanti fil-każ ta' ħabta frontali	Regolament (KE) Nru 661/2009 Regolament Nru 94 tan-NU		C Ir-rekwiżiti tar-Regolament Nru 94 tan-NU għandhom japplikaw għall-vetturi mghammra b'airbags fuq quddiem. Vetturi li ma għandhomx airbags għandhom jissodisfaw ir-rekwiżit tal-punt 14 A ta' din it-tabella.
54 A	Protezzjoni tal-okkupanti fil-każ ta' ħabta laterali	Regolament (KE) Nru 661/2009 Regolament Nru 95 tan-NU		C
			Test tal-forma tar-ras	Il-manifattur għandu jipprovdi s-servizz tekniku b'informazzjoni xierqa dwar impatt possibbli tar-ras tal-pupu mal-istruttura tal-vettura jew il-ħgieġa tal-ġenb jekk magħmula minn ħgieġ laminat.  Meta jintwera li aktarx li t-tali impatt isehh, għandu jsir it-test parzjali bl-użu tat-test tal-forma tar-ras deskritt fil-paragrafu 3.1 tal-Anness 8 għar-Regolament Nru 95 tan-NU u għandu jiġi ssodisfat il-kriterju speċifikat fil-paragrafu 5.2.1.1 tar-Regolament Nru 95 tan-NU.  Bi qbil mas-servizz tekniku, il-proċedura tat-test deskritta fl-Anness 4 għar-Regolament Nru 21 tan-NU jista' jintuża bhala alternattiva għat-test tar-Regolament Nru 95 tan-NU.

Partita	Suġġett	Referenza għall-Att regolatorju	Kwistjonijiet speċifiċi	Applikabbiltà u rekwiżiti speċifiċi
58	Harsien tal-persuni mexjin	Regolament (KE) Nru 78/2009	(a) Rekwiżiti tekniċi applikabbli għall-vettura	Mhux disponibbli
			(b) Sistemi ta' protezzjoni ta' quddiem	X
59	Riċiklabbiltà	Direttiva 2005/64/KE		Mhux disponibbli - Għandu japplika biss l-Artikolu 7 dwar l-użu mill-ġdid tal-partijiet tal-komponenti.
61	Sistema ta' kondizzjonament tal-arja	Direttiva 2006/40/KE		A
62	Sistema tal-idroġenu	Regolament (KE) Nru 79/2009		X
63	Sikurezza Ġenerali	Regolament (KE) Nru 661/2009		Ara nota ta' spjega <sup>(15)</sup> tat-tabella f'din il-Parti b'atti regolatorji għall-approvazzjoni tat-tip tal-UE ta' vetturi prodotti f'serje illimitata.
64	Indikaturi tat-tibdil tal-gerijiet	Regolament (KE) Nru 661/2009 Regolament (UE) Nru 65/2012		Mhux disponibbli
67	Komponenti speċifiċi għall-gassijiet likwifikati miż-żejt (LPG) u l-installazzjoni tagħhom fuq vetturi bil-mutur	Regolament (KE) Nru 661/2009 Regolament Nru 67 tan-NU	(a) Komponenti	X
			(b) Installazzjoni	A
68	Sistemi ta' allarm tal-vettura (VAS)	Regolament (KE) Nru 661/2009 Regolament Nru 97 tan-NU	(a) Komponenti	X
			(b) Installazzjoni	B
69	Sikurezza elettrika	Regolament (KE) Nru 661/2009 Regolament Nru 100 tan-NU		B
70	Komponenti speċifiċi għas-CNG u l-installazzjoni tagħhom fuq il-vetturi bil-mutur	Regolament (KE) Nru 661/2009 Regolament Nru 110 tan-NU	(a) Komponenti	X
			(b) Installazzjoni	A
72	sistema eCall	Regolament (UE) 2015/758		Mhux disponibbli

Noti ta' spjega

X

Applikazzjoni shiha tal-att regolatorju kif ġej:

- (a) għandu jinhareġ ċertifikat ta' approvazzjoni tat-tip;
- (b) it-testijiet u l-verifiki għandhom isiru mis-servizz tekniku jew il-manifattur skont il-kondizzjonijiet stabbiliti fl-Artikoli 67 sa 81;
- (c) għandu jiġi abbozzat rapport tat-ittestjar skont l-Anness III;
- (d) Għandha tiġi żgurata Konformità tal-Produzzjoni (COP).

A

Applikazzjoni tal-att regolatorju kif ġej:

- (a) għandhom jiġu ssodisfati r-rekwiżiti kollha tal-att regolatorju sakemm ma jkunx stipulat mod iehor;
- (b) ma għandu jkun meħtieġ ebda ċertifikat tal-approvazzjoni tat-tip;
- (c) it-testijiet u l-verifiki għandhom isiru mis-servizz tekniku jew il-manifattur skont il-kondizzjonijiet stabbiliti fl-Artikoli 67 sa 81;
- (d) għandu jiġi abbozzat rapport tat-ittestjar skont l-Anness III;
- (e) għandha tiġi żgurata COP.

B

Applikazzjoni tal-att regolatorju kif ġej:

L-istess għall-ittra "A", bl-eċċezzjoni li t-testijiet u l-verifiki jistgħu jsiru mill-manifattur stess, soġġett għall-qbil tal-awtorità tal-approvazzjoni.

C

Applikazzjoni tal-att regolatorju kif ġej:

- (a) ir-rekwiżiti tekniċi mir-regolatorji biss għandhom jiġu ssodisfati, indipendentement minn kwalunkwe dispożizzjoni tranżizzjonali;
- (b) ma għandu jkun meħtieġ ebda ċertifikat tal-approvazzjoni tat-tip;
- (c) it-testijiet u l-verifiki għandhom isiru mis-servizz tekniku jew il-manifattur (ara d-deċizzjonijiet għall-ittra "B");
- (d) għandu jiġi abbozzat rapport tat-ittestjar skont l-Anness III;
- (e) għandha tiġi żgurata COP.

D

L-istess għad-deċizzjonijiet fl-ittri "B" u "C", bl-eċċezzjoni li dikjarazzjoni tal-konformità sottomessa mill-manifattur hija biżżejjed. Ma għandu jkun hemm bżonn ta' ebda rapport tat-test.

L-awtorità ta' approvazzjoni jew is-servizz tekniku jista' jkun jeħtieġ informazzjoni addizzjonali għal aktar evidenza, jekk ikun hemm bżonn.

Mhux disponibbli

L-att regolatorju ma għandux japplika. Izda l-konformità ma' aspekk speċifiku wieħed jew aktar inklużi fl-att regolatorju tista' tkun imposta.

Is-serje ta' emendi tar-Regolamenti tan-NU li għandhom jintużaw huma elenkati fl-Anness IV għar-Regolament (KE) Nru 661/2009. Is-serje ta' emendi adottati sussegwentement huma aċċettati bħala alternattiva.

Tabella 2

Vetturi N<sub>1</sub> <sup>(1)</sup>

Partita	Suġġett	Att regolatorju	Kwistjonijiet speċifiċi	Applikabbiltà u rekwiżiti speċifiċi
1 A	Livell ta' hoss	Regolament (UE) Nru 540/2014		A
2 A	Emissjonijiet (Euro 5 u Euro 6) ta' vetturi ħfief/aċċess għall-informazzjoni	Regolament (KE) Nru 715/2007	(a) OBD	Il-vettura għandha tkun mghammra b'sistema OBD li tissodisfa r-rekwiżiti tal-Artikolu 4(1) u (2) tar-Regolament (KE) Nru 692/2008 (is-sistema OBD għandha tkun imfassla sabiex tal-anqas tirreġistra l-ħsara fis-sistema ta' mmaniġġjar tal-magna). L-interfaċċa tal-OBD għandha tkun tista' tikkomunika ma' għodod dijanjostiċi komunement disponibbli.
			(b) Konformità waqt is-servizz	Mhux disponibbli
			(c) Aċċess għall-informazzjoni	Huwa suffiċjenti li l-manifattur jipprovdi aċċess għall-informazzjoni dwar it-tiswija u l-manutenzjoni tal-vettura b'mod aċċessibbli faċilment u minnufih.
			(d) Kejl tas-saħħa	(Meta l-manifattur tal-vetturi juża magna minn manifattur ieħor) Data tal-bench test mill-manifattur tal-magna hija aċċettata, dment li s-sistema ta' ġestjoni tal-magna tkun identika (jigifieri jkollha tal-anqas l-istess ECU). Test tal-output tas-saħħa jista' jitwettaq biss fuq dinamometru tax-xaži. Dan għandu jsir minhabba t-telf ta' qawwa fit-trażmissjoni.
3 A	Prevenzjoni tar-riskji tan-nar (tankijiet tal-karburant likwidu)	Regolament (KE) Nru 661/2009 Regolament Nru 34 tan-NU	(a) Tankijiet tal-karburant likwidu	B
			(b) Installazzjoni fuq il-vettura	B
3B	Apparati ta' protezzjoni tal-qiegħ fuq wara (RUPDs) u l-installazzjoni tagħhom; protezzjoni tal-qiegħ fuq wara (RUP)	Regolament (KE) Nru 661/2009 Regolament Nru 58 tan-NU		B

<sup>(1)</sup> In-noti ta' spjega marbutin mat-Tabella "Atti regolatorji għall-approvazzjoni tat-tip tal-UE ta' vetturi prodotti f'serje illimitata" ta' din il-Parti japplikaw għal din it-Tabella wkoll. L-ittri f'din it-Tabella għandhom l-istess tifsira bħal fit-Tabella 1 ta' dan l-Appendiċi.



Partita	Suġġett	Att regolatorju	Kwistjonijiet speċifiċi	Applikabbiltà u rekwiżiti speċifiċi
4 A	Spazju għall-immuntar u l-iffissar ta' pjanċi ta' registrazzjoni fuq wara	Regolament (KE) Nru 661/2009 Regolament (UE) Nru 1003/2010		B
5 A	Tagħmir tal-istering	Regolament (KE) Nru 661/2009 Regolament Nru 79 tan-NU	(a) Sistemi mekkaniċi	Id-dispożizzjonijiet tal-paragrafu 5 tar-Regolament Nru 79.01 tan-NU għandhom japplikaw. Għandhom isiru t-testijiet kollha stipulati fil-paragrafu 6.2 tar-Regolament Nru 79 tan-NU u għandhom japplikaw ir-rekwiżiti tal-paragrafu 6.1 tar-Regolament Nru 79 tan-NU.
			(b) Sistema elettronika kumplessa ta' kontroll tal-vettura	Għandhom japplikaw ir-rekwiżiti kollha tal-Anness 6 tar-Regolament Nru 79 tan-NU. Il-konformità ma' dawn ir-rekwiżiti tista' tiġi ċċekkjata biss minn servizz tekniku.
6B	Lukketti tal-bibien u komponenti li jzommu l-bibien	Regolament (KE) Nru 661/2009 Regolament Nru 11 tan-NU	(a) Rekwiżiti ġenerali (Paragrafu 5 tar-Regolament Nru 11 tan-NU)	Għandhom japplikaw ir-rekwiżiti kollha.
			(b) Rekwiżiti tal-prestazzjoni (Paragrafu 6 tar-Regolament Nru 11 tan-NU)	Għandhom japplikaw biss ir-rekwiżiti tal-paragrafu 6.1.5.4 u l-paragrafu 6.3 tar-Regolament Nru 11 tan-NU.
7 A	Apparat u sinjali ta' twissija li jinstemgħu	Regolament (KE) Nru 661/2009 Regolament Nru 28 tan-NU	(a) Komponenti	X
			(b) Installazzjoni fuq il-vettura	B
8 A	Apparat għal vizjoni indiretta u l-installazzjoni tiegħu	Regolament (KE) Nru 661/2009 Regolament Nru 46 tan-NU	(a) Komponenti	X
			(b) Installazzjoni fuq il-vettura	B
9 A	Ibbrejkjar tal-vetturi u t-trejlers	Regolament (KE) Nru 661/2009 Regolament Nru 13 tan-NU.	(a) rekwiżiti dwar id-disinn u t-testijiet	A
			(b) Kontroll tal-istabbiltà elettroniku (ESC)	It-twahħil ta' ESC ma għandux ikun meħtieġ. Jekk jitqabbd, għandu jikkonforma mar-rekwiżiti tar-Regolament Nru 13 tan-NU.

Partita	Suġġett	Att regolatorju	Kwistjonijiet speċifiċi	Applikabbiltà u rekwiżiti speċifiċi
9B	Ibbrejkjar tal-karozzi tal-passiġġieri	Regolament (KE) Nru 661/2009 Regolament Nru 13-H tan-NU	(a) Rekwiżiti dwar id-disinn u t-testijiet	A
			(b) ESC u sistemi ta' assistenza fil-brejkijiet (BAS)	It-twahhil ta' BAS u ESC ma għandux ikun meħtieġ. Jekk ikunu mwahhlin, dawn għandhom jikkonformaw mar-rekwiżiti tar-Regolament Nru 13-H tan-NU.
10 A	Kompatibbiltà elettromanjetika	Regolament (KE) Nru 661/2009 Regolament Nru 10 tan-NU		B
13B	Protezzjoni tal-vetturi bil-mutur kontra użu mhux awtorizzat	Regolament (KE) Nru 661/2009 Regolament Nru 116 tan-NU		A Id-dispożizzjonijiet tal-paragrafu 8.3.1.1.1. tar-Regolament Nru 116 tan-NU jistgħu jiġu applikati minflok il-paragrafu 8.3.1.1.2 ta' dak ir-Regolament, ikun xi jkun it-tip ta' sistema tal-motopropulsjoni.
14 A	Protezzjoni tas-sewwieq mill-mekkanizmu tal-istering jekk ikun hemm impatt	Regolament (KE) Nru 661/2009 Regolament Nru 12 tan-NU		C
			(a) Test tal-impatt mal-ostaklu	Għandu jkun meħtieġ test.
			(b) Test tal-impatt tal-imblokkar tal-ġisem mal-istering	Mhux meħtieġa jekk ir-rotta tal-istering hija mghammra b'airbag.
	(c) Test tal-forma tar-ras	Mhux meħtieġa jekk ir-rotta tal-istering hija mghammra b'airbag.		
15 A	Sits, l-ankraġġi tagħhom u kull ilqugh protettiv tar-ras	Regolament (KE) Nru 661/2009 Regolament Nru 17 tan-NU		B
17 A	Aċċess u manuvrabbiltà tal-vettura (ger tar-rivers)	Regolament (KE) Nru 661/2009 Regolament (UE) Nru 130/2012		D
17B	Tagħmir tal-ispidometru inkluż l-installazzjoni tiegħu	Regolament (KE) Nru 661/2009 Regolament Nru 39 tan-NU		B
18 A	Pjanċa statutorja tal-manifattur u VIN	Regolament (KE) Nru 661/2009 Regolament (UE) Nru 19/2011		B

Partita	Suġġett	Att regolatorju	Kwistjonijiet speċifiċi	Applikabbiltà u rekwiżiti speċifiċi
19 A	Ankraġġi taċ-ċinturini tas-sikurezza, sistemi ta' ankraġġi ISOFIX u ankraġġi ISOFIX tal-irbit ta' fuq	Regolament (KE) Nru 661/2009 Regolament Nru 14 tan-NU		B
20 A	Installazzjoni ta' dawl u apparat ta' sinjalazzjoni bid-dawl fuq il-vetturi bil-magna	Regolament (KE) Nru 661/2009 Regolament Nru 48 tan-NU		B Ma' tip ġdid ta' vettura għandhom jitqabdu DRLs.
21 A	Mezzi ta' retroriflessjoni għal vetturi bil-mutur	Regolament (KE) Nru 661/2009 Regolament Nru 3 tan-NU		X
22 A	Fanali ta' quddiem u ta' wara, fanali tal-waqfien u fanali li jimmarkaw il-kontorn tat-tarf għal vetturi awtomotivi u t-trejlers tagħhom	Regolament (KE) Nru 661/2009 Regolament Nru 7 tan-NU		X
22B	Fanali għal binhar għal vetturi bil-mutur	Regolament (KE) Nru 661/2009 Regolament Nru 87 tan-NU		X
22C	Fanali li jimmarkaw il-ġnub għall-vetturi bil-mutur u t-trejlers tagħhom	Regolament (KE) Nru 661/2009 Regolament Nru 91 tan-NU		X
23 A	Indikaturi tad-direzzjoni għal vetturi bil-mutur u t-trejlers tagħhom	Regolament (KE) Nru 661/2009 Regolament Nru 6 tan-NU		X
24 A	Illuminazzjoni tal-pjanċi tar-registrazzjoni ta' wara tal-vetturi bil-mutur u t-trejlers tagħhom	Regolament (KE) Nru 661/2009 Regolament Nru 4 tan-NU		X
25 A	Fanali ta' quddiem issiġillati ta' vetturi bil-mutur (SB) li jitgħu raġġ ta' dawl baxx jew raġġ ta' dawl tas-sewqan Ewropew asimmetriku jew it-tnejn	Regolament (KE) Nru 661/2009 Regolament Nru 31 tan-NU		X
25B	Bozoz tal-filament għal użu f'unitajiet tal-fanali approvati għall-vetturi bil-mutur u t-trejlers tagħhom	Regolament (KE) Nru 661/2009 Regolament Nru 37 tan-NU		X

Partita	Suġġett	Att regolatorju	Kwistjonijiet speċifiċi	Applikabbiltà u rekwiżiti speċifiċi
25C	Fanali ta' quddiem ta' vetturi awtomotivi mghammra b'sorsi tad-dawl li jifgħu il-gass	Regolament (KE) Nru 661/2009 Regolament Nru 98 tan-NU		X
25D	Fontijiet ta' dawl bi skarikar tal-gass għall-użu f'unitajiet ta' fanali bi skarikar ta' gass approvati għal vetturi bil-mutur	Regolament (KE) Nru 661/2009 Regolament Nru 99 tan-NU		X
25E	Fanali ta' quddiem ta' vetturi bil-mutur li jifgħu raġġ tal-passaġġ u/jew raġġ tas-sewqan asimetriku u mghammra b'bozoz tal-filament u/jew b'moduli b'dajowds li jarmu d-dawl (moduli LED)	Regolament (KE) Nru 661/2009 Regolament Nru 112 tan-NU		X
25F	Sistemi adattivi tad-dawl ta' quddiem (AFS) għal vetturi awtomotivi	Regolament (KE) Nru 661/2009 Regolament Nru 123 tan-NU		X
26 A	Fanali ta' quddiem ta' kontra ċ-ċpar għall-vetturi bil-mutur	Regolament (KE) Nru 661/2009 Regolament Nru 19 tan-NU		X
27 A	Apparat għall-irmunkar	Regolament (KE) Nru 661/2009 Regolament (UE) Nru 1005/2010		B
28 A	Fanali taċ-ċpar ta' wara għal vetturi bil-magna u t-trejlers tagħhom	Regolament (KE) Nru 661/2009 Regolament Nru 38 tan-NU		X
29 A	Fanali tar-rivers għall-vetturi bil-mutur u t-trejlers tagħhom	Regolament (KE) Nru 661/2009 Regolament Nru 23 tan-NU		X
30 A	Lampi tal-ipparkjar għal vetturi bil-mutur	Regolament (KE) Nru 661/2009 Regolament Nru 77 tan-NU		X
31 A	Ĉinturini tas-sikurezza, sistemi ta' trażżin, sistemi ta' trażżin għat-tfal u sistemi ISOFIX ta' trażżin għat-tfal	Regolament (KE) Nru 661/2009 Regolament Nru 16 tan-NU	(a) Komponenti	X
			(b) Rekwiżiti ta' installazzjoni	B

Partita	Suġġett	Att regolatorju	Kwistjonijiet speċifiċi	Applikabbiltà u rekwiżiti speċifiċi
33 A	Lok u identifikazzjoni tal-kontrolli manwali, tal-indikaturi operatorji u tal-indikaturi	Regolament (KE) Nru 661/2009 Regolament Nru 121 tan-NU		A
34 A	Sistemi li jnehhu l-gelu u t-titpin minn mal-windskrin	Regolament (KE) Nru 661/2009 Regolament (UE) Nru 672/2010		Mhux disponibbli Il-vettura għandha tkun mghammra b'sistema li tnehhi l-gelu u t-titpin minn mal-windskrin adegwata.
35 A	Sistemi tal-wajper u l-washer tal-windskrin	Regolament (KE) Nru 661/2009 Regolament (UE) Nru 1008/2010		Mhux disponibbli Il-vettura għandha tkun mghammra b'sistema ta' wajpers u has-siela.
36 A	Sistemi tas-shana	Regolament (KE) Nru 661/2009 Regolament Nru 122 tan-NU		C It-twahhil ta' sistema tas-shana ma għandux ikun meħtieġ.
			(a) Is-sistemi tas-shana kollha	Ir-rekwiżiti tal-paragrafi 5.3 u 6 tar-Regolament Nru 122 tan-NU għandhom japplikaw.
			(b) is-sistemi tas-shana LPG	Ir-rekwiżiti tal-Anness 8 għar-Regolament Nru 122 tan-NU għandhom japplikaw.
41 A	Emissjonijiet (Euro VI) minn vetturi heavy-duty/aċċess għal informazzjoni	Regolament (KE) Nru 595/2009		A Bl-eċċezzjoni tas-sett ta' rekwiżiti relatati mal-OBDs u l-aċċess għall-informazzjoni.
			Kejl tas-sahha	(Meta l-manifattur tal-vetturi juża magna minn manifattur ieħor) data tal-bench test mill-manifattur tal-magna hija aċċettata, sakemm dik is-sistema ta' ġestjoni tal-magna tkun l-istess (jigifieri jkollha tal-anqas l-istess ECU). Test tal-output tas-sahha jista' jitwettaq biss fuq dinamometru tax-xaži. Dan għandu jsir minhabba t-telf ta' qawwa fit-trażmissjoni.
43 A	Sistemi ta' sospensjoni tat-titjir	Regolament (KE) Nru 661/2009 Regolament (UE) Nru 109/2011		B

Partita	Suġġett	Att regolatorju	Kwistjonijiet speċifiċi	Applikabbiltà u rekwiżiti speċifiċi
45 A	Materjali tal-ħġieġ tas-sikurezza u l-installazzjoni tagħhom fuq vetturi	Regolament (KE) Nru 661/2009 Regolament Nru 43 tan-NU	(a) Komponenti	X
			(b) Installazzjoni	B
46 A	Installazzjoni tat-tajers	Regolament (KE) Nru 661/2009 Regolament (UE) Nru 458/2011		B Id-dati għall-applikazzjoni progressiva għandhom ikunu daww stabbiliti fl-Artikolu 13 tar-Regolament (KE) Nru 661/2009.
46B	Tajers pnevmatiċi għall-vetturi bil-mutur u t-trejlers tagħhom (Klassi C <sub>1</sub> )	Regolament (KE) Nru 661/2009 Regolament Nru 30 tan-NU	Komponenti	X
46C	Tajers pnevmatiċi għal vetturi kummerċjali u t-trejlers tagħhom (Klassijiet C <sub>2</sub> u C <sub>3</sub> )	Regolament (KE) Nru 661/2009 Regolament Nru 54 tan-NU	Komponenti	X
46D	Emissjonijiet tal-ħoss tat-tajers għat-tidwir, adeżjoni fuq uċuħ imxarrbin u r-reżistenza tat-tidwir (Klassijiet C <sub>1</sub> , C <sub>2</sub> u C <sub>3</sub> )	Regolament (KE) Nru 661/2009 Regolament Nru 117 tan-NU	Komponenti	X
46E	Stepni għall-użu temporanju, tajers run-flat u/jew sistema run-flat u/jew sistema ta' monitoraġġ tal-persjoni tat-tajers	Regolament (KE) Nru 661/2009 Regolament Nru 64 tan-NU	Komponenti	X
			It-tqabbid ta' sistema ta' monitoraġġ tal-persjoni tat-tajers	B It-twahhil ta' TPMS ma għandux ikun meħtieġ
48 A	Piżijiet u dimensjonijiet	Regolament (KE) Nru 661/2009 Regolament (UE) Nru 1230/2012		B
			It-test ta' xegħil fit-telgħa bil-massa kombinata massima	It-test ta' tluq f'telgħa bil-massa kombinata massima deskritt fil-punt 5.1 tal-Parti A tal-Anness 1 għar-Regolament (UE) Nru 1230/2012 jista' jiġi rinunzjat fuq talba tal-manifattur.
49 A	Vetturi kummerċjali fir-rigward tal-isporġenji esterni tagħhom quddiem il-panew ta' wara tal-kabina	Regolament (KE) Nru 661/2009 Regolament Nru 61 tan-NU		C
			(a) Speċifikazzjonijiet ġenerali	Ir-rekwiżiti tal-paragrafu 5 tar-Regolament Nru 61 tan-NU għandhom japplikaw.
			(b) Speċifikazzjonijiet partikolari	Ir-rekwiżiti tal-paragrafu 6 tar-Regolament Nru 61 tan-NU għandhom japplikaw.

Partita	Suġġett	Att regolatorju	Kwistjonijiet speċifiċi	Applikabbiltà u rekwiżiti speċifiċi
50 A	Komponenti tal-akkoppjar mekkaniku ta' vetturi magħquda	Regolament (KE) Nru 661/2009 Regolament Nru 55 tan-NU	(a) Komponenti	X
			(b) Installazzjoni	B
54 A	Protezzjoni tal-okkupanti fil-każ ta' ħabta laterali	Regolament (KE) Nru 661/2009 Regolament Nru 95 tan-NU	C	C
			Test tal-forma tar-ras	Il-manifattur għandu jipprova s-servizz tekniku b'informazzjoni xierqa dwar impatt possibbli tar-ras tal-pupu mal-istruttura tal-vettura jew il-ħġieġa tal-ġenb jekk magħmula minn ħġieġ laminat.  Meta jintwera li aktarx li t-tali impatt isehh, għandu jsir it-test parzjali bl-użu tat-test tal-forma tar-ras deskritt fil-paragrafu 3.1 tal-Anness 8 għar-Regolament Nru 95 tan-NU u għandu jiġi ssodisfat il-kriterju speċifikat fil-paragrafu 5.2.1.1 tar-Regolament Nru 95 tan-NU.  Bi qbil mas-servizz tekniku, il-proċedura tat-test deskritta fl-Anness 4 għar-Regolament Nru 21 tan-NU tista' tintuża bħala alternattiva għat-test tar-Regolament Nru 95 tan-NU msemmi aktar 'il fuq.
56 A	Vetturi għat-trasport ta' merkanzija perikoluża	Regolament (KE) Nru 661/2009 Regolament Nru 105 tan-NU		A
58	Harsien tal-persuni mexjin	Regolament (KE) Nru 78/2009	(a) Ir-rekwiżiti tekniċi applikabbli għal vettura	Mhux disponibbli
			(b) Sistemi ta' protezzjoni ta' quddiem	X
59	Riċiklabbiltà	Direttiva 2005/64/KE		Mhux disponibbli Għandu jkun japplika biss l-Artikolu 7 dwar l-użu mill-gdid tal-partijiet tal-komponenti.
61	Sistema ta' kondizzjonament tal-arja	Direttiva 2006/40/KE		B

Partita	Suġġett	Att regolatorju	Kwistjonijiet speċifiċi	Applikabbiltà u rekwiżiti speċifiċi
62	Sistema tal-idroġenu	Regolament (KE) Nru 79/2009		X
63	Sikurezza Ġenerali	Regolament (KE) Nru 661/2009		Ara nota ta' spjega <sup>(15)</sup> tat-tabella f'din il-Parti b'atti regolatorji għall-approvazzjoni tat-tip tal-UE ta' vetturi prodotti f'serje illimitata.
67	Komponenti speċifiċi għall-gassijiet likwifikati miż-żejt (LPG) u l-installazzjoni tagħhom fuq vetturi bil-mutur	Regolament (KE) Nru 661/2009 Regolament Nru 67 tan-NU	(a) Komponenti	X
			(b) Installazzjoni	A
68	Sistemi ta' allarm tal-vettura (VAS)	Regolament (KE) Nru 661/2009 Regolament Nru 97 tan-NU	(a) Komponenti	X
			(b) Installazzjoni	B
69	Is-sikurezza elettrika	Regolament (KE) Nru 661/2009 Regolament Nru 100 tan-NU		B
70	Komponenti speċifiċi għas-CNG u l-installazzjoni tagħhom fuq il-vetturi bil-mutur	Regolament (KE) Nru 661/2009 Regolament Nru 110 tan-NU	(a) Komponenti	X
			(b) Installazzjoni	A
71	Sahha tal-kabina	Regolament (KE) Nru 661/2009 Regolament Nru 29 tan-NU		C
72	Sistema eCall	Regolament (UE) 2015/758		Ma japplikax



**Appendiċi 2**

Rekwiżiti għall-approvazzjoni tal-UE ta' vetturi individwali skont l-Artikolu 44

**1. APPLIKAZZJONI**

Għall-fini tal-applikazzjoni ta' dan l-Appendiċi, vettura titqies li hija ġdida meta:

- (a) qatt ma tkun giet irreġistrata qabel; jew
- (b) tkun ilha rreġistrata anqas minn sitt xhur meta ssir l-applikazzjoni għall-approvazzjoni tal-vettura individwali.

Vettura għandha titqies irreġistrata meta tkun kisbet awtorizzazzjoni amministrattiva permanenti, temporanja jew għal perjodu qasir sabiex titqiegħed fiċ-ċirkolazzjoni fit-toroq, li tinvolvi l-identifikazzjoni tagħha u l-hruġ ta' numru ta' reġistrazzjoni <sup>(1)</sup>.

<sup>(1)</sup> Fin-nuqqas ta' dokument ta' reġistrazzjoni, l-awtorità kompetenti tista' tirreferi għall-evidenza dokumentata disponibbli tad-data tal-manifattura jew l-evidenza dokumentata tal-ewwel xirja

**2. DISPOŻIZZJONIJIET AMMINISTRATTIVI****2.1. Kategorizzazzjoni tal-vettura**

Il-vetturi għandhom jitqassmu f'kategoriji skont il-kriterji stabbiliti fl-Anness I kif ġej:

- (a) in-numru propju ta' pożizzjonijiet bilqiegħda għandu jiġi kkunsidrat; u
- (b) il-massa massima mgħobbija teknikament permissibbli għandha tkun il-massa massima ddikjarata mill-manifattur fil-pajjiż ta' oriġini disponibbli fid-dokumenti uffiċjali tiegħu.

Fejn ma jkunx possibbli li tiġi stabbilita faċilment il-kategorija ta' vettura minhabba d-disinn tal-karozzerija, għandhom ikunu japplikaw il-kondizzjonijiet stabbiliti fl-Anness I.

**2.2. Applikazzjoni għal approvazzjoni tal-vettura individwali**

- (a) L-applikant għandu jissottometti applikazzjoni lill-awtorità tal-approvazzjoni flimkien mad-dokumentazzjoni rilevanti kollha meħtieġa għat-thaddim tal-proċedura ta' approvazzjoni.

Meta d-dokumentazzjoni sottomessa ma tkunx kompleta, iffalsifikata jew folza, l-applikazzjoni għall-approvazzjoni għandha tiġi rifjutata.

- (b) Tista' tiġi sottomessa biss applikazzjoni waħda għal vettura partikolari fi Stat Membru wiehed. L-awtorità ta' approvazzjoni tista' titlob mingħand l-applikant impenn bil-miktub li ser tiġi sottomessa applikazzjoni waħda biss fl-Istat Membru tal-awtorità ta' approvazzjoni.

B'vettura partikolari, wiehed għandu jifhem vettura fiżika li l-VIN tagħha jkun identifikat b'mod ċar.

Madankollu, kwalunkwe applikant jista' japplika għal approvazzjoni ta' vettura individwali tal-UE fi Stat Membru iehor fir-rigward ta' vettura partikolari oħra b'karatteristiċi tekniċi identiċi jew simili għal dik li tkun ingħatat approvazzjoni ta' vettura individwali tal-UE.

- (c) Il-mudell tal-formola ta' applikazzjoni u t-tifsila tal-fajl għandhom ikunu stipulati mill-awtorità ta' approvazzjoni.

Id-dettalji mitluba tal-vettura jistgħu jikkonsistu biss f'għażla xierqa mill-informazzjoni inkluża fl-Anness I.

- (d) Ir-rekwiżiti tekniċi li għandhom jiġu rrispettati huma dawk stabbiliti fil-punt 4.

Ir-rekwiżiti tekniċi għandhom ikunu dawk applikabbli għal vetturi li jappartjenu għal tip ta' vettura li attwalment qed tiġi prodotta, fir-rigward tad-data tas-sottomissjoni tal-applikazzjoni.

- (e) Fir-rigward tat-testijiet meħtieġa taħt l-atti regolatorji elenkati f'dan l-Anness, l-applikant għandu jissottometti dikjarazzjoni ta' konformità mal-istandards jew ir-regolamenti internazzjonali rikonnoxxuti. Id-dikjarazzjoni inkwistjoni tista' tinhareġ biss mill-manifattur tal-vettura.

"Dikjarazzjoni ta' konformità" għandha f'fisser dikjarazzjoni mahruġa mill-uffiċċju jew id-dipartiment fi hdan l-organizzazzjoni tal-manifattur li huwa awtorizzat debitament manigment biex jorbot b'mod shih lill-manifattur bir-responsabbiltà legali fir-rigward tad-disinn u l-bini ta' vettura.

L-atti regolatorji li għalihom għandha tiġi pprovduta dikjarazzjoni bħal din għandhom ikunu dawk imsemmijin fil-punt 4.

Meta dikjarazzjoni ta' konformità ġġib magħha incertezzi, l-applikant jista' jintalab jikseb mingħand il-manifattur l-evidenza, inkluż rapport tat-test, li tikkonferma d-dikjarazzjoni tal-manifattur.

### 2.3. Is-servizzi tekniċi inkarigati mill-approvazzjonijiet ta' vetturi individwali

- (a) Is-servizzi tekniċi inkarigati mill-approvazzjonijiet tal-vetturi individwali għandhom ikunu tal-kategorija A kif imsemmi fl-Artikolu 68(1).
- (b) Permezz ta' deroga mir-reqwiżit biex tintwera l-konformità tagħhom mal-istandards elenkati fl-Appendiċi 1 għall-Anness III, is-servizzi tekniċi għandhom jikkonformaw mal-istandards li ġejjin:
  - (i) EN ISO/IEC 17025:2005 meta jagħmlu t-testijiet huma stess;
  - (ii) EN ISO/IEC 17020:2012 meta jikkontrollataw il-konformità tal-vettura mar-reqwiżiti inklużi f'dan l-Appendiċi.
- (c) Meta fuq talba tal-applikant ikunu jridu jsiru testijiet speċifiċi li jehtieġu hliet speċifiċi, dawn għandhom isiru minn wiehed mis-servizzi tekniċi notifikati lill-Kummissjoni tal-għażla tal-applikant.

### 2.4. Rapporti tat-testijiet

- (a) Ir-rapporti tat-testijiet għandhom jiġu abbozzati skont il-paragrafu 5.10.2 tal-istandard EN ISO/IEC 17025:2005.
- (b) Ir-rapporti tat-testijiet għandhom jiġu abbozzati f'waħda mil-lingwi tal-Unjoni determinata mill-awtorità ta' approvazzjoni.

Meta fl-applikazzjoni tal-punt 2.3(c) ikun inhareġ rapport tat-test fi Stat Membru li mhuwiex dak inkarigat bl-approvazzjoni ta' vettura individwali, l-awtorità ta' approvazzjoni tista' tkun tehtieġ li l-applikant jissottometti traduzzjoni vera tar-rapport tat-test.
- (c) Ir-rapporti tat-testijiet għandhom jinkludu deskrizzjoni tal-vettura ttestjata, inkluż l-identifikazzjoni tagħha. Il-partijiet li għandhom rwol importanti fir-rigward tar-riżultati tat-testijiet għandhom jiġu deskritti u jiġi rrapportat in-numru ta' identifikazzjoni tagħhom.
- (d) Fuq it-talba ta' applikant, rapport tat-test mibgħut għal sistema marbuta ma' vettura partikolari jista' jiġi ppreżentat ripetutament jew mill-istess applikant inkella minn iehor għall-finijiet ta' approvazzjoni individwali għal vettura oħra.

F'każ bħal dan, l-awtorità ta' approvazzjoni għandha tiżgura li l-karatteristiċi tekniċi tal-vettura huma spezzjonati kif suppost skont tar-rapport tat-test.

L-ispezzjoni tal-vettura u d-dokumentazzjoni li tintbagħat flimkien mar-rapport tat-test għandhom juru li l-vettura li għaliha titfittex approvazzjoni individwali għandha l-istess karatteristiċi bħall-vettura deskritta fir-rapport.
- (e) Jistgħu jiġu sottomessi biss kopji awtentikati ta' rapport tat-test.
- (f) Ir-rapporti tat-testijiet imsemmijin fil-punt (d) ma jinkludux ir-rapporti mfasslin sabiex tingħata approvazzjoni ta' vettura individwali.

### 2.5. Fil-proċedura tal-approvazzjoni ta' vettura individwali kull vettura partikolari għandha tiġi spezzjonata fiżikament mis-servizz tekniku.

Ma għandha tkun awtorizzata ebda eżenzjoni għal dan il-prinċipju.

### 2.6. Meta l-awtorità ta' approvazzjoni tkun issodisfata li l-vettura tissodisfa r-reqwiżiti tekniċi speċifikati f'dan l-Appendiċi u tikkonforma mad-deskrizzjoni inkluża fl-applikazzjoni, din għandha tagħti l-approvazzjoni tagħha skont l-Artikolu 44.

### 2.7. Iċ-ċertifikat tal-approvazzjoni għandu jifassal skont l-Artikolu 44.

### 2.8. L-awtorità ta' approvazzjoni għandha iżzomm rekord tal-approvazzjonijiet kollha mogħtijin skont l-Artikolu 44.

## 3. REVIŻJONI TAR-REKWIŻITI TEKNIĠI

Il-lista tar-reqwiżiti tekniċi inkluża fil-punt 4 għandha tiġi riveduta b'mod regolari sabiex tqis ir-riżultati tal-hidma ta' armonizzazzjoni li qed issir fil-Forum Dinji għall-Armonizzazzjoni tar-Regolamenti dwar il-Vetturi (WP.29) f'Ġinevra u l-iżviluppi legiżlattivi fil-pajjiżi terzi.

## 4. REKWIZITI TEKNIĊI

Parti I: Vetturi tal-kategorija M<sub>1</sub>

Partita	Referenza għal att regolatorju	Rekwiziti alternattivi
1	Direttiva tal-Kunsill 70/157/KEE <sup>(1)</sup> (Livell permissibbli tal-hoss)	<p>Test waqt is-sewqan</p> <p>(a) Għandu jitwettaq test skont il-“Metodu A” msemmi fl-Anness 3 għar-Regolament Nru 51 tan-NU.</p> <p>Il-limiti huma daww speċifikati fil-punt 2.1 tal-Anness I għad-Direttiva 70/157/KEE. Jista' jkun li l-limiti permessi jithallew jinqabżu b'deċibel (1).</p> <p>(b) Il-korsa tat-test għandha tikkonforma mal-Anness 8 għar-Regolament Nru 51 tan-NU. Tista' tintuża korsa tat-testijiet bi speċifikazzjonijiet differenti bil-kondizzjoni li t-testijiet ta' korrelazzjoni jkun saru mis-servizz tekniku. Għandu jiġi applikat fattur ta' korrezzjoni jekk ikun hemm bżonn.</p> <p>(c) Sistemi tal-egżost li fihom materjali fibrużi ma għandhomx bżonn ikunu kondizzjonati kif stipulat fl-Anness 5 għar-Regolament Nru 51 tan-NU</p> <p>Test stazzjonarju</p> <p>Għandu jitwettaq test skont il-paragrafu 3.2 tal-Anness 3 tar-Regolament Nru 51-H tan-NU.</p>
2 A	Regolament (KE) Nru 715/2007 (Emissjonijiet Euro 5 u Euro 6 ta' vet-turi ħfief/aċċess għall-informazzjoni)	<p>Emissjonijiet mill-pajp tal-egżost</p> <p>(a) Għandu jitwettaq test tat-tip I skont l-Anness III għar-Regolament (KE) Nru 692/2008 permezz tal-fatturi ta' deterjorament stabbiliti fil-punt 1.4 tal-Anness VII għar-Regolament (KE) Nru 692/2008. Il-limiti li għandhom jiġu applikati għandhom ikunu daww speċifikati fit-Tabella I u t-Tabella II fl-Anness I għar-Regolament (KE) Nru 715/2007.</p> <p>(b) Il-vettura ma għandhiex tkun meħtieġa turi 3 000 km kif imsemmi fil-paragrafu 3.1.1 tal-Anness 4 għar-Regolament Nru 83 tan-NU.</p> <p>(c) Il-karburant li għandu jintuża għat-test għandu jkun il-karburant ta' referenza kif stipulat fl-Anness IX għar-Regolament (KE) Nru 692/2008.</p> <p>(d) Id-dinamometru għandu jiġi stabbilit skont ir-rekwiziti tekniċi stabbiliti fil-paragrafu 3.2 tal-Anness 4 għar-Regolament Nru 83 tan-NU.</p> <p>(e) It-test imsemmi fil-punt (a) ma għandux isir meta jkun jista' jintwera li l-vettura tikkonforma mar-Regolamenti dwar il-Kodiċi ta' Kalifornja msemmijin fil-punt 2.1.1 tal-Anness I għar-Regolament (KE) Nru 692/2008.</p> <p>Emissjonijiet tal-evaporazzjoni</p> <p>Għal magni li jahdmu bil-petrol, għandha tkun meħtieġa l-preżenza ta' sistema ta' kontroll tal-emissjonijiet ta' evaporat (eż. kannestru tal-karbonju).</p> <p>Emissjonijiet mill-crankcase</p> <p>Għandha tkun meħtieġa l-preżenza ta' apparat għar-riċiklaġġ ta' gassijiet tal-crankcase.</p> <p>OBD</p> <p>(a) Il-vettura għandha tkun mġhammra b'sistema OBD.</p> <p>(b) L-interfaċċa tal-OBD trid tkun tista' tikkomunika ma' għodod dijanjostiċi komuni użati għall-ispezzjonijiet tekniċi perjodiċi.</p> <p>Opaċità tad-duħhan</p> <p>(a) Vetturi mġhammrin b'magna diżil għandhom jiġu ttestjati skont il-metodi ta' ttestjar imsemmijin fl-Appendiċi 2 għall-Anness IV għar-Regolament (KE) Nru 692/2008.</p>

Partita	Referenza għal att regolatorju	Rekwiziti alternattivi
		<p>(b) Il-valur korrett tal-koeffiċjent ta' assorbiment għandu jitwahaħhal b'mod evidenti u f'post faċilment aċċessibbli.</p> <p>Emissjonijiet ta' CO<sub>2</sub> u l-konsum tal-karburant</p> <p>(a) Għandu jitwettaq test skont l-Anness XII għar-Regolament (KE) Nru 692/2008.</p> <p>(b) Il-vettura ma għandhiex tkun meħtieġa turi 3 000 km kif mitlub fil-paragrafu 3.1.1 tal-Anness 4 għar-Regolament Nru 83 tan-NU.</p> <p>(c) Meta l-vettura tkun tikkonforma mar-Regolamenti dwar il-Kodiċi ta' Kalifornja msemmijin fil-punt 2.1.1 tal-Anness I għar-Regolament (KE) Nru 692/2008 u, għaldaqstant, ma hemm bżonn li jsir l-ebda test tal-emissjonijiet mill-pajp tal-egżost, l-Istati Membri għandhom jikkalkolaw l-emissjonijiet ta' CO<sub>2</sub> u l-konsum ta' karburant bil-formula stabbilita fin-noti ta' spjega <sup>(b)</sup> u <sup>(c)</sup>.</p> <p>Aċċess għall-informazzjoni</p> <p>Id-dispożizzjonijiet dwar l-aċċess għall-informazzjoni ma għandhomx japplikaw.</p> <p>Kejl tas-saħħa</p> <p>(a) L-applikant għandu jissottometti dikjarazzjoni mingħand il-manifattur li tiddikjara l-output massimu tas-saħħa tal-magna f'kW kif ukoll il-veloċità korrispondenti tal-magna frivoluzzjonijiet kull minuta.</p> <p>(b) L-applikant jista' inkella jipprovdi kurva tal-output tas-saħħa tal-magna li tiprovdi l-istess informazzjoni.</p>
3 A	Regolament Nru 34 tan-NU (Tankijiet tal-karburant - Apparat ta' protezzjoni fuq wara)	<p>Tankijiet tal-karburant</p> <p>(a) It-tankijiet tal-karburant għandhom ikunu konformi mal-paragrafu 5 tar-Regolament Nru 34 tan-NU bl-eċċezzjoni tal-paragrafi 5.1, 5.2 u 5.12. B'mod partikolari, għandhom jikkonformaw mal-paragrafi 5.9 u 5.9.1, iżda ma għandu jsir ebda test tat-tqattir.</p> <p>(b) Tankijiet tal-LPG jew tas-CNG għandhom ikunu rċevew approvazzjoni tat-tip skont ir-Regolament Nru 67 tan-NU, serje ta' emendi 01, jew ir-Regolament Nru 110 tan-NU <sup>(a)</sup>, rispettivament.</p> <p>Dispożizzjonijiet speċifiċi għal tankijiet tal-karburant magħmulin minn materjal tal-plastik</p> <p>L-applikant għandu jissottometti dikjarazzjoni mill-manifattur li tistabbilixxi li t-tank tal-karburant fil-vettura partikolari, li l-VIN tagħha għandu jiġi speċifikat, jikkonforma ma' tal-anqas wiehed minn dawn li ġejjin:</p> <ul style="list-style-type: none"> <li>— FMVSS Nru 301 (Integrità tas-sistema tal-karburant); jew</li> <li>— Anness 5 għar-Regolament Nru 34 tan-NU.</li> </ul> <p>Apparat protettiv ta' wara</p> <p>Il-parti ta' wara tal-vettura għandha tinbena skont il-paragrafi 8 u 9 tar-Regolament Nru 34 tan-NU.</p>
3B	Regolament Nru 58 tan-NU (Protezzjoni underrun ta' wara)	Il-parti ta' wara tal-vettura għandha tinbena skont il-paragrafu 2 tar-Regolament Nru 58 tan-NU. Biżżejjeđ li jiġu ssodisfati r-rekwiziti stipulati fil-paragrafu 2.3.
4 A	Regolament (UE) Nru 1003/2010 (Spazju għal pjanċi ta' registrazzjoni fuq wara)	L-ispazju, l-inklinazzjoni, l-angoli għall-viżibbiltà u l-pożizzjoni tal-pjanċa ta' registrazzjoni għandhom jikkonformaw mar-Regolament (UE) Nru 1003/2010.

Partita	Referenza għal att regolatorju	Rekwiziti alternattivi
5 A	Regolament Nru 79 tan-NU (Tagħmir tal-istering)	<p>Sistemi mekkaniċi</p> <p>(a) Il-mekkanizmu tal-istering għandu jinbena b'tali mod li jiċċentra ruħu. Sabiex tiġi kkontrollata l-konformità ma' din id-dispożizzjoni, għandu jitwettaq test skont il-paragrafi 6.1.2 u 6.2.1 tar-Regolament Nru 79 tan-NU.</p> <p>(b) Hsara f'tagħmir ta' power steering ma għandhiex twassal għal telf totali tal-kontroll tal-vettura.</p> <p>Sistema elettronika kumplessa ta' kontroll tal-vettura (Apparat "drive-by wire")</p> <p>Sistema elettronika kumplessa ta' kontroll għandha tkun awtorizzata biss jekk tikkonforma mal-Anness 6 għar-Regolament Nru 79 tan-NU.</p>
6 A	Regolament Nru 11 tan-NU (Lukketti u ċappetti tal-bibien)	Konformità mal-paragrafu 6.1.5.4 tar-Regolament Nru 11 tan-NU.
7 A	Regolament Nru 28 tan-NU (Twissija li tinstema')	<p>Komponenti</p> <p>L-apparat ta' twissija bil-hoss mhumiex meħtieġ li jkun approvat għat-tip skont ir-Regolament Nru 28 tan-NU. Madankollu, għandu jarmi hoss kontinwu kif meħtieġ fil-paragrafu 6.1.1 tar-Regolament Nru 28 tan-NU.</p> <p>Installazzjoni fuq il-vettura</p> <p>(a) Għandu jitwettaq test skont il-paragrafu 6.2 tar-Regolament Nru 28 tan-NU.</p> <p>(b) Il-livell massimu tal-pressjoni tal-hoss għandu jkun skont il-paragrafu 6.2.7.</p>
8 A	Regolament Nru 46 tan-NU (Apparat għall-vizjoni indiretta)	<p>Komponenti</p> <p>(a) Il-vettura għandha tkun mghammra b'mirja li juru wara stipulati fil-paragrafu 15.2 tar-Regolament Nru 46 tan-NU.</p> <p>(b) Mhumiex meħtieġa li jkunu approvati għat-tip skont ir-Regolament Nru 46 tan-NU.</p> <p>(c) Ir-raġġi tal-kurvatura tal-mirja ma għandhomx jikkawżaw distorsjonijiet sinifikanti tal-immagni. Bid-diskrezzjoni tas-servizz tekniku, ir-raġġijiet tal-kurvatura għandhom jiġu kkontrollati skont il-metodu deskritt fl-Anness 7 għar-Regolament Nru 46 tan-NU. Ir-raġġijiet tal-kurvatura ma għandhomx ikunu anqas minn dawk meħtieġa mill-paragrafu 6.1.2.2.4. tar-Regolament Nru 46 tan-NU.</p> <p>Installazzjoni fuq il-vettura</p> <p>Għandu jsir il-kejl sabiex jiġi żgurat li l-kampi tal-vista jikkonformaw mal-paragrafu 15.2.4. tar-Regolament Nru 46 tan-NU.</p>
9B	Regolament Nru 13-H tan-NU (Ibbrejkjar)	<p>Dispożizzjonijiet generali</p> <p>(a) Is-sistema tal-brejkijiet għandha tkun mibnija skont il-paragrafu 5 tar-Regolament Nru 13-H tan-NU.</p> <p>(b) Il-vetturi għandhom ikunu mghammra b'sistema elettronika tal-ibbrejkjar anti-lock li taġixxi fuq ir-roti kollha.</p> <p>(c) Il-prestazzjonijiet tas-sistema tal-brejkijiet għandhom jikkonformaw mal-Anness III għar-Regolament Nru 13-H tan-NU.</p> <p>(d) Għal dak il-għan, it-testijiet fit-triq għandhom isiru fuq korsa li s-superfice tagħha jkollha adeżjoni kbira. It-test fuq il-brejk tal-ipparkjar għandu jitwettaq fuq pendil ta' 18 % ('il fuq u 'l isfel).</p> <p>Għandhom jitwettqu biss dawk it-testijiet imsemmijin taħt l-intestaturi "Brejk tas-servizz" u "Brejk tal-ipparkjar". F'kull każ, il-vettura għandha tkun f'kondizzjonijiet ta' tagħbija bis-shih.</p>

Partita	Referenza għal att regolatorju	Rekwiziti alternattivi
		<p>(e) It-test fit-triq imsemmi fil-punt (d) ma għandux isir meta l-applikant jissottometti dikjarazzjoni mingħand il-manifattur li tistabbilixxi li l-vettura tikkonforma jew mar-Regolament Nru 13-H tan-NU, inkluż is-suppliment 5, inkella mal-FMVSS Nru 135.</p> <p>Brejk tas-servizz</p> <p>(a) Għandu jitwettaq test tat-“tip 0” kif stipulat fil-paragrafi 1.4.2 u 1.4.3 tal-Anness 3 għar-Regolament Nru 13-H tan-NU.</p> <p>(b) Barra minn hekk, għandu jitwettaq test tat-“Tip I” kif stipulat fil-paragrafu 1.5 tal-Anness 3 għar-Regolament Nru 13-H tan-NU.</p> <p>Brejk tal-ipparkjar</p> <p>Għandu jitwettaq test skont il-paragrafu 2.3 tal-Anness 3 tar-Regolament Nru 13-H tan-NU.</p>
10 A	Regolament Nru 10 tan-NU (Interferenza tar-radju (kompatibilità elettromanjetika))	<p>Komponenti</p> <p>(a) Subassemblaġġi elettrici/elettronici ma jehtigux li jkollhom it-tip approvat skont ir-Regolament Nru 10 tan-NU.</p> <p>(b) Madankollu, l-apparati elettrici/elettronici li jitwaxxlu għodda għandhom jikkonformaw mar-Regolament Nru 10 tan-NU.</p> <p>Radjazzjonijiet elettromanjetici emessi</p> <p>L-applikant għandu jissottometti dikjarazzjoni mill-manifattur li tistabbilixxi li l-vettura tikkonforma mar-Regolament Nru 10 tan-NU jew mal-istandards alternattivi li ġejjin:</p> <ul style="list-style-type: none"> <li>— Radjazzjoni elettromanjetika bi frekwenza wiesgħa: CISPR 12 jew SAE J551-2; jew</li> <li>— Radjazzjoni elettromanjetika bi frekwenza dejqa: CISPR 12 (off-board) jew 25 (in-board) jew SAE J551-4 u SAE J1113-41.</li> </ul> <p>Testijiet tal-immunità</p> <p>Test tal-immunità għandu jiġi rinunzjat.</p>
12 A	Regolament Nru 21 tan-NU (Aċċessorji ta' ġewwa)	<p>Arranġament ta' ġewwa</p> <p>(a) Fir-rigward tar-rekwiziti dwar l-assorbiment tal-enerġija, il-vettura għandha titqies li tikkonforma mar-Regolament Nru 21 tan-NU jekk il-vettura jkollha tal-anqas żewġ airbags fuq quddiem, waħda mdaħħla fl-istering u l-ohra fid-daxxbord.</p> <p>(b) Meta l-vettura tkun mgħammra b'air bag waħda biss fuq quddiem imdaħħla fl-istering, id-daxxbord għandu jkun magħmul minn materjali li jassorbu l-enerġija.</p> <p>(c) Is-servizz tekniku għandu jivverifika li ma jkun hemm ebda tarf li jaqta' fiż-żoni ddefiniti fil-paragrafi 5.1 sa 5.7 tar-Regolament Nru 21 tan-NU.</p> <p>Kontrolli elettrici</p> <p>(a) It-twieqi li jaħdmu bl-elettriku, sistemi tal-pannelli tas-saqaf u sistemi diviżorji għandhom jiġu ttestjati skont il-paragrafu 5.8 tar-Regolament Nru 21 tan-NU.</p> <p>Is-sensittività tas-sistemi ta' awtorriversjar imsemmija fil-paragrafu 5.8.3 tista' tvarja mir-rekwiziti stipulati fil-paragrafu 5.8.3.1.1 tar-Regolament Nru 21 tan-NU.</p> <p>(b) It-twieqi elettrici li ma jistgħux jingħalqu meta l-ignixin tkun mitfija għandhom ikunu eżentati mir-rekwiziti li jikkonċernaw lil sistemi ta' awtorriversjar.</p>

Partita	Referenza għal att regolatorju	Rekwiżiti alternattivi
13 A	Regolament Nru 18 tan-NU (Apparat kontra s-serq u immobilizzatur)	<p>(a) Sabiex jiġi evitat l-użu mhux awtorizzat, il-vettura għandha tkun mġhamra bi:</p> <ul style="list-style-type: none"> <li>— apparat li jissakkar kif iddefinit fil-paragrafu 2.3 tar-Regolament Nru 18 tan-NU; u</li> <li>— immobilizzatur li jissodisfa r-rekwiżiti tekniċi tal-paragrafu 5 tar-Regolament Nru 18 tan-NU;</li> </ul> <p>(b) Jekk, skont il-punt (a), immobilizzatur għandu jitwahaħal għdid, għandu jkun ta' tip approvat skont ir-Regolamenti Nru 18, Nru 97 jew Nru 116 tan-NU.</p>
14 A	Regolament Nru 12 tan-NU (Sistema li tiproteġi s-sewwieq mill-istering)	<p>(a) L-applikant għandu jissottometti dikjarazzjoni mill-manifattur li tistabbilixxi li l-vettura partikolari, il-VIN tagħha li għandu jiġi speċifikat, jikkonforma ma' tal-anqas wiehed minn dawn li ġejjin:</p> <ul style="list-style-type: none"> <li>— Regolament Nru 12 tan-NU;</li> <li>— FMVSS Nru 203 (Protezzjoni mill-impatt għas-sewwieq mis-sistema ta' kontroll tal-istering) inkluż FMVSS Nru 204 (Spontament lura tal-kontroll tal-istering);</li> <li>— Artikolu 11 tal-JSRRV.</li> </ul> <p>(b) Jista' jitwettaq test skont l-Anness 3 għar-Regolament Nru 12 tan-NU fuq vettura tal-produzzjoni fuq talba tal-applikant.</p> <p>It-test għandu jitwettaq minn servizz tekniku li jkun ġie deżinjat biex iwettaq dan it-test. Għandu jinħareġ rapport iddetaljat minn dak is-servizz tekniku lill-applikant.</p>
15 A	Regolament Nru 17 tan-NU (Sahħa tas-sit — trażżin tar-ras)	<p>Sits, ankraġġi tas-sits u sistemi ta' aġġustament</p> <p>L-applikant għandu jissottometti dikjarazzjoni mill-manifattur li tistabbilixxi li l-vettura partikolari, il-VIN tagħha li għandu jiġi speċifikat, jikkonforma ma' tal-anqas wiehed minn dawn li ġejjin:</p> <ul style="list-style-type: none"> <li>— Regolament Nru 17 tan-NU; jew</li> <li>— FMVSS Nru 207 (Sistemi ta' bilqieghda).</li> </ul> <p>Tražżin tar-ras</p> <p>(a) Meta d-dikjarazzjoni tkun ibbażata fuq l-FMVSS Nru 207, is-sistemi ta' trażżin tar-ras għandhom jissodisfaw ir-rekwiżiti tal-paragrafu 5 u l-Anness 4 għar-Regolament Nru 17 tan-NU wkoll.</p> <p>(b) Għandhom jitwettqu biss it-testijiet deskritti fil-paragrafi 5.12, 6.5, 6.6 u 6.7 tar-Regolament Nru 17 tan-NU.</p> <p>(c) Fl-avveniment l-ieħor, l-applikant għandu jissottometti dikjarazzjoni mill-manifattur li tistabbilixxi li l-vettura partikolari, il-VIN tagħha li għandu jiġi speċifikat, jikkonforma ma' FMVSS Nru 202a (Trażżin tar-ras).</p>
16 A	Regolament Nru 17 tan-NU (Sporgenzi esterni)	<p>(a) Is-superfiċe esterna tal-karozzerija għandha tikkonforma mar-rekwiżiti ġenerali inklużi fil-paragrafu 5 tar-Regolament Nru 17 tan-NU.</p> <p>(b) Bid-diskrezzjoni tas-servizz tekniku, għandhom jiġu kkontrollati d-dispożizzjonijiet imsemmijin fil-paragrafi 6.1, 6.5, 6.6, 6.7, 6.8 u 6.11 tar-Regolament Nru 17 tan-NU.</p>
17 A, 17B	Regolament Nru 39 tan-NU (Spidometru - ger tar-rivers)	<p>Tagħmir tal-ispidometru</p> <p>(a) L-arloġġ għandu jikkonforma mal-paragrafi 5.1 sa 5.1.4 tar-Regolament Nru 39 tan-NU.</p> <p>(b) Meta s-servizz tekniku jkun jixtieq jivverifika li l-ispidometer ikun ikkalibrat bi preċiżjoni suffiċjenti, jista' jitlob li jsiru t-testijiet stipulati fil-paragrafu 5.2 tar-Regolament Nru 39 tan-NU.</p> <p>Ger tar-rivers</p> <p>Il-mekkanizmu tal-gerijiet għandu jinkludi ger tar-rivers.</p>

Partita	Referenza għal att regolatorju	Rekwiżiti alternattivi
18 A	Regolament (UE) Nru 19/2011 (Pjanċi statutorji)	<p>VIN</p> <p>(a) Il-vettura għandha tkun tal-anqas mghammra b'VIN li jinkludi tal-anqas 8 sa massimu ta' 17-il karattru. VIN li jinkludi 17-il karattru għandu jissodisfa r-rekwiżiti stabbiliti fl-istandards internazzjonali ISO 3779:1983 u 3780:1983.</p> <p>(b) VIN għandu jkun f'post fejn jidher ċar u f'pożizzjoni aċċessibbli b'mod li ma jkunx jista' jtkisser jew jitgħarraq.</p> <p>(c) Fejn ma jkun hemm ebda VIN immarkat fuq ix-xaži jew fl-istruttura, Stat Membru jista' jitlob lill-applikant sabiex il-VIN jiddaħħal b'applikazzjoni tal-liġi nazzjonali tiegħu. F'tali każ, l-awtorità kompetenti ta' dak l-Istat Membru għandha tissorvelja l-operazzjoni.</p> <p>Pjanċa statutorja</p> <p>Il-vettura għandha tkun mghammra bi pjanċa ta' identifikazzjoni mwahhla mill-manifattur tal-vettura.</p> <p>Ma għandha tintalab ebda pjanċa addizzjonali wara li tkun ingħatat l-approvazzjoni mill-awtorità ta' approvazzjoni.</p>
19 A	Regolament Nru 14 tan-NU (Ċintorini tas-sigurtà u sistemi ta' trazzin)	<p>L-applikant għandu jissottometti dikjarazzjoni mill-manifattur li tistabbilixxi li l-vettura partikolari, il-VIN tagħha li għandu jiġi speċifikat, jikkonforma ma' tal-anqas wiehed minn dawn li ġejjin:</p> <ul style="list-style-type: none"> <li>— Regolament Nru 14 tan-NU;</li> <li>— FMVSS Nru 210 (Ankraġġi tal-assemblaġġi taċ-ċinturin tas-sikurezza); jew</li> <li>— Artikolu 22-3 tal-JSRRV.</li> </ul>
20 A	Regolament Nru 48 tan-NU (Installazzjoni ta' dawl u apparat ta' sinjalazzjoni bid-dawl)	<p>(a) L-installazzjoni tad-dawl għandha tissodisfa r-rekwiżiti tar-Regolament Nru 48 tan-NU, serje ta' emendi 03, bl-eċċezzjoni tar-rekwiżiti tal-Annessi 5 u 6 għal dak ir-Regolament.</p> <p>(b) Ma għandha tkun awtorizzata ebda eċċezzjoni fir-rigward tan-numru, il-karatteristiċi tad-disinn essenzjali, il-konnessjonijiet elettriċi u l-kulur tad-dawl li jiddi jew retrorifless mid-dwal u l-apparati ta' sinjalar imsemmijin fil-punti 21 sa 26 u 28 sa 30.</p> <p>(c) Id-dwal u l-apparati ta' sinjalar godda li sabiex jiġu ssodisfati r-rekwiżiti tal-punt (a) jridu jitwahhlu wara għandu jkollhom marka ta' approvazzjoni tat-tip tal-UE ("EU").</p> <p>(d) Fanali mghammra b'sors ta' dawl li jitfa' l-gass huma permessi biss flimkien mal-installazzjoni tal-apparat ta' tindif tal-fanali ta' quddiem u, apparat għal livellar awtomatiku tal-fanali fejn ikun xieraq.</p> <p>(e) Dipped-beams tal-fanali ta' quddiem għandhom jiġu adattati għad-direzzjoni tat-traffiku fis-seħh skont il-liġi tal-pajjiż fejn il-vettura tingħata approvazzjoni.</p>
21 A	Regolament Nru 3 tan-NU (Retrorifletturi)	<p>Meta jkun mehtieg, għandhom jizjeddu żewġ retrorifletturi ohra li jkollhom marka ta' approvazzjoni "UE" fuq wara, li l-pożizzjoni tagħhom għandha tkun konformi mar-Regolament Nru 48 tan-NU.</p>
22 A	Regolament Nru 7, Nru 87 u Nru 91 tan-NU. (Fanali "end-outline", fanali ta' quddiem (fuq il-ġenb), fanali ta' wara (fuq il-ġenb), fanali tal-waqfien, fanali li jimmarkaw il-ġenb, fanal tas-sewqan binhar)	<p>Ir-rekwiżiti stabbiliti fir-Regolament Nru 7, Nru 87 u Nru 91 tan-NU ma għandhomx japplikaw. Madankollu, il-funzjonament korrett tad-dwal għandu jiġi ċċekkjat mis-servizz tekniku.</p>



Partita	Referenza għal att regolatorju	Rekwiżiti alternattivi
23 A	Regolament Nru 6 tan-NU (Indikaturi tad-direzzjoni)	Ir-rekwiżiti stabbiliti fir-Regolament Nru 6 tan-NU ma għandhomx japplikaw. Madankollu, il-funzjonament korrett tad-dwal għandu jiġi ċċekkjat mis-servizz tekniku.
24 A	Regolament Nru 4 tan-NU (Fanali tal-pjanċi tar-registrazzjoni fuq wara)	Ir-rekwiżiti stabbiliti fir-Regolament Nru 4 tan-NU ma għandhomx japplikaw. Madankollu, il-funzjonament korrett tad-dwal għandu jiġi ċċekkjat mis-servizz tekniku.
25C, 25E, 25F	Regolamenti Nru 98, Nru 112 u Nru 123 tan-NU (Fanali ta' quddiem (inkluż il-bozoz))	(a) L-illuminazzjoni prodotta mir-raġġ il-baxx tal-fanali ta' quddiem imqabbdin mal-vettura għandha tiġi kkontrollata fil-paragrafu 6 tar-Regolament Nru 112 tan-NU rigward il-fanali ta' quddiem li johorġu raġġ baxx asimmetriku. It-tolleranza inkluża fl-Anness 5 għal dak ir-Regolament jista' jsir referenza għaliha għal dak il-għan.  (b) Għandu jiġi ssodisfat l-istess rekwiżit għar-raġġ il-baxx tal-fanali ta' quddiem koperti mir-Regolament Nru 98 jew Nru 123 tan-NU.
26 A	Regolament Nru 19 tan-NU (Fanali taċ-ċpar ta' quddiem)	Ir-rekwiżiti stabbiliti fir-Regolament Nru 19 tan-NU ma għandhomx japplikaw. Madankollu, il-funzjonament korrett tad-dwal għandu jiġi ċċekkjat mis-servizz tekniku.
27 A	Regolament (UE) Nru 1005/2010 (Apparat għall-irmunkar)	Ir-rekwiżiti stabbiliti fir-Regolament (UE) Nru 1005/2010 ma għandhomx japplikaw.
28 A	Regolament Nru 38 tan-NU (fanali taċ-ċpar ta' wara)	Ir-rekwiżiti stabbiliti fir-Regolament Nru 38 tan-NU ma għandhomx japplikaw. Madankollu, il-funzjonament korrett tad-dwal għandu jiġi ċċekkjat mis-servizz tekniku.
29 A	Regolament Nru 23 tan-NU (Lampi tar-rivers)	Ir-rekwiżiti stabbiliti fir-Regolament Nru 23 tan-NU ma għandhomx japplikaw. Madankollu, il-funzjonament korrett tad-dwal għandu jiġi ċċekkjat mis-servizz tekniku.
30 A	Regolament Nru 77 tan-NU (Lampi tal-ipparkjar)	Ir-rekwiżiti stabbiliti fir-Regolament Nru 77 tan-NU ma għandhomx japplikaw. Madankollu, il-funzjonament korrett tad-dwal għandu jiġi ċċekkjat mis-servizz tekniku.
31 A	Regolament Nru 16 tan-NU (Ċintorini tas-sigurtà u sistemi ta' trazzin)	Komponenti (a) Iċ-ċintorini tas-sigurtà mhumieġa li jkunu approvati għat-tip skont ir-Regolament Nru 16 tan-NU. (b) Madankollu, kull ċintorin tas-sigurtà għandu jkollu tikketta ta' identifikazzjoni. (c) L-indikazzjonijiet fuq it-tikketta għandhom ikunu konsistenti mad-deċiżjoni li tikkonċerna ċ-ċinturini tas-sikurezza (Re: l-entrata 19).  Rekwiżiti ta' installazzjoni (a) Il-vettura għandha tkun mgħammra b'ċintorini tas-sigurtà skont ir-rekwiżiti stabbiliti fl-Anness XVI għar-Regolament Nru 16 tan-NU. (b) Meta numru ta' ċintorini tas-sigurtà jridu jitwahhlu godda skont il-punt (a), għandhom ikunu ta' tip approvat skont ir-Regolament Nru 16 tan-NU.
32 A	Regolament Nru 125 tan-NU (Vista 'l quddiem)	(a) Ma għandha tkun permessa ebda ostruzzjoni fil-kamp viżiv ta' 180° 'il quddiem tax-xufier kif iddefinit fil-paragrafu 5.1.3 tar-Regolament Nru 125 tan-NU. (b) Permezz ta' deroga mill-punt (a), il-"pilastru A" u t-tagħmir elenkat fil-paragrafu 5.1.3 tar-Regolament Nru 125 tan-NU ma għandhomx jitqiesu li huma ostruzzjoni. (c) In-numru ta' "pilastru A" ma għandux jaqbeż it-2.

Partita	Referenza għal att regolatorju	Rekwiżiti alternattivi
33 A	Regolament Nru 121 tan-NU (Identifikazzjoni tal-kontrolli, tell-ales u indikaturi)	(a) Is-simboli, inkluż il-kulur tal-indikaturi ordinarji korrispondenti tagħhom li l-preżenza tagħhom hija obbligatorja permezz tar-Regolament Nru 121 tan-NU, għandhom jikkonformaw ma' dak ir-Regolament tan-NU. (b) Fejn dan ma jkunx il-każ, is-servizz tekniku għandu jivverifika li s-simboli, tell-ales u indikaturi mghammra fuq il-vettura jipprovdu lis-sewwieq b'informazzjoni komprensiva dwar it-thaddim tal-kontrolli inkwistjoni.
34 A	Regolament (UE) Nru 672/2010 (Li jneħhu l-Ġelu/li jneħhu t-titpin)	Il-vettura għandha tkun mghammra b'apparat adattat għat-tneħhija tal-gelu mill-windskrin u għat-tneħhija taċ-ċpar mill-windskrin. Apparat li jneħhi s-silġ mill-windskrin li tal-anqas jikkonforma mal-punt 1.1.1 tal-Anness II għar-Regolament (UE) Nru 672/2010 għandu jitqies "adegwat". Apparat kontra t-titpin ta' fuq il-windskrin li jikkonforma mal-punt 1.2.1 tal-Anness II għar-Regolament (UE) Nru 672/2010 għandu jitqies "adegwat".
35 A	Regolament (UE) Nru 1008/2010 (sistemi tal-wajper u l-washer tal-windskrin)	Il-vettura għandha tkun mghammra b'apparat adattat tal-ħasil tal-windskrin u tal-im-siħ tal-windskrin. Apparat li jahsel u jimsaħ il-windskrin li tal-anqas jikkonforma mal-kondizzjonijiet stabbiliti fil-punt 1.1.5 tal-Anness III għar-Regolament (UE) Nru 1008/2010 għandu jitqies "adegwat".
36 A	Regolament Nru 122 tan-NU (Sistemi tas-shana)	(a) Il-kompartiment tal-passiġġieri għandu jkun mghammar b'sistema tas-shana. (b) Il-hiters tal-kombustjoni u l-installazzjoni tagħhom għandhom jikkonformaw mal-Anness 7 għar-Regolament Nru 122 tan-NU. Barra minn hekk, il-hiters ta' kombustjoni LPG u s-sistemi tas-shana LPG għandhom jissodisfaw ir-rekwiżiti stabbiliti fl-Anness 8 għar-Regolament Nru 122 tan-NU. (c) Sistemi tas-shana addizzjonali li jitwählhu wara għandhom jikkonformaw mar-rekwiżiti stabbiliti f'dak ir-Regolament Nru 122 tan-NU.
37 A	Regolament (UE) Nru 1009/2010 (Protezzjoni tar-roti)	(a) Il-vettura għandha tiġi ddizinjata b'tali mod li tiproteġi lil utenti oħrajn tat-triq minn ġebel, tajn, silġ, borra u ilma li jittajjar u jnaqqas il-perikli dovuti għall-kuntatt ma' roti li jiċċaqilqu. (b) Is-servizz tekniku jista' jikkontrolla li jkun hemm konformità mar-rekwiżiti tekniċi stabbiliti fl-Anness II għar-Regolament (UE) Nru 1009/2010. (c) Sezzjoni 3 tal-Anness I għar-Regolament ma għandhiex tapplika.
38 A	Regolament Nru 25 tan-NU (Trażżin tar-ras)	Ir-rekwiżiti tar-Regolament Nru 25 tan-NU ma għandhomx japplikaw.
44 A	Regolament (UE) Nru 1230/2012 (Mases u dimensjonijiet)	(a) Ir-rekwiżiti tal-punt 1 tal-Parti A tal-Anness I għar-Regolament (UE) Nru 1230/2012 iridu jiġu sodisfatti (b) Għall-finijiet tal-punt (a), il-mases li jridu jiġu kkunsidrati huma dawn li ġejjin: — il-massa tal-vettura lesta biex taħdem iddefinita fil-punt (4) tar-Regolament (UE) Nru 1230/2012 kif imkejjel mis-servizz tekniku; u — il-mases mghobbjin jew kif stipulat mill-manifattur tal-vettura jew kif muri fuq il-pjanċa tal-manifattur inklużi stikers jew informazzjoni disponibbli fil-manwal tas-sid. Dawn il-mases għandhom jitqiesu bhala l-mases massimi ta' tagħbija teknikament permissibbli. (c) Ma għandha tkun awtorizzata ebda eżenzjoni fir-rigward tal-qisien massimi permissibbli.

Partita	Referenza għal att regolatorju	Rekwiżiti alternattivi
45 A	Regolament Nru 43 tan-NU (Glazing tas-sikurezza)	<p>Komponenti</p> <p>(a) Il-glazing għandu jkun magħmul minn ħġieġ imwebbes (ittemprat) jew laminat.</p> <p>(b) It-twaħħil ta' glazing tal-plastik għandu jkun permess biss fuq postijiet sitwati wara l-pilastru "B".</p> <p>(c) Il-ħġieġ ma għandux ikun meħtieġ li jkun approvat skont ir-Regolament Nru 43 tan-NU.</p> <p>Installazzjoni</p> <p>(a) Għandhom japplikaw ir-rekwiżiti tal-installazzjoni stabbiliti fl-Anness 21 għar-Regolament Nru 43 tan-NU.</p> <p>(b) L-ebda film ikkullurit li jnaqqas it-trażmissjoni regolari tad-dawl taħt il-livell minimu meħtieġ ma għandhomx ikunu permessi la fuq il-windskrin u fuq il-glazing li jinsab quddiem il-pilastru "B".</p>
46	Direttiva 92/23/KEE (Tajers)	<p>Komponenti</p> <p>It-tajers għandu jkollhom marka tal-approvazzjoni tat-tip "KE" li tinkludi s-simbolu "s" (għall-ħoss).</p> <p>Installazzjoni</p> <p>(a) Il-qisien, l-indiċi tal-kapaċità ta' tagħbija u l-kategorija ta' veloċità tat-tajers għandhom jissodisfaw ir-rekwiżiti tal-Anness IV għad-Direttiva 92/23/KEE.</p> <p>(b) Is-simbolu tal-kategorija tal-veloċità tat-tajer għandu jkun kompatibbli mal-veloċità massima skont id-disinn tal-vettura.</p> <p>Dan ir-rekwiżit għandu japplika minkejja l-preżenza ta' limitatur tal-veloċità.</p> <p>(c) Il-veloċità massima tal-vettura għandha tigi ddikjarata mill-manifattur tal-vettura. Madankollu, is-servizz tekniku jista' jivvaluta l-veloċità massima skont id-disinn tal-vettura permezz tal-output massimu ta' qawwa tal-magna, in-numru massimu ta' dawriet fil-minuta u d-data li tikkonċerna l-katina kinematika.</p>
50 A	Regolament Nru 55 tan-NU (Iggancjar)	<p>Unitajiet tekniċi separati</p> <p>(a) Akkoppjamenti OEM maħsubin għall-irmunkar ta' trejler li l-massa massima tiegħu ma taqbiżx l-1 500 kg ma għandhomx ikunu meħtieġa li jkollhom approvazzjoni tat-tip skont ir-Regolament Nru 55 tan-NU.</p> <p>Akkoppjament jitqies li huwa tagħmir OEM meta jkun deskritt fil-manwal tas-sid jew dokument ta' appoġġ ekwivalenti pprovdut lix-xerrej mill-manifattur tal-vettura.</p> <p>Meta t-tali akkoppjament ikun approvat mal-vettura, għandu jkun hemm test xieraq inkluż fiċ-ċertifikat tal-approvazzjoni li s-sid ikun responsabbli mill-jiżgura kompatibbiltà mal-apparat ta' akkoppjament imqabbd mat-trejler.</p> <p>(b) Akkoppjamenti li mhumiex daww imsemmijin fil-punt (a), kif ukoll akkoppjamenti li huma mqabbdin godda, għandhom jirċievu approvazzjoni tat-tip skont ir-Regolament Nru 55 tan-NU.</p> <p>Installazzjoni fuq il-vettura</p> <p>Is-servizz tekniku għandu jara li l-installazzjoni tal-apparati ta' akkoppjament hija konformi mal-paragrafi 6 tar-Regolament Nru 55 tan-NU.</p>
53 A	Regolament Nru 94 tan-NU (Impatt frontali) <sup>(e)</sup>	<p>(a) L-applikant għandu jissottometti dikjarazzjoni mill-manifattur li tistabbilixxi li l-vettura partikolari, li għandu jiġi speċifikat il-VIN tagħha, tikkonforma ma' tal-anqas wiehed minn dawn li ġejjin:</p> <ul style="list-style-type: none"> <li>— Regolament Nru 94 tan-NU;</li> <li>— FMVSS Nru 208 (Protezzjoni tal-okkupant f'habta);</li> <li>— Artikolu 18 tal-JSRRV.</li> </ul>

Partita	Referenza għal att regolatorju	Rekwiziti alternattivi
		(b) Jista' jitwettaq test skont is-Sezzjoni 5 għar-Regolament Nru 94 tan-NU fuq vettura tal-produzzjoni fuq talba tal-applikant. It-test għandu jitwettaq minn servizz tekniku li jkun inhatar biex iwettaq dan it-test. Għandu jinhareg rapport iddettaljat mahruġ minn dak is-servizz tekniku lill-applikant.
54 A	Regolament Nru 95 tan-NU (Impatt laterali)	(a) L-applikant għandu jissottometti dikjarazzjoni mill-manifattur li tistabbilixxi li l-vettura partikolari, li għandu jiġi speċifikat il-VIN tagħha, tikkonforma ma' tal-anqas wiehed minn dawn li ġejjin: — Regolament Nru 95 tan-NU; — FMVSS Nru 214 (Protezzjoni mill-impatt fil-ġenb); — Artikolu 18 tal-JSRRV. (b) Jista' jitwettaq test skont is-Sezzjoni 5 għar-Regolament Nru 95 tan-NU fuq vettura tal-produzzjoni fuq talba tal-applikant. It-test għandu jitwettaq minn servizz tekniku li jkun inhatar biex iwettaq dan it-test. Għandu jinhareg rapport iddettaljat mahruġ minn dak is-servizz tekniku lill-applikant.
58	Regolament (KE) Nru 78/2009 (Harsien tal-persuni mexjin)	Assistenza fl-ibbrejkjar Il-vetturi għandhom ikunu mgħammra b'sistema elettronika tal-ibbrejkjar antilock li taġixxi fuq ir-roti kollha. Harsien tal-persuni mexjin Għandhom japplikaw ir-rekwiziti tar-Regolament (KE) Nru 78/2009. Sistemi ta' protezzjoni ta' quddiem Is-sistemi ta' protezzjoni fuq quddiem installati fuq il-vettura għandhom jirċievu approvazzjoni tat-tip skont ir-Regolament (KE) Nru 78/2009 u l-installazzjoni tagħhom għandha tkun konformi mar-rekwiziti stabbiliti fil-punt 6 tal-Anness I għal dak ir-Regolament.
59	Direttiva 2005/64/KE (Riċiklabilità)	Ir-rekwiziti ta' dik id-Direttiva ma għandhomx japplikaw.
61	Direttiva 2006/40/KE (Sistema ta' kondizzjonament tal-arja)	Għandhom japplikaw ir-rekwiziti ta' dik id-Direttiva.
72	Regolament (UE) 2015/758 (Sistema eCall)	Ir-rekwiziti ta' dak ir-Regolament ma għandhomx japplikaw.

(<sup>1</sup>) Id-Direttiva tal-Kunsill 70/157/KEE tas-6 ta' Frar 1970 dwar l-approssimazzjoni tal-liġijiet tal-Istati Membri li jirrigwardjaw il-livell permissibbli tal-hoss u tas-sistema tal-exhaust tal-vetturi bil-mutur (ĠU L 42, 23.2.1970, p. 16).

#### Parti II: Vetturi tal-kategorija N<sub>1</sub>

Partita	Referenza għal att regolatorju	Rekwiziti alternattivi
2 A	Regolament (KE) Nru 715/2007 (Emissjonijiet (Euro 5 u Euro 6) ta' vetturi ħfief/aċċess għall-informazzjoni)	Emissjonijiet mill-pajp tal-egzost (a) Għandu jitwettaq test tat-tip1 skont l-Anness III għar-Regolament (KE) Nru 692/2008 permezz tal-fatturi ta' deterjorament stabbiliti fil-punt 1.4 tal-Anness VII għal dak ir-Regolament (KE). Il-limiti ta' emissjonijiet li għandhom jiġu applikati għandhom ikunu dawk speċifikati fit-Tabella 1 u t-Tabella 2 tal-Anness I għar-Regolament (KE) Nru 715/2007. (b) Il-vettura ma għandhiex tkun meħtieġa turi 3 000 km kif imsemmi fil-paragrafu 3.1.1 tal-Anness 4 għar-Regolament Nru 83 tan-NU. (c) Il-karburant li għandu jintuza għat-test għandu jkun il-karburant ta' referenza kif stipulat fl-Anness IX għar-Regolament (KE) Nru 692/2008.

Partita	Referenza għal att regolatorju	Rekwiziti alternattivi
		<p>(d) Id-dinamometru għandu jiġi kkonfiguratur skont ir-rekwiziti tekniċi tal-paragrafu 3.2 tal-Anness 4 għar-Regolament Nru 83 tan-NU.</p> <p>(e) It-test imsemmi fil-punt (a) ma għandux isir meta jkun jista' jintwera li l-vettura tikkonforma mar-Regolamenti dwar il-Kodiċi ta' Kalifornja msemmin fil-punt 2 tal-Anness I għar-Regolament (KE) Nru 692/2008.</p> <p>Emissjonijiet tal-evaporazzjoni</p> <p>Għal magni li jahdmu bil-petrol, għandha tkun meħtieġa l-preżenza ta' sistema ta' kontroll tal-emissjonijiet ta' evaporat (eż. kannestru tal-karbonju).</p> <p>Emissjonijiet mill-crankcase</p> <p>Għandha tkun meħtieġa l-preżenza ta' apparat għar-riċiklaġġ ta' gassijiet tal-crankcase.</p> <p>OBD</p> <p>Il-vettura għandha tkun mġhammra b'sistema OBD.</p> <p>L-interfaċċa tal-OBD għandha tkun tista' tikkomunika ma' għodod dijanjostiċi komuni użati għall-ispezzjonijiet tekniċi perjodiċi.</p> <p>Opaċità tad-duħhan</p> <p>(a) Vetturi mġhammrin b'magna diżil għandhom jiġu ttestjati skont il-metodi ta' ttestjar imsemmin fil-Appendiċi 2 għall-Anness IV għar-Regolament (KE) Nru 692/2008.</p> <p>(b) Il-valur korrett tal-koeffiċjent ta' assorbiment għandu jitwahħhal, b'mod evidenti u f'post faċilment aċċessibbli.</p> <p>Emissjonijiet ta' CO<sub>2</sub> u l-konsum tal-karburant</p> <p>(a) Għandu jitwettaq test skont l-Anness XII għar-Regolament (KE) Nru 692/2008.</p> <p>(b) Il-vettura ma għandhiex tkun meħtieġa turi 3 000 km kif mitlub fil-paragrafu 3.1.1 tal-Anness 4 għar-Regolament Nru 83 tan-NU.</p> <p>(c) Meta l-vettura tkun tikkonforma mar-Regolamenti dwar il-Kodiċi ta' Kalifornja msemmin fil-punt 2.1.1 tal-Anness I għar-Regolament tal-Kummissjoni (KE) Nru 692/2008 u, għaldaqstant, l-ebda test tal-emissjonijiet tal-izbukk tad-duħhan mhux meħtieġ li jsir, l-Istati Membri għandhom jikkalkolaw l-emissjonijiet ta' CO<sub>2</sub> u l-konsum ta' karburant bil-formula stabbilita fin-noti ta' spjega <sup>(b)</sup> u <sup>(c)</sup>.</p> <p>L-aċċess għall-informazzjoni</p> <p>Id-dispożizzjonijiet dwar l-aċċess għall-informazzjoni ma għandhomx japplikaw.</p> <p>Kejl tas-saħħa</p> <p>(a) L-applikant għandu jissottometti dikjarazzjoni mingħand il-manifattur li tiddikjara l-output massimu tas-saħħa tal-magna f'kW kif ukoll il-veloċità korrispondenti tal-magna f'revoluzzjonijiet il-minuta.</p> <p>(b) L-applikant jista' inkella jipprovdi kurva tal-output tas-saħħa tal-magna li tipprovdi l-istess informazzjoni.</p>
3 A	Regolament Nru 34 tan-NU (Tankijiet tal-karburant - Apparati ta' protezzjoni fuq wara)	<p>Tankijiet tal-karburant</p> <p>(a) It-tankijiet tal-karburant għandhom ikunu konformi mal-paragrafu 5 tar-Regolament Nru 34 tan-NU bl-eċċezzjoni tal-paragrafi 5.1, 5.2 u 5.12. B'mod partikolari, għandhom jikkonformaw mal-paragrafi 5.9 u 5.9.1, iżda ma għandu jsir ebda test tat-tqattir.</p> <p>(b) Tankijiet tal-LPG jew tas-CNG għandhom ikunu rċevew approvazzjoni tat-tip skont, rispettivament, ir-Regolamenti Nru 67 tan-NU, serje ta' emendi 01, jew ir-Regolament Nru 110 tan-NU <sup>(a)</sup>, rispettivament.</p>

Partita	Referenza għal att regolatorju	Rekwiziti alternattivi
		<p>Dispożizzjonijiet speċifiċi għal tankijiet tal-karburant magħmulin minn materjal tal-plastik</p> <p>L-applikant għandu jissottometti dikjarazzjoni mill-manifattur li tistabbilixxi li l-vettura partikolari, li għandu jiġi speċifikat il-VIN tagħha, tikkonforma ma' tal-anqas wiehed minn dawn li ġejjin:</p> <ul style="list-style-type: none"> <li>— FMVSS Nru 301 (Integrità tas-sistema tal-karburant);</li> <li>— Anness 5 għar-Regolament Nru 34 tan-NU.</li> </ul> <p>Apparat protettiv ta' wara</p> <p>(a) Il-parti ta' wara tal-vettura għandha tinbena skont il-paragrafi 8 u 9 tar-Regolament Nru 34 tan-NU.</p>
4 A	Regolament (UE) Nru 1003/2010 (Spazju għal pjanċa ta' registrazzjoni fuq wara)	L-ispazju, l-inklinazzjoni, l-angoli għall-vizibbiltà u l-pożizzjoni tal-pjanċa ta' registrazzjoni għandhom jikkonformaw mar-Regolament (UE) Nru 1003/2010.
5 A	Regolament Nru 79 tan-NU (Sforz għad-dawrien tal-istering)	<p>Sistemi mekkaniċi</p> <p>(a) Il-mekkanizmu tal-istering għandu jinbena b'tali mod li jiċċentra ruħu. Sabiex tiġi kkontrollata l-konformità ma' din id-dispożizzjoni, għandu jitwettaq test skont il-paragrafi 6.1.2 u 6.2.1 tar-Regolament Nru 79 tan-NU.</p> <p>(b) Hsara f'taġħmir ta' power steering ma għandhiex twassal għal telf totali tal-kontroll tal-vettura.</p> <p>Sistema elettronika kumplessa ta' kontroll tal-vettura (Apparat "drive-by wire")</p> <p>Sistema elettronika kumplessa ta' kontroll għandha tkun awtorizzata biss jekk tikkonforma mal-Anness 6 għar-Regolament Nru 79 tan-NU.</p>
6 A	Regolament Nru 11 tan-NU (Lukketti u ċappetti tal-bibien)	Konformità mal-paragrafu 6.1.5.4 tar-Regolament Nru 11 tan-NU.
7 A	Regolament Nru 28 tan-NU (Twissija li tinstema')	<p>Komponenti</p> <p>L-apparat ta' twissija bil-hoss mhumix meħtieġ li jkun approvat għat-tip skont ir-Regolament Nru 28 tan-NU. Madankollu, għandu jarmi hoss kontinwu kif meħtieġ fil-paragrafu 6.1.1 tar-Regolament Nru 28 tan-NU.</p> <p>Installazzjoni fuq il-vettura</p> <p>(a) Għandu jitwettaq test skont il-paragrafu 6.2 tar-Regolament Nru 28 tan-NU.</p> <p>(b) Il-livell massimu tal-pressjoni tal-hoss għandu jkun skont il-paragrafu 6.2.7</p>
8 A	Regolament Nru 46 tan-NU (Apparat għall-viżjoni indiretta)	<p>Komponenti</p> <p>(a) Il-vettura għandha tkun mghammra b'mirja li juru wara stipulati fil-paragrafu 15.2 tar-Regolament Nru 46 tan-NU.</p> <p>(b) Mhumix meħtieġa li jkunu approvati għat-tip skont ir-Regolament Nru 46 tan-NU.</p> <p>(c) Ir-raġġi tal-kurvatura tal-mirja ma għandhomx jikkawżaw distorsjonijiet sinifikanti tal-immagħni. Bid-diskrezzjoni tas-servizz tekniku, ir-raġġijiet tal-kurvatura għandhom jiġu kkontrollati skont il-metodu deskritt fl-Appendiċi 1 għall-Anness 7 għar-Regolament Nru 46 tan-NU. Ir-raġġijiet tal-kurvatura ma għandhomx ikunu anqas minn daww meħtieġa mill-paragrafu 6.1.2.2.4. tar-Regolament Nru 46 tan-NU.</p> <p>Installazzjoni fuq il-vettura</p> <p>Il-kejl għandu jitwettaq sabiex jiġi żgurat li l-kampijiet ta' viżjoni jikkonformaw mal-paragrafu 15.2.4. tar-Regolament Nru 46 tan-NU.</p>

Partita	Referenza għal att regolatorju	Rekwiżiti alternattivi
9B	Regolament Nru 13-H tan-NU (Ibbrejkjar)	<p>Dispożizzjonijiet ġenerali</p> <p>(a) Is-sistema tal-brejkijiet għandha tkun mibnija skont il-paragrafu 5 tar-Regolament Nru 13-H tan-NU.</p> <p>(b) Il-vetturi għandhom ikunu mghammra b'sistema elettronika tal-ibbrejkjar anti-lock li tagħxi fuq ir-roti kollha.</p> <p>(c) Il-prestazzjonijiet tas-sistema tal-brejkijiet għandhom jikkonformaw mal-Anness III għar-Regolament Nru 13-H tan-NU.</p> <p>(d) Għal dak il-ghan, it-testijiet fit-triq għandhom isiru fuq korsa li s-superfiċe tagħha jkollha adeżjoni għolja. It-test fuq il-brejk tal-ipparkjar għandu jitwettaq fuq pendil ta' 18 % (il fuq u 'l isfel).</p> <p>Għandhom jitwettqu biss dawk it-testijiet imsemmijin taħt l-intestaturi "Brejk tas-servizz" u "Brejk tal-ipparkjar". F'kull każ, il-vettura trid tkun f'kondizzjonijiet ta' tagħbija bis-shih.</p> <p>(e) It-test fit-triq imsemmi fil-punt (c) ma għandux isir meta l-applikant jissottometti dikjarazzjoni mingħand il-manifattur li tistabbilixxi li l-vettura tikkonforma mar-Regolament Nru 13-H tan-NU, inkluż is-suppliment 5, jew inkella mal-FMVSS Nru 135.</p> <p>Brejk tas-servizz</p> <p>(a) Għandu jitwettaq test tat-"tip 0" kif stipulat fil-paragrafi 1.4.2 u 1.4.3 tal-Anness 3 għar-Regolament Nru 13-H tan-NU.</p> <p>(b) Barra minn hekk, għandu jitwettaq test tat-"Tip I" kif stipulat fil-paragrafu 1.5 tal-Anness 3 għar-Regolament Nru 13-H tan-NU.</p> <p>Brejk tal-ipparkjar</p> <p>Għandu jitwettaq test skont il-paragrafu 2. 3 tal-Anness 3 għar-Regolament Nru 13-H tan-NU.</p>
10 A	Regolament Nru 10 tan-NU (Interferenza tar-radju (kompatibbiltà elettromanjetika))	<p>Komponenti</p> <p>(a) Subassemblaġġi elettrici/elettronici ma jeħtigux li jkollhom it-tip approvat skont ir-Regolament Nru 10 tan-NU.</p> <p>(b) Madankollu, l-apparati elettrici/elettronici li jitwāhhlu godda għandhom jikkonformaw mar-Regolament Nru 10 tan-NU.</p> <p>Radjazzjonijiet elettromanjetici emessi</p> <p>L-applikant għandu jissottometti dikjarazzjoni mill-manifattur li tistabbilixxi li l-vettura tikkonforma mar-Regolament Nru 10 tan-NU jew mal-istandards alternattivi li ġejjin:</p> <ul style="list-style-type: none"> <li>— Radjazzjoni elettromanjetika bi frekwenza wiesgħa: CISPR 12 jew SAE J551-2;</li> <li>— Radjazzjoni elettromanjetika bi frekwenza dejqa: CISPR 12 (off-board) jew 25 (in-board) jew SAE J551-4 u SAE J1113-41.</li> </ul> <p>Testijiet tal-immunità</p> <p>Test tal-immunità għandu jiġi rinunzjat.</p>
13B	Regolament Nru 116 tan-NU (Apparat kontra s-serq u immobilizzatur)	<p>(a) Sabiex jiġi evitat użu mhux awtorizzat, mal-vettura għandu jitwāhhal apparat li jsakkar kif definit fil-paragrafu 5.1.2 tar-Regolament Nru 116 tan-NU.</p> <p>(b) Jekk jitqabdad immobilizzatur, dan għandu jikkonforma mar-rekwiżiti tekniċi tal-paragrafu 8.1.1 tar-Regolament Nru 116 tan-NU.</p>

Partita	Referenza għal att regolatorju	Rekwiziti alternattivi
14 A	Regolament Nru 12 tan-NU (Stering protettiv)	<p>(a) L-applikant għandu jissottometti dikjarazzjoni mill-manifattur li tistabbilixxi li l-vettura partikolari, il-VIN tagħha li għandu jiġi speċifikat, jikkonforma ma' tal-anqas wieħed minn dawn li ġejjin:</p> <ul style="list-style-type: none"> <li>— Regolament Nru 12 tan-NU;</li> <li>— FMVSS Nru 203 (Protezzjoni mill-impatt għas-sewwieq mis-sistema ta' kontroll tal-istering) inkluż FMVSS Nru 204 (Spostament lura tal-kontroll tal-istering);</li> <li>— Artikolu 11 tal-JSRRV.</li> </ul> <p>(b) Jista' jitwettaq test skont l-Anness 3 għar-Regolament Nru 12 tan-NU fuq vettura tal-produzzjoni fuq talba tal-applikant. It-test għandu jitwettaq minn servizz tekniku li jkun inhatar biex iwettaq dan it-test. Għandu jinħareġ rapport iddettaljat mahruġ minn dak is-servizz tekniku lill-applikant.</p>
15 A	Regolament Nru 17 tan-NU (Sahha tas-sits — trażzin tar-ras)	<p>Sits, ankraġġi tas-sits u sistemi ta' aġġustament</p> <p>Is-sits u s-sistemi aġġustabbli tagħhom għandhom jikkonformaw mal-paragrafu 5.3 tar-Regolament Nru 17 tan-NU.</p> <p>Trażzin tar-ras</p> <p>(a) Is-sistemi ta' trażzin tar-ras għandhom jissodisfaw ir-rekwiziti tas-sezzjoni 5 tar-Regolament Nru 17 tan-NU u l-Anness 4 għar-Regolament Nru 17 tan-NU.</p> <p>(b) Għandhom jitwettqu biss it-testijiet deskritti fil-paragrafi 5.12, 6.5, 6.6 u 6.7 tar-Regolament Nru 17 tan-NU.</p>
17 A	Regolament Nru 39 tan-NU (Spidometru - ger tar-rivers)	<p>Tagħmir tal-ispidometru</p> <p>(a) L-arloġġ għandu jikkonforma mal-paragrafi 5.1 sa 5.1.4 tar-Regolament Nru 39 tan-NU.</p> <p>(b) Meta s-servizz tekniku jkollu raġunijiet validi għaliex jemmen li l-ispidometer ma jkunx ikkalibrat bi preċiżjoni suffiċjenti, jista' jitlob li t-testijiet stipulati fil-paragrafu 5.2 tar-Regolament Nru 39 tan-NU isiru.</p> <p>Ger tar-rivers</p> <p>Il-mekkanizmu tal-gerijiet għandu jinkludi ger tar-rivers.</p>
18 A	Regolament (UE) Nru 19/2011 (Pjanċi statutorji)	<p>VIN</p> <p>(a) Il-vettura għandha tkun tal-anqas mghammra b'VIN li jinkludi tal-anqas 8 sa massimu ta' 17-il karattru. VIN li jinkludi 17-il karattru għandu jissodisfa r-rekwiziti stabbiliti fl-Istandards internazzjonali ISO 3779:1983 u 3780:1983.</p> <p>(b) Il-VIN għandu jkun f'post fejn jidher ċar u f'pożizzjoni aċċessibbli b'mod li ma jkunx jista' jitkisser jew jitgharraq.</p> <p>(c) Fejn ma jkun hemm ebda VIN immarkat fuq ix-xaži jew fl-istruttura, Stat Membru jista' jitlob lill-applikant sabiex idahhal il-VIN b'applikazzjoni tal-liġi nazzjonali tiegħu. F'tali każ, l-awtorità kompetenti ta' dak l-Istat Membru għandha tis-sorvelja l-operazzjoni.</p> <p>Pjanċa statutorja</p> <p>Il-vettura għandha tkun mghammra bi pjanċa ta' identifikazzjoni mwahhla mill-manifattur tal-vettura.</p> <p>Ma għandha tintalab ebda pjanċa addizzjonali wara li l-awtorità ta' approvazzjoni tkun tat l-approvazzjoni.</p>
19 A	Regolament Nru 14 tan-NU (Ankraġġi għaċ-ċinturini tas-sigurtà)	<p>L-applikant għandu jissottometti dikjarazzjoni mill-manifattur li tistabbilixxi li l-vettura partikolari, li għandu jiġi speċifikat il-VIN tagħha, tikkonforma ma' tal-anqas wieħed minn dawn li ġejjin:</p> <ul style="list-style-type: none"> <li>— Regolament Nru 14 tan-NU;</li> </ul>



Partita	Referenza għal att regolatorju	Rekwiżiti alternattivi
		<ul style="list-style-type: none"> <li>— FMVSS Nru 210 (Ankraġġi tal-assemblaġġi taċ-ċinturin tas-sikurezza);</li> <li>— Artikolu 22-3 tal-JSRRV.</li> </ul>
20 A	Regolament Nru 48 tan-NU (Installazzjoni ta' dawl u apparat ta' sinjalazzjoni bid-dawl)	<ul style="list-style-type: none"> <li>(a) L-installazzjoni tad-dawl għandha tissodisfa r-rekwiżiti tar-Regolament Nru 48 tan-NU, serje ta' emendi 03, bl-eċċezzjoni tar-rekwiżiti tal-Annessi 5 u 6 għar-Regolament Nru 48 tan-NU.</li> <li>(b) Ma għandha tkun awtorizzata ebda eċċezzjoni fir-rigward tan-numru, il-karatteristiċi tad-disinn essenzjali, il-konnessjonijiet elettrici u l-kulur tad-dawl li jiddi jew retrorifless mid-dwal u l-apparati ta' sinjalar imsemmijin fil-punti 21 sa 26 u 28 sa 30.</li> <li>(c) Id-dwal u l-apparati ta' sinjalar li sabiex jiġu ssodisfati r-rekwiżiti tal-punt (a), jridu jitwählhu godda għandu jkollhom marka ta' approvazzjoni tat-tip tal-UE ("EU").</li> <li>(d) Fanali mgħammra b'sors ta' dawl li jiffa' l-gass huma permessi biss flimkien mal-installazzjoni tal-apparat ta' tindif tal-fanali ta' quddiem u, apparat għal livellar awtomatiku tal-fanali fejn ikun xieraq.</li> <li>(e) Dipped-beams tal-fanali ta' quddiem għandhom jiġu adattati għad-direzzjoni tat-traffiku fis-sehħ skont il-liġi tal-pajjiż fejn il-vettura tinghata approvazzjoni.</li> </ul>
21 A	Regolament Nru 3 tan-NU (Retrorifletturi)	Meta jkun meħtieġ, għandhom jizjeddu żewġ retrorifletturi ohra li jkollhom marka ta' approvazzjoni "KE" fuq wara, li l-pożizzjoni tagħhom għandha tkun konformi mar-Regolament Nru 48 tan-NU.
22 A	Regolamenti Nru 7, Nru 87 u Nru 91 tan-NU (Fanali "end-outline", fanali ta' quddiem (fuq il-ġenb), fanali ta' wara (fuq il-ġenb), fanali tal-waqfien, fanali li jimmarkaw il-ġenb, fanal tas-sewqan binhar)	Ir-rekwiżiti stabbiliti fir-Regolament Nru 7, Nru 87 u Nru 91 tan-NU ma għandhomx japplikaw. Madankollu, il-funzjonament korrett tad-dwal għandu jiġi ċċekkjat mis-servizz tekniku.
23 A	Regolament Nru 6 tan-NU (Indikaturi tad-direzzjoni)	Ir-rekwiżiti stabbiliti fir-Regolament Nru 6 tan-NU ma għandhomx japplikaw. Madankollu, il-funzjonament korrett tad-dwal għandu jiġi ċċekkjat mis-servizz tekniku.
24 A	Regolament Nru 4 tan-NU (Fanali tal-pjanċi tar-registrazzjoni ta' wara)	Ir-rekwiżiti stabbiliti fir-Regolament Nru 4 tan-NU ma għandhomx japplikaw. Madankollu, il-funzjonament korrett tad-dwal għandu jiġi ċċekkjat mis-servizz tekniku.
25C, 25E, 25F	Regolamenti Nru 98, Nru 112 u Nru 123 tan-NU (Fanali ta' quddiem (inkluż il-bozoz))	<ul style="list-style-type: none"> <li>(a) L-illuminazzjoni prodotta mir-raġġ il-baxx tal-fanali ta' quddiem imqabbdin mal-vettura għandha tiġi kkontrollata fil-paragrafu 6 tar-Regolament Nru 112 tan-NU rigward il-fanali ta' quddiem li johorġu raġġ baxx asimmetriku. It-tolleranza inkluża fl-Anness 5 għal dak ir-Regolament jista' jsir referenza għaliha għal dak il-għan.</li> <li>(b) Għandu jkun japplika l-istess rekwiżit għar-raġġ il-baxx tal-fanali ta' quddiem ko-perti mir-Regolament Nru 98 jew Nru 123 tan-NU.</li> </ul>
26 A	Regolament Nru 19 tan-NU (Fanali taċ-ċpar ta' quddiem)	Id-dispożizzjonijiet tar-Regolament Nru 19 tan-NU għandhom jiġu rinunzjati. Madankollu, il-funzjonament korrett tad-dwal għandu jiġi ċċekkjat mis-servizz tekniku.
27 A	Regolament (UE) Nru 1005/2010 (Apparat għall-irmurkar)	Ir-rekwiżiti tar-Regolament (UE) Nru 1005/2010 għandhom jiġu rinunzjati.
28 A	Regolament Nru 38 tan-NU (fanali taċ-ċpar ta' wara)	Id-dispożizzjonijiet tar-Regolament Nru 38 tan-NU għandhom jiġu rinunzjati. Madankollu, il-funzjonament korrett tad-dwal għandu jiġi ċċekkjat mis-servizz tekniku.

Partita	Referenza għal att regolatorju	Rekwiżiti alternattivi
29 A	Regolament Nru 23 tan-NU (Fanali tar-rivers)	Id-dispożizzjonijiet tar-Regolament Nru 23 tan-NU għandhom jiġu rinunzjati. Madankollu, il-funzjonament korrett tad-dwal għandu jiġi ċċekkjat mis-servizz tekniku.
30 A	Regolament Nru 77 tan-NU (Lampi tal-ipparkjar)	Id-dispożizzjonijiet tar-Regolament Nru 77 tan-NU għandhom jiġu rinunzjati. Madankollu, il-funzjonament korrett tad-dwal għandu jiġi ċċekkjat mis-servizz tekniku.
31 A	Regolament Nru 16 tan-NU (Ċintorini tas-sigurtà u sistemi ta' trazzin)	<p>Komponenti</p> <p>(a) Iċ-ċintorini tas-sigurtà mhumieġa li jkunu approvati għat-tip skont ir-Regolament Nru 16 tan-NU.</p> <p>(b) Madankollu, kull ċintorin tas-sigurtà għandu jkollu tikketta ta' identifikazzjoni.</p> <p>(c) L-indikazzjonijiet fuq it-tikketta għandhom ikunu konsistenti mad-deċizzjoni li tikkonċerna ċ-ċintorini tas-sikurezza (Re: l-entrata 19).</p> <p>Rekwiżiti ta' installazzjoni</p> <p>(a) Il-vettura għandha tkun mghammra b'ċintorini tas-sigurtà skont ir-rekwiżiti stabbiliti fl-Anness XVI għar-Regolament Nru 16 tan-NU.</p> <p>(b) Meta numru ta' ċintorini tas-sigurtà jridu jitwāhhlu għodda skont il-punt (a), għandhom ikunu ta' tip approvat skont ir-Regolament Nru 16 tan-NU.</p>
33 A	Regolament Nru 121 tan-NU (Identifikazzjoni tal-kontrolli, tell-ales u indikaturi)	<p>(a) Is-simboli, inkluż il-kulur tal-indikaturi ordinarji korrispondenti tagħhom li l-preżenza tagħhom hija obligatorja permezz tar-Regolament Nru 121 tan-NU, għandhom jikkonformaw ma' dak ir-Regolament tan-NU.</p> <p>(b) Fejn dan ma jkunx il-każ, is-servizz tekniku għandu jivverifika li s-simboli, tell-ales u indikaturi mghammra fuq il-vettura jipprovdwu lis-sewwieq b'informazzjoni komprensiva dwar it-thaddim tal-kontrolli inkwistjoni.</p>
34 A	Regolament (UE) Nru 672/2010 (Sistemi li jneħhu l-Ġelu/li jneħhu t-Titpin)	Il-vettura għandha tkun mghammra b'apparat adattat tad-defrosting tal-windskrin u tad-demisting tal-windskrin.
35 A	Regolament (UE) Nru 1008/2010 (sistemi tal-wajper u l-washer tal-windskrin)	Il-vettura għandha tkun mghammra b'apparat adattat tal-ħasil tal-windskrin u tal-im-siħ tal-windskrin.
36 A	Regolament Nru 122 tan-NU (Sistemi tas-ħana)	<p>(a) Il-kompartiment tal-passiġġieri għandu jkun mghammar b'sistema tas-ħana.</p> <p>(b) Il-ħiters tal-kombustjoni u l-installazzjoni tagħhom għandhom jikkonformaw mal-Anness 7 għar-Regolament Nru 122 tan-NU. Barra minn hekk, il-ħiters ta' kombustjoni LPG u s-sistemi tas-ħana LPG għandhom jissodisfaw ir-rekwiżiti stabbiliti fl-Anness 8 għar-Regolament Nru 122 tan-NU.</p> <p>(c) Sistemi tas-ħana addizzjonali li jitwāhhlu għodda għandhom jikkonformaw mar-rekwiżiti stabbiliti fir-Regolament Nru 122 tan-NU.</p>
41 A	Regolament (KE) Nru 595/2009 Emissjonijiet (Euro VI) minn vetturi heavy-duty – OBD	<p>Emissjonijiet mill-pajp tal-egżost</p> <p>(a) Għandu jitwettaq test skont l-Anness III għar-Regolament tal-Kummissjoni (UE) Nru 582/2011<sup>(1)</sup> permezz tal-fatturi ta' deterjorament stabbiliti fil-punt 3.6.1 tal-Anness VI għar-Regolament (KE) Nru 582/2011.</p> <p>(b) Il-limiti li għandhom ikunu daww stabbiliti fit-tabella tal-Anness I għar-Regolament (KE) Nru 595/2009.</p>

<sup>(1)</sup> Ir-Regolament tal-Kummissjoni (UE) Nru 582/2011 tal-25 ta' Mejju 2011 li jimplementa u jemenda r-Regolament (KE) Nru 595/2009 tal-Parlament Ewropew u tal-Kunsill rigward l-emissjonijiet minn vetturi heavy-duty (Euro VI) u li jemenda l-Annessi I u III għad- Direttiva 2007/46/KE tal-Parlament Ewropew u tal-Kunsill (GU L 167, 25.6.2011, p. 1).

Partita	Referenza għal att regolatorju	Rekwiżiti alternattivi
		<p>(c) Il-karburant li għandu jintuża għat-test għandu jkun il-karburant ta' referenza kif stipulat fl-Anness IX għar-Regolament (KE) Nru 582/2011.</p> <p>Emissjonijiet ta' CO<sub>2</sub></p> <p>L-emissjonijiet ta' CO<sub>2</sub> u l-konsum ta' karburant għandhom jiġu stabbiliti skont l-Anness VIII għar-Regolament (UE) Nru 582/2011.</p> <p>OBD</p> <p>(a) Il-vettura għandha tkun mghammra b'sistema OBD.</p> <p>(b) L-interfaċċja OBD trid tkun tista' tikkomunika ma' għodda esterna li tiskennja OBD kif spjegat fl-Anness X għar-Regolament (UE) Nru 582/2011.</p> <p>Rekwiżiti biex jiġi żgurat it-thaddim korrett ta' miżuri ta' kontroll NO<sub>x</sub></p> <p>Il-vettura għandha tkun mghammra b'sistema li tiżgura t-thaddim kif suppost tal-miżuri ta' kontroll NO<sub>x</sub> skont l-Anness XIII għar-Regolament (UE) Nru 582/2011.</p> <p>Kejl tas-saħħa</p> <p>(a) L-applikant irid jissottometti dikjarazzjoni mingħand il-manifattur li tiddikjara l-output massimu tas-saħħa tal-magna f'kW kif ukoll ir-regim korrispondenti.</p> <p>(b) L-applikant jista' inkella jipprovdi kurva tal-output tas-saħħa tal-magna li tiprovdi l-istess informazzjoni.</p>
45 A	Regolament Nru 43 tan-NU	<p>Komponenti</p> <p>(a) Il-glazing għandu jkun magħmul minn hġieg imwebbes (ittemprat) jew laminat.</p> <p>(b) It-twaħħil ta' glazing tal-plastik għandu jkun permess biss fuq postijiet sitwati wara l-pilastru "B".</p> <p>(c) Il-hġieg ma għandux ikun meħtieġ li jkun approvat skont ir-Regolament Nru 43 tan-NU.</p> <p>Installazzjoni</p> <p>(a) Għandhom japplikaw ir-rekwiżiti tal-installazzjoni stabbiliti fl-Anness 21 għar-Regolament Nru 43 tan-NU.</p> <p>(b) L-ebda film ikkullur li jnaqqas it-trażmissjoni regolari tad-dawl taht il-livell minimu meħtieġ ma għandu jkun permess la fuq il-windskrin, u fuq il-glazing li jinsab quddiem il-pilastru "B".</p>
46 A	Regolament tal-Kummissjoni (UE) Nru 458/2011 (Installazzjoni tat-tajers)	<p>Installazzjoni</p> <p>(a) Il-qisien, l-indiċi tal-kapaċità ta' tagħbija u l-kategorija ta' veloċità tat-tajers għandhom jissodisfaw ir-rekwiżiti tar-Regolament tal-Kummissjoni (UE) Nru 458/2011.</p> <p>(b) Is-simbolu tal-kategorija tal-veloċità tat-tajer għandu jkun kompatibbli mal-veloċità massima skont id-disinn tal-vettura.</p> <p>(c) Dan ir-rekwiżit għandu japplika minkejja l-preżenza ta' limitatur tal-veloċità.</p> <p>(d) Il-veloċità massima tal-vettura għandha tiġi ddikjarata mill-manifattur tal-vettura. Madankollu, is-servizz tekniku jista' jivvaluta l-veloċità massima skont id-disinn tal-vettura permezz tal-output massimu ta' qawwa tal-magna, in-numru massimu ta' dawriet fil-minuta u d-data li tikkonċerna l-katina kinematika.</p>
46B	Regolament Nru 30 tan-NU (tajers C <sub>1</sub> )	<p>Komponenti</p> <p>It-tajers għandu jkollhom marka tal-approvazzjoni tat-tip.</p>
46D	Regolament Nru 117 tan-NU (emissjonijiet tal-hoss tat-tajers għat-tidwir, adeżjoni fuq ucuħ imxarrbin u r-reżistenza tat-tidwir)	<p>Komponenti</p> <p>It-tajers għandu jkollhom marka tal-approvazzjoni tat-tip.</p>

Partita	Referenza għal att regolatorju	Rekwiżiti alternattivi
46E	Regolament (KE) Nru 661/2009 Regolament Nru 64 tan-NU (Stepni għall-użu temporanju, tajers run-flat u/jew sistema run-flat u/jew sistema ta' monitoraġġ tal-pessjoni tat-tajers)	Komponenti It-tajers għandu jkollhom marka tal-approvazzjoni tat-tip. It-twahħil ta' TPMS ma għandux ikun meħtieġ
48 A	Regolament (UE) Nru 1230/2012 (Piżijiet u dimensjonijiet)	(a) Ir-rekwiżiti tal-Anness I, Parti A għar-Regolament (UE) Nru 1230/2012 iridu jiġu ssodisfati. Madankollu, ir-rekwiżiti stabbiliti fil-punt 5 tal-Parti A tal-Anness I ma għandhomx bżonn ikunu ssodisfati. (b) Għall-finijiet tal-punt (a), il-mases li jridu jiġu kkunsidrati huma dawn li ġejjin: — il-massa f'kondizzjoni ta' sewqan kif iddefinita fil-punt (4) tal-Artikolu 2 tar-Regolament (UE) Nru 1230/2012 kif imkejla mis-servizz tekniku; u — il-mases massimi mgħobbijin, jew iddikjarati mill-manifattur tal-vettura, jew muri fuq il-panċa tal-manifattur, inklużi stikers jew informazzjoni disponibbli fil-manwal tas-sid. Dawn il-mases għandhom jitqiesu bhala l-mases massimi ta' tagħbija teknikament permissibbli. (c) Bidliet tekniċi li għamel l-applikant sabiex inaqqas il-massa massima mgħobbija teknikament permissibbli tal-vettura għal 3,5 tunnelli jew anqas, sabiex il-vettura tkun tista' tingħata approvazzjoni tal-vettura individwali ma għandhomx ikunu permessi. (d) Ma għandha tkun awtorizzata ebda eżenzjoni fir-rigward tal-qisien massimi permissibbli.
49 A	Regolament Nru 61 tan-NU (Sporġenzi esterni tal-kabini)	(a) Ir-rekwiżiti ġenerali stabbiliti fis-sezzjoni 5 tar-Regolament Nru 17 tan-NU għandhom jiġu sodisfatti. (b) Bid-diskrezzjoni tas-servizz tekniku, iridu jkunu ssodisfatti r-rekwiżiti stipulati fil-paragrafi 6.1, 6.5, 6.6, 6.7, 6.8 u 6.11 tar-Regolament Nru 17 tan-NU.
50 A	Regolament Nru 55 tan-NU (Igganċjar)	Unitajiet tekniċi separati (a) Akkoppjamenti OEM mahsubin għall-irmonk ta' trejler li l-massa massima tiegħu ma taqbiżx l-1 500 kg ma għandhomx ikunu meħtieġa jirċievu approvazzjoni tat-tip skont ir-Regolament Nru 55 tan-NU. (b) Akkoppjament jitqies li huwa tagħmir OEM meta jkun deskritt fil-manwal tas-sid jew f'dokument ta' appoġġ ekwivalenti pprovdut lix-xerrej mill-manifattur tal-vettura. (c) Meta t-tali akkoppjament ikun approvat mal-vettura, għandu jkun hemm test xieraq inkluż fiċ-ċertifikat tal-approvazzjoni li s-sid ikun responsabbli milli jiżgura kompatibbiltà mal-apparat ta' akkoppjament imqabba mat-trejler. (d) Akkoppjamenti li mhumiex daww imsemmijin fil-punt (a), kif ukoll akkoppjamenti li huma mqabbdin godda, għandhom jirċievu approvazzjoni tat-tip skont ir-Regolament Nru 55 tan-NU.  Installazzjoni fuq il-vettura Is-servizz tekniku għandu jikkontrolla li l-installazzjoni tal-apparati ta' akkoppjament tikkonforma mal-paragrafu 6 għar-Regolament Nru 55 tan-NU.
54	Regolament Nru 95 tan-NU (Daqqa mill-ġenb)	(a) L-applikant għandu jissottometti dikjarazzjoni mill-manifattur li tistabbilixxi li l-vettura partikolari, li għandu jiġi speċifikat il-VIN tagħha, tikkonforma ma' tal-anqas wiehed minn dawn li ġejjin: — Regolament Nru 95 tan-NU;

Partita	Referenza għal att regolatorju	Rekwiziti alternattivi
		<p>— FMVSS Nru 214 (Protezzjoni mill-impatt fil-ġenb);</p> <p>— Artikolu 18 tal-JSRRV.</p> <p>(b) Jista' jitwettaq test skont is-Sezzjoni 5 għar-Regolament Nru 95 tan-NU fuq vettura tal-produzzjoni fuq talba tal-applikant.</p> <p>(c) It-test għandu jitwettaq minn servizz tekniku li jkun inhatar biex iwettaq dan it-test. Għandu jinhareġ rapport iddettaljat mahruġ minn dak is-servizz tekniku lill-applikant.</p>
56 A	Regolament Nru 105 tan-NU Vetturi maħsuba għat-trasport ta' merkanzija perikoluża	Il-vetturi maħsuba għat-trasport ta' merkanzija perikoluża għandhom jikkonformaw mar-Regolament Nru 105 tan-NU.
58	Regolament (KE) Nru 78/2009 (Harsien tal-persuni mexjin)	<p>Assistenza fl-ibbrejkjar</p> <p>Il-vetturi għandhom ikunu mghammra b'sistema elettronika tal-ibbrejkjar antilock li taġixxi fuq ir-roti kollha.</p> <p>Harsien tal-persuni mexjin</p> <p>Sal-24 ta' Frar 2018, ir-rekwiziti tar-Regolament (KE) Nru 78/2009 ma għandhomx japplikaw għal vetturi li l-massa massima tagħhom ma taqbiżx l-2 500 kg u, sal-24 ta' Awwissu 2019, għal vetturi li l-massa massima tagħhom ma taqbiżx l-2 500 kg.</p> <p>Sistemi ta' protezzjoni ta' quddiem</p> <p>Madankollu, is-sistemi ta' protezzjoni fuq quddiem installati fuq il-vettura jridu jir-ċievu approvazzjoni tat-tip skont ir-Regolament (KE) Nru 78/2009 u l-installazzjoni tagħhom għandha tikkonforma mar-rekwiziti stabbiliti fil-punt 6 tal-Anness I għal dak ir-Regolament.</p>
59	Direttiva 2005/64/KE (Riċiklabbiltà)	Ir-rekwiziti ta' dik id-Direttiva ma għandhomx japplikaw.
61	Direttiva 2006/40/KE (Sistema ta' kondizzjonament tal-arja)	Għandhom japplikaw ir-rekwiziti ta' dik id-Direttiva.
72	Regolament (UE) 2015/758 (Sistema eCall)	Ir-rekwiziti ta' dak ir-Regolament ma għandhomx japplikaw.

Noti ta' spjega Appendiċi 2

1. Taqsiriet użati f'dan l-Appendiċi:

"OEM": tagħmir oriġinali pprovdut mill-manifattur

"FMVSS": Federal Motor Vehicle Safety Standard (Standard Federali dwar is-Sikurezza tal-Vetturi) tad-Department of Transportation tal-Istati Uniti

"JSRRV": Japan Safety Regulations for Road Vehicles (Regolamenti tal-Ġappun dwar is-Sikurezza għal Vetturi tat-Triq)

"SAE": Society of Automotive Engineers (L-Għaqda tal-Inġiniera Awtomobilistiċi)

"CISPR": Comité international spécial des perturbations radioélectriques.

2. Rimarki:

(a) l-installazzjoni shiħa tal-LPG jew CNG għandha tiġi kkontrollata skont r-Regolamenti Nru 67, Nru 110 jew Nru 115 tan-NU, kif xieraq;

(b) il-formula li trid tintuża għall-valutazzjoni tal-emissjonijiet ta' CO<sub>2</sub> għandha tkun din li ġejja:

Gerboks manwali u ta' magna petrol:

$$\text{CO}_2 = 0,047 m + 0,561 p + 56,621$$

Magna petrol u gerboks awtomatika

$$\text{CO}_2 = 0,102 m + 0,328 p + 9,481$$

Magna petrol u elettrika ibrida:

$$\text{CO}_2 = 0,116 m - 57,147$$

Gerboks manwali u ta' magna diżil:

$$\text{CO}_2 = 0,108 m - 11,371$$

Magna diżil u gerboks awtomatika:

$$\text{CO}_2 = 0,116 m - 6,432$$

Fejn:  $\text{CO}_2$  hija l-massa kombinata ta' emissjonijiet ta'  $\text{CO}_2$  fi g/km, "m" hija l-massa tal-vettura f'kondizzjoni ta' sewqan f'kg u "p" hija l-output massimu tas-sahha tal-magna f'kW.

Il-massa kombinata ta'  $\text{CO}_2$  għandha tigi kkalkolata b'punt decimali wieħed, imbagħad titqarreb għall-eqreb numru shih kif ġej:

- (i) jekk il-figura wara l-punt decimali hija anqas minn 5, it-total jitqarreb lejn in-numru shih iżgħar;
  - (ii) jekk il-figura wara l-punt decimali hija 5 jew aktar, it-total jitqarreb lejn in-numru shih akbar;
- (c) il-formuli li jintużaw għall-valutazzjoni tal-konsum tal-karburant iridu jsiru kif ġej:

$$\text{CFC} = \text{CO}_2 \times k^{-1}$$

Fejn: CFC hija l-konsum kombinat ta' karburant fl/100 km,  $\text{CO}_2$  hija l-massa kombinata ta' emissjonijiet ta'  $\text{CO}_2$  fi g/km wara li tkun tqarreb skont ir-regola msemmija fir-Rimarka (2 b), "k" hija koeffiċjent ta':

23,81 fil-każ ta' magna petrol;

26,49 fil-każ ta' magna diżil.

Il-konsum kombinat ta' karburant għandu jiġi kkalkolat b'zewġ punti decimali, imbagħad jitqarreb kif ġej:

- (i) jekk il-figura wara l-punt decimali hija anqas minn 5, it-total jitqarreb lejn in-numru shih iżgħar;
- (ii) jekk il-figura wara l-punt decimali hija 5 jew aktar, it-total jitqarreb lejn in-numru shih akbar.

## PARTI II

Lista ta' Regolamenti tan-NU rikonoxxuti bhala alternattiva għad-Direttivi jew ir-Regolamenti li hemm referenza għalihom fil-Parti I

Fejn issir referenza għal Direttiva jew Regolament separat fit-tabella tal-Parti I, approvazzjoni mogħtija skont ir-Regolamenti tan-NU li ġejjin li l-Unjoni aċċettat bhala Parti Kontraenti għall- "Ftehim Rivedut tal-1958" bis-sahha tad-Deċizzjoni 97/836/KE, jew id-Deċizzjonijiet sussegwenti tal-Kunsill kif imsemmijin fl-Artikolu 3(3) ta' dik id-Deċizzjoni, għandha tigi kkunsidrata bhala ekwivalenti għal approvazzjoni tat-tip tal-UE mogħtija skont id-Direttiva jew ir-Regolament separat relevanti.

Kwalunkwe emenda sussegwenti fir-Regolamenti tan-NU elenkati fit-tabella <sup>(1)</sup> li ġejja għandha titqies anki hi li hija ekwivalenti għal approvazzjoni tat-tip tal-UE, soġġetta għad-Deċizzjoni msemmija fl-Artikolu 4(2) tad-Deċizzjoni 97/836/KE.

	Suġġett	Numru tar-Regolament tan-NU	Serje ta' emendi
1 A (*)	Livell ta' hoss permess (ma jkoprix l-AVAS u s-sajlensers ta' sostituzzjoni)	51	03
	AVAS	138	00
	Sistemi ta' sajlers ta' sostituzzjoni	59	02
9B	Ibbrekjar ta' karożzi tal-passiġġieri (parti tal-ESC)	140	00

<sup>(1)</sup> Għal emendi sussegwenti, ara TRANS/WP.29/343 tal UNECE.

	Suġġett	Numru tar-Regolament tan-NU	Serje ta' emendi
58	Harsien tal-persuni mexjin (ma tkoprix l-assistenza fl-ibbrejtkjar)	127 (Harsien tal-persuni mexjin)	00
	Harsien tal-persuni mexjin (parti tal-assistenza fl-ibbrejtkjar)	13-H (assistenza fl-ibbrejtkjar) jew 139 (assistenza fl-ibbrejtkjar)	00 (Suppliment 9 u aktar) 00
65	Sistema avvanzata għal ibbrejtkjar f'emergenza	131	01
66	Sistema ta' indikazzjoni ta' hruġ mill-karreġġata	130	00

Fejn id-Direttiva jew ir-Regolament separati fihom rekwiżiti ta' installazzjoni, dawn japplikaw ukoll għal komponenti u unitajiet tekniċi separati approvati skont ir-Regolamenti tan-NU.

(\*) L-enumerar tal-entrati f'din it-tabella jirreferi għall-enumerar uzat fit-tabella tal-Parti I.

### PARTI III

Lista ta' atti regolatorji li jistabbilixxu r-rekwiżiti għall-finijiet tal-approvazzjoni tat-tip tal-UE ta' vetturi bi skop speċjali

#### Appendiċi I

Karavans bil-mutur, ambulanzi u karożzi tal-mejtin

Partita	Suġġett	Referenza għal att regolatorju	$M_1 \leq 2\,500\text{ kg} (*)$	$M_1 > 2\,500\text{ kg} (*)$	$M_2$	$M_3$
1 A	Livell ta' hoss	Regolament (UE) Nru 540/2014	H	G+H	G+H	G+H
2	Emissjonijiet (Euro 5 u Euro 6) ta' vetturi ħfief/aċċess għall-informazzjoni	Regolament (KE) Nru 715/2007	Q <sup>(1)</sup>	G + Q <sup>(1)</sup>	G + Q <sup>(1)</sup>	
3 A	Prevenzjoni tar-riskji tan-nar (tankijiet tal-karburant likwidu)	Regolament (KE) Nru 661/2009 Regolament Nru 34 tan-NU	F <sup>(2)</sup>	F <sup>(2)</sup>	F <sup>(2)</sup>	F <sup>(2)</sup>
3B	Apparati ta' protezzjoni tal-qiegħ fuq wara (RUPDs) u l-installazzjoni tagħhom; protezzjoni tal-qiegħ fuq wara (RUP)	Regolament (KE) Nru 661/2009 Regolament Nru 58 tan-NU	X	X	X	X
4 A	Spazju għall-immuntar u l-iffissar ta' pjanci ta' reġistrazzjoni fuq wara	Regolament (KE) Nru 661/2009 Regolament (UE) Nru 1003/2010	X	X	X	X
5 A	Tagħmir tal-istering	Regolament (KE) Nru 661/2009 Regolament Nru 79 tan-NU	X	G	G	G

Partita	Suġġett	Referenza għal att regolatorju	$M_1 \leq 2\,500\text{ kg (*)}$	$M_1 > 2\,500\text{ kg (*)}$	$M_2$	$M_3$
6 A	Access u manuvrabbiltà tal-vettura	Regolament (KE) Nru 661/2009 Regolament (UE) Nru 130/2012	X	X		
6B	Lukketti tal-bibien u komponenti li jżommu l-bibien	Regolament (KE) Nru 661/2009 Regolament Nru 11 tan-NU	B	G+B		
7 A	Apparat u sinjali ta' twissija li jinstemgħu	Regolament (KE) Nru 661/2009 Regolament Nru 28 tan-NU	X	X	X	X
8 A	Tagħmir għal vizjoni indiretta u l-installazzjoni tiegħu	Regolament (KE) Nru 661/2009 Regolament Nru 46 tan-NU	X	G	G	G
9 A	Ibbrejkjar tal-vetturi u t-trejlers	Regolament (KE) Nru 661/2009 Regolament Nru 13 tan-NU			G (3)	G (3)
9B	Ibbrejkjar tal-vetturi għall-passiġġieri	Regolament (KE) Nru 661/2009 Regolament Nru 13-H tan-NU	X (4)	G+A <sub>1</sub>		
10 A	Il-kompatibbiltà elettromanjetika	Regolament (KE) Nru 661/2009 Regolament Nru 10 tan-NU	X	X	X	X
12 A	Accessorji ta' ġewwa	Regolament (KE) Nru 661/2009 Regolament Nru 21 tan-NU	C	G+C		
13 A	Protezzjoni tal-vetturi awtomotivi kontra użu mhux awtorizzat	Regolament (KE) Nru 661/2009 Regolament Nru 18 tan-NU			G (4A)	G (4A)
13B	Protezzjoni tal-vetturi awtomotivi kontra użu mhux awtorizzat	Regolament (KE) Nru 661/2009 Regolament Nru 116 tan-NU	X	G		
14 A	Protezzjoni tas-sewwieq mill-mekkanizmu tal-istering jekk ikun hemm impatt	Regolament (KE) Nru 661/2009 Regolament Nru 12 tan-NU	X	G		



Partita	Suġġett	Referenza għal att regolatorju	$M_1 \leq 2\,500\text{ kg (*)}$	$M_1 > 2\,500\text{ kg (*)}$	$M_2$	$M_3$
15 A	Sits, l-anakraġġi tagħhom u kull ilqugh protettiv tar-ras	Regolament (KE) Nru 661/2009 Regolament Nru 17 tan-NU	D	G+D	G+D <sup>(4B)</sup>	G+D <sup>(4B)</sup>
15B	Sits ta' vetturi kbar għall-passiġġieri	Regolament (KE) Nru 661/2009 Regolament Nru 80 tan-NU			X	X
16 A	Sporġenzi esterni	Regolament (KE) Nru 661/2009 Regolament Nru 26 tan-NU	X għall-kabina; A+Z għall-parti li jifdal	G għall-kabina; A+Z għall-parti li jifdal		
17 A	Aċċess u manuvrabbiltà tal-vettura	Regolament (KE) Nru 661/2009 Regolament (UE) Nru 130/2012	X	X	X	X
17B	Tagħmir tal-ispidometru inkluż l-installazzjoni tiegħu	Regolament (KE) Nru 661/2009 Regolament Nru 39 tan-NU	X	X	X	X
18 A	Pjanċa statutorja tal-manifattur u VIN	Regolament (KE) Nru 661/2009 Regolament (UE) Nru 19/2011	X	X	X	X
19 A	Ankraġġi taċ-ċinturini tas-sikurezza, sistemi ta' ankraġġi ISOFIX u ankraġġi ISOFIX tal-irbit ta' fuq	Regolament (KE) Nru 661/2009 Regolament Nru 14 tan-NU	D	G+L	G+L	G+L
20 A	Installazzjoni ta' dwal u apparat ta' sinjalazzjoni bid-dawl fuq il-vetturi	Regolament (KE) Nru 661/2009 Regolament Nru 48 tan-NU	A+N	A+G+N għall-kabina; A+N għall-parti li jifdal	A+G+N għall-kabina; A+N għall-parti li jifdal	A+G+N għall-kabina; A+N għall-parti li jifdal
21 A	Mezzi ta' retroriflessjoni għal vetturi bil-mutur	Regolament (KE) Nru 661/2009 Regolament Nru 3 tan-NU	X	X	X	X
22 A	Fanali ta' quddiem u ta' wara, fanali tal-waqfien u fanali li jimmarkaw il-kontorn tat-tarf għal vetturi awtomotivi u t-trejlers tagħhom	Regolament (KE) Nru 661/2009 Regolament Nru 7 tan-NU	X	X	X	X
22B	Fanali għal binhar għal vetturi bil-mutur	Regolament (KE) Nru 661/2009 Regolament Nru 87 tan-NU	X	X	X	X

Partita	Suġġett	Referenza għal att regola- torju	$M_1 \leq 2\,500\text{ kg (*)}$	$M_1 > 2\,500\text{ kg (*)}$	$M_2$	$M_3$
22C	Fanali li jimmarkaw il- għnub għall-vetturi bil- mutur u t-trejlers tagħhom	Regolament (KE) Nru 661/2009 Regolament Nru 91 tan-NU	X	X	X	X
23 A	Indikaturi tad- direzzjoni għal vetturi bil-mutur u t-trejlers tagħhom	Regolament (KE) Nru 661/2009 Regolament Nru 6 tan-NU	X	X	X	X
24 A	Illuminazzjoni tal- pjanċi tar- reġistrazzjoni ta' wara tal-vetturi bil-mutur u t-trejlers tagħhom	Regolament (KE) Nru 661/2009 Regolament Nru 4 tan-NU	X	X	X	X
25 A	Fanali ta' quddiem issigillati ta' vetturi mmotorizzati (SB) li jitfgħu raġġ ta' dawl baxx jew raġġ ta' dawl tas-sewqan Ewropew asimmetriku jew it- tnejn	Regolament (KE) Nru 661/2009 Regolament Nru 31 tan-NU	X	X	X	X
25B	Bozoz tal-filament għal użu f'unitajiet tal- fanali approvati għall- vetturi bil-mutur u t- trejlers tagħhom	Regolament (KE) Nru 661/2009 Regolament Nru 37 tan-NU	X	X	X	X
25C	Fanali ta' quddiem ta' vetturi awtomotivi mghammra b'sorsi tad-dawl li jitfgħu il- gass	Regolament (KE) Nru 661/2009 Regolament Nru 98 tan-NU	X	X	X	X
25D	Fontijiet ta' dawl bi skarikar tal-gass għall- użu f'unitajiet ta' fanali bi skarikar ta' gass approvati għal vetturi bil-mutur	Regolament (KE) Nru 661/2009 Regolament Nru 99 tan-NU	X	X	X	X
25E	Fanali ta' quddiem ta' vetturi bil-mutur li jitfgħu raġġ tal- passaġġ u/jew raġġ tas-sewqan asimmetriku u mghammra b'bozoz tal-filament u/jew b'moduli b'dajowds li jarmu d-dawl (moduli LED)	Regolament (KE) Nru 661/2009 Regolament Nru 112 tan-NU	X	X	X	X

Partita	Suġġett	Referenza għal att regola- torju	M <sub>1</sub> ≤ 2 500 kg (*)	M <sub>1</sub> > 2 500 kg (*)	M <sub>2</sub>	M <sub>3</sub>
25F	Sistemi adattivi tad- dawl ta' quddiem (AFS) għal vetturi awtomotivi	Regolament (KE) Nru 661/2009 Regolament Nru 123 tan-NU	X	X	X	X
26 A	Fanali ta' quddiem ta' kontra ċ-ċpar għall- vetturi bil-mutur	Regolament (KE) Nru 661/2009 Regolament Nru 19 tan-NU	X	X	X	X
27 A	Apparat għall- irmunkar	Regolament (KE) Nru 661/2009 Regolament (UE) Nru 1005/2010	E	E	E	E
28 A	Fanali taċ-ċpar ta' wara għal vetturi bil- mutur u t-trejlers tagħhom	Regolament (KE) Nru 661/2009 Regolament Nru 38 tan-NU	X	X	X	X
29 A	Fanali tar-rivers għall- vetturi bil-mutur u t- trejlers tagħhom	Regolament (KE) Nru 661/2009 Regolament Nru 23 tan-NU	X	X	X	X
30 A	Lampi tal-ipparkjar għal vetturi bil-mutur	Regolament (KE) Nru 661/2009 Regolament Nru 77 tan-NU	X	X	X	X
31 A	Ċinturini tas- sikurezza, sistemi ta' trażżin, sistemi ta' trażżin għat-tfal u sistemi ISOFIX ta' trażżin għat-tfal	Regolament (KE) Nru 661/2009 Regolament Nru 16 tan-NU	D	G+M	G+M	G+M
32 A	Firxa viżiva fuq quddiem	Regolament (KE) Nru 661/2009 Regolament Nru 125 tan-NU	X	G		
33 A	Lok u identifikazzjoni tal-kontrolli manwali, tal-indikaturi operatorji u tal- indikaturi	Regolament (KE) Nru 661/2009 Regolament Nru 121 tan-NU	X	X	X	X
34 A	Sistemi li jneħħu l- gelu u t-titpin minn mal-windskrin	Regolament (KE) Nru 661/2009 Regolament (UE) Nru 672/2010	X	G (5)	(5)	(5)

Partita	Suġġett	Referenza għal att regola- torju	$M_1 \leq 2\,500\text{ kg (*)}$	$M_1 > 2\,500\text{ kg (*)}$	$M_2$	$M_3$
35 A	Sistemi tal-wajper u l-washer tal-windskrin	Regolament (KE) Nru 661/2009 Regolament (UE) Nru 1008/2010	X	G <sup>(6)</sup>	<sup>(6)</sup>	<sup>(6)</sup>
36 A	Sistemi tas-shana	Regolament (KE) Nru 661/2009 Regolament Nru 122 tan-NU	X	X	X	X
37 A	Protezzjoni tar-roti	Regolament (KE) Nru 661/2009 Regolament (UE) Nru 1009/2010	X	G		
38 A	Trażżin tar-ras (headrests), kemm jekk ikunu inkorporati fis-sits tal-vettura jew le	Regolament (KE) Nru 661/2009 Regolament Nru 25 tan-NU	D	G + D		
44 A	Piżijiet u dimensjonijiet	Regolament (KE) Nru 661/2009 Regolament (UE) Nru 1230/2012	X	X		
45 A	Materjali tal-ħgieg tas-sikurezza u l-installazzjoni tagħhom fuq vetturi	Regolament (KE) Nru 661/2009 Regolament Nru 43 tan-NU	J	G+J	G+J	G+J
46 A	Installazzjoni tat-tajers	Regolament (KE) Nru 661/2009 Regolament (UE) Nru 458/2011	X	G	G	G
46B	Tajers pnevmatiċi għall-vetturi bil-mutur u t-trejlers tagħhom (Klassi C <sub>1</sub> )	Regolament (KE) Nru 661/2009 Regolament Nru 30 tan-NU	X	G		
46C	Tajers pnevmatiċi għal vetturi kummerċjali u t-trejlers tagħhom (Klassijiet C <sub>2</sub> u C <sub>3</sub> )	Regolament (KE) Nru 661/2009 Regolament Nru 54 tan-NU	—	G	G	G
46D	Emissjonijiet tal-hoss tat-tajers għat-tidwir, adeżjoni fuq uċuħ imxarrbin u r-reżistenza tat-tidwir (Klassijiet C <sub>1</sub> , C <sub>2</sub> u C <sub>3</sub> )	Regolament (KE) Nru 661/2009 Regolament Nru 117 tan-NU	X	G	G	G

Partita	Suġġett	Referenza għal att regolatorju	$M_1 \leq 2\,500$ kg (*)	$M_1 > 2\,500$ kg (*)	$M_2$	$M_3$
46E	Stepni għall-użu temporanju, tajers run-flat u/jew sistema run-flat u/jew sistema ta' monitoraġġ tal-pressjoni tat-tajers	Regolament (KE) Nru 661/2009 Regolament Nru 64 tan-NU	X	G		
47 A	Limitazzjoni tal-veloċità tal-vetturi	Regolament (KE) Nru 661/2009 Regolament Nru 89 tan-NU			X	X
48 A	Piżijiet u dimensjonijiet	Regolament (KE) Nru 661/2009 Regolament (UE) Nru 1230/2012			X	X
50 A	Komponenti tal-akkoppjar mekkaniku ta' vetturi magħquda	Regolament (KE) Nru 661/2009 Regolament Nru 55 tan-NU	X <sup>(10)</sup>	G <sup>(10)</sup>	G <sup>(10)</sup>	G <sup>(10)</sup>
51 A	Aġir ta' hruq tal-materjali użati fil-kostruzzjoni ta' ġewwa ta' ċerti kategoriji ta' vetturi bil-mutur	Regolament (KE) Nru 661/2009 Regolament Nru 118 tan-NU				G għall-kabina; X għall-parti li jifdal
52 A	Vetturi $M_2$ u $M_3$	Regolament (KE) Nru 661/2009 Regolament Nru 107 tan-NU			A	A
52B	Sahħa tas-superstruttura ta' vetturi tal-passiġġiera kbar	Regolament (KE) Nru 661/2009 Regolament Nru 66 tan-NU			A	A
53 A	Protezzjoni tal-okkupanti fil-każ ta' habta frontali	Regolament (KE) Nru 661/2009 Regolament Nru 94 tan-NU	Mhux disponibbli	Mhux disponibbli		
54 A	Protezzjoni tal-okkupanti fil-każ ta' habta laterali	Regolament (KE) Nru 661/2009 Regolament Nru 95 tan-NU	Mhux disponibbli	Mhux disponibbli		
58	Harsien tal-persuni mexjin	Regolament (KE) Nru 78/2009	X	Mhux disponibbli Madankollu, kwalunkwe sistema ta' protezzjoni fuq quddiem fornuta mal-vettura għandha tkun konformi u mmarkata.		

Partita	Suġġett	Referenza għal att regolatorju	$M_1 \leq 2\,500\text{ kg (*)}$	$M_1 > 2\,500\text{ kg (*)}$	$M_2$	$M_3$
59	Riċiklabilità	Direttiva 2005/64/KE	Mhux disponibbli	Mhux disponibbli		
61	Sistema ta' kondizzjonament tal-arja	Direttiva 2006/40/KE	X	G <sup>(14)</sup>		
62	Sistema tal-idroġenu	Regolament (KE) Nru 79/2009	Q	G + Q	G + Q	G + Q
63	Sikurezza ġenerali	Regolament (KE) Nru 661/2009	X <sup>(15)</sup>	X <sup>(15)</sup>	X <sup>(15)</sup>	X <sup>(15)</sup>
64	Indikaturi tat-tibdil tal-gerijiet	Regolament (KE) Nru 661/2009 Regolament (UE) Nru 65/2012	X	G		
65	Sistema avvanzata għal ibbrejkjar f'emergenza	Regolament (KE) Nru 661/2009 Regolament (UE) Nru 347/2012			Mhux disponibbli <sup>(16)</sup>	Mhux disponibbli <sup>(16)</sup>
66	Sistema ta' indikazzjoni ta' ħruġ mill-karregġata	Regolament (KE) Nru 661/2009 Regolament (UE) Nru 351/2012			Mhux disponibbli <sup>(17)</sup>	Mhux disponibbli <sup>(17)</sup>
67	Komponenti speċifiċi għall-gassijiet likwifikati miz-żejt (LPG) u l-installazzjoni tagħhom fuq vetturi awtomotivi	Regolament (KE) Nru 661/2009 Regolament Nru 67 tan-NU	X	X	X	X
68	Sistemi ta' allarm tal-vettura (VAS)	Regolament (KE) Nru 661/2009 Regolament Nru 97 tan-NU	X	G		
69	Is-sigurtà elettrika	Regolament (KE) Nru 661/2009 Regolament Nru 100 tan-NU	X	X	X	X
70	Komponenti speċifiċi għas-CNG u l-installazzjoni tagħhom fuq il-vetturi bil-mutur	Regolament (KE) Nru 661/2009 Regolament Nru 110 tan-NU	X	X	X	X
72	sistema eCall	Regolament (UE) 2015/758	G	G	Mhux disponibbli	Mhux disponibbli

(\*) Il-massa massima mgħobbija teknikament permissibbli.

#### Rekwiżiti addizzjonali għall-ambulanzi

Il-kompartiment tal-pazjenti fl-ambulanzi għandhom jirrispettaw ir-rekwiżiti tal-EN 1789:2007 +A1: 2010 +A2:2014 dwar Vetturi mediċi u t-tagħmir tagħhom – Ambulanzi tat-triq bl-eċċezzjoni tas-sezzjoni 6.5, lista ta' tagħmir. Għandha tiġi pprovduta prova tal-konformità ma' rapport tat-test ta' servizz tekniku. Jekk huwa previst spazju għal sigġu tar-roti, għandhom ikunu japplikaw ir-rekwiżiti tal-Appendiċi 3 marbutin mal-irbit tas-sigġu tar-roti u s-sistemi ta' trazzin għall-okkupant.

Appendiċi 2

Vetturi blindati

Partita	Suġġett	Referenza għal att regolatorju	M <sub>1</sub>	M <sub>2</sub>	M <sub>3</sub>	N <sub>1</sub>	N <sub>2</sub>	N <sub>3</sub>	O <sub>1</sub>	O <sub>2</sub>	O <sub>3</sub>	O <sub>4</sub>
1 A	Livell ta' hoss	Regolament (UE) Nru 540/2014	X	X	X	X	X	X				
2	Emissjonijiet (Euro 5 u Euro 6) ta' vetturi ħfief/aċċess għall-informazzjoni	Regolament (KE) Nru 715/2007	A <sup>(1)</sup>	A <sup>(1)</sup>		A <sup>(1)</sup>	A <sup>(1)</sup>					
3 A	Prevenzjoni tar-riskji tan-nar (tankijiet tal-karburant likwidu)	Regolament (KE) Nru 661/2009 Regolament Nru 34 tan-NU	X <sup>(2)</sup>	X <sup>(2)</sup>	X <sup>(2)</sup>	X <sup>(2)</sup>	X <sup>(2)</sup>	X <sup>(2)</sup>	X	X	X	X
3B	Apparati ta' protezzjoni tal-qiegh fuq wara (RUPDs) u l-installazzjoni tagħhom; protezzjoni tal-qiegh fuq wara (RUP)	Regolament (KE) Nru 661/2009 Regolament Nru 58 tan-NU	X	X	X	X	A	A	X	X	X	X
4 A	Spazju għall-immuntar u l-iffissar ta' pjanċi ta' registrazzjoni fuq wara	Regolament (KE) Nru 661/2009 Regolament (UE) Nru 1003/2010	X	X	X	X	X	X	X	X	X	X
5 A	Tagħmir tal-istering	Regolament (KE) Nru 661/2009 Regolament Nru 79 tan-NU	X	X	X	X	X	X	X	X	X	X
6 A	Aċċess u manuvrabbiltà tal-vettura (skaluni, stafef u mqabad tal-idejn)	Regolament (KE) Nru 661/2009 Regolament (UE) Nru 130/2012	X	X	X	X	X	X				
6B	Lukketti tal-bibien u komponenti li jzommu l-bibien	Regolament (KE) Nru 661/2009 Regolament Nru 11 tan-NU	X			X						
7 A	Apparat u sinjali ta' twissija li jinstemgħu	Regolament (KE) Nru 661/2009 Regolament Nru 28 tan-NU	A+K	A+K	A+K	A+K	A+K	A+K				
8 A	Tagħmir għal viżjoni indiretta u l-installazzjoni tiegħu	Regolament (KE) Nru 661/2009 Regolament Nru 46 tan-NU	A	A	A	A	A	A				
9 A	Ibbrekjar tal-vetturi u t-trejlers	Regolament (KE) Nru 661/2009 Regolament Nru 13 tan-NU		X <sup>(3)</sup>	X <sup>(3)</sup>	X <sup>(3)</sup>	X <sup>(3)</sup>	X <sup>(3)</sup>	X <sup>(3)</sup>	X <sup>(3)</sup>	X <sup>(3)</sup>	X <sup>(3)</sup>

Partita	Suġġett	Referenza ghal att regolatorju	M <sub>1</sub>	M <sub>2</sub>	M <sub>3</sub>	N <sub>1</sub>	N <sub>2</sub>	N <sub>3</sub>	O <sub>1</sub>	O <sub>2</sub>	O <sub>3</sub>	O <sub>4</sub>
9B	Ibbrejkjar tal-karozzi tal-passiġġieri	Regolament (KE) Nru 661/2009 Regolament Nru 13-H tan-NU	X <sup>(4)</sup>			X <sup>(4)</sup>						
10 A	Il-kompatibbiltà elettromanjetika	Regolament (KE) Nru 661/2009 Regolament Nru 10 tan-NU	X	X	X	X	X	X	X	X	X	X
12 A	Aċċessorji ta' ġewwa	Regolament (KE) Nru 661/2009 Regolament Nru 21 tan-NU	A									
13 A	Protezzjoni tal-vetturi awtomotivi kontra użu mhux awtorizzat	Regolament (KE) Nru 661/2009 Regolament Nru 18 tan-NU		X <sup>(4A)</sup>	X <sup>(4A)</sup>		X <sup>(4A)</sup>	X <sup>(4A)</sup>				
13B	Protezzjoni tal-vetturi awtomotivi kontra użu mhux awtorizzat	Regolament (KE) Nru 661/2009 Regolament Nru 116 tan-NU	X			X						
14 A	Protezzjoni tas-sewwieq mill-mekkanizmu tal-istering jekk ikun hemm impatt	Regolament (KE) Nru 661/2009 Regolament Nru 12 tan-NU	Mhux disponibbli			Mhux disponibbli						
15 A	Sits, l-ankraġġi tagħhom u kull il-qugh protettiv tar-ras	Regolament (KE) Nru 661/2009 Regolament Nru 17 tan-NU	X	D <sup>(4B)</sup>	D <sup>(4B)</sup>	D	D	D				
15B	Sits ta' vetturi kbar għall-passiġġieri	Regolament (KE) Nru 661/2009 Regolament Nru 80 tan-NU		D	D							
16 A	Sporġenzi esterni	Regolament (KE) Nru 661/2009 Regolament Nru 26 tan-NU	A									
17 A	Aċċess u manuvrabbiltà tal-vettura (ger tar-rivers)	Regolament (KE) Nru 661/2009 Regolament (UE) Nru 130/2012	X	X	X	X	X	X				
17B	Tagħmir tal-ispidometru inkluż l-installazzjoni tiegħu	Regolament (KE) Nru 661/2009 Regolament Nru 39 tan-NU	X	X	X	X	X	X				
18 A	Pjanċa statutorja tal-manifattur u VIN	Regolament (KE) Nru 661/2009 Regolament (UE) Nru 19/2011	X	X	X	X	X	X	X	X	X	X



Partita	Suġġett	Referenza ghal att regolatorju	M <sub>1</sub>	M <sub>2</sub>	M <sub>3</sub>	N <sub>1</sub>	N <sub>2</sub>	N <sub>3</sub>	O <sub>1</sub>	O <sub>2</sub>	O <sub>3</sub>	O <sub>4</sub>
19 A	Ankraġġi taċ-ċinturini tas-sikurezza, sistemi ta' ankraġġi ISOFIX u ankraġġi ISOFIX tal-irbit ta' fuq	Regolament (KE) Nru 661/2009 Regolament Nru 14 tan-NU	A	A	A	A	A	A				
20 A	Installazzjoni ta' dawl u apparat ta' sinjalazzjoni bid-dawl fuq il-vetturi	Regolament (KE) Nru 661/2009 Regolament Nru 48 tan-NU	A+N	A+N	A+N	A+N	A+N	A+N	A+N	A+N	A+N	A+N
21 A	Mezzi ta' retroriflessjoni ghal vetturi bil-mutur	Regolament (KE) Nru 661/2009 Regolament Nru 3 tan-NU	X	X	X	X	X	X	X	X	X	X
22 A	Fanali ta' quddiem u ta' wara, fanali tal-waqfien u fanali li jimmarkaw il-kontorn tat-tarf ghal vetturi awtomotivi u t-trejlers taghhom	Regolament (KE) Nru 661/2009 Regolament Nru 7 tan-NU	3	X	X	X	X	X	X	X	X	X
22B	Fanali ghal binhar ghal vetturi bil-mutur	Regolament (KE) Nru 661/2009 Regolament Nru 87 tan-NU	X	X	X	X	X	X				
22C	Fanali li jimmarkaw il-ġnub ghal-vetturi bil-mutur u t-trejlers taghhom	Regolament (KE) Nru 661/2009 Regolament Nru 91 tan-NU	X	X	X	X	X	X	X	X	X	X
23 A	Indikaturi tad-direzzjoni ghal vetturi bil-mutur u t-trejlers taghhom	Regolament (KE) Nru 661/2009 Regolament Nru 6 tan-NU	X	X	X	X	X	X	X	X	X	X
24 A	Illuminazzjoni tal-pjanċi tar-registrazzjoni ta' wara tal-vetturi bil-mutur u t-trejlers taghhom	Regolament (KE) Nru 661/2009 Regolament Nru 4 tan-NU	X	X	X	X	X	X	X	X	X	X
25 A	Fanali ta' quddiem issigillati ta' vetturi bil-mutur (SB) li jitfgħu raġġ ta' dawl baxx jew raġġ ta' dawl tas-sewqan Ewropew asimmetriku jew it-tnejn	Regolament (KE) Nru 661/2009 Regolament Nru 31 tan-NU	X	X	X	X	X	X				
25B	Bozoz tal-filament ghal użu funitaġiet tal-fanali approvati għall-vetturi motorizzati u t-trejlers taghhom	Regolament (KE) Nru 661/2009 Regolament Nru 37 tan-NU	X	X	X	X	X	X	X	X	X	X

Partita	Suġġett	Referenza għal att regolatorju	M <sub>1</sub>	M <sub>2</sub>	M <sub>3</sub>	N <sub>1</sub>	N <sub>2</sub>	N <sub>3</sub>	O <sub>1</sub>	O <sub>2</sub>	O <sub>3</sub>	O <sub>4</sub>
25C	Fanali ta' quddiem ta' vetturi awtomotivi mġhammra b'sorsi tad-dawl li jitfegħu il-gass	Regolament (KE) Nru 661/2009 Regolament Nru 98 tan-NU	X	X	X	X	X	X				
25D	Fontijiet ta' dawl bi skarikar tal-gass għall-użu f'unitajiet ta' fanali bi skarikar ta' gass approvati għal vetturi bil-mutur	Regolament (KE) Nru 661/2009 Regolament Nru 99 tan-NU	X	X	X	X	X	X				
25E	Fanali ta' quddiem ta' vetturi awtomotivi li jitfegħu raġġ tal-passaġġ u/jew raġġ tas-sewqan asimetriku u mġhammra b'bozoz tal-filament u/jew b'moduli b'dajowds li jarmu d-dawl (moduli LED)	Regolament (KE) Nru 661/2009 Regolament Nru 112 tan-NU	X	X	X	X	X	X				
25F	Sistemi adattivi tad-dawl ta' quddiem (AFS) għal vetturi awtomotivi	Regolament (KE) Nru 661/2009 Regolament Nru 123 tan-NU	X	X	X	X	X	X				
26 A	Fanali ta' quddiem ta' kontra ċ-ċpar għall-vetturi bil-mutur	Regolament (KE) Nru 661/2009 Regolament Nru 19 tan-NU	X	X	X	X	X	X				
27 A	Apparat għall-irmunkar	Regolament (KE) Nru 661/2009 Regolament (UE) Nru 1005/2010	A	A	A	A	A	A				
28 A	Fanali taċ-ċpar ta' wara għal vetturi bil-magna u t-trejlers tagħhom	Regolament (KE) Nru 661/2009 Regolament Nru 38 tan-NU	X	X	X	X	X	X	X	X	X	X
29 A	Fanali tar-rivers għall-vetturi bil-mutur u t-trejlers tagħhom	Regolament (KE) Nru 661/2009 Regolament Nru 23 tan-NU	X	X	X	X	X	X	X	X	X	X
30 A	Lampi tal-ipparkjar għal vetturi bil-mutur	Regolament (KE) Nru 661/2009 Regolament Nru 77 tan-NU	X	X	X	X	X	X				
31 A	Ċinturini tas-sikurezza, sistemi ta' trażżin, sistemi ta' trażżin għat-tfal u sistemi ISOFIX ta' trażżin għat-tfal	Regolament (KE) Nru 661/2009 Regolament Nru 16 tan-NU	A	A	A	A	A	A				



Partita	Suġġett	Referenza għal att regolatorju	M <sub>1</sub>	M <sub>2</sub>	M <sub>3</sub>	N <sub>1</sub>	N <sub>2</sub>	N <sub>3</sub>	O <sub>1</sub>	O <sub>2</sub>	O <sub>3</sub>	O <sub>4</sub>
46 A	Installazzjoni tat-tajers	Regolament (KE) Nru 661/2009 Regolament (UE) Nru 458/2011	A	A	A	A	A	A	A	A	A	A
46B	Tajers pnevmatiċi għall-vetturi bil-mutur u t-trejlers tagħhom (Klassi C <sub>1</sub> )	Regolament (KE) Nru 661/2009 Regolament Nru 30 tan-NU	A			A			A	A		
46C	Tajers pnevmatiċi għal vetturi kummerċjali u t-trejlers tagħhom (Klassijiet C <sub>2</sub> u C <sub>3</sub> )	Regolament (KE) Nru 661/2009 Regolament Nru 54 tan-NU		A	A	A	A	A			A	A
46D	Emissjonijiet tal-ħoss tat-tajers għat-tidwir, adeżjoni fuq uċuh imxarrbin u r-reżistenza tat-tidwir (Klassijiet C <sub>1</sub> , C <sub>2</sub> u C <sub>3</sub> )	Regolament (KE) Nru 661/2009 Regolament Nru 117 tan-NU	A	A	A	A	A	A	A	A	A	A
46E	Stepni għall-użu temporanju, tajers run-flat u/jew sistema run-flat u/jew sistema ta' monitoraġġ tal-pessjoni tat-tajers	Regolament (KE) Nru 661/2009 Regolament Nru 64 tan-NU	A <sup>(9A)</sup>			A <sup>(9A)</sup>						
47 A	Limitazzjoni tal-velocità tal-vetturi	Regolament (KE) Nru 661/2009 Regolament Nru 89 tan-NU		X	X		X	X				
48 A	Piżijiet u dimensjonijiet	Regolament (KE) Nru 661/2009 Regolament (UE) Nru 1230/2012		X	X	X	X	X	X	X	X	X
49 A	Vetturi kummerċjali fir-rigward tal-isporġenzi esterni tagħhom quddiem il-panew ta' wara tal-kabina	Regolament (KE) Nru 661/2009 Regolament Nru 61 tan-NU				A	A	A				
50 A	Komponenti tal-akkoppjar mekkaniku ta' vetturi magħquda	Regolament (KE) Nru 661/2009 Regolament Nru 55 tan-NU	X <sup>(10)</sup>	X <sup>(10)</sup>	X <sup>(10)</sup>	X <sup>(10)</sup>	X <sup>(10)</sup>	X <sup>(10)</sup>	X	X	X	X
50B	Apparat ta' gganċjar magħluq (CCD); twaħħil ta' tip approvat ta' CCD	Regolament (KE) Nru 661/2009 Regolament Nru 102 tan-NU					X <sup>(10)</sup>	X <sup>(10)</sup>			X <sup>(10)</sup>	X <sup>(10)</sup>



Partita	Suġġett	Referenza għal att regolatorju	M <sub>1</sub>	M <sub>2</sub>	M <sub>3</sub>	N <sub>1</sub>	N <sub>2</sub>	N <sub>3</sub>	O <sub>1</sub>	O <sub>2</sub>	O <sub>3</sub>	O <sub>4</sub>
64	Indikaturi tat-tibdil tal-gerijiet	Regolament (KE) Nru 661/2009 Regolament (UE) Nru 65/2012	X									
65	Sistema avvanzata għal ibbrejkjar f'emergenza	Regolament (KE) Nru 661/2009 Regolament (UE) Nru 347/2012		( <sup>16</sup> )	( <sup>16</sup> )		( <sup>16</sup> )	( <sup>16</sup> )				
66	Sistema ta' indikazzjoni ta' hrug mill-karregġata	Regolament (KE) Nru 661/2009 Regolament (UE) Nru 351/2012		( <sup>17</sup> )	( <sup>17</sup> )		( <sup>17</sup> )	( <sup>17</sup> )				
67	Komponenti speċifiċi għall-gassijiet likwifikati miż-żejt (LPG) u l-installazzjoni tagħhom fuq vetturi awtomotivi	Regolament (KE) Nru 661/2009 Regolament Nru 67 tan-NU	X	X	X	X	X	X				
68	Sistemi ta' allarm tal-vettura (VAS)	Regolament (KE) Nru 661/2009 Regolament Nru 97 tan-NU	X			X						
69	Sigurtà elettrika	Regolament (KE) Nru 661/2009 Regolament Nru 100 tan-NU	X	X	X	X	X	X				
70	Komponenti speċifiċi għas-CNG u l-installazzjoni tagħhom fuq il-vetturi awtomotivi	Regolament (KE) Nru 661/2009 Regolament Nru 110 tan-NU	X	X	X	X	X	X				
72	sistema eCall	Regolament (UE) 2015/758	G	Mhux disponibbli	Mhux disponibbli	G	Mhux disponibbli	Mhux disponibbli	Mhux disponibbli	Mhux disponibbli	Mhux disponibbli	Mhux disponibbli

## Appendiċi 3

## Vetturi aċċessibbli għal sigġijiet tar-roti

Partita	Suġġett	Att regolatorju	M <sub>1</sub>
1 A	Livell ta' hoss	Regolament (UE) Nru 540/2014	G+W <sub>9</sub>
2	Emissjonijiet (Euro 5 u Euro 6) ta' vetturi ħfief/aċċess għall-informazzjoni	Regolament (KE) Nru 715/2007	G+W <sub>1</sub>
3 A	Prevenzjoni tar-riskji tan-nar (tankijiet tal-karburant likwidu)	Regolament (KE) Nru 661/2009 Regolament Nru 34 tan-NU	X+W <sub>2</sub>
3B	Apparati ta' protezzjoni tal-qieġ fuq wara (RUPDs) u l-installazzjoni tagħhom; protezzjoni tal-qieġ fuq wara (RUP)	Regolament (KE) Nru 661/2009 Regolament Nru 58 tan-NU	X
4 A	Spazju għall-immuntar u l-iffissar ta' pjanċi ta' registrazzjoni fuq wara	Regolament (KE) Nru 661/2009 Regolament (UE) Nru 1003/2010	X
5 A	Tagħmir tal-istering	Regolament (KE) Nru 661/2009 Regolament Nru 79 tan-NU	G
6 A	Aċċess u manuvrabbiltà tal-vettura (skaluni, stafef u mqabad tal-idejn)	Regolament (KE) Nru 661/2009 Regolament (UE) Nru 130/2012	X
6B	Lukketti tal-bibien u komponenti li jżommu l-bibien	Regolament (KE) Nru 661/2009 Regolament Nru 11 tan-NU	X
7 A	Apparat u sinjali ta' twissija li jinSTEMġHU	Regolament (KE) Nru 661/2009 Regolament Nru 28 tan-NU	X
8 A	Tagħmir għal vizjoni indiretta u l-installazzjoni tiegħu	Regolament (KE) Nru 661/2009 Regolament Nru 46 tan-NU	X
9B	Ibbrejkjar tal-karozzi tal-passiġġieri	Regolament (KE) Nru 661/2009 Regolament Nru 13-H tan-NU	G+A <sub>1</sub>
10 A	Kompatibbiltà elettromanjetika	Regolament (KE) Nru 661/2009 Regolament Nru 10 tan-NU	X
12 A	Aċċessorji ta' ġewwa	Regolament (KE) Nru 661/2009 Regolament Nru 21 tan-NU	G+C
13B	Protezzjoni tal-vetturi awtomotivi kontra użu mhux awtorizzat	Regolament (KE) Nru 661/2009 Regolament Nru 116 tan-NU	X
14 A	Protezzjoni tas-sewwieq mill-mekkaniżmu tal-istering jekk ikun hemm impatt	Regolament (KE) Nru 661/2009 Regolament Nru 12 tan-NU	G
15 A	Sits, l-ankraġġi tagħhom u kull ilqugh protettiv tar-ras	Regolament (KE) Nru 661/2009 Regolament Nru 17 tan-NU	G+W <sub>3</sub>
16 A	Sporġenzi esterni	Regolament (KE) Nru 661/2009 Regolament Nru 26 tan-NU	G+W <sub>4</sub>
17 A	Aċċess u manuvrabbiltà tal-vettura (ger tar-rivers)	Regolament (KE) Nru 661/2009 Regolament (UE) Nru 130/2012	X

Partita	Suġġett	Att regolatorju	M <sub>1</sub>
17B	Tagħmir tal-ispidometru inkluż l-installazzjoni tiegħu	Regolament (KE) Nru 661/2009 Regolament Nru 39 tan-NU	X
18 A	Pjanċa statutorja tal-manifattur u VIN	Regolament (KE) Nru 661/2009 Regolament (UE) Nru 19/2011	X
19 A	Ankragġi taċ-ċinturini tas-sikurezza, sistemi ta' ankragġi ISOFIX u ankragġi ISO-FIX tal-irbit ta' fuq	Regolament (KE) Nru 661/2009 Regolament Nru 14 tan-NU	X+W <sub>5</sub>
20 A	Installazzjoni ta' dawl u apparat ta' sinjalazzjoni bid-dawl fuq il-vetturi	Regolament (KE) Nru 661/2009 Regolament Nru 48 tan-NU	X
21 A	Mezzi ta' retroriflessjoni għal vetturi bil-mutur	Regolament (KE) Nru 661/2009 Regolament Nru 3 tan-NU	X
22 A	Fanali ta' quddiem u ta' wara, fanali tal-waqfien u fanali li jimmarkaw il-kontorn tat-tarf għal vetturi awtomotivi u t-trejlers tagħhom	Regolament (KE) Nru 661/2009 Regolament Nru 7 tan-NU	X
22B	Fanali għal binhar għal vetturi bil-mutur	Regolament (KE) Nru 661/2009 Regolament Nru 87 tan-NU	X
22C	Fanali li jimmarkaw il-ġnub għall-vetturi bil-mutur u t-trejlers tagħhom	Regolament (KE) Nru 661/2009 Regolament Nru 91 tan-NU	X
23 A	Indikaturi tad-direzzjoni għal vetturi bil-mutur u t-trejlers tagħhom	Regolament (KE) Nru 661/2009 Regolament Nru 6 tan-NU	X
24 A	Illuminazzjoni tal-pjanċi tar-reġistrazzjoni ta' wara tal-vetturi bil-mutur u t-trejlers tagħhom	Regolament (KE) Nru 661/2009 Regolament Nru 4 tan-NU	X
25 A	Fanali ta' quddiem issigillati ta' vetturi bil-mutur (SB) li jitfgħu raġġ ta' dawl baxx jew raġġ ta' dawl tas-sewqan Ewropew asimmetriku jew it-tnejn	Regolament (KE) Nru 661/2009 Regolament Nru 31 tan-NU	X
25B	Bozoz tal-filament għal użu f'unitajiet tal-fanali approvati għall-vetturi bil-mutur u t-trejlers tagħhom	Regolament (KE) Nru 661/2009 Regolament Nru 37 tan-NU	X
25C	Fanali ta' quddiem ta' vetturi awtomotivi mġhammra b'sorsi tad-dawl li jitfgħu il-gass	Regolament (KE) Nru 661/2009 Regolament Nru 98 tan-NU	X
25D	Fontijiet ta' dawl bi skarikar tal-gass għall-użu f'unitajiet ta' fanali bi skarikar ta' gass approvati għal vetturi bil-mutur	Regolament (KE) Nru 661/2009 Regolament Nru 99 tan-NU	X
25E	Fanali ta' quddiem ta' vetturi awtomotivi li jitfgħu raġġ tal-passaġġ u/jew raġġ tas-sewqan asimmetriku u mġhammra b'bozoz tal-filament u/jew b'moduli b'dajowds li jarmu d-dawl (moduli LED)	Regolament (KE) Nru 661/2009 Regolament Nru 112 tan-NU	X
25F	Sistemi adattivi tad-dawl ta' quddiem (AFS) għal vetturi awtomotivi	Regolament (KE) Nru 661/2009 Regolament Nru 123 tan-NU	X
26 A	Fanali ta' quddiem ta' kontra ċ-ċpar għall-vetturi bil-mutur	Regolament (KE) Nru 661/2009 Regolament Nru 19 tan-NU	X



Partita	Suġġett	Att regolatorju	M <sub>1</sub>
27 A	Apparat għall-irmunkar	Regolament (KE) Nru 661/2009 Regolament (UE) Nru 1005/2010	E
28 A	Fanali taċ-ċpar ta' wara għal vetturi bil-mutur u t-trejlers tagħhom	Regolament (KE) Nru 661/2009 Regolament Nru 38 tan-NU	X
29 A	Fanali tar-rivers għall-vetturi bil-mutur u t-trejlers tagħhom	Regolament (KE) Nru 661/2009 Regolament Nru 23 tan-NU	X
30 A	Lampi tal-ipparkjar għal vetturi bil-mutur	Regolament (KE) Nru 661/2009 Regolament Nru 77 tan-NU	X
31 A	Ĉinturini tas-sikurezza, sistemi ta' trażżin, sistemi ta' trażżin għat-tfal u sistemi ISO-FIX ta' trażżin għat-tfal	Regolament (KE) Nru 661/2009 Regolament Nru 16 tan-NU	X+W <sub>6</sub>
32 A	Firxa viziva fuq quddiem	Regolament (KE) Nru 661/2009 Regolament Nru 125 tan-NU	G
33 A	Lok u identifikazzjoni tal-kontrolli manwali, tal-indikaturi operatorji u tal-indikaturi	Regolament (KE) Nru 661/2009 Regolament Nru 121 tan-NU	X
34 A	Sistemi li jneħħu l-ġelu u t-titpin minn mal-windskrin	Regolament (KE) Nru 661/2009 Regolament (UE) Nru 672/2010	G <sup>(5)</sup>
35 A	Sistemi tal-wajper u l-washer tal-windskrin	Regolament (KE) Nru 661/2009 Regolament (UE) Nru 1008/2010	G <sup>(6)</sup>
36 A	Sistemi tas-šhana	Regolament (KE) Nru 661/2009 Regolament Nru 122 tan-NU	X
37 A	Protezzjoni tar-roti	Regolament (KE) Nru 661/2009 Regolament (UE) Nru 1009/2010	G
38 A	Trażżin tar-ras (headrests), kemm jekk ikunu inkorporati fis-sits tal-vettura jew le	Regolament (KE) Nru 661/2009 Regolament Nru 25 tan-NU	X
41 A	Emissjonijiet (Euro VI) minn vetturi heavy-duty/aċċess għal informazzjoni	Regolament (KE) Nru 595/2009	X+W <sub>1</sub> <sup>(9)</sup>
44 A	Piżijiet u dimensjonijiet	Regolament (KE) Nru 661/2009 Regolament (UE) Nru 1230/2012	X+W <sub>8</sub>
45 A	Materjali tal-hġieg tas-sikurezza u l-installazzjoni tagħhom fuq vetturi	Regolament (KE) Nru 661/2009 Regolament Nru 43 tan-NU	G
46 A	Installazzjoni tat-tajers	Regolament (KE) Nru 661/2009 Regolament (UE) Nru 458/2011	X
46B	Tajers pnevmatiċi għall-vetturi bil-mutur u t-trejlers tagħhom (Klassi C <sub>1</sub> )	Regolament (KE) Nru 661/2009 Regolament Nru 30 tan-NU	X
46D	Emissjonijiet tal-hoss tat-tajers għat-tidwir, adeżjoni fuq uċuħ imxarrbin u r-reżistenza tat-tidwir (Klassijiet C <sub>1</sub> , C <sub>2</sub> u C <sub>3</sub> )	Regolament (KE) Nru 661/2009 Regolament Nru 117 tan-NU	X

Partita	Suġġett	Att regolatorju	M <sub>1</sub>
46E	Stepni għall-użu temporanju, tajers run-flat u/jew sistema run-flat u/jew sistema ta' monitoraġġ tal-pressjoni tat-tajers	Regolament (KE) Nru 661/2009 Regolament Nru 64 tan-NU	G <sup>(9 A)</sup>
50 A	Komponenti tal-akkoppjar mekkaniku ta' vetturi magħquda	Regolament (KE) Nru 661/2009 Regolament Nru 55 tan-NU	X <sup>(10)</sup>
53 A	Protezzjoni tal-okkupanti fil-każ ta' habta frontali	Regolament (KE) Nru 661/2009 Regolament Nru 94 tan-NU	Mhux disponibbli
54 A	Protezzjoni tal-okkupanti fil-każ ta' habta laterali	Regolament (KE) Nru 661/2009 Regolament Nru 95 tan-NU	Mhux disponibbli
58	Harsien tal-persuni mexjin	Regolament (KE) Nru 78/2009	G
59	Riċiklabilità	Direttiva 2005/64/KE	Mhux disponibbli
61	Sistema ta' kondizzjonament tal-arja	Direttiva 2006/40/KE	G
62	Sistema tal-idroġenu	Regolament (KE) Nru 79/2009	X
63	Sikurezza Ġenerali	Regolament (KE) Nru 661/2009	X <sup>(15)</sup>
64	Indikaturi tat-tibdil tal-gerijiet	Regolament (KE) Nru 661/2009 Regolament (UE) Nru 65/2012	G
67	Komponenti speċifiċi għall-gassijiet likwifikati miż-żejt (LPG) u l-installazzjoni tagħhom fuq vetturi bil-mutur	Regolament (KE) Nru 661/2009 Regolament Nru 67 tan-NU	X
68	Sistemi ta' allarm tal-vettura (VAS)	Regolament (KE) Nru 661/2009 Regolament Nru 97 tan-NU	X
69	Sikurezza elettrika	Regolament (KE) Nru 661/2009 Regolament Nru 100 tan-NU	X
70	Komponenti speċifiċi għas-CNG u l-installazzjoni tagħhom fuq il-vetturi awtomotivi	Regolament (KE) Nru 661/2009 Regolament Nru 110 tan-NU	X
72	sistema eCall	Regolament (UE) 2015/758	G

Rekwiziti addizzjonali għall-ittestjar tal-irbit tas-siġġu tar-roti u s-sistema ta' trazzin għall-okkupant

Għandhom japplikaw il-punt 2 li ġej u jew il-punt 3 jew 4.

1. Definizzjonijiet

- 1.1. Siġġu tar-roti surrogat (SWC) tfisser siġġu tar-roti riġidu u li jista' jerga' jintuza għat-testijiet, kif iddefinit fis-sezzjoni 3 tal-istandard internazzjonali ISO 10542-1:2012.
- 1.2. Punt P tfisser rappreżentazzjoni tal-pożizzjoni tal-ġenb tal-koxxa tal-okkupant tas-siġġu tar-roti meta jpoġġi fl-SWC, kif iddefinit fis-sezzjoni 3 tal-istandard internazzjonali ISO 10542-1:2012.

2. Rekwiziti ġenerali

- 2.1. Kull post tas-siġġu tar-roti għandu jiġi pprovdut b'ankraġġi li magħhom għandhom jitqabdu l-irbit tas-siġġu tar-roti u s-sistema ta' trazzin tal-okkupant (WTORS).

- 2.2. L-ankraġġi taċ-ċinturin t'isfel tal-okkupant tas-siġġu tar-roti għandhom jitqiegħdu skont il-paragrafu 5.4.2.2 tar-Regolament Nru 14.07 tan-NU, b'rabta mal-Punt P fuq l-SWC, meta jitqiegħdu fil-pożizzjoni ta' vvjaġġar magħzula mill-manifattur. L-ankraġġ(i) attwali superjuri għandu jitqiegħed tal-anqas 1 100 mm 'il fuq mill-pjan orizzontali li jgħaddi minn għol-punti ta' kuntatt bejn it-tajers ta' wara tal-SWC u l-art tal-vettura. Dik il-kondizzjoni trid tibqa' ssodisfata wara li jsir it-test skont il-punt 3 ta' dan l-Appendiċi.
- 2.3. Għandha ssir valutazzjoni taċ-ċinturin tal-okkupant tad-WTORS sabiex jiġi żgurat li hija konformi mal-paragrafi 8.2.2 sa 8.2.2.4 u 8.3.1 sa 8.3.4 tar-Regolament Nru 16.06 tan-NU.
- 2.4. Ma hemmx bżonn li jiġi pprovdut in-numru minimu ta' ankraġġi tas-sit tat-tfal ISOFIX. Fil-każ ta' approvazzjoni-tat-tip b'bosta stadji li fiha sistema ta' ankraġġ ISOFIX tkun giet affettwata mill-konverzjoni, is-sistema għandha terġa' tiġi ttestjata jew inkella l-ankraġġi jridu jitbiddu b'tali mod li ma jkunux jistgħu jibqgħu jintużaw. F'dan l-aħħar każ iridu jitnehew it-tikketti ISOFIX u għandha tingħata l-informazzjoni xierqa lil min jixtri l-vettura.
3. Ittestjar statiku fil-vettura
  - 3.1. Ankraġġi ta' trażzin tal-okkupant tas-siġġu tar-roti
    - 3.1.1. L-ankraġġi ta' trażzin tal-okkupant tas-siġġu tar-roti għandhom jifilhu għall-forzi statiki stipulati għall-ankraġġi ta' trażzin tal-okkupant fir-Regolament Nru 14.07 tan-NU, u fl-istess hin il-forzi statiki applikati għall-ankraġġi ta' rbit tas-siġġu tar-roti kif speċifikat fil-punt 3.2 ta' dan l-Appendiċi.
    - 3.2. Ankraġġi ta' rbit tas-siġġu tar-roti

L-ankraġġi ta' rbit tas-siġġu tar-roti għandhom jifilhu għall-forzi li ġejjin, għal tal-anqas 0,2 sekondi, applikati permezz tal-SWC (jew siġġu tar-roti surrogat xieraq b'bażi tar-roti, għoli tas-sit u punti ta' tqabbid tal-irbit skont l-ispeċifikazzjoni għall-SWC), f'għoli ta' 300 +/- 100 mm mill-wiċċ li fuqu jistrieħ l-SWC:

      - 3.2.1. Fil-każ ta' siġġu tar-roti li jhares 'il quddiem, forza simultanja, koinċidenti mal-forza applikata fuq l-ankraġġi ta' trażzin tal-okkupant, ta' 24,5 kN, u
      - 3.2.2. test ieħor li japplika forza statika ta' 8,2 kN immirata lejn in-naħa ta' wara tal-vettura.
      - 3.2.3. Fil-każ ta' siġġu tar-roti li jhares lura, forza simultanja, koinċidenti mal-forza applikata fuq l-ankraġġi ta' trażzin tal-okkupant, ta' 8,2 kN, u
      - 3.2.4. test ieħor li japplika forza statika ta' 24,5 kN immirata lejn in-naħa ta' quddiem tal-vettura
    - 3.3. Komponenti tas-sistema
      - 3.3.1. Il-komponenti kollha tad-WTORS għandhom jissodisfaw ir-rekwiżiti rilevanti tal-istandard internazzjonali ISO 10542-1:2012. Madankollu, it-test dinamiku speċifikat fl-Anness A u l-paragrafi 5.2.2 u 5.2.3 tal-istandard internazzjonali ISO 10542-1:2012 għandu jsir fuq id-WTORS kompleti bl-użu tal-ġeometrija tal-ankraġġ tal-vettura minflok il-ġeometrija tat-test speċifikata fl-Anness A tal-istandard internazzjonali ISO 10542-1:2012. Dan jista' jsir fi hdan l-istruttura tal-vettura jew fuq struttura surrogata li tirrappreżenta l-ġeometrija tal-ankraġġ tad-WTORS tal-vettura. Il-post ta' kull ankraġġ għandu jkun jaqa' fi hdan it-tolleranza pprovduta fil-paragrafu 7.7.1 tar-Regolament Nru 16.06 tan-NU.
      - 3.3.2. Meta l-parti ta' trażzin tal-okkupant tad-WTORS tkun approvata skont ir-Regolament Nru 16.06 tan-NU, din trid tkun soġġetta għat-test dinamiku tad-WTORS kompleti speċifikat fil-paragrafu 3.3.1 ta' dan l-Appendiċi, iżda r-rekwiżiti tal-paragrafi 5.1, 5.3 u 5.4 tal-istandard internazzjonali ISO 10542-1:2012 għandhom jitqiesu li ġew issodisfati
  4. Ittestjar dinamiku fil-vettura
    - 4.1. L-assemblaġġ sħiħ tas-sistema ta' WTORS għandu jiġi ttestjat permezz ta' test dinamiku fil-vettura skont il-paragrafi 5.2.2 u 5.2.3 u l-Anness A tal-istandard internazzjonali ISO 10542-1:2012, billi jiġu ttestjati l-komponenti/ankraġġi kollha fl-istess hin u billi tintuża struttura bajda ("body-in-white") tal-vettura jew waħda rappreżentattiva.
    - 4.2. Il-partijiet komponenti tad-WTORS għandhom jissodisfaw ir-rekwiżiti rilevanti tal-paragrafi 5.1, 5.3 u 5.4 tal-istandard internazzjonali ISO 10542-1:2012. Dawn ir-rekwiżiti jridu jitqiesu li ġew issodisfati fir-rigward tat-trażzin tal-okkupant jekk dan ikun approvat skont ir-Regolament Nru 16.06 tan-NU.

**Appendiċi 4**

Vetturi oħra bi skop speċjali

(inkluż il-grupp speċjali, vetturi għall-ġarr ta' tagħmir u karavan li jingibed)

L-eżenzjonijiet ipprovduti f'dan l-Appendiċi huma permessi biss jekk il-manifattur juri għas-sodisfazzjoni tal-awtorità ta' approvazzjoni li l-vettura, minhabba l-funzjoni speċjali, ma tistax tissodisfa r-rekwiżiti kollha stabbiliti fil-Parti I ta' dan l-Anness.

Partita	Suġġett	Att regolatorju ta' referenza	M <sub>2</sub>	M <sub>3</sub>	N <sub>1</sub>	N <sub>2</sub>	N <sub>3</sub>	O <sub>1</sub>	O <sub>2</sub>	O <sub>3</sub>	O <sub>4</sub>
1 A	Livell ta' hoss	Regolament (UE) Nru 540/2014		H	H	H	H	H			
2	Emissjonijiet (Euro 5 u Euro 6) ta' vetturi ħfief/aċċess għall-informazzjoni	Regolament (KE) Nru 715/2007	Q (!)		Q+V <sub>1</sub> (!)	Q+V <sub>1</sub> (!)					
3 A	Prevenzjoni tar-riskji tan-nar (tankijiet tal-karburant likwidu)	Regolament (KE) Nru 661/2009 Regolament Nru 34 tan-NU	F	F	F	F	F	X	X	X	X
3B	Apparati ta' protezzjoni tal-qiegħ fuq wara (RUPDs) u l-installazzjoni tagħhom; protezzjoni tal-qiegħ fuq wara (RUP)	Regolament (KE) Nru 661/2009 Regolament Nru 58 tan-NU	X	X	A	A	A	X	X	X	X
4 A	Spazju għall-immuntar u l-iffissar ta' pjanċi ta' registrazzjoni fuq wara	Regolament (KE) Nru 661/2009 Regolament (UE) Nru 1003/2010	A+R	A+R	A+R	A+R	A+R	A+R	A+R	A+R	A+R
5 A	Tagħmir tal-istering	Regolament (KE) Nru 661/2009 Regolament Nru 79 tan-NU	X	X	X	X	X	X	X	X	X
6 A	Aċċess u manuvrabbiltà tal-vettura (skaluni, stafef u mqabad tal-idejn)	Regolament (KE) Nru 661/2009 Regolament (UE) Nru 130/2012	X	X	B	B	B				
6B	Lukketti tal-bibien u komponenti li jżommu l-bibien	Regolament (KE) Nru 661/2009 Regolament Nru 11 tan-NU			B						
7 A	Apparat u sinjali ta' twissija li jinstemghu	Regolament (KE) Nru 661/2009 Regolament Nru 28 tan-NU	X	X	X	X	X				
8 A	Tagħmir għal viżjoni indiretta u l-installazzjoni tiegħu	Regolament (KE) Nru 661/2009 Regolament Nru 46 tan-NU	X	X	X	X	X				

Partita	Suġġett	Att regolatorju ta' referenza	M <sub>2</sub>	M <sub>3</sub>	N <sub>1</sub>	N <sub>2</sub>	N <sub>3</sub>	O <sub>1</sub>	O <sub>2</sub>	O <sub>3</sub>	O <sub>4</sub>
9 A	Ibbrejkjar tal-vetturi u t-trejlers	Regolament (KE) Nru 661/2009 Regolament Nru 13 tan-NU	X <sup>(3)</sup>	X <sup>(3)</sup>	X <sup>(3)</sup>	X+U <sub>1</sub> <sup>(3)</sup>	X+U <sub>1</sub> <sup>(3)</sup>	X	X	X <sup>(3)</sup>	X <sup>(3)</sup>
9B	Ibbrejkjar tal-karozzi tal-passiġġieri	Regolament (KE) Nru 661/2009 Regolament Nru 13-H tan-NU			X <sup>(4)</sup>						
10 A	Kompatibbiltà elettromanjetika	Regolament (KE) Nru 661/2009 Regolament Nru 10 tan-NU	X	X	X	X	X	X	X	X	X
13 A	Protezzjoni tal-vetturi awtomotivi kontra użu mhux awtorizzat	Regolament (KE) Nru 661/2009 Regolament Nru 18 tan-NU	X <sup>(4A)</sup>	X <sup>(4A)</sup>		X <sup>(4A)</sup>	X <sup>(4A)</sup>				
13B	Protezzjoni tal-vetturi awtomotivi kontra użu mhux awtorizzat	Regolament (KE) Nru 661/2009 Regolament Nru 116 tan-NU			X						
14 A	Protezzjoni tas-sewwieq mill-mekkanizmu tal-istering jekk ikun hemm impatt	Regolament (KE) Nru 661/2009 Regolament Nru 12 tan-NU			X						
15 A	Sits, l-ankraġġi tagħhom u kull ilqugh protettiv tar-ras	Regolament (KE) Nru 661/2009 Regolament Nru 17 tan-NU	D <sup>(4B)</sup>	D <sup>(4B)</sup>	D	D	D				
15B	Sits ta' vetturi kbar għall-passiġġieri	Regolament (KE) Nru 661/2009 Regolament Nru 80 tan-NU	D	D							
17 A	Aċċess u manuvrabbiltà tal-vettura (ger tar-rivers)	Regolament (KE) Nru 661/2009 Regolament (UE) Nru 130/2012	X	X	X	X	X				
17B	Tagħmir tal-ispidometru inkluż l-installazzjoni tiegħu	Regolament (KE) Nru 661/2009 Regolament Nru 39 tan-NU	X	X	X	X	X				
18 A	Pjanċa statutorja tal-manifattur u VIN	Regolament (KE) Nru 661/2009 Regolament (UE) Nru 19/2011	X	X	X	X	X	X	X	X	X
19 A	Ankraġġi taċ-ċinturini tas-sikurezza, sistemi ta' ankraġġi ISOFIX u ankraġġi ISOFIX tal-irbit ta' fuq	Regolament (KE) Nru 661/2009 Regolament Nru 14 tan-NU	D	D	D	D	D				

Partita	Suġġett	Att regolatorju ta' referenza	M <sub>2</sub>	M <sub>3</sub>	N <sub>1</sub>	N <sub>2</sub>	N <sub>3</sub>	O <sub>1</sub>	O <sub>2</sub>	O <sub>3</sub>	O <sub>4</sub>
20 A	Installazzjoni ta' dawl u apparat ta' sinjalazzjoni bid-dawl fuq il-vetturi	Regolament (KE) Nru 661/2009 Regolament Nru 48 tan-NU	A+N	A+N	A+N	A+N	A+N	A+N	A+N	A+N	A+N
21 A	Mezzi ta' retroriflessjoni għal vetturi bil-mutur	Regolament (KE) Nru 661/2009 Regolament Nru 3 tan-NU	X	X	X	X	X	X	X	X	X
22 A	Fanali ta' quddiem u ta' wara, fanali tal-waqfien u fanali li jimmarkaw il-kontorn tat-tarf għal vetturi awtomotivi u t-trejlers tagħhom	Regolament (KE) Nru 661/2009 Regolament Nru 7 tan-NU	X	X	X	X	X	X	X	X	X
22B	Fanali għal binhar għal vetturi bil-mutur	Regolament (KE) Nru 661/2009 Regolament Nru 87 tan-NU	X	X	X	X	X				
22C	Fanali li jimmarkaw il-ġnub għall-vetturi bil-mutur u t-trejlers tagħhom	Regolament (KE) Nru 661/2009 Regolament Nru 91 tan-NU	X	X	X	X	X	X	X	X	X
23 A	Indikaturi tad-direzzjoni għal vetturi bil-mutur u t-trejlers tagħhom	Regolament (KE) Nru 661/2009 Regolament Nru 6 tan-NU	X	X	X	X	X	X	X	X	X
24 A	Illuminazzjoni tal-pjanċi tar-registrazzjoni ta' wara tal-vetturi bil-mutur u t-trejlers tagħhom	Regolament (KE) Nru 661/2009 Regolament Nru 4 tan-NU	X	X	X	X	X	X	X	X	X
25 A	Fanali ta' quddiem issiġillati ta' vetturi bil-mutur (SB) li jitfgħu raġġ ta' dawl baxx jew raġġ ta' dawl tas-sewqan Ewropew asimmetriku jew it-tnejn	Regolament (KE) Nru 661/2009 Regolament Nru 31 tan-NU	X	X	X	X	X				
25B	Bozoz tal-filament għal użu f'unitajiet tal-fanali approvati għall-vetturi bil-mutur u t-trejlers tagħhom	Regolament (KE) Nru 661/2009 Regolament Nru 37 tan-NU	X	X	X	X	X	X	X	X	X
25C	Fanali ta' quddiem ta' vetturi awtomotivi mgħammra b'sorsi tad-dawl li jitfgħu il-gass	Regolament (KE) Nru 661/2009 Regolament Nru 98 tan-NU	X	X	X	X	X				

Partita	Suġġett	Att regolatorju ta' referenza	M <sub>2</sub>	M <sub>3</sub>	N <sub>1</sub>	N <sub>2</sub>	N <sub>3</sub>	O <sub>1</sub>	O <sub>2</sub>	O <sub>3</sub>	O <sub>4</sub>
25D	Fontijiet ta' dawl bi skarikar tal-gass għall-użu f'unitajiet ta' fanali bi skarikar ta' gass approvati għal vetturi bil-mutur	Regolament (KE) Nru 661/2009 Regolament Nru 99 tan-NU	X	X	X	X	X				
25E	Fanali ta' quddiem ta' vetturi awtomotivi li jittgħu raġġ tal-passaġġ u/jew raġġ tas-sewqan asimetriku u mghammra b'bozoz tal-filament u/jew b'moduli b'dajowds li jarmu d-dawl (moduli LED)	Regolament (KE) Nru 661/2009 Regolament Nru 112 tan-NU	X	X	X	X	X				
25F	Sistemi adattivi tad-dawl ta' quddiem (AFS) għal vetturi awtomotivi	Regolament (KE) Nru 661/2009 Regolament Nru 123 tan-NU	X	X	X	X	X				
26 A	Fanali ta' quddiem ta' kontra ċ-ċpar għall-vetturi bil-mutur	Regolament (KE) Nru 661/2009 Regolament Nru 19 tan-NU	X	X	X	X	X				
27 A	Apparat għall-irmunkar	Regolament (KE) Nru 661/2009 Regolament (UE) Nru 1005/2010	A	A	A	A	A				
28 A	Fanali taċ-ċpar ta' wara għal vetturi bil-mutur u t-trejlers tagħhom	Regolament (KE) Nru 661/2009 Regolament Nru 38 tan-NU	X	X	X	X	X	X	X	X	X
29 A	Fanali tar-rivers għall-vetturi bil-mutur u t-trejlers tagħhom	Regolament (KE) Nru 661/2009 Regolament Nru 23 tan-NU	X	X	X	X	X	X	X	X	X
30 A	Lampi tal-ipparkjar għal vetturi bil-mutur	Regolament (KE) Nru 661/2009 Regolament Nru 77 tan-NU	X	X	X	X	X				
31 A	Ċinturini tas-sikurezza, sistemi ta' trażżin, sistemi ta' trażżin għat-tfal u sistemi ISOFIX ta' trażżin għat-tfal	Regolament (KE) Nru 661/2009 Regolament Nru 16 tan-NU	D	D	D	D	D				
33 A	Lok u identifikazzjoni tal-kontrolli manwali, tal-indikaturi operatorji u tal-indikaturi	Regolament (KE) Nru 661/2009 Regolament Nru 121 tan-NU	X	X	X	X	X				

Partita	Suġġett	Att regolatorju ta' referenza	M <sub>2</sub>	M <sub>3</sub>	N <sub>1</sub>	N <sub>2</sub>	N <sub>3</sub>	O <sub>1</sub>	O <sub>2</sub>	O <sub>3</sub>	O <sub>4</sub>
34 A	Sistemi li jneħhu l-ġelu u t-titpin minn mal-windskrin	Regolament (KE) Nru 661/2009 Regolament (UE) Nru 672/2010	( <sup>5</sup> )	( <sup>5</sup> )	( <sup>5</sup> )	( <sup>5</sup> )	( <sup>5</sup> )				
35 A	Sistemi tal-wajper u l-washer tal-windskrin	Regolament (KE) Nru 661/2009 Regolament (UE) Nru 1008/2010	( <sup>6</sup> )	( <sup>6</sup> )	( <sup>6</sup> )	( <sup>6</sup> )	( <sup>6</sup> )				
36 A	Sistemi tas-sħana	Regolament (KE) Nru 661/2009 Regolament Nru 122 tan-NU	X	X	X	X	X	X	X	X	X
38 A	Trażżin tar-ras (headrests), kemm jekk ikunu inkorporati fis-sits tal-vettura jew le	Regolament (KE) Nru 661/2009 Regolament Nru 25 tan-NU	X								
41 A	Emissjonijiet (Euro VI) minn vetturi heavy-duty/aċċess għal informazzjoni	Regolament (KE) Nru 595/2009	H ( <sup>9</sup> )	H	H ( <sup>9</sup> )	H ( <sup>9</sup> )	H				
42 A	Protezzjoni laterali tal-vetturi tal-merkant	Regolament (KE) Nru 661/2009 Regolament Nru 73 tan-NU				X	X			X	X
43 A	Sistemi ta' sospensjoni tat-titjir	Regolament (KE) Nru 661/2009 Regolament (UE) Nru 109/2011			X	X	X	X	X	X	X
45 A	Materjali tal-ħġieġ tas-sikurezza u l-installazzjoni tagħhom fuq vetturi	Regolament (KE) Nru 661/2009 Regolament Nru 43 tan-NU	J	J	J	J	J	J	J	J	J
46 A	Installazzjoni tat-tajers	Regolament (KE) Nru 661/2009 Regolament (UE) Nru 458/2011	X	X	X	X	X	X	X	X	X
46B	Tajers pnevmatiċi għall-vetturi bil-mutur u t-trejlers tagħhom (Klassi C <sub>1</sub> )	Regolament (KE) Nru 661/2009 Regolament Nru 30 tan-NU			X			X	X		
46C	Tajers pnevmatiċi għal vetturi kummerċjali u t-trejlers tagħhom (Klassijiet C <sub>2</sub> u C <sub>3</sub> )	Regolament (KE) Nru 661/2009 Regolament Nru 54 tan-NU	X	X	X	X	X			X	X
46D	Emissjonijiet tal-ħoss tat-tajers għat-tidwir, adeżjoni fuq ucuħ imxarrbin u r-reżistenza tat-tidwir (Klassijiet C <sub>1</sub> , C <sub>2</sub> u C <sub>3</sub> )	Regolament (KE) Nru 661/2009 Regolament Nru 117 tan-NU	X	X	X	X	X	X	X	X	X



Partita	Suġġett	Att regolatorju ta' referenza	M <sub>2</sub>	M <sub>3</sub>	N <sub>1</sub>	N <sub>2</sub>	N <sub>3</sub>	O <sub>1</sub>	O <sub>2</sub>	O <sub>3</sub>	O <sub>4</sub>
46E	Stepni għall-użu temporanju, tajers run-flat u/jew sistema run-flat u/jew sistema ta' monitoraġġ tal-pessjoni tat-tajers	Regolament (KE) Nru 661/2009 Regolament Nru 64 tan-NU			X <sup>(9 A)</sup>						
47 A	Limitazzjoni tal-veloċità tal-vetturi	Regolament (KE) Nru 661/2009 Regolament Nru 89 tan-NU	X	X		X	X				
48 A	Piżijiet u dimensjonijiet	Regolament (KE) Nru 661/2009 Regolament (UE) Nru 1230/2012	X	X	X	X	X	X	X	X	X
49 A	Vetturi kummerċjali fir-rigward tal-isporġenzi esterni tagħhom quddiem il-panew ta' wara tal-kabina	Regolament (KE) Nru 661/2009 Regolament Nru 61 tan-NU			X	X	X				
50 A	Komponenti tal-akkoppjar mekkaniku ta' vetturi magħquda	Regolament (KE) Nru 661/2009 Regolament Nru 55 tan-NU	X <sup>(10)</sup>	X <sup>(10)</sup>	X <sup>(10)</sup>	X <sup>(10)</sup>	X <sup>(10)</sup>	X	X	X	X
50B	Apparat ta' gganċjar magħluq (CCD); twaħhil ta' tip approvat ta' CCD	Regolament (KE) Nru 661/2009 Regolament Nru 102 tan-NU				X <sup>(10)</sup>	X <sup>(10)</sup>			X <sup>(10)</sup>	X <sup>(10)</sup>
51 A	Aġir ta' hruq tal-materjali użati fil-konstruzzjoni ta' ġewwa ta' ċerti kategoriji ta' vetturi bil-mutur	Regolament (KE) Nru 661/2009 Regolament Nru 118 tan-NU		X							
52 A	Vetturi M <sub>2</sub> u M <sub>3</sub>	Regolament (KE) Nru 661/2009 Regolament Nru 107 tan-NU	X	X							
52B	Saħħa tas-superstruttura ta' vetturi tal-passiġġiera kbar	Regolament (KE) Nru 661/2009 Regolament Nru 66 tan-NU	X	X							
54 A	Protezzjoni tal-okkupanti fil-każ ta' habta laterali	Regolament (KE) Nru 661/2009 Regolament Nru 95 tan-NU			A						
56 A	Vetturi għat-trasport ta' merkanzija perikoluża	Regolament (KE) Nru 661/2009 Regolament Nru 105 tan-NU			X <sup>(13)</sup>	X <sup>(13)</sup>	X <sup>(13)</sup>	X <sup>(13)</sup>	X <sup>(13)</sup>	X <sup>(13)</sup>	X <sup>(13)</sup>

Partita	Suġġett	Att regolatorju ta' referenza	M <sub>2</sub>	M <sub>3</sub>	N <sub>1</sub>	N <sub>2</sub>	N <sub>3</sub>	O <sub>1</sub>	O <sub>2</sub>	O <sub>3</sub>	O <sub>4</sub>
57 A	Apparat protettiv underrun ta' quddiem (FUPDs) u l-installazzjoni tiegħu; protezzjoni underrun ta' quddiem (FUP)	Regolament (KE) Nru 661/2009 Regolament Nru 93 tan-NU				X	X				
58	Harsien tal-persuni mexjin	Regolament (KE) Nru 78/2009			Mhux disponibbli (?)						
59	Riċiklabbiltà	Direttiva 2005/64/KE			Mhux disponibbli						
61	Sistema ta' kondizzjonament tal-arja	Direttiva 2006/40/KE			X <sup>(14)</sup>						
62	Sistema tal-idroġenu	Regolament (KE) Nru 79/2009	X	X	X	X	X				
63	Sikurezza Ġenerali	Regolament (KE) Nru 661/2009	X <sup>(15)</sup>	X <sup>(15)</sup>	X <sup>(15)</sup>	X <sup>(15)</sup>	X <sup>(15)</sup>	X <sup>(15)</sup>	X <sup>(15)</sup>	X <sup>(15)</sup>	X <sup>(15)</sup>
65	Sistema avvanzata għal ibbrejkar f'emergenza	Regolament (KE) Nru 661/2009 Regolament (UE) Nru 347/2012	Mhux disponibbli	Mhux disponibbli		Mhux disponibbli	Mhux disponibbli				
66	Sistema ta' indikazzjoni ta' hruġ mill-karreggata	Regolament (KE) Nru 661/2009 Regolament (UE) Nru 351/2012	Mhux disponibbli	Mhux disponibbli		Mhux disponibbli	Mhux disponibbli				
67	Komponenti speċifiċi għall-gassijiet likwifikati miż-żejt (LPG) u l-installazzjoni tagħhom fuq vetturi awtomotivi	Regolament (KE) Nru 661/2009 Regolament Nru 67 tan-NU	X	X	X	X	X				
68	Sistemi ta' allarm tal-vettura (VAS)	Regolament (KE) Nru 661/2009 Regolament Nru 97 tan-NU			X						
69	Sikurezza elettrika	Regolament (KE) Nru 661/2009 Regolament Nru 100 tan-NU	X	X	X	X	X				
70	Komponenti speċifiċi għas-CNG u l-installazzjoni tagħhom fuq il-vetturi awtomotivi	Regolament (KE) Nru 661/2009 Regolament Nru 110 tan-NU	X	X	X	X	X				
72	Sistema eCall	Regolament (UE) 2015/758	Mhux disponibbli	Mhux disponibbli	G	Mhux disponibbli	Mhux disponibbli	Mhux disponibbli	Mhux disponibbli	Mhux disponibbli	Mhux disponibbli

## Appendiċi 5

## Krejnijiet mobbli

Partita	Suġġett	Att regolatorju ta' referenza	N <sub>3</sub>
1 A	Livell ta' hoss	Regolament (UE) Nru 540/2014	T + Z <sub>1</sub>
3 A	Prevenzjoni tar-riskji tan-nar (tankijiet tal-karburant likwidu)	Regolament (KE) Nru 661/2009 Regolament Nru 34 tan-NU	X
3B	Apparati ta' protezzjoni tal-qiegħ fuq wara (RUPDs) u l-installazzjoni tagħhom; protezzjoni tal-qiegħ fuq wara (RUP)	Regolament (KE) Nru 661/2009 Regolament Nru 58 tan-NU	A
4 A	Spazju għall-immuntar u l-iffissar ta' pjanċi ta' registrazzjoni fuq wara	Regolament (KE) Nru 661/2009 Regolament (UE) Nru 1003/2010	X
5 A	Tagħmir tal-istering	Regolament (KE) Nru 661/2009 Regolament Nru 79 tan-NU	X Crab steering per- mess
6 A	Aċċess u manuvrabbiltà tal-vettura (skaluni, stafef u mqabad tal-idejn)	Regolament (KE) Nru 661/2009 Regolament (UE) Nru 130/2012	A
7 A	Apparat u sinjali ta' twissija li jinstemgħu	Regolament (KE) Nru 661/2009 Regolament Nru 28 tan-NU	X
8 A	Tagħmir għal vizjoni indiretta u l-installazzjoni tiegħu	Regolament (KE) Nru 661/2009 Regolament Nru 46 tan-NU	X
9 A	Ibbrekjar tal-vetturi u t-trejlers	Regolament (KE) Nru 661/2009 Regolament Nru 13 tan-NU	U (3)
10 A	Kompatibbiltà elettromanjetika	Regolament (KE) Nru 661/2009 Regolament Nru 10 tan-NU	X
13 A	Protezzjoni tal-vetturi awtomotivi kontra użu mhux awtorizzat	Regolament (KE) Nru 661/2009 Regolament Nru 18 tan-NU	X (4A)
15 A	Sits, l-ankraġġi tagħhom u kull ilqugh protettiv tar-ras	Regolament (KE) Nru 661/2009 Regolament Nru 17 tan-NU	X
17 A	Aċċess u manuvrabbiltà tal-vettura (ger tar-rivers)	Regolament (KE) Nru 661/2009 Regolament (UE) Nru 130/2012	X
17B	Tagħmir tal-ispidometru inkluż l-installazzjoni tiegħu	Regolament (KE) Nru 661/2009 Regolament Nru 39 tan-NU	X
18 A	Pjanċa statutorja tal-manifattur u VIN	Regolament (KE) Nru 661/2009 Regolament (UE) Nru 19/2011	X
19 A	Ankraġġi taċ-ċinturini tas-sikurezza, sistemi ta' ankraġġi ISOFIX u ankraġġi ISO-FIX tal-irbit ta' fuq	Regolament (KE) Nru 661/2009 Regolament Nru 14 tan-NU	X
20 A	Installazzjoni ta' dwal u apparat ta' sinjalazzjoni bid-dawl fuq il-vetturi	Regolament (KE) Nru 661/2009 Regolament Nru 48 tan-NU	A+Y

Partita	Suġġett	Att regolatorju ta' referenza	N <sub>3</sub>
21 A	Mezzi ta' retroriflessjoni għal vetturi bil-mutur	Regolament (KE) Nru 661/2009 Regolament Nru 3 tan-NU	X
22 A	Fanali ta' quddiem u ta' wara, fanali tal-waqfien u fanali li jimmarkaw il-kontorn tat-tarf għal vetturi awtomotivi u t-trejlers tagħhom	Regolament (KE) Nru 661/2009 Regolament Nru 7 tan-NU	X
22B	Fanali għal binhar għal vetturi bil-mutur	Regolament (KE) Nru 661/2009 Regolament Nru 87 tan-NU	X
22C	Fanali li jimmarkaw il-ġnub għall-vetturi awtomotivi u t-trejlers tagħhom	Regolament (KE) Nru 661/2009 Regolament Nru 91 tan-NU	X
23 A	Indikaturi tad-direzzjoni għal vetturi bil-mutur u t-trejlers tagħhom	Regolament (KE) Nru 661/2009 Regolament Nru 6 tan-NU	X
24 A	Illuminazzjoni tal-pjanċi tar-registrazzjoni ta' wara tal-vetturi bil-mutur u t-trejlers tagħhom	Regolament (KE) Nru 661/2009 Regolament Nru 4 tan-NU	X
25 A	Fanali ta' quddiem issigillati ta' vetturi bil-mutur (SB) li jitfgħu raġġ ta' dawl baxx jew raġġ ta' dawl tas-sewqan Ewropew asimmetriku jew it-tnejn	Regolament (KE) Nru 661/2009 Regolament Nru 31 tan-NU	X
25B	Bozoz tal-filament għal użu f'unitajiet tal-fanali approvati għall-vetturi bil-mutur u t-trejlers tagħhom	Regolament (KE) Nru 661/2009 Regolament Nru 37 tan-NU	X
25C	Fanali ta' quddiem ta' vetturi awtomotivi mghammra b'sorsi tad-dawl li jitfgħu il-gass	Regolament (KE) Nru 661/2009 Regolament Nru 98 tan-NU	X
25D	Fontijiet ta' dawl bi skarikar tal-gass għall-użu f'unitajiet ta' fanali bi skarikar ta' gass approvati għal vetturi bil-mutur	Regolament (KE) Nru 661/2009 Regolament Nru 99 tan-NU	X
25E	Fanali ta' quddiem ta' vetturi awtomotivi li jitfgħu raġġ tal-passaġġ u/jew raġġ tas-sewqan asimmetriku u mghammra b'bozoz tal-filament u/jew b'moduli b'dajowds li jarmu d-dawl (moduli LED)	Regolament (KE) Nru 661/2009 Regolament Nru 112 tan-NU	X
25F	Sistemi adattivi tad-dawl ta' quddiem (AFS) għal vetturi awtomotivi	Regolament (KE) Nru 661/2009 Regolament Nru 123 tan-NU	X
26 A	Fanali ta' quddiem ta' kontra ċ-ċpar għall-vetturi bil-mutur	Regolament (KE) Nru 661/2009 Regolament Nru 19 tan-NU	X
27 A	Apparat għall-irmunkar	Regolament (KE) Nru 661/2009 Regolament (UE) Nru 1005/2010	A
28 A	Fanali taċ-ċpar ta' wara għal vetturi bil-mutur u t-trejlers tagħhom	Regolament (KE) Nru 661/2009 Regolament Nru 38 tan-NU	X
29 A	Fanali tar-rivers għall-vetturi bil-mutur u t-trejlers tagħhom	Regolament (KE) Nru 661/2009 Regolament Nru 23 tan-NU	X
30 A	Lampi tal-ipparkjar għal vetturi bil-mutur	Regolament (KE) Nru 661/2009 Regolament Nru 77 tan-NU	X

Partita	Suġġett	Att regolatorju ta' referenza	N <sub>3</sub>
31 A	Ĉinturini tas-sikurezza, sistemi ta' trażżin, sistemi ta' trażżin għat-tfal u sistemi ISO-FIX ta' trażżin għat-tfal	Regolament (KE) Nru 661/2009 Regolament Nru 16 tan-NU	X
33 A	Lok u identifikazzjoni tal-kontrolli manwali, tal-indikaturi operatorji u tal-indikaturi	Regolament (KE) Nru 661/2009 Regolament Nru 121 tan-NU	X
34 A	Sistemi li jneħħu l-ġelu u t-titpin minn mal-windskrin	Regolament (KE) Nru 661/2009 Regolament (UE) Nru 672/2010	( <sup>5</sup> )
35 A	Sistemi tal-wajper u l-washer tal-windskrin	Regolament (KE) Nru 661/2009 Regolament (UE) Nru 1008/2010	( <sup>6</sup> )
36 A	Sistemi tas-sħana	Regolament (KE) Nru 661/2009 Regolament Nru 122 tan-NU	X
41 A	Emissjonijiet (Euro VI) minn vetturi heavy-duty/aċċess għal informazzjoni	Regolament (KE) Nru 595/2009	V
42 A	Protezzjoni laterali tal-vetturi tal-merkanzija	Regolament (KE) Nru 661/2009 Regolament Nru 73 tan-NU	A
43 A	Sistemi ta' sospensjoni tat-titjir	Regolament (KE) Nru 661/2009 Regolament (UE) Nru 109/2011	Z <sub>1</sub>
45 A	Materjali tal-ħgieġ tas-sikurezza u l-installazzjoni tagħhom fuq vetturi	Regolament (KE) Nru 661/2009 Regolament Nru 43 tan-NU	J
46 A	Installazzjoni tat-tajers	Regolament (KE) Nru 661/2009 Regolament (UE) Nru 458/2011	X
46C	Tajers pnevmatiċi għal vetturi kummerċjali u t-trejlers tagħhom (Klassijiet C <sub>2</sub> u C <sub>3</sub> )	Regolament (KE) Nru 661/2009 Regolament Nru 54 tan-NU	X
46D	Emissjonijiet tal-hoss tat-tajers għat-tidwir, adeżjoni fuq uċuħ imxarrbin u r-reżistenza tat-tidwir (Klassijiet C <sub>1</sub> , C <sub>2</sub> u C <sub>3</sub> )	Regolament (KE) Nru 661/2009 Regolament Nru 117 tan-NU	X
47 A	Limitazzjoni tal-veloċità tal-vetturi	Regolament (KE) Nru 661/2009 Regolament Nru 89 tan-NU	X
48 A	Piżijiet u dimensjonijiet	Regolament (KE) Nru 661/2009 Regolament (UE) Nru 1230/2012	A
49 A	Vetturi kummerċjali fir-rigward tal-isporġenji esterni tagħhom quddiem il-panew ta' wara tal-kabina	Regolament (KE) Nru 661/2009 Regolament Nru 61 tan-NU	A
50 A	Komponenti tal-akkoppjar mekkaniku ta' vetturi magħquda	Regolament (KE) Nru 661/2009 Regolament Nru 55 tan-NU	X ( <sup>10</sup> )
50B	Apparat ta' gġanċjar magħluq (CCD); twaħħil ta' tip approvat ta' CCD	Regolament (KE) Nru 661/2009 Regolament Nru 102 tan-NU	X ( <sup>10</sup> )

Partita	Suġġett	Att regolatorju ta' referenza	N <sub>3</sub>
57 A	Apparat protettiv underrun ta' quddiem (FUPDs) u l-installazzjoni tiegħu; protezzjoni underrun ta' quddiem (FUP)	Regolament (KE) Nru 661/2009 Regolament Nru 93 tan-NU	X
62	Sistema tal-idroġenu	Regolament (KE) Nru 79/2009	X
63	Sikurezza Ġenerali	Regolament (KE) Nru 661/2009	X <sup>(15)</sup>
65	Sistema avvanzata għal ibbrejkjar f'emergenza	Regolament (KE) Nru 661/2009 Regolament (UE) Nru 347/2012	Mhux disponibbli <sup>(16)</sup>
66	Sistema ta' indikazzjoni ta' hruġ mill-karregġata	Regolament (KE) Nru 661/2009 Regolament (UE) Nru 351/2012	Mhux disponibbli <sup>(17)</sup>
67	Komponenti speċifiċi għall-gassijiet likwifikati miż-żejt (LPG) u l-installazzjoni tagħhom fuq vetturi bil-mutur	Regolament (KE) Nru 661/2009 Regolament Nru 67 tan-NU	X
69	Sikurezza elettrika	Regolament (KE) Nru 661/2009 Regolament Nru 100 tan-NU	X
70	Komponenti speċifiċi għas-CNG u l-installazzjoni tagħhom fuq il-vetturi awtomotivi	Regolament (KE) Nru 661/2009 Regolament Nru 110 tan-NU	X

#### Appendiċi 6

##### Vetturi tat-trasport ta' tagħbijiet eċċezzjonali

Partita	Suġġett	Att regolatorju ta' referenza	N <sub>3</sub>	O <sub>4</sub>
1	Livell permissibbli ta' hoss	Direttiva 70/157/KEE	T	
3 A	Prevenzjoni tar-riskji tan-nar (tankijiet tal-karburant likwidu)	Regolament (KE) Nru 661/2009 Regolament Nru 34 tan-NU	X	X
3B	Apparati ta' protezzjoni tal-qiegħ fuq wara (RUPDs) u l-installazzjoni tagħhom; protezzjoni tal-qiegħ fuq wara (RUP)	Regolament (KE) Nru 661/2009 Regolament Nru 58 tan-NU	A	A
4 A	Spazju għall-immuntar u l-iffissar ta' pjanċi ta' reġistrazzjoni fuq wara	Regolament (KE) Nru 661/2009 Regolament (UE) Nru 1003/2010	X	A+R
5 A	Tagħmir tal-istering	Regolament (KE) Nru 661/2009 Regolament Nru 79 tan-NU	X Crab steering permess	X
6 A	Aċċess u manuvrabbiltà tal-vettura (skaluni, stafef u mqabad tal-idejn)	Regolament (KE) Nru 661/2009 Regolament (UE) Nru 130/2012	X	
7 A	Apparat u sinjali ta' twissija li jinstemgħu	Regolament (KE) Nru 661/2009 Regolament Nru 28 tan-NU	X	

Partita	Suġġett	Att regolatorju ta' referenza	N <sub>3</sub>	O <sub>4</sub>
8 A	Tagħmir għal vizjoni indiretta u l-installazzjoni tiegħu	Regolament (KE) Nru 661/2009 Regolament Nru 46 tan-NU	X	
9 A	Ibbrekjar tal-vetturi u t-trejlers	Regolament (KE) Nru 661/2009 Regolament Nru 13 tan-NU	U <sup>(3)</sup>	X <sup>(3)</sup>
10 A	Kompatibbiltà elettromanjetika	Regolament (KE) Nru 661/2009 Regolament Nru 10 tan-NU	X	X
13 A	Protezzjoni tal-vetturi awtomotivi kontra użu mhux awtorizzat	Regolament (KE) Nru 661/2009 Regolament Nru 18 tan-NU	X <sup>(4A)</sup>	
15 A	Sits, l-ankraġġi tagħhom u kull ilqugh protettiv tar-ras	Regolament (KE) Nru 661/2009 Regolament Nru 17 tan-NU	X	
17 A	Aċċess u manuvrabbiltà tal-vettura (ger tar-rivers)	Regolament (KE) Nru 661/2009 Regolament (UE) Nru 130/2012	X	
17B	Tagħmir tal-ispidometru inkluż l-installazzjoni tiegħu	Regolament (KE) Nru 661/2009 Regolament Nru 39 tan-NU	X	
18 A	Pjanċa statutorja tal-manifattur u VIN	Regolament (KE) Nru 661/2009 Regolament (UE) Nru 19/2011	X	X
19 A	Ankraġġi taċ-ċinturini tas-sikurezza, sistemi ta' ankraġġi ISO-FIX u ankraġġi ISOFIX tal-irbit ta' fuq	Regolament (KE) Nru 661/2009 Regolament Nru 14 tan-NU	X	
20 A	Installazzjoni ta' dawl u apparat ta' sinjalazzjoni bid-dawl fuq il-vetturi	Regolament (KE) Nru 661/2009 Regolament Nru 48 tan-NU	X	A+N
21 A	Mezzi ta' retroriflessjoni għal vetturi bil-mutur	Regolament (KE) Nru 661/2009 Regolament Nru 3 tan-NU	X	X
22 A	Fanali ta' quddiem u ta' wara, fanali tal-waqfien u fanali li jimmarkaw il-kontorn tat-tarf għal vetturi awtomotivi u t-trejlers tagħhom	Regolament (KE) Nru 661/2009 Regolament Nru 7 tan-NU	X	X
22B	Fanali għal binhar għal vetturi bil-mutur	Regolament (KE) Nru 661/2009 Regolament Nru 87 tan-NU	X	
22C	Fanali li jimmarkaw il-ġnub għall-vetturi bil-mutur u t-trejlers tagħhom	Regolament (KE) Nru 661/2009 Regolament Nru 91 tan-NU	X	X
23 A	Indikaturi tad-direzzjoni għal vetturi bil-mutur u t-trejlers tagħhom	Regolament (KE) Nru 661/2009 Regolament Nru 6 tan-NU	X	X
24 A	Illuminazzjoni tal-pjanċi tar-reġistrazzjoni ta' wara tal-vetturi bil-mutur u t-trejlers tagħhom	Regolament (KE) Nru 661/2009 Regolament Nru 4 tan-NU	X	X

Partita	Suġġett	Att regolatorju ta' referenza	N <sub>3</sub>	O <sub>4</sub>
25 A	Fanali ta' quddiem issiġillati ta' vetturi bil-mutur (SB) li jitfgħu raġġ ta' dawl baxx jew raġġ ta' dawl tas-sewqan Ewropew asimmetriku jew it-tnejn	Regolament (KE) Nru 661/2009 Regolament Nru 31 tan-NU	X	
25B	Bozoz tal-filament għal użu f'unitajiet tal-fanali approvati għall-vetturi bil-mutur u t-trejlers tagħhom	Regolament (KE) Nru 661/2009 Regolament Nru 37 tan-NU	X	X
25C	Fanali ta' quddiem ta' vetturi awtomotivi mghammra b'sorsi tad-dawl li jitfgħu il-gass	Regolament (KE) Nru 661/2009 Regolament Nru 98 tan-NU	X	
25D	Fontijiet ta' dawl bi skarikar tal-gass għall-użu f'unitajiet ta' fanali bi skarikar ta' gass approvati għal vetturi bil-mutur	Regolament (KE) Nru 661/2009 Regolament Nru 99 tan-NU	X	
25E	Fanali ta' quddiem ta' vetturi awtomotivi li jitfgħu raġġ tal-passaġġ u/jew raġġ tas-sewqan asimmetriku u mghammra b'bozoz tal-filament u/jew b'moduli b'dajowds li jarmu d-dawl (moduli LED)	Regolament (KE) Nru 661/2009 Regolament Nru 112 tan-NU	X	
25F	Sistemi adattivi tad-dawl ta' quddiem (AFS) għal vetturi awtomotivi	Regolament (KE) Nru 661/2009 Regolament Nru 123 tan-NU	X	
26 A	Fanali ta' quddiem ta' kontra ċ-ċpar għall-vetturi bil-mutur	Regolament (KE) Nru 661/2009 Regolament Nru 19 tan-NU	X	
27 A	Apparat għall-irmunkar	Regolament (KE) Nru 661/2009 Regolament (UE) Nru 1005/2010	A	
28 A	Fanali taċ-ċpar ta' wara għal vetturi bil-mutur u t-trejlers tagħhom	Regolament (KE) Nru 661/2009 Regolament Nru 38 tan-NU	X	X
29 A	Fanali tar-rivers għall-vetturi bil-mutur u t-trejlers tagħhom	Regolament (KE) Nru 661/2009 Regolament Nru 23 tan-NU	X	X
30 A	Lampi tal-ipparkjar għal vetturi bil-mutur	Regolament (KE) Nru 661/2009 Regolament Nru 77 tan-NU	X	
31 A	Ĉinturini tas-sikurezza, sistemi ta' trazzin, sistemi ta' trazzin għat-tfal u sistemi ISOFIX ta' trazzin għat-tfal	Regolament (KE) Nru 661/2009 Regolament Nru 16 tan-NU	X	
33 A	Lok u identifikazzjoni tal-kontrolli manwali, tal-indikaturi operatorji u tal-indikaturi	Regolament (KE) Nru 661/2009 Regolament Nru 121 tan-NU	X	



Partita	Suġġett	Att regolatorju ta' referenza	N <sub>3</sub>	O <sub>4</sub>
34 A	Sistemi li jneħħu l-ġelu u t-tipin minn mal-windskrin	Regolament (KE) Nru 661/2009 Regolament (UE) Nru 672/2010	( <sup>5</sup> )	
35 A	Sistemi tal-wajper u l-washer tal-windskrin	Regolament (KE) Nru 661/2009 Regolament (UE) Nru 1008/2010	( <sup>6</sup> )	
36 A	Sistemi tas-sħana	Regolament (KE) Nru 661/2009 Regolament Nru 122 tan-NU	X	
41 A	Emissjonijiet (Euro VI) minn vetturi heavy-duty/acċess għal informazzjoni	Regolament (KE) Nru 595/2009	X ( <sup>9</sup> )	
42 A	Protezzjoni laterali tal-vetturi tal-merkanzija	Regolament (KE) Nru 661/2009 Regolament Nru 73 tan-NU	X	A
43 A	Sistemi ta' sospensjoni tat-titjir	Regolament (KE) Nru 661/2009 Regolament (UE) Nru 109/2011	X	A
45	Hġieġ tas-sigurtà	Direttiva 92/22/KEE	X	
45 A	Materjali tal-hġieġ tas-sikurezza u l-installazzjoni tagħhom fuq vetturi	Regolament (KE) Nru 661/2009 Regolament Nru 43 tan-NU	X	
46 A	Installazzjoni tat-tajers	Regolament (KE) Nru 661/2009 Regolament (UE) Nru 458/2011	X	I
46C	Tajers pnevmatiċi għal vetturi kummerċjali u t-trejlers tagħhom (Klassijiet C <sub>2</sub> u C <sub>3</sub> )	Regolament (KE) Nru 661/2009 Regolament Nru 54 tan-NU	X	I
46D	Emissjonijiet tal-hoss tat-tajers għat-tidwir, adeżjoni fuq uċuħ imxarrbin u r-reżistenza tat-tidwir (Klassijiet C <sub>1</sub> , C <sub>2</sub> u C <sub>3</sub> )	Regolament (KE) Nru 661/2009 Regolament Nru 117 tan-NU	X	I
47 A	Limitazzjoni tal-veloċità tal-vetturi	Regolament (KE) Nru 661/2009 Regolament Nru 89 tan-NU	X	
48 A	Piżijiet u dimensjonijiet	Regolament (KE) Nru 661/2009 Regolament (UE) Nru 1230/2012	A	A
49 A	Vetturi kummerċjali fir-rigward tal-isporġenzi esterni tagħhom quddiem il-panew ta' wara tal-kabina	Regolament (KE) Nru 661/2009 Regolament Nru 61 tan-NU	A	
50 A	Komponenti tal-akkoppjar mekkaniku ta' vetturi magħquda	Regolament (KE) Nru 661/2009 Regolament Nru 55 tan-NU	X <sup>(10)</sup>	X
50B	Apparat ta' gganċjar magħluq (CCD); twaħhil ta' tip approvat ta' CCD	Regolament (KE) Nru 661/2009 Regolament Nru 102 tan-NU	X <sup>(10)</sup>	X <sup>(10)</sup>
56 A	Vetturi għat-trasport ta' merkanzija perikoluża	Regolament (KE) Nru 661/2009 Regolament Nru 105 tan-NU	X <sup>(13)</sup>	X <sup>(13)</sup>

Partita	Suġġett	Att regolatorju ta' referenza	N <sub>3</sub>	O <sub>4</sub>
57 A	Apparat protettiv underrun ta' quddiem (FUPDs) u l-installazzjoni tiegħu; protezzjoni underrun ta' quddiem (FUP)	Regolament (KE) Nru 661/2009 Regolament Nru 93 tan-NU	A	
62	Sistema tal-idroġenu	Regolament (KE) Nru 79/2009	X	
63	Sikurezza Ġenerali	Regolament (KE) Nru 661/2009	X <sup>(15)</sup>	X <sup>(15)</sup>
65	Sistema avanzata għal ibbrejkar femerġenza	Regolament (KE) Nru 661/2009 Regolament (UE) Nru 347/2012	Mhux disponibbli <sup>(16)</sup>	
66	Sistema ta' indikazzjoni ta' hrug mill-karregġata	Regolament (KE) Nru 661/2009 Regolament (UE) Nru 351/2012	Mhux disponibbli <sup>(17)</sup>	
67	Komponenti speċifiċi għall-gassijiet likwifikati miż-żejt (LPG) u l-installazzjoni tagħhom fuq vetturi awtomotivi	Regolament (KE) Nru 661/2009 Regolament Nru 67 tan-NU	X	
69	Sikurezza elettrika	Regolament (KE) Nru 661/2009 Regolament Nru 100 tan-NU	X	
70	Komponenti speċifiċi għas-CNG u l-installazzjoni tagħhom fuq il-vetturi awtomotivi	Regolament (KE) Nru 661/2009 Regolament Nru 110 tan-NU	X	

Noti ta' spjega dwar l-applikabbiltà tar-rekwiżiti f'din il-Parti

X Ir-rekwiżiti stipulati fl-att regolatorju rilevanti huma applikabbli. Is-serje ta' emendi tar-Regolamenti tan-NU li japplikaw fuq bażi obbligatorja huma elenkati fl-Anness IV għar-Regolament (KE) Nru 661/2009. Is-serje ta' emendi adottati sussegwentement huma aċċettati bhala alternattiva. L-Istati Membri jistgħu jagħtu eżenzjonijiet għal approvazzjonijiet tat-tip eżistenti skont id-Direttivi revokati mir-Regolament (KE) Nru 661/2009 bil-kondizzjonijiet stabbiliti fl-Artikolu 13(14) ta' dak ir-Regolament.

Mhux disponibbli Dan l-att regolatorju mhuwiex applikabbli għal din il-vettura (l-ebda rekwiżit).

(<sup>1</sup>) Għal vetturi b'massa ta' referenza li ma taqbiżx 1-2 610 kg. Fuq talba tal-manifattur, ir-Regolament (KE) Nru 715/2007 jista' japplika għall-vetturi b'massa ta' referenza li ma taqbiżx 2 840 kg.

Fir-rigward tal-aċċess għal informazzjoni, għal partijiet oħrajn (eż. kompartiment fejn joqogħdu n-nies) li mhumiex il-vettura bażi, biżżejjed li l-manifattur jipprovdi aċċess għal informazzjoni dwar it-tiswija u l-manutenzjoni b'mod aċċessibbli malajr u fil-hin.

(<sup>2</sup>) Fil-każ ta' vetturi mgħammrin b'installazzjoni ta' LPG jew CNG, hemm bżonn ta' approvazzjoni tat-tip tal-vettura skont ir-Regolament Nru 67 tan-NU jew ir-Regolament Nru 110 tan-NU.

(<sup>3</sup>) L-immuntar ta' sistema ta' ESC huwa meħtieġ mill-Artikolu 12 u l-Artikolu 13 tar-Regolament (KE) Nru 661/2009. Madankollu, skont ir-Regolament Nru 13 tan-NU, it-tqabbid ta' sistema tal-ESC (mhuwiex meħtieġ għal vetturi bi skop speċjali tal-kategoriji M<sub>2</sub>, M<sub>3</sub>, N<sub>2</sub> u N<sub>3</sub> u għal vetturi għat-trasport ta' tagħbijiet eċċezzjonali u trejlers b'żoni fejn il-passiġġieri joqogħdu bilwieqfa. Il-vetturi N<sub>1</sub> jistgħu jiġu approvati skont ir-Regolamenti Nru 13 jew Nru 13-H tan-NU.

(<sup>4</sup>) L-immuntar ta' sistema ESC huwa meħtieġ mill-Artikolu 12 u l-Artikolu 13 tar-Regolament (KE) Nru 661/2009. Għalhekk, għandhom jiġu ssodisfati r-rekwiżiti stabbiliti fil-Parti A tal-Anness 9 għar-Regolament Nru 13-H tan-NU. Il-vetturi N<sub>1</sub> jistgħu jiġu approvati skont ir-Regolament Nru 13 tan-NU jew ir-Regolament Nru 13-H tan-NU.

(<sup>4 A</sup>) Jekk ikun immuntat, l-apparat protettiv għandu jissodisfa r-rekwiżiti stabbiliti fir-Regolament Nru 18 tan-NU.

- (4<sup>B</sup>) Dan ir-Regolament japplika għal sitys li ma jaqgħux taħt il-kamp ta' applikazzjoni tar-Regolament Nru 80 tan-NU. Għal opzjonijiet oħra, ara l-Artikolu 2 tar-Regolament (KE) Nru 595/2009.
- (5) Vetturi ta' kategoriji oħrajn li mhumiex M<sub>1</sub> ma għandhomx bżonn jikkonformaw bis-shih mar-Regolament (UE) Nru 672/2010 iżda għandhom ikunu mmuntati b'apparat li jneħhi l-gelu u t-titpin minn mal-windskrin.
- (6) Vetturi ta' kategoriji oħrajn li mhumiex M<sub>1</sub> ma għandhomx bżonn jikkonformaw bis-shih mar-Regolament (UE) Nru 1008/2010, iżda għandhom ikunu mmuntati b'apparat li jahsel u jimsaħ il-windskrin.
- (7) Għal vetturi b'massa ta' referenza li taqbeż 2 610 kg u li ma bbenefikawx mill-possibbiltà offruta fin-nota (1).
- (8) Għal vetturi b'massa ta' referenza li teċċedi 2 610 kg u li mhumiex approvati għat-tip (fuq it-talba tal-manifattur u dment li l-massa ta' referenza tagħhom ma teċċedix 2 840 kg) skont ir-Regolament (KE) Nru 715/2007. Għal partijiet oħra għajr il-vettura bażi, huwa suffiċjenti li l-manifattur jipprovi aċċess għall-informazzjoni dwar it-tiswija u l-manutenzjoni b'mod aċċessibbli faċilment u minnufih.
- (9<sup>A</sup>) Japplika biss meta t-tali vetturi jkunu mmuntati b'taġhmir kopert mir-Regolament Nru 64 tan-NU. Is-sistema ta' monitoraġġ tal-pessjoni tat-tajers għal vetturi M<sub>1</sub> tapplika fuq bażi obbligatorja skont l-Artikolu 9(2) tar-Regolament (KE) Nru 661/2009.
- (10) Japplika biss għal vetturi mgħammrin b'akkoppjament(i).
- (11) Tapplika għal vetturi b'massa massima ta' taġhbija teknikament permissibbli li ma taqbiżx it-2,5 tunnelli.
- (12) Applikabbli biss għal vetturi fejn il-"Punt ta' Referenza tal-Post ta' Bilqiegħda (il-punt 'R')" tal-aktar sit baxx mhux aktar għoli minn 700 mm 'il fuq mill-art.
- (13) Tapplika biss meta l-manifattur japplika għal approvazzjoni tat-tip ta' vetturi intizi għall-garr ta' merkanzija perikoluża.
- (14) Tapplika biss għal vetturi tal-kategorija N<sub>1</sub>, klassi I (massa ta' referenza ≤ 1 305 kg)
- (15) Fuq talba tal-manifattur, approvazzjoni tat-tip tista' tingħata skont dan il-punt bħala alternattiva għall-kisba ta' approvazzjonijiet tat-tip skont kull punt individwali kopert mir-Regolament (KE) Nru 661/2009.
- (16) It-twaħħil ta' sistemi ta' bbrejkjar ta' emergenza avanzati mhuwiex meħtieġ għal vetturi bi skop speċjali skont l-Artikolu 1 tar-Regolament (UE) Nru 347/2012.
- (17) It-twaħħil ta' sistema ta' twissija ta' hruġ mill-karreġġata mhuwiex meħtieġ għal vetturi bi skop speċjali skont l-Artikolu 1 tar-Regolament (UE) Nru 351/2012.
- A L-awtorità ta' approvazzjoni tista' taġhti eżenzjoni(jiet) biss jekk il-manifattur juri li l-vettura ma tistax tissodisfa r-rekwiżiti minhabba l-iskop speċjali taġħha. L-eżenzjonijiet mogħtijin għandhom ikunu deskritti fuq iċ-ċertifikat ta' approvazzjoni tat-tip tal-vettura u ċ-ċertifikat ta' konformità.
- A<sub>1</sub> It-twaħħil tal-ESC mhuwiex obbligatorju. Fil-każ ta' approvazzjonijiet-tat-tip b'bosta stadji, li bihom il-modifiki li saru fi stadju partikolari aktarx li jaffettwaw il-funzjoni tas-sistema tal-ESC tal-vettura bażi, il-manifattur jista' jew jiddizattiva s-sistema jew juri li l-vettura ma saritx insikura jew instabbli. Dan jista' jintwera, eż., billi jsiru manuvri doppji u rapidi ta' bdil tal-karreġġata f'kull direzzjoni bi 80 km/siegħa b'severità biżżejjed li tikkaġuna intervent tas-sistema tal-ESC. Dawn l-interventi għandhom ikunu kkontrollati sew u għandhom itejbu l-istabbiltà tal-vettura. Is-servizz tekniku għandu d-dritt li jitlob aktar testijiet jekk iqis li dawn huma necessarji.
- B L-applikazzjoni hija limitata għal bibien li jagħtu aċċess għas-sitys iddizinjati għal użu normali meta l-vettura tintuża fi triq pubblika u meta d-distanza bejn il-punt R tas-sit u l-pjan medju tas-superfiċe tal-bieb, imkejla b'mod perpendikolari mal-pjan lonġitudinali tan-nofs tal-vettura, ma taqbiżx 500 mm.
- C Applikazzjoni limitata għall-parti tal-vettura quddiem is-sit li jinsab wara nett imfassla għall-użu normali meta l-vettura tintuża fuq triq pubblika u limitata wkoll għaž-zona tal-impatt tar-ras kif iddefinit fl-att regolatorju rilevanti.
- D Applikazzjoni limitata għal sitys iddizinjati għal użu normali fejn il-vettura tintuża fuq toroq pubbliċi. Sitys li mhumiex imfasslin sabiex jintużaw meta l-vettura tintuża fit-toroq pubbliċi għandhom ikunu identifikati biċ-ċar għall-utenti permezz ta' pittogramma jew inkella sinjal bi kliem adattat. Ir-rekwiżiti ta' żamma tal-bagalji tar-Regolament Nru 17 tan-NU ma japplikawx.
- E Quddiem biss.
- F Ir-rotta u t-tul tal-kanal ta' riforniment tal-karburant jistgħu jiġu modifikati u t-tank ta' ġewwa jista' jitqiegħed xi mkien ġdid.

- G Fil-każ ta' approvazzjoni tat-tip b'bosta stadji, jistgħu jintużaw ukoll ir-reqwiziti skont il-kategorija tal-vettura bażi/mhux kompleta (eż. ix-xaži li ntuża biex tinbena l-vettura bi skop speċjali).
- H Modifika tat-tul tas-sistema tal-egżost wara l-aħħar sajlenser li ma taqbiżx iż-żewġ metri hija permessa mingħajr ebda test ieħor.
- I It-tajers għandu jkollhom approvazzjoni tat-tip skont ir-reqwiziti stipulati fir-Regolament Nru 54 tan-NU anki jekk il-veloċità tad-disinn tal-vettura tkun anqas minn 80 km/siegħa. Il-kapaċità ta' taġġbija tista' tiġi agġustata fir-rigward tal-veloċità tad-disinn massima tat-trejler bi qbil mal-manifattur tat-tajers.
- J Għall-ħġieġ tat-twieqi għajr il-ħġieġa tal-kabina tax-xufier (windskrin u ħġieġ tal-ġenb), il-materjal jista' jkun jew ħġieġ ta' sikurezza jew ħġieġ tal-plastik riġidu.
- K Jistgħu jitqabbdur apparati addizzjonali ta' alarms fil-każ ta' paniku.
- L Applikazzjoni limitata għal sits iddisinjati għal użu normali fejn il-vettura tintuża fuq toroq pubbliċi. Tal-anqas huma meħtieġa ankraġġi għal ċinturini tal-qadd fil-pożizzjonijiet bilqiegħda ta' wara. Sits li mhumiex imfasslin sabiex jintużaw meta l-vettura tintuża fit-toroq pubbliċi jridu jkunu identifikati biċ-ċar għall-utenti permezz ta' pittogramma jew inkella sinjal bi kliem adattat. ISOFIX mhijiex meħtieġa f'ambulanzi u karozzi tal-mejtin.
- M Applikazzjoni limitata għal sits iddisinjati għal użu normali fejn il-vettura tintuża fuq toroq pubbliċi. Tal-anqas, iċ-ċinturini tal-qadd huma meħtieġa fil-pożizzjonijiet bilqiegħda kollha ta' wara. Sits li mhumiex imfasslin sabiex jintużaw meta l-vettura tintuża fit-toroq pubbliċi jridu jkunu identifikati biċ-ċar għall-utenti permezz ta' pittogramma jew inkella sinjal bi kliem adattat. ISOFIX mhijiex meħtieġa f'ambulanzi u karozzi tal-mejtin.
- N Dment li jkunu ġew installati l-apparati tad-dawl obligatorji kollha u li ma tkunx affettwata l-viżibbiltà ġeometrika.
- Q Modifika tat-tul tas-sistema tal-egżost wara l-aħħar sajlenser li ma taqbiżx iż-żewġ metri hija permessa mingħajr ebda test ieħor. Approvazzjoni tat-tip tal-UE mogħtija għall-aktar vettura bażi rappreżentattiva tibqa' valida anki fil-każ ta' bidla fil-piż ta' referenza.
- R Dment li l-pjanċi ta' registrazzjoni tal-Istati Membri kollha jkunu jistgħu jiġu mmuntati u jibqgħu jidhru.
- S Il-fattur ta' trażmissjoni tad-dawl huwa tal-anqas 60 % u l-angolu ta' ostruzzjoni tal-pilastru "A" mhuwiex aktar minn 10 gradi.
- T It-test għandu jitwettaq biss bil-vettura kompleta/kompluta. Il-vettura tista' tiġi ttestjata skont id-Direttiva 70/157/KEE. Rigward il-punt 5.2.2.1 tal-Anness I għad-Direttiva 70/157/KEE, huma applikabbli l-valuri ta' limitu li ġejjin:
- (a) 81 dB(A) għal vetturi b'saħħa tal-magna ta' anqas minn 75 kW;
  - (b) 83 dB(A) għal vetturi b'saħħa tal-magna ta' mhux anqas minn 75 kW iżda anqas minn 150 kW;
  - (c) 84 dB(A) għal vetturi b'saħħa tal-magna ta' mhux anqas minn 150 kW.
- U It-test għandu jitwettaq biss bil-vettura kompleta/kompluta. Vetturi b'massimu ta' 4 fusien għandhom jikkonformaw mar-reqwiziti kollha stabbiliti fl-atti regolatorji relevanti. Derogi huma awtorizzati għal vetturi b'aktar minn 4 fusien, dment li:
- (a) huma ġġustifikati minhabba l-binja partikolari; u
  - (b) il-prestazzjonijiet tal-brejkijiet kollha, marbutin mal-ipparkjar, is-servizz u l-ibbrejkjar sekondarju stabbiliti fl-att regolatorju relevanti huma ssodisfati.
- U<sub>1</sub> L-ABS mhijiex obligatorji għal vetturi bi trażmissjoni idrostatika.
- V Inkella, tista' tkun tapplika d-Direttiva 97/68/KE wkoll.
- V<sub>1</sub> Inkella, id-Direttiva 97/68/KE tista' tkun tapplika wkoll għal vetturi bi trażmissjoni idrostatika.
- W<sub>0</sub> Modifika tat-tul tas-sistema tal-egżost hija permessa mingħajr ebda test ieħor, sakemm il-kontropressjoni tkun simili. Jekk ikun hemm bżonn li jsir test ġdid, huma approvati 2dB(A) oghla mil-limitu applikabbli.
- W<sub>1</sub> Tista' ssir modifika tas-sistema tal-egżost bla ebda test ulterjuri tal-emissjonijiet tal-iżbokk tal-egżost u CO<sub>2</sub>/konsum ta' karburant, dment li l-apparati ta' kontroll tal-emissjonijiet, inkluż filtri tal-partikuli (jekk installati), mhumiex affettwati. Jekk l-apparati ta' kontroll evaporattivi jinżammu kif qabbadhom il-manifattur tal-vettura bażi ma hemm bżonn li jsir ebda test evaporattiv ġdid fuq il-vettura modifikata.

Approvazzjoni tat-tip tal-UE mogħtija għall-aktar vettura bażi rappreżentattiva tibqa' valida anki jekk tinbidel il-massa ta' referenza.

- W<sub>2</sub> Tista' ssir modifika fir-rotta u t-tul tal-kanal ta' riforniment tal-karburant, tal-pajpijiet tal-karburant u tal-pajpijiet tal-fwar tal-karburant bla ma jsiru aktar testijiet. L-allokazzjoni mill-ġdid tat-tank tal-karburant hija permessa sakemm ir-rekwiżiti kollha jkunu ssodisfati. Madankollu, mhux meħtieġ ittestjar ulterjuri skont l-Anness 5 tar-Regolament Nru 34 tan-NU.
- W<sub>3</sub> Il-pjan longitudinali tal-pożizzjoni ppanata ta' vvaġġar tas-siġġu tar-roti għandu jkun parallel mal-pjan longitudinali tal-vettura.
- Is-sid tal-vettura għandu jkollu informazzjoni xierqa għad-dispożizzjoni tiegħu li tiddikjara li, sabiex jiflah għall-forzi trażmessi mill-mekkanizmu ta' rbit matul il-bosta kondizzjonijiet ta' sewqan, huwa rakkomandat siġġu tar-roti bi struttura li tissodisfa l-parti rilevanti tal-ISO 7176-19:2008.
- Is-sits tal-vettura jistgħu jiġu adattati bla ma jsiru testijiet oħrajn, dment li jkun jista' jintwera lis-servizz tekniku li l-ankraġġi, il-mekkanizmi u s-sistemi ta' trażzin tar-ras tagħhom jipprovdu l-istess livell ta' protezzjoni.
- Ir-rekwiżiti ta' zamma tal-bagalji stabbiliti fir-Regolament Nru 17 tan-NU ma japplikawx.
- W<sub>4</sub> Il-konformità mal-att(i) regolatorju/i rilevanti hija meħtieġa għas-sistemi ta' assistenza fit-tluġh abbord f'pożizzjoni mistrieħa.
- W<sub>5</sub> Kull post tas-siġġu tar-roti għandu jiġi pprovdut b'ankraġġi li magħhom għandhom jitqabdu s-sistema ta' rbit tas-siġġu tar-roti u ta' trażzin tal-okkupanti (WTORS), u li jikkonforma mad-dispożizzjonijiet addizzjonali għall-ittestjar tal-irbit tas-siġġu tar-roti u ta' trażzin tal-okkupant stabbiliti fl-Anness 3.
- W<sub>6</sub> Kull post tas-siġġu tar-roti għandu jkollu ċinturin li jrażzan lill-okkupant li jikkonforma mad-dispożizzjonijiet addizzjonali għall-ittestjar tal-irbit tas-siġġu tar-roti u ta' trażzin tal-okkupant stipulati fl-Appendiċi 3.
- Meta, minhabba l-konverżjoni, il-punti ta' ankraġġ għaċ-ċinturini ta' sikurezza jentieg li jitmexxew barra t-tolleranza stipulata fil-paragrafu 7.7.1 tar-Regolament Nru 16.06 tan-NU, is-servizz tekniku jrid jara jekk l-alterazzjoni tikkos-titwixxix l-aġar xenarju possibbli jew le. Jekk dan huwa l-każ, jista' jsir it-test ipprovdut fil-paragrafu 7.7.1 tar-Regolament Nru 16.06 tan-NU. Ma hemmx bżonn li tinhareġ estensjoni għall-approvazzjoni tat-tip tal-UE. It-test jista' jsir bl-użu ta' komponenti li ma sarilhomx it-test ta' kondizzjonament stipulat fir-Regolament Nru 16.06 tan-NU.
- W<sub>8</sub> Għall-finijiet tal-kalkoli, il-massa tas-siġġu tar-roti inkluż l-utent titqies li hija preżunta 160 kg. Il-massa għandha tkun ikkoncentrata fil-punt P tas-siġġu tar-roti surrogat fil-pożizzjoni ta' vvaġġar tiegħu ddikjarata mill-manifattur.
- Kwalunkwe limitazzjoni fl-għadd ta' passiġġieri li tirriżulta mill-użu tas-siġġu (jew siġġijiet) tar-roti trid titnizzel fil-manwal tas-sid, fuq it-tieni faċċata taċ-ċertifikat ta' approvazzjoni tat-tip tal-UE u fiċ-ċertifikat tal-konformità.
- W<sub>9</sub> Tista' ssir modifika fit-tul tas-sistema tal-egżost bla ma jkun hemm bżonn isir test ġdid, dment li l-pressjoni inversa tal-egżost tibqa' simili.
- Y Dment li jiġu installati l-apparati obbligatorji kollha tad-dwal.
- Z Ir-rekwiżiti fuq il-protrużjoni tat-twieqi miftuħin ma japplikawx għall-kompartiment fejn joqogħdu n-nies.
- Z<sub>1</sub> Krejnijiet mobbli b'aktar minn sitt fusien jitqiesu li huma vetturi off-road (N<sub>3</sub>G) meta tal-anqas tliet fusien ikunu motorizzati u dment li jissodisfaw id-dispożizzjonijiet tal-punt 4.3(b)(ii) u (iii), kif ukoll il-punt 4.3(c) tal-Parti A tal-Anness I.



Speċifikazzjonijiet tekniċi:	Kategorija ta' vettura									
	M <sub>1</sub>	M <sub>2</sub>	M <sub>3</sub>	N <sub>1</sub>	N <sub>2</sub>	N <sub>3</sub>	O <sub>1</sub>	O <sub>2</sub>	O <sub>3</sub>	O <sub>4</sub>
Il-fusien motorizzati (in-numru, il-pożizzjoni u l-interkonnessioni)	X	X	X	X	X	X	—	—	—	—
Fusien ikkwartjati (numru u pożizzjoni)	X	X	X	X	X	X	X	X	X	X
Stili ta' bodi	X	X	X	X	X	X	X	X	X	X
Numru ta' bibien	X	X	X	X	X	X	X	X	X	X
Id tas-sewqan	X	X	X	X	X	X	—	—	—	—
In-numru ta' sits	X	X	X	X	X	X	—	—	—	—
Livell ta' tagħmir	X	X	X	X	X	X	—	—	—	—

#### 4. Dispożizzjonijiet speċifiċi

Meta ma jkunu disponibbli ebda ċertifikati tal-approvazzjoni kif previst fl-atti regolatorji rilevanti, l-awtorità tal-approvazzjoni għandha:

- tirranġa għat-testijiet u kontrolli neċessarji kif meħtieġ minn kull wiehed mill-atti regolatorji rilevanti;
- tivverifika li l-vettura tikkonforma mad-dettalji fil-fowlder ta' informazzjoni u li tilhaq ir-rekwiżiti tekniċi ta' kull wiehed mill-atti regolatorji rilevanti;
- twettaq jew torganizza biex jitwettqu kontrolli ta' installazzjoni rilevanti fir-rigward ta' unitajiet tekniċi separati fejn applikabbli;
- twettaq jew torganizza biex jitwettqu kontrolli neċessarji fir-rigward tal-preżenza tat-tagħmir previst fin-noti ta' spjega 1 u 2 tal-Parti I tal-Anness II, fejn applikabbli;
- twettaq jew torganizza biex jitwettqu l-kontrolli neċessarji sabiex jiġi żgurat li r-rekwiżiti stipulati fin-nota ta' spjega 5 tal-Parti I tal-Anness II jiġu ssodisfati.

**Appendiċi 1**

Standards li magħhom is-servizzi tekniċi msemmija fl-Artikolu 68 għandhom jikkonformaw

1. Attivitajiet relatati mal-ittestjar għal approvazzjoni tat-tip li għandhom jitwettqu skont l-atti regolatorji elenkati fl-Anness II:

- 1.1. Kategorija A (testijiet imwettqa fil-faċilitajiet tagħhom):

L-Istandard EN ISO/IEC 17025:2005 dwar ir-rekwiżiti ġenerali għall-kompetenza tal-laboratorji tal-ittestjar u tal-ikkalibrar.

Servizz tekniku deżinjat għal attivitajiet tal-kategorija A jista' wkoll iwettaq it-testijiet previsti fl-atti regolatorji li għalihom ġie ddeżinjat, fil-faċilitajiet ta' manifattur jew ta' parti terza. Fi kwalunkwe każ minnhom, il-persunal responsabbli mill-użu ta' ġudizzju professjonali għad-determinazzjoni tal-konformità mal-atti regolatorji li għalihom ġie ddeżinjat is-servizz tekniku għandu jikkonforma mal-Istandard EN ISO/IEC 17020:2012.

- 1.2. Il-Kategorija B (supervizjoni ta' testijiet, li tinkludi thejjiġa tat-testijiet, fejn tali testijiet jitwettqu fil-faċilitajiet tal-manifattur jew fil-faċilitajiet ta' parti terza):

L-Istandard EN ISO/IEC 17020:2012 dwar il-kriterji ġenerali għall-operazzjoni ta' diversi tipi ta' entitajiet li jwettqu spezzjoni.

Qabel iwettqu jew jagħmlu supervizjoni għal kwalunkwe test fil-faċilitajiet tal-manifattur jew fil-faċilitajiet ta' parti terza, is-servizz tekniku għandu jivverifika li l-faċilitajiet tat-test u l-apparat ta' kejl jikkonformaw mar-rekwiżiti xierqa tal-Istandard EN ISO/IEC 17025:2005.

2. Attivitajiet relatati ma' konformità ta' produzzjoni

- 2.1. Kategorija C (proċedura għall-valutazzjoni inizjali u verifika ta' sorveljanza tas-sistema ta' ġestjoni tal-kwalità tal-manifattur):

L-Istandard EN ISO/IEC 17021:2011 dwar ir-rekwiżiti għal korpi li jipprovdu awditjar u ċertifikazzjoni tas-sistemi ta' mmanigġjar.

- 2.2. Kategorija D (spezzjoni jew ittestjar ta' kampjuni ta' produzzjoni jew supervizjoni tagħhom):

L-Istandard EN ISO/IEC 17020:2012 dwar il-kriterji ġenerali għall-operazzjoni ta' diversi tipi ta' entitajiet li jwettqu spezzjoni.

—



**Appendiċi 2**

## Proċedura għall-valutazzjoni tas-servizzi tekniċi

1. **Objettivi u kamp ta' applikazzjoni**
  - 1.1. Dan l-Appendiċi jistabbilixxi l-kondizzjonijiet skont liema l-proċedura ta' valutazzjoni tas-servizzi tekniċi għandha titwettaq mill-awtorità, kompetenti taht l-Artikolu 73 ("awtorità kompetenti").
  - 1.2. Dawn ir-rekwiżiti għandhom japplikaw għas-servizzi tekniċi kollha, irrispettivament mill-istatus legali tagħhom (organizzazzjoni indipendenti, manifattur jew awtorità tal-approvazzjoni li taġixxi bħala servizz tekniku).
2. **Valutazzjonijiet**

It-tweġġ ta' valutazzjoni għandu jkun irregolat minn dawn li ġejjin:

  - (a) prinċipju ta' indipendenza, li hija l-bażi għall-imparzjalità u l-oġġettività tal-konklużjonijiet; u
  - (b) approċċ ibbażat fuq l-evidenza li jggarantixxi konklużjonijiet affidabbli u riproduċibbli.

L-awdituri għandhom juru fiduċja u integrità. Iridu jirrispettaw il-kunfidenzjalità u d-diskrezzjoni.

Huma għandhom jirrapportaw b'mod onest u preċiż dwar sejbiet u konklużjonijiet.
3. **Rekwiżiti dwar hiliet għall-awdituri**
  - 3.1. Il-valutazzjonijiet jistgħu jitwettqu biss minn awdituri li jkollhom l-għarfien tekniku u amministrattiv xieraq għal tali skopijiet.
  - 3.2. L-awdituri għandhom ikunu tħarrġu speċifikatament għal attivitajiet ta' valutazzjoni. Flimkien ma' dan, huma għandu jkollhom l-għarfien speċifiku tal-qasam tekniku li fih is-servizz tekniku ser jeżerċita l-attivitajiet tiegħu.
  - 3.3. Bla preġudizzju għall-punti 3.1. u 3.2, il-valutazzjoni msemmija fl-Artikolu 73 għandha titwettaq minn awdituri indipendenti mill-attivitajiet li għalihom il-valutazzjoni hija mwettqa.
4. **Applikazzjoni għad-deżinjazzjoni**
  - 4.1. Rappreżentant debitament awtorizzat tas-servizz tekniku applikant għandu jippreżenta applikazzjoni formali lill-awtorità kompetenti li tinkludi l-informazzjoni li ġejja:
    - (a) karatteristiċi ġenerali tas-servizz tekniku, inkluż l-entità korporata, l-isem, l-indirizzi, l-istatus legali u r-riżorsi tekniċi;
    - (b) deskrizzjoni ddettaljata, inkluża curriculum vitae, tal-persunal inkarigat mill-ittestjar u tal-persunal manigerjali, li tispjega l-kwalifiki edukattivi u l-hiliet professjonali tagħhom;
    - (c) is-servizzi tekniċi li jużaw metodi ta' ttestjar virtwali għandhom jipprovdu evidenza dwar il-hila tagħhom li jaħdmu f'ambjent Megħjun mill-Kompjuter-x;
    - (d) informazzjoni ġenerali li tikkonċerna s-servizz tekniku, inkluż l-attivitajiet tiegħu, ir-relazzjoni tiegħu f'entità korporata akbar jekk hemm, u l-indirizzi tal-post(ijiet) fiżiċi kollha li għandhom jiġu koperti mill-kamp ta' applikazzjoni tad-deżinjazzjoni;
    - (e) ftehim biex jiġu ssodisfati r-rekwiżiti għad-deżinjazzjoni u obbligi oħrajn tas-servizzi tekniku kif previst fl-atti regolatorji rilevanti li għalihom ġie ddeżinjat;
    - (f) deskrizzjoni tas-servizzi ta' valutazzjoni tal-konformità li s-servizz tekniku jimpenja ruhu għalihom fil-qafas tal-atti regolatorji rilevanti u lista tal-atti regolatorji li għalihom is-servizz tekniku japplika għad-deżinjazzjoni, inkluż il-limiti tal-kapaċità, fejn applikabbli;
    - (g) kopja tal-manwal ta' assigurazzjoni tal-kwalità tas-servizz tekniku.
  - 4.2. L-awtorità kompetenti għandha tirrevedi l-adeqwatezza tal-informazzjoni fornuta mis-servizz tekniku.
  - 4.3. Is-servizz tekniku għandu jinnotifika lill-awtorità kompetenti kwalunkwe modifika fl-informazzjoni pprovduta skont il-punt 4.1.
5. **Reviżjoni tar-riżorsa**

L-awtorità kompetenti għandha tirrevedi l-abbiltà tagħha biex twettaq valutazzjoni tas-servizz tekniku, f'termini tal-politika tagħha, il-kompetenza tagħha u d-disponibbiltà ta' awdituri u esperti xierqa.

6. Is-sottokuntrattar tal-valutazzjoni
- 6.1. L-awtorità kompetenti tista' tagħti b'sottokuntratt partijiet tal-valutazzjoni lil awtorità kompetenti oħra jew titlob għal appoġġ minn esperti tekniċi provduti minn awtoritajiet kompetenti oħrajn. Is-sottokuntratturi u esperti għandhom jiġu aċċettati mis-servizz tekniċu applikanti.
- 6.2. L-awtorità kompetenti għandha tiegħu kont taċ-ċertifikati ta' akkreditazzjoni bi skop adegwat sabiex tiffinalizza l-valutazzjoni globali tagħha tas-servizz tekniċu.
7. Thejjija għal valutazzjoni
- 7.1. L-awtorità kompetenti għandha formalment tahtar tim ta' valutazzjoni kongunta. L-awtorità kompetenti għandha tiżgura li l-kompetenza li tingieb għal kull tim ta' valutazzjoni kongunta hija xierqa. B'mod partikolari, it-tim kollu ta' valutazzjoni kongunta għandu jkollu:
  - (a) għarfien xieraq tal-iskop speċifiku li għalih qiegħda titfittex id-deżinjazzjoni; u
  - (b) fehim suffiċjenti biex tivvaluta b'mod affidabbli l-kompetenza tas-servizz tekniċu biex topera fi ħdan l-kamp ta' applikazzjoni tad-deżinjazzjoni tiegħu.
- 7.2. L-awtorità kompetenti għandha tiddefinixxi b'mod ċar il-kompitu mogħti lit-tim ta' valutazzjoni kongunta. Il-kompitu tat-tim ta' valutazzjoni kongunta hu li jirrevedi d-dokumenti miġbura mis-servizz tekniċu applikant u li jwettaq valutazzjoni fuq il-post.
- 7.3. L-awtorità kompetenti għandha taqbel, flimkien mas-servizz tekniċu u t-tim ta' valutazzjoni assenjat, dwar id-data u l-iskeda ta' żmien għall-valutazzjoni. Madankollu, tibqa' r-responsabbiltà tal-awtorità kompetenti li tftitex data li hi konformi mal-pjan ta' sorveljanza u rivalutazzjoni.
- 7.4. L-awtorità kompetenti għandha tiżgura li t-tim ta' valutazzjoni kongunta jiġi pprovdut bid-dokumenti ta' kriterji xierqa, rekords ta' valutazzjoni ta' qabel, u d-dokumenti u r-rekords rilevanti tas-servizz tekniċu.
8. Valutazzjoni fuq il-post

It-tim ta' valutazzjoni kongunta għandu jwettaq il-valutazzjoni tas-servizz tekniċu fil-faċilitajiet tas-servizz tekniċu li minnhom titwettaq attività ewlenija waħda jew iżjed u, fejn rilevanti, għandu jwettaq il-valutazzjoni tax-xhieda viżiva f'postijiet oħra magħżula fejn jopera s-servizz tekniċu.
9. Analizi tal-fatti misjuba u rapport ta' valutazzjoni
- 9.1. It-tim ta' valutazzjoni kongunta għandu janalizza l-informazzjoni u l-evidenza rilevanti kollha miġbura matul ir-revizjoni tad-dokument u r-rekord u l-valutazzjoni fuq il-post. Dik l-analizi għandha tkun biżżejjed biex tippermetti lit-tim jiddetermina l-punt tal-kompetenza u l-konformità tas-servizz tekniċu mar-rekwiżiti għall-għażla.
- 9.2. Il-proċeduri ta' rapportar tal-awtorità kompetenti għandhom jiżguraw li r-rekwiżiti li ġejjin ikunu ssodisfati.
  - 9.2.1. Għandha ssir laqgħa bejn it-tim ta' valutazzjoni kongunta u s-servizz tekniċu qabel jitilqu minn fuq il-post. F'dik il-laqgħa, it-tim ta' valutazzjoni kongunta għandu jipprovidi rapport bil-miktub u/jew orali dwar il-fatti misjuba miksuba mill-analizi. Għandha tiġi pprovduta opportunità lis-servizz tekniċu biex isaqsi mistoqsijiet dwar is-sejbiet, inkluż in-nuqqas ta' konformità, jekk ikun hemm, u l-bażi tiegħu.
  - 9.2.2. Rapport miktub dwar l-eżitu tal-valutazzjoni għandu jingieb għall-attenzjoni minnufih lis-servizz tekniċu. Dak ir-rapport ta' valutazzjoni għandu jinkludi kummenti dwar il-kompetenza u l-konformità, u għandu jidentifika in-nuqqas ta' konformità, jekk ikun hemm, li għandu jiġi riżolt sabiex ikun konformi mar-rekwiżiti kollha tal-għażla.
  - 9.2.3. Is-servizz tekniċu għandu jiġi mistieden biex jirrispondi għar-rapport ta' valutazzjoni u jiddeskrivi l-azzjonijiet speċifiċi meħuda jew ipplanati biex jittiehdu, f'perjodu ta' żmien speċifiku, biex kwalunkwe nuqqas ta' konformità identifikat jiġi riżolt.
- 9.3. L-awtorità kompetenti għandha tiżgura li r-risponsi tas-servizz tekniċu huma suffiċjenti u effettivi biex jirrisolvu n-nuqqas ta' konformità. Jekk ir-rispons tas-servizz tekniċu jinsabu li mhumiex biżżejjed, għandha tintalab informazzjoni ulterjuri. B'żieda ma' dan, tista' tintalab xhieda ta' implimentazzjoni effettiva ta' azzjonijiet meħuda, jew tista' titwettaq valutazzjoni ta' segwitu biex tivverifika implimentazzjoni effettiva tal-azzjonijiet korrettivi.
- 9.4. Ir-rapport ta' valutazzjoni għandu jinkludi mill-anqas dan li ġej:
  - (a) identifikazzjoni unika tas-servizz tekniċu;
  - (b) data(i) tal-valutazzjoni fuq il-post;
  - (c) isem(ismijiet) tal-awditur(i) u/jew espert(i) involuti fil-valutazzjoni;

- (d) identifikazzjoni unika tal-facilitajiet kollha valutati;
  - (e) ambitu propost tad-deżinjazzjoni li giet valutata;
  - (f) dikjarazzjoni dwar l-adegwatezza tal-organizzazzjoni u l-proċeduri interni adottati mis-servizz tekniku li jappoġġaw il-kompetenza tiegħu, kif determinat permezz tal-issodisfar tar-rekwiżiti għad-deżinjazzjoni;
  - (g) informazzjoni dwar ir-riżoluzzjoni tan-nuqqas ta' konformità kollha;
  - (h) rakkomandazzjoni ta' jekk l-applikant għandux jiġi deżinjat jew jiġix konfermat bħala servizz tekniku u, jekk ikun il-każ, l-ambitu tad-deżinjazzjoni.
10. L-għoti, il-konferma jew l-estensjoni ta' deżinjazzjoni
- 10.1. L-awtorità kompetenti għandha, mingħajr dewmien mhux dovut, tiegħu deċiżjoni jekk tagħtix, tikkonfermax, jew testendix id-deżinjazzjoni abbażi tar-rapport(i) ta' valutazzjoni u kwalunkwe informazzjoni rilevanti ohra.
- 10.2. L-awtorità kompetenti trid tipprovdi ċertifikat lis-servizz tekniku. Dak iċ-ċertifikat għandu jidentifika dan li ġej:
- (a) l-identità u l-logo tal-awtorità kompetenti;
  - (b) l-identità unika tas-servizz tekniku deżinjat;
  - (c) id-data effettiva tad-deżinjazzjoni u d-data tal-iskadenza;
  - (d) indikazzjoni fil-qosor ta' jew referenza għall-ambitu tad-deżinjazzjoni (atti regolatorji rilevanti jew parti minnhom);
  - (e) dikjarazzjoni ta' konformità u referenza għal dan ir-Regolament.
11. Valutazzjoni mill-ġdid u sorveljanza
- 11.1. Valutazzjoni mill-ġdid hija simili għal valutazzjoni inizjali hliet li l-esperjenza miksuba matul il-valutazzjonijiet ta' qabel għandu jittiehed kont tagħha. Valutazzjonijiet ta' sorveljanza fuq il-post huma anqas komprensivi minn valutazzjonijiet mill-ġdid.
- 11.2. L-awtorità kompetenti għandha tfassal il-pjan tagħha għall-valutazzjoni mill-ġdid u sorveljanza ta' kull servizz tekniku deżinjat sabiex kampjuni rappreżentattivi tal-ambitu tad-deżinjazzjoni jiġu valutati fuq bażi regolari.
- L-intervall bejn valutazzjonijiet fuq il-post, kemm valutazzjonijiet mill-ġdid jew sorveljanza, jiddependi fuq l-istabbiltà ppruvata li s-servizz tekniku jkun lahaq.
- 11.3. Fejn, waqt is-sorveljanza jew il-valutazzjonijiet mill-ġdid, jiġu identifikati in-nuqqas ta' konformità, l-awtorità kompetenti għandha tiddefinixxi limiti ta' żmien stretti għal azzjonijiet korrettivi li jridu jittiehdu.
- 11.4. Fejn l-azzjonijiet korrettivi jew ta' titjib ma jkunux ittiehdu fil-limiti ta' żmien miftiehma jew jitqiesu li mhumiex suffiċjenti, l-awtorità kompetenti għandha tadotta miżuri xierqa bħat- twettiq ta' valutazzjoni ulterjuri, jew is-sospensjoni jew l-irtirar tad-deżinjazzjoni għal waħda jew iżjed mill-attivajiet li għalihom is-servizz tekniku jkun gie ddeżinjat.
- 11.5. Fejn l-awtorità kompetenti tiddeciedi li tissospendi jew tirtira d-deżinjazzjoni ta' servizz tekniku, għandha tinforma lis-servizz tekniku dwar id-deċiżjoni tagħha permezz ta' ittra registrata. Fi kwalunkwe każ, l-awtorità kompetenti għandha tadotta l-miżuri kollha necessarji biex tiżgura l-kontinwità tal-attivajiet diġà mwettqa mis-servizz tekniku.
12. Rekords dwar servizzi tekniċi deżinjati
- 12.1. L-awtorità kompetenti għandha żżomm rekords dwar is-servizzi tekniċi biex turi li r-rekwiżiti għad-deżinjazzjoni, inkluż il-kompetenza, ġew issodisfati b'mod effettiv.
- 12.2. L-awtorità kompetenti għandha żżomm ir-rekords dwar is-servizzi tekniċi sikuri sabiex tiżgura l-kunfidenzjalità.
- 12.3. Ir-rekords dwar is-servizzi tekniċi għandhom jinkludu tal-anqas dan li ġej:
- (a) il-korrispondenza rilevanti;
  - (b) ir-rekords u rapporti ta' valutazzjoni;
  - (c) kopji taċ-ċertifikati tad-deżinjazzjoni.
-

## ANNEX IV

## KONFORMITÀ TAL-PROCEDURI TA' PRODUZZJONI

1. **Objettivi**
  - 1.1. Il-konformità tal-proċedura ta' produzzjoni timmira li tiżgura li kull vettura, sistema, komponent u unità, parti jew tagħmir tekniċi separati prodotti jkunu f'konformità mat-tip approvat.
  - 1.2. Il-konformità tal-proċedura ta' produzzjoni għandha dejjem tinkludi l-valutazzjoni tas-sistemi ta' ġestjoni tal-assigurazzjoni tal-kwalità, imsemmija fil-punt 2 bhala l-“valutazzjoni inizjali”, u l-verifika tas-sugġett tal-approvazzjoni tat-tip u l-kontrolli relatati mal-prodott, imsemmija fil-punt 3 bhala “arranġamenti tal-konformità tal-prodott”.
2. **Valutazzjoni inizjali**
  - 2.1. Qabel ma tagħti l-approvazzjoni tat-tip, l-awtorità ta' approvazzjoni għandha tivverifika li l-manifattur ikun stabbilixxa arranġamenti u proċeduri sodisfaċenti sabiex jiżgura li l-vetturi, is-sistemi, il-komponenti, l-unitajiet jew il-partijiet u t-tagħmir tekniċi separati jkunu prodotti skont it-tip approvat.
  - 2.2. Gwida għat-twettiq ta' dawk il-valutazzjonijiet tista' tinkiseb mill-istandard EN ISO 19011:2011 — Linji gwida għall-awditjar tas-sistemi ta' mmaniġġjar.
  - 2.3. Il-konformità mar-rekwiżiti tal-punt 2.1 għandha tigi vverifikata għas-sodisfazzjon tal-awtorità tal-approvazzjoni, kif ġej:

L-awtorità tal-approvazzjoni għandha tkun sodisfatta bil-valutazzjoni inizjali u l-arranġamenti ta' konformità tal-prodott imsemmija fil-punt 3, filwaqt li tqis wiehed mill-arranġamenti msemmija fil-punti 2.3.1 sa 2.3.3, jew kombinazzjoni ta' dawk l-arranġamenti b'mod shih jew parzjali kif xieraq.
  - 2.3.1. Il-valutazzjoni inizjali u l-verifika tal-arranġamenti ta' konformità tal-prodott għandhom jitwettqu mill-awtorità tal-approvazzjoni jew minn korp dezinjat għal dak il-fini mill-awtorità tal-approvazzjoni.
    - 2.3.1.1. Meta tikkunsidra l-firxa tal-valutazzjoni inizjali li għandha titwettaq, l-awtorità tal-approvazzjoni tista' tqis l-informazzjonili ġejja:
      - (a) jekk il-manifattur għandux ċertifikat simili għal dak imsemmi fil-punt 2.3.3, iżda li ma ġiex ikkwalifikat jew rikonoxxut skont dan il-punt;
      - (b) fil-każ ta' approvazzjoni tat-tip ta' sistema, komponent jew unità teknika separata, il-valutazzjonijiet tas-sistema ta' kwalità li twettqu mill-manifattur(i) tal-vettura fil-bini tal-manifattur tas-sistema, il-komponent jew l-unità teknika separata, skont wahda jew aktar mill-ispeċifikazzjonijiet tas-settur industrijali li jissodisfaw ir-rekwiżiti fl-istandard EN ISO 9001: 2015 jew ISO/TS16949:2009.
      - (c) jekk f'wiehed mill-Istati Membri dan l-aħħar ġietx irtirata wahda jew aktar mill-approvazzjonijiet tat-tip tal-manifattur minhabba kontroll mhux sodisfaċenti tal-konformità tal-produzzjoni. F'dak il-każ, il-valutazzjoni inizjali mill-awtorità ta' approvazzjoni ma tistax tkun limitata għall-aċċettazzjoni taċ-ċertifikazzjoni tas-sistema ta' kwalità tal-manifattur, iżda għandha tinkludi verifika ta' jekk ġiex implimentat it-titjib kollumehtieg sabiex jiġi żgurata kontroll effettiv sabiex il-vetturi, il-komponenti, is-sistemi jew l-unitajiet tekniċi separati jiġu prodotti f'konformità mat-tip approvat.
  - 2.3.2. Il-valutazzjoni inizjali u l-verifika tal-arranġamenti ta' konformità tal-prodott jistgħu jitwettqu mill-awtorità tal-approvazzjoni ta' Stat Membru ieħor jew mill-korp dezinjat għal dak il-fini mill-awtorità tal-approvazzjoni.
    - 2.3.2.1. L-awtorità tal-approvazzjoni ta' dak l-Istat Membru l-ieħor għandha f'dak il-każ thejji dikjarazzjoni ta' konformità, li tiddekrivi l-erjas u l-faċilitajiet ta' produzzjoni li l-awtorità tal-approvazzjoni tkun kopriet bhala rilevanti għall-prodott(i) li għandu jiġi approvat għat-tip u għall-atti regolatorji skont liema dawn il-prodotti għandhom jiġu approvati tat-tip.
    - 2.3.2.2. Malli tircievi talba għal dikjarazzjoni ta' konformità mill-awtorità tal-approvazzjoni ta' Stat Membru li tagħti approvazzjoni tat-tip, l-awtorità tal-approvazzjoni ta' Stat Membru ieħor għandha immedjatament tibghat dik id-dikjarazzjoni ta' konformità jew tinforma lil dik l-awtorità tal-approvazzjoni li ma tistax tippovdi tali dikjarazzjoni.

2.3.2.3. Id-dikjarazzjoni tal-konformità għandha tal-anqas tinkludi dan li ġej:

- |                                    |   |
|------------------------------------|---|
| (a) Grupp jew kumpanija            | (eż. XYZ Automotive)  |
| (b) Organizzazzjoni partikolari    | (eż. Diviżjoni reġjonali)   |
| (c) Impjanti/Siti                  | (eż. Impjant tal-Magni 1 (fil-pajjiż A) — Impjant tal-Vetturi 2 (fil-pajjiż B))     |
| (d) Firxa ta' Vetturi/Komponenti   | (eż. Il-mudelli kollha tal-Kategorija M <sub>1</sub> )                              |
| (e) Erjas ivvalutati               | (eż. Assemblaġġ tal-magna, ippressar u assemblaġġ tal-bodi, assemblaġġ tal-vettura) |
| (f) Dokumenti eżaminati            | (eż. Manwal u proċeduri tal-kwalità tal-kumpanija u tas-sit)                        |
| (g) Data tal-valutazzjoni          | (eż. Awditjar li jsir minn jj/xx/ssss sa jj/xx/ssss)                                |
| (h) Żjara ta' monitoraġġ ippjanata | (eż. xx/ssss)   |

2.3.3. Awtorità ta' approvazzjoni tista' taċċetta wkoll iċ-ċertifikazzjoni tal-manifattur għall-istandards EN ISO 9001:2015 jew ISO/TS16949:2009 (il-kamp ta' applikazzjoni ta' dik iċ-ċertifikazzjoni f'dak il-każ għandha tkopri l-prodott(i) li għandu jiġi approvat), jew standard ta' ċertifikazzjoni ekwivalenti li jissodisfa r-rekwiżiti ta' valutazzjoni inizjali tal-punt 2.3., dment li l-konformità tal-produttazzjoni tassew tkun koperta mis-sistema ta' mmaniġġjar tal-kwalità u li l-approvazzjoni tat-tip tal-manifattur ma tkunx giet irtirata kif imsemmi fil-punt 2.3.1.1.(c). Il-manifattur għandu jipprovdi dettalji taċ-ċertifikazzjoni u jinforma lill-awtorità tal-approvazzjoni bi kwalunkwe reviżjoni għall-validità jew il-kamp ta' applikazzjoni tagħha.

2.4. Għall-fini tal-approvazzjoni tat-tip tal-vettura, il-valutazzjonijiet inizjali mwettqa għall-ghoti ta' approvazzjonijiet tat-tip ta' sistemi, komponenti u unitajiet tekniċi separati tal-vettura ma hemmx għalfejn jiġu ripetuti, iżda għandhom jiġu kkompletati b'valutazzjoni tal-postijiet u l-attivitatiet relatati mal-assemblaġġ tal-vettura shiha mhux koperti mill-valutazzjonijiet inizjali.

3. Arranġamenti ta' konformità tal-prodott

3.1. Kull vettura, sistema, komponent jew unità, parti jew element tekniċi separati ta' tagħmir approvat skont ir-Regolament tan-NU anness mal-Ftehim Rivedut tal-1958 u għal dan ir-Regolament għandu jkun manifatturat b'tali mod li jikkonforma mat-tip approvat billi jissodisfa r-rekwiżiti ta' dan l-Anness, l-imsejjah Regolament tan-NU u dan ir-Regolament.

3.2. Qabel ma tagħti approvazzjoni tat-tip skont dan ir-Regolament u r-Regolament tan-NU anness mal-Ftehim Rivedut tal-1958, l-awtorità tal-approvazzjoni għandha tivverifika l-eżistenza ta' arranġamenti adegwati għall-konformità tal-prodotti u pjanijiet ta' kontroll dokumentati, li għandhom jiġu miftiehma mal-manifattur għal kull approvazzjoni, sabiex f'intervalli speċifikati jitwettqu t-testijiet jew il-kontrolli assoċjati meħtieġa għall-verifika ta' konformità kontinwa mat-tip approvat, inkluż, meta applikabbli, it-testijiet speċifikati f'dan ir-Regolament u l-imsemmi Regolament tan-NU.

3.3. B'mod partikolari, id-detentur tal-approvazzjoni għandu:

3.3.1. jiżgura l-eżistenza u l-applikazzjoni tal-proċeduri għall-kontroll effettiv tal-konformità ta' vetturi, sistemi, komponenti, u unitajiet, partijiet jew tagħmir tekniċi separati mat-tip approvat;

3.3.2. ikollu aċċess għall-ittestjar jew tagħmir adatt ieħor meħtieġ għall-kontroll tal-konformità ma' kull tip approvat;

3.3.3. jiżgura li d-data li tirriżulta mit-testijiet jew il-verifiki tiġi reġistrata u li dokumenti annessi jibqgħu disponibbli għal perijodu sa 10 snin li għandu jiġi determinat bi ftehim mal-awtorità tal-approvazzjoni;

3.3.4. janalizza r-riżultati ta' kull tip ta' test jew kontroll, sabiex tkun verifikata u żgurata l-istabbiltà tal-karatteristiċi tal-prodott, filwaqt li jippermettivarjazzjoni ta' produzzjoni industrijali;

3.3.5. jiżgura li għal kull tip ta' prodott, jitwettqu tal-anqas il-kontrolli previsti f'dan ir-Regolament u t-testijiet previsti fl-atti regolatorji rilevanti elenkati fl-Anness II;

3.3.6. jiżgura li kwalunkwe sett ta' kampjuni jew testijiet li jipprovdu evidenza ta' nonkonformità fit-tip ta' test inkwistjoni, iwassal għal teħid ta' kampjuni u ttestjar ulterjuri. Għandhom jittiehdu l-passi meħtieġa kollha biex jitreggħa' lura l-proċess ta' produzzjoni biex tiġi żgurata l-konformità mat-tip approvat;

- 3.4. Fil-każ ta' approvazzjonijiet tat-tip b'bosta stadji jew bi stadji mhalltin li jsiru pass pass, l-awtorità tal-approvazzjoni li qed tagħti approvazzjoni tat-tip għal vettura shiha tista' titlob minghand kwalunkwe awtorità ta' approvazzjoni li tkun tat approvazzjoni tat-tip ta' kwalunkwe sistema, komponent jew unità teknika separata rilevanti d-dettalji speċifiċi dwar il-konformità mar-rekwiżiti ta' produzzjoni stabbiliti f'dan l-Anness.
- 3.5. L-awtorità ta' approvazzjoni li qed tagħti approvazzjoni tat-tip għal vettura shiha u li mhix issodisfata bl-informazzjoni rrapportata msemmija fil-punt 3.4., u li għarrfet bil-miktub dwar dan lill-manifattur rilevanti u lill-awtorità ta' approvazzjoni li tagħti l-approvazzjoni tat-tip għas-sistema, il-komponent jew l-unità teknika separata, għandha titlob li jsiru awditjar jew verifiki addizzjonali dwar il-konformità tal-produzzjoni, li għandhom isiru fuq il-post tal-manifattur(i) ta' dawk is-sistemi, komponenti jew unitajiet tekniċi separati. Ir-riżultati ta' dan l-awditjar jew verifiki addizzjonali dwar il-konformità tal-produzzjoni għandhom jitqiegħdu għad-dispożizzjoni ta' dik l-awtorità ta' approvazzjoni minnufih.
- 3.6. Meta japplikaw il-punti 3.4 u 3.5 u l-awtorità tal-approvazzjoni li tagħti l-approvazzjoni tat-tip ta' vettura shiha ma tkunx issodisfata bir-riżultati tal-awditjar jew il-verifiki addizzjonali, il-manifattur għandu jiżgura li l-konformità tal-produzzjoni terġa' tinkiseb malajr kemm jista' jkun biex jissodisfa lil dik l-awtorità ta' approvazzjoni u lill-awtorità ta' approvazzjoni li tagħti l-approvazzjoni tat-tip għas-sistema, il-komponent jew l-unità teknika separata.
4. Arrangamenti kontinwi ta' verifika
- 4.1. L-awtorità tal-approvazzjoni li tkun tat l-approvazzjoni tat-tip tista' fi kwalunkwe ħin tivverifika l-metodi ta' kontroll tal-konformità applikati f'kull faċilità ta' produzzjoni permezz ta' verifiki perjodiċi. Għal dan il-ghan, il-manifattur għandu jippermetti aċċess lil dik l-awtorità għas-siti tal-manifattura, tal-ispezzjoni, tal-ittestjar, tal-ħżin u tad-distribuzzjoni u għandu jipprovi l-informazzjoni neċessarja kollha fir-rigward tad-dokumentazzjoni u r-rekords dwar is-sistema ta' mmaniġġjar tal-kwalità.
- 4.1.1. L-arrangamenti normali għal tali awditi perjodiċi għandhom ikunu li jissorveljaw l-effettività kontinwa tal-proċeduri stabbiliti fil-punti 2 u 3 (valutazzjoni inizjali u arrangamenti ta' konformità tal-prodott).
- 4.1.1.1. L-attivitajiet ta' sorveljanza mwettqa mis-servizzi tekniċi (ikkwalifikati jew rikonoxxuti kif meħtieġ fil-punt 2.3.3) għandhom jiġu aċċettati bhala li jissodisfaw ir-rekwiżit tal-punt 4.1.1 fir-rigward tal-proċeduri stabbiliti fil-valutazzjoni inizjali.
- 4.1.1.2. Il-frekwenza normali tal-verifiki mill-awtorità tal-approvazzjoni (minbarra dawk imsemmija fil-punt 4.1.1.1) għandha tkun tali li tiżgura li l-kontrolli rilevanti applikati skont il-punti 2 u 3 jiġu riveduti f'intervalli bbażati fuq metodoloġija ta' valutazzjoni tar-riskju li tikkonforma mal-istandard internazzjonali ISO 31000:2018 – Ġestjoni tar-Riskju – Prinċipji u Linji Gwida u tali verifika għandha fi kwalunkwe każ titwettaq tal-anqas darba kull tliet snin. Din il-metodoloġija għandha tagħti kunsiderazzjoni b'mod partikolari lil kwalunkwe nonkonformità mqajma minn Stati Membri oħrajn fil-kuntest tal-Artikolu 54(1).
- 4.2. F'kull revizzjoni, ir-rekords tat-testijiet jew il-kontrolli u r-rekords ta' produzzjoni, b'mod partikolari r-rekords ta' dawk it-testijiet jew kontrolli ddokumentati kif meħtieġ fil-punt 2.2, għandhom jitqiegħdu għad-dispożizzjoni tal-ispettur.
- 4.3. L-ispettur jista' jagħzel kampjuni b'mod każwali li għandhom jiġu ttestjati fil-laboratorju tal-manifattur jew fil-faċilitajiet tas-servizz tekniku. F'każ bħal dan għandu jitwettaq test fiżiku biss. In-numru minimu tal-kampjuni jista' jiġi determinat fuq il-bażi tar-riżultati tal-verifiki tal-manifattur stess.
- 4.4. L-ispettur li huwa tal-fehma li l-livell ta' kontroll mhuwix sodisfaċenti, jew li jqis li hemm bżonn li tiġi verifikata l-validità tat-testijiet li saru skont il-punt 4.2, għandu jagħzel il-kampjuni li għandhom jintbagħtu lil servizz tekniku biex dan jagħmel it-testijiet fiżiċi skont ir-rekwiżiti dwar il-konformità tal-produzzjoni, stipulati fl-atti regolatorji elenkati fl-Anness II.
- 4.5. Meta jinstabu riżultati mhux sodisfaċenti matul spezzjoni jew revizzjoni ta' sorveljanza, l-awtorità tal-approvazzjoni għandha tiehu l-passi kollha meħtieġa biex jiġi żgurat li l-manifattur iregġa' lura l-konformità tal-produzzjonijiet malajr kemm jista' jkun.
- 4.6. Fil-każijiet li fihom il-konformità mar-Regolamenti tan-NU tkun meħtieġa minn dan ir-Regolament, il-manifattur jista' jagħzel li japplika dan l-Anness bhala alternattiva ekwivalenti għar-rekwiżiti dwar il-konformità tal-produzzjoni fir-regolamenti rispettivi tan-NU. Madankollu, jekk japplikaw il-punti 4.4. jew 4.5, ir-rekwiżiti separati kollha dwar il-konformità tal-produzzjoni fir-Regolamenti tan-NU għandhom jiġu rrispettati għas-sodisfazzjon tal-awtorità ta' approvazzjoni sakemm tiddeciedi li reġghet inkisbet il-konformità tal-produzzjoni.

## ANNEX V

## LIMITI TA' SERJE ŻĠHAR U TA' TMIEM IS-SERJE

## A. LIMITI ANNWALI KWANTITATTIVI TA' SERJE ŻĠHIRA

1. L-ghadd ta' unitajiet ta' tip wiehed ta' vetturi li għandhom jiġu rreġistrati, imqiegħda għad-disponibbiltà fis-suq jew jitqiegħdu fiċ-ċirkolazzjoni kull sena fl-Unjoni ma għandux jaqbeż, skont l-Artikolu 41, il-limiti annwali kwantitattivi indikati fit-tabella li ġejja għall-kategorija tal-vettura inkwistjoni:

Kategorija	Unitajiet
M <sub>1</sub>	1 500
M <sub>2</sub> , M <sub>3</sub>	0
N <sub>1</sub>	1 500
N <sub>2</sub> , N <sub>3</sub>	0 sad-data tal-applikazzjoni tal-atti delegati msemmija fl-Artikolu 41(5). 1 500 wara dik id-data
O <sub>1</sub> , O <sub>2</sub>	0
O <sub>3</sub> , O <sub>4</sub>	0

2. L-ghadd ta' unitajiet ta' tip wiehed ta' vettura li għandhom jiġu rreġistrati, imqiegħda għad-disponibbiltà fis-suq jew imqiegħda fiċ-ċirkolazzjoni kull sena fi Stat Membru, għandu jiġi ddeterminat minn dak l-Istat Membru iżda, skont l-Artikolu 42, m'għandux jaqbeż il-limiti annwali kwantitattivi indikati hawn taht għall-kategorija ta' vettura inkwistjoni:

Kategorija	Unitajiet
M <sub>1</sub>	250
M <sub>2</sub> , M <sub>3</sub>	250
N <sub>1</sub>	250
N <sub>2</sub> , N <sub>3</sub>	250
O <sub>1</sub> , O <sub>2</sub>	500
O <sub>3</sub> , O <sub>4</sub>	250

## B. LIMITI TA' TMIEM IS-SERJE

L-ghadd massimu ta' vetturi kompleti u kompluti mqiegħda fiċ-ċirkolazzjoni f'kull Stat Membru skont il-proċedura "Tmiem is-Serje" għandu jiġi limitat b'wiehed mill-modi li ġejjin li jiġi magħżul mill-Istat Membru:

- L-ghadd massimu ta' vetturi ta' tip wiehed jew aktar jista', fil-każ tal-kategorija M<sub>1</sub>, ma jaqbiżx l-10 % u fil-każ tal-kategoriji l-oħra kollha ma jaqbiżx it-30 % tal-vetturi tat-tipi kollha kkonċernati mqiegħda fiċ-ċirkolazzjoni f'dak l-Istat Membru matul is-sena ta' qabel. Jekk 10 %, 30 % rispettivament, ikun inqas minn 100 vettura, imbagħad l-Istat Membru jista' jippermetti li jitqiegħdu fiċ-ċirkolazzjoni massimu ta' 100 vettura.
- Vetturi ta' kwalunkwe tip wiehed għandhom ikunu limitati għal dawk li għalihom ikun inhareg ċertifikat validu tal-konformità fid-data tal-manifattura tal-vettura jew wara u li jkun baqa' validu għal tal-inqas tliet xhur wara d-data tal-hruġ tiegħu iżda sussegwentement ikun tilef il-validità tiegħu minhabba d-dhul fis-sehħ ta' att regolatorju.

## ANNEX VI

**LISTA TAL-PARTIJET JEW TAGHMIR LI JISTGHU JIPPREŻENTAW RISKJU SERJU GHALL-FUNZJONAMENT KORRETT TA' SISTEMI LI HUMA ESSENZJALI GHAS-SIKUREZZA TAL-VETTURA JEW GHALL-PRESTAZZJONI AMBJENTALI TAGHHA, IR-REKWIŻITI TAL-PRESTAZZJONI TA' TALI PARTIJET U TAGHMIR, IL-PROCEDURI TA' TTESTJAR XIERQA, U D-DISPOŻIZZJONIJIET TAL-IMMARKAR U L-IPPAKKJAR**

## I. Partijiet jew tagħmir b'impatt sinifikanti fuq is-sikurezza tal-vettura

Partita Nru	Deskrizzjoni tal-oġġett	Rekwiżiti ta' prestazzjoni	Proċedura tat-test	Rekwiżit ta' mmarkar	Rekwiżiti tal-ippakkjar
1	(...)				
2					
3					

## II. Partijiet jew tagħmir b'impatt sinifikanti fuq il-prestazzjoni ambjentali tal-vettura

Partita Nru	Deskrizzjoni tal-oġġett	Rekwiżiti ta' prestazzjoni	Proċedura tat-test	Rekwiżit ta' mmarkar	Rekwiżiti tal-ippakkjar
1	(...)				
2					
3					



## ANNEX VII

## ATTI REGOLATORJI LI GĦALIHOM MANIFATTUR JISTA' JIĠI DEŻINJAT BĦALA SERVIZZ TEKNIKU

1. Objettivi u kamp ta' applikazzjoni
  - 1.1. Dan l-Anness jistabbilixxi l-lista tal-atti regolatorji li għalihom servizz tekniku intern ta' manifattur jista' jintgħażel bħala servizz tekniku skont l-Artikolu 72(1).
  - 1.2. Tinkludi wkoll id-dispożizzjonijiet xierqa rigward id-deżinjazzjoni ta' servizz tekniku intern ta' manifattur bħala servizz tekniku, li għandhom jiġu applikati fil-qafas tal-approvazzjoni tat-tip tal-vetturi, il-komponenti u l-unitajiet tekniċi separati kkonċernati mill-Parti I tal-Anness II.
  - 1.3. Madankollu, dan l-Anness ma japplikax għal manifatturi li japplikaw għall-approvazzjoni tat-tip tal-UE għal vetturi prodotti f'serje żgħira, kif imsemmi fl-Artikolu 41.

2. Deżinjazzjoni ta' servizz tekniku intern ta' manifattur bħala servizz tekniku

- 2.1. Servizz tekniku intern ta' manifattur deżinjat bħala servizz tekniku huwa manifattur li jkun ġie deżinjat mill-awtorità ta' approvazzjoni tat-tip bħala laboratorju ta' ttestjar biex jagħmel it-testijiet ta' approvazzjoni fisimha.

L-espressjoni "biex jagħmel it-testijiet" mhijiex limitata għall-kejl tal-prestazzjonijiet, iżda tkopri wkoll ir-registrazzjoni tar-riżultati tat-test u s-sottomissjoni lill-awtorità ta' approvazzjoni tat-tip ta' rapport, inkluż il-konklużjonijiet relevanti.

Tkopri wkoll il-kontroll tal-konformità ma' dawk id-dispożizzjonijiet li mhux bilfors jeħtieġu kejl. Dan huwa l-każ għall-valutazzjoni ta' jekk id-disinn jikkonformax mar-rekwiżiti legiżlattivi.

3. Lista ta' atti regolatorji u restrizzjonijiet

	Suġġett	Referenza għal att regolatorju
4 A	Spazju għall-immuntar u l-iffissar ta' pjanċi ta' reġistrazzjoni fuq wara	Regolament (KE) Nru 661/2009 Regolament (UE) Nru 1003/2010
7 A	Apparat u sinjali ta' twissija li jinstemgħu	Regolament (KE) Nru 661/2009 Regolament Nru 28 tan-NU
10 A	Kompatibbiltà elettromanjetika	Regolament (KE) Nru 661/2009 Regolament Nru 10 tan-NU
18 A	Pjanċa statutorja tal-manifattur u VIN	Regolament (KE) Nru 661/2009 Regolament (UE) Nru 19/2011
20 A	Installazzjoni ta' dawl u apparat ta' sinjalazzjoni bid-dawl fuq il-vetturi	Regolament (KE) Nru 661/2009 Regolament Nru 48 tan-NU
27 A	Apparat għall-irmunkar	Regolament (KE) Nru 661/2009 Regolament (UE) Nru 1005/2010
33 A	Lok u identifikazzjoni tal-kontrolli manwali, tal-indikaturi operatorji u tal-indikaturi	Regolament (KE) Nru 661/2009 Regolament Nru 121 tan-NU
34 A	Sistemi li jneħħu l-ġelu u t-titpin minn mal-windskrin	Regolament (KE) Nru 661/2009 Regolament (UE) Nru 672/2010
35 A	Sistemi tal-wajper u l-washer tal-windskrin	Regolament (KE) Nru 661/2009 Regolament (UE) Nru 1008/2010

	Suġġett	Referenza għal att regolatorju
36 A	Sistemi tas-sħana	Regolament (KE) Nru 661/2009 Regolament Nru 122 tan-NU Hlief għad-dispożizzjonijiet fl-Anness 8 relatati mal- ħiters ta' kombustjoni tal-LPG u s-sistemi tas-sħana LPG
37 A	Protezzjoni tar-roti	Regolament (KE) Nru 661/2009 Regolament (UE) Nru 1009/2010
44 A	Piżijiet u dimensjonijiet	Regolament (KE) Nru 661/2009 Regolament (UE) Nru 1230/2012
45 A	Materjali tal-ħgieġ tas-sikurezza u l-installazzjoni tagħhom fuq vetturi	Regolament (KE) Nru 661/2009 Regolament Nru 43 tan-NU Ristretti għad-dispożizzjonijiet inklużi fl-Anness 21
46 A	Installazzjoni tat-tajers	Regolament (KE) Nru 661/2009 Regolament (UE) Nru 458/2011
48 A	Piżijiet u dimensjonijiet	Regolament (KE) Nru 661/2009 Regolament (UE) Nru 1230/2012
49 A	Vetturi kummerċjali fir-rigward tal-isporġenzi es- terni tagħhom quddiem il-panew ta' wara tal-kabina	Regolament (KE) Nru 661/2009 Regolament Nru 61 tan-NU
50 A	Komponenti tal-akkoppjar mekkaniku ta' vetturi magħquda	Regolament (KE) Nru 661/2009 Regolament Nru 55 tan-NU Ristretti għad-dispożizzjonijiet inklużi fl-Anness 5 (sal-paragrafu 8, li huwa inkluż ukoll) u l-Anness 7
61	Sistema ta' kondizzjonament tal-arja	Direttiva 2006/40/KE

### **Appendiċi**

Deżinjazzjoni ta' servizz tekniku intern ta' manifattur bhala servizz tekniku u sottokuntrattar

1. Ġenerali
  - 1.1. Id-deżinjazzjoni u n-notifika ta' servizz tekniku intern ta' manifattur bhala servizz tekniku għandha ssir skont l-Artikoli 68 sa 81 u kwalunkwe sottokuntrattar għandu jsir skont dan l-Appendiċi.
2. Sottokuntrattar
  - 2.1. F'konformità mal-Artikolu 71(1), servizz tekniku jista' jinnomina sottokuntrattur biex jagħmel it-testijiet f'ismu.
  - 2.2. Għall-finijiet ta' din l-Appendiċi "Sottokuntrattur" tfisser sussidjarju tas-servizz tekniku li gie inkarigat minn dak is-servizz tekniku b'attivitajiet ta' ttestjar fl-organizzazzjoni tiegħu stess jew inkella parti terza li daħlet f'kuntratt ma' dak is-servizz tekniku biex tagħmel l-attivitajiet tat-testijiet.
  - 2.3. L-użu tas-servizzi ta' sottokuntrattur ma jehlisx lis-servizz tekniku mill-obbligu tiegħu li jikkonforma mal-Artikoli 69, 70, 80 u 81, u b'mod partikolari ma' dawk li jikkonċernaw il-hiliet tas-servizzi tekniċi u l-konformità mal-Istandard EN ISO/IEC 17025:2005.
  - 2.4. Il-punt 2 tal-Anness VII għandha tapplika għas-sottokuntrattur.
3. Rapport tat-test

Għandhom jiġu abbozzati rapporti tal-ittestjar skont l-atti ta' implimentazzjoni msemmija fl-Artikolu 30(3).

—

## ANNEX VIII

**KONDIZZJONIJET GHALL-UŻU TA' METODI TA' TTESTJAR VIRTWALI MINN MANIFATTUR JEW SERVIZZ TEKNIKU**

## 1. Obiettivi u kamp ta' applikazzjoni

Dan l-Anness jistabbilixxi d-dispożizzjonijiet li jikkoncernaw l-ittestjar virtwali skont l-Artikolu 30(7).

## 2. Lista ta' atti regolatorji

	Suġġett	Referenza għal att regolatorju
3B	Apparati ta' protezzjoni tal-qieġh fuq wara (RUPDs) u l-installazzjoni tagħhom; protezzjoni tal-qieġh fuq wara (RUP)	Regolament (KE) Nru 661/2009 Regolament Nru 58 tan-NU
6 A	Aċċess u manuvrabbiltà tal-vettura (skaluni, stafef u mqabad tal-idejn)	Regolament (KE) Nru 661/2009 Regolament (UE) Nru 130/2012
6B	Lukketti tal-bibien u komponenti li jżommu l-bibien	Regolament (KE) Nru 661/2009 Regolament Nru 11 tan-NU
8 A	Tagħmir għal vizjoni indiretta u l-installazzjoni tiegħu	Regolament (KE) Nru 661/2009 Regolament Nru 46 tan-NU
12 A	Aċċessorji ta' ġewwa	Regolament (KE) Nru 661/2009 Regolament Nru 21 tan-NU
16 A	Sporġenzi esterni	Regolament (KE) Nru 661/2009 Regolament Nru 26 tan-NU
20 A	Installazzjoni ta' dwal u apparat ta' sinjalazzjoni bid-dawl fuq il-vetturi	Regolament (KE) Nru 661/2009 Regolament Nru 48 tan-NU
27 A	Apparat għall-irmunkar	Regolament (KE) Nru 661/2009 Regolament (UE) Nru 1005/2010
32 A	Firxa viziva fuq quddiem	Regolament (KE) Nru 661/2009 Regolament Nru 125 tan-NU
35 A	Sistemi tal-wajper u l-washer tal-windskrin	Regolament (KE) Nru 661/2009 Regolament (UE) Nru 1008/2010
37 A	Protezzjoni tar-roti	Regolament (KE) Nru 661/2009 Regolament (UE) Nru 1009/2010
42 A	Protezzjoni laterali tal-vetturi tal-merkanzija	Regolament (KE) Nru 661/2009 Regolament Nru 73 tan-NU
48 A	Pizijiet u dimensjonijiet	Regolament (KE) Nru 661/2009 Regolament (UE) Nru 1230/2012
49 A	Vetturi kummerċjali fir-rigward tal-isporġenzi esterni tagħhom quddiem il-panew ta' wara tal-kabina	Regolament (KE) Nru 661/2009 Regolament Nru 61 tan-NU
50 A	Komponenti tal-akkoppjar mekkaniku ta' vetturi magħquda	Regolament (KE) Nru 661/2009 Regolament Nru 55 tan-NU

	Suġġett	Referenza għal att regolatorju
50B	Apparat ta' gganċjar magħluq (CCD); twaħħil ta' tip approvat ta' CCD	Regolament (KE) Nru 661/2009 Regolament Nru 102 tan-NU
52 A	Vetturi M <sub>2</sub> u M <sub>3</sub>	Regolament (KE) Nru 661/2009 Regolament Nru 107 tan-NU
52B	Saħħa tas-superstruttura ta' vetturi tal-passiġġiera kbar	Regolament (KE) Nru 661/2009 Regolament Nru 66 tan-NU
57 A	Apparat protettiv underrun ta' quddiem (FUPDs) u l-installazzjoni tiegħu; protezzjoni underrun ta' quddiem (FUP)	Regolament (KE) Nru 661/2009 Regolament Nru 93 tan-NU

**Appendiċi 1**

## Kondizzjonijiet ġenerali għall-użu ta' metodi ta' ttestjar virtwali

## 1. Disinn ta' test virtwali

L-iskema li ġejja għandha tintuża bhala struttura tal-bażi biex jiġi deskritt u jitmexxa l-ittestjar virtwali:

- (a) fini;
- (b) mudell tal-istruttura;
- (c) kondizzjonijiet tal-konfini;
- (d) suppożizzjonijiet ta' taġħbija;
- (e) kalkolu;
- (f) valutazzjoni;
- (g) dokumentazzjoni.

## 2. Fundamenti ta' simulazzjoni u kalkolu bil-kompjuter

## 2.1. Mudell matematiku

Il-mudell matematiku għandu jkun ipprovdut mill-manifattur. Għandu jkun jirrifletti l-kumplexità tal-istruttura tal-vettura, is-sistema, il-komponent jew l-unità teknika separata li għandhom jiġu ttestjati b'rabta mar-rekwiżiti tal-att regolatorju rilevanti u l-kondizzjonijiet ta' limitu tiegħu.

L-istess dispożizzjonijiet għandhom japplikaw għall-ittestjar ta' komponenti jew unitajiet tekniċi separati indipendentement mill-vettura.

## 2.2. Il-proċess ta' validazzjoni tal-mudell matematiku

Il-mudell matematiku għandu jkun validat skont il-kondizzjonijiet ta' ttestjar proprji.

Għal dan il-ghan, għandu jsir test fiżiku biex jitqabblu r-riżultati miksubin meta jintuża l-mudell matematiku mar-riżultati ta' test fiżiku. Il-komparabbiltà tar-riżultati tat-test għandha tiġi ppruvata. Il-manifattur jew is-servizz tekniku għandu jabbozza rapport ta' validazzjoni u jissottomettih lill-awtorità ta' approvazzjoni.

Kwalunkwe bidla fil-mudell matematiku jew fis-sofwer li aktarx li jinvalida r-rapport ta' validazzjoni għandha tiġi notifikata lill-awtorità ta' approvazzjoni, li tista' titlob li jsir proċess ta' validazzjoni ġdid.

Il-flow chart tal-proċess ta' validazzjoni tintwera fl-Appendiċi 3.

## 2.3. Dokumentazzjoni

Il-manifattur għandu jzomm rekord tad-data u l-ghodod awżiljari li uża għas-simulazzjoni u l-kalkolu u għandu jqiegħed dan ir-rekord għad-dispożizzjoni tas-servizz tekniku.

## 3. Ghodod u appoġġ

Jekk jitlob dan, is-servizz tekniku jrid jirċievi minghand il-manifattur l-ghodod meħtieġa biex jagħmel l-ittestjar virtwali, inkluż is-sofwer xieraq, jew jingħata aċċess għal dawn l-ghodod.

Il-manifattur għandu jipprovdwi wkoll appoġġ xieraq lis-servizz tekniku.

L-aċċess u l-appoġġ ipprovduti mill-manifattur lil servizz tekniku ma jeżentawx lis-servizz tekniku mill-obbligi tiegħu rigward il-hiliet tal-persunal tiegħu, il-hlas tad-drittijiet tal-liċenzja u l-kunfidenzjalità.

**Appendiċi 2**

Kondizzjonijiet speċifiċi għall-użu ta' metodi ta' ttestjar virtwali

## 1. Lista ta' atti regolatorji

	Referenza għal att regolatorju	Anness u paragrafi	Kondizzjonijiet speċifiċi
3B	Regolament (KE) Nru 661/2009 Regolament Nru 58 tan-NU	Paragrafi 2.3, 7.3. u 25.6 tar-Regolament Nru 58 tan-NU.	Dimensjonijiet u rezistenza għall-forzi.
6 A	Regolament (KE) Nru 661/2009 Regolament (UE) Nru 130/2012	L-Anness II, Parti 1 u 2 tar-Regolament (UE) Nru 130/2012.	Dimensjonijiet tat-turġien, ir-running boards u l-poġġamani.
6B	Regolament (KE) Nru 661/2009 Regolament Nru 11 tan-NU	Anness 3 tar-Regolament Nru 11 tan-NU. Anness 4, paragrafu 2.1. tar-Regolament Nru 11 tan-NU. Anness 5 tar-Regolament Nru 11 tan-NU.	Testijiet tas-saħħa tensili u rezistenza tal-lukketti għall-aċċelerazzjoni.
8 A	Regolament (KE) Nru 661/2009 Regolament Nru 46 tan-NU	Paragrafu 15.2.4 tar-Regolament Nru 46 tan-NU.	Kampijiet ta' vizjoni preskritti tal-mirja li thares lura bihom.
12 A	Regolament (KE) Nru 661/2009 Regolament Nru 21 tan-NU	(a) Paragrafi 5. sa 5.7. tar-Regolament Nru 21 tan-NU.  (b) Paragrafu 2.3. tar-Regolament Nru 21 tan-NU.	(a) Kejl tar-raġġi kollha tal-kurvatura u tal-isporġenzi kollha għajr għal dawk ir-rekwiżiti fejn forza trid tiġi applikata sabiex tiġi kkontrollata l-konformità mad-dispożizzjonijiet.  (b) Determinazzjoni taz-żona fejn tim-patta r-ras.
16 A	Regolament (KE) Nru 661/2009 Regolament Nru 26 tan-NU	Paragrafu 5.2.4 tar-Regolament Nru 26 tan-NU. Id-dispożizzjonijiet kollha fil-paragrafu 5 (Rekwiżiti ġenerali) u 6 (Rekwiżiti partikolari) tar-Regolament Nru 26 tan-NU.	Kejl tar-raġġi kollha tal-kurvatura u tal-isporġenzi kollha għajr għal dawk ir-rekwiżiti fejn forza trid tiġi applikata sabiex tiġi kkontrollata l-konformità mad-dispożizzjonijiet.
20 A	Regolament (KE) Nru 661/2009 Regolament Nru 48 tan-NU	Il-paragrafu 6. (Speċifikazzjonijiet individwali), u l-Annessi 4, 5 u 6 għar-Regolament Nru 48 tan-NU.	Sewqan tat-test stipulat fil-paragrafu 6.2.2.9.2.2 irid isir fuq vettura vera.
27 A	Regolament (KE) Nru 661/2009 Regolament (UE) Nru 1005/2010	Anness II, punt 1.2. tar-Regolament (UE) Nru 1005/2010.	Forza statika trattiva u kompressiva.
32 A	Regolament (KE) Nru 661/2009 Regolament Nru 125 tan-NU	Paragrafu 5(Speċifikazzjonijiet) tar-Regolament Nru 125 tan-NU.	Ostruzzjonijiet u kamp ta' vizjoni.
35 A	Regolament (KE) Nru 661/2009 Regolament (UE) Nru 1008/2010	L-Anness III, punti 1.1.2. u 1.1.3. tar-Regolament (UE) Nru 1008/2010.	Determinazzjoni tal-erja koperta biss.
37 A	Regolament (KE) Nru 661/2009 Regolament (UE) Nru 1009/2010	L-Anness II, il-punt 2. tar-Regolament (UE) Nru 1009/2010.	Verifika tar-rekwiżiti dimensjonali.
42 A	Regolament (KE) Nru 661/2009 Regolament Nru 73 tan-NU	Paragrafu 12.10 tar-Regolament Nru 73 tan-NU.	Reżistenza taħt forza orizzontali tal-forza u kejl tad-deflessjoni.

	Referenza għal att regolatorju	Anness u paragrafi	Kondizzjonijiet speċifiċi
48 A	Regolament (KE) Nru 661/2009 Regolament (UE) Nru 1230/2012	(a) Anness I, Parti B, punt 7 u 8 tar-Regolament (UE) Nru 1230/2012.  (b) Anness I, Parti C, punt 6 u 7 tar-Regolament (UE) Nru 1230/2012.	(a) Kontroll tal-konformità mar-rekwiżiti dwar il-manuvrabbiltà inkluża l-manuvrabbiltà tal-vetturi mghamrin b'fusien bil-lift jew li jitgħabbew.  (b) Kejl tal-isporġenza 'l barra massima fuq wara.
49 A	Regolament (KE) Nru 661/2009 Regolament Nru 61 tan-NU	Paragrafi 5 u 6 tar-Regolament Nru 61 tan-NU.	Kejl tar-raġġi kollha tal-kurvatura u tal-isporġenzi kollha ghajr għal dawk ir-rekwiżiti fejn forza trid tiġi applikata sabiex tiġi kkontrollata l-konformità mad-dispożizzjonijiet.
50 A	Regolament (KE) Nru 661/2009 Regolament Nru 55 tan-NU	(a) Anness 5 "Rekwiżiti għall-apparati ta' akkoppjament mekkaniku" tar-Regolament Nru 55 tan-NU.  (b) Anness 6, paragrafu 1.1. tar-Regolament Nru 55 tan-NU.  (c) Anness 6, paragrafu 3 tar-Regolament Nru 55 tan-NU.	(a) Id-dispożizzjonijiet kollha tal-paragrafi 1 sa 8 inklużi.  (b) Testijiet tas-sahha fuq akkoppjamenti mekkanici ta' disinn sempliċi jistgħu jiġu sostitwiti ma' testijiet virtwali.  (c) Il-paragrafi 3.6.1. (Test tas-sahha), 3.6.2. (Reżistenza għall-bokkla) u 3.6.3. (Reżistenza għall-mument ta' liwi) biss.
52 A	Regolament (KE) Nru 661/2009 Regolament Nru 107 tan-NU	Anness 3 tar-Regolament Nru 107 tan-NU.	Paragrafu 7.4.5. (metodu ta' kalkolu).
52B	Regolament (KE) Nru 661/2009 Regolament Nru 66 tan-NU	Anness 9 tar-Regolament Nru 66 tan-NU.	Simulazzjoni bil-kompjuter tat-test tal-qlib fuq vettura shiha bhala metodu ta' approvazzjoni ekwivalenti.
57 A	Regolament (KE) Nru 661/2009 Regolament Nru 93 tan-NU	Anness 5, paragrafu 3 tar-Regolament Nru 93 tan-NU.	Reżistenza taht forza orizzontali tal-forza u kejl tad-deflessjoni.



**Appendiċi 3**

Proċess ta' validazzjoni

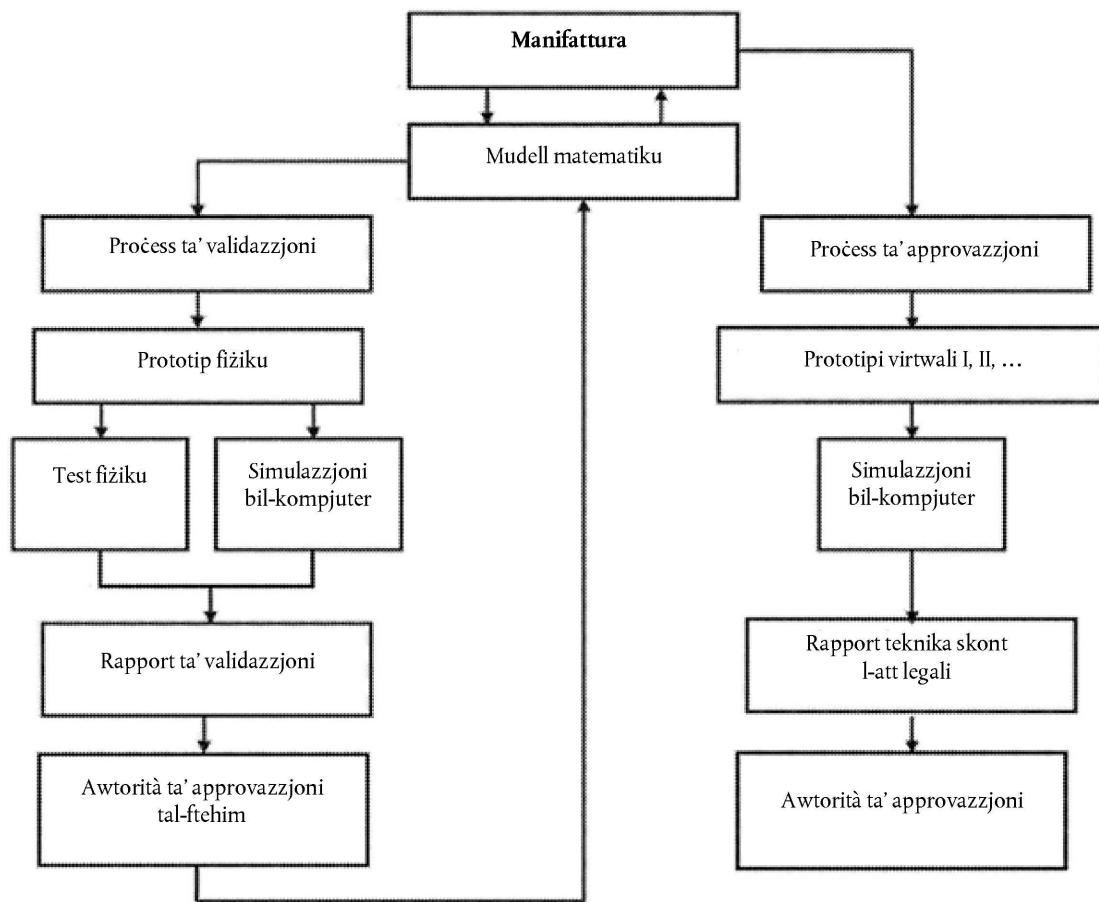

## ANNEX IX

## PROCĊEDURI LI GĦANDHOM JIĠU SEGWITI MATUL L-APPROVAZZJONI TAT-TIP F'DIVERSI STADJI

1. Obbligi tal-manifatturi
  - 1.1. L-operazzjoni sodisfaċenti tal-approvazzjoni tat-tip f'diversi stadji tehtieg azzjoni kongunta mill-manifatturi kollha kkonċernati. Għal dak il-għan l-awtoritajiet tal-approvazzjoni, qabel jagħtu approvazzjoni tat-tip tal-ewwel stadju jew tal-istadji ta' wara, iridu jiżguraw li jeżistu arrangamenti adattati bejn il-manifatturi rilevanti għall-forniment u l-interkambju ta' dokumenti u informazzjoni, biex it-tip ta' vettura kompluta tissodisfa r-rekwiżiti tekniċi tal-atti regolatorji kollha rilevanti elenkati fl-Anness II. Din l-informazzjoni trid tinkludi dettalji dwar l-approvazzjoni tat-tip ta' sistema, komponent u unità teknika separata rilevanti u dwar il-partijiet tal-vettura li jiffurmaw parti mill-vettura mhux kompleta iżda li għad ma ngħatawx l-approvazzjoni tat-tip.
  - 1.2. Fl-approvazzjoni tat-tip f'diversi stadji, kull manifattur involut responsabbli għall-approvazzjoni u l-konformità tal-produzzjoni tas-sistemi, il-komponenti jew l-unitajiet tekniċi separati kollha manifatturati jew miżjuda minn dak il-manifattur mal-istadju li nbena qabel. Il-manifattur tal-istadju sussegwenti ma għandux ikun responsabbli għall-oġġetti li ġew approvati fi stadju preċedenti, hlief fejn dak il-manifattur jimmodifika partijiet rilevanti sa tali punt li l-approvazzjoni tat-tip mogħtija preċedentement issir invalida.
2. Obbligi tal-awtoritajiet tal-approvazzjoni
  - 2.1. L-awtorità tal-approvazzjoni għandha:
    - (a) tivverifika li ċ-ċertifikati tal-approvazzjoni tat-tip tal-UE kollha maħruġa skont l-atti regolatorji li huma applikabbli għall-approvazzjoni tat-tip ta' vettura jkopru t-tip ta' vettura fl-istat kompletat tagħha u jikkorrispondu għar-rekwiżiti preskritti;
    - (b) tiżgura li d-data kollha rilevanti, b'kont meħud tal-istat ta' ikkompletar tal-vettura, hija inkluża fil-folder ta' informazzjoni;
    - (c) b'referenza għad-dokumentazzjoni, tiżgura li l-ispeċifikazzjoni(jiet) tal-vettura u d-data li tinsab fil-Parti tal-fowlder ta' informazzjoni jiġu inklużi fid-data fil-pakketti ta' informazzjoni u fiċ-ċertifikati ta' approvazzjoni tat-tip tal-UE maħruġa skont l-atti regolatorji rilevanti; u fil-każ ta' vettura kompletata, fejn numru ta' punt tal-fowlder ta' informazzjoni mhux inkluż fil-pakkett ta' informazzjoni ta' kwalunkwe wieħed mill-atti regolatorji, tikkonferma li l-parti jew il-karatteristika rilevanti tikkonforma mad-dettalji fil-fowlder ta' informazzjoni;
    - (d) fuq kampjun magħżul ta' vetturi mit-tip li għandu jiġi approvat twettaq jew torganizza biex jitwettqu spezzjonijiet ta' partijiet u sistemi tal-vettura biex tivverifika li l-vettura/i hija/huma mibnija skont id-data rilevanti li tinsab fil-pakkett ta' informazzjoni awtentikat skont l-atti regolatorji rilevanti kollha; u
    - (e) meta jkun meħtieġ twettaq, jew torganizza biex jitwettqu kontrolli ta' installazzjoni rilevanti għal unitajiet tekniċi separati.
  - 2.2. In-numru ta' vetturi li għandhom jiġu spezzjonati għall-finijiet tal-punt 2.1 (d) għandu jkun suffiċjenti biex jippermetti l-kontroll tad-diversi kombinazzjonijiet li għandhom jiġu approvati għat-tip tal-UE skont l-istat ta' kkompletar tal-vettura u l-kriterji li ġejjin:
    - magna;
    - gerboks;
    - fusien motorizzati (numru, pożizzjoni, interkonnessjoni);
    - fusien manuvrabbli (numru u pożizzjoni);
    - stili ta' bodi;
    - numru ta' bibien;
    - naħa tas-sewqan;
    - in-numru ta' sits;
    - livell ta' tagħmir.
3. Rekwiżiti applikabbli
  - 3.1. L-approvazzjonijiet tat-tip f'diversi stadji għandhom jingħataw abbażi tal-istat ta' tlestija tat-tip ta' vettura u għandhom jinkoporaw l-approvazzjonijiet tat-tip kollha mogħtija fi stadji preċedenti.

- 3.2. Għall-approvazzjoni tat-tip ta' vettura shiġha, dan ir-Regolament (b'mod partikolari r-reqwiziti tal-Anness I u l-atti regolatorji partikolari elenkati fl-Anness II) għandhom ikunu japplikaw bl-istess mod daqslikieku l-approvazzjoni kienet tkun ngħatat(jew għet estiża) lill-manifattur tal-vettura bażi.
- 3.2.1. Meta tip ta' sistema, komponent jew unità teknika separata ma jkunux ġew modifikat, l-approvazzjoni tat-tip tas-sistema, il-komponent jew l-unità teknika separata mogħtija fl-istadju ta' qabel għandha tibqa' valida sad-data ta' skadenza tal-ewwel reġistrazzjoni, kif speċifikat fl-att regolatorju partikolari.
- 3.2.2. Meta tip ta' sistema jkun ġie modifikat fl-istadju sussegwenti ta' tlestija tal-vettura, sal-punt li s-sistema jkollha terġa' tiġi ttestjata għal skopijiet tal-approvazzjoni tat-tip, dak l-ittestjar mill-ġdid għandu jkun limitat biss għal dawk il-partijiet tas-sistema li ġew modifikati jew affettwati mill-bidliet.
- 3.2.3. Meta tip ta' vettura jew tip ta' sistema jkun ġie modifikat minn manifattur ieħor fl-istadju sussegwenti ta' tlestija tal-vettura, sal-punt li, apparti isem il-manifatturi, il-vettura jew is-sistema tista' tibqa' titqies bħala l-istess tip, ir-reqwiziti li japplika għat-tipi eżistenti jista' jibqa' jiġi applikat sakemm ma tkunx waslet id-data għall-ewwel reġistrazzjoni fl-att regolatorju rilevanti.
- 3.2.4. Il-bidla fil-kategorija ta' vettura għandha twassal għall-applikazzjoni tar-reqwiziti rilevanti għall-kategorija l-ġdida ta' vettura. Iċ-ċertifikati ta' approvazzjoni tat-tip tal-UE mill-kategorija ta' qabel għandhom ikunu aċċettati dment li l-vettura tikkonforma mal-istess reqwiziti bħal dawk li japplikaw għall-kategorija l-ġdida, jew aktar stretti minnhom.
- 3.3. Soġġetta għall-qbil tal-awtorità ta' approvazzjoni, approvazzjoni tat-tip għal vettura shiġha mogħtija lill-manifattur tal-istadju sussegwenti ta' tlestija tal-vettura ma għandhiex bżonn tiġi estiża jew riveduta meta estensjoni mogħtija fl-istadju tal-vettura ta' qabel ma taffettwax l-istadju li jmiss jew id-data teknika tal-vettura. Madankollu, in-numru tal-approvazzjoni tat-tip inkluż l-estensjoni tal-vettura tal-istadju/i preċedenti għandu jkun ikkupjat fiċ-ċertifikat ta' konformità tal-vettura tal-istadju sussegwenti.
- 3.4. Meta ż-zona tal-merkanzija ta' vettura shiġha jew kompletata tal-kategorija N jew O tkun modifikata minn manifattur ieħor għaż-żieda ta' fittings li jinqalgħu għall-ħżin u l-irbit tal-merkanzija (pereżempju, inforra għall-ispazju tat-tagħbija, xkafef għall-ħżin u xkafef ta' fuq is-saqaf), tali oġġetti jistgħu jiġu ttrattati bħala parti mill-paymass u ma jkunx hemm bżonn ta' approvazzjoni tat-tip, dment li jkunu ssodisfati ż-żewġ kondizzjonijiet li ġejjin:
- (a) il-modifiki ma jaffettwawx l-approvazzjoni tat-tip tal-vettura b'xi mod, għajr żieda tal-massa propja tal-vettura;
- (b) il-fittings miżjudin jistgħu jinqalgħu bla ma jintużaw għodod speċjali.
4. Identifikazzjoni tal-vettura
- 4.1. Il-VIN, preskritt bir-Regolament (UE) Nru 19/2011, għandu jinżamm matul l-istadji sussegwenti tal-approvazzjoni tat-tip kollha biex jiżgura t-traċċabbiltà tal-proċess.
- 4.2. Fit-tieni stadju u f'dawk ta' wara, minbarra l-pjanċa statutorja preskritta bir-Regolament (UE) Nru 19/2011, kull manifattur għandu jwajjal mal-vettura pjanċa addizzjonali li l-mudell tagħha jidher fl-Appendiċi għal dan l-Anness. Din il-pjanċa għandha titwajjal b'mod sod, f'pożizzjoni li tidher tajjeb u aċċessibbli fil-pront fparti li mhix soġġetta għal sostituzzjoni waqt l-użu. Għandha turi b'mod ċar u li ma jithassarx l-informazzjoni li ġejja fl-ordni elenkata:
- l-isem tal-manifattur;
  - is-sezzjonijiet 1, 3 u 4 tan-numru tal-approvazzjoni tat-tip tal-UE;
  - l-istadju ta' approvazzjoni;
  - il-VIN tal-vettura bażi;
  - il-massa massima mgħobbija teknikament permissibbli tal-vettura fejn il-valur ikun inbidel matul l-istadju attwali tal-approvazzjoni;
  - il-massa massima mgħobbija teknikament permissibbli tal-kombinazzjoni (fejn il-valur ikun inbidel matul l-istadju attwali tal-approvazzjoni u fejn il-vettura għandha permissi tiġbed trejler). Għandu jintuża "0" jekk il-vettura ma tistax tirmonka trejler;
  - il-massa massima teknikament permissibbli fuq kull fus, elenkata fl-ordni minn quddiem għal wara fejn il-valur ikun inbidel matul l-istadju attwali tal-approvazzjoni;
  - fil-każ ta' semitrejler jew trejler b'fus fin-nofs, il-massa massima mgħobbija teknikament permissibbli fil-punt ta' gganċjar fejn il-valur ikun inbidel matul l-istadju attwali tal-approvazzjoni.
- Sakemm ma jkunx previst mod ieħor fil-punt 4.1 u f'dan il-punt, il-pjanċa addizzjonali għandha tikkonforma mar-reqwiziti stabbiliti fl-Anness I u l-Anness II għar-Regolament (UE) Nru 19/2011.

**Appendiċi**

## Mudell tal-pjanċa addizzjonali tal-manifattur

L-eżempju hawn taht huwa mogħti biss bhala gwida.

---

ISEM TAL-MANIFATTUR (stadju 3)

---

e2\*201X/XX\*2609

---

Stadju 3

---

WD9VD58D98D234560

---

1 500 kg

---

2 500 kg

---

1 – 700 kg

---

2 – 810 kg

---

## ANNEX X

**AĊĊESS GĦALL-INFORMAZZJONI DWAR L-OBD TAL-VETTURA U GĦALL-INFORMAZZJONI DWAR IT-TISWIJA U L-MANUTENZJONI TAL-VETTURA**

1. Introduzzjoni  
Dan l-Anness jistabbilixxi r-rekwiżiti tekniċi għall-aċċess għall-informazzjoni dwar l-OBD tal-vettura u għall-informazzjoni dwar it-tiswija u l-manutenzjoni tal-vettura.
2. L-aċċess għall-informazzjoni dwar l-OBD tal-vettura u għall-informazzjoni dwar it-tiswija u l-manutenzjoni tal-vettura
  - 2.1. Manifattur għandu jdahhal fis-sehħ l-arranġamenti u l-proċeduri meħtieġa, skont l-Artikolu 61, biex jiżgura li l-informazzjoni dwar l-OBD tal-vettura u l-informazzjoni dwar it-tiswija u l-manutenzjoni tal-vettura hija aċċessibbli permezz ta' siti web li jużaw format standardizzat b'mod faċilment aċċessibbli u minnufih, u b'mod nondiskriminatorju meta mqabbel mad-dispożizzjonijiet mogħtija jew l-aċċess mogħti lin-negozjanti u lis-sewweġja awtorizzati.
  - 2.2. Awtorità tal-approvazzjoni għandha tagħti approvazzjoni tat-tip biss wara li tircievi mingħand il-manifattur ċertifikat ta' aċċess għall-informazzjoni dwar l-OBD tal-vettura u għall-informazzjoni dwar it-tiswija u l-manutenzjoni tal-vettura.
  - 2.3. Iċ-ċertifikat ta' aċċess għall-informazzjoni dwar l-OBD tal-vettura u għall-informazzjoni dwar it-tiswija u l-manutenzjoni tal-vettura għandu jagħmilha ta' prova ta' konformità mal-Artikolu 64.
  - 2.4. Iċ-ċertifikat ta' aċċess għall-informazzjoni dwar l-OBD tal-vettura u għall-informazzjoni dwar it-tiswija u l-manutenzjoni tal-vettura għandu jiġi preparat skont il-mudell stabbilit fl-Appendiċi 1.
  - 2.5. L-informazzjoni dwar l-OBD tal-vettura u l-informazzjoni dwar it-tiswija u l-manutenzjoni tal-vettura għandha tinkludi dan li ġej:
    - 2.5.1. identifikazzjoni inekwivokabbli tal-vettura, is-sistema, il-komponent jew l-unità teknika separata li għalihom il-manifattur huwa responsabbli;
    - 2.5.2. manwali tal-manutenzjoni, inkluż rekords ta' servizz u manutenzjoni;
    - 2.5.3. manwali tekniċi;
    - 2.5.4. informazzjoni dwar il-komponenti u d-dijanżjosi (bħal-valuri teoretiċi minimi u massimi tal-kejl);
    - 2.5.5. pjanti tal-wajers;
    - 2.5.6. il-kodicijiet tad-dijanżjostika tal-ħsarat, inkluż kodicijiet speċifiċi tal-manifattur;
    - 2.5.7. numru tal-identifikazzjoni għall-kalibrazzjoni tas-softwer applikabbli għal tip ta' vettura;
    - 2.5.8. informazzjoni pprovdata li tikkonċerna, u tkun twasslet permezz ta' għodda u taġġmir ta' sjieda;
    - 2.5.9. informazzjoni tar-reġistrazzjoni tad-data u data bidirezjonali ta' monitoraġġ u ttestjar;
    - 2.5.10. unitajiet ta' xogħol standard jew perjodi ta' hin għat-tiswija u kompiti ta' manutenzjoni jekk jitqieghdu għad-dispożizzjoni tan-negozjanti u s-sewweġja awtorizzati tal-manifattur jew direttament inkella permezz ta' parti terza;
    - 2.5.11. fil-każ ta' approvazzjoni tat-tip b'bosta stadji, l-informazzjoni meħtieġa fil-punt 3, u l-informazzjoni kollha l-oħra meħtieġa biex tinzamm konformità mar-rekwiżiti stabbiliti fl-Artikolu 61.
  - 2.6. Il-manifattur għandu jqieghed għad-dispożizzjoni tal-partijiet ikkonċernati l-informazzjoni li ġejja:
    - 2.6.1. informazzjoni rilevanti biex ikunu jistgħu jiġu żviluppati komponenti sostituti li jkunu kritiċi għall-funzjonament korrett tas-sistema OBD;
    - 2.6.2. informazzjoni sabiex ikunu jistgħu jiġu żviluppati għodod dijanżjostiċi ġeneriċi.
  - 2.7. Għall-finijiet tal-punt 2.6.1, l-iżvilupp ta' komponenti sostituti ma għandux ikun ristrett minn kwalunkwe wiehed minn dawn li ġejjin:
    - 2.7.1. in-nuqqas ta' disponibbiltà ta' informazzjoni pertinenti;

- 2.7.2. ir-rekwiziti tekniċi relatati mal-istrateġiji għall-indikazzjoni ta' hsrat jekk jinqabzu l-limiti tal-OBD jew jekk is-sistema OBD ma tkunx tista' tissodisfa r-rekwiziti bażiċi ta' monitoraġġ tal-OBD ta' dan ir-Regolament;
- 2.7.3. modifikazzjonijiet speċifiċi fl-immaniġġjar tal-informazzjoni dwar l-OBD sabiex it-tħaddim tal-vettura fuq il-petrol jew fuq il-gass ikun ittrattat b'mod indipendenti;
- 2.7.4. l-approvazzjoni tat-tip tal-vetturi alimentati bil-gass li jinkludu numru limitat ta' nuqqasijiet minuri.
- 2.8. Għall-finijiet tal-punt 2.6.2, fejn il-manifatturi jużaw għodod dijanjostiċi u tat-testijiet skont l-ISO 22900 - L-interfaċċa modulari tal-komunikazzjonijiet tal-vettura (MVCI) u ISO 22901 L-iskambju miftuħ ta' data dijanjostika (ODX) fin-netwerks konċessjonarji tagħhom, il-fajls ODX għandhom ikunu aċċessibbli għall-operaturi indipendenti permezz tas-sit web tal-manifattur.
- 2.9. Għall-fini tal-OBD, id-dijanostika, it-tiswija u l-manutenzjoni tal-vettura, il-fluss dirett tad-data tal-vettura għandu jsir disponibbli permezz tal-port serjali tad-data fuq il-konnettur standardizzat li jllinkja d-data speċifikat fil-paragrafu 6.5.1.4 tal-Appendiċi 1 tal-Anness 11 għar-Regolament Nru 83 tan-NU u fil-paragrafu 4.7.3 tal-Anness 9B għar-Regolament Nru 49 tan-NU.

Meta l-vettura tkun miexja, id-data għandha tkun disponibbli biss għal funzjonijiet li jinqraw.

3. Approvazzjoni tat-tip f'diversi stadji
  - 3.1. Fil-każ ta' approvazzjoni tat-tip b'bosta stadji, il-manifattur finali għandu jkun responsabbli sabiex jipprovdi aċċess għall-informazzjoni dwar l-OBD tal-vettura u għall-informazzjoni dwar it-tiswija u l-manutenzjoni tal-vettura rigward l-istadju/i tal-manifattura tiegħu stess u l-link għall-istadju/i ta' qabel.
  - 3.2. Barra minn hekk, il-manifattur finali għandu jipprovdi fuq is-sit web tiegħu l-informazzjoni li ġejja lill-operaturi indipendenti:
    - 3.2.1. l-indirizz tas-sit web tal-manifattur(i) responsabbli għall-istadju/stadji preċedenti;
    - 3.2.2. l-isem u l-indirizz tal-manifatturi kollha responsabbli għall-istadju/stadji preċedenti;
    - 3.2.3. in-numru/numri tal-approvazzjoni tat-tip tal-istadju/stadji preċedenti;
    - 3.2.4. in-numru tal-magna.
  - 3.3. Kull manifattur responsabbli minn stadju jew stadji partikolari tal-approvazzjoni tat-tip għandu jkun responsabbli sabiex jipprovdi fuq is-sit web tiegħu aċċess għall-informazzjoni dwar l-OBD tal-vettura u dwar it-tiswija u l-manutenzjoni tal-vettura rigward l-istadju/i tal-approvazzjoni tat-tip li huwa responsabbli għalih(om) u l-link għall-istadju/i ta' qabel.
  - 3.4. Il-manifattur responsabbli għal stadju jew stadji partikolari tal-approvazzjoni tat-tip għandu jipprovdi l-informazzjoni li ġejja lill-manifattur responsabbli għall-istadju li jmiss:
    - 3.4.1. iċ-ċertifikat ta' konformità marbut mal-istadju/i li huwa responsabbli għalih(om);
    - 3.4.2. iċ-ċertifikat dwar l-aċċess għall-informazzjoni dwar l-OBD tal-vettura u għall-informazzjoni dwar it-tiswija u l-manutenzjoni tal-vettura, inklużi l-annessi tiegħu;
    - 3.4.3. in-numru tal-approvazzjoni tat-tip li jikkorrispondi għall-istadju/i li huwa responsabbli għalih(om);
    - 3.4.4. id-dokumenti msemmijin fil-punti 3.4.1, 3.4.2. u 3.4.3. hekk kif ipprovduti mill-manifattur(i) involut(i) fl-istadju/i ta' qabel.
  - 3.5. Kull manifattur għandu jawtorizza l-manifattur responsabbli għall-istadju li jmiss biex jgħaddi d-dokumenti lill-manifatturi responsabbli għal kwalunkwe stadju li jmiss u l-istadju finali.
  - 3.6. Barra minn hekk, fuq bażi kuntrattwali, il-manifattur responsabbli għal stadju jew stadji partikolari tal-approvazzjoni tat-tip għandu:
    - 3.6.1. jipprovdi lill-manifattur responsabbli għall-istadju li jmiss bl-aċċess għall-informazzjoni dwar l-OBD tal-vettura u għall-informazzjoni dwar it-tiswija u l-manutenzjoni tal-vettura u l-informazzjoni dwar interfaċċa li tikkorrispondi għall-istadju/stadji partikolari li huwa responsabbli għalihom;
    - 3.6.2. jipprovdi, fuq talba ta' manifattur responsabbli għal stadju sussegwenti tal-approvazzjoni tat-tip, b'aċċess għall-informazzjoni dwar l-OBD tal-vettura u għall-informazzjoni dwar it-tiswija u l-manutenzjoni tal-vettura u informazzjoni dwar l-interfaċċa li tikkorrispondi għall-istadju/i partikolari li huwa responsabbli għalih(om).

- 3.7. Manifattur, inkluż manifattur finali, jista' jitlob biss hlas skont l-Artikolu 63 dwar l-istadju/i partikolari li huwa responsabbli għalih(om).

Manifattur, inkluż manifattur finali, ma għandux jitlob hlas biex jipprovdi informazzjoni marbuta mal-indirizz web jew id-dettalji ta' kuntatt ta' xi manifattur ieħor.

#### 4. Adattamenti tal-konsumatur

- 4.1. Permezz ta' deroga mill-punt 2, jekk in-numru ta' sistemi, komponenti jew unitajiet tekniċi separati soġġetti għal adattament speċifiku għall-konsumatur ikun aktar baxx minn 250 unità prodotti madwar id-dinja, l-informazzjoni dwar it-tiswija u l-manutenzjoni għall-adattament tal-konsumatur għandha tiġi pprovduta b'mod aċċessibbli faċilment u minnufih, u b'mod nondiskriminatorju meta mqabbel mad-dispożizzjonijiet mogħtija jew l-aċċess mogħti lin-negozjanti u lis-sewweġja awtorizzati.

Għall-ghoti ta' service u r-riprogrammar tal-unitajiet ta' kontroll elettroniku marbutin mal-adattament għall-konsumatur, il-manifattur għandu jkiegħed l-ghodda djanjostika speċjalista proprjetarja rispettiva jew it-tagħmir tat-test disponibbli għall-operaturi indipendenti kif ipprovduti lis-sewweġja awtorizzati.

L-adattamenti tal-konsumatur għandhom jiġu elenkati fuq is-sit web tal-informazzjoni dwar it-tiswija u l-manutenzjoni tal-manifattur fiċ-ċertifikat dwar l-aċċess għall-informazzjoni dwar l-OBd tal-vettura u għall-informazzjoni dwar it-tiswija u l-manutenzjoni tal-vettura meta ssir l-approvazzjoni tat-tip.

- 4.2. Il-manifatturi għandhom iqiegħdu l-ghodda djanjostika speċjalista proprjetarja jew it-tagħmir tat-test għas-servizzar tas-sistemi, il-komponenti jew l-unitajiet tekniċi adattati għall-konsumaturi disponibbli għal operaturi indipendenti permezz ta' bejgħ jew kiri.

- 4.3. Fiċ-ċertifikat dwar l-aċċess għall-informazzjoni dwar l-OBd tal-vettura u għall-informazzjoni dwar it-tiswija u l-manutenzjoni tal-vettura, fi żmien l-approvazzjoni tat-tip, il-manifattur għandu jsemmi l-adattamenti għall-konsumatur li minnu huwa derogat l-obbligu taħt il-punt 2 li jipprovdi aċċess għall-informazzjoni dwar l-OBd tal-vettura u għall-informazzjoni dwar it-tiswija u l-manutenzjoni tal-vettura f'format standardizzat u kwalunkwe unità ta' kontroll elettronika marbuta magħhom.

Dawk l-adattamenti tal-konsumaturi u kwalunkwe unità ta' kontroll elektronika marbuta magħhom għandhom ikunu elenkati fuq is-sit web informativ dwar it-tiswija u l-manutenzjoni tal-manifattur ukoll.

#### 5. Il-manifatturi ta' volum baxx

- 5.1. B'deroga mill-punt 2, il-manifatturi li l-produzzjoni annwali dinjija tagħhom ta' tip ta' vettura, sistema, komponent jew unità teknika separata soġġetta għal dan ir-Regolament hija għal vetturi tal-kategorija M<sub>1</sub> u N<sub>1</sub> anqas minn 1 000 vettura jew għal vetturi tal-kategorija M<sub>2</sub>, M<sub>3</sub>, N<sub>2</sub>, N<sub>3</sub> u O anqas minn 250 unità, għandhom jipprovdu aċċess għal informazzjoni dwar it-tiswija ta' vettura u l-manutenzjoni tal-vettura b'mod aċċessibbli faċilment u minnufih, u b'mod nondiskriminatorju meta mqabbel mad-dispożizzjonijiet mogħtija jew l-aċċess mogħti għan-negozjanti u lis-sewweġja awtorizzati.

- 5.2. Il-vettura, is-sistemi, il-komponent u l-unità teknika separata soġġetti għall-punt 5.1. għandhom ikunu elenkati fuq is-sit web ta' informazzjoni dwar it-tiswija u l-manutenzjoni tal-manifattur.

- 5.3. L-awtorità tal-approvazzjoni għandha tgharraf lill-Kummissjoni dwar kull approvazzjoni tat-tip mogħtija lil manifatturi ta' volum żgħir.

#### 6. Rekwiżiti

- 6.1. L-informazzjoni dwar l-OBd tal-vettura u l-informazzjoni dwar it-tiswija u manutenzjoni disponibbli permezz tas-siti web għandha ssegwi l-istandard komuni rilevanti msemmi fl-Artikolu 61.

Dawk li jehtieġu d-dritt li jidduplikaw jew jippubblikaw mill-ġdid l-informazzjoni għandhom jinnegozjaw direttament mal-manifattur ikkonċernat. L-informazzjoni għall-materjal ta' tahrig għandha wkoll tkun disponibbli, imma tista' tiġi preżentata permezz ta' media oħra għajr is-siti web.

L-informazzjoni fuq il-partijiet kollha tal-vettura, li bihom hija mghammra l-vettura, kif identifikat mill-VIN u kwalunkwe kriterju addizzjonali bħall-baži tar-roti, l-output tal-magna, il-livell jew l-għazliet tal-finitura, mill-manifattur tal-vettura u li jistgħu jiġu sostitwiti minn partijiet ta' riżerva offruti mill-manifattur tal-vettura lis-sewweġja awtorizzati jew lil negozjanti jew partijiet terzi permezz ta' referenza għan-numru tal-partijiet tat-tagħmir oriġinali (OE), trid titqiegħed għad-dispożizzjoni, fl-għamla ta' settijiet ta' data li jistgħu jinqraw minn magna u li jistgħu jiġu pproċessati elettronikament, f'baži ta' data li hija aċċessibbli għall-operaturi indipendenti.

Din id-database għandu jkun fiha l-VIN, in-numri tal-partijiet OE, l-isem OE tal-partijiet, l-attributi tal-validità (dati ta' validità minn u validità sa), l-attributi tal-fittings u, fejn applikabbli, il-karatteristiċi tal-istrutturar.

L-informazzjoni fuq id-database għandha tiġi aġġornata b'mod regolari. Jekk din l-informazzjoni tkun disponibbli għal negozjanti awtorizzati, l-aġġornamenti għandhom jinkludu l-modifiki kollha għall-vetturi individwali wara l-produzzjoni tagħhom.

- 6.2. L-aċċess għall-karatteristiċi tas-sigurtà tal-vettura li jintużaw min-negozjanti u sewweġja awtorizzati għandu jkun disponibbli għall-operaturi indipendenti taht il-protezzjoni tat-teknoloġija tas-sigurtà skont ir-rekwiżiti li ġejjin:
  - 6.2.1. id-data għandha tiġi skambjata billi jiġu żgurati kunfidenzjalità, integrità u protezzjoni kontra tbaġħbis;
  - 6.2.2. għandu jintuża l-istandard <https://ssl-tls> (RFC4346);
  - 6.2.3. ċertifikati ta' sikurezza skont l-istandard internazzjonali ISO 20828 għandhom jintużaw għall-awtentikazzjoni reċiproka ta' operaturi u manifatturi indipendenti;
  - 6.2.4. iċ-ċavetta privata ta' operatur indipendenti għandha tkun protetta b'hardwer sigur.
- 6.3. Il-Forum dwar l-Aċċess għal Informazzjoni dwar il-Vettura msemmi fl-Artikolu 66 irid jispeċifika l-parametri għall-adempiment tar-rekwiżiti msemmija fil-punt 6.2 skont l-ogħla livell ta' żvilupp tekniku. L-operatur indipendenti għandu jkun approvat u awtorizzat għal dan il-fini fuq il-bażi ta' dokumenti li juru li jseġwi attività legittima ta' negozju u ma nstabx hati ta' xi attività kriminali rilevanti.
- 6.4. Ir-riprogrammazzjoni tal-unitajiet ta' kontroll tal-vetturi għandha titwettaq skont l-istandard internazzjonali ISO 22900-2 jew l-*SAE J2534* jew it-*TMC RP1210B*, bl-użu ta' hardwer komuni.

Għall-validazzjoni tal-kompatibbiltà tal-applikazzjoni speċifika għall-manifattur u l-interfaċċji ta' komunikazzjoni tal-vetturi (VCI) li jikkonformaw mal-istandard internazzjonali ISO 22900-2 jew *SAE J2534* jew *TMC RP1210B*, il-manifattur għandu joffri validazzjoni tal-VCIs żviluppata indipendentement jew inkella l-informazzjoni, u s-self ta' kwalunkwe hardwer speċjali, meħtieġ sabiex manifattur tal-VCI jaġmel validazzjoni bħal din hu stess.

Il-kondizzjonijiet tal-Artikolu 63(1) għandhom japplikaw għal hlasijiet għat-tali validazzjoni jew informazzjoni u hardwer.
- 6.5. Ir-rekwiżiti tal-punt 6.4 ma għandhomx japplikaw fil-każ ta' riprogrammar ta' apparati ta' limitazzjoni tal-veloċità u tagħmir ta' reġistrazzjoni.
- 6.6. Id-DTCs kollha marbutin mal-emissjonijiet għandhom ikunu konsistenti mal-Anness XI għar-Regolament (KE) Nru 692/2008 u l-Anness X għar-Regolament (UE) Nru 582/2011.
- 6.7. Għall-aċċess għal kwalunkwe informazzjoni dwar l-*OBD* tal-vettura u għal informazzjoni dwar it-tiswija u l-manutenzjoni tal-vettura għajr dik relatata ma' żoni ta' sigurtà tal-vettura, ir-rekwiżiti ta' reġistrazzjoni għall-użu tas-sit web tal-manifattur minn operatur indipendenti għandhom jeħtieġu biss tali informazzjoni li tkun meħtieġa biex jiġi konfermat kif ser isir il-hlas għall-informazzjoni. Għall-informazzjoni li tikkonċerna aċċess għaż-żoni siguri tal-vettura, l-operatur indipendenti għandu jippreżenta ċertifikat skont l-istandard internazzjonali ISO 20828 sabiex jidentifika lilu nnfsu u lill-organizzazzjoni li jappartjeni għaliha u l-manifattur għandu jirrispondi biċ-ċertifikat tiegħu skont l-istandard internazzjonali ISO 20828 biex jikkonferma lill-operatur indipendenti li qed ikollu aċċess għal sit legittimu tal-manifattur maħsub. Iż-żewġ partijiet għandhom jirreġistraw kwalunkwe tranżazzjoni bħal din fejn jindikaw il-vetturi u l-bidliet li sarulhom skont din id-dispożizzjoni.
- 6.8. Il-manifatturi għandhom jindikaw in-numru tal-approvazzjoni tat-tip skont il-mudell fis-siti web ta' informazzjoni dwar it-tiswija tagħhom.
- 6.9. Jekk l-informazzjoni dwar l-*OBD* tal-vettura u l-informazzjoni dwar it-tiswija u l-manutenzjoni tal-vettura disponibbli fuq sit web ta' manifattur ma tinkludix informazzjoni speċifika rilevanti li tippermetti d-disinn u l-manifattura xierqa ta' sistemi ta' retromodifika għall-karburanti alternattivi, kwalunkwe manifattur interessat ta' sistemi ta' retromodifika għall-karburanti alternattivi għandu jkun jista' jkseb l-informazzjoni meħtieġa billi jikkuntatta direttament lill-manifattur b'tali talba. Id-dettalji ta' kuntatt għal dak il-fini għandhom ikunu indikati b'mod ċar fuq is-sit web tal-manifattur u l-informazzjoni għandha tkun ipprovduta fi żmien 30 jum. Ikun meħtieġ biss li tali informazzjoni tkun ipprovduta għal sistemi alternattivi ta' retromodifika tal-karburanti li jkunu suġġetti għar-Regolament Nru 115 tan-NU jew għal komponenti ta' retromodifika għall-karburanti alternattivi li jiffurmaw parti minn sistemi suġġetti għar-Regolament Nru 115 tan-NU. Barra minn hekk, ikun meħtieġ biss li tali informazzjoni tkun ipprovduta bi twegiba għal talba li b'mod ċar tispeċifika l-ispeċifikazzjoni eżatta tal-mudell tal-vettura li għaliha hija meħtieġa l-informazzjoni u li tikkonferma speċifikament li l-informazzjoni hija meħtieġa għall-iżvilupp ta' sistemi jew ta' komponenti ta' retromodifika għall-karburanti alternattivi suġġetti għar-Regolament Nru 15 tan-NU.
7. Rekwiżiti għall-approvazzjoni tat-tip
  - 7.1. Sabiex jirċievi approvazzjoni tat-tip, il-manifattur irid jissottometti ċ-ċertifikat mimli, li mudell tiegħu huwa pprovdut fl-Appendiċi 1.
  - 7.2. Meta l-informazzjoni dwar l-*OBD* tal-vettura u l-informazzjoni dwar it-tiswija u l-manutenzjoni tal-vettura ma tkunx disponibbli, jew ma tikkonformax mar-rekwiżiti ta' dan l-Anness, il-manifattur għandu jipprovidi dik l-informazzjoni fi żmien sitt xhur mid-data tal-approvazzjoni tat-tip.



- 7.3. L-obbligu li l-informazzjoni tkun ipprovduta fiz-żmien il-perijodu msemmi fil-punt 7.2 għandu japplika biss, jekk wara l-approvazzjoni tat-tip, il-vettura titqiegħed fis-suq.

Meta l-vettura titqiegħed fis-suq aktar minn sitt xhur wara li tkun ingħatat l-approvazzjoni tat-tip l-informazzjoni għandha tkun ipprovduta fid-data ta' dak in-nhar li tqiegħdet fis-suq.

- 7.4. Abbażi ta' ċertifikat komplut dwar l-aċċess għall-informazzjoni dwar l-OBD tal-vettura u għall-informazzjoni dwar it-tiswija u l-manutenzjoni tal-vettura, l-awtorità tal-approvazzjoni tista' tippreżumi li l-manifattur dahħal fis-seħh arrangamenti u proċeduri sodisfaċenti fir-rigward tal-aċċess għall-informazzjoni dwar l-OBD tal-vettura u għall-informazzjoni dwar it-tiswija u l-manutenzjoni tal-vettura, dment li ma jkun sar l-ebda ilment u l-manifattur jipprovdidi ċ-ċertifikat fi żmien il-perjodu msemmi fil-punt 7.2.
-

**Appendiċi 1**

Iċ-ċertifikat tal-manifattur dwar l-aċċess għall-informazzjoni dwar l-OBD tal-vettura u għall-informazzjoni dwar it-tiswija u l-manutenzjoni tal-vettura

(Il-manifattur): ...

(L-indirizz tal-manifattur): ...

Jiċċertifika li

jipprovi aċċess għal informazzjoni dwar l-OBD tal-vettura u għal informazzjoni dwar it-tiswija u l-manutenzjoni tal-vettura skont id-dispożizzjonijiet ta':

L-Artikolu 61 tar-Regolament (UE) 2018/858 tal-Parlament Ewropew u tal-Kunsill <sup>(1)</sup> u l-Anness X għal dak ir-Regolament.

fir-rigward tat-tip ta' vettura, sistema, komponent jew unità teknika separata elenkata f'dokument mehmuż ma' dan iċ-ċertifikat.

Jigu applikati d-derogi li gejjin: Adattamenti għall-konsumatur (\*) — Volum żgħir (\*) —.

L-indirizzi prinċipali tas-siti web li permezz tagħhom jista' jkun hemm aċċess għall-informazzjoni rilevanti, li b'dan hija ċertifikata b'ha konformi ma' dawk id-dispożizzjonijiet, huma elenkati f'dokument mehmuż ma' dan iċ-ċertifikat flimkien mad-dettalji ta' kuntat tar-rappreżentant responsabbli tal-manifattur li ffirma dan iċ-ċertifikat.

Fejn applikabbli: B'dan il-manifattur jiċċertifika wkoll li kkonforma mal-obbligu fl-Artikolu 62 tar-Regolament (UE) 2018/858 li jipprovi l-informazzjoni li tikkonċerna approvazzjonijiet preċedenti ta' dawn it-tipi ta' vetturi mhux aktar tard minn sitt xhur wara d-data tal-approvazzjoni tat-tip.

Magħmul fi...[Post]

Fi...[Data]

(Firma) (Pożizzjoni)

Annessi:

— Anness A: L-indirizzi tas-siti web.

— Anness B: Dettalji ta' kuntatt;

— Anness C: Tipi ta' vettura, sistema, komponent jew unità teknika separata.

Nota ta' spjega:

(\*) Hassar fejn mhux applikabbli

(<sup>1</sup>) Ir-Regolament (UE) 2018/858 tal-Parlament Ewropew u tal-Kunsill tat-30 ta' Mejju 2018 dwar l-approvazzjoni u s-sorveljanza tas-suq ta' vetturi bil-mutur u t-trejlers tagħhom, u ta' sistemi, komponenti u unitajiet tekniċi separati maħsuba għal tali vetturi, li jemenda r-Regolamenti (KE) Nru 715/2007 u (KE) Nru 595/2009 u li jhassar id-Direttiva 2007/46/KE (ĠU L 151, 14.6.2018, p. 1).

## ANNEX A

**L-INDIRIZZI TAS-SITI WEB LI JISSEMMEW F'DAN IĊ-ĊERTIFIKAT:**

\_\_\_\_\_

## ANNEX B

**ID-DETTALJI TA' KUNTATT TAR-RAPPREŻENTANT TAL-MANIFATTUR IMSEMMI F'DAN IĊ-ĊERTIFIKAT:**

\_\_\_\_\_

## ANNEX C

**TIPI TA' VETTURA, SISTEMA, KOMPONENT JEW UNITÀ TEKNIKA SEPARATA**

\_\_\_\_\_

## Appendiċi 2

### Informazzjoni dwar l-OBD tal-vettura

1. Il-manifattur tal-vettura għandu jipprovdi l-informazzjoni meħtieġa f'din l-Appendiċi sabiex ikunu jistgħu jiġu manifatturati partijiet ta' sostituzzjoni jew ta' servizz kif ukoll għodod dijanjostiċi u tagħmir tat-testijiet kompatibbli mal-OBD.
2. Meta tintalab, l-informazzjoni li ġejja għandha tkun disponibbli fuq bażi diskriminatorja, lil kwalunkwe manifattur interessat ta' komponenti, għodod dijanjostiċi jew tagħmir tal-ittestjar:
  - 2.1. deskrizzjoni tat-tip u tan-numru taċ-ċikli ta' pre-kondizzjonament li ntużaw għall-approvazzjoni tat-tip originali tal-vettura;
  - 2.2. deskrizzjoni tat-tip taċ-ċikli ta' wiri tal-OBD li ntuża għall-approvazzjoni tat-tip originali tal-vettura għall-komponent immonitorjat mis-sistema OBD;
  - 2.3. dokument komprensiv li jiddeskrivi l-komponenti kollha li nħassu permezz tal-istrategġja għall-iskoperta tal-ħsara u għall-attivazzjoni tal-MI (numru fiss ta' ċikli tas-sewqan jew metodu statistiku), inklużi lista tal-parametri rilevanti sekondarji li nħassu għal kull komponent immonitorjat mis-sistema OBD u lista tal-kodiċijiet tal-output kollha tal-OBD u l-format użat (bi spjegazzjoni ta' kull wiehed) assoċjati ma' komponenti tal-power-train individwali relatati mal-emissjonijiet u l-komponenti individwali li m'humex relatati mal-emissjonijiet, fejn il-monitoraġġ tal-komponent jintuża biex tkun iddeterminata l-attivazzjoni tal-MI. B'mod partikolari, fil-każ ta' tipi ta' vetturi li jużaw rabta mal-komunikazzjoni skont l-ISO 15765-4 "Vetturi tat-triq — Dijanjostiki fuq in-netwerk taż-żona tal-kontrollur (CAN) — il-Parti 4: Ir-rekwiziti għas-sistemi relatati mal-emissjonijiet", għandha tingħata spjegazzjoni komprensiva għad-data mogħtija fis-servizz \$ 05 Test ID \$ 21 sa FF u d-data mogħtija fis-servizz \$ 06, u spjegazzjoni komprensiva għad-data mogħtija fis-servizz \$ 06 Test ID \$ 00 sa FF, għal kull monitor tal-OBD appoġġat minn ID.

F'każ li jintużaw standards ta' protokoll tal-komunikazzjoni oħrajn, trid tiġi pprovdata spjegazzjoni komprensiva ekwivalenti.

Din l-informazzjoni tista' tkun ipprovdata fil-forma ta' tabella, bl-intestaturi tal-kolonna u r-ringiela li ġejjin:

Komponent Kodiċi ta' difett; Strategġja ta' Monitoraġġ; Kriterji għall-identifikazzjoni ta' ħsarat; Kriterji għall-attivazzjoni MI; Parametri sekondarji; Test li juri l-prekondizzjonament

Katalist P0420 Sensur tal-ossigenu; Katalista P0420 Sinjali tas-senser tal-ossigenu 1 u 2; Differenza bejn sinjali tas-sensers 1 u 2; it-tielet ċiklu Velocità tal-magna; tagħbija tal-magna; modalità A/F; temperatura tal-katalista; Żewġ ċikli tat-Tip 1 Tip 1.

3. L-informazzjoni meħtieġa għall-manifattura tal-għodod dijanjostiċi
 

Sabiex tkun iffacilitata l-provvista ta' għodod dijanjostiċi ġeneriċi għal sewweġja ta' hafna marki, il-manifatturi tal-vetturi għandhom jagħmlu disponibbli l-informazzjoni msemmija fil-punti 3.1, 3.2 u 3.3 permezz tas-siti web ta' informazzjoni dwar it-tiswija tagħhom. Din l-informazzjoni għandha tinkludi l-funzjonijiet kollha tal-għodod dijanjostiċi u l-links kollha għal informazzjoni dwar it-tiswija u għal struzzjonijiet biex issolvi l-problemi. L-aċċess għal din l-informazzjoni jista' jkun suġġett għall-pagament ta' ammont raġonevoli.

  - 3.1. Informazzjoni dwar il-protokoll ta' komunikazzjoni
 

L-informazzjoni li ġejja għandha tkun meħtieġa f'forma indiċjata skont il-marka, il-mudell u l-varjant, tal-vettura jew definizzjoni oħra ta' hidma bħall-VIN jew bħal identifikazzjoni tal-mudell u tas-sistemi:

    - 3.1.1. kwalunkwe sistema addizzjonali ta' informazzjoni dwar il-protokoll meħtieġa sabiex tkun ikkompletata d-dijanjistika flimkien mal-istandards preskritti fil-paragrafu 4.7.3 tal-Anness 9B għar-Regolament Nru 49 tan-NU u fil-paragrafu 6.5.1.4 tal-Anness 11 għar-Regolament Nru 83 tan-NU, inkluż kwalunkwe informazzjoni dwar il-protokoll ta' hardwer jew ta' softwer, identifikazzjoni tal-parametri, funzjonijiet ta' trasferiment, rekwiżiti "biex tinżamm attiva" ("keep alive") jew kondizzjonijiet għal żbalji;
    - 3.1.2. dettalji dwar kif jinkisbu u jiġu interpretati l-kodiċijiet ta' ħsara kollha li ma jikkonformawx mal-istandards preskritti fil-paragrafu 4.7.3 tal-Anness 9B għar-Regolament Nru 49 tan-NU u fil-paragrafu 6.5.1.4 tal-Anness 11 għar-Regolament Nru 83 tan-NU;
    - 3.1.3. lista tal-parametri kollha disponibbli tad-data attiva, inkluż informazzjoni dwar skalar u aċċess;
    - 3.1.4. lista tat-testijiet funzjonali disponibbli kollha li jinkludu l-attivazzjoni jew il-kontroll tat-tagħmir u l-mezz biex ikunu implimentati;

- 3.1.5. dettalji ta' kif tinkiseb l-informazzjoni kollha dwar il-komponenti u l-istatus, it-timbri skont il-hin, id-DTC pendenti u l-frejms iffriżati;
  - 3.1.6. issettjar mill-ġdid tal-parametri adattabbli tat-tagħlim, tal-kodifikazzjoni tal-varjanti u tal-arrangament tal-komponenti sostituti u tal-preferenzi tal-konsumatur;
  - 3.1.7. Identifikazzjoni tal-unità ta' kontroll Elettroniku (ECU) u kodifikazzjoni tal-varjanti;
  - 3.1.8. dettalji ta' kif jiġu ssettjati mill-ġdid id-dwal tas-servizz;
  - 3.1.9. post tal-konnettur dijanjostiku u d-dettalji tal-konnettur;
  - 3.1.10. identifikazzjoni tal-kodiċi tal-magna.
  - 3.2. Test u dijanjosi tal-komponenti monitorjati mill-OBD  
Għandha tkun meħtieġa l-informazzjoni li ġejja:
    - 3.2.1. deskrizzjoni tat-testijiet biex tkun ikkonfermata l-funzjonalità, fuq il-komponent jew fuq it-tagħmir li jikkontrolla ċ-ċaqliq;
    - 3.2.2. informazzjoni li tikkonċerna l-proċedura tat-test, inkluż il-parametri tat-test u l-informazzjoni dwar il-komponenti;
    - 3.2.3. dettalji tal-konnessjoni, inkluż l-input u l-output u l-valuri tas-sewqan u tat-tagħbija minimi u massimi;
    - 3.2.4. valuri mistennija f'ċerti kondizzjonijiet ta' sewqan, inkluż l-idling;
    - 3.2.5. valuri elettrici għall-komponent fl-istat statiku u dinamiku tiegħu;
    - 3.2.6. valuri tal-modalità tal-ħsara għal kull wiehed mix-xenarji;
    - 3.2.7. sekwenzi dijanjostiċi tal-modalità tal-ħsara, inkluż l-arbli tal-ħsarat u l-eliminazzjoni dijanjostika ggwidata.
  - 3.3. Data meħtieġa sabiex issir tiswija  
Għandha tkun meħtieġa l-informazzjoni li ġejja:
    - 3.3.1. inizjalizzazzjoni tal-ECU u tal-komponent (fil-każ li jitwaħħlu sostituti);
    - 3.3.2. inizjalizzazzjoni tal-ECUs il-ġodda jew sostituti, fejn ikun rilevanti, permezz tat-tekniki tar-(ri-)programmazzjoni pass-through.
-

## ANNEX XI

## TABELLA TA' KORRELAZZJONI

## 1. Regolament (KE) Nru 715/2007

Regolament (KE) Nru 715/2007	Dan ir-Regolament
Artikolu 1(2)	Artikolu 86(1), punt (2)
Artikolu 3, punti (14) u (15)	Artikolu 3, punti (48) u (45)
Artikolu 6	Artikolu 61
Artikolu 7	Artikolu 63
Artikolu 8	—
Artikolu 9	—
Artikolu 13(2), punt (e)	Artikolu 86(1), punt (5)

## 2. Regolament (KE) Nru 595/2009

Regolament (KE) Nru 595/2009	Dan ir-Regolament
Artikolu 1, it-tieni paragrafu	Artikolu 87(1), punt 2
Artikolu 3, punti (11) u (13)	Artikolu 3, punti (48) u (45)
Artikolu 6	Artikolu 661
Artikolu 11(2), punt (e)	Artikolu 84(3), punt (a)

## 3. Direttiva 2007/46/KE

Direttiva 2007/46/KE	Dan ir-Regolament
Artikolu 1	Artikolu 1(1)
—	Artikolu 1(2)
Artikolu 2	Artikolu 2
Artikolu 3, punt (1)	—
Artikolu 3, punt (2)	—
Artikolu 3, punt (3)	Artikolu 3, punt (1)
Artikolu 3, punt (4)	Artikolu 3, punt (3)
Artikolu 3, punt (5)	Artikolu 3, punt (2)
Artikolu 3, punt (6)	Artikolu 3, punt (6)
Artikolu 3, punt (7)	Artikolu 3, punt (8)
Artikolu 3, punt (8)	Artikolu 3, punt (9)
Artikolu 3, punt (9)	Artikolu 3, punt (10)
Artikolu 3, punt (10)	Artikolu 3, punt (11)
Artikolu 3, punt (11)	Artikolu 3, punt (16)
Artikolu 3, punt (12)	Artikolu 3, punt (17)
Artikolu 3, punt (13)	Artikolu 3, punt (15)
Artikolu 3, punt (14)	—
Artikolu 3, punt (15)	—
Artikolu 3, punt (16)	—
Artikolu 3, punt (17)	Artikolu 3, punt (32)
Artikolu 3, punt (18)	Artikolu 3, punt (24)

Direttiva 2007/46/KE	Dan ir-Regolament
Artikolu 3, punt (19)	Artikolu 3, punt (25)
Artikolu 3, punt (20)	Artikolu 3, punt (26)
Artikolu 3, punt (21)	Artikolu 3, punt (27)
Artikolu 3, punt (22)	Artikolu 3, punt (28)
Artikolu 3, punt (23)	Artikolu 3, punt (18)
Artikolu 3, punt (24)	Artikolu 3, punt (19)
Artikolu 3, punt (25)	Artikolu 3, punt (20)
Artikolu 3, punt (26)	—
Artikolu 3, punt (27)	Artikolu 3, punt (40)
Artikolu 3, punt (28)	Artikolu 3, punt (41)
Artikolu 3, punt (29)	Artikolu 3, punt (36)
Artikolu 3, punt (30)	—
Artikolu 3, punt (31)	Artikolu 3, punt (38)
Artikolu 3, punt (32)	Artikolu 3, punt (54)
Artikolu 3, punt (33)	Artikolu 3, punt (4)
Artikolu 3, punt (34)	—
Artikolu 3, punt (35)	—
Artikolu 3, punt (36)	Artikolu 3, punt (5)
Artikolu 3, punti (37) sa (40)	—
—	Artikolu 3, punt (7)
—	Artikolu 3, punti (12), (13) u (14))
—	Artikolu 3, punti (21), (22) u (23)
—	Artikolu 3, punti (29), (30), (31), (33), (34) u (35)
—	Artikolu 3, punt (37)
—	Artikolu 3, punt (39)
—	Artikolu 3, punti (42) sa (53)
—	Artikolu 3, punti (55) sa (58)
—	Artikolu 5(2) u (3)
—	Artikolu 6(1), t-tielet subparagrafu, (2) u (3)
—	Artikolu 7(2), (3) u (4)
Artikolu 4(1)	—
Artikolu 4(2)	Artikolu 7(1)
Artikolu 4(3), l-ewwel subparagrafu	Artikolu 6(4)
Artikolu 4(3), it-tieni subparagrafu	Artikolu 6(5), l-ewwel subparagrafu
Artikolu 4(4)	Artikolu 6(1), l-ewwel u t-tieni subparagrafi
—	Artikolu 6(5), it-tieni subparagrafu u (6) sa (10)
—	Artikolu 8
—	Artikolu 9
—	Artikolu 10
—	Artikolu 11
—	Artikolu 12
Artikolu 5(1)	Artikolu 13(1) u (2), l-ewwel subparagrafu
Artikolu 5(2), l-ewwel subparagrafu	Artikolu 13(2), it-tieni subparagrafu

Direttiva 2007/46/KE	Dan ir-Regolament
Artikolu 5(2), it-tieni subparagrafu	Artikolu 13(3)
Artikolu 5(3)	Artikolu 13(4), l-ewwel sentenza
—	Artikolu 13(4), it-tieni sentenza u (5) sa (10)
—	Artikolu 14
—	Artikolu 15
—	Artikolu 16
—	Artikolu 17
—	Artikolu 18
—	Artikolu 19
—	Artikolu 20
—	Artikolu 21
Artikolu 6(1)	Artikolu 22(1)
—	Artikolu 22(2) u (4)
Artikolu 6(2)	Artikolu 25(1)
Artikolu 6(3)	—
Artikolu 6(4)	Artikolu 25(2)
Artikolu 6(5)	Artikolu 22(5) u (6), u l-Artikolu 25(3)
Artikolu 6(6) u Artikolu 7(1)	Artikolu 23
Artikolu 6(7) u Artikolu 7(3)	Artikolu 25(4)
Artikolu 6(8) u Artikolu 7(4)	Artikolu 30(4)
Artikolu 7 (2)	Artikolu 24
Artikolu 8(1) u (2)	Artikolu 26(1) u (3)
—	Artikolu 26(2) u (4)
Artikolu 8(3)	Artikolu 26(5)
Artikolu 8(4)	Artikolu 28(2)
Artikolu 8(5) sa (8)	Artikolu 27(1) u (2)
—	Artikolu 27(3)
Artikolu 9(1)	Artikolu 5(1)
Artikolu 9(2)	Artikolu 22(3)
—	Artikolu 28(1) u (3)
Artikolu 9(3)	Artikolu 28(4)
Artikolu 9(4)	Artikolu 28(5)
Artikolu 9(5)	—
Artikolu 9(6) u (7)	Artikolu 28(6) u (7)
Artikolu 10(1) u (2)	Artikolu 29(1)
Artikolu 10(3)	Artikolu 29(2)
Artikolu 10(4)	Artikolu 29(3)
Artikolu 11	Artikolu 30(1), (2) u (5) sa (8)
Artikolu 12(1)	Artikolu 31(1)
—	Artikolu 31(2)
Artikolu 12(2), l-ewwel subparagrafu	Artikolu 31(3)
Artikolu 12(2), it-tieni subparagrafu	Artikolu 31(4)
—	Artikolu 31(5), (6) u (8)



Direttiva 2007/46/KE	Dan ir-Regolament
Artikolu 12(3)	Artikolu 31(7)
—	Artikolu 32
Artikolu 13(1)	Artikolu 33(1)
Artikolu 13(2)	Artikolu 33(2)
Artikolu 13(3)	Artikolu 33(3) u (4)
—	Artikolu 33(5)
Artikolu 14(1) u Artikolu 15(1)	Artikolu 34(1)
Artikolu 14(2) u Artikolu 15(2)	Artikolu 34(2)
Artikolu 14(3) u Artikolu 15(3)	Artikolu 34(3)
Artikolu 14(4)	Artikolu 34(4)
Artikolu 16(1) u (2)	Artikolu 27(1)
Artikolu 16(3)	Artikolu 27(2)
Artikolu 17(1) sa (4)	Artikolu 35(2) sa (5)
Artikolu 18(1) u (3)	Artikolu 36(1) u (4)
—	Artikolu 36(2)
Artikolu 18(2)	Artikolu 36(5)
—	Artikolu 36(6) u (7)
Artikolu 18(4)	Artikolu 36 (8) u (9)
Artikolu 18(5) u (6)	Artikolu 36(4)
Artikolu 18(7)	Artikolu 37(2)
Artikolu 18(8)	Artikolu 36(3)
—	Artikolu 37(1) u (3)
—	Artikolu 38(1)
Artikolu 19(1) u (2)	Artikolu 38(2)
Artikolu 19(3)	Artikolu 38(3)
Artikolu 20(1)	Artikolu 39(1)
Artikolu 20 (2), kliem introduttorju	Artikolu 39(4)
Artikolu 20 (2), punti (a) sa (c)	Artikolu 39(2)
Artikolu 20(3)	Artikolu 39(5)
Artikolu 20(4), l-ewwel subparagrafu	Artikolu 39(3)
Artikolu 20(4), it-tieni subparagrafu	Artikolu 39(6)
Artikolu 20(4), it-tielet subparagrafu	Artikolu 39(7)
Artikolu 20 (5)	—
Artikolu 21	Artikolu 40
Artikolu 22	Artikolu 41
Artikolu 23(1)	Artikolu 42(1)
Artikolu 23(2) u (3)	Artikolu 42 (2)
Artikolu 23(4)	Artikolu 42(3)
Artikolu 23(5)	Artikolu 42(4)
—	Artikolu 42(5)
Artikolu 23(6), l-ewwel subparagrafu	Artikolu 43(1) u (2)
Artikolu 23(6), it-tieni subparagrafu	Artikolu 43(3)
Artikolu 23(6), it-tielet subparagrafu	Artikolu 43(4)

Direttiva 2007/46/KE	Dan ir-Regolament
Artikolu 23(7)	Artikolu 43(5)
—	Artikolu 44
Artikolu 24	Artikoli 45 u 46
Artikolu 25	Artikolu 47
Artikolu 26(1)	Artikolu 48(1)
Artikolu 26(2)	—
Artikolu 26(3)	Artikolu 48(2)
Artikolu 27	Artikolu 49
Artikolu 28	Artikolu 50
—	Artikolu 51
Artikolu 29(1), l-ewwel subparagrafu	Artikolu 52(1) u (3)
—	Artikolu 52(2)
—	Artikolu 52(4)
Artikolu 29(1), it-tieni subparagrafu	Artikolu 53(1) u (2)
—	Artikolu 53(3) u (4)
Artikolu 29(2)	Artikolu 53(5), l-ewwel subparagrafu
—	Artikolu 53(5), it-tieni subparagrafu, (6) u (8)
Artikolu 29(3)	Artikolu 53(7)
Artikolu 29(4)	—
Artikolu 30(1)	Artikolu 53(1)
Artikolu 30(2), l-ewwel subparagrafu	Artikolu 53(2)
Artikolu 30(2), it-tieni subparagrafu	—
Artikolu 30(3)	Artikolu 54(1)
Artikolu 30(4)	Artikolu 54(2), (3) u (4), l-ewwel subparagrafu
Artikolu 30(5)	Artikolu 54(4), it-tieni subparagrafu
Artikolu 30(6)	Artikolu 54(5)
Artikolu 31(1) sa (4)	Artikolu 55
Artikolu 31(5), l-ewwel subparagrafu	Artikolu 56(1)
Artikolu 31(5), it-tieni u t-tielet subparagrafi	Artikolu 56(2)
Artikolu 31(6) u (7)	—
Artikolu 31(8)	Artikolu 56(3)
Artikolu 31(9)	Artikolu 56(4)
—	Artikolu 56(5)
Artikolu 31(10)	Artikolu 56(6)
Artikolu 31(11)	—
Artikolu 31(12), l-ewwel subparagrafu	Artikolu 56(7)
Artikolu 31(12), it-tieni subparagrafu	—
Artikolu 31(13)	—
Artikolu 32	Artikolu 53
Artikolu 33	—
Artikolu 34(1)	Artikolu 57(1)
Artikolu 34(2)	Artikolu 57(2)
Artikolu 34(3) u (4)	—

Direttiva 2007/46/KE	Dan ir-Regolament
Artikolu 35	Artikolu 58
Artikolu 36	—
Artikolu 37	Artikolu 59
Artikolu 38	Artikolu 60
—	Artikolu 62
—	Artikolu 64
—	Artikolu 65
—	Artikolu 66
—	Artikolu 67
Artikolu 39	Artikolu 82
Artikolu 40	Artikolu 83
Artikolu 41(1) u (3)	Artikolu 68(1)
Artikolu 41(2)	Artikolu 80(1)
Artikolu 41(4)	Artikolu 70
Artikolu 41(5)	Artikolu 68(2)
—	Artikolu 69(3) u (4)
Artikolu 41(6)	Artikolu 72(1)
Artikolu 41(7)	Artikolu 72(2) u (3)
Artikolu 41(8)	Artikolu 68(5)
—	Artikolu 69
—	Artikolu 71
Artikolu 42	Artikolu 73
Artikolu 43(1) u (3)	Artikolu 74(1)
Artikolu 43(2)	Artikolu 74(2)
Artikolu 43(4)	Artikolu 75
Artikolu 43(5)	Artikolu 74(3)
—	Artikolu 76
—	Artikolu 77
—	Artikolu 78
—	Artikolu 79
—	Artikolu 80(2) u (3)
—	Artikolu 81
Artikolu 44	Artikolu 89
Artikolu 45	Artikolu 91
Artikolu 46	Artikolu 84
—	Artikolu 85
Artikolu 47	Artikolu 90
Artikolu 48	—
Artikolu 49	Artikolu 88
—	Artikolu 86
—	Artikolu 87
Artikolu 50	Artikolu 91
Artikolu 51	—

Direttiva 2007/46/KE	Dan ir-Regolament
Annessi I u III	Artikolu 24(4)
Anness II, parti A, punti 1 sa 1.3.4	Artikolu 4
Anness II, parti A, punti 2 sa 6.2, parti B, parti C, Appendiċi 1 u 2	Anness I
Anness IV	Anness II, partijiet I u II
Anness V, Appendiċi 1 u 2	Anness III
Anness V, Appendiċi 3	Artikolu 30(3)
Annessi VI, VII u VIII	Artikolu 28(3)
Anness IX	Artikolu 36(3)
Anness X	Anness IV
Anness XI	Anness IV, parti III
Anness XII	Anness V
Anness XIII	Anness VI
Anness XIV	—
Anness XV	Anness VII
Anness XVI	Anness VIII
Anness XVII	Anness IX
—	Anness X
Anness XIX	—
Anness XX	—
Anness XXI	Anness XI



ISSN 1977-074X (edizzjoni elettronika)  
ISSN 1725-5104 (edizzjoni stampata)



**L-Uffiċċju tal-Pubblikazzjonijiet tal-Unjoni Ewropea**  
2985 Il-Lussemburgu  
IL-LUSSEMBURGU

**MT**