



Werrej

II Atti mhux legiżlattivi

FTEHIMIET INTERNAZZJONALI

- ★ **Deċiżjoni tal-Kunsill (UE) 2016/581 tal-11 ta' April 2016 dwar l-iffirmar, f'isem l-Unjoni, tal-Ftehim fil-forma ta' Skambju ta' Ittri bejn l-Unjoni Ewropea u r-Repubblika Orjentali tal-Urugwaj skont l-Artikolu XXIV:6 u l-Artikolu XXVIII tal-Ftehim Ġenerali dwar it-Tariffi u l-Kummerċ (GATT) 1994 fir-rigward tal-modifika ta' konċessjonijiet fl-iskeda tar-Repubblika tal-Kroazja fil-kuntest tal-ađeżjoni taghha mal-Unjoni Ewropea** 1

REGOLAMENTI

- ★ **Regolament tal-Kummissjoni (UE) 2016/582 tal-15 ta' April 2016 li jemenda r-Regolament (KE) Nru 333/2007 fir-rigward tal-analiżi tal-arseniku inorganiku, taċ-ċomb u tal-idrokarburi aromatiċi poliċiklici u ta' ċerti kriterji ta' prestazzjoni għall-analiżi ⁽¹⁾** 3
- ★ **Regolament tal-Kummissjoni (UE) 2016/583 tal-15 ta' April 2016 li jemenda r-Regolament (UE) Nru 1332/2011 li jistabbilixxi r-rekwiżiti komuni dwar l-użu tal-ispazju tal-ajru u l-proċeduri operattivi għall-evitar ta' kollizjonijiet fl-ajru ⁽¹⁾** 7
- Regolament ta' Implimentazzjoni tal-Kummissjoni (UE) 2016/584 tal-15 ta' April 2016 li jistabbilixxi l-valuri standard tal-importazzjoni għad-determinazzjoni tal-prezz ta' dhul ta' ċertu frott u hxejjex 10

DIRETTIVI

- ★ **Direttiva Delegata tal-Kummissjoni (UE) 2016/585 tat-12 ta' Frar 2016 li temenda, għal skopijiet ta' adattament għall-progress tekniku, l-Anness IV tad-Direttiva 2011/65/UE tal-Parlament Ewropew u tal-Kunsill fir-rigward ta' eżenzjoni għaċ-ċomb, il-kadmju, il-kromju eżavalenti u l-eteri tad-difenil polibromurat (PBDE) fil-parts tal-bdil irkuprati minn u użati għat-tiswija jew ir-rinnovament ta' mezzi mediċi jew mikroskopji tal-elettroni ⁽¹⁾** 12

⁽¹⁾ Test b'rilevanza għaž-ŻEE

DEĊIŻJONIJIET

- ★ Deciżjoni ta' Implimentazzjoni tal-Kummissjoni (UE) 2016/586 tal-14 ta' April 2016 dwar l-istandards tekniċi għall-mekkanizmu tar-rikarika tas-sigaretti elettronici (*notifikat bid-dokument C(2016) 2093*)⁽¹⁾ 15
- ★ Deciżjoni ta' Implimentazzjoni tal-Kummissjoni (UE) 2016/587 tal-14 ta' April 2016 dwar l-approvazzjoni tat-teknoloġija użata fis-sistema ta' illuminazzjoni esterna ta' effiċjenza għolja tal-vetturi li tuża diodi li jemettu d-dawl bhala teknoloġija innovattiva biex jonqsu l-emissjonijiet ta' CO₂ mill-karozzi tal-passiġġieri skont ir-Regolament (KE) Nru 443/2009 tal-Parlament Ewropew u tal-Kunsill⁽¹⁾ 17
- ★ Deciżjoni ta' Implimentazzjoni tal-Kummissjoni (UE) 2016/588 tal-14 ta' April 2016 dwar l-approvazzjoni tat-teknoloġija użata fl-alternaturi ta' effiċjenza għolja ta' 12 Volts bhala teknoloġija innovattiva għat-tnaqqis tal-emissjonijiet tas-CO₂ mill-karozzi tal-passiġġieri skont ir-Regolament (KE) Nru 443/2009 tal-Parlament Ewropew u tal-Kunsill⁽¹⁾ 25

Rettifika

- ★ Rettifika tar-Regolament Delegat tal-Kummissjoni (UE) 2016/341 tas-17 ta' Dicembru 2015 li jissupplimenta r-Regolament (UE) Nru 952/2013 tal-Parlament Ewropew u tal-Kunsill fir-rigward ta' regoli tranżizzjonali għal ċerti dispożizzjonijiet tal-Kodiċi Doganali tal-Unjoni fejn is-sistemi rilevanti għadhom ma sarux operazzjonali u li jemenda r-Regolament Delegat (UE) 2015/2446 (ĠU L 69, 15.3.2016) 33

⁽¹⁾ Test b'rilevanza għaż-ŻEE

II

(Atti mhux leġiżlattivi)

FTEHIMIET INTERNAZZJONALI

DEĊIŻJONI TAL-KUNSILL (UE) 2016/581

tal-11 ta' April 2016

dwar l-iffirmar, fisem l-Unjoni, tal-Ftehim fil-forma ta' Skambju ta' Ittri bejn l-Unjoni Ewropea u r-Repubblika Orjentali tal-Urugwaj skont l-Artikolu XXIV:6 u l-Artikolu XXVIII tal-Ftehim Ġenerali dwar it-Tariffi u l-Kummerċ (GATT) 1994 fir-rigward tal-modifika ta' konċessjonijiet fl-iskeda tar-Repubblika tal-Kroazja fil-kuntest tal-adeżjoni tagħha mal-Unjoni Ewropea

IL-KUNSILL TAL-UNJONI EWROPEA,

Wara li kkunsidra t-Trattat dwar il-Funzjonament tal-Unjoni Ewropea, u b'mod partikolari l-ewwel subparagrafu tal-Artikolu 207(4), flimkien mal-Artikolu 218(5) tiegħu,

Wara li kkunsidra l-proposta mill-Kummissjoni Ewropea,

Billi:

- (1) Fil-15 ta' Lulju 2013, il-Kunsill awtorizza lill-Kummissjoni biex tibda negozjati ma' ċerti Membri oħrajn tal-Organizzazzjoni Dinjija tal-Kummerċ skont l-Artikolu XXIV:6 tal-Ftehim Ġenerali dwar it-Tariffi u l-Kummerċ (GATT) 1994, fil-kuntest tal-adeżjoni mal-Unjoni Ewropea tar-Repubblika tal-Kroazja.
- (2) In-negozjati tmexxew mill-Kummissjoni fil-qafas tad-direttivi ta' negozjar adottati mill-Kunsill.
- (3) Dawk in-negozjati ġew konkluzi u Ftehim fil-forma ta' Skambju ta' Ittri bejn l-Unjoni Ewropea u r-Repubblika Orjentali tal-Urugwaj skont l-Artikolu XXIV:6 u l-Artikolu XXVIII tal-GATT 1994 rigward il-modifika ta' konċessjonijiet fl-iskeda tar-Repubblika tal-Kroazja fil-kuntest tal-adeżjoni tagħha mal-Unjoni Ewropea ġie inizjalat fit-18 ta' Dicembru 2015.
- (4) Il-Ftehim għandu jiġi ffirmat,

ADOTTA DIN ID-DEĊIŻJONI:

Artikolu 1

L-iffirmar, fisem l-Unjoni tal-Ftehim fil-forma ta' Skambju ta' Ittri bejn l-Unjoni Ewropea u r-Repubblika Orjentali tal-Urugwaj skont l-Artikolu XXIV:6 u l-Artikolu XXVIII ta' GATT 1994 rigward il-modifika ta' konċessjonijiet fl-iskeda tar-Repubblika tal-Kroazja fil-kuntest tal-adeżjoni tagħha mal-Unjoni Ewropea huwa b'dan awtorizzat fisem l-Unjoni Ewropea, sogġett għall-konkluzjoni t' dak il-Ftehim ⁽¹⁾.

Artikolu 2

Il-President tal-Kunsill huwa b'dan awtorizzat li jahtar il-persuna jew persuni li jkollhom is-setgħa li jiffirmaw il-Ftehim fisem l-Unjoni.

⁽¹⁾ It-test tal-Ftehim ser jiġi ppubblikat flimkien mad-deċiżjoni dwar il-konkluzjoni tiegħu.

Artikolu 3

Din id-Deċiżjoni għandha tidhol fis-seħħ fid-data tal-adozzjoni tagħha.

Magħmul fil-Lussemburgu, il-11 ta' April 2016.

Għall-Kunsill
Il-President
M.H.P. VAN DAM

REGOLAMENTI

REGOLAMENT TAL-KUMMISSJONI (UE) 2016/582

tal-15 ta' April 2016

li jemenda r-Regolament (KE) Nru 333/2007 fir-rigward tal-analiżi tal-arseniku inorganiku, taċ-
ċomb u tal-idrokarburi aromatiċi policikliċi u ta' ċerti kriterji ta' prestazzjoni għall-analiżi

(Test b'rilevanza għaż-ŻEE)

IL-KUMMISSJONI EWROPEA,

Wara li kkunsidrat it-Trattat dwar il-Funzjonament tal-Unjoni Ewropea,

Wara li kkunsidrat ir-Regolament (KE) Nru 882/2004 tal-Parlament Ewropew u tal-Kunsill tad-29 ta' April 2004 dwar il-kontrolli uffiċjali mwettqa biex tiġi żgurata l-verifikazzjoni tal-konformità mal-liġi tal-ghalf u l-ikel, mas-sahha tal-annimali u mar-regoli dwar il-welfare tal-annimali ⁽¹⁾, u b'mod partikolari l-Artikolu 11(4) tiegħu,

Billi:

- (1) Ir-Regolament tal-Kummissjoni (KE) Nru 333/2007 ⁽²⁾ jistabbilixxi l-metodi tat-tehid ta' kampjuni u ta' analiżi għall-kontroll uffiċjali tal-livelli ta' ċerti kontaminanti fl-oġġetti tal-ikel
- (2) Il-livelli massimi ta' ċerti kontaminanti fl-oġġetti tal-ikel ġew stabbiliti bir-Regolament tal-Kummissjoni (KE) Nru 1881/2006 ⁽³⁾. Ir-Regolament tal-Kummissjoni (UE) 2015/1006 ⁽⁴⁾ emenda r-Regolament (KE) Nru 1881/2006 biex jistabbilixxi l-livelli massimi ta' arseniku inorganiku, u għalhekk huwa xieraq li jiġu stipulati proċeduri speċifiċi relatati mal-analiżi għall-arseniku inorganiku.
- (3) L-istandard EN 13804 relatat mad-determinazzjoni tal-elementi u tal-ispeċi kimika tagħhom ġie aġġornat, u għaldaqstant huwa xieraq li r-referenza għal dak l-istandard tiġi aġġornata skont dan.
- (4) Il-livelli massimi ta' idrokarburi aromatiċi policikliċi (PAH) fiż-żerriegħa tal-kawkaw u fil-prodotti dderivati jridu jkunu stabbiliti abbażi tax-xaham. It-testijiet tal-proficjenza mwettqa mil-Laboratorju ta' Referenza tal-Unjoni Ewropea għall-PAH jindikaw divergenzi fid-determinazzjoni tal-kontenut tax-xaham. Għalhekk, huwa xieraq li l-approċċ għad-determinazzjoni tal-kontenut tax-xaham jiġi armonizzat.
- (5) Fuq parir tal-Laboratorju ta' Referenza tal-Unjoni Ewropea għall-metalli tqal fl-ghalf u fl-ikel, huwa xieraq li jiġu emendati d-definizzjoni tal-limitu ta' kwantifikazzjoni u l-kriterji ta' prestazzjoni marbuta mal-limitu ta' identifikazzjoni għall-metodi ta' analiżi għaċ-ċomb, għall-kadmju, għall-merkurju u għal-landa inorganika.
- (6) Huwa xieraq li d-dispożizzjonijiet marbuta mal-metodi tat-tehid ta' kampjuni u ta' analiżi japplikaw ukoll 'il barra mill-qafas tal-kontrolli uffiċjali.

⁽¹⁾ ĠU L 165, 30.4.2004, p. 1.

⁽²⁾ Ir-Regolament tal-Kummissjoni (KE) Nru 333/2007 tat-28 ta' Marzu 2007 li jistabbilixxi l-metodi ta' tehid ta' kampjuni u analiżi għall-kontroll uffiċjali ta' livelli ta' ċomb, kadmju, merkurju, landa inorganika, 3-MCPD u benzo(a)pyrene fl-oġġetti tal-ikel (ĠU L 88, 29.3.2007, p. 29).

⁽³⁾ Ir-Regolament tal-Kummissjoni (KE) Nru 1881/2006 tad-19 ta' Diċembru 2006 li jiffissal-livelli massimi ta' ċerti kontaminanti fl-oġġetti tal-ikel (ĠU L 364, 20.12.2006, p. 5).

⁽⁴⁾ Ir-Regolament tal-Kummissjoni (UE) 2015/1006 tal-25 ta' Ġunju 2015 li jemenda r-Regolament (KE) Nru 1881/2006 fir-rigward tal-livelli massimi ta' arseniku inorganiku fl-oġġetti tal-ikel (ĠU L 161, 26.6.2015, p. 14).

- (7) Għalhekk, ir-Regolament (KE) Nru 333/2007 għandu jiġi emendat skont dan.
- (8) Il-miżuri previsti f'dan ir-Regolament huma skont l-opinjoni tal-Kumitat Permanenti dwar il-Pjanti, l-Annimali, l-Ikel u l-Għalf,

ADOTTAT DAN IR-REGOLAMENT:

Artikolu 1

Ir-Regolament (KE) Nru 333/2007 huwa emendat kif ġej:

- (1) It-titolu jinbidel b'dan li ġej:

“Ir-Regolament tal-Kummissjoni (KE) Nru 333/2007 tat-28 ta' Marzu 2007 li jstabbilixxi l-metodi tat-tehid ta' kampjuni u ta' analiżi għall-kontroll uffiċjali tal-livelli ta' mikroelementi u ta' kontaminanti tal-ipproċessar fl-oġġetti tal-ikel”;

- (2) Fl-Artikolu 1, il-paragrafu 1 jinbidel b'dan li ġej:

“1. It-tehid ta' kampjuni u l-analiżi għall-kontroll uffiċjali tal-livelli ta' ċomb, ta' merkurju, ta' landa inorganika, ta' arseniku inorganiku, ta' 3-MCPD u ta' idrokarburi aromatiċi poliċikliċi (“PAH”) elenkati fit-Taqsimiet 3, 4 u 6 tal-Anness tar-Regolament (KE) Nru 1881/2006 għandhom jitwettqu skont l-Anness ta' dan ir-Regolament.”;

- (3) L-Anness huwa emendat skont l-Anness ta' dan ir-Regolament.

Artikolu 2

Dan ir-Regolament jidhol fis-seħh fl-għoxrin jum wara dak tal-pubblikazzjoni tiegħu f'Il-Ġurnal Uffiċjali tal-Unjoni Ewropea.

Dan ir-Regolament jorbot fl-intier tiegħu u japplika direttament fl-Istati Membri kollha.

Magħmul fi Brussell, il-15 ta' April 2016.

Għall-Kummissjoni
Il-President
Jean-Claude JUNCKER

ANNEX

L-Anness tar-Regolament (KE) Nru 333/2007 huwa emendat kif ġej:

(1) Il-punt C.2.2.1 huwa sostitwit b'dan li ġej:

“C.2.2.1. Proċeduri speċifiċi għaċ-ċomb, għall-kadmju, għall-merkurju, għal-landa inorganika u għall-arseniku inorganiku

L-analista għandu jiżgura li l-kampjuni ma jiġux ikkontaminati waqt it-thejjija tal-kampjuni. Kull meta jkun possibbli, l-apparat u t-tagħmir li jiġi f'kontatt mal-kampjun ma għandux ikun fihom dawk il-metalli li jridu jiġu ddeterminati u għandhom ikunu magħmula minn materjali inerti, pereżempju plastik bħal polipropilen, politetrafluoroetilen (PTFE), eċċ. Dawn għandhom jtnaddfu bl-aċidu sabiex jitnaqqas ir-riskju ta' kontaminazzjoni. Ghax-xfafar jista' jintuża azzar li ma jissaddadx ta' kwalità għolja.

Hemm bosta proċeduri speċifiċi sodisfaċenti ta' thejjija tal-kampjuni li jistgħu jintużaw għall-prodotti kkonċernati. Għal dawk l-aspetti li mhumiex koperti speċifikament b'dan ir-Regolament, l-Istandard tal-Kumitat Ewropew għall-Istandardizzazzjoni (CEN) “Ogġetti tal-ikel. Determinazzjoni tal-elementi u tal-ispeċi kimika tagħhom. Kunsiderazzjonijiet ġenerali u rekwiżiti speċifiċi” (*) jitqies li huwa sodisfaċenti iżda metodi oħra ta' thejjija tal-kampjun jistgħu ikunu daqstant validi.

Fil-każ tal-landa inorganika, għandha tingħata attenzjoni sabiex jiġi żgurat li l-materjal kollu jittiehed f'soluzzjoni peress li huwa magħruf li faċilment isir telf, b'mod partikolari minhabba l-idrolizi, li bħala riżultat tagħha tinholoq l-ispeċi ossida ta' Sn(IV) idratata u insolubbli.

(*) L-istandard EN 13804:2013, “Ogġetti tal-ikel. Determinazzjoni tal-elementi u tal-ispeċi kimika tagħhom. Kunsiderazzjonijiet ġenerali u rekwiżiti speċifiċi”, CEN, Rue de Stassart 36, B-1050 Bruxelles/Brussell.”

(2) Fil-punt C.2.2.2 Proċeduri speċifiċi għall-idrokarburi aromatiċi poliċikliċi, jinżdied il-paragrafu li ġej:

“Għall-analizi tal-PAH fil-kawkaw u fil-prodotti dderivati mill-kawkaw, id-determinazzjoni tal-kontenut tax-xaham titwettaq skont il-metodu uffiċjali Nru 963.15 tal-Metodi Uffiċjali ta' Analizi (AOAC) għad-determinazzjoni tal-kontenut tax-xaham fiż-żerriegħa tal-kawkaw u fil-prodotti dderivati. Jistgħu jiġu applikati proċeduri ekwivalenti ta' determinazzjoni tax-xaham li fihom ikun jista' jintwera li l-proċedura ta' determinazzjoni tax-xaham li tkun intużat tipprovdi valur indaqs (ekwivalenti) ta' kontenut tax-xaham.”

(3) Fil-punt C.3.1 Definizjonijiet, id-definizzjoni ta' LOQ hija sostwita b'dan li ġej:

“LOQ’ = Limitu ta' kwantifikazzjoni, l-iżjed kontenut baxx ta' analita li jista' jitkejjel b'ċertezza statistika raġonevoli. Jekk kemm l-eżattezza kif ukoll il-preċiżjoni jkunu kostanti ffirxa ta' koncentrazzjoni madwar il-limitu ta' identifikazzjoni, allura l-limitu ta' kwantifikazzjoni jkun numerikament daqs 10 darbiet id-devjazzjoni standard tal-medja tad-determinazzjonijiet b'matriċi vojta ($n > 20$).”

(4) Fil-punt C.3.3.1 Kriterji ta' prestazzjoni, il-punt (a) huwa sostitwit b'dan li ġej:

“(a) Kriterji ta' prestazzjoni għall-metodi ta' analizi għaċ-ċomb, għall-kadmju, għall-merkurju, għal-landa inorganika u għall-arseniku inorganiku

Tabella 5

Parametru	Kriterju
Applikabbiltà	Ikel speċifikat fir-Regolament (KE) Nru 1881/2006
Speċifità	Mingħajr interferenzi matriċi jew spettrali
Ripetibbiltà (RSD _r)	HORRAT _r inqas minn 2
Riproduċibbiltà (RSD _R)	HORRAT _R inqas minn 2

Parametru	Kriterju				
Irkupru	Japplikaw id-dispożizzjonijiet tal-punt D.1.2				
LOD	= tliet ghexieren ta' LOQ				
LOQ	Landa inorganika	≤ 10 mg/kg			
	Ċomb	ML ≤ 0,01 mg/kg	0,01 < ML ≤ 0,02 mg/kg	0,02 < ML < 0,1 mg/kg	ML ≥ 0,1 mg/kg
		≤ ML	≤ żewġ terzi tal-ML	≤ tnejn minn hamsa tal-ML	≤ wiehed minn hamsa tal-ML
	Kadmju, merkurju, arseniku inorganiku	ML huwa < 0,100 mg/kg		ML huwa ≥ 0,100 mg/kg	
≤ tnejn minn hamsa tal-ML		≤ wiehed minn hamsa tal-ML			

(5) Il-punt C.3.2 huwa sostitwit b'dan li ġej:

“C.3.2. Rekwiżiti ġenerali

Il-metodi ta' analizi li jintużaw għall-finijiet ta' kontroll tal-ikel għandhom ikunu konformi mad-dispożizzjonijiet tal-Anness III tar-Regolament (KE) Nru 882/2004.

Il-metodi ta' analizi għal-landa totali huma xierqa għall-kontroll dwar il-livelli ta' landa inorganika.

Għall-analizi taċ-ċomb fl-inbid, japplikaw il-metodi u r-regoli stabbiliti mill-Organizzazzjoni Internazzjonali tad-Dielja u l-Inbid (OIV) (*), f'konformità mal-Artikolu 80(5) tar-Regolament (UE) Nru 1308/2013 (**).

Il-metodi ta' analizi għal-landa totali huma xierqa għall-finijiet ta' skrinjar għall-kontroll dwar il-livelli ta' arseniku inorganiku. Jekk il-konċentrazzjoni totali ta' arseniku tkun taht il-livell massimu ta' arseniku inorganiku, mhu meħtieġ ebda ttestjar iktar u l-kampjun jitqies li huwa konformi mal-livell massimu ta' arseniku inorganiku. Jekk il-konċentrazzjoni totali ta' arseniku tkun daqs il-livell massimu ta' arseniku inorganiku jew oghla minnu, irid jitwettag ittestjar ta' segwitu sabiex jiġi ddeterminat jekk il-konċentrazzjoni tal-arseniku inorganiku hijiex oghla mil-livell massimu ta' arseniku inorganiku.

(*) Organisation internationale de la vigne et du vin.

(**) Ir-Regolament (UE) Nru 1308/2013 tal-Parlament Ewropew u tal-Kunsill tas-17 ta' Diċembru 2013 li jstabilixxi organizzazzjoni komuni tas-swieq fi prodotti agrikoli u li jhassar ir-Regolamenti tal-Kunsill (KEE) Nru 922/72, (KEE) Nru 234/79, (KE) Nru 1037/2001 u (KE) Nru 1234/2007 (ĠU L 347, 20.12.2013, p. 671).”

REGOLAMENT TAL-KUMMISSJONI (UE) 2016/583**tal-15 ta' April 2016****li jemenda r-Regolament (UE) Nru 1332/2011 li jistabbilixxi r-rekwiżiti komuni dwar l-użu tal-ispazju tal-ajru u l-proċeduri operattivi għall-evitar ta' kollizzjonijiet fl-ajru****(Test b'rilevanza għaż-ŻEE)**

IL-KUMMISSJONI EWROPEA,

Wara li kkunsidrat it-Trattat dwar il-Funzjonament tal-Unjoni Ewropea,

Wara li kkunsidrat ir-Regolament (KE) Nru 216/2008 tal-Parlament Ewropew u tal-Kunsill tal-20 ta' Frar 2008 dwar regoli komuni fil-kamp tal-avjazzjoni civili u li jistabbilixxi l-Aġenzija Ewropea tas-Sikurezza tal-Avjazzjoni, u li jhassar id-Direttiva tal-Kunsill 91/670/KEE, ir-Regolament (KE) Nru 1592/2002 u d-Direttiva 2004/36/KE⁽¹⁾, u b'mod partikolari l-Artikoli 8(5), u 9(4) tiegħu,

Billi:

- (1) Ir-Regolament tal-Kummissjoni (UE) Nru 1332/2011⁽²⁾ jirrikjedi li ajruplani li jahdmu b'magna b'turbina, b'massa massima ċċertifikata waqt it-tluq (MCTOM) ta' iktar minn 5 700 kg, jew li huma awtorizzati li jgħorru aktar minn 19-il passigġier, għandhom jiġu mghammra bil-verżjoni l-ġdida 7.1 tas-softwer tas-sistema għall-evitar ta' kollizzjonijiet fl-ajru (ACAS II) biex jiġu evitati kollizzjonijiet fl-ajru. Dan ir-rekwiżit japplika wkoll għall-operaturi ta' ċerti ajruplani reġistrati f'pajjiż terz.
- (2) Ir-Regolament (UE) Nru 1332/2011 jirrikkjedi li anki l-operaturi tal-ajru tal-Unjoni li huma suġġetti għar-Regolament tal-Kunsill (KEE) Nru 3922/91⁽³⁾ jinstallaw il-verżjoni l-ġdida 7.1 tas-softwer tal-ACAS II fuq l-ajruplani tagħhom. Madankollu, din id-dispożizzjoni hija skaduta għaliex ir-Regolament (KEE) Nru 3922/91 ma għadux japplika għal dawk l-operaturi minn mindu thassar l-Anness III. Minflok, għal dawn l-operaturi issa japplika r-Regolament tal-Kummissjoni (UE) Nru 965/2012⁽⁴⁾ u fih ir-regoli meħtieġa f'dan ir-rigward. Għalhekk, id-dispożizzjonijiet skaduti fir-Regolament (UE) Nru 1332/2011 għandhom jithassru.
- (3) Ir-Regolament (UE) Nru 1332/2011 fih regoli dwar il-proċeduri operattivi applikabbli f'sitwazzjonijiet fejn l-ACAS II jagħti indikazzjoni lill-ekwipaġġ tat-titjira b'suġġeriment ta' manuvrar biex tiġi żgurata s-separazzjoni tal-ajruplan mit-tiegħid kollu jew biex tinzamm is-separazzjoni eżistenti (rizoluzzjoni konsultattiva). Billi dawk ir-regoli huma ktiċi għas-sikurezza kemm għall-piloti u kemm għall-kontrolluri, speċjalment rigward l-interazzjoni ta' bejniethom, dawn huma indirizzati ahjar fir-Regolament ta' Implimentazzjoni tal-Kummissjoni (UE) Nru 923/2012⁽⁵⁾ minflok. Għalhekk, ir-regoli relatati ma' proċeduri operattivi ta' dan it-tip stabbiliti fir-Regolament (UE) Nru 1332/2011 għandhom jithassru.
- (4) Għaldaqstant ir-Regolament (UE) Nru 1332/2011 għandu jiġi emendat skont dan.
- (5) Il-miżuri stipulati f'dan ir-Regolament huma bbażati fuq l-opinjoni⁽⁶⁾ tal-Aġenzija Ewropea għas-Sigurtà fl-Avjazzjoni f'konformità mal-Artikoli 17(2)(b) u 19(1) tar-Regolament (KE) Nru 216/2008.
- (6) Il-miżuri previsti f'dan ir-Regolament huma skont l-opinjoni tal-Kumitat stabbilit bl-Artikolu 65 tar-Regolament (KE) Nru 216/2008,

⁽¹⁾ ĠUL 79, 19.3.2008, p. 1.

⁽²⁾ Ir-Regolament tal-Kummissjoni (UE) Nru 1332/2011 tas-16 ta' Diċembru 2011 li jistabbilixxi r-rekwiżiti komuni dwar l-użu tal-ispazju tal-ajru u l-proċeduri operattivi għall-evitar ta' kollizzjonijiet fl-ajru (ĠUL 336, 20.12.2011, p. 20).

⁽³⁾ Ir-Regolament tal-Kunsill (KEE) Nru 3922/91 tas-16 ta' Diċembru 1991 dwar l-armonizzazzjoni tal-htigijiet teknici u proċeduri amministrattivi fil-qasam tal-avjazzjoni civili (ĠUL 373, 31.12.1991, p. 4).

⁽⁴⁾ Ir-Regolament tal-Kummissjoni (UE) Nru 965/2012 tal-5 ta' Ottubru 2012 li jistabbilixxi rekwiżiti teknici u proċeduri amministrattivi relatati mal-operazzjonijiet tal-ajru skont ir-Regolament (KE) Nru 216/2008 tal-Parlament Ewropew u tal-Kunsill (ĠU L 296, 25.10.2012, p. 1).

⁽⁵⁾ Ir-Regolament ta' Implimentazzjoni tal-Kummissjoni (UE) Nru 923/2012 tas-26 ta' Settembru 2012 li jistabbilixxi regoli komuni tal-ajru u dispożizzjonijiet operattivi dwar is-servizzi u l-proċeduri fin-navigazzjoni bl-ajru u li jemenda r-Regolament ta' Implimentazzjoni (UE) Nru 1035/2011 u r-Regolamenti (KE) Nru 1265/2007, (KE) Nru 1794/2006, (KE) Nru 730/2006, (KE) Nru 1033/2006 u (UE) Nru 255/2010 (ĠUL 281, 13.10.2012, p. 1).

⁽⁶⁾ L-Opinjoni tal-Aġenzija Ewropea tas-Sikurezza tal-Avjazzjoni Nru 4/2014 tas-16 ta' Diċembru 2014 għall-emenda tar-Regolament ta' Implimentazzjoni tal-Kummissjoni (UE) Nru 923/2012 li jistabbilixxi regoli komuni tal-ajru u dispożizzjonijiet operattivi dwar is-servizzi u l-proċeduri fin-navigazzjoni bl-ajru (SERA Parti C).

ADOTTAT DAN IR-REGOLAMENT:

Artikolu 1

Ir-Regolament (UE) Nru 1332/2011 huwa emendat kif ġej:

(1) l-Artikolu 4 jithassar;

(2) fl-Artikolu 5, il-paragrafi 2 u 3 huma jinbidlu b'dan li ġej:

“2. L-Artikolu 3 japplika mill-1 ta' Marzu 2012.

3. Permezz ta' deroga mill-paragrafu 2, fil-każ ta' inġenju tal-ajru b'ċertifikat individwali tal-ajrunavigabbiltà mahruġ qabel l-1 ta' Marzu 2012, l-Artikolu 3 għandu japplika mill-1 ta' Dicembru 2015.”;

(3) l-Anness huwa sostitwit bit-test fl-Anness ta' dan ir-Regolament.

Artikolu 2

Dan ir-Regolament jidhol fis-seħh fl-għoxrin jum wara l-pubblikazzjoni tiegħu f'*Il-Ġurnal Uffiċjali tal-Unjoni Ewropea*.

Japplika mill-25 ta' Awwissu 2016.

Dan ir-Regolament jorbot fl-intier tiegħu u japplika direttament fl-Istati Membri kollha.

Magħmul fi Brussell, il-15 ta' April 2016.

Għall-Kummissjoni
Il-President
Jean-Claude JUNCKER

ANNEX

“ANNEX

Sistemi għall-evitar ta' kollizzjonijiet fl-ajru (ACAS) II

(Parti-ACAS)

AUR.ACAS.1005 Rekwiżit tal-prestazzjoni

- (1) L-ajruplani bil-magna mhaddma bit-turbini li ġejjin għandhom ikunu mghammra bil-verżjoni 7.1 tas-sistema għall-evitar ta' kollizzjonijiet tal-ACAS II:
 - (a) ajruplani b'massa tat-tluġh iċċertifikata massima li taqbeż 5 700 kg;
 - (b) ajruplani awtorizzati biex iġorru iktar minn 19-il passiġġier.
- (2) L-inġenji tal-ajru mhux imsemmija fil-punt (1) li huma mghammra bl-ACAS II fuq bażi volontarja għandu jkollhom il-verżjoni 7.1 tas-sistema għall-evitar ta' kollizzjonijiet.
- (3) Il-punt (1) ma għandux japplika għal sistemi ta' inġenji tal-ajru minghajr ekwipaġġ.

AUR.ACAS.1010 Tahriġ tal-ACAS II

L-operaturi għandhom jistabbilixxu l-proċeduri operattivi u l-programm tat-tahriġ tal-ACAS II biex l-ekwipaġġ tat-titjira jkun imharreġ b'mod xieraq fl-evitar ta' kollizzjonijiet u jsir kompetenti fl-użu tat-tagħmir tal-ACAS II.”

REGOLAMENT TA' IMPLIMENTAZZJONI TAL-KUMMISSJONI (UE) 2016/584**tal-15 ta' April 2016****li jistabbilixxi l-valuri standard tal-importazzjoni għad-determinazzjoni tal-prezz ta' dhul ta' ċertu frott u hxejjex**

IL-KUMMISSJONI EWROPEA,

Wara li kkunsidrat it-Trattat dwar il-Funzjonament tal-Unjoni Ewropea,

Wara li kkunsidrat ir-Regolament (UE) Nru 1308/2013 tal-Parlament Ewropew u tal-Kunsill tas- 17 ta' Diċembru 2013 li jistabbilixxi organizzazzjoni komuni tas-swieq fi prodotti agrikoli u li jhassar ir-Regolamenti tal-Kunsill (KEE) Nru 922/72, (KEE) Nru 234/79, (KE) Nru 1037/2001 u (KE) Nru 1234/2007 ⁽¹⁾,Wara li kkunsidrat ir-Regolament ta' Implimentazzjoni (UE) Nru 543/2011 tas-7 ta' Ġunju 2011 li jippreskrivi regoli dettaljati dwar l-applikazzjoni tar-Regolament tal-Kunsill (KE) Nru 1234/2007 fir-rigward tas-setturi tal-frott u l-hxejjex u tal-frott u l-hxejjex ipproċessati ⁽²⁾ u b'mod partikolari l-Artikolu 136(1) tiegħu,

Billi:

- (1) Ir-Regolament ta' Implimentazzjoni (UE) Nru 543/2011 jistipula, skont ir-rizultat tan-negozjati kummerċjali multilaterali taċ-Ċiklu tal-Urugwaj, il-kriterji li bihom il-Kummissjoni tiffissal-valuri standard għall-importazzjoni minn pajjiżi terzi, għall-prodotti u għall-perjodi stipulati fl-Anness XVI, il-Parti A tiegħu.
- (2) Il-valur standard tal-importazzjoni huwa kkalkulat kull ġurnata tax-xogħol skont l-Artikolu 136(1) tar-Regolament ta' Implimentazzjoni (UE) Nru 543/2011, billi jqis id-dejta varjabbli ta' kuljum. Għalhekk dan ir-Regolament għandu jidhol fis-seħh fil-jum tal-pubblikazzjoni tiegħu f'Il-Ġurnal Uffiċjali tal-Unjoni Ewropea.

ADOTTAT DAN IR-REGOLAMENT:

Artikolu 1

Il-valuri standard tal-importazzjoni msemmija fl-Artikolu 136 tar-Regolament ta' Implimentazzjoni (UE) Nru 543/2011 huma stipulati fl-Anness għal dan ir-Regolament.

Artikolu 2

Dan ir-Regolament għandu jidhol fis-seħh fil-jum tal-pubblikazzjoni tiegħu f'Il-Ġurnal Uffiċjali tal-Unjoni Ewropea.

Dan ir-Regolament għandu jorbot fl-intier tiegħu u japplika direttament fl-Istati Membri kollha.

Magħmul fi Brussell, il-15 ta' April 2016.

*Għall-Kummissjoni,**F'isem il-President,*

Jerzy PLEWA

Direttur Ġenerali għall-Agrikoltura u l-Iżvilupp Rurali⁽¹⁾ ĠUL 347, 20.12.2013, p. 671.⁽²⁾ ĠUL 157, 15.6.2011, p. 1.

ANNEX

Il-valuri standard tal-importazzjoni għad-determinazzjoni tal-prezz ta' dhul ta' ċertu frott u hxejjex

(EUR/100 kg)

Kodiċi tan-NM	Kodiċi tal-pajjiż terz ⁽¹⁾	Valur standard tal-importazzjoni
0702 00 00	IL	279,2
	MA	93,6
	SN	175,5
	TR	94,1
	ZZ	160,6
0707 00 05	MA	80,7
	TR	119,1
	ZZ	99,9
0709 93 10	MA	94,0
	TR	137,2
	ZZ	115,6
0805 10 20	EG	48,6
	IL	77,8
	MA	55,6
	TR	38,9
	ZZ	55,2
0808 10 80	AR	89,5
	BR	98,6
	CL	121,6
	CN	131,9
	US	155,0
	ZA	81,6
	ZZ	113,0
	ZZ	113,0
0808 30 90	AR	102,2
	CL	106,8
	CN	90,5
	ZA	111,1
	ZZ	102,7

⁽¹⁾ In-nomenklatura tal-pajjiżi stabbilita bir-Regolament tal-Kummissjoni (UE) Nru 1106/2012 tas-27 ta' Novembru 2012 li jimplimenta r-Regolament (KE) Nru 471/2009 tal-Parlament Ewropew u tal-Kunsill dwar statistika Komunitarja relatata mal-kummerċ estern ma' pajjiżi li mhumiex membri, fir-rigward tal-aġġornament tan-nomenklatura tal-pajjiżi u t-territorji (ĠU L 328, 28.11.2012, p. 7). Il-kodiċi "ZZ" jirrappreżenta "ta' oriġini oħra".

DIRETTIVI

DIRETTIVA DELEGATA TAL-KUMMISSJONI (UE) 2016/585

tat-12 ta' Frar 2016

li temenda, għal skopijiet ta' adattament għall-progress tekniku, l-Anness IV tad-Direttiva 2011/65/UE tal-Parlament Ewropew u tal-Kunsill fir-rigward ta' eżenzjoni għaċ-ċomb, il-kadmju, il-kromju eżivalenti u l-eteri tad-difenil polibromurat (PBDE) fil-parts tal-bdil irkuprati minn u użati għat-tiswija jew ir-rinnovament ta' mezzi mediċi jew mikroskopji tal-elettroni

(Test b'rilevanza għaž-ŻEE)

IL-KUMMISSJONI EWROPEA,

Wara li kkunsidrat it-Trattat dwar il-Funzjonament tal-Unjoni Ewropea,

Wara li kkunsidrat id-Direttiva 2011/65/UE tal-Parlament Ewropew u tal-Kunsill tat-8 ta' Ġunju 2011 dwar ir-restrizzjoni tal-użu ta' ċerti sustanzi perikolużi fit-tagħmir elettriku u elettroniku ⁽¹⁾, u b'mod partikolari l-Artikolu 5(1) (a) tagħha,

Billi:

- (1) Id-Direttiva 2011/65/UE tipprojbixxi l-użu taċ-ċomb, tal-kadmju, tal-kromju eżivalenti u tal-eteri tad-difenil polibromurat (PBDE) fit-tagħmir elettriku u elettroniku mqiegħed fis-suq.
- (2) Hemm stabbiliti prattiki ta' rinnovament għat-tagħmir tal-immaġini bħat-tagħmir tal-produzzjoni tal-immaġni bir-reżonanza manjetika, l-apparat tat-tomografija bil-kompjuter, il-mezzi dijanjostiċi in vitro, l-apparat għall-monitoraġġ tal-pazjenti u l-mikroskopji tal-elettroni. Xi wħud mill-parts tal-bdil irkuprati użati mill-ġdid għar-rinnovament ikun fihom ammonti żgħar ta' ċomb, kadmju, kromju eżivalenti, jew PBDE.
- (3) L-eżenzjoni stipulata fil-punt 31 tal-Anness IV tad-Direttiva 2011/65/UE ma tippermettix l-użu tal-parts ta' bdil irkuprati minn tagħmir użat li ma kienx diġà mqiegħed fis-suq tal-Unjoni u għaldaqstant tillimita d-disponibilità tal-parts ta' bdil irkuprati.
- (4) Tqabbil tal-impatti ambjentali tal-użu tal-parts rinnovati ftali każijiet mal-impatti ambjentali tas-sostituzzjoni tal-parts rinnovati ma' oħrajn godda juri li t-total tal-impatti negattivi tas-sostituzzjoni fuq l-ambjent, is-saħħa u s-sikurezza tal-konsumaturi huma ikbar mill-benefiċċji totali tagħha.
- (5) Meta wieħed iqis li r-restrizzjoni tas-sustanza se tibda japplika fuq tagħmir differenti kkonċernat f'dati differenti kif previst fl-Artikolu 4(3) tad-Direttiva 2011/65/UE, għandha tiġi stabbilita data ta' skadenza differenti għall-eżenzjoni għal kull tip ta' tagħmir.
- (6) Id-Direttiva 2011/65/UE għandha għalhekk tiġi emendata skont dan.
- (7) Biex tiġi żgurata tranżizzjoni mingħajr skossi għall-operaturi tas-suq mid-dispożizzjonijiet l-qodma għad-dispożizzjonijiet proposti u biex jiġi evitat tfixkil tas-suq uniku, huwa xieraq li tiġi stabbilita data għall-applikazzjoni simultanja mill-Istati Membri tad-dispożizzjonijiet nazzjonali tagħhom li tippovdi wkoll perjodu raġonevoli ta' żmien wara d-data tat-traspożizzjoni.

⁽¹⁾ ĠUL 174, 1.7.2011, p. 88.

ADOTTAT DIN ID-DIRETTIVA:

Artikolu 1

L-Anness IV tad-Direttiva 2011/65/UE huwa emendat kif stipulat fl-Anness ta' din id-Direttiva.

Artikolu 2

1. L-Istati Membri għandhom jadottaw u jippublikaw, sa mhux iktar tard mit-28 ta' Frar 2017, il-liġijiet, ir-regolamenti u d-dispożizzjonijiet amministrattivi meħtieġa biex jikkonformaw ma' din id-Direttiva. Huma għandhom minnufih jikkomunikaw lill-Kummissjoni t-test ta' dawn id-dispożizzjonijiet.

Huma għandhom japplikaw dawk id-dispożizzjonijiet mis-6 ta' Novembru 2017.

Meta l-Istati Membri jadottaw dawk id-dispożizzjonijiet, dawn għandhom jirreferu għal din id-Direttiva jew ikunu akkumpanjati mit-tali referenza fil-waqt tal-pubblikazzjoni uffiċjali tagħhom. L-Istati Membri għandhom jiddeċiedu kif għandha ssir it-tali referenza.

2. L-Istati Membri għandhom jikkomunikaw lill-Kummissjoni t-test tad-dispożizzjonijiet ewlenin tal-liġi nazzjonali li huma jaddottaw fil-qasam kopert minn din id-Direttiva.

Artikolu 3

Din id-Direttiva tidhol fis-seħh fl-għoxrin jum wara dak tal-pubblikazzjoni tagħha f'Il-Ġurnal Uffiċjali tal-Unjoni Ewropea.

Artikolu 4

Din id-Direttiva hija indirizzata lill-Istati Membri.

Magħmul fi Brussell, it-12 ta' Frar 2016.

Għall-Kummissjoni
Il-President
Jean-Claude JUNCKER

ANNEX

L-Anness IV tad-Direttiva 2011/65/EU tiġi emendata kif ġej:

(1) Il-punt 31 jithassar.

(2) Jiżdied il-punt 31a li ġej:

“31a. Iċ-ċomb, il-kadmju, il-kromju eżivalenti u l-eteri tad-difenil polibrominati (PBDE) fil-parts tal-bdil irkuprati minn u użati għat-tiswija jew ir-rinnovament tal-mezzi mediċi, inklużi l-mezzi mediċi dijanjostiċi in vitro, jew il-mikroskopji tal-elettroni u l-aċċessorji tagħhom, bil-kundizzjoni li dan l-użu mill-ġdid isehh f'sistemi ta' rkupru bejn negozju u iehor f'ċiklu magħluq u verifikabbli, u li kull użu mill-ġdid tal-parts jiġi nnotifikat lill-konsumatur.

Tiskadi:

- (a) fil-21 ta' Lulju 2021 għall-użu tal-mezzi mediċi għajr il-mezzi mediċi dijanjostiċi in vitro;
 - (b) fil-21 ta' Lulju 2023 għall-użu fil-mezzi mediċi dijanjostiċi in vitro;
 - (c) fil-21 ta' Lulju 2024 għall-użu fil-mikroskopji tal-elettroni u l-aċċessorji tagħhom.”
-

DEĊIŻONIJIET

DEĊIŻJONI TA' IMPLIMENTAZZJONI TAL-KUMMISSJONI (UE) 2016/586

tal-14 ta' April 2016

dwar l-istandards tekniċi għall-mekkanizmu tar-rikarika tas-sigaretti elettronici

(notifikat *bid-dokument* C(2016) 2093)

(Test b'rilevanza għaż-ŻEE)

IL-KUMMISSJONI EWROPEA,

Wara li kkunsidrat it-Trattat dwar il-Funzjonament tal-Unjoni Ewropea,

Wara li kkunsidrat id-Direttiva 2014/40/UE tal-Parlament Ewropew u tal-Kunsill tat-3 ta' April 2014 dwar l-approssimazzjoni tal-liġijiet, ir-regolamenti u d-dispożizzjonijiet amministrattivi tal-Istati Membri li jirrelataw mal-manifattura, il-preżentazzjoni u l-bejgħ tat-tabakk u prodotti relatati u li thassar id-Direttiva 2001/37/KE⁽¹⁾, u b'mod partikolari l-Artikolu 20(13) tagħha,

Billi:

- (1) L-Artikolu 20(3)(g) tad-Direttiva 2014/40/UE jesigi li l-Istati Membri jiżguraw li s-sigaretti elettronici u l-kontenituri tar-rikarika tagħhom ikollhom mekkanizmu li jiżgura li jimtlew mill-ġdid bla ma jnixxu.
- (2) L-Artikolu 20(13) tad-Direttiva 2014/40/UE jagħti s-setgħa lill-Kummissjoni biex tistabbilixxi l-istandards tekniċi għall-mekkanizmu tar-rikarika tas-sigaretti elettronici permezz ta' att ta' implimentazzjoni.
- (3) Minhabba t-tossicità tal-likwidi li fihom in-nikotina użati fis-sigaretti elettronici u l-kontenituri tar-rikarika, huwa xieraq li jiġi żgurat li s-sigaretti elettronici jkunu jistgħu jerġgħu jimtlew b'mod li jimminimizza r-riskju li dawn il-likwidi jmissu mal-ġilda u jinbelgħu bi żball.
- (4) Abbażi tar-rispons tal-partijiet interessati u hidmet kuntrattur estern, ġew identifikati standards tekniċi maħsuba biex jiżguraw li l-mekkanizmi tar-rikarika konformi jipprovdu protezzjoni adegwata kontra t-tnixxija.
- (5) L-istandards tekniċi identifikati jinkludu wkoll miżuri li jiżguraw li l-konsumaturi jkunu infurmati kif xieraq dwar kif joperaw il-mekkanizmi tar-rikarika sabiex jiġi żgurat li l-mili mill-ġdid isir bla tnixxija.
- (6) Il-partijiet interessati jaf ikunu jixtiequ jiprovdu lill-Kummissjoni b'informazzjoni dwar mekkanizmi alternattivi li jkunu żviluppaw biex jiżguraw mili mill-ġdid bla tnixxija, u dan jista' jwassal biex din id-Deciżjoni tiġi riveduta.
- (7) Il-miżuri previsti f'din id-Deciżjoni huma skont l-opinjoni tal-Kumitat imsemmi fl-Artikolu 25 tad-Direttiva 2014/40/UE,

ADOTTAT DIN ID-DEĊIŻJONI:

Artikolu 1

Suġġett

Din id-Deciżjoni tistabbilixxi l-istandards tekniċi għall-mekkanizmu tar-rikarika tas-sigaretti elettronici manifatturati jew importati fl-Unjoni.

⁽¹⁾ ĠUL 127, 29.4.2014, p. 1.

*Artikolu 2***Rekwiżiti għall-mekkaniżmu tar-rikarika**

1. L-Istati Membri għandhom jiżguraw li s-sigaretti elettronici u l-kontenituri tar-rikarika jitqiegħdu fis-suq biss jekk il-mekkaniżmu tar-rikarika tas-sigaretti elettronici jissodisfa wahda mill-kundizzjonijiet li ġejjin:

(a) jinvolvi l-użu ta' kontenitur tar-rikarika b'taġħmir imwahaħhal sew ta' żennuna twila mill-inqas 9 mm, li tkun idjaq mill-fetha tat-tank tas-sigaretti elettronici li tintuża magħhom u li tidhol fiha bla diffikultà filwaqt li jkollha mekkaniżmu li jikkontrolla l-fluss li ma jifexx iktar minn 20 qatra tal-likwidu tal-mili mill-ġdid kull minuta meta jitqiegħed b'mod vertikali u jkun suġġett għal pressjoni atmosferika biss ta' 20 °C ± 5 °C;

(b) dan jopera permezz ta' sistema ta' dokkjar li jirrilaxxa l-likwidi ta' rikarika biss fit-tank tas-sigarett elettroniku meta s-sigarett elettroniku u l-kontenitur tar-rikarika jkunu konnessi.

2. L-Istati Membri għandhom jiżguraw li s-sigaretti elettronici u l-kontenituri tar-rikarika jinkludu struzzjonijiet xierqa dwar il-mili mill-ġdid, inklużi dijaġrammi, bhala parti tal-istruzzjonijiet għall-użu stipulati mill-Artikolu 20(4)(a)(i) tad-Direttiva 2014/40/UE.

Is-sigaretti elettronici li jimtlew mill-ġdid u l-kontenituri tar-rikarika b'mekkaniżmu tar-rikarika tat-tip imsemmi fil-paragrafu 1(a) għandhom jindikaw kemm hi wiesgħa ż-żennuna jew il-fetha tat-tank fl-istruzzjonijiet għall-użu b'mod li jippermetti lill-konsumaturi jidentifikaw il-kompatibbiltà tas-sigaretti elettronici mal-kontenituri tar-rikarika.

Is-sigaretti elettronici li jimtlew mill-ġdid u l-kontenituri tar-rikarika b'mekkaniżmu tar-rikarika tat-tip imsemmi fil-paragrafu 1(b) għandhom jispeċikaw, fl-istruzzjonijiet dwar l-użu, it-tipi tas-sistemi ta' dokkjar li magħhom ikunu kompatibbli t-tali sigaretti elettronici u kontenituri tar-rikarika.

*Artikolu 3***Destinatarji**

Din id-Deciżjoni hija indirizzata lill-Istati Membri.

Magħmul fi Brussell, l-14 ta' April 2016.

Għall-Kummissjoni
Vytenis ANDRIUKAITIS
Membri tal-Kummissjoni

DEĊIŻJONI TA' IMPLIMENTAZZJONI TAL-KUMMISSJONI (UE) 2016/587**tal-14 ta' April 2016**

dwar l-approvazzjoni tat-teknoloġija użata fis-sistema ta' illuminazzjoni esterna ta' effiċjenza għolja tal-vetturi li tuża diġodi li jemmettu d-dawl bhala teknoloġija innovattiva biex jonqsu l-emissjonijiet ta' CO₂ mill-karozzi tal-passiġġieri skont ir-Regolament (KE) Nru 443/2009 tal-Parlament Ewropew u tal-Kunsill

(Test b'rilevanza għaž-ŻEE)

IL-KUMMISSJONI EWROPEA,

Wara li kkunsidrat it-Trattat dwar il-Funzjonament tal-Unjoni Ewropea,

Wara li kkunsidrat ir-Regolament (KE) Nru 443/2009 tal-Parlament Ewropew u tal-Kunsill tat-23 ta' April 2009 li jstabilixxi standards ta' rendiment għall-emissjonijiet minn karozzi ġodda tal-passiġġieri bhala parti mill-proċċ integrat tal-Komunità biex jitnaqqsu l-emissjonijiet ta' CO₂ minn vetturi hfief ⁽¹⁾, u b'mod partikolari l-Artikolu 12(4) tiegħu,

Billi:

- (1) L-applikazzjoni li ġiet imressqa mill-manifattur Mazda Motor Europe GmbH fis-7 ta' Lulju 2015 għall-approvazzjoni ta' illuminazzjoni bl-użu ta' diġodi li jemmettu d-dawl (LED), u l-applikazzjoni li ġiet imressqa minn Honda fit-8 ta' Jannar 2016 għall-approvazzjoni ta' illuminazzjoni esterna ta' effiċjenza għolja li tuża diġodi li jemmettu d-dawl ġew ivalutati skont l-Artikolu 12 tar-Regolament (KE) Nru 443/2009, skont ir-Regolament ta' Implimentazzjoni tal-Kummissjoni (UE) Nru 725/2011 ⁽²⁾ u skont il-Linji Gwida Tekniċi għat-thejġija tal-applikazzjonijiet għall-approvazzjoni ta' teknoloġiji innovattivi skont ir-Regolament (KE) Nru 443/2009.
- (2) L-informazzjoni li nbaġtet fl-applikazzjonijiet ta' Mazda u Honda turi li l-kundizzjonijiet u l-kriterji msemmija fl-Artikolu 12 tar-Regolament (KE) Nru 443/2009 u fl-Artikoli 2 u 4 tar-Regolament ta' Implimentazzjoni tal-Kummissjoni (UE) Nru 725/2011 ġew issodisfati. Bhala riżultat, l-illuminazzjoni esterna ta' effiċjenza għolja tal-vetturi li tuża LEDs ta' Mazda u Honda għandha tiġi approvata bhala teknoloġija innovattiva.
- (3) Bid-Deciżjonijiet ta' Implimentazzjoni 2014/128/UE ⁽³⁾, (UE) 2015/206 ⁽⁴⁾ u (UE) 2016/160 ⁽⁵⁾, il-Kummissjoni approvat tliet applikazzjonijiet b'rabta ma' teknoloġiji li jikkontribwixxu lejn it-titjib tal-effiċjenza ta' sistemi ta' illuminazzjoni esterna. Fuq il-bażi tal-esperjenza miksuba mill-valutazzjoni ta' dawn l-applikazzjonijiet, kif ukoll mill-applikazzjonijiet Mazda u Honda, intwera b'mod sodisfacenti u konklużiv li illuminazzjoni esterna ta' effiċjenza għolja li tuża LEDs li tinkludi kombinament xieraq ta' dawl LED esterni ta' effiċjenza għolja bhall-fanal ta' quddiem tar-raġġi baxxi, il-fanal ta' quddiem tar-raġġi għoljin, il-fanali ta' quddiem, il-fanali ta' quddiem kontra ċ-ċpar, il-fanali ta' wara kontra ċ-ċpar, id-dawl tal-indikaturi ta' quddiem, id-dawl tal-indikaturi ta' wara, id-dawl tal-pjanċi u d-dawl tar-rivers jissodisfaw il-kriterji ta' eliġibbiltà msemmija fl-Artikolu 12 tar-Regolament (KE) Nru 443/2009 u fir-Regolament ta' Implimentazzjoni (UE) Nru 725/2011, u jipprovdu tnaqqis fl-emissjonijiet tas-CO₂ ta' mill-inqas 1 g ta' CO₂/km meta mqabbel ma' pakkett ta' illuminazzjoni esterna ta' referenza li jinkludi l-istess kombinament ta' dawl tal-vetturi.
- (4) Għaldaqstant, huwa xieraq li l-manifatturi jingħataw il-possibbiltà li jiċċertifikaw l-iffrankar ta' CO₂ minn illuminazzjoni esterna ta' effiċjenza għolja li tuża LEDs li tissodisfa dawn il-kundizzjonijiet. Sabiex jiġi żgurat li jkun biss sistemi ta' illuminazzjoni esterna li jużaw LEDs u li huma konformi ma' daww il-kundizzjonijiet li jiġu proposti għal ċertifikazzjoni, il-manifattur għandu jipprovdi rapport ta' verifika minn korp ta' verifika indipendenti li jikkonferma l-konformità flimkien mal-applikazzjoni għaċ-ċertifikazzjoni ppreżentata lill-awtorità tal-approvazzjoni tat-tip.

⁽¹⁾ ĠUL 140, 5.6.2009, p. 1.

⁽²⁾ Ir-Regolament ta' Implimentazzjoni tal-Kummissjoni (UE) Nru 725/2011 tal- 25 ta' Lulju 2011 li jstabilixxi proċedura għall-approvazzjoni u ċ-ċertifikazzjoni ta' teknoloġiji innovattivi għat-tnaqqis tal-emissjonijiet ta' CO₂ minn karozzi tal-passiġġieri skont ir-Regolament (KE) Nru 443/2009 tal-Parlament Ewropew u tal-Kunsill (ĠUL 194, 26.7.2011, p. 19).

⁽³⁾ Id-Deciżjoni ta' Implimentazzjoni tal-Kummissjoni 2014/128/UE tal-10 ta' Marzu 2014 dwar l-approvazzjoni tal-modulu LED bir-raġġ baxx "E-Light" bhala teknoloġija innovattiva għat-tnaqqis tal-emissjonijiet tad-CO₂ mill-karozzi tal-passiġġieri skont ir-Regolament (KE) Nru 443/2009 tal-Parlament Ewropew u tal-Kunsill (ĠUL 70, 11.3.2014, p. 30).

⁽⁴⁾ Id-Deciżjoni ta' Implimentazzjoni tal-Kummissjoni (UE) 2015/206 tad-9 ta' Frar 2015 dwar l-approvazzjoni tad-dawl effiċjenti fuq barra tad-Daimler AG bl-użu ta' diġodi li jemmettu d-dawl bhala teknoloġija innovattiva biex jonqsu l-emissjonijiet tad-CO₂ minn karozzi tal-passiġġieri skont ir-Regolament (KE) Nru 443/2009 tal-Parlament Ewropew u tal-Kunsill (ĠUL 33, 10.2.2015, p. 52).

⁽⁵⁾ Id-Deciżjoni ta' Implimentazzjoni tal-Kummissjoni (UE) 2016/160 tal-5 ta' Frar 2016 dwar l-approvazzjoni tas-sistema ta' illuminazzjoni esterna effiċjenti ta' Toyota Motor Europe li tuża diġodi li jemmettu d-dawl bhala teknoloġija innovattiva biex jonqsu l-emissjonijiet ta' CO₂ mill-karozzi tal-passiġġieri skont ir-Regolament (KE) Nru 443/2009 tal-Parlament Ewropew u tal-Kunsill (ĠUL 31, 6.2.2016, p. 70).

- (5) Jekk l-awtorità tal-approvazzjoni tat-tip tqis li s-sistema ta' illuminazzjoni li tuża LEDs ma tissodisfax il-kundizzjonijiet għaċ-ċertifikazzjoni, l-applikazzjoni għaċ-ċertifikazzjoni tal-iffrankar għandha tiġi miċhuda.
- (6) Huwa xieraq li l-metodoloġija tal-ittestjar tiġi approvata biex jiġi ddeterminat l-iffrankar ta' CO₂ minn sistemi ta' illuminazzjoni esterna li jużaw LEDs.
- (7) Sabiex jiġi ddeterminat l-iffrankar ta' CO₂ minn sistema ta' illuminazzjoni esterna li tuża LEDs, jehtieg li tiġi stabbilita t-teknoloġija ta' referenza li magħha għandu jsir tqabbil u skont liema għandha tiġi evalwata l-effiċjenza tas-sistema ta' illuminazzjoni li tuża LEDs. Fuq il-bażi tal-esperjenza miksuba, ikun xieraq li s-sistemi ta' illuminazzjoni tal-aġġenju jitqiesu bħala t-teknoloġija ta' referenza.
- (8) L-iffrankar minn illuminazzjoni esterna li tuża LEDs jista' jintwera parzjalment permezz tat-test imsemmi fl-Anness XII tar-Regolament tal-Kummissjoni (KE) Nru 692/2008 ⁽¹⁾. Għalhekk jehtieg li jiġi żgurat li din il-kopertura parzjali tiġi kkunsidrata fil-metodoloġija tgħall-ittestjar tal-iffrankar tas-CO₂ minn illuminazzjoni esterna li tuża LEDs.
- (9) Sabiex jiġi ffaċilitat użu usa' ta' illuminazzjoni esterna ta' effiċjenza għolja li tuża LEDs f'vetturi ġodda, manifattur għandu jkollu wkoll il-possibbiltà li japplika għaċ-ċertifikazzjoni tal-iffrankar ta' CO₂ minn diversi sistemi ta' illuminazzjoni esterna li tuża LEDs b'applikazzjoni waħda ta' ċertifikazzjoni. Madankollu, huwa xieraq li jiġi żgurat li fejn tintuża din il-possibbiltà jiġi applikat mekkanizmu li jincentiva l-użu esklużiv ta' dawk is-sistemi ta' illuminazzjoni esterna li tuża LEDs li joffru l-ogħla effiċjenza.
- (10) Bil-ghan li jiġi ddeterminat il-kodiċi tal-ekoinnovazzjoni ġenerali li għandu jintuża fid-dokumenti rilevanti tal-approvazzjoni tat-tip skont l-Annessi I, VIII u IX tad-Direttiva 2007/46/KE tal-Parlament Ewropew u tal-Kunsill ⁽²⁾, għandu jiġi speċifikat il-kodiċi individwali li jrid jintuża għat-teknoloġija innovattiva għas-sistemi ta' illuminazzjoni esterna ta' effiċjenza għolja li tuża LEDs,

ADOTTAT DIN ID-DEĊIŻJONI:

Artikolu 1

Approvazzjoni

It-teknoloġija użata fid-dijodi li jemmettu d-dawl (LEDs) Mazda u fis-sistema ta' illuminazzjoni bl-LEDs Honda hija approvata bħala teknoloġija innovattiva skont it-tifsira tal-Artikolu 12 tar-Regolament (KE) Nru 443/2009.

Artikolu 2

Applikazzjoni għaċ-ċertifikazzjoni tal-iffrankar ta' CO₂

1. Il-manifattur jista' japplika għaċ-ċertifikazzjoni tal-iffrankar ta' CO₂ minn sistema waħda jew aktar ta' illuminazzjoni esterna li tuża LEDs maħsuba għall-użu f'vetturi M₁ li jinkludu wiehed jew kombinament tat-tipi ta' illuminazzjoni b'LED li ġejjin,

- (a) il-fanal ta' quddiem tar-raġġi baxxi;
- (b) il-fanal ta' quddiem tar-raġġi għoljin;
- (c) il-fanali ta' quddiem;
- (d) il-fanali ta' quddiem kontra ċ-ċpar;
- (e) il-fanali ta' wara kontra ċ-ċpar;
- (f) id-dwal tal-indikaturi ta' quddiem;

⁽¹⁾ Ir-Regolament tal-Kummissjoni (KE) Nru 692/2008 tat-18 ta' Lulju 2008 li jimplementa u jemenda r-Regolament (KE) Nru 715/2007 tal-Parlament Ewropew u tal-Kunsill dwar l-approvazzjoni tat-tip ta' vetturi bil-mutur fir-rigward tal-emissjonijiet ta' vetturi ħfief għall-passiġġieri u ta' vetturi kummerċjali (Euro 5 u Euro 6) u dwar l-aċċess għall-informazzjoni dwar it-tiswija u l-manutenzjoni tal-vettura (ĠU L 199, 28.7.2008, p. 1).

⁽²⁾ Id-Direttiva 2007/46/KE tal-Parlament Ewropew u tal-Kunsill tal-5 ta' Settembru 2007 li tistabbilixxi kwadru għall-approvazzjoni ta' vetturi bil-mutur u l-karrijiet tagħhom, u ta' sistemi, komponenti u unitajiet tekniċi separati maħsuba għal tali vetturi (Direttiva Kwadru) (ĠU L 263, 9.10.2007, p. 1).

- (g) id-dwal tal-indikaturi ta' wara;
- (h) id-dwal tal-pjanċi;
- (i) id-dwal tar-rivers.

Id-dawl LED jew il-kombinament ta' dwal LED li jiffurmaw l-illuminazzjoni esterna ta' effiċjenza għolja tal-vetturi li tuża LEDs għandhom, bhala minimu, jipprovdu t-tnaqqis ta' CO₂ speċifikat fl-Artikolu 9(1) tar-Regolament (UE) Nru 725/2011.

2. Applikazzjoni għaċ-ċertifikazzjoni tal-iffrankar minn sistema waħda jew aktar ta' illuminazzjoni esterna li tuża LEDs għandha tkun akkumpanjata minn rapport ta' verifika indipendenti li jiċċertifika li dik jew daww is-sistemi ta' illuminazzjoni b'LED hija jew huma konformi mal-kundizzjonijiet stabbiliti fil-paragrafu 1.

3. L-awtorità tal-approvazzjoni tat-tip għandha tiċhad l-applikazzjoni għal ċertifikazzjoni jekk issib li sistema waħda jew aktar ta' illuminazzjoni esterna li tuża LEDs mhijiex jew mhumiex konformi mal-kundizzjonijiet stabbiliti fil-paragrafu 1.

Artikolu 3

Ċertifikazzjoni tal-iffrankar ta' CO₂

1. It-tnaqqis tal-emissjonijiet tas-CO₂ mill-użu ta' illuminazzjoni esterna ta' effiċjenza għolja tal-vetturi li tuża LEDs imsemmija fl-Artikolu 2(1) għandu jiġi kkalkulat permezz tal-metodoloġija stabbilita fl-Anness.

2. Meta manifattur jippreżenta applikazzjoni għaċ-ċertifikazzjoni tal-iffrankar ta' CO₂ minn diversi sistemi ta' illuminazzjoni esterna ta' effiċjenza għolja msemmeja fl-Artikolu 2(1) fir-rigward ta' verżjoni waħda ta' vettura, l-awtorità tal-approvazzjoni tat-tip għandha tiddetermina liema mis-sistemi ta' illuminazzjoni esterna ta' effiċjenza għolja li tuża LEDs li giet ittestjata trendi l-inqas iffrankar ta' CO₂, u għandha tirreġistra l-aktar valur baxx fid-dokumentazzjoni tal-approvazzjoni tat-tip rilevanti. Dak il-valur għandu jkun indikat fiċ-ċertifikat ta' konformità skont l-Artikolu 11(2) tar-Regolament ta' Implimentazzjoni (UE) Nru 725/2011.

Artikolu 4

Kodiċi tal-ekoinnovazzjoni

Il-kodiċi tal-ekoinnovazzjoni Nru 19 għandu jiddahhal fid-dokumentazzjoni tal-approvazzjoni tat-tip meta ssir referenza għal din id-Deciżjoni skont l-Artikolu 11(1) tar-Regolament ta' Implimentazzjoni (UE) Nru 725/2011.

Artikolu 5

Dhul fis-seħh

Din id-Deciżjoni tidhol fis-seħh fl-ghoxrin jum wara l-pubblikazzjoni tagħha f'Il-Ġurnal Uffiċjali tal-Unjoni Ewropea.

Magħmul fi Brussell, l-14 ta' April 2016.

Għall-Kummissjoni
Il-President
Jean-Claude JUNCKER

ANNEX

IL-METODOLOĠIJA BIEX JIĠI KKALKULAT L-IFFRANKAR TAS-CO₂ MINN ILLUMINAZZJONI ESTERNA TAL-VETTURI BL-UŻU TA' DIJODI LI JEMETTU D-DAWL (LEDS).

1. INTRODUZZJONI

Sabiex jiġi stabbilit it-tnaqqis tal-emissjonijiet tas-CO₂ li jista' jiġi attribwit lil pakkett ta' dawl LED esterni ta' effiċjenza għolja li jikkonsisti minn kombinament xieraq ta' dawl tal-vetturi imsemmija fl-Artikolu 2 għall-użu f'vettura tat-tip M₁, jehtieg li jiġu stabbiliti dawn li ġejjin:

- (1) Il-kundizzjonijiet tal-ittestjar;
- (2) It-tagħmir tat-testijiet;
- (3) Il-kalkolu tal-iffrankar tal-enerġija;
- (4) Il-kalkolu tal-iffrankar tas-CO₂;
- (5) Il-kalkolu tal-iżball statistiku.

2. SIMBOLI, PARAMETRI U UNITAJIET

Simboli bil-Latin

- C_{CO_2} — Iffrankar totali tas-CO₂ [g CO₂/km]
- CO₂ — Diossidu tal-karbonju
- CF — Il-fattur ta' konverzjoni (l/100 km) — (g CO₂/km) [g CO₂/l] kif iddefinit fit-Tabella 3
- m — In-numru ta' dawl LED esterni ta' effiċjenza għolja li jiffurmaw il-pakkett
- n — In-numru ta' kemm il darba tkejjel il-kampjun
- P — Il-konsum tal-enerġija mid-dwal tal-vettura [W]
- S_{PEI} — Id-devjazzjoni standard tal-konsum ta' enerġija mid-dwal LED [W]
- S_{PEI}^- — Id-devjazzjoni standard tal-medja tal-konsum ta' enerġija mid-dwal LED [W]
- $S_{C_{CO_2}}$ — Id-devjazzjoni standard tal-iffrankar totali tas-CO₂ [g CO₂/km]
- UF — Il-fattur tal-użu [-] kif definit fit-Tabella 4
- v — Il-velocità medja tas-sewqan taċ-Ċiklu tas-Sewqan Ewropew il-Ġdid (NEDC) [km/h]
- V_{pe} — Il-konsum tal-enerġija effettiva [l/kWh] kif iddefinit fit-Tabella 2
- $\frac{\partial C_{CO_2}}{\partial PEI}$ — Is-sensittività tal-iffrankar tas-CO₂ ikkalkulat b'rabta mal-konsum ta' enerġija mid-dwal LED

Simboli Griegi

- Δ — Id-differenza
- η_A — L-effiċjenza tal-alternatur [%]

Simboli miktubin taht il-vers

L-indiċi (i) jirreferi għad-dwal tal-vettura

L-indiċi (j) jirreferi għall-kejl tal-kampjun

EI — Eko-innovattiv

RW — Il-kundizzjonijiet tal-hajja reali

TA — Il-kundizzjonijiet tal-approvazzjoni tat-tip

B — Ix-xenarju ta' referenza

3. IL-KUNDIZZJONIJIET TAL-ITTESTJAR

Il-kundizzjonijiet tal-ittestjar għandhom jissodisfaw ir-rekwiżiti tar-Regolament NU/EKE Nru 112 ⁽¹⁾ dwar dispożizzjonijiet uniformi dwar l-approvazzjoni ta' fanali ta' quddiem ta' vetturi bil-mutur li jemettu raġġ baxx assimetriku jew raġġ tas-sewqan jew it-tnejn u mghammra b'fanali tal-filament u/jew moduli tad-dijodi li jemettu d-dawl (LED). Il-konsum tal-enerġija għandu jiġi kkalkulat skont il-punt 6.1.4. tar-Regolament NU/EKE Nru 112 u l-punti 3.2.1 u 3.2.2 tal-Anness 10 tal-istess Regolament.

4. TAGHMIR TAT-TEST

Għandu jintuza t-tagħmir li ġej, kif muri fl-Illustrazzjoni:

- Unità tal-provvista tal-enerġija (jiġifieri provvista ta' vultaġġ varjabbli);
- Żewġ Multi Meters Diġitali, wiehed għall-kejl tal-kurrent dirett, u l-iehor għall-kejl tal-vultaġġ tal-kurrent dirett. Fl-Illustrazzjoni tintwera konfigurazzjoni possibbli ta' test, fejn il-miter tal-vultaġġ tal-kurrent dirett huwa integrat fl-unità għall-provvista tal-enerġija.

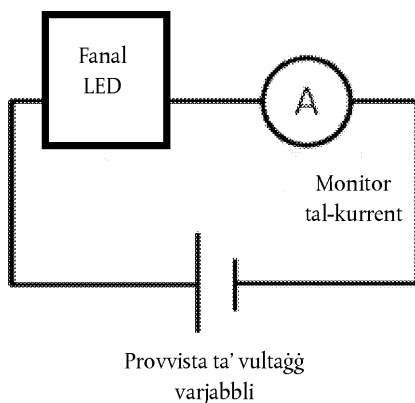

Konfigurazzjoni tat-test

5. KEJL U DETERMINAZZJONI TAL-IFFRANKAR TA' ENERĠIJA

Għal kull tip ta' dawl LED estern ta' effiċjenza għolja inkluż fil-pakkett, il-kejl tal-kurrent għandu jsir kif muri fl-Illustrazzjoni b'vultaġġ ta' 13,2 V. Modulu(i) LED imhaddem(imhaddma) b'ger tal-kontroll ta' sors tad-dawl elettroniku għandu(għandhom) jitkejjel(jitkejlu) kif speċifikat mill-applikant.

Il-manifatur jista' jitlob li jsir kejl iehor tal-kurrent f'vultaġġi addizzjonali ohra. F'dak il-każ, il-manifattur irid jgħaddi lill-awtorità tal-approvazzjoni tat-tip dokumentazzjoni verifikata dwar il-htieġa li jitwettaq dan il-kejl addizzjonali. Il-kalkoli tal-kurrenti f'kull wiehed minn dawn il-vultaġġi addizzjonali għandhom jitwettqu b'mod konsekuttiv għal mill-inqas hames (5) darbiet. Il-vultaġġi installati eżatti u l-kurrent imkejjejl iridu jtnizzlu ferba' ċifri deċimali.

⁽¹⁾ E/ECE/324/Rev.2/Add.111/Rev.3 — E/ECE/TRANS/505/Rev.2/Add.111/Rev.3, id-9 ta' Jannar 2013.

Il-konsum tal-enerġija għandu jiġi determinat billi l-vultaġġ installat jiġi mmultiplikat bil-kurrent imkejje. Il-medja ta' konsum tal-enerġija għal kull daww LED estern ta' effiċjenza għolja ($\overline{P_{Ei}}$) għandha tiġi kkalkulata. Kull valur irid jkollu 4 (4) ċifri deċimali. Meta mutur ta' veloċità gradwali jew kontrollur elettroniku jintuza għall-provvista tal-elettriku fil-fanali LED, it-tagħbija elettrika ta' din il-parti tal-komponent trid tiġi eskluża mill-kejl.

L-iffrankar tal-enerġija ta' kull daww LED estern ta' effiċjenza għolja (ΔP_i) għandu jiġi kkalkulat billi tintuza l-formula li ġejja:

Formula 1

$$\Delta P_i = P_{Bi} - \overline{P_{Ei}}$$

fejn il-konsum tal-enerġija tad-daww tal-vetturi ta' referenza korrispondenti huwa definit mit-Tabella 1.

Tabella 1

Il-htigijiet enerġetici għat-tipi differenti ta' daww tal-vetturi ta' referenza

Daww tal-vettura	Enerġija elettrika totali (P_B) [W]
Il-fanal ta' quddiem tar-raġġi baxxi	137
Il-fanal ta' quddiem tar-raġġi għoljin	150
Il-fanali ta' quddiem	12
Id-daww tal-pjanċi	12
Il-fanali ta' quddiem kontra ċ-ċpar	124
Il-fanali ta' wara kontra ċ-ċpar	26
Il-fanal tal-indikaturi ta' quddiem	13
Il-fanal tal-indikaturi ta' wara	13
Il-fanal tar-rivers	52

6. IL-KALKOLU TAL-IFFRANKAR TA' CO₂

L-iffrankar totali ta' CO₂ tal-pakkett ta' illuminazzjoni għandu jiġi kkalkulat bl-użu tal-Formula 2.

Formula 2

$$C_{CO_2} = \left(\sum_{i=1}^m \Delta P_i \cdot UF_i \right) \cdot \frac{V_{PE} \cdot CF}{\eta_A \cdot v}$$

fejn

v: Il-veloċità medja tas-sewqan tal-NEDC [km/h], li hija 33,58 km/h

η_A : L-effiċjenza tal-alternatur [%], li hija ta' 67 %

V_{pe} : Il-konsum tal-enerġija effettiva [l/kWh] kif iddefinit fit-Tabella 2

Tabella 2

Il-konsum ta' enerġija effettiva

It-tip ta' magna	Il-konsum ta' enerġija effettiva (V_{pe}) [l/kWh]
Petrol	0,264
Magna petrol bit-turbo	0,280
Dizil	0,220

CF: Il-fattur ta' konverżjoni (l/100 km) — (g CO₂/km) [g CO₂/l] kif iddefinit fit-Tabella 3

Tabella 3

Il-fattur ta' konverżjoni tal-fjuwil

Tip ta' fjuwil	Il-fattur ta' konverżjoni (l/100 km) — (g CO ₂ /km) (CF) [g CO ₂ /l]
Petrol	2 330
Dizil	2 640

UF: Il-fattur tal-użu tad-dawl tal-vettura [-] kif definit fit-Tabella 4

Tabella 4

Il-fattur tal-użu għal tipi differenti ta' dawl tal-vetturi

Dawl tal-vettura	Il-fattur tal-użu (UF) [-]
Il-fanal ta' quddiem tar-raġġi baxxi	0,33
Il-fanal ta' quddiem tar-raġġi għoljin	0,03
Il-fanali ta' quddiem	0,36
Id-dwal tal-pjanċi	0,36
Il-fanali ta' quddiem kontra ċ-ċpar	0,01
Il-fanali ta' wara kontra ċ-ċpar	0,01
Il-fanal tal-indikaturi ta' quddiem	0,15
Il-fanal tal-indikaturi ta' wara	0,15
Il-fanal tar-rivers	0,01

7. IL-KALKOLU TAL-IŻBALL STATISTIKU

L-iżbalji stattiċi fir-riżultati tal-metodoloġija tal-ittestjar ikkawżati mill-kejl għandhom jiġu kkwantifikati. Għal kull dawli LED estern ta' effiċjenza għolja inkluż fil-pakkett, id-devjazzjoni standard tiġi kkalkulata kif definit mill-Formula 3.

Formula 3

$$S_{P_{E_{i_j}}} = \frac{S_{P_{E_{i_j}}}}{\sqrt{n}} = \sqrt{\frac{\sum_{j=1}^n (P_{E_{i_j}} - \bar{P}_{E_i})^2}{n(n-1)}}$$

fejn:

n: L-għadd ta' drabi ta' kejl tal-kampjun, li huwa mill-inqas hamsa (5).

Id-devjazzjoni standard tal-konsum tal-enerġija ta' kull dawli LED estern ta' effiċjenza għolja ($S_{P_{E_i}}$) twassal għal żball fl-iffrankar tas- CO_2 ($S_{C_{CO_2}}$). Dan l-iżball għandu jiġi kkalkulat permezz tal-Formula 4

Formula 4

$$S_{C_{CO_2}} = \sqrt{\sum_{i=1}^m \left(\frac{\partial C_{CO_2}}{\partial P_{E_i}} \cdot S_{P_{E_i}} \right)^2} = \sqrt{\sum_{i=1}^m (UF_i \cdot S_{P_{E_i}})^2} \cdot \frac{V_{Pe} \cdot CF}{\eta_A \cdot v}$$

8. SINIFIKAT STATISTIKU

Għal kull tip, varjant u verżjoni ta' vettura mghammra bil-kombinament ta' dwal LED esterni ta' effiċjenza għolja jrid jintwera li l-iżball fl-iffrankar tas- CO_2 ikkalkulat skont il-Formula 4 mhux ikbar mid-differenza bejn l-għadd totali ta' CO_2 iffrankat u l-limitu minimu ta' ffrankar speċifikat fl-Artikolu 9(1) tar-Regolament ta' Implimentazzjoni tal-Kummissjoni (UE) Nru 725/2011 (ara l-Formula 5).

Formula 5

$$MT \leq C_{CO_2} - S_{C_{CO_2}}$$

fejn:

MT: Il-limitu minimu [g CO_2 /km], li huwa ta' 1 g CO_2 /km

Meta, bhala riżultat tal-kalkolu li juża l-Formula 5, it-total tal-iffrankar ta' emissjonijiet ta' CO_2 tal-pakkett ta' dwal LED esterni ta' effiċjenza għolja jkun taht il-limitu speċifikat fl-Artikolu 9(1) tar-Regolament ta' Implimentazzjoni (UE) Nru 725/2011, japplika it-tieni subparagrafu tal-Artikolu 11(2) ta' dak ir-Regolament.

DEĊIŻJONI TA' IMPLIMENTAZZJONI TAL-KUMMISSJONI (UE) 2016/588**tal-14 ta' April 2016****dwar l-approvazzjoni tat-teknoloġija użata fl-alternaturi ta' effiċjenza għolja ta' 12 Volts bhala teknoloġija innovattiva għat-tnaqqis tal-emissjonijiet tas-CO₂ mill-karozzi tal-passiġġieri skont ir-Regolament (KE) Nru 443/2009 tal-Parlament Ewropew u tal-Kunsill****(Test b'rilevanza għaż-ŻEE)**

IL-KUMMISSJONI EWROPEA,

Wara li kkunsidrat it-Trattat dwar il-Funzjonament tal-Unjoni Ewropea,

Wara li kkunsidrat ir-Regolament (KE) Nru 443/2009 tal-Parlament Ewropew u tal-Kunsill tat-23 ta' April 2009 li jistabbilixxi standards ta' rendiment għall-emissjonijiet minn karozzi ġodda tal-passiġġieri bhala parti mill-approċċ integrat tal-Komunità biex jitnaqqsu l-emissjonijiet ta' CO₂ minn vetturi hġief ⁽¹⁾, u b'mod partikolari l-Artikolu 12(4) tiegħu,

Billi:

- (1) L-applikazzjoni mressqa mill-fornitur Valeo Equipments Electriques Moteur fit-3 ta' Novembru 2015 għall-approvazzjoni tal-alternatur Valeo ta' effiċjenza għolja b'dijodi ta' effiċjenza għolja, u l-applikazzjoni mressqa mill-fornitur Robert Bosch GmbH fl-10 ta' Ġunju 2015 għall-approvazzjoni tal-alternatur Bosch ta' effiċjenza għolja b'dijodi MOS sinkronizzati (MGD) ġew iwalutati skont l-Artikolu 12 tar-Regolament (KE) Nru 443/2009, skont ir-Regolament ta' Implimentazzjoni tal-Kummissjoni (UE) Nru 725/2011 ⁽²⁾ u skont il-Linji Gwida Tekniċi għat-tnejn tal-applikazzjonijiet għall-approvazzjoni ta' teknoloġiji innovattivi skont ir-Regolament (KE) Nru 443/2009.
- (2) L-informazzjoni pprovduta fl-applikazzjoni Valeo u fl-applikazzjoni Bosch turi li l-kundizzjonijiet u l-kriterji msemmija fl-Artikolu 12 tar-Regolament (KE) Nru 443/2009 u fl-Artikoli 2 u 4 tar-Regolament ta' Implimentazzjoni tal-Kummissjoni (UE) Nru 725/2011 ġew issodisfati. Bħala riżultat ta' dan, l-alternaturi ta' effiċjenza għolja Valeo u Bosch għandhom ikunu approvati bhala teknoloġiji innovattivi.
- (3) Il-Kummissjoni approvat sitt applikazzjonijiet b'rabta ma' teknoloġiji li jikkontribwixxu lejn it-titjib tal-effiċjenza tal-alternaturi permezz tad- Deciżjonijiet ta' Implimentazzjoni 2013/341/UE ⁽³⁾, 2014/465/UE ⁽⁴⁾, (UE) 2015/158 ⁽⁵⁾, (UE) 2015/295 ⁽⁶⁾ u (UE) 2015/2280 ⁽⁷⁾. Fuq il-bażi tal-esperjenza miksuba mill-valutazzjoni ta' dawn l-applikazzjonijiet u mill-valutazzjoni tal-applikazzjonijiet Valeo u Bosch, intwera b'mod sodisfacenti u konklużiv li alternatur ta' 12 Volts (12 V) b'effiċjenza minima li tvarja bejn 73,4 % u 74,2 %, skont is-sistema tal-motopropulsjoni, u b'massa li ma taqbiżx il-massa tal-alternatur ta' referenza b'aktar minn massimu ta' 3 kg jissodisfa l-kriterji ta' eliġibbiltà msemmija fl-Artikolu 12 tar-Regolament (KE) Nru 443/2009 u fir-Regolament ta' Implimentazzjoni (UE) Nru 725/2011 u jipprovdni tnaqqis fl-emissjonijiet ta' CO₂ ta' mill-inqas 1 g CO₂/km meta mqabbel mal-alternatur ta' referenza b'effiċjenza ta' 67 %.

⁽¹⁾ ĠUL 140, 5.6.2009, p. 1.

⁽²⁾ Ir-Regolament ta' Implimentazzjoni tal-Kummissjoni (UE) Nru 725/2011 tal-25 ta' Lulju 2011 li jistabbilixxi procedura għall-approvazzjoni u ċ-ċertifikazzjoni ta' teknoloġiji innovattivi għat-tnaqqis tal-emissjonijiet ta' CO₂ minn karozzi tal-passiġġieri skont ir-Regolament (KE) Nru 443/2009 tal-Parlament Ewropew u tal-Kunsill (ĠUL 194, 26.7.2011, p. 19).

⁽³⁾ Id-Deciżjoni ta' Implimentazzjoni tal-Kummissjoni 2013/341/UE tas-27 ta' Ġunju 2013 dwar l-approvazzjoni tal-Alternatur ta' Ġenerazzjoni Effiċjenti Valeo bhala teknoloġija innovattiva għat-tnaqqis tal-emissjonijiet tad-CO₂ mill-karozzi tal-passiġġieri skont ir-Regolament (KE) Nru 443/2009 tal-Parlament Ewropew u tal-Kunsill (ĠUL 179, 29.6.2013, p. 98).

⁽⁴⁾ Id-Deciżjoni ta' Implimentazzjoni tal-Kummissjoni 2014/465/UE tas-16 ta' Lulju 2014 dwar l-approvazzjoni tal-alternatur effiċjenti DENSO bhala teknoloġija innovattiva għat-tnaqqis tal-emissjonijiet ta' CO₂ mill-karozzi tal-passiġġieri skont ir-Regolament (KE) Nru 443/2009 tal-Parlament Ewropew u tal-Kunsill u li temenda d-Deciżjoni ta' Implimentazzjoni tal-Kummissjoni 2013/341/UE (ĠUL 210, 17.7.2014, p. 17).

⁽⁵⁾ Id-Deciżjoni ta' Implimentazzjoni tal-Kummissjoni (UE) 2015/158 tat-30 ta' Jannar 2015 dwar l-approvazzjoni ta' żewġ alternaturi ta' effiċjenza għolja Robert Bosch GmbH bhala t-teknoloġiji innovattivi għat-tnaqqis tal-emissjonijiet tas-CO₂ mill-karozzi tal-passiġġieri skont ir-Regolament (KE) Nru 443/2009 tal-Parlament Ewropew u tal-Kunsill (ĠUL 26, 31.1.2015, p. 31).

⁽⁶⁾ Id-Deciżjoni ta' Implimentazzjoni tal-Kummissjoni (UE) 2015/295 tal-24 ta' Frar 2015 dwar l-approvazzjoni tal-alternatur effiċjenti MELCO GXi bhala teknoloġija innovattiva għat-tnaqqis tal-emissjonijiet ta' CO₂ mill-karozzi tal-passiġġieri skont ir-Regolament (KE) Nru 443/2009 tal-Parlament Ewropew u tal-Kunsill (ĠUL 53, 25.2.2015, p. 11).

⁽⁷⁾ Id-Deciżjoni ta' Implimentazzjoni tal-Kummissjoni (UE) 2015/2280 tas-7 ta' Diċembru 2015 dwar l-approvazzjoni tal-alternatur effiċjenti DENSO bhala teknoloġija innovattiva għat-tnaqqis tal-emissjonijiet tas-CO₂ mill-karozzi tal-passiġġieri skont ir-Regolament (KE) Nru 443/2009 tal-Parlament Ewropew u tal-Kunsill (ĠUL 322, 8.12.2015, p. 64).

- (4) Ghaldaqstant, huwa xieraq li l-manifatturi jinghataw il-possibbiltà li jiċcertifikaw l-iffrankar tas-CO₂ minn alternaturi ta' effiċjenza għolja ta' 12 V li jissodisfaw dawn il-kundizzjonijiet. Sabiex jiġi żgurat li jkunu biss alternaturi li huma konformi ma' daww il-kundizzjonijiet li jiġu proposti għaċ-ċertifikazzjoni, il-manifattur għandu jipprovdi rapport ta' verifika minn korps ta' verifika indipendenti li jikkonferma l-konformità flimkien mal-applikazzjoni għaċ-ċertifikazzjoni preżentata lill-awtorità tal-approvazzjoni tat-tip.
- (5) Jekk l-awtorità tal-approvazzjoni tat-tip tqis li l-alternatur ta' 12 V ma jissodisfax il-kundizzjonijiet għaċ-ċertifikazzjoni, l-applikazzjoni għaċ-ċertifikazzjoni tal-iffrankar għandha tiġi miċhuda.
- (6) Huwa xieraq li l-metodoloġija tal-ittejtjar tiġi approvata biex jiġi ddeterminat l-iffrankar ta' CO₂ minn alternaturi ta' effiċjenza għolja ta' 12 V.
- (7) Sabiex jiġi ddeterminat l-iffrankar ta' CO₂ minn alternatur ta' effiċjenza għolja ta' 12 V, jehtieg li tiġi stabbilita t-teknoloġija ta' referenza li magħha għandu jsir tqabbil biex tiġi vvalutata l-effiċjenza tal-alternatur. Fuq il-bażi tal-esperjenza miksuba, huwa xieraq li alternatur ta' 12 V b'effiċjenza ta' 67 % jitqies bhala teknoloġija ta' referenza.
- (8) L-iffrankar minn alternatur ta' effiċjenza għolja ta' 12 V jista' jintwera parzjalment permezz tat-test imsemmi fl-Anness XII għar-Regolament tal-Kummissjoni (KE) Nru 692/2008 ⁽¹⁾. Għalhekk jehtieg li jiġi żgurat li din il-kopertura parzjali tiġi kkunsidrata fil-metodoloġija tal-ittejtjar għall-iffrankar ta' CO₂ minn alternaturi ta' effiċjenza għolja ta' 12 V.
- (9) Sabiex ikun iffaċilitat użu usa' ta' alternaturi ta' effiċjenza għolja ta' 12 V f'vetturi godda, manifattur għandu jkollu wkoll il-possibbiltà li japplika għaċ-ċertifikazzjoni tal-iffrankar ta' CO₂ minn diversi alternaturi ta' effiċjenza għolja ta' 12 V permezz ta' applikazzjoni wahda għal ċertifikazzjoni. Madankollu huwa xieraq li jiġi żgurat li meta tintuża din il-possibbiltà jiġi applikat mekkanizmu li jincentiva biss l-użu ta' daww il-alternaturi li joffru l-ogħla effiċjenza.
- (10) Bil-ghan li jiġi stabbilit il-kodiċi ġenerali tal-ekoinnovazzjoni li għandu jintuża fid-dokumenti tal-approvazzjoni tat-tip rilevanti skont l-Annessi I, VIII u IX tad-Direttiva 2007/46/KE tal-Parlament Ewropew u tal-Kunsill ⁽²⁾, għandu jiġi speċifikat il-kodiċi individwali li għandu jintuża għat-teknoloġija innovattiva għal alternaturi ta' effiċjenza għolja ta' 12 V.

ADOTTAT DIN ID-DEĊIŻJONI:

Artikolu 1

Approvazzjoni

It-teknoloġija użata fl-alternatur Valeo ta' effiċjenza għolja b'dijodi ta' effiċjenza għolja u fl-alternatur Bosch ta' effiċjenza għolja b'dijodi MOS sinkronizzati hija approvata bhala teknoloġija innovattiva skont it-tifsira tal-Artikolu 12 tar-Regolament (KE) Nru 443/2009.

Artikolu 2

Applikazzjoni għaċ-ċertifikazzjoni tal-iffrankar tas-CO₂

1. Il-manifattur jista' japplika għal ċertifikazzjoni tal-iffrankar ta' CO₂ minn alternatur ta' effiċjenza għolja ta' 12 Volts (V) wiehed jew aktar għall-użu f'vetturi M₁, bil-kundizzjoni li l-alternatur ikun/l-alternaturi jkunu konformi mal-kundizzjonijiet li ġejjin:

- (a) il-komponent ikun jintuża biss għall-iċċarġjar tal-batterija tal-vettura, u biex jalimenta s-sistema tal-elettriku tal-vettura meta l-magna tal-kombustjoni tagħha tkun operattiva;
- (b) il-massa tal-alternatur b'effiċjenza għolja ma taqbiżx il-massa tal-alternatur ta' referenza ta' 7 kg b'aktar minn 3 kg;

⁽¹⁾ Ir-Regolament tal-Kummissjoni (KE) Nru 692/2008 tat-18 ta' Lulju 2008 li jimplementa u jemenda r-Regolament (KE) Nru 715/2007 tal-Parlament Ewropew u tal-Kunsill dwar l-approvazzjoni tat-tip ta' vetturi bil-mutur fir-rigward tal-emissjonijiet ta' vetturi ħfief għall-passiġġieri u ta' vetturi kummerċjali (Euro 5 u Euro 6) u dwar l-aċċess għall-informazzjoni dwar it-tiswija u l-manutenzjoni tal-vettura (ĠU L 199, 28.7.2008, p. 1).

⁽²⁾ Id-Direttiva 2007/46/KE tal-Parlament Ewropew u tal-Kunsill tal-5 ta' Settembru 2007 li tistabbilixxi kwadru għall-approvazzjoni ta' vetturi bil-mutur u l-karrijiet tagħhom, u ta' sistemi, komponenti u unitajiet tekniċi separati maħsuba għal tali vetturi (Direttiva Kwadru) (ĠU L 263, 9.10.2007, p. 1).

- (c) l-effiċjenza tiegħu tkun ta' mill-inqas:
- (i) 73,8 % għall-vetturi li jaħdmu bil-petrol;
 - (ii) 73,4 % għall-vetturi li jaħdmu bil-petrol bit-turbo;
 - (iii) 74,2 % għall-vetturi li jaħdmu bid-dizil.
2. Applikazzjoni għaċ-ċertifikazzjoni tal-iffrankar minn alternatur ta' effiċjenza għolja wiehed jew aktar għandha tkun akkumpanjata minn rapport ta' verifika indipendenti li jiċċertifika li l-alternatur huwa jew l-alternaturi huma konformi mal-kundizzjonijiet stabbiliti fil-paragrafu 1.
3. L-awtorità tal-approvazzjoni tat-tip għandha tiċhad l-applikazzjoni għal ċertifikazzjoni f'każ li jidhrilha li l-alternatur jew alternaturi ma jikkonformawx mal-kundizzjonijiet stabbiliti fil-paragrafu 1.

Artikolu 3

Ċertifikazzjoni tal-iffrankar tas-CO₂

1. It-tnaqqis fl-emissjonijiet tas-CO₂ mill-użu ta' alternatur ta' effiċjenza għolja msemmi fl-Artikolu 2(1) għandu jiġi ddeterminat bl-użu tal-metodoloġija stabbilita fl-Anness.
2. Meta manifattur jipprezenta applikazzjoni għaċ-ċertifikazzjoni tal-iffrankar ta' CO₂ minn aktar minn alternatur wiehed imsemmi fl-Artikolu 2(1) fir-rigward ta' verżjoni waħda ta' vettura, l-awtorità tal-approvazzjoni tat-tip għandha tiddetermina liema mill-alternaturi li ġew ittestjati jrendi l-inqas iffrankar ta' CO₂, u għandha tirreġistra l-aktar valur baxx fid-dokumentazzjoni rilevanti tal-approvazzjoni tat-tip. Dak il-valur għandu jkun indikat fiċ-ċertifikat ta' konformità skont l-Artikolu 11(2) tar-Regolament ta' Implimentazzjoni (UE) Nru 725/2011.

Artikolu 4

Kodiċi tal-ekoinnovazzjoni

Il-kodiċi tal-ekoinnovazzjoni Nru 17 għandu jiddaħhal fid-dokumentazzjoni tal-approvazzjoni tat-tip meta ssir referenza għal din id-Deciżjoni skont l-Artikolu 11(1) tar-Regolament ta' Implimentazzjoni (UE) Nru 725/2011.

Artikolu 5

Dhul fis-seħh

Din id-Deciżjoni tidhol fis-seħh fl-ghoxrin jum wara l-pubblikazzjoni tagħha f'Il-Ġurnal Uffiċjali tal-Unjoni Ewropea.

Magħmul fi Brussell, l-14 ta' April 2016.

Għall-Kummissjoni
Il-President
Jean-Claude JUNCKER

ANNEX

IL-METODOLOĠIJA BIEX JIĠI KKALKULAT L-IFFRANKAR TAS-CO₂ MINN ALTERNATUR TA' EFFIĊJENZA GĦOLJA TA' 12 V

1. INTRODUZZJONI

Sabiex jiġi kkalkulat l-iffrankar tas-CO₂ li jista' jiġi attribwit għall-użu ta' alternatur ta' effiċjenza għolja f'vettura tat-tip M₁, jehtieġ li jiġu speċifikati dawn li ġejjin:

- (1) il-kundizzjonijiet tal-ittestjar;
- (2) it-tagħmir tat-testijiet;
- (3) id-determinazzjoni tal-effiċjenza tal-alternatur ta' effiċjenza għolja u tal-alternatur tax-xenarju ta' referenza;
- (4) il-kalkolu tal-iffrankar tas-CO₂;
- (5) Il-kalkolu tal-iżball statistiku.

Simboli, parametri u unitajiet*Simboli bil-Latin*

- C_{CO₂} — Iffrankar totali tas-CO₂ [g CO₂/km]
- CO₂ — Diossidu tal-karbonju
- CF — Il-fattur ta' konverzjoni (l/100 km) — (g CO₂/km) [g CO₂/l] kif iddefinit fit-Table 3
- h — Il-frekwenza kif iddefinita fit-Tabella 1
- I — L-intensità tal-kurrent li bih għandu jitwettagħ il-kejl [f'A]
- m — In-numru ta' kemm il darba tkejjel il-kampjun
- M — It-torque [fNm]
- n — Il-frekwenza tar-rotazzjoni [fmin⁻¹] kif iddefinita fit-Tabella 1
- P — Il-potenza [f'W]
- s_{η_{EI}} — Id-devjazzjoni standard tal-effiċjenza tal-alternatur eko-innovattiv [%]
- s_{η_{EI}} — Id-devjazzjoni standard tal-medja tal-effiċjenza tal-alternatur eko-innovattiv [%]
- s_{C_{CO₂}} — Id-devjazzjoni standard tal-iffrankar totali tas-CO₂ [g CO₂/km]
- U — Il-vultaġġ tat-test li fih għandu jitwettagħ il-kejl [f'V]
- v — Il-veloċità medja tas-sewqan taċ-Ċiklu tas-Sewqan Ewropew il-Ġdid (NEDC) [km/h]
- V_{Pe} — Il-konsum tal-potenza effettiva [l/kWh] kif iddefinit fit-Table 2
- $\frac{\partial C_{CO_2}}{\partial \eta_{EI}}$ — Is-sensittività tal-iffrankar tas-CO₂ ikkalkulat b'rabta mal-effiċjenza tal-alternatur eko-innovattiv

Simboli Griegi

- Δ — Id-differenza
- η — L-effiċjenza tal-alternatur ta' referenza [%]
- η_{EI} — L-effiċjenza tal-alternatur ta' effiċjenza għolja [%]
- $\bar{\eta}_{EI}$ — L-effiċjenza medja tal-alternatur eko-innovattiv fil-punt tat-thaddim i [%]

Simboli miktubin taht il-vers

L-indiċi (i) jirreferi għall-punt tat-thaddim

L-indiċi (j) jirreferi għall-kejl tal-kampjun

EI — Eko-innovattiv

m — Mekkaniku

RW — Il-kundizzjonijiet tal-hajja reali

TA — Il-kundizzjonijiet tal-approvazzjoni tat-tip

B — Ix-xenarju ta' referenza

2. KUNDIZZJONIJET TAT-TEST

Il-kundizzjonijiet tal-ittestjar għandhom jissodisfaw ir-rekwiziti speċifikati fl-istandard tal-ISO 8854:2012 ⁽¹⁾.

Tagħmir tat-test

It-tagħmir tat-test għandu jkun skont l-ispeċifikazzjonijiet stabbiliti fl-istandard tal-ISO 8854:2012.

3. KEJL U DETERMINAZZJONI TAL-EFFIĊENZA

L-effiċjenza tal-alternatur ta' effiċjenza għolja għandha tiġi stabbilita skont l-istandard tal-ISO 8854:2012, hlief għall-elementi speċifikati f'dan il-paragrafu.

Il-kejl għandu jsir f'diversi punti tat-thaddim i, kif iddefinit fit-Table 1. L-intensità tal-kurrent tal-alternatur hija ddefinita b'hala nofs il-kurrent nominali għall-punti kollha tat-thaddim. Għal kull veloċità, il-vultaġġ u l-kurrent tal-output tal-alternatur għandhom jinżammu kostanti, u l-vultaġġ għandu jkun dejjem ta' 14,3 V.

Tabella 1

Punti ta' thaddim

Il-punt ta' thaddim i	Il-hin ta' żamma [s]	Il-frekwenza tar-rotazzjoni n _i [min ⁻¹]	Il-frekwenza h _i
1	1 200	1 800	0,25
2	1 200	3 000	0,40
3	600	6 000	0,25
4	300	10 000	0,10

L-effiċjenza għandha tiġi kkalkulata skont il-Formula 1.

Formula 1

$$\eta_{Ei} = \frac{60 \cdot U_i \cdot I_i}{2\pi \cdot M_i \cdot n_i} \cdot 100$$

Il-kejl kollu tal-effiċjenza għandu jsir b'mod konsekuttiv għal mill-inqas ħames (5) darbiet. Għandu jiġi kkalkulat il-kejl medju f'kull punt tat-thaddim ($\overline{\eta_{Ei}}$).

⁽¹⁾ L-istandard tal-ISO 8854:2012 Vetturi tat-triq — Alternaturi bir-regolaturi — Metodi ta' ttestjar u rekwiżiti generali. Numru ta' referenza ISO 8854:2012, ippubblikat fl-1 ta' Ġunju 2012.

L-effiċjenza tal-alternatur eko-innovattiv (η_{EI}) għandha tiġi kkalkulata skont il-Formula 2.

Formula 2

$$\eta_{EI} = \sum_{i=1}^4 h_i \cdot \overline{\eta_{EI_i}}$$

L-alternatur ta' effiċjenza għolja jwassal biex tiġi ffrankata l-potenza mekkanika fil-kundizzjonijiet tal-hajja reali (ΔP_{mRW}) u fil-kundizzjonijiet tal-approvazzjoni tat-tip (ΔP_{mTA}) kif iddefinit fil-Formula 3.

Formula 3

$$\Delta P_m = \Delta P_{mRW} - \Delta P_{mTA}$$

Fejn il-potenza mekkanika ffrankata bil-kundizzjonijiet tal-hajja reali (ΔP_{mRW}) tiġi kkalkulata skont il-Formula 4 u l-potenza mekkanika ffrankata bil-kundizzjonijiet tal-approvazzjoni tat-tip (ΔP_{mTA}) tiġi kkalkulata skont il-Formula 5.

Formula 4

$$\Delta P_{mRW} = \frac{P_{RW}}{\eta_B} - \frac{P_{RW}}{\eta_{EI}}$$

Formula 5

$$\Delta P_{mTA} = \frac{P_{TA}}{\eta_B} - \frac{P_{TA}}{\eta_{EI}}$$

fejn

P_{RW} : Ir-rekwiżit tal-potenza bil-kundizzjonijiet "tal-hajja reali" [fW], jiġifieri 750 W

P_{TA} : Ir-rekwiżit tal-potenza bil-kundizzjonijiet tal-approvazzjoni tat-tip [fW], jiġifieri 350 W

η_B : L-effiċjenza tal-alternatur ta' referenza [%], jiġifieri 67 %

Il-kalkolu tal-iffrankar tas-CO₂

L-iffrankar tas-CO₂ tal-alternatur ta' effiċjenza għolja għandu jiġi kkalkulat billi tintuża l-formula li ġejja.

Formula 6

$$C_{CO_2} = \Delta P_m \cdot \frac{V_{pe} \cdot CF}{v}$$

fejn

v: Il-velocità medja tas-sewqan tal-NEDC [km/h], li hija 33,58 km/h

V_{pe} : Huwa l-konsum tal-potenza effettiva kif iddefinit fit-Table 2 li ġejja

Tabella 2

Il-konsum tal-potenza effettiva

It-tip ta' magna	Il-konsum tal-potenza effettiva (V_{pe}) [l/kWh]
Petrol	0,264
Magna petrol bit-turbo	0,280
Dizil	0,220

CF: Huwa l-fattur speċifikat fit-Table 3 li ġejja

Tabella 3

Il-fattur ta' konverżjoni tal-fjuwil

Tip ta' karburant	Il-fattur ta' konverżjoni (l/100 km) — (g CO ₂ /km) (CF) [g CO ₂ /l]
Petrol	2 330
Dizil	2 640

Kalkolu tal-livell tal-iżball statistiku

Ghandhom jiġu kkwantifikati l-iżbalji statistiċi fir-riżultati tal-metodoloġija tal-ittestjar ikkawżati mill-kejl. Id-devjazzjoni standard ghandha tiġi kkalkulata għal kull punt tat-thaddim kif iddefinit mill-formula li ġejja:

Formula 7

$$s_{\eta_{Ei}} = \frac{s_{\eta_{Ei}}}{\sqrt{m}} = \sqrt{\frac{\sum_{j=1}^m (\eta_{Eij} - \overline{\eta_{Ei}})^2}{m(m-1)}}$$

Id-devjazzjoni standard tal-valur tal-effiċjenza tal-alternatur ta' effiċjenza għolja ($s_{\eta_{EI}}$) tiġi kkalkulata skont il-formula 8:

Formula 8

$$s_{\eta_{EI}} = \sqrt{\sum_{i=1}^4 h_i \cdot s_{\eta_{Ei}}^2}$$

Id-devjazzjoni standard tal-effiċjenza tal-alternatur ($s_{\eta_{EI}}$) twassal għal żball fl-iffrankar tas-CO₂ ($s_{C_{CO_2}}$). Dak l-iżball ghandu jiġi kkalkulat skont il-Formula 9:

Formula 9

$$s_{C_{CO_2}} = \sqrt{\left(\frac{\partial C_{CO_2}}{\partial \eta_{EI}} \cdot s_{\eta_{EI}}\right)^2} = \frac{(P_{RW} - P_{TA})}{\eta_{EI}^2} \cdot \frac{V_{pe} \cdot CF}{v} \cdot s_{\eta_{EI}}$$

Sinifikat statistiku

Għal kull tip, varjant u verżjoni ta' vettura mgħammra bl-alternatur ta' effiċjenza għolja jrid jintwera li l-iżball fl-iffrankar tas-CO₂ ikkalkulat skont il-Formula 9 mhuwiex ikbar mid-differenza bejn l-għadd totali ta' CO₂ iffrankat u l-limitu minimu ta' ffrankar speċifikat fl-Artikolu 9(1) tar-Regolament ta' Implimentazzjoni tal-Kummissjoni (UE) Nru 725/2011 (ara l-Formula 10).

Formula 10

$$MT \leq C_{CO_2} - s_{CO_2}$$

fejn:

MT: Il-limitu minimu [g CO₂/km], li huwa ta' 1 g CO₂/km

Rapport tat-test u ta' valutazzjoni

Ir-rapport għandu jinkludi:

- Il-mudell u l-massa tal-alternaturi ttestjati
- Deskrizzjoni tal-bank tat-test
- Ir-riżultati tat-test (valuri mkejla)
- Ir-riżultati kkalkulati u l-formuli korrispondenti

L-alternatur ta' effiċjenza għolja li għandu jiġi installat fil-vetturi

L-awtorità tal-approvazzjoni tat-tip għandha tiċċertifika l-iffrankar tas-CO₂ abbażi tal-kejl relatat mal-alternatur ta' effiċjenza għolja u mal-alternatur ta' referenza billi tuża l-metodologija tal-ittestjar stabbilita f'dan l-Anness. F'każ li jiġu ffrankati inqas emissjonijiet tas-CO₂ mil-limitu speċifikat fl-Artikolu 9(1), japplika t-tieni subparagrafu tal-Artikolu 11(2) tar-Regolament ta' Implimentazzjoni tal-Kummissjoni (UE) Nru 725/2011.

RETTIFIKA

Rettifika tar-Regolament Delegat tal-Kummissjoni (UE) 2016/341 tas-17 ta' Diċembru 2015 li jissupplimenta r-Regolament (UE) Nru 952/2013 tal-Parlament Ewropew u tal-Kunsill fir-rigward ta' regoli tranżizzjonali għal ċerti dispożizzjonijiet tal-Kodiċi Doganali tal-Unjoni fejn is-sistemi rilevanti għadhom ma sarux operazzjonali u li jemenda r-Regolament Delegat (UE) 2015/2446

(Il-Ġurnal Uffiċjali tal-Unjoni Ewropea L 69 tal-15 ta' Marzu 2016)

Fpaġna 39, l-Anness 2, l-Anness 3, l-Anness 4 u l-Anness 5 jinbidlu kif ġej:

ANNEX 2

UNJONI EWROPEA

APPLIKAZZJONI GĦAL INFORMAZZJONI VINKOLANTI DWAR
IT-TARIFFI (BTI)

<p>1. Applikant (isem shih u indirizz)</p> <p>Numru tat-telefon: Numru tal-fax ID Doganali/Nru EORI:</p>	<p>Għall-użu uffiċjali</p> <p>Numru tar-reġistrazzjoni: Post tal-Irċevuta: Data tal-Irċevuta: Sena <input type="text"/> <input type="text"/> <input type="text"/> <input type="text"/> Xahar <input type="text"/> <input type="text"/> Jum <input type="text"/> <input type="text"/> Lingwa tal-Applikazzjoni tal-BTI: I-immagħni li għandhom jiġu skennjati: Iva <input type="checkbox"/> # ... Le <input type="checkbox"/> Data tal-hruġ: Sena <input type="text"/> <input type="text"/> <input type="text"/> <input type="text"/> Xahar <input type="text"/> <input type="text"/> Jum <input type="text"/> <input type="text"/> Uffiċjal tal-hruġ: Il-Kampjuni kollha rritornati: <input type="checkbox"/></p>
<p>2. Detentur (isem shih u indirizz) (Kunfidenzjali)</p> <p>Numru tat-telefon: Numru tal-fax ID Doganali/Nru EORI:</p>	<p>Nota importanti</p> <p>Bil-firma tad-dikjarazzjoni, l-applikant jaċċetta r-responsabbiltà fir-rigward tal-akkuratezza u l-kompletezza tad-dettalji mogħtija f'din il-formola, kif ukoll fuq kull folja ta' tkomplija mressqa magħha. L-applikant jaċċetta li din l-informazzjoni u kwalunkwe ritratt(i), stampa(i), fuljett(i) eċċ jistgħu jinħażnu fuq bażi tad-dejta tal-Kummissjoni Ewropea u li d-dejta, inklużi ritratt(i), stampa(i), fuljett (i) eċċ., li tressqu mal-applikazzjoni jew miksuba (jew jistgħu jinkisbu) mill-amministrazzjoni, u li ma jkunux ġew immarkati f'kaxxi 2 u 9 tal-applikazzjoni bhala kunfidenzjali jistgħu jiġu żvelati lill-pubbliku permezz tal-Internet.</p>
<p>3. Aġent jew Rappreżentant (isem shih u indirizz)</p> <p>Numru tat-telefon: Numru tal-fax ID Doganali/Nru EORI:</p>	<p>4. Hruġ mill-ġdid ta' BTI</p> <p>Jekk qed tapplika għall-hruġ mill-ġdid ta' BTI, jekk joghġbok imla din il-kaxxa.</p> <p>Numru ta' Referenza tal-BTI: Validu minn: Sena <input type="text"/> <input type="text"/> <input type="text"/> <input type="text"/> Xahar <input type="text"/> <input type="text"/> Jum <input type="text"/> <input type="text"/> Kodiċi tan-Nomenklatura:</p>
<p>5. In-Nomenklatura Doganali</p> <p>Jekk joghġbok indika taht liema nomenklatura għandhom jiġu kklassifikati l-oġġetti:</p> <p><input type="checkbox"/> Sistema armonizzata (HS) <input type="checkbox"/> Nomenklatura Magħquda (NM) <input type="checkbox"/> TARIC <input type="checkbox"/> Nomenklatura tar-rifuzjoni <input type="checkbox"/> Ohra (Speċifika):</p>	<p>6. It-tip ta' tranzazzjoni</p> <p>Din l-applikazzjoni marbuta ma' importazzjoni jew esportazzjoni li mistennija li ssehh verament?</p> <p>Iva <input type="checkbox"/> Le <input type="checkbox"/></p> <p>7. Il-klassejazzjoni prevista</p> <p>Jekk joghġbok indika taht liema nomenklatura għandhom jiġu kklassifikati l-oġġetti.</p> <p>Kodiċi tan-Nomenklatura:</p>
<p>8. Deskrizzjoni tal-oġġetti</p> <p>Inkludi fejn huwa meħtieġ, il-kompożizzjoni preċiża tal-oġġetti, il-metodu ta' analiżi użat, it-tip ta' proċess ta' manifattura li jkunu għaddew minnha, il-valur, inklużi l-komponenti, l-użu ta' dan il-prodott, l-isem kummerċjali tas-soltu u fejn xieraq, l-ippakkeġġjar għall-bejgħ bl-imnut fil-każ ta' settijiet ta' prodotti (jekk joghġbok uża folja separata jekk aktar spazju huwa meħtieġ).</p>	











9. Denominazzjoni kummerċjali u t-taghrif addizzjonali (*) (Kunfidenzjali)	
10. Kampjuni, eċċ. Jekk jogħġbok indika liema minn dawn li ġejjin jiġu meħmuża mal-applikazzjoni tiegħek (fejn xieraq). Deskrizzjoni <input type="checkbox"/> Fuljetti <input type="checkbox"/> Ritratti <input type="checkbox"/> Kampjuni <input type="checkbox"/> Ohrajn Tixtieq li l-kampjuni tiegħek jintbagħtu lura? Iva <input type="checkbox"/> Le <input type="checkbox"/> Il-kostijiet speċjali mgħarrba mill-awtoritajiet Doganali bhala riżultat ta' analiżi, rapporti tal-esperti jew ir-ritorn ta' kampjuni, jistgħu jiġu mitluba mill-applikant.	
11. Applikazzjonijiet ohra tal-BTI (*) u BTI ohra miżmuma (*) Jekk jogħġbok indika jekk inti applikajt għal, jew jekk inħarġtlekx BTI għal oġġetti identiċi jew simili f'uffiċċji doganali ohra jew fi Stati Membri ohra. Iva <input type="checkbox"/> Le <input type="checkbox"/> Jekk iva, agħti d-dettalji u ehmeż fotokopja tal-BTI:	
Il-pajjiż tal-applikazzjoni: Il-post tal-applikazzjoni: Data tal-Applikazzjoni: Sena <input type="text"/> <input type="text"/> <input type="text"/> <input type="text"/> Xahar <input type="text"/> <input type="text"/> Jum <input type="text"/> <input type="text"/> Ir-referenza tal-BTI: Data tal-bidu tal-Validità: Sena <input type="text"/> <input type="text"/> <input type="text"/> <input type="text"/> Xahar <input type="text"/> <input type="text"/> Jum <input type="text"/> <input type="text"/> Kodiċi tan-Nomenklatura:	Il-pajjiż tal-applikazzjoni: Il-post tal-applikazzjoni: Data tal-applikazzjoni: Sena <input type="text"/> <input type="text"/> <input type="text"/> <input type="text"/> Xahar <input type="text"/> <input type="text"/> Jum <input type="text"/> <input type="text"/> Ir-referenza tal-BTI: Data tal-bidu tal-validità: Sena <input type="text"/> <input type="text"/> <input type="text"/> <input type="text"/> Xahar <input type="text"/> <input type="text"/> Jum <input type="text"/> <input type="text"/> Kodiċi tan-Nomenklatura:
12. BTI li nħarġet għal Detenturi ohra (*) Jekk jogħġbok indika jekk taf li hemm BTI għal prodotti identiċi jew simili li diġà nħarġu lil detenturi ohra. Iva <input type="checkbox"/> Le <input type="checkbox"/> Jekk iva, jekk jogħġbok agħti d-dettalji:	
Il-pajjiż tal-hruġ: Ir-referenza tal-BTI: Data tal-bidu tal-validità: Sena <input type="text"/> <input type="text"/> <input type="text"/> <input type="text"/> Xahar <input type="text"/> <input type="text"/> Jum <input type="text"/> <input type="text"/> Kodiċi tan-Nomenklatura:	Il-pajjiż tal-hruġ: Ir-referenza tal-BTI: Data tal-bidu tal-validità: Sena <input type="text"/> <input type="text"/> <input type="text"/> <input type="text"/> Xahar <input type="text"/> <input type="text"/> Jum <input type="text"/> <input type="text"/> Kodiċi tan-Nomenklatura:
13. Data u Firma Referenza tiegħek: Data: Sena <input type="text"/> <input type="text"/> <input type="text"/> <input type="text"/> Xahar <input type="text"/> <input type="text"/> Jum <input type="text"/> <input type="text"/> Firma:	
Għall-Użu Uffiċjali:	

(*) Jekk jogħġbok uża folja separata jekk teħtieġ aktar spazju.

ANNEX 3







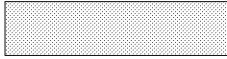

UNJONI EWROPEA - DEĊIŻJONI DWAR INFORMAZZJONI TA' TARIFFA VINKOLANTI

BTI

KOPJA GHAD-DEJENTUR	1	1. Awtorità doganali kompetenti	2. Ir-referenza tal-BTI 		
		3. Applikant (isem u indirizz) kunfidenzjali	4. Data tal-bidu tal-validità 		
		Avviż importanti Minghajr preġudizzju għad-dispożizzjonijiet tal-Artikolu 34(4) u (5) tar-Regolament (KE) Nru 952/2013 tal-Parlament Ewropew u tal-Kunsill din il-BTI tibqa' valida għal 3 snin mid-data tal-bidu tal-validità. L-informazzjoni pprovduta se tkun maħżuna fuq dejtabase tal-Kummissjoni Ewropea għall-fini tal-applikazzjoni tar-Regolament ta' Implimentazzjoni tal-Kummissjoni (KE) 2015/2447 u d-dejta tad-deċiżjoni dwar il-BTI, inklużi kwalunkwe ritratti, stampi, fuljetti, eċċ., iżda bl-eċċezzjoni tal-informazzjoni li tinsab fil-kaxxi 3 u 8, tista' tkun żvelata lill-pubbliku permezz tal-Internet.	5. Dejta u referenza tal-applikazzjoni 		
		Id-detentur għandu jkollu d-dritt li jappella kontra din il-BTI.	6. Il-klassifikazzjoni tal-oġġetti fin-nomenklatura doganali  		
1	7. Deskrizzjoni tal-oġġetti				
	8. Denominazzjoni kummerċjali u t-tagħrif addizzjonali		kunfidenzjali		
	9. Il-ġustifikazzjoni tal-klassifikazzjoni tal-oġġetti				
	10. Din id-deċiżjoni dwar il-BTI inharġet abbażi tal-materjal li ġej, ipprovdut mill-applikant				
	Deskrizzjoni 	Fuljetti 	Ritratti 	Kampjuni 	Ohra 
	Post:	Firma			
	Data:				Timbru

UNJONI EWROPEA - DEĊIŻJONI DWAR INFORMAZZJONI TA' TARIFFA VINKOLANTI

BTI

2	1. Awtorità doganali kompetenti	2. Ir-referenza tal-BTI 
KOPJA GHALL-KUMMISSJONI	3. Applikant (isem u indirizz) kunfidenzjali	4. Data tal-bidu tal-validità 
	Avviż importanti Minghajr preġudizzju għad-dispożizzjonijiet tal-Artiko-lu 34(4) u (5) tar-Regolament (KE) Nru 952/2013 tal-Parlament Ewropew u tal-Kunsill din il-BTI tibqa' valida għal 3 snin mid-data tal-bidu tal-validità. L-informazzjoni pprovduta se tkun maħżuna fuq dejtabase tal-Kummissjoni Ewropea għall-fini tal-applikazzjoni tar-Regolament ta' Implimentazzjoni tal-Kummissjoni (KE) 2015/2447 u d-dejta tal-BTI, inklużi kwalunkwe ritratti, stampi, fuljetti, eċċ., iżda bl-eċċezzjoni tal-informazzjoni li tinsab fil-kaxxi 3 u 8, tista' tkun żvelata lill-pubbliku permezz tal-Internet.	5. Dejta u referenza tal-applikazzjoni 
	Id-detentur għandu jkollu d-dritt li jappella kontra din il-BTI.	6. Il-klassifikazzjoni tal-oġġetti fin-nomenklatura doganali  
2	7. Deskrizzjoni tal-oġġetti	
	8. Denominazzjoni kummerċjali u t-tagħrif addizzjonali	kunfidenzjali
	9. Il-ġustifikazzjoni tal-klassifikazzjoni tal-oġġetti	
	10. Din id-deċiżjoni dwar il-BTI inharġet abbażi tal-materjal li ġej, ipprovdut mill-applikant Deskrizzjoni  Fuljetti  Ritratti  Kampjuni  Ohra  Post: Firma Data: Timbru	

UNJONI EWROPEA - DEĊIŻJONI DWAR INFORMAZZJONI TA' TARIFFA VINKOLANTI

BTI

3	1. Awtorità doganali kompetenti	2. Ir-referenza tal-BTI <input type="text"/>							
KOPJA GHALL-ISTAT MEMBRU	3. Applikant (isem u indirizz) kunfidenzjali	4. Data tal-bidu tal-validità <input type="text"/>							
	Avviż importanti Minghajr preġudizzju għad-dispożizzjonijiet tal-Artiko-lu 34(4) u (5) tar-Regolament (KE) Nru 952/2013 tal-Parlament Ewropew u tal-Kunsill din il-BTI tibqa' valida għal 3 snin mid-data tal-bidu tal-validità. L-informazzjoni pprovduta se tkun maħżuna fuq dejtbase tal-Kummissjoni Ewropea għall-fini tal-applikazzjoni tar-Regolament ta' Implimentazzjoni tal-Kummissjoni (KE) 2015/2447 u d-dejta tal-BTI, inklużi kwalunkwe ritratti, stampi, fuljetti, eċċ., iżda bl-eċċezzjoni tal-informazzjoni li tinsab fil-kaxxi 3 u 8, tista' tkun żvelata lill-pubbliku permezz tal-Internet.	5. Dejta u referenza tal-applikazzjoni <input type="text"/>							
	Id-detentur għandu jkollu d-dritt li jappella kontra din il-BTI.	6. Il-klassifikazzjoni tal-oġġetti fin-nomenklatura doganali <input type="text"/> <input type="text"/>							
3	7. Deskrizzjoni tal-oġġetti								
8. Denominazzjoni kummerċjali u t-tagħrif addizzjonali		kunfidenzjali							
9. Il-ġustifikazzjoni tal-klassifikazzjoni tal-oġġetti									
10. Din id-deċiżjoni dwar il-BTI inharġet abbażi tal-materjal li ġej, ipprovdut mill-applikant									
Deskrizzjoni	<input type="checkbox"/>	Fuljetti	<input type="checkbox"/>	Ritratti	<input type="checkbox"/>	Kampjuni	<input type="checkbox"/>	Ohra	<input type="checkbox"/>
Post:	Firma								
Data:			Timbru						

UNJONI EWROPEA - DEĊIŻJONI DWAR INFORMAZZJONI TA' TARIFFA VINKOLANTI

BTI

KOPJA GHALL-KUMMISSJONI	<p>4</p> <p>11. L-awtorità doganali kompetenti li ghandha tiġi kkuntattjata ghal informazzjoni addizzjonali (isem, indirizz, telefon, telefax)</p>	<p>12. Ir-referenza tal-BTI</p> <div style="border: 1px solid black; height: 20px; width: 100%; background-color: #cccccc;"></div>																																															
	4	<p>13. Lingwa</p> <table style="width: 100%; border-collapse: collapse;"> <tr> <td style="width: 15%;">bg</td><td style="width: 10%; text-align: center;"><input type="checkbox"/></td><td style="width: 15%;">fi</td><td style="width: 10%; text-align: center;"><input type="checkbox"/></td><td style="width: 15%;">nl</td><td style="width: 10%; text-align: center;"><input type="checkbox"/></td></tr> <tr> <td>cs</td><td style="text-align: center;"><input type="checkbox"/></td><td>fr</td><td style="text-align: center;"><input type="checkbox"/></td><td>pl</td><td style="text-align: center;"><input type="checkbox"/></td></tr> <tr> <td>da</td><td style="text-align: center;"><input type="checkbox"/></td><td>hr</td><td style="text-align: center;"><input type="checkbox"/></td><td>pt</td><td style="text-align: center;"><input type="checkbox"/></td></tr> <tr> <td>de</td><td style="text-align: center;"><input type="checkbox"/></td><td>hu</td><td style="text-align: center;"><input type="checkbox"/></td><td>ro</td><td style="text-align: center;"><input type="checkbox"/></td></tr> <tr> <td>el</td><td style="text-align: center;"><input type="checkbox"/></td><td>it</td><td style="text-align: center;"><input type="checkbox"/></td><td>sk</td><td style="text-align: center;"><input type="checkbox"/></td></tr> <tr> <td>en</td><td style="text-align: center;"><input type="checkbox"/></td><td>lt</td><td style="text-align: center;"><input type="checkbox"/></td><td>sl</td><td style="text-align: center;"><input type="checkbox"/></td></tr> <tr> <td>es</td><td style="text-align: center;"><input type="checkbox"/></td><td>lv</td><td style="text-align: center;"><input type="checkbox"/></td><td>sv</td><td style="text-align: center;"><input type="checkbox"/></td></tr> <tr> <td>et</td><td style="text-align: center;"><input type="checkbox"/></td><td>mt</td><td style="text-align: center;"><input type="checkbox"/></td><td></td><td></td></tr> </table>	bg	<input type="checkbox"/>	fi	<input type="checkbox"/>	nl	<input type="checkbox"/>	cs	<input type="checkbox"/>	fr	<input type="checkbox"/>	pl	<input type="checkbox"/>	da	<input type="checkbox"/>	hr	<input type="checkbox"/>	pt	<input type="checkbox"/>	de	<input type="checkbox"/>	hu	<input type="checkbox"/>	ro	<input type="checkbox"/>	el	<input type="checkbox"/>	it	<input type="checkbox"/>	sk	<input type="checkbox"/>	en	<input type="checkbox"/>	lt	<input type="checkbox"/>	sl	<input type="checkbox"/>	es	<input type="checkbox"/>	lv	<input type="checkbox"/>	sv	<input type="checkbox"/>	et	<input type="checkbox"/>	mt	<input type="checkbox"/>	
bg	<input type="checkbox"/>	fi	<input type="checkbox"/>	nl	<input type="checkbox"/>																																												
cs	<input type="checkbox"/>	fr	<input type="checkbox"/>	pl	<input type="checkbox"/>																																												
da	<input type="checkbox"/>	hr	<input type="checkbox"/>	pt	<input type="checkbox"/>																																												
de	<input type="checkbox"/>	hu	<input type="checkbox"/>	ro	<input type="checkbox"/>																																												
el	<input type="checkbox"/>	it	<input type="checkbox"/>	sk	<input type="checkbox"/>																																												
en	<input type="checkbox"/>	lt	<input type="checkbox"/>	sl	<input type="checkbox"/>																																												
es	<input type="checkbox"/>	lv	<input type="checkbox"/>	sv	<input type="checkbox"/>																																												
et	<input type="checkbox"/>	mt	<input type="checkbox"/>																																														
<p>14. Kliem tat-tiftix:</p> <div style="display: flex; justify-content: space-between;"> <div style="width: 45%; height: 250px; background-color: #cccccc;"></div> <div style="width: 45%; height: 250px; background-color: #cccccc;"></div> </div>																																																	

UNJONI EWROPEA - DEĊIŻJONI DWAR INFORMAZZJONI TA' TARIFFA VINKOLANTI

BTI

5	11. L-awtorità doganali kompetenti li ghandha tiġi kkuntattjata ghal informazzjoni addizzjonali (isem, indirizz, telefon, telefax)	12. Ir-referenza tal-BTI <div style="border: 1px solid black; height: 20px; width: 100%; background-color: #cccccc;"></div>																																																
KOPIJA GHALL-ISTAT MEMBRU	5	13. Lingwa <table style="width: 100%; border-collapse: collapse;"> <tr> <td style="width: 15%;">bg</td><td style="width: 10%;"><input type="checkbox"/></td><td style="width: 15%;">fi</td><td style="width: 10%;"><input type="checkbox"/></td><td style="width: 15%;">nl</td><td style="width: 10%;"><input type="checkbox"/></td></tr> <tr> <td>cs</td><td><input type="checkbox"/></td><td>fr</td><td><input type="checkbox"/></td><td>pl</td><td><input type="checkbox"/></td></tr> <tr> <td>da</td><td><input type="checkbox"/></td><td>hr</td><td><input type="checkbox"/></td><td>pt</td><td><input type="checkbox"/></td></tr> <tr> <td>de</td><td><input type="checkbox"/></td><td>hu</td><td><input type="checkbox"/></td><td>ro</td><td><input type="checkbox"/></td></tr> <tr> <td>el</td><td><input type="checkbox"/></td><td>it</td><td><input type="checkbox"/></td><td>sk</td><td><input type="checkbox"/></td></tr> <tr> <td>en</td><td><input type="checkbox"/></td><td>lt</td><td><input type="checkbox"/></td><td>sl</td><td><input type="checkbox"/></td></tr> <tr> <td>es</td><td><input type="checkbox"/></td><td>lv</td><td><input type="checkbox"/></td><td>sv</td><td><input type="checkbox"/></td></tr> <tr> <td>et</td><td><input type="checkbox"/></td><td>mt</td><td><input type="checkbox"/></td><td></td><td></td></tr> </table>	bg	<input type="checkbox"/>	fi	<input type="checkbox"/>	nl	<input type="checkbox"/>	cs	<input type="checkbox"/>	fr	<input type="checkbox"/>	pl	<input type="checkbox"/>	da	<input type="checkbox"/>	hr	<input type="checkbox"/>	pt	<input type="checkbox"/>	de	<input type="checkbox"/>	hu	<input type="checkbox"/>	ro	<input type="checkbox"/>	el	<input type="checkbox"/>	it	<input type="checkbox"/>	sk	<input type="checkbox"/>	en	<input type="checkbox"/>	lt	<input type="checkbox"/>	sl	<input type="checkbox"/>	es	<input type="checkbox"/>	lv	<input type="checkbox"/>	sv	<input type="checkbox"/>	et	<input type="checkbox"/>	mt	<input type="checkbox"/>		
bg	<input type="checkbox"/>	fi	<input type="checkbox"/>	nl	<input type="checkbox"/>																																													
cs	<input type="checkbox"/>	fr	<input type="checkbox"/>	pl	<input type="checkbox"/>																																													
da	<input type="checkbox"/>	hr	<input type="checkbox"/>	pt	<input type="checkbox"/>																																													
de	<input type="checkbox"/>	hu	<input type="checkbox"/>	ro	<input type="checkbox"/>																																													
el	<input type="checkbox"/>	it	<input type="checkbox"/>	sk	<input type="checkbox"/>																																													
en	<input type="checkbox"/>	lt	<input type="checkbox"/>	sl	<input type="checkbox"/>																																													
es	<input type="checkbox"/>	lv	<input type="checkbox"/>	sv	<input type="checkbox"/>																																													
et	<input type="checkbox"/>	mt	<input type="checkbox"/>																																															
14. Kliem tat-tiftix:		<div style="display: flex; justify-content: space-between;"> <div style="width: 48%; height: 200px; background-color: #cccccc;"></div> <div style="width: 48%; height: 200px; background-color: #cccccc;"></div> </div>																																																

ANNEX 4

UNJONI EWROPEA

APPLIKAZZJONI GĦAL DEĊIŻJONI TA' INFORMAZZJONI
VINKOLANTI DWAR IT-TARIFFI (BTI)

<p>1. Applikant (obbligatorju) Isem: (kunfidenzjali) Triq u numru: Pajjiż: <input type="text"/> Kodiċi postali: <input type="text"/> Belt:</p> <p>Identifikazzjoni tal-applikant: Nru. EORI: <input type="text"/></p>	<p>Għall-użu uffiċjali Numru tar-registrazzjoni: <input type="text"/> Numru ta' referenza nazzjonali (jekk hemm): Post tal-irċevuta: Data tal-irċevuta: Sena <input type="text"/> Xahar <input type="text"/> Jum <input type="text"/> Status tal-applikazzjoni: <input type="text"/></p>
<p>2. Il-post fejn jinżammu jew huma aċċessibbli l-kontijiet ewlenin għall-finijiet doganali (jekk differenti minn dak ta' hawn fuq) Triq u numru: Pajjiż: <input type="text"/> Kodiċi postali: <input type="text"/> Belt:</p>	<p>6. It-tip ta' tranżazzjoni (obbligatorju) Jekk jogħġbok indika jekk hux behsiebek tuża d-deċiżjoni dwar il-BTI li tirriżulta minn din l-applikazzjoni għal wahda mill-proċeduri doganali li ġejjin: Rilaxx għaċ-ċirkolazzjoni libera Iva <input type="checkbox"/> Le <input type="checkbox"/> Proċeduri speċjali Iva <input type="checkbox"/> Le <input type="checkbox"/> (Speċifika) Esportazzjoni Iva <input type="checkbox"/> Le <input type="checkbox"/></p>
<p>3. Ir-rappreżentant doganali (jekk applikabbli) Isem: Triq u numru: Pajjiż: <input type="text"/> Kodiċi postali: <input type="text"/> Belt:</p> <p>L-identifikazzjoni tar-rappreżentant: Nru. EORI: <input type="text"/></p>	<p>7. In-Nomenklatura Doganali (obbligatorju) Jekk jogħġbok indika taht liema nomenklatura għandhom jiġu kklassifikati l-oġġetti: <input type="checkbox"/> Nomenklatura Magħquda (NM) <input type="checkbox"/> TARIC <input type="checkbox"/> Nomenklatura tar-rifużjoni <input type="checkbox"/> Ohra (Speċifika):</p>
<p>4. Il-persuna ta' kuntatt responsabbli għall-applikazzjoni (obbligatorju) Isem: Numru tat-telefown: Numru tal-fax Indirizz tal-posta elettronika:</p> <p>5. Hruġ mill-gdid tad-deċiżjoni dwar il-BTI (obbligatorju) Indika jekk l-applikazzjoni tikkonċerna hruġ mill-gdid ta' deċiżjoni dwar il-BTI. Iva <input type="checkbox"/> Le <input type="checkbox"/> Jekk iva, ipprovi d-dettalji rilevanti. In-numru ta' referenza tad-deċiżjoni dwar il-BTI: Validu minn: Sena <input type="text"/> Xahar <input type="text"/> Jum <input type="text"/> Kodiċi tal-Prodott Bażiku: <input type="text"/></p>	<p>8. Kodiċi tal-prodott bażiku Indika l-kodiċi tan-nomenklatura doganali li taħtha l-applikant jistenna li jkunu kklassifikati l-oġġetti. <input type="text"/></p>
<p>9. Deskrizzjoni tal-oġġetti (obbligatorju) Deskrizzjoni dettaljata tal-oġġetti li tippermetti l-identifikazzjoni tagħhom u d-determinazzjoni tal-klassifika tagħhom fin-nomenklatura doganali. Din għandha tinkludi wkoll dettalji dwar il-kompożizzjoni tal-oġġetti u kwalunkwe metodi ta' eżami użati għal din id-determinazzjoni, meta l-klassifika tkun tiddependi minnha. Kwalunkwe dettalji li l-applikant iqishom bhala kunfidenzjali għandhom jitnizzlu f'8. Denominazzjoni kummerċjali u t-tagħrif addizzjonali.</p>	

<p>10. Denominazzjoni kummerċjali u t-tagħrif addizzjonali (*) (kunfidenzjali)</p> <p>Indika kwalunkwe dettalji li l-applikant jixtieq li jitqiesu bhala kunfidenzjali, inkluż il-marka kummerċjali u n-numru tal-mudell tal-oġġetti.</p>																
<p>11. Kampjuni, eċċ.</p> <p>Indika jekk hemmx kampjuni, ritratti, disinj, katalogi jew dokumenti oħra disponibbli li jistgħu jgħinu lill-awtoritajiet doganali biex jiddeterminaw il-klassifikazzjoni korretta tal-oġġetti fin-nomenklatura doganali, mehmuża bhala annessi.</p> <p>Kampjuni <input type="checkbox"/> Ritratti <input type="checkbox"/> Fuljetti <input type="checkbox"/> Oħrajn <input type="checkbox"/></p> <p>Tixtieq li l-kampjuni tiegħek jintbagħtu lura? Iva <input type="checkbox"/> Le <input type="checkbox"/></p> <p>Il-kostijiet speċjali mgħarrba mill-awtoritajiet Doganali bhala riżultat ta' analiżi, rapporti tal-esperti jew ir-ritorn ta' kampjuni, jistgħu jiġu mitluba mill-applikant.</p>																
<p>12. Applikazzjonijiet oħra tal-BTI u BTI oħra miżmuma</p> <p>Jekk jogħġbok indika jekk applikajtx għal, jew jekk inharġulekx BTIs għal oġġetti identiċi jew simili f'uffiċċji doganali oħra jew fi Stati Membri oħra. Iva <input type="checkbox"/> Le <input type="checkbox"/></p> <p>Jekk iva, jekk jogħġbok aghthi d-dettalji:</p> <table border="0"> <tr> <td>Il-pajjiż tal-applikazzjoni: <input type="text"/></td> <td>Il-pajjiż tal-applikazzjoni: <input type="text"/></td> </tr> <tr> <td>Il-post tal-applikazzjoni:</td> <td>Il-post tal-applikazzjoni:</td> </tr> <tr> <td>Data tal-applikazzjoni:</td> <td>Data tal-applikazzjoni:</td> </tr> <tr> <td>Sena <input type="text"/> Xahar <input type="text"/> Jum <input type="text"/></td> <td>Sena <input type="text"/> Xahar <input type="text"/> Jum <input type="text"/></td> </tr> <tr> <td>In-numru ta' referenza tad-deċiżjoni dwar il-BTI:</td> <td>In-numru ta' referenza tad-deċiżjoni dwar il-BTI:</td> </tr> <tr> <td>Data tal-bidu tad-deċiżjoni:</td> <td>Data tal-bidu tad-deċiżjoni:</td> </tr> <tr> <td>Sena <input type="text"/> Xahar <input type="text"/> Jum <input type="text"/></td> <td>Sena <input type="text"/> Xahar <input type="text"/> Jum <input type="text"/></td> </tr> <tr> <td>Kodiċi tal-Prodott Baziku:</td> <td>Kodiċi tal-Prodott Baziku:</td> </tr> </table>	Il-pajjiż tal-applikazzjoni: <input type="text"/>	Il-pajjiż tal-applikazzjoni: <input type="text"/>	Il-post tal-applikazzjoni:	Il-post tal-applikazzjoni:	Data tal-applikazzjoni:	Data tal-applikazzjoni:	Sena <input type="text"/> Xahar <input type="text"/> Jum <input type="text"/>	Sena <input type="text"/> Xahar <input type="text"/> Jum <input type="text"/>	In-numru ta' referenza tad-deċiżjoni dwar il-BTI:	In-numru ta' referenza tad-deċiżjoni dwar il-BTI:	Data tal-bidu tad-deċiżjoni:	Data tal-bidu tad-deċiżjoni:	Sena <input type="text"/> Xahar <input type="text"/> Jum <input type="text"/>	Sena <input type="text"/> Xahar <input type="text"/> Jum <input type="text"/>	Kodiċi tal-Prodott Baziku:	Kodiċi tal-Prodott Baziku:
Il-pajjiż tal-applikazzjoni: <input type="text"/>	Il-pajjiż tal-applikazzjoni: <input type="text"/>															
Il-post tal-applikazzjoni:	Il-post tal-applikazzjoni:															
Data tal-applikazzjoni:	Data tal-applikazzjoni:															
Sena <input type="text"/> Xahar <input type="text"/> Jum <input type="text"/>	Sena <input type="text"/> Xahar <input type="text"/> Jum <input type="text"/>															
In-numru ta' referenza tad-deċiżjoni dwar il-BTI:	In-numru ta' referenza tad-deċiżjoni dwar il-BTI:															
Data tal-bidu tad-deċiżjoni:	Data tal-bidu tad-deċiżjoni:															
Sena <input type="text"/> Xahar <input type="text"/> Jum <input type="text"/>	Sena <input type="text"/> Xahar <input type="text"/> Jum <input type="text"/>															
Kodiċi tal-Prodott Baziku:	Kodiċi tal-Prodott Baziku:															
<p>13. Deċiżjonijiet dwar BTIs li nharġu għal-Detenturi oħra (obbligatorju)</p> <p>Jekk jogħġbok indika jekk taf li hemm BTIs għal oġġetti identiċi jew simili li diġà nharġu lil detenturi oħra. Iva <input type="checkbox"/> Le <input type="checkbox"/></p> <p>Jekk iva, jekk jogħġbok aghthi d-dettalji:</p> <table border="0"> <tr> <td>In-numru ta' referenza tad-deċiżjoni dwar il-BTI:</td> <td>In-numru ta' referenza tad-deċiżjoni dwar il-BTI:</td> </tr> <tr> <td>Data tal-bidu tad-deċiżjoni:</td> <td>Data tal-bidu tad-deċiżjoni:</td> </tr> <tr> <td>Sena <input type="text"/> Xahar <input type="text"/> Jum <input type="text"/></td> <td>Sena <input type="text"/> Xahar <input type="text"/> Jum <input type="text"/></td> </tr> <tr> <td>Kodiċi tal-Prodott Baziku:</td> <td>Kodiċi tal-Prodott Baziku:</td> </tr> </table>	In-numru ta' referenza tad-deċiżjoni dwar il-BTI:	In-numru ta' referenza tad-deċiżjoni dwar il-BTI:	Data tal-bidu tad-deċiżjoni:	Data tal-bidu tad-deċiżjoni:	Sena <input type="text"/> Xahar <input type="text"/> Jum <input type="text"/>	Sena <input type="text"/> Xahar <input type="text"/> Jum <input type="text"/>	Kodiċi tal-Prodott Baziku:	Kodiċi tal-Prodott Baziku:								
In-numru ta' referenza tad-deċiżjoni dwar il-BTI:	In-numru ta' referenza tad-deċiżjoni dwar il-BTI:															
Data tal-bidu tad-deċiżjoni:	Data tal-bidu tad-deċiżjoni:															
Sena <input type="text"/> Xahar <input type="text"/> Jum <input type="text"/>	Sena <input type="text"/> Xahar <input type="text"/> Jum <input type="text"/>															
Kodiċi tal-Prodott Baziku:	Kodiċi tal-Prodott Baziku:															
<p>14. Taf b'xi proċedimenti legali jew amministrattivi li jikkonċernaw il-klassifikazzjoni tariffarja pendenti fl-UE, jew deċiżjoni tal-qorti dwar il-klassifikazzjoni tat-tariffi diġà mogħtija fl-UE, dwar l-oġġetti deskritt fil-kaxxi 9 u 10? (obbligatorju)</p> <p>Iva <input type="checkbox"/> Le <input type="checkbox"/></p> <p>Jekk iva, jekk jogħġbok aghthi d-dettalji:</p> <p>Pajjiż: <input type="text"/></p> <p>Isem il-qorti:</p> <p>L-indirizz tal-qorti:</p> <p>Numru ta' referenza tal-każ:</p>																
<p>15. Data u Awtentikazzjoni (obbligatorju)</p> <p>Data:</p> <p>Sena <input type="text"/> Xahar <input type="text"/> Jum <input type="text"/></p> <p>Firma:</p> <p>Nota importanti</p> <p>Meta jawtentifika din l-applikazzjoni, l-applikant jaċċetta r-responsabbiltà fir-rigward tal-akkuratezza u l-kompletezza tad-dejta li tinsab fiha, kif ukoll għal kwalunkwe informazzjoni addizzjonali pprovduta magħha. L-applikant jaċċetta li dawn id-dejta u kwalunkwe ritratt(i), stampa(i), fuljett(i) eċċ. jistgħu jinhażnu fuq bażi tad-dejta tal-Kummissjoni Ewropea u li d-dejta, inklużi ritratt(i), stampa(i), fuljett(i) eċċ., li tressqu ma' din l-applikazzjoni jew miksuba (jew jistgħu jinkisbu) mill-amministrazzjoni, u li ma jkunux ġew immarkati taht l-elementi tad-dejta Nri 1, 2 u 8 ta' din l-applikazzjoni bhala kunfidenzjali jiġu żvelati lill-pubbliku permezz tal-Internet.</p>																
<p>16. Informazzjoni addizzjonali</p>																

**UNJONI EWROPEA - DEĊIŻJONI DWAR INFORMAZZJONI TA' TARIFFA
VINKOLANTI**

BTI

11. Kliem tat-tifix:

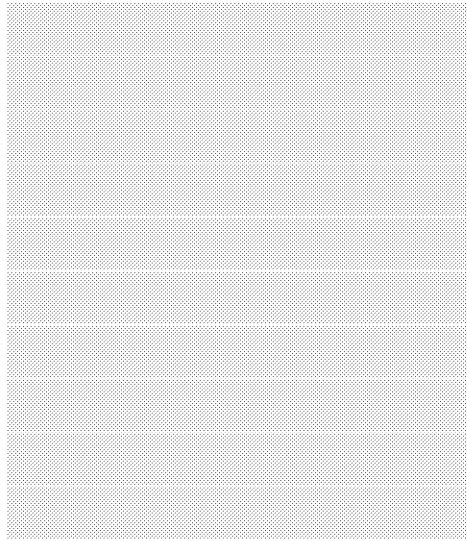

12. Stampi

ISSN 1977-074X (edizzjoni elettronika)
ISSN 1725-5104 (edizzjoni stampata)



L-Uffiċċju tal-Pubblikazzjonijiet tal-Unjoni Ewropea
2985 Il-Lussemburgu
IL-LUSSEMBURGU

MT