

# Il-Ġurnal Uffiċjali tal-Unjoni Ewropea

# L 24



Edizzjoni bil-Malti

Legiżlazzjoni

Volum 58

30 ta' Jannar 2015

Werrej

## II Atti mhux legiżlattivi

### REGOLAMENTI

- ★ **Regolament tal-Kunsill (UE) 2015/138 tad-29 ta' Jannar 2015 li jemenda r-Regolament (UE) Nru 208/2014 dwar miżuri restrittivi diretti kontra ċerti persuni, entitajiet u korpi fid-dawl tas-sitwazzjoni fl-Ukrajna** ..... 1
- ★ **Regolament ta' Implimentazzjoni tal-Kummissjoni (UE) 2015/139 tas-27 ta' Jannar 2015 li jemenda r-Regolament (KE) Nru 1484/95 dwar l-iffissar tal-prezzijiet rappreżentattivi fis-setturi tal-laħam tat-tjur u l-bajd kif ukoll tal-albumina tal-bajd** ..... 3
- ★ **Regolament tal-Kummissjoni (UE) 2015/140 tad-29 ta' Jannar 2015 li jemenda r-Regolament (UE) Nru 965/2012 fir-rigward tal-kompartiment sterili tal-ekwipaġġ tat-tijira u li jikkoreġi dak ir-Regolament** ..... 5
- ★ **Regolament ta' Implimentazzjoni tal-Kummissjoni (UE) 2015/141 tad-29 ta' Jannar 2015 li jemenda r-Regolament ta' Implimentazzjoni tal-Kummissjoni (UE) Nru 367/2014 li jiffissa l-bilanċ nett disponibbli għan-nefqa tal-FAEG** ..... 11
- Regolament ta' Implimentazzjoni tal-Kummissjoni (UE) 2015/142 tad-29 ta' Jannar 2015 li jistabilixxi l-valuri standard tal-importazzjoni għad-determinazzjoni tal-prezz ta' dhul ta' ċertu frott u hxejjex ..... 14

### DEĊIŻJONIJET

- ★ **Deċiżjoni tal-Kunsill (PESK) 2015/143 tad-29 ta' Jannar 2015 li temenda d-Deċiżjoni 2014/119/PESK dwar miżuri restrittivi diretti kontra ċerti persuni, entitajiet u korpi fid-dawl tas-sitwazzjoni fl-Ukrajna** ..... 16
- ★ **Deċiżjoni ta' Implimentazzjoni tal-Kummissjoni (UE) 2015/144 tat-28 ta' Jannar 2015 li tistabilixxi l-proċeduri għas-sottomissjoni tal-applikazzjonijiet għal għotjiet u talbiet ta' hlas, u t-tagħrif marbut ma' dawn, fir-rigward tal-miżuri ta' emerġenza kontra l-mard tal-annimali msemmi fir-Regolament (UE) Nru 652/2014 tal-Parlament Ewropew u tal-Kunsill (notifikata bid-dokument C(2015) 250)** ..... 17

MT

L-Atti b'titoli b'tipa ċara relatati mal-ġestjoni ta' kuljum ta' affarijiet agrikoli, u li ġeneralment huma validi għal perjodu limitat.  
It-titoli tal-atti l-oħra kollha huma stampati b'tipa skura u mmarkati b'asterisk quddiemhom.

- ★ Ir-Regolament Nru 78 tal-Kummissjoni Ekonomika għall-Ewropa tan-Nazzjonijiet Uniti (NU/KEE) — Dispożizzjonijiet uniformi dwar l-approvazzjoni ta' vetturi tal-kategoriji L<sub>1</sub>, L<sub>2</sub>, L<sub>3</sub>, L<sub>4</sub> u L<sub>5</sub> fir-rigward tal-ibbrejjar [2015/145] ..... 30

## II

(Atti mhux legiżlattivi)

## REGOLAMENTI

## REGOLAMENT TAL-KUNSILL (UE) 2015/138

tad-29 ta' Jannar 2015

**li jemenda r-Regolament (UE) Nru 208/2014 dwar miżuri restrittivi diretti kontra ċerti persuni, entitajiet u korpi fid-dawl tas-sitwazzjoni fl-Ukrajna**

IL-KUNSILL TAL-UNJONI EWROPEA,

Wara li kkunsidra t-Trattat dwar il-Funzjonament tal-Unjoni Ewropea, u b'mod partikolari l-Artikolu 215 tiegħu,

Wara li kkunsidra d-Deciżjoni tal-Kunsill 2014/119/PESK tal-5 ta' Marzu 2014 dwar miżuri restrittivi diretti kontra ċerti persuni, entitajiet u korpi fid-dawl tas-sitwazzjoni fl-Ukrajna <sup>(1)</sup>,

Wara li kkunsidra l-proposta kongunta tar-Rappreżentant Għoli tal-Unjoni għall-Affarijiet Barranin u l-Politika ta' Sigurtà u tal-Kummissjoni Ewropea,

Billi:

- (1) Ir-Regolament tal-Kunsill (UE) Nru 208/2014 <sup>(2)</sup> jaġhti effett lil ċerti miżuri previsti fid-Deciżjoni 2014/119/PESK u jipprevedi l-iffriżar ta' fondi u ta' riżorsi ekonomiċi ta' ċerti persuni identifikati bħala responsabbli għall-miżapproprijazzjoni ta' fondi tal-Istat tal-Ukrajna u ta' persuni li huma responsabbli għall-ksur tad-drittijiet tal-bniedem fl-Ukrajna, u persuni fiżiċi jew guridici, entitajiet jew korpi assoċjati magħhom.
- (2) Fid-29 ta' Jannar 2015, il-Kunsill adotta d-Deciżjoni (PESK) 2015/143 <sup>(3)</sup> li temenda d-Deciżjoni 2014/119/PESK u tiċċara l-kriterji ta' deżinjazzjoni għall-iffriżar ta' fondi mmirati lejn persuni identifikati li huma responsabbli għall-miżapproprijazzjoni ta' fondi tal-Istat tal-Ukrajna.
- (3) Dik l-emenda taqa' fil-kamp ta' applikazzjoni tat-Trattat dwar il-Funzjonament tal-Unjoni Ewropea u, għalhekk, b'mod partikolari sabiex tiġi żgurata l-applikazzjoni uniformi tagħha fl-Istati Membri kollha, hija mehtieġa azzjoni regolatorja fil-livell tal-Unjoni sabiex tiġi implimentata. Għalhekk, ir-Regolament (UE) Nru 208/2014 għandu jiġi emendat skont dan,

ADOTTA DAN IR-REGOLAMENT:

*Artikolu 1*

F-Artikolu 3 tar-Regolament (UE) Nru 208/2014, jiddaħhal il-paragrafu li ġej:

“1a. Għall-finijiet tal-paragrafu 1, persuni identifikati bħala responsabbli għall-miżapproprijazzjoni ta' fondi tal-Istat tal-Ukrajna jinkludi persuni li huma soġġetti għal investigazzjoni mill-awtoritajiet tal-Ukrajna:

- (a) għall-miżapproprijazzjoni ta' fondi jew assi pubbliċi tal-Ukrajna, jew għall-kompliment ftali misapproprijazzjoni; jew
- (b) għall-abbuż tal-uffiċċju bħala detentur ta' pożizzjoni pubblika biex jakkwista vantaġġ mhux ġustifikat għalih jew għal parti terza u li b'hekk jikkawża telf ta' fondi pubbliċi jew assi tal-Ukrajna, jew għall-kompliment ftali abbuż.”

<sup>(1)</sup> ĠUL 66, 6.3.2014, p. 26.

<sup>(2)</sup> Regolament tal-Kunsill (UE) Nru 208/2014 tal-5 ta' Marzu 2014 dwar miżuri restrittivi diretti kontra ċerti persuni, entitajiet u korpi fid-dawl tas-sitwazzjoni fl-Ukrajna (ĠUL 66, 6.3.2014, p. 1).

<sup>(3)</sup> Ara l-pagna 16 ta' dan il-Ġurnal Uffiċjali.

*Artikolu 2*

Dan ir-Regolament jidhol fis-seħh fil-jum wara dak tal-pubblikazzjoni tiegħu f'*Il-Ġurnal Uffiċjali tal-Unjoni Ewropea*.

Dan ir-Regolament jorbot fl-intier tiegħu u japplika direttament fl-Istati Membri kollha.

Magħmul fi Brussell, id-29 ta' Jannar 2015.

*Għall-Kunsill*

*Il-President*

F. MOGHERINI

---

**REGOLAMENT TA' IMPLIMENTAZZJONI TAL-KUMMISSJONI (UE) 2015/139****tas-27 ta' Jannar 2015****li jemenda r-Regolament (KE) Nru 1484/95 dwar l-iffissar tal-prezzijiet rappreżentattivi fis-setturi tal-laħam tat-tjur u l-bajd kif ukoll tal-albumina tal-bajd**

IL-KUMMISSJONI EWROPEA,

Wara li kkunsidrat it-Trattat dwar il-Funzjonament tal-Unjoni Ewropea,

Wara li kkunsidrat ir-Regolament (UE) Nru 1308/2013 tal-Parlament Ewropew u tal-Kunsill tas-17 ta' Diċembru 2013 li jistabbilixxi organizzazzjoni komuni tas-swieq fi prodotti agrikoli u li jhassar ir-Regolamenti tal-Kunsill (KEE) Nru 922/72, (KEE) Nru 234/79, (KE) Nru 1037/2001 u (KE) Nru 1234/2007 <sup>(1)</sup>, u b'mod partikolari l-punt (b) tal-Artikolu 183 tiegħu,

Wara li kkunsidrat ir-Regolament (UE) Nru 510/2014 tal-Parlament Ewropew u tal-Kunsill tas-16 ta' April 2014 li jistabbilixxi l-arranġamenti kummerċjali applikabbli għal ċerti prodotti li jirriżultaw mill-ipproċessar tal-prodotti agrikoli u jhassar r-Regolamenti tal-Kunsill (KE) Nru 1216/2009 u (KE) Nru 614/2009 <sup>(2)</sup>, u b'mod partikolari l-Artikolu 5(6)(a) tiegħu,

Billi:

- (1) Ir-Regolament tal-Kummissjoni (KE) Nru 1484/95 <sup>(3)</sup> stipula regoli dettaljati għall-implimentazzjoni ta' sistema ta' dazji addizzjonali fuq l-importazzjoni u ffissar-prezzijiet rappreżentattivi fis-setturi tal-laħam tat-tjur u l-bajd kif ukoll tal-albumina tal-bajd.
- (2) Minn kontrolli regolari tal-informazzjoni li tipprovdi l-bażi għad-determinazzjoni tal-prezzijiet rappreżentattivi għall-prodotti tas-setturi tal-laħam tat-tjur u tal-bajd kif ukoll għall-albumina tal-bajd, jirriżulta li l-prezzijiet rappreżentattivi għall-importazzjoni ta' ċerti prodotti għandhom ikunu emendati biex jitqiesu l-varjazzjonijiet fil-prezzijiet skont l-oriġini.
- (3) Għaldaqstant, ir-Regolament (KE) Nru 1484/95 għandu jiġi emendat.
- (4) Minhabba l-htieġa li jiġi żgurat li din il-mizura tapplika kemm jista' jkun malajr wara li tohrog id-dejta, jehtieġ li r-Regolament preżenti jidhol fis-seħh dakinhar li jiġi ppubblikat.

ADOTTAT DAN IR-REGOLAMENT:

*Artikolu 1*

L-Anness I tar-Regolament (KE) Nru 1484/95 jinbidel bit-test fl-Anness ta' dan ir-Regolament.

*Artikolu 2*

Dan ir-Regolament jidhol fis-seħh dakinhar tal-pubblikazzjoni tiegħu f'Il-Ġurnal Uffiċjali tal-Unjoni Ewropea.

Dan ir-Regolament jorbot fl-intier tiegħu u japplika direttament fl-Istati Membri kollha.

Magħmul fi Brussell, is-27 ta' Jannar 2015.

Għall-Kummissjoni,

F'isem il-President,

Jerzy PLEWA

Direttur Ġenerali għall-Agricoltura u l-Iżvilupp Rurali

<sup>(1)</sup> ĠUL 347, 20.12.2013, p. 671.<sup>(2)</sup> ĠUL 150, 20.5.2014, p. 1.<sup>(3)</sup> Ir-Regolament (KE) Nru 1484/95 tal-Kummissjoni tat-28 ta' Ġunju 1995, li jistabbilixxi regoli dettaljati għall-implimentazzjoni ta' sistema ta' dazji addizzjonali fuq l-importazzjoni u jiffissa dazji addizzjonali tal-importazzjoni fl-oqsma tal-laħam tat-tjur u l-bajd u għall-albumina tal-bajd, u jhassar ir-Regolament (KEE) Nru 163/67 (ĠUL 145, 29.6.1995, p. 47).

## ANNEX

## "ANNEX I

Kodiċi tan-NM	Deskrizzjoni tal-prodotti	Prezz rappreżentattiv (f'EUR/100 kg)	Garanzija msemmija fl-Artikolu 3 (f'EUR/100 kg)	Origini <sup>(1)</sup>
0207 12 10	Karkassi tat-tiġieġ, preżentazzjoni 70 %, iffriżati	125,5	0	AR
0207 12 90	Karkassi tat-tiġieġ, preżentazzjoni 65 %, iffriżati	150,6 146,2	0 0	AR BR
0207 14 10	Qatgħat mingħajr għadam, ta' sriedaq jew ta' tiġieġ, iffriżati	327,9 232,8 349,8 277,5	0 20 0 7	AR BR CL TH
0207 14 50	Isdra tat-tiġieġ, iffriżati	213,4	0	BR
0207 14 60	Koxox tat-tiġieġ, iffriżati	134,5	3	BR
0207 27 10	Qatgħat mingħajr għadam tad-dundjan, iffriżati	372,2 516,1	0 0	BR CL
1602 32 11	Preparazzjonijiet nejjin ta' sriedaq u ta' tiġieġ	254,6	10	BR

<sup>(1)</sup> Nomenklatura tal-pajjiżi stabbilita bir-Regolament tal-Kummissjoni (UE) Nru 1106/2012 tas-27 ta' Novembru 2012 li jimplementa r-Regolament (KE) Nru 471/2009 tal-Parlament Ewropew u tal-Kunsill dwar statistika Komunitarja relatata mal-kummerċ estern ma' pajjiżi li mhumiex membri, fir-rigward tal-aġġornament tan-nomenklatura tal-pajjiżi u t-territorji (ĠU L 328, 28.11.2012, p. 7). Il-kodiċi 'ZZ' ifisser 'origini oħrajn'."

**REGOLAMENT TAL-KUMMISSJONI (UE) 2015/140****tad-29 ta' Jannar 2015****li jemenda r-Regolament (UE) Nru 965/2012 fir-rigward tal-kompartiment sterili tal-ekwipaġġ tat-titjira u li jikkoreġi dak ir-Regolament**

IL-KUMMISSJONI EWROPEA,

Wara li kkunsidrat it-Trattat dwar il-Funzjonament tal-Unjoni Ewropea,

Wara li kkunsidrat ir-Regolament (KE) Nru 216/2008 tal-Parlament Ewropew u tal-Kunsill tal-20 ta' Frar 2008 dwar regoli komuni fil-kamp tal-avjazzjoni ċivili u li jstabbilixxi Aġenzija Ewropea tas-Sikurezza tal-Avjazzjoni, u li jhassar id-Direttiva tal-Kunsill 91/670/KEE, ir-Regolament (KE) Nru 1592/2002 u d-Direttiva 2004/36/KE<sup>(1)</sup>, u b'mod partikolari l-Artikolu 8(5) tiegħu,

Billi:

- (1) L-operaturi u l-persunal involuti fl-operat ta' ċerti inġenji tal-ajru jridu jikkonformaw mar-rekwiżiti essenzjali rilevanti stabbiliti fil-punt 8.b tal-Anness IV tar-Regolament (KE) Nru 216/2008.
- (2) Ir-Regolament tal-Kummissjoni (UE) Nru 965/2012<sup>(2)</sup> jistabbilixxi kundizzjonijiet biex l-operat tal-inġenji tal-ajru jsir b'sikurezza.
- (3) Sabiex jiġu indirizzati r-riskji marbuta mal-potenzjal ta' żbalji minhabba li l-ekwipaġġ tat-titjira jiġi disturbat jew distratt waqt ċerti fażijiet tat-titjira, l-operaturi għandhom ikunu mehtieġa jiżguraw li l-membri tal-ekwipaġġ ma jkunux mehtieġa jwettqu attivitajiet waqt il-fażijiet kritiċi tat-titjira, għajr dawk l-attivitajiet mehtieġa biex l-inġenju tal-ajru jiġi operat b'sikurezza.
- (4) Ir-Regolament (UE) Nru 965/2012 jimponi limitu fuq l-għadd ta' persuni li jistgħu jingarru abbord waqt operazzjonijiet speċjalizzati. Madankollu, dak il-limitu mhux iġġustifikat minn raġunijiet ta' sikurezza. Għalhekk, l-Artikolu 5(7) għandu jiġi adattat.
- (5) Ir-Regolament tal-Kummissjoni (UE) Nru 71/2014<sup>(3)</sup> dahhal Artikolu 9a fir-Regolament (UE) Nru 965/2012. Ir-Regolament tal-Kummissjoni (UE) Nru 83/2014<sup>(4)</sup> sussegwentement reġa' dahhal Artikolu 9a iehor, li fil-fatt kellu jkollu n-numru 9b. Biex it-test ikun iktar ċar u għal raġunijiet ta' ċertezza legali, dak l-Artikolu 9a mdahhal mir-Regolament (UE) Nru 83/2014 għandu jiġi sostitwit u nnumerat tajjeb.
- (6) Għal raġunijiet ta' ċertezza legali, u biex ikun hemm koerenza mat-termini użati fir-Regolament (KE) Nru 216/2008, jehtieġ li, f'ċerti lingwi, jiġu korretti xi termini użati fir-Regolament (UE) Nru 965/2012.
- (7) Għalhekk, b'konsegwenza, ir-Regolament (UE) Nru 965/2012 għandu jiġi emendatu kkorreġut.
- (8) Il-miżuri previsti f'dan ir-Regolament huma bbażati fuq l-Opinjoni<sup>(5)</sup> mahruġa mill-Aġenzija Ewropea tas-Sikurezza tal-Avjazzjoni skont l-Artikoli 17(2)(b) u 19(1) tar-Regolament (KE) Nru 216/2008.
- (9) Il-miżuri previsti f'dan ir-Regolament huma skont l-opinjoni tal-Kumitat stabbilit permezz tal-Artikolu 65 tar-Regolament (KE) Nru 216/2008,

<sup>(1)</sup> ĠUL 79, 19.3.2008, p. 1.

<sup>(2)</sup> Regolament tal-Kummissjoni (UE) Nru 965/2012 tal-5 ta' Ottubru 2012 li jstabbilixxi rekwiżiti tekniċi u proċeduri amministrattivi relatati mal-operazzjonijiet bl-ajru skont ir-Regolament (KE) Nru 216/2008 tal-Parlament Ewropew u tal-Kunsill (GU L 296, 25.10.2012, p. 1).

<sup>(3)</sup> Regolament tal-Kummissjoni (UE) Nru 71/2014 tas-27 ta' Jannar 2014 li jemenda r-Regolament (UE) Nru 965/2012 li jstabbilixxi rekwiżiti tekniċi u proċeduri amministrattivi relatati mal-operazzjonijiet bl-ajru skont ir-Regolament (KE) Nru 216/2008 tal-Parlament Ewropew u tal-Kunsill, (GU L 23, 28.1.2014, p. 27).

<sup>(4)</sup> Regolament tal-Kummissjoni (UE) Nru 83/2014 tad-29 ta' Jannar 2014 li jemenda r-Regolament (UE) Nru 965/2012 li jstabbilixxi rekwiżiti tekniċi u proċeduri amministrattivi relatati mal-operazzjonijiet bl-ajru skont ir-Regolament (KE) Nru 216/2008 tal-Parlament Ewropew u tal-Kunsill, (GU L 28, 31.1.2014, p. 17).

<sup>(5)</sup> L-Opinjoni Nru 05/2013 tal-10 ta' Ġunju 2013 tal-Aġenzija għas-Sikurezza fl-Avjazzjoni dwar Regolament tal-Kummissjoni li jstabbilixxi Regoli ta' Implimentazzjoni għal proċeduri sterili tal-kabina tal-piloti.

ADOTTAT DAN IR-REGOLAMENT:

### Artikolu 1

Ir-Regolament (UE) Nru 965/2012 huwa emendat kif ġej:

1. L-Artikolu 5 huwa emendat kif ġej:

(a) il-paragrafu 4 jinbidel b'dan li ġej:

"4. L-operaturi ta' ajruplani u ta' helikopters hliet inġenji tal-ajru kumplessi mhaddmin b'magna, kif ukoll ta' blalen tal-arja u glajders involuti f'operazzjonijiet mhux kummerċjali għandhom joperaw l-inġenju tal-ajru skont id-dispożizzjonijiet speċifikati fl-Anness VII.";

(b) fil-paragrafu 5, il-punt (b) jinbidel b'dan li ġej:

"(b) ajruplani u helikopters oħrajn kif ukoll blalen tal-ajru u glajders skont id-dispożizzjonijiet speċifikati fl-Anness VII.";

(c) fil-paragrafu 7, it-tieni sentenza tinbidel b'dan li ġej:

"Hliet għall-membri tal-ekwipaġġ, ma għandhomx jingarru abbord persuni għajr dawk li huma indispensabbli għall-missjoni.".

2. L-Artikolu 6 huwa emendat kif ġej:

(a) fil-paragrafu 2, l-ewwel sentenza tinbidel b'dan li ġej:

"2. B'deroga mill-Artikolu 5(1), l-inġenji tal-ajru msemmija fl-Artikolu 4(5) tar-Regolament (KE) Nru 216/2008, fil-każ ta' ajruplani, jithaddmu skont il-kundizzjonijiet stabbiliti fid-Deċiżjoni tal-Kummissjoni C(2009) 7633 tal-14 ta' Ottubru 2009 meta jintużaw f'operazzjonijiet CAT.";

(b) fil-paragrafu 4a, il-frazi introduttorja tinbidel b'dan li ġej:

"4a. B'deroga mill-Artikolu 5(1) u (6) l-operazzjonijiet li ġejjin b' ajruplani u helikopters hliet inġenji tal-ajru kumplessi mhaddmin b'magna, blalen tal-ajru u glajders jistgħu jsiru skont l-Anness VII.".

3. L-Artikolu 9a kif imdahhal mir-Regolament (UE) Nru 83/2014 jinbidel b'dan li ġej:

*"Artikolu 9b*

#### **Reviżjoni**

L-Aġenzija għandha twettaq analiżi kontinwa tal-effikaċja tad-dispożizzjonijiet dwar il-limitazzjonijiet fuq il-hin tat-titjir u l-hin tas-servizz u r-rekwiżiti tal-mistrieħ li jinsabu fl-Annessi II u III. L-Aġenzija għandha tipproduċi l-ewwel rapport dwar ir-riżultati ta' dik l-analiżi mhux aktar tard mit-18 ta' Frar 2019.

Dik l-analiżi għandha tinvolvi l-għarfien espert xjentifiku u għandha tkun imsejsa fuq dejta operattiva miġbura, bl-għajnuna tal-Istati Membri, fuq tul ta' żmien wara d-data tal-applikazzjoni ta' dan ir-Regolament.

L-analiżi, għandha tevalwa l-impatt ta' mill-inqas dan li ġej fuq il-viġilanza tal-ekwipaġġ tal-ajru:

(a) xogħol ta' aktar minn 13-il siegħa fl-aktar hin favorevoli tal-jum;

(b) xogħol ta' aktar minn 10 sığħat fl-inqas hin favorevoli tal-jum;

(c) xogħol ta' aktar minn 11-il siegħa fil-każ ta' membri tal-ekwipaġġ fi stat mhux magħruf ta' akklimatizzazzjoni;

(d) xogħol li jinkludi livell għoli ta' setturi (aktar minn 6);



- (e) xogħol fuq sejha bħal dmir bħal fil-każ ta' standby jew ta' riżerva segwit bi dmirijiet ta' titjira; kif ukoll
- (f) skedi ta' hinijiet irregolari.”.

4. L-Annessi I, III, IV, VI u VIII huma emendati skont l-Anness I ta' dan ir-Regolament.

#### *Article 2*

Ir-Regolament (UE) Nru 965/2012 huwa korrett kif ġej:

(1) L-Artikolu 6(7) jinbidel b'dan li ġej:

“7. B'deroga minn SPA.PBN.100 PBN tal-Anness V, operazzjonijiet mhux kummerċjali b'ajruplani, hlief ingeni tal-ajru kumplessi mhaddmin b'magna, fi spazju tal-ajru magħżul, fuq rotot jew skont il-proċeduri fejn hija stabbilita speċifikazzjoni ta' navigazzjoni bbażata fuq il-prestazzjoni (PBN) għandhom ikompli jiġu operati skont il-kondizzjonijiet stabbiliti fil-liġi nazzjonali tal-Istati Membri sakemm jiġu adottati u japplikaw ir-regoli ta' implimentazzjoni relatati.”;

(2) L-Annessi II, III, IV, VII u VIII huma korretti skont l-Anness II ta' dan ir-Regolament.

#### *Artikolu 3*

Dan ir-Regolament jidhol fis-seħh fl-għoxrin jum wara dak tal-pubblikazzjoni tiegħu f'Il-Ġurnal Uffiċjali tal-Unjoni Ewropea.

Madankollu, il-punt (3) tal-Artikolu 1 japplika mit-18 ta' Frar 2016.

Dan ir-Regolament jorbot fl-intier tiegħu u japplika direttament fl-Istati Membri kollha.

Magħmul fi Brussell, id-29 ta' Jannar 2015.

*Għall-Kummissjoni*  
*Il-President*  
Jean-Claude JUNCKER

\_\_\_\_\_

## ANNEX I

L-Annessi I, III, IV VI u VIII ghar-Regolament (UE) Nru 965/2012 huma emendati kif ġej:

(1) Fl-Anness I jiddied il-punt (109a) li ġej:

“(109a) ‘Kompartiment sterili tal-ekwipaġġ tat-titjira’ ifisser kwalunkwe perjodu ta’ hin li fih il-membri tal-ekwipaġġ tat-titjira ma jkunux disturbati jew distratti, hlief għal kwistjonijiet li jkunu kritiċi għas-sikurezza tal-operat tal-inġenju tal-ajru jew għas-sikurezza tal-okkupanti.”.

(2) Fl-Anness III (PARTI-ORO):

(a) fil-punt ORO.GEN.110, il-punt (f) jinbidel b’dan li ġej:

“(f) L-operatur għandu jstabbilixxi l-proċeduri u l-istruzzjonijiet biex jiġi operat b’mod sikur kull tip ta’ inġenju tal-ajru, li jkun fihom il-kompiti u r-responsabbiltajiet tal-persunal ta’ fuq l-art u tal-membri tal-ekwipaġġ għal kull tip ta’ operazzjoni fuq l-art u fl-ajru. Dawk il-proċeduri u l-istruzzjonijiet ma għandhomx jehtieġu li l-membri tal-ekwipaġġ iwettqu xi attività matul il-fażijiet kritiċi tat-titjira għajr dawk mehtieġa biex l-inġenju tal-ajru jiġi operat b’mod sikur. Għandhom jiġu inklużi wkoll il-proċeduri u l-istruzzjonijiet għall-kompartiment sterili tal-ekwipaġġ tat-titjira.”;

(b) fil-punt ORO.MLR.105, il-punt (a) jinbidel b’dan li ġej:

“(a) Għandha tiġi stabbilita lista tat-tagħmir minimu (MEL) kif speċifikat fil-punt 8.a.3. tal-Anness IV tar-Regolament (KE) Nru 216/2008, imsejsa fuq il-lista rilevanti ta’ tagħmir minimu ta’ referenza (MMEL), kif iddefinit fid-dejta stabbilita skont ir-Regolament (UE) Nru 748/2012. Jekk ma tkunx giet stabbilita MMEL bhala parti mid-dejta ta’ operat xieraq, l-MEL tista’ tissejjes fuq l-MMEL rilevanti aċċettata bhala applikabbli mill-Istat tal-Operatur jew mir-Registru.”.

(3) Fl-Anness IV (il-Parti-CAT) jiddaħhal il-punt li ġej:

**“CAT.GEN.MPA.124 Taxiing tal-inġenji tal-ajru**

L-operatur għandu jstabbilixxi proċeduri għat-taxiing tal-inġenji tal-ajru sabiex jiżgura operat b’mod sikur u sabiex tiżdied is-sikurezza tar-runway.”.

(4) Fl-Anness VI (il-Parti-NCC) jiddaħhal il-punt li ġej:

**“NCC.GEN.119 Taxiing tal-inġenji tal-ajru**

L-operatur għandu jstabbilixxi proċeduri għat-taxiing sabiex jiżgura operat b’mod sikur u tiżdied is-sikurezza tar-runway.”.

(5) Fl-Anness VIII (il-Parti-SPO) jiddaħhal il-punt li ġej:

**“SPO.GEN.119 Taxiing tal-inġenji tal-ajru**

L-operatur għandu jstabbilixxi proċeduri għat-taxiing tal-inġenji tal-ajru sabiex jiżgura operat b’mod sikur u sabiex tiżdied is-sikurezza tar-runway.”

---

## ANNEX II

L-Annessi II, III, IV, VII u VIII għar-Regolament (UE) Nru 965/2012 huma korretti kif ġej:

## (1) Fl-Anness II:

## (a) il-punt ARO.GEN.220(a)(8) jinbidel b'dan li ġej:

“(8) sorveljanza tal-operazzjonijiet b'ingeni tal-ajru hliet ingeni tal-ajru kumplessi mhaddmin b'magna minn operaturi mhux kummerċjali;”;

## (b) il-punt ARO.GEN.300(a)(3) jinbidel b'dan li ġej:

“(3) il-konformità kontinwa mar-rekwiżiti applikabbli ta' operaturi mhux kummerċjali ta' ingeni tal-ajru hliet ingeni tal-ajru kumplessi mhaddmin b'magna; kif ukoll”.

## (2) Fl-Anness III:

## (a) il-punt ORO.GEN.110(k)(ii) jinbidel b'dan li ġej:

“(ii) elikopters hliet ingeni tal-ajru kumplessi mhaddmin b'magna, b'magna waħda, b'MOPSC ta' 5 jew inqas;”;

## (b) il-punt ORO.FC.005(b)(2) jinbidel b'dan li ġej:

“(2) operazzjonijiet tat-trasport kummerċjali bl-ajru ta' passigġieri li jsiru skont il-VFR binhar, li jibdew u jintemmu fl-istess ajrudrom jew sit tal-operat u fi hdan zona lokali speċifikata mill-awtorità kompetenti, b'

— ajruplani b'magna waħda li jaħdmu bl-iskrejjien b'massa massima ta' tluġh iċċertifikata ta' 5 700 kg jew inqas u b'MOPSC ta' 5; jew

— elikopters hliet ingeni tal-ajru kumplessi mhaddmin b'magna, b'magna waħda, u b'MOPSC ta' 5.”;

## (c) il-punt ORO.FC.105(d)(2) jinbidel b'dan li ġej:

“(2) operazzjonijiet tat-trasport kummerċjali bl-ajru ta' passigġieri li jsiru skont il-VFR binhar, li jibdew u jintemmu fl-istess ajrudrom jew sit tal-operat u fi hdan zona lokali speċifikata mill-awtorità kompetenti, b'elicopters hliet ingeni tal-ajru kumplessi mhaddmin b'magna, b'magna waħda, b'MOPSC ta' 5.”;

## (d) il-punt ORO.FC.230(b)(4) jinbidel b'dan li ġej:

“(4) Il-membri tal-ekwipaġġ tat-titjira involut f'operazzjonijiet matul il-jum u fuq rotot innavigati b'referenza għal għelien viżwali li jitwettqu b'elicopters hliet ingeni tal-ajru kumplessi mhaddmin b'magna, jista' jwettaq il-kontroll tal-hiliet organizzat mill-operatur f'wiehed biss mit-tipi rilevanti li dan għandu fil-pussess tiegħu. Il-kontroll tal-hiliet organizzat mill-operatur għandu jitwettaq kull darba fuq it-tip li jkun ilu ma jintuza l-izjed għall-kontroll tal-hiliet. It-tipi ta' elicopters rilevanti li jistgħu jingabru fi grupp wiehed għall-għanijiet tal-kontroll tal-hiliet organizzat mill-operatur għandhom jiġu inklużi fil-manwal tal-operat.”;

## (e) il-punt ORO.FC.230(b)(5) jinbidel b'dan li ġej:

“(5) Minkejja l-punt ORO.FC.145(a)(2), għal operazzjonijiet li jitwettqu matul il-jum u fuq rotot innavigati b'referenza għal għelien hliet ingeni tal-ajru kumplessi mhaddmin b'magna, u għal ajruplani tal-kategorija tal-prestazzjoni B, il-kontroll jista' jitwettaq minn kmandant ikkwalifikat b'mod xieraq mahtur mill-operatur, li jkun tharreġ fil-kuncetti tas-CRM u fil-valutazzjoni tal-hiliet tas-CRM. L-operatur għandu jinforma lill-awtorità kompetenti dwar il-persuni mahtura.”.

## (3) Fl-Anness IV:

## (a) il-punt CAT.GEN.MPA.180(b), il-frazi introduttorja tinbidel b'dan li ġej:

“(b) Minkejja l-punt (a), għall-operazzjonijiet ta' titjir skont ir-regoli tat-titjir viżwali (VFR) li jsiru binhar bl-użu ta' ingeni tal-ajru hliet ingeni tal-ajru kumplessi mhaddmin b'magna, li jtilqu minn ajrudrom u jinżlu fl-istess ajrudrom jew fl-istess sit tal-operat fi żmien 24 siegħa, jew li jibqgħu fil-limiti ta' zona lokali speċifikata fil-manwal tal-operat, id-dokumenti u l-informazzjoni li ġejjin jistgħu jinżammu fl-ajrudrom jew fis-sit tal-operat minflok;”;

## (b) il-punt CAT.OP.MPA.100(b)(1) jinbidel b'dan li ġej:

“(1) operazzjonijiet ta' titjir skont il-VFR li jsiru binhar, b'ajruplani hliet ingeni tal-ajru kumplessi mhaddmin b'magna;”;

(c) il-punt CAT.OP.MPA.105(b)(1) jinbidel b'dan li ġej:

“(1) ajruplani hlief inġenji tal-ajru kumplessi mhaddmin b'magna; u”;

(d) il-punt CAT.OP.MPA.130(a) jinbidel b'dan li ġej:

“(a) Hlief għall-operazzjonijiet ta' titjir skont il-VFR b'ajruplani hlief inġenji tal-ajru kumplessi mhaddmin b'magna, l-operatur għandu jistabbilixxi l-proċeduri operattivi xierqa ta' tluq u ta' nżul/avvicinament għal kull tip ta' ajruplan, filwaqt li jqis il-htieġa li jitnaqqsu kemm jista' jkun l-effetti tal-istorbju maħluq mill-inġenju tal-ajru.”;

(e) il-punt CAT.OP.MPA.135(c) jinbidel b'dan li ġej:

“(c) il-punt (a)(1) m'għandux japplika għall-operazzjonijiet ta' titjir skont il-VFR li jsiru binhar, b'inġenji tal-ajru hlief inġenji tal-ajru kumplessi mhaddmin b'magna, fuq titjiriet li jtilqu minn ajrudrom u jinzlu fl-istess ajrudrom jew fl-istess sit tal-operat.”;

(f) il-punt CAT.OP.MPA.175(c)(1) jinbidel b'dan li ġej:

“(1) b'ajruplani hlief inġenji tal-ajru kumplessi mhaddmin b'magna, li jtilqu minn ajrudrom u jinzlu fl-istess ajrudrom jew fl-istess sit tal-operat; jew”.

(4) Fl-Anness VII:

(a) it-titolu jinbidel b'dan li ġej:

“OPERAZZJONIJIET MHUX KUMMERĊJALI BL-AJRU B'INĠENJI TAL-AJRU HLIEF INĠENJI TAL-AJRU KUMPLESSI MHADDMIN B'MAGNA”;

(b) il-punt NCO.SPEC.100 jinbidel b'dan li ġej:

**“NCO.SPEC.100 Kamp ta' applikazzjoni**

Din is-subparti tistabbilixxi r-reqwiżiti speċifiċi li għandhom jiġu segwiti mill-bdot fil-kmand li jwettaq operazzjonijiet mhux kummerċjali speċjalizzati b'inġenji tal-ajru hlief inġenji tal-ajru kumplessi mhaddmin b'magna.”.

(5) Fl-Anness VIII:

(a) il-punt SPO.GEN.005(b) jinbidel b'dan li ġej:

“(b) Minkejja l-punt (a), operazzjonijiet mhux kummerċjali speċjalizzati b'inġenji tal-ajru hlief inġenji tal-ajru kumplessi mhaddmin b'magna għandhom jikkonformaw mal-Anness VII (il-Parti-NCO).”;

(b) fil-punt SPO.GEN.005(c), il-parti introduttoria tinbidel b'dan li ġej:

“(c) Minkejja l-punt (a), l-operazzjonijiet li ġejjin b'inġenji tal-ajru hlief inġenji tal-ajru kumplessi mhaddmin b'magna jistgħu jsiru skont l-Anness VII (il-Parti-NCO).”;

(c) il-punt SPO.IDE.A.160(c) jinbidel b'dan li ġej:

“(c) għall-ajruplani hlief inġenji tal-ajru kumplessi mhaddmin b'magna, b'ċinturin tas-sikurezza li jkollu sistema ta' restrizzjoni għan-naħa ta' fuq tat-torso f'kull sit tal-ekwipaġġ tat-titjira, li jkun jinfetħ permezz ta' molla waħda.”;

(d) fil-punt SPO.IDE.H.195, it-titolu jinbidel b'dan li ġej:

**“Titjir fuq l-ilma — il-helikopters hlief inġenji tal-ajru kumplessi mhaddmin b'magna”;**

(e) fil-punt SPO.IDE.H.203, il-parti introduttoria tinbidel b'dan li ġej:

“Helikopters kumplessi mhaddmin b'magna, li jithaddmu f'titjira fuq l-ilma f'ambjent ostili b'distanza mill-art ta' aktar minn 10 minuti ta' titjir b'velocità normali u helikopters, hlief inġenji tal-ajru kumplessi mhaddmin b'magna, li jtiru fuq l-ilma f'ambjent ostili f'distanza ta' iktar minn 50 mil nawtiku mill-art. għandhom ikunu.”.

**REGOLAMENT TA' IMPLIMENTAZZJONI TAL-KUMMISSJONI (UE) 2015/141****tad-29 ta' Janjar 2015****li jemenda r-Regolament ta' Implimentazzjoni tal-Kummissjoni (UE) Nru 367/2014 li jiffissa l-bilanċ nett disponibbli għan-nefqa tal-FAEG**

IL-KUMMISSJONI EWROPEA,

Wara li kkunsidrat it-Trattat dwar il-Funzjonament tal-Unjoni Ewropea,

Wara li kkunsidrat ir-Regolament (UE) Nru 1306/2013 tal-Parlament Ewropew u tal-Kunsill tas-17 ta' Diċembru 2013 dwar il-finanzjament, il-ġestjoni u l-monitoraġġ tal-politika agrikola komuni u li jhassar ir-Regolamenti tal-Kunsill (KEE) Nru 352/78, (KE) Nru 165/94, (KE) Nru 2799/98, (KE) Nru 814/2000, (KE) Nru 1290/2005 u (KE) Nru 485/2008 <sup>(1)</sup>, u b'mod partikolari l-Artikolu 16(2) tiegħu,

Billi:

- (1) Ir-Regolament ta' Implimentazzjoni (UE) Nru 367/2014 <sup>(2)</sup> jistabbilixxi l-bilanċ nett disponibbli għan-nefqa tal-Fond Agrikolu Ewropew ta' Garanzija (FAEG), kif ukoll l-ammonti disponibbli għas-snin baġitarji 2014 sal-2020 għall-Fond Agrikolu Ewropew għall-Iżvilupp Rurali (FAEŻR) skont l-Artikoli 10c(2), 136, 136a u 136b tar-Regolament tal-Kunsill (KE) Nru 73/2009 <sup>(3)</sup> u l-Artikoli 14 u 66(1) tar-Regolament (UE) Nru 1307/2013 tal-Parlament Ewropew u tal-Kunsill <sup>(4)</sup>.
- (2) F'konformità mal-Artikolu 7(2) tar-Regolament (UE) Nru 1307/2013, il-prodott stmat tat-tnaqqis tal-pagamenti notifikati mill-Istati Membri u msemmija fl-Artikolu 11(6) ta' dak ir-Regolament għandu jkun disponibbli bhala appoġġ tal-Unjoni għal miżuri skont programmar ta' żvilupp rurali ffinanzjat mill-FAEŻR kif speċifikat fir-Regolament (UE) Nru 1305/2013 tal-Parlament Ewropew u tal-Kunsill <sup>(5)</sup>. Il-limiti nazzjonali rilevanti ġew addattati permezz tar-Regolament Delegat tal-Kummissjoni (UE) Nru 1378/2014 <sup>(6)</sup>.
- (3) Skont it-tielet subparagrafu tal-Artikolu 136a(1) tar-Regolament tal-Kunsill (KE) Nru 73/2009 u t-tielet subparagrafu tal-Artikolu 14(1) tar-Regolament (UE) Nru 1307/2013, sal-1 ta' Awwissu 2014 il-Belġju, ir-Repubblika Ċeka, id-Danimarka, il-Ġermanja, l-Estonja, il-Greċja, il-Pajjiżi l-Baxxi u r-Rumanija nnotifikaw lill-Kummissjoni bid-deċiżjoni tagħhom li jittrasferixxu ċertu perċentwal mill-limiti massimi nazzjonali annwali tagħhom ta' pagamenti diretti għas-snin kalendarji 2015 sa 2019 għall-ipprogrammar tal-iżvilupp rurali ffinanzjat mill-FAEŻR kif speċifikat fir-Regolament (UE) Nru 1305/2013. Il-limiti massimi nazzjonali rilevanti ġew addattati permezz tar-Regolament Delegat tal-Kummissjoni (UE) Nru 1378/2014.
- (4) Skont it-tielet subparagrafu tal-Artikolu 136a(2) tar-Regolament (KE) Nru 73/2009 u t-tielet subparagrafu tal-Artikolu 14(2) tar-Regolament (UE) Nru 1307/2013, sal-1 ta' Awwissu 2014, l-Ungerija nnotifikat lill-Kummissjoni bid-deċiżjoni tagħha li tittrasferixxi għal pagamenti diretti ċertu perċentwal mill-ammont allokati għall-appoġġ għal miżuri taht l-ipprogrammar tal-iżvilupp rurali ffinanzjat mill-FAEŻR fil-perjodu 2016 sal-2020 kif speċifikat fir-Regolament (UE) Nru 1305/2013. Il-limiti massimi nazzjonali rilevanti ġew addattati permezz tar-Regolament Delegat tal-Kummissjoni (UE) Nru 1378/2014.
- (5) F'konformità mal-Artikolu 3(1) tar-Regolament tal-Kunsill (UE, Euratom) Nru 1311/2013 <sup>(7)</sup>, is-sottolimitu massimu għall-infiq b'rabta mas-suq u l-pagamenti diretti tal-qafas finanzjarju pluriennwali stabbilit fl-Anness I ta' dak ir-Regolament, għandhom jiġu aġġustati skont l-aġġustament tekniku stipulat fl-Artikolu 6(1) ta' dak ir-Regolament, wara li jsiru t-trasferimenti bejn il-FAEŻR u l-pagamenti diretti.

<sup>(1)</sup> ĠUL 347, 20.12.2013, p. 549.

<sup>(2)</sup> Ir-Regolament ta' Implimentazzjoni tal-Kummissjoni (UE) Nru 367/2014 tal-10 ta' April 2014 li jiffissal-bilanċ nett disponibbli għan-nefqa tal-FAEG (ĠUL 108, 11.4.2014, p. 13).

<sup>(3)</sup> Ir-Regolament tal-Kunsill (KE) Nru 73/2009 tad-19 ta' Janjar 2009 li jistabbilixxi regoli komuni għal skemi ta' appoġġ dirett għal bdiewa fi hdan il-politika agrikola komuni u li jistabbilixxi ċerti skemi ta' appoġġ għal bdiewa, u li jemenda r-Regolamenti (KE) Nru 1290/2005, (KE) Nru 247/2006, (KE) Nru 378/2007 u li jirrevoka r-Regolament (KE) Nru 1782/2003 (ĠUL 30, 31.1.2009, p. 16).

<sup>(4)</sup> Ir-Regolament (UE) Nru 1307/2013 tal-Parlament Ewropew u tal-Kunsill tas-17 ta' Diċembru 2013 li jistabbilixxi regoli għal pagamenti diretti lill-bdiewa taht skemi ta' appoġġ fil-qafas tal-politika agrikola komuni u li jhassar ir-Regolament tal-Kunsill (KE) Nru 637/2008 u r-Regolament tal-Kunsill (KE) Nru 73/2009 (ĠUL 347, 20.12.2013, p. 608).

<sup>(5)</sup> Ir-Regolament (UE) Nru 1305/2013 tal-Parlament Ewropew u tal-Kunsill tas-17 ta' Diċembru 2013 dwar l-appoġġ għall-iżvilupp rurali mill-Fond Agrikolu Ewropew għall-Iżvilupp Rurali (FAEŻR) u li jhassar ir-Regolament tal-Kunsill (KE) Nru 1698/2005 (ĠUL 347, 20.12.2013, p. 487).

<sup>(6)</sup> Ir-Regolament Delegat tal-Kummissjoni (UE) Nru 1378/2014 tas-17 ta' Ottubru 2014 li jemenda l-Anness I tar-Regolament (UE) Nru 1305/2013 tal-Parlament Ewropew u tal-Kunsill u l-Annessi II u III tar-Regolament (UE) Nru 1307/2013 tal-Parlament Ewropew u tal-Kunsill (ĠUL 367, 23.12.2014, p. 16).

<sup>(7)</sup> Ir-Regolament tal-Kunsill (UE, Euratom) Nru 1311/2013 tat-2 ta' Diċembru 2013 li jistabbilixxi l-qafas finanzjarju pluriennali għas-snin 2014-2020 (ĠUL 347, 20.12.2013, p. 884).

(6) Għaldaqstant, ir-Regolament ta' Implimentazzjoni (UE) Nru 367/2014 għandu jigi emendat kif xieraq,

ADOTTAT DAN IR-REGOLAMENT:

*Artikolu 1*

Ir-Regolament ta' Implimentazzjoni (UE) Nru 367/2014 huwa emendat kif ġej:

(1) L-Artikolu 1 jinbidel b'dan li ġej:

*"Artikolu 1*

Il-bilanċ nett disponibbli għan-nefqa tal-Fond Agrikolu Ewropew ta' Garanzija (FAEG), skont l-Artikoli 10c(2), 136, 136a u 136b tar-Regolament (KE) Nru 73/2009 u l-Artikoli 7(2), 14 u 66(1) tar-Regolament (UE) Nru 1307/2013, huwa stabbilit fl-Anness ta' dan ir-Regolament."

(2) L-Anness huwa sostitwit bit-test fl-Anness ta' dan ir-Regolament.

*Artikolu 2*

Dan ir-Regolament għandu jidhol fis-sehh fis-seba' jum wara l-pubblikazzjoni tiegħu f'Il-Ġurnal Uffiċjali tal-Unjoni Ewropea.

Dan ir-Regolament għandu jorbot fl-intier tiegħu u japplika direttament fl-Istati Membri kollha.

Magħmul fi Brussell, id-29 ta' Jannar 2015.

*Għall-Kummissjoni*  
*Il-President*  
Jean-Claude JUNCKER

ANNEX

“ANNEX

(EUR miljun — prezzijiet attwali)

Sena tal-baġit	L-ammonti disponibbli għall-FAEŻR						L-ammonti ttrasferiti mill-FAEŻR	Bilanċ nett disponibbli għan-nefqa tal-FAEG
	L-Artikolu 10b tar-Regolament (KE) Nru 73/2009	L-Artikolu 136 tar-Regolament (KE) Nru 73/2009	L-Artikolu 136b tar-Regolament (KE) Nru 73/2009	L-Artikolu 66 tar-Regolament (UE) Nru 1307/2013	L-Artikolu 136a(1) tar-Regolament (KE) Nru 73/2009 u l-Artikolu 14(1) tar-Regolament (UE) Nru 1307/2013	L-Artikolu 7(2) tar-Regolament (UE) Nru 1307/2013	L-Artikolu 136a(2) tar-Regolament Nru 73/2009 u l-Artikolu 14(2) tar-Regolament (UE) Nru 1307/2013	
2014	296,3	51,6		4,0				43 778,1
2015			51,600	4,000	621,999		499,384	44 189,785
2016				4,000	1 138,146	109,619	573,047	43 949,282
2017				4,000	1 174,732	111,975	572,440	44 144,733
2018				4,000	1 184,257	111,115	571,820	44 161,448
2019				4,000	1 131,292	112,152	571,158	44 239,714
2020				4,000	1 132,133	112,685	570,356	44 262,538”

**REGOLAMENT TA' IMPLIMENTAZZJONI TAL-KUMMISSJONI (UE) 2015/142****tad-29 ta' Jannar 2015****li jistabbilixxi l-valuri standard tal-importazzjoni għad-determinazzjoni tal-prezz ta' dhul ta' ċertu frott u hxejjex**

IL-KUMMISSJONI EWROPEA,

Wara li kkunsidrat it-Trattat dwar il-Funzjonament tal-Unjoni Ewropea,

Wara li kkunsidrat ir-Regolament (UE) Nru 1308/2013 tal-Parlament Ewropew u tal-Kunsill tas- 17 ta' Diċembru 2013 li jistabbilixxi organizzazzjoni komuni tas-swieq fi prodotti agrikoli u li jhassar ir-Regolamenti tal-Kunsill (KEE) Nru 922/72, (KEE) Nru 234/79, (KE) Nru 1037/2001 u (KE) Nru 1234/2007 <sup>(1)</sup>,Wara li kkunsidrat ir-Regolament ta' Implimentazzjoni (UE) Nru 543/2011 tas-7 ta' Ġunju 2011 li jippreskrivi regoli dettaljati dwar l-applikazzjoni tar-Regolament tal-Kunsill (KE) Nru 1234/2007 fir-rigward tas-setturi tal-frott u l-hxejjex u tal-frott u l-hxejjex ipproċessati <sup>(2)</sup> u b'mod partikolari l-Artikolu 136(1) tiegħu,

Billi:

- (1) Ir-Regolament ta' Implimentazzjoni (UE) Nru 543/2011 jistipula, skont ir-riżultat tan-negozjati kummerċjali multilaterali taċ-Ċiklu tal-Urugwaj, il-kriterji li bihom il-Kummissjoni tiffissal-valuri standard għall-importazzjoni minn pajjiżi terzi, għall-prodotti u għall-perjodi stipulati fl-Anness XVI, il-Parti A tiegħu.
- (2) Il-valur standard tal-importazzjoni huwa kkalkulat kull ġurnata tax-xogħol skont l-Artikolu 136(1) tar-Regolament ta' Implimentazzjoni (UE) Nru 543/2011, billi jqis id-dejta varjabbli ta' kuljum. Għalhekk dan ir-Regolament għandu jidhol fis-seħh fil-jum tal-pubblikazzjoni tiegħu f'Il-Ġurnal Uffiċjali tal-Unjoni Ewropea.

ADOTTAT DAN IR-REGOLAMENT:

*Artikolu 1*

Il-valuri standard tal-importazzjoni msemmija fl-Artikolu 136 tar-Regolament ta' Implimentazzjoni (UE) Nru 543/2011 huma stipulati fl-Anness għal dan ir-Regolament.

*Artikolu 2*

Dan ir-Regolament għandu jidhol fis-seħh fil-jum tal-pubblikazzjoni tiegħu f'Il-Ġurnal Uffiċjali tal-Unjoni Ewropea.

Dan ir-Regolament għandu jorbot fl-intier tiegħu u japplika direttament fl-Istati Membri kollha.

Magħmul fi Brussell, id-29 ta' Jannar 2015.

Għall-Kummissjoni,

F'isem il-President,

Jerzy PLEWA

Direttur Ġenerali għall-Agrikoltura u l-Iżvilupp Rurali

<sup>(1)</sup> ĠUL 347, 20.12.2013, p. 671.<sup>(2)</sup> ĠUL 157, 15.6.2011, p. 1.



## ANNEX

## Il-valuri standard tal-importazzjoni għad-determinazzjoni tal-prezz ta' dhul ta' ċertu frott u hxejjex

(EUR/100 kg)			
Kodiċi tan-NM	Kodiċi tal-pajjiż terz <sup>(1)</sup>	Valur standard tal-importazzjoni	
0702 00 00	EG	362,8	
	MA	89,9	
	TR	133,5	
	ZZ	195,4	
0707 00 05	JO	229,9	
	TR	203,2	
	ZZ	216,6	
0709 91 00	EG	107,0	
	ZZ	107,0	
0709 93 10	EG	165,4	
	MA	225,0	
	TR	222,2	
	ZZ	204,2	
0805 10 20	EG	47,9	
	IL	78,7	
	MA	68,5	
	TN	62,6	
	TR	76,4	
	ZZ	66,8	
0805 20 10	IL	148,1	
	MA	91,9	
	ZZ	120,0	
	0805 20 30, 0805 20 50, 0805 20 70, 0805 20 90	CN	54,3
EG		74,4	
IL		125,6	
MA		130,8	
TR		80,6	
ZZ		93,1	
0805 50 10		TR	42,1
		ZZ	42,1
0808 10 80	BR	58,5	
	CL	89,9	
	MK	26,7	
	US	181,6	
	ZZ	89,2	
	0808 30 90	CL	316,1
US		243,1	
ZA		93,7	
ZZ		217,6	

<sup>(1)</sup> In-nomenklatura tal-pajjiżi stabbilita bir-Regolament tal-Kummissjoni (UE) Nru 1106/2012 tas-27 ta' Novembru 2012 li jimplimenta r-Regolament (KE) Nru 471/2009 tal-Parlament Ewropew u tal-Kunsill dwar statistika Komunitarja relatata mal-kummerċ estern ma' pajjiżi li mhumiex membri, fir-rigward tal-aġġornament tan-nomenklatura tal-pajjiżi u t-territorji (GU L 328, 28.11.2012, p. 7). Il-kodiċi "ZZ" jirrappreżenta "ta' oriġini oħra".

# DEĊIŻJONIJIET

## DEĊIŻJONI TAL-KUNSILL (PESK) 2015/143

tad-29 ta' Jannar 2015

**li temenda d-Deciżjoni 2014/119/PESK dwar miżuri restrittivi diretti kontra ċerti persuni, entitajiet u korpi fid-dawl tas-sitwazzjoni fl-Ukrajna**

IL-KUNSILL TAL-UNJONI EWROPEA,

Wara li kkunsidra t-Trattat dwar l-Unjoni Ewropea, u b'mod partikolari l-Artikolu 29 tiegħu,

Wara li kkunsidra d-Deciżjoni tal-Kunsill 2014/119/PESK tal-5 ta' Marzu 2014 dwar miżuri restrittivi diretti kontra ċerti persuni, entitajiet u korpi fid-dawl tas-sitwazzjoni fl-Ukrajna <sup>(1)</sup>,

Billi:

- (1) Fil-5 ta' Marzu 2014, il-Kunsill adotta d-Deciżjoni 2014/119/PESK.
- (2) Il-kriterji ta' klassifikazzjoni għall-iffriżar ta' fondi mmirati lejn persuni responsabbli għall-misapproprjazzjoni ta' fondi tal-Istat tal-Ukrajna għandhom jiġu ċċarati.
- (3) Id-Deciżjoni 2014/119/PESK għandha għalhekk tiġi emendata skont dan,

ADOTTA DIN ID-DEĊIŻJONI:

### *Artikolu 1*

L-Artikolu 1(1) tad-Deciżjoni 2014/119/PESK huwa sostitwit b'dan li ġej:

"1. Il-fondi u r-rizorsi ekonomiċi kollha li jappartjenu, huma proprjetà ta', huma miżmuma jew ikkontrollati minn persuni li jkunu ġew identifikati bhala responsabbli għall-misapproprjazzjoni ta' fondi tal-Istat tal-Ukrajna u persuni responsabbli għall-ksur tad-drittijiet tal-bniedem fl-Ukrajna, u persuni fiżiċi jew ġuridiċi, entitajiet jew korpi assoċjati magħhom, kif elenkati fl-Anness, għandhom jiġu ffrizati.

Għall-fini ta' din id-Deciżjoni, persuni identifikati bhala responsabbli għall-misapproprjazzjoni ta' fondi tal-Istat tal-Ukrajna jinkludu persuni li huma soġġetti għal investigazzjoni mill-awtoritajiet tal-Ukrajna:

- (a) għall-misapproprjazzjoni ta' fondi jew assi pubbliċi tal-Ukrajna, jew għall-komplicità ftali misapproprjazzjoni; jew
- (b) għall-abbuż tal-uffiċju bhala detentur ta' pożizzjoni pubblika biex jakkwista vantaġġ mhux ġustifikat għalih jew għal parti terza, u li b'hekk jikkawża telf ta' fondi jew assi pubbliċi tal-Ukrajna, jew għall-komplicità ftali abbuż."

### *Artikolu 2*

Din id-Deciżjoni tidhol fis-seħħ fil-jum wara dak tal-pubblikazzjoni tagħha f'Il-Ġurnal Uffiċjali tal-Unjoni Ewropea.

Magħmul fi Brussell, id-29 ta' Jannar 2015.

*Għall-Kunsill*

*Il-President*

F. MOGHERINI

<sup>(1)</sup> ĠUL 66, 6.3.2014, p. 26.

**DEĊIŻJONI TA' IMPLIMENTAZZJONI TAL-KUMMISSJONI (UE) 2015/144****tat-28 ta' Jannar 2015****li tistabbilixxi l-proċeduri ghas-sottomissjoni tal-applikazzjonijiet ghal ghotjiet u talbiet ta' hlas, u t-taghrif marbut ma' dawn, fir-rigward tal-miżuri ta' emerġenza kontra l-mard tal-annimali msemmi fir-Regolament (UE) Nru 652/2014 tal-Parlament Ewropew u tal-Kunsill***(notifikata bid-dokument C(2015) 250)*

IL-KUMMISSJONI EWROPEA,

Wara li kkunsidrat it-Trattat dwar il-Funzjonament tal-Unjoni Ewropea,

Wara li kkunsidrat ir-Regolament (UE) Nru 652/2014 tal-Parlament Ewropew u tal-Kunsill tal-15 ta' Mejju 2014 li jstabbilixxi dispożizzjonijiet għall-ġestjoni tan-nefqa marbuta mal-katina alimentari, mas-sahha tal-annimali u mat-trattament xieraq tal-annimali u marbuta mas-sahha tal-pjanti u mal-materjal riproduttiv tal-pjanti, li jemenda d-Direttivi tal-Kunsill 98/56/KE, 2000/29/KE u 2008/90/KE, ir-Regolamenti (KE) Nru 178/2002, (KE) Nru 882/2004 u (KE) Nru 396/2005 tal-Parlament Ewropew u tal-Kunsill, id-Direttiva 2009/128/KE tal-Parlament Ewropew u tal-Kunsill u r-Regolament (KE) Nru 1107/2009 tal-Parlament Ewropew u tal-Kunsill u li jhassar id-Deciżjonijiet tal-Kunsill 66/399/KEE, 76/894/KEE u 2009/470/KE<sup>(1)</sup>, u b'mod partikolari l-Artikolu 36(5) tiegħu,

Billi:

- (1) Skont l-Artikolu 6(1) tar-Regolament (UE) Nru 652/2014 jista' jinghata finanzjament lill-Istati Membri għall-miżuri ta' emerġenza li jittiehdu minhabba li tiġi kkonfermata wahda mill-mardiet tal-annimali elenkati fl-Anness I ta' dak ir-Regolament.
- (2) Biex tkun zgurata ġestjoni finanzjarja tajba, u biex jasal malajr kull taghrif dwar il-ġestjoni tal-mard, jixraq li jiġu stabbiliti d-dati ta' skadenza ghas-sottomissjoni tal-applikazzjonijiet ghal ghotjiet u talbiet ta' hlas minghand l-Istati Membri, u li jiġi speċifikat it-taghrif li dawn iridu jagħtu. B'mod partikolari, għandhom jinghataw l-ewwel stimuli tal-ispejjeż li jgħarrbu l-Istati Membri u l-aġġornamenti tagħhom..
- (3) Jehtieg li tiġi speċifikata r-rata li għandha tintuża għall-kambju tal-istimi u tat-talbiet għall-hlas li jipprezentaw dawk l-Istati Membri li ma jużawx l-euro bhala munita nazzjonali.
- (4) Il-miżuri stipulati f'din id-Deciżjoni huma skont l-opinjoni tal-Kumitat Permanenti dwar il-Pjanti, l-Annimali, l-Ikel u l-Għalf,

ADOTTAT DIN ID-DEĊIŻJONI:

*Artikolu 1***Informazzjoni preliminari**

Fi zmien 30 jum wara li tiġi kkonfermata uffiċjalment tifqigha ta' wahda mill-mardiet elenkati fl-Anness I ta' dak ir-Regolament, l-Istati Membri għandhom jagħtu taghrif preliminari dwar il-kategoriji ta' annimali u prodotti kkonċernati, u l-valuri tas-suq għal kull wahda minn dawn il-kategoriji, permezz ta' fajl elettroniku mfassal fuq il-mudell stabbilit fl-Anness I ta' din id-Deciżjoni.

Fl-istess waqt, l-Istati Membri għandhom jagħtu deskrizzjoni tal-azzjonijiet fis-sehh u dawk ippjanati, u tal-legiżlazzjoni dwar id-determinazzjoni tal-valuri tal-annimali u tal-prodotti li jridu jiġu kumpensati.

<sup>(1)</sup> ĠUL 189, 27.6.2014, p. 1.

*Artikolu 2***It-tagħrif dwar l-ispejjeż stmati**

Mhux aktar tard minn xahrejn wara li tiġi kkonfermata uffiċjalment tifqigha tal-marda, l-Istati Membri għandhom iressqu applikazzjoni għal għotja skont l-Artikolu 6(1) tar-Regolament (UE) Nru 652/2014 lill-Kummissjoni, permezz ta' fajl elettroniku mfassal fuq il-mudell tal-"Baġit Preliminari" stabbilit fl-Anness II dwar dawn li ġejjin:

- (a) l-ispejjeż stmati ta' kumpens għas-sidien, kif imsemmi fl-Artikolu 8(1)(a) u (c) tar-Regolament (UE) Nru 652/2014;
- (b) l-ispejjeż operazzjonali stmati, kif imsemmi fl-Artikolu 8(1)(b) u (d) sa (g) tar-Regolament (UE) Nru 652/2014;
- (c) fejn ikun japplika, stima ta' spejjeż oħrajn li jkunu essenzjali għall-qerda tal-marda, kif imsemmi fl-Artikolu 8(1)(h) tar-Regolament (UE) Nru 652/2014, bil-ġustifikazzjonijiet rilevanti mhemużin.

Id-deskrizzjoni tal-azzjonijiet imsemmijin fl-Artikolu 1 titqies bhala parti mill-applikazzjoni għal għotja.

Kull xahrejn wara l-preżentazzjoni tat-tagħrif imsemmi fl-ewwel paragrafu, l-Istati Membri għandhom jippreżentaw tagħrif aġġornat dwar l-ispejjeż imsemmijin f'dak il-paragrafu.

*Artikolu 3***It-talbiet ta' hlas**

Fi żmien sitt xhur wara d-data tat-tmiem stabbilita fid-deċiżjoni dwar il-finanzjament jew wara l-konferma tal-qerda tal-marda, skont liema waħda tiġi l-ewwel, l-Istati Membri għandhom jippreżentaw lill-Kummissjoni:

- (a) it-talba ta' hlas tal-ispejjeż eliġibbli li jkunu gġarrbu, permezz ta' fajl elettroniku mfassal fuq il-mudell stabbilit fl-Anness III ta' din id-Deciżjoni;
- (b) id-dettalji tal-ispejjeż li jiġġustifikaw it-talba ta' hlas, bit-tagħrif iddettaljat dwar in-nefġiet li jkunu saru fil-kategoriji differenti tan-nefġiet eliġibbli, permezz ta' fajl elettroniku mfassal fuq il-mudell stabbilit fl-Anness IV ta' din id-Deciżjoni;
- (c) rapport tekniku bi qbil mal-Anness V ta' din id-Deciżjoni.

*Artikolu 4***Ir-rata tal-kambju**

Meta l-ammonti tal-ispejjeż stmati jew tan-nefġa mġarrba minn Stat Membru jkunu f'munita differenti mill-euro, l-Istat Membru kkonċernat għandu jikkonvertihom għall-euro bl-aktar rata riċenti li tkun stabbilita mill-Bank Ċentrali Ewropew qabel l-ewwel jum ta' dak ix-xahar li fih l-Istat Membru jkun applika għall-għotja.

*Artikolu 5***Id-destinatarji**

Din id-Deciżjoni ta' Implimentazzjoni hija indirizzata lill-Istati Membri.

Magħmul fi Brussell, it-28 ta' Jannar 2015.

*Għall-Kummissjoni*  
Vytenis ANDRIUKAITIS  
Membru tal-Kummissjoni



## ANNEX II

## BAĠIT PRELIMINARI KIF IMSEMMI FL-ARTIKOLU 2

## BAĠIT PRELIMINARI

Mhux aktar tard minn xahrejn wara l-konferma uffiċjali tat-tifqigha tal-marda u kull xahrejn wara

Ghandu jigi indirizzat lil : [SANCO-CONSULT-G5@ec.europa.eu](mailto:SANCO-CONSULT-G5@ec.europa.eu)L-ewwel talba Aġġornament Ghall-perjodu minn  sa Referenza tat-tifqigha Il-persuna li trid tigi  
kkuntattjata ghal dan  
il-baġit :Telefown: Indirizz tal-posta  
elettronika 

Spiża diretta — Kumpens —		L-ammont totali (F'euro, minbarra l-VAT)
Tip ta' annimali/prodotti	Kwantità	
<b>Sottotal:</b>		EUR —

Spiża diretta — Spejjeż operazzjonali —		L-ammont totali (F'euro, minbarra l-VAT)
It-tbiċċir/il-qti		
It-tindif, il-qerda tal-insetti u d-diżinfettar		
It-trasportazzjoni u l-qerda tal-ghalf u tat-tagħmir		
Ix-xiri, il-ħzin, l-amministrazzjoni jew id-distribuzzjoni tal-vaċċini		
It-trasportazzjoni u r-rimi tal-karkassi		
Spejjeż essenzjali oħrajn (l-Artikolu 8(1)(h) tar-Regolament (UE) Nru 652/2014)		
<b>Sottotal:</b>		EUR —

Spiża indiretta — Spiża ġenerali 7 % —	L-ammont totali (F'euro, minbarra l-VAT)
Spejjeż ġenerali fuq l-ispejjeż diretti, li mhumiex kumpens	
<b>Sottototal:</b>	EUR —
<b>TOTAL</b>	EUR —

Data:

JJ/XX/SS

Isem min hu  
responsabbli:

Firma:

## ANNEX III

## TALBA TA' HLAS KIF IMSEMMI FL-ARTIKOLU 3(a)

## TALBA TA' HLAS

Mal-adozzjoni tad-Deciżjoni dwar il-Finanzjament, sitt xhur wara d-data tat-tmiem jew tal-konferma li l-marda nqerdet, liema tiġi l-ewwel

Ghandha tiġi indirizzata lil: [SANCO-CONSULT-G5@ec.europa.eu](mailto:SANCO-CONSULT-G5@ec.europa.eu)

Ghall-perjodu minn

JJ/XX/SS

sa

JJ/XX/SS

Referenza tat-tifqigha

SM/Marda/Sena

Il-persuna li ghandha tiġi  
kkuntattjata dwar din it-  
talba ta' hlas:

Telefown:

Indirizz tal-posta  
elettronika:

Spiża diretta — Kumpens —		L-ammont totali (F'euro, minbarra l-VAT)
Tip ta' animali/prodotti	Kwantità	
Sottototal:		EUR —

Spiża diretta — Spejjeż operazzjonali —		L-ammont totali (F'euro, minbarra l-VAT)
It-tbiċċir/il-qtil		
It-tindif, il-qerda tal-insetti u d-diżinfettar		
It-trasportazzjoni u l-qerda tal-ghalf u tat-tagħmir		
Ix-xiri, il-ħzin, l-amministrazzjoni jew id-distribuzzjoni tal-vaċċini		
It-trasportazzjoni u r-rimi tal-karkassi		
Spejjeż essenzjali oħrajn (l-Artikolu 8(1)(h) tar-Regolament (UE) Nru 652/2014)		
Sottototal:		EUR —



Spejjeż indiretti — spiża ġenerali 7 % —	L-ammont totali (F'euro, minbarra l-VAT)
Spejjeż ġenerali fuq l-ispejjeż diretti li mhumiex kumpens (7 %)	
<b>Sottototal:</b>	EUR —
<b>TOTAL</b>	EUR —

**Dikjarazzjoni tal-benefiċjarju**

din l-ispiza ngarrbet realment, il-kontijiet preċiżi tressqu; l-ispejjeż li jidhru hawn fuq huma dawk li ngarrbu fuq ir-riżorsi li ntuzaw għax-xogħol u dawn ir-riżorsi kienu raġonevoli u meħtieġa għax-xogħol; l-ispejjeż ingarrbu u jidhru fl-ambitu tad-definizzjoni ta' spejjeż eliġibbli; id-dokumenti ta' prova kollha li huma marbutin man-nefqa jistgħu jiġu eżaminati; ma ntalbet ebda kontribuzzjoni oħra minghand l-Unjoni għal din l-azzjoni u d-dhul kollu li ngabar mill-operazzjonijiet f'din l-azzjoni ġie iddikjarat lill-Kummissjoni; japplikaw il-proċeduri ta' kontroll, b'mod partikolari biex tiġi vverifikata l-eżattezza tal-ammonti ddikjarati, u biex jiġu prevenuti, misjuba u korretti l-irregolaritajiet.

Data:

Firma:

Isem min hu  
responsabbli:







## OPERAZZJONALI — TALBA TA' RIMBORŻ

Data ta' skadenza ghas-sottomissjoni:

Mal-adozzjoni tad-Deciżjoni dwar il-Finanzjament, sitt xhur wara d-data tat-tmiem jew tal-konferma li l-marda nqerdet, liema tiġi l-ewwel.

Referenza tat-tifqigha

SM/MARDA/SENA

## It-tbiċċir u l-qtil

Nru tal-ADNS	Numru tal-azjenda	L-ammont tal-fattura minbarra l-VAT	Isem il-Fornitur	Id-data tal-hlas
<b>Total</b>				

## It-tindif, il-qerda tal-insetti u d-diżinfettar (azjendi u tagħmir)

Nru tal-ADNS	Numru tal-azjenda	L-ammont tal-fattura minbarra l-VAT	Isem il-Fornitur	Id-data tal-hlas
<b>Total</b>				

## It-trasportazzjoni u l-qerda tal-ghalf u tat-tagħmir ikkontaminati

Nru tal-ADNS	Numru tal-azjenda	L-ammont tal-fattura minbarra l-VAT	Isem il-Fornitur	Id-data tal-hlas
<b>Total</b>				

It-trasportazzjoni u r-rimi tal-karkassi				
Nru tal-ADNS	Nru tal-Azjenda	L-ammont tal-fattura minbarra l-VAT	Isem il-Forni	Id-data tal-pagament
<b>Total</b>				

Spejjeż oħrajn li huma essenzjali biex tinqered il-marda				
Nru tal-ADNS	Nru tal-Azjenda	L-ammont tal-fattura minbarra l-VAT	Isem il-Forni	Id-data tal-pagament
<b>Total</b>				

TOTAL				
-------	--	--	--	--

It-tbiċċir u l-qtil

It-tindif, il-qerda tal-insetti u d-diżinfettar (tal-azjendi u tat-tagħmir)

It-trasportazzjoni u l-qerda tal-ghalf u tat-tagħmir ikkontaminati

Ix-xiri, il-hżin, l-amministrazzjoni jew id-distribuzzjoni tal-vaċċini

It-trasportazzjoni u r-rimi tal-karkassi

Spejjeż oħrajn li huma essenzjali għall-qerda tal-marda (speċifika)

				<b>Total</b>
--	--	--	--	--------------

## ANNEX V

**L-KONTENUT TAR-RAPPORT TEKNIKU KIF IMSEMMI FL-ARTIKOLU 3(c)**

Ir-rapport tekniku finali għandu jkun fih mill-inqas l-informazzjoni li ġejja:

1. id-dati tal-bidu u tat-tmiem tal-implimentazzjoni tal-miżuri;
  2. deskrizzjoni tal-miżuri tekniċi implimentati, flimkien maċ-ċifri ewlenin;
  3. Mappep epidemjoloġiċi;
  4. il-livell ta' kisba tal-miri u d-diffikultajiet tekniċi;
  5. ir-riżultati tal-inkjesti epidemjoloġiċi;
  6. informazzjoni epidemjoloġika rilevanti oħra: il-mortalità, il-morbidità, id-distribuzzjoni tal-etajiet tal-annimali mejta u r-reatturi pożittivi, il-leżjonijiet li nstabu, il-preżenza ta' vetturi, eċċ.
-

## ATTI ADOTTATI MINN KORPI STABILITI PERMEZZ TA' FTEHIMIET INTERNAZZJONALI

It-testi NU/KEE oriġinali biss għandhom effett legali skont id-dritt internazzjonali pubbliku. L-istatus u d-data tad-dhul fis-seħh ta' dan ir-Regolament għandhom jiġu vverifikati fl-aħħar verżjoni tad-dokument tal-istatus tan-NU/KEE TRANS/WP.29/343, disponibbli fuq:

<http://www.unece.org/trans/main/wp29/wp29wgs/wp29gen/wp29fdocsts.html>.

### **Ir-Regolament Nru 78 tal-Kummissjoni Ekonomika għall-Ewropa tan-Nazzjonijiet Uniti (NU/KEE) — Dispożizzjonijiet uniformi dwar l-approvazzjoni ta' vetturi tal-kategoriji L<sub>1</sub>, L<sub>2</sub>, L<sub>3</sub>, L<sub>4</sub> u L<sub>5</sub> fir-rigward tal-ibbrejkjar [2015/145]**

Jinkorpora t-test validu kollu sa:

Ir-Rettifika 2 tas-serje ta' emendi 03 — Id-data tad-dhul fis-seħh: 23 ta' Ġunju 2010

#### KONTENUT

#### IR-REGOLAMENT

1. Kamp ta' applikazzjoni
2. Definizjonijiet
3. Applikazzjoni għall-approvazzjoni
4. Approvazzjoni
5. Speċifikazzjonijiet
6. Testijiet
7. Modifiki tat-tip tal-vettura jew tas-sistema tal-ibbrejkjar u estensjoni tal-approvazzjoni
8. Konformità tal-produzzjoni
9. Dispożizzjonijiet tranzitorji
10. Il-penali għan-nuqqas ta' konformità tal-produzzjoni
11. Produzzjoni mwaqqfa għalkollox
12. Ismijiet u indirizzi tas-Servizzi Tekniċi responsabbli mit-twettiq tat-testijiet tal-approvazzjoni u tad-Dipartimenti Amministrattivi

#### ANNESI

Anness 1 — Komunikazzjoni dwar l-approvazzjoni jew l-estensjoni jew ir-rifjut jew l-irtirar tal-approvazzjoni jew produzzjoni mwaqqfa għalkollox tat-tip tal-vettura tal-kategorija L fir-rigward tal-ibbrejkjar, skont ir-Regolament Nru 78

Anness 2 — L-arranġamenti tal-marki tal-approvazzjoni

Anness 3 — Il-kundizzjonijiet tat-test, il-proċeduri u r-rekwiżiti tal-prestazzjoni



## 1. KAMP TA' APPLIKAZZJONI

Dan ir-Regolament japplika għal vetturi tal-kategoriji L<sub>1</sub>, L<sub>2</sub>, L<sub>3</sub>, L<sub>4</sub> u L<sub>5</sub> <sup>(1)</sup>.

Dawn il-kategoriji ma jinkludux:

- (a) Vetturi b' $V_{max}$  ta' < 25 km/h;
- (b) Vetturi mghammra għal sewwieqa b'dizabilità.

## 2. DEFINIZZJONIJIET

Għall-finijiet ta' dan ir-Regolament:

- 2.1. "Sistema tal-brejkijiet antilokk (ABS)" tfisser sistema li tinduna b'meta r-rota tiżloq u awtomatikament timmodula l-pressjoni li tipproduċi l-forza tal-ibbrejkjar fuq ir-rota/i biex tillimita il-grad taż-żlieq.
- 2.2. "Approvazzjoni ta' vettura" tfisser l-approvazzjoni tat-tip tal-vettura fir-rigward tal-ibbrejkjar.
- 2.3. "Test ta' referenza" tfisser waqfa jew serje ta' waqfiet imwettqa sabiex tiġi kkonfermata l-prestazzjoni tal-brejk qabel jiġi soġġett għal test iehor, bhall-procedura tat-tishin jew waqfa bil-brejk imxarrab.
- 2.4. "Brejk" tfisser dawk il-partijiet tas-sistema tal-ibbrejkjar li fihom jiġu żviluppanti l-forzi li jopponu l-moviment tal-vettura.
- 2.5. "Sistema tal-ibbrejkjar" tfisser il-kombinament ta' partijiet magħmul mill-kontroll, it-trażmissjoni u l-brejk, iżda mhux il-magna, li l-funzjoni tagħha hija li progressivament tnaqqas il-velocità tal-vettura li tkun miexja, twaqqafha għalkollox, u żżommha wieqfa meta tkun twaqqfet.
- 2.6. "Sistema tal-ibbrejkjar ikkombinata (CBS)" tfisser:
  - Għal vetturi tal-kategoriji L<sub>1</sub> u L<sub>3</sub>: sistema tal-ibbrejkjar tas-servizz fejn mill-inqas żewġ brejkijiet fuq roti differenti jiġu operati bl-attwazzjoni ta' kontroll wiehed.
  - Għal vetturi tal-kategoriji L<sub>2</sub> u L<sub>5</sub>: sistema tal-ibbrejkjar tas-servizz fejn il-brejkijiet fuq ir-roti kollha jiġu operati bl-attwazzjoni ta' kontroll wiehed.
  - Għal vetturi tal-kategorija L<sub>4</sub>: sistema tal-ibbrejkjar tas-servizz fejn mill-inqas il-brejkijiet fuq ir-roti ta' quddiem u ta' wara jiġu operati bl-attwazzjoni ta' kontroll wiehed. (Jekk ir-rota ta' wara u r-rota tas-sidecar jiġu bbrejkjati mill-istess sistema tal-ibbrejkjar, dan jitqies bħala l-brejk ta' wara.)
- 2.7. "Komponenti tas-sistema tal-ibbrejkjar" tfisser wahda mill-partijiet individwali li, meta tiġi assemblata, tikkostitwixxi s-sistema tal-ibbrejkjar;
- 2.8. "Kontroll" tfisser il-parti attwata direttament mis-sewwieq sabiex iforni jew jikkontrolla l-enerġija mehtieġa għall-ibbrejkjar tal-vettura lit-trażmissjoni.
- 2.9. "Tipi differenti ta' sistemi tal-ibbrejkjar" tfisser apparati li huma differenti f'aspetti essenzjali bħal:
  - (a) Komponenti li għandhom karatteristiċi differenti;
  - (b) Komponent magħmul minn materjali li għandhom karatteristiċi differenti, jew komponent differenti fil-forma jew fid-daqs;
  - (c) Assemblaġġ differenti tal-komponenti.
- 2.10. "Massa tas-sewwieq" tfisser il-massa nominali tas-sewwieq li għandha tkun 75 kg (sottodiviza f' 68 kg bħala massa tal-okkupant fuq is-sit u 7 kg bħala massa tal-bagalji).
- 2.11. "Magna skonnettjata" tfisser meta l-magna ma tibqax konnessa mar-rota/i tas-sewqan.
- 2.12. "Massa grossa tal-vettura" jew "massa massima" tfisser il-massa mghobbija massima teknikament permissibbli kif iddikjarata mill-manifattur.

<sup>(1)</sup> Kif definit fir-Riżoluzzjoni Konsolidata dwar il-Kostruzzjoni tal-Vetturi (R.E.3), dokument ECE/TRANS/WP.29/78/Rev.2, para.2.

- 2.13. “Temperatura inizjali tal-brejk” tfisser it-temperatura tal-aktar brejk shun qabel kwalunkwe applikazzjoni tal-brejk.
- 2.14. “Mghobbija” tfisser mghobbija b’tali mod li tilhaq il-massa grossa tal-vettura kif definita fil-paragrafu 2.12.
- 2.15. “Mghobbija hafif” tfisser il-massa fi stat ta’ thaddim flimkien ma’ 15 kg ta’ tagħmir tat-test, jew il-kondizzjoni mghobbija, skont liema tkun l-inqas. Fil-każ ta’ testijiet tal-ABS fuq wiċċ bi frizzjoni baxxa (Anness 3, paragrafi 9.4 sa 9.7), il-massa għat-tagħmir tat-test tiżdied għal 30 kg biex tikkumpensa għall-outtriggers.
- 2.16. “Massa fi stat ta’ thaddim” tfisser is-somma tal-massa tal-vettura mhux mghobbija u l-massa tas-sewwieq.
- 2.17. “Koeffiċjent massimu tal-ibbrejkjar (PBC)”: tfisser il-kejl tal-frizzjoni tat-tajer mal-wiċċ tat-triq, abbażi tad-deċellerazzjoni massima ta’ tajer idur.
- 2.18. “Sistema tal-ibbrejkjar assistit bl-enerġija” tfisser sistema tal-ibbrejkjar li fiha, l-enerġija meħtieġa biex tiġi prodotta l-forza tal-ibbrejkjar tkun fornuta mill-isforz fiżiku tas-sewwieq assistit minn wiehed jew aktar apparati li jipprovdu l-enerġija, pereżempju assistita b’vakwu (b’booster ta’ vakwu).
- 2.19. “Sistema tal-ibbrejkjar sekondarja” tfisser it-tieni sistema tal-ibbrejkjar tas-servizz fuq vettura mghammra b’sistema kombinata tal-ibbrejkjar ikkombinata.
- 2.20. “Sistema tal-ibbrejkjar tas-servizz” tfisser sistema tal-ibbrejkjar li tintuza biex tnaqqas il-veloċità tal-vettura meta tkun miexja.
- 2.21. “Sistema tal-ibbrejkjar uniku” tfisser sistema tal-ibbrejkjar li taġixxi fuq fus wiehed biss.
- 2.22. “Sistema tal-ibbrejkjar tas-servizz maqsuma (SSBS)” tfisser sistema tal-ibbrejkjar li thaddem il-brejkijiet fuq ir-roti kollha, magħmula minn żewġ subsistemi jew aktar attwati b’kontroll wahdieni ddisinjat b’tali mod li hsara wahda fi kwalunkwe subsistema (bhal hsara tat-tip ta’ tnixxija f’subsistema idrawlika) ma ttellifx fit-thaddim ta’ kwalunkwe subsistema ohra.
- 2.23. “Distanza tal-waqfien” tfisser id-distanza vvaġġata mill-vettura mill-punt li s-sewwieq jibda jhaddem il-kontroll tal-ibbrejkjar sal-punt li l-vettura tiegħi għalkollox. Għal testijiet li għalihom huwa speċifikat it-thaddim simultanju taż-żewġ kontrolli, id-distanza vvaġġata tittiehed mill-punt li fih jithaddem l-ewwel kontroll.
- 2.24. “Veloċità tat-test” tfisser il-veloċità tal-vettura mkejla fil-mument li s-sewwieq jibda jhaddem il-kontroll(i) tal-ibbrejkjar. Għal testijiet li għalihom huwa speċifikat it-thaddim simultanju taż-żewġ kontrolli, il-veloċità tal-vettura tittiehed mill-punt li fih jithaddem l-ewwel kontroll.
- 2.25. “Trażmissjoni” tfisser il-kombinament tal-komponenti li jipprovdu konnessjoni funzjonali bejn il-kontroll u l-brejk.
- 2.26. “Massa tal-vettura mhux mghobbija” tfisser il-massa nominali tal-vettura kif indikata mill-manifattur(i), inkluż it-tagħmir kollu installat fil-fabbrika għat-thaddim normali tal-vettura (eż. l-apparat għat-tifi tan-nar, għodod, stepni), kif ukoll il-likwidi tat-tkessih, żjut, 90 fil-mija tal-fjuwil u 100 fil-mija ta’ gassijiet jew likwidi ohra, kif speċifikat mill-manifattur.
- 2.27. “Tip ta’ vettura” tfisser subkategorija ta’ vetturi tal-kategorija L li ma jvarjawx f’tali aspetti essenzjali bhal:
- (a) Il-kategorija tal-vettura, kif definita fir-Riżoluzzjoni Konsolidata (R.E.3);
  - (b) Il-massa grossa tal-vettura, kif definit fil-paragrafu 2.12;
  - (c) Id-distribuzzjoni tal-massa bejn il-fusien;
  - (d)  $V_{max}$ ;
  - (e) Tip differenti ta’ apparat tal-ibbrejkjar;
  - (f) In-numru u arrangament tal-fusien;
  - (g) It-tip tal-magna;
  - (h) In-numru u l-proporzjonijiet tal-gerijiet;
  - (i) il-proporzjonijiet tat-trażmissjoni finali;
  - (j) Il-qisien tat-tajers.

- 2.28. “Vmax” tfisser il-velocità li tista’ tinkiseb b’rata massima ta’ accelerazzjoni, minn bidu bil-vettura wieqfa, fuq distanza ta’ 1,6 km fuq wiċċ tal-art livell, bil-vettura mgħobbija hafif, jew il-velocità mkejla skont ISO 7117:1995.
- 2.29. “Illokkjar tar-rota” tfisser il-kundizzjoni li ssehh meta jkun hemm proporzjoni ta’ zlieq ta’ 1,00.
3. APPLIKAZZJONI GHALL-APPROVAZZJONI
- 3.1. L-applikazzjoni għall-approvazzjoni ta’ tip tal-vettura fir-rigward tal-ibbrekjar għandha tiġi sottomessa mill-manifattur tal-vettura jew mir-rappreżentant akkreditat tiegħu.
- 3.2. Għandu jkollha magħha tliet kopji tad-dokumenti msemmija hawn taht u d-dettalji li ġejjin:
- 3.2.1. Deskrizzjoni tat-tip tal-vettura fir-rigward tal-aspetti elenkati fil-paragrafu 2.27. Għandhom jiġu speċifikati n-numri u/jew simboli li jidentifikaw it-tip tal-vettura u t-tip tal-magna;
- 3.2.2. Lista tal-komponenti, identifikati b’mod xieraq, li jikkostitwixxu l-apparat tal-ibbrekjar;
- 3.2.3. Dijagramma tas-sistema tal-ibbrekjar immuntata u indikazzjoni tal-pożizzjoni tal-komponenti tagħha fuq il-vettura;
- 3.2.4. Disinj dettaljati ta’ kull komponent sabiex jinstab u jiġi identifikat faċilment.
- 3.3. Lis-servizz tekniku responsabbli mit-tweqqif tat-testijiet għall-approvazzjoni għandu jitressaq rappreżentattiv tal-vettura tat-tip tal-vettura li għandu jiġi approvat.
4. APPROVAZZJONI
- 4.1. Jekk it-tip tal-vettura mressaq għall-approvazzjoni skont dan ir-Regolament jissodisfa r-rekwiżiti tal-paragrafi 5 u 6 ta’ hawn taht, għandha tinghata l-approvazzjoni għal dak it-tip ta’ vettura.
- 4.2. Għandu jiġi assenjat numru tal-approvazzjoni għal kull tip approvat. L-ewwel żewġ figuri (attwalment 03 li jikkorrispondu għas-serje ta’ emendi 03) għandhom jindikaw is-serje ta’ emendi li tinkorpora l-emendi tekniċi l-aktar reċenti u importanti magħmula għar-Regolament fiż-żmien tal-hruġ tal-approvazzjoni. L-istess Parti Kontraenti ma għandhiex tassinja l-istess numru lill-istess tip ta’ vettura mgħammra b’tip ieħor ta’ apparat tal-ibbrekjar, jew lil tip ieħor ta’ vettura.
- 4.3. Għandu jiġi kkomunikat avviż ta’ approvazzjoni jew ta’ rifjut jew ta’ estensjoni jew ta’ rtirar ta’ approvazzjoni jew ta’ produzzjoni mwaqqfa għalkollox ta’ tip tal-vettura skont dan ir-Regolament lill-Partijiet għall-Ftehim li japplikaw dan ir-Regolament permezz ta’ formola li tikkonforma mal-mudell fl-Anness 1 ta’ dan ir-Regolament.
- 4.4. Ma’ kull vettura li tikkonforma ma’ tip tal-vettura approvat skont dan ir-Regolament, b’mod li jolqot l-ghajn u f’post faċilment aċċessibbli li ġie speċifikat fuq il-formola tal-approvazzjoni, għandha titwaħħal marka tal-approvazzjoni internazzjonali magħmula minn:
- 4.4.1. Ċirku madwar l-ittra “E” segwit bin-numru li jiddistingwi l-pajjiż li jkun ta l-approvazzjoni (!);
- 4.4.2. In-numru ta’ dan ir-Regolament, segwit bl-ittra “R”, sing u n-numru tal-approvazzjoni fuq il-lemin taċ-ċirku preskritt fil-paragrafu 4.4.1.
- 4.5. Jekk il-vettura tikkonforma ma’ tip ta’ vettura approvat, skont Regolament wiehed jew aktar annessi mal-Ftehim, fil-pajjiż li jkun ta l-approvazzjoni skont dan ir-Regolament, is-simbolu preskritt fil-paragrafu 4.4.1 ma hemmx għalfejn jiġi ripetut; f’dan il-każ, ir-Regolament u n-numri ta’ approvazzjoni u s-simboli addizzjonali tar-Regolamenti kollha li skonthom tkun inghata l-approvazzjoni fil-pajjiż li jkun ta l-approvazzjoni skont dan ir-Regolament għandhom jitqieghdu f’kolonna vertikali fuq in-naha tal-lemin tas-simbolu preskritt fil-paragrafu 4.4.1.
- 4.6. Il-marka tal-approvazzjoni għandha tkun tista’ tinqara b’mod ċar u għandha tkun indelibbli.

(!) In-numri ta’ distinzjoni tal-Partijiet Kontraenti tal-Ftehim tal-1958 qed jerġgħu jinghataw fl-Anness 3 tar-Riżoluzzjoni Konsolidata dwar il-Kostruzzjoni tal-Vetturi (R.E.3), id-dokument ECE/TRANS/WP.29/78/Rev.2/Amend.1.

- 4.7. Il-marka tal-approvazzjoni għandha titqiegħed qrib ta' jew fuq il-panċa tad-dejta tal-vettura mwahhla mill-manifattur.
- 4.8. L-Anness 2 ta' dan ir-Regolament jagħti eżempji ta' arranġamenti ta' marki tal-approvazzjoni.
5. SPECIFIKAZZJONIJIET
- 5.1. Rekwiziti tas-sistema tal-ibbrejkar
- 5.1.1. Kull vettura għandha tghaddi minn kull wiehed mit-testijiet speċifikati għal vettura tal-kategorija tagħha u għal daww il-karatteristiċi tal-brejkijiet tal-vettura.
- 5.1.2. Thaddim tal-kontroll tas-sistema tal-ibbrejkar tas-servizz
- Il-vetturi għandu jkollhom konfigurazzjonijiet li jippermettu lis-sewwieq iħaddem il-kontroll tas-sistema tal-ibbrejkar tas-servizz waqt li jkun bilqiegħda fil-pożizzjoni normali tas-sewqan u b'idejha it-tnejn fuq il-kontroll tal-istering.
- 5.1.3. Thaddim tal-kontroll tas-sistema tal-ibbrejkar sekondarja
- Il-vetturi għandu jkollhom konfigurazzjonijiet li jippermettu lis-sewwieq iħaddem il-kontroll tas-sistema tal-ibbrejkar sekondarja waqt li jkun bilqiegħda fil-pożizzjoni normali tas-sewqan u mill-inqas b'id waħda fuq il-kontroll tal-istering.
- 5.1.4. Sistema tal-ibbrejkar tal-ipparkjar
- Jekk tkun installata sistema tal-ibbrejkar tal-ipparkjar, din għandha żżomm il-vettura wieqfa fuq ix-xaqliba preskritta fil-paragrafu 8.2 tal-Anness 3.
- Is-sistema tal-ibbrejkar tal-ipparkjar għandha:
- (a) Ikollha kontroll li jkun separat mill-kontroli tas-sistema tal-ibbrejkar tas-servizz;
- (b) Tinżamm fil-pożizzjoni llokkjata permezz ta' mezzu mekkaniċi biss.
- Il-vetturi għandu jkollhom konfigurazzjonijiet li jippermettu lis-sewwieq iħaddem is-sistema tal-ibbrejkar tal-ipparkjar waqt li jkun bilqiegħda fil-pożizzjoni normali tas-sewqan.
- 5.1.5. Il-vetturi b'żewġ roti tal-kategoriji  $L_1$  u  $L_3$  għandhom ikunu mghammra jew b'żewġ sistemi tal-ibbrejkar tas-servizz separati, jew b'sistema tal-ibbrejkar tas-servizz maqsuma, mill-inqas bi brejk wiehed jaħdem fuq ir-rotta ta' quddiem u mill-inqas bi brejk wiehed jaħdem fuq ir-rotta ta' wara.
- 5.1.6. Il-vetturi bi tliet roti tal-kategorija  $L_4$  għandhom ikunu konformi mar-rekwiziti tas-sistema tal-ibbrejkar stabbiliti fil-paragrafu 5.1.5. Brejk fuq is-sidecar ma jkunx meħtieġ jekk il-vettura tissodisfa r-rekwiziti tal-prestazzjoni preskritti fl-Anness 3.
- 5.1.7. Il-vetturi bi tliet roti tal-kategorija  $L_2$  għandhom ikunu mghammra b'sistema tal-ibbrejkar tal-ipparkjar flimkien ma' waħda minn dawn is-sistemi tal-ibbrejkar tas-servizz:
- (a) Żewġ sistemi tal-ibbrejkar tas-servizz separati, iżda mhux CBS, li meta jiġu applikati flimkien iħaddmu l-brejkijiet fuq ir-rotti kollha; jew
- (b) Sistema tal-ibbrejkar tas-servizz maqsuma; jew
- (c) CBS li thaddem il-brejkijiet fuq ir-rotti kollha u sistema tal-ibbrejkar sekondarja li tista' tkun is-sistema tal-ibbrejkar tal-ipparkjar.
- 5.1.8. Vetturi tal-kategorija  $L_5$  għandhom ikunu mghammra bi:
- 5.1.8.1. Sistema tal-ibbrejkar tal-ipparkjar; u
- 5.1.8.2. Sistema tal-ibbrejkar tas-servizz ikkontrollata bis-sieq li thaddem il-brejkijiet fuq ir-rotti kollha, permezz ta':
- (a) Sistema tal-ibbrejkar tas-servizz maqsuma; jew
- (b) CBS li thaddem il-brejkijiet fuq ir-rotti kollha u sistema tal-ibbrejkar sekondarja, li tista' tkun is-sistema tal-ibbrejkar tal-ipparkjar.

- 5.1.9. F'kazijiet fejn jiġu installati żewġ sistemi tal-ibbrejkar tas-servizz separati, is-sistemi jista' jkollhom brejk wiehed komuni bejniethom, sakemm hsara f'sistema waħda ma taffettwax il-prestazzjoni tas-sistema l-oħra.
- 5.1.10. Għal vetturi li jużaw fluwidu idrawliku għat-trażmissjoni tal-forza tal-brejk, iċ-ċilindru ewlieni għandu:
- Ikollu kontenitur issiġillat, mgħotti u separat għal kull sistema tal-ibbrejkar;
  - Ikollu kapacità minima tal-kontenitur li tkun ekwivalenti għal 1,5 darbiet tal-ispostament tal-fluwidu totali meħtieġ biex tiġi ssodisfata l-kundizzjoni ta' firrodi godda sa firrodi mittiekla għalkollox, bil-kundizzjoni tal-aġġar każ ta' aġġustament tal-brejk; u
  - Ikollu kontenitur bil-livell tal-fluwidu viżibbli, hekk li l-livell jista' jiġi ċċekkjat bla ma jitneħħa l-għatu.
- 5.1.11. Il-fanal ta' twissija kollha għandhom jiġu mmuntati fejn ikunu viżibbli għas-sewwieq.
- 5.1.12. Vetturi li jkunu mgħammra b'sistema tal-ibbrejkar tas-servizz maqsuma għandhom ikunu mgħammra b'fanal ta' twissija aħmar, li jiġi attivat:
- Meta jkun hemm hsara idrawlika x'hin tiġi applikata ta' forza ta'  $\leq 90$  N fuq il-kontroll; jew
  - Mingħajr l-attwazzjoni tal-kontroll tal-brejk, meta l-livell tal-fluwidu tal-brejkijiet fiċ-ċilindru ewlieni jaqa' taħt l-ogħla livell minn:
    - Dak speċifikat mill-manifattur; u
    - Dak li huwa inqas minn jew ugwali għal nofs il-kapacità tal-kontenitur tal-fluwidu..

Sabiex issir il-verifika tal-funzjonament, il-fanal ta' twissija għandu jinxteġhel permezz tal-attivazzjoni tal-iswiċċ tal-ignixin u għandu jintefa meta l-verifika tkun lesta. Dan il-fanal ta' twissija għandu jibqa' mixgħul x'hin ikun hemm xi kundizzjoni ta' hsara meta l-iswiċċ tal-ignixin ikun fil-pożizzjoni "mixgħul".

- 5.1.13. Vetturi li jkunu mgħammra b'sistema ABS għandhom ikunu mgħammra b'fanal ta' twissija isfar. Il-fanal għandu jiġi attivat kull meta jkun hemm malfunzjoni li taffettwa l-generazzjoni jew it-trażmissjoni tas-sinjali fis-sistema ABS tal-vettura.

Sabiex issir il-verifika tal-funzjonament, il-fanal ta' twissija għandu jinxteġhel permezz tal-attivazzjoni tal-iswiċċ tal-ignixin u jintefa meta l-verifika tkun lesta.

Dan il-fanal ta' twissija għandu jibqa' mixgħul x'hin ikun hemm xi kundizzjoni ta' hsara meta l-iswiċċ tal-ignixin ikun fil-pożizzjoni "mixgħul".

## 5.2. Durabbiltà

- 5.2.1. L-użu tal-brejkijiet għandu jkun kompensat permezz ta' sistema ta' aġġustament awtomatiku jew manwali.
- 5.2.2. Il-hxuna tal-materjal ta' frizzjoni għandha jew tkun viżibbli mingħajr żarmar, jew meta l-materjal ta' frizzjoni ma jkunx viżibbli, l-użu għandu jiġi vvalutat permezz ta' apparat iddisinjat għal dak l-iskop.
- 5.2.3. Waqt it-testijiet kollha ta' dan ir-Regolament u meta dawn jitlestew, ma għandu jkun hemm l-ebda stakkament tal-materjal ta' frizzjoni u l-ebda tnixxija ta' fluwidu tal-brejkijiet.

## 5.3. Kejl tal-prestazzjoni dinamika

Il-metodu użat biex titkejjel il-prestazzjoni huwa kif speċifikat għat-testijiet rispettivi fl-Anness 3. Hemm tliet metodi kif il-prestazzjoni tas-sistema tal-ibbrejkar tas-servizz tista' titkejjel:

- 5.3.1. MFDD (Mean Fully Developed Deceleration — Decellerazzjoni Medja Totalment Żviluppata):

Kalkolu tal-MFDD:

$$d_m = \frac{V_b^2 - V_e^2}{25,92 \cdot (S_e - S_b)} \text{ f m/s}^2$$

fejn:

$d_m$  = decellerazzjoni medja totalment żviluppata

$V_1$  = velocità tal-vettura meta s-sewwieq jattwa l-kontroll

$V_b$  = velocità tal-vettura bi 0,8  $V_1$  f' km/h

$V_b$  = velocità tal-vettura bi 0,1  $V_1$  f' km/h

$S_b$  = distanza vjaġġata bejn  $V_1$  u  $V_b$  f' metri

$S_b$  = distanza vjaġġata bejn  $V_1$  u  $V_e$  f' metri

### 5.3.2. Distanza tal-waqfien:

Abbażi tal-ekwazzjonijiet bażiċi ta' mozzjoni:

$$S = 0,1 \cdot V + (X) \cdot V^2$$

fejn:

$s$  = distanza tal-waqfien f' metri

$v$  = velocità tal-vettura f' km/h

$X$  = fattur varjabbli bbażat fuq ir-rekwiżit għal kull test

Biex tiġi kkalkolata d-distanza tal-waqfien ikkoreġuta bl-użu tal-fattur tal-velocità tat-test attwali tal-vettura, tintuża l-formula li ġejja:

$$S_s = 0,1 \cdot V_s + (S_a - 0,1 \cdot V_a) \cdot V_s^2 / V_a^2$$

fejn:

$S_s$  = distanza tal-waqfien ikkoreġuta f' metri

$V_s$  = velocità tat-test speċifikata tal-vettura f' km/h

$S_a$  = distanza tal-waqfien attwali f' metri

$V_a$  = velocità tat-test attwali tal-vettura f' km/h

*Nota:* Din l-ekwazzjoni hija valida biss meta l-velocità tat-test attwali ( $V_a$ ) tkun  $\pm 5$  km/h tal-velocità tat-test speċifikata ( $V_s$ ).

### 5.3.3. Reġistrazzjoni kontinwa tad-deċellerazzjoni:

Għall-proċedura tal-burnishing (bedding-in) u għat-testijiet bħal dak bi brejkijiet imxarrba u l-proċedura ta' tishin għat-telf tal-prestazzjoni tal-brejkijiet — minhabba li jishnu (heat fade), issir reġistrazzjoni kontinwa tad-deċellerazzjoni istantanja tal-vettura mill-mument li tkun applikata forza fuq il-kontroll tal-brejk sat-tmiem tal-perjodu ta' waqfien.

### 5.4. Materjali tal-firrod tal-brejkijiet:

Il-firrod tal-brejkijiet ma għandux ikun filhom asbestos.

## 6. TESTIJET

It-testijiet tal-ibbrejkjar (kundizzjonijiet u proċeduri tat-test) li l-vetturi sottomessi għall-approvazzjoni huma mehtieġa li jagħmlu, u l-prestazzjoni mehtieġa tal-ibbrejkjar, huma deskritti fl-Anness 3 ta' dan ir-Regolament.

## 7. MODIFIKA TAT-TIP TAL-VETTURA JEW TAS-SISTEMA TAL-IBBREJKJAR U ESTENSJONI TAL-APPROVAZZJONI

### 7.1. Kull modifika fuq it-tip tal-vettura jew fuq is-sistema tal-ibbrejkjar tagħha għandha tiġi kkomunikata lid-Dipartiment Amministrattiv li jkun approva t-tip tal-vettura. Imbagħad, id-dipartiment jista':

#### 7.1.1. Iqis li l-modifika li saru mhux probabbli li se jkollhom effett avvers apprezzabbli u li jkun xi jkun il-każ, il-vettura xorta għadha konformi mar-rekwiżiti; jew

#### 7.1.2. Jesiġi rapport ġdid tat-test mis-Servizz Tekniku responsabbli mit-twettiq tat-testijiet.

### 7.2. Il-konferma jew ir-rifjut tal-approvazzjoni, bl-ispeċifikazzjoni tal-modifika, għandha tiġi kkomunikata permezz tal-proċedura speċifikata fil-paragrafu 4.3, lill-Partijiet għall-Ftehim li japplikaw dan ir-Regolament.

- 7.3. L-Awtorità Kompetenti li tohrog l-estensjoni tal-approvazzjoni għandha tagħti numru tas-serje lil kull formola ta' komunikazzjoni li ssir għal estensjoni bħal din.
8. KONFORMITÀ TAL-PRODUZZJONI
- 8.1. Kull vettura (sistema) approvata skont dan ir-Regolament għandha tkun manifatturata b'tali mod li tkun konformi mat-tip approvat billi tissodisfa r-rekwiżiti stabbiliti fil-paragrafu 5.
- 8.2. Sabiex jiġi vverifikat li r-rekwiżiti tal-paragrafu 8.1 ġew issodisfati, għandhom isiru kontrolli adegwati tal-produzzjoni.
- 8.3. Id-detentur tal-approvazzjoni għandu, b'mod partikolari:
- 8.3.1. Jiżgura l-eżistenza ta' proċeduri għall-kontroll effettiv tal-kwalità tal-prodotti;
- 8.3.2. Ikollu aċċess għat-tagħmir ta' kontroll meħtieġ għall-verifika tal-konformità ma' kull tip approvat;
- 8.3.3. Jiżgura li d-dejta tar-riżultati tat-testijiet tiġi rreġistrata u li d-dokumenti annessi jibqgħu disponibbli għal perjodu li għandu jiġi stabbilit bi ftehim mas-Servizz Amministrattiv;
- 8.3.4. Janalizza r-riżultati ta' kull tip ta' test, sabiex jivverifika u jiżgura l-istabbiltà tal-karatteristiċi tal-prodott, filwaqt li jagħmel konċessjoni għal varjazzjoni fil-produzzjoni industrijali;
- 8.3.5. Jiżgura li għal kull tip ta' prodott jitwettqu mill-inqas it-testijiet preskritti fl-Anness 3 ta' dan ir-Regolament;
- 8.3.6. Jiżgura li kwalunkwe teħid ta' kampjuni jew ta' mudelli meħudin għat-testijiet li juru nuqqas ta' konformità mat-tip ta' test ikkonċernat għandu jagħti lok għal teħid ieħor ta' kampjuni u għal test ieħor. Għandhom jittieħdu l-passi kollha meħtieġa biex tiġi stabbilita mill-ġdid il-konformità tal-produzzjoni korrispondenti.
- 8.4. L-Awtorità Kompetenti li tat l-approvazzjoni tat-tip tista', meta jidhrilha, tivverifika l-metodi ta' kontroll tal-konformità applikabbli għal kull unità ta' produzzjoni.
- 8.4.1. F'kull spezzjoni, il-kotba tat-test u r-reġistri tal-istharrig dwar il-produzzjoni għandhom jiġu preżentati lill-ispettur li jżur il-post.
- 8.4.2. L-ispettur jista' jieħu kampjuni b'mod aleatorju li wara jiġu ttestjati fil-laboratorju tal-manifattur. In-numru minimu ta' kampjuni jista' jiġi determinat skont ir-riżultati tal-verifika tal-manifattur stess.
- 8.4.3. Meta l-livell ta' kwalità jidher li mhux sodisfaċenti jew meta jidher li huwa meħtieġ li tkun ivverifikata l-validità tat-testijiet li jitwettqu fl-applikazzjoni tal-paragrafu 8.4.2, l-ispettur għandu jagħżel kampjuni biex jintbagħtu lis-servizz tekniku li wettaq it-testijiet tal-approvazzjoni tat-tip.
- 8.4.4. L-Awtorità Kompetenti tista' twettaq kwalunkwe test preskrit f'dan ir-Regolament.
- 8.4.5. Il-frekwenza normali ta' spezzjonijiet awtorizzati mill-awtorità kompetenti għandha tkun ta' darba kull sentejn. Fil-każ fejn riżultati negattivi jiġu reġistrati f'wahda minn dawn iż-żjarat, l-Awtorità Kompetenti għandha tiżgura li jittieħdu l-passi meħtieġa kollha sabiex tiġi stabbilita mill-ġdid il-konformità tal-produzzjoni malajr kemm jista' jkun.
9. DISPOŻIZZJONIJIET TRANŻITORJI
- 9.1. Mid-data uffiċjali tad-dhul fis-seħh tas-serje ta' emendi 03 ta' dan ir-Regolament, l-ebda Parti Kontraenti li tapplika dan ir-Regolament ma għandha tirrifjuta li tagħti l-approvazzjoni skont dan ir-Regolament kif emendat mis-serje ta' emendi 03. Fuq talba tal-manifattur, il-Partijiet Kontraenti li japplikaw dan ir-Regolament jistgħu jaqblu dwar l-applikazzjoni ta' dawn l-emendi qabel id-data uffiċjali tad-dhul fis-seħh tagħhom.
- 9.2. Minn 24 xahar wara d-data uffiċjali tad-dhul fis-seħh imsemmija fil-paragrafu 9.1, il-Partijiet Kontraenti li japplikaw dan ir-Regolament għandhom jagħtu approvazzjonijiet biss jekk it-tip tal-vettura jikkorrispondi mar-rekwiżiti ta' dan ir-Regolament kif emendat mis-serje ta' emendi 03.

- 9.3. Approvazzjonijiet mogħtija qabel it-tmiem tal-perjodu ta' 24 xahar ta' wara d-data uffiċjali tad-dhul fis-sehh ma jibqgħux validi 48 xahar wara d-data tad-dhul fis-sehh imsemmija fil-paragrafu 9.1, sakemm il-Parti Kontraenti li tat l-approvazzjoni ma tinnotifikax lill-Partijiet Kontraenti l-oħra li japplikaw dan ir-Regolament li l-vettura tat-tip approvat tissodisfa r-rekwiziti ta' dan ir-Regolament kif emendat mis-serje ta' emendi 03.
- 9.4. Minkejja d-dispożizzjoniet tranżitorji ta' hawn fuq, il-Partijiet Kontraenti li l-applikazzjoni tagħhom ta' dan ir-Regolament tidhol fis-sehh wara d-data tad-dhul fis-sehh tal-aktar sensiela recenti ta' emendi mhumiex obbligati jaċċettaw approvazzjonijiet li jkunu ngħataw skont xi waħda mis-sensieli ta' qabel ta' emendi ta' dan ir-Regolament.
10. PENALI GHAL NUQQAS TA' KONFORMITÀ TAL-PRODUZZJONI
- 10.1. L-approvazzjoni mogħtija fil-każ ta' tip tal-vettura skont dan ir-Regolament tista' tiġi irtirata jekk ma tinzammx il-konformità mar-rekwiziti stipulati fil-paragrafu 8.1 jew jekk vettura ta' dan it-tip tkun wehlet fil-verifiki preskritti fil-paragrafu 8.3.
- 10.2. Jekk Parti għall-Ftehim li tapplika dan ir-Regolament tirtira approvazzjoni li tkun tat qabel, għandha tavża b'dan minnufih lill-Partijiet Kontraenti l-oħra li japplikaw dan ir-Regolament, permezz ta' kopja tal-formola tal-approvazzjoni li fl-aħħar ikollha, f'ittri kbar, l-annotazzjoni ffirmata u datata "APPROVAZZJONI RTIRATA".
11. PRODUZZJONI MWAQQFA GHALKOLLOX
- Jekk id-detentur tal-approvazzjoni jieqaf għalkollox milli jimmanifattura tip tal-vettura approvat skont dan ir-Regolament, għandu jinforma b'dan lill-awtorità li tat l-approvazzjoni. Meta tircievi l-komunikazzjoni rilevanti, dik l-awtorità għandha tgħarraf b'dan lill-Partijiet l-oħra fil-Ftehim li japplikaw dan ir-Regolament, u dan permezz ta' kopja tal-formola tal-approvazzjoni li jkollha miktub fl-aħħar, b'ittri kbar, l-annotament iffirmit u datat "PRODUZZJONI MWAQQFA GHALKOLLOX".
12. ISMIJET U INDIRIZZI TAS-SERVIZZI TEKNIĊI RESPONSABBLI MIT-TWETTIQ TAT-TESTIJET TAL-APPROVAZZJONI U TAD-DIPARTIMENTI AMMINISTRATTIVI
- Il-Partijiet għall-Ftehim li japplikaw dan ir-Regolament għandhom jibagħtu lis-Segretarjat tan-Nazzjonijiet Uniti l-ismijiet u l-indirizzi tas-servizzi tekniċi responsabbli mit-twettiq tat-testijiet tal-approvazzjoni u tad-Dipartimenti Amministrattivi li taw l-approvazzjoni u li lilhom għandhom jintbagħtu formoli li jiċċertifikaw l-approvazzjoni jew l-estensjoni jew ir-rifjut jew l-irtirar ta' approvazzjoni, mahruġa f'pajjiżi oħra.
-



ANNEX I (\*)

KOMUNIKAZZJONI

(format massimu: A4 (210 x 297/mm))

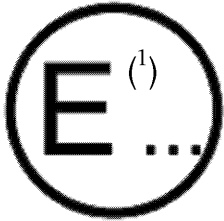

maħruġa minn:	Isem tal-amministrazzjoni
.....	.....
.....	.....
.....	.....

Li tikkonċerna: (2)

- Approvazzjoni mogħtija
- Approvazzjoni estiża
- Approvazzjoni rifjutata
- Approvazzjoni ritirata
- Produzzjoni mwaqqfa għalkollox

ta' tip ta' vettura tal-kategorija L fir-rigward tal-ibbrejtkjar skont ir-Regolament Nru 78

In-Nru tal-approvazzjoni ..... In-Nru tal-estensjoni .....

1. Isem jew marka kummerċjali tal-vettura: .....
2. Id-deżinjazzjoni tat-tip tal-vettura mill-fabbrikant: .....
3. L-isem u l-indirizz tal-manifattur: .....
4. L-isem u l-indirizz tar-rappreżentat tal-manifattur (jekk applikabbli): .....
5. Deskrizzjoni fil-qosor: .....
- 5.1. Il-vettura:
  - Kategorija tal-vettura: .....
  - Massa grossa tal-vettura: .....
- 5.2. Magna: .....
- 5.3. Trażmissjoni:
  - In-numru u l-proporzjonijiet tal-gerijiet: .....
  - Il-proporzjon tat-trażmissjoni finali: .....
  - Il-qisien tat-tajers: .....
- 5.4. Sistema tal-ibbrejtkjar: .....
  - Għamla/jiet u tip(i) ta' firrodi: .....
  - Brejk(ijiet) tas-servizz (quddiem, wara, ikkombinati) (2) .....
  - Brejk sekondarju, brejk tal-ipparkjar (jekk applikabbli) (2) .....
  - Sistemi oħra (brejkijiet anti-lokk, eċċ.)
6. Is-servizz tekniku li jwettaq it-testijiet tal-approvazzjoni: .....
7. Id-data tar-rapport tat-test: .....
8. In-numru tar-rapport tat-test: .....

9. Raġuni għall-estensjoni tal-approvazzjoni (jekk applikabbli): .....
10. Rimarki oħra (jekk applikabbli), (misjuqa fuq il-lemin jew fuq ix-xellug): .....
11. Post: .....
12. Data: .....
13. Firma: .....
14. Annessal-lista tal-partijiet li jikkostitwixxu d-dokumenti tal-approvazzjoni, li jistgħu jinkisbu fuq talba, imressqa lis-Servizz Amministrattiv li ta l-approvazzjoni.

\_\_\_\_\_

(\*) Fuq talba ta' applikant(i) għal approvazzjoni skont ir-Regolament Nru 90, l-informazzjoni għandha tiġi pprovduta mill-Awtorità tal-Approvazzjoni tat-Tip kif hemm fl-Appendiċi ta' dan l-anness. Madankollu, din l-informazzjoni ma għandhiex tiġi pprovduta għal skopijiet hlief ta' approvazzjonijiet skont ir-Regolament Nru 90

(<sup>1</sup>) In-numru li jiddistingwi l-pajjiż li jkun ta'estenda/irrifjuta/irtira approvazzjoni (ara d-dispożizzjonijiet tal-approvazzjoni fir-Regolament).

(<sup>2</sup>) Aqta' barra dak li ma japplikax.

## APPENDIĊI

LISTA TA' DEJTA TAL-VETTURA GHALL-ISKOP TAL-APPROVAZZJONIJIET SKONT IR-REGOLAMENT  
Nru 90

1. Deskrizzjoni tat-tip ta' vettura:.....
- 1.1. Isem jew marka kummerċjali tal-vettura, jekk applikabbli: .....
- 1.2. Kategorija tal-vettura:.....
- 1.3. Tip tal-vettura bl-approvazzjoni skont ir-Regolament Nru 78:.....
- 1.4. Il-mudelli jew l-ismijiet kummerċjali tal-vetturi li jikkostitwixxu t-tip tal-vettura, jekk disponibbli: .....
- 1.5. Isem u indirizz tal-manifattur:.....
2. L-ghamla u t-tip tal-firrodi tal-brejkijiet:.....
3. Massa minima tal-vettura:.....
- 3.1. Id-distribuzzjoni tal-massa fuq kull fus (valur massimu):.....
4. Massa grossa tal-vettura: .....
- 4.1. Id-distribuzzjoni tal-massa fuq kull fus (valur massimu):.....
5. Vmax ..... km/h
6. Il-qisien tat-tajers u tar-roti:.....
7. Konfigurazzjoni tas-sistemi tal-ibbrejkjar indipendenti: .....
8. L-ispeċifikazzjonijiet tal-valvi tal-brejkijiet (jekk applikabbli):.....
- 8.1. L-ispeċifikazzjonijiet tal-aġġustament tal-valv ta' detezzjoni tat-taghbija: .....
- 8.2. L-issettjar tal-valv tal-pessjoni:.....
9. Speċifikazzjoni tal-brejk:.....
- 9.1. It-tip tal-brejk diska (eż. in-numru ta' pistuni bid-dijametru/i, diska vventilata jew solida): .....
- 9.2. It-tip tal-brejk tanbur (eż. simplex, bid-daqs tal-pistun u tat-tanbur):.....
10. It-tip u d-daqs taċ-ċilindru ewlieni (jekk applikabbli):.....

## ANNEX 2

## ARRANĠAMENTI TAL-MARKI TAL-APPROVAZZJONI

## MUDELL A

(Ara l-paragrafu 4.4 ta' dan ir-Regolament)

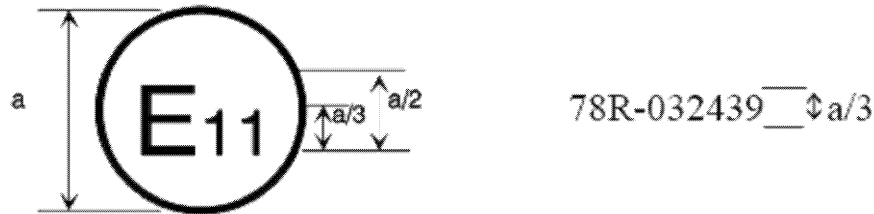
 $a = 8 \text{ mm min.}$ 

Il-marka tal-approvazzjoni ta' hawn fuq imwahnha mal-vettura turi li t-tip tal-vettura konċernat, fir-rigward tal-ibbrejtkjar, ġie approvat fir-Renju Unit (E11) skont ir-Regolament Nru 78-H bin-numru tal-approvazzjoni 032439. L-ewwel żewġ ċifri tan-numru tal-approvazzjoni jindikaw li r-Regolament Nru 78 diġà kien jinkludi s-serjeta' emendi 03 meta nġhatat l-approvazzjoni.

## MUDELL B

(Ara l-paragrafu 4.5 ta' dan ir-Regolament)

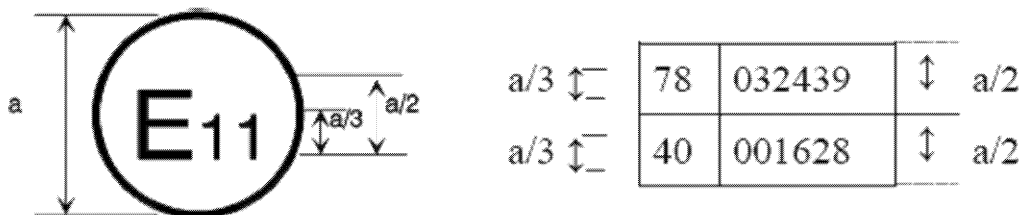
 $a = 8 \text{ mm min.}$ 

Il-marka tal-approvazzjoni ta' hawn fuq imwahnha mal-vettura turi li t-tip tal-vettura konċernat, ġie approvat fir-Renju Unit (E4) skont ir-Regolamenti Nri 78 u 40 (\*). L-ewwel żewġ ċifri tan-numri tal-approvazzjoni jindikaw li, fid-dati meta nġhataw l-approvazzjonijiet rispettivi, ir-Regolament Nru 78 inkluda s-serje ta' emendi 03 iżda r-Regolament Nru 40 kien għadu fil-forma oriġinali tiegħu.

(\*) Dan in-numru huwa mogħti biss bħala eżempju.

## ANNEX 3

## IL-KUNDIZZJONIJIET TAT-TEST, IL-PROCĊDURI U R-REKWIŻITI TAL-PRESTAZZJONI

## 1. GENERALI

## 1.1. Uċuħ tat-test

## 1.1.1. Wiċċ bi frizzjoni għolja:

- a) Applikabbli għat-testijiet tal-ibbrejkar dinamiku kollha għajr għat-testijiet tal-ABS, li għalihom jiġi speċifikat wiċċ bi frizzjoni baxxa;
- b) Iż-żona tat-test għandha tkun wiċċ nadif u livell, b'xaqliba ta'  $\leq 1$  fil-mija;
- c) Il-wiċċ għandu jkollu valur nominali ta' koeffiċjent massimu tal-ibbrejkar (PBC) ta' 0,9, sakemm ma jkunx speċifikat mod ieħor.

## 1.1.2. Wiċċ bi frizzjoni baxxa:

- a) Applikabbli għat-testijiet tal-ibbrejkar dinamiku kollha li għalihom jiġi speċifikat wiċċ bi frizzjoni baxxa;
- b) Iż-żona tat-test għandha tkun wiċċ nadif, xott u livell, b'xaqliba ta'  $\leq 1$  fil-mija;
- c) Il-wiċċ għandu jkollu PBC ta'  $\leq 0,45$ .

## 1.1.3. Kejl tal-PBC:

Il-PBC jitkejjel kif iddeterminat mill-awtorità tal-approvazzjoni billi jintuza:

- (a) The American Society for Testing and Materials (ASTM) E1136 — 93 (Reapproved 2003) standard reference test tyre, skont il-Metodu ASTM E1337-90 (Reapproved 2002), b'veloċità ta' 40 mph jew
- (b) Il-metodu speċifikat fl-Appendiċi ta' dan l-anness.

## 1.1.4. Testijiet tas-sistema tal-ibbrejkar tal-ipparkjar:

Ix-xaqliba tat-test speċifikata għandu jkollha nadif u xott li ma jiddeformax bil-massa tal-vettura.

## 1.1.5. Wisa' tal-karreġgata tat-test:

Għal vetturi b'żewġ roti (vetturi tal-kategoriji L<sub>1</sub> u L<sub>3</sub>) il-wisa' tal-karreġgata tat-test għandha tkun 2,5 m.

Għal vetturi bi tliet roti (vetturi tal-kategoriji L<sub>2</sub>, L<sub>5</sub> u L<sub>4</sub>) il-wisa' tal-karreġgata tat-test għandha tkun 2,5 m u l-wisa' tal-vettura.

## 1.2. Temperatura ambjentali

It-temperatura ambjentali għandha tkun bejn 4 °C u 45 °C.

## 1.3. Veloċità tar-riħ

Il-veloċità tar-riħ ma għandiex tkun aktar minn 5 m/s.

## 1.4. Tolleranza tal-veloċità tat-test

It-tolleranza tal-veloċità tat-test hija  $\pm 5$  km/h.

Fil-każ li l-veloċità attwali tat-test tiddevja mill-veloċità speċifikata tat-test, id-distanza attwali tal-waqfien tiġi kkorreġuta permezz tal-formula fil-paragrafu 5.3.2 ta' dan ir-Regolament.

## 1.5. Trażmissjoni awtomatika

Vetturi bi trażmissjoni awtomatika għandhom ilestu t-testijiet kollha — kemm jekk huma għal “magna konnettjata” kif ukoll jekk għal “magna skonnettjata”.

Jekk trażmissjoni awtomatika jkollha pożizzjoni newtrali, il-pożizzjoni newtrali tiġi magħżula għat-testijiet fejn tkun speċifikata “magna skonnettjata”.

## 1.6. Pożizzjoni tal-vettura u llokkjar tar-roti::

- (a) Il-vettura tiġi pożizzjonata fiċ-ċentru tal-karreġġata tat-test fil-bidu ta' kull waqfa;
- (b) Isiru waqfiet minghajr ma r-roti tal-vettura johorġu mill-karreġġata applikabbli tat-test u minghajr ma jillokkjaw ir-roti.

## 1.7. Sekwenza tat-test

Ordni tat-test	Paragrafu
1. Waqfien fix-xott — attwazzjoni tal-kontroll tal-ibbrejtkjar uniku	3
2. Waqfien fix-xott — attwazzjoni tal-kontrolli tal-ibbrejtkjar tas-servizz kollha	4
3. Veloċità għolja	5
4. Brejk imxarrab:	6
5. Tnaqqis tal-prestazzjoni tal-ibbrejtkjar (heat fade) bis-sħana <sup>(1)</sup>	7
6. Jekk installat:	
6.1. Sistema tal-ibbrejtkjar tal-ipparkjar	8
6.2. ABS	9
6.3. Hsara parzjali, għal sistemi tal-ibbrejtkjar tas-servizz maqsuma	10
6.4. Hsara tas-sistema tal-ibbrejtkjar assistit bl-enerġija	11

<sup>(1)</sup> It-test tat-tnaqqis tal-prestazzjoni tal-ibbrejtkjar bis-sħana huwa dejjem l-aħħar test li jitwettaq.

## 2. THEJJJA

## 2.1. Veloċità tal-magna mhux ingranata

Il-veloċità tal-magna mhux ingranata tiġi stabbilita skont l-ispeċifikazzjoni tal-manifattur.

## 2.2. Pressjoni tat-tajers

It-tajers jintnefhu skont l-ispeċifikazzjoni tal-manifattur għall-kundizzjoni tat-tagħbija tal-vettura għat-test.

## 2.3. Il-punti u d-direzzjoni tal-applikazzjoni ta' kontroll

Għal liver ta' kontroll bl-idejn, il-forza ta' thaddim (F) tiġi applikata fuq il-wiċċ ta' quddiem tal-liver ta' kontroll perpendikolari mal-assi tal-fulkru tal-liver u l-punt l-aktar 'il barra tiegħu fuq il-pjan li tulu jdur il-liver ta' kontroll (ara l-figura hawn taht).

Il-forza ta' thaddim tiġi applikata fuq punt f'distanza ta' 50 mm mill-aktar punt 'il barra tal-liver ta' kontroll, imkejla tul l-assi bejn l-assi ċentrali tal-fulkru tal-liver u l-punt l-aktar 'il barra tiegħu.

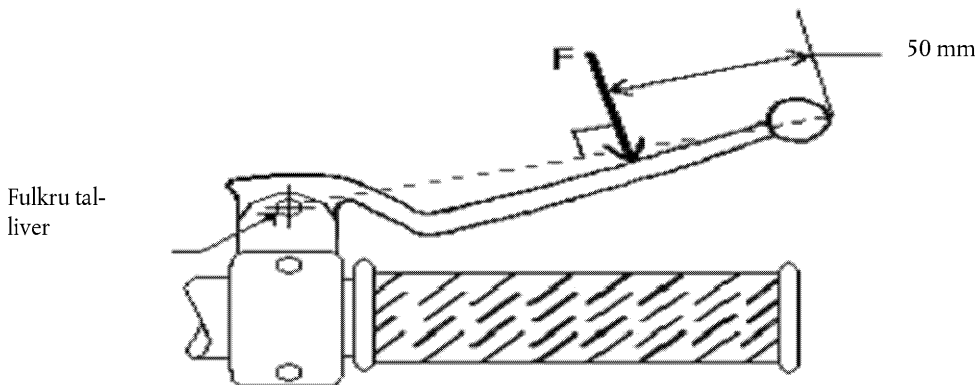

Għal pedala ta' kontroll bis-saqajn, il-forza ta' thaddim tiġi applikata fiċ-ċentru tal-pedala ta' kontroll u perpendikolari għall-pedala.

## 2.4. Kejl tat-temperatura tal-brejk

Kif determinat mill-awtorità tal-approvazzjoni, it-temperatura tal-brejk titkejjel fiċ-ċentru approssimattiv tal-mogħdija tal-ibbrejkar tad-diska jew tat-tanbur tal-brejk bl-użu ta:

- (a) Termokoppja li thokk f'kuntatt mal-wiċċ tad-diska jew tanbur; jew
- (b) Termokoppja inkorporata fil-materjal ta' frizzjoni.

## 2.5. Proċedura tal-burnishing

Il-brejkijiet tal-vettura jiġu burnished qabel l-evalwazzjoni tal-prestazzjoni. Din il-proċedura tista' titwettaq mill-manifattur:

- (a) Vettura mgħobbija hafif;
- (b) Magna skonnettjata;
- (c) Velocità tat-test:
  - (i) Velocità inizjali: 50 km/h jew 0,8  $V_{max}$ , liema minnhom tkun l-aktar baxxa;
  - (ii) Velocità finali = 5 sa 10 km/h;

## (d) Applikazzjoni tal-brejk:

Kull kontroll tas-sistema tal-ibbrejkar tas-servizz attwat separatament;

## (e) Decellerazzjoni tal-vettura:

- (i) Sistema tal-ibbrejkar uniku fuq quddiem biss:
  - 3,0-3,5  $m/s^2$  għal vetturi tal-kategoriji  $L_3$  u  $L_4$ ;
  - 1,5-2,0  $m/s^2$  għal vetturi tal-kategoriji  $L_1$  u  $L_2$ ;
- (ii) Sistema tal-ibbrejkar uniku fuq wara biss: 1,5-2,0  $m/s^2$ ;
- (iii) CBS jew sistema tal-ibbrejkar tas-servizz maqsuma: 3,5-4,0  $m/s^2$ ;

## (f) Numru ta' decellerazzjonijiet: 100 kull sistema tal-ibbrejkar;

(g) Temperatura inizjali tal-brejk qabel kull applikazzjoni ta' brejk  $\leq 100$  °C;

## (h) Għall-ewwel waqfa, aċċellera l-vettura sal-velocità inizjali u mbagħad attwa l-kontroll tal-brejk bil-kundizzjonijiet speċifikati sakemm tintlaħaq il-velocità finali. Imbagħad erga' aċċellera sal-velocità inizjali u żomm dik il-velocità sakemm it-temperatura tal-brejk tinzel għall-valur inizjali speċifikat. Meta dawn il-kundizzjonijiet ikunu ssodisfati, erga' applika l-brejk kif speċifikat. Irrepeti din il-proċedura għan-numru ta' decellerazzjonijiet speċifikati. Wara l-burnishing, aġġusta l-brejkijiet skont ir-rakkomandazzjonijiet tal-manifattur.

## 3. TEST TA' WAQFIEN FIX-XOTT — ATTWAZZJONI TAL-KONTROLL TAL-IBBREJKJAR UNIKU

## 3.1. Kundizzjoni tal-vettura:

- (a) It-test huwa applikabbli għall-kategoriji tal-vetturi kollha;
- (b) Mgħobbija:

Għall-vetturi li jkunu mgħammra b'CBS u sistemi tal-ibbrejkar tas-servizz maqsuma: il-vettura tiġi ttestjata fil-kundizzjoni mgħobbija hafif kif ukoll fil-kundizzjoni mgħobbija;

## (c) Magna skonnettjata.

## 3.2. Kundizzjonijiet u proċedura tat-test:

- (a) Temperatura inizjali tal-brejk:  $\geq 55$  °C u  $\leq 100$  °C;

(b) Velocità tat-test:

- (i) Vetturi tal-kategoriji L<sub>1</sub> u L<sub>2</sub>: 40 km/h jew 0,9 V<sub>max</sub>, liema minnhom tkun l-aktar baxxa;
- (ii) Vetturi tal-kategoriji L<sub>3</sub>, L<sub>5</sub> u L<sub>4</sub>: 60 km/h jew 0,9 V<sub>max</sub>, liema minnhom tkun l-aktar baxxa;

(c) Applikazzjoni tal-brejk:

Kull kontroll tas-sistema tal-ibbrejkjar tas-servizz attwat separatament;

(d) Forza tal-attwazzjoni tal-brejk:

- (i) Kontroll bl-idejn:  $\leq 200$  N;
- (ii) Kontroll bis-saqajn:  $\leq 350$  N għal vetturi tal-kategoriji L<sub>1</sub>, L<sub>2</sub>, L<sub>3</sub> u L<sub>4</sub>;  
 $\leq 500$  N għal vetturi tal-kategorija L<sub>5</sub>;

(e) Numru ta' waqfiet: sakemm il-vettura tissodisfa r-rekwiżiti tal-prestazzjoni, b'massimu ta' 6 waqfiet;

(f) Għal kull waqfa, aċċellera l-vettura sal-velocità tat-test u mbagħad attwa l-kontroll tal-brejk bil-kundizzjonijiet speċifikati f'dan il-paragrafu.

### 3.3. Rekwiżiti tal-prestazzjoni

Meta l-brejkijiet jiġu ttestjati skont il-proċedura tat-test stabbilit fil-paragrafu 3.2, id-distanza tal-waqfien għandha tkun kif speċifikat fil-kolonna 2 jew l-MFDD għandha tkun kif speċifikata fil-kolonna 3 tat-tabella li ġejja:

Kolonna 1	Kolonna 2	Kolonna 3
Kategorija tal-Vettura	DISTANZA TAL-WAQFIEN (S) (Fejn V hija l-velocità speċifikata tat-test f'km/h u S hija d-distanza tal-waqfien mehteġa f'metri)	MFDD

Sistema tal-ibbrejkjar uniku, ibbrejkjar tar-rota/i ta' quddiem biss:

L <sub>1</sub>	$S \leq 0,1 V + 0,0111 V^2$	$\geq 3,4$ m/s <sup>2</sup>
L <sub>2</sub>	$S \leq 0,1 V + 0,0143 V^2$	$\geq 2,7$ m/s <sup>2</sup>
L <sub>3</sub>	$S \leq 0,1 V + 0,0087 V^2$	$\geq 4,4$ m/s <sup>2</sup>
L <sub>5</sub>	Mhux applikabbli	Mhux applikabbli
L <sub>4</sub>	$S \leq 0,1 V + 0,0105 V^2$	$\geq 3,6$ m/s <sup>2</sup>

Sistema tal-ibbrejkjar uniku, ibbrejkjar tar-rota/i ta' wara biss:

L <sub>1</sub>	$S \leq 0,1 V + 0,0143 V^2$	$\geq 2,7$ m/s <sup>2</sup>
L <sub>2</sub>	$S \leq 0,1 V + 0,0143 V^2$	$\geq 2,7$ m/s <sup>2</sup>
L <sub>3</sub>	$S \leq 0,1 V + 0,0133 V^2$	$\geq 2,9$ m/s <sup>2</sup>
L <sub>5</sub>	Mhux applikabbli	Mhux applikabbli
L <sub>4</sub>	$S \leq 0,1 V + 0,0105 V^2$	$\geq 3,6$ m/s <sup>2</sup>



Kolonna 1	Kolonna 2	Kolonna 3
Kategorija tal-Vettura	DISTANZA TAL-WAQFIEN (S) (Fejn V hija l-veloċità speċifikata tat-test f'km/h u S hija d-distanza tal-waqfien mehtieġa f'metri)	MFDD
Vetturi b'CBS jew sistemi tal-ibbrejkjar tas-servizz maqsuma: għall-kundizzjoni mgħobbija u għall-kundizzjoni mgħobbija hafif;		
L <sub>1</sub> u L <sub>2</sub>	$S \leq 0,1 V + 0,0087 V^2$	$\geq 4,4 \text{ m/s}^2$
L <sub>3</sub>	$S \leq 0,1 V + 0,0076 V^2$	$\geq 5,1 \text{ m/s}^2$
L <sub>5</sub>	$S \leq 0,1 V + 0,0077 V^2$	$\geq 5,0 \text{ m/s}^2$
L <sub>4</sub>	$S \leq 0,1 V + 0,0071 V^2$	$\geq 5,4 \text{ m/s}^2$
Vetturi b'CBS — sistemi tal-ibbrejkjar tas-servizz sekondarji:		
KOLLHA	$S \leq 0,1 V + 0,0154 V^2$	$\geq 2,5 \text{ m/s}^2$

#### 4. TEST TA' WAQFIEN FIX-XOTT — ATTWAZZJONI TAL-KONTROLLI TAL-IBBREJKJAR TAS-SERVIZZ KOLLHA

##### 4.1. Kundizzjoni tal-vettura:

- (a) It-test huwa applikabbli għall-vetturi tal-kategoriji L<sub>3</sub>, L<sub>5</sub> u L<sub>4</sub>;
- (b) Mgħobbija hafif;
- (c) Magna skonnettjata.

##### 4.2. Kundizzjonijiet u proċedura tat-test:

- (a) Temperatura inizjali tal-brejk:  $\geq 55 \text{ }^\circ\text{C}$  u  $\leq 100 \text{ }^\circ\text{C}$ ;
- (b) Veloċità tat-test: 100 km/h jew 0,9 V<sub>max</sub>, liema minnhom tkun l-aktar baxxa;
- (c) Applikazzjoni tal-brejk:

Attwazzjoni simultanja taż-żewġ kontrolli tas-sistema tal-ibbrejkjar tas-servizz, jekk mgħammra b'dan il-mod, jew tal-kontroll tas-sistema tal-ibbrejkjar tas-servizz uniku fil-każ ta' sistema tal-ibbrejkjar ta' servizz li taħdem fuq ir-roti kollha;

##### (d) Forza tal-attwazzjoni tal-brejk:

Kontroll bl-idejn:  $\leq 250 \text{ N}$ ;

Kontroll bis-saqajn:  $\leq 400 \text{ N}$  għal vetturi tal-kategoriji L<sub>3</sub> u L<sub>4</sub>;

$\leq 500 \text{ N}$  għal vetturi tal-kategorija L<sub>5</sub>;

##### (e) Numru ta' waqfiet: sakemm il-vettura tissodisfa r-rekwiziti tal-prestazzjoni, b'massimu ta' 6 waqfiet;

##### (f) Għal kull waqfa, aċċellera l-vettura sal-veloċità tat-test u mbagħad attwa l-kontroll tal-brejk bil-kundizzjonijiet speċifikati f'dan il-paragrafu.

##### 4.3. Rekwiziti tal-prestazzjoni

Meta l-brejkijiet jiġu ttestjati skont il-proċedura tat-test stabbilita fil-paragrafu 4.2, id-distanza tal-waqfien (S) għandha tkun  $S \leq 0,0060 V^2$  (fejn V hija l-veloċità speċifikata tat-test f'km/h u S hija d-distanza tal-waqfien mehtieġa f'metri)

## 5. TEST B'VELOĊITÀ GHOLJA

## 5.1. Kundizzjoni tal-vettura:

- (a) It-test huwa applikabbli għall-vetturi tal-kategoriji L<sub>3</sub>, L<sub>5</sub> u L<sub>4</sub>;
- (b) Mhux meħtieġ test għal vetturi b'veloċità  $V_{max} \leq 125$  km/h;
- (c) Mgħobbija ħafif;
- (d) Magna konnessa mat-trażmissjoni fuq l-ogħla ger.

## 5.2. Kundizzjonijiet u proċedura tat-test:

- (a) Temperatura inizjali tal-brejk:  $\geq 55$  °C u  $\leq 100$  °C;
- (b) Veloċità tat-test:  $0,8 V_{max}$  għal vetturi b'veloċità  $V_{max} > 125$  km/h u  $< 200$  km/h;  
 $160$  km/h għal vetturi b'veloċità  $V_{max} \geq 200$  km/h;

## (c) Applikazzjoni tal-brejk:

Attwazzjoni simultanja taż-żewġ kontrolli tas-sistema tal-ibbrejkjar tas-servizz, jekk mghammra b'dan il-mod, jew tal-kontroll tas-sistema tal-ibbrejkjar tas-servizz uniku fil-każ ta' sistema tal-ibbrejkjar tas-servizz li taħdem fuq ir-roti kollha;

## (d) Forza tal-attwazzjoni tal-brejk:

Kontroll bl-idejn:  $\leq 200$  N;

Kontroll bis-saqajn:  $\leq 350$  N għal vetturi tal-kategoriji L<sub>3</sub> u L<sub>4</sub>;

$\leq 500$  N għal vetturi tal-kategorija L<sub>5</sub>;

## (e) Numru ta' waqfiet: sakemm il-vettura tissodisfa r-rekwiziti tal-prestazzjoni, b'massimu ta' 6 waqfiet;

## (f) Għal kull waqfa, aċċellera l-vettura sal-veloċità tat-test u mbagħad attwa l-kontroll(i) tal-brejk bil-kundizzjonijiet speċifikati f'dan il-paragrafu.

## 5.3. Rekwiziti tal-prestazzjoni:

Meta l-brejkijiet jiġu ttestjati skont il-proċedura tat-test stabbilita fil-paragrafu 5.2.:

(a) Id-distanza tal-waqfien (S) għandha tkun  $\leq 0,1 V + 0,0067 V^2$ 

(fejn V hija l-veloċità speċifikata tat-test f'km/h u S hija d-distanza tal-waqfien meħtieġa f'metri); jew

(b) L-MFDD għandha tkun  $\geq 5,8$  m/s<sup>2</sup>.

## 6. TEST BIL-BREJK IMXARRAB

## 6.1. Ġenerali:

## (a) It-test huwa magħmul minn żewġ partijiet li jitwettqu b'mod konsekuttiv għal kull sistema tal-ibbrejkjar:

(i) Test ta' referenza bbażat fuq it-test ta' waqfien fix-xott — attwazzjoni tal-kontroll tal-ibbrejkjar uniku (Taqsim 3 ta' dan l-anness);

(ii) Waqfa waħda bil-brejk imxarrab fejn jintużaw l-istess parametri tat-test bħal fil-punt (i), iżda bil-brejk(ijiet) jiġi(u) kontinwament imraxxa(x) bl-ilma waqt it-twettiq tat-test sabiex titkejjel il-prestazzjoni tal-brejkijiet f'kundizzjonijiet imxarrba;

## (b) It-test mhuwiex applikabbli għal sistema tal-ibbrejkjar tal-ipparkjar, sakemm din ma tkunx il-brejk sekondarju;

## (c) Brejkijiet tanbur jew brejkijiet diska magħluqa kompletament huma eżentati minn dan it-test sakemm ma jkunx hemm ventilazzjoni jew portijiet ta' spezzjoni miftuħa;

- (d) Dan it-test jehtieg li l-vettura tkun mghammra bi strumentazzjoni li taghti registrazzjoni kontinwa tal-forza tal-kontroll tal-brejk u d-decellerazzjoni tal-vettura. Il-kejl tal-MFDD u tad-distanza tal-waqfien mhumiex mehtiega f'dan il-każ.

## 6.2. Kundizzjoni tal-vettura:

- (a) It-test huwa applikabbli għall-kategoriji tal-vetturi kollha;

- (b) Mghobbija:

Għall-vetturi li jkunu mghammra b'CBS u sistemi tal-ibbrejkar tas-servizz maqsuma: il-vettura tiġi ttestjata fil-kundizzjoni mghobbija hafif kif ukoll fil-kundizzjoni mghobbija;

- (c) Magna skonnettjata;

- (d) Kull brejk jiġi installat b'tagħmir li jraxxax l-ilma:

- (i) Brejkijiet diska: Skeċċ tat-tagħmir li jraxxax l-ilma:

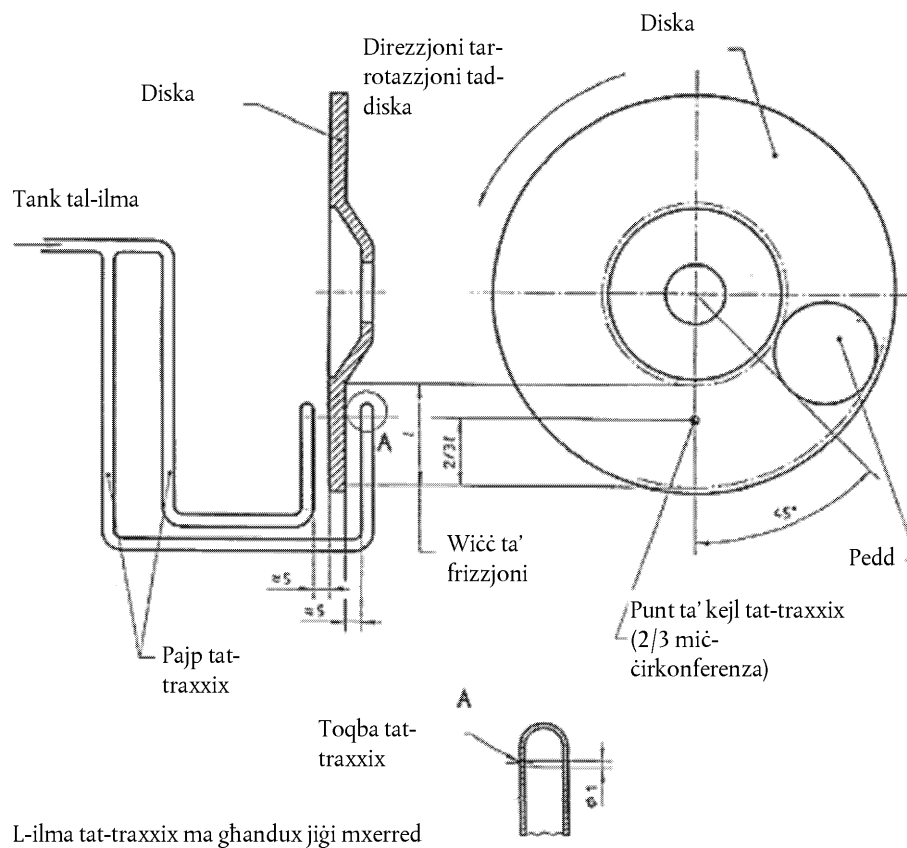

Qisien f'millimetri

It-tagħmir li jraxxax l-ilma tal-brejk diska jiġi installat kif ġej:

- (a) L-ilma jiġi mrxax fuq kull brejk b'rata ta' fluss ta' 15 litru/siegħa. L-ilma jiġi distribwit ugwalment fuq kull naħa tar-rotor;
- (b) Jekk il-wiċċ tar-rotor ikollu xi lqugh, l-ilma jiġi mrxax 45° quddiem l-ilqugh;
- (c) Jekk ma jkunx possibbli li l-ilma jiġi mrxax fil-pożizzjoni murija fuq l-iskeċċ, jew jekk it-traxxix jikkoinċidi ma' toqba tal-ventilazzjoni tal-brejk jew xi haġa simili, iż-żennuna tat-traxxix tista' tiġi avvanzata b'massimu ta' 90° mit-tarf tal-pedd, fejn jintuza l-istess raġġ;

(ii) Brejkijiet tanbur b'ventilazzjoni u portijiet ta' spezzjoni miftuha:

It-tagħmir li jraxxax l-ilma jiġi installat kif ġej:

- (a) L-ilma jitraxxax b'mod ugwali fuq iż-żewġ naħat tal-assemblaġġ tal-brejk tanbur (fuq il-pjanċa fissa ta' wara u fuq it-tanbur li jdur) b'rata ta' fluss ta' 15-il litru/siegħa;
- (b) Iż-żennuni tat-traxxix jiġu pożizzjonati żewġ terzi tad-distanza miċ-ċirkonferenza esterna tat-tanbur li jdur saċ-ċentru tal-buttn tar-rota;
- (c) Il-pożizzjoni taż-żennuna hija  $> 15^\circ$  mix-xifer ta' kwalunkwe apertura tal-pjanċa ta' wara tat-tanbur.

### 6.3. Test ta' referenza

#### 6.3.1. Kundizzjonijiet u proċedura tat-test:

- (a) It-test tat-Taqsima 3 ta' dan l-anness (test ta' waqfien fix-xott — attwazzjoni tal-kontroll tal-ibbrejkjar uniku) jitwettaq għal kull sistema tal-ibbrejkjar iżda bil-forza tal-kontroll tal-brejk li twassal għal decellerazzjoni tal-vettura ta' 2,5 — 3,0 m/s<sup>2</sup>, u jiġi ddeterminat dan li ġej:
  - (i) Il-forza tal-kontroll tal-brejk medja mkejla meta l-vettura tkun qed tivvjaġġa bejn 80 fil-mija u 10 fil-mija tal-velocità speċifikata tat-test;
  - (ii) Id-decellerazzjoni medja tal-vettura fil-perjodu 0,5 sa 1,0 sekondi wara l-punt ta' attwazzjoni tal-kontroll tal-brejk;
  - (iii) Id-decellerazzjoni massima tal-vettura matul il-waqfa totali, iżda eskluż l-aħħar 0,5 sekondi;
- (b) Wettaq 3 waqfiet ta' referenza u kkalkola l-medja tal-valuri miksuba f'(i), (ii), u (iii).

### 6.4. Waqfa bil-brejk imxarrab

#### 6.4.1. Kundizzjonijiet u proċedura tat-test:

- (a) Il-vettura tiġi misjuqa bil-velocità tat-test użata fit-test ta' referenza stabbilit fil-paragrafu 6.3 bit-tagħmir tat-traxxix tal-ilma jahdem fuq il-brejk(ijiet) li jrid(u) jiġi(u) ttestjat(i) u mingħajr l-applikazzjoni tas-sistema tal-ibbrejkjar;
- (b) Wara distanza ta'  $\geq 500$  m, applika l-forza medja tal-kontroll tal-brejk iddeterminata permezz tat-test ta' referenza, fuq is-sistema tal-ibbrejkjar li tkun qed tiġi ttestjata;
- (c) Kejjel id-decellerazzjoni medja tal-vettura fil-perjodu 0,5 sa 1,0 sekondi wara l-punt ta' attwazzjoni tal-kontroll tal-brejk;
- (d) Kejjel id-decellerazzjoni massima tal-vettura matul il-waqfa totali, iżda eskluż l-aħħar 0,5 sekondi.

### 6.5. Rekwiziti tal-prestazzjoni

Meta l-brejkijiet jiġu ttestjati skont il-proċedura tat-test stabbilita fil-paragrafu 6.4.1, il-prestazzjoni tad-decellerazzjoni bil-brejk imxarrab għandha tkun:

- (a) Il-valur imkejjel fil-paragrafu 6.4.1(c)  $\geq 60$  fil-mija tal-valuri tad-decellerazzjoni medji rreġistrati fit-test ta' referenza tal-paragrafu 6.3.1(a)(ii), jiġifieri fil-perjodu 0,5 sa 1,0 sekondi wara l-punt tal-applikazzjoni tal-kontroll tal-brejk; u
- (b) Il-valur imkejjel fil-paragrafu 6.4.1(d)  $\leq 120$  fil-mija tal-valuri tad-decellerazzjoni medji rreġistrati fit-test ta' referenza tal-paragrafu 6.3.1(a)(iii), jiġifieri matul il-waqfa totali iżda eskluż l-aħħar 0,5 sekondi.

## 7. TEST TAT-TNAQQIS TAL-PRESTAZZJONI TAL-IBBREJKJAR BIS-SHANA (HEAT FADE TEST)

### 7.1. Ġenerali:

- (a) It-test huwa magħmul minn tliet partijiet li jitwettqu b'mod konsekuttiv għal kull sistema tal-ibbrejkjar:
  - (i) Test ta' referenza fejn jintuza t-test ta' waqfien fix-xott — attwazzjoni tal-kontroll tal-ibbrejkjar uniku (Taqsim 3 ta' dan l-anness);

- (ii) Proċedura tat-tishin permezz ta' sensiela ta' waqfiet ripetuti sabiex jisahhan/jissahhnu l-brejk(ijiet);
  - (iii) Waqfa bil-brejk shun fejn jintuza t-test ta' waqfien fix-xott — attwazzjoni tal-kontroll tal-ibbrejkjar uniku (it-Taqsima 3 ta' dan l-anness), biex titkejjel il-prestazzjoni tal-brejk wara l-proċedura tat-tishin;
- (b) It-test huwa applikabbli għall-vetturi tal-kategoriji L<sub>3</sub>, L<sub>5</sub> u L<sub>4</sub>;
  - (c) It-test mhuwiex applikabbli għal sistemi tal-ibbrejkjar tal-ipparkjar u għal sistemi tal-ibbrejkjar tas-servizz sekondarji;
  - (d) Il-waqfiet kollha jitwettqu bil-vettura mgħobbija;
  - (e) Il-proċedura tat-tishin teħtieġ li l-vettura tkun mgħammra bi strumentazzjoni li tagħti reġistrazzjoni kontinwa tal-forza tal-kontroll tal-brejk u d-decellerazzjoni tal-vettura. Il-kejl tal-MFDD u tad-distanza tal-waqfien mhumix meħtieġa għall-proċedura tat-tishin. It-test ta' referenza u l-waqfa bil-brejk shun jeħtieġu l-kejl tal-MFDD jew tad-distanza tal-waqfien.

## 7.2. Test ta' referenza

### 7.2.1. Kundizzjoni tal-vettura:

Magna skonnnettjata.

### 7.2.2. Kundizzjonijiet u proċedura tat-test:

- (a) Temperatura inizjali tal-brejk:  $\geq 55$  °C u  $\leq 100$  °C;
- (b) Veloċità tat-test: 60 km/h jew 0,9 V<sub>max</sub>, liema minnhom tkun l-aktar baxxa;
- (c) Applikazzjoni tal-brejk:  
Kull kontroll tas-sistema tal-ibbrejkjar tas-servizz attwat separatament;
- (d) Forza tal-attwazzjoni tal-brejk:  
Kontroll bl-idejn:  $\leq 200$  N;  
Kontroll bis-saqajn:  $\leq 350$  N għal vetturi tal-kategoriji L<sub>3</sub> u L<sub>4</sub>;  
 $\leq 500$  N għal vetturi tal-kategorija L<sub>5</sub>;
- (e) Aċċelera l-vettura sal-veloċità tat-test, attwa l-kontroll tal-brejk bil-kundizzjonijiet speċifikati u rreġistra l-forza tal-kontroll meħtieġa biex tinkiseb il-prestazzjoni tal-ibbrejkjar tal-vettura speċifikata fit-tabella tal-paragrafu 3.3 ta' dan l-anness.

## 7.3. Proċedura tat-tishin

### 7.3.1. Kundizzjoni tal-vettura:

Tražmissjoni tal-magna

- (i) Mill-veloċità speċifikata tat-test sa 50 fil-mija tal-veloċità speċifikata tat-test: konnessa, bl-ogħla ger xieraq magħżul sabiex il-veloċità tal-magna tibqa' oghla mill-veloċità tal-magna mhux ingranata speċifikata mill-manifattur;
- (ii) Minn 50 fil-mija tal-veloċità speċifikata tat-test sa wieqfa għalkollox: skonnnettjata.

### 7.3.2. Kundizzjonijiet u proċedura tat-test:

- (a) Temperatura inizjali tal-brejk qabel l-ewwel waqfa biss:  $\geq 55$  °C u  $\leq 100$  °C;
- (b) Veloċità tat-test:  
Sistema tal-ibbrejkjar uniku, ibbrejkjar tar-rota ta' quddiem biss: 100 km/h jew 0,7 V<sub>max</sub>, liema minnhom tkun l-aktar baxxa;  
Sistema tal-ibbrejkjar uniku, ibbrejkjar tar-rota ta' wara biss: 80 km/h jew 0,7 V<sub>max</sub>, liema minnhom tkun l-aktar baxxa;  
CBS jew sistema tal-ibbrejkjar tas-servizz maqsuma: 100 km/h jew 0,7 V<sub>max</sub>, liema minnhom tkun l-aktar baxxa;

## (c) Applikazzjoni tal-brejk:

Kull kontroll tas-sistema tal-ibbrejkjar tas-servizz attwat separatament;

## (d) Forza tal-attwazzjoni tal-brejk:

## (i) Għall-ewwel waqfa:

Il-forza tal-kontroll kostanti li tikseb rata ta' decellerazzjoni tal-vettura ta'  $3,0 - 3,5 \text{ m/s}^2$  waqt li l-vettura tkun qed tiddecellera bejn 80 fil-mija u 10 fil-mija tal-velocità speċifikata;

Jekk il-vettura ma tistax tilhaq ir-rata ta' decelerazzjoni tal-vettura speċifikata, din il-waqfa titwettaq biex jiġu ssodisfati r-rekwiżiti ta' decelerazzjoni fit-tabella tal-paragrafu 3.3 ta' dan l-anness;

## (ii) Għall-waqfiet l-oħra kollha:

(a) L-istess forza tal-kontroll tal-brejk kostanti b'hal dik użata għall-ewwel waqfa;

(b) Numru ta' waqfiet: 10;

(c) Intervall bejn il-waqfiet: 1 000 m;

## (e) Wettaq waqfa bil-kundizzjonijiet speċifikati f'dan il-paragrafu u mbagħad uża immedjatament l-aċċelerazzjoni massima biex tintlahaq il-velocità speċifikata u żomm dik il-velocità sakemm issir il-waqfa li jmiss.

## 7.4. Waqfa bil-brejk shun

## 7.4.1. Kundizzjonijiet u proċedura tat-test:

Wettaq waqfa unika bil-kundizzjonijiet użati fit-test ta' referenza (paragrafu 7.2) għas-sistema tal-ibbrejkjar li tkun għet imsaħħna waqt il-proċedura skont il-paragrafu 7.3. Din il-waqfa titwettaq fi żmien minuta minn meta titlesta l-proċedura stabbilita fil-paragrafu 7.3. b'forza tal-applikazzjoni tal-kontroll tal-brejk inqas minn jew daqs il-forza użata waqt it-test stabbilit fil-paragrafu 7.2.

## 7.5. Rekwiżiti tal-prestazzjoni

Meta l-brejkijiet jiġu ttestjati skont il-proċedura tat-test stabbilita fil-paragrafu 7.4.1:

(a) Id-distanza tal-waqfien:  $S_2 \leq 1,67 S_1 - 0,67 \times 0,1 V$

fejn:

$S_1$  = id-distanza tal-waqfien ikkoreġuta, f'metri, miksuba fit-test ta' referenza stabbilit fil-paragrafu 7.2.

$S_2$  = id-distanza tal-waqfien ikkoreġuta, f'metri, miksuba fil-waqfa bil-brejk shun stabbilita fil-paragrafu 7.4.

$V$  = velocità speċifikata tat-test f'km/h; jew

(b) L-MFDD  $\geq$  60 fil-mija tal-MFDD irregistrata fit-test stabbilit fil-paragrafu 7.2.

## 8. TEST TAS-SISTEMA TAL-IBBREJKJAR TAL-IPPARKJAR — GĦAL VETTURI MĠHAMMRA BI BREJKS TAL-IPPARKJAR

## 8.1. Kundizzjoni tal-vettura:

(a) It-test huwa applikabbli għall-vetturi tal-kategoriji  $L_2$ ,  $L_5$  u  $L_4$ ;

(b) Mġhobbija;

(c) Magna skonnettjata.

## 8.2. Kundizzjonijiet u proċedura tat-test:

(a) Temperatura inizjali tal-brejk:  $\leq 100 \text{ }^\circ\text{C}$ ;

(b) Xaqliba tal-wiċċ tat-test = 18 fil-mija;

(c) Forza tal-attwazzjoni tal-brejk:

Kontroll bl-idejn:  $\leq 400$  N;

Kontroll bis-saqajn:  $\leq 500$  N;

(d) Għall-ewwel parti tat-test, ipparkja l-vettura fuq ix-xaqliba tal-wiċċ tat-test faċċata tal-inklinazzjoni 'l fuq billi tapplika s-sistema tal-ibbrejkjar tal-ipparkjar bil-kundizzjonijiet speċifikati f'dan il-paragrafu. Jekk il-vettura tibqa' wieqfa, ibda hu l-kejl tal-perjodu tat-test;

(e) Meta t-test bil-vettura faċċata tal-inklinazzjoni 'l fuq ikun lest, irrepeti l-istess proċedura tat-test bil-vettura thares 'l isfel tax-xaqliba.

### 8.3. Rekwiżiti tal-prestazzjoni:

Meta ttestjata skont il-proċedura tat-test stabbilita fil-paragrafu 8.2, is-sistema tal-ibbrejkjar tal-ipparkjar għandha żżomm il-vettura wieqfa għal 5 minuti, kemm meta l-vettura tkun faċċata tax-xaqliba 'l fuq kif ukoll meta tkun faċċata tax-xaqliba 'l isfel.

## 9. TESTIJET TAL-ABS

### 9.1. Ġenerali:

(a) It-testijiet huma applikabbli biss għall-ABS installati fuq vetturi tal-kategoriji L<sub>1</sub> u L<sub>3</sub>;

(b) It-testijiet għandhom jikkonfermaw il-prestazzjoni tas-sistemi tal-ibbrejkjar mgħammra bl-ABS u l-prestazzjoni tagħhom f'każ ta' hsara elettrika fl-ABS;

(c) "Ċikli kompleti" tfisser li s-sistema antilokk qiegħda timmodula ripetutament il-forza tal-brejk sabiex timpedixxi lir-roti kkontrollati direttament milli jillockjaw;

(d) L-illockjar tar-roti huwa permess sakemm l-istabbiltà tal-vettura ma tiġix affettwata tant li l-operatur ikollu jirrilaxxa l-kontroll jew tikkawża rota tal-vettura tohroġ mill-karreġgata tat-test.

Is-serje tat-testijiet tinkludi dawn it-testijiet individwali, li jistgħu jitwettqu fi kwalunkwe ordni:

TESTIJET TAL-ABS	Paragrafu
(a) Waqfiet fuq wiċċ bi frizzjoni għolja — kif speċifikat fil-paragrafu 1.1.1.	9.3
(b) Waqfiet fuq wiċċ bi frizzjoni baxxa — kif speċifikat fil-paragrafu 1.1.2.	9.4
(c) Verifiki tal-illockjar tar-roti fuq uċuħ bi frizzjoni għolja u baxxa.	9.5
(d) Verifika tal-illockjar tar-roti — tranzizzjoni fuq uċuħ bi frizzjoni għolja sa baxxa.	9.6
(e) Verifika tal-illockjar tar-roti — tranzizzjoni fuq uċuħ bi frizzjoni baxxa sa għolja.	9.7
(f) Waqfiet bi hsara elettrika fl-ABS.	9.8

### 9.2. Kundizzjoni tal-vettura:

(a) Mgħobbija ħafif;

(b) Magna skonnettjata.

### 9.3. Waqfiet fuq wiċċ bi frizzjoni għolja:

#### 9.3.1. Kundizzjonijiet u proċedura tat-test:

(a) Temperatura inizjali tal-brejk:  $\geq 55$  °C u  $\leq 100$  °C;

(b) Velocità tat-test: 60 km/h jew 0,9 Vmax, liema minnhom tkun l-aktar baxxa;

## (c) Applikazzjoni tal-brejk:

Attwazzjoni simultanja taż-żewġ kontrolli tas-sistema tal-ibbrejkjar tas-servizz, jekk mghammra b'dan il-mod, jew tal-kontroll tal-ibbrejkjar tas-servizz uniku fil-każ ta' sistema tal-ibbrejkjar tas-servizz li taħdem fuq ir-roti kollha;

## (d) Forza tal-attwazzjoni tal-brejk:

Il-forza applikata hija dik mehtieġa biex jiġi żgurat li l-ABS tghaddi minn ċikli kompleti f'kull waqfa, sa veloċità ta' 10 km/h;

## (e) Jekk rota waħda ma tkunx mghammra bl-ABS, il-kontroll tal-brejk tas-servizz fuq dik ir-rota għandu jiġi attwat b'forza li tkun inqas mill-forza li tikkawża r-rota tillokkja;

## (f) Numru ta' waqfiet: sakemm il-vettura tissodisfa r-rekwiżiti tal-prestazzjoni, b'massimu ta' 6 waqfiet;

## (g) Għal kull waqfa, aċċellera l-vettura sal-veloċità tat-test u mbagħad attwa l-kontroll tal-brejk bil-kundizzjonijiet speċifikati f'dan il-paragrafu;

## 9.3.2. Rekwiżiti tal-prestazzjoni

Meta l-brejkijiet jiġu ttestjati skont il-proċedura tat-test stabbilita fil-paragrafu 9.3.1:

(a) Id-distanza tal-waqfien (S) għandha tkun  $\leq 0,0063 V^2$  (fejn V hija l-veloċità speċifikata tat-test f'km/h u S hija d-distanza tal-waqfien mehtieġa f'metri) jew l-MFDD għandha tkun  $\geq 6,17 \text{ m/s}^2$ ; u

## (b) Ma għandu jkun hemm l-ebda llokkjar ta' roti u r-roti tal-vettura għandhom jibqgħu fil-karregġata tat-test.

## 9.4. Waqfiet fuq wiċċ bi frizzjoni baxxa:

## 9.4.1. Kundizzjonijiet u proċedura tat-test:

Kif stabbilit fil-paragrafu 9.3.1, iżda bl-użu tal-wiċċ bi frizzjoni baxxa minflok tal-wiċċ bi frizzjoni għolja;

## 9.4.2. Rekwiżiti tal-prestazzjoni

Meta l-brejkijiet jiġu ttestjati skont il-proċeduri tat-test stabbiliti fil-paragrafu 9.4.1:

(a) Id-distanza tal-waqfien (S) għandha tkun  $\leq 0,0056 V^2/P$  (fejn V hija l-veloċità speċifikata tat-test f'km/h, P hija l-koeffiċjent massimu tal-ibbrejkjar u S hija d-distanza tal-waqfien mehtieġa f'metri) jew l-MFDD għandha tkun  $\geq 6,87 \times P, \text{ f'm/s}^2$ ; u

## (b) Ma għandu jkun hemm l-ebda llokkjar ta' roti u r-roti tal-vettura għandhom jibqgħu fil-karregġata tat-test.

## 9.5. Verifiki tal-illokkjar tar-roti fuq uċuħ bi frizzjoni għolja u baxxa:

## 9.5.1. Kundizzjonijiet u proċedura tat-test:

## (a) Uċuħ tat-test:

## (i) Frizzjoni għolja; u

## (ii) Frizzjoni baxxa;

(b) Temperatura inizjali tal-brejk:  $\geq 55 \text{ }^\circ\text{C}$  u  $\leq 100 \text{ }^\circ\text{C}$ ;

## (c) Veloċità tat-test:

## (i) Fuq wiċċ bi frizzjoni għolja: 80 km/h jew 0,8 Vmax, liema minnhom tkun l-aktar baxxa;

## (ii) Fuq wiċċ bi frizzjoni baxxa: 60 km/h jew 0,8 Vmax, liema minnhom tkun l-aktar baxxa;

## (d) Applikazzjoni tal-brejk:

## (i) Kull kontroll tas-sistema tal-ibbrejkjar tas-servizz attwat separatament;

## (ii) Fejn l-ABS tkun installata fuq iż-żewġ sistemi tal-ibbrejkjar, thaddim simultanju taż-żewġ kontrolli tal-ibbrejkjar flimkien ma' (i);



## (e) Forza tal-attwazzjoni tal-brejk:

Il-forza applikata hija dik mehtieġa biex jiġi żgurat li l-ABS tgħaddi minn ċikli kompleti f'kull waqfa, sa veloċità ta' 10 km/h;

## (f) Rata tal-applikazzjoni tal-brejk:

Il-forza tal-attwazzjoni tal-kontroll tal-brejk tiġi applikata f'0,2 — 0,5 sekondi;

## (g) Numru ta' waqfiet: sakemm il-vettura tissodisfa r-rekwiżiti tal-prestazzjoni, b'massimu ta' 3 waqfiet;

## (h) Għal kull waqfa, aċċellera l-vettura sal-veloċità tat-test u mbagħad attwa l-kontroll tal-brejk bil-kundizzjonijiet speċifikati f'dan il-paragrafu;

## 9.5.2. Rekwiżiti tal-prestazzjoni:

Meta l-brejkijiet jiġu ttestjati skont il-proċeduri tat-test stabbiliti fil-paragrafu 9.5.1, ma għandu jkun hemm l-ebda llokkjar ta' roti u r-roti tal-vettura għandhom jibqgħu fil-karregġata tat-test.

## 9.6. Verifika tal-illokkjar tar-roti — tranżizzjoni fuq uċuħ bi frizzjoni għolja sa baxxa:

## 9.6.1. Kundizzjonijiet u proċedura tat-test:

## (a) Uċuħ tat-test:

Wiċċ bi frizzjoni għolja segwit immedjatament b'wiċċ bi frizzjoni baxxa;

(b) Temperatura inizjali tal-brejk:  $\geq 55$  °C u  $\leq 100$  °C;

## (c) Veloċità tat-test:

Il-veloċità li tirriżulta f' 50 km/h jew 0,5V<sub>max</sub>, liema minnhom tkun l-aktar baxxa, fil-punt fejn il-vettura tgħaddi mill-wiċċ bi frizzjoni għolja għall-wiċċ bi frizzjoni baxxa;

## (d) Applikazzjoni tal-brejk:

(i) Kull kontroll tas-sistema tal-ibbrejkjar tas-servizz attwat separatament;

(ii) Fejn l-ABS tkun installata fuq iż-żewġ sistemi tal-ibbrejkjar, thaddim simultanju taż-żewġ kontrolli tal-ibbrejkjar flimkien ma' (i);

## (e) Forza tal-attwazzjoni tal-brejk:

Il-forza applikata hija dik mehtieġa biex jiġi żgurat li l-ABS tgħaddi minn ċikli kompleti f'kull waqfa, sa veloċità ta' 10 km/h;

## (f) Numru ta' waqfiet: sakemm il-vettura tissodisfa r-rekwiżiti tal-prestazzjoni, b'massimu ta' 3 waqfiet;

## (g) Għal kull waqfa, aċċellera l-vettura sal-veloċità tat-test u mbagħad attwa l-kontroll tal-brejk qabel ma l-vettura tilhaq it-tranżizzjoni minn wiċċ wiehed ta' frizzjoni għall-wiċċ l-iehor;

## 9.6.2. Rekwiżiti tal-prestazzjoni:

Meta l-brejkijiet jiġu ttestjati skont il-proċeduri tat-test stabbiliti fil-paragrafu 9.6.1, ma għandu jkun hemm l-ebda llokkjar ta' roti u r-roti tal-vettura għandhom jibqgħu fil-karregġata tat-test.

## 9.7. Verifika tal-illokkjar tar-roti — tranżizzjoni fuq uċuħ bi frizzjoni baxxa sa għolja.

## 9.7.1. Kundizzjonijiet u proċedura tat-test:

## (a) Uċuħ tat-test:

Wiċċ bi frizzjoni baxxa segwit immedjatament b'wiċċ bi frizzjoni għolja b'PBC ta'  $\geq 0,8$ ;

(b) Temperatura inizjali tal-brejk:  $\geq 55$  °C u  $\leq 100$  °C;

## (c) Veloċità tat-test:

Il-veloċità li tirriżulta f' 50 km/h jew 0,5 V<sub>max</sub>, liema minnhom tkun l-aktar baxxa, fil-punt fejn il-vettura tgħaddi mill-wiċċ bi frizzjoni għolja għall-wiċċ bi frizzjoni baxxa;

- (d) Applikazzjoni tal-brejk:
- (i) Kull kontroll tas-sistema tal-ibbrejkar tas-servizz applikat separatament;
  - (ii) Fejn l-ABS tkun installata fuq iż-żewġ sistemi tal-ibbrejkar, applikazzjoni simultanja taż-żewġ kontrolli tal-ibbrejkar flimkien ma' (i);
- (e) Forza tal-attwazzjoni tal-brejk:
- Il-forza applikata hija dik mehtieġa biex jiġi żgurat li l-ABS tgħaddi minn ċikli kompleti f'kull waqfa, sa veloċità ta' 10 km/h;
- (f) Numru ta' waqfiet: sakemm il-vettura tissodisfa r-rekwiżiti tal-prestazzjoni, b'massimu ta' 3 waqfiet;
- (g) Għal kull waqfa, aċċellera l-vettura sal-veloċità tat-test u mbagħad attwa l-kontroll tal-brejk qabel ma l-vettura tilhaq it-tranzizzjoni minn wiċċ wiehed ta' frizzjoni għall-wiċċ l-iehor;
- (h) Irreġistra d-deċellerazzjoni kontinwa tal-vettura;

#### 9.7.2. Rekwiżiti tal-prestazzjoni:

- (a) Meta l-brejkijiet jiġu ttestjati skont il-proċeduri tat-test stabbiliti fil-paragrafu 9.7.1, ma għandu jkun hemm l-ebda llokkjar ta' roti u r-roti tal-vettura għandhom jibqgħu fil-karreggata tat-test;
- (b) Fi żmien sekonda wahda, ir-rotta ta' wara li tgħaddi l-punt ta' tranzizzjoni ta' bejn il-wiċċ bi frizzjoni baxxa u l-wiċċ bi frizzjoni għolja, id-deċellerazzjoni tal-vettura għandha tiżdied.

#### 9.8. Waqfiet bi hsara elettrika fl-ABS:

##### 9.8.1. Kundizzjonijiet u proċedura tat-test:

Bis-sistema elettrika tal-ABS diżattivata, wettaq it-test stabbilit fit-taqsim 3. ta' dan l-anness, (test ta' waqfien fixxott — attwazzjoni tal-kontroll tal-ibbrejkar uniku), u applica l-kundizzjonijiet rilevanti għas-sistema tal-ibbrejkar u l-vettura li qed tiġi ttestjata;

##### 9.8.2. Rekwiżiti tal-prestazzjoni:

Meta l-brejkijiet jiġu ttestjati skont il-proċedura tat-test stabbilita fil-paragrafu 9.8.1:

- (a) Is-sistema għandha tkun konformi mar-rekwiżiti tat-twissija ta' hsara tal-paragrafu 5.1.13 ta' dan ir-Regolament; u
- (b) Ir-rekwiżiti minimi għad-distanza tal-waqfien jew l-MFDD għandhom ikunu kif speċifikati fil-kolonna 2 jew 3, rispettivament, taht l-intestatura "Sistema tal-ibbrejkar uniku, ibbrejkar tar-rotta/i ta' wara biss:" fit-tabella tal-paragrafu 3.3 ta' dan l-anness.

#### 10. TEST GĦAL HSARA PARZJALI — GĦAL SISTEMI TAL-IBBREJKJAR TAS-SERVIZZ MAQSUMA

##### 10.1. Informazzjoni ġenerali:

- (a) It-test huwa applikabbli biss għal vetturi li jkunu mġhammra b'sistemi tal-ibbrejkar tas-servizz maqsuma;
- (b) It-test isir biex jikkonferma l-prestazzjoni tal-bqija tas-subsistema f'każ ta' hsara ta' tnixxija fis-sistema idrawlika.

##### 10.2. Kundizzjoni tal-vettura:

- (a) It-test huwa applikabbli għall-vetturi tal-kategoriji L<sub>3</sub>, L<sub>5</sub> u L<sub>4</sub>;
- (b) Mġhobbija ħafif;
- (c) Magna skonnettjata.

##### 10.3. Kundizzjonijiet u proċedura tat-test:

- (a) Temperatura inizjali tal-brejk:  $\geq 55$  °C u  $\leq 100$  °C;
- (b) Veloċitajiet tat-test: 50 km/h u 100 km/h jew 0,8 V<sub>max</sub>, liema minnhom tkun l-aktar baxxa;
- (c) Forza tal-attwazzjoni tal-brejk:
  - Kontroll bl-idejn:  $\leq 250$  N;
  - Kontroll bis-saqajn:  $\leq 400$  N;

- (d) Numru ta' waqfiet: sakemm il-vettura tissodisfa r-rekwiżiti tal-prestazzjoni, b'massimu ta' 6 waqfiet għal kull veloċità tat-test;
- (e) Immodifika s-sistema tal-ibbrejkar tas-servizz biex tikkawża telf totali tal-ibbrejkar fi kwalunkwe waħda mis-subsistemi. Imbagħad, għal kull waqfa, aċċellera l-vettura sal-veloċità tat-test u wara attwa l-kontroll tal-brejk bil-kundizzjonijiet speċifikati f'dan il-paragrafu;
- (f) Irrepeti t-test għal kull subsistema.

#### 10.4. Rekwiżiti tal-prestazzjoni:

Meta l-brejkijiet jiġu ttestjati skont il-proċedura tat-test stabbilita fil-paragrafu 10.3:

- (a) is-sistema għandha tkun konformi mar-rekwiżiti tat-twissija ta' hsara stabbiliti fil-paragrafu 5.1.11 ta' dan ir-Regolament; u
- (b) id-distanza tal-waqfien (S) għandha tkun  $\leq 0,1 V + 0,0117 V^2$  (fejn V hija l-veloċità speċifikata tat-test f'km/h u S hija d-distanza tal-waqfien meħtieġa f'metri) jew l-MFDD għandha tkun  $\geq 3,3 \text{ m/s}^2$ .

#### 11. TEST GĦAL HSARA TAS-SISTEMA TAL-IBBREJKJAR ASSISTIT BL-ENERĠIJA

##### 11.1. Informazzjoni ġenerali:

- (a) It-test ma jsirx meta l-vettura tkun mghammra b'sistema tal-ibbrejkar tas-servizz separata oħra;
- (b) It-test isir biex jikkonferma l-prestazzjoni tas-sistema tal-ibbrejkar tas-servizz f'każ ta' hsara fl-assistenza tal-ibbrejkar.

##### 11.2. Kundizzjonijiet u proċedura tat-test:

Wettaq it-test stabbiliti fit-Taqsima 3. ta' dan l-anness, (test ta' waqfien fix-xott — attwazzjoni tal-kontroll tal-ibbrejkar uniku) għal kull sistema tal-ibbrejkar tas-servizz bl-assistenza tas-sistema diżattivata.

##### 11.3. Rekwiżiti tal-prestazzjoni

Meta l-brejkijiet jiġu ttestjati skont il-proċedura tat-test stabbilit fil-paragrafu 11.2, id-distanza tal-waqfien għandha tkun kif speċifikat fil-kolonna 2 jew l-MFDD għandha tkun kif speċifikata fil-kolonna 3 tat-tabella li ġejja:

Kolonna 1	Kolonna 2	Kolonna 3
Kategorija tal-Vettura	DISTANZA TAL-WAQFIEN (S) (Fejn V hija l-veloċità speċifikata tat-test f'km/h u S hija d-distanza tal-waqfien meħtieġa f'metri)	MFDD

##### Sistema tal-ibbrejkar uniku

L <sub>1</sub>	$S \leq 0,1 V + 0,0143 V^2$	$\geq 2,7 \text{ m/s}^2$
L <sub>2</sub>	$S \leq 0,1 V + 0,0143 V^2$	$\geq 2,7 \text{ m/s}^2$
L <sub>3</sub>	$S \leq 0,1 V + 0,0133 V^2$	$\geq 2,9 \text{ m/s}^2$
L <sub>4</sub>	$S \leq 0,1 V + 0,0105 V^2$	$\geq 3,6 \text{ m/s}^2$

##### Vetturi b'CBS jew SSBS

KOLLHA	$S \leq 0,1 V + 0,0154 V^2$	$\geq 2,5 \text{ m/s}^2$
--------	-----------------------------	--------------------------

Innota li jekk l-assistenza bl-enerġija tkun tista' tiġi attivata b'aktar minn kontroll wiehed, il-prestazzjoni msemmija hawn fuq għandha tinkiseb kull darba li kontroll jiġi attwat separatament.

## APPENDIĊI

**METODU ALTERNATTIV GHAD-DETERMINAZZJONI TAL-KOEFFIĊJENT MASSIMU TAL-IBBREJKJAR (PBC)**

(ara l-paragrafu 1.1.3 ta' dan l-anness)

## 1.1. Ġenerali:

- (a) It-test isir biex jistabbilixxi l-PBC għat-tip tal-vettura meta tiġi bbrejkjata fuq l-uċuħ tat-test deskritt fl-Anness 3, paragrafi 1.1.1 u 1.1.2.
- (b) It-test jikkonsisti f'għadd ta' waqfiet b'forzi tal-kontroll tal-brejk differenti. Iz-żewġ roti għandhom jiġu bbrejkjati simultanjamment sal-punt milhuq qabel l-illokkjar tar-roti, sabiex tinkiseb ir-rata ta' decelerazzjoni massima tal-vettura fuq il-wiċċ tat-test inkwistjoni.
- (c) Ir-rata ta' decelerazzjoni massima tal-vettura hija l-ogħla valur irreġistrat waqt il-waqfiet kollha tat-test.
- (d) Il-koeffiċjent massimu tal-ibbrejkjar (PBC — Peak Braking Coefficient) jiġi kkalkolat mill-waqfa tat-test li tiġġenera r-rata ta' decelerazzjoni massima tal-vettura, kif ġej:

$$PBC = \frac{0,566}{t}$$

fejn:

t = il-hin li jgħaddi sakemm il-velocità tal-vettura tonqos minn 40 km/h għal 20 km/h, f' sekondi.

*Nota:* Għal vetturi li ma jistgħux jilhqqu velocità tat-test ta' 50 km/h, il-PBC għandu jiġi kkalkolat kif ġej:

$$PBC = \frac{0,566}{t}$$

fejn:

t = il-hin li jgħaddi, f'sekondi, sakemm il-velocità tal-vettura tonqos minn 0,8 Vmax għal (0,8 Vmax – 20), fejn Vmax titkejjel f'km/h.

- (e) Il-valur tal-PBC għandu jitqarreb għall-eqreb numru bi tliet postijiet decimali.

## 1.2. Kundizzjoni tal-vettura:

- (a) It-test huwa applikabbli għall-vetturi tal-kategoriji L<sub>1</sub> u L<sub>3</sub>.
- (b) Is-sistema antilokk għandha jew tiġi skonnettjata jew dizattivata, bejn 40 km/h u 20 km/h.
- (c) Mghobbija ħafif.
- (d) Magna skonnettjata.

## 1.3. Kundizzjonijiet u proċedura tat-test:

- (a) Temperatura inizjali tal-brejk: ≥ 55 °C u ≤ 100 °C.
- (b) Velocità tat-test: 60 km/h jew 0,9 Vmax, liema minnhom tkun l-aktar baxxa.
- (c) Applikazzjoni tal-brejk:

Attwazzjoni simultanja taż-żewġ kontrolli tas-sistema tal-ibbrejkjar tas-servizz, jekk mghammra b'dan il-mod, jew tal-kontroll tas-sistema tal-ibbrejkjar tas-servizz uniku fil-każ ta' sistema tal-ibbrejkjar tas-servizz li taħdem fuq ir-roti kollha.

Għal vetturi mghammra b'kontroll tas-sistema tal-ibbrejkjar tas-servizz uniku, jista' jkun meħtieġ li s-sistema tal-ibbrejkjar tiġi mmodifikata jekk xi waħda mir-roti ma tkunx qed toqrob lejn id-decellerazzjoni massima.

(d) Forza tal-attwazzjoni tal-brejk:

Il-forza tal-kontroll li tikseb ir-rata ta' deċelerazzjoni massima tal-vettura kif definit fil-paragrafu 1.1(c).

L-applikazzjoni tal-forza tal-kontroll waqt l-ibbrejkar għandha tkun kostanti.

(e) Numru ta' waqfiet: sakemm il-vettura tilhaq ir-rata ta' deċelerazzjoni massima tagħha.

(f) Għal kull waqfa, aċċellera l-vettura sal-velocità tat-test u mbagħad attwa l-kontroll(i) tal-brejk bil-kundizzjonijiet speċifikati f'dan il-paragrafu.

---





ISSN 1977-074X (edizzjoni elettronika)  
ISSN 1725-5104 (edizzjoni stampata)



**L-Uffiċċju tal-Pubblikazzjonijiet tal-Unjoni Ewropea**  
2985 Il-Lussemburgu  
IL-LUSSEMBURGU

**MT**