

Il-Ġurnal Uffiċjali

L 323

tal-Unjoni Ewropea



Edizzjoni bil-Malti

Legiżlazzjoni

Volum 54

6 ta' Diċembru 2011

Werrej

II Atti mhux legiżlattivi

ATTI ADOTTATI MINN KORPI STABILITI PERMEZZ TA' FTEHIMIET INTERNAZZJONALI

- ★ Ir-Regolament Nru 3 tal-Kummissjoni Ekonomika għall-Ewropa tan-Nazzjonijiet Uniti (NU/KEE)
– Dispożizzjonijiet uniformi li jikkonċernaw l-approvazzjoni tat-tagħmir retro-riflettiv għall-vetturi li jahdmu bil-magni, u t-trejlers tagħhom 1
- ★ Ir-Regolament Nru 28 tal-Kummissjoni Ekonomika għall-Ewropa tan-Nazzjonijiet Uniti (NU/KEE) — Dispożizzjonijiet uniformi dwar l-approvazzjoni ta' apparati li jagħtu twissija li tinstema' u l-approvazzjoni ta' vetturi bil-magna fir-rigward tas-sinjali tagħhom li jinstemgħu 33
- ★ Regolament Nru 48 tal-Kummissjoni Ekonomika għall-Ewropa tan-Nazzjonijiet Uniti (NU/KEE)
– Dispożizzjonijiet uniformi dwar l-approvazzjoni ta' vetturi fir-rigward tal-installazzjoni ta' dwal u tagħmir ta' sinjalar bid-dawl 46

Prezz: EUR 8

MT

L-Atti b'titoli b'tipa ċara relatati mal-ġestjoni ta' kuljum ta' affarijiet agrikoli, u li generalment huma validi għal perjodu limitat.
It-titoli tal-atti l-oħra kollha huma stampati b'tipa skura u mmarkati b'asterisk quddiemhom.

II

(Atti mhux legiżlattivi)

ATTI ADOTTATI MINN KORPI STABILITI PERMEZZ TA' FTEHIMIET INTERNAZZJONALI

It-testi originali NU/KEE biss għandhom effett legali skont id-dritt pubbliku internazzjonali. L-istatus u d-data tad-dhul fis-sehh ta' dan ir-Regolament għandhom jiġu vverifikati fl-aħhar verżjoni tad-dokument tal-istatus NU/KEE TRANS/WP.29/343, disponibbli fuq: <http://www.unece.org/trans/main/wp29/wp29wgs/wp29gen/wp29fdocsts.html>

Ir-Regolament Nru 3 tal-Kummissjoni Ekonomika għall-Ewropa tan-Nazzjonijiet Uniti (NU/KEE) – Dispożizzjonijiet uniformi li jikkoncernaw l-approvazzjoni tat-tagħmir retro-riflettiv għall-vetturi li jahdmu bil-magni, u t-trejlars tagħhom

Tinkorpora t-test validu kollu sa:

Suppliment 12 għas-sensiela 02 tal-emendi – Data tad-dhul fis-sehh: it-23 ta' Ġunju 2011

WERREJ

REGOLAMENT

1. Kamp ta' Applikazzjoni
2. Definizjonijiet
3. Applikazzjoni għall-approvazzjoni
4. Sinjali
5. Approvazzjoni
6. Speċifikazzjonijiet ġenerali
7. Speċifikazzjonijiet speċjali (testijiet)
8. Il-konformità tal-produzzjoni
9. Il-penali għan-nuqqas ta' konformità tal-produzzjoni
10. Produzzjoni mwaqqfa għal kollox
11. L-ismijiet u l-indirizzi tas-servizzi tekniċi risponsabbli għat-twettiq tat-testijiet tal-approvazzjoni, u tad-dipartimenti amministrattivi
12. Id-dispożizzjonijiet transizzjonali

ANNESI

- Anness 1 - Tagħmir retro-riflettiv, simboli, unitajiet
- Anness 2 - Komunikazzjoni dwar l-approvazzjoni (jew ir-rifjut jew l-irtir tal-approvazzjoni jew il-produzzjoni mwaqqfa għal kollox) ta' tip ta' tagħmir retro-riflettiv skont ir-Regolament Nru 3
- Anness 3 - Arranġamenti tal-marki tal-approvazzjoni
- Anness 4 - Il-proċedura tat-test – Klassi IA u Klassi IIIA
- Anness 5 - Speċifikazzjonijiet tal-forma u tal-qisien
Appendiċi – Tagħmir retro-riflettiv għat-trejlars – Klassijiet IIIA u IIIB
- Anness 6 - Speċifikazzjonijiet kolorimetriċi
- Anness 7 - Speċifikazzjonijiet fotometriċi
- Anness 8 - Ir-reżistenza għall-aġenti esterni
- Anness 9 - L-istabbiltà tul iż-żmien tal-proprjetajiet ottiċi tat-tagħmir retro-riflettiv
- Anness 10 - Reżistenza għas-šhara
- Anness 11 - Il-permanenza tal-kuluri
- Anness 12 - Ordni kronoloġika tat-testijiet

- Anness 13 - Reżistenza għall-impatt – Klassi IVA
 Anness 14 - Il-proċedura tat-testijiet – Klassi IVA
 Anness 15 - L-ordni kronoloġika tat-testijiet għall-Klassi IVA
 Anness 16 - Il-proċedura tat-testijiet għat-tagħmir tal-Klassijiet IB u IIIB
 Anness 17 - Il-kundizzjonijiet minimi meħtieġa għall-konformità mal-proċeduri tal-kontroll tal-produzzjoni
 Anness 18 - Il-kundizzjonijiet minimi meħtieġa għall-prova tal-kontrollur

1. AMBITU

Dan ir-Regolament japplika għat-tagħmir retro-riflettiv ⁽¹⁾ għall-vetturi tal-kategoriji L, M, N, O u T ⁽²⁾.

2. DEFINIZZJONIJIET ⁽³⁾

Għall-għan ta' dan ir-Regolament:

- 2.1. Id-definizzjonijiet fir-Regolament Nru 48 u l-emendi suċċessivi tiegħu li jkunu fis-seħħ meta ssir l-applikazzjoni għall-approvazzjoni tat-tip japplikaw għal dan ir-Regolament.
- 2.2. "Retro-riflessjoni" tfisser riflessjoni li fiha d-dawl huwa rifless f'direzzjonijiet viċini għad-direzzjoni minn fejn gie. Din il-proprietà tinzamm fuq angoli tal-illuminazzjoni li jvarjaw hafna.
- 2.3. "Unità ottika retro-riflettiva" tfisser il-kombinazzjoni ta' komponenti ottiċi li jipproduċu r-retro-riflessjoni.
- 2.4. "Tagħmir retro-riflettiv" ⁽¹⁾ tfisser muntatura lesta għall-użu magħmula minn unità ottika waħda, jew iżjed minn waħda, retro-riflettiva/i.
- 2.5. "Angolu tad-diverġenza" tfisser l-angolu bejn il-linji dritti li jgħaqqdu ċ-ċentru ta' riferenza maċ-ċentru tar-riċevitur u ċ-ċentru tas-sors tal-illuminazzjoni.
- 2.6. "Angolu tal-illuminazzjoni" tfisser l-angolu bejn l-assi tar-riferenza u l-linja dritta li tgħaqqad iċ-ċentru tar-riferenza maċ-ċentru tas-sors tal-illuminazzjoni.
- 2.7. "Angolu tar-rotazzjoni" tfisser l-angolu li minnu t-tagħmir retro-riflettiv jibda jdur, minn pożizzjoni speċifikata, fuq l-assi tar-riferenza tiegħu.
- 2.8. "Dijametru angolari tat-tagħmir retro-riflettiv" tfisser l-angolu li hu faċċata tal-akbar medda tal-wiċċ viżibbli li jitfa' d-dawl, jew fiċ-ċentru tas-sors tal-illuminazzjoni jew fiċ-ċentru tar-riċevitur.
- 2.9. "Illuminazzjoni tat-tagħmir retro-riflettiv" hija l-frazi mqassra li normalment tintuża biex tfisser l-illuminazzjoni mkejla fuq pjani li huwa perpendikolari għar-raġġi li jaqgħu fuqu u li jgħaddu miċ-ċentru tar-riferenza.
- 2.10. "Koeffiċjent tal-intensità luminuża (KIL)" tfisser il-kwozjent tal-intensità luminuża riflessa f'direzzjoni speċifikata, diviż mill-illuminazzjoni tat-tagħmir retro-riflettiv ta' angoli speċifikati tal-illuminazzjoni, tad-diverġenza u tar-rotazzjoni.
- 2.11. Is-simboli u l-unitajiet użati f'dan ir-Regolament huma mogħtija fl-Anness 1 ta' dan ir-Regolament.
- 2.12. Tip ta' "tagħmir retro-riflettiv" huwa definit mill-mudelli u l-letteratura deskrittiva sottomessa mal-applikazzjoni għall-approvazzjoni. Tipi diversi ta' tagħmir retro-riflettiv jistgħu jkunu kkunsidrati tal-istess tip jekk ikun fihom "unità ottika waħda, jew iżjed, retro-riflettivi" li jixbħu eżatt lil dawk tal-mudell standard, jew, jekk ma jkunux l-istess eżatt, ikunu simetriċi u addattati biex ikunu mmuntati wiehed għall-lemin u l-iehor għax-xellug tal-vettura, u jekk il-partijiet l-oħra tagħhom ivarjaw biss minn dawk tal-mudell standard b'modi li ma jaffettwawx il-proprietajiet li għalihom japplika dan ir-Regolament.
- 2.13. It-tipi ta' tagħmir retro-riflettiv huma maqsumin fi tliet klassijiet skont il-karatteristiċi fotometriċi tagħhom: Il-Klassi IA jew IB, il-Klassi IIIA jew IIIB u l-Klassi IVA.

⁽¹⁾ Magħrufin ukoll bħala "retro-rifletturi".

⁽²⁾ Kif definit fl-Anness 7 tar-Riżoluzzjoni Konsolidata dwar il-Kostruzzjoni tal-Vetturi (R.E.3), (dokument TRANS/WP.29/78/Rev.1/Amend.2 kif emendat l-aħħar mill-Emenda 4).

⁽³⁾ Id-definizzjonijiet tat-termini tekniċi (minbarra dawk fir-Regolament Nru 48) huma dawk addottati mill-Kummissjoni Internazzjonali dwar l-Illuminazzjoni (KIL).

- 2.14. It-tagħmir retro-riflettiv tal-Klassijiet IB u IIIB hu magħmul minn apparat li jkun ikkombinat ma' fanali ohra tas-sinjali u jiffurmaw haġa wahda mal-bodi tal-vettura u li mhumiex imqalfta skont l-Anness 8, paragrafu 1.1.
- 2.15. "Il-kulur tad-dawl rifless mit-tagħmir" Id-definizzjonijiet tal-kulur tad-dawl li hu rifless jidhru fil-paragrafu 2.30 tar-Regolament Nru 48.
3. APPLIKAZZJONI GHALL-APPROVAZZJONI
- 3.1. L-applikazzjoni għall-approvazzjoni għandha titressaq mill-proprietarju tal-isem jew tal-marka kummerċjali, jew mir-rappreżentant awtorizzat tiegħu.
- Skont l-ghażla tal-applikant tispeċifika li t-tagħmir jista' jkun mwahhal mal-vettura b'inklinazzjonijiet diversi tal-assi ta' referenza fir-rigward tal-uċuħ ta' referenza tal-vettura u tal-art jew, fil-każ tar-retro-rifletturi tal-Klassijiet IA, IB u IVA, idur mal-assi ta' referenza tiegħu. Dawn il-kundizzjonijiet diversi tal-istallazzjoni jkunu indikati fuq il-formola tal-komunikazzjoni. Din għandha tkun akkumpanjata minn:
- 3.1.1. tliet kopji tad-disinn iddettaljat tat-tagħmir li jippermetti l-identifikazzjoni tat-tip tiegħu u juri l-pożizzjoni(jiet) geometrika /geometriċi ta' kif se jkun imwahhal it-tagħmir retro-riflettiv mal-vettura, u fil-każ tar-retro-rifletturi tal-klassijiet IB jew IIIB, id-dettalji tal-istallazzjoni. id-disinji jridu juru l-pożizzjoni maħsuba għan-numru tal-approvazzjoni u l-marka li tindika l-klassi tat-tagħmir f'relazzjoni għaċ-ċirku tal-marka tal-approvazzjoni.
- 3.1.2. deskrizzjoni fil-qosor tal-ispeċifikazzjonijiet tekniċi tal-materjali li minnhom hija magħmula l-unità ottika retro-riflettiva;
- 3.1.3. kampjuni tat-tagħmir retro-riflettiv ta' kulur speċifikat mill-manufattur u, fejn hu applikabbli, il-mezz li bih se jitwahhal mal-vettura; In-numru ta' kampjuni li għandu jiġi sottomess huwa indikat fl-Anness 4 ta' dan ir-Regolament;
- 3.1.4. jekk hemm bżonn, żewġ kampjuni ohra ta' kuluri differenti għall-estensjoni simultanja jew sussegwenti tal-approvazzjoni għal retro-rifletturi ta' kuluri differenti;
- 3.1.5. Fil-każ tat-tagħmir tal-Klassi IVA: kampjuni tat-tagħmir retro-riflettiv u, fejn applikabbli, il-mezz li bih ikun jitwahhal; in-numru tal-kampjuni li għandhom jiġu sottomessi huwa indikat fl-Anness 14 ta' dan ir-Regolament;
4. IS-SINJALI
- 4.1. Kull tagħmir retro-riflettiv li jitressaq għall-approvazzjoni għandu juri:
- 4.1.1. l-isem kummerċjali jew il-marka kummerċjali tal-applikant;
- 4.1.2. Il-kelma "TOP" imnaqqxa orizzontalment fuq l-ogħla parti tal-wiċċ li jitfa' d-dawl, jekk din hemm bżonnha biex ikun ċar liema hu(ma) l-angolu jew l-angoli tar-rotazzjoni preskritt(i) mill-manifattur.
- 4.2. Fuq kull tagħmir irid ikun hemm spazju biżżejjed fejn jitpoġġa s-sinjal tal-approvazzjoni. Dan l-ispazju għandu jkun jidher fid-disinji msemmijin fil paragrafu 3.1.1 ta' hawn fuq
- 4.3. Is-sinjali għandhom jitpoġġew fuq il-wiċċ li jitfa' d-dawl, jew fuq wiehed mill-uċuħ li jitfgħu d-dawl tat-tagħmir retro-riflettiv u jridu jkunu jidhru minn-naħa ta' barra meta t-tagħmir ikun imwahhal mal-vettura.
- 4.4. Dawn il-marki jridu jkunu li ma jithassrux u miktubin b'mod ċar li jistgħu jinqraw faċilment.
5. APPROVAZZJONI
- 5.1. Tingħata l-approvazzjoni jekk il-kampjuni kollha li jitressqu jissodisfaw il-kundizzjonijiet ta' dan ir-Regolament.
- 5.2. Jekk l-approvazzjoni mogħtija għal xi tagħmir retro-riflettiv tkun estiża għal tagħmir iehor bħalu eżatt hlief fil-kulur, iż-żewġ kampjuni ta' kwalunkwe kulur differenti, li jkunu tressqu b'konformità mal-paragrafu 3.1.4 ta' dan ir-Regolament, jehtieg biss li jissodisfaw l-ispeċifikazzjonijiet kolorimetriċi, u ma jkunx hemm bżonn tat-testijiet l-ohra. Il-paragrafu 5.2 mhuwiex applikabbli għat-tagħmir tal-Klassi IVA.
- 5.3. Jingħata numru tal-approvazzjoni għal kull tip approvat. L-ewwel żewġ numri (fil-preżent 02, li jikkorrispondu għas-serje ta' emendi 02 li dahlet fis-sehħ fl-1 ta' Lulju 1985) għandhom jindikaw

is-serje ta' emendi li jinkorporaw l-aktar emendi tekniċi ewlenija reċenti li saru għar-Regolament fiż-żmien tal-hruġ tal-approvazzjoni. L-istess Parti Kontraenti ma għandhiex tassensja l-istess numru lil xi tip ieħor ta' tagħmir retro-riflettiv li hu kopert f'dan ir-Regolament hliet fil-każ ta' estenzjoni tal-approvazzjoni għal tagħmir li jvarja biss fil-kulur.

- 5.4. In-notifika dwar l-approvazzjoni jew l-estensjoni jew iċ-ċahda tal-approvazzjoni ta' xi tip ta' tagħmir retro-riflettiv skont dan ir-Regolament għandha tintbagħat lill-Partijiet tal-Ftehim li japplikaw dan ir-Regolament, permezz ta' formola li tikkonforma mal-mudell fl-Anness 2 ta' dan ir-Regolament.
- 5.5. Ma' kull tagħmir retro-riflettiv li hu konformi ma' tip approvat skont dan ir-regolament, fl-ispazju msemmi fil-paragrafu 4.2 ta' hawn fuq, għandha tkun imwahnha, barra mis-sinjali preskritti fil-paragrafu 4.1:
 - 5.5.1. marka tal-approvazzjoni internazzjonali li tikkonsisti minn:
 - 5.5.1.1. ċirku madwar l-ittra "E" segwit min-numru li jiddistingwi lill-pajjiż li ta l-approvazzjoni; ⁽¹⁾
 - 5.5.1.2. numru tal-approvazzjoni;
 - 5.5.1.3. grupp ta' marki IA, IB, IIIA, IIIB jew IVA li juru l-klassi tat-tagħmir retro-riflettiv approvat.
- 5.6. Fil-każ ta' unitajiet tad-dawl magħmulin minn żewġ fanali jew iżjed raggruppati, kkombinati jew reċiprokament inkorporati (inkluż jekk hemm fosthom retro-riflettur), l-approvazzjoni tkun mogħtija biss jekk kull wiehed minn dawn il-fanali jissodisfa r-rekwiziti ta' dan ir-Regolament jew xi Regolament ieħor. Fanali li ma jissodisfaw xi wiehed minn daww ir-Regolamenti ma jistgħux jagħmlu parti minn ebda unità ta' komponenti li jittrasmettu d-dawl tal-fanali raggruppati, kkombinati jew reċiprokament inkorporati.
 - 5.6.1. Fil-każ ta' komponenti li jittrasmettu d-dawl tal-fanali raggruppati, ikkombinati jew reċiprokament inkorporati u li ssodisfaw ir-rekwiziti ta' numru ta' Regolamenti, jistgħu jkunu mmarkati b'sinjal wiehed tal-approvazzjoni, dan jiehu forma ta' ċirku bl-ittra "E" fin-nofs tiegħu u n-numru distintiv tal-pajjiż li ta l-approvazzjoni, in-numru tal-approvazzjoni u, fejn japplika, il-vleġġa obligatorja. Din il-marka tal-approvazzjoni tista' titpoġġa jkun fejn ikun fuq il-grupp jew il-kombinazzjoni jew l-inkorporazzjoni reċiproka ta' fanali bil-kundizzjoni li:
 - 5.6.1.1. Tkun għadha tidher anki wara li jkunu mmuntati fuq il-vettura;
 - 5.6.1.2. l-ebda komponenti li jittrasmettu d-dawl tal-fanali raggruppati, ikkombinati jew reċiprokament inkorporati ma jistgħu jitnehhew mingħajr ma titneħħa simultanjament il-marka tal-approvazzjoni.
 - 5.6.2. Kull fanal ikun immarkat bis-sinjal ta' identifikazzjoni allokat għal kull Regolament, u bis sinjal(i) tas-serje ta' emendi li jinkorporaw l-iżjed emendi tekniċi tiegħu ġodda, li huma prinċipali fid-data ta' meta tkun mogħtija l-approvazzjoni;
 - 5.6.2.1. Jew fuq il-wiċċ proprju li jittrasmetti d-dawl;
 - 5.6.2.2. Jew fi grupp, b'tali mod li kull wiehed mill-fanali raggruppati, kkombinati jew reċiprokament inkorporati jkunu jistgħu jiġu identifikati faċilment (ara l-possibilitajiet fl-eżempji fl-Anness 3).
- 5.6.3. Id-daqs tal-komponenti ta' sinjal waħdani ma jkunux iżgħar mid-daqs minimu għall-iżgħar sinjal waħdani obligatorju skont ir-Regolament li tahtu saret l-approvazzjoni.

⁽¹⁾ 1 għall-Ġermanja, 2 għal Franza, 3 għall-Italja, 4 għall-Olanda, 5 għall-Iżvezja, 6 għall-Belġju, 7 għall-Ungerija, 8 għar-Repubblika Ċeka, 9 għal Spanja, 10 għas-Serbja, 11 għar-Renju Unit, 12 għall-Awstrija, 13 għal-Lussemburgu, 14 għall-Iżvizzera, 15(vojta), 16 għan-Norveġja, 17 għall-Finlandja, 18 għad-Danimarka, 19 għar-Rumanija, 20 għall-Polonja, 21 għall-Portugall, 22 għall-Federazzjoni Russa, 23 għall-Greċja, 24 għall-Irlanda, 25 għall-Kroazja, 26 għas-Slovenja, 27 għas-Slovakkja, 28 għall-Belarus, 29 għall-Estonja, 30 (vojta), 31 għall-Bożnja u Herzegovina, 32 għal-Latvja, 33 (vojta), 34 għall-Bulgarija, 35 (vojta), 36 għal-Litwanja, 37 għat-Turkija, 38 (vojta), 39 għall-Ażerbajġan, 40 għall-ex-Repubblika Jugozlawa tal-Maċedonja, 41 (vojta), 42 għall-Komunità Ewropea (L-approvazzjonijiet jingħataw mill-Istati Membri tagħha li jużaw is-simbolu ECE rispettiv tagħhom), 43 għall-Gappun, 44 (vojta), 45 għall-Awstralja, 46 għall-Ukraina, 47 għall-Afrika t'Isfel, 48 għan-New Zealand, 49 għal Ċipru, 50 għal Malta, 51 għar-Repubblika tal-Korea, 52 għall-Malajza, 53 għat-Tajlandja, 54 u 55 (vojta) u 56 għall-Montenegro. Numri sussegwenti għandhom jingħataw lill-pajjiżi oħra fl-ordni kronoloġika li biha jirratifikaw jew jissiehu fil-Ftehim li Jikkoncerna l-Adozzjoni tal-Preskrizzjonijiet Tekniċi Uniformi għall-Vetturi bir-Roti, Tagħmir u Partijiet li jistgħu Jitwahnha u/jew Jintużaw fuq Vetturi Bir-Roti u l-Kundizzjonijiet għall-Għarfien Reċiproku ta' Approvazzjonijiet Mogħtija Abbażi ta' dawn il-Preskrizzjonijiet, u n-numri hekk mogħtija għandhom ikunu ikkomunikati mis-Segretarju Generali tan-Nazzjonijiet Uniti lill-Partijiet Kontraenti fil-Ftehim.

- 5.6.4. Jinghata numru tal-approvazzjoni għal kull tip approvat. L-istess Parti Kontraenti ma tistax talloka l-istess numru lil tipi differenti ta' fanali raggruppati, ikkombinati jew reċiprokament inkorporati li jkunu koperti minn dan ir-Regolament.
- 5.7. Il-marka tal-approvazzjoni trid tkun miktuba b'mod li tintgħaraf faċilment u li ma tistax tithassar.
- 5.8. L-Anness 3 ta' dan ir-Regolament jagħti eżempji tal-arranġamenti tal-marki tal-approvazzjoni għal fanal waħdani (figura 1) u għall-fanali raggruppati, ikkombinati jew reċiprokament inkorporati (figura 2) bis-sinjali addizzjonali kollha msemmijin hawn fuq.
6. SPECIFIKAZZJONIJIET ĠENERALI
- 6.1. It-tagħmir retro-riflettiv irid ikun magħmul b'tali mod li jaħdem tajjeb u jibqa' jaħdem tajjeb fl-użu ta' kuljum. B'żieda għal dan, ma għandu jkollu l-ebda difett fid-disinn jew fil-manifattura li huwa ta' detriment kemm għall-operazzjoni effiċjenti tiegħu kif ukoll għall-possibiltà li jinżamm f'kundizzjoni tajba.
- 6.2. Il-komponenti tar-retro-rifletturi ma għandhomx jiżżarmaw faċilment.
- 6.3. L-unitajiet ottiċi retro-riflettivi ma jistgħux jinbidlu.
- 6.4. Il-wiċċ ta' barra tat-tagħmir retro-riflettiv irid jkun faċli biex tnaddfu. Għalhekk, il-wiċċ irid ikun lixx; jekk ikun fih xi partijiet imqabbżin 'il barra, dawn ma għandhomx ikunu ta' xkiel għat-tindif.
- 6.5. It-tagħmir tal-Klassi IVA, irid jitwahhal mal-vettura b'tali mod li jkun sod u jflaħ għall-istrapazz.
- 6.6. Fl-użu normali ta' kuljum ma għandux ikun hemm aċċess għall-wiċċ ta' ġewwa tar-retro-rifletturi.
7. SPECIFIKAZZJONIJIET SPECJALI (TESTIJIET)
- 7.1. It-tagħmir retro-riflettiv għandu jissodisfa wkoll ir-rekwiżiti dwar id-dimensjoni u l-forma, u dawk kollha kolorimetriċi, fotometriċi, fiżiċi u mekkaniċi msemmija fl-Annessi 5 sa 11 u 13 ta' dan ir-Regolament. Il-proċeduri tat-testijiet huma deskritti fl-Anness 4 (Klassijiet IA u IIIA), fl-Anness 14 (Klassi IVA) u fl-Anness 16 (Klassijiet IB u IIIB).
- 7.2. Skont in-natura tal-materjali li minnhom hu magħmul it-tagħmir retro-riflettiv u, b'mod partikolari, l-unitajiet ottiċi tiegħu, l-awtoritajiet kompetenti jistgħu jawtorizzaw lil-laboratorji sabiex ma jagħmlux ċerti testijiet li m'humiex meħtieġa, sugġett għar-riserva espressa li din l-omissjoni għandha tissemma taħt "Rimarki" fuq il-formola li tinnotifika l-approvazzjoni.
8. KONFORMITA' TAL-PRODUZZJONI
- Il-proċeduri tal-konformità tal-produzzjoni għandhom jikkonformaw ma' dawk stabbiliti fl-Appendiċi 2 tal-Ftehim (E/ECE/324-E/ECE/TRANS/505/Rev.2), bir-rekwiżiti li ġejjin:
- 8.1. Ir-retro-rifletturi approvati skont dan ir-Regolament għandhom ikunu manifatturati b'tali mod li jkunu konformi mat-tip approvat billi jintlaħqu r-rekwiżiti stabbiliti fil-paragrafi 6 u 7 ta' hawn fuq.
- 8.2. Għandu jkun hemm konformità mar-rekwiżiti minimi għall-konformità tal-proċeduri tal-kontroll tal-produzzjoni stabbiliti fl-Anness 17 ta' dan ir-Regolament.
- 8.3. Għandu jkun hemm konformità mar-rekwiżiti minimi stabbiliti fl-Anness 18 ta' dan ir-Regolament, għall-prova tal-kontrollur.
- 8.4. L-awtorità li tkun tat l-approvazzjoni tat-tip tista' fi kwalunkwe hin tivverifika l-metodi tal-kontroll tal-konformità applikati f'kull stabbiliment ta' produzzjoni. Il-frekwenza normali ta' dawn il-verifiki għandha tkun ta' darba kull sentejn.
9. IL-PENALI GHAN-NUQQAS TA' KONFORMITÀ TAL-PRODUZZJONI
- 9.1. L-approvazzjoni mogħtija għal ċertu tip ta' tagħmir retro-riflettiv tista' tiġi rtirata jekk ma jkunx hemm konformità mar-rekwiżiti jew jekk it-tagħmir li jkun fih il-marka tal-approvazzjoni ma jikkonformax mat-tip li jkun approvat.

- 9.2. Jekk Parti Kontraenti għall-Ftehim li qed tapplika dan ir-Regolament tirtira l-approvazzjoni li kienet tat qabel, għandha minnufih tavża b'dan lill-Partijiet Kontraenti l-oħra li qed japplikaw dan ir-Regolament permezz ta' formola ta' komunikazzjoni konformi mal-mudell fl-Anness 2 ta' dan ir-Regolament.
10. IL-PRODUZZJONI MWAQQFA GĦAL KOLLOX
- Jekk id-detentur tal-approvazzjoni jwaqqaf għal kollox il-fabbrikazzjoni ta' tip ta' tagħmir retro-riflettiv approvat skont dan ir-Regolament, għandu jgħarraf b'dan lill-awtorità li tat l-approvazzjoni. Malli tirċievi l-komunikazzjoni rilevanti, dik l-awtorità għandha tavża b'dan lill-Partijiet l-oħra tal-Ftehim tal-1958 li japplikaw dan ir-Regolament, permezz ta' formola ta' komunikazzjoni li tkun konformi mal-mudell fl-Anness 2 ta' dan ir-Regolament.
11. L-ISMIJJIET U L-INDIRIZZI TAS-SERVIZZI TEKNIĊI RESPONSABBLI GĦAT-TWETTIQ TAT-TESTIJET TAL-APPROVAZZJONI, U TAD-DIPARTIMENTI AMMINISTRATTIVI
- Il-Partijiet Kontraenti għall-Ftehim li japplikaw dan ir-Regolament għandhom jgħaddu lis-segretarjat tan-Nazzjonijiet Uniti l-ismijiet u l-indirizzi tas-servizzi tekniċi responsabbli mit-twettiq tat-testijiet tal-approvazzjoni, u tad-dipartimenti amministrattivi li jagħtu l-approvazzjoni, u fejn għandhom jintbagħtu l-formoli li jiċċertifikaw l-approvazzjoni jew l-estensjoni jew ir-rifjut jew l-irtirar tal-approvazzjoni, mahruġa f'pajjiżi oħra.
12. DISPOZZIZZJONIJET TRANSIZZJONALI
- Il-Partijiet Kontraenti li japplikaw dan ir-Regolament:
- 12.1. Jibqgħu jirrikonoxxu l-approvazzjonijiet mahruġin għall-Klassijiet I, II u III ta' qabel fejn jikkonċerna l-montaġġ ta' tagħmir retro-riflettiv li hu intenzjonat biex jitwahaħhal flok iehor fuq vetturi li qegħdin diġà jintużaw.
- 12.2. Jistgħu johorġu l-approvazzjonijiet għall-Klassijiet I u II abbażi tar-Regolament oriġinali (id-dokument E/ECE/324-E/ECE/TRANS/505/Add.2 tat-23 ta' Settembru 1964) bil-kundizzjoni li t-tagħmir ikun intenzjonat biex jitwahaħhal fuq vetturi li qegħdin jintużaw diġà u mhux teknikament possibbli li dan it-tagħmir jissodisfa r-rekwiziti fotometriċi għall-Klassi IA.
- 12.3. Jistgħu jipprojbixxu l-montaġġ ta' tagħmir retro-riflettiv li ma jissodisfax ir-rekwiziti ta' dan ir-Regolament:
- 12.3.1. fuq vetturi li ġew approvati, jew bhala tip jew individwalment fl-20 ta' Marzu 1984 jew wara.
- 12.3.2. fuq vetturi li bdew jintużaw fl-20 ta' Marzu 1985 jew wara.
-

ANNEX 1

TAGHMIR RETRO-RIFLETTIV

Is-simboli u l-unitajiet

A = Erja tal-wiċċ li jitfa' d-dawl tat-tagħmir retro-riflettiv (cm^2)

C = Ċentru tar-riferenza

NC = Assi ta' riferenza

Rr = Riċevitur, osservatur jew apparat tal-kejl

Cr = Ċentru tar-riċevitur

$\emptyset r$ = Dijametru tar-riċevitur Rr jekk inhu ċirulari (cm).

Se = Sors tad-dawl

Cs = Ċentru tas-sors tad-dawl

$\emptyset s$ = Dijametru tas-sors tad-dawl (cm).

De = Distanza miċ-ċentru Cs għaċ-ċentru C (m).

D'e = Distanza miċ-ċentru Cr għaċ-ċentru C (m).

Nota: Fil-biċċa l-kbira, id-De u d-D'e jkunu kważi l-istess u f'kundizzjonijiet normali ta' osservazzjoni jista' jkun mistenni li $De = D'e$.

D = Distanza ta' osservazzjoni li minnu u lil hinn minnu l-wiċċ li jitfa' d-dawl jidher li huwa kontinwu.

α = Angolu tad-diverġenza

β = Angolu ta' illuminazzjoni Fir-rigward tal-linja CsC li dejjem hi kkunsidrata bhala waħda orizzontali, dan l-angolu jkun prefiss bis-simboli - (xellug), + (lamin), + (l fuq) jew - (l isfel), skont il-pożizzjoni tas-sors Se b'relazzjoni għall-assi NC, kif jidher meta wiehed ikun qed iħares lejn it-tagħmir retro-riflettiv. Għal kull direzzjoni li hi ddefinita b'zewġ angoli li jkunu wiehed wieqaf u l-iehor mimdud, l-ewwel angolu li għandu jkun ikkwotat huwa dejjem dak wieqaf.

γ = Id-dijametru angolari tal-istrument tal-kejl Rr kif jidher mill-punt C

δ = Id-dijametru angolari tas-sors Se kif jidher mill-punt C

ϵ = Angolu ta' rotazzjoni. Dan l-angolu huwa pożittiv meta r-rotazzjoni tidher li hi leminija meta wiehed iħares lejn il-wiċċ li jitfa' d-dawl. Jekk it-tagħmir retro-riflettiv għandu l-marka "TOP", din il-pożizzjoni mmarkata hija kkunsidrata bhala l-orijini.

E = It-tidwil tat-tagħmir retro-riflettiv (lux)

CIL = KIL = Koeffiċjent tal-intensità tad-dawl (millicandelas/lux).
L-angoli huma espressi fi gradi u minuti.

RETRO-RIFLETTURI

Simboli

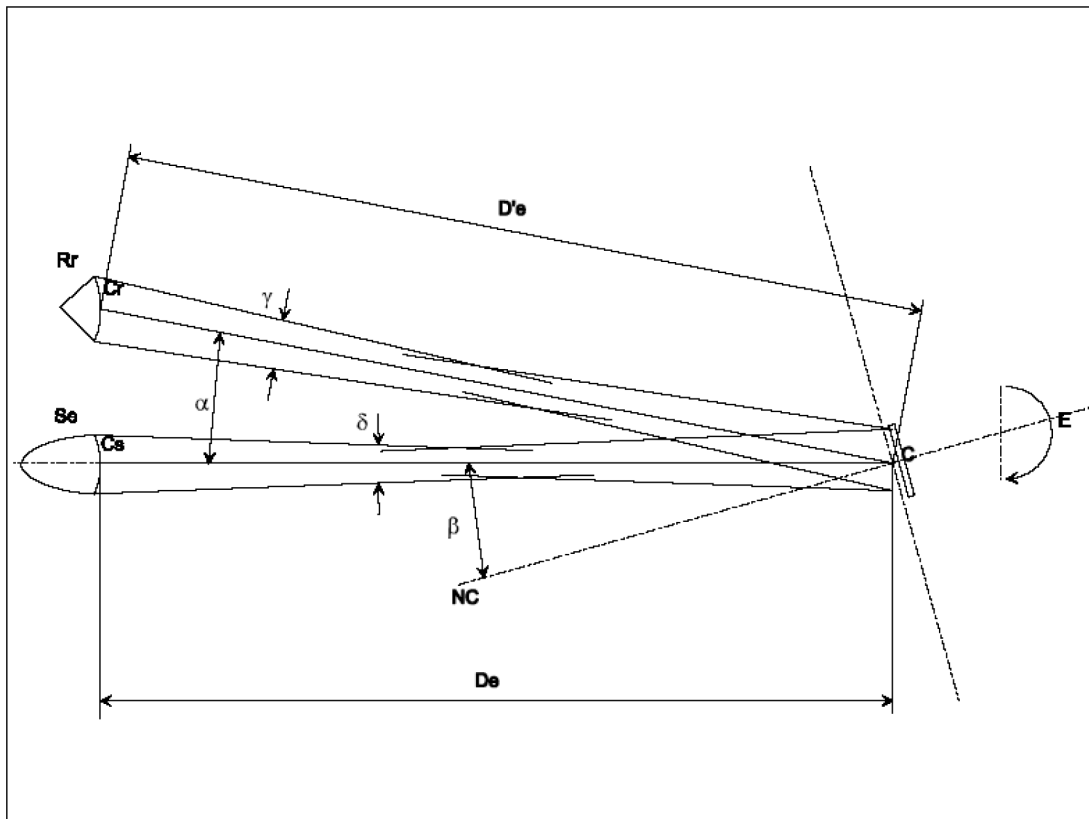

ELEVAZZJONI

ANNEX 2

KOMMUNIKAZZJONI

(Format massimu: A4 (210 × 297 mm))

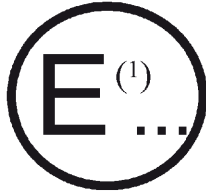

maħruġ minn: Isem l-amministrazzjoni

.....
.....
.....

li tikkonċerna ⁽²⁾: APPROVAZZJONI MOGHTIJA
APPROVAZZJONI ESTIŻA
APPROVAZZJONI MIĊHUDA
APPROVAZZJONI MIĊHUDA
IL-PRODUZZJONI MWAQQFA GĦAL KOLLOX

ta' tip ta' tagħmir retro-riflettiv skont ir-Regolament Nru 3

Nru tal-approvazzjoni Nru tal-estensjoni

1. L-isem jew il-marka kummerċjali tal-apparat:
2. L-isem tal-manifattur għat-tip ta' apparat:
3. L-isem u l-indirizz tal-manifattur:
4. applikabli, l-isem u l-indirizz tar-rappreżentant tal-manifattur:
5. Sottomess għall-approvazzjoni nhar:
6. Servizz tekniku responsabbli għat-tweqqif tat-testijiet tal-approvazzjoni:
7. Dejta tar-rapport tat-test:
8. Numru tar-rapport tat-test:
9. Deskrizzjoni fil-qosor:

Apparat waħdani/parti minn assemblaġġ ta' tagħmir ⁽²⁾
Kulur id-dawl mitfugħ: abjad/aħmar/ambra ⁽²⁾
Installazzjoni bhala parti shieha ta' fanal li hu inkorporat mal-bodi tal-vettura:iva/le ⁽²⁾
Kundizzjonijiet ġeometriċi tal-installazzjoni u, jekk hemm, varjazzjonijiet relatati:

10. Il-pożizzjoni tal-marka tal-approvazzjoni:
11. Raġuni(jiet) għall-estensjoni (fejn applikabli):
12. Approvazzjoni mogħtija/miċhuda/estiża/irtirata ⁽²⁾
13. Post:
14. Data:
15. Firma:
16. Id-dokumenti li ġejjin, li fihom in-numru tal-approvazzjoni li jidher hawn fuq, huma disponibbli jekk issir rikjesta għalihom:
.....
.....
.....

⁽¹⁾ Numru li jiddistingwi l-pajjiż li ta/estenda/irrifjuta/irtira l-approvazzjoni (ara d-dispożizzjonijiet għall-approvazzjoni fir-Regolament).
⁽²⁾ Aqta' fejn ma japplikax.

ANNEX 3

EŻEMPJI TAL-MARKI TAL-APPROVAZZJONI

Figura 1
(Marki għall-fanali wahdanin)

MUDELL A

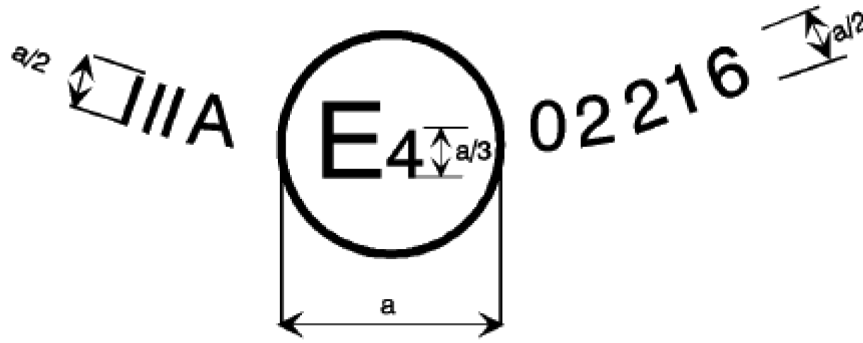

MUDELL B



a = 4 mm min.

MUDELL Ċ



a = 4 mm min

Nota: In-numru tal-approvazzjoni li jidher hawn fuq ma jimpurtax fejn isir, l-aqwa li jkun qrib taċ-ċirku li fih l-ittra "E". In-numri li jagħmlu parti min-numru shieh tal-approvazzjoni iridu jinkitbu jharsu l-istess naħa tal-"E". Il-grupp tas-simboli li juru l-klassi jridu jinkitbu faċċata tan-numru tal-approvazzjoni b'mod dijametriku. L-awtoritajiet kompetenti għandhom jevitaw li jużaw bhala numri tal-approvazzjoni l-IA, il-IB, it-IIIa, it-IIIb, u l-IVA li jistgħu jagħtu lok għat-tfixkil mas-simboli tal-klassijiet IA, IB, IIIa, IIIb u IVA.

Dawn id-disinjuri juru possibiltajiet ta' arrangamenti diversi u huma mogħtijin biss bhala eżempji.

Meta l-marka tal-approvazzjoni li tidher hawn fuq tkun imwajhla ma' xi taġħmir retro-riflettiv, dan juri li t-taġħmir ikun approvat fl-Olanda (E4) taħt in-numru tal-approvazzjoni 02216. In-numru tal-approvazzjoni juri li l-approvazzjoni ngħatat skont il-kundizzjonijiet tar-Regolament kif immodifikat mis-serje ta' emendi 02.

Figura 2

(Marki ssimplifikati għall-fanali raggruppati, kkombinati jew reciprokament inkorporati)

MUDELL D

	3333 			
	IA 02	2 a 00	R 01	
	F 00	AR 00	S2 01	

MUDELL E

		IA 02	2 a 00	R 01
		F 00	AR 00	S2 01
		3333 		

MUDELL F

	IA 02	2 a 00	R 01			
	F 00	AR 00	S2 01			
	3333 					

Nota: It-tliet eżempji ta' marki tal-approvazzjoni, il-mudelli A, B u C, jirrappreżentaw tliet varjanti possibbli tal-marka ta' xi apparat tad-dawl meta żewġ fanali jew aktar ikunu parti mill-istess unità ta' fanali raggruppati, kkombinati jew inkorporati reciprokament. Din il-marka tal-approvazzjoni turi li l-apparat ġie approvat fil-Olanda (E4) bin-numru tal-approvazzjoni 3333 u li jikkonsisti fi:

Retro-riflettur tal-klassi IA approvat skont is-serje ta' emendi 02 tar-Regolament Nru 3;

Indikejter tan-naħa ta' wara tal-kategorija 2a approvat skont il-forma originali tar-Regolament Nru 6;

Fanal aħmar tan-naħa ta' wara (R) approvat skont is-serje ta' emendi 01 tar-Regolament Nru 7;

Lampa taċ-ċpar tan-naħa ta' wara (F) approvata skont il-forma originali tar-Regolament Nru 38;

Dawl tar-rivers (AR) approvat skont il-forma originali tar-Regolament Nru 23;

Dawl tal-brejk b'żewġ livelli ta' qawwa (S2) approvat skont is-serje ta' emendi 01 tar-Regolament Nru 7;

ANNEX 4

PROCÉDURA TAT-TESTIJET – KLASSI IA U KLASSI IIIA

1. L-applikant jipprezenta għaxar kampjuni għall-approvazzjoni, dawn jiġu ttestjati fl-ordni kronoloġika msemmija fl-Anness 12.
2. Wara verifika tal-ispeċifikazzjonijiet ġenerali (paragrafu 6 tar-Regolament) u l-ispeċifikazzjonijiet tal-forma u d-dimensjonijiet (Anness 5), l-10 kampjuni għandhom jgħaddu mit-test tar-reżistenza għas-shana kif deskritt fl-Anness 10 ta' dan ir-Regolament u, mill-inqas siegħa wara, jiġu eżaminati għall-karatteristiċi kolorimetriċi tagħhom u għall-Koeffiċjent tal-Intensità Luminuża (KIL) għall-angolu ta' diverġenza ta' 20' u angolu ta' illuminazzjoni $V = H = 0^\circ$ jew jekk meħtieġ, fil-pożizzjoni definita fil-paragrafi 4 u 4.1 tal-Anness 7. Iż-żewġ retro-rifletturi li jagħtu l-valuri minimi u massimi għandhom jgħaddu mit-test shih kif muri fl-Anness 7. Dawn iż-żewġ kampjuni jinżammu fil-laboratorji għal li jista' jkun hemm hteġa ta' xi testijiet oħra. It-tmien kampjuni l-oħra għandhom jinqasmu f'erba' gruppi ta' tnejn:
 - L-ewwel grupp: Iż-żewġ kampjuni jkunu suġġetti suċċessivament l-ewwel għat-test tal-penetrazzjoni tal-ilma (Anness 8, paragrafu 1.1) u jekk dan johroġ tajjeb, għat-testijiet tar-reżistenza għall-fjuwils u għal-lubrikanti (Anness 8, paragrafi 3 u 4).
 - It-tieni grupp: Jekk hemm bżonn, iż-żewġ kampjuni jkunu wkoll suġġetti għat-test tal-korrużjoni (Anness 8, paragrafu 2), u wara dan għat-test tar-reżistenza għall-brix fuq il-wiċċ ta' wara tat-tagħmir retro-riflettiv (Anness 8, paragrafu 5).
 - It-tielet grupp: Iż-żewġ kampjuni jiġu suġġetti għat-test ta' stabbiltà tul iż-żmien tal-proprjetajiet ottiċi tat-tagħmir retro-riflettiv (Anness 9).
 - Ir-raba' grupp: Iż-żewġ kampjuni jiġu suġġetti għat-test għall-permanenza tal-kulur (Anness 11).
3. Wara li jgħaddi mit-testijiet imsemminjin fil-paragrafu ta' fuq, it-tagħmir retro-riflettiv ta' kull grupp għandu jkollu:
 - 3.1. Kulur li jissodisfa r-rekwiżiti stipulati fl-Anness 6. Dan għandu jiġi vverifikat b'metodu kwalitattiv, u, fejn hemm dubju, jiġi kkonfermat b'metodu kwantitattiv.
 - 3.2. KIL li jissodisfa l-kundizzjonijiet stipulati fl-Anness 7. Il-verifika għandha ssir biss għal angolu ta' diverġenza ta 20' u angolu ta' illuminazzjoni ta' $V = H = 0^\circ$ jew, jekk meħtieġ, fil-pożizzjoni definita fl-Anness 7, paragrafi 4 u 4.1.

ANNEX 5

SPEĊIFIKAZZJONIJIET TAL-FORMA U TAD-DIMENSIJONIJIET

1. IL-FORMA U D-DIMENSIJONIJIET TAT-TAGHMIR RETRO-RIFLETTIV TAL-KLASSIJIET IA JEW IB
 - 1.1. Il-forma tal-uċuħ li jitfgħu d-dawl għandha tkun sempliċi u li ma tagħtix lok għat tfixkil ma' xi ittra, jew figura jew trijangolu minn distanzi ta' osservazzjoni normali.
 - 1.2. Minkejja dak li hemm fil-paragrafu ta' qabel, forma li tixbah l-ittri jew in-numri ta' forma sempliċi, bħal ma huma l-O, l-I, l-U jew it-8 hija aċċettabbli.
2. IL-FORMA U D-DIMENSIJONIJIET TAT-TAGHMIR RETRO-RIFLETTIV TAL-KLASSIJIET IIIA U IIIB (ara l-appendiċi ta' dan l-anness)
 - 2.1. L-uċuħ li jitfgħu d-dawl tar-retro-rifletturi tal-Klassi IIIA għandhom ikollhom forma ta' trijangolu ekwilaterali. Jekk tidher il-kelma "TOP" imnaqqxa f'rokkna minnhom, il-quċcata ta' dik ir-rokkna għandha tkun thares 'il fuq.
 - 2.2. Il-wiċċ li jitfa' d-dawl jista' jkollu u jista' ma jkollux fiċ-ċentru tiegħu żona trijangolari, li mhijiex retro-riflettiva, u li l-għnub tagħha huma paralleli ma' dawk tat-trijangolu ta' barra.
 - 2.3. Il-wiċċ li jitfa' d-dawl jista' jkun kontinwu u jista' ma jkunx. F'kull każ, l-iqsar distanza bejn iż-żewġ unitajiet ottiċi retro-riflettivi maġenb xulxin ma għandhiex tkun ta' aktar minn 15-il mm.
 - 2.4. Il-wiċċ li jitfa' d-dawl tat-tagħmir retro-riflettiv għandu jkun ikkunsidrat li huwa kontinwu jekk it-truf tal-uċuħ li jitfgħu d-dawl ta' unitajiet ottiċi separati maġenb xulxin huma paralleli u jekk dawn l-unitajiet ottiċi huma mqassma b'mod ugwali fuq il-wiċċ solidu kollu tat-trijangolu.
 - 2.5. Jekk il-wiċċ li jitfa' d-dawl ma jkunx kontinwu, ma jridx li jkun hemm inqas minn erba' unitajiet ottiċi separati retro-riflettivi fuq kull naha tat-trijangolu, fosthom l-unitajiet tal-irkejjien.
 - 2.5.1. L-unitajiet ottiċi retro-riflettivi separati ma jistgħux jinbidlu sakemm ma jkunux retro-rifletturi approvati tal-Klassi IA.
 - 2.6. It-truf ta' barra tal-uċuħ li jitfgħu d-dawl tar-retro-rifletturi trijangolari tal-Klassi IIIA u IIIB għandhom ikunu twal bejn 150 u 200 mm. Fil-każ tat-tagħmir li jkun tip ta' trijangolu vojta, il-wisa' tal-għnub, imkejjeġ f'angoli retti magħhom għandha tkun mill-inqas 20 % tat-tul attwali bejn l-estremiġiet tal-uċuħ li jitfgħu d-dawl.
3. IL-FORMA U D-DIMENSIJONIJIET TAT-TAGHMIR RETRO-RIFLETTIV TAL-KLASSIJIET IVA.
 - 3.1. Il-forma tal-uċuħ li jitfgħu d-dawl għandha tkun sempliċi u li ma tagħtix lok għat tfixkil ma' xi ittra, jew figura jew trijangolu minn distanzi ta' osservazzjoni normali. B'danakollu, forma li tixbah l-ittri jew in-numri ta' forma sempliċi, bħal ma huma l-O, l-I, l-U jew it-8 hija aċċettabbli.
 - 3.2. Il-wiċċ tat-tagħmir retro-riflettiv li jitfa' d-dawl irid ikollu qies ta' mill-inqas 25 cm².
4. Il-konformità mal-ispeċifikazzjonijiet ta' hawn fuq tkun ivverifikata bi spezzjoni viżiva.

Appendiċi

Retro-rifletturi għat-trejlers – klassijiet iiiia u iiib

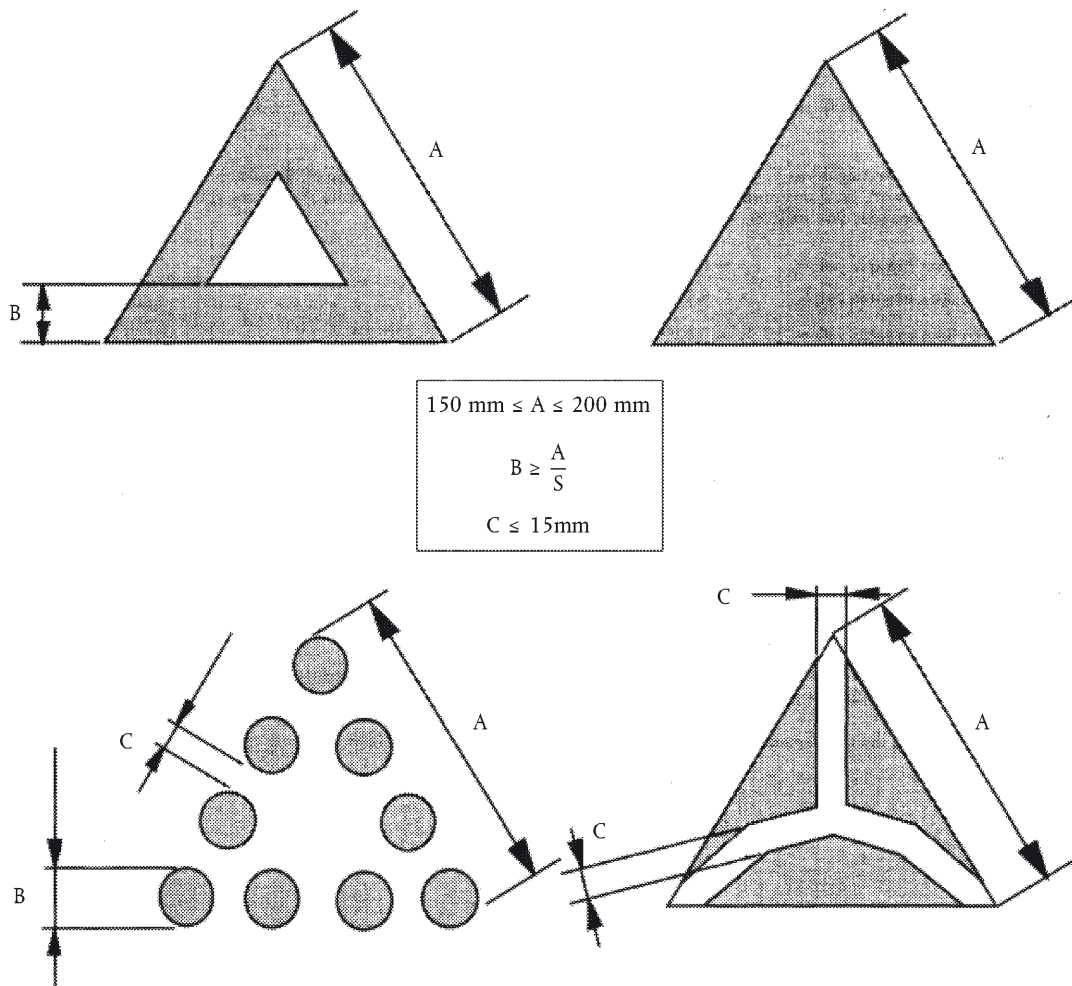

Nota: (Dawn id-disinji huma biss ta' għan illustrattiv.)

ANNEX 6

SPEĊIFIKAZZJONIJIET KOLORIMETRIĊI

1. Dawn l-ispeċifikazzjonijiet japplikaw biss ghat-tagħmir retro-riflettiv li hu minghajr kulur, jew ta' kulur ahmar jew ambra.
 - 1.1. It-tagħmir retro-riflettiv jista' jkun magħmul minn unità ottika retro-riflettiva u filtru, ddisinjati b'tali mod li ma jistgħux jinqalghu minn ma xulxin taht kundizzjonijiet tal-użu normali.
 - 1.2. Mhuwix permess li wiehed ilewwen l-unitajiet ottiċi retro-riflettivi u l-filtri permezz ta' xi żebgħa jew verniċ.
 2. Meta ir-retro-riflettur ikun imdawwal b'illuminant tal-istandard CIE A, b'angolu ta' divergenza ta' 1/3 gradi u angolu ta' illuminazzjoni ta' $V = H = 0^\circ$ gradi, jew, jekk dan jipproduċi rifless tal-wiċċ bla kulur, b'angolu $V = +/- 5^\circ$ gradi, $H = 0^\circ$ gradi, il-koordinati trikromatiċi tal-flux luminuż rifless għandhom ikunu fil-limiti skont il-paragrafu 2.30 tar-Regolament Nru 48.
 3. L-unitajiet retro-riflettivi ta' bla kulur ma għandhomx jipproduċu rifless selettiv, fi kliem iehor, il-koordinati trikromatiċi "x" u "y" tal-illuminant standard "A" li jintuza biex idawwal ir-retro-rifletturi ma għandux jgħaddi minn tibdil ta' aktar minn 0,01 wara li jkun rifless mir-retro-rifletturi.
-

ANNEX 7

SPECIFIKAZZJONIJIET FOTOMETRIĊI

1. Fl-applikazzjoni għall-approvazzjoni, l-applikant irid jispjefika assi tar-riferenza wiehed, jew iżjed minn wiehed jew medda ta' assijiet jikkorrispondu mal-angolu tal-illuminazzjoni $V = H = 0^\circ$ fit-tabella tal-koeffiċjenti tal-intensità luminuża (KIL).

F'każ fejn il-manifattur jispjefika iżjed minn assi wiehed, jew medda ta' assijiet tar-riferenza, il-qisien fotometriċi għandhom ikunu mtennija, u kull darba jirreferu għal assi differenti jew għall-assijiet tar-riferenza ta' barra nett fuq il-medda speċifikata mill-manifattur.

2. Għall-qisien fotometriċi għandu jitqies biss il-wiċċ li jitfa' d-dawl li hu ddemarkat mill-uċuħ li jmissu mal-partijiet ta' barra nett tas-sistema ottika tat-tagħmir retro-riflettiv indikat mill-manifattur, u mdawwar minn ċirku ta' dijametru ta' 200 mm għall-Klassijiet IA jew IB, u l-wiċċ li jitfa' d-dawl ikun limitat għal 100 cm² imma mhux bilfors li l-uċuħ tal-unitajiet ottiċi retro-riflettivi jwasslu għal dal-qjies. Il-manifattur għandu jispjefika l-perimetru tal-erja li għandha tintuża. Fil-każ tal-Klassi IIIA, il-Klassi IIIB u l-Klassi IVA, titqies il-medda tal-uċuħ illuminatorji kollha mingħajr limitazzjoni tal-qjies.
3. Valuri KIL
- 3.1. Klassi IA, Klassi IB, Klassi IIIA u Klassi IIIB
- 3.1.1. Il-valuri KIL għat-tagħmir retro-riflettiv aħmar iridu jkunu mill-inqas daqs dawk li jidhru fit-tabella ta' hawn taht, espressi f' millicandelas per lux, għall-angoli ta' divergenza u illuminazzjoni murija:

(fi gradi)

Klassi	Angolu tad-divergenza α	Angoli illuminatorji			
		Weqfin V	0	± 10	± 5
		Mimdudin H	0	0	± 20
IA, IB	20'		300	200	100
	1°30'		5	2,8	2,5
IIIA, IIIB	20'		450	200	150
	1°30'		12	8	8

Il-valuri KIL aktar baxxi minn dawk murija fl-aħħar żewġ kolonni tat-tabella ta' hawn fuq m'humiex aċċettabbli fl-angolu solidu li għandu ċ-ċentru tar-riferenza fil-quċċata tiegħu u mdawwar bil-pjanijiet li jinterċettaw matul il-linji li jidhru hawn taht:

$$(V = \pm 10^\circ, H = 0^\circ) \quad (V = \pm 5^\circ, H = \pm 20^\circ).$$

- 3.1.2. Il-valuri KIL għat-tagħmir retro-riflettiv ta' kulur ambra tal-Klassijiet IA u IB iridu jkunu mill-inqas daqs dawk li jidhru fit-tabella tal-paragrafu 3.1.1 ta' hawn fuq, immultiplikati mill-koeffiċjent 2.5.
- 3.1.3. Il-valuri KIL għat-tagħmir retro-riflettiv ta' kulur ambra tal-Klassijiet IA u IB iridu jkunu mill-inqas daqs dawk li jidhru fit-tabella tal-paragrafu 3.1.1 ta' hawn fuq, immultiplikati mill-koeffiċjent 4.
- 3.2. Il-valuri KIL għat-tagħmir retro-riflettiv aħmar iridu jkunu mill-inqas daqs dawk li jidhru fit-tabella ta' hawn taht, espressi f' millicandelas per lux, għall-angoli tad-divergenza u tal-illuminazzjoni murija:

(fi gradi)

Kulur	Angolu tad-divergenza α	Angoli illuminatorji						
		Weqfin V	0	± 10	0	0	0	0
		Mimdudin H	0	0	± 20	± 30	± 40	± 50
Abjad	20'		1 800	1 200	610	540	470	400
	1°30'		34	24	15	15	15	15

(fi gradi)

Kulur	Angolu tad-diverġenza α	Angoli illuminatorji						
		Wegfin V	0	± 10	0	0	0	0
		Mimdudin H	0	0	± 20	± 30	± 40	± 50
Ambra	20'		1 125	750	380	335	290	250
	1°30'		21	15	10	10	10	10
Aħmar	20'		450	300	150	135	115	100
	1°30'		9	6	4	4	4	4

4. Meta l-KIL tat-tagħmir retro-riflettiv jitkejjel għal angolu β ta' $V = H = 0^\circ$, għandu jiġi aċċertat li ma għandux xi effett ta' mera permezz ta' tidwira ckejkna. Jekk ikun hemm effett ta' mera, trid tittiehed reġistrazzjoni b'angolu β ta' $V = \pm 5^\circ$, $H = 0^\circ$. Il-pożizzjoni adottata għandha tkun dik li tikkorrispondi mal-KIL minimu għal waħda minn dawn il-pożizzjonijiet.
- 4.1. B'angolu ta' illuminazzjoni β of $V = H = 0^\circ$, jew l-angolu speċifikat fil-paragrafu 4 hawn fuq, u b'angolu tad-diverġenza ta' 20', it-tagħmir retro-riflettiv li mhuwiex immarkat bil-kelma "TOP" irid jiddawwar mal-assi tar-riferenza tiegħu lejn il-pożizzjoni tal-KIL minimu, li jrid ikun konformi mal-valur speċifikat fil-paragrafu 3 ta' hawn fuq. Meta jkun ittiehed il-KIL għal angoli oħra tal-illuminazzjoni u d-diverġenza, l-apparat retro-riflettiv irid jitpoġġa fil-pożizzjoni li tikkorrispondi għal dal-valur ta' ϵ . Jekk il-valuri speċifikati ma jintlahqax, l-apparat jista' jkun imdawwar mal-assi tar-riferenza tiegħu b' $\pm 5^\circ$ minn dik il-pożizzjoni.
- 4.2. B'angolu ta' illuminazzjoni β ta' $V = H = 0^\circ$, jew l-angolu speċifikat fil-paragrafu 4, ta' hawn fuq, u angolu ta' diverġenza ta' 20', l-apparat retro-riflettiv immarkat bil-kelma "TOP" irid jiddawwar bejn -5 u $+ 5^\circ$ fuq l-assi tiegħu. Waqt li t-tagħmir ikun qed jiddawwar, fl-ebda pożizzjoni li jkun fiha ma għandu l-KIL jinżel taħt il-valur preskritt.
- 4.3. Jekk il-KIL ikun ikbar minn 50 % jew iżjed tal-valur speċifikat fid-direzzjoni $V = H = 0^\circ$, u fid-direzzjoni $\epsilon = 0^\circ$, il-qisien kollha għal kull angolu tal-illuminazzjoni u tad-diverġenza jridu jittiehdu għal $\epsilon = 0^\circ$.

ANNEX 8

IR-REŻISTENZA GHALL-AĠENTI ESTERNI

1. IR-REŻISTENZA KONTRA L-PENETRAZZJONI TAL-ILMA U TAL-HMIEĠ
 - 1.1. Test fejn it-tagħmir jingħadas taht l-ilma
 - 1.1.1. Il-partijiet kollha li jinqalghu minn mal-apparat retro-riflettiv, kemm jekk hu parti minn fanal kif ukoll jekk le, iridu jiżżarmaw u jingħaddsu taht l-ilma b' temperatura ta' 50 ± 5 °C għal 10 minuti, bil-quċcata tal-parti ta' fuq tal-wiċċ li jitfa' d-dawl 20 mm taht il-wiċċ tal-ilma. Dan it-test għandu jiġi mtenni bit-tagħmir retro-riflettiv mdawwar b'180°, bil-wiċċ li jitfa' d-dawl iħares 'l isfel u bin-naħa ta' wara bejn wiehied u iehor 20 mm taht l-ilma. Dawn l-unitajiet ottiċi mbagħad ikunu mal-ewwel mgħaddsin taht l-ilma b'temperatura ta' 25 ± 5 °C taht l-istess kundizzjonijiet.
 - 1.1.2. L-ebda ilma ma għandu jippenetra l-wiċċ riflessiv tal-unità ottika retro-riflettiva. Jekk spezzjoni viżiva tiżvela b'mod ċar il-preżenza tal-ilma, it-tagħmir jiġi kkunsidrat li ma għaddiex mit-test.
 - 1.1.3. Jekk spezzjoni viżiva turi li ma hemmx ilma, jew f'każ ta' dubju, il-KIL għandu jitkejjel permezz tal-metodu deskritt fl-Anness 4, paragrafu 3.2, jew fl-Anness 14, paragrafu 4.2, wara li t-tagħmir retro-riflettiv ikun imħarrek fit biex jitqattar l-ilma żejjed min-naħa ta' barra.
 - 1.2. Il-proċedura tat-testijiet għat-tagħmir tal-Klassijiet IB u IIIB
Bit-talba tal-manifattur jista' jsir test alternattiv (test tal-umdità u tat-trab) għal dak tal-immersjoni taht l-ilma li hu speċifikat fil-paragrafu 1.1 hawn fuq.
 - 1.2.1. Test tal-umdità
It-test jivverifika l-kapaċità tat-tagħmir kampjun biex jirreżisti d-dhul tal-ilma jew umdità minn raxx ta' ilma u juri kemm jitbattal sew l-ilma minn dak it-tagħmir li fih xi toqob jew ftuħ iehor għal dan il-ghan.
 - 1.2.1.1. L-apparat meħtieġ għat-test bir-raxx tal-ilma
Jintuża kabinett li fih bexxiexa tal-ilma bir-reqwiziti li jidhru hawn taht:
 - 1.2.1.1.1. Kabinett
Il-kabinett irid ikun fih żennuna(i) li twaddab/iwaddbu raxx shiħ ta' ilma b'forma ta' kown minn angolu li l-ilma jgħatti kompletament lit-tagħmir kampjun. Il-linja tan-nofs taż-żennuna(i) trid tkun thares 'l isfel b'angolu ta' $45^\circ \pm 5^\circ$ għall-assi wieqaf minn pjattaforma tat-test li ddu dawra tond.
 - 1.2.1.1.2. Il-pjattaforma tat-test li ddu.
Il-pjattaforma tat-test għandha jkollha dijametru minimu ta' 140 mm u tkun iddur ma' assi wieqaf iċċentrat fil-kabinett.
 - 1.2.1.1.3. Ir-rata tal-precipitazzjoni tal-ilma
Ir-rata tal-precipitazzjoni tar-raxx tal-ilma kontra t-tagħmir trid tkun ta' 2.5 (+ 1.6/- 0) mm/min imkejjejl b'ċilindru kollettur vertikali li jkun iċċentrat fuq l-assi wieqaf tal-pjattaforma tat-test. It-tul ta' ċilindru kollettur irid ikun ta' 100 mm u d-dijametru tan-naħa ta' ġewwa tiegħu jrid ikollu minimu ta' 140 mm.
 - 1.2.1.2. Il-proċedura tat-test bir-raxx tal-ilma
Tagħmir kampjun immuntat apposta għat-test, bil-KIL tal-bidu mkejjejl u nnotat, jiġi soġġett għar-raxx ta' ilma kif jidher hawn taht:
 - 1.2.1.2.1. Ftuh fit-tagħmir
It-toqob kollha minn fejn johroġ l-ilma u kull ftuħ iehor iridu jibqgħu miftuħin. Fejn jintużaw il-ftejjel fit-toqob minn fejn johroġ l-ilma, dawn ikunu ttestjati f'posthom fit-tagħmir.

1.2.1.2.2. Il-veloċità tar-rotazzjoni

It-tagħmir jiġi mdawwar mal-assi wieqaf tiegħu b'rata ta' $4 \pm 0,5 \text{ min}^{-1}$.

1.2.1.2.3. Jekk ir-retro-riflettur huwa inkorporat reciprokament jew raggruppat ma' apparat li jindika d-direzzjoni jew idawwal, dawn il-funzjonijiet jiġu mhaddma bil-vultaġġ mudell skont ċiklu ta' 5 minuti fuq l-ON (fejn hemm bżonn dan ikun jixgħel u jitfi), u 55 minuta fuq l-OFF.

1.2.1.2.4. It-tul tal-hin tat-test

It-test tar-raxx tal-ilma jrid idum 12-il siegħa (12 ċikli ta' 5/55 min).

1.2.1.2.5. It-tul tal-hin biex johroġ l-ilma mit-tagħmir

Ir-rotazzjoni u l-bexxiexa tal-ilma jitwaqqfu u t-tagħmir jithalla fil-post bil-bieba tal-kabinett magħluqa għal siegħa biex jilhaq johroġ l-ilma.

1.2.1.2.6. Il-valutazzjoni tal-kampjun

Malli tgħaddi s-siegħa li fiha jithalla johroġ l-ilma. In-naħa ta' ġewwa tat-tagħmir ikun iċċekkjat għal xi akkumulazzjoni ta' ilma. Ma għandhiex tithalla tiffirma xi għadira ta' ilma, l-anqas jekk din tiffirma wara li wiehed ikun taptap fuq it-tagħmir jew ikun mejlu. Jitkejjel il-KIL kif speċifikat fl-Anness 4 paragrafu 3.2, wara li n-naħa ta' barra tat-tagħmir ikun tnixxef b'ċarruta tal-qoton niexfa.

1.2.2. Test tat-tagħmir espost għat-trab

Dan it-test jevalwa l-kapaċità tat-tagħmir kampjun biex jirreżisti l-penetrazzjoni tat-trab li jista' jkollu effett sinifikattiv fuq il-produzzjoni tal-qawwa tad-dawl mir-retro-riflettur.

1.2.2.1. L-apparat li jintuza għat test tal-espożizzjoni għat-trab

Biex it-tagħmir ikun ittestjat fuq kemm jiflaħ għat-trabien jintuza l-apparat imsemmi hawn taht:

1.2.2.1.1. Kamra fejn isir it-test tal-espożizzjoni tat-tagħmir għat-trab

Minn ġewwa l-kamra tat-test trid tkun forma ta' kubu u tesa' bejn 0.9 u 1.5 metri kull naħa. Il-qiegh jista' ikun forma ta' lenbut biex jingabar it-trab. Il-volum interjuri tal-kamra, minghajr il-qiegh forma ta' lenbut għandu jkun ta' massimu ta' 2 metri³ u jkun fiha bejn 3 u 5 kg trab għat-test. Irid ikun hemm xi mezz, jew kumpressuri tal-arja jew xi fannijiet, li bih it-trab jiġi mqanqal u mxxerred mal-kamra kollha.

1.2.2.1.2. It-trab

It-trab li jintuza għat-test ikun trab tas-siment fin skont l-istandard ASTM C 150-84. (1)

1.2.2.2. Test tat-tagħmir espost għat-trab

Tagħmir kampjun immuntat apposta għat-test, bil-KIL tal-bidu mkejjel u nnotat, jiġi soġġett għat-trab kif jidher hawn taht:

1.2.2.2.1. Ftuh fit-tagħmir

It-toqob kollha minn fejn johroġ l-ilma u kull ftuh iehor iridu jibqgħu miftuhin. Fejn jintużaw il-ftejjel fit-toqob minn fejn johroġ l-ilma, dawn ikunu ttestjati f'posthom fit-tagħmir.

1.2.2.2.2. Espożizzjoni għat-trab

It-tagħmir immuntat jitpoġġa fil-kamra tat-trab b'distanza ta' mhux inqas minn 150 mm mill-hitan. Tagħmir li jkun itwal minn 600 mm irid ikun iċċentrat orizzontalment fil-kamra tat-test. It-trab tat-test irid ikun imqanqal sew kemm jista' jkun bl-arja kkumpressata jew bil-fannijiet għal hin ta' bejn 2 u 15-il sekonda kull 15-il minuta għal perjodu ta' hames siegħat. It-trab jithalla joqghod bejn il-perjodi tat-tqanqil.

1.2.2.2.3. Evalwazzjoni tal-kampjun imkejjel

Malli jitlesta t-test tal-espożizzjoni għat-trab, in-naħa ta' barra tat-tagħmir irid jitnaddaf u jtnixxef b'ċarruta tal-qoton niexfa u jrid jitkejjel il-KIL skont il-metodu speċifikat fl-Anness 4, paragrafu 3.2.

(1) Is-Socjetà Amerikana tat-Testijiet u l-Materjali.

2. REŻISTENZA GHALL-KORRUŻJONI

- 2.1. It-tagħmir retro-riflettiv irid ikun iddisinat b'tali mod li jzomm il-karatteristiċi fotometriċi u kolorimetriċi preskritti minkejja l-influenzi tal-umdità u l-korrużjoni li jkun normalment espost għalihom. Ir-reżistenza tal-wiċċ ta' quddiem għat-tbajja' u r-reżistenza tal-protezzjoni tal-wiċċ ta' wara mid-deterjorazzjoni għandhom jiġu ċcekkjati fejn komponent essenzzjali tal-metall jidher li huwa suxxettibbli għall-korrużjoni.
- 2.2. Il-partijiet kollha li jistgħu jiżzarmaw minn mat-tagħmir retro-riflettiv għandhom jiġu żarmati minnu, jew minn mal-fanal jekk it-tagħmir huwa kkumbinat ma' fanal, u t-tagħmir irid ikun imbexxex bir-raxx tal-ilma mielah għal perjodu ta' 50 siegħa, magħmul minn żewġ perjodi ta' espożizzjoni ta' 24 siegħa l-wiehed, b'intervall ta' saġhtejn bejniethom li fih il-kampjun jithalla jinxef.
- 2.3. L-irxiex mielah għandu jkun magħmul permezz ta' atomizzazzjoni, f'temperatura ta' $35 \pm 2^\circ\text{C}$, soluzzjoni mielha miksuba billi jiddewbu (skont il-piż) 20 ± 2 partijiet ta' melh fi 80 parti ta' ilma distillat li ma jkunx fih aktar minn 0,02% ta' impuritajiet.
- 2.4. Malli jitlestha t-test, il-kampjun ma għandux ikollu sinjali ta' korrużjoni eċċessiva li tista' tfixkel l-effiċjenza tat-tagħmir.

3. IR-REŻISTENZA GHALL-KARBURANTI

Il-wiċċ ta' barra tat-tagħmir retro-riflettiv u, b'mod partikolari, tal-wiċċ li jitfa' d-dawl, għandu jintmesaħ hafif b'ċarruta tal-qoton imxarrba b'taħlita tal-ettan għal 70 % tal-volum u t-toluwina għal 30 %. Wara xi hames minuti, għandha ssir spezzjoni viżiva tal-wiċċ. Dan ma għandux ikollu ebda tibdil li jidher fil-wiċċ, hlief forsi għal xi xquq żgħar superficjali li huma aċċettabbli.

4. REŻISTENZA GHAŻ-ŻJUT LUBRIKANTI

Il-wiċċ ta' barra tat-tagħmir retro-riflettiv u, b'mod partikolari, l-wiċċ li jitfa' d-dawl, għandu jintmesaħ hafif b'ċarruta tal-qoton imxarrba b'żejt lubrikant deterġent. Wara xi hames minuti, il-wiċċ għandu jitnaddaf. Wara li jsir hekk, jitkejjejl il-KIL (Anness 4, paragrafu 3.2 jew Anness 14, paragrafu 4.2).

5. REŻISTENZA TAN-NAHA TA' BARRA TAL-WIĊĊ TA' WARA TAT-TAGĦMIR RETRO-RIFLETTIV FEJN IN-NAHA TA' ĠEWWA TA' DAN IL-WIĊĊ HIJA MERA.

- 5.1. Wara li jkun tnaddaf il-wiċċ ta' wara tat-tagħmir retro-riflettiv bi broxk iebes tan-najlon, għandha titpoġġa fuq il-wiċċ ċarruta tal-qoton imxarrba kif spjegat fil-paragrafu 3, għal minuta waħda. Wara minuta, iċ-ċarruta titneħħa u t-tagħmir retro-riflettiv għandu jithalla jinxef.
- 5.2. Malli l-wiċċ ikun nixef għal kollox, għandu jsir test għall-brix billi n-naħa ta' wara jinhakk bl-istess broxk tan-najlon li ntuża qabel.
- 5.3. Għandu mbagħad jitkejjejl il-KIL (Anness 4, paragrafu 3.2 jew l-Anness 14, paragrafu 4.2) wara li l-wiċċ ta' warra li hu miksi b'mera jkun tgħatta kollu bil-linka tal-Indja.

Numru tal-anness:	Numru tal-paragrafu:	Testijiet	Il-Kampjuni											
			a	b	c	d	e	f	g	h	i	j		
4	3.1	Kolorimetrija: Spezzjoni viżiva jew koordinati trikromatiċi												
4	3.2	Fotometrija: limitata għal 20' u $V = H = 0^\circ$												
11	—	Il-permanenza tal-kuluri												
4	3.1	Kolorimetrija: Spezzjoni viżiva jew koordinati trikromatiċi												
4	3.2	Fotometrija: limitata għal 20' u $V = H = 0^\circ$												
4	2	Depożitu tal-kampjuni mal-amministrazzjoni			x	x								

(¹) tar-Regolament.

ANNEX 13

IR-REŻISTENZA GHALL-IMPATT – KLASSI IVA

1. It-tagħmir retro-riflettiv ikun immuntat bl-istess mod li jkun immuntat mal-vettura, imma bil-lenti wiċċha mimdud u jhares 'il fuq.
2. Waqqa' ballun ta' 13-il mm dijametru tal-azzar mastizz, għal darba waħda, dritt minn fuq għal isfel għal fuq in-nofs tal-lenti minn għoli ta' 0,76 m. Il-ballun jista' jkun ggwidat imma mhux miżmum milli jaqa' dritt.
3. B'dan il-metodu, meta jiġi ttestjat tagħmir retro-riflettiv f'temperatura normali, il-lenti ma tixxaqqaqx.

ANNEX 14

PROCĊEDURA TAT-TEST – KLASSI IVA

1. L-applikant jippreżenta għaxar kampjuni għall-approvazzjoni, dawn jiġu ttestjati fl-ordni kronoloġika msemmija fl-Anness 15.
2. Wara l-verifika tal-ispeċifikazzjonijiet imsemmija fil-paragrafi 6.1 sa 6.5 u l-ispeċifikazzjonijiet dwar il-forma u d-daqs (Anness 5), l-10 kampjuni jiġu sottomessi għat-test tar-reżistenza għas-sħana (Anness 10) u mill-inqas siegħa wara dan isirillhom eżami tal-karatteristiċi kolorimetriċi tagħhom u tal-KIL (Anness 7) għal angolu ta' divergenza ta' 20° u angolu tal-illuminazzjoni $V = H = 0^\circ$ jew, fejn mehtieg, tal-pożizzjonijiet iddefiniti fl-Anness 7. Iż-żewġ retro-rifletturi li jaġhtu l-valuri minimi u massimi għandhom jghaddu mit-test shih kif muri fl-Anness 7. Dawn iż-żewġ kampjuni jinżammu fil-laboratorji għal li jista' jkun hemm htieġa ta' xi testijiet oħra.
3. Mit-tmien kampjuni li jifdal, jittiehdu erbgha bl-addoċċ u dawn jinfirdu f'żewġ gruppi ta' tnejn kull grupp.

L-ewwel grupp: Iż-żewġ kampjuni jkunu soġġetti suċċessivament l-ewwel għat-test tal-penetrazzjoni tal-ilma (Anness 8, paragrafu 1) u jekk dan johroġ tajjeb, għat-testijiet tar-reżistenza għall-fjuwils u għaž-żjut lubrikanti (Anness 8, paragrafi 3 u 4).

It-tieni grupp: Jekk hemm bżonn, iż-żewġ kampjuni jkunu wkoll suġġetti għat-test tal-korrużjoni (Anness 8, paragrafu 2), u wara dan għat-test tar-reżistenza għall-brix fuq il-wiċċ ta' wara tat-tagħmir retro-riflettiv (Anness 8, paragrafu 5). Iż-żewġ kampjuni jiġu suġġetti wkoll għat-test tar-reżistenza għall-impatt (Anness 13).
4. Wara li jghaddi mit-testijiet imsemmijin fil-paragrafu ta' fuq, it-tagħmir retro-riflettiv ta' kull grupp għandu jkollu:
 - 4.1. Kulur li jissodisfa r-rekwiżiti stipulati fl-Anness 6. Dan għandu jkun ivverifikat b'metodu kwalitattiv, u, f'każ ta' dubju, ikkonfermat b'metodu kwantitattiv;
 - 4.2. Il-KIL irid ikun jissodisfa l-kundizzjonijiet stipulati fl-Anness 7. Il-verifika għandha ssir biss għal angolu ta' divergenza ta' 20° u angolu ta' illuminazzjoni ta' $V = H = 0^\circ$ jew, jekk mehtieg, fil-pożizzjoni definita fl-Anness 7.
5. L-erba' kampjuni li jifdal jistgħu jkunu użati għal kwalunkwe bżonn ieħor.

ANNEX 15

L-ORDNI KRONOLOĠIKA TAT-TESTIJET GHALL-KLASSI IVA

Numru tal-anness	Numru tal-paragrafu	Testijiet	Il-Kampjuni											
			a	b	c	d	e	f	g	h	i	j		
—	6 ⁽¹⁾	Speċifikazzjonijiet ġenerali spezzjoni viżiva	x	x	x	x	x	x	x	x	x	x	x	x
5	—	Ghamla u dimensjonijiet spezzjoni viżiva	x	x	x	x	x	x	x	x	x	x	x	x
10	—	Shana: 48 siegħa f'temperatura ta' 65° ± 20 °C	x	x	x	x	x	x	x	x	x	x	x	x
		Spezzjoni viżiva biex jiġi aċċertat li mhemmx tghawwiġ	x	x	x	x	x	x	x	x	x	x	x	x
6	—	Kolorimetrija: spezzjoni viżiva	x	x	x	x	x	x	x	x	x	x	x	x
		Il-koordinati trikromatiċi għal li jista' jkun hemm xi dubju		x										
7	—	Fotometrija: limitata għal 20' u V = H = 0°	x	x	x	x	x	x	x	x	x	x	x	x
7	—	Fotometrija shiħa	x	x										
8	1	Ilma: 10 min f'pożizzjoni normali			x	x								
		10 min f'pożizzjoni maqluba			x	x								
		spezzjoni viżiva			x	x								
8	3	Fjuwils tal-magni: 5 min.			x	x								
		spezzjoni viżiva			x	x								
8	4	Żjut: 5 min.			x	x								
		spezzjoni viżiva			x	x								
6	—	Kolorimetrija: spezzjoni viżiva			x	x								
		Il-koordinati trikromatiċi għal li jista' jkun hemm xi dubju			x	x								
7	—	Fotometrija: limitata għal 20' u V = H = 0°			x	x								
8	2	Korrużjoni 24 siegħa					x	x						
		intervall ta' sagħtejn					x	x						
		24 siegħa					x	x						
		spezzjoni viżiva					x	x						
8	5	Il-wiċċ ta' wara: 1 min.					x	x						
		spezzjoni viżiva					x	x						
13	—	Impatt					x	x						
		spezzjoni viżiva					x	x						
6	—	Kolorimetrija: spezzjoni viżiva					x	x						
		Il-koordinati trikromatiċi għal li jista' jkun hemm xi dubju					x	x						
7	—	Fotometrija: limitata għal 20' u V = H = 0°					x	x						
14	2	Depożitu tal-kampjuni mal-amministrazzjoni	x	x										

⁽¹⁾ tar-Regolament.

ANNEX 16

PROĊEDURA TAT-TEST GHAT-TAGHMIR TAL-KLASSIJET IB U IIIB

It-tagħmir retro-riflettiv tal-Klassijiet IB u IIIB ikun ittestjat skont il-proċeduri tat-test speċifikati fl-Anness 4 fl-ordni kronoloġika deskritta fl-Anness 12, hlief fil-każ ta' dak it-test speċifikat fl-Anness 8, paragrafu 1, li jista' jkun sostitwit bit-test speċifikat fl-Anness 8, paragrafu 1.2 fil-każ tat-tagħmir tal-klassijiet IB u IIIB.

ANNEX 17

REKWIŻITI MINIMI GHALL-KONFORMITÀ TAL-PRODUZZJONI PROĊEDURI TAL-KONTROLL

1. DISPOŻIZZJONIJIET ĠENERALI

- 1.1. Mill-aspetti mekkaniċi u ġeometriċi, ir-rekwiżiti għall-konformità jitqiesu sodisfatti jekk il-varjanti ma jeċċedux id-devjazzjonijiet inevitabbli tal-manifattura koperti fir-rekwiżiti ta' dan ir-Regolament.
- 1.2. Fir-rispett ta' kif jaħdem fotometrikament it-tagħmir, il-konformità tar-retro-riflettori prodotti bil-massa ma jiġix ikkontestat sakemm, meta jkun ittestjat kif jaħdem fotometrikament kwalunkwe retro-riflettur li jinzerta, l-ebda valur li jiġi mkejjeż ma jvarja negattivament b'izjed minn 20 % mill-valuri minimi preskritti f'dan ir-Regolament.
- 1.3. Iridu jaqblu mal-koordinati tal-kromaticità.

2. REKWIŻITI MINIMI GHALL-VERIFIKA TAL-KONFORMITÀ MILL-MANIFATTUR

Għal kull tip ta' retro-riflettur, id-detentur tal-marka tal-approvazzjoni jrid jagħmel dawn it-testijiet ta' hawn isfel kull tant żmien, b'intervalli xierqa. Dawn it-testijiet għandhom isiru skont id-dispożizzjonijiet ta' dan ir-Regolament.

Jekk jittiehdu kampjuni u jirriżulta li skont it-tip ta' test li jkun sarilhom ma jikkonformawx, iridu jergħu jittiehdu kampjuni oħrajn u jergħu jiġu sottomessi għat-testijiet. Il-manifattur irid jiehu l-passi mehtieġa biex jiżgura l-konformità tal-prodott.

2.1. In-natura tat-testijiet

It-testijiet għall-konformità f'dan ir-Regolament iridu jkopru l-karatteristiċi fotometriċi u kolorimetriċi u r-reżistenza għall-penetrazzjoni tal-ilma.

2.2. Metodi użati fit-testijiet

2.2.1. It-testijiet ġeneralment isiru skont il-metodi stipulati f'dan ir-Regolament.

2.2.2. F'kwalunkwe test tal-konformità magħmul mill-manifattur, jistgħu jintużaw metodi ekwivalenti bil-kunsens tal-awtorità kompetenti li hi responsabbli għat-testijiet tal-approvazzjoni. Hija r-responsabbiltà tal-manifattur li jipprova li l-metodi li juża huma ekwivalenti għal dawk li hemm stipulati fir-Regolament.

2.2.3. L-applikazzjoni tal-paragrafi 2.2.1 u 2.2.2 tehtieġ il-kalibrar regolari tal-apparat użat fit-testijiet u l-qbil tiegħu mal-kejl li jsir minn awtorità kompetenti.

2.2.4. F'kull każ il-metodi stipulati f'dan ir-Regolament huma l-istandard li magħhom iridu jimxu l-metodi użati, speċjalment għall-ghanijiet amministrattivi tal-verifika u l-prova tal-kampjuni

2.3. Kif jittiehdu l-kampjuni

Il-kampjuni tar-retro-riflettori jittiehdu kif jinzerta mingħajr ma jintagħzlu, minn lott li hu uniformi. Lott uniformi tfisser sett ta' retro-riflettori tal-istess tip, iddefiniti skont il-metodi tal-produzzjoni tal-manifattur.

Il-valutazzjoni ġeneralment tkopri sensieliet ta' prodotti retro-riflettivi mehudin minn fabbriki individwali. Manifattur jista' jgħaqqad flimkien rekords dwar l-istess tip minn bosta fabbriki, sakemm dawn joperaw bl-istess sistema ta' kwalità u l-istess ġestjoni tal-kwalità.

2.4. Karatteristiċi fotometriċi mkejlin u nnotati

Irid jittiehed il-kejl fotometriku tal-punti u l-koordinati tal-kromaticità tar-retro-riflettori kampjuni, li huma pprovduti fir-Regolament.

2.5. Il-Kriterji ta' x'inhum aċċettabbli

Hija r-responsabbiltà tal-manifattur li jagħmel studju statistiku tar-riżultati tat-testijiet u jiddefinixxi, fi qbil mal-awtorità kompetenti, il-kriterji li jiddeciedu kemm il-prodotti tiegħu jissodisfaw l-ispeċifikazzjonijiet għall-verifika tal-konformità li jinsabu fil-paragrafu 8.1 ta' dan ir-Regolament.

Il-kriterji għall-kejl tal-aċċettabbiltà jkunu li, b'livell ta' fiducja ta' 95 %, il-probabbiltà minima li jgħaddu minn test għalgharrieda skont l-Anness 18 (l-ewwel prova) tkun ta' 0.95.

ANNEX 18

IL-KUNDIZZJONIJIET MINIMI MEHTIEĠA GHALL-PROVA TAL-KONTROLLUR

1. DISPOŻIZZJONIJIET ĠENERALI
 - 1.1. Mill-aspetti mekkaniċi u ġeometriċi, ir-rekwiżiti għall-konformità jitqiesu sodisfatti skont il-kundizzjonijiet, fejn jeżistu, ta' dan ir-Regolament jekk il-varjanti ma jeċċedux id-varjanti inevitabbli tal-manifattura.
 - 1.2. Fir-rispett tal-eżekuzzjoni fotometrika, il-konformità tar-retro-rifletturi prodotti bil-massa ma tkunx ikkontestata sakemm, waqt it-test tal-eżekuzzjoni fotometrika ta' retro-riflettur magħżul bl-addoċċ:
 - 1.2.1. l-ebda valur li jiġi mkejjejl ma jvarja negattivament b'izjed minn 20 % mill-valuri minimi preskritti minn dan ir-Regolament.
 - 1.2.2. Ma jitqisux retro-rifletturi li jkollhom xi difetti jidhru.
 - 1.3. Iridu jaqblu mal-koordinati tal-kromaticità.
2. L-EWWEL PROVA

Fl-ewwel prova jintgħazlu bl-addoċċ erba' retro-rifletturi. L-ewwel kampjun ta' tnejn minnhom ikun immarkat A, it-tieni jkun immarkat B.

 - 2.1. Il-konformità ma tkunx ikkontestata
 - 2.1.1. Wara l-proċedura tal-prova li tidher fil-Figura ta' dan l-anness, il-konformità tar-retro-rifletturi prodotti bil-massa ma tiġi kkontestata sakemm il-varjanti tal-valuri mkejla tar-retro-rifletturi fid-direzzjonijiet negattivi jkunu:
 - 2.1.1.1. kampjun A

A1: retro-riflettur wiehed	0 fil-mija
retro-riflettur wiehed mhux iżjed minn	20 fil-mija
A2: iż-żewġ retro-rifletturi iżjed minn	0 fil-mija
imma mhux iżjed minn	20 fil-mija
kompli fuq il-kampjun B	
 - 2.1.1.2. kampjun B

B1: iż-żewġ retro-rifletturi	0 fil-mija
------------------------------	------------
 - 2.2. Il-konformità tkun ikkontestata
 - 2.2.1. Wara l-proċedura tal-prova li tidher fil-Figura ta' dan l-anness, il-konformità tar-retro-rifletturi prodotti bil-massa tiġi kkontestata u l-manifattur jintalab jagħmel tibdil fil-prodott biex dan jissodisfa r-rekwiżiti (allinjament) jekk il-varjanti tal-valuri mkejla tar-retro-rifletturi jkunu:
 - 2.2.1.1. kampjun A

A3: retro-riflettur wiehed mhux iżjed minn	20 fil-mija
retro-riflettur wiehed iżjed minn	20 fil-mija
imma mhux iżjed minn	30 fil-mija
 - 2.2.1.2. kampjun B

B2: fil-każ ta' A2	
retro-riflettur wiehed iżjed minn	0 fil-mija
imma mhux iżjed minn	20 fil-mija
retro-riflettur wiehed mhux iżjed minn	20 fil-mija
B3: fil-każ ta' A2	
retro-riflettur wiehed	0 fil-mija
retro-riflettur wiehed iżjed minn	20 fil-mija
imma mhux iżjed minn	30 fil-mija

2.3. Approvazzjoni rtirata

Il-konformità tiġi kkontestata u jkun japplika l-paragrafu 9 jekk, wara l-proċedura tal-prova li tidher fil-Figura 1 ta' dan l-anness, il-varjanti tal-valuri mkejla tar-retro-rifletturi jkunu:

2.3.1. kampjun A

A4: retro-riflettur wiehed mhux iżjed minn	20 fil-mija
retro-riflettur wiehed iżjed minn	30 fil-mija
A5: iż-żewġ retro-rifletturi iżjed minn	20 fil-mija

2.3.2. kampjun B

B4: fil-każ ta' A2	
retro-riflettur wiehed iżjed minn	0 fil-mija
imma mhux iżjed minn	20 fil-mija
retro-riflettur wiehed iżjed minn	20 fil-mija
B5: fil-każ ta' A2	
iż-żewġ retro-rifletturi iżjed minn	20 fil-mija
B6: fil-każ ta' A2	
retro-riflettur wiehed	0 fil-mija
retro-riflettur wiehed iżjed minn	30 fil-mija

3. PROVA MTENNIJA

Fil-każijiet ta' A3, B2 u B3 terġa' ssir prova, bit-tielet kampjun C magħmul minn żewġ retro-rifletturi u r-raba' kampjun D magħmul minn żewġ retro-rifletturi, magħżulin mill-istokk manifatturat wara li jkun sar l-allinjament. Dan irid isir fi żmien ta' mhux iżjed minn xahrejn wara n-notifikazzjoni

3.1. Il-konformità ma tkunx ikkontestata

3.1.1. Wara l-proċedura tal-prova li tidher fil-Figura ta' dan l-anness, il-konformità tar-retro-rifletturi prodotti bil-massa ma tiġix ikkontestata sakemm il-varjanti tal-valuri mkejla tar-retro-rifletturi jkunu:

3.1.1.1. kampjun C

C1: retro-riflettur wiehed	0 fil-mija
retro-riflettur wiehed mhux iżjed minn	20 fil-mija
C2: iż-żewġ retro-rifletturi iżjed minn	0 fil-mija
imma mhux iżjed minn	20 fil-mija
kompli fuq il-kampjun B	

3.1.1.2. kampjun D

D1: fil-każ ta' C2	
iż-żewġ retro-rifletturi	0 fil-mija

3.2. Il-konformità tkun ikkontestata

3.2.1. Wara l-proċedura tal-prova li tidher fil-Figura ta' dan l-anness, il-konformità tar-retro-rifletturi prodotti bil-massa tiġi kkontestata u l-manifattur jintalab jagħmel tibdil fil-prodott biex dan jissodisfa r-rekwiżiti (allinjament) jekk il-varjanti tal-valuri mkejla tar-retro-rifletturi jkunu:

3.2.1.1. kampjun D

D2: fil-każ ta' C2	
retro-riflettur wiehed iżjed minn	0 fil-mija
imma mhux iżjed minn	20 fil-mija
retro-riflettur wiehed mhux iżjed minn	20 fil-mija

3.3. Approvazzjoni rtirata

Il-konformità tiġi kkontestata u jkun japplika l-paragrafu 9 jekk, wara l-proċedura tal-prova li tidher fil-Figura 1 ta' dan l-anness, il-varjanti tal-valuri mkejla tar-retro-rifletturi jkunu:

3.3.1. kampjun C

C3: retro-riflettur wiehed mhux iżjed minn	20 fil-mija
retro-riflettur wiehed iżjed minn	20 fil-mija
C4: iż-żewġ retro-rifletturi iżjed minn	20 fil-mija

3.3.2. kampjun D

D3: fil-każ ta' C2

retro-riflettur wiehed 0 jew iżjed minn

0 fil-mija

retro-riflettur wiehed iżjed minn

20 fil-mija

4. RESISTENZA GHALL-PENETRAZZJONI TAL-ILMA

Fir-rispett tal-verifika tar-reżistenza għall-penetrazzjoni tal-ilma, tiġi applikata l-proċedura li tmiss:

Wara li tkun saret il-proċedura tal-prova li tidher fil-Figura 1 ta' dan l-anness, wiehed mir-retro-riflettori tal-kampjun A jkun ittestjat skont il-proċedura deskritta fil-paragrafu 1 tal-Anness 8 rispettivament il-paragrafu 3 tal-Anness 14 għar-riflettori tal-Klassi IVA.

Ir-retro-riflettori jkunu kkunsidrati bħala aċċettabbli jekk ikunu għaddew mit-test.

Imma jekk ma jkunx hemm konformità mat-test fuq il-kampjun A, iż-żewġ retro-riflettori tal-kampjun B ikunu suġġetti għall-istess proċedura u t-tnejn jghaddu mit-test.

Figura

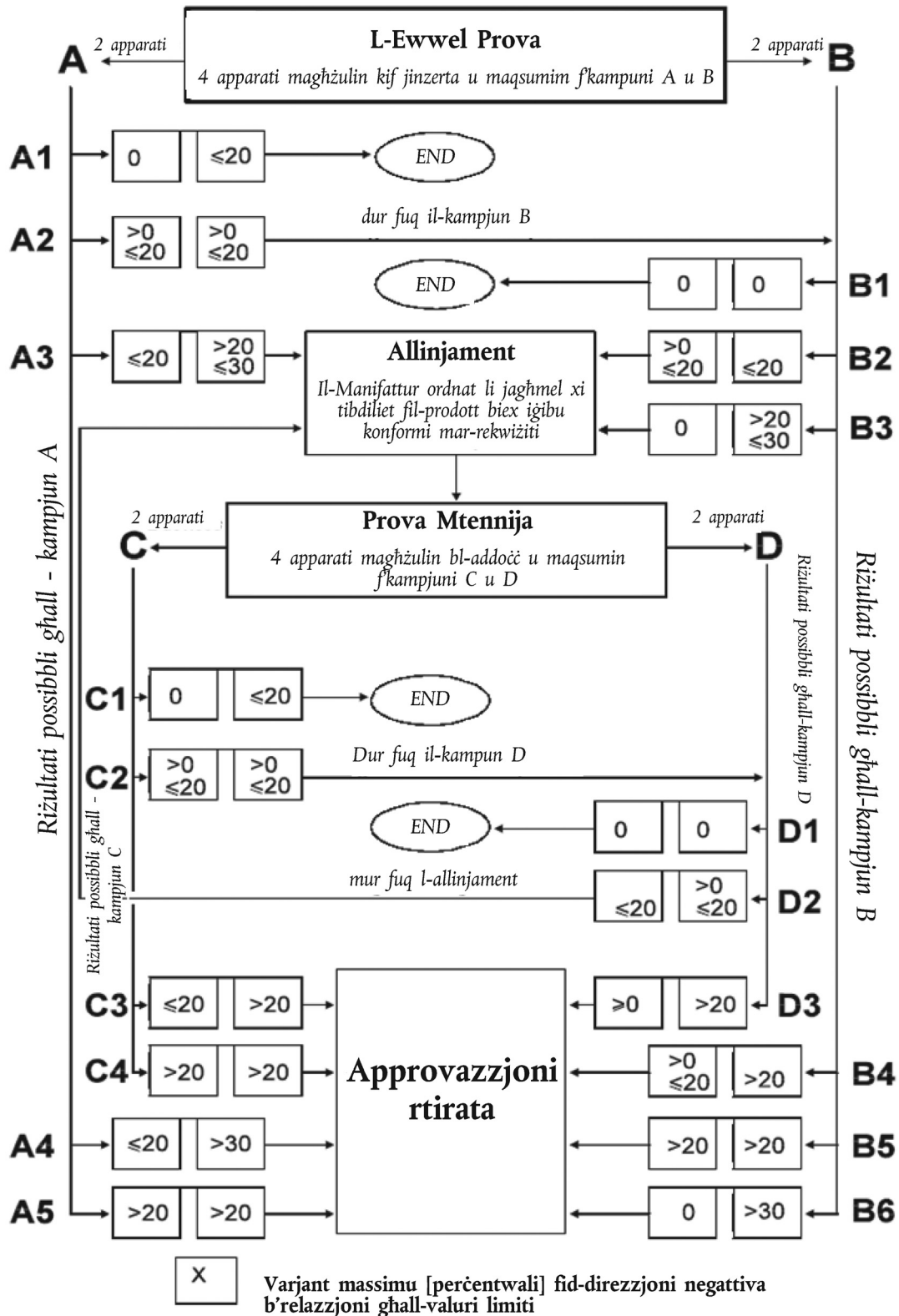

It-testi originali tan-NU/KEE biss ghandhom effett legali skont id-dritt pubbliku internazzjonali. L-istatus u d-data tad-dhul fis-sehh ta' dan ir-Regolament ghandhom jigu ccekjkati fl-ahhar verzjoni tad-dokument tal-istatus UN/ECE TRANS/WP.29/343, disponibbli fuq: <http://www.unece.org/trans/main/wp29/wp29wgs/wp29gen/wp29fdocsts.html>

Ir-Regolament Nru 28 tal-Kummissjoni Ekonomika għall-Ewropa tan-Nazzjonijiet Uniti (NU/KEE) — Dispożizzjonijiet uniformi dwar l-approvazzjoni ta' apparati li jagħtu twissija li tinstema' u l-approvazzjoni ta' vetturi bil-magna fir-rigward tas-sinjali tagħhom li jinstemgħu

Tinkorpora t-test validu kollu sa:

Is-suppliment 3 għall-verzjoni oriġinali tar-Regolament – Id-data tad-dhul fis-sehh: it-28 ta' Dicembru 2000

WERREJ

REGOLAMENT

1. Il-Kamp ta' applikazzjoni

I. APPARATI TA' TWISSIJA LI TINSTEMA'

2. Id-Definizzjonijiet

3. L-applikazzjoni għall-approvazzjoni

4. Il-marki

5. L-approvazzjoni

6. L-ispeċifikazzjonijiet

7. Modifika tat-tip tal-apparat ta' twissija li tinstema' u estenzjoni tal-approvazzjoni

8. Il-konformità tal-produzzjoni

9. Pieni għan-nuqqas ta' konformità tal-produzzjoni

10. Il-produzzjoni mwaqqfa

II. SINJALI LI JINSTEMGHU TA' VETTURI BIL-MAGNA

11. Id-Definizzjonijiet

12. L-applikazzjoni għall-approvazzjoni

13. L-approvazzjoni

14. L-ispeċifikazzjonijiet

15. Il-modifiki tat-tip tal-vettura u l-estenzjoni għall-approvazzjoni

16. Il-konformità tal-produzzjoni

17. Pieni għan-nuqqas ta' konformità tal-produzzjoni

18. L-ismijiet u l-indirizzi tas-servizzi tekniċi li jwettqu t-testijiet tal-approvazzjoni, u tad-dipartimenti amministrattivi

ANNESI

Anness 1 - Komunikazzjoni dwar l-approvazzjoni (jew iċ-ċahda jew l-irtirar ta' approvazzjoni jew il-waqfien definittiv tal-produzzjoni jew l-estensjoni tal-approvazzjoni) ta' tip ta' apparat ta' twissija li tinstema' għal vetturi bil-magna skont ir-Regolament Nru 28

Anness 2 - Komunikazzjoni dwar l-approvazzjoni (jew iċ-ċahda jew l-irtirar ta' approvazzjoni jew il-waqfien definittiv tal-produzzjoni jew l-estensjoni tal-approvazzjoni) ta' tip ta' vettura fir-rigward tas-sinjali tagħha li jinstemgħu skont ir-Regolament Nru 28.

Anness 3 - I. Il-format tal-marka ta' approvazzjoni tal-apparat ta' twissija li tinstema'

II. Il-format tal-marka ta' approvazzjoni ta' vettura fir-rigward tas-sinjali tagħha li jinstemgħu

1. IL-KAMP TA' APPLIKAZZJONI

Dan ir-Regolament japplika għal:

- 1.1. apparati ta' twissija li tinstema'(AWD) ⁽¹⁾/, fornuti b'kurrent dirett jew kurrent li jalterna jew arja kompressata, li huma maħsubin biex ikunu mmuntati fuq vetturi bil-magna tal-kategoriji L3 sa 5, M u N, esklużi l-mopeds (kategoriji L1 u L2) ⁽²⁾/
- 1.2. is-sinjali tal-vetturi bil-magna li jinstemgħu ⁽³⁾ li qegħdin elenkati f' 1.1.

I. APPARATI TA' TWISSIJA LI TINSTEMA'

2. DEFINIZZJONIJIET

Għall-finijiet ta' dan ir-Regolament, apparati ta' twissija li tinstema'(AWD) ta' "tipi" differenti għandhom jinftehem li jfissru apparati li jkunu essenzjalment differenti wiehed mill-iehor fejn għandhom x'jaqsmu aspetti bħal:

- 2.1. l-isem jew il-marka kummerċjali;
- 2.2. il-prinċipji tat-thaddim;
- 2.3. it-tip tal-provvista tal-elettriku (kurrent dirett jew li jalterna);
- 2.4. il-forma ta' barra tal-qafas;
- 2.5. l-għamla u d-dimensjonijiet tad-dijaframma/i;
- 2.6. l-għamla jew it-tip ta' apparati li johorġu l-hoss;
- 2.7. stima tal-frekwenza jew frekwenzi tal-hoss;
- 2.8. stima tal-forniment ta' vultaġġ;
- 2.9. għal apparati fornuti direttament minn sors estern ta' arja kompressata, stima tal-pressjoni tat-thaddim.
- 2.10. L-AWD huwa maħsub l-aktar għal:
 - 2.10.1. motoċikletti ta' potenza anqas minn jew daqs 7 kW (klassi I).
 - 2.10.2. vetturi tal-kategoriji M u N u motoċikletti ta' potenza akbar minn 7 kW (klassi II).
3. L-APPLIKAZZJONI GĦAL APPROVAZZJONI
 - 3.1. L-applikazzjoni għall-approvazzjoni ta' tip ta' apparat ta' twissija li tinstema' għandha tiġi mressqa mill-propjetarju tal-isem jew tal-marka kummerċjali jew mir-rappreżentant awtorizzat tiegħu.
 - 3.2. Din għandu jkollha magħha tliet kopji tad-dokumenti li ġejjin li jagħtu d-dettalji li ġejjin:
 - 3.2.1. deskrizzjoni tat-tip ta' apparat ta' twissija li tinstema', b'attenzjoni partikulari għall-punti msemmija fil-paragrafu 2;
 - 3.2.2. disinn li juri, *inter alia*, il-wiċċ maqtuġh fuq angolu rett tal-apparat ta' twissija;
 - 3.2.3. lista tal-komponenti li jkunu ntużaw fil-manifattura, li jkunu identifikati, kif xieraq, b'indikazzjoni tal-materjal li jkun intuża;
 - 3.2.4. disinni dettaljati tal-komponenti kollha wżati fil-manifattura. Id-disinni għandhom juru l-post ipprovdut għan-numru tal-approvazzjoni b'relazżjoni għaċ-ċirku tal-marka tal-approvazzjoni.

⁽¹⁾ AWD li jikkonsisti f'diversi apparati minn fejn johroġ il-hoss li jkun attiv minn unità waħda ta' enerġija għandu jitqies bħala AWD.

⁽²⁾ Hekk kif definiti fir-Riżoluzzjoni Konsolidata (R.E.3).

⁽³⁾ AWD li jikkonsisti f'diversi unitajiet, li kull wiehed minnhom johroġ sinjal ta' hoss u jkun imhaddem fl-istess hin bl-attwazzjoni ta' kontroll uniku għandu jitqies bħala sistema ta' twissija li tinstema'.

- 3.3. Barra minn hekk, l-applikazzjoni għall-approvazzjoni għandha tkun akkumpanjata b'żewġ kampjuni tat-tip tal-apparat ta' twissija.
- 3.4. L-awtorità kompetenti għandha tivverifika l-eżistenza ta' arrangamenti sodisfacenti li jiżguraw il-kontroll effettiv tal-konformità tal-produzzjoni qabel ma tinghata l-approvazzjoni għat-tip.
4. IL-MARKI
- 4.1. Il-kampjuni tal-apparati ta' twissija li tinstema' li jiġu mressqa għall-approvazzjoni, għandu jkollhom fuqhom l-isem jew il-marka kummerċjali tal-manifattur; din il-marka trid tkun tista' tinghata b'mod ċar u tkun magħmula b'mod li ma tithassarx.
- 4.2. Kull kampjun għandu jkollu spazju ta' daqs kbir biżżejjed biex titpogġa l-marka tal-approvazzjoni; dan l-ispazju jrid ikun indikat fid-disinn imsemmi fil-paragrafu 3.2.2.
5. L-APPROVAZZJONI
- 5.1. Jekk il-kampjuni mressqa għall-approvazzjoni jkunu skont id-dispożizzjonijiet tal-paragrafi 6. u 7. ta' hawn taht, għandha tinghata l-approvazzjoni għal dan it-tip ta' apparat ta' twissija.
- 5.2. Għandu jinghata numru tal-approvazzjoni lil kull tip approvat. L-ewwel żewġ figuri tiegħu (bhalissa 00 għar-Regolament fil-forma oriġinali tiegħu) għandhom jindikaw is-serje ta' emendi li jinkludu l-aktar emendi tekniċi reċenti magħmulin lir-Regolament fil-mument tal-hruġ tal-approvazzjoni. L-istess Parti Kontraenti ma tistax tassenja dan in-numru lil tip ieħor ta' apparat ta' twissija li tinstema'.
- 5.3. L-istess numru ta' approvazzjoni jista' jiġi assenjat lil tipi ta' apparat ta' twissija li jvarjaw biss fir-rigward tal-vultaġġ u l-frekwenza jew frekwenzi stmati, jew, għall-apparati msemmija fil-paragrafu 2.8 ta' hawn fuq, fir-rigward tal-istima tal-preSSIONI waqt it-thaddim.
- 5.4. Avviż dwar l-approvazzjoni jew iċ-ċaħda jew l-estensjoni jew l-irtirar ta' approvazzjoni jew il-waqfien definittiv tal-produzzjoni ta' tip ta' apparat ta' twissija li tinstema' skont dan ir-Regolament għandu jiġi kkomunikat lill-Partijiet tal-Ftehim li japplikaw dan ir-Regolament permezz ta' formola li taqbel mal-mudell li jidher fl-Anness 1 ta' dan ir-Regolament, u permezz ta' disinni tal-apparat ta' twissija li tinstema' (fornuti mill-applikant għall-approvazzjoni) b'format massimu ta' A.4 (210 x 297 mm) jew inkella bil-karta mitwija biex ikollha dan il-format, bil-proporzjon ta' 1:1.
- 5.5. Fuq kull apparat ta' twissija li tinstema' li jkun konformi ma' tip li jkun approvat taht dan ir-Regolament, għandha titwawhal b'mod evidenti, f'post prominenti u aċċessibbli kif indikat fuq il-formola tal-approvazzjoni, marka ta' approvazzjoni internazzjonali li tkun tinkludi:
- 5.5.1. ċirku li jkun fih l-ittra "E" segwita bin-numru li jiddistingwi l-pajjiż li jkun qed jagħti l-approvazzjoni; ⁽¹⁾
- 5.5.2. numru ta' approvazzjoni.
- 5.5.3. simbolu addizzjonali f'forma ta' figura b'numri Rumani, li juri għal liema klassi jappartjeni l-AWD.
- 5.6. Il-marka ta' approvazzjoni u s-simbolu addizzjonali jridu jkunu jidhru ċari u magħmulin b'mod li ma jkunux jistgħu jithassru.
- 5.7. L-Anness 3, Taqsima 1 ta' dan ir-Regolament jagħti eżempju tal-format tal-marka tal-approvazzjoni.

(1) 1 għall-Ġermanja, 2 għal Franza, 3 għall-Italja, 4 għall-Pajjiżi l-Baxxi, 5 għall-Isvezja, 6 għall-Belġju, 7 għall-Ungarija, 8 għar-Repubblika Ċeka, 9 għal Spanja, 10 għall-Jugoslavja, 11 għar-Renju Unit, 12 għall-Awstrija, 13 għal-Lussemburgu, 14 għall-Isvizzera, 15 (vojt), 16 għal-Norveġja, 17 għall-Finlandja, 18 għad-Danimarka, 19 għar-Rumanija, 20 għall-Polonja, 21 għall-Portugall, 22 għall-Federazzjoni Russa, 23 għall-Greċja, 24 għall-Irlanda, 25 għall-Kroazja, 26 għas-Slovenja, 27 għas-Slovakkja, 28 għall-Belarus, 29 għall-Estonja, 30 (vojt), 31 għall-Bożnija u Herżegovina, 32 għal-Latvija, 33 (vojt), 34 għall-Bulgarija, 35-36 (vojt), 37 għat-Turkija, 38-39 (vojt), 40 għal-Ex-Repubblika Jugoslava tal-Macedonja, 41 (vojt), 42 għall-Komunita' Ewropea (L-Approvazzjonijiet jinghataw mill-Istati Membri bis-simbolu tal-KEE rispettiv tagħhom), 43 għall-Ġappun, 44 (vojt), 45 għall-Awstralja, 46 għall-Ukraina u 47 għar-Repubblika tal-Afrika t'Isfel. In-numri sussegwenti għandhom jinghataw lil pajjiżi oħra fl-ordni kronoloġika li fiha jirratifikaw jew jiffirmaw il-Ftehim li jikkonċerna l-Adozzjoni tad-Dispożizzjonijiet Tekniċi Uniformi għall-Vetturi bir-Roti, għat-Tagħmir u għall-Partijiet li jistgħu Jitwawhlu u/jew Jintużaw fuq il-Vetturi bir-Roti u l-Kundizzjonijiet għall-Għarfien Reċiproku tal-Approvazzjonijiet Mogħtija fuq il-Bażi ta' dawn il-Prekrizzjonijiet, u n-numri mogħtija b'dan il-mod għandhom ikunu kkomunikati mis-Segretarju Ġenerali tan-Nazzjonijiet Uniti lill-Partijiet Kontraenti għall-Ftehim.

6. L-ISPEĊIFIKAZZJONIJIET
- 6.1. L-ispeċifikazzjonijiet ġenerali
- 6.1.1. L-apparat ta' twissija li tinstema' għandu jagħmel hoss kontinwu u kostanti; l-ispettru akustiku tiegħu m'għandux ivarja hafna waqt li jkun qed jiġi mħaddem.

Fir-rigward tal-apparati ta' twissija fornuti b'kurrent li jalterna, dan ir-rekwiżit għandu japplika biss għall-velocità kostanti tal-ġeneratur, fil-medda speċifikata fil-paragrafu 6.2.3.2.

- 6.1.2. L-apparat ta' twissija għandu jkollu karatteristiċi akustiċi (tqassim spettrali tal-enerġija akustika, livell tal-pressjoni tal-hoss) u karatteristiċi mekkanici biex jgħaddi mit-testijiet li ġejjin, fl-ordni indikata.

- 6.2 Kejl tal-karatteristiċi tal-hoss

- 6.2.1. Jekk jista' jkun, l-apparat ta' twissija għandu jiġi eżaminat f'ambjent li ma jidwix.

Alternattivament, jista' jiġi eżaminat f'kamra li tkun kważi mingħajr ebda eku jew fl-apert⁽¹⁾. F'dan il-każ, għandhom jittiehdu l-prekawzzjonijiet biex jiġu evitati r-riflessi mill-art fiż-żona fejn ikun qed isir il-kejl (nghidu ahna billi jittellgħu numru ta' lqugh li jassorbu). Għandha tiġi vverifikata l-konformità mad-diverġenza sferika sa limitu ta' 1 dB f'emisfera ta' raġġ ta' mhux inqas minn 5 m, sa l-ogħla frekwenza li tkun ser tiġi mkejla, b'mod speċjali fid-direzzjoni tal-kejl u mit-tul tal-apparat u l-mikrofonu.

Il-livell tal-hoss ambjentali għandu jkun mill-inqas ta' 10 dB taht il-livell tal-pressjoni tal-hoss li jkun irid jiġi mkejjel.

L-apparat li jrid jiġi eżaminat u l-mikrofonu għandhom jitqegħdu fl-istess għoli. Dan l-għoli għandu jkun ta' bejn il-1.15 u l-1.25 m. Il-linja tas-sensittività massima tal-mikrofonu għandha tikkoinċidi mad-direzzjoni li fiha l-livell tal-hoss tal-apparat ikun fl-ogħla livell tiegħu.

Il-mikrofonu għandu jitqiegħed b'mod li d-dijaframma tiegħu tkun f'distanza ta' 2 ± 0.01 mill-pjan tal-iżbokk għall-hoss tal-apparat. F'każ ta' apparati li jkollhom għadd ta' żbokki għall-hoss, id-distanza għandha tiġi stabbilita b'relazżjoni mal-pjan tal-iżbokk li jkun l-eqreb lejn il-mikrofonu.

- 6.2.2. Il-kejl tal-livelli tal-pressjoni tal-hoss irid jittiehed permezz ta' arloġġ tal-kejl li fil-livell ta' hoss ikollu preċiżjoni tal-ewwel klassi u li jkun jissodisfa r-rekwiżiti tal-Pubblikazzjoni IEC Nru 651, l-ewwel edizzjoni (1979). Il-kejl kollu għandu jsir bl-użu tal-hin kostanti "F". Il-kejl tal-livell totali tal-pressjoni tal-hoss irid jittiehed bl-użu tal-kurva differenzjata A. L-ispettru tal-hoss li johroġ irid jitkejjel skont il Fourier transform tas-sinjal akustiku. Alternattivament, jistgħu jintużaw filtri tat-tielet ottava li jissodisfaw ir-rekwiżiti stabbiliti fil-Pubblikazzjoni IEC Nru 225, l-ewwel edizzjoni (1996):

f'dan il-każ, il-livell tal-pressjoni tal-hoss fil-frekwenza tal-medda ċentrali ta' 2 500 Hz għandu jkun stabbilit billi jiżdiedu l-intermedjarji kwadratiċi tal-pressjonijiet tal-hoss fil-meded tat-tielet ottava ta' frekwenzi ċentrali ta' 2 000, 2 500 u 3 150 Hz.

Fil-każijiet kollha, il-metodu Fourier transform biss jista' jkun ikkunsidrat li hu l-metodu ta' referenza.

- 6.2.3. L-AWD għandu jkun fornut, kif xieraq, bil-kurrent ta' wiehed mill-vultaġġi ta' prova:

- 6.2.3.1. fil-każ tal-AWDs fornuti b'kurrent dirett, b'vultaġġ li jiġi mkejjel fil-punt terminali tas-sors tal-enerġija elettrika ta' 13/12 tal-vultaġġ stmat.

⁽¹⁾ Is-sit jista' jjeħu l-għamla, nghidu ahna, ta' spazju miftuh li jkollu raġġ ta' 50 metru, li l-parti ċentrali tiegħu trid tkun prattikament orizzontali fuq raġġ ta' mill-inqas 20 metru, fejn il-wiċċ ikun magħmul mill-konkrit, asfalt jew materjal simili, u ma jridx ikun mghotti b'silġ mhux magħqud u niexef, b'haxix hażin twil, jew b'hamrija sparpaljata jew bi ġmamar. Il-kejl għandu jittiehed meta tkun ġurnata sabiħa. Hadd hlief l-osservatur li jkun qed jaqra l-istrument m'għandu jibqa' hdejn l-apparat ta' twissija li tinstema' jew il-mikrofonu, peress illi l-preżenza ta' spettaturi tista' taffettwa l-qari tal-istrument b'mod konsiderevoli, jekk dawn ikunu viċin l-apparat ta' twissija li tinstema' jew viċin il-mikrofonu. Kull punt tal-ogħla intensità li jkun jidher li mhux marbut mal-livell ġenerali tal-hoss, m'għandux jingħata każ tiegħu.

- 6.2.3.2. fil-każ ta' AWDs forniti b'kurrent li jalterna, il-kurrent għandu jkun furnit permezz ta' ġeneratur tal-elettriku tat-tip ġeneralment użat ma' dan it-tip ta' AWD. Il-karatteristiċi akustiċi tal-AWD għandhom jiġu rreġistrati f'veloċitajiet ta' ġeneratur elettriku li jikkorrispondu għal 50 %, 75 % u 100 % tal-veloċità massima mogħtija mill-manifattur tal-ġeneratur għall-operazzjoni kontinwa. Il-ġeneratur elettriku m'għandux ikun mghobbi b'ebda piż (load) elettriku iehor matul it-test. It-test tar-reżistenza deskritt fil-paragrafu 6.3 għandu jsir b'veloċità li tkun indikata mill-manifattur tat-tagħmir u magħżula mis-sensiela msemmija hawn fuq.
- 6.2.4. Jekk sors kurrenti rrettifikat jintuża għat-test ta' AWD furnit b'kurrent dirett, il-komponent tal-vultaġġ li jalterna mkejjel fil-punti terminali tiegħu, meta l-apparati ta' twissija jkunu qed jithaddmu, m'għandux ikun iktar minn 0.1 volts, imkejjel minn punt tal-oghla intensità għall-iehor.
- 6.2.5. Għall-AWDs forniti b'kurrent dirett, ir-reżistenza tal-kondutturi ta' konnessjoni, imfissra f'ohms, inklużi r-reżistenzi tat-terminali u l-kuntatti, għandha tkun qrib kemm jista' jkun għal $(0,10/12) \times$ il-vultaġġ stmat f'volts.
- 6.2.6. L-apparat ta' twissija għandu jkun immuntat b'mod sod, permezz ta' apparat indikat mill-manifattur, fuq rifda li l-massa tagħha tkun mill-inqas ta' għaxar darbiet dik tal-apparat ta' twissija li qed jiġi ttestjat u ta' mhux inqas minn 30 kg. Barra minn hekk, għandu jkun żgurat li jekk ikun hemm xi riflessjonijiet mil-ġnub tar-rifda, u xi vibrazzjonijiet, dawn ma jkollhomx effett apprezzabbli fuq ir-rizultati tal-kejl.
- 6.2.7. Skont il-kundizzjonijiet stipulati hawn fuq, il-pressjoni tal-hoss mghobbija skont il-kurva A m'għandhomx ikunu iżjed mill-valuri li jidhru hawn taht:
- (a) 115 dB(A) għall-AWDs mahsubin prinċipalment għall-motocikletti li jtellghu potenza ta' inqas jew daqs 7 kW;
 - (b) 118 dB(A) għall-AWDs mahsubin prinċipalment għall-vetturi tal-kategoriji M u N, u għall-motocikletti b'sahha ta' iżjed minn 7 kW.
- 6.2.7.1 Barra minn hekk, il-livell tal-pressjoni tal-hoss fil-medda ta' frekwenza ta' 1 800 sa 3 550 Hz għandha tkun akbar minn dik ta' kull komponent ta' frekwenza 'l fuq minn 3 550 Hz u fi kwalunkwe każ daqs jew akbar minn:
- (a) 95 dB(A) għall-AWDs mahsubin prinċipalment għall-motocikletti li jtellghu potenza ta' inqas jew daqs 7 kW;
 - (b) 105 dB(A) għall-AWDs li huma prinċipalment mahsubin għall-vetturi ta' kategoriji M u N, u motocikletti li jtellghu potenza ta' aktar minn 7 kW.
- 6.2.7.2 Dawk l-AWDs li jissodisfaw il-karatteristiċi tal-hoss imsemmija f'(b) jistgħu jintużaw fuq il-vetturi msemmija f'(a).
- 6.2.8. L-ispeċifikazzjonijiet indikati hawn fuq għandhom ukoll jiġu ssodisfatti permezz ta' apparat li jkun suġġett għat-test ta' reżistenza msemmi fil-paragrafu 6.3 ta' hawn taht, bil-vultaġġ tal-provvista li jkun ivarja bejn il-115 % u l-95 % tal-istima tal-vultaġġ tiegħu għall-AWDs forniti b'kurrent dirett, jew, għall-AWDs forniti b'kurrent li jalterna, bejn il-50 % u l-100 % tal-veloċità massima tal-ġeneratur indikat mill-manifattur għal thaddim kontinwu.
- 6.2.9. L-intervall bejn il-mument meta l-apparat jitqabbad u l-mument meta l-hoss jilhaq il-valur minimu stipulat fil-paragrafu 6.2.7. ta' hawn fuq, m'għandux jaqbeż iż-0,2 ta' sekonda mkejla f'temperatura ambjentali ta' $20 + 5$ C. Din id-dispożizzjoni hija applikabbli, *inter alia*, għall-apparati ta' twissija pnevmatiċi jew elettropnevmatiċi.
- 6.2.10. L-apparati ta' twissija pnevmatiċi jew elettropnevmatiċi għandhom, meta jithaddmu taht il-kundizzjonijiet tal-forniment ta' enerġija stabbiliti għalihom mill-manifatturi, jissodisfaw l-istess rekwiżiti akustiċi li huma stipulati għall-apparati ta' twissija li tinstema' li jithaddmu bl-elettriku.

- 6.2.11. Fil-każ ta' mezz b'multipliċità ta' toni li fihom kull unità li tohroġ il-hoss hija kapaċi li tiffunzjona indipendentement, il-valuri speċifikati hawn fuq għandhom jinkisbu meta kull wieħed mill-unitajiet kostitwenti jiġi operat separatament. Il-valur massimu tal-livell kollu tal-hoss m'għandux jinqabeż meta l-unitajiet kostitwenti jiġu operati flimkien.
- 6.3. Test tar-reżistenza
- 6.3.1. L-AWD għandu jkun fornut bil-kurrent fil-vultaġġ stmat u bir-reżistenzi tal-kondutturi ta' konnessjoni speċifikati fil-paragrafi 6.2.3. sa 6.2.5. ta' hawn fuq, u mhaddmin rispettivament:
- 10 000 darba għall-AWDs maħsubin prinċipalment għal motocikletti b'potenza ta' inqas minn jew daqs 7 kW
 - 50 000 darba għall-AWDs maħsubin prinċipalment għall-vetturi tal-kategoriji M u N u għall-motocikletti li jtellgħu potenza ta' iktar minn 7 kW, għal tul ta' sekonda kull darba u segwita b'intervall ta' erba' sekondi. Matul it-test, l-AWD għandu jkun espost għal kurrent tal-arja li jkollu veloċità ta' madwar 10 m/sek.
- 6.3.2. Jekk it-test isir f'kamra ta' mingħajr eku, il-kamra għandha tkun kbira biżżejjed li tiżgura t-tixrid normali tas-shana li tohroġ mill-apparat ta' twissija waqt it-test.
- 6.3.3. It-temperatura ambjentali fil-kamra fejn isir it-test għandha tkun bejn + 15 u + 30 °C.
- 6.3.4. Jekk, wara li l-AWD ikun thaddem għal nofs in-numru tad-drabi stipulati, il-karatteristiċi tal-livell tal-hoss ma jkunux l-istess bhal dawk ta' qabel it-test, l-AWD jista' jiġi aġġustat. Wara li jkun thaddem għan-numru ta' drabi stipulati, u, jekk ikun hemm bżonn, wara li jkunu sarulu aktar aġġustamenti, l-AWD irid jgħaddi mit-test deskritt fil-paragrafu 6.2. ta' hawn fuq.
- 6.3.5. Għall-apparati ta' twissija tat-tip elettro-pnewmatiċi, l-apparat jista' jiġi llubrikat biż-żejt irrikk-mandat mill-manifattur wara kull 10 000 darba li jithaddem.
7. MODIFIKA TAT-TIP TA' APPARAT TA' TWISSIJA LI TINSTEMA' U L-ESTENSIJONI TAL-APPROVAZZJONI
- 7.1. Kull modifika għal tip ta' apparat ta' twissija li tinstema' għandha tiġi nnotifikata lid-dipartiment amministrattiv li jkun ta l-approvazzjoni tat-tip ta' apparat ta' twissija li tinstema'. Dan id-dipartiment imbagħad jista':
- 7.1.1. jew ikun tal-fehma li l-modifiki magħmulin x'aktarx li mhux se jhallu effett negattiv apprezzabbli;
- 7.1.2. inkella jitlob rapport ġdid mingħand is-servizz tekniku responsabbli mit-testijiet.
- 7.2. In-notifika tal-konferma tal-approvazzjoni, bid-dettalji tal-modifiki, jew taċ-ċahda tal-approvazzjoni għandhom jiġu kkomunikati lill-Partijiet tal-Ftehim li japplikaw dan ir-Regolament, skont il-proċedura indikata fil-paragrafu 5.4. ta' hawn fuq.
- 7.3. L-awtorità kompetenti li tohroġ l-estensjoni tal-approvazzjoni għandha tassenja numru tas-serje lil kull formola ta' komunikazzjoni magħmula għal din l-estensjoni.
8. KONFORMITÀ TA' PRODUZZJONI
- Il-proċeduri tal-konformità tal-produzzjoni għandhom jikkonformaw ma' dawk stipulati fil-Ftehim, fl-Appendiċi 2 (E/ECE/324-E/ECE/TRANS/505/Rev.2) bir-rekwiżiti li ġejjin:
- 8.1. AWD approvat skont dan ir-Regolament għandu jkun maħdum b'tali mod li jikkonforma mat-tip approvat billi jissodisfa r-rekwiżiti stipulati fil-paragrafu 6 ta' hawn fuq.
- 8.2. L-awtorità li tkun tat l-approvazzjoni tat-tip tista' f'kull hin tivverifika l-metodi tal-kontroll għall-konformità li jkunu ntużaw f'kull faċilità ta' produzzjoni. Il-frekwenza normali ta' dawn il-verifiki għandha tkun ta' darba kull sentejn.

9. SANZJONIJIET GĦAL NUQQAS TA' KONFORMITÀ TAL-PRODUZZJONI
- 9.1. L-approvazzjoni mogħtija lil tip ta' apparat ta' twissija li tinstema' skont dan ir-Regolament tista' tiġi rtirata jekk il-kundizzjonijiet stipulati fil-paragrafu 8.1 ma jitharsux jew jekk l-apparat ta' twissija li tinstema' ma jgħaddix mill-verifiki msemmija fil-paragrafu 8.2 hawn fuq.
- 9.2. Jekk xi Parti involuta fil-Ftehim li tapplika dan ir-Regolament tirtira l-approvazzjoni li tkun tat qabel, hija għandha tavża minnufih lil Partijiet Kontraenti l-ohrajn li jkunu qed japplikaw dan ir-Regolament permezz ta' kopja tal-formola tal-approvazzjoni li fl-aħħar tagħha jkun hemm id-dikjarazzjoni, iffirmata u ddatata, miktuba bi kliem kbar: "APPROVAZZJONI RTIRATA".
10. PRODUZZJONI MWAQQFA
- Jekk id-dententur ta' approvazzjoni mogħtija skont dan ir-Regolament iwaqqaf il-produzzjoni tat-tip ta' apparat ta' twissija li tinstema' li jkun approvat, huwa għandu javża lill-awtorità li tkun tat l-approvazzjoni. Meta tircievi l-komunikazzjoni, din l-awtorità għandha tinforma lill-Partijiet l-ohrajn involuti fil-Ftehim li jkunu qed japplikaw dan ir-Regolament permezz ta' kopja tal-formola ta' approvazzjoni li fl-aħħar tagħha jkun hemm id-dikjarazzjoni, iffirmata u ddatata, miktuba bi kliem kbar: "PRODUZZJONI MWAQQFA"

II. SINJALI LI JINSTEMGHU TA' VETTURI BIL-MAGNA

11. DEFINIZZJONIJIET
- Għall-finijiet ta' dan ir-Regolament,
- 11.1. "L-approvazzjoni tal-vettura bil-magna" għandha tintfiehmet li tfisser approvazzjoni ta' tip ta' vettura fir-rigward tas-sinjali tagħha li jinstema';
- 11.2. "Tip ta' vettura" għandha tintfiehmet li tfisser vettura li mhix essenzjalment differenti minn oħra fejn għandhom x'jaqsmu oqsma bhal:
- 11.2.1. in-numru u tip(i) ta' apparati ta' twissija mmuntati fuq il-vettura;
- 11.2.2. il-muntatura uzata biex jitwaxx l-apparat ta' twissija mal-vettura;
- 11.2.3. il-pożizzjoni tal-apparat ta' twissija fuq il-vettura;
- 11.2.4. ir-riġidità tal-partijiet tal-istruttura li fuqhom jiġi/u mmuntat/i l-apparat/i ta' twissija;
- 11.2.5. l-għamla u l-materjal tal-parti ta' quddiem tal-bodì tal-vettura li jista' jaffettwa l-livell tal-hoss li johroġ mill-apparat/i ta' twissija u jkollu l-effett li jmewwet il-hoss.
12. L-APPLIKAZZJONI GĦAL APPROVAZZJONI
- 12.1. L-applikazzjoni għall-approvazzjoni ta' tip ta' vettura fir-rigward tas-sinjali tagħha li jinstemgħu għandha titressaq mill-manifattur tal-vettura jew mir-rappreżentant awtorizzat tiegħu;
- 12.2. Din għandu jkollha magħha tliet kopji tad-dokumenti li ġejjin li jagħtu d-dettalji li ġejjin:
- 12.2.1. deskrizzjoni tat-tip tal-vettura fejn għandhom x'jaqsmu l-oqsma msemmija fil-paragrafu 11.2 ta' hawn fuq;
- 12.2.2. lista tal-komponenti li huma meħtieġa biex ikun identifikat l-apparat/i ta' twissija li jista'/jistgħu jiġi/u mmuntat/i fuq il-vettura;
- 12.2.3. Disinni li juru l-pożizzjoni fuq il-vettura tal-apparat(i) ta' twissija u tal-muntaturi tiegħu/tagħhom.
- 12.3. Vettura li tirrappreżenta t-tip ta' vettura li għandu jiġi approvat għandha titressaq quddiem is-servizz tekniku responsabbli mit-twettiq tat-testijiet tal-approvazzjoni.

13. L-APPROVAZZJONI
- 13.1. Jekk it-tip ta' vettura mressqa għall-approvazzjoni skont dan ir-Regolament tissodisfa l-kundizzjonijiet tal-paragrafi 14 u 15 ta' hawn taht, l-approvazzjoni għal dan it-tip ta' vettura għandha tkun mogħtija.
- 13.2. Għandu jingħata numru tal-approvazzjoni lil kull tip approvat. L-ewwel żewġ figuri tiegħu (bħalissa 00 għar-Regolament fil-forma oriġinali tiegħu) għandhom jindikaw is-serje ta' emendi li jinkludu l-aktar emendi tekniċi reċenti magħmulin lir-Regolament fil-mument tal-ħruġ tal-approvazzjoni. L-istess Parti Kontraenti ma tistax tassenja dan in-numru lil tip ieħor ta' vettura.
- 13.3. Avviż ta' approvazzjoni jew ta' ċahda tal-approvazzjoni jew l-estensjoni jew l-irtirar ta' approvazzjoni jew il-waqfien definittiv tal-produzzjoni ta' tip ta' vettura, skont dan ir-Regolament, għandu jiġi kkomunikat lill-Partijiet involuti f'dan il-Ftehim li japplikaw dan ir-Regolament permezz ta' formola li taqbel mal-mudell li jidher fl-Anness 2 ta' dan ir-Regolament, u permezz ta' disinni (pprovdu ti mill-applikant għall-approvazzjoni) b'format massimu ta' A.4 (210 x 297 mm), jew inkella b'karta mitwija biex ikollha dan il-format, bi proporzjon xieraq.
- 13.4. Fuq kull vettura li tkun konformi ma' tip ta' vettura li tkun approvata taht dan ir-Regolament, għandha titwaxxhal b'mod evidenti, f'post prominenti u aċċessibbli li jkun indikat fuq il-formola tal-approvazzjoni, marka ta' approvazzjoni internazzjonali li tkun tinkludi:
- 13.4.1. ċirku li jkun fih l-ittra "E" segwita bin-numru li jiddistingwi l-pajjiż li jkun qed jagħti l-approvazzjoni;
- 13.4.2. in-numru ta' dan ir-Regolament imqiegħed fuq in-naħa tal-lemin taċ-ċirku msemmi fil-paragrafu 13.4.1.
- 13.5. Jekk il-vettura tikkonforma ma' tip approvat, skont Regolament(i) ieħor/ohrajn anness(i) mal-Ftehim, fl-istess pajjiż bħal dak li jkun ta l-approvazzjoni taht dan ir-Regolament, is-simbolu msemmi fil-paragrafu 13.4. m'hemmx għalfejn jerġa' jkun ripetut; f'dan il-każ, in-numri u s-simboli addizzjonali tar-Regolamenti kollha li skonhom tkun ingħatat l-approvazzjoni fil-pajjiż li jkun ta l-approvazzjoni taht dan ir-Regolament, għandhom jidhru f'kolonna vertikali fuq in-naħa tal-lemin tas-simbolu msemmi fil-paragrafu 13.4.
- 13.6. Il-marka tal-approvazzjoni trid tkun miktuba b'mod li tintgħaraf faċilment u li ma tistax titħassar.
- 13.7. Il-marka ta' approvazzjoni trid titqiegħed hdejn il-pjanċa li fuqha jkollha l-karatteristiċi tal-vettura u tista' wkoll tiġi mwaxxhla ma' din il-pjanċa.
- 13.8. L-Anness 3, Taqsima II ta' dan ir-Regolament jagħti eżempju tal-format tal-marka tal-approvazzjoni.
- 13.9. L-awtorità kompetenti għandha tivverifika l-eżistenza ta' arrangamenti sodisfaċenti li jiżguraw il-kontroll effettiv tal-konformità tal-produzzjoni qabel ma tingħata l-approvazzjoni għat-tip.
14. L-ISPEĊIFIKAZZJONIJIET
- Il-vettura trid tikkonforma mal-ispeċifikazzjonijiet li ġejjin:
- 14.1. L-apparat(i) (jew is-sistema) ta' twissija li tinstema'/jinstemgħu immuntat/i fuq il-vettura għandu/għandhom ikun/u tat-tip approvat/i skont dan ir-Regolament;
- Apparati ta' twissija li tinstema' li jkunu tal-Klassi II u li jkunu approvati skont dan ir-Regolament fil-forma oriġinali tiegħu, u li għalhekk ma jkollhomx is-simbolu II fil-marka ta' approvazzjoni tagħhom, jistgħu jibqgħu jiġu mmuntati fuq tipi ta' vetturi mressqin għall-approvazzjoni skont dan ir-Regolament.
- 14.2. Il-vultaġġ tat-test għandu jkun kif speċifikat fil-paragrafu 6.2.3 tar-Regolament;
- 14.3. Il-kejl tal-pressjoni tal-hoss għandu jsir fil-kundizzjonijiet speċifikati fil-paragrafu 6.2.2. ta' dan ir-Regolament;
- 14.4. Il-livell tal-hoss A-weighted li johroġ mill-apparat mqiegħed fuq il-vettura għandu jitkejjel minn distanza ta' 7 m quddiem il-vettura, b'din tal-aħħar titqiegħed f'sit miftuħ, fuq art kemm jista' jkun bla ħotob u, fil-każ ta' apparati fornuti b'kurrent dirett, bil-magna tagħha mitfija;

- 14.5. Il-mikrofonu tal-apparat tal-kejl ghandu jitqiegħed bejn wieħed u iehor fil-pjan medjan longitudinali tal-vettura;
- 14.6. Il-livell tal-pressjoni tal-hoss tal-isfond u tal-hoss tar-riħ għandhom ikunu ta' mill-inqas 10 dB (A) inqas mill-hoss li jkun se jitkejjel;
- 14.7. Il-livell massimu tal-pressjoni tal-hoss għandu jkun imfittex fmedda ta' bejn 0.5 u 1,5 m 'il fuq mill-livell tal-art;
- 14.8. Meta jitkejjel fil-kundizzjonijiet speċifikati fil-paragrafi 14.2 sa 14.7, il-valur massimu tal-pressjoni tal-hoss (14.7) tas-sinjali li jinstema' li jkun qed jiġi ttestjat għandu jkun ta' mill-inqas:
- (a) daqs 83 dB(A) u mhux aktar minn 112 dB(A) għas-sinjali tal-motoċikletti li jtellgħu potenza ta' inqas minn jew daqs 7 kW;
- (b) daqs 93 dB(A) u mhux aktar minn 112 dB(A) għas-sinjali tal-vetturi tal-kategoriji M u N u għall-motoċikletti li jtellgħu potenza ta' iktar minn 7 kW.
15. MODIFIKA TAT-TIP TA' VETTURA U L-ESTENSIJONI TAL-APPROVAZZJONI
- 15.1. Kull modifika tat-tip ta' vettura għandha tiġi nnotifikata lid-dipartiment amministrattiv li jkun ta l-approvazzjoni għat-tip ta' vettura. Dan id-dipartiment imbagħad jista':
- 15.1.1. jew ikun tal-fehma li l-modifiki magħmulin x'aktarx li mhux se jhallu effett negattiv apprezzabbli; u li, fi kwalunkwe każ, il-vettura xorta tissodisfa r-rekwiżiti; jew
- 15.1.2. jitlob rapport ġdid mingħand is-servizz tekniku responsabbli mit-testijiet.
- 15.2. Notifika tal-konferma tal-approvazzjoni bid-dettalji tal-modifiki, jew taċ-ċaħda tal-approvazzjoni, għandha tiġi kkomunikata lill-Partijiet involuti fil-Ftehim li japplikaw dan ir-Regolament, skont il-proċedura indikata fil-paragrafu 13.3 ta' hawn fuq.
- 15.3. L-awtorità kompetenti li toħroġ l-estensjoni tal-approvazzjoni għandha tassenja numru tas-serje lil kull formola ta' komunikazzjoni magħmula għal din l-estensjoni.
16. KONFORMITÀ TA' PRODUZZJONI
- Il-proċeduri tal-konformità tal-produzzjoni għandhom jikkonformaw ma' dawk stipulati fil-Ftehim, fl-Appendiċi 2 (E/ECE/324-E/ECE/TRANS/505/Rev.2) bir-rekwiżiti li ġejjin:
- 16.1. Vettura approvata skont dan ir-Regolament għandha tkun maħduma b'tali mod li tkun skont it-tip approvat billi tissodisfa r-rekwiżiti stipulati fil-paragrafu 14 ta' hawn fuq.
- 16.2. L-awtorità li tkun tat l-approvazzjoni tat-tip tista' f'kull hin tivverifika l-metodi tal-kontroll għall-konformità li jkunu ntużaw f'kull faċilità ta' produzzjoni. Il-frekwenza normali ta' dawn il-verifiki għandha tkun ta' darba kull sentejn.
17. SANZJONIJET GĦAL NUQQAS TA' KONFORMITÀ TAL-PRODUZZJONI
- 17.1. L-approvazzjoni mogħtija lil tip ta' vettura skont dan ir-Regolament tista' tiġi rtirata jekk il-kundizzjonijiet stipulati fil-paragrafu 16.1 ta' hawn fuq ma jiġux imħarsa, jew jekk il-vettura ma tgħaddix mill-kontrolli msemmija fil-paragrafu 16.2 ta' hawn fuq.
- 17.2. Jekk xi Parti involuta fil-Ftehim li tapplika dan ir-Regolament tirtira l-approvazzjoni li tkun tat qabel, hija għandha tavża minnufih lil Partijiet Kontraenti l-oħrajn li jkunu qed japplikaw dan ir-Regolament permezz ta' kopja tal-formola tal-approvazzjoni li fl-aħħar tagħha jkun hemm id-dikjarazzjoni, iffirmata u ddatata, miktuba bi kliem kbar: "APPROVAZZJONI RTIRATA".

18. L-ISMIJJIET U L-INDIRIZZI TAS-SERVIZZI TEKNIĊI LI JWETTQU T-TESTIJIET TAL-APPROVAZZJONI, U TAD-DIPARTIMENTI AMMINISTRATTIVI

Il-Partijiet involuti f'dan il-Ftehim li japplikaw dan ir-Regolament għandhom jikkommunikaw lis-Segretarjat tan-Nazzjonijiet Uniti l-ismijiet u l-indirizzi tas-servizzi tekniċi responsabbli mit-testijiet ta' approvazzjoni u l-ismijiet u l-indirizzi tad-dipartimenti amministrattivi li jagħtu l-approvazzjoni u li lilhom għandhom jintbagħtu l-formoli li jiċċertifikaw l-approvazzjoni jew iċ-ċaħda jew l-irtirar tal-approvazzjoni, li jinharġu f'pajjiżi oħrajn.

ANNEX 1

KOMUNIKAZZJONI

(Format massimu: A 4 (210 × 297 mm))

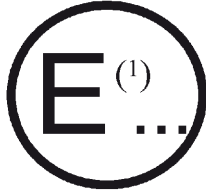

maħruġa minn: Isem l-amministrazzjoni

.....

dwar l-approvazzjoni (jew iċ-ċaħda jew l-irtirar ta' approvazzjoni jew il-waqfien definittiv tal-produzzjoni jew l-estensjoni tal-approvazzjoni) ta' tip ta' apparat ta' twissija li tinstema' għal vetturi bil-magna skont ir-Regolament Nru 28

Nru tal-Approvazzjoni: Nru tal-Estensjoni:

1. Isem jew marka kummerċjali tal-vettura:
2. Tip (elettro-pnewmatiku, elettromanjetiku b'disk ta' reżonatur, horn elettromanjetiku, eċċ., li juri jekk huwiex apparat ta' twissija b'ton wiehed jew b'toni multipli):
3. Isem u indirizz il-manifattur:
4. Fejn applikabbli, l-isem u l-indirizz tar-rappreżentant awtorizzat tal-manifattur:
5. Deskrizzjoni qasira tal-apparati ta' twissija:
6. Vultaġġ(i) tal-provvista: volts ⁽²⁾
7. Stima tal-pressjoni tat-thaddim: kg/cm² ⁽²⁾
8. Stima tal-frekwenza (jew frekwenzi): Hz ⁽²⁾
9. Karatteristiċi ġeometriċi (it-tul intern u d-dijametru) tal-linja ta' konnessjoni bejn il-kompressur jew il-mezz mekkaniku ta' kontroll u l-apparat ta' twissija li tinstema':
10. Imressqa għall-approvazzjoni fi:
11. Servizz tekniku responsabbli mit-tmexxija tat-testijiet tal-approvazzjoni:
12. Id-data tar-rapport maħruġ minn dan is-servizz:
13. In-numru tar-rapport maħruġ minn dan is-servizz:
14. Approvazzjoni mogħtija/miċhuda ⁽²⁾
15. Post:
16. Data:
17. Firma:
18. Lista ta' dokumenti li jinsabu fil-fajl tal-approvazzjoni mgħoddi lis-servizz amministrattiv li ta l-approvazzjoni hija annessa ma' din il-komunikazzjoni.

⁽¹⁾ Numru li jiddistingwi l-pajjiż li ta/estenda/irrifjuta/irtira l-approvazzjoni (ara d-dispożizzjonijiet għall-approvazzjoni fir-Regolament).

⁽²⁾ Hassar dak kollu li ma japplikax.

ANNEX 2

KOMUNIKAZZJONI

(Format massimu: A 4 (210 x 297 mm))



mahruga minn: Isem l-amministrazzjoni

.....
.....
.....

dwar l-approvazzjoni (jew ic-chaħda jew l-irtirar ta' approvazzjoni jew il-waqfien definitiv tal-produzzjoni jew l-estensjoni tal-approvazzjoni) ta' tip ta' vettura fir-rigward tas-sinjali tagħha li jinstemghu skont ir-Regolament Nru 28.

Nru tal-Approvazzjoni: Nru tal-Estensjoni:

1. Isem jew marka kummerċjali tal-vettura:
2. Tip ta' vettura:
3. Isem u indirizz il-manifattur:
4. Fejn applikabbli, l-isem u l-indirizz tar-rappreżentant awtorizzat tal-manifattur:
5. Tip(i) tal-apparat(i) ta' twissija ⁽²⁾:
6. Valuri tal-livell tal-hoss:
7. Imressqa għall-approvazzjoni fi:
8. Servizz tekniku responsabbli mit-tmexxija tat-testijiet tal-approvazzjoni:
9. Id-data tar-rapport mahrug minn dan is-servizz:
10. In-numru tar-rapport mahrug minn dan is-servizz:
11. Approvazzjoni mogħtija/miċhuda ⁽³⁾
12. Post:
13. Data:
14. Firma:
15. Lista ta' dokumenti li jinsabu fil-fajl tal-approvazzjoni mghoddi lis-servizz amministrattiv li ta l-approvazzjoni hija annessa ma' din il-komunikazzjoni.

⁽¹⁾ Numru li jiddistingwi l-pajjiż li ta/estenda/irrifjuta/irtira l-approvazzjoni (ara d-dispożizzjonijiet għall-approvazzjoni fir-Regolament).
⁽²⁾ Indika n-numri tal-approvazzjoni.
⁽³⁾ Aqta' fejn ma japplikax.

ANNEX 3

I. ARRANGĠAMENT TAL-MARKA TAL-APPROVAZZJONI TAL-APPARAT TA' TWISSIJA LI TINSTEMA'

(ara l-paragrafu 5.5 ta' dan ir-Regolament)

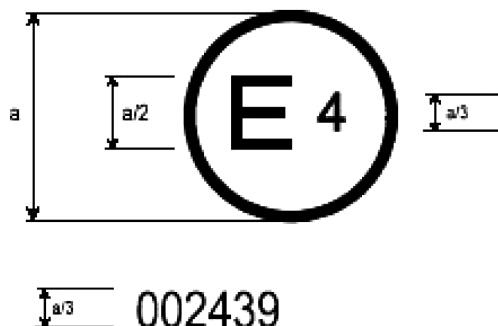

a = 8 mm min.

Il-marka ta' approvazzjoni ta' hawn fuq imwahnha ma' apparat ta' twissija li tinstema' turi li dan l- AWD ta' Klassi I ġie approvat fil-Pajjiżi l-Baxxi (E 4) taht in-numru tal-approvazzjoni 002439. L-ewwel żewġ figuri tan-numru tal-approvazzjoni jindikaw li l-approvazzjoni ġiet mogħtija skont ir-reqwiziti tar-Regolament Nru 28 fil-forma oriġinali tiegħu.

Nota: In-numru tal-approvazzjoni jrid jitqiegħed vicin iċ-ċirku u l-pożizzjoni tiegħu trid tkun jew fuq jew taht l-ittra "E" jew lejn ix-xelluq jew lejn il-lemin ta' din l-ittra. In-numri tal-approvazzjoni jridu jkunu fuq l-istess naħa tal-ittra "E" u jharsu fl-istess direzzjoni. Għandu jkun evitat l-użu ta' figuri b'numri Rumani bħala numri ta' approvazzjoni biex ma jkunx hemm konfużjoni ma' simboli oħrajn.

II. ARRANGĠAMENT TAL-MARKA TAL-APPROVAZZJONI TA' VETTURA RIGWARD IS-SINJALI TAGHHA TA' TWISSIJA LI JINSTEMGHU

(ara l-paragrafu 13.4 ta' dan ir-Regolament)

MUDELL A



a = 8 mm min.

Il-marka ta' approvazzjoni ta' hawn fuq imwahnha ma' vettura tindika li, skont ir-Regolament Nru 28, din it-tip ta' vettura ġiet approvata fil-Pajjiżi l-Baxxi (E4) fir-rigward tas-sinjali tagħha ta' twissija.

MUDELL B

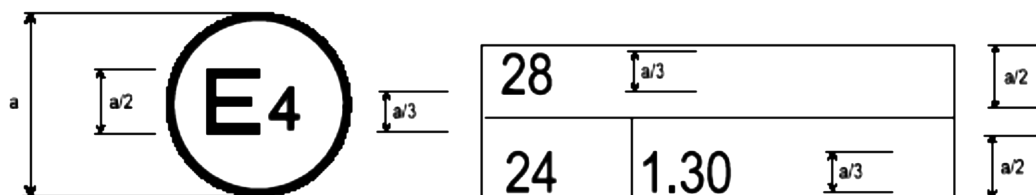

a = 8 mm min.

Il-marka ta' approvazzjoni ta' hawn fuq tindika li, skont ir-Regolamenti Nru 24 u 28, din it-tip ta' vettura ġiet approvata fil-Pajjiżi l-Baxxi (E4) fir-rigward tas-sinjali tagħha ta' twissija u fir-rigward tal-emissjonijiet ta' pollutanti mill-magna tad-Diesel. Fil-każ tar-Regolament Nru 24, il-valur korrett tal-fattur tal-assorbiment huwa 1,30 m⁻¹.

It-testijiet oriġinali tan-NU/KEE biss għandhom effett legali skont il-liġi pubblika internazzjonali. L-istatus u d-data ta' dhul fis-seħh ta' dan ir-Regolament għandhom jiġu ċċekkjati fl-ahhar verżjoni tad-dokument ta' status tan-NU/KEE TRANS/WP.29/343, li jinsab fuq: <http://www.unece.org/trans/main/wp29/wp29wgs/wp29gen/wp29fdocsts.html>

Regolament Nru 48 tal-Kummissjoni Ekonomika għall-Ewropa tan-Nazzjonijiet Uniti (NU/KEE) – Dispożizzjonijiet uniformi dwar l-approvazzjoni ta' vetturi fir-rigward tal-installazzjoni ta' dwal u tagħmir ta' sinjalar bid-dawl

Li jinkorpora t-test validu kollha sa:

Is-Suppliment 6 tas-serje 04 ta' emendi – Id-data tad-dhul fis-seħh: it-30 ta' Jannar 2011

Is-Serje 05 ta' emendi – Id-data tad-dhul fis-seħh: it-30 ta' Jannar 2011

WERREJ

REGOLAMENT

1. L-ambitu
2. Id-definizzjonijiet
3. L-applikazzjoni għall-approvazzjoni
4. L-approvazzjoni
5. L-ispeċifikazzjonijiet ġenerali
6. L-ispeċifikazzjonijiet individwali
7. Il-modifiki għal u l-estensjoni tal-approvazzjoni tat-tip tal-vettura jew tal-installazzjoni tad-dwal u tat-tagħmir tas-sinjalar bid-dawl tiegħu
8. Il-konformità tal-produzzjoni
9. Il-pieni għal nuqqas ta' konformità tal-produzzjoni
10. Produzzjoni mwaqqfa għal kollox
11. Ismijiet u indirizzi tas-servizzi tekniċi responsabbli għat-twettiq tat-testijiet tal-approvazzjoni, u tad-dipartimenti amministrattivi
12. Id-dispożizzjonijiet tranżizzjonali

ANNESI

- Annex 1 – Komunikazzjoni li tikkonċerna l-approvazzjoni jew ir-rifjut jew l-estensjoni jew l-irtirar ta' approvazzjoni jew produzzjoni mwaqqfa għal kollox ta' tip ta' vettura fir-rigward tal-installazzjoni ta' dwal u tagħmir għas-sinjalar bid-dawl, skont ir-Regolament Nru 48
- Annex 2 – L-arranġamenti tal-marki ta' approvazzjoni
- Annex 3 – Eżempji tas-superfici tal-fanali, l-assi u ċ-ċentri ta' referenza, u l-angoli tal-vizibilità ġeometrika
- Annex 4 – Il-vizibilità ta' fanal ahmar fuq quddiem u l-vizibilità ta' fanal abjad fuq wara
- Annex 5 – L-istati tat-tagħbija li għandhom jitqiesu biex ikunu ddeterminati l-varjazzjonijiet fl-orjentazzjoni vertikali tal-fanal b'raġġ baxx
- Annex 6 – Il-kejl tal-varjazzjoni tal-inklinazzjoni tar-raġġ baxx bħala funzjoni tat-tagħbija
- Annex 7 – Indikazzjoni tal-inklinazzjoni 'l isfel tal-punt ta' waqfien tal-fanali bir-raġġ baxx imsemmija fil-paragrafu 6.2.6.1.1 u l-inklinazzjoni 'l isfel tal-punt ta' waqfien tal-fanali taċ-ċpar ta' quddiem imsemmija fil-paragrafu 6.3.6.1.2 ta' dan ir-Regolament
- Annex 8 – Il-kontrolli tal-apparati għall-invellar tal-fanali li jissemmew fil-paragrafu 6.2.6.2.2 ta' dan ir-Regolament

Anness 9 – Il-kontroll tal-konformità tal-produzzjoni

Anness 10 – Eżempji ta' alternattivi għas-sorsi tad-dawl

Anness 11 – Il-vizibilità tal-immarkar biex jolqot l-ghajn fuq wara, fuq quddiem u fil-ġenb ta' vettura

Anness 12

1. L-AMBITU

Dan ir-Regolament japplika għall-vetturi tal-kategoriji M, N u għat-trejlers tagħhom (il-kategorija O) ⁽¹⁾ fir-rigward tal-installazzjoni ta' dawl u ta' tagħmir tas-sinjalar bid-dawl.

2. ID-DEFINIZZJONIJIET

Għall-fini ta' dan ir-Regolament:

2.1. “Approvazzjoni ta' vettura” tfisser l-approvazzjoni ta' tip ta' vettura fir-rigward tan-numru u l-mod tal-installazzjoni tad-dawl u tat-tagħmir tas-sinjalar bid-dawl;

2.2. “It-tip ta' vettura fir-rigward tal-installazzjoni tad-dawl u tat-tagħmir tas-sinjalar bid-dawl” tfisser vetturi li ma jvarjawx fl-aspetti essenzjali msemmija fil-paragrafi 2.2.1 sa 2.2.4.

Dawn li ġejjin ukoll jitqiesu li mhumiex “vetturi ta' tip differenti”: vetturi li huma differenti skont it-tifsira tal-paragrafi 2.2.1 sa 2.2.4, imma mhux b'tali mod li jinvolvi bidla fit-tip, fin-numru, fl-ippożizzjonar u fil-vizibilità geometrika tal-fanali u fl-inklinazzjoni tar-raġġ baxx preskritti għat-tip ta' vettura kkonċernat, u vetturi li fuqhom jitwahr, jew huma nieqsa, fanali fakultattivi:

2.2.1. Id-dimensjoni u s-sura esterna tal-vettura;

2.2.2. In-numru u l-ippożizzjonar tat-tagħmir;

2.2.3. Is-sistema tal-invellar tal-fanali;

2.2.4. Is-sistema tas-suspension.

2.3. “Pjan trasversali” tfisser pjan vertikali perpendikulari għall-pjan medjan longitudinali tal-vettura;

2.4. “Vettura mhux mgħobbija” tfisser vettura mingħajr sewwieq, ekwipaġġ, passiġġieri u tagħbija, imma bi provvista shiha ta' fjuwil, bi stepni u bl-ghodod li jingarru s-soltu;

2.5. “Vettura mgħobbija” tfisser vettura mgħobbija sal-massa massima teknikament permissibbli tagħha, kif iddikjarata mill-manifattur, li għandu wkoll jiffissa d-distribuzzjoni ta' din il-massa bejn il-fusien skont il-metodu deskritt fl-Anness 5;

2.6. “Apparat” tfisser element jew assemblaġġ ta' elementi li jintuza biex titwettaq funzjoni wahda jew aktar;

2.6.1. “Funzjoni tad-dawl” tfisser id-dawl li jarmi apparat sabiex iddawwal it-triq u l-oġġetti fid-direzzjoni tal-moviment tal-vettura;

⁽¹⁾ Kif iddefinit fl-Anness 7 għar-Rizoluzzjoni Konsolidata dwar il-Kostruzzjoni tal-Vetturi(R.E.3), (dokument TRANS/WP.29/78/Rev.1/Emend.2 kif emendat l-aħhar bl-Emenda 4).

- 2.6.2. “Funzjoni tas-sinjalar bid-dawl” tfisser id-dawl mormi jew rifliss minn apparat sabiex jaghti lill-utenti l-oħra tat-triq informazzjoni viżiva dwar il-preżenza, l-identifikazzjoni u/jew il-bdil fil-moviment tal-vettura;
- 2.7. “Fanal” tfisser apparat maħsub biex idawwal t-triq jew biex jitfa’ sinjal bid-dawl lil utenti oħra tat-triq. Il-fanali tal-pjanċa tar-reġistrazzjoni ta’ wara u r-retrorifletturi bl-istess mod għandhom jitqiesu bħala fanali. Għall-fini ta’ dan ir-Regolament, il-pjanċi tar-reġistrazzjoni ta’ wara li jitfgħu d-dawl u s-sistema tad-dawl tal-bieba tas-servizz skont id-dispożizzjoniet tar-Regolament Nru 107 dwar il-vetturi tal-kategoriji M_2 u M_3 ma jitqisux bħala fanali;
- 2.7.1. Is-sors tad-dawl ⁽²⁾
- 2.7.1.1. “Sors tad-dawl” tfisser element wiehed jew aktar għal radjazzjoni viżibbli, li jista’ jiġi assemblat b’kisi trasparenti wiehed jew aktar u b’bażi għal konnessjoni mekkanika u elettrika.
- Sors tad-dawl jista’ jkun magħmul ukoll mill-izbukk estrem ta’ gwida għad-dawl, bħala parti minn sistema distribwita ta’ dawl jew ta’ sinjalar bid-dawl li ma jkollhiex lenti esterna inkorporata;
- 2.7.1.1.1. “Sors sostitwibbli tad-dawl” tfisser sors tad-dawl li huwa maħsub biex jiddaħhal fi u jitneħħa mill-kontenitur tal-apparat tiegħu mingħajr għodda;
- 2.7.1.1.2. “Sors mhux sostitwibbli tad-dawl” tfisser sors tad-dawl li jista’ jiġi sostitwit biss billi jiġi sostitwit l-apparat li miegħu huwa mwahhal dan is-sors tad-dawl;
- (a) F’każ ta’ modulu ta’ sors tad-dawl: sors tad-dawl li jista’ jiġi sostitwit biss billi jiġi sostitwit il-modulu tas-sors tad-dawl li miegħu jkun imwahhal dan is-sors tad-dawl;
- (b) F’każ ta’ sistemi adattivi tad-dawl ta’ quddiem (AFS – adaptive front-lighting systems): sors tad-dawl li jista’ jiġi sostitwit biss bis-sostituzzjoni tal-unità tad-dawl li magħha jkun imwahhal dan is-sors tad-dawl.
- 2.7.1.1.3. “Modulu tas-sors tad-dawl” tfisser il-parti ottika ta’ apparat li tkun speċifika għal dak l-apparat, li jkun fiha sors mhux sostitwibbli tad-dawl wiehed jew aktar, u li tkun tista’ titneħħa minn mal-apparat tagħha biss bl-użu ta’ għodda (għodod). Modulu ta’ sors tad-dawl ikun iddisinjat b’tali mod li, irrispettivament mill-użu tal-għodda, ma jista’ jiġi skambjat mekkanikament mal-ebda sors sostitwibbli tad-dawl approvat;
- 2.7.1.1.4. “Sors tad-dawl tal-filament” (bozza tal-filament) tfisser sors tad-dawl fejn l-element għar-radjazzjoni viżibbli jkun filament imsahhan wiehed jew aktar li jipproduċi radjazzjoni termali;
- 2.7.1.1.5. “Sors tad-dawl b’disċarġ tal-gass” tfisser sors tad-dawl fejn l-element għar-radjazzjoni viżibbli jkun ark ta’ disċarġ li jipproduċi elettroluminixxenza/fluworexxenza;
- 2.7.1.1.6. “Sors tad-dawl LED (dajowd li jarmi d-dawl)” tfisser sors tad-dawl fejn l-element għar-radjazzjoni viżibbli jkun twaħhila waħda jew aktar li jipproduċi luminexxenza/fluworexxenza ta’ injezzjoni;
- 2.7.1.1.7. “Modulu tal-LED” tfisser modulu ta’ sors tad-dawl li bħala sorsi tad-dawl fih biss LEDs;
- 2.7.1.2. “Apparat elettroniku li jikkontrolla s-sors tad-dawl” tfisser komponent wiehed jew aktar bejn il-provvista u s-sors tad-dawl biex ikunu kkontrollati l-vultaġġ u/jew il-kurrent elettriku tas-sors tad-dawl;
- 2.7.1.2.1. “Ballast” tfisser ger elettroniku li jikkontrolla s-sors tad-dawl bejn il-provvista u s-sors tad-dawl biex ikun stabbilizzat il-kurrent elettriku ta’ sors tad-dawl b’disċarġ tal-gass;

⁽²⁾ Għal kjarifika ara l-Anness 10.

- 2.7.1.2.2. “Apparat li jqabba (ignitor)” tfisser ger elettroniku li jikkontrolla s-sors tad-dawl biex jistartja l-ark ta’ sors tad-dawl b’disċarġ tal-gass.
- 2.7.1.3. “Kontroll ta’ intensitajiet varjabbli” tfisser l-apparat li awtomatikament jikkontrolla t-tagħmir tas-sinjalar bid-dawl fuq wara li jipproduċu intensitajiet ta’ luminożità varjabbli sabiex tkun żgurata l-perċezzjoni invarjabbli tas-sinjali tagħhom. Il-kontroll ta’ intensitajiet varjabbli huwa parti mill-fanal, jew parti mill-vettura, jew maqsum bejn l-imsemmi fanal u l-vettura.
- 2.7.2. “Fanali ekwivalenti” tfisser fanali li jkollhom l-istess funzjoni u li jkunu awtorizzati fil-pajjiż fejn tkun irreġistrata l-vettura; fanali ta’ din ix-xorta jista’ jkollhom karatteristiċi differenti minn dawk li ġew installati fuq il-vettura meta tkun approvata bil-kundizzjoni li jissodisfaw ir-rekwiżiti ta’ dan ir-Regolament;
- 2.7.3. “Fanali indipendenti” tfisser apparati li jkollhom superfiċji apparenti separati fid-direzzjoni tal-assi ta’ referenza, ⁽³⁾ sorsi tad-dawl separati u bodis tal-fanali separati;
- 2.7.4. “Fanali iggruppati” tfisser apparati li jkollhom superfiċji apparenti separati fid-direzzjoni tal-assi ta’ referenza ⁽³⁾ u sorsi tad-dawl separati, imma li jkollhom bodi tal-fanal komuni;
- 2.7.5. “Fanali ikkombinati” tfisser apparati li jkollhom superfiċji apparenti separati fid-direzzjoni tal-assi ta’ referenza, ⁽³⁾ imma sors tad-dawl komuni u bodi tal-fanal komuni;
- 2.7.6. “Fanali reċiprokament inkorporati” tfisser apparati li jkollhom sorsi tad-dawl separati jew sors tad-dawl wiehed li jaħdmu f’kundizzjonijiet differenti (pereżempju, differenzi ottiċi, mekkaniċi, elettrici), superfiċji apparenti totalment jew parzjalment komuni fid-direzzjoni tal-assi ta’ referenza ⁽³⁾ u bodi tal-fanal komuni ⁽⁴⁾;
- 2.7.7. “Fanal b’funzjoni waħda” tfisser parti minn apparat li twettaq funzjoni waħda li ddawwal jew li tagħmel sinjali bid-dawl;
- 2.7.8. “Fanal li jista’ jinheba” tfisser fanal li jista’ jinheba parzjalment jew kompletament meta ma jkunx qed tintuża. Dan ir-riżultat jista’ jinkiseb permezz ta’ għata li titneħħa, bl-ispostament tal-fanal jew bi kwalunkwe mezz xieraq iehor. It-terminu “jingħbed ‘il għewwa (retractable)” jintuża b’mod aktar partikolari biex ikun deskritt fanal li jista’ jinheba li l-ispostament tagħha jippermetti li din tiddaħhal fi hdan il-qafas;
- 2.7.9. “Fanal tal-bright (raġġ ewlieni)” tfisser il-fanal li jintuża biex idawwal it-triq tul distanza twila quddiem il-vettura;
- 2.7.10. “Fanal b’raġġ li ma jtellifx is-sewwieq minn faċċata (raġġ baxx)” tfisser il-fanal li jintuża biex idawwal it-triq quddiem il-vettura minghajr ma jghammex l-ghajnejn jew tikkawża skumdità lis-sewwieqa li jkunu ġejjin minn faċċata u lill-utenti l-oħra tat-triq;
- 2.7.10.1. “Raġġ li ma jtellifx is-sewwieq minn faċċata ewlieni (raġġ baxx ewlieni)” tfisser ir-raġġ baxx prodott minghajr il-kontribut tal-apparat li jarmi r-raġġi infrahomor (IR) u/jew sorsi addizzjonali tad-dawl għal dawl għal-liwi.
- 2.7.11. “Fanal li tindika d-direzzjoni” tfisser fanal li jintuża biex jindika lill-utenti l-oħra tat-triq li s-sewwieq bihsiebu jbidel id-direzzjoni lejn il-lemin jew lejn ix-xellug;
- Fanal jew fanali li tindika(jindikaw) id-direzzjoni jistgħu jintużaw ukoll skont id-dispożizzjonijiet tar-Regolament Nru 97;
- 2.7.12. “Fanal tal-waqfien” tfisser fanal li jintuża biex ikun indikat lill-utenti l-oħra tat-triq li jinsabu wara l-vettura li l-moviment longitudinali tal-vettura qed ikun bilmod apposta;

⁽³⁾ Fil-każ tad-dawl għall-pjanċa tar-reġistrazzjoni ta’ wara u l-indikaturi tad-direzzjoni tal-kategoriji 5 u 6, għandha tintuża “superfiċje li titfa’ d-dawl”.

⁽⁴⁾ Fl-Anness 3, il-Parti 7, wiehed jista’ jsib eżempji biex jippermettu deċizzjoni dwar l-inkorporazzjoni reċiproka tal-fanali.

- 2.7.13. “Apparat li jdawwal il-pjanċa tar-reġistrazzjoni ta’ wara” tfisser apparat li jintuża biex idawwal l-ispażju maħsub għall-pjanċa tar-reġistrazzjoni ta’ wara; apparat ta’ din ix-xorta jista’ jikkonsisti minn diversi komponenti ottiċi;
- 2.7.14. “Fanal ta’ pożizzjonament ta’ quddiem” tfisser il-fanal li jintuża jintuża biex jindika l-preżenza u l-wisa’ tal-vettura meta wiehed jaraha minn quddiem;
- 2.7.15. “Fanal ta’ pożizzjonament ta’ wara” tfisser il-fanal li jintuża jintuża biex jindika l-preżenza u l-wisa’ tal-vettura meta wiehed jaraha minn wara;
- 2.7.16. “Retroriflettur” tfisser apparat li jintuża biex jindika l-preżenza ta’ vettura permezz tar-rifless tad-dawl li ġej minn sors tad-dawl li mhux konness mal-vettura, meta l-osservatur ikun jinsab qrib is-sors.
- Għall-finijiet ta’ dan ir-Regolament, dawn li ġejjin ma jitqisux bħala retrorifletturi:
- 2.7.16.1. Pjanċi tan-numri retroriflettenti;
- 2.7.16.2. Is-sinjali retroriflettenti li jissemmew fl-ADR (il-Ftehim Ewropew dwar it-Trasport Internazzjonali bit-Triq ta’ Merkanzija Perikoluża);
- 2.7.16.3. Pjanċi u sinjali retroriflettenti ohra li jridu jintużaw biex ikun hemm konformità mar-rekwiżiti nazzjonali għall-użu rigward ċerti kategoriji ta’ vetturi jew ċerti metodi ta’ thaddim;
- 2.7.16.4. Materjali retroriflettenti li ġew approvati bħala tal-Klassi D jew E skont ir-Regolament Nru 104 u li jintużaw għal finijiet ohra skont ir-rekwiżiti nazzjonali, eż. reklamar.
- 2.7.17. “Immarkar biex jolqot l-ghajn” tfisser apparat maħsub biex iżid kemm il-vettura tolqot l-ghajn, meta wiehed jaraha mill-ġenb jew minn wara (jew, fil-każ tat-trejlers, ukoll minn quddiem), permezz tar-rifless tad-dawl li jkun ġej minn sors tad-dawl li mhux konness mal-vettura, meta l-osservatur ikun jinsab qrib is-sors;
- 2.7.17.1. “Immarkar tad-dawra” tfisser immarkar għal kemm tolqot l-ghajn maħsub biex jindika d-dimensjonijiet orizzontali u vertikali (it-tul, il-wisa’ u l-gholi) ta’ vettura;
- 2.7.17.1.1. “Immarkar shiħ tad-dawra” tfisser immarkar tad-dawra li jindika l-kontorn tal-vettura permezz ta’ linja kontinwa;
- 2.7.17.1.2. “Immarkar parzjali tad-dawra” tfisser immarkar tad-dawra li jindika d-dimensjoni orizzontali tal-vettura permezz ta’ linja kontinwa, u d-dimensjoni vertikali billi jiġu mmarkati l-kantunieri ta’ fuq.
- 2.7.17.2. “Immarkar b’linja” tfisser immarkar biex jolqot l-ghajn maħsub biex jindika d-dimensjonijiet orizzontali (it-tul u l-wisa’) ta’ vettura permezz ta’ linja kontinwa.
- 2.7.18. “Sinjal ta’ twissija f’każ ta’ periklu” tfisser it-thaddim fl-istess hin tal-fanali kollha ta’ vettura li jindikaw id-direzzjoni biex juru li l-vettura temporanjament hija ta’ periklu partikolari għall-utenti l-oħra tat-triq;
- 2.7.19. “Fanal ta’ quddiem għaċ-ċpar” tfisser fanal li jintuża biex itejjeb l-illuminazzjoni tat-triq quddiem il-vettura f’każ ta’ ċpar jew kwalunkwe kundizzjoni simili ta’ vizibilità mnaqqsa;

- 2.7.20. “Fanal ta’ wara għaċ-ċpar” tfisser fanal li jintuża biex il-vettura ssir aktar viżibbli minn wara meta ċ-ċpar ikun sfiq;
- 2.7.21. “Fanal tar-rivers” tfisser il-fanal li jintuża biex idawwal it-triq wara l-vettura u biex tavża lill-utenti l-ohra tat-triq li l-vettura qed tirriversja jew dalwaqt se tirriversja;
- 2.7.22. “Fanal tal-ipparkjar” tfisser fanal li jintuża biex jiġbed l-attenzjoni għall-preżenza ta’ vettura wieqfa f’żona bil-bini. F’ċirkostanzi ta’ din ix-xorta, tissostitwixxi l-fanali ta’ pożizzjonament ta’ quddiem u ta’ wara;
- 2.7.23. “Fanal li jimmarka l-kontorn tat-tarf” tfisser il-fanal imwahaħhal qrib it-tarf estrem ta’ barra u mill-aktar qrib possibli tal-parti ta’ fuq tal-vettura u maħsuba biex tindika b’mod ċar il-wisa’ totali tal-vettura. Għal ċerti vetturi u trejlers, dan il-fanal huwa maħsub biex jikkomplimenta l-fanali ta’ pożizzjonament ta’ quddiem u ta’ wara billi tiġbed attenzjoni partikolari għall-kobor tal-vettura;
- 2.7.24. “Fanal li jimmarka l-ġnub” tfisser fanal li jintuża biex jindika l-preżenza tal-vettura meta wiehed jaraha mill-ġenb;
- 2.7.25. “Fanal tas-sewqan binhar” tfisser fanal li jiffaċċja f’direzzjoni ’l quddiem u li jintuża biex jagħmel il-vettura viżibbli b’mod aktar faċli waqt is-sewqan binhar;
- 2.7.26. “Fanal għall-kantunieri” tfisser fanal li jintuża biex tkun provduta illuminazzjoni supplementari tal-parti tat-triq li tinsab qrib ir-rokna ta’ quddiem tal-vettura fuq il-ġenb li ’l hemm se ddu il-vettura;
- 2.7.27. “Fluss luminuż oġġettiv” tfisser valur tad-disinn tal-fluss ta’ luminożità ta’ sors sostitwibbli tad-dawl jew ta’ modulu ta’ sors tad-dawl sostitwibbli. Għandu jinkiseb, fi hdan it-tolleranzi speċifikati, meta s-sors sostitwibbli tad-dawl jew il-modulu tas-sors tad-dawl sostitwibbli jingħata l-enerġija permezz tal-provvista ta’ enerġija bil-vultaġġ tat-test speċifikat, kif ġie indikat fil-folja tad-data tas-sors tad-dawl jew fl-ispeċifikazzjoni teknika kif ġiet ipprezentata mal-modulu tas-sors tad-dawl;
- 2.7.28. “Sistema adattiva tad-dawl ta’ quddiem” (jew “AFS”) tfisser apparat tad-dawl approvat għat-tip skont ir-Regolament Nru 123 li jipprovdi raġġi b’karatteristiċi differenti biex ikun hemm adattament awtomatiku għal kundizzjonijiet li jvarjaw tal-użu tar-raġġ baxx (raġġ li ma jtellifx is-sewwieq minn faċċata) u, jekk ikun applikabbli, tar-raġġ ewlieni (ir-raġġ tas-sewqan);
- 2.7.28.1. “Unità tad-dawl” tfisser komponent li jarmi d-dawl iddisinjat biex jipprovdi jew jikkontribwixxi għal funzjoni tad-dawl ta’ quddiem waħda jew aktar ipprovduta mill-AFS;
- 2.7.28.2. “Unità ta’ installazzjoni” tfisser kisi (bodi tal-fanal) li fih unità waħda jew aktar tad-dawl;
- 2.7.28.3. “Modalità tad-dawl” jew “modalità” tfisser l-istat ta’ funzjoni tad-dawl ta’ quddiem ipprovdut mill-AFS, kif ġie speċifikat mill-manifattur u maħsub biex jiġi adattat għall-kundizzjonijiet speċifiċi ta’ vettura u tal-ambjent;
- 2.7.28.4. “Kontroll tas-sistema” tfisser dik il-parti jew dawk il-partijiet tal-AFS li tircievi/jircievu s-sinjali ta’ kontroll tal-AFS mill-vettura u li tikkontrolla t-thaddim tal-unitajiet tad-dawl b’mod awtomatiku;
- 2.7.28.5. “Sinjal ta’ kontroll tal-AFS” (V, E, W, T) tfisser l-input lill-AFS skont il-paragrafu 6.22.7.4 ta’ dan ir-Regolament;
- 2.7.28.6. “Stat newtrali” tfisser l-istat tal-AFS meta tiġi prodotta modalità ddefinita tar-raġġ li ma jtellifx is-sewwieq minn faċċata tal-klassi C (“raġġ li ma jtellifx is-sewwieq minn faċċata bażiku”) jew tar-raġġ ewlieni, jekk ikun hemm, u ma japplika l-ebda sinjal ta’ kontroll tal-AFS;

- 2.7.29. “Fanal tal-Korteżija ta’ Barra” tfisser fanal li jintuża biex jipprovdi dawl supplimentari bhala għajjnuna fid-dhul u l-hruġ tas-sewwieq u l-passiġġier mill-vettura jew biex titgħabba l-vettura;
- 2.7.30. “Sistema ta’ fanali interdipendenti” tfisser assemblaġġ ta’ żewġ jew tliet fanali interdipendenti li jaqdu l-istess funzjoni.
- 2.7.30.1. “Fanal interdipendenti” tfisser apparat li jahdem bhala parti mis-sistema interdipendenti ta’ fanali. Il-fanali interdipendenti jahdmu flimkien meta jiġu attivati, ikollhom superfiċji apparenti fid-direzzjoni tal-assi ta’ referenza u l-fanali ikunu separati, u jistgħu jkollhom sors(i) ta’ dawl differenti.
- 2.8. “Superfiċje li titfa’ d-dawl” ta’ “apparat tad-dawl”, “apparat tas-sinjalar bid-dawl” jew retroriflettur tfisser is-superfiċje kif iddikjarata fit-talba għall-approvazzjoni mill-manifattur tal-apparat fid-disinn, ara l-Anness 3 (Ara eż. il-Partijiet 1 u 4);

Din għandha tiġi ddikjarata skont waħda mill-kundizzjonijiet li ġejjin:

- (a) Fil-każ fejn il-lenti ta’ barra tkun textured, is-superfiċje li titfa’ d-dawl iddikjarata għandha tkun kompletament jew parzjalment is-superfiċje esterna tal-lenti ta’ barra;
- (b) Fil-każ fejn il-lenti ta’ barra ma tkunx textured, il-lenti ta’ barra tista’ ma tiġix meqjusa u s-superfiċje li titfa’ d-dawl għandha tiġi ddikjarata fid-disinn, l-Anness 3. (Ara eż. il-Parti 5);
- 2.8.1. “Lenti ta’ barra textured” jew “Żona tal-lenti ta’ barra textured” tfisser il-lenti ta’ barra kollha jew parti minnha, iddisinjata biex timmodifika jew tinfluwenza l-propagazzjoni tad-dawl mis-sors(i) tad-dawl, b’tali mod li r-raġġi tad-dawl jiġu mcaqilqa sew mid-direzzjoni originali tagħhom.
- 2.9. “Superfiċje li ddawwal” (ara l-Anness 3);
- 2.9.1. “Superfiċje li ddawwal ta’ apparat tad-dawl” (il-paragrafi 2.7.9, 2.7.10, 2.7.19, 2.7.21 u 2.7.26) tfisser il-projezzjoni ortogonali tal-fetha kollha tar-riflettur, jew fil-każ tal-fanali b’riflettur ellissojdali tal-“lenti ta’ projezzjoni”, fuq pjan trasversali. Jekk l-apparat tad-dawl ma għandu l-ebda riflettur, għandha tiġi applikata d-definizzjoni tal-paragrafu 2.9.2. Jekk is-superfiċje li titfa’ d-dawl tal-fanal testendi fuq parti biss mill-fetha kollha tar-riflettur, titqies biss il-projezzjoni ta’ dik il-parti.

Fil-każ ta’ fanal b’raġġ baxx, is-superfiċje li ddawwal tkun limitata bit-traċċa apparenti tal-punt ta’ waqfien għal fuq il-lenti. Jekk ir-riflettur u l-lenti jkunu aġġustabbli b’mod relattiv għal xulxin, għandu jintuża l-aġġustament intermedju;

Fil-każ li jiġi installat AFS: fejn funzjoni tad-dawl tiġi prodotta minn żewġ unitajiet tad-dawl jew aktar li jiġihaddmu fl-istess hin fuq naħa partikolari tal-vettura, is-superfiċji individwali li jdawlu, meħuda flimkien, jikkostititwixxu s-superfiċje li ddawwal li għandha titqies (pereżempju, fil-figura tal-paragrafu 6.22.4 ta’ hawn taht, is-superfiċji individwali li jdawlu tal-unitajiet tad-dawl 8, 9 u 11, meqjusa flimkien u billi jitqies il-post rispettagħhom, jikkostitwixxu s-superfiċje li ddawwal li għandha titqies għan-naħa leminija tal-vettura).

- 2.9.2. “Superfiċje li ddawwal ta’ apparat tas-sinjalar bid-dawl li mhux retroriflettur” (il-paragrafi 2.7.11 sa 2.7.15, 2.7.18, 2.7.20 u 2.7.22 sa 2.7.25) tfisser il-projezzjoni ortogonali tal-fanal fi pjan perpendikulari għall-assi ta’ referenza tiegħu u f’kuntatt mas-superfiċje li titfa’ d-dawl ta’ barra tal-fanal, b’din il-projezzjoni tkun limitata mit-truf tal-iskrins li jinsabu f’dan il-pjan, b’kull wiehed jippermetti biss 98 fil-mija tal-intensità luminuża totali tad-dawl li tippersisti fid-direzzjoni tal-assi ta’ referenza.

Biex ikunu ddeterminati l-limiti t'isfel, ta' fuq u dawk laterali tas-superfiċje li ddawwal, skrins bi truf orizzontali jew vertikali biss għandhom jintużaw biex tkun verifikata d-distanza sat-truf estremi tal-vettura u l-gholi 'l fuq mill-art.

Għal applikazzjonijiet oħra tas-superfiċje li ddawwal, eż. id-distanza bejn żewġ fanali jew funzjonijiet, għandha tintuża s-sura tal-periferija ta' din is-superfiċje li ddawwal. L-iskrins għandhom jibqgħu paralleli, imma jistgħu jintużaw orjentazzjonijiet oħra.

Fil-każ ta' apparat tas-sinjalar bid-dawl, li s-superfiċje li ddawwal tiegħu tagħlaq totalment jew parzjalment is-superfiċje li ddawwal ta' funzjoni oħra jew tagħlaq superfiċje mhux imdawla, is-superfiċje li ddawwal tista' titqies bħala superfiċje li titfa' d-dawl hija stess. (Ara eż. l-Anness 3, il-Partijiet 2, 3, 5 u 6).

2.9.3. “Superfiċje li ddawwal ta' retroriflettur” (il-paragrafu 2.7.16) tfisser, kif ġie ddikjarat mill-applikant waqt il-proċedura ta' approvazzjoni tal-komponenti għar-retrorifletturi, il-projezzjoni ortogonali ta' retroriflettur fi pjan perpendikulari għall-assi ta' referenza tiegħu u limitat mill-pjani ta' biswit il-partijiet iddikjarati l-aktar 'il barra tas-sistema ottika tar-retrorifletturi u parallela ma' dak l-assi. Għall-finijiet tad-determinazzjoni tat-truf t'isfel, ta' fuq u dawk laterali tal-apparat, għandhom jitqiesu biss il-pjani orizzontali u vertikali.

2.10. Is-“superfiċje apparenti” għal direzzjoni definita ta' osservazzjoni tfisser, fuq it-talba tal-manifattur jew tar-rappreżentant tiegħu li jkun ġie akkreditat b'mod xieraq, il-projezzjoni ortogonali ta':

jew il-limitu tas-superfiċje li ddawwal ipprogettata fuq is-superfiċje ta' barra tal-lenti;

jew is-superfiċje li titfa' d-dawl;

fi pjan perpendikulari għad-direzzjoni ta' osservazzjoni u tangenzjali għall-aktar punt estern tal-lenti. Eżempji differenti tal-applikazzjoni tas-superfiċje apparenti jistgħu jinstabu fl-Anness 3 ta' dan ir-Regolament.

Fil-każ ta' apparat tas-sinjalar bid-dawl li jipproduċi intensitajiet ta' luminożità varjabbli biss, għandha titqies is-superfiċje apparenti tiegħu li tista' tkun varjabbli kif ġie speċifikat fil-paragrafu 2.7.1.3, fil-kundizzjonijiet kollha permessi mill-kontroll ta' intensitajiet varjabbli, jekk ikun applikabbli.

2.11. “Assi ta' referenza” tfisser l-assi karatteristiku tal-fanal li ġie ddeterminat mill-manifattur (tal-fanal) biex jintuża bħala d-direzzjoni ta' referenza ($H = 0^\circ$, $V = 0^\circ$) għal angoli ta' kamp għal kejl fotometriku u biex ikun installat il-fanal fuq il-vettura;

2.12. “Ċentru ta' referenza” tfisser l-intersezzjoni tal-assi ta' referenza mas-superfiċje esterna li titfa' d-dawl; jiġi speċifikat mill-manifattur tal-fanal;

2.13. “Angoli ta' vizibilità geometrika” tfisser l-angoli li jiddeterminaw il-kamp tal-angolu solidu minimu fejn is-superfiċje apparenti tal-fanal tkun vizibbli. Dak il-kamp tal-angolu solidu jiġi ddeterminat mis-segmenti tal-isfera li ċ-ċentru tagħha jikkoincidi maċ-ċentru ta' referenza tal-fanal u l-ekwatur ikun parallel mal-art. Dawn is-segmenti jiġu ddeterminati b'relazzjoni għall-assi ta' referenza. L-angoli orizzontali β jikkorrispondu għal-longitudini u l-angoli vertikali α għal-latitudni.

Jekk il-kejl jittiehed eqreb tal-fanal, id-direzzjoni ta' osservazzjoni trid tiġi mcaqilqa b'mod parallel sabiex tinkiseb l-istess preċiżjoni.

Fuq gewwa tal-angoli ta' vizibilità geometrika, l-ostakli ma jitqisux, jekk kienu diġà pprezentati meta l-fanal kien approvat għat-tip.

Jekk, meta l-fanal ikun installat, kwalunkwe parti mis-superfiċje apparenti tal-fanal tkun mohbija minn kwalunkwe parti oħra tal-vettura, għandhom jiġu pprezentati provi li l-parti tal-fanal li mhix mohbija mill-ostakli għadha tikkonforma mal-valuri fotometriċi preskritti għall-approvazzjoni tal-apparati bhala unità ottika (ara l-Anness 3 għal dan ir-Regolament). Minkejja dan, meta l-angolu vertikali ta' vizibilità ġeometrika taht l-orizzontali jista' jitnaqqas għal 5° (fanal f'għoli ta' inqas minn 750 mm 'il fuq mill-art), il-kamp fotometriku tal-kejl tal-unità ottika installata jista' jitnaqqas għal 5° taht l-orizzontali.

- 2.14. "Tarf estrem ta' barra" fuq kull naha tal-vettura, tfisser il-pjan parallel għall-pjan medjan longitudinali tal-vettura u li jmiss it-tarf laterali ta' barra tagħha, minghajr ma titqies il-projezzjoni:
- 2.14.1. Tat-tajers qrib il-punt ta' kuntatt tagħhom mal-art, u tal-konnessjonijiet għall-apparat ta' kejl tal-pessjoni tat-tajers;
- 2.14.2. Ta' kwalunkwe apparat kontra ż-żliq immuntat fuq ir-roti;
- 2.14.3. Ta' apparati għall-vizjoni indiretta;
- 2.14.4. Tal-fanali li jindikaw id-direzzjoni tal-ġnub, tal-fanali li jimmarkaw il-kontorn tat-tarf, tal-fanali ta' pożizzjonament ta' quddiem u ta' wara, tal-fanali tal-ipparkjar, tar-retrorifletturi u tal-fanali li jimmarkaw il-ġnub.
- 2.14.5. Ta' sigilli tad-dwana mwahhla mal-vettura, u tal-apparati biex ikunu żgurati u protetti sigilli ta' din ix-xorta.
- 2.14.6. Ta' sistemi tad-dawl għall-bieba tas-servizz fuq il-vetturi tal-kategoriji M₂ u M₃ kif ġie speċifikat fil-paragrafu 2.7.
- 2.15. "Id-dimensjonijiet totali" tfisser id-distanza bejn iż-żewġ pjani vertikali li ġew iddefiniti fil-paragrafu 2.14 t'aktar 'il fuq;
- 2.15.1. "Il-wisa' totali" tfisser id-distanza bejn iż-żewġ pjani vertikali li ġew iddefiniti fil-paragrafu 2.14 t'aktar 'il fuq;
- 2.15.2. "Tul totali" tfisser id-distanza bejn iż-żewġ pjani vertikali perpendikolari mal-pjan medjan longitudinali tal-vettura u tmiss it-tarf ta' barra tagħha fuq quddiem u wara, irrISPETTIVAMENT mill-projezzjoni:
- (a) Ta' apparati għall-vizjoni indiretta;
- (b) Ta' fanali li jimmarkaw il-kontorn tat-tarf;
- (c) Tal-apparati tal-igganċjar, fil-każ ta' vetturi motorizzati.
- Għal trejlers fit-"tul totali" u fi kwalunkwe kejl fit-tul, id-drawbar għandha tiġi inkluża, hlief meta tkun speċifikament eskluża.
- 2.16. "Fanal singolu u multipli"
- 2.16.1. "Fanal singolu" tfisser:
- (a) Apparat jew parti minn apparat li jkollu funzjoni ta' dawl jew ta' sinjalar bid-dawl, sors tad-dawl wiehed jew aktar u superfiċje apparenti wahda fid-direzzjoni tal-assi ta' referenza, li tista' tkun superfiċje kontinwa jew magħmula minn żewġ partijiet distinti jew aktar; jew
- (b) Kwalunkwe assemblaġġ ta' żewġ fanali indipendenti, kemm jekk ikunu identiċi u kemm jekk le, li jkollhom l-istess funzjoni, bit-tnejn ikunu approvati bhala fanal tat-tip "D" u installati sabiex:

- (i) Il-projezzjoni tas-superfiċji apparenti tagħhom fid-direzzjoni tal-assi ta' referenza tokkupa inqas minn 60 fil-mija tal-iżgħar figura kwadrilaterali li tiċċirkoskrivi l-projezzjonijiet tas-superfiċji apparenti msemmija fid-direzzjoni tal-assi ta' referenza; jew
- (ii) Id-distanza bejn żewġ partijiet distinti biswit xulxin/tanġenzjali ma teċċedix 15 mm meta mkejla b'mod perpendikulari għall-assi ta' referenza; jew
- (c) Kwalunkwe assemblaġġ ta' żewġ retrorifletturi indipendenti, kemm jekk ikunu identiċi u kemm jekk le, li ġie approvat separatament u ġie installat b'tali mod li:
- (i) Il-projezzjoni tas-superfiċji apparenti tagħhom fid-direzzjoni tal-assi ta' referenza tokkupa inqas minn 60 fil-mija tal-iżgħar figura kwadrilaterali li tiċċirkoskrivi l-projezzjonijiet tas-superfiċji apparenti msemmija fid-direzzjoni tal-assi ta' referenza; jew
- (ii) Id-distanza bejn żewġ partijiet distinti biswit xulxin/tanġenzjali ma teċċedix 15 mm meta mkejla b'mod perpendikulari għall-assi ta' referenza. jew
- (d) Kull sistema ta' fanali interdipendenti magħmula minn żewġ jew tliet fanali interdipendenti li jipprovdu l-istess funzjoni, approvati flimkien b'hala t-tip "Y" u installati sabiex id-distanza bejn is-superfiċji apparenti biswit xulxin fid-direzzjoni tal-assi ta' referenza ma tkunx ikbar minn 75 mm meta mkejla perpendikolarment mal-assi ta' referenza.
- 2.16.2. "Żewġ fanali" jew "numru biż-żewġ ta' fanali", tfisser superfiċje waħda li titfa' d-dawl fis-sura ta' ċinga jew ta' strixxa jekk ċinga jew strixxa ta' din ix-xorta titqiegħed b'mod simmetriku b'relazżjoni għall-pjan medjan longitudinali tal-vettura, testendi fuq iż-żewġ naħat fi hdan mill-inqas 0,4 m mit-tarf estrem ta' barra tal-vettura, u mhix twila inqas minn 0,8 m; l-illuminazzjoni ta' superfiċje ta' din ix-xorta għandha tkun provduta minn mhux inqas minn żewġ sorsi tad-dawl li jitqiegħdu mill-aktar qrib possibbli tat-truf tagħha; is-superfiċje li titfa' d-dawl tista' tkun magħmula minn numru ta' elementi hdejn xulxin sakemm il-projezzjonijiet tad-diversi superfiċji individwali li jifgħu d-dawl fuq pjan trasversali jokkupaw mhux inqas minn 60 fil-mija tal-erja tal-iċken rettangolu li jiċċirkoskrivi l-projezzjonijiet tas-superfiċji individwali li jifgħu d-dawl imsemmija;
- 2.17. "Distanza bejn żewġ fanali" li jiffaċċjaw fl-istess direzzjoni tfisser l-iqsar distanza bejn iż-żewġ superfiċji apparenti fid-direzzjoni tal-assi ta' referenza. Fejn id-distanza bejn il-fanali b'mod ċar tissodisfa r-rekwiżiti tar-Regolament, m'hemmx għalfejn jiġu ddeterminati t-truf eżatti tas-superfiċji apparenti;
- 2.18. "Tell-tale operattiv" tfisser sinjal viżiv jew akustiku (jew kwalunkwe sinjal ekwivalenti) li jindika li apparat inxteghel u qed jaħdem sew jew le;
- 2.19. "Tell-tale b'ċirkwit magħluq" tfisser sinjal viżiv (jew kwalunkwe sinjal ekwivalenti) li jindika li apparat inxteghel, imma li ma jindikax jekk hux qed jaħdem sew jew le;
- 2.20. "Fanali fakultattiv" tfisser fanal, li l-installazzjoni tiegħu tithalla għad-diskrezzjoni tal-manifattur;
- 2.21. "Art" tfisser is-superfiċje li fuqha tinsab wieqfa l-vettura li għandha tkun sostanzjalment orizzontali;
- 2.22. "Komponenti li jiċċaqilqu" tal-vettura tfisser dawk il-panils tal-bodi jew partijiet oħra tal-vettura li l-pożizzjoni(jiet) tagħhom tista'(jistgħu) titbiddel(jitbiddlu) billi jiġu inklinati, jiddawru jew jiġu mżerżżqa mingħajr ma jintużaw għodod. Ma jinkludux kabini tas-sewwieqa tat-trakkijiet li jistgħu jiġu inklinati;

- 2.23. "Pożizzjoni normali ta' użu ta' komponent li jiċċaqlaq" tfisser il-pożizzjoni(jiet) ta' komponent li jiċċaqlaq li giet(ġew) speċifikata(i) mill-manifattur tal-vettura għall-kundizzjoni normali tal-użu u għall-kundizzjoni tal-ipparkjar tal-vettura;
- 2.24. "Kundizzjoni normali tal-użu ta' vettura" tfisser:
- 2.24.1. Għal vettura bil-mutur, meta l-vettura tkun lesta biex tiċċaqlaq bil-magna ta' propulsjoni tagħha qed taħdem u bil-komponenti li jiċċaqlaq tagħha fil-pożizzjoni(jiet) normali kif ġie ddefinit fil-paragrafu 2.23;
- 2.24.2. U għal trejler, meta t-trejler ikun konness ma' vettura motorizzata li tiġbed fil-kundizzjonijiet kif provdut fil-paragrafu 2.24.1 u bil-komponenti li jiċċaqlaq tiegħu jkunu fil-pożizzjoni(jiet) normali kif ġie ddefinit fil-paragrafu 2.23.
- 2.25. "Il-kundizzjoni tal-ipparkjar ta' vettura" tfisser:
- 2.25.1 Għal vettura motorizzata, meta l-vettura tkun wieqfa u l-magna ta' propulsjoni tagħha ma tkunx qed taħdem u l-komponenti li jiċċaqlaq tagħha jkunu fil-pożizzjoni(jiet) normali kif ġie ddefinit fil-paragrafu 2.23;
- 2.25.2. U għal trejler, meta t-trejler ikun konness ma' vettura motorizzata li tiġbed fil-kundizzjonijiet kif provdut fil-paragrafu 2.25.1 u l-komponenti li jiċċaqlaq tiegħu jkunu fil-pożizzjoni(jiet) normali kif ġie ddefinit fil-paragrafu 2.23.
- 2.26. "Dawl għal-liwi" tfisser funzjoni ta' dawl biex tkun provduta illuminazzjoni mtejba fil-liwi.
- 2.27. "Par" tfisser is-sett ta' fanali tal-istess funzjoni fuq in-naħa xellugija u fuq in-naħa leminija tal-vettura.
- 2.27.1. "Par imqabbel" tfisser is-sett ta' fanali bl-istess funzjoni fuq in-naħa xellugija u fuq in-naħa leminija tal-vettura, li, bhala par, jikkonforma mar-rekwiżiti fotometriċi.
- 2.28. "Sinjal ta' waqfien ta' emerġenza" tfisser sinjal li jindika lill-utenti l-oħra tat-triq fuq wara tal-vettura li giet applikata forza b'saħħitha ta' dewmien lill-vettura b'mod relattiv għall-kundizzjonijiet prevalenti fit-triq.
- 2.29. Il-kulur tad-dawl li jarmi apparat
- 2.29.1. "Abjad" tfisser il-koordinati tal-kromatiċità (x, y) ⁽⁵⁾ tad-dawl mormi li jaqgħu fiż-żona ta' kromatiċità definita mil-limiti:

W ₁₂	limitu aħdar:	$y = 0,150 + 0,640 x$
W ₂₃	limitu ta' aħdar safrani:	$y = 0,440$
W ₃₄	limitu isfar:	$x = 0,500$
W ₄₅	limitu vjola fl-aħmar:	$y = 0,382$
W ₅₆	limitu vjola:	$y = 0,050 + 0,750 x$
W ₆₁	limitu blu:	$x = 0,310$

⁽⁵⁾ CIE Publication 15.2, 1986, Colorimetry, the CIE 1931 standard colorimetric observer.

Bil-punti tal-intersezzjoni:

	x	y
W ₁	0,310	0,348
W ₂	0,453	0,440
W ₃	0,500	0,440
W ₄	0,500	0,382
W ₅	0,443	0,382
W ₆	0,310	0,283

2.29.2. "Isfar selettiv" tfisser il-koordinati tal-kromaticità (x, y) ⁽⁵⁾ tad-dawl mormi li jkun gewwa ż-żoni tal-kromaticità definiti mil-limiti:

SY ₁₂	limitu aħdar:	$y = 1,290 x - 0,100$
SY ₂₃	il-lokus spettrali	
SY ₃₄	limitu aħmar:	$y = 0,138 + 0,580 x$
SY ₄₅	limitu abjad fl-isfar:	$y = 0,440$
SY ₅₁	limitu abjad:	$y = 0,940 - x$

Bil-punti tal-intersezzjoni:

	x	y
SY ₁	0,454	0,486
SY ₂	0,480	0,519
SY ₃	0,545	0,454
SY ₄	0,521	0,440
SY ₅	0,500	0,440

2.29.3. "Ambra" tfisser il-koordinati tal-kromaticità (x, y) ⁽⁵⁾ tad-dawl mormi li jkun gewwa ż-żoni tal-kromaticità definiti mil-limiti:

A ₁₂	limitu aħdar:	$y = x - 0,120$
A ₂₃	il-lokus spettrali	
A ₃₄	limitu aħmar:	$y = 0,390$
A ₄₁	limitu abjad:	$y = 0,790 - 0,670 x$

Bil-punti tal-intersezzjoni:

	x	y
A ₁	0,545	0,425
A ₂	0,560	0,440
A ₃	0,609	0,390
A ₄	0,597	0,390

- 2.29.4. "Aħmar" tfisser il-koordinati tal-kromaticità (x, y) ⁽⁵⁾ tad-dawl mormi li jkun gewwa ż-żoni tal-kromaticità definiti mil-limiti:

R ₁₂	limitu isfar:	$y = 0,335$
R ₂₃	il-lokus spettrali	
R ₃₄	il-linja vjola:	(l-estensjoni lineari tagħha fil-firxa vjola ta' kuluri bejn l-estremittajiet homor u blu tal-lokus spettrali)
R ₄₁	limitu vjola:	$y = 0,980 - x$

Bil-punti tal-intersezzjoni:

	x	y
R ₁	0,645	0,335
R ₂	0,665	0,335
R ₃	0,735	0,265
R ₄	0,721	0,259

- 2.30. Il-Kulur Bil-Lejl tad-dawl retrorifless minn apparat eskluż it-tajers retroriflessivi skont ir-Regolament Nru 88

- 2.30.1. "Abjad" tfisser il-koordinati tal-kromaticità (x, y) ⁽⁵⁾ tad-dawl mormi li jkun gewwa ż-żoni tal-kromaticità definiti mil-limiti:

W ₁₂	limitu blu:	$y = 0,843 - 1,182 x$
W ₂₃	limitu vjola:	$y = 0,489 x + 0,146$
W ₃₄	limitu isfar:	$y = 0,968 - 1,010 x$
W ₄₁	limitu aħdar:	$y = 1,442 x - 0,136$

Bil-punti tal-intersezzjoni:

	x	y
W ₁	0,373	0,402
W ₂	0,417	0,350
W ₃	0,548	0,414
W ₄	0,450	0,513

- 2.30.2. "Isfar" tfisser il-koordinati tal-kromaticità (x, y) ⁽⁵⁾ tad-dawl mormi li jkun gewwa ż-żoni tal-kromaticità definiti mil-limiti:

Y ₁₂	limitu aħdar:	$y = x - 0,040$
Y ₂₃	il-lokus spettrali	
Y ₃₄	limitu aħmar:	$y = 0,200 x + 0,268$
Y ₄₁	limitu abjad:	$y = 0,970 - x$

Bil-punti tal-intersezzjoni:

	x	y
Y_1	0,505	0,465
Y_2	0,520	0,480
Y_3	0,610	0,390
Y_4	0,585	0,385

2.30.3. "Ambra" tfisser il-koordinati tal-kromaticità (x, y) ⁽⁵⁾ tad-dawl mormi li jkun ġewwa ż-żoni tal-kromaticità definiti mil-limiti:

A_{12}	limitu aħdar:	$y = 1,417 x - 0,347$
A_{23}	il-lokus spettrali	
A_{34}	limitu aħmar:	$y = 0,390$
A_{41}	limitu abjad:	$y = 0,790 - 0,670 x$

Bil-punti tal-intersezzjoni:

	x	y
A_1	0,545	0,425
A_2	0,557	0,442
A_3	0,609	0,390
A_4	0,597	0,390

2.30.4. "Aħmar" tfisser il-koordinati tal-kromaticità (x, y) ⁽⁵⁾ tad-dawl mormi li jkun ġewwa ż-żoni tal-kromaticità definiti mil-limiti:

R_{12}	limitu isfar:	$y = 0,335$
R_{23}	il-lokus spettrali	
R_{34}	il-linja vjola:	
R_{41}	limitu vjola:	$y = 0,978 - x$

Bil-punti tal-intersezzjoni:

	x	y
R_1	0,643	0,335
R_2	0,665	0,335
R_3	0,735	0,265
R_4	0,720	0,258

2.31. Il-Kulur ta' Binhar tad-dawl rifless minn apparat

- 2.31.1. “Abjad” tfisser il-koordinati tal-kromatiċità (x, y) ⁽⁵⁾ tad-dawl mormi li jkun ġewwa ż-żoni tal-kromatiċità definiti mil-limitu:

W_{12}	limitu vjola	$y = x - 0,030$
W_{23}	limitu isfar	$y = 0,740 - x$
W_{34}	limitu aħdar	$y = x + 0,050$
W_{41}	limitu blu	$y = 0,570 - x$

Bil-punti tal-intersezzjoni:

	x	y
W_1	0,300	0,270
W_2	0,385	0,355
W_3	0,345	0,395
W_4	0,260	0,310

- 2.31.2. “Isfar” tfisser il-koordinati tal-kromatiċità (x, y) ⁽⁵⁾ tad-dawl mormi li jkun ġewwa ż-żoni tal-kromatiċità definiti mil-limitu:

Y_{12}	limitu aħmar	$y = 0,534 x + 0,163$
Y_{23}	limitu abjad	$y = 0,910 - x$
Y_{34}	limitu aħdar	$y = 1,342 x - 0,090$
Y_{41}	il-lokus spettrali	

Bil-punti tal-intersezzjoni:

	x	y
Y_1	0,545	0,454
Y_2	0,487	0,423
Y_3	0,427	0,483
Y_4	0,465	0,534

- 2.31.3. “Aħmar” tfisser il-koordinati tal-kromatiċità (x, y) ⁽⁵⁾ tad-dawl mormi li jkun ġewwa ż-żoni tal-kromatiċità definiti mil-limiti:

R_{12}	limitu aħmar	$y = 0,346 - 0,053 x$
R_{23}	limitu vjola	$y = 0,910 - x$
R_{34}	limitu isfar	$y = 0,350$
R_{41}	il-lokus spettrali	

Bil-punti tal-intersezzjoni:

	x	y
R ₁	0,690	0,310
R ₂	0,595	0,315
R ₃	0,560	0,350
R ₄	0,650	0,350

2.32. Il-Kulur ta' Bin-Nhar tal-apparat fluworexxenti

2.32.1. "Ahmar" tfisser il-koordinati tal-kromaticità (x, y) ⁽⁵⁾ tad-dawl mormi li jkun ġewwa ż-żoni tal-kromaticità definiti mil-limiti:

FR ₁₂	limitu ahmar	$y = 0,346 - 0,053 x$
FR ₂₃	limitu vjola	$y = 0,910 - x$
FR ₃₄	limitu isfar	$y = 0,315 + 0,047 x$
FR ₄₁	il-lokus spettrali	

Bil-punti tal-intersezzjoni:

	x	y
FR ₁	0,690	0,310
FR ₂	0,595	0,315
FR ₃	0,569	0,341
FR ₄	0,655	0,345

2.33. "Sinjal tat-twissija għal habta fuq wara (RE CAS)" tfisser sinjal awtomatiku mogħti mill-vettura ta' quddiem lill-vettura ta' warajha. Din twissi lill-vettura ta' warajha li jehtieg tiehu azzjoni b'urgenza biex ma jkunx hemm habta.

3. L-APPLIKAZZJONI GHALL-APPROVAZZJONI

3.1. L-applikazzjoni għall-approvazzjoni ta' tip ta' vettura rigward l-installazzjoni tad-dwal u tat-tagħmir tas-sinjalar bid-dawl għandha titressaq mill-manifattur jew mir-rappreżentant tiegħu li jkun ġie akkreditat b'mod xieraq.

3.2. Għandha tkun akkumpanjata mid-dokumenti u mill-partikolaritajiet li ġejjin fi tliet kopji:

3.2.1. Deskrizzjoni tat-tip ta' vettura rigward il-punti msemmija fil-paragrafi 2.2.1 sa 2.2.4 t'aktar 'il fuq, flimkien mar-restrizzjonijiet dwar it-tagħbija, b'mod partikolari t-tagħbija massima permisibbli fil-but;

3.2.2. Lista tal-apparati presritti mill-manifattur għall-assemblaġġ tad-dawl u tas-sinjalar bid-dawl. Il-lista tista' tinkludi diversi tipi ta' apparat għal kull operazzjoni. Kull tip irid ikun identifikat b'mod xieraq (komponent, marka ta' approvazzjoni tat-tip, isem il-manifattur, eċċ.), minbarra dan rigward kull funzjoni, il-lista tista' tinkludi l-annotazzjoni addizzjonali "jew apparati ekwivalenti";

- 3.2.3. Disinn ta' kif inhu mqassam l-apparat tad-dawl u tas-sinjalar bid-dawl kollu, fejn tintwera l-pożizzjoni tad-diversi apparati fuq il-vettura;
- 3.2.4. Jekk ikun meħtieġ, sabiex tkun verifikata l-konformità tal-preskrizzjonijiet tar-Regolament preżenti, disinn(disinji) ta' kif inhu mqassam kull fanal individwali fejn tintwera s-superfiċje li ddawwal kif giet iddefinita fil-paragrafu 2.9, is-superfiċje li titfa' d-dawl kif giet iddefinita fil-paragrafu 2.8, l-assi ta' referenza kif giet ddefinit fil-paragrafu 2.11 u ċ-ċentru ta' referenza kif giet ddefinit fil-paragrafu 2.12. Din l-informazzjoni mhix meħtieġa fil-każ tal-fanal tal-panċa ta' reġistrazzjoni ta' wara (il-paragrafu 2.7.13);
- 3.2.5. L-applikazzjoni għandha tinkludi dikjarazzjoni tal-metodu li ntuża għad-definizzjoni tas-superfiċje apparenti (ara l-paragrafu 2.10).
- 3.2.6. Fejn titwahhal AFS fuq il-vettura, l-applikant għandu jippreżenta deskrizzjoni dettaljata li tipprovdi l-informazzjoni li ġejja:
- 3.2.6.1. Il-funzjonijiet u l-modalitajiet tad-dawl li għalihom giet approvata l-AFS;
- 3.2.6.2. Is-sinjali ta' kontroll tal-AFS relatati u l-karatteristiċi tekniċi tagħhom kif ġew iddefiniti skont l-Anness 10 għar-Regolament Nru 123;
- 3.2.6.3. Id-dispożizzjonijiet li qed jiġu applikati biex il-funzjonijiet u l-modalitajiet tad-dawl ta' quddiem jiġu adattati b'mod awtomatiku skont il-paragrafu 6.22.7.4 ta' dan ir-Regolament;
- 3.2.6.4. Struzzjonijiet speċjali, jekk ikun hemm, għall-ispezzjoni tas-sorsi tad-dawl u għall-osservazzjoni viżiva tar-raġġ;
- 3.2.6.5. Id-dokumenti skont il-paragrafu 6.22.9.2 ta' dan ir-Regolament;
- 3.2.6.6. Il-fanali li ġew iggruppati jew ikkombinati ma' jew reċiprokament inkorporati fl-AFS;
- 3.2.6.7. L-unitajiet tad-dawl li huma ddisinjati sabiex ikunu konformi mar-rekwiżiti tal-paragrafu 6.22.5 ta' dan ir-Regolament.
- 3.2.7. Għal vetturi tal-kategoriji M u N deskrizzjoni tal-kundizzjonijiet tal-provvista tal-elettriku għall-apparati indikati fil-paragrafi 2.7.9, 2.7.10, 2.7.12, 2.7.14 u 2.7.15 ta' hawn fuq, inkluż, jekk ikun il-każ, informazzjoni dwar provvista speċjali tal-elettriku/apparat elettroniku tal-kontroll tad-dawl jew kontroll ta' intensitajiet varjabbli.
- 3.3. Vettura mhux mgħobbija mgħammra b'sett komplut ta' apparat tad-dawl u tas-sinjalar bid-dawl, kif provdut fil-paragrafu 3.2.2 t'aktar 'il fuq, u rappreżentattiva tat-tip ta' vettura li għandu jkun approvat għandha titressaq quddiem is-Servizz Tekniku responsabbli mit-twertiq tat-testijiet ta' approvazzjoni.
- 3.4. Id-dokument provdut fl-Anness 1 għal dan ir-Regolament għandu jkun meħmuż mad-dokumentazzjoni tal-approvazzjoni tat-tip.
4. L-APPROVAZZJONI
- 4.1. Jekk it-tip ta' vettura mressaq għall-approvazzjoni skont dan ir-Regolament jissodisfa r-rekwiżiti tar-Regolament fir-rigward tal-apparati kollha li ġew speċifikati fil-lista, għandha tinghata l-approvazzjoni għal dak it-tip ta' vettura.

- 4.2. Ghandu jiġi assenjat numru ta' approvazzjoni lil kull tip approvat. L-ewwel żewġ numri tiegħu (bhalissa 05, li jikkorrispondu għas-serje 05 ta' emendi) għandhom jindikaw is-serje ta' emendi li jinkorporaw l-aktar emendi tekniċi ewlenija recenti li saru lir-Regolament fi żmien il-hruġ tal-approvazzjoni. L-istess Parti Kontraenti ma għandhiex tassenja dan in-numru lil tip iehor ta' vettura jew lill-istess tip ta' vettura mressaq b'apparat li mhux speċifikat fil-lista li tissemma fil-paragrafu 3.2.2 t'aktar 'il fuq, bla hsara għad-dispożizzjonijiet tal-paragrafu 7 ta' dan ir-Regolament.
- 4.3. L-avviż ta' approvazzjoni jew ta' estensjoni jew ta' rifjut ta' approvazzjoni jew ta' produzzjoni mwaqqfa għal kolloxx ta' tip/parti ta' vettura skont dan ir-Regolament għandu jkun ikkomunikat lill-Partijiet għall-Ftehim tal-1958 li japplikaw dan ir-Regolament, permezz ta' formola li tikkonforma mal-mudell fl-Anness 1 għal dan ir-Regolament.
- 4.4. Ma' kull vettura li tikkonforma mat-tip ta' vettura approvat skont dan ir-Regolament, b'mod li jolqot l-għajn u f'post faċilment aċċessibbli li gie speċifikat fuq il-formola tal-approvazzjoni, għandha titwawhal marka ta' approvazzjoni internazzjonali li tikkonsisti fi:
- 4.4.1. Ċirku madwar l-ittra "E" segwit min-numru li jiddistingwi l-pajjiż li ta l-approvazzjoni ⁽⁶⁾;
- 4.4.2. In-numru ta' dan ir-Regolament, segwit mill-ittra "R", sing u n-numru ta' approvazzjoni fuq il-lemin taċ-ċirku provdut fil-paragrafu 4.4.1.
- 4.5. Jekk il-vettura tikkonforma ma' tip ta' vettura approvat, skont wiehed jew aktar mir-Regolamenti annessi għall-Ftehim, fil-pajjiż li jkun ta l-approvazzjoni skont dan ir-Regolament, mhemmx għalfejn jiġi ripetut is-simbolu provdut fil-paragrafu 4.4.1, f'każ ta' din ix-xorta, in-numri tar-Regolament u tal-approvazzjoni u s-simboli addizzjonali tar-Regolamenti kollha li skont tagħhom inghatat l-approvazzjoni fil-pajjiż li jkun ta l-approvazzjoni skont dan ir-Regolament għandhom jitqieghdu f'kolonna vertikali fuq il-lemin tas-simbolu provdut fil-paragrafu 4.4.1.
- 4.6. Il-marka ta' approvazzjoni għandha tkun tista' tinqara b'mod ċar u għandha tkun indelibbli.
- 4.7. Il-marka ta' approvazzjoni għandha titqieghed qrib ta' jew fuq il-panċa tad-data tal-vettura mwahhla mill-manifattur.
- 4.8. L-Anness 2 għal dan ir-Regolament jagħti eżempji ta' arrangamenti ta' marki ta' approvazzjoni.
5. L-ISPEĊIFIKAZZJONIJIET ĠENERALI
- 5.1. L-apparat tad-dawl u tas-sinjalar bid-dawl għandhom ikunu mwahhla b'tali mod li f'kundizzjonijiet normali ta' użu, kif iddefiniti fil-paragrafi 2.24, 2.24.1 u 2.24.2, u minkejja kwalunkwe vibrazzjoni li għaliha jistgħu jkunu soġġetti, iżommu l-karatteristiċi provduti f'dan ir-Regolament u jippermettu li l-vettura tikkonforma mar-reqwiziti ta' dan ir-Regolament. B'mod partikolari, ma għandux ikun possibbli li l-fanali jkunu aġġustati hażin b'mod involontarju.

⁽⁶⁾ 1 għall-Ġermanja, 2 għal Franza, 3 għall-Italja, 4 għall-Olanda, 5 għall-Iżvezja, 6 għall-Belġju, 7 għall-Ungerija, 8 għar-Repubblika Ċeka, 9 għal Spanja, 10 għas-Serbja, 11 għar-Renju Unit, 12 għall-Awstrija, 13 għal-Lussemburgu, 14 għall-Iżvizzera, 15 (battal), 16 għan-Norveġja, 17 għall-Finlandja, 18 għad-Danimarka, 19 għar-Rumanija, 20 għall-Polonja, 21 għall-Portugall, 22 għall-Federazzjoni Russa, 23 għall-Greċja, 24 għall-Irlanda, 25 għall-Kroazja, 26 għas-Slovenja, 27 għas-Slovakkja, 28 għall-Belarus, 29 għall-Estonja, 30 (battal), 31 għall-Bożnija u Herżegovina, 32 għal-Latvja, 33 (battal), 34 għall-Bulgarija, 35 (battal), 36 għal-Litwanja, 37 għat-Turkija, 38 (battal), 39 għall-Ażerbajġan, 40 għall-ex-Repubblika Jugoslava tal-Maċedonja, 41 (battal), 42 għall-Unjoni Ewropea (L-approvazzjonijiet jingħataw mill-Istati Membri tagħha billi jużaw is-simbolu ECE rispettiv tagħhom), 43 għall-Gappun, 44 (battal), 45 għall-Awstralja, 46 għall-Ukrajna, 47 għall-Afrika t'Isfel, 48 għan-New Zealand, 49 għal Ċipru, 50 għal Malta, 51 għar-Repubblika tal-Korea, 52 għall-Malażja u 53 għat-Tajlandja, 54 u 55 (battala) u 56 għall-Montenegro, 57 (battal) u 58 għat-Tuneżija. In-numri sussegwenti għandhom jiġu assenjati lil pajjiżi oħra fl-ordni kronologiku li bih jirratifikaw jew jaderixxu għall-Ftehim li jikkonċerna l-Adozzjoni ta' Preskrizzjonijiet Tekniċi Uniformi għall-Vetturi bir-Roti, Tagħmir u Partijiet li jistgħu Jitwawhlu u/jew Jintużaw fuq Vetturi bir-Roti u l-Kundizzjonijiet għall-Għarfien Reċiproku tal-Approvazzjonijiet Mogħtija fuq il-Bażi ta' dawn il-Preskrizzjonijiet, u n-numri assenjati b'dan il-mod għandhom jiġu ikkomunikati mis-Segretarju Ġenerali tan-Nazzjonijiet Uniti lill-Partijiet Kontraenti għal dan il-Ftehim.

- 5.2. Il-fanali li jdawlu, li ġew deskritti fil-paragrafi 2.7.9, 2.7.10 u 2.7.19, għandhom ikunu installati b'tali mod li l-aġġustament korrett tal-orjentazzjoni tagħhom jista' jitwettaq faċilment.
- 5.2.1. Fil-każ ta' fanali mghammra b'miżuri kontra l-iskumdità ta' utenti ohra tat-triq f'pajjiż fejn it-traffiku jinsab fuq in-naha tat-triq opposta għal dak tal-pajjiż li għalih ġie ddisinjat il-fanal, dawn il-miżuri għandhom jinkisbu awtomatikament jew mill-utent tal-vettura bil-vettura ppar-kjata minghajr il-bżonn ta' għodod speċjali (minbarra dawk ipprovduti mal-vettura (7)). Għandhom jinghataw struzzjonijiet dettaljati mill-manifattur tal-vettura mal-vettura.
- 5.3. Għall-apparati kollha tas-sinjalar bid-dawl, inklużi dawk immuntati fuq il-panils tal-ġenb, l-assi ta' referenza tal-fanal meta mwahhal fuq il-vettura jrid ikun parallel għall-pjan tal-ġarr tal-vettura fit-triq; barra minn hekk, irid ikun perpendikulari għall-pjan medjan longitudinali tal-vettura fil-każ tar-retrorifletturi tal-ġenb u tal-fanali li jimmarkaw il-ġnub u parallel għal dak il-pjan fil-każ tal-apparati tas-sinjali l-ohra kollha. F'kull direzzjoni, għandha tithalla tolleranza ta' $\pm 3^\circ$. Barra minn hekk, irid ikun hemm konformità ma' kwalunkwe struzzjoni speċifika rigward it-twahhil li ġiet stabbilita mill-manifattur.
- 5.4. Fin-nuqqas ta' struzzjonijiet speċifiċi, l-ġholi u l-orjentazzjoni tal-fanali għandhom ikunu verifikati meta l-vettura ma tkunx mġobbija u meta tkun fuq superficje ċatta u orizzontali fil-kundizzjoni ddefinita fil-paragrafi 2.24, 2.24.1 u 2.24.2 u, fil-każ fejn tiġi installata AFS, bis-sistema fl-istat newtrali tagħha.
- 5.5. Fin-nuqqas ta' struzzjonijiet speċifiċi, il-fanali li jikkostitwixxu par għandhom:
- 5.5.1. Jitwahhlu fuq il-vettura b'mod simmetriku b'relazżjoni għall-pjan medjan longitudinali (din l-istima għandha tkun ibbażata fuq il-forma ġeometrika esterna tal-fanal u mhux fuq it-tarf tas-superficje li ddawwal li tisemma fil-paragrafu 2.9);
- 5.5.2. Ikunu simmetriċi waħda għall-ohra b'relazżjoni għall-pjan medjan longitudinali; dan ir-rekwizit ma jkunx validu rigward l-istruttura interna tal-fanal;
- 5.5.3. Jissodisfaw l-istess rekwiżiti kolorimetriċi; u jkollhom sostanzjalment karatteristiċi fotometriċi identiċi. Dan ma għandux japplika għal par imqabbel ta' fanali għaċ-ċpar fuq quddiem tal-Klassi F3.
- 5.5.4. Ikollhom sostanzjalment karatteristiċi fotometriċi identiċi.
- 5.6. Fuq vetturi li s-sura esterna tagħhom tkun asimmetrika, ir-rekwiziti t'aktar 'il fuq għandhom ikunu sodisfatti kemm jista' jkun.
- 5.7. Fanali iggruppati, ikkombinati jew reċiprokament inkorporati
- 5.7.1. Il-fanali jistgħu jkunu ggruppati, ikkombinati jew reċiprokament inkorporati waħda mal-ohra sakemm ir-rekwiziti kollha rigward il-kulur, il-pożizzjoni, l-orjentazzjoni, il-vizibilità ġeometrika, il-konnessjonijiet elettrici u r-rekwiziti l-ohra, jekk ikun hemm, jiġu sodisfatti.
- 5.7.1.1. Ir-rekwiziti fotometriċi u kolorimetriċi ta' fanal għandhom jiġu sodisfatti meta l-funzjonijiet l-ohra kollha li magħhom dan il-fanal ikun iggruppat, ikkombinat jew inkorporat reċiprokament, ikunu MITFIJA.

Madankollu, meta fanal tal-pożizzjonament ta' quddiem jew ta' wara jkun inkorporat reċiprokament ma' funzjoni waħda jew iktar li jistgħu jiġu attivati flimkien magħha, ir-rekwiziti dwar il-kulur ta' kull waħda minn dawn il-funzjonijiet l-ohra għandhom jiġu sodisfatti meta l-funzjonijiet inkorporati u l-fanali ta' pożizzjonament ta' quddiem jew ta' wara jkunu MIXGHULA.

(7) Dan ma japplikax għal oġġetti apposta li jistgħu jiġu miżjuda mal-estern tal-fanal.

- 5.7.1.2. Il-fanali tal-waqfien u l-fanali li jindikaw id-direzzjoni ma jistgħux ikunu inkorporati reċiprokament.
- 5.7.1.3. Meta fanali tal-waqfien u fanali li jindikaw id-direzzjoni jiġu ggruppati, għandhom jiġu sodisfatti l-kundizzjonijiet li ġejjin:
- 5.7.1.3.1. Kwalunkwe linja dritta orizzontali jew vertikali li tgħaddi mill-projezzjonijiet tas-superfiċji apparenti ta' dawn il-funzjonijiet fuq pjan perpendikulari għall-assi ta' referenza, ma għandux jaqsam aktar minn żewġ linji ta' demarkazzjoni li jisseparaw żoni biswit xulxin ta' kulur differenti;
- 5.7.1.3.2. Ma għandux ikun hemm trikkib tas-superfiċji apparenti tagħhom fid-direzzjoni tal-assi ta' referenza, abbażi taż-żoni mdawra mill-burduri tas-superfiċji tagħhom li jarmu d-dawl.
- 5.7.2. Fejn is-superfiċje apparenti ta' fanal singolu hija magħmula minn żewġ partijiet distinti jew aktar, għandha tissodisfa r-rekwiżiti li ġejjin:
- 5.7.2.1. Jew l-erja totali tal-projezzjoni tal-partijiet distinti fuq pjan tanġenzjali għas-superfiċje esterna tas-superfiċje esterna tal-lenti ta' barra u perpendikulari għall-assi ta' referenza għandha tokkupa mhux inqas minn 60 fil-mija tal-iżgħar figura kwadrilaterali li tiċċirkoskrivi l-projezzjoni msemmija, jew id-distanza bejn żewġ partijiet distinti biswit xulxin/tanġenzjali ma għandhiex teċċedi 15 mm meta mkejla b'mod perpendikulari għall-assi ta' referenza. Dan ir-rekwiżit ma għandux japplika għal retroriflettur.
- 5.7.2.2. Jew, fil-każ ta' fanali interdipendenti, id-distanza bejn is-superfiċji apparenti ma' ġenb xulxin fid-direzzjoni tal-assi ta' referenza ma tkunx iktar minn 75 mm meta mkejla perpendikolarment mal-assi ta' referenza.
- 5.8. L-gholi massimu 'l fuq mill-art għandu jitkejjel mill-oghla punt u l-gholi minimu mill-aktar punt baxx tas-superfiċje apparenti fid-direzzjoni tal-assi ta' referenza.
- Fil-każ ta' fanal b'raġġ baxx, l-gholi minimu b'relazżjoni għall-art jitkejjel mill-aktar punt baxx tal-iżbokk effettiv tas-sistema ottika (eż. riflettur, lenti, lenti ta' projezzjoni) indipendenti mill-użu tagħha.
- Fejn l-gholi (massimu u minimu) 'il fuq mill-art b'mod ċar jissodisfa r-rekwiżiti tar-Regolament, mhemmx għalfejn jiġu ddeterminati t-truf eżatti ta' kwalunkwe superfiċje.
- 5.8.1. Il-pożizzjoni, rigward il-wisa', se tkun iddeterminata minn dak it-tarf tas-superfiċje apparenti fid-direzzjoni tal-assi ta' referenza li hija l-aktar 'il bogħod mill-pjan medjan longitudinali tal-vettura b'referenza għall-wisa' totali, u mit-truf ta' ġewwa tas-superfiċje apparenti fid-direzzjoni tal-assi ta' referenza b'referenza għad-distanza bejn il-fanali.
- Fejn il-pożizzjoni, rigward il-wisa', b'mod ċar tissodisfa r-rekwiżiti tar-Regolament, m'hemmx għalfejn jiġu ddeterminati t-truf eżatti ta' kwalunkwe superfiċje.
- 5.9. Fin-nuqqas ta' struzzjonijiet speċifiċi, matul il-perjodu ta' attivazzjoni tal-fanal, il-karatteristiċi fotometriċi (eż. l-intensità, il-kulur, is-superfiċje apparenti, eċċ.) ta' fanal ma għandhomx ikunu varjati apposta.
- 5.9.1. Il-fanali li jindikaw id-direzzjoni, il-fanali tas-sinjali ta' twissija f'każ ta' periklu mill-vettura, il-fanali ambra li jimmarkaw il-ġnub li jikkonformaw mal-paragrafu 6.18.7 t'aktar 'l isfel, u s-sinjali ta' waqfien ta' emerġenza għandhom ikunu fanali li jixgħlu u jitfu malajr.
- 5.9.2. Il-karatteristiċi fotometriċi ta' kwalunkwe fanal jistgħu jvarjaw:
- (a) B'relazżjoni għad-dawl ambjentali;

(b) B'konsegwenza tal-attivazzjoni ta' fanali oħrajn; jew

(c) Meta l-fanali jkunu qed jintużaw biex jipprovdu funzjoni oħra ta' dawl;

sakemm kwalunkwe varjazzjoni fil-karatteristiċi fotometriċi tkun konformi mad-dispożizzjonijiet tekniċi għall-fanal ikkonċernat.

- 5.10. Fanal ma għandu jitfa l-ebda dawl aħmar li jista' jagħti lok għal konfużjoni, kif ġie ddefinit fil-paragrafu 2.7, f'direzzjoni 'l quddiem u fanal ma għandu jitfa l-ebda dawl abjad li jista' jagħti lok għal konfużjoni, kif ġie ddefinit fil-paragrafu 2.7 f'direzzjoni lura. L-apparati tad-dawl imwaħħla għad-dawl intern tal-vettura ma għandhomx jitqiesu. F'każ ta' dubju, dan ir-rekwizit għandu jkun ivverifikat kif ġej:
- 5.10.1. Għall-viżibilità tad-dawl aħmar lejn il-parti ta' quddiem ta' vettura, bl-eċċezzjoni ta' fanal aħmar li jimmarka l-ġnub fuq waranett, ma jrid ikun hemm l-ebda viżibilità diretta tas-superfiċje apparenti ta' fanal aħmar jekk qed jarah osservatur li qed jiċċaqtaq fiż-Żona 1 kif ġie speċifikat fl-Anness 4.
- 5.10.2. Għall-viżibilità ta' dawl abjad lejn il-parti ta' wara tal-vettura, hlief għall-fanali tar-rivers u mmarker abjad biex jolqot l-għajn imwaħħal fuq il-vettura, ma jrid ikun hemm l-ebda viżibilità diretta tas-superfiċje apparenti ta' fanal abjad jekk qed jarah osservatur li qed jiċċaqtaq fiż-Żona 2 fi pjan trasversali li jinsab 25 m wara l-vettura (ara l-Anness 4);
- 5.10.3. Fil-pjani rispettivi tagħhom, iż-żoni 1 u 2 esplorati minn għajn l-osservatur huma limitati:
- 5.10.3.1. Fl-għoli, minn żewġ pjani orizzontali rispettivament 1 m u 2,2 m'il fuq mill-art;
- 5.10.3.2. Fil-wisa', minn żewġ pjani vertikali li, 'il quddiem u lura rispettivament jiffurmaw angolu ta' 15° 'il barra mill-pjan medjan longitudinali tal-vettura, jgħaddu mill-punt jew mill-punti ta' kuntatt ta' pjani vertikali paralleli għall-pjan medjan longitudinali tal-vettura li jillimita l-wisa' totali tal-vettura; jekk hemm diversi punti ta' kuntatt, dak li qiegħed quddiemnett għandu jikkorrispondi għall-pjan 'il quddiem u dawk li qiegħed fuq waranett għall-pjan lura.
- 5.11. Il-konnessjonijiet elettrici jridu jkunu tali li l-fanali ta' pożizzjonament ta' quddiem u ta' wara, il-fanali li jimmarkaw il-kontorn tat-tarf, jekk hemm, il-fanali li jimmarkaw il-ġnub, jekk hemm, u l-fanal tal-pjanċa ta' reġistrazzjoni ta' wara jistgħu JINXTEGHU u JINTFEW fl-istess hin biss.
- 5.11.1. Din il-kundizzjoni ma tapplikax:
- 5.11.1.1. meta l-fanali tal-pożizzjonament ta' quddiem u ta' wara jkunu MIXGHULA, kif ukoll il-fanali li jimmarkaw il-ġnub meta kombinati jew inkorporati reċiprokament mal-fanali imsemmija, bhall-fanali tal-parking; jew;
- 5.11.1.2. meta l-fanali li jimmarkaw il-ġnub jixgħelu u jitfu fl-istess hin bhall-indikaturi tad-direzzjoni; jew;
- 5.11.1.3. meta s-sistema tas-sinjalar bid-dawl tkun topera skont 6.2.7.6.2; jew;
- 5.11.2. għall-fanali tal-pożizzjonament ta' quddiem meta l-funzjoni tagħhom tkun sostitwita skont id-dispożizzjonijiet tal-paragrafu 5.12.1 hawn taht.
- 5.11.3. Fil-każ ta' sistema ta' fanali interdendenti, is-sorsi kollha tad-dawl għandhom JIXGHELU u JINTFEW fl-istess hin.

- 5.12. Il-konnessjonijiet elettrici jridu jkunu tali li l-fanali b'raġġ ewlieni u b'raġġ baxx u l-fanali għaċ-ċpar fuq quddiem ma jistgħux jinxtegħlu hlief jekk il-fanali li jissemmew fil-paragrafu 5.11 ma jinxtegħlux ukoll. Dan ir-rekwiżit ma għandux japplika, madanakollu, għall-fanali b'raġġ ewlieni jew b'raġġ baxx meta t-twissijiet ta' luminożità tagħhom jikkonsistu fid-dawl intermittenti f'intervalli qosra tal-fanal b'raġġ ewlieni jew fid-dawl intermittenti f'intervalli qosra tal-fanali b'raġġ baxx jew fid-dawl alternat f'intervalli qosra tal-fanali b'raġġ ewlieni u b'raġġ baxx.
- 5.12.1. Il-fanali bir-raġġ baxx u/jew il-fanali tar-raġġ ewlieni u/jew il-fanali taċ-ċpar ta' quddiem jistgħu jissostitwixxu l-funzjoni tal-fanali tal-pożizzjonament ta' quddiem, sakemm:
- 5.12.1.1. Il-konnessjonijiet elettrici tagħhom ikunu tali li f'każ ta' falliment ta' kwalunkwe wiehed minn dawn l-apparati tad-dawl, il-fanali tal-pożizzjoni ta' quddiem jiġu riattivati awtomatikament; u
- 5.12.1.2. Il-fanal/funzjoni ta' sostituzzjoni tkun tissodisfa, għall-fanal tal-pożizzjonament rispettiv, ir-rekwiżiti dwar:
- (a) Il-viżibilità ġeometrika preskritta għall-fanali tal-pożizzjonament ta' quddiem fil-paragrafu 6.9.5; u
- (b) Il-valuri fotometriċi minimi skont l-angoli tad-distribuzzjoni tad-dawl; u
- 5.12.1.3. Evidenza xierqa li turi l-konformità mar-rekwiżiti indikati fil-paragrafu 5.12.1.2 hawn fuq tingħata fir-rapporti tat-test tal-fanal ta' sostituzzjoni.
- 5.13. It-tell-tale
- Fejn dan ir-Regolament jipprovi għal tell-tale b'ċirkwit magħluq, dan jista' jkun sostitwit minn tell-tale "operattiv".
- 5.14. Fanali li jistgħu jinħbew
- 5.14.1. Il-habi tal-fanali għandu jkun ipprojbit, hlief għall-fanali b'raġġ ewlieni, għall-fanali b'raġġ baxx u għall-fanali għaċ-ċpar fuq quddiem, li jistgħu jinħbew meta ma jkunux qed jintużaw.
- 5.14.2. Fil-każ ta' kwalunkwe hsara li taffettwa l-hidma tal-apparat(i) mohbi(ja), il-fanali għandhom jibqgħu fil-pożizzjoni tal-użu, jekk diġà qed jintużaw, jew għandhom ikunu jistgħu jiġu mcaqilqa fil-pożizzjoni tal-użu mingħajr l-għajjnuna ta' għodda.
- 5.14.3. Irid ikun possibbli li l-fanali jiġu mcaqilqa fil-pożizzjoni tal-użu u li jinxtegħlu permezz ta' kontroll wiehed, mingħajr ma tkun eskluża l-possibbiltà li jiġu mcaqilqa fil-pożizzjoni tal-użu mingħajr ma jinxtegħlu. Madanakollu, fil-każ ta' fanali b'raġġ ewlieni u b'raġġ baxx iggruppati, il-kontroll li jissemma hawn fuq huwa mehtieg biss li jattiva l-fanali b'raġġ baxx.
- 5.14.4. Ma jridx ikun possibbli, li b'mod deliberat, mis-sit tas-sewwieq, jitwaqqaf il-moviment tal-fanali mixgħula qabel ma jilhqu l-pożizzjoni tal-użu. Jekk ikun hemm periklu li l-moviment tal-fanali jgħammex għajnejn l-utenti l-oħra tat-triq, jistgħu jixegħlu biss meta jilhqu l-pożizzjoni tal-użu tagħhom.
- 5.14.5. Meta l-apparat ta' habi jkollu temperatura ta' $-30\text{ }^{\circ}\text{C}$ sa $+50\text{ }^{\circ}\text{C}$, il-fanali iridu jkunu jistgħu jilhqu l-pożizzjoni tal-użu fi tliet sekondi mit-tħaddim inizjali tal-kontroll.

5.15.	Il-kuluri tad-dawl li jitfgħu l-fanali ⁽⁸⁾ huma dawn li ġejjin:	
	Il-fanal b'raġġ ewlieni:	Abjad
	Fanal b'raġġ baxx:	Abjad
	Fanal ta' quddiem għaċ-ċpar:	Abjad jew isfar selettiv
	Il-fanal tar-rivers:	Abjad
	Fanal li jindika d-direzzjoni:	Ambra
	Is-sinjal ta' twissija f'każ ta' periklu:	Ambra
	Fanal tal-waqfien:	Aħmar
	Is-sinjal ta' waqfien ta' emergenza:	Ambra jew aħmar
	Sinjal ta' twissija ta' ħabta fuq wara:	Ambra
	Fanal tal-pjanċa ta' reġistrazzjoni ta' wara:	Abjad
	Fanal ta' pożizzjonament ta' quddiem:	Abjad
	Fanal ta' pożizzjonament ta' wara:	Aħmar
	Fanal għaċ-ċpar fuq quddiem:	Abjad jew isfar selettiv
	Fanal għaċ-ċpar ta' wara:	Aħmar
	Fanali tal-ipparkjar:	Abjad fuq quddiem, aħmar fuq wara, ambra jekk inkorporata reċiprokament fil-fanali li jindikaw id-direzzjoni tal-ġenb jew fil-fanali li jimmarkaw il-ġnub.
	Fanal li jimmarka l-ġnub:	Ambra; madanakollu l-fanal li jimmarka l-ġnub fuq waranett jista' jkun aħmar jekk ikun iggrupp ta' jkombinat jew reċiprokament inkorporat mal-fanal ta' pożizzjonament ta' wara, mal-fanal li jimmarka l-kontorn tat-tarf ta' wara, mal-fanal għaċ-ċpar ta' wara, mal-fanal tal-waqfien jew ikun iggrupp ta' jkollu parti mis-superfiċje li jiffa' d-dawl komuni mar-retroriflettur ta' wara.
	Fanal li jimmarka l-kontorn tat-tarf:	Abjad fuq quddiem, aħmar fuq wara
	Fanal tas-sewqan binhar:	Abjad
	retroriflettur ta' wara, mhux triangolari:	Aħmar
	Retroriflettur ta' wara, triangolari:	aħmar
	Retroriflettur ta' quddiem, mhux triangolari:	Identiku għad-dawl incidental ⁽⁹⁾
	Retroriflettur tal-ġenb, mhux triangolari:	Ambra; madanakollu ir-retro-riflettur tal-ġenb ta' waranett jista' jkun aħmar jekk ikun iggrupp ta' jkollu parti mis-superfiċje li tiffa' d-dawl komuni mal-fanal ta' pożizzjonament ta' wara, għall-fanal li jimmarka l-kontorn tat-tarf ta' wara, għall-fanal għaċ-ċpar fuq wara, għall-fanal ta' waqfien, għall-fanal aħmar li jimmarka l-ġnub fuq waranett jew ir-retroriflettur ta' wara, mhux triangolari.
	Il-fanali għall-kantunieri:	Abjad
	Immarkar biex jolqot l-ghajn:	Abjad fuq quddiem Abjad jew isfar fuq il-ġenb; aħmar jew isfar fuq wara. ⁽¹⁰⁾
	Sistemi adattati tad-dawl ta' quddiem (AFS):	Abjad
	Fanal tal-korteżija esterna:	Abjad

⁽⁸⁾ Il-kejl tal-koordinati tal-kromaticità tad-dawl li johroġ mill-fanali mhuwiex parti minn dan ir-regolament.

⁽⁹⁾ Magħruf ukoll bħala retroriflettur abjad jew bla kulur.

⁽¹⁰⁾ Xejn f'dan ir-Regolament ma għandu jipprekludi lill-Partijiet Kontraenti li japplikaw dan ir-Regolament milli jippermettu l-użu ta' mmarker abjad biex jolqot l-ghajn fuq wara tal-vettura fit-territorji tagħhom.

- 5.16. In-numru ta' fanali
- 5.16.1. In-numru ta' fanali immuntati fuq il-vettura għandu jkun daqs in-numru indikat fl-ispeċifikazzjonijiet individwali ta' dan ir-Regolament.
- 5.17. Fuq komponenti li jiċċaqilqu jista' jiġi installata kwalunkwe fanal sakemm il-kundizzjonijiet speċifikati fil-paragrafi 5.18, 5.19 u 5.20 jiġu sodisfatti.
- 5.18. Il-fanali ta' pożizzjonament ta' wara, l-indikaturi tad-direzzjoni ta' wara u r-retrorifletturi ta' wara, triangolari kif ukoll mhux triangolari, jistgħu jiġu installati fuq komponenti li jiċċaqilqu biss:
- 5.18.1. Jekk fil-pożizzjonijiet fissi kollha tal-komponenti li jiċċaqilqu, il-fanali fuq il-komponenti li jiċċaqilqu jissodisfaw ir-rekwiżiti ta' pożizzjoni, ta' viżibilità ġeometrika u fotometriċi kollha għal dawk il-fanali.
- 5.18.2. Fil-każ fejn il-funzjonijiet imsemmija fil-paragrafu 5.1.8 jinkisbu biss b'assemblaġġ ta' żewġ fanali immarkati "D" (ara l-paragrafu 2.16.1), jehtieg li waħda mill-fanali biss tkun tissodisfa r-rekwiżiti tal-pożizzjoni, tal-viżibilità ġeometrika u tal-fotometrija għal dawk il-fanali fil-pożizzjonijiet fissi kollha tal-komponenti li jiċċaqilqu. jew
- 5.18.3. Fejn jitwahnli u jiġu attivati fanali addizzjonali għall-funzjonijiet li ssemmev aktar 'il fuq, meta l-komponent li jiċċaqilqu ikun fi kwalunkwe pożizzjoni fissa miftuħa, sakemm dawn il-fanali addizzjonali jissodisfaw ir-rekwiżiti ta' pożizzjoni, ta' viżibilità ġeometrika u fotometriċi kollha applikabbli għall-fanali installati fuq il-komponent li jiċċaqilqu.
- 5.18.4. Fil-każ fejn il-funzjonijiet imsemmija fil-paragrafu 5.18 jinkisbu b'sistema ta' fanali interdipendenti, tapplika kwalunkwe waħda mill-kundizzjonijiet li ġejjin:
- (a) Jekk is-sistema shiha ta' fanali interdipendenti tiġi mghammra fuq il-komponent(i) li jiċċaqilqu/jiċċaqilqu, għandhom jiġu sodisfatti r-rekwiżiti tal-paragrafu 5.18.1 Madankollu, jistgħu jiġu attivati fanali addizzjonali għall-funzjonijiet li ssemmev aktar 'il fuq, meta l-komponent li jiċċaqilqu ikun fi kwalunkwe pożizzjoni fissa miftuħa, sakemm dawn il-fanali addizzjonali jissodisfaw ir-rekwiżiti ta' pożizzjoni, ta' viżibilità ġeometrika u fotometriċi kollha applikabbli għall-fanali installati fuq il-komponent li jiċċaqilqu. jew
- (b) Jekk is-sistema ta' fanali interdipendenti tiġi mghammra parzjalment fuq il-komponent fiss u parzjalment fuq komponent li jiċċaqilqu, il-fanali interdipendenti speċifikati mill-Applicant matul il-proċedura tal-approvazzjoni tal-apparat għandha/għandhom jissodisfaw ir-rekwiżiti kollha tal-pożizzjoni, tal-viżibilità ġeometrika 'l barra u tal-fotometrija għal dawk il-fanali, fil-pożizzjonijiet fissi kollha tal-komponenti li jiċċaqilqu. Ir-rekwiżit(i) tal-viżibilità ġeometrika 'l ġewwa għandu/għandhom jitqies(u) li hu(ma) sodisfatt(i) jekk din(dawn) il-fanali interdipendenti tkun(jkunu) għadha(għadhom) tikkonforma(jikkonformaw) mal-valuri preskritti fil-kamp tad-distribuzzjoni tad-dawl għall-approvazzjoni tal-apparat, fil-pożizzjonijiet fissi kollha tal-komponent(i) li jiċċaqilqu(jiċċaqilqu).
- 5.19. Meta l-komponenti li jiċċaqilqu jkunu f'pożizzjoni li mhix "pożizzjoni normali ta' użu", l-apparati installati fuqhom ma għandhomx jikkawżaw skumdità mhux xieraq lill-utenti tat-triq.
- 5.20. Meta fuq komponent li jiċċaqilqu jiġi installat fanal u l-komponent li jiċċaqilqu ikun fil-"pożizzjoni(jiet) normali tal-użu", il-fanal irid dejjem jirritorna għall-pożizzjoni(jiet) speċifikati mill-manifattur skont dan ir-Regolament. Fil-każ ta' fanali b'raġġ baxx u fanali għaċ-ċpar fuq quddiem, dan ir-rekwiżit għandu jitqies li kien sodisfatt jekk, meta l-komponenti li jiċċaqilqu jiġu mcaqilqa u rritornati għall-pożizzjoni normali għal 10 darbiet, l-ebda valur tal-inklinazzjoni angolari ta' dawn il-fanali, relattiv għall-appoġġ tiegħu, imkejjel wara kull operazzjoni tal-komponent li jiċċaqilqu, ma jvarja b'aktar minn 0,15 fil-mija mill-medja tal-10 valuri mkejla. Jekk dan il-valur jinqabeż, kull limitu speċifikat fil-paragrafu 6.2.6.1.1 imbagħad għandu jkun immodifikat minn dan l-eċċess sabiex titnaqqas il-firxa permessa tal-inklinazzjonijiet meta tkun ikkontrollata l-vettura skont l-Anness 6.

- 5.21. Is-superfiċje apparenti fid-direzzjoni tal-assi ta' referenza tal-fanali ta' pożizzjonament ta' quddiem u ta' wara, tal-fanali li jindikaw id-direzzjoni ta' quddiem u ta' wara u tar-retrorifletturi ma għandhiex tkun mohbija għal aktar minn 50 fil-mija minn kwalunkwe komponent li jiċċaqlaq, b'apparat tas-sinjalar bid-dawl installat fuq jew mingħajr ma jkun installat, fi kwalunkwe pożizzjoni ffissata differenti mill-"pożizzjoni normali tal-użu".

Jekk ir-rekwiżit t'hawn fuq mhux prattikabbli:

- 5.21.1. Fanali addizzjonali li jissodisfaw ir-rekwiżiti ta' pożizzjoni, ta' viżibilità geometrika u fotometriki kollha għall-fanali li ġew indikati aktar 'il fuq għandhom ikunu attivati meta s-superfiċje apparenti fid-direzzjoni tal-assi ta' referenza ta' dawn il-fanali tkun aktar minn 50 fil-mija mohbija mill-komponent li jiċċaqlaq; jew

- 5.21.2. Rimarka fil-formola ta' komunikazzjoni (il-punt 10.1 tal-Anness 1) għandha tinforma lill-Amministrazzjonijiet l-oħra li aktar minn 50 fil-mija tas-superfiċje apparenti fid-direzzjoni tal-assi ta' referenza jista' jkun mohbi mill-komponenti li jiċċaqlaq; u

Avviż fil-vettura għandu jinforma lill-utent li f'ċerta(i) pożizzjoni(jiet) tal-komponenti li jiċċaqlaq, utenti oħra tat-triq għandhom ikunu mwissija bil-preżenza tal-vettura fit-triq; pereżempju, permezz ta' triangolu ta' twissija jew apparati oħra skont ir-rekwiżiti nazzjonali għall-użu fit-triq.

- 5.21.3. Il-paragrafu 5.21.2 ma japplikax għar-retrorifletturi.

- 5.22. Bl-eċċezzjoni tar-retrorifletturi, fanal anki jekk ikollu fuq marka ta' approvazzjoni jitqies li ma jkunx preżenti meta ma jkunx jista' jithaddem bl-installazzjoni biss ta' sors tad-dawl u/jew f'jus.

- 5.23. Il-fanali għandhom jitwählhu fuq vettura b'tali mod li s-sors tad-dawl jista' jiġi sostitwit b'mod korrett mingħajr bżonn ta' għajjnuna esperta u mingħajr ma jintużaw għodod speċjali, hlief dawk provduti mal-vettura mill-manifattur. Il-manifattur tal-vettura għandu jipprovi mal-vettura deskrizzjoni dettaljata tal-proċedura għas-sostituzzjoni. Dan il-paragrafu ma japplikax għal:

(a) Apparati approvati b'sors mhux sostiwibbli tad-dawl;

(b) Apparati approvati b'sorsi tad-dawl skont ir-Regolament Nru 99.

- 5.24. Tkun permessa kwalunkwe sostituzzjoni temporanja ta' sikurezza tal-funzjoni tas-sinjali bid-dawl ta' fanal ta' pożizzjonament ta' wara, sakemm il-funzjoni sostitutiva f'każ ta' hsara tkun simili fil-kulur, fl-intensità ewlenija u fil-pożizzjoni għall-funzjoni li waqfet taħdem u sakemm l-apparat sostitutiv jibqa' operattiv fil-funzjoni ta' sikurezza oriġinali tiegħu. Waqt is-sostituzzjoni, tell-tale fuq id-daxxbord (il-paragrafu 2.18 ta' dan ir-Regolament) għandu jindika li kien hemm sostituzzjoni temporanja u li hemm htieġa għal tiswija.

- 5.25. Fejn titwählhal AFS, għandha titqies bhala ekwivalenti għal par fanali b'raġġ baxx u, jekk tipprowdi funzjoni(jiet) ta' raġġ ewlieni, għandha titqies bhala ekwivalenti għal par fanali b'raġġ ewlieni.

- 5.26. Huma permessi fanali li jindikaw id-direzzjoni fuq wara, fanali ta' pożizzjonament ta' wara, fanali ta' waqfien (hlief il-fanali ta' waqfien tal-kategorija S4) u fanali għaċ-ċpar fuq wara b'kontroll ta' intensitajiet ta' luminożità varjabbli, li jirreagiwxu fl-istess hin għal mill-inqas waħda mill-influwenzi esterni li ġejjin: dawl ambjentali, ċpar, silġ, ilma, sprej, shab ta' trab, kontaminazzjoni tas-superfiċje li tarmi d-dawl, sakemm ir-relazzjoni tal-intensitajiet preskritta tagħhom tinzamm matul it-tranzizzjonijiet ta' varjazzjoni kollha. Matul tranzizzjoni ma

għandha tkun osservata l-ebda varjazzjoni f'daqqa tal-intensità. Il-fanali ta' waqfien tal-kategorija S4 jistgħu jipproduċu intensità ta' luminożità varjabbli indipendenti mill-fanali l-oħra. Jista' jkun possibbli li s-sewwieq jissettja l-funzjonijiet t'hawn fuq għal intensitajiet ta' luminożità li jikkorrispondu għall-kategorija stabbli tagħhom u jirritornahom għall-kategorija varjabbli awtomatika tagħhom.

- 5.27. Għal vetturi tal-kategoriji M u N, l-applikant għandu juri lis-Servizz Tekniku responsabbli għall-ittestjar tal-approvazzjoni tat-tip li l-kundizzjonijiet tal-provvista tal-elettriku għall-apparati indikati fil-punti 2.7.9, 2.7.10, 2.7.12, 2.7.14 u 2.7.15 hawn fuq, jikkonformaw, meta s-sistema elettrika tal-vettura tkun f'kundizzjoni ta' thaddim b'vultaġġ kostanti, rappreżentattiv għall-kategorija rilevanti ta' vettura motorizzata kif speċifikat mill-applikant, bid-dispożizzjonijiet li ġejjin:
- 5.27.1. Il-vultaġġ ipprovdut mit-terminali tal-apparati li, skont id-dokumentazzjoni tal-approvazzjoni tat-tip tagħhom, ikunu ġew ittestjati bl-applikazzjoni ta' provvista speċjali tal-elettriku/ger elettroniku tal-kontroll tas-sors tad-dawl, jew f'mod sekondarju tat-thaddim jew f'vultaġġ mitlub mill-applikant għall-apparati jew il-funzjonijiet skont kif ġew approvati.
- 5.27.2. Fil-każijiet kollha tal-provvista tal-elettriku, il-kundizzjonijiet mhux koperti mill-paragrafu 5.27.1, il-vultaġġ fit-terminali tal-apparat(i) jew il-funzjoni(jiet) ma għandux ikun iktar minn 6,75 V (6 Volt-Systems), 13,5 V (12 Volt-Systems) jew 28,V (24 Volt-Systems) b'iktar minn 3 fil-mija.
- 5.27.3. Id-dispożizzjonijiet tal-paragrafi 5.27.1 u 5.27.2 ma għandhomx japplikaw għal apparat li jinkludi ger elettroniku tal-kontroll tas-sors tad-dawl jew kontroll tal-intensità varjabbli li jkun parti mill-apparat.
- 5.27.4. Mad-dokumentazzjoni tal-approvazzjoni għandu jkun meħmuż rapport li jiddeskrivi l-metodi użati biex tintwera l-konformità u r-riżultati miksuba.
- 5.28. Dispożizzjonijiet generali marbuta mal-Viżibilità Ġeometrika
- 5.28.1. Ma jrid ikun hemm l-ebda ostaklu fuq ġewwa tal-angoli ta' viżibilità ġeometrika għall-propagazzjoni tad-dawl minn kwalunkwe parti tas-superfiċje apparenti tal-fanal osservat mill-infinità. Madankollu, l-ostakli ma jitiqisux, jekk ikunu diġà ppreżentati meta l-fanal saritlu l-approvazzjoni tat-tip.
- 5.28.2. Jekk il-kejl jittiehed eqreb tal-fanal, id-direzzjoni ta' osservazzjoni trid tiġi mcaqilqa b'mod parallel sabiex tinkiseb l-istess preċizzjoni.
- 5.28.3. Jekk, meta l-fanal jkun installat, kwalunkwe parti mis-superfiċje apparenti tal-fanal tkun mohbija minn kwalunkwe parti oħra tal-vettura, għandhom jiġu ppreżentati provi li l-parti tal-fanal li mhix mohbija mill-ostakli għadha tikkonforma mal-valuri fotometriċi provduti għall-approvazzjoni tal-apparati.
- 5.28.4. Meta l-angolu vertikali ta' viżibilità ġeometrika taht l-orizzontali jista' jitnaqqas għal 5° (fanal f'għoli ta' inqas minn 750 mm 'il fuq mill-art), il-kamp fotometriku tal-kejl tal-unità ottika installata jista' jitnaqqas għal 5° taht l-orizzontali.
- 5.28.5. Fil-każ ta' sistema ta' fanali interdipendenti, ir-rekwiziti tal-viżibilità ġeometrika għandhom jiġu sodisfatti meta l-fanali interdipendenti jithaddmu flimkien.
6. SPECIFIKAZZJONIJIET INDIVIDWALI
- 6.1. **Il-fanal b'raġġ ewlieni** (Ir-Regolamenti Nri 98 u 112)

- 6.1.1. *Preżenza*
Mandatorja fuq il-vetturi motorizzati. Ipprojbata fuq it-trejlers.
- 6.1.2. *Għadd*
Tnejn jew erbgħa, it-tip approvat skont ir-Regolamenti Nri 31, 98 jew 112, hliet il-fanal tal-Klassi A.

Għall-vetturi tal-kategorija N₃: Jistgħu jiġu installati żewġ fanali b'raġġ ewlieni żejda.

Fejn vettura tkun mġhammra b'erba' fanali li jistgħu jinħbew, l-installazzjoni ta' żewġ fanali addizzjonali għandha tkun awtorizzata biss għall-fini ta' sinjalar bid-dawl, li jikkonsistu f'illuminazzjoni intermittenti, f'intervalli qosra (ara l-paragrafu 5.12) binhar.
- 6.1.3. *L-arranġament*
L-ebda speċifikazzjoni individwali.
- 6.1.4. *Il-pożizzjoni*
6.1.4.1. Fil-wisa': L-ebda speċifikazzjoni individwali.
6.1.4.2. Fl-għoli: L-ebda speċifikazzjoni individwali.
6.1.4.3. Fit-tul: Fuq quddiem tal-vettura. Dan ir-rekwiżit għandu jitqies li jkun sodisfatt jekk id-dawl mitfugh ma jikkawżax skumdità lis-sewwieq jew direttament jew indirettament permezz tal-apparati għall-viżjoni indiretta u/jew superficji riflettenti oħra tal-vettura.
- 6.1.5. *Il-viżibilità ġeometrika*
Il-viżibilità tas-superficje li ddawwal, inkluża l-viżibilità tagħha f'żoni li ma jidhirx li jkunu mdawla fid-direzzjoni tal-osservazzjoni meqjusa, trid tkun żgurata fi hdan spazju divergenti iddefinit minn linji li jiġġeneraw ibbażati fuq il-perimetru tas-superficje li ddawwal u li jiffurmaw angolu ta' mhux inqas minn 5° mal-assi ta' referenza tal-fanal. L-origini tal-angoli ta' viżibilità ġeometrika hija l-perimetru tal-projezzjoni tas-superficje li ddawwal fuq pjan trasversali tanġenzjali għall-parti ta' quddiemnet tal-lenti tal-fanal.
- 6.1.6. *L-orjentazzjoni*
'Il quddiem.

Mhux iktar minn fanal b'raġġ ewlieni wiehed fuq kull ġenb tal-vettura jista' jdur biex jiproduci dawl għal-liwi.
- 6.1.7. *Il-konnessjonijiet elettrici*
6.1.7.1. Hliet meta jintużaw biex jagħtu twissijiet intermittenti bid-dawl f'intervalli qosra, il-fanali tar-raġġ ewlieni jistgħu jkunu MIXGHULA, biss meta s-swiċċ ewlieni tad-dwal ikun fil-pożizzjoni MIXGHULA jew f'pożizzjoni AWTOMATIKA u jkunu jeżistu l-kundizzjonijiet għall-attivazzjoni awtomatika tar-raġġ baxx. Fil-każ tal-aħhar, il-fanali tar-raġġ ewlieni għandhom jintfexx awtomatikament meta l-kundizzjonijiet għall-attivazzjoni awtomatika tar-raġġ baxx ma jibqgħux jeżistu.
6.1.7.2. Il-fanali b'raġġ ewlieni jistgħu jinxteghlu jew fl-istess hin jew f'pari. F'każ li jkunu installati żewġ fanali b'raġġ ewlieni żejda, kif inhu permess skont il-paragrafu 6.1.2 għall-vetturi tal-kategorija N₃ biss, mhux aktar minn żewġ pari jistgħu jinxteghlu fl-istess hin. Għall-bidla mir-raġġ baxx għar-raġġ ewlieni, mill-inqas par wiehed ta' fanali b'raġġ ewlieni għandhom ikunu mixghula. Għall-bidla mir-raġġ ewlieni għar-raġġ baxx, il-fanali b'raġġ ewlieni kollha għandhom jintfexx fl-istess hin.

- 6.1.7.3. Ir-raġġi baxxi jistgħu jibqgħu mixgħula fl-istess hin bħar-raġġi ewlenija.
- 6.1.7.4. Fejn jitwahnlu erba' fanali li jistgħu jinħbew, il-pożizzjoni mgħollija tagħhom trid tipprevjeni t-thaddim fl-istess hin ta' kwalunkwe fanal addizzjonali mwahhal, jekk din tkun maħsuba biex ikunu provduti sinjali bid-dawl li jikkonsistu minn illuminazzjoni intermittenti f'intervalli qosra (il-paragrafu 5.12) binhar.
- 6.1.8. *It-tell-tale*
Tell-tale b'ċirkwit magħluq huwa mandatorju
- 6.1.9. *Rekwiziti oħra*
- 6.1.9.1. L-intensità aggregata massima tal-fanali b'raġġ ewlieni li jistgħu jinxtgħu fl-istess hin ma għandhiex teċċedi 430 000 cd, li jikkorrispondi għal valur ta' referenza ta' 100.
- 6.1.9.2. Din l-intensità massima għandha tinkiseb billi jingħaddu flimkien il-marki ta' referenza individwali li huma indikati fuq diversi fanali. Il-marka ta' referenza "10" għandha tingħata lil kull wiehed mill-fanali mmarkat "R" jew "CR".
- 6.2. **Il-fanal b'raġġ baxx** (Ir-Regolamenti Nri. 98 u 112)
- 6.2.1. *Preżenza*
Mandatorja fuq il-vetturi motorizzati. Ipprojbta fuq it-trejlers
- 6.2.2. *Għadd*
Tnejn, bit-tip approvat skont ir-Regolamenti Nri 31, 98 jew 112, hlief il-fanal tal-Klassi A.
- 6.2.3. *L-arranġament*
L-ebda rekwizit speċjali.
- 6.2.4. *Il-pożizzjoni*
- 6.2.4.1. Fil-wisa': dak it-tarf tas-superfiċje apparenti fid-direzzjoni tal-assi ta' referenza li huwa l-aktar 'il bogħod mill-pjan medjan longitudinali tal-vettura ma għandux ikun aktar minn 400 mm mit-tarf estrem ta' barra tal-vettura.
- It-truf ta' ġewwa tas-superfiċji apparenti fid-direzzjoni tal-assi ta' referenza għandhom ikunu mhux inqas minn 600 mm 'il bogħod minn xulxin. Dan ma japplikax, madankollu, għall-vetturi tal-kategoriji M₁ u N₁; għall-kategoriji ta' vetturi l-oħra kollha bil-mutur, fejn il-wisa' totali tal-vettura tkun inqas minn 1 300 mm, din id-distanza tista' titnaqqas għal 400 mm.
- 6.2.4.2. Fl-gholi: mhux inqas minn 500 mm u mhux iktar minn 1 200 mm 'il fuq mill-art. Għall-vetturi (fuq art imħarbita) tal-kategorija N₃G⁽¹⁾ l-gholi massimu jista' jizjed għal 1 500 mm.
- 6.2.4.3. Fit-tul: fuq quddiem tal-vettura. Dan ir-rekwizit għandu jitqies li jkun sodisfatt jekk id-dawl mitfugh ma jikkawżax skumdità lis-sewwieq jew direttament jew indirettament permezz tal-mirja biex tara wara u/jew superfiċji riflettenti oħra tal-vettura.

⁽¹⁾ Kif ġew iddefiniti fl-Anness 7 għar-Riżoluzzjoni Konsolidata dwar il-Kostruzzjoni tal-Vetturi(R.E.3), (dokument TRANS/WP.29/78/Rev.1/Emend.2 kif emendat l-aħhar bl-Emenda 4).

6.2.5. *Il-viżibilità ġeometrika*

Iddefinita mill-angoli α u β kif ġie speċifikat fil-paragrafu 2.13:

$\alpha = 15^\circ$ 'il fuq u 10° 'il isfel,

$\beta = 45^\circ$ 'il barra u 10° 'il ġewwa.

Ladarba l-valuri fotometriċi meħtieġa għall-fanali b'raġġ baxx ma jkopru l-kamp viżiv ġeometriku kollu, valur minimu ta' 1 cd fl-ispazju li jibqa' huwa meħtieġ għall-finijiet ta' approvazzjoni tat-tip. Il-preżenza ta' taqsimiet jew apparat iehor qrib il-fanal ma għandhiex tagħti lok għal effetti sekondarji li jikkawżaw skumdità lill-utenti l-oħra tat-triq.

6.2.6. *L-orjentazzjoni*

'Il quddiem

6.2.6.1. *L-orjentazzjoni vertikali*6.2.6.1.1. *L-inklinazzjoni inizjali 'il isfel tal-punt ta' waqfien tar-raġġ baxx li għandha tkun iffissat fl-istat mhux mgħobbi tal-vettura b'persuna wahda fis-sit tas-sewwieq għandha tkun speċifikata bi preċiżjoni ta' 0,1 fil-mija mill-manifattur u għandha tkun indikata b'mod li jista' jinqara b'mod ċar u li jkun indelibbli fuq kull vettura qrib jew tal-fanal jew tal-panċa tal-manifattur mis-simbolu muri fl-Anness 7.*

Il-valur ta' din l-inklinazzjoni 'il isfel indikata għandha tkun iddefinita skont il-paragrafu 6.2.6.1.2.

6.2.6.1.2. *Jiddependi mill-gholi tal-immuntar f'metri (h) tat-tarf t'isfel tas-superfiċje apparenti fid-direzzjoni tal-assi ta' referenza tal-fanal b'raġġ baxx, imkejjel fuq il-vetturi mhux mgħobbija, l-inklinazzjoni vertikali tal-punt ta' waqfien tar-raġġ baxx, fil-kundizzjonijiet statiči kollha tal-Anness 5, għandha tibqa' bejn il-limiti li ġejjin u l-mira inizjali għandu jkollha l-valuri li ġejjin:*

$h < 0,8$

limiti: bejn - 0,5 fil-mija u - 2,5 fil-mija

mira inizjali: bejn - 1 fil-mija u - 1,5 fil-mija

$0,8 \leq h \leq 1$

limiti: bejn - 0,5 fil-mija u - 2,5 fil-mija

mira inizjali: bejn - 1 fil-mija u - 1,5 fil-mija

Jew, fid-diskrezzjoni tal-manifattur,

limiti: bejn - 1 fil-mija u - 3 fil-mija

mira inizjali: bejn - 1,5 fil-mija u - 2 fil-mija

L-applikazzjoni għall-approvazzjoni tat-tip ta' vettura, f'dan il-każ, għandha tinkludi informazzjoni dwar liema miż-żewġ alternattivi se tintuża.

$h > 1$

limiti: bejn - 1 fil-mija u - 3 fil-mija

mira inizjali: bejn - 1,5 fil-mija u - 2 fil-mija

Il-valuri tal-limiti u tal-mira inizjali t'hawn fuq ingabru fil-qosor fid-dijagramma t'aktar 'il isfel.

Għall-vetturi (fuq art imharbta) tal-kategorija N₃G fejn il-fanali jeċċedu għoli ta' 1 200 mm, il-limiti għall-inklinazzjoni vertikali tal-punt ta' waqfien għandhom ikunu bejn: - 1,5 fil-mija u - 3,5 fil-mija.

Il-mira inizjali g'landha tkun stipulata bejn: – 2 fil-mija u – 2,5 fil-mija.

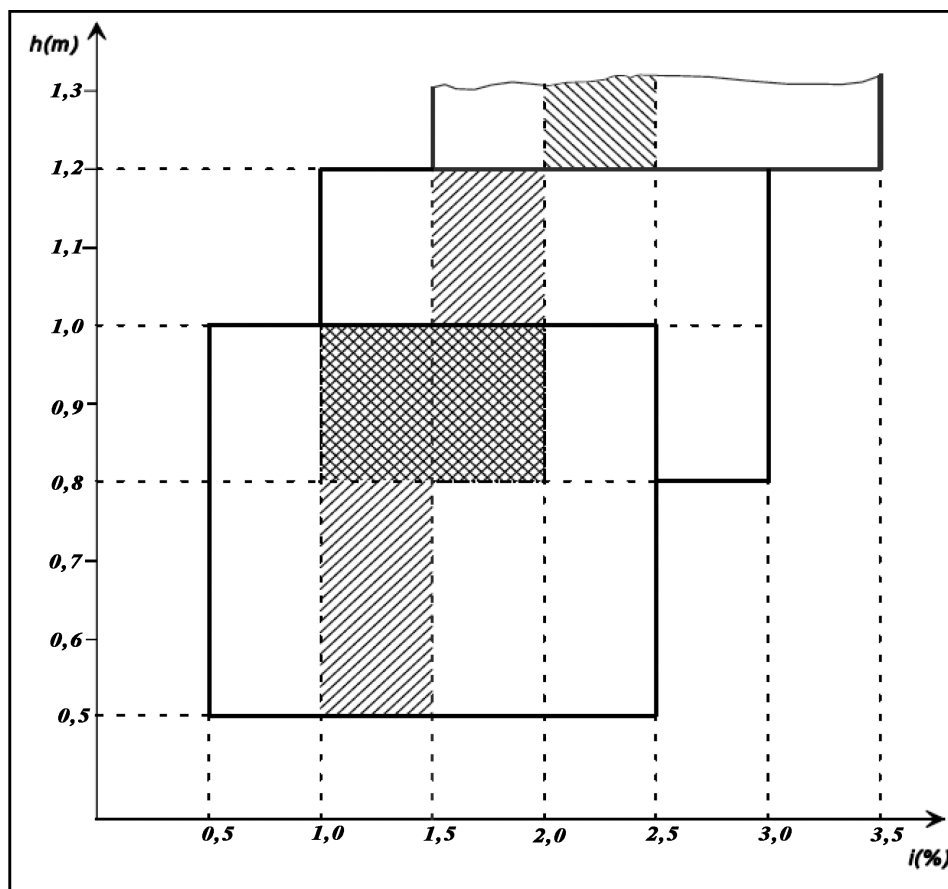

6.2.6.2. L-apparat għall-invellar tal-fanali

6.2.6.2.1. Fil-każ fejn ikun meħtieġ apparat għall-invellar tal-fanali biex ikunu sodisfatti r-rekwiżiti tal-paragrafi 6.2.6.1.1 u 6.2.6.1.2, l-apparat għandu jkun awtomatiku.

6.2.6.2.2. Madanakollu, apparati li jiġu aġġustati manwalment, jew b'mod kontinwu jew b'mod mhux kontinwu, għandhom ikunu permessi, sakemm ikollhom pożizzjoni ta' waqfien fejn il-fanali ikunu jistgħu jiġu rritornati għall-inklinazzjoni inizjali ddefinita fil-paragrafu 6.2.6.1.1 permezz tal-viti ta' aġġustament tas-soltu jew mezzi simili.

Dawn l-apparati li jkunu manwalment aġġustabbli jridu jkunu jistgħu jithaddmu mis-sit tas-sewwieq.

L-apparati li jkunu kontinwament aġġustabbli jrid ikollhom marki ta' referenza li jindikaw il-kundizzjonijiet tat-tagħbija li jeħtieġu aġġustament tar-raġġ baxx.

In-numru ta' pożizzjonijiet fuq apparati li mhumiex kontinwament aġġustabbli jrid ikun tali li jiżgura konformità mal-firxa ta' valuri provduti fil-paragrafu 6.2.6.1.2 fil-kundizzjonijiet kollha tat-tagħbija li ġew iddefiniti fl-Anness 5.

Għal dawn l-apparati wkoll, il-kundizzjonijiet tat-tagħbija tal-Anness 5 li jeħtieġu aġġustament tar-raġġ baxx għandhom ikunu mmarkati b'mod ċar qrib il-kontroll tal-apparat (l-Anness 8).

- 6.2.6.2.3. Fil-każ ta' ħsara tal-apparati deskritti fil-paragrafi 6.2.6.2.1 u 6.2.6.2.2, ir-raġġ baxx ma għandux jassumi pożizzjoni fejn l-inklinazzjoni tkun inqas minn kemm kienet meta sehhet il-ħsara tal-apparat.
- 6.2.6.3. Il-proċedura tal-kejl
- 6.2.6.3.1. Wara aġġustament tal-inklinazzjoni inizjali, l-inklinazzjoni vertikali tar-raġġ baxx, espressa f'perċentwal, għandha titkejjel f'kundizzjonijiet statiči skont il-kundizzjonijiet kollha tat-tagħbija li ġew iddefiniti fl-Anness 5.
- 6.2.6.3.2. Il-kejl tal-varjazzjoni tal-inklinazzjoni tar-raġġ baxx bħala funzjoni tat-tagħbija jrid jitwettaq skont il-proċedura tat-test stabbilita fl-Anness 6.
- 6.2.6.4. L-orjentazzjoni orizzontali
- L-orjentazzjoni orizzontali ta' fanal b'raġġ baxx jew taż-żewġ fanali b'raġġ baxx tista' tkun varjata biex tipproduċi dawl għal-liwi, sakemm ir-raġġ shih jiġi mċaqlaq jew il-barma tal-minkeb tal-punt ta' waqfien tiġi mċaqilqa, il-barma tal-minkeb tal-punt ta' waqfien ma għandhiex taqsum il-linja tat-trajettorja taċ-ċentru ta' gravità tal-vettura f'distanzi mill-parti ta' quddiem tal-vettura li huma akbar minn 100 darba l-gholi tal-immuntar tal-fanali b'raġġ baxx rispettivi.
- 6.2.7. *Il-konnessjonijiet elettriči*
- 6.2.7.1. Il-kontroll għall-bidla għal raġġ baxx irid jiffl fanali b'raġġ ewlieni kollha fl-istess hin.
- 6.2.7.2. Ir-raġġ baxx jista' jibqa' mixgħul fl-istess hin bħar-raġġi ewlenija.
- 6.2.7.3. Fil-każ ta' fanali b'raġġ baxx skont ir-Regolament Nru 98, is-sorsi tad-dawl b'disċarġ tal-gass għandhom jibqgħu mixgħula waqt it-thaddim tar-raġġ ewlieni.
- 6.2.7.4. Sors wiehed tad-dawl addizzjonali jew modulu tal-LED wiehed jew aktar, li jinsab ġewwa l-fanali b'raġġ baxx jew ffanal (hlief il-fanal b'raġġ ewlieni) iggruppjat jew reċiprokament inkorporat mal-fanali ta'quddiem b'raġġ baxx rispettivi, jista' jkun attivat biex jipproduċi dawl għal-liwi, sakemm ir-radju orizzontali tal-kurvatura tat-trajettorja taċ-ċentru ta' gravità tal-vettura huwa 500 m jew inqas. Dan jista' jintwera mill-manifattur permezz ta' kalkolu jew b'mezzi ohra li jkunu aċċettati mill-awtorità responsabbli għall-approvazzjoni tat-tip.
- 6.2.7.5. Il-fanali b'raġġ baxx jistgħu JINXTEGHLU jew JINTFEW awtomatikament. Madanakollu, għandu dejjem ikun possibbli li dawn il-fanali b'raġġ baxx JINXTEGHLU u JINTFEW manwalment.
- 6.2.7.6. Jekk il-fanali tas-sewqan binhar ikunu preżenti u joperaw skont il-paragrafu 6.19, jew
- 6.2.7.6.1. Il-fanali bir-raġġ baxx għandhom JIXGHELU u JINTFEW awtomatikament skont il-kundizzjonijiet tad-dawl ta' barra (eż. JINXTEGHLU f'kundizzjonijiet ta' sewqan bil-lejl, mini, eċċ.) skont ir-rekwiżiti tal-Anness 12; jew
- 6.2.7.6.2. Il-fanali tas-sewqan binhar jaħdmu flimkien mal-fanali elenkati fil-paragrafu 5.11, fejn, bħala rekwiżit minimu, mill-inqas il-fanali tal-pożizzjonament ta' wara għandhom ikunu attivati; jew
- 6.2.7.6.3. Jingħataw mezzi distintivi biex jinfirmaw lis-sewwieq li l-fanali, il-fanali tal-pożizzjonament u, jekk ikun il-każ, il-fanali li jimmarkaw il-kontorn tat-tarf u l-fanali li jimmarkaw il-ġnub mhumiex illuminati. Dawn il-mezzi huma:

- 6.2.7.6.3.1. Żewġ livelli differenti b'mod distint ta' intensità fl-illuminazzjoni tal-panil tal-istrumenti huma pprovduti bil-lejl u binhar, biex jindikaw lis-sewwieq li l-fanali tar-raġġ baxx ghandhom JINXTEGHLU; jew
- 6.2.7.6.3.2. Indikaturi mhux illuminati u identifikazzjoni tal-kontrolli manwali li huma meħtieġa mir-Regolament Nru 121 ghandhom ikunu illuminati meta jiġu attivati l-fanali; jew
- 6.2.7.6.3.3. Tell-tale viżiv, akustiku jew it-tnejn, ghandu jiġi attivat biss f'kundizzjonijiet ta' dawl imnaqqas kif definit fl-Anness 12 biex jinforma lis-sewwieq li l-fanali tar-raġġ baxx ghandhom JINXTEGHLU. Ladarba t-tell-tale jiġi attivat, ghandu jintefa biss meta l-fanali tar-raġġ baxx ikunu ġew mixgħula jew l-apparat li jixgħel u/jew jitfi l-magna (is-sistema tal-propulsjoni) ikun f'pożizzjoni li jagħmilha impossibbli għall-magna (is-sistema tal-propulsjoni) biex topera..
- 6.2.7.7. Bla hsara għall-paragrafu 6.2.7.6.1, il-fanali bir-raġġ baxx jistgħu JINXTEGHLU u JINTFEW awtomatikament skont fatturi oħra bħall-hin u l-kundizzjonijiet ambjentali (eż, il-hin tal-ġurnata, fejn tkun tinsab il-vettura, ix-xita, iċ-ċpar, eċċ).
- 6.2.8. *It-tell-tale*
- 6.2.8.1. It-tell-tale huwa fakultattiv.
- 6.2.8.2. Tell-tale viżiv, kemm jekk jixgħel u jitfi malajr jew le, huwa mandatorju:
- (a) Fil-każ fejn ir-raġġ shih jiġi mċaqlaq jew il-barma fil-minkeb tal-punt ta' waqfien tiġi mċaqlaq biex ikun prodott dawl għal-liwi; jew
- (b) Jekk jintuża modulu tal-LED wiehed jew aktar biex ikun prodott ir-raġġ baxx ewlieni.
- Ghandu jkun attivat:
- (a) Fil-każ li l-ispostament tal-barma tal-minkeb tal-punt ta' waqfien ma jahdimx sew; jew
- (b) Fil-każ li kwalunkwe wiehed mill-moduli tal-LED li jipproduċi ir-raġġ baxx ewlieni ma jahdimx.
- Ghandu jibqa' attivat filwaqt li jkun hemm il-hsara. Jista' jithassar temporanjament, imma għandu jkun ripetut kull meta l-apparat li jistartja u jwaqqaf il-magna, jinxtegħel u jintefa.
- 6.2.9. *Rekwiziti oħra*
- Ir-rekwiziti tal-paragrafu 5.5.2 ma ghandhomx japplikaw għall-fanali b'raġġ baxx.
- Il-fanali b'raġġ baxx b'sors tad-dawl jew b'modulu(i) tal-LED li jipproduċi(u) r-raġġ baxx ewlieni u li jkollu fluss ta' luminożità oġġettiv totali li jeċċedi l-2 000 lumen ghandhom jiġu installati biss flimkien mal-installazzjoni ta' apparat(i) għat-tindif tal-fanali skont ir-Regolament Nru 45. ⁽¹²⁾

⁽¹²⁾ Il-Partijiet Kontraenti għar-regolamenti rispettivi xorta jistgħu jipprojbixxu l-użu ta' sistemi ta' tindif mekkaniċi meta jiġu installati fanali b'lentijiet tal-plastik, immarkati "PL".

Rigward l-inklinazzjoni vertikali, għall-fanali b'raġġ baxx ma għandhomx ikunu applikati d-dispożizzjonijiet tal-paragrafu 6.2.6.2.2 t'aktar 'il fuq:

- (a) B'modulu(i) tal-LED li jipproduċi(u) r-raġġ baxx ewlieni; jew
- (b) B'sors tad-dawl li jipproduċi r-raġġ baxx prinċipali u li jkollu fluss ta' luminożità oġġettiv li jeċċedi 1-2 000 lumen.

Il-fanali b'faxx baxx biss skont ir-Regolamenti Nri 98 jew 112 jistgħu jintużaw biex ikun prodott dawl għal-liwi.

Jekk id-dawl għal-liwi jiġi prodott b'moviment orizzontali tar-raġġ shih jew tal-barma fil-minkeb tal-punt ta' waqfien, għandu jiġi attivat biss jekk il-vettura tkun miexja 'l quddiem; dan ma għandux japplika jekk id-dawl għal-liwi jkun prodott għal tidwira fuq il-lemin fi traffiku fuq il-lemin (tidwira fuq ix-xellug fi traffiku fuq ix-xellug).

6.3. **Il-fanal taċ-ċpar ta' quddiem** (Ir-Regolament Nru 19)

6.3.1. *Preżenza*

Fakultattiva fuq il-vetturi motorizzati. Ipprojbata fuq it-trejlers

6.3.2. *Għadd*

Tnejn

6.3.3. *L-arranġament*

L-ebda rekwiżit speċjali

6.3.4. *Il-pożizzjoni*

6.3.4.1. Fil-wisa': dak il-punt fuq is-superfiċje apparenti fid-direzzjoni tal-assi ta' referenza li huwa l-aktar 'il bogħod mill-pjan medjan longitudinali tal-vettura ma għandux ikun aktar minn 400 mm mit-tarf estrem ta' barra tal-vettura.

6.3.4.2. Fl-għoli:

Minimu: Mhux inqas minn 250 mm 'il fuq mill-art.

Massimu: Għall-vetturi tal-kategoriji M_1 u N_1 : mhux aktar minn 800 mm 'il fuq mill-art.

Għall-kategoriji l-oħra kollha, hlief għall-vetturi N_3G (off-road)⁽¹³⁾: mhux iktar minn 1 200 mm 'il fuq mill-art.

Għall-vetturi tal-kategorija N_3G : l-għoli massimu jista' jiġi miżjud sa 1 500 mm.

L-ebda punt fuq is-superfiċje apparenti fid-direzzjoni tal-assi ta' referenza ma jrid ikun oġġla mill-oġġla punt fuq is-superfiċje apparenti fid-direzzjoni tal-assi ta' referenza tal-fanal b'raġġ baxx.

6.3.4.3. Fit-tul: fuq quddiem tal-vettura. Dan ir-rekwiżit għandu jitqies li jkun sodisfatt jekk id-dawl mitfugh ma jikkawżax skumdità lis-sewwieq jew direttament jew indirettament permezz tal-apparati għall-viżjoni indiretta u/jew superfiċji riflettenti oħra tal-vettura.

⁽¹³⁾ Kif ġew iddefiniti fl-Anness 7 għar-Riżoluzzjoni Konsolidata dwar il-Kostruzzjoni tal-Vetturi(R.E.3), (dokument TRANS/WP.29/78/Rev.1/Emend.2 kif emendat l-aħhar bl-Emenda4).

6.3.5. *Il-viżibilità ġeometrika*

Iddefinita mill-angoli α u β kif ġie speċifikat fil-paragrafu 2.1.3,

$\alpha = 5^\circ$ 'il fuq u 'il isfel,

$\beta = 45^\circ$ 'il barra u 10° 'il ġewwa.

Peress li l-valuri fotometriċi meħtieġa għall-fanali għaċ-ċpar fuq quddiem ma jkoprox il-kamp viżiv ġeometriku kollu, għal finijiet ta' approvazzjoni tat-tip huwa meħtieġ valur minimu ta' 1 cd fl-isparju li jifdal. Il-preżenza ta' partizzjonijiet jew ta' oġġetti oħra ta' tagħmir qrib il-fanal għaċ-ċpar fuq quddiem ma għandux jagħti lok għal effetti sekondarji li jikkawżaw skumdità lill-utenti l-oħra tat-triq. ⁽¹⁴⁾

6.3.6. *L-orjentazzjoni*

'Il quddiem

6.3.6.1. *L-orjentazzjoni vertikali*

6.3.6.1.1. Fil-każ tal-fanali għaċ-ċpar fuq quddiem tal-klassi "B", l-inklinazzjoni vertikali tal-punt ta' waqfien li għandha tiġi ssettjata meta l-vettura ma tkunx mgħobbija b'persuna wahda fis-sit tas-sewwieq għandha tkun ta' - 1,5 fil-mija jew inqas ⁽¹⁴⁾.

6.3.6.1.2. Fil-każ tal-fanali għaċ-ċpar fuq quddiem tal-klassi "F3":

6.3.6.1.2.1. L-inklinazzjoni inizjali 'il isfel tal-punt ta' waqfien li għandha tiġi ssettjata meta l-vettura ma tkunx mgħobbija b'persuna wahda fis-sit tas-sewwieq għandha tkun speċifikata mill-manifattur bi preċiżjoni ta' post decimali wieħed u għandha tkun indikata b'mod li jista' jinqara b'mod ċar u li jkun indelibbli fuq kull vettura, qrib jew tal-fanal għaċ-ċpar fuq quddiem jew tal-panċa tal-manifattur jew b'kombinazzjoni mal-indikazzjoni li tisemma fil-paragrafu 6.2.6.1.1 bis-simbolu muri fl-Anness 7 għal dan ir-Regolament. Il-valur ta' din l-inklinazzjoni 'il isfel indikata għandu jkun iddefinit skont il-paragrafu 6.3.6.1.2.2.

6.3.6.1.2.2. Skont l-gholi tal-immuntar f metri (h) tat-tarf t'isfel tas-superfiċje apparenti fid-direzzjoni tal-assi ta' referenza tal-fanal għaċ-ċpar fuq quddiem, imkejjel fuq il-vetturi mhux mgħobbija, l-inklinazzjoni vertikali tal-punt ta' waqfien li għandha tiġi ssettjata meta l-vettura ma tkunx mgħobbija b'persuna wahda fis-sit tas-sewwieq għandu jkollha l-valur(i) li ġejjin:

$h \leq 0,8$

Limiti: bejn - 1 fil-mija u - 3 fil-mija

Mira inizjali: bejn - 1,5 fil-mija u - 2 fil-mija

$h > 0,8$

Limiti: bejn - 1,5 fil-mija u - 3,5 fil-mija

Mira inizjali: bejn - 2 fil-mija u - 2,5 fil-mija

6.3.6.2. L-apparat ta' invellar tal-fanali għaċ-ċpar fuq quddiem

6.3.6.2.1. Fil-każ ta' fanal għaċ-ċpar fuq quddiem b'sors(i) tad-dawl li jkollu fluss ta' luminożità oġġettiv li jeċċedi l-2 000 lumen, ir-rekwiziti tal-paragrafu 6.3.6.1.2.2 għandhom jiġu awtomatikament sodisfatti fil-kundizzjonijiet kollha tat-tagħbija tal-Anness 5 għal dan ir-Regolament.

⁽¹⁴⁾ It-tipi godda ta' vetturi li ma jkunux konformi ma' din id-dispożizzjoni jistgħu jkunu approvati sa 18-il xahar wara d-dhul fis-seħh tas-Suppliment 4 għas-Serje 03 ta' Emendi.

6.3.6.2.2. Fejn ghal fanal għaċ-ċpar fuq quddiem jitwajh hallu apparat ta' invellar, indipendenti jew iggruppat ma' funzjonijiet oħra tad-dawl u tas-sinjali bid-dawl fuq quddiem, għandu jkun tali li l-inklinazzjoni vertikali, fil-kundizzjonijiet kollha tat-tagħbija statika tal-Anness 5 għal dan ir-Regolament għandha tibqa' bejn il-limiti preskritti fil-paragrafu 6.3.6.1.2.2.

6.3.6.2.3. Fil-każ fejn il-fanal għaċ-ċpar fuq quddiem tal-kategorija "F3" jkun parti mill-fanal b'raġġ baxx jew tkun parti minn sistema tal-AFS, waqt li jintuża r-raġġ għaċ-ċpar fuq quddiem bhala parti mir-raġġ baxx għandhom jiġu applikati r-rekwiziti tal-paragrafu 6.2.6.

F'dan il-każ, il-limiti tal-invellar iddefiniti fil-paragrafu 6.2.6 jistgħu jiġu applikati anki meta dan il-fanal għaċ-ċpar fuq quddiem jintuża bhala tali.

6.3.6.2.4. L-apparat ta' invellar jista' jintuża wkoll biex jadatta awtomatikament l-inklinazzjoni tar-raġġ għaċ-ċpar fuq quddiem b'relazżjoni għall-kundizzjonijiet ambjentali prevalenti, sakemm ma jinqabzux il-limiti għall-inklinazzjoni 'l isfel li giet speċifikata fil-paragrafu 6.3.6.1.2.2.

6.3.6.2.5. Fil-każ ta' hsara fl-apparat ta' invellar, ir-raġġ għaċ-ċpar fuq quddiem ma għandux jassumi pożizzjoni fejn il-punt ta' waqfien ikun inqas inklinat milli kien fil-hin meta saret il-hsara fl-apparat.

6.3.7. *Il-konnessjonijiet elettrici*

Irid ikun possibbli li l-fanali għaċ-ċpar fuq quddiem JINXTEGHLU u JINTFEW indipendentement mill-fanali b'raġġ ewlieni, mill-fanali b'raġġ baxx jew minn kwalunkwe kombinazzjoni ta' fanali b'raġġ ewlieni u b'raġġ baxx, sakemm il-fanali għaċ-ċpar fuq quddiem ma jintużawx bhala parti minn funzjoni oħra ta' dawl f'AFS; madankollu, li TINXTEGHEL il-funzjoni tal-fanali għaċ-ċpar fuq quddiem għandu jkollha l-prijorità fuq il-funzjoni li għaliha l-fanali għaċ-ċpar fuq quddiem qed jintużaw bhala parti.

6.3.8. *It-tell-tale*

Tell-tale b'ċirkwit magħluq huwa mandatorju. Dawl ta' twissija indipendenti li ma jitfix u jixgħel malajr.

6.3.9. *Rekwiziti oħra*

Fil-każ fejn fil-formola ta' komunikazzjoni fil-punt 10.9 tal-Anness 1 għar-Regolament Nru 19 ikun hemm indikazzjoni pożittiva, l-allinjament u l-intensitajiet ta' luminożità tar-raġġ għaċ-ċpar fuq quddiem tal-klassi "F3" jistgħu jiġu adattati awtomatikament b'relazżjoni għall-kundizzjonijiet ambjentali prevalenti. Kwalunkwe varjazzjoni fl-intensitajiet ta' luminożità jew fl-allinjament għandha titwettaq b'mod awtomatiku, u b'tali mod li ma jkun ikkawżat l-ebda skumdità, la lis-sewwieq u lanqas lill-utenti l-oħra tat-triq.

6.4. **Il-fanal tar-rivers** (Ir-Regolament Nru 23)

6.4.1. *Preżenza*

Mandatorja fuq il-vetturi motorizzati u fuq it-trejlers tal-kategoriji O₂, O₃ u O₄. Fakultattiva fuq it-trejlers tal-kategorija O₁.

6.4.2. *In-numru*

6.4.2.1. Fuq il-vetturi motorizzati tal-kategorija M₁ u fuq il-vetturi l-oħra kollha b'tul li ma jeċċedix is-6 000 mm, apparat wiehed huwa mandatorju u t-tieni apparat huwa fakultattiv.

6.4.2.2. Żewġ apparati mandatorji u żewġ apparati fakultattivi fuq il-vetturi kollha b'tul li jeċċedi s-6 000 mm, hlief għall-vetturi tal-kategorija M₁.

6.4.3. *L-arranġament*

L-ebda rekwiżit speċjali

6.4.4. *Il-pożizzjoni*

6.4.4.1. Fil-wisa': l-ebda rekwiżit speċjali.

6.4.4.2. Fl-għoli: mhux inqas minn 250 mm u mhux iktar minn 1 200 mm 'il fuq mill-art.

6.4.4.3. Fit-tul: fuq wara tal-vettura

Madankollu, jekk jiġu installati, iż-żewġ apparati fakultattivi li jissemmew fil-paragrafu 6.4.2.2 għandhom jitwawhlu fuq il-ġenb jew fuq wara tal-vettura, skont ir-rekwiżiti tal-paragrafi 6.4.5 u 6.4.6.

6.4.5. *Il-viżibilità ġeometrika*

Iddefinita mill-angoli α u β , kif ġie speċifikat fil-paragrafu 2.13:

$\alpha = 15^\circ$ 'il fuq u 5° 'il isfel,

$\beta = 45^\circ$ fuq il-lemin u fuq ix-xellug jekk ikun hemm apparat wieħed biss,

45° 'il barra u 30° 'il ġewwa jekk ikun hemm tnejn.

L-assi ta' referenza taż-żewġ apparati fakultattivi li jissemmew fil-paragrafu 6.4.2.2, jekk jitwawhlu fuq il-ġenb tal-vettura għandha tkun orjentata orizzontalment lejn il-ġenb b'inklinazzjoni ta' $10^\circ \pm 5^\circ$ b'relazzjoni għall-pjan medjan longitudinali tal-vettura.

6.4.6. *L-orjentazzjoni*

Lura.

Fil-każ taż-żewġ apparati fakultattivi li jissemmew fil-paragrafu 6.4.2.2, jekk jitwawhlu fuq il-ġenb tal-vettura, ma għandhomx jiġu applikati r-rekwiżiti tal-paragrafu 6.4.5 li ssemmew aktar 'il fuq. Madankollu, l-assi ta' referenza ta' dawn l-apparati għandu jkun orjentat 'il barra mhux aktar minn 15° orizzontalment lejn il-parti ta' wara b'relazzjoni għall-pjan medjan longitudinali tal-vettura.

6.4.7. *Il-konnessjonijiet elettrici*

6.4.7.1. Għandhom ikunu tali li l-fanal jista' jixgħel biss jekk il-ger tar-rivers ikun imdahhal u jekk l-apparat li jikkontrolla meta tistartja u tintefa l-magna jkun f'tali pożizzjoni li l-magna tkun tista' tithaddem. Ma għandhiex tinxtgħel jew tibqa' mixgħula jekk kwalunkwe waħda mill-kondizzjonijiet t'hawn fuq ma tiġix sodisfatta.

6.4.7.2. Barra minn hekk, il-konnessjonijiet elettrici taż-żewġ apparati fakultattivi li jissemmew fil-paragrafu 6.4.2.2 għandhom ikunu tali li dawn l-apparati ma jistgħux idawlu hliet meta l-fanali li jissemmew fil-paragrafu 5.11 ikunu mixgħula.

L-apparati li jitwawhlu fuq il-ġenb tal-vettura, jistgħu jinxtgħlu għal manuvri bilmod waqt li l-karozza tkun miexja 'l quddiem sa velocità massima ta' 10 km/h, sakemm jiġu sodisfatti l-kundizzjonijiet li ġejjin:

(a) L-apparati għandhom ikunu attivati u deattivati manwalment permezz ta' swiċċ separati;

(b) Jekk jiġu attivati b'dan il-mod, jistgħu jibqgħu mdawla wara li l-ger tar-rivers ma jibqax ingaġġat;

(c) Għandhom jintfexx awtomatikament jekk il-veloċità 'l quddiem tal-vettura teċċedi l-10 km/h, irrispettivament mill-pożizzjoni tas-swiċċ separat; f'dan il-każ, għandhom jibqgħu mitfija sakemm jerġgħu jinxtegħlu b'mod deliberat.

6.4.8. *It-tell-tale*

It-tell-tale huwa fakultattiv

6.4.9. *Rekwiziti oħra*

Xejn

6.5. **Il-fanal li jindikaw id-direzzjoni** (Ir-Regolament Nru 6)

6.5.1. *Il-preżenza* (ara l-figura t'aktar 'l isfel)

Mandatorja. It-tipi ta' fanali li jindikaw id-direzzjoni jaqgħu fil-kategoriji (1, 1a, 1b, 2a, 2b, 5 and 6) li l-assemblaġġ tagħhom fuq vettura waħda jikkostitwixxi arrangament ("A" u "B").

L-arrangament "A" għandu japplika għall-vetturi motorizzati kollha.

L-arrangament "B" għandu japplika għat-trejlers biss.

6.5.2. *In-numru*

Skont l-arrangament

6.5.3. *L-arrangamenti* (ara l-figura t'aktar 'l isfel)

A: Żewġ fanali li jindikaw id-direzzjoni fuq quddiem tal-kategoriji li ġejjin:

1 jew 1a jew 1b,

Jekk id-distanza bejn it-tarf tas-superfiċje apparenti fid-direzzjoni tal-assi ta' referenza ta' dan il-fanal u dik tas-superfiċje apparenti fid-direzzjoni tal-assi ta' referenza tal-fanal b'raġġ baxx u/jew tal-fanal għaċ-ċpar fuq quddiem, jekk ikun hemm waħda, tkun ta' mill-inqas 40 mm;

1a jew 1b,

Jekk id-distanza bejn it-tarf tas-superfiċje apparenti fid-direzzjoni tal-assi ta' referenza ta' dan il-fanal u dik tas-superfiċje apparenti fid-direzzjoni tal-assi ta' referenza tal-fanal b'raġġ baxx u/jew tal-fanal għaċ-ċpar fuq quddiem, jekk ikun hemm waħda, tkun akbar minn 20 mm u iżgħar minn 40 mm;

1b,

Jekk id-distanza bejn it-tarf tas-superfiċje apparenti fid-direzzjoni tal-assi ta' referenza ta' dan il-fanal u dik tas-superfiċje apparenti fid-direzzjoni tal-assi ta' referenza tal-fanal b'raġġ baxx u/jew tal-fanal għaċ-ċpar fuq quddiem, jekk ikun hemm waħda, tkun iżgħar minn jew daqs 20 mm;

Żewġ fanali li jindikaw id-direzzjoni fuq wara (il-kategorija 2a jew 2b);

Żewġ fanali fakultattivi (il-kategorija 2a jew 2b) fuq il-vetturi kollha fil-kategoriji M₂, M₃, N₂, N₃.

Żewġ fanali li jindikaw id-direzzjoni tal-ġenb tal-kategorija 5 jew 6 (rekwiżiti minimi):

5

għall-vetturi kollha tal-kategorija M₁;

għall-vetturi tal-kategoriji N₁, M₂ u M₃ li ma jeċċedux tul ta' 6 metri.

6

għall-vetturi kollha tal-kategoriji N_2 u N_3 ;

għall-vetturi tal-kategoriji N_1 , M_2 u M_3 li jeċċedu tul ta' 6 metri.

Huwa permess li fil-każijiet kollha jiġu sostitwiti l-fanali li jindikaw id-direzzjoni tal-ġenb tal-Kategorija 5 b'fanali li jindikaw id-direzzjoni tal-ġenb tal-Kategorija 6.

Massimu ta' tliet apparati fakultattivi tal-Kategorija 5 jew apparat wiehed fakultattiv tal-Kategorija 6 kull naħa fuq vetturi tat-tip M_2 , M_3 , N_2 u N_3 itwal minn 9 m

Fejn jitwawhhu fanali li jikkombinaw il-funzjonijiet ta' fanali li jindikaw id-direzzjoni fuq quddiem (il-kategoriji 1, 1a, 1b) u fanali li jindikaw id-direzzjoni tal-ġenb (il-kategorija 5 jew 6), jistgħu jitwawhhu żewġ fanali li jindikaw id-direzzjoni tal-ġenb addizzjonali (il-kategorija 5 jew 6) biex ikunu sodisfatti r-rekwiżiti tal-vizibilità tal-paragrafu 6.5.5.

B: żewġ fanali li jindikaw id-direzzjoni fuq wara (il-Kategorija 2a jew 2b);

żewġ fanali fakultattivi (il-Kategorija 2a jew 2b) fuq il-vetturi kollha fil-Kategoriji O_2 , O_3 u O_4 .

Massimu ta' tliet apparati fakultattivi tal-Kategorija 5 jew apparat wiehed fakultattiv tal-Kategorija 6 kull naħa fuq vetturi tat-tip O_2 , O_3 u O_4 itwal minn 9 m

Fejn titwawhhal AFS, id-distanza li għandha titqies għall-ghażla tal-kategorija hija d-distanza bejn il-fanal li jindika id-direzzjoni fuq quddiem u l-eqreb unità tad-dawl fl-eqreb pożizzjoni tagħha li tikkontribwixxi għal jew twettaq modalità ta' raġġ li ma jtellifx is-sewwieq minn faċċata.

6.5.4. Il-pożizzjoni

6.5.4.1. Fil-wisa': it-tarf tas-superfċje apparenti fid-direzzjoni tal-assi ta' referenza l-aktar 'il bogħod mill-pjan medjan lonġitudinali tal-vettura ma jridx ikun aktar minn 400 mm mit-tarf estrem ta' barra tal-vettura. Din il-kundizzjoni ma għandhiex tapplika għall-fanali fakultattivi ta' wara.

Id-distanza bejn it-truf ta' ġewwa taż-żewġ superfċji apparenti fid-direzzjoni tal-assi ta' referenza ma għandhiex tkun iżgħar minn 600 mm.

Din id-distanza tista' titnaqqas għal 400 mm fejn il-wisa' totali tal-vettura tkun inqas minn 1 300 mm.

6.5.4.2. Fl-gholi: 'il fuq mill-art.

6.5.4.2.1. L-gholi tas-superfċje li titfa' d-dawl tal-fanali li jindikaw id-direzzjoni tal-ġenb tal-kategorija 5 jew 6 ma jridx ikun:

Inqas minn: 350 mm għall-kategoriji M_1 u N_1 tal-vetturi, u 500 mm għall-kategoriji l-ohra kollha tal-vetturi, it-tnejn imkejla mill-iktar punt baxx; u

Akbar minn: 1 500 mm, imkejjel mill-oghla punt.

6.5.4.2.2. L-gholi tal-fanali li jindikaw id-direzzjoni tal-kategoriji 1, 1a, 1b, 2a u 2b, imkejjel skont il-paragrafu 5.8, ma għandux ikun inqas minn 350 mm jew akbar minn 1 500 mm.

6.5.4.2.3. Jekk l-istruttura tal-vettura ma tippermettix dawn il-limiti ta' fuq, li tkejlu kif ġie speċifikat aktar 'il fuq, jiġu rispettati, u jekk il-fanali fakultattivi ta' wara ma jiġux installati, jistgħu jiġu miżjuda għal 2 300 mm għall-fanali li jindikaw id-direzzjoni tal-ġenb tal-kategoriji 5 u 6, u għal 2 100 mm għall-fanali li jindikaw id-direzzjoni tal-kategoriji 1, 1a, 1b, 2a u 2b.

6.5.4.2.4. Jekk jiġu installati fanali fakultattivi ta' wara, għandhom jitqiegħdu f'għoli li jkun kompatibbli mar-rekwiżiti applikabbli tal-paragrafu 6.5.4.1, mas-simmetrija tal-fanali, u f'distanza vertikali kbira daqskemm tagħmilha possibbli s-sura tal-qafas, imma mhux inqas minn 600 mm 'il fuq mill-fanali mandatorji.

6.5.4.3. Fit-tul (ara l-figura t'aktar 'l isfel)

Id-distanza bejn is-superfiċje li titfa' d-dawl tal-fanal li jindika d-direzzjoni tal-ġenb (il-kategoriji 5 u 6) u l-pjan trasversali li jimmarka l-limitu ta' quddiem tat-tul totali tal-vettura, ma għandhiex teċċedi l-1 800 mm.

Madanakollu, din id-distanza ma għandhiex teċċedi l-2 500 mm:

(a) Għal vetturi tal-kategoriji M_1 u N_1 ;

(b) Għall-kategoriji ta' vetturi l-oħra kollha, jekk l-istruttura tal-vettura tagħmilha impossibbli li jkun hemm konformità mal-angoli minimi tal-vizibilità.

Il-fanali tal-ġenb li jindikaw id-direzzjoni fakultattivi tal-Kategorija 5 għandhom jitwawhlu, bi spazji uniformi bejniethom, mat-tul tal-vettura.

Il-fanal li jindika d-direzzjoni fakultattivi tal-Kategorija 6 għandu jitwawhhal fl-ispazju bejn l-ewwel u l-aħħar kwartil tat-tul tat-trejler.

6.5.5. *Il-vizibilità ġeometrika*

6.5.5.1. Angoli orizzontali (ara l-figura hawn taht)

L-angoli vertikali: 15° 'il fuq minn u taht l-orizzontali għall-fanali li jindikaw id-direzzjoni tal-kategoriji 1, 1a, 1b, 2a, 2b u 5. L-angolu vertikali taht l-orizzontali jista' jitnaqqas għal 5° jekk il-fanali ikunu inqas minn 750 mm 'il fuq mill-art; 30° 'il fuq minn u 5° taht l-orizzontali għall-fanali li jindikaw id-direzzjoni tal-kategorija 6. L-angolu vertikali 'l fuq mill-orizzontali jista' jitnaqqas għal 5° jekk il-fanali fakultattivi ta' wara mhumiex inqas minn 2 100 mm 'il fuq mill-art.

Figura
(ara l-paragrafu 6.5)

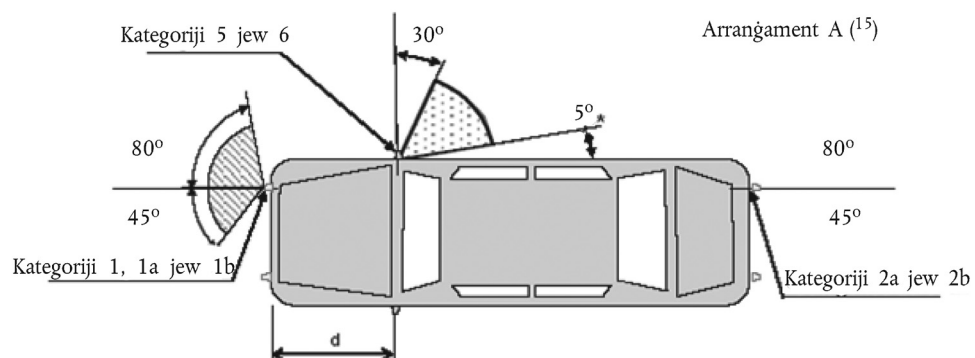

Għal vetturi tal-kategoriji M_1 u N_1 , il-valur ta' 45° 'il ġewwa għall-fanali li jindikaw id-direzzjoni tal-kategoriji 1, 1a jew 1b, li t-tarf ta' taht tas-superfiċje apparenti jkun inqas minn 750 mm 'il fuq mill-art, jista' jitnaqqas għal 20° taht il-pjan orizzontali li fih l-assi ta' referenza ta' dan il-fanal.

⁽¹⁵⁾ Il-valur ta' 5° mogħti għal angolu assolut ta' vizibilità fuq wara tal-indikatur tad-direzzjoni tal-ġenb huwa limitu ta' fuq. $d \leq 1,80$ m (għall-vetturi tal-kategoriji M_1 u N_1 $d \leq 2,50$ m).

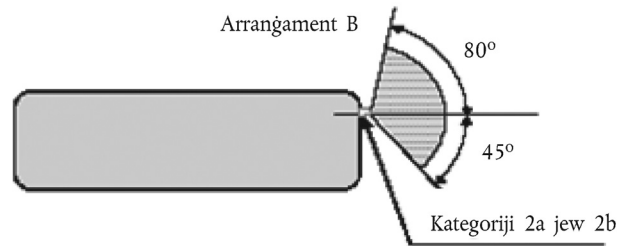

6.5.5.2. Jew, ghad-diskrezzjoni tal-manifattur, għall-vetturi tal-kategoriji M_1 u N_1 ⁽¹⁶⁾:

Il-fanali li jindikaw id-direzzjoni fuq quddiem u fuq wara, kif ukoll il-fanali li jimmarkaw il-
għnub

Angoli orizzontali, ara l-figura hawn taht:

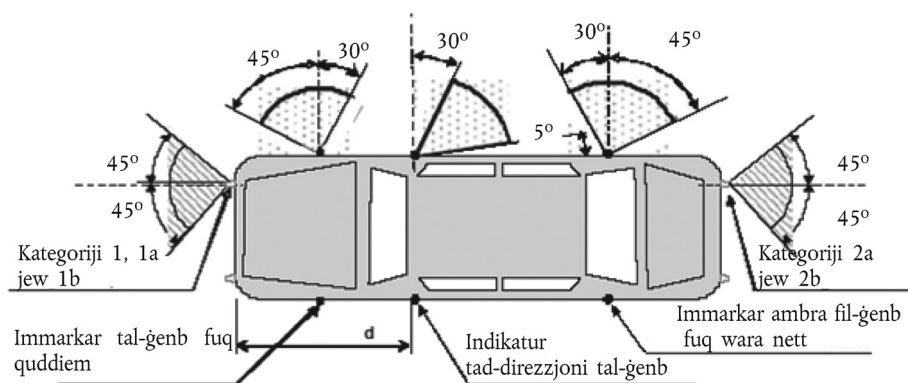

Il-valur ta' 45° 'il ġewwa għall-fanali li jindikaw id-direzzjoni tal-kategoriji 1, 1a jew 1b, li t-tarf ta' taht tas-superfiċje apparenti jkun inqas minn 750 mm 'il fuq mill-art, jista' jitnaqqas għal 20° taht il-pjan orizzontali li fih l-assi ta' referenza ta' dan il-fanal.

L-angoli vertikali: 15° 'il fuq minn u taht l-orizzontali. L-angolu vertikali taht l-orizzontali jista' jitnaqqas għal 5° jekk il-fanali ikunu inqas minn 750 mm 'il fuq mill-art.

Biex jitqies vizibbli, il-fanal għandu jipprovi veduta minghajr ostakli tas-superfiċje apparenti ta' mill-inqas 12,5 centimetru kwadru, hliet għall-indikaturi tad-direzzjoni tal-ġenb tal-kategoriji 5 u 6. L-erja tas-superfiċje li ddawwal ta' kwalunkwe retroriflettur li ma jittrażmettix id-dawl, għandha tkun eskluża.

6.5.6. *L-orjentazzjoni*

Skont l-ispeċifikazzjonijiet għall-installazzjoni mill-manifattur, jekk ikun hemm

6.5.7. *Il-konnessjonijiet elettrici*

Il-fanali li jindikaw id-direzzjoni għandhom jixegħlu b'mod indipendenti mill-fanali l-oħra. Il-fanali kollha li jindikaw id-direzzjoni fuq ġenb wiehed tal-vettura għandhom jinxtegħlu u jintfexx permezz ta' kontroll wiehed u għandhom jixegħlu u jittfu malajr b'mod sinkronizzat.

⁽¹⁶⁾ Il-valur ta' 5° mogħti għall-angolu ta' vizibilità li ma jistax jintlemaħ (dead angle of visibility) fuq wara tal-indikatur tad-direzzjoni tal-ġenb huwa limitu ta' fuq. $d \leq 2,50$ m

Fuq il-vetturi tal-kategoriji M₁ u N₁ b'tul t'inqas minn 6 m, b'arranġament li jikkonforma mal-paragrafu 6.5.5.2 t'aktar 'il fuq, il-fanali ambra li jimmarkaw il-ġnub, meta mmuntati, għandhom ukoll jixgħlu u jitfu malajr bl-istess frekwenza (b'mod sinkronizzat) mal-fanali li jindikaw id-direzzjoni.

6.5.8. *It-tell-tale*

It-tell-tale operattiv huwa mandatorju għall-fanali li jindikaw id-direzzjoni tal-kategoriji 1, 1a, 1b, 2a u 2b. Jista' jkun viżiv jew akustiku jew it-tnejn. Jekk ikun viżiv għandu jkun dawki li jixgħel u jitfi malajr li, għall-inqas fil-każ ta' hsara ta' kwalunkwe waħda minn dawn il-fanali li jindikaw id-direzzjoni, jew jintefa, jew jibqa' mixgħul mingħajr ma jixgħel u jitfi malajr, jew juri bidla kbira fil-frekwenza. Jekk ikun għal kollox tas-smiġh għandu jinstema' b'mod ċar u għandu juri bidla kbira fil-frekwenza, mill-inqas fil-każ tal-hsara ta' kwalunkwe waħda minn dawn il-fanali wara li jindikaw id-direzzjoni.

Għandu jkun attiv bis-sinjal prodott skont il-paragrafu 6.4.2 tar-Regolament Nru 6 jew b'mod xieraq iehor. ⁽¹⁷⁾

Jekk vettura bil-mutur tkun mghammra biex tiġbed trejler, trid tkun mghammra b'tell-tale operattiv viżiv speċjali għall-fanali li jindikaw id-direzzjoni fuq it-trejler hlief jekk it-tell-tale tal-vettura li tiġbed jippermetti li tkun skoperta l-hsara ta' kwalunkwe waħda mill-fanali li jindikaw id-direzzjoni fuq il-kombinazzjoni tal-vetturi li giet ifformata b'dan il-mod.

Għall-fanali li jindikaw id-direzzjoni fakultattivi fuq il-vetturi motorizzati u t-trejlers, it-tell-tale operattiv ma għandux ikun mandatorju.

6.5.9. *Rekwiziti oħra*

Id-dawl għandu jkun wiehed li jixgħel u jitfi malajr u għandu jagħmel dan b'rata ta' 90 ± 30 darba fil-minuta.

It-thaddim tal-kontroll tas-sinjali bid-dawl għandu jkun segwit f'mhux aktar minn sekonda mill-emissjoni tad-dawl u f'mhux aktar minn sekonda u minn sekonda u nofs minn meta ntefa l-ewwel darba. Jekk il-vettura bil-mutur hija mghammra biex tiġbed trejler, il-kontroll tal-fanali li jindikaw id-direzzjoni fuq il-vettura li tiġbed għandu wkoll iħaddem il-fanali li jindikaw id-direzzjoni fuq it-trejler. Fil-każ ta' hsara ta' fanal li jindika id-direzzjoni waħda, għajr għal xort, l-oħrajn jridu jkomplu jixgħelu u jitfu malajr, imma l-frekwenza f'din il-kundizzjoni tista' tkun differenti minn dik provduta.

6.6. **Is-sinjal ta' twissija f'każ ta' periklu**

6.6.1. *Preżenza*

Mandatorja

Is-sinjal għandu jingħata minn thaddim fl-istess hin tal-fanali li jindikaw id-direzzjoni skont ir-rekwiziti tal-paragrafu 6.5 t'aktar 'il fuq.

6.6.2. *In-numru*

Kif ġie speċifikat fil-paragrafu 6.5.2.

6.6.3. *L-arranġament*

Kif ġie speċifikat fil-paragrafu 6.5.3.

6.6.4. *Il-pożizzjoni*

6.6.4.1. Il-wisa': Kif ġie speċifikat fil-paragrafu 6.5.4.1.

6.6.4.2. L-gholi: Kif ġie speċifikat fil-paragrafu 6.5.4.2.

6.6.4.3. It-tul: Kif ġie speċifikat fil-paragrafu 6.5.4.3.

⁽¹⁷⁾ Ara n-nota ta' qiegħ il-paġna 14.

- 6.6.5. *Il-viżibilità ġeometrika*
Kif ġie speċifikat fil-paragrafu 6.5.5.
- 6.6.6. *L-orjentazzjoni*
Kif ġie speċifikat fil-paragrafu 6.5.6.
- 6.6.7. *Il-konnessjonijiet elettrici*
- 6.6.7.1. Is-sinjali għandu jithaddem permezz ta' kontroll manwali separat li jippermetti li l-fanali li jindikaw id-direzzjoni kollha jixgħelu u jitfu malajr b'mod sinkronizzat.
- 6.6.7.2. Is-sinjali ta' twissija f'każ ta' periklu jista' jiġi attivat b'mod awtomatiku fil-każ li vettura tkun involuta f'habta jew wara d-deattivazzjoni tas-sinjali ta' waqfien ta' emerġenza, kif ġie speċifikat fil-paragrafu 6.22. F'każi ta' din ix-xorta, jista' jintefa manwalment.
- 6.6.7.3. Fuq il-vetturi tal-kategoriji M_1 u N_1 b'tul t'inqas minn 6 m, b'arranġament li jikkonforma mal-paragrafu 6.5.5.2 t'aktar 'il fuq, il-fanali ambra li jimmarkaw il-ġnub, meta mmuntati, għandhom ukoll jixgħelu u jitfu malajr bl-istess frekwenza (b'mod sinkronizzat) mal-fanali li jindikaw id-direzzjoni.
- 6.6.8. *It-tell-tale*
Tell-tale b'ċirkwit magħluq huwa mandatorju. Id-dawl ta' twissija li jixgħel u jitfi malajr, li jista' jahdem flimkien mat-tell-ales(s) li ġie(ġew) speċifikat(i) fil-paragrafu 6.5.8.
- 6.6.9. *Rekwiziti oħra*
Kif ġie speċifikat fil-paragrafu 6.5.9. Jekk vettura motorizzata hija mghammra biex tiġbed trejler, il-kontroll tas-sinjali ta' twissija f'każ ta' periklu għandu wkoll ikun jista' jattiva l-fanali li jindikaw id-direzzjoni fuq it-trejler. Is-sinjali ta' twissija f'każ ta' periklu għandu jkun jista' jahdem anki jekk l-apparat li jistartja jew jitfi l-magna jkun f'pożizzjoni li jagħmilha impossibbli li l-magna tistartja.
- 6.7. **Il-fanal ta' waqfien** (Ir-Regolament Nru 7)
- 6.7.1. *Preżenza*
L-apparati tal-kategorija S1 jew S2: mandatorji fuq il-kategoriji ta' vetturi kollha.

L-apparati tal-kategorija S3 jew S4: mandatorji fuq il-vetturi tal-kategoriji M_1 u N_1 , hliet għall-karozzi tax-xaži (chassis-cabs) u dawk il-vetturi tal-kategorija N_1 bi spazju miftuħ għat-tagħbija; fakultattivi fuq kategoriji ta' vetturi oħra.
- 6.7.2. *In-numru*
Żewġ apparati tal-kategorija S1 jew S2 u apparat wieħed tal-kategorija S3 jew S4 fuq il-kategoriji ta' vetturi kollha
- 6.7.2.1. Hliet fil-każ fejn jiġi installat apparat tal-kategorija S3 jew S4, fuq vetturi fil-kategoriji M_2 , M_3 , N_2 , N_3 , O_2 , O_3 , u O_4 jistgħu jiġu installati żewġ apparati fakultattivi tal-kategorija S1 jew S2.
- 6.7.2.2. Biss, meta l-pjan medjan longitudinali tal-vettura ma jinstabx fuq panil fiss tal-bodi, imma jissepara parti wahda li tiċċaqlaq jew żewġ partijiet li jiċċaqlqu tal-vettura (eż. bibien), u mhemmx biżżejjed spazju biex jiġi installat apparat wieħed tal-kategorija S3 jew S4 fuq il-pjan medjan longitudinali 'l fuq minn partijiet li jiċċaqlqu ta' din ix-xorta, jew:

jistgħu jiġu installati żewġ apparati tal-kategorija S3 jew S4 tat-tip "D"; jew

jista' jiġi installat apparat wieħed tal-kategorija S3 jew S4 spostat fuq ix-xellug jew fuq il-lemin tal-pjan medjan longitudinali, jew

jista' tiġi installata sistema ta' fanali interdipendenti tal-kategorija S3 jew S4.

6.7.3. *L-arranġament*

L-ebda rekwiżit speċjali.

6.7.4. *Il-pożizzjoni*

6.7.4.1. Fil-wisa':

Ghall-vetturi tal-kategoriji M_1 u N_1 :

Ghall-kategoriji S1 jew S2 l-apparati li jippuntaw fuq is-superfċije apparenti fid-direzzjoni tal-assi ta' referenza li huwa l-aktar 'il bogħod mill-pjan medjan longitudinali tal-vettura ma għandux ikun aktar minn 400 mm mit-tarf estrem ta' barra tal-vettura;

Għad-distanza bejn it-truf ta' ġewwa tas-superfċiji apparenti fid-direzzjoni tal-assi ta' referenza mhomm l-ebda rekwiżit speċjali.

Ghall-kategoriji ta' vetturi l-oħra kollha:

Ghall-apparati tal-kategorija S1 jew S2 id-distanza bejn it-truf ta' ġewwa tas-superfċiji apparenti fid-direzzjoni tal-assi ta' referenza għandha tkun mhux inqas minn 600 mm. Din id-distanza tista' titnaqqas għal 400 mm jekk il-wisa' totali tal-vettura hija inqas minn 1 300 mm.

Ghall-apparati tal-kategorija S3 jew S4: iċ-ċentru ta' referenza għandu jinstab fuq il-pjan medjan longitudinali tal-vettura. Madanakollu, fil-każ fejn jiġu installati *z-żewġ* apparati tal-kategorija S3 jew S4, skont il-paragrafu 6.7.2, għandhom jiġu ppożizzjonati mill-aktar qrib possibbli tal-pjan medjan longitudinali, wiehed fuq kull naha ta' dan il-pjan.

Fil-każ fejn, skont il-paragrafu 6.7.2, ikun permess fanal wiehed tal-kategorija S3 jew S4 mqieghda lil hinn mil-linja ewlenija tal-pjan medjan longitudinali, din il-pożizzjoni lil hinn mil-linja ewlenija ma għandhiex teċċedi l-150 mm mill-pjan medjan longitudinali għaċ-ċentru ta' referenza tal-fanal.

6.7.4.2. Fl-ġholi:

6.7.4.2.1. Ghall-apparati tal-kategorija S1 jew S2:

'Il fuq mill-art, mhux inqas minn 350 mm u mhux aktar minn 1 500 mm (2 100 mm jekk is-sura tal-qafas jagħmilha impossibbli li wiehed iżomm fi hdan l-1 500 mm u jekk il-fanali fakultattivi ma jiġux installati).

Jekk il-fanali fakultattivi jiġu installati, għandhom jiġu ppożizzjonati f'ġholi li jkun kompatibbli mar-rekwiżiti tal-wisa' u tas-simmetrija tal-fanali u f'distanza vertikali kbira daqskemm is-sura tal-qafas tagħmilha possibbli, imma mhux inqas minn 600 mm 'il fuq mill-fanali mandatorji.

6.7.4.2.2. Ghall-apparati tal-kategorija S3 jew S4:

Il-pjan orizzontali tangenzjali mat-tarf ta' taħt tas-superfċije apparenti għandu: jew ma jkunx aktar minn 150 mm taħt il-pjan orizzontali tangenzjali għat-tarf t'isfel tas-superfċije esposta tal-*hġieġ* jew tal-*igglejżjar* tat-tieqa ta' wara, jew ma jkunx inqas minn 850 mm 'il fuq mill-art.

Madanakollu, il-pjan orizzontali tangenzjali għat-tarf t'isfel tas-superfċije apparenti tal-apparat tal-kategorija S3 jew S4 għandu jkun 'il fuq mill-pjan orizzontali tangenzjali għat-tarf ta' fuq tas-superfċije apparenti tal-apparati tal-kategorija S1 jew S2.

6.7.4.3. Fit-tul:

6.7.4.4. Ghall-apparati tal-kategorija S1 jew S2: fuq wara tal-vettura.

- 6.7.4.5. Għall-apparati tal-kategorija S3 jew S4: l-ebda rekwiżit speċjali.
- 6.7.5. *Il-viżibilità ġeometrika*
L-angolu orizzontali:

Għall-apparati tal-kategorija S1 jew S2: 45° fuq ix-xellug u fuq il-lemin tal-assi longitudinali tal-vettura;

Għall-apparati tal-kategorija S3 jew S4: 10° fuq ix-xellug u fuq il-lemin tal-assi longitudinali tal-vettura.

L-angolu vertikali:

Għall-apparati tal-kategorija S1 jew S2: 15° 'il fuq minn u taħt l-orizzontali. Madanakollu, l-angolu vertikali taħt l-orizzontali jista' jitnaqqas għal 5° jekk l-gholi tal-fanal jkun inqas minn 750 mm. L-angolu vertikali 'l fuq mill-orizzontali jista' jitnaqqas għal 5° fil-każ ta' fanali fakultattivi mhux inqas minn 2 100 mm 'il fuq mill-art;

Għall-apparati tal-kategorija S3 jew S4: 10° 'il fuq minn u 5° taħt l-orizzontali.
- 6.7.6. *L-orjentazzjoni*
Lejn wara tal-vettura
- 6.7.7. *Il-konnessjonijiet elettrici*
- 6.7.7.1. Il-fanali tal-waqfien għandhom jixgħelu simultanjament meta s-sistema tal-brejkijiet tipprovdni s-sinjali rilevanti definit fir-Regolamenti Nri 13 u 13-H.
- 6.7.7.2. Il-fanali ta' waqfien m'hemmx għalfejn jaħdmu jekk l-apparat, li jistartja u/jew jitfi l-magna, ikun f'pożizzjoni li jagħmilha impossibbli li l-magna taħdem.
- 6.7.8. *It-tell-tale*

It-tell-tale huwa fakultattiv; fejn jitwahaħhal, dan it-tell-tale irid ikun tell-tale operattiv li jikkonsisti minn dawl ta' twissija li ma jixgħelx u jitfi malajr li jixgħel fil-każ ta' ħsara tal-fanali ta' waqfien.
- 6.7.9. *Rekwiżiti oħra*
- 6.7.9.1. L-apparat tal-kategorija S3 jew S4 jista' ma jkunx reċiprokament inkorporat mal-ebda fanal ieħor.
- 6.7.9.2. L-apparat tal-kategorija S3 jew S4 jista' jkun installat fuq barra jew fuq ġewwa tal-vettura.
- 6.7.9.2.1. Fil-każ fejn jiġi installat ġewwa l-vettura:

Id-dawl mitfugh ma għandux jikkawża skumdità lis-sewwieq permezz tal-apparati għall-viżjoni indiretta biex tara wara u/jew superfiċji oħra tal-vettura (jiġifieri it-tieqa ta' wara).
- 6.8. **Il-fanal tal-panċa ta' registrazzjoni ta' wara** (Ir-Regolament Nru 4)
- 6.8.1. *Preżenza*
Mandatorja
- 6.8.2. *In-numru*
Tali li l-apparat idawwal fejn tinsab il-panċa ta' registrazzjoni
- 6.8.3. *L-arranġament*
Tali li l-apparat idawwal fejn tinsab il-panċa ta' registrazzjoni

- 6.8.4. *Il-pożizzjoni*
- 6.8.4.1. Fil-wisa': tali li l-apparat idawwal fejn tinsab il-pjanċa ta' reġistrazzjoni.
- 6.8.4.2. Fl-gholi: tali li l-apparat idawwal fejn tinsab il-pjanċa ta' reġistrazzjoni.
- 6.8.4.3. Fit-tul: tali li l-apparat idawwal fejn tinsab il-pjanċa ta' reġistrazzjoni.
- 6.8.5. *Il-viżibilità ġeometrika*
Tali li l-apparat idawwal fejn tinsab il-pjanċa ta' reġistrazzjoni
- 6.8.6. *L-orjentazzjoni*
Tali li l-apparat idawwal fejn tinsab il-pjanċa ta' reġistrazzjoni
- 6.8.7. *Il-konnessjonijiet elettrici*
Skont il-paragrafu 5.11
- 6.8.8. *It-tell-tale*
It-tell-tale huwa fakultattiv. Jekk ikun hemm wiehed, il-funzjoni tiegħu għandha titwettaq mit-tell-tale meħtieġ għall-fanali ta' pożizzjonament ta' quddiem u ta' wara.
- 6.8.9. *Rekwiziti oħra*
Meta l-fanal tal-pjanċa ta' reġistrazzjoni ta' wara jkun ikkombinat mal-fanal ta' pożizzjonament ta' wara, reċiprokament inkorporat fil-fanal ta' waqfien jew fil-fanal għaċ-ċpar fuq wara, il-karatteristiċi fotometriċi tal-fanal tal-pjanċa ta' reġistrazzjoni ta' wara jistgħu jkunu modifikati waqt l-illuminazzjoni tal-fanal ta' waqfien jew tal-fanal għaċ-ċpar fuq wara.
- 6.9. **Il-fanal ta' pożizzjonament fuq quddiem** (Ir-Regolament Nru 7)
- 6.9.1. *Preżenza*
Mandatorja fuq il-vetturi motorizzati kollha

Mandatorja fuq it-trejlers wiesa' aktar minn 1 600 mm

Fakultattiva fuq it-trejlers li mhumiex wiesa' aktar minn 1 600 mm
- 6.9.2. *In-numru*
Tnejn
- 6.9.3. *L-arranġament*
L-ebda rekwizit speċjali.
- 6.9.4. *Il-pożizzjoni*
- 6.9.4.1. Fil-wisa': dak il-punt fuq is-superfiċje apparenti fid-direzzjoni tal-assi ta' referenza li huwa l-aktar 'il bogħod mill-pjan medjan longitudinali tal-vettura ma għandux ikun aktar minn 400 mm mit-tarf estrem ta' barra tal-vettura.

Fil-każ ta' trejler, dak il-punt fuq is-superfiċje apparenti fid-direzzjoni tal-assi ta' referenza li huwa l-aktar 'il bogħod mill-pjan medjan longitudinali ma għandux ikun aktar minn 150 mm mit-tarf estrem ta' barra tal-vettura.

Id-distanza bejn it-truf ta' ġewwa taż-żewġ superfiċji apparenti fid-direzzjoni tal-assi ta' referenza:

Għall-vetturi tal-kategoriji M₁ u N₁: L-ebda rekwizit speċjali;

Għall-kategoriji ta' vetturi l-oħra kollha: Għandha tkun mhux inqas minn 600 mm. Din id-distanza tista' titnaqqas għal 400 mm fejn il-wisa' totali tal-vettura hija inqas minn 1 300 mm.

6.9.4.2. Fl-gholi: 'il fuq mill-art, mhux inqas minn 350 mm u mhux iktar minn 1 500 mm (2 100 mm għall-vetturi tal-kategoriji O₁ u O₂, jew jekk għal kwalunkwe kategorija ta' vetturi oħra, is-sura tal-qafas jagħmilha impossibbli li wiehed iżomm fi hdan l-1 500 mm).

6.9.4.3. Fit-tul: l-ebda speċifikazzjoni individwali.

6.9.4.4. Fejn il-fanali ta' pożizzjonament ta' quddiem u fanal iehor jkunu reċiprokament inkorporati, trid tintuża s-superfiċje apparenti fid-direzzjoni tal-assi ta' referenza tal-fanal l-iehor biex tkun ivverifikata l-konformità mar-rekwiziti tal-ippożizzjonar (il-paragrafi 6.9.4.1 sa 6.9.4.3).

6.9.5. *Il-viżibilità ġeometrika*

6.9.5.1. L-angolu orizzontali għaž-żewġ fanali ta' pożizzjoni:

45° 'il ġewwa u 80° 'il barra

Għal vetturi tal-kategoriji M₁ u N₁ li t-tarf ta' taht tas-superfiċje apparenti tal-fanali jkun inqas minn 750 mm 'il fuq mill-art, il-valur ta' 45° 'il ġewwa jista' jitnaqqas għal 20° taht il-pjan orizzontali li fih l-assi ta' referenza ta' dan il-fanal.

Fil-każ tat-trejlers, l-angolu 'l ġewwa jista' jitnaqqas għal 5°.

L-angolu vertikali: 15° 'il fuq minn u taht l-orizzontali. L-angolu vertikali taht l-orizzontali jista' jitnaqqas għal 5° fil-każ ta' fanali li jkunu inqas minn 750 mm 'il fuq mill-art.

6.9.5.2. Għall-vetturi tal-kategoriji M₁ u N₁, bhala alternattiva għall-paragrafu 6.9.5.1, fid-diskrezzjoni tal-manifattur jew tar-rappreżentat tiegħu li gie akkreditat b'mod xieraq, u biss jekk tiġi installata fanal li jimmarka l-ġnub fuq quddiem tal-vettura.

L-angolu orizzontali: 45° 'il barra sa 45° 'il ġewwa.

Fejn it-tarf ta' taht tas-superfiċje apparenti tal-fanali jkun inqas minn 750 mm 'il fuq mill-art, il-valur ta' 45° 'il ġewwa jista' jitnaqqas għal 20° taht il-pjan orizzontali li fih l-assi ta' referenza ta' dan il-fanal.

L-angolu vertikali: 15° 'il fuq minn u taht l-orizzontali. L-angolu vertikali taht l-orizzontali jista' jitnaqqas għal 5° jekk il-fanali ikunu inqas minn 750 mm 'il fuq mill-art.

Biex titqies li hija viżibbli, il-fanal għandu jipprovdi veduta mingħajr ostakli tas-superfiċje apparenti ta' mill-inqas 12,5 ċentimetru kwadru. L-erja tas-superfiċje li ddawwal ta' kwalunkwe retroriflettur li ma jittrażmettix id-dawl, għandha tkun eskluża.

6.9.6. *L-orjentazzjoni*

'Il quddiem

6.9.7. *Il-konnessjonijiet elettrici*

Skont il-paragrafu 5.11

Madankollu, jekk fanal tal-pożizzjoni ta' quddiem ikun inkorporat reċiprokament b'indikatur tad-direzzjoni, il-konnessjoni elettrika tal-fanal tal-pożizzjoni ta' quddiem fuq in-naha rilevanti tal-vettura jew il-parti inkorporata reċiprokament tagħha tista' tkun tali li tintefa waqt il-perjodu kollu (iċ-ċiklu ON u OFF) tal-attivazzjoni tad-fanal li jindika d-direzzjoni.

- 6.9.8. *It-tell-tale*
Tell-tale b'ċirkwit maghluq huwa mandatorju. Dan it-tell-tale ma ghandux jixghel u jitfi malajr u ma ghandux ikun mehtieg jekk id-dawl tal-panil tal-istrumenti jista' jinxteghel fl-istess hin mal-fanali ta' pozizzjoni fuq quddiem.
- 6.9.9. *Rekwiziti oħra*
- 6.9.9.1. Jekk ġeneratur wiehed jew iktar tar-radjazzjoni infrared ikunu installati ġewwa l-fanal tal-pozizzjoni ta' quddiem, dawn jithallew jiġu attivati biss meta l-fanal tal-istess naha tal-vettura jkun mixgħul u l-vettura tkun qed timxi 'l quddiem. Fil-każ li l-fanal tal-pozizzjoni ta' quddiem jew il-fanal tal-istess naha ma jahdmux, il-ġeneratur tar-radjazzjoni infrared għandu jintefa awtomatikament.
- 6.9.9.2. F'każ li tiġi installata AFS li tipprovdi modalità għal-liwi, il-fanal ta' pozizzjonament fuq quddiem jista' jdur fuqu nnifsu flimkien ma' unità tad-dawl li tkun reċiprokament inkorporata miegħu.
- 6.10. **Il-fanal tal-pozizzjoni ta' wara** (Ir-Regolament Nru 7)
- 6.10.1. *Preżenza*
L-apparati tal-kategorija R jew R1 jew R2: Mandatorja.
- 6.10.2. *In-numru*
Tnejn
- 6.10.2.1. Hlief fil-każ fejn jiġu installati fanali li jimmarkaw il-kontorn tat-tarf, fuq il-vetturi kollha fil-kategoriji M₂, M₃, N₂, N₃, O₂, O₃, u O₄ jistgħu jiġu installati żewġ fanali ta' pozizzjoni fakultattivi.
- 6.10.3. *L-arranġament*
L-ebda rekwizit speċjali
- 6.10.4. *Il-pozizzjoni*
- 6.10.4.1. Fil-wisa': dak il-punt fuq is-superfċje apparenti fid-direzzjoni tal-assi ta' referenza li huwa l-aktar 'il bogħod mill-pjan medjan longitudinali tal-vettura ma ghandux ikun aktar minn 400 mm mit-tarf estrem ta' barra tal-vettura. Din il-kundizzjoni ma ghandhiex tapplika għall-fanali fakultattivi ta' wara.
- Id-distanza bejn it-truf ta' ġewwa taż-żewġ superfċji apparenti fid-direzzjoni tal-assi ta' referenza:
- Għall-vetturi tal-kategoriji M₁ u N₁: ma hemm l-ebda rekwizit speċjali;
- Għall-kategoriji ta' vetturi l-oħra kollha: għandha tkun mhux inqas minn 600 mm. Din id-distanza tista' titnaqqas għal 400 mm fejn il-wisa' totali tal-vettura hija inqas minn 1 300 mm.
- 6.10.4.2. Fl-ġholi: 'il fuq mill-art, mhux inqas minn 350 mm u mhux aktar minn 1 500 mm (2 100 mm jekk is-sura tal-qafas jagħmilha impossibbli li wiehed iżomm fi hdan l-1 500 mm u jekk il-fanali fakultattivi ma jiġux installati). Jekk il-fanali fakultattivi jiġu installati, għandhom jitqiegħdu f'ġholi kompatibbli mar-rekwiziti applikabbli tal-paragrafu 6.10.4.1, mas-simmetrija tal-fanali u f'distanza vertikali kbira daqskemm tagħmilha possibbli s-sura tal-qafas, imma mhux inqas minn 600 mm 'il fuq mill-fanali mandatorji.

- 6.10.4.3. Fit-tul: Wara tal-vettura.
- 6.10.5. *Il-viżibilità ġeometrika*
- 6.10.5.1. L-angolu orizzontali: 45° 'il ġewwa u 80° 'il barra.
- L-angolu vertikali: 15° 'il fuq minn u taht l-orizzontali. L-angolu vertikali taht l-orizzontali jista' jitnaqqas għal 5° fil-każ ta' fanali li jkunu inqas minn 750 mm 'il fuq mill-art. L-angolu vertikali 'l fuq mill-orizzontali jista' jitnaqqas għal 5° fil-każ ta' fanali fakultattivi mhux inqas minn 2 100 mm 'il fuq mill-art.
- 6.10.5.2. Għall-vetturi tal-kategoriji M₁ u N₁, bhala alternattiva għall-paragrafu 6.10.5.1, fid-diskrezzjoni tal-manifattur jew tar-rappreżentant tiegħu li ġie akkreditat b'mod xieraq, u biss jekk fuq il-vettura tiġi installat fanal li jimmarka l-ġnub fuq wara.
- L-angolu orizzontali: 45° 'il barra sa 45° 'il ġewwa.
- L-angolu vertikali: 15° 'il fuq minn u taht l-orizzontali. L-angolu vertikali taht l-orizzontali jista' jitnaqqas għal 5° jekk il-fanal ikunu inqas minn 750 mm 'il fuq mill-art.
- Biex jitqies li huwa viżibbli, il-fanal għandu jipprovdi veduta minghajr ostakli tas-superfċje apparenti ta' mill-inqas 12,5 ċentimetru kwadru. L-erja tas-superfċje li ddawwal ta' kwalunkwe retroriflettur li ma jittrażmettix id-dawl, għandha tkun eskluża.
- 6.10.6. *L-orjentazzjoni*
- Lura
- 6.10.7. *Il-konnessjonijiet elettrici*
- Skont il-paragrafu 5.11
- Madankollu, jekk fanal tal-pożizzjoni ta' wara ikun inkorporat reċiprokament b'indikatur tad-direzzjoni, il-konnessjoni elettrika tal-fanal tal-pożizzjoni ta' wara fuq in-naha rilevanti tal-vettura jew il-parti inkorporata reċiprokament tagħha tista' tkun tali li TINTEFA waqt il-perjodu kollu (iċ-ċiklu ON u OFF) tal-attivazzjoni tal-fanal li jindika d-direzzjoni.
- 6.10.8. *It-tell-tale*
- Tell-tale b'ċirkwit magħluq huwa mandatorju. Irid ikun ikkombinat ma' dak tal-fanali ta' pożizzjoni fuq quddiem.
- 6.10.9. *Rekwiziti ohra*
- Xejn
- 6.11. **Il-fanal taċ-ċpar fuq wara** (Ir-Regolament Nru 38)
- 6.11.1. *Preżenza*
- L-apparati tal-kategorija F jew F1 jew F2: Mandatorja
- 6.11.2. *In-numru*
- Wahda jew tnejn
- 6.11.3. *L-arranġament*
- L-ebda rekwizit speċjali
- 6.11.4. *Il-pożizzjoni*
- 6.11.4.1. Fil-wisa': jekk ikun hemm biss fanal wiehed għaċ-ċpar fuq wara, għandu jkun fuq in-naha opposta tal-pjan medjan longitudinali tal-vettura għad-direzzjoni tat-traffiku provduta fil-pajjiż ta' reġistrazzjoni, biċ-ċentru ta' referenza wkoll jista' jkun qiegħed fuq il-pjan medjan longitudinali tal-vettura.

- 6.11.4.2. Fl-gholi: mhux inqas minn 250 mm u mhux iktar minn 1 000 mm 'il fuq mill-art. Għall-vetturi (fuq art imħarbita) tal-kategorija N₃G, l-gholi massimu jista' jiġi miżjud għal 1 200 mm.
- 6.11.4.3. Fit-tul: fuq wara tal-vettura.
- 6.11.5. *Il-viżibilità geometrika*
Iddefinita mill-angoli α u β kif ġie speċifikat fil-paragrafu 2.13:
 $\alpha = 5^\circ$ 'il fuq u 5° 'l isfel;
 $\beta = 25^\circ$ fuq il-lemin u fuq ix-xellug.
- 6.11.6. *L-orjentazzjoni*
Lura.
- 6.11.7. *Il-konnessjonijiet elettrici*
Dawn iridu jkunu tali li:
- 6.11.7.1. Il-fanal(i) għaċ-ċpar fuq wara ma jistax(jistghux) jinxteghel(jinxteghlu) hlief meta jinxteghlu r-raġġi ewlenija, ir-raġġi baxxi jew il-fanali għaċ-ċpar fuq quddiem;
- 6.11.7.2. Il-fanal(i) għaċ-ċpar fuq wara jista'(jistghu) jintefa'(jintfew) b'mod indipendenti minn kwalunkwe fanal ieħor;
- 6.11.7.3. Japplika kwalunkwe wiehed minn dawn li ġejjin:
- 6.11.7.3.1. Il-fanal (fanali) għaċ-ċpar fuq wara jista'(jistghu) jkompli(jkomplu) jahdem(jahdmu) sakemm il-fanali ta' pożizzjoni jinfew, u l-fanal (fanali) għaċ-ċpar fuq wara mbagħad għandu(għandhom) jibqa'(jibqghu) mitfi sakemm terġa'(jergghu) jinxteghel(jinxteghlu) b'mod deliberat;
- 6.11.7.3.2. Għandha tinghata twissija, għall-inqas li tinstema', addizzjonali għat-tell-tale mandatorju (il-paragrafu 6.11.8) jekk l-ignition tintefa' jew jekk iċ-ċavetta li tistartja l-magna tkun irtirata u l-bieba tas-sewwieq tinfetah, kemm jekk il-fanali ta' ġewwa (il-paragrafu 6.11.7.1) jkunux mixgħula jew mitfija, filwaqt li s-swiċċ tal-fanal għaċ-ċpar fuq wara jkun qiegħed fil-pożizzjoni biex jixgħel il-fanal.
- 6.11.7.4. Hlief kif provdut fil-paragrafi 6.11.7.1, 6.11.7.3 u 6.11.7.5, it-thaddim tal-fanal(i) għaċ-ċpar fuq wara ma għandux ikun affetwat minn jekk kwalunkwe fanal ieħor jinxtgħelx jew jintefiex.
- 6.11.7.5. Il-fanal (fanali) għaċ-ċpar fuq wara ta' vettura bil-mutur li tirmonka jista'(jistghu) jintefa'(jintfew) waqt li t-trejler ikun konness u l-fanal (fanali) għaċ-ċpar fuq wara tat-trejler jiġi(jiġu) attivata(i).
- 6.11.8. *It-tell-tale*
Tell-tale b'ċirkwit magħluq huwa mandatorju. Dawl ta' twissija indipendenti li ma jitfix u jixgħel malajr.
- 6.11.9. *Rekwiziti oħra*
Fil-kazijiet kollha, id-distanza bejn il-fanal għaċ-ċpar fuq wara u bejn kull fanal ta' waqfien trid tkun ikbar minn 100 mm.
- 6.12. **Il-fanal tal-ipparkjar** (Ir-Regolament Nru 77 jew 7)
- 6.12.1. *Preżenza*
Fuq il-vetturi motorizzati li ma jeċċedux tul ta' 6 m u li ma jeċċedux wisa' ta' 2 m hija fakultattiva.

Fuq il-vetturi l-oħra kollha hija pprojbita

- 6.12.2. *In-numru*
Skont l-arranġament
- 6.12.3. *L-arranġament*
Jew żewġ fanali fuq quddiem u żewġ fanali fuq wara, jew fanal fuq kull naħa
- 6.12.4. *Il-pożizzjoni*
- 6.12.4.1. Fil-wisa': dak il-punt fuq is-superfiċje apparenti fid-direzzjoni tal-assi ta' referenza li huwa l-aktar 'il bogħod mill-pjan medjan longitudinali tal-vettura ma għandux ikun aktar minn 400 mm mit-tarf estrem ta' barra tal-vettura.
- Barra minn hekk, jekk ikun hemm żewġ fanali, dawn għandhom ikunu fuq il-ġnub tal-vettura.
- 6.12.4.2. *Fl-ġholi:*
- Għall-vetturi tal-kategoriji M_1 u N_1 : l-ebda rekwizit speċjali;
- Għall-kategoriji ta' vetturi l-oħra kollha: 'il fuq mill-art, mhux inqas minn 350 mm u mhux iktar minn 1 500 mm (2 100 mm jekk is-sura tal-qafas tagħmilha impossibbli li wiehed iżomm fi hdan l-1 500 mm).
- 6.12.4.3. *Fit-tul:* l-ebda rekwizit speċjali.
- 6.12.5. *Il-viżibilità ġeometrika*
- L-angolu orizzontali: 45° 'il barra, 'il quddiem u lura.
- L-angolu vertikali: 15° 'il fuq minn u taħt l-orizzontali. Madanakollu, l-angolu vertikali taħt l-orizzontali jista' jitnaqqas għal 5° jekk l-ġholi tal-fanal jkun inqas minn 750 mm.
- 6.12.6. *L-orjentazzjoni*
- Tali li l-fanali jissodisfaw ir-rekwiziti għall-viżibilità 'l quddiem u lura
- 6.12.7. *Il-konnessjonijiet elettrici*
- Il-konnessjoni trid tippermetti li l-fanal (fanali) tal-ipparkjar fuq l-istess ġenb tal-vettura jinxtegħlu b'mod indipendenti minn kwalunkwe fanal ieħor.
- Il-fanal (fanali) tal-ipparkjar u, jekk ikun applikabbli, il-fanali ta' pożizzjonament ta' quddiem u ta' wara skont il-paragrafu 6.12.9 t'iktar 'l isfel, iridu jkunu jistgħu jithaddmu anki jekk l-apparat li jistartja l-magna jkun f'pożizzjoni li jagħmilha impossibbli li l-magna taħdem. Huwa pprojbit apparat li jitfi b'mod awtomatiku dawn il-fanali bħala funzjoni tal-hin.
- 6.12.8. *It-tell-tale*
- Tell-tale b'ċirkwit magħluq huwa fakultattiv. Jekk ikun hemm wiehed, ma jridx ikun possibbli li jkun konfuż mat-tell-tale għall-fanali ta' pożizzjonament ta' quddiem u ta' wara.
- 6.12.9. *Rekwiziti oħra*
- Il-funzjonament ta' dan il-fanal jista' wkoll isir billi fl-istess hin jinxtegħlu l-fanali ta' pożizzjonament ta' quddiem u ta' wara fuq l-istess ġenb tal-vettura. F'dan il-każ, il-fanali li jissodisfaw ir-rekwiziti tal-fanali ta' pożizzjonament ta' quddiem jew fuq wara jitqies li jissodisfaw ir-rekwiziti tal-fanali tal-ipparkjar.
- 6.13. **Il-fanal li jimmarka l-kontorn tat-tarf** (Ir-Regolament Nru 7)

- 6.13.1. *Preżenza*
Apparati tal-kategoriji A jew AM (viżibbli minn quddiem) u apparati tal-Kategoriji R, R₁, R₂, RM₁ jew RM₂ (viżibbli minn wara):

Mandatorji fuq vetturi usa' minn 2,10 m. Fakultattiva fuq vetturi wiesgħa bejn 1,80 u 2,10 m. Fuq karozzi tax-xaži il-fanali li jimmarkaw il-kontorn tat-tarf huma fakultattivi.
- 6.13.2. *In-numru*

Tnejn viżibbli minn quddiem u tnejn viżibbli minn wara.

Fakultattivi: jistgħu jitwawhlu fanali addizzjonali kif ġej:

(a) Tnejn viżibbli minn quddiem;

(b) Tnejn viżibbli minn wara.
- 6.13.3. *L-arranġament*

L-ebda rekwiżit speċjali
- 6.13.4 *Il-pożizzjoni*
- 6.13.4.1 *Fil-wisa':*

Quddiem u wara: l-aktar qrib possibbli tat-tarf estrem ta' barra tal-vettura. Din il-kundizzjoni titqies li għet sodisfatta meta l-punt fuq is-superfċje apparenti fid-direzzjoni tal-assi ta' referenza li huwa l-aktar 'il bogħod mill-pjan medjan longitudinali tal-vettura ma jkunx iktar minn 400 mm mit-tarf estrem ta' barra tal-vettura.
- 6.13.4.2. *Fl-ġholi:*

Quddiem: Il-vetturi motorizzati – il-pjan orizzontali tangenzjali għat-tarf ta' fuq tas-superfċje apparenti fid-direzzjoni tal-assi ta' referenza tal-apparat ma jridx ikun aktar baxx mill-pjan orizzontali tangenzjali għat-tarf ta' fuq taż-żona trasparenti tal-windskrin.

It-trejlers u s-semi-trejlers – fl-ġholi massimu kompatibbli mar-rekwiżiti li huma relatati mal-wisa', mad-disinn u mar-rekwiżiti operattivi tal-vettura u mas-simmetrija tal-fanali.

Wara: Fl-ġholi massimu kompatibbli mar-rekwiżiti li huma relatati mal-wisa', mad-disinn u mar-rekwiżiti operattivi tal-vettura u mas-simmetrija tal-fanali.

Kemm il-fanali fakultattivi kif ukoll dawk mandatorji (kif ikun applikabbli) għandhom jitwawhlu kemm jista' jkun isseparati minn xulxin fl-ġholi kemm ikun prattiku u kompatibbli mar-rekwiżiti tad-disinn/operattivi tal-vettura u tas-simmetrija tal-fanali.
- 6.13.4.3. *Fit-tul, l-ebda rekwiżit speċjali.*

Il-fanali addizzjonali viżibbli minn quddiem, kif ġie speċifikat fil-paragrafu 6.13.4.2, mill-aktar qrib skont kemm ikun prattiku fuq wara. Madankollu, id-distanza bejn il-fanali addizzjonali u l-parti ta' wara tal-vettura ma għandhiex teċċedi l-400 mm.
- 6.13.5. *Il-viżibilità ġeometrika*

L-angolu orizzontali: 80° 'il barra.

L-angolu vertikali: 5° 'il fuq minn u 20° taħt l-orizzontali L-orjentazzjoni
- 6.13.6. *L-orjentazzjoni*

Tali li l-fanali jissodisfaw ir-rekwiżiti għall-viżibilità 'l quddiem u lura
- 6.13.7. *Il-konnessjonijiet elettrici*

Skont il-paragrafu 5.11

- 6.13.8. *It-tell-tale*
It-tell-tale huwa fakultattiv. Jekk ikun hemm wiehed, il-funzjoni tiegħu għandha titwettaq mit-tell-tale meħtieġ għall-fanali ta' pożizzjonament ta' quddiem u ta' wara.
- 6.13.9. *Rekwiziti oħra*
Sakemm jiġu sodisfatti r-rekwiziti l-oħra kollha, il-fanali mandatorji jew fakultattivi li jkunu viżibbli minn quddiem u l-fanali mandatorji jew fakultattivi li jkunu viżibbli minn wara fuq l-istess ġenb tal-vettura jistgħu jiġu kkombinati f'apparat wiehed.

Tnejn mill-fanali li jkunu viżibbli minn wara jistgħu jiġu ggruppati, ikkombinati jew reċiprokament inkorporati skont il-paragrafu 5.7.

Il-pożizzjoni ta' fanal li jimmarka l-kontorn tat-tarf b'relazzjoni għall-fanal ta' pożizzjonament korrispondenti għandha tkun tali li d-distanza bejn il-projezzjonijiet ta' pjan trasversali vertikali tal-punti l-eqreb ta' xulxin fuq is-superfċji apparenti fid-direzzjoni tal-assi ta' referenza rispettivi taż-żewġ fanali meqjusa ma tkunx inqas minn 200 mm.
- 6.14. **Ir-retroriflettur ta' wara, mhux triangolari** (Ir-Regolament Nru 3)
- 6.14.1. *Preżenza*
Mandatorja fuq il-vetturi motorizzati

Fuq it-trejlers jkunu fakultattivi, sakemm ikunu ggruppati flimkien mal-apparti l-oħra tas-sinjali bid-dawl ta' wara
- 6.14.2. *In-numru*
Tnejn, li r-rendimenti tagħhom għandhom jikkonformaw mar-rekwiziti fir-Regolament Nru 3 li jikkonċernaw ir-retrorifletturi tal-Klassi IA jew IB. Jiġu permessi apparati u materjali retro-riflettenti addizzjonali (inklużi żewġ retrorifletturi li ma jikkonformawx mal-paragrafu 6.14.4 t'aktar 'l isfel), sakemm ma jfjixklux l-effikaċja tal-apparati mandatorji tad-dawl u tas-sinjali bid-dawl.
- 6.14.3 *L-arranġament*
L-ebda rekwizit speċjali
- 6.14.4. *Il-pożizzjoni*
6.14.4.1. Fil-wisa': dak il-punt fuq is-superfċje li ddawwal li huwa l-aktar 'il bogħod mill-pjan medjan longitudinali ma għandux ikun aktar minn 400 mm mit-tarf estrem ta' barra tal-vettura.

Id-distanza bejn it-truf ta' ġewwa taż-żewġ superfċji apparenti fid-direzzjoni tal-assi ta' referenza:

Għall-vetturi tal-kategoriji M_1 u N_1 : ma hemm l-ebda rekwizit speċjali;

Għall-kategoriji ta' vetturi l-oħra kollha: għandha tkun mhux inqas minn 600 mm. Din id-distanza tista' titnaqqas għal 400 mm fejn il-wisa' totali tal-vettura hija inqas minn 1 300 mm.
- 6.14.4.2. Fl-gholi: 'il fuq mill-art, mhux inqas minn 250 mm u lanqas iktar minn 900 mm (mhux iktar minn 1 200 mm jekk raggruppati ma' xi fanal (fanali) ta' wara, 1 500 mm jekk il-forma tal-karrozzerija ma jippermettix li tinzamm f'90 mm jew 1 200 mm rispettivament).
- 6.14.4.3. Fit-tul: fuq wara tal-vettura.
- 6.14.5. *Il-viżibilità ġeometrika*
L-angolu orizzontali: 30° 'il ġewwa u 'l barra.

L-angolu vertikali: 10° 'il fuq minn u taht l-orizzontali. L-angolu vertikali taht l-orizzontali jista' jitnaqqas għal 5° fil-każ ta' retroriflettur li jkun inqas minn 750 mm 'il fuq mill-art.

6.14.6. *L-orjentazzjoni*

Lura

6.14.7. *Rekwiżiti oħra*

Is-superfċje li ddawwal tar-retroriflettur jista' jkollha partijiet komuni mas-superfċje apparenti ta' kwalunkwe fanal iehor li jinsab fuq wara.

6.15. **Ir-retroriflettur ta' wara, triangolari** (Ir-Regolament Nru 3)

6.15.1 *Preżenza*

Mandatorju fuq it-trejlers

Ipprojbti fuq il-vetturi motorizzati

6.15.2. *In-numru*

Tnejn, li r-rendimenti tagħhom għandhom jikkonformaw mar-rekwiżiti fir-Regolament Nru 3 li li jikkonċernaw ir-retrorifletturi tal-Klassi IIIA jew tal-Klassi IIIB. Jiġu permessi apparati u materjali retroriflettenti addizzjonali (inklużi żewġ retrorifletturi li ma jikkonformawx mal-paragrafu 6.15.4 t'aktar 'l isfel), sakemm ma jfixklux l-effikaċja tal-apparati mandatorji tad-dawl u tas-sinjali bid-dawl.

6.15.3. *L-arranġament*

Il-quċcata tat-triangolu għandha tkun diretta 'l fuq.

6.15.4. *Il-pożizzjoni*

6.15.4.1. Fil-wisa': dak il-punt fuq is-superfċje li ddawwal li huwa l-aktar 'il bogħod mill-pjan medjan longitudinali ma għandux ikun aktar minn 400 mm mit-tarf estrem ta' barra tal-vettura.

Ma għandux ikun hemm aktar minn 600 mm bejn it-truf ta' ġewwa tar-retrorifletturi. Din id-distanza tista' titnaqqas għal 400 mm jekk il-wisa' totali tal-vettura tkun inqas minn 1 300 mm.

6.15.4.2. Fl-għoli: 'il fuq mill-art, mhux inqas minn 250 mm u lanqas iktar minn 900 mm (mhux iktar minn 1 200 mm jekk raggruppati ma' xi fanal(i) ta' wara, 1 500 mm jekk il-forma tal-karrozzerija ma jippermettix li tinżamm f'90 mm jew 1 200 mm rispettivament).

6.15.4.3. Fit-tul: fuq wara tal-vettura.

6.15.5. *Il-viżibilità ġeometrika*

L-angolu orizzontali: 30° 'il ġewwa u 'l barra.

L-angolu vertikali: 15° 'il fuq minn u taht l-orizzontali. L-angolu vertikali taht l-orizzontali jista' jitnaqqas għal 5° fil-każ ta' retroriflettur li jkun inqas minn 750 mm 'il fuq mill-art.

6.15.6. *L-orjentazzjoni*

Lura

6.15.7. *Rekwiżiti oħra*

Is-superfċje li ddawwal tar-retroriflettur jista' jkollha partijiet komuni mas-superfċje apparenti ta' kwalunkwe fanal iehor li jinsab fuq wara.

6.16. **Ir-retroriflettur ta' quddiem, mhux triangolari** (Ir-Regolament Nru 3)

6.16.1. *Preżenza*

Mandatorju fuq it-trejlers.

Mandatorju fuq il-vetturi motorizzati li jkollhom il-fanali li jifaċċjaw 'il quddiem kollha b'rifletturi li jistgħu jinhibew

Fakultattiv fuq vetturi motorizzati oħra

6.16.2. *In-numru*

Tnejn, li r-rendimenti tagħhom għandhom jikkonformaw mar-rekwiżiti fir-Regolament Nru 3 li jikkonċernaw ir-retrorifletturi tal-Klassi IA jew IB. Jiġu permessi apparati u materjali retroriflettenti addizzjonali (inklużi żewġ retrorifletturi li ma jikkonformawx mal-paragrafu 6.14.4 t'aktar 'l isfel), sakemm ma jfixklux l-effikaċja tal-apparati mandatorji tad-dawl u tas-sinjali bid-dawl.

6.16.3. *L-arranġament*

L-ebda rekwiżit speċjali

6.16.4. *Il-pożizzjoni*

6.16.4.1. Fil-wisa': dak il-punt fuq is-superfiċje li ddawwal li huwa l-aktar 'il bogħod mill-pjan medjan longitudinali ma għandux ikun aktar minn 400 mm mit-tarf estrem ta' barra tal-vettura.

Fil-każ ta' trejler, il-punt tas-superfiċje li ddawwal li huwa l-aktar 'il bogħod mill-pjan medjan longitudinali tal-vettura ma għandux ikun aktar 'il bogħod minn 150 mm mit-tarf estrem ta' barra tal-vettura.

Id-distanza bejn it-truf ta' ġewwa taż-żewġ superfiċji apparenti fid-direzzjoni tal-assi ta' referenza:

Għall-vetturi tal-kategoriji M_1 u N_1 : ma hemm l-ebda rekwiżit speċjali;

Għall-kategoriji ta' vetturi l-oħra kollha: għandha tkun mhux inqas minn 600 mm. Din id-distanza tista' titnaqqas għal 400 mm fejn il-wisa' totali tal-vettura hija inqas minn 1 300 mm.

6.16.4.2. Fl-gholi: 'il fuq mill-art, mhux inqas minn 250 mm u mhux iktar minn 900 mm (1 500 mm jekk is-sura tal-qafas tagħmilha impossibbli li wiehed iżomm fi hdan id-900 mm).

6.16.4.3. Fit-tul: fuq quddiem tal-vettura.

6.16.5. *Il-viżibilità ġeometrika*

Angolu orizzontali, 30° 'il ġewwa u 'l barra. Fil-każ tat-trejlers, l-angolu 'l ġewwa jista' jitnaqqas għal 10°. Jekk minhabba l-binja tat-trejlers dan l-angolu ma jistax jiġi sodisfatt mir-retrorifletturi mandatorji, mela għandhom jitwawhlu retrorifletturi addizzjonali (supplementari), mingħajr il-limitazzjoni tal-wisa' (il-paragrafu 6.16.4.1.), li flimkien mar-retro-rifletturi mandatorji, għandhom jagħtu l-angolu ta' viżibilità meħtieġ.

L-angolu vertikali: 10° 'il fuq minn u taħt l-orizzontali. L-angolu vertikali taħt l-orizzontali jista' jitnaqqas għal 5° fil-każ ta' retroriflettur li jkun inqas minn 750 mm 'il fuq mill-art.

6.16.6. *L-orjentazzjoni*

'Il quddiem

6.16.7. *Rekwiżiti oħra*

Is-superfiċje li ddawwal tar-retroriflettur jista' jkollha partijiet komuni mas-superfiċje apparenti mas-superfiċje apparenti ta' kwalunkwe fanal ieħor li jinsab fuq quddiem.

- 6.17. **Ir-retroriflettur tal-ġenb, mhux triangolari** (Ir-Regolament Nru 3)
- 6.17.1. *Preżenza*
- Mandatorju: Fuq il-vetturi motorizzati kollha b'tul li jeċċedi s-6 m.
Fuq it-trejlers kollha.
- (a): Fuq il-vetturi motorizzati li t-tul tagħhom ma jeċċedix is-6 m.
- 6.17.2. *In-numru*
- Tali li jkun hemm konformità mar-rekwiżiti għall-ippożizzjonar longitudinali. Ir-rendimenti ta' dawn l-apparati għandhom jikkonformaw mar-rekwiżiti fir-Regolament Nru 3 li jikkonċernaw ir-retrorifletturi tal-Klassi IA jew tal-Klassi IB. Jiġu permessi apparati u materjali retroriflettenti addizzjonali (inklużi żewġ retrorifletturi li ma jikkonformawx mal-paragrafu 6.14.4 t'aktar 'l isfel), sakemm ma jfixklux l-effikaċja tal-apparati mandatorji tad-dawl u tas-sinjali bid-dawl.
- 6.17.3. *L-arranġament*
- L-ebda rekwiżit speċjali
- 6.17.4. *Il-pożizzjoni*
- 6.17.4.1. Fil-wisa': l-ebda rekwiżit speċjali
- 6.17.4.2. Fl-gholi: 'l fuq mill-art, mhux inqas minn 250 mm u lanqas iktar minn 900 mm (mhux iktar minn 1 200 mm jekk raggruppati ma' xi fanal(i), 1 500 mm jekk il-forma tal-karrożzerija ma tippermettix li tinzamm f'90 mm jew 1 200 mm rispettivament jew jekk il-preżenza tal-apparat ma jkunx mandatorju skont il-paragrafu 6.17.1).
- 6.17.4.3. Fit-tul: mill-inqas retroriflettur tal-ġenb wiehed irid jitwahaħ mat-terz nofsani tal-vetturi, bir-retroriflettur tal-ġenb ta' quddiemnett irid ikun mhux aktar minn 3m mill-parti ta' quddiem tal-vettura;
- Id-distanza bejn ir-retrorifletturi tal-ġenb ta' biswit xulxin ma għandhiex teċċedi t-3 m. Madanakollu, dan ma japplikax għall-vetturi tal-kategoriji M₁ u N₁.
- Jekk l-istruttura, id-disinn jew l-użu operazzjonali tal-vettura ma jippermettux il-konformità ma' dan ir-rekwiżit, id-distanza tista' tiżdied għal 4 m. Id-distanza bejn ir-retroriflettur tal-ġenb ta' waranett u l-parti ta' wara tal-vettura ma għandhiex teċċedi l-1 m.
- Madanakollu, għall-vetturi motorizzati li t-tul tagħhom ma jeċċedix is-6 m, huwa biżżejjed li jkun hemm retroriflettur fil-ġenb wiehed imwahaħ fi hdan l-ewwel terz u/jew fi hdan l-aħħar terz tat-tul tal-vettura. Għall-vetturi M₁ li t-tul tagħhom jeċċedi s-6m iżda ma jeċċedix is-7 m, huwa biżżejjed li jkun hemm retroriflettur fil-ġenb wiehed imwahaħ mhux iktar minn 3 m minn quddiem u wiehed fl-aħħar terz tat-tul tal-vettura.
- 6.17.5. *Il-viżibilità ġeometrika*
- L-angolu orizzontali: 45° għall-parti ta' quddiem u għall-parti ta' wara.
- L-angolu vertikali: 10° 'il fuq minn u taħt l-orizzontali. L-angolu vertikali taħt l-orizzontali jista' jitnaqqas għal 5° fil-każ ta' retroriflettur li jkun inqas minn 750 mm 'il fuq mill-art.
- 6.17.6. *L-orjentazzjoni*
- Lejn il-ġenb
- 6.17.7. *Rekwiżiti oħra*
- Is-superfċje li ddawwal tar-retroriflettur tal-ġenb jista' jkollha partijiet komuni mas-superfċje apparenti ta' kwalunkwe fanal iehor tal-ġenb.

6.18. **Il-fanali li jimmarkaw il-ġnub** (Ir-Regolament Nru 91)

6.18.1. *Preżenza*

Mandatorju: Fuq il-vetturi kollha li t-tul tagħhom jeċċedi s-6 m, hliet għall-karozzi tax-xaži.

Fuq il-vetturi tal-kategoriji kollha għandu jintuża l-fanal li jimmarkaw l-ġnub tat-tip SM1; madanakollu l-fanali li jimmarkaw il-ġnub tat-tip SM2 jistgħu jintużaw fuq il-vetturi tal-kategorija M₁.

Minbarra dan, fuq il-vetturi tal-kategoriji M₁ u N₁ b'tul ta' inqas minn 6 m, għandhom jintużaw fanali li jimmarkaw il-ġnub, jekk jissupplimentaw ir-rekwiżiti mnaqqsa tal-viżibilità ġeometrika tal-fanali ta' pożizzjonament ta' quddiem li jikkonformaw mal-paragrafu 6.9.5.2. u tal-fanali ta' pożizzjonament ta' wara li jikkonformaw mal-paragrafu 6.10.5.2.

Fakultattiv: Fuq il-vetturi l-oħra kollha.

Jistgħu jintużaw il-fanali li jimmarkaw il-ġnub tat-tip SM1 jew SM2.

6.18.2. *In-numru minimu fuq kull ġenb*

Tali li jkun hemm konformità mar-regoli għall-ippożizzjonar longitudinali.

6.18.3. *L-arranġament*

L-ebda speċifikazzjoni individwali.

6.18.4. *Il-pożizzjoni*

6.18.4.1. Fil-wisa': l-ebda speċifikazzjoni individwali.

6.18.4.2. Fl-gholi: 'il fuq mill-art, mhux inqas minn 250 mm u mhux iktar minn 1 500 mm (2 100 mm jekk is-sura tal-qafas tagħmilha impossibbli li wiehed iżomm fi hdan l-1 500 mm).

6.18.4.3. Fit-tul: mill-inqas fanal li jimmarkaw l-ġnub wiehed għandu jitwāħhal fuq it-terz nofsani tal-vetturi, bil-fanal li jimmarkaw l-ġnub ta' quddiemnett ma jkunx aktar minn 3 m 'il bogħod mill-parti ta' quddiem. Id-distanza bejn iż-żewġ fanali li jimmarkaw il-ġnub biswit ta' xulxin ma għandhiex teċċedi t-3 m. Jekk l-istruttura, id-disinn jew l-użu operazzjonali tal-vettura jagħmluha impossibbli li jkun hemm konformità ma' rekwiżit ta' din ix-xorta, din id-distanza tista' titkabbar għal 4 m.

Id-distanza bejn il-fanal li jimmarkaw l-ġnub ta' waranett u l-parti ta' wara tal-vettura ma għandhiex teċċedi l-1 m.

Madanakollu, għall-vetturi li t-tul tagħhom ma jeċċedix is-6 m u għall-karozzi tax-xaži, huwa biżżejjed li jkun hemm fanal li jimmarkaw l-ġnub wiehed imwāħhal fl-ewwel terz u/jew fl-aħħar terz tat-tul tal-vettura. Għall-vetturi M₁ li t-tul tagħhom jeċċedi s-6 m iżda ma jeċċedix is-7 m, huwa biżżejjed li jkun hemm retroriflettur fil-ġnub wiehed imwāħhal mhux iktar minn 3 m minn quddiem u wiehed fl-aħħar terz tat-tul tal-vettura.

6.18.5. *Il-viżibilità ġeometrika*

L-angolu orizzontali: 45° għall-parti ta' quddiem u għall-parti ta' wara; madanakollu, għall-vetturi li fuqhom l-installazzjoni tal-fanali li jimmarkaw il-ġnub hija fakultattiva dan il-valur jista' jitnaqqas għal 30°.

Jekk il-vettura hija mghammra b'fanali li jimmarkaw il-ġnub li jintużaw biex tkun issupplimentata l-viżibilità ġeometrika mnaqqsa tal-fanali li jindikaw id-direzzjoni fuq quddiem u fuq wara skont il-paragrafu 6.5.5.2 u/jew ta' fanali ta' pożizzjoni skont il-paragrafi 6.9.5.2 u 6.10.5.2, l-angoli huma 45° lejn it-truf ta' quddiem u ta' wara tal-vettura u 30° lejn iċ-ċentru tal-vettura (ara l-figura fil-paragrafu 6.5.5.2 t'aktar 'il fuq).

L-angolu vertikali: 10° 'il fuq minn u taht l-orizzontali. L-angolu vertikali taht l-orizzontali jista' jitnaqqas għal 5° fil-każ ta' fanal li jimmarka l-ġnub li jkun inqas minn 750 mm 'il fuq mill-art.

6.18.6. *L-orjentazzjoni*

Lejn il-ġenb

6.18.7. *Il-konnessjonijiet elettrici*

Fuq il-vetturi tal-kategoriji M₁ u N₁ b'tul ta' inqas minn 6 m, jistgħu jiġu konnessi fanali ambra li jimmarkaw il-ġnub biex jixgħelu u jitfu malajr, sakemm jixgħelu u jitfu malajr b'mod sinkronizzat u bl-istess frekwenza tal-fanali li jindikaw id-direzzjoni fuq l-istess ġenb tal-vettura.

Għall-kategoriji ta' vetturi l-oħra kollha: l-ebda speċifikazzjoni individwali.

6.18.8. *It-tell-tale*

It-tell-tale huwa fakultattiv. Jekk ikun hemm wiehed, il-funzjoni tiegħu għandha titwettaq mit-tell-tale mehtieg għall-fanali ta' pozzizzjonament ta' quddiem u ta' wara.

6.18.9. *Rekwiziti oħra*

Meta l-fanal li jimmarka l-ġnub ta' waranett jkun ikkombinat mal-fanal ta' pozzizzjonament ta' wara li jkun reċiprokament inkorporat mal-fanal għaċ-ċpar fuq wara jew mal-fanal ta' waqfien ta' wara, il-karatteristiċi fotometriċi tal-fanal li jimmarka l-ġnub jistgħu jiġu modifikati waqt l-illuminazzjoni tal-fanal għaċ-ċpar fuq wara jew tal-fanal ta' waqfien ta' wara.

Il-fanali li jimmarkaw il-ġnub fuq wara jridu jkunu ambra jekk jixgħelu u jitfu malajr mal-fanal li jindika d-direzzjoni fuq wara.

6.19. **Il-fanal tas-sewqan binhar** (Ir-Regolament Nru 87) ⁽¹⁸⁾

6.19.1. *Preżenza*

Mandatorja fuq il-vetturi motorizzati. Ipprojbata fuq it-trejlers.

6.19.2. *In-numru*

Tnejn

6.19.3. *L-arranġament*

L-ebda rekwizit speċjali

6.19.4. *Il-pozizzjoni*

6.19.4.1. Fil-wisa': id-distanza bejn it-truf ta' ġewwai tas-superfiċji apparenti fid-direzzjoni tal-assi ta' referenza ma għandhiex tkun inqas minn 600 mm.

Din id-distanza tista' titnaqqas għal 400 mm fejn il-wisa' totali tal-vettura tkun inqas minn 1 300 mm.

6.19.4.2. Fl-għoli: 'il fuq mill-art mhux inqas minn 250 mm u mhux iktar minn 1 500 mm.

6.19.4.3. Fit-tul: fuq quddiem tal-vettura. Dan ir-rekwizit għandu jitqies li jkun sodisfatt jekk id-dawl mitfugh ma jikkawżax skumdità lis-sewwieq jew direttament jew indirettament permezz tal-mirja biex tara wara u/jew superfiċji riflettenti oħra tal-vettura.

6.19.5. *Il-vizibilità ġeometrika*

Orizzontali: 20° 'il barra u 20° 'il ġewwa.

Vertikali: 10° 'il fuq u 10° 'il isfel.

⁽¹⁸⁾ Il-Partijiet Kontraenti li ma japplikawx ir-Regolament Nru 87 jistgħu jipprojbixxu l-preżenza tad-DRL (kif ġie speċifikat fil-paragrafu 5.22) fuq il-baži tar-regolamenti nazzjonali.

- 6.19.6. *L-orientazzjoni*
Il quddiem
- 6.19.7. *Il-konnessjonijiet elettrici*
- 6.19.7.1. Il-fanali tas-sewqan binhar għandhom JINXTEGHLU awtomatikament meta l-apparat li jistartja u/jew jitfi l-magna (is-sistema tal-propulsjoni) jkun f'pożizzjoni li jagħmilha possibbli li l-magna (is-sistema tal-propulsjoni) taħdem. Madankollu, il-fanali għas-sewqan binhar jistgħu jibqgħu MITFIJA f'dawn il-kundizzjonijiet.
- 6.19.7.1.1. Il-kontroll tat-trażmissjoni awtomatika tkun fil-pożizzjoni tal-parking; jew
- 6.19.7.1.2. Il-brejk tal-parking ikun fil-pożizzjoni applikata; jew
- 6.19.7.1.3. Qabel mal-vettura tinstaq għall-ewwel darba wara kull attivazzjoni manwali tas-sistema tal-propulsjoni.
- 6.19.7.2. Il-fanali tas-sewqan binhar jistgħu jkunu MITFIJA manwalment meta l-velocità tal-vettura ma tkunx iktar minn 10 km/h sakemm ma JIXGHELUX awtomatikament meta l-velocità tal-vettura tkun iktar minn 10 km/h jew meta l-vettura tkun instaqet iktar minn 100 m u jibqgħu MIXGHULA sakemm ma jerġhux jiġu mitfija apposta.
- 6.19.7.3. Il-fanal għas-sewqan binhar għandu JINTEFA awtomatikament meta l-apparat li jistartja u/jew jitfi l-magna (is-sistema tal-propulsjoni) ikun f'pożizzjoni li ma jippermettix li l-magna (is-sistema tal-propulsjoni) taħdem jew il-fanali taċ-ċpar ta' quddiem jew il-fanali jkunu MIXGHULA, hlief meta dawn tal-aħħar jintużaw biex jagħtu twissijiet intermittenti bid-dawl f'intervalli qosra. ⁽¹⁹⁾
- 6.19.7.4. Il-fanali imsemmija fil-paragrafu 5.11 ma JINXTEGHLUX meta l-fanali għas-sewqan binhar ikunu MIXGHULA, hlief jekk il-fanali għas-sewqan binhar ikunu qed joperaw skont il-paragrafu 6.2.7.6.2.
- 6.19.7.5. Jekk id-distanza bejn il-fanal li jindika d-direzzjoni ta' quddiem u l-fanal għas-sewqan binhar tkun daqs jew inqas minn 40 mm, il-konnessjonijiet elettrici tal-fanal għas-sewqan binhar fuq in-naħa rilevanti tal-vettura jistgħu jkunu tali li jew:
- (a) Ikun MITFI; jew
- (b) L-intensità luminuża tiegħu titnaqqas matul il-perjodu shih (fiċ-ċiklu ON u OFF) tal-attivazzjoni tal-fanal tal-indikazzjoni tad-direzzjoni ta' quddiem.
- 6.19.7.6. Jekk fanal li jindika d-direzzjoni jkun inkorporat reċiprokament ma' fanal għas-sewqan binhar, il-konnessjonijiet elettrici tal-fanal għas-sewqan binhar fuq in-naħa rilevanti tal-vettura għandhom ikunu tali li l-fanal għas-sewqan binhar ikun MITFI il-hin kollu (fiċ-ċiklu ON u OFF) tal-attivazzjoni tal-fanal li jindika d-direzzjoni.
- 6.19.8. *It-tell-tale*
It-tell-tale b'ċirkwit magħluq huwa fakultattiv
- 6.19.9. *Preskrizzjonijiet oħra*
Ebda preskrizzjoni
- 6.20. **Il-fanal tal-kantunieri** (Ir-Regolament Nru 119)
- 6.20.1. *Preżenza*
Fakultattiva fuq il-vetturi motorizzati

⁽¹⁹⁾ It-tipi ta' vetturi li ma jkunux konformi ma' din id-dispożizzjoni jistgħu jkunu approvati sa 18-il xahar wara d-dhul fis-seħh tas-Suppliment 4 għas-Serje 03 ta' Emendi.

- 6.20.2. *In-numru*
Tnejn
- 6.20.3. *L-arranġament*
L-ebda rekwiżit speċjali
- 6.20.4. *Il-pożizzjoni*
- 6.20.4.1. Fil-wisa': għandu jkun hemm fanal tal-kantunieri fuq kull naha tal-pjan longitudinali medjan tal-vettura.
- 6.20.4.2. In length: mhux aktar 'il bogħod minn 1 000 mm mill-parti ta' quddiem
- 6.20.4.3. Fl-għoli: minimu: Mhux inqas minn 250 mm 'il fuq mill-art;
massimu: Mhux iktar minn 900 mm 'il fuq mill-art.
- Madanakollu, l-ebda punt fuq is-superfiċje apparenti fid-direzzjoni tal-assi ta' referenza ma għandu jkun oghla mill-oghla punt fuq is-superfiċje apparenti fid-direzzjoni tal-assi ta' referenza tal-fanal b'raġġ baxx.
- 6.20.5. *Il-viżibilità ġeometrika*
Iddefinita mill-angoli α u β kif ġie speċifikat fil-paragrafu 2.13:
 $\alpha = 10^\circ$ 'il fuq u 'l isfel,
 $\beta = 30^\circ$ sa 60° 'il barra.
- 6.20.6. *L-orjentazzjoni*
Tali li l-fanali jissodisfaw ir-rekwiżiti għall-viżibilità ġeometrika
- 6.20.7. *Il-konnessjonijiet elettrici*
Il-fanali għall-kantunieri iridu jkunu konnessi b'tali mod li ma jistgħux jiġux attivati hlief meta fl-istess hin JINXTEGHLU l-fanali b'raġġ ewlieni jew il-fanali b'raġġ baxx.
- 6.20.7.1. Il-fanal għall-kantunieri fuq ġenb wiehed tal-vettura jista' JINXTEGHEL awtomatikament biss meta JINXTEGHLU l-indikaturi tad-direzzjoni fuq l-istess ġenb tal-vettura u/jew meta l-angolu tal-istering jinbidel minn pożizzjoni dritt 'il quddiem għall-istess naha tal-vettura.
Il-fanal għall-kantunieri għandu JINTEFA awtomatikament meta JINTEFA l-indikatur tad-direzzjoni u/jew l-angolu tal-istering jkun irritorna għall-pożizzjoni dritt 'il quddiem.
- 6.20.7.2. Meta JINXTEGHEL il-fanal tar-rivers, iż-żewġ fanali għall-kantunieri jstgħu jinxteghlu fl-istess hin, indipendentement mir-rota tal-istering jew mill-pożizzjoni tal-indikatur tad-direzzjoni. F'dan il-każ, il-fanali għall-kantunieri għandhom JINTFEW meta JINTEFA l-fanal tar-rivers.
- 6.20.8. *It-tell-tale*
Xejn
- 6.20.9. *Rekwiżiti oħra*
Il-fanali għall-kantunieri ma għandhomx ikunu attivati f'veloċitajiet tal-vettura ta' aktar minn 40 km/h.
- 6.21. **L-immarrar biex jolqot l-ġhajj** (Ir-Regolament Nru 104)

- 6.21.1. *Preżenza*
6.21.1.1. Ipprojbti: fuq il-vetturi tal-kategoriji M₁ u O₁.

- 6.21.1.2. Mandatorju:

- 6.21.1.2.1. Fuq wara:

Immarkar sħih tad-dawra fuq vetturi li jeċċedu wisa' ta' 2 100 mm tal-kategoriji li ġejjin:

(a) N₂ b'massa massima li teċċedi s-7,5 tunnellati metriċi u N₃ (bl-eċċezzjoni tal-karozzi tax-xaži, tal-vetturi mhux kompluti u tat-tratturi għas-semi-trejlers)

(b) O₃ u O₄ (bl-eċċezzjoni ta' vetturi mhux lesti).

- 6.21.1.2.2. Għall-ġenb:

- 6.21.1.2.2.1. Immarkar parzjali tad-dawra fuq vetturi li jeċċedu tul ta' 6 000 mm (inkluż il-ganċ għat-trejlers) tal-kategoriji li ġejjin:

(a) N₂ b'massa massima li teċċedi s-7,5 tunnellati metriċi u N₃ (bl-eċċezzjoni tal-karozzi tax-xaži, tal-vetturi mhux kompluti u tat-tratturi għas-semi-trejlers);

(b) O₃ u O₄ (bl-eċċezzjoni ta' vetturi mhux lesti).

- 6.21.1.2.3. L-immarkar b'linja jista' jiġi installat minflok l-immarkar tal-kontorn mandatorju jekk ir-rekwiżiti tal-forma, l-istruttura, id-disinn jew tat-thaddim tal-vettura ma jippermettux li jiġi installat l-immarkar tal-kontorn mandatorju.

- 6.21.1.2.4. Jekk is-superfċji tal-estern tal-karrozzerija jkunu magħmula parzjalment minn materjal flessibbli, dan l-immarkar b'linja għandu jiġi installat fuq (a) il-part(ijiet) riġidi tal-vettura. Il-parti li jibqa' tal-immarkar li jolqot l-għajn jista' jitwaxx fuq il-materjal flessibbli. Madankollu, jekk is-superfċji esterni tal-karrozzerija jkunu magħmula kompletament minn materjal flessibbli, għandhom jiġu sodisfatti r-rekwiżiti tal-paragrafu 6.21.

- 6.21.1.2.5. F'każijiet fejn il-manifattur, wara verifika mis-Servizz Tekniku, jista' jipprova għas-sodisfazzjoni tal-awtorità responsabbli mill-approvazzjoni tat-tip li mhuwiex possibbli, minhabba r-rekwiżiti operazzjonali li jistgħu jirrikjedu forma, struttura jew disinn speċjali tal-vettura, li jikkonforma mar-rekwiżiti fil-paragrafi 6.21.2 sa 6.21.7.5, allura jkun aċċettabbli li jissodisfa xi wħud minn dawn ir-rekwiżiti. Dan jiddependi mis-sodisfazzjoni ta' parti mir-rekwiżiti fejn ikun possibbli, u l-applikazzjoni tal-immarkar li jolqot l-għajn li jissodisfa parzjalment ir-rekwiżiti mmas-simizzat fuq l-istruttura tal-vettura. Dan jista' jinkludi t-twahħil ta' brackets jew pjanci addizzjonali li jkun fihom materjal konformi mar-Regolament Nru 104 fejn l-istruttura tkun disponibbli biex ikun żgurat sinjalar ċar u uniformi kompatibbli mal-għan li jolqtu l-għajn.

Fejn is-sodisfazzjoni parzjali jitqies aċċettabbli, l-apparati retroriflettivi bħar-retrorifletturi tal-Klassi IV tar-Regolament Nru 3 jew brackets li fihom materjal retroriflettiv konformi mar-rekwiżiti fotometriċi tal-Klassi C tar-Regolament Nru 104 jistgħu jissostitwixxu parti mill-immarkar li jolqot l-għajn meħtieġ. F'dan il-każ, mill-inqas wiehed minn dawn l-apparati li jolqtu l-għajn għandu jiġi installat kull 1 500 mm.

L-informazzjoni meħtieġa għandha tiġi indikata fil-formola tal-komunikazzjoni.

6.21.1.3. Optional:

6.21.1.3.1. Wara u fil-ġenb:

Fuq il-kategoriji ta' vetturi l-oħra kollha, fejn ma ġiex speċifikat mod iehor fil-paragrafi 6.21.1.1 u 6.21.1.2 t'aktar 'il fuq, inkluża l-kabina tal-unitajiet tat-tratturi ghas-semi-trejlers u l-kabina tal-karozzi tax-xażi.

Jista' jiġi applikat immarkar parzjali jew shih tad-dawra minflok l-immarkar b'linja mandatorju, u jista' jiġi applikat immarkar shih tad-dawra minflok immarkar parzjali tad-dawra li jkun mandatorju.

6.21.1.3.2. Fuq quddiem:

Immarkar b'linja fuq vetturi tal-kategoriji O₂, O₃ u O₄

L-immarkar parzjali jew shih ma jistax jiġi applikat fuq quddiem.

6.21.2. *In-numru*

Skont il-preżenza

6.21.3. *L-arranġament*

L-immarkar biex jolqot l-ghajn għandu jkun qrib kemm ikun prattikabbli għall-orizzontali u għall-vertikali, kompatibbli mar-rekwiżiti tas-sura, tal-istruttura, tad-disinn u mar-rekwiżiti operattivi tal-vettura; jekk dan ma jkunx possibbli, l-immarkar shih jew parzjali, meta mwahhal, għandu jsegwi kemm jista' jkun il-kontorn tal-forma esterna tal-vettura.

Barra minn hekk, l-immarkar li jolqot l-ghajn għandu jitqiegħed b'mod kemm jista' jkun uniformi fuq id-dimensjonijiet orizzontali tal-vettura b'tali mod li t-tul totali u/jew il-wisa' tal-vettura jista' jiġi identifikat.

6.21.4. *Il-pożizzjoni*

6.21.4.1. Il-wisa'

6.21.4.1.1. L-immarkar biex jolqot l-ghan għandu jkun qrib kemm ikun prattikabbli għat-tarf tal-vettura.

6.21.4.1.2. It-tul orizzontali kumulattiv tal-elementi tal-immarkar biex jolqot l-ghan, kif immuntat fuq il-vettura, għandu jkun daqs mill-inqas 80 fil-mija tal-wisa' totali tal-vettura, hlief għal kwalunkwe trikkib orizzontali tal-elementi individwali.

6.21.4.1.3. Madanakollu, jekk il-manifattur jista' jipprova ghas-sodisfazzjoni tal-awtorità responsabbli mill-approvazzjoni tat-tip li huwa impossibbli li jinkiseb il-valur li jissemma fil-paragrafu 6.21.4.1.2 t'aktar 'il fuq, it-tul kumulattiv jista' jitnaqqas għal 60 fil-mija, jew, jekk dan ma jkunx possibbli fil-każ ta' disinji u applikazzjonijiet tal-vetturi partikolarment diffiċli, għal mill-inqas 40 fil-mija u għandu jkun indikat fid-dokument ta' komunikazzjoni u fir-rapport tat-test. ⁽²⁰⁾

6.21.4.2. It-tul

6.21.4.2.1. L-immarkar biex jolqot l-ghan għandu jkun qrib kemm ikun prattikabbli għat-truf tal-vettura u għandu jilhaq sa fi hdan 600 mm ta' kull tarf tal-vettura (jew kabina fil-każ tal-unitajiet tat-tratturi ghas-semi-trejlers).

6.21.4.2.1.1. Għall-vetturi motorizzati, kull tarf tal-vettura, jew fil-każ tat-tratturi ghas-semi-trejlers, kull tarf tal-kabina;

6.21.4.2.1.2. Għat-trejlers, kull tarf tal-vettura (hlief il-ganċ).

⁽²⁰⁾ Din id-dispożizzjoni ma tapplikax sa 5 snin wara d-data uffiċjali tad-dhul fis-sehh tas-serje 03 ta' emendi għal dan ir-Regolament.

- 6.21.4.2.2. It-tul orizzontali kumulattiv tal-elementi tal-immarrar biex jolqot l-ghajn, kif immuntat fuq il-vettura, hlief għal kwalunke trikkib orizzontali tal-elementi individwali, għandu jkun daqs mill-inqas 80 fil-mija ta':
- 6.21.4.2.2.1. Għall-vetturi motorizzati, it-tul tal-vettura hlief għall-kabina, jew fil-każ tat-tratturi għas-semi-trejlers, jekk imwahnha, it-tul tal-kabina;
- 6.21.4.2.2.2. Għat-trejlers, it-tul tal-vettura (hlief il-ganċ).
- 6.21.4.2.3. Madanakollu, jekk il-manifattur jista' jipprova għas-sodisfazzjoni tal-awtorità responsabbli mill-approvazzjoni tat-tip li huwa impossibbli li jinkiseb il-valur li jissema fil-paragrafu 6.21.4.2.2 t'aktar 'il fuq, it-tul kumulattiv jista' jitnaqqas għal 60 fil-mija jew, jekk dan ma jkunx possibbli fil-każ ta' disinji u applikazzjonijiet tal-vetturi partikolarment diffiċli, għal mill-inqas 40 fil-mija u għandu jkun indikat fid-dokument ta' komunikazzjoni u fir-rapport tat-test ⁽²⁰⁾.
- 6.21.4.3. L-gholi
- 6.21.4.3.1. L-element(i) t'isfel tal-immarrar b'linja u tal-immarrar tad-dawra
- Baxx kemm ikun prattikabbli fi hdan il-firxa:
- Minimu: mhux inqas minn 250 mm 'il fuq mill-art.
- Massimu: mhux aktar minn 1 500 mm 'il fuq mill-art.
- Madanakollu, jista' jiġi aċċettat għoli massimu tal-immuntar ta' 2 500 mm fejn il-forma, l-istruttura, id-disinn jew il-kundizzjonijiet operazzjonali jipprevjenu l-konformità mal-valur massimu ta' 1 500 mm jew, jekk ikun mehtieg, biex ikunu sodisfatti r-rekwiżiti tal-paragrafi 6.21.4.1.2, 6.21.4.1.3, 6.21.4.2.2 u 6.21.4.2.3, jew l-ippożizzjonar orizzontali tal-immarrar b'linja jew l-element(i) t'isfel tal-immarrar tad-dawra.
- Il-ġustifikazzjoni neċessarja għall-installazzjoni tal-materjal li jagħti fl-ghajn oghla minn 1 500 mm għandu jkun indikat fil-forma tal-komunikazzjoni.
- 6.21.4.3.2. L-element(i) ta' fuq tal-immarrar tad-dawra:
- Għoli kemm ikun prattikabbli, imma fi hdan 400 mm mill-estremità ta' fuq tal-vettura.
- 6.21.5. *Il-viżibilità*
- L-immarrar biex jolqot l-ghajn għandu jitqies li jkun viżibbli, jekk mill-inqas 80 fil-mija tas-superfiċje li ddawwal tal-immarrar installat tkun viżibbli meta osservatur jaraha meta jkun ippożizzjonat fi kwalunkwe punt fi hdan il-pjani ta' osservazzjoni li ġew iddefiniti hawn taht:
- 6.21.5.1. għal immarrar biex jolqot l-ghan ta' wara u ta' quddiem (ara l-Figuri 1a u 1b tal-Anness 11), il-pjan ta' osservazzjoni huwa perpendikulari għall-assi longitudinali tal-vettura li tinsab 25 m mit-tarf estrem tal-vettura u limitat:
- 6.21.5.1.1. Fl-gholi, minn zewġ pjani orizzontali rispettivament 1 m u 3,0 m 'il fuq mill-art;
- 6.21.5.1.2. Fil-wisa', minn zewġ pjani vertikali li jiffurmaw angolu ta' 4° 'il barra mill-pjan medjan longitudinali tal-vettura u li jghaddu mill-intersezzjoni tal-pjani vertikali paralleli għall-pjan medjan longitudinali tal-vettura fejn ikun limitat il-wisa' totali tal-vettura, u l-pjan perpendikulari għall-assi longitudinali tal-vettura li jillimita t-tarf tal-vettura.

- 6.21.5.2. Ghall-immarrar biex jolqot l-ghajn tal-ġenb (ara l-figura 2 tal-Anness 11) il-pjan ta' osservazzjoni huwa parallel għall-pjan longitudinali medjan tal-vetturi li jinsab 25 m mit-tarf estrem ta' barra tal-vettura u li huwa limitat:
- 6.21.5.2.1. Fl-gholi, minn żewġ pjani orizzontali rispettivament 1,0 m u 1,5 m 'il fuq mill-art,
- 6.21.5.2.2. Fil-wisa', minn żewġ pjani vertikali li jiffurmaw angolu ta' 4° 'il barra mill-pjan perpendikolari mal-assi longitudinali tal-vettura u li jghaddu mill-intersezzjoni tal-pjani vertikali perpendikolari għall-assi longitudinali tal-vettura fejn ikun limitat it-tul totali tal-vettura u t-tarf estern estrem tal-vettura.
- 6.21.6. *Orjentazzjoni*
- 6.21.6.1. Ghall-ġenb:
- Vicin kemm jista' jkun għall-parallel mal-pjan longitudinali medjan tal-vettura, kompatibbli mar-rekwiżiti tal-forma, l-istruttura, id-disinn u t-thaddim tal-vettura; jekk dan ma jkunx possibbli, għandu jsegwi kemm jista' jkun il-profil tal-forma esterna tal-vettura.
- 6.21.6.2. Ghall-wara u quddiem:
- Kemm jista' jkun parallel mal-pjan trasversal tal-vettura, kompatibbli mar-rekwiżiti tal-forma, l-istruttura, id-disinn u t-thaddim tal-vettura, jekk dan ma jkunx possibbli, għandu jsegwi kemm jista' jkun il-profil tal-forma esterna tal-vettura.
- 6.21.7. *Rekwiżiti oħra*
- 6.21.7.1. L-immarrar biex jolqot l-ghan għandu jitqies li jkun kontinwu jekk id-distanza bejn elementi biswit xulxin tkun żgħira kemm jista' jkun possibbli u ma teċedix 50 fil-mija tal-iqsar tul tal-elementi biswit xulxin. Madankollu, jekk il-manifattur jista' jipprova għas-sodisfazzjon tal-awtorità responsabbli għall-approvazzjoni tat-tip li mhuwiex possibbli li jiġi rispettata il-valur ta' 50 fil-mija, id-distanza bejn l-elementi hdejn xulxin ma għandhiex tkun ikbar minn 50 fil-mija tal-iqsar element ma ġenbhom u għandha tkun żgħira kemm jista' jkun u mhux iktar minn 1 000 mm.
- 6.21.7.2. Fil-każ ta' immarrar parzjali tad-dawra, kull rokna ta' fuq għandha tkun deskritta minn żewġ linji f'angolu ta' 90° għal xulxin u b'kull linja tkun twila mill-inqas 250 mm; jekk dan ma jkunx possibbli, l-immarrar għnadu jsegwi kemm jista' jkun il-profil tal-forma esterna tal-vettura.
- 6.21.7.3. Id-distanza bejn l-immarrar biex jolqot l-ghajn imwahhal fuq wara ta' vettura u kull fanal ta' waqfien mandatorju għandha tkun ikbar minn 200 mm.
- 6.21.7.4. Fejn jiġu installati pjanci tal-immarrar ta' wara li jikkonformaw mas-serje 01 ta' emendi għar-Regolament Nru 70, sabiex jiġu kkalkulati t-tul tal-immarrar biex jolqot l-ghajn u kemm huwa qrib tal-ġenb tal-vettura, dawn jistgħu jitqiesu, fid-diskrezzjoni tal-manifattur, bhala parti mill-immarrar biex jolqot l-ghajn.
- 6.21.7.5. Il-postijiet fuq il-vettura magħżula għall-immarrar biex jolqot l-ghajn għandhom ihallu spazju għall-installazzjoni ta' mmarrar wiesa' mill-inqas 60 mm.
- 6.22. **Is-sistema adattiva tad-dawl ta' quddiem (AFS) (Ir-Regolament Nru 123)**
- Fejn ma jkunx speċifikat mod ieħor aktar 'l isfel, għall-parti rilevanti tal-AFS japplikaw ir-rekwiżiti għall-fanali b'raġġ ewlieni (il-paragrafu 6.1) u għall-fanali b'raġġ baxx (il-paragrafu 6.2.) ta' dan ir-Regolament.

- 6.22.1. *Preżenza*
Fakultattiva fuq il-vetturi motorizzati. Ipprojbta fuq it-trejlers
- 6.22.2. *In-numru*
Wahda
- 6.22.3. *L-arranġament*
L-ebda rekwiżit speċjali
- 6.22.4. *Il-pożizzjoni*
Qabel il-proċeduri sussegwenti tat-test, l-AFS għandha tkun issettjata għall-istat newtrali;
- 6.22.4.1. *Fil-wisa' u fl-gholi:*

Għal funzjoni jew modalità tad-dawl partikolari, ir-rekwiżiti indikati fil-paragrafi 6.22.4.1.1 sa 6.22.4.1.4 t'aktar 'l isfel għandhom jiġu sodisfatti minn dawk l-unitajiet tad-dawl li jinghataw l-enerġija fl-istess hin għal dik il-funzjoni jew modalità tad-dawl ta' funzjoni, skont id-deskrizzjoni tal-applikant.
- Id-dimensjonijiet kollha jirreferu għall-eqreb tarf tas-superfċje(i) apparenti, osservata(i) fid-direzzjoni tal-assi ta' referenza, tal-unità(ajiet) tad-dawl.
- 6.22.4.1.1. Żewġ unitajiet tad-dawl imqieghda b'mod simmetriku għandhom jiġu pożizzjonati f'gholi skont ir-rekwiżiti tal-paragrafi rilevanti 6.1.4 u 6.2.4, fejn "Żewġ unitajiet tad-dawl imqieghda b'mod simmetriku" għandha tinftehem bhala żewġ unitajiet tad-dawl, wahda fuq kull naħa tal-vettura, ippożizzjonati b'tali mod li ċ-ċentri (geometriċi) tal-gravità tas-superfċji apparenti tagħhom jkunu fl-istess għoli u fl-istess distanza mill-pjan medjan longitudinali tal-vettura fi hdan tolleranza ta' 50 mm, kull wahda; madankollu, is-superfċji li jarmu d-dawl, is-superfċji li jdawwlu, u l-outputs tad-dawl tagħhom jistgħu jkunu differenti.
- 6.22.4.1.2. L-unitajiet tad-dawl addizzjonali, jekk ikun hemm, fuq kwalunkwe naħa tal-vettura għandhom jiġu ppożizzjonati f'distanza li ma teċċedix 1-140mm 3/ f'direzzjoni orizzontali (E fil-figura) u 1-400 mm ⁽²¹⁾ f'distanza vertikali 'l fuq jew taht (D fil-figura) mill-eqreb unità tad-dawl;
- 6.22.4.1.3. L-ebda wahda mill-unitajiet tad-dawl addizzjonali li giet deskritta fil-paragrafu 6.22.4.1.2 t'aktar 'il fuq ma għandha tkun ippożizzjonata aktar baxxa minn 250 mm (F fil-figura) u lanqas oghla minn kif ġie indikat fil-paragrafu 6.2.4.2 ta'dan ir-Regolament (G fil-figura) 'il fuq mill-art;
- 6.22.4.1.4. Barra minn hekk, fil-wisa':

Għal kull modalità tad-dawl b'raġġ li ma jtellifx is-sewwieq minn faċċata:

It-tarf ta' barra tas-supefċje apparenti ta' mill-inqas unità wahda tad-dawl fuq kull naħa tal-vettura ma għandhiex tkun ta' aktar minn 400mm mit-tarf estrem ta' barra tal-vettura (A fil-figura); u

It-truf ta' ġewwa tas-superfċji apparenti fid-direzzjoni tal-assi ta' referenza għandhom ikunu mhux inqas minn 600 mm 'il bogħod minn xulxin. Dan ma japplikax, madankollu, għall-vetturi tal-kategoriji M₁ u N₁; għall-kategoriji ta' vetturi l-ohra kollha motorizzati, fejn il-wisa' totali tal-vettura tkun inqas minn 1 300 mm, din id-distanza tista' titnaqqas għal 400 mm.

⁽²¹⁾ Fil-każ ta' "żewġ unitajiet tad-dawl imqieghda b'mod simmetriku" addizzjonali, id-distanza orizzontali tista' tkun ta' 200 mm (C fil-figura).

Figura

Superficij apparenti ta' unitajiet tad-dawl 1 sa 11 ta' AFS (eżempju)

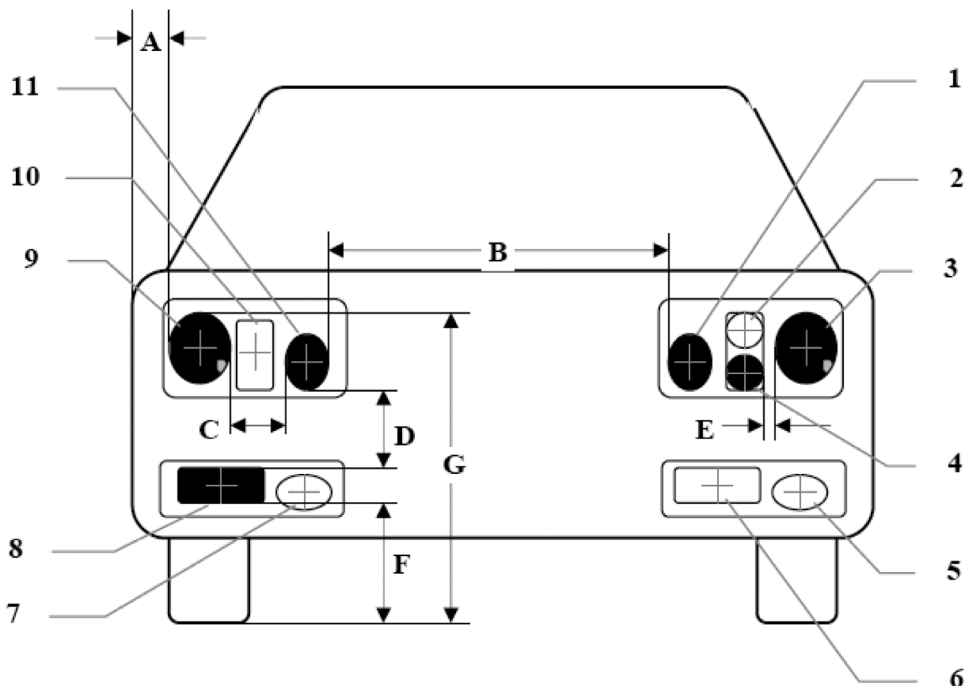

L-unitajiet tad-dawl li qed jingħataw l-enerġija fl-istess hin għal modalità tad-dawl partikolari:
Nri.

Nri 3 u 9: (żewġ unitajiet tad-dawl imqiegħda b'mod simmetriku)

Nri 1 u 11: (żewġ unitajiet tad-dawl imqiegħda b'mod simmetriku)

Nri 4 u 8: (żewġ unitajiet tad-dawl addizzjonali)

L-unitajiet tad-dawl li mhux qed jingħataw enerġija għall-imsemmija modalità tad-dawl:

Nru 2 u 10: (żewġ unitajiet tad-dawl imqiegħda b'mod simmetriku)

Nru 5: (unità tad-dawl addizzjonali)

Nru 6 u 7: (żewġ unitajiet tad-dawl imqiegħda b'mod simmetriku)

Id-dimensjonijiet orizzontali f'mm:

$A \leq 400$

$B \geq 600$, jew, ≥ 400 jekk il-wisa' totali tal-vettura $< 1\,300$ mm, madankollu l-ebda rekwiżiti għall-vetturi tal-kategoriji M_1 u N_1

$C \leq 200$

$E \leq 140$

Id-dimensjonijiet vertikali f'mm:

$D \leq 400$

$F \geq 250$

$G \leq 1\,200$

6.22.4.2. Fit-tul:

L-unitajiet tad-dawl kollha ta' AFS għandhom jiġu mmuntati fuq quddiem. Dan ir-rekwiżit jitiqes li jkun sodisfatt jekk id-dawl mormi ma jikkawżax skumdità lis-sewwieq jew direttament, jew indirettament, permezz tal-mirja biex tara wara u/jew superficij riflettenti oħra tal-vettura.

6.22.5. *Il-viżibilità ġeometrika*

Fuq kull naħa tal-vettura, għal kull funzjoni u modalità tad-dawl ipprovduta:

L-angoli tal-viżibilità ġeometrika preskritti għall-funzjonijiet rispettivi tad-dawl skont il-paragrafi 6.1.5 u 6.2.5 ta' dan ir-Regolament, għandhom jiġu sodisfatti għallinqas minn waħda mill-unitajiet tad-dawl li jingħataw l-enerġija fl-istess hin biex iwettqu l-imsemmija funzjoni u modalità(ajiet), skont id-deskrizzjoni tal-applikant. L-unitajiet individwali tad-dawl jistgħu jintużaw biex ikun hemm konformità mar-rekwiżiti għall-angoli differenti.

6.22.6. *L-orjentazzjoni*

'Il quddiem

Qabel il-proċeduri sussegwenti tat-test, l-AFS għandha tkun issettjata għall-istat newtrali, fejn tarmi r-raġġ li ma jtellifx is-sewwieq minn faċċata bażiku.

6.22.6.1. *L-orjentazzjoni vertikali:*6.22.6.1.1. *L-inklinazzjoni inizjali 'l isfel tal-punt ta' waqfien tar-raġġ li ma jtellifx is-sewwieq minn faċċata bażiku li għandha tiġi ssettjata meta l-vettura ma tkunx mgħobbija, b'persuna waħda fis-sit tas-sewwieq, għandha tkun speċifikata mill-manifattur bi preċiżjoni ta' 0,1 fil-mija u għandha tkun indikata b'mod li jista' jinqara b'mod ċar u li jkun indelibbli fuq kull vettura, qrib jew is-sistema tad-dawl ta' quddiem jew il-pjanċa tal-manifattur, bis-simbolu muri fl-Anness 7.*

Fejn l-inklinazzjonijiet inizjali 'l isfel differenti jiġu speċifikati mill-manifattur għal unitajiet tad-dawl differenti li jipprovdut jew jikkontribwixxu għall-punt ta' waqfien tar-raġġ li ma jtellifx is-sewwieq minn faċċata bażiku, dawn il-valuri tal-inklinazzjoni 'l isfel għandhom ikunu speċifikati mill-manifattur bi preċiżjoni ta' 0,1 fil-mija u għandhom jiġu indikati b'mod li jista' jinqara b'mod ċar u li jkun indelibbli fuq kull vettura, qrib jew tal-unitajiet tad-dawl rilevanti jew fuq il-pjanċa tal-manifattur, b'tali mod li l-unitajiet tad-dawl ikkonċernati jistgħu jiġu identifikati mingħajr ambigwiżità.

6.22.6.1.2. *L-inklinazzjoni 'l isfel tal-parti orizzontali tal-"punt ta' waqfien" tar-raġġ li ma jtellifx is-sewwieq minn faċċata bażiku għandha tibqa' bejn il-limiti indikati fil-paragrafu 6.2.6.1.2 ta' dan ir-Regolament fil-kundizzjonijiet kollha ta' tagħbija statika tal-vettura tal-Anness 5 għal dan ir-Regolament; u l-mira inizjali għandha tkun fi hdan il-valuri speċifikati.*6.22.6.1.2.1. *F'każ li r-raġġ li ma jtellifx is-sewwieq minn faċċata jiġi ġġenerat minn diversi raġġi minn unitajiet tad-dawl differenti, id-dispożizzjonijiet skont il-paragrafu 6.22.6.1.2 t'aktar 'il fuq japplikaw għal kull "punt ta' waqfien" (jekk ikun hemm) ta' kull raġġ imsemmi, li huwa ddisinjat sabiex jipprojetta fiż-żona angolari, kif ġie indikat fil-punt 9.4 tal-formola ta' komunikazzjoni li hija konformi mal-mudell fl-Anness 1 għar-Regolament Nru 123.*6.22.6.2. *L-apparat għall-invellar tal-fanali*6.22.6.2.1. *Fil-każ fejn ikun meħtieġ apparat ta' invellar tal-fanali sabiex ikunu sodisfatti r-rekwiżiti tal-paragrafu 6.22.6.1.2, l-apparat għandu jkun awtomatiku.*6.22.6.2.2. *Fil-każ ta' hsara f'dan l-apparat, ir-raġġ li ma jtellifx is-sewwieq minn faċċata ma għandux jassumi pożizzjoni fejn l-inklinazzjoni tkun inqas milli kienet fil-hin meta sehhet il-hsara fl-apparat.*6.22.6.3. *L-orjentazzjoni orizzontali:*

Għal kull unità tad-dawl, il-barma tal-minkeb tal-linja tal-punt ta' waqfien, jekk ikun hemm, meta tiġi pprojetjata fuq l-iskrin, għandha tikkoinċidi mal-linja vertikali mill-assi ta' referenza tal-imsemmija unità tad-dawl. Għandha tithalla tolleranza ta' 0,5 gradi lejn dik in-naħa li tkun in-naħa tad-direzzjoni tat-traffiku. Unitajiet oħra tad-dawl għandhom jiġu aġġustati skont l-ispeċifikazzjoni tal-applikant, kif ġie ddefinit skont l-Anness 10 għar-Regolament Nru 123.

6.22.6.4. Il-proċedura tal-kejl:

Wara aġġustament tas-setting inizjali tal-orjentazzjoni tar-raġġ, l-inklinazzjoni vertikali tar-raġġ li ma jtellifx is-sewwieq minn faċċata, jew meta jkun applikabbli, l-inklinazzjonijiet vertikali tal-unitajiet tad-dawl differenti kollha li jipprovdu jew jikkontribwixxu għall-punt(i) ta' waqfien tar-raġġ li ma jtellifx is-sewwieq minn faċċata bażiku, skont il-paragrafu 6.22.6.1.2.1 t'aktar 'il fuq, għandhom ikunu vverifikati għall-kundizzjonijiet tat-tagħbija kollha tal-vettura skont l-ispeċifikazzjonijiet fil-paragrafi 6.2.6.3.1 u 6.2.6.3.2 ta' dan ir-Regolament.

6.22.7. Il-konnessjonijiet elettrici

6.22.7.1. Id-dawl tar-raġġ ewlieni (jekk ikun ipprovdut mill-AFS):

(a) L-unitajiet tad-dawl għar-raġġ ewlieni jistgħu jiġu attivati jew fl-istess hin jew f'pari. Għall-bidla mir-raġġ baxx għar-raġġ ewlieni għandhom jiġu attivati mill-inqas par wiehed ta' unitajiet tad-dawl għar-raġġ ewlieni. Għall-bidla mir-raġġ ewlieni għar-raġġ baxx, għandhom jiġu deattivati fl-istess hin l-unitajiet kollha tad-dawl għar-raġġ ewlieni.

(b) Ir-raġġi baxxi jistgħu jibqgħu mixgħulin fl-istess hin bħar-raġġi ewlenin;

(c) Fejn jitwähħlu erba' unitajiet tad-dawl li jistgħu jinħbew, il-pożizzjoni mghollija tagħhom trid tipprevjeni t-thaddim fl-istess hin ta' kwalunkwe fanal addizzjonali mwähħla, jekk dawn ikunu maħsuba biex jipprovdu sinjali bid-dawl li jikkonsistu minn illuminazzjoni intermittenti f'intervalli qosra (ara l-paragrafu 5.12) fid-dawl ta' binhar.

6.22.7.2. Id-dawl tar-raġġi li ma jtellifx lis-sewwieq ta' faċċata:

(a) Il-kontroll għall-bidla għar-raġġ baxx irid jitfi l-fanali fuq quddiem b'raġġ ewlieni kollha jew jiddeattiva l-unitajiet tad-dawl kollha tal-AFS għar-raġġ ewlieni fl-istess hin.

(b) Ir-raġġ baxx jista' jibqa' mixgħul fl-istess hin bħar-raġġi ewlenin.

(c) Fil-każ li l-unitajiet tad-dawl għar-raġġ baxx ikunu mghammra b'sorsi tad-dawl b'disċarġ tal-gass, is-sorsi tad-dawl b'disċarġ tal-gass għandhom jibqgħu mixgħulin waqt hidmet ir-raġġ ewlieni.

6.22.7.3. Ir-raġġ li ma jtellifx is-sewwieq minn faċċata jista' JINXTEGHEL u JINTEFA b'mod awtomatiku, madankollu, dan irid ikun bla ħsara għar-rewiżiti ta' "Il-konnessjoni elettronika" fil-paragrafu 5.12 ta'dan ir-Regolament.

6.22.7.4. Il-hidma awtomatiku tal-AFS

Il-bidliet fi hdan u bejn il-klassijiet ipprovduti u l-modalitajiet tagħhom tal-funzjonijiet tad-dawl tal-AFS, kif ġie speċifikat aktar 'l isfel, għandhom isiru b'mod awtomatiku u b'tali mod li ma jkun ikkawżat l-ebda skumdità, la lis-sewwieq u lanqas lill-utenti l-oħra tat-triq.

Il-kundizzjonijiet li ġejjin japplikaw għall-attivazzjoni tal-klassijiet u tal-modalitajiet tagħhom tar-raġġ li ma jtellifx is-sewwieq minn faċċata u, fejn ikun applikabbli, tar-raġġ ewlieni.

6.22.7.4.1. Il-modalità(ajiet) tal-klassi C tar-raġġ li ma jtellifx is-sewwieq minn faċċata għandhom jiġu attivati jekk ma tiġi attivata l-ebda modalità ta' klassi oħra ta' raġġ li ma jtellifx is-sewwieq minn faċċata.

- 6.22.7.4.2. Il-modalità(ajiet) tal-klassi V tar-raġġ li ma jtellifx is-sewwieq minn faċċata ma għandhomx jaħdmu sakemm kundizzjonijiet wahda jew aktar minn dawn li ġejjin ma tiġix/jiġux skoperta(i) b'mod awtomatiku (japplika s-sinjal V):
- (a) Toroq f'żoni b'hafna bini u l-veloċità tal-vettura ma tkunx teċċedi s-60 km/h;
 - (b) Toroq mghammra b'illuminazzjoni tat-triq fissa, u l-veloċità tal-vettura ma tkunx teċċedi s-60 km/h;
 - (c) Tidwil tas-superfċje tat-triq ta' 1 cd/m² u/jew illuminazzjoni orizzontali tat-triq ta' 10 lx li tinqabeż kontinwament;
 - (d) Il-veloċità tal-vettura ma taqbiżx il-50 km/h.
- 6.22.7.4.3. Il-modalità(ajiet) tal-klassi E tar-raġġ li ma jtellifx is-sewwieq minn faċċata ma għandhiex(homx) taħdem(jaħdmu) sakemm il-veloċità tal-vettura ma teċċedix is-70 km/h u kundizzjoni wahda jew aktar minn dawn li ġejjin ma tiġix/jiġux skoperta(i) b'mod awtomatiku.
- (a) Il-karatteristiċi tat-triq jikkorrispondu għall-kundizzjonijiet ta' awtostrada ⁽²²⁾ u/jew il-veloċità tal-vettura teċċedi l-110 km/h (japplika s-sinjal E).
 - (b) Fil-każ ta' modalità tal-klassi E tar-raġġ li ma jtellifx is-sewwieq minn faċċata, li, skont id-dokumenti ta' approvazzjoni/il-folja ta' komunikazzjoni tas-sistema, hija konformi biss mas-"sett ta' data" tat-Tabella 6 tal-Anness 3 għar-Regolament Nru 123.
- Is-sett tad-data E1: il-veloċità tal-vettura teċċedi l-110 km/h (japplika s-sinjal E1);
- Is-sett tad-data E2: il-veloċità tal-vettura teċċedi d-90 km/h (japplika s-sinjal E2);
- Is-sett tad-data E3: il-veloċità tal-vettura teċċedi t-80 km/h (japplika s-sinjal E3).
- 6.22.7.4.4. Il-modalità(ajiet) tal-klassi W tar-raġġ li ma jtellifx is-sewwieq minn faċċata ma għandhiex(homx) taħdem(jaħdmu) sakemm il-fanali għaċ-ċpar fuq quddiem, jekk ikun hemm, ma JINTFEWX u kundizzjoni wahda jew aktar minn dawn li ġejjin ma tiġix/jiġi skoperta(i) awtomatikament (japplika s-sinjal W):
- (a) Li l-art tkun imxarrba jkun ġie skopert b'mod awtomatiku;
 - (b) JINXTEGHEL il-wajper tal-windxild u l-hidma kontinwa jew awtomatikament ikkontrollata tiegħu damet għal perjodu ta' mill-inqas żewġ minuti.
- 6.22.7.4.5. Modalità ta' raġġ li ma jtellifx is-sewwieq minn faċċata tal-klassi C, V, E jew W ma għandhiex tkun immodifikata biex issir modalità għal-liwi tal-isemmija klassi (japplika s-sinjal T flimkien mas-sinjal tal-imsemija klassi tar-raġġ li ma jtellifx is-sewwieq minn faċċata skont il-paragrafi 6.22.7.4.1 sa 6.22.7.4.4 t'aktar 'il fuq) sakemm ma tiġix evalwata mill-inqas wahda miill-karatteristiċi li ġejjin (jew indikazzjonijiet ekwivalenti):
- (a) L-angolu tas-sokra tal-istering;
 - (b) It-trajettorja taċ-ċentru tal-gravità tal-vettura.

⁽²²⁾ Id-direzzjonijiet tat-traffiku li jiġu separati permezz tal-kostruzzjoni tat-triq, jew, tiġi identifikata distanza laterali korrispondenti tat-traffiku oppost. Dan jimplika tnaqqis fil-leħha eċċessiva mill-fanali tal-vetturi fit-traffiku oppost.

Minbarra dan, japplikaw id-dispożizzjonijiet li ġejjin:

- (i) Moviment orizzontali tal-punt ta' waqfien asimmetriku lejn il-ġenb mill-assi longitudinali tal-vettura, jekk ikun hemm, jithalla biss meta l-vettura tkun miexja 'l quddiem ⁽²³⁾ u ghandu jkun tali li l-pjan vertikali longitudinali mill-barma tal-minkeb tal-punt ta' waqfien ma jaqsamx il-linja tat-trajettorja taċ-ċentru tal-gravità tal-vettura f'distanzi mill-parti ta' quddiem tal-vettura li jkunu akbar minn 100 darba l-gholi tal-immuntar tal-unità tad-dawl rispettiva;
 - (ii) Unità tad-dawl wahda jew aktar jistgħu jinghataw enerġija addizzjonali biss meta r-radju orizzontali tal-kurvatura tat-trajettorja taċ-ċentru tal-gravità tal-vettura ikun ta' 500 m jew inqas.
- 6.22.7.6. Ghandu dejjem ikun possibbli li s-sewwieq jissettja l-AFS għall-istat newtrali u li jirritornaha għall-hidma awtomatika tagħha.
- 6.22.8. *It-tell-tale:*
- 6.22.8.1. Għall-partijiet rispettivi ta' AFS japplikaw id-dispożizzjonijiet tal-paragrafi 6.1.8 (għall-fanal tar-raġġ ewlieni) u 6.2.8 (għall-fanal bir-raġġ baxx) ta' dan ir-Regolament.
- 6.22.8.2. Tell-tale għal hsara viżiva huwa mandatorju. Dan ma għandux jixgħel u jitfi malajr. Ghandu jkun attiv kull meta tkun skoperta hsara rigward is-sinjali ta' kontroll tal-AFS jew meta jiġi riċevut sinjal ta' hsara skont il-paragrafu 5.9 tar-Regolament Nru 123. Ghandu jibqa' attiv filwaqt li jkun hemm il-hsara. Jista' jithassar temporanjament, imma ghandu jiġi ripetut kull meta l-apparat li jistartja u jwaqqaf il-magna jinxtgħel u jintefa.
- 6.22.8.3. Tell-tale biex jindika li s-sewwieq issettja s-sistema fi stat skont il-paragrafu 5.8 tar-Regolament Nru 123 huwa fakultattiv.
- 6.22.9. *Rekwiziti oħra*
- 6.22.9.1. AFS ghandu jkun permess biss flimkien mal-installazzjoni ta' apparat(i) għat-tindif tal-fanali skont ir-Regolament Nru 45 ⁽²⁴⁾ mill-inqas għal daww l-unitajiet tad-dawl li ġew indikati fil-punt 9.3 tal-formola ta' komunikazzjoni li tikkonforma mal-mudell fl-Anness 1 għar-Regolament Nru 123, jekk il-fluss ta' luminożità oġġettivi totali tas-sorsi tad-dawl ta' dawn l-unitajiet jeċċedi l-2 000 lm għal kull naha, u li jikkontribwixxu għar-raġġ li ma jtellifx is-sewwieq minn faċċata (bażiku) tal-klassi C.
- 6.22.9.2. Il-verifika tal-konformità mar-rekwiziti għall-hidma awtomatika tal-AFS
- 6.22.9.2.1. Permezz ta' deskrizzjoni konciza jew b'mezz ieħor aċċettabbli għall-Awtorità responsabbli mill-approvazzjoni tat-tip, l-applikant ghandu juri:
- (a) Il-korrispondenza tas-sinjali ta' kontroll tal-AFS
 - i) Mad-deskrizzjoni mehtieġa fil-paragrafu 3.2.6 ta' dan ir-Regolament, u
 - ii) Mas-sinjali ta' kontroll tal-AFS rispettivi li ġew speċifikati fid-dokumenti tal-approvazzjoni tat-tip tal-AFS, u
 - (b) Konformità mar-rekwiziti tal-hidma awtomatika skont il-paragrafi 6.22.7.4.1 sa 6.22.7.4.5 t'aktar 'il fuq.

⁽²³⁾ Din id-dispożizzjoni ma tapplikax għad-dawl b'raġġ li ma jtellifx is-sewwieq minn faċċata meta jiġi prodott dawl għal-liwi għal dawra fuq lemin fi traffiku fuq il-lemin (dawra fuq ix-xellug għal traffiku fuq ix-xellug).

⁽²⁴⁾ Il-Partijiet Kontraenti għar-Regolamenti rispettivi xorta jistgħu jipprojbixxu l-użu ta' sistemi ta' tindif mekkaniċi meta jiġu installati fanali b'lemtijiet tal-plastik, immarkati "PL".

- 6.22.9.2.2. Biex ikun ivverifikat, jekk, skont il-paragrafu 6.22.7.4, il-hidma awtomatika tal-AFS tikkawżax xi skumdità, is-Servizz Tekniku għandu jwettaq dawra ta' test li tinkludi kwalunkwe sitwazzjoni rilevanti għall-kontroll tas-sistema fuq il-bażi tad-deskrizzjoni tal-applikant; is-servizz tekniku għandu jkun innotifikat jekk il-modalitajiet kollha jiġux attivati, humiex qed jahdmu u jiġux deattivati skont id-deskrizzjoni tal-applikant; hsara ovvja, jekk ikun hemm, għandha tiġi kkontestata (eż. moviment jew ċaqliqa angolari eċċessiva).
- 6.22.9.3. L-intensità massima aggregata tal-unitajiet tad-dawl li jistgħu jinghataw l-enerġija fl-istess hin sabiex jipprovdu d-dawl tar-raġġi għaddenija jew il-modalitajiet tiegħu, jekk ikun hemm, ma għandhiex teċċedi l-430 000 cd, li jikkorrispondu għal valur ta' referenza ta' 100.
- Din l-intensità massima għandha tinkiseb billi jingħaddew flimkien il-marki ta' referenza individwali indikati fuq id-diversi unitajiet ta' installazzjoni li jintużaw fl-istess hin sabiex jipprovdu r-raġġ ewlieni.
- 6.22.9.4. Skont id-dispożizzjonijiet tal-paragrafu 5.8 tar-Regolament Nru 123, il-mezzi li jippermettu li l-vettura tintuża temporanjament f'territorju bid-direzzjoni opposta tas-sewqan minn dik li għaliha qed tiġi mfittxija l-approvazzjoni, għandhom jiġu spjegati fid-dettall fil-manwal tas-sid.
- 6.23. **Is-sinjal ta' waqfien ta' emerġenza**
- 6.23.1. *Preżenza*
Fakultattiva
- Is-sinjal ta' waqfien ta' emerġenza għandu jingħata bil-hidma fl-istess hin tal-fanali ta' waqfien jew tal-fanali li jindikaw id-direzzjoni kollha mwahhla, kif ġie deskritt fil-paragrafu 6.22.7.
- 6.23.2. *In-numru*
Kif ġie speċifikat fil-paragrafu 6.5.2 jew 6.7.2.
- 6.23.3. *L-arranġament*
Kif ġie speċifikat fil-paragrafu 6.5.3 jew 6.7.3.
- 6.23.4. *Il-pożizzjoni*
Kif ġie speċifikat fil-paragrafu 6.5.4 jew 6.7.4.
- 6.23.5. *Il-viżibilità ġeometrika*
Kif ġie speċifikat fil-paragrafu 6.5.5 jew 6.7.5.
- 6.23.6. *L-orjentazzjoni*
Kif ġie speċifikat fil-paragrafu 6.5.6 jew 6.7.6.
- 6.23.7. *Il-konnessjonijiet elettrici*
- 6.23.7.1. Il-fanali kollha tas-sinjal ta' waqfien ta' emerġenza għandhom jixgħelu u jitfu malajr b'mod sinkronizzat bi frekwenza ta' $4,0 \pm 1,0$ Hz.
- 6.23.7.1.1. Madankollu, jekk kwalunkwe waħda mill-fanali tas-sinjal ta' waqfien ta' emerġenza fuq in-naħa ta' wara tal-vettura tuża sorsi tad-dawl tal-filament, il-frekwenza għandha tkun ta' $4,0 + 0,0/- 1,0$ Hz.
- 6.23.7.2. Is-sinjal ta' waqfien ta' emerġenza għandu jahdem indipendentement mill-fanali l-oħra.
- 6.23.7.3. Is-sinjal ta' waqfien ta' emerġenza għandu jkun attiv u deattivat b'mod awtomatiku.
- 6.23.7.3.1. Is-sinjal ta' waqfien ta' emerġenza għandu jkun attiv biss meta l-velocità tal-vettura tkun akbar minn 50 km/h u meta s-sistema tal-brejkijiet tkun qed tipprovdi s-sinjal tal-loġika tal-ibbrejkjar ta' emerġenza iddefinit fir-Regolament Nri 13 u 13-H.

6.23.7.3.2. Is-sinjal ta' waqfien ta' emerġenza għandu jiġi deattivat awtomatikament jekk is-sinjal tal-loġika tal-ibbrejjar ta' emerġenza, kif ġie ddefinit fir-Regolamenti Nri 13 u 13-H, ma jkunx ipprovdut aktar jew jekk jiġi attivat is-sinjal ta' twissija f'każ ta' periklu.

6.23.8. *It-tell-tale*

Fakultattiva

6.23.9. *Rekwiziti oħra*

6.23.9.1. Hlief kif inhu pprovdut fil-paragrafu 6.23.9.2 t'aktar 'l isfel, jekk vettura bil-mutur tkun mghammra biex tirmonka trejler, il-kontroll tas-sinjal ta' waqfien ta' emerġenza fuq il-vettura bil-mutur għandha wkoll ikun kapaci jhaddem is-sinjal ta' waqfien ta' emerġenza fuq it-trejler.

Meta l-vettura bil-mutur tkun elettrikament konnessa ma' trejler, il-frekwenza operattiva tas-sinjal ta' waqfien ta' emerġenza għall-kombinazzjoni għandha tkun limitata għall-frekwenza speċifikata fil-paragrafu 6.23.7.1.1. Madankollu, jekk il-vettura bil-mutur tista' tiskopri li, fuq it-trejler, għas-sinjal ta' waqfien ta' emerġenza s-sorsi tad-dawl tal-filament mhumiex qed jintużaw, il-frekwenza tista' tkun dik speċifikata fil-paragrafu 6.23.7.1.

6.23.9.2. Jekk vettura bil-mutur tkun mghammra biex tirmonka trejler mogħni b'sistema ta' bbrejjar ta' servizz ta' tip jew kontinwu jew semi-kontinwu, kif ġie ddefinit fir-Regolament Nru 13, għandu jkun żgurat li tkun ipprovduta provvista kostanti ta' enerġija permezz tal-konnettur elettriku għall-fanali ta' waqfien ma' trejlers ta' din ix-xorta filwaqt li jiġi applikat il-brejk ta' servizz.

Is-sinjal ta' waqfien ta' emerġenza fuq kwalunkwe trejler ta' din ix-xorta jista' jaħdem indipendentement mill-vettura tal-irmonk u mhux meħtieġ li jaħdem jew bl-istess frekwenza bħal jew, b'mod sinkronizzat ma' dak tal-vettura tal-irmonk.

6.24. **Il-fanal tal-korteżija esterna**

6.24.1. *Preżenza*

Fakultattiva fuq il-vetturi motorizzati

6.24.2. *In-numru*

L-ebda rekwizit speċjali

6.24.3. *L-arranġament*

L-ebda rekwizit speċjali

6.24.4. *Il-pożizzjoni*

L-ebda rekwizit speċjali

6.24.5. *Il-viżibilità geometrika*

L-ebda rekwizit speċjali

6.24.6. *L-orjentazzjoni*

L-ebda rekwizit speċjali

6.24.7. *Il-konnessjonijiet elettrici*

L-ebda rekwizit speċjali

6.24.8. *It-tell-tale*

L-ebda rekwizit speċjali

6.24.9. *Rekwiziti oħra*

Il-fanal tal-korteżija esterna ma għandux jiġi attivat sakemm il-vettura ma tkunx wieqfa u wahda jew iktar minn dawn il-kundizzjonijiet ikunu sodisfatti:

(a) Il-magna tkun mitfija; jew

(b) Bieb tas-sewwieq jew tal-passiġġier ikun miftuħ; jew

(c) Bieb tal-kompartiment tat-tagħbija jkun miftuħ.

Id-dispożizzjonijiet tal-paragrafu 5.10 għandhom jiġu sodisfatti fil-pożizzjonijiet fissi tal-użu kollha.

6.25. **Sinjal ta' twissija ta' habta fuq wara**

6.25.1. *Preżenza*

Fakultattiva

Is-sinjal ta' twissija ta' habta fuq wara għandu jingħata bil-hidma fl-istess hin tal-fanali li jindikaw id-direzzjoni kollha, imwahrha, kif ġie deskritt fil-paragrafu 6.25.7.

6.25.2. *In-numru*

Kif ġie speċifikat fil-paragrafu 6.5.2.

6.25.3. *L-arranġament*

Kif ġie speċifikat fil-paragrafu 6.5.3.

6.25.4. *Il-pożizzjoni*

Kif ġie speċifikat fil-paragrafu 6.5.4.

6.25.5. *Il-viżibilità ġeometrika*

Kif ġie speċifikat fil-paragrafu 6.5.5.

6.25.6. *L-orjentazzjoni*

Kif ġie speċifikat fil-paragrafu 6.5.6.

6.25.7. *Il-konnessjonijiet elettrici.*

Għandha tintwera l-konformità ma' dawn ir-rekwiżiti mill-applikant, b'simulazzjoni jew mezz oħra ta' verifika aċċettati mis-Servizz Tekniku responsabbli għall-approvazzjoni tat-tip.

6.25.7.1. Il-fanali kollha tas-sinjal ta' twissija ta' habta fuq wara għandhom jixgħelu u jitfu malajr b'mod sinkronizzat bi frekwenza ta' $4,0 \pm 1$ Hz.

6.25.7.1.1. Madankollu, jekk kwalunkwe waħda mill-fanali tas-sinjal ta' twissija ta' habta fuq wara fuq in-naħa ta' wara tal-vettura tuża sorsi tad-dawl tal-filament, il-frekwenza għandha tkun ta' $4 \pm 0,1$ Hz.

6.25.7.2. Is-sinjal ta' twissija ta' habta fuq wara għandu jaħdem indipendentement mill-fanali l-oħra.

6.25.7.3. Is-sinjal ta' twissija ta' habta fuq wara għandu jkun attiv u deattiv b'mod awtomatiku.

6.25.7.4. Is-sinjal ta' twissija ta' habta fuq wara ma għandux jiġi attiv jekk il-fanali tal-indikazzjoni tad-direzzjoni, is-sinjal tat-twissija ta' periklu jew is-sinjal ta' waqfien ta' emerġenza jkunu attivati.

6.25.7.5. Is-sinjal ta' twissija ta' habta fuq wara jista' jiġi attiv biss fil-kundizzjonijiet li ġejjin:

V_r	attivazzjoni
$V_r > 30$ km/h	$TTC \leq 1,4$
$V_r \leq 30$ km/h	$TTC \leq 1,4 / 30 \times V_r$

“Vr (Velocità Relattiva)”: tfigger id-differenza fil-velocità bejn vettura b'sinjal ta' twissija ta' habta fuq wara u vettura li tkun qiegħda warajha fl-istess karreggata.

“TTC (Hin qabel il-habta)”: tfigger il-hin stmat qabel jahbtu vettura b'sinjal ta' twissija ta' habta fuq wara u vettura li tkun warajha jekk wiehed jassumi li l-velocità fil-waqt tal-istima tibqa' kostanti.

- 6.25.7.6. Il-perjodu tal-attivazzjoni tas-sinjal ta' twissija ta' habta fuq wara ma għandux ikun ikun iktar minn 3 sekondi.
- 6.25.8. *Tell-tale*
Fakultattiv
7. IL-MODIFIKA GĦAL U L-ESTENSIJONI TAL-APPROVAZZJONI TAT-TIP TAL-VETTURA JEW TAL-INSTALLAZZJONI TAD-DWAL U TAT-TAGHMIR TAS-SINJALAR BID-DAWL TAGHHA
- 7.1. Kull modifika għat-tip ta' vettura jew għall-installazzjoni tal-apparati tad-dawl jew tas-sinjali bid-dawl, jew għal-lista li tissemma fil-paragrafu 3.2.2 t'aktar 'il fuq, għandha tkun innotifikata lid-dipartiment amministrattiv li approva dak it-tip ta' vettura. Id-dipartiment imbagħad jista' jew:
- 7.1.1. Iqis li l-modifika li saru mhux probabbli li se jkollhom affett avvers apprezzabbli u li jkun xi jkun il-każ, il-vettura xorta għadha tissodisfa r-rekwiżiti; jew
- 7.1.2. Jehtieg rapport tat-test iehor minghand is-servizzi teknici responsabbli mit-twertiq tat-testijiet.
- 7.2. Konferma tal-estensjoni jew rifjut ta' approvazzjoni, fejn tiġi speċifikata l-bidla, għandha tkun ikkomunikata permezz tal-proċedura li giet speċifikata fil-paragrafu 4.3 t'aktar 'il fuq lill-Partijiet għall-Ftehim li japplikaw dan ir-Regolament.
- 7.3. L-awtorità kompetenti li tohrog l-estensjoni tal-approvazzjoni għandha tassenja numru ta' serje għal estensjoni ta' din ix-xorta u għandha tinforma b'dan lill-Partijiet l-oħra għall-Ftehim tal-1958 li japplikaw dan ir-Regolament permezz ta' formola ta' komunikazzjoni li tikkonforma mal-mudell fl-Anness 1 għal dan ir-Regolament.
8. IL-KONFORMITÀ TAL-PRODUZZJONI
Il-proċeduri ta' konformità tal-produzzjoni għandhom jikkonformaw ma'dawk li ġew stabbiliti fl-Appendiċi 2 għall-Ftehim (E/ECE/324-E/ECE/TRANS/505/Rev.2), bir-rekwiżiti li ġejjin:
- 8.1. Kwalunkwe vettura li giet approvata skont dan ir-Regolament għandha tkun immanifatturata b'tali mod li tikkonforma mat-tip approvat billi tissodisfa r-rekwiżiti li ġew stabbiliti fil-paragrafi 5 u 6 t'aktar 'il fuq.
- 8.2. B'mod partikolari, id-detentur tal-approvazzjoni għandu:
- 8.2.1. Jiżgura ruhu mill-eżistenza ta' proċeduri għall-kontroll effettiv tal-kwalità tal-vettura rigward l-aspetti kollha rilevanti għall-konformità mar-rekwiżiti li ġew stabbiliti fil-paragrafi 5 u 6 t'aktar 'il fuq;
- 8.2.2. Jiżgura ruhu li għal kull tip ta' vettura jitwertqu mill-inqas it-testijiet provduti fl-Anness 9 għal dan ir-Regolament jew il-kontrolli fiżiċi li minnhom tista' tkun derivata data ekwivalenti;
- 8.3. L-awtorità kompetenti tista' twettaq kwalunkwe test preskritt f'dan ir-Regolament. Dawn it-testijiet ikunu fuq kampjuni magħżula bl-addoċ mingħajr distorsjoni tal-impnenji tal-provvista tal-manifatturi.

- 8.4. L-awtorità kompetenti għandha tipprowa tikseb frekwenza ta' spezzjoni waħda fis-sena. Madanakollu, dan huwa fid-diskrezzjoni tal-awtorità kompetenti u l-kunfidenza tagħhom fl-arranġamenti biex ikun żgurat kontroll effettiv tal-konformità ta' produzzjoni. Fil-każ, fejn jiġu rreġistrati riżultati negattivi, l-awtorità kompetenti għandha tiżgura ruhha li jittiehdu l-passi kollha meħtieġa sabiex mill-aktar fis possibbli tkun stabbilita mill-ġdid il-konformità tal-produzzjoni.
9. IL-PIENI GHAN-NUQQAS TA' KONFORMITÀ TAL-PRODUZZJONI
- 9.1. L-approvazzjoni mogħtija rigward tip ta' vettura skont dan ir-Regolament tista' tiġi ritirata jekk ma jkunx hemm konformità mar-rekwiżiti jew jekk vettura li jkollha fuqha l-marka ta' approvazzjoni ma tikkonformax mat-tip approvat.
- 9.2. Jekk Parti għall-Ftehim li tapplika dan ir-Regolament tirtira approvazzjoni li tkun tat preċedentement, minnufih għandha tinnotifika b'dan lill-Partijiet Kontraenti l-oħra li japplikaw dan ir-Regolament permezz ta' formola ta' komunikazzjoni li tikkonforma mal-mudell fl-Anness 1 għal dan ir-Regolament.
10. PRODUZZJONI MWAQQFA GĦAL KOLLOX
- Jekk id-detentur tal-approvazzjoni jieqaf kompletament li jimmanifattura tip ta' vettura approvat skont dan ir-Regolament, għandu jinforma lill-awtorità li tat l-approvazzjoni. Malli tirċievi l-komunikazzjoni rilevanti, dik l-awtorità għandha tinforma b'dan lill-Partijiet l-oħra għall-Ftehim li japplikaw dan ir-Regolament permezz ta' formola ta' komunikazzjoni li tikkonforma mal-mudell fl-Anness 1 għal dan ir-Regolament.
11. L-ISMIJJIET U L-INDIRIZZI TAS-SERVIZZI TEKNIĊI RESPONSABBLI MIT-TWETTIQ TAT-TESTIJET TA' APPROVAZZJONI U TAD-DIPARTIMENTI AMMINISTRATTIVI
- Il-Partijiet għall-Ftehim tal-1958 li japplikaw dan il-Ftehim għandhom jikkomunikaw lis-Segretarjat tan-Nazzjonijiet Uniti l-ismijiet u l-indirizzi tas-servizzi tekniċi responsabbli mit-twettiq tat-testijiet ta' approvazzjoni u tad-dipartimenti amministrattivi li jagħtu l-approvazzjoni u lillhom għandhom jintbagħtu l-formoli li jiċcertifikaw approvazzjoni jew estensjoni jew rifjut jew irtirar ta' approvazzjoni, mahruġa f'pajjiżi oħra.
12. ID-DISPOŻIZZJONIJET TRANŻIZZJONALI
- 12.1. Minkejja d-dispożizzjonijiet tranżizzjonali li ġejjin, il-Partijiet Kontraenti li l-applikazzjoni tagħhom ta' dan ir-Regolament tidhol fis-seħh wara d-data tad-dhul fis-seħh tas-serje l-aktar reċenti ta' emendi mħumiex obbligati li jaċċettaw approvazzjonijiet li ngħataw skont kwalunkwe serje preċedenti ta' emendi għal dan ir-Regolament.
- 12.2. Il-Partijiet Kontraenti li japplikaw dan ir-Regolament ma għandhomx jirrifjutaw li jagħtu estensjonijiet lill-approvazzjonijiet skont is-serje preċedenti ta' emendi għal dan ir-Regolament.
- 12.3. Sakemm is-Segretarju Ġenerali tan-Nazzjonijiet Uniti jkun innotifikat mod iehor, il-Ġappun jiddikjara li, fejn għandu x'jaqsmu vetturi tal-kategoriji M_1 u N_1 , b'relazzjoni għall-installazzjoni ta' apparati tad-dawl u tas-sinjali bid-dawl, il-Ġappun se jkun marbut biss mill-obbligi tal-Ftehim li miegħu huwa Anness dan ir-Regolament..
- 12.4. Mid-data uffiċjali tad-dhul fis-seħh tas-serje 03 ta' emendi, l-ebda Parti Kontraenti li tapplika dan ir-Regolament ma għandha tirrifjuta li tagħti approvazzjoni skont dan ir-Regolament kif emendat mis-serje 03 ta' emendi.
- 12.5. Minn 12-il xahar wara d-data tad-dhul fis-seħh tas-serje 03 ta' emendi, il-Partijiet Kontraenti li japplikaw dan ir-Regolament għandhom jagħtu approvazzjonijiet biss jekk it-tip ta' vettura li għandu jkun approvat jissodisfa r-rekwiżiti ta' dan ir-Regolament kif emendat mis-serje 03 ta' emendi.

- 12.6. Sa 36 xahar wara d-data tad-dhul fis-seħh tas-serje 03 ta' emendi għal dan ir-Regolament, l-ebda Parti Kontraenti li tapplika dan ir-Regolament ma għandha tirrifjuta approvazzjoni nazzjonali jew reġjonali tat-tip ta' tip ta' vettura approvat skont is-serje preċedenti ta' emendi għal dan ir-Regolament.
- 12.7. Minn 36 xahar wara d-dhul fis-seħh tas-serje 03 ta' emendi għal dan ir-Regolament, il-Partijiet Kontraenti li japplikaw dan ir-Regolament jistgħu jirrifjutaw l-ewwel reġistrazzjoni nazzjonali jew reġjonali (l-ewwel dhul fis-servizz) ta' vettura li ma tissodisfax ir-rekwiżiti tas-serje 03 ta' emendi għal dan ir-Regolament.
- 12.8. Minn 60 xahar wara d-data tad-dhul fis-seħh tas-serje 03 ta' emendi għal dan ir-Regolament, l-approvazzjonijiet skont dan ir-Regolament għandhom jieqfu jkunu validi, hliet fil-kaz ta' tipi ta' vettura li jikkonformaw mar-rekwiżiti ta' dan ir-Regolament kif emendat mis-serje 03 ta' emendi.
- 12.9. Minkejja d-dispożizzjonijiet tal-paragrafu 12.7 jew 12.8 hawn fuq, approvazzjonijiet tat-tipi ta' vettura skont is-serje preċedenti ta' emendi għal dan ir-Regolament li mhumiex affetwati mis-serje 03 ta' emendi għandhom jibqgħu validi u l-Partijiet Kontraenti li japplikaw dan ir-Regolament għandhom ikomplu jaċċettawhom.
- 12.10. Minn 36 xahar mid-dhul fis-seħh tas-Suppliment 3 għas-serje 03 ta' emendi, il-Partijiet Kontraenti li japplikaw dan ir-Regolament għandhom jagħtu approvazzjonijiet biss jekk it-tip ta' vettura li għandu jiġi approvat jissodisfa r-rekwiżiti ta' dan ir-Regolament kif emendat mis-Suppliment 3 għas-serje 03 ta' emendi.
- 12.11. Sa mid-data uffiċjali tad-dhul fis-seħh tas-serje 04 ta' emendi, l-ebda Parti Kontraenti li tapplika dan ir-Regolament ma għandha tirrifjuta li tagħti approvazzjoni skont dan ir-Regolament kif emendat mis-serje 04 ta' emendi.
- 12.12. Sa minn 30 xahar għall-vetturi tal-kategoriji M_1 u N_1 u 48 xahar għall-vetturi tal-kategoriji l-oħra wara d-data uffiċjali tad-dhul fis-seħh tas-serje 04 ta' emendi, il-Partijiet Kontraenti li japplikaw dan ir-Regolament għandhom jagħtu approvazzjonijiet biss jekk it-tip ta' vettura li għandu jkun approvat jissodisfa r-rekwiżiti ta' dan ir-Regolament kif emendat mis-serje 04 ta' emendi.
- 12.13. Sa 30 xahar għall-vetturi tal-kategoriji M_1 u N_1 u 48 xahar għall-vetturi tal-kategoriji l-oħra wara d-data uffiċjali tad-dhul fis-seħh tas-serje 04 ta' emendi, il-Partijiet Kontraenti li japplikaw dan ir-Regolament għandhom ikomplu jagħtu approvazzjonijiet għal dawk it-tipi ta' vetturi li jkunu konformi mar-rekwiżiti ta' dan ir-Regolament skont is-serje preċedenti ta' emendi.
- 12.14. L-approvazzjonijiet mogħtija skont dan ir-Regolament qabel 30 xahar għall-vetturi tal-kategoriji M_1 u N_1 u 48 xahar għall-vetturi tal-kategoriji l-oħra wara d-data uffiċjali tad-dhul fis-seħh tas-serje 04 ta' emendi u l-estensjonijiet ta' approvazzjonijiet ta' din ix-xorta kollha, inklużi dawk lil serje preċedenti ta' emendi għal dan ir-Regolament li ngħataw sussegwentement, għandhom jibqgħu validi b'mod indefinit. Meta t-tip ta' vettura approvat skont is-serje preċedenti ta' emendi jissodisfa r-rekwiżiti ta' dan ir-Regolament kif emendat mis-serje 04 ta' emendi, il-Parti Kontraenti li tat l-approvazzjoni għandha tinnotifika b'dan lill-Partijiet Kontraenti l-oħra li japplikaw dan ir-Regolament.
- 12.15. L-ebda Parti Kontraenti li tapplika dan ir-Regolament ma għandha tirrifjuta approvazzjoni tat-tip nazzjonali jew reġjonali ta' tip ta' vettura approvat skont is-serje 04 ta' emendi għal dan ir-Regolament.
- 12.16. Minkejja d-dispożizzjonijiet tranżizzjonali hawn fuq, Partijiet Kontraenti li l-applikazzjoni tagħhom tar-Regolament Nru 112 tiġi fis-seħh wara d-data ta' dhul fis-seħh tas-serje 04 ta' emendi għal dan ir-Regolament mhumiex obbligati li jaċċettaw approvazzjonijiet jekk dan it-tip ta' vettura li għandu jiġi approvat ma jilhaqx ir-rekwiżiti tal-paragrafi 6.1.2 u 6.2.2 kif emendati bis-serje 04 ta' emendi għal dan ir-Regolament fir-rigward tar-Regolament Nru 112.

- 12.17. Il-paragrafu 6.19.7.3 jidhol fis-sehh 30 xahar ghat-tipi godda tal-vetturi tal-kategoriji M_1 u N_1 u 48 xahar ghat-tipi godda ta' vetturi ta' kategoriji ohra wara d-data tad-dhul fis-sehh tas-serje 04 ta' emendi.
- 12.18. Il-Partijiet Kontraenti li japplikaw dan ir-Regolament ghandhom ikomplu jibaghtu l-approvazzjonijiet lit-tipi ta' vetturi li ma jissodisfawx ir-rekwiziti tal-paragrafu 5.2.1 tas-Suppliment 2 tas-serje 04 ta' emendi, jekk ikunu mgħammra b'fanali approvati skont ir-Regolament Nru 98 (qabel is-Suppliment 9) jew ir-Regolament Nru 112 (qabel is-Suppliment 8).
- 12.19. Minn 36 xahar mid-dhul fis-sehh tas-Suppliment 3 għas-serje 04 ta' emendi, il-Partijiet Kontraenti li japplikaw dan ir-Regolament ghandhom jaghtu approvazzjonijiet biss jekk it-tip ta' vettura li għandu jiġi approvat jissodisfa r-rekwiziti tal-paragrafi 3.2.7 u 5.2.7 ta' dan ir-Regolament kif emendat mis-Suppliment 3 għas-serje 04 ta' emendi.
- 12.20. Il-Partijiet Kontraenti li japplikaw dan ir-Regolament ma ghandhomx jirrifjutaw li jaghtu estensjonijiet lill-approvazzjonijiet skont il-verżjonijiet preċedenti kollha ta' dan ir-Regolament li għadhom validi.
- 12.21. Mid-data uffiċjali tad-dhul fis-sehh tas-serje 05 ta' emendi, l-ebda Parti Kontraenti li tapplika dan ir-Regolament ma għandha tirrifjuta li taghti approvazzjoni skont dan ir-Regolament kif emendat mis-serje 05 ta' emendi.
- 12.22. Minn 48 xahar mid-data uffiċjali tad-dhul fis-sehh tas-serje 05 ta' emendi, il-Partijiet Kontraenti li japplikaw dan ir-Regolament ghandhom jaghtu approvazzjonijiet biss jekk it-tip ta' vettura li għandu jkun approvat jissodisfa r-rekwiziti ta' dan ir-Regolament kif emendat mis-serje 05 ta' emendi.
- 12.23. Il-Partijiet Kontraenti li japplikaw dan ir-Regolament ghandhom ikomplu jaghtu approvazzjonijiet lil daww it-tipi ta' vetturi li jikkonformaw mar-rekwiziti ta' dan ir-Regolament kif emendat mis-serje preċedenti ta' emendi matul il-perjodu ta' 48 xahar li jsegwi d-data tad-dhul fis-sehh tas-serje 05 ta' emendi.
- 12.24. Ebda Parti Kontraenti li tapplika dan ir-Regolament ma għandha tirrifjuta approvazzjoni tat-tip nazzjonali jew reġjonali ta' tip ta' vettura approvat skont is-serje 05 ta' emendi ta' dan ir-Regolament.
- 12.25. Sa 48 xahar wara d-data tad-dhul fis-sehh tas-serje 05 ta' emendi għal dan ir-Regolament, l-ebda Parti Kontraenti li tapplika dan ir-Regolament ma għandha tirrifjuta approvazzjoni nazzjonali jew reġjonali tat-tip ta' tip ta' vettura approvat skont is-serje preċedenti ta' emendi għal dan ir-Regolament.
- 12.26. L-approvazzjonijiet eżistenti skont dan ir-Regolament qabel id-data tad-dhul fis-sehh tas-serje 05 ta' emendi ta' dan ir-Regolament għandhom jibqgħu validi indefinittivament.
- 12.27. Minn 66 xahar għal tipi godda ta' vetturi tal-kategoriji M_1 u N_1 u 84 xahar għal tipi godda ta' vetturi tal-kategoriji l-ohra wara d-data uffiċjali tad-dhul fis-sehh tas-serje 05 ta' emendi lil dan ir-Regolament, il-Partijiet Kontraenti li japplikaw dan ir-Regolament ghandhom jaghtu approvazzjonijiet biss jekk it-tip għdid ta' vettura li għandu jiġi approvat ikun jissodisfa r-rekwiziti ta' dan ir-Regolament kif emendat mis-serje 05 ta' emendi eskluż il-paragrafi 6.2.7.6.2 u 6.2.7.6.3. L-approvazzjonijiet eżistenti skont dan ir-Regolament qabel dawn id-dati jibqgħu validi indefinittivament u l-estensjoni tal-approvazzjonijiet għandha tingħata wara.

ANNEX 1

KOMUNIKAZZJONI

(Format massimu: A4 (210 × 297 mm))

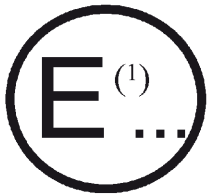

mahruga minn: Isem l-amministrazzjoni

.....
.....
.....

- li tikkonċerna: ⁽²⁾ APPROVAZZJONI MOGHTIJA
- APPROVAZZJONI ESTIŻA
- APPROVAZZJONI RIFJUTATA
- APPROVAZZJONI RTIRATA
- PRODUZZJONI MWAQQFA GĦAL KOLLOX

ta' tip ta' vettura rigward l-installazzjoni ta' apparati tad-dawl u tas-sinjali bid-dawl, skont ir-Regolament Nru 48.

Nru tal-Approvazzjoni: Nru tal-Estensjoni:

- 1. L-isem kummerċjali jew it-trejdmark tal-vettura:
- 2. Isem il-manifattur għat-tip ta' vettura:
- 3. Isem u l-indirizz tal-manifattur:
- 4. Jekk ikun applikabbli, isem u l-indirizz tar-rappreżentant tal-manifattur:
-
- 5. Imressqa għall-approvazzjoni fi:
- 6. Is-Servizz Tekniku responsabbli mit-tweqqif tat-testijiet ta' approvazzjoni:
-
- 7. Id-data tar-rapport tat-test:
- 8. In-numru tar-rapport tat-test:
- 9. Deskrizzjoni konċiża:
L-apparati tad-dawl u tas-sinjali bid-dawl fuq il-vettura:
- 9.1. Il-fanali b'raġġ ewlieni: iva/le ⁽²⁾
- 9.2. Il-fanali b'raġġ baxx: ⁽²⁾ iva/le ⁽²⁾
- 9.3. Il-fanali għaċ-ċpar fuq quddiem: iva/le ⁽²⁾
- 9.4. Il-fanali tar-rivers: iva/le ⁽²⁾
- 9.5. L-indikaturi tad-direzzjoni fuq quddiem: iva/le ⁽²⁾
- 9.6. L-indikaturi tad-direzzjoni fuq wara: iva/le ⁽²⁾
- 9.7. L-indikaturi tad-direzzjoni tal-ġenb: iva/le ⁽²⁾
- 9.8. Is-sinjal ta' twissija f'każ ta' periklu: iva/le ⁽²⁾
- 9.9. Il-fanali ta' waqfien: iva/le ⁽²⁾

⁽¹⁾ In-numru li jiddistingwi l-pajjiż li jkun ta'estenda/irrifjuta/irtira approvazzjoni (ara d-dispożizzjonijiet tal-approvazzjoni fid-Regolament).

⁽²⁾ Aqta' barra dak li ma japplikax, jew irrepeti "iva" jew "le".

- 9.10. L-apparat li jdawwal il-pjanċa ta' registrazzjoni ta' wara: iva/le ⁽²⁾
- 9.11. Il-fanal tal-pożizzjoni ta' quddiem: iva/le ⁽²⁾
- 9.12. Il-fanali ta' pożizzjonament ta' wara: iva/le ⁽²⁾
- 9.13. Fanali għaċ-ċpar fuq wara: iva/le ⁽²⁾
- 9.14. Il-fanali tal-ipparkjar: iva/le ⁽²⁾
- 9.15. Fanali li timmarka l-kontorn tat-tarf: iva/le ⁽²⁾
- 9.16. Retroriflettur ta' wara, mhux triangolari: iva/le ⁽²⁾
- 9.17. Ir-retrorifletturi ta' wara, triangolari: iva/le ⁽²⁾
- 9.18. Retroriflettur ta' quddiem, mhux triangolari: iva/le ⁽²⁾
- 9.19. Retroriflettur tal-ġenb mhux triangolari: iva/le ⁽²⁾
- 9.20. Fanali li timmarka l-ġnub: iva/le ⁽²⁾
- 9.21. Fanali tas-sewqan binhar: iva/le ⁽²⁾
- 9.22. Is-sistema adattativa tad-dawl ta' quddiem (AFS): iva/le ⁽²⁾
- 9.23. Il-fanali għall-kantunieri: iva/le ⁽²⁾
- 9.24. L-immarrar biex jolqot l-ghajn: Wara Il-ġenb
- 9.24.1. L-immarrar shiħ tad-dawra: iva/le ⁽²⁾ iva/le ⁽²⁾
- 9.24.2. L-immarrar parzjali tad-dawra: iva/le ⁽²⁾ iva/le ⁽²⁾
- 9.24.3. L-immarrar b'linja: iva/le ⁽²⁾ iva/le ⁽²⁾
- 9.24.4. Eżenzjoni dwar l-immarrar biex jolqot l-ghajn skont il-paragrafu 6.21.1.2.5.
- Wara: iva/le ⁽²⁾ Kummenti:
- Il-ġenb: iva/le ⁽²⁾ Kummenti:
- 9.25. Is-sinjali ta' waqfien ta' emerġenza: iva/le ⁽²⁾
- 9.26. Fanali ekwivalenti: iva/le ⁽²⁾
- 9.27. It-tagħbija massima permissibbli fil-but:
10. Kummenti:
- 10.1. Kwalunkwe kumment dwar komponenti li jiċċaqilqu:
- 10.2. Il-metodu li jintuża għad-definizzjoni tas-superfiċje apparenti:
- (a) Limitu tas-superfiċje li ddawwal ⁽²⁾; jew
- (b) Is-superfiċje li ddawwal ⁽²⁾
- 10.3. Kummenti oħra (validi għall-vetturi b'sewqan leminu jew xellugi):
- 10.4. Kummenti li jikkoncernaw l-AFS (skont il-paragrafi 3.2.6 u 6.22.7.4 tar-Regolament):
- 10.5. Kummenti rigward safejn ikopri l-immarrar biex jolqot l-ghajn jekk ikun inqas mill-valur minimu ta' 80 fil-mija meħtieġ mill-paragrafi 6.21.4.1.2 u 6.21.4.2.2 tar-Regolament:

- 10.6. Għal vetturi tal-kategoriji M u N, il-kummenti dwar il-kundizzjonijiet tal-provvista tal-elettriku (skont il-paragrafi 3.2.7 u 5.2.7 tar-Regolament):
- 10.7. Kummenti dwar l-immarkar li jolqot l-ghajn (skont il-paragrafi 6.21.1.2.5 u 6.21.4.3.1 ta' dan ir-Regolament):
- 10.8. Kummenti dwar l-immarkar li jolqot l-ghajn (Vettura mhux lesta jew Vetturi Lesti skont il-paragrafi 6.21.1.2.1 u 6.21.1.2.2.1:
- | | |
|---------------------|------------|
| Vetturi mhux lesti: | iva/le (²) |
| Vetturi lesti: | iva/le (²) |
| Vetturi lesti: | iva/le (²) |
11. Position of the approval mark:
12. Ir-raguni(jiet) għall-estensjoni (jekk ikun applikabbli):
13. Approvazzjoni mogħtija/estiza/rifjutata/irtirata (²)
14. Post:
15. Data:
16. Firma:
17. Id-dokumenti li għejjin, li għandhom fuqhom in-numru ta' approvazzjoni li ntvera aktar 'il fuq, huma disponibbli meta jintalbu:
-

ANNEX 2

L-ARRANĠAMENTI TAL-MARKI TA' APPROVAZZJONI

MUDELL A

(Ara l-paragrafu 4.4 ta' dan ir-Regolament)



Il-marka ta' approvazzjoni t'hawn fuq imwahnha ma' vettura turi li t-tip ta' vettura kkonċernat, rigward l-installazzjoni ta' apparati tad-dawl u tas-sinjali bid-dawl, kien approvat fl-Olanda (E4) skont ir-Regolament Nru 48 kif emendat mis-serje 05 ta' emendi. In-numru ta' approvazzjoni jindika li l-approvazzjoni ngħatat skont ir-rekwiżiti tar-Regolament Nru 48 kif emendat mis-serje 05 ta' emendi.

MUDELL B

(ara l-paragrafu 4.5 ta' dan ir-Regolament)

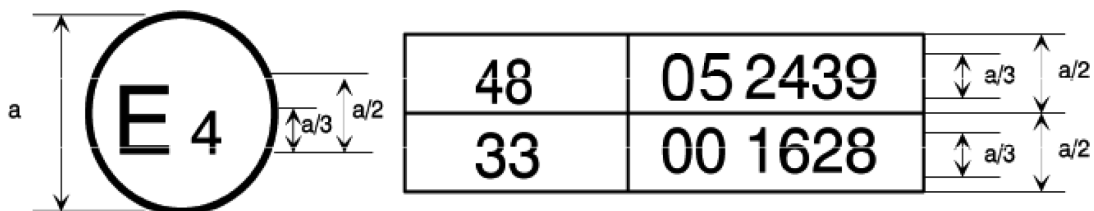

a = 8 mm min.

Il-marka tal-approvazzjoni ta' hawn fuq imwahnha ma' vettura turi li t-tip ta' vettura kkonċernat kien approvat fl-Olanda (E4) skont ir-Regolament Nru 48 kif emendat mis-serje 05 ta' emendi u skont ir-Regolament Nru 33⁽¹⁾. In-numru ta' approvazzjoni jindika li, fid-dati meta ngħataw l-approvazzjonijiet rispettivi, ir-Regolament Nru 48 kien emendat mis-serje 05 ta' emendi u r-Regolament Nru 33 kien għadu fil-forma oriġinali tiegħu.

⁽¹⁾ It-tieni numru jingħata sempliċement bhala eżempju.

ANNEX 3

EŻEMPJI TAS-SUPERFIĊJI TAL-FANALI, L-ASSI U Ċ-ĊENTRU TA' REFERENZA, U L-ANGOLI TAL-VIŻIBILITÀ GEOMETRIKA

Dawn l-eżempji juru xi arranġamenti biex jgħinu biex jinftiehem d-dispożizzjonijiet u mhumiex intiżi li jirrestringu d-disinn.

KODIĊI għall-eżempji kollha f'dan l-Anness:

1.	Superfiċje li ddawwal
2.	Assi ta' referenza
3.	Ċentru ta' referenza
4.	Angolu ta' vizibilità ġeometrika
5.	Is-superfiċje li tarmi d-dawl
6.	Superfiċje apparenti bbażata fuq superfiċje li ddawwal
7a.	Superfiċje apparenti bbażata fuq is-superfiċje li tarmi d-dawl skont il-paragrafu 2.8.a (bil-lenti ta' barra)
7b.	Superfiċje apparenti bbażata fuq is-superfiċje li tarmi d-dawl skont il-paragrafu 2.8.a (minghajr lenti ta' barra)
8.	Direzżjoni tal-viżibilità
IO	Parti ottika interna
LG	Gwida tad-dawl
L	Lenti ta' barra
R	Riflettur
S	Is-sors tad-dawl
X	Mhux parti minn din il-funzjoni
F1	Funzjoni numru wiehed
F2	Funzjoni numru tnejn

PARTI 1

Superfiċje li tarmi d-dawl ta' apparat għas-sinjalar bid-dawl li mhux retroriflettur

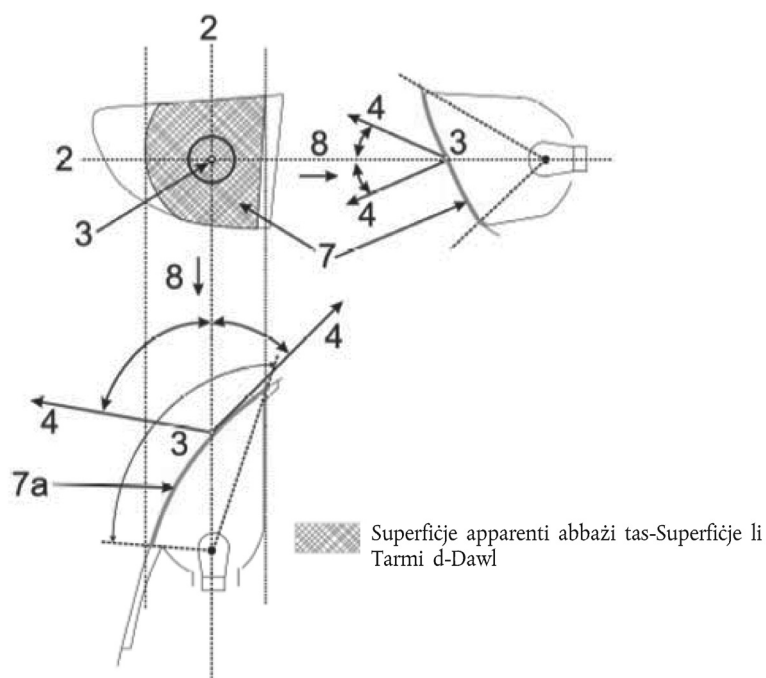

PARTI 2

Superfiċje li ddawwal ta' apparat ghas-sinjalar bid-dawl li mhux retroriflettur

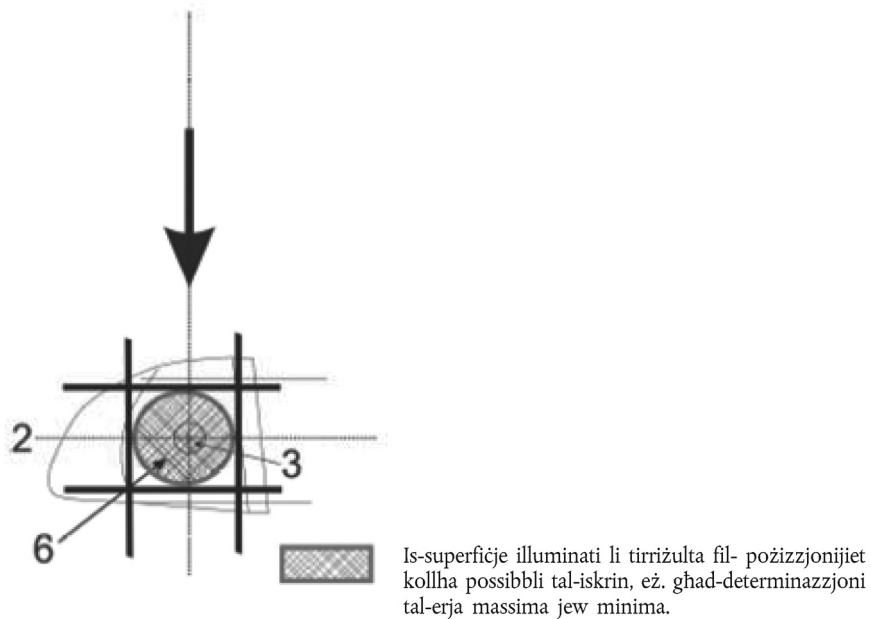
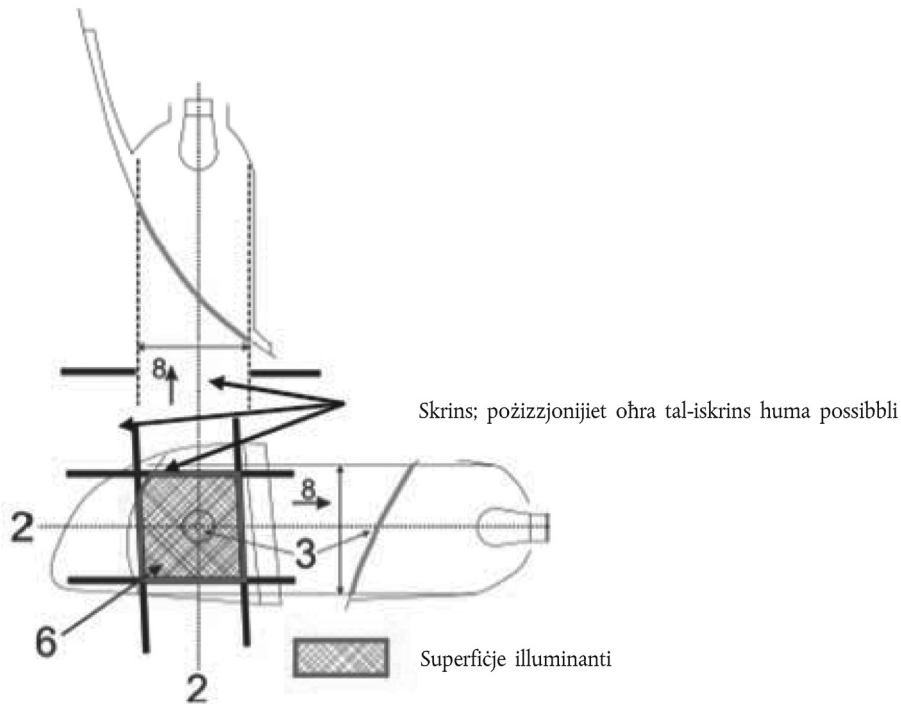

PARTI 3

Eżempji ta' superfiċje apparenti bbażat fuq is-superfiċje li ddawwal f'direzzjonijiet differenti ta' viżibilità ġeometrika

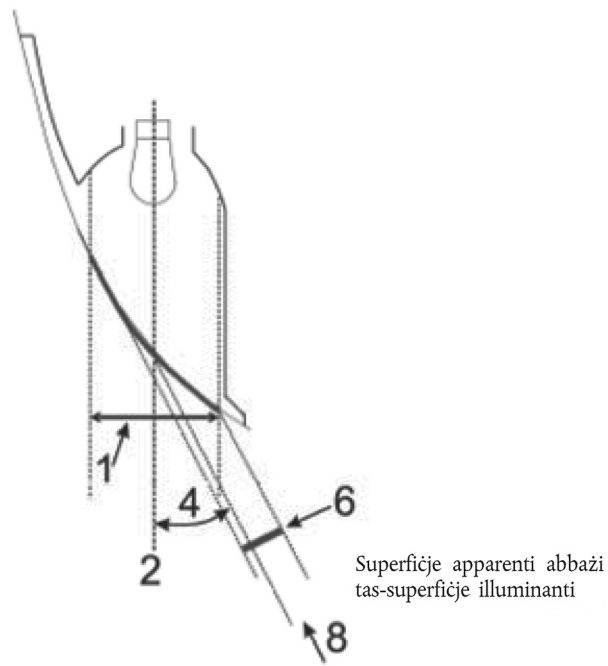
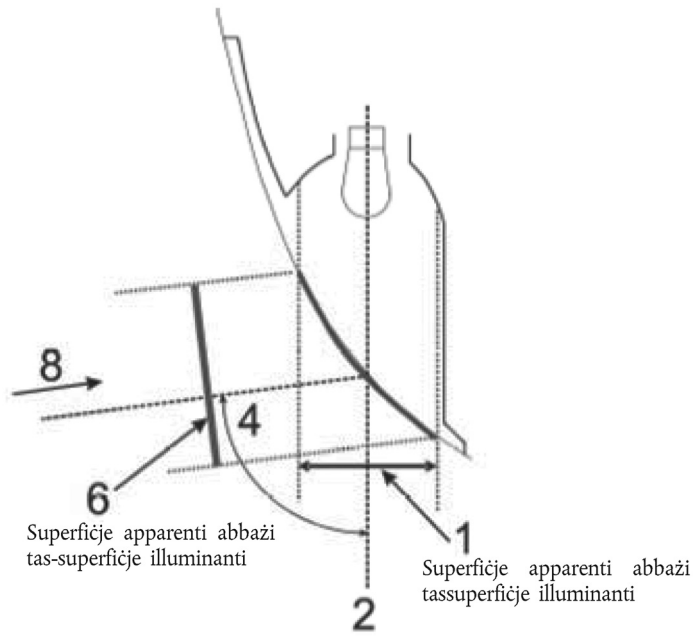

PART 4

Eżempji ta' superfiċje apparenti bbażati fuq superfiċje li tarmi d-dawl f'direzzjonijiet differenti ta' viżibilità ġeometrika

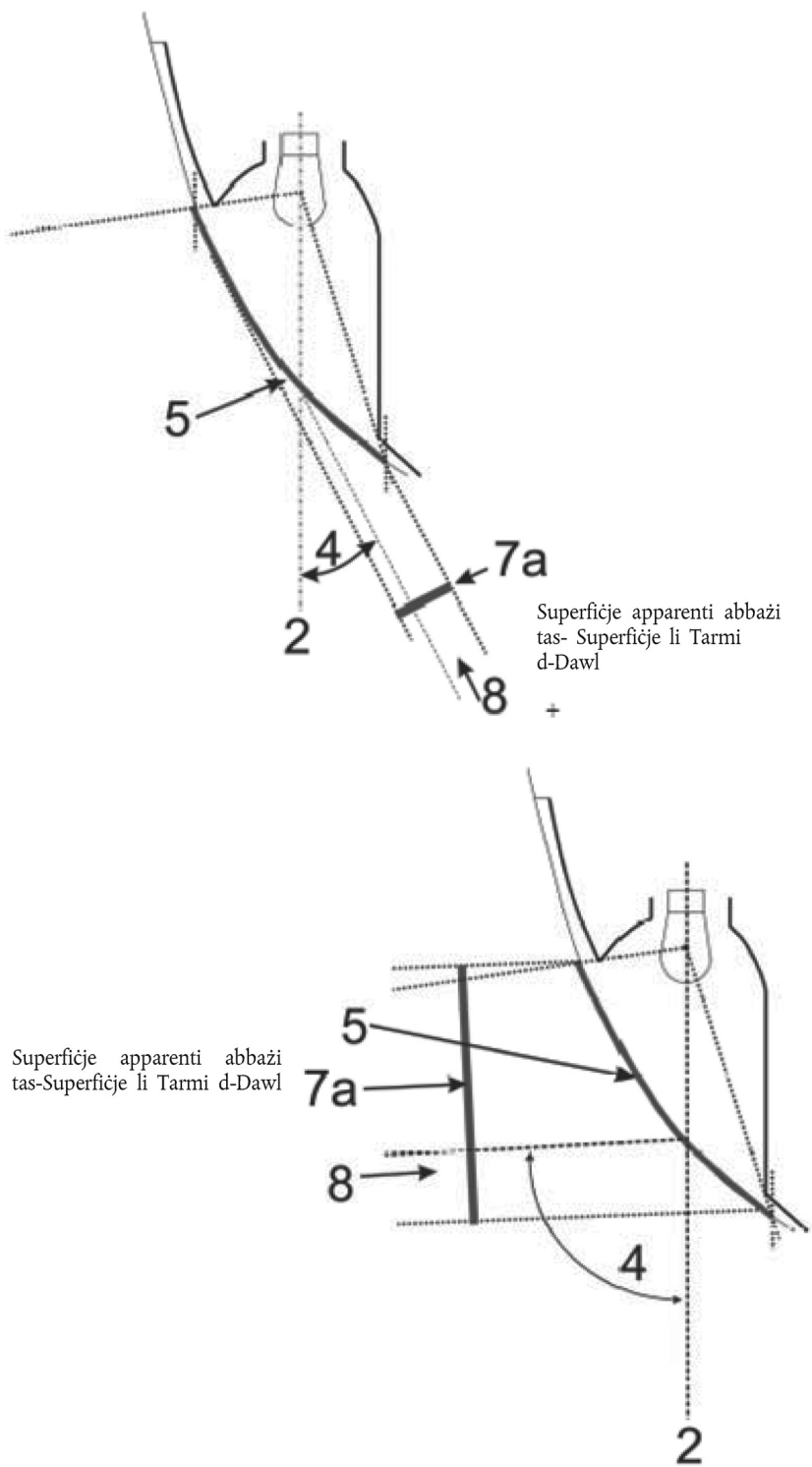

PARTI 5

Eżempji ta' superfiċje li ddawwal imqabbla ma' superfiċje li tarmi d-dawl fil-każ ta' "fanal b'funzjoni singola" (ara l-paragrafi 2.8 sa 2.9 ta' dan ir-Regolament)

Eżempji ta' sors tad-dawl b'ottika riflettur wara lenti ta' barra:

Eżempju 1

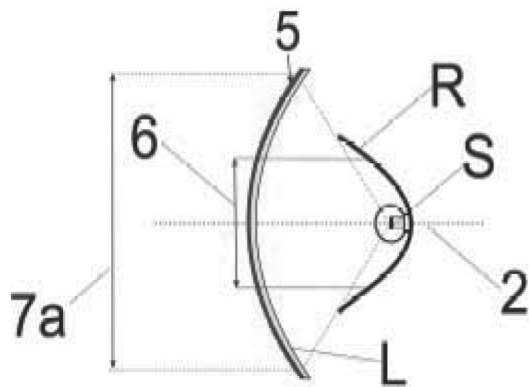

(Inkluz il-lenti ta' barra)

Eżempju 2

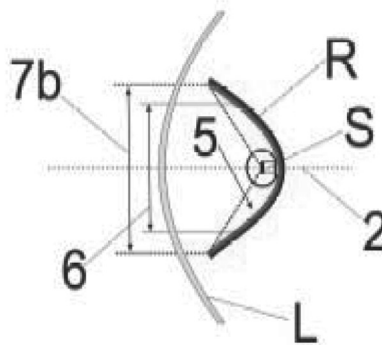

(Eskluz il-lenti ta' barra mhux textured)

Eżempji ta' sors tad-dawl b'ottika riflettur b'lenti interna wara lenti ta' barra:

Eżempju 3

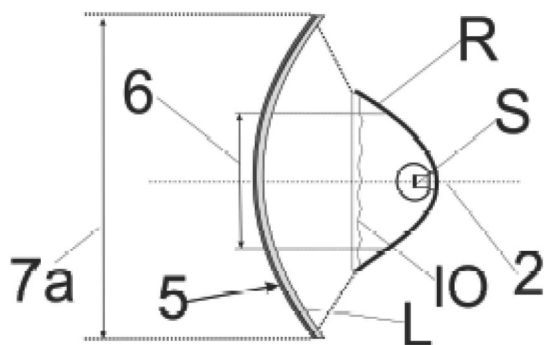

(Inkluz il-lenti ta' barra)

Eżempju 4

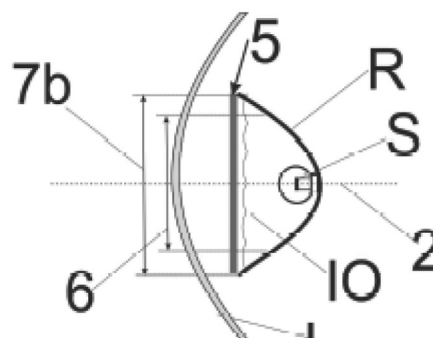

(Eskluz il-lenti ta' barra mhux textured)

Eżempji ta' sors tad-dawl b'ottika riflettur b'lenti interna parzjali wara lenti ta' barra:

Eżempju 5

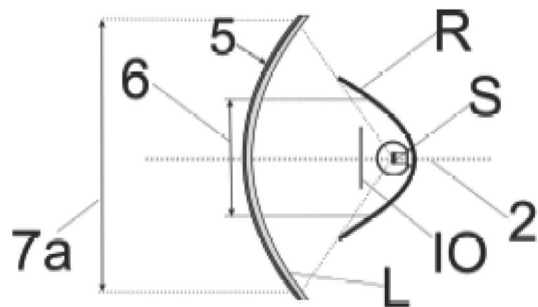

(Inkluz il-lenti ta' barra)

Eżempju 6

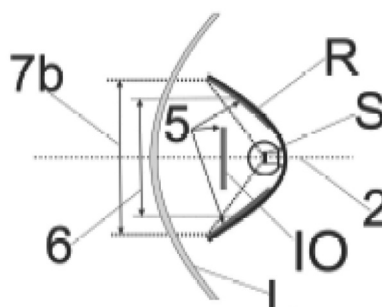

(Eskluz il-lenti ta' barra mhux textured)

Eżempju ta' ottika tal-gwida tad-dawl wara lenti ta' barra:

Eżempju 7

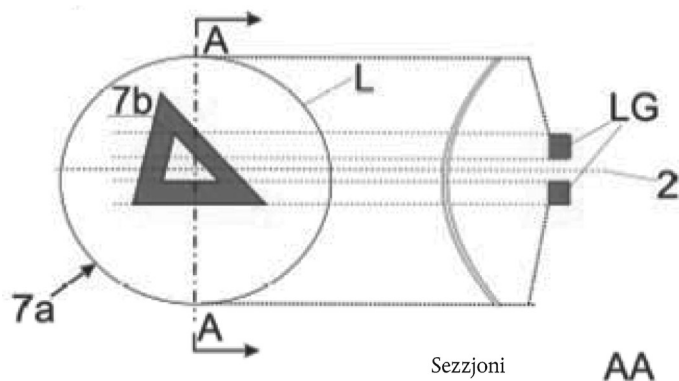

 Fil-każ fejn il-lenti ta' barra mhux textured tkun eskluża, "7b" huwa s-superfċja apparenti skont il-paragrafu 2.8. b.

Eżempji ta' ottika tal-gwida tad-dawl jew ottika riflettur wara lenti ta' barra:

Eżempju 8

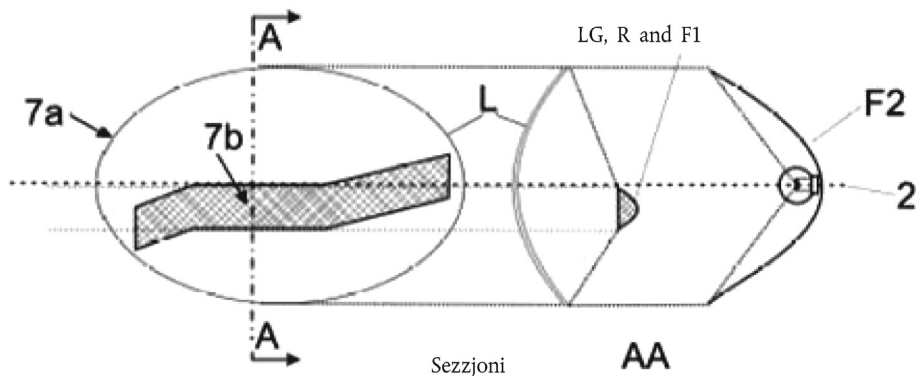

 Fil-każ fejn il-lenti ta' barra mhux textured tkun eskluża, "7b" huwa s-superfċja apparenti skont il-paragrafu 2.8. b., u F1 ma ghandhiex tkun trasparenti ghal F2

Eżempji ta' sors tad-dawl b'ottika riflettur f'kombinazzjoni ma' zona li mhijiex parti minn din il-funzjoni, wara lenti ta' barra:

Eżempju 9

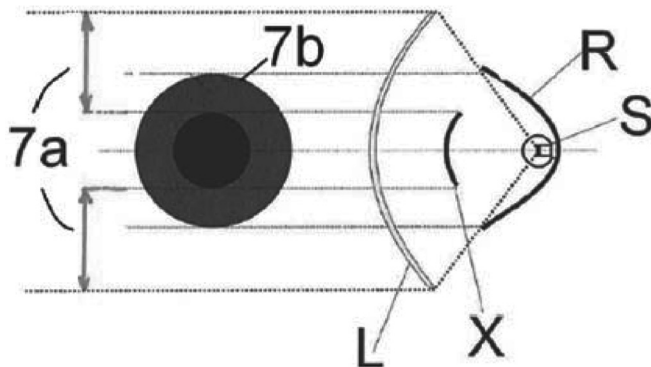

 Fil-każ fejn il-lenti ta' barra mhux textured tkun eskluża, "7b" huwa s-superfċja apparenti skont il-paragrafu 2.8. b.

PARTI 6

Eżempji li juru d-determinazzjoni tas-superfiċje li tarmi d-dawl fi tqabbil mas-superfiċje li ddawwal (Ara l-paragrafi 2.8 u 2.9 ta' dan ir-Regolament)

Nota: Id-dawl rifless jista' jikkontribwixxi għad-determinazzjoni tas-superfiċje li tarmi d-dawl

Eżempju A

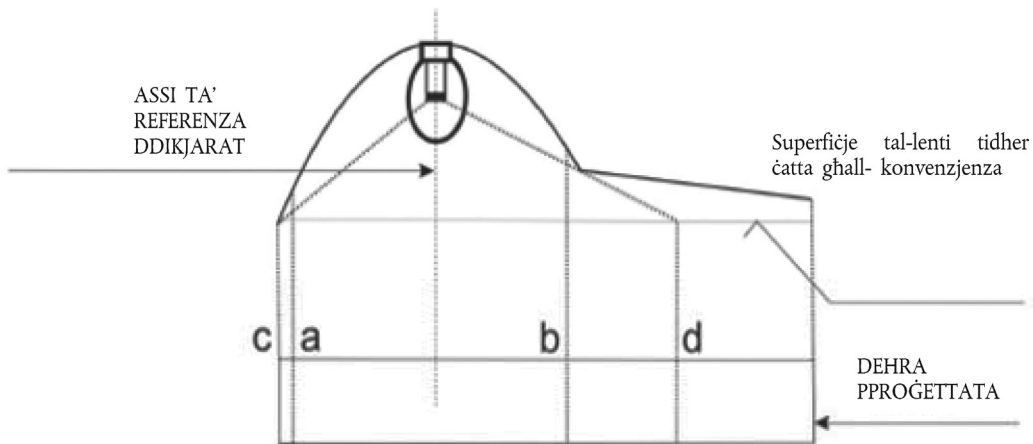

	Superfiċje li ddawwal	Superfiċje li tarmi d-dawl iddikjarata skont 2.8.a
It-truf huma	a u b	c u d

Eżempju B

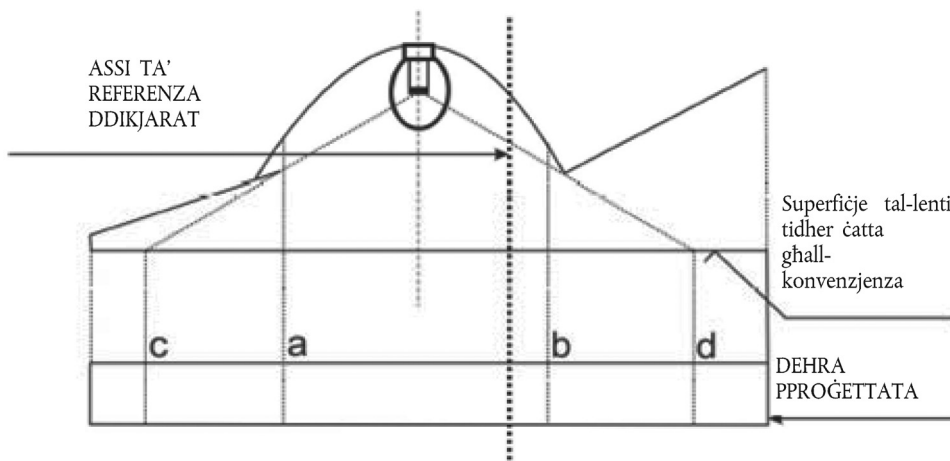

	Superfiċje li ddawwal	Superfiċje li tarmi d-dawl iddikjarata skont 2.8.a
It-truf huma	a u b	c u d

Eżempju C

Eżempju biex jiddetermina s-superfċje li ddawwal f'kombinazzjoni ma' zona li mhijiex parti mill-funzjoni:

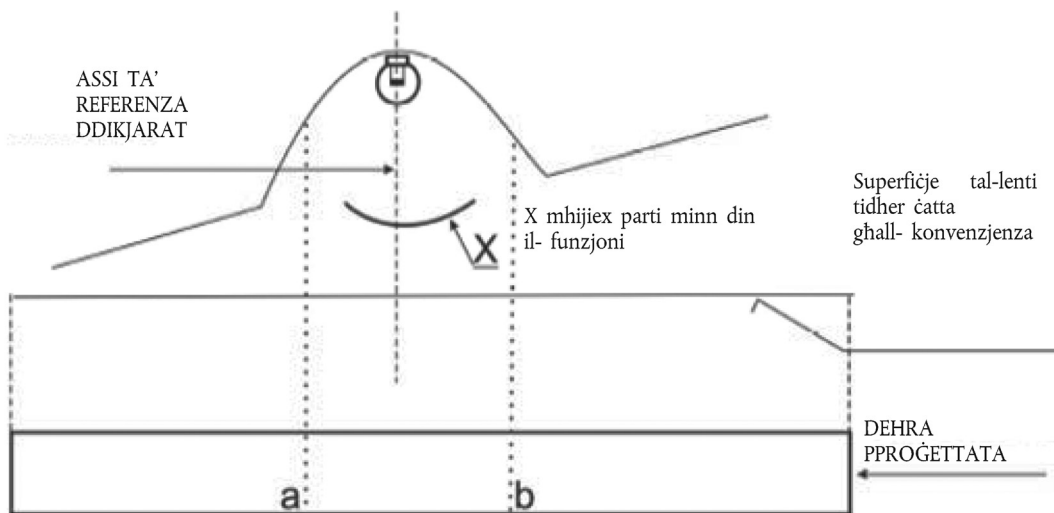

	Superfċje li ddawwal
It-truf huma	a u b

Eżempju D

Eżempju biex jiddetermina s-superfċje li tarmi d-dawl skont 2.8.a f'kombinazzjoni ma' zona li mhijiex parti mill-funzjoni:

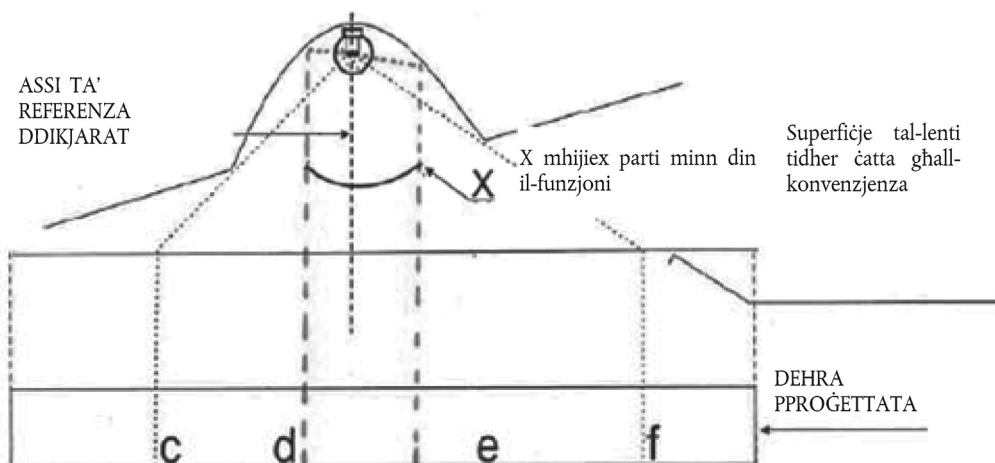

	Superfċje li tarmi d-dawl iddikjarata skont 2.8.a
It-truf huma	c-d u e-f

Eżempju E

Eżempju biex jiddetermina s-superfiċje apparenti f'kombinazzjoni ma' żona li mhijiex parti mill-funzjoni u lenti ta' barra mhux textured (skont il-punt 2.8.b):

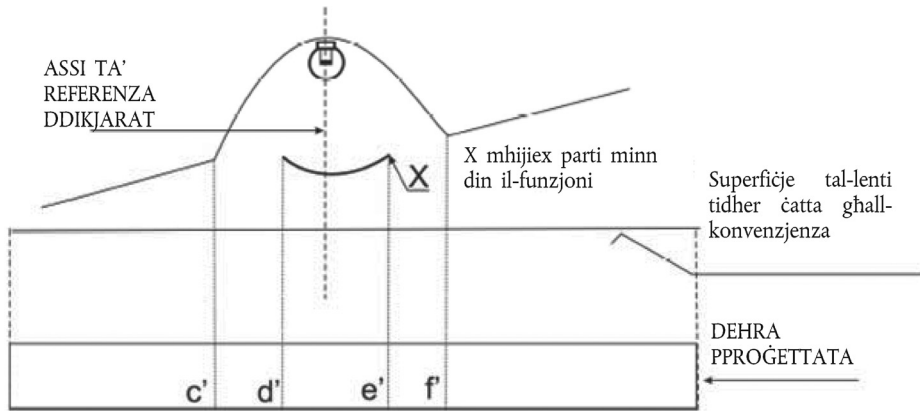

	Superfiċje li jarmi d-dawl iddikjarat skont 2.8b. pereżempju
It-truf huma	c'-d' u e'-f'

PARTI 7

Eżempji biex tkun tista' tittiehed deċiżjoni dwar l-inkorporazzjoni reċiproka ta' żewġ funzjonijiet

Fil-każ ta' lenti ta' barra textured b'hajt bejniethom

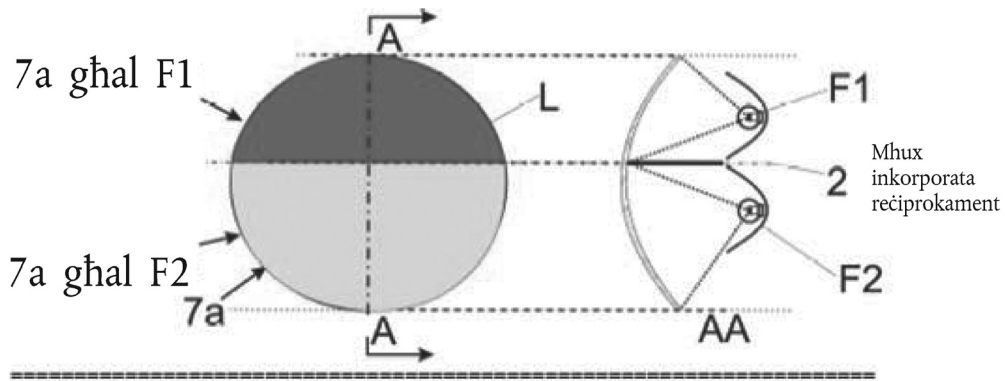

Fil-każ b'lenti ta' barra textured:

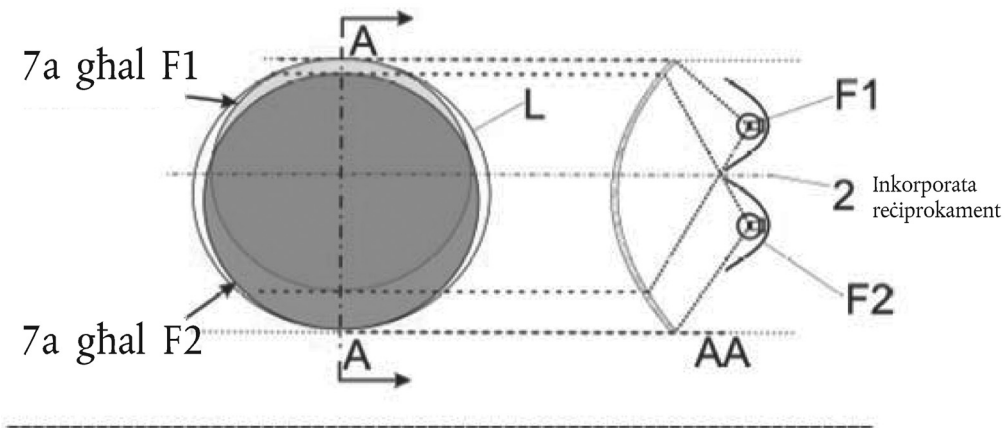

Fil-każ fejn il-lenti ta' barra mhux textured tkun eskluża:

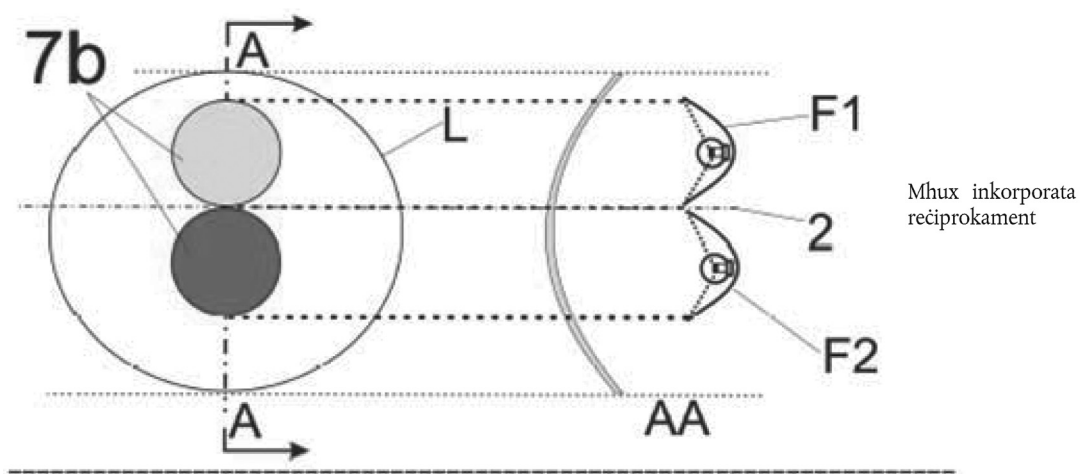

Fil-każ fejn il-lenti ta' barra mhux textured tkun eskluża:

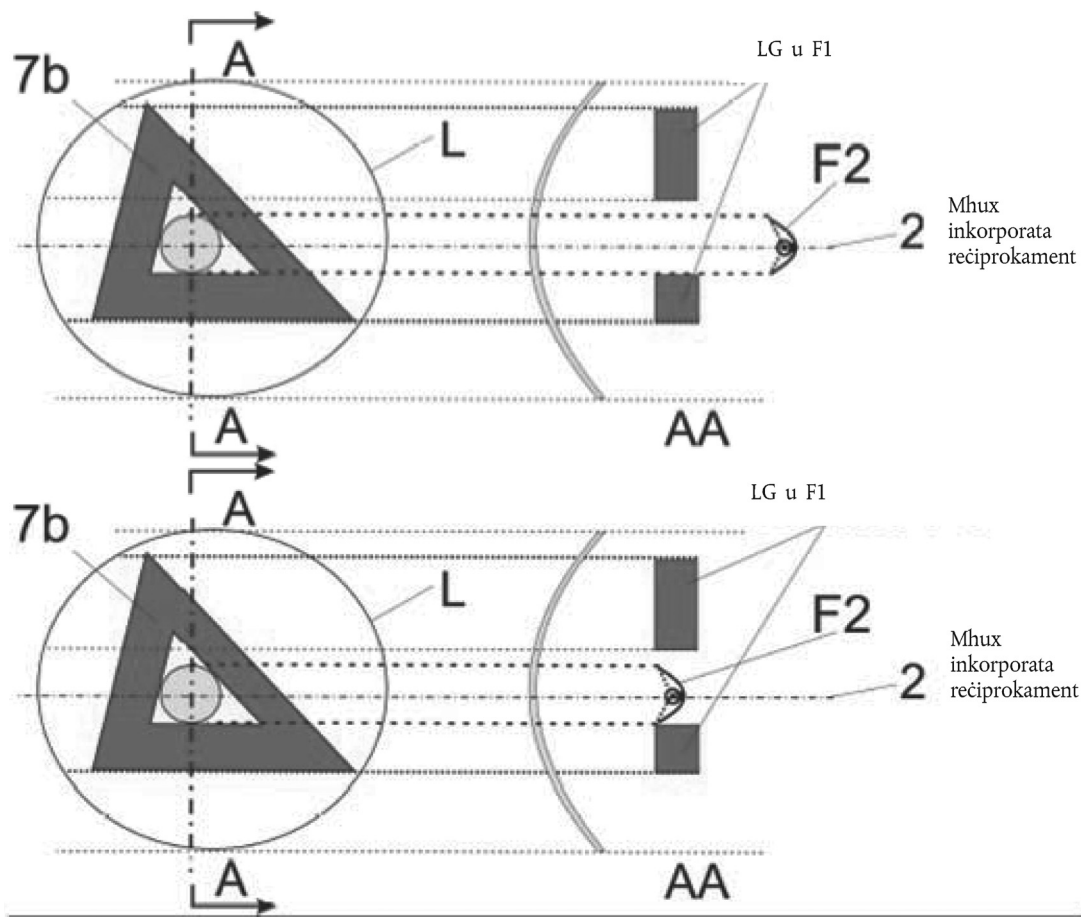

Fil-każ fejn il-lenti ta' barra (textured jew le) tkun inkluża:

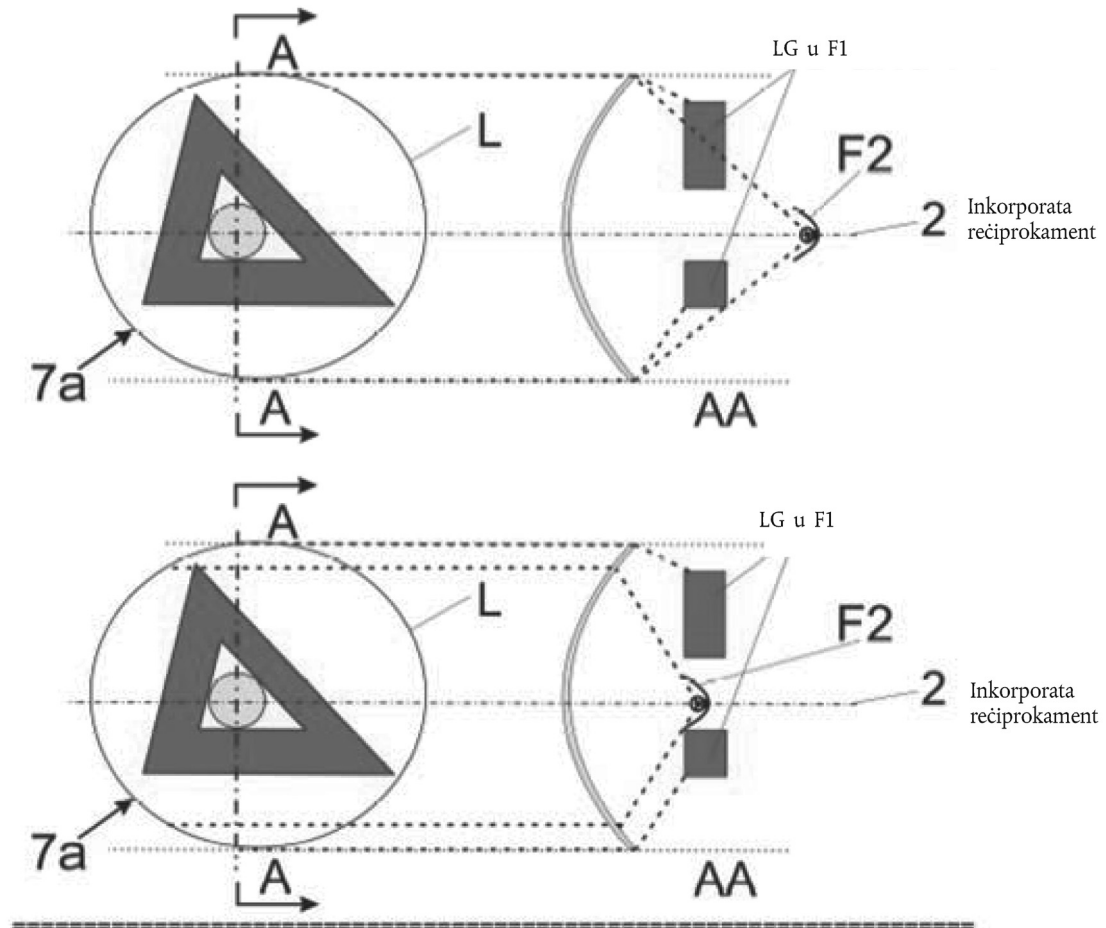

Fil-każ fejn il-lenti ta' barra (textured jew le) tkun inkluża:

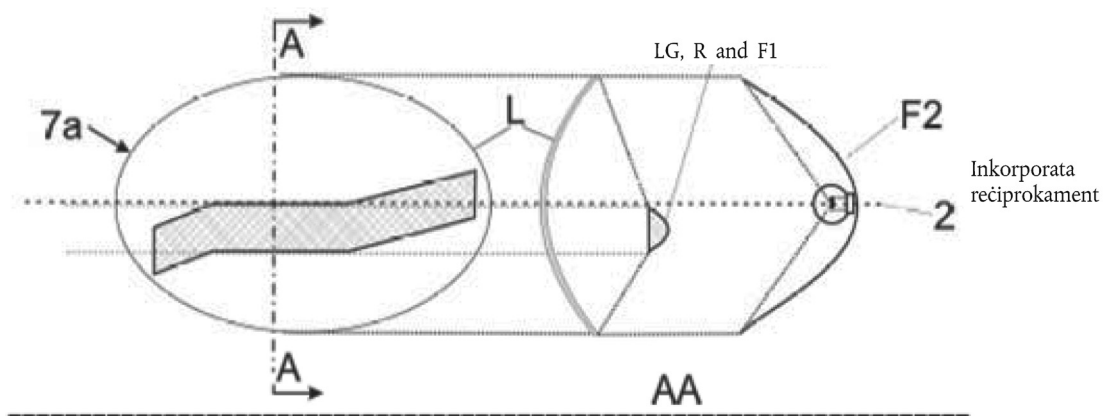

Fil-każ fejn il-lenti ta' barra mhux textured tkun eskluzja, "7b" jkun is-superfiċje apparenti skont il-paragrafu 2.8 u F1 ma għandux ikun trasparenti għal F2:

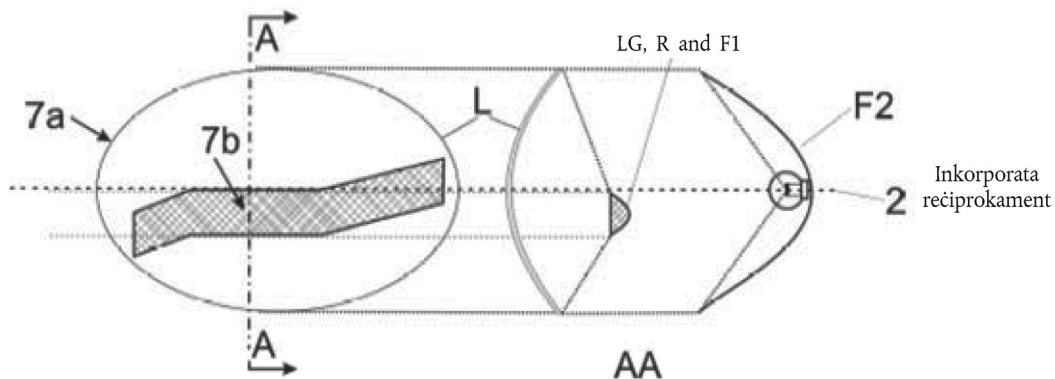

Fil-każ fejn il-lenti ta' barra mhux textured tkun eskluzja jew mhux eskluzja:

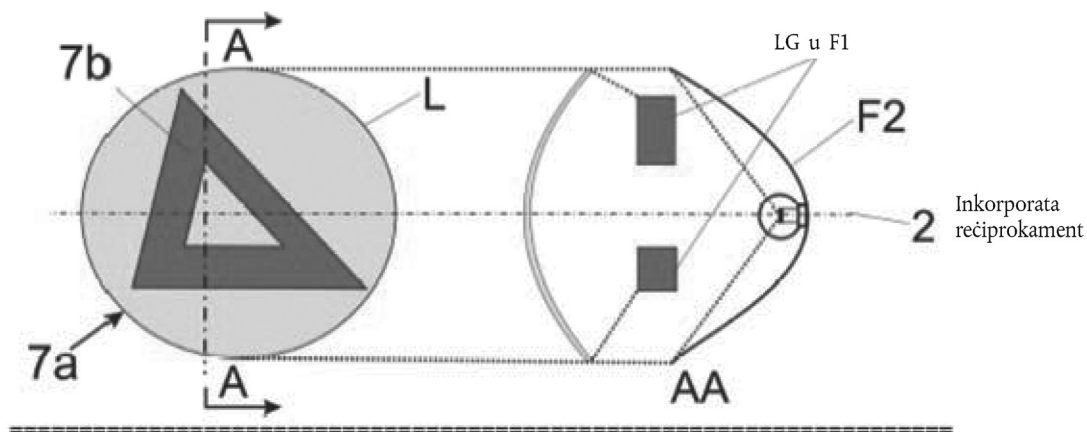

ANNEX 4

IL-VIŻIBILITÀ TA' FANAL AĦMAR FUQ QUDDIEM U L-VIŻIBILITÀ TA' FANAL ABJAD FUQ WARA

(Ara l-paragrafi 5.10.1 u 5.10.2 ta' dan ir-Regolament)

Figura 1



Figura 2



ANNEX 5

L-istati tat-tagħbija li għandhom jitqiesu biex ikunu ddeterminati l-varjazzjonijiet fl-orjentazzjoni vertikali tal-fanali b'raġġ baxx

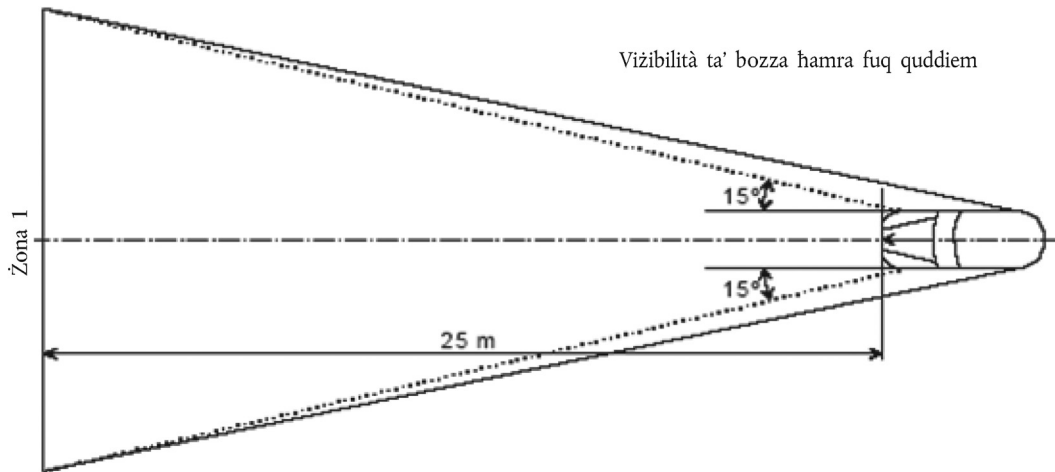
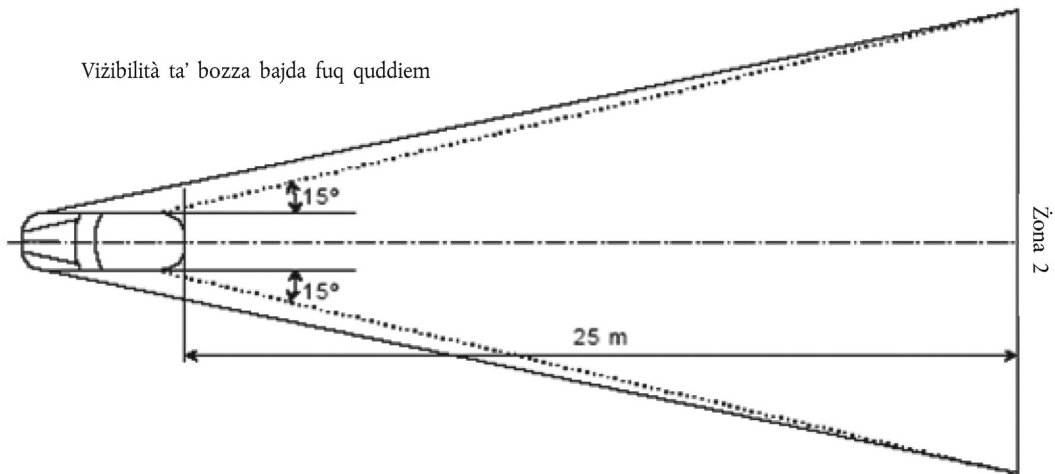
Il-kundizzjonijiet tat-tagħbija fuq il-fusien li jissemmew fil-paragrafi 6.2.6.1 u 6.2.6.3.1.

1. Għat-testijiet li ġejjin, il-massa tal-passiġġieri għandha tkun ikkalkulata fuq il-bażi ta' 75 kg għal kull persuna.
2. Il-kundizzjonijiet tat-tagħbija għat-tipi differenti ta' vetturi:
 - 2.1. Il-vetturi fil-kategorija M_1 ⁽¹⁾:
 - 2.1.1. L-angolu tar-raġġ tad-dawl tal-fanali b'raġġ baxx għandu jkun iddeterminat skont il-kundizzjonijiet tat-tagħbija li ġejjin:
 - 2.1.1.1. Persuna waħda fis-sit tas-sewwieq;
 - 2.1.1.2. Is-sewwieq, flimkien ma' passiġġier wiehed fis-sit ta' quddiem l-aktar 'il bogħod mis-sewwieq;
 - 2.1.1.3. Is-sewwieq, passiġġier wiehed fis-sit ta' quddiem l-aktar 'il bogħod mis-sewwieq, bis-sits kollha l-aktar 'il bogħod fuq wara okkupati;
 - 2.1.1.4. Is-sits kollha okkupati;
 - 2.1.1.5. Is-sits kollha okkupati, flimkien ma' tagħbija mqassma b'mod bilancjat fil-but tal-bagalji, sabiex tinkiseb it-tagħbija permissibbli fuq il-fus ta' wara jew fuq il-fus ta' quddiem jekk il-but ikun fuq quddiem. Jekk il-vettura għandha but fuq quddiem u fuq wara, it-tagħbija addizzjonali trid tkun imqassma b'mod xieraq sabiex jinkisbu t-tagħbiji permissibbli tal-fusien. Madanakollu, jekk il-massa mgħobbija massima permissibbli tinkiseb qabel it-tagħbija permissibbli fuq wiehed mill-fusien, it-tagħbija tal-but(iet) għandha tkun limitata għall-figura li tippermetti li tintlaħaq dik il-massa;
 - 2.1.1.6. Is-sewwieq, flimkien ma' tagħbija mqassma b'mod bilancjat fil-but, sabiex tinkiseb it-tagħbija permissibbli fuq il-fus korrispondenti.

Madanakollu, jekk il-massa mgħobbija massima permissibbli tinkiseb qabel it-tagħbija permissibbli fuq il-fus, it-tagħbija tal-but(iet) għandha tkun limitata għall-figura li tippermetti li l-massa tintlaħaq.
 - 2.1.2. Biex jiġu ddeterminati l-kundizzjonijiet tat-tagħbija t'aktar 'il fuq, trid titqies kwalunkwe restrizzjoni għat-tagħbija li giet stabbilita mill-manifattur.
 - 2.2. Il-vetturi fil-kategoriji M_2 u M_3 ⁽¹⁾:

L-angolu tar-raġġ tad-dawl mill-fanali b'raġġ baxx irid ikun iddeterminat fil-kundizzjonijiet tat-tagħbija li ġejjin:

 - 2.2.1. Vettura mhux mgħobbija u persuna waħda fis-sit tas-sewwieq;V
 - 2.2.2. Vetturi mgħobbija b'tali mod li kull fus iġorr it-tagħbija massima teknikament permissibbli tiegħu jew sakemm tintlaħaq il-massa massima permissibbli tal-vettura billi l-fusien ta' quddiem u ta' wara jiġu mgħobbija b'mod proporzjonat għat-tagħbiji massimi teknikament permissibbli tagħhom, liema minnhom isehh l-ewwel.
 - 2.3. Il-vetturi fil-kategorija N b'superfiċji ta' tagħbija:
 - 2.3.1. L-angolu tar-raġġ tad-dawl mill-fanali b'raġġ baxx irid ikun iddeterminat fil-kundizzjonijiet tat-tagħbija li ġejjin:
 - 2.3.1.1. vettura mhux mgħobbija u persuna waħda fis-sit tas-sewwieq;
 - 2.3.1.2. Sewwieq, flimkien ma' tagħbija mqassma b'tali mod sabiex it-tagħbija massima teknikament permissibbli tintefa' fuq il-fus jew fuq il-fusien ta' wara, jew il-massa massima permissibbli tal-vettura, liema minnhom issehħ l-ewwel, mingħajr ma tinqabeż it-tagħbija tal-fus ta' quddiem li giet ikkalkulata bhala s-somma tat-tagħbija tal-fus ta' quddiem tal-vettura mhux mgħobbija flimkien ma' 25 fil-mija tal-piż tal-passiġġieri u tal-bagalji (imma mhux tal-fjuwil) massimu permissibbli fuq il-fus ta' quddiem. Bil-maqlub, il-fus ta' quddiem jitqies b'dan il-mod meta l-pjattaforma tat-tagħbija tkun fuq quddiem.
 - 2.4. Il-vetturi fil-kategorija N mingħajr superfiċje ta' tagħbija:
 - 2.4.1. Il-vetturi li jiġbdu għas-semi-trejlers:
 - 2.4.1.1. Vettura mhux mgħobbija mingħajr tagħbija fuq iż-żjieda tal-iggancjar u persuna waħda fis-sit tas-sewwieq;

⁽¹⁾ Kif iddefinita fl-Anness 7 għar-Riżoluzzjoni Konsolidata dwar il-Kostruzzjoni tal-Vetturi (R.E.3) (dokument TRANS/WP.29/78/Rev.1/Emend.2, kif emendat l-aħħar mill-Emenda 4).

- 2.4.1.2. Persuna waħda fis-sit tas-sewwieq; it-tagħbija teknikament permissibbli fuq iż-żjeda tal-igġangjar fil-pożizzjoni taż-żjeda li tikkorrispondi għall-ogħla tagħbija fuq il-fus ta' wara.
 - 2.4.2. Il-vetturi li jiġbdu għat-trejlers:
 - 2.4.2.1. vettura mhux mgħobbija u persuna waħda fis-sit tas-sewwieq;
 - 2.4.2.2. Persuna waħda fis-sit tas-sewwieq, bil-postijiet l-oħra kollha fil-kabina tas-sewqan ikunu okkupati.
-

ANNEX 6

IL-KEJL TAL-VARJAZZJONI TAL-INKLINAZZJONI TAR-RAĠĠ BAXX BĦALA FUNZJONI TAT-TAGĦBIJA

1. L-AMBITU

Dan l-Anness jispjefika metodu biex jitkejlu l-varjazzjonijiet fl-inklinazzjoni tar-raġġ baxx tal-vetturi motorizzati, b'relazzjoni għall-inklinazzjoni inizjali tiegħu, ikkawżata minn bidliet fl-attitudni tal-vettura minhabba t-tagħbija.

2. ID-DEFINIZZJONIJIET

2.1. L-inklinazzjoni inizjali

2.1.1. L-inklinazzjoni inizjali ddikjarata

Il-valur tal-inklinazzjoni inizjali tar-raġġ baxx speċifikata mill-manifattur tal-vettura bil-mutur li jservi bħala valur ta' referenza għall-kalkolu tal-varjazzjonijiet permissibbli.

2.1.2. L-inklinazzjoni inizjali mkejla

Il-valur intermedju tal-inklinazzjoni tar-raġġ baxx jew tal-inklinazzjoni tal-vettura mkejla bil-vettura fil-kundizzjoni Nru 1, kif ġie ddefinit fl-Anness 5, għall-kategorija tal-vettura li qed tiġi ttestjata. Isservi bħala valur ta' referenza għall-valutazzjoni tal-varjazzjonijiet fl-inklinazzjoni tar-raġġ hekk kif tvarja t-tagħbija.

2.2. L-inklinazzjoni tar-raġġ baxx

Tista' tkun iddefinita kif ġej:

Jew bħala l-angolu, espress f'milliradians, bejn id-direzzjoni tar-raġġ lejn punt karatteristiku fuq il-parti orizzontali tal-punt ta' waqfien fid-distribuzzjoni ta' luminożità tal-fanal u l-pjan orizzontali,

Jew bit-tanġent ta' dak l-angolu, espress f'percentwal ta' inklinazzjoni, ladaraba l-angolu huma żgħar (għal dawn l-angoli ż-żgħar, 1 fil-mija huwa daqs 10 mrad).

Jekk l-inklinazzjoni tiġi espressa f'percentwal ta' inklinazzjoni, tista' tkun ikkalkolata permezz tal-formula li ġejja:

$$\frac{(h_1 - h_2)}{L} \times 100$$

fejn:

h_1 hija l-għoli 'l fuq mill-art, f'millimetri, tal-punt karatteristiku li ssemma aktar 'il fuq, imkejjel fuq skrin vertikali perpendikulari għall-pjan longitudinali medjan tal-vettura, imqiegħed f'distanza orizzontali L.

h_2 hija l-għoli 'il fuq mill-art, f'millimetri, taċ-ċentru ta' referenza (li jitqies bħala l-orijini nominali tal-punt karatteristiku magħżul fh_1):

L hija d-distanza, f'millimetri, mill-iskrin saċ-ċentru ta' referenza.

Il-valuri negattivi juru inklinazzjoni 'l isfel (ara l-figura 1).

Il-valuri pożittivi juru inklinazzjoni 'l fuq.

Figura 1

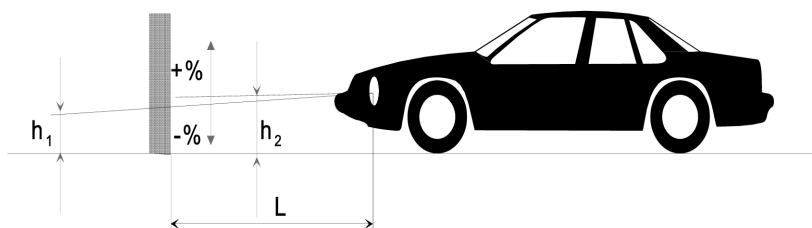
L-inklinazzjoni 'l isfel tar-raġġ baxx ta' vettura tal-kategorija M₁

Noti:

1. Dan id-disinn jirrapprenta vettura tal-kategorija M_1 , imma l-prinċipju li jintwera japplika ugwalment ghal vetturi ta' kategoriji oħra.
2. Fejn il-vettura ma tinkorporax sistema ta' invellar tal-fanali, il-varjazzjoni fl-inklinazzjoni tar-raġġ baxx hija identika għall-varjazzjoni fl-inklinazzjoni tal-vettura nfisha.
3. IL-KUNDIZZJONIJET TAL-KEJL
 - 3.1. Jekk tintuża spezzjoni viżwali tad-disinn tar-raġġ baxx fuq l-iskrin jew jintuża metodu fotometriku, il-kejl għandu jsir f'ambjent mudlam (pereżempju, kamra mudlama) ta' erja biżżejjed biex il-vettura u l-iskrin jkunu jistgħu jitqiegħdu kif jintwera fil-figura 1. Iċ-ċentri ta' referenza tal-fanali għandhom ikunu f'distanza mill-iskrin ta' mill-inqas 10m.
 - 3.2. L-art li fuqha jsir il-kejl għandha tkun kemm jista' jkun possibbli ċatta u orizzontali, sabiex ir-riproducibilità tal-kejl tal-inklinazzjoni tar-raġġ baxx tkun assigurata bi preċiżjoni ta' $\pm 0,5$ mrad (inklinazzjoni ta' $\pm 0,05$ fil-mija).
 - 3.3. Jekk jintuża skrin, l-immakar, il-pożizzjoni u l-orjentazzjoni tiegħu b'relazzjoni għall-art u għall-pjan medjan lonġitudinali tal-vettura, għandhom ikunu tali r-riproducibilità tal-kejl tal-inklinazzjoni tar-raġġ baxx tista' tkun assigurata bi preċiżjoni ta' $\pm 0,5$ mrad (inklinazzjoni ta' $\pm 0,05$ fil-mija).
 - 3.4. Waqt il-kejl, it-temperatura ambjentali għandha tkun ta' bejn 1-10 u t-30 °C.
4. IL-PREPARAZZJONI TAL-VETTURA
 - 4.1. Il-kejl għandu jsir fuq vettura li vvjaġġat distanza ta' bejn 1-1 000 km u 1-10 000 km, preferibbilment 5 000 km.
 - 4.2. It-tajers għandhom jintefhu għall-pessjoni ta' tagħbija shiha speċifikata mill-manifattur tal-vettura. Il-vettura għandha timtela għal kollox mill-ġdid (fjuwil, ilma, żejt) u tkun mghammra bl-aċċessorji u bl-ghodod kollha speċifikati mill-manifattur. Il-mili għal kollox mill-ġdid bil-fjuwil jfisser li t-tank tal-fjuwil irid jimtela mhux inqas minn 90 fil-mija ta' kemm jesa.
 - 4.3. Il-vettura għandu jkollha l-brejk tal-ipparkjar mhux ingaġġat u l-gerboks fin-newtrali.
 - 4.4. Il-vettura għandha tkun ikkundizzjonata għal mill-inqas 8 s'ghat fit-temperatura speċifikata fil-paragrafu 3.4 t'aktar 'il fuq.
 - 4.5. Jekk jintuża metodu fotometriku jew viżiv, sabiex ikun iffacilitat il-kejl, fuq il-vettura li qed tiġi ttestjata preferibbilment għandhom jiġu installati fanali b'punt ta' waqfien tar-raġġ baxx iddefinit sew. Biex jinkiseb qari aktar preċiż huma permessi mezzi oħra (pereżempju, it-tnehhija tal-lenti tal-fanal).
5. IL-PROĊEDURA TAT-TEST
 - 5.1. Ġenerali

Il-varjazzjonijiet jew f'inklinazzjoni tar-raġġ baxx jew fl-inklinazzjoni tal-vettura, jiddependi mill-metodu magħżul, għandhom jitkejlu separatament għal kull naha tal-vettura. Ir-riżultati miksuba kemm mill-fanali tal-lemm u kemm minn dawk tax-xellug fil-kundizzjonijiet tat-tagħbija kollha li ġew speċifikati fl-Anness 5, għandhom ikunu fi hdan il-limiti li ġew stabbilit fil-paragrafu 5.5 t'aktar 'l isfel. It-tagħbija għandha tkun applikata bil-mod il-mod mingħajr ma l-vettura tkun soġġetta għal xokkijiet eċċessivi.

 - 5.1.1. Fejn titwahhal AFS, il-kejl għandu jsir meta l-AFS tkun fl-istat newtrali tagħha.
 - 5.2. Id-determinazzjoni tal-inklinazzjoni inizjali mkejla

Il-vettura għandha tkun ippreparata kif ġie speċifikat fil-paragrafu 4 t'aktar 'il fuq u tkun mghobbija kif ġie speċifikat fl-Anness 5 (l-ewwel kundizzjoni tat-tagħbija tal-kategorija tal-vettura rispettiva). Qabel kull kejl, il-vettura għandha tkun imbandla kif ġie speċifikat fil-paragrafu 5.4 t'aktar 'l isfel. Il-kejl għandu jsir tliet darbiet.

 - 5.2.1. Jekk l-ebda wiehed mit-tliet riżultati mkejla ma jvarja b'aktar minn 2 mrad (inklinazzjoni ta' 0,2 fil-mija) mill-valur aritmetiku intermedju tar-riżultati, dak il-valur intermedju għandu jkun ir-riżultat finali.
 - 5.2.2. Jekk kwalunkwe qies ivarja mill-valur aritmetiku intermedju tar-riżultati b'aktar minn 2 mrad (inklinazzjoni ta' 0,2 fil-mija), għandha titiehed serje oħra ta' 10 qisien, fejn il-valur aritmetiku intermedju tagħhom għandu jkun ir-riżultat finali.

- 5.3. Il-metodi tal-kejl
- Jista' jintuża kwalunkwe metodu biex jitkejlu l-varjazzjonijiet tal-inklinazzjoni sakemm il-qari jkun preċiż fi hdan $\pm 0,2$ mrad (inklinazzjoni ta' $\pm 0,02$ fil-mija).
- 5.4. It-trattament tal-vettura f'kull kundizzjoni ta' tagħbija
- Is-suspension tal-vettura u kwalunkwe parti oħra li huwa probabbli li se taffettwa l-inklinazzjoni tar-raġġ baxx għandha tkun attivata skont il-metodi li ġew deskritti aktar 'l isfel.
- Madanakollu, l-awtoritajiet tekniċi u l-manifatturi jistgħu jipproponu b'mod kongunt metodi oħra (jew sperimentali jew ibbażati fuq kalkoli), speċjalment meta t-test jagħti problemi partikolari, sakemm kalkoli ta' din ix-xorta jkunu validi b'mod ċar.
- 5.4.1. Il-vetturi tal-kategorija M_1 b'suspension konvenzjonali
- Bil-vettura wieqfa fis-sit tal-kejl u, jekk ikun meħtieġ, bir-roti jistrieħu fuq pjattaformi bir-roti (li jridu jintużaw jekk in-nuqqas ta' tagħhom iwassal għal restrizzjoni tal-moviment tas-suspension li huwa probabbli li jaffettwaw r-riżultati tal-kejl), bandal il-vettura għal mill-inqas tliet ċikli kompluti, fejn għal kull ċiklu, l-ewwel it-tarf ta' wara u mbagħad it-tarf ta' quddiem tal-vettura jiġi mbuttat 'l isfel.
- Is-sekwenza tat-tbandiil għandha tintemm meta jkun ikkompletat iċ-ċiklu. Qabel ma jsir il-kejl, il-vettura għandha tithalla tiegħa tiegħa ta' waħidha. Minflok ma jintużaw pjattaformi bir-roti, l-istess effett jista' jinkiseb billi l-vettura tiġi mcaqilqa lura u 'l quddiem għal mill-inqas tidwira kompluta ta' rota.
- 5.4.2. Il-vetturi tal-kategoriji M_2 , M_3 u N b'suspension konvenzjonali
- 5.4.2.1. Jekk il-metodu tat-trattament għall-vetturi tal-kategorija M_1 li ġie deskritt fil-paragrafu 5.4.1 ma jkunx possibbli, jista' jintuża l-metodu li ġie deskritt fil-paragrafu 5.4.2.2 jew 5.4.2.3.
- 5.4.2.2. Bil-vettura wieqfa fis-sit tal-kejl u bir-roti mal-art, bandal il-vettura billi temporanjament tvarja t-tagħbija.
- 5.4.2.3. Bil-vettura wieqfa fis-sit tal-kejl u bir-roti mal-art, attiva s-suspension tal-vettura u l-partijiet l-oħra kollha li jistgħu jaffettwaw l-inklinazzjoni tar-raġġ baxx billi jintuża apparat tal-vibrazzjoni. Dan jista' jkun pjattaforma li tivvibra li fuqha jistrieħu r-roti.
- 5.4.3. Il-vetturi b'suspension mhux konvenzjonali, fejn il-magna trid tkun qed taħdem.
- Qabel ma jsir kwalunkwe kejl stenna sakemm il-vettura tkun assumiet l-attitudni finali tagħha bil-magna taħdem.
- 5.5. Il-kejl
- Il-varjazzjoni tal-inklinazzjoni tar-raġġ baxx għandha tkun ivvalutata għal kull waħda mill-kundizzjonijiet tat-tagħbija differenti b'relazzjoni għall-inklinazzjoni inizjali mkejla li għet iddeterminata skont il-paragrafu 5.2 t'aktar 'il fuq.
- Jekk il-vettura tkun mghammra b'sistema ta' invellar tal-fanali, din tal-aħħar għandha tkun aġġustata għall-pożizzjonijiet li ġew speċifikati mill-manifattur għal kundizzjonijiet tat-tagħbija partikolari (skont l-Anness 5).
- 5.5.1. L-ewwelnett, għandu jsir kejl wiehed f'kull kundizzjoni tat-tagħbija. Ir-rekwiziti għandhom jiġu sodisfatti jekk, għall-kundizzjonijiet tat-tagħbija kollha, il-varjazzjoni fl-inklinazzjoni tkun fi hdan il-limiti kkalkulati (pereżempju, fi hdan id-differenza bejn l-inklinazzjoni inizjali ddikjarata u l-limiti t'isfel u ta' fuq li ġew speċifikati għall-approvazzjoni) b'marġni tas-sikurezza ta' 4 mrad (inklinazzjoni ta' 0,4 fil-mija).
- 5.5.2. Jekk ir-riżultat(i) ta' kwalunkwe kejl ma jkunx(jkunux) fi hdan il-marġni tas-sikurezza indikat fil-paragrafu 5.5.1 jew jeċċedi(u) l-valuri ta' limitu, għandhom jittieħdu tliet qisien oħra fil-kundizzjonijiet tat-tagħbija li jikkorrispondu għal dan(dawn) ir-riżultat(i) kif ġie speċifikat fil-paragrafu 5.5.3.
- 5.5.3. Għal kull waħda mill-kundizzjonijiet tat-tagħbija t'aktar 'il fuq:
- 5.5.3.1. Jekk l-ebda wiehed mit-tliet riżultati mkejla ma jvarja b'aktar minn 2 mrad (inklinazzjoni ta' 0,2 fil-mija) mill-valur aritmetiku intermedju tar-riżultati, dak il-valur intermedju għandu jkun ir-riżultat finali.
- 5.5.3.2. Jekk kwalunkwe qies ivarja mill-valur aritmetiku intermedju tar-riżultati b'aktar minn 2 mrad (inklinazzjoni ta' 0,2 fil-mija), għandha titieħed serje oħra ta' 10 qisien, fejn il-valur aritmetiku intermedju ta' tagħhom għandu jkun ir-riżultat finali.

- 5.5.3.3. Jekk vettura tkun mghammra b'sistema ta' invellar tal-fanali awtomatika, li ghandha sekwenza ta' isterezi inerenti, ir-riżultati medji fil-quċcata u fil-qiegh tas-sekwenza ta' isterezi ghandhom jitqiesu bhala valuri sinifikanti.

Dan il-kejl kollu ghandu jsir skont il-paragrafi 5.5.3.1 u 5.5.3.2.

- 5.5.4. Ir-rekwiziti jkunu ġew sodisfatti, jekk, fil-kundizzjonijiet tat-tagħbija kollha, il-varjazzjoni bejn l-inklinazzjoni inizjali mkejla li ġiet iddeterminata skont il-paragrafu 5.2 u l-inklinazzjoni mkejla f'kull kundizzjoni tat-tagħbija hija inqas mill-valuri kkalkulati fil-paragrafu 5.5.1 (minghajr margni ta' sikurezza).
- 5.5.5. Jekk jinqabeż wiehed biss mil-limiti ta' varjazzjoni kkalkulati ta' fuq jew t'isfel, il-manifattur ghandu jithalla jagħżel valur differenti għall-inklinazzjoni inizjali ddikjarata, fi hdan il-limiti speċifikati għall-approvazzjoni.
-

ANNEX 7

L-INDIKAZZJONI TAL-INKLINAZZJONI 'L ISFEL TAL-PUNT TA' WAQFIEN TAL-FANALI B'RAĠĠ BAXX TA' QUDDIEM LI TISSEMMA FIL-PARAGRAFU 6.2.6.1.1 U L-INKLINAZZJONI 'L ISFEL TAL-PUNT TA' WAQFIEN TAL-FANAL TAĊ-ĊPAR TA' QUDDIEM IMSEMMIJA FIL-PARAGRAFU 6.3.6.1.2 TA' DAN IR-REGOLAMENT

Eżempju 1

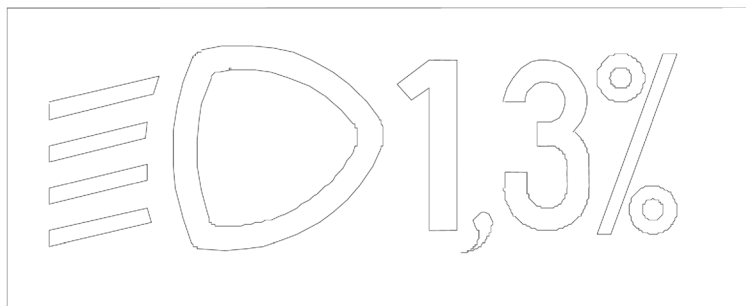

Is-simbolu standard għal fanal
b'raġġ baxx



Il-valur tal-aġġustament inizjali
ddikjarat

Id-daqs tas-simbolu u tal-karattri jithalla għad-diskrezzjoni tal-manifattur.

Eżempju 2

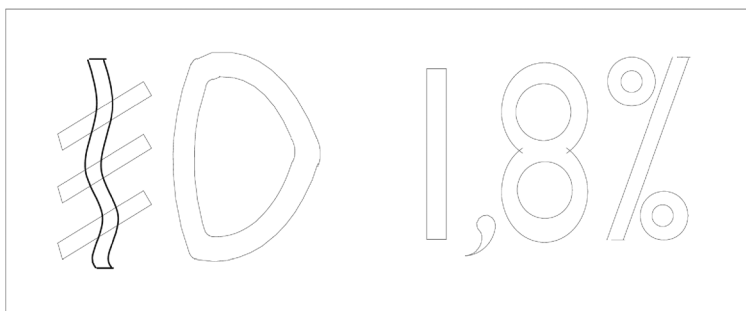

Is-simbolu standard għal fanal
għaċ-ċpar fuq quddiem



Il-valur tal-inklinazzjoni 'l isfel

Id-daqs tas-simbolu u tal-karattri jithalla għad-diskrezzjoni tal-manifattur.

ANNEX 8

IL-KONTROLI GHALL-APPARATI TA' INVELLAR TAL-FANALI LI JISSEMEW FIL-PARAGRAFU 6.2.6.2.2 TA' DAN IR-REGOLAMENT

1. L-ISPEĊIFIKAZZJONIJIET

1.1. Fil-każijiet kollha, l-inklinazzjoni 'l isfel tar-raġġ baxx trid tkun prodotta f'wiehed mill-modi li ġejjin:

- (a) Billi kontroll jiġi mcaqlaq 'l isfel jew lejn ix-xellug;
- (b) Billi kontroll jiddawwar f'direzzjoni kontra l-arloġġ;
- (c) Billi tingħafas buttuna (kontroll li jiġi mbuttata-jingħibed).

Jekk biex ikun aġġustat ir-raġġ jintużaw diversi buttuni, il-buttuna li tagħti l-akbar inklinazzjoni 'l isfel trid tkun installata fuq ix-xellug jew taħt il-buttuna(i) għal pożizzjonijiet ohra tar-raġġ baxx.

Kontroll rotatorju li jiġi installat mit-tarf jew bit-tarf biss viżibbli, għandu jsegwi l-prinċipji operattivi ta' kontroll tat-tipi (a) jew (c).

1.1.1. Dan il-kontroll irid ikollu fuqu simboli li jindikaw b'mod ċar il-movimenti li jikkorrispondu għall-inklinazzjoni 'l isfel u 'l fuq tar-raġġ baxx.

1.2. Il-pożizzjoni "0" tikkorrispondi għall-inklinazzjoni inizjali skont il-paragrafu 6.2.6.1.1 ta' dan ir-Regolament.

1.3. Il-pożizzjoni "0", li skont il-paragrafu 6.2.6.2.2 ta' dan ir-Regolament trid tkun "pożizzjoni ta' waqfien", mhemmx għalfejn trid tkun fi tmiem l-iskala.

1.4. Il-marki li jintużaw fuq kontroll iridu jiġu spjegati fil-manwal tas-sid.

1.5. Is-simboli li ġejjin biss jistgħu jintużaw biex ikunu identifikati l-kontrolli: u

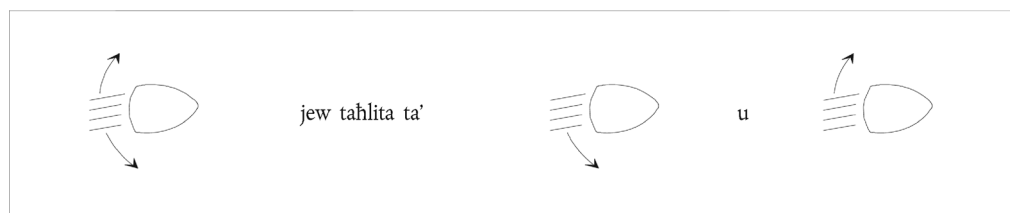

jew kombinazzjoni ta' Is-simboli li jagħmlu użu minn ħames linji minflok erbgħa jistgħu jintużaw ukoll

Eżempju 1

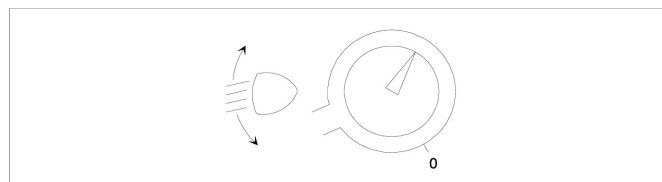

Eżempju 2

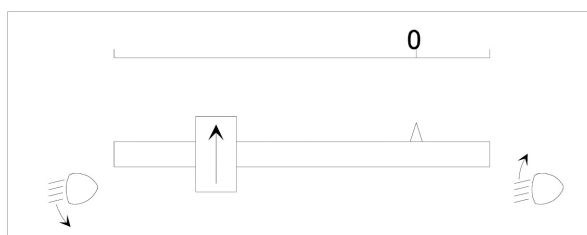

Eżempju 3

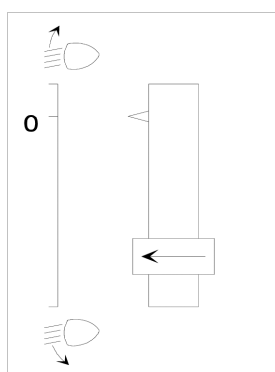

—

ANNEX 9

IL-KONTROLL TAL-KONFORMITÀ TAL-PRODUZZJONI

1. IT-TESTIJET
- 1.1. Il-pożizzjoni tal-fanali

Il-pożizzjoni tal-fanali, kif iddefinita fil-paragrafu 2.7 ta' dan ir-Regolament, fil-wisa', fl-gholi u fit-tul ghandha tkun ikkontrollata skont ir-rekwiziti ġenerali stabbiliti fil-paragrafi 2.8 sa 2.10, 2.14 u 5.4 ta' dan ir-Regolament.

Il-valuri mkejla għad-distanzi għandhom ikunu tali li jiġu sodisfatti l-ispeċifikazzjonijiet individwali applikabbli għal kull fanal.
- 1.2. Il-vizibilità tal-fanali
- 1.2.1. L-angoli tal-vizibilità ġeometrika għandhom ikunu kkontrollati skont il-paragrafu 2.13 ta' dan ir-Regolament.

Il-valuri mkejla għall-angoli għandhom ikunu tali li jiġu sodisfatti l-ispeċifikazzjonijiet individwali applikabbli għal kull fanal hliet li l-limiti tal-angoli jista' jkollhom konċessjoni li tikkorrispondi għall-varjazzjoni ta' $\pm 3^\circ$ permessa fil-paragrafu 5.3 għall-immuntar tal-apparati tas-sinjali bid-dawl.
- 1.2.2. Il-vizibilità tad-dawl aħmar 'il quddiem u tad-dawl abjad lura għandhom ikunu kkontrollati skont il-paragrafu 5.10 ta' dan ir-Regolament.
- 1.3. L-allinjament tal-fanali bir-raġġ baxx u l-fanali taċ-ċpar ta' quddiem tal-klassi "F3" lejn in-naħa ta' quddiem
- 1.3.1. L-inklinazzjoni inizjali 'l isfel

L-inklinazzjoni inizjali 'l isfel tal-punt ta' waqfien tar-raġġ baxx u l-fanali taċ-ċpar ta' quddiem tal-klassi "F3" għandhom ikunu mwahhla mal-figura miksija b'folji tal-metall kif meħtieġ u muri fl-Anness 7.

Inkella, il-manifattur għandu jiffissa l-mira inizjali għal figura li tkun differenti mill-figura miksija b'folji tal-metall fejn jista' jintwera li tkun rappreżentattiva tat-tip approvat meta ttestjata skont il-proċeduri li jinsabu fl-Anness 6 u b'mod paratkolari fil-paragrafu 4.1.
- 1.3.2. Il-varjazzjoni tal-inklinazzjoni bit-tagħbija

Il-varjazzjoni tal-inklinazzjoni 'l isfel tar-raġġ baxx bħala funzjoni tal-kundizzjonijiet tat-tagħbija li ġew speċifikati fi hdan din it-taqsimha għandhom jibqgħu fi hdan il-firxa:

0,2 fil-mija sa 2,8 fil-mija	għal għoli ta' mmuntar ta' fanal $h < 0,8$;
0,2 fil-mija sa 2,8 fil-mija	għal għoli ta' mmuntar ta' fanal $0,8 \leq h \leq 1$; jew
0,7 fil-mija sa 3,3 fil-mija	(skont il-firxa fil-mira magħżula mill-manifattur fl-approvazzjoni);
0,7 fil-mija sa 3,3 fil-mija	għal għoli ta' mmuntar tal-fanal ta' quddiem $1,0 < h \leq 1,2$ m;
1,2 fil-mija sa 3,8 fil-mija	għal għoli ta' mmuntar tal-fanal ta' quddiem $h > 1,2$ m.

Fil-każ ta' fanal għaċ-ċpar fuq quddiem tal-klassi "F3" bi (a) sors(i) tad-dawl li jkollhom fluss ta' luminożità oġġettiv li jeċċedi l-2 000 lumen, il-varjazzjoni tal-inklinazzjoni 'l isfel bħala funzjoni tal-kundizzjonijiet tat-tagħbija speċifikati f'din it-taqsimha għandhom jibqgħu f'din il-firxa:

0,7 fil-mija sa 3,3 fil-mija	għal għoli ta' mmuntar tal-fanal ta' quddiem $h \leq 0,8$;
1,2 fil-mija sa 3,8 fil-mija	għal għoli ta' mmuntar tal-fanal ta' quddiem $h > 0,8$ m

Kif ġie indikat fl-Anness 5 għal dan ir-Regolament, għal kull sistema li giet aġġustata skont dan, l-istati tat-tagħbija li għandhom jintużaw għandhom ikunu kif ġej.
- 1.3.2.1. Il-vetturi fil-kategorija M_1 :

Il-paragrafu 2.1.1.1.

Il-paragrafu 2.1.1.6 fejn jitqies

Il-paragrafu 2.1.2.
- 1.3.2.2. Il-vetturi fil-kategoriji M_2 u M_3 :

Il-paragrafu 2.2.1.

Il-paragrafu 2.2.2.

- 1.3.2.3. Il-vetturi fil-kategorija N b'superfici ta' tagħbija:
- Il-paragrafu 2.3.1.1.
 - Il-paragrafu 2.3.1.2.
- 1.3.2.4. Il-vetturi fil-kategorija N mingħajr superfici ta' tagħbija:
- 1.3.2.4.1. Il-vetturi li jiġbdu għas-semi-trejlers:
- Il-paragrafu 2.4.1.1.
 - Il-paragrafu 2.4.1.2.
- 1.3.2.4.2. Il-vetturi li jiġbdu għat-trejlers:
- Il-paragrafu 2.4.2.1.
 - Il-paragrafu 2.4.2.2.
- 1.4. Il-konnessjonijiet elettrici u t-tell-ales
- Il-konnessjonijiet elettrici għandhom jiġu kkontrollati billi jinxtgħel kull fanal konness mas-sistema elettrika tal-vettura.
- Il-fanali u t-tell-ales għandhom jaħdmu skont id-dispożizzjonijiet stabbiliti fil-paragrafi 5.11 sa 5.14 ta' dan ir-Regolament u bl-ispeċifikazzjonijiet individwali applikabbli għal kull fanal.
- 1.5. L-intensitajiet tad-dawl
- 1.5.1. Il-fanali b'raġġ ewlieni
- L-intensità aggregata massima tal-fanali b'raġġ ewlieni għandha tkun ikkontrollata permezz tal-proċedura li giet deskritta fil-paragrafu 6.1.9.2 ta' dan ir-Regolament. Il-valur miksub għandu jkun tali li jiġi sodisfatt ir-rekwiżiti fil-paragrafu 6.1.9.1 ta' dan ir-Regolament.
- 1.6. Il-preżenza, in-numru, il-kulur, l-arranġament u, fejn ikun applikabbli, il-kategorija tal-fanali għandhom ikunu kkontrollati permezz ta' spezzjoni viżiva tal-fanali u tal-immakar tagħhom.
- Dawn għandhom ikunu tali li jiġu sodisfatti r-rekwiżiti stabbiliti fil-paragrafi 5.15 and 5.16 kif ukoll l-ispeċifikazzjonijiet individwali applikabbli għal kull fanal.
-

ANNEX 10

EŻEMPJI TA' ALTERNATTIVI TA' SORSI TAD-DAWL

"Standard"

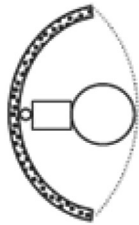

Sors tad-Dawl:
Sostitwibbli
Approvat skont ir- Regolamenti

DLS

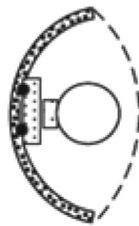
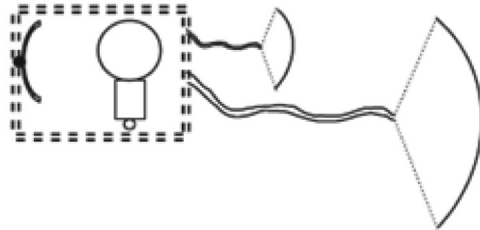

MODULU TAS- SORS TAD-DAWL
Sors tad-Dawl:
Mhux sostitwibbli
Mhux approvat

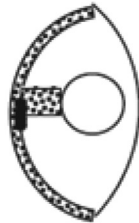

ISSIĠILLAT
Sors tad-Dawl:
Mhux Approvat

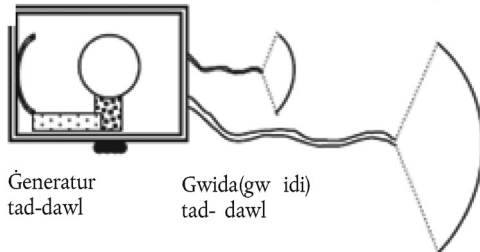

Ġeneratur
tad-dawl

Gwida(gw idi)
tad- dawl

Lenti(jiet)
ta' barra

ANNEX 11

IL-VIŻIBILITÀ TAL-IMMARKAR BIEX JOLQOT L-GHAJN FUQ WARA, FUQ QUDDIEM U MAL-ĠENB TAL-VETTURA

(ara l-paragrafu 6.21.5 ta' dan ir-Regolament)

Figura 1a

Wara



Figura 1b

Quddiem (trejljers biss)

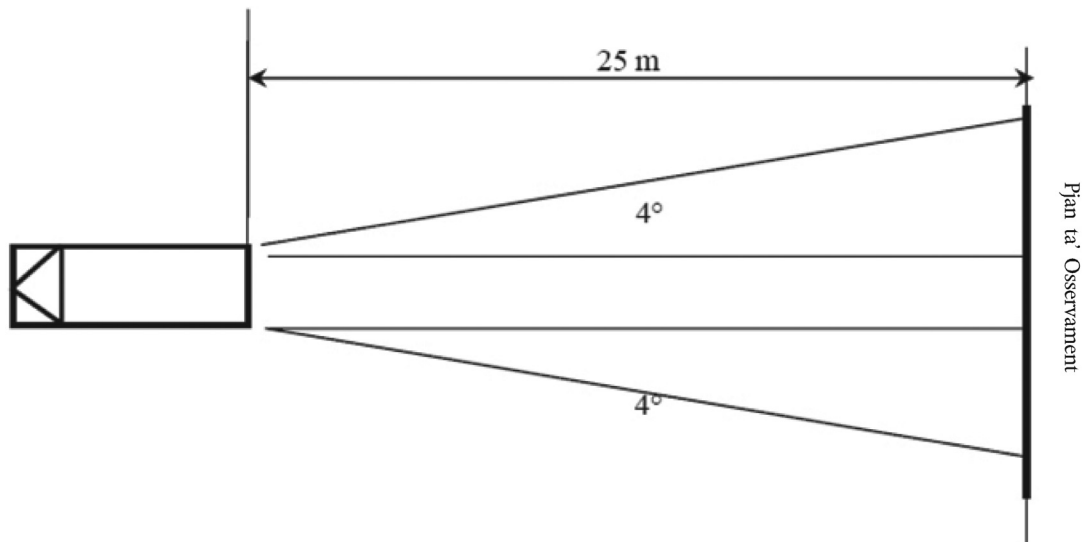

Figura 2

Il-ġenb

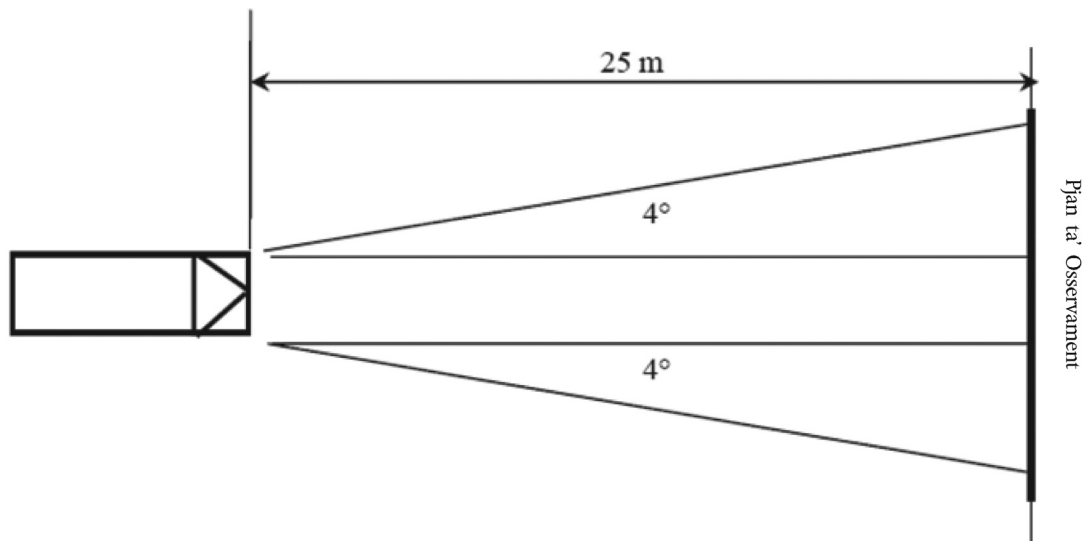
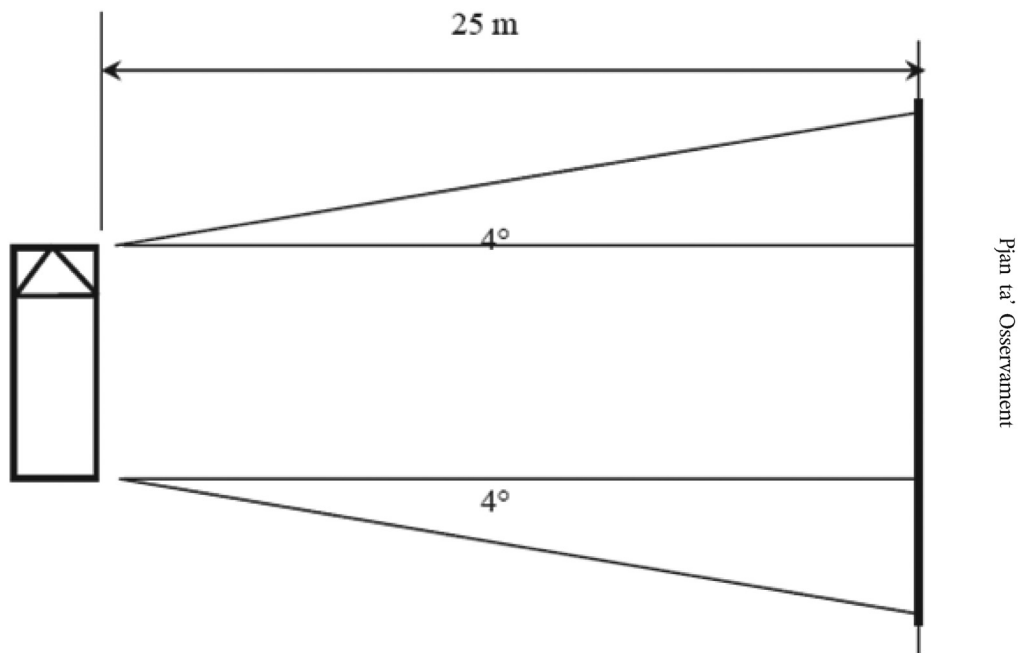

ANNEX 12

Kundizzjonijiet Awtomatiċi ta' Swiċċjar għall-Fanali bir-Raġġ Baxx ⁽¹⁾		
Dawl ta' barra l-karozza ⁽²⁾	Il-fanali b'raġġ baxx	Hin tar-rispons
inqas minn 1 000 lux	MIXGHULA	mhux iktar minn 2 sekondi
bejn 1 000 lux u 7 000 lux	fid-diskrezzjoni tal-manifattur	fid-diskrezzjoni tal-manifattur
mhux iktar minn 7 000 lux	MITFIJA	iktar minn 5 sekondi iżda mhux iktar minn 300 sekonda

⁽¹⁾ Għandha tintwera l-konformità ma' dawn il-kundizzjonijiet mill-applikant, b'simulazzjoni jew mezzji oħra ta' verifika aċċettati mill-awtorità responsabbli għall-approvazzjoni tat-tip.

⁽²⁾ L-illuminanza għandha titkejjel fuq superficje orizzontali, b'sensor ikkoreġut bil-cosine fuq l-istess għoli bħall-pożizzjoni li fiha jkun mghammar il-senser fuq il-vettura. Dan jista' jintwera mill-manifattur b'biżżejjed dokumentazzjoni jew b'mezzi oħra aċċettati mill-awtorità responsabbli għall-approvazzjoni tat-tip.

PREZZ TAL-ABBONAMENT 2011 (mingħajr VAT, inklużi l-ispejjeż tal-posta b'kunsinna normali)

Il-Ġurnal Uffiċjali tal-UE, serje L + C, edizzjoni stampata biss	22 lingwa uffiċjali tal-UE	Eur 1 100 fis-sena
Il-Ġurnal Uffiċjali tal-UE, serje L + C, stampati + DVD annwali	22 lingwa uffiċjali tal-UE	Eur 1 200 fis-sena
Il-Ġurnal Uffiċjali tal-UE, serje L, edizzjoni stampata biss	22 lingwa uffiċjali tal-UE	Eur 770 fis-sena
Il-Ġurnal Uffiċjali tal-UE, serje L + C, DVD fix-xahar (kumulattiva)	22 lingwa uffiċjali tal-UE	Eur 400 fis-sena
Suppliment tal-Ġurnal Uffiċjali (serje S), Swieq Pubbliċi u Appalti, DVD, edizzjoni fil-gimgha	multilingwi: 23 lingwa uffiċjali tal-UE	Eur 300 fis-sena
Il-Ġurnal Uffiċjali tal-UE, serje C – Kompetizzjonijiet	Skont il-lingwa/i tal-Kompetizzjoni	Eur 50 fis-sena

L-abbonament f'*Il-Ġurnal Uffiċjali tal-Unjoni Ewropea*, li joħroġ fil-lingwi uffiċjali tal-Unjoni Ewropea, hu disponibbli f'22 verżjoni lingwistika. Inklużi fih hemm is-serje L (Leġiżlazzjoni) u C (Informazzjoni u Avviżi).

Kull verżjoni lingwistika jeħtiġilha abbonament separat.

B'konformità mar-Regolament tal-Kunsill (KE) Nru 920/2005, ippubblikat fil-Ġurnal Uffiċjali L 156 tat-18 ta' Ġunju 2005, li jstipula li l-istituzzjonijiet tal-Unjoni Ewropea mhumiex temporanjament obbligati li jiktbu l-atti kollha bl-Irlandiż u li jippubblikawhom b'din il-lingwa, il-Ġurnali Uffiċjali ppubblikati bl-Irlandiż jinbiegħu apparti.

L-abbonament tas-Suppliment tal-Ġurnal Uffiċjali (serje S – Swieq Pubbliċi u Appalti) jiġbor fih it-total tat-23 verżjoni lingwistika uffiċjali f'DVD waħdieni multilingwi.

Fuq rikjesta, l-abbonament f'*Il-Ġurnal Uffiċjali tal-Unjoni Ewropea* jaġhti d-dritt li l-abbonat jirċievi diversi annessi tal-Ġurnal Uffiċjali. L-abbonati jiġu mgħarrfa dwar il-ħruġ tal-annessi permezz ta' "Avviż lill-qarrej" inserit f'*Il-Ġurnal Uffiċjali tal-Unjoni Ewropea*.

Bejgħ u Abbonamenti

Abbonamenti fil-perjodiċi diversi bi hlas, bħalma huwa l-abbonament f'*Il-Ġurnal Uffiċjali tal-Unjoni Ewropea*, huma disponibbli mill-uffiċini tal-bejgħ tagħna. Il-lista tal-uffiċini tal-bejgħ hi disponibbli fuq l-internet fl-indirizz li ġej:

http://publications.europa.eu/others/agents/index_mt.htm

EUR-Lex (<http://eur-lex.europa.eu>) joffri aċċess dirett u bla hlas għal-liġijiet tal-Unjoni Ewropea. Dan is-sit jippermetti li jkun ikkonsultat *Il-Ġurnal Uffiċjali tal-Unjoni Ewropea* u jinkludi wkoll it-Trattati, il-leġiżlazzjoni, il-ġurisprudenza u l-atti preparatorji tal-leġiżlazzjoni.

Biex tkun taf aktar dwar l-Unjoni Ewropea, ikkonsulta: <http://europa.eu>

