

# Il-Ġurnal Uffiċjali

## L 231

### tal-Unjoni Ewropea



Edizzjoni bil-Malti

Legiżlazzjoni

Volum 52

3 ta' Settembru 2009

Werrej

I Atti adottati skont it-Trattati tal-KE/Euratom li l-pubblikazzjoni tagħhom hija obligatorja

## REGOLAMENTI

Regolament tal-Kummissjoni (KE) Nru 799/2009 tat-2 ta' Settembru 2009 li jistabbilixxi l-valuri fissi tal-importazzjoni għad-determinazzjoni tal-prezz ta' dhul ta' ċertu frott u haxix ..... 1

Regolament tal-Kummissjoni (KE) Nru 800/2009 tat-2 ta' Settembru 2009 dwar il-hruġ ta' liċenzji għall-importazzjoni tat-tewm fis-subperjodu bejn l-1 ta' Diċembru 2009 u t-28 ta' Frar 2010 ..... 3

★ **Regolament tal-Kummissjoni (KE) Nru 801/2009 tat-2 ta' Settembru 2009 li jistabbilixxi proj-bizzjoni tas-sajd għall-istokkafixx fl-ilmijiet tal-KE u dawk internazzjonali fiż-żoni I, II, III, IV, V, VI, VII, VIIIa, VIIIb, VIIIc, VIIIe, XII u XIV min-naħa ta' bastimenti li jtajru l-bandiera tar-Renju Unit** ..... 5

Regolament tal-Kummissjoni (KE) Nru 802/2009 tat-2 ta' Settembru 2009 li jistabbilixxi li m'għad-homx jintlahqu ċerti limiti rigward il-hruġ ta' liċenzji għall-importazzjoni għal prodotti tas-settur taz-zokkor fil-kuntest tal-kwoti tariffarji u tal-ftehimiet preferenzjali ..... 7

## DIRETTIVI

★ **Direttiva 2009/78/KE tal-Parlament Ewropew u tal-Kunsill tat-13 ta' Lulju 2009 dwar stands ta' vetturi bil-mutur b'żewġ roti <sup>(1)</sup>** ..... 8

1

<sup>(1)</sup> Test b'relevanza għaż-ŻEE

(Ikompli fil-paġna ta' wara)

L-Atti b'titoli b'tipa ċara relatati mal-ġestjoni ta' kuljum ta' affarijiet agrikoli, u li ġeneralment huma validi għal perjodu limitat. It-titoli tal-atti l-oħra kollha huma stampati b'tipa skura u mmarkati b'asterisk quddiemhom.

II Atti adottati skont it-Trattati tal-KE/Euratom li l-pubblikazzjoni tagħhom mhijiex obligatorja

DEĊIŻJONIJIET

**II-Kummissjoni**

2009/685/KE:

- ★ **Deciżjoni tal-Kummissjoni tat-2 ta' Settembru 2009 li tikkoreġi d-Direttiva tal-Kummissjoni 2002/48/KE li temenda d-Direttiva tal-Kunsill 91/414/KEE biex tinkludi l-ipovalicarb, il-prosulfuron u s-sulfosulfuron bħala sustanzi attivi** (notifikata bid-dokument numru C(2009) 6612) <sup>(1)</sup> 21



<sup>(1)</sup> Test b'relevanza għaż-ŻEE

## I

(Atti adottati skont it-Trattati tal-KE/Euratom li l-pubblikazzjoni tagħhom hija obligatorja)

## REGOLAMENTI

## REGOLAMENT TAL-KUMMISSJONI (KE) Nru 799/2009

tat-2 ta' Settembru 2009

li jistabbilixxi l-valuri fissi tal-importazzjoni għad-determinazzjoni tal-prezz ta' dhul ta' ċertu frott u  
ħaxix

IL-KUMMISSJONI TAL-KOMUNITAJIET EWROPEJ,

Wara li kkunsidrat it-Trattat li jistabbilixxi l-Komunità Ewropea,

Wara li kkunsidrat ir-Regolament tal-Kunsill (KE) Nru 1234/2007 tat-22 ta' Ottubru 2007 li jistabbilixxi organizzazzjoni komuni ta' swieq agrikoli u dwar dispozizzjonijiet speċifiċi għal ċerti prodotti agrikoli (Ir-Regolament Wahdieni dwar l-OKS) <sup>(1)</sup>,

Wara li kkunsidrat ir-Regolament tal-Kummissjoni (KE) Nru 1580/2007 tal-21 ta' Dicembru 2007 dwar regoli dettaljati għall-applikazzjoni tar-Regolamenti tal-Kunsill (KE) Nru 2200/96, (KE) Nru 2001/96 u (KE) Nru 1182/2007 fis-settur tal-frott u ħxejjex <sup>(2)</sup>, u b'mod partikolari l-Artikolu 138(1) tiegħu,

Dan ir-Regolament għandu jorbot fl-intier tiegħu u japplika direttament fl-Istati Membri kollha.

Magħmul fi Brussell, it-2 ta' Settembru 2009.

Billi:

Fl-applikazzjoni tal-konklużjonijiet tan-negożjati kummerċjali multilaterali taċ-Ċiklu tal-Urugwaj, il-Regolament (KE) Nru 1580/2007 jistipula l-kriterji għall-istabbiliment mill-Kummissjoni tal-valuri fissi tal-importazzjoni minn pajjiżi terzi, għall-prodotti u għall-perjodi msemmijin fl-Anness XV, it-Taqsima A tar-Regolament imsemmi,

ADOTTAT DAN IR-REGOLAMENT:

*Artikolu 1*

Il-valuri fissi ta' l-importazzjoni msemmija fl-Artikolu 138 tar-Regolament (KE) Nru 1580/2007 huma stipulati fl-Anness għal dan ir-Regolament.

*Artikolu 2*

Dan ir-Regolament għandu jidhol fis-seħh fit-3 ta' Settembru 2009.

Għall-Kummissjoni

Jean-Luc DEMARTY

Direttur Ġenerali għall-Agrikoltura u l-Iżvilupp Rurali

<sup>(1)</sup> ĠU L 299, 16.11.2007, p. 1.

<sup>(2)</sup> ĠU L 350, 31.12.2007, p. 1.

## ANNEX

## il-valuri fissi tal-importazzjoni għad-determinazzjoni tal-prezz ta' dhul ta' ċertu frott u haxix

(EUR/100 kg)

Kodiċi NM	Kodiċi tal-pajjiż terz <sup>(1)</sup>	Valur fiss tal-importazzjoni
0702 00 00	MK	37,2
	XS	37,6
	ZZ	37,4
0707 00 05	MK	21,7
	TR	98,0
	ZZ	59,9
0709 90 70	TR	107,3
	ZZ	107,3
0805 50 10	AR	85,0
	BR	122,7
	UY	83,7
	ZA	76,8
	ZZ	92,1
0806 10 10	EG	164,7
	TR	97,4
	ZZ	131,1
0808 10 80	AR	124,5
	BR	61,1
	CL	91,2
	NZ	80,7
	ZA	74,7
	ZZ	86,4
0808 20 50	AR	145,7
	TR	112,1
	ZA	90,8
	ZZ	116,2
0809 30	TR	116,7
	ZZ	116,7
0809 40 05	IL	121,1
	TR	103,2
	ZZ	112,2

<sup>(1)</sup> In-nomenklatura tal-pajjiżi ffissata mir-Regolament tal-Kummissjoni (KE) Nru 1833/2006 (ĠU L 354, 14.12.2006, p. 19). Il-kodiċi "ZZ" jirrappreżenta "oriġini oħra".

## REGOLAMENT TAL-KUMMISSJONI (KE) Nru 800/2009

tat-2 ta' Settembru 2009

dwar il-hruġ ta' liċenzji għall-importazzjoni tat-tewm fis-subperjodu bejn l-1 ta' Diċembru 2009 u t-28 ta' Frar 2010

IL-KUMMISSJONI TAL-KOMUNITAJIET EWROPEJ,

Wara li kkunsidrat it-Trattat li jstabbilixxi l-Komunità Ewropea,

Wara li kkunsidrat ir-Regolament tal-Kunsill (KE) Nru 1234/2007 tat-22 ta' Ottubru 2007 li jstabbilixxi organizzazzjoni komuni ta' swieq agrikoli u dwar dispożizzjonijiet speċifiċi għal ċerti prodotti agrikoli (ir-Regolament "Wahdieni dwar l-OKS")<sup>(1)</sup>,Wara li kkunsidrat ir-Regolament tal-Kummissjoni (KE) Nru 1301/2006 tal-31 ta' Awwissu 2006 li jstabbilixxi regoli komuni għall-amministrazzjoni tal-kwoti tariffarji għall-importazzjoni tal-prodotti agrikoli regolati minn sistema ta' liċenzji għall-importazzjoni<sup>(2)</sup>, u b'mod partikolari l-Artikolu 7(2) tiegħu,

Billi:

- (1) Ir-Regolament tal-Kummissjoni (KE) Nru 341/2007<sup>(3)</sup> jiftaħ u jipprovdi għall-amministrazzjoni ta' kwoti tariffarji, u jintroduċi sistema għal liċenzji għall-importazzjoni u ċertifikati ta' origini għat-tewm u għal ċerti prodotti agrikoli oħra importati minn pajjiżi terzi.
- (2) Il-kwantitajiet li għalihom tressqu l-applikazzjonijiet għal-liċenzji "A" minn importaturi tradizzjonali u minn importaturi godda wara il-hmistax-il jum ta' Awwissu

2009, skont l-Artikolu 10(1) tar-Regolament (KE) Nru 341/2007, jaqbzu l-kwantitajiet disponibbli għall-prodotti li joriginaw miċ-Ċina u l-pajjiżi terzi kollha għajr għaċ-Ċina.

- (3) Għaldaqstant, skont l-Artikolu 7(2) tar-Regolament (KE) Nru 1301/2007, jehtieg issa li jiġi stabbilit sa liema punt l-applikazzjonijiet għal-liċenzji "A" mibghuta lill-Kummissjoni sa mhux aktar tard mill-ahhar ta' Awwissu 2009 jistgħu jkunu sodisfatti skont l-Artikolu 12 tar-Regolament (KE) Nru 341/2007,

ADOTTAT DAN IR-REGOLAMENT:

## Artikolu 1

L-applikazzjonijiet għal-liċenzji ta' l-importazzjoni "A" mressqa skont l-Artikolu 10(1) tar-Regolament (KE) Nru 341/2007 wara il-hmistax-il jum ta' Awwissu 2009 u mibghuta lill-Kummissjoni sa mhux aktar tard mill-ahhar ta' Awwissu 2009 għandhom ikunu sodisfatti b'rata perċentwali tal-kwantità li għaliha tkun saret l-applikazzjoni, kif jidher fl-Anness ta' dan ir-Regolament.

## Artikolu 2

Dan ir-Regolament għandu jidhol fis-sehh dakinhar tal-pubblikazzjoni tiegħu f'Il-Ġurnal Uffiċjali tal-Unjoni Ewropea.

Dan ir-Regolament għandu jorbot fl-intier tiegħu u japplika direttament fl-Istati Membri kollha.

Magħmula fi Brussell, it-2 ta' Settembru 2009.

Għall-Kummissjoni

Jean-Luc DEMARTY

Direttur Ġenerali għall-Agrikoltura u l-Iżvilupp Rurali

<sup>(1)</sup> ĠU L 299, 16.11.2007, p. 1.<sup>(2)</sup> ĠU L 238, 1.9.2006, p. 13.<sup>(3)</sup> ĠU L 90, 30.3.2007, p. 12.

## ANNEX

Origni	Nru tas-serje	Koeffiċjent ta' allokkazzjoni
L-Argentina		
— Importaturi tradizzjonali	09.4104	62,797868 %
— Importaturi ġodda	09.4099	0,998056 %
Iċ-Ċina		
— Importaturi tradizzjonali	09.4105	17,869585 %
— Importaturi ġodda	09.4100	0,410376 %
Pajjiżi terzi oħra		
— Importaturi tradizzjonali	09.4106	100 %
— Importaturi ġodda	09.4102	4,787721 %

**REGOLAMENT TAL-KUMMISSJONI (KE) Nru 801/2009****tat-2 ta' Settembru 2009**

**li jistabbilixxi projbizzjoni tas-sajd għall-istokkafixx fl-ilmijiet tal-KE u dawk internazzjonali fiż-żoni I, II, III, IV, V, VI, VII, VIIIa, VIIIb, VIIIc, VIIIe, XII u XIV min-naha ta' bastimenti li jtajru l-bandiera tar-Renju Unit**

IL-KUMMISSJONI TAL-KOMUNITAJIET EWROPEJ,

Wara li kkunsidrat it-Trattat li jistabbilixxi l-Komunità Ewropea,

Wara li kkunsidrat ir-Regolament tal-Kunsill (KE) Nru 2371/2002 tal-20 ta' Diċembru 2002 dwar il-konservazzjoni u l-isfruttar sostenibbli tar-riżorsi tas-sajd skont il-Politika Komuni dwar is-Sajd <sup>(1)</sup>, u b'mod partikolari l-Artikolu 26(4) tiegħu,

Wara li kkunsidrat ir-Regolament tal-Kunsill (KEE) Nru 2847/93 tat-12 ta' Ottubru 1993 li jistabbilixxi sistema ta' kontroll li tapplika għall-politika tas-sajd komuni <sup>(2)</sup>, u b'mod partikolari l-Artikolu 21(3) tiegħu,

Billi:

- (1) Ir-Regolament tal-Kunsill (KE) Nru 43/2009 tas-16 ta' Jannar 2009 li jistabbilixxi għal-2009 l-opportunitajiet tas-sajd u l-kundizzjonijiet assoċjati għal ċerti stokkijiet tal-hut u gruppi ta' stokkijiet tal-hut, applikabbli fl-ilmijiet Komunitarji, għal bastimenti Komunitarji, filmijiet fejn huma mehtieġa limiti tal-qbid <sup>(3)</sup>, jistipula l-kwoti għall-2009.
- (2) Skont it-tagħrif li wasal għand il-Kummissjoni, jirriżulta li l-qabdiet li saru tal-istokk imsemmi fl-Anness għal dan ir-Regolament minn bastimenti li jtajru l-bandiera tal-Istat Membru msemmi hemmhekk jew irregistrati fih, eżawrew il-kwota allokata lilhom għall-2009.

- (3) Jehtieġ għalhekk li s-sajd għal dak l-istokk kif ukoll iż-żamma tiegħu abbord, it-trasbord u l-hatt tiegħu l-art ikunu pprojbiti,

ADOTTAT DAN IR-REGOLAMENT:

*Artikolu 1***Eżawriment tal-kwota**

Il-kwota tas-sajd allokata lill-Istat Membru msemmi fl-Anness għal dan ir-Regolament għall-istokk imsemmi hemmhekk għall-2009 għandha titqies bhala eżawrita mid-data stipulata f'dak l-Anness.

*Artikolu 2***Projbizzjonijiet**

Is-sajd għall-istokk imsemmi fl-Anness għal dan ir-Regolament minn bastimenti li jtajru l-bandiera tal-Istat Membru msemmi hemmhekk jew irregistrati fih huwa pprojbit mid-data stipulata f'dak l-Anness. Wara dik id-data, għandhom ikunu pprojbiti wkoll iż-żamma abbord, it-trasbord u l-hatt l-art ta' hut mill-istokk imsemmi, maqbud minn dawk il-bastimenti.

*Artikolu 3***Dhul fis-seħh**

Dan ir-Regolament għandu jidhol fis-seħh l-ghada tal-pubblikazzjoni tiegħu f'Il-Ġurnal Uffiċjali tal-Unjoni Ewropea.

Dan ir-Regolament għandu jorbot fl-intier tiegħu u japplika direttament fl-Istati Membri kollha.

Magħmul fi Brussell, it-2 ta' Settembru 2009

Għall-Kummissjoni

Fokion FOTIADIS

Direttur Ġenerali għas-Sajd u l-Affarijiet Marittimi

<sup>(1)</sup> ĠU L 358, 31.12.2002, p. 59.

<sup>(2)</sup> ĠU L 261, 20.10.1993, p.1

<sup>(3)</sup> ĠU L 22, 26.1.2009, p. 1.

## ANNEX

Nru	11/T&Q
Stat membru	Ir-Renju Unit/GBR
Stokk	(WHB/1X14)
Speċi	Stokkafixx ( <i>Micromesistius poutassou</i> )
Żona	I-ilmijiet tal-KE u dawk internazzjonali ta' I, II, III, IV, V, VI, VII, VIIIa, VIIIb, VIIIc, VIIIe, XII u XIV
Data	12 ta' Lulju 2009



**REGOLAMENT TAL-KUMMISSJONI (KE) Nru 802/2009****tat-2 ta' Settembru 2009****li jistabbilixxi li m'għadhomx jintlahqu ċerti limiti rigward il-hruġ ta' liċenzji għall-importazzjoni għal prodotti tas-settur taz-zokkor fil-kuntest tal-kwoti tariffarji u tal-ftehimiet preferenzjali**

IL-KUMMISSJONI TAL-KOMUNITAJIET EWROPEJ,

Wara li kkunsidrat it-Trattat li jstabbilixxi l-Komunità Ewropea,

Wara li kkunsidrat ir-Regolament tal-Kunsill (KE) Nru 1234/2007 tat-22 ta' Ottubru 2007 li jstabbilixxi organizzazzjoni komuni ta' swieq agrikoli u dwar dispożizzjonijiet speċifiċi għal ċerti prodotti agrikoli (Ir-Regolament Wahdieni dwar l-OKS) <sup>(1)</sup>,Wara li kkunsidrat ir-Regolament tal-Kummissjoni (KE) Nru 950/2006 tat-28 ta' Ġunju 2006 li jstabbilixxi, għas-snin tas-suq 2006/2007, 2007/2008 u 2008/2009, regoli dettaljati għall-applikazzjoni għall-importazzjoni u l-irfinar ta' prodotti tas-settur taz-zokkor fil-kuntest ta' ċerti kwoti tariffarji u ċerti ftehimiet preferenzjali <sup>(2)</sup>, u partikolarment l-Artikolu 5(4) tiegħu,

Billi:

(1) Il-valutazzjoni msemmija fl-Artikolu 5(2) tar-Regolament (KE) Nru 950/2006 wriet li għad hemm kwantitajiet ta'

zokkor disponibbli għall-kwota pprovduta fl-Artikolu 12 tar-Regolament (KE) Nru 950/2006 bin-numru tas-serje 09.4337 (Lulju-Settembru 2009).

(2) F'dawn iċ-ċirkustanzi, il-Kummissjoni għandha tindika li l-limiti kkonċernati m'għadhomx jintlahqu,

ADOTTAT DAN IR-REGOLAMENT:

*Artikolu 1*

Il-limiti tal-kwota previst fl-Artikolu 12 tar-Regolament (KE) Nru 950/2006 u bin-numru tas-serje 09.4337 (Lulju-Settembru 2009) m'għadhomx jintlahqu.

*Artikolu 2*

Dan ir-Regolament għandu jidhol fis-sehh fit-3 ta' Settembru 2009.

Dan ir-Regolament jorbot fl-intier tiegħu u japplika direttament fl-Istati Membri kollha.

Magħmul fi Brussell, it-2 ta' Settembru 2009.

Għall-Kummissjoni

Jean-Luc DEMARTY

Direttur Ġenerali għall-Agrikoltura u l-Iżvilupp Rurali

<sup>(1)</sup> ĠU L 299, 16.11.2007, p. 1.<sup>(2)</sup> ĠU L 178, 1.7.2006, p. 1.

## DIRETTIVI

## DIRETTIVA 2009/78/KE TAL-PARLAMENT EWROPEW U TAL-KUNSILL

tat-13 ta' Lulju 2009

dwar stands ta' vetturi bil-mutur b'żewġ roti

(verżjoni kodifikata)

(Test b'relevanza għaż-ŻEE)

IL-PARLAMENT EWROPEW U L-KUNSILL TAL-UNJONI EWROPEA,

Wara li kkunsidraw it-Trattat li jstabbilixxi l-Komunità Ewropea, u b'mod partikolari l-Artikolu 95 tiegħu,

Wara li kkunsidraw il-proposta mill-Kummissjoni,

Wara li kkunsidraw l-opinjoni tal-Kumitat Ekonomiku u Soċjali Ewropew <sup>(1)</sup>,

Filwaqt li jaġixxu skont il-proċedura stabbilita fl-Artikolu 251 tat-Trattat <sup>(2)</sup>,

Billi:

(1) Id-Direttiva tal-Kunsill 93/31/KEE tal-14 ta' Ġunju 1993, dwar stands ta' vetturi bil-mutur b'żewġ roti <sup>(3)</sup> giet emendata b'mod sostanzjali <sup>(4)</sup>. Għal iktar ċarezza u razzjonalità, l-imsemmija Direttiva għandha tiġi kodifikata.

(2) Id-Direttiva 93/31/KEE hija waħda mid-Direttivi separati dwar is-sistema tal-approvazzjoni tat-tip KE prevista mid-Direttiva tal-Kunsill 92/61/KEE dwar l-approvazzjoni tat-tip ta' vetturi bil-mutur b'żewġ roti jew bi tlieta, kif sostitwita permezz tad-Direttiva tal-Parlament Ewropew u tal-Kunsill 2002/24/KE tat-18 ta' Marzu 2002 li għandha x'taqsam mal-approvazzjoni tat-tip ta' vetturi bil-mutur b'żewġ roti jew bi tlieta <sup>(5)</sup> u tistabbilixxi preskrizzjonijiet tekniċi dwar id-disinn u l-kostruzzjoni ta' vetturi bil-mutur b'żewġ roti fir-rigward tal-istands tagħhom. Dawn il-preskrizzjonijiet tekniċi jikkonċernaw l-approssimazzjoni tal-liġijiet tal-Istati Membri sabiex jippermettu li l-applikazzjoni tal-proċedura tal-approvazzjoni tat-tip KE prevista mid-Direttiva 2002/24/KE, fir-rigward ta' kull tip ta' vettura. Għaldaqstant, id-dispożizzjonijiet stabbiliti mid-Direttiva 2002/24/KE dwar is-sistemi tal-vetturi, il-komponenti u l-elementi tekniċi separati japplikaw għal din id-Direttiva.

(3) Billi l-ghan ta' din id-Direttiva jiġifieri l-ghoti ta' approvazzjoni tat-tip KE tal-komponent fir-rigward ta' stands ta' vetturi bil-mutur b'żewġ roti, ma jistax jintlaħaq b'mod suffiċjenti mill-Istati Membri, u jista' għalhekk, minhabba l-iskala u l-effett tal-miżura, jintlaħaq aħjar fuq livell Komunitarju il-Komunità tista' tadotta miżuri, skont il-prinċipju tas-sussidjarjetà kif stabbilit fl-Artikolu 5 tat-Trattat. Skond il-prinċipju tal-proporzjonalità kif stabbilit f'dak l-Artikolu, din id-Direttiva ma tmurx lil hinn minn dak li huwa mehtieg sabiex jintlaħaq dan l-ghan.

(4) Din id-Direttiva għandha tkun bla hsara għall-obbligi tal-Istati Membri rigward il-limiti ta' żmien għat-traspożizzjoni fil-liġi nazzjonali u l-applikazzjoni tad-Direttivi stabbiliti fl-Anness II, Parti B,

ADOPTAW DIN ID-DIRETTIVA:

## Artikolu 1

Din id-Direttiva tapplika għal *stands* għal kull tip ta' vetturi bil-mutur b'żewġ roti kif imsemmija fl-Artikolu 1 tad-Direttiva 2002/24/KE.

## Artikolu 2

Il-proċedura għall-ghoti tal-approvazzjoni tat-tip KE ta' komponent f'dak li għandu x'jaqşam mal-*istands* għat-tip ta' vettura b'żewġ roti u l-kundizzjonijiet li jirregolaw il-moviment liberu ta' dawn il-vetturi għandhom ikunu kif stabbilit fil-Kapitolu II u III tad-Direttiva 2002/24/KE.

## Artikolu 3

L-emendi neċessarji sabiex ir-rekwiziti tal-Anness I jiġu adattati għall-progress tekniku għandhom jiġu adottati skont il-proċedura msemmija fl-Artikolu 18(2) tad-Direttiva 2002/24/KE.

## Artikolu 4

1. L-Istati Membri ma jstgħux, għal raġunijiet relatati ma' stands:

— jirrifjutaw li jagħtu approvazzjoni tat-tip KE għal tip ta' vettura bil-mutur b'żewġ roti, jew

— jipprojbixxu r-registrazzjoni, il-bejgħ jew id-dhul fis-servizz ta' vetturi bil-mutur b'żewġ roti,

<sup>(1)</sup> ĠU C 234, 30.9.2003, p. 20.

<sup>(2)</sup> Opinjoni tal-Parlament Ewropew tal-25 ta' Settembru 2007 (GU C 219E, 28.8.2008, p. 66) u Deċiżjoni tal-Kunsill tas-7 ta' Lulju 2009.

<sup>(3)</sup> ĠU L 188, 29.7.1993, p. 19.

<sup>(4)</sup> Ara l-Anness II, Parti A.

<sup>(5)</sup> ĠU L 124, 9.5.2002, p. 1.

jekk l-istands ta' dawk il-vetturi jikkonformaw mar-rekwiżiti ta' din id-Direttiva.

2. L-Istati Membri għandhom jirrifjutaw li jagħtu approvazzjoni tat-tip KE għal kwalunkwe tip ta' vettura bil-mutur b'żewġ roti għal raġunijiet relatati ma' stands jekk ir-rekwiżiti ta' din id-Direttiva ma jgħux sodisfatti.

3. L-Istati Membri għandhom jgħaddu lill-Kummissjoni it-test tad-dispożizzjonijiet principali tal-liġi nazzjonali li huma jadottaw fil-qasam kopert minn din id-Direttiva.

#### Artikolu 5

Id-Direttiva 93/31/KEE, kif emendata mid-Direttiva elenkata fl-Anness II, Parti A, hija mhassra, bla hsara għall-obbligi tal-Istati Membri rigward il-limiti ta' żmien għat-trasposizzjoni fil-liġi nazzjonali u l-applikazzjoni tad-Direttivi stabbiliti fl-Anness II, Parti B.

Ir-referenzi għad-Direttiva mhassra għandhom jinftiehmha bhala referenzi għal din id-Direttiva u għandhom jinqraw skont it-tabella ta' korrelazzjoni fl-Anness III.

#### Artikolu 6

Din id-Direttiva għandha tidhol fis-seħh fl-għoxrin jum wara l-pubblikazzjoni tagħha f'Il-Ġurnal Uffiċjali tal-Unjoni Ewropea.

Din għandha tapplika mill-1 ta' Jannar 2010.

#### Artikolu 7

Din id-Direttiva hija indirizzata lill-Istati Membri.

Magħmul fi Brussell, it-13 ta' Lulju 2009.

Għall-Parlament Ewropew

Il-President

H.-G. PÖTTERING

Għall-Kunsill

Il-President

E. ERLANDSSON

## ANNEX I

## 1. DEFINIZZJONIJIET

Għall-finijiet ta' din id-Direttiva:

- 1.1. "stand" tfisser apparat imwahaħal b'mod ferm mal-vettura u kapaċi jirfed il-vettura fil-pożizzjoni vertikali(jew kważi vertikali) ta' parkeġġ meta s-sewwieq tagħha jhalliha waħidha;
- 1.2. "prop stand" tfisser "stand" li meta mtawwal jew imdawwar fil-pożizzjoni miftuħa, iżomm il-vettura fuq naħa waħda biss, waqt li thalli ż-żewġ roti jmissu mal-wiċċ tal-irfid;
- 1.3. "centre stand" tfisser "stand" li meta mdawwar fil-pożizzjoni miftuħa, jirfed il-vettura billi jipprovi waħda jew haħna żoni ta' kuntatt bejn il-vettura u l-wiċċ tal-irfid miż-żewġ naħat tal-pjan longitudinali medjan tal-vettura;
- 1.4. "inklinazzjoni transversali (tt)" tfisser l-inklinazzjoni, imfissra bħala persentaġġ, tal-wiċċ attwali tal-irfid, fejn jiltaqgħu il-pjan longitudinali medjan tal-vettura u l-wiċċ tal-irfid jkunu perpendikulari għal-linja tal-inklinazzjoni massima (dijagramma 1);
- 1.5. "inklinazzjoni longitudinali (lt)" tfisser l-inklinazzjoni, mfissra bħala persentaġġ, tal-wiċċ attwali tal-irfid, il-pjan longitudinali medjan tal-vettura jkun parallel mal-linja tal-inklinazzjoni massima (dijagramma 2);
- 1.6. "il-wiċċ longitudinali medjan tal-vettura" tfisser il-pjan longitudinali ta' simetrija tar-rota ta' wara tal-vettura.

## 2. REKWIZITI ĠENERALI

- 2.1. Il-vetturi kollha b'żewġ roti għandhom ikunu mghammra mill-anqas bi stand wieħed sabiex iżommu sodi meta weqfin (eż. meta jkunu pparkjati) iżda mhux miżmuma f'pożizzjoni statika minn persuna jew mezz estern. M'hemmx għalfejn li vetturi b'roti doppji (twin wheel) jiġu mghammra bi stands iżda dawn għandhom jissodisfaw ir-rekwiziti stabbiliti fil-punt 6.2.2 meta jkunu f'pożizzjoni pparkjata (bil-brejk tal-pożizzjoni pparkjata applikat).
- 2.2. L-istand għandu jkun jew prop jew inkella centre type, jew it-tnejn.
- 2.3. Fejn l-istand idur mal-parti ta' isfel ta' jew taħt il-vettura, it-tarf jew it-truf ta' barra tal-istand għandu jitbandal (għandhom jitbandlu) lejn in-naħa ta' wara tal-vettura sabiex jieħu l-pożizzjoni magħluqa jew il-pożizzjoni tal-ivjaġġar.

## 3. REKWIZITI SPECIFIĊI

3.1. **Prop stands**

## 3.1.1. Prop stands għandhom:

- 3.1.1.1. ikunu jistgħu jirfdu l-vettura b'tali mod illi jipprovi stabbiltà laterali sew jekk il-vettura tkun mirfuda fuq wiċċ ta' rfid orizzontali jew f'niżla sabiex ma jithallix jegħleb wisq faċilment (u b'hekk idur fuq il-punt tal-irfid ipprovdut mill-prop stand) jew jersaq b'faċiltà eċċessiva f'pożizzjoni vertikali u iżjed (u b'hekk ma jegħlibx għan-naħa l-oħra tal-prop stand);
- 3.1.1.2. ikunu jistgħu jirfdu l-vettura b'tali mod illi tibqa' stabbli meta tkun ipparkjata f'niżla konformement mal-punt 6.2.2;
- 3.1.1.3. jkunu jistgħu jitbandlu lura awtomatikament fil-pożizzjoni miġbuda lura jew tal-ivjaġġar;
  - 3.1.1.3.1. meta l-vettura tmur lura fil-pożizzjoni normali tas-sewqan tagħha (vertikali);

jew
  - 3.1.1.3.2. meta l-vettura timxi 'l quddiem b'riżultat ta' azzjoni intenzjonata mis-sewwieq wara l-ewwel kuntatt tal-prop stand mal-art;

- 3.1.1.4. minkejja r-rekwiżiti stabbiliti fil-punt 3.1.1.3, għandhom jiġu mfasslin u mibnija b'tali mod illi ma jingħalqux awtomatikament jekk l-angolu tal-inklinazzjoni jiġi mibdul għall-għarrieda (per eżempju, jekk il-vettura tiġi mbuttata bil-mod minn xi terza persuna jew b'buffura rih magħmula mill-passaġġ ta' vettura);
- 3.1.1.4.1. ladarba fil-pożizzjoni miftuha jew ipparkjata;
- 3.1.1.4.2. il-vettura tkun inklinata sabiex iġġib in-naħa ta' barra tal-prop stand f'kuntatt mal-art;
- 3.1.1.4.3. il-vettura tithalla wahidha fil-pożizzjoni pparkjata.
- 3.1.2. Ir-rekwiżiti stabbiliti fil-punt 3.1.1.3 ma japplikawx jekk il-vettura tkun iddisinjata b'tali mod li ma tistax tiġi mmexxija mill-magna tagħha meta l-prop stand jiġi miftuh.
- 3.2. **Centre stands**
- 3.2.1. *Centre stands* għandhom:
- 3.2.1.1. ikunu jistgħu jirfdu l-vettura b'wahda jew biż-żewġ roti f'kuntatt mal-wiċċ tal-irfid jew mingħajr ma ebda rota tkun f'kuntatt ma' dak il-wiċċ b'tali mod li tagħti stabbiltà lil dik il-vettura:
- 3.2.1.1.1. fuq wiċċ tal-irfid orizzontali;
- 3.2.1.1.2. f'pożizzjoni inklinata;
- 3.2.1.1.3. f'niżla skont il-punt 6.2.2;
- 3.2.1.2. jkun jistgħu jingħalqu lura awtomatikament fil-pożizzjoni miġbuda lura jew fil-pożizzjoni tal-ivvaġġar;
- 3.2.1.2.1. meta l-vettura timxi 'l quddiem b'tali mod illi tgholli *s-centre stand* mill-wiċċ tal-irfid.
- 3.2.2. Ir-rekwiżiti stabbiliti fil-punt 3.1.1.2 ma japplikawx jekk il-vettura tkun ddisinjata b'tali mod li ma tistax tiġi mmexxija mill-magna tagħha meta *s-centre stand* ikun miftuh.
4. **REKWIŻITI OHRA**
- 4.1. Barra minn hekk, vetturi jistgħu jiġu mmuntati b'sinjal li jkun jidher sewwa għas-sewwieq meta jkun fil-pożizzjoni tas-sewqan u li, meta l-ignixin jiġi mixgħul, dan jinxtegħel u d-dawl jibqa' hemm sakemm l-istand jkun magħluq 'il gēwwa jew fil-pożizzjoni tal-ivvaġġar.
- 4.2. L-istands kollha għandhom jiġu pprovduti b'sistema ta' żamma li żżommhom imdahhlin 'l gēwwa jew fil-pożizzjoni tal-ivvaġġar. Dik is-sistema tista' tkun magħmula minn jew:
- żewġ sistemi indipendenti bħal żewġ molol separati jew molla wahda u apparat wiehed ta' żamma bħal clip,  
jew
  - apparat wiehed li għandu jkun jista' jaħdem mingħajr ma jfalli tal-anqas għal
    - 10 000 ċiklu normali jekk il-vettura tkun giet mġhammra b'żewġ stands,  
jew
    - 15 000 ċiklu normali jekk il-vettura tkun giet mġhammra bi stand wiehed biss.

5. TESTIJJET TA' STABILITÀ
- 5.1. Il-testijiet li ġejjin għandhom isiru sabiex tiġi stabbilita l-kapaċità li l-vettura tinżamm f'pożizzjoni stabbli kif speċifikat fil-punti 3 u 4:
- 5.2. **Stat tal-vettura**
- 5.2.1. Il-vettura għandha tiddaħhal bil-piż mhux mgħobbija.
- 5.2.2. It-tajers għandhom ikunu minfuhin sal-prensa rakkomandata mill-manifattur tagħhom għal dak l-Istat.
- 5.2.3. It-trażmissjoni għandha tkun fil-pożizzjoni newtrali jew, fil-każ ta' trażmissjoni awtomatika, fil-pożizzjoni tal-ipparkjar fejn din tkun teżisti.
- 5.2.4. Jekk il-vettura tkun mgħammra bil-brejk tal-ipparkjar, dan għandu jiġi applikat.
- 5.2.5. L-isteering għandu jkun illokkjat fil-pożizzjoni. Jekk l-isteering jista' jiġi llokkjat meta mdawwar sew lejn ix-xellug jew lejn il-lemin it-testijiet għandhom isiru fiż-żewġ pożizzjonijiet.
- 5.3. **Pjattaforma tat-test**
- 5.3.1. Pjattaforma ċatta u orizzontali li jkollha wiċċ iebes li jkun xott u bla frak tar-ramel jista' jintuża għat-testijiet li hemm riferenza għalihom fil-punt 6.1.
- 5.4. **Tagħmir tat-test**
- 5.4.1. Għandha tiġi użata pjattaforma tal-parkeġġ għat-testijiet li hemm riferenza għaliha fil-punt 6.2.
- 5.4.2. Il-pjattaforma tal-parkeġġ għandu jkollha wiċċ iebes, ċatt u rettangolari li jkun jista' jirfed il-vettura mingħajr ma tinbaram b'mod percettibbli.
- 5.4.3. Il-wiċċ tal-pjattaforma tal-parkeġġ għandu jkollu biżżejjed karatteristiċi kontra ż-żlieq li jevitaw il-vettura milli tiżloq minn naha għall-ohra tal-wiċċ tal-irfid matul it-testijiet ta' għelib jew inklinazzjoni.
- 5.4.4. Il-pjattaforma tal-parkeġġ għandha tkun iddisinjata b'tali mod illi tkun tista' tiehu fuqha għallanqas l-għelib trasversali (tt) u l-għelib longitudinali (lt) mehtieġ mill-punt 6.2.2.
6. PROCEDURI TAT-TESTIJJET
- 6.1. **Stabbilità fuq wiċċ orizzontali tal-irfid** (test għal punt 3.1.1.4)
- 6.1.1. Bil-vettura fuq il-pjattaforma tat-test il-prop stand jiġi miftuh jew imcaqlaq għall-pożizzjoni tal-parkeġġ u l-vettura tiġi mserrha fuqha.
- 6.1.2. Il-vettura tiġi mcaqalqa sabiex l-angolu fformat mill-wisa' longitudinali medjan u l-wiċċ tal-irfid jiżdied bi tliet gradi (billi l-vettura titressaq lejn il-vertikali).
- 6.1.3. Dan il-moviment m'għandux jikkawża li l-prop stand li terġa' lura awtomatikament lejn il-pożizzjoni rtirata jew fil-pożizzjoni tal-ivvjaġġar.

- 6.2. **Stabbiltà fuq wiċċ inklinat** (testijiet assoċjati mal-punti 3.1.1.1, 3.1.1.2, 3.2.1.1.2, u 3.2.1.1.3)
- 6.2.1. Il-vettura tiġi mqiegħdha fuq il-pjattaforma tal-parkeġġ bil-*prop stand* u, separatament, is-*centre stand* fil-pożizzjoni miftuħa jew ta' parkeġġ u l-vettura tithalla tistrieħ fuq l-*istand*.
- 6.2.2. Il-pjattaforma tal-parkeġġjar tiġi mressqa għall-qlib trasversali massimu (tt) u mbagħad, separatament, għall-qlib minimu longitudinali (lt) skont it-tabella li ġejja:

Qlib	<i>Prop Stand</i>		<i>Centre Stand</i>	
	Motorin	Mutur	Motorin	Mutur
tt (ix-xellug u l-lemin)	5 %	6 %	6 %	8 %
lt 'l isfel	5 %	6 %	6 %	8 %
lt 'l fuq	6 %	8 %	12 %	14 %

Ara d-dijagrammi la, lb u 2.

- 6.2.3. Meta vettura fuq pjattaforma tal-parkeġġ inklinata tistrieħ fuq is-*centre stand* u fuq rota waħda biss u jista' joqgħod f'dik il-pożizzjoni bis-*centre stand* u jew bir-rotta ta' quddiem jew ta' wara tmiss mal-wiċċ tal-irfid, it-testijiet deskritti hawn fuq għandhom isiru biss bil-vettura sserrah fuq is-*centre stand* u fuq ir-rotta ta' wara sakemm ir-rekwiziti stabbilti f'dan il-punt jġu sodisfatti.
- 6.2.4. Il-vettura għandha tibqa' stabbli meta l-pjattaforma tal-parkeġġ tiġi inklinata b'kull wiehed mill-ammonti meħtieġa u r-rekwiziti ta' fuq ikunu ġew sodisfatti kif dovut.
- 6.2.5. Inkella l-pjattaforma tal-parkeġġ tista' tiġi inklinata bl-ammonti meħtieġa qabel ma l-vettura tiġi mcaqalqa fil-pożizzjoni.

*Dijagramma 1a*  
**Inklinazzjoni trasversali**

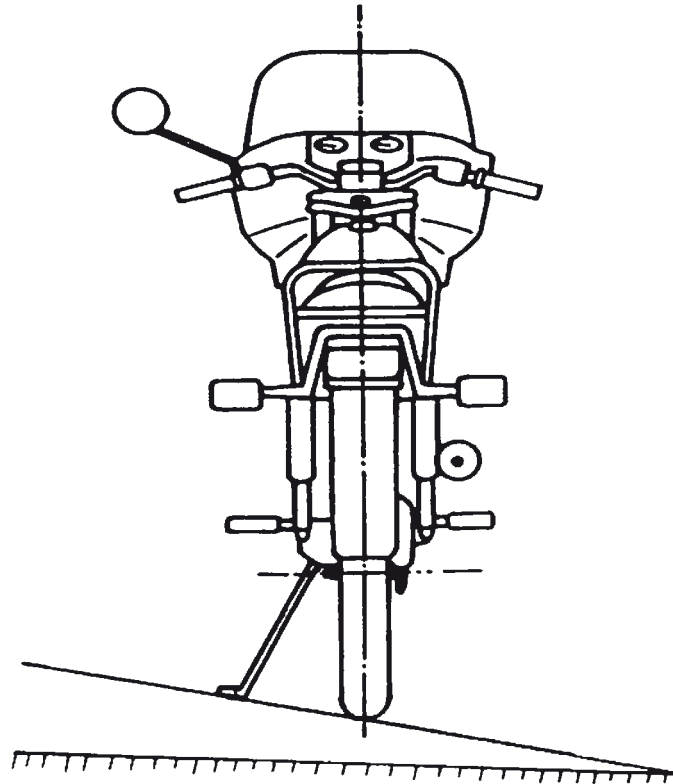
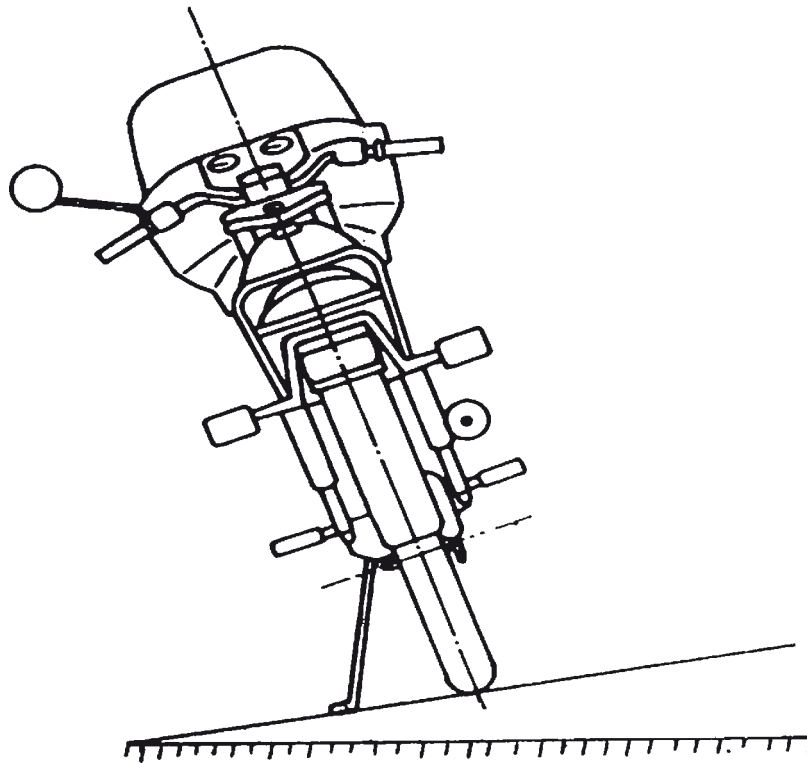



Dijagramma 1b  
Inklinazzjoni trasversali

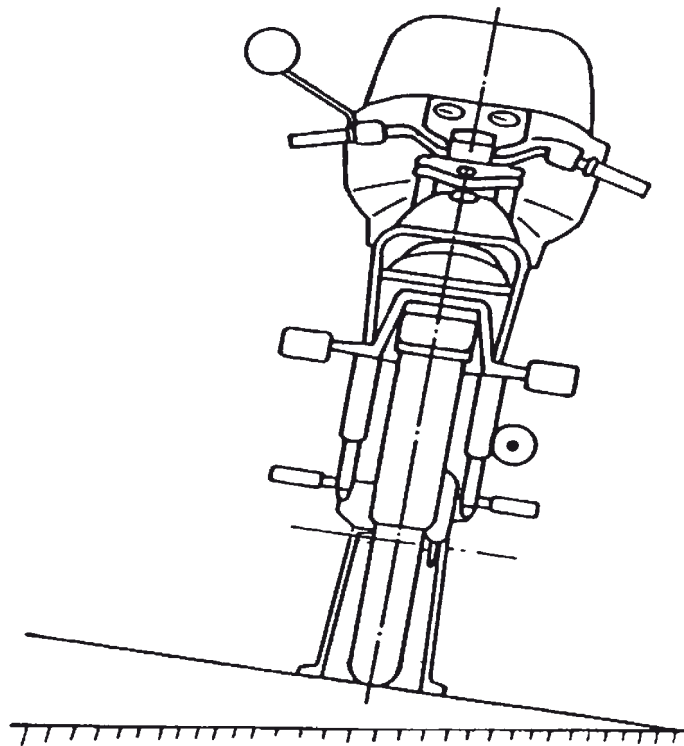
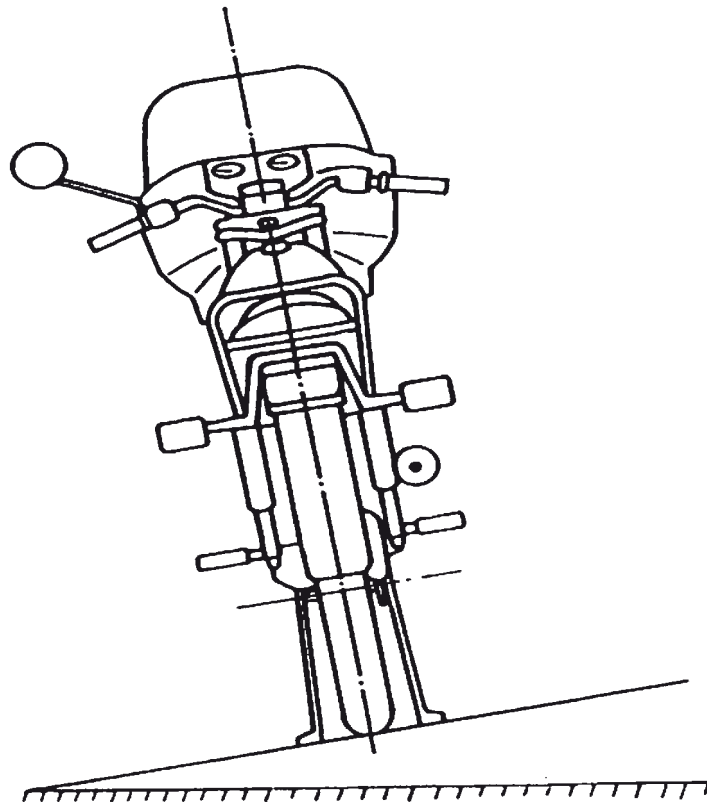

Dijagramma 2

Inklinazzjoni longitudinali '1 fuq

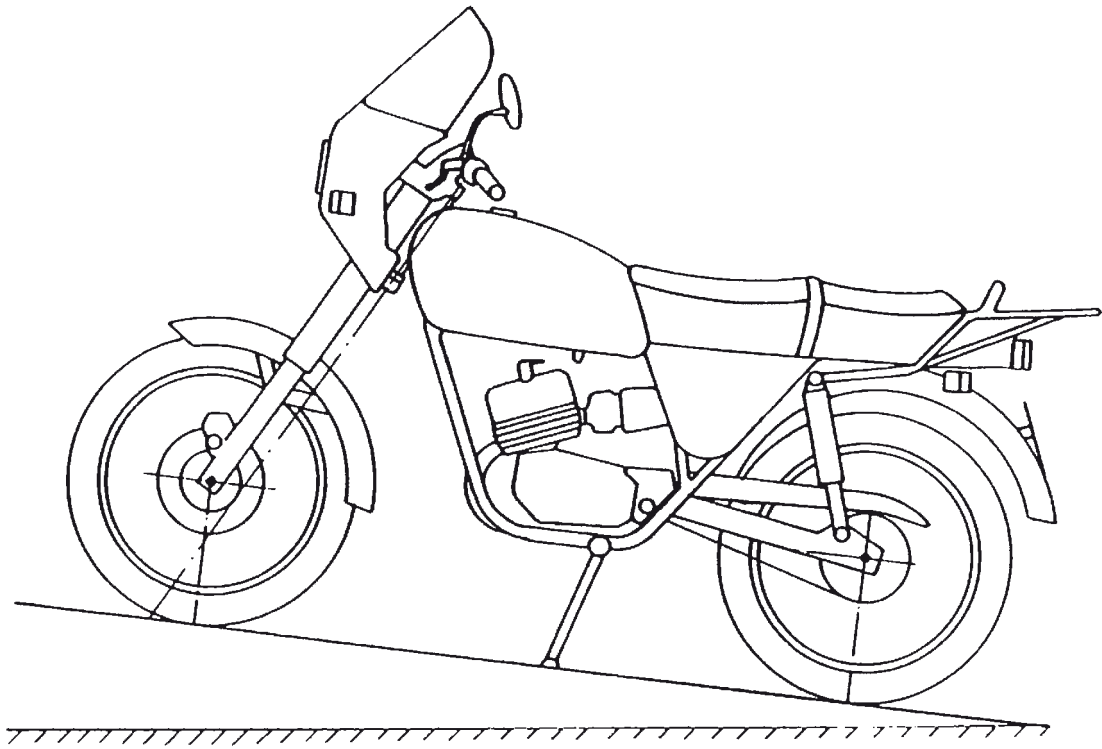

Inklinazzjoni longitudinali '1 isfel

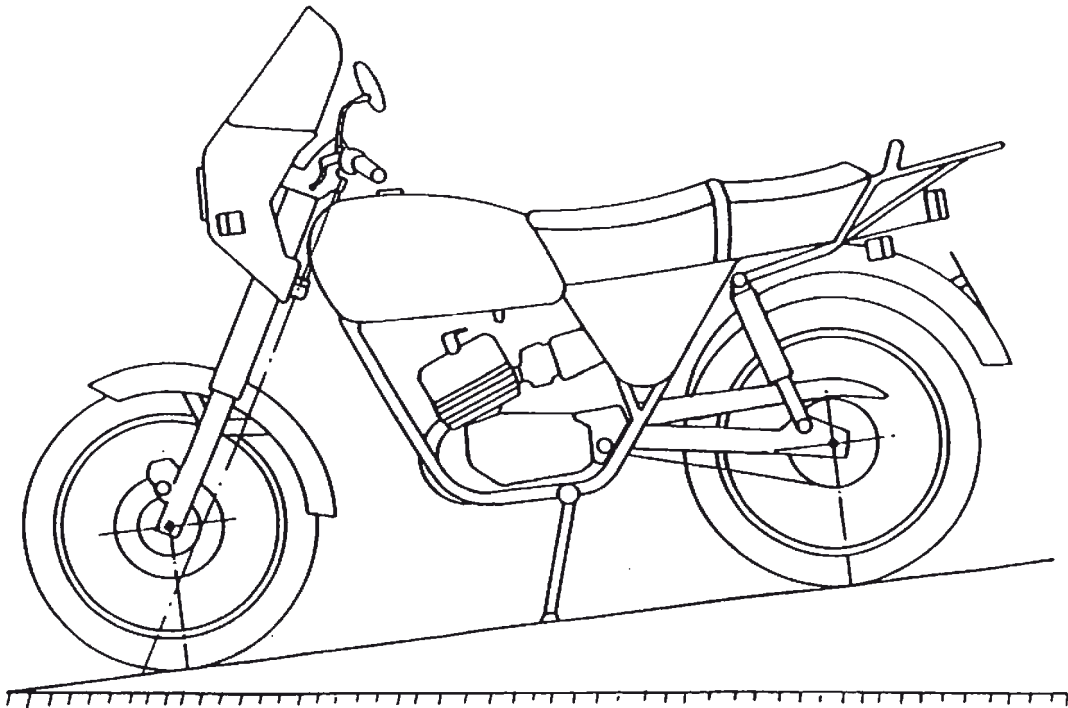

*Appendiċi I***Dokument ta' informazzjoni dwar stands għal tip ta' vetturi bil-mutur b'żewġ roti**

(sabiex jinthemeż mal-applikazzjoni għall-approvazzjoni tat-tip KE ta' komponent fejn din tiġi mdahhla separatament mill-applikazzjoni għall-approvazzjoni tat-tip KE tal-vettura)

Nru tal-Ordni (mogħti mill-applikant): .....

L-applikazzjoni għall-approvazzjoni tat-tip KE ta' komponent f'dak li għandu x'jaqsam ma' stands għat-tip ta' vettura bil-mutur b'żewġ roti għandu jkollha l-informazzjoni stabbilita taht il-punti li ġejjin fl-Anness II tad-Direttiva 2002/24/KE.

— Il-Parti 1, taqsima A, punti:

- 0.1,
- 0.2,
- 0.4 sa 0.6,
- 2.1,
- 2.1.1;

— Il-Parti 1, taqsima B, punt:

- 1.3.1.

\_\_\_\_\_

## Appendiċi 2

Isem tal-Amministrazzjoni
---------------------------

**Ċertifikat ta' approvazzjoni tat-tip KE tal-komponent fir-rigward ta' stands għal tip ta' vetturi bil-mutur b'żewġ roti**

## MUDELL

Rapport Nru..... Skond is-servizz tekniku ..... data .....

Numru tal-approvazzjoni tat-tip KE tal-komponent: ..... Numru tal-estensjoni: .....

1. Trade mark jew isem tal-vettura: .....

2. Tip ta' vettura: .....

3. L-isem u l-indirizz tal-manifattur: .....

.....

4. L-isem u l-indirizz tar-rappreżentant tal-manifattur (jekk applikabbli): .....

.....

5. Id-data meta l-vettura ddahhlet għat-test: .....

6. Approvazzjoni tat-tip KE tal-komponent mogħtija/rifjutata <sup>(1)</sup>

7. Post: .....

8. Data: .....

9. Firma: .....

<sup>(1)</sup> Hassar skont kif addattat.

\_\_\_\_\_

## ANNEX II

## PARTI A

**Direttiva mhassra flimkien mal-emendi tagħha**

(imsemmija fl-Artikolu 5)

Direttiva tal-Kunsill 93/31/KEE

(ĠU L 188, 29.7.1993, p. 19)

Direttiva tal-Kummissjoni 2000/72/KE

(ĠU L 300, 29.11.2000, p. 18)

## PARTI B

**Lista tal-limiti ta' żmien għat-traspożizzjoni fil-liġi nazzjonali u l-applikazzjoni**

(imsemmi fl-Artikolu 5)

Direttiva	Limitu ta' żmien għat-traspożizzjoni	Data ta' applikazzjoni
93/31/KEE	L-14 ta' Diċembru 1994	L-14 ta' Ġunju 1995 (*)
2000/72/KE	Il-31 ta' Diċembru 2001	L-1 ta' Jannar 2002 (**)

(\*) Konformement mat-tielet subparagrafu tal-Artikolu 4(1) tad-Direttiva 93/31/KEE:

"Mid-data msemmija fl-ewwel sub-paragrafu l-Istati Membri ma jistgħux, għal raġunijiet li għandhom x'jaqsmu mal-istands, jipprojbixxu d-dhul inizjali fis-servizz ta' vetturi li jikkonformaw ma' din id-Direttiva."

Id-data msemmija hija l-14 ta' Diċembru 1994; ara l-ewwel subparagrafu tal-Artikolu 4(1) tad-Direttiva 93/31/KEE.

(\*\*) Konformement mal-Artikolu 2 tad-Direttiva 2000/72/KE:

"1. B'effett mill-1 ta' Jannar 2002, l-Istati Membri ma jistgħux, għal raġunijiet relatati ma' pjattaformi:

— Jirrifjutaw li jagħtu l-approvazzjoni tat-tip KE għal tip ta' vetturi bil-mutur b'żewġ roti, jew

— jipprojbixxu r-reġistrazzjoni, il-bejgħ jew id-dhul fis-servizz ta' vetturi bil-mutur b'żewġ roti;

jekk il-pjattaformi ta' dawg il-vetturi jkunu konformi mar-rekwiżiti tad-Direttiva 93/31/KEE, kif emendata b'din id-Direttiva.

2. B'effett mill-1 ta' Lulju 2002, l-Istati Membri għandhom jirrifjutaw li jagħtu l-approvazzjoni tat-tip KE għal kull tip ġdid ta' vettura bil-mutur b'żewġ roti għal raġunijiet relatati ma' stands jekk ir-rekwiżiti tad-Direttiva 93/31/KEE, kif emendata minn din id-Direttiva, ma jintlahqux."

## ANNEX III

## TABELLA TA' KORRELAZZJONI

Direttiva 93/31/KEE	Direttiva 2000/72/KE	Din id-Direttiva
Artikoli 1, 2 u 3		Artikoli 1, 2 u 3
Artikolu 4(1)		—
	Artikolu 2(1)	Artikolu 4(1)
	Artikolu 2(2)	Artikolu 4(2)
Artikolu 4(2)		Artikolu 4(3)
—		Artikolu 5
—		Artikolu 6
Artikolu 5		Artikolu 7
Anness		Anness I
Appendiċi 1		Appendiċi 1
Appendiċi 2		Appendiċi 2
—		Anness II
—		Anness III

## II

(Atti adottati skont it-Trattati tal-KE/Euratom li l-pubblikazzjoni tagħhom mhijiex obbligatorja)

## DEĊIŻJONIJIET

## IL-KUMMISSJONI

## DEĊIŻJONI TAL-KUMMISSJONI

tat-2 ta' Settembru 2009

**li tikkoreġi d-Direttiva tal-Kummissjoni 2002/48/KE li temenda d-Direttiva tal-Kunsill 91/414/KEE biex tinkludi l-iprovalicarb, il-prosulfuron u s-sulfosulfuron bħala sustanzi attivi**

(notifikata bid-dokument numru C(2009) 6612)

(Test b'relevanza għaż-ŻEE)

(2009/685/KE)

IL-KUMMISSJONI TAL-KOMUNITAJIET EWROPEJ,

Wara li kkunsidrat it-Trattat li jstabbilixxi l-Komunità Ewropea,

Wara li kkunsidrat id-Direttiva tal-Kunsill 91/414/KEE tal-15 ta' Lulju 1991 li tikkonċerna t-tqegħid fis-suq ta' prodotti għall-protezzjoni tal-pjanti<sup>(1)</sup>, u b'mod partikolari t-tieni inciz tat-tieni subparagrafu tal-Artikolu 6(1) tagħha,

Billi:

- (1) Id-Direttiva tal-Kummissjoni 2002/48/KE<sup>(2)</sup> fiha żbalji dwar il-perjodu ta' inklużjoni tas-sustanzi attivi: iprovalicarb, prosulfuron u sulfosulfuron. Dawn l-iżbalji jridu jiġu kkoreġuti.
- (2) Il-miżura prevista f'din id-Deciżjoni hija skont l-opinjoni tal-Kumitat Permanenti dwar il-Katina Alimentari u s-Sahha tal-Annimali,

ADOTTAT DIN ID-DEĊIŻJONI:

*Artikolu 1*

L-Anness tad-Direttiva 2002/48/KE hu kkoreġut kif ġej:

- (1) Fl-entrata għal iprovalicarb fis-sitt kolonna, il-kliem "30 ta' Ġunju 2011" jinbidlu bil-kliem "30 ta' Ġunju 2012".
- (2) Fl-entrata għal prosulfuron fis-sitt kolonna, il-kliem "30 ta' Ġunju 2011" jinbidlu bil-kliem "30 ta' Ġunju 2012".
- (3) Fl-entrata għal sulfosulfuron fis-sitt kolonna, il-kliem "30 ta' Ġunju 2011" jinbidlu bil-kliem "30 ta' Ġunju 2012".

*Artikolu 2*

Din id-Deciżjoni hija indirizzata lill-Istati Membri.

Magħmula fi Brussell, it-2 ta' Settembru 2009.

*Għall-Kummissjoni*

Androulla VASSILIOU

*Membru tal-Kummissjoni*

<sup>(1)</sup> ĠU L 230, 19.8.1991, p. 1.

<sup>(2)</sup> ĠU L 148, 6.6.2002, p. 19.











## PREZZ TAL-ABBONAMENT 2009 (mingħajr VAT, inklużi l-ispejjeż tal-posta b'kunsinna normali)

Il-Ġurnal Uffiċjali tal-UE, serje L+C, edizzjoni stampata biss	22 lingwa uffiċjali tal-UE	1 000 EUR fis-sena (*)
Il-Ġurnal Uffiċjali tal-UE, serje L+C, edizzjoni stampata biss	22 lingwa uffiċjali tal-UE	100 EUR fix-xahar (*)
Il-Ġurnal Uffiċjali tal-UE, serje L+C, stampati + CD-ROM annwali	22 lingwa uffiċjali tal-UE	1 200 EUR fis-sena
Il-Ġurnal Uffiċjali tal-UE, serje L, edizzjoni stampata biss	22 lingwa uffiċjali tal-UE	700 EUR fis-sena
Il-Ġurnal Uffiċjali tal-UE, serje L, edizzjoni stampata biss	22 lingwa uffiċjali tal-UE	70 EUR fix-xahar
Il-Ġurnal Uffiċjali tal-UE, serje C, edizzjoni stampata biss	22 lingwa uffiċjali tal-UE	400 EUR fis-sena
Il-Ġurnal Uffiċjali tal-UE, serje C, edizzjoni stampata biss	22 lingwa uffiċjali tal-UE	40 EUR fix-xahar
Il-Ġurnal Uffiċjali tal-UE, serje L+C, CD-ROM fix-xahar (kumulattiva)	22 lingwa uffiċjali tal-UE	500 EUR fis-sena
Suppliment tal-Ġurnal Uffiċjali (serje S), Swieq Pubbliċi u Appalti, CD-ROM, żewġ edizzjonijiet fil-ġimgħa	multilingwi: 23 lingwa uffiċjali tal-UE	360 EUR fis-sena (= 30 EUR fix-xahar)
Il-Ġurnal Uffiċjali tal-UE, serje C – Kompetizzjonijiet	Skont il-lingwa/i tal-Kompetizzjoni	50 EUR fis-sena

(\*) Il-prezz kull kopja: bi 32 paġna: 6 EUR  
minn 33 sa 64 paġna: 12 EUR  
aktar minn 64 paġna: Prezz fiss għal kull każ

L-abbonament f'*Il-Ġurnal Uffiċjali tal-Unjoni Ewropea*, li jroġoġ fil-lingwi uffiċjali tal-Unjoni Ewropea, hu disponibbli f'22 verżjoni lingwistika. Inklużi fih hemm is-serje L (Leġiżlazzjoni) u C (Komunikazzjoni u Informazzjoni).

Kull verżjoni lingwistika jeħtiġilha abbonament separat.

B'konformità mar-Regolament tal-Kunsill (KE) Nru 920/2005, ippubblikat fil-Ġurnal Uffiċjali L 156 tat-18 ta' Ġunju 2005, li jstipula li l-istituzzjonijiet tal-Unjoni Ewropea mhumiex temporanjament obbligati li jiktbu l-atti kollha bl-Irlandiż u li jippubblikawhom b'din il-lingwa, il-Ġurnali Uffiċjali ppubblikati bl-Irlandiż jinbiegħu apparti.

L-abbonament tas-Suppliment tal-Ġurnal Uffiċjali (Serje S – Appalti u Swieq Pubbliċi) jiġbor fih it-total tat-23 verżjoni lingwistika uffiċjali f'CD-ROM waħdieni multilingwi.

Fuq rikjesta, l-abbonament f'*Il-Ġurnal Uffiċjali tal-Unjoni Ewropea* jagħti d-dritt li l-abbonat jirċievi diversi annessi tal-Ġurnal Uffiċjali. L-abbonati jiġu mgħarfa dwar il-ħruġ tal-annessi permezz ta' "Avviż lill-qarrej" inserit f'*Il-Ġurnal Uffiċjali tal-Unjoni Ewropea*.

## Bejgħ u Abbonamenti

Il-pubblikazzjonijiet bil-flus editjati mill-Uffiċċju tal-Pubblikazzjonijiet huma disponibbli mill-uffiċini tal-bejgħ tagħna. Il-lista tal-uffiċini tal-bejgħ hi disponibbli fuq l-internet fl-indirizz li ġej:

[http://publications.europa.eu/others/agents/index\\_mt.htm](http://publications.europa.eu/others/agents/index_mt.htm)

**EUR-Lex (<http://eur-lex.europa.eu>) joffri aċċess dirett u bla ħlas għal-liġijiet tal-Unjoni Ewropea. Dan is-sit jippermetti li jkun ikkonsultat *Il-Ġurnal Uffiċjali tal-Unjoni Ewropea* u jinkludi wkoll it-Trattati, il-leġiżlazzjoni, il-ġurisprudenza u l-atti preparatorji tal-leġiżlazzjoni.**

**Biex tkun taf aktar dwar l-Unjoni Ewropea, ikkonsulta: <http://europa.eu>**



L-Uffiċċju tal-Pubblikazzjonijiet tal-Unjoni Ewropea  
2985 Il-Lussemburgu  
IL-LUSSEMBURGU

MT