

# Il-Ġurnal Uffiċjali

# L 198

## tal-Unjoni Ewropea



Edizzjoni bil-Malti

Legiżlazzjoni

Volum 52

30 ta' Lulju 2009

Werrej

### I Atti adottati skont it-Trattati tal-KE/Euratom li l-pubblikazzjoni tagħhom hija obbligatorja

#### REGOLAMENTI

Regolament tal-Kummissjoni (KE) Nru 686/2009 tad-29 ta' Lulju 2009 li jstabbilixxi l-valuri fissi tal-importazzjoni għad-determinazzjoni tal-prezz ta' dhul ta' ċertu frott u haxix ..... 1

★ **Regolament tal-Kummissjoni (KE) Nru 687/2009 tad-29 ta' Lulju 2009 li jhassar ir-Regolamenti tal-Kummissjoni (KE) Nru 877/2008, (KE) Nru 878/2008 u (KE) Nru 879/2008 li jifthu sejha permanenti għall-offerti għall-bejgħ mill-gdid ta' zokkor miżmum mill-aġenziji ta' intervent tal-Belġju, ir-Repubblika Ċeka, l-Irlanda, l-Italja, l-Ungerija, is-Slovakkja u l-Iżvezja** ..... 3

#### DIRETTIVI

★ **Direttiva 2008/58/KE tal-Parlament Ewropew u tal-Kunsill tat-13 ta' Lulju 2009 dwar il-mekkanizmu tat-tqabbid u t-treġġiegh lura ta' tratturi bir-roti għall-agrikoltura jew għall-foresterija (Verżjoni kodifikata) <sup>(1)</sup>** ..... 4

★ **Direttiva 2009/59/KE tal-Parlament Ewropew u tal-Kunsill tat-13 ta' Lulju 2009 dwar il-mirja li juru wara ta' tratturi bir-roti tal-agrikoltura jew tal-foresterija (Verżjoni kodifikata) <sup>(1)</sup>** ..... 9

★ **Direttiva 2008/60/KE tal-Parlament Ewropew u tal-Kunsill tat-13 ta' Lulju 2009 dwar il-veloċità massima skont id-disinn u l-pjattaformi tat-tagħbija għat-tratturi bir-roti għall-agrikoltura jew għall-foresterija (Verżjoni kodifikata) <sup>(1)</sup>** ..... 15

Prezz: 18 EUR

<sup>(1)</sup> Test b'relevanza għaż-ŻEE

(Ikompil fil-paġna ta' wara)

**MT**

L-Atti b'titoli b'tipa ċara relatati mal-ġestjoni ta' kuljum ta' affarijiet agrikoli, u li ġeneralment huma validi għal perjodu limitat. It-titoli tal-atti l-oħra kollha huma stampati b'tipa skura u mmarkati b'asterisk quddiemhom.

★ Direttiva 2009/62/KE tal-Parlament Ewropew u tal-Kunsill tat-13 ta' Lulju 2009 li għandha x'taqsam mal-ispazju għall-immuntar tal-panċa tar-registrazzjoni ta' wara ta' vetturi bil-mutur b'żewġ jew tliet roti (Verżjoni kodifikata) <sup>(1)</sup> .....	20
★ Direttiva tal-Kummissjoni 2009/85/KE tad-29 ta' Lulju 2009 li temenda d-Direttiva 98/8/KE tal-Parlament Ewropew u tal-Kunsill biex tinkludi coumatetralyl bħala sustanza attiva fl-Anness I għaliha <sup>(1)</sup> .....	28
★ Direttiva tal-Kummissjoni 2009/86/KE tad-29 ta' Lulju 2009 li temenda d-Direttiva 98/8/KE tal-Parlament Ewropew u tal-Kunsill biex tinkludi l- <i>fenpropimorf</i> bħala sustanza attiva fl-Anness I għaliha <sup>(1)</sup> .....	31
★ Direttiva tal-Kummissjoni 2009/87/KE tad-29 ta' Lulju 2009 li temenda d-Direttiva 98/8/KE tal-Parlament Ewropew u tal-Kunsill biex tinkludi indoxcarb bħala sustanza attiva fl-Anness I għaliha <sup>(1)</sup> .....	35

II Atti adottati skont it-Trattati tal-KE/Euratom li l-pubblikazzjoni tagħhom mhijiex obligatorja

DEĊIŻJONIJIET

Il-Kunsill

2009/574/KE:

★ Deciżjoni tal-Kunsill tat-28 ta' Novembru 2008 dwar il-konklużjoni ta' Ftehim fil-forma ta' Skambju ta' Ittri bejn il-Komunità Ewropea u l-Barbados, il-Belize, ir-Repubblika tal-Kongo, ir-Repubblika tal-Côte d'Ivoire, ir-Repubblika tal-Gżejjer tal-Fiġi, ir-Repubblika Kooperattiva ta' Gujana, il-Gamajka, ir-Repubblika tal-Kenja, ir-Repubblika tal-Madagaskar, ir-Repubblika tal-Malawi, ir-Repubblika tal-Mawrizju, ir-Repubblika tal-Możambik, il-Federazzjoni ta' Saint Kitts u Nevis, ir-Repubblika ta' Surinam, ir-Renju ta' Sważiland, ir-Repubblika Unita tat-Tanżanija, ir-Repubblika ta' Trinidad u Tobago, ir-Repubblika tal-Uganda, ir-Repubblika taż-Żambja u r-Repubblika taż-Żimbabwe dwar il-prezzijiet garantiti għaz-zokkor tal-kannamieli għall-perijodi ta' konsenja 2006/2007, 2007/2008, 2008/2009 u mill-1 ta' Lulju 2009 sat-30 ta' Settembru 2009 u dwar il-konklużjoni ta' Ftehim fil-forma ta' Skambju ta' Ittri bejn il-Komunità Ewropea u r-Repubblika tal-Indja dwar il-prezzijiet garantiti għaz-zokkor tal-kannamieli għall-istess perijodi ta' konsenja .....	39
--	----

Ftehim fil-forma ta' skambu ta' ittri bejn il-Komunità Ewropea u l-Barbados, il-Belize, ir-Repubblika tal-Kongo, ir-Repubblika tal-Côte d'Ivoire, ir-Repubblika tal-Gżejjer ta' Fiġi, ir-Repubblika Kooperattiva ta' Gujana, il-Gamajka, ir-Repubblika tal-Kenja, ir-Repubblika tal-Madagaskar, ir-Repubblika tal-Malawi, ir-Repubblika tal-Mawrizju, ir-Repubblika tal-Możambik, il-Federazzjoni ta' Saint Kitts u Nevis, ir-Repubblika ta' Surinam, ir-Renju ta' Sważiland, ir-Repubblika Unita tat-Tanżanija, ir-Repubblika ta' Trinidad u Tobago, ir-Repubblika tal-Uganda, ir-Repubblika taż-Żambja u r-Repubblika taż-Żimbabwe dwar il-prezzijiet garantiti għaz-zokkor tal-kannamieli għall-perijodi ta' konsenja 2006/2007, 2007/2008, 2008/2009 u bejn l-1 ta' Lulju 2009 u t-30 ta' Settembru 2009 .....	41
--	----



<sup>(1)</sup> Test b'relevanza għaż-ŻEE

## I

(Atti adottati skont it-Trattati tal-KE/Euratom li l-pubblikazzjoni tagħhom hija obligatorja)

## REGOLAMENTI

## REGOLAMENT TAL-KUMMISSJONI (KE) Nru 686/2009

tad-29 ta' Lulju 2009

li jistabbilixxi l-valuri fissi tal-importazzjoni għad-determinazzjoni tal-prezz ta' dhul ta' ċertu frott u  
ħaxix

IL-KUMMISSJONI TAL-KOMUNITAJIET EWROPEJ,

Wara li kkunsidrat it-Trattat li jstabbilixxi l-Komunità Ewropea,

Wara li kkunsidrat ir-Regolament tal-Kunsill (KE) Nru 1234/2007 tat-22 ta' Diċembru 2007 li jstabbilixxi organizzazzjoni komuni ta' swieq agrikoli u dwar dispożizzjonijiet speċifiċi għal ċerti prodotti agrikoli (Ir-Regolament Waħdieni dwar l-OKS) <sup>(1)</sup>,

Wara li kkunsidrat ir-Regolament tal-Kummissjoni (KE) Nru 1580/2007 tal-21 ta' Diċembru 2007 dwar regoli dettaljati għall-applikazzjoni tar-Regolamenti tal-Kunsill (KE) Nru 2200/96, (KE) Nru 2001/96 u (KE) Nru 1182/2007 fis-settur tal-frott u ħxejjex <sup>(2)</sup>, u b'mod partikolari l-Artikolu 138(1) tiegħu,

Billi:

Fl-applikazzjoni tal-konklużjonijiet tan-negożjati kummerċjali multilaterali taċ-Ċiklu tal-Urugwaj, il-Regolament (KE) Nru 1580/2007 jistipula l-kriterji għall-istabbiliment mill-Kummissjoni tal-valuri fissi tal-importazzjoni minn pajjiżi terzi, għall-prodotti u għall-perjodi msemmijin fl-Anness XV, it-Taqsima A tar-Regolament imsemmi,

ADOTTAT DAN IR-REGOLAMENT:

*Artikolu 1*

Il-valuri fissi ta' l-importazzjoni msemmija fl-Artikolu 138 tar-Regolament (KE) Nru 1580/2007 huma stipulati fl-Anness għal dan ir-Regolament.

*Artikolu 2*

Dan ir-Regolament għandu jidhol fis-seħh fit-30 ta' Lulju 2009.

Dan ir-Regolament għandu jorbot fl-intier tiegħu u japplika direttament fl-Istati Membri kollha.

Magħmul fi Brussell, id-29 ta' Lulju 2009.

Għall-Kummissjoni

Jean-Luc DEMARTY

Direttur Ġenerali għall-Agrikoltura u l-Iżvilupp Rurali

<sup>(1)</sup> ĠU L 299, 16.11.2007, p. 1.

<sup>(2)</sup> ĠU L 350, 31.12.2007, p. 1.

## ANNEX

## il-valuri fissi tal-importazzjoni għad-determinazzjoni tal-prezz ta' dhul ta' ċertu frott u haxix

(EUR/100 kg)

Kodiċi NM	Kodiċi tal-pajjiż terz <sup>(1)</sup>	Valur fiss tal-importazzjoni
0702 00 00	MK	27,8
	XS	31,8
	ZZ	29,8
0707 00 05	MK	23,0
	TR	100,7
	ZZ	61,9
0709 90 70	TR	97,3
	ZZ	97,3
0805 50 10	AR	63,1
	UY	48,3
	ZA	64,0
	ZZ	58,5
0806 10 10	EG	147,0
	MA	186,8
	TR	130,8
	ZA	114,6
	ZZ	144,8
0808 10 80	AR	77,3
	BR	89,3
	CL	89,7
	CN	81,7
	NZ	87,6
	US	105,4
	ZA	90,8
	ZZ	88,8
0808 20 50	AR	90,9
	CL	77,9
	TR	138,6
	ZA	109,7
	ZZ	104,3
0809 10 00	TR	154,2
	ZZ	154,2
0809 20 95	CA	324,1
	TR	252,9
	US	270,6
	ZZ	282,5
0809 30	TR	152,8
	ZZ	152,8
0809 40 05	BA	39,5
	ZZ	39,5

<sup>(1)</sup> In-nomenklatura tal-pajjiżi ffixxata mir-Regolament tal-Kummissjoni (KE) Nru 1833/2006 (ĠU L 354, 14.12.2006, p. 19). Il-kodiċi "ZZ" jirrappreżenta "oriġini oħra".

## REGOLAMENT TAL-KUMMISSJONI (KE) Nru 687/2009

tad-29 ta' Lulju 2009

li jhassar ir-Regolamenti tal-Kummissjoni (KE) Nru 877/2008, (KE) Nru 878/2008 u (KE) Nru 879/2008 li jifihha sejha permanenti għall-offerti għall-bejgħ mill-ġdid ta' zokkor miżmum mill-agenziji ta' intervent tal-Belġju, ir-Repubblika Ċeka, l-Irlanda, l-Italja, l-Ungerija, is-Slovakkja u l-Iżvezja

IL-KUMMISSJONI TAL-KOMUNITAJIET EWROPEJ,

Wara li kkunsidrat it-Trattat li jstabbilixxi l-Komunità Ewropea,

Wara li kkunsidrat ir-Regolament tal-Kunsill (KE) Nru 1234/2007 tat-22 ta' Ottubru 2007 li jstabbilixxi organizzazzjoni komuni ta' swieq agrikoli u dwar dispozizzjonijiet speċifiċi għal ċerti prodotti agrikoli (Ir-Regolament Wahdieni dwar l-OKS) <sup>(1)</sup>, u b'mod partikulari l-Artikolu 43(d) flimkien mal-Artikolu 4 tiegħu,

Billi:

- (1) Ir-Regolamenti tal-Kummissjoni (KE) Nru 877/2008 <sup>(2)</sup>, (KE) Nru 878/2008 <sup>(3)</sup> u (KE) Nru 879/2008 <sup>(4)</sup> fetħu sejha permanenti għall-offerti għall-bejgħ mill-ġdid fis-suq Komunitarju, il-bejgħ mill-ġdid għall-użu industrijali u l-bejgħ mill-ġdid għall-espportazzjoni ta' zokkor miżmum mill-agenziji ta' intervent tal-Belġju, ir-Repubblika Ċeka, l-Irlanda, l-Italja, l-Ungerija, is-Slovakkja u l-Iżvezja.
- (2) Ammont massimu globali ta' 345 539 tunnellata ta' zokkor miżmum mill-agenziji ta' intervent kien disponibbli għall-bejgħ mill-ġdid. Wara l-bejgħ mill-ġdid fil-qafas tal-offerti li kienu miżmuma mill-1 ta' Ottubru 2008 kwantità totali ta' 34 081 tunnellata ta' zokkor baqgħet ma nbqgħitx.
- (3) L-Anness I għar-Regolament tal-Kummissjoni (KE) Nru 983/2008 tat-3 ta' Ottubru 2008 li jadotta l-pjan għall-allokkazzjoni lill-Istati Membri ta' riżorsi li għandhom jithallsu mill-baġit tas-sena 2009 għall-prov-

vista tal-ikel mill-hażniet tal-intervent għall-benefiċċju tal-persuni l-aktar fil-bżonn fil-Komunità <sup>(5)</sup>, ipprova għall-irtirar ta' ammont globali ta' 119 687 tunnellata ta' zokkor mill-hażniet tal-intervent tal-Komunità għad-distribuzzjoni lill-persuni l-aktar fil-bżonn.

- (4) Fir-rigward tal-pjan tal-2010 tad-distribuzzjoni tal-ikel lill-persuni l-aktar fil-bżonn, il-kwantitajiet globali taz-zokkor mitluba mill-Istati Membri bħalissa jaqbzū l-kwantità disponibbli. Huwa għalhekk xieraq li l-hażniet kollha ta' zokkor ta' intervent li fadal jinżammu u tingħalaq is-sejha permanenti għall-offerti għall-bejgħ mill-ġdid ta' zokkor ta' intervent.
- (5) Għaldaqstant, ir-Regolamenti (KE) Nru 877/2008, (KE) Nru 878/2008 u (KE) Nru 879/2008 għandhom jithassru.
- (6) Il-miżuri pprovduti f'dan ir-Regolament huma skont l-opinjoni tal-Kumitat tal-Ġestjoni tal-Organizzazzjoni Komuni tas-Swieq Agrikoli,

ADOTTAT DAN IR-REGOLAMENTI:

## Artikolu 1

Ir-Regolamenti (KE) Nru 877/2008, (KE) Nru 878/2008 u (KE) Nru 879/2008 huma mħassra.

## Artikolu 2

Dan ir-Regolament jidhol fis-seħh fil-jum wara l-pubblikazzjoni tiegħu f'Il-Ġurnal Uffiċjali tal-Unjoni Ewropea.

Dan ir-Regolament għandu jorbot fl-intier tiegħu u japplika direttament fl-Istati Membri kollha.

Magħmul fi Brussell, id-29 ta' Lulju 2009.

Għall-Kummissjoni

Mariann FISCHER BOEL

Membru tal-Kummissjoni

<sup>(1)</sup> ĠU L 299, 16.11.2007, p. 1.

<sup>(2)</sup> ĠU L 241, 10.9.2008, p. 3.

<sup>(3)</sup> ĠU L 241, 10.9.2008, p. 8.

<sup>(4)</sup> ĠU L 241, 10.9.2008, p. 13.

<sup>(5)</sup> ĠU L 268, 9.10.2008, p. 3.

## DIRETTIVI

## DIRETTIVA 2008/58/KE TAL-PARLAMENT EWROPEW U TAL-KUNSILL

tat-13 ta' Lulju 2009

dwar il-mekkanizmu tat-tqabbid u t-treġġiegh lura ta' tratturi bir-roti għall-agrikoltura jew għall-foresterija

(Verżjoni kodifikata)

(Test b'relevanza għaż-ŻEE)

IL-PARLAMENT EWROPEW U L-KUNSILL TAL-UNJONI EWROPEA,

Wara li kkunsidraw it-Trattat li jstabbilixxi l-Komunità Ewropea, u b'mod partikolari l-Artikolu 95 tiegħu,

Wara li kkunsidraw il-proposta mill-Kummissjoni,

Wara li kkunsidraw l-opinjoni tal-Kumitat Ekonomiku u Soċjali Ewropew <sup>(1)</sup>,

Filwaqt li jaġixxu skond il-proċedura stabbilita fl-Artikolu 251 tat-Trattat <sup>(2)</sup>.

Billi:

- (1) Id-Direttiva tal-Kunsill 79/533/KEE tas-17 ta' Mejju 1979 dwar l-approssimazzjoni tal-liġijiet ta' l-Istati Membri li jirrelataw mal-mekkanizmu tat-tqabbid u mat-treġġiegh lura ta' tratturi bir-roti għall-agrikoltura jew għall-foresterija <sup>(3)</sup> giet emendata kemm-il darba <sup>(4)</sup> b'mod sostanzjali. Għal iktar ċarezza u razzjonalità, l-imsemija Direttiva għandha tiġi kodifikata.
- (2) Id-Direttiva 79/533/KEE hija wahda mid-Direttivi separati tas-sistema ta' l-approvazzjoni tat-tip KE prevista fid-Direttiva tal-Kunsill 74/150/KEE ta' l-4 ta' Marzu 1974 dwar l-approssimazzjoni tal-liġijiet ta' l-Istati Membri dwar l-approvazzjoni tat-tip ta' tratturi bir-roti għall-agrikoli jew għall-foresterija, kif sostitwita bid-Direttiva 2003/37/KE tal-Parlament Ewropew u tal-Kunsill tas-26 ta' Mejju 2003 dwar l-approvazzjoni tat-tip ta' tratturi għall-agrikoltura jew għall-foresterija, il-karrijiet tagħhom u makkinarju irmunkat interkambjabbli, flimkien mas-sistemi tagħhom, komponenti u unitajiet tekniċi separati <sup>(5)</sup>, u tistabilixxi preskrizzjonijiet tekniċi dwar id-disinn u l-kostruzzjoni ta' tratturi bir-roti għall-agrikoltura jew għall-foresterija, rigward l-apparat tat-tqabbid u treġġiegh lura. Dawk il-preskrizzjonijiet tekniċi huma dwar l-approssimazzjoni tal-liġijiet ta' l-Istati Membri

sabiex jippermettu l-applikazzjoni tal-proċedura ta' l-approvazzjoni tat-tip KE stabbilita fid-Direttiva 2003/37/KE għal kull tip ta' trattur. Għalhekk, id-dispożizzjonijiet stabbiliti mid-Direttiva 2003/37/KE dwar tratturi għall-agrikoltura jew għall-foresterija, il-karrijiet tagħhom u makkinarju irmunkat interkambjabbli, flimkien mas-sistemi tagħhom, komponenti u unitajiet tekniċi separati, japplikaw għal din id-Direttiva.

- (3) Din id-Direttiva għandha tkun bla hsara għall-obbligi ta' l-Istati Membri rigward il-limiti ta' żmien għat-trażpożizzjoni fil-liġi nazzjonali u l-applikazzjoni tad-Direttivi stabbiliti fl-Anness III, Parti B,

ADOTTAW DIN ID-DIRETTIVA:

## Artikolu 1

1. Għall-finijiet ta' din id-Direttiva "trattur" (għall-agrikoltura jew għall-foresterija) tfisser kull vettura bil-mutur mghammra bir-roti jew *tracks* minghajr tarf, li jkollha talanqas żewġ fusien, li l-funzjoni prinċipali tagħha tkun il-qawwa tal-ġibda u li tkun iddisinjata speċifikament biex tiġbed, timbotta, iġġorr jew thaddem ċerti għodda, makkinarju jew karrijiet mahsuba għall-agrikoltura jew għall-foresterija. Din tista' tkun mghammra biex iġġorr tagħbija u passiġġieri.

2. Din id-Direttiva tapplika biss għal tratturi definiti fil-paragrafu 1 li jkunu ffitjati b'tyres pneumatici u veloċità massima skond id-disinn ta' bejn is-6 u l- 40 km/siegha.

## Artikolu 2

1. Ebda Stat Membru ma jista' jirrifjuta li jagħti approvazzjoni tat-tip KE jew li johroġ id-dokument previst fl-Artikolu 2, punt (u) tad-Direttiva 2003/37/KE jew li jagħti approvazzjoni tat tip nazzjonali għal trattur minhabba raġunijiet marbuta mal-mekkanizmu tat-tqabbid jew mat-treġġiegh lura jekk dawn jissodisfaw ir-rekwiziti stabbiliti fl-Annessi I u II.

<sup>(1)</sup> ĠU C 10, 15.1.2008, p. 21.

<sup>(2)</sup> L-Opinjoni tal-Parlament Ewropew tal-11 ta' Diċembru 2007 (ĠU C 323E, 18.12.2008, p. 57) u d-Deċiżjoni tal-Kunsill tat-22 ta' Ġunju 2009.

<sup>(3)</sup> ĠU L 145, 13.6.1979, p. 20.

<sup>(4)</sup> Ara l-Anness III, Parti A.

<sup>(5)</sup> ĠU L 171, 9.7.2003, p. 1.

2. L-Istati Membri ma jistgħux jorġnu d-dokument previst fl-Artikolu 2, punt (u), tad-Direttiva 2003/37/KE għal tip ta' trattur li ma jissodisfax ir-rekwiżiti ta' din id-Direttiva.

L-Istati Membri jistgħu jirrifjutaw li jorġnu approvazzjoni tat-tip nazzjonali għal tip ta' trattur li ma jissodisfax ir-rekwiżiti ta' din id-Direttiva.

#### Artikolu 3

L-ebda Stat Membru ma jista' jirrifjuta r-registrazzjoni jew jipprojbixxi l-bejgħ, id-dhul inizjali fis-servizz jew l-użu ta' tratturi minhabba raġunijiet li jirrelataw mal-mekkanizmu tat-tqabbid jew mat-treġġieġħ lura jekk dawn jissodisfaw ir-rekwiżiti stabbiliti fl-Annessi I u II.

#### Artikolu 4

L-emendi necessarji biex jadattaw ir-rekwiżiti ta' l-Annessi I u II għall-progress tekniku għandhom jiġu adottati skond il-procedura msemmija fl-Artikolu 20(3) tad-Direttiva 2003/37/KE.

#### Artikolu 5

L-Istati Membri għandhom jikkomunikaw lill-Kummissjoni t-testi tad-dispożizzjonijiet principali tal-liġi nazzjonali li huma jadottaw fil-qasam kopert b'din id-Direttiva.

#### Artikolu 6

Id-Direttiva 79/533/KEE, kif emendata mid-Direttivi elenkati fl-Anness III, Parti A, hi mhassra, bla ħsara għall-obbligi ta' l-Istati

Membri rigward il-limiti ta' żmien għat-traspożizzjoni fil-liġi nazzjonali u l-applikazzjoni tad-Direttivi stabbiliti fl-Anness III, Parti B.

Referenzi għad-Direttiva mhassra għandhom jinftiehem bħala referenzi għal din id-Direttiva u għandhom jinqraw skond it-tabella ta' korrelazzjoni fl-Anness IV.

#### Artikolu 7

Din id-Direttiva għandha tidhol fis-seħħ fl-għoxrin jum wara l-pubblikazzjoni tagħha f'Il-Ġurnal Uffiċjali tal-Unjoni Ewropea.

Għandha tapplika mill-1 ta' Jannar 2010

#### Artikolu 8

Din id-Direttiva hi ndirizzata lill-Istati Membri.

Magħmula fi Brussell, it-13 ta' Lulju 2009.

Għall-Parlament Ewropew

Il-President

H.-G. PÖTTERING

Għall-Kunsill

Il-President

E. ERLANDSSON

## ANNEX I

**MEKKANIŻMU TA' TQABBID****1. Numru**

Kull trattur għandu jkollu mekkaniżmu speċjali li miegħu jkun possibbli li titqabbd konnessjoni bħal virga ta' l-irmonk jew habel ta' l-irmonk għall-ghanijiet ta' l-irmunkar.

**2. Pożizzjoni**

Il-mekkaniżmu għandu jkun iffittjat fuq quddiem tat-trattur, li għandu jkun mghammar b'pern tat-tqabbid.

**3. Disinn**

Il-mekkaniżmu għandu jkun tat-tip *slotted-jaw*. Il-ftuħ taċ-ċentru tal-pern tal-qfil għandu jkun ta' 60 mm + 0,5/- 1,5 mm u l-fond tal-qfil imkejjel miċ-ċentru tal-pern għandu jkun ta' 62 mm ± 0,5 mm.

Il-pern tat-tqabbid għandu jkollu dijametru ta' 30 + 1,5 mm li għandu jiġi ffittjat ma' mekkaniżmu li jipprevjeni li jinqala' matul l-użu. Il-mekkaniżmu tat-tqabbid m'għandux ikun jista' jinqala'.

It-tolleranza ta' + 1,5 mm msemmija hawn fuq m'għandhiex titqies bħala tolleranza ta' manifattura iżda bħala varjazzjoni permessa fid-dimensjonijiet nominali għall-pernijiet ta' disinji differenti.

## ANNEX II

**TREĠĠIEGH LURA**

It-tratturi kollha għandhom ikunu mghammra b'mekkaniżmu għat-treġġiegh lura li jkun jista' jithaddem mill-pożizzjoni tas-sewwieq.



## ANNEX III

## Parti A

## Direttiva mhassra flimkien ma' lista tal-emendi suċċessivi tagħha

(imsemmi fl-Artikolu 6)

Direttiva tal-Kunsill 79/533/KEE  
(ĠU L 145, 13.6.1979, p. 20)Direttiva tal-Kunsill 82/890/KEE  
(ĠU L 378, 31.12.1982, p. 45)Kif jirrigwarda biss ir-referenzi magħmula f'Artikolu 1(1)  
tad-Direttiva 79/533/KEEDirettiva 79/533/KE Tal-Parlament Ewropew u Tal-  
Kunsill  
(ĠU L 277, 10.10.1997, p. 24)Kif jirrigwarda biss ir-referenzi magħmula fl-ewwel inċiż  
ta' Artikolu 1 tad-Direttiva 79/533/KEEDirettiva tal-Kummissjoni 1999/58/KE  
(ĠU L 148, 15.6.1999, p. 37)

## Parti B

## Lista tal-limiti ta' żmien għat-traspożizzjoni fil-liġi nazzjonali u l-applikazzjoni

(imsemmi fl-Artikolu 6)

Direttiva	Limitu ta' żmien għat-traspożizzjoni	Data ta' applikazzjoni
79/533/KEE	21 ta' Novembru 1980	—
82/890/KEE	21 ta' Ġunju 1984	—
97/54/KE	22 ta' Settembru 1998	23 ta' Settembru 1998
1999/58/KE	30 ta' Ġunju 2000 <sup>(1)</sup>	—

<sup>(1)</sup> Skont Artikolu 2 tad-Direttiva 1999/58/KE:

"1. Mill-1 ta' Lulju 2000, l-Istati Membri ma jistgħux:

— jirrifjutaw li jagħtu approvazzjoni tat-tip KE, li jgħorġu d-dokument li għalih jipprovdi t-tielet inċiż ta' Artikolu 10(1) tad-Direttiva 74/150/KEE, jew li jagħtu approvazzjoni tat-tip nazzjonali, dwar xi tip ta' trattur, jew

— iwaqqfu id-dhul fis-servizz ta' trattur,

jekk it-tratturi in kwistjoni jkunu jikkonformaw mar-rekwiżiti tad-Direttiva 79/533/KEE, kif emendata b'din id-Direttiva.

2. Mill-1 ta' Jannar 2001, l-Istati Membri:

— ma jistgħux aktar jgħorġu d-dokument li għalih jipprovdi t-tielet indent ta' Artikolu 10(1) ta' Direttiva 74/150/KEE fir-rigward ta' tip ta' trattur li ma jharisx ir-rekwiżiti ta' d-Direttiva 79/533/KEE, kif emendata minn din id-Direttiva,

— jistgħu jirrifjutaw li jagħtu l-approvazzjoni nazzjonali tat-tip fir-rigward ta' tip ta' trattur li ma jharisx ir-rekwiżiti tad-Direttiva 79/533/KEE, kif emendata minn din id-Direttiva."

## ANNEX IV

## TABELLA TA' KORRELAZZJONI

Direttiva 79/533/KEE	Direttiva 1999/58/ KE	Din id-Direttiva
Artikoli 1	Artikolu 2	Artikoli 1
		Artikolu 2
Artikolu 3		Artikolu 3
Artikolu 4		Artikolu 4
Artikolu 5(1)		—
Artikolu 5(2)		Artikolu 5
—		Artikoli 6 u 7
Artikolu 6		Artikolu 8
Anness I		Anness I
Anness II		Anness II
—		Anness III
—		Anness IV

## DIRETTIVA 2009/59/KE TAL-PARLAMENT EWROPEW U TAL-KUNSILL

tat-13 ta' Lulju 2009

dwar il-mirja li juru wara ta' tratturi bir-roti tal-agrikoltura jew tal-foresterija

(Verzjoni kodifikata)

(Test b'relevanza għaż-ŻEE)

IL-PARLAMENT EWROPEW U L-KUNSILL TAL-UNJONI EWROPEA,

Wara li kkunsidraw it-Trattat li jstabbilixxi l-Komunità Ewropea, u b'mod partikolari l-Artikolu 95 tiegħu,

Wara li kkunsidraw il-proposta mill-Kummissjoni,

Wara li kkunsidraw l-Opinjoni tal-Kumitat Ekonomiku u Soċjali Ewropew <sup>(1)</sup>,

Filwaqt li jaġixxu skont il-proċedura stabbilita fl-Artikolu 251 tat-Trattat <sup>(2)</sup>,

Billi:

- (1) Id-Direttiva 74/346/KEE tal-Kunsill tal-25 ta' Ġunju 1974 dwar l-approssimazzjoni tal-liġijiet tal-Istati Membri dwar il-mirja li juru wara ta' tratturi bir-roti tal-agrikoltura jew tal-foresterija <sup>(3)</sup> giet emendata kemm-il darba <sup>(4)</sup> b'mod sostanzjali. Għal iktar ċarezza u razzjonalità, l-imsemmija Direttiva għandha tiġi kodifikata.
- (2) Id-Direttiva 74/346/KE hija waħda mid-Direttivi separati dwar is-sistema tal-approvazzjoni tat-tip KE prevista mid-Direttiva 74/150/KEE tal-Kunsill tal-4 ta' Marzu 1974 dwar l-approssimazzjoni tal-liġijiet tal-Istati Membri dwar l-approvazzjoni tat-tip ta' tratturi għall-agrikoltura jew għall-foresterija, kif sostitwita permezz tad-Direttiva tal-Parlament Ewropew u tal-Kunsill 2003/37/KE tas-26 ta' Mejju 2003 dwar l-approvazzjoni tat-tip ta' tratturi għall-agrikoltura jew għall-foresterija, il-karrijiet tagħhom u makkinarju irmunkat interkambjabbli, flimkien mas-sistemi tagħhom, komponenti u elementi tekniċi separati <sup>(5)</sup> u tistabilixxi preskrizzjonijiet tekniċi dwar id-disinn u l-kostruzzjoni ta' tratturi għall-agrikoltura jew għall-foresterija, rigward il-mirja li juru wara. Dawn il-preskrizzjonijiet tekniċi huma dwar l-approssimazzjoni

tal-liġijiet tal-Istati Membri sabiex jippermettu l-applikazzjoni tal-proċedura tal-approvazzjoni tat-tip KE stabbilita fid-Direttiva 2003/37/KE għal kull tip ta' trattur. Għaldaqstant id-dispożizzjonijiet stabbiliti mid-Direttiva 2003/37/KE dwar tratturi għall-agrikoltura jew għall-foresterija, il-karrijiet tagħhom u makkinarju irmunkat interkambjabbli, flimkien mas-sistemi tagħhom, komponenti u elementi tekniċi separati japplikaw għal din id-Direttiva.

- (3) Din id-Direttiva għandha tkun bla ħsara għall-obbligi tal-Istati Membri rigward il-limiti ta' żmien għat-traspożizzjoni fil-liġi nazzjonali u l-applikazzjoni tad-Direttivi elenkati fl-Anness II, Parti B,

ADOTTAW DIN ID-DIRETTIVA:

## Artikolu 1

1. "Trattur tal-agrikoltura jew tal-foresterija" ifisser kull vettura bir-roti jew bi tracks mingħajr tarf li jkollha mill-anqas żewġ fwies, li l-funzjoni prinċipali tagħha tkun il-qawwa tal-gibda u li tkun iddisinjata speċifikament biex tiġbed, iġġorr jew thaddem ċerti għodda, makkinarju jew karrijiet maħsubin għall-agrikoltura jew għall-foresterija. Din tista' tkun mġhamra biex iġġorr tagħbija u passigġieri.

2. Din id-Direttiva tapplika biss għal tratturi definiti fil-paragrafu 1 li jkunu armati b'tajers pnevmatiċi u li jkollhom veloċità massima skont id-disinn ta' bejn is-6 u l-40 km/siegha.

## Artikolu 2

1. L-Istati Membri ma jistgħux jirrifjutaw li johorġu approvazzjoni tat-tip KE jew li johorġu id-dokument previst fl-Artikolu 2, punt (u) tad-Direttiva 2003/37/KE jew li johorġu approvazzjoni tat-tip nazzjonali għal tip ta' trattur minhabba raġunijiet marbuta mal-mirja li juru wara, jekk dawn jissodisfaw ir-rekwiziti stabbiliti fl-Anness I.

2. L-Istati Membri ma jistgħux johorġu d-dokument previst fl-Artikolu 2, punt (u), tad-Direttiva 2003/37/KE għal tip ta' trattur li ma jissodisfaw ir-rekwiziti ta' din id-Direttiva.

<sup>(1)</sup> ĠU C 256, 27.10.2007, p. 31.

<sup>(2)</sup> L-Opinjoni tal-Parlament Ewropew tal-25 ta' Settembru 2007 (ĠU C 219 E, 28.8.2008, p. 67) u d-Deċiżjoni tal-Kunsill tat-22 ta' Ġunju 2009.

<sup>(3)</sup> ĠU L 191, 15.7.1974, p. 1.

<sup>(4)</sup> Ara l-Anness II, Parti A.

<sup>(5)</sup> ĠU L 171, 9.7.2003, p. 1.

L-Istati Membri jistgħu jirrifjutaw li johorġu approvazzjoni tat-tip nazzjonali għal tip ta' trattur li ma jissodisfaw ir-rekwiziti ta' din id-Direttiva.

*Artikolu 3*

Ebda Stat Membru ma jista' jirrifjuta r-reġistrazzjoni jew jipproj-bixxi l-bejgh, id-dhul inizjali fis-servizz jew l-użu ta' tratturi minhabba raġunijiet relatati mal-mirja li juru wara, jekk dawn jissodisfaw ir-rekwiżiti stabbiliti fl-Anness I.

*Artikolu 4*

L-emendi mehtieġa għall-adattament tar-rekwiżiti tal-Anness I, sabiex jittiehed kont tal-progress tekniku għandhom jiġu adottati b'mod konformi mal-proċedura msemmija fl-Artikolu 20(3) tad-Direttiva Nru 2003/37/KE.

*Artikolu 5*

L-Istati Membri għandhom jikkomunikaw lill-Kummissjoni t-test tad-dispożizzjonijiet prinċipali tal-liġi nazzjonali li huma jadottaw fil-qasam kopert b'din id-Direttiva.

*Artikolu 6*

Id-Direttiva 74/346/KEE, kif emendata bid-Direttivi elenkati fl-Anness II, Parti A, hija imhassra, bla hsara għall-obbligi tal-Istati Membri rigward il-limiti ta' żmien għat-trasposizzjoni fil-liġi nazzjonali u l-applikazzjoni tad-Direttivi elenkati fl-Anness II, Parti B.

Ir-referenzi għad-Direttiva mhassra għandhom jinftiehem bhala referenzi għal din id-Direttiva u għandhom jinqraw skont it-tabella ta' korrelazzjoni fl-Anness III.

*Artikolu 7*

Din id-Direttiva għandha tidhol fis-seħh fl-ghoxrin jum wara dak tal-pubblikazzjoni tagħha f'Il-Ġurnal Uffiċjali tal-Unjoni Ewropea.

Għandha tapplika mill-1 ta' Jannar 2010.

*Artikolu 8*

Din id-Direttiva hi indirizzata lill-Istati Membri.

Magħmula fi Brussell, it-13 ta' Lulju 2009.

*Għall-Parlament Ewropew*

*Il-President*

H.-G. PÖTTERING

*Għall-Kunsill*

*Il-President*

E. ERLANDSSON

## ANNEX I

## 1. DEFINIZZJONIJIET

- 1.1. "Mera li turi wara" tfisser kull apparat li hu maħsub biex jaghti, fil-medda tal-viżjoni li hija ġeometrikament definita fil-punt 2.5 hawn isfel, vista ċara ta' wara li, flimkien raġonevoli, mhix ostakolata b'xi partijiet ta' komponenti tat-trattur jew mill-okkupanti tat-trattur innifsu. Il-mirja addizzjonali u l-mirja li juru wara maħsubin biex jikkontrollaw l-inġenji waqt li jkun qed isir xogħol fl-għelieqi m'għandhomx neċessarjament ikunu miftuħa għall-approvazzjoni tat-tip li tingħata lill-komponenti imma għandhom jiġu lokalizzati skont ir-rekwiżiti tal-issettjar li jinstabu fil-punti 2.3.3. sa 2.3.5.
- 1.2. "Mera ta' ġewwa li turi wara" tfisser apparat kif definit fil-punt 1.1 li qiegħda mwahhla ġewwa l-kabina jew il-qafas ta' trattur.
- 1.3. "Mera fuq barra li turi wara" tfisser apparat kif definit fil-punt 1.1 li qiegħda mwahhla fuq kull parti mill-wiċċ ta' barra ta' trattur.
- 1.4. "Klassi ta' mirja li juru wara" ifisser l-mirja kollha li juru wara li għandhom waħda jew iżjed karatteristika jew funzjoni komuni. Mirja ta' ġewwa li juru wara jaqgħu taħt klassi I, mirja ta' barra li juru wara taħt klassi II.

## 2. REKWIZITI GHAT-TWAHHIL

## 2.1. Ġenerali

- 2.1.1. Tratturi jistgħu jitwahhlu b'mirja li juru wara tal-klassijiet I u II biss li jkollhom il-marka tal-approvazzjoni tat-tip tal-KE msemmija fid-Direttiva tal-Parlament Ewropew u tal-Kunsill 2003/97/KE tal-10 ta' Novembru 2003 dwar l-appromissazzjonijiet tal-Istati Membri li għandhom x'jaqsmu mal-approvazzjoni skont it-tip tal-viżjoni indiretta u tal-vetturi mġhammra b'dawn il-mezzi, li temenda d-Direttiva 70/156/KEE u tħassar id-Direttiva 71/127/KEE <sup>(1)</sup>.
- 2.1.2. Mirja li juru wara għandhom jitwahhlu b'tali mod li jibqgħu sodi taħt kondizzjonijiet normali tas-sewqan.

## 2.2. In-numru

Kull trattur għandu jkun mġhammar b'mill-anqas mera ta' barra waħda li turi wara mwahhla man-naħa tax-xellug tat-trattur fl-Istati Membri li fihom il-karozzi jsuqu fuq il-lemin u man-naħa tal-lemin tat-trattur fl-Istati Membri li fihom il-karozzi jsuqu fuq ix-xellug.

## 2.3. Il-pożizzjoni

- 2.3.1. Il-mera ta' barra li turi wara għandha titwahhal b'mod li x-xufier, meta jkun qiegħed bil-qiegħda fis-sedil tax-xufier f'pożizzjoni normali tas-sewqan, ikollu vista ċara ta' dik il-parti tat-triq definita fil-punt 2.5.
- 2.3.2. Il-mera ta' barra li turi wara trid tkun tidher mill-parti tal-windscreen li tintmesah mill-wiper tal-windscreen jew mit-twieqi tal-ġenb jekk il-trattur għandu mera ta' barra.
- 2.3.3. Il-mera li turi wara ma tridx tohrog 'il barra mill-parti ewlenija tat-trattur jew il-kombinazzjoni tat-trattur u l-karru hafna aktar milli hemm b'żonn biex tilhaq l-medda ta' viżjoni msemmija fil-punt 2.5.
- 2.3.4. Fejn it-tarf ta' isfel tal-mera ta' barra li turi wara huwa anqas minn 2 m 'il fuq mill-art meta t-trattur huwa mgħobbi, din il-mera li turi wara ma tridx tipproġetta aktar minn 0.20 m barra l-wisa' kollu tat-trattur jew il-kombinazzjoni tat-trattur u l-karru imkejla mingħajr il-mirja li juru wara.
- 2.3.5. Bla ħsara għar-rekwiżiti tal-punti 2.3.3 u 2.3.4, mirja li juru wara jistgħu jipproġettaw barra l-wisa' massimu permess tat-trattur.

## 2.4. Aġġustament

- 2.4.1. Kull mera ta' ġewwa li turi wara għandha tkun tista' tiġi aġġustata mix-xufier mill-pożizzjoni tiegħu tas-sewqan.

<sup>(1)</sup> ĠU L 25, 29.1.2004, p. 1.

2.4.2. Is-sewwieq għandu jkun jista' jirraġa l-mera esterna li turi wara bla ma jiċċaqlaq mill-post tas-sewwieq. Il-mera tista', iżda, tissakkar fil-pożizzjoni minn barra.

2.4.3. Ir-rekwiżiti tal-punti 2.4.2 ma japplikawx għall-mirja ta' barra li juru wara li, wara li jkunu mċaqilqa, jmorru lura lejn il-pożizzjoni oriġinali tagħhom awtomatikament jew jistgħu jitqieghdu lura għall-pożizzjoni oriġinali tagħhom minghajr l-użu ta' għodda.

2.5. *Meded ta' viżjoni*

2.5.1. Stati Membri li fihom il-karozzi jsuqu fuq il-lemin

Il-medda ta' viżjoni tal-mera ta' barra li turi wara tax-xellug għandha tkun tali li x-xufier jista' jara fuq wara għall-anqas dik il-parti livell tat-triq, 'il bogħod sal-orizzont, li hija fuq ix-xellug tal-pjan parallel mal-pjan longitudinali medjan vertikali u li tgħaddi mill-aktar punt fuq ix-xellug tal-wisa' kollu tat-trattur jew il-kombinazzjoni tat-trattur u l-karru.

2.5.2. Stati Membri li fihom il-karozzi jsuqu fuq ix-xellug

Il-medda ta' viżjoni tal-mera ta' barra li turi wara tal-lemin għandha tkun tali li x-xufier jista' jara fuq wara għall-anqas dik il-parti livell tat-triq, 'il bogħod sal-orizzont, li hija fuq il-lemin tal-pjan parallel mal-pjan longitudinali medjan vertikali u li tgħaddi mill-aktar punt fuq il-lemin tal-wisa' kollu tat-trattur jew il-kombinazzjoni tat-trattur u l-karru.

---

## ANNEX II

## PARTI A

**Direttiva mhassra flimkien ma' lista tal-emendi suċċessivi tagħha  
(imsemmija fl-Artikolu 6)**

Direttiva tal-Kunsill 74/346/KEE  
(ĠU L 191, 15.7.1974, p. 1)

Direttiva tal-Kunsill 82/890/KEE  
(ĠU L 378, 31.12.1982, p. 45)

Direttiva tal-Parlament Ewropew u tal-Kunsill  
97/54/KE  
(ĠU L 277, 10.10.1997, p. 24)

Direttiva tal-Kummissjoni 98/40/KE  
(ĠU L 171, 17.6.1998, p. 28)

kif jirrigwarda biss ir-referenzi magħmula fl-Artikolu 1(1) għad-Direttiva 74/346/KEE

kif jirrigwarda biss ir-referenzi magħmula fl-ewwel inċiż tal-Artikolu 1 għad-Direttiva 74/346/KEE

## PARTI B

**Lista tal-limiti ta' żmien għat-traspożizzjoni fil-liġi nazzjonali u l-applikazzjoni  
(imsemmija fl-Artikolu 6)**

Direttiva	Limitu ta' żmien għat-traspożizzjoni	Data ta' applikazzjoni
74/346/KEE	fit-2 ta' Jannar 1976	—
82/890/KEE	fit-22 ta' Ġunju 1984	—
97/54/KE	fit-22 ta' Settembru 1998	fit-23 ta' Settembru 1998
98/40/KE	30 ta' April 1999 <sup>(1)</sup>	—

<sup>(1)</sup> Skond l-Artikolu 2 tad-Direttiva 98/40/KE:

"1. Mill-1 ta' Mejju 1999, l-ebda Stat Membru ma jista':

— jirrifjuta fir-rigward ta' xi tip ta' trattur, li jagħti l-approvazzjoni tat-tip tal-KE, biex johroġ dokument li jkun imsemmi fit-tielet inċiż tal-Artikolu 10(1) tad-Direttiva 74/150/KEE, jew biex jagħti l-approvazzjoni tat-tip nazzjonali, jew

— jipprojbixxi d-dhul fis-servizz tat-tratturi, jekk daww it-tratturi jilhqg r-rekwiżiti tad-Direttiva 74/346/KEE, kif emendat minn din id-Direttiva.

2. Mill-1 ta' Ottubru 1999, l-Istati Membri:

— ma jistgħux johorġu aktar id-dokument imsemmi fit-tielet inċiż tal-Artikolu 10(1) tad-Direttiva 74/150/KEE għat-tip tat-trattur li ma jilhaqx ir-rekwiżiti tad-Direttiva 74/347/KEE, kif emendata minn din id-Direttiva,

— jistgħu jirrifjutaw li jagħtu l-approvazzjoni tat-tip nazzjonali fir-rigward tat-tip ta' trattur li ma jilhaqx ir-rekwiżiti tad-Direttiva 74/346/KEE, kif emendat minn din id-Direttiva."

## ANNEX III

Tabella Ta' Korrelazzjoni

Direttiva 74/346/KEE	Direttiva 98/40/KE	Din id-Direttiva
Artikoli 1 sa 4	Artikoli 2	Artikoli 1 sa 4
		Artikoli 2
Artikoli 3 u 4		Artikoli 3 u 4
Artikolu 5(1)		—
Artikolu 5(2)		Artikolu 5
—		Artikolu 6
—		Artikolu 7
Artikolu 6		Artikolu 8
Anness		Anness I
—		Anness II
—		Anness III



## DIRETTIVA 2008/60/KE TAL-PARLAMENT EWROPEW U TAL-KUNSILL

tat-13 ta' Lulju 2009

dwar il-veloċità massima skont id-disinn u l-pjattaformi tat-tagħbija għat-tratturi bir-roti għall-agrikoltura jew għall-foresterija

(Verżjoni kodifikata)

(Test b'relevanza għaż-ŻEE)

IL-PARLAMENT EWROPEW U L-KUNSILL TAL-UNJONI EWROPEA,

Wara li kkunsidraw it-Trattat li jstabbilixxi l-Komunità Ewropea, u b'mod partikolari l-Artikolu 95 tiegħu,

Wara li kkunsidraw il-proposta mill-Kummissjoni,

Wara li kkunsidraw l-opinjoni tal-Kumitat Ekonomiku u Soċjali Ewropew <sup>(1)</sup>,Mixjin skont il-proċedura mnizżla fl-Artikolu 251 tat-Trattat <sup>(2)</sup>,

Billi:

- (1) Id-Direttiva tal-Kunsill 74/152/KEE tal-4 ta' Marzu 1974 dwar l-approssimazzjoni tal-liġijiet tal-Istati Membri dwar il-veloċità massima skont id-disinn u l-pjattaformi għat-tagħbija tat-tratturi bir-roti għall-agrikoltura jew għall-foresterija <sup>(3)</sup> giet emendata b'mod sostanzjali diversi drabi <sup>(4)</sup>. Għal iktar ċarezza u razzjonalità, id-Direttiva msemmija għandha tiġi kkodifikata.
- (2) Id-Direttiva 74/152/KEE hija wahda mid-Direttivi separati li għandhom x'jaqsmu mas-sistema tal-approvazzjoni tat-tip KE maħsuba fid-Direttiva tal-Kunsill tal-4 ta' Marzu 1974 dwar l-approssimazzjoni tal-liġijiet tal-Istati Membri li għandhom x'jaqsmu mal-approvazzjoni tat-tip ta' tratturi bir-roti għall-agrikoltura jew għall-foresterija, kif sostitwita mid-Direttiva 2003/37/KE tal-Parlament Ewropew u tal-Kunsill tas-26 ta' Mejju 2003 dwar l-approvazzjoni tat-tip ta' tratturi għall-agrikoltura jew għall-foresti, il-karrijiet tagħhom u makkinarju irmunkat interkambjabbli, flimkien mas-sistemi tagħhom, komponenti u unitajiet tekniċi separati <sup>(5)</sup> u li stabbiliet preskrizzjonijiet tekniċi dwar id-disinn u l-kostruzzjoni ta' tratturi għall-agrikoltura jew għall-foresterija, dwar il-veloċità massima skont id-disinn u l-pjattaforma tat-tagħbija. Dawn il-preskrizzjonijiet tekniċi kkonċernaw l-approssimazzjoni tal-liġijiet tal-Istati Membri sabiex jippermettu l-applikazzjoni tal-proċedura tal-approvazzjoni tat-tip KE prevista mid-Direttiva 2003/37/KE. Għalhekk, id-dispożizzjonijiet stabbiliti mid-Direttiva 2003/37/KE fir-rigward ta' tratturi għall-agrikoltura jew għall-foresti, il-karrijiet tagħhom u makkinarju irmunkat interkambjabbli, flimkien mas-sistemi tagħhom, komponenti u unitajiet ta' dawn il-vetturi japplikaw għal din id-Direttiva.

- (3) Din id-Direttiva għandha tkun bla ħsara għall-obbligi tal-Istati Membri rigward il-limiti ta' żmien għat-traspożizzjoni fil-liġi nazzjonali u l-applikazzjoni tad-Direttivi mnizżla fl-Anness II, Parti B,

ADOTTAW DIN ID-DIRETTIVA:

## Artikolu 1

1. "Muturi tal-hart agrarji jew tal-foresterija" tfisser kull vettura bil-mutur, mghammra bir-roti jew caterpillar tracks u li jkollha mill-inqas żewġ fusijiet, li l-funzjoni prinċipali tagħha tkun li jkollha s-sahha tal-gibda u li tkun iddisinjata b'mod speċjali biex tiġbed, timbotta, iġġorr jew thaddem ċerti għodda, makkinarju jew karri maħsuba biex jintużaw għall-agrikoltura jew il-foresterija. Din tista' tkun mghammra biex iġġorr xi tagħbija jew passiġġieri.

2. Din id-Direttiva għandha tgħodd biss għal tratturi definiti fil-paragrafu 1 li jkunu ffittjati b'tyres pnevmatiċi u li jkollhom veloċità massima skont id-disinn ta' bejn 6 u 40 km/siegha.

## Artikolu 2

1. L-Istati Membri ma jistgħux jirrifjutaw li jagħtu l-approvazzjoni tat-tip KE jew l-approvazzjoni tat-tip nazzjonali għal xi trattur għal raġunijiet li jirrigwardaw il-veloċità massima skont id-disinn jew il-pjattaformi tat-tagħbija jekk dawn jissodisfaw ir-rekwiziti stabbiliti fl-Anness I.

2. L-Istati Membri ma jistgħux johorġu d-dokument previst fl-Artikolu 2, punt (u), tad-Direttiva 2003/37/KE għal tip ta' trattur li ma jissodisfax ir-rekwiziti ta' din id-Direttiva.

L-Istati Membri jistgħu jirrifjutaw li johorġu approvazzjoni tat-tip nazzjonali għal tip ta' trattur li ma jissodisfax ir-rekwiziti ta' din id-Direttiva.

## Artikolu 3

L-Istati Membri ma jistgħux jirrifjutaw ir-registrazzjoni, jew jipprojbixxu l-bejgħ, id-dhul fis-servizz għall-ewwel darba jew l-użu tat-tratturi għal raġunijiet li jirrigwardaw il-veloċità massima skont id-disinn jew il-pjattaformi tat-tagħbija jekk dawn jissodisfaw ir-rekwiziti stabbiliti fl-Anness I.

<sup>(1)</sup> ĠU C 161, 13.7.2007, p. 37.

<sup>(2)</sup> L-Opinjoni tal-Parlament Ewropew tad-19 ta' Ġunju 2007 (ĠU C 146E, 12.6.2008, p. 74) u d-Deċiżjoni tal-Kunsill tat-22 ta' Ġunju 2009.

<sup>(3)</sup> ĠU L 84, 28.3.1974, p. 33.

<sup>(4)</sup> Anness II, parti A.

<sup>(5)</sup> ĠU L 171, 9.7.2003, p. 1.

*Artikolu 4*

1. L-ebda Stat Membru ma jista' jipprojbixxi t-twahhil tal-pjattaformi tat-tagħbija jew jehtieg li t-tratturi ikunu mgħammra b'wahda jew aktar minn dawn il-pjattaformi.

2. L-ebda Stat Membru ma jista' jipprojbixxi it-tagħbija fuq il-pjattaformi tat-tagħbija tal-prodotti li huma jippermettu li jkunu mgħobbija fuq karri użati għall-ghanijiet agrarji jew forestali. Fil-limiti stabbiliti mill-fabbrikant, tagħbija massima ta' mill-inqas 80 % tal-piż tat-trattur li jkun jahdem tajjeb tkun awtorizzata.

*Artikolu 5*

L-emendi meħtieġa biex ir-rekwiziti tal-Anness I ikunu adattati għall-progress tekniku għadhom ikunu adottati skont il-proċedura stabbilita fl-Artikolu 20(3) tad-Direttiva 2003/37/KE.

*Artikolu 6*

L-Istati Membri għandhom jikkomunikaw it-test tad-dispożizzjonijiet prinċipali tal-liġi nazzjonali li huma jadottaw fil-qasam kopert b'din id-Direttiva lill-Kummissjoni.

*Artikolu 7*

Id-Direttiva 74/152/KEE, kif emendata mid-Direttivi mniżżla fl-Anness II, il-parti A, hija b'dan imhassra, bla hsara għall-obbligi tal-Istati Membri rigward il-limiti ta' żmien għat-traspożizzjoni

fil-liġi nazzjonali u l-applikazzjoni tad-Direttivi mniżżla fl-Anness II, Parti B.

Referenzi għad-Direttiva mhassra għandhom jinftiehem bhala referenzi għal din id-Direttiva u għandhom jinqraw skont it-tabella ta' korrelazzjoni fl-Anness III.

*Artikolu 8*

Din id-Direttiva għandha tidhol fis-seħh fl-għoxrin jum wara l-pubblikazzjoni tagħha f'Il-Ġurnal Uffiċjali tal-Unjoni Ewropea.

Għandha tibda tapplika mill-1 ta' Jannar 2010.

*Artikolu 9*

Din id-Direttiva hi indirizzata lill-Istati Membri.

Magħmula fi Brussell, it-13 ta' Lulju 2009.

Għall-Parlament Ewropew

Il-President

H.-G. PÖTTERING

Għall-Kunsill

Il-President

E. ERLANDSSON

## ANNEX I

1. **Velocità massima skond id-disinn**

- 1.1. Għat-testijiet biex ikun approvat it-tip, il-velocità medja għandha tkun imkejla fuq linja dritta, li t-trattur għandu jsuq fuqha fiż-żewġ direzzjonijiet minn *flying start*. Il-hamrija tal-art għandha tkun stabilizzata; l-art għandha tkun lixxa u mill-inqas 100 metru twila; iżda din jista' jkollha għoljiet ta' mhux aktar minn 1.5 %.
- 1.2. Matul it-test, it-trattur m'għandux ikollu tagħbija u jkun f'kundizzjoni tajba mingħajr *ballast weights* jew apparat speċjali u l-pressjoni tal-arja tar-roti għandha tkun dik speċifikata għall-użu fit-triq.
- 1.3. Matul it-test it-trattur jintrama' b'roti godda pnevmatiċi li għandhom l-ikbar raġġ ta' tidwir maħsub mill-manufattur għat-trattur.
- 1.4. Il-*gear ratio* użat matul it-test għandu jkun dak li jipproduċi l-velocità massima tal-vettura u t-*throttle* għandha tkun miftuha kollha.
- 1.5. Biex jitqiesu diversi żbalji inevitabbli minhabba, b'mod partikolari, it-teknika tal-kejl u ż-żieda fil-velocità li taħdem biha l-magna b'tagħbija parzjali, velocità mkejla li taqbeż il-velocità massima skont id-disinn bi 3 km/siegha għandha tkun aċċettabbli għat-test tal-approvazzjoni tat-tip.
- 1.6. Sabiex l-awtoritajiet kompetenti għall-approvazzjoni tat-tip tat-tratturi jistgħu jikkalkolaw il-velocità teoretika massima, il-fabbrikant għandu jispeċifika b'hal għadha l-*gear ratio*, il-moviment 'il quddiem attwali tar-roti *powered* ekwivalenti għal dawra wahda shiħa, u l-rpm (tidwir kull minuta) b'poter massimu ta' *output bit-throttle* mifuh kollu u l-*speed governor*, jekk ikun imwahaħħal, aġġustat kif stabbilit mill-fabbrikant.

2. **Pjattaformi tat-tagħbija**

- 2.1. Iċ-ċentru tal-gravità tal-pjattaforma għandu jkun bejn il-fusijiet.
- 2.2. Il-qisien tal-pjattaformi għandhom ikunu tali sabiex:
  - ma jeċċedix 1.4 darbiet tal-parti ta' quddiem jew il-parti ta' wara tat-trattur, skont liema tkun l-ikbar.
  - ma teċċedix il-wisa' massima globali tat-trattur m'għammar bl-apparat.
- 2.3. Il-pjattaforma għandha titpoġġa simettrikament meta mqabbla mal-pjan medjan longitudinali tat-trattur.
- 2.4. L-għoli 'l fuq mill-art tal-pjattaforma m'għandux ikun aktar minn 150 ċm.
- 2.5. It-tip tal-pjattaforma u l-mod kif din tkun imwahaħħla għandhom ikunu hekk li, b'tagħbija normali, il-firxa tal-viżjoni tas-sewwieq tibqa' tajba u d-diversi apparat tassattiv tad-dawl u tas-sinjali tad-dawl jistgħu jkomplu jaqdu l-funzjoni tagħhom kif xieraq.
- 2.6. Il-pjattaforma tat-tagħbija għandha tkun li tista' tinqala'; din għandha tkun imwahaħħla mat-trattur b'tali mod li jkun evitat kull riskju li din tista' tinqala' aċċidentalment.

## ANNEX II

## Parti A

## Direttiva mhassra flimkien mal-emendamenti suċċessivi tagħha

(imsemmija fl-Artikolu 7)

Direttiva 74/152/KEE Tal-Kunsill  
(ĠU L 84, 28.3.1974, p. 33)Direttiva 82/890/KEE tal-Kunsill  
(ĠU L 378, 31.12.1982, p. 45)

Rigward ir-referenzi magħmula fl-Artikolu 1(1) tad-Direttiva 74/152/KEE biss

Direttiva 88/412/KEE tal-Kummissjoni  
(ĠU L 200, 26.7.1988, p. 31)Direttiva 97/54/KE tal-Parlament Ewropew u tal-Kunsill  
(ĠU L 277, 10.10.1997, p. 24)

Rigward ir-referenzi magħmula fl-Artikolu 1, l-ewwel inċiż għad-Direttiva 74/152/KEE biss

Direttiva 98/89/KE tal-Kummissjoni  
(ĠU L 322, 1.12.1998, p. 40)

## Parti B

## Lista tal-limiti ta' żmien għat-traspożizzjoni fil-liġi nazzjonali u l-applikazzjoni

(imsemmija fl-Artikolu 7)

Direttiva	Limitu ta' żmien għat-traspożizzjoni	Data ta' applikazzjoni
74/152/KEE	fit-8 ta' Settembru 1975.	—
82/890/KEE	fit-22 ta' Ġunju 1984.	—
88/412/KEE	30 ta' Settembru 1988 <sup>(1)</sup>	—
97/54/KE	fit-22 ta' Settembru 1998.	fit-23 ta' Settembru 1998.
98/89/KE	31 ta' Diċembru 1999 <sup>(2)</sup>	—

<sup>(1)</sup> Skont Artikolu 2 tad-Direttiva 88/412/KEE:

"1. Mill-1 ta' Ottubru 1988 l-ebda Stat Membru ma jista':

- jirrifjuta, rigward tip ta' trattur, li jagħti l-approvazzjoni tat-tip tal-KEE, li johroġ id-dokument imsemmi fl-Artikolu 10(1), l-ahħar inċiż, tad-Direttiva 74/150/KEE, jew li jagħti l-approvazzjoni tat-tip nazzjonali, jew
- jipprojbixxi d-dhul fis-servizz tat-tratturi, jekk il-velocità massima skont id-disinn u l-pjattaformi tat-tagħbija ta' dan it-tip ta' trattur jew tratturi huwa konformi mad-dispożizzjonijiet ta' din id-Direttiva.

2. Mill-1 ta' Ottubru 1989 l-Istati Membri:

- ma jistgħux johorġu aktar id-dokument imsemmi fl-Artikolu 10(1), l-ahħar inċiż, tad-Direttiva 74/150/KEE għal xi tip ta' trattur li l-velocità massima skont id-disinn u l-pjattaformi tat-tagħbija tiegħu mhumiex skont id-dispożizzjonijiet ta' din id-Direttiva,
- jistgħu jirrifjutaw li jagħtu l-approvazzjoni tat-tip nazzjonali rigward xi tip ta' trattur li l-velocità massima skont id-disinn u l-pjattaformi tat-tagħbija tiegħu mhumiex konformi mad-dispożizzjonijiet ta' din id-Direttiva."

<sup>(2)</sup> Skont Artikolu 2 tad-Direttiva 98/89/KE:

"1. Mill-1 ta' Jannar 2000 l-ebda Stat Membru ma jista':

- jirrifjuta, rigward xi tip ta' trattur, li jagħti l-approvazzjoni tat-tip tal-KEE, li johroġ id-dokument imsemmi fl-Artikolu 10(1), l-ahħar inċiż, tad-Direttiva 74/150/KEE, jew li jagħti l-approvazzjoni tat-tip nazzjonali, jew
- jipprojbixxi d-dhul fis-servizz tat-tratturi, jekk dawg it-tratturi iharsu l-htiegijiet tad-Direttiva 74/152/KEE, kif emendata permezz ta' din id-Direttiva.

2. Mill-1 ta' Ottubru 2004, l-Istati Membri:

- ma jistgħux johorġu aktar id-dokument imsemmi fl-Artikolu 10(1), l-ahħar inċiż, tad-Direttiva 74/150/KEE ta' tip ta' trattur jekk dan ma jharixx il-htiegijiet tad-Direttiva 74/152/KEE, kif emendata b'din id-Direttiva,
- jistgħu jirrifjutaw li jagħtu l-approvazzjoni tat-tip nazzjonali rigward xi tip ta' trattur jekk dan ma jharixx il-htiegijiet tad-Direttiva 74/152/KEE kif emendata b'din id-Direttiva."

## ANNEX III

## TABELLA TA' KORRELAZZJONI

Direttiva 74/152/KEE	Direttiva 98/89	Din id-Direttiva
Artikoli 1	Artikolu 2	Artikoli 1
		Artikolu 2
Artikoli 3 sa 5		Artikoli 3 sa 5
Artikolu 6(1)		—
Artikolu 6(2)		Artikolu 6
—		Artikolu 7
—		Artikolu 8
Artikolu 7		Artikolu 9
Anness		Anness I
—		Anness II
—		Anness III

**DIRETTIVA 2009/62/KE TAL-PARLAMENT EWROPEW U TAL-KUNSILL****tat-13 ta' Lulju 2009****li għandha x'taqsam mal-ispazju għall-immuntar tal-panċa tar-reġistrazzjoni ta' wara ta' vetturi bil-mutur b'żewġ jew tliet roti****(Verżjoni kodifikata)****(Test b'relevanza għaż-ŻEE)**

IL-PARLAMENT EWROPEW U L-KUNSILL TAL-UNJONI EWROPEA,

Wara li kkunsidraw it-Trattat li jstabbilixxi l-Komunità Ewropea, u b'mod partikolari l-Artikolu 95 tiegħu,

Wara li kkunsidraw il-proposta mill-Kummissjoni,

Wara li kkunsidraw l-opinjoni tal-Kumitat Ekonomiku u Soċjali Ewropew <sup>(1)</sup>,Mixjin skont il-proċedura mnizzla fl-Artikolu 251 tat-Trattat <sup>(2)</sup>,

Billi:

- (1) Id-Direttiva tal-Kunsill 93/94/KEE tad-29 ta' Ottubru 1993 li għandha x'taqsam mal-ispazju għall-immuntar tal-panċa tar-reġistrazzjoni ta' wara ta' vetturi b'żewġ jew tliet roti <sup>(3)</sup> giet emendata <sup>(4)</sup> b'mod sostanzjali. Għal iktar ċarezza u razzjonalità, l-imsemmija Direttiva għandha tiġi kkodifikata.
- (2) Id-Direttiva 93/94/KEE hija waħda mid-Direttivi separati tal-proċedura tal-approvazzjoni tat-tip tal-KE li kienet stabbilita bid-Direttiva tal-Kunsill 92/61/KEE tat-30 ta' Gunju 1992 dwar l-approvazzjoni tat-tip ta' vetturi bil-mutur b'żewġ roti jew bi tlieta kif sostitwita bid-Direttiva 2002/24/KE tal-Parlament Ewropew u tal-Kunsill tat-18 ta' Marzu 2002 dwar l-approvazzjoni tat-tip ta' vetturi bil-mutur b'żewġ roti jew bi tlieta <sup>(5)</sup> u stabbiliet preskrizzjonijiet tekniċi dwar id-disinn u l-konstruzzjoni ta' vetturi bil-mutur b'żewġ jew tliet roti fir-rigward tal-ispazju għall-immuntar tal-panċa tar-reġistrazzjoni ta' wara. Dawk il-preskrizzjonijiet tekniċi jikkonċernaw l-approssimazzjoni tal-liġijiet tal-Istati Membri sabiex jippermettu l-proċedura tal-approvazzjoni tat-tip KE li hemm fid-Direttiva 2002/24/KE tkun applikata fir-rigward ta' kull tip ta' vettura. Konsegwentement, id-dispożizzjonijiet stipulati fid-Direttiva 2002/24/KE li jirrelataw għas-sistemi, komponenti u unitajiet tekniċi separati tal-vetturi japplikaw għal din id-Direttiva.

(3) L-għan ta' din id-Direttiva mhuwiex li jiġu armonizzati d-dimensjonijiet tal-panċi tar-reġistrazzjoni użati fl-Istati Membri varji. L-Istati Membri għandhom għalhekk jassiguraw li l-panċi tar-reġistrazzjoni li huma sporġuti 'il-barra ma humiex ta' periklu għall-utenti, mingħajr, madankollu, ma dan ikun jirrikjedi xi modifika f'dak li għandu x'jaqşam mal-konstruzzjoni tal-vettura.

(4) Din id-Direttiva għandha tkun bla ħsara għall-obbligi tal-Istati Membri rigward il-limiti ta' żmien għat-traspożizzjoni fil-liġi nazzjonali u l-applikazzjoni tad-Direttivi mnizzla fl-Anness II, Parti B,

ADOTTAW DIN ID-DIRETTIVA:

*Artikolu 1*

Din id-Direttiva għandha tapplika għall-ispazju għall-immuntar tal-panċa ta' reġistrazzjoni ta' wara tat-tipi kollha ta' vetturi bil-mutur kif imfissra fl-Artikolu 1 tad-Direttiva 2002/24/KE.

*Artikolu 2*

Il-proċedura għall-ghoti tal-approvazzjoni tat-tip KE ta' komponent f'dak li għandu x'jaqşam mal-ispazju għall-immuntar tal-panċa ta' reġistrazzjoni ta' wara għal tip ta' vettura bil-mutur b'żewġ jew tliet roti u l-kondizzjonijiet li jirregolaw il-moviment liberu ta' dawn il-vetturi għandhom ikunu kif stabbiliti fil-Kapitoli II u III tad-Direttiva 2002/24/KE.

*Artikolu 3*

L-emendi meħtieġa biex ir-rekwiżiti tal-Anness I jiġu adattati għall-progress tekniku għandhom ikunu adottati skont il-proċedura msemmija fl-Artikolu 18(2) tad-Direttiva 2002/24/KE.

*Artikolu 4*

1. L-Istati Membri ma għandhomx, għal raġunijiet li għandhom x'jaqsmu mal-ispazju għall-immuntar tal-panċa ta' reġistrazzjoni ta' wara:

— jirrifjutaw, fir-rigward ta' tip ta' vettura bil-mutur b'żewġ roti jew bi tlieta, li jagħtu l-approvazzjoni tat-tip KE,

— jipprojibixxu r-reġistrazzjoni, il-bejgħ jew id-dhul fis-servizz ta' vetturi bil-mutur b'żewġ roti jew bi tlieta,

jekk l-ispazju għall-immuntar tal-panċa tar-reġistrazzjoni ta' wara jkun konformi mar-rekwiżiti ta' din id-Direttiva.

<sup>(1)</sup> ĠU C 324, 30.12.2006, p. 11.

<sup>(2)</sup> L-Opinjoni tal-Parlament Ewropew tal-25 ta' Settembru 2007 (ĠU C 219E, 28.8.2008, p. 66) u d-Deċiżjoni tal-Kunsill tat-22 ta' Gunju 2009.

<sup>(3)</sup> ĠU L 311, 14.12.1993, p. 83.

<sup>(4)</sup> Ara l-Anness II, il-Parti A.

<sup>(5)</sup> ĠU L 124, 9.5.2002, p. 1.

2. L-Istati Membri għandhom jirrifjutaw li jagħtu l-approvazzjoni tat-tip tal-KE għal kull tip ta' vettura bil-mutur b'zewġ roti jew bi tlieta għal raġunijiet li għandhom x'jaqsmu mal-isparju għall-immuntar tal-pjanċa tar-registrazzjoni ta' wara jekk ir-reqwiżiti ta' din id-Direttiva ma jkunux sodisfatti.

3. L-Istati Membri għandhom jikkomunikaw lill-Kummissjoni t-testi tad-dispożizzjonijiet tal- liġi nazzjonali li huma jadottaw fis-settur kopert minn din id-Direttiva.

#### Artikolu 5

Id-Direttiva 93/94/KEE, kif emendata mid-Direttiva mnizzla fil-Parti A tal- Anness II, hi mhassra, bla hsara għall-obbligi tal-Istati Membri rigward il-limiti ta' żmien għat-traspożizzjoni fil-liġi nazzjonali u l-applikazzjoni tad-Direttivi mnizzla fl-Anness II, Parti B.

Referenzi għad-Direttiva mhassra għandhom jinftiehemu bhala referenzi għal din id-Direttiva u għandhom jinqraw skont it-tabella ta' korrelazzjoni fl-Anness III.

#### Artikolu 6

Din id-Direttiva għandha tidhol fis-sehh fl-għoxrin jum wara l-pubblikazzjoni tagħha f'Il-Ġurnal Uffiċjali tal-Unjoni Ewropea.

Għandha tapplika mill-1 ta' Jannar 2010.

#### Artikolu 7

Din id-Direttiva hi ndirizzata lill-Istati Membri.

Magħmula fi Brussell, it-13 ta' Lulju 2009.

Għall-Parlament Ewropew

Il-President

H.-G. PÖTTERING

Għall-Kunsill

Il-President

E. ERLANDSSON

## ANNEX I

## 1. DIMENSIJONIJIET

Id-dimensjonijiet għall-ispazju għall-immuntar tal-pjanċa tar-reġistrazzjoni ta' wara ta' vetturi bil-mutur b'żewġ jew tliet roti <sup>(1)</sup> huma kif ġej:

1.1. **Mopeds u kwadriċikli ħfief mingħajr body**

1.1.1. *Wisa'*: 100 mm;

1.1.2. *Għoli*: 175 mm;

jew

1.1.3. *Wisa'*: 145 mm;

1.1.4. *Għoli*: 125 mm.

1.2. **Muturi, triċikli sa saħħa massima ta' 15-il kW u kwadriċikli, ħfief għal kwadriċikli ħfief, mingħajr body:**

1.2.1. *Wisa'*: 280 mm;

1.2.2. *Għoli*: 210 mm.

1.3. **Triċikli b'saħħa massima li teċċedi l-15-il kW, kwadriċikli ħfief armati b'body u kwadriċikli, ħfief għal kwadriċikli ħfief, armati b'body:**

1.3.1. Id-dispożizzjonijiet għall-karrozzi għall-passiġġieri kif stabbilita fid-Direttiva tal-Kunsill 70/222/KEE <sup>(2)</sup> għandhom japplikaw.

## 2. IL-POŻIZZJONI ĠENERALI

2.1. L-immuntar għall-pjanċa ta' reġistrazzjoni ta' wara ta' mutur għandu jkun jinstab fuq in-naħa ta' wara tal-vettura b'tali mod li:

2.1.1. il-pjanċa tista' tiġi mqieghdha fi hdan il-pjanijiet longitudinali li jgħaddu mill-estrematajiet ta' barra tal-vettura.

## 3. L-INKLINAZZJONI

3.1. Il-pjanċa tar-reġistrazzjoni ta' wara:

3.1.1. għandha tkun perpendikolari mal-pjan medjan longitudinali tal-vettura;

3.1.2. tista' tkun inklinata mill-wieqaf b'mhux iktar minn 30°, bil-vettura mhix mgħobbija, meta l-pjanċa ta' wara għan-numru tar-reġistrazzjoni thares 'il fuq;

3.1.3. tista' tkun inklinata b'mhux iktar minn 15° mill-wieqaf, bil-vettura mhix mgħobbija, meta l-pjanċa ta' wara għan-numru tar-reġistrazzjoni thares 'l isfel;

## 4. L-GHOLI MASSIMU

4.1. Ebda punt fuq l-ispazju għall-immuntar tal-pjanċa tar-reġistrazzjoni ma jista' jkun iktar minn 1,5 m 'l fuq mill-art meta l-vettura mhix mgħobbija.

<sup>(1)</sup> Fil-każ ta' mopeds, din hija kwalunkwe pjanċa tar-reġistrazzjoni u/jew l-identifikazzjoni.

<sup>(2)</sup> ĠU L 76, tas-6.4.1970, p. 25.



5. L-GHOLI MINIMU
- 5.1. Ebda punt fuq l-ispazju għall-immuntar tal-pjanċa tar-reġistrazzjoni ma għandu jkun inqas minn 0,20 m 'l fuq mill-art, jew inqas mir-raġġ tar-rota 'l fuq mill-art jekk dak hu inqas minn 0,20 m, meta l-vettura mhix mgħobbija.
6. VISIBILITÀ ĠEOMETRIKA
- 6.1. L-ispazju għall-immuntar tal-pjanċa għandu jkun vizibbli fi hdan spazju li jkun ikkwadrat b'żewġ dihedrali: wiehed b'tarf orizzontali definit minn żewġ pjanijiet li jghaddu mit-trufijiet orizzontali ta' fuq u t'isfel tal-ispazju għall-immuntar tal-pjanċa, li l-angoli tagħha vis-à-vis l-orizzontali jidhru fil-Figura 1; l-iehor b'tarf wieqaf li jidher definit minn żewġ pjanijiet li jghaddu minn kull naha tal-pjanċa, li l-angoli tagħha vis-à-vis il-pjan medjan longitudinali tal-vettura jidhru fil-Figura 2.



Figura 1

L-angolu tal-vizibilità ġeometrika (dihedral b'tarf orizzontali)

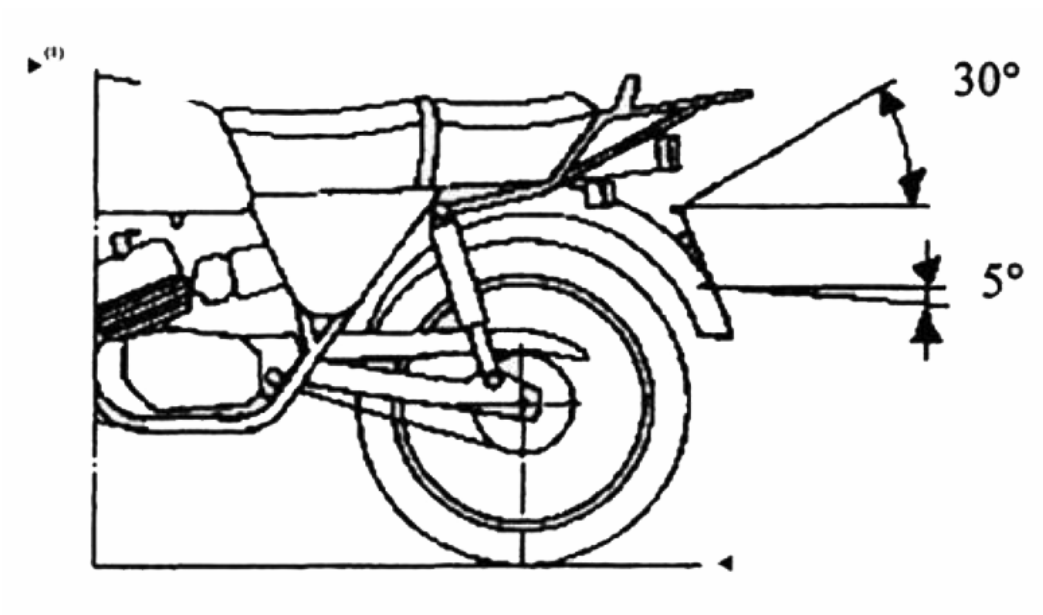

Figura 2

L-angolu tal-vizibilità ġeometrika (dihedrali b'xifer vertikali apparenti)

*Appendiċi 1***Dokument ta' informazzjoni dwar l-ispazju għall-immuntar tal-pjanċa tar-reġistrazzjoni ta' wara ta' tip ta' vettura bil-mutur b'żewġ roti jew bi tlieta**

(li għandu jigi meħmuż mal-applikazzjoni għall-approvazzjoni tat-tip KE ta' komponent meta din hi sottomessa separatament mill-applikazzjoni għall-approvazzjoni tat-tip KE ta' vettura)

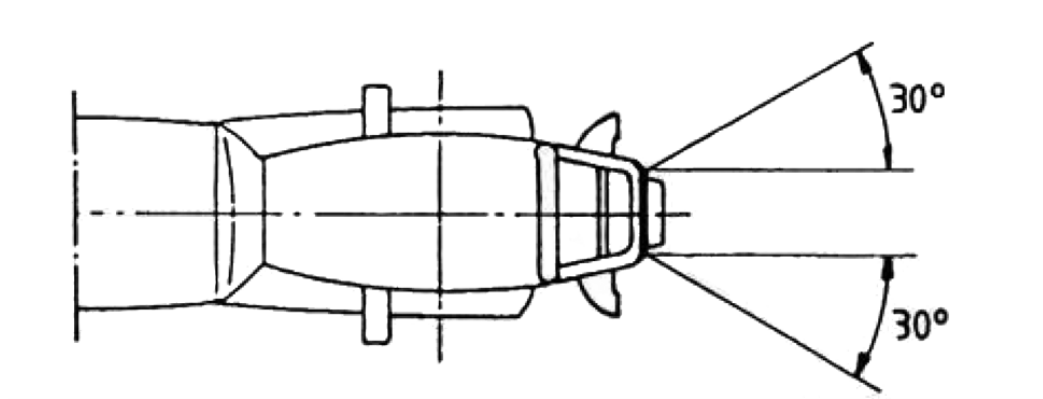
In-Nru tal-Ordni (mogħti mill-applikant):

L-applikazzjoni għall-approvazzjoni tat-tip KE ta' komponent fir-rigward tal-ispazju għall-immuntar tal-pjanċa tar-reġistrazzjoni ta' wara għal tip ta' vettura bil-mutur b'żewġ roti jew bi tlieta għandu jkollha l-informazzjoni mniżżla fl-Anness II tad-Direttiva 2002/24/KE, il-Parti 1, it-taqsimha A, il-punti:

- 0.1,
  - 0.2,
  - 0.4. sa 0.6,
  - 2.2,
  - 2.2.1,
  - 9.6,
  - 9.6.1.
-

## Appendiċi 2

**Ċertifikat tal-approvazzjoni tat-tip KE ta' komponent meta ghandu x'jaqsam mal-ispazju għall-immuntar tal-  
pjanċa tar-registrazzjoni ta' wara ta' tip ta' vettura bil-mutur b'żewġ jew tliet roti**

**MUDELL**

- In-Nru. tar-Rapport ..... mis-servizz tekniku ..... id-data .....
- In-Nru tal-approvazzjoni ta' tip KE ta' komponent ..... Nru tal-Estensjoni .....
- (1) Il-marka tad-ditta jew l-isem tal-vettura .....
- (2) it-tip ta'vettura .....
- (3) L-isem u l-indirizz tal-fabbrikant .....
- .....
- (4) L-isem u l-indirizz tar-rapprezentant tal-fabbrikant (jekk hemm) .....
- .....
- (5) Id-data li fiha l-vettura tkun ipprezentatha għat-test .....
- (6) L-approvazzjoni tat-tip KE ta' komponent kienet approvata/miċhuda <sup>(1)</sup>.
- (7) Il-Post: .....
- (8) Id-Data .....
- (9) Il-Firma .....

---

<sup>(1)</sup> Hassar kif mehtieg.

## ANNEX II

## PARTI A

**Direttiva mhassra flimkien mal-emenda tagħha  
(imsemmi fl-Artikolu 5)**

Direttiva tal-Kunsill 93/94/KEE	(ĠU L 311, l-14.12.1993, p. 83).
Direttiva tal-Kummissjoni 1999/26/KE	(ĠU L 118, tas-6.5.1999, p. 32).

## PARTI B

**Lista tal-limiti ta' żmien għat-traspożizzjoni fil-liġi nazzjonali u l-applikazzjoni  
(imsemmi fl-Artikolu 5)**

Direttiva	Limitu ta' żmien għat-traspożizzjoni	Data ta' applikazzjoni
93/94/KEE	30 ta' April 1995	1 ta' Novembru 1995 <sup>(1)</sup>
1999/26/KE	31 ta' Diċembru 1999	1 ta' Jannar 2000 <sup>(2)</sup>

<sup>(1)</sup> Skond l-Artikolu 4 tad-Direttiva 93/94/KEE:

"Mill-[1 ta' Mejju 1995], l-Istati Membri ma jistgħux, għal raġunijiet konnessi mal-ispazju għall-immuntar tal-panċa ta' reġistrazzjoni ta' wara, jipprojibixxu d-dhul inizjali fis-servizz tal- vetturi li jkunu konformi ma' din id-Direttiva."

<sup>(2)</sup> Skond l-Artikolu 2 tad-Direttiva 1999/26/KE:

"1. B'effett mill-1 ta' Jannar 2000, l-Istati Membri ma għandhomx, għal raġunijiet li għandhom x'jaqsmu mal-ispazju għall-immuntar tal-panċa ta' reġistrazzjoni ta' wara:

— jirrifjutaw, fir-rigward ta' tip ta' vettura bil-mutur b'żewġ roti jew bi tlieta, li jagħtu l-approvazzjoni tat-tip KE,

— jipprojibixxu r-reġistrazzjoni, il-bejgħ jew id-dhul fis-servizz ta' vetturi bil-mutur b'żewġ roti jew bi tlieta,

jekk l-ispazju għall-immuntar tal-panċa tar-reġistrazzjoni ta' wara jkun konformi mar-rekwiżiti tad-Direttiva 93/94/KEE, kif emendata b' din id-Direttiva.

2. B'effett mill-1 ta' Lulju 2000, l-Istati Membri għandhom jirrifjutaw li jagħtu l-approvazzjoni tat-tip tal-KE għal kull tip ta' vettura bil-mutur b'żewġ roti jew bi tlieta għal raġunijiet li għandhom x'jaqsmu mal-ispazju għall-immuntar tal-panċa tar-reġistrazzjoni ta' wara jekk il-htigijiet tad-Direttiva 93/94/KEE, kif emendata minn din id-Direttiva, ma jkunux sodisfatti."

## ANNEX III

## Tabella Ta' Korrelazzjoni

Direttiva 93/98/EEK	Direttiva 1999/26/EK	Din id-Direttiva
Artikoli 1, 2 u 3	Artikoli 2(1) Artikoli 2(2)	Artikoli 1, 2 u 3 Artikoli 4(1) Artikolu 4(2)
Artikolu 4(1)		—
Artikolu 4(2)		Artikolu 4(3)
—		Artikolu 5
—		Artikolu 6
Artikolu 5		Artikolu 7
L-Anness		Anness I
—		Anness II
—		Anness III

**DIRETTIVA TAL-KUMMISSJONI 2009/85/KE****tad-29 ta' Lulju 2009****li temenda d-Direttiva 98/8/KE tal-Parlament Ewropew u tal-Kunsill biex tinkludi coumatetralyl bhala sustanza attiva fl-Anness I ghalha****(Test b'relevanza ghaż-ŻEE)**

IL-KUMMISSJONI TAL-KOMUNITAJIET EWROPEJ,

Wara li kkunsidrat it-Trattat li jstabbilixxi l-Komunità Ewropea,

Wara li kkunsidrat id-Direttiva 98/8/KE tal-Parlament Ewropew u tal-Kunsill tas-16 ta' Frar 1998 dwar it-tqeghid fis-suq tal-prodotti bijoċidali<sup>(1)</sup>, u b'mod partikolari t-tieni subparagrafu tal-Artikolu 16(2) tagħha,

Billi:

- (1) Ir-Regolament tal-Kummissjoni (KE) Nru 1451/2007 tal-4 ta' Diċembru 2007 dwar it-tieni fażi tal-programm ta' hidma ta' għaxar snin imsemmi fl-Artikolu 16(2) tad-Direttiva 98/8/KE tal-Parlament Ewropew u tal-Kunsill dwar it-tqeghid fis-suq tal-prodotti bijoċidali<sup>(2)</sup> jstabbilixxi lista ta' sustanzi attivi li għandhom jiġu vvalutati, bil-għan li possibbilment ikunu inklużi fl-Anness I, IA jew IB għad-Direttiva 98/8/KE. Dik il-lista tinkludi l-coumatetralyl.
- (2) Skont ir-Regolament (KE) Nru 1451/2007, il-coumatetralyl ġie evalwat skont l-Artikolu 11(2) tad-Direttiva 98/8/KE għall-użu fil-prodotti tat-tip 14, rodenticidi, kif iddefinit fl-Anness V għad-Direttiva 98/8/KE.
- (3) Id-Danimarka nhatret bhala l-Istat Membru Rapporteur u ressqet ir-rapport tal-awtorità kompetenti, flimkien ma' rakkomandazzjoni, lill-Kummissjoni fid-29 ta' Settembru 2005 skont l-Artikolu 14(4) u (6) tar-Regolament (KE) Nru 1451/2007.
- (4) Ir-rapport tal-awtorità kompetenti ġie analizzat mill-Istati Membri u mill-Kummissjoni. Skont l-Artikolu 15(4) tar-Regolament (KE) Nru 1451/2007, is-sejbiet tal-analiżi ġew inkorporati frapport ta' valutazzjoni, fi hdan il-Kumitat Permanenti dwar il-Prodotti Bijoċidali fl-20 ta' Frar 2009.
- (5) Mill-eżamijiet li saru jidher li prodotti bijoċidali li jintużaw bhala rodenticidi u li jkun fihom il-coumatetralyl jistgħu jiġu preżunti li ma jipprezentawx riskju għall-bnedmin għajr għal incidenti aċċidentali li jinvolvu t-tfal. Ġie identifikat riskju għall-annimali li mhumiex fil-mira. Madankollu, il-coumatetralyl għalissa huwa kkunsidrat essenzjali għal raġunijiet ta' saħħa u iġjene pubblika.

Għalhekk huwa ġġustifikat li l-coumatetralyl jiġi inkluż fl-Anness I, sabiex ikun żgurat li fl-Istati Membri kollha l-awtorizzazzjonijiet għall-prodotti bijoċidali użati bhala rodenticidi u li fihom il-coumatetralyl jistgħu jingħataw, jiġu mmodifikati jew ikkancellati skont l-Artikolu 16(3) tad-Direttiva 98/8/KE.

- (6) Fid-dawl tas-sejbiet tar-rapport tal-valutazzjoni, huwa xieraq li jkun rikjest li fil-livell tal-awtorizzazzjoni tal-prodotti jiġu applikati miżuri speċifiċi għat-taffija tar-riskji għal prodotti li jkun fihom il-coumatetralyl u li jintużaw bhala rodenticidi. Miżuri ta' dan it-tip għandu jkollhom l-għan li jillimitaw ir-riskju ta' esponiment primarju u sekondarju tal-bnedmin u tal-annimali li mhumiex fil-mira. Għaldaqstant, certi restrizzjonijiet għall-koncentrazzjoni massima, il-projbizzjoni tal-kummerċjalizzazzjoni tas-sustanza attiva fi prodotti li mhumiex lesti biex jintużaw u l-użu ta' aġenti avversivi għandhom jiġu imposti fuq il-prodotti kollha, filwaqt li kundizzjonijiet oħra għandhom jiġu imposti mill-Istati Membri fuq bażi ta' każ b'każ.
- (7) Meta jitqiesu r-riskji identifikati, il-coumatetralyl għandu jiġi inkluż fl-Anness I għal hames snin biss u għandu jkun soġġett għal valutazzjoni tar-riskju komparattiva skont it-tieni subparagrafu tal-Artikolu 10(5)(i) tad-Direttiva 98/8/KE qabel ma tiġgedded l-inklużjoni tiegħu fl-Anness I.
- (8) Huwa importanti li d-dispożizzjonijiet ta' din id-Direttiva jkunu applikati b'mod simultanju fl-Istati Membri kollha sabiex ikun żgurat trattament ugwali tal-prodotti bijoċidali fis-suq li fihom is-sustanza attiva coumatetralyl u wkoll biex ikun iffacilitat it-thaddim kif suppost tas-suq generali tal-prodotti bijoċidali.
- (9) Għandu jithalla jgħaddi perjodu raġonevoli qabel ma sustanza attiva tiġi inkluża fl-Anness I sabiex jippermetti lill-Istati Membri u lill-partijiet interessati jippreparaw rwiehhom biex jissodisfaw ir-reqwiżiti l-godda involuti u biex jiġi żgurat li l-applikanti li jkunu ppreparaw id-dokumentazzjoni jkunu jistgħu jibbenefikaw bis-shih mill-perjodu ta' għaxar snin ta' protezzjoni tad-dejta, li skont l-Artikolu 12(1)(c)(ii) tad-Direttiva 98/8/KE, jibda mid-data tal-inklużjoni.
- (10) Wara l-inklużjoni, l-Istati Membri għandhom jingħataw perjodu raġonevoli biex jimplementaw l-Artikolu 16(3) tad-Direttiva 98/8/KE u b'mod partikolari, biex jagħtu, jimmodifikaw jew jikkancellaw l-awtorizzazzjonijiet tal-prodotti bijoċidali fil-prodotti tat-tip 14 li fihom il-coumatetralyl biex jiżguraw li jkunu konformi mad-Direttiva 98/8/KE.

<sup>(1)</sup> ĠU L 123, 24.4.1998, p. 1.<sup>(2)</sup> ĠU L 325, 11.12.2007, p. 3.

(11) Id-Direttiva 98/8/KE ghalhekk ghandha tiġi emendata skont dan.

(12) Il-miżuri stipulati f'din id-Direttiva huma skont l-opinjoni tal-Kumitat Permanenti dwar il-Prodotti Bijocidali,

ADOTTAT DIN ID-DIRETTIVA:

*Artikolu 1*

L-Anness I għad-Direttiva 98/8/KE huwa emendat skont l-Anness għal din id-Direttiva.

*Artikolu 2*

1. L-Istati Membri għandhom jadottaw u jippubblikaw il-liġijiet, ir-regolamenti u d-dispożizzjonijiet amministrattivi mehtieġa sabiex ikunu konformi ma' din id-Direttiva sa mhux aktar tard mit-30 ta' Ġunju 2010.

Għandhom japplikaw dawk id-dispożizzjonijiet mill-1 ta' Lulju 2011.

Meta l-Istati Membri jadottaw dawk id-dispożizzjonijiet, dawn għandhom jinkludu referenza għal din id-Direttiva jew għandhom ikunu akkumpanjati b'tali referenza fl-okkażjoni

tal-pubblikazzjoni uffiċjali tagħhom. L-Istati Membri għandhom jiddeterminaw kif għandha ssir din ir-referenza.

2. L-Istati Membri għandhom jikkomunikaw lill-Kummissjoni t-test tad-dispożizzjonijiet ewlenin tal-liġi nazzjonali li huma jadottaw fil-qasam kopert minn din id-Direttiva.

*Artikolu 3*

Din id-Direttiva għandha tidhol fis-seħh fl-għoxrin jum wara dak tal-pubblikazzjoni tagħha f'Il-Ġurnal Uffiċjali tal-Unjoni Ewropea.

*Artikolu 4*

Din id-Direttiva hija indirizzata lill-Istati Membri.

Magħmula fi Brussell, id-29 ta' Lulju 2009.

*Għall-Kummissjoni*

Stavros DIMAS

*Membru tal-Kummissjoni*

ANNEX

L-entrata li ġejja "Nru 28" għandha tiddahhal fl-Anness I għad-Direttiva 98/8/KE:

Nru	Isem Komuni	Isem IUPAC Numri ta' Identifikazzjoni	Purezza minima tas-sustanza attiva fil-prodott bijocidali kif jitqiegħed fis-suq	Data tal- inkluzjoni	Skadenza sa meta għandu jkun hemm konformità mal-Artikolu 16(3) (hlief għall-prodotti li fihom iktar minn sustanza attiva wahda, li għalihom l-iskadenza sa meta għandhom jikkonformaw mal-Artikolu 16(3) għandha tkun dik stipulata fl-ahhar deċiżjoni minn dawk dwar l-inkluz- joni marbuta mas-sustanzi attivi tagħha)	Data ta' skadenza tal-inkluzjoni	Tip ta' prodott	Dispożizzjonijiet speċifiċi (*)
"28	Coumatetral- yl	Coumatetralyl  Nru tal-KE: 227-424-0  Nru CAS: 5836-29-3	980 gm/kg	fl-1 ta' Lulju 2011	fit-30 ta' Ġunju 2013	fit-30 ta' Ġunju 2016	14	<p>Fid-dawl tar-riskji identifikati għall-annimali li mhumieq fil-mira, is-sustanza attiva għanda tiġi soġġetta għal valutazzjoni tar-riskju komparattiva skont it-tieni subparagrafu tal-Artikolu 10(5)(i) tad-Direttiva 98/8/KE qabel ma tiġġedded l-inkluzjoni tagħha f'dan l-Anness.</p> <p>L-Istati Membri għandhom jiżguraw li l-awtorizzazzjonijiet ikunu soġġetti għall-kundizzjonijiet li ġejjin:</p> <p>(1) Il-konċentrazzjoni nominali tas-sustanza attiva fil-prodotti hlief għat-trab għat-traċċar ma għandhiex taqbeż 375 mg/kg u għandhom ikunu awtorizzati biss il-prodotti lesti għall-użu.</p> <p>(2) Il-prodotti għandu jkun fihom aġent avversiv u, fejn xieraq, żebġha.</p> <p>(3) Esponiment primarju kif ukoll sekondarju tal-bnedmin, tal-annimali li mhumieq fil-mira u tal-ambjent jiġu mnaqqsa kemm jista' jkun, billi jiġu kkunsidrati u applikati l-miżuri kollha xierqa u disponibbli għat-taffija tar-riskji. Fost l-oħrajn, dawn jinkludu r-restrizzjoni għall-użu professjonali biss, l-iffissar ta' limitu għall-akbar daqs tal-pakkett u l-istipular tal-obbligi biex jintużaw kaxxi tal-lixki siguri u reżistenti għat-tbagħbis."</p>

(\*) Għall-implimentazzjoni tal-prinċipji komuni tal-Anness VI, il-kontenut u l-konkluzjonijiet tar-rapporti ta' valutazzjoni huma disponibbli fuq il-websajt tal-Kummissjoni: <http://ec.europa.eu/comm/environment/biocides/index.htm>



## DIRETTIVA TAL-KUMMISSJONI 2009/86/KE

tad-29 ta' Lulju 2009

li temenda d-Direttiva 98/8/KE tal-Parlament Ewropew u tal-Kunsill biex tinkludi l-fenpropimorf bhala sustanza attiva fl-Anness I ghalha

(Test b'relevanza ghaż-ŻEE)

IL-KUMMISSJONI TAL-KOMUNITAJIET EWROPEJ,

Wara li kkunsidrat it-Trattat li jstabbilixxi l-Komunità Ewropea,

Wara li kkunsidrat id-Direttiva 98/8/KE tal-Parlament Ewropew u tal-Kunsill tas-16 ta' Frar 1998 dwar it-tqeghid fis-suq tal-prodotti bijoċidali<sup>(1)</sup>, u b'mod partikolari t-tieni subparagrafu tal-Artikolu 16(2) tagħha,

Billi:

- (1) Ir-Regolament tal-Kummissjoni (KE) Nru 1451/2007 tal-4 ta' Diċembru 2007 dwar it-tieni fażi tal-programm ta' hidma ta' ghaxar snin imsemmi fl-Artikolu 16(2) tad-Direttiva 98/8/KE tal-Parlament Ewropew u tal-Kunsill dwar it-tqeghid fis-suq tal-prodotti bijoċidali<sup>(2)</sup> jistabbilixxi lista ta' sustanzi attivi li ghandhom jiġu vvalutati, bil-ghan li possibbilment jiġu inkluzi fl-Anness I, IA jew IB ghad-Direttiva 98/8/KE. Dik il-lista tinkludi l-fenpropimorf.
- (2) Skont ir-Regolament (KE) Nru 1451/2007, il-fenpropimorf ġie evalwat skont l-Artikolu 11(2) tad-Direttiva 98/8/KE għall-użu fi prodotti tat-tip 8, preservattivi tal-injam, kif definit fl-Anness V ghad-Direttiva 98/8/KE.
- (3) Spanja nhatret bhala l-Istat Membru Rapporteur u ressqet ir-rapport tal-awtorità kompetenti, flimkien ma' rakkomandazzjoni, lill-Kummissjoni fl-4 ta' Diċembru 2006 skont l-Artikolu 14(4) u (6) tar-Regolament (KE) Nru 1451/2007.
- (4) Ir-rapport tal-awtorità kompetenti ġie analizzat mill-Istati Membri u mill-Kummissjoni. Skont l-Artikolu 15(4) tar-Regolament (KE) Nru 1451/2007, is-sejbiet tal-analiżi ġew inkorporati, fi hdan il-Kumitat Permanenti dwar il-Prodotti Bijoċidali fl-20 ta' Frar 2009, f'rapport ta' valutazzjoni.
- (5) Mill-eżamijiet li saru jidher li l-prodotti bijoċidali li jintużaw bhala preservattivi tal-injam u li fihom il-fenpropimorf jistgħu jiġu preżunti li jissodisfaw ir-rekwiżiti

stipulati fl-Artikolu 5 tad-Direttiva 98/8/KE. Għalhekk huwa xieraq li l-fenpropimorf jiġi inkluzi fl-Anness I sabiex ikun żgurat li fl-Istati Membri kollha jkunu jistgħu jingħataw, jiġu mmodifikati jew ikkanċellati l-awtorizzazzjonijiet għall-prodotti bijoċidali li jintużaw bhala preservattivi tal-injam u li fihom il-fenpropimorf skont l-Artikolu 16(3) tad-Direttiva 98/8/KE.

- (6) Fid-dawl tas-sejbiet tar-rapport ta' valutazzjoni, huwa xieraq li wiehed jitlob li jittiehdu miżuri speċifiċi ta' taffija tar-riskji fil-livell tal-awtorizzazzjoni tal-prodotti għal prodotti li fihom il-fenpropimorf u li jintużaw bhala preservattivi tal-injam biex ikun żgurat li r-riskji jitnaqqsu għal livell aċċettabbli skont l-Artikolu 5 tad-Direttiva 98/8/KE u l-Anness VI għaliha. B'mod partikolari, għandhom jittiehdu miżuri xierqa biex jiġu protetti l-kompartimenti tal-hamrija u dawk akkwatiċi, minhabba li matul l-evalwazzjoni ġew identifikati riskji mhux aċċettabbli għal dawn il-kompartimenti. Il-prodotti intenzjonati għall-użu industrijali għandhom jintużaw b'tagħmir protettiv xieraq jekk ir-riskju identifikat għall-utenti industrijali ma jistax jitnaqqas permezz ta' mezzi oħra.
- (7) Ma ġewx evalwati l-użi potenzjali kollha fil-livell Komunitarju. Għaldaqstant huwa xieraq li l-Istati Membri jivvalutaw dawk ir-riskji għall-kompartimenti u l-popolazzjonijiet li għadhom ma ġewx indirizzati b'mod rappreżentattiv fil-valutazzjoni tar-riskju li saret fil-livell Komunitarju, u li, meta jkunu qed jagħtu l-awtorizzazzjonijiet tal-prodotti, jiżguraw li jittiehdu miżuri xierqa jew li jiġu imposti kundizzjonijiet speċifiċi biex ir-riskji identifikati jittaffew għal livelli aċċettabbli.
- (8) Huwa importanti li d-dispożizzjonijiet ta' din id-Direttiva jkunu applikati b'mod simultanju fl-Istati Membri kollha sabiex jiġi żgurat trattament ugwali tal-prodotti bijoċidali fis-suq li fihom is-sustanza attiva fenpropimorf u wkoll biex jiffacilitaw l-operat kif suppost tas-suq tal-prodotti bijoċidali b'mod ġenerali.
- (9) Għandu jithalla jgħaddi perjodu raġonevoli qabel ma sustanza attiva tiġi inkluzi fl-Anness I sabiex jippermetti lill-Istati Membri u lill-partijiet interessati jippreparaw rwieghom biex jissodisfaw ir-rekwiżiti l-godda involuti u biex jiġi żgurat li l-applikanti li jkunu ppreparaw id-dokumentazzjoni jkunu jistgħu jibbenefikaw bis-shih mill-perjodu ta' ghaxar snin ta' protezzjoni tad-dejta, li skont l-Artikolu 12(1)(c)(ii) tad-Direttiva 98/8/KE, jibda mid-data tal-inkluzjoni.

<sup>(1)</sup> ĠU L 123, 24.4.1998, p. 1.<sup>(2)</sup> ĠU L 325, 11.12.2007, p. 3.

- (10) Wara l-inklużjoni, l-Istati Membri għandhom jinghataw perjodu raġonevoli biex jimplimentaw l-Artikolu 16(3) tad-Direttiva 98/8/KE u b'mod partikolari biex jaghtu, jimmodifikaw jew jikkancellaw l-awtorizzazzjonijiet tal-prodotti bijoċidali fil-prodotti tat-tip 8 li fihom il-fenpropimorf biex jiżguraw li dawn jikkonformaw mad-Direttiva 98/8/KE.
- (11) Id-Direttiva 98/8/KE għalhekk għandha tiġi emendata skont dan.
- (12) Il-miżuri stipulati f'din id-Direttiva huma f'konformità mal-opinjoni tal-Komitat Permanenti dwar il-Prodotti Bijoċidali,

ADOTTAT DIN ID-DIRETTIVA:

*Artikolu 1*

L-Anness I għad-Direttiva 98/8/KE huwa emendat skont l-Anness għal din id-Direttiva.

*Artikolu 2*

1. L-Istati Membri għandhom jadottaw u jippublikaw il-liġijiet, ir-regolamenti u d-dispożizzjonijiet amministrattivi meħtieġa sabiex ikunu konformi ma' din id-Direttiva sa mhux aktar tard mit-30 ta' Ġunju 2010.

Huma għandhom japplikaw dawk id-dispożizzjonijiet mill-1 ta' Lulju 2011.

Meta l-Istati Membri jadottaw dawk id-dispożizzjonijiet, dawn għandhom jinkludu referenza għal din id-Direttiva jew għandhom ikunu akkumpanjati b'tali referenza fl-okkażjoni tal-pubblikazzjoni uffiċjali tagħhom. L-Istati Membri għandhom jistabbilixxu kif għandha ssir it-tali referenza.

2. L-Istati Membri għandhom jikkomunikaw lill-Kummissjoni t-test tad-dispożizzjonijiet ewlenin tal-liġi nazzjonali li huma jadottaw fil-qasam kopert minn din id-Direttiva.

*Artikolu 3*

Din id-Direttiva għandha tidhol fis-seħh fl-għoxrin jum wara dak tal-pubblikazzjoni tagħha f'Il-Ġurnal Uffiċjali tal-Unjoni Ewropea.

*Artikolu 4*

Din id-Direttiva hija indirizzata lill-Istati Membri.

Magħmula fi Brussell, id-29 ta' Lulju 2009.

*Għall-Kummissjoni*

Stavros DIMAS

*Membri tal-Kummissjoni*

ANNEX

L-entrata li ġejja "Nru 21" għandha tiddahhal fl-Anness I għad-Direttiva 98/8/KE:

Nru	Isem Komuni	Isem IUPAC Numri ta' Identifikazzjoni	Purezza minima tas-sustanza attiva fil-prodott b'jocidali kif imqiegħed fis- suq	Data tal-inkluzjoni	Skadenza sa meta għandu jkun hemm konformità mal-Artikolu 16(3) (hliet għall-prodotti li fihom iktar minn sustanza attiva waħda, li għalihom l- iskadenza sa meta għandhom jikkon- formaw mal-Artikolu 16(3) għandha tkun dik stipulata fl-aħhar deċiżjoni minn dawk dwar l-inkluzjoni marbuta mas- sustanzi attivi tagħha)	Data ta' skadenza tal- inkluzjoni	Tip ta' prodott	Dispożizzjonijiet speċifiċi (*)
"21"	fenpropimorf	(+/-)-cis-4-[3-(p-tert-butyl- fenil)-2-metilpropil]-2,6- dimetilmorfolin Nru tal-KE: 266-719-9 Nru CAS: 67564-91-4	930 gm/kg	fl-1 ta' Lulju 2011	fit-30 ta' Ġunju 2013	fit-30 ta' Ġunju 2021	8	<p>Meta l-applikazzjoni għall-awtorizzazzjoni ta' prodott tkun qed tiġi vvalutata skont l-Artikolu 5 u l-Annes VI, l-Istati Membri għandhom jivvalutaw, meta jkunu rilevanti għall-prodott partikolari, il-popolazzjonijiet li jistgħu jkunu esposti għall-prodott u l-użu jew ix-xenarji ta' esponiment li ma ġewx indirizzati b'mod rappreżentattiv fil-valutazzjoni tar-riskju li saret fil-livell Komunitarju.</p> <p>Meta l-Istati Membri jaġħtu l-awtorizzazzjoni ta' prodott, għandhom jivvalutaw ir-riskji u sussegwentement jiżguraw li jittiehdu miżuri xierqa jew li jiġu imposti kundizzjonijiet speċifiċi sabiex jittaffew ir-riskji identifikati.</p> <p>L-awtorizzazzjoni tal-prodott tista' tingħata biss f'każ fejn l-applikazzjoni turi li r-riskji jistgħu jitnaqqsu għal livelli aċċettabbli.</p> <p>L-Istati Membri għandhom jiżguraw li l-awtorizzazzjonijiet ikunu sugġetti għall-kundizzjonijiet li ġejjin:</p> <p>(1) Fid-dawl tas-suppożizzjonijiet li saru waqt il-valutazzjoni tar-riskju, il-prodotti awtorizzati għall-użu industrijali għandhom jintużaw b'taġħmir protettiv personali xieraq, għajr jekk fl-applikazzjoni għall-awtorizzazzjoni tal-prodott jista' jintwera li r-riskji għall-utenti industrijali jistgħu jitnaqqsu għal livell aċċettabbli permezz ta' mezzi oħra.</p>

Nru	Isem Komuni	Isem IUPAC Numri ta' Identifikazzjoni	Purezza minima tas-sustanza attiva fil-prodott bjoċidali kif imqiegħed fis- suq	Data tal-inkluzjoni	Skadenza sa meta għandu jkun hemm konformità mal-Artikolu 16(3) (hliet għall-prodotti li fihom iktar minn sustanza attiva waħda, li għalihom l- iskadenza sa meta għandhom jikkon- formaw mal-Artikolu 16(3) għandha tkun dik stipulata fl-aħħar deċiżjoni minn dawk dwar l-inkluzjoni marbuta mas- sustanzi attivi tagħha)	Data ta' skadenza tal- inkluzjoni	Tip ta' prodott	Dispożizzjonijiet speċifiċi (*)
								(2) Fid-dawl tar-riskji identifikati għall-komparti- menti tal-hamrija u dawk akkwatiċi, jehtieg li jittieħdu miżuri xierqa għat-taffija tar-riskji sabiex jiġu protetti dawk il-kompartimenti. B'mod partikolari, it-tikketti u/jew il-fuljetti tad-dejta dwar is-sikurezza tal-prodotti awto- rizzati għall-użu industrijali għandhom jindikaw li l-injam li jkun għadu kemm gie trattat jehtieglu jinħażen taht għata wara t- trattament u/jew fuq bażi iebsa impermeabbli biex ma jkun hemm l-ebda materjal li jiskula direttament fil-hamrija jew fl-ilma, u li kwalunkwe materjal li jiskula mill-injam jehtieglu jingabar biex jintuza mill-ġdid jew biex jintrema.”

(\*) Għall-implimentazzjoni tal-prinċipji komuni tal-Anness VI, il-kontenut u l-konkluzjonijiet tar-rapporti ta' valutazzjoni huma disponibbli fuq il-websajt tal-Kummissjoni: <http://ec.europa.eu/comm/environment/biocides/index.htm>

## DIRETTIVA TAL-KUMMISSJONI 2009/87/KE

tad-29 ta' Lulju 2009

li temenda d-Direttiva 98/8/KE tal-Parlament Ewropew u tal-Kunsill biex tinkludi indoxacarb bhala sustanza attiva fl-Anness I għaliha

(Test b'relevanza għaż-ŻEE)

IL-KUMMISSJONI TAL-KOMUNITAJIET EWROPEJ,

nijiet li ma kinux inidirizzati b'mod rappreżentattiv fil-valutazzjoni tar-riskju tal-Komunità u li, meta jagħtu awtorizzazzjonijiet, jiżguraw li jittiehdu miżuri adegwati jew li jkunu imposti kundizzjonijiet speċifiċi biex ir-riskji identifikati jittaffew għal livelli aċċettabbli.

Wara li kkunsidrat it-Trattat li jstabbilixxi l-Komunità Ewropea,

Wara li kkunsidrat id-Direttiva 98/8/KE tal-Parlament Ewropew u tal-Kunsill tas-16 ta' Frar 1998 dwar it-tqeghid fis-suq tal-prodotti bijoċidali<sup>(1)</sup>, u b'mod partikolari l-Artikolu 11(4) tagħha,

(6) Fid-dawl tar-riżultati tar-rapport ta' valutazzjoni, huwa xieraq li jkun rikjest li fil-livell tal-awtorizzazzjoni tal-prodotti jiġu applikati miżuri speċifiċi għat-taffija tar-riskju fuq prodotti li jkun fihom l-indoxacarb u li jintużaw bhala insettiċidi, akariċidi għall-kontroll ta' artropodi ohra.

Billi:

(1) Ir-Renju Unit fit-12 ta' Diċembru 2005 rċieva applikazzjoni minn DuPont de Nemours S.A., skont l-Artikolu 11(1) tad-Direttiva 98/8/KE, biex is-sustanza attiva indoxacarb tiddaħhal fl-Anness I jew IA tagħha għall-użu fi prodotti tat-tip 18, insettiċidi, akariċidi u prodotti għall-kontroll ta' artropodi ohra, kif definiti fl-Anness V għad-Direttiva 98/8/KE. L-indoxacarb ma kienx fis-suq fid-data msemmija fl-Artikolu 34(1) tad-Direttiva 98/8/KE bhala sustanza attiva fi prodott bijoċidali.

(7) Tali miżuri għandu jkollhom l-għan li jlimitaw ir-riskji għall-ispeċijiet mhux fil-mira u għall-ambjent akkwatiku. Għal dan il-għan, għandhom ikunu imposti ċerti kundizzjonijiet bħall-iżgurar li l-prosotti ma jitqegħdux f'postijiet aċċessibbli għat-trabi, it-tfal u l-annimali ta' kumpanja, u li ma jidhlux f'kontatt mal-ilma.

(2) Wara li wettaq valutazzjoni, ir-Renju Unit fil-5 ta' Marzu 2007 ressaq lill-Kummissjoni rapport tal-awtorità kompetenti, flimkien ma' rakkomandazzjoni.

(8) Għandu jithalla jgħaddi perjodu raġonevoli qabel ma sustanza attiva tiddaħhal fl-Anness I, biex l-Istati Membri jkunu jistgħu jgibu fis-seħh il-liġijiet, regolamenti u dispozizzjonijiet amministrattivi meħtieġa għall-konformità ma' din id-Direttiva.

(3) Ir-rapporta tal-awtorità kompetenti kien eżaminat mill-Istati Membri u l-Kummissjoni fi hdan il-Kumitat Permanenti tal-Prodotti Bijocidali fit-28 ta' Mejju 2008, u r-riżultati ta' dan l-eżami ġew inkorporati frapport ta' valutazzjoni.

(9) Id-Direttiva 98/8/KE għalhekk għandha tiġi emendata skont dan.

(4) Mill-eżamijiet li saru, jidher li l-prodotti bijoċidali użati bhala insettiċidi, akariċidi u prodotti għall-kontroll ta' artropodi ohra u li fihom l-indoxacarb jistgħu jiġu preżunti li jissodisfaw ir-rekwiżiti stipulati fl-Artikolu 5 tad-Direttiva 98/8/KE. Għaldaqstant huwa f'loku li l-indoxacarb jiddaħhal fl-Anness I.

(10) Il-Kumitat Permanenti tal-Prodotti Bijocidali ġie kkon-sultat fit-30 ta' Mejju 2008 u ta opinjoni pożittiva dwar l-abbozz ta' Direttiva tal-Kummissjoni li temenda l-Anness I għad-Direttiva 98/8/KE tal-Parlament Ewropew u tal-Kunsill biex tinkludi l-indoxacarb bhala sustanza attiva. Fil-11 ta' Ġunju 2008, il-Kummissjoni ressqet l-abbozz imsemmi għall-iskrutinju tal-Parlament Ewropew u l-Kunsill. Il-Parlament ma opponiex l-abbozz ta' miżuri fl-iskadenza stabbilita. Il-Kunsill oppona l-adozzjoni mill-Kummissjoni, bl-indikazzjoni li l-miżuri proposti kienu jmorru lil hinn mill-poteri ta' implimentazzjoni pprovduti fid-Direttiva 98/8/KE. B'konsegwenza ta' dan, il-Kunsill ma adottax il-miżuri abbozzati u ressaq abbozz emendat tad-Direttiva kkoncernata quddiem il-Kumitat Permanenti tal-Prodotti Bijocidali. Il-Kumitat Permanenti ġie kkon-sultat fuq l-abbozz imsemmi fl-20 ta' Frar 2009.

(5) Ma kinux ivvalutati fil-livell Komunitarju l-użi potenzjali kollha. Għaldaqstant huwa f'loku li l-Istati Membri jivvalutaw dawk ir-riskji għall-kompartimenti u l-popolazzjoni

<sup>(1)</sup> ĠU L 123, 24.4.1998, p. 1.

(11) Il-miżuri pprovduti f'din id-Direttiva huma f'konformità mal-opinjoni tal-Kumitat Permanenti tal-Prodotti Bijocidali,

ADOTTAT DIN ID-DIRETTIVA:

*Artikolu 1*

L-Anness I għad-Direttiva 98/8/KE huwa emendat skont l-Anness għal din id-Direttiva.

*Artikolu 2*

1. L-Istati Membri għandhom idahhlu fis-sehh il-ligijiet, ir-regolamenti u d-dispożizzjonijiet amministrattivi mehtiega sabiex jikkonformaw ma' din id-Direttiva mhux aktar tard minn 6 xhur wara d-dhul fis-sehh tagħha.

Meta l-Istati Membri jadottaw dawk id-dispożizzjonijiet, dawn għandhom ikollhom referenza għal din id-Direttiva jew għandhom ikunu akkumpanjati b'referenza bhal din fl-okkaz-

joni tal-pubblikazzjoni uffiċjali tagħhom. L-Istati Membri għandhom jistabilixxu kif għandha ssir tali referenza.

2. L-Istati Membri għandhom jikkomunikaw lill-Kummissjoni t-test tad-dispożizzjonijiet ewlenin tal-ligi nazzjonali li huma jadottaw fil-qasam kopert b'din id-Direttiva.

*Artikolu 3*

Din id-Direttiva għandha tidhol fis-sehh fl-għoxrin jum wara dak tal-pubblikazzjoni tagħha f'Il-Ġurnal Uffiċjali tal-Unjoni Ewropea.

*Artikolu 4*

Din id-Direttiva hija indirizzata lill-Istati Membri.

Magħmula fi Brussell, id-29 ta' Lulju 2009.

*Għall-Kummissjoni*

Stavros DIMAS

*Membri tal-Kummissjoni*

ANNEX

L-entrata li ġejja "Nru 19" għandha tiddahhal fl-Anness I għad-Direttiva 98/8/KE:

Nru	Isem Komuni	Isem IUPAC Numri ta' Identifikazzjoni	Purezza minima tas-sustanza attiva fil-prodott b'jocidali kif imqiegħed fis-suq	Data tal-inklużjoni	Skadenza sa meta għandha tiġi ddeterminata l-konformità mal-Artikolu 16(3) (hlief għall-prodotti li fihom iktar minn sustanza attiva waħda li għalihom l-iskadenza sa meta għandhom jikkonformaw mal-Artikolu 16(3) għandha tkun dik stipulata fl-aħhar deċiżjoni minn daww dwar l-inklużjoni marbuta mas-sustanzi attivi tagħhom)	Data ta' skadenza tal-inklużjoni	Tip ta' prodott	Dispożizzjonijiet speċifiċi (*)
"19	Indoxacarb (enantiomeric reaction mass S:R 75:25)	Il-massa ta' reazzjoni ta' ethyl (S)- and methyl(R)-7-chloro-2,3,4a,5-tetrahydro-2-[methoxycarbonyl-(4-trifluoromethoxyphenyl) carbamoyl]indeno[1,2-e][1,3,4]oxadiazine-4a-carboxylate (Din l-entrata tkopri l-massa ta' reazzjoni 75:25 tal-enantiomers S u R) Nru tal-KE: mhux applikabbli Nru tal-CAS: S-enantiomer: 173584-44-6 u R-enantiomer: 185608-75-7)	796 g/kg	fl-1 ta' Jannar 2010.	mhux applikabbli	fil-31 ta' Diċembru 2019.	18	<p>Meta l-applikazzjoni għall-awtorizzazzjoni ta' prodott tkun qed tiġi evalwata, skont l-Artikolu 5 u l-Anness VI, l-Istati Membri għandhom jevalwaw, meta rilevanti għall-prodott partikolari, daww ix-xenarji ta' użu u/jew esponiment u/jew popolazzjonijiet li għalihom ma ġewx indirizzati fil-valutazzjoni fuq livell Komunitarju u li jistgħu jiġu esposti għall-prodott.</p> <p>Meta jagħtu awtorizzazzjoni għall-prodott, l-Istati Membri għandhom jivvalutaw ir-riskji u sussegwentent jiżguraw li jittiehdu miżuri adegwati jew li jkunu imposti kundizzjonijiet speċifiċi biex jittaffew ir-riskji identifikati.</p> <p>L-awtorizzazzjonijiet għall-prodotti jistgħu jingħataw biss meta l-applikazzjoni turi li r-riskji jistgħu jitnaqqsu għal livelli aċċettabbli.</p> <p>L-Istati Membri għandhom jiżguraw li l-awtorizzazzjonijiet huma soġġetti għall-kundizzjonijiet li ġejjin:</p> <p>Jehtieg li jittiehdu miżuri adegwati ta' taffija tar-riskju biex jimminimizzaw l-esponiment potenzjali tal-bnedmin, tal-ispeċijiet mhux fil-mira u tal-ambjent akkwatiku. B'mod partikolari, it-tikketi u/jew il-fuljetti tad-dejta tas-sikurezza tal-prodotti awtorizzati għandhom jindikaw li:</p>

Nru	Isem Komuni	Isem IUPAC Numri ta' Identifikazzjoni	Purezza minima tas-sustanza attiva fil-prodott b'jocidali kif imqiegħed fis-suq	Data tal-inkluzjoni	Skadenza sa meta għandha tiġi ddeterminata l-konformità mal-Artikolu 16(3) (hliet għall-prodotti li fihom iktar minn sustanza attiva waħda li għalihom l-iskadenza sa meta għandhom jikkonformaw mal-Artikolu 16(3) għandha tkun dik stipulata fl-aħħar deċiżjoni minn daww dwar l-inkluzjoni marbuta mas-sustanzi attivi tagħhom)	Data ta' skadenza tal-inkluzjoni	Tip ta' prodott	Dispożizzjonijiet speċifiċi (*)
								<p>(1) il-prodotti ma għandhomx jitqiegħdu f'postijiet aċċessibbli għat-trabi, it-tfal u l-annimali ta' kumpanija;</p> <p>(2) il-prodotti għandhom jitqiegħdu 'l bogħod minn spralli esterni;</p> <p>(3) il-prodotti mhux użati għandhom jintremew b'mod xieraq, u mhux jintefgħu fl-ilma ta' skart.</p> <p>Għall-użu mhux professjonali, għandhom ikunu awtorizzati biss prodotti lesti għall-użu.”.</p>

(\*) Għall-implimentazzjoni tal-prinċipji komuni tal-Anness VI, il-kontenut u l-konkluzjonijiet tar-rapporti ta' valutazzjoni huma disponibbli fuq il-websajt tal-Kummissjoni: <http://ec.europa.eu/comm/environment/biocides/index.htm>



## II

(Atti adottati skont it-Trattati tal-KE/Euratom li l-pubblikazzjoni tagħhom mhijiex obligatorja)

## DEĊIŻJONIJIET

## IL-KUNSILL

## DEĊIŻJONI TAL-KUNSILL

tat-28 ta' Novembru 2008

dwar il-konklużjoni ta' Ftehim fil-forma ta' Skambju ta' Ittri bejn il-Komunità Ewropea u l-Barbados, il-Belize, ir-Repubblika tal-Kongo, ir-Repubblika tal-Côte d'Ivoire, ir-Repubblika tal-Gżejjer tal-Fiġi, ir-Repubblika Kooperattiva ta' Gujana, il-Ġamajka, ir-Repubblika tal-Kenja, ir-Repubblika tal-Madagaskar, ir-Repubblika tal-Malawi, ir-Repubblika tal-Mawrizju, ir-Repubblika tal-Możambik, il-Federazzjoni ta' Saint Kitts u Nevis, ir-Repubblika ta' Surinam, ir-Renju ta' Sważiland, ir-Repubblika Unita tat-Tanżanja, ir-Repubblika ta' Trinidad u Tobago, ir-Repubblika tal-Uganda, ir-Repubblika taż-Żambja u r-Repubblika taż-Żimbabwe dwar il-prezzijiet garantiti għaz-zokkor tal-kannamieli għall-perijodi ta' konsenja 2006/2007, 2007/2008, 2008/2009 u mill-1 ta' Lulju 2009 sat-30 ta' Settembru 2009 u dwar il-konklużjoni ta' Ftehim fil-forma ta' Skambju ta' Ittri bejn il-Komunità Ewropea u r-Repubblika tal-Indja dwar il-prezzijiet garantiti għaz-zokkor tal-kannamieli għall-istess perijodi ta' konsenja

(2009/574/KE)

IL-KUNSILL TAL-UNJONI EWROPEA,

zokkor tal-kannamieli għall-perijodi ta' konsenja 2006/2007, 2007/2008, 2008/2009 u mill-1 ta' Lulju 2009 sat-30 ta' Settembru 2009,

Wara li kkunsidra t-Trattat li jstabbilixxi l-Komunità Ewropea, u b'mod partikolari l-Artikolu 133, flimkien mal-ewwel sentenza tal-ewwel subparagrafu tal-Artikolu 300(2) tiegħu,

IDDEĊIEDA KIF ĠEJ:

Artikolu 1

Wara li kkunsidra l-proposta mill-Kummissjoni,

Il-Ftehim fil-forma ta' Skambju ta' Ittri bejn il-Komunità Ewropea u l-Barbados, il-Belize, ir-Repubblika tal-Kongo, ir-Repubblika tal-Côte d'Ivoire, ir-Repubblika tal-Gżejjer tal-Fiġi, ir-Repubblika Kooperattiva ta' Gujana, il-Ġamajka, ir-Repubblika tal-Kenja, ir-Repubblika tal-Madagaskar, ir-Repubblika tal-Malawi, ir-Repubblika tal-Mawrizju, ir-Repubblika tal-Możambik, il-Federazzjoni ta' Saint Kitts u Nevis, ir-Repubblika ta' Surinam, ir-Renju ta' Sważiland, ir-Repubblika Unita tat-Tanżanja, ir-Repubblika ta' Trinidad u Tobago, ir-Repubblika tal-Uganda, ir-Repubblika taż-Żambja u r-Repubblika taż-Żimbabwe dwar il-prezzijiet garantiti għaz-zokkor tal-kannamieli għall-perijodi ta' konsenja 2006/2007, 2007/2008, 2008/2009 u mill-1 ta' Lulju 2009 sat-30 ta' Settembru 2009, l-Ftehim fil-forma ta' Skambju ta' Ittri bejn il-Komunità Ewropea u r-Repubblika tal-Indja dwar il-prezzijiet garantiti għaz-zokkor tal-kannamieli għall-perijodi ta' konsenja 2006/2007, 2007/2008, 2008/2009 u mill-1 ta' Lulju 2009 sat-30 ta' Settembru 2009, b'dan qed jiġu approvati fisem il-Komunità.

Billi:

- (1) L-implimentazzjoni tal-Protokoll 3 dwar iz-Zokkor AKP meħmuż mal-Anness V għall-Ftehim ta' Shubija AKP-KE <sup>(1)</sup> u tal-Ftehim bejn il-Komunità Ekonomika Ewropea u r-Repubblika tal-Indja dwar iz-zokkor tal-kannamieli <sup>(2)</sup> titwettaq, skont l-Artikolu 1(2) ta' kull Ftehim, fiil-qafas tal-ġestjoni tal-organizzazzjoni komuni tas-suq taz-zokkor.
- (2) Huwa xieraq li jiġu approvati l-Istrumenti ta' Ftehim fil-forma ta' Skambji ta' Ittri bejn il-Komunità u, minn naħa waħda, l-Istati msemmija fil-Protokoll u, min-naħa l-oħra, ir-Repubblika tal-Indja dwar il-prezzijiet garantiti taz-

<sup>(1)</sup> ĠU L 317, 15.12.2000, p. 3.

<sup>(2)</sup> ĠU L 190, 23.7.1975, p. 35.

It-testi ta' dawn l-Istrumenti ta' Ftehim huma meħmuża ma' din id-Deciżjoni.

*Artikolu 2*

Il-President tal-Kunsill huwa b'dan awtorizzat jahtar il-persuna/i li jkollha/hom s-setgħa li tiffirma/jjfirmaw l-Istrumenti ta' Ftehim imsemmija fl-Artikolu 1 sabiex torbot lill-Komunità.

*Artikolu 3*

Din id-Deciżjoni għandha tiġi ppubblikata f'*Il-Ġurnal Uffiċjali tal-Unjoni Ewropea*.

Magħmul fi Brussell, it-28 ta' Novembru 2008.

*Għall-Kunsill*

*Il-President*

M. BARNIER

---

## FTEHIM

fil-forma ta' skambu ta' ittri bejn il-Komunità Ewropea u l-Barbados, il-Beliże, ir-Repubblika tal-Kongo, ir-Repubblika tal-Côte d'Ivoire, ir-Repubblika tal-Gżejjer ta' Fiġi, ir-Repubblika Kooperattiva ta' Gujana, il-Ġamajka, ir-Repubblika tal-Kenja, ir-Repubblika tal-Madagaskar, ir-Repubblika tal-Malawi, ir-Repubblika tal-Mawrizju, ir-Repubblika tal-Możambik, il-Federazzjoni ta' Saint Kitts u Nevis, ir-Repubblika ta' Surinam, ir-Renju ta' Sważiland, ir-Repubblika Unita tat-Tanżanja, ir-Repubblika ta' Trinidad u Tobago, ir-Repubblika tal-Uganda, ir-Repubblika taż-Zambja u r-Repubblika taż-Zimbabwe dwar il-prezzijiet garantiti għaz-zokkor tal-kannamieli għall-perijodi ta' konsenja 2006/2007, 2007/2008, 2008/2009 u bejn l-1 ta' Lulju 2009 u t-30 ta' Settembru 2009

## A. Ittra Nru 1

Brussell, it-2 ta' Lulju 2009

Sinjur,

Ir-rappreżentanti tal-Istati AKP msemija fil-Protokoll 3 dwar iz-zokkor AKP meħmuż mal-Anness V għall-Ftehim ta' Shubija AKP-KE u tal-Kummissjoni fisem il-Komunità Ewropea, ftieħmu, skont id-dispożizzjonijiet tal-Protokoll imsemmi, kif ġej:

Għall-perijodu ta' konsenja mill-1 ta' Lulju 2006 sat-30 ta' Ġunju 2007, il-prezzijiet garantiti msemija fl-Artikolu 5(4) tal-Protokoll dwar iz-Zokkor għandhom, għall-fini tal-intervent fit-termini tal-Artikolu 6 tal-Protokoll, ikunu:

- (a) għaz-zokkor mhux raffinat: EUR 496,8 għal kull tunnellata;
- (b) għaz-zokkor abjad: EUR 631,9 għal kull tunnellata.

Għall-perijodu ta' konsenja mill-1 ta' Lulju 2007 sat-30 ta' Ġunju 2008, il-prezzijiet garantiti msemija fl-Artikolu 5(4) tal-Protokoll dwar iz-Zokkor għandhom, għall-fini tal-intervent fit-termini tal-Artikolu 6 tal-Protokoll, ikunu:

- (a) għaz-zokkor mhux raffinat: EUR 496,8 għal kull tunnellata;
- (b) għaz-zokkor abjad: EUR 631,9 għal kull tunnellata.

Għall-perijodu ta' konsenja mill-1 ta' Lulju 2008 sat-30 ta' Ġunju 2009, il-prezzijiet garantiti msemija fl-Artikolu 5(4) tal-Protokoll dwar iz-Zokkor għandhom, għall-fini tal-intervent fit-termini tal-Artikolu 6 tal-Protokoll, ikunu:

- 1) Mill-1 ta' Lulju 2008 sat-30 ta' Settembru 2008:
  - (a) għaz-zokkor mhux raffinat: EUR 496,8 għal kull tunnellata;
  - (b) għaz-zokkor abjad: EUR 631,9 għal kull tunnellata;
- 2) Mill-1 ta' Ottubru 2008 sat-30 ta' Ġunju 2009:
  - (a) għaz-zokkor mhux raffinat: EUR 448,8 għal kull tunnellata;
  - (b) għaz-zokkor abjad: EUR 541,5 għal kull tunnellata.

Għall-perijodu ta' konsenja mill-1 ta' Lulju 2009 sat-30 ta' Settembru 2009, il-prezzijiet garantiti msemija fl-Artikolu 5(4) tal-Protokoll dwar iz-Zokkor għandhom, għall-fini tal-intervent fit-termini tal-Artikolu 6 tal-Protokoll, ikunu:

- (a) għaz-zokkor mhux raffinat: EUR 448,8 għal kull tunnellata;
- (b) għaz-zokkor abjad: EUR 541,5 għal kull tunnellata.

Dawn il-prezzijiet għandhom jirreferu għal zokkor ta' kwalità standard kif definit fil-leġislazzjoni tal-Komunità, mhux ippakkjat, cif, hieles mill-portijiet Ewropej tal-Komunità. L-introduzzjoni ta' dawn il-prezzijiet b'ebda mod ma tippregudika l-pożizzjonijiet rispettivi tal-Partijiet Kontraenti fir-rigward tal-prinċipji marbuta mad-determinazzjoni tal-prezzijiet garantiti.

Inkun grat jekk tgharrafni meta tircievi din l-ittra u tikkonferma li din l-ittra u t-twegiba tiegħek jikkostitwixxu Ftehim bejn il-Gvern tiegħek u l-Komunità Ewropea.

Għoddni dejjem tiegħek.

Съставено в Брюксел на  
Hecho en Bruselas, el  
V Bruselu dne  
Udfærdiget i Bruxelles den  
Geschehen zu Brüssel am  
Brüssel,  
Έγινε στις Βρυξέλλες, στις  
Done at Brussels,  
Fait à Bruxelles, le  
Fatto a Bruxelles, addì  
Briselē,  
Priimta Briuselyje  
Kelt Brüsszelben,  
Maghmula fi Brussell,  
Gedaan te Brussel,  
Sporządzono w Brukseli dnia  
Feito em Bruxelas,  
Adoptat la Bruxelles,  
V Bruseli  
V Bruslju,  
Tehty Brysselissä  
Utfärdat i Bryssel den

02 -07- 2009

За Европейската общност  
Por la Comunidad Europea  
Za Evropské společenství  
For Det Europæiske Fællesskab  
Für die Europäische Gemeinschaft  
Euroopa Ühenduse nimel  
Για την Ευρωπαϊκή Κοινότητα  
For the European Community  
Pour la Communauté européenne  
Per la Comunità europea  
Eiropas Kopienas vārdā  
Europos bendrijos vardu  
Az Európai Közösség részéről  
Ghall-Komunità Ewropea  
Voor de Europese Gemeenschap  
W imieniu Wspólnoty Europejskiej  
Pela Comunidade Europeia  
Pentru Comunitatea Europeană  
Za Európske spoločenstvo  
Za Evropsko skupnost  
Euroopan yhteisön puolesta  
För Europeiska gemenskapen



B. *Ittra Nru 2*

Brussell, it-2 ta' Lulju 2009

Sinjur,

Ghandi l-unur ngharrfek li rċevejt l-ittra tieghek tal-lum li tghid hekk:

“Ir-rappreżentanti tal-Istati AKP msemmija fil-Protokoll 3 dwar iz-zokkor AKP mehmuż mal-Anness V għall-Ftehim ta' Shubija AKP-KE u tal-Kummissjoni fisem il-Komunità Ewropea, ftehimu, skont id-dispożizzjonijiet tal-Protokoll imsemmi, kif ġej:

Għall-perijodu ta' konsenja mill-1 ta' Lulju 2006 sat-30 ta' Ġunju 2007, il-prezzijiet garantiti msemmija fl-Artikolu 5(4) tal-Protokoll dwar iz-Zokkor għandhom, għall-fini tal-intervent fit-termini tal-Artikolu 6 tal-Protokoll, ikunu:

(a) għaz-zokkor mhux raffinat: EUR 496,8 għal kull tunnellata;

(b) għaz-zokkor abjad: EUR 631,9 għal kull tunnellata.

Għall-perijodu ta' konsenja mill-1 ta' Lulju 2007 sat-30 ta' Ġunju 2008, il-prezzijiet garantiti msemmija fl-Artikolu 5(4) tal-Protokoll dwar iz-Zokkor għandhom, għall-fini tal-intervent fit-termini tal-Artikolu 6 tal-Protokoll, ikunu:

(a) għaz-zokkor mhux raffinat: EUR 496,8 għal kull tunnellata;

(b) għaz-zokkor abjad: EUR 631,9 għal kull tunnellata.

Għall-perijodu ta' konsenja mill-1 ta' Lulju 2008 sat-30 ta' Ġunju 2009, il-prezzijiet garantiti msemmija fl-Artikolu 5(4) tal-Protokoll dwar iz-Zokkor għandhom, għall-fini tal-intervent fit-termini tal-Artikolu 6 tal-Protokoll, ikunu:

— 1) Mill-1 ta' Lulju 2008 sat-30 ta' Settembru 2008:

(a) għaz-zokkor mhux raffinat: EUR 496,8 għal kull tunnellata;

(b) għaz-zokkor abjad: EUR 631,9 għal kull tunnellata.

— 2) Mill-1 ta' Ottubru 2008 sat-30 ta' Ġunju 2009;

(a) għaz-zokkor mhux raffinat: EUR 448,8 għal kull tunnellata;

(b) għaz-zokkor abjad: EUR 541,5 għal kull tunnellata.

Għall-perijodu ta' konsenja mill-1 ta' Lulju 2009 sat-30 ta' Settembru 2009, il-prezzijiet garantiti msemmija fl-Artikolu 5(4) tal-Protokoll dwar iz-Zokkor għandhom, għall-fini tal-intervent fit-termini tal-Artikolu 6 tal-Protokoll, ikunu:

(a) għaz-zokkor mhux raffinat: EUR 448,8 għal kull tunnellata;

(b) għaz-zokkor abjad: EUR 541,5 għal kull tunnellata.

Dawn il-prezzijiet għandhom jirreferu għal zokkor ta' kwalità standard kif definit fil-leġislazzjoni tal-Komunità, mhux ippakkjat, cif, hieles mill-portijiet Ewropej tal-Komunità. L-introduzzjoni ta' dawn il-prezzijiet b'ebda mod ma tippregudika l-pożizzjonijiet rispettivi tal-Partijiet Kontraenti fir-rigward tal-prinċipji marbuta mad-determinazzjoni tal-prezzijiet garantiti.

Inkun grat jekk tgharrfni meta tirċievi din l-ittra u tikkonferma li din l-ittra u t-twegiba tieghek jikkonstitwixxu Ftehim bejn il-Gvern tieghek u l-Komunità Ewropea.”

Ghandi l-unur li nikkonferma l-qbil tal-Gvern tieghi ma' din l-ittra.

Ghodni dejjem tieghek.

*Għall-Gvernijiet rispettivi  
tal-Istati AKP imsemmija fil-Protokoll 3*

Съставено в Брюксел на  
Hecho en Bruselas, el  
V Bruselu dne  
Udfærdiget i Bruxelles, den  
Geschehen zu Brüssel am  
Brüssel,  
Έγινε στις Βρυξέλλες, στις  
Done at Brussels,  
Fait à Bruxelles, le  
Fatto a Bruxelles, addì  
Briselē,  
Priimta Briuselyje  
Kelt Brüsszelben,  
Maghmula fi Brussell,  
Gedaan te Brussel,  
Sporządzono w Brukseli dnia  
Feito em Bruxelas,  
Adoptat la Bruxelles,  
V Bruseli  
V Bruslju,  
Tehty Brysselissä  
Utfärdat i Bryssel den

02-07-2009

For the Government of Barbados



For the Government of Belize



Pour le gouvernement de la République du Congo



Pour le gouvernement de la République de Côte d'Ivoire

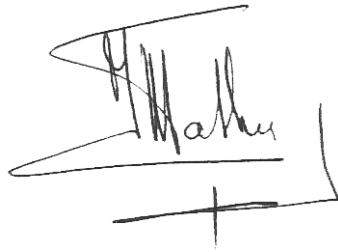

For the Government of the Sovereign Democratic Republic of Fiji

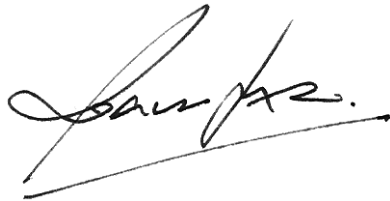

For the Government of the Cooperative Republic of Guyana



For the Government of Jamaica



For the Government of the Republic of Kenya



Pour le gouvernement de la République de Madagascar



For the Government of the Republic of Malawi



Pour le gouvernement de la République de Maurice



For the Government of the Republic of Mozambique

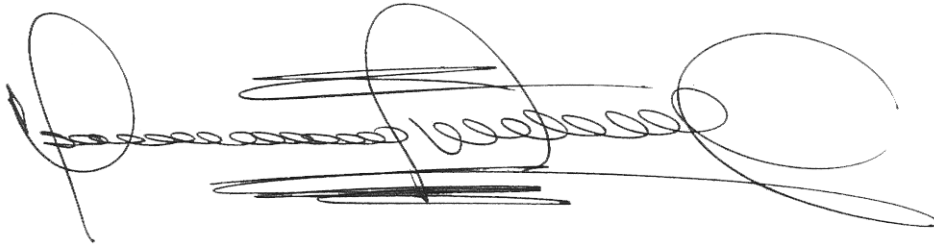

For the Government of Saint Kitts and Nevis

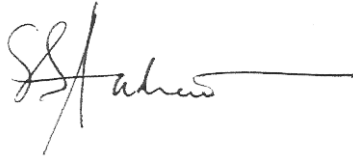

For the Government of the Republic of Suriname

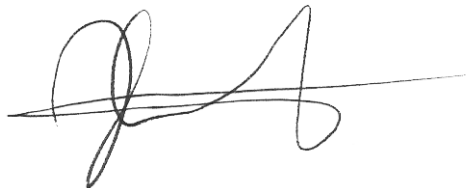

For the Government of the Kingdom of Swaziland





For the Government of the United Republic of Tanzania



For the Government of the Republic of Trinidad and Tobago

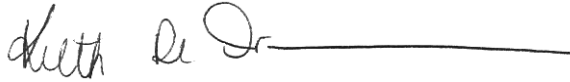

For the Government of the Republic of Uganda



For the Government of the Republic of Zambia



For the Government of the Republic of Zimbabwe



---

**FTEHIM**

**fil-forma ta' skambu ta' ittri bejn il-Komunità Ewropea u r-Repubblika tal-Indja dwar il-prezzijiet garantiti għaz-zokkor tal-kannamieli għall-perijodi ta' konsenja 2006/2007, 2007/2008, 2008/2009 u bejn 1-1 ta' Lulju 2009 u t-30 ta' Settembru 2009**

*A. Itra Nru 1*

Sinjur,

Ir-Rappreżentanti tal-Indja u tal-Kummissjoni, fisem il-Komunità Ewropea, qablu, fil-qafas tan-negozjati previsti fl-Artikolu 5(4) tal-Ftehim bejn il-Komunità Ewropea u r-Repubblika tal-Indja dwar iz-zokkor tal-kannamieli, dwar dan li ġej:

Għall-perijodu ta' konsenja mill-1 ta' Lulju 2006 sat-30 ta' Ġunju 2007, il-prezzijiet garantiti msemmija fl-Artikolu 5(4) tal-Ftehim dwar iz-Zokkor għandhom, għall-fini tal-intervent fit-termini tal-Artikolu 6 tal-Ftehim, ikunu:

(a) għaz-zokkor mhux raffinat: EUR 496,8 għal kull tunnellata;

(b) għaz-zokkor abjad: EUR 631,9 għal kull tunnellata.

Għall-perijodu ta' konsenja mill-1 ta' Lulju 2007 sat-30 ta' Ġunju 2008, il-prezzijiet garantiti msemmija fl-Artikolu 5(4) tal-Ftehim dwar iz-Zokkor għandhom, għall-fini tal-intervent fit-termini tal-Artikolu 6 tal-Ftehim, ikunu:

(a) għaz-zokkor mhux raffinat: EUR 496,8 għal kull tunnellata;

(b) għaz-zokkor abjad: EUR 631,9 għal kull tunnellata.

Għall-perijodu ta' konsenja mill-1 ta' Lulju 2008 sat-30 ta' Ġunju 2009, il-prezzijiet garantiti msemmija fl-Artikolu 5(4) tal-Ftehim dwar iz-Zokkor għandhom, għall-finijiet tal-intervent fit-termini tal-Artikolu 6 tal-Ftehim, ikunu:

— (1) Mill-1 ta' Lulju 2008 sat-30 ta' Settembru 2008:

(a) għaz-zokkor mhux raffinat: EUR 496,8 għal kull tunnellata;

(b) għaz-zokkor abjad: EUR 631,9 għal kull tunnellata.

— (2) Mill-1 ta' Ottubru 2008 sat-30 ta' Ġunju 2009;

(a) għaz-zokkor mhux raffinat: EUR 448,8 għal kull tunnellata;

(b) għaz-zokkor abjad: EUR 541,5 għal kull tunnellata.

Għall-perijodu ta' konsenja mill-1 ta' Lulju 2009 sat-30 ta' Settembru 2009, il-prezzijiet garantiti msemmija fl-Artikolu 5(4) tal-Ftehim dwar iz-Zokkor għandhom, għall-finijiet tal-intervent fit-termini tal-Artikolu 6 tal-Ftehim, ikunu:

(a) għaz-zokkor mhux raffinat: EUR 448,8 għal kull tunnellata;

(b) għaz-zokkor abjad: EUR 541,5 għal kull tunnellata.

Dawn il-prezzijiet għandhom jirreferu għal zokkor ta' kwalità standard kif definit fil-leġislazzjoni tal-Komunità, mhux ippakkjat, cif, hieles mill-portijiet Ewropej tal-Komunità. L-introduzzjoni ta' dawn il-prezzijiet b'ebda mod ma tippreġudika l-pożizzjonijiet rispettivi tal-Partijiet Kontraenti fir-rigward tal-prinċipi marbuta mad-determinazzjoni tal-prezzijiet garantiti.

Inkun grat jekk tgharrafni meta tirċievi din l-ittra u tikkonferma li din l-ittra u t-tweġiba tiegħek jikkostitwixxu Ftehim bejn il-Gvern tiegħek u l-Komunità.

Għaddni dejjem tiegħek.

Съставено в Брюксел на  
Hecho en Bruselas, el  
V Bruselu dne  
Udfærdiget i Bruxelles den  
Geschehen zu Brüssel am  
Brüssel,  
Έγινε στις Βρυξέλλες, στις  
Done at Brussels,  
Fait à Bruxelles, le  
Fatto a Bruxelles, addì  
Briselē,  
Priimta Briuselyje  
Kelt Brüsszelben,  
Maghmula fi Brussell,  
Gedaan te Brussel,  
Sporządzono w Brukseli dnia  
Feito em Bruxelas,  
Adoptat la Bruxelles,  
V Bruseli  
V Bruslju,  
Tehty Brysselissä  
Utfärdat i Bryssel den

23 -04- 2009

За Европейската общност  
Por la Comunidad Europea  
Za Evropské společenství  
For Det Europæiske Fællesskab  
Für die Europäische Gemeinschaft  
Euroopa Ühenduse nimel  
Για την Ευρωπαϊκή Κοινότητα  
For the European Community  
Pour la Communauté européenne  
Per la Comunità europea  
Eiropas Kopienas vārdā  
Europos bendrijos vardu  
Az Európai Közösség részéről  
Għall-Komunità Ewropea  
Voor de Europese Gemeenschap  
W imieniu Wspólnoty Europejskiej  
Pela Comunidade Europeia  
Pentru Comunitatea Europeană  
Za Európske spoločenstvo  
Za Evropsko skupnost  
Euroopan yhteisön puolesta  
För Europeiska gemenskapen

B. *Ittra Nru 2*

Sinjur,

Ghandi l-unur ngħarrfek li rċevejt l-ittra tieghek tal-lum li tgħid hekk:

“Ir-Rappreżentanti tal-Indja u tal-Kummissjoni, fisem il-Komunità Ewropea, qablu, fil-qafas tan-negozjati previsti fl-Artikolu 5(4) tal-Ftehim bejn il-Komunità Ewropea u r-Repubblika tal-Indja dwar iz-zokkor tal-kannamieli, dwar dan li ġej:

Għall-perijodu ta' konsenja mill-1 ta' Lulju 2006 sat-30 ta' Ġunju 2007, il-prezzijiet garantiti msemmija fl-Artikolu 5(4) tal-Ftehim dwar iz-Zokkor għandhom, għall-fini tal-intervent fit-termini tal-Artikolu 6 tal-Ftehim, ikunu:

(a) għaz-zokkor mhux raffinat: EUR 496,8 għal kull tunnellata;

(b) għaz-zokkor abjad: EUR 631,9 għal kull tunnellata.

Għall-perijodu ta' konsenja mill-1 ta' Lulju 2007 sat-30 ta' Ġunju 2008, il-prezzijiet garantiti msemmija fl-Artikolu 5(4) tal-Ftehim dwar iz-Zokkor għandhom, għall-fini tal-intervent fit-termini tal-Artikolu 6 tal-Ftehim, ikunu:

(a) għaz-zokkor mhux raffinat: EUR 496,8 għal kull tunnellata;

(b) għaz-zokkor abjad: EUR 631,9 għal kull tunnellata.

Għall-perijodu ta' konsenja mill-1 ta' Lulju 2008 sat-30 ta' Ġunju 2009, il-prezzijiet garantiti msemmija fl-Artikolu 5(4) tal-Ftehim dwar iz-Zokkor għandhom, għall-finijiet tal-intervent fit-termini tal-Artikolu 6 tal-Ftehim, ikunu:

— (1) Mill-1 ta' Lulju 2008 sat-30 ta' Settembru 2008:

(a) għaz-zokkor mhux raffinat: EUR 496,8 għal kull tunnellata;

(b) għaz-zokkor abjad: EUR 631,9 għal kull tunnellata.

— (2) Mill-1 ta' Ottubru 2008 sat-30 ta' Ġunju 2009;

(a) għaz-zokkor mhux raffinat: EUR 448,8 għal kull tunnellata;

(b) għaz-zokkor abjad: EUR 541,5 għal kull tunnellata.

Għall-perijodu ta' konsenja mill-1 ta' Lulju 2009 sat-30 ta' Settembru 2009, il-prezzijiet garantiti msemmija fl-Artikolu 5(4) tal-Ftehim dwar iz-Zokkor għandhom, għall-finijiet tal-intervent fit-termini tal-Artikolu 6 tal-Ftehim, ikunu:

(a) għaz-zokkor mhux raffinat: EUR 448,8 għal kull tunnellata;

(b) għaz-zokkor abjad: EUR 541,5 għal kull tunnellata.

Dawn il-prezzijiet għandhom jirreferu għal zokkor ta' kwalità standard kif definit fil-leġislazzjoni tal-Komunità, mhux ippakkjat, cif, hieles mill-portijiet Ewropej tal-Komunità. L-introduzzjoni ta' dawn il-prezzijiet b'ebda mod ma tippregudika l-pożizzjonijiet rispettivi tal-Partijiet Kontraenti fir-rigward tal-prinċipji marbuta mad-determinazzjoni tal-prezzijiet garantiti.

Inkun grat jekk tgħarrafni meta tirċievi din l-ittra u tikkonferma li din l-ittra u t-twegiba tiegħek jikkostitwixxu Ftehim bejn il-Gvern tal-Indja u l-Komunità.”.

Ghandu l-unur li nikkonferma l-qbil tal-Gvern tiegħi ma' dan t'hawn fuq.

Għaddni dejjem tiegħek.

Съставено в Брюксел на  
 Hecho en Bruselas, el  
 V Bruselu dne  
 Udfærdiget i Bruxelles, den  
 Geschehen zu Brüssel am  
 Brüssel,  
 Έγινε στις Βρυξέλλες, στις  
 Done at Brussels,  
 Fait à Bruxelles, le  
 Fatto a Bruxelles, addì  
 Briselē,  
 Priimta Briuselyje  
 Kelt Brüsszelben,  
 Maghmula fi Brussell,  
 Gedaan te Brussel,  
 Sporządzono w Brukseli dnia  
 Feito em Bruxelas,  
 Adoptat la Bruxelles,  
 V Bruseli  
 V Bruslju,  
 Tehty Brysselissä  
 Utfärdat i Bryssel den

23 -04- 2009

За правителството на Република Индия  
 Por el Gobierno de la República de la India  
 Za vládu Indické republiky  
 For regeringen for Republikken Indien  
 Für die Regierung der Republik Indien  
 India Vabariigi valitsuse nimel  
 Για την κυβέρνηση της Δημοκρατίας της Ινδίας  
 For the Government of the Republic of India  
 Pour le gouvernement de la République de l'Inde  
 Per il governo della Repubblica dell'India  
 Indijas Republikas valdības vārdā  
 Indijos Respublikos Vyriausybės vardu  
 Az Indiai Köztársaság kormánya részéről  
 Ghall-Gvern tar-Repubblika ta' l-Indja  
 Voor de Regering van de Republiek India  
 W imieniu Rządu Republiki Indii  
 Pelo Governo da República Índia  
 Pentru Guvernul Republicii India  
 Za vládu Indické republiky  
 Za Vlado Republike Indije  
 Intian tasavallan hallituksen puolesta  
 För Republiken Indiens regering

**DEĊIŻJONI TAL-KUNSILL****tas-27 ta' Lulju 2009****li tahtar membru Rumien fil-Kumitat Ekonomiku u Soċjali Ewropew**

(2009/575/KE, Euratom)

IL-KUNSILL TAL-UNJONI EWROPEA,

IDDEĊIEDA KIF ĠEJ:

Wara li kkunsidra t-Trattat li jistabbilixxi l-Komunità Ewropea, u b'mod partikolari l-Artikolu 259 tiegħu,

*Artikolu 1*

Huwa b'dan mahtur s-Sur Sorin CHRISTIAN, Grupp tal-Haddiema (Grupp II) bhala membru fil-Kumitat Ekonomiku u Soċjali Ewropew għall-bqija tal-mandat attwali, jgħifieri sal-20 ta' Settembru 2010.

Wara li kkunsidra t-Trattat li jistabbilixxi l-Komunità Ewropea tal-Energija Atomika, u b'mod partikolari l-Artikolu 167 tiegħu,

*Artikolu 2*

Din id-Deciżjoni għandu jkollha effett mid-data tal-adozzjoni tagħha.

Wara li kkunsidra d-Deciżjoni 2007/3/KE, Euratom <sup>(1)</sup>,

Magħmula fi Brussell, is-27 ta' Lulju 2009.

Wara li kkunsidra l-proposta mill-Gvern Rumien,

Wara li kkunsidra l-opinjoni tal-Kummissjoni,

Billi konsegwentement għar-riżenja tas-Sur Marius PETCU sar vakanti sigġu ta' membru fil-Kumitat Ekonomiku u Soċjali Ewropew,

*Għall-Kunsill**Il-President*

C. BILDT

<sup>(1)</sup> ĠU L 1, 4.1.2007, p. 6



**DEĊIŻJONI TAL-KUNSILL****tas-27 ta' Lulju 2009****li tahtar membru supplenti tar-Renju Unit tal-Kumitat tar-Reġjuni**

(2009/576/KE)

IL-KUNSILL TAL-UNJONI EWROPEA,

IDDEĊIEDA KIF ĠEJ:

*Artikolu 1*

Wara li kkunsidra t-Trattat li jstabbilixxi l-Komunità Ewropea, u b'mod partikolari l-Artikolu 263 tiegħu,

Dan li ġej huwa b'dan mahtur fil-Kumitat tar-Reġjuni bhala membru supplenti għall-bqija tal-mandat attwali, jġigifieri sal-25 ta' Jannar 2010:

Wara li kkunsidra l-proposta tal-Gvern tar-Renju Unit,

Is-Sur Roger EVANS, Assembly Member for Havering & Redbridge, England (mahtur f'isem il-Greater London Assembly)

Billi:

*Artikolu 2*

Din id-Deciżjoni għandha tidhol fis-seħh fil-jum tal-adozzjoni tagħha.

- (1) Fl-24 ta' Jannar 2006, il-Kunsill adotta d-Deciżjoni 2006/116/KE li tahtar il-membri u l-membri supplenti tal-Kumitat tar-Reġjuni għall-perijodu mis-26 ta' Jannar 2006 sal-25 ta' Jannar 2010 <sup>(1)</sup>.

Magħmul fi Brussell, is-27 ta' Lulju 2009.

- (2) Post ta' membru supplenti fil-Kumitat tar-Reġjuni sar vakanti wara r-riżenja tas-Sur Robert NEILL,

*Għall-Kunsill**Il-President*

C. BILDT

<sup>(1)</sup> ĠU L 56, 25.2.2006, p. 75.

**DEĊIŻJONI TAL-KUNSILL**  
**tas-27 ta' Lulju 2009**  
**li taħtar membru Spanjol fil-Kumitat tar-Reġjuni**  
(2009/577/KE)

IL-KUNSILL TAL-UNJONI EWROPEA,

IDDEĊIEDA KIF ĠEJ:

*Artikolu 1*

Wara li kkunsidra t-Trattat li jstabbilixxi l-Komunità Ewropea, u b'mod partikolari l-Artikolu 263 tiegħu,

Dan li ġej huwa b'dan mahtur bhala membru fil-Kumitat tar-Reġjuni għall-bqija tal-mandat attwali, jiġifieri sal-25 ta' Jannar 2010:

Wara li kkunsidra l-proposta mill-Gvern Spanjol,

Is-Sur José Antonio GRINÁN MARTÍNEZ, President tar-Reġjun ta' Andalusia.

Billi:

*Artikolu 2*

Din id-Deciżjoni għandha tidhol fis-seħh fil-jum tal-adozzjoni tagħha.

- (1) Fl-24 ta' Jannar 2006, il-Kunsill adotta d-Deciżjoni 2006/116/KE li taħtar il-membri u l-membri supplenti tal-Kumitat tar-Reġjuni għall-perijodu mis-26 ta' Jannar 2006 sal-25 ta' Jannar 2010 <sup>(1)</sup>.

Magħmula fi Brussell, is-27 ta' Lulju 2009.

- (2) Post ta' membru fil-Kumitat tar-Reġjuni sar vakanti wara r-riżenja tas-Sur Manuel CHAVES GONZÁLES.

*Għall-Kunsill*

*Il-President*

C. BILDT

---

<sup>(1)</sup> ĠU L 56, 25.2.2006, p. 75.

# IL-KUMMISSJONI

## DEĊIŻJONI TAL-KUMMISSJONI

tad-9 ta' Lulju 2009

li tistabbilixxi l-kriterji ekoloġiċi għall-ghoti tal-eko-ticketta Komunitarja lis-servizz ta' akkomodazzjoni turistika

(notifikata bid-dokument numru C(2009) 5619)

(Test b'relevanza għaż-ŻEE)

(2009/578/KE)

IL-KUMMISSJONI TAL-KOMUNITAJIET EWROPEJ,

Wara li kkunsidrat it-Trattat li jstabbilixxi l-Komunità Ewropea,

Wara li kkunsidrat ir-Regolament (KE) Nru 1980/2000 tal-Parlament Ewropew u tal-Kunsill tas-17 ta' Lulju 2000 dwar skema riveduta tal-ghoti tal-eko-ticketta Komunitarja <sup>(1)</sup>, u b'mod partikolari t-tieni subparagrafu tal-Artikolu 6(1) tiegħu,

Wara li kkonsultat il-Bord għat-Tikkettar Ekoloġiku tal-Unjoni Ewropea,

Billi:

(1) Skont ir-Regolament (KE) Nru 1980/2000, l-eko-ticketta Komunitarja tista' tinghata lil prodott li jkollu karatteristiċi li jippermettulu jikkontribwixxi b'mod sinifikanti għat-titjib f'dak li għandu x'jaqsam ma' aspetti ambjentali prinċipali.

(2) Ir-Regolament (KE) Nru 1980/2000 jipprovdi li kriterji speċifiċi tal-eko-ticketta, imfassla abbażi tal-kriterji abbozzati mill-Bord għat-Tikkettar Ekoloġiku tal-Unjoni Ewropea, iridu jiġu stabbiliti skont il-gruppi ta' prodotti.

(3) Huwa jipprovdi wkoll li r-reviżjoni tal-kriterji tal-eko-ticketta, kif ukoll tar-rekwiziti tal-valutazzjoni u tal-verifika marbutin ma' dawg il-kriterji, trid issehh fi żmien xieraq qabel it-tmiem tal-perjodu ta' validità tal-kriterji speċifikati għall-grupp ta' prodotti kkonċernat.

(4) B'konformità mar-Regolament (KE) Nru 1980/2000, twestqet reviżjoni f'waqtha tal-kriterji ekoloġiċi, kif ukoll tar-rekwiziti tal-valutazzjoni u tal-verifika marbutin magħhom stabbiliti bid-Deciżjoni tal-Kummissjoni 2003/287/KE tal-14 ta' April 2003 li tistabbilixxi l-kriterji ekoloġiċi sabiex tinghata l-eko-ticketta Komunitarja lis-servizz tal-akkomodazzjoni turistika <sup>(2)</sup>. Dawg il-kriterji ekoloġiċi u r-rekwiziti tal-valutazzjoni u tal-verifika marbutin magħhom huma validi sat-31 ta' Ottubru 2009.

(5) Fid-dawl ta' dik ir-reviżjoni, huwa xieraq li titbiddel id-definizzjoni tal-grupp ta' prodotti u li jiġu stabbiliti kriterji ekoloġiċi godda, sabiex jittiehdu inkunsiderazzjoni l-iżviluppi xjentifiċi u tas-suq.

(6) Hemm lok li l-kriterji ekoloġiċi, kif ukoll ir-rekwiziti tal-valutazzjoni u tal-verifika marbutin magħhom, ikunu validi għal erba' snin mid-data tal-adozzjoni ta' din id-Deciżjoni.

(7) Għas-servizz ta' akkomodazzjoni turistika, hemm lok li l-kriterji ekoloġiċi jinqasmu fi kriterji obbligatorji u fakultattivi.

(8) Fir-rigward tal-miżati li għandhom x'jaqsma ma' applikazzjonijiet għall-eko-ticketta u għall-użu tagħha minn mikroimprizi, kif iddefiniti mir-Rakkomandazzjoni tal-Kummissjoni 2003/361/KE tas-6 ta' Mejju 2003 rigward id-definizzjoni ta' mikroimprizi u imprizi żgħar u ta' daqs medju <sup>(3)</sup>, huwa xieraq li, sabiex jittiehdu inkunsiderazzjoni r-riżorsi limitati tal-mikroimprizi u l-importanza partikolari tagħhom fi hdan dan il-grupp ta' prodotti, jiġi provdut tnaqqis addizzjonali għal dak provdut mir-Regolament (KE) Nru 1980/2000 u l-Artikoli 1 u 2 tad-Deciżjoni tal-Kummissjoni 2000/728/KE tal-10 ta' Novembru 2000 li tistabbilixxi l-applikazzjoni u l-miżati annwali tat-ticketta Ekoloġika tal-Komunità <sup>(4)</sup>, skont l-Artikolu 5 tad-Deciżjoni 2000/728/KE.

<sup>(2)</sup> ĠU L 102, 24.4.2003, p. 82.

<sup>(3)</sup> ĠU L 124, 20.5.2003, p. 36.

<sup>(4)</sup> ĠU L 293, 22.11.2000, p. 18.

<sup>(1)</sup> ĠU L 237, 21.9.2000, p. 1.

- (9) Ghalhekk hemm lok li d-Deciżjoni 2003/287/KE tiġi sostitwita.
- (10) Hemm lok li l-fornituri ta' servizz li s-servizzi tagħhom ingħataw l-eko-tikketta għas-servizz ta' akkomodazzjoni turistika abbażi tal-kriterji li jinsabu fid-Deciżjoni 2003/287/KE, jingħataw perjodu tranżitorju biex ikollhom żmien biżżejjed biex jadattaw is-servizzi tagħhom sabiex ikunu konformi mal-kriterji u rrekwiżiti riveduti. Hemm lok ukoll li l-fornituri ta' servizz jithallew iressqu applikazzjonijiet magħmulin skont il-kriterji stabbiliti fid-Deciżjoni 2003/287/KE jew skont il-kriterji stabbiliti f'din id-Deciżjoni, sakemm tiskadi l-validità tad-Deciżjoni 2003/287/KE.
- (11) Il-miżuri pprovduti f'din id-Deciżjoni huma skont l-opinjoni tal-Kumitat stabbilit bl-Artikolu 17 tar-Regolament (KE) Nru 1980/2000,
- (a) għandu jaqa' fil-grupp ta' prodotti "servizz ta' akkomodazzjoni turistika";
- (b) għandu jkun konformi ma' kull wiehed mill-kriterji stabbiliti fit-Taqsima A tal-Anness ta' din id-Deciżjoni;
- (c) għandu jkun konformi ma' għadd suffiċjenti ta' kriterji stabbiliti fit-Taqsima B tal-Anness, sabiex jikseb l-għadd ta' punti mehtieg kif imsemmi fil-paragrafi 2 u 3.
2. Għall-finijiet tal-punt (c) tal-paragrafu 1, is-servizz ta' akkomodazzjoni turistika għandu jikseb għall-inqas: 20 punt għas-servizz prinċipali.
3. L-għadd ta' punti msemmi fil-paragrafu 2 għandu jiddied b'dawn li ġejjin kollha, jekk fornuti mill-istess manigment jew sid tas-servizz ta' akkomodazzjoni turistika:

ADOTTAT DIN ID-DECIŻJONI:

#### Artikolu 1

1. Il-grupp ta' prodotti "servizz ta' akkomodazzjoni turistika" għandu jinkludi l-forniment, bi hlas, ta' akkomodazzjoni mkenna matul il-lejl fi kmamar imghammra kif xieraq, li mill-inqas tinkludi sodda, offruta bhala servizz prinċipali lit-turisti, lill-vjaġġaturi u lill-kerreġja.

Il-forniment ta' akkomodazzjoni mkenna matul il-lejl tista' tinkludi l-forniment ta' servizzi tal-ikel, attivitajiet għas-sahha tal-gisem u ta' passatemp u/jew żoni fejn hemm il-hdura.

2. Għall-finijiet ta' din id-Deciżjoni, is-servizzi tal-ikel għandhom jinkludu kolazzjon; attivitajiet/facilitajiet għas-sahha tal-gisem u ta' passatemp għandhom jinkludu sawna, pixxini u kull facilità oħra bhal dawn, li jkunu fiż-żona tal-akkomodazzjoni u ż-żoni fejn hemm il-hdura għandhom jinkludu parks u ġonna, li jkunu miftuha għall-klijenti.

3. Għall-finijiet ta' din id-Deciżjoni, il-mikroimprizi għandhom ikunu kif iddefiniti fir-Rakkomandazzjoni 2003/361/KE.

#### Artikolu 2

1. Sabiex tingħata l-eko-tikketta Komunitarja lis-servizz ta' akkomodazzjoni turistika skont ir-Regolament (KE) Nru 1980/2000 (minn hawn 'il quddiem "l-eko-tikketta"), servizz ta' akkomodazzjoni turistika għandu jissodisfa r-rekwiżiti li ġejjin kollha:

- (a) tliet punti għas-servizzi tal-ikel;
- (b) tliet punti għaż-żoni fejn hemm il-hdura/fuq barra disponibbli għall-klijenti;
- (c) tliet punti għall-attivitajiet ta' passatemp jew għas-sahha tal-gisem jew hames punti jekk l-attività ta' passatemp jew għas-sahha tal-gisem tkun tikkonsisti f'centru ta' benessri.

#### Artikolu 3

1. B'deroga mill-Artikolu 1(3) tad-Deciżjoni 2000/728/KE, meta l-applikazzjoni tkun saret minn mikroimpriza għall-ghoti tal-eko-tikketta l-miżata għall-applikazzjoni għandha titnaqqas b'75 % mingħajr possibbiltà ta' tnaqqis ieħor.

2. B'deroga mill-ewwel sentenza tal-Artikolu 2(5) tad-Deciżjoni 2000/728/KE, il-miżata minima annwali biex mikroimpriza tagħmel użu mill-eko-tikketta għandha tkun EUR 100.

3. Il-volum annwali tal-bejgħ għas-servizz ta' akkomodazzjoni turistika kollu għandu jiġi kkalkulat billi l-prezz għall-ghoti tas-servizz jiġi mmultiplikat bl-għadd ta' ljieli fil-post ta' akkomodazzjoni u billi r-riżultat miksub jitnaqqas b'50 %. Il-prezz għall-ghoti tas-servizz għandu jiġi kkalkulat bhala l-prezz medju mħallas mill-klijent għal lejl, inklużi s-servizzi kollha li ma jinvolvux hlas żejjed.

4. It-tnaqqis mill-miżata minima annwali pprovdut fil-paragrafi 6 sa 10 tal-Artikolu 2 tad-Deciżjoni 2000/728/KE għandu japplika.

*Artikolu 4*

Il-kriterji ekoloġiċi għall-grupp ta' prodotti "servizz ta' akkomodazzjoni turistika", kif ukoll ir-rekwiżiti tal-valutazzjoni u tal-verifika marbutin magħhom, għandhom ikunu validi għal erba' snin mid-data tal-adozzjoni ta' din id-Deciżjoni.

*Artikolu 5*

Għall-finijiet amministrattivi n-numru tal-kodiċi assenjat lill-grupp ta' prodotti "servizz ta' akkomodazzjoni turistika" għandu jkun "025".

*Artikolu 6*

Id-Deciżjoni 2003/287/KE hija mhassra.

*Artikolu 7*

1. L-applikazzjonijiet għall-eko-tikketta li jaqgħu fi hdan il-grupp ta' prodotti "servizz ta' akkomodazzjoni turistika" imressqa qabel id-data tal-adozzjoni ta' din id-Deciżjoni għandhom jiġu evalwati skont il-kundizzjonijiet stabbiliti fid-Deciżjoni 2003/287/KE.

2. L-applikazzjonijiet għall-eko-tikketta li jaqgħu fi hdan il-grupp ta' prodotti "servizz ta' akkomodazzjoni turistika"

imressqa mid-data tal-adozzjoni ta' din id-Deciżjoni iżda mhux aktar tard mill-31 ta' Ottubru 2009 jistgħu jkunu bbażati fuq il-kriterji stabbiliti fid-Deciżjoni 2003/287/KE jew fuq il-kriterji stabbiliti f'din id-Deciżjoni.

Dawk l-applikazzjonijiet għandhom jiġu evalwati skont il-kriterji li fuqhom huma bbażati.

3. Meta l-eko-tikketta tingħata abbażi ta' applikazzjoni evalwata skont il-kriterji stabbiliti fid-Deciżjoni 2003/287/KE, dik l-eko-tikketta tista' tintuża għal tnax-il xahar mid-data tal-adozzjoni ta' din id-Deciżjoni.

*Artikolu 8*

Din id-Deciżjoni hi indirizzata lill-Istati Membri.

Magħmula fi Brussell, id-9 ta' Lulju 2009.

*Għall-Kummissjoni*

Stavros DIMAS

*Membre tal-Kummissjoni*

## ANNEX

## QAFAS

**Għan ta' dawn il-kriterji**

Il-kriterji għandhom l-għan li jillimitaw l-impatti ambjentali prinċipali mit-tliet fażijiet taċ-ċiklu tal-hajja tas-servizz ta' akkomodazzjoni turistika (ix-xiri, l-ghoti tas-servizz, u l-iskart). Partikolarment għandhom l-għan li:

- jillimitaw il-konsum tal-enerġija,
- jillimitaw il-konsum tal-ilma,
- jillimitaw il-produzzjoni tal-iskart,
- jiffavorixxu l-użu ta' riżorsi li jiġġeddu u ta' sustanzi li huma inqas perikolużi għall-ambjent,
- jippromwovu l-komunikazzjoni u l-edukazzjoni ambjentali.

**Rekwiziti tal-valutazzjoni u tal-verifika**

Ir-rekwiziti speċifiċi tal-valutazzjoni u l-verifika huma indikati eżatt taht kull wiehed mill-kriterji stabbiliti fit-Taqsimiet A u B. Meta xieraq, jistgħu jintużaw metodi u standards oħra għajr dawk indikati għal kull wiehed mill-kriterji jekk l-ekwivalenza tagħhom tiġi aċċettata mill-Korpi Kompetenti li jivvaluta l-applikazzjoni. Meta l-applikant ikun mehtieg li jipprova dikjarazzjonijiet, dokumentazzjoni, analiżi, rapporti tat-testijiet, jew evidenza oħra sabiex juri l-konformità mal-kriterji, huwa mifhum li dawn jistgħu joriġinaw mill-applikant u/jew mill-fornitur/i tiegħu, *et cetera*, kif xieraq.

Il-Korpi Kompetenti għandhom iwettqu spezzjonijiet fuq il-post qabel ma tingħata l-liċenzja.

Meta xieraq, il-Korpi Kompetenti jistgħu jehtiegu dokumentazzjoni ta' appoġġ u jistgħu jwettqu verifiki indipendenti. Matul il-perjodu tal-liċenzja l-Korpi Kompetenti għandhom jissorveljaw il-konformità mal-kriterji.

Il-Korpi Kompetenti huma rakkommandati li jqisu l-implimentazzjoni ta' skemi rikonoxxuti tal-ġestjoni ambjentali, bħalma huma l-EMAS jew l-ISO 14001, meta jivvalutaw l-applikazzjonijiet u jimmonitorjaw il-konformità mal-kriterji. (*Nota*: mhux mehtieg li jiġu implimentati tali skemi ta' ġestjoni.)

**Rekwiziti ġenerali**

Sabiex japplika għall-eko-ticketta, l-applikant jehtieg li jikkonforma mar-rekwiziti legali Komunitarji, nazzjonali u lokali. B'mod partikolari, għandu jkun garantit li:

- (1) L-istruttura fiżika tkun mibnija legalment u tirrispetta l-liġijiet jew ir-regolamenti kollha taż-żona fejn tkun mibnija, speċjalment kwalunkwe liġi jew regolament marbuta mal-konservazzjoni tal-pajzaġġ u l-bijodiversità.
- (2) L-istruttura fiżika tirrispetta l-liġijiet u r-regolamenti Komunitarji, nazzjonali u lokali li għandhom x'jaqsmu mal-konservazzjoni tal-enerġija, l-ghejun tal-ilma, it-trattament u r-rimi tal-ilma, il-ġbir u r-rimi tal-iskart, il-manutenzjoni u s-servisjar tat-tagħmir, u tad-dispożizzjonijiet ta' sikurezza u s-saħħa.
- (3) L-impriza tkun operazzjonali u registrata, kif rikjest mill-liġijiet nazzjonali u/jew lokali u l-persunal tagħha huwa impjegat u assigurat b'mod legali.

## TAQSIMA A

**KRITERJI OBBLIGATORJI IMSEMMIJA FL-ARTIKOLU 2, PARAGRAFU 1****ENERĠIJA****1. Elettriku minn sorsi li jiġġeddu**

Mill-inqas 50 % tal-elettriku użat għall-iskopijiet kollha għandu jiġi minn sorsi tal-enerġija li jiġġeddu, kif iddefinit fid-Direttiva 2001/77/KE tal-Parlament Ewropew u tal-Kunsill <sup>(1)</sup>.

(1) ĠU L 283, 27.10.2001, p. 33.

Dan il-kriterju ma japplikax għall-akkomodazzjoni turistika li ma għandhiex aċċess għal suq li joffri l-enerġija ġġenerata minn sorsi tal-enerġija li jiġġeddu.

Restrizzjonijiet kuntrattwali vinkolanti (bħall previzjonijiet ta' penali) ta' mill-inqas minn sentejn, għall-bidla ta' fornitur tal-enerġija jistgħu jitqiesu bħala "mingħajr aċċess" għal suq li joffri elettriku ġġenerat minn sorsi tal-enerġija li jiġġeddu.

*Valutazzjoni u verifika:* L-applikant għandu jforni dikjarazzjoni mingħand il-fornitur tal-elettriku (jew il-kuntratt li sar miegħu) li tindika n-natura tas-sors/i tal-enerġija li jiġġedded/jiġġeddu, il-perċentwal tal-elettriku furnut li jkun ġej minn sors li jiġġedded, id-dokumentazzjoni dwar il-bojlers (il-ġeneraturi tas-shana) użati, jekk użati u indikazzjoni tal-perċentwal massimu li jista' jiġi furnut. Skont id-Direttiva 2001/77/KE, is-sorsi tal-enerġija li jiġġeddu għandhom ifissru s-sorsi mhux fossili tal-enerġija li jiġġeddu (mir-riħ, mix-xemx, mill-mewġa ġeotermali, mill-mewġ, mill-ilma, mill-bijomassa, mill-gassijiet tal-miżbljet, mill-gassijiet tal-impjanti tat-trattament tad-drenaġġ u mill-bijogassijiet). F'każ li l-akkomodazzjoni turistika ma għandhiex aċċess għal suq li joffri enerġija minn sorsi ta' enerġija li jiġġeddu, għandha tiġi fornuta d-dokumentazzjoni li turi r-rikjesta għal enerġija li tiġġedded.

## 2. Faham u żjut tqal

Ma għandhom jiġu użati l-ebda żjut li jkun fihom kontenut tal-kubrit oġhla minn 0,1 % u l-ebda faham bħala sors tal-enerġija. Il-faham għall-fuklari dekorattivi huwa eskluż minn dan il-kriterju.

Dan il-kriterju japplika biss għall-akkomodazzjonijiet turistiċi li għandhom sistema indipendenti tas-shana.

*Valutazzjoni u verifika:* L-applikant għandu jipprovi dikjarazzjoni tal-konformità ma' dan il-kriterju, fejn jindika n-natura tas-sorsi tal-enerġija użati.

## 3. Effiċjenza u ġenerazzjoni tas-shana

Jekk tiġi installata kapacità ġdida għall-ġenerazzjoni tas-shana matul il-perjodu taż-żmien tal-ġhotti tal-eko-tikketta, hi għandha tkun unita ta' kogenerazzjoni ta' effiċjenza għolja (kif iddefinita bl-Artikolu 3 u bl-Anness III tad-Direttiva 2004/8/KE tal-Parlament Ewropew u tal-Kunsill <sup>(1)</sup>), pompa ta' shana jew bojler effiċjenti. F'dan l-aħhar każ, l-effiċjenza ta' dan il-bojler għandha tkun ta' 4 stiel (ca. 92 % f'temperatura ta' 50 °C u 95 % f'temperatura ta' 70 °C), imkejla skont id-Direttiva tal-Kunsill 92/42/KEE <sup>(2)</sup>, jew skont in-normi u r-regolamenti rilevanti għall-prodott għal dawk il-bojlers mhux koperti b'din id-Direttiva.

Il-bojlers tal-miżhun imqabba bil-karburanti likwidi jew tal-gass kif iddefiniti fid-Direttiva 92/42/KEE għandhom jikkonformaw mal-istandards tal-effiċjenza ekwivalenti għal mhux anqas minn tliet stiel kif hemm stipulat fid-Direttiva. Unitajiet ta' kogenerazzjoni eżistenti għandhom jikkonformaw mad-definizzjoni ta' effiċjenza għolja fid-Direttiva 2004/8/KE. L-effiċjenza ta' bojlers esklużi mid-Direttiva 92/42/KEE <sup>(3)</sup> għandhom jikkonformaw mal-istruzzjonijiet tal-manufattur u mal-leġiżlazzjoni nazzjonali u lokali dwar l-effiċjenza, iżda għal bojlers eżistenti bħal dawn (bl-eċċezzjoni ta' bojlers tal-bijomassa) effiċjenza inqas minn 88 % ma għandhiex tiġi aċċettata.

*Valutazzjoni u verifika:* L-applikant għandu jipprovi speċifikazzjoni teknika mingħand dawk responsabbli mill-bejgħ u/jew il-manutenzjoni tal-bojler li tindika l-effiċjenza tagħha.

## 4. Kondizzjonament tal-arja

Kull sistema ta' kondizzjonament tal-arja għad-dar mixtrija matul il-perjodu taż-żmien tal-ġhotti tal-eko-tikketta għandu jkollha mill-inqas l-effiċjenza ta' Klassi A tal-enerġija kif stabbilit fid-Direttiva tal-Kummissjoni 2002/31/KE <sup>(4)</sup>, jew li jkollha effiċjenza korrispondenti tal-enerġija.

*Nota:* Dan il-kriterju ma japplikax għall-kondizzjonatur tal-arja li huma apparat li jista' juża wkoll sorsi oħra ta' enerġija, jew għall-apparat mill-arja għall-ilma u mill-ilma għall-ilma, jew għall-unitajiet li jipproduċu (qawwa tat-tberrid) iktar minn 12-il kW.

*Valutazzjoni u verifika:* L-applikant għandu jipprovi speċifikazzjonijiet tekniċi mingħand il-manufattur jew it-tekniċi professjonali responsabbli mill-istallazzjoni, il-bejgħ u/jew il-manutenzjoni tas-sistema tal-kondizzjonament tal-arja.

<sup>(1)</sup> ĠU L 52, 21.2.2004, p. 50.

<sup>(2)</sup> ĠU L 167, 22.6.1992, p. 17.

<sup>(3)</sup> L-Artikolu 3 tad-Direttiva 92/42/KEE jeskludi l-bojlers li ġejjin: kaldaruni tal-miżhun li jistgħu jithaddmu minn karburanti differenti, inklużi karburanti solidi; apparat għat-thejija instantanja ta' miżhun; kaldaruni maħsuba li jithaddmu b'karburanti li l-proprietajiet tagħhom ivarjaw b'mod sostanzjali mill-proprietajiet tal-karburanti likwidi u gassużi li komunament jinsabu fis-suq (gass minn skart industrijali, biogass, eċċ); kukers u apparat disinjati prinċipalment sabiex isahhnu l-post fejn ikunu installati u li, bħala funzjoni sussidjarja, jissupplixxu miżhun għas-sistema tas-shana ċentrali u miżhun sanitarju.

<sup>(4)</sup> ĠU L 86, 3.4.2002, p. 26.

## 5. Effiċjenza enerġetika tal-bini

L-akkomodazzjoni turistica għandha tikkonforma mal-leġiżlazzjoni nazzjonali u l-kodicijiet lokali tal-bini relatati mal-effiċjenza tal-enerġija u r-rendiment tal-enerġija tal-bini.

*Valutazzjoni u verifika:* L-applikant għandu jipprovi ċ-ċertifikazzjoni tal-enerġija skont id-Direttiva 2002/91/KE tal-Parlament Ewropew u tal-Kunsill <sup>(1)</sup> jew meta mhux disponibbli fis-sistema tal-implimentazzjoni nazzjonali, ir-riżultati ta' verifika tal-enerġija mwettqa minn espert indipendenti dwar ir-rendiment tal-enerġija tal-bini.

## 6. Iżolazzjoni tat-twieqi

It-twieqi kollha fi kmamar u f'żoni komuni msahhna u/jew bil-kondizzjonament tal-arja għandhom ikollhom livell xieraq ta' iżolazzjoni termika skont ir-regolamenti lokali u l-kundizzjonijiet klimatiċi u għandhom jipprovidu livell xieraq ta' iżolazzjoni akustika.

It-twieqi kollha fi kmamar u f'żoni komuni msahhna u/jew bil-kondizzjonament tal-arja miżjuda jew irrinovati wara l-akkwist tal-eko-tikketta Komunitarja għandhom jikkonformaw mad-Direttiva 2002/91/KE tal-Parlament Ewropew u tal-Kunsill (Artikoli 4, 5 u 6) u mad-Direttiva tal-Kunsill tal-89/106/KEE <sup>(2)</sup> u regolamenti tekniċi nazzjonali relattivi għall-implimentazzjoni tagħhom.

*Valutazzjoni u verifika:* L-applikant għandu jipprovi dikjarazzjoni minghand tekniku professjonali li tindika l-konformità ma' dan il-kriterju li tipprovi l-valuri ta' trasmissanza termiċi (valur-U). Għal twieqi konformi mad-Direttiva 2002/91/KE, l-applikant għandu jipprovi ċ-ċertifikazzjoni tal-enerġija jew meta mhux disponibbli fis-sistema tal-implimentazzjoni nazzjonali, dikjarazzjoni mill-kostruttur.

## 7. Tifi tat-tishin jew tal-kondizzjonament tal-arja

Jekk it-tishin u/jew il-kondizzjonament tal-arja ma jintfewx awtomatikament meta jinfethu t-twieqi, għandu jkun hemm tagħrif faċilment disponibbli li jfakkar lill-klijent sabiex jagħlaq it-tieqa/twieqi jekk is-shana jew il-kondizzjonament tal-arja jkunu mixgħula. Sistemi individwali tat-tishin/kondizzjonament tal-arja akkwistati wara ċ-ċertifikazzjoni mal-eko-tikketta Komunitarja għandhom jiġu mgħammra bi swiċċ li jitfi awtomatikament meta t-twieqi jkunu miftuħa.

Dan il-kriterju japplika biss għall-akkomodazzjoni turistica li għandha t-tishin u/jew il-kondizzjonament tal-arja.

*Valutazzjoni u verifika:* L-applikant għandu jipprovi dikjarazzjoni tal-konformità ma' dan il-kriterju, flimkien mat-test tat-tagħrif għall-klijenti (jekk applikabbli).

## 8. Tifi tad-dwal

Jekk ma jkunx hemm swiċċ awtomatiku għat-tifi tad-dawl/dwal fil-kamra, għandu jkun hemm tagħrif faċilment disponibbli għall-klijenti li jitlobhom biex jitfu d-dwal meta johorġu mill-kamra.

*Valutazzjoni u verifika:* L-applikant għandu jipprovi dikjarazzjoni tal-konformità ma' dan il-kriterju, flimkien mal-proċeduri tat-tagħrif.

## 9. Bozoz tad-dawl ta' enerġija effiċjenti

(a) Mill-inqas 80 % tal-bozoz tad-dawl fl-akkomodazzjoni turistica għandu jkollhom effiċjenza tal-enerġija tal-Klassi A kif iddefiniti fid-Direttiva tal-Kummissjoni 98/11/KE <sup>(3)</sup>. Dan ma għandux japplika għall-apparat tad-dawl li l-karatteristiċi fiżiċi tiegħu ma jippermettux l-użu ta' bozoz tad-dawl li jiffrankaw l-enerġija.

(b) 100 % tal-apparat tad-dawl li jinstab f'post fejn x'aktarx jinxtiegħel għal iktar minn hames sigħat kuljum għandu jkollu l-effiċjenza tal-enerġija tal-Klassi A kif iddefinit bid-Direttiva 98/11/KE. Dan ma għandux japplika għall-apparat tad-dawl li l-karatteristiċi fiżiċi tiegħu ma jippermettux l-użu ta' bozoz tad-dawl li jiffrankaw l-enerġija.

*Valutazzjoni u verifika:* L-applikant għandu jipprovi dikjarazzjoni tal-konformità maż-żewġ partijiet ta' dan il-kriterju, flimkien ma' indikazzjoni tal-klassi tal-effiċjenza tal-enerġija għall-bozoz tad-dawl differenti użati.

<sup>(1)</sup> ĠU L 1, 4.1.2003, p. 65.

<sup>(2)</sup> ĠU L 40, 11.2.1989, p. 12.

<sup>(3)</sup> ĠU L 71, 10.3.1998, p. 1.



#### 10. Tagħmir ta' tishin għal barra

L-akkomodazzjoni turistika għandha tuża biss apparat li jiehu l-enerġija minn sorsi tal-enerġija li jiġġeddu biex isahhan zoni fuq barra bħaż-żoni allokatu għat-tipjip u ż-żoni tal-ikel esterni.

*Valutazzjoni u verifika:* L-applikant għandu jipprovi dikjarazzjoni tal-konformità ma' dan il-kriterju, fejn jindika n-natura tas-sorsi tal-enerġija użati f'każ ta' apparat li jiehu l-enerġija minn sorsi tal-enerġija li jiġġeddu.

### ILMA

#### 11. Fluss tal-ilma minn viti u doċoċ

Il-fluss medju tal-ilma mill-viti u mill-irjus tad-doċoċ, esklużi viti użati fi kċejjen u banjijiet, u ma għandux jaqbeż id-9 litri l-minuta.

*Valutazzjoni u verifika:* L-applikant għandu jipprovi dikjarazzjoni tal-konformità ma' dan il-kriterju, u d-dokumentazzjoni rilevanti flimkien ma' spjega dwar kif l-akkommodazzjoni turistika tissodisfa il-kriterju.

#### 12. Kontenituri għall-iskart fil-kmamar tat-tojlits

Kull waħda mill-kmamar tat-tojlits għandu jkollha kontenitur xieraq għall-iskart u l-klijent għandu jiġi mistieden li juża l-kontenitur tal-iskart minflok it-tojlit għall-iskart xieraq.

*Valutazzjoni u verifika:* L-applikant għandu jipprovi dikjarazzjoni tal-konformità ma' dan il-kriterju, flimkien ma' dokumentazzjoni xierqa rigward it-tagħrif lill-klijent.

#### 13. It-tindif tal-awrinari bil-flaxing

L-awrinari għandhom ikunu mgħammra jew b'sistemi ta' flaxing awtomatiċi (bil-hin) jew b'sistemi manwali biex ma jkunx hemm flaxing kontinwu.

*Valutazzjoni u verifika:* L-applikant għandu jipprovi dikjarazzjoni tal-konformità ma' dan il-kriterju, flimkien mad-dokumentazzjoni rilevanti dwar l-awrinari installati.

#### 14. Bdil ta' xugamani u lożor

Il-klijenti għandhom jiġu mgħarrfa dwar il-politika ambjentali tal-akkomodazzjoni turistika mal-wasla tagħhom. Dan it-tagħrif għandu jispjega li l-lożor u x-xugamani fil-kmamar għandhom jinbidlu fuq it-talba tagħhom, jew fin-nuqqas ta' dan bil-frekwenza stabbilita mill-politika ambjentali tal-akkomodazzjoni turistika jew kif meħtieġ bil-liġi u/jew regolamenti nazzjonali. Dan japplika biss għall-akkomodazzjoni turistika fejn is-servizz jinkludi l-provvista ta' xugamani u/jew lożor.

*Valutazzjoni u verifika:* L-applikant għandu jipprovi dikjarazzjoni tal-konformità ma' dan il-kriterju, flimkien mad-dokumentazzjoni rilevanti li turi kif jiġi mgħarrf il-klijent u kif l-akkomodazzjoni turistika tirrispetta t-talbiet tal-klijenti.

#### 15. Rimi korrett tal-ilma tal-iskart:

L-akkomodazzjoni turistika għandha tinforma lill-klijenti u lill-persunal dwar l-użu korrett tar-rimi tal-ilma tal-iskart, sabiex jiġi evitat ir-rimi ta' sustanzi li jistgħu jżommu milli jkun hemm t-trattament tal-ilma tal-iskart skont il-pjan muniċipali tal-ilma tal-iskart u r-regolamenti Komunitarji. Meta ma jkunx hemm pjan tal-ilma tal-iskart disponibbli mill-muniċipalitá, l-akkomodazzjoni turistika għandha ttipprovi lista ġenerali ta' sustanzi li ma għandhomx jintremew mal-ilma tal-iskart skont id-Direttiva 2006/118/KE tal-Parlament Ewropew u tal-Kunsill <sup>(1)</sup>.

*Valutazzjoni u verifika:* L-applikant għandu jipprovi dikjarazzjoni tal-konformità ma' dan il-kriterju, u d-dokumentazzjoni rilevanti (jekk applikabbli, pjan tal-ilma tal-iskart u komunikazzjoni lill-klijenti u lill-persunal).

(1) ĠU L 372, 27.12.2006, p. 19.

**DETERĠENTI U DIŽINFETTANTI****16. Diżinfettanti**

Id-diżinfettanti għandhom jintużaw biss fejn huma meħtieġa sabiex jikkonformaw mal-ħtiġijiet iġjenici legali.

*Valutazzjoni u verifika:* L-applikant għandu jipprovdi dikjarazzjoni tal-konformità ma' dan il-kriterju, flimkien ma' indikazzjoni dwar fejn u meta jintużaw id-diżinfettanti.

**SKART****17. Separazzjoni tal-iskart mill-klijenti**

Il-klijenti għandhom jiġu infurmati kif u fejn jistgħu jisseparaw l-iskart skont l-aħjar sistemi lokali u nazzjonali fiż-żoni li tappartjeni għalihom l-akkomodazzjoni turistika. Kontenituri xierqa għas-separazzjoni tal-iskart għandhom ikunu disponibbli fil-kmamar jew f'distanza li tista' tintlaħaq faċilment.

*Valutazzjoni u verifika:* L-applikant għandu jipprovdi dikjarazzjoni tal-konformità ma' dan il-kriterju, flimkien mad-dokumentazzjoni rilevanti dwar it-tagħrif indirizzat lill-klijenti u jispjega fejn jinstabu l-kontenituri fl-akkomodazzjoni turistika.

**18. Separazzjoni tal-iskart**

L-iskart għandu jiġi sseparat f'kategoriji li jstgħu jiġu ttrattati separatament mill-faċilitajiet lokali jew nazzjonali tal-ġestjoni tal-iskart, b'attenzjoni partikolari għall-iskart perikoluż, li għandu jiġi sseparat, miġbur u mormi kif elenkat fid-Deċiżjoni tal-Kummissjoni 2000/532/KE <sup>(1)</sup>, u għandu jitfittex mod xieraq kif dan jintrema. Din il-lista tinkludi t-toners, il-linka, it-tagħmir tar-refriġerazzjoni u dak elettriku, il-batteriji, il-bozoz tad-dawl li jiffrankaw l-enerġija, il-farmaċewtiċi, ix-xaħmi-  
jiet/iż-zjut, u l-apparat elettriku kif speċifikat fid-Direttiva 2002/96/KE <sup>(2)</sup> u fid-Direttiva 2002/95/KE tal-Parlament Ewropew u tal-Kunsill <sup>(3)</sup>.

Jekk l-amministrazzjoni lokali ma toffrix il-ġbir u/jew ir-rimi separat tal-iskart, l-akkomodazzjoni turistika għandha tiktbilha biex tesprimi r-rieda tagħha li tissepara l-iskart, u biex tesprimi t-thassib tagħha dwar in-nuqqas tal-ġbir u/jew tar-rimi separat. Jekk l-awtorità lokali ma tipprovdi ir-rimi tal-iskart perikoluż, l-applikant għandu jipprovdi, kull sena, dikjarazzjoni mill-awtorità lokali li ma hemmx sistema ta' rimi ta' skart riskjuż fil-post.

It-talba lill-awtoritajiet lokali sabiex jiprovdu l-ġbir u/jew ir-rimi tal-iskart separat għandha ssir kull sena.

*Valutazzjoni u verifika:* L-applikant għandu jipprovdi dikjarazzjoni tal-konformità ma' dan il-kriterju, flimkien ma' indikazzjoni dwar il-kategoriji differenti tal-iskart aċċettati mill-awtoritajiet lokali, u/jew il-kuntratti rilevanti ma' aġenziji privati. Fejn xieraq, kull sena l-applikant għandu jipprovdi d-dikjarazzjoni korrispondenti lill-awtorità lokali.

**19. Prodotti li jintremew wara l-użu**

Għajr jekk meħtieġ bil-liġi, l-oġġetti tal-indafa personali li jintremew wara l-użu (li ma jintlewx mill-ġdid) bħal xampu u sapun, jew prodotti oħra (li jintużaw darba) bħal brieret tad-docċa, xkupilji, limi tad-dwiefer, eċċ ma għandhomx jintużaw. Meta tali prodotti huma rikjesti bil-liġi l-applikant għandu joffri lill-klijenti żewġ soluzzjonijiet u jhegġiġhom b'komunikazzjoni xierqa biex jużaw il-prodotti li ma jintremewx wara l-użu.

Sistemi għax-xorb (kikkri u tazzi), platti u pożati li jintremew wara l-użu għandhom jintużaw biss jekk ikunu magħmula minn materji primi li jiġġeddu u li jkunu bijodegradabbli u li jista' jiġi mibdul f'kompost skont EN 13432.

*Valutazzjoni u verifika:* L-applikant għandu jipprovdi dikjarazzjoni tal-konformità ma' dan il-kriterju, flimkien ma' dokumentazzjoni rilevanti li tispjega kif il-kriterju huwa sodisfatt (inkluż kwalunkwe leġislazzjoni li teħtieġ l-użu ta' prodotti li jintremew wara l-użu), u dokumentazzjoni konsistenti rigward il-prodotti li jstgħu jintlewx mill-ġdid u/jew dwar tagħrif indirizzat lill-klijenti, dwar it-theġġiġ biex isir użu minn prodotti li ma jintremewx wara l-użu (jekk applikabbli).

Biex jintwera li sistemi għax-xorb (kikkri u tazzi), platti u pożati li jintremew wara l-użu jissodisfaw dan il-kriterju għandhom jiġu provduti provi ta' konformità mal-EN 13432.

<sup>(1)</sup> ĠU L 226, 6.9.2000, p. 3.

<sup>(2)</sup> ĠU L 37, 13.2.2003, p. 24.

<sup>(3)</sup> ĠU L 37, 13.2.2003, p. 19.

## 20. Ippakkjar tal-Kolazzjon

Għajr fejn mehtieg bil-liġi, ma għandhomx jintużaw pakketti ta' doża waħda għall-kolazzjon jew għal servizz tal-ikel iehor, bl-eċċezzjoni tax-xahmijiet tal-halib tat-tidlik (bhall-butir, margerina u gobon artab), ċikkulata u butir tal-karawett tat-tidlik, u għammijiet u priżervi tad-dieta jew għad-dijabetiċi.

*Valutazzjoni u verifika:* L-applikant għandu jipprovdi dikjarazzjoni ta' konformità mal-kriterju u spjega ddetaljata dwar kif l-akkomodazzjoni tissodisfah, flimkien ma' lista ta' prodotti ta' doża waħda użati u l-leġiżlazzjoni li tehtieg dan.

## SERVIZZI OHRAJN

### 21. Projbizzjoni tat-tipjip fiż-żoni komuni

Għandha tkun disponibbli taqsimha mingħajr tipjip fiż-żoni komuni kollha ġewwa l-bini.

*Valutazzjoni u verifika:* L-applikant għandu jipprovdi dikjarazzjoni ta' konformità ma' dan il-kriterju.

### 22. Trasport pubbliku

Għandu jkun hemm tagħrif faċilment disponibbli għall-klijenti u l-personal dwar kif jużaw it-trasportazzjoni pubblika lejn u mill-akkomodazzjoni turistika permezz tal-mezzi prinċipali ta' komunikazzjoni. Meta ma jeżisti l-ebda trasport pubbliku xieraq, għandu xorta waħda jiġi pprovvdut it-tagħrif dwar mezzi oħra tat-trasport preferibbilment ambjentali.

*Valutazzjoni u verifika:* L-applikant għandu jipprovdi dikjarazzjoni tal-konformità ma' dan il-kriterju, flimkien ma' kopji tal-materjal disponibbli ta' tagħrif.

## ĠESTJONI ĠENERALI

L-applikanti ma' Sistema tal-Ġestjoni Ambjentali rreġistrata taht ir-Regolament (KE) Nru 761/2001 tal-Parlament Ewropew u tal-Kunsill <sup>(1)</sup> jew iċċertifikata skont l-ISO 14001 awtomatikament jissodisfaw il-kriterji tal-ġestjoni ġenerali li ġejjin bl-eċċezzjoni tal-kriterji 27, 28 u 29 (il-ġbir ta' dejta u tagħrif). F'każijiet bħal dawn, il-mezzi tal-verifika tal-konformità ma' daww il-kriterji hija r-registrazzjoni tal-EMAS jew iċ-ċertifikazzjoni tal-ISO 14001.

### 23. Manutenzjoni u servisjar tal-bojlers u tas-sistemi tal-kondizzjonament tal-arja

Il-manutenzjoni u s-servisjar tal-bojlers u tas-sistemi tal-kondizzjonament tal-arja għandhom jitwettqu mill-inqas darba fis-sena, jew iktar spiss jekk hekk mehtieg bil-liġi jew mill-htieġa, minn persuni professjonali kkwalfikati kif xieraq, billi jsegwu s-CEI u l-istandards nazzjonali meta dawn japplikaw, jew skont l-istruzzjonijiet tal-manufattur.

Għas-sistemi tal-kondizzjonament tal-arja l-manutenzjoni (kontroll għal tnixxija jew tiswija) għandha titwettaw skont ir-Regolament (KE) Nru 842/2006 tal-Parlament Ewropew u tal-Kunsill <sup>(2)</sup>, f'konformità mal-ammont ta' gass F (serra flworinat) li jinsab fl-applikazzjoni, kif ġej:

- Għall-inqas darba kull tnax-il xahar għal applikazzjonijiet li jkollhom 3 kg jew aktar ta' gassijiet F (dan ma għandux japplika għal tagħmir b'sistemi ermetikament issiġġillati, li huma ttikkjetati b'dak il-mod u jkollhom anqas minn 6 kg ta' gassijiet serra flworinati)
- Għall-inqas darba kull sitt xhur għal applikazzjonijiet li jkollhom 30 kg jew aktar ta' gassijiet F
- Għall-inqas darba kull tliet xhur għal applikazzjonijiet li jkollhom 300 kg jew aktar ta' gassijiet F

*Valutazzjoni u verifika:* L-applikant għandu jipprovdi dikjarazzjoni tal-konformità maż-żewġ partijiet ta' dan il-kriterju, flimkien ma' deskrizzjoni tal-bojlers u l-programm tal-manutenzjoni tagħhom, u dettalji dwar il-persuni/kumpaniji li jwettqu l-manutenzjoni, u x'jiġi kkontrollat matul il-manutenzjoni.

<sup>(1)</sup> ĠU L 114, 24.4.2001, p. 1.

<sup>(2)</sup> ĠU L 161, 14.6.2006, p. 1.

Għas-sistemi tal-kondizzjonament tal-arja li jkollhom 3 kg jew aktar ta' gassijiet F l-applikant għandu jipprovdi r-reġistri dwar il-kwantità u t-tip ta' gassijiet F installati, kull kwantità miżjuda u l-kwantità rkuprata matul il-manutenzjoni, is-servisjar u r-rimi finali kif ukoll l-identifikazzjoni tal-kumpanija jew tat-teknika li wettaq is-servisjar jew l-manutenzjoni, kif ukoll id-dati u r-riżultati tal-kontrolli għat-tnixxija u t-tagħrif rilevanti li speċifikament jidentifika t-tagħmir stazzjonarju separat b'aktar minn 30 kg ta' gassijiet F.

#### 24. Iffissar tal-politika u programm ta' azzjoni

Il-ġestjoni għandu jkollha politika ambjentali u għandha tfassal prospett sempliċi dwar il-politika ambjentali u programm preċiż ta' azzjoni sabiex tiżgura l-applikazzjoni tal-politika ambjentali.

Il-programm ta' azzjoni għandu jidentifika l-miri dwar ir-rendiment ambjentali li għandu x'jaqsam mal-enerġija, l-ilma, il-kimiċi u l-iskart, li għandhom jiġu stipulati kull sentejn, filwaqt li jitqiesu l-kriterji fakultattivi u d-dejta miġbura meta possibli. Għandha tiġi identifikata l-persuna li taġixxi bhala l-amministratur ambjentali tal-akkomodazzjoni turistika u li tkun responsabbli li tiegħu kull azzjoni meħtieġa u li tilhaq il-miri. Il-politika ambjentali għandha tkun disponibbli għall-konsultazzjoni mill-pubbliku. Il-kummenti u r-reazzjonijiet mill-klijenti miġbura permezz ta' kwestjonarju jew lista ta' kontroll għandhom jitqiesu.

*Valutazzjoni u verifika:* L-applikant għandu jipprovdi dikjarazzjoni tal-konformità ma' dan il-kriterju, flimkien ma' kopja tal-politika ambjentali jew id-dikjarazzjoni politika u l-programm ta' azzjoni, u l-proċeduri biex jitqiesu l-kontribut mill-klijenti.

#### 25. Tahriġ tal-persunal

L-akkomodazzjoni turistika għandha ttiprovdi t-tagħrif u t-tahriġ lill-persunal, inklużi l-proċeduri bil-miktub jew il-manwali, sabiex tiżgura l-applikazzjoni tal-miżuri ambjentali u tqajjem il-kuxjenza dwar imġiba ambjentalment responsabbli. Partikolarment, għandhom jitqiesu l-kwistjonijiet li ġejjin:

##### Fir-rigward tal-iffrankar tal-enerġija

— Il-persunal għandu jiġi mharreġ dwar kif tiġi ffrankata l-enerġija.

##### Fir-rigward tal-iffrankar tal-ilma:

— Il-persunal għandu jiġi mharreġ li jiċċekkja kuljum għal tnixxijiet viżibbli u li jieħu l-azzjoni xierqa kif meħtieġ.

— Il-fjuri u l-ġonna għandhom normalment jissaqqew qabel l-aqwa tax-xemx jew wara nżulha, meta l-kundizzjonijiet reġjonali jew klimatiċi jagħmlu dan xieraq.

— Il-persunal għandu jiġi infurmat bil-politika tal-akkomodazzjoni turistika fir-rigward tal-kriterju 14 dwar il-bdil tax-xugamani u jiġi mgharraf kif jikkonforma miegħu.

##### Fir-rigward tas-sustanzi kimiċi perikolużi:

— Il-persunal għandu jiġi mharreġ biex ma jaqbiżx l-ammont rakkommandat ta' deterġent u dizinfettant kif indikat fuq il-pakkett.

##### Fir-rigward ta' skart:

— Il-persunal għandu jiġi mharreġ biex jiġbor, jissepara u jarmi l-iskart b'mod xieraq f'kategoriji li jistgħu jitqandlu separatament mill-faċilitajiet lokali jew nazzjonali tal-ġestjoni tal-iskart kif iddefinit mill-kriterju 18.

— Il-persunal għandu jiġi mharreġ biex jiġbor, jissepara u jarmi b'mod xieraq l-iskart perikoluż kif imniżżel fid-Deċizzjoni 2000/532/KE u ddefinit mill-kriterju 18.

Għandu jiġi pprovvdut tahrġ adegwat lill-persunal ġdid kollu fi żmien erba' ġimgħat mill-bidu tal-impjeg u għall-persunal kollu mill-inqas darba fis-sena.

*Valutazzjoni u verifika:* L-applikant għandu jipprovi dikjarazzjoni tal-konformità ma' dan il-kriterju, flimkien mad-dettalji tal-programm ta' taħriġ, il-kontenut tiegħu, u indikazzjoni dwar liema mill-personal irċieva t-taħriġ, liema taħriġ u meta. L-applikant għandu jipprovi wkoll kopji ta' proċeduri u komunikazzjoni għall-persunal dwar il-kwistjonijiet imsemmija.

## 26. Tagħrif lill-klijenti

L-akkomodazzjoni turistika għandha tipprovi tagħrif lill-klijenti, inklużi lill-partecipanti fil-konferenzi, dwar il-politika ambjentali tagħha, inklużi l-aspetti ta' sikurezza u ta' sikurezza f'każijiet ta' nrien, u jistedinhom biex jikkontribwixxu fl-implimentazzjoni tagħha. Dan it-tagħrif mogħti lill-klijenti għandu jirreferi għall-azzjonijiet meħuda f'isem il-politika ambjentali tiegħu u għandu jipprovi tagħrif dwar l-eko-ticketta Komunitarja. Dan it-tagħrif għandu jingħata b'mod attiv lill-klijenti mal-wasla tagħhom, flimkien ma' kwestjonarju li jkopri l-opinjoni tagħhom dwar l-aspetti ambjentali tal-akkomodazzjoni turistika. L-avviżi li jstiednu lill-klijenti biex jappoġġjaw l-għanijiet ambjentali għandhom ikunu viżibbli għall-klijenti, speċjalment fiż-żoni komuni u fil-kmamar.

Azzjonijiet speċifiċi għaž-żoni differenti għandhom ikunu:

### Fir-rigward tal-enerġija:

- Meta applikabbli, skont il-kriterji nru. 7 u 8, il-klijenti jiġu informati biex jitfu s-shana jew il-kondizzjonament tal-arja u d-dwal.

### Fir-rigward tal-ilma u l-ilma tal-iskart:

- Għandu jkun hemm tagħrif adegwat fil-kmamar tal-banju lill-klijenti dwar kif jghinu lill-akkomodazzjoni turistika tiffirka l-ilma.
- Il-klijenti għandhom jiġu mistiedna li jgħarrfu lill-personal dwar kull tnixxija.
- Fil-kmamar tat-tojlits, is-simboli għandhom jitolbu lill-klijenti biex jarmu l-iskart fil-kontenitur tal-iskart minflok fit-tojlits.

### Fir-rigward ta' skart:

- Il-klijent għandu jiġi mgħarrf dwar il-politika tat-tnaqqis tal-iskart tal-akkomodazzjoni turistika u dwar l-użu ta' alternattivi ta' prodotti ta' kwalità għar-rimi u ta' prodotti ta' doża waħda, u għandu jiġi mhegġeġ biex juża prodotti li ma jintremewx wara l-użu, f'każ fejn xi leġizlazzjoni teħtieġ l-użu ta' prodotti li jintremew wara l-użu.
- Huma għandhom jiġu mgħarrfa kif u fejn jistgħu jisseparaw l-iskart skont is-sistemi lokali jew nazzjonali fiż-żoni li jappartjenu għall-akkomodazzjoni turistika u fejn jarmu s-sustanzi perikolużi tagħhom.

*Valutazzjoni u verifika:* L-applikant għandu jipprovi dikjarazzjoni ta' konformità ma' dan il-kriterju, flimkien ma' kopji tas-sinjali ta' tagħrif u avviżi provduti lill-klijenti, u jindika l-proċeduri tiegħu għat-tqassim u l-gbir tat-tagħrif u l-kwestjonarju, u dwar kif ser iqis ir-reażjonijiet.

## 27. Dejta dwar il-konsum tal-enerġija u tal-ilma

L-akkomodazzjoni turistika għandu jkollha proċeduri għall-gbir u l-monitoraġġ tad-dejta dwar il-konsum ġenerali tal-enerġija (kWh), l-elettriku u ta' konsum ta' sorsi oħra tal-enerġija (kWh), u l-konsum tal-ilma (litri).

Id-dejta għandha tingħabar fejn possibli, kull xahar jew għal inqas kull sena, għall-perjodu meta l-akkomodazzjoni turistika tkun miftuħa, u għandha wkoll tiġi espressa bħala konsum jew produzzjoni għal kull waqfa matul il-lejl u għal kull m<sup>2</sup> taż-żona ġewwa l-bini.

L-akkomodazzjoni turistika għandha tirrapporta r-riżultati ta' kull sena lill-Korp Kompetenti li jkun invaluata l-applikazzjoni.

*Valutazzjoni u verifika:* L-applikant għandu jipprovi dikjarazzjoni tal-konformità ma' dan il-kriterju, flimkien ma' deskrizzjoni tal-proċeduri. Mal-applikazzjoni, l-applikant għandu jipprovi d-dejta għall-konsum elenkat hawn fuq għal mill-inqas is-sitt xhur ta' qabel (jekk disponibbli), u minn dak in-nhar 'il quddiem għandu jipprovi din id-dejta kull sena għas-sena ta' qabel jew għal perjodu ta' ftuħ.

**28. Ġbir ta' dejta oħra**

L-akkomodazzjoni turistika għandu jkollha proċeduri għall-ġbir u l-monitoraġġ tad-dejta dwar il-konsum ta' kimiċi espressi f'kg u/jew litri li jispesifikaw jekk il-prodott kienx ikkondensat jew le u l-kwantità ta' skart prodott (litri u/jew kg ta' skart mhux magħżul).

Id-dejta għandha tingabar meta possibli, kull xahar jew mill-inqas kull sena, u għandha wkoll tiġi espressa bhala konsum jew produzzjoni għal kull waqfa matul il-lejl u għal kull m<sup>2</sup> taż-żona ġewwa l-bini.

L-akkomodazzjoni turistika għandha tirrapporta r-riżultati ta' kull sena lill-Korp Kompetenti li jkun ivvaluta l-applikazzjoni.

*Valutazzjoni u verifika:* L-applikant għandu jipprovi dikjarazzjoni tal-konformità ma' dan il-kriterju, flimkien ma' deskrizzjoni tal-proċeduri. Mal-applikazzjoni, l-applikant għandu jipprovi d-dejta għall-konsum elenkat hawn fuq għal mill-inqas is-sitt xhur ta' qabel (jekk disponibbli), u minn dak in-nhar 'il quddiem għandu jipprovi din id-dejta kull sena għas-sena ta' qabel jew għal perjodu ta' ftuh.L-applikant għandu jispesifika s-servizzi offruti u jekk is-servizz tal-hasil tal-hwejjeg jitwettaqx fuq il-post.

**29. Tagħrif li jidher fuq l-eko-tikketta**

Il-kaxxa 2 tal-eko-tikketta għandu jkollha l-kliem li ġej:

"Din l-akkomodazzjoni turistika qed tiehu miżuri b'mod attiv biex tagħmel użu minn sorsi tal-enerġija li jiġġeddu, tiffirka l-enerġija u l-ilma, tnaqqas l-iskart, u ttejjeb l-ambjent lokali."

*Valutazzjoni u verifika:* L-applikant għandu jipprovi kampjun ta' kif ser isir użu mit-tikketta, flimkien ma' dikjarazzjoni dwar il-konformità ma' dan il-kriterju.

**TAQSIMA B****KRITERJI FAKULTATTIVI IMSEMMIJA FL-ARTIKOLU 2, PARAGRAFI 1 U 2**

Kull kriterju stabbilit f'din it-Taqsima giet attribwita valur espress f'punti jew fi frazzjonijiet ta' punti Sabiex jikkwalifikaw għall-ghoti tal-eko-tikketta, l-akkomodazzjoniet turistiċi għandhom iġibu minimu ta' 20 punti.

L-għadd totali meħtieġ għandu jiġi miżjud bi 3 punti għal kull wieħed mit-tliet servizzi addizzjonali li ġejjin offruti mill-manigment jew mis-sid tal-akkomodazzjoni turistika:

- servizzi tal-ikel (li jinkludu l-kolazzjon)
- attivitajiet ta' passatemp/ghas-sahha tal-ġisem, li jinkludu sawna, pixxini u kwalunkwe facilitajiet oħra li huma fiż-żona tal-akkomodazzjoni turistika. Jekk l-attivitajiet ta' passatemp/ghas-sahha tal-ġisem jikkonsistu f'ċentru ta' benessri, l-għadd rikjest għandu jiżdied b'5 punti minflok 3.
- żoni fejn hemm il-hdura/fuq barra, li jinkludu l-parkijiet u l-ġonna li huma miftuħa għall-klijenti.

**ENERĠIJA****30. Ġenerazzjoni tal-elettriku minn sorsi tal-enerġija li jistgħu jiġġeddu (sa 4 punti)**

L-akkomodazzjoni turistika għandu jkollha ġenerazzjoni elettrika b'sistema fotovoltajka (pannelli solari) jew sistema lokali idroelettrika, ġeotermika, ta' bijomassa, jew mill-enerġija tar-riħ li tissupplixxi jew għad trid tissupplixxi mill-inqas 20 % tal-konsum ġenerali tal-elettriku fis-sena. (2 punti).

L-akkomodazzjoni turistika għandha tindroduci fis-sistema ta' distribuzzjoni għadd nett ta' enerġija elettrika prodotta minn sorsi tal-enerġija li jiġġeddu (2 punti).

*Valutazzjoni u verifika:* L-applikant għandu jipprovi dikjarazzjoni ta' konformità ma' dan il-kriterju, flimkien mad-dokumentazzjoni dwar is-sistema ta' enerġija fotovoltajka, idroelettrika, ġeotermika, mill-bijomassa jew mir-riħ u dejta kemm dwar il-potenzjal kif ukoll dwar il-hruġ attwali tagħha u d-dokumentazzjoni fir-rigward tal-flussi elettrici mis-sistema ta' distribuzzjoni jew għaliha bhala prova ta' kwalunkwe kontribut nett jew elettriku minn sorsi tal-enerġija li jiġġeddu lis-sistema ta' distribuzzjoni.

**31. Enerġija minn sorsi tal-enerġija li jiġġeddu (sa 2 punti)**

Mill-inqas 70 % tal-enerġija totali użata biex issaħħan jew tberred il-kmamar jew biex issaħħan l-ilma sanitarju għandha tiġi minn sorsi tal-enerġija li jiġġeddu. (1.5 punti, 2 punti għall-100 % tal-enerġija tal-akkomodazzjoni turistika użata għal dak l-iskop, li ġejja minn sorsi tal-enerġija li jiġġeddu).

*Valutazzjoni u verifika:* L-applikant għandu jipprovi dikjarazzjoni tal-konformità ma' dan il-kriterju, flimkien mad-dejta dwar l-enerġija kkonsumata għat-tishin tal-kmamar u għall-miżgħun u d-dokumentazzjoni li turi li mill-inqas 70 % jew 100 % ta' din l-enerġija ġejja minn sorsi tal-enerġija li jiġġeddu.

**32. Effiċjenza tal-enerġija tal-bojlers (1,5 punti)**

L-akkomodazzjoni turistika għandu jkollha bojlers ta' erba' stilel kif iddefinit mid-Direttiva 92/42/KE.

*Valutazzjoni u verifika:* L-applikant għandu jipprovi dikjarazzjoni tal-konformità ma' dan il-kriterju, flimkien mad-dokumentazzjoni xierqa.

**33. Emissjonijiet NOx tal-bojlers (1,5 punti)**

Il-bojlers għandhom ikunu tal-klassi 5 tan-norma EN 297 prA3 li tirregola l-emissjonijiet tan-NOx, u għandhom jarmu inqas minn 60 mg NOx/kWh (bojlers li jikkondensaw il-gass) jew 70 mg Nox/kWh (bojlers li ma jikkondensawx il-gass bi hruġ nominali ta' 120 kW).

*Valutazzjoni u verifika:* L-applikant għandu jipprovi dikjarazzjoni tal-konformità ma' dan il-kriterju, flimkien ma' rapport jew speċifikazzjonijiet tekniċi mit-tekniċi professjonali responsabbli mill-bejgħ u/jew il-manutenzjoni tal-bojler.

**34. Tishin distrettwali (1,5 punti)**

It-tishin tal-akkomodazzjoni turistika għandu jiġi pprovduta permezz ta' tishin distrettwali effiċjenti, għall-finijiet tal-ekotikketta ddefiniti kif ġej.

Il-ġenerazzjoni tas-shana issir jew funitajiet ta' koġenerazzjoni ta' effiċjenza għolja kif iddefinit mid-Direttiva 2004/8/KE u minn kwalunkwe strument ieħor tal-Kummissjoni adottat b'applikazzjoni ta' dik id-Direttiva, jew f'bojlers tas-shana biss b'effiċjenza ugwali jew oghla mill-valur ta' referenza applikabbli stabbilit bid-Deciżjoni tal-Kummissjoni 2007/74/KE<sup>(1)</sup>;

u minbarra dan:

Il-pajpijiet fin-netwerk ta' distribuzzjoni tat-tishin distrettwali għandhom jilhqqu r-reqwiżiti kif stipulat fl-istandards tas-CEN applikabbli għal tali pajpijiet.

*Valutazzjoni u verifika:* L-applikant għandu jipprovi dikjarazzjoni tal-konformità ma' dan il-kriterju, flimkien mad-dokumentazzjoni li turi l-konnessjoni mat-tishin distrettwali.

**35. Shana u enerġija magħquda – (koġenerazzjoni) (1,5 punti)**

L-elettriku u s-shana tal-akkomodazzjoni turistika għandhom jiġu pprovduti minn unità ta' koġenerazzjoni b'effiċjenza għolja skont id-Direttiva 2004/8/KE. Jekk is-servizz ta' akkomodazzjoni turistika għandu tali unità ta' koġenerazzjoni fuq il-post il-hruġ ta' shana u elettriku għandu jforni mill-inqas 70 % tal-konsum totali ta' shana u elettriku fuq il-post. Il-provvista għandha tiġi kkalkulata skont il-metodoloġija pprovduta mid-Direttiva 2004/8/KE.

*Valutazzjoni u verifika:* L-applikant għandu jipprovi dikjarazzjoni tal-konformità ma' dan il-kriterju, flimkien mad-dokumentazzjoni dwar l-impjant tas-shana u l-enerġija magħquda.

**36. Pompa tas-shana (sa 2 punti)**

L-akkomodazzjoni turistika għandu jkollha pompa tas-shana li ttipprovi s-shana u/jew il-kondizzjonament tal-arja (1,5 punti). L-akkomodazzjoni turistika għandu jkollha pompa tas-shana bl-ekotikketta Komunitarja jew eko-tikketta oħra ISO tat-tip I (2 punti)

*Valutazzjoni u verifika:* L-applikant għandu jipprovi dikjarazzjoni tal-konformità ma' dan il-kriterju, flimkien mad-dokumentazzjoni dwar il-pompa tas-shana.

<sup>(1)</sup> ĠU L 32, 6.2.2007, p. 183.

**37. Irkupru tas-shana (sa 1,5 punti)**

L-akkomodazzjoni turistika għandu jkollha sistema ta' rkupru ta' shana għall-1 (punt 1) jew 2 (1,5 punti) mill-kategoriji li ġejjin: is-sistemi tar-refriġerazzjoni, il-ventilaturi, il-magni tal-ħasil tal-ħwejjeġ, il-magni tal-ħasil tal-platti, il-pixxina/i, l-ilma sanitarju tal-iskart.

*Valutazzjoni u verifika:* L-applikant għandu jipprovi dikjarazzjoni tal-konformità ma' dan il-kriterju, flimkien mad-dokumentazzjoni dwar is-sistemi tal-irkupru tas-shana.

**38. Regolazzjoni termali (1,5 punti)**

It-temperatura f'kull żona komuni għandha tkun irregolata individwalment.

*Valutazzjoni u verifika:* L-applikant għandu jipprovi dikjarazzjoni tal-konformità ma' dan il-kriterju, flimkien mad-dokumentazzjoni dwar is-sistemi ta' regolazzjoni termali.

**39. Verifiki tar-rendiment tal-enerġija tal-bini (1,5 punti)**

L-akkomodazzjoni turistika għandha tkun soġġetta għal verifika biannwali tar-rendiment tal-enerġija mwettqa minn espert indipendenti u timplimenta mill-anqas żewġ rakkomandazzjonijiet dwar it-titjib tar-rendiment tal-enerġija tal-bini li jirriżultaw mill-verifika.

*Valutazzjoni u verifika:* L-applikant għandu jipprovi rapport tal-verifika tar-rendiment tal-enerġija u jipprovi d-dokumentazzjoni ddettaljata dwar kif l-akkomodazzjoni turistika ssodisfa dan il-kriterju.

**40. Kondizzjonament tal-arja (sa 2 punti)**

Kull sistema domestika tal-kondizzjonament tal-arja fl-akkomodazzjoni turistika li jkollha l-effiċjenza tal-enerġija 15 % oghla mil-limitu biex tikkwalifika għall-klassi A fid-Direttiva 2002/31/KE (1,5 punti). Kull sistema domestika tal-kondizzjonament tal-arja fl-akkomodazzjoni turistika li jkollha l-effiċjenza tal-enerġija 30 % jew oghla mil-limitu biex tikkwalifika għall-klassi A fid-Direttiva 2002/31/KE (2 punti).

Dan il-kriterju ma japplikax għall-apparat li jista' juża wkoll sorsi oħra tal-enerġija, apparat li jitwahħhal mill-arja għall-ilma jew mill-ilma għall-ilma, jew l-unitajiet bi ħruġ (qawwa tat-tkessih) ta' iktar minn 12-il kW.

*Valutazzjoni u verifika:* L-applikant għandu jipprovi d-dokumentazzjoni rilevanti li turi konformità ma' dan il-kriterju.

**41. Tifi awtomatiku tal-kondizzjonament tal-arja u s-sistemi ta' tishin (1,5 punti)**

Għandu jkun hemm sistema awtomatika li tifi l-kondizzjonament tal-arja u tat-tishin tal-kmamar meta t-twieqi jkunu miftuħa.

*Valutazzjoni u verifika:* L-applikant għandu jipprovi speċifikazzjoni teknika mingħand it-tekniki professjonali responsabbli mill-istallazzjoni, il-bejgħ u/jew il-manutenzjoni tas-sistema tal-kondizzjonament tal-arja.

**42. Arkitettura bijoklimatika (3 punti)**

L-akkomodazzjoni turistika għandha tinbena skont il-prinċipji arkitettoniċi bijoklimatiċi.

*Valutazzjoni u verifika:* L-applikant għandu jipprovi spjega ddettaljata dwar kif l-akkomodazzjoni tissodisfa dan il-kriterju, flimkien mad-dokumentazzjoni xierqa.

**43. Refriġeraturi ta' enerġija effiċjenti (1 punt), fran (1 punt), magni tal-ħasil tal-platti (1 punt), magni tal-ħasil tal-ħwejjeġ (1 punt) magni tat-tnixxif tal-ħwejjeġ/tumblers (1 punt) u tagħmir tal-uffiċċji (1 punt) – (massimu ta' 3 punti)**

(a) (1 punt): Ir-refriġeraturi domestiċi kollha għandhom ikunu tal-effiċjenza tal-Klassi A + jew A++ skont id-Direttiva tal-Kummissjoni 94/2/KE <sup>(1)</sup>, u l-frigo-bars u l-mini-bars kollha għandhom ikunu ta' effiċjenza mill-inqas tal-Klassi B.

*Valutazzjoni u verifika:* L-applikant għandu jipprovi d-dokumentazzjoni li tindika l-klassi tal-enerġija tar-refriġeraturi u l-frigo-bars u l-mini-bars kollha.

<sup>(1)</sup> ĠU L 45, 17.2.1994, p. 1.



- (b) (1 punt): Il-fran tal-elettriku domestiċi kollha għandhom ikunu tal-effiċjenza tal-enerġija tal-Klassi A kif stabbilit fid-Direttiva tal-Kummissjoni 2002/40/KE <sup>(1)</sup>.

*Valutazzjoni u verifika:* L-applikant għandu jipprovdi d-dokumentazzjoni li tindika l-klassi tal-enerġija tal-fran tal-elettriku domestiċi kollha.

*Nota:* Il-kriterju ma japplikax għal fran li ma jaħdmux bl-enerġija elettrika jew b'mod ieħor li mhumiex koperti mid-Direttiva tal-Kummissjoni 2002/40/KE (eż. fran industrijali).

- (c) (1 punt): Il-magni domestiċi kollha tal-ħasil tal-platti għandhom ikunu tal-effiċjenza tal-enerġija tal-Klassi A kif stabbilit fid-Direttiva tal-Kummissjoni 97/17/KE <sup>(2)</sup>.

*Valutazzjoni u verifika:* L-applikant għandu jipprovdi d-dokumentazzjoni li tindika l-klassi tal-enerġija tal-magni tal-ħasil tal-platti kollha.

*Nota:* Il-kriterju ma japplikax għall-magni tal-ħasil tal-platti li mhumiex koperti bid-Direttiva 97/17/KE (eż. il-magni tal-ħasil tal-platti industrijali).

- (d) (1 punt): Il-magni kollha tal-ħasil tal-hwejjeġ għandhom ikunu tal-effiċjenza tal-enerġija tal-Klassi A kif stabbilit fid-Direttiva tal-Kummissjoni 95/12/KE <sup>(3)</sup>.

*Valutazzjoni u verifika:* L-applikant għandu jipprovdi d-dokumentazzjoni li tindika l-klassi tal-enerġija tal-magni tal-ħasil tal-hwejjeġ kollha.

*Nota:* Il-kriterju ma japplikax għall-magni tal-ħasil tal-hwejjeġ li mhumiex koperti bid-Direttiva 95/12/KE (eż. il-magni tal-ħasil tal-hwejjeġ industrijali).

- (e) (1 punt): Mill-inqas 80 % tat-tagħmir tal-uffiċċju (PCs, monitors, faks, printers, skanners, magni tal-istampar) għandhom jikkwalifikaw għall-istilla tal-enerġija kif stabbilit fir-Regolament (KE) Nru 106/2008 tal-Parlament Ewropew u tal-Kunsill <sup>(4)</sup> u fid-Deċiżjoni tal-Kummissjoni 2003/168/KE <sup>(5)</sup>.

*Valutazzjoni u verifika:* L-applikant għandu jipprovdi d-dokumentazzjoni li tindika l-kwalifika għall-istilla tal-enerġija tat-tagħmir tal-uffiċċju.

- (f) (1 punt): Il-magni tat-tnixxif tal-hwejjeġ kollha għandhom ikunu tal-effiċjenza tal-enerġija tal-Klassi A kif stabbilit fid-Direttiva tal-Kummissjoni 1995/13/KE <sup>(6)</sup>.

*Valutazzjoni u verifika:* L-applikant għandu jipprovdi d-dokumentazzjoni li tindika l-klassi tal-enerġija tal-magni tat-tnixxif tal-hwejjeġ kollha.

*Nota:* Il-kriterju ma japplikax għall-magni tat-tnixxif tal-hwejjeġ tal-elettriku li mhumiex koperti bid-Direttiva 1995/13/KE (eż. il-magni tat-tnixxif tal-hwejjeġ industrijali).

#### 44. Magni tal-elettriku għat-tnixxif tal-idejn u daww għat-tnixxif tax-xagħar b'sensuri ta' qrubija (sa 2 punti)

Il-magni kollha tal-elettriku għat-tnixxif tal-idejn (1 punt) u daww kollha għat-tnixxif tax-xagħar (1 punt) għandhom jiġu mghammra b'sensuri ta' qrubija jew ikunu ġew mogħtija l-eko-tikketta tat-Tip I tal-ISO.

*Valutazzjoni u verifika:* L-applikant għandu jipprovdi dokumentazzjoni xierqa ta' appoġġ dwar kif l-akkomodazzjoni turistika tissodisfa dan il-kriterju.

<sup>(1)</sup> ĠU L 128, 15.5.2002, p. 45.

<sup>(2)</sup> ĠU L 118, 7.5.1997, p. 1.

<sup>(3)</sup> ĠU L 136, 21.6.1995, p. 1.

<sup>(4)</sup> ĠU L 39, 13.2.2008, p. 1.

<sup>(5)</sup> ĠU L 67, 12.3.2003, p. 22.

<sup>(6)</sup> ĠU L 136, 21.6.1995, p. 28.

**45. Pożizzjonar tar-refriġeratur fil-post (1 punt)**

Ir-refriġeratur(i) tal-kċina, tar-ristorant u tal-bar ghandu(hom) jiġu ppożizzjonat(i) u rregolat(i) skont il-prinċipji tal-iffrankar tal-enerġija, sabiex titnaqqas il-hela tal-enerġija.

*Valutazzjoni u verifika:* L-applikant ghandu jipprovdi spjega ddettaljata dwar kif l-akkomodazzjoni turistika tissodisfa dan il-kriterju.

**46. Tifi awtomatiku tad-dwal fil-kmamar (1.5 punt)**

Ghandhom jiġu installati sistemi li jifflu d-dawl awtomatikament meta l-klijenti jorġu mill-kmamar tagħhom fil-95 % tal-akkomodazzjoni turistika.

*Valutazzjoni u verifika:* L-applikant ghandu jipprovdi speċifikazzjoni teknika minghand it-teknici professjonali responsabbli mill-installazzjoni u/jew il-manutenzjoni ta' dawn is-sistemi.

**47. Arloġġ ta' kontroll tas-sawna (1 punt)**

L-unitajiet kollha tas-sawna u tal-hammam ghandu jkollhom arloġġ ta' kontroll jew proċedura tal-personal li tirregola meta dawn jixeghlu u jintfew.

*Valutazzjoni u verifika:* L-applikant ghandu jipprovdi speċifikazzjoni teknika minghand it-teknici professjonali responsabbli mill-installazzjoni u/jew il-manutenzjoni ta' dawn is-sistemi.

**48. Tishin tal-pixxina permezz ta' sorsi tal-enerġija li jiġgeddu (sa 1,5 punti)**

L-enerġija użata biex issaħhan l-ilma tal-pixxina ghandha tiġi minn sorsi tal-enerġija li jiġgeddu. Mill-inqas 50 %: (1 punt), 100 %: 1.5 punti.

*Valutazzjoni u verifika:* L-applikant ghandu jipprovdi dikjarazzjoni tal-konformità ma' dan il-kriterju, flimkien mad-dejta dwar l-enerġija kkonsmata għat-tishin tal-ilma tal-pixxina u d-dokumentazzjoni li turi l-ammont tal-enerġija użat li ġej minn sorsi tal-enerġija li jiġgeddu.

**49. Tifi awtomatiku tad-dwal ta' barra (1.5 punt)**

Id-dawl ta' barra li mhuwiex meħtieġ għal raġunijiet ta' sigurtà ghandu jintefa awtomatikament wara hin definit, jew jiġi attivat permezz ta' sensur ta' qrubija.

*Valutazzjoni u verifika:* L-applikant ghandu jipprovdi speċifikazzjoni teknika minghand it-teknici professjonali responsabbli mill-installazzjoni u/jew il-manutenzjoni ta' dawn is-sistemi.

**ILMA****50. Użu tal-ilma tax-xita (2 punti) u tal-ilma rriċiklat (2 punti)**

(a) (2 punti): L-ilma tax-xita ghandu jingabar u jintuża għal finijiet mhux sanitarji u għal dawk mhux ta' xorb.

*Valutazzjoni u verifika:* L-applikant ghandu jipprovdi spjega ddettaljata dwar kif l-akkomodazzjoni turistika tissodisfa dan il-kriterju, flimkien mad-dokumentazzjoni xierqa ta' appoġġ, u l-assigurazzjonijiet xierqa li l-provvista tal-ilma sanitarju u tal-ilma għax-xorb tinzamm separata għal kollox.

(b) (2 punti): L-ilma rriċiklat ghandu jingabar u jintuża għal finijiet mhux sanitarji u għal dawk mhux tax-xorb.

*Valutazzjoni u verifika:* L-applikant ghandu jipprovdi spjega ddettaljata dwar kif l-akkomodazzjoni turistika tissodisfa dan il-kriterju, flimkien mad-dokumentazzjoni xierqa ta' appoġġ, u l-assigurazzjonijiet xierqa li l-provvista tal-ilma sanitarju u tal-ilma għax-xorb tinzamm separata għal kollox.

**51. Sistemi ta' tisqija awtomatiċi għaž-żoni fuq barra (1,5 punti)**

L-akkomodazzjoni turistika ghandha tuża sistema awtomatika li ttejjeb il-hinijiet ta' tisqija u l-konsum tal-ilma għall-pjanti/hxejjex fuq barra.

*Valutazzjoni u verifika:* L-applikant għandu jipprovdi spjega ddettaljata dwar kif l-akkomodazzjoni turistika tissodisfa dan il-kriterju, flimkien mad-dokumentazzjoni xierqa ta' appoġġ.

#### 52. Fluss tal-ilma mill-viti u mir-rjus tad-doċoċ (1,5 punti)

Il-fluss medju tal-ilma mill-viti u mir-rjus tad-doċoċ kollha esklużi l-viti tal-banju ma għandux jaqbez it-8 litri l-minuta.

*Valutazzjoni u verifika:* L-applikant għandu jipprovdi spjega ddettaljata dwar kif l-akkomodazzjoni turistika tissodisfa dan il-kriterju, flimkien mad-dokumentazzjoni xierqa ta' appoġġ.

#### 53. Flaxing tad-“WC” (1,5 punti)

Mill-inqas 95 % tad-“WC”s għandhom jikkonsmaw sitt litri għal kull flaxing jew inqas.

*Valutazzjoni u verifika:* L-applikant għandu jipprovdi spjega ddettaljata dwar kif l-akkomodazzjoni turistika tissodisfa dan il-kriterju, flimkien mad-dokumentazzjoni xierqa ta' appoġġ.

#### 54. Konsum tal-ilma tal-magna tal-ħasil tal-platti (1 punt)

Il-konsum tal-ilma tal-magna tal-ħasil tal-platti (espress bħala  $W_{(imkejje)}$ ) għandu jkun iktar baxx mil-limitu jew daqsu kif iddefinit bl-ekwazzjoni ta' hawn taht bl-użu tal-istess metodu tat-test EN 50242 u ċ-ċiklu tal-programm kif magħżul għad-Direttiva 97/17/KE:

$$W_{(imkejje)} \leq (0,625 \times S) + 9,25$$

meta:

$$W_{(imkejje)} = \text{il-konsum imkejje tal-konsum tal-ilma tal-magna tal-ħasil tal-platti f'litri għal kull ċiklu, espress sal-ewwel ċifra decimali,}$$

S = in-numru applikabbli ta' settijiet standard għall-magna tal-ħasil tal-platti.

Il-kriterju japplika biss għall-magna tal-ħasil tal-platti domestiċi.

*Valutazzjoni u verifika:* L-applikant għandu jipprovdi speċifikazzjoni teknika minghand tekniċi professjonali responsabbli mill-fabbrikazzjoni, il-bejgħ jew il-manutenzjoni tal-magna tal-ħasil tal-platti jew prova li l-magna tal-ħasil tal-platti jkun nġhataw l-eko-tikketta Komunitarja.

#### 55. Konsum tal-ilma tal-magna tal-ħasil tal-ħwejjeġ (1 punt)

Il-magna tal-ħasil tal-ħwejjeġ użati fl-akkomodazzjoni turistika mill-klijenti u l-personal jew dawk użati mill-fornitur tas-servizz tal-ħasil tal-ħwejjeġ tal-akkomodazzjoni turistika ma għandhomx jużaw aktar minn 12-il litru ilma għal kull ħasla ta' kilogramm mkejla skont l-EN 60456, filwat li jużaw l-istess standard taċ-ċiklu ta' 60 C għall-ħwejjeġ tal-qoton kif magħżul fid-Direttiva 95/12/KE.

*Valutazzjoni u verifika:* L-applikant għandu jipprovdi speċifikazzjoni teknika minghand it-tekniċi professjonali responsabbli mill-fabbrikazzjoni, il-bejgħ jew il-manutenzjoni tal-magna tal-ħasil tal-ħwejjeġ jew provi li l-magna tal-ħasil tal-ħwejjeġ ikunu nġhataw l-eko-tikketta Komunitarja. Il-manigment tal-akkomodazzjoni turistika għandu jipprovdi dokumentazzjoni teknika minghand il-fornitur tas-servizz tal-ħasil tal-ħwejjeġ tiegħu li l-magna tal-ħasil tal-ħwejjeġ tiegħu tikkonforma ma' dan il-kriterju.

#### 56. Temperatura u fluss tal-ilma tal-vit (1 punt)

Mill-inqas 95 % tal-viti tal-ilma għandhom jippermettu regolazzjoni preċiża u minnufih tat-temperatura tal-ilma u tal-fluss tal-ilma.

*Valutazzjoni u verifika:* L-applikant għandu jipprovdi spjega ddettaljata dwar kif l-akkomodazzjoni turistika tissodisfa dan il-kriterju, flimkien mad-dokumentazzjoni xierqa ta' appoġġ.

#### 57. Arloġġ ta' kontroll fid-doċċa (1,5 punt)

Kull doċċa fil-faċilitajiet tal-peronal, fiż-żoni fuq barra u dawk komuni għandu jkollhom strument li jzomm il-hin/ta' qubija, li jwaqqaf il-fluss tal-ilma wara hin definit jew jekk ma jkunx qed jintuża.

*Valutazzjoni u verifika:* L-applikant għandu jipprovdi spjega ddettaljata dwar kif l-akkomodazzjoni turistika tissodisfa dan il-kriterju, flimkien mad-dokumentazzjoni xierqa ta' appoġġ.

**58. Ghata tal-pixxina (1 punt)**

Matul il-lejl jew meta l-pixxina mimlija ma tkunx intużat għal aktar minn ġurnata, hi għandha titgħatta biex jiġi evitat li jibred l-ilma fil-pixxina u biex titnaqqas l-evaporazzjoni.

*Valutazzjoni u verifika:* L-applikant għandu jipprovdi spjega ddettaljata dwar kif l-akkomodazzjoni turistika tissodisfa dan il-kriterju, flimkien mad-dokumentazzjoni xierqa ta' appoġġ.

**59. Tnehhija tas-silġ (sa 1,5 punti)**

Meta jkun hemm bżonn li jitneħħa s-silġ, għandhom jintużaw meżzi mekkaniċi jew ramel/żrar sabiex it-toroq fil-post tal-akkomodazzjoni turistika jkunu sikuri f'każ ta' silġ/borra (1,5 punti).

Jekk is-silġ jitneħħa permezz ta' kimika, għandhom jintużaw sustanzi li ma jkollhomx aktar minn 1 % jon tal-klorur (Cl-) (1 punt) jew preparati għat-tneħħija tas-silġ li jkunu ngħataw l-eko-tikketta Komunitarja jew eko-tikketti oħra nazzjonali jew reġjonali tat-Tip I tal-ISO (1,5 punti).

*Valutazzjoni u verifika:* L-applikant għandu jipprovdi spjega ddettaljata dwar kif l-akkomodazzjoni turistika tissodisfa dan il-kriterju, flimkien mad-dokumentazzjoni xierqa ta' appoġġ.

**60. Indikazzjonijiet dwar il-livell ta' minerali fl-ilma (sa 2 punti)**

Fil-vicinanza ta' servizz tal-ħasil tal-hwejjeġ/magni tal-ħasil tal-hwejjeġ/magni tal-ħasil tal-platti għandhom jintwerew spjegazzjonijiet dwar il-livell tal-ebusija tal-ilma lokali (1 punt) biex ikun possibli l-aħjar użu ta' deterġent mill-klijenti u l-personal jew sistema awtomatika ta' doża (1 punt) għandha tintuża li ttejjeb l-użu ta' deterġent skont il-livelli ta' minerali fl-ilma.

*Valutazzjoni u verifika:* L-applikant għandu jipprovdi dikjarazzjoni tal-konformita' ma' dan il-kriterju, flimkien mad-dokumentazzjoni rilevanti dwar kif jiġi mgħarraf il-klijent.

**61. Iffrankar tal-ilma fl-awrinari (1,5 punti)**

L-awrinari kollha jużaw sistema mingħajr ilma jew għandhom sistema ta' flaxing manwali/elettronika, li tippermetti li awrinar wiehed jiġi flaxxjat darba meta jintuża biss.

*Valutazzjoni u verifika:* L-applikant għandu jipprovdi dokumentazzjoni xierqa ta' appoġġ dwar kif l-akkomodazzjoni turistika tissodisfa dan il-kriterju.

**62. Speċijiet indiġeni użati għat-thawwil fuq barra (1 punt)**

Kwalunkwe thawwil ta' siġar u sisien tal-ħaxix fiż-żoni fuq barra għandhom ikunu magħmula minn speċijiet indiġeni ta' veġetazzjoni.

*Valutazzjoni u verifika:* L-applikant għandu jipprovdi speċifikazzjoni rilevanti dwar kif l-akkomodazzjoni turistika tissodisfa dan il-kriterju, flimkien mad-dokumentazzjoni xierqa ta' appoġġ mingħand esperti.

**DETERĠENTI U DIŻINFETTANTI****63. Deterġenti (sa 3 punti)**

Mill-inqas 80 % fil-piż tad-deterġenti tal-ħasil tal-platti bl-idejn u/jew id-deterġenti tal-magni tal-ħasil tal-platti u/jew id-deterġenti tal-ħasil tal-hwejjeġ u/jew id-deterġenti sanitarji u/jew sapun u xampu użat mill-akkomodazzjoni turistika għandhom ikunu ngħataw l-eko-tikketta Komunitarja jew eko-tikketti oħra nazzjonali jew reġjonali tat-Tip I tal-ISO (1 punt għal kull waħda minn dawn il-kategoriji ta' deterġenti sa massimu ta' 3 punti).

*Valutazzjoni u verifika:* L-applikant għandu jipprovdi dejta u dokumentazzjoni (inkluzi l-fatturi rilevanti) li jindikaw il-kwantitajiet ta' tali prodotti użati u l-kwantitajiet li għandhom l-eko-tikketta.

**64. Żebgħa u verniċi ta' ġewwa u ta' barra (sa 2 punti)**

Mill-inqas 50 % taż-żebgħa ta' ġewwa u/jew ta' barra tal-akkomodazzjoni turistika għandha tkun saret b'żebgħa u verniċi ta' ġewwa u/jew ta' barra mogħtija l-eko-tikketta Komunitarja jew eko-tikketti nazzjonali jew reġjonali tat-Tip I tal-ISO. (1 punt għaž-żebgħa u verniċi ta' ġewwa, u 1 għal dawk ta' barra)

*Valutazzjoni u verifika:* L-applikant għandu jipprovdi dejta u dokumentazzjoni (inklużi l-fatturi rilevanti) li jindikaw il-kwantitajiet ta' tali prodotti użati u l-kwantitajiet li għandhom l-eko-tikketta.

**65. Appoġġ għal alternattivi ta' modi artifiċjali kif jinxtegħel il-barbikju (1 punt)**

Eskluzi l-barbikju artifiċjali jew il-prodotti biex jinxtegħel il-fuklar, fl-akkomodazzjoni turistika għandhom jinbieghu jew jiġu offruti prodotti miż-zejt tal-kolza jew mill-qanneb.

*Valutazzjoni u verifika:* L-applikant għandu jipprovdi dikjarazzjoni ta' konformità ma' dan il-kriterju.

**66. Pixxini: Doża ta' diżinfettanti (1 punt) jew pixxini naturali/ekoloġiċi (1 punt)**

Il-pixxina għandu jkollha sistema awtomatika tad-dożaġġ li tuża l-ammont minimu ta' diżinfettant għar-riżultat iġjeniku xieraq (1 punt).

Jew

Il-pixxina għandha tkun ta' tip ekoloġiku/naturali b'elementi naturali biss li jggarantixxu għall-iġjene u s-sikurezza tal-ghawwiema (1 punt).

*Valutazzjoni u verifika:* L-applikant għandu jipprovdi d-dokumentazzjoni tekniki li jikkoncernaw is-sistema tad-doża awtomatika jew it-tip ta' pixxina ekoloġika/naturali u l-manutenzjoni tagħha.

**67. Tindif mekkaniku (1 punt)**

L-akkomodazzjoni turistika għandu jkollha proċeduri preċiżi sabiex twettaq tindif hieles mill-kimiċi, bħalma huma l-użu tal-prodotti tal-mikro-fibra jew materjali oħra tad-tindif mhux kimiċi jew attivitajiet b'effett simili.

*Valutazzjoni u verifika:* L-applikant għandu jipprovdi spjega ddettaljata dwar kif l-akkomodazzjoni twettaq dan il-kriterju, flimkien mad-dokumentazzjoni xierqa ta' appoġġ, jekk rilevanti.

**68. Ġardinaġġ organiku (2 punti)**

Iż-żoni fuq barra għandhom jiġu ġestiti jew mingħajr l-ebda użu ta' perstiċidi jew skont il-prinċipji tal-biedja organika, kif stabbiliti fir-Regolament tal-Kunsill (KEE) Nru 834/2007 <sup>(1)</sup>, jew kif stabbiliti fil-liġijiet nazzjonali jew fi skemi organiċi nazzjonali rikonnoxxuti.

*Valutazzjoni u verifika:* L-applikant għandu jipprovdi spjega ddettaljata dwar kif l-akkomodazzjoni tissodisfa dan il-kriterju, flimkien mad-dokumentazzjoni xierqa ta' appoġġ, jekk rilevanti.

**69. Insettiċidi u sustanzi li jkeċċu l-pesti (sa 2 punti)**

L-ippjanar arkitettoniku tal-akkomodazzjoni u l-prassi tal-iġjenici (bħall-bini fuq kolonni biex jevitaw li jidhlu l-firien fil-post, l-użu ta' xbieki u kojls tan-nemus) għandhom jiżguraw li l-użu ta' insettiċidi u sustanzi li jkeċċu l-pesti fl-akkomodazzjoni turistika jinżamm strettament fil-minimu (1 punt).

Jekk jintużaw insettiċidi u sustanzi li jkeċċu l-pesti, għandhom jintużaw biss sustanzi li huma permessi għall-biedja organika (kif stipulati fir-Regolament (KE) Nru 834/2007) jew li jkunu ngħataw l-eko-tikketta Komunitarja jew ekotikketti oħra nazzjonali jew reġjonali tat-Tip I tal-ISO (1 punt).

*Valutazzjoni u verifika:* L-applikant għandu jipprovdi spjega ddettaljata dwar kif l-akkomodazzjoni turistika tissodisfa dan il-kriterju, flimkien mad-dokumentazzjoni xierqa ta' appoġġ, jekk rilevanti.

**SKART**

**70. Ikkompostar (sa 2 punti)**

L-akkomodazzjoni turistika għandha tissepara l-iskart organiku rilevanti (l-iskart tal-ġnien 1 punt; l-iskart tal-kċina 1 punt) u għandha tiżgura li jiġi magħmul kompost skont il-linji gwida tal-awtorità lokali (eż. mill-amministrazzjoni lokali, interna jew minn aġenzija privata).

<sup>(1)</sup> ĠU L 189, 20.7.2007, p. 1.

*Valutazzjoni u verifika:* L-applikant għandu jipprovdi spjega ddettaljata dwar kif l-akkomodazzjoni tissodisfa dan il-kriterju, flimkien mad-dokumentazzjoni xierqa ta' appoġġ, jekk rilevanti.

#### **71. Il-kontenituri tax-xorb li jintremew wara l-użu (2 punti)**

Ma għandhomx jiġu offruti kontenituri tax-xorb li jintremew wara l-użu fiż-żoni li jkunu proprjetà jew taht il-manigment dirett tal-akkomodazzjoni turistika.

*Valutazzjoni u verifika:* L-applikant għandu jipprovdi dikjarazzjoni tal-konformità ma' dan il-kriterju, flimkien ma' indikazzjoni li fihom jintużaw tali prodotti li jistgħu jintremew wara l-użu, jekk ikun hemm minnhom, u l-leġislażjoni li tehtieg dan.

#### **72. Rimi ta' xahmijiet/żjut (sa 2 punti)**

Għandhom jiġu installati separaturi tax-xahmijiet u għandhom jingabru u jintremew b'mod xieraq ix-xahmijiet u ż-żjut tal-qali bil-ghads (1 punt).

Lill-klijenti għandu jiġi offrut rimi xieraq tax-xaham/zeit użat minnhom meta xieraq (eż. appartamenti) (1 punt).

*Valutazzjoni u verifika:* L-applikant għandu jipprovdi spjega ddettaljata dwar kif l-akkomodazzjoni turistika tissodisfa dan il-kriterju, flimkien mad-dokumentazzjoni xierqa ta' appoġġ.

#### **73. Tessili, għamara u prodotti oħra użati (sa 2 punti)**

Għamara, tessili u prodotti oħra użati bħal tagħmir elettroniku, għandhom jingħataw għall-karità skont il-politika tal-akkomodazzjoni turistika (2 punti) jew jinbiegħu (1 punt) lill-assoċjazzjonijiet oħra li jiġbru jew iqassmu mill-ġdid tali oġġetti.

*Valutazzjoni u verifika:* L-applikant għandu jipprovdi spjega ddettaljata dwar kif l-akkomodazzjoni tissodisfa dan il-kriterju, flimkien mad-dokumentazzjoni xierqa ta' appoġġ mingħand l-assoċjazzjonijiet.

### **SERVIZZI OĦRAJN**

#### **74. Tisbiħ tas-saqaf (2 punti).**

Mill-inqas 50 % tal-bini tal-akkomodazzjoni turistiku li għandu soqfa xierqa (soqfa ċatti jew soqfa b'angolu ta' inklinazzjoni żgħira) u mhumiex użati għal finijiet oħra, għandhom jinksew bil-haxix jew pjanti.

*Valutazzjoni u verifika:* L-applikant għandu jipprovdi spjega dwar kif l-akkomodazzjoni turistika tissodisfa dan il-kriterju, flimkien mad-dokumentazzjoni xierqa ta' appoġġ.

#### **75. Komunikazzjoni u l-edukazzjoni ambjentali (3 punti)**

L-akkomodazzjoni turistika għandha tipprovdi lill-klijenti avvizi ta' komunikazzjoni u ta' edukazzjoni ambjentali dwar il-miżuri ta' bijodiversità, il-pajżaġġ u l-konservazzjoni tan-natura (1,5 punti). Id-divertiment tal-klijent jinkludi elementi tal-edukazzjoni ambjentali (1,5 punti).

*Valutazzjoni u verifika:* L-applikant għandu jipprovdi spjega ddettaljata dwar kif l-akkomodazzjoni turistika tissodisfa dan il-kriterju, flimkien mad-dokumentazzjoni xierqa ta' appoġġ.

#### **76. Projbizzjoni tat-tipjip fiż-żoni komuni u fil-kmamar (sa 1,5 punti)**

It-tipjip ma għandux ikun permess f'100 % taż-żoni komuni fuq ġewwa u mill-inqas 70 % tal-kmamar (1 punt) jew mill-inqas 95 % (1,5 punti) tal-kmamar.

*Valutazzjoni u verifika:* L-applikant għandu jindika l-għadd u n-natura taż-żoni u għandu jindika f'liema minn dawn ma għandux isir tipjip.

#### **77. Roti (1,5 punti)**

Għandhom ikunu disponibbli roti għall-klijenti. (Mill-inqas 3 roti għal kull 50 kamra)

*Valutazzjoni u verifika:* L-applikant għandu jipprovdi spjega dwar kif l-akkomodazzjoni turistika tissodisfa dan il-kriterju.

#### **78. Servizz ta' trasport (1 punt)**

L-akkomodazzjoni turistika għandha toffri lill-klijenti li jużaw it-trasport pubbliku servizz ta' trasport mal-wasla tagħhom b'mezz ta' trasport li ma jagħmilx ħsara għall-ambjent bħall-karozzi elettronici jew slitti miġbudin minn żwiemel.

*Valutazzjoni u verifika:* L-applikant għandu jipprovdi spjega dwar kif l-akkomodazzjoni turistika tissodisfa dan il-kriterju u eżempju ta' kif se tiġi kkomunikata lill-klijenti.

#### **79. Fliexken li jistgħu jiġu ritornati jew jimtlew mill-ġdid (sa 3 punti)**

L-akkomodazzjoni turistika għandha toffri xorb fi fliexken li jistgħu jiġu ritornati/jimtlew mill-ġdid. luminati (1 punt), il-birra (1 punt), l-ilma (1 punt)

*Valutazzjoni u verifika:* L-applikant għandu jipprovdi spjega ddetaljata dwar kif l-akkomodazzjoni turistika tissodisfa dan il-kriterju, flimkien mad-dokumentazzjoni xierqa ta' appoġġ minghand il-fornituri tal-fliexken.

#### **80. L-użu ta' prodotti li jistgħu jiġu ċċarġjati (sa 2 punti)**

L-akkomodazzjoni turistika għandha tuża batteriji li jistgħu jiġu ċċarġjati biss għall-kontroll mill-bogħod tat-TV (1 punt), u/jew kontenituri li jistgħu jiġu ċċarġjati tat-towner għal stampaturi u fotokopjatrici (1 punt).

*Valutazzjoni u verifika:* L-applikant għandu jipprovdi spjega ddetaljata dwar kif l-akkomodazzjoni turistika tissodisfa dan il-kriterju, flimkien mad-dokumentazzjoni xierqa ta' appoġġ minghand il-fornituri tal-batteriji u/jew il-kontenitur li jimla mill-ġdid il-kontenituri tat-toner.

#### **81. Prodotti tal-karta (sa 3 punti)**

Mill-inqas 80 % tal-karti tat-tojlit/sarr u/jew il-karti tal-uffiċċju u/jew karta tal-istampar għandhom ikunu ngħataw l-eko-tikketta Komunitarja u/jew eko-tikketti nazzjonali jew reġjonali tat-Tip I tal-ISO (1 punt għal kull waħda minn dawn it-tliet kategoriji ta' prodotti tal-karta)

*Valutazzjoni u verifika:* L-applikant għandu jipprovdi dejta u dokumentazzjoni (inklużi l-fatturi rilevanti) li jindikaw il-kwantitajiet ta' tali prodotti użati u l-kwantitajiet li għandhom l-eko-tikketta.

#### **82. Ogġetti rezistenti (sa 3 punti)**

Mill-inqas 30 % ta' kull kategorija ta' ogġetti rezistenti (bħalma huma l-lożor tas-sodda, ix-xugamani, id-dvalji tal-mejda, il-PCs, laptops it-televiżjonijiet, is-saqqujiet, l-ghamara, il-magni tal-hasil tal-hwejjeġ, il-magni tal-hasil tal-platti, ir-refriġeraturi, vacuum cleaners, l-għatjiet tal-art, il-bozoz tad-dawl) preżenti fl-akkomodazzjoni turistika, inkluża l-akkomodazzjoni tal-kiri għandhom ikunu ngħataw l-eko-tikketta Komunitarja jew eko-tikketti ohra nazzjonali jew reġjonali tat-Tip I tal-ISO (1 punt għal kull waħda, sa tliet kategoriji, tal-ogġetti rezistenti).

*Valutazzjoni u verifika:* L-applikant għandu jipprovdi dejta u dokumentazzjoni li jindikaw il-kwantitajiet ta' tali prodotti fil-pussess u l-kwantitajiet li għandhom l-eko-tikketta.

#### **83. Prodotti lokali tal-ikel (sa 3 punti)**

Għal kull ikla inkluż il-kolazzjoni għandhom jiġu offruti mill-inqas żewġ prodotti tal-ikel li ġejjin mil-lokal u li mhumiex barra mill-istaġun tagħhom (1,5 punti).

Meta applikabbli, il-konsum ta' speċijiet lokali bħal hut speċifiku u speċijiet ta' krustacji u "laħam tal-annimali selvaġġi" u gambli minn foresti tal-mangrovja li huwa ta' perikolu għall-kultivazzjoni għandu jiġi pprojbit (1,5 punti).

*Valutazzjoni u verifika:* L-applikant għandu jipprovdi dikjarazzjoni tal-konformità ma' dan il-kriterju, flimkien mad-dokumentazzjoni xierqa ta' appoġġ.

**84. Ikel organiku (sa 2 punti)**

L-ingredjenti prinċipali ta' mill-inqas żewġ platti tal-ikel (1 punt) jew il-menu kollu inkluż il-kolazzjoni (2 punti) għandhom ikunu prodotti minn metodi organiċi tal-biedja, kif stabbilit fir-Regolament (KE) Nru 834/2007 jew prodotti skont eko-tikketti tat-Tip I tal-ISO.

*Valutazzjoni u verifika:* L-applikant għandu jipprovi dikjarazzjoni tal-konformità ma' dan il-kriterju, flimkien mad-dokumentazzjoni xierqa ta' appoġġ.

**85. Kwalità tal-arja ta' ġewwa (sa 4 punti)**

L-akkomodazzjoni turistika għandha tipprovi l-aħjar kwalità tal-arja ta' ġewwa permezz ta' waħda jew iż-żewġ miżuri li ġejjin:

- Il-kmamar u ż-żoni komuni għandhom jikkorrispondu għar-rekwiżiti stabbiliti fil-punt 3 tal-Anness I tad-Direttiva tal-Kunsill 89/106/KEE u għandu jkollhom biss żebgħa, dekorazzjoni, għamara u materjali oħra ċertifikati bl-eko-tikketta Komunitarja jew tikketta oħra ekwivalenti ta' emissjoni baxxa tat-Tip I tal-ISO (2 punti).
- Il-kmamar u ż-żoni komuni għandhom ikunu mingħajr fwieha, il-lożor, ix-xugamani u t-tessili għandhom jinhaslu b'deterġenti mingħajr fwieha (1 punt) u t-tindif għandu jitwettaq b'mezzi mingħajr fwieha. (1 punti)

*Valutazzjoni u verifika:* L-applikant għandu jipprovi dikjarazzjoni tal-konformità ma' dan il-kriterju, flimkien mad-dokumentazzjoni xierqa ta' appoġġ. Fir-rigward tal-htieġa ta' mingħajr fwieha, il-lista ta' komponenti/ingredjenti ta' hasil u tindif mingħajr fwieha għandha titqies bhala suffiċjenti

**ĠESTJONI ĠENERALI****86. Reġistrazzjoni tal-EMAS (3 punti), ċertifikazzjoni tal-ISO (2 punti) tal-akkomodazzjoni turistika**

L-akkomodazzjoni turistika għandha tkun irregistrata taht l-ekogestjoni Komunitarja u l-iskema tal-verifika (EMAS) (3 punti) jew iċcertifikata skont l-ISO 14001 (2 punti).

*Valutazzjoni u verifika:* L-applikant għandu jipprovi provi xierqa tar-reġistrazzjoni fl-EMAS jew taċ-ċertifikazzjoni tal-ISO 14001.

**87. Reġistrazzjoni tal-EMAS (1,5 punti) jew ċertifikazzjoni tal-ISO (punt 1) tal-fornituri**

Mill-inqas wiehed mill-fornituri prinċipali jew mill-fornituri tas-servizzi tal-akkomodazzjoni turistika għandu jkun irregis-trat mal-EMAS (1,5 punti) jew iċcertifikat skont l-ISO 14001 (1 punt).

*Valutazzjoni u verifika:* L-applikant għandu jipprovi provi xierqa tar-reġistrazzjoni fl-EMAS jew iċ-ċertifikazzjoni tal-OSI 14001 mingħand mill-inqas wiehed mill-fornituri prinċipali tiegħu.

**88. Konformità tas-sottokuntratturi mal-kriterji obligatorji (sa 4 punti)**

Meta s-servizzi addizzjonali ta' ikel jew l-attivitajiet ta' passatemp/ghas-saħħa tal-ġisem huma mgħoddija b'kuntratt, dawk is-servizzi għandhom jikkonformaw mal-kriterji obligatorji ta' dan l-Anness, li japplikaw lil dawk is-servizzi speċifiċi (2 punti) għal kull servizz tal-ikel u tax-xorb u/jew faċilitajiet ta' passatemp/ghas-saħħa tal-ġisem li hemm preżenti fl-akkomodazzjoni turistika).

*Valutazzjoni u verifika:* L-applikant għandu jipprovi dokumentazzjoni xierqa tal-ftehim kontrattwali mas-sottokuntratturi tiegħu dwar il-konformità tagħhom mal-kriterji obligatorji.

**89. Arloġġi tal-enerġija u tal-ilma (1 punt)**

L-akkomodazzjoni turistika għandu jkollha arloġġi addizzjonali tal-enerġija u tal-ilma installati sabiex jippermettu l-ġbir tad-dejta dwar il-konsum ta' attivitajiet differenti u/jew magni, bhall kmamar, servizz tal-hasil tal-hwejjeġ u servizz ta' kċina u/jew magni speċifiċi bhall refriġeraturi, magni tal-hasil tal-hwejjeġ, eċċ.

*Valutazzjoni u verifika:* L-applikant għandu jipprovi spjega ddettaljata dwar kif l-akkomodazzjoni turistika tissodisfa dan il-kriterju, flimkien ma' analiżi tad-dejta miġbura (jekk diġà disponibbli).



**90. Azzjonijiet ambjentali addizzjonali (massimu ta' 3 punti)**

Jew:

- (a) Azzjonijiet ambjentali addizzjonali (sa 1.5 punti kull waħda, sa massimu ta' 3 punti): Il-manigment tal-akkomodazzjoni turistika għandu jiehu azzjonijiet, b'żieda ma' dawk previsti permezz tal-kriterji f'din it-Taqsima jew fit-Taqsima A, biex ittejjeb il-prestazzjoni ambjentali tal-akkomodazzjoni turistika. Il-Korp Kompetenti li jivvaluta l-applikazzjoni għandu jattribwixxi punti lil dawk l-azzjonijiet li ma jaqbwux il-1.5 għal kull azzjoni.

*Valutazzjoni u verifika:* L-applikant għandu jipprovdidi dikjarazzjoni tal-konformità ma' dan il-kriterju, flimkien ma deskrizzjoni shiha ta' kull azzjoni addizzjonali li l-applikant jixtieq li titqies;

Jew:

- (b) L-għoti tal-eko-tikketta (3 punti): L-akkomodazzjoni turistika għandha tinghata eko-tikketta nazzjonali jew reġjonali tat-Tip I tal-ISO.

*Valutazzjoni u verifika:* L-applikant għandu jipprovdidi provi xierqa li jkun inghata eko-tikketta.

---

## DEĊIŻJONI TAL-KUMMISSJONI

tad-29 ta' Lulju 2009

**li tippermetti lill-Istati Membri jestendu l-awtorizzazzjonijiet provvizorji mogħtija għas-sustanzi attivi godda acequinocyl, aminopyralid, ascorbic acid, benalaxyl-M, mandipropamid, novaluron, proquinazid, spirodiclofen u spiromesifen**

(notifikata bid-dokument numru C(2009) 5582)

(Test b'relevanza għaż-ŻEE)

(2009/579/KE)

IL-KUMMISSJONI TAL-KOMUNITAJIET EWROPEJ,

Wara li kkunsidrat it-Trattat li jstabbilixxi l-Komunità Ewropea,

Wara li kkunsidrat id-Direttiva tal-Kunsill 91/414/KEE tal-15 ta' Lulju 1991 li tikkonċerna t-tqegħid fis-suq ta' prodotti għall-protezzjoni tal-pjanti <sup>(1)</sup>, u b'mod partikolari r-raba' sottoparagrafu tal-Artikolu 8(1) tagħha,

Billi:

- (1) Skont l-Artikolu 6(2) tad-Direttiva 91/414/KEE, f'Marzu 2001 ir-Renju Unit rċieva applikazzjoni mingħand Makh-teshim Agan Ltd għall-inklużjoni tas-sustanza attiva novaluron fl-Anness I tad-Direttiva 91/414/KEE. Id-Deciżjoni tal-Kummissjoni 2001/861/KE <sup>(2)</sup> kkonfermat li d-dossier kien komplut u li seta' jitqies bħala sodisfaċenti, fil-prinċipju, għar-reqwiżiti ta' dejta u ta' informazzjoni fl-Anness II u Anness III ma' dik id-Direttiva.
- (2) Skont l-Artikolu 6(2) tad-Direttiva 91/414/KEE, f'Awwissu 2001 l-Olanda rċieva applikazzjoni mingħand Bayer AG, il-Ġermanja, għall-inklużjoni tas-sustanza attiva spirodiclofen fl-Anness I tad-Direttiva 91/414/KEE. Id-Deciżjoni tal-Kummissjoni 2002/593/KE <sup>(3)</sup> kkonfermat li d-dossier kien komplut u li seta' jitqies bħala sodisfaċenti, fil-prinċipju, għar-reqwiżiti ta' dejta u ta' informazzjoni fl-Anness II u l-Anness III ta' dik id-Direttiva.
- (3) Skont l-Artikolu 6(2) tad-Direttiva 91/414/KEE, fi Frar 2002 il-Portugall irċieva applikazzjoni mingħand ISAGRO IT għall-inklużjoni tas-sustanza attiva benalaxyl-M fl-Anness I tad-Direttiva 91/414/KEE. Id-Deciżjoni tal-Kummissjoni 2003/35/KE <sup>(4)</sup> kkonfermat li d-dossier kien komplut u li seta' jitqies bħala sodisfaċenti, fil-prinċipju, għar-reqwiżiti ta' dejta u ta' informazzjoni fl-Anness II u l-Anness III ta' dik id-Direttiva.
- (4) Skont l-Artikolu 6(2) tad-Direttiva 91/414/KEE, f'April 2002 ir-Renju Unit irċieva applikazzjoni mingħand

Bayer AG għall-inklużjoni tas-sustanza attiva spiromesifen fl-Anness I tad-Direttiva 91/414/KEE. Id-Deciżjoni tal-Kummissjoni 2003/105/KE <sup>(5)</sup> kkonfermat li d-dossier kien komplut u li seta' jitqies bħala sodisfaċenti, fil-prinċipju, għar-reqwiżiti ta' dejta u ta' informazzjoni fl-Anness II u l-Anness III ta' dik id-Direttiva.

- (5) Skont l-Artikolu 6(2) tad-Direttiva 91/414/KEE, f'Marzu 2003 l-Olanda rċieva applikazzjoni mingħand Agro-Kanesho Co. Ltd. għall-inklużjoni tas-sustanza attiva acequinocyl fl-Anness I tad-Direttiva 91/414/KEE. Id-Deciżjoni tal-Kummissjoni 2003/636/KE <sup>(6)</sup> kkonfermat li d-dossier kien komplut u li seta' jitqies bħala sodisfaċenti, fil-prinċipju, għar-reqwiżiti ta' dejta u ta' informazzjoni fl-Anness II u l-Anness III ta' dik id-Direttiva.
- (6) Skont l-Artikolu 6(2) tad-Direttiva 91/414/KEE, f'Janar 2004 ir-Renju Unit irċieva applikazzjoni mingħand DuPont (UK) Ltd għall-inklużjoni tas-sustanza attiva proquinazid fl-Anness I tad-Direttiva 91/414/KEE. Id-Deciżjoni tal-Kummissjoni 2004/686/KE <sup>(7)</sup> kkonfermat li d-dossier kien komplut u li seta' jitqies bħala sodisfaċenti, fil-prinċipju, għar-reqwiżiti ta' dejta u ta' informazzjoni fl-Anness II u l-Anness III ta' dik id-Direttiva.
- (7) Skont l-Artikolu 6(2) tad-Direttiva 91/414/KEE, f'Settembru 2004 l-Olanda rċieva applikazzjoni mingħand Citrex Nederland BV għall-inklużjoni tas-sustanza attiva ascorbic acid fl-Anness I tad-Direttiva 91/414/KEE. Id-Deciżjoni tal-Kummissjoni 2005/751/KE <sup>(8)</sup> kkonfermat li d-dossier kien komplut u li seta' jitqies bħala sodisfaċenti, fil-prinċipju, għar-reqwiżiti ta' dejta u ta' informazzjoni fl-Anness II u l-Anness III ta' dik id-Direttiva.
- (8) Skont l-Artikolu 6(2) tad-Direttiva 91/414/KEE, f'Settembru 2004 ir-Renju Unit irċieva applikazzjoni mingħand Dow AgroSciences għall-inklużjoni tas-sustanza attiva aminopyralid fl-Anness I tad-Direttiva 91/414/KEE. Id-Deciżjoni tal-Kummissjoni 2005/778/KE <sup>(9)</sup> kkonfermat li d-dossier kien komplut u li seta' jitqies bħala sodisfaċenti, fil-prinċipju, għar-reqwiżiti ta' dejta u ta' informazzjoni fl-Anness II u l-Anness III ta' dik id-Direttiva.

<sup>(1)</sup> ĠU L 230, 19.8.1991, p. 1.<sup>(2)</sup> ĠU L 321, 6.12.2001, p. 34.<sup>(3)</sup> ĠU L 192, 20.7.2002, p. 60.<sup>(4)</sup> ĠU L 11, 16.1.2003, p. 52.<sup>(5)</sup> ĠU L 43, 18.2.2003, p. 45.<sup>(6)</sup> ĠU L 221, 4.9.2003, p. 42.<sup>(7)</sup> ĠU L 313, 12.10.2004, p. 21.<sup>(8)</sup> ĠU L 282, 26.10.2005, p. 18.<sup>(9)</sup> ĠU L 293, 9.11.2005, p. 26.

- (9) Skont l-Artikolu 6(2) tad-Direttiva 91/414/KEE, f'Diċembru 2005 il-Portugall irċieva applikazzjoni minghand Syngenta Limited għall-inklużjoni tas-sustanza attiva mandipropamid fl-Anness I tad-Direttiva 91/414/KEE. Id-Deciżjoni tal-Kummissjoni 2006/589/KE <sup>(1)</sup> ikkonfermat li d-dossier kien komplut u li seta' jitqies bħala sodisfacenti, fil-prinċipju, għar-rekwiziti ta' dejta u ta' informazzjoni fl-Anness II u l-Anness III ta' dik id-Direttiva.
- (10) Kien hemm il-htieġa ta' konferma li d-dossier kien komplut sabiex setgħu jiġu eżaminati dawk is-sustanzi attivi fid-dettall u sabiex l-Istati Membri seta' jkollhom il-possibbiltà li jagħtu awtorizzazzjonijiet provviżorji, għal perjodi sa tliet snin, għal prodotti għall-protezzjoni tal-pjanti li fihom dawk is-sustanza attivi, filwaqt li jikkonformaw mal-kundizzjonijiet stipulati fl-Artikolu 8(1) tad-Direttiva 91/414/KEE u, b'mod partikolari, il-kundizzjoni dwar il-valutazzjoni dettaljata tas-sustanza attiva u tal-prodott għall-protezzjoni tal-pjanti fid-dawl tar-rekwiziti stipulati minn dik id-Direttiva.
- (11) Għal dawk is-sustanzi attivi, ġew studjati l-effetti fuq is-sahha tal-bniedem u fuq l-ambjent, u dan skont id-dispożizzjonijiet tal-Artikolu 6(2) u (4) tad-Direttiva 91/414/KEE, għall-użi proposti mill-applikanti. L-Istati Membri relaturi rispettivi pprezentaw abbozzi ta' rapporti evalwattivi lill-Kummissjoni fil-21 ta' Novembru 2003 (benalaxyl-M), fid-9 ta' Marzu 2004 (spiromesifen), fil-21 ta' April 2004 (spirodiclofen), fit-8 ta' Marzu 2005 (acequinocyl), fl-14 ta' Marzu 2006 (proquinazid), fit-22 ta' Awwissu 2006 (aminopyralid), fit-30 ta' Novembru 2006 (mandipropamid), fit-12 ta' Jannar 2007 (novaluron) u fl-10 ta' Settembru 2007 (ascorbic acid).
- (12) Wara li tressaq l-abbozz tar-rapporti evalwattivi mill-Istat Membru relatur ikkonċernat, instab li fkull każ kien hemm il-htieġa li tintalab iktar informazzjoni mill-applikanti u li l-Istat Membri relaturi jeżaminaw dik l-informazzjoni u jressqu l-evalwazzjoni tagħhom. Għaldaqstant, l-eżaminar tad-dossiers għadu għaddej u mhux se jkun possibbli li l-evalwazzjoni titlesta fiż-żmien stipulat fid-Direttiva 91/414/KEE fil-każijiet tan-novaluron studjati fil-kuntest tad-Deciżjoni tal-Kummissjoni 2007/404/KE <sup>(2)</sup>, tal-ispirodiclofen, l-ispiromesifen u l-benalaxyl-M fil-kuntest tad-Deciżjoni tal-Kummissjoni 2007/333/KE <sup>(3)</sup>, u tal-proquinazid fil-kuntest tad-Deciżjoni tal-Kummissjoni 2008/56/KE <sup>(4)</sup>.
- (13) Minhabba li l-evalwazzjonijiet sa issa għadhom ma identifikaw l-ebda indikazzjoni ta' diffikultajiet immedjati, l-

Istati Membri għandu jkollhom il-possibbiltà li jtaflu l-awtorizzazzjonijiet provviżorji mogħtija għall-prodotti tal-protezzjoni tal-pjanti li jkun fihom is-sustanzi attivi kkonċernati għal perjodu ta' 24 xahar b'konformità mad-dispożizzjonijiet tal-Artikolu 8 tad-Direttiva 91/414/KEE hekk li jkun jista' jtkompla l-eżaminar tad-dossiers. Huwa mistenni li l-proċess tal-valutazzjoni u tat-tehid tad-deciżjonijiet fir-rigward ta' deciżjoni dwar il-possibbiltà tal-inklużjoni fl-Anness I ta' dik id-Direttiva tal-acequinocyl, l-aminopyralid, l-ascorbic acid, il-benalaxyl-M, il-mandipropamid, in-novaluron, il-proquinazid, l-ispirodiclofen u l-ispiromesifen jitlesta fi żmien 24 xahar.

- (14) Fl-istess hin, id-Deciżjonijiet 2007/333/KE, 2007/404/KE u 2008/56/KE għandhom jithassru, minhabba li dawn issa ma għadx hemm lokhom.
- (15) Il-miżuri stipulati f'din id-Deciżjoni huma skont l-opinjoni tal-Kumitat Permanenti dwar il-Katina Alimentari u s-Sahha tal-Animali,

ADOTTAT DIN ID-DECIŻJONI:

*Artikolu 1*

L-Istati Membri jistgħu jestendu l-awtorizzazzjonijiet provviżorji għall-prodotti għall-harsien tal-pjanti li fihom l-acequinocyl, l-aminopyralid, l-ascorbic acid, il-benalaxyl-M, il-mandipropamid, in-novaluron, il-proquinazid, l-ispirodiclofen u l-ispiromesifen għal perjodu li ma jkunx aktar tard mid-29 ta' Lulju 2011.

*Artikolu 2*

Id-Deciżjonijiet 2007/333/KE, 2007/404/KE u 2008/56/KE huma mħassra.

*Artikolu 3*

Din id-Deciżjoni għandha tiskadi fid-29 ta' Lulju 2011.

*Artikolu 4*

Din id-Deciżjoni hija indirizzata lill-Istati Membri.

Magħmula fi Brussell, id-29 ta' Lulju 2009.

*Għall-Kummissjoni*

Androulla VASSILIOU

*Membru tal-Kummissjoni*

<sup>(1)</sup> ĠU L 240, 2.9.2006, p. 9.

<sup>(2)</sup> ĠU L 151, 13.6.2007, p. 45.

<sup>(3)</sup> ĠU L 125, 15.5.2007, p. 27.

<sup>(4)</sup> ĠU L 14, 17.1.2008, p. 26.

## DEĊIŻJONI TAL-KUMMISSJONI

tad-29 ta' Lulju 2009

li timmodifika d-Deċiżjoni 2006/433/KE li tistabbilixxi l-kontribuzzjoni finanzjarja tal-Komunità ghan-nefqa mgarrba fil-kuntest tal-miżuri ta' emerġenza meħuda għall-ġlieda kontra d-deni klassiku tal-ħnieżer fil-Ġermanja fl-2002

(notifikata bid-dokument numru C(2009) 5866)

(It-test bil-Ġermaniż biss huwa awtentiku)

(2009/580/KE)

IL-KUMMISSJONI TAL-KOMUNITAJIET EWROPEJ,

Wara li kkunsidrat it-Trattat li jstabbilixxi l-Komunità Ewropea,

Wara li kkunsidrat id-Deċiżjoni tal-Kunsill 90/424/KEE tas-26 ta' Ġunju 1990 dwar in-nefqa fil-kamp veterinarju <sup>(1)</sup>, u b'mod partikolari l-Artikolu 3,

Billi:

- (1) Id-Deċiżjoni 90/424/KEE tistipula l-proċeduri li jirregolaw il-kontribuzzjoni finanzjarja tal-Komunità għal miżuri veterinarji speċifiċi, inklużi miżuri ta' emerġenza.
- (2) Id-Deċiżjoni tal-Kummissjoni 2003/745/KE tat kontribuzzjoni finanzjarja mill-Komunità lill-Ġermanja għall-ispejjeż imġarrba fit-teħid ta' miżuri ta' emerġenza għall-ġlieda kontra d-deni klassiku tal-ħnieżer fl-2002 <sup>(2)</sup>.
- (3) Id-Deċiżjoni tal-Kummissjoni 2006/433/KE ffixxat l-ammont tal-kontribuzzjoni finanzjarja totali tal-Komunità ghan-nefqa marbuta mal-qerda tad-deni klassiku tal-ħnieżer fl-2002 <sup>(3)</sup>.
- (4) Il-kontribuzzjoni msemmija hawn fuq irriżultat mill-applikazzjoni li l-awtoritajiet Ġermaniżi pprezentaw b'konformità mad-Deċiżjoni 2003/745/KE fid-19 ta' Novembru 2003. F'din l-applikazzjoni saret referenza għal xi fajls li għadhom miftuħa. Dawn il-fajls ġew solvuti biss fis-27 ta' Diċembru 2007. Il-ħlas li rriżulta sar mill-awtoritajiet Ġermaniżi fit-8 ta' Jannar 2008. Fid-dawl tar-referenza espliċita għall-fajls miftuħa fl-applikazzjoni oriġinali, il-Kummissjoni tqis li ż-żmien meħtieġ biex tintlaħaq soluzzjoni fir-rigward tagħhom għandu jitqies bhala dewmien iġġustifikat sew fil-ħlas, li jawtorizza l-applikazzjoni ta' rata ta' tnaqqis żero skont l-aħħar subparagrafu tal-Artikolu 4(1) tad-Deċiżjoni 2003/745/KE.
- (5) Fid-19 ta' Ġunju 2008, il-Ġermanja pprezentat applikazzjoni uffiċjali addizzjonali għal ħlas lura kif stabbilit fl-Artikolu 5(1) tad-Deċiżjoni 2003/745/KE. L-ammonti

fit-talba addizzjonali huma relatati mal-ispejjeż li ma thallsux lura inizjalment mill-awtoritajiet Ġermaniżi.

- (6) Id-Deċiżjoni 2003/745/KE u b'mod partikolari l-Artikoli 2(b) u (c) u l-Artikolu 4 tagħha għandhom japplikaw kif xieraq għal din l-applikazzjoni addizzjonali.
- (7) Fid-dawl tal-kunsiderazzjonijiet ta' hawn fuq, l-ammont tal-kontribuzzjoni finanzjarja totali msemmija fid-Deċiżjoni 2006/433/KE għandu jiġi mmodifikat.
- (8) Il-miżuri stipulati f'din id-Deċiżjoni huma konformi mal-opinjoni tal-Kumitat Permanenti dwar il-Katina Alimentari u s-Saħħa tal-Annimali,

ADOTTAT DIN ID-DEĊIŻJONI:

## Artikolu 1

It-test tal-Artikolu 1 tad-Deċiżjoni 2006/433/KE qed jitbiddel b'dan li ġej:

## "Artikolu 1

Il-kontribuzzjoni finanzjarja totali tal-Komunità ghan-nefqa marbuta mal-qerda tad-deni klassiku tal-ħnieżer fil-Ġermanja fl-2002 skont id-Deċiżjoni 2003/745/KE hija ffixxata għal EUR 970 167,31.

Billi żewġ pagamenti ta' EUR 460 000 u EUR 465 808,47 diġà ngħataw, il-bilanċ tal-kontribuzzjoni finanzjarja tal-Komunità huwa ffixxat għal EUR 44 358,84."

## Artikolu 2

Din id-Deċiżjoni hi indirizzata lir-Repubblika Federali tal-Ġermanja

Magħmul fi Brussell, id-29 ta' Lulju 2009.

Għall-Kummissjoni  
Androulla VASSILIOU  
Membru tal-Kummissjoni

<sup>(1)</sup> ĠU L 224, 18.8.1990, p. 19.

<sup>(2)</sup> ĠU L 269, 21.10.2003, p. 18.

<sup>(3)</sup> ĠU L 173, 27.6.2006, p. 27.

## DEĊIŻJONI TAL-KUMMISSJONI

tad-29 ta' Lulju 2009

## dwar kontribuzzjoni finanzjarja mill-Komunità għal miżuri ta' emerġenza għall-ġlieda kontra l-Influwenza tat-Tjur fi Cloppenburg, il-Ġermanja f'Diċembru 2008 u f'Jannar 2009

(notifikata bid-dokument numru C(2009) 5869)

(It-test Ġermaniż biss huwa awtentiku)

(2009/581/KE)

IL-KUMMISSJONI TAL-KOMUNITAJIET EWROPEJ,

Wara li kkunsidrat it-Trattat li jstabbilixxi l-Komunità Ewropea,

Wara li kkunsidrat id-Deciżjoni tal-Kunsill 90/424/KEE tas-26 ta' Ġunju 1990 dwar in-nefqa fil-kamp veterinarju <sup>(1)</sup>, u b'mod partikolari l-Artikoli 3(3) u 3a(1) tagħha,

Billi:

(1) L-Influwenza tat-Tjur hija marda virali infettiva tat-tjur u għasafar ohra mrobbija b'impatt serju fuq il-profitabilità tat-trobbija tat-tjur u li tohloq xkiel fil-kummerċ intra-Komunitarju u l-esportazzjoni lejn pajjiżi terzi.

(2) Fil-każ ta' tifqigha tal-Influwenza tat-Tjur, hemm ir-riskju li l-aġent tal-marda jista' jinfirex firzietet ohra tat-tjur f'dak l-Istat Membru, imma wkoll fi Stati Membri ohra u f'pajjiżi terzi permezz tal-kummerċ fit-tjur hajjin jew il-prodotti tagħhom.

(3) Id-Direttiva tal-Kunsill 2005/94/KE tal-20 ta' Diċembru 2005 <sup>(2)</sup> dwar il-miżuri Komunitarji għall-kontroll tal-Influwenza tat-Tjur tistipula miżuri li f'każ ta' tifqigha għandhom jiġu implimentati immedjatement mill-Istati Membri b'urġenza sabiex jiġi evitat aktar tixrid tal-virus.

(4) Id-Deciżjoni 90/424/KEE tistipula l-proċeduri li jirregolaw il-kontribuzzjoni finanzjarja tal-Komunità għal miżuri veterinarji speċifiċi, inklużi miżuri ta' emerġenza. Skont l-Artikolu 3a ta' dik id-Deciżjoni, l-Istati Membri għandhom jiksibu kontribuzzjoni finanzjarja għall-ispejjeż ta' ċerti miżuri għall-qerda tal-Influwenza tat-Tjur.

(5) L-Artikolu 3a(3), l-ewwel u t-tieni inciż tad-Deciżjoni 90/424/KEE jstabbilixxu regoli dwar il-persentaġġ tan-nefqa mgarrba mill-Istat Membru li tista' tkun koperta mill-kontribut finanzjarju tal-Komunità.

(6) Il-hlas ta' kontribuzzjoni finanzjarja tal-Komunità għal miżuri ta' emerġenza għall-qerda tal-Influwenza tat-Tjur huwa suġġett għar-regoli stipulati fir-Regolament tal-Kummissjoni (KE) Nru 349/2005 tat-28 ta' Frar 2005 li jstabbilixxi r-regoli rigward il-finanzjament Komunitarju għall-interventi urġenti u l-ġlieda kontra ċertu mard tal-annimali kif imsemmi fid-Deciżjoni 90/424/KEE <sup>(3)</sup>.

(7) It-Tifqighat tal-Influwenza tat-Tjur sehhew fi Cloppenburg, il-Ġermanja f'Diċembru 2008 u f'Jannar 2009. Il-Ġermanja hadet miżuri, f'konformità mad-Direttiva tal-Kunsill 2005/94/KE biex tiġġieled dawn it-tifqighat.

(8) Il-Ġermanja kienet konformi għal kollox mal-obbligi tekniċi u amministrattivi tagħha kif stipulati fl-Artikolu 3(3) tad-Deciżjoni 90/424/KEE u l-Artikolu 6 tar-Regolament (KE) Nru 349/2005.

(9) Fil-5 ta' Frar 2009 u s-6 ta' Marzu 2009, il-Ġermanja pprezentat stima tal-ispejjeż imgarrba fit-tehid tal-miżuri biex tinqered l-Influwenza tat-Tjur.

(10) Il-miżuri stipulati f'din id-Deciżjoni huma skont l-opinjoni tal-Kumitat Permanenti dwar il-Katina Alimentari u s-Saħha tal-Annimali,

ADOTTAT DIN ID-DEĊIŻJONI:

## Artikolu 1

**Kontribuzzjoni finanzjarja mill-Komunità lill-Ġermanja**

Kontribut finanzjarju mill-Komunità jista' jingħata lill-Ġermanja għan-nefqa li garrab dan l-Istat Membru fit-tehid tal-miżuri skont l-Artikolu 3a(2) u (3) tad-Deciżjoni 90/424/KEE, fil-ġlieda kontra l-Influwenza tat-Tjur f'Diċembru 2008 u f'Jannar 2009.

## Artikolu 2

**Arranġamenti għall-hlas**

L-ewwel porzjon ta' EUR 2 000 000 għandu jithallas bhala parti mill-kontribut finanzjarju tal-Komunità stipulat fl-Artikolu 1.

<sup>(1)</sup> ĠU L 224, 18.8.1990, p. 19.

<sup>(2)</sup> ĠU L 10, 14.1.2006, p. 16.

<sup>(3)</sup> ĠU L 55, 1.3.2005, p. 12.

*Artikolu 3***Destinatarju**

Din id-Deċiżjoni hi indirizzata lir-Repubblika Federali tal-Ġermanja.

Magħmula fi Brussell, id-29 ta' Lulju 2009.

*Għall-Kummissjoni*  
Androulla VASSILIOU  
*Membru tal-Kummissjoni*

---

## DEĊIŻJONI TAL-KUMMISSJONI

tad-29 ta' Lulju 2009

dwar il-finanzjament ta' miżuri speċjali ta' emerġenza biex jiproteġu l-Komunità mill-idrofobija

(2009/582/KE)

IL-KUMMISSJONI TAL-KOMUNITAJIET EWROPEJ,

ma jipperikolawx aktar il-progress li sar fir-rigward tas-saħħa tal-bnedmin u tal-annimali fl-Istati Membri ġirien.

Wara li kkunsidrat it-Trattat li jstabbilixxi l-Komunità Ewropea,

- (7) Hija meħtieġa miżura speċjali għall-prevenzjoni tal-infezzjoni kontinwa mill-ġdid tal-Istati Membri ġirien mill-Kaliningrad. Minhabba d-daqs relattiv tat-territorju ta' Kaliningrad, huwa aktar xieraq u effiċjenti f'dak li hu nfiq li jkunu assistiti l-isforzi għall-eliminazzjoni tal-idrofobija fil-Kaliningrad milli li titwaqqaf zona newtrali għat-tilqim fit-territorju tal-Istati Membri ġirien liema zona mbagħad ikollha tinzamm indefinitivament.

Wara li kkunsidrat id-Deciżjoni tal-Kunsill 90/424/KEE tas-26 ta' Ġunju 1990 dwar in-nefqa fil-kamp veterinarju <sup>(1)</sup>, u b'mod partikolari l-Artikolu 6(2) tagħha,

Billi:

- (1) Id-Deciżjoni 90/424/KEE ttiprovdi li meta Stat Membru jkun direttament mhedded bil-ġrajja jew l-iżvilupp, fit-territorju ta' pajjiż terz, ta' marda elenkata fl-Anness għal dik id-Deciżjoni, kwalunkwe miżura xierqa għas-sitwazzjoni tista' tiġi adottata, inkluż l-ghoti ta' kontribuzzjoni finanzjarja mill-Komunità għall-miżuri li jkunu meqjusa partikolarment b'zonjużi għas-suċċess tal-azzjonijiet meħuda.

- (8) Skont l-Artikolu 110 tar-Regolament tal-Kunsill (KE, Euratom) Nru 1605/2002 <sup>(2)</sup>, l-ghotjiet huma suġġetti għal programm annwali. Dak il-programm ta' ħidma annwali għandu jiġi implimentat permezz tal-pubblikazzjoni ta' sejhiet għal proposti, hlief f'każi eċċezzjonali ta' urġenza li ġew sostanzjati b'mod xieraq. Skont l-Artikolu 168(1)(b) tar-regoli dettaljati għall-implimentazzjoni tar-Regolament (KE, Euratom) Nru 1605/2002 stabbilit bir-Regolament tal-Kummissjoni (KE, Euratom) Nru 2342/2002 <sup>(3)</sup>, il-Kummissjoni tista' tiddeciedi li tagħti għotjiet mingħajr sejhja għal proposti f'emerġenzi eċċezzjonali oħrajn li jkunu ssostanzjati b'mod xieraq.

- (2) L-idrofobija hija marda tal-annimali li tolgot prinċipalment lil karnivori domestiċi u selvaġġi u għandha implikazzjonijiet serji għas-saħħa pubblika. L-idrofobija hija elenkata fl-Anness tad-Deciżjoni 90/424/KEE.

- (9) Fil-21 ta' Ottubru 2008 ir-Russja sottomettiet lill-Kummissjoni programm għall-eliminazzjoni tal-idrofobija mir-reġjun tal-Kaliningrad u dak il-programm nstab li kien aċċettabbli fir-rigward tal-ghan tal-harsien tal-Komunità mill-idrofobija. L-azzjonijiet previsti f'dak il-programm huma essenzjali għall-protezzjoni tal-interess Komunitarju u għalhekk huwa xieraq li ċerti miżuri jirċievu l-finanzjament Komunitarju. Għandha għalhekk tiġi mogħtija kontribuzzjoni finanzjarja Komunitarja fl-2009 għall-implimentazzjoni ta' dak il-programm.

- (3) Fis-snin reċenti, programmi ko-finanzjati mill-Komunità ta' immunizzazzjoni orali ta' karnivori selvaġġi li huma r-reservoir tal-marda rriżultaw f'sitwazzjoni favorevoli ħafna f'bosta Stati Membri bi tnaqqis drastiku tal-każi f'annimali selvaġġi u domestiċi u l-ghajbien ta' każijiet li jolqtu lill-bniedem.

- (10) Id-Deciżjoni preżenti tikkostitwixxi Deciżjoni ta' finanzjament skont it-tifsir tal-Artikolu 75 tar-Regolament (KE, Euratom) Nru 1605/2002, l-Artikolu 90 tar-regoli dettaljati għall-implimentazzjoni tar-Regolament Finanzjarju, u l-Artikolu 15 tar-Regoli Interni dwar l-Implimentazzjoni tal-baġit generali tal-Komunitajiet Ewropej <sup>(4)</sup>.

- (4) It-territorju tar-Reġjun ta' Kaliningrad, zona mir-Russja mdawwra bl-UE, imiss ma' Stati Membri li qed jagħmlu l-isforzi finali tagħhom lejn il-qerda totali tal-marda.

- (5) Il-Litwanja u l-Polonja għarrfu lill-Kummissjoni li l-preżenza tal-idrofobija silvatika fir-reġjun ta' Kaliningrad qed tohloq theddida diretta għall-konklużjoni b'suċċess tal-programmi tagħhom tal-qerda tal-idrofobija.

- (11) Il-miżuri stipulati f'din id-Deciżjoni huma skont l-opinjoni tal-Kumitat Permanenti dwar il-Katina Alimentari u s-Saħħa tal-Annimali,

- (6) Hija meħtieġa azzjoni urġenti fir-reġjun ta' Kaliningrad biex b'hekk l-inkursjonijiet tal-marda mit-territorju tiegħu

<sup>(2)</sup> ĠU L 248, 16.9.2002, p. 1.

<sup>(3)</sup> ĠU L 357, 31.12.2002, p. 1.

<sup>(4)</sup> Id-Deciżjoni tal-Kummissjoni tas-6 ta' April 2009, C(2009) 2105.

<sup>(1)</sup> ĠU L 224, 18.8.1990, p. 19.

IDDEĊIDIET KIF ĠEJ:

*Artikolu 1*

1. Il-pjan għall-eliminazzjoni tal-idrofobija f'36 xahar mir-Reġjun ta' Kaliningrad ("programm għall-eliminazzjoni tal-idrofobija") ipprezentat mir-Russja huwa hawnhekk approvat.
2. L-azzjoni taht din id-Deciżjoni għandha tkopri dawn l-operazzjonijiet speċifiċi:
  - ix-xiri tal-lixki tat-tilqim għall-immunizzazzjoni orali ta' karnivori selvaġġi;
  - id-distribuzzjoni fit-territorju tar-reġjun tal-Kaliningrad tal-lixki tat-tilqim msemmija fil-punt preċedenti.

*Artikolu 2*

Il-kontribuzzjoni massima tal-Komunità hija ffissata għal EUR 1 800 000 li għandhom jiġu ffinanzjati mill-linja tal-baġit 17 04 03 01 tal-baġit ġenerali tal-Komunitajiet Ewropej għall-2009.

*Artikolu 3*

1. L-ghoti ta' ghotja individwali lill-Aġenzija Veterinarja tal-Istat tar-reġjun ta' Kaliningrad tal-Federazzjoni Russa (Государственным учреждением ветеринарии Калининградской области) hija awtorizzata.
2. L-attivitajiet koperti b'din id-Deciżjoni jstgħu jiġu finanzjati sa 100 % tal-ispejjeż eliġibbli korrispondenti, bil-kundizzjoni li parti mill-ispejjeż totali tal-azzjoni hija kkorroborata mill-Aġenzija Veterinarja tal-Istat tar-reġjun ta' Kaliningrad tal-Federazzjoni Russa (Государственным учреждением ветеринарии Калининградской области) jew minn ghotjiet oħra mill-kontribuzzjoni Komunitarja

Magħmul fi Brussell, id-29 ta' Lulju 2009.

*Għall-Kummissjoni*  
Androulla VASSILIOU  
*Membri tal-Kummissjoni*







Ftehim fil-forma ta' skambu ta' ittri bejn il-Komunità Ewropea u r-Repubblika tal-Indja dwar il-prezzijiet garantiti għaz-zokkor tal-kannamieli għall-perijodi ta' konsenja 2006/2007, 2007/2008, 2008/2009 u bejn l-1 ta' Lulju 2009 u t-30 ta' Settembru 2009 ..... 48

2009/575/KE, Euratom:

★ Deciżjoni tal-Kunsill tas-27 ta' Lulju 2009 li tahtar membru Rumien fil-Kumitat Ekonomiku u Soċjali Ewropew ..... 54

2009/576/KE:

★ Deciżjoni tal-Kunsill tas-27 ta' Lulju 2009 li tahtar membru supplenti tar-Renju Unit tal-Kumitat tar-Regjuni ..... 55

2009/577/KE:

★ Deciżjoni tal-Kunsill tas-27 ta' Lulju 2009 li tahtar membru Spanjol fil-Kumitat tar-Regjuni ..... 56

## Il-Kummissjoni

2009/578/KE:

★ Deciżjoni tal-Kummissjoni tad-9 ta' Lulju 2009 li tistabbilixxi l-kriterji ekoloġiċi għall-ghoti tal-eko-tikketta Komunitarja lis-servizz ta' akkomodazzjoni turistika (notifikata bid-dokument numru C(2009) 5619) <sup>(1)</sup>..... 57

2009/579/KE:

★ Deciżjoni tal-Kummissjoni tad-29 ta' Lulju 2009 li tippermetti lill-Istati Membri jestendu l-awtorizzazzjonijiet provviżorji mogħtija għas-sustanzi attivi ġodda acequinocyl, aminopyralid, ascorbic acid, benalaxyl-M, mandipropamid, novaluron, proquinazid, spirodiclofen u spiromesifen (notifikata bid-dokument numru C(2009) 5582) <sup>(1)</sup> ..... 80

2009/580/KE:

★ Deciżjoni tal-Kummissjoni tad-29 ta' Lulju 2009 li timmodifika d-Deciżjoni 2006/433/KE li tistabbilixxi l-kontribuzzjoni finanzjarja tal-Komunità għan-nefqa mġarrba fil-kuntest tal-miżuri ta' emerġenza meħuda għall-ġlieda kontra d-deni klassiku tal-ħnieżer fil-Ġermanja fl-2002 (notifikata bid-dokument numru C(2009) 5866)..... 82

2009/581/KE:

★ Deciżjoni tal-Kummissjoni tad-29 ta' Lulju 2009 dwar kontribuzzjoni finanzjarja mill-Komunità għal miżuri ta' emerġenza għall-ġlieda kontra l-Influwenza tat-Tjur fi Cloppenburg, il-Ġermanja f'Diċembru 2008 u f'Jannar 2009 (notifikata bid-dokument numru C(2009) 5869)..... 83

2009/582/KE:

★ Deciżjoni tal-Kummissjoni tad-29 ta' Lulju 2009 dwar il-finanzjament ta' miżuri speċjali ta' emerġenza biex jiproteġu l-Komunità mill-idrofobija ..... 85



<sup>(1)</sup> Test b'relevanza għaż-ŻEE

## PREZZ TAL-ABBONAMENT 2009 (mingħajr VAT, inklużi l-ispejjeż tal-posta b'kunsinna normali)

Il-Ġurnal Uffiċjali tal-UE, serje L+C, edizzjoni stampata biss	22 lingwa uffiċjali tal-UE	1 000 EUR fis-sena (*)
Il-Ġurnal Uffiċjali tal-UE, serje L+C, edizzjoni stampata biss	22 lingwa uffiċjali tal-UE	100 EUR fix-xahar (*)
Il-Ġurnal Uffiċjali tal-UE, serje L+C, stampati + CD-ROM annwali	22 lingwa uffiċjali tal-UE	1 200 EUR fis-sena
Il-Ġurnal Uffiċjali tal-UE, serje L, edizzjoni stampata biss	22 lingwa uffiċjali tal-UE	700 EUR fis-sena
Il-Ġurnal Uffiċjali tal-UE, serje L, edizzjoni stampata biss	22 lingwa uffiċjali tal-UE	70 EUR fix-xahar
Il-Ġurnal Uffiċjali tal-UE, serje C, edizzjoni stampata biss	22 lingwa uffiċjali tal-UE	400 EUR fis-sena
Il-Ġurnal Uffiċjali tal-UE, serje C, edizzjoni stampata biss	22 lingwa uffiċjali tal-UE	40 EUR fix-xahar
Il-Ġurnal Uffiċjali tal-UE, serje L+C, CD-ROM fix-xahar (kumulattiva)	22 lingwa uffiċjali tal-UE	500 EUR fis-sena
Suppliment tal-Ġurnal Uffiċjali (serje S), Swieq Pubbliċi u Appalti, CD-ROM, żewġ edizzjonijiet fil-ġimgħa	multilingwi: 23 lingwa uffiċjali tal-UE	360 EUR fis-sena (= 30 EUR fix-xahar)
Il-Ġurnal Uffiċjali tal-UE, serje C – Kompetizzjonijiet	Skont il-lingwa/i tal-Kompetizzjoni	50 EUR fis-sena

(\*) Il-prezz kull kopja: bi 32 paġna: 6 EUR  
minn 33 sa 64 paġna: 12 EUR  
aktar minn 64 paġna: Prezz fiss għal kull każ

L-abbonament f'*Il-Ġurnal Uffiċjali tal-Unjoni Ewropea*, li jroġoġ fil-lingwi uffiċjali tal-Unjoni Ewropea, hu disponibbli f'22 verżjoni lingwistika. Inklużi fih hemm is-serje L (Leġiżlazzjoni) u C (Komunikazzjoni u Informazzjoni).

Kull verżjoni lingwistika jeħtiġilha abbonament separat.

B'konformità mar-Regolament tal-Kunsill (KE) Nru 920/2005, ippubblikat fil-Ġurnal Uffiċjali L 156 tat-18 ta' Ġunju 2005, li jistipula li l-istituzzjonijiet tal-Unjoni Ewropea mhumiex temporanjament obbligati li jiktbu l-atti kollha bl-Irlandiż u li jippubblikawhom b'din il-lingwa, il-Ġurnali Uffiċjali ppubblikati bl-Irlandiż jinbiegħu apparti.

L-abbonament tas-Suppliment tal-Ġurnal Uffiċjali (Serje S – Appalti u Swieq Pubbliċi) jiġbor fih it-total tat-23 verżjoni lingwistika uffiċjali f'CD-ROM waħdieni multilingwi.

Fuq rikjesta, l-abbonament f'*Il-Ġurnal Uffiċjali tal-Unjoni Ewropea* jagħti d-dritt li l-abbonat jirċievi diversi annessi tal-Ġurnal Uffiċjali. L-abbonati jiġu mgħarrfa dwar il-ħruġ tal-annessi permezz ta' "Avviż lill-qarrej" inserit f'*Il-Ġurnal Uffiċjali tal-Unjoni Ewropea*.

## Bejgħ u Abbonamenti

Il-pubblikazzjonijiet bil-flus editjati mill-Uffiċċju tal-Pubblikazzjonijiet huma disponibbli mill-uffiċini tal-bejgħ tagħna. Il-lista tal-uffiċini tal-bejgħ hi disponibbli fuq l-internet fl-indirizz li ġej:

[http://publications.europa.eu/others/agents/index\\_mt.htm](http://publications.europa.eu/others/agents/index_mt.htm)

**EUR-Lex (<http://eur-lex.europa.eu>) joffri aċċess dirett u bla ħlas għal-liġijiet tal-Unjoni Ewropea. Dan is-sit jippermetti li jkun ikkonsultat *Il-Ġurnal Uffiċjali tal-Unjoni Ewropea* u jinkludi wkoll it-Trattati, il-leġiżlazzjoni, il-ġurisprudenza u l-atti preparatorji tal-leġiżlazzjoni.**

**Biex tkun taf aktar dwar l-Unjoni Ewropea, ikkonsulta: <http://europa.eu>**