



KUMMISSJONI TAL-KOMUNITAJIET EWROPEJ

Brussel 2.6.2006  
KUMM(2006) 262 finali

2003/0059 (COD)

Proposta emendata għal

**DIRETTIVA TAL-PARLAMENT EWROPEW U TAL-KUNSILL**

**dwar stands ta' vetturi bil-mutur b'żewġ roti**

(Verzjoni kkodifikata)

(preżentat mill-Kummissjoni b'mod konformi ma' l-Artikolu 250 (2) tat-Trattat KE)

## MEMORANDUM TA' SPJEGAZZJONI

1. Fit-28 ta' Marzu 2003 il-Kummissjoni pprezentat proposta għal Direttiva tal-Parlament Ewropew u tal-Kunsill li tikkodifika id-Direttiva tal-Kunsill 93/31/KEE ta' l-14 ta' Ġunju 1993 dwar stands ta' vetturi bil-mutur b'żewġ roti<sup>1</sup>.

F' l-opinjoni tiegħu tas-26 ta' Ġunju 2003, il-Grupp ta' Hidma Konsultattiv tas-Servizzi Legali, mwaqqaf taħt il-Ftehim Interistituzzjonali tal-20 ta' Diċembru 1994 fuq metodu ta' hidma mgħaġġel għall-kodifikazzjoni uffiċjali ta' atti leġislattivi<sup>2</sup>, iddikjara illi l-proposta fuq imsemmija tabilhaqq tillimita ruħha għas-sempliċi kodifikazzjoni, mingħajr ebda tibdiliet sostanzjali lill-atti li tkopri.

2. Fid-dawl tax-xogħol li diġà sar fi hdan il-Kunsill fuq il-proposta msemmija fil-punt 1, il-Kummissjoni ddeċidiet li tippreżenta – skond l-Artikolu 250(2) tat-Trattat KE- proposta emendata għall-kodifikazzjoni tad-Direttiva ikkonċernata.

Din il-proposta emendata tqies ukoll l-emendi purament formali jew editorjali proposti mill-Grupp ta' Hidma Konsultattiv tas-Servizzi Legali, fejn dawn huma kkunsidrati ġustifikati<sup>3</sup>. Din il-proposta tinkludi ukoll korrigenda għad-Direttiva 93/31/KEE<sup>4</sup>.

3. Meta mqabbla mal-proposta inizjali, l-emendi magħmula f'din il-proposta huma dawn li ġejjin:

L-ewwel premessa hi mibdula b'dan li ġej:

“Id-Direttiva tal-Kunsill 93/31/KEE ta' l-14 ta' Ġunju 1993, dwar stands ta' vetturi bil-mutur b'żewġ roti stabbiliet preskrizzjonijiet tekniċi dwar id-disinn u l-kostruzzjoni ta' vetturi bil-mutur b'żewġ roti fir-rigward ta' l-istands tagħhom. Dawn il-preskrizzjonijiet tekniċi kkonċernaw l-approssimazzjoni tal-liġijiet ta' l-Istati Membri sabiex jippermettu li l-proċedura ta' l-approvazzjoni tat-tip KE prevista mid-Direttiva 2002/24/EC tkun applikata fir-rigward ta' kull tip ta' vettura. Id-Direttiva tal-Kunsill 93/31/KEE ġiet emendata b'mod sostanzjali. Għal iktar ċarezza u razzjonalità, l-imsemmija Direttiva għandha tiġi kkodifikata.”

It-tieni, it-tielet u r-raba' premessi huma mhassra.

Il-ħames premessa hi mibdula b'dan li ġej:

“Din id-Direttiva hija waħda mid-Direttivi separati dwar is-sistema ta' l-approvazzjoni tat-tip tal-KE introdotta bid-Direttiva 2002/24/KE. Għaldaqtsant, id-dispożizzjonijiet stabbiliti fid-Direttiva 2002/24/KE dwar sistemi tal-vetturi, il-komponenti u unitajiet tekniċi separati japplikaw għal din id-Direttiva.”

---

<sup>1</sup> KUMM(2003) 147 finali tat-28.3.2003.

<sup>2</sup> ĠU C 102, 4.4.1996, p. 2.

<sup>3</sup> Opinjoni mibgħuta lill-Parlament Ewropew, lill-Kunsill, lill-Kummissjoni u lill-Kumitat Ekonomiku u Soċjali Ewropew, fit-30 ta' Ġunju 2003.

<sup>4</sup> Il-Korrigenda japplikaw biss għal-verżjonijiet bl-Ingliż, il-Germaniż u l-Isvediz.

Is-sitt premessa hija mibdula b'dan li ġej:

“Billi l-għan tal-miżura li ser tittiehed, jiġifieri l-għoti ta' approvazzjoni tat-tip KE tal-komponent fir-rigward ta' stands ta' vetturi bil-mutur b'żewġ roti, ma jistax jintlaħaq biżżejjed mill-Istati Membri waħedhom u jista' għalhekk, minhabba l-iskala u l-impatt tal-miżura, jintlaħaq aħjar fuq livell Kominutarju, il-Komunità tista' tadotta miżuri skond il-prinċipju tas-sussidjarjetà kif msemmi fl-Artikolu 5 tat-Trattat. Skond il-prinċipju tal-proporzjonalità kif msemmi f'dak l-Artikolu, din id-Direttiva ma tmurx lil hinn minn dak li hu meħtieġ sabiex ikun jista' jintlaħaq dan l-għan.”

It-tieni paragrafu ta' l-Artikolu 6 gie miżjud, u jinqara kif ġej:

“Din għandha tapplika mill- [...]”

L-Anness I, punt 3.1.1.3.2: il-korrigendum japplika biss għal-verżjonijiet bl-Ingliż u l-Isvediz.

L-Anness I, punt 3.1.2: il-korrigendum japplika biss għal-verżjoni Germaniza.

4. Sabiex jiġi ffaċilitat il-qari u r-reviżjoni, it-test shih tal-proposta emendata għall-kodifikazzjoni huwa hawnhekk meħmuż.

Proposta emendata għal

**DIRETTIVA TAL-PARLAMENT EWROPEW U TAL-KUNSILL**

**dwar stands ta' vetturi bil-mutur b'żewġ roti**

(test b'rilevanza ŻEE)

IL-PARLAMENT EWROPEW U L-KUNSILL TA' L-UNJONI EWROPEA,

Wara li kkunsidraw it-Trattat li jstabilixxi l-Komunità Ewropea, u b'mod partikolari l-Artikolu 95 tiegħu,

Wara li kkunsidraw id-Direttiva 2002/24/KE tal-Parlament Ewropew u tal-Kunsill tat-18 ta' Marzu 2002 li għandha x'taqsam ma' l-approvazzjoni tat-tip ta' vetturi bil-mutur b'żewġ roti jew bi tlieta u li tħassar id-Direttiva tal-Kunsill 92/61/KEE<sup>5</sup>,

Wara li kkunsidraw il-proposta mill-Kummissjoni,

Wara li kkunsidraw l-opinjoni tal-Kumitat Ekonomiku u Soċjali Ewropew<sup>6</sup>,

Filwaqt li jaġixxu skond il-proċedura stabbilita fl-Artikolu 251 tat-Trattat<sup>7</sup>,

Billi:



- (1) Id-Direttiva tal-Kunsill 93/31/KEE ta' l-14 ta' Ġunju 1993, dwar stands ta' vetturi bil-mutur b'żewġ roti<sup>8</sup> stabbiliet preskrizzjonijiet tekniċi dwar id-disinn u l-kostruzzjoni ta' vetturi bil-mutur b'żewġ roti fir-rigward ta' l-istands tagħhom. Dawn il-preskrizzjonijiet tekniċi kkonċernaw l-approssimazzjoni tal-ligijiet ta' l-Istati Membri sabiex jippermettu li l-applikazzjoni tal-proċedura ta' l-approvazzjoni tat-tip KE prevista mid-Direttiva 2002/24/EC ,fir-rigward ta' kull tip ta' vettura. Id-Direttiva tal-Kunsill 93/31/KEE giet emendata b'mod sostanzjali<sup>9</sup>. Għal iktar ċarezza u razzjonalità, l-imsemmija Direttiva għandha tiġi kkodifikata.

---

<sup>5</sup> ĠU L 124, 9.5.2002, p. 1. Direttiva kif emendata mid-Direttiva tal-Kummissjoni 2005/30/KE (ĠU L 106, 27.4.2005, p. 17).

<sup>6</sup> ĠU C [...], [...], p. [...].

<sup>7</sup> ĠU C [...], [...], p. [...].

<sup>8</sup> ĠU L 188, 29.7.1993, p. 19. Direttiva kif emendata mid-Direttiva tal-Kummissjoni 2000/72/KE (ĠU L 300, 29.11.2000, p. 18).

<sup>9</sup> Ara l-Anness II, Parti A.

---

↓ 93/31/KEE Premessa 4 (adattat)

- (2) ☒ Din id-Direttiva hija waħda mid-Direttivi separati dwar is-sistema ta' l-approvazzjoni tat-tip KE prevista mid-Direttiva 2002/24/KE. Għaldaqstant, id-dispożizzjonijiet stabbiliti mid-Direttiva 2002/24/KE dwar sistemi tal-vetturi, il-komponenti u unitajiet tekniċi separati japplikaw għal din id-Direttiva. ☒
- 

↓ 93/31/KEE Premessa 5 (adattat)

- (3) ☒ Billi l-għan tal-miżura li ser tittiehed jigifieri l-għoti ta' approvazzjoni tat-tip KE tal-komponent fir-rigward ta' stands ta' vetturi bil-mutur b'żewġ roti, ma jistax jintlaħaq biżżejjed mill-Istati Membri waħedhom, u jista' għalhekk, minhabba l-iskala u l-impatt tal-miżura, jintlaħaq ahjar fuq livell Komunitarju il-Komunità tista' tadotta miżuri, skond il-prinċipju tas-sussidjarjetà hekk kif msemmi fl-Artikolu 5 tat-Trattat. Skond il-prinċipju tal-proporzjonalità kif msemmi f'dak l-Artikolu, din id-Direttiva ma tmurx lil hinn minn dak li hu meħtieġ sabiex ikun jista' jintlaħaq dan l-għan. ☒
- 

↓

- (4) Din id-Direttiva għandha tkun bla ħsara għall-obbligi ta' l-Istati Membri rigward il-limiti ta' żmien għat-traspożizzjoni fil-ligi nazzjonali u l-applikazzjoni tad-Direttivi mnizzla fl-Anness II, Parti B,
- 

↓ 93/31/KEE

ADOTTAW DIN ID-DIRETTIVA:

#### *Artikolu 1*

Din id-Direttiva tapplika għal *stands* għal kull tip ta' vetturi bil-mutur b'żewġ roti kif definit fl-Artikolu 1 tad-Direttiva 2002/24/KE.

#### *Artikolu 2*

Il-proċedura għall-għoti ta' l-approvazzjoni tat-tip KE ta' komponent f'dak li għandu x'jaqsam ma' l-*istands* għat-tip ta' vettura b'żewġ roti u l-kundizzjonijiet li jirregolaw il-moviment liberu ta' dawn il-vetturi għandhom ikunu kif stabbilit fil-Kapitoli II u III tad-Direttiva 2002/24/KE.

### Artikolu 3

↓ 93/31/KEE (adattat)

⊗ L-emendi mehtieġa ⊗ biex taddatta l-htigiet ta' l-Anness I ⊗ ma' din id-Direttiva sabiex jitqies ⊗ il-progress tekniku għandhom jiġu adottati skond il-proċedura msemmija ⊗ fl-Artikolu [13 (3) tad-Direttiva tal-Kunsill 70/156/KEE<sup>10</sup>]. ⊗

↓ 93/31/KEE

### Artikolu 4

L-Istati Membri għandhom jgħaddu lill-Kummissjoni it-testi ewlenin tad-disposizzjonijiet ewlenin tal-liġi nazzjonali li huma jadottaw fil-qasam kopert minn din id-Direttiva.

↓

### Artikolu 5

Id-Direttiva 93/31/KEE, kif emendata mid-Direttiva mnizzla fl-Anness II, Parti A, hi mħassra, bla ħsara għall-obbligi ta' l-Istati Membri rigward il-limiti ta' żmien għat-trasposizzjoni fil-liġi nazzjonali u l-applikazzjoni tad-Direttivi mnizzla fl-Anness II, Parti B.

Referenzi għad-Direttiva mħassra għandhom jinftiehem bħala referenzi għal din id-Direttiva u għandhom jinqraw skond it-tabella ta' korrelazzjoni fl-Anness III.

### Artikolu 6

Din id-Direttiva għandha tidhol fis-sehh fl-għoxrin jum wara l-pubblikazzjoni tagħha fil-*Gurnal Uffiċjali ta' l-Unjoni Ewropea*.

Din għandha tapplika mill-

↓ 93/31/KEE Artikolu 5

### Artikolu 7

Din id-Direttiva hija indirizzata lill-Istati Membri.

Magħmula fi Brussel,

*Għall-Parlament Ewropew*  
*Il-President*

*Għall-Kunsill*  
*Il-President*

<sup>10</sup> ĠU L 42, 23.2.1970, p. 1.

**L-ANNESS I**

**1. DEFINIZZJONIJIET**

Ghall-ghanijiet ta' din id-Direttiva:

- 1.1. «stand» tfisser apparat imwaħħal sewwa mall-vettura u kapaċi jirfed il-vettura fil-pożizzjoni vertikali tiegħu (jew kważi vertikali) ta' parkeġġ meta ma jkunx imħares mis-sewwieq tiegħu;
- 1.2. «prop stand» tfisser «stand» li meta mtawwal jew imdawwar fil-pożizzjoni miftuħa, iżomm il-vettura fuq naħa waħda biss, waqt li tħalli ż-żewġ roti jmissu mal-wiċċ ta' l-irfid;
- 1.3. «centre stand» tfisser «stand» li meta mdawwar fil-pożizzjoni miftuħa, jirfed il-vettura billi jipprovdi waħda jew ħafna żoni ta' kuntatt bejn il-vettura u l-wiċċ ta' l-irfid miż-żewġ naħat tal-pjan longitudinali medjan tal-vettura;
- 1.4. «inklinazzjoni transversali (tt)» tfisser l-inklinazzjoni, imfissra bħala persentaġġ, tal-wiċċ attwali ta' l-irfid, fejn jiltaqgħu il-pjan longitudinali medjan tal-vettura u l-wiċċ ta' l-irfid jkunu perpendikulari għal-linja ta' l-inklinazzjoni massima (dijagramma 1);
- 1.5. «inklinazzjoni longitudinali (lt)» tfisser l-inklinazzjoni, mfissra bħala persentaġġ, tal-wiċċ attwali ta' l-irfid, il-pjan longitudinali medjan tal-vettura jkun parallel mal-linja ta' l-inklinazzjoni massima (dijagramma 2);
- 1.6. «il-wiċċ longitudinali medjan tal-vettura» tfisser il-pjan longitudinali ta' simetrija tar-rota ta' wara tal-vettura.

**2.  HTIĠIET  ĠENERALI**

- 2.1. Il-vetturi kollha b'żewġ roti mghammra b'mill-anqas stand wiehed sabiex iżommu sodi meta weqfin (eż. meta jkunu pparkjati) iżda mhux miżmuma f'pożizzjoni statika minn persuna jew mezz estern. Ma hemmx għalfejn li vetturi b'żewġ roti jiġu mghammra bi stands iżda dawn għandhom jissodisfaw il-ħtiġiet stabbiliti f'6.2.2 meta jkunu f'pożizzjoni pparkjata (bil-brejk tal-pożizzjoni pparkjata applikat).
- 2.2. L-istand għandu jkun jew prop jew inkella centre type, jew it-tnejn.
- 2.3. Fejn l-istand idur mal-parti ta' isfel ta' jew taħt il-vettura, it-tarf jew it-truf ta' barra ta' l-istand għandu jitbandal (għandhom jitbandlu) lejn in-naħa ta' wara tal-vettura sabiex jieħu l-pożizzjoni magħluqa jew il-pożizzjoni ta' l-ivvjagġar.

### 3. ☒ HTIĠIET SPECIFIĊI ☒

#### 3.1. Prop stands

##### 3.1.1. Prop stands għandhom:

- 3.1.1.1. ikunu jistgħu jirfdu l-vettura b'tali mod illi jipprovdu stabbiltà laterali sew jekk il-vettura jkun mirfud fuq wiċċ ta' rfid orizzontali jew f'nizla sabiex ma jithalliex jegħleb wisq faċilment (u b'hekk idur fuq il-punt ta' l-irfid ipprovdut mill-prop stand) jew jersaq b'faċilità eċċessiva f'pożizzjoni vertikali u iżjed (u b'hekk ma jegħlibx għan-naħa l-oħra tal-prop stand);
- 3.1.1.2. ikunu jistgħu jirfdu l-vettura b'tali mod illi jibqa' stabbli meta l-vettura tkun ipparkjata f'nizla bi qbil mat-taqsima 6.2.2;
- 3.1.1.3. jkunu jistgħu jitbandlu l-lura awtomatikament fil-pożizzjoni migbuda lura jew ta' l-ivjaġġar;
  - 3.1.1.3.1. meta l-vettura tmur lura fil-pożizzjoni normali tas-sewqan tagħha (vertikali); jew
  - 3.1.1.3.2. meta l-vettura timxi 'l quddiem b'riżultat ta' azzjoni intenzjonata mis-sewwieq wara l-ewwel kuntatt tal-prop stand ma' l-art;
- 3.1.1.4. minkejja l-htigiet stabbiliti f'taqsima 3.1.1.3, għandhom jiġu mfasslin u mibnija b'tali mod illi ma jingħalqux awtomatikament jekk l-angolu ta' l-inklinazzjoni jiġi mibdul għall-għarrieda (per eżempju, jekk il-vettura tiġi mbuttata bil-mod minn xi terza persuna jew b'buffura riħ magħmula mill-passaġġ ta' vettura);
  - 3.1.1.4.1. ladarba fil-pożizzjoni miftuħa jew ipparkjata;
  - 3.1.1.4.2. il-vettura tkun inklinata sabiex iġġib in-naħa ta' barra tal-prop stand f'kuntatt ma' l-art;
  - 3.1.1.4.3. il-vettura tithalla waħedha fil-pożizzjoni pparkjata.

- 3.1.2. Il-htigiet stabbiliti f'taqsima 3.1.1.3 ma japplikawx jekk il-vettura tkun iddisinjata b'tali mod li ma tistax tiġi mmexxija mill-magna tagħha meta l-prop stand jiġi miftuħ.

#### 3.2. Centre stands

##### 3.2.1. Centre stands għandhom:

- 3.2.1.1. ikunu jistgħu jirfdu l-vettura b'waħda jew biż-żewġ roti f'kuntatt mal-wiċċ ta' l-irfid jew mingħajr ma ebda rota tkun f'kuntatt ma' dak il-wiċċ b'tali mod li tagħti stabbiltà lil dik il-vettura:

- 3.2.1.1.1. fuq wiċċ ta' l-irfid orizzontali;
- 3.2.1.1.2. f'pożizzjoni inklinata;
- 3.2.1.1.3. f'niżla bi qbil mat-taqsima 6.2.2;
- 3.2.1.2. jkunu jistgħu jingħalqu lura awtomatikament fil-pożizzjoni miġbuda lura jew fil-pożizzjoni ta' l-ivjaġġar;
- 3.2.1.2.1. meta l-vettura timxi 'l quddiem b'tali mod illi tgħolli *s-centre stand* mill-wiċċ ta' l-irfid.
- 3.2.2. Il-htigiet stabbiliti f'taqsima 3.1.1.2 ma japplikawx jekk il-vettura jkun ddisinjat b'tali mod li ma jistax jiġi mmexxi mill-magna tiegħu meta *s-centre stand* jiġi miftuħ.

#### **4. HTIĠIET OĦRA**

- 4.1. Barra minn hekk, vetturi jistgħu jiġu mmuntati b'sinjal li jkun jidher sewwa għas-sewwieq meta jkun fil-pożizzjoni tas-sewqan u li, meta l-ignixin jiġi mixgħul, dan jinxtegħel u d-dawl jibqa' hemm sakemm l-istand jkun magħluq 'il ġewwa jew fil-pożizzjoni ta' l-ivvjaġġar.
- 4.2. L-istands kollha għandhom jiġu pprovvuti b'sistema ta' zamma li żzommhom imdaħħlin 'l ġewwa jew fil-pożizzjoni ta' l-ivvjaġġar. Dik is-sistema tista' tkun magħmula minn jew:
  - żewġ sistemi indipendenti bħal żewġ molol separati jew molla waħda u apparat wiehed ta' zamma bħal *clip*.  
jew
  - apparat wiehed li għandu jkun jista' jaħdem mingħajr ma jfalli f'għallanqas
    - 10 000 ċiklu normali jekk il-vettura tkun giet mgħammra b'żewġ stands,  
jew
    - 15 000 ċiklu normali jekk il-vettura tkun giet mgħammra bi *stand* wiehed biss.

#### **5. TESTIJIET TA' STABBILITÀ**

- 5.1. Il-testijiet li ġejjin għandhom isiru sabiex tiġi stabbilita l-kapaċità li l-vettura tinzamm f'pożizzjoni stabbli kif speċifikat f'taqsimiet 3 u 4:

##### **5.2. Stat tal-vettura**

- 5.2.1. Il-vettura għandha tiddaħħal bil-piż mhux mgħobbija.
- 5.2.2. It-tajers għandhom ikunu minfuħin sal-prensa rakkomandata mill-manifattur tagħhom għal dak l-istat.

- 5.2.3. It-trasmissjoni għandha tkun fil-pożizzjoni newtrali jew, fil-każ ta' trasmissjoni awtomatika, fil-pożizzjoni ta' l-ipparkjar fejn din tkun teżisti.
- 5.2.4. Jekk il-vettura tkun mgħammra bil-brejk ta' l-ipparkjar, dan għandu jiġi applikat.
- 5.2.5. L-isteering għandu jkun illokkjat fil-pożizzjoni. Jekk l-isteering jista' jiġi llokkjat meta mdawwar sew lejn ix-xellug jew lejn il-lemin it-testijiet għandhom isiru fiż-żewġ pożizzjonijiet.

### **5.3. Pjattaforma tat-test**

- 5.3.1. Pjattaforma ċatta u orizzontali li jkollha wiċċ iebs li jkun xott u bla frak tar-ramel jista' jintuża għat-testijiet li hemm riferenza għalihom fis-taqsimi 6.1.

### **5.4. Tagħmir tat-test**

- 5.4.1. Għandha tiġi użata pjattaforma tal-parkeġġ għat-testijiet li hemm riferenza għalihom fis-taqsimi 6.2.
- 5.4.2. Il-pjattaforma tal-parkeġġ għandu jkollha wiċċ iebs, ċatt u rettangolari li jkun jista' jirfed il-vettura mingħajr ma tinbaram b'mod perċettibbli.
- 5.4.3. Il-wiċċ tal-pjattaforma tal-parkeġġ għandu jkollha biżżejjed karatteristiċi kontra ż-żlieq li jevitaw il-vettura milli tiżloq minn naħa għall-oħra tal-wiċċ ta' l-irfid matul it-testijiet ta' għelib jew inklinazzjoni.
- 5.4.4. Il-pjattaforma tal-parkeġġ għandha tkun iddisinjata b'tali mod illi tkun tista' tiegħu fuqha għallanqas l-għelib trasversali (tt) u l-għelib longitudinali (lt) meħtieġ mis-taqsimi 6.2.2.

## **6. PROCĊEDURI TAT-TESTIJET**

### **6.1. Stabbiltà fuq wiċċ orizzontali ta' l-irfid (test għal taqsimi 3.1.1.4)**

- 6.1.1. Bil-vettura fuq il-pjattaforma tat-test il-prop stand jiġi miftuħ jew imċaqalq għall-pożizzjoni tal-parkeġġ u l-vettura tiġi mserrha fuqha.
- 6.1.2. Il-vettura tiġi mċaqalqa sabiex l-angolu ffurmat mill-wisa' longitudinali medjan u l-wiċċ ta' l-irfid jizdied bi tliet gradi (billi il-vettura titressaq lejn il-vertikali).
- 6.1.3. Dan il-moviment m'għandux jikkawża li l-*prop stand* li terġa' lura awtomatikament lejn il-pożizzjoni rtirata jew fil-pożizzjoni ta' l-ivvjagġar.

### **6.2. Stabbiltà fuq wiċċ inklinat (testijiet assoċjati ma' taqsimiet 3.1.1.1, 3.1.1.2, 3.2.1.1.2, u 3.2.1.1.3)**

- 6.2.1. Il-vettura tiġi mqieġdha fuq il-pjattaforma tal-parkeġġ bil-*prop stand* u, separatament, is-*centre stand* fil-pożizzjoni miftuħa jew ta' parkeġġ u l-vettura tithalla tistrieħ fuq l-*istand*.

---

↓ 2000/72/KE Art. 1

6.2.2. Il-pjattaforma tal-parkeġġjar tiġi mressqa għall-qlib trasversali massimu (tt) u mbagħad, separatament, għall-qlib minimu longitudinali (lt) skond it-tabella li ġejja:

Qlib	<i>Prop Stand</i>		<i>Centre Stand</i>	
	Motorin	Mutur	Motorin	Mutur
tt (ix-xellug u l-lemin)	5 %	6 %	6 %	8 %
lt 'l isfel	5 %	6 %	6 %	8 %
lt 'l fuq	6 %	8 %	12 %	14 %

Ara d-dijagrammi la, lb u 2 hawn taħt.

---

↓ 93/31/KEE L-Anness

6.2.3. Meta vettura fuq pjattaforma tal-parkeġġ inklinata tistrieħ fuq *is-centre stand* u fuq rota waħda biss u jista' joqgħod f'dik il-pożizzjoni bis-*centre stand* u jew bir-rota ta' quddiem jew ta' wara tmiss mal-wieċ ta' l-irfid, it-testijiet deskritti hawn fuq għandhom isiru biss bil-vettura jserrah fuq *is-centre stand* u fuq ir-rota ta' wara sakemm il-htigiet stabbiliti f'din is-taqsimajġu sodisfatti.

6.2.4. Il-vettura għandha tibqa' stabbli meta l-pjattaforma tal-parkeġġ tiġi inklinata b'kull wiehed mill-ammonti meħtieġa u l-htigiet ta' fuq ikunu ġew sodisfatti kif dovut.

6.2.5. Inkella l-pjattaforma tal-parkeġġ tista' tiġi inklinata bl-ammonti meħtieġa qabel ma l-vettura tiġi mcaqalqa fil-pożizzjoni.

*Dijagramma 1a*  
**Inklinazzjoni trasversali**

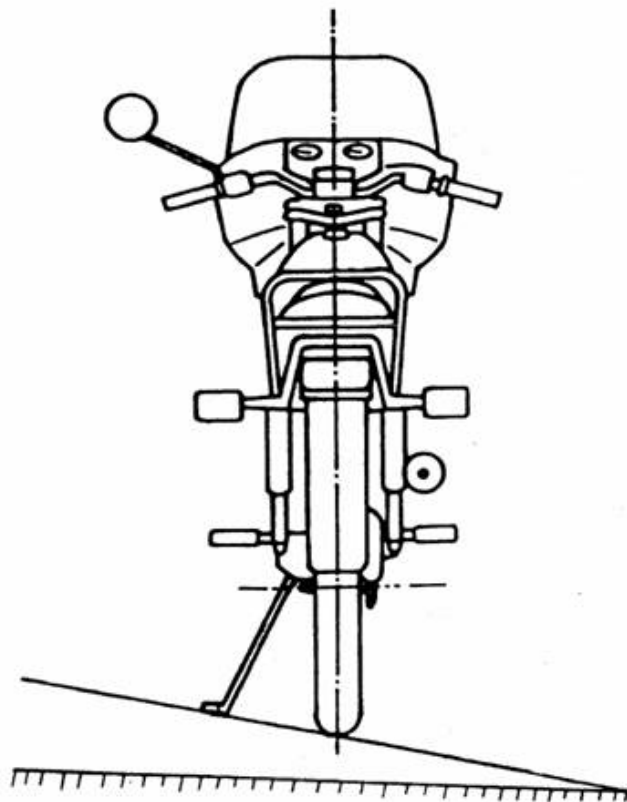
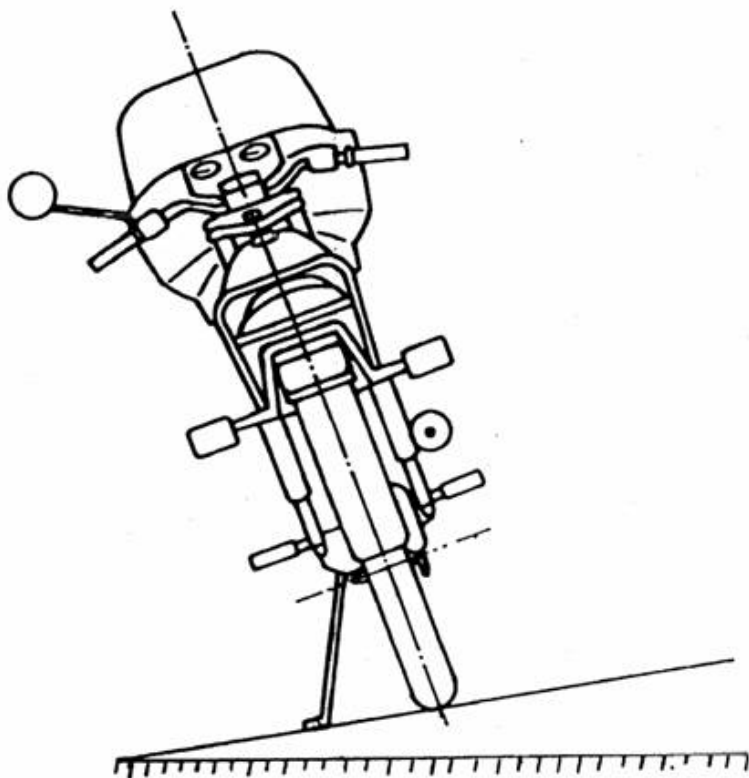

*Dijagramma 1b*  
**Inklinazzjoni trasversali**

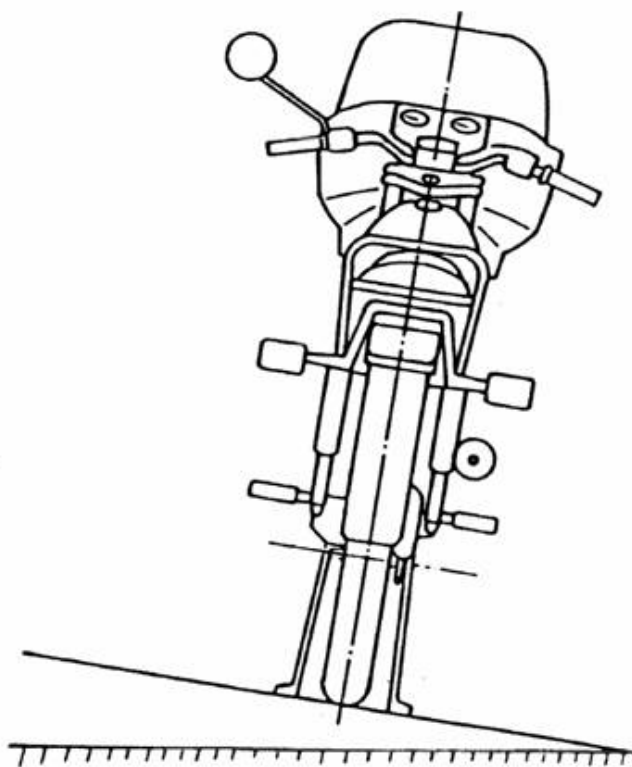
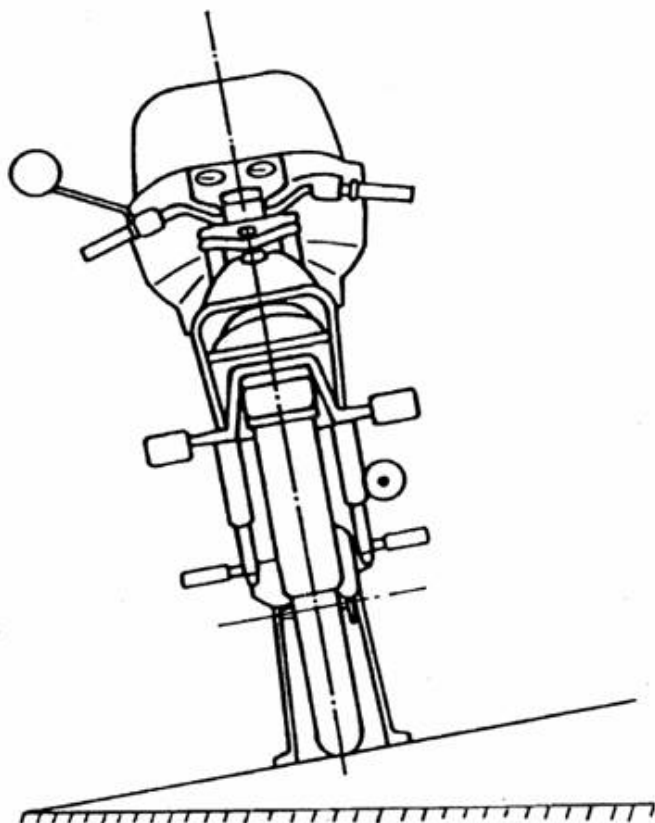

*Dijagramma 2*  
**Inklinazzjoni longitudinali 'l fuq**

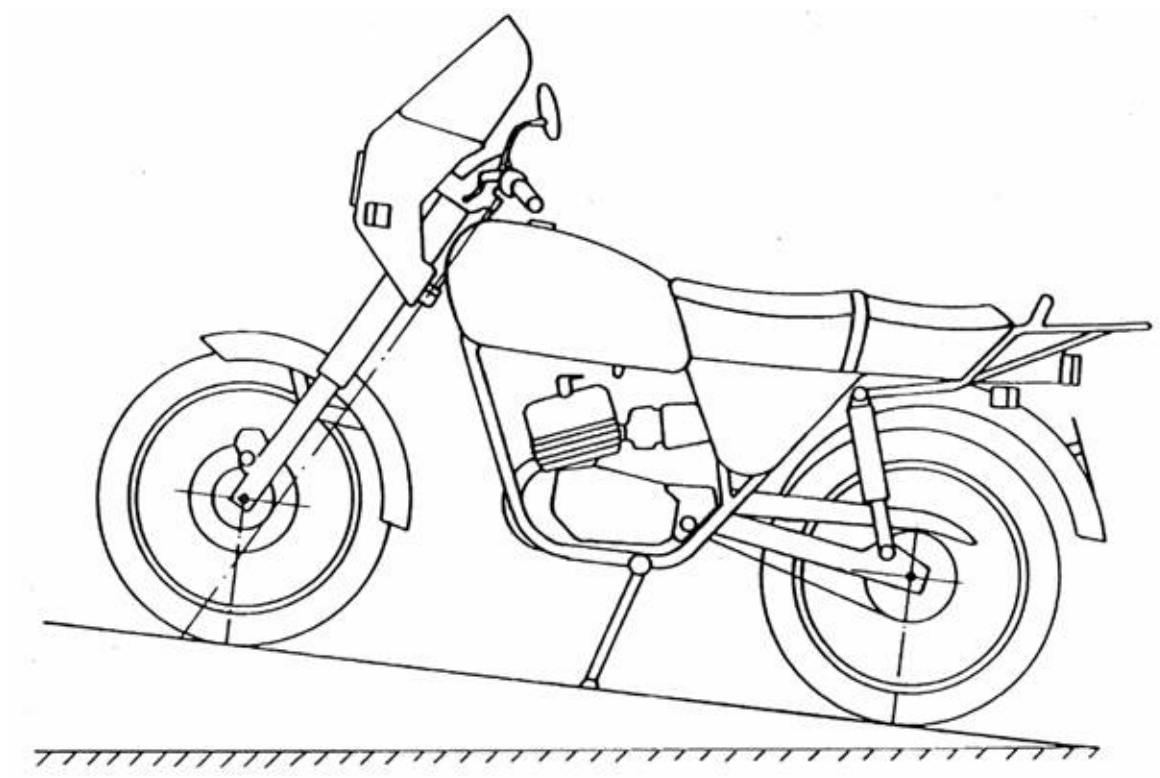

**Inklinazzjoni longitudinali 'l isfel**

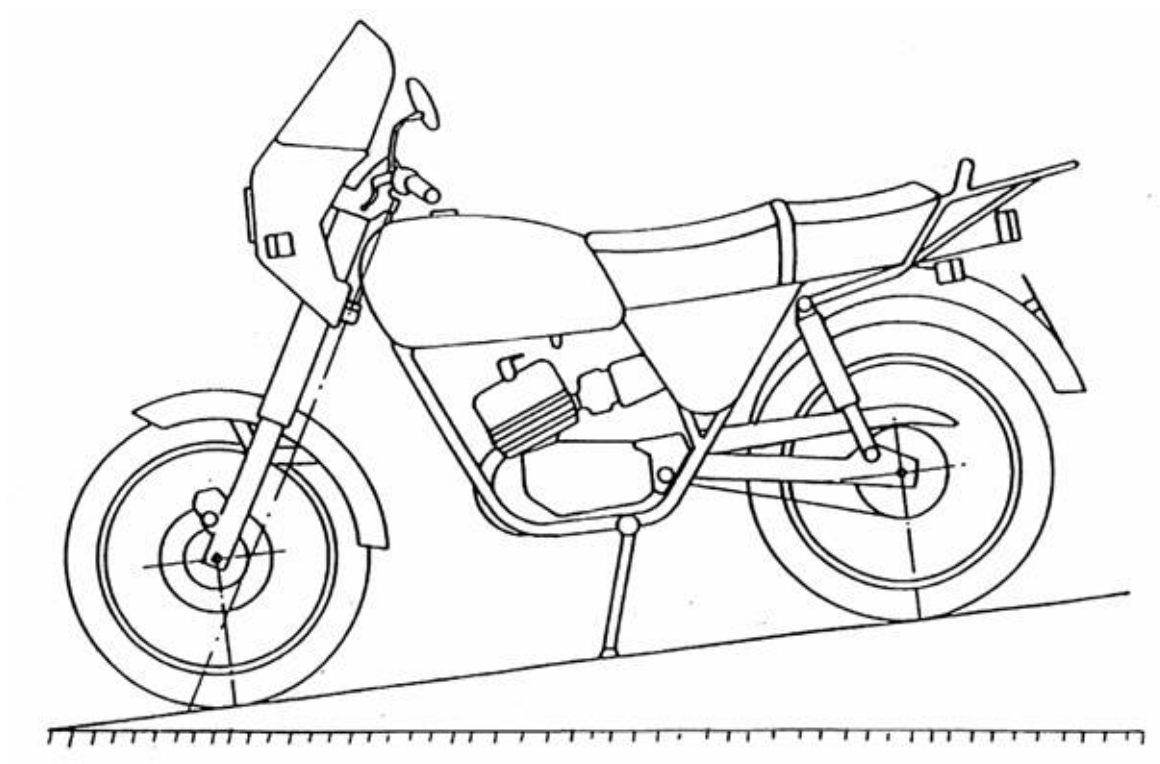

*L-Appendiċi I*

**Dokument ta' informazzjoni dwar stands għal tip ta' vetturi bil-mutur b'żewġ roti**

(sabiex jinthemeż ma' l-applikazzjoni għall-approvazzjoni tat-tip KE ta' komponent fejn din tiġi mdaħħla independentment mill-applikazzjoni għall-approvazzjoni tat-tip KE tal-vettura)

Nru ta' l-Ordni (mogħti mill-applikant): ...

L-applikazzjoni għall-approvazzjoni tat-tip KE ta' komponent f'dak li għandu x'jaqsam ma' stands għat-tip ta' vettura bil-mutur b'żewġ roti għandu jkollha l-informazzjoni stabbilita taħt il-punti li ġejjin fl-Anness II tad-Direttiva 2002/24/KE.

- Il-Parti A, taqsimiet:
  - 0.1
  - 0.2
  - 0.4 to 0.6
  - 2.1
  - 2.1.1
- Il-Parti B, taqsimiet:
  - 1.3.1

L-Appendiċi 2

Isem ta' l-amministrazzjoni

**Ċertifikat ta' l-approvazzjoni tat-tip tal-komponent fir-rigward ta' stands ghal tip ta' vetturi bil-mutur b'żewġ roti**

MUDELL

- Rapport Nru ..... skond is-servizz tekniku ..... data .....
- Numru tal-approvazzjoni tat-tip tal-komponent: ..... Numru ta' l-estensjoni: .....
1. Marka tan-negozju jew l-isem tal-vettura: .....
  2. Tip ta' vettura: .....
  3. L-isem u l-indirizz tal-manifattur: .....
  4. L-isem u l-indirizz tar-rappreżentant tal-manifattur (jekk applikabbli): .....
  5. Id-data meta l-vettura gie mdahhal ghat-test: .....
  6. Approvazzjoni tat-tip ta' komponent moghtija/rifjutata <sup>(1)</sup>: .....
  7. Post: .....
  8. Data: .....
  9. Firma: .....

<sup>(1)</sup> Aqta skond kif adattat.



## **ANNEX II**

### **Parti A**

#### **Direttiva mhassra flimkien ma' l-emendi tagħha (imsemmija fl-Artikolu 5)**

Direttiva tal-Kunsill 93/31/KEE (ĠU L 188, tad-29.7.1993, p. 19)

Direttiva tal-Kummissjoni 2000/72/KE (ĠU L 300, tad-29.11.2000, p. 18)

### **Parti B**

#### **Lista tal-limiti ta' żmien għat-traspożizzjoni fil-liġi nazzjonali u l-applikazzjoni (imsemmi fl-Artikolu 5)**

Direttiva	Limitu ta' żmien għat-traspożizzjoni	Data ta' applikazzjoni
93/31/KEE	L-14 ta' Diċembru 1994	L-14 ta' Ġunju 1995(*)
2000/72/KE	Il-31 ta' Diċembru 2001	L-1 ta' Jannar 2002(**)

(\*) Skond it-tielet subparagrafu ta' l-Artikolu 4(1) tad-Direttiva 93/31/KEE:

“Mid-data msemmija fl-ewwel sub-paragrafu l-Istati Membri ma jistgħux, għal raġunijiet li għandhom x'jaqsmu ma' l-*istands*, jipprojbixxu d-dhul inizjali fis-servizz ta' vetturi li jikkonformaw ma' din id-Direttiva.”

(\*\*) Skond l-Artikolu 2 tad-Direttiva 2000/72/KE:

“1. B'effett mill-1 ta' Jannar 2002, l-Istati Membri ma jistgħux, għal raġunijiet relatati ma' pjattaformi:

- Jirrifjutaw li jagħtu l-approvazzjoni tat-tip tal-KE għal tip ta' vetturi bil-mutur b'żewġ roti, jew
- jipprojbixxu r-registrazzjoni, il-bejgħ jew id-dhul fis-servizz ta' vetturi bil-mutur b'żewġ roti;

jekk il-pjattaformi ta' daww il-vetturi jkunu konformi mal-htigiet tad-Direttiva 93/31/KEE, kif emendata b'din id-Direttiva.

2. B'effett mill-1 ta' Lulju 2002, l-Istati Membri għandhom jirrifjutaw li jagħtu l-approvazzjoni tat-tip KE għal kull tip ġdid ta' vettura bil-mutur b'żewġ roti għal raġunijiet relatati ma' stands jekk il-htigiet tad-Direttiva 93/31/KEE, kif emendata minn din id-Direttiva, ma jintlaħqux.”

**ANNEX III**

**TABELLA TA' KORRELAZZJONI**

Direttiva 93/31/KEE	Din id-Direttiva
Artikoli 1, 2 u 3	Artikoli 1, 2 u 3
Artikolu 4(1)	-
Artikolu 4(2)	Artikolu 4
-	Artikolu 5
-	Artikolu 6
Artikolu 5	Artikolu 7
Anness	Anness I
L-Appendiċi 1	L-Appendiċi 1
L-Appendiċi 2	L-Appendiċi 2
-	Anness II
-	Anness III