

II

(Atti mhux legiżlattivi)

REGOLAMENTI

REGOLAMENT DELEGAT TAL-KUMMISSJONI (UE) 2017/654

tad-19 ta' Diċembru 2016

li jissupplimenta r-Regolament (UE) 2016/1628 tal-Parlament Ewropew u tal-Kunsill fir-rigward tar-rekwiżiti tekniċi u ġenerali relatati mal-limiti tal-emissjonijiet u l-approvazzjoni tat-tip għall-magni b'kombustjoni interna ta' makkinarju mobbli mhux tat-triq

IL-KUMMISSJONI EWROPEA,

Wara li kkunsidrat it-Trattat dwar il-Funzjonament tal-Unjoni Ewropea,

Wara li kkunsidrat ir-Regolament (UE) 2016/1628 tal-Parlament Ewropew u tal-Kunsill tal-14 ta' Settembru 2016 dwar ir-rekwiżiti relatati mal-limiti tal-emissjonijiet ta' gassijiet u partikolati inkwinanti u l-approvazzjoni tat-tip għall-magni b'kombustjoni interna għall-makkinarju mobbli mhux tat-triq, li jemenda r-Regolamenti (UE) Nru 1024/2012 u (UE) Nru 167/2013, u li jemenda u jhassar id-Direttiva 97/68/KE ⁽¹⁾, u b'mod partikolari l-Artikolu 24(11), l-Artikolu 25(4) (a), (b) u (c), l-Artikolu 26(6), l-Artikolu 34(9), l-Artikolu 42(4), l-Artikolu 43(5) u l-Artikolu 48 tiegħu,

Billi:

- (1) Sabiex jiġi kompletat il-qafas stabbilit mir-Regolament (UE) 2016/1628, jehtieg li jiġu stipulati r-rekwiżiti tekniċi u ġenerali relatati mal-limiti tal-emissjonijiet, il-proċeduri tal-approvazzjoni tat-tip tal-UE għall-magni b'kombustjoni interna ta' makkinarju mobbli mhux tat-triq, id-dispożizzjonijiet fir-rigward tal-konformità tal-produzzjoni u r-rekwiżiti u l-proċeduri relatati mas-servizzi tekniċi għal dawk il-magni.
- (2) Permezz tad-Deċiżjoni tal-Kunsill 97/836/KE ⁽²⁾, l-Unjoni ssiehbet fil-Ftehim tal-Kummissjoni Ekonomika għall-Ewropa tan-Nazzjonijiet Uniti (NU/KEE) dwar l-adozzjoni ta' preskrizzjonijiet tekniċi uniformi għal vetturi bir-roti, tagħmir u partijiet li jistgħu jintramaw u/jew jintużaw fuq vetturi bir-roti u l-kundizzjonijiet għar-rikonoxximent reċiproku tal-approvazzjonijiet mogħtija abbażi ta' dawn il-preskrizzjonijiet.
- (3) Bil-għan li tiżgura li d-dispożizzjonijiet dwar il-kostruzzjoni tal-magni maħsuba biex jiġu installati f'makkinarju mobbli mhux tat-triq jikkorrispondu għall-progress tekniku, l-aktar verżjonijiet riċenti tal-istandards tas-CEN/Cenelec jew tal-ISO li l-pubbliku għandu aċċess għalihom għandhom isiru applikabbli fir-rigward ta' ċerti rekwiżiti.
- (4) Il-kontrolli tal-konformità tal-magni mar-rekwiżiti tekniċi applikabbli fil-proċess kollu tal-produzzjoni huma parti essenzjali mill-proċess tal-approvazzjoni tat-tip tal-UE. Għalhekk, il-kontrolli tal-konformità tal-proċeduri tal-produzzjoni għandhom ikompli jiġu mtejba u allinjati mal-proċeduri aktar stretti applikabbli għal vetturi tat-triq sabiex tittejjeb l-effiċjenza ġenerali tal-proċess tal-approvazzjoni tat-tip tal-UE.
- (5) Sabiex jiġi żgurat li s-servizzi tekniċi jilhqu l-istess livell għoli tal-istandards tal-prestazzjoni fl-Istati Membri kollha, dan ir-Regolament għandu jistipula r-rekwiżiti armonizzati li s-servizzi tekniċi għandhom ikunu konformi magħhom, kif ukoll il-proċedura għall-valutazzjoni ta' dik il-konformità u għall-akkreditazzjoni ta' dawk is-servizzi.

⁽¹⁾ ĠUL 252, 16.9.2016, p. 53.

⁽²⁾ Id-Deċiżjoni tal-Kunsill tas-27 ta' Novembru 1997 bil-hsieb tal-adeżjoni tal-Komunità Ewropea mal-Ftehim tal-Kummissjoni Ekonomika għall-Ewropa tan-Nazzjonijiet Uniti li tikkonċerna l-adozzjoni tal-preskrizzjonijiet tekniċi uniformi għall-vetturi bir-roti, għat-tagħmir u għall-parts li jistgħu jintramaw u/jew jintużaw fuq vetturi bir-roti u l-kundizzjonijiet tar-rikonoxximent reċiproku tal-approvazzjonijiet mogħtija fuq abbażi ta' dawn il-preskrizzjonijiet ("Ftehim Rivedut tal-1958") (GU L 346 17.12.1997, p. 78).

- (6) Għall-finijiet taċ-ċarezza, ikun xieraq li n-numerazzjoni tal-proċeduri tat-test f'dan ir-Regolament tiġi allinjata ma' dik fir-Regolament Tekniku Globali Nru 11 ⁽¹⁾ u fir-Regolament 96 tan-NU/KEE ⁽²⁾,

ADOTTAT DAN IR-REGOLAMENT:

Artikolu 1

Definizzjonijiet

Japplikaw id-definizzjonijiet li ġejjin:

- (1) "indiċi Wobbe" jew "W" tfisser il-proporzjon tal-valur kalorifiku korrispondenti ta' gass għal kull unità ta' volum u l-għerq kwadrat tad-densità relattiva tiegħu fl-istess kundizzjonijiet ta' referenza:

$$W = H_{\text{gas}} \times \sqrt{\rho_{\text{air}} / \rho_{\text{gas}}}$$

- (2) "fattur tal-bdil tal- λ " jew " S_{λ} " tfisser l-espressjoni li tiddeskrivi l-flessibilità meħtieġa tas-sistema ta' ġestjoni tal-magna rigward il-bidla tal-proporzjon λ tal-arja eċċessiva jekk il-magna taħdem b'kompożizzjoni ta' gass differenti mill-metan pur;
- (3) "modalità bi fjuwil likwidu" tfisser il-modalità operattiva normali ta' magna li tuża żewġ tipi ta' fjuwil li fiha l-magna ma tuża l-ebda fjuwil gassuż għal kwalunkwe kundizzjoni operattiva tal-magna;
- (4) "modalità b'żewġ tipi ta' fjuwil" tfisser il-modalità ta' thaddim normali ta' magna li tuża żewġ tipi ta' fjuwil, li fiha l-magna simultanjament tuża fjuwil likwidu u fjuwil gassuż f'ċerti kundizzjonijiet operattivi tal-magna;
- (5) "apparat tal-posttrattament tal-partikolati" tfisser sistema ta' posttrattament tal-egżost maħsuba biex tnaqqas l-emissjonijiet ta' partikolati inkwinanti permezz ta' separazzjoni mekkanika, ajrudinamika, diffużjonali jew inerzjali;
- (6) "regolatur" tfisser apparat jew strateġija ta' kontroll li jikkontrolla awtomatikament il-velocità jew it-tagħbija tal-magna, li mhux limitatur tal-ispid eċċessiv li jkun installat f'magna tal-kategorija NRSh li jillimita l-velocità massima tal-magna għall-iskop waħdieni li jipprevjeni lill-magna milli taħdem b'velocità oghla minn ċertu limitu;
- (7) "temperatura ambjentali" tfisser, fir-rigward ta' ambjent ta' laboratorju (pereżempju kamra jew kompartiment għall-kejl tal-piż ta' filtri), it-temperatura fl-ambjent speċifikat tal-laboratorju;
- (8) "strateġija bażi ta' kontroll tal-emissjonijiet" jew "BECS" tfisser strateġija ta' kontroll tal-emissjonijiet li hija attiva fil-medda kollha ta' torque u ta' velocità operattivi tal-magna, sakemm ma tkunx attivata strateġija awżiljarja ta' kontroll tal-emissjonijiet (AECS).
- (9) "reaġent" tfisser kwalunkwe medium konsumabbli jew li mhux rekuperabbli li jkun meħtieġ u li jintuża għat-thaddim effettiv tas-sistema tal-posttrattament tal-egżost;
- (10) "strateġija awżiljarja ta' kontroll tal-emissjonijiet" jew "AECS" tfisser strateġija ta' kontroll tal-emissjonijiet li tiġi attivata u timmodifika temporanjament strateġija bażi ta' kontroll tal-emissjonijiet (BECS) għal skop speċifiku u b'rispons għal grupp speċifiku ta' kundizzjonijiet ambjentali u/jew operattivi u tibqa' operattiva biss sakemm jibqgħu jeżistu daww il-kundizzjonijiet;
- (11) "gudizzju inġineristiku tajjeb" tfisser gudizzji li jkunu konsistenti mal-prinċipji xjentifiċi u tal-inġinerija ġeneralment aċċettati u mal-informazzjoni rilevanti disponibbli;
- (12) "velocità għolja" jew " n_{hi} " tfisser l-ogħla velocità tal-magna li biha tinkiseb 70 % tal-potenza massima;
- (13) "velocità baxxa" jew " n_{lo} " tfisser l-aktar velocità baxxa li biha tinkiseb 50 % tal-potenza massima;
- (14) "potenza massima" jew " P_{max} " tfisser il-potenza massima f'kW kif iddikjarat mill-manifattur;
- (15) "dilwizzjoni bi flux parzjali" tfisser il-metodu li jintuża għall-analiżi tal-gass tal-egżost fejn parti mill-fluss totali tal-gass tal-egżost tiġi sseparata, u mbagħad tiġi mħallta ma' ammont xieraq ta' arja ta' dilwizzjoni qabel ma tasal fil-filtru tal-kampjunar tal-partikolati;

⁽¹⁾ http://www.unece.org/trans/main/wp29/wp29wgs/wp29gen/wp29glob_registry.html

⁽²⁾ ĠUL 88, 22.3.2014, p. 1

- (16) “deriva” tfisser id-differenza bejn sinjal zero jew sinjal ta’ kalibrazzjoni u l-valur rispettiv irreġistrat minn strument tal-kejl immedjatament wara li jkun intuża f’test tal-emissjonijiet;
- (17) “regolar” tfisser l-azzjoni li taġġusta strument sabiex jagħti rispons xieraq għal standard ta’ kalibrazzjoni li jirrappreżenta bejn 75 % u 100 % tal-valur massimu fil-medda tal-istrument jew fil-medda mistennija tal-użu;
- (18) “gass tar-regolar” tfisser taħlita ta’ gassijiet ippurifikata li tintuża għar-regolar tal-analizzaturi tal-gass;
- (19) “filtru HEPA” tfisser filtri tal-arja partikulata effiċjenti hafna li kapaci jilhqu effiċjenza minima ta’ 99.97 % fit-tnehhija inizjali tal-partikoli meta jintuża l-istandard ASTM F 1471–93;
- (20) “kalibrazzjoni” tfisser il-proċess li bih jiġi stabbilit ir-rispons ta’ sistema ta’ kejl għal sinjal input b’tali mod li l-output tagħha jaqbel ma’ medda ta’ sinjali ta’ referenza;
- (21) “emissjonijiet speċifiċi” tfisser l-emissjonijiet tal-massa espressi fi g/kWh;
- (22) “domanda mill-operatur” tfisser l-intervent tal-operatur tal-magna biex jikkontrolla l-output tal-magna;
- (23) “veloċità tat-torque massimu” tfisser il-veloċità tal-magna li fiha l-magna tilhaq it-torque massimu, kif iddikjarat mill-manifattur;
- (24) “veloċità rregolata tal-magna” tfisser il-veloċità operattiva tal-magna meta tkun ikkontrollata mir-regolatur installat;
- (25) “emissjonijiet diretti mill-kaxxa tal-krank” tfisser kwalunkwe fluss minn kaxxa tal-krank ta’ magna li jiġi rilaxxat direttament fl-ambjent;
- (26) “sonda” tfisser l-ewwel parti tal-linja ta’ trasferiment li tittrasferixxi l-kampjun għall-komponent li jmiss fis-sistema tal-kampjunar;
- (27) “intervall tat-test” tfisser durata ta’ hin li matulha jiġu ddeterminati l-emissjonijiet speċifiċi għall-brejk;
- (28) “gass zero” tfisser gass li jagħti l-valur ta’ zero b’rispons għall-input tiegħu f’analizzatur.
- (29) “ażzerat” tfisser li strument ikun ġie aġġustat sabiex jagħti rispons zero għal standard ta’ kalibrazzjoni ta’ zero, bhan-nitroġenu ppurifikat jew l-arja ppurifikata;
- (30) “ċiklu tat-test fqagħda statika mhux tat-triq, b’veloċità varjabbli” (minn hawn ‘il quddiem, “NRSC b’veloċità varjabbli”) tfisser ċiklu tat-test fqagħda statika mhux tat-triq li mhux NRSC b’veloċità kostanti;
- (31) “ċiklu tat-test fqagħda statika mhux tat-triq, b’veloċità kostanti” (minn hawn ‘il quddiem, “NRSC b’veloċità kostanti”) tfisser kwalunkwe wiehed minn dawn iċ-ċikli tat-test flivell kostanti mhux tat-triq kif definiti fl-Anness IV tar-Regolament (UE) 2016/1628; D2, E2, G1, G2 jew G3;
- (32) “aġġornament-registrazzjoni” tfisser il-frekwenza li biha l-analizzatur jipprovdi valuri godda u kurrenti;
- (33) “gass ta’ kalibrazzjoni” tfisser taħlita ta’ gassijiet ippurifikata li tintuża għall-kalibrazzjoni tal-analizzaturi tal-gass;
- (34) “stojkometriku” tirreferi għall-proporzjon partikolari ta’ arja u fjuwil b’tali mod li jekk il-fjuwil jiġi ossidizzat kollu, ma jibqa’ l-ebda fjuwil jew ossiġnu;
- (35) “medium tal-hżin” tfisser filtru tal-partikolati, borża tal-kampjuni, jew kwalunkwe mezz tal-hżin iehor użat għall-kampjunar bil-lott;
- (36) “metodu ta’ dilwizzjoni bi fluss shih” tfisser il-metodu ta’ taħlit tal-fluss tal-gass tal-egżost bl-arja ta’ dilwizzjoni qabel ma tiġi sseparata frazzjoni tal-fluss tal-gass tal-egżost dilwit għall-analizi;
- (37) “tolleranza” tfisser l-intervall li fih għandhom ikunu 95 % ta’ sett ta’ valuri rreġistrati ta’ kwantità partikolari, filwaqt li l-5 % tal-valuri rreġistrati li jifdal ikunu jiddevjaw mill-intervall ta’ tolleranza;
- (38) “modalità ta’ servizz” tfisser modalità speċjali ta’ magna li tuża żewġ tipi ta’ fjuwil li tiġi attivata għal tiswija, jew biex il-makkinarju mobbli mhux tat-triq jittiehed f’post sikur meta t-thaddim fil-modalità b’żewġ tipi ta’ fjuwil ma jkunx possibbli;

Artikolu 2

Ir-reqwiżiti għal kwalunkwe fjuwil, taħlita ta’ fjuwils jew emulsjoni ta’ fjuwils speċifikati oħra

Il-fjuwils ta’ referenza u fjuwils, taħlitiet ta’ fjuwils jew emulsjonijiet ta’ fjuwils speċifikati oħra inkluzi mill-manifattur fl-applikazzjoni għal-approvazzjoni tat-tip tal-UE kif msemmi fl-Artikolu 25(2) tar-Regolament (UE) 2016/1628 għandhom ikunu konformi mal-karatteristiċi tekniċi u jiġu deskritti fil-folder ta’ informazzjoni kif stabbilit fl-Anness I ta’ dan ir-Regolament.

*Artikolu 3***Dispożizzjonijiet fir-rigward tal-konformità tal-produzzjoni**

Sabiex jiġi żgurat li l-magni fil-produzzjoni jkunu konformi mat-tip approvat skont l-Artikolu 26(1) tar-Regolament (UE) 2016/1628, l-awtoritajiet tal-approvazzjoni għandhom jieħdu l-miżuri u jsegwu l-proċeduri stabbiliti fl-Anness II ta' dan ir-Regolament.

*Artikolu 4***Metodoloġija għall-adattament tar-riżultati tat-testijiet tal-emissjonijiet li jsiru fil-laboratorju biex jinkludu l-fatturi ta' deterjorament;**

Ir-riżultati tat-testijiet tal-emissjonijiet li jsiru fil-laboratorji għandhom jiġu adattati biex jinkludu l-fatturi ta' deterjorament, inkluż dawk relatati mal-kejl tan-numru ta' partikolati (PN) u mal-magni li jużaw fjuwil gassuż, imsemmija fl-Artikolu 25(3)(d), l-Artikolu 25(4)(d) u l-Artikolu 25(4)(e) tar-Regolament (UE) 2016/1628, skont il-metodoloġija stabbilita fl-Anness III ta' dan ir-Regolament.

*Artikolu 5***Rekwiżiti fir-rigward tal-istrategġiji ta' kontroll tal-emissjonijiet, miżuri applikabbli għall-kontroll ta' NO_x u miżuri applikabbli għall-kontroll ta' partikolati**

Il-kejl u t-testijiet fir-rigward tal-istrategġiji ta' kontroll tal-emissjonijiet imsemmija fl-Artikolu 25(3)(f)(i) tar-Regolament (UE) 2016/1628 u tal-miżuri applikabbli għall-kontroll tan-NO_x imsemmija fl-Artikolu 25(3)(f)(ii) ta' dak ir-Regolament u l-miżuri applikabbli għall-kontroll ta' partikolati, kif ukoll id-dokumentazzjoni meħtieġa biex dawn jintwerew, għandhom jitwettqu f'konformità mar-rekwiżiti tekniċi stabbiliti fl-Anness IV ta' dan ir-Regolament.

*Artikolu 6***Kejl u testijiet fir-rigward taż-żona ta' kontroll assoċjata maċ-ċiklu tat-test f'qagħda statika mhux tat-triq**

Il-kejl u t-testijiet fir-rigward taż-żona msemija fl-Artikolu 25(3)(f)(iii) tar-Regolament (UE) 2016/1628 għandhom jitwettqu f'konformità mar-rekwiżiti tekniċi dettaljati stabbiliti fl-Anness V ta' dan ir-Regolament.

*Artikolu 7***Il-kundizzjonijiet u l-metodi għat-twettiq tat-testijiet**

Il-kundizzjonijiet għat-twettiq tat-testijiet imsemmija fl-Artikoli 25(3)(a) u (b) tar-Regolament (UE) 2016/1628, il-metodi użati għad-determinazzjoni tal-konfigurazzjonijiet tat-tagħbija u tal-velocità tal-magna msemija fl-Artikolu 24 ta' dak ir-Regolament, il-metodi biex jitqiesu l-emissjonijiet tal-gassijiet mill-kaxxa tal-krank imsemmija fl-Artikolu 25(3)(e)(i) ta' dak ir-Regolament u l-metodi biex tiġi ddeterminata u titqies ir-riġenerazzjoni kontinwa u perjodika tas-sistemi ta' posttrattament imsemmija fl-Artikolu 25(3)(e)(ii) ta' dak ir-Regolament, għandhom jissodisfaw ir-rekwiżiti stabbiliti fit-Taqsimiet 5 u 6 tal-Anness VI ta' dan ir-Regolament.

*Artikolu 8***Il-proċeduri għat-twettiq tat-testijiet**

It-testijiet imsemmija fil-punti (a) u (f)(iv) tal-Artikoli 25(3) tar-Regolament (UE) 2016/1628 għandhom jitwettqu skont il-proċeduri stabbiliti fit-Taqsima 7 tal-Anness VI u fl-Anness VIII ta' dan ir-Regolament.

*Artikolu 9***Il-proċeduri għall-kejl u l-kampjunar tal-emissjonijiet**

Il-kejl u l-kampjunar tal-emissjonijiet imsemmija fl-Artikolu 25(3)(b) tar-Regolament (UE) 2016/1628 għandhom jittwettqu skont il-proċeduri stabbiliti fit-Taqsima 8 tal-Anness VI ta' dan ir-Regolament u fl-Appendiċi 1 ta' dak l-Anness.

*Artikolu 10***L-apparat għat-twettiq tat-testijiet u għall-kejl u l-kampjunar tal-emissjonijiet**

L-apparat għat-twettiq tat-testijiet kif imsemmi fl-Artikolu 25(3)(a) tar-Regolament (UE) 2016/1628 u għall-kejl u l-kampjunar tal-emissjonijiet kif imsemmija fl-Artikolu 25(3)(b) ta' dak ir-Regolament għandhom ikunu konformi mar-rekwiżiti u l-karatteristiċi tekniċi stabbiliti fit-Taqsima 9 tal-Anness VI ta' dan ir-Regolament.

*Artikolu 11***Il-metodu użat għall-evalwazzjoni u l-kalkolu tad-dejta**

Id-dejta msemmija fl-Artikolu 25(3)(b) tar-Regolament (UE) 2016/1628 għandha tiġi evalwata u kkalkolata skont il-metodu stabbilit fl-Anness VII ta' dan ir-Regolament.

*Artikolu 12***Il-karatteristiċi tekniċi tal-fjuwils ta' referenza**

Il-fjuwils ta' referenza msemmija fl-Artikolu 25(2) tar-Regolament (UE) 2016/1628 għandhom jissodisfaw il-karatteristiċi tekniċi stabbiliti fl-Anness IX ta' dan ir-Regolament.

*Artikolu 13***L-ispeċifikazzjonijiet u l-kundizzjonijiet tekniċi dettaljati għall-forniment ta' magna separatament mis-sistema tal-posttrattament tal-egżost tagħha**

Meta l-manifattur iforni magna separatament mis-sistema tal-posttrattament tal-egżost tagħha lil fabbrikant tat-tagħmir oriġinali ("OEM") fl-Unjoni, kif previst fl-Artikolu 34(3) tar-Regolament (UE) 2016/1628, dak il-forniment għandu jkun konformi mal-ispeċifikazzjonijiet u l-kundizzjonijiet tekniċi dettaljati stabbiliti fl-Anness X ta' dan ir-Regolament.

*Artikolu 14***L-ispeċifikazzjonijiet u l-kundizzjonijiet tekniċi dettaljati għat-tqegħid temporanju fis-suq, għall-finijiet tal-ittestjar fuq il-post**

Il-magni li ma jkunux ingħataw approvazzjoni tat-tip tal-UE skont ir-Regolament (UE) 2016/1628 għandhom jiġu awtorizzati, skont l-Artikolu 34(4) ta' dak ir-Regolament, biex jiġu mqiegħda fis-suq temporanjament għall-finijiet tal-ittestjar fuq il-post jekk ikunu konformi mal-ispeċifikazzjonijiet u l-kundizzjonijiet tekniċi dettaljati stabbiliti fl-Anness XI ta' dan ir-Regolament.

*Artikolu 15***L-ispeċifikazzjonijiet u l-kundizzjonijiet tekniċi dettaljati għall-magni bi skop speċjali**

L-approvazzjonijiet tat-tip tal-UE għall-magni bi skop speċjal u l-awtorizzazzjonijiet għat-tqegħid fis-suq ta' dawk il-magni għandhom jingħataw skont l-Artikolu 34(5) u (6) tar-Regolament (UE) 2016/1628 jekk l-ispeċifikazzjonijiet u l-kundizzjonijiet tekniċi dettaljati stabbiliti fl-Anness XII ta' dan ir-Regolament ikunu ssodisfati.

*Artikolu 16***L-aċċettazzjoni ta' approvazzjonijiet tat-tip għal magni ekwivalenti**

Ir-regolamenti tan-NU/KEE, jew l-emendi tagħhom, imsemmija fl-Artikolu 42(4)(a) tar-Regolament (UE) 2016/1628 u l-atti tal-Unjoni msemmeja fl-Artikolu 42(4)(b) ta' dak ir-Regolament huma stabbiliti fl-Anness XIII ta' dan ir-Regolament.

*Artikolu 17***Id-dettalji tal-informazzjoni u tal-istruzzjonijiet rilevanti għall-OEMs**

Id-dettalji tal-informazzjoni u tal-istruzzjonijiet għall-OEMs imsemmija fl-Artikolu 43(2), (3) u (4) tar-Regolament (UE) 2016/1628 huma stabbiliti fl-Anness XIV ta' dan ir-Regolament.

*Artikolu 18***Id-dettalji tal-informazzjoni u tal-istruzzjonijiet rilevanti għall-utent aħhari**

Id-dettalji tal-informazzjoni u tal-istruzzjonijiet għall-utent aħhari msemmeja fl-Artikolu 43(3) u (4) tar-Regolament (UE) 2016/1628 huma stabbiliti fl-Anness XV ta' dan ir-Regolament.

*Artikolu 19***L-istandards ta' prestazzjoni u l-valutazzjoni tas-servizzi tekniċi**

1. Is-servizzi tekniċi għandhom ikunu konformi mal-istandards tal-prestazzjoni stabbiliti fl-Anness XVI.
2. L-awtoritajiet tal-approvazzjoni għandhom jivvalutaw is-servizzi tekniċi skont il-proċedura stabbilita fl-Anness XVI ta' dan ir-Regolament.

*Artikolu 20***Il-karatteristiċi taċ-ċiklu tat-test f'qagħda statika u taċ-ċiklu tat-test tranzitorju**

Iċ-ċiklu tat-test f'qagħda statika u ċ-ċiklu tat-test tranzitorju, imsemmija fl-Artikolu 24 tar-Regolament (UE) 2016/1628, għandhom jissodisfaw il-karatteristiċi stabbiliti fl-Anness XVII ta' dan ir-Regolament.

*Artikolu 21***Dhul fis-seħh u applikazzjoni**

Dan ir-Regolament għandu jidhol fis-seħh fl-ghoxrin jum wara dak tal-publikazzjoni tiegħu f'Il-Ġurnal Uffiċjali tal-Unjoni Ewropea.

Dan ir-Regolament għandu jorbot fl-intier tiegħu u japplika direttament fl-Istati Membri kollha.

Magħmul fi Brussell, id-19 ta' Diċembru 2016.

Għall-Kummissjoni
Il-President
Jean-Claude JUNCKER

ANNESI

Numru tal-Anness	Titolu tal-Anness	Paġna
I	Ir-rekwiżiti għal kwalunkwe fjuwils speċifikati oħrajn, tahlitiet ta' fjuwils jew emulsjonijiet ta' fjuwils	
II	L-arranġamenti fir-rigward tal-konformità tal-produzzjoni	
III	Il-metodoloġija għall-adattament tar-riżultati tat-testijiet tal-emissjonijiet li jsiru fil-laboratorji sabiex jiġu inkluzi l-fatturi ta' deterjorament	
IV	Ir-rekwiżiti fir-rigward tal-istrategiji għall-kontroll tal-emissjonijiet, il-miżuri għall-kontroll tal-NO _x u l-miżuri għall-kontroll tal-partikolati	
V	Kejl u testijiet fir-rigward taż-żona assoċjata maċ-ċiklu tat-test f'qagħda statika mhux tat-triq	
VI	Il-kundizzjonijiet, il-metodi, il-proċeduri u l-apparat għat-twettiq ta' testijiet u għall-kejl u l-kampjunar tal-emissjonijiet	
VII	Il-metodu għall-evalwazzjoni u l-kalkolu tad-dejta	
VIII	Rekwiżiti tal-prestazzjoni u l-proċedura tat-test għall-magni li jużaw żewġ tipi ta' fjuwil	
IX	Il-karatteristiċi tekniċi tal-fjuwils ta' referenza	
X	L-ispeċifikazzjonijiet tekniċi dettaljati u l-kundizzjonijiet għall-forniment ta' magna b'mod separat mis-sistema ta' posttrattament tal-egżost tagħha	
XI	L-ispeċifikazzjonijiet tekniċi dettaljati u l-kundizzjonijiet għat-tqeghid temporanju fis-suq għall-finijiet tal-ittestjar fuq il-post	
XII	L-ispeċifikazzjonijiet tekniċi dettaljati u l-kundizzjonijiet għal magni bi skop speċjali	
XIII	L-aċċettazzjoni ta' approvazzjonijiet tat-tip għal magni ekwivalenti	
XIV	Id-dettalji dwar l-informazzjoni u l-istruzzjonijiet rilevanti għall-OEMs	
XV	Id-dettalji dwar l-informazzjoni u l-istruzzjonijiet rilevanti għall-utenti finali	
XVI	L-istandards tal-prestazzjoni u l-valutazzjoni tas-servizzi tekniċi	
XVII	Il-karatteristiċi taċ-ċikli tat-test f'qagħda statika u f'qagħda tranżitorja	

ANNEX I

Ir-rekwiżiti għal kwalunkwe fjuwils speċifikati oħrajn, tahlitiet ta' fjuwils jew emulsjonijiet ta' fjuwils**1. Rekwiżiti għal magna li jahdmu bi fjuwil likwidu**

1.1. Meta ssir applikazzjoni għall-approvazzjoni tat-tip tal-UE, il-manifatturi jistgħu jagħzlu wahda minn dawn l-għażliet li ġejjin fir-rigward tal-firxa tal-fjuwil tal-magna:

- (a) magna b'firxa tal-fjuwil standard, skont ir-rekwiżiti stabbiliti fil-punt 1.2; jew,
- (b) magna bi fjuwil speċifiku, skont ir-rekwiżiti stabbiliti fil-punt 1.3.

1.2. Rekwiżiti għal magna b'firxa tal-fjuwil standard (dizil, petrol)

Magna b'firxa tal-fjuwil standard għandha tissodisfa r-rekwiżiti speċifikati fil-punti minn 1.2.1 sa 1.2.4.

1.2.1. Il-magna referenzjarja għandha tissodisfa l-valuri limitu applikabbli stabbiliti fl-Anness II tar-Regolament (UE) 2016/1628 u r-rekwiżiti stabbiliti f'dan ir-Regolament meta l-magna tithaddem bil-fjuwils ta' referenza speċifikati fit-taqsimiet 1.1 jew 2.1 tal-Anness IX.

1.2.2. Fin-nuqqas ta' standard mill-Kumitat Ewropew għall-Istandardizzazzjoni ("standard CEN") għaż-żejt tal-gass mhux tat-triq jew ta' tabella tal-proprjetajiet tal-fjuwil għaż-żejt tal-gass mhux tat-triq fid-Direttiva 98/70/KE tal-Parlament Ewropew u tal-Kunsill ⁽¹⁾, il-fjuwil ta' referenza tad-dizil (żejt tal-gass mhux tat-triq) fl-Anness IX għandu jirrappreżenta ż-żjut tal-gass mhux tat-triq fis-suq b'kontenut ta' kubrit ta' mhux aktar minn 10 mg/kg, numru taċ-ċetan mhux inqas minn 45 u kontenut ta' Ester Metiliku tal-Aċidi Xahmin ("FAME") ta' mhux aktar minn 7,0 % v/v. Hlief fejn ikun permess mod iehor skont il-punti 1.2.2.1, 1.2.3 u 1.2.4, il-manifattur għandu jagħmel dikjarazzjoni korrispondenti lill-utenti finali f'konformità mar-rekwiżiti fl-Anness XV li t-thaddim tal-magna biż-żejt tal-gass mhux tat-triq huwa limitat għal dawk il-fjuwils b'kontenut ta' kubrit ta' mhux aktar minn 10 mg/kg (20 mg/kg fil-punt tad-distribuzzjoni finali), numru taċ-ċetan mhux inqas minn 45 u kontenut ta' FAME ta' mhux aktar minn 7,0 % v/v. Il-manifattur jista' b'mod mhux obbligatorju jispjega parametri oħrajn (pereżempju, għal-lubriċità).

1.2.2.1. Il-manifattur tal-magna ma għandux jindika fil-mument tal-approvazzjoni tat-tip tal-UE li tip ta' magna jew familja ta' magna jistgħu jithaddmu fl-Unjoni bi fjuwils kummerċjali għajr dawk li jikkonformaw mar-rekwiżiti f'dan il-punt, sakemm il-manifattur ma jikkonformax ukoll mar-rekwiżit fil-punt 1.2.3.

- (a) Fil-każ tal-petrol, id-Direttiva 98/70/KE jew l-istandard CEN EN 228:2012. Iż-żejt lubrikanti jista' jidded skont l-ispeċifikazzjoni tal-manifattur;
- (b) Fil-każ tad-dizil (minbarra żejt tal-gass mhux tat-triq), id-Direttiva 98/70/KE tal-Parlament Ewropew u tal-Kunsill jew l-istandard CEN EN 590:2013;
- (c) Fil-każ tad-dizil (żejt tal-gass mhux tat-triq), id-Direttiva 98/70/KE, kif ukoll numru taċ-ċetan mhux inqas minn 45 u FAME ta' mhux aktar minn 7,0 % v/v.

1.2.3. Jekk il-manifattur jippermetti li l-magna jithaddmu bi fjuwils kummerċjali addizzjonali għajr dawk identifikati fil-punt 1.2.2, bħat-thaddim bi B100 (EN 14214:2012+A1:2014), B20 jew B30 (EN16709:2015), jew bi fjuwils speċifiċi, tahlitiet ta' fjuwils jew emulsjonijiet ta' fjuwils, l-azzjonijiet kollha li ġejjin għandhom jittiehdu mill-manifattur flimkien mar-rekwiżiti tal-punt 1.2.2.1.:

- (a) jiddikjara, fid-dokument ta' informazzjoni stabbilit fir-Regolament ta' Implimentazzjoni tal-Kummissjoni (UE) 2017/656 ⁽²⁾ dwar rekwiżiti amministrattivi, l-ispeċifikazzjoni tal-fjuwils kummerċjali, it-tahlitiet ta' fjuwils jew l-emulsjonijiet li fuqhom tista' taħdem il-familja tal-magna;
- (b) juri l-kapaċità tal-magna referenzjarja li tissodisfa r-rekwiżiti ta' dan ir-Regolament dwar il-fjuwils, it-tahlitiet ta' fjuwils jew l-emulsjonijiet iddikjarati;

⁽¹⁾ Id-Direttiva 98/70/KE tal-Parlament Ewropew u tal-Kunsill tat-13 ta' Ottubru 1998 dwar il-kwalità tal-karburanti tal-petrol u tad-dizil u li temenda d-Direttiva tal-Kunsill 93/12/KEE (ĠU L 350, 28.12.1998, p. 58).

⁽²⁾ Ir-Regolament ta' Implimentazzjoni tal-Kummissjoni (UE) 2017/656 tad-19 ta' Diċembru 2016 li jstabbilixxi r-rekwiżiti amministrattivi relatati mal-limiti tal-emissjonijiet u l-approvazzjoni tat-tip għall-magna b'kombustjoni interna għal makkinarju mobbli mhux tat-triq skont ir-Regolament (UE) 2016/1628 tal-Parlament Ewropew u tal-Kunsill (ara paġna 364 ta' dan il-Gurnal Uffiċjali).

- (c) ikun responsabbli biex jissodisfa r-rekwiżiti ta' monitoraġġ fl-użu speċifikati fir-Regolament Delegat (UE) 2017/655 ⁽¹⁾ dwar il-monitoraġġ ta' magni fl-użu dwar il-fjuwils, it-tahlitiet ta' fjuwils jew l-emulsjonijiet iddikjarati, inkluża kwalunkwe tahlita bejn il-fjuwils iddikjarati, it-tahlitiet ta' fjuwils jew l-emulsjonijiet u l-fjuwil tas-suq applikabbli identifikat fil-punt 1.2.2.1.
- 1.2.4. Għal magni ta' tqabbid bl-ispark (SI), il-proporzjon tat-tahlita ta' fjuwil/żejt għandu jkun il-proporzjon irrakkomandat mill-manifattur. Il-percentwal ta' żejt fit-tahlita ta' fjuwil/lubrikant għandu jiġi rreġistrat fid-dokument ta' informazzjoni stabbilit fir-Regolament ta' Implimentazzjoni tal-Kummissjoni (UE) 2017/656 dwar rekwiżiti amministrattivi.
- 1.3. Rekwiżiti għal magna bi fjuwil speċifiku (ED 95 jew E 85)
- Magna bi fjuwil speċifiku (ED 95 jew E 85) għandha tissodisfa r-rekwiżiti speċifikati fil-punti 1.3.1 u 1.3.2.
- 1.3.1. Fil-każ ta' ED 95, il-magna referenzjarja għandha tissodisfa l-valuri limitu applikabbli stabbiliti fl-Anness II tar-Regolament (UE) 2016/1628 u r-rekwiżiti stabbiliti f'dan ir-Regolament meta l-magna tithaddem bil-fjuwil ta' referenza speċifikat fil-punt 1.2 tal-Anness IX.
- 1.3.2. Fil-każ ta' E 85, il-magna referenzjarja għandha tissodisfa l-valuri limitu applikabbli stabbiliti fl-Anness II tar-Regolament (UE) 2016/1628 u r-rekwiżiti stabbiliti f'dan ir-Regolament meta l-magna tithaddem bil-fjuwil ta' referenza speċifikat fil-punt 2.2 tal-Anness IX.
2. **Ir-rekwiżiti għal magni li jahdmu bil-gass naturali/bijometan (NG) jew gass likwifikat miż-żejt (LPG), inkluż magni li jużaw żewġ tipi ta' fjuwil**
- 2.1. Meta ssir applikazzjoni għall-approvazzjoni tat-tip tal-UE, il-manifatturi jistgħu jagħzlu waħda minn dawn l-għażliet li ġejjin fir-rigward tal-firxa tal-fjuwil tal-magna:
- (a) magna b'firxa tal-fjuwil universali, skont ir-rekwiżiti stabbiliti fil-punt 2.3;
- (b) magna b'firxa tal-fjuwil ristretta, skont ir-rekwiżiti stabbiliti fil-punt 2.4;
- (c) magna bi fjuwil speċifiku, skont ir-rekwiżiti stabbiliti fil-punt 2.5.
- 2.2. It-tabelli li jiġbru fil-qosor ir-rekwiżiti għall-approvazzjoni tat-tip tal-UE tal-magni li jahdmu bil-gass naturali/bijometan, tal-magni li jahdmu bl-LPG u tal-magni li jużaw żewġ tipi ta' fjuwil huma pprovduti fl-Appendiċi 1.
- 2.3. Rekwiżiti għal magna b'firxa tal-fjuwil universali
- 2.3.1. Għall-magni li jahdmu bil-gass naturali/bijometan, inklużi magni li jużaw żewġ tipi ta' fjuwil, il-manifattur għandu juri l-kapaċità tal-magna referenzjarja li tadatta għal kwalunkwe kompożizzjoni ta' gass naturali/bijometan li tista' tinstab fis-suq. Dik id-dimostrazzjoni għandha ssir skont din it-taqsim 2 u fil-każ ta' magni li jużaw żewġ tipi ta' fjuwil, anki skont id-dispożizzjonijiet addizzjonali rigward il-proċedura ta' adattament tal-fjuwil stabbilita fil-punt 6.4 tal-Anness VIII.
- 2.3.1.1. Fil-każ tal-gass naturali kkompressat (CNG)/bijometan, generalment hemm żewġ tipi ta' fjuwil, fjuwil b'valur kalorifiku għoli (gass H) u fjuwil b'valur kalorifiku baxx (gass L), iżda b'firxa sinifikanti fi hdan iż-żewġ firxiet; dawn ivarjaw b'mod sinifikanti fil-kontenut ta' enerġija tagħhom espress bl-Indiċi Wobbe u fil-fattur tal-bdil tal- S_{λ} tagħhom. Gassijiet naturali b'fattur tal-bdil tal- λ ta' bejn 0,89 u 1,08 ($0,89 \leq S_{\lambda} \leq 1,08$) huma meqjusa li huma parti mill-firxa-H, filwaqt li gassijiet naturali b'fattur tal-bdil tal- λ ta' bejn 1,08 u 1,19 ($1,08 \leq S_{\lambda} \leq 1,19$) huma meqjusa li huma parti mill-firxa-L. Il-kompożizzjoni tal-fjuwils ta' referenza tirrifletti l-varjazzjonijiet estremi ta' S_{λ} .

Il-magna referenzjarja għandha tissodisfa r-rekwiżiti ta' dan ir-Regolament bil-fjuwils ta' referenza G_R (fjuwil 1) u G_{25} (fjuwil 2), kif speċifikati fl-Anness IX, jew bil-fjuwils ekwivalenti mahluqa bl-użu ta' gass mill-pipeline ma' gassijiet oħrajn kif speċifikat fl-Appendiċi 1 tal-Anness IX, minghajr ebda riaggustament manwali għas-sistema ta' alimentazzjoni tal-magna bejn iż-żewġ testijiet (huwa mehtieg l-awtoadattament). Sekwenza waħda ta' adattament hija permessa wara l-bdil tal-fjuwil. Is-sekwenza ta' adattament għandha tikkonsisti fit-twertiq tal-prekondizzjonament għat-test tal-emissjonijiet li ġej skont iċ-ċiklu ta' test rispettiv. Fil-każ ta' magni ttestjati fuq iċ-ċiklu tat-test f'qagħda statika mhux tat-triq ("NRSC"), meta iċ-ċiklu tal-prekondizzjonament ikun inadegwat għall-alimentazzjoni tal-magna sabiex tadatta lilha nnifisha, tista' titwettaq sekwenza ta' adattament alternattiva speċifikata mill-manifattur qabel il-prekondizzjonament tal-magna.

⁽¹⁾ Ir-Regolament Delegat tal-Kummissjoni (UE) 2017/655 tad-19 ta' Diċembru 2016 li jissupplimenta r-Regolament (UE) 2016/1628 tal-Parlament Ewropew u tal-Kunsill fir-rigward tal-monitoraġġ tal-emissjonijiet ta' inkwinanti gassużi mill-magni b'kombustjoni interna fis-servizz installati f'makkinarju mobbli mhux tat-triq (ara paġna 334 ta' dan il-Gurnal Uffiċjali).

- 2.3.1.1.1. Il-manifattur jista' jittestja l-magna bit-tielet fjuwil (fjuwil 3) jekk il-fattur tal-bdil tal- λ (S_{λ}) ikun bejn 0,89 (jiġifieri l-firxa ta' isfel ta' G_R) u 1,19 (jiġifieri l-firxa ta' fuq ta' G_{25}), pereżempju meta l-fjuwil 3 ikun fjuwil kummerċjali. Ir-riżultati ta' dan it-test jistgħu jintużaw bhala bażi għall-evalwazzjoni tal-konformità tal-produzzjoni.
- 2.3.1.2. Għall-magni li jaħdmu bil-gass naturali likwifikat/bijometan likwifikat (LNG), il-magna referenzjarja għandha tissodisfa r-rekwiżiti ta' dan ir-Regolament bil-fjuwils ta' referenza G_R (fjuwil 1) u G_{20} (fjuwil 2), kif speċifikati fl-Anness IX, jew bil-fjuwils ekwivalenti maħluqa bl-użu ta' tahlitiet ta' gass mill-pipeline ma' gassijiet oħrajn kif speċifikati fl-Appendiċi 1 tal-Anness IX, mingħajr ebda riaggustament manwali fis-sistema ta' alimentazzjoni tal-magna bejn iż-żewġ testijiet (huwa meħtieġ l-awtoadattament). Sekwenza waħda ta' adattament hija permessa wara l-bdil tal-fjuwil. Is-sekwenza ta' adattament għandha tikkonsisti fit-twertiq tal-prekondizzjonament għat-test tal-emissjonijiet li ġej skont iċ-ċiklu ta' test rispettiv. Fil-każ ta' magni ttestjati fuq l-NRSC, meta iċ-ċiklu tal-prekondizzjonament ikun inadegwat għall-alimentazzjoni tal-magna sabiex tadatta lilha nnifisha, tista' titwettaq sekwenza ta' adattament alternattiva speċifikata mill-manifattur qabel il-prekondizzjonament tal-magna.
- 2.3.2. Għall-magni alimentati b'gass naturali kkompressat/bijometan (CNG) li jadattaw ruhhom wehidhom għall-firxa ta' gassijiet H fuq naha u għall-firxa ta' gassijiet L fuq in-naha l-oħra, u li jaqilbu bejn il-firxa H u l-firxa L permezz ta' swiċċ, il-magna referenzjarja għandha tiġi ttestjata bil-fjuwil ta' referenza rilevanti kif speċifikat fl-Anness IX għal kull firxa, f'kull pożizzjoni tal-iswiċċ. Il-fjuwils huma G_R (fjuwil 1) u G_{23} (fjuwil 3) għall-firxa ta' gassijiet H u G_{25} (fjuwil 2) u G_{23} (fjuwil 3) għall-firxa ta' gassijiet L, jew il-fjuwils ekwivalenti maħluqa bl-użu ta' tahlitiet ta' gass mill-pipeline ma' gassijiet oħrajn kif speċifikati fl-Appendiċi 1 tal-Anness IX. Il-magna referenzjarja għandha tissodisfa r-rekwiżiti ta' dan ir-Regolament fiż-żewġ pożizzjonijiet tal-iswiċċ mingħajr ebda riaggustament għall-alimentazzjoni bejn iż-żewġ testijiet f'kull pożizzjoni tal-iswiċċ. Sekwenza waħda ta' adattament hija permessa wara l-bdil tal-fjuwil. Is-sekwenza ta' adattament għandha tikkonsisti fit-twertiq tal-prekondizzjonament għat-test tal-emissjonijiet li ġej skont iċ-ċiklu ta' test rispettiv. Fil-każ ta' magni ttestjati fuq l-NRSC, meta iċ-ċiklu tal-prekondizzjonament ikun inadegwat għall-alimentazzjoni tal-magna sabiex tadatta lilha nnifisha, tista' titwettaq sekwenza ta' adattament alternattiva speċifikata mill-manifattur qabel il-prekondizzjonament tal-magna.
- 2.3.2.1. Il-manifattur jista' jittestja l-magna bit-tielet fjuwil minflok G_{23} (fjuwil 3) jekk il-fattur tal-bdil tal- λ (S_{λ}) ikun bejn 0,89 (jiġifieri l-firxa ta' isfel ta' G_R) u 1,19 (jiġifieri l-firxa ta' fuq ta' G_{25}), pereżempju meta l-fjuwil 3 ikun fjuwil kummerċjali. Ir-riżultati ta' dan it-test jistgħu jintużaw bhala bażi għall-evalwazzjoni tal-konformità tal-produzzjoni.
- 2.3.3. Għall-magni li jaħdmu bil-gass naturali/bijometan, għandu jiġi ddeterminat il-proporzjon tar-riżultati tal-emissjonijiet "r" għal kull inkwinant kif ġej:

$$r = \frac{\text{riżultati tal-emissjonijiet fuq fjuwil ta' referenza 2}}{\text{riżultati tal-emissjonijiet fuq fjuwil ta' referenza 1}}$$

jew,

$$r_a = \frac{\text{riżultati tal-emissjonijiet fuq fjuwil ta' referenza 2}}{\text{riżultati tal-emissjonijiet fuq fjuwil ta' referenza 3}}$$

u

$$r_b = \frac{\text{riżultati tal-emissjonijiet fuq fjuwil ta' referenza 1}}{\text{riżultati tal-emissjonijiet fuq fjuwil ta' referenza 3}}$$

- 2.3.4. Għall-magni li jaħdmu bl-LPG, il-manifattur għandu juri l-kapaċità tal-magna referenzjarja li tadatta għal kwalunkwe kompożizzjoni ta' fjuwil li tista' tinstab fis-suq.

Għall-magni li jaħdmu bl-LPG hemm varjazzjonijiet fil-kompożizzjoni ta' C_3/C_4 . Dawn il-varjazzjonijiet huma riflessi fil-fjuwils ta' referenza. Il-magna referenzjarja għandha tissodisfa r-rekwiżiti tal-emissjonijiet bil-fjuwils ta' referenza A u B kif speċifikat fl-Anness IX mingħajr ebda riaggustament fis-sistema tal-alimentazzjoni bejn iż-żewġ testijiet. Sekwenza waħda ta' adattament hija permessa wara l-bdil tal-fjuwil. Is-sekwenza ta' adattament għandha tikkonsisti fit-twertiq tal-prekondizzjonament għat-test tal-emissjonijiet li ġej skont iċ-ċiklu ta' test rispettiv. Fil-każ ta' magni ttestjati fuq l-NRSC, meta iċ-ċiklu tal-prekondizzjonament ikun inadegwat għall-alimentazzjoni tal-magna sabiex tadatta lilha nnifisha, tista' titwettaq sekwenza ta' adattament alternattiva speċifikata mill-manifattur qabel il-prekondizzjonament tal-magna.

- 2.3.4.1. Il-proporzjon tar-riżultati tal-emissjonijiet “r” ghandu jiġi ddeterminat għal kull inkwinant kif ġej:

$$r = \frac{\text{riżultati tal-emissjonijiet fuq fjuwil ta' referenza B}}{\text{riżultati tal-emissjonijiet fuq fjuwil ta' referenza A}}$$

- 2.4. Rekwiżiti għal magna b'firxa tal-fjuwil ristretta

Magna b'firxa tal-fjuwil ristretta għandha tissodisfa r-rekwiżiti speċifikati fil-punti minn 2.4.1 sa 2.4.3.

- 2.4.1. Għal magni li jaħdmu bis-CNG u ddisinjati biex jaħdmu bil-firxa ta' gassijiet H jew bil-firxa ta' gassijiet L

- 2.4.1.1. Il-magna referenzjarja għandha tiġi ttestjata bil-fjuwil ta' referenza rilevanti, kif speċifikat fl-Anness IX, għall-firxa rilevanti. Il-fjuwils huma G_R (fjuwil 1) u G_{23} (fjuwil 3) għall-firxa ta' gassijiet H u G_{25} (fjuwil 2) u G_{23} (fjuwil 3) għall-firxa ta' gassijiet L, jew il-fjuwils ekwivalenti mahluqa bl-użu ta' tahlitiet ta' gass mill-pipeline ma' gassijiet oħrajn kif speċifikati fl-Appendiċi 1 tal-Anness IX. Il-magna referenzjarja għandha tissodisfa r-rekwiżiti ta' dan ir-Regolament mingħajr ebda riaggustament fis-sistema ta' alimentazzjoni bejn iż-żewġ testijiet. Sekwenza waħda ta' adattament hija permessa wara l-bdil tal-fjuwil. Is-sekwenza ta' adattament għandha tikkonsisti fit-tweġiq tal-prekondizzjonament għat-test tal-emissjonijiet li ġej skont iċ-ċiklu ta' test rispettiv. Fil-każ ta' magni ttestjati fuq l-NRSC, meta ċ-ċiklu tal-prekondizzjonament ikun inadegwat għall-alimentazzjoni tal-magna sabiex tadatta lilha nnifisha, tista' titwettaq sekwenza ta' adattament alternattiva speċifikata mill-manifattur qabel il-prekondizzjonament tal-magna.

- 2.4.1.2. Il-manifattur jista' jittestja l-magna bit-tielet fjuwil minflok G_{23} (fjuwil 3) jekk il-fattur tal-bdil tal- λ (S_λ) ikun bejn 0,89 (jiġifieri l-firxa ta' isfel ta' G_R) u 1,19 (jiġifieri l-firxa ta' fuq ta' G_{25}), pereżempju meta l-fjuwil 3 ikun fjuwil kummerċjali. Ir-riżultati ta' dan it-test jistgħu jintużaw bhala bażi għall-evalwazzjoni tal-konformità tal-produzzjoni.

- 2.4.1.3. Il-proporzjon tar-riżultati tal-emissjonijiet “r” ghandu jiġi ddeterminat għal kull inkwinant kif ġej:

$$r = \frac{\text{riżultati tal-emissjonijiet fuq fjuwil ta' referenza 2}}{\text{riżultati tal-emissjonijiet fuq fjuwil ta' referenza 1}}$$

jew,

$$r_a = \frac{\text{riżultati tal-emissjonijiet fuq fjuwil ta' referenza 2}}{\text{riżultati tal-emissjonijiet fuq fjuwil ta' referenza 3}}$$

u

$$r_b = \frac{\text{riżultati tal-emissjonijiet fuq fjuwil ta' referenza 1}}{\text{riżultati tal-emissjonijiet fuq fjuwil ta' referenza 3}}$$

- 2.4.1.4. Meta titwassal għand il-klijent, il-magna għandu jkollha tikketta, kif speċifikat fl-Anness III tar-Regolament (UE) 2016/1628, li turi għal liema firxa ta' gassijiet għandha l-approvazzjoni tat-tip tal-UE.

- 2.4.2. Għall-magni li jaħdmu bil-gass naturali jew LPG u li huma ddisinjati biex jaħdmu b'kompożizzjoni waħda speċifika ta' fjuwil

- 2.4.2.1. Il-magna referenzjarja għandha tissodisfa r-rekwiżiti tal-emissjonijiet bil-fjuwils ta' referenza G_R u G_{25} , jew bil-fjuwils ekwivalenti mahluqa permezz ta' tahlitiet ta' gass mill-pipeline ma' gassijiet oħrajn kif speċifikat fl-Appendiċi 1 tal-Anness IX fil-każ ta' CNG, bil-fjuwils ta' referenza G_R u G_{20} jew bil-fjuwils ekwivalenti mahluqa permezz ta' tahlitiet ta' gass mill-pipeline ma' gassijiet oħrajn kif speċifikat fl-Appendiċi 2 tal-Anness VI fil-każ ta' LNG, jew dwar il-fjuwils ta' referenza A u B fil-każ ta' LPG, kif speċifikat fl-Anness IX. Huwa permess li jsir irfinar tas-sistema ta' alimentazzjoni bejn it-testijiet. Dan l-irfinar ser jikkonsisti f'kalibrar mill-ġdid tad-database tal-alimentazzjoni, mingħajr l-ebda tibdil la fl-istrateġija ta' kontroll bażiku u lanqas fl-istruttura bażika tad-database. Jekk ikun hemm b'żonn, jistgħu jinbidlu l-partijiet li huma relatati direttament mal-ammont tal-fluss tal-fjuwil, bħal żennuni tal-injezzjoni.

- 2.4.2.2. Għall-magni li jaħdmu bis-CNG, il-manifattur jista' jittestja l-magna bil-fjuwils ta' referenza G_R u G_{23} , jew bil-fjuwils ta' referenza G_{25} u G_{23} , jew bil-fjuwils ekwivalenti mahluqa permezz ta' tahlitiet ta' gass mill-pipeline ma' gassijiet oħrajn kif speċifikat fl-Appendiċi 1 tal-Anness IX, fliema każ l-approvazzjoni tat-tip tal-UE hija valida biss għall-firxa ta' gassijiet H jew għall-firxa ta' gassijiet L, rispettivament.

- 2.4.2.3. Meta titwassal għand il-klijent, il-magna għandu jkollha tikketta, kif speċifikata fl-Anness III tar-Regolament ta' Implimentazzjoni (UE) 2017/656 dwar ir-rekwiżiti amministrattivi, li turi għal liema kompożizzjoni ta' firxa tal-fjuwil giet kalibrata l-magna.
- 2.5. Rekwiżiti għal magna bi fjuwil speċifiku li taħdem bil-gass naturali likwifikat/bijometan likwifikat (LNG)
- Magna bi fjuwil speċifiku li taħdem bil-gass naturali likwifikat/bijometan likwifikat għandha tissodisfa r-rekwiżiti speċifikati fil-punti minn 2.5.1 sa 2.5.2.
- 2.5.1. Magna bi fjuwil speċifiku li taħdem bil-gass naturali likwifikat/bijometan likwifikat (LNG)
- 2.5.1.1. Il-magna għandha tiġi kalibrata għal kompożizzjoni speċifika ta' gass LNG li tirriżulta ffattur tal-bdil tal- λ li ma jkunx differenti b'aktar minn 3 % mill-fattur tal-bdil tal- λ tal-fjuwil G_{20} speċifikat fl-Anness IX u li l-kontenut tal-etan tiegħu ma jkunx oghla minn 1,5 %.
- 2.5.1.2. Jekk ir-rekwiżiti stabbiliti fil-punt 2.5.1.1 ma jkunux issodisfati, il-manifattur għandu japplika għal magna bi fjuwil universali skont l-ispeċifikazzjonijiet stabbiliti fil-punt 2.1.3.2.
- 2.5.2. Magna bi fjuwil speċifiku li taħdem bil-Gass Naturali Likwifikat (LNG)
- 2.5.2.1. Għal familja ta' magni li tuża żewġ tipi ta' fjuwil, il-magni għandhom jiġu kalibrati għal kompożizzjoni speċifika ta' gass LNG li tirriżulta ffattur tal-bdil tal- λ li ma jkunx differenti b'aktar 3 % mill-fattur tal-bdil tal- λ tal-fjuwil G_{20} speċifikat fl-Anness IX u li l-kontenut tal-etan tiegħu ma jkunx oghla minn 1,5 %, il-magna referenzjarja għandha tiġi ttestjata biss fuq il-fjuwil ta' gass ta' referenza G_{20} jew fuq il-fjuwil ekwivalenti mahluq bl-użu ta' tahlita ta' gass mill-pipeline ma' gassijiet oħrajn, kif speċifikat fl-Appendiċi 1 tal-Anness IX.
- 2.6. Approvazzjoni tat-tip tal-UE ta' membru ta' familja
- 2.6.1. Bl-eċċezzjoni tal-każ imsemmi fil-punt 2.6.2, l-approvazzjoni tat-tip tal-UE ta' magna referenzjarja għandha tiġi estiża għall-membri kollha tal-familja, mingħajr ma jitwettaq aktar ittestjar, għal kwalunkwe kompożizzjoni ta' fjuwil fil-firxa li għaliha l-magna referenzjarja jkollha l-approvazzjoni tat-tip tal-UE (fil-każ ta' magni deskritti fil-punt 2.5.) jew l-istess firxa ta' fjuwils (fil-każ tal-magni deskritti fil-punt 2.3 jew fil-punt 2.4) li għaliha l-magna referenzjarja jkollha l-approvazzjoni tat-tip tal-UE.
- 2.6.2. Meta s-servizz tekniku jiddetermina li, fir-rigward tal-magna referenzjarja magħżula, l-applikazzjoni li tkun giet ipprezentata ma tirrappreżentax bis-siġħ il-familja tal-magna definita fl-Anness IX tar-Regolament ta' Implimentazzjoni (UE) 2017/656 dwar ir-rekwiżiti amministrattivi, is-servizz tekniku jista' jagħżel u jittestja magna oħra bhala magna ta' referenza alternattiva tat-test u, jekk meħtieġ, bhala magna ta' referenza addizzjonali.
- 2.7. Rekwiżiti addizzjonali għall-magni li jużaw żewġ tipi ta' fjuwil
- Sabiex tingħata approvazzjoni tat-tip tal-UE ta' tip ta' magna jew familja ta' magni li jużaw żewġ tipi ta' fjuwil, il-manifattur għandu:
- (a) iwettaq i-testijiet f'konformità mat-Tabella 1.3 tal-Appendiċi 1;
- (b) minbarra r-rekwiżiti stabbiliti fit-taqsimha 2, juri li l-magni li jużaw żewġ tipi ta' fjuwil huma soġġetti għat-testijiet u jikkonformaw mar-rekwiżiti stabbiliti fl-Anness VIII.

Appendiċi 1

Sommarju tal-proċess tal-approvazzjoni għall-magni li jaħdmu bil-gass naturali u l-LPG, inklużi l-magni li jużaw żewġ tipi ta' fjuwil

It-tabelli 1.1 sa 1.3 juru sommarju tal-proċess tal-approvazzjoni għal magni li jaħdmu bil-gass naturali u magni li jaħdmu bl-LPG u l-għadd minimu ta' testijiet meħtieġa għall-approvazzjoni ta' magni li jużaw żewġ tipi ta' fjuwil.

Tabella 1.1

Approvazzjoni tat-tip tal-UE ta' magni li jaħdmu b'gass naturali

	Punt 2.3: Rekwiżiti għal magna b'firxa tal-fjuwil universali	Għadd ta' sekwenzi tat-test	Kalkolazzjoni ta' "r"	Punt 2.4: Rekwiżiti għal magna b'firxa tal-fjuwil ristretta	Għadd ta' sekwenzi tat-test	Kalkolazzjoni ta' "r"
Irreferi għall-punt 2.3.1. Magna NG adattabbli għal kwalunkwe kompożizzjoni ta' fjuwil	G_R (1) u G_{25} (2) Fuq talba tal-manifattur, il-magna tista' tiġi ttestjata fuq fjuwil kummerċjali addizzjonali (3), jekk $S_1 = 0,89 - 1,19$	2 (mass. 3)	$r = \frac{\text{fuel } 2(G_{25})}{\text{fuel } 1(G_R)}$ u, jekk ittestjata bi fjuwil addizzjonali; $r_a = \frac{\text{fuel } 2(G_{25})}{\text{fuel } 3(\text{market fuel})}$ u $r_b = \frac{\text{fuel } 1(G_R)}{\text{fuel } 3(G_{23} \text{ or market fuel})}$			
Irreferi għall-punt 2.3.2. magna NG li tadatta ruħha wahedha permezz ta' swiċċ	G_R (1) u G_{23} (3) għal H u G_{25} (2) u G_{23} (3) għal L Fuq talba tal-manifattur, il-magna tista' tiġi ttestjata fuq fjuwil kummerċjali (3) minflok G_{23} , jekk $S_1 = 0,89 - 1,19$	2 għall-firxa H, u 2 għall-firxa L; fil-pożizzjoni rispettiva tal-iswiċċ	$r_b = \frac{\text{fuel } 1(G_R)}{\text{fuel } 3(G_{23} \text{ or market fuel})}$ u $r_a = \frac{\text{fuel } 2(G_{25})}{\text{fuel } 3(G_{23} \text{ or market fuel})}$			
Irreferi għall-punt 2.4.1. Magna NG id-disinjata biex taħdem jew fuq il-firxa ta' gass H jew fuq il-firxa ta' gass L				G_R (1) u G_{23} (3) għal H jew G_{25} (2) u G_{23} (3) għal L Fuq talba tal-manifattur, il-magna tista' tiġi ttestjata bi fjuwil kummerċjali (3) minflok G_{23} , jekk $S_1 = 0,89 - 1,19$	2 għall-firxa H jew 2 għall-firxa L 2	$r_b = \frac{\text{fuel } 1(G_R)}{\text{fuel } 3(G_{23} \text{ or market fuel})}$ għall-firxa H jew $r_a = \frac{\text{fuel } 2(G_{25})}{\text{fuel } 3(G_{23} \text{ or market fuel})}$ għall-firxa L
Irreferi għal punt 2.4.2. Magna NG id-disinjata biex taħdem fuq kompożizzjoni wahda speċifika ta' fjuwil				G_R (1) u G_{25} (2), Huwa permess li jsir irfinar bejn it-testijiet. Fuq talba tal-manifattur il-magna tista' tiġi ttestjata fuq: G_R (1) u G_{23} (3) għal H jew G_{25} (2) u G_{23} (3) għal L	2 2 għall-firxa H jew 2 għall-firxa L	

Tabella 1.2

Approvazzjoni tat-tip tal-UE ta' magni li jaħdmu b'LPG

	Punt 2.3: Rekwiżiti għal magna b'firxa tal-fjuwil universali	Għadd ta' sekwenzi tat-test	Kalkolazzjoni ta' "r"	Punt 2.4: Rekwiżiti għal magna b'firxa tal-fjuwil ristretta	Għadd ta' sekwenzi tat-test	Kalkolazzjoni ta' "r"
Irreferi għall-punt 2.3.4. Magna LPG adattabbli għal kwalunkwe kompożizzjoni ta' fjuwil	Fjuwil A u fjuwil B	2	$r = \frac{\text{fuel B}}{\text{fuel A}}$			
Irreferi għall-punt 2.4.2. Magna LPG iddisinjata biex taħdem fuq kompożizzjoni wahda speċifika ta' fjuwil				Fjuwil A u fjuwil B, huwa permess irfinar bejn it-testijiet	2	

Tabella 1.3

Għadd minimu ta' testijiet meħtieġa għall-approvazzjoni tat-tip tal-UE ta' magni li jużaw żewġ tipi ta' fjuwil

Żewġ tipi ta' fjuwil	Modalità ta' fjuwil likwidu	Modalità b'żewġ tipi ta' fjuwil			
		CNG	LNG	LNG ₂₀	LPG
1A		Universali jew ristrett (2 testijiet)	Universali (2 testijiet)	Speċifiku għall-fjuwil (test wiehed)	Universali jew ristrett (2 testijiet)
1B	Universali (test wiehed)	Universali jew ristrett (2 testijiet)	Universali (2 testijiet)	Speċifiku għall-fjuwil (test wiehed)	Universali jew ristrett (2 testijiet)
2 A		Universali jew ristrett (2 testijiet)	Universali (2 testijiet)	Speċifiku għall-fjuwil (test wiehed)	Universali jew ristrett (2 testijiet)
2 B	Universali (test wiehed)	Universali jew ristrett (2 testijiet)	Universali (2 testijiet)	Speċifiku għall-fjuwil (test wiehed)	Universali jew ristrett (2 testijiet)
3 B	Universali (test wiehed)	Universali jew ristrett (2 testijiet)	Universali (2 testijiet)	Speċifiku għall-fjuwil (test wiehed)	Universali jew ristrett (2 testijiet)

ANNEX II

L-arrangamenti fir-rigward tal-konformità tal-produzzjoni**1. Id-definizzjonijiet**

Għall-finijiet ta' dan l-Anness, għandhom japplikaw id-definizzjonijiet li ġejjin:

- 1.1. "sistema ta' ġestjoni tal-kwalità" tfisser sett ta' elementi interrelatati jew li jinteraġixxu li l-organizzazzjonijiet jużaw sabiex imexxu u jikkontrollaw kif jiġu implimentati l-linji politiċi tal-kwalità u kif jintlahqu l-għanijiet tal-kwalità;
- 1.2. "verifika" tfisser proċess ta' ġbir tal-evidenza li tintuża sabiex jiġi evalwat kemm ikunu qed jiġu applikati tajjeb il-kriterji ta' awditjar; għandha tkun oġġettiva, imparzjali u indipendenti, u l-proċess ta' verifika għandu jkun kemm sistematiku kif ukoll iddokumentat;
- 1.3. "azzjonijiet korrettivi" tfisser proċess ta' soluzzjoni tal-problemi b'passi sussegwenti meħuda biex jiġu eliminati l-kawżi ta' nuqqas ta' konformità jew sitwazzjonijiet mhux mixtieqa u maħsuba biex jipprevjenu r-rikorrenza tagħhom;

2. L-Għan

- 2.1. Il-konformità tal-arrangamenti ta' produzzjoni għandha l-għan li tiżgura li kull magna tkun f'konformità mar-rekwiziti ta' speċifikazzjoni, prestazzjoni u mmarkar tat-tip approvat tal-magna jew tal-familja tal-magna.
- 2.2. Il-proċeduri jinkludu, b'mod inseparabbli, il-valutazzjoni ta' sistemi ta' ġestjoni tal-kwalità, imsemmija bhala "valutazzjoni inizjali" u stabbiliti fit-Taqsima 3 u l-kontrolli relatati mal-verifika u l-produzzjoni, imsemmija bhala "l-arrangamenti tal-konformità tal-prodott" u stabbiliti fit-Taqsima 4.

3. Valutazzjoni inizjali

- 3.1. Qabel ma tagħti l-approvazzjoni tat-tip tal-UE, l-awtorità tal-approvazzjoni għandha tivverifika l-eżistenza ta' arrangamenti u proċeduri sodisfaċenti mill-manifattur sabiex jiġi żgurat kontroll effettiv sabiex il-magni, meta jkunu qed jiġu mmanifatturati, jikkonformaw mat-tip approvat tal-magna jew tal-familja tal-magna.
- 3.2. Il-linji gwida għall-verifika tas-sistemi tal-kwalità u/jew tal-ġestjoni ambjentali stabbiliti fl-istandard EN ISO 19011:2011 għandhom japplikaw għall-valutazzjoni inizjali.
- 3.3. L-awtorità tal-approvazzjoni għandha tkun sodisfatta bil-valutazzjoni inizjali u bl-arrangamenti ta' konformità tal-prodott fit-taqsima 4, billi tikkunsidra bhala neċessarju wiehed mill-arrangamenti deskritti fil-punti 3.3.1 sa 3.3.3 jew taħlita ta' daww il-arrangamenti b'mod sħiħ jew parzjali, kif xieraq.
 - 3.3.1. Il-valutazzjoni inizjali u/jew il-verifika tal-arrangamenti ta' konformità tal-prodott għandhom jitwettqu mill-awtorità tal-approvazzjoni li tagħti l-approvazzjoni jew minn korp mahtur li jaġixxi fisem l-awtorità tal-approvazzjoni.
 - 3.3.1.1. Meta tikkunsidra l-firxa tal-valutazzjoni inizjali li trid titwettaq, l-awtorità tal-approvazzjoni tista' tikkunsidra l-informazzjoni disponibbli relatata maċ-ċertifikazzjoni tal-manifattur li ma ġietx aċċettata taht il-punt 3.3.3.
 - 3.3.2. Il-valutazzjoni inizjali u l-arrangamenti ta' verifika tal-konformità tal-prodott jistgħu jitwettqu wkoll mill-awtorità tal-approvazzjoni ta' Stat Membru ieħor, jew mill-korp mahtur innominat għal dan il-għan mill-awtorità tal-approvazzjoni.
 - 3.3.2.1. F'każ bhal dan, l-awtorità tal-approvazzjoni tal-Istat Membru l-ieħor għandha thejji dikjarazzjoni ta' konformità li tiddeskriwi l-oqsma u l-faċilitajiet ta' produzzjoni li hija kopriet bhala rilevanti għall-magni li jkunu se jingħataw l-approvazzjoni tat-tip tal-UE.
 - 3.3.2.2. Meta tircievi applikazzjoni għal dikjarazzjoni ta' konformità mill-awtorità tal-approvazzjoni ta' Stat Membru li jagħti l-approvazzjoni tat-tip tal-UE, l-awtorità tal-approvazzjoni ta' Stat Membru ieħor għandha tibghat minnufih id-dikjarazzjoni ta' konformità jew tavża li mhijiex f'pożizzjoni li tipprovdli tali dikjarazzjoni.

- 3.3.2.3. Id-dikjarazzjoni tal-konformità għandha tinkludi mill-inqas dawn li ġejjin:
- 3.3.2.3.1. grupp jew kumpanija (eż manifattur XYZ);
 - 3.3.2.3.2. organizzazzjoni partikolari (eż. diviżjoni Ewropea);
 - 3.3.2.3.3. impjanti/siti (eż. impjant tal-magni 1 (ir-Renju Unit) — impjant tal-magni 2 (il-Ġermanja));
 - 3.3.2.3.4. Tipi/familji ta' magni inkluzi
 - 3.3.2.3.5. iż-żoni vvalutati (eż tal-assemblaġġ tal-magna, l-ittestjar tal-magna, il-manifattura tal-posttrattament)
 - 3.3.2.3.6. id-dokumenti eżaminati (eż manwal u proċeduri tal-kwalità tal-kumpanija u tas-sit);
 - 3.3.2.3.7. id-data tal-valutazzjoni (eż. awditjar imwettaq bejn it-18 u t-30 ta' Mejju 2013);
 - 3.3.2.3.8. iż-żjara tal-monitoraġġ ippjanata (eż. Ottubru 2014).
- 3.3.3. L-awtorità tal-approvazzjoni għandha taċċetta wkoll iċ-ċertifikazzjoni adegwata mill-manifattur marbuta mal-istandard armonizzat EN ISO 9001:2008 jew standard armonizzat ekwivalenti bħala li tissodisfa r-rekwiżiti tal-valutazzjoni inizjali tal-punt 3.3. Il-manifattur għandu jipprovi d-dettalji taċ-ċertifikazzjoni u jimpenja ruhu li jinforma lill-awtorità tal-approvazzjoni b'kull reviżjoni tal-validità jew tal-kamp ta' applikazzjoni li ssirilha.
- 4. Arranġamenti ta' konformita tal-prodott**
- 4.1. Kull magna bl-approvazzjoni tat-tip tal-UE skont ir-Regolament (UE) 2016/1628, dan ir-Regolament Delegat, ir-Regolament Delegat (UE) 2017/655 u r-Regolament ta' Implimentazzjoni (UE) 2017/656 għandha tiġi manifatturata b'tali mod li tikkonforma mat-tip approvat tal-magna jew tal-familja tal-magna billi tissodisfa r-rekwiżiti ta' dan l-Anness, tar-Regolament (UE) 2016/1628 u tar-Regolamenti Delegati u ta' Implimentazzjoni tal-Kummissjoni msemmija hawn fuq.
- 4.2. Qabel tagħti approvazzjoni tat-tip tal-UE skont ir-Regolament (UE) Nru 2016/1628 u l-atti ddelegati u ta' implimentazzjoni adottati skont dak ir-Regolament, l-awtorità tal-approvazzjoni għandha tivverifika l-eżistenza ta' arranġamenti adegwati u pjanijiet ta' kontroll iddokumentati, li jkunu maqbula mal-manifattur għal kull approvazzjoni, sabiex daww it-testijiet jew il-kontrolli assoċjati jitwettqu f'intervalli speċifikati li huma neċessarji sabiex tiġi vverifikata l-konformità kontinwa mat-tip approvat tal-magna jew tal-familja tal-magna, inkluzi, fejn applikabbli, it-testijiet speċifikati fir-Regolament (UE) Nru 2016/1628 u l-atti delegati u ta' implimentazzjoni adottati skont dak ir-Regolament.
- 4.3. Id-detentur tal-approvazzjoni tat-tip tal-UE għandu:
- 4.3.1. jiżgura l-eżistenza u l-applikazzjoni ta' proċeduri għall-kontroll effettiv tal-konformità tal-magni għat-tip approvat tal-magna jew tal-familja tal-magna;
 - 4.3.2. ikollu aċċess għat-tagħmir tal-ittestjar jew għal tagħmir xieraq iehor neċessarju sabiex tiġi vverifikata l-konformità għal kull tip approvat tal-magna jew tal-familja tal-magna;
 - 4.3.3. jiżgura li d-dejta tar-riżultati tal-ittestjar jew tal-kontrolli tiġi rreġistrata u li d-dokumenti annessi jibqgħu disponibbli għal perjodu ta' mhux aktar minn 10 snin li jrid jiġi ddeterminat bi qbil mal-awtorità tal-approvazzjoni;
 - 4.3.4. għall-kategoriji tal-magni NRSh u NRS, hlief għal NRS-v-2b u NRS-v-3, jiżgura li, għal kull tip ta' magna, jitwettqu mill-inqas il-kontrolli u t-testijiet preskritti fir-Regolament (UE) 2016/1628 u fl-atti delegati u ta' implimentazzjoni adottati skont dak ir-Regolament. Għal kategoriji oħrajn, jistgħu jiġu maqbula testijiet flivell ta' komponent jew assemblaġġ ta' komponenti bi kriterju xieraq bejn il-manifattur u l-awtorità tal-approvazzjoni.
 - 4.3.5. janalizza r-riżultati ta' kull tip ta' test jew kontroll, sabiex tiġi vverifikata u żgurata l-istabbiltà tal-karatteristiċi tal-prodott, billi jippermetti varjazzjoni fil-produzzjoni industrijali;
 - 4.3.6. jiżgura li kwalunkwe sett ta' kampjuni jew partijiet għall-ittestjar li jagħtu evidenza ta' nuqqas ta' konformità fit-tip ta' test inkwiżjoni jwassal għal kampjunar u test jew kontroll ulterjuri.
- 4.4. Jekk ir-riżultati tal-verifika jew kontroll ulterjuri msemmija fil-punt 4.3.6 jitqiesu bħala li mhumiex sodisfacenti fl-opinjoni tal-awtorità tal-approvazzjoni, il-manifattur għandu jiżgura li terġa' tiġi stabbilita l-konformità tal-produzzjoni mill-aktar fis possibbli permezz ta' azzjonijiet korrettivi għas-sodisfazzjon tal-awtorità tal-approvazzjoni.

5. **Arrangamenti kontinwi ta' verifika**

- 5.1. L-awtorità li tat l-approvazzjoni tat-tip tal-UE tista' fi kwalunkwe hin tivverifika l-konformità tal-metodi għall-kontroll tal-produzzjoni applikati f'kull faċilità ta' produzzjoni permezz ta' verifiki perjodiċi. Il-manifattur għandu, għal dak l-għan, jippermetti l-aċċess għas-siti tal-manifattura, tal-ispezzjoni, tal-ittestjar, tal-ħżin u dawk ta' distribuzzjoni u għandu jipprovdi l-informazzjoni neċessarja kollha fir-rigward tad-dokumentazzjoni u r-rekords tas-sistema ta' ġestjoni tal-kwalità.
- 5.1.1. L-approċċ normali għal tali verifiki perjodiċi għandu jkun li tiġi ssorveljata l-effettività kontinwa tal-proċeduri stabbiliti fit-taqsimiet 3 u 4 (valutazzjoni inizjali u arrangamenti ta' konformità tal-prodott).
- 5.1.1.1. L-attivitàjiet ta' sorveljanza mwettqa mis-servizzi tekniċi (ikkwalifikati jew rikonoxxuti kif mehtieg fil-punt 3.3.3.) għandhom jiġu aċċettati bħala li jissodisfaw ir-rekwiżiti tal-punt 5.1.1 fir-rigward tal-proċeduri stabbiliti fil-valutazzjoni inizjali.
- 5.1.1.2. Il-frekwenza minima tal-verifiki (għajr dawk imsemmija fil-punt 5.1.1.1.) sabiex ikun żgurat li l-konformità rilevanti tal-kontrolli tal-produzzjoni applikati f'konformità mat-taqsimiet 3 u 4 tiġi riveduta fuq perjodu konsistenti mal-klima ta' fiduċja stabbilita mill-awtorità tal-approvazzjoni għandha tkun mill-inqas darba kull sentejn. Madankollu, għandhom jitwettqu verifiki addizzjonali mill-awtorità tal-approvazzjoni skont il-produzzjoni annwali, ir-riżultati tal-evalwazzjonijiet preċedenti, il-htieġa għall-monitoraġġ tal-azzjonijiet korrettivi u wara talba motivata minn awtorità tal-approvazzjoni oħra jew minn kwalunkwe awtorità tas-sorveljanza tas-suq.
- 5.2. F'kull reviżjoni, ir-rekords tat-testijiet, tal-verifiki u tar-rekords tal-produzzjoni u, b'mod partikolari, ir-rekords ta' dawk it-testijiet jew il-verifiki ddokumentati kif mitlub fil-punt 4.2, għandhom ikunu disponibbli għall-ispettur.
- 5.3. L-ispettur jista' jagħzel kampjuni aleatorji li għandhom jiġu ttestjati fil-laboratorju tal-manifattur jew fil-faċilitajiet tas-servizz tekniku, f'liema każ, għandhom isiru biss testijiet fiżiċi. L-għadd minimu ta' kampjuni jista' jiġi ddeterminat skont ir-riżultati tal-verifika tal-manifattur stess.
- 5.4. Fejn il-livell ta' kontroll jidher li mhuwiex sodisfaċenti, jew ikun jidher li jehtieg li tiġi vverifikata l-validità tat-testijiet imwettqa b'applikazzjoni tal-punt 5.2, jew wara talba motivata minn awtorità tal-approvazzjoni oħra jew minn kwalunkwe awtorità tas-sorveljanza tas-suq, l-ispettur għandu jagħzel kampjuni li jridu jiġu ttestjati fil-laboratorju tal-manifattur jew jintbagħtu lis-servizz tekniku biex iwettaq testijiet fiżiċi skont ir-rekwiżiti stabbiliti fit-taqsimiet 6, fir-Regolament (UE) 2016/1628 u fl-atti delegati u ta' implimentazzjoni adottati skont dak ir-Regolament.
- 5.5. Meta jinstabu riżultati mhux sodisfaċenti mill-awtorità tal-approvazzjoni matul spezzjoni jew reviżjoni ta' monitoraġġ, jew minn awtorità tal-approvazzjoni fi Stat Membru iehor, f'konformità mal-Artikolu 39(3) tar-Regolament (UE) 2016/1628, l-awtorità tal-approvazzjoni għandha tiżgura li jittiehdu l-passi neċessarji kollha sabiex il-konformità tal-produzzjoni tiġi stabbilita mill-ġdid malajr kemm jista' jkun.

6. **Rekwiżiti fir-rigward tal-ittestjar tal-konformità tal-produzzjoni f'każijiet ta' livell mhux sodisfaċenti ta' kontroll tal-konformità tal-prodott kif imsemmi fil-punt 5.4.**

- 6.1. F'każ ta' livell mhux sodisfaċenti ta' kontroll tal-konformità tal-prodott kif imsemmi fil-punt 5.4 jew fil-punt 5.5, il-konformità tal-produzzjoni għandha tkun ikkontrollata permezz tal-ittestjar tal-emissjonijiet fuq il-bażi tad-deskrizzjoni fiċ-ċertifikati tal-approvazzjoni tat-tip tal-UE kif stabbilit fl-Anness IV tar-Regolament ta' Implimentazzjoni (UE) 2017/656 dwar rekwiżiti amministrattivi.
- 6.2. Hlief fejn huwa pprovdut mod iehor fil-punt 6.3, għandha tapplika l-proċedura li ġejja:
 - 6.2.1. Tliet magni u, jekk applikabbli, tliet sistemi ta' posttrattament għandhom jittiehdu b'mod aleatorju għall-ispezzjoni mill-produzzjoni tas-serje tat-tip ta' magna taht kunsiderazzjoni. Għandhom jittiehdu magni addizzjonali, skont kif ikun mehtieg, sabiex tintlahaq deċiżjoni ta' aċċettazzjoni jew każda. Sabiex tintlahaq deċiżjoni ta' aċċettazzjoni, jehtieg li jiġu ttestjati minimu ta' erba' magni.
 - 6.2.2. Wara l-għażla tal-magni mill-ispettur, il-manifattur ma għandu jwettaq l-ebda aġġustament fil-magni magħżula.
 - 6.2.3. Il-magni għandhom ikunu soġġetti għal testijiet tal-emissjonijiet f'konformità mar-rekwiżiti tal-Anness VI, jew, fil-każ ta' magni li jużaw żewġ tipi ta' fjuwil, skont l-Appendiċi 2 tal-Anness VIII, u għandhom ikunu soġġetti għaċ-ċikli tat-test rilevanti għat-tip ta' magna skont l-Anness XVII.

- 6.2.4. Il-valuri ta' limitu għandhom ikunu dawk stabbiliti fl-Anness II tar-Regolament (UE) 2016/1628. Meta magna b'sistema ta' posttrattament tirriġenera b'mod mhux frekwenti kif imsemmi fil-punt 6.6.2 tal-Anness VI, kull riżultat tal-emissjonijiet ta' gassijiet jew ta' partikolati inkwinanti għandu jiġi aġġustat bil-fattur applikabbli għat-tip ta' magna. Fil-każijiet kollha, kull riżultat tal-emissjonijiet ta' gassużi jew ta' partikolati inkwinanti għandu jiġi aġġustat permezz tal-applikazzjoni tal-fatturi ta' deterjorament (DFs) xierqa għal dak it-tip ta' magna, kif iddeterminat skont l-Anness III.
- 6.2.5. It-testijiet għandhom isiru fuq magni li jkunu għandhom kemm ġew manifatturati.
- 6.2.5.1. Fuq talba tal-manifattur, it-testijiet jistgħu jsiru fuq magni li jkun sarilhom ir-"running-in" sa 2 % tal-perjodu tad-durabbiltà tal-emissjonijiet jew, jekk huwa perjodu ta' żmien iqsar, għal 125 siegħa. Meta l-proċedura tar-"running-in" għandha titwettaq mill-manifattur li għandu jimpenja ruħu li ma jagħmilx aġġustamenti f'dawk il-magni. Meta l-manifattur ikun speċifika proċedura ta' "running-in" fil-punt 3.3 tad-dokument ta' informazzjoni, kif stabbilit fl-Anness I tar-Regolament ta' Implimentazzjoni (UE) 2017/656 dwar rekwiżiti amministrattivi, ir-"running-in" għandu jitwettaq bl-użu ta' dik il-proċedura.
- 6.2.6. Abbażi tat-testijiet tal-magna permezz tal-kampjunar kif stabbilit fl-Appendiċi 1, il-produzzjoni tas-serje tal-magni li jkunu qed jiġu kkunsidrati titqies bhala konformi mat-tip approvat fejn tittiehed deċiżjoni ta' aċċettazzjoni għall-inkwinanti kollha u bhala mhux konformi mat-tip approvat fejn tittiehed deċiżjoni ta' ċahda għal inkwinant wiehed, f'konformità mal-kriterji għall-ittestjar applikati fl-Appendiċi 1 u kif muri fil-Figura 2.1.
- 6.2.7. Fejn tittiehed deċiżjoni ta' aċċettazzjoni għal inkwinant wiehed, din id-deċiżjoni ma tistax tinbidel bhala konsegwenza ta' riżultat minn kwalunkwe testijiet addizzjonali li jitwettqu sabiex tittiehed deċiżjoni għall-inkwinanti l-oħrajn.
- Jekk ma tittiehidx deċiżjoni ta' aċċettazzjoni għall-inkwinanti kollha u jekk ma tittiehed l-ebda deċiżjoni ta' ċahda għal kwalunkwe inkwinant, għandu jsir test fuq magna oħra.
- 6.2.8. Jekk ma tittiehed l-ebda deċiżjoni, il-manifattur jista' f'kull hin jiddeciedi li jwaqqaf l-ittestjar. F'dak il-każ, għandha tiġi rreġistrata deċiżjoni ta' ċahda.
- 6.3. B'deroga mill-punt 6.2.1, għandha tapplika l-proċedura li ġejja għal tipi ta' magni b'volum ta' bejgħ fl-UE ta' inqas minn 100 unità fis-sena:
- 6.3.1. Magna wahda u, jekk applikabbli, sistema wahda ta' posttrattament għandhom jittiehdu b'mod aleatorju għall-ispezzjoni mis-serje tal-produzzjoni tat-tip ta' magna taħt kunsiderazzjoni.
- 6.3.2. Jekk il-magna tissodisfa r-rekwiżiti deskritti fil-punt 6.2.4, tittiehed deċiżjoni ta' aċċettazzjoni u ma jkun mehtieg ebda test ulterjuri.
- 6.3.3. Jekk it-test ma jissodisfax ir-rekwiżiti deskritti fil-punt 6.2.4, għandha tiġi segwita l-proċedura deskritta fil-punti 6.2.6 sa 6.2.9.
- 6.4. Dawn it-testijiet kollha jistgħu jsiru bil-fjuwils kummerċjali applikabbli. Madankollu, fuq it-talba tal-manifattur, għandhom jintużaw il-fjuwils ta' referenza deskritti fl-Anness IX. Dan jimplika t-twettiq ta' testijiet, kif deskritt fl-Appendiċi 1 tal-Anness I, imwettqa b'mill-inqas tnejn mill-fjuwils ta' referenza għal kull magna li taħdem bil-gass, hlief fil-każ ta' magna li taħdem bil-gass b'approvazzjoni tat-tip tal-UE speċifika għall-fjuwil, fejn huwa mehtieg biss fjuwil ta' referenza wiehed. Fejn jintuża aktar minn fjuwil ta' referenza tal-gass wiehed, ir-riżultati għandhom juru li l-magna tilhaq il-valuri ta' limitu b'kull fjuwil.
- 6.5. Nuqqas ta' konformità ta' magni li jaħdmu bil-gass
- Fil-każ ta' tilwima li tikkonċerna l-konformità ta' magni li jaħdmu bil-gass, inklużi magni li jużaw żewġ tipi ta' fjuwil, meta jintuża fjuwil kummerċjali, it-testijiet għandhom jitwettqu b'kull fjuwil ta' referenza li bih tkun giet ittestjata l-magna referenzjarja u, fuq talba tal-manifattur, bit-tielet fjuwil addizzjonali possibbli, kif imsemmi fil-punti 2.3.1.1.1, 2.3.2.1 u 2.4.1.2 tal-Anness I, li bih setgħet giet ittestjata l-magna referenzjarja. Meta jkun applikabbli, ir-riżultat għandu jiġi kkonvertit permezz ta' kalkolu, billi jiġu applikati l-fatturi rilevanti " r ", " r_a " jew " r_b " kif deskritt fil-punti 2.3.3, 2.3.4.1 u 2.4.1.3 tal-Anness I. Jekk r , r_a jew r_b ikunu inqas minn 1, ma għandha ssir ebda korrezzjoni. Ir-riżultati mkejla u, meta jkun applikabbli, ir-riżultati kkalkolati, għandhom juru li l-magna tilhaq il-valuri ta' limitu bil-fjuwils rilevanti kollha (pereżempju, il-fjuwils 1, 2 u, jekk ikun applikabbli, it-tielet fjuwil fil-każ ta' magni li jaħdmu bil-gass naturali/bijometan, kif ukoll il-fjuwils A u B fil-każ ta' magna LPG).

Figura 2.1
Skematika tal-ittestjar tal-konformità tal-produzzjoni

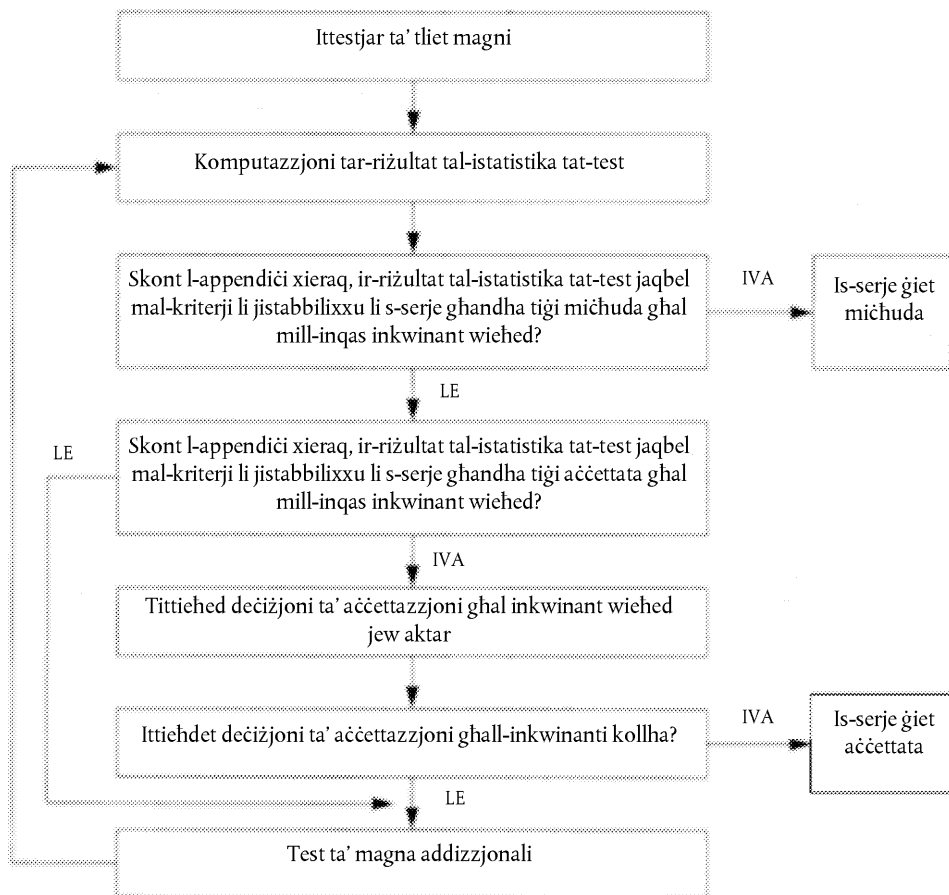

Appendiċi 1

Proċedura għall-ittejtjar tal-konformità tal-produzzjoni

1. Dan l-appendiċi jiddeskrivi l-proċedura li trid tintuża sabiex tiġi vverifikata l-konformità tal-produzzjoni għall-emissjonijiet ta' inkwinanti.
2. B'daqs ta' kampjun minimu ta' tliet magni, il-proċedura tal-kampjunar għandha tiġi stabbilita sabiex il-probabbiltà li lott jgħaddi t-test bi 30 % tal-magni difettużi tkun ta' 0,90 (riskju tal-produttur = 10 %), filwaqt li l-probabbiltà li lott jiġi aċċettat b'65 % tal-magni difettużi tkun ta' 0,10 (riskju tal-konsumatur = 10 %).
3. Il-proċedura li ġejja tintuża għal kull wieħed mill-inkwinanti tal-emissjonijiet (ara l-Figura 2.1):

Assumi li: n = in-numru tal-kampjun attwali.

4. Iddetermina għall-kampjun l-istatistika tat-test li tikkwantifika l-għadd kumulattiv ta' testijiet mhux konformi fit-test n .
5. Imbagħad:
 - (a) Jekk l-istatistika tat-test tkun inqas minn jew ugwali għan-numru ta' deċiżjonijiet ta' aċċettazzjoni għad-daqs tal-kampjun mogħti fit-Tabella 2.1, għandha tintlahaq deċiżjoni ta' aċċettazzjoni għall-inkwinant;
 - (b) Jekk l-istatistika tat-test tkun aktar minn jew ugwali għan-numru ta' deċiżjonijiet ta' ċahda għad-daqs tal-kampjun mogħti fit-Tabella 2.1, għandha tintlahaq deċiżjoni ta' ċahda għall-inkwinant;
 - (c) Inkella, tiġi ttestjata magna addizzjonali skont il-punt 6.2 u l-proċedura ta' kalkolazzjoni għandha tiġi applikata għall-kampjun miżjud b'unità waħda ohra.

Fit-Tabella 2.1, in-numri ta' deċiżjonijiet ta' aċċettazzjoni u ta' ċahda għandhom jiġu kkalkolati permezz tal-Istandard Internazzjonali ISO 8422/1991.

Tabella 2.1

L-istatistika tat-test għall-ittejtjar tal-konformità tal-produzzjoni

Id-daqs minimu tal-kampjun: 3

Id-daqs minimu tal-kampjun ta' deċiżjoni ta' aċċettazzjoni: 4

Għadd kumulattiv ta' magni ttestjati (daqs tal-kampjun)	In-numru tad-deċiżjoni ta' aċċettazzjoni	In-numru tad-deċiżjoni ta' ċahda
3	—	3
4	0	4
5	0	4
6	1	5
7	1	5
8	2	6
9	2	6
10	3	7
11	3	7
12	4	8
13	4	8
14	5	9
15	5	9
16	6	10
17	6	10
18	7	11
19	8	9

ANNEX III

Il-metodoloġija għall-adattament tar-riżultati tat-testijiet tal-emissjonijiet li jsiru fil-laboratorji sabiex jiġu inklużi l-fatturi ta' deterjorament**1. Id-definizzjonijiet**

Għall-finijiet ta' dan l-Anness, japplikaw id-definizzjonijiet li ġejjin:

- 1.1. "Ċiklu ta' tiqdim" ifisser it-thaddim tal-makkinarju mobbli mhux tat-triq jew tal-magna (velocità, tagħbija, sahha) li għandu jiġi esegwit matul il-perjodu ta' akkumulazzjoni tas-servizz.
- 1.2. "Komponenti relatati mal-emissjonijiet kritiċi" tfisser is-sistema tal-egżost posttrattament, l-unità għall-kontroll tal-magna elettronika u s-sensors u l-attwaturi assoċjati magħha, u r-riċirkolazzjoni tal-gass tal-egżost (EGR), inklużi l-filtri, il-berrieda, il-valvi ta' kontroll u l-pajpijiet.
- 1.3. "Manutenzjoni relatata mal-emissjonijiet kritiċi" tfisser il-manutenzjoni li għandha titwettaq fuq komponenti relatati mal-emissjonijiet kritiċi tal-magna.
- 1.4. "Manutenzjoni relatata mal-emissjonijiet" tfisser il-manutenzjoni li taffettwa b'mod sostanzjali l-emissjonijiet jew li x'aktarx taffettwa d-deterjorament tal-prestazzjoni għall-emissjonijiet tal-makkinarju mobbli mhux tat-triq jew tal-magna waqt it-thaddim ta' użu normali.
- 1.5. "Familja tas-sistema ta' posttrattament tal-magna" tfisser ir-raggruppament mill-manifattur tal-magni li jikkonformaw mad-definizzjoni ta' familja ta' magni, iżda li jkomplu jiġu raggruppati f'familja ta' familji ta' magni li jużaw sistema simili ta' posttrattament tal-egżost.
- 1.6. "Manutenzjoni mhux relatata mal-emissjonijiet" tfisser manutenzjoni li ma taffettwax b'mod sostanzjali l-emissjonijiet u li ma għandhiex effett deġġiem fuq id-deterjorament tal-prestazzjoni għall-emissjonijiet tal-makkinarju mobbli mhux tat-triq jew tal-magna matul it-thaddim ta' użu normali ladarba ssir il-manutenzjoni.
- 1.7. "Skeda ta' akkumulazzjoni tas-servizz" tfisser iċ-ċiklu ta' tiqdim u l-perjodu ta' akkumulazzjoni tas-servizz għad-determinazzjoni tal-fatturi ta' deterjorament għall-familja tas-sistema ta' posttrattament tal-magna.

2. Ġenerali

- 2.1. Dan l-Anness jispjega fid-dettall il-proċeduri għall-għażla tal-magni li għandhom jiġu ttestjati fuq skeda ta' akkumulazzjoni tas-servizz sabiex jiġu ddeterminati l-fatturi ta' deterjorament għall-approvazzjoni tat-tip tal-UE għat-tip ta' magna jew għal familja ta' magni u għall-konformità tal-valutazzjonijiet tal-produzzjoni. Il-fatturi ta' deterjorament għandhom jiġu applikati għall-emissjonijiet imkejla skont l-Anness VI u kkalkolati skont l-Anness VII skont il-proċedura stabbilita fil-punt 3.2.7 jew fil-punt 4.3, rispettivament.
- 2.2. It-testijiet tal-akkumulazzjoni tas-servizz jew it-testijiet tal-emissjonijiet imwettqa sabiex jiddeterminaw id-deterjorament ma għandhomx b'zonn ix-xhieda tal-awtorità tal-approvazzjoni.
- 2.3. Dan l-Anness jispjega fid-dettall ukoll il-manutenzjoni relatata mal-emissjonijiet u l-manutenzjoni mhux relatata mal-emissjonijiet li għandha jew tista' titwettaq fuq magni li għaddejjin minn skeda ta' akkumulazzjoni tas-servizz. Tali manutenzjoni għandha tkun konformi mal-manutenzjoni mwettqa fuq magni fl-użu u tiġi kkomunikata lill-utenti finali ta' magni godda.

3. Kategoriji ta' magni NRE, NRG, IWP, IWA, RLL, RLR, SMB, ATS u tas-subkategoriji NRS-v-2b u NRS-v-3

- 3.1. Għażla ta' magni sabiex jiġu stabbiliti l-fatturi ta' deterjorament tal-perjodu ta' durabbiltà tal-emissjonijiet
 - 3.1.1. Il-magni għandhom jintgħażlu mill-familja ta' magni definita fit-taqsimha 2 tal-Anness IX tar-Regolament ta' Implimentazzjoni (UE) 2017/656 dwar rekwiżiti amministrattivi għall-ittestjar tal-emissjonijiet sabiex jiġu stabbiliti fatturi ta' deterjorament tal-perjodu ta' durabbiltà tal-emissjonijiet.

- 3.1.2. Il-magni minn familji ta' magni differenti jistgħu jkomplu jiġu kkombinati ffamilji abbażi tat-tip ta' sistema ta' posttrattament tal-egżost użata. Sabiex magni b'konfigurazzjoni ta' ċilindri differenti, iżda li għandhom speċifikazzjonijiet tekniċi simili u installazzjoni simili għas-sistemi ta' posttrattament tal-egżost jitqiegħdu fl-istess familja tas-sistema ta' posttrattament tal-magna, il-manifattur għandu jipprovi dejta lill-awtorità tal-approvazzjoni li turi li l-prestazzjoni tat-tnaqqs tal-emissjonijiet ta' tali magni huwa simili.
- 3.1.3. Il-manifattur tal-magna għandu jagħzel magna waħda li tirrappreżenta l-familja tas-sistema ta' posttrattament tal-magna, kif iddeterminata skont il-punt 3.1.2, għall-ittestjar fuq l-iskeda ta' akkumulazzjoni tas-servizz imsemmija fil-punt 3.2.2, u għandha tkun irrapportata lill-awtorità tal-approvazzjoni qabel jibda kwalunkwe ttestjar.
- 3.1.4. Jekk l-awtorità tal-approvazzjoni tiddeciedi li l-aġar każ ta' emissjonijiet tal-familja tas-sistema ta' posttrattament tal-magna jista' jiġi kkaratterizzat aħjar minn magna tat-test oħra, il-magna tat-test li se tintuża għandha tintgħazel mill-awtorità tal-approvazzjoni flimkien mal-manifattur tal-magna.
- 3.2. Id-determinazzjoni tal-fatturi ta' deterjorament tal-perjodu ta' durabbiltà tal-emissjonijiet
- 3.2.1. Ġenerali
- Il-fatturi ta' deterjorament applikabbli għal familja tas-sistema ta' posttrattament tal-magna għandhom jiġu żviluppati mill-magni magħżula abbażi ta' skeda ta' akkumulazzjoni tas-servizz li tinkludi ttestjar perijodiku għall-emissjonijiet ta' gassijiet u partikolati matul kull ċiklu tat-test applikabbli għall-kategorija tal-magna, kif mogħtija fl-Anness IV tar-Regolament (UE) 2016/1628. Fil-każ ta' ċikli tat-test tranżitorju mhux tat-triq għal magni tal-kategorija NRE ("NRTC"), għandhom jintużaw biss ir-rizultati tas-sekwenza ta' NRTC bi startjar shun ("hot start NRTC").
- 3.2.1.1. Fuq talba tal-manifattur, l-awtorità tal-approvazzjoni tista' tippermetti li jintużaw il-fatturi ta' deterjorament li ġew stabbiliti bl-użu ta' proceduri alternattivi għal dawk speċifikati fil-punti 3.2.2 sa 3.2.5. F'dak il-każ, il-manifattur għandu juri għas-sodisfazzjon tal-awtorità tal-approvazzjoni li l-proceduri alternattivi użati mhumiex inqas rigorużi minn dawk stabbiliti fil-punti 3.2.2 sa 3.2.5.
- 3.2.2. Skeda ta' akkumulazzjoni tas-servizz
- L-iskedi ta' akkumulazzjoni tas-servizz jistgħu jitwettqu skont l-għażla tal-manifattur billi jithaddem makkinarju mobbli mhux tat-triq mghammar bil-magna magħżula fuq skeda ta' akkumulazzjoni "fl-użu" jew billi tithaddem il-magna magħżula fuq skeda ta' akkumulazzjoni tas-servizz ta' dinamometru". Il-manifattur m'għandux ikun meħtieġ li juża fjuwil ta' referenza għall-akkumulazzjoni tas-servizz bejn il-punti tat-test għall-kejl tal-emissjonijiet.
- 3.2.2.1. Akkumulazzjoni fl-użu u tas-servizz ta' dinamometru
- 3.2.2.1.1. Il-manifattur għandu jiddetermina l-forma u d-durata tal-akkumulazzjoni tas-servizz u ċ-ċiklu tat-tiqdim għall-magni b'mod konsistenti ma' ġudizzju inġiniristiku tajjeb.
- 3.2.2.1.2. Il-manifattur għandu jiddetermina l-punti tat-test fejn l-emissjonijiet ta' gassijiet u partikolati jitkejlu matul iċ-ċikli applikabbli, kif ġej:
- 3.2.2.1.2.1. Meta tithaddem skeda ta' akkumulazzjoni tas-servizz iqsar mill-perjodu ta' durabbiltà tal-emissjonijiet skont il-punt 3.2.2.1.7, in-numru minimu ta' punti tat-test għandu jkun ta' tlieta, wiehed fil-bidu, wiehed bejn wiehed u iehor fin-nofs u iehor fit-tmiem tal-iskeda ta' akkumulazzjoni tas-servizz.
- 3.2.2.1.2.2. Meta titlesta l-akkumulazzjoni tas-servizz sa tmiem il-perjodu ta' durabbiltà tal-emissjonijiet, in-numru minimu ta' punti tat-test għandu jkun ta' tnejn, wiehed fil-bidu u iehor fit-tmiem tal-akkumulazzjoni tas-servizz.
- 3.2.2.1.2.3. Barra minn hekk, il-manifattur jista' jwettaq it-testijiet f'punti intermedji spazjati b'mod uniformi.
- 3.2.2.1.3. Il-valuri tal-emissjonijiet fil-punt tal-bidu u fil-punt tat-tmiem tal-perjodu ta' durabbiltà tal-emissjonijiet ikkalkolati skont il-paragrafu 3.2.5.1 jew imkejla direttament skont il-punt 3.2.2.1.2.2, għandhom ikunu fi hdan il-valuri ta' limitu applikabbli għall-familja ta' magni. Madankollu r-rizultati individwali tal-emissjonijiet mill-punti tat-test intermedjarji jistgħu jaqbzū dawk il-valuri ta' limitu.
- 3.2.2.1.4. Għal kategoriji jew subkategoriji ta' magni li għalihom japplika NRTC, jew għal kategoriji jew subkategoriji ta' magni NRS li għalihom japplika għadd kbir ta' ċikli tat-test tranżitorju mhux tat-triq għal magni ta' ignition bl-ispark ("LSI-NRTC"), il-manifattur jista' jitlob il-qbil tal-awtorità tal-approvazzjoni biex jithaddem biss ċiklu tat-test wiehed (NRTC jew LSI-NRTC, kif applikabbli, jew NRSC, bi startjar shun) f'kull punt tat-test, u biex iċ-ċiklu tat-test l-iehor jithaddem biss fil-bidu u fi tmiem l-iskeda ta' akkumulazzjoni tas-servizz.

- 3.2.2.1.5. Fil-każ ta' kategoriji jew subkategoriji ta' magni li għalihom ma jinghata ebda ċiklu tranżitorju mhux tat-triq applikabbli fl-Anness IV tar-Regolament (UE) 2016/1628, għandu jithaddem biss NRSC f'kull punt tat-test.
- 3.2.2.1.6. L-iskedi ta' akkumulazzjoni tas-servizz jistgħu jkunu differenti għal familji differenti ta' sistemi ta' posttrattament tal-magna.
- 3.2.2.1.7. L-iskedi ta' akkumulazzjoni tas-servizz jistgħu jkunu iqsar mill-perjodu ta' durabbiltà tal-emissjonijiet, iżda m'għandhomx ikunu iqsar mill-ekwivalenti ta' mill-inqas kwart tal-perjodu ta' durabbiltà tal-emissjonijiet speċifikat fl-Anness V tar-Regolament (UE) 2016/1628.
- 3.2.2.1.8. Huwa permess li jsir tiqdim aċċellerat permezz tal-aġġustament tal-iskeda ta' akkumulazzjoni tas-servizz fuq bażi tal-konsum tal-fjuwil. L-aġġustament għandu jkun ibbażat fuq il-proporzjon bejn il-konsum tipiku tal-fjuwil waqt l-użu u l-konsum tal-fjuwil fuq il-ċiklu ta' tiqdim, iżda l-konsum tal-fjuwil fuq iċ-ċiklu ta' tiqdim ma għandux ikun oghla mill-konsum tipiku tal-fjuwil waqt l-użu b'aktar minn 30 %.
- 3.2.2.1.9. Il-manifattur jista' juża, bi qbil mal-awtorità tal-approvazzjoni, metodi alternattivi ta' tiqdim aċċellerat.
- 3.2.2.1.10. L-iskeda tal-akkumulazzjoni tas-servizz għandha tiġi deskritta b'mod shih fl-applikazzjoni għall-approvazzjoni tat-tip tal-UE u tiġi rrapportata lill-awtorità tal-approvazzjoni qabel jibda kwalunkwe ttestjar.
- 3.2.2.2. Jekk l-awtorità tal-approvazzjoni tiddeciedi li jkun mehtieġ li jitwettaq kejl addizzjonali bejn il-punti magħżula mill-manifattur, hija għandha tinnotifika lill-manifattur. L-iskeda ta' akkumulazzjoni tas-servizz riveduta għandha tithejja mill-manifattur u tiġi approvata mill-awtorità tal-approvazzjoni.
- 3.2.3. Ittestjar tal-magna
- 3.2.3.1. Stabbilizzazzjoni tal-magna
- 3.2.3.1.1. Għal kull familja tas-sistema ta' posttrattament tal-magna, il-manifattur għandu jiddetermina n-numru ta' sigħat tat-thaddim ta' makkinarju mobbli mhux tat-triq jew magna, li warajh jiġi stabbilizzat l-operat tas-sistema ta' posttrattament tal-magna. Jekk jintalab mill-awtorità tal-approvazzjoni, il-manifattur għandu jagħmel disponibbli d-dejta u l-analiżi li jintużaw sabiex issir din id-determinazzjoni. Bhala alternattiva, il-manifattur jista' jhaddem il-magna jew il-makkinarju mobbli mhux tat-triq bejn 60 u 125 siegħa jew il-hin ekwivalenti tul iċ-ċiklu tat-tiqdim sabiex jistabbilizza s-sistema ta' posttrattament tal-magna.
- 3.2.3.1.2. It-tmiem tal-perjodu ta' stabbilizzazzjoni ddeterminat fil-punt 3.2.3.1.1 għandu jitqies li huwa l-bidu tal-iskeda ta' akkumulazzjoni tas-servizz.
- 3.2.3.2. Ittestjar tal-akkumulazzjoni tas-servizz
- 3.2.3.2.1. Wara l-istabbilizzazzjoni, il-magna għandha tithaddem tul l-iskeda ta' akkumulazzjoni tas-servizz magħżula mill-manifattur, kif deskritt fil-punt 3.2.2. Fl-intervall perijodiċi fl-iskeda ta' akkumulazzjoni tas-servizz iddeterminati mill-manifattur u, fejn applikabbli, decizi mill-awtorità tal-approvazzjoni skont il-punt 3.2.2.2, il-magna għandha tiġi ttestjata għal emissjonijiet ta' gassijiet u partikolati tul NRTC u NRSC, jew LSI-NRTC u NRSC, bi startjar shun, applikabbli għall-kategorija ta' magni, kif stabbilit fl-Anness IV tar-Regolament (UE) 2016/1628.
- Il-manifattur jista' jagħżel li jkejjel l-emissjonijiet tal-inkwinanti qabel kwalunkwe sistema ta' posttrattament tal-egżost b'mod separat mill-emissjonijiet tal-inkwinanti wara kwalunkwe sistema ta' posttrattament tal-egżost.
- Skont il-punt 3.2.2.1.4, jekk intlaħaq qbil li jsir biss ċiklu tat-test wiehed (NRTC, LSI-NRTC jew NRSC, bi startjar shun) f'kull punt tat-test, iċ-ċiklu tat-test l-iehor (NRTC, LSI-NRTC jew NRSC, bi startjar shun) għandu jsir fil-bidu u fit-tmiem tal-iskeda ta' akkumulazzjoni tas-servizz.
- Skont il-punt 3.2.2.1.5, fil-każ ta' kategoriji jew subkategoriji ta' magni li għalihom ma jinghata ebda ċiklu tranżitorju mhux tat-triq applikabbli fl-Anness IV tar-Regolament (UE) 2016/1628, għandu jsir biss NRSC f'kull punt tat-test.
- 3.2.3.2.2. Matul l-iskeda ta' akkumulazzjoni tas-servizz, il-manutenzjoni għandha titwettaq fuq il-magna skont il-punt 3.4.
- 3.2.3.2.3. Matul l-iskeda ta' akkumulazzjoni tas-servizz, manutenzjoni mhux skedata fuq il-magna jew il-makkinarju mobbli mhux tat-triq tista' titwettaq, pereżempju, jekk is-sistema djanjostika normali tal-manifattur tkun sabet problema li kienet tindika lill-operatur tal-makkinarju mobbli mhux tat-triq li hemm hsara.

3.2.4. Rapportar

3.2.4.1. Ir-riżultati tat-testijiet kollha tal-emissjonijiet (NRTC, LSI-NRTC u NRSC bi startjar shun) imwettqa matul l-iskeda ta' akkumulazzjoni tas-servizz għandhom ikunu magħmula disponibbli għall-awtorità tal-approvazzjoni. Jekk test tal-emissjonijiet jiġi ddikjarat bhala null, il-manifattur għandu jipprovdi raġunijiet għaliex it-test ġie ddikjarat null. F'każ bhala dan, għandha titwettaq serje ohra ta' testijiet tal-emissjonijiet fi żmien il-100 siegħa li jmiss ta' akkumulazzjoni tas-servizz.

3.2.4.2. Il-manifattur għandu jzomm rekords tal-informazzjoni kollha dwar it-testijiet kollha tal-emissjonijiet u l-manutenzjoni mwettqa fuq il-magna matul l-iskeda ta' akkumulazzjoni tas-servizz. Din l-informazzjoni għandha tiġi pprezentata lill-awtorità tal-approvazzjoni flimkien mar-riżultati tat-testijiet tal-emissjonijiet imwettqa matul l-iskeda ta' akkumulazzjoni tas-servizz.

3.2.5. Determinazzjoni tal-fatturi ta' deterjorament

3.2.5.1. Meta tithaddem skeda ta' akkumulazzjoni tas-servizz skont il-punt 3.2.2.1.2.1 jew il-punt 3.2.2.1.2.3, għal kull inkwinant imkejje matul NRTC, LSI-NRTC u NRSC, bi startjar shun, f'kull punt tat-test matul l-iskeda ta' akkumulazzjoni tas-servizz, għandha ssir l-aktar analiżi ta' rigressjoni lineari addattata abbażi tar-riżultati kollha tat-testijiet. Ir-riżultati ta' kull test għal kull inkwinant għandhom jingħataw bl-istess numru ta' pożizzjonijiet decimali bhala l-valur ta' limitu għal dak l-inkwinant, kif ikun applikabbli għall-familja ta' magni, flimkien ma' pożizzjoni decimali waħda addizzjonali.

Meta skont il-punt 3.2.2.1.4 jew il-punt 3.2.2.1.5, ikun sar biss ċiklu wiehed tat-test (NRTC, LSI-NRTC jew NRSC, bi startjar shun) f'kull punt tat-test, l-analiżi tar-rigressjoni għandha ssir biss fuq il-bażi tar-riżultati tat-test miċ-ċiklu tat-test li sar f'kull punt tat-test.

Il-manifattur jista' jitlob l-approvazzjoni minn qabel tal-awtorità tal-approvazzjoni għal rigressjoni nonlineari.

3.2.5.2. Il-valuri tal-emissjonijiet għal kull inkwinant fil-bidu tal-iskeda ta' akkumulazzjoni tas-servizz u fil-punt tat-tmiem tal-perjodu ta' durabbiltà tal-emissjonijiet li huwa applikabbli għall-magna ttestjata għandhom ikunu:

(a) iddeterminati permezz ta' estrapolazzjoni tal-ekwazzjoni ta' rigressjoni fil-punt 3.2.5.1, meta jkunu għaddejjin minn skeda ta' akkumulazzjoni tas-servizz skont il-punt 3.2.2.1.2.1 jew il-punt 3.2.2.1.2.3, jew

(b) imkejla direttament, meta jkunu għaddejjin minn skeda ta' akkumulazzjoni tas-servizz skont il-punt 3.2.2.1.2.2.

Meta l-valuri tal-emissjonijiet jintużaw għal familji ta' magni fl-istess familja ta' posttrattament tal-magni, iżda b'perjodi differenti ta' durabbiltà tal-emissjonijiet, imbagħad il-valuri tal-emissjonijiet fil-punt tat-tmiem tal-perjodu ta' durabbiltà tal-emissjonijiet għandhom jergħu jiġu kkalkolati għal kull perjodu ta' durabbiltà tal-emissjonijiet permezz ta' estrapolazzjoni jew interpolazzjoni tal-ekwazzjoni ta' rigressjoni kif iddeterminata fil-punt 3.2.5.1.

3.2.5.3. Il-fattur ta' deterjorament (DF) għal kull inkwinant huwa definit bhala l-proporzjon tal-valuri tal-emissjonijiet applikati fil-punt tat-tmiem tal-perjodu ta' durabbiltà tal-emissjonijiet u fil-bidu tal-iskeda ta' akkumulazzjoni tas-servizz (fattur ta' deterjorament multiplikattiv).

Il-manifattur jista' jitlob l-approvazzjoni minn qabel tal-awtorità tal-approvazzjoni biex l-applikazzjoni ta' DF addittiv għal kull inkwinant tkun tista' tiġi applikata. Id-DF addittiv huwa definit bhala d-differenza bejn il-valuri tal-emissjonijiet ikkalkolati fil-punt tat-tmiem tal-perjodu ta' durabbiltà tal-emissjonijiet u fil-bidu tal-iskeda ta' akkumulazzjoni tas-servizz.

Eżempju għad-determinazzjoni tad-DFs bl-użu ta' rigressjoni lineari huwa muri fil-Figura 3.1 għal emissjoni ta' NO_x.

Mhuwiex permess li jsir tahlit ta' DFs multiplikattivi u addittivi fi hdan sett wiehed ta' inkwinanti.

Jekk il-kalkolu jirriżulta f'valur ta' inqas minn 1,00 għal DF multiplikattiv, jew inqas minn 0,00 għal DF addittiv, mela mbagħad il-fattur ta' deterjorament għandu jkun ta' 1,0 jew 0,00, rispettivament.

Skont il-punt 3.2.2.1.4, jekk ikun intlaħaq qbil li jsir ċiklu tat-test wiehed biss (NRTC, LSI-NRTC jew NRSC, bi startjar shun) f'kull punt tat-test u t-test taċ-ċiklu l-iehor (NRTC, LSI-NRTC jew NRSC, bi startjar shun) isir biss fil-bidu u fi tmiem l-iskeda ta' akkumulazzjoni tas-servizz, il-fattur ta' deterjorament ikkalkolat għaċ-ċiklu tat-test li sar f'kull punt tat-test għandu jkun applikabbli wkoll għaċ-ċiklu tat-test l-iehor.

Figura 3.1

Eżempju ta' determinazzjoni tad-DF

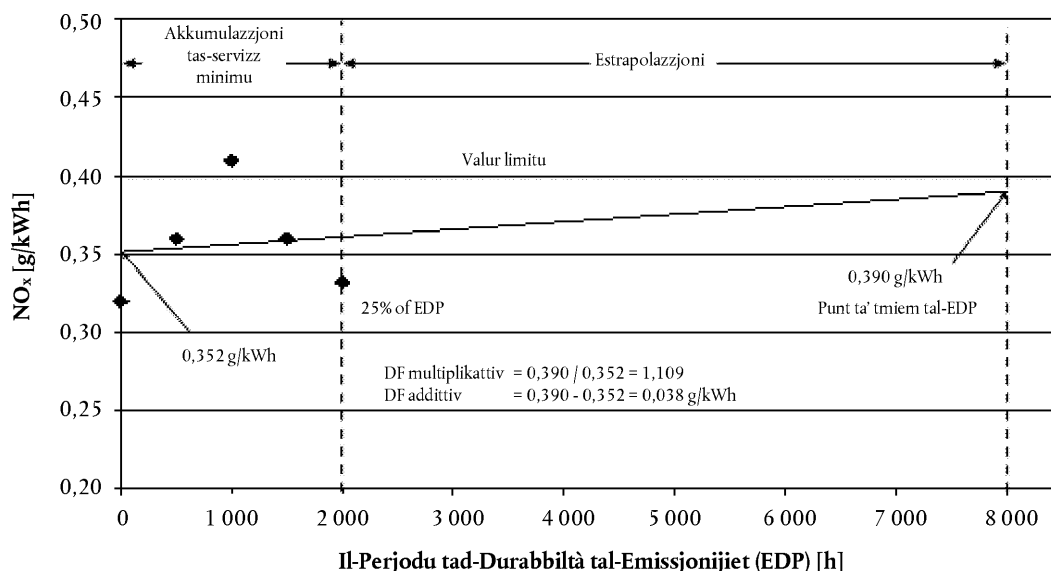

3.2.6. Fatturi ta' deterjorament assenjati

- 3.2.6.1. Bhala alternattiva għall-użu ta' skeda ta' akkumulazzjoni tas-servizz sabiex jiġu ddeterminati d-DFs, il-manifatturi tal-magni jistgħu jagħzlu li jużaw id-DFs multiplikattivi assenjati mogħtija fit-Tabella 3.1.

Tabella 3.1

Fatturi ta' deterjorament assenjati

Ċiklu tat-test	CO	HC	NO _x	PM	PN
NRTC u LSI-NRTC	1,3	1,3	1,15	1,05	1,0
NRSC	1,3	1,3	1,15	1,05	1,0

Id-DFs addittivi assenjati m'għandhomx jingħataw. Id-DFs multiplikattivi assenjati m'għandhomx jiġu ttrasformati f'DFs addittivi.

Għal PN, jista' jintuża DF addittiv ta' 0,0 jew DF multiplikattiv ta' 1,0, flimkien mar-riżultati tat-testijiet DF preċedenti li ma stabbilixxew ebda valur għal PN jekk jiġu ssodisfati ż-żewġ kundizzjonijiet li ġejjin:

- it-test preċedenti tad-DF twettaq fuq it-teknoloġija tal-magni li kellhom jikkwalifikaw sabiex jiġu inkluzi fl-istess familja tas-sistema ta' posttrattament tal-magni, kif stipulat fil-punt 3.1.2, bhala l-familja ta' magni li għalihom huwa mahsub li japplikaw id-DFs; u,
- ir-riżultati tat-test intużaw f'approvazzjoni tat-tip preċedenti mogħtija qabel id-data tal-approvazzjoni tat-tip tal-UE applikabbli msemmija fl-Anness III tar-Regolament (UE) 2016/1628.

- 3.2.6.2. Fejn jintużaw id-DFs assenjati, il-manifattur għandu jipprezenta lill-awtorità tal-approvazzjoni evidenza robusta li l-komponenti ta' kontroll tal-emissjonijiet jistgħu jkunu raġonevolment mistennija li jkollhom id-durabbiltà tal-emissjonijiet assoċjata ma' dawk il-fatturi assenjati. Din l-evidenza tista' tkun ibbażata fuq analiżi tad-disinn, jew fuq it-testijiet, jew inkella tahlita tat-tnejn.

- 3.2.7. L-applikazzjoni tal-fatturi ta' deterjorament
- 3.2.7.1. Il-magni għandhom jissodifaw il-limiti tal-emissjonijiet rispettivi għal kull inkwinant, kif applikabbli għall-familja ta' magni, wara l-applikazzjoni tal-fatturi ta' deterjorament għar-riżultat tat-test kif imkejjel f'konformità mal-Anness VI (emissjoni speċifika ponderata abbażi taċ-ċiklu għall-partikolati u għal kull gass individwali). Skont it-tip ta' DF, japplikaw id-dispożizzjonijiet li ġejjin:
- (a) Multiplikattiv: (emissjoni speċifika ponderata abbażi taċ-ċiklu) \times DF \leq limitu ta' emissjonijiet
- (b) Addittiv: (emissjoni speċifika ponderata abbażi taċ-ċiklu) + DF \leq limitu ta' emissjonijiet
- L-emissjoni speċifika ponderata abbażi taċ-ċiklu tista' tinkludi l-aġġustament għal riġenerazzjoni mhux frekwenti, fejn ikun applikabbli.
- 3.2.7.2. Għal NO_x + HC DF multiplikattiv, id-DFs separati HC u NO_x għandhom jiġu ddeterminati u applikati b'mod separat meta jkun kkalcolati l-livelli tal-emissjonijiet deterjorati minn riżultat tat-test tal-emissjonijiet qabel jiġu kkombinati l-valuri NO_x u HC deterjorati li jirriżultaw sabiex tiġi stabbilita l-konformità mal-limitu tal-emissjoni.
- 3.2.7.3. Il-manifattur jista' jittrasferixxi d-DFs iddeterminati għal familja tas-sistema ta' posttrattament tal-magni għal magna li ma taqax taht l-istess familja tas-sistema ta' posttrattament tal-magni. F'każijiet bhal dawn, il-manifattur għandu juri lill-awtorità tal-approvazzjoni li l-magna li għaliha kienet ittestjata oriġinarjament il-familja tas-sistema ta' posttrattament tal-magni, kif ukoll il-magna li għaliha jiġu ttrasferiti d-DFs għandhom speċifikazzjonijiet tekniċi u rekwiżiti ta' installazzjoni simili fuq il-makkinarju mobbli mhux tat-triq u li l-emissjonijiet ta' tali magna huma simili.
- Meta d-DFs jiġu ttrasferiti għal magna b'perjodu differenti ta' durabbiltà tal-emissjonijiet, id-DFs għandhom jerġghu jiġu kkalkolati għall-perjodu applikabbli ta' durabbiltà tal-emissjonijiet permezz ta' estrapolazzjoni jew interpolazzjoni tal-ekwazzjoni ta' riġressjoni kif iddeterminat fil-punt 3.2.5.1.
- 3.2.7.4. Id-DF għal kull inkwinant għal kull ċiklu tat-test applikabbli għandu jiġi rreġistrat fir-rapport tat-test stabbilit fl-Appendiċi 1 tal-Anness VI tar-Regolament ta' Implimentazzjoni (UE) 2017/656 dwar rekwiżiti amministrattivi.
- 3.3. Kontroll tal-konformità tal-produzzjoni
- 3.3.1. Il-konformità tal-produzzjoni għall-konformità tal-emissjonijiet tiġi kkontrollata abbażi tat-Taqsima 6 tal-Anness II.
- 3.3.2. Il-manifattur jista' jkejjel l-emissjonijiet tal-inkwinanti qabel kwalunkwe sistema ta' posttrattament tal-egżost fl-istess hin li fih isir it-test tal-approvazzjoni tat-tip tal-UE. Għal dak il-ghan, il-manifattur jista' jżviluppa DFs informali separatament għall-magna minghajr sistema ta' posttrattament u għas-sistema ta' posttrattament, li jistgħu jintużaw mill-manifattur bhala għajnuna sabiex itemm l-awditjar tal-linja ta' produzzjoni.
- 3.3.3. Għall-finijiet tal-approvazzjoni tat-tip tal-UE, huma biss id-DFs li jiġu ddeterminati skont il-punt 3.2.5 jew 3.2.6 li għandhom jiġu rreġistrati fir-rapport tat-test stabbilit fl-Appendiċi 1 tal-Anness VI tar-Regolament ta' Implimentazzjoni (UE) 2017/656 dwar rekwiżiti amministrattivi.
- 3.4. Manutenzjoni
- Għall-fini tal-iskeda ta' akkumulazzjoni tas-servizz, il-manutenzjoni għandha ssir skont il-manwal tal-manifattur għas-servizz u l-manutenzjoni.
- 3.4.1. Manutenzjoni skedata relatata mal-emissjonijiet
- 3.4.1.1. Manutenzjoni skedata relatata mal-emissjonijiet matul it-thaddim tal-magna, li ssir għall-fini tat-twettiq ta' skeda ta' akkumulazzjoni tas-servizz, għandha ssehh f'intervalli ekwivalenti għal dawk li huma speċifikati fl-istruzzjonijiet tal-manifattur dwar il-manutenzjoni lill-utent finali tal-makkinarju mobbli mhux tat-triq jew tal-magna. Din il-manutenzjoni skedata tista' tiġi aġġornata skont kif ikun mehtieg matul l-iskeda ta' akkumulazzjoni tas-servizz, diment li ma tithassar ebda operazzjoni ta' manutenzjoni mill-iskeda tal-manutenzjoni wara li jkun sar it-thaddim fuq il-magna tat-test.

- 3.4.1.2. Kwalunkwe aġġustament, żarmar, tindif jew skambju ta' komponenti kritiċi relatati mal-emissjonijiet li jsir fuq bażi perjodika fil-perjodu ta' durabbiltà tal-emissjonijiet sabiex jipprevjenu l-malfunzjoni tal-magna, għandu jsir biss sakemm dan ikun teknologikament mehtieġ sabiex jiġi żgurat il-funzjonament xieraq tas-sistema ta' kontroll tal-emissjonijiet. Għandha tiġi evitata l-htieġa ta' skambju skedat, fi hdan l-iskeda ta' akkumulazzjoni tas-servizz u wara ċertu żmien ta' thaddim tal-magna, ta' komponenti kritiċi relatati mal-emissjonijiet għajr dawk li jikkwalifikaw bhala oġġetti ta' skambju ta' rutina. F'dan il-kuntest, l-oġġetti konsumabbli li jehtieġu manutenzjoni għal tiġdid regolari jew oġġetti li jehtieġu tindif wara ċertu żmien ta' thaddim tal-magna, għandhom jikkwalifikaw bhala oġġetti ta' skambju ta' rutina.
- 3.4.1.3. Kwalunkwe rekwiżiti tal-manutenzjoni skedata għandhom ikunu soġġetti għal approvazzjoni mill-awtorità tal-approvazzjoni qabel ma tinghata approvazzjoni tat-tip tal-UE u għandhom jiġu inklużi fil-manwal tal-klijent. L-awtorità tal-approvazzjoni ma għandhiex tirrifjuta li tapprova rekwiżiti ta' manutenzjoni li huma raġonevoli u teknikament mehtieġa, inkluż iżda mhux limitat għal dawk identifikati fil-punt 1.6.1.4.
- 3.4.1.4. Il-manifattur tal-magna għandu jispeċifika għall-iskedi ta' akkumulazzjoni tas-servizz kwalunkwe aġġustament, tindif, manutenzjoni (fejn mehtieġ) u skambju skedat tal-oġġetti li ġejjin:
- filtri u berrieda fis-sistema ta' ricirkolazzjoni tal-gass tal-egzost (EGR)
 - il-valv ta' ventilazzjoni pożittiva tal-kaxxa tal-krank, jekk applikabbli
 - il-ponot tal-injettatur tal-fjuwil (it-tindif biss huwa permess),
 - injettaturi tal-fjuwil
 - turboċarġer
 - l-unità elettronika għall-kontroll tal-magna u s-sensors u l-attwaturi assoċjati magħha
 - is-sistema ta' postrattament tal-partikolati (inklużi l-komponenti relatati)
 - is-sistema ta' postrattament tal-NO_x (inklużi l-komponenti relatati)
 - is-sistema ta' ricirkolazzjoni tal-gass tal-egzost (EGR), inklużi l-valvi ta' kontroll u t-tubi kollha relatati
 - kwalunkwe sistema oħra ta' postrattament tal-egzost.
- 3.4.1.5. Il-manutenzjoni skedata relatata mal-emissjonijiet kritiċi għandha ssir biss jekk hija mehtieġa li ssir fl-użu u dak ir-rekwiżit jiġi kkomunikat lill-utent finali tal-magna jew tal-makkinarju mobbli mhux tat-triq.
- 3.4.2. Bidliet fil-manutenzjoni skedata
- Il-manifattur għandu jissottometti talba lill-awtorità tal-approvazzjoni għall-approvazzjoni ta' kwalunkwe manutenzjoni skedata ġdida li jixtieq jagħmel matul l-iskeda ta' akkumulazzjoni tas-servizz u sussegwentement jirrakkomandaha lill-utenti finali tal-magni u tal-makkinarju mobbli mhux tat-triq. It-talba għandha tkun akkumpanjata minn dejta li ssostni l-htieġa għall-manutenzjoni skedata ġdida u l-intervall tal-manutenzjoni.
- 3.4.3. Manutenzjoni skedata mhux relatata mal-emissjonijiet
- Il-manutenzjoni skedata mhux relatata mal-emissjonijiet li hija raġonevoli u teknikament mehtieġa (pereżempju, il-bdil taż-żejt, il-bdil tal-filtru taż-żejt, il-bdil tal-filtru tal-fjuwil, il-bdil tal-filtru tal-arja, il-manutenzjoni tas-sistema tat-tkessih, l-aġġustament tal-velocità idle, ir-regolatur, it-torque tal-boltijiet tal-magna, l-ispazju ta' hdejn il-valv, l-ispazju ta' hdejn l-injettatur, l-aġġustament tat-tensjoni ta' kwalunkwe ċinga tat-trażmissjoni, eċċ.) tista' ssir fuq magni jew makkinarju mobbli mhux tat-triq magħzula għall-iskeda ta' akkumulazzjoni tas-servizz fl-inqas intervalli frekwenti rrakkomandati mill-manifattur lill-utent finali (pereżempju, mhux fl-intervalli rrakkomandati għal servizz sever).
- 3.5. Tiswija
- 3.5.1. It-tiswijiet fil-komponenti ta' magna magħzula għall-ittestjar tul skeda ta' akkumulazzjoni tas-servizz għandhom isiru biss jekk komponent ifalli jew wara malfunzjoni fil-magna. It-tiswija tal-magna nnifisha, tas-sistema għall-kontroll tal-emissjonijiet jew tas-sistema tal-fjuwil mhijiex permessa hliet sal-punt definit fil-punt 3.5.2.
- 3.5.2. Jekk il-magna, is-sistema ta' kontroll tal-emissjonijiet tagħha jew is-sistema tal-fjuwil tagħha tfalli kif suppost matul l-iskeda ta' akkumulazzjoni tas-servizz, l-akkumulazzjoni tas-servizz għandha titqies bhala li hija nulla, u għandha tinbeda akkumulazzjoni tas-servizz ġdida b'magna ġdida.

Il-paragrafu preċedenti m'għandux japplika meta l-komponenti li fallaw jiġu sostitwiti b'komponenti ewkwivalenti li jkunu ġew soġġetti għal għadd simili ta' sigħat ta' akkumulazzjoni tas-servizz.

4. **Kategoriji u subkategoriji ta' magni NRSh u NRS, għajr għal NRS-v-2b u NRS-v-3**

4.1. Il-kategorija ta' EDP applikabbli u l-fattur ta' deterjorament (DF) korrispondenti għandhom jiġu ddeterminati skont din it-taqsimha 4.

4.2. Familja ta' magni għandha titqies bhala konformi mal-valuri ta' limitu meħtieġa għal subkategorija meta r-rizultati tat-test tal-emissjonijiet tal-magni kollha li jirrapprezentaw dik il-familja, meta jiġu aġġustati permezz ta' multiplikazzjoni bid-DF kif stabbilit fit-taqsimha 2, ikunu inqas minn jew ugwali għall-valuri ta' limitu meħtieġa għal dik is-subkategorija ta' magni. Madankollu, fil-każ li r-rizultati ta' test(ijiet) tal-emissjoni ta' magna/i li jirrapprezentaw il-familja ta' magni, meta jiġu aġġustati permezz ta' multiplikazzjoni bid-DF kif stabbilit fit-taqsimha 2, ikunu oghla minn valur/i ta' limitu wieħed ta' emissjonijiet meħtieġa għal dik is-subkategorija ta' magni, il-familja ta' magni għandha titqies bhala mhux konformi mal-valuri ta' limitu meħtieġa għal dik is-subkategorija ta' magni.

4.3. Id-DFs għandhom jiġu ddeterminati kif ġej:

4.3.1. Fuq mill-inqas magna tat-test waħda li tirrapprezenta l-konfigurazzjoni magħżula bhala l-aktar waħda probabbli li taqbeż il-limiti tal-emissjonijiet ta' HC + NO_x u konfigurata biex tkun rappreżentattiva tal-magni tal-produzzjoni, l-ittestjar tal-emissjonijiet tal-proċedura tat-test (shih) għandhom jitwettqu kif deskritt fl-Anness VI wara n-numru ta' sigħat li jirrapprezentaw l-emissjonijiet stabbilizzati.

4.3.2. Jekk jiġu ttestjati aktar minn magna waħda, ir-rizultati għandhom jiġu kkalkolati bhala l-medja tar-rizultati għall-magni kollha ttestjati, imqarrba għall-istess numru ta' pożizzjonijiet decimali bhal fil-limitu applikabbli, espressi f'figura sinifikanti addizzjonali waħda.

4.3.3. Tali ttestjar tal-emissjonijiet għandu jerga' jitwettaq wara li l-magna tkun tqaddmet. Il-proċedura ta' tiqdim għandha titfassal b'tali mod li tippermetti lill-manifattur jipprevedi b'mod xieraq id-deterjorament tal-emissjonijiet fl-użu mistenni matul l-EDP tal-magna, waqt li jittiehed kont tat-tip ta' użu u mekkanizmi oħrajn ta' deterjorament mistennija taht użu tipiku mill-konsumatur li jista' jaffettwa l-prestazzjoni għall-emissjonijiet. Jekk jiġu ttestjati aktar minn magna waħda, ir-rizultati għandhom jittiehdu medji tagħhom u jiġu mqarrba għall-istess numru ta' pożizzjonijiet decimali bhal fil-limitu applikabbli, espressi f'figura sinifikanti addizzjonali waħda.

4.3.4. L-emissjonijiet fi tmiem l-EDP (emissjonijiet medji, jekk applikabbli) għal kull inkwinant irregolat għandhom jiġu diviżi bl-emissjonijiet stabbilizzati (emissjonijiet medji, jekk applikabbli) u jiġu mqarrba għal żewġ cifri sinifikanti. In-numru li jirriżulta għandu jkun id-DF, sakemm ma jkunx inqas minn 1,00, f'liema każ id-DF għandu jkun 1,00.

4.3.5. Il-manifattur jista' jiskeda punti addizzjonali ta' ttestjar tal-emissjonijiet bejn il-punt stabbilizzat ta' ttestjar tal-emissjonijiet u fit-tmiem tal-EDP. Jekk jiġu skedati testijiet intermedji, għandhom jithallew spazji indaqs bejn il-punti tat-test fuq l-EDP (ftit aktar jew inqas minn sagħtejn) u punt tat-test wieħed bhal dan għandu jkun fin-nofs tal-EDP shih (ftit aktar jew inqas minn sagħtejn).

4.3.6. Għal kull inkwinant HC + NO_x u CO, għandha titqiegħed linja dritta fil-punti tad-dejta li tittratta t-test inizjali bhala li sar fil-bidu tal-operazzjoni u bl-użu tal-metodu tal-inqas kwadri. Id-DF huwa l-emissjoni kkalkolata fit-tmiem tal-perjodu ta' durabbiltà diviża bl-emissjoni kkalkolata fil-bidu tal-operazzjoni.

Id-DF għal kull inkwinant għaċ-ċiklu tat-test applikabbli għandu jiġi rreġistrat fir-rapport tat-test stabbilit fl-Appendiċi 1 tal-Anness VII tar-Regolament ta' Implimentazzjoni (UE) 2017/656 dwar rekwiżiti amministrattivi.

4.3.7. Il-fatturi ta' deterjorament ikkalkolati jistgħu jkopru familji oħra flimkien ma' dik li fuqha kienu ġġenerati jekk il-manifattur jissottometti ġustifikazzjoni aċċettabbli għall-awtorità tal-approvazzjoni qabel l-approvazzjoni tat-tip li l-familji tal-magni affettwati jkunu ragonevolment mistennija li jkollhom karatteristiċi simili ta' deterjorament tal-emissjonijiet abbażi tad-disinn u t-teknoloġija użati.

Lista mhux esklussiva ta' gruppi ta' disinni u teknoloġiji hija mogħtija hawn taht:

— magni konvenzjonali two-stroke mingħajr sistema ta' posttrattament,

— magni konvenzjonali two-stroke b'katalizzatur tal-istess materjal attiv u tagħbija u l-istess numru ta' ċelluli għal kull cm²,

- magni two-stroke b'sistema ta' evakwazzjoni ta' duhhan stratifikat,
- magni two-stroke b'sistema ta' evakwazzjoni ta' duhhan b'katalizzatur tal-istess materjal attiv u taghbija u l-istess numru ta' ċelluli ghal kull cm^2 ,
- magni four-stroke b'katalizzatur bl-istess teknoloġija tal-valvijiet u sistema ta' lubrikazzjoni identika,
- magni four-stroke minghajr katalizzatur bl-istess teknoloġija tal-valvijiet u sistema ta' lubrikazzjoni identika.

4.4. Kategoriji tal-EDP

- 4.4.1. Ghal dawk il-kategoriji ta' magni fit-Tabella V-3 jew V-4 tal-Anness V tar-Regolament (UE) 2016/1628 li jkollhom valuri alternattivi għall-EDP, il-manifatturi għandhom jiddikjaraw il-kategorija ta' EDP applikabbli ghal kull familja ta' magni fil-hin tal-approvazzjoni tat-tip tal-UE. Tali kategorija għandha tkun il-kategorija mit-Tabella 3.2 li tqarreb mill-aktar qrib il-hajja utli mistennija tat-tagħmir li fih il-magni huma mistennija li jiġu installati kif iddeterminat mill-manifattur tal-magna. Il-manifatturi għandhom iżommu d-dejta xierqa biex issostni l-għażla tagħhom tal-kategorija ta' EDP ghal kull familja ta' magni. Tali dejta għandha tiġi fornuta lill-awtorità tal-approvazzjoni fuq talba.

Tabella 3.2

Kategoriji tal-EDP

Kategorija tal-EDP	Applikazzjoni tal-Magna
Kat 1	Prodotti tal-konsumatur
Kat 2	Prodotti semiprofessionali
Kat 3	Prodotti professjonali

- 4.4.2. Il-manifattur għandu juri għas-sodisfazzjon tal-awtorità tal-approvazzjoni li l-kategorija tal-EDP iddikjarata hija xierqa. Id-dejta maħsuba biex tappoġġja l-għażla tal-manifattur tal-kategorija tal-EDP, ghal familja ta' magni partikolari, tista' tinkludi iżda mhijex limitata għal:
- sħarriġ tat-tul tal-hajja tat-tagħmir li fih ikunu installati dawk il-magni,
 - l-evalwazzjonijiet tekniċi tal-magni mqaddma fuq il-post biex ikun aċċertat meta l-kapaċità tal-magna tiddeterjora sal-punt meta dan ikollu impatt fuq l-utilità u/jew l-affidabbiltà sa grad biżżejjed li tehtieg tiswija ġenerali jew bdil,
 - id-dikjarazzjonijiet tal-garanzija u l-perjodi tal-garanzija,
 - il-materjali tal-kummerċjalizzazzjoni rigward il-hajja tal-magna,
 - rapporti ta' falliment mill-klijenti tal-magna, u
 - l-evalwazzjonijiet tekniċi tad-durabbiltà, fsigħat, ta' teknoloġiji speċifiċi tal-magni, materjali tal-magni jew disinni tal-magni.

ANNEX IV

Ir-rekwiżiti fir-rigward tal-istrateġiji għall-kontroll tal-emissjonijiet, il-miżuri għall-kontroll tal-NO_x u l-miżuri għall-kontroll tal-partikolati**1. Definizzjonijiet, abbrevjazzjonijiet u rekwiżiti ġenerali**

1.1. Għall-finijiet ta' dan l-Anness, japplikaw id-definizzjonijiet u t-taqsiriet li ġejjin:

- (1) "kodiċi dijanjostiku tal-ħsara (DTC)" tfisser identifikatur numeriku jew alfanumeriku li jidentifika jew jimmarka NCM u/jew PCM;
- (2) "DTC ikkonfermat u attiv" tfisser DTC li jinħażen matul iż-żmien li s-sistema ta' NCD u/jew PCD tikkonkludi li teżisti malfunzjoni;
- (3) "Familja ta' magni tal-NCD" tfisser it-tqassim fi gruppi mill-manifattur ta' magni b'metodu komuni ta' monitoraġġ/dijanjozi tal-NCMs;
- (4) "Sistema Dijanjostika għall-Kontroll tal-NO_x (NCD)" tfisser sistema abbord il-magna li għandha l-kapaċità li:
 - (a) issib Malfunzjoni fil-Kontroll tal-NO_x,
 - (b) tidentifika l-kawża probabbli tal-malfunzjonijiet fil-kontroll tal-NO_x permezz ta' informazzjoni maħżuna fil-memorja tal-kompjuter u/jew tikkomunika dik l-informazzjoni off-board;
- (5) "Malfunzjoni fil-Kontroll tal-NO_x (NCM)" tfisser tentattiv ta' tbaġħbis fis-sistema għall-kontroll tal-NO_x ta' magna jew malfunzjoni li taffettwa dik is-sistema li tista' tkun dovuta għal tbaġħbis, li minn dan ir-Regolament jitqiesu li jeħtieġu l-attivazzjoni ta' twissija jew sistema ta' inċitament ladarba jinstabu;
- (6) "Sistema Dijanjostika għall-Kontroll tal-Partikolati (PCD)" tfisser sistema abbord il-magna li għandha l-kapaċità li:
 - (a) issib Malfunzjoni fil-Kontroll tal-Partikolati,
 - (b) tidentifika l-kawża probabbli tal-malfunzjonijiet fil-kontroll tal-partikolati permezz ta' informazzjoni maħżuna fil-memorja tal-kompjuter u/jew tikkomunika dik l-informazzjoni off-board;
- (7) "Malfunzjoni fil-Kontroll tal-Partikolati (PCM)" tfisser tentattiv ta' tbaġħbis fis-sistema tal-posttrattament tal-partikolati ta' magna jew malfunzjoni li taffettwa s-sistema tal-posttrattament tal-partikolati li tista' tkun dovuta għal tbaġħbis, li minn dan ir-Regolament jitqiesu li jeħtieġu l-attivazzjoni ta' twissija ladarba jinstabu;
- (8) "Familja ta' magni tal-PCD" tfisser it-tqassim fi gruppi mill-manifattur ta' magni b'metodu komuni ta' monitoraġġ/dijanjozi tal-PCMs;
- (9) "Għodda għall-iskennjar" tfisser tagħmir estern għall-ittestjar użat għall-komunikazzjoni off-board mas-sistema ta' NCD u/jew PCD.

1.2. It-temperatura ambjentali

Minkejja l-Artikolu 2(7), fejn issir referenza għat-temperatura ambjentali fir-rigward ta' ambjenti li mhumiex ambjent ta' laboratorju, għandhom japplikaw dawn id-dispożizzjonijiet li ġejjin:

- 1.2.1. Fil-każ ta' magna installata f'bank tat-test, it-temperatura ambjentali għandha tkun it-temperatura tal-arja tal-kombustjoni fornuta lill-magna, upstream minn kwalunkwe parti tal-magna li tkun qed tiġi ttestjata.
- 1.2.2. Fil-każ ta' magna installata f'makkinarju mobbli mhux tat-triq, it-temperatura ambjentali għandha tkun it-temperatura tal-arja eżatt barra mill-perimetru tal-makkinarju mobbli mhux tat-triq.

2. Ir-rekwiżiti tekniċi relatati mal-istrateġiji ta' kontroll tal-emissjonijiet

- 2.1. Din it-taqsimha 2 għandha tapplika għall-magni kkontrollati b'mod elettroniku tal-kategoriji NRE, NRG, IWP, IWA, RLL u RLR, li jikkonformaw mal-limiti tal-emissjonijiet tal-"Istadju V" stabbiliti fl-Anness II tar-Regolament (UE) 2016/1628 u li jużaw kontroll elettroniku sabiex jiddeterminaw kemm il-kwantità ta' fjuwil kif ukoll l-għażla tal-hin għall-injezzjoni tal-fjuwil jew li jużaw kontroll elettroniku sabiex jattivaw, jiddizattivaw jew jimmodulaw is-sistema għall-kontroll tal-emissjonijiet użata biex jitnaqqas l-NO_x.

- 2.2. Rekwiżiti għal strateġija bażi għall-kontroll tal-emissjonijiet
- 2.2.1. L-istrateġija bażi għall-kontroll tal-emissjonijiet għandha tkun iddisinjata b'tali mod li l-magna, meta tintuża b'mod normali, tkun tista' tikkonforma mad-dispożizzjonijiet ta' dan ir-Regolament. L-użu normali mhuwiex ristrett għall-kundizzjonijiet ta' kontroll speċifikati fil-punt 2.4.
- 2.2.2. L-istrateġiji bażi għall-kontroll tal-emissjonijiet huma, iżda mhux limitati għal, mapep jew algoritmi maħsuba biex jikkontrollaw:
- l-għażla tal-hin għall-injezzjoni tal-fjuwil jew għall-ignition (it-tajming tal-magna);
 - ir-riċirkolazzjoni tal-gass tal-egżost (EGR)
 - id-dożaġġ tar-reagent katalitiku tal-SCR.
- 2.2.3. Kwalunkwe strateġija bażi għall-kontroll tal-emissjonijiet li tista' tiddistingwi t-thaddim tal-magna bejn test standardizzati tal-approvazzjoni tat-tip tal-UE u kundizzjonijiet tat-thaddim oħrajn u li sussegwentement tnaqqas il-livell ta' kontroll tal-emissjonijiet meta din ma tkunx qiegħda taħdem taħt kundizzjonijiet inklużi sostanzjalment fil-proċedura tal-approvazzjoni tat-tip tal-UE hija pprojbita.
- 2.3. Rekwiżiti għal strateġija awżiljarja għall-kontroll tal-emissjonijiet
- 2.3.1. Strateġija awżiljarja għall-kontroll tal-emissjonijiet tista' tiġi attivata minn magna jew minn makkinarju mobbli mhux tat-triq, sakemm l-istrateġija awżiljarja għall-kontroll tal-emissjonijiet:
- 2.3.1.1. ma tnaqqasx b'mod permanenti l-effettività tas-sistema għall-kontroll tal-emissjonijiet;
- 2.3.1.2. tkun taħdem biss barra l-kundizzjonijiet tal-kontroll speċifikati fil-punti 2.4.1, 2.4.2 jew 2.4.3 għall-finijiet definiti fil-punt 2.3.5 u biss sakemm huwa meħtieġ għal dawk il-finijiet, hlief kif permess skont il-punti 2.3.1.3, 2.3.2 u 2.3.4;
- 2.3.1.3. tiġi attivata biss f'każijiet eċċezzjonali taħt il-kundizzjonijiet ta' kontroll stabbiliti fil-punti 2.4.1, 2.4.2 jew 2.4.3, rispettivament, li jkun intwera li hija neċessarja għall-finijiet identifikati fil-punt 2.3.5 u tkun għet approvata mill-awtorità tal-approvazzjoni, u mhux attivata għal żmien itwal milli huwa meħtieġ għal dawk il-finijiet;
- 2.3.1.4. tiżgura livell ta' prestazzjoni tas-sistema għall-kontroll tal-emissjonijiet li jkun kemm jista' jkun qrib ta' dak ipprovdut mill-istrateġija bażi għall-kontroll tal-emissjonijiet.
- 2.3.2. Meta l-istrateġija awżiljarja għall-kontroll tal-emissjonijiet tiġi attivata waqt it-test tal-approvazzjoni tat-tip tal-UE, l-attivazzjoni ma għandhiex tkun limitata li ssehh barra mill-kundizzjonijiet tal-kontroll stabbiliti fil-punt 2.4, u l-ghan ma għandux ikun limitat għall-kriterji stabbiliti fil-punt 2.3.5.
- 2.3.3. Meta l-istrateġija awżiljarja għall-kontroll tal-emissjonijiet ma tiġix attivata waqt it-test tal-approvazzjoni tat-tip tal-UE, irid jintwera li l-istrateġija awżiljarja għall-kontroll tal-emissjonijiet tkun attiva biss sakemm ikun meħtieġ għall-finijiet stabbiliti fil-punt 2.3.5.
- 2.3.4. Thaddim f'temperatura kiesha
- Strateġija awżiljarja għall-kontroll tal-emissjonijiet tista' tiġi attivata fuq magna mghammra b'riċirkolazzjoni tal-gass tal-egżost (EGR), irrISPETTIVAMENT mill-kundizzjonijiet ta' kontroll imsemmija fil-punt 2.4 jekk it-temperatura ambjentali tkun inqas minn 275 K (2 °C) u jkun issodisfat wiehed miż-żewġ kriterji li ġejjin:
- it-temperatura tal-manifold tad-dhul tkun inqas minn jew daqs it-temperatura definita mill-ekwazzjoni li ġejja: $IMT_c = P_{IM} / 15,75 + 304,4$, fejn: IMT_c hija t-temperatura kkalkolata tal-manifold tad-dhul, K u P_{IM} huma l-pressjoni assoluta tal-manifold tad-dhul f'kPa;
 - it-temperatura tal-fluwidu berried tal-magna tkun inqas minn jew daqs it-temperatura definita mill-ekwazzjoni li ġejja: $ECT_c = P_{IM} / 14,004 + 325,8$, fejn: ECT_c hija t-temperatura kkalkolata tal-fluwidu berried tal-magna, K u P_{IM} huma l-pressjoni assoluta tal-manifold tad-dhul, kPa.
- 2.3.5. Hlief kif permess mill-punt 2.3.2, strateġija awżiljarja għall-kontroll tal-emissjonijiet tista' tiġi attivata biss għall-finijiet li ġejjin:
- b'sinjali ta' abbord, għall-protezzjoni mill-hsara tal-magna (inkluża l-protezzjoni tal-apparat li jittratta l-arja) u/jew tal-makkinarju mobbli mhux tat-triq li fih tkun installata l-magna;
 - għal raġunijiet ta' sikurezza operattiva;

- (c) għall-prevenzjoni ta' emissjonijiet eċċessivi, matul l-istartjar b'magna kiesha jew biex tishon il-magna, matul it-tifi tal-magna;
- (d) jekk tintuża bhala kompromess għall-kontroll ta' inkwinant regolat wiehed taht kundizzjonijiet speċifiċi ambjentali jew tat-tħaddim, għaż-żamma ta' kontroll tal-inkwinanti regolati l-oħra kollha, fil-valuri limitu tal-emissjonijiet li huma xierqa għall-magna kkonċernata. L-għan huwa li tikkumpensa għal fenomeni li jseħħu b'mod naturali b'mod li jipprovdi kontroll aċċettabbli tal-kostitwenti kollha tal-emissjonijiet.
- 2.3.6. Fil-mument li jsir it-test tal-approvazzjoni tat-tip tal-UE, il-manifattur għandu juri lis-servizz tekniku li t-tħaddim ta' kwalunkwe strateġija awżiljarja għall-kontroll tal-emissjonijiet huwa konformi mad-dispożizzjonijiet ta' din it-taqsim. It-turija għandha tikkonsisti f'evalwazzjoni tad-dokumentazzjoni msemmija fil-punt 2.6.
- 2.3.7. Kwalunkwe tħaddim ta' strateġija awżiljarja għall-kontroll tal-emissjonijiet li ma jkunx konformi mal-punti 2.3.1 sa 2.3.5 huwa pprobit.
- 2.4. Il-kundizzjonijiet tal-kontroll
- Il-kundizzjonijiet tal-kontroll jispeċifikaw firxa ta' altitudni, temperatura ambjentali u fluwidu berried tal-magna li tiddetermina jekk l-istrateġija awżiljarja għall-kontroll tal-emissjonijiet jistgħux b'mod generali jew biss b'mod eċċezzjonali jiġu attivati skont il-punt 2.3.
- Il-kundizzjonijiet tal-kontroll jispeċifikaw pressjoni atmosferika li titkejjel bhala pressjoni statika atmosferika assoluta (imxarrba jew niexfa) ("Pressjoni atmosferika")
- 2.4.1. Il-kundizzjonijiet tal-kontroll għal magni tal-kategoriji IWP u IWA:
- (a) altitudni ta' mhux aktar minn 500 metru (jew pressjoni atmosferika ekwivalenti ta' 95,5 kPa);
- (b) temperatura ambjentali fil-medda ta' bejn 275 K u 303 K (2 °C sa 30 °C);
- (c) it-temperatura tal-fluwidu berried tal-magna oghla minn 343 K (70 °C).
- 2.4.2. Il-kundizzjonijiet tal-kontroll għal magni tal-kategorija RLL:
- (a) altitudni ta' mhux aktar minn 1 000 metru (jew pressjoni atmosferika ekwivalenti ta' 90 kPa);
- (b) temperatura ambjentali fil-medda ta' bejn 275 K u 303 K (2 °C sa 30 °C);
- (c) it-temperatura tal-fluwidu berried tal-magna oghla minn 343 K (70 °C).
- 2.4.3. Il-kundizzjonijiet tal-kontroll għal magni tal-kategoriji NRE, NRG u RLR:
- (a) il-pressjoni atmosferika ta' 82,5 kPa jew aktar;
- (b) it-temperatura ambjentali fil-firxa li ġejja:
- daqs jew oghla minn 266 K (- 7 °C),
- daqs jew anqas mit-temperatura stabbilita permezz tal-ekwazzjoni li ġejja bil-pressjoni atmosferika speċifikata: $T_c = -0,4514 \times (101,3 - P_b) + 311$, fejn: T_c hija t-temperatura ambjentali kkalkolata, K u P_b huma l-pressjoni atmosferika, kPa;
- (c) it-temperatura tal-fluwidu berried tal-magna oghla minn 343 K (70 °C).
- 2.5. Meta s-sensor tat-temperatura tal-arja fil-bokka tal-magna jkun qed jintuża sabiex tiġi stmata t-temperatura ambjentali, il-kumpens nominali bejn iż-żewġ punti tal-kejl għandu jiġi evalwat għal tip ta' magna jew familja ta' magni. Meta jintuża tali sensur, it-temperatura tal-arja tad-dhul imkejla għandha tiġi aġġustata b'ammont ugwali għall-kumpens nominali sabiex tiġi stmata t-temperatura ambjentali għal installazzjoni li tuża t-tip jew il-familja ta' magni speċifikati.
- L-evalwazzjoni tal-kumpens għandha ssir billi jintuża ġudizzju inġiniristiku tajjeb abbażi ta' elementi tekniċi (kalkoli, simulazzjonijiet, riżultati tal-esperimenti, dejta, eċċ.) inklużi:
- (a) il-kategoriji tipiċi ta' makkinarju mobbli mhux tat-triq li fihom jiġu installati t-tip jew il-familja ta' magni; u,
- (b) l-istruzzjonijiet tal-installazzjoni pprovduti lill-OEM mill-manifattur.
- Kopja tal-evalwazzjoni għandha titpoġġa disponibbli għall-awtorità tal-approvazzjoni, fuq talba.

2.6. Ir-reqwiziti tad-dokumentazzjoni

Il-manifattur għandu jikkonforma mar-reqwiziti tad-dokumentazzjoni stabbiliti fil-punt 1.4 tal-Parti A tal-Anness I tar-Regolament ta' Implimentazzjoni tal-Kummissjoni (UE) 2017/656 dwar ir-reqwiziti amministrattivi u l-Appendiċi 2 għal dak l-Anness.

3. **Ir-reqwiziti tekniċi rigward il-miżuri għall-kontroll tal-NO_x**

3.1. Din it-taqsimha 3 għandha tapplika għall-magni kkontrollati b'mod elettroniku tal-kategoriji NRE, NRG, IWP, IWA, RLL u RLR, li jikkonformaw mal-limiti tal-emissjonijiet tal-"istadju V" stabbiliti fl-Anness II tar-Regolament (UE) 2016/1628 u li jużaw kontroll elettroniku sabiex jiddeterminaw kemm il-kwantità ta' fjuwil kif ukoll l-għażla tal-hin għall-injezzjoni tal-fjuwil jew li jużaw kontroll elettroniku sabiex jattivaw, jiddizattivaw jew jimmodulaw is-sistema għall-kontroll tal-emissjonijiet użata biex jitnaqqas l-NO_x.

3.2. Il-manifattur għandu jipprovi informazzjoni kompluta dwar il-karatteristiċi operattivi funzjonali tal-miżuri ta' kontroll tal-NO_x, billi juża d-dokumenti stabbiliti fl-Anness I tar-Regolament ta' Implimentazzjoni (UE) 2017/656.

3.3. L-istrategija ta' kontroll tal-NO_x għandha tkun operattiva fil-kundizzjonijiet ambjentali kollha li jseħhu regolarment fit-territorju tal-Unjoni, b'mod speċjali f'temperaturi ambjentali baxxi.

3.4. Il-manifattur għandu juri li l-emissjoni tal-ammonja matul iċ-ċiklu tat-test tal-emissjonijiet applikabbli tal-proċedura tal-approvazzjoni tat-tip tal-UE, meta jintuża reagent, ma tkunx oghla minn valur medju ta' 25 ppm għall-magni tal-kategorija RLL u 10 ppm għall-magni tal-kategoriji applikabbli l-oħrajn kollha.

3.5. Jekk il-kontenituri tar-reagent ikunu installati fuq jew ikkonnettjati ma' makkinarju mobbli mhux tat-triq, għandu jiġi inkluż mezz għat-tehid ta' kampjun tar-reagent ġewwa l-kontenituri. Il-punt tal-kampjunar għandu jkun faċilment aċċessibbli bla ma jkun hemm bżonn tal-użu ta' xi għodda speċjalizzata jew tagħmir speċjalizzat.

3.6. Minbarra r-reqwiziti stabbiliti fil-punti 3.2 sa 3.5, għandhom japplikaw ir-reqwiziti li ġejjin:

(a) Għall-magni tal-kategorija NRG, ir-reqwiziti tekniċi stabbiliti fl-Appendiċi 1;

(b) Għall-magni tal-kategorija NRE:

(i) ir-reqwiziti stabbiliti fl-Appendiċi 2, meta l-magna hija esklussivament mahsuba għall-użu fil-post tal-magni ta' Stadju V tal-kategoriji IWP u IWA, skont l-Artikolu 4(1), il-punt (1)(b) tar-Regolament (UE) 2016/1628, jew

(ii) ir-reqwiziti stabbiliti fl-Appendiċi 1 għal magni mhux koperti bis-subparagrafu (i);

(c) Għall-magni tal-kategoriji IWP, IWA u RLR, ir-reqwiziti tekniċi stabbiliti fl-Appendiċi 2;

(d) Għall-magni tal-kategorija RLL, ir-reqwiziti tekniċi stabbiliti fl-Appendiċi 3.

4. **Ir-reqwiziti tekniċi relatati ma' miżuri ta' kontroll tal-partikolati inkwinanti**

4.1. Din it-taqsimha għandha tapplika għal magni ta' subkategoriji soġġetti għal limitu tal-PN skont il-limiti tal-emissjonijiet ta' "stadju V" stabbiliti fl-Anness II tar-Regolament (UE) 2016/1628 mghammra b'sistema ta' posttrattament tal-partikolati. F'każijiet fejn is-sistema ta' kontroll tal-NO_x u s-sistema ta' kontroll tal-partikolati jkollhom l-istess komponenti fiżiċi (eż l-istess sottostrat (SCR fuq il-filtru), l-istess sensor tat-temperatura tal-gass tal-egżost), ir-reqwiziti ta' din it-taqsimha ma għandhomx japplikaw għal kull komponent jew malfunzjoni meta, wara kunsiderazzjoni ta' valutazzjoni motivata pprovduta mill-manifattur, l-awtorità tal-approvazzjoni tikkonkludi li malfunzjoni fis-sistema ta' kontroll tal-partikolati fil-kamp ta' applikazzjoni ta' din it-taqsimha għandha twassal għal malfunzjoni korrispondenti fis-sistema ta' kontroll tal-NO_x fil-kamp ta' applikazzjoni tat-taqsimha 3.

4.2. Ir-reqwiziti tekniċi dettaljati relatati ma' miżuri ta' kontroll tal-partikolati inkwinanti huma speċifikati fl-Appendiċi 4.

Appendiċi 1

Rekwiżiti tekniċi addizzjonali dwar miżuri ta' kontroll tal-NO_x għal magni tal-kategoriji NRE u NRG, inkluż il-metodu użat biex juri dawn l-istrateġiji**1. Introduzzjoni**

Dan l-Appendiċi jstabbilixxi r-rekwiżiti addizzjonali biex jiġi żgurat it-thaddim korrett tal-miżuri ta' kontroll tal-NO_x. Huwa jinkludi rekwiżiti għal magni li jiddependu fuq l-użu ta' reaġent sabiex inaqqsu l-emissjonijiet. L-approvazzjoni tat-tip tal-UE għandha ssir kundizzjonali fuq l-applikazzjoni tad-dispożizzjonijiet rilevanti dwar l-istruzzjoni tal-operatur, id-dokumenti tal-installazzjoni, is-sistema ta' twissija tal-operatur, is-sistema ta' inċitament u l-protezzjoni tar-reaġenti mill-iffriżar li huma stabbiliti f'dan l-Appendiċi.

2. Rekwiżiti ġenerali

Is-sistema tal-magna għandha tkun mghammra b'sistema Djanjostika għall-Kontroll tal-NO_x (NCD) li kapaci tidentifika l-malfunzjonijiet fil-kontroll tal-NO_x (NCMs). Kwalunkwe magna koperta minn din it-taqsim 2 għandha tkun iddisinjata, mibnija u installata b'tali mod li tkun tista' tissodisfa dawn ir-rekwiżiti matul il-ħajja normali tal-magna f'kundizzjonijiet normali tal-użu. Sabiex jintlahaq dan l-għan, huwa aċċettabbli li l-magni li jkunu ntużaw aktar mill-perjodu ta' durabbiltà tal-emissjonijiet kif speċifikat fl-Anness V tar-Regolament (UE) 2016/1628 juru ċertu deterjorament fil-prestazzjoni u s-sensittività tas-sistema Djanjostika għall-Kontroll tal-NO_x (NCD), b'tali mod li l-livelli limiti speċifikati f'dan l-Anness ikunu jistgħu jinqabzu qabel ma jiġu attivati s-sistema ta' twissija u/jew inċitament.

2.1. Informazzjoni meħtieġa

2.1.1. Jekk is-sistema ta' kontroll tal-emissjonijiet tkun teħtieġ reaġent, it-tip ta' reaġent, l-informazzjoni dwar il-koncentrazzjoni meta r-reaġent ikun f'soluzzjoni, il-kundizzjonijiet tat-temperatura waqt it-thaddim tiegħu, referenza għall-istandards internazzjonali fir-rigward tal-kompożizzjoni u tal-kwalità u karatteristiċi ohra ta' dak ir-reaġent għandhom jiġu speċifikati mill-manifattur skont il-Parti B tal-Anness I tar-Regolament ta' Implimentazzjoni (UE) 2017/656 dwar rekwiżiti amministrattivi.

2.1.2. Għandha tiġi pprovduta informazzjoni dettaljata bil-miktub li tiddekrivi l-karatteristiċi funzjonali tat-thaddim tas-sistema ta' twissija tal-operatur kif stabbilit fit-taqsim 4 u tas-sistema ta' inċitament tal-operatur kif stabbilit fit-taqsim 5 lill-awtorità tal-approvazzjoni fil-mument li tinghata l-approvazzjoni tat-tip tal-UE.

2.1.3. Il-manifattur għandu jipprovi lill-OEM b'dokumenti b'istruzzjonijiet dwar kif tiġi installata l-magna fil-makkinarju mobbli mhux tat-triq b'tali mod li l-magna, is-sistema ta' kontroll tal-emissjonijiet tagħha u l-partijiet tal-makkinarju mobbli mhux tat-triq, jaħdmu f'konformità mar-rekwiżiti ta' dan l-Appendiċi. Din id-dokumentazzjoni għandha tinkludi r-rekwiżiti tekniċi dettaljati tal-magna (softwer, hardwer u komunikazzjoni) meħtieġa għall-installazzjoni korretta tal-magna fil-makkinarju mobbli mhux tat-triq.

2.2. Il-kundizzjonijiet tat-thaddim

2.2.1. Is-sistema djanjostika ta' kontroll tal-NO_x għandha tkun tista' tithaddem

(a) f'temperaturi ambjentali ta' bejn 266 K u 308 K (– 7 °C u 35 °C);

(b) fl-altitudnijiet kollha taht l-1 600 m;

(c) f'temperaturi tal-fluwidu berried tal-magna oghla minn 343 K (70 °C).

Din it-taqsim 2ma tapplikax għall-monitoraġġ għal livell ta' reaġent fit-tank tal-ħażna, f'liema każ, il-monitoraġġ għandu jitwettaq fil-kundizzjonijiet kollha fejn il-kejl huwa teknikament fattibbli (pereżempju, fil-kundizzjonijiet kollha meta reaġent likwidu ma jkunx iffriżat).

2.3. Il-protezzjoni tar-reaġent mill-iffriżar

2.3.1. Huwa permess li jintużaw tank u sistema ta' dożaġġ tar-reaġent, li jkunu msahħna jew mhux imsahħna. Sistema msahħna għandha tissodisfa r-rekwiżiti tal-punt 2.3.2. Sistema mhux imsahħna għandha tissodisfa r-rekwiżiti tal-punt 2.3.3.

- 2.3.1.1. L-użu ta' tank u sistema ta' dożaġġ tar-reagent mhux imsaħhna għandu jkun indikat fl-istruzzjonijiet bil-miktub lill-utent finali tal-makkinarju mobbli mhux tat-triq.
- 2.3.2. Tank u sistema dożaġġ tar-reagent
- 2.3.2.1. Jekk ir-reagent ikun iffriża, ir-reagent għandu jkun disponibbli sabiex jintuża f'hin massimu ta' 70 minuta wara li tistartja l-magna f'temperatura ambjentali ta' 266 K (- 7 °C).
- 2.3.2.2. Il-kriterji tad-disinn għal sistema msaħhna
- Sistema msaħhna għandha tkun iddisinjata b'tali mod li tissodisfa r-rekwiżiti tal-prestazzjoni stabbiliti f'din it-taqsimha 2 meta tiġi ttestjata bl-użu tal-proċedura definita.
- 2.3.2.2.1. It-tank u s-sistema dożaġġ tar-reagent għandhom jiġu immersi f'temperatura ta' 255 K (- 18 °C) għal 72 siegħa jew sakemm ir-reagent isir solidu, skont liema jsehh l-ewwel.
- 2.3.2.2.2. Wara l-perjodu ta' immersjoni stabbilit fil-punt 2.3.2.2.1, il-makkinarju mobbli mhux tat-triq/magna għandhom jiġu startjati u jithaddmu f'temperatura ambjentali ta' 266 K (- 7 °C) jew inqas kif ġej:
- (a) 10 sa 20 minuta ta' thaddim tal-magna idling, segwit minn
- (b) massimu ta' 50 minuta f'mhux aktar minn 40 % tat-tagħbija nominali.
- 2.3.2.2.3. Fil-konkluzjoni tal-proċedura tat-test kif stabbilit fil-punt 2.3.2.2.2, is-sistema ta' dożaġġ tar-reagent għandha tkun kompletament funzjonali.
- 2.3.2.3. L-evalwazzjoni tal-kriterji tad-disinn tista' titwettaq f'kompartment tal-ittestjar imkessaħ bl-użu ta' makkinarju mobbli mhux tat-triq shih jew partijiet li jirrapprezentaw dawk li jkunu installati f'makkinarju mobbli mhux tat-triq jew fuq il-bażi ta' testijiet fuq il-post.
- 2.3.3. L-attivazzjoni tas-sistema ta' twissija u incitament tal-operatur għal sistema mhux imsaħhna
- 2.3.3.1. Is-sistema ta' twissija tal-operatur deskritta fit-taqsimha 4 għandha tiġi attivata jekk ma jsehh ebda dożaġġ tar-reagent f'temperatura ambjentali ta' ≤ 266 K (- 7 °C).
- 2.3.3.2. Is-sistema ta' incitament sever deskritta fil-punt 5.4 għandha tiġi attivata jekk ma jsehh ebda dożaġġ tar-reagent f'massimu ta' 70 minuta wara li tiġi startjata l-magna f'temperatura ambjentali ta' ≤ 266 K (- 7 °C).
- 2.4. Rekwiżiti dijanjostiċi
- 2.4.1. Is-sistema Dijanjostika għall-Kontroll tal-NO_x (NCD) għandha tkun kapaci tidentifika l-malfunzjonijiet fil-kontroll tal-NO_x (NCMs) permezz ta' Kodiċijiet tad-Dijanjostika tal-Hsarat (DTCs) mahżuna fil-memorja tal-kompjuter u tikkomunika dik l-informazzjoni off-board fuq talba.
- 2.4.2. Ir-rekwiżiti għar-registrazzjoni tal-Kodiċijiet tad-Dijanjostika tal-Hsarat (DTCs)
- 2.4.2.1. Is-sistema tal-NCD għandha tirreġistra DTC għal kull Malfunzjoni differenti fil-Kontroll tal-NO_x (NCM).
- 2.4.2.2. Is-sistema tal-NCD għandha tikkonkludi f'hin ta' 60 minuta ta' thaddim tal-magna jekk hijiex preżenti malfunzjoni identifikabbli. F'dan il-hin, għandu jinhażen DTC "ikkonfermat u attiv" u tiġi attivata s-sistema ta' twissija skont it-taqsimha 4.
- 2.4.2.3. F'każijiet fejn ikun hemm bżonn aktar minn 60 minuta ta' thaddim sabiex il-monitors jidentifikaw bi preċiżjoni u jikkonfermaw NCM (eż-monitors li jużaw mudelli ta' statistika jew fir-rigward tal-konsum ta' fluwidu tal-makkinarju mobbli mhux tat-triq), l-awtorità tal-approvazzjoni tista' tippermetti li jkun hemm perjodu itwal għall-monitoraġġ, diment li l-manifattur jiġġustifika l-htieġa għall-perjodu itwal (pereżempju, permezz ta' raġuni teknika, riżultati ta' esperimenti, esperjenza personali, eċċ).
- 2.4.3. Ir-rekwiżiti għat-thassir tal-Kodiċijiet tad-Dijanjostika tal-Hsarat (DTCs)
- (a) Id-DTCs ma għandhomx jithassru permezz tas-sistema tal-NCD stess mill-memorja tal-kompjuter qabel ma jkun gie rrimedjat il-falliment relatat ma' dak id-DTC.

(b) Is-sistema tal-NCD tista' thassar id-DTCs kollha fuq talba ta' għodda għall-iskennjar jew tal-manutenzjoni proprjetarja li tiġi pprovduta mill-manifattur tal-magna fuq talba, jew billi jintuza kodiċi ta' awtorizzazzjoni pprovdut mill-manifattur tal-magna.

2.4.4. Sistema tal-NCD ma għandhiex tiġi pprogrammata jew iddisinjata b'xi mod ieħor biex tiddizattiva parzjalment jew totalment abbażi tal-età tal-makkinarju mobbli mhux tat-triq matul il-hajja proprja tal-magna, u lanqas ma għandu jkun fiha xi algoritmu jew strategija ddisinjati biex inaqqsu l-effettività tas-sistema tal-NCD maż-żmien.

2.4.5. Kwalunkwe kodiċi tal-kompjuter għal programmazzjoni mill-ġdid jew parametri ta' thaddim tas-sistema NCD għandhom ikunu rezistenti għat-tbagħbis.

2.4.6. Familja ta' magni tal-NCD

Il-manifattur huwa responsabbli għad-determinazzjoni tal-kompożizzjoni ta' familja ta' magni tal-NCD. Ir-raggruppament tal-magni fil-familja ta' magni tal-NCD kollha għandu jkun ibbażat fuq ġudizzju inġiniristiku tajjeb u jkun soġġett għall-approvazzjoni mill-awtorita tal-approvazzjoni.

Il-magni li ma jappartjenux għall-istess familja ta' magna jistgħu xorta jappartjenu għall-istess familja ta' magni tal-NCD.

2.4.6.1. Il-parametri li jiddefinixxu familja ta' magni tal-NCD

Familja ta' magni tal-NCD hija kkaratterizzata minn parametri bażiċi tad-disinn li għandhom ikunu komuni għall-magni fil-familja kollha.

Sabiex il-magni jkunu jistgħu jitqiesu bhala li jappartjenu għall-istess familja ta' magni tal-NCD, il-lista li ġejja ta' parametri bażiċi għandha tkun simili:

- (a) is-sistemi ta' kontroll tal-emissjonijiet;
- (b) il-metodi ta' monitoraġġ tal-NCD;
- (c) il-kriterji għall-monitoraġġ tal-NCD;
- (d) il-parametri tal-monitoraġġ (eż. il-frekwenza).

Dawn is-similaritajiet għandhom jintwerew mill-manifattur permezz ta' dimostrazzjoni ta' inġinerija rilevanti jew proċeduri xierqa oħrajn u jkunu soġġetti għall-approvazzjoni tal-awtorità tal-approvazzjoni.

Il-manifattur jista' jitlob approvazzjoni mill-awtorità tal-approvazzjoni ta' differenzi żgħar fil-metodi ta' monitoraġġ/dijanjozi tas-sistema tal-NCD minhabba varjazzjoni fil-konfigurazzjoni tal-magna, meta dawn il-metodi jkunu meqjusa bhala simili mill-manifattur u jkunu differenti biss sabiex jaqblu mal-karatteristiċi speċifiċi tal-komponenti li jkunu qegħdin jiġu kkunsidrati (pereżempju d-daqs, il-fluss tal-gass tal-egzost, eċċ.); jew is-similaritajiet tagħhom ikunu bbażati fuq ġudizzju inġiniristiku tajjeb.

3. Ir-rekwiziti tal-manutenzjoni

3.1. Il-manifattur għandu jforni jew jara li jkunu fornuti lill-utenti finali kollha ta' magni jew makkinarji ġodda struzzjonijiet bil-miktub dwar is-sistema ta' kontroll tal-emissjonijiet u t-thaddim korrett tagħha skont l-Anness XV.

4. Sistema ta' twissija tal-operatur

4.1. Il-makkinarju mobbli mhux tat-triq għandu jinkludi sistema ta' twissija tal-operatur bl-użu ta' allarmi viżwali li jgħarrfu lill-operatur meta jinstabu livell baxx ta' reagent, kwalità hażina ta' reagent, interruzzjoni tad-dożaġġ jew malfunzjoni speċifikata fit-taqsima 9 li jwasslu għall-attivazzjoni tas-sistema ta' incitament tal-operatur jekk ma jiġux rimedjati fil-hin. Is-sistema ta' twissija għandha tibqa' attiva meta tkun għet attivata s-sistema ta' incitament tal-operatur deskritta fit-taqsima 5.

4.2. It-twissija ma għandhiex tkun l-istess bhataw-twissija użata għall-finijiet ta' malfunzjoni jew manutenzjoni ohra tal-magna, għalkemm tista' tuża l-istess sistema ta' twissija.

- 4.3. Is-sistema ta' twissija tal-operatur tista' tikkonsisti f'bozza waħda jew aktar, jew turi messagġi qosra, li jistghu jinkludu, pereżempju, messagġi li jindikaw b'mod ċar:
- (a) il-hin li fadal qabel l-attivazzjoni tal-inċitamenti ta' livell baxx u/jew serji,
 - (b) l-ammont ta' inċitament ta' livell baxx u/jew sever, pereżempju, l-ammont ta' tnaqqis tat-torque,
 - (c) il-kundizzjonijiet li tahtom tista' tiġi sblokkata d-dizattivazzjoni tal-makkinarju mobbli mhux tat-triq.
- Meta jintwerew messagġi, is-sistema uzata għall-wiri ta' dawn il-messagġi tista' tkun l-istess bħal dik uzata għal skopijiet oħrajn ta' manutenzjoni.
- 4.4. Skont l-għażla tal-manifattur, is-sistema ta' twissija tista' tinkludi komponent li jinstema' li jwissi lill-operatur. Il-kancellazzjoni tat-twissijiet li jinstemgħu mill-operatur hija permessa.
- 4.5. Is-sistema ta' twissija tal-operatur għandha tkun attivata kif speċifikat fil-punti 2.3.3.1, 6.2, 7.2, 8.4 u 9.3, rispettivament.
- 4.6. Is-sistema ta' twissija tal-operatur għandha tiġi dizattivata meta ma jibqgħux jeżistu l-kundizzjonijiet għall-attivazzjoni tagħha. Is-sistema ta' twissija tal-operatur ma għandhiex tiġi dizattivata b'mod awtomatiku mingħajr ma tkun giet irrimedjata r-raġuni għall-attivazzjoni tagħha.
- 4.7. Is-sistema ta' twissija tista' tiġi interrotta b'mod temporanju minn sinjali ta' twissija oħrajn li jipprovdu messagġi importanti relatati mas-sikurezza.
- 4.8. Id-dettalji tal-proċeduri għall-attivazzjoni u d-dizattivazzjoni tas-sistema ta' twissija tal-operatur huma deskritti fit-taqsima 11.
- 4.9. Bħala parti mill-applikazzjoni għall-approvazzjoni tat-tip tal-UE skont dan ir-Regolament, il-manifattur għandu juri l-mod ta' thaddim tas-sistema ta' twissija tal-operatur, kif speċifikat fit-taqsima 10.
5. **Sistema ta' inċitament tal-operatur**
- 5.1. Il-magna għandha tinkorpora sistema ta' inċitament tal-operatur ibbażata fuq wieħed mill-prinċipji li ġejjin:
- 5.1.1. sistema ta' inċitament b'zewġ stadji li tibda b'inċitament ta' livell baxx (restrizzjoni tal-prestazzjoni) segwit minn inċitament sever (id-dizattivazzjoni effettiva tal-makkinarju mobbli mhux tat-triq);
 - 5.1.2. sistema ta' inċitament sever bi stadju wieħed (dizattivazzjoni effettiva tat-thaddim tal-makkinarju mobbli mhux tat-triq) attivata taht il-kundizzjonijiet ta' sistema ta' inċitament ta' livell baxx kif speċifikat fil-punti 6.3.1, 7.3.1, 8.4.1 u 9.4.1.
- Meta l-manifattur jaġhzel li jitfi l-magna sabiex jissodisfa r-rekwizit għal inċitament sever bi stadju wieħed, mela mbagħad l-inċitament għal-livell tar-reagent jista', skont l-għażla tal-manifattur, jiġi attivat skont il-kundizzjonijiet tal-punt 6.3.2 minflok il-kundizzjonijiet tal-punt 6.3.1.
- 5.2. Il-magna tista' tiġi ffittjata b'mezz li jiddizattiva s-sistema ta' inċitament tal-operatur bil-kundizzjoni li tkun konformi mar-rekwiziti tal-punt 5.2.1.
- 5.2.1. Il-magna tista' tkun mġammra b'mezz li jiddizattiva temporanjament l-inċitament tal-operatur waqt emerġenza ddikjarata minn gvern nazzjonali jew reġjonali, mis-servizzi ta' emerġenza tagħhom jew mis-servizzi tal-forzi armati tagħhom.
 - 5.2.1.1. Il-kundizzjonijiet kollha li ġejjin għandhom japplikaw meta jitwahhal ma' magna mezz maħsub biex jiddizattiva temporanjament l-inċitament tal-operatur f'emerġenza:
 - (a) Il-perjodu massimu tat-thaddim li għalih jista' jiġi dizattivat l-inċitament mill-operatur għandu jkun ta' 120 siegħa;
 - (b) Il-metodu ta' attivazzjoni għandu jkun iddisinjat b'tali mod li jipprevjeni t-thaddim aċċidentali billi jkun jehtieg li tittiehed azzjoni volontarja doppja u għandu jkun immarkat b'mod ċar, mill-inqas, bit-twissija "UŽA FKAŽ TA' EMERĠENZA BISS";

- (c) Id-diżattivazzjoni għandha tiġi annullata awtomatikament wara li jiskadi l-perjodu ta' 120 siegħa u għandu jkun hemm mezz biex l-operatur jiddiżattiva s-sistema ta' diżattivazzjoni manwalment jekk l-emergenza tkun intemmet;
- (d) Wara li jiskadi l-perjodu ta' 120 siegħa ta' thaddim, ma għandux jibqa' possibbli li l-inċitament jiġi diżattivat sakemm il-mezz tad-diżattivazzjoni ma jkunx ristabbilit b'kodiċi tas-sigurtà temporanju ta' manifattur jew konfigurazzjoni mill-gdid tal-ECU tal-magna minn teknixin tas-servizz ikkwalifikat jew karatteristika ta' sigurtà ekwivalenti li hija unika għal kull magna;
- (e) In-numru totali u t-tul ta' hin tal-attivazzjonijiet tas-sistema ta' diżattivazzjoni għandhom jinhażnu f'memorja elettronika mhux volatili jew f'counters b'mod li jiġi żgurat li l-informazzjoni ma tkunx tista' titħassar b'mod intenzjonali. Għandu jkun possibbli li l-awtoritajiet ta' spezzjoni nazzjonali jaqraw dawn ir-rekords b'għodda għall-iskennjar;
- (f) Il-manifattur għandu jzomm rekord ta' kull talba sabiex jirristabilixxi l-mezz bil-għan li jiddiżattiva temporanjament l-inċitament tal-operatur u għandu jagħmel daww ir-rekords disponibbli għall-Kummissjoni jew għall-awtoritajiet nazzjonali, fuq talba.

5.3. Sistema ta' inċitament ta' livell baxx

- 5.3.1. Is-sistema ta' inċitament ta' livell baxx għandha tkun attivata wara li ssehh kwalunkwe waħda mill-kundizzjonijiet speċifikati fil-punti 6.3.1, 7.3.1, 8.4.1 u 9.4.1.
- 5.3.2. Is-sistema ta' inċitament ta' livell baxx għandha tnaqqas b'mod gradwali t-torque massimu disponibbli tal-magna fil-medda ta' veloċità tal-magna b'mill-inqas 25 % bejn il-veloċità tal-ogħla tat-torque u l-valur kritiku tar-regolatur kif muri fil-Figura 4.1. Ir-rata tat-tnaqqis tat-torque għandha tkun ta' minimu ta' 1 % kull minuta.
- 5.3.3. Jistgħu jintużaw miżuri ta' inċitament oħrajn li jintwerew lill-awtorità tal-approvazzjoni bhala li għandhom l-istess livell jew livell oghla ta' severità.

Figura 4.1

Skema ta' tnaqqis tat-torque b'inċitament ta' livell baxx

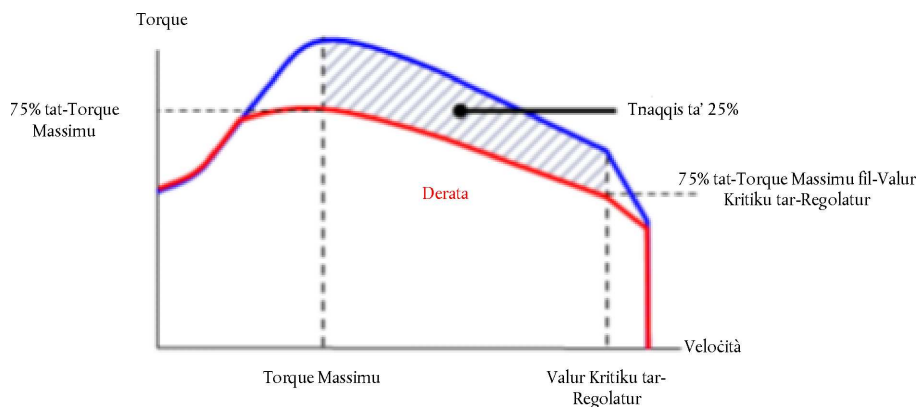

5.4. Sistema ta' inċitament sever

- 5.4.1. Is-sistema ta' inċitament sever għandha tiġi attivata wara li ssehh xi waħda mill-kundizzjonijiet speċifikati fil-punti 2.3.3.2, 6.3.2, 7.3.2, 8.4.2 u 9.4.2.
- 5.4.2. Is-sistema ta' inċitament sever għandha tnaqqas l-utilità tal-makkinarju mobbli mhux tat-triq għal livell li jkun oneruż biżżejjed sabiex iġieghel lill-operatur jirrimedja kull problema relatata mat-taqsimiet 6 sa 9. L-istrateġiji li ġejjin huma aċċettabbli:
 - 5.4.2.1. It-torque tal-magna bejn il-veloċità tal-ogħla tat-torque u l-valur kritiku tar-regolatur għandu jitnaqqas b'mod gradwali mit-torque ta' inċitament ta' livell baxx fil-Figura 4.1b' minimu ta' 1 % fil-minuta sa 50 % ta' torque massimu jew inqas u, għall-magni b'veloċità varjabbli, il-veloċità tal-magna għandha titnaqqas b'mod gradwali għal 60 % tal-veloċità nominali jew inqas fi hdan l-istess perjodu ta' żmien bhat-tnaqqis tat-torque, kif muri fil-Figura 4.2.

Figura 4.2.

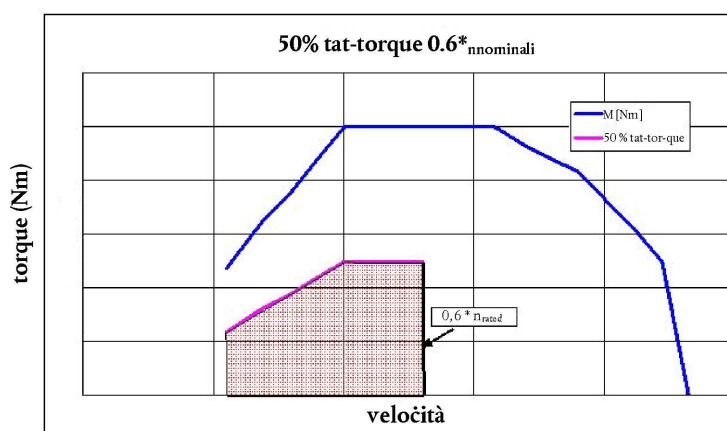
Skema ta' tnaqqis tat-torque b'incitament sever

- 5.4.2.2. Jistgħu jintużaw miżuri ta' incitament ohrajn li jintwerew lill-awtorità tal-approvazzjoni bhala li għandhom l-istess livell jew livell oghla ta' severità.
- 5.5. Sabiex ikun kopert it-thassib dwar is-sikurezza u sabiex tkun tista' ssir dijanjostika ta' tiswija individwali, l-użu ta' funzjoni ta' eliminazzjoni ta' incitament għar-rilaxx tal-potenza shiha tal-magna huwa permess sakemm:
- il-funzjoni tkun attiva għal mhux aktar minn 30 minuta, u
 - tkun limitata għal 3 attivazzjonijiet matul kull perjodu li fih tkun attiva s-sistema ta' incitament tal-operatur.
- 5.6. Is-sistema ta' incitament tal-operatur għandha tiġi diżattivata meta l-kundizzjonijiet għall-attivazzjoni tagħha ma jibqgħux jeżistu. Is-sistema ta' incitament tal-operatur ma għandhiex tiġi diżattivata b'mod awtomatiku minghajr ma tkun giet irrimedjata r-raġuni għall-attivazzjoni tagħha.
- 5.7. Id-dettalji tal-proċeduri għall-attivazzjoni u għad-diżattivazzjoni ta' sistema ta' incitament tal-operatur huma deskritti fit-taqsim 11.
- 5.8. Bhala parti mill-applikazzjoni għall-approvazzjoni tat-tip tal-UE skont dan ir-Regolament, il-manifattur għandu juri l-mod ta' thaddim tas-sistema ta' incitament tal-operatur, kif speċifikat fit-taqsim 11.

6. Id-disponibbiltà tar-reagent**6.1. Indikatur tal-livell tar-reagent**

Il-makkinarju mobbli mhux tat-triq għandu jinkludi indikatur li jgħarraf b'mod ċar lill-operatur bil-livell tar-reagent fit-tank tal-ħażna tar-reagent. Il-livell minimu ta' prestazzjoni aċċettabbli għall-indikatur tar-reagent huwa li dan għandu jindika kontinwament il-livell tar-reagent waqt li tkun attivata s-sistema ta' twissija tal-operatur imsemmija fit-taqsim 4. L-indikatur tar-reagent jista' jkun fil-forma ta' skrin analogu jew diġitali u jista' juri l-livell bhala proporzjon tal-kapaċità shiha tat-tank, l-ammont ta' reagent li jkun fadal jew stima tas-siġhat operazzjonali li jkun fadal.

6.2. Attivazzjoni tas-sistema ta' twissija tal-operatur

- 6.2.1. Is-sistema ta' twissija tal-operatur speċifikata fit-taqsim 4 għandha tiġi attivata meta l-livell tar-reagent jinżel għal inqas minn 10 % tal-kapaċità tat-tank tar-reagent jew percentwal oghla skont l-għażla tal-manifattur.
- 6.2.2. It-twissija pprovduta għandha tkun ċara biżżejjed, flimkien mal-indikatur tar-reagent, sabiex l-operatur jifhem li l-livell tar-reagent huwa baxx. Meta s-sistema ta' twissija tinkludi sistema b'wiri ta' messaġġi, it-twissija viżwali għandha turi messaġġ li jindika li l-livell tar-reagent huwa baxx. (pereżempju, "livell ta' urea baxx", "livell ta' AdBlue baxx", jew "reagent baxx").

- 6.2.3. Inizjalment, is-sistema ta' twissija tal-operatur ma ghandhiex ghalix tkun attivata l-hin kollu (pereżempju, ma hemmx ghalix jintwera messagg il-hin kollu), madankollu, l-attivazzjoni ghandha tizdied fl-intensità sabiex isir kontinwa hekk kif il-livell tar-reagent joqrob biex jibattal u joqrob il-punt li fih is-sistema ta' incitament tal-operatur tattiva ruhha (pereżempju, il-frekwenza tat-teptip ta' lampa). Ghandha tispicċa f'notifika lill-operatur, flivell li jiġi ddeterminat mill-manifattur, iżda din ghandha tkun sufficjentement aktar notevoli fil-punt meta s-sistema ta' incitament tal-operatur fil-punt 6.3 tiġi attivata, meta mqabbel ma' meta kienet attivata għall-ewwel darba.
- 6.2.4. It-twissija kontinwa ma ghandhiex tintefa jew tkun injorata faċilment. Meta s-sistema ta' twissija tkun tinkludi sistema ta' wiri ta' messaggi, għandu jintwera messagg esplicitu (pereżempju, "imla l-urea", "imla l-AdBlue", jew "imla r-reagent"). It-twissija kontinwa tista' tkun interrotta b'mod temporanju minn sinjali ta' twissija oħrajn li jipprovdu messaggi importanti relatati mas-sikurezza.
- 6.2.5. Ma ghandux ikun possibbli li s-sistema ta' twissija operazzjonali tiġi mitfija qabel ma r-reagent ikun reġa' mtela sa livell li ma tkunx mehtieġa l-attivazzjoni tagħha.
- 6.3 Attivazzjoni tas-sistema ta' incitament tal-operatur
- 6.3.1 Is-sistema ta' incitament ta' livell baxx deskritta fil-punt 5.3 ghandha tiġi attivata jekk il-livell tar-reagent fit-tank ikun ta' inqas minn 2,5 % tal-kapaċità shiha nominali tiegħu, jew f'percentwal oghla skont l-għażla tal-manifattur.
- 6.3.2. Is-sistema ta' incitament sever deskritta fil-punt 5.4 ghandha tiġi attivata jekk it-tank tar-reagent ikun vojta, jiġifieri, meta s-sistema ta' dożaġġ ma tkunx tista' tiehu aktar reagent mit-tank, jew fi kwalunkwe livell b'inqas minn 2,5 % tal-kapaċità shiha nominali tiegħu skont id-diskrezzjoni tal-manifattur.
- 6.3.3. Hlief meta permess mill-punt 5.5, ma ghandux ikun possibbli li s-sistema ta' incitament ta' livell baxx jew sever tiġi mitfija qabel ma r-reagent ikun reġa' mtela sa livell li ma tkunx mehtieġa l-attivazzjoni tagħha.
7. **Monitoraġġ tal-kwalità tar-reagent**
- 7.1. Il-magna jew il-makkinarju mobbli mhux tat-triq ghandhom jinkludu mezz li jiddetermina l-preżenza ta' reagent skorrett abbord makkinarju mobbli mhux tat-triq.
- 7.1.1. Il-manifattur għandu jispecifica koncentrazzjoni minima accettabbli tar-reagent CD_{min} , li tirriżulta f'emissjonijiet ta' NO_x mill-pajp tal-egżost li ma tkunx oghla mill-inqas valur ta', jew il-limitu applikabbli ta' emissjonijiet ta' NO_x immultiplikati b'2,25 jew il-limitu applikabbli ta' emissjonijiet ta' NO_x b'żieda ta' 1,5 g/kWh. Għas-subkategoriji ta' magni b'limitu kkombinat ta' HC u NO_x , il-valur ta' limitu tal- NO_x applikabbli għall-fini ta' dan il-punt għandu jkun il-valur tal-limitu kkombinat għall-HC u l- NO_x imnaqqas b'0,19 g/kWh.
- 7.1.1.1. Il-valur korrett ta' CD_{min} għandu jintwera waqt l-approvazzjoni tat-tip tal-UE permezz tal-proċedura definita fit-taqsim 13 u għandu jiġi rreġistrat fil-pakkett ta' dokumentazzjoni estiza kif specificat fit-taqsim 8 tal-Anness I.
- 7.1.2. Kwalunkwe koncentrazzjoni tar-reagent aktar baxxa minn CD_{min} ghandha tiġi identifikata u, għall-fini tal-punt 7.1, ghandha titqies li hija reagent skorrett.
- 7.1.3. Counter specificu ("il-counter tal-kwalità tar-reagent") għandu jkun attribwit għall-kwalità tar-reagent. Il-counter tal-kwalità tar-reagent għandu jgħodd in-numru ta' sghat operazzjonali tal-magna b'reagent skorrett.
- 7.1.3.1. B'mod mhux obligatorju, il-manifattur jista' jiġbor flimkien il-falliment tal-kwalità tar-reagent ma' wiehed jew aktar mill-fallimenti elenkati fit-taqsimiet 8 u 9 f'counter wiehed.
- 7.1.4. Id-dettalji tal-kriterji u l-mekkanizmi għall-attivazzjoni u d-dizattivazzjoni tal-counter tal-kwalità tar-reagent huma deskritti fit-taqsim 11.
- 7.2. Attivazzjoni tas-sistema ta' twissija tal-operatur
- Meta s-sistema ta' monitoraġġ tikkonferma li l-kwalità tar-reagent hija skorretta, is-sistema ta' twissija tal-operatur deskritta fit-taqsim 4 ghandha tiġi attivata. Meta s-sistema ta' twissija tkun tinkludi sistema ta' wiri ta' messaggi, hija ghandha turi messagg li jindika r-raġuni għat-twissija (pereżempju, "identifikata urea skorretta", "identifikat AdBlue skorrett", jew "identifikat reagent skorrett").

- 7.3 Attivazzjoni tas-sistema ta' incitament tal-operatur
- 7.3.1. Is-sistema ta' incitament ta' livell baxx deskritta fil-punt 5.3 ghandha tkun attivata jekk il-kwalità tar-reagent ma tiġix rimedjata fi żmien massimu ta' 10 sigħat operattivi tal-magna wara l-attivazzjoni tas-sistema ta' twissija tal-operatur deskritta fil-punt 7.2.
- 7.3.2. Is-sistema ta' incitament sever deskritta fil-punt 5.4 ghandha tkun attivata jekk il-kwalità tar-reagent ma tiġix rimedjata fi żmien massimu ta' 20 siegħa operattivi tal-magna wara l-attivazzjoni tas-sistema ta' twissija tal-operatur deskritta fil-punt 7.2.
- 7.3.3. L-għadd ta' sigħat qabel l-attivazzjoni tas-sistemi ta' incitament għandu jitnaqqas f'każ ta' okkorrenza repetittiva tal-malfunzjoni skont il-mekkaniżmu deskritt fit-taqsimha 11.

8. **L-attività ta' dożaġġ tar-reagent**

- 8.1 Il-magna ghandha tinkludi mezz li jiddetermina l-interruzzjoni tad-dożaġġ.
- 8.2. Counter tal-attività ta' dożaġġ tar-reagent
- 8.2.1. Għandu jiġi attribwit counter speċifiku għall-attività ta' dożaġġ (il-“counter tal-attività ta' dożaġġ”). Il-counter għandu jgħodd in-numru ta' sigħat operattivi tal-magna li jseħħu b'interruzzjoni tal-attività ta' dożaġġ tar-reagent. Dan mhuwiex mehtieġ meta tali interruzzjoni tkun mehtieġa mill-ECU tal-magna minhabba li l-kundizzjonijiet tat-thaddim tal-makkinarju mobbli mhux tat-triq ikunu tali li l-prestazzjoni għall-emissjonijiet tal-makkinarju mobbli mhux tat-triq ma tkunx tehtieġ dożaġġ tar-reagent.
- 8.2.1.1. B'mod mhux obligatorju, il-manifattur jista' jiġbor flimkien il-falliment tad-dożaġġ tar-reagent ma' wiehed jew aktar mill-fallimenti elenkati fit-taqsimiet 7 u 9, f'counter wiehed.
- 8.2.2. Id-dettalji tal-kriterji u l-mekkaniżmi għall-attivazzjoni u d-diżattivazzjoni tal-counter tal-attività ta' dożaġġ tar-reagent huma deskritti fit-taqsimha 11.
- 8.3. Attivazzjoni tas-sistema ta' twissija tal-operatur
- Is-sistema ta' twissija tal-operatur deskritta fit-taqsimha 4 ghandha tkun attivata f'każ ta' interruzzjoni tad-dożaġġ li tattiva l-counter tal-attività ta' dożaġġ skont il-punt 8.2.1. Meta s-sistema ta' twissija tkun tinkludi sistema ta' wiri ta' messaġġi, din ghandha turi messaġġ li jindika r-raġuni għat-twissija (eż. “malfunzjoni fid-dożaġġ tal-urea”, “malfunzjoni fid-dożaġġ ta' AdBlue”, jew “malfunzjoni fid-dożaġġ tar-reagent”).
- 8.4. Attivazzjoni tas-sistema ta' incitament tal-operatur
- 8.4.1. Is-sistema ta' incitament ta' livell baxx deskritta fil-punt 5.3 ghandha tkun attivata jekk interruzzjoni fid-dożaġġ tar-reagent ma tiġix rimedjata fi żmien massimu ta' 10 sigħat operattivi tal-magna wara l-attivazzjoni tas-sistema ta' twissija tal-operatur skont il-punt 8.3.
- 8.4.2. Is-sistema ta' incitament sever deskritta fil-punt 5.4 ghandha tkun attivata jekk interruzzjoni fid-dożaġġ tar-reagent ma tiġix rimedjata fi żmien massimu ta' 20 siegħa operattivi tal-magna wara l-attivazzjoni tas-sistema ta' twissija tal-operatur skont il-punt 8.3.
- 8.4.3. L-għadd ta' sigħat qabel l-attivazzjoni tas-sistemi ta' incitament għandu jitnaqqas f'każ ta' okkorrenza repetittiva tal-malfunzjoni skont il-mekkaniżmu deskritt fit-taqsimha 11.

9. **Il-monitoraġġ ta' fallimenti li jistgħu jkunu attribwiti għal tbaġħbis**

- 9.1. Minbarra l-livell tar-reagent fit-tank tar-reagent, il-kwalità tar-reagent u l-interruzzjoni tad-dożaġġ, il-fallimenti li ġejjin għandhom ikunu ssorveljati minhabba li jistgħu jkunu attribwiti għal tbaġħbis:
- (a) ostruzzjoni tal-valv tar-ricirkolazzjoni tal-gass tal-egżost (EGR),
- (b) fallimenti fis-sistema Dijanostika għall-Kontroll tal-NO_x (NCD), kif deskritt fil-punt 9.2.1.

- 9.2. Rekwiżiti ta' monitoraġġ
- 9.2.1. Is-sistema Djanjostika għall-Kontroll tal-NO_x (NCD) għandha tkun issorveljata għal fallimenti elettrici u għat-tnehhija jew id-diżattivazzjoni ta' kwalunkwe sensor li jippreveniha milli tagħmel dijanjozi sabiex issib kwalunkwe falliment iehor imsemmi fil-taqsim 6 sa 8 (monitoraġġ tal-komponenti).
- Lista mhux eżawrjenti ta' sensors li jaffettwaw il-kapaċità dijanjostika tinkludi dawk li jkejlu direttament il-koncentrazzjoni ta' NO_x, is-sensors tal-kwalità tal-urea, is-sensors tal-ambjent u s-sensors li jintużaw għall-monitoraġġ tal-attività ta' dożaġġ tar-reagent, tal-livell tar-reagent jew tal-konsum tar-reagent.
- 9.2.2. Counter tal-valv tal-EGR
- 9.2.2.1. Għandu jkun attribwit counter speċifiku għal valv tal-EGR ostakolat. Il-counter tal-valv tal-EGR għandu jgħodd in-numru ta' sghat operattivi tal-magna meta d-DTC assoċjat ma' valv tal-EGR ostakolat ikun ikkonfermat li huwa attiv.
- 9.2.2.1.1. B'mod mhux obligatorju, il-manifattur jista' jiġbor flimkien il-falliment tal-valv tal-EGR ostakolat ma' wiehed jew aktar mill-fallimenti elenkati fit-taqsimiet 7, 8 u l-punt 9.2.3 f'counter wiehed.
- 9.2.2.2. Id-dettalji tal-kriterji u l-mekkaniżmi għall-attivazzjoni u d-diżattivazzjoni tal-counter tal-valv tal-EGR huma deskritti fit-taqsim 11.
- 9.2.3. Counter(s) tas-sistema tal-NCD
- 9.2.3.1. Għandu jiġi attribwit counter speċifiku għal kull wiehed mill-fallimenti tal-monitoraġġ ikkunsidrati fil-punt 9.1(b). Il-counters tas-sistema tal-NCD għandhom jgħoddu n-numru ta' sghat operattivi tal-magna meta d-DTC assoċjat ma' malfunzjoni fis-sistema tal-NCD ikun ikkonfermat bhala attiv. Huwa permess li diversi hsarat jingabru flimkien f'counter wiehed.
- 9.2.3.1.1. B'mod mhux obligatorju, il-manifattur jista' jiġbor flimkien il-falliment fis-sistema tal-NCD ma' wiehed jew aktar mill-fallimenti elenkati fit-taqsimiet 7, 8 u l-punt 9.2.2 f'counter wiehed.
- 9.2.3.2. Id-dettalji tal-kriterji u l-mekkaniżmi għall-attivazzjoni u d-diżattivazzjoni tal-counter(s) tas-sistema tal-NCD huma deskritti fit-taqsim 11.
- 9.3. Attivazzjoni tas-sistema ta' twissija tal-operatur
- Is-sistema ta' twissija tal-operatur stabbilita fit-taqsim 4 għandha tkun attivata f'każ li jsehh wiehed mill-fallimenti speċifikati fil-punt 9.1 u għandha tindika li hija mehtieġa tiswija urġenti. Meta s-sistema ta' twissija tinkludi sistema b'wiri ta' messaġġi, it-twissija viżwali għandha turi messaġġ li jindika r-raġuni għat-twissija (pereżempju, "valv ta' dożaġġ tar-reagent skonnettjat" jew "falliment kritiku relatat mal-emissjonijiet").
- 9.4. Attivazzjoni tas-sistema ta' inċitament tal-operatur
- 9.4.1. Is-sistema ta' inċitament ta' livell baxx deskritta fil-punt 5.3 għandha tkun attivata jekk falliment speċifikat fil-punt 9.1 ma jkunx ġie rimedjat fi żmien massimu ta' 36 siegħa operattiva tal-magna wara l-attivazzjoni tas-sistema ta' twissija tal-operatur stabbilita fil-punt 9.3.
- 9.4.2. Is-sistema ta' inċitament sever deskritta fil-punt 5.4 għandha tkun attivata jekk falliment speċifikat fil-punt 9.1 ma jkunx ġie rimedjat fi żmien massimu ta' 100 siegħa operattiva tal-magna wara l-attivazzjoni tas-sistema ta' twissija tal-operatur stabbilita fil-punt 9.3.
- 9.4.3. L-għadd ta' sghat qabel l-attivazzjoni tas-sistemi ta' inċitament għandu jitnaqqas f'każ ta' okkorrenza repetittiva tal-malfunzjoni skont il-mekkaniżmu deskritt fit-taqsim 11.
- 9.5. Bhala alternattiva għar-rekwiżiti stabbiliti fil-punt 9.2, il-manifattur jista' juża sensor tal-NO_x li jitqiegħed fis-sistema tal-egżost. F'dan il-każ,
- (a) il-valur tal-NO_x ma għandux ikun oghla mill-inqas valur ta', jew il-limitu applikabbli tal-emissjonijiet ta' NO_x immultiplikat b'2,25 jew il-limitu applikabbli ta' emissjonijiet ta' NO_x b'żieda ta' 1,5 g/kWh. Għas-subkategoriji ta' magni b'limitu kkombinat ta' HC u NO_x, il-valur ta' limitu tal-NO_x applikabbli għall-fini ta' dan il-punt għandu jkun il-valur tal-limitu kkombinat għall-HC u l-NO_x imnaqqas b'0,19 g/kWh.

- (b) jista' jsir użu minn "NO_x għoli — kawża ewlenija mhux magħrufa" ta' falliment uniku,
- (c) il-punt 9.4.1 għandu jaqra "fi żmien 10 sigħat ta' thaddim tal-magna",
- (d) il-punt 9.4.2 għandu jaqra "fi żmien 20 siegħa ta' thaddim tal-magna".

10. Rekwiziti għad-dimostrazzjoni

10.1. Ġenerali

Il-konformità mar-rekwiziti ta' dan l-Appendiċi għandha tintwera waqt l-approvazzjoni tat-tip tal-UE billi jitwettqu, kif muri fit-Tabella 4.1 u speċifikat f'din it-taqsima 10.:

- (a) dimostrazzjoni ta' kif tiġi attivata s-sistema ta' twissija
- (b) dimostrazzjoni ta' kif tiġi attivata s-sistema ta' incitament ta' livell baxx, jekk applikabbli
- (c) dimostrazzjoni ta' kif tiġi attivata s-sistema ta' incitament sever

10.2. Il-familji ta' magni u l-familji ta' magni tal-NCD

Il-konformità ta' familja ta' magni jew familja ta' magni tal-NCD mar-rekwiziti ta' din it-taqsima 10 tista' tintwera billi jiġi ttestjat wieheċ mill-membri tal-familja li tkun qed tiġi kkunsidrata, sakemm il-manifattur juri lill-awtorità tal-approvazzjoni li s-sistemi ta' monitoraġġ meħtieġa għall-konformità mar-rekwiziti ta' dan l-Appendiċi huma simili għall-familja kollha.

- 10.2.1. Id-dimostrazzjoni li s-sistemi ta' monitoraġġ għal membri oħrajn tal-familja tal-NCD huma simili tista' ssir billi jiġu pprezentati lill-awtoritajiet tal-approvazzjoni tali elementi bħal algoritmi, analizijiet funzjonali, eċċ.
- 10.2.2. Il-magna għall-ittestjar tintgħażel mill-manifattur bi qbil mal-awtorità tal-approvazzjoni. Din tista' tkun jew ma tkunx il-magna referenzjarja tal-familja kkunsidrata.
- 10.2.3. Fil-każ fejn il-magni ta' familja ta' magni jkunu jappartjenu għal familja ta' magni tal-NCD li diġà kellha approvazzjoni tat-tip tal-UE skont il-punt 10.2.1 (il-Figura 4.3), il-konformità ta' dik il-familja ta' magni hija meqjusa li ntweriet mingħajr il-htieġa ta' aktar testijiet, diment li l-manifattur juri lill-awtorità li s-sistema ta' monitoraġġ meħtieġa għall-konformità mar-rekwiziti ta' dan l-Appendiċi huma simili fil-familja ta' magni u l-familji ta' magni tal-NCD ikkunsidrati kollha.

Tabella 4.1

Illustrazzjoni tal-kontenut tal-proċess ta' dimostrazzjoni skont id-dispożizzjonijiet fil-punti 10.3 u 10.4

Mekkaniżmu	Elementi ta' dimostrazzjoni
Attivazzjoni tas-sistema ta' twissija speċifikata fil-punt 10.3.	— 2 testijiet ta' attivazzjoni (inkluż in-nuqqas ta' reaġent) — Elementi supplimentari ta' dimostrazzjoni, kif xieraq
Attivazzjoni ta' incitament ta' livell baxx speċifikata fil-punt 10.4.	— 2 testijiet ta' attivazzjoni (inkluż in-nuqqas ta' reaġent) — Elementi supplimentari ta' dimostrazzjoni, kif xieraq — test wieheċ tat-tnaqqis tat-torque
Attivazzjoni ta' incitament sever speċifikata fil-punt 10.4.6.	— 2 testijiet ta' attivazzjoni (inkluż in-nuqqas ta' reaġent) — Elementi supplimentari ta' dimostrazzjoni, kif xieraq

Figura 4.3

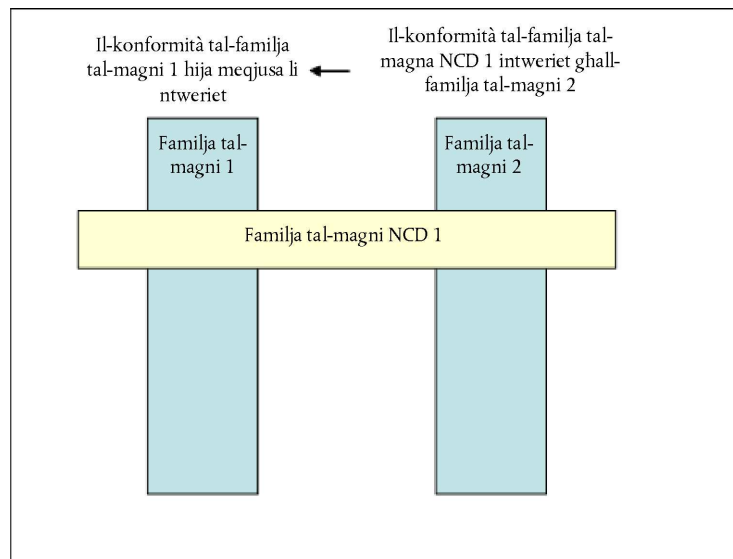
Konformità murija qabel ta' familja ta' magni tal-NCD

- 10.3. Dimostrazzjoni ta' kif tiġi attivata s-sistema ta' twissija
- 10.3.1. Il-konformità tal-attivazzjoni tas-sistema ta' twissija għandha tintwera billi jsiru żewġ testijiet: in-nuqqas ta' reaġent, u kategorija waħda ta' falliment ikkunsidrata fit-taqsimiet 7 sa 9.
- 10.3.2. Għażla tal-fallimenti li jridu jiġu ttestjati
- 10.3.2.1. Sabiex tintwera l-attivazzjoni tas-sistema ta' twissija f'każ ta' kwalità żbaljata tar-reaġent, għandu jintgħażel reaġent b'dilwizzjoni tal-ingredjent attiv li jkun mill-inqas dilwit daqs dak ikkomunikat mill-manifattur skont ir-rekwiżiti stabbiliti fit-taqsimiet 7.
- 10.3.2.2. Sabiex tintwera l-attivazzjoni tas-sistema ta' twissija f'każ ta' fallimenti li jstgħu jkunu attribwiti għal tbaġħbis u li huma definiti fit-taqsimiet 9, l-għażla għandha ssir skont ir-rekwiżiti li ġejjin:
- 10.3.2.2.1. Il-manifattur għandu jipprova lill-awtorità tal-approvazzjoni b'lista ta' fallimenti potenzjali bhal dawn.
- 10.3.2.2.2. Il-falliment li għandu jitqies fit-test għandu jintgħażel mill-awtorità tal-approvazzjoni minn din il-lista msemmija fil-punt 10.3.2.2.1.
- 10.3.3. Dimostrazzjoni
- 10.3.3.1. Għall-fini ta' din id-dimostrazzjoni, għandu jsir test separat għal kull wiehied mill-fallimenti kkunsidrati fil-punt 10.3.1.
- 10.3.3.2. Matul test, ma għandu jkun hemm ebda falliment preżenti għajr dak indirizzat mit-test.
- 10.3.3.3. Qabel jibda test, għandu jkun thassar kull DTC.
- 10.3.3.4. Fuq talba tal-manifattur, u bi qbil mal-awtorità tal-approvazzjoni, il-fallimenti soġġetti għall-ittestjar jistgħu jiġu simulati.

10.3.3.5. Identifikazzjoni tal-fallimenti għajr in-nuqqas ta' reaġent.

Għal fallimenti għajr in-nuqqas ta' reaġent, ladarba l-falliment ikun eżistenti jew simulat, l-identifikazzjoni ta' dak il-falliment għandha ssir kif ġej:

10.3.3.5.1. Is-sistema tal-NCD għandha tirrispondi għall-introduzzjoni ta' falliment magħżul bħala xieraq mill-awtorità tal-approvazzjoni f'konformità mad-dispożizzjonijiet ta' dan l-Appendiċi. Dan jitqies li ntwerwa jekk issehh attivazzjoni fi hdan żewġ ċikli konsekuttivi ta' testijiet tal-NCD skont il-punt 10.3.3.7.

Meta jkun speċifikat fid-deskrizzjoni tal-monitoraġġ u jkun intlaħaq ftehim mill-awtorità tal-approvazzjoni li monitor speċifiku jehtieg aktar minn żewġ ċikli ta' testijiet tal-NCD sabiex itemm il-monitoraġġ tiegħu, l-għadd ta' ċikli ta' testijiet tal-NCD jista' jiżdied għal 3 ċikli ta' testijiet tal-NCD.

Kull ċiklu tat-test tal-NCD individwali fit-test ta' dimostrazzjoni jista' jiġi separat permezz ta' tifi tal-magna. Il-hin sal-istartjar li jmiss għandu jikkunsidra kwalunkwe monitoraġġ li jista' jsehh wara t-tifi tal-magna u kwalunkwe kundizzjoni mehtieġa li trid tkun hemm biex issehh il-monitoraġġ mal-istartjar li jmiss.

10.3.3.5.2. Id-dimostrazzjoni tal-attivazzjoni tas-sistema ta' twissija għandha titqies bħala li tkun giet ikkompletata jekk, fl-ahħar ta' kull test ta' dimostrazzjoni mwettaq skont il-punt 10.3.2.1, is-sistema ta' twissija tkun giet attivata b'mod xieraq u d-DTC għall-falliment magħżul jinghata l-istatus ta' "ikkonfermat u attiv".

10.3.3.6. L-identifikazzjoni fil-każ ta' nuqqas ta' disponibbiltà tar-reaġent

Sabiex tintwerwa l-attivazzjoni tas-sistema ta' twissija fil-każ ta' nuqqas ta' disponibbiltà tar-reaġent, il-magna għandha tithaddem tul ċiklu wiehed jew aktar ta' testijiet tal-NCD skont id-diskrezzjoni tal-manifattur.

10.3.3.6.1. Id-dimostrazzjoni għandha tibda bil-livell tar-reaġent fit-tank li għandu jiġi stabbilit bejn il-manifattur u l-awtorità tal-approvazzjoni, iżda li għandu jirrappreżenta mhux inqas minn 10 fil-mija tal-kapaċità nominali tat-tank.

10.3.3.6.2. Is-sistema ta' twissija titqies li twettqet b'mod korrett jekk il-kundizzjonijiet li ġejjin jiġu ssodisfati b'mod simultanju:

(a) is-sistema ta' twissija tkun giet attivata b'disponibbiltà tar-reaġent ta' aktar minn jew ugwali għal 10 % tal-kapaċità tat-tank tar-reaġent, u

(b) is-sistema ta' twissija "kontinwa" tkun giet attivata b'disponibbiltà tar-reaġent ta' aktar minn jew ugwali għall-valur iddikjarat mill-manifattur skont id-dispożizzjonijiet tat-taqsimha 6.

10.3.3.7. Ċiklu ta' testijiet tal-NCD

10.3.3.7.1. Iċ-ċiklu tat-testijiet tal-NCD ikkunsidrat f'din it-taqsimha 10 għad-dimostrazzjoni tal-prestazzjoni korretta tas-sistema NCD huwa iċ-ċiklu tal-NRTC bi startjar shun għall-magni tas-subkategoriji NRE-v-3, NRE-v-4, NRE-v-5, NRE-v-6 u l-NRSC applikabbli għall-kategoriji l-ohrajn kollha.

10.3.3.7.2. Fuq talba tal-manifattur u bl-approvazzjoni tal-awtorità tal-approvazzjoni, jista' jintuża ċiklu tat-test tal-NCD alternattiv (eż għajr NRTC jew NRSC) għal monitor speċifiku. It-talba għandha tinkludi elementi (kunsiderazzjonijiet tekniċi, simulazzjoni, riżultati tat-testijiet, eċċ.) li juru:

(a) ir-riżultati taċ-ċiklu tat-test mitluba f'monitor li jithaddem f'operazzjonijiet reali, u;

(b) iċ-ċiklu tat-test tal-NCD applikabbli speċifikat fil-punt 10.3.3.7.1 jidher li huwa inqas xieraq għall-monitoraġġ ikkunsidrat.

10.3.4. Id-dimostrazzjoni tal-attivazzjoni tas-sistema ta' twissija għandha titqies bħala li tkun giet ikkompletata jekk, fl-ahħar ta' kull test ta' dimostrazzjoni mwettaq skont il-punt 10.3.3, is-sistema ta' twissija tkun giet attivata b'mod xieraq.

- 10.4. Dimostrazzjoni tas-sistema ta' incitament
- 10.4.1. Id-dimostrazzjoni tas-sistema ta' incitament għandha ssir permezz ta' testijiet imwettqa fuq bank tat-test għall-magni.
- 10.4.1.1. Kwalunkwe komponenti jew subsistemi li mhumiex immuntati fiżikament fuq il-magna bħal, iżda mhux limitati għal sensors tat-temperatura ambjentali, sensors tal-livell u sistemi ta' twissija u informazzjoni tal-operatur, li huma mehtieġa sabiex jitwettqu d-dimostrazzjonijiet, għandhom ikunu mqabbdin mal-magna għal dak il-għan, jew għandhom ikunu simulati, għas-sodisfazzjon tal-awtorità tal-approvazzjoni.
- 10.4.1.2. Jekk il-manifattur jagħżel hekk, u soġġett għall-qbil mal-awtorità tal-approvazzjoni, it-testijiet ta' dimostrazzjoni jistgħu jitwettqu fuq makkinarju mobbli mhux tat-triq komplet billi l-makkinarju mobbli mhux tat-triq jiġi mmuntat fuq pjattaforma għall-ittestjar xierqa jew, minkejja l-punt 10.4.1, billi l-makkinarju mobbli mhux tat-triq jinstant fuq korsa tat-testijiet taht kundizzjonijiet ikkontrollati.
- 10.4.2. Is-sekwenza tat-test għandha turi l-attivazzjoni tas-sistema ta' incitament fil-każ ta' nuqqas ta' reagent u fil-każ ta' wiehed mill-fallimenti definiti fit-taqsimiet 7, 8 jew 9.
- 10.4.3. Għall-fini ta' din id-dimostrazzjoni,
- (a) l-awtorità tal-approvazzjoni għandha tagħżel, minbarra n-nuqqas tar-reagent, wiehed mill-fallimenti definiti fit-taqsimiet 7, 8 jew 9 li jkun intuża qabel fid-dimostrazzjoni tas-sistema ta' twissija,
 - (b) il-manifattur għandu, bi qbil mal-awtorità tal-approvazzjoni, jinghata permess biex jaċċellera t-test billi jagħmel simulazzjoni tal-kisba ta' ċertu numru ta' sigħat ta' thaddim,
 - (c) il-kisba tat-tnaqqis tat-torque mehtieġ għal incitament ta' livell baxx tista' tintwera fl-istess hin bħala l-proċess ta' approvazzjoni ġenerali tal-prestazzjoni tal-magna mwettaq f'konformità ma' dan ir-Regolament. F'dan il-każ, mhuwiex mehtieġ kejl separat tat-torque waqt id-dimostrazzjoni tas-sistema ta' incitament,
 - (d) l-incitament sever għandu jintwera skont ir-rekwiżiti tal-punt 10.4.6.
- 10.4.4. Il-manifattur għandu barra minn hekk juri l-operazzjoni tas-sistema ta' incitament f'dawk il-kundizzjonijiet ta' falliment definiti fit-taqsimiet 7, 8 jew 9 li ma jkunux intgħażlu għall-użu fit-testijiet ta' dimostrazzjoni deskritti fil-punti minn 10.4.1 sa 10.4.3.
- Dawn id-dimostrazzjonijiet addizzjonali jistgħu jitwettqu billi l-awtorità tal-approvazzjoni tiġi pprezentata b'każ tekniku li fiha ikun sar użu minn evidenza bħal algoritmi, analizijiet funzjonali u r-riżultat ta' testijiet li jkunu saru qabel.
- 10.4.4.1. Dawn id-dimostrazzjonijiet addizzjonali għandhom juru, b'mod partikolari, għas-sodisfazzjon tal-awtorità tal-approvazzjoni, l-inklużjoni tal-mekkanizmu xieraq għat-tnaqqis tat-torque fl-ECU tal-magna.
- 10.4.5. It-test ta' dimostrazzjoni tas-sistema ta' incitament ta' livell baxx
- 10.4.5.1. Din id-dimostrazzjoni tibda meta s-sistema ta' twissija jew, meta tkun xierqa, is-sistema ta' twissija "kontinwa" tkun ġiet attivata bħala riżultat tas-sejba ta' falliment magħżul mill-awtorità tal-approvazzjoni.
- 10.4.5.2. Meta s-sistema tkun qed tiġi kkontrollata għar-reazzjoni tagħha f'każ ta' nuqqas ta' reagent fit-tank, il-magna għandha tithaddem sakemm id-disponibbiltà tar-reagent tilhaq valur ta' 2,5 % tal-kapaċità shiha nominali tat-tank jew il-valur iddikjarat mill-manifattur skont il-punt 6.3.1, li fiha hija maħsuba biex tithaddem is-sistema ta' incitament ta' livell baxx.
- 10.4.5.2.1. Il-manifattur jista', bi qbil mal-awtorità tal-approvazzjoni, jagħmel simulazzjoni ta' thaddim kontinwu billi johroġ ir-reagent mit-tank, kemm waqt li l-magna tkun qed taħdem kif ukoll jekk titwaqqaf.
- 10.4.5.3. Meta s-sistema tiġi kkontrollata għar-reazzjoni tagħha fil-każ ta' falliment għajr nuqqas ta' reagent fit-tank, il-magna għandha tithaddem għan-numru rilevanti ta' sigħat tat-thaddim indikati fit-Tabella 4.3 jew, skont l-għażla tal-manifattur, sakemm il-counter rilevanti jkun lahaq il-valur li fiha tkun attivata s-sistema ta' incitament ta' livell baxx.

- 10.4.5.4. Id-dimostrazzjoni tas-sistema ta' incitament ta' livell baxx għandha titqies bħala li tkun għet ikkompletata jekk, fl-aħhar ta' kull test ta' dimostrazzjoni mwettaq skont il-punti 10.4.5.2 u 10.4.5.3, il-manifattur ikun wera lill-awtorità tal-approvazzjoni li l-ECU tal-magna attivat il-mekkanizmu tat-tnaqqis tat-torque.
- 10.4.6. Test ta' dimostrazzjoni tas-sistema ta' incitament sever
- 10.4.6.1. Din id-dimostrazzjoni għandha tibda minn kundizzjoni li fiha s-sistema ta' incitament ta' livell baxx tkun għet attivata qabel u tista' titwettaq bħala kontinwazzjoni tat-testijiet li għandhom isiru sabiex tintwera s-sistema ta' incitament ta' livell baxx.
- 10.4.6.2. Meta s-sistema tiġi kkontrollata għar-reazzjoni tagħha fil-każ ta' nuqqas ta' reagent fit-tank, il-magna għandha tithaddem sakemm it-tank tar-reagent ikun vojta, jew ikun lahaq il-livell taht it-2,5 % tal-kapaċità nominali shiha tat-tank li biha l-manifattur ikun iddikjara li jattiva s-sistema ta' incitament sever.
- 10.4.6.2.1. Il-manifattur jista', bi qbil mal-awtorità tal-approvazzjoni, jagħmel simulazzjoni ta' thaddim kontinwu billi johroġ ir-reagent mit-tank, kemm waqt li l-magna tkun qed taħdem kif ukoll jekk titwaqqaf.
- 10.4.6.3. Meta s-sistema tiġi kkontrollata għar-reazzjoni tagħha f'każ ta' falliment li mhuwiex nuqqas ta' reagent fit-tank, imbagħad il-magna għandha tithaddem għan-numru rilevanti ta' sigħat ta' thaddim indikati fit-Tabella 4.4 jew, skont l-għażla tal-manifattur, sakemm il-counter rilevanti jkun lahaq il-valur li fih tkun attivata s-sistema ta' incitament sever.
- 10.4.6.4. Id-dimostrazzjoni tas-sistema ta' incitament sever għandha titqies bħala li tkun għet ikkompletata jekk, fl-aħhar ta' kull test ta' dimostrazzjoni mwettaq skont il-punti 10.4.6.2 u 10.4.6.3, il-manifattur ikun wera lill-awtorità tal-approvazzjoni li l-mekkanizmu ta' incitament sever ikkunsidrat f'dan l-Appendiċi kien attivat.
- 10.4.7. B'mod alternattiv, jekk il-manifattur jagħzel hekk, u soġġett għall-qbil tal-awtorità tal-approvazzjoni, id-dimostrazzjoni tal-mekkanizmi ta' incitament tista' titwettaq fuq makkinarju mobbli mhux tat-triq komplet f'konformità mar-rekwiżiti tal-punti 5.4 u 10.4.1.2 billi l-makkinarju mobbli mhux tat-triq jiġi mmuntat fuq pjattaforma għall-ittestjar xierqa, jew inkella billi jinstaq fuq korsa tat-testijiet taht kundizzjonijiet ikkontrollati.
- 10.4.7.1. Il-makkinarju mobbli mhux tat-triq għandu jithaddem sakemm il-counter assoċjat mal-falliment magħżul jilhaq in-numru rilevanti ta' sigħat ta' thaddim indikat fit-Tabella 4.4 jew, kif xieraq, sakemm it-tank tar-reagent jitbattal jew inkella jilhaq livell ta' inqas minn 2,5 % tal-kapaċità nominali shiha tat-tank, li l-manifattur ikun għażel bħala l-punt li fih għandha tiġi attivata s-sistema ta' incitament sever.
11. **Deskrizzjoni tal-mekkanizmi għall-attivazzjoni u d-dizattivazzjoni ta' incitament u twissija tal-operatur**
- 11.1 Sabiex jikkumplementaw ir-rekwiżiti speċifikati f'dan l-Appendiċi rigward il-mekkanizmi għall-attivazzjoni u d-dizattivazzjoni ta' twissija u ta' incitament, din it-taqsimha 11 tispeċifika r-rekwiżiti tekniċi għal implimentazzjoni ta' dawk il-mekkanizmi għall-attivazzjoni u d-dizattivazzjoni.
- 11.2. Il-mekkanizmi għall-attivazzjoni u d-dizattivazzjoni tas-sistema ta' twissija
- 11.2.1. Is-sistema ta' twissija tal-operatur għandha tiġi attivata meta l-kodiċi dijanjostiku tal-ħsara (DTC) assoċjat ma' NCM li tiġġustifika l-attivazzjoni tagħha jkollu l-istatus definit fit-Tabella 4.2.

Tabella 4.2

Attivazzjoni tas-sistema ta' twissija tal-operatur

It-tip ta' falliment	L-istatus tad-DTC għall-attivazzjoni tas-sistema ta' twissija
Kwalità ħażina tar-reagent	ikkonfermat u attiv
Interruzzjoni tad-dożaġġ	ikkonfermat u attiv

It-tip ta' falliment	L-istatus tad-DTC għall-attivazzjoni tas-sistema ta' twissija
Valv tal-EGR ostakolat	ikkonfermat u attiv
Malfunzjoni fis-sistema ta' monitoraġġ	ikkonfermat u attiv
Limitu ta' NO _x , jekk applikabbli	ikkonfermat u attiv

11.2.2. Is-sistema ta' twissija tal-operatur għandha tiġi diżattivata meta s-sistema dijanjostika tikkonkludi li l-malfunzjoni rilevanti għal dik it-twissija ma għadhiex preżenti jew meta l-informazzjoni li tiġġustifika l-attivazzjoni tagħha u li tinkludi DTCs relattivi għall-fallimenti tithassar permezz ta' għodda għall-iskennjar.

11.2.2.1 Rekwiżiti għat-thassir ta' "informazzjoni dwar il-kontroll tal-NO_x"

11.2.2.1.1. Thassir / issettjar mill-ġdid ta' "informazzjoni dwar il-kontroll tal-NO_x" permezz ta' għodda għall-iskennjar

Fuq talba tal-għodda għall-iskennjar, id-dejta li ġejja għandha tithassar jew tiġi ssettjata mill-ġdid għall-valur speċifikat f'dan l-Appendiċi mill-memorja tal-kompjuter (ara t-Tabella 4.3).

Tabella 4.3

Thassir / issettjar mill-ġdid ta' "informazzjoni dwar il-kontroll tal-NO_x" permezz ta' għodda għall-iskennjar

Informazzjoni dwar il-kontroll tal-NO _x	Tista' tithassar	Tista' tiġi ssettjata mill-ġdid
Id-DTCs kollha	X	
Il-valur tal-counter bl-oghla numru ta' sigħat ta' thaddim tal-magna		X
In-numru ta' sigħat ta' thaddim tal-magna mill-counter(s) tal-NCD		X

11.2.2.1.2. l-informazzjoni dwar il-kontroll tal-NO_x m'għandhiex tithassar bl-iskonnessjoni tal-batterija/i tal-makkinarju mobbli mhux tat-triq.

11.2.2.1.3. It-thassir ta' "informazzjoni dwar il-kontroll tal-NO_x" għandu jkun possibbli biss f'kundizzjonijiet ta' "magna mitfija".

11.2.2.1.4. Meta "l-informazzjoni dwar il-kontroll tal-NO_x", inklużi d-DTCs jithassru, kwalunkwe counter assoċjat ma' dawn il-fallimenti u li huwa speċifikat f'dan l-Appendiċi ma għandux jithassar, iżda jiġi ssettjat mill-ġdid għall-valur speċifikat fit-taqsimha x-xierqa ta' dan l-Appendiċi.

11.3. Il-mekkanizmu għall-attivazzjoni u d-diżattivazzjoni tas-sistema ta' incitament tal-operatur

11.3.1. Is-sistema ta' incitament tal-operatur għandha tiġi attivata meta s-sistema ta' twissija tkun attiva u meta l-counter rilevanti għat-tip ta' NCM li jiġġustifika l-attivazzjoni tagħhom jilhaq il-valur speċifikat fit-Tabella 4.4.

11.3.2. Is-sistema ta' incitament tal-operatur għandha tkun diżattivata meta s-sistema ma tibqax issib malfunzjoni li tiġġustifika l-attivazzjoni tagħha, jew jekk l-informazzjoni li tiġġustifika l-attivazzjoni tagħha u li tinkludi DTCs relattivi għall-NCMs tithassar permezz ta' għodda għall-iskennjar jew għall-manutenzjoni.

11.3.3. Is-sistemi ta' twissija u ta' incitament tal-operatur għandhom jiġu attivati jew diżattivati minnufih kif xieraq skont id-dispożizzjonijiet tat-taqsimha 6wara li tkun saret valutazzjoni tal-kwantità tar-reagent fit-tank tar-reagent. F'dak il-każ, il-mekkanizmi għall-attivazzjoni jew id-diżattivazzjoni ma għandhomx jiddependu fuq l-istatus ta' kwalunkwe DTC assoċjat.

- 11.4. Mekkaniżmu tal-counter
- 11.4.1. Ġenerali
- 11.4.1.1. Sabiex tkun konformi mar-rekwiżiti ta' dan l-Appendiċi, is-sistema għandu jkun fiha mill-inqas 4 counters maħsuba biex jirreġistraw in-numru ta' s'ghat li matulhom thaddmet il-magna, filwaqt li s-sistema tkun identifikat wahda minn dawn li ġejjin:
- (a) kwalità mhux xierqa tar-reagent;
- (b) interruzzjoni tal-attività ta' dożaġġ tar-reagent;
- (c) valv tal-EGR ostakolat;
- (d) falliment fis-sistema tal-NCD skont il-punt 9.1(b).
- 11.4.1.1.1. B'mod mhux obbligatorju, il-manifattur jista' juża counter wiehed jew aktar għar-raggruppament tal-fallimenti indikati fil-punt 11.4.1.1.
- 11.4.1.2. Kull wiehed mill-counters għandu jgħodd sal-valur massimu pprovdut f'counter ta' 2 bytes b'riżoluzzjoni ta' siegħa u jzomm dak il-valur sakemm ma jiġux issodisfati l-kundizzjonijiet li jippermettu li l-counter jerga' jiġi ssettjat għal zero.
- 11.4.1.3. Manifattur jista' juża counter wiehed jew aktar tas-sistema tal-NCD. Counter wiehed jista' jakkumula n-numru ta' s'ghat ta' 2 malfunzjonijiet differenti jew aktar rilevanti għal dak it-tip ta' counter, anki jekk l-ebda minnhom ma tkun laqet il-hin li jindika dak il-counter.
- 11.4.1.3.1. Meta l-manifattur jiddeċiedi li juża aktar minn counter wiehed tas-sistema tal-NCD, is-sistema għandha tkun kapaċi tassenja counter speċifiku tas-sistema ta' monitoraġġ għal kull malfunzjoni rilevanti skont dan l-Appendiċi għal dak it-tip ta' counter.
- 11.4.2. Il-principju tal-mekkaniżmu tal-counters
- 11.4.2.1. Kull wiehed mill-counters għandu jopera kif ġej:
- 11.4.2.1.1. Jekk jibda minn zero, il-counter għandu jibda jgħodd malli tiġi identifikata malfunzjoni rilevanti għal dak il-counter u l-kodiċi dijanjostiku tal-hsara (DTC) korrispondenti jkollu l-istatus definit fit-Tabella 4.2.
- 11.4.2.1.2. Fil-każ ta' fallimenti ripetuti, għandha tapplika wahda mid-dispożizzjonijiet li ġejjin skont l-għażla tal-manifattur.
- (a) Jekk isehh avveniment wiehed ta' monitoraġġ u l-malfunzjoni li oriġinarjament attivat il-counter ma tibqax aktar preżenti jew jekk il-falliment ikun thassar minn għodda għall-iskennjar jew minn għadda ta' manutenzjoni, il-counter għandu jieqaf u jzomm il-valur li jkollu dak il-hin. Jekk il-counter jieqaf jgħodd meta s-sistema ta' inċitament sever tkun attiva, il-counter għandu jinżamm fil-valur definit fit-Tabella 4.4 jew f'valur akbar minn jew daqs il-valur tal-counter għal inċitament sever nieqes 30 minuta.
- (b) Il-counter għandu jinżamm fil-valur definit fit-Tabella 4.4 jew f'valur akbar minn jew daqs il-valur tal-counter għal inċitament sever nieqes 30 minuta.
- 11.4.2.1.3. Fil-każ ta' counter wiehed tas-sistema ta' monitoraġġ, dak il-counter għandu jkompli jgħodd jekk tkun ġiet identifikata NCM rilevanti għal dak il-counter u l-kodiċi dijanjostiku tal-hsara (DTC) korrispondenti tagħha jkollu l-istatus "ikkonfermat u attiv". Huwa għandu jieqaf u jzomm wiehed mill-valuri speċifikati fil-punt 11.4.2.1.2, jekk ma tiġi identifikata ebda NCM li tiġġustifika l-attivazzjoni tal-counter jew jekk il-fallimenti kollha rilevanti għal dak il-counter ikunu thassru permezz ta' għodda għall-iskennjar jew għodda għall-manutenzjoni.

Tabella 4.4

Counters u inċitament

	Status tad-DTC għall-ewwel attivazzjoni tal-counter	valur tal-counter għal inċitament ta' livell baxx	valur tal-counter għal inċitament sever	Valur wieqaf miżmum mill-counter
Counter tal-kwalità tar-reagent	ikkonfermat u attiv	≤ 10 siegħa	≤ 20 siegħa	≥ 90 % tal-valur tal-counter għal inċitament sever

	Status tad-DTC għall-ewwel attivazzjoni tal-counter	valur tal-counter għal inċitament ta' livell baxx	valur tal-counter għal inċitament sever	Valur wieqaf miżmum mill-counter
Counter tad-do-żagġ	ikkonfermat u attiv	≤ 10 siegħa	≤ 20 siegħa	≥ 90 % tal-valur tal-counter għal inċitament sever
Counter tal-valv tal-EGR	ikkonfermat u attiv	≤ 36 siegħa	≤ 100 siegħa	≥ 95 % tal-valur tal-counter għal inċitament sever
Counter tas-sistema ta' monitoraġġ	ikkonfermat u attiv	≤ 36 siegħa	≤ 100 siegħa	≥ 95 % tal-valur tal-counter għal inċitament sever
Limitu ta' NO _x jekk applikabbli	ikkonfermat u attiv	≤ 10 siegħa	≤ 20 siegħa	≥ 90 % tal-valur tal-counter għal inċitament sever

- 11.4.2.1.4. Ladarba jkun wieqaf, il-counter għandu jerga' jiġi ssettjat għal zero meta l-monitors rilevanti għal dak il-counter ikunu thaddmu għal mill-inqas darba u lestew iċ-ċiklu ta' monitoraġġ tagħhom bla ma identifikaw malfunzjoni u ma tkun giet identifikata ebda malfunzjoni rilevanti għal dak il-counter matul l-40 siegħa ta' thaddim tal-magna minn meta nżamm l-aħhar il-counter (ara l-Figura 4.4).
- 11.4.2.1.5. Il-counter għandu jkompli jghodd mill-waqt li fih inżamm jekk tiġi identifikata malfunzjoni rilevanti għal dak il-counter matul perjodu meta l-counter ikun wieqaf (ara l-Figura 4.4).

12. Illustrazzjoni tal-mekkanizmi ta' attivazzjoni u diżattivazzjoni u tal-counter

- 12.1. Din it-taqsima 12 turi l-mekkanizmi ta' attivazzjoni u diżattivazzjoni u tal-counter għal xi każijiet tipici. Il-Figuri u d-deskrizzjonijiet mogħtija fil-punti 12.2, 12.3 u 12.4 huma pprovduti biss għall-finijiet ta' illustrazzjoni f'dan l-Appendiċi u ma għandhomx ikunu referenzjati bhala eżempji tar-rekwiziti ta' dan ir-Regolament jew inkella bhala dikjarazzjonijiet definittivi tal-proċessi involuti. Is-sigħat tal-counter fil-Figuri 4.6 u 4.7 jirreferu għall-valuri massimi ta' inċitament sever fit-Tabella 4.4. Pereżempju, għall-finijiet ta' simplifikazzjoni, il-fatt li s-sistema ta' twissija tkun attiva wkoll meta tkun attiva s-sistema ta' inċitament ma ssemmiex fl-illustrazzjonijiet mogħtija.

Figura 4.4

Riattivazzjoni u ssettjar mill-ġdid għal zero ta' counter wara perjodu meta l-valur tiegħu kien wieqaf

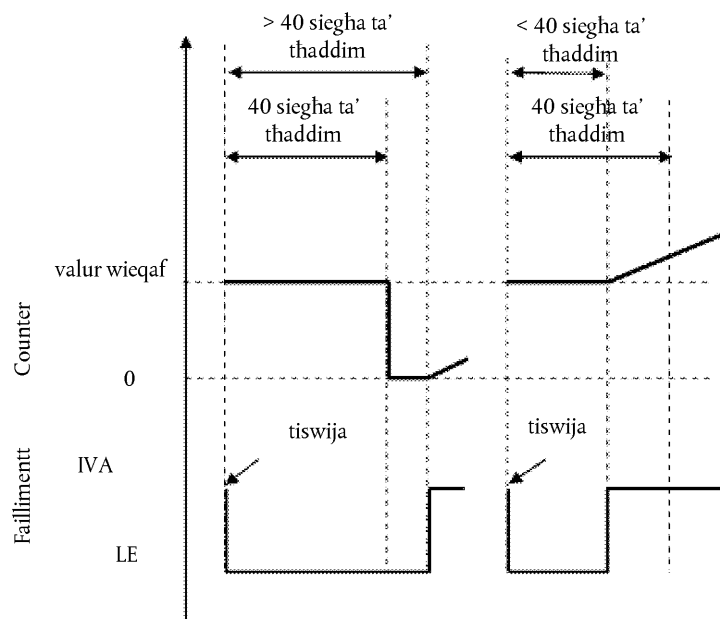

12.2. Il-Figura 4.5 turi t-thaddim tal-mekkanizmi ta' attivazzjoni u dizattivazzjoni matul il-monitoraġġ tad-disponibbiltà tar-reagent ghal erba' każijiet:

- każ ta' użu 1: l-operatur ikompli jhaddem il-makkinarju mobbli mhux tat-triq, minkejja t-twissija, sakemm it-thaddim tal-makkinarju mobbli mhux tat-triq jiġi dizattivat;
- każ ta' mili mill-ġdid 1 (mili mill-ġdid "adegwat"): l-operatur jimla t-tank tar-reagent mill-ġdid sabieħ jintlahaq livell oghla mil-livell limitu ta' 10 %. It-twissija u l-inkitament jiġu dizattivati;
- każijiet ta' mili mill-ġdid 2 u 3 (mili mill-ġdid "inadegwat"): Is-sistema ta' twissija tiġi attivata. Il-livell ta' twissija jiddependi fuq l-ammont ta' reagent disponibbli;
- każ ta' mili mill-ġdid 4 (mili mill-ġdid "inadegwat hafna"): L-inkitament ta' livell baxx jiġi attivat minnufih.

Figura 4.5

Id-disponibbiltà tar-reagent

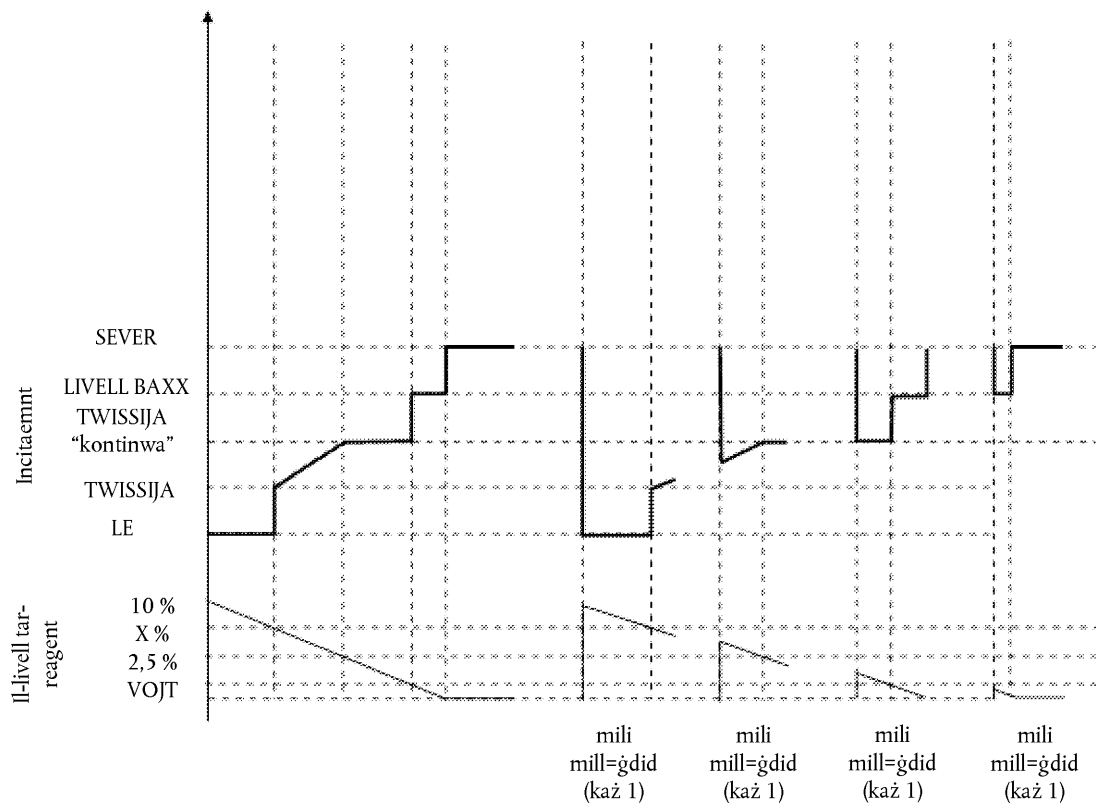

12.3. Il-figura 4.6 turi tliet każijiet ta' reagent ta' kwalità żbaljata:

- każ ta' użu 1: l-operatur ikompli jhaddem il-makkinarju mobbli mhux tat-triq, minkejja t-twissija, sakemm it-thaddim tal-makkinarju mobbli mhux tat-triq jiġi dizattivat.
- każ ta' tiswija 1 (tiswija "ħażina" jew "dizonesta"): wara d-dizattivazzjoni tal-makkinarju mobbli mhux tat-triq, l-operatur ibiddel il-kwalità tar-reagent, iżda f'it wara, jerga' jibiddel ir-reagent ma' wiehed ta' kwalità baxxa. Is-sistema ta' inkitament tiġi riattivata minnufih u t-thaddim tal-makkinarju mobbli mhux tat-triq jitwaqqaf wara li l-magna tkun thaddmet għal saġhtejn.
- każ ta' tiswija 2 (tiswija "tajba"): wara d-dizattivazzjoni tal-makkinarju mobbli mhux tat-triq, l-operatur jirrimedi l-kwalità tar-reagent. Madankollu, f'it żmien wara, huwa jimlih mill-ġdid b'reagent ta' kwalità baxxa. Il-proċess ta' twissija, inkitament u għadd jergħu jibded minn zero.

Figura 4.6

Il-mili b'reaġent ta' kwalità baxxa

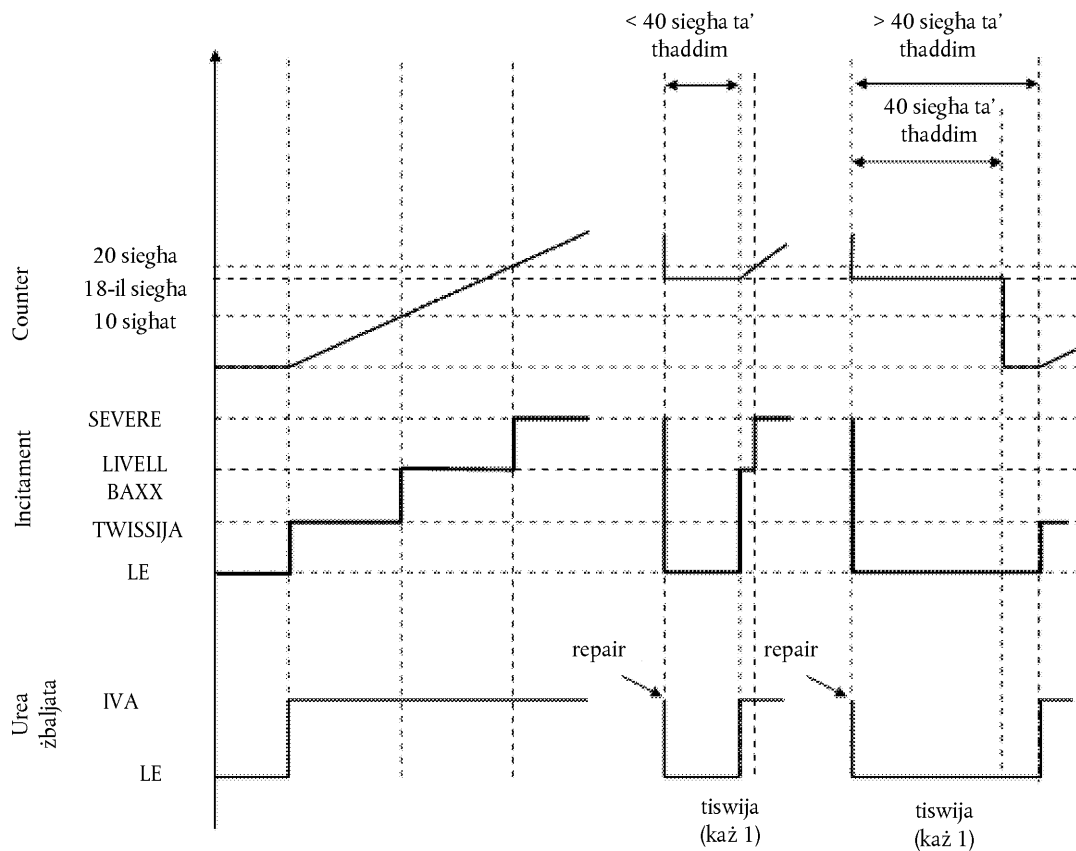

12.4. Il-Figura 4.7 turi tliet każijiet ta' falliment fis-sistema ta' dożaġġ tal-urea. Din il-Figura turi wkoll il-proċess li japplika fil-każ tal-fallimenti fil-monitoraġġ deskritti fit-taqsim 9.

- każ ta' użu 1: l-operatur ikompli jhaddem il-makkinarju mobbli mhux tat-triq, minkejja t-twissija, sakemm it-thaddim tal-makkinarju mobbli mhux tat-triq jiġi diżattivat.
- każ ta' tismija 1 (tismija "tajba"): wara d-diżattivazzjoni tal-makkinarju mobbli mhux tat-triq, l-operatur isewwi s-sistema ta' dożaġġ. Madankollu, f'it zmien wara, is-sistema ta' dożaġġ terġa' tfalli. Il-proċess ta' twissija, incitament u għadd jergħu jibdeu minn zero.
- każ ta' tismija 2 (tismija "hażina"): waqt il-hin tal-incitament ta' livell baxx (tnaqqis tat-torque), l-operatur isewwi s-sistema ta' dożaġġ. Madankollu, f'it wara, is-sistema ta' dożaġġ terġa' tfalli. Is-sistema ta' incitament ta' livell baxx tiġi riattivata minnufih u l-counter jergħu jibda mill-valur li kellu fi zmien it-tismija.

Figura 4.7

Falliment fis-sistema ta' dożaġġ tar-reagent

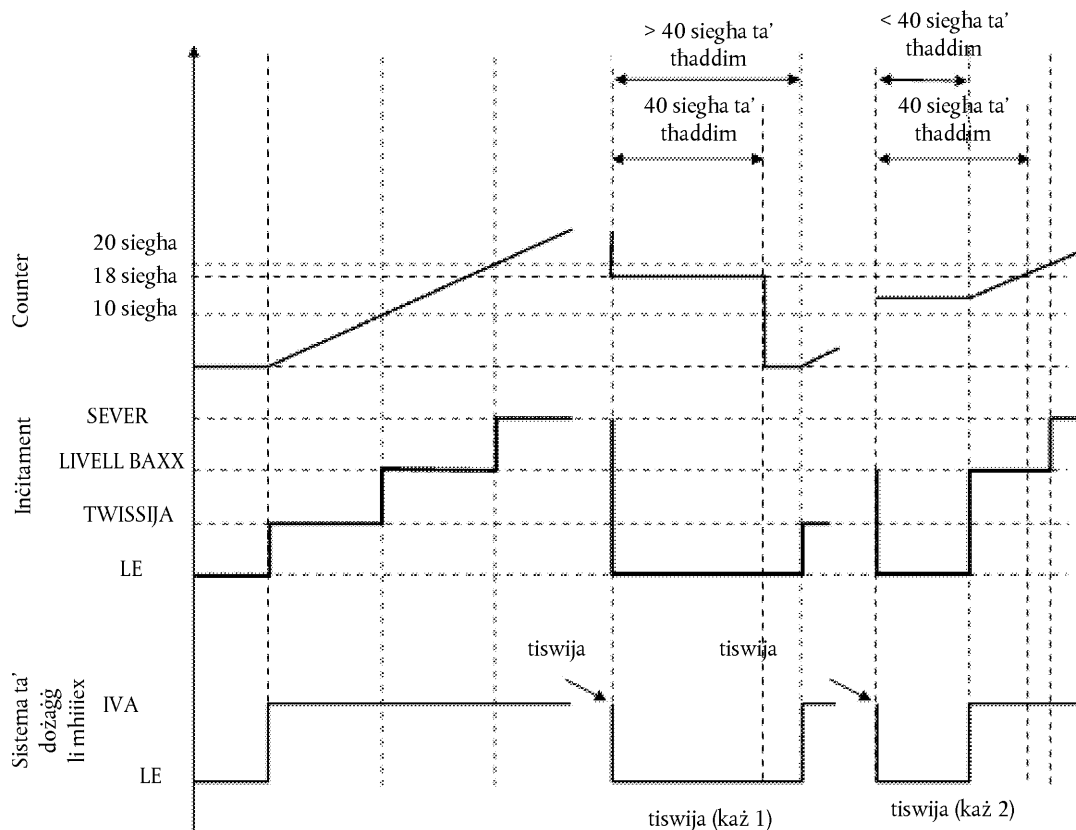

13. **Dimostrazzjoni tal-koncentrazzjoni minima aċċettabbli tar-reagent CD_{min}**
 - 13.1. Il-manifattur għandu juri l-valur korrett ta' CD_{min} waqt l-approvazzjoni tat-tip tal-UE billi jwettaq iċ-ċiklu tal-NRTC bi startjar shun għall-magni tas-subkategoriji NRE-v-3, NRE-v-4, NRE-v-5, NRE-v-6 u l-NRSC applikabbli għall-kategoriji l-oħrajn kollha bl-użu ta' reagent bil-koncentrazzjoni CD_{min} .
 - 13.2. It-test għandu jsegwi iċ-ċiklu/i xieraq/xierqa tal-NCD jew iċ-ċiklu tal-prekundizzjonament definit mill-manifattur, billi jippermetti li sistema ta' kontroll tal- NO_x b'ċirkwit magħluq tadatta għall-kwalità tar-reagent bil-koncentrazzjoni CD_{min} .
 - 13.3. L-emissjonijiet tal-inkwinanti li jirriżultaw minn dan it-test għandhom ikunu inqas mil-livell limitu ta' NO_x speċifikat fil-punt 7.1.1.

Appendiċi 2

Rekwiżiti tekniċi addizzjonali dwar il-miżuri ta' kontroll tal-NO_x għal magni tal-kategoriji IWP, IWA u RLR, inkluż il-metodu li jintuża sabiex juri dawn l-istrategiji**1. Introduzzjoni**

Dan l-Appendiċi jistabbilixxi r-rekwiżiti addizzjonali sabiex jiġi żgurat it-thaddim korrett tal-miżuri ta' kontroll tal-NO_x għal magni tal-kategoriji IWP, IWA u RLR.

2. Rekwiżiti ġenerali

Ir-rekwiżiti tal-Appendiċi 1 japplikaw ukoll għall-magni fil-kamp ta' applikazzjoni ta' dan l-Appendiċi.

3. Eċċezzjonijiet għar-rekwiżiti tal-Appendiċi 1

Sabiex jitqies it-tħassib dwar is-sikurezza, l-inċitamenti meħtieġa fl-Appendiċi 1 ma għandhomx japplikaw għall-magni fil-kamp ta' applikazzjoni ta' dan l-Appendiċi. Għaldaqstant, il-punti li ġejjin tal-Appendiċi 1 ma għandhomx japplikaw: 2.3.3.2, 5, 6.3, 7.3, 8.4, 9.4, 10.4 u 11.3.

4. Il-htieġa għall-ħażna ta' incidenti ta' thaddim ta' magna b'injezzjoni ta' reaġent jew kwalità ta' reaġent inadegwati.

- 4.1. Il-kompjuter abbord għandu jirreġistra fmemorja mhux volatili ta' kompjuter jew f'counters l-għadd totali u t-tul ta' żmien tal-incidenti kollha ta' thaddim ta' magna b'injezzjoni ta' reaġent jew kwalità ta' reaġent inadegwati b'tali mod li jkun żgurat li l-informazzjoni ma tkunx tista' tithassar b'mod intenzjonali.

Għandu jkun possibbli li l-awtoritajiet ta' spezzjoni nazzjonali jaqraw dawn ir-rekords b'għodda għall-iskennjar.

- 4.2. It-tul ta' żmien ta' incident irreġistrat fil-memorja skont il-punt 4.1 għandu jibda meta t-tank tar-reaġent jitbattal, jiġifieri, meta s-sistema ta' dożaġġ ma tkunx tista' tiehu aktar reaġent mit-tank, jew fi kwalunkwe livell b'inqas minn 2,5 % tal-kapaċità shiħa nominali tiegħu skont id-diskrezzjoni tal-manifattur.
- 4.3. Għal incidenti għajr dawk speċifikati fil-punt 4.1.1, it-tul ta' incident irreġistrat fil-memorja skont il-punt 4.1 għandu jibda meta l-counter rispettiv jilhaq il-valur ta' incitament sever fit-Tabella 4.4 tal-Appendiċi 1.
- 4.4. It-tul ta' incident irreġistrat fil-memorja skont il-punt 4.1 għandu jintemm meta l-incident ikun ġie rrimedjat.
- 4.5. Meta titwettaq dimostrazzjoni skont ir-rekwiżiti tat-taqsim 10 tal-Appendiċi 1, id-dimostrazzjoni tas-sistema ta' incitament sever stabbilita fil-punt 10.1(c) ta' dan l-Appendiċi u fit-Tabella 4.1. korrispondenti għandha tiġi sostitwita b'dimostrazzjoni tal-ħażna ta' incident ta' thaddim ta' magna b'injezzjoni ta' reaġent jew kwalità ta' reaġent inadegwati.

F'dan il-każ, għandhom japplikaw ir-rekwiżiti tal-punt 10.4.1 tal-Appendiċi 1 u l-manifattur għandu, bi qbil mal-awtorità tal-approvazzjoni, jingħata permess sabiex jaċċellera t-test billi jagħmel simulazzjoni tal-kisba ta' ċertu numru ta' sigħat ta' thaddim.

Appendiċi 3

Rekwiżiti tekniċi addizzjonali dwar il-miżuri ta' kontroll tal-NO_x għal magni tal-kategorija RLL**1. Introduzzjoni**

Dan l-Appendiċi jstabbilixxi r-rekwiżiti addizzjonali sabiex jiġi żgurat it-thaddim korrett tal-miżuri ta' kontroll tal-NO_x għal magni tal-kategorija RLL. Huwa jinkludi rekwiżiti għal magni li jiddependu fuq l-użu ta' reaġent sabiex inaqqsu l-emissjonijiet. L-approvazzjoni tat-tip tal-UE għandha ssir kundizzjonali fuq l-applikazzjoni tad-dispożizzjonijiet rilevanti dwar l-istruzzjoni tal-operatur, id-dokumenti tal-installazzjoni u s-sistema ta' twissija tal-operatur li huma stabbiliti f'dan l-Appendiċi.

2. Informazzjoni mehtieġa

- 2.1 Il-manifattur għandu jipprovdi informazzjoni li tiddekrivi b'mod shih il-karatteristiċi operattivi funzjonali tal-miżuri ta' kontroll tal-NO_x, skont il-punt 1.5 tal-Parti A tal-Anness I tar-Regolament ta' Implimentazzjoni (UE) 2017/656.
- 2.2 Jekk is-sistema ta' kontroll tal-emissjonijiet tkun tehtieġ reaġent, il-karatteristiċi ta' dak ir-reagent, inklużi t-tip ta' reaġent, l-informazzjoni dwar il-koncentrazzjoni meta r-reagent ikun f'soluzzjoni, il-kundizzjonijiet tat-temperatura waqt it-thaddim u r-referenza għall-istandards internazzjonali fir-rigward tal-kompożizzjoni u tal-kwalità għandhom jiġu speċifikati mill-manifattur fid-dokument ta' informazzjoni stabbilit fl-Appendiċi 3 tal-Anness I tar-Regolament ta' Implimentazzjoni (UE) 2017/656.

3. Id-disponibbiltà tar-reagent u s-sistema ta' twissija tal-operatur

Meta jintuża reaġent, l-approvazzjoni tat-tip tal-UE għandha tkun kundizzjonali fuq l-ghoti ta' indikaturi jew mezzi xierqa oħrajn, skont il-konfigurazzjoni tal-makinarju mobbli mhux tat-triq, li jinformat lill-operatur dwar:

- (a) l-ammont tar-reagent li jifdal fil-kontenitur tal-ħażna tar-reagent u b'sinjal speċifiku addizzjonali, meta r-reagent li jifdal ikun inqas minn 10 % tal-kapaċità tal-kontenitur mimli;
- (b) meta l-kontenitur tar-reagent jitbattal jew ikun kważi vojti;
- (c) meta r-reagent fit-tank tal-ħażna ma jkunx konformi mal-karatteristiċi ddikjarati u rreġistrati fid-dokument ta' informazzjoni stabbilit fl-Appendiċi 3 tal-Anness I tar-Regolament ta' Implimentazzjoni (UE) 2017/656, f'konformità mal-mezzi ta' valutazzjoni installati.
- (d) meta l-attività tad-dożagġ tar-reagent tiġi interrotta, f'każijiet għajr dawk esegwiti mill-ECU tal-magna jew mill-kontrollur tad-dożagġ, filwaqt li dan jirreaġixxi għall-kundizzjonijiet tat-thaddim tal-magna fejn id-dożagġ ma jkunx mehtieġ, sakemm dawn il-kundizzjonijiet tat-thaddim ikunu disponibbli għall-awtorità tal-approvazzjoni.

4. Il-kwalità tar-reagent

Skont l-għażla tal-manifattur, ir-rekwiżiti tal-konformità tar-reagent mal-karatteristiċi ddikjarati u mat-tolleranza assoċjata tal-emissjonijiet tal-NO_x għandhom jiġu ssodisfati permezz ta' wiehed mill-mezzi li ġejjin:

- (a) mezzi diretti, bħall-użu ta' sensor għall-kwalità tar-reagent.
- (b) mezzi indiretti, bħall-użu ta' sensor tal-NO_x fis-sistema tal-egżost sabiex tiġi evalwata l-effettività tar-reagent.
- (c) kwalunkwe mezz ieħor, diment li l-effikaċja tiegħu tkun mill-inqas ugwali għal dik li tirrizulta mill-użu tal-mezzi msemmija fil-punti (a) jew (b) u diment li jinżammu r-rekwiżiti ewlenin ta' din it-taqsimha 4.

Appendiċi 4

Rekwiżiti tekniċi dwar il-miżuri ta' kontroll tal-partikolati inkwinanti, inkluż il-metodu li jintuża sabiex juri dawn il-miżuri**1. Introduzzjoni**

Dan l-Appendiċi jistabbilixxi r-rekwiżiti maħsuba biex jiżguraw it-thaddim korrett tal-miżuri ta' kontroll tal-partikolati.

2. Rekwiżiti ġenerali

Il-magna għandha tkun mghammra b'sistema Dijanjostika għall-Kontroll tal-Partikolati (PCD) li kapaċi tidentifika l-malfunzjonijiet fis-sistema tal-postrattament tal-partikolati kkunsidrati minn dan l-Anness. Kwalunkwe magna koperta minn din it-taqsim 2 għandha tkun iddisinjata, mibnija u installata b'tali mod li tkun tista' tissodisfa dawn ir-rekwiżiti matul il-ħajja normali tal-magna f'kundizzjonijiet normali tal-użu. Sabiex jintlaħaq dan l-għan, huwa aċċettabbli li l-magna li jkun ntużaw għal perjodu itwal mill-perjodu ta' durabbiltà tal-emissjonijiet kif speċifikat fl-Anness V tar-Regolament (UE) 2016/1628 juru xi deterjorament fil-prestazzjoni u s-sensittività tal-PCD.

2.1. Informazzjoni meħtieġa

2.1.1. Jekk is-sistema ta' kontroll tal-emissjonijiet tkun teħtieġ reagent, pereżempju, katalizzatur li jingarr bil-fjuwil, il-karatteristiċi ta' dak ir-reagent, inklużi t-tip ta' reagent, l-informazzjoni dwar il-koncentrazzjoni meta r-reagent ikun f'soluzzjoni, il-kundizzjonijiet tat-temperatura waqt it-thaddim u r-referenza għall-istandards internazzjonali fir-rigward tal-kompożizzjoni u tal-kwalità għandhom jiġu speċifikati mill-manifattur fid-dokument ta' informazzjoni stabbilit fl-Appendiċi 3 tal-Anness I tar-Regolament ta' Implimentazzjoni (UE) 2017/656.

2.1.2. Fil-mument li tingħata l-approvazzjoni tat-tip tal-UE, għandha tiġi pprovduta informazzjoni dettaljata bil-miktub li tiddekrivi b'mod shih il-karatteristiċi tat-thaddim funzjonali tas-sistema ta' twissija tal-operatur fit-taqsim 4 lill-awtorità tal-approvazzjoni.

2.1.3. Il-manifattur għandu jipprovdur dokumenti ta' installazzjoni li, meta jintużaw mill-OEM, jiżguraw li l-magna, inkluża s-sistema għall-kontroll tal-emissjonijiet li hija parti mit-tip ta' magna jew ta' familja tal-magna approvat, meta installata fil-makkinarju mobbli mhux tat-triq, ser tithaddem, flimkien mal-partijiet neċessarji tal-makkinarju, b'tali mod li jkun konformi mar-rekwiżiti ta' dan l-Anness. Din id-dokumentazzjoni għandha tinkludi r-rekwiżiti tekniċi dettaljati u d-dispożizzjonijiet tal-magna (softwer, hardwer u komunikazzjoni) meħtieġa għall-installazzjoni korretta tal-magna fil-makkinarju mobbli mhux tat-triq.

2.2. Il-kundizzjonijiet tat-thaddim

2.2.1. Is-sistema tal-PCD għandha tkun tista' tithaddem fil-kundizzjonijiet li ġejjin:

- (a) temperaturi ambjentali bejn 266 K u 308 K (\hat{u} 7 °C u 35 °C);
- (b) l-altitudnijiet kollha taħt l-1 600 m;
- (c) ftemperaturi tal-fluwidu berried tal-magna oġhla minn 343 K (70 °C).

2.3. Rekwiżiti dijanjostiċi

2.3.1. Is-sistema tal-PCD għandha tkun kapaċi tidentifika l-malfunzjonijiet fil-kontroll tal-partikolati (PCM) ikkunsidrati minn dan l-Anness permezz ta' Kodiċijiet tad-Dijanjostika tal-Ħsarat (DTCs) maħżuna fil-memorja tal-kompjuter u tikkomunika dik l-informazzjoni off-board fuq talba.

2.3.2. Ir-rekwiżiti għar-registrazzjoni tal-Kodiċijiet tad-Dijanjostika tal-Ħsarat (DTCs)

2.3.2.1. Is-sistema tal-PCD għandha tirreġistra DTC għal kull PCM differenti.

2.3.2.2. Is-sistema tal-PCD għandha tikkonkludi fi hdan il-perjodi ta' thaddim tal-magna indikati fit-Tabella 4.5 jekk hijiex preżenti malfunzjoni identifikabbli. F'dan il-hin, għandu jinħażen DTC "ikkonfermat u attiv" u għandha tiġi attivata s-sistema ta' twissija speċifikata fit-taqsim 4.

- 2.3.2.3. F'kazijiet fejn huwa mehtieg aktar mill-perjodu ta' hin tat-thaddim indikat fit-Tabella 1 sabiex il-monitors jidentifikaw b'mod preċiż u jikkonfermaw PCM (eż-monitors li jużaw mudelli ta' statistika jew fir-rigward tal-konsum tal-fluwidu fuq il-makkinarju mobbli mhux tat-triq), l-awtorità tal-approvazzjoni tista' tippermetti perjodu itwal għall-monitoraġġ, sakemm il-manifattur jiggustifika l-htieġa għall-perjodu itwal (pereżempju, permezz ta' raġuni teknika, riżultati tal-esperimenti, esperjenza personali, eċċ).

Tabella 4.5

It-tipi ta' monitors u l-perjodu korrispondenti li matulu għandu jinħażen DTC "ikkonfermat u attiv"

It-tip ta' monitor	Il-perjodu ta' hin tat-thaddim akkumulat li matulu għandu jinħażen DTC "ikkonfermat u attiv"
Tneħħija tas-sistema tal-posttrattament tal-partikolati	60 minuta ta' thaddim tal-magna mhux idle
Telf tal-funzjonalità tas-sistema tal-posttrattament tal-partikolati	240 minuta ta' thaddim tal-magna mhux idle
Fallimenti fis-sistema tal-PCD	60 minuta ta' thaddim tal-magna

- 2.3.3. Ir-rekwiziti għat-thassir tal-Kodicijiet tad-Dijanjożtika tal-Hsarat (DTCs):
- Id-DTCs ma għandhomx jithassru permezz tas-sistema tal-PCD innifisha mill-memorja tal-kompjuter qabel ma jkun ġie rrimedjat il-falliment relatat ma' dak id-DTC.
 - is-sistema tal-PCD tista' thassar id-DTCs kollha fuq talba ta' għodda għall-iskennjar jew tal-manutenzjoni proprjetarja li tiġi pprovduta mill-manifattur tal-magna, fuq talba, jew billi jintuża kodiċi ta' awtorizzazzjoni pprovdut mill-manifattur tal-magna.
 - ir-rekord ta' incidenti ta' thaddim b'DTC ikkonfermat u attiv, li jkunu maħżuna f'memorja mhux volatili kif mitlub mill-punt 5.2, ma għandux jithassar.
- 2.3.4. Sistema tal-PCD ma għandhiex tiġi pprogrammata jew iddisinjata b'xi mod iehor biex tiddizattiva parzjalment jew totalment abbażi tal-età tal-makkinarju matul il-hajja proprja tal-magna, u lanqas ma għandu jkun fiha xi algoritmu jew strateġija ddisinjati biex inaqqsu l-effettività tas-sistema tal-PCD maż-żmien.
- 2.3.5. Kwalunkwe kodicijiet tal-kompjuter riprogrammabbli jew parametri ta' thaddim tas-sistema tal-PCD għandhom ikunu reżistenti għal tbaġħbis.
- 2.3.6. Familja ta' magni tal-PCD
- Il-manifattur huwa responsabbli għad-determinazzjoni tal-kompożizzjoni ta' familja ta' magni tal-PCD. Ir-raggruppament tal-magni fi hdan familja ta' magni tal-PCD għandu jkun ibbażat fuq ġudizzju inġiniristiku tajjeb u jkun soġġett għall-approvazzjoni mill-awtorità tal-approvazzjoni.
- Il-magni li ma jappartjenux għall-istess familja ta' magni jistgħu xorta jappartjenu għall-istess familja ta' magni tal-PCD.
- 2.3.6.1. Il-parametri li jiddefinixxu familja ta' magni tal-PCD
- Familja ta' magni tal-PCD hija kkaratterizzata minn parametri bażiċi tad-disinn li għandhom ikunu komuni għall-magni fil-familja kollha.
- Sabiex il-magni jkunu jistgħu jitqiesu bħala li jappartjenu għall-istess familja ta' magni tal-PCD, il-lista li ġejja ta' parametri bażiċi għandha tkun simili:
- il-prinċipju ta' hidma ta' sistema tal-posttrattament tal-partikolati (eżmekkanika, ajrudinamika, diffużjonali, inerzjali, li tirriġenera perjodikament, li tirriġenera kontinwament, eċċ.)
 - il-metodi ta' monitoraġġ tal-PCD;

- (c) il-kriterji għal monitoraġġ tal-PCD;
- (d) il-parametri tal-monitoraġġ (eż. il-frekwenza).

Dawn is-similaritajiet għandhom jintwerew mill-manifattur permezz ta' dimostrazzjoni ta' inginerija rilevanti jew proceduri xierqa oħrajn u jkunu soġġetti għall-approvazzjoni tal-awtorità tal-approvazzjoni.

Il-manifattur jista' jitlob approvazzjoni mill-awtorità tal-approvazzjoni ta' differenzi żgħar fil-metodi ta' monitoraġġ/dijanjozi tas-sistema tal-PCD minhabba varjazzjoni fil-konfigurazzjoni tal-magna, meta dawn il-metodi jkunu meqjusa bħala simili mill-manifattur u jkunu differenti biss sabiex jaqblu mal-karatteristiċi speċifiċi tal-komponenti li jkunu qegħdin jiġu kkunsidrati (pereżempju d-daqs, il-fluss tal-gass tal-egżost, eċċ.); jew is-similaritajiet tagħhom ikunu bbażati fuq ġudizzju inġiniristiku tajjeb.

3. Ir-rekwiżiti tal-manutenzjoni

- 3.1. Il-manifattur għandu jforni jew jara li jkunu furnuti lill-utenti finali kollha ta' magni jew vetturi godda struzzjonijiet bil-miktub dwar is-sistema ta' kontroll tal-emissjonijiet u t-thaddim korrett tagħha kif mitlub fl-Anness XV.

4. Sistema ta' twissija tal-operatur

- 4.1. Il-makkinarju mobbli mhux tat-triq għandu jinkludi sistema ta' twissija tal-operatur li tuża allarmi viżwali.
- 4.2. Is-sistema ta' twissija tal-operatur tista' tikkonsisti f'lampa waħda jew aktar, jew turi messaġġi qosra.

Is-sistema użata għall-wiri ta' dawn il-messaġġi tista' tkun l-istess bhal dik użata għal skopijiet oħrajn ta' manutenzjoni jew NCD

Is-sistema ta' twissija għandha tindika li hija mehtieġa tiswija urġenti. Meta s-sistema ta' twissija tinkludi sistema b'wiri ta' messaġġi, din għandha turi messaġġ li jindika r-raġuni għat-twissija (pereżempju, "sensor skonnnettjat" jew "falliment kritiku relatat mal-emissjonijiet")

- 4.3. Skont l-għażla tal-manifattur, is-sistema ta' twissija tista' tinkludi komponent li jinstema' li jwissi lill-operatur. Il-kancellazzjoni tat-twissijiet li jinstemghu mill-operatur hija permessa.
- 4.4. Is-sistema ta' twissija tal-operatur għandha tiġi attivata kif speċifikat fil-punt 2.3.2.2.
- 4.5. Is-sistema ta' twissija tal-operatur għandha tiġi diżattivata meta ma jibqgħux jeżistu l-kundizzjonijiet għall-attivazzjoni tagħha. Is-sistema ta' twissija tal-operatur ma għandhiex tiġi diżattivata b'mod awtomatiku mingħajr ma tkun ġiet irrimedjata r-raġuni għall-attivazzjoni tagħha.
- 4.6. Is-sistema ta' twissija tista' tiġi interrotta b'mod temporanju minn sinjali ta' twissija oħrajn li jipprovdu messaġġi importanti relatati mas-sikurezza.
- 4.7. Fl-applikazzjoni għall-approvazzjoni tat-tip tal-UE skont ir-Regolament (UE) 2016/1628, il-manifattur għandu juri kif tithaddem is-sistema ta' twissija tal-operatur, kif speċifikat fit-Taqsima 9.

5. Is-sistema għall-hażna ta' informazzjoni dwar l-attivazzjoni tas-sistema ta' twissija tal-operatur

- 5.1. Is-sistema tal-PCD għandha tinkludi memorja mhux volatili ta' kompjuter jew counters għall-hażna ta' incidenti f'dak li għandu x'jaqsam mat-thaddim tal-magna b'DTC ikkonfermat u attiv b'mod li jiżgura li l-informazzjoni ma tkunx tista' tithassar b'mod intenzjonali.
- 5.2. Il-PCD għandu jahżen fil-memorja mhux volatili l-għadd totali u d-durata tal-incidenti kollha ta' thaddim tal-magna b'DTC ikkonfermat u attiv fejn is-sistema ta' twissija tal-operatur tkun ilha attiva għal 20 siegħa ta' thaddim tal-magna, jew għal perjodu iqsar skont l-għażla tal-manifattur.

5.2 Ghandu jkun possibbli għall-awtoritajiet nazzjonali li jaqraw dawn ir-rekords b'għodda għall-iskennjar.

6. **Monitoraġġ għat-tnehhija tas-sistema tal-posttrattament tal-partikolati**

6.1 Il-PCD għandu jidentifika t-tnehhija kompleta tas-sistema tal-posttrattament tal-partikolati, li tkun tinkludi t-tnehhija ta' kwalunkwe sensors li jintużaw għall-monitoraġġ, l-attivazzjoni, id-diżattivazzjoni jew il-modulazzjoni tat-thaddim tiegħu.

7. **Rekwiżiti addizzjonali fil-każ ta' sistema tal-posttrattament tal-partikolati li tuża reaġent (eż. katalizzatur li jingarr bil-fjuwil)**

7.1 Fil-każ ta' DTC ikkonfermat u attiv għat-tnehhija ta' sistema tal-posttrattament tal-partikolati jew għat-telf ta' funzjoni ta' sistema tal-posttrattament tal-partikolati, id-dożaġġ tar-reaġent għandu jiġi interrott minnufih. Id-dożaġġ għandu jerga' jibda meta d-DTC ma jkunx għadu attiv.

7.2 Is-sistema ta' twissija għandha tkun attivata jekk il-livell tar-reaġent fit-tank tal-addittivi jaqa' taht il-valur minimu speċifikat mill-manifattur.

8. **Il-monitoraġġ ta' fallimenti li jistgħu jkunu attribwiti għal tbaġħbis**

8.1. Minbarra l-monitoraġġ għat-tnehhija tas-sistema tal-posttrattament tal-partikolati, il-fallimenti li ġejjin għandhom jiġu mmonitorjati minhabba li jistgħu jkunu attribwiti għal tbaġħbis:

(a) telf tal-funzjonalità tas-sistema tal-posttrattament tal-partikolati,

(b) fallimenti fis-sistema tal-PCD, kif deskritti fil-punt 8.3.

8.2 Monitoraġġ tat-telf tal-funzjonalità tas-sistema tal-posttrattament tal-partikolati

Il-PCD għandu jidentifika t-tnehhija kompleta tas-substrat tas-sistema tal-posttrattament tal-partikolati ("vojt"). F'dan il-każ, il-kompartimenti u s-sensors tas-sistema tal-posttrattament tal-partikolati li jintużaw għall-monitoraġġ, l-attivazzjoni, id-diżattivazzjoni jew il-modulazzjoni tat-thaddim tiegħu jkunu għadhom preżenti.

8.3. Il-monitoraġġ ta' fallimenti fis-sistema tal-PCD

8.3.1. Is-sistema tal-PCD għandha tiġi mmonitorjata għal fallimenti elettrici u għat-tnehhija jew id-diżattivazzjoni ta' kwalunkwe sensor jew attwatur li jippreveniha milli tiddijanostika kwalunkwe fallimenti oħrajn imsemmija fil-punti 6.1 u 8.1(a) (il-monitoraġġ tal-komponenti).

Lista mhux eżawrjenti ta' sensuri li jaffettwaw il-kapaċità dijanostika huma dawk li jkejlu direttament il-pressjonijiet differenzjali fuq is-sistema tal-posttrattament tal-partikolati u s-sensors tat-temperatura tal-gass tal-egżost għall-kontroll tar-rigenerazzjoni tas-sistema tal-posttrattament tal-partikolati.

8.3.2. Meta l-falliment, it-tnehhija jew id-diżattivazzjoni ta' sensor jew attwatur wiehed tas-sistema tal-PCD ma jipprevenix id-dijanjozi fil-perjodu taż-żmien mehtieg mill-fallimenti imsemmija fil-punt 6.1 u 8.1(a) (sistema inutli), l-attivazzjoni tas-sistema ta' twissija u l-ħażna ta' informazzjoni dwar l-attivazzjoni tas-sistema ta' twissija tal-operatur ma għandhiex tkun mehtieġa sakemm ma jiġux ikkonfermati u attivi fallimenti addizzjonali fis-sensor jew fl-attwatur.

9. **Rekwiżiti għad-dimostrazzjoni**

9.1. Ġenerali

Il-konformità mar-rekwiżiti ta' dan l-Appendiċi għandha tintwera waqt l-approvazzjoni tat-tip tal-UE billi ssir, kif muri u spjegat fit-Tabella 4.6 u kif speċifikat f'din it-taqsim 9, dimostrazzjoni tal-attivazzjoni tas-sistema ta' twissija.

Tabella 4.6

Illustrazzjoni tal-kontenut tal-proċess ta' dimostrazzjoni skont id-dispożizzjonijiet fil-punt 9.3

Mekkaniżmu	elementi ta' dimostrazzjoni
Attivazzjoni tas-sistema ta' twissija speċifika fil-punt 4.4.	<ul style="list-style-type: none"> — 2 testijiet ta' attivazzjoni (inkluż it-telf tal-funzjoni tas-sistema tal-posttrattament tal-partikolati) — Elementi supplimentari ta' dimostrazzjoni, kif xieraq

9.2. Familji ta' magni u familji ta' magni tal-PCD

- 9.2.1. Fil-każ fejn il-magni ta' familja ta' magni li jappartjenu għal familja ta' magni tal-PCD li diġà kellha l-approvazzjoni tat-tip tal-UE skont il-Figura 4.8, il-konformità ta' dik il-familja ta' magni għandha titqies bhala li tkun intweriet minghajr il-htieġa ta' aktar testijiet, sakemm il-manifattur juri lill-awtorità li s-sistemi ta' monitoraġġ meħtieġa għall-konformità mar-rekwiżiti ta' dan l-Appendiċi huma simili fil-familji ta' magni u familji ta' magni PCD ikkunsidrati kollha.

Figura 4.8

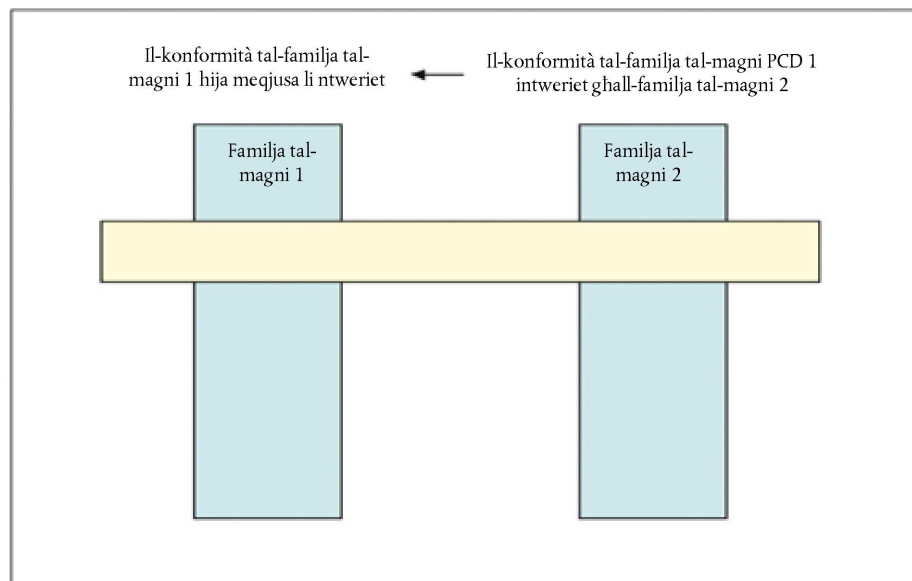
Il-konformità murija qabel ta' familja ta' magni tal-PCD

9.3. Dimostrazzjoni ta' kif tiġi attivata s-sistema ta' twissija

- 9.3.1. Il-konformità tal-attivazzjoni tas-sistema ta' twissija għandha tintwera billi jsiru żewġ testijiet: it-telf tal-funzjoni tas-sistema tal-posttrattament tal-partikolati u kategorija wahda ta' fallimenti meqjusa fil-punt 6 jew fil-punt 8.3 ta' dan l-Anness.
- 9.3.2. Għażla tal-fallimenti li jridu jiġu ttestjati
- 9.3.2.1. Il-manifattur għandu jipprova lill-awtorità tal-approvazzjoni b'lista ta' fallimenti potenzjali bħal dawn.
- 9.3.2.2. Il-falliment li għandu jiġi kkunsidrat fit-test għandu jintgħażel mill-awtorità tal-approvazzjoni minn din il-lista msemmija fil-punt 9.3.2.1.

- 9.3.3. Dimostrazzjoni
- 9.3.3.1. Għall-iskop ta' din id-dimostrazzjoni, għandu jsir test separat għat-telf ta' funzjoni tas-sistema tal-posttrattament tal-partikolati kif stabbilit fil-punt 8.2 u għall-fallimenti stipulati fil-punti 6 u 8.3. It-telf ta' funzjoni tas-sistema tal-posttrattament tal-partikolati għandu jinholq permezz ta' tnehhija kompleta tas-substrat mill-kompartimenti tas-sistema tal-posttrattament tal-partikolati.
- 9.3.3.2. Matul test, ma għandu jkun hemm ebda falliment preżenti għajr dak indirizzat mit-test.
- 9.3.3.3. Qabel jibda test, għandu jkun tħassar kull DTC.
- 9.3.3.4. Fuq talba tal-manifattur, u bi qbil mal-awtorità tal-approvazzjoni, il-fallimenti soġġetti għall-ittestjar jistgħu jiġu simulati.
- 9.3.3.5. Sejbien ta' fallimenti
- 9.3.3.5.1. Is-sistema tal-PCD għandha twieġeb għall-introduzzjoni ta' falliment magħżul kif xieraq mill-awtorità tal-approvazzjoni f'konformità mad-dispożizzjonijiet ta' dan l-Appendiċi. Dan jitqies bħala muri jekk issehh attivazzjoni fi hdan l-għadd ta' ċikli ta' ttestjar konsekuttivi tal-PCD mogħtija fit-Tabella 4.7.

Meta jkun speċifikat fid-deskrizzjoni tal-monitoraġġ u jkun intlaħaq ftehim mill-awtorità tal-approvazzjoni li monitor speċifiku jehtieg aktar ċikli ta' testijiet tal-PCD sabiex itemm il-monitoraġġ tiegħu indikat fit-Tabella 4.7, l-għadd ta' ċikli ta' testijiet tal-PCD jista' jiżded b'mhux aktar minn 50 %.

Kull ciklu tat-test individwali tal-PCD fit-test ta' dimostrazzjoni jista' jiġi separat permezz ta' tifi tal-magna. Il-hin sal-istartjar li jmiss għandu jikkunsidra kwalunkwe monitoraġġ li jista' jsehh wara t-tifi tal-magna u kwalunkwe kundizzjoni meħtieġa li għandha teżisti sabiex il-monitoraġġ ikun jista' jsehh fl-istartjar li jmiss.

Tabella 4.7

It-tipi ta' monitors u l-għadd korrispondenti ta' ċikli ta' ttestjar tal-PCD li matulhom għandu jinħażen DTC "ikkonfermat u attiv"

It-tip ta' monitor	In-numru ta' ċikli ta' testijiet tal-PCD li matulhom għandu jinħażen DTC "ikkonfermat u attiv"
Tnehhija tas-sistema tal-posttrattament tal-partikolati	2
Telf tal-funzjonalità tas-sistema tal-posttrattament tal-partikolati	8
Fallimenti fis-sistema tal-PCD	2

- 9.3.3.6. Ċiklu ta' test tal-PCD
- 9.3.3.6.1. Iċ-ċiklu tat-test tal-PCD ikkunsidrat f'din it-Taqsima 9 għall-wiri tal-prestazzjoni korretta tas-sistema għall-monitoraġġ tas-sistema tal-posttrattament tal-partikolati huwa iċ-ċiklu tal-NRTC bi startjar shun għal magni tas-subkategoriji NRE-v-3, NRE-v-4, NRE-v-5, NRE-v-6 u l-NRSC applikabbli għall-kategoriji l-oħrajn kollha.
- 9.3.3.6.2. Fuq talba tal-manifattur u bl-approvazzjoni tal-awtorità tal-approvazzjoni, jista' jintuża ċiklu tat-test ta' PCD alternattiv (eż għajr l-NRTC jew l-NRSC) għal monitor speċifiku. It-talba għandha tinkludi elementi (kunsiderazzjonijiet tekniċi, simulazzjoni, riżultati tat-testijiet, eċċ.) li juru:
- (a) ir-riżultati ta' ċiklu tat-test mitluba f'monitor li jithaddem f'sewqan reali, u
- (b) iċ-ċiklu tat-test tal-PCD applikabbli speċifikat fil-punt 9.3.3.6.1 huwa inqas xieraq għall-monitoraġġ ikkunsidrat.

- 9.3.3.7 Konfigurazzjoni għad-dimostrazzjoni tal-attivazzjoni tas-sistema ta' twissija
- 9.3.3.7.1. Id-dimostrazzjoni tal-attivazzjoni tas-sistema ta' twissija għandha ssir permezz ta' testijiet imwettqa fuq bank għall-ittestjar tal-magni.
- 9.3.3.7.2. Kwalunkwe komponenti jew subsistemi li mhumiex immuntati fiżikament fuq il-magna bhal, iżda mhux limitati għal sensors tat-temperatura ambjentali, sensors tal-livell, u sistemi ta' twissija u informazzjoni tal-operatur, li huma meħtieġa sabiex jitwettqu d-dimostrazzjonijiet, għandhom ikunu mqabbdha mal-magna għal dak il-ghan, jew għandhom ikunu simulati, għas-sodisfazzjoni tal-awtorità tal-approvazzjoni.
- 9.3.3.7.3. Jekk il-manifattur jagħzel hekk, u soġġett għall-qbil tal-awtorità tal-approvazzjoni, it-testijiet ta' dimostrazzjoni jistgħu jitwettqu, minkejja l-punt 9.3.3.7.1, fuq makkinarju mobbli mhux tat-triq komplet jew makkinarju billi l-makkinarju mobbli mhux tat-triq jiġi mmuntat fuq pjattaforma għall-ittestjar xierqa, jew inkella billi l-makkinarju jithaddem fuq korsa tat-testijiet taħt kundizzjonijiet ikkontrollati.
- 9.3.4. Id-dimostrazzjoni tal-attivazzjoni tas-sistema ta' twissija titqies li seħhet jekk, fi tmiem kull test ta' dimostrazzjoni mwettaq skont il-punt 9.3.3, is-sistema ta' twissija tkun ġiet attivata kif suppost u d-DTC għall-falliment magħżul ikun kiseb status ta' "ikkonfermat u attiv".
- 9.3.5. Meta sistema tal-postrtrattament tal-partikolati li tuża reagent tkun soġġetta għal test ta' dimostrazzjoni għat-telf tal-funzjoni tas-sistema tal-postrtrattament tal-partikolati jew għat-tnehhija tas-sistema tal-postrtrattament tal-partikolati, għandu jiġi kkonfermat ukoll li d-dożaġġ tar-reagent kien interrott.
-

ANNEX V

Kejl u testijiet fir-rigward taż-żona assoċjata maċ-ċiklu tat-test f'qaghda statika mhux tat-triq**1. Rekwiżiti ġenerali**

Dan l-Anness għandu japplika għall-magni kkontrollati b'mod elettroniku tal-kategoriji NRE, NRG, IWP, IWA u RLR, li jikkonformaw mal-limiti tal-emissjonijiet tal-"Istadju V" stabbiliti fl-Anness II tar-Regolament (UE) 2016/1628 u li jużaw kontroll elettroniku sabiex jiddeterminaw kemm il-kwantità ta' fjuwil kif ukoll l-għażla tal-hin għall-injezzjoni tal-fjuwil jew li jużaw kontroll elettroniku sabiex jattivaw, jiddiżattivaw jew jimmodulaw is-sistema għall-kontroll tal-emissjonijiet użata biex jitnaqqas l-NO_x.

Dan l-Anness jistabbilixxi r-rekwiżiti tekniċi relatati maż-żona assoċjata mal-NRSC rilevanti, li fih ikun ikkontrollat l-ammont li bih l-emissjonijiet għandhom ikunu permessi li jaqzbu l-limiti tal-emissjonijiet stabbiliti fl-Anness II.

Meta magna tiġi ttestjata bil-mod stabbilit fir-rekwiżiti tal-itestjar tat-taqsima 4, l-emissjonijiet fil-kampjun fi kwalunkwe punt magħżul b'mod aleatorju fiż-żona ta' kontroll applikabbli stabbiliti fit-Taqsima 2 ma għandhomx ikunu oghla mill-valuri ta' limitu tal-emissjonijiet applikabbli fl-Anness II tar-Regolament (UE) 2016/1628 immultiplikati b'fattur ta' 2,0.

It-taqsima 3 tistabbilixxi l-għażla mis-servizz tekniku ta' punti ta' kejl addizzjonali miż-żona ta' kontroll matul it-test tal-emissjonijiet fuq il-bank, sabiex juri li r-rekwiżiti ta' din it-taqsima 1 ġew issodisfati.

Il-manifattur jista' jitlob li s-Servizz Tekniku jeskludi l-punti ta' thaddim minn kwalunkwe waħda miż-żoni ta' kontroll stabbiliti fit-taqsima 2 waqt id-dimostrazzjoni stabbilita fit-taqsima 3. Is-Servizz Tekniku jista' jagħti din l-eskluzjoni jekk il-manifattur ikun jista' juri li l-magna qatt ma hija kapaċi tithaddem ftali punti meta tintuza fi kwalunkwe taħlita ta' makkinarji mobbli mhux tat-triq.

L-istruzzjonijiet tal-installazzjoni pprovduti mill-manifattur lill-OEM skont l-Anness XIV għandhom jidentifikaw il-limiti massimi u minimi taż-żona ta' kontroll applikabbli u għandhom jinkludu dikjarazzjoni li tikkjarifika li l-OEM ma għandhomx jinstallaw il-magna b'mod li ma jillimitax il-magna sabiex tithaddem b'mod permanenti fil-veloċitajiet u l-punti ta' tagħbija biss barra ż-żona ta' kontroll għall-kurva tat-torque li tikkorrispondi għat-tip ta' magna jew tal-familja tal-magna approvat.

2. Iż-żona ta' kontroll tal-magna

Iż-żona ta' kontroll applikabbli għat-twettiq tat-test tal-magna għandha tkun iż-żona identifikata f'din it-taqsima 2 li tikkorrispondi għall-NRSC applikabbli għall-magna li tkun qed tiġi ttestjata.

2.1 Żona ta' kontroll għal magni ttestjati fuq iċ-ċiklu C1 tal-NRSC

Dawn il-magni jaħdmu b'veloċità u tagħbija varjabbli. L-eskluzjonijiet differenti taż-żona ta' kontroll japplikaw skont il-kategorija/is-subkategorija u l-veloċità tat-thaddim tal-magna.

2.1.1 Il-magni b'veloċità varjabbli tal-kategorija NRE b'potenza netta massima ≥ 19 kW, il-magni b'veloċità varjabbli tal-kategorija IWA b'potenza netta massima ≥ 300 kW, il-magni b'veloċità varjabbli tal-kategorija RLR u l-magni b'veloċità varjabbli tal-kategorija NRG.

Iż-żona ta' kontroll (ara l-Figura 5.1) hija definita kif ġej:

limitu għoli tat-torque: il-kurva tat-torque b'tagħbija shiha;

il-firxa tal-veloċità: veloċità A sa n_{hr} ;

fejn:

$$\text{veloċità } A = n_{lo} + 0,15 \times (n_{hi} - n_{lo});$$

n_{hi} = veloċità gholja [ara l-Artikolu 1(12),

n_{lo} = veloċità baxxa [ara l-Artikolu 1(13).

Il-kundizzjonijiet tat-thaddim tal-magna li ġejjin għandhom ikunu esklużi mill-ittestjar:

- (a) punti taht it-30 % tat-torque massimu;
- (b) punti taht it-30 % tal-potenza netta massima

Jekk il-veloċità mkejla tal-magna A tkun fi hdan ± 3 % tal-veloċità tal-magna ddikjarata mill-manifattur, għandhom jintużaw il-veloċitajiet tal-magna ddikjarati. Jekk tinqabeż it-tolleranza għal kwalunkwe waħda mill-veloċitajiet tat-test, għandhom jintużaw il-veloċitajiet tal-magna mkejla.

Il-punti tat-testijiet intermedji fiż-żona tal-kontroll għandhom jiġu ddeterminati kif ġej:

%torque = % tat-torque massimu;

$$\% \text{tal-veloċità} = \frac{(n - n_{idle})}{(n_{100\%} - n_{idle})} \cdot 100;$$

fejn: $n_{100\%}$ hija l-veloċità 100 % għaċ-ċiklu tat-test korrispondenti.

Figura 5.1

Żona ta' kontroll għal magni b'veloċità varjabbli tal-kategorija NRE b'potenza netta massima ≥ 19 kW, magni b'veloċità varjabbli tal-kategorija IWA b'potenza netta massima ≥ 300 kW u magni b'veloċità varjabbli tal-kategorija NRG

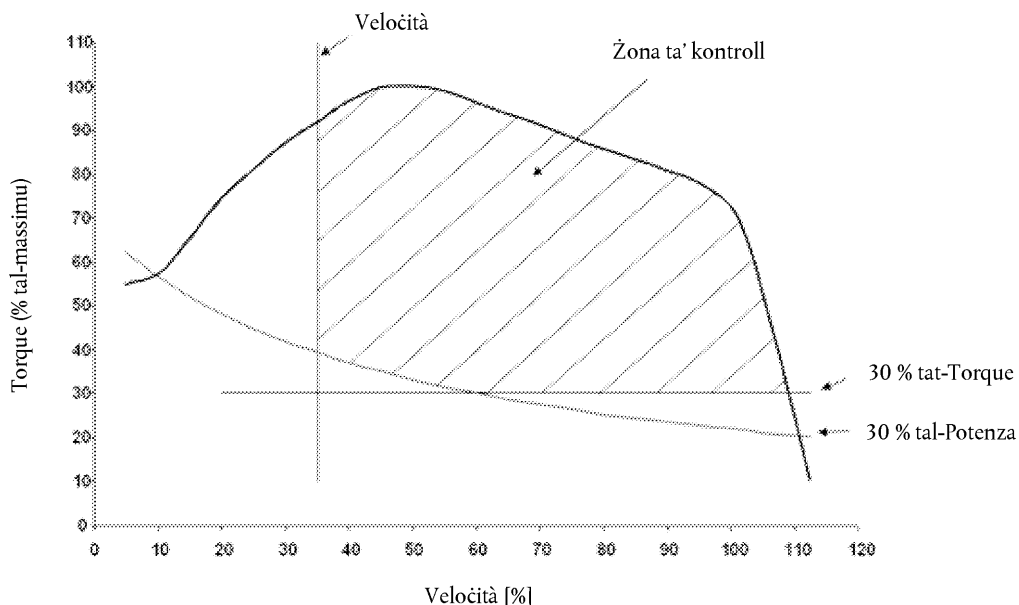

2.1.2 Il-magni b'veloċità varjabbli tal-kategorija NRE b'potenza netta massima < 19 kW u l-magni b'veloċità varjabbli tal-kategorija IWA b'potenza netta massima < 300 kW

Iż-żona ta' kontroll speċifikata fil-punt 2.1.1 għandha tapplika iżda bl-eskluzjoni addizzjonali tal-kundizzjonijiet tat-thaddim tal-magna mogħtija f'dan il-punt u murija fil-Figuri 5.2 u 5.3.

- (a) għall-materja partikolata biss, jekk il-veloċità C tkun aktar baxxa minn 2 400 r/min, il-punti fuq il-lemin ta' jew taht il-linja fformata permezz tal-konnessjoni tal-punti ta' 30 % tat-torque massimu jew 30 % tal-potenza netta massima, skont liema tkun l-akbar, bil-veloċità B u 70 % tal-potenza netta massima fil-veloċità gholja;

- (b) għall-materja partikolata biss, jekk il-veloċità C tkun 2 400 r/min jew oghla, il-punti fuq il-lemin tal-linja fformata permezz tal-konnessjoni tal-punti ta' 30 % tat-torque massimu jew 30 % tal-potenza netta massima, skont liema tkun l-akbar, bil-veloċità B, 50 % tal-potenza netta massima f'2 400 r/min u 70 % tal-potenza netta massima fil-veloċità għolja.

fejn:

$$\text{veloċità B} = n_{lo} + 0,5 \times (n_{hi} - n_{lo});$$

$$\text{veloċità C} = n_{lo} + 0,75 \times (n_{hi} - n_{lo}).$$

n_{hi} = veloċità għolja [ara l-Artikolu 1(12),

n_{lo} = veloċità baxxa [ara l-Artikolu 1(13),

Jekk il-veloċitajiet tal-magni A, B u C imkejla jkunu fi hdan ± 3 % tal-veloċità tal-magna ddikjarata mill-manifattur, għandhom jintużaw il-veloċitajiet tal-magni ddikjarati. Jekk tinqabeż it-tolleranza għal kwalunkwe waħda mill-veloċitajiet tat-test, għandhom jintużaw il-veloċitajiet tal-magna mkejla.

Figura 5.2

Żona ta' kontroll għal magni b'veloċità varjabbli tal-kategorija NRE b'potenza netta massima < 19 kW u magni b'veloċità varjabbli tal-kategorija IWA b'potenza netta massima < 300 kW, veloċità C \geq 2 400 rpm

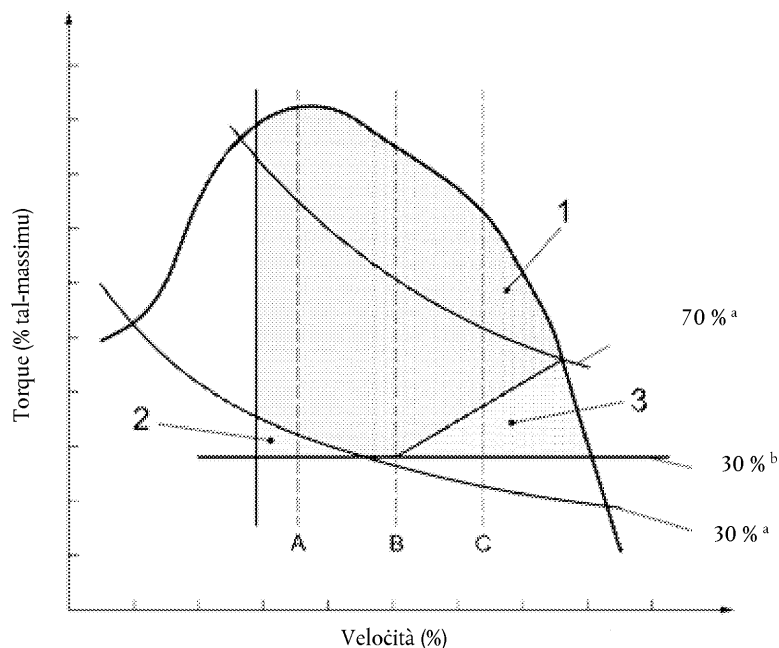

Indikatur:

- 1 Żona ta' Kontroll tal-Magna
- 2 Konnessjoni tal-Emissjonijiet kollha
- 3 Konnessjoni tal-PM (materja partikolata)

^a % tal-potenza netta massima

^b % tat-torque massimu

Figura 5.3

Żona ta' kontroll għal magni b'veloċità varjabbli tal-kategorija NRE b'potenza netta massima < 19 kW u magni b'veloċità varjabbli tal-kategorija IWA b'potenza netta massima < 300 kW, veloċità C ≥ 2 400 rpm

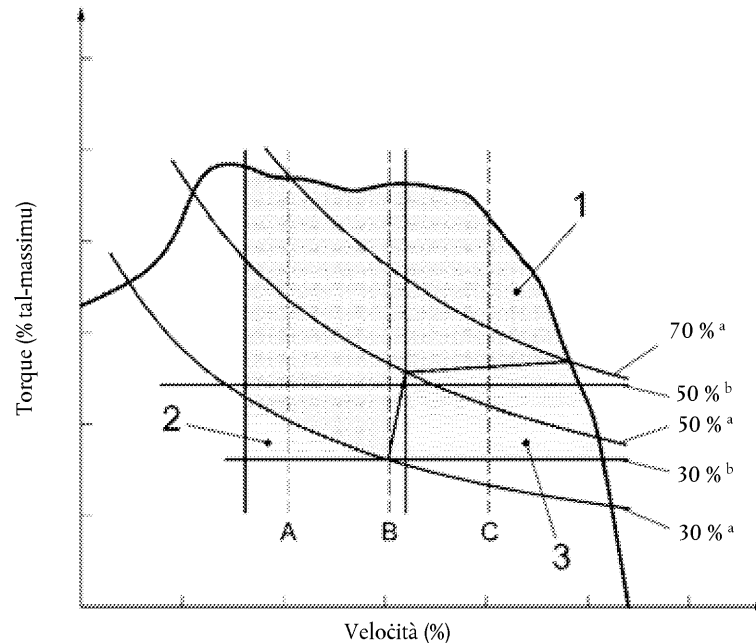

Indikatur

- 1 Żona ta' Kontroll tal-Magna
- 2 Konċessjoni tal-Emissjonijiet kollha
- 3 Konċessjoni tal-PM (materja partikolata)

^a Percentwal ta' potenza netta massima

^b Percentwal tat-torque massimu

2.2 Żona ta' kontroll għal magni ttestjati fuq iċ-ċiklu D2, E2 u G2 tal-NRSC

Dawn il-magni primarjament jithaddmu qrib hafna tal-veloċità tat-thaddim maħsuba tagħhom, b'hekk, iż-żona ta' kontroll hija definita bħala:

veloċità: 100 %

il-firxa tat-torque: 50 % tat-torque li jikkorrispondi għall-potenza massima.

2.3 Żona ta' kontroll għal magni ttestjati fuq iċ-ċiklu E3 tal-NRSC

Dawn il-magni primarjament jithaddmu ftit 'il fuq u 'il isfel minn kurva ta' skrun b'pitch fiss. Iż-żona ta' kontroll hija relatata mal-kurva tal-iskrun u għandha esponenti ta' ekwazzjonijiet matematiċi li jiddefinixxu l-konfini taż-żona ta' kontroll. Iż-żona ta' kontroll hija definita kif ġej:

Limitu baxx tal-veloċità: $0,7 \times n_{100\%}$

Kurva tal-limitu għoli: $\%potenza = 100 \times (\%veloċità/90)^{3,5}$;

Kurva tal-limitu baxx: $\%potenza = 70 \times (\%veloċità/100)^{2,5}$;

Limitu għoli tal-potenza: Kurva tal-potenza b'tagħbija shiha

Limitu għoli tal-veloċità: Il-veloċità massima permessa mir-regolatur

fejn:

%potenza hija % tal-potenza netta massima;

%veloċità hija % ta' $n_{100\%}$

$n_{100\%}$ hija l-veloċità 100 % għaċ-ċiklu tat-test korrispondenti.

Figura 5.4

Żona ta' kontroll għal magni ttestjati fuq iċ-ċiklu E3 tal-NRSC

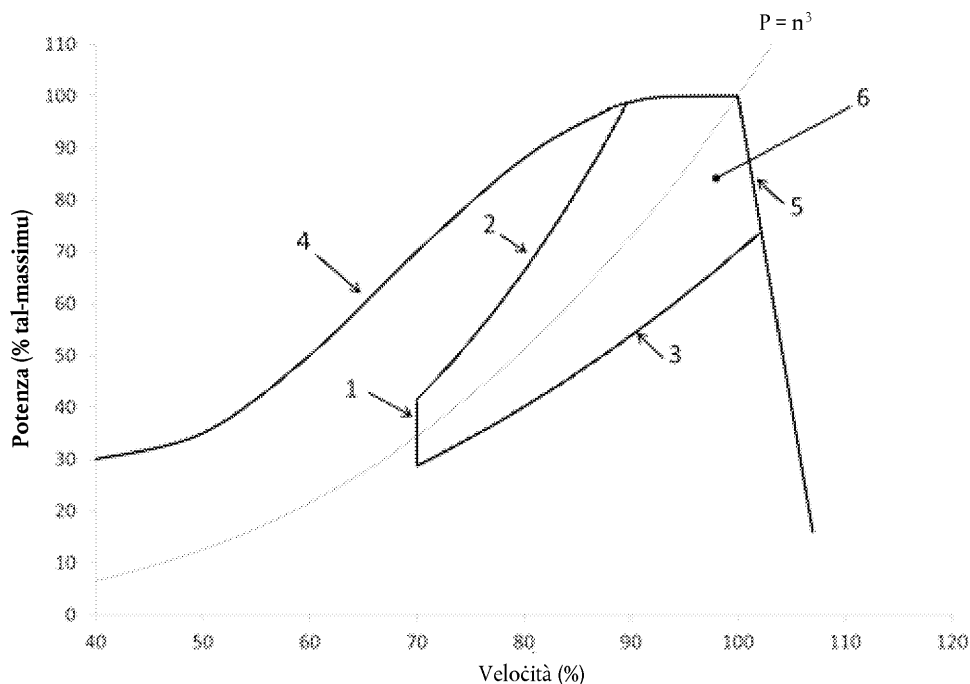

Indikatur

- 1 Limitu baxx tal-veloċità
- 2 Kurva tal-limitu għoli
- 3 Kurva tal-limitu baxx
- 4 Kurva ta' potenza b'tagħbija shiħa
- 5 Kurva ta' veloċità massima tar-regolatur
- 6 Żona ta' Kontroll tal-Magna

3 Rekwiżiti għad-dimostrazzjoni

Is-servizz tekniku għandu jagħżel punti ta' tagħbija u ta' veloċità b'mod aleatorju fi hdan iż-żona ta' kontroll għall-itestjar. Għall-magni soġġetti għall-punt 2.1, għandhom jintgħażlu sa tliet punti. Għall-magni soġġetti għall-punt 2.2, għandu jintgħażel punt wiehed. Għall-magni soġġetti għall-punti 2.3 jew 2.4, għandhom jintgħażlu sa żewġ punti. Is-servizz tekniku għandu jiddetermina wkoll ordni sekwenzjali aleatorja tal-punti tat-test. It-test għandu jsir skont ir-rekwiżiti prinċipali tal-NRSC, iżda kull punt tat-test għandu jiġi evalwat b'mod separat.

4 Ir-rekwiżiti tat-testijiet

It-test għandu jsir immedjatament wara l-NRSC fmodalità diskreta kif ġej:

- (a) It-test għandu jsir immedjatament wara l-NRSC b'modalità diskreta kif deskritt fil-punti (a) sa (e) tal-punt 7.8.1.2 tal-Anness VI, iżda qabel il-proċeduri ta' wara t-test (f) jew wara iċ-ċiklu tat-test f'qagħda statika modali bir-rampa (RMC) fil-punti (a) sa (d) tal-punt 7.8.2.3 tal-Anness VI, iżda qabel il-proċeduri ta' wara t-test (e), kif ikun rilevanti;

- (b) it-testijiet għandhom jitwettqu kif mitlub fil-punti (b) sa (e) tal-punt 7.8.1.2 tal-Anness VI billi jintuża l-metodu ta' filtru multiplu (filtru wiehed għal kull punt tat-test) għal kull wiehed mill-punti tat-test magħzula skont it-taqsimha 3;
 - (c) għandu jiġi kkalkolat valur speċifiku tal-emissjonijiet (fi g/kWh jew #/kWh, kif applikabbli) għal kull punt tat-test;
 - (d) il-valuri tal-emissjonijiet jistgħu jiġu kkalkolati abbażi tal-massa billi tintuża t-taqsimha 2 tal-Anness VII jew abbażi tal-mol billi tintuża t-taqsimha 3 tal-Anness VII, iżda għandhom ikunu konsistenti mal-metodu użat għat-test NRSC b'modalità diskreta jew it-test RMC;
 - (e) għall-kalkoli tal-emissjonijiet gassużi u, jekk applikabbli, tal-PN, $I-N_{\text{modalità}}$ fl-ekwazzjoni (7-63) għandha tiġi ssettjata għal 1 u għandu jintuża fattur ta' ponderazzjoni ta' 1;
 - (f) għall-kalkoli tal-partikolati, għandu jintuża l-metodu ta' filtru multiplu; għall-kalkoli tal-partikolati, $I-N_{\text{modalità}}$ fl-ekwazzjoni (7-64) għandha tiġi ssettjata għal 1 u għandu jintuża fattur ta' ponderazzjoni ta' 1.
-

ANNEX VI

It-tweġġ ta' testijiet tal-emissjonijiet u r-rekwiżiti għat-tagħmir tal-kejl**1. Introduzzjoni**

Dan l-Anness jiddeskrivi l-metodu sabiex jiġu ddeterminati l-emissjonijiet ta' inkwinanti gassużi u ta' partikuli mill-magna li trid tiġi ttestjata u l-ispeċifikazzjonijiet relatati mat-tagħmir tal-kejl. Kif speċifikat fit-taqsimha 6, in-numerazzjoni ta' dan l-Anness hija konsistenti man-numerazzjoni tal-gtr 11 tal-NRMM u l-UN R 96-03, l-Anness 4B. Madankollu, xi punti tal-gtr 11 tal-NRMM mhumiex meħtieġa f'dan l-Anness, jew inkella huma mmodifikati skont il-progress tekniku.

2. Harsa ġenerali

Dan l-Anness fih id-dispożizzjonijiet tekniċi li ġejjin meħtieġa għat-tweġġ ta' test tal-emissjonijiet. Dispożizzjonijiet addizzjonali huma elenkati fil-punt 3.

- Taqsima 5: Ir-rekwiżiti tal-prestazzjoni, inkluża d-determinazzjoni tal-velocitajiet tat-testijiet
- Taqsima 6: Il-kundizzjonijiet tat-test, inkluż il-metodu sabiex jitqiesu l-emissjonijiet tal-gassijiet mill-kaxxa tal-krank, il-metodu sabiex tiġi ddeterminata u titqies ir-riġenerazzjoni kontinwa u mhux frekwenti tas-sistemi ta' postrattament tal-egżost
- Taqsima 7: Il-proċeduri tat-test, inklużi l-immappjar tal-magni, il-ġenerazzjoni taċ-ċiklu tat-test u l-proċedura tat-thaddim taċ-ċiklu tat-test
- Taqsima 8: Il-proċeduri tal-kejl, inklużi l-kontrolli tal-prestazzjoni u l-kalibrazzjoni tal-istrumenti u l-validazzjoni tal-istrumenti għat-test
- Taqsima 9: It-tagħmir tal-kejl, inklużi l-istrumenti tal-kejl, il-proċeduri ta' dilwizzjoni, il-proċeduri tal-kampjunar u l-istandards tal-massa u l-gassijiet analitiċi
- Appendiċi 1: Il-proċedura tal-kejl tal-PN

3. Annessi relatati

- Evalwazzjoni tad-dejta u kalkoli: Anness VII
- Il-proċeduri tat-test għal magni li jużaw żewġ tipi ta' fjuwil: Anness VIII
- Fjuwils ta' referenza: Anness IX
- Ċikli tat-test: Anness XVII

4. Rekwiżiti ġenerali

Il-magni li jridu jiġu ttestjati għandhom jissodisfaw ir-rekwiżiti tal-prestazzjoni stabbiliti fit-taqsimha 5 meta jiġu ttestjati skont il-kundizzjonijiet tat-test stabbiliti fit-taqsimha 6 u skont il-proċeduri tat-test stabbiliti fit-taqsimha 7.

5. Rekwiżiti tal-prestazzjoni**5.1. L-emissjonijiet ta' inkwinanti gassużi u ta' partikuli, kif ukoll ta' CO₂ u NH₃**

Is-sustanzi li jniġġsu huma rrappreżentati minn:

- (a) Ossidi tan-nitroġenu, NO_x;
- (b) Idrokarburi, espressi bħala idrokarburi totali, HC jew THC;
- (c) Monossidu tal-karbonju, CO;
- (d) Materja partikulata, PM;
- (e) Numru ta' partikuli, PN.

Il-valuri mkejla tal-inkwinanti gassużi u ta' partikuli u ta' CO₂ li jintremew bhala eżgost mill-magna jirreferu għall-emissjonijiet speċifiċi għall-brejk fi grammi għal kull kilowatt fis-siegha (g/kWh).

L-inkwinanti gassużi u ta' partikuli li għandhom jiġu mkejla huma dawk li l-valuri ta' limitu għalihom huma applikabbli għas-subkategorija tal-magna li tkun qed tiġi ttestjata, kif stabbilit fl-Anness II għar-Regolament (UE) 2016/1628. Ir-riżultati, li jinkludu l-fattur ta' deterjorament iddeterminat skont l-Anness III, ma għandhomx jaqbuż l-valuri ta' limitu applikabbli.

Is-CO₂ għandu jitkejjel u jiġi rapportat għas-subkategoriji tal-magni kollha kif mitlub mill-Artikolu 41(4) tar-Regolament (UE) 2016/1628.

Barra minn hekk, għandha titkejjel ukoll l-emissjoni medja ta' ammonja (NH₃), kif mehtieg skont it-taqsimi 3 tal-Anness IV, meta l-miżuri ta' kontroll tal-NO_x li huma parti mis-sistema ta' kontroll tal-emissjonijiet tal-magna jkunu jinkludu l-użu ta' reagent, u ma għandhiex taqbeż il-valuri stabbiliti f'dik it-taqsimi.

L-emissjonijiet għandhom jiġu ddeterminati matul iċ-ċikli ta' thaddim (ċikli tat-test fqagħda statika u/jew tranzitorji), kif ġie deskritt fit-taqsimi 7 u fl-Anness XVII. Is-sistemi ta' kejl għandhom jissodisfaw il-kontrolli ta' kalibrazzjoni u ta' prestazzjoni stabbiliti fit-taqsimi 8 bit-tagħmir tal-kejl deskritt fit-taqsimi 9.

Jistgħu jiġu approvati sistemi jew analizzaturi oħrajn mill-awtorità tal-approvazzjoni, jekk jinstab li dawn jagħtu riżultati ekwivalenti skont il-punt 5.1.1. Ir-riżultati għandhom jiġu kkalkolati skont ir-rekwiżiti tal-Anness VII.

5.1.1. Ekwivalenza

Id-determinazzjoni tal-ekwivalenza tas-sistema għandha tkun ibbażata fuq studju ta' korrelazzjoni ta' seba' pari (jew aktar) ta' kampjuni bejn is-sistema kkunsidrata u wahda mis-sistemi ta' dan l-anness. "Riżultati" jirreferu għall-valur tal-emissjonijiet ponderati taċ-ċiklu speċifiku l-ittestjar tal-korrelazzjoni għandu jsir fl-istess laboratorju, fl-istess kompartiment tal-ittestjar u fuq l-istess magna, u preferibbilment isir fl-istess hin l-ekwivalenza tal-medji tal-pari ta' kampjuni għandha tiġi ddeterminata mill-istatistika ta' F-test u t-test kif deskritt fl-Appendiċi 3 tal-Anness VII, miksuba taht il-kundizzjonijiet tal-kompartiment tal-ittestjar fil-laboratorju u tal-magna deskritti hawn fuq. Il-varjazzjonijiet għandhom jiġu ddeterminati skont l-ISO 5725 u jiġu esklużi mid-database. Is-sistemi li għandhom jintużaw għall-ittestjar tal-korrelazzjoni għandhom ikunu soġġetti għall-approvazzjoni mill-awtorità tal-approvazzjoni.

5.2. Rekwiżiti ġenerali taċ-ċikli tat-testijiet

5.2.1. It-test tal-approvazzjoni tat-tip tal-UE għandu jsir bl-użu ta' NRSC xieraq u, fejn ikun applikabbli, bl-użu ta' NRTC jew LSI-NRTC, kif speċifikat fl-Artikolu 24 u fl-Anness IV tar-Regolament (UE) 2016/1628.

5.2.2. L-ispeċifikazzjonijiet tekniċi u l-karatteristiċi tal-NRSC huma stabbiliti fl-Anness XVII, fl-Appendiċi 1 (NRSC b'modalità diskreta) u fl-Appendiċi 2 (NRSC b'modalità bir-rampa) skont l-għażla tal-manifattur, test tal-NRSC jista' jsir bhala NRSC b'modalità diskreta jew, fejn ikun disponibbli, NRSC b'modalità bir-rampa ("RMC"), kif stabbilit fil-punt 7.4.1.

5.2.3. L-ispeċifikazzjonijiet tekniċi u l-karatteristiċi tal-NRTC u tal-LSI-NRTC huma stabbiliti fl-Appendiċi 3 tal-Anness XVII.

5.2.4. Iċ-ċikli tat-test speċifikati fil-punt 7.4 u fl-Anness XVII huma ddisinjati madwar perċentwali ta' torque massimu jew potenza massima u l-veloċitajiet tat-test li għandhom jiġu ddeterminati sabiex iċ-ċikli tat-test isiru kif suppost:

(a) veloċità ta' 100 % (veloċità massima tat-test (MTS) jew veloċità nominali)

(b) Veloċità (veloċitajiet) intermedja/i kif speċifikat fil-punt 5.2.5.4;

(c) Veloċità idle, kif speċifikat fil-punt 5.2.5.5.

Id-determinazzjoni tal-veloċitajiet tat-test hija stabbilita fil-punt 5.2.5, filwaqt li l-użu tat-torque u tal-potenza huwa stabbilit fil-punt 5.2.6.

5.2.5. Veloċitajiet tat-test

5.2.5.1. Veloċità massima tat-test (MTS)

L-MTS għandha tiġi kkalkolata skont il-punt 5.2.5.1.1 jew il-punt 5.2.5.1.3.

5.2.5.1.1. Kalkolu tal-MTS

Sabiex tiġi kkalkolata l-MTS, il-proċedura ta' mmappjar tranżitorju għandha ssir skont il-punt 7.4. Imbagħad, l-MTS tiġi ddeterminata mill-valuri mmappjati tal-veloċità tal-magna kontra l-potenza l-MTS għandha tiġi kkalkolata permezz tal-ekwazzjoni (6-1), (6-2) jew (6-3):

$$(a) \quad MTS = n_{lo} + 0,95 \times (n_{hi} - n_{lo}) \quad (6-1)$$

$$(b) \quad MTS = n_i \quad (6-2)$$

bi:

n_i hija l-medja tal-aktar veloċitajiet baxxi u għolja li fihom il-valur ta' $(n_{normi}^2 + P_{normi}^2)$ ikun ugwali għal 98 % tal-valur massimu ta' $(n_{normi}^2 + P_{normi}^2)$

(c) Jekk ikun hemm biss veloċità waħda li fiha l-valur ta' $(n_{normi}^2 + P_{normi}^2)$ ikun ugwali għal 98 % tal-valur massimu ta' $(n_{normi}^2 + P_{normi}^2)$:

$$MTS = n_i \quad (6-3)$$

bi:

n_i hija l-veloċità li fiha jsehh il-valur massimu ta' $(n_{normi}^2 + P_{normi}^2)$.

fejn:

n = hija l-veloċità tal-magna

i = huwa varjabbli tal-indiċjar li jirrappreżenta valur irreġistrat wiehed ta' mappa tal-magna

n_{hi} = hija l-veloċità għolja kif definita fl-Artikolu 2(12),

n_{lo} = hija l-veloċità baxxa kif definita fl-Artikolu 2(13),

n_{normi} = hija veloċità tal-magna normalizzata billi tiġi diviżta b' n_{Pmax}

P_{normi} = hija potenza tal-magna normalizzata billi tiġi diviżta b' P_{max}

n_{Pmax} = hija l-medja tal-aktar veloċitajiet baxxi u għolja li fihom il-potenza tkun ugwali għal 98 % ta' P_{max} .

Għandha tintuża interpolazzjoni linerari bejn il-valuri mmappjati sabiex jiġu ddeterminati:

(a) il-veloċitajiet fejn il-potenza tkun ugwali għal 98 % ta' P_{max} jekk ikun hemm biss veloċità waħda li fiha l-potenza tkun ugwali għal 98 % ta' P_{max} , n_{Pmax} għandha tkun il-veloċità li fiha ssehh il- P_{max} ;

(b) il-veloċitajiet fejn $(n_{normi}^2 + P_{normi}^2)$ ikun ugwali għal 98 % tal-valur massimu ta' $(n_{normi}^2 + P_{normi}^2)$.

5.2.5.1.2. L-użu ta' MTS iddikjarata

Jekk l-MTS ikkalkolata skont il-punt 5.2.5.1.1 jew 5.2.5.1.3 tkun fi hdan ± 3 % tal-MTS iddikjarata mill-manifattur, tista' tintuża l-MTS iddikjarata għat-test tal-emissjonijiet jekk it-tolleranza tinqabeż, għat-test tal-emissjonijiet għandha tintuża l-MTS imkejla.

5.2.5.1.3. L-użu ta' MTS aġġustata

Jekk il-parti għan-niżla tal-kurva tat-tagħbija shiha jkollha tarf wieqaf hafna, dan jista' jikkawża problemi sabiex il-veloċitajiet ta' 105 % tal-NRTC jinstantu sew f'dan il-każ, huwa permess, bil-qbil minn qabel tas-servizz tekniku, li jintuża valur alternattiv ta' MTS iddeterminat bl-użu ta' wiehed mill-metodi li ġejjin:

(a) l-MTS tista' titnaqqas ftit (massimu ta' 3 %) sabiex ikun possibbli li l-NRTC isir b'mod korrett.

(b) Ikkalkula MTS alternattiva permezz tal-ekwazzjoni (6-4):

$$MTS = ((n_{\max} - n_{\text{idle}})/1,05) + n_{\text{idle}} \quad (6-4)$$

fejn:

n_{\max} = hija l-veloċità tal-magna li biha l-funzjoni tar-regolatur tal-magna tikkontrolla l-veloċità tal-magna fuq domanda tal-operatur għal massimu u bl-applikazzjoni ta' tagħbija żero ("veloċità massima minghajr tagħbija")

n_{idle} = hija l-veloċità idle

5.2.5.2. Veloċità nominali

Il-veloċità nominali hija definita fl-Artikolu 3(29) tar-Regolament (UE) 2016/1628. Il-veloċità nominali għal magni b'veloċità varjabbli soġġetti għal test tal-emissjonijiet għandha tiġi ddeterminata mill-proċedura ta' mmappjar applikabbli stabbilita fit-taqsima 7.6. Il-veloċità nominali għal magni b'veloċità kostanti għandha tiġi ddikjarata mill-manifattur skont il-karatteristiċi tar-regolatur. Meta tip ta' magna mgħammra b'veloċitajiet alternattivi kif permess mill-Artikolu 3(21) tar-Regolament (UE) 2016/1628 ikun soġġett għal test tal-emissjonijiet, għandha tiġi ddikjarata u ttestjata kull veloċità alternattiva.

Jekk il-veloċità nominali ddeterminata mill-proċedura tal-immappjar fit-taqsima 7.6 tkun fi hdan ± 150 rpm tal-valur iddikjarat mill-manifattur għal magni tal-kategorija NRS ipprovduti b'regolatur, jew fi hdan ± 350 rpm jew ± 4 % għal magni tal-kategorija NRS minghajr regolatur, skont liema tkun l-iżgħar, jew inkella fi hdan ± 100 rpm għall-kategoriji tal-magni l-ohrajn kollha, jista' jintuza l-valur iddikjarat jekk it-tolleranza tinqabeż, għandha tintuza l-veloċità nominali ddeterminata mill-proċedura tal-immappjar.

Għal magni tal-kategorija NRSh, il-veloċità tat-test ta' 100 % għandha tkun fi hdan ± 350 rpm tal-veloċità nominali.

B'mod fakultattiv, tista' tintuza l-MTS minflok il-veloċità nominali għal kwalunkwe ċiklu tat-test fqagħda statika.

5.2.5.3. Il-veloċità tat-torque massimu għal magni b'veloċità varjabbli

Il-veloċità tat-torque massimu ddeterminata mill-kurva tat-torque massimu stabbilita mill-proċedura applikabbli tal-immappjar tal-magna fil-punt 7.6.1 jew 7.6.2 għandha tkun wahda minn dawn li ġejjin:

- Il-veloċità li fiha kien irregistrat l-ogħla torque; jew,
- Il-medja tal-aktar veloċitajiet baxxi u għolja li fihom it-torque jkun ugwali għal 98 % tat-torque massimu fejn ikun mehtieg, għandha tintuza interpolazzjoni lineari sabiex jiġu ddeterminati l-veloċitajiet li fihom it-torque jkun ugwali għal 98 % tat-torque massimu.

Jekk il-veloċità tat-torque massimu ddeterminata mill-kurva tat-torque massimu tkun fi hdan ± 4 % tal-veloċità tat-torque massimu ddikjarata mill-manifattur għal magni tal-kategorija NRS jew NRSh, jew $\pm 2,5$ % tal-veloċità tat-torque massimu ddikjarata mill-manifattur għall-kategoriji tal-magni l-ohrajn kollha, jista' jintuza l-valur iddikjarat għall-fini ta' dan ir-regolament jekk it-tolleranza tinqabeż, għandha tintuza il-veloċità tat-torque massimu ddeterminata mill-kurva tat-torque massimu.

5.2.5.4. Veloċità intermedja

Il-veloċità intermedja għandha tissodisfa wiehed mir-reqwiziti li ġejjin:

- Għal magni li huma ddisinjati sabiex joperaw fuq skala ta' veloċitajiet fuq kurva tat-torque b'tagħbija shiha, il-veloċità intermedja għandha tkun il-veloċità tat-torque massimu ddikjarata jekk issehh bejn is-60 % u l-75 % tal-veloċità nominali;
- Jekk il-veloċità tat-torque massimu tkun inqas minn 60 % tal-veloċità nominali, imbagħad il-veloċità intermedja għandha tkun ta' 60 % tal-veloċità nominali;
- Jekk il-veloċità tat-torque massimu tkun akbar minn 75 % tal-veloċità nominali, imbagħad il-veloċità intermedja għandha tkun 75 % tal-veloċità nominali. Meta l-magna tkun kapaci topera f'veloċitajiet oġħla minn 75 % tal-veloċità nominali, il-veloċità intermedja għandha tkun l-aktar veloċità baxxa li fiha tkun tista' tithaddem il-magna;

- (d) Għal magni li mhumiex iddisinjati sabiex joperaw fuq firxa ta' veloċitajiet fuq kurva tat-torque b'tagħbija shiha f'kundizzjonijiet fqagħda statika, il-veloċità intermedja għandha tkun bejn 60 % u 70 % tal-veloċità nominali.
- (e) Għal magni li jridu jiġu ttestjati fuq ċiklu G1, hliet għal magni tal-kategorija ATS, il-veloċità intermedja għandha tkun 85 % tal-veloċità nominali.
- (f) Għal magni tal-kategorija ATS ttestjati fuq ċiklu G1, il-veloċità intermedja għandha tkun ta' 60 % jew 85 % tal-veloċità nominali, skont liema tkun l-eqreb tal-veloċità reali tat-torque massimu.

Meta tintuża l-MTS minflok il-veloċità nominali għall-veloċità tat-test ta' 100 %, l-MTS għandha tissostitwixxi wkoll il-veloċità nominali meta tiġi ddeterminata l-veloċità intermedja.

5.2.5.5. Veloċità idle

Il-veloċità idle hija l-aktar veloċità baxxa ta' magna b'tagħbija minima (akbar minn jew daqs tagħbija zero), fejn funzjoni tar-regolatur tal-magna tikkontrolla l-veloċità tal-magna għall-magni li ma jkollhomx funzjoni tar-regolatur li tikkontrolla l-veloċità idle, il-veloċità idle tfisser il-valur iddikjarat mill-manifattur għall-iktar veloċità baxxa tal-magna possibbli b'tagħbija minima. Innota li veloċità idle shuna hija l-veloċità idle ta' magna msahhna.

5.2.5.6. Il-veloċità tat-test għal magni b'veloċità kostanti

Ir-regolaturi ta' magni b'veloċità kostanti jistgħu ma jzommux il-veloċità eżattament kostanti l-hin kollu tipikament, il-veloċità tista' tonqos (0,1 sa 10) % taht il-veloċità b'tagħbija zero, b'tali mod li l-veloċità minima tintlaħaq qrib il-punt ta' potenza massima tal-magna. Il-veloċità tat-test għal magni b'veloċità kostanti tista' tiġi rregolata permezz tar-regolatur installat fuq il-magna jew permezz ta' domanda għal veloċità fuq il-bank tat-test, fejn din tkun tirrappreżenta r-regolatur tal-magna.

Meta jintuża r-regolatur installat fuq il-magna, il-veloċità ta' 100 % għandha tkun il-veloċità rregolata tal-magna kif definita fl-Artikolu 2(24).

Meta jintuża sinjal ta' domanda għal veloċità fuq il-bank tat-test għas-simulazzjoni tar-regolatur, il-veloċità ta' 100 % f'tagħbija zero għandha tkun il-veloċità ta' mingħajr tagħbija speċifikata mill-manifattur għal dik il-konfigurazzjoni tar-regolatur, filwaqt li l-veloċità ta' 100 % f'tagħbija shiha għandha tkun il-veloċità nominali għal dik il-konfigurazzjoni tar-regolatur għandha tintuża interpolazzjoni sabiex tiddetermina l-veloċità għall-modalitajiet l-ohrajn tat-test.

Meta r-regolatur ikollu konfigurazzjoni ta' operazzjoni iżokrona, jew il-veloċità nominali u l-veloċità mingħajr tagħbija ddikjarati mill-manifattur ivarjaw b'mhux aktar minn 3 %, jista' jintuża valur wiehed iddikjarat mill-manifattur għall-veloċità ta' 100 % fil-punti tat-tagħbija kollha.

5.2.6. Torque u Potenza

5.2.6.1. Torque

Il-figuri tat-torque mogħtija fiċ-ċikli tat-test huma valuri perċentwali li jirrappreżentaw, għal modalità ta' test partikolari, wiehed minn dawn li ġejjin:

- (a) Il-proporzjon tat-torque meħtieġ għat-torque massimu possibbli fil-veloċità tat-test speċifikata (iċ-ċikli kollha għajr D2 u E2);
- (b) Il-proporzjon tat-torque meħtieġ għat-torque li jikkorrispondi għall-potenza nominali netta ddikjarata mill-manifattur (iċ-ċikli D2 u E2).

5.2.6.2. Potenza

Il-figuri tal-potenza mogħtija fiċ-ċikli tat-test huma valuri perċentwali li jirrappreżentaw, għal modalità ta' test partikolari, wiehed minn dawn li ġejjin:

- (a) Għaċ-ċiklu tat-test E3, il-figuri tal-potenza huma valuri perċentwali tal-potenza netta massima fil-veloċità ta' 100 %, billi dan iċ-ċiklu huwa bbażat fuq kurva teoretika karatteristika tal-iskrun għall-bastimenti motorizzati minn magni heavy-duty mingħajr limitazzjoni tat-tul.

- (b) Għaċ-ċiklu tat-test F, il-figuri tal-potenza huma valuri perċentwali tal-potenza netta massima fil-veloċità tat-test partikolari, hlief għall-veloċità idle fejn tkun perċentwal tal-potenza netta massima fil-veloċità ta' 100 %.

6. Kundizzjonijiet tat-test

6.1. Kundizzjonijiet tat-test fil-laboratorju

It-temperatura assoluta (T_a) tal-arja tal-magna fil-bokka tal-magna, espressa f'Kelvin, u l-pessjoni atmosferika xotta (p_s), espressa f'kPa, għandhom jitkejlu u l-parametru f_a għandu jiġi ddeterminat skont id-dispożizzjonijiet li ġejjin u permezz tal-ekwazzjoni (6-5) jew (6-6) jekk il-pessjoni atmosferika tiġi mkejla f'kanal, għandu jiġi żgurat li jkun hemm telf negligibbli tal-pessjoni bejn l-atmosfera u l-post fejn ikun qed isir il-kejl u għandhom jitqiesu l-bidliet fil-pessjoni statika tal-kanal li jirriżultaw mill-fluss f'magni multici-lindri li jkollhom gruppi distinti ta' manifolds tad-dhul, bħal f'konfigurazzjoni ta' magna "V", għandha tittiehed it-temperatura medja tal-gruppi distinti. Il-parametru fa għandu jiġi rrapportat mar-riżultati tat-test.

Magni b'aspirazzjoni naturali u magni b'supercharger mekkaniku:

$$f_a = \left(\frac{99}{p_s}\right) \times \left(\frac{T_a}{298}\right)^{0,7} \quad (6-5)$$

Magni ċċarġjati bit-turbo bi tberrid tal-arja li tidhol jew mingħajru:

$$f_a = \left(\frac{99}{p_s}\right)^{0,7} \times \left(\frac{T_a}{298}\right)^{1,5} \quad (6-6)$$

6.1.1. Sabiex it-test jitqies bħala validu, għandhom jiġu ssodisfati ż-żewġ kundizzjonijiet li ġejjin:

(a) f_a għandu jkun fil-firxa ta' $0,93 \leq f_a \leq 1,07$, hlief kif permess mill-punti 6.1.2 u 6.1.4;

(b) L-arja li tidhol għandha tinzamm f'temperatura ta' 298 ± 5 K ($25 \pm 5^\circ\text{C}$), imkejla 'l fuq minn kwalunkwe komponent tal-magna, hlief kif permess mill-punti 6.1.3 u 6.1.4, kif mehtieg mill-punti 6.1.5 u 6.1.6.

6.1.2. Meta l-altitudni tal-laboratorju fejn tkun qed tiġi ttestjata l-magna taqbeż is-600 m, bil-qbil tal-manifattur, l- f_a jista' jkun aktar minn 1,07, bil-kundizzjoni li l- p_s ma jkunx inqas minn 80 kPa.

6.1.3. Meta l-potenza tal-magna li tkun qed tiġi ttestjata tkun akbar minn 560 kW, bil-qbil tal-manifattur, il-valur massimu tat-temperatura tal-arja li tidhol jista' jaqbeż it-303 K (30°C), bil-kundizzjoni li ma jaqbiżx it-308 K (35°C).

6.1.4. Meta l-altitudni tal-laboratorju fejn tkun qed tiġi ttestjata l-magna taqbeż it-300 m u l-potenza tal-magna li tkun qed tiġi ttestjata tkun akbar minn 560 kW, bil-qbil tal-manifattur, l- f_a jista' jkun aktar minn 1,07, bil-kundizzjoni li l- p_s ma jkunx inqas minn 80 kPa u l-valur massimu tat-temperatura tal-arja li tidhol jista' jaqbeż it-303 K (30°C), bil-kundizzjoni li ma jaqbiżx it-308 K (35°C).

6.1.5. Fil-każ ta' familja ta' magni tal-kategorija NRS inqas minn 19 kW li tkun tikkonsisti esklussivament f'tipi ta' magni li jridu jintużaw f'makkinarju li jneħhi l-borra, l-arja li tidhol għandha tinzamm f'temperatura ta' bejn 273 K u 268 K (0°C u -5°C).

6.1.6. Għal magni tal-kategorija SMB, l-arja li tidhol għandha tinzamm f'temperatura ta' 263 ± 5 K ($-10 \pm 5^\circ\text{C}$), hlief kif permess mill-punt 6.1.6.1.

6.1.6.1. Għal magni tal-kategorija SMB mghammra b'sistema ta' injezzjoni tal-fjuwil ikkontrollata b'mod elettroniku li taġġusta l-fluss tal-fjuwil għat-temperatura tal-arja li tidhol, skont l-għażla tal-manifattur, b'mod alternattiv, l-arja li tidhol tista' tinzamm f'temperatura ta' 298 ± 5 K ($25 \pm 5^\circ\text{C}$).

6.1.7. Huwa permess li jintużaw:

- (a) miter tal-pressjoni atmosferika li l-output tiegħu jintuża bhala l-pressjoni atmosferika għal faċilità shiha tal-ittestjar li għandha aktar minn ċellula tal-ittestjar dinamometrika waħda, sakemm it-tagħmir għall-immaniġġjar tal-arja li tidhol iżomm pressjoni ambjentali, fejn il-magna tiġi ttestjata, fi hdan ± 1 kPa tal-pressjoni atmosferika kondiviża;
- (b) Apparat għall-kejl tal-umdità biex ikejjel l-umdità tal-arja li tidhol għal faċilità shiha tal-ittestjar li għandha aktar minn ċellula tal-ittestjar dinamometrika waħda, sakemm it-tagħmir għall-immaniġġjar tal-arja li tidhol iżomm punt tan-nida, fejn il-magna tiġi ttestjata, fi hdan $\pm 0,5$ K tal-kejl tal-umdità kondiviża.

6.2. Magni bit-tberriid tal-arja taċ-ċarġ

- (a) Għandha tintuża sistema ta' tberriid tal-arja taċ-ċarġ b'kapaċità totali ta' arja li tidhol li tirrappreżenta l-installazzjoni tal-magni tal-produzzjoni waqt l-użu għandha tiġi ddisinjata kwalunkwe sistema ta' tberriid tal-arja taċ-ċarġ tal-laboratorju sabiex tiġi minimizzata l-akkumulazzjoni tal-kondensat. Kwalunkwe kondensat akkumulat għandu jiġi mbattal u s-sistemi tad-drenagg kollha għandhom jingħalqu kompletament qabel ma jiġu ttestjati l-emissjonijiet. Is-sistema tad-drenagg għandha tinzamm magħluqa waqt it-test tal-emissjonijiet. Il-kundizzjonijiet tal-likwidu tat-tberriid għandhom jinżammu kif ġej:
 - (a) fil-bokka tal-apparat li jkessah l-arja taċ-ċarġ għandha tinzamm temperatura tal-likwidu tat-tberriid ta' mill-inqas 20 °C waqt l-ittestjar kollu;
 - (b) fil-velocità nominali u t-tagħbija shiha, ir-rata tal-fluss tal-likwidu tat-tberriid għandha tiġi ssettjata sabiex tinkiseb temperatura tal-arja fi hdan ± 5 °C tal-valur indikat mill-manifattur wara l-iżbokk tal-apparat li jkessah l-arja taċ-ċarġ. It-temperatura fl-iżbokk tal-arja għandha tiġi mkejla fil-post speċifikat mill-manifattur. Dan il-punt stabbilit tar-rata tal-fluss tal-likwidu tat-tberriid għandu jintuża waqt l-ittestjar kollu;
 - (c) jekk il-manifattur tal-magna jispeċifika limiti ta' waqgħa tal-pressjoni tul is-sistema ta' tberriid tal-arja taċ-ċarġ, għandu jiġi żgurat li l-waqgħa tal-pressjoni tul is-sistema ta' tberriid tal-arja taċ-ċarġ fil-kundizzjonijiet tal-magna speċifikati mill-manifattur tkun fil-limiti speċifikati mill-manifattur. Il-waqgħa fil-pressjoni għandha tiġi mkejla fil-postijiet speċifikati mill-manifattur;

Meta l-MTS definita fil-punt 5.2.5.1 tkun qed tintuża minflok il-velocità nominali sabiex isir iċ-ċiklu tat-test, din il-velocità tista' tintuża minflok il-velocità nominali meta tiġi ssettjata t-temperatura tal-arja taċ-ċarġ.

L-għan huwa li jiġu prodotti riżultati tal-emissjonijiet li jkunu rappreżentattivi tat-thaddim waqt l-użu jekk il-ġudizzju inġineristiku tajjeb jindika li l-ispeċifikazzjonijiet f'din it-taqsimha jirriżultaw f'ittestjar mhux rappreżentattiv (bhal tberriid żejjed tal-arja li tidhol), jistgħu jintużaw punti stabbiliti u kontrolli tat-tnaqqis fil-pressjoni tal-arja taċ-ċarġ, tat-temperatura tal-likwidu tat-tberriid u tar-rata tal-fluss iktar sofistikati sabiex jinkisbu riżultati aktar rappreżentattivi.

6.3. Il-potenza tal-magna

6.3.1. Bażi għall-kejl tal-emissjonijiet

Il-baży tal-kejl speċifiku tal-emissjonijiet hija l-potenza netta mhux ikkoreġuta kif definita fl-Artikolu 3(23) tar-Regolament (UE) 2016/1628.

6.3.2. Apparat awżiljari li għandu jiġi installat

Matul it-test, l-awżiljarji meħtieġa sabiex il-magna tkun tista' taħdem għandhom jiġu installati fuq il-bank tat-test skont ir-rekwiżiti tal-Appendiċi 2.

Meta l-awżiljarji meħtieġa ma jkunux jistgħu jitwāhhlu għat-test, il-potenza li jassorbu għandha tiġi ddeterminata u mnaqqsa mill-potenza mkejla tal-magna.

6.3.3. Awżiljarji li għandhom jitneħhew

Ĉerti awżiljarji, li d-definizzjoni tagħhom hija marbuta mat-thaddim tal-makkinarju mobbli mhux tat-triq u li jistgħu jiġi mmuntati fuq il-magna, għandhom jitneħhew għat-test.

Fejn l-awżiljarji ma jkunux jistgħu jitnehhew, il-potenza assorbita minnhom meta ma jkunux mgħobbija tista' tiġi ddeterminata u miżjuda mal-potenza mkejla tal-magna (ara n-nota g fl-Appendiċi 2) jekk dan il-valur ikun akbar minn 3 % tal-potenza massima fil-velocità tat-test, huwa jista' jiġi vverifikat mis-servizz tekniku. Il-potenza assorbita mill-awżiljarji għandha tintuża sabiex jiġu agġustati l-valuri stabbiliti u sabiex jiġi kkalkolat ix-xogħol prodott mill-magna matul iċ-ċiklu tat-test skont il-punt 7.7.1.3 jew il-punt 7.7.2.3.1.

6.3.4. Stabbiliment tal-potenza tal-awżiljarji

Il-potenza assorbita mill-awżiljarji/mit-tagħmir trid tiġi determinata biss, jekk:

(a) L-awżiljarji/it-tagħmir meħtieġa skont l-Appendiċi 2, ma jkunux imwahnha mal-magna;

u/jew

(b) L-awżiljarji/it-tagħmir mhux meħtieġa skont l-Appendiċi 2, ikunu mwahnha mal-magna.

Il-valuri tal-potenza tal-awżiljarji u l-metodu ta' kejl/kalkolu għad-determinazzjoni tal-potenza tal-awżiljarji għandhom jiġu ppreżentati mill-manifattur tal-magna għaż-żona operattiva kollha taċ-ċikli tat-test applikabbli u approvati mill-awtorità tal-approvazzjoni.

6.3.5. Xogħol tal-magna matul iċ-ċiklu

Il-kalkolu tax-xogħol taċ-ċiklu proprju u ta' referenza (ara l-punt 7.8.3.4.) għandu jkun ibbażat fuq il-potenza tal-magna skont il-punt 6.3.1 f'dan il-każ, P_f u P_r tal-ekwazzjoni (6-7) huma żero, u P huwa daqs P_m .

Jekk l-awżiljarji/it-tagħmir jiġu installati skont il-punti 6.3.2 u/jew 6.3.3, il-potenza assorbita minnhom għandha tintuża sabiex jiġi kkoreġut kull valur istantanju tal-potenza taċ-ċiklu $P_{m,i}$, permezz tal-ekwazzjoni (6-8):

$$P_i = P_{m,i} - P_{fi} + P_{ri} \quad (6-7)$$

$$P_{AUX} = P_{ri} - P_{fi} \quad (6-8)$$

Fejn:

$P_{m,i}$ hija l-potenza mkejla tal-magna, kW

P_{fi} hija l-potenza assorbita mill-awżiljarji/mit-tagħmir li jridu jitwahnha għat-test iżda li ma kinux installati, kW

P_{ri} hija l-potenza assorbita mill-awżiljarji/mit-tagħmir li jridu jitnehhew għat-test iżda li ma kinux installati, kW.

6.4. Arja li tidhol tal-magna

6.4.1. Introduzzjoni

Għandha tintuża s-sistema tal-arja li tidhol installata fuq il-magna jew sistema li tirrappreżenta konfigurazzjoni tipika ta' waqt l-użu. Din tinkludi t-tberrid tal-arja taċ-ċarġ u r-ricirkolazzjoni tal-gass tal-egżost (EGR).

6.4.2. Restrizzjoni tal-pressjoni tal-arja li tidhol

Għandha tintuża sistema tad-dhul tal-arja fil-magna jew sistema tat-test tal-laboratorju li tippreżenta restrizzjoni tal-pressjoni tad-dhul tal-arja fi hdan ± 300 Pa tal-valur massimu speċifikat mill-manifattur għal apparat nadif li jnaddaf l-arja bil-velocità nominali u b'tagħbija shiha. Meta dan ma jkunx possibbli minhabba d-disinn tas-sistema tal-provvista tal-arja tal-laboratorju tat-test, għandha tkun permessa restrizzjoni tal-pressjoni li ma taqbiżx il-valur speċifikat mill-manifattur għal filtru mahmuġ soġġett għal approvazzjoni minn qabel tas-servizz tekniku. Il-pressjoni statika differenzjali tar-restrizzjoni għandha tiġi mkejla fil-post u bil-punti stabbiliti tal-velocità u tat-torque speċifikati mill-manifattur jekk il-manifattur ma jispeċifikax post, din il-pressjoni għandha tiġi mkejla 'l fuq minn kwalunkwe konnessjoni ta' turboċarġer jew tar-ricirkolazzjoni tal-gass tal-egżost (EGR) mas-sistema tal-arja li tidhol.

Meta l-MTS definita fil-punt 5.2.5.1 tkun qed tintuża minflok il-veloċità nominali sabiex isir iċ-ċiklu tat-test, din il-veloċità tista' tintuża minflok il-veloċità nominali meta tiġi ssettjata r-restrizzjoni tal-pressjoni tad-dhul tal-arja.

6.5. Sistema tal-egżost tal-magna

Għandha tintuża s-sistema tal-egżost installata mal-magna jew sistema li tirrappreżenta konfigurazzjoni tipika ta' waqt l-użu. Is-sistema tal-egżost għandha tkun konformi mar-rekwiżiti għall-kampjunar tal-emissjonijiet tal-egżost, kif ġie stabbilit fil-punt 9.3 għandha tintuża sistema tal-egżost tal-magna jew sistema tat-test tal-laboratorju li tippreżenta kontropressjoni statika tal-gass tal-egżost fi hdan 80 % sa 100 % tar-restrizzjoni massima tal-pressjoni tal-gass tal-egżost bil-veloċità nominali u b'tagħbija shiha. Ir-restrizzjoni tal-pressjoni tal-gass tal-egżost tista' tiġi ssettjata bl-użu ta' valv jekk ir-restrizzjoni massima tal-pressjoni tal-gass tal-egżost tkun 5 kPa jew inqas, il-punt issettjat ma għandux ikun aktar minn 1,0 kPa mill-massimu. Meta l-MTS definita fil-punt 5.2.5.1 tkun qed tintuża minflok il-veloċità nominali sabiex isir iċ-ċiklu tat-test, din il-veloċità tista' tintuża minflok il-veloċità nominali meta tiġi ssettjata r-restrizzjoni tal-pressjoni tal-gass tal-egżost.

6.6. Magna b'sistema ta' posttrattament tal-egżost

Jekk il-magna tkun mghammra b'sistema ta' posttrattament tal-egżost li ma tkunx immuntata direttament fuq il-magna, il-pajp tal-egżost għandu jkollu l-istess dijametru kif jinstab waqt l-użu għal mill-inqas erba' dijametri ta' pajp 'il fuq mis-sezzjoni tal-espansjoni li jkun fiha l-apparat ta' posttrattament. Id-distanza mill-flanġ tal-manifold tal-egżost jew mill-iżbokk tat-turboċarġer għas-sistema ta' posttrattament tal-egżost għandha tkun l-istess bħal fil-konfigurazzjoni tal-makkinarju mobbli mhux tat-triq jew fil-limiti tal-ispeċifikazzjonijiet tad-distanza pprovduti mill-manifattur fejn ikun speċifikat mill-manifattur, il-pajp għandu jkun iżolat sabiex jikseb temperatura tal-posttrattament fil-bokka fi hdan l-ispeċifikazzjoni tal-manifattur fejn jiġu speċifikati rekwiżiti oħrajn ta' installazzjoni mill-manifattur, dawn għandhom jiġu rrispettati wkoll għall-konfigurazzjoni tat-test. Il-kontropressjoni tal-egass tal-egżost jew ir-restrizzjoni tal-pressjoni għandha tiġi ssettjata skont il-punt 6.5 għall-apparat tal-posttrattament tal-egżost b'restrizzjoni varjabbli tal-pressjoni tal-gass tal-egżost, ir-restrizzjoni massima tal-pressjoni tal-gass tal-egżost użata fil-punt 6.5 hija definita fil-kundizzjoni tal-posttrattament (livell ta' degreening/tiqdim u ta' riġenerazzjoni/tagħbija) speċifikata mill-manifattur. Il-kontenitur tal-posttrattament jista' jitneħħa matul it-testijiet ta' prova u matul l-immappjar tal-magna u jista' jiġi sostitwit b'kontenitur ekwivalenti li jkollu s-sostenn ta' katalizzatur inattiv.

L-emissjonijiet imkejla matul iċ-ċiklu tat-test għandhom ikunu rappreżentattivi tal-emissjonijiet reali fit-triq fil-każ ta' magna mghammra b'sistema ta' posttrattament tal-egżost li tehtieg il-konsum ta' reagent, ir-reagent użat għat-testijiet kollha għandu jiġi ddikjarat mill-manifattur.

Għall-magni tal-kategoriji NRE, NRG, IWP, IWA, RLR, NRS, NRSh, SMB u ATS mghammra b'sistemi ta' posttrattament tal-egżost li jiġu riġenerati fuq bażi mhux frekwenti (perjodika), kif deskritt fil-punt 6.6.2, ir-riżultati tal-emissjonijiet għandhom jiġu aġġustati biex jitqiesu l-avvenimenti ta' riġenerazzjoni f'dan il-każ, l-emissjoni medja tiddependi fuq il-frekwenza tal-avveniment ta' riġenerazzjoni f'termini tal-frazzjoni tat-testijiet li matulhom issehh ir-riġenerazzjoni sistemi tal-posttrattament bi proċess ta' riġenerazzjoni li jsehh b'mod sostnut jew tal-anqas darba matul iċ-ċiklu ta' test tranzitorju (NRTC jew LSI-NRTC) inkella RMC ("riġenerazzjoni kontinwa") skont il-punt 6.6.1 ma jehitgħux proċedura tat-test speċjali.

6.6.1. Riġenerazzjoni kontinwa

Għal sistema ta' posttrattament tal-egżost ibbażata fuq proċess ta' riġenerazzjoni kontinwa, l-emissjonijiet għandhom jitkejlu fuq sistema ta' posttrattament li tkun ġiet stabbilizzata sabiex ir-riżultat ikun komportament ripetibbli tal-emissjonijiet. Il-proċess ta' riġenerazzjoni għandu jsehh mill-inqas darba waqt l-NRTC bi startjar shun, it-test tal-LSI-NRTC jew it-test tal-NRSC, u l-manifattur għandu jiddikjara l-kundizzjonijiet normali li fihom issehh ir-riġenerazzjoni (it-tagħbija tan-nugrufun, it-temperatura, il-kontropressjoni tal-egżost, eċċ.) sabiex jintwera li l-proċess ta' riġenerazzjoni jkun kontinwu, għandhom isiru mill-inqas tliet sekwenzi tal-NRTC, tal-LSI-NRTC jew tal-NRSC bi startjar shun fil-każ tal-NRTC bi startjar shun, il-magna għandha tiġi msahhna skont il-punt 7.8.2.1, il-magna għandha tiġi immersa skont il-punt 7.4.2.1(b) u għandu jsir l-ewwel NRTC bi startjar shun.

L-NRTC sussegwenti bi startjar shun għandhom jinbdew wara immersjoni skont il-punt 7.4.2.1(b). Matul it-testijiet, għandhom jiġu rreġistrati l-pressjonijiet u t-temperaturi tal-gass tal-egżost (it-temperatura qabel u wara s-sistema ta' posttrattament, il-kontropressjoni tal-egżost, eċċ.). Is-sistema ta' posttrattament tal-egżost titqies li tkun sodisfaċenti jekk il-kundizzjonijiet iddikjarati mill-manifattur isehhu waqt it-test f'hin suffiċjenti u r-riżultati tal-emissjoni ma jinfirxux b'aktar minn ± 25 % mill-valur medju jew b'0,005 g/kWh, skont liema minnhom ikun l-akbar.

6.6.2. Rigenerazzjoni infrekwenti

Din id-dispożizzjoni tapplika biss għal magni mgħammra b'sistema ta' posttrattament tal-egżost li tiġi rrigenerata fuq bażi mhux frekwenti, li tipikament issehh f'inqas minn 100 siegħa ta' thaddim normali tal-magna. Għal dawk il-magni, għandhom jiġu ddeterminati fatturi addittivi jew multiplikattivi għal aġġustament 'il fuq jew 'il isfel kif imsemmi fil-punt 6.6.2.4. ("fattur ta' aġġustament").

L-ittejtjar u l-iżvilupp tal-fatturi ta' aġġustament huma meħtieġa biss għal ciklu tranżitorju tat-test (NRTC jew LSI-NRTC) jew RMC applikabbli wiehed. Il-fatturi li ġew żviluppati jistgħu jiġu applikati għar-riżultati miċ-cikli tat-test applikabbli l-oħrajn, inkluż l-NRSC b'modalità diskreta.

F'każ li ma jkunux disponibbli fatturi ta' aġġustament addattati mill-ittejtjar bl-użu ta' cikli tranżitorji (NRTC jew LSI-NRTC) jew RMC, il-fatturi ta' aġġustament għandhom jiġu stabbiliti bl-użu ta' test b'modalità diskreta applikabbli. Il-fatturi żviluppati bl-użu ta' test NRSC b'modalità diskreta għandhom jiġu applikati biss għall-NRSC b'modalità diskreta.

Ma għandux ikun meħtieġ li jsir ittejtjar u li jiġu żviluppati fatturi ta' aġġustament fuq l-RMC u fuq l-NRSC b'modalità diskreta.

6.6.2.1. Il-ħtieġa li jiġu stabbiliti fatturi ta' aġġustament bl-użu tal-ittejtjar tal-NRTC, tal-LSI-NRTC jew tal-RMC

L-emissjonijiet għandhom jiġu mkejla fuq mill-inqas tliet sekwenzi tal-NRTC, tal-LSI-NRTC jew RMC bi startjar shun, wiehed b'avveniment ta' rigenerazzjoni fuq sistema ta' posttrattament stabbilizzata u tnejn mingħajru. Il-proċess ta' rigenerazzjoni għandu jsehh mill-inqas darba waqt l-NRTC, l-LSI-NRTC jew l-RMC b'avveniment ta' rigenerazzjoni jekk ir-rigenerazzjoni ddum aktar minn NRTC, LSI-NRTC jew RMC wiehed, għandhom isiru NRTC, LSI-NRTC jew RMC konsekuttivi u l-emissjonijiet għandhom jibqgħu jiġu mkejla mingħajr ma tintefa l-magna sakemm tiġi kkompletata r-rigenerazzjoni u tiġi kkalkolata l-medja tat-testijiet jekk ir-rigenerazzjoni tiġi kkompletata matul kwalunkwe test, it-test għandu jitkompla sakemm jispiċċa.

Għandu jiġi ddeterminat fattur ta' aġġustament xieraq għaċ-ciklu applikabbli kollu permezz tal-ekwazzjonijiet (6-10) sa (6-13).

6.6.2.2. Il-ħtieġa li jiġu stabbiliti fatturi ta' aġġustament bl-użu tal-ittejtjar tal-NRSC b'modalità diskreta

Billi jibdw b'sistema ta' posttrattament tal-egżost stabbilizzata, l-emissjonijiet għandhom jiġu mkejla fuq mill-inqas tliet sekwenzi ta' kull modalità tat-test tal-NRSC b'modalità diskreta applikabbli li fihom jistgħu jiġu ssodisfati l-kundizzjonijiet għar-rigenerazzjoni, wahda b'avveniment ta' rigenerazzjoni u tnejn mingħajru. Il-kejl tal-PM għandu jsir bl-użu tal-metodu b'filtri multipli deskritt fil-punt 7.8.1.2(c) jekk ir-rigenerazzjoni tkun bdiet iżda ma tkunx lesta fi tmiem il-perjodu ta' kampjunar għal modalità ta' test speċifika, il-perjodu ta' kampjunar għandu jiġi estiz sakemm titlesta r-rigenerazzjoni. Meta jsiru diversi provi għall-istess modalità, għandu jiġi kkalkolat riżultat medju. Il-proċess għandu jiġi ripetut għal kull modalità tat-test.

Għandu jiġi ddeterminat fattur ta' aġġustament xieraq permezz tal-ekwazzjonijiet (6-10) sa (6-13) għal dawk il-modalitajiet taċ-ciklu applikabbli li għalihom issehh rigenerazzjoni.

6.6.2.3. Proċedura ġenerali għall-iżvilupp ta' fatturi ta' aġġustament ta' rigenerazzjoni mhux frekwenti (IRAFs)

Il-manifattur għandu jiddikjara l-kundizzjonijiet normali tal-parametri li fihom issehh il-proċess ta' rigenerazzjoni (it-tagħbija tan-nugruffun, it-temperatura, il-kontropressjoni tal-gass tal-egżost, eċċ). Il-manifattur għandu jipprovi wkoll il-frekwenza tal-avveniment ta' rigenerazzjoni f'termini tan-numru ta' testijiet li matulhom issehh ir-rigenerazzjoni. Il-proċedura eżatta sabiex tiġi ddeterminata din il-frekwenza għandha tiġi approvata mill-awtorità tal-approvazzjoni tat-tip jew taċ-certifikazzjoni abbażi ta' ġudizzju inġineristiku tajjeb.

Għal test ta' riġenerazzjoni, il-manifattur għandu jipprovdi sistema ta' posttrattament tal-egżost li tkun ġiet mgħobbija. Ir-riġenerazzjoni ma għandhiex issehh waqt din il-fażi ta' kundizzjonament tal-magna bhala għażla, il-manifattur jista' jwettaq testijiet konsekuttivi taċ-ċiklu applikabbli sakemm is-sistema ta' posttrattament tal-egżost tiġi mgħobbija. Il-kejl tal-emissjonijiet mhuwiex mehtieġ fit-testijiet kollha.

L-emissjonijiet medji bejn il-fażijiet ta' riġenerazzjoni għandhom jiġu ddeterminati mill-medja aritmetika ta' diversi testijiet bejn wiehed u iehor ekwidistanti taċ-ċiklu applikabbli bhala minimu, għandu jsir mill-inqas ċiklu applikabbli wiehed li jkun mill-aktar qrib possibbli qabel test ta' riġenerazzjoni u ċiklu applikabbli wiehed immedjatament wara test ta' riġenerazzjoni.

Matul it-test ta' riġenerazzjoni, għandha tiġi rreġistrata d-dejta kollha mehtieġa biex tiġi individwata r-riġenerazzjoni (l-emissjonijiet ta' CO jew NO_x, it-temperatura qabel u wara s-sistema ta' posttrattament tal-egżost, il-kontropressjoni tal-gass tal-egżost, eċċ.). Matul il-process ta' riġenerazzjoni, il-limiti applikabbli tal-emissjonijiet jistgħu jinqabzu. Il-proċedura tat-test qed tintwera b'mod skematiku fil-Figura 6.1.

Figura 6.1

Skema ta' riġenerazzjoni mhux frekwenti (perjodika) b'numru ta' kejl n u b'numru ta' kejl matul ir-riġenerazzjoni n_r

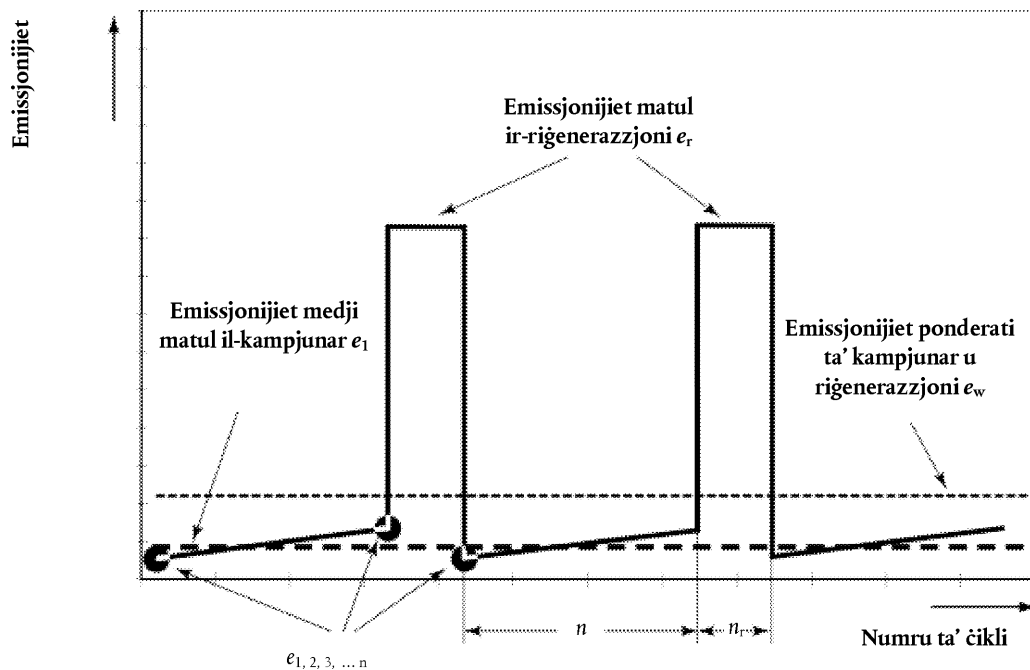

Ir-rata tal-emissjoni speċifika medja relatata mal-provi tat-test imwettqa skont il-punti 6.6.2.1 jew 6.6.2.2 [g/kWh jew #/kWh] għandha tiġi ponderata permezz tal-ekwazzjoni (6-9) (ara l-Figura 6.1):

$$\bar{e}_w = \frac{n \cdot \bar{e} + n_r \cdot \bar{e}_r}{n + n_r} \quad (6-9)$$

Fejn:

n huwa n-numru ta' testijiet fejn ma ssehhx riġenerazzjoni,

n_r huwa n-numru ta' testijiet fejn issehh riġenerazzjoni (minimu ta' test wiehed),

\bar{e} hija l-emissjoni speċifika medja minn test fejn ma ssehhx ir-riġenerazzjoni [g/kWh jew #/kWh]

\bar{e}_r hija l-emissjoni speċifika medja minn test fejn issehh ir-riġenerazzjoni [g/kWh jew #/kWh]

Skont l-għażla tal-manifattur u abbażi ta' ġudizzju inġineristiku tajjeb, il-fattur ta' aġġustament tar-riġenerazzjoni k_r , li jesprimi r-rata tal-emissjoni medja, jista' jiġi kkalkolat b'mod multiplikattiv jew addittiv għall-inkwinanti gassużi kollha, u, fejn ikun hemm limitu applikabbli, għall-PM u għall-PN, permezz tal-ekwazzjonijiet (6-10) sa (6-13):

Multiplikattiv

$$k_{ru,m} = \frac{e_w}{e} \quad (\text{fattur ta' aġġustament 'il fuq}) \quad (6-10)$$

$$k_{rd,m} = \frac{e_w}{e_r} \quad (\text{fattur ta' aġġustament 'l isfel}) \quad (6-11)$$

Addittiv

$$k_{ru,a} = e_w - e \quad (\text{fattur ta' aġġustament 'il fuq}) \quad (6-12)$$

$$k_{rd,a} = e_w - e_r \quad (\text{fattur ta' aġġustament 'l isfel}) \quad (6-13)$$

6.6.2.4. L-applikazzjoni tal-fatturi ta' aġġustament

Il-fatturi ta' aġġustament 'il fuq jiġu mmultiplikati bi jew miżjuda mar-rati mkejla ta' emissjoni għat-testijiet kollha fejn ma ssehhx riġenerazzjoni. Il-fatturi ta' aġġustament 'l isfel jiġu mmultiplikati bi jew miżjuda mar-rati mkejla ta' emissjoni għat-testijiet kollha fejn issehh riġenerazzjoni l-okkorrenza tar-riġenerazzjoni għandha tiġi identifikata b'mod li jkun faċilment apparenti waqt l-ittestjar kollu fejn ma tiġi identifikata l-ebda riġenerazzjoni, għandu jiġi applikat il-fattur ta' aġġustament 'il fuq.

B'referenza għall-Anness VII u għall-Appendiċi 5 tal-Anness VII dwar il-kalkoli tal-emissjonijiet speċifiċi għall-brejk, il-fattur ta' aġġustament tar-riġenerazzjoni:

- Meta jiġi stabbilit għal ċiklu ponderat kollu, għandu jiġi applikat għar-riżultati tal-NRTC, tal-LSI-NRTC u tal-NRSC ponderati applikabbli;
- Meta jiġi stabbilit speċifikament għall-modalitajiet individwali tal-NRSC b'modalità diskreta applikabbli, għandu jiġi applikat għar-riżultati ta' dawk il-modalitajiet tal-NRSC b'modalità diskreta applikabbli li għalihom issehh riġenerazzjoni qabel jiġi kkalkolat ir-riżultat tal-emissjonijiet ponderat taċ-ċiklu f'dan il-każ, għandu jintuża l-metodu b'filtri multipli għall-kejl tal-PM;
- Jista' jiġi estiz għal membri oħrajn tal-istess familja ta' magni;
- Jista' jiġi estiz għal familji ta' magni oħrajn fi hdan l-istess familja ta' sistemi ta' posttrattament tal-magni, kif definita fl-Anness IX għar-Regolament ta' Implimentazzjoni (UE) 2017/656, bl-approvazzjoni minn qabel tal-awtorità tal-approvazzjoni abbażi ta' evidenza teknika li għandha tiġi pprovduta mill-manifattur li l-emissjonijiet ikunu simili.

Għandhom japplikaw l-għażliet li ġejjin:

- Manifattur jista' jagħzel li jhalli barra l-fatturi ta' aġġustament għal familja (jew konfigurazzjoni) ta' magni wahda jew iktar tiegħu għaliex l-effett tar-riġenerazzjoni ikun żgħir jew għaliex ma jkunx prattiku li jiġi identifikat meta jsehh riġenerazzjonijiet f'dawn il-każijiet, ma għandu jintuża l-ebda fattur ta' aġġustament, u l-manifattur ikun responsabbli għall-konformità mal-limiti tal-emissjonijiet għat-testijiet kollha, irrISPettivament minn jekk tkunx sehhet riġenerazzjoni;
- Fuq talba tal-manifattur, l-awtorità tal-approvazzjoni tista' tikkunsidra l-avvenimenti ta' riġenerazzjoni b'mod differenti minn kif ipprovdut fil-paragrafu (a). Madankollu, din l-għażla tapplika biss għal avvenimenti li jsehh b'rata estremament infrekwenti u li ma jistgħux jiġu indirizzati b'mod prattiku bl-użu tal-fatturi ta' aġġustament deskritti fil-paragrafu (a).

6.7. Sistema ta' tberrid

Għandha tintuża sistema ta' tberrid tal-magna b'kapacità biżżejjed sabiex iżżomm il-magna, bit-temperaturi tal-arja li tidhol, taż-żejt, tal-likwidu tat-tberrid, tal-blokka u tal-head, fit-temperaturi normali tat-thaddim preskritti mill-manifattur jistgħu jintużaw apparati li jkesshu u fannijiet awżiljarji tal-laboratorju.

6.8. Żejt lubrikanti

Iż-żejt lubrikanti għandu jkun speċifikat mill-manifattur u jkun rappreżentattiv taż-żejt lubrikanti disponibbli fis-suq; l-ispeċifikazzjonijiet taż-żejt lubrikanti li jintuża għat-test għandhom jiġu rreġistrati u ppreżentati mar-riżultati tat-test.

6.9. Speċifikazzjoni tal-fjuwil ta' referenza

Il-fjuwils ta' referenza li jridu jintużaw għat-test huma speċifikati fl-Anness IX.

It-temperatura tal-fjuwil għandha tkun konformi mar-rakkomandazzjonijiet tal-manifattur. It-temperatura tal-fjuwil għandha tiġi mkejla fil-bokka tal-pompa ta' injezzjoni tal-fjuwil jew kif ikun ġie speċifikat mill-manifattur u għandu jiġi rreġistrat il-post fejn ikun sar il-kejl.

6.10. Emissjonijiet mill-kaxxa tal-krank

Din it-taqsimha għandha tapplika għall-magni tal-kategoriji NRE, NRG, IWP, IWA, RLR, NRS, NRSh, SMB u ATS li jikkonformaw mal-limiti tal-emissjonijiet fl-Istadju V li huma stabbiliti fl-Anness II għar-Regolament (UE) 2016/1628.

L-emissjonijiet mill-kaxxa tal-krank li jiġu rilaxxati direttament fl-atmosfera ambjentali għandhom jiġu miżjuda mal-emissjonijiet tal-egżost (fiżikament jew b'mod matematiku) matul l-ittestjar kollu tal-emissjonijiet.

Il-manifatturi li jiehdu vantaġġ minn din l-eċċezzjoni għandhom jinstallaw il-magna b'tali mod li l-emissjonijiet kollha mill-kaxxa tal-krank ikunu jistgħu jiġu mgħoddija għal ġewwa s-sistema ta' kampjunar tal-emissjonijiet għall-fini ta' dan il-punt, l-emissjonijiet mill-kaxxa tal-krank li jiġu mgħoddija għal ġewwa l-egżost 'il fuq mill-postrattament tal-egżost fi kwalunkwe hin tal-operazzjoni ma jitqisux li huma skarikati direttament fl-atmosfera ambjentali.

L-emissjonijiet mill-kaxxa tal-krank miftuha għandhom jiġu indirizzati fis-sistema tal-egżost għall-kejl tal-emissjonijiet, kif ġej:

- (a) Il-materjali tat-tubi għandu jkollhom hitan lixxi, ikollhom konduċenza tal-elettriku u ma jagħmlux reazzjoni għall-emissjonijiet mill-kaxxa tal-krank. It-tulijiet tat-tubi għandhom jiġu minimizzati kemm jista' jkun.
- (b) In-numru ta' liwġiet fit-tubi tal-kaxxa tal-krank tal-laboratorju għandu jkun minimizzat u r-raġġ ta' kwalunkwe liwja inevitabbli għandu jkun massimizzat;
- (c) It-tubi tal-egżost tal-kaxxa tal-krank tal-laboratorju għandhom jissodisfaw l-ispeċifikazzjonijiet tal-manifattur tal-magna għall-kontroressjoni tal-kaxxa tal-krank;
- (d) It-tubi tal-egżost mill-kaxxa tal-krank iridu jaqdbu mal-egżost mhux ittrattat 'l isfel minn kwalunkwe sistema ta' postrattament, 'l isfel minn kwalunkwe restrizzjoni installata tal-egżost, u suffiċjentement 'il fuq minn kwalunkwe sonni tal-kampjunar sabiex ikun żgurat tahlit komplet mal-egżost tal-magna qabel il-kampjunar. It-tubu tal-egżost tal-kaxxa tal-krank għandu jestendi għal ġol-fluss liberu tas-sistema tal-egżost sabiex jevita l-effetti mis-saff tal-limitu u jipromwovi t-tahlit l-iżbokk tat-tubu tal-egżost tal-kaxxa tal-krank jista' jkun orjentat fi kwalunkwe direzzjoni relattiva mal-fluss tal-gass tal-egżost mhux ittrattat.

7. Proċeduri tat-test

7.1. Introduzzjoni

Dan il-kapitolu jiddeskrivi d-determinazzjoni tal-emissjonijiet speċifiċi għall-brejk tal-inkwinanti gassużi u ta' partikuli fuq il-magni li jridu jiġu ttestjati. Il-magna tat-test għandha tkun il-konfigurazzjoni tal-magna referenzjarja għall-familja ta' magni kif ġie speċifikat fl-Anness IX tar-Regolament ta' Implimentazzjoni (UE) 2017/656.

Test tal-emissjonijiet tal-laboratorju jikkonsisti fil-kejl tal-emissjonijiet u ta' parametri oħrajn għaċ-ċikli tat-test speċifikati fl-Anness XVII l-aspetti li ġejjin huma ttrattati:

- (a) Il-konfigurazzjonijiet tal-laboratorju għall-kejl tal-emissjonijiet (il-punt 7.2.);
- (b) Il-proċeduri ta' verifika ta' qabel u ta' wara t-test (il-punt 7.3.);
- (c) Iċ-ċikli tat-test (il-punt 7.4.);
- (d) Is-sekwenza ġenerali tat-test (il-punt 7.5.);
- (e) L-immappjar tal-magna (il-punt 7.6.);
- (f) Il-ġenerazzjoni taċ-ċiklu tat-test (il-punt 7.7.);
- (g) Il-proċedura speċifika tat-thaddim taċ-ċiklu tat-test (il-punt 7.8.).

7.2. Il-prinċipju tal-kejl tal-emissjonijiet

Sabiex jiġu mkejla l-emissjonijiet speċifiċi għall-brejk, il-magna għandha tithaddem matul iċ-ċikli tat-test definiti fil-punt 7.4, kif ikun applikabbli. Il-kejl tal-emissjonijiet speċifiċi għall-brejk jehtieġ id-determinazzjoni tal-massa ta' inkwinanti fl-emissjonijiet tal-egżost (jiġifieri HC, CO, NO_x u PM), in-numru ta' partikuli fl-emissjonijiet tal-egżost (jiġifieri PN), il-massa ta' CO₂ fl-emissjonijiet tal-egżost u x-xogħol tal-magna korrispondenti.

7.2.1. Il-massa ta' kostitwent

Il-massa totali ta' kull kostitwent għandha tiġi ddeterminata matul iċ-ċiklu tat-test applikabbli billi jintużaw il-metodi li ġejjin:

7.2.1.1. Kampjunar kontinwu

Fil-kampjunar kontinwu, il-koncentrazzjoni tal-kostitwent tiġi mkejla b'mod kontinwu minn gass tal-egżost mhux ittrattat jew dilwit. Din il-koncentrazzjoni tiġi mmultiplikata bir-rata tal-fluss tal-gass tal-egżost (mhux ittrattat jew dilwit) kontinwu fil-post tal-kampjunar tal-emissjonijiet sabiex tiġi ddeterminata r-rata tal-fluss tal-kostitwent l-emissjoni tal-kostitwent tiġi kontinwament magħduda matul l-intervall tat-test. Dan it-total huwa l-massa totali tal-kostitwent emess.

7.2.1.2. Kampjunar bil-lott

F'kampjunar bil-lott, kampjun tal-gass tal-egżost mhux ittrattat jew dilwit jiġi estratt b'mod kontinwu u jinħażen għal kejl li jsir aktar tard. Il-kampjun estratt għandu jkun proporzjonali għar-rata ta' fluss tal-gass tal-egżost mhux ittrattat jew dilwit. Eżempji ta' kampjunar bil-lott huma l-ġbir ta' emissjonijiet gassużi dilwiti f'borża u l-ġbir ta' PM fuq filtru fil-prinċipju, il-metodu kif jiġu kkalkolati l-emissjonijiet huwa kif ġej: il-koncentrazzjonijiet li minnhom jittiehdu kampjuni bil-lott jiġu mmultiplikati bil-massa totali jew bil-fluss totali tal-massa (mhux ittrattat jew dilwit) li minnha jkun ġie estratt matul iċ-ċiklu tat-test. Dan il-prodott huwa l-massa totali jew il-fluss totali tal-massa tal-kostitwent emess sabiex tiġi kkalkolata l-koncentrazzjoni ta' PM, il-PM depożitata fuq filtru minn gass tal-egżost estratt b'mod proporzjonali għandha tiġi diviża bl-ammont ta' gass tal-egżost iffiltrat.

7.2.1.3. Kampjunar ikkombinat

Hija permessa kwalunkwe kombinazzjoni ta' kampjunar kontinwu u bil-lott (pereżempju, PM b'kampjunar bil-lott u emissjonijiet gassużi b'kampjunar kontinwu).

Il-figura 6.2 tispjega ż-żewġ aspetti tal-proċeduri tat-test sabiex jiġu mkejla l-emissjonijiet: it-tagħmir bil-linji tal-kampjunar fil-gass tal-egżost mhux ittrattat u dilwit u l-operazzjonijiet mitluba sabiex jiġu kkalkolati l-emissjonijiet tal-inkwinanti fiċ-ċikli tat-test f'qagħda statika u tranzitorji.

Figura 6.2

Proċeduri tat-test għall-kejl tal-emissjonijiet

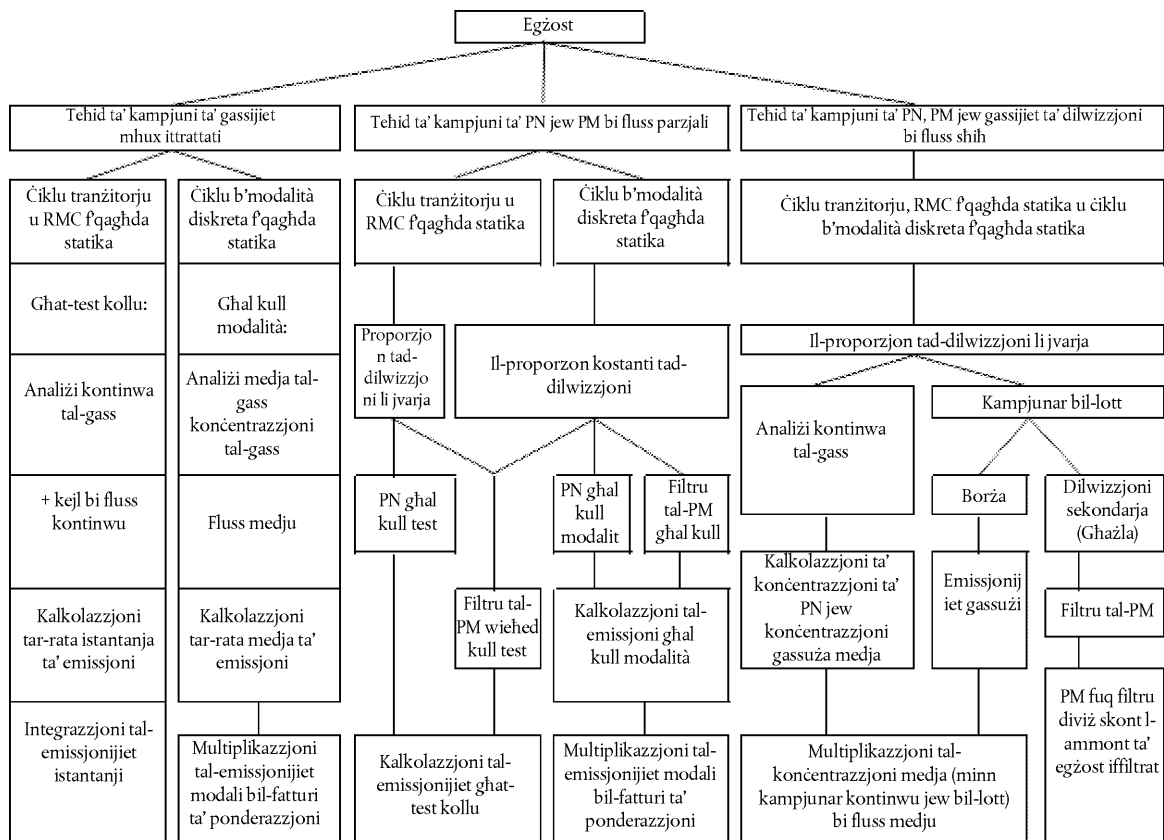

Nota dwar il-Figura 6.2: It-terminu “Kampjunar tal-PM bi fluss parzjali” jinkludi d-dilwizzjoni bi fluss parzjali sabiex jiġi estratt biss gass tal-egżost mhux itrattat bi proporzjon kostanti jew varjabbli tad-dilwizzjoni.

7.2.2. Determinazzjoni tax-xogħol

Ix-xogħol għandu jiġi ddeterminat matul iċ-ċiklu tat-test bil-multiplikazzjoni sinkronizzata tal-veloċità u tatorque tal-brejk sabiex jiġu kkalkolati l-valuri istantanji għall-potenza tal-magna fil-brejk. Il-potenza tal-magna fil-brejk għandha tiġi integrata matul iċ-ċiklu tat-test sabiex jiġi ddeterminat ix-xogħol totali.

7.3. Verifika u kalibrazzjoni

7.3.1. Proċeduri ta' qabel it-test

7.3.1.1. Prekondizzjonament

Sabiex jinkisbu kundizzjonijiet stabbli, is-sistema tal-kampjunar u l-magna għandhom jiġu prekundizzjonati qabel ma tinbeda sekwenza ta' test kif ġie speċifikat f'dan il-punt.

L-għan tal-prekondizzjonament tal-magna huwa li jikseb r-rappreżentattività tal-emissjonijiet u tal-kontrolli tal-emissjonijiet matul iċ-ċiklu tat-thaddim, kif ukoll li jnaqqas id-distorsjoni sabiex jintlahqu kundizzjonijiet stabbli għat-test tal-emissjonijiet ta' wara.

L-emissjonijiet jistgħu jiġu mkejla matul iċ-ċikli ta' prekondizzjonament, sakemm isiru numru predefinit ta' ċikli ta' prekondizzjonament u s-sistema tal-kejl tkun inbdiet skont ir-rekwiżiti tal-punt 7.3.1.4 l-ammont ta' prekondizzjonament għandu jiġi identifikat mill-manifattur tal-magna qabel jibda l-prekondizzjonament. Il-prekondizzjonament għandu jsir kif ġej, billi jiġi mnotat li iċ-ċikli speċifiċi għall-prekondizzjonament huma l-istess bħal dawk li japplikaw għall-ittejtjar tal-emissjonijiet.

7.3.1.1.1. Prekundizzjonar għall-NRTC bi startjar kiesah

Il-magna għandha tiġi prekundizzjonata billi tithaddem għal mill-inqas NRTC wiehed bi startjar shun. Immedjatament wara t-tlestija ta' kull ċiklu ta' prekundizzjonar, il-magna għandha tintefa u għandu jiġi kkompletat il-perjodu ta' immersjoni shuna bil-magna mitfija. Immedjatament wara t-tlestija tal-ahhar ċiklu ta' prekundizzjonar, il-magna għandha tintefa u għandha tinbeda l-proċedura ta' tberrid tal-magna deskritta fil-punt 7.3.1.2.

7.3.1.1.2. Prekundizzjonar għall-NRTC jew LSI-NRTC bi startjar shun

Dan il-punt jiddeskrivi l-prekundizzjonar li għandu jiġi applikat meta jkun maħsub li jittiehdu kampjuni tal-emissjonijiet mill-NRTC bi startjar shun minghajr ma jithaddem l-NRTC bi startjar kiesah, jew għal-LSI-NRTC. Il-magna għandha tiġi prekundizzjonata billi tithaddem għal mill-inqas NRTC jew LSI-NRTC wiehed bi startjar shun, kif applikabbli. Immedjatament wara t-tlestija ta' kull ċiklu ta' prekundizzjonar, il-magna għandha tintefa u mbagħad għandu jinbeda ċ-ċiklu li jmiss hekk kif dan ikun prattiku huwa rrakkomandat li ċ-ċiklu ta' prekundizzjonar li jmiss għandu jinbeda f'hin ta' 60 sekonda wara t-tlestija tal-ahhar ċiklu ta' prekundizzjonar fejn ikun applikabbli, wara l-ahhar ċiklu ta' prekundizzjonar, għandu japplika l-perjodu xieraq ta' immersjoni shuna (NRTC bi startjar shun) jew ta' tberrid (LSI-NRTC) qabel tiġi startjata l-magna għat-test tal-emissjonijiet fejn ma japplika l-ebda perjodu ta' immersjoni shuna jew ta' tberrid, huwa rrakkomandat li t-test tal-emissjonijiet għandu jinbeda f'hin ta' 60 sekonda wara t-tlestija tal-ahhar ċiklu ta' prekundizzjonar.

7.3.1.1.3. Prekundizzjonar għal NRSC fmodalità diskreta

Għal kategoriji ta' magni għajr NRS u NRSh, il-magna għandha tiġi msahhna u tithaddem sakemm it-temperaturi tal-magna (l-ilma tat-tberrid u ż-żajt lubrikanti) ikunu ġew stabbilizzati fuq velocità ta' 50 % u torque ta' 50 % għal kwalunkwe ċiklu tat-test iehor ta' NRSC fmodalità diskreta għajr tat-tip D2, E2 jew G, jew velocità tal-magna nominali u torque ta' 50 % għal kwalunkwe ċiklu tat-test ta' NRSC fmodalità diskreta tat-tip D2, E2 jew G. Il-velocità ta' 50 % għandha tiġi kkalkolata skont il-punt 5.2.5.1 fil-każ ta' magna fejn l-MTS tintuża għall-generazzjoni tal-velocitajiet tat-test u tiġi kkalkolata skont il-punt 7.7.1.3 fil-każijiet l-oħrajn kollha torque ta' 50 % huwa definit bħala 50 % tat-torque massimu disponibbli f'din il-velocità. It-test tal-emissjonijiet għandu jinbeda minghajr ma titwaqqaf il-magna.

Għall-kategoriji tal-magni NRS u NRSh, il-magna għandha tiġi msahhna skont ir-rakkomandazzjoni tal-manifattur u skont ġudizzju ingineristiku tajjeb. Qabel ikun jista' jibda l-kampjunar tal-emissjonijiet, il-magna għandha tithaddem fuq il-modalità 1 taċ-ċiklu tat-test xieraq sakemm ikunu ġew stabbilizzati t-temperaturi tal-magna. It-test tal-emissjonijiet għandu jinbeda minghajr ma titwaqqaf il-magna.

7.3.1.1.4. Prekundizzjonar għall-RMC

Il-manifattur tal-magna għandu jagħzel wahda mis-sekwenzi ta' prekundizzjonar (a) jew (b) li ġejjin. Il-magna għandha tiġi prekundizzjonata skont is-sekwenza magħżula.

(a) Il-magna għandha tiġi prekundizzjonata billi tithaddem għal mill-inqas it-tieni nofs tal-RMC, abbażi tan-numru ta' modalitajiet tat-test. Il-magna ma għandhiex tintefa bejn iċ-ċikli. Immedjatament wara t-tlestija ta' kull ċiklu ta' prekundizzjonar, għandu jinbeda ċ-ċiklu li jmiss (inkluż it-test tal-emissjonijiet) hekk kif dan ikun prattiku fejn ikun possibbli, huwa rrakkomandat li ċ-ċiklu li jmiss jinbeda f'hin ta' 60 sekonda wara t-tlestija tal-ahhar ċiklu ta' prekundizzjonar.

(b) Il-magna għandha tiġi msahhna u tithaddem sakemm it-temperaturi tal-magna (l-ilma tat-tberrid u ż-żajt lubrikanti) ikunu ġew stabbilizzati fuq velocità ta' 50 % u torque ta' 50 % għal kwalunkwe ċiklu tat-test iehor ta' RMC għajr tat-tip D2, E2 jew G, jew velocità nominali tal-magna u torque ta' 50 % għal kwalunkwe ċiklu tat-test ta' RMC tat-tip D2, E2 jew G. Il-velocità ta' 50 % għandha tiġi kkalkolata skont il-punt 5.2.5.1 fil-każ ta' magna fejn l-MTS tintuża għall-generazzjoni tal-velocitajiet tat-test u tiġi kkalkolata skont il-punt 7.7.1.3 fil-każijiet l-oħrajn kollha torque ta' 50 % huwa definit bħala 50 % tat-torque massimu disponibbli f'din il-velocità.

7.3.1.1.5. tberrid tal-magna (NRTC)

Tista' tiġi applikata proċedura ta' tberrid naturali jew sfurzata għal tberrid sfurzata, għandu jintuża ġudizzju inġineristiku tajjeb sabiex jiġu stabbiliti sistemi maħsuba sabiex jibagħtu arja tat-tberrid tul il-magna, sabiex jibagħtu żejt biered tul is-sistema ta' lubrifikazzjoni tal-magna, sabiex inehhu s-shana mil-likwidu tat-tberrid tul is-sistema tat-tberrid tal-magna u sabiex inehhu s-shana mis-sistema ta' posttrattament tal-egżost fil-każ ta' tberrid sfurzata ta' posttrattament, l-arja li tkessaħ ma għandhiex tiġi applikata qabel ma s-sistema ta' posttrattament tal-egżost tkun birdet taħt it-temperatura tal-attivazzjoni katalitika tagħha. Kwalunkwe proċedura ta' tberrid li tirriżulta f'emissjonijiet mhux rappreżentattivi mhijiex permessa.

7.3.1.2. Verifika ta' kontaminazzjoni bl-HC

Jekk ikun hemm xi preżunzjoni ta' kontaminazzjoni essenzjali bl-HC tas-sistema ta' kejl tal-gass tal-egżost, il-kontaminazzjoni bl-HC tista' tiġi kkontrollata b'gass żero u l-problema mbagħad tkun tista' tiġi korretta jekk l-ammont ta' kontaminazzjoni tas-sistema ta' kejl u tas-sistema tal-HC tal-isfond jkunu jridu jiġu vverifikati, dan għandu jsir fi żmien tmien (8) sigħat qabel ma jinbeda kull ciklu tat-test. Il-valuri għandhom jiġu rreġistrati għal korrezzjoni sussegwenti. Qabel dan il-kontroll, għandu jsir kontroll għal tnixxijiet u l-analizzatur tal-FID għandu jiġi kkalibrat.

7.3.1.3. Preparazzjoni tat-tagħmir tal-kejl għall-kampjunar

Għandhom jittiehdu l-passi li ġejjin qabel ma jibda l-kampjunar tal-emissjonijiet:

- (a) Għandhom isiru kontrolli għal tnixxijiet fi żmien tmien (8) sigħat qabel il-kampjunar tal-emissjonijiet skont il-punt 8.1.8.7;
- (b) Għal kampjunar bil-lott, għandhom jiġu konnessi media tal-ħzin nodfa, bħal boroż imbattla jew filtri li jintiżnu għat-tara;
- (c) L-istrumenti tal-kejl kollha għandhom jiġu startjati skont l-istruzzjonijiet tal-manifattur u skont ġudizzju inġineristiku tajjeb;
- (d) Għandhom jiġu startjati s-sistemi ta' dilwizzjoni, il-pompi tal-kampjun, il-fannijiet tat-tberrid u s-sistema li tigbor id-dejta;
- (e) Ir-rati ta' fluss tal-kampjun għandhom jiġu aġġustati għal-livelli mixtieqa, bl-użu ta' fluss tal-bypass, jekk ikun mixtieq;
- (f) L-iskambjaturi tas-shana fis-sistema tal-kampjunar għandhom jiġu msahhna jew imberrda minn qabel fil-firxiet tat-temperatura operattiva tagħhom għal test;
- (g) Komponenti msahhna jew imberrda bħal-linji tal-kampjunar, il-filtri, l-apparati li jkesshu, u l-pompi għandhom jithallew jistabbilizzaw irwiehhom fit-temperaturi operattivi tagħhom;
- (h) Il-fluss tal-gass tal-egżost fis-sistema ta' dilwizzjoni għandu jinxtegħel mill-inqas 10 minuti qabel sekwenza tat-test;
- (i) Il-kalibrazzjoni tal-analizzaturi tal-gass u l-azzerar tal-analizzaturi kontinwi għandhom isiru skont il-proċedura tal-punt 7.3.1.4 li jmiss;
- (j) Kwalunkwe mezz ta' integrazzjoni elettronika għandhom jiġu azzerati jew azzerati mill-ġdid, qabel il-bidu ta' kwalunkwe intervall tat-test.

7.3.1.4. Kalibrazzjoni tal-analizzaturi tal-gass

Għandhom jintgħażlu l-firxiet tal-analizzatur tal-gass addattati huwa permess l-użu ta' analizzaturi ta' emissjonijiet bi swiċċjar manwali jew awtomatiku tal-firxa. Matul test li juża cikli tat-test tranzitorji jew RMC (NRTC jew LSI-NRTC) u matul perjodu ta' kampjunar tal-emissjonijiet gassużi fi tmiem kull modalità għal ittestjar NRSC b'modalità diskreta, il-firxa tal-analizzaturi tal-emissjonijiet ma tistax titbiddel barra minn hekk, l-amplifikazzjonijiet ta' amplifikatur(i) operattiv(i) analogu(i) ta' analizzatur ma jistgħux jitbiddlu matul ciklu tat-test.

L-analizzaturi kontinwi kollha għandhom jiġu azzerati u soġġetti għal regolar billi jintużaw gassijiet traċċabbli internazzjonalment li jissodisfaw l-ispeċifikazzjonijiet tal-punt 9.5.1 l-analizzaturi FID għandhom jiġu soġġetti għal regolar fuq bażi ta' numru tal-karbonju ta' wiehed (C_1).

7.3.1.5. Prekundizzjonar u użin tat-tara tal-filtri tal-PM

Il-proċeduri għall-prekundizzjonament u l-użin tat-tara tal-filtri tal-PM għandhom jiġu segwiti skont il-punt 8.2.3.

7.3.2. Proċeduri ta' wara t-test

Il-passi li ġejjin għandhom jittiehdu wara li l-kampjunar tal-emissjonijiet ikun komplet:

7.3.2.1. Verifika tal-kampjunar proporzjonali

Għal kwalunkwe kampjun bil-lott proporzjonali, bħal kampjun ta' borża jew kampjun ta' PM, għandu jiġi vverifikat li nżamm kampjunar proporzjonali skont il-punt 8.2.1 għall-metodu b'filtru wiehed u għaċ-ċiklu tat-test diskret f'qagħda statika, għandu jiġi kkalkolat il-fattur effettiv ta' ponderazzjoni tal-PM. Kwalunkwe kampjun li ma jissodisfax ir-rekwiżiti tal-punt 8.2.1 għandu jiġi annullat.

7.3.2.2. Kundizzjonament u wżin tal-PM ta' wara t-test

Il-filtri użati tal-kampjuni tal-PM għandhom jitqiegħdu f'kontenituri mgħottija jew issigillati jew il-kontenituri tal-filtri għandhom jingħalqu, sabiex il-filtri tal-kampjuni jiġu protetti mill-kontaminazzjoni ambjentali. Protetti b'dan il-mod, il-filtri mgħobbija għandhom jergħu jitqiegħdu fil-kompartiment jew fil-kamra tal-kundizzjonament tal-filtri tal-PM. Imbagħad, il-filtri tal-kampjuni tal-PM għandhom jiġu kkundizzjonati u għandhom jintiżnu skont il-punt 8.2.4 (Proċeduri ta' postkundizzjonament u ta' wżin totali tal-filtri tal-PM).

7.3.2.3. Analizi tal-kampjunar gassuż bil-lott

Malli jkun prattiku, għandu jsir dan li ġej:

- (a) L-analizzaturi tal-gass bil-lott kollha għandhom jiġu azzerati u soġġetti għal regolar mhux aktar tard minn 30 minuta wara li ċ-ċiklu tat-test ikun komplet jew matul il-perjodu tal-immersjoni, jekk dan ikun prattiku, sabiex jiġi vverifikat jekk l-analizzaturi gassużi jkunux għadhom stabbli;
- (b) Kwalunkwe kampjuni gassużi bil-lott konvenzjonali għandhom jiġu analizzati mhux aktar tard minn 30 minuta wara li NRTC bi startjar shun ikun tlesta jew matul il-perjodu tal-immersjoni;
- (c) Il-kampjuni tal-isfond għandhom jiġu analizzati mhux iktar tard minn 60 minuta wara li l-NRTC bi startjar shun ikun tlesta.

7.3.2.4. Verifika tad-deriva

Wara l-kwantifikazzjoni tal-gass tal-egżost, id-deriva għandha tiġi vverifikata kif ġej:

- (a) Għal analizzaturi tal-gass bil-lott u kontinwi, il-valur medju tal-analizzatur għandu jiġi rreġistrat wara l-istabbilizzazzjoni ta' gass żero għall-analizzatur l-istabbilizzazzjoni tista' tinkludi l-hin sabiex l-analizzatur jitnaddaf minn kwalunkwe gass tal-kampjun, flimkien ma' kwalunkwe hin addizzjonali sabiex jitqies ir-rispons tal-analizzatur;
- (b) Il-valur medju tal-analizzatur għandu jiġi rreġistrat wara l-istabbilizzazzjoni tal-gass tar-regolar għall-analizzatur l-istabbilizzazzjoni tista' tinkludi l-hin sabiex l-analizzatur jitnaddaf minn kwalunkwe gass tal-kampjun, flimkien ma' kwalunkwe hin addizzjonali sabiex jitqies ir-rispons tal-analizzatur;
- (c) Din id-dejta għandha tintuża sabiex tiġi vvalidata u kkoreġuta d-deriva kif deskritt fil-punt 8.2.2.

7.4. Ċikli tat-test

It-test tal-approvazzjoni tat-tip tal-UE għandu jsir bl-użu ta' NRSC xieraq u, fejn ikun applikabbli, bl-użu ta' NRTC jew LSI-NRTC, kif speċifikat fl-Artikolu 23 u fl-Anness IV tar-Regolament (UE) 2016/1628 l-ispeċifikazzjonijiet tekniċi u l-karatteristiċi tal-NRSC, tal-NRTC u tal-LSI-NRTC huma stabbiliti fl-Anness XVII u l-metodu għad-determinazzjoni tal-konfigurazzjonijiet tal-veloċità u t-tagħbija għal dawn iċ-ċikli fit-taqsim 5.2.

7.4.1. Ċikli tat-test f'qagħda statika

Iċ-ċikli tat-test f'qagħda statika mhux tat-triq (NRSC) huma speċifikati fl-Appendiċijiet 1 u 2 tal-Anness XVII bhala lista ta' modalitajiet diskreti (punti operattivi) tal-NRSC, fejn kull punt operattiv ikollu valur wiehed ta' veloċità u valur wiehed ta' torque. NRSC għandu jiġi mkejjeġ b'magna msahhna u li qed taħdem skont l-ispeċifikazzjoni tal-manifattur skont l-għażla tal-manifattur, NRSC jista' jsir bhala NRSC b'modalità diskreta jew bhala RMC, kif ġie spjegat fil-punti 7.4.1.1 u 7.4.1.2. Ma għandux ikun meħtieġ li jsir test tal-emissjonijiet skont il-punti 7.4.1.1 u 7.4.1.2.

7.4.1.1. NRSC b'modalità diskreta

L-NRSC b'modalità diskreta huma ċikli operattivi shan fejn l-emissjonijiet għandhom jibdeu jiġu mkejjeġ wara li l-magna tiġi startjata, tiġi msahhna u tkun qed taħdem kif ġie speċifikat fil-punt 7.8.1.2. Kull ċiklu jikkonsisti f'numru ta' modalitajiet ta' veloċità u ta' tagħbija (bil-fattur ta' ponderazzjoni rispettiv għal kull modalità) li jkopru l-firxa operattiva tipika tal-kategorija ta' magni speċifikata.

7.4.1.2. NRSC b'modalità bir-rampa

L-RMC huma ċikli operattivi shan fejn l-emissjonijiet għandhom jibdeu jiġu mkejjeġ wara li l-magna tiġi startjata, tiġi msahhna u tkun qed taħdem kif ġie speċifikat fil-punt 7.8.2.1. Il-magna għandha tiġi kkontrollata b'mod kontinwu mill-unità ta' kontroll tal-bank tat-test matul l-RMC l-emissjonijiet gassużi u ta' partikuli għandhom jiġu mkejjeġ u għandhom jittiehdu kampjuni tagħhom b'mod kontinwu matul l-RMC bl-istess mod kif isir f'ċikli tat-test tranzitorji (NRTC jew LSI-NRTC).

RMC huwa mahsub biex jipprovdi metodu ta' kif isir test f'qagħda statika b'mod psewdo-tranzitorju. Kull RMC jikkonsisti f'serje ta' modalitajiet f'qagħda statika bi tranzizzjoni lineari bejniethom. Il-hin totali relattiv f'kull modalità u t-tranzizzjoni preċedenti tagħha jaqblu mal-ponderazzjoni tal-NRSC f'modalità diskreta. Il-bidla fil-veloċità u fit-tagħbija tal-magna minn modalità għal dik li jmiss għandha tiġi kkontrollata b'mod lineari f'hin ta' 20 ± 1 s. Il-hin tal-bidla tal-modalità jaġmel parti mill-modalità l-ġdida (inkluża l-ewwel modalità) f'xi każijiet, il-modalitajiet ma jithaddmux fl-istess ordni bhall-NRSC f'modalità diskreta jew inkella jinqasmu sabiex jiġu evitati bidliet estremi fit-temperatura.

7.4.2. Ċikli tat-test tranzitorji (NRTC u LSI-NRTC)

Iċ-ċiklu tranzitorju mhux tat-triq għal magni tal-kategorija NRE (NRTC) u iċ-ċiklu tranzitorju mhux tat-triq għal magni kbar tat-tqabbid bl-ispark tal-kategorija NRS (LSI_NRTC) huma speċifikati fl-Appendiċi 3 tal-Anness XVII bhala sekwenza sekonda b'sekonda ta' valuri normalizzati tal-veloċità u tat-torque sabiex it-test isir f'ċellula tat-test tal-magna, il-valuri normalizzati għandhom jiġu kkonvertiti fil-valuri ta' referenza ekwivalenti tagħhom għall-magna individwali li għandha tiġi ttestjata, abbażi tal-valuri speċifiċi tal-veloċità u tat-torque identifikati fil-kurva tal-immappjar tal-magna. Il-konverżjoni tissejjaħ denormalizzazzjoni u iċ-ċiklu tat-test li jirriżulta jkun iċ-ċiklu tat-test ta' referenza tal-NRTC jew tal-LSI-NRTC tal-magna li trid tiġi ttestjata (ara l-punt 7.7.2.).

7.4.2.1. Is-sekwenza tat-test għall-NRTC

Rappreżentazzjoni grafika tal-iskeda normalizzata tad-dinamometru tal-NRTC tidher fil-Figura 6.3.

Figura 6.3

Skeda normalizzata tad-dinamometru tal-NRTC

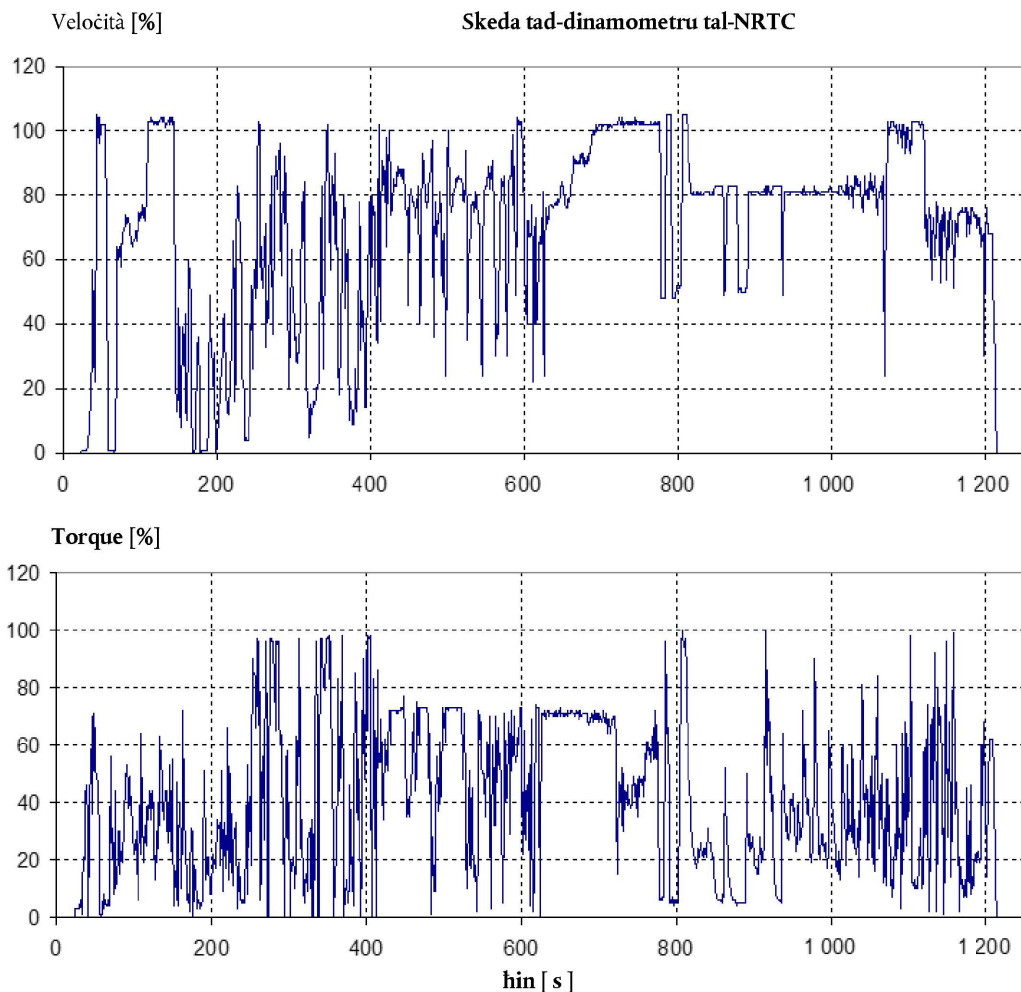

L-NRTC għandu jsir darbtejn wara t-tlestija tal-prekondizzjonament (ara l-punt 7.3.1.1.1.) skont il-proċedura li ġejja:

- (a) l-istartjar kiesaħ wara li magna u s-sistemi tal-posttrattament tal-egżost ikunu birdu għat-temperatura ambjentali wara t-tberrid naturali tal-magna, jew l-istartjar kiesaħ wara tberrid sfurzat u wara li t-temperaturi tal-magna, tal-likwidu tat-tberrid u taż-żejt, is-sistemi ta' posttrattament u l-mezzi kollha għall-kontroll tal-magna jiġu stabbilizzati f'temperatura ta' bejn 293 K u 303 K (20 °C u 30 °C). Il-kejl tal-emissjonijiet ta' startjar ta' magna kiesha għandu jinbada bl-istartjar tal-magna kiesha;
- (b) il-perjodu ta' immersjoni shuna għandu jibda immedjatament mat-tlestija tal-fażi ta' startjar kiesaħ. Il-magna għandha tintefa u tiġi kkundizzjonata għas-sekwenza ta' startjar shun billi tiġi immersa għal 20 minuta \pm 1 minuta;
- (c) is-sekwenza tal-istartjar shun għandha tinbada immedjatament wara l-perjodu ta' immersjoni bl-istartjar permezz tal-ikkrankjar tal-magna l-analizzaturi gassużi għandhom jinxteghlu mill-inqas 10 sekondi qabel it-tmiem tal-perjodu ta' immersjoni sabiex jiġu evitati bidliet tal-ogħla intensitajiet fis-sinjali. Il-kejl tal-emissjonijiet għandu jinbada b'mod parallel mal-bidu tal-NRTC tal-istartjar shun inkluż l-ikkrankjar tal-magna.

L-emissjonijiet speċifiċi għall-brejk espressi fi (g/kWh) għandhom jiġu ddeterminati billi l-proċeduri stabbiliti f'din it-taqsimha jintużaw kemm għall-NRTC bi startjar kiesaħ kif ukoll għall-NRTC bi startjar shun l-emissjonijiet komposti ponderati għandhom jiġu kkomputati billi r-riżultati tas-sekwenza bl-istartjar kiesaħ jiġu ponderati b'10 % u r-riżultati tas-sekwenza bl-istartjar shun jiġu ponderati b'90 % kif spjegat fid-dettall fl-Anness VII.

7.4.2.2. Is-sekwenza tat-test għal-LSI-NRTC

L-LSI-NRTC għandu jsir darba bhala sekwenza bi startjar shun wara t-tlestija tal-prekondizzjonament (ara l-punt 7.3.1.1.2.) skont il-proċedura li ġejja:

- (a) il-magna għandha tiġi startjata u mhaddma għall-ewwel 180 sekonda taċ-ċiklu tat-thaddim, imbagħad tithaddem fuq idle minghajr tagħbija għal 30 sekonda l-emissjonijiet ma għandhomx jiġu mkejla matul din is-sekwenza ta' tishin.
- (b) Fit-tmiem tal-perjodu ta' diżingranaġġ ta' 30 sekonda, għandu jibda l-kejl tal-emissjonijiet u l-magna tithaddem tul iċ-ċiklu tat-thaddim kollu mill-bidu (hin 0 sek).

L-emissjonijiet speċifiċi għall-brejk espressi $f(g/kWh)$ għandhom jiġu ddeterminati bl-użu tal-proċeduri tal-Anness VII.

Jekk il-magna kienet diġà kienet qed tithaddem qabel it-test, uża ġudizzju inġineristiku tajjeb sabiex tippermetti li l-magna tibred biżżejjed tali li l-emissjonijiet imkejla jkunu jirrapprezentaw b'mod preċiż dawk minn magna li tiġi startjata ftemperatura ambjentali. Pereżempju, jekk magna li tiġi startjata ftemperatura ambjentali tishon biżżejjed fi tliet minuti sabiex tkun tista' tibda operazzjoni b'ċirkwit magħluq u tikseb attività katalitika shiha, imbagħad ikun mehtieg tberrid minimu tal-magna qabel jinbeda t-test li jkun imiss.

Bil-qbil minn qabel tas-servizz tekniku, il-proċedura ta' tishin tal-magna tista' tinkludi sa 15-il minuta ta' thaddim fuq iċ-ċiklu tat-thaddim.

7.5. Sekwenza ġenerali tat-test

Sabiex jiġu mkejla l-emissjonijiet tal-magna għandhom jittiehdu l-passi li ġejjin:

- (a) Il-velocitajiet tat-test u t-tagħbijiet tat-test tal-magna għandhom jiġu ddefiniti għall-magna li għandha tiġi ttestjata billi it-torque massimu (għal magni b'velocità kostanti) jew il-kurva tat-torque massimu (għal magni b'velocità varjabbli) jiġi mkejjel bhala funzjoni tal-velocità tal-magna;
- (b) Iċ-ċikli tat-test normalizzati għandhom jiġu denormalizzati bit-torque (għal magni b'velocità kostanti) jew bil-velocitajiet u t-torques (għal magni b'velocità varjabbli) li jinstabu fil-punt 7.5(a) preċedenti;
- (c) Il-magna, it-tagħmir u l-istrumenti tal-kejl għandhom jiġu ppreparati għat-test tal-emissjonijiet li ġej jew għas-serje ta' testijiet tal-emissjonijiet li ġejjin (sekwenzi bi startjar kiesaħ u bi startjar shun) minn qabel;
- (d) Il-proċeduri ta' qabel it-test għandhom isiru sabiex jiġi vverifikat li ċerti tagħmir u analizzaturi jkunu qed jaħdmu sew l-analizzaturi kollha għandhom jiġu kkalibrati. Id-dejta kollha ta' qabel it-test għandha tiġi rreġistrata;
- (e) Il-magna għandha tiġi startjata (NRTC) jew tinzamm taħdem (ċikli f'qagħda statika u LSI-NRTC) fil-bidu taċ-ċiklu tat-test u s-sistemi tal-kampjunar għandhom jiġu startjati fl-istess hin;
- (f) L-emissjonijiet u l-parametri mehtieġa l-ohrajn għandhom jiġu mkejla jew irreġistrati matul il-hin tal-kampjunar (għall-NRTC, għal-LSI-NRTC u għall-RMC fi stat stabbli matul iċ-ċiklu tat-test kollu);
- (g) Il-proċeduri ta' wara t-test għandhom isiru sabiex jiġi vverifikat li ċerti tagħmir u analizzaturi jkunu qed jaħdmu sew;
- (h) Il-filtru(i) tal-PM għandu/għandhom jiġi/u prekondizzjonat(i), jintiżen/jintiżnu (piż vojti), mghobbi(ja), rikondizzjonat(i), jerga'/jerggħu jintiżen/jintiżnu (piż mghobbi) u mbagħad il-kampjuni għandhom jiġu evalwati skont il-proċeduri ta' qabel it-test (paragrafu 7.3.1.5) u ta' wara t-test (paragrafu 7.3.2.2);
- (i) Ir-rizultati tat-test tal-emissjonijiet għandhom jiġu evalwati.

Il-Figura 6.4 tagħti harsa ġenerali lejn il-proċeduri mehtieġa sabiex isiru iċ-ċikli tat-test tal-NRMM bil-kejl tal-emissjonijiet tal-egżost tal-magna.

Figura 6.4

Sekwenza tat-test

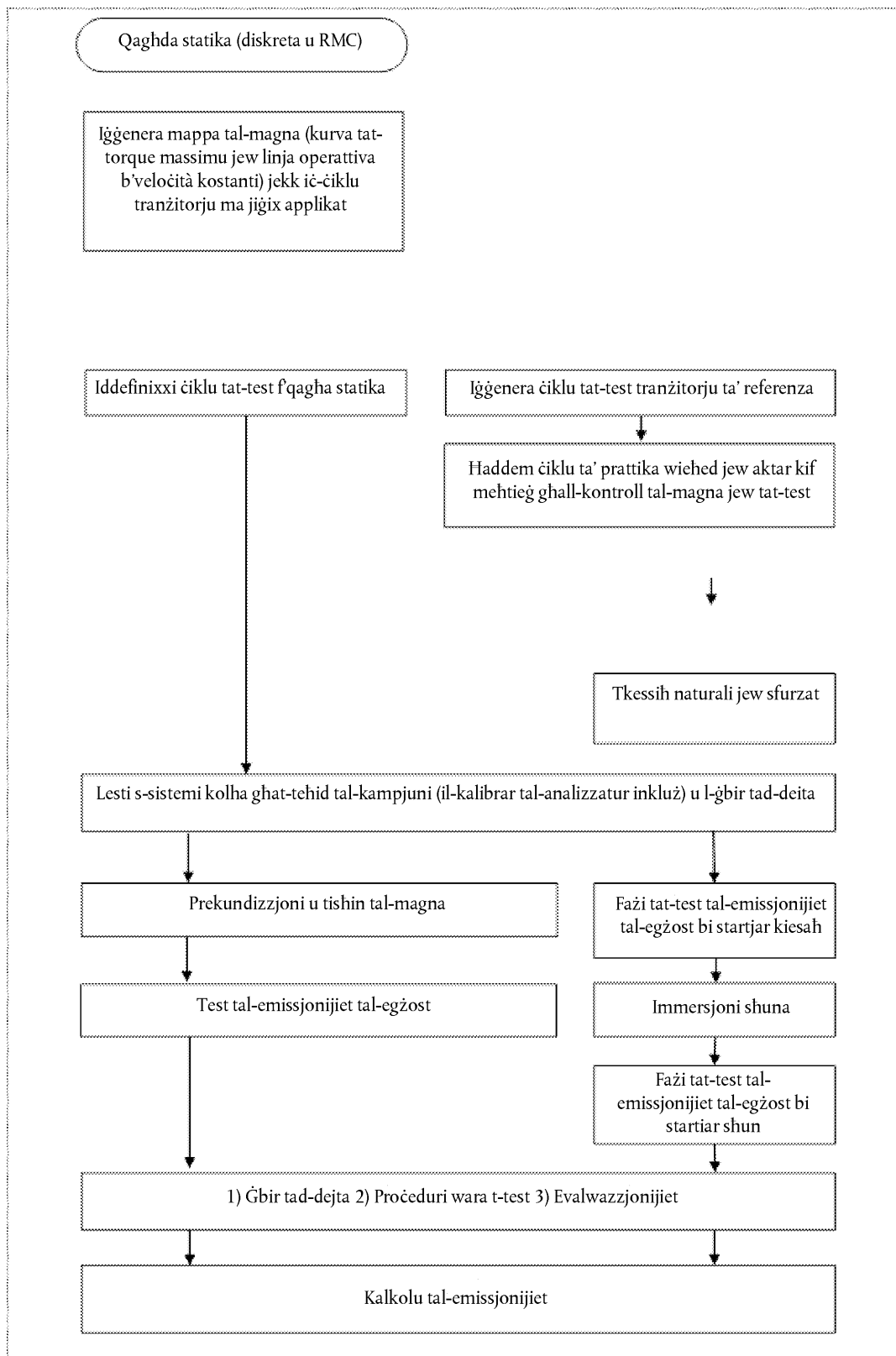

7.5.1. Startjar u startjar mill-ġdid tal-magna

7.5.1.1. Startjar tal-magna

Il-magna għandha tiġi startjata:

- (a) Kif ġie rakkomandat fl-istruzzjonijiet tal-utenti finali bl-użu ta' mutur tal-istartjar tal-produzzjoni jew sistema tal-istartjar bl-arja u batterija ċċargjata b'mod adegwat, provvista xierqa ta' enerġija jew inkella sors xieraq ta' arja kkompressata; jew
- (b) Billi jintuża dinamometru sabiex idawwar il-krank sakemm il-magna tistartja tipikament, haddem il-magna fi hdan $\pm 25\%$ tal-veloċità tipika tagħha tal-ikkrankjar waqt l-użu jew startja l-magna billi żżid il-veloċità tad-dinamometru b'mod lineari minn zero sa 100 min^{-1} taht veloċità baxxa idle, iżda biss sakemm tistartja l-magna.

L-ikkrankjar għandu jitwaqqaf f'hin ta' 1 s mill-istartjar tal-magna jekk il-magna ma tistartjax wara 15-il sekonda ta' kkrankjar, l-ikkrankjar għandu jitwaqqaf u għandha tiġi ddeterminata r-raġuni għaliex il-magna ma startjatx, sakemm l-istruzzjonijiet tal-utenti finali jew il-manwal tal-manutenzjoni u tat-tiswija ma jiddeskrivux hin itwal ta' kkrankjar bhala normali.

7.5.1.2. Waqfien tal-magna

- (a) Jekk il-magna tieqaf x'imkien waqt li jkun qed jsir l-NRTC bi startjar kiesah, it-test għandu jiġi annullat;
- (b) Jekk il-magna tieqaf x'imkien waqt li jkun qed jsir l-NRTC bi startjar shun, it-test għandu jiġi annullat. Il-magna għandha tiġi immersa skond il-punt 7.4.2.1(b) u s-sekwenza ta' startjar shun trid tiġi ripetuta f'dan il-każ, is-sekwenza bi startjar kiesah m'għandhiex għalfejn tiġi ripetuta;
- (c) Jekk il-magna tieqaf fi kwalunkwe punt matul l-LSI-NRTC, it-test għandu jiġi annullat.
- (d) Jekk il-magna tieqaf fi kwalunkwe punt matul l-NRSC (diskret jew bir-rampa), it-test għandu jiġi annullat u jiġi ripetut mill-proċedura ta' tishin tal-magna fil-każ ta' kejl tal-PM permezz tal-metodu b'filtri multipli (filtru tal-kampjunar wiehed għal kull modalità operattiva), it-test għandu jitkompla billi l-magna tiġi stabbilizzata fil-modalità precedenti għall-kundizzjonament tat-temperatura tal-magna u mbagħad jinbeda l-kejl bil-modalità fejn il-magna tkun waqfet.

7.5.1.3 Thaddim tal-magna

L-"operatur" jista' jkun persuna (jiġifieri manwali), jew regolatur (jiġifieri awtomatiku) li b'mod mekkaniku jew elettroniku jissenjala input li jitlob output mill-magna. L-input jista' jkun minn pedala jew sinjal tal-aċċelleratur, liver jew sinjal għall-kontroll tat-throttle, liver jew sinjal tal-fjuwil, liver jew sinjal tal-veloċità, jew punt ta' ssettjar jew sinjal tar-regolatur.

7.6. Immappjar tal-magna

Qabel ma jinbeda l-immappjar tal-magna, il-magna għandha tiġi msahhna u lejn it-tmiem tat-tishin hija għandha tithaddem għal mill-inqas għaxar (10) minuti b'potenza massima jew skont ir-rakkomandazzjoni tal-manifattur u skont gudizzju inġineristiku tajjeb sabiex jiġu stabbilizzati t-temperaturi tal-likwidu tat-tberrid u taż-żejt lubrikanti tal-magna. Meta l-magna tiġi stabbilizzata, għandu jsir l-immappjar tal-magna.

Meta l-manifattur ikollu l-ħsieb li juża s-sinjal tat-torque trażmess mill-unità ta' kontroll, ta' magni hekk mghammra, matul it-twettiq tat-testijiet ta' monitoraġġ fis-servizz skont ir-Regolament Delegat (UE) 2017/656 dwar il-monitoraġġ tal-emissjonijiet tal-magni fis-servizz, b'mod addizzjonali, għandha ssir il-verifika stabbilita fl-Appendiċi 3 matul l-immappjar tal-magna.

Hliet għall-magni b'veloċità kostanti, l-immappjar tal-magna għandu jsir b'liver jew b'regolatur tal-fjuwil miftuh kollu fejn jintużaw veloċitajiet diskreti f'ordni axxendenti. Il-veloċitajiet minimi u massimi tal-immappjar huma definiti kif ġej:

Velocità minima tal-immappjar = veloċità idle shuna

Velocità massima tal-immappjar = $n_{hi} \times 1,02$ jew il-veloċità fejn it-torque massimu jinżel għal zero, skont liema minnhom tkun l-iżgħar.

Fejn:

n_{hi} hija l-veloċità għolja kif definita fl-Artikolu 2(12).

Jekk din l-ogħla veloċità ma tkunx sikura jew ma tkunx rappreżentattiva (pereżempju, għal magni mhux irregolati), għandu jintuża ġudizzju ingineristiku tajjeb sabiex jiġi mmappjat sal-veloċità sikura massima jew sal-veloċità rappreżentattiva massima.

7.6.1. Immappjar tal-magna għal NRSC b'veloċità varjabbli

Fil-każ ta' mmappjar tal-magna għal NRSC b'veloċità varjabbli (biss għall-magni li ma għandhomx jagħmlu ċ-ċiklu NRTC jew LSI-NRTC), għandu jintuża ġudizzju ingineristiku tajjeb sabiex jintgħazlu numru biżżejjed ta' punti stabbiliti spazjati b'mod ugwali. F'kull punt stabbilit, il-veloċità għandha tiġi stabbilizzata u t-torque għandu jithalla jstabbilizza għal mill-inqas 15-il sekonda. F'kull punt stabbilit għandhom jiġu rreġistrati l-veloċità u t-torque medji. Huwa rakkomandat li l-veloċità medja u t-torque medju jiġu kkalkolati bl-użu tad-dejta rreġistrata mill-aħħar 4 sa 6 sekondi l-interpolazzjoni lineari għandha tintuża sabiex jiġu ddeterminati l-veloċitajiet u t-torques tat-test tal-NRSC, jekk dan ikun meħtieġ. Meta jkun meħtieġ li l-magni jithaddmu wkoll fuq l-NRTC jew l-LSI-NRTC, allura għandha tintuża l-kurva tal-immappjar tal-magna tal-NRTC sabiex jiġu ddeterminati l-veloċitajiet u t-torques tat-test f'qagħda statika.

Skont l-għazla tal-manifattur, l-immappjar tal-magna jista' b'mod alternattiv isir skont il-proċedura fil-punt 7.6.2.

7.6.2. Immappjar tal-magna għall-NRTC u l-LSI-NRTC

L-immappjar tal-magna għandu jsir skont il-proċedura li ġejja:

- (a) Il-magna għandha tkun mingħajr tagħbija u għandha tithaddem bil-veloċità idle;
 - (i) Għal magni b'regolatur ta' veloċità baxxa, it-talba mill-operatur għandha tiġi ssettjata għall-minimu, id-dinamometru jew apparat iehor tat-tagħbija għandu jintuża sabiex fil-mira jkollu torque ta' żero fuq ix-xaft tal-output primarju tal-magna u l-magna għandha tithalla tirregola l-veloċità. Din il-veloċità idle shuna għandha tiġi mkejja;
 - (ii) Għal magni b'regolatur ta' veloċità baxxa, id-dinamometru għandu jiġi ssettjat sabiex fil-mira jkollu torque ta' żero fuq ix-xaft tal-output primarju tal-magna, u t-talba mill-operatur għandha tiġi ssettjata sabiex l-veloċità tiġi kkontrollata skont l-aktar veloċità baxxa tal-magna ddikjarata mill-manifattur li tkun possibbli b'tagħbija minima (magħrufa wkoll bhala l-veloċità idle shuna ddikjarata mill-manifattur);
 - (iii) It-torque tal-magna fi stat idle iddikjarat mill-manifattur jista' jintuża għall-magni kollha b'veloċità varjabbli (b'regolatur ta' veloċità baxxa jew mingħajru), jekk torque tal-idle li ma jkunx żero jkun rappreżentattiv tat-thaddim waqt l-użu;
- (b) It-talba mill-operatur għandha tiġi ssettjata għall-massimu u l-veloċità tal-magna għandha tiġi kkontrollata sabiex tkun bejn veloċità idle shuna u 95 % tal-veloċità idle shuna tagħha għal magni b'ċikli ta' thaddim ta' referenza, li l-aktar veloċità baxxa tagħhom tkun akbar mill-veloċità idle shuna, l-immappjar jista' jinbeda bejn l-aktar veloċità baxxa ta' referenza u 95 % tal-aktar veloċità baxxa ta' referenza;
- (c) Il-veloċità tal-magna għandha tiġi miżjuda b'rata medja ta' $8 \pm 1 \text{ min}^{-1}/\text{s}$ jew il-magna għandha tiġi mmappjata billi tintuża firxa kontinwa ta' veloċità b'rata kostanti b'tali mod li jkunu meħtieġa minn 4 min sa 6 min biex il-veloċità tal-immappjar minima titla' għall-veloċità tal-immappjar massima. Il-firxa tal-veloċità tal-immappjar għandha tinbeda bejn il-veloċità idle shuna u 95 % tal-veloċità idle shuna u għandha tintemm fl-ogħla veloċità 1 fuq mill-potenza massima fejn tintlahaq inqas minn 70 % tal-potenza massima jekk din l-ogħla veloċità ma tkunx sikura jew ma tkunx rappreżentattiva, (pereżempju, għal magni mhux irregolati), għandu jintuża ġudizzju ingineristiku tajjeb sabiex isehh l-immappjar sal-veloċità sikura massima jew sal-veloċità rappreżentattiva massima. Il-punti tal-veloċità u tat-torque tal-magna għandhom jiġu rreġistrati b'rata tal-kampjunar ta' mill-inqas 1 Hz;
- (d) Jekk manifattur ihoss li t-tekniki tal-immappjar imsemmija hawn fuq ma jkunu sikuri jew rappreżentattivi għall-ebda magna partikolari, jistgħu jintużaw tekniki ta' mmappjar alternattivi. Dawn it-tekniki alternattivi għandhom jissodisfaw l-iskop tal-proċeduri ta' mmappjar speċifikati sabiex jiġi ddeterminat it-torque massimu disponibbli fil-veloċitajiet kollha tal-magna milhuqa matul iċ-ċikli tat-test. Id-devjazzjonijiet mit-tekniki tal-immappjar kif speċifikati f'din it-taqsimha għal raġunijiet ta' sikurezza jew ta' rappreżentanza għandhom jiġu approvati mill-awtorità tal-approvazzjoni flimkien mal-ġustifikazzjoni għall-użu tagħhom fl-ebda każ, però, il-kurva tat-torque ma għandha ssir minn veloċitajiet tal-magna dioxendenti għal magni rregolati jew magni b'turboċarġer;

- (e) Il-magna ma hemmx ghalfejn tiġi mmappjata qabel kull ċiklu tat-test. Magna għandha tiġi mmappjata mill-ġdid jekk:
- (i) ikun għadda ammont mhux raġonevoli ta' żmien mill-aħhar mappa, kif jiġi ddeterminat minn ġudizzju inġineristiku tajjeb; jew
 - (ii) ikunu saru bidliet fiżiċi jew rikalibrazzjonijiet fil-magna li jstgħu jaffettwaw il-prestazzjoni tal-magna; jew
 - (iii) il-pessjoni atmosferika qrib il-bokka tal-arja tal-magna ma tkunx fi hdan ± 5 kPa tal-valur irreġistrat fil-hin li tkun giet immappjata l-aħhar il-magna.

7.6.3. Immappjar tal-magna għal NRSC b'velocità kostanti

Il-magna tista' tithaddem b'regolatur tal-velocità kostanti tal-produzzjoni, inkella regolatur tal-velocità kostanti jista' jiġi simulat billi l-velocità tal-magna tiġi kkontrollata b'sistema ta' kontroll tat-talba mill-operatur għandha tintuża operazzjoni ta' regolatur iżokronu jew ta' regolatur ta' staticiżmu fil-velocità, kif ikun xieraq.

7.6.3.1. Verifika tal-potenza nominali għall-magni li jridu jiġu ttestjati fuq iċ-ċikli D2 jew E2

Għandha ssir il-verifika li ġejja:

- (a) Bir-regolatur jew bir-regolatur simulat jikkontrolla l-velocità billi tintuża t-talba mill-operatur, il-magna għandha tithaddem bil-velocità nominali u bil-potenza nominali għal kemm ikun meħtieġ sabiex jinkiseb thaddim stabbli;
- (b) It-torque għandu jżied sakemm il-magna ma tkunx tista' żżomm il-velocità rregolata għandha tiġi rreġistrata l-potenza f'dan il-punt. Qabel isir dan il-kontroll, il-metodu sabiex jiġi ddeterminat b'mod sikur meta ntlahaq dan il-punt għandu jiġi maqbul bejn il-manifattur u s-servizz tekniku li jwettaq il-verifika skont il-karatteristiċi tar-regolatur. Il-potenza rreġistrata fil-punt (b) ma għandhiex taqbeż il-potenza nominali kif definita fl-Artikolu 3(25) tar-Regolament (UE) 2016/1628 b'aktar minn 12,5 % jekk dan il-valur jinqabeż, il-manifattur għandu jirrevedi l-potenza nominali ddikjarata.

Jekk il-magna speċifika li tkun qed tiġi ttestjata ma tkunx tista' twettaq din il-verifika minhabba r-riskju ta' ħsara fil-magna jew fid-dinamometru, il-manifattur għandu jippreżenta lill-awtorità tal-approvazzjoni evidenza robusta li l-potenza massima ma taqbiżx il-potenza nominali b'aktar minn 12,5 %.

7.6.3.2. Proċedura ta' mmappjar għal NRSC b'velocità kostanti

- (a) Bir-regolatur jew bir-regolatur simulat jikkontrolla l-velocità billi tintuża t-talba mill-operatur, il-magna għandha tithaddem b'velocità rregolata bl-ebda tagħbija (f'velocità għolja, mhux f'velocità baxxa idle) għal mill-inqas 15-il sekonda, sakemm il-magna speċifika ma tkunx tista' twettaq dan il-kompitu;
- (b) Id-dinamometru għandu jintuża sabiex it-torque jiġi miżjud b'rata kostanti. Il-mappa għandha titmexxa b'tali mod li tiehu mhux inqas minn 2 minuti sabiex tittrasferixxi mill-velocità rregolata mingħajr tagħbija għat-torque li jikkorrespondi għall-potenza nominali għall-magni li jridu jiġu ttestjati fuq ċiklu D2 jew E2 jew għat-torque massimu fil-każ ta' ċikli tat-test oħrajn b'velocità kostanti. Matul l-immappjar tal-magna, il-velocità u t-torque proprji għandhom jiġu rreġistrati fi frekwenza ta' mill-inqas 1 Hz;
- (c) F'każ ta' magna b'velocità kostanti b'regolatur li jista' jiġi ssettjat mill-ġdid għal velocitajiet alternattivi, il-magna għandha tiġi ttestjata f'kull velocità kostanti applikabbli.

Għal magni b'velocità kostanti, għandu jintuża ġudizzju inġineristiku tajjeb bi qbil mal-awtorità tal-approvazzjoni sabiex jiġu applikati metodi oħrajn għar-registrazzjoni tat-torque u tal-potenza f'velocità(jiet) operattiva/i definita/i.

Għal magni ttestjati fuq ċikli oħrajn għajr D2 jew E2, meta jkunu disponibbli kemm valuri mkejla kif ukoll valuri ddikjarati għat-torque massimu, jista' jintuża l-valur iddikjarat minflok il-valur imkejjel jekk dan ikun bejn 95 % u 100 % tal-valur imkejjel.

7.7. Ġenerazzjoni ta' ċikli tat-test

7.7.1. Il-ġenerazzjoni ta' NRSC

Dan il-punt għandu jintuża sabiex jiġu ġġenerati l-velocitajiet tal-magna u t-tagħbijiet li fuqhom għandha tithaddem il-magna waqt it-testijiet f'qagħda statika b'NRSC b'modalitajiet diskreti jew RMC.

7.7.1.1. Il-ġenerazzjoni tal-velocitajiet tat-test NRSC għal magni ttestjati kemm bl-NRSC kif ukoll bl-NRTC jew bl-LSI-NRTC.

Għall-magni li jiġu ttestjati b'NRTC jew LSI-NRTC minbarra b'NRSC, l-MTS speċifikata fil-punt 5.2.5.1 għandha tintuża bhala l-velocità ta' 100 % kemm għat-testijiet tranzitorji kif ukoll għat-testijiet f'qagħda statika.

L-MTS għandha tintuża minflok il-velocità nominali meta l-velocità intermedja tiġi ddeterminata skont il-punt 5.2.5.4.

Il-velocità idle għandha tiġi ddeterminata skont il-punt 5.2.5.5.

7.7.1.2. Il-ġenerazzjoni tal-velocitajiet tat-test tal-NRSC għall-magni li jiġu ttestjati biss b'NRSC

Għall-magni li ma jiġux ittestjati b'ċiklu tat-test tranzitorju (NRTC jew LSI-NRTC), il-velocità nominali speċifikata fil-punt 5.2.5.3 għandha tintuża bhala l-velocità ta' 100 %.

Il-velocità nominali għandha tintuża sabiex tiġi ddeterminata l-velocità intermedja skont il-punt 5.2.5.4 jekk l-NRSC jispeċifika velocitajiet addizzjonali bhala perċentwal, dawn għandhom jiġu kkalkolati bhala perċentwal tal-velocità nominali.

Il-velocità idle għandha tiġi ddeterminata skont il-punt 5.2.5.5.

Bl-approvazzjoni minn qabel tas-servizz tekniku, l-MTS tista' tintuża minflok il-velocità nominali għall-ġenerazzjoni tal-velocitajiet tat-testijiet f'dan il-punt.

7.7.1.3. Il-ġenerazzjoni ta' tagħbija tal-NRSC għal kull modalità tat-test

It-tagħbija perċentwali għal kull modalità tat-test taċ-ċiklu tat-test magħżul għandha tittiehed mit-Tabella xierqa tal-NRSC tal-Appendiċi 1 jew 2 tal-Anness XVII skont iċ-ċiklu tat-test, it-tagħbija perċentwali f'dawn it-Tabelli hija espressa jew bhala potenza jew inkella bhala torque skont il-punt 5.2.6 u fin-noti fqiegħ il-paġni għal kull Tabella.

Il-valur ta' 100 % f'velocità tat-test partikolari għandu jkun il-valur imkejjel jew iddikjarat mehud mill-kurva tal-immappjar iġġenerata skont il-punt 7.6.1, il-punt 7.6.2 jew il-punt 7.6.3, rispettivament, espress bhala potenza (kW).

Il-konfigurazzjoni tal-magna għal kull modalità tat-test għandha tiġi kkalkolata permezz tal-ekwazzjoni (6-14):

$$S = \left((P_{\max} + P_{\text{AUX}}) \cdot \frac{L}{100} \right) - P_{\text{AUX}} \quad (6-14)$$

Fejn:

S hija l-konfigurazzjoni tad-dinamometru f'kW

P_{\max} hija l-potenza massima osservata jew iddikjarata fil-velocità tat-test fil-kundizzjonijiet tat-test (speċifikati mill-manifattur) f'kW

P_{AUX} hija l-potenza totali ddikjarata assorbita mill-awżiljarji kif definiti fl-ekwazzjoni (6-8) (ara l-punt 6.3.5.) fil-velocità tat-test speċifikata f'kW

L huwa l-perċentwal tat-torque

It-torque minimu f'qagħda shuna li huwa rappreżentattiv ta' thaddim fl-użu jista' jiġi ddikjarat u użat għal kwalunkwe punt tat-tagħbija li inkella jaqa' taht dan il-valur jekk it-tip tal-magna normalment ma jaħdimx taht dan it-torque minimu, pereżempju għaliex ikun imqabba ma' makkinarju mobbli mhux tat-triq li ma jaħdimx taht ċertu torque minimu.

Fil-każ taċ-ċikli E2 u D2, il-manifattur għandu jiddikjara l-potenza nominali u dawn għandhom jintużaw bħala l-potenza ta' 100 % meta jiġi ġġenerat iċ-ċiklu tat-test.

7.7.2. Il-ġenerazzjoni tal-velocità u tat-tagħbija tal-NRTC u tal-LSI-NRTC għal kull punt tat-test (denormalizzazzjoni)

Dan il-punt għandu jintuża sabiex jiġu ġġenerati l-velocitajiet tal-magna u t-tagħbijiet li fuqhom għandha tithaddem il-magna waqt it-testijiet tal-NRTC jew tal-LSI-NRTC l-Appendiċi 3 tal-Anness XVII jiddefinixxi ċ-ċikli tat-test applikabbli f'format normalizzat. Ċiklu tat-test normalizzat jikkonsisti f'sekwenza ta' valuri f'pari espressi f'percentwali ta' velocità u ta' torque.

Il-valuri normalizzati tal-velocità u tat-torque għandhom jiġu ttrasformati billi jintużaw il-konvenzjonijiet li ġejjin:

- Il-velocità normalizzata għandha tiġi ttrasformata f'sekwenza ta' velocitajiet ta' referenza, n_{ref} , skont il-punt 7.7.2.2;
- It-torque normalizzat jiġi espress bħala percentwal tat-torque mmappjat mill-kurva ġġenerata skont il-punt 7.6.2 fil-velocità ta' referenza korrispondenti. Dawn il-valuri normalizzati għandhom jiġu ttrasformati f'sekwenza ta' torques ta' referenza, T_{ref} , skont il-punt 7.7.2.3;
- Il-valuri tal-velocità ta' referenza u tat-torque ta' referenza espressi f'unitajiet koerenti jiġu mmultiplikati sabiex jiġu kkalkolati l-valuri tal-potenza ta' referenza.

7.7.2.1. Riżervat

7.7.2.2. Id-denormalizzazzjoni tal-velocità tal-magna

Il-velocità tal-magna għandha tiġi denormalizzata permezz tal-ekwazzjoni (6-15):

$$n_{ref} = \frac{\%speed \times (MTS - n_{idle})}{100} + n_{idle} \quad (6-15)$$

Fejn:

n_{ref} hija l-velocità ta' referenza

MTS hija l-velocità massima tat-test

n_{idle} hija l-velocità idle

$\%speed$ huwa l-valur tal-velocità normalizzata tal-NRTC jew tal-LSI-NRTC meħud mill-Appendiċi 3 tal-Anness XVII.

7.7.2.3. Denormalizzazzjoni tat-torque tal-magna

Il-valuri tat-torque fl-iskeda tad-dinamometru tal-magna tal-Appendiċi 3 tal-Anness XVII huma normalizzati għat-torque massimu bil-velocità rispettiva. Il-valuri tat-torque taċ-ċiklu ta' referenza għandhom jiġu denormalizzati, billi tintuża l-kurva tal-immappjar iddeterminata skont il-punt 7.6.2, permezz tal-ekwazzjoni (6-16):

$$T_{ref} = \frac{\%torque \cdot max.torque}{100} \quad (6-16)$$

għall-velocità ta' referenza rispettiva kif iddeterminata fil-punt 7.7.2.2.

Fejn:

T_{ref} huwa t-torque ta' referenza għall-velocità ta' referenza rispettiva

max.torque huwa t-torque massimu għall-velocità tat-test rispettiv mehud mill-immappjar tal-magna mwettaq skont il-punt 7.6.2. aġġustat, fejn mehtieg, skont il-punt 7.7.2.3.1.

%torque huwa l-valur tat-torque normalizzat tal-NRTC jew tal-LSI-NRTC mehud mill-Appendiċi 3 tal-Anness XVII

(a) It-torque minimu ddikjarat

Jista' jiġi ddikjarat torque minimu li jkun rappreżentattiv tat-thaddim waqt l-użu. Pereżempju, jekk il-magna tkun tipikament imqabba ma' makkinarju mobbli mhux tat-triq li ma jaħdimx taht ċertu torque minimu, dan it-torque jista' jiġi ddikjarat u jintuża għal kwalunkwe punt ta' tagħbija li altrimenti jaqa' taht dan il-valur.

(b) Aġġustament tat-torque tal-magna minhabba awżiljarji armati fuq il-magna għat-test tal-emissjonijiet

Meta l-awżiljarji jkunu armati skont l-Appendiċi 2, ma għandu jkun hemm ebda aġġustament fit-torque massimu għall-velocità tat-test rispettiva mehuda mill-immappjar tal-magna mwettaq skont il-punt 7.6.2.

Meta, skont il-punti 6.3.2 jew 6.3.3, l-awżiljarji mehtieġa li kellhom ikunu armati għat-test ma jiġux installati, jew l-awżiljarji li kellhom jitnehew għat-test ikunu installati, il-valur ta' T_{max} għandu jiġi aġġustat permezz tal-ekwazzjoni (6-17).

$$T_{max} = T_{map} - T_{AUX} \quad (6-17)$$

bi:

$$T_{AUX} = T_r - T_f \quad (6-18)$$

fejn:

T_{map} huwa t-torque massimu mhux aġġustat għall-velocità tat-test rispettiv mehud mill-immappjar tal-magna mwettaq skont il-punt 7.6.2.

T_f huwa t-torque mehtieg sabiex jithaddmu awżiljarji li kellhom ikunu armati, iżda li ma kinux installati għat-test

T_r huwa t-torque mehtieg sabiex jithaddmu awżiljarji li kellhom jitnehew għat-test, iżda li kienu installati għat-test

7.7.2.4. Eżempju tal-proċedura ta' denormalizzazzjoni

Pereżempju, il-punt tat-test li ġej għandu jiġi denormalizzat:

% speed = 43 %

% torque = 82 %

Bil-valuri li ġejjin:

$MTS = 2\,200 \text{ min}^{-1}$

$n_{idle} = 600 \text{ min}^{-1}$

tirriżulta fi

$$n_{ref} = \frac{43 \cdot (2\,200 - 600)}{100} + 600 = 1\,288 \text{ min}^{-1}$$

Bit-torque massimu ta' 700 Nm osservat mill-kurva tal-immappjar f'1 288 min⁻¹

$$T_{\text{ref}} = \frac{82 \times 700}{100} = 574 \text{ Nm}$$

- 7.8. Proċedura operattiva taċ-ċiklu tat-test speċifiku
- 7.8.1. Is-sekwenza tat-test tal-emissjoni għal NRSC b'modalità diskreta
- 7.8.1.1. Tishin tal-magna għall-NRSC b'modalità diskreta f'qagħda statika

Il-proċedura ta' qabel it-test għandha ssir skont il-punt 7.3.1, inkluża l-kalibrazzjoni tal-analizzatur. Il-magna għandha tissahħan bl-użu tas-sekwenza ta' pre-kondizzjonament imsemmija fil-punt 7.3.1.1.3. Immedjament minn dan il-punt ta' kundizzjonament tal-magna, jibda l-kejl taċ-ċiklu tat-test.

- 7.8.1.2. It-twertiq ta' NRSC b'modalità diskreta

(a) It-test għandu jsir f'ordni axxendenti tan-numri tal-modalitajiet kif ġie stabbilit għaċ-ċiklu tat-test (ara l-Appendiċi 1 tal-Anness XVII);

(b) Kull modalità għandha tul tal-modalità ta' mill-inqas 10 minuti, hlief meta l-magni ta' tqabbid bl-ispark jiġu ttestjati bl-użu taċ-ċikli G1, G2 jew G3, fejn kull modalità jkollha tul ta' mill-inqas 3 minuti f'kull modalità, il-magna għandha tiġi stabbilizzata għal mill-inqas 5 minuti u għandhom jittiehdu kampjuni tal-emissjonijiet għal bejn minuta (1) u 3 minuti għall-emissjonijiet gassużi u, fejn ikun hemm limitu applikabbli, għall-PN fi tmiem kull modalità, għajr meta l-magni ta' tqabbid bl-ispark jiġu ttestjati bl-użu taċ-ċikli G1, G2 jew G3 meta l-kampjuni tal-emissjonijiet jittiehdu għal mill-inqas l-aħhar 2 minuti tal-modalità tat-test rispettiv huwa permess hin estiż tal-kampjunar sabiex tittejjeb l-akkuratezza tal-kampjunar tal-PM;

It-tul tal-modalità għandu jiġi rreġistrat u rrapportat.

(c) Il-kampjunar tal-PM jista' jsir jew permezz tal-metodu b'filtru wiehed jew permezz tal-metodu b'filtri multipli. Peress li r-riżultati tal-metodi jistgħu jvarjaw xi f'it, il-metodu użat għandu jiġi ddikjarat flimkien mar-riżultati;

Għall-metodu b'filtru wiehed, il-fatturi ta' ponderazzjoni modali speċifikati fil-proċedura taċ-ċiklu tat-test u l-fluss proprju tal-gass tal-egżost għandhom jitqiesu matul il-kampjunar billi r-rata tal-fluss tal-kampjun u/jew il-hin tal-kampjunar jiġu aġġustati kif xieraq jehtieġ li l-fattur effettiv ta' ponderazzjoni tal-kampjunar tal-PM ikun fi hdan $\pm 0,005$ tal-fattur ta' ponderazzjoni tal-modalità partikolari;

F'kull modalità, il-kampjunar għandu jsir tard kemm jista' jkun għall-metodu b'filtru wiehed, l-ikkompletar tal-kampjunar tal-PM għandu jikkoinċidi fi hdan ± 5 s mal-ikkompletar tal-kejl tal-emissjonijiet gassużi. Il-hin tal-kampjunar għal kull modalità għandu jkun ta' mill-inqas 20 s għall-metodu b'filtru wiehed u ta' mill-inqas 60 s għall-metodu b'filtri multipli għal sistemi mingħajr kapaċità ta' bypass, il-hin tal-kampjunar għal kull modalità għandu jkun ta' mill-inqas 60 s għall-metodi b'filtru wiehed u b'filtri multipli;

(d) Il-veloċità u t-tagħbija tal-magna, it-temperatura tal-arja li tidhol, il-fluss tal-fjuwil u, fejn applikabbli, il-fluss tal-arja jew tal-gass tal-egżost għandhom jiġu mkejla għal kull modalità bl-istess intervall ta' hin li jintuża għall-kejl tal-koncentrazzjonijiet gassużi;

Kwalunkwe dejta addizzjonali meħtieġa għall-kalkolu għandha tiġi rreġistrata.

(e) Jekk il-magna tieqaf jew jekk il-kampjunar tal-emissjonijiet jiġi interrott fi kwalunkwe hin wara li jibda l-kampjunar tal-emissjonijiet għal NRSC b'modalità diskreta u għall-metodu b'filtru wiehed, it-test għandu jiġi annullat u għandu jiġi ripetut mill-proċedura ta' tishin tal-magna fil-każ ta' kejl tal-PM permezz tal-metodu b'filtri multipli (filtru tal-kampjunar wiehed għal kull modalità operattiva), it-test għandu jtkompla billi l-magna tiġi stabbilizzata fil-modalità preċedenti għall-kundizzjonament tat-temperatura tal-magna u mbagħad jinbeda l-kejl bil-modalità fejn il-magna tkun waqfet;

(f) Għandhom jitwertqu l-proċeduri ta' wara t-test skont il-punt 7.3.2.

7.8.1.3. Kriterji ta' validazzjoni

Waqt kull modalità taċ-ċiklu tat-test f'qagħda statika partikolari wara l-perjodu tranzitorju inizjali, il-veloċità mkejlja ma għandhiex tiddevja mill-veloċità ta' referenza għal aktar minn $\pm 1\%$ tal-veloċità nominali jew $b' \pm 3 \text{ min}^{-1}$, skont liema minnhom tkun l-akbar, hlief għall-idle, li għandha tkun fi hdan it-tolleranzi ddikjarati mill-manifattur. It-torque imkejjel ma għandux jiddevja mit-torque ta' referenza għal aktar minn $\pm 2\%$ tat-torque massimu fil-veloċità tat-test.

7.8.2. Is-sekwenza tat-test tal-emissjonijiet għall- RMC

7.8.2.1. Tishin tal-magna

Il-proċedura ta' qabel it-test għandha ssir skont il-punt 7.3.1, inkluża l-kalibrazzjoni tal-analizzatur. Il-magna għandha tissaħħan bl-użu tas-sekwenza ta' prekundizzjonament imsemmija fil-punt 7.3.1.1.4. Immedjament wara din il-proċedura ta' kundizzjonament tal-magna, jekk il-veloċità u t-torque tal-magna ma jkunux diġà stabbiliti għall-ewwel modalità tat-test, huma għandhom jitbiddlu frampa lineari ta' $20 \pm 1 \text{ s}$ sal-ewwel modalità tat-test. Il-kejl taċ-ċiklu tat-test għandu jibda minn 5 s sa 10 s wara t-tmiem tar-rampa.

7.8.2.2. It-twettiq ta' RMC

It-test għandu jsir fl-ordni tan-numri tal-modalitajiet kif ġie stabbilit għaċ-ċiklu tat-test (ara l-Appendiċi 2 tal-Anness XVII.) Fejn ma jkun hemm ebda RMC disponibbli għall-NRSC speċifikat, għandha tiġi segwita l-proċedura tal-modalità diskreta tal-punt 7.8.1.

Il-magna għandha tithaddem għall-hin preskritt f'kull modalità. It-tranzizzjoni minn modalità għal dik li jmiss għandha ssir b'mod lineari f' $20 \text{ s} \pm 1 \text{ s}$ skont it-tolleranzi preskritti fil-punt 7.8.2.4.

Għall-RMC, il-valuri tal-veloċità u tat-torque ta' referenza għandhom jiġu ġġenerati bi frekwenza minima ta' 1 Hz u din is-sekwenza ta' punti għandha tintuża sabiex isir iċ-ċiklu. Matul it-tranzizzjoni bejn il-modalitajiet, il-valuri denormalizzati tal-veloċità u tat-torque ta' referenza għandhom jitqiegħdu frampa lineari bejn il-modalitajiet sabiex jiġu ġġenerati punti ta' referenza. Il-valuri normalizzati tat-torque ta' referenza ma għandhomx jitqiegħdu frampa lineari bejn il-modalitajiet u mbagħad jiġu denormalizzati jekk ir-rampa tal-veloċità u tat-torque tghaddi minn punt 'il fuq mill-kurva tat-torque tal-magna, hija għandha titkompla sabiex tikkmanda t-torques ta' referenza u t-talba mill-operatur għandha tithalla titla' sal-valur massimu.

Matul l-RMC kollu (matul kull modalità u inklużi r-rampi bejn il-modalitajiet), għandha tiġi mkejlja l-koncentrazzjoni ta' kull inkwinant gassuż u għandhom jittiehdu kampjuni mill-PM u mill-PN fejn ikun hemm limitu applikabbli. Is-sustanzi gassużi li jniġġsu jistgħu jiġu mkejlja mhux ittrattati jew dilwiti u għandhom jiġu rreġistrati b'mod kontinwu; jekk ikunu dilwiti, jistgħu anki jittiehdu kampjuni tagħhom f'borża tal-kampjunar. Il-kampjun tal-partikuli għandu jiġi dilwit b'arja kkundizzjonata u nadifa. Matul il-proċedura kompleta tat-test għandu jittiehed kampjun wiehed u, fil-każ tal-PM, dan għandu jingabar fuq filtru tal-kampjunar wiehed tal-PM.

Sabiex jiġu kkalkolati l-emissjonijiet speċifiċi għall-brejk, ix-xogħol proprju taċ-ċiklu għandu jiġi kkalkolat billi l-potenza proprja tal-magna tiġi integrata matul iċ-ċiklu komplet.

7.8.2.3. Sekwenza tat-test tal-emissjonijiet

(a) It-twettiq tal-RMC, il-kampjunar tal-gassijiet tal-egżost, ir-reġistrazzjoni tad-dejta u l-integrazzjoni tal-valuri mkejlja għandhom jinbdeu fl-istess hin;

(b) Il-veloċità u t-torque għandhom jiġu kkontrollati sal-ewwel modalità fiċ-ċiklu tat-test;

(c) Jekk il-magna tieqaf x'imkien waqt li jkun qed jsir l-RMC, it-test għandu jiġi annullat. Il-magna għandha tiġi prekundizzjonata u t-test għandu jiġi ripetut;

- (d) Fi tmiem l-RMC, il-kampjunar għandu jtkompla, hlief għall-kampjunar tal-PM, fejn jithaddmu s-sistemi kollha sabiex il-hin tar-rispons tas-sistema ikun jista' jgħaddi. Imbagħad il-kampjunar u r-registrazzjonijiet kollha għandhom jitwaqqfu, inkluża r-registrazzjoni tal-kampjuni tal-isfond fl-ahhar nett, għandu jitwaqqaf kwalunkwe apparat integranti u t-tmiem taċ-ċiklu tat-test għandu jiġi indikat fid-dejta rreġistrata;
- (e) Għandhom jitwettqu l-proċeduri ta' wara t-test skont il-punt 7.3.2.

7.8.2.4. Kriterji ta' validazzjoni

It-testijiet tal-RMC għandhom jiġu vvalidati billi tintuża l-analizi ta' rigressjoni kif ġie deskritt fil-punti 7.8.3.3 u 7.8.3.5. It-tolleranzi permessi tal-RMC huma mogħtija fit-Tabella 6.1 li ġejja. Innota li t-tolleranzi tal-RMC huma differenti mit-tolleranzi tal-NRTC tat-Tabella 6.2. Meta jsir l-ittestjar ta' magni b'potenza netta ta' aktar minn 560 kW, jistghu jintużaw it-tolleranzi tal-linja ta' rigressjoni tat-Tabella 6.2 u t-thassir tal-punt tat-Tabella 6.3.

Tabella 6.1

Tolleranzi tal-linja ta' rigressjoni tal-RMC

	Velocità	Torque	Potenza
Żball standard tal-istima (SEE) ta' y fuq x	massimu ta' 1 % tal-velocità nominali	massimu ta' 2 % tat-torque massimu tal-magna	massimu ta' 2 % tal-potenza massima tal-magna
L-inklinazzjoni tal-linja ta' rigressjoni, a_1	0,99 sa 1,01	0,98 — 1,02	0,98 — 1,02
Il-koeffiċjent tad-determinazzjoni, r^2	minimu ta' 0,990	minimu ta' 0,950	minimu ta' 0,950
l-intercettazzjoni y tal-linja ta' rigressjoni, a_0	± 1 % tal-velocità nominali	± 20 Nm jew 2 % tat-torque massimu, skont liema minnhom ikun l-akbar	± 4 kW jew 2 % tal-potenza massima, skont liema minnhom tkun l-akbar

F'każ li l-RMC ma jsirx fuq bank tat-test tranzitorju, fejn il-valuri tal-velocità u tat-torque sekonda b'sekonda ma jkunux disponibbli, għandhom jintużaw il-kriterji ta' validazzjoni li ġejjin.

F'kull modalità, ir-reqwiziti għat-tolleranzi tal-velocità u tat-torque huma mogħtija fil-punt 7.8.1.3 għat-tranzizzjonijiet tal-velocità lineari u tat-torque lineari ta' 20 s bejn il-modalitajiet tat-test f'qagħda statika tal-RMC (il-punt 7.4.1.2.), it-tolleranzi li ġejjin għall-velocità u għat-tagħbija għandhom jiġu applikati għar-rampa:

- (a) il-velocità għandha tinzamm lineari fi hdan ± 2 % tal-velocità nominali,
- (b) It-torque għandu jinzamm lineari fi hdan ± 5 % tat-torque massimu f'velocità nominali.

7.8.3. Ċikli tat-test tranzitorji (NRTC u LSI-NRTC)

Sabiex jitwettqu l-NRTC u l-LSI-NRTC, il-kmandi tal-velocitajiet u tat-torques ta' referenza għandhom jiġu eżegwiti b'mod sekwenzjali. Il-kmandi tal-velocità u tat-torque għandhom jinharġu bi frekwenza ta' mill-inqas 5 Hz. Minhabba li ċ-ċiklu tat-test ta' referenza jiġi speċifikat f'1 Hz, il-kmandi tal-velocità u tat-torque ta' bejn iċ-ċikli għandhom jiġu interpolati b'mod lineari mill-valuri tat-torque ta' referenza ġġenerati mill-generazzjoni taċ-ċiklu.

Valuri żgħar denormalizzati tal-velocità qrib il-velocità idle shuna jistghu jwasslu biex jiġu attivati r-regolaturi ta' thaddim idle ta' velocita' baxxa u t-torque tal-magna jaqbez it-torque ta' referenza, anki jekk it-talba mill-operatur tkun wahda minima f'każijiet ta' din ix-xorta, huwa rrakkomandat li d-dinamometru jiġi kkontrollat sabiex jagħti prijorità halli jiġi segwit it-torque ta' referenza minflok il-velocità ta' referenza u l-magna tithalla tirregola l-velocità.

F'kundizzjonijiet ta' startjar kiesah, il-magni jistgħu jużaw apparat għat-thaddim fuq idle imtejjeb biex il-magna u s-sistema tal-posttrattament jishnu malajr f'dawn il-kundizzjonijiet, veloċitajiet normalizzati baxxi hafna jiġġeneraw veloċitajiet ta' referenza taħt din il-veloċità oghla ta' thaddim fuq idle imtejjeb f'dan il-każ, huwa rrakkomandat li d-dinamometru jiġi kkontrollat sabiex jaġhti prijorità halli jiġi segwit it-torque ta' referenza u l-magna għandha tithalla tirregola l-veloċità meta t-talba mill-operatur tkun wahda minima.

Matul test tal-emissjonijiet, il-veloċitajiet u t-torques ta' referenza u l-veloċitajiet u t-torques ta' feedback għandhom jiġu rreġistrati bi frekwenza minima ta' 1 Hz, imma preferibbilment ta' 5 Hz jew saħansitra 10 Hz. Din il-frekwenza ta' reġistrazzjoni akbar hija importanti għaliex tgħin sabiex jiġi minimizzat l-effett ta' imprecizjoni tal-intervall ta' hin bejn il-valuri tal-veloċità u tat-torque ta' referenza u dawk ta' feedback imkejla.

Il-veloċitajiet u t-torques ta' referenza u ta' feedback jistgħu jiġu rreġistrati bi frekwenzi iktar baxxi (baxxi daqs 1 Hz), jekk jiġu rreġistrati l-valuri medji matul l-intervall ta' hin bejn il-valuri rreġistrati. Il-valuri medji għandhom jiġu kkalkolati abbażi ta' valuri ta' feedback aġġornati bi frekwenza ta' mill-inqas 5 Hz. Dawn il-valuri rreġistrati għandhom jintużaw sabiex jiġu kkalkolati l-istatistika tal-validazzjoni taċ-ċiklu u x-xogħol totali.

7.8.3.1. It-twettiq ta' test NRTC

Għandhom isiru l-proċeduri ta' qabel it-test skont il-punt 7.3.1, inklużi l-prekondizzjonament, it-tberrid u l-kalibrazzjoni tal-analizzatur.

L-ittestjar għandu jinbeda kif ġej:

Is-sekwenza tat-test għandha tibda immedjatement wara li l-magna tkun startjat minn kundizzjoni mberdda kif speċifikat fil-punt 7.3.1.2 fil-każ tal-NRTC bi startjar kiesah jew minn kundizzjoni ta' immersjoni shuna fil-każ tal-NRTC bi startjar shun għandha tiġi segwita s-sekwenza speċifikata fil-punt 7.4.2.1.

Ir-reġistrazzjoni tad-dejta, il-kampjunar tal-gass tal-egżost u l-integrizzjoni tal-valuri mkejla għandhom jinbdew fl-istess hin li tiġi startjata l-magna. Iċ-ċiklu tat-test għandu jinbeda meta tiġi startjata l-magna u għandu jsir skont l-iskeda tal-Appendiċi 3 tal-Anness XVII.

Fi tmiem iċ-ċiklu, il-kampjunar għandu jitkompla, fejn jithaddmu s-sistemi kollha sabiex il-hin tar-rispons tas-sistema ikun jista' jgħaddi. Imbagħad il-kampjunar u r-reġistrazzjonijiet kollha għandhom jitwaqqfu, inkluża r-reġistrazzjoni tal-kampjuni tal-isfond fl-aħħar nett, għandu jitwaqqaf kwalunkwe apparat integranti u t-tmiem taċ-ċiklu tat-test għandu jiġi indikat fid-dejta rreġistrata.

Għandhom jitwettqu l-proċeduri ta' wara t-test skont il-punt 7.3.2.

7.8.3.2. It-twettiq ta' test LSI-NRTC

Għandhom isiru l-proċeduri ta' qabel it-test skont il-punt 7.3.1, inklużi l-prekondizzjonament u l-kalibrazzjoni tal-analizzatur.

L-ittestjar għandu jinbeda kif ġej:

It-test għandu jinbeda skont is-sekwenza mogħtija fil-punt 7.4.2.2.

Il-logġjar tad-dejta, il-kampjunar tal-gassijiet tal-egżost u l-integrizzjoni tal-valuri mkejla għandhom jinbdew fl-istess hin mal-bidu tal-LSI-NRTC fi tmiem il-perjodu ta' idle ta' 30 sekonda speċifikat fil-punt 7.4.2.2(b). Iċ-ċiklu tat-test għandu jsir skont l-iskeda tal-Appendiċi 3 tal-Anness XVII.

Fi tmiem iċ-ċiklu, il-kampjunar għandu jitkompla, fejn jithaddmu s-sistemi kollha sabiex il-hin tar-rispons tas-sistema ikun jista' jgħaddi. Imbagħad il-kampjunar u r-reġistrazzjonijiet kollha għandhom jitwaqqfu, inkluża r-reġistrazzjoni tal-kampjuni tal-isfond fl-aħħar nett, għandu jitwaqqaf kwalunkwe apparat integranti u t-tmiem taċ-ċiklu tat-test għandu jiġi indikat fid-dejta rreġistrata.

Għandhom jitwettqu l-proċeduri ta' wara t-test skont il-punt 7.3.2.

7.8.3.3. Kriterji ta' validazzjoni taċ-ċiklu għal ċikli tat-test tranzitorji (NRTC u LSI-NRTC)

Sabiex tiġi kkontrollata l-validità ta' test, il-kriterji ta' validazzjoni taċ-ċiklu f'dan il-punt għandhom jiġu applikati għall-valuri ta' referenza u ta' feedback tal-veloċità, tat-torque, tal-potenza u tax-xogħol globali.

7.8.3.4. Kalkolu tax-xogħol taċ-ċiklu

Qabel ma jiġi kkalkolat ix-xogħol taċ-ċiklu, kwalunkwe valur tal-veloċità u tat-torque rreġistrat waqt l-istartjar tal-magna għandu jithalla barra. Il-punti b'valuri negattivi tat-torque għandhom jitqiesu bħala xogħol żero. Ix-xogħol proprju taċ-ċiklu W_{act} (kWh) għandu jiġi kkalkolat abbażi tal-valuri tal-veloċità u tat-torque ta' feedback tal-magna. Ix-xogħol ta' referenza taċ-ċiklu W_{ref} (kWh) għandu jiġi kkalkolat abbażi tal-valuri tal-veloċità u tat-torque ta' referenza tal-magna. Ix-xogħol proprju taċ-ċiklu W_{act} jintuża biex isir paragun max-xogħol ta' referenza taċ-ċiklu W_{ref} u sabiex jiġu kkalkolati l-emissjonijiet speċifiċi għall-brejk (ara l-punt 7.2).

W_{act} għandu jkun bejn 85 % u 105 % ta' W_{ref} .

7.8.3.5. Statistika ta' validazzjoni (ara l-Appendiċi 2 tal-Anness VII)

Ir-rigressjoni lineari bejn il-valuri ta' referenza u ta' feedback għandha tiġi kkalkolata għall-veloċità, għat-torque u għall-potenza.

Sabiex jiġi minimizzat l-effett ta' imprecizjoni tal-intervall ta' hin bejn il-valuri taċ-ċiklu ta' referenza u ta' feedback, is-sekwenza kollha tas-sinjali ta' feedback tal-veloċitajiet u tat-torques tal-magna tista' tiġi avvanzata jew imdewma fil-hin fir-rigward tas-sekwenza tal-veloċitajiet u tat-torques ta' referenza jekk is-sinjali ta' feedback jiġu mċaqilqa, kemm il-veloċità kif ukoll it-torque għandhom jiġu mċaqilqa bl-istess ammont u fl-istess direzzjoni.

Għandu jintuża l-metodu tal-inqas kwadrati, bl-ekwazzjoni ottimali fil-forma stabbilita fl-ekwazzjoni (6-19):

$$y = a_1 x + a_0 \quad (6-19)$$

fejn:

y huwa l-valur ta' feedback tal-veloċità (min^{-1}), tat-torque (Nm), jew tal-potenza (kW)

a_1 hija l-inklinazzjoni tal-linja ta' rigressjoni

x huwa l-valur ta' referenza tal-veloċità (min^{-1}), tat-torque (Nm), jew tal-potenza (kW)

a_0 hija l-interċezzjoni y tal-linja ta' rigressjoni

L-iżball standard tal-istima (SEE) ta' y fuq x u l-koeffiċjent tad-determinazzjoni (r^2) għandhom jiġu kkalkolati għal kull linja ta' rigressjoni skont l-Appendiċi 3 tal-Anness VII.

Huwa rrakkomandat li din l-analiżi ssir bi frekwenza ta' 1 Hz sabiex test jitqies bħala validu, għandhom jiġu ssodisfati l-kriterji tat-Tabella 6.2.

Tabella 6.2

Tolleranzi tal-linja ta' rigressjoni

	Velocità	Torque	Potenza
Żball standard tal-istima (SEE) ta' y fuq x	$\leq 5,0$ % tal-veloċità massima tat-test	$\leq 10,0$ % tat-torque massimu mmappjat	$\leq 10,0$ % tal-potenza massima mmappjata
L-inklinazzjoni tal-linja ta' rigressjoni, a_1	0,95 sa 1,03	0,83 — 1,03	0,89 — 1,03

	Velocità	Torque	Potenza
Il-koeffiċjent tad-determinazzjoni, r^2	minimu ta' 0,970	minimu ta' 0,850	minimu ta' 0,910
l-intercettazzjoni y tal-linja ta' rigressjoni, a_0	$\leq 10\%$ ta' idle	± 20 Nm jew $\pm 2\%$ tat-torque massimu, skont liema minnhom ikun l-akbar	± 4 kW jew $\pm 2\%$ tal-potenza massima, skont liema minnhom tkun l-akbar

Għal finijiet ta' rigressjoni biss, it-thassir tal-punti huwa permess fejn ikun gie annotat fit-Tabella 6.3 qabel ma jsir il-kalkolu tar-rigressjoni. Madankollu, daww il-punti ma għandhomx jithassru għall-kalkolu tax-xogħol taċ-ċiklu u tal-emissjonijiet. Punt ta' idle huwa definit bhala punt li jkollu torque ta' referenza normalizzat ta' 0 % u velocità ta' referenza normalizzata ta' 0 %. It-thassir tal-punti jista' jiġi applikat għaċ-ċiklu kollu jew għal kwalunkwe parti minnu; il-punti li jiġu soġġetti għal thassir għandhom jiġu speċifikati.

Tabella 6.3

Thassir tal-punti permess mill-analiżi ta' rigressjoni

Avveniment	Kundizzjonijiet (n = velocità tal-magna, T = torque)	Thassir tal-punti permess
Talba minima tal-operatur (punt ta' idle)	$n_{ref} = n_{idle}$ u $T_{ref} = 0\%$ u $T_{act} > (T_{ref} - 0,02 T_{maxmappedtorque})$ u $T_{act} < (T_{ref} + 0,02 T_{maxmappedtorque})$	velocità u potenza
Talba minima tal-operatur	$n_{act} \leq 1,02 n_{ref}$ u $T_{act} > T_{ref}$ jew $n_{act} > n_{ref}$ u $T_{act} \leq T_{ref}$ jew $n_{act} > 1,02 n_{ref}$ u $T_{ref} < T_{act} \leq (T_{ref} + 0,02 T_{maxmappedtorque})$	potenza u jew torque jew velocità
Talba massima tal-operatur	$n_{act} < n_{ref}$ u $T_{act} \geq T_{ref}$ jew $n_{act} \geq 0,98 n_{ref}$ u $T_{act} < T_{ref}$ jew $n_{act} < 0,98 n_{ref}$ u $T_{ref} > T_{act} \geq (T_{ref} - 0,02 T_{maxmappedtorque})$	potenza u torque jew velocità

8. Proceduri tal-kejl
- 8.1. Verifiki tal-kalibrazzjoni u tal-prestazzjoni
- 8.1.1. Introduzzjoni

Dan il-punt jiddeskrivi l-kalibrazzjonijiet u l-verifiki meħtieġa tas-sistemi ta' kejl. Ara l-punt 9.4 għall-ispeċifikazzjonijiet li japplikaw għal strumenti individwali.

Il-kalibrazzjonijiet jew il-verifiki għandhom isiru generalment matul il-katina kompleta tal-kejl.

Jekk kalibrazzjoni jew verifika għal porzjon minn sistema ta' kejl ma tiġix speċifikata, dak il-porzjon tas-sistema għandu jiġi kkalibrat u l-prestazzjoni tiegħu għandha tiġi vverifikata bi frekwenza li tkun konsistenti ma' kwalunkwe rakkomandazzjoni tal-manifattur tas-sistema ta' kejl u ma' ġudizzju inġineristiku tajjeb.

Sabiex ikun hemm konformità mat-tolleranzi speċifikati għall-kalibrazzjonijiet u għall-verifiki għandhom jintużaw standards traċċabbli rikonossuti fuq livell internazzjonali.

8.1.2. Sommarju tal-kalibrazzjonijiet u tal-verifiki

It-Tabella 6.4 tiġbor fil-qosor il-kalibrazzjonijiet u l-verifiki deskritti fit-taqsimha 8 u tindika meta dawn għandhom isiru.

Tabella 6.4

Sommarju tal-Kalibrazzjoni u tal-Verifiki

Tip ta' kalibrazzjoni jew ta' verifika	Frekwenza minima ^(*)
8.1.3: akkuratizza, ripetibbiltà u storbju	<p>Akkuratezza: Mhijiex meħtieġa, iżda hija rakkomandata għall-installazzjoni inizjali.</p> <p>Ripetibbiltà: Mhijiex meħtieġa, iżda hija rakkomandata għall-installazzjoni inizjali.</p> <p>Storbju: Mhijiex meħtieġa, iżda hija rakkomandata għall-installazzjoni inizjali.</p>
8.1.4: verifika tal-linearità	<p>Velocità: Mal-installazzjoni inizjali, fi żmien 370 jum qabel l-ittestjar u wara manutenzjoni maġġuri.</p> <p>Torque: Mal-installazzjoni inizjali, fi żmien 370 jum qabel l-ittestjar u wara manutenzjoni maġġuri.</p> <p>Il-flussi tal-arja li tidhol, tal-arja ta' dilwizzjoni u tal-gass tal-egżost dilwit u r-rati tal-fluss tal-kampjun bil-lott: Mal-installazzjoni inizjali, fi żmien 370 jum qabel l-ittestjar u wara manutenzjoni maġġuri, sakemm il-fluss ma jiġix ivverifikat permezz ta' kontroll bil-propan jew ta' bilanċ tal-karbonju jew tal-ossigenu.</p> <p>Fluss tal-gass tal-egżost mhux ittrattat: Mal-installazzjoni inizjali, fi żmien 185 jum qabel l-ittestjar u wara manutenzjoni maġġuri, sakemm il-fluss ma jiġix ivverifikat permezz ta' kontroll bil-propan jew ta' bilanċ tal-karbonju jew tal-ossigenu.</p> <p>Divizuri tal-gass: Mal-installazzjoni inizjali, fi żmien 370 jum qabel l-ittestjar u wara manutenzjoni maġġuri.</p> <p>Analizzaturi tal-gass (sakemm ma jiġix speċifikat mod ieħor): Mal-installazzjoni inizjali, fi żmien 35 jum qabel l-ittestjar u wara manutenzjoni maġġuri.</p> <p>Analizzatur FTIR: Mal-installazzjoni, fi żmien 370 jum qabel l-ittestjar u wara manutenzjoni maġġuri.</p> <p>Bilanċ tal-PM: Mal-installazzjoni inizjali, fi żmien 370 jum qabel l-ittestjar u wara manutenzjoni maġġuri.</p> <p>Pressjoni u temperatura awtonomi: Mal-installazzjoni inizjali, fi żmien 370 jum qabel l-ittestjar u wara manutenzjoni maġġuri.</p>
8.1.5: Verifika tar-rispons u tal-aġġornament u r-registrazzjoni ta' sistema ta' analizzatur kontinwu tal-gass — għall-analizzaturi tal-gass mhux ikkumpensati b'mod kontinwu għal speċijiet oħrajn ta' gassijiet	<p>Mal-installazzjoni inizjali jew wara modifika fis-sistema li taffettwa r-rispons.</p>

Tip ta' kalibrazzjoni jew ta' verifika	Frekwenza minima ^(*)
8.1.6: Verifika tar-rispons u tal-aġġornament u r-reġistrazzjoni ta' sistema ta' analizzatur kontinwu tal-gass — għall-analizzaturi tal-gass ikkumpensati b'mod kontinwu għal speċijiet oħrajn ta' gassijiet	Mal-installazzjoni inizjali jew wara modifika fis-sistema li taffettwa r-rispons.
8.1.7.1: torque	Mal-installazzjoni inizjali u wara manutenzjoni maġġuri.
8.1.7.2: pressjoni, temperatura, punt tan-nida	Mal-installazzjoni inizjali u wara manutenzjoni maġġuri.
8.1.8.1: fluss tal-fjuwil	Mal-installazzjoni inizjali u wara manutenzjoni maġġuri.
8.1.8.2: fluss tad-dhul	Mal-installazzjoni inizjali u wara manutenzjoni maġġuri.
8.1.8.3: fluss tal-gass mhux ittrattat:	Mal-installazzjoni inizjali u wara manutenzjoni maġġuri.
8.1.8.4: fluss tal-gass tal-egżost dilwit (CVS u PFD)	Mal-installazzjoni inizjali u wara manutenzjoni maġġuri.
8.1.8.5: Verifika tas-CVS/tal-PFD u tal-apparat li jiehu l-kampjuni bil-lott ^(b)	Mal-installazzjoni inizjali, fi żmien 35 jum qabel l-ittestjar u wara manutenzjoni maġġuri. (Kontroll bil-propan)
8.1.8.8: tnixxija tal-vakwu	Mal-installazzjoni tas-sistema tal-kampjunar. Qabel kull test tal-laboratorju skont il-punt 7.1: fi żmien 8 s'ghat qabel il-bidu tal-intervall tal-ewwel test ta' kull sekwenza ta' ciklu tat-tħaddim u wara manutenzjoni, bħal bidliet tal-prefiltri.
8.1.9.1: Interferenza tal-H ₂ O fl-NDIR tas-CO ₂	Mal-installazzjoni inizjali u wara manutenzjoni maġġuri.
8.1.9.2: Interferenza tas-CO ₂ u tal-H ₂ O fl-NDIR tas-CO	Mal-installazzjoni inizjali u wara manutenzjoni maġġuri.
8.1.10.1: Kalibrazzjoni tal-FID Ottimizzazzjoni tal-FID tal-HC u verifika tal-FID tal-HC	Ikkalibra, ottimizza u ddetermina r-rispons għas-CH ₄ : mal-installazzjoni inizjali u wara manutenzjoni maġġuri. Ivverifika r-rispons għas-CH ₄ : mal-installazzjoni inizjali, fi żmien 185 jum qabel l-ittestjar u wara manutenzjoni maġġuri.
8.1.10.2: interferenza tal-O ₂ tal-FID tal-gass tal-egżost mhux ittrattat	Għall-analizzaturi tal-FID kollha: mal-installazzjoni inizjali, u wara manutenzjoni maġġuri. Għall-analizzaturi tal-FID tat-THC: mal-installazzjoni inizjali, wara manutenzjoni maġġuri u wara Ottimizzazzjoni tal-FID skont 8.1.10.1.
8.1.11.1: Attenwazzjoni tas-CLD, tas-CO ₂ u tal-H ₂ O	Mal-installazzjoni inizjali u wara manutenzjoni maġġuri.
8.1.11.3: interferenza tal-HC u tal-H ₂ O tal-NDUV	Mal-installazzjoni inizjali u wara manutenzjoni maġġuri.

Tip ta' kalibrazzjoni jew ta' verifika	Frekwenza minima ^(a)
8.1.11.4: penetrazzjoni tal-NO ₂ tal-banju tat-tberrid (kessieħ)	Mal-installazzjoni inizjali u wara manutenzjoni maġġuri.
8.1.11.5: Konverzjoni tal-konvertitur tal-NO ₂ f'NO	Mal-installazzjoni inizjali, fi żmien 35 jum qabel l-ittestjar u wara manutenzjoni maġġuri.
8.1.12.1: Verifika tal-apparat li jnixxef il-kampjuni	Għall-kessieħa termali: mal-installazzjoni u wara manutenzjoni maġġuri għall-membrani ożmotiċi: mal-installazzjoni, fi żmien 35 jum qabel l-ittestjar u wara manutenzjoni maġġuri.
8.1.13.1: Miżien u użin tal-PM	Verifika indipendenti: mal-installazzjoni inizjali, fi żmien 370 jum qabel l-ittestjar u wara manutenzjoni maġġuri. Verifiki tal-kampjuni ta' żero, ta' regolar u ta' referenza: fi żmien 12-il siegħa qabel ma jsir l-użin u wara manutenzjoni maġġuri.

(a) Aghmel kalibrazzjonijiet u verifiki b'mod iktar frekwenti, skont l-istruzzjonijiet tal-manifattur tas-sistema ta' kejl u ġudizzju inġineristiku tajjeb.

(b) Il-verifika tas-CVS mhijiex meħtieġa għas-sistemi li jaqblu fi hdan ± 2 % abbażi ta' bilanċ kimiku tal-karbonju jew tal-ossigenu tal-arja li tidhol, tal-fjuwil u tal-gass tal-egżost dilwit.

8.1.3. Verifiki għall-akkuratezza, għar-ripetibbiltà u għall-istorbju

Il-valuri tal-prestazzjoni għall-istrumenti individwali speċifikati fit-Tabella 6.8 huma l-bażi sabiex jiġu ddeterminati l-akkuratezza, ir-ripetibbiltà u l-istorbju ta' strument.

Mhuwiex meħtieġ li tiġi vverifikata l-akkuratezza, ir-ripetibbiltà jew l-istorbju ta' strument. Madankollu, jista' jkun utli li dawn il-verifiki jiġu kkunsidrati sabiex tiġi ddefinita speċifikazzjoni għal strument ġdid, sabiex tiġi vverifikata l-prestazzjoni ta' strument ġdid mal-konsenja jew sabiex jiġu individwati soluzzjonijiet għall-problemi ta' strument eżistenti.

8.1.4. Verifika tal-linearità

8.1.4.1. Kamp ta' applikazzjoni u frekwenza

Fuq kull sistema ta' kejl elenkata fit-Tabella 6.5 għandha ssir verifika tal-linearità mill-inqas daqstant ta' spiss daqskemm gie indikat fit-Tabella, b'mod konsistenti mar-rakkomandazzjonijiet tal-manifattur tas-sistema ta' kejl u ma' ġudizzju inġineristiku tajjeb l-intenzjoni ta' verifika tal-linearità hija li jiġi ddeterminat li sistema ta' kejl tirrispondi b'mod proporzjonali tul il-firxa ta' kejl inkwistjoni. Verifika tal-linearità għandha tikkonsisti fl-introduzzjoni ta' serje ta' mill-inqas għaxar (10) valuri ta' referenza f'sistema ta' kejl, sakemm ma jiġix speċifikat mod ieħor. Is-sistema ta' kejl tikkwantifika kull valur ta' referenza. Il-valuri mkejla għandhom jitqabblu b'mod kollettiv mal-valuri ta' referenza bl-użu ta' rigressjoni lineari tal-inqas kwadrati u l-kriterji ta' linearità speċifikati fit-Tabella 6.5.

8.1.4.2. Rekwiziti tal-prestazzjoni

Jekk sistema ta' kejl ma tissodisfax il-kriterji ta' linearità applikabbli fit-Tabella 6.5, in-nuqqas għandu jiġi kkoreġut permezz ta' kalibrazzjoni mill-ġdid, manutenzjoni jew sostituzzjoni tal-komponenti, kif ikun meħtieġ. Il-verifika tal-linearità għandha tiġi ripetuta wara l-korrezzjoni tan-nuqqas sabiex jiġi żgurat li s-sistema ta' kejl tissodisfa l-kriterji ta' linearità.

8.1.4.3. Proċedura

Għandu jintuża l-protokoll tal-verifika tal-linearità li ġej:

- (a) Sistema ta' kejl għandha tithaddem fit-temperaturi, fil-pressjonijiet u bil-flussi speċifikati tagħha;

- (b) L-istrument għandu jiġi azzerat kif isir qabel test tal-emissjonijiet bl-introduzzjoni ta' sinjal zero għall-analizzaturi tal-gass, għandu jintuża gass zero li jissodisfa l-ispeċifikazzjonijiet tal-punt 9.5.1 u dan għandu jiġi introdott direttament fil-bokka tal-analizzatur;
- (c) L-istrument għandu jiġi soġġett għal regolar kif isir qabel test tal-emissjonijiet bl-introduzzjoni ta' sinjal tar-regolar għall-analizzaturi tal-gass, għandu jintuża gass tar-regolar li jissodisfa l-ispeċifikazzjonijiet tal-punt 9.5.1 u dan għandu jiġi introdott direttament fil-bokka tal-analizzatur;
- (d) Wara li l-istrument jiġi soġġett għal regolar, iż-zero għandu jiġi kkontrollat bl-istess sinjal li jkun intuża fil-paragrafu (b) ta' dan il-punt. Abbażi ta' qari zero, għandu jintuża ġudizzju ingineristiku tajjeb sabiex jiġi ddeterminat jekk l-istrument għandux jerga' jiġi azzerat u/jew soġġett għal regolar qabel ma jsir il-pass li jmiss;
- (e) Għall-kwanitajiet kollha mkejla, għandhom jintużaw ir-rakkomandazzjonijiet tal-manifattur u ġudizzju ingineristiku tajjeb sabiex jintgħażlu l-valuri ta' referenza, y_{ref} , li jkopru l-firxa shiha ta' valuri li jkunu mistennija waqt l-ittestjar tal-emissjonijiet, biex b'hekk tiġi evitata l-htieġa li ssir estrapolazzjoni 'lil hinn minn dawn il-valuri sinjal ta' referenza zero għandu jingħażel bhala wiehed mill-valuri ta' referenza tal-verifika tal-linearità għal verifiki tal-linearità tal-pessjoni u tat-temperaturi awtonomi, għandhom jintgħażlu mill-inqas tliet valuri ta' referenza għall-verifika tal-linearità l-oħra kollha, għandhom jintgħażlu mill-inqas għaxar valuri ta' referenza;
- (f) Għandhom jintużaw ir-rakkomandazzjonijiet tal-manifattur tal-istrument u ġudizzju ingineristiku tajjeb sabiex tintgħażel l-ordni li fiha ser jiġu introdotti s-serje ta' valuri ta' referenza;
- (g) Il-kwantitajiet ta' referenza għandhom jiġu ġġenerati u introdotti kif deskritt fil-punt 8.1.4.4 għall-analizzaturi tal-gass, għandhom jintużaw konċentrazzjonijiet ta' gass maghrufa li jkunu fi hdan l-ispeċifikazzjonijiet tal-punt 9.5.1 u dawn għandhom jiġu introdotti direttament fil-bokka tal-analizzatur;
- (h) Huwa permess li jithalla hin biex l-istrument jistabbilizza fil-waqt li jkejjel il-valur ta' referenza;
- (i) Bi frekwenza ta' reġistrazzjoni mill-inqas daqs il-frekwenza minima, kif ġie speċifikat fit-Tabella 6.7, il-valur ta' referenza għandu jiġi mkejjel għal 30 s u l-medja aritmetika tal-valuri rreġistrati \bar{y} , għandha tiġi rreġistrata;
- (j) Il-passi fil-paragrafi (g) sa (i) ta' dan il-punt għandhom jiġu ripetuti sakemm il-kwantitajiet ta' referenza kollha jkunu ġew imkejla;
- (k) Il-medji aritmetiċi \bar{y}_i , u l-valuri ta' referenza, y_{ref} , għandhom jintużaw sabiex jiġu kkalkolati l-parametri u l-valuri statistiċi tar-rigressjoni lineari tal-inqas kwadrati bil-ghan li jitqabblu mal-kriterji minimi tal-prestazzjoni speċifikati fit-Tabella 6.5 għandhom jintużaw il-kalkoli deskritti fl-Appendiċi 3 tal-Anness VII.

8.1.4.4. Sinjali ta' referenza

Dan il-punt jiddeskrivi l-metodi rrakkomandati biex jiġu ġġenerati valuri ta' referenza għall-protokoll tal-verifika tal-linearità fil-punt 8.1.4.3. Il-valuri ta' referenza għandhom jintużaw sabiex jissimulaw il-valuri proprji, jew valur proprju għandu jiġi introdott u għandu jiġi mkejjel b'sistema ta' kejl ta' referenza fil-każ tal-ahħar, il-valur ta' referenza jkun il-valur irrapportat mis-sistema ta' kejl ta' referenza. Il-valuri ta' referenza u s-sistemi ta' kejl ta' referenza għandhom ikunu traċċabbli internazzjonalment.

Għal sistemi ta' kejl tat-temperaturi b'sensors bħalma huma t-termokoppji, l-RTDs, u t-termisters, il-verifika tal-linearità tista' ssir billi s-sensor jitneħha mis-sistema u minflok jintuża simulatur għandu jintuża simulatur li jiġi kkalibrati b'mod indipendenti u kkompensat għall-ġonot kiesha, kif ikun mehtieġ l-inċertezza tas-simulatur traċċabbli internazzjonalment skalata għat-temperatura għandha tkun ta' inqas minn 0,5 % tat-temperatura operattiva massima T_{max} jekk tintuża din il-possibbiltà, għandhom jintużaw sensors li l-fornitur jiddikjara li jkunu akkurati sa aktar minn 0,5 % tat- T_{max} meta mqabbla mal-kurva tal-kalibrazzjoni standard tagħhom.

8.1.4.5. Sistemi ta' kejl li jehtieġu verifika tal-linearità

It-Tabella 6.5 tindika sistemi ta' kejl li jehtieġu verifiki tal-linearità għal din it-Tabella għandhom japplikaw id-dispożizzjonijiet li ġejjin:

- (a) verifika tal-linearità għandha ssir b'mod aktar frekwenti jekk il-manifattur tal-istrument jirakkomandaha jew abbażi ta' ġudizzju ingineristiku tajjeb;

- (b) “min” jirreferi għall-valur ta’ referenza minimu użat matul il-verifika tal-linearità;

Innota li dan il-valur jista’ jkun żero jew valur negattiv skont is-sinjali;

- (c) “max” generalment jirreferi għall-valur ta’ referenza massimu użat matul il-verifika tal-linearità. Pereżempju, għad-diviżuri tal-gass, x_{\max} hija l-koncentrazzjoni mhux diviża u mhux dilwita ta’ gass tar-regolar. Dawn li ġejjin huma kazijiet speċjali fejn “max” tirreferi għal valur differenti:

(i) Għal verifika tal-linearità tal-bilanċ tal-PM, m_{\max} tirreferi għall-massa tipika ta’ filtru tal-PM;

(ii) Għal verifika tal-linearità tat-torque, T_{\max} jirreferi għall-valur tal-ogħla intensità tat-torque tal-magna speċifikat mill-manifattur tal-magna bl-ogħla torque li għandha tiġi ttestjata;

- (d) il-meded speċifikati huma inklużivi. Pereżempju, firxa speċifikata ta’ 0,98-1,02 għall-inklinazzjoni a_1 tfisser $0,98 \leq a_1 \leq 1,02$;

- (e) dawn il-verifiki tal-linearità mhumiex meħtieġa għal sistemi li jgħaddu l-verifika tar-rata tal-fluss għal gass tal-egżost dilwit kif ġie deskritt fil-punt 8.1.8.5 għall-kontroll bil-propan jew għal sistemi li jaqblu fi hdan $\pm 2\%$ abbażi ta’ bilanċ kimiku tal-karbonju jew tal-ossigenu tal-arja li tidhol, tal-fjuwil u tal-gass tal-egżost;

- (f) Il-kriterji a_1 għal dawn il-kwanitajiet għandhom jiġu ssodisfati biss jekk il-valur assolut tal-kwantità jkun meħtieġ, bil-kontra ta’ sinjal li jkun biss proporzjonali b’mod lineari għall-valur proprju;

- (g) it-temperaturi awtonomi jinkludu t-temperaturi tal-magna u l-kundizzjonijiet ambjentali użati sabiex jiġu ssettjati jew ivverifikati l-kundizzjonijiet tal-magna; it-temperaturi użati sabiex jiġu ssettjati jew ivverifikati l-kundizzjonijiet kritiċi fis-sistema tat-test; u t-temperaturi użati fil-kalkoli tal-emissjonijiet:

(i) dawn il-kontrolli tal-linearità tat-temperaturi huma meħtieġa. Dhul tal-arja; il-bank(ijiet) tal-posttrattament (għall-magni ttestjati b’apparati tal-posttrattament f’ċikli bi kriterji ta’ startjar kiesaħ); l-arja ta’ dilwizzjoni għall-kampjunar tal-PM (CVS, sistemi ta’ dilwizzjoni doppja u sistemi bi fluss parzjali); kampjun tal-PM; u kampjun tal-kessieh (għas-sistemi tal-kampjunar gassużi li jużaw kessieha għat-tnixxif tal-kampjuni);

(ii) dawn il-kontrolli tal-linearità tat-temperaturi huma meħtieġa biss jekk jiġu speċifikati mill-manifattur tal-magna. Il-bokka tal-fjuwil; l-iżbokk tal-arja tal-apparat li jkessah l-arja taċ-ċarġ taċ-ċellula tat-test (għall-magni ttestjati bi skambjatur tas-shana taċ-ċellula tat-test li jissimula apparat li jkessah l-arja taċ-ċarġ tal-makkinarju mobbli mhux tat-triq); il-bokka tal-likwidu tat-tberrid tal-apparat li jkessah l-arja taċ-ċarġ taċ-ċellula tat-test (għall-magni ttestjati bi skambjatur tas-shana taċ-ċellula tat-test li jissimula apparat li jkessah l-arja taċ-ċarġ tal-makkinarju mobbli mhux tat-triq); u ż-żejt fit-sump/qiegh il-magna; il-likwidu tat-tberrid qabel it-termostat (għall-magni mberrda bil-likwidi);

- (h) il-pressjonijiet awtonomi jinkludu l-pressjonijiet tal-magna u l-kundizzjonijiet ambjentali użati sabiex jiġu ssettjati jew ivverifikati l-kundizzjonijiet tal-magna; il-pressjonijiet użati sabiex jiġu ssettjati jew ivverifikati l-kundizzjonijiet kritiċi fis-sistema tat-test; u l-pressjonijiet użati fil-kalkoli tal-emissjonijiet:

(i) il-kontrolli tal-linearità tal-pressjoni meħtieġa huma: ir-restrizzjoni tal-pressjoni tad-dhul tal-arja; kontropressjoni tal-gass tal-egżost il-barometru; il-pressjoni tal-miter tal-bokka tas-CVS (jekk fil-kejl jintuża s-CVS); il-kampjun tal-kessieh (għas-sistemi tal-kampjunar gassużi li jużaw kessieha sabiex inixxif il-kampjuni);

(ii) il-kontrolli tal-linearità tal-pressjoni li huma meħtieġa biss jekk jiġu speċifikati mill-manifattur tal-magna: il-bokka tal-fjuwil għat-tnaqqis fil-pressjoni tal-apparat li jkessah l-arja taċ-ċarġ u tal-pajp ta’ interkonnessjoni taċ-ċellula tat-test (għall-magni b’turboċarġer ittestjati bi skambjatur tas-shana taċ-ċellula tat-test li jissimula apparat li jkessah l-arja taċ-ċarġ tal-makkinarju mobbli mhux tat-triq); u l-iżbokk tal-fjuwil.

Tabella 6.5

Sistemi ta' kejl li jehtiegu verifiki tal-linearità

Sistema ta' Kejl	Kwan- tità	Frekwenza minima tal-verifiki	Kriterji ta' Linearità			
			$ x_{\min} \cdot (a_1 - 1) + a_0 $	a	SEE	r^2
Velocità tal-magna	n	Fi żmien 370 jum qabel l-ittestjar	$\leq 0,05 \% n_{\max}$	0,98-1,02	$\leq 2 \% n_{\max}$	$\geq 0,990$
It-torque tal-magna	T	Fi żmien 370 jum qabel l-ittestjar	$\leq 1 \% T_{\max}$	0,98-1,02	$\leq 2 \% T_{\max}$	$\geq 0,990$
Rata tal-fluss tal-fjuwil	q_m	Fi żmien 370 jum qabel l-ittestjar	$\leq 1 \% q_{m, \max}$	0,98-1,02	$\leq 2 \% q_{m, \max}$	$\geq 0,990$
Rata tal-fluss tal-arja tad-dhul (¹)	q_v	Fi żmien 370 jum qabel l-ittestjar	$\leq 1 \% q_{v, \max}$	0,98-1,02	$\leq 2 \% q_{v, \max}$	$\geq 0,990$
Rata tal-fluss tal-arja ta' dil-wizzjoni (¹)	q_v	Fi żmien 370 jum qabel l-ittestjar	$\leq 1 \% q_{v, \max}$	0,98-1,02	$\leq 2 \% q_{v, \max}$	$\geq 0,990$
Rata tal-fluss tal-gass tal-eg- żost dilwit (¹)	q_v	Fi żmien 370 jum qabel l-ittestjar	$\leq 1 \% q_{v, \max}$	0,98-1,02	$\leq 2 \%$	$\geq 0,990$
Rata tal-fluss tal-gass tal-eg- żost mhux ittrattat (¹)	q_v	Fi żmien 185 jum qabel l-ittestjar	$\leq 1 \% q_{v, \max}$	0,98-1,02	$\leq 2 \% q_{v, \max}$	$\geq 0,990$
Rati tal-fluss tal-apparat li jiehu l-kampjuni bil-lott (¹)	q_v	Fi żmien 370 jum qabel l-ittestjar	$\leq 1 \% q_{v, \max}$	0,98-1,02	$\leq 2 \% q_{v, \max}$	$\geq 0,990$
Divizuri tal-gass	x/x_{span}	Fi żmien 370 jum qabel l-ittestjar	$\leq 0,5 \% x_{\max}$	0,98-1,02	$\leq 2 \% x_{\max}$	$\geq 0,990$
Analizzaturi tal-gass	x	Fi żmien 35 jum qabel l-ittestjar	$\leq 0,5 \% x_{\max}$	0,99-1,01	$\leq 1 \% x_{\max}$	$\geq 0,998$
Bilanċ tal-PM	m	Fi żmien 370 jum qabel l-ittestjar	$\leq 1 \% m_{\max}$	0,99-1,01	$\leq 1 \% m_{\max}$	$\geq 0,998$
Pressjonijiet awtonomi	p	Fi żmien 370 jum qabel l-ittestjar	$\leq 1 \% p_{\max}$	0,99-1,01	$\leq 1 \% p_{\max}$	$\geq 0,998$
Konverżjonitas-sinjali tat-tem- peraturi awtonomi minn ana- logi għal diġitali	T	Fi żmien 370 jum qabel l-ittestjar	$\leq 1 \% T_{\max}$	0,99-1,01	$\leq 1 \% T_{\max}$	$\geq 0,998$

(¹) Rata tal-fluss molari tista' tintuża minflok rata tal-fluss volumetrik standard bhala t-terminu li jirrapprezenta l-"kwanità". F'dan il-każ ir-rata tal-fluss molari massima tista' tintuża minflok ir-rata tal-fluss volumetrik standard massima fil-kriterji tal-linearità korrispondenti.

8.1.5. Verifika tar-rispons u tal-aġġornament u r-registrazzjoni ta' sistema ta' analizzatur kontinwu tal-gass

Din it-taqsimha tiddeskrivi proċedura ta' verifika ġenerali għal rispons u registrazzjoni ta' aġġornament ta' sistema ta' analizzatur kontinwu tal-gass. Ara l-punt 8.1.6 għall-proċeduri ta' verifika għal analizzaturi tat-tip kumpensatorju.

8.1.5.1. Kamp ta' applikazzjoni u frekwenza

Din il-verifika għandha ssir wara l-installazzjoni jew is-sostituzzjoni ta' analizzatur tal-gass li jintuża għal kampjunar kontinwu barra minn hekk, din il-verifika għandha ssir jekk is-sistema tiġi konfigurata mill-ġdid b'mod li jbidel ir-rispons tas-sistema. Din il-verifika hija meħtieġa għal analizzaturi kontinwi tal-gass li jintużaw għaċ-ċikli tat-test tranżitorji (NRSTC u LSI-NRTC) jew RMC, iżda mhijex meħtieġa għal sistemi ta' analizzaturi tal-gass bil-lott jew għal sistemi ta' analizzaturi kontinwi tal-gass li jintużaw biss għal ittestjar ta' NRSC b'modalità diskreta.

8.1.5.2. Principji tal-kejl

Dan it-test jivverifika li l-frekwenzi tal-aġġornament u tar-registrazzjoni jaqblu mar-rispons globali tas-sistema għal bidla rapida fil-valur tal-konċentrazzjonijiet fis-sonda tal-kampjun. Is-sistemi tal-analizzaturi tal-gass għandhom jiġu ottimizzati b'tali mod li r-rispons globali tagħhom għal bidla rapida fil-konċentrazzjoni jiġi aġġornat u rreġistrat bi frekwenza xierqa sabiex jiġi evitat it-telf ta' informazzjoni. Dan it-test jivverifika wkoll li s-sistemi ta' analizzaturi kontinwi tal-gass ikunu konformi ma' hin minimu tar-rispons.

Il-konfigurazzjonijiet tas-sistema għall-evalwazzjoni tal-hin tar-rispons għandhom ikunu eżattament l-istess bħal matul il-kejl tal-prova tat-test (jiġifieri l-pessjoni, ir-rati tal-fluss, il-konfigurazzjonijiet tal-filtru fuq l-analizzaturi u l-influenzi l-oħrajn kollha tal-hin tar-rispons). Id-determinazzjoni tal-hin tar-rispons għandha ssir bl-iswiċċjar tal-gass direttament fil-bokka tas-sonda tal-kampjun. Il-mezzi għall-iswiċċjar tal-gassijiet għandu jkollhom speċifikazzjoni sabiex iwettqu l-kommutazzjoni f'inqas minn 0,1 s. Il-gassijiet użati għat-test għandhom jikkawżaw bidla fil-konċentrazzjoni ta' mill-inqas 60 % ta' skala shiħa (FS).

Għandha tiġi rreġistrata t-traċċa ta' konċentrazzjoni ta' kull wiehed mill-komponenti tal-gass.

8.1.5.3. Rekwiżiti tas-sistema

(a) Il-hin tar-rispons tas-sistema għandu jkun ta' ≤ 10 s b'hin ta' zieda ta' ≤ 5 s għall-komponenti mkejla kollha (CO, NO_x, 2 u HC) u l-firxiet kollha użati.

Id-dejta kollha (il-konċentrazzjoni, il-flussi tal-fjuwil u tal-arja) għandha tiġi mcaqilqa bil-hinijiet tar-rispons imkejla tagħha qabel ma jsiru l-kalkoli tal-emissjonijiet mogħtija fl-Anness VII.

(b) Sabiex jintwerew aġġornament u registrazzjoni aċċettabbli fir-rigward tar-rispons globali tas-sistema, is-sistema għandha tissodisfa wiehed mill-kriterji li ġejjin:

(i) Il-prodott tal-hin medju ta' zieda u tal-frekwenza li biha s-sistema tirreġistra konċentrazzjoni aġġornata għandu jkun mill-inqas ta' 5 fi kwalunwke każ, il-hin medju ta' zieda ma għandux ikun ta' iktar minn 10 s;

(ii) Il-frekwenza li biha s-sistema tirreġistra l-konċentrazzjoni għandha tkun ta' mill-inqas 2 Hz (ara wkoll it-Tabella 6.7).

8.1.5.4. Proċedura

Il-proċedura li ġejja għandha tintuża sabiex jiġi vverifikat ir-rispons ta' kull sistema ta' analizzatur kontinwu tal-gass:

(a) Għandhom jiġu segwiti l-istruzzjonijiet għall-istartjar u għat-thaddim tal-manifattur tas-sistema ta' analizzatur biex jiġi armat l-istrument. Is-sistema ta' kejl għandha tiġi aġġustata kif ikun meħtieġ sabiex il-prestazzjoni tiġi ottimizzata. Din il-verifika għandha ssir bl-analizzatur jaħdem bl-istess mod kif jintuża għall-ittestjar tal-emissjonijiet jekk l-analizzatur jikkondividi s-sistema tal-kampjunar tiegħu ma' analizzaturi oħrajn, u jekk il-fluss tal-gass lejn l-analizzaturi l-oħrajn jaffettwa l-hin tar-rispons tas-sistema, mela mbagħad l-analizzaturi l-oħrajn għandhom jiġu startjati u jithaddmu waqt li jkun qed isir dan it-test ta' verifika. Dan it-test ta' verifika jista' jsir fuq għadd ta' analizzaturi li jikkondividu l-istess sistema tal-kampjunar fl-istess hin jekk waqt l-ittestjar tal-emissjonijiet jintużaw filtri analogi jew diġitali ta' hin reali, daww il-filtri għandhom jithaddmu bl-istess mod matul din il-verifika;

- (b) Ghat-tagħmir li jintuża sabiex jiġi vvalidat il-hin tar-rispons tas-sistema, huwa rrakkomandat li bejn il-konnessjonijiet kollha jintużaw tulijiet minimi tal-linji ta' trasferiment tal-gassijiet, filwaqt li sors b'arja żero għandu jiġi konness ma' bokka wahda ta' valv tridirezjonali (3) b'azzjoni rapida (żewġ (2) bokok, żbukk wiehed (1)) sabiex jiġi kkontrollat il-fluss tal-gassijiet żero u ta' regolar imħallta għall-bokka tas-sonda tas-sistema tal-kampjun jew għal pajp fil-forma ta' ittra T (tee) qrib l-iżbukk tas-sonda. Normalment, ir-rata tal-fluss tal-gass tkun oghla mir-rata tal-fluss tal-kampjun tas-sonda u ż-żejjed ifur 'il barra mill-bokka tas-sonda jekk ir-rata tal-fluss tal-gass tkun aktar baxxa mir-rata tal-fluss tas-sonda, il-koncentrazzjonijiet tal-gass għandhom jiġu aġġustati sabiex iqisu d-dilwizzjoni mill-arja ambjentali miġbuda fis-sonda jistgħu jintużaw gassijiet tar-regolar binarji jew b'għadd ta' gassijiet. Apparat għat-tahlit tal-gassijiet jista' jintuża sabiex iħallat il-gassijiet tar-regolar. Apparat għat-tahlit tal-gassijiet huwa rrakkomandat meta l-gassijiet tar-regolar dilwiti fl-N₂ jiġu mħallta mal-gassijiet tar-regolar dilwiti fl-arja;

Bl-użu ta' diviżur tal-gass, gass tar-regolar NO-CO-CO₂-C₃H₈-CH₄ (bil-bqija jkun N₂) għandu jiġi mħallat b'mod ugwali ma' gass tar-regolar magħmul minn NO₂ u minn arja sintetika ppurifikata jistgħu jintużaw ukoll gassijiet tar-regolar binarji standard, fejn dan ikun applikabbli, minflok gass tar-regolar imħallat NO-CO-CO₂-C₃H₈-CH₄ bil-bqija jkun N₂; f'dan il-każ, għandhom isiru testijiet b'rispons separat għal kull analizzatur l-iżbukk tad-diviżur tal-gass għandu jiġi konness mal-bokka l-oħra tal-valv tridirezjonali (3) l-iżbukk tal-valv għandu jiġi mqabba ma' pajp għal fluss eċċessiv ('overflow') fis-sonda tas-sistema ta' analizzatur tal-gass jew ma' pajp għal fluss eċċessiv imwaħħal bejn is-sonda u l-linja ta' trasferiment għall-analizzaturi kollha li jkunu qed jiġu vverifikati għandu jintuża arrangament li jevita l-pulsazzjonijiet tal-persjoni minhabba l-waqfien tal-fluss permezz tal-apparat tat-tahlit tal-gassijiet għandu jithalla barra kwalunkwe wiehed minn dawn il-kostitwenti tal-gass jekk ma jkunx rilevanti għall-analizzaturi għal din il-verifika. Inkella, jista' jsir użu minn ċilindri tal-gass li fihom biss gass wiehed u jista' jsir kejl separat tal-hinijiet tar-rispons;

- (c) Il-ġbir tad-dejta għandu jsir kif ġej:

- (i) Il-valv għandu jinfetħ sabiex jibda l-fluss tal-gass żero;
- (ii) Għandu jingħata hin għall-istabbilizzazzjoni, fejn jitqiesu d-dewmien fit-trasport u l-aktar rispons shih kajman tal-analizzatur;
- (iii) Ir-registrazzjoni tad-dejta għandha tinbeda bil-frekwenza użata waqt l-ittestjar tal-emissjonijiet. Kull valur irregistrat għandu jkun koncentrazzjoni aġġornata unika mkejla mill-analizzatur; ma jistgħux jintużaw interpolazzjoni jew filtraġġ sabiex jitbiddlu l-valuri rregistrati;
- (iv) Il-valv għandu jiġi swiċċjat sabiex il-gassijiet tar-regolar imħalltin ikunu jistgħu jiċċirkolaw lejn l-analizzaturi. Dan il-hin għandu jiġi rregistrat bhala t_0 ;
- (v) Għandhom ikunu permessi d-dewmien fit-trasport u l-aktar rispons shih kajman tal-analizzatur;
- (vi) Il-fluss għandu jinqaleb sabiex il-gass żero jkun jista' jiċċirkola lejn l-analizzatur. Dan il-hin għandu jiġi rregistrat bhala t_{100} ;
- (vii) Għandhom ikunu permessi d-dewmien fit-trasport u l-aktar rispons shih kajman tal-analizzatur;
- (viii) Il-passi fil-paragrafi (c)(iv) sa (vii) ta' dan il-punt għandhom jiġu ripetuti sabiex jiġu rregistrati seba' ċikli shah, li jintemmu bil-gass żero jiċċirkola lejn l-analizzaturi;
- (ix) Ir-registrazzjoni għandha titwaqqaf.

8.1.5.5. Evalwazzjoni tal-prestazzjoni

Id-dejta mill-punt 8.1.5.4(c) għandha tintuża sabiex jiġi kkalkolat il-hin taż-żieda medja għal kull wiehed mill-analizzaturi.

- (a) Jekk issir għażla li tintwera l-konformità mal-punt 8.1.5.3(b)(i) għandha tiġi applikata l-proċedura li ġejja: Il-hinijiet ta' zieda (f's) għandhom jiġu mmultiplikati bil-frekwenzi ta' registrazzjoni rispettivi tagħhom f'Hertz (1/s). Il-valur għal kull riżultat għandu jkun ta' mill-inqas 5 jekk il-valur ikun inqas minn 5, il-frekwenza tar-registrazzjoni għandha tiġi miżjuda jew il-flussi għandhom jiġu aġġustati jew id-disinn tas-sistema tal-kampjunar għandu jitbiddel sabiex il-hin ta' zieda jiżded kif ikun meħtieġ barra minn hekk, il-filtri diġitali jistgħu jiġu kkonfigurati sabiex il-hin ta' zieda jiżded;
- (b) Jekk issir għażla li tintwera l-konformità mal-punt 8.1.5.3(b)(ii), it-turiya tal-konformità mar-rekwiziti tal-punt 8.1.5.3(b)(ii) hija suffiċjenti.

8.1.6. Verifika tal-hin tar-rispons għall-analizzaturi tat-tip kumpensatorju

8.1.6.1. Kamp ta' applikazzjoni u frekwenza

Din il-verifika għandha ssir sabiex jiġi ddeterminat rispons ta' analizzatur kontinwu tal-gass, fejn rispons ta' analizzatur wiehed jiġi kkompensat bir-rispons ta' analizzatur iehor sabiex tiġi kkwantifikata emissjoni gassuża għal dan il-kontroll, il-fwar tal-ilma għandu jiġi kkunsidrat bħala kostitwent gassuż. Din il-verifika hija meħtieġa għall-analizzaturi kontinwi tal-gass li jintużaw għaċ-ċikli tat-test tranżitorji (NRTC u LSI-NRTC) jew RMC. Din il-verifika mhijiex meħtieġa għall-analizzaturi tal-gass bil-lott jew għall-analizzaturi kontinwi tal-gass li jintużaw biss għal ittestjar b'NRSC b'modalità diskreta. Din il-verifika ma tapplikax għal korrezzjoni għall-ilma li jitneħħa mill-kampjun magħmula wara l-ipproċessar. Din il-verifika għandha ssir wara l-installazzjoni inizjali (jiġifieri, il-kummissjonar taċ-ċellula tat-test). Wara manutenzjoni maġġuri, il-punt 8.1.5 jista' jintuża sabiex jiġi vverifikat rispons uniformi sakemm kwalunkwe komponent sostitwit f'xi punt ikun għadda minn verifika ta' rispons umidifikat uniformi.

8.1.6.2. Prinċipji tal-kejl

Din il-proċedura tivverifika l-allinjament tal-hin u r-rispons uniformi ta' kejljiet ta' gassijiet ikkombinati kontinwament għal din il-proċedura, jeħtieġ li jiġi żgurat li l-algoritmi kollha ta' kumpens u l-korrezzjonijiet kollha tal-umdità jkunu attivati.

8.1.6.3. Rekwiziti tas-sistema

Ir-rekwizit generali tal-hin tar-rispons u tal-hin taż-żieda stabbilit fil-punt 8.1.5.3(a) huwa validu wkoll għall-analizzaturi tat-tip kumpensatorju barra minn hekk, jekk il-frekwenza tar-reġistrazzjoni tkun differenti mill-frekwenza tal-aġġornament tas-sinjali kontinwament ikkombinat/ikkompensat, għandha tintuża l-aktar frekwenza baxxa minn dawn iż-żewġ frekwenzi għall-verifika meħtieġa mill-punt 8.1.5.3(b)(i).

8.1.6.4. Proċedura

Għandhom jintużaw il-proċeduri kollha stabbiliti fil-punt 8.1.5.4(a) sa (c) barra minn hekk, jekk jintuża algoritmu ta' kumpens ibbażat fuq il-fwar tal-ilma mkejjejl il-hin tar-rispons u ta' żieda tal-fwar tal-ilma għandhom jiġu mkejla wkoll f'dan il-każ, mill-inqas wiehed mill-gassijiet ta' kalibrizzjoni użati (iżda mhux l-NO₂) għandu jiġi umidifikat kif ġej:

Jekk is-sistema ma tużax apparat li jnixxef il-kampjuni sabiex jitneħħa l-ilma mill-gass tal-kampjun, il-gass ta' regolar għandu jiġi umidifikat billi t-tahlita ta' gassijiet tiġi ċċirkolata minn go reċipjent issiġillat li jumidifika l-gass sal-oghla punt tan-nida smat matul il-kampjunar tal-emissjonijiet billi jiġi mbaqbaq mill-ilma distillat jekk is-sistema tuża apparat li jnixxef il-kampjuni waqt l-ittestjar li jkun għadda mill-kontroll tal-verifika tal-apparat li jnixxef il-kampjuni, it-tahlita ta' gassijiet umidifikati tista' tiġi introdotta 'l isfel mill-apparat li jnixxef il-kampjuni billi tiġi mbaqbaq mill-ilma distillat f'reċipjent issiġillat f'temperatura ta' 298 ± 10 K (25 ± 10 °C), jew f'temperatura oghla mill-punt tan-nida fil-każijiet kollha, 'l isfel mir-reċipjent, il-gass umidifikat għandu jinżamm f'temperatura ta' mill-inqas 5 K (5 °C) 'il fuq mill-punt tan-nida lokali tiegħu fil-linja. Innota li kwalunkwe wiehed minn dawn il-kostitwenti tal-gass jista' jithalla barra jekk ma jkunx rilevanti għall-analizzaturi għal din il-verifika jekk l-ebda wiehed mill-kostitwenti tal-gass ma jkun suxxettibbli għall-kumpens bl-ilma, il-kontroll tar-rispons għal dawn l-analizzaturi jista' jsir mingħajr umidifikazzjoni.

8.1.7. Kejl tal-parametri u tal-kundizzjonijiet ambjentali tal-magna

Il-manifattur tal-magna għandu japplika proċeduri ta' kwalità interni traċċabbli għal standards nazzjonali jew internazzjonali rikonoxxuti. Inkella, japplikaw il-proċeduri li ġejjin.

8.1.7.1. Kalibrizzjoni tat-torque

8.1.7.1.1. Kamp ta' applikazzjoni u frekwenza

Is-sistemi kollha ta' kejl tat-torque, inklużi t-transducers u s-sistemi ta' kejl tat-torque tad-dinamometru, għandhom jiġu kkalibrati mal-installazzjoni inizjali u wara manutenzjoni maġġuri billi jintużaw, fost l-oħrajn, forza ta' referenza jew tul ta' driegħ ta' liver flimkien ma' piż mejjet għar-ripetizzjoni tal-kalibrizzjoni, għandu jintuża ġudizzju inġineristiku tajjeb għal-linearizzazzjoni tal-output tas-sensor tat-torque, għandhom jiġu segwiti l-istruzzjonijiet tal-manifattur tat-transducer tat-torque huma permissi metodi ta' kalibrizzjoni oħrajn.

8.1.7.1.2. Kalibrazzjoni tal-piż mejjet

Din it-teknika tapplika forza maghrufa billi piżijiet maghrufa jiġu mdendla f'distanza maghrufa tul driegħ ta' liver għandu jiġi żgurat li d-driegħ tal-liver tal-piżijiet ikun perpendikulari għall-gravià (jiġifieri, orizzontali) u perpendikulari għall-assi tar-rotazzjoni tad-dinamometru għal kull firxa ta' kejl tat-torques applikabbli għandhom jiġu applikati mill-inqas sitt kombinazzjonijiet ta' piżijiet ta' kalibrazzjoni, fejn il-kwantitajiet tal-piż jiġu ddistanzjati bejn wiehed u iehor b'mod ugwali tul il-firxa. Id-dinamometru għandu jiġi oxxillat jew imdawwar matul il-kalibrazzjoni sabiex titnaqqas l-isterezi statika frizzjonali. Il-forza ta' kull piż għandha tiġi ddeterminata billi l-massa traċċabbli internazzjonalment tagħha tiġi mmultiplikata bl-aċċellerazzjoni lokali tal-gravià tad-dinja.

8.1.7.1.3. Kalibrazzjoni tal-istrain gage jew tal-proving rings

Din it-teknika tapplika l-forza jew billi jiġu mdendla piżijiet fuq driegħ ta' liver (dawn il-piżijiet u t-tul tad-driegħ tal-liver tagħhom ma jintużawx bħala parti mid-determinazzjoni tat-torque ta' referenza) jew billi d-dinamometru jithaddem b'torques differenti għal kull firxa ta' kejl tat-torques applikabbli għandhom jiġu applikati mill-inqas sitt kombinazzjonijiet ta' forzi, fejn il-kwantitajiet tal-forza jiġu ddistanzjati bejn wiehed u iehor b'mod ugwali tul il-firxa. Id-dinamometru għandu jiġi oxxillat jew imdawwar matul il-kalibrazzjoni sabiex titnaqqas l-isterezi statika frizzjonali f'dan il-każ, it-torque ta' referenza jiġi ddeterminat billi l-output tal-forza mill-miter ta' referenza (bħal strain gage jew proving ring) jiġi mmultiplikat bit-tul effettiv tad-driegħ tal-liver, li jiġi mkejjel mill-punt fejn isir il-kejl tal-forza sal-assi tar-rotazzjoni tad-dinamometru għandu jiġi żgurat li dan it-tul jiġi mkejjel b'mod perpendikulari għall-assi ta' kejl tal-miter ta' referenza u b'mod perpendikulari għall-assi tar-rotazzjoni tad-dinamometru.

8.1.7.2. Kalibrazzjoni tal-pressjoni, tat-temperatura u tal-punt tan-nida

L-istrumenti għandhom jiġu kkalibrati sabiex ikejlu l-pressjoni, it-temperatura u l-punt tan-nida mal-installazzjoni inizjali għandhom jiġu segwiti l-istruzzjonijiet tal-manifattur tal-istrumenti u għar-ripetizzjoni tal-kalibrazzjoni għandu jintuża ġudizzju ingineristiku tajjeb.

Għal sistemi ta' kejl tat-temperaturi b'sensors termokoppji, RTDs jew termisters, il-kalibrazzjoni tas-sistema għandha ssir kif deskritt fil-punt 8.1.4.4 għall-verifika tal-linearità.

8.1.8. Kejl relatat mal-flussi

8.1.8.1. Kalibrazzjoni tal-fluss tal-fjuwil

Il-meters tal-fluss tal-fjuwil għandhom jiġu kkalibrati mal-installazzjoni inizjali għandhom jiġu segwiti l-istruzzjonijiet tal-manifattur tal-istrumenti u għar-ripetizzjoni tal-kalibrazzjoni għandu jintuża ġudizzju ingineristiku tajjeb.

8.1.8.2. Kalibrazzjoni tal-fluss tal-arja li tidhol

Il-meters tal-fluss tal-arja li tidhol għandhom jiġu kkalibrati mal-installazzjoni inizjali għandhom jiġu segwiti l-istruzzjonijiet tal-manifattur tal-istrumenti u għar-ripetizzjoni tal-kalibrazzjoni għandu jintuża ġudizzju ingineristiku tajjeb.

8.1.8.3. Kalibrazzjoni tal-fluss tal-gass tal-egżost

Il-meters tal-fluss tal-egżost għandhom jiġu kkalibrati mal-installazzjoni inizjali għandhom jiġu segwiti l-istruzzjonijiet tal-manifattur tal-istrumenti u għar-ripetizzjoni tal-kalibrazzjoni għandu jintuża ġudizzju ingineristiku tajjeb.

8.1.8.4. Kalibrazzjoni tal-fluss tal-gass tal-egżost dilwit (CVS)

8.1.8.4.1. Harsa ġenerali

(a) Din it-taqsimha tiddekrivi kif għandhom jiġu kkalibrati l-meters tal-fluss għas-sistemi tal-kampjunar ta' volum kostanti (CVS) tal-gass tal-egżost dilwit;

- (b) Din il-kalibrazzjoni għandha ssir waqt li l-miter tal-fluss ikun qed jiġi installat fil-pożizzjoni permanenti tiegħu. Din il-kalibrazzjoni għandha ssir wara li tkun tbiddlet kwalunkwe parti mill-konfigurazzjoni tal-fluss 'il fuq jew 'il isfel mill-miter tal-fluss li tista' taffettwa l-kalibrazzjoni tal-miter tal-fluss. Din il-kalibrazzjoni għandha ssir mal-installazzjoni inizjali tas-CVS u kull meta azzjoni korrettiva ma ssolvix falliment ta' riżultat pożittiv tal-verifika tal-fluss tal-egżost dilwit (jiġifieri, verifika bil-propan) fil-punt 8.1.8.5;
- (c) Miter tal-fluss tas-CVS għandu jiġi kkalibrat billi jintuża miter tal-fluss ta' referenza, bħal miter tal-fluss ta' venturi subsoniku, żennuna tal-fluss b'raġġ twil, orifizju ta' approċċ minghajr xkiel, element ta' fluss laminari, sett ta' venturis bi fluss kritiku, jew miter tal-fluss ultrasoniku għandu jintuża miter tal-fluss ta' referenza li jirrapporta kwantitajiet li jkunu traċċabbli internazzjonalment b'incertezza fi hdan $\pm 1\%$. Dan ir-rispons tal-miter tal-fluss ta' referenza għall-fluss għandu jintuża bħala l-valur ta' referenza għall-kalibrazzjoni tal-miter tal-fluss tas-CVS;
- (d) Ma jistax jintuża skrin jew restrizzjoni oħra tal-pessjoni 'il fuq li jista' jaffettwa l-fluss 'il quddiem mill-miter tal-fluss ta' referenza, sakemm il-miter tal-fluss ma jkunx ġie kkalibrat b'restrizzjoni tal-pessjoni ta' din ix-xorta;
- (e) Is-sekwenza tal-kalibrazzjoni deskritta taht dan il-punt 8.1.8.4 tirreferi għall-approċċ b'bażi molari għas-sekwenza korrispondenti li ntużat fl-approċċ ibbażat fuq il-massa, ara l-punt 2.5 tal-Anness VII.
- (f) Skont l-għażla tal-manifattur, alternattivament, is-CFV jew l-SSV jista' jitneħħa mill-pożizzjoni permanenti tiegħu għal kalibrazzjoni sakemm jiġu ssodisfati r-rekwiżiti li ġejjin meta jiġi installat fis-CVS:
- (1) Mal-installazzjoni tas-CFV jew tal-SSV fis-CVS, għandu jiġi applikat ġudizzju ingineristiku tajjeb sabiex jiġi vverifikat li ma tkun giet introdotta l-ebda tnixxija bejn il-bokka tas-CVS u l-venturi.
 - (2) Wara kalibrazzjoni tal-venturi ex-situ, il-kombinazzjonijiet kollha tal-fluss tal-venturi għandhom jiġu vverifikati għas-CFVs jew fminimu ta' 10 punti ta' fluss għal SSV bl-użu tal-kontroll bil-propan kif deskritt fil-punt 8.1.8.5. Ir-riżultat tal-kontroll bil-propan għal kull punt ta' fluss tal-venturi ma jistax jaqbeż it-tolleranza stabbilita fil-punt 8.1.8.5.6.
 - (3) Sabiex tiġi vverifikata l-kalibrazzjoni ex-situ għal CVS b'aktar minn CFV wiehed, għandu jsir il-kontroll li ġejj:
 - (i) Għandu jintuża apparat ta' fluss kostanti, sabiex jitwassal fluss kostanti ta' propan sal-mina tad-dilwizzjoni.
 - (ii) Il-koncentrazzjonijiet ta' idrokarburi għandhom jitkejlu fminimu ta' 10 rati ta' fluss separati għal miter tal-fluss ta' SSV, jew fil-kombinazzjonijiet possibbli kollha tal-fluss għal miter tal-fluss ta' CFV, waqt li l-fluss tal-propan jinżamm kostanti.
 - (iii) Il-koncentrazzjoni tal-isfond ta' idrokarburi fl-arja ta' dilwizzjoni għandha titkejjel fil-bidu u fit-tmiem ta' dan it-test. Il-koncentrazzjoni medja tal-isfond minn kull kejl f'kull punt ta' fluss għandha titnaqqas qabel isir l-analizi ta' rigressjoni fil-paragrafu (iv).
 - (iv) Għandha ssir rigressjoni tal-potenza bl-użu tal-valuri f'pari kollha tar-rata tal-fluss u l-koncentrazzjoni kkoreġuta sabiex tinkiseb relazzjoni fil-forma ta' $y = a \times x^b$, bl-użu tal-koncentrazzjoni bħala l-varjabbli indipendenti u r-rata tal-fluss bħala l-varjabbli dipendenti għal kull punt tad-dejta, jehtieg li tiġi kkalkolata d-differenza bejn ir-rata tal-fluss imkejla u l-valur irrappreżentat mill-aġġustament tal-kurva. Id-differenza f'kull punt għandha tkun ta' inqas minn $\pm 1\%$ tal-valur ta' rigressjoni xieraq. Il-valur ta' b għandu jkun bejn $-1,005$ u $-0,995$ jekk ir-riżultati ma jissodisfawx dawn il-limiti, għandhom jittiehdu azzjonijiet korrettivi li jkunu konsistenti mal-punt 8.1.8.5.1(a).

8.1.8.4.2. Kalibrazzjoni tal-PDP

Pompa ta' spustament pożittiv (PDP) għandha tiġi kkalibrata sabiex tiġi ddeterminata ekwazzjoni tal-fluss kontra l-velocità tal-PDP li tqis it-tnixxija tal-fluss fuq is-superfċji li jissigillaw fil-PDP bħala funzjoni tal-pessjoni fil-bokka tal-PDP għal kull velocità li fiha tithaddem il-PDP għandhom jiġu ddeterminati koeffiċjenti uniċi tal-ekwazzjoni. Miter tal-fluss tal-PDP għandu jiġi kkalibrat kif ġejj:

- (a) Is-sistema għandha tiġi konnessa kif muri fil-Figura 6.5;

- (b) It-tnixxijiet bejn il-miter tal-fluss tal-kalibrazzjoni u l-PDP għandhom ikunu inqas minn 0,3 % tal-fluss totali fl-aktar punt baxx tal-fluss ikkalibrat; pereżempju, fil-punt tal-oghla restrizzjoni tal-pressjoni u tal-iktar velocità baxxa tal-PDP;
- (c) Filwaqt li tkun qed taħdem il-PDP, fil-bokka tal-PDP għandha tinzamm temperatura kostanti fi hđan ± 2 % tat-temperatura medja assoluta fil-bokka, T_{in} ;
- (d) Il-veloċità tal-PDP tiġi ssettjata fuq l-ewwel punt tal-veloċità fejn hemm il-hsieb li ssir il-kalibrazzjoni;
- (e) Ir-restrittur varjabbli jiġi ssettjat fuq il-pożizzjoni miftuħa beraħ tiegħu;
- (f) Il-PDP tithaddem għal mill-inqas 3 minuti sabiex tiġi stabbilizzata s-sistema. Imbagħad, filwaqt li l-PDP tithaddem b'mod kontinwu, jiġu rreġistrati l-valuri medji ta' mill-inqas 30 s ta' dejta ta' kull waħda mill-kwantitajiet li ġejjin li jkunu ttiehdu kampjuni tagħha:
- (i) Ir-rata medja tal-fluss tal-miter tal-fluss ta' referenza, \bar{q}_{Vref} ;
 - (ii) It-temperatura medja fil-bokka tal-PDP, T_{in} ;
 - (iii) Il-pressjoni medja statika assoluta fil-bokka tal-PDP, p_{in} ;
 - (iv) Il-pressjoni medja statika assoluta fl-iżbokk tal-PDP, p_{out} ;
 - (v) Il-veloċità medja tal-PDP, n_{PDP} ;
- (g) Il-valv restrittur għandu jingħalaq b'mod inkrementali sabiex titnaqqas il-pressjoni assoluta fil-bokka tal-PDP, p_{in} ;
- (h) Il-passi fil-paragrafi 8.1.8.4.2(f) u (g) għandhom jiġu ripetuti sabiex id-dejta tiġi rreġistrata f'minimu ta' sitt pożizzjonijiet tar-restrittur li jirriflettu l-firxa shiha tal-pressjonijiet possibbli waqt l-użu fil-bokka tal-PDP;
- (i) Il-PDP għandha tiġi kkalibrata billi jintużaw id-dejta miġbura u l-ekwazzjonijiet stabbiliti fl-Anness VII;
- (j) Il-passi fil-paragrafi (f) sa (i) ta' dan il-punt għandhom jiġu ripetuti għal kull veloċità li biha tithaddem il-PDP;
- (k) L-ekwazzjonijiet fit-taqsima 3 tal-Anness VII (approċċ b'bażi molari) jew fit-taqsima 2 tal-Anness VII (approċċ ibbażat fuq il-massa) għandhom jintużaw sabiex tiġi ddeterminata l-ekwazzjoni tal-fluss tal-PDP għall-ittestjar tal-emissjonijiet;
- (l) Il-kalibrazzjoni għandha tiġi vverifikata billi ssir verifika tas-CVS (jiġifieri, kontroll bil-propan) kif ġie deskritt fil-punt 8.1.8.5;
- (m) Il-PDP ma tistax tintuża taħt l-aktar pressjoni baxxa fil-bokka ttestjata waqt il-kalibrazzjoni.

8.1.8.4.3. Kalibrazzjoni tas-CFV

Venturi bi fluss kritiku (CFV) għandu jiġi kkalibrat sabiex il-koeffiċjent ta' rilaxx, C_d , tiegħu jiġi vverifikat fl-aktar pressjoni differenzjali statika baxxa li tkun mistennija bejn il-bokka u l-iżbokk tas-CFV. Miter tal-fluss tas-CFV għandu jiġi kkalibrat kif ġej:

- (a) Is-sistema għandha tiġi konnessa kif muri fil-Figura 6.5;
- (b) Il-blower għandu jiġi startjat 'l isfel mis-CFV;
- (c) Waqt li jkun qed jaħdem is-CFV, għandha tinzamm temperatura kostanti fil-bokka tas-CFV fi hđan ± 2 % tat-temperatura medja assoluta fil-bokka, T_{in} ;
- (d) It-tnixxijiet bejn il-miter tal-fluss ta' kalibrazzjoni u s-CFV għandhom ikunu inqas minn 0,3 % tal-fluss totali fl-oghla restrizzjoni tal-pressjoni;

- (e) Ir-restrittur varjabbli għandu jiġi ssettjat fil-pożizzjoni miftuħa berah tiegħu. Minflok restrittur varjabbli, il-pressjoni 'l isfel mis-CFV tista' tiġi varjata billi tiġi varjata l-veloċità tal-blower jew billi tiġi introdotta tnixxija kkontrollata. Innota li xi blowers għandhom limitazzjonijiet fuq il-kundizzjonijiet mhux mgħobbija;
- (f) Is-CFV għandu jithaddem għal mill-inqas 3 minuti sabiex tiġi stabbilizzata s-sistema. Is-CFV għandu jibqa' jithaddem u għandhom jiġu rreġistrati l-valuri medji ta' mill-inqas 30 s ta' dejta ta' kull waħda mill-kwantitajiet li ġejjin li jkunu ttiehdu kampjuni tagħha:
- (i) Ir-rata medja tal-fluss tal-miter tal-fluss ta' referenza, \bar{q}_{Vref} ;
 - (ii) B'mod fakultattiv, il-punt tan-nida medju tal-arja ta' kalibrazzjoni, T_{dew} . Ara l-Anness VII għal suppożizzjonijiet permissibbli matul il-kejl tal-emissjonijiet;
 - (iii) It-temperatura medja fil-bokka tal-venturi, T_{in} ;
 - (iv) Il-pressjoni medja statika assoluta fil-bokka tal-venturi, p_{in} ;
 - (v) Il-pressjoni differenzjali statika medja bejn il-bokka tas-CFV u l-iżbokk tas-CFV, Δp_{CFV} ;
- (g) Il-valv restrittur għandu jingħalaq b'mod inkrementali sabiex titnaqqas il-pressjoni assoluta fil-bokka tal-CFV, p_{in} ;
- (h) Il-passi fil-paragrafi (f) u (g) ta' dan il-punt għandhom jiġu ripetuti sabiex tiġi rreġistrata d-dejta medja f'minimu ta' għaxar pożizzjonijiet tar-restrittur, b'tali mod li waqt l-ittestjar tiġi ttestjata l-aktar firxa shiha Prattika ta' Δp_{CFV} mistennija għal kalibrazzjoni fl-aktar restrizzjonijiet tal-pressjoni baxxi possibbli ma hemmx għalfejn jitnehhew il-komponenti tal-kalibrazzjoni jew il-komponenti tas-CVS;
- (i) C_d u l-ogħla proporzjon tal-pressjoni permissibbli r għandhom jiġu ddeterminati kif deskritt fl-Anness VII;
- (j) Għandu jintuza C_d sabiex jiġi ddeterminat il-fluss tas-CFV waqt test tal-emissjonijiet. Is-CFV ma għandux jintuza 'l fuq mill-ogħla r permess, kif ġie ddeterminat fl-Anness VII;
- (k) Il-kalibrazzjoni għandha tiġi vverifikata billi ssir verifika tas-CVS (jiġifieri, kontroll bil-propan) kif deskritt fil-punt 8.1.8.5;
- (l) Jekk is-CVS jiġi kkonfigurat sabiex kull darba jhaddem b'mod parallel aktar minn CFV wieħed, is-CVS għandu jiġi kkalibrat b'wieħed mill-metodi li ġejjin:
- (i) Kull kombinazzjoni ta' CFVs għandha tiġi kkalibrata skont din it-taqsimha u skont l-Anness VII. Ara l-Anness VII għal struzzjonijiet dwar il-kalkolu tar-rati tal-fluss għal din il-possibbiltà;
 - (ii) Kull CFV għandu jiġi kkalibrat skont dan il-punt u skont l-Anness VII. Ara l-Anness VII għal struzzjonijiet dwar il-kalkolu tar-rati tal-fluss għal din il-possibbiltà.

8.1.8.4.4. Kalibrazzjoni tal-SSV

Venturi subsoniku (SSV) għandu jiġi kkalibrat sabiex jiġi ddeterminat il-koeffiċjent ta' kalibrazzjoni, C_d , tiegħu għall-firxa mistennija ta' pressjonijiet fil-bokka. Il-miter tal-fluss tal-SSV għandu jiġi kkalibrat kif ġej:

- (a) Is-sistema għandha tiġi konnessa kif muri fil-Figura 6.5;
- (b) Il-blower għandu jiġi startjat 'l isfel mill-SSV;

- (c) It-tnixxijiet bejn il-miter tal-fluss ta' kalibrazzjoni u l-SSV għandhom ikunu inqas minn 0,3 % tal-fluss totali fl-oghla restrizzjoni tal-pressjoni;
- (d) Waqt li jkun qed jahdem l-SSV, għandha tinzamm temperatura kostanti fil-bokka tal-SSV fi hdan ± 2 % tat-temperatura medja assoluta fil-bokka, T_{in} ;
- (e) Ir-restrittur varjabbli jew il-blower b'velocità varjabbli għandu jiġi ssettjat għal rata tal-fluss ikbar mill-ikbar rata tal-fluss mistennija waqt l-ittestjar. Ir-rati tal-fluss ma jistgħux jiġu estrapolati 'lil hinn mill-valuri kkalibrati, għalhekk huwa rrakkomandat li jiġi żgurat li n-numru Reynolds, Re , fil-gerżuma tal-SSV fl-akbar rata tal-fluss ikkalibrata ikun akbar mir- Re massimu mistenni waqt l-ittestjar;
- (f) L-SSV għandu jithaddem għal mill-inqas 3 min sabiex is-sistema tiġi stabbilizzata l-SSV għandu jibqa' jithaddem u għandha tiġi rreġistrata l-medja ta' mill-inqas 30 s ta' dejta ta' kull waħda mill-kwantitajiet li ġejjin li jkunu ttehdju kampjuni tagħha:
- (i) Ir-rata medja tal-fluss tal-miter tal-fluss ta' referenza, \bar{q}_{Vref} ;
 - (ii) B'mod fakultattiv, il-punt tan-nida medju tal-arja ta' kalibrazzjoni, T_{dew} . Ara l-Anness VII għas-suppożizzjonijiet permissibbli;
 - (iii) It-temperatura medja fil-bokka tal-venturi, T_{in} ;
 - (iv) Il-pressjoni medja statika assoluta fil-bokka tal-venturi, p_{in} ;
 - (v) Il-pressjoni differenzjali statika bejn il-pressjoni statika fil-bokka tal-venturi u l-pressjoni statika fil-gerżuma tal-venturi, Δp_{SSV} ;
- (g) Il-valv restrittur għandu jingħalaq b'mod inkrementali jew il-velocità tal-blower għandha titnaqqas sabiex titnaqqas ir-rata tal-fluss;
- (h) Il-passi fil-paragrafi (f) u (g) ta' dan il-punt għandhom jiġu ripetuti sabiex id-dejta tiġi rreġistrata f'minimu ta' għaxar rati tal-fluss;
- (i) Forma funzjonali ta' C_d kontra Re għandha tiġi ddeterminata billi jintużaw id-dejta miġbura u l-ekwazzjonijiet fl-Anness VII;
- (j) Il-kalibrazzjoni għandha tiġi vverifikata billi ssir verifika tas-CVS (jiġifieri, kontroll bil-propan) kif deskritt fil-punt 8.1.8.5 billi tintuża l-ekwazzjoni l-ġdida ta' C_d kontra Re ;
- (k) L-SSV għandu jintuża biss bejn ir-rati tal-fluss ikkalibrati minimi u massimi;
- (l) Għandhom jintużaw l-ekwazzjonijiet fit-taqsima 3 tal-Anness VII (approċċ b'bażi molari) jew fit-taqsima 2 tal-Anness VII (approċċ ibbażat fuq il-massa) sabiex jiġi ddeterminat il-fluss tal-SSV waqt test.

8.1.8.4.5. Kalibrazzjoni ultrasonika (riżervat)

Figura 6.5

Dijagrammi skematiki għall-kalibrazzjoni tas-CVS bi fluss tal-gass tal-egzost dilwit

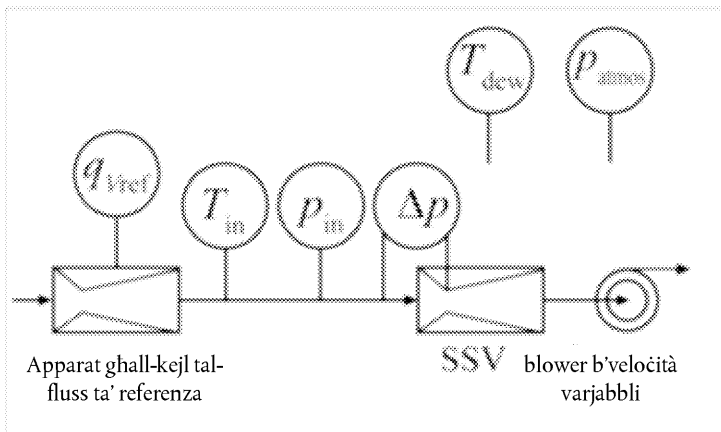
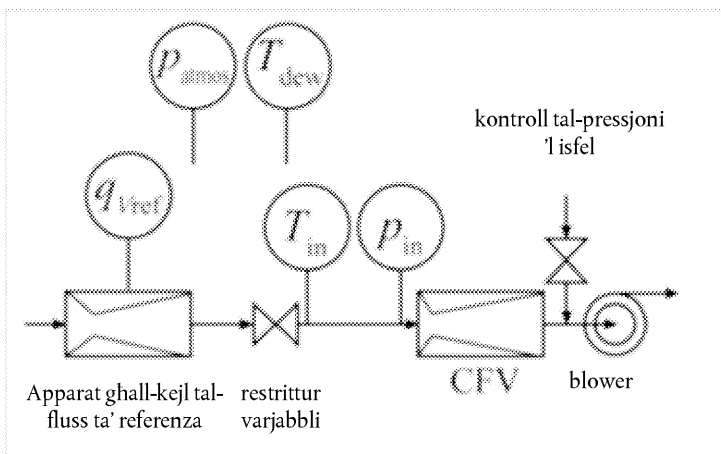
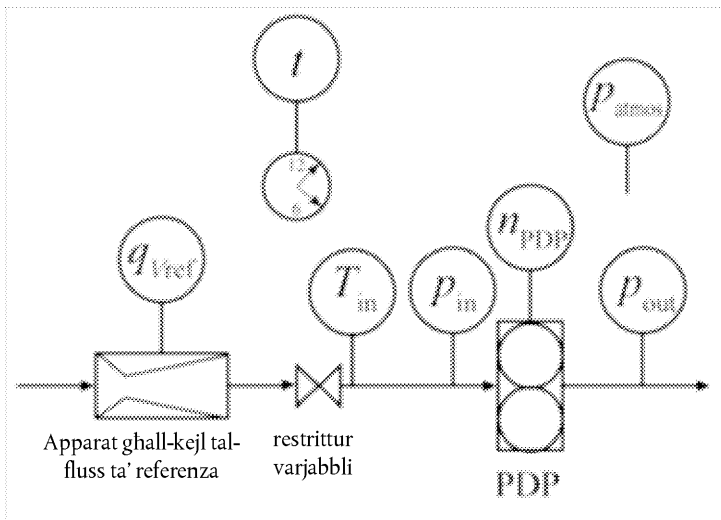

8.1.8.5. Verifika tas-CVS u tal-kampjunatur bil-lott (kontroll bil-propan)

8.1.8.5.1. Introduzzjoni

- (a) Kontroll bil-propan jagħmilha ta' verifika tas-CVS sabiex jiġi ddeterminat jekk ikunx hemm diskrepanza fil-valuri mkejla tal-fluss tal-gass tal-egżost dilwit. Kontroll bil-propan iservi wkoll ta' verifika tal-kampjunatur bil-lott sabiex jiġi ddeterminat jekk ikunx hemm diskrepanza fis-sistema tal-kampjunatur bil-lott li tiegħu kampjun minn CVS, kif ġie deskritt fil-paragrafu (f) ta' dan il-punt. Permezz ta' ġudizzju inġineristiku tajjeb u ta' prattiki sikuri, dan il-kontroll jista' jsir billi jintuza gass iehor għajr il-propan, bhas-CO₂ jew is-CO. Kontroll bil-propan li ma jirnexxi jista' jindika problema waħda jew aktar li jistgħu jirrikjedu azzjoni korrettiva, kif ġej:
- (i) Kalibrizzjoni skorretta tal-analizzatur l-analizzatur tal-FID għandu jiġi kkalibrat mill-ġdid, imsewwi jew sostitwit;
 - (ii) Għandhom isiru kontrolli għal tnixxijiet fuq il-mina tas-CVS, il-konnessjonijiet, il-mekkanizmi ta' rbit u s-sistema tal-kampjunatur tal-HC skont il-punt 8.1.8.7;
 - (iii) Il-verifika għal tahlit hażin għandha ssir skont il-punt 9.2.2;
 - (iv) Il-verifika tal-kontaminazzjoni bl-idrokarburi fis-sistema tal-kampjunatur għandha ssir kif ġie deskritt fil-punt 7.3.1.2;
 - (v) Bidla fil-kalibrizzjoni tas-CVS. Kalibrizzjoni fuq il-post tal-miter tal-fluss tas-CVS għandha ssir kif ġie deskritt fil-punt 8.1.8.4;
 - (vi) Problemi oħrajn bis-CVS jew bil-hardwer jew bis-sofwer tal-verifika tal-kampjunatur. Is-sistema tas-CVS flimkien mal-hardwer u mas-sofwer tal-verifika tas-CVS għandhom jiġu spezzjonati għad-diskrepanzi;
- (b) Kontroll bil-propan juża jew massa ta' referenza jew rata tal-fluss ta' referenza ta' C₃H₈ bħala gass traċċatur f'CVS jekk tintuza rata tal-fluss ta' referenza, għandu jitqies kwalunkwe komportament ta' gass mhux ideali ta' C₃H₈ fil-miter tal-fluss ta' referenza. Ara t-taqsimi 2 tal-Anness VII (approċċ b'bażi molar) jew it-taqsimi 3 tal-Anness VII (approċċ ibbażat fuq il-massa), li jiddeskrivu kif għandhom jiġu kkalibrati u użati ċerti miters tal-fluss fil-punt 8.1.8.5 u fl-Anness VII ma tista' tintuza l-ebda suppożizzjoni ta' gass ideali. Il-kontroll bil-propan jipparaguna l-massa kkalkolata tas-C₃H₈ injettat permezz tal-kejl tal-HC u tal-kejl tar-rata tal-fluss tas-CVS mal-valur ta' referenza.

8.1.8.5.2. Metodu kif jiġi introdott ammont magħruf ta' propan fis-sistema tas-CVS

L-akkuratezza totali tas-sistema ta' kampjunatur u tas-sistema analitika tas-CVS għandha tiġi determinata billi tiddaħhal massa magħrufa ta' gass inkwinanti fis-sistema waqt li din tkun qed tithaddem b'mod normali l-inkwinant jiġi analizzat u l-massa tiġi kkalkolata skont l-Anness VII għandha tintuza kwalunkwe waħda miż-żewġ tekniki li ġejjin:

- (a) Il-kejl permezz ta' teknika gravimetrika għandu jsir kif ġej: Il-massa ta' ċilindru żgħir mimli bil-monossidu tal-karbonju jew bil-propan għandha tiġi ddeterminata bi preċiżjoni ta' ± 0,01 g għal madwar 5 sa 10 minuti, is-sistema tas-CVS għandha tithaddem bhal ftest normali tal-emissjonijiet tal-egżost, waqt li l-monossidu tal-karbonju jew il-propan jiġi injettat fis-sistema. Il-kwantità ta' gass pur rilaxxat għandha tiġi ddeterminata permezz ta' użin differenzjali għandu jiġi analizzat kampjun tal-gass bit-tagħmir tas-soltu (bil-borża ta' kampjunatur jew bil-metodu ta' integrazzjoni) u għandha tiġi kkalkolata l-massa tal-gass;
- (b) Il-kejl b'orifizzju bi fluss kritiku għandu jsir kif ġej: Għandha tiġi injettata kwantità magħrufa ta' gass pur (monossidu tal-karbonju jew propan) fis-sistema tas-CVS minn orifizzju kritiku kkalibrat jekk il-pressjoni fil-bokka tkun għolja biżżejjed, ir-rata tal-fluss, li tkun aġġustata permezz tal-orifizzju tal-fluss kritiku, tkun indipendenti mill-pressjoni fl-iżbokk tal-orifizzju (fluss kritiku). Is-sistema tas-CVS għandha tithaddem bhal ftest normali tal-emissjonijiet tal-egżost għal bejn 5 sa 10 minuti għandu jiġi analizzat kampjun tal-gass bit-tagħmir tas-soltu (bil-borża ta' kampjunatur jew bil-metodu ta' integrazzjoni) u għandha tiġi kkalkolata l-massa tal-gass.

8.1.8.5.3. Preparazzjoni tal-kontroll bil-propan

Il-kontroll bil-propan għandu jiġi ppreparat kif ġej:

- (a) Jekk tintuza massa ta' referenza ta' C₃H₈ minflok rata tal-fluss ta' referenza, għandu jinkiseb ċilindru mimli b'C₃H₈. Il-massa ta' C₃H₈ taċ-ċilindru ta' referenza għandha tiġi ddeterminata fi hdan ± 0,5 % tal-ammont ta' C₃H₈ li huwa mistenni li jintuza;

- (b) Ghas-CVS u ghas-C₃H₈ għandhom jintgħażlu rati tal-fluss xierqa;
- (c) Għandha tintgħażel bokka tal-injezzjoni tas-C₃H₈ fis-CVS. Il-post tal-bokka għandu jintgħażel kemm jista' jkun qrib tal-post fejn is-sistema tal-egżost tal-magna tiġi introdotta fis-CVS. Iċ-ċilindru tas-C₃H₈ għandu jiġi konness mas-sistema tal-injezzjoni;
- (d) Is-CVS għandu jithaddem u jiġi stabilizzat;
- (e) Kwalunkwe skambjatur tas-shana fis-sistema tal-kampjunar għandu jissahhan minn qabel jew jtkessah minn qabel;
- (f) Il-komponenti msahhna u mberrda, bħal-linji tal-kampjuni, il-filtri, il-kessieha u l-pompi għandhom jithallew jistabilizzaw fit-temperatura tat-thaddim;
- (g) Jekk ikun applikabbli, għandha ssir verifika tat-tnixxijiet fuq in-naħa tal-vakwu tas-sistema tal-kampjunar tal-HC kif ġie deskritt fil-punt 8.1.8.7.

8.1.8.5.4. Preparazzjoni tas-sistema ta' kampjunar tal-HC għall-kontroll bil-propan

Il-verifika tal-kontroll għal tnixxijiet fuq in-naħa tal-vakwu tas-sistema tal-kampjunar tal-HC tista' ssir skont il-paragrafu (g) ta' dan il-punt jekk tintuża din il-proċedura, tista' tintuża l-proċedura ta' kontaminazzjoni bl-HC stabbilita fil-punt 7.3.1.2 jekk il-kontroll għal tnixxijiet fuq in-naħa tal-vakwu ma jsirx skont il-paragrafu (g), imbagħad is-sistema tal-kampjunar tal-HC għandha tiġi azzerata, soġġetta għal regolar u vverifikata għal kontaminazzjoni, kif ġej:

- (a) Għandha tintgħażel l-aktar firxa baxxa ta' analizzatur tal-HC li tista' tkejjel il-konċentrazzjoni tas-C₃H₈ mistennija għar-rati tal-fluss tas-CVS u tas-C₃H₈;
- (b) L-analizzatur tal-HC għandu jiġi azzerat billi tintuża l-arja zero introdotta fil-bokka tal-analizzatur;
- (c) L-analizzatur tal-HC għandu jiġi soġġett għal regolar billi jintuża gass tar-regolar C₃H₈ introdott fil-bokka tal-analizzatur;
- (d) L-arja zero għandha tithalla tfur fis-sonda tal-HC jew ffitting bejn is-sonda tal-HC u l-linja ta' trasferiment;
- (e) Il-konċentrazzjoni stabbli tal-HC tas-sistema tal-kampjunar tal-HC għandha tiġi mkejla bħala flussi tal-arja zero tal-pajp għal fluss eċċessiv għall-kejl tal-HC bil-lott, għandu jimtela l-kontenitur tal-lottijiet (bħal borża) u għandha tiġi mkejla l-konċentrazzjoni tal-fluss eċċessiv tal-HC;
- (f) Jekk il-konċentrazzjoni tal-fluss eċċessiv tal-HC taqbeż iż-2 μmol/mol, il-proċedura ma tistax tavvanza qabel ma tiġi eliminata l-kontaminazzjoni. Is-sors tal-kontaminazzjoni għandu jiġi ddeterminat u għandha tittiehed azzjoni korrettiva, bħat-tindif tas-sistema jew is-sostituzzjoni tal-porzjonijiet ikkontaminati;
- (g) Meta l-konċentrazzjoni tal-fluss eċċessiv tal-HC ma tkunx ta' aktar minn 2 μmol/mol, dan il-valur għandu jiġi rreġistrat bħala $x_{HC_{limit}}$ u għandu jintuża sabiex jikkoreġi għall-kontaminazzjoni bl-HC kif ġie deskritt fit-taqsim 2 tal-Anness VII (approċċ ibbażat fuq il-massa) jew fit-taqsim 3 tal-Anness VII (approċċ fuq bażi molari).

8.1.8.5.5. Prestazzjoni tal-kontroll bil-propan

- (a) Il-kontroll bil-propan għandu jsir kif ġej:
 - (i) Għall-kampjunar tal-HC bil-lott, għandhom jiġu konnessi mezz tal-ħzin nodfa, bħal boroż battala;
 - (ii) L-istrumenti tal-kejl tal-HC għandhom jithaddmu skont l-istruzzjonijiet tal-manifattur tal-istrumenti;
 - (iii) Jekk tkun prevista korrezzjoni għall-konċentrazzjonijiet tal-HC fl-isfond tal-arja ta' dilwizzjoni, l-HC fl-isfond fl-arja ta' dilwizzjoni għandhom jiġu mkejla u rreġistrati;

- (iv) Kwalunkwe apparat integranti għandu jiġi azzerat;
 - (v) Il-kampjunar għandu jibda u kwalunkwe integratur tal-flussi għandu jiġi startjat;
 - (vi) Is- C_3H_8 għandu jiġi rilaxxat bir-rata magħżula jekk tintuża rata tal-fluss ta' referenza ta' C_3H_8 , għandha tinbeda l-integrazzjoni ta' din ir-rata tal-fluss;
 - (vii) Is- C_3H_8 għandu jkimpli jiġi rilaxxat sakemm għall-inqas ikun gie rilaxxat biżżejjed C_3H_8 sabiex tiġi żgurata kwantifikazzjoni preċiża tas- C_3H_8 ta' referenza u tas- C_3H_8 imkejjel;
 - (viii) Iċ-ċilindru tas- C_3H_8 għandu jingħalaq u l-kampjunar għandu jitkompli sakemm jitqies id-dewmien fil-hin minhabba t-trasport tal-kampjuni u r-rispons tal-analizzatur;
 - (ix) Il-kampjunar għandu jitwaqqaf u kwalunkwe integratur għandu jitwaqqaf;
- (b) F'każ li jintuża l-kejl b'orifizju bi fluss kritiku, għall-kontroll bil-propan tista' tintuża l-proċedura li ġejja bħala metodu alternattiv għall-punt 8.1.8.5.5(a);
- (i) Għall-kampjunar tal-HC bil-lott, għandhom jiġu konnessi mezz tal-ħżin nodfa, bħal boroż battala;
 - (ii) L-istrumenti tal-kejl tal-HC għandhom jithaddmu skont l-istruzzjonijiet tal-manifattur tal-istrumenti;
 - (iii) Jekk tkun prevista korrezzjoni għall-konċentrazzjonijiet tal-HC fl-isfond tal-arja ta' dilwizzjoni, l-HC fl-isfond fl-arja ta' dilwizzjoni għandhom jiġu mkejla u rreġistrati;
 - (iv) Kwalunkwe apparat integranti għandu jiġi azzerat;
 - (v) Il-kontenut taċ-ċilindru ta' referenza tas- C_3H_8 għandu jiġi rilaxxat bir-rata magħżula;
 - (vi) Il-kampjunar għandu jibda u kwalunkwe integratur tal-flussi għandu jiġi startjat wara li jiġi kkonfermat li l-konċentrazzjoni tal-HC ser tkun waħda stabbli;
 - (vii) Il-kontenut taċ-ċilindru għandu jkimpli jiġi rilaxxat sakemm għall-inqas ikun gie rilaxxat biżżejjed C_3H_8 sabiex tiġi żgurata kwantifikazzjoni preċiża tas- C_3H_8 ta' referenza u tas- C_3H_8 imkejjel.
 - (viii) Kwalunkwe integratur għandu jitwaqqaf;
 - (ix) Iċ-ċilindru ta' referenza tas- C_3H_8 għandu jingħalaq.

8.1.8.5.6. Evalwazzjoni tal-kontroll bil-propan

Il-proċedura ta' wara t-test għandha ssir kif ġej:

- (a) Jekk ikun intuża kampjunar bil-lott, il-kampjuni tal-lottijiet għandhom jiġu analizzati malli dan ikun prattiku;
- (b) Wara l-analiżi tal-HC, għandha ssir korrezzjoni għall-kontaminazzjoni u għall-isfond;
- (c) Il-massa totali tas- C_3H_8 ibbażata fuq id-dejta tas-CVS u tal-HC għandha tiġi kkalkolata kif deskritt fl-Anness VII, billi tintuża l-massa molari tas- C_3H_8 , $M_{C_3H_8}$, minflok il-massa molari effettiva tal-HC, M_{HC} ;
- (d) Jekk tintuża massa ta' referenza (teknika gravimetrika), il-massa ta' propan taċ-ċilindru għandha tiġi ddeterminata fi $h_{dan} \pm 0,5$ % u l-massa ta' referenza tas- C_3H_8 għandha tiġi ddeterminata permezz tat-tnaqqis tal-massa ta' propan taċ-ċilindru vojta mill-massa ta' propan taċ-ċilindru mimli jekk jintuża orifizju bi fluss kritiku (kejl ta' orifizju bi fluss kritiku), il-massa ta' propan għandha tiġi ddeterminata bħala r-rata tal-fluss immultiplikata bil-hin tat-test;
- (e) Il-massa ta' referenza tas- C_3H_8 għandha titnaqqas mill-massa kkalkolata jekk din id-differenza tkun fi $h_{dan} \pm 3,0$ % tal-massa ta' referenza, is-CVS jgħaddi minn din il-verifika.

8.1.8.5.7. Verifika tas-sistema ta' dilwizzjoni sekondarja tal-PM

Meta l-kontroll bil-propan ikollu jiġi ripetut sabiex tiġi vverifikata s-sistema ta' dilwizzjoni sekondarja tal-PM, għal din il-verifika għandha tintuża l-proċedura li ġejja minn (a) sa (d):

- (a) Is-sistema ta' kampjunar tal-HC għandha tiġi kkonfigurata sabiex tiehu kampjun qrib il-post fejn jinsabu l-media tal-hżin tal-kampjunatur bil-lott (bhall-filtru tal-PM) jekk il-pessjoni assoluta f'dan il-post tkun baxxa wisq sabiex jittiehed kampjun tal-HC, il-kampjuni tal-HC jistgħu jittiehdu mill-egżost tal-pompa tal-kampjunatur bil-lott għandha tintuża ċerta kawtela meta jittiehdu kampjuni mill-egżost tal-pompa minhabba li tnixxija mill-pompa li f'ċirkostanzi oħrajn tkun aċċettabbli 'l isfel minn miter tal-fluss tal-kampjunatur bil-lott tikkawża falliment falz tal-kontroll bil-propan;
- (b) Il-kontroll bil-propan għandu jiġi ripetut kif deskritt f'dan il-punt, iżda l-kampjuni tal-HC għandhom jittiehdu mill-kampjunatur bil-lott;
- (c) Il-massa tas-C₃H₈ għandha tiġi kkalkolata billi titqies kwalunkwe dilwizzjoni sekondarja mill-kampjunatur bil-lott;
- (d) Il-massa ta' referenza tas-C₃H₈ għandha titnaqqas mill-massa kkalkolata jekk din id-differenza tkun fi hdan ± 5 % tal-massa ta' referenza, il-kampjunatur bil-lott jgħaddi minn din il-verifika jekk le, għandha tittiehed azzjoni korrettiva.

8.1.8.5.8. Verifika tal-apparat li jnixxef il-kampjuni

Jekk jintuża sensor tal-umdità għall-monitoraġġ kontinwu tal-punt tan-nida fl-iżbokk tal-apparat li jnixxef il-kampjuni, dan il-kontroll ma japplikax, sakemm jiġi żgurat li l-umdità fl-iżbokk tal-apparat li jnixxef tkun taht il-valuri minimi użati għall-kontrolli tal-attenwazzjoni, tal-interferenza u tal-kumpens.

- (a) Jekk jintuża apparat li jnixxef il-kampjuni kif inhu permess fil-punt 9.3.2.3.1 sabiex jitnehha l-ilma mill-gass tal-kampjun, għall-kessieha termali, il-prestazzjoni għandha tiġi vverifikata mal-installazzjoni u wara manutenzjoni maġġuri għall-apparati li jnixxfu b'membrana ożmotika, il-prestazzjoni għandha tiġi vverifikata mal-installazzjoni, wara manutenzjoni maġġuri u fi żmien 35 jum qabel l-ittestjar;
- (b) L-ilma jista' jxekkel il-kapaċità ta' analizzatur li jkejjel sew il-komponent tal-egżost ta' interess u b'hekk xi drabi jitnehha qabel ma l-gass tal-kampjun jasal fl-analizzatur. Pereżempju, l-ilma jista' jinterferixxi b'mod negattiv fir-rispons għall-NO_x ta' CLD permezz ta' attenwazzjoni kollizzjonali u jista' jinterferixxi b'mod pożittiv ma' analizzatur NDIR billi jikkawża rispons simili għas-CO;
- (c) L-apparat li jnixxef il-kampjuni għandu jissodisfa l-ispeċifikazzjonijiet kif ġie ddeterminat fil-punt 9.3.2.3.1 għall-punt tan-nida, T_{dew} u għall-pessjoni assoluta, p_{total} , 'l isfel mill-apparat li jnixxef b'membrana ożmotika jew mill-kessieha termali;
- (d) Il-metodu tal-proċedura ta' verifika tal-apparat li jnixxef il-kampjuni li ġej għandu jintuża sabiex tiġi ddeterminata l-prestazzjoni tal-apparat li jnixxef il-kampjuni jew għandu jintuża għudizzju ingineristiku tajjeb sabiex jiġi żviluppat protokoll differenti:
 - (i) għandhom jintużaw tubi tal-politetrafluoroetilen ("PTFE") jew tal-azzar inossidabbli sabiex isiru l-konnessjonijiet meħtieġa;
 - (ii) L-N₂ jew l-arja ppurifikata għandha tiġi umidifikata billi tiġi mbaqba mill-ilma distillat f'recipjent issiġillat li jumidifika l-gass sal-ogħla punt tan-nida tal-kampjun li jiġi stmat matul il-kampjunar tal-emissjonijiet;
 - (iii) Il-gass umidifikat għandu jiġi introdott 'il fuq mill-apparat li jnixxef il-kampjuni;
 - (iv) It-temperatura tal-gass umidifikat 'l isfel mir-recipjent għandha tinzamm mill-inqas 5 °C 'il fuq mill-punt tan-nida tiegħu;
 - (v) Il-punt tan-nida, T_{dew} u l-pessjoni, p_{total} , tal-gass umidifikat għandhom jiġu mkejla kemm jista' jkun qrib tal-bokka tal-apparat li jnixxef il-kampjuni sabiex jiġi vverifikat li l-punt tan-nida jkun l-ogħla li jkun ġie stmat matul il-kampjunar tal-emissjonijiet;
 - (vi) Il-punt tan-nida, T_{dew} u l-pessjoni, p_{total} , tal-gass umidifikat għandhom jiġu mkejla kemm jista' jkun qrib tal-iżbokk tal-apparat li jnixxef il-kampjuni;

- (vii) L-apparat li jnixxef il-kampjuni jgħaddi mill-verifika jekk ir-rizultat tal-punt (d)(vi) ta' din it-taqsimha jkun inqas mill-punt tan-nida li jikkorrispondi għall-ispeċifikazzjonijiet tal-apparat li jnixxef il-kampjuni kif ġie ddeterminat fil-punt 9.3.2.3.1 flimkien ma' 2 °C jew jekk il-frazzjoni molari mill-punt (d)(vi) tkun inqas mill-ispeċifikazzjonijiet korrispondenti tal-apparat li jnixxef il-kampjuni flimkien ma' 0,002 mol/mol jew 0,2 fil-mija tal-volum. Innota li għal din il-verifika, il-punt tan-nida tal-kampjun jiġi espress f'temperatura assoluta, Kelvin.

- 8.1.8.6. Kalibrazzjoni perijodika tas-sistemi ta' kejl tal-PM bi fluss parzjali u tal-gass tal-egżost mhux ittrattat assoċjat
- 8.1.8.6.1 speċifikazzjonijiet għall-kejl tal-fluss differenzjali

Għal sistemi ta' dilwizzjoni bi fluss parzjali sabiex jittiehed kampjun proporzjonali tal-gass tal-egżost mhux ittrattat, l-akkuratezza ta' q_{mp} tal-fluss tal-kampjun tagħti lok għal thassib speċjali, jekk ma tiġix imkejla direttament, iżda tiġi ddeterminata b'kejl tal-fluss differenzjali kif stabbilit fl-ewkazzjoni (6-20):

$$q_{mp} = q_{mdew} - q_{mdw} \quad (6-20)$$

Fejn:

q_{mp} hija r-rata tal-fluss tal-massa tal-kampjun ta' gass tal-egżost fis-sistema ta' dilwizzjoni bi fluss parzjali

q_{mdw} hija r-rata tal-fluss tal-massa tal-arja ta' dilwizzjoni (fuq bażi niedja)

q_{mdew} hija r-rata tal-fluss tal-massa ta' gass tal-egżost dilwit fuq bażi niedja

F'dan il-każ, l-iżball massimu tad-differenza għandu jkun tali li l-akkuratezza ta' q_{mp} tkun fi hdan $\pm 5\%$ meta l-proporzjon ta' dilwizzjoni jkun inqas minn 15. Dan jista' jiġi kkalkolat billi jittiehed l-għerq kwadrat tal-medja aritmetika tal-iżbalji ta' kull strument.

Jistgħu jinkisbu akkuratezzi aċċettabbli ta' q_{mp} bi kwalunkwe wiehed mill-metodi li ġejjin:

- L-akkuratezzi assoluti ta' q_{mdew} u q_{mdw} huma $\pm 0,2\%$ li jiggarantixxu akkuratezza ta' q_{mp} ta' $\leq 5\%$ fi proporzjon ta' dilwizzjoni ta' 15. Madankollu, isehhu żbalji akbar fi proporzjonijiet oġhla ta' dilwizzjoni;
- Il-kalibrazzjoni ta' q_{mdw} relattiv għal q_{mdew} issir b'tali mod li jinkisbu l-istess akkuratezzi għal q_{mp} bħal fil-punt (a) għad-dettalji, ara l-punt 8.1.8.6.2;
- L-akkuratezza ta' q_{mp} tiġi ddeterminata indirettament mill-akkuratezza tal-proporzjon ta' dilwizzjoni kif iddeterminat minn gass traċċatur, eż. CO₂ għal q_{mp} huma meħtieġa akkuratezzi ekwivalenti għall-metodu (a);
- L-akkuratezza assoluta ta' q_{mdew} u q_{mdw} hija fi hdan $\pm 2\%$ tal-iskala shiha, l-iżball massimu tad-differenza bejn q_{mdew} u q_{mdw} huwa fi hdan $0,2\%$ u l-iżball ta' linearità huwa fi hdan $\pm 0,2\%$ tal-oġhla q_{mdew} osservata waqt it-test.

- 8.1.8.6.2. Kalibrazzjoni tal-kejl tal-fluss differenzjali

Is-sistema ta' dilwizzjoni bi fluss parzjali sabiex jittiehed kampjun proporzjonali tal-gass tal-egżost mhux ittrattat għandha tiġi kkalibrata perijodikament b'miter tal-fluss preċiż traċċabbli għal standards internazzjonali u/jew nazzjonali. Il-miter tal-fluss jew l-istrumentazzjoni tal-kejl tal-flussi għandhom jiġu kkalibrati b'wahda mill-proċeduri li ġejjin, b'tali mod li l- q_{mp} tal-fluss tas-sonda fil-mina jissodisfa r-rekwiziti ta' akkuratezza tal-punt 8.1.8.6.1.

- Il-miter tal-fluss għal q_{mdw} għandu jiġi mqabbd f'serje mal-miter tal-fluss għal q_{mdew} , id-differenza bejn iż-żewġ miters tal-fluss għandha tiġi kkalibrata għal mill-inqas hames (5) punti stabbiliti b'valuri tal-fluss spazjati b'mod ugwali bejn l-aktar valur baxx q_{mdw} użat waqt it-test u l-valur ta' q_{mdew} użat waqt it-test. Il-mina tad-dilwizzjoni tista' tiġi evitata;
- Apparat tal-fluss ikkalibrat għandu jiġi mqabbd f'serje mal-miter tal-fluss għal q_{mdew} u l-akkuratezza għandha tiġi kkontrollata għal-valur użat għat-test l-apparat tal-fluss ikkalibrat għandu jiġi mqabbd f'serje mal-miter tal-fluss għal q_{mdw} , u l-akkuratezza għandha tiġi kkontrollata għal mill-inqas hames (5) konfigurazzjonijiet li jikkorrispondu għall-proporzjon tad-dilwizzjoni ta' bejn 3 u 15, relattivi għall- q_{mdew} użata waqt it-test;

- (c) Il-linja ta' trasferiment TL (ara l-Figura 6.7) għandha tiġi skonnessa mis-sistema tal-egżost u apparat tal-kejl tal-fluss ikkalibrat b'firxa xierqa għall-kejl tal- q_{mp} għandu jiġi konness mal-linja ta' trasferiment. Il- q_{mdew} għandu jiġi ssettjat għall-valur użat waqt it-test u l- q_{mdw} għandu jiġi ssettjat b'mod sekwenzjali għal mill-inqas 5 valuri li jikkorrispondu għall-proporzjonijiet ta' dilwizzjoni ta' bejn 3 u 15. Inkella, tista' tiġi pprovduta mogħdija speċjali għall-fluss ta' kalibrizzjoni, fejn il-mina tiġi evitata, iżda l-fluss tal-arja totali u ta' dilwizzjoni jiġi mghoddi mill-meters korrispondenti bħal fit-test proprju;
- (d) Gass traċċatur għandu jiġi alimentat fil-linja tas-sistema ta' trasferiment tal-egżost TL. Dan il-gass traċċatur jista' jkun komponent tal-gass tal-egżost, bħal CO_2 jew NO_x . Wara dilwizzjoni fil-mina, il-komponent tal-gass traċċatur għandu jiġi mkejjejl. Dan għandu jsir għal hames (5) proporzjonijiet tad-dilwizzjoni ta' bejn 3 u 15 l-akkuratezza tal-fluss tal-kampjun għandha tiġi ddeterminata mill-proporzjon tad-dilwizzjoni r_d permezz tal-ekwazzjoni (6-21):

$$q_{mp} = q_{mdew} / r_d \quad (6-21)$$

Għandhom jiġu kkunsidrati l-akkuratezzi tal-analizzaturi tal-gass sabiex tkun iggarantita l-akkuratezza ta' q_{mp} .

8.1.8.6.3. Rekwiżiti speċjali għall-kejl tal-fluss differenzjali

Huwa rakkomandat hafna li jsir kontroll tal-fluss tal-karbonju permezz tal-gass tal-egżost proprju sabiex jiġu identifikati problemi ta' kejl u ta' kontroll u jkun ivverifikat it-thaddim korrett tas-sistema bi fluss parzjali. Il-kontroll tal-fluss tal-karbonju għandu jsir mill-inqas kull darba li tiġi installata magna ġdida, jew tinbidel xi haġa sinifikanti fil-konfigurazzjoni tal-kompartiment tat-test.

Il-magna għandha tithaddem b'taġhbija u b'veloċità fl-ogħla punt tat-torque jew fi kwalunkwe modalità oħra f'qagħda statika li tipproduċi 5 % jew aktar ta' CO_2 . Is-sistema ta' kampjunar bi fluss parzjali għandha tithaddem b'fattur ta' dilwizzjoni ta' madwar 15 għal 1.

Jekk isir kontroll tal-fluss tal-karbonju, għandu jiġi applikat l-Appendiċi 2 tal-Anness VII. Ir-rati tal-fluss tal-karbonju għandhom jiġu kkalkolati skont l-ekwazzjonijiet tal-Appendiċi 2 tal-Anness VII. Ir-rati kollha tal-fluss tal-karbonju għandhom jaqblu sa 5 %.

8.1.8.6.3.1. Kontroll ta' qabel it-test

Il-kontroll qabel it-test għandu jsir fi żmien sagħtejn (2) qabel il-prova tat-test bil-mod li ġej:

L-akkuratezza tal-meters tal-fluss għandha tiġi kkontrollata bl-istess metodu użat għall-kalibrizzjoni (ara l-punt 8.1.8.6.2.) għal mill-inqas żewġ punti, inklużi l-valuri tal-fluss ta' q_{mdw} li jikkorrispondu għall-proporzjonijiet ta' dilwizzjoni ta' bejn 5 u 15 għall-valur q_{mdew} użat waqt it-test.

Jekk ikun jista' jintwera minn dokumentazzjoni tal-proċedura ta' kalibrizzjoni skont il-punt 8.1.8.6.2 li l-kalibrizzjoni tal-miter tal-fluss tkun stabbli matul perjodu itwal ta' żmien, il-kontroll ta' qabel it-test jista' jithalla barra.

8.1.8.6.3.2. Determinazzjoni tal-hin tat-trasformazzjoni

Il-konfigurazzjonijiet tas-sistema għall-evalwazzjoni tal-hin ta' trasformazzjoni għandhom ikunu l-istess bħal meta jsir il-kejl tal-prova tat-test. Il-hin ta' trasformazzjoni, kif definit fil-punt 2.4 tal-Appendiċi 5 għal dan l-Anness u fil-figura 6-11, għandu jiġi ddeterminat bil-metodu li ġej:

Miter tal-fluss ta' referenza indipendenti b'firxa ta' kejl adattata għall-fluss tas-sonda għandu jitqiegħed f'serje mas-sonda u akkoppjat mill-qrib magħha. Dan il-miter tal-fluss għandu jkollu hin ta' trasformazzjoni ta' inqas minn 100 ms għad-daqs tal-pass tal-fluss użat fil-kejl tal-hin tar-rispons, b'restrizzjoni tal-fluss tal-pressjoni baxxa biżżejjed sabiex ma taffettwax il-prestazzjoni dinamika tas-sistema ta' dilwizzjoni bi fluss parzjali skont ġudizzju ingeneristiku tajjeb għandha tiġi introdotta bidla f'daqqa u diskontinwa fl-input tal-fluss tal-gass tal-egżost (jew fluss tal-arja jekk il-fluss tal-gass tal-egżost huwa kkalkolat) tas-sistema ta' dilwizzjoni bi fluss parzjali, minn fluss baxx għal mill-inqas 90 % tal-iskala shiha l-impetu għall-bidla f'daqqa u diskontinwa għandu jkun l-istess wieħed użat biex jinbeda l-kontroll antiċipat fl-itestjar proprju l-istimu tal-istadju tal-fluss tal-gass tal-egżost u r-rispons tal-miter tal-fluss għandhom jiġu rreġistrati b'rata ta' kampjunar ta' mill-inqas 10 Hz.

Minn din id-dejta għandu jiġi ddeterminat il-hin ta' trasformazzjoni għas-sistema ta' dilwizzjoni bi fluss parzjali, li huwa l-hin mill-bidu ta' l-istimulu tal-istadju sal-punt ta' 50 % tar-rispons tal-miter tal-fluss bl-istess mod, għandhom jiġu ddeterminati l-hinijiet ta' trasformazzjoni tas-sinjali tal- q_{mp} (jiġifieri l-fluss tal-kampjun tal-gass tal-egżost fis-sistema ta' dilwizzjoni bi fluss parzjali) u tas-sinjali tal- $q_{mew,i}$ (jiġifieri r-rata tal-fluss tal-massa tal-gass tal-egżost fuq bażi niedja pprovdut mill-miter tal-fluss tal-egżost). Dawn is-sinjali jintużaw fil-kontrolli tar-rigressjoni li jsiru wara kull test (ara l-punt 8.2.1.2.).

Il-kalkolu għandu jiġi ripetut għal mill-inqas 5 stimuli ta' zieda u tnaqqis, u għandha tittiehed il-medja tar-riżultati. Il-hin tat-trasformazzjoni interna (<100 ms) tal-miter tal-fluss ta' referenza għandu jiġi mnaqqas minn dan il-valur. Meta l-kontroll antiċipat huwa meħtieġ, il-valur antiċipat tas-sistema ta' dilwizzjoni bi fluss parzjali għandu jiġi applikat skont il-punt 8.2.1.2.

8.1.8.7. Verifika tat-tnixxijiet fuq in-naħa tal-vakwu

8.1.8.7.1. Kamp ta' applikazzjoni u frekwenza

Mal-installazzjoni inizjali tas-sistema ta' kampjunar, wara manutenzjoni maġġuri bħall-bidliet tal-prefiltri, u fi żmien tmien (8) sigħat qabel kull sekwenza ta' ciklu ta' funzjonament, għandu jiġi vverifikat li ma jkun hemm l-ebda tnixxija sinifikanti fuq in-naħa tal-vakwu billi jintuża wiehed mit-testijiet tat-tnixxija deskritti f'din it-taqsim. Din il-verifika ma tapplika għall-ebda porzjon bi fluss shif ta' sistema ta' dilwizzjoni tas-CVS.

8.1.8.7.2. Principji tal-kejl

Tnixxija tista' tiġi individwata jew billi jiġi mkejjel ammont żgħir ta' fluss meta għandu jkun hemm fluss ta' żero, billi tiġi individwata d-dilwizzjoni ta' gass ta' regolar b'koncentrazzjoni magħrufa meta jiċċirkola min-naħa tal-vakwu ta' sistema ta' kampjunar jew billi tiġi mkejla ż-żieda fil-pressjoni ta' sistema mbattla.

8.1.8.7.3 test tat-tnixxija bi fluss baxx

Is-sistema ta' kampjunar għandha tiġi ttestjata għal tnixxijiet bi flussi baxxi kif ġej:

(a) It-tarf tas-sonda tas-sistema għandu jiġi ssiġillat billi jittiehed wiehed mill-passi li ġejjin:

(i) It-tarf tas-sonda tal-kampjun għandu jiġi mlibbes tapp jew għandu jiġi misdud;

(ii) Il-linja ta' trasferiment għandha tiġi skonnessa mis-sonda u l-linja ta' trasferiment għandha tiġi mlibbsa tapp jew għandha tiġi misduda;

(iii) Għandu jingħalaq valv li ma jippermettix tnixxijiet flinja bejn sonda u linja ta' trasferiment;

(b) Għandhom jithaddmu l-pompi kollha tal-vakwu. Wara l-istabbilizzazzjoni, għandu jiġi vverifikat li l-fluss fuq in-naħa tal-vakwu tas-sistema tal-kampjunar jkun inqas minn 0,5 % tar-rata tal-fluss normali waqt l-użu tas-sistema. Il-flussi tipiċi tal-analizzaturi u tal-bypass jistgħu jiġu smati bħala approssimazzjoni tar-rata tal-fluss normali waqt l-użu tas-sistema.

8.1.8.7.4 test tat-tnixxija tad-dilwizzjoni tal-gass ta' regolar

Għal dan it-test jista' jintuża kwalunkwe analizzatur tal-gass jekk għal dan it-test jintuża FID, kwalunkwe kontaminazzjoni bl-HC fis-sistema tal-kampjunar għandha tiġi kkoreġuta skont it-taqsimiet 2 jew 3 tal-Anness VII dwar id-determinazzjoni tal-HC. Ir-riżultati qarrieqa għandhom jiġu evitati billi jintużaw biss analizzaturi li jkollhom ripetibbiltà ta' 0,5 % jew ahjar bil-koncentrazzjoni tal-gass tar-regolar użata għal dan it-test. Il-kontroll għal tnixxijiet fuq in-naħa tal-vakwu għandu jsir kif ġej:

(a) Analizzatur tal-gass għandu jiġi ppreparat kif jiġi ppreparat għall-ittestjar tal-emissjonijiet;

(b) Il-gass tar-regolar għandu jitwassal fil-bokka tal-analizzatur u għandu jiġi vverifikat li l-koncentrazzjoni tal-gass tar-regolar tiġi mkejla fi hdan l-akkuratezza u r-ripetibbiltà mistennija tal-kejl;

(c) Il-fluss eċċessiv tal-gass tar-regolar għandu jiġi dirett lejn wiehed mill-postijiet li ġejjin fis-sistema tal-kampjunar:

(i) It-tarf tas-sonda tal-kampjunar;

- (ii) Il-linja ta' trasferiment għandha tiġi skonnessa mill-konnessjoni tas-sonda, u l-gass tar-regolar għandu jithalla jfur fit-tarf miftuħ tal-linja ta' trasferiment;
- (iii) Valv tridirezjonali installat flinja bejn sonda u l-linja ta' trasferiment tagħha;
- (d) Għandu jiġi vverifikat li l-koncentrazzjoni mkejla tal-fluss eċċessiv tal-gass tar-regolar tkun fi hdan $\pm 0,5$ % tal-koncentrazzjoni tal-gass tar-regolar. Valur imkejjel aktar baxx minn dak mistenni jindika tnixxija, iżda valur oghla minn dak mistenni jista' jindika problema bil-gass tar-regolar jew bl-analizzatur innifsu. Valur imkejjel oghla minn dak mistenni ma jindikax tnixxija.

8.1.8.7.5 test tat-tnixxija bit-tnaqqs tal-vakwu (vacuum-decay)

Sabiex isir dan it-test, għandu jiġi applikat vakwu għall-volum fuq in-naħa tal-vakwu tas-sistema tal-kampjunar u r-rata ta' tnixxija tas-sistema għandha tiġi osservata bhala tnaqqis tal-vakwu applikat sabiex isir dan it-test, il-volum fuq in-naħa tal-vakwu tas-sistema tal-kampjunar għandu jkun magħruf fi hdan ± 10 % tal-volum reali tiegħu għal dan it-test, għandhom jintużaw ukoll strumenti tal-kejl li jissodisfaw l-ispeċifikazzjonijiet tal-punti 8.1 u 9.4.

Test tat-tnixxija bit-tnaqqs tal-vakwu għandu jsir kif ġej:

- (a) It-tarf tas-sonda tas-sistema għandu jiġi ssiġillat kemm jista' jkun qrib tal-fetha tas-sonda billi jittiehed wiehed mill-passi li ġejjin:
 - (i) It-tarf tas-sonda tal-kampjun għandu jiġi mlibbes tapp jew għandu jiġi misdud;
 - (ii) Il-linja ta' trasferiment fis-sonda għandha tiġi skonnessa u l-linja ta' trasferiment għandha tiġi mlibbsa tapp jew għandha tiġi misduda;
 - (iii) Għandu jingħalaq valv li ma jippermettix tnixxijiet flinja bejn sonda u linja ta' trasferiment;
- (b) Għandhom jithaddmu l-pompi kollha tal-vakwu għandu jingħibed vakwu li jkun rappreżentattiv tal-kundizzjonijiet operattivi normali fil-każ tal-boroż tal-kampjunar, huwa rrakkomandat li l-proċedura normali biex jibattlu l-boroż tal-kampjuni tiġi ripetuta darbtejn sabiex jiġu minimizzati kwalunkwe volumi maqbuda;
- (c) Il-pompi tal-kampjunar għandhom jintfexx u s-sistema għandha tiġi ssiġillata. Il-pessjoni assoluta tal-gass maqbud u, fakultattivament, it-temperatura assoluta tas-sistema għandhom jiġu mkejla u rreġistrati għandu jithalla biżżejjed hin sabiex kwalunkwe fenomenu tranzitorju joqgħod u għandu jithalla hin twil biżżejjed sabiex tnixxija ta' 0,5 % tikkawża bidla fil-pessjoni ta' mill-inqas għaxar (10) darbiet ir-riżoluzzjoni tat-transducer tal-pessjoni. Il-pessjoni u, b'mod fakultattiv, it-temperatura għandhom jerġghu jiġu rreġistrati;
- (d) Għandhom jiġi kkalkolati r-rata tal-fluss tat-tnixxija abbażi ta' valur preżunt ta' zero għall-volumi tal-boroż imbattla u abbażi ta' valuri magħrufa għall-volum tas-sistema tal-kampjunar, il-pessjonijiet inizjali u finali, it-temperaturi fakultattivi u l-hin li jkun għadda għandu jiġi vverifikat li r-rata tal-fluss tat-tnixxija mit-tnaqqs tal-vakwu tkun inqas minn 0,5 % tar-rata tal-fluss normali waqt l-użu tas-sistema permezz tal-ekwazzjoni (6-22):

$$q_{\text{Vleak}} = \frac{V_{\text{vac}}}{R} \frac{\left(\frac{p_2}{T_2} - \frac{p_1}{T_1} \right)}{(t_2 - t_1)} \quad (6-22)$$

Fejn:

q_{Vleak} hija r-rata tat-tnixxija mit-tnaqqs tal-vakwu, mol/s

V_{vac} huwa l-volum ġeometriku fuq in-naħa tal-vakwu tas-sistema tal-kampjunar, m^3

R huwa l-kostant molari tal-gass, J/(mol·K)

p_2 hija l-pessjoni assoluta fuq in-naħa tal-vakwu f'hin t_2 , Pa

T_2 hija t-temperatura assoluta fuq in-naħa tal-vakwu f'hin t_2 , K

- p_1 hija l-pressjoni assoluta fuq in-naħa tal-vakwu f'hin t_1 , Pa
- T_1 hija t-temperatura assoluta fuq in-naħa tal-vakwu f'hin t_1 , K
- t_2 huwa l-ħin meta jiġi kkompletat it-test ta' verifika tat-tnixxija mit-tnaqqis tal-vakwu, s
- t_1 huwa l-ħin meta jibda t-test ta' verifika tat-tnixxija mit-tnaqqis tal-vakwu, s

8.1.9. Kejl tas-CO u tas-CO₂

8.1.9.1. Verifika tal-interferenza ta' H₂O għall-analizzaturi NDIR tas-CO₂

8.1.9.1.1. Kamp ta' applikazzjoni u frekwenza

Jekk is-CO₂ jiġi mkejjeġ permezz ta' analizatur NDIR, l-ammont ta' interferenza tal-H₂O għandu jiġi vverifikat wara l-installazzjoni inizjali tal-analizzatur u wara manutenzjoni maġġuri.

8.1.9.1.2. Prinċipji tal-kejl

L-H₂O jista' jinterferixxi mar-rispons tal-analizzatur NDIR għas-CO₂ jekk l-analizzatur NDIR juża algoritmi ta' kumpens li jutilizzaw kejl ta' gassijiet oħrajn sabiex jgħaddu minn din il-verifika tal-interferenza, dan il-kejl l-ieħor għandu jsir fl-istess ħin sabiex l-algoritmi ta' kumpens jiġu ttestjati matul il-verifika tal-interferenza tal-analizzatur.

8.1.9.1.3. Rekwiziti tas-sistema

Analizzatur NDIR tas-CO₂ għandu jkollu interferenza tal-H₂O li tkun fi hdan (0,0 ± 0,4) mmol/mol (tal-koncentrazzjoni medja mistennija tas-CO₂).

8.1.9.1.4. Proċedura

Il-verifika tal-interferenza għandha ssir kif ġej:

- L-analizzatur NDIR tas-CO₂ għandu jiġi startjat, imhaddem, azzerat u soġġett għal regolar hekk kif isir qabel test tal-emissjonijiet;
- Għandu jinholoq gass tat-test umidifikat billi l-arja zero li tissodisfa l-ispeċifikazzjonijiet fil-punt 9.5.1 tiġi mbaqba mill-ilma distillat f'reċipjent issiġillat jekk il-kampjun ma jiġix mgħoddi minn apparat li jnixxef, ikkontrolla t-temperatura tar-reċipjent sabiex tiġġenera livell ta' H₂O li jkun mill-inqas għoli daqs il-livell massimu mistenni waqt l-ittestjar jekk il-kampjun jiġi mgħoddi minn apparat li jnixxef waqt l-ittestjar, ikkontrolla t-temperatura tar-reċipjent sabiex tiġġenera livell ta' H₂O li jkun mill-inqas għoli daqs il-livell meħtieġ stabbilit fil-punt 9.3.2.3.1;
- It-temperatura tal-gass tat-test umidifikat għandha tinzamm mill-inqas 5 °K 'il fuq mill-punt tan-nida tiegħu 'l isfel mir-reċipjent;
- Il-gass tat-test umidifikat għandu jiġi introdott fis-sistema tal-kampjunar. Il-gass tat-test umidifikat jista' jiġi introdott 'l isfel minn kwalunkwe apparat li jnixxef il-kampjuni, jekk waqt l-ittestjar jintuza wiehed;
- Il-frazzjoni molari tal-ilma, x_{H_2O} , tal-gass tat-test ta' interferenza umidifikat għandha tiġi mkejla kemm jista' jkun qrib tal-bokka tal-analizzatur. Pereżempju, sabiex tiġi kkalkolata l- x_{H_2O} , għandhom jiġu mkejla l-punt tan-nida, T_{dew} u l-pressjoni assoluta, p_{total} ;
- Għandu jintuza ġudizzju inġineristiku tajjeb sabiex tiġi evitata l-kondensazzjoni fil-linji ta' trasferiment, fil-fittings jew fil-valvi mill-punt fejn tiġi mkejla l- x_{H_2O} sal-analizzatur;

- (g) Ghandu jithalla hin sabiex jistabbilizza r-rispons tal-analizzatur. Il-hin ta' stabbilizzazzjoni ghandu jinkludi l-hin sabiex il-linja ta' trasferiment titnaddaf u sabiex jitqies ir-rispons tal-analizzatur;
- (h) Waqt li l-analizzatur ikun qed ikejjel il-koncentrazzjoni tal-kampjun, għandhom jiġu rreġistrati 30 s ta' dejta mehuda bhala kampjun għandha tiġi kkalkolata l-medja aritmetika ta' din id-dejta l-analizzatur jissodisfa l-verifika tal-interferenza jekk dan il-valur ikun fi hdan $(0,0 \pm 0,4)$ mmol/mol

8.1.9.2. Verifika tal-interferenza tal-H₂O u s-CO₂ għall-analizzaturi NDIR tas-CO

8.1.9.2.1. Kamp ta' applikazzjoni u frekwenza

Jekk is-CO jiġi mkejjel bl-użu ta' analizatur NDIR, l-ammont ta' interferenza tal-H₂O u tas-CO₂ għandu jiġi vverifikat wara l-installazzjoni inizjali tal-analizzatur u wara manutenzjoni maġġuri.

8.1.9.2.2. Principji tal-kejl

L-H₂O u s-CO₂ jistgħu jinterferixxu b'mod pożittiv ma' analizatur NDIR billi jikkawżaw rispons simili għas-CO jekk l-analizzatur NDIR juża algoritmi ta' kumpens li jutilizzaw kejl ta' gassijiet oħrajn sabiex jgħaddu minn din il-verifika tal-interferenza, dan il-kejl l-ieħor għandu jsir fl-istess hin sabiex l-algoritmi ta' kumpens jiġu ttestjati waqt il-verifika tal-interferenza tal-analizzatur.

8.1.9.2.3. Rekwiziti tas-sistema

Analizzatur NDIR tas-CO għandu jkollu interferenza kkombinata ta' H₂O u CO₂ li tkun fi hdan ± 2 % tal-koncentrazzjoni medja mistennija tas-CO.

8.1.9.2.4. Proċedura

Il-verifika tal-interferenza għandha ssir kif ġej:

- (a) L-analizzatur NDIR tas-CO għandu jiġi startjat, imhaddem, azzerat u soġġett għal regolar hekk kif isir qabel test tal-emissjonijiet;
- (b) Ghandu jinholoq gass tat-test CO₂ umidifikat billi l-gass tar-regolar CO₂ jiġi mbaqbaq mill-ilma distillat f'recipjent issiġillat jekk il-kampjun ma jiġix mghoddi minn apparat li jnixxef, it-temperatura tar-recipjent għandha tiġi kkontrollata sabiex jiġi ġġenerat livell ta' H₂O li jkun mill-inqas għoli daqs il-livell massimu mistenni waqt l-ittestjar jekk il-kampjun jiġi mghoddi minn apparat li jnixxef waqt l-ittestjar, it-temperatura tar-recipjent għandha tiġi kkontrollata sabiex jiġi ġġenerat livell ta' H₂O li jkun mill-inqas għoli daqs il-livell meħtieġ stabbilit fil-punt 9.3.2.3.1.1 għandha tintuża konċentrazzjoni ta' gass tar-regolar CO₂ li tkun mill-inqas għolja daqs il-koncentrazzjoni massima mistennija waqt l-ittestjar;
- (c) Il-gass tat-test CO₂ umidifikat għandu jiġi introdott fis-sistema tal-kampjunar. Il-gass tat-test CO₂ umidifikat jista' jiġi introdott 'l isfel minn kwalunkwe apparat li jnixxef il-kampjuni, jekk jintuża wiehed waqt l-ittestjar;
- (d) Il-frazzjoni molari tal-ilma, $x_{\text{H}_2\text{O}}$, tal-gass tat-test ta' interferenza umidifikat għandha tiġi mkejla kemm jista' jkun qrib tal-bokka tal-analizzatur. Pereżempju, sabiex tiġi kkalkolata l- $x_{\text{H}_2\text{O}}$, għandhom jiġu mkejla l-punt tan-nida, T_{dew} u l-pressjoni assoluta, p_{total} ;
- (e) Ghandu jintuża ġudizzju ingineristiku tajjeb sabiex tiġi evitata l-kondensazzjoni fil-linji ta' trasferiment, fil-fittings jew fil-valvi mill-punt fejn tiġi mkejla l- $x_{\text{H}_2\text{O}}$ sal-analizzatur;
- (f) Ghandu jithalla hin sabiex jiġi stabbilizzat ir-rispons tal-analizzatur;
- (g) Waqt li l-analizzatur ikun qed ikejjel il-koncentrazzjoni tal-kampjun, l-output tiegħu għandu jiġi rreġistrat għal 30 s għandha tiġi kkalkolata l-medja aritmetika ta' din id-dejta;

- (h) L-analizzatur jghaddi mill-verifika tal-interferenza jekk ir-rizultat tal-paragrafu (g) ta' dan il-punt ikun konformi mat-tolleranza fil-punt 8.1.9.2.3;
- (i) Il-proċeduri tal-interferenza għas-CO₂ u għall-H₂O jistgħu jsiru wkoll b'mod separat jekk il-livelli ta' CO₂ u H₂O li jintużaw ikunu oghla mil-livelli massimi mistennija waqt l-ittestjar, kull valur ta' interferenza li jiġi osservat għandu jtnaqqas billi l-interferenza osservata tiġi mmultiplikata bil-proporzjon tal-valur massimu mistenni ta' koncentrazzjoni għall-valur proprju li jintuża waqt din il-proċedura jistgħu jsiru proċeduri ta' interferenza separati b'koncentrazzjonijiet ta' H₂O (kontenut ta' H₂O ta' 0,025 mol/mol) li huma aktar baxxi mil-livelli massimi mistennija waqt l-ittestjar, iżda l-interferenza osservata ta' H₂O għandha tiżdied billi l-interferenza osservata tiġi mmultiplikata bil-proporzjon tal-valur massimu mistenni tal-koncentrazzjoni ta' H₂O għall-valur proprju li jintuża waqt din il-proċedura. Is-somma taż-żewġ valuri ta' interferenza skalati għandha tkun konformi mat-tolleranza fil-punt 8.1.9.2.3.

8.1.10. Kejl tal-idrokarburi

8.1.10.1. Ottimizzazzjoni u verifika tal-FID

8.1.10.1.1. Kamp ta' applikazzjoni u frekwenza

Għall-analizzaturi kollha tal-FID, il-FID għandu jiġi kkalibrat mal-installazzjoni inizjali. Il-kalibrazzjoni għandha tiġi ripetuta kif ikun mehtieġ billi jintuża ġudizzju inġineristiku tajjeb. Il-passi li ġejjin għandhom jittwettqu għal FID li jkejjel l-HC:

- (a) Ir-rispons ta' FID għal diversi idrokarburi għandu jiġi ottimizzat wara l-installazzjoni inizjali tal-analizzatur u wara manutenzjoni maġġuri. Ir-rispons tal-FID għall-propilen u għat-toluwen għandu jkun bejn 0,9 u 1,1 meta mqabbel mal-propan;
- (b) Il-fattur ta' rispons għall-metan (CH₄) ta' FID għandu jiġi ddeterminat wara l-installazzjoni inizjali tal-analizzatur u wara manutenzjoni maġġuri kif ġie deskritt fil-punt 8.1.10.1.4;
- (c) Ir-rispons għall-metan (CH₄) għandu jiġi vverifikat fi żmien 185 jum qabel l-ittestjar.

8.1.10.1.2. Kalibrazzjoni

Għandu jintuża ġudizzju inġineristiku tajjeb sabiex tiġi żviluppata proċedura ta' kalibrazzjoni, bħal proċedura bbażata fuq l-istruzzjonijiet u l-frekwenza rakkomandata tal-manifattur tal-analizzatur tal-FID għall-kalibrazzjoni tal-FID l-FID għandu jiġi kkalibrat billi jintużaw gassijiet ta' kalibrazzjoni C₃H₈ li jissodisfaw l-ispeċifikazzjonijiet tal-punt 9.5.1 huwa għandu jiġi kkalibrat fuq bażi ta' numru tal-karbonju ta' wiehed (C₁);

8.1.10.1.3. Ottimizzazzjoni tar-rispons tal-FID tal-HC

Din il-proċedura hija intiża biss għall-analizzaturi tal-FID li jkejlu l-HC.

- (a) Għall-istartjar inizjali tal-istrument u għall-aġġustament operattiv bażiku permezz tal-fjuwil u ta' arja żero tal-FID għandhom jintużaw ir-rekwiżiti tal-manifattur tal-istrument u ġudizzju inġineristiku tajjeb. Il-FIDs imsahhna għandhom ikunu fi hdan il-firxiet mehtieġa tat-temperaturi operattivi tagħhom. Ir-rispons tal-FID għandu jiġi ottimizzat sabiex jissodisfa r-rekwiżit tal-fatturi ta' rispons għall-idrokarburi u tal-kontroll tal-interferenza tal-ossigenu skont il-punti 8.1.10.1.1(a) u 8.1.10.2 fl-aktar firxa tal-analizzatur komuni mistennija waqt l-ittestjar tal-emissjonijiet tista' tintuża firxa oghla tal-analizzatur skont ir-rakkomandazzjoni tal-manifattur tal-istrument u ġudizzju inġineristiku tajjeb sabiex l-FID jiġi ottimizzat b'mod preċiż, jekk il-firxa tal-analizzatur komuni tkun aktar baxxa mill-firxa minima għall-ottimizzazzjoni speċifikata mill-manifattur tal-istrument;
- (b) Il-FIDs imsahhna għandhom ikunu fi hdan il-firxiet mehtieġa tat-temperaturi operattivi tagħhom. Ir-rispons tal-FID għandu jiġi ottimizzat fl-aktar firxa tal-analizzatur komuni mistennija waqt l-ittestjar tal-emissjonijiet gass tar-regolar għandu jiġi introdott fl-analizzatur bir-rati tal-fluss tal-fjuwil u tal-fluss tal-arja stabbiliti skont ir-rakkomandazzjonijiet tal-manifattur;

- (c) Għall-fini ta' ottimizzazzjoni, għandhom jittiehdu l-passi li ġejjin minn (i) sa (iv) jew għandha ssir il-proċedura skont l-istruzzjonijiet tal-manifattur tal-istrument. Alternattivament, għall-ottimizzazzjoni, jistgħu jintużaw il-proċeduri deskritti fil-qosor fid-Dokument tas-SAE Nru 770141;
- (i) Ir-ripons fi fluss tal-fjuwil partikolari għandu jiġi ddeterminat mid-differenza bejn ir-rispons għall-gass tar-regolar u r-rispons għall-gass żero;
- (ii) Il-fluss tal-fjuwil għandu jkun aġġustat b'mod inkrementali 'il fuq u 'l isfel mill-ispeċifikazzjoni tal-manifattur għandhom jiġu rreġistrati r-rispons tar-regolar u r-rispons żero f'dawn il-flussi tal-fjuwil;
- (iii) Id-differenza bejn ir-rispons għar-regolar u r-rispons ta' żero għandha tiġi traċċjata grafikament u l-fluss tal-fjuwil għandu jiġi aġġustat għall-ogħla naha tal-kurva. Dan huwa l-issettjar tar-rata tal-fluss inizjali li jista' jeħtieġ aktar ottimizzazzjoni skont ir-riżultati tal-fatturi ta' rispons tal-idrokarburi u l-kontroll tal-interferenza tal-ossigenu skont il-punti 8.1.10.1.1(a) u 8.1.10.2;
- (iv) Jekk l-interferenza tal-ossigenu jew il-fatturi ta' rispons tal-idrokarburi ma jissodisfawx l-ispeċifikazzjonijiet li ġejjin, il-fluss tal-arja għandu jiġi aġġustat b'mod inkrementali 'il fuq u 'l isfel mill-ispeċifikazzjonijiet tal-manifattur, filwaqt li jiġu ripetuti l-punti 8.1.10.1.1(a) u 8.1.10.2 għal kull fluss;
- (d) Ir-rati tal-fluss u/jew il-pressjonijiet ottimali għall-fjuwil tal-FID u għall-arja tal-burner għandhom jiġu ddeterminati, għandhom jittiehdu kampjuni tagħhom u għandhom jiġu rreġistrati għal referenza futura.

8.1.10.1.4. Determinazzjoni tal-fattur ta' rispons għas-CH₄ tal-FID tal-HC

Billi l-analizzaturi tal-FID ġeneralment ikollhom rispons differenti għas-CH₄ kontra s-C₃H₈, wara l-ottimizzazzjoni tal-FID, għandu jiġi ddeterminat il-fattur ta' rispons għas-CH₄ ta' kull analizzatur tal-FID tal-HC, $RF_{CH_4[THC-FID]}$ fil-kalkoli għad-determinazzjoni tal-HC, deskritti fit-taqsimi 2 tal-Anness VII (approċċ ibbażat fuq il-massa) jew fit-taqsimi 3 tal-Anness VII (approċċ b'bażi molari), sabiex ikun hemm kumpens għar-rispons għas-CH₄, għandu jintuża l-aktar $RF_{CH_4[THC-FID]}$ riċenti mkejjeż skont din it-taqsimi l- $RF_{CH_4[THC-FID]}$ għandu jiġi ddeterminat kif ġej:

- (a) Għandha tintgħażel koncentrazzjoni tal-gass tar-regolar C₃H₈ sabiex l-analizzatur jiġi soġġett għal regolar qabel l-ittestjar tal-emissjonijiet għandhom jintgħażlu biss gassijiet tar-regolar li jissodisfaw l-ispeċifikazzjonijiet tal-punt 9.5.1 u l-koncentrazzjoni tas-C₃H₈ tal-gass għandha tiġi rreġistrata;
- (b) Għandu jintgħażel gass tar-regolar CH₄ li jissodisfa l-ispeċifikazzjonijiet tal-punt 9.5.1 u l-koncentrazzjoni tas-CH₄ tal-gass għandha tiġi rreġistrata;
- (c) L-analizzatur tal-FID għandu jithaddem skont l-istruzzjonijiet tal-manifattur;
- (d) Għandu jiġi kkonfermat li l-analizzatur tal-FID ikun ġie kkalibrat bl-użu tas-C₃H₈. Il-kalibrizzjoni għandha ssir fuq bażi ta' numru tal-karbonju ta' wiehed (C₁);
- (e) L-FID għandu jiġi azzerat b'gass żero użat għall-ittestjar tal-emissjonijiet;
- (f) L-FID għandu jiġi soġġett għal regolar bil-gass tar-regolar C₃H₈ magħżul;
- (g) Il-gas tar-regolar CH₄ magħżul skont il-paragrafu (b) għandu jiġi introdott fil-port tal-kampjunar tal-analizzatur tal-FID;
- (h) Ir-rispons tal-analizzatur għandu jiġi stabbilizzat. Il-hin ta' stabbilizzazzjoni jista' jinkludi l-hin sabiex l-analizzatur jitnaddaf u sabiex jitqies ir-rispons tiegħu;
- (i) Waqt li l-analizzatur ikun qed ikejjeż il-koncentrazzjoni tas-CH₄, għandhom jiġu rreġistrati 30 s ta' dejta mehuda bħala kampjun u għandha tiġi kkalkolata l-medja aritmetika ta' dawn il-valuri;
- (j) Il-koncentrazzjoni medja mkejjeż għandha tiġi diviża bil-koncentrazzjoni tar-regolar irreġistrata tal-gass ta' kalibrizzjoni CH₄. Ir-riżultat huwa l-fattur ta' rispons tal-analizzatur tal-FID għas-CH₄, $RF_{CH_4[THC-FID]}$.

8.1.10.1.5. Verifika tar-rispons għall-metan (CH_4) tal-FID tal-HC

Jekk il-valur ta' $RF_{\text{CH}_4[\text{THC-FID}]}$ miksub skont il-punt 8.1.10.1.4 ikun fi hdan $\pm 5,0 \%$ tal-aktar valur riċenti tiegħu ddeterminat qabel, l-FID tal-HC jgħaddi mill-verifika tar-rispons għall-metan.

- L-ewwel għandu jiġi vverifikat li l-pessjonijiet u/jew ir-rati tal-fluss tal-fjuwil, tal-arja tal-burner u tal-kampjun tal-FID jkunu fi hdan $\pm 0,5 \%$ tal-aktar valuri riċenti tagħhom irreġistrati qabel, kif ġie deskritt fil-punt 8.1.10.1.3 jekk dawn ir-rati tal-fluss ikollhom jiġu aġġustati, għandu jiġi ddeterminat $RF_{\text{CH}_4[\text{THC-FID}]}$ ġdid kif ġie deskritt fil-punt 8.1.10.1.4 għandu jiġi vverifikat li l-valur ta' $RF_{\text{CH}_4[\text{THC-FID}]}$ iddeterminat ikun fi hdan it-tolleranza speċifikata f'dan il-punt 8.1.10.1.5;
- Jekk l- $RF_{\text{CH}_4[\text{THC-FID}]}$ ma jkunx fi hdan it-tolleranza speċifikata f'dan il-punt 8.1.10.1.5, ir-rispons tal-FID għandu jiġi ottimizzat mill-ġdid kif ġie deskritt fil-punt 8.1.10.1.3;
- Għandu jiġi ddeterminat $RF_{\text{CH}_4[\text{THC-FID}]}$ ġdid kif ġie deskritt fil-punt 8.1.10.1.4 fil-kalkoli għad-determinazzjoni tal-HC, kif deskritt fit-taqsim 2 tal-Anness VII (approċċ ibbażat fuq il-massa) jew fit-taqsim 3 tal-Anness VII (approċċ b'bażi molari), għandu jintuża dan il-valur ġdid ta' $RF_{\text{CH}_4[\text{THC-FID}]}$.

8.1.10.2. Verifika mhux stojkjometrika tal-interferenza tal- O_2 fil-gass tal-egżost mhux ittrattat bl-FID

8.1.10.2.1. Kamp ta' applikazzjoni u frekwenza

Jekk l-analizzaturi tal-FID jintużaw għall-kejl tal-egżost mhux ittrattat, l-ammont ta' interferenza tal- O_2 fl-FID għandu jiġi vverifikat mal-installazzjoni inizjali u wara manutenzjoni maġġuri.

8.1.10.2.2. Prinċipji tal-kejl

Il-bidliet fil-koncentrazzjoni tal- O_2 fil-gass tal-egżost mhux ittrattat jistgħu jaffettwaw ir-rispons tal-FID billi jbiddu t-temperatura tal-fjamma tal-FID. Il-fjuwil, l-arja tal-burner u l-fluss tal-kampjun tal-FID għandhom jiġu ottimizzati sabiex jissodisfa din il-verifika. Il-prestazzjoni tal-FID għandha tiġi vverifikata bl-algoritmi ta' kumpens għall-interferenza tal- O_2 fl-FID li tkun attiva waqt test tal-emissjonijiet.

8.1.10.2.3. Rekwiżiti tas-sistema

Kwalunkwe analizzatur tal-FID użat waqt l-ittestjar għandu jgħaddi mill-verifika tal-interferenza tal- O_2 tal-FID skont il-proċedura f'din it-taqsim.

8.1.10.2.4. Proċedura

L-interferenza tal- O_2 fl-FID għandha tiġi ddeterminata kif ġej, fejn għandu jiġi nnotat li jistgħu jintużaw diviżur tal-gass wiehed jew aktar sabiex jinholqu koncentrazzjonijiet tal-gass ta' referenza li jkunu mehtieġa sabiex issir din il-verifika:

- Għandhom jintgħażlu tliet gassijiet tar-regolar ta' referenza li jissodisfaw l-ispeċifikazzjonijiet stabbiliti fil-punt 9.5.1 u li jkun fihom koncentrazzjoni ta' C_3H_8 biex l-analizzaturi jiġu soġġetti għal regular qabel l-ittestjar tal-emissjonijiet. Il-gassijiet tar-regolar CH_4 ta' referenza għandhom jintgħażlu għall-FIDs ikkalibrati fuq CH_4 b'eliminatur ta' idrokarburi mhux metaniċi. It-tliet koncentrazzjonijiet tal-gassijiet ta' bilanċ għandhom jintgħażlu b'tali mod li l-koncentrazzjonijiet tal- O_2 u tal- N_2 jirrapprezentaw il-koncentrazzjonijiet minimi, massimi u intermedji tal- O_2 mistennija waqt l-ittestjar. Ir-rekwiżit sabiex tintuża l-koncentrazzjoni medja tal- O_2 jista' jitneħħa jekk il-FID jiġi kkalibrat b'gass tar-regolar ibbilanċjat bil-koncentrazzjoni medja mistennija tal-ossigenu;
- Għandu jiġi kkonfermat li l-analizzatur tal-FID jissodisfa l-ispeċifikazzjonijiet kollha tal-punt 8.1.10.1;
- L-analizzatur tal-FID għandu jiġi startjat u jithaddem kif isir qabel test tal-emissjonijiet. Irrispettivament mis-sors tal-arja tal-burner tal-FID waqt l-ittestjar, għal din il-verifika bhala s-sors tal-arja tal-burner tal-FID għandha tintuża arja zero;

- (d) L-analizzatur għandu jiġi ssettjat fuq zero;
- (e) L-analizzatur għandu jiġi soġġett għal regolar billi jintuża gass tar-regolar li jintuża waqt l-ittestjar tal-emissjonijiet;
- (f) Ir-rispons zero għandu jiġi kkontrollat billi jintuża l-gass zero li jintuża waqt l-ittestjar tal-emissjonijiet. Il-proċedura għandha tissokta għall-pass li jmiss jekk ir-rispons medju zero ta' 30 s ta' dejta mehuda bhala kampjun ikun fi hdan $\pm 0,5$ % tal-valur ta' regolar ta' referenza użat fil-paragrafu (e) ta' dan il-punt, inkella l-proċedura għandha terġa' tinbeda skont il-paragrafu (d) ta' dan il-punt;
- (g) Ir-rispons tal-analizzatur għandu jiġi kkontrollat billi jintuża l-gass tar-regolar li jkollu l-koncentrazzjoni minima ta' O₂ mistennija waqt l-ittestjar. Ir-rispons medju ta' 30 s tad-dejta stabbilizzata tal-kampjun għandu jiġi rreġistrat bhala $x_{O_{2minHC}}$;
- (h) Ir-rispons zero tal-analizzatur tal-FID għandu jiġi kkontrollat billi jintuża l-gass zero li jintuża waqt l-ittestjar tal-emissjonijiet. Il-pass li jmiss għandu jsir jekk ir-rispons medju zero ta' 30 s tad-dejta stabbilizzata tal-kampjun ikun fi hdan $\pm 0,5$ % tal-valur tar-regolar ta' referenza użat fil-paragrafu (e) ta' dan il-punt, inkella l-proċedura għandha terġa' tinbeda skont il-paragrafu (d) ta' dan il-punt;
- (i) Ir-rispons tal-analizzatur għandu jiġi kkontrollat billi jintuża l-gass tar-regolar li jkollu l-koncentrazzjoni medja ta' O₂ mistennija waqt l-ittestjar. Ir-rispons medju ta' 30 s tad-dejta stabbilizzata tal-kampjun għandu jiġi rreġistrat bhala $x_{O_{2avgHC}}$;
- (j) Ir-rispons zero tal-analizzatur tal-FID għandu jiġi kkontrollat billi jintuża l-gass zero li jintuża waqt l-ittestjar tal-emissjonijiet. Il-pass li jmiss għandu jsir jekk ir-rispons medju zero ta' 30 s tad-dejta stabbilizzata tal-kampjun ikun fi hdan $\pm 0,5$ % tal-valur tar-regolar ta' referenza użat fil-paragrafu (e) ta' dan il-punt, inkella l-proċedura għandha terġa' tinbeda skont il-paragrafu (d) ta' dan il-punt;
- (k) Ir-rispons tal-analizzatur għandu jiġi kkontrollat billi jintuża l-gass tar-regolar li jkollu l-koncentrazzjoni massima ta' O₂ mistennija waqt l-ittestjar. Ir-rispons medju ta' 30 s tad-dejta stabbilizzata tal-kampjun għandu jiġi rreġistrat bhala $x_{O_{2maxHC}}$;
- (l) Ir-rispons zero tal-analizzatur tal-FID għandu jiġi kkontrollat billi jintuża l-gass zero li jintuża waqt l-ittestjar tal-emissjonijiet. Il-pass li jmiss għandu jsir jekk ir-rispons medju zero ta' 30 s tad-dejta stabbilizzata tal-kampjun ikun fi hdan $\pm 0,5$ % tal-valur tar-regolar ta' referenza użat fil-paragrafu (e) ta' dan il-punt, inkella l-proċedura għandha terġa' tinbeda skont il-paragrafu (d) ta' dan il-punt;
- (m) Għandha tiġi kkalkolata d-differenza perċentwali bejn $x_{O_{2maxHC}}$ u l-koncentrazzjoni tal-gass ta' referenza tiegħu għandha tiġi kkalkolata d-differenza perċentwali bejn $x_{O_{2avgHC}}$ u l-koncentrazzjoni tal-gass ta' referenza tiegħu għandha tiġi kkalkolata d-differenza perċentwali bejn $x_{O_{2minHC}}$ u l-koncentrazzjoni tal-gass ta' referenza tiegħu għandha tiġi ddeterminata d-differenza perċentwali massima tat-tliet valuri. Din hija l-interferenza tal-O₂;
- (n) Jekk l-interferenza tal-O₂ tkun fi hdan ± 3 %, l-FID jissodisfa l-verifika tal-interferenza tal-O₂; inkella għandu jittiehed pass wiehed jew iktar minn dawn li ġejjin sabiex jiġi indirizzat in-nuqqas:
- (i) Il-verifika għandha tiġi ripetuta sabiex jiġi ddeterminat jekk ikunx sar xi żball matul il-proċedura;
 - (ii) Għandhom jintgħażlu gassijiet zero u tar-regolar għall-ittestjar tal-emissjonijiet li jkun fihom koncentrazzjonijiet oghla jew aktar baxxi ta' O₂ u l-verifika għandha tiġi ripetuta;
 - (iii) L-arja tal-burner, tal-fjuwil u tar-rati tal-fluss tal-kampjunar tal-FID għandhom jiġu aġġustati. Innota li jekk dawn ir-rati tal-fluss jiġu aġġustati fuq FID tat-THC sabiex l-istrument jgħaddi mill-verifika tal-interferenza tal-O₂, l-RF_{CH₄} għandu jiġi stabbilit mill-ġdid għall-verifika tal-RF_{CH₄} li jkun imiss. Il-verifika tal-interferenza tal-O₂ għandha tiġi ripetuta wara l-aġġustament u għandu jiġi ddeterminat l-RF_{CH₄};
 - (iv) L-FID għandu jissewwa jew jiġi sostitwit u l-verifika tal-interferenza tal-O₂ għandha tiġi ripetuta.

- 8.1.11. Il-kejl tal-NO_x
- 8.1.11.1. Verifika tal-attenwazzjoni tas-CLD, tas-CO₂ u tal-H₂O
- 8.1.11.1.1. Kamp ta' applikazzjoni u frekwenza

Jekk jintuża analizzatur tas-CLD sabiex jitkejjel l-NO_x, l-ammont tal-attenwazzjoni bl-H₂O u bis-CO₂ għandu jiġi vverifikat wara l-installazzjoni tal-analizzatur tas-CLD u wara manutenzjoni maġġuri.

- 8.1.11.1.2. Principji tal-kejl

L-H₂O u s-CO₂ jistgħu jinterferixxu b'mod negattiv mar-rispons għall-NO_x tas-CLD permezz ta' attenwazzjoni kollizzjonali, li tinibixxi r-reazzjoni kimiluminixxenti li CLD juża sabiex jindividwa l-NO_x. Din il-proċedura u l-kalkoli fil-punt 8.1.11.2.3 jiddeterminaw l-attenwazzjoni u jiskalaw ir-riżultati tal-attenwazzjoni għall-frazzjoni molari massima tal-H₂O u għall-koncentrazzjoni massima tas-CO₂, mistennija waqt l-ittestjar tal-emissjonijiet jekk l-analizzatur tas-CLD juża algoritmi għall-kumpens tal-attenwazzjoni li jużaw strumenti ta' kejl tal-H₂O u/jew tas-CO₂, l-attenwazzjoni għandha tiġi evalwata b'dawn l-istrumenti attivi u bl-algoritmi għall-kumpens applikati.

- 8.1.11.1.3. Rekwiżiti tas-sistema

Għal kejl dilwit, analizzatur tas-CLD ma għandux jaqbeż attenwazzjoni ta' H₂O u CO₂ ikkombinati ta' ± 2 % għal kejl mhux ittrattat, analizzatur tas-CLD ma għandux jaqbeż attenwazzjoni kkombinata bl-H₂O u bis-CO₂ ta' ± 2,5 % l-attenwazzjoni kkombinata hija s-somma tal-attenwazzjoni bis-CO₂ iddeterminata kif ġie deskritt fil-punt 8.1.11.1.4 u tal-attenwazzjoni bl-H₂O kif ġie ddeterminat fil-punt 8.1.11.1.5 jekk dawn ir-rekwiżiti ma jiġux issodisfati, għandha tittiehed azzjoni korrettiva billi l-analizzatur jissewwa jew jiġi sostitwit. Qabel ma jsiru t-testijiet tal-emissjonijiet, għandu jiġi vverifikat li l-azzjoni korrettiva jkun irnexxielha tregġa' lill-analizzatur għal funzjonament xieraq.

- 8.1.11.1.4. Proċedura ta' verifika tal-attenwazzjoni bis-CO₂

Il-metodu li ġej jew il-metodu preskritt mill-manifattur tal-istrument jista' jintuża sabiex tiġi ddeterminata l-attenwazzjoni bis-CO₂ billi jintuża diviżur tal-gass li jhallat il-gassijiet tar-regolar binarji mal-gass żero bhala d-dilwent u jissodisfa l-ispeċifikazzjonijiet fil-punt 9.4.5.6, jew għandu jintuża ġudizzju inġineristiku tajjeb sabiex jiġi żviluppat protokoll differenti:

- (a) Għandhom jintużaw tubi tal-PTFE jew tal-azzar inossidabbli sabiex isiru l-konnessjonijiet meħtieġa;
- (b) Id-diviżur tal-gass għandu jiġi kkonfiguratur b'tali mod li jithalltu flimkien ammonti kwazi indaqs tal-gassijiet tar-regolar u dawk dilwenti;
- (c) Jekk l-analizzatur tas-CLD ikollu modalità operattiva fejn jindividwa l-NO biss, kuntrarju għall-NO_x totali, l-analizzatur tas-CLD għandu jithaddem fil-modalità operattiva tal-NO biss;
- (d) Għandhom jintużaw gass tar-regolar CO₂ li jissodisfa l-ispeċifikazzjonijiet tal-punt 9.5.1 u koncentrazzjoni li tkun bejn wiehed u iehor darbtejn aktar mill-koncentrazzjoni massima tas-CO₂ mistennija waqt l-ittestjar tal-emissjonijiet;
- (e) Għandhom jintużaw gass tar-regolar NO li jissodisfa l-ispeċifikazzjonijiet tal-punt 9.5.1 u koncentrazzjoni li tkun bejn wiehed u iehor darbtejn oghla mill-koncentrazzjoni massima tal-NO mistennija waqt l-ittestjar tal-emissjonijiet tista' tintuża koncentrazzjoni oghla skont ir-rakkomandazzjoni tal-manifattur tal-istrument u ġudizzju inġineristiku tajjeb sabiex tinkiseb verifika preċiża, jekk il-koncentrazzjoni tal-NO mistennija tkun aktar baxxa mill-firxa minima għall-verifika speċifikata mill-manifattur tal-istrument;
- (f) L-analizzatur tas-CLD għandu jiġi azzerat u soġġett għal regolar l-analizzatur tas-CLD għandu jiġi soġġett għal regolar bil-gass tar-regolar NO mill-paragrafu (e) ta' dan il-punt permezz tad-diviżur tal-gass. Il-gass tar-regolar NO għandu jiġi konness mal-bokka tar-regolar tad-diviżur tal-gass; gass żero għandu jiġi konness mal-bokka tad-dilwent tad-diviżur tal-gass; għandu jintuża l-istess proporzjon nominali tat-taħlita kif intgħazel fil-paragrafu (b) ta' dan il-punt; u l-koncentrazzjoni tal-output tal-NO tad-diviżur tal-gass għandha tintuża sabiex l-analizzatur tas-CLD jiġi soġġett għal regolar. Il-korrezzjonijiet għall-proprietajiet tal-gass għandhom jiġu applikati kif ikun meħtieġ sabiex tiġi żgurata diviżjoni preċiża tal-gass;

- (g) Il-gass tar-regolar tas-CO₂ għandu jiġi konness mal-bokka tar-regolar tad-diviżur tal-gass;
- (h) Il-gass tar-regolar NO għandu jiġi konness mal-bokka tad-dilwenti tad-diviżur tal-gass;
- (i) Filwaqt li l-NO u s-CO₂ ikunu qed jiċċirkolaw fid-diviżur tal-gass, l-output tad-diviżur tal-gass għandu jiġi stabbilizzat. Il-koncentrazzjoni tas-CO₂ mill-output tad-diviżur tal-gass għandha tiġi ddeterminata billi tiġi applikata korrezzjoni għall-proprietajiet tal-gass kif ikun mehtieġ sabiex tiġi żgurata diviżjoni preċiża tal-gass. Din il-koncentrazzjoni, x_{CO_2act} , għandha tiġi rreġistrata u għandha tintuża fil-kalkoli tal-verifika tal-attenwazzjoni fil-punt 8.1.11.2.3 bhala alternattiva għall-użu ta' diviżur tal-gass, jista' jintuża apparat sempliċi iehor tat-tahlit tal-gassijiet f'dan il-każ, għandu jintuża analizzatur sabiex tiġi ddeterminata l-koncentrazzjoni tas-CO₂ jekk jintuża NDIR flimkien ma' apparat sempliċi għat-tahlit tal-gassijiet, huwa għandu jissodisfa r-rekwiżiti ta' din it-taqsimu u għandu jiġi soġġett għal regolari bil-gass tar-regolar tas-CO₂ mill-paragrafu (d) ta' dan il-punt. Il-linearità tal-analizzatur NDIR għandha tiġi kkontrollata qabel fuq il-firxa kollha sa darbtejn aktar mill-koncentrazzjoni massima mistennija tas-CO₂ waqt l-ittestjar;
- (j) Il-koncentrazzjoni tal-NO għandha tiġi mkejla 'l isfel mid-diviżur tal-gass permezz tal-analizzatur tas-CLD għandu jithalla hin sabiex jistabbilizza r-rispons tal-analizzatur. Il-hin tal-istabbilizzazzjoni jista' jinkludi l-hin sabiex tinaddaf il-linja tat-trasferiment u sabiex jitqies ir-rispons tal-analizzatur. Waqt li l-analizzatur ikun qed ikejjel il-koncentrazzjoni tal-kampjun, l-output tal-analizzatur għandu jiġi rreġistrat għal 30 sekonda. Il-koncentrazzjoni aritmetika medja għandha tiġi kkalkolata minn din id-dejta, x_{NOmeas} , x_{NOmeas} għandha tiġi rreġistrata u għandha tintuża fil-kalkoli tal-verifika tal-attenwazzjoni fil-punt 8.1.11.2.3;
- (k) Il-koncentrazzjoni proprja tal-NO għandha tiġi kkalkolata fl-iżbukk tad-diviżur tal-gass, x_{NOact} , abbażi tal-koncentrazzjonijiet tal-gass tar-regolar u ta' x_{CO_2act} permezz tal-ekwazzjoni (6-24). Il-valur ikkalkolat għandu jintuża fil-kalkoli tal-verifika tal-attenwazzjoni permezz tal-ekwazzjoni (6-23);
- (l) Il-valuri rreġistrati skont il-punti 8.1.11.1.4 u 8.1.11.1.5 għandhom jintużaw sabiex tiġi kkalkolata l-attenwazzjoni kif ġie deskritt fil-punt 8.1.11.2.3.

8.1.11.1.5. Procedura ta' verifika tal-attenwazzjoni bl-H₂O

Il-metodu li ġej jew il-metodu preskritt mill-manifattur tal-istrument jista' jintuża sabiex tiġi ddeterminata l-attenwazzjoni bl-H₂O, jew għandu jintuża ġudizzju ingineristiku tajjeb sabiex jiġi żviluppat protokoll differenti:

- (a) Għandhom jintużaw tubi tal-PTFE jew tal-azzar inossidabbli sabiex isiru l-konnessjonijiet mehtieġa;
- (b) Jekk l-analizzatur tas-CLD ikollu modalità operattiva fejn jindividwa l-NO biss, kuntrarju għall-NO_x totali, l-analizzatur tas-CLD għandu jithaddem fil-modalità operattiva tal-NO biss;
- (c) Għandhom jintużaw gass tar-regolar NO li jissodisfa l-ispeċifikazzjonijiet tal-punt 9.5.1 u koncentrazzjoni li tkun qrib il-koncentrazzjoni massima mistennija waqt l-ittestjar tal-emissjonijiet tista' tintuża koncentrazzjoni oghla skont ir-rakkomandazzjoni tal-manifattur tal-istrument u ġudizzju ingineristiku tajjeb sabiex tinkiseb verifika preċiża, jekk il-koncentrazzjoni tal-NO mistennija tkun aktar baxxa mill-firxa minima għall-verifika speċifikata mill-manifattur tal-istrument;
- (d) L-analizzatur tas-CLD għandu jiġi azzerat u soġġett għal regolari l-analizzatur tas-CLD għandu jiġi soġġett għal regolari bil-gass tar-regolar NO mill-paragrafu (c) ta' dan il-punt, il-koncentrazzjoni tal-gass tar-regolar għandha tiġi rreġistrata bhala x_{NOdry} u għandha tintuża fil-kalkoli tal-verifika tal-attenwazzjoni fil-punt 8.1.11.2.3;
- (e) Il-gass tar-regolar NO għandu jiġi umidifikat billi jiġi mbaqbaq mill-ilma distillat f'recipjent issiġillat jekk il-kampjun tal-gass tar-regolar NO umidifikat ma jghaddix minn apparat li jnixxef il-kampjuni għal dan it-test ta' verifika, it-temperatura tar-recipient għandha tiġi kkontrollata sabiex jiġi ġġenerat livell ta' H₂O bejn wieħed u iehor daqs il-frazzjoni molari massima tal-H₂O mistennija waqt l-ittestjar tal-emissjonijiet jekk il-kampjun tal-gass tar-regolar NO umidifikat ma jghaddix minn apparat li jnixxef il-kampjuni, il-kalkoli tal-verifika tal-attenwazzjoni fil-punt 8.1.11.2.3 jiskalaw l-attenwazzjoni bl-H₂O imkejla għall-oghla frazzjoni molari tal-H₂O mistennija waqt l-ittestjar tal-emissjonijiet jekk kampjun tal-gass tar-regolar NO umidifikat jghaddi minn apparat li jnixxef għal dan it-test ta' verifika, it-temperatura tar-recipient għandha tiġi kkontrollata sabiex jiġi ġġenerat livell ta' H₂O li jkun mill-inqas għoli daqs il-livell mehtieġ stabbilit fil-punt 9.3.2.3.1 għal dan il-każ, il-kalkoli tal-verifika tal-attenwazzjoni stabbiliti fil-punt 8.1.11.2.3 ma jiskalawx l-attenwazzjoni bl-H₂O imkejla;

- (f) Il-gass tat-test NO umidifikat għandu jiġi introdott fis-sistema tal-kampjunar huwa jista' jiġi introdott 'il fuq jew 'il isfel minn apparat li jnixxef il-kampjuni li jintuza waqt l-ittestjar tal-emissjonijiet skont il-punt ta' introduzzjoni, għandu jintgħażel il-metodu tal-kalkolu rispettiv tal-paragrafu (e) ta' dan il-punt. Innota li l-apparat li jnixxef il-kampjuni għandu jgħaddi mill-kontroll tal-verifika tal-apparat li jnixxef il-kampjuni fil-punt 8.1.8.5.8;
- (g) Għandha tiġi mkejla l-frazzjoni molari tal-H₂O fil-gass tar-regolar NO umidifikat f'każ li jintuza apparat li jnixxef il-kampjuni, il-frazzjoni molari tal-H₂O fil-gass tar-regolar NO umidifikat għandha tiġi mkejla 'il isfel mill-apparat li jnixxef il-kampjuni, $x_{\text{H}_2\text{Omeas}}$ huwa rakkomandat li $1-x_{\text{H}_2\text{Omeas}}$ titkejjel kemm jista' jkun qrib tal-bokka tal-analizzatur tas-CLD. $x_{\text{H}_2\text{Omeas}}$ tista' tiġi kkalkolata mill-kejl tal-punt tan-nida, T_{dew} u tal-pressjoni assoluta, p_{total} ;
- (h) Għandu jintuza ġudizzju ingineristiku tajjeb sabiex tiġi evitata l-kondensazzjoni fil-linji ta' trasferiment, fil-fittings jew fil-valvi mill-punt fejn titkejjel $1-x_{\text{H}_2\text{Omeas}}$ sal-analizzatur; Huwa rakkomandat li s-sistema tkun iddisinjata b'tali mod li t-temperaturi tal-hitana fil-linji ta' trasferiment, fil-fittings u fil-valvi mill-punt fejn titkejjel $1-x_{\text{H}_2\text{Omeas}}$ sal-analizzatur ikunu mill-inqas 5 K oghla mill-punt tan-nida lokali tal-gass tal-kampjun;
- (i) Il-koncentrazzjoni tal-gass tar-regolar NO umidifikat għandha titkejjel bl-analizzatur tas-CLD għandu jithalla hin sabiex jistabbilizza r-rispons tal-analizzatur. Il-hin tal-istabbilizzazzjoni jista' jinkludi l-hin sabiex titnaddaf il-linja tat-trasferiment u sabiex jitqies ir-rispons tal-analizzatur. Waqt li l-analizzatur ikun qed ikejjel il-koncentrazzjoni tal-kampjun, l-output tal-analizzatur għandu jiġi rreġistrat għal 30 sekonda. Il-medja aritmetika għandha tiġi kkalkolata minn din id-dejta, x_{NOwet} x_{NOwet} għandha tiġi rreġistrata u tintuza fil-kalkoli tal-verifika tal-attenwazzjoni fil-punt 8.1.11.2.3.

8.1.11.2. Kalkoli tal-verifika tal-attenwazzjoni tas-CLD

Il-kalkoli tal-kontroll tal-attenwazzjoni tas-CLD għandhom isiru kif ġie deskritt f'dan il-punt.

8.1.11.2.1. Ammont ta' ilma mistenni waqt l-ittestjar

Għandha tiġi stmata l-frazzjoni molari massima mistennija tal-ilma waqt l-ittestjar tal-emissjonijiet, $x_{\text{H}_2\text{Oexp}}$. Din l-istima għandha ssir fejn ikun ġie introdott il-gass tar-regolar NO umidifikat fil-punt 8.1.11.1.5(f). Meta tiġi stmata l-frazzjoni molari massima mistennija tal-ilma, għandhom jiġu kkunsidrati l-kontenut massimu mistenni tal-ilma fl-arja ta' kombusjoni, il-prodotti tal-kombustjoni tal-fjuwil u l-arja ta' dilwizzjoni (jekk ikun applikabbli) jekk waqt it-test ta' verifika, il-gass tar-regolar NO umidifikat jiġi introdott fis-sistema tal-kampjun 'il fuq minn apparat li jnixxef il-kampjuni, ma jkunx mehtieg li tiġi stmata l-frazzjoni molari massima mistennija tal-ilma u $1-x_{\text{H}_2\text{Oexp}}$ għandha tiġi ssettjata b'valur ugwali għal $x_{\text{H}_2\text{Omeas}}$.

8.1.11.2.2. L-ammont ta' CO₂ mistenni waqt l-ittestjar

Għandha tiġi stmata l-koncentrazzjoni massima ta' CO₂ mistennija waqt l-ittestjar tal-emissjonijiet, $C_{\text{CO}_2\text{exp}}$. Din l-istima għandha ssir fil-post tas-sistema tal-kampjun fejn jiġu introdotti l-gassijiet tar-regolar NO u CO₂ imhalltin skont il-punt 8.1.11.1.4(j). Meta tiġi stmata l-koncentrazzjoni massima mistennija tas-CO₂, għandu jiġi kkunsidrat il-kontenut massimu mistenni tas-CO₂ fil-prodotti tal-kombusjoni tal-fjuwil u fl-arja ta' dilwizzjoni.

8.1.11.2.3. Kalkoli tal-attenwazzjoni kkombinata bl-H₂O u bis-CO₂

L-attenwazzjoni kkombinata bl-H₂O u bis-CO₂ għandha tiġi kkalkolata permezz tal-ekwazzjoni (6-23):

$$\text{quench} = \left[\left(\frac{x_{\text{NOwet}}}{1 - x_{\text{H}_2\text{Omeas}}} \right) \cdot \frac{x_{\text{H}_2\text{Oexp}}}{x_{\text{H}_2\text{Omeas}}} + \left(\frac{x_{\text{NOmeas}}}{x_{\text{NOact}}} - 1 \right) \cdot \frac{x_{\text{CO}_2\text{exp}}}{x_{\text{CO}_2\text{act}}} \right] \cdot 100 \% \quad (6-23)$$

Fejn:

attenwazzjoni = l-ammont ta' attenwazzjoni tas-CLD

x_{NOdry} hija l-koncentrazzjoni mkejla ta' NO 'il fuq minn apparat tat-tbaqbiq, skont il-punt 8.1.11.1.5(d)

x_{NOwet}	hija l-koncentrazzjoni mkejla ta' NO 'l isfel minn apparat tat-tbaqbiq, skont il-punt 8.1.11.1.5(i)
$x_{\text{H}_2\text{Oexp}}$	hija l-frazzjoni molari massima mistennija tal-ilma waqt l-ittestjar tal-emissjonijiet skont il-punt 8.1.11.2.1.
$x_{\text{H}_2\text{Omeas}}$	hija l-frazzjoni molari mkejla tal-ilma waqt il-verifika tal-attenwazzjoni skont il-punt 8.1.11.1.5(g)
x_{NOmeas}	hija l-koncentrazzjoni mkejla tal-NO meta gass tar-regolar NO jithallat ma' gass tar-regolar CO ₂ , skont il-punt 8.1.11.1.4(j)
x_{NOact}	hija l-koncentrazzjoni proprja tal-NO meta gass tar-regolar NO jithallat ma' gass tar-regolar CO ₂ , skont il-punt 8.1.11.1.4(k) u kkalkolata permezz tal-ekwazzjoni (6-24)
$x_{\text{CO}_2\text{exp}}$	hija l-koncentrazzjoni massima mistennija tas-CO ₂ waqt l-ittestjar tal-emissjonijiet, skont il-punt 8.1.11.2.2.
$x_{\text{CO}_2\text{act}}$	hija l-koncentrazzjoni proprja tas-CO ₂ meta gass tar-regolar NO jithallat ma' gass tar-regolar CO ₂ , skont il-punt 8.1.11.1.4(i)

$$x_{\text{NOact}} = \left(1 - \frac{x_{\text{CO}_2\text{act}}}{x_{\text{CO}_2\text{span}}} \right) \cdot x_{\text{NOspan}} \quad (6-24)$$

Fejn:

x_{NOspan}	hija l-koncentrazzjoni tal-gass tar-regolar NO mdahhla fid-diviżur tal-gass, skont il-punt 8.1.11.1.4(e)
$x_{\text{CO}_2\text{span}}$	hija l-koncentrazzjoni tal-gass tar-regolar CO ₂ imdahhla fid-diviżur tal-gass, skont il-punt 8.1.11.1.4(d)

8.1.11.3. Verifika tal-interferenza tal-HC u tal-H₂O fl-analizzatur NDUV

8.1.11.3.1. Kamp ta' applikazzjoni u frekwenza

Jekk l-NO_x jiġi mkejjejl bl-użu ta' analizzatur NDIR, l-ammont ta' H₂O u l-interferenza tal-idrokarburi għandhom jiġu vverifikati wara l-installazzjoni inizjali tal-analizzatur u wara manutenzjoni magġuri.

8.1.11.3.2. Prinċipji tal-kejl

L-idrokarburi u l-H₂O jistgħu jinterferixxu b'mod pożittiv ma' analizzatur NDUV billi jikkawżaw rispons simili għall-NO_x jekk l-analizzatur NDUV juża algoritmi ta' kumpens li jużaw kejl ta' gassijiet oħrajn sabiex jilhq u din il-verifika tal-interferenza, dan il-kejl għandu jsir simultanament sabiex jiġu ttestjati l-algoritmi waqt il-verifika tal-interferenza tal-analizzatur.

8.1.11.3.3. Rekwiziti tas-sistema

Analizzatur NDUV tal-NO_x għandu jkollu interferenza kkombinata ta' H₂O u HC li tkun fi hdan ± 2 % tal-koncentrazzjoni medja tal-NO_x.

8.1.11.3.4. Procedura

Il-verifika tal-interferenza għandha ssir kif ġej:

- (a) L-analizzatur NDUV tal-NO_x għandu jiġi startjat, imhaddem, azzerat u soġġett għal regolar skont l-istruzzjonijiet tal-manifattur tal-istrument;

- (b) Huwa rakkomandat li jkun estratt il-gass tal-egżost tal-magna biex issir din il-verifika għandu jintuża CLD li jissodisfa l-ispeċifikazzjonijiet tal-punt 9.4 sabiex jiġi kkwantifikat l-NO_x fil-gass tal-egżost. Ir-rispons tas-CLD għandu jintuża bhala l-valur ta' referenza. Anki l-HC għandu jiġi mkejjejl fil-gass tal-egżost b'analizzatur tal-FID li jissodisfa l-ispeċifikazzjonijiet tal-punt 9.4. Ir-rispons tal-FID għandu jintuża bhala l-valur ta' referenza tal-idrokarburi;
- (c) Il-gass tal-egżost tal-magna għandu jiġi introdott fl-analizzatur NDUV 'il fuq minn kwalunkwe apparat li jnixxef il-kampjuni, jekk jintuża wiehed waqt l-ittestjar;
- (d) Għandu jithalla hin sabiex jistabbilizza r-rispons tal-analizzatur. Il-hin tal-istabbilizzazzjoni jista' jinkludi l-hin sabiex titnaddaf il-linja tat-trasferiment u sabiex jitqies ir-rispons tal-analizzatur;
- (e) Waqt li l-analizzaturi kollha jkejlu l-koncentrazzjoni tal-kampjun, għandhom jiġu rreġistrati 30 s ta' dejta mehuda bhala kampjun u jiġu kkalkolati l-medji aritmetiċi għat-tliet analizzaturi;
- (f) Il-medja tas-CLD għandha tiġi mnaqqsa mill-medja tal-NDUV;
- (g) Din id-differenza għandha tiġi mmultiplikata bil-proporzjon tal-koncentrazzjoni medja tal-HC mistennija għall-koncentrazzjoni tal-HC imkejla matul il-verifika l-analizzatur jgħaddi mill-verifika tal-interferenza msemmija f'dan il-punt jekk dan ir-riżultat ikun fi hdan $\pm 2\%$ tal-koncentrazzjoni tal-NO_x mistennija fl-istandard, kif stabbilit fl-ewkazzjoni (6-25):

$$\left| \bar{x}_{\text{NO}_x, \text{CLD, meas}} - \bar{x}_{\text{NO}_x, \text{NDUV, meas}} \right| \cdot \left(\frac{\bar{x}_{\text{HC, exp}}}{\bar{x}_{\text{HC, meas}}} \right) \leq 2\% \cdot (\bar{x}_{\text{NO}_x, \text{exp}}) \quad (6-25)$$

Fejn:

$\bar{x}_{\text{NO}_x, \text{CLD, meas}}$	hija l-koncentrazzjoni medja tal-NO _x imkejla bis-CLD [$\mu\text{mol/mol}$] jew [ppm]
$\bar{x}_{\text{NO}_x, \text{NDUV, meas}}$	hija l-koncentrazzjoni medja tal-NO _x imkejla bl-NDUV [$\mu\text{mol/mol}$] jew [ppm]
$\bar{x}_{\text{HC, meas}}$	hija l-koncentrazzjoni medja tal-HC imkejla [$\mu\text{mol/mol}$] jew [ppm]
$\bar{x}_{\text{HC, exp}}$	hija l-koncentrazzjoni medja tal-HC mistennija fl-istandard [$\mu\text{mol/mol}$] jew [ppm]
$\bar{x}_{\text{NO}_x, \text{exp}}$	hija l-koncentrazzjoni medja tal-NO _x mistennija fl-istandard [$\mu\text{mol/mol}$] jew [ppm]

8.1.11.4 Penetrazzjoni ta' NO₂ fl-apparat għat-tnixxif tal-kampjun

8.1.11.4.1. Kamp ta' applikazzjoni u frekwenza

Jekk jintuża apparat li jnixxef il-kampjuni sabiex inixxef kampjun 'il fuq minn strument tal-kejl tal-NO_x iżda ma jintuża ebda konvertitur tal-NO₂ f'NO 'l fuq mill-apparat li jnixxef il-kampjuni, din il-verifika għandha ssir għall-penetrazzjoni tal-NO₂ fl-apparat li jnixxef il-kampjuni. Din il-verifika għandha ssir wara l-installazzjoni inizjali u wara manutenzjoni maġġuri.

8.1.11.4.2. Principji tal-kejl

Apparat li jnixxef il-kampjuni jnehhi l-ilma, li altrimenti jista' jinterferixxi mal-kejl tan-NO_x. Madankollu, l-ilma likwidu li jifdal f'banju tat-tberrid li ma jkunx ġie ddisinjat sew jista' jnehhi l-NO₂ mill-kampjun jekk jintuża apparat li jnixxef il-kampjuni minghajr konvertitur tal-NO₂ f'NO iktar 'il fuq, dan jista' jispjċċa jnehhi l-NO₂ mill-kampjun qabel il-kejl tal-NO_x.

8.1.11.4.3. Rekwiziti tas-sistema

L-apparat li jnixxef il-kampjuni għandu jippermetti li jsir kejl ta' mill-inqas 95 % tal-NO₂ totali fil-koncentrazzjoni massima mistennija tal-NO₂.

8.1.11.4.4. Procedura

Għandha tintuża l-proċedura li ġejja sabiex tiġi vverifikata l-prestazzjoni tal-apparat li jnixxef il-kampjuni:

- (a) Konfigurazzjoni tal-istrument għandhom jiġu segwiti l-istruzzjonijiet tal-manifatturi għall-istartjar u għat-thaddim tal-analizzatur u tal-apparat li jnixxef il-kampjuni l-analizzatur u l-apparat li jnixxef il-kampjuni għandhom jiġu aġġustati kif ikun mehtieġ sabiex il-prestazzjoni tiġi ottimizzata;
- (b) Konfigurazzjoni tat-tagħmir u ġbir tad-dejta.
 - (i) L-analizzatur(i) tal-gass NO_x totali għandu/għandhom jiġi/u azzerat(i) u soġġett(i) għal regolar hekk kif isir qabel l-ittestjar tal-emissjonijiet;
 - (ii) Għandu jintgħażel gass ta' kalibrizzjoni tal- NO_2 (bil-bqija tal-gass ikun arja xotta) li jkollu konċentrazzjoni tal- NO_2 li tkun qrib il-valur massimu mistenni waqt l-ittestjar. Tista' tintuża konċentrazzjoni oghla skont ir-rakkomandazzjoni tal-manifattur tal-istrument u ġudizzju inġineristiku tajjeb sabiex tinkiseb verifika preċiża, jekk il-konċentrazzjoni tal- NO_2 mistennija tkun aktar baxxa mill-firxa minima għall-verifika speċifikata mill-manifattur tal-istrument;
 - (iii) Dan il-gass ta' kalibrizzjoni għandu jiġi mfawwar fis-sonda jew fil-fitting għal fluss eċċessiv tas-sistema tal-kampjunar tal-gass għandu jithalla hin għall-istabbilizzazzjoni tar-rispons tal- NO_x totali, fejn għandhom jitqiesu biss id-dewmien fit-trasport u r-rispons tal-istrument;
 - (iv) Għandha tiġi kkalkolata l-medja ta' 30 s tad-dejta tal- NO_x totali rreġistrata u dan il-valur għandu jiġi rreġistrat bhala x_{NOxref} ;
 - (v) Il-fluss tal-gass ta' kalibrizzjoni NO_2 għandu jitwaqqaf;
 - (vi) Imbagħad, is-sistema tampjunar għandha tiġi saturata billi l-output ta' ġeneratur tal-punt tan-nida, issettat f'punt tan-nida ta' 323 K (50 °C), jithalla jfur fis-sonda jew fil-fitting għal fluss eċċessiv tas-sistema tal-kampjunar tal-gass għandhom jittiehdu kampjuni tal-output tal-ġeneratur tal-punt tan-nida permezz tas-sistema tal-kampjunar u tal-apparat li jnixxef il-kampjuni għal mill-inqas għaxar (10) minuti sakemm ikun mistenni li dan inehhi rata kostanti ta' ilma;
 - (vii) Huwa għandu jinqaleb lura immedjatament għat-tifwir tal-gass ta' kalibrizzjoni tal- NO_2 użat sabiex tiġi stabbilita l- x_{NOxref} għandu jithalla hin għall-istabbilizzazzjoni tar-rispons tal- NO_x totali, fejn għandhom jitqiesu biss id-dewmien fit-trasport u r-rispons tal-istrument għandha tiġi kkalkolata l-medja ta' 30 s tad-dejta tal- NO_x totali rreġistrata u dan il-valur għandu jiġi rreġistrat bhala x_{NOxmeas} ;
 - (viii) x_{NOxmeas} għandha tiġi kkoreġuta għal x_{NOxdry} abbażi tal-fwar tal-ilma residwu li jkun għadda mill-apparat li jnixxef il-kampjuni fit-temperatura u l-pessjoni tal-iżbakk tal-apparat li jnixxef il-kampjuni;
- (c) Evalwazzjoni tal-prestazzjoni jekk x_{NOxdry} tkun inqas minn 95 % ta' x_{NOxref} l-apparat li jnixxef il-kampjuni għandu jissewwa jew jiġi sostitwit.

8.1.11.5. Verifika tal-konverżjoni tal-konvertitur tal- NO_2 f'NO

8.1.11.5.1. Kamp ta' applikazzjoni u frekwenza

Jekk jintuża analizzatur li jkejjel biss l-NO sabiex jiġi ddeterminat l- NO_x , għandu jintuża konvertitur tal- NO_2 f'NO 'l fuq mill-analizzatur. Din il-verifika għandha ssir wara li jiġi installat il-konvertitur, wara manutenzjoni magġuri u fi żmien 35 jum qabel test tal-emissjonijiet. Din il-verifika għandha tiġi ripetuta b'din il-frekwenza sabiex jiġi vverifikat li l-attività katalitika tal-konvertitur tal- NO_2 f'NO ma tkunx iddeterjorat.

8.1.11.5.2. Principji tal-kejl

Konvertitur tal- NO_2 f'NO jippermetti li analizzatur li jkejjel biss l-NO jiddetermina l- NO_x totali billi jikkonverti l- NO_2 li jkun fil-gass tal-egżost f'NO.

8.1.11.5.3. Rekwiziti tas-sistema

Il-konvertitur tal- NO_2 f'NO għandu jagħti lok għall-kejl ta' mill-inqas 95 % tal- NO_2 totali fil-konċentrazzjoni massima mistennija tal- NO_2 .

8.1.11.5.4 Procedura

Għandha tintuża l-proċedura li ġejja sabiex tiġi vverifikata l-prestazzjoni ta' konvertitur tal-NO₂ f'NO:

- (a) Għall-installazzjoni tal-istrument, għandhom jiġu segwiti l-istruzzjonijiet tal-manifatturi għall-istartjar u għat-thaddim tal-analizzatur u tal-konvertitur tal-NO₂ f'NO l-analizzatur u l-konvertitur għandhom jiġu aġġustati kif ikun meħtieġ sabiex il-prestazzjoni tiġi ottimizata;
- (b) Il-bokka ta' ożonatur għandha tiġi konnessa ma' sors ta' arja żero jew ma' sors tal-ossigenu u l-iżbukk tiegħu għandu jiġi konness ma' bokka ta' fitting bil-forma ta' ittra T tridirezjonali (3) gass tar-regolar NO għandu jiġi konness ma' bokka oħra u l-bokka tal-konvertitur tal-NO₂ f'NO għandha tiġi konnessa mal-aħħar bokka;
- (c) Meta jsir dan il-kontroll, għandhom jittiehdu l-passi li ġejjin:
- (i) L-arja tal-ożonatur għandha tiġi attivata u l-provvista tal-enerġija tal-ożonatur għandha tintefa u l-konvertitur tal-NO₂ f'NO għandu jiġi ssettjat fuq il-modalità tal-bypass (jiġifieri l-modalità NO) għandu jithalla hin għall-istabbilizzazzjoni, fejn jitqiesu biss id-dewmien fit-trasport u r-rispons tal-istrument;
- (ii) Il-flussi tal-NO u tal-gass żero għandhom jiġu aġġustati b'tali mod li l-koncentrazzjoni tal-NO fl-analizzatur tkun qrib il-koncentrazzjoni tal-ogħla intensità tal-NO_x totali mistennija waqt l-ittestjar. Il-kontenut ta' NO₂ fit-tahlita ta' gassijiet għandu jkun inqas minn 5 % tal-koncentrazzjoni tal-NO. Il-koncentrazzjoni tal-NO għandha tiġi rreġistrata billi tiġi kkalkolata l-medja ta' 30 s tad-dejta mehuda bhala kampjun mill-analizzatur u dan il-valur għandu jiġi rreġistrat bhala x_{NOref} tista' tintuża koncentrazzjoni oghla skont ir-rakkomandazzjoni tal-manifattur tal-istrument u ġudizzju inġineristiku tajjeb sabiex tinkiseb verifika preċiża, jekk il-koncentrazzjoni tal-NO mistennija tkun aktar baxxa mill-firxa minima għall-verifika speċifikata mill-manifattur tal-istrument;
- (iii) Il-provvista tal-O₂ tal-ożonatur għandha tiġi attivata u r-rata tal-fluss tal-O₂ għandha tiġi aġġustata b'tali mod li l-NO indikat mill-analizzatur ikun madwar 10 fil-mija inqas mill- x_{NOref} . Il-koncentrazzjoni tal-NO għandha tiġi rreġistrata billi tiġi kkalkolata l-medja ta' 30 s tad-dejta mehuda bhala kampjun mill-analizzatur u dan il-valur għandu jiġi rreġistrat bhala $x_{NO+O2mix}$;
- (iv) L-ożonatur għandu jiġi attivat u r-rata tal-ġenerazzjoni tal-ożonu tiġi aġġustata sabiex l-NO mkejjel mill-analizzatur ikun madwar 20 fil-mija ta' x_{NOref} filwaqt li jinżamm tal-anqas 10 % NO mhux ittrattat. Il-koncentrazzjoni tal-NO għandha tiġi rreġistrata billi tiġi kkalkolata l-medja ta' 30 s tad-dejta mehuda bhala kampjun mill-analizzatur u dan il-valur għandu jiġi rreġistrat bhala x_{NOmeas} ;
- (v) L-analizzatur tal-NO_x għandu jinqaleb għall-modalità tal-NO_x u għandu jitkejjel l-NO_x totali. Il-koncentrazzjoni tal-NO_x għandha tiġi rreġistrata billi tiġi kkalkolata l-medja ta' 30 s tad-dejta mehuda bhala kampjun mill-analizzatur u dan il-valur għandu jiġi rreġistrat bhala $x_{NOxmeas}$;
- (vi) L-ożonatur għandu jintefa, iżda l-fluss tal-gass mis-sistema għandu jinżamm l-analizzatur tal-NO_x jindika l-NO_x fit-tahlita ta' NO + O₂. Il-koncentrazzjoni tal-NO_x għandha tiġi rreġistrata billi tiġi kkalkolata l-medja ta' 30 s tad-dejta mehuda bhala kampjun mill-analizzatur u dan il-valur għandu jiġi rreġistrat bhala $x_{NOx+O2mix}$;
- (vii) Il-provvista tal-O₂ għandha tintefa l-analizzatur tal-NO_x jindika l-NO_x fit-tahlita oriġinali tal-NO fl-N₂. Il-koncentrazzjoni tal-NO_x għandha tiġi rreġistrata billi tiġi kkalkolata l-medja ta' 30 s tad-dejta mehuda bhala kampjun mill-analizzatur u dan il-valur għandu jiġi rreġistrat bhala x_{NOxref} . Dan il-valur ma għandux ikun ta' aktar minn 5 % 'il fuq mill-valur ta' x_{NOref} ;
- (d) Evalwazzjoni tal-prestazzjoni l-effiċjenza tal-konvertitur tal-NO_x għandha tiġi kkalkolata permezz tas-sostituzzjoni tal-koncentrazzjonijiet miksuba fl-ekwazzjoni (6-26):

$$Efficiency [\%] = \left(1 + \frac{x_{NOxmeas} - x_{NOx+O2mix}}{x_{NO+O2mix} - x_{NOmeas}} \right) \times 100 \quad (6-26)$$

- (e) Jekk ir-riżultat ikun ta' inqas minn 95 %, il-konvertitur tal-NO₂ f'NO għandu jissewwa jew jiġi sostitwit.

8.1.12. Kejl tal-PM

8.1.12.1. Verifika tal-mizien tal-PM u verifika tal-proċess ta' wżin tal-PM

8.1.12.1.1. Kamp ta' applikazzjoni u frekwenza

Din it-taqsimha tiddekrivi tliet verifiki.

- (a) Verifika indipendenti tal-prestazzjoni tal-mizien tal-PM fi żmien 370 jum qabel ma jintiżen kwalunkwe filtru;
- (b) L-azzerar u r-regolar tal-mizien fi żmien 12-il siegħa qabel ma jintiżen kwalunkwe filtru;
- (c) Verifika li d-determinazzjoni tal-massa tal-filtri ta' referenza qabel u wara sessjoni ta' wżin tal-filtri tkun inqas minn tolleranza speċifikata.

8.1.12.1.2. Verifika indipendenti

Il-manifattur tal-mizien (jew rappreżentant approvat mill-manifattur tal-mizien) għandu jivverifika l-prestazzjoni tal-mizien fi żmien 370 jum mill-ittestjar skont il-proċeduri ta' awditjar intern.

8.1.12.1.3. Azzerar u proċedura tar-regolar

Il-prestazzjoni tal-mizien għandha tiġi vverifikata billi dan jiġi azzerat u soġġett għal regular b'mill-inqas piż ta' kalibrizzjoni wieħed u kwalunkwe piż li jintuża għandu jissodisfa l-ispeċifikazzjonijiet fil-punt 9.5.2 sabiex issir din il-verifika għandha tintuża proċedura manwali jew awtomatizzata:

- (a) Proċedura manwali tehtieg li għandu jintuża mizien li għandu jiġi azzerat u soġġett għal regular b'mill-inqas piż ta' kalibrizzjoni wieħed. Jekk normalment bir-repetizzjoni tal-proċess ta' wżin sabiex jittejjbu l-akkuratezza u l-preċiżjoni tal-kejl tal-PM jinkisbu valuri medji, l-istess proċess għandu jintuża sabiex tiġi vverifikata l-prestazzjoni tal-mizien;
- (b) Proċedura awtomatizzata issir b'piżijiet ta' kalibrizzjoni interna li jintużaw b'mod awtomatiku sabiex tiġi vverifikata l-prestazzjoni tal-mizien. Dawn il-piżijiet ta' kalibrizzjoni interna għandhom jissodisfaw l-ispeċifikazzjonijiet fil-punt 9.5.2 sabiex issir din il-verifika.

8.1.12.1.4. Użin tal-kampjun ta' referenza

Il-qari kollu tal-massa matul sessjoni ta' wżin għandu jiġi vverifikata billi jintiżnu l-media ta' kampjun ta' PM ta' referenza (pereżempju, il-filtri) qabel u wara sessjoni ta' wżin sessjoni ta' użin tista' tkun qasira daqs kemm ikun mixtieq, iżda ma għandhiex tkun itwal minn 80 siegħa, u tista' tinkludi kemm qari tal-massa ta' qabel it-test kif ukoll ta' wara t-test. Id-determinazzjonijiet suċċessivi tal-massa ta' kull mezz ta' kampjun ta' PM ta' referenza għandhom jagħtu l-istess valur fi hda $\pm 10 \mu\text{g}$ jew $\pm 10\%$ tal-massa totali mistennija tal-PM, skont liema minnhom tkun l-ogħla jekk avvenimenti suċċessivi ta' użin tal-filtri tal-kampjun tal-PM ma jissodisfawx dan il-kriterju, il-qari tal-massa kollu ta' filtru individwali tat-test li jsehh bejn id-determinazzjonijiet suċċessivi tal-massa tal-filtru ta' referenza għandhom jiġu invalidati. Dawn il-filtri jistgħu jerġgħu jintiżnu f'sessjoni ohra ta' użin jekk filtru ta' wara t-test jiġi invalidat allura l-intervall tat-test ikun null. Din il-verifika għandha ssir kif ġej:

- (a) Mill-inqas żewġ kampjuni ta' media ta' kampjun ta' PM mhux użati għandhom jinżammu fl-ambjent tal-istabbilizzazzjoni tal-PM. Dawn għandhom jintużaw bhala referenza. Għandhom jintgħazlu filtri mhux użati tal-istess materjal u bl-istess daqs biex jintużaw bhala referenzi;
- (b) Ir-referenzi għandhom jiġu stabbilizzati fl-ambjent tal-istabbilizzazzjoni tal-PM. Ir-referenzi għandhom jitqiesu bhala stabbilizzati jekk ikunu damu fl-ambjent ta' stabbilizzazzjoni tal-PM għal minimu ta' 30 minuta u l-ambjent tal-istabbilizzazzjoni tal-PM kien fi hda l-ispeċifikazzjonijiet tal-punt 9.3.4.4 għal mill-inqas is-60 minuta preċedenti;
- (c) Il-mizien għandu jithaddem diversi drabi b'kampjun ta' referenza mingħajr ma jiġu rreġistrati l-valuri;

- (d) Il-miżien għandu jiġi azzurat u soġġett għal regolar. Massa tat-test għandha titqiegħed fuq il-miżien (pereżempju, piż ta' kalibrazzjoni) u mbaġħad għandha titneħħa sabiex jiġi żgurat li l-miżien jerga' lura għal qari żero aċċettabbli fi hdan il-hin ta' stabbilizzazzjoni normali;
- (e) Kull wieħed mill-media ta' referenza (pereżempju, il-filtri) għandu jintiżen u l-mases tagħhom għandhom jiġu rreġistrati. Jekk jinkisbu valuri medji norali bir-repetizzjoni tal-proċess ta' wżin sabiex jittjebu l-akkuratezza u l-preċiżjoni tal-mases tal-media ta' referenza (pereżempju, il-filtri), l-istess proċess għandu jintuża sabiex jiġu mkejla l-valuri medji tal-mases tal-media tal-kampjun (pereżempju, il-filtri);
- (f) Għandhom jiġu rreġistrati l-punt tan-nida, it-temperatura ambjentali u l-pressjoni atmosferika tal-ambjent tal-miżien;
- (g) Il-kundizzjonijiet ambjentali rreġistrati għandhom jintużaw sabiex jiġu kkoreġuti r-riżultati għaż-żamma fil-wiċċ (buoyancy) kif ġie deskritt fil-punt 8.1.13.2 għandha tiġi rreġistrata l-massa kkoreġuta għaż-żamma fil-wiċċ ta' kull waħda mir-referenzi;
- (h) Il-massa ta' referenza kkoreġuta għaż-żamma fil-wiċċ ta' kull wieħed mill-mezzi ta' referenza (pereżempju, ta' filtru) għandha tiġi mnaqqsqa mill-massa kkoreġuta għaż-żamma fil-wiċċ imkejla u rreġistrata qabel;
- (i) Jekk il-massa osservata ta' kwalunkwe wieħed mill-filtri ta' referenza tinbidel b'aktar minn dik permessa skont din it-taqsim, id-determinazzjonijiet kollha tal-massa tal-PM li jkun saru mill-ahħar validazzjoni b'suċċess tal-massa tal-mezzi ta' referenza (pereżempju; filtru) għandhom jiġu invalidati. Il-filtri tal-PM ta' referenza jistgħu jiġu mwarrba jekk il-massa ta' wieħed biss mill-filtri tkun tiddlet b'aktar mill-ammont permissibbli u kawża speċjali għal dik il-bidla fil-massa tal-filtru li ma taffettwax filtri oħrajn tal-proċess tista' tiġi identifikata b'mod pożittiv. B'hekk, il-validazzjoni tista' titqies li rnexxiet f'dan il-każ, il-mezzi ta' referenza kkontaminati ma għandhomx jiġu inkluzi meta tkun ser tiġi ddeterminata l-konformità mal-paragrafu (j) ta' dan il-punt, iżda l-filtru ta' referenza affettwat għandu jiġi mwarrab u sostitwit;
- (j) Jekk kwalunkwe waħda mill-mases ta' referenza tinbidel b'aktar minn dak li jkun permess skont dan il-punt 8.1.13.1.4, ir-riżultati kollha tal-PM li kienu ddeterminati bejn iż-żewġ hinijiet meta ġew iddeterminati l-mases ta' referenza għandhom jiġu invalidati jekk il-media tal-kampjun ta' PM ta' referenza jiġu mwarrba skont il-paragrafu (i) ta' dan il-punt, għandha tkun disponibbli mill-inqas differenza fil-massa ta' referenza waħda li tissodisfa l-kriterji stabbiliti f'dan il-punt 8.1.13.1.4. Inkella, ir-riżultati kollha tal-PM li kienu ddeterminati bejn iż-żewġ hinijiet meta ġew iddeterminati l-mases tal-mezzi ta' referenza (pereżempju; il-filtri) għandhom jiġu invalidati.

8.1.12.2. Korrezzjoni għaż-żamma fil-wiċċ tal-filtru tal-kampjun tal-PM

8.1.12.2.1. Ġenerali

Filtru ta' kampjun tal-PM għandu jiġi kkoreġut għaż-żamma fil-wiċċ tiegħu fl-arja. Il-korrezzjoni għaż-żamma fil-wiċċ tiddependi mid-densità tal-media tal-kampjun, mid-densità tal-arja u mid-densità tal-piż ta' kalibrazzjoni użat sabiex jiġi kkalibrat il-miżien. Il-korrezzjoni għaż-żamma fil-wiċċ ma tqisx iż-żamma fil-wiċċ tal-PM innifisha, għaliex il-massa tal-PM tipikament tammonta biss għal (0,01 sa 0,10) % tal-piż totali. Korrezzjoni għal din il-frazzjoni żgħira ta' massa ma tkunx ta' aktar minn 0,010 %. Il-valuri kkoreġuti għaż-żamma fil-wiċċ huma l-mases tat-tara tal-kampjuni tal-PM. Dawn il-valuri kkoreġuti għaż-żamma fil-wiċċ tal-użin tal-filtri ta' qabel it-test jiġu sussegwentement imnaqqsqa mill-valuri kkoreġuti għaż-żamma fil-wiċċ tal-użin ta' wara t-test tal-filtru korrispondenti sabiex tiġi ddeterminata l-massa tal-PM li tintrema waqt it-test.

8.1.12.2.2. Densità tal-filtru tal-kampjun tal-PM

Filtri tal-kampjun tal-PM differenti jkollhom densitajiet differenti. Għandha tintuża d-densità magħrufa tal-media tal-kampjun jew waħda mid-densitajiet għal xi media tal-kampjunar komuni kif ġej:

- (a) Għall-ħġieg tal-borosilikat miksi bil-PFTE, għandha tintuża densità tal-media tal-kampjun ta' 2 300 kg/m³;
- (b) Għall-mezzi b'membrana (film) tal-PTFE b'ċirku ta' appoġġ integrali tal-polimetilpenten li jammonta għal 95 % tal-massa tal-mezzi, għandha tintuża densità tal-media tal-kampjun ta' 920 kg/m³;
- (c) Għall-mezzi b'membrana (film) tal-PTFE b'ċirku ta' appoġġ integrali tal-PTFE, għandha tintuża densità tal-media tal-kampjun ta' 2 144 kg/m³.

8.1.12.2.3. Densità tal-arja

Minhabba li l-ambjent tal-mizien tal-PM għandu jiġi kkontrollat b'mod strett sabiex ikun hemm temperatura ambjentali ta' 295 ± 1 K (22 ± 1 °C) u punt tan-nida ta' $282,5 \pm 1$ K ($9,5 \pm 1$ °C), id-densità tal-arja tkun primarjament funzjoni tal-pressjoni atmosferika għalhekk, tiġi speċifikata korrezzjoni għaž-żamma fil-wiċċ li tkun funzjoni biss tal-pressjoni atmosferika.

8.1.12.2.4. Densità tal-piż ta' kalibrazzjoni

Għandha tintuża d-densità ddikjarata tal-materjal tal-piż ta' kalibrazzjoni tal-metall.

8.1.12.2.5. Kalkolu tal-korrezzjoni

Il-filtru tal-kampjun tal-PM għandu jiġi kkoreġut għaž-żamma fil-wiċċ permezz tal-ekwazzjoni (6-27):

$$m_{\text{cor}} = m_{\text{uncor}} \cdot \left(\frac{1 - \frac{\rho_{\text{air}}}{\rho_{\text{weight}}}}{1 - \frac{\rho_{\text{air}}}{\rho_{\text{media}}}} \right) \quad (6-27)$$

Fejn:

m_{cor} hija l-massa tal-filtru tal-kampjun tal-PM ikkoreġuta għaž-żamma fil-wiċċ

m_{uncor} hija l-massa tal-filtru tal-kampjun tal-PM mhux ikkoreġuta għaž-żamma fil-wiċċ

ρ_{air} hija d-densità tal-arja fl-ambjent tal-mizien

ρ_{weight} hija d-densità tal-piż ta' kalibrazzjoni użat sabiex il-mizien jiġi soġġett għal regolar

ρ_{media} hija d-densità ta' filtru tal-kampjun tal-PM

bi

$$\rho_{\text{air}} = \frac{p_{\text{abs}} \cdot M_{\text{mix}}}{R \cdot T_{\text{amb}}} \quad (6-28)$$

Fejn:

p_{abs} hija l-pressjoni assoluta fl-ambjent tal-mizien

M_{mix} hija l-massa molari tal-arja fl-ambjent tal-mizien

R huwa l-kostanti molari tal-gass.

T_{amb} hija t-temperatura ambjentali assoluta tal-ambjent tal-mizien

8.2. Validazzjoni tal-istrumenti għat-test

8.2.1. Validazzjoni tal-kontroll tal-fluss proporzjonali għal kampjunar bil-lott u tal-proporzjon minimu tad-dilwizzjoni għal kampjunar bil-lott tal-PM

8.2.1.1. Kriterji ta' proporzjonalità għas-CVS

8.2.1.1.1 flussi proporzjonali

Għal kwalunkwe par ta' miters tal-fluss, fil-kalkoli statistiċi fl-Appendiċi 3 tal-Anness VII għandhom jintużaw ir-rati rreġistrati tal-fluss tal-kampjun u tal-fluss totali jew il-valuri medji ta' 1 Hz tagħhom għandu jiġi ddeterminat l-iżball standard tal-istima, *SEE*, tar-rata tal-fluss tal-kampjun kontra r-rata tal-fluss totali għal kull intervall tat-test, għandu jintwera li l-*SEE* kien inqas minn jew ugwali għal 3,5 % tar-rata medja tal-fluss tal-kampjun.

8.2.1.1.2 flussi kostanti

Għal kwalunkwe par ta' miters tal-fluss, ir-rati rreġistrati tal-fluss tal-kampjun u tal-fluss totali jew il-valuri medji ta' 1 Hz tagħhom għandhom jintużaw sabiex jintwera li kull rata tal-fluss kienet kostanti fi hdan $\pm 2,5$ % tar-rata medja jew fil-mira tal-fluss rispettiva tagħhom. Il-possibilitajiet li ġejjin jistgħu jintużaw minflok ma tiġi rreġistrata r-rata tal-fluss rispettiva ta' kull tip ta' miter:

- (a) Possibbiltà tal-venturi bi fluss kritiku għall-venturis bi fluss kritiku, għandhom jintużaw il-kundizzjonijiet irreġistrati fil-bokka tal-venturi jew il-medji ta' 1 Hz tagħhom għandu jintwera li d-densità tal-fluss fil-bokka tal-venturi kienet kostanti fi hdan $\pm 2,5$ % tad-densità medja jew fil-mira matul kull intervall tat-test għal venturi bi fluss kritiku tas-CVS, dan jista' jintwera billi t-temperatura assoluta fil-bokka tal-venturi tkun kostanti fi hdan ± 4 % tat-temperatura assoluta medja jew fil-mira matul kull intervall tat-test;
- (b) Possibbiltà tal-pompa bi spustament pożittiv għandhom jintużaw il-kundizzjonijiet irreġistrati fil-bokka tal-pompa jew il-medji ta' 1 Hz tagħhom għandu jintwera li d-densità tal-fluss fil-bokka tal-pompa kienet kostanti fi hdan $\pm 2,5$ % tad-densità medja jew fil-mira matul kull intervall tat-test għal pompa tas-CVS, dan jista' jiġi pprovat billi jintwera li t-temperatura assoluta fil-bokka tal-pompa kienet kostanti fi hdan ± 2 % tat-temperatura assoluta medja jew fil-mira matul kull intervall tat-test.

8.2.1.1.3. Dimostrazzjoni ta' kampjunar proporzjonali

Għal kwalunkwe kampjun bil-lott proporzjonali bħal borża jew filtru tal-PM, għandu jintwera li l-kampjunar proporzjonali nżamm billi jintuża wiehed minn dawn li ġejjin, fejn għandu jiġi nnotat li sa 5 % tan-numru totali ta' punti tad-dejta jistgħu jithallew barra bħala valuri erratiċi.

Permezz ta' ġudizzju ingineristiku tajjeb, għandu jintwera b'analizi ingineristika li s-sistema ta' kontroll bi fluss proporzjonali tiżgura b'mod inerenti kampjunar proporzjonali fiċ-ċirkustanzi kollha mistennija waqt l-ittestjar. Perezempju, is-CFVs jistgħu jintużaw kemm għall-fluss tal-kampjun kif ukoll għall-fluss totali jekk jintwera li dawn dejjem ikollhom l-istess pressjonijiet u temperaturi fil-bokka u li dejjem jaħdmu f'kundizzjonijiet ta' fluss kritiku.

Sabiex jiġi ddeterminat il-proporzjon minimu tad-dilwizzjoni għal kampjunar bil-lott tal-PM matul l-intervall tat-test għandhom jintużaw flussi u/jew konċentrazzjonijiet ta' gass traċċatur (perezempju CO_2) imkejla jew ikkalkolati.

8.2.1.2. Validazzjoni tas-sistema ta' dilwizzjoni bi fluss parzjali

Għall-kontroll ta' sistema ta' dilwizzjoni bi fluss parzjali sabiex jittiehed kampjun proporzjonali tal-gass tal-egżost mhux ittrattat, huwa meħtieġ rispons rapidu tas-sistema; dan jiġi identifikat mill-prontezza tas-sistema ta' dilwizzjoni bi fluss parzjali. Il-hin tat-trasformazzjoni għas-sistema għandu jiġi ddeterminat skont il-proċedura stabbilita fil-punt 8.1.8.6.3.2. Il-kontroll proprju tas-sistema ta' dilwizzjoni bi fluss parzjali għandu jkun ibbażat fuq il-kundizzjonijiet imkejla kurrenti jekk il-hin ta' trasformazzjoni kkombinat tal-kejl tal-fluss tal-gass tal-egżost u tas-sistema bi fluss parzjali ikun ta' $\leq 0,3$ s, għandu jintuża kontroll onlajn jekk il-hin ta' trasformazzjoni jaqbeż iż- $0,3$ s, għandu jintuża kontroll anticipat ibbażat fuq prova tat-test irreġistrata minn qabel f'dan il-każ, il-hin ta' zieda kkombinat għandu jkun ta' ≤ 1 s u l-hin ta' dewmien ikkombinat għandu jkun ta' ≤ 10 s. Ir-rispons tas-sistema totali għandu jkun iddisinjat sabiex jiġi żgurat kampjun rappreżentattiv tal-partikuli, $q_{mp,i}$ (fluss tal-kampjun tal-gass tal-egżost fis-sistema ta' dilwizzjoni bi fluss parzjali), proporzjonali għall-fluss tal-massa tal-gass tal-egżost sabiex tiġi ddeterminata l-proporzjonalità, għandha ssir analizi ta' rigressjoni ta' $q_{mp,i}$ kontra $q_{mew,i}$ (ir-rata tal-fluss tal-massa tal-gass tal-egżost fuq bażi niedja) fuq rata minima ta' kiswa ta' dejta ta' 5 Hz u għandhom jiġu ssodisfati l-kriterji li ġejjin:

- (a) Il-koeffiċjent ta' korrelazzjoni r^2 tar-rigressjoni lineari bejn $q_{mp,i}$ u $q_{mew,i}$ ma għandux ikun inqas minn 0,95;

(b) L-iżball standard tal-istima ta' $q_{mp,i}$ fuq $q_{mew,i}$ ma ghandux jaqbeż il-5 % tal- q_{mp} massima;

(c) L-interċettazzjoni q_{mp} tal-linja ta' rigressjoni ma ghandhiex taqbeż ± 2 % ta' q_{mp} massima.

Ikun mehtieg kontroll anticipat jekk il-hinijiet tat-trasformazzjoni kkombinati tas-sinjali tas-sistema tal-partikuli, $t_{50,P}$ u tas-sinjali tal-fluss tal-massa tal-egżost, $t_{50,F}$ ikunu $> 0,3$ s f'dan il-każ, ghandu jsir test ta' qabel u ghandu jintuza s-sinjali tal-fluss tal-massa tal-gass tal-egżost tat-test ta' qabel sabiex jiġi kkontrollat il-fluss tal-kampjun fis-sistema tal-partikuli jinkiseb kontroll korrett tas-sistema ta' dilwizzjoni parzjali, jekk it-traċċa tal-hin ta' $q_{mew,pre}$ tat-test ta' qabel, li tikkontrolla q_{mp} , tinbidel b'hin "anticipat" ta' $t_{50,P} + t_{50,F}$.

Sabiex tiġi stabbilita l-korrelazzjoni bejn $q_{mp,i}$ u $q_{mew,i}$ ghandha tintuza d-dejta mehuda waqt it-test proprju, bil-hin $q_{mew,i}$ allinjat permezz ta' $t_{50,F}$ relattiv għal $q_{mp,i}$ (ebda kontribuzzjoni minn $t_{50,P}$ għall-allinjament tal-hin). Iċ-ċaqliq fil-hin bejn q_{mew} u q_{mp} huwa d-differenza bejn il-hinijiet ta' trasformazzjoni tagħhom li ġew iddeterminati fil-punt 8.1.8.6.3.2.

8.2.2. Validazzjoni tal-firxa, validazzjoni tad-deriva u korrezzjoni għad-deriva ta' analizzatur tal-gass

8.2.2.1. Validazzjoni tal-firxa

Jekk analizzatur jithaddem 'il fuq minn 100 % tal-firxa tiegħu fi kwalunkwe hin waqt it-test, ghandhom jittiehdu l-passi li ġejjin:

8.2.2.1.1. Kampjunar bil-lott

Għall-kampjunar bil-lott, il-kampjun ghandu jerga' jiġi analizzat billi tintuza l-aktar firxa baxxa tal-analizzatur li tirriżulta f'rispons massimu tal-istrument taht il-100 %. Ir-riżultat ghandu jiġi rrapportat mill-aktar firxa baxxa minn fejn l-analizzatur jahdem taht il-100 % tal-firxa tiegħu għat-test kollu.

8.2.2.1.2. Kampjunar kontinwu

Għall-kampjunar kontinwu, it-test kollu ghandu jiġi ripetut billi tintuza l-ogħla firxa li jkun imiss tal-analizzatur jekk l-analizzatur jerga' jahdem 'il fuq minn 100 % tal-firxa tiegħu, it-test ghandu jiġi ripetut billi tintuza l-ogħla firxa li jkun imiss. It-test ghandu jibqa' jiġi ripetut sakemm l-analizzatur jahdem dejjem b'inqas minn 100 % tal-firxa tiegħu għat-test kollu.

8.2.2.2. Validazzjoni tad-deriva u korrezzjoni għad-deriva

Jekk id-deriva tkun fi hdan ± 1 %, id-dejta tista' jew tiġi aċċettata minghajr ebda korrezzjoni jew inkella tiġi aċċettata wara korrezzjoni jekk id-deriva tkun akbar minn ± 1 %, għandhom jiġu kkalkolati żewġ settijiet ta' riżultati ta' emissjonijiet speċifiċi għall-brejk għal kull inkwinant b'valur limitu speċifiku għall-brejk u għas- CO_2 , jew inkella t-test ghandu jiġi annullat sett wiehed ghandu jiġi kkalkolat billi tintuza d-dejta qabel il-korrezzjoni għad-deriva u sett iehor ta' dejta ghandu jiġi kkalkolat wara li d-dejta kollha tiġi kkoreġuta għad-deriva skont il-punt 2.6 tal-Anness VII u l-Appendiċi 1 tal-Anness VII. It-tqabbil ghandu jsir bhala percentwal tar-riżultati mhux ikkoreġuti. Id-differenza bejn il-valuri mhux ikkoreġuti u daww ikkoreġuti tal-emissjonijiet speċifiċi għall-brejk ghandha tkun fil-limiti ta' ± 4 % tal-valuri mhux ikkoreġuti tal-emissjonijiet speċifiċi għall-brejk jew inkella tal-valur limitu tal-emissjonijiet, skont liema jkun l-akbar jekk le, it-test kollu jitqies bhala null.

8.2.3. Prekondizzjonar u wżin tat-tara tal-media tal-kampjunar tal-PM (pereżempju, il-filtri)

Qabel test tal-emissjonijiet, ghandhom jittiehdu l-passi li ġejjin sabiex il-media u t-tagħmir tal-filtri tal-kampjuni tal-PM jiġu ppreparati għall-kejl tal-PM:

8.2.3.1. Verifiki perjodiċi

Ghandu jiġi żgurat li l-ambjenti tal-istabbilizzazzjoni tal-miżien u tal-PM jghaddu mill-verifiki perjodiċi fil-punt 8.1.12. Il-filtru ta' referenza ghandu jintiżen eżattament qabel ma jintiżnu l-filtri tat-test sabiex jiġi stabbilit punt ta' referenza xieraq (ara d-dettalji tat-taqsimu dwar il-proċedura fil-punt 8.1.12.1.). Il-verifika tal-istabbilità tal-filtri ta' referenza ghandha ssir wara l-perjodu ta' stabilizzazzjoni ta' wara t-test, immedjament qabel l-użin ta' wara t-test.

8.2.3.2. Spezzjoni viżwali

Il-media tal-filtri tal-kampjuni mhux użati għandhom jiġu spezzjonati b'mod viżwali għad-difetti; il-filtri difettużi għandhom jitwarrbu.

8.2.3.3. Ertjar

Sabiex jiġu mmanigġjati l-filtri tal-PM, għandhom jintużaw pinzetti elettrikament ertjati jew ċinga tal-ertjar, kif ġie deskritt fil-punt 9.3.4.

8.2.3.4. Media tal-kampjun mhux użati

Il-media tal-kampjun mhux użati għandhom jitqiegħdu f'kontenitur wiehed jew iktar li jkun miftuh għall-ambjent tal-istabbilizzazzjoni tal-PM jekk jintużaw il-filtri, dawn jistgħu jitqiegħdu fin-nofs ta' isfel ta' kasett tal-filtraġġ.

8.2.3.5. stabbilizzazzjoni

Il-media tal-kampjun għandhom jiġu stabbilizzati f'ambjent tal-istabbilizzazzjoni tal-PM. Media tal-kampjunar mhux użat jista' jitqies bħala li ġie stabbilizzat sakemm dam f'ambjent ta' stabbilizzazzjoni tal-PM għal minimu ta' 30 min, li matulhom l-ambjent ta' stabbilizzazzjoni tal-PM kien fi hdan l-ispeċifikazzjonijiet tal-punt 9.3.4. Madankollu, jekk tkun mistennija massa ta' 400 µg jew aktar, mela mbagħad il-media tal-kampjunar għandhom jiġu stabbilizzati għal mill-inqas 60 min.

8.2.3.6. Użin

Il-media tal-kampjunar għandhom jintiżnu b'mod awtomatiku jew b'mod manwali, kif ġej:

- (a) Għall-użin awtomatiku, għandhom jiġu segwiti l-istruzzjonijiet tal-manifattur tas-sistema ta' awtomatizzazzjoni sabiex il-kampjuni jiġu ppreparati għall-użin; dan jista' jinkludi t-tqegħid tal-kampjuni f'kontenitur speċjali;
- (b) Għall-użin manwali, għandu jintuża ġudizzju inġineristiku tajjeb;
- (c) B'mod fakultattiv, huwa permess użin ta' sostituzzjoni (ara l-punt 8.2.3.10.);
- (d) Malli jintiżen filtru, huwa għandu jitregġa' fid-dixx Petri u għandu jiġu mgħotti.

8.2.3.7. Korrezzjoni għaž-żamma fil-wiċċ

Il-piż imkejjejl għandu jiġi kkoreġut għaž-żamma fil-wiċċ kif ġie deskritt fil-punt 8.1.13.2.

8.2.3.8. Ripetizzjoni

Il-kejl tal-massa tal-filtru jista' jiġi ripetut sabiex tiġi ddeterminata l-massa medja tal-filtru billi jintuża ġudizzju inġineristiku tajjeb u billi jiġu esklużi l-valuri erratiċi mill-kalkolu tal-medja.

8.2.3.9. Użin tat-tara

Il-filtri mhux użati li jkunu ntiżnu għat-tara għandhom jiġu mgħobbija f'kassetts tal-filtraġġ nodfa u l-kassetts mgħobbija għandhom jitqiegħdu f'kontenitur mgħotti jew issiġillat qabel ma jittiehdu fiċ-ċellula tat-test għall-kampjunar.

8.2.3.10. użin ta' sostituzzjoni

L-użin ta' sostituzzjoni huwa possibbiltà u, jekk jintuża, jinvolti l-kejl ta' piż ta' referenza qabel u wara kull użin ta' medium tal-kampjunar tal-PM (pereżempju, filtru) filwaqt li l-użin ta' sostituzzjoni jehtieg aktar kejl, huwa jikkoreġi għal deriva zero tal-miżien u jistrieħ fuq il-linearità tal-miżien fuq firxa żgħira biss. Dan huwa l-aktar xieraq meta jiġu kkwantifikati mas ta' PM totali li jkunu inqas minn 0,1 % tal-massa tal-medium tal-kampjun. Madankollu, jista' ma jkunx xieraq meta l-mases tal-PM totali jaqbz u l-1 % tal-massa tal-medium tal-kampjun jekk jintuża użin ta' sostituzzjoni, dan għandu jintuża kemm għall-użin ta' qabel it-test kif ukoll għall-użin ta' wara t-test l-istess piż ta' sostituzzjoni għandu jintuża kemm għall-użin ta' qabel it-test kif ukoll għal dak ta' wara t-test. Il-massa tal-piż ta' sostituzzjoni għandha tiġi kkoreġuta għaž-żamma fil-wiċċ jekk id-densità tal-piż ta' sostituzzjoni tkun inqas minn 2,0 g/cm³. Il-passi li ġejjin huma eżempju ta' wżin ta' sostituzzjoni:

- (a) Għandhom jintużaw pinzetti elettrikament ertjati jew ċinga tal-ertjar, kif ġie deskritt fil-punt 9.3.4.6;

- (b) Ghandu jintuża newtralizzatur statiku, kif gie deskritt fil-punt 9.3.4.6, sabiex tiġi minimizzata ċ-ċarġ tal-elettriku statiku fuq kwalunkwe oġġett qabel ma jitqiegħed fuq il-platt tal-miżien;
- (c) Ghandu jintgħażel piż ta' sostituzzjoni li jissodisfa l-ispeċifikazzjonijiet għall-piżijiet ta' kalibrazzjoni fil-punt 9.5.2. Il-piż ta' sostituzzjoni ghandu jkollu wkoll l-istess densità tal-piż li jintuża sabiex il-mikromiżien jiġi soġġett għal regolar, u ghandu jkun simili fil-massa għal mezz ta' kampjun mhux użat (pereżempju, filtru) jekk jintużaw il-filtri, il-massa tal-piż għandha tkun ta' madwar (80 sa 100) mg għal filtri tipiċi b'dijametru ta' 47 mm;
- (d) Il-qari stabbli tal-miżien ghandu jiġi rreġistrat u mbagħad ghandu jitnehha l-piż ta' kalibrazzjoni;
- (e) Ghandu jintiżen medium tal-kampjunar mhux użat (pereżempju, filtru ġdid), jiġi rreġistrat il-qari stabbli tal-miżien u jiġu rreġistrati l-punt tan-nida, it-temperatura ambjentali u l-pressjoni atmosferika tal-ambjent tal-miżien;
- (f) Il-piż ta' kalibrazzjoni ghandu jerga' jintiżen u l-qari stabbli tal-miżien ghandu jiġi rreġistrat;
- (g) Ghandha tiġi kkalkolata l-medja aritmetika taż-żewġ qari tal-piż ta' kalibrazzjoni li ġew irreġistrati immedjatament qabel u immedjatament wara l-użin tal-kampjun mhux użat. Dak il-valur medju ghandu jiġi mnaqqas mill-qari tal-kampjun mhux użat, imbagħad ghandha tiġi miżjuda l-massa reali tal-piż ta' kalibrazzjoni kif tkun ġiet iddikjarata fuq il-ċertifikat tal-piż ta' kalibrazzjoni. Dan ir-riżultat ghandu jiġi rreġistrat. Dan ikun il-piż għat-tara tal-kampjun mhux użat mingħajr korrezzjoni għaž-żamma fil-wiċċ;
- (h) Dawn il-passi tal-użin ta' sostituzzjoni għandhom jiġu ripetuti għall-bqija tal-media tal-kampjuntal-kampjunar mhux użati;
- (i) L-istruzzjonijiet mogħtija fil-punti 8.2.3.7 sa 8.2.3.9 għandhom jiġu segwiti ladarba jitlesta l-użin.

8.2.4. Il-kundizzjonament u l-użin tal-kampjun ta' PM wara t-test

Il-filtri użati tal-kampjuni tal-PM għandhom jitqiegħdu f'kontenituri mġhottija jew issiġillati jew il-kontenituri tal-filtri għandhom jingħalqu, sabiex il-filtri tal-kampjuni jiġu protetti mill-kontaminazzjoni ambjentali. Protetti b'dan il-mod, il-filtri mġhobbija għandhom jergġghu jitqiegħdu fil-kompartiment jew fil-kamra tal-kundizzjonament tal-filtri tal-PM. Imbagħad, il-filtri tal-kampjuni tal-PM għandhom jiġu kkundizzjonati u jintiżnu kif xieraq.

8.2.4.1. Verifika perġodika

Għandu jiġi żgurat li l-ambjenti tal-użin u tal-istabbilizzazzjoni tal-PM ikunu għaddew mill-verifiki perġodiċi fil-punt 8.1.13.1. Wara li l-ittestjar ikun lest, il-filtri għandhom jitregġġghu fl-ambjent tal-użin u tal-istabbilizzazzjoni tal-PM l-ambjent tal-użin u tal-istabbilizzazzjoni tal-PM għandu jissodisfa r-rekwiziti tal-kundizzjonijiet ambjentali fil-punt 9.3.4.4, inkella l-filtri tat-test għandhom jithallew mġhottija sakemm jiġu ssodisfati l-kundizzjonijiet xierqa.

8.2.4.2. Tnehhija mill-kontenituri ssiġillati

Fl-ambjent tal-istabbilizzazzjoni tal-PM, il-kampjuni tal-PM għandhom jitnehhew mill-kontenituri ssiġillati. Il-filtri jistgħu jitnehhew mill-kassetts tagħhom qabel jew wara l-istabbilizzazzjoni. Meta filtru jitnehha minn kasett, in-nofs ta' fuq tal-kasett għandu jiġi sseparat min-nofs ta' isfel billi jintuża separatur tal-kassetts iddisinjat għal dan l-iskop.

8.2.4.3. Ertjar elettriku

Sabiex jiġu mmanigġjati l-kampjuni tal-PM, għandhom jintużaw pinzetti elettrikament ertjati jew ċinga tal-ertjar, kif gie deskritt fil-punt 9.3.4.5.

8.2.4.4. Spezzjoni viżwali

Il-kampjuni tal-PM miġbura u l-media tal-filtri assoċjati għandhom jiġu spezzjonati b'mod viżwali jekk il-kundizzjonijiet tal-filtru jew tal-kampjun tal-PM miġbur jidher li jkunu ġew kompromessi, jew jekk il-materja partikulata tidhol f'kuntatt ma' kwalunkwe superfiċje għajr il-filtru, il-kampjun ma jistax jintuża sabiex jiġu ddeterminati l-emissjonijiet tal-partikuli fil-każ ta' kuntatt ma' superfiċje ieħor; is-superfiċje affettwat għandu jitnaddaf qabel tipproċedi.

8.2.4.5. Stabbilizzazzjoni tal-kampjuni tal-PM

Sabiex jiġu stabbilizzati l-kampjuni tal-PM, huma għandhom jitqiegħdu f'kontenitur wiehed jew aktar li jkunu miftuħa għall-ambjent tal-istabbilizzazzjoni tal-PM, li ġie deskritt fil-punt 9.3.4.3. Kampjun tal-PM ikun stabbilizzat sakemm ikun dam fl-ambjent tal-istabbilizzazzjoni tal-PM għal wahda mid-durati li ġejjin, li matulha l-ambjent tal-istabbilizzazzjoni kien fi hdan l-ispeċifikazzjonijiet tal-punt 9.3.4.3:

- (a) Jekk ikun mistenni li l-koncentrazzjoni tal-PM tas-superfiċje totali ta' filtru tkun akbar minn $0,353 \mu\text{g}/\text{mm}^2$, fejn tiġi preżunta tagħbija ta' $400 \mu\text{g}$ fuq erja ta' tebgħa tal-filtru b'dijametru ta' 38 mm, il-filtru għandu jiġi espost għall-ambjent tal-istabbilizzazzjoni għal mill-inqas 60 minuta qabel ma jintiżen;
- (b) Jekk ikun mistenni li l-koncentrazzjoni tal-PM tas-superfiċje totali ta' filtru tkun inqas minn $0,353 \mu\text{g}/\text{mm}^2$, il-filtru għandu jiġi espost għall-ambjent tal-istabbilizzazzjoni għal mill-inqas 30 minuta qabel ma jintiżen;
- (c) Jekk ikun mistenni li l-koncentrazzjoni tal-PM tas-superfiċje totali ta' filtru waqt it-test ma tkunx magħrufa, il-filtru għandu jiġi espost għall-ambjent tal-istabbilizzazzjoni għal mill-inqas 60 minuta qabel ma jintiżen.

8.2.4.6. Determinazzjoni tal-massa tal-filtru ta' wara t-test

Sabiex tiġi ddeterminata l-massa tal-filtru ta' wara t-test, għandhom jiġu ripetuti l-proċeduri fil-punt 8.2.3. (il-punti 8.2.3.6 sa 8.2.3.9.).

8.2.4.7. Massa totali

Kull massa ta' tara ta' filtru kkoreġuta għaż-żamma fil-wiċċ għandha titnaqqas mill-massa rispettiva tagħha ta' filtru ta' wara t-test ikkoreġuta għaż-żamma fil-wiċċ. Ir-riżultat huwa l-massa totali, m_{total} , li għandha tintuża fil-kalkoli tal-emissjonijiet fl-Anness VII.

9. Tagħmir tal-kejl

9.1. Speċifikazzjoni tad-dinamometru tal-magna

9.1.1. Xogħol tax-xaft

Għandu jintuża dinamometru tal-magna li jkollu karatteristiċi adegwati sabiex iwettaq iċ-ċiklu tat-tħaddim applikabbli inkluża l-kapaċità li jissodisfa l-kriterji xierqa tal-validazzjoni taċ-ċiklu jistgħu jintużaw id-dinamometri li ġejjin:

- (a) Dinamometri b'kurrenti vortici jew bil-brejk tal-ilma;
- (b) Dinamometri bil-mutur li jaħdmu b'kurrent li jalterna jew b'kurrent dirett;
- (c) Dinamometru wiehed jew aktar.

9.1.2. Ċikli tat-test tranzitorji (NRTC u LSI-NRTC)

Għall-kejl tat-torque tista' tintuża ċellula tat-tagħbija jew miter tat-torque in-line.

Meta tintuża ċellula tat-tagħbija, is-sinjali tat-torque għandu jiġi ttrasferit fl-assi tal-magna u l-inerzja tad-dinamometru għandha tiġi kkunsidrata. It-torque proprju tal-magna huwa t-torque li jinqara fuq iċ-ċellula ta' tagħbija flimkien mal-moment tal-inerzja tal-brejk immultiplikata bl-aċċellerazzjoni angolari. Is-sistema ta' kontroll għandha tagħmel kalkolu ta' din ix-xorta f'hin reali.

9.1.3. Aċċessorji tal-magna

Għandu jitqies ix-xogħol tal-aċċessorji tal-magna meħtieġa sabiex il-magna tingħata l-fjuwil, tiġi lubrikata jew tiġi msahħna, sabiex jiġi ċċirkolat il-likwidu tat-tberrid lejn il-magna jew sabiex jithaddmu l-mezzi ta' postrattament u l-aċċessorji għandhom jiġu installati skont il-punt 6.3.

9.1.4. L-irbit tal-magna u s-sistema ta' xaft għat-trażmissjoni tal-potenza (il-kategorija NRSh)

Fejn ikun mehtieg għall-ittestjar xieraq ta' magna tal-kategorija NRSh, għandhom jintużaw l-irbit tal-magna għall-bank tat-test u s-sistema ta' xaft għat-trażmissjoni tal-potenza għal konnessjoni mas-sistema rotatorja tad-dinamometru speċifikata mill-manifattur.

9.2. Proċedura tad-dilwizzjoni (jekk applikabbli)

9.2.1. Kundizzjonijiet tad-dilwent u konċentrazzjonijiet tal-isfond

Il-kostitwenti gassużi jistgħu jitkejlu meta ma jkunux ittrattati jew meta jkunux dilwiti filwaqt li l-kejl tal-PM ġeneralment jehtieg dilwizzjoni. Id-dilwizzjoni tista' ssir permezz ta' sistema ta' dilwizzjoni bi fluss shih jew bi fluss parzjali. Meta tiġi applikata d-dilwizzjoni, il-gass tal-egżost jista' jiġi dilwit bl-arja ambjentali, bl-arja sintetika jew bin-nitroġenu għall-kejl tal-emissjonijiet gassużi, id-dilwent għandu jkun f'temperatura ta' mill-inqas 288 K (15-il °C) għall-kampjunar tal-PM, it-temperatura tad-dilwent hija speċifikata fil-punti 9.2.2 għas-CVS u 9.2.3 għall-PFD bi proporzjon varjabbli tad-dilwizzjoni. Il-kapaċità tal-fluss tas-sistema ta' dilwizzjoni għandha tkun kbira biżżejjed sabiex telimina kompletament il-kondensazzjoni tal-ilma fis-sistemi ta' dilwizzjoni u fis-sistemi ta' kampjunar jekk l-umdità tal-arja tkun għolja, l-arja ta' dilwizzjoni tista' tiġi deumidifikata qabel ma tidhol fis-sistema ta' dilwizzjoni. Il-hitana tal-mina tad-dilwizzjoni jistgħu jissahhnu jew jiġu iżolati kif ukoll it-tubu tal-fluss bil-lott 'l isfel mill-mina biex tiġi evitata l-precipitazzjoni ta' kostitwenti li fihom l-ilma minn fażi tal-gass għal fażi ta' likwidu ("kondensazzjoni tal-ilma").

Qabel ma dilwent jiġi mhallat mal-gass tal-egżost, huwa jista' jiġi prekundizzjonat billi tiġi miżjuda jew imnaqqs t-temperatura jew l-umdità tiegħu. Il-kostitwenti jistgħu jitnehhew mid-dilwent sabiex jitnaqqsu l-konċentrazzjonijiet tal-isfond tagħhom. Id-dispożizzjonijiet li ġejjin japplikaw għat-tnehhija tal-kostitwenti jew għall-kunsiderazzjoni tal-konċentrazzjonijiet tal-isfond:

- (a) Il-konċentrazzjonijiet tal-kostitwenti fid-dilwent jistgħu jiġu mkejla u kkompensati għall-effetti tal-isfond fuq ir-riżultati tat-test. Ara l-Anness VII għall-kalkoli li jikkompensaw għall-konċentrazzjonijiet tal-isfond;
- (b) It-tibdil li ġej għar-rekwiżiti tat-taqsimiet 7.2, 9.3 u 9.4 huwa permess għall-kejl ta' inkwinanti gassużi jew tal-partikuli fl-isfond:
 - (i) M'għandux ikun mehtieg li jintuża kampjunar proporzjonali;
 - (ii) Jistgħu jintużaw sistemi ta' kampjunar mhux imsahhna;
 - (iii) Il-kampjunar kontinwu jista' jintuża irrispettivament mill-użu tal-kampjunar bil-lott għal emissjonijiet dilwiti;
 - (iv) Il-kampjunar bil-lott jista' jintuża irrispettivament mill-użu tal-kampjunar kontinwu għal emissjonijiet dilwiti.
- (c) Sabiex titqies il-PM tal-isfond, huma disponibbli l-għażliet li ġejjin:
 - (i) Sabiex titneħha l-PM tal-isfond, id-dilwent għandu jiġi ffiltrat permezz ta' filtri tal-arja partikulata effiċjenti hafna (HEPA) li jkollhom speċifikazzjoni ta' effiċjenza inizjali minima tal-ġbir ta' 99,97 % (ara l-Artikolu 2(19) għall-proċeduri relatati mal-effiċjenzi tal-filtrazzjoni HEPA);
 - (ii) Għall-korrezzjoni għall-PM tal-isfond minghajr filtrazzjoni HEPA, il-PM tal-isfond ma għandhiex tikkontribwixxi aktar minn 50 % tal-PM netta miġbura fuq il-filtru tal-kampjunar;
 - (iii) Il-korrezzjoni tal-isfond tal-PM netta b'filtrazzjoni HEPA hija permessa minghajr restrizzjoni tal-pressjoni.

9.2.2. Sistema bi fluss shih

Dilwizzjoni bi fluss shih; kampjunar b' volum kostanti (CVS). Il-fluss shih tal-gass tal-egżost mhux ittrattat jiġi dilwit f'mina tad-dilwizzjoni jista' jinżamm fluss kostanti billi t-temperatura u l-pressjoni fil-miter tal-fluss jinżammu fi hdan il-limiti għal fluss mhux kostanti, il-fluss għandu jiġi mkejjejjel direttament sabiex jingħata lok għal kampjunar proporzjonali. Is-sistema għandha tiġi ddisinjata kif ġej (ara l-Figura 6.6):

- (a) Għandha tintuża mina bis-superfiċji interni magħmula mill-azzar inossidabbli. Il-mina tad-dilwizzjoni kollha għandha tkun elettrikament ertjata. Alternattivament, jistgħu jintużaw materjali mhux konduttivi għall-kategoriji ta' magni li la huma soġġetti għal-limiti tal-PM u lanqas għal dawk tal-PN;

- (b) Il-kontropressjoni tal-gass tal-egżost ma għandhiex tibxaxxa b'mod artifiċjali mis-sistema tal-bokka tal-arja ta' dilwizzjoni. Il-pessjoni statika fil-post fejn il-gass tal-egżost mhux ittrattat jiġi introdott fil-mina għandha tinżamm fi hdan $\pm 1,2$ kPa tal-pessjoni atmosferika;
- (c) Sabiex it-tahlit isir aħjar, il-gass tal-egżost mhux ittrattat għandu jiġi introdott fil-mina billi jiġi dirett 'l isfel tul il-linja taċ-ċentru tal-mina frazzjoni tal-arja ta' dilwizzjoni tista' tiġi introdotta radjalment mis-superfiċje interna tal-mina sabiex l-interazzjoni tal-gass tal-egżost mal-hitana tal-mina tiġi minimizzata;
- (d) Dilwent għall-kampjunar tal-PM, it-temperatura tad-dilwenti (arja ambjentali, arja sintetika jew nitroġenu kif ikkwotat fil-punt 9.2.1.) għandha tinżamm bejn 293 K u 325 K (20 °C sa 52 °C) qrib hafna tad-dahla fil-mina tad-dilwizzjoni;
- (e) In-numru Reynolds, Re , għandu jkun mill-inqas 4 000 għall-fluss tal-gass tal-egżost dilwit, fejn Re jkun ibbażat fuq id-dijametru intern tal-mina tad-dilwizzjoni. Re huwa definit fl-Anness VII għandha ssir verifika ta' tahlit adegwat waqt li sonda tal-kampjunar tkun taqsum tul id-dijametru tal-mina, vertikallment u orizzontallment jekk ir-rispons tal-analizzatur jindika xi devjazzjoni li taqbeż ± 2 % tal-konċentrazzjoni medja mkejla, is-CVS għandu jithaddem b'rata oghla tal-fluss jew għandhom jiġu installati pjanċa jew orifizju tat-tahlit sabiex jittejjeb it-tahlit;
- (f) Prekundizzjonar tal-kejl tal-fluss. Il-gass tal-egżost dilwit jista' jiġi kkundizzjonat qabel ma tiġi mkejla r-rata tal-fluss tiegħu, sakemm dan il-kundizzjonament isir 'l isfel mis-sondi tal-kampjun imsaħhna tal-HC jew tal-PM, kif ġej:
- (i) Jistgħu jintużaw flow straighteners, apparat li jnaqqas il-pulsazzjonijiet jew it-tnejn li huma;
 - (ii) Jista' jintuża filtru;
 - (iii) Jista' jintuża skambjatur tas-shana sabiex tiġi kkontrollata t-temperatura 'l fuq minn kwalunkwe miter tal-fluss, iżda għandhom jittiehdu passi sabiex tiġi evitata l-kondensazzjoni tal-ilma;
- (g) Kondensazzjoni tal-ilma. Il-kondensazzjoni tal-ilma hija funzjoni tal-umdità, tal-pessjoni, tat-temperatura u tal-konċentrazzjonijiet ta' kostitwenti oħrajn bħall-aċidu sulfuriku. Dawn il-parametri jvarjaw bħala funzjoni tal-umdità tal-arja li tidhol tal-magna, tal-umdità tal-arja ta' dilwizzjoni, tal-proporzjon tal-arja għall-fjuwil tal-magna, u tal-kompożizzjoni tal-fjuwil — inkluż l-ammont ta' idroġenu u ta' kubrit fil-fjuwil.

Sabiex jiġi żgurat li jiġi mkejjejl fluss li jikkorrispondi għal konċentrazzjoni mkejla, jew il-kondensazzjoni tal-ilma għandha tiġi pprevenuta bejn il-post fejn tkun tinsab is-sonda tal-kampjunar u l-bokka tal-miter tal-fluss fil-mina tad-dilwizzjoni jew inkella għandha tiġi permessa l-kondensazzjoni tal-ilma u għandha tiġi mkejla l-umdità fil-bokka tal-miter tal-fluss. Il-hitana tal-mina tad-dilwizzjoni jew it-tubi tal-fluss globali 'l isfel mill-mina jistgħu jiġu msahhna jew iżolati sabiex tiġi evitata l-kondensazzjoni tal-ilma. Il-kondensazzjoni tal-ilma għandha tiġi evitata fil-mina tad-dilwizzjoni kollha. Ċerti komponenti tal-gass tal-egżost jistgħu jiġi dilwiti jew eliminati bil-preżenza tal-umdità;

Għall-kampjunar tal-PM, il-fluss diġà proporzjonali li jkun ġej mis-CVS jgħaddi minn dilwizzjoni sekondarja (wahda jew aktar) sabiex jinkiseb il-proporzjon globali tad-dilwizzjoni mitlub kif muri fil-Figura 9.2 u kif stabbilit fil-punt 9.2.3.2;

- (h) Il-proporzjon globali minimu tad-dilwizzjoni għandu jkun fil-firxa ta' 5:1 sa 7:1 u mill-inqas ta' 2:1 għall-istadju tad-dilwizzjoni primarja abbażi tar-rata massima tal-fluss tal-egżost tal-magna matul iċ-ċiklu tat-test jew l-intervall tat-test;
- (i) Il-hin globali ta' residenza fis-sistema għandu jkun ta' bejn 0,5 u 5 sekondi, kif ġej mkejjejl mill-punt tal-introduzzjoni tad-dilwent sal-kontenitur(i) tal-filtri;
- (j) Il-hin ta' residenza fis-sistema ta' dilwizzjoni sekondarja, jekk tkun preżenti, għandu jkun mill-inqas ta' 0,5 s, kif ġej mkejjejl mill-punt tal-introduzzjoni tad-dilwent sekondarju sal-holder(s) tal-filtri.

Sabiex tiġi ddeterminata l-massa tal-partikuli, huma mehtieġa sistema tal-kampjun tal-partikuli, filtru tal-kampjunar tal-partikuli, miżien gravimetriku u kompartment tal-użin bit-temperatura u bl-umdità kkontrollati.

Figura 6.6

Eżempji ta' konfigurazzjonijiet tal-kampjunar ta' dilwizzjoni bi fluss shih

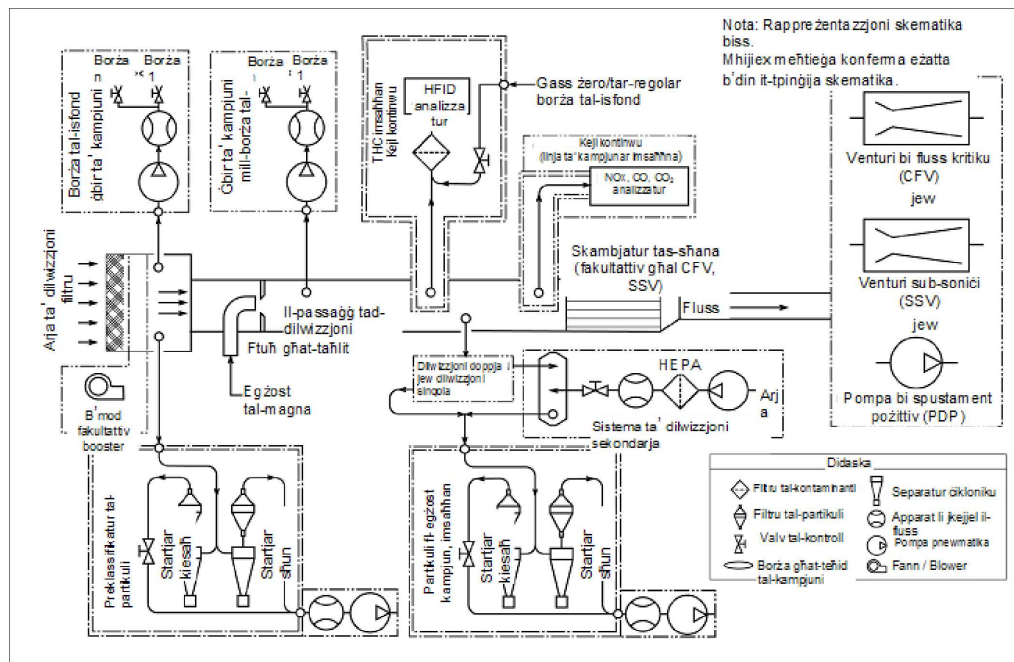

9.2.3. Sistema ta' dilwizzjoni bi fluss parzjali (PFD)

9.2.3.1. Deskrizzjoni tas-sistema bi fluss parzjali

Fil-Figura 6.7 qed tintwera dijagramma skematika ta' sistema ta' PFD. Din hija dijagramma skematika li turi l-prinċipji ta' teħid ta' kampjuni, ta' dilwizzjoni u ta' kampjunar tal-PM. Din mhijiex maħsuba sabiex tindika li l-komponenti kollha deskritti fil-Figura huma meħtieġa għal sistemi tal-kampjunar possibbli oħrajn li jissodisfaw l-intenzjoni tal-ġbir ta' kampjuni. Konfigurazzjonijiet oħrajn li ma jaqblux ma' dawn id-dijagrammi skematiki huma permessi sakemm huma jkollhom l-istess skopijiet ta' ġbir ta' kampjuni, ta' dilwizzjoni u ta' kampjunar tal-PM. Dawn għandhom jissodisfaw kriterji oħrajn bħal fil-punti 8.1.8.6. (kalibrazzjoni perjodika) u 8.2.1.2. (validazzjoni) għal PFD b'dilwizzjoni varjabbli u fil-punt 8.1.4.5, kif ukoll fit-Tabella 8.2. (verifika tal-linearità) u fil-punt 8.1.8.5.7. (verifika għal PFD b'dilwizzjoni kostanti.

Kif muri fil-Figura 6.7, il-gass tal-egżost mhux ittrattat jew il-fluss dilwit primarju jiġi ttrasferit mill-pajp tal-egżost EP jew mis-CVS rispettivament għall-mina tad-dilwizzjoni DT minn gos-sonda tal-kampjunar SP u minn ġol-linja ta' trasferiment TL. Il-fluss totali mill-mina jiġi aġġustat b'kontrollur tal-fluss u bil-pompa tal-kampjunar P tas-sistema tal-kampjunar tal-partikuli (PSS) għal kampjunar proporzjonali tal-gass tal-egżost mhux ittrattat, il-fluss tal-arja ta' dilwizzjoni jiġi kkontrollat mill-kontrollur tal-fluss FC1, li jista' juża $l-q_{mew}$ (ir-rata tal-fluss tal-massa tal-gass tal-egżost fuq bażi niedja) jew $l-q_{maw}$ (ir-rata tal-fluss tal-massa tal-arja li tidhol fuq bażi niedja) u $l-q_{mf}$ (ir-rata tal-fluss tal-massa tal-fjuwil) bħala sinjali ta' kmand, għall-qsim mixtieq tal-gass tal-egżost. Il-fluss tal-kampjun fil-mina tad-dilwizzjoni DT huwa d-differenza tal-fluss totali u tal-fluss tal-arja ta' dilwizzjoni. Ir-rata tal-fluss tal-arja ta' dilwizzjoni tiġi mkejla bl-apparat tal-kejl tal-fluss FM1, filwaqt li r-rata tal-fluss totali tiġi mkejla bl-apparat tal-kejl tal-fluss tas-sistema tal-kampjunar tal-partikuli. Il-proporzjon ta' dilwizzjoni jiġi kkalkolat minn dawn iż-żewġ rati tal-fluss għal kampjunar bi proporzjon ta' dilwizzjoni kostanti ta' gass tal-egżost mhux ittrattat jew dilwit kontra fluss tal-gass tal-egżost (pereżempju: dilwizzjoni sekondarja għall-kampjunar tal-PM), ir-rata tal-fluss tal-arja ta' dilwizzjoni generalment tkun kostanti u tiġi kkontrollata mill-kontrollur tal-fluss FC1 jew mill-pompa tal-arja ta' dilwizzjoni.

L-arja ta' dilwizzjoni (arja ambjentali, arja sintetika jew nitroġenu) għandha tiġi ffiltrata b'filtru tal-arja b'efficienza għolja għall-PM (HEPA).

Figura 6.7

Dijagramma skematika tas-sistema ta' dilwizzjoni bi fluss parzjali (tip ta' kampjunar totali)

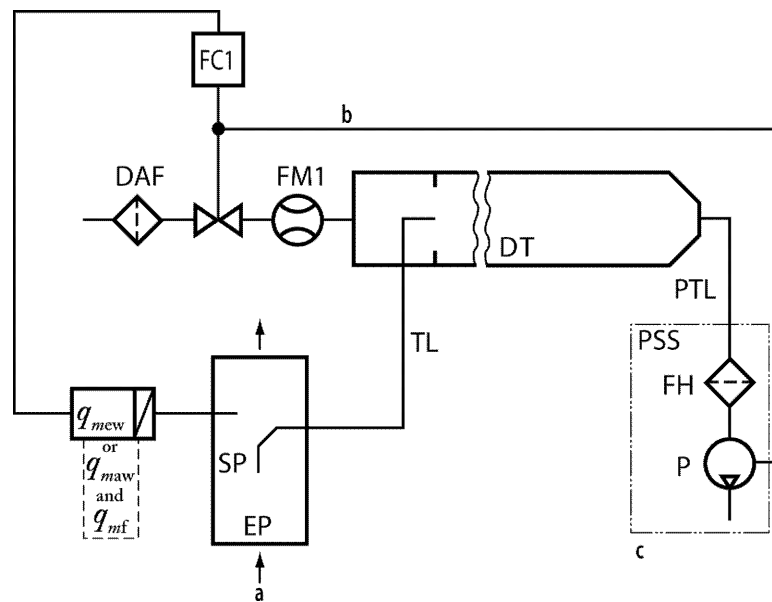

a = fluss tal-gass tal-egzost tal-magna jew fluss dilwit primarju

b = fakultattiv

c = kampjunar tal-PM

Komponenti tal-Figura 6.7:

DAF: Filtru tal-arja ta' dilwizzjoni

DT: Mina tad-dilwizzjoni jew sistema tad-dilwizzjoni sekondarja

EP: Pajp tal-egzost jew sistema tad-dilwizzjoni primarja

FC1: Kontrollur tal-fluss

FH: Kontenitur tal-filtri

FM1: Apparat tal-kejl tal-fluss li jkejjel ir-rata tal-fluss tal-arja ta' dilwizzjoni

P: Pompa ta' kampjunar

PSS: Sistema ta' kampjunar tal-PM

PTL: Linja ta' trasferiment tal-PM

SP: Sonda tal-kampjunar tal-gass tal-egzost mhux ittrattat jew dilwit

TL: Linja ta' trasferiment

Ir-rati tal-fluss tal-massa applikabbli biss għal PFD b'kampjunar proporzjonali tal-gass tal-egzost mhux ittrattat:

q_{mew} hija r-rata tal-fluss tal-gass tal-massa tal-gass tal-egzost fuq bażi niedja

q_{maw} hija r-rata tal-fluss tal-massa tal-arja li tidhol fuq bażi niedja

q_{mf} hija r-rata ta' fluss tal-massa tal-fjuwil

9.2.3.2. Dilwizzjoni

It-temperatura tad-dilwenti (arja ambjentali, arja sintetika jew nitroġenu kif ikkwotat fil-punt 9.2.1.) għandha tinzamm bejn 293 K u 325 K (20 °C sa 52 °C) qrib hafna tad-dahla fil-mina tad-dilwizzjoni.

L-arja ta' dilwizzjoni tista' tiġi deumifikata qabel ma tidhol fis-sistema ta' dilwizzjoni. Is-sistema ta' dilwizzjoni bi fluss parzjali għandha tiġi ddisinjata sabiex tiegħu kampjun proporzjonali tal-gass tal-egżost mhux ittrattat mill-fluss tal-gass tal-egżost tal-magna, biex b'hekk tirrispondi għall-eskursjonijiet fir-rata tal-fluss tal-gass tal-egżost u tintroduci l-arja ta' dilwizzjoni f'dan il-kampjun sabiex tintlahaq temperatura fil-filtru tat-test kif ġie preskritt mill-punt 9.3.3.4.3 sabiex isir dan, huwa essenzjali li l-proporzjon tad-dilwizzjoni jiġi ddeterminat b'tali mod li jiġu ssodisfati r-rekwiżiti ta' akkuratizza tal-punt 8.1.8.6.1.

Sabiex jiġi zgurat li jiġi mkejjejl fluss li jikkorrispondi għal koncentrazzjoni mkejla, jew il-kondensazzjoni tal-ilma għandha tiġi pprevenuta bejn il-post fejn tkun tinsab is-sonda tal-kampjunar u l-bokka tal-miter tal-fluss fil-mina tad-dilwizzjoni jew inkella għandha tiġi permessa l-kondensazzjoni tal-ilma u għandha tiġi mkejla l-umdiċa fil-bokka tal-miter tal-fluss. Is-sistema ta' PFD tista' tiġi msahhna jew iżolata sabiex tiġi evitata l-kondensazzjoni tal-ilma. Il-kondensazzjoni tal-ilma għandha tiġi evitata fil-mina tad-dilwizzjoni kollha.

Il-proporzjon minimu tad-dilwizzjoni għandu jkun fil-medda ta' 5:1 sa 7:1 abbażi tar-rata massima tal-fluss tal-gass tal-egżost tal-magna matul iċ-ċiklu tat-test jew l-intervall tat-test.

Il-hin ta' residenza fis-sistema għandu jkun ta' bejn 0,5 s u 5 s, kif ġie mkejjejl mill-punt tal-introduzzjoni tad-dilwent sal-kontenitur(i) tal-filtru.

Sabiex tiġi ddeterminata l-massa tal-partikuli, huma mehtieġa sistema tal-kampjun tal-partikuli, filtru tal-kampjunar tal-partikuli, miżien gravimetriku u kompartment tal-użin bit-temperatura u bl-umdiċa kkontrollati.

9.2.3.3. Applikabbiltà

PFD tista' tintuża sabiex jittiehed kampjun proporzjonali ta' egżost mhux ittrattat għal kwalunkwe kampjunar bil-lott jew kontinwu tal-PM u tal-emissjonijiet gassużi matul kwalunkwe ċiklu ta' funzjonament tranżitorju (NRTC u LSI-NRTC), kwalunkwe NRSC f'modalità diskreta jew kwalunkwe ċiklu ta' funzjonament RMC.

Is-sistema tista' tintuża wkoll għal gass tal-egżost dilwit preċedentement fejn, permezz ta' proporzjon kostanti tad-dilwizzjoni, jiġi dilwit fluss diġà proporzjonali (ara l-Figura 9.2). Dan huwa l-mod kif issir dilwizzjoni sekondarja minn mina tas-CVS sabiex jinkiseb il-proporzjon globali tad-dilwizzjoni mehtieġ għall-kampjunar tal-PM.

9.2.3.4. Kalibrazzjoni

Il-kalibrazzjoni tal-PDF sabiex jittiehed kampjun proporzjonali ta' gass tal-egżost mhux ittrattat tiġi kkunsidrata fil-punt 8.1.8.6.

9.3. Proċeduri tal-kampjunar

9.3.1. Rekwiżiti ġenerali tal-kampjunar

9.3.1.1. Disinn u kostruzzjoni tas-sonda

Is-sonda hija l-ewwel fitting f'sistema tal-kampjunar hija tisporġi fi fluss tal-gass tal-egżost mhux ittrattat jew dilwit sabiex tiegħu kampjun, b'tali mod li s-superfiċċji interni u esterni tagħha jkun u f'kuntatt mal-gass tal-egżost. Kampjun jiġi ttrasportat barra minn sonda f'linja ta' trasferiment.

Is-sondi tal-kampjunar għandhom ikunu magħmula bis-superfiċċji interni tal-azzar inossidabbli jew għal kampjunar tal-gass tal-egżost mhux ittrattat, bi kwalunkwe materjal mhux reattiv li kapaci jiflah għat-temperaturi tal-egżost mhux ittrattat. Is-sondi tal-kampjunar għandhom ikunu fejn il-kostitwenti jiġu mhallta fil-koncentrazzjoni medja tal-kampjunar tagħhom u fejn l-interferenza f'sondi oħrajn tiġi minimizzata huwa rrakkomandat li s-sondi kollha jibqgħu hielsa minn influwenzi ta' saffi tal-limitu, tranji u bellieġhat — speċjalment qrib l-iżbokk tal-miter ta' pajp tal-egżost mhux ittrattat fejn jista' jkun hemm dilwizzjoni mhux intenzjonata. It-tindif jew l-inverzjoni temporanja tal-fluss fis-sistema (back-flushing) ta' sonda ma għandux jinfluwenza sonda oħra waqt l-ittestjar tista' tintuża sonda wahda sabiex jittiehed kampjun ta' iktar minn kostitwent wiehed sakemm is-sonda tissodisfa l-ispeċifikazzjonijiet kollha għal kull kostitwent.

9.3.1.1.1. Kompartiment tat-tahlit (kategorija NRSh)

Fejn ikun permess mill-manifattur, jista' jintuza kompartiment tat-tahlit meta jiġu ttestjati l-magni tal-kategorija NRSh. Il-kompartiment tat-tahlit huwa komponent fakultattiv ta' sistema tal-kampjunar tal-gass mhux ittrattat u jinsab fis-sistema tal-egżost bejn is-silencer u s-sonda tal-kampjun l-ghamla u d-dimensjonijiet tal-kompartiment tat-tahlit u tat-tubi qabel u wara għandhom ikunu tali li jipprovdu kampjun omoġenju mhallat sewwa fil-post fejn tinsab is-sonda tal-kampjunar u tali li jiġu evitati l-pulsazzjonijiet jew ir-reżonanzi qawwija tal-kompartiment li jinfluwenzaw ir-riżultati tal-emissjonijiet.

9.3.1.2. Linji ta' trasferiment

Il-linji ta' trasferiment li jittrasportaw kampjun meħud minn sonda sa analizzatur, medium tal-ħżin jew sistema ta' dilwizzjoni għandhom jiġu minimizzati fit-tul billi l-analizzaturi, il-mezzi tal-ħżin u s-sistemi tad-dilwizzjoni jitqieghdu kemm jista' jkun qrib tas-sondi. In-numru ta' liwġiet fil-linji ta' trasferiment għandu jiġi minimizzat u r-raġġ ta' kwalunkwe liwġa inevitabbli għandu jiġi massimizzat.

9.3.1.3. Metodi tal-kampjunar

Għall-kampjunar kontinwu u bil-lott, introdott fil-punt 7.2, japplikaw il-kundizzjonijiet li ġejjin:

- Meta jittiehdu kampjuni minn rata tal-fluss kostanti, il-kampjun għandu jingarr ukoll b'rata tal-fluss kostanti;
- Meta jittiehdu kampjuni minn rata tal-fluss varjabbli, ir-rata tal-fluss tal-kampjun għandha tiġi varjata b'mod proporzjonali għar-rata tal-fluss varjabbli;
- Il-kampjunar proporzjonali għandu jiġi vvalidat kif deskritt fil-punt 8.2.1.

9.3.2. Kampjunar tal-gassijiet

9.3.2.1. Sonni tal-kampjunar

Għall-kampjunar tal-emissjonijiet gassużi jintużaw jew sonni b'bokka waħda jew sonni b'hafna bokok. Is-sonni jistgħu jiġu orjentati fi kwalunkwe direzzjoni relattivament għall-fluss tal-gass tal-egżost mhux ittrattat jew dilwit għal uħud mis-sonni, it-temperaturi tal-kampjuni għandhom jiġu kkontrollati kif ġej:

- Għas-sonni li jiehdu l-NO_x mill-gass tal-egżost dilwit, it-temperatura tal-hitana tas-sonda għandha tiġi kkontrollata sabiex tiġi evitata l-kondensazzjoni tal-ilma;
- Għas-sonni li jiehdu l-idrokarburi mill-gass tal-egżost dilwit, huwa rakkomandat li t-temperatura tal-hitana tas-sonda tiġi kkontrollata biex tilhaq bejn wieħed u iehor 191 °C bil-għan li tiġi minimizzata l-kontaminazzjoni.

9.3.2.1.1. Kompartiment tat-tahlit (Kategorija NRSh)

Meta jintuza skont il-punt 9.3.1.1.1, il-volum intern tal-kompartiment tat-tahlit ma għandux ikun inqas minn għaxar darbiet aktar mill-ispustament taċ-ċilindru tal-magna li tkun qed tiġi ttestjata. Il-kompartiment tat-tahlit għandu jkun akkoppjat mill-aktar qrib possibbli mas-silencer tal-magna u għandu jkollu temperatura minima tas-superfiċje intern ta' 452 K (179 °C). Il-manifattur jista' jispeċifika d-disinn tal-kompartiment tat-tahlit.

9.3.2.2. Linji ta' trasferiment

Għandhom jintużaw linji ta' trasferiment bis-superfiċji interni tal-azzar inossidabbli, tal-PTFE, tal-Viton™, jew ta' kwalunkwe materjal iehor li jkollu proprjetajiet aħjar għall-kampjunar tal-emissjonijiet għandu jintuża materjal mhux reattiv li kapaċi jflaħ għat-temperaturi tal-gass tal-egżost jistgħu jintużaw filtri flinja jekk il-filtru u l-hawsing tiegħu jissodisfaw l-istess rekwiżiti tat-temperatura bħal-linji ta' traferiment, kif ġej:

- Għal-linji ta' trasferiment tal-NO_x 'il fuq minn konvertitur tal-NO₂ fNO li jissodisfa l-ispeċifikazzjonijiet stabbiliti fil-punt 8.1.11.5 jew inkella minn kessieh li jissodisfa l-ispeċifikazzjonijiet stabbiliti fil-punt 8.1.11.4, għandha tinzamm temperatura tal-kampjun li tippreveni l-kondensazzjoni tal-ilma;

- (b) Ghal-linji ta' trasferiment tat-THC, għandha tinzamm tolleranza tat-temperatura tal-hitan mal-linja kollha ta' (191 ± 11) °C jekk il-kampjuni jittiehdu minn gass tal-egżost mhux ittrattat, linja ta' trasferiment mhux imsaħħna imma iżolata tista' tiġi konnessa direttament ma' sonda. It-tul u l-iżolazzjoni tal-linja ta' trasferiment għandhom ikunu ddisinjati sabiex ikesshu l-ogħla temperatura mistennija tal-gass tal-egżost mhux ittrattat għal temperatura li ma tkunx aktar baxxa minn 191 °C, kif tiġi mkejla fl-iżbokk tal-linja ta' trasferiment għall-kampjunar dilwit, jista' jkun hemm zona ta' tranżizzjoni bejn is-sonda u l-linja ta' trasferiment twila sa 0,92 m sabiex ikun hemm tranżizzjoni għat-temperatura tal-hitan sa (191 ± 11) °C.

9.3.2.3. Komponenti tal-kundizzjonament tal-kampjuni

9.3.2.3.1. Apparati li jnixxfu l-kampjuni

9.3.2.3.1.1. Rekwiziti

L-apparati li jnixxfu l-kampjuni jistgħu jintużaw sabiex titneħħa l-umdità mill-kampjun bil-ghan li jitnaqqas l-effett tal-ilma fuq il-kejl tal-emissjonijiet gassużi l-apparati li jnixxfu l-kampjuni għandhom jissodisfaw ir-rekwiziti stabbiliti fil-punt 9.3.2.3.1.1 u fil-punt 9.3.2.3.1.2 fl-ekwazzjoni (7-13) jintuża kontenut ta' umdità b'volum ta' 0,8 %.

Għall-ogħla koncentrazzjoni mistennija tal-fwar tal-ilma H_m , it-teknika tat-tneħħija tal-ilma għandha żżomm umdità ta' ≤ 5 g ta' ilma/kg ta' arja xotta (jew volum ta' madwar 0,8 % ta' H_2O), li hija umdità relattiva ta' 100 % ftemperatura ta' 277,1 K (3,9 °C) u 101,3 kPa. Din l-ispeċifikazzjoni tal-umdità hija ekwivalenti għal madwar 25 % tal-umdità relattiva ftemperatura ta' 298 K (25 °C) u 101,3 kPa. Din tista' tintwera billi

(a) titkejjel it-temperatura fl-iżbokk tal-apparat li jnixxef il-kampjuni;

(b) titkejjel l-umdità f punt f it fuq mis-CLD;

titwettag il-proċedura ta' verifika fil-punt 8.1.8.5.8.

9.3.2.3.1.2. It-tip ta' apparati li jnixxfu l-kampjuni permessi u l-proċedura sabiex jiġi stmat il-kontenut ta' umdità wara l-apparat li jnixxef

Jista' jintuża kwalunkwe wieħed mill-apparati li jnixxfu l-kampjuni deskritti f'dan il-punt.

(a) Jekk jintuża apparat li jnixxef b'membrana osmotika 'l fuq minn kwalunkwe analizzatur gassuż jew minn kwalunkwe medium tal-ħżin, huwa għandu jissodisfa l-ispeċifikazzjonijiet tat-temperatura stabbiliti fil-punt 9.3.2.2. Il-punt tan-nida, T_{dew} u l-pressjoni assoluta, p_{total} , 'l isfel minn apparat li jnixxef b'membrana osmotika għandhom jiġu mmonitorjati l-ammont tal-ilma għandu jiġi kkalkolat kif ġie speċifikat fl-Anness VII billi jintużaw il-valuri rreġistrati b'mod kontinwu ta' T_{dew} u ta' p_{total} jew il-valuri tal-ogħla intensità tagħhom osservati waqt test jew il-punti stabbiliti ta' allarm tagħhom jekk ma jkunx hemm kejl dirett, il- p_{total} nominali tingħata mill-aktar pressjoni baxxa assoluta tal-apparat li jnixxef mistennija waqt l-ittestjar.

(b) Ma jistax jintuża kessieh termali 'l fuq minn sistema ta' kejl tat-THC għal magni ta' tqabbid bil-kompressjoni jekk jintuża kessieh termali 'l fuq minn konvertitur ta' NO_2 f NO jew f'sistema tal-kampjunar mingħajr konvertitur ta' NO_2 f NO , il-kessieh għandu jissodisfa l-kontroll tat-telf tal-prestazzjoni tal- NO_2 kif speċifikat fil-punt 8.1.11.4. Il-punt tan-nida, T_{dew} u l-pressjoni assoluta, p_{total} , 'l isfel minn kessieh termali għandhom jiġu mmonitorjati l-ammont tal-ilma għandu jiġi kkalkolat kif ġie speċifikat fl-Anness VII billi jintużaw il-valuri rreġistrati b'mod kontinwu ta' T_{dew} u ta' p_{total} jew il-valuri tal-ogħla intensità tagħhom osservati waqt test jew il-punti stabbiliti ta' allarm tagħha jista' jintuża bħala valur kostanti sabiex jiġi ddeterminat ammont kostanti ta' ilma skont l-Anness VII jekk ikun validu li jiġi preżunt li $t-T_{chiller}$ hija ugwali għat- T_{dew} it- $T_{chiller}$ tista' tintuża minflok it- T_{dew} skont l-Anness VII jekk ikun validu li tiġi preżunta tpaċija kostanti tat-temperatura bejn $T_{chiller}$ u T_{dew} minhabba ammont magħruf u fiss ta' shana mill-ġdid tal-kampjun bejn l-iżbokk tal-kessieh u l-post fejn tiġi mkejla t-temperatura, dan il-valur tat-tpaċija preżunta tat-temperatura jista' jiġi fatturat fil-kalkoli tal-emissjonijiet. Il-validità ta' kwalunkwe suppożizzjoni permessa minn dan il-punt għandha tintwera permezz ta' analiżi ingineristika jew permezz ta' dejta.

9.3.2.3.2. Pompi tal-kampjunar

Għandhom jintużaw pompi tal-kampjunar 'il fuq minn analizzatur jew minn medium tal-hżin għal kwalunkwe gass għandhom jintużaw pompi tal-kampjunar bis-superfiċji interni tal-azzar inossidabbli, tal-PTFE, jew ta' kwalunkwe materjal iehor li jkollu proprjetajiet aħjar għall-kampjunar tal-emissjonijiet għal uħud mill-pompi tal-kampjunar, it-temperaturi għandhom jiġu kkontrollati kif ġej:

- (a) Jekk tintuża pompa tal-kampjunar tal- NO_x 'il fuq minn konvertitur tal- NO_2 f'NO li jissodisfa r-rekwiżiti stabbiliti fil-punt 8.1.11.5 jew inkella minn kessieh li jissodisfa r-rekwiżiti stabbiliti fil-punt 8.1.11.4, din il-pompa għandha tiġi msahhna sabiex tipprevjeni l-kondensazzjoni tal-ilma;
- (b) Jekk tintuża pompa tal-kampjunar tat-THC 'il fuq minn analizzatur tat-THC jew minn medium tal-hżin tat-THC, is-superfiċji interni tagħha għandhom jiġu msahhna sa tolleranza ta' $464 \pm 11 \text{ K}$ (191 ± 11) °C.

9.3.2.3.3. Purifikaturi tal-ammonja

Il-purifikaturi tal-ammonja jistgħu jintużaw għal kwalunkwe sistemi tal-kampjunar tal-gassijiet, jew kollha kemm huma, sabiex jiġu evitati l-interferenza tal- NH_3 , l-avvelenament tal-konvertitur ta' NO_2 f'NO u d-depożiti fis-sistema tal-kampjunar jew fl-analizzaturi l-installazzjoni tal-purifikatur tal-ammonja għandha ssegwi r-rakkomandazzjonijiet tal-manifattur.

9.3.2.4. Mezzi għall-hżin tal-kampjunar

Fil-każ ta' kampjunar bil-borża, il-volumi tal-gassijiet għandhom jinħażnu f'kontenituri nodfa biżżejjed li jarmu effluwenti gassużi minimi jew jippermettu l-permeazzjoni tal-gassijiet għandu jintuża ġudizzju inġineristiku tajjeb sabiex jiġu ddeterminati l-limiti aċċettabbli tal-indafa u tal-permeazzjoni tal-mezzi tal-hżin sabiex jitnaddaf kontenitur, huwa jista' jiġi mnaddaf u mbattal kemm-il darba u jista' jiġi msahhan għandu jintuża kontenitur flessibbli (bħal borża) f'ambjent bit-temperatura kkontrollata jew kontenitur riġidu bit-temperatura kkontrollata li jiġi inizjalment imbattal jew ikollu volum li jista' jiġi spustat, bħal arrangament ta' pistuni u ta' ċilindri għandhom jintużaw kontenituri li jissodisfaw l-ispeċifikazzjonijiet fit-Tabella 6.6 li ġejja.

Tabella 6.6

Materjali ta' Kontenituri għal Kampjunar Gassuż bil-Lott

CO, CO ₂ , O ₂ , CH ₄ , C ₂ H ₆ , C ₃ H ₈ , NO, NO ₂ ⁽¹⁾	fluworur tal-polivinil (PVF) ⁽²⁾ , pereżempju t-Tedlar™, fluworur tal-poliviniliden ⁽²⁾ , pereżempju l-Kynar™, politetrafluworetilen ⁽³⁾ , pereżempju t-Teflon™, jew azzar inossidabbli ⁽³⁾
HC	politetrafluworetilen ⁽⁴⁾ jew azzar inossidabbli ⁽⁴⁾

⁽¹⁾ Sakemm tiġi evitata l-kondensazzjoni tal-ilma fil-kontenitur tal-hżin.

⁽²⁾ Sa 313 K (40 °C).

⁽³⁾ Sa 475 K (202 °C).

⁽⁴⁾ F'temperatura ta' $464 \pm 11 \text{ K}$ (191 ± 11 °C).

9.3.3. Kampjunar tal-PM

9.3.3.1. Sondi tal-kampjunar

Għandhom jintużaw sondi tal-PM b'fetha wahda fit-tarf. Is-sondi tal-PM għandhom jiġu orjentati sabiex iharsu direttament 'il fuq.

Is-sonda tal-PM tista' tiġi protetta b'kapell li jkun konformi mar-rekwiżiti fil-Figura 6.8 f'dan il-każ, il-preklassifikatur deskritt fil-punt 9.3.3.3 ma għandux jintuża.

Figura 6.8

Skema ta' sonda tal-kampjunar bi preklassifikatur f'forma ta' kappell

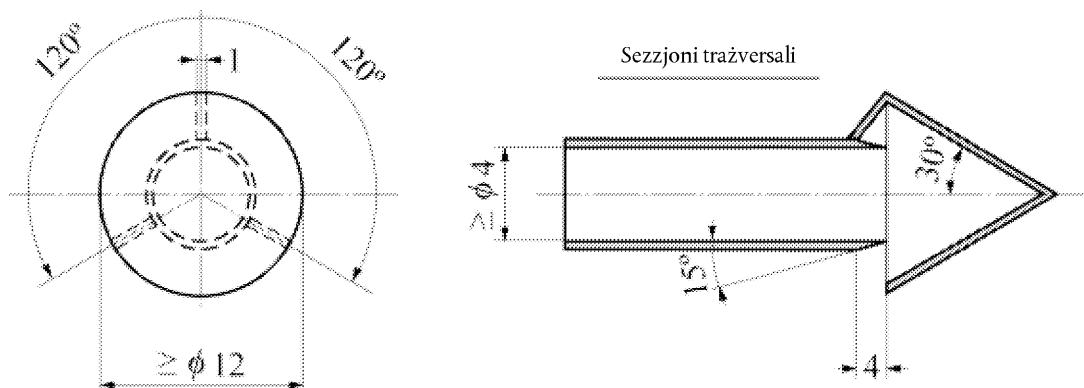

9.3.3.2. Linji ta' trasferiment

Huwa rakkomandat li jintużaw linji ta' trasferiment iżolati jew imsahhna jew kompartiment imsahhan sabiex jiġu minimizzati d-differenzi fit-temperatura bejn il-linji ta' trasferiment u l-kostitwenti tal-gass tal-egżost għandhom jintużaw linji ta' trasferiment li jkunu inerti fir-rigward tal-PM u jkunu konduttivi tal-elettriku fis-superfċji interni huwa rakkomandat li jintużaw linji ta' trasferiment tal-PM li jkunu magħmula mill-azzar inossidabbli; kwalunkwe materjal iehor għajr l-azzar inossidabbli għandu jilhaq l-istess prestazzjoni tal-kampjunar tal-azzar inossidabbli. Is-superfċje interna tal-linji ta' trasferiment tal-PM għandha tkun elettrikament ertjata.

9.3.3.3. Preklassifikatur

Sabiex jitnehhew partikuli b'dijametru kbir jista' jintuża preklassifikatur tal-PM li jiġi installat fis-sistema ta' dilwizzjoni direttament qabel il-kontenitur tal-filtru huwa permess preklassifikatur wiehed biss jekk tintuża sonda f'forma ta' kappell (ara l-Figura 6.8), l-użu ta' preklassifikatur ikun ipprojbit.

Il-preklassifikatur tal-PM jista' jkun jew impattatur inerzjali jew separatur ċikloniku huwa għandu jkun mibni mill-azzar inossidabbli. Il-preklassifikatur għandu jkun gie approvat għat-tnehhija ta' mill-inqas 50 % tal-PM b'dijametru ajrudinamiku ta' 10 μm u mhux aktar minn 1 % tal-PM b'dijametru ajrudinamiku ta' 1 μm tul il-firxa tar-rati tal-fluss li għalihom qed jintuża l-iżbokk tal-preklassifikatur għandu jiġi kkonfiguratur b'mezz sabiex jiġi evitat kwalunkwe filtru tal-kampjun tal-PM b'tali mod li l-fluss tal-preklassifikatur jista' jiġi stabbilizzat qabel ma jinbeda t-test. Il-filtru tal-kampjun tal-PM għandu jkun qiegħed fi hdan 75 cm 'l isfel mill-hruġ tal-preklassifikatur.

9.3.3.4. Filtru tal-kampjunar

Il-kampjuni tal-gass tal-egżost dilwit għandhom jittiehdu permezz ta' filtru li jissodisfa r-rekwiżiti stabbiliti fil-punti 9.3.3.4.1 sa 9.3.3.4.4 matul is-sekwenza tat-test.

9.3.3.4.1. speċifikazzjoni tal-filtri

It-tipi kollha ta' filtri għandu jkollhom effiċjenza ta' ġbir ta' mill-inqas 99,7 % sabiex jintwera dan ir-rekwiżit, jista' jintuża l-kejl tal-manifattur tal-filtru tal-kampjun rifless fil-klassifikazzjonijiet tal-prodott tiegħu. Il-materjal tal-filtru għandu jkun jew:

- Fibra tal-ħgieġ miksija bil-fluworokarburi (PTFE); jew
- Mebrana tal-fluworkarburi (PTFE).

Jekk il-massa netta mistennija tal-PM fuq il-filtru taqbeż l-400 μg , jista' jintuża filtru b'effiċjenza inizjali minima tal-ġbir ta' 98 %.

9.3.3.4.2. Id-daqs tal-filtri

Id-daqs nominali tal-filtru għandu jkun dijametru ta' 46,50 mm \pm 0,6 mm (diametru ta' tebgha ta' mill-inqas 37 mm) jistgħu jintużaw filtri b'dijametru akbar bi qbil minn qabel tal-awtorità tal-approvazzjoni huwa rrakomandat li jkun hemm proporzjonalità bejn il-filtru u l-erja ta' tebgha.

9.3.3.4.3. Dilwizzjoni u kontroll tat-temperatura tal-kampjuni tal-PM

Il-kampjuni tal-PM għandhom jiġu dilwiti mill-inqas darba 'l fuq mil-linji ta' trasferiment f'każ ta' sistema ta' CVS u 'l isfel f'każ ta' sistema ta' PFD (ara l-punt 9.3.3.2 relatat mal-linji ta' trasferiment). It-temperatura tal-kampjun għandha tiġi kkontrollata sa tolleranza ta' 320 \pm 5 K (47 \pm 5 °C), kif tkun għet imkejla fi kwalunke post fi hdan 200 mm 'il fuq jew 200 mm 'l isfel mill-medium tal-hżin tal-PM l-intenzjoni hija li l-kampjun tal-PM jiġi msahhan jew imberred primarjament bil-kundizzjonijiet tad-dilwizzjoni kif għie speċifikat fil-punt 9.2.1(a).

9.3.3.4.4. Veloċità tal-wiċċ tal-filtru

Il-veloċità tal-wiċċ tal-filtru għandha tkun bejn 0,90 m/s u 1,00 m/s b'inqas minn 5 % tal-valuri tal-fluss irregistrati jaqbużu din il-firxa jekk il-massa totali tal-PM taqbeż l-400 μ g, il-veloċità tal-wiċċ tal-filtru tista' titnaqqas. Il-veloċità tal-wiċċ għandha tiġi mkejla bħala r-rata tal-fluss volumetrik tal-kampjun fil-pressjoni 'l fuq mill-filtru u fit-temperatura tal-wiċċ tal-filtru, diviżi bl-erja espota tal-filtru. Il-pressjoni taċ-ċumjija tas-sistema tal-egżost jew tal-mina tas-CVS għandha tintuża għall-pressjoni 'l fuq jekk it-tnaqqis fil-pressjoni fil-apparat tat-tehid tal-kampjuni tal-PM sal-filtru ikun inqas minn 2 kPa.

9.3.3.4.5. Kontenitur tal-filtri

Sabiex jiġi minimizzat id-depożitu turbulenti u sabiex il-PM tiġi ddepożitata b'mod uniformi fuq filtru, għandu jintuża angolu koniku diverġenti (miċ-ċentru) ta' 12,5° għat-tranzizzjoni mid-dijametru intern tal-linja ta' trasferiment għad-dijametru espot tal-wiċċ tal-filtru għal din it-tranzizzjoni għandu jintuża l-azzar inossidabbli.

9.3.4. Ambjenti tal-istabbilizzazzjoni u tal-użin tal-PM għal analiżi gravimetrika

9.3.4.1. Ambjent għal analiżi gravimetrika

Din it-taqsimha tiddekrivi ż-żewġ ambjenti mehtieġa sabiex il-PM tiġi stabbilizzata u tintiżen għal analiżi gravimetrika: l-ambjent tal-istabbilizzazzjoni tal-PM, fejn il-filtri jinħażnu qabel ma jintiżnu; u l-ambjent tal-użin, fejn ikun jinsab il-miżien. Iż-żewġ ambjenti jistgħu jikkondividu spazju komuni.

Kemm l-ambjent tal-istabbilizzazzjoni kif ukoll l-ambjent tal-użin għandhom jinżammu hielsa mill-kontaminanti ambjentali, bħal trab, aerosols jew materjal semivolatili li jistgħu jikkontaminaw il-kampjuni tal-PM.

9.3.4.2. Indafa

L-indafa tal-ambjent tal-istabbilizzazzjoni tal-PM għandha tiġi vverifikata bl-użu ta' filtri ta' referenza, kif għie deskritt fil-punt 8.1.12.1.4.

9.3.4.3. Temperatura tal-kompartiment

It-temperatura tal-kompartiment (jew kamra) fejn jiġu kkundizzjonati u jintiżnu l-filtri tal-partikuli għandha tinżamm fil-limiti ta' 295 K \pm 1 K (22 °C \pm 1 °C) matul il-perjodu kollu ta' kondizzjonament u użin tal-filtri l-umdità għandha tinżamm f'temperatura li fiha tiffirma n-nida ta' 282,5 \pm 1 K (9,5 °C \pm 1 °C) u għandu jkun hemm umdità relattiva ta' 45 % \pm 8 % jekk l-ambjent tal-istabbilizzazzjoni u tal-użin ikunu separati, l-ambjent tal-istabbilizzazzjoni għandu jinżamm f'tolleranza ta' 295 \pm 3 K (22 °C \pm 3 °C).

9.3.4.4. Verifika tal-kundizzjonijiet ambjentali

Meta jintużaw strumenti tal-kejl li jissodisfaw l-ispeċifikazzjonijiet fil-punt 9.4, għandhom jiġu vverifikati l-kundizzjonijiet ambjentali li ġejjin:

- Il-punt tan-nida u t-temperatura ambjentali għandhom jiġu rregistrati. Dawn il-valuri għandhom jintużaw sabiex jiġi ddeterminat jekk l-ambjenti tal-istabbilizzazzjoni u tal-użin ikunux baqgħu fi hdan it-tolleranzi speċifikati fil-punt 9.3.4.3 għal mill-inqas 60 min qabel ma jintiżnu l-filtri;

- (b) Il-pessjoni atmosferika għandha tiġi rreġistrata b'mod kontinwu fi hdan l-ambjent tal-użin. Alternattiva aċċettabbli hija dik li jintuża barometru li jkejjel il-pessjoni atmosferika barra mill-ambjent tal-użin, sakemm jista' jiġi żgurat li l-pessjoni atmosferika fil-miżien tkun dejjem fi hdan ± 100 Pa tal-pessjoni atmosferika kondiviża. Meta jintiżen kull kampjun tal-PM, għandu jiġi pprovdut mezz sabiex tiġi rreġistrata l-aktar pressjoni atmosferika riċenti. Dan il-valur għandu jintuża sabiex tiġi kkalkolata l-korrezzjoni għaž-żamma fil-wiċċ tal-PM fil-punt 8.1.12.2.

9.3.4.5. Installazzjoni tal-miżien

Il-miżien għandu jiġi installat kif ġej:

- (a) Installat fuq pjattaforma għall-iżolament tal-vibrazzjoni sabiex tiżolah minn hsejjes u vibrazzjoni esterni;
- (b) Protett minn fluss konvettiv tal-arja b'ilqugħ ta' dissipazzjoni statika tal-kurrent li jkun ertjat elettrikament.

9.3.4.6. Ĉarġ tal-elettriku statiku

Iċ-ċarġ tal-elettriku statiku għandu jiġi minimizzat fl-ambjent tal-miżien kif ġej:

- (a) Il-miżien ikun elettrikament ertjat;
- (b) Jekk il-kampjuni tal-PM ser jiġu mmanigġjati bl-idejn għandhom jintużaw pinzetti tal-azzar inossidabbli;
- (c) Il-pinzetti għandhom jiġu ertjati b'ċinga tal-ertjar, jew l-operatur għandu jiġi pprovdut b'ċinga tal-ertjar b'tali mod li ċ-ċinga tal-ertjar tikkondividi ert komuni mal-miżien;
- (d) Għandu jiġi pprovdut newtralizzatur tal-elettriku statiku li jkun elettrikament ertjat b'mod komuni mal-miżien sabiex jitneħħa ċ-ċarġ statiku mill-kampjuni tal-PM.

9.4. Strumenti tal-kejl

9.4.1. Introduzzjoni

9.4.1.1. Kamp ta' applikazzjoni

Dan il-punt jispeċifika l-istrumenti tal-kejl u r-rekwiżiti tas-sistemi assoċjati marbuta mal-ittestjar tal-emissjonijiet. Dan jinkludi l-istrumenti tal-laboratorju sabiex jiġu mkejla l-parametri tal-magna, il-kundizzjonijiet ambjentali, il-parametri relatati mal-flussi u l-koncentrazzjonijiet tal-emissjonijiet (mhux ittrattati jew dilwiti).

9.4.1.2. Tipi ta' strumenti

Kwalunkwe strument imsemmi f'dan ir-Regolament għandu jintuża kif ġie deskritt fir-Regolament innifsu (ara t-Tabella 6.5 għall-kwantitajiet tal-kejl ipprovduti minn dawn l-istrumenti). Kull meta strument imsemmi f'dan ir-Regolament jintuża b'mod li ma jkunx ġie speċifikat, jew jintuża strument ieħor minflok, ir-rekwiżiti għad-dispożizzjonijiet tal-ekwivalenza għandhom japplikaw kif ġie speċifikat fil-punt 5.1.1 fejn għal kejl partikolari jiġu speċifikati aktar minn strument wiehed, wiehed minnhom għandu jiġi identifikat mill-awtorità tal-approvazzjoni tat-tip jew mill-awtorità taċ-ċertifikazzjoni meta ssir applikazzjoni bhala r-referenza biex jintwera li proċedura alternattiva tkun ekwivalenti għall-proċedura speċifikata.

9.4.1.3. Sistemi żejda

Id-dejta minn għadd ta' strumenti sabiex jiġu kkalkolati r-riżultati tat-test għal test wiehed tista' tintuża għall-istrumenti kollha tal-kejl deskritti f'dan il-punt, bl-approvazzjoni minn qabel tal-awtorità tal-approvazzjoni tat-tip jew tal-awtorità taċ-ċertifikazzjoni għandhom jiġu rreġistrati r-riżultati mill-kejl kollu u għandha tinzamm id-dejta mhux ipproċessata. Dan ir-rekwiżit japplika irrispettivament minn jekk il-kejl jintużax tassew fil-kalkoli jew le.

9.4.2. Reġistrazzjoni u kontroll tad-dejta

Is-sistema tat-test għandha tkun tista' taġġorna d-dejta, tirreġistra d-dejta u tikkontrolla s-sistemi relatati mat-talba mill-operatur, mad-dinamometru, mat-tagħmir tal-kampjunar u mal-istrumenti tal-kejl għandhom jintużaw sistemi ta' akkwist u ta' kontroll tad-dejta li jkunu jistgħu jirreġistraw bil-frekwenzi minimi speċifikati, kif muri fit-Tabella 6.7 (din it-Tabella ma tapplikax għall-ittestjar NRSC b'modalitajiet diskreti).

Tabella 6.7

Frekwenzi minimi tar-reġistrazzjoni u tal-kontroll tad-dejta

Taqsimat tal-Protokoll tat-Test Applikabbli	Valuri Mkejla	Frekwenza Minima tal-Kmand u tal-Kontroll	Frekwenza Minima tar-Reġistrazzjoni
7.6.	Veloċità u torque waqt mappa tal-passi (step-map) ta' magna	1 Hz	Valur medju wiehed (1) għal kull pass
7.6.	Veloċità u torque waqt mappa ta' firxa (sweep-map) ta' magna	5 Hz	Medji ta' 1 Hz
7.8.3.	Veloċitajiet u torques ta' referenza u ta' feedback ta' ċiklu ta' thaddim tranżitorju (NRTC u LSI-NRTC)	5 Hz	Medji ta' 1 Hz
7.8.2.	Veloċitajiet u torques ta' referenza u ta' feedback ta' ċiklu ta' thaddim b'modalità diskreta (NRSC u RMC)	1 Hz	1 Hz
7.3.	Konċentrazzjonijiet kontinwi ta' analizzaturi mhux ittrattati	M/A	1 Hz
7.3.	Konċentrazzjonijiet kontinwi ta' analizzaturi dilwiti	M/A	1 Hz
7.3.	Konċentrazzjonijiet bil-lott ta' analizzaturi mhux ittrattati jew dilwiti	M/A	Valur medju wiehed (1) għal kull intervall tat-test
7.6. 8.2.1.	Rata tal-fluss tal-gass tal-egżost dilwit minn CVS bi skambjatur tas-shana 'l fuq mill-kejl tal-fluss	M/A	1 Hz
7.6. 8.2.1.	Rata tal-fluss tal-gass tal-egżost dilwit minn CVS minghajr skambjatur tas-shana 'l fuq mill-kejl tal-fluss	5 Hz	Medji ta' 1 Hz
7.6. 8.2.1.	Rata tal-fluss tal-arja li tidhol jew tal-gass tal-egżost (għal kejl tranżitorju mhux ittrattat)	M/A	Medji ta' 1 Hz
7.6. 8.2.1.	Arja ta' dilwizzjoni jekk tiġi kkontrollata b'mod attiv	5 Hz	Medji ta' 1 Hz
7.6. 8.2.1.	Fluss tal-kampjun minn CVS bi skambjatur tas-shana	1 Hz	1 Hz
7.6. 8.2.1.	Fluss tal-kampjun minn CVS minghajr skambjatur tas-shana	5 Hz	Medja ta' 1 Hz

9.4.3. Speċifikazzjonijiet tal-prestazzjoni għall-istrumenti tal-kejl

9.4.3.1. Harsa generali

Is-sistema tat-test kollha għandha tissodisfa l-kriterji kollha applikabbli tal-kalibrazzjonijiet, tal-verifiki u tal-validazzjoni tat-testijiet speċifikati fil-punt 8.1, inklużi r-reqwiżiti tal-kontroll tal-linearità tal-punti 8.1.4 u 8.2 l-istrumenti għandhom jissodisfaw l-ispeċifikazzjonijiet fit-Tabella 6.7 għall-firxiet kollha li għandhom jintużaw għall-ittestjar barra minn hekk, għandha tinżamm kwalunkwe dokumentazzjoni li tiġi riċevuta minghand il-manifatturi tal-istrumenti li turi li l-istrumenti jissodisfaw l-ispeċifikazzjonijiet fit-Tabella 6.7.

9.4.3.2. Rekwiziti tal-komponenti

It-Tabella 6.8 turi l-ispeċifikazzjonijiet tat-trasdutturi tat-torque, tal-velocità u tal-pressjoni, tas-sensors tat-temperatura u tal-punt tan-nida u ta' strumenti oħrajn. Is-sistema globali li tintuża għall-kejl tal-kwantità fiżika u/jew kimika partikolari għandha tissodisfa l-verifika tal-linearità fil-punt 8.1.4 għall-kejl tal-emissjonijiet gassużi, jistgħu jintużaw analizzaturi li jkollhom algoritmi ta' kumpens li jkunu funzjonijiet ta' komponenti gassużi mkejla oħrajn u tal-proprietajiet tal-fjuwil għat-test tal-magna speċifiku. Kwalunkwe algoritmu ta' kumpens għandu jipprovdi biss kumpens ta' tpaċija minghajr ma jaffettwa xi amplifikazzjoni (jiġifieri, l-ebda imprecizjoni).

Tabella 6.8

Speċifikazzjonijiet tal-prestazzjoni rakkomandati għall-istrumenti tal-kejl

Strument tal-Kejl	Simbolu tal-kwantità mkejla	Sistema Kompletta Hin taż-zieda	Reġistrazzjoni frekwenza ta' aġġornament	Akkuratezza ^(a)	Ripetibbiltà ^(a)
Trasduttur tal-velocità tal-magna	n	1 s	Medji ta' 1 Hz	2,0 % ta' pt jew 0,5 % ta' max.	1,0 % ta' pt jew 0,25 % ta' max.
Trasduttur tat-torque tal-magna	T	1 s	Medji ta' 1 Hz	2,0 % ta' pt jew 1,0 % ta' max.	1,0 % ta' pt jew 0,5 % ta' max.
Miter tal-fluss tal-fjuwil (Totalizzatur tal-fjuwil)		5 s (M/A)	1 Hz (M/A)	2,0 % ta' pt jew 1,5 % ta' max.	1,0 % ta' pt jew 0,75 % ta' max.
Miter tal-gass tal-eżgost dilwit totali (CVS) (Bi skambjatur tas-shana qabel il-miter)		1 s (5 s)	Medji ta' 1 Hz (1 Hz)	2,0 % ta' pt jew 1,5 % ta' max.	1,0 % ta' pt jew 0,75 % ta' max.
Miters tal-arja ta' dilwizzjoni, tal-arja tal-bokka, tal-gass tal-egżost u tal-fluss tal-kampjuni		1 s	Medji ta' 1 Hz ta' kampjuni b'5 Hz	2,5 % ta' pt jew 1,5 % ta' max.	1,25 % ta' pt jew 0,75 % ta' max.
Analizzatur kontinwu tal-gass mhux ittrattat	x	5 s	2 Hz	2,0 % ta' pt jew 2,0 % ta' meas.	1,0 % ta' pt jew 1,0 % ta' meas.
Analizzatur kontinwu tal-gass dilwit	x	5 s	1 Hz	2,0 % ta' pt jew 2,0 % ta' meas.	1,0 % ta' pt jew 1,0 % ta' meas.
Analizzatur kontinwu tal-gass	x	5 s	1 Hz	2,0 % ta' pt jew 2,0 % ta' meas.	1,0 % ta' pt jew 1,0 % ta' meas.

Strument tal-Kejl	Simbolu tal-kwantità mkejla	Sistema Kompleta Hin taż-żieda	Reġistrazzjoni frekwenza ta' aġġornament	Akkuratezza ⁽⁴⁾	Ripetibbiltà ⁽⁴⁾
Analizzatur tal-gass bil-lott	x	M/A	M/A	2,0 % ta' pt jew 2,0 % ta' meas.	1,0 % ta' pt jew 1,0 % ta' meas.
Miżien gravimetriku tal-PM	m_{PM}	M/A	M/A	Ara 9.4.11.	0,5 µg
Miżien inerzjali tal-PM	m_{PM}	5 s	1 Hz	2,0 % ta' pt jew 2,0 % ta' meas.	1,0 % ta' pt jew 1,0 % ta' meas.

⁽⁴⁾ L-akkuratezza u r-ripetibbiltà jiġu l-koll iddeterminati bl-istess dejta miġbura, kif ġie deskritt f'punt 9.4.3, u huma bbażati fuq valuri assoluti. "pt." tirreferi għall-valur medju globali mistenni fil-limitu tal-emissjonijiet; "max." tirreferi għall-valur tal-ogħla intensità mistenni fil-limitu tal-emissjonijiet matul iċ-ċiklu ta' thaddim, mhux il-valur massimu tal-firxa tal-istrument; "meas." tirreferi għall-medja proprja mkejla matul iċ-ċiklu ta' thaddim.

9.4.4. Kejl tal-parametri tal-magna u kundizzjonijiet ambjentali

9.4.4.1. Sensors tal-veloċità u tat-torque

9.4.4.1.1. Applikazzjoni

L-istrumenti tal-kejl għall-inputs u l-outputs tax-xogħol matul it-thaddim tal-magna għandhom jissodisfaw l-ispeċifikazzjonijiet f'dan il-punt huwa rakkomandat li jintużaw is-sensors, it-trasdutturi u l-miters li jissodisfaw l-ispeċifikazzjonijiet fit-Tabella 6.8. Is-sistemi globali għall-kejl tal-inputs u l-outputs tax-xogħol għandhom jgħaddu mill-verifiki tal-linearità msemija fil-punt 8.1.4.

9.4.4.1.2. Xogħol tax-xaft

Ix-xogħol u l-potenza għandhom jiġu kkalkolati mill-outputs tat-trasdutturi tal-veloċità u tat-torque skont il-punt 9.4.4.1. Is-sistemi globali għall-kejl tal-veloċità u tat-torque għandhom jissodisfaw il-kalibrazzjoni u l-verifiki msemija fil-punti 8.1.7 u 8.1.4.

It-torque indott mill-inerzja tal-komponenti li jkun qed jaċċelleraw jew jiddeċelleraw konnessi mal-flajwil, bhax-xaft tat-trażmissjoni u r-rotor tad-dinamometru, għandu jiġi kkompensat kif ikun meħtieġ, abbażi ta' ġudizzju inġineristiku tajjeb.

9.4.4.2. Trasdutturi tal-pressjoni, sensors tat-temperatura u sensors tal-punt tan-nida

Is-sistemi globali għall-kejl tal-pressjoni, tat-temperatura u tal-punt tan-nida għandhom jgħaddu mill-kalibrazzjoni msemija fil-punt 8.1.7.

It-trasdutturi tal-pressjoni għandhom ikunu f'ambjent bit-temperatura kkontrollata jew għandhom jikkompensaw għall-bidliet fit-temperatura matul il-medda operattiva mistennija tagħhom. Il-materjali tat-trasdutturi għandhom ikunu kompatibbli mal-fluwidu li jkun qed jiġi mkejje.

9.4.5. Kejl relatat mal-flussi

Għal kwalunkwe tip ta' miter tal-fluss (tal-fjuwil, tal-arja li tidhol, tal-gass tal-egzost mhux ittrattat, tal-gass tal-egzost dilwit, tal-kampjun), il-fluss għandu jiġi kkundizzjonat kif ikun meħtieġ sabiex ikun evitat li t-trajni, il-vortici, il-flussi ċirkolatorji jew il-pulsazzjonijiet tal-flussi jaffettwaw l-akkuratezza jew ir-ripetibbiltà tal-miter għal uhud mill-miters, dan jista' jsir billi jintuża tul biżżejjed ta' tubi dritti (bħal tul li jkun daqs mill-inqas id-dijometri ta' għaxar (10) pappijiet) jew billi jintużaw liwġiet fit-tubi ddisinjati b'mod speċjali, stabilizzaturi li jiddrittaw ('straightening fins'), pjanci tal-orifizji (jew apparati li jnaqqsu l-pulsazzjonijiet pneumatici għall-miter tal-fluss tal-fjuwil) sabiex jiġi stabbilit profil stabbli u prevedibbli tal-veloċità 'l fuq mill-miter.

9.4.5.1. Miter tal-fluss tal-fjuwil

Is-sistema globali għall-kejl tal-fluss tal-fjuwil għandha tghaddi mill-kalibrazzjoni msemija fil-punt 8.1.8.1 fi kwalunkwe kejl tal-fluss tal-fjuwil, għandu jitqies kwalunkwe fjuwil li jevita l-magna jew li jirritorna mill-magna fit-tank tal-ħzin tal-fjuwil.

9.4.5.2. Miter tal-fluss tal-arja li tidhol

Is-sistema globali għall-kejl tal-fluss tal-arja li tidhol għandha tghaddi mill-kalibrazzjoni msemija fil-punt 8.1.8.2.

9.4.5.3. Miter tal-fluss tal-egżost mhux ittrattat

9.4.5.3.1. Rekwiżiti tal-komponenti

Is-sistema globali għall-kejl tal-fluss tal-gass tal-egżost mhux ittrattat għandha tissodisfa r-rekwiżiti tal-linearità fil-punt 8.1.4. Kwalunkwe miter tal-egżost mhux ittrattat għandu jiġi ddisinjat sabiex jikkompensa b'mod xieraq għall-bidliet fl-istati termodinamici, fluwidi u kompożizzjonali tal-gass tal-egżost mhux ittrattat.

9.4.5.3.2. Hin tar-rispons tal-miter tal-fluss

Għall-fini tal-kontroll ta' sistema ta' dilwizzjoni bi fluss parzjali sabiex jittiehed kampjun proporzjonali tal-gass tal-egżost mhux ittrattat, huwa meħtieġ hin tar-rispons tal-miter tal-fluss aktar rapidu minn dak indikat fit-Tabella 9.3 għal sistemi ta' dilwizzjoni bi fluss parzjali b'kontroll onlajn, il-hin ta' rispons tal-miter tal-fluss għandu jissodisfa l-ispeċifikazzjonijiet tal-punt 8.2.1.2.

9.4.5.3.3 fluss tal-gass tal-egżost mhux ittrattat:

Dan il-punt ma japplikax għat-tberrid tal-gass tal-egżost minhabba d-disinn tal-magna, inkluż, iżda mhux limitat għal, il-manifolds jew it-turboċarġers tal-egżost imberda bl-ilma.

It-tberrid tal-gass tal-egżost 'il fuq mill-miter tal-fluss huwa permess bir-restrizzjonijiet li ġejjin:

- (a) Ma għandhomx jittiehdu kampjuni tal-PM 'l isfel mit-tberrid;
- (b) Jekk it-tberrid iwassal biex it-temperaturi tal-gass tal-egżost oghla minn 475 K (202 °C) jonqsu taħt il-453 K (180 °C), ma għandhomx jittiehdu kampjuni tal-HC 'l isfel mit-tberrid;
- (c) Jekk it-tberrid jikkawża kondensazzjoni tal-ilma, ma għandhomx jittiehdu kampjuni tal-NO_x 'l isfel mit-tberrid, sakemm l-apparat li jkessaħ ma jkunx għadda mill-verifika tal-prestazzjoni msemija fil-punt 8.1.11.4;
- (d) Jekk it-tberrid jikkawża kondensazzjoni tal-ilma qabel ma l-fluss jilhaq miter tal-fluss, il-punt tan-nida, T_{dew} u l-pressjoni p_{total} għandhom jiġu mkejla fil-bokka tal-miter tal-fluss. Dawn il-valuri għandhom jintużaw fil-kalkoli tal-emissjonijiet skont l-Anness VII.

9.4.5.4. Meters tal-fluss tal-arja ta' dilwizzjoni u tal-egżost dilwit

9.4.5.4.1. Applikazzjoni

Ir-rati tal-fluss istantanju tal-gass tal-egżost dilwit jew il-fluss totali tal-gass tal-egżost dilwit tul intervall tat-test għandhom jiġu ddeterminati billi jintuża miter tal-fluss tal-egżost dilwit. Ir-rati tal-fluss tal-gass tal-egżost mhux ittrattat jew il-fluss totali tal-gass tal-egżost mhux ittrattat tul intervall tat-test jistgħu jiġu kkalkolati mid-differenza bejn miter tal-fluss tal-egżost dilwit u miter tal-arja ta' dilwizzjoni.

9.4.5.4.2. Rekwiżiti tal-komponenti

Is-sistema globali għall-kejl tal-fluss tal-gass tal-egżost dilwit għandha tghaddi mill-kalibrazzjoni u mill-verifika msemija fil-punti 8.1.8.4 u 8.1.8.5 jistgħu jintużaw il-meters li ġejjin:

- (a) Għal kampjunar b' volum kostanti (CVS) tal-fluss totali tal-gass tal-egżost dilwit, jistgħu jintużaw venturi bi fluss kritiku (CFV) jew għadd ta' venturis bi flussi kritici irrangati b'mod parallel, pompa ta' spustament pożittiv (PDP), venturi subsoniku (SSV), jew miter tal-fluss ultrasoniku (UFM). Ikkombinat ma' skambjatur tas-shana 'l fuq, jew CFV jew PDP ser jiffunzjona wkoll bħala kontrollur passiv tal-fluss billi jzomm it-temperatura tal-gass tal-egżost dilwit kostanti f'sistema tas-CVS;

(b) Għal sistema ta' Dilwizzjoni bi Fluss Parzjali (PFD), tista' tintuża l-kombinazzjoni ta' kwalunkwe miter tal-fluss ma' kwalunkwe sistema ta' kontroll attiv tal-flussi sabiex jinżamm kampjunar proporzjonali tal-kostitwenti tal-gass tal-egżost. Il-fluss totali tal-gass tal-egżost dilwit, jew fluss ta' kampjun wiehed jew aktar, jew kombinazzjoni ta' dawn il-kontrolli tal-fluss jistgħu jiġi kkontrollati sabiex jinżamm kampjunar proporzjonali.

Għal kwalunkwe sistema oħra ta' dilwizzjoni, jista' jintuża element tal-fluss laminari, miter tal-fluss ultrasoniku, venturi subsoniku, venturi bi fluss kritiku jew għadd ta' venturis bi flussi kritiċi irrangati b'mod parallel, miter ta' spustament pożittiv, miter tal-massa termali, tubu tal-medja ta' Pitot ('averaging Pitot tube') jew anemometru ta' wajer shun.

9.4.5.4.3. tberrid tal-gass tal-egżost

Gass tal-egżost dilwit 'il fuq minn miter tal-fluss dilwit jista' jiġi mberred, sakemm jiġu osservati d-dispożizzjonijiet kollha li ġejjin:

- (a) Ma għandhomx jittiehdu kampjuni tal-PM 'l isfel mit-tberrid;
- (b) Jekk it-tberrid iwassal biex it-temperaturi tal-gass tal-egżost oghla minn 475 K (202 °C) jonqsu taħt il-453 K (180 °C), ma għandhomx jittiehdu kampjuni tal-HC 'l isfel mit-tberrid;
- (c) Jekk it-tberrid jikkawża kondensazzjoni tal-ilma, ma għandhomx jittiehdu kampjuni tal-NO_x 'l isfel mit-tberrid, sakemm l-apparat li jkessah ma jkunx għadda mill-verifika tal-prestazzjoni msemmija fil-punt 8.1.11.4;
- (d) Jekk it-tberrid jikkawża kondensazzjoni tal-ilma qabel ma l-fluss jilhaq miter tal-fluss, il-punt tan-nida, T_{dew} u l-pessjoni p_{total} għandhom jiġu mkejla fil-bokka tal-imiter tal-fluss. Dawn il-valuri għandhom jintużaw fil-kalkoli tal-emissjonijiet skont l-Anness VII.

9.4.5.5. Miter tal-fluss tal-kampjun għall-kampjunar bil-lott

Miter tal-fluss tal-kampjun għandu jintuża sabiex jiġu ddeterminati r-rati tal-fluss tal-kampjun jew il-fluss totali li ttiehdu kampjuni tiegħu f'sistema tal-kampjunar bil-lott tul intervall tat-test. Id-differenza bejn iż-żewġ miters tal-fluss tista' tintuża sabiex jiġi kkalkolat il-fluss tal-kampjun f_{mina} tad-dilwizzjoni, pereżempju, għall-kejl tal-PM ta' dilwizzjoni bi fluss parzjali u għall-kejl tal-PM bi fluss ta' dilwizzjoni sekondarja l-ispeċifikazzjonijiet għall-kejl tal-fluss differenzjali sabiex jittiehed kampjun proporzjonali tal-gass tal-egżost mhux ittrattat huma stabbiliti fil-punt 8.1.8.6.1 u l-kalibrazzjoni tal-kejl tal-fluss differenzjali hija mogħtija fil-punt 8.1.8.6.2.

Is-sistema globali għall-imiter tal-fluss tal-kampjun għandha tissodisfa r-rekwiżiti tal-kalibrazzjoni stabbiliti fil-punt 8.1.8.

9.4.5.6. Diviżur tal-gass

Diviżur tal-gass jista' jintuża sabiex jiġu mhallta l-gassijiet ta' kalibrazzjoni.

Għandu jintuża diviżur tal-gass li jhallat il-gassijiet skont l-ispeċifikazzjonijiet tal-punt 9.5.1 u skont il-koncentrazzjonijiet mistennija waqt l-ittestjar jistgħu jintużaw diviżuri tal-gass bi flussi kritiċi, diviżuri tal-gass b'tubi kapillari, jew diviżuri tal-gass b'miter tal-massa termali. Il-korrezzjonijiet għall-viskożità għandhom jiġu applikati kif ikun meħtieġ (jekk dan ma jsirx mis-software intern tad-diviżur tal-gass) sabiex tiġi żgurata b'mod xieraq id-diviżjoni korretta tal-gass. Is-sistema tad-diviżur tal-gass għandha tghaddi mill-verifika tal-linearità stabbilita fil-punt 8.1.4.5. Alternattivament, l-apparat tat-tahlit jista' jiġi kkontrollat bi strument li min-natura tiegħu huwa lineari, eż bl-użu ta' gass NO b'CLD. Il-valur tar-regolar tal-istrument għandu jiġi aġġustat bil-gass tar-regolar imqabbel direttament mal-istrument. Id-diviżur tal-gass għandu jiġi kkontrollat fil-konfigurazzjonijiet użati u l-valur nominali għandu jiġi mqabbel mal-koncentrazzjoni mkejla tal-istrument.

9.4.6. Kejl tas-CO u tas-CO₂

Sabiex jiġu mkejla l-koncentrazzjonijiet tas-CO u tas-CO₂ fil-gass tal-egżost mhux ittrattat jew dilwit għal kampjunar bil-lott jew għal kampjunar kontinwu għandu jintuża analizzatur infra-ahmar mhux dispersiv (NDIR).

Is-sistema bbażata fuq l-NDIR għandha tghaddi mill-kalibrazzjoni u mill-verifika stabbiliti fil-punt 8.1.8.1.

9.4.7. Kejl tal-idrokarburi

9.4.7.1. Individwatur tal-jonizzazzjoni bi fjamma

9.4.7.1.1. Applikazzjoni

Sabiex jiġu mkejla l-koncentrazzjonijiet tal-idrokarburi fil-gass tal-egzost mhux ittrattat jew dilwit għal kampjunar bil-lott jew għal kampjunar kontinwu għandu jintuża analizzatur ta' individwatur tal-jonizzazzjoni bi fjamma (HFID) imsahhan. Il-koncentrazzjonijiet tal-idrokarburi għandhom jiġu ddeterminati fuq bażi ta' numru tal-karbonju ta' wiehed, C_1 . L-analizzaturi tal-FID imsahhan għandhom iżommu s-superfċji kollha li jiġu esposti għall-emissjonijiet ftemperatura ta' 464 ± 11 K (191 ± 11 °C) b'mod fakultattiv, għal magni SI u dawk imhaddma bl-NG u bl-LPG, l-analizzatur tal-idrokarburi jista' jkun tat-tip ta' individwatur tal-jonizzazzjoni bi fjamma (FID) mhux imsahhan.

9.4.7.1.2. Rekwiziti tal-komponenti

Is-sistema bbażata fuq il-FID għall-kejl tat-THC għandha tissodisfa l-verifika kollha għall-kejl tal-idrokarburi fil-punt 8.1.10.

9.4.7.1.3 fjuwil tal-FID u arja tal-burner

Il-fjuwil tal-FID u l-arja tal-burner għandhom jissodisfaw l-ispeċifikazzjonijiet tal-punt 9.5.1. Il-fjuwil tal-FID u l-arja tal-burner ma għandhomx jithalltu ma' xulxin qabel ma jidhlu fl-analizzatur tal-FID sabiex jiġi żgurat li l-analizzatur tal-FID jahdem bi fjamma ta' diffużjoni u mhux bi fjamma mhallta minn qabel.

9.4.7.1.4. Riżervat

9.4.7.1.5. Riżervat

9.4.7.2. Riżervat

9.4.8. Il-kejl tal- NO_x

Għall-kejl tal- NO_x huma speċifikati żewġ strumenti tal-kejl u jista' jintuża kwalunkwe strument minnhom sakemm dan ikun jissodisfa l-kriterji speċifikati fil-punt 9.4.8.1 jew 9.4.8.2, rispettivament l-individwatur kemiluminexxenti għandu jintuża bħala l-proċedura ta' referenza għal paragon ma' kwalunkwe proċedura alternattiva ta' kejl proposta skont il-punt 5.1.1.

9.4.8.1. Individwatur kemiluminexxenti

9.4.8.1.1. Applikazzjoni

Individwatur kemiluminexxenti (CLD) akkoppjat ma' konvertitur ta' NO_2 fNO jintuża sabiex ikejjel il-koncentrazzjoni tal- NO_x fil-gass tal-egzost mhux ittrattat jew dilwit għal kampjunar bil-lott jew kontinwu.

9.4.8.1.2. Rekwiziti tal-komponenti

Is-sistema bbażata fuq is-CLD għandha tghaddi mill-verifika tal-attenwazzjoni stabbilita fil-punt 8.1.11.1 jista' jintuża CLD imsahhan jew mhux imsahhan, u jista' jintuża CLD li jahdem fi pressjoni atmosferika jew taht vakwu.

9.4.8.1.3. Konvertitur ta' NO_2 fNO

Konvertitur ta' NO_2 fNO intern jew estern li jghaddi mill-verifika msemmija fil-punt 8.1.11.5 għandu jitqiegħed 'il fuq mis-CLD, filwaqt li l-konvertitur għandu jiġi kkonfiguratur b'bypass sabiex tiġi ffacilitata din il-verifika.

9.4.8.1.4. Effetti tal-umdità

It-temperaturi kollha tas-CLD għandhom jinżammu sabiex tiġi evitata l-kondensazzjoni tal-ilma sabiex titneħħa l-umdità minn kampjun 'il fuq minn CLD, għandha tintuża waħda mill-konfigurazzjonijiet li ġejjin:

- (a) CLD konness 'l isfel minn kwalunkwe apparat li jnixxef jew minn kwalunkwe kessieħ li jkun 'l isfel minn konvertitur ta' NO₂ f'NO li jgħaddi mill-verifika msemmija fil-punt 8.1.11.5;
- (b) CLD konness 'l isfel minn kwalunkwe apparat li jnixxef jew minn kwalunkwe kessieħ termali li jgħaddi mill-verifika stabbilita fil-punt 8.1.11.4.

9.4.8.1.5. Hin tar-rispons

CLD imsahħan jista' jintuża sabiex itejjeb il-hin tar-rispons tas-CLD.

9.4.8.2. Analizzatur ultravjola mhux dispersiv

9.4.8.2.1. Applikazzjoni

Analizzatur ultravjola mhux dispersiv (NDUV) jintuża biex ikejjel il-koncentrazzjoni tal-NO_x fil-gass tal-egżost mhux ittrattat jew dilwit għal kampjunar bil-lott jew kontinwu.

9.4.8.2.2. Rekwiziti tal-komponenti

Is-sistema bbażata fuq l-NDUV għandha tgħaddi mill-verifiki stabbiliti fil-punt 8.1.11.3.

9.4.8.2.3. Konvertitur ta' NO₂ f'NO

Jekk l-analizzatur NDUV ikejjel biss l-NO, konvertitur tal-NO₂ f'NO intern jew estern li jgħaddi mill-verifika stabbilita fil-punt 8.1.11.5 għandu jitqiegħed 'il fuq mill-analizzatur NDUV. Il-konvertitur għandu jiġi kkonfiguratur b'by-pass sabiex tiġi ffaċilitata din il-verifika.

9.4.8.2.4. Effetti tal-umdità

It-temperatura tal-NDUV għandha tinżamm sabiex tiġi evitata l-kondensazzjoni tal-ilma, sakemm ma tintużax waħda mill-konfigurazzjonijiet li ġejjin:

- (a) NDUV għandu jiġi konness 'l isfel minn kwalunkwe apparat li jnixxef jew minn kwalunkwe kessieħ li jkun 'l isfel minn konvertitur ta' NO₂ f'NO li jgħaddi mill-verifika stabbilita fil-punt 8.1.11.5;
- (b) NDUV għandu jiġi konness 'l isfel minn kwalunkwe apparat li jnixxef jew minn kwalunkwe kessieħ termali li jgħaddi mill-verifika stabbilita fil-punt 8.1.11.4.

9.4.9. Il-kejl tal-O₂

Analizzatur tal-individwazzjoni paramanjatika (PMD) jew tal-individwazzjoni manjetopnewmatika (MPD) għandu jintuża sabiex ikejjel il-koncentrazzjoni tal-O₂ fil-gass tal-egżost mhux ittrattat jew dilwit għal kampjunar bil-lott jew kontinwu.

9.4.10. Kejl tal-proporzjon tal-arja għall-fjuwil

Analizzatur taż-zirkonja (ZrO₂) jista' jintuża sabiex ikejjel il-proporzjon tal-arja għall-fjuwil fil-gass tal-egżost mhux ittrattat għal kampjunar kontinwu. Il-kejl tal-O₂ bil-kejl tal-fluss tal-arja li tidhol jew tal-fluss tal-fjuwil jista' jintuża sabiex tiġi kkalkolata r-rata tal-fluss tal-gass tal-egżost skont l-Anness VII.

9.4.11. Kejl tal-PM b'mizien gravimetriku

Mizien għandu jintuża sabiex jiżen il-PM netta miġbura fuq il-media tal-filtru tal-kampjun.

Ir-reqwiżit minimu dwar ir-riżoluzzjoni tal-miżien għandha tkun daqs jew inqas mir-ripetibilità ta' 0,5 mikrogramma rakkomandata fit-Tabella 6.8 jekk il-miżien juża piżijiet ta' kalibrazzjoni interna għall-verifiki ta' rutina tar-regolar u tal-linearità, il-piżijiet ta' kalibrazzjoni għandhom jissodisfaw l-ispeċifikazzjonijiet stabbiliti fil-punt 9.5.2.

Il-miżien għandu jiġi kkonfiguratur għal hin ta' ssetiljar u għal stabbiltà ottimali fil-post fejn ikun qiegħed.

9.4.12. Il-kejl tal-ammonja (NH₃)

Analizzatur FTIR ('Fourier transform infrared'), analizzatur NDUV jew analizzatur b'laser infraahmar jista' jintuża skont l-istruzzjonijiet tal-fornitur tal-istrument.

9.5. Gassijiet analitiċi u standards tal-massa

9.5.1. Gassijiet analitiċi

Il-gassijiet analitiċi għandhom jissodisfaw l-ispeċifikazzjonijiet tal-akkuratezza u tal-purità ta' din it-taqsim.

9.5.1.1. Speċifikazzjonijiet tal-gassijiet

L-ispeċifikazzjonijiet tal-gassijiet li ġejjin għandhom jiġu kkunsidrati:

- (a) Il-gassijiet ippurifikati għandhom jintużaw biex jithalltu mal-gassijiet ta' kalibrazzjoni u biex jiġu aġġustati l-istrumenti tal-kejl sabiex jinkiseb rispons żero għal standard tal-kalibrazzjoni zero għandhom jintużaw gassijiet b'kontaminazzjoni li ma tkunx oghla mill-ogħla fost il-valuri li ġejjin fiċ-ċilindru tal-gass jew fl-iżbokk ta' ġeneratur tal-gass zero:
- (i) Kontaminazzjoni ta' 2 %, imkejla b'mod relattiv għall-konċentrazzjoni medja mistennija fl-istandard. Pereżempju, jekk tkun mistennija konċentrazzjoni tas-CO ta' 100,0 µmol/mol, mela jkun jista' jintuża gass żero b'kontaminazzjoni tas-CO inqas minn jew daqs 2 000 µmol/mol;
 - (ii) Kontaminazzjoni kif ġie speċifikat fit-Tabella 6.9, applikabbli għall-kejl mhux ittrattat jew dilwit;
 - (iii) Kontaminazzjoni kif ġie speċifikat fit-Tabella 6.10, applikabbli għall-kejl mhux ittrattat.

Tabella 6.9

Limiti tal-kontaminazzjoni, applikabbli għal kejl mhux ittrattat jew dilwit [µmol/mol = ppm]

Kostitwent	Arja Sintetika Purifikata (e)	N ₂ Purifikat (e)
THC (ekwivalenti għal C ₁)	≤ 0,05 µmol/mol	≤ 0,05 µmol/mol
CO	≤ 1 µmol/mol	≤ 1 µmol/mol
CO ₂	≤ 1, µmol/mol	≤ 10 µmol/mol
O ₂	0,205 sa 0,215 mol/mol	≤ 2 µmol/mol
NO _x	≤ 0,02 µmol/mol	≤ 0,02 µmol/mol

(e) Mhuwiex meħtieġ li dawn il-livelli ta' purità jkunu traċċabbli għal standards rikonoxxuti fuq livell internazzjonali u/jew nazzjonali.

Tabella 6.10.

Limiti tal-kontaminazzjoni applikabbli għal kejl mhux ittrattat [$\mu\text{mol/mol}$ = ppm]

Kostitwent	Arja Sintetika Purifikata ^(a)	N ₂ Purifikat ^(a)
THC (ekwivalenti għal C ₁)	≤ 1 $\mu\text{mol/mol}$	≤ 1 $\mu\text{mol/mol}$
CO	≤ 1 $\mu\text{mol/mol}$	≤ 1 $\mu\text{mol/mol}$
CO ₂	≤ 400 $\mu\text{mol/mol}$	≤ 400 $\mu\text{mol/mol}$
O ₂	0,18 sa 0,21 mol/mol	-
NO _x	≤ 0,1 $\mu\text{mol/mol}$	≤ 0,1 $\mu\text{mol/mol}$

^(a) Mhuwix mehtieg li dawn il-livelli ta' purità jkunu traċċabbli għal standards rikonoxxuti fuq livell internazzjonali u/jew nazzjonali.

- (b) Il-gassijiet li ġejjin għandhom jintużaw ma' analizzatur tal-FID:
- (i) Għandu jintuża fjuwil tal-FID b'koncentrazzjoni tal-H₂ ta' (0,39 sa 0,41) mol/mol, u bil-bqija jkun He jew N₂. It-tahlita ma għandux ikun fiha aktar minn 0,05 $\mu\text{mol/mol}$ ta' THC;
 - (ii) Għandha tintuża arja tal-burner tal-FID li tissodisfa l-ispeċifikazzjonijiet tal-arja ppurifikata fil-paragrafu (a) ta' dan il-punt;
 - (iii) Gass zero tal-FID l-individwaturi tal-jonizzazzjoni bi fjamma għandhom jiġu azzerati b'gass ippurifikat li jissodisfa l-ispeċifikazzjonijiet fil-paragrafu (a) ta' dan il-punt, hlief li l-koncentrazzjoni tal-gass O₂ ippurifikat jista' jkollha kwalunkwe valur;
 - (iv) Propan bhala gass tar-regolar tal-FID l-FID tat-THC għandu jiġi soġġett għar-regolar u għandu jiġi kkalibrat b'koncentrazzjonijiet ta' regolar tal-propan, C₃H₈ huwa għandu jiġi kkalibrat fuq bażi ta' numru tal-karbonju ta' wiehed (C₁);
 - (v) Riżervat;
- (c) Għandhom jintużaw it-tahlitiet ta' gassijiet li ġejjin, b'gassijiet traċċabbli fi hdan ± 1,0 % tal-valur reali ta' standards rikonoxxuti fuq livell internazzjonali u/jew nazzjonali jew ta' standards ohrajn tal-gassijiet li jkunu approvati:
- (i) Riżervat;
 - (ii) Riżervat;
 - (iii) C₃H₈, bil-bqija tkun arja sintetika ppurifikata u/jew N₂ (kif ikun applikabbli);
 - (iv) CO, bil-bqija jkun N₂ ippurifikat;
 - (v) CO₂, bil-bqija jkun N₂ ippurifikat;
 - (vi) NO, bil-bqija jkun N₂ ippurifikat;
 - (vii) NO₂, bil-bqija tkun arja sintetika ppurifikata;
 - (viii) O₂, bil-bqija jkun N₂ ippurifikat;
 - (ix) C₃H₈, CO, CO₂, NO, bil-bqija jkun N₂ ippurifikat;
 - (x) C₃H₈, CH₄, CO, CO₂, NO, bil-bqija jkun N₂ ippurifikat.

- (d) Jistgħu jintużaw gassijiet ta' speċijiet oħrajn għajr dawk elenkati fil-paragrafu (c) ta' dan il-punt (bhall-metanol fl-arja, li jista' jintuża sabiex jiġu ddeterminati l-fatturi ta' rispons), sakemm ikunu traċċabbli fi hdan $\pm 3,0$ % tal-valur reali ta' standards rikonoxxuti fuq livell internazzjonali u/jew nazzjonali, u sakemm ikunu jissodisfaw ir-rekwiżiti tal-istabbiltà tal-punt 9.5.1.2;
- (e) Jistgħu jiġu ġġenerati gassijiet ta' kalibrazzjoni proprji billi jintuża apparat tat-tahlit ta' preċiżjoni, bhal diviżur tal-gass, sabiex il-gassijiet jiġu dilwiti b' N_2 ippurifikat jew b'arja sintetika ppurifikata jekk id-diviżuri tal-gass jissodisfaw l-ispeċifikazzjonijiet fil-punt 9.4.5.6, u l-gassijiet li jkunu qed jiġu mħalltin jissodisfaw ir-rekwiżiti tal-paragrafi (a) u (c) ta' dan il-punt, it-tahlitiet li jirriżultaw jitqiesu li jissodisfaw ir-rekwiżiti ta' dan il-punt 9.5.1.1.

9.5.1.2. Koncentrazzjoni u data ta' skadenza

Għandhom jiġu rreġistrati l-koncentrazzjoni ta' kwalunkwe standard ta' gass ta' kalibrazzjoni u d-data ta' skadenza tiegħu speċifikata mill-fornitur tal-gass.

- (a) Ma jista' jintuża l-ebda standard ta' gass ta' kalibrazzjoni wara d-data ta' skadenza tiegħu, hliet kif inhu permess mill-paragrafu (b) ta' dan il-punt.
- (b) Il-gassijiet ta' kalibrazzjoni jistgħu jiġu ttikkettjati mill-ġdid u jistgħu jintużaw wara d-data ta' skadenza tagħhom jekk dan jiġi approvat bil-quddiem mill-awtorità tal-approvazzjoni tat-tip jew mill-awtorità taċ-certifikazzjoni.

9.5.1.3. Trasferiment tal-gassijiet

Il-gassijiet għandhom jiġu ttrasferiti mis-sors tagħhom sal-analizzaturi billi jintużaw komponenti li jkunu ddedikati għall-kontroll u għat-trasferiment ta' dawk il-gassijiet biss.

Il-perjodu ta' konservazzjoni tal-gassijiet ta' kalibrazzjoni kollha għandu jiġi rrispettat. Id-data ta' skadenza tal-gassijiet ta' kalibrazzjoni indikata mill-manifattur għandha tiġi rreġistrata.

9.5.2. Standards tal-massa

Għandhom jintużaw piżijiet ta' kalibrazzjoni tal-miżien tal-PM li jkunu ċċertifikati bhala traċċabbli għal standards rikonoxxuti fuq livell internazzjonali u/jew nazzjonali fi hdan 0,1 % ta' incertezza. Il-piżijiet ta' kalibrazzjoni jistgħu jiġu ċċertifikati minn kwalunkwe laboratorju ta' kalibrazzjoni li jzomm traċċabbiltà għal standards rikonoxxuti internazzjonali u/jew nazzjonali għandu jiġi żgurat li l-aktar piż ta' kalibrazzjoni baxx ma jkollux aktar minn għaxar darbiet il-massa ta' mezz ta' kampjun tal-PM mhux użat. Ir-rapport tal-kalibrazzjoni għandu jiddikjara wkoll id-densità tal-piżijiet.

—

Appendiċi 1

Tagħmir għall-kejl tal-emissjonijiet tan-numru ta' partikuli

1. Proċedura tat-test tal-kejl

1.1. Kampjunar

L-emissjonijiet tan-numru ta' partikuli għandhom jitkejlu permezz ta' kampjunar kontinwu minn sistema ta' dilwizzjoni bi fluss parzjali, kif deskritta fil-punt 9.2.3 ta' dan l-Anness, jew inkella minn sistema ta' dilwizzjoni bi fluss shih, kif deskritta fil-punt 9.2.2 ta' dan l-Anness.

1.1.1. Filtrazzjoni tad-dilwent

Id-dilwent li jintuża kemm għad-dilwizzjoni primarja u, fejn applikabbli, għal dik sekondarja tal-egżost fis-sistema tad-dilwizzjoni għandu jgħaddi minn filtri li jissodisfaw ir-rekwiżiti tal-filtri tal-Arja Partikulata b'Effiċjenza Għolja (HEPA) definiti fl-Artikolu 1(19). Id-dilwent jista' b'mod fakultattiv ikun faħam mibrux qabel ma' jgħaddi għall-filtru HEPA sabiex inaqqas u jistabbilizza l-konċentrazzjonijiet ta' idrokarbur fid-dilwent huwa rakkomandat li filtru addizzjonali tal-partikuli hoxnin jitqiegħed qabel il-filtru HEPA u wara l-purifikatur biċ-charcoal, jekk jintuża.

1.2. Kumpensar għall-fluss tal-kampjuni tan-numru ta' partikuli — sistemi ta' dilwizzjoni bi fluss shih

Għall-kumpens tal-fluss tal-massa estratt mis-sistema ta' dilwizzjoni għall-kampjunar tan-numru ta' partikuli l-fluss tal-massa estratt (iffiltrat) irid ikun irritornat għas-sistema ta' dilwizzjoni b'mod alternattiv, il-fluss totali tal-massa fis-sistema ta' dilwizzjoni jista' jkun matematikament ikkoreġut għall-fluss tal-kampjun tan-numru ta' partikuli estratt fejn il-massa totali estratta mis-sistema tad-dilwizzjoni għas-somma tal-kampjunar tan-numru tal-partikuli u l-kampjunar bil-massa tal-partikuli tkun inqas minn 0,5 % tal-fluss tal-gass tal-egżost dilwit totali fil-mina tad-dilwizzjoni (med), din il-korrezzjoni, jew ir-ritorn tal-fluss, jistgħu jiġu injorati.

1.3. Ikkumpensar għall-fluss ta' kampjuni tan-numru ta' partikuli — sistemi ta' dilwizzjoni bi fluss parzjali

1.3.1. Għas-sistemi ta' dilwizzjoni bi fluss parzjali, il-fluss tal-massa estratt mis-sistema ta' dilwizzjoni għall-kampjunar tan-numru tal-partikuli għandu jitqies fl-ikkontrollar tal-proporzjonalità tal-kampjunar. Dan jista' jinkiseb billi l-kampjun tan-numru ta' partikuli jiddaħhal fis-sistema tad-dilwizzjoni 'l fuq mill-apparat tal-kejl tal-fluss jew inkella permezz ta' korrezzjoni matematika kif spjegat fil-punt 1.3.2. Fil-każ tas-sistemi tad-dilwizzjoni bi fluss parzjali tat-tip ta' kampjunar totali, il-fluss tal-massa estratt għall-kampjunar tan-numru ta' partikuli għandu jiġi kkorreġut ukoll fil-kalkolu tal-massa ta' partikuli kif spjegat fil-punt 1.3.3.

1.3.2. Ir-rata istantanja ta' fluss tal-gass tal-egżost fis-sistema ta' dilwizzjoni (qmp), użata għall-ikkontrollar tal-proporzjonalità tal-kampjunar, għandha tiġi korretta skont wieħed minn dawn il-metodi li ġejjin:

(a) Fil-każ fejn il-fluss tal-kampjun tan-numru ta' partikuli estratt jiġi skartat, l-ekwazzjoni (6-20) fil-punt 8.1.8.6.1 ta' dan l-Anness għandha tiġi sostitwita bl-ekwazzjoni (6-29):

$$q_{mp} = q_{mdew} - q_{mdw} + q_{ex} \quad (6-29)$$

Fejn:

q_{mdew} hija r-rata tal-fluss tal-massa tal-gass tal-egżost dilwit, kg/s,

q_{mdw} hija r-rata ta' fluss tal-massa tal-arja ta' dilwizzjoni, kg/s,

q_{ex} hija r-rata ta' fluss b'massa tal-kampjun ta' numru ta' partikuli, kg/s.

Is-sinjali q_{ex} mibgħut lill-kontrollur tas-sistema ta' fluss parzjali għandu jkun preċiż sa $\pm 0,1$ % tal- q_{mdew} f'kull hin u għandu jintbagħat bi frekwenza ta' mill-inqas 1 Hz.

(b) Fil-każ fejn il-fluss tal-kampjun ta' numru ta' partikuli estratt huwa kompletament jew parzjalment skartat, iżda fluss ekwivalenti jiġi pprovdut lura fis-sistema ta' dilwizzjoni 'l fuq mill-apparat għall-kejl tal-fluss, l-ekwazzjoni (6-20) fil-punt 8.1.8.6.1 ta' dan l-Anness għandha tkun sostitwita bl-ekwazzjoni (6-30):

$$q_{mp} = q_{mdew} - q_{mdw} + q_{ex} - q_{sw} \quad (6-30)$$

Fejn:

q_{mdew} hija r-rata tal-fluss tal-massa tal-gass tal-egżost dilwit, kg/s,

q_{mdw} hija r-rata ta' fluss tal-massa tal-arja ta' dilwizzjoni, kg/s,

q_{ex} hija r-rata ta' fluss tal-massa tal-kampjun ghan-numru ta' partikuli, kg/s,

q_{sw} hija r-rata tal-fluss ta' massa pprovduta lura fil-mina tad-dilwizzjoni sabiex tikkumpensa għall-estrazzjoni tal-kampjun tan-numru ta' partikuli, kg/s.

Id-differenza bejn q_{ex} u q_{sw} mibgħuta lill-kontrollur tas-sistema bi fluss parzjali għandha tkun preċiża sa $\pm 0,1\%$ ta' q_{mdew} f'kull hin. Is-sinjali (jew sinjali) għandu/għandhom jintbagħat/jintbagħtu bi frekwenza ta' mill-inqas 1 Hz.

1.3.3. Korrezzjoni tal-kejl tal-PM

Meta fluss ta' kampjun tan-numru ta' partikuli jiġi estratt minn sistema ta' dilwizzjoni bi fluss parzjali b'kampjunar totali, il-massa ta' partikuli (m_{PM}) ikkalkolata fil-punt 2.3.1.1 tal-Anness VII għandha tiġi kkorreguta kif ġej sabiex jitqies il-fluss estratt. Din il-korrezzjoni hija meħtieġa anki fejn il-fluss estratt u ffiltrat jiġi pprovdut lura fis-sistemi ta' dilwizzjoni bi fluss parzjali, kif stabbilit fl-ekwazzjoni (6-31):

$$m_{PM,corr} = m_{PM} \times \frac{m_{sed}}{(m_{sed} - m_{ex})} \quad (6-31)$$

Fejn:

m_{PM} hija l-massa ta' partikuli ddeterminata skont il-punt 2.3.1.1 tal-Anness VII, g/test,

m_{sed} hija l-massa totali ta' gass tal-egżost dilwit għaddejja mill-mina ta' dilwizzjoni, kg,

m_{ex} hija l-massa totali ta' gass tal-egżost dilwit estratt mill-mina ta' dilwizzjoni għall-kampjunar tan-numru ta' partikuli, kg.

1.3.4. Proporzjonalità tal-kampjunar ta' dilwizzjoni bi fluss parzjali

Għall-kejl tan-numru ta' partikuli, tintuża rata ta' fluss tal-massa tal-gass tal-egżost, iddeterminata skont kwalunkwe wiehed mill-metodi deskritti fil-punti 8.4.1.3 sa 8.4.1.7 ta' dan l-Anness, għall-ikkontrollar tas-sistema ta' dilwizzjoni bi fluss parzjali sabiex jittiehed kampjun proporzjonali għar-rata tal-fluss tal-massa tal-gass tal-egżost. Il-kwalità tal-proporzjonalità għandha tiġi kkontrollata permezz tal-applikazzjoni ta' analiżi ta' rigressjoni bejn il-kampjun u l-fluss tal-gass tal-egżost skont il-punt 8.2.1.2 ta' dan l-Anness.

1.3.5. Kalkolu tan-numru ta' partikuli

Id-determinazzjoni u l-kalkolu tal-PN huma stipulati fl-Appendiċi 5 tal-Anness VII.

2. Tagħmir tal-kejl

2.1. Speċifikazzjoni

2.1.1. Harsa ġenerali lejn is-sistema

2.1.1.1. Is-sistema ta' kampjunar ta' partikuli għandha tikkonsisti f'sonda jew punt ta' kampjunar li jiehdu kampjun minn fluss imhallat b'mod omoġenju f'sistema ta' dilwizzjoni kif deskritt fil-punt 9.2.2 jew 9.2.3 ta' dan l-Anness, separatur tal-partikuli volatili (VPR) 'il fuq mill-counter tan-numru ta' partikuli (PNC) u tubi addattati għat-trasferiment.

2.1.1.2. Huwa rakkommandat li preklassifikatur tad-daqs ta' partikula (eż. ċiklun, impakter, eċċ.) ikun jinsab qabel il-bokka tal-VPR. Madankollu, sonda tal-kampjunar li taġixxi bħala mekkanizmu għall-klassifikazzjoni tad-daqs xieraq, bħal dik murija fil-Figura 6.8, hija alternattiva aċċettabbli għall-użu ta' preklassifikatur tad-daqs tal-partikuli fil-każ ta' sistemi ta' dilwizzjoni bi fluss parzjali, huwa aċċettabbli li jintuża l-istess preklassifikatur tal-massa ta' partikuli u kampjunar tan-numru ta' partikuli, bl-estrazzjoni tal-kampjun ta' numru ta' partikuli mis-sistema ta' dilwizzjoni 'l isfel mill-preklassifikatur. Alternattivament, jistgħu jintużaw preklassifikaturi separati li jiehdu l-kampjun tan-numru ta' partikuli mis-sistema ta' dilwizzjoni 'l fuq mill-preklassifikatur tal-massa ta' partikuli.

2.1.2. Rekwiżiti generali

2.1.2.1. Il-punt ta' kampjunar ta' partikuli għandu jinsab fis-sistema ta' dilwizzjoni.

Il-ponta tas-sonda tal-kampjunar jew il-punt tal-kampjunar ta' partikuli u t-tubu li jittrasferixxi l-partikuli (PTT) flimkien jikkostitwixxu s-sistema ta' trasferiment ta' partikuli (PTS). Il-PTS tmexxi l-kampjun mill-mina tad-dilwizzjoni sad-dahla tal-VPR. Il-PTS għandha tissodisfa l-kundizzjonijiet li ġejjin:

Fil-każ ta' sistemi ta' dilwizzjoni bi fluss shih u sistemi ta' dilwizzjoni bi fluss parzjali tat-tip ta' kampjunar frazzjonali (kif deskritt fil-punt 9.2.3 ta' dan l-Anness), is-sonda tal-kampjunar għandha tiġi installata hdejn il-linja ċentrali tal-mina, 10 sa 20 dijametri tal-mina 'l isfel mill-bokka tal-gass, li thares 'il fuq fil-fluss tal-gass tal-mina bl-assi tagħha fil-ponta b'mod parallel ma' dak mal-mina ta' dilwizzjoni. Is-sonda tal-kampjunar għandha tkun ippożizzjonata fit-tratt ta' dilwizzjoni sabiex il-kampjun jittiehed minn tahlita ta' dilwent/ gass tal-egżost omoġenja.

Fil-każ ta' sistemi ta' dilwizzjoni bi fluss parzjali tat-tip ta' kampjunar totali (kif deskritt fil-punt 9.2.3 ta' dan l-Anness), il-punt tal-kampjunar ta' partikuli jew is-sonda tal-kampjunar ta' kampjunar għandhom jitqiegħdu fit-tubu ta' trasferiment ta' partikuli, 'il fuq mill-kontenitur tal-filtru tal-partikuli, apparat għall-kejl tal-fluss u kwalunkwe punt ta' qsim fi tnejn tal-kampjun/bypass. Il-punt ta' kampjunar jew is-sonda tal-kampjunar għandhom ikunu ppożizzjonati b'tali mod li l-kampjun jittiehed minn tahlita ta' dilwent/gass tal-egżost omoġenja. Id-dimensjonijiet tas-sonda ta' kampjunar ta' partikuli għandhom ikunu ta' daqs li ma jinterferixxux mal-operat tas-sistema ta' dilwizzjoni bi fluss parzjali.

Il-gass tal-kampjun mehud mill-PTS għandu jissodisfa l-kundizzjonijiet li ġejjin:

- (a) Fil-każ ta' sistemi ta' dilwizzjoni bi fluss shih, dan għandu jkollu numru Reynolds (Re) ta' fluss ta' $< 1\ 700$;
- (b) Fil-każ ta' sistemi ta' dilwizzjoni bi fluss parzjali, dan għandu jkollu numru Reynolds (Re) ta' fluss ta' $< 1\ 700$ fil-PTT, jiġifieri 'l isfel mis-sonda jew mill-punt tal-kampjunar;
- (c) Huwa għandu jkollu hin ta' residenza fil-PTS ta' ≤ 3 sekondi.
- (d) Kwalunkwe konfigurazzjoni ta' kampjunar ohra għall-PTS li għaliha tista' tintwera penetrazzjoni ta' partikuli ekwivalenti f'30 nm ser titqies bħala aċċettabbli.
- (e) It-tubu tal-hruġ (OT — outlet tube) li jwassal il-kampjun dilwit mill-VPR sal-bokka tal-PNC għandu jkollu l-karatteristiċi li ġejjin:
 - (f) Għandu jkollu dijametru intern ta' ≥ 4 mm;
 - (g) Il-fluss tal-gass tal-kampjun mill-OT għandu jkollu hin ta' residenza ta' $\leq 0,8$ sekondi.
 - (h) Kwalunkwe konfigurazzjoni tal-kampjunar ohra għall-OT, li għaliha tkun tista' tintwera penetrazzjoni ta' partikuli ekwivalenti fi 30 nm, ser titqies bħala aċċettabbli.

2.1.2.2. Il-VPR għandu jinkludi mezzi għat-tnaqqis fil-konċentrazzjoni tal-kampjun u għat-tnehhija tal-partikuli volatili.

2.1.2.3. Il-partijiet kollha tas-sistema ta' dilwizzjoni u s-sistema ta' kampjunar mill-pajp tal-egżost sal-PNC, li huma f'kuntatt mal-gass tal-egżost mhux ittrattat u dilwit, għandhom ikunu ddisinjati b'mod li jimminimizzaw id-depożitar tal-partikuli. Il-partijiet kollha għandhom isiru minn materjali elettrikament konduttivi li ma jagħmlux reazzjoni mal-komponenti tal-gass tal-egżost u għandhom ikunu elettrikament ertjati sabiex ikunu evitati l-effetti elettrostatici.

2.1.2.4. Is-sistema tat-tehid tal-kampjuni ta' partikuli għandha tinkorpora prattika tajba ta' tehid ta' kampjuni tal-aerosol li tinkludi l-evitar ta' liwġiet stretti u bidliet f'daqqa fis-sezzjoni trasversali, l-użu ta' uċuh interni lixxi u t-tnaqqis fit-tul tal-linja tal-kampjunar bidliet gradwali fis-sezzjoni trażversali huma permissibbli.

2.1.3. Rekwiżiti speċifiċi

2.1.3.1. Il-kampjun tal-partikuli ma għandux jgħaddi minn pompa qabel ma jgħaddi mill-PNC.

2.1.3.2. Huwa rrakkomandat preklassifikatur tal-kampjun.

- 2.1.3.3. L-unità tal-prekundizzjonar tal-kampjun għandha:
- 2.1.3.3.1. tkun kapaċi tiddilwixxi l-kampjun fi stadju wiehed jew aktar sabiex tinkiseb konċentrazzjoni tan-numru ta' partikuli inqas mill-ogħla limitu tal-modalità tal-għadd ta' partikuli individwali tal-PNC u temperatura tal-gass taht it-308 K (35 °C) fil-bokka tal-PNC;
- 2.1.3.3.2. tinkludi stadju ta' dilwizzjoni inizjali msahhna li tipproduċi kampjun ftemperatura ta' ≥ 423 K (150 °C) u ≤ 673 K (400 °C) u tiddilwixxi b'fattur ta' mill-inqas 10;
- 2.1.3.3.3. tikkontrolla l-istadji msahhna għal temperaturi operattivi nominali kostanti, fi hdan il-firxa speċifikata fil-punt 2.1.4.3.2, għal tolleranza ta' ± 10 °C tipprovdi indikazzjoni ta' jekk l-istadji msahhna humiex fit-temperaturi korretti li fihom joperaw jew le;
- 2.1.3.3.4. tikseb fattur ta' tnaqqis fil-konċentrazzjoni tal-partikuli ($f_i(d_p)$), kif definit fil-punt 2.2.2.2, għall-partikuli ta' dijametri ta' mobbiltà elettrika ta' 30 nm u 50 nm, li ma jkunx aktar minn 30 % u 20 % rispettivament oghla, u mhux aktar minn 5 % inqas minn dak għall-partikuli ta' dijametru ta' mobbiltà elettrika ta' 100 nm għall-VPR kollu kemm hu;
- 2.1.3.3.5. tikseb ukoll $> 99,0$ % vaporizzazzjoni ta' 30 nm ta' partikuli (CH₃(CH₂)₃₈CH₃) tetracontane, b'konċentrazzjoni fil-bokka ta' $\geq 10\,000$ cm⁻³, permezz ta' tishin u tnaqqis tal-pressjonijiet parzjali tat-tetracontane.
- 2.1.3.4. Il-PNC għandu:
- 2.1.3.4.1. jopera taht kundizzjonijiet operattivi bi fluss shih;
- 2.1.3.4.2. Ikollu akkuratezza fl-għadd ta' ± 10 % fuq il-firxa kollha ta' 1 cm⁻³ għall-ogħla limitu tal-modalità wahdanija tal-għadd ta' partikuli tal-PNC meta mqabbel ma' standard traċċabbli f'konċentrazzjonijiet ta' inqas minn 100 cm⁻³, kejl li l-medja tiegħu tkun ittiehdet fuq perjodi ta' kampjunar estenzi jista' jkun mitlub li juri l-akkuratezza tal-PNC b'livell għoli ta' fiduċja statistika;
- 2.1.3.4.3. Ikollu legibbiltà ta' mill-inqas 0,1 partikuli cm⁻³ f'konċentrazzjonijiet ta' inqas minn 100 cm⁻³;
- 2.1.3.4.4. Ikollu rispons lineari għall-konċentrazzjonijiet ta' partikuli fuq il-firxa ta' kejl shih f'modalità tal-għadd ta' partikuli individwali;
- 2.1.3.4.5. Ikollu frekwenza tar-rappurtar tad-dejta ta' 0,5 Hz jew aktar;
- 2.1.3.4.6. Ikollu hin ta' rispons fuq il-firxa ta' konċentrazzjoni mkejla ta' inqas minn 5 s;
- 2.1.3.4.7. jinkorpora funzjoni ta' korrezzjoni koinċidentali sa korrezzjoni massima ta' 10 % u jista' jagħmel użu minn fattur ta' kalibrizzjoni intern kif iddeterminat fil-punt 2.2.1.3, iżda ma jistax jagħmel użu minn xi algoritmu ieħor sabiex jikkoreġi jew jiddefinixxi l-effiċjenza tal-għadd;
- 2.1.3.4.8. Ikollu effiċjenzi tal-għadd b'daqsijiet ta' partikuli ta' dijametru ta' mobbiltà elettrika ta' 23 nm (± 1 nm) u 41 nm (± 1 nm) ta' 50 % (± 12 %) u > 90 % rispettivament. Dawn l-effiċjenzi tal-għadd jistgħu jinkisbu permezz ta' mezzi interni (pereżempju; kontroll tad-disinn tal-istrument) jew esterni (pereżempju; preklassifikazzjoni tad-daqs);
- 2.1.3.4.9. jekk il-PNC jagħmel użu minn likwidu operattiv, dan għandu jiġi sostitwit bil-frekwenza speċifikata mill-manifattur tal-istrument.
- 2.1.3.5. fejn mhumiex miżmuma f'livell kostanti fil-punt li fih ir-rata tal-fluss tal-PNC hija kkontrollata, il-pressjoni u/jew it-temperatura fil-bokka tal-PNC għandhom jitkejlu u jiġu rrapportati għal finijiet ta' korrezzjoni tal-kejl tal-konċentrazzjoni ta' partikuli għal kundizzjonijiet standard.
- 2.1.3.6. Is-somma tal-hin ta' residenza tal-PTS, tal-VPR u tal-OT flimkien mal-hin tar-rispons tal-PNC ma għandhiex tkun akbar minn 20 s.
- 2.1.3.7. Il-hin tat-trasformazzjoni tas-sistema kollha ta' kampjunar tan-numru ta' partikuli (PTS, VPR, OT u PNC) għandu jiġi ddeterminat bl-iswiċċjar tal-aerosol direttament fil-bokka tal-PTS l-iswiċċjar tal-aerosol għandu jsir f'inqas minn 0,1 s l-aerosol li jintuża għat-test għandu jikkawża bidla fil-konċentrazzjoni ta' mill-inqas 60 % fl-iskala shiha (FS).

It-traċċa ta' konċentrazzjoni għandha tiġi rreġistrata għall-allinjament tal-hin tal-konċentrazzjoni tan-numru ta' partikuli u s-sinjali tal-fluss tal-gass tal-egżost, il-hin tat-trasformazzjoni huwa definit bhala l-hin mill-bidla (t_0) sakemm ir-rispons ikun 50 % tal-qari finali (t_{50}).

2.1.4. Deskrizzjoni tas-sistema rakkomandata

Dan il-punt jinkludi l-prattika rakkomandata għall-kejl tan-numru ta' partikuli. Madankollu, kwalunkwe sistema li tissodisfa l-ispeċifikazzjonijiet tal-prestazzjoni fil-punti 2.1.2 u 2.1.3 hija aċċettabbli.

Il-figuri 6.9 u 6.10 huma tpingijiet skematiki tal-konfigurazzjonijiet tas-sistema rakkomandata ta' kampjunar tal-partikuli għas-sistemi ta' dilwizzjoni bi fluss parzjali u bi fluss sħiħ, rispettivament.

Figura 6.9

Skematika tas-sistema rakkomandata ta' kampjunar ta' partikuli — Kampjunar bi fluss parzjali



Figura 6.10

Skematika tas-sistema rakkomandata ta' kampjunar ta' partikuli — Kampjunar bi fluss sħiħ

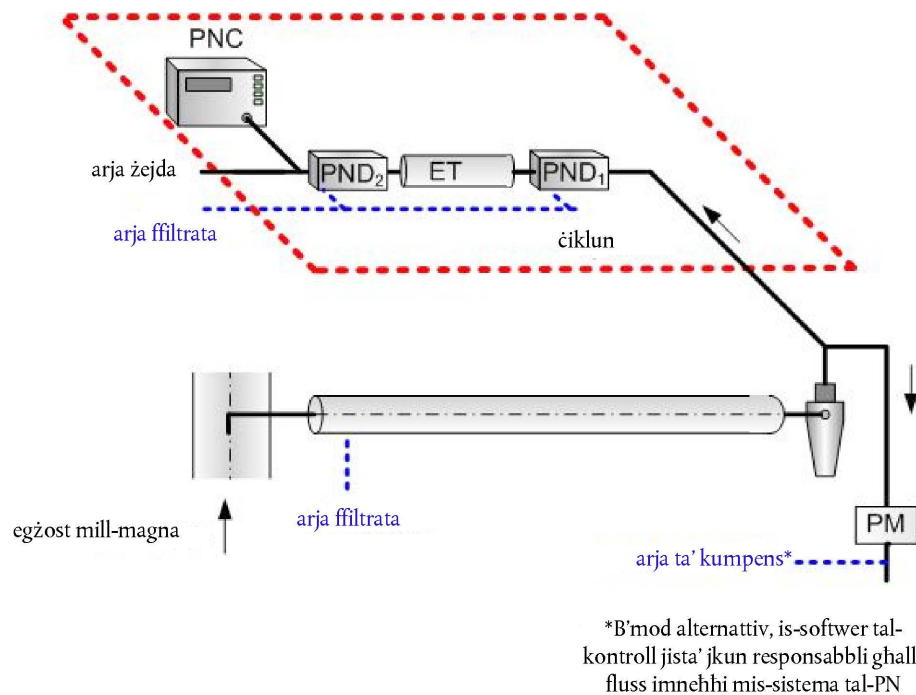
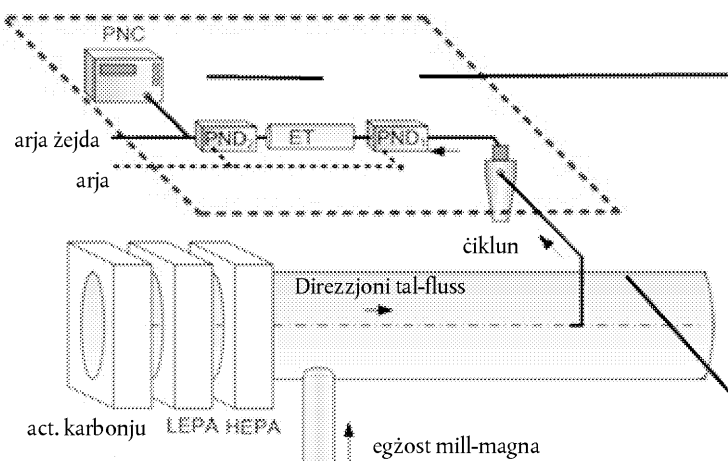

2.1.4.1. Deskrizzjoni tas-sistema ta' kampjunar

Is-sistema ta' kampjunar ta' partikuli għandha tikkonsisti f'ponta ta' sonda ta' kampjunar jew punt ta' kampjunar ta' partikuli fis-sistema ta' dilwizzjoni, tubu ta' trasferiment tal-partikuli (PTT), preklassifikatur ta' partikuli (PCF) u separatatur ta' partikuli volatili (VPR) 'il fuq mill-unità tal-kejl tal-koncentrazzjoni tan-numru ta' partikuli (PNC). Il-VPR għandu jinkludi mezz għad-dilwizzjoni tal-kampjun (dilwituri tan-numru ta' partikuli: PND₁ u PND₂) għall-evaporazzjoni tal-partikuli (Tubu tal-evaporazzjoni, ET). Is-sonda tal-kampjunar jew il-punt ta' kampjunar għall-fluss tal-gass tat-test għandhom ikunu rrangati b'tali mod fit-tratt ta' dilwizzjoni li kampjun rappreżentattiv tal-fluss tal-gass jittiehed minn tahlita ta' gass tal-egżost/dilwent omoġenja. Is-somma tal-hin ta' residenza tas-sistema flimkien mal-hin tar-rispons tal-PNC ma għandhiex tkun akbar minn 20 s.

2.1.4.2. Sistema ta' trasferiment ta' partikuli

Il-ponta tas-sonda tal-kampjunar jew il-punt tal-kampjunar ta' partikuli u t-Tubu għat-Trasferiment ta' Partikuli (PTT) flimkien jikkostitwixxu s-Sistema għat-Trasferiment ta' Partikuli (PTS). Il-PTS twassal il-kampjun mill-mina tad-dilwizzjoni sad-dahla tal-ewwel dilwitur tan-numru ta' partikuli. Il-PTS għandha tissodisfa l-kundizzjonijiet li ġejjin:

Fil-każ ta' sistemi ta' dilwizzjoni bi fluss shih u sistemi ta' dilwizzjoni bi fluss parzjali tat-tip ta' kampjunar frazzjonali (kif deskritt fil-punt 9.2.3 ta' dan l-Anness), is-sonda tal-kampjunar għandha tiġi installata hdejn il-linja ċentrali tal-mina, 10 sa 20 dijametri tal-mina 'l isfel mill-bokka tal-gass, li thares 'il fuq fil-fluss tal-gass tal-mina bl-assi tagħha fil-ponta b'mod parallel ma' dak mal-mina ta' dilwizzjoni. Is-sonda tal-kampjunar għandha tkun ippożizzjonata fit-tratt ta' dilwizzjoni sabiex il-kampjun jittiehed minn tahlita ta' dilwent/ gass tal-egżost omoġenja.

Fil-każ ta' sistemi ta' dilwizzjoni bi fluss parzjali tat-tip ta' kampjunar totali (kif deskritt fil-punt 9.2.3 ta' dan l-Anness), il-punt tal-kampjunar ta' partikuli jew is-sonda tal-kampjunar ta' partikuli għandhom jitqiegħdu fit-tubu għat-trasferiment tal-partikuli, 'il fuq mill-kontenitur tal-filtru tal-partikuli, l-apparat għall-kejl tal-fluss u kwalunkwe punt ta' qsim fi tnejn tal-kampjun/bypass. Il-punt ta' kampjunar jew is-sonda tal-kampjunar għandhom ikunu ppożizzjonati b'tali mod li l-kampjun jittiehed minn tahlita ta' dilwent/gass tal-egżost omoġenja.

Il-gass tal-kampjun mehud mill-PTS għandu jissodisfa l-kundizzjonijiet li ġejjin:

Huwa għandu jkollu numru Reynolds (Re) ta' fluss ta' $< 1\ 700$;

Huwa għandu jkollu hin ta' residenza fil-PTS ta' ≤ 3 sekondi.

Kwalunkwe konfigurazzjoni ta' kampjunar ohra għall-PTS li għaliha l-penetrazzjoni ta' partikuli ekwivalenti ta' dijametru ta' mobilità elettrika ta' 30 nm tista' tintwera, għandha tkun ikkunsidrata aċċettabbli.

It-tubu tal-hruġ (OT — outlet tube) li jwassal il-kampjun dilwit mill-VPR sal-bokka tal-PNC għandu jkollu l-karatteristiċi li ġejjin:

Għandu jkollu dijametru intern ta' ≥ 4 mm;

Il-fluss tal-gass tal-kampjun mill-POT għandu jkollu hin ta' residenza ta' $\leq 0,8$ sekondi.

Kwalunkwe konfigurazzjoni tal-kampjunar ohra għall-OT, li għaliha tkun tista' tintwera penetrazzjoni ta' partikuli ekwivalenti għal partikuli b'dijametru ta' mobbiltà elettrika ta' 30 nm, titqies bħala aċċettabbli.

2.1.4.3. Preklassifikatur tal-partikuli

Il-preklassifikatur tal-partikuli rakkomandat għandu jkun jinsab 'il fuq mill-VPR. Il-preklassifikatur b'punt ta' qtugħ ta' 50 % għandu jkun bejn 2,5 μ m u 10 μ m bir-rata ta' fluss volumetrika magħżula għall-kampjunar tal-emissjonijiet tan-numru ta' partikuli. Il-preklassifikatur għandu jippermetti mill-inqas 99 % tal-koncentrazzjoni tal-massa ta' partikuli 1 μ m li jidhlu fil-preklassifikatur biex jgħaddu mill-hruġ tal-preklassifikatur bir-rata ta' fluss volumetrika magħżula għall-kampjunar tal-emissjonijiet tan-numru ta' partikuli fil-każ ta' sistemi ta' dilwizzjoni bi fluss parzjali, huwa aċċettabbli li jintuża l-istess preklassifikatur għall-massa ta' partikuli u l-kampjunar tan-numru ta' partikuli, bl-estrazzjoni tal-kampjun tan-numru ta' partikuli mis-sistema ta' dilwizzjoni 'l isfel mill-preklassifikatur. Alternattivament, jistgħu jintużaw preklassifikaturi separati li jiehdu l-kampjun tan-numru ta' partikuli mis-sistema ta' dilwizzjoni 'l fuq mill-preklassifikatur tal-massa ta' partikuli.

2.1.4.4. Separatur tal-partikuli volatili (VPR)

Il-VPR għandu jinkludi dilwitur wiehed tan-numru ta' partikuli (PND₁), tubu tal-evaporazzjoni u t-tieni dilwitur (PND₂) f'serje. Din il-funzjoni ta' dilwizzjoni għandha tnaqqas il-koncentrazzjoni tan-numru tal-kampjun li jidhol fl-unità tal-kejl tal-koncentrazzjoni tal-partikuli għal inqas mill-ogħla limitu tal-modalità tal-għadd ta' partikuli individwali tal-PNC, kif ukoll tissopprimi n-nukleazzjoni fil-kampjun. Il-VPR għandu jipprovdi indikazzjoni ta' jekk il-PND₁ u t-tubu tal-evaporazzjoni humiex joperaw fit-temperaturi korretti jew le.

Il-VPR għandu jikseb > 99,0 % vaporizzazzjoni ta' 30 nm ta' partikuli tetracontane (CH₃(CH₂)₃₈CH₃), b'koncentrazzjoni fil-bokka ta' ≥ 10000 cm⁻³, permezz ta' tishin u tnaqqis tal-pessjonijiet parzjali tat-tetracontane huwa għandu jikseb ukoll fattur ta' tnaqqis fil-koncentrazzjoni tal-partikuli (f_p) għall-partikuli ta' dijametri ta' mobbiltà elettrika ta' 30 nm u 50 nm, li ma jkunx aktar minn 30 % u 20 % rispettivament oghla, u mhux aktar minn 5 % aktar baxx minn dak għall-partikuli ta' dijametri ta' mobbiltà elettrika ta' 100 nm għall-VPR kollu kemm hu.

2.1.4.4.1. l-ewwel apparat ta' dilwizzjoni tan-numru ta' partikuli (PND₁)

L-ewwel apparat ta' dilwizzjoni tan-numru ta' partikuli għandu jkun iddisinjat speċifikament sabiex inaqqas il-koncentrazzjoni tan-numru ta' partikuli u jopera f'temperatura (tal-hajt) ta' 423 K sa 673 K (150 °C sa 400 °C). Il-punt stabbilit tat-temperatura tal-hajt għandha tinzamm f'temperatura operattiva nominali kostanti, fi hdan il-firxa, sa tolleranza ta' ± 10 °C u mhux aktar mit-temperatura tal-hajt tal-ET (il-punt 2.1.4.4.2). Id-dilwitur għandu jiġi fornit bl-arja tad-dilwizzjoni ffiltrata b'filtru HEPA u għandu jkollu fattur ta' dilwizzjoni ta' 10 sa 200 darba.

2.1.4.4.2. tubu tal-Evaporazzjoni (ET)

It-tul kollu tal-ET għandu jkun ikkontrollat għal temperatura tal-hajt akbar minn jew ugwali għal dik tal-ewwel apparat ta' dilwizzjoni ta' numru ta' partikuli u t-temperatura tal-hajt miżmuma f'temperatura operattiva nominali fissa ta' bejn it-300 °C u l-400 °C, b'tolleranza ta' ± 10 °C

2.1.4.4.3. It-tieni apparat ta' dilwizzjoni tan-numru ta' partikuli (PND₂)

Il-PND₂ għandu jkun iddisinjat speċifikament sabiex inaqqas il-koncentrazzjoni tan-numru ta' partikuli. Id-dilwitur għandu jkun fornit bl-arja ta' dilwizzjoni ffiltrata b'filtru HEPA u jkollu l-kapaċità li jzomm fattur ta' dilwizzjoni wiehed fi hdan il-firxa ta' 10 sa 30 darba. Il-fattur ta' dilwizzjoni tal-PND₂ għandu jintgħazel fil-firxa ta' bejn 10 u 15 b'tali mod li l-koncentrazzjoni tan-numru ta' partikuli l-isfel mit-tieni dilwitur tkun inqas mill-ogħla limitu tal-modalità tal-għadd ta' partikuli individwali tal-PNC u t-temperatura tal-gass qabel id-dahla għall-PNC tkun < 35 °C.

2.1.4.5. Counter tan-numru ta' partikuli (PNC)

Il-PNC għandu jissodisfa r-rekwiżiti tal-punt 2.1.3.4.

2.2. Kalibrazzjoni/Validazzjoni tas-sistema ta' kampjunar tal-partikuli (1)

2.2.1. Kalibrazzjoni tal-counter tan-numru ta' partikuli

2.2.1.1 Is-Servizz Tekniku għandu jiżgura l-eżistenza ta' ċertifikat tal-kalibrazzjoni għall-PNC li juri l-konformità ma' standard traċċabbli fi żmien perjodu ta' 12-il xahar qabel it-test tal-emissjonijiet.

2.2.1.2. Il-PNC għandu jerga' jiġi kkalibrat u għandu jinhareg ċertifikat ta' kalibrar ġdid wara kwalunkwe manutenzjoni maġġuri.

2.2.1.3. Il-kalibrazzjoni għandha tkun traċċabbli għal metodu ta' kalibrazzjoni standard:

(a) Permezz ta' paragun tar-rispons tal-PNC taht kalibrazzjoni ma' dak ta' elettrometru aerosol ikkalibrat meta simultanjament ikunu qeghdin jittiehdu kampjuni ta' partikuli ta' kalibrazzjoni kklassifikati elettros-tatikament; jew

(b) Permezz ta' paragun tar-rispons tal-PNC taht kalibrazzjoni ma' dak tat-tieni PNC li jkun ġie kkalibrat direttament bil-metodu ta' hawn fuq.

(1) Eżempji ta' metodi ta' kalibrazzjoni/validazzjoni huma disponibbli fuq: www.unece.org/es/trans/main/wp29/wp29wgs/wp29grpe/pmpfcp

Fil-każ ta' elettrometru, il-kalibrazzjoni għandha titwettaq bl-użu ta' mill-inqas sitt konċentrazzjonijiet standard spazjati b'mod uniformi kemm jista' jkun tul il-medda tal-kejl tal-PNC. Dawn il-punti għandhom jinkludu punt ta' konċentrazzjoni nominali żero li jiġi prodott billi jitqabbd u l-filtri HEPA ta' mill-inqas il-klassi H13 tal-istandard EN 1822:2008, jew prestazzjoni ekwivalenti, mal-bokka ta' kull strument. Meta ma jiġi applikat l-ebda fattur tal-kalibrazzjoni għall-PNC taht kalibrazzjoni, il-konċentrazzjonijiet imkejla għandhom ikunu $f \pm 10$ fil-mija tal-konċentrazzjoni standard għal kull konċentrazzjoni użata, bl-eċċezzjoni tal-punt żero, inkella l-PNC taht kalibrazzjoni tiġi miċhuda. Il-gradjent minn rigressjoni lineari taż-żewġ settijiet ta' dejta għandu jiġi kkalkolat u rreġistrat fattur ta' kalibrazzjoni ugwali għar-reċiproku tal-gradjent għandu jiġi applikat għall-PNC taht kalibrazzjoni. Il-linearità tar-rispons tiġi kkalkolata bhala l-kwadrat tal-koeffiċjent ta' korrelazzjoni tal-mument tal-prodott Pearson (R^2) taż-żewġ settijiet ta' dejta u għandha tkun 0,97 jew akbar fil-kalkolu kemm tal-gradjent kif ukoll tal-R2, ir-rigressjoni lineari għandha tkun sfurzata mill-orijini (konċentrazzjoni żero fuq iż-żewġ strumenti).

Fil-każ ta' PNC ta' referenza, il-kalibrazzjoni għandha titwettaq bl-użu ta' mill-inqas sitt konċentrazzjonijiet standard tul il-medda ta' kejl tal-PNC. Mill-inqas 3 punti għandhom ikunu f konċentrazzjonijiet taht $1\ 000\ \text{cm}^{-3}$, bil-konċentrazzjonijiet li jifdal għandhom ikunu spazjati b'mod lineari bejn $1\ 000\ \text{cm}^{-3}$ u l-massimu tal-medda tal-PNC fil-modalità tal-ghadd ta' partikuli individwali. Dawn il-punti għandhom jinkludu punt ta' konċentrazzjoni nominali żero li jiġi prodott billi jitqabbd u l-filtri HEPA ta' mill-inqas il-klassi H13 tal-istandard EN 1822:2008, jew prestazzjoni ekwivalenti, mal-bokka ta' kull strument bl-ebda fattur ta' kalibrazzjoni applikat għall-PNC taht kalibrazzjoni, il-konċentrazzjonijiet imkejla għandhom ikunu fi hdan ± 10 % tal-konċentrazzjoni standard għal kull konċentrazzjoni, bl-eċċezzjoni tal-punt żero, inkella l-PNC taht kalibrazzjoni għandu jiġi miċhud. Il-gradjent minn rigressjoni lineari taż-żewġ settijiet ta' dejta għandu jiġi kkalkolat u rreġistrat fattur ta' kalibrazzjoni ugwali għar-reċiproku tal-gradjent għandu jiġi applikat għall-PNC taht kalibrazzjoni. Il-linearità tar-rispons tiġi kkalkolata bhala l-kwadrat tal-koeffiċjent ta' korrelazzjoni tal-mument tal-prodott Pearson (R^2) taż-żewġ settijiet ta' dejta u għandha tkun 0,97 jew akbar fil-kalkolu kemm tal-gradjent kif ukoll tal-R2, ir-rigressjoni lineari għandha tkun sfurzata mill-orijini (konċentrazzjoni żero fuq iż-żewġ strumenti).

2.2.1.4. Il-kalibrazzjoni għandha wkoll tinkludi verifika, imqabbla mar-rekwiżiti fil-punt 2.1.3.4.8, dwar l-effiċjenza tad-detezzjoni tal-PNC b'partikuli ta' dijametru ta' mobbiltà elettrika ta' 23 nm. Ma hija mehtieġa ebda verifika tal-effiċjenza tal-ghadd b'partikuli ta' 41 nm.

2.2.2. Kalibrazzjoni/Validazzjoni tas-separatur tal-partikuli volatili

2.2.2.1. Kalibrazzjoni tal-fatturi ta' tnaqqis tal-konċentrazzjoni ta' partikuli tal-VPR tul il-firxa shiha tagħha ta' konfigurazzjonijiet tad-dilwizzjoni, fit-temperaturi operattivi nominali fissi tal-istrument, għandha tkun mehtieġa meta l-unità tkun ġdida u wara kull manutenzjoni maġġuri. Ir-rekwiżit ta' validazzjoni perjodika għall-fattur ta' tnaqqis tal-konċentrazzjoni ta' partikuli tal-VPR huwa limitat għal verifika fuq konfigurazzjoni wahda, tipika ta' dik użata għall-kejl fuq makkinarju mobbli mhux tat-triq mghammar b'filtri ta' partikuli tad-diżil. Is-Servizz Tekniku għandu jiżgura l-eżistenza ta' ċertifikat ta' kalibrazzjoni jew ta' validazzjoni għas-separatur ta' partikuli volatili f'perjodu ta' 6 xhur qabel it-test tal-emissjonijiet jekk is-separatur tal-partikuli volatili jinkorpora allarmi ta' monitoraġġ tat-temperaturi, għandu jkun permessibbli intervall ta' 12-il xahar għall-validazzjoni.

Il-VPR għandu jkun ikkaratterizzat għall-fattur ta' tnaqqis tal-konċentrazzjoni tal-partikuli b'partikuli solidi b'dijametru tal-mobbiltà elettrika ta' 30 nm, 50 nm u 100 nm. Il-fatturi ta' tnaqqis tal-konċentrazzjoni tal-partikuli ($f_r(d)$) għal partikuli b'dijametri ta' mobbiltà elettrika ta' 30 nm u 50 nm għandhom ikunu mhux aktar minn 30 % u 20 % oghla rispettivament, u mhux aktar minn 5 % aktar baxxi minn dak għal partikuli b'dijametru ta' mobbiltà elettrika ta' 100 nm għall-finijiet ta' validazzjoni, il-fattur medju ta' tnaqqis fil-konċentrazzjoni tal-partikuli għandu jkun fi hdan ± 10 % tal-fattur medju ta' tnaqqis fil-konċentrazzjoni tal-partikuli (\bar{f}_r) iddeterminat waqt il-kalibrazzjoni primarja tal-VPR.

2.2.2.2. L-aerosol tat-test għal dan il-kejl għandu jkun partikuli solidi b'dijametru ta' mobbiltà elettrika ta' 30 nm, 50 nm u 100 nm u b'konċentrazzjoni minima ta' 5 000 partikula cm^{-3} fil-bokka tal-VPR. Il-konċentrazzjonijiet tal-partikuli għandhom jitkejlu 'l fuq u 'l isfel mill-komponenti.

Il-fattur ta' tnaqqis fil-konċentrazzjoni tal-partikuli f'kull daqs ta' partikula ($f_r(d_i)$) għandu jiġi kkalkolat permezz tal-ekwazzjoni (6-32):

$$f_r(d_i) = \frac{N_{in}(d_i)}{N_{out}(d_i)} \quad (6-32)$$

Fejn:

$N_{in}(d_i)$ hija l-konċentrazzjoni tan-numru ta' partikuli 'l fuq għall-partikuli ta' dijametru d_i

$N_{out}(d_i)$ hija l-konċentrazzjoni tan-numru ta' partikuli 'l isfel għall-partikuli ta' dijametru d_i

d_i huwa d-dijametru tal-mobbiltà elettrika ta' partikula (30 nm, 50 nm jew 100 nm) $N_{in}(d_i)$ u $N_{out}(d_i)$

għandhom jiġu kkoreġuti għall-istess kundizzjonijiet.

It-tnaqqis tal-konċentrazzjoni medja ta' partikuli (\bar{f}_r) f'sitwazzjoni ta' dilwizzjoni partikolari għandu jiġi kkalkolat permezz tal-ekwazzjoni (6-33):

$$\bar{f}_r = \frac{f_r(30nm) + f_r(50nm) + f_r(100nm)}{3} \quad (6-33)$$

Huwa rakkomandat li l-VPR jiġi kkalibrat u vvalidat bħala unità kompleta.

- 2.2.2.3. Is-Servizz Tekniku għandu jiżgura l-eżistenza ta' ċertifikat ta' validazzjoni għall-VPR li juri l-effiċjenza tat-tnehhija ta' partikuli volatili effettivi fi żmien 6 xhur qabel it-test tal-emissjonijiet jekk is-separatur tal-partikuli volatili jinkorpora allarmi ta' monitoraġġ tat-temperaturi, għandu jkun permessibbli intervall ta' 12-il xahar għall-validazzjoni. Il-VPR għandu juri tnehhija ta' aktar minn 99,0 % tal-partikuli ta' tetracontane ($\text{CH}_3(\text{CH}_2)_{38}\text{CH}_3$) b'dijametru ta' mobbiltà elettrika ta' mill-inqas 30 nm b'konċentrazzjoni fil-bokka ta' $\geq 10\,000\text{ cm}^{-3}$ meta jithaddem bil-konfigurazzjoni ta' dilwizzjoni minima tiegħu u fit-temperatura operattiva rakkomandata mill-manifattur.
- 2.2.3. Proċeduri ta' verifika ta' sistema tan-numru ta' partikuli
- 2.2.3.1. Qabel kull test, il-counter tan-numru ta' partikuli għandu jirrapporta konċentrazzjoni mkejla ta' inqas minn $0,5\text{ partikuli cm}^{-3}$ meta filtru HEPA ta' mill-inqas klassi H13 tal-istandard EN 1822:2008, jew prestazzjoni ekwivalenti, ikun imqabbd mal-bokka tas-sistema tal-kampjunar kollha tal-partikuli (VPR u PNC).
- 2.2.3.2. Fuq bażi ta' kull xahar, il-fluss fil-counter tan-numru tal-partikuli għandu jirrapporta valur imkejjel fi hdan 5 % tar-rata ta' fluss nominali tal-counter tan-numru tal-partikuli meta jkun ikkontrollat b'miter tal-fluss ikkalibrat.
- 2.2.3.3. Kuljum, wara l-installazzjoni ta' filtru HEPA ta' mill-inqas klassi H13 tal-istandard EN 1822:2008, jew prestazzjoni ekwivalenti, mal-bokka tal-counter tan-numru tal-partikuli, il-counter tan-numru tal-partikuli għandu jirrapporta konċentrazzjoni ta' $\leq 0,2\text{ cm}^{-3}$. Mat-tnehhija ta' dan il-filtru, il-counter tan-numru tal-partikuli għandu juri zieda fil-konċentrazzjoni mkejla ta' mill-inqas 100 partikula cm^{-3} meta kkontestat b'arja ambjentali u ritorn għal $\leq 0,2\text{ cm}^{-3}$ mas-sostituzzjoni tal-filtru HEPA.
- 2.2.3.4. Qabel il-bidu ta' kull test, għandu jiġi kkonfermat li s-sistema ta' kejl tindika li t-tubu ta' evaporazzjoni, fejn jagħmel parti mis-sistema, lahaq it-temperatura operattiva korretta tiegħu.
- 2.2.3.5. Qabel il-bidu ta' kull test, għandu jiġi kkonfermat li s-sistema ta' kejl tindika li d-dilwitur PND₁ lahaq it-temperatura operattiva korretta tiegħu.

Appendici 2

Rekwiziti tal-installazzjoni għat-tagħmir u għall-awżiljarji

Numru	Tagħmir u awżiljarji	Imwähla għat-test tal-emissjonijiet
1	Sistema tal-bokka Manifold tal-bokka Sistema ta' kontroll tal-emissjonijiet mill-kaxxa tal-krank Miter tal-fluss tal-arja Filtru tal-arja Silencer fil-bokka	Iva Iva Iva Iva (a) Iva (a)
2	Sistema tal-egżost Sistema tal-postrtrattament tal-egżost Manifold tal-egżost Pajpijiet konnettivi Silencer Żbukk tal-egżost Brejk tal-egżost Apparat għall-iċċarġjar tal-pressjoni	Iva Iva Iva (b) Iva (b) Iva (b) Le (c) Iva
3	Pompa għall-provvista tal-fjuwil	Iva (d)
4	Tagħmir għall-injezzjoni tal-fjuwil Prefiltru Filtru Pompa	Iva Iva Iva
5	Pajp tal-pressjoni għolja Injettur Unità ta' kontroll elettroniku, sensors, eċċ. Regolatur/sistema ta' kontroll Waqfien awtomatiku tat-tagħbija shiha għar-rack ta' kontroll skont il-kundizzjonijiet atmosferiċi	Iva Iva Iva Iva Iva
6	Tagħmir għat-tberrid bil-likwidu Radjatur Fann Għata tal-fann Pompa tal-ilma Termostat	Le Le Le Iva (e) Iva (f)
7	Tberrid bl-arja Għata Fann jew Blower Apparat li jirregola t-temperatura	Le (g) Le (g) Le

Numru	Tagħmir u awżiljarji	Imwähla għat-test tal-emissjonijiet
8	Tagħmir għall-iċċarġjar tal-pessjoni Kompjressur imħaddem direttament mill-magna u/jew mis-sistema tal-egżost Apparat għat-tberrid tal-arja wara li tkun għaddiet mit-turboċarġer Pompa tal-likwidu li jkessah jew fann (imħaddma mill-magna) Apparat ta' kontroll tal-fluss tal-likwidu li jkessah	Iva Iva ^(e) ^(h) Le ^(e) Iva
9	Fann awżiljarju tal-bank tat-test	Iva, jekk ikun meħtieġ
10	Apparat ta' kontra t-tniġġis	Iva
11	Tagħmir tal-istartjar	Iva, jew tagħmir tal-bank tat-test ⁽ⁱ⁾
12	Pompa taż-żejt lubrifikanti	Iva
13	Ċerti awżiljarji, li d-definizzjoni tagħhom hija marbuta mat-thaddim tal-makkinarju mobbli mhux tat-triq u li jistgħu jiġi mmuntati fuq il-magna, għandhom jitnehhew għat-test. Il-lista mhux eżawrjenti li ġeja qed tinghata bhala eżempju: (i) kompjressur tal-arja għall-brejkijiet (ii) kompjressur tal-power steering (iii) kompjressur tas-sospensjoni (iv) sistema tal-arja kkundizzjonata.	Le

^(a) Is-sistema tad-dhul kompleta għandha tiġi installata kif previst fl-applikazzjoni maħsuba:

(i) fejn ikun hemm riskju ta' effett apprezzabbli fuq il-potenza tal-magna;

(ii) meta l-manifattur jitlob li dan għandu jsir.

F'kazijiet oħrajn, tista' tintuża sistema ekwivalenti u għandu jsir kontroll sabiex jiġi accertat li l-pessjoni tad-dhul ma tvarjax b'aktar minn 100 Pa mil-limitu massimu speċifikat mill-manifattur għal filtru tal-arja nadif.

^(b) Is-sistema tal-egżost kompleta għandha tiġi installata kif previst għall-applikazzjoni maħsuba:

(i) fejn ikun hemm riskju ta' effett apprezzabbli fuq il-potenza tal-magna;

(ii) meta l-manifattur jitlob li dan għandu jsir.

F'kazijiet oħrajn, tista' tiġi installata sistema ekwivalenti sakemm il-pessjoni mkejla ma tvarjax b'aktar minn 1 000 Pa mil-limitu massimu speċifikat mill-manifattur.

^(c) Jekk is-sistema tal-brejk tal-egżost hija inkorporata fil-magna, il-valv tal-aċċelleratur għandu jitqiegħed fil-pożizzjoni miftuħa beraħ.

^(d) Il-pessjoni tal-alimentazzjoni tal-fjuwil tista' tiġi aġġustata, jekk ikun meħtieġ, sabiex tiġi riprodotta l-pessjoni li teżisti fl-applikazzjoni partikolari tal-magna (b' mod partikolari meta tintuża sistema ta' "ritorn tal-fjuwil").

^(e) Iċ-ċirkolazzjoni tal-likwidu tat-tberrid għandha tithaddem bil-pompa tal-ilma tal-magna biss. It-tberrid tal-likwidu jista' jiġi prodott permezz ta' ċirkwit estern, b'tali mod li t-telf tal-pessjoni ta' dan iċ-ċirkwit u l-pessjoni fil-bokka tal-pompa jibqgħu sostanzjalment l-istess bħal daww tas-sistema tat-tberrid tal-magna.

^(f) It-termostat jista' jitwähhal fil-pożizzjoni miftuħa beraħ.

^(g) Meta l-fann jew il-blower tat-tberrid jitwähhal għat-test, il-potenza assorbita għandha tiġi mizjuda mar-rizultati, hliet għall-fannijiet tat-tberrid tal-magni mberrda bl-arja mwähhal direttament fuq il-krankshaft. Il-potenza tal-fann jew tal-blower għandha tiġi ddeterminata fil-velocitajiet użati għat-test permezz ta' kalkolu minn karatteristiċi standard jew inkella permezz ta' testijiet prattiċi.

^(h) Il-magni bit-tberrid tal-arja taċ-ċarġ għandhom jiġu ttestjati bi tberrid tal-arja taċ-ċarġ, kemm jekk ikunu mberrda b'likwidu kif ukoll jekk ikunu mberrda bl-arja, iżda jekk il-manifattur jippreferi, sistema ta' bank tat-test tista' tissostitwixxi l-apparat li jkessah bl-arja fi kwalunkwe każ, il-kejl tal-potenza f'kull velocitè għandu jsir bit-tnaqqis massimu fil-pessjoni u bit-tnaqqis minimu fit-temperatura tal-arja tal-magna fuq l-apparat li jkessah l-arja taċ-ċarġ fuq is-sistema tal-bank tat-test bħal daww speċifikati mill-manifattur.

⁽ⁱ⁾ Il-potenza għas-sistemi tal-istartjar bl-elettriku jew għal sistemi ta' startjar oħrajn għandha tiġi pprovduta mill-bank tat-test.

Appendiċi 3

Verifika tas-sinjal tat-torque trażmess permezz ta' unità ta' kontroll elettroniku**1. Introduzzjoni**

L-ghan ta' dan l-Appendiċi huwa li jstabilixxi r-rekwiżiti għall-verifika f'każ li l-manifattur ikollu l-hsieb li juża s-sinjal tat-torque trażmess permezz tal-unità ta' kontroll elettroniku (ECU), ta' magni hekk mghammra, matul it-twettiq tat-testijiet ta' monitoraġġ fis-servizz skont ir-Regolament Delegat tal-Kummissjoni (UE) 2017/655 dwar il-monitoraġġ tal-emissjonijiet tal-magni fis-servizz.

Il-baži għat-torque nett għandha tkun it-torque nett mhux ikkoreġut imwassal mill-magna flimkien mat-tagħmir u l-awżiljarji li għandhom jiġu inklużi għal test tal-emissjonijiet skont l-Appendiċi 2.

2. Sinjal tat-torque mill-ECU

Bil-magna installata fuq il-bank tat-test għat-twettiq tal-proċedura tal-immappjar, għandhom jiġu pprovduti mezzi li jaqraw it-trażmissjoni tas-sinjal tat-torque mill-ECU skont ir-rekwiżiti tal-Appendiċi 6 tal-Anness I għar-Regolament Delegat tal-Kummissjoni (UE) 2017/655 dwar il-monitoraġġ tal-emissjonijiet tal-magni fis-servizz.

3. Il-proċedura tal-verifika

Meta l-proċedura tal-immappjar titwettaq skont it-taqsimi 7.6.2 ta' dan l-Anness, il-qari tat-torque mkejjeġ mid-dinamometru u tat-trażmissjoni tat-torque mill-ECU għandu jittiehed simultanjament f'minimu ta' tliet punti fuq il-kurva tat-torque. Mill-inqas wiehed mill-qari għandu jittiehed f'punt fuq il-kurva fejn it-torque ma jkunx inqas minn 98 % tal-valur massimu.

It-trażmissjoni tat-torque mill-ECU għandha tiġi aċċettata mingħajr korrezzjoni jekk, f'kull punt fejn ikun ittiehed il-kejl, il-fattur ikkalkolat mid-diviżjoni tal-valur tat-torque mid-dinamometru mill-valur tat-torque mill-ECU ma jkunx inqas minn 0,93 (jiġifieri differenza ta' 7 %) f'dan il-każ, għandu jiġi rreġistrat fiċ-ċertifikat tal-approvazzjoni tat-tip li t-trażmissjoni tat-torque mill-ECU kienet ivverifikata mingħajr korrezzjoni. Meta l-fattur f'punt tat-test wiehed jew aktar ikun inqas minn 0,93, il-fattur tal-korrezzjoni medja għandu jiġi ddeterminat mill-punti kollha fejn ikun ittiehed il-qari u jiġi rreġistrat fiċ-ċertifikat tal-approvazzjoni tat-tip. Meta fattur jiġi rreġistrat fiċ-ċertifikat tal-approvazzjoni tat-tip, huwa għandu jiġi applikat għat-trażmissjoni tat-torque mill-ECU meta jitwettqu t-testijiet ta' monitoraġġ fis-servizz skont ir-Regolament Delegat tal-Kummissjoni (UE) 2017/655 dwar il-monitoraġġ tal-emissjonijiet tal-magni fis-servizz.

Appendici 4

Proċedura għall-kejl tal-ammonja

1. Dan l-appendiċi jiddeskrivi l-proċedura għall-kejl tal-ammonja (NH₃) għall-analizzaturi mhux lineari, għandu jkun permess l-użu ta' ċirkuwiti linearizzanti.
2. Hemm tliet prinċipji ta' kejl speċifikati għall-kejl tal-NH₃ u jista' jintuża kwalunkwe wiehed minnhom, diment li jkun jissodisfa l-kriterji speċifikati fil-punti 2.1, 2.2 jew 2.3, rispettivament l-użu ta' apparat għat-tnixxif tal-gass ma għandux ikun permess għall-kejl tal-NH₃.

- 2.1. Analizzatur Fourier Transform Infrared (minn hawn 'il quddiem imsejjah "FTIR")

- 2.1.1. Prinċipju ta' kejl

L-FTIR jagħmel użu mill-prinċipju tal-ispettroskopija tar-raġġi infrahomor b'faxxa ta' frekwenza wiesgħa. Dan jippermetti li jsir kejl simultanju ta' komponenti tas-sistema tal-egżost li l-ispettri standardizzati tagħhom huma disponibbli fl-istrument l-ispettru ta' assorbiment (l-intensità/it-tul tal-mewġa) jiġi kkalkolat mill-interferogramma mkejla (intensità/hin) permezz tal-metodu Fourier transform.

- 2.1.2. Installazzjoni u teħid ta' kampjuni

L-FTIR għandha tkun installata skont l-istruzzjonijiet tal-manifattur tal-istrument. It-tul tal-mewġa tal-NH₃ għandu jintgħazel għall-valutazzjoni. Il-mogħdija tal-kampjun (il-linja tal-kampjunar, prefiltro/i u l-valvi) għandha tkun magħmula minn azzar inossidabbli jew minn PTFE u għandha tiġi msahħna sal-punti stabbiliti ta' bejn 383 K (110 °C) u 464 K (191 °C) sabiex jiġu minimizzati t-telf tal-NH₃ u l-artifatti tal-kampjunar barra minn hekk, il-linja tal-kampjunar għandha tkun qasira kemm ikun prattikament possibbli.

- 2.1.3. Interferenza trażversali

Ir-riżoluzzjoni spettrali tat-tul tal-mewġa tal-NH₃ għandha tkun fi hdan 0,5 cm⁻¹ sabiex tiġi minimizzata l-kontro-interferenza minn gassijiet oħrajn preżenti fil-gass tal-egżost.

- 2.2. Analizzatur tal-Assorbiment tar-Riżonanza ta' Ultravjola Mhux Dispersiv (minn hawn 'il quddiem imsejjah "NDUV")

- 2.2.1. Il-Prinċipju tal-Kejl

L-NDUV huwa bbażat fuq prinċipju purament fiżiku u ma huwa meħtieġ ebda tagħmir jew gass awżiljarju l-element prinċipali tal-fotometru huwa lampa ta' skariku mingħajr elettrodi huwa jipproduċi radjazzjoni strutturata f'daqqa fil-firxa ultravjola, li tippermetti li jsir il-kejl ta' diversi komponenti bħal NH₃.

Is-sistema fotometrika għandha raġġ doppju fid-disinn taż-żmien stabbilit sabiex jipproduċi kejl u raġġ ta' referenza permezz ta' teknika ta' korrelazzjoni tal-filtro.

Sabiex tinkiseb stabbiltà għolja tas-sinjali tal-kejl, ir-raġġ doppju fid-disinn taż-żmien huwa kkombinat ma' raġġ doppju fid-disinn tal-isparju l-ipproċessar tas-sinjali tad-detettur irendi ammont kważi neglīgibbli tar-rata ta' deriva tal-punt zero.

Fil-modalità tal-kalibrazzjoni tal-analizzatur, ċellula tal-kwarz issiġillata tiġi mmejla fil-mogħdija tar-raġġ sabiex jinkiseb valur ta' kalibrazzjoni eżatt, minhabba li kwalunkwe telf ta' riflessjoni u assorbiment tat-twieqi taċ-ċelluli jiġi kkompensat billi l-mili tal-gass taċ-ċellula huwa stabbli hafna, dan il-metodu ta' kalibrazzjoni jwassal għal stabbiltà fit-tul għolja hafna tal-fotometru.

- 2.2.2. Installazzjoni

L-analizzatur għandu jiġi installat f'kaxxa għall-analizzar bl-użu ta' kampjunar estrattiv skont l-istruzzjonijiet tal-manifattur tal-istrument. Il-post fejn ikun jinsab l-analizzatur għandu jkun kapaċi jappoġġja l-piż speċifikat mill-manifattur.

Il-passaġġ tal-kampjun (il-linja tal-kampjunar, prefiltru/i u l-valvi) għandu jkun magħmul minn azzar inossidabbli jew minn PTFE u għandu jiġi msahhan għal punti stabbiliti ta' bejn 383 K (110 °C) u 464 K (191 °C).

Barra minn hekk, il-linja tal-kampjunar għandha tkun qasira kemm jista' jkun possibbli l-influwenzi fuq il-kejl mit-temperatura u mill-pressjoni tal-gass tal-egżost, mill-ambjent tal-installazzjoni u mill-vibrazzjonijiet għandhom jiġu minimizzati.

L-analizzatur tal-gass għandu jkun protett mill-kesha, mis-shana, mill-varjazzjonijiet fit-temperatura u mill-kurrenti qawwija tal-arja, mill-akkumulazzjoni tat-trab, mill-atmosfera korrużiva u mill-vibrazzjonijiet għandha tiġi pprovduta ċirkolazzjoni tal-arja adegwata sabiex tiġi evitata l-akkumulazzjoni tas-shana. Is-superfici kollha għandha tintuża biex jinfirex kemm jista' jkun t-telf tas-shana.

2.2.3. Is-sensittività trażversali

Għandha tintgħazel firxa spettrali xierqa sabiex timminimizza l-kontro-interferenzi tal-gassijiet li jakkumpanjaw. Il-komponenti tipiċi li jikkawżaw sensitivitàjiet trażversali fuq il-kejl tal-NH₃ huma l-SO₂, l-NO₂ u l-NO.

Barra minn hekk, jistgħu jiġu applikati metodi oħrajn sabiex jitnaqqsu s-sensittivitàjiet trażversali.

(a) L-użu tal-filtri ta' interferenza;

(b) Kumpens għas-sensittività trażversali permezz tal-kejl tal-komponenti tas-sensittività trażversali u l-użu tas-sinjali tal-kejl għall-kumpens.

2.3. Analizzatur b'laser infraahmar

2.3.1. Prinċipju ta' kejl

Laser infraahmar, bħal tunable diode laser (TDL) jew quantum cascade laser (QCL), jista' jarmi dawl koerenti fir-regjun kwazi infrared jew fir-regjun infraahmar medju, rispettivament, fejn il-komposti tan-nitroġenu, inkluż l-NH₃, għandhom assorbiment qawwi. Dan il-laser ottiku jista' jagħti spettru ta' kwazi infraahmar jew ta' infraahmar medju bi frekwenza dejqa u riżoluzzjoni għolja f-modalità ta' pulsazzjonijiet għalhekk, l-analizzaturi b'laser infraahmar jistgħu jnaqqsu l-interferenza kkawżata mis-sovrappożizzjoni spettrali tal-komponenti koeżistenti fil-gass tal-egżost tal-magna.

2.3.2. Installazzjoni

L-analizzatur għandu jiġi installat jew direttament fil-pajp tal-egżost (fuq il-post) jew inkella f'kaxxa għall-analizzar bl-użu ta' kampjunar estrattiv skont l-istruzzjonijiet tal-manifattur tal-istrument jekk jiġi installat f'kaxxa għall-analizzar, il-passaġġ tal-kampjun (il-linja tal-kampjunar, prefiltru/i u l-valvi) għandu jkun magħmul minn azzar inossidabbli jew minn PTFE u għandu jiġi msahhan għal punti stabbiliti ta' bejn 383 K (110 °C) u 464 K (191 °C) sabiex jiġu minimizzati t-telf tal-NH₃ u l-artefatti tal-kampjunar barra minn hekk, il-linja tal-kampjunar għandha tkun qasira kemm ikun prattikament possibbli.

Influwenzi fuq il-kejl mit-temperatura u mill-pressjoni tal-gass tal-egżost, mill-ambjent tal-installazzjoni u mill-vibrazzjonijiet għandhom jiġu minimizzati, jew għandhom jintużaw tekniki ta' kumpens.

Jekk applikabbli, arja ta' għant li tintuża flimkien ma' kejl fuq il-post għall-protezzjoni tal-istrument ma għandhiex taffettwa l-koncentrazzjoni ta' kwalunkwe komponent tal-gass tal-egżost imkejjet 'l isfel mit-tagħmir, jew it-tehid ta' kampjuni ta' komponenti oħra tal-gass tal-egżost għandu jsir 'l fuq mill-mezz.

2.3.3. Il-verifika tal-interferenza għall-analizzaturi b'laser infraahmar tal-NH₃ (kontro-interferenza)

2.3.3.1. Kamp ta' applikazzjoni u frekwenza

Jekk l-NH₃ jiġi mkejjet bl-użu ta' analizzatur b'laser infraahmar, l-ammont ta' interferenza għandu jiġi vverifikat wara l-installazzjoni inizjali tal-analizzatur u wara manutenzjoni maġġuri.

2.3.3.2. Prinċipji ta' kejl għall-verifika tal-interferenza

Il-gassijiet ta' interferenza jistgħu jinterferixxu b'mod pożittiv ma' ċerti analizzaturi b'laser infraahmar billi jikkawżaw rispons simili għall-NH₃ jekk l-analizzatur juża algoritmi ta' kumpens li jutilizzaw kejl ta' gassijiet oħrajn sabiex jgħaddu minn din il-verifika tal-interferenza, dan il-kejl l-iehor għandu jsir fl-istess hin sabiex l-algoritmi ta' kumpens jiġu ttestjati waqt il-verifika tal-interferenza tal-analizzatur.

Ghandu jintuża ġudizzju ingineristiku tajjeb sabiex jiġu ddeterminati l-gassijiet ta' interferenza għall-analizzatur b'laser infraahmar. Innota li l-ispeċijiet ta' interferenza, bl-eċċezzjoni tal- H_2O , huma dipendenti fuq il-frekwenza ta' assorbiment tal-infraahmar ta' NH_3 , magħżula mill-manifattur tal-istrument għandha tiġi ddeterminata l-frekwenza ta' assorbiment tal-infraahmar ta' NH_3 , għal kull analizzatur għal kull frekwenza ta' assorbiment tal-infraahmar ta' NH_3 , għandu jintuża ġudizzju ingineristiku tajjeb sabiex jiġu ddeterminati l-gassijiet ta' interferenza li jridu jintużaw fil-verifika.

3. Il-proċedura tat-test tal-emissjonijiet

3.1. Verifikar tal-analizzaturi

Qabel ma jsir it-test tal-emissjonijiet għandha tintgħażel il-firxa tal-analizzatur għandu jkun permess l-użu ta' analizzaturi ta' emissjonijiet bi swiċċjar manwali jew awtomatiku tal-firxa. Il-firxa tal-analizzaturi ma għandhiex tiġi swiċċjata matul iċ-ċiklu tal-ittestjar.

Ir-rispons żero u tar-regolar għandu jiġi ddeterminat jekk id-dispożizzjonijiet stabbiliti fil-punt 3.4.2 ma japplikawx għall-istrument għar-rispons tar-regolar, għandu jintuża gass NH_3 li jissodisfa l-ispeċifikazzjonijiet stabbiliti fil-punt 4.2.7 huwa permess l-użu ta' ċelluli ta' referenza li fihom gass tar-regolar NH_3 .

3.2. Il-ġbir ta' dejta rilevanti dwar l-emissjonijiet

Fil-bidu tas-sekwenza tat-test, il-ġbir tad-dejta dwar l- NH_3 għandu jinbeda fl-istess hin. Il-koncentrazzjoni ta' NH_3 għandha tiġi mkejla kontinwament u għandha tiġi mahżuna b'mill-inqas 1 Hz fuq sistema tal-kompjuter.

3.3. Operazzjonijiet wara t-test

Mat-tlestija tat-test, il-kampjunar għandu jitkompla sakemm ikunu għaddew il-hinijiet ta' rispons tas-sistema. Id-determinazzjoni tad-deriva tal-analizzatur skont il-punt 3.4.1 għandha tkun mehtieġa biss jekk ma tkunx disponibbli l-informazzjoni mehtieġa fil-punt 3.4.2.

3.4. Deriva tal-analizzatur

3.4.1. Hekk kif ikun prattikabbli, iżda mhux aktar tard minn 30 minuta wara li jitlesta iċ-ċiklu tat-test jew matul il-perjodu ta' immersjoni shuna, għandhom jiġu ddeterminati r-risponsi żero u tar-regolar tal-analizzatur. Id-differenza bejn ir-riżultati ta' qabel u ta' wara t-test għandha tkun ta' inqas minn 2 % tal-iskala shiha.

3.4.2. Id-determinazzjoni tad-deriva tal-analizzatur mhijiex mehtieġa fis-sitwazzjonijiet li ġejjin:

(a) Jekk id-deriva żero u d-deriva tar-regolar speċifikati mill-manifattur tal-istrument fil-punti 4.2.3 u 4.2.4 jissodisfaw ir-rekwiżiti tal-punt 3.4.1;

(b) L-intervall tal-hin għad-deriva żero u għad-deriva tar-regolar speċifikat mill-manifattur tal-istrument fil-punti 4.2.3 u 4.2.4 ikun itwal mit-tul tat-test.

4. Speċifikazzjoni u verifika tal-analizzatur

4.1. Rekwiżiti ta' linearità

L-analizzatur għandu jikkonforma mar-rekwiżiti tal-linearità speċifikati fit-Tabella 6.5 ta' dan l-Anness. Il-verifika tal-linearità skont il-punt 8.1.4 ta' dan l-Anness għandha ssir mill-inqas fil-frekwenza minima stabbilita fit-Tabella 6.4 ta' dan l-Anness bl-approvazzjoni minn qabel tal-awtorità tal-approvazzjoni, huma permessi inqas minn 10 punti ta' referenza, jekk tista' tintwera preċiżjoni ekwivalenti.

Għall-verifika tal-linearità, għandu jintuża gass NH_3 li jissodisfa l-ispeċifikazzjonijiet stabbiliti fil-punt 4.2.7 għandu jiġi permess l-użu ta' ċelluli ta' referenza li fihom gass tar-regolar NH_3 .

L-istrumenti, li s-sinjali tagħhom jintużaw għal algoritmi ta' kumpens, għandhom jissodisfaw ir-rekwiżiti tal-linearità speċifikati fit-Tabella 6.5 ta' dan l-Anness. Il-verifika tal-linearità għandha ssir kif mehtieġ mill-proċeduri interni ta' verifika, mill-fabbrikant tal-istrument jew skont ir-rekwiżiti ISO 9000.

4.2. Speċifikazzjonijiet tal-analizzaturi

L-analizzatur għandu jkollu firxa ta' kejl u hin ta' rispons xierqa għall-akkuratezza meħtieġa sabiex titkejjel il-koncentrazzjoni ta' NH_3 f'kundizzjonijiet tranżitorji u f'qagħda statika.

4.2.1. Limitu minimu għall-osservazzjoni

L-analizzatur għandu jkollu limitu minimu għall-osservazzjoni ta' < 2 ppm fil-kundizzjonijiet kollha tal-ittejtjar.

4.2.2. Akkuratezza

L-akkuratezza, definita bħala d-devjazzjoni tal-qari tal-analizzatur mill-valur ta' referenza, ma għandhiex tkun akbar minn $\pm 3\%$ tal-qari jew minn ± 2 ppm, skont liema minnhom ikun l-akbar.

4.2.3. Deriva taż-żero

Id-deriva tar-rispons ta' żero u l-intervall tal-hin relatat għandhom jiġu speċifikati mill-manifattur tal-istrument.

4.2.4. Deriva tar-regolar

Id-deriva tar-rispons ta' regolar u l-intervall tal-hin relatat għandhom jiġu speċifikati mill-manifattur tal-istrument.

4.2.5. Hin ta' rispons tas-sistema

Il-hin ta' rispons tas-sistema għandu jkun ≤ 20 s.

4.2.6. Hin taż-żieda

Il-hin taż-żieda tal-analizzatur għandu jkun ≤ 5 s.

4.2.7. Gass tal-kalibrazzjoni NH_3

Għandha tkun disponibbli tahlita ta' gassijiet bil-kompożizzjoni kimika li ġejja.

NH_3 u nitroġenu ppurifikat.

Il-koncentrazzjoni reali tal-gass ta' kalibrazzjoni għandha tkun fil-limiti ta' $\pm 3\%$ tal-valur nominali. Il-koncentrazzjoni tal- NH_3 għandha tingħata fuq il-bażi tal-volum (percentwal tal-volum jew volum ppm).

Id-data ta' skadenza tal-gassijiet ta' kalibrazzjoni indikata mill-manifattur għandha tiġi rreġistrata.

4.2.8. Il-proċedura ta' verifika tal-interferenza

Il-verifika tal-interferenza għandha ssir kif ġej:

- (a) L-analizzatur tal- NH_3 għandu jiġi startjat, imhaddem, azzerat u soġġett għar-regolar hekk kif isir qabel test tal-emissjonijiet;
- (b) Għandu jinholoq gass tat-test ta' interferenza umidifikat billi gass tar-regolar b'bosta komponenti jiġi mbaqbaq permezz ta' H_2O distillat f'reċipjent issiġillat jekk il-kampjun ma jiġix mgħoddi minn apparat li jnixxef, it-temperatura tar-recipient għandha tiġi kkontrollata sabiex jiġi ġġenerat livell ta' H_2O li jkun mill-inqas għoli daqs il-livell massimu mistenni waqt l-ittejtjar tal-emissjonijiet għandhom jintużaw koncentrazzjonijiet tal-gass tar-regolar li jkunu mill-inqas għolja daqs il-koncentrazzjoni massima mistennija waqt l-ittejtjar;
- (c) Il-gass tat-test ta' interferenza umidifikat għandu jiġi introdott fis-sistema tal-kampjunar.
- (d) Il-frazzjoni molari tal-ilma, $x_{\text{H}_2\text{O}}$, tal-gass tat-test ta' interferenza umidifikat għandha tiġi mkejla kemm jista' jkun qrib tal-bokka tal-analizzatur. Pereżempju, sabiex tiġi kkalkolata $1-x_{\text{H}_2\text{O}}$, għandhom jiġu mkejla l-punt tan-nida, T_{dew} u l-pressjoni assoluta, p_{total} ;

- (e) Għandu jintuża għidizzju ingineristiku tajjeb sabiex tiġi evitata l-kondensazzjoni fil-linji ta' trasferiment, fil-fittings jew fil-valvi mill-punt fejn tiġi mkejla l- x_{H_2O} sal-analizzatur;
- (f) Għandu jithalla hin sabiex ir-rispons tal-analizzatur jistabbilizza;
- (g) Filwaqt li l-analizzatur ikun qed ikejjel il-koncentrazzjoni tal-kampjun, l-output tiegħu għandu jiġi rreġistrat għal 30 s. Il-medja aritmetika ta' din id-dejta għandha tiġi kkalkolata;
- (h) L-analizzatur jgħaddi mill-verifika tal-interferenza jekk ir-rizultat tal-paragrafu (g) ta' dan il-punt ikun konformi mat-tolleranza f'din it-taqsim.
- (i) Il-proċeduri tal-interferenza għall-gassijiet ta' interferenza individwali jistgħu jsiru wkoll separatament jekk il-livelli ta' gass ta' interferenza jkunu oghla mil-livelli massimi mistennija waqt l-ittestjar, kull valur ta' interferenza li jiġi osservat għandu jitnaqqas billi l-interferenza osservata tiġi mmultiplikata bil-proporzjon tal-valur massimu mistenni tal-koncentrazzjoni għall-valur proprju li jintuża waqt din il-proċedura jistgħu jsiru proċeduri ta' interferenza separati b'koncentrazzjonijiet ta' H_2O (kontenut ta' H_2O ta' 0,025 mol/mol) li huma aktar baxxi mil-livelli massimi mistennija waqt l-ittestjar, iżda l-interferenza osservata ta' H_2O għandha tiżdied billi l-interferenza osservata tiġi mmultiplikata bil-proporzjon tal-valur massimu mistenni tal-koncentrazzjoni ta' H_2O għall-valur proprju li jintuża waqt din il-proċedura. It-total taż-żewġ valuri skalati tal-interferenza għandu jissodisfa t-tolleranza għall-interferenza kkombinata speċifikata fil-paragrafu (j) ta' dan il-punt.
- (j) L-analizzatur għandu jkollu interferenza kkombinata fi hdan $\pm 2\%$ tal-koncentrazzjoni medja ponderata fuq il-fluss ta' NH_3 mistennija fil-limitu tal-emissjonijiet.

5. Sistemi alternattivi

Jistgħu jiġu approvati sistemi jew analizzaturi oħrajn mill-awtorità tal-approvazzjoni, jekk jinstab li dawn jagħtu riżultati ekwivalenti skont il-punt 5.1.1 ta' dan l-Anness f'dan il-każ, "Riżultati" f'dak il-punt għandha tirreferi għal koncentrazzjoni medja ta' NH_3 ikkalkolata għaċ-ċiklu applikabbli.

—

Appendici 5

Deskrizzjoni tar-rispons tas-sistema

1. Dan l-appendici jiddeskrivi l-hinijiet użati biex jesprimu r-rispons ta' sistemi analitiċi u sistemi tal-kejl oħra għal sinjal ta' input.
2. Il-hinijiet li ġejjin japplikaw, kif muri fil-figura 6-11:
 - 2.1. Il-hin tad-dewmien huwa d-differenza fil-hin bejn it-tibdil tal-komponent li se jitkejjel fil-punt ta' referenza u rispons tas-sistema ta' 10 % tal-qari finali (t_{10}) bis-sonda tal-kampjunar tiġi ddefinita bhala l-punt ta' referenza.
 - 2.2. Il-hin tar-rispons huwa d-differenza fil-hin bejn it-tibdil tal-komponent li se jitkejjel fil-punt ta' referenza u rispons tas-sistema ta' 90 % tal-qari finali (t_{90}) bis-sonda tal-kampjunar tiġi ddefinita bhala l-punt ta' referenza.
 - 2.3. Il-hin tat-tluġh huwa d-differenza fil-hin bejn ir-rispons ta' 10 % u 90 % tal-qari finali ($t_{90} - t_{10}$)
 - 2.4. Il-hin tat-trasformazzjoni huwa d-differenza fil-hin bejn it-tibdil tal-komponent li se jitkejjel fil-punt ta' referenza u rispons tas-sistema ta' 50 % tal-qari finali (t_{50}) bis-sonda tal-kampjunar tiġi ddefinita bhala l-punt ta' referenza.

Figura 6-11

Illustrazzjoni tar-rispons tas-sistema

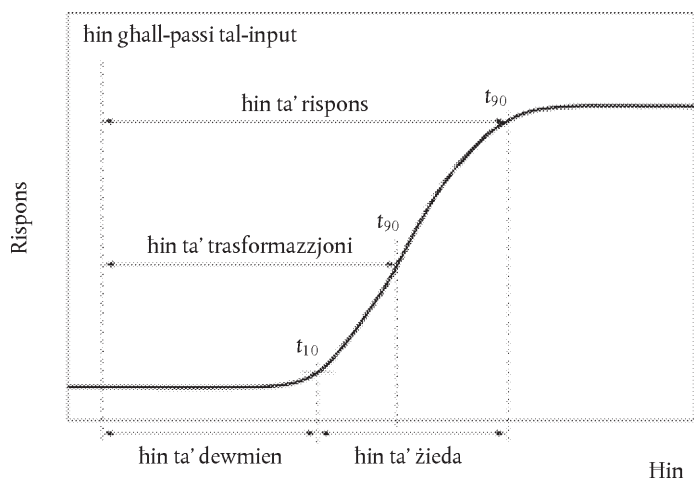

ANNEX VII

Il-metodu għall-evalwazzjoni u l-kalkolu tad-dejta

1. Rekwiżiti ġenerali

Il-kalkoli tal-emissjonijiet għandhom jitwettqu skont it-taqsimi 2. (kalkoli bbażati fuq il-massa) jew it-taqsimi 3. (kalkoli b'bażi molari). Mhijiex permessa tahlita bejn iż-żewġ metodi. Ma għandux ikun meħtieġ li l-kalkoli jsiru kemm skont it-taqsimi 2. kif ukoll skont it-taqsimi 3.

Ir-rekwiżiti speċifiċi għall-kejl tan-numru ta' partikuli (PN), fejn applikabbli, huma stipulati fl-Appendiċi 5.

1.1. Simboli ġenerali

Taqsimi 2	Taqsimi 3	Unità	Kwantità
	A	m ²	Erja
	A _t	m ²	L-erja trażversali tal-gerżuma tal-venturi
b, D ₀	a ₀	t.b.d. (3)	l-intercettazzjoni y tal-linja ta' rigressjoni
A/F _{st}		—	il-proporzjon stojkjometriku tal-arja għall-fjuwil
	C	—	Koeffiċjent
C _d	C _d	—	Koeffiċjent tar-rilaxx
	C _f	—	Koeffiċjent tal-fluss
c	x	ppm, % vol	Il-koncentrazzjoni/il-frazzjoni molekulari (μmol/mol = ppm)
c _d	(1)	ppm, % vol	Il-koncentrazzjoni fuq bażi xotta
c _w	(1)	ppm, % vol	Il-koncentrazzjoni fuq bażi niedja
c _b	(1)	ppm, % vol	Il-koncentrazzjoni fl-isfond
D	x _{dil}	—	Il-fattur ta' dilwizzjoni (2)
D ₀		m ³ /rev	L-intercettazzjoni tal-kalibrazzjoni tal-PDP
d	D	m	Dijametru
d _v		m	Id-dijametru tal-gerżuma tal-venturi
e	E	g/kWh	Baži speċifika tal-brejk
e _{gas}	e _{gas}	g/kWh	L-emissjoni speċifika tal-komponenti gassużi
e _{PM}	e _{PM}	g/kWh	L-emissjoni speċifika tal-partikuli
E	1 - PF	%	L-effiċjenza tal-konverżjoni (PF = Il-frazzjoni tal-penetrazzjoni)
F _s		—	Il-fattur stojkjometriku
	f	Hz	Frekwenza
f _c		—	Il-fattur tal-karbonju

Taqsim 2	Taqsim 3	Unità	Kwantità
	γ	—	Il-proporzjon ta' shanat speċifiċi
H		g/kg	L-umdità assoluta
	K	—	Fattur ta' korrezzjoni
K_v		$[(\sqrt{K} \cdot m^4 \cdot s)/kg]$	Il-funzjoni tal-kalibrazzjoni tas-CFV
k_f		m^3/kg ta' fjuwil	Fattur speċifiku għall-fjuwil
k_h		—	Il-fattur ta' korrezzjoni tal-umdità għall- NO_x , magni diżil
k_{Dr}	k_{Dr}	—	Fattur ta' aġġustament 'il isfel
k_r	k_r	—	Il-fattur multiplikattiv ta' rigenerazzjoni
k_{Ur}	k_{Ur}	—	Fattur ta' aġġustament 'il fuq
$k_{w,a}$		—	Il-fattur ta' korrezzjoni mix-xott għan-niedi għall-arja li tidhol
$k_{w,d}$		—	Il-fattur ta' korrezzjoni mix-xott għan-niedi għall-arja ta' dilwizzjoni
$k_{w,e}$		—	Il-fattur ta' korrezzjoni mix-xott għan-niedi għall-gass tal-egżost dilwit
$k_{w,r}$		—	Il-fattur ta' korrezzjoni mix-xott għan-niedi għall-gass tal-egżost mhux ittrattat
μ	μ	kg/(m·s)	Il-viskożità dinamika
M	M	g/mol	Massa molari ⁽³⁾
M_a	⁽¹⁾	g/mol	Il-massa molari tal-arja li tidhol
M_e	v	g/mol	Il-massa molari tal-gass tal-egżost
M_{gas}	M_{gas}	g/mol	Il-massa molari tal-komponenti gassużi
m	M	kg	Massa
m	a_1	t.b.d. ⁽³⁾	L-inklinazzjoni tal-linja ta' rigressjoni
	N	m^2/s	Il-viskożità kinematika
m_d	v	kg	Il-massa tal-kampjun tal-arja ta' dilwizzjoni li tgħaddi mill-filtri għall-kampjunar tal-partikuli
m_{ed}	⁽¹⁾	kg	Il-massa totali tal-gass tal-egżost dilwit matul iċ-ċiklu
m_{edf}	⁽¹⁾	kg	Il-massa tal-gass tal-egżost dilwit ekwivalenti matul iċ-ċiklu tat-test
m_{ew}	⁽¹⁾	kg	Il-massa totali tal-gass tal-egżost matul iċ-ċiklu
m_f	⁽¹⁾	mg	Il-massa tal-kampjun tal-partikuli miġbura

Taqsim 2	Taqsim 3	Unità	Kwantità
$m_{f,d}$	(¹)	mg	Il-massa tal-kampjun tal-partikuli tal-arja ta' dilwizzjoni migbura
m_{gas}	m_{gas}	g	Il-massa tal-emissjonijiet gassużi matul iċ-ċiklu tat-test
m_{PM}	m_{PM}	g	Il-massa tal-emissjonijiet ta' partikuli matul iċ-ċiklu tat-test
m_{se}	(¹)	kg	Il-massa tal-kampjun tal-gass tal-egzost matul iċ-ċiklu tat-test
m_{sed}	(¹)	kg	Il-massa tal-gass tal-egzost dilwit li tgħaddi mill-mina ta' dilwizzjoni
m_{sep}	(¹)	kg	Il-massa tal-gass tal-egzost dilwit li tgħaddi mill-filtri għall-gbir tal-partikuli
m_{ssd}		kg	Il-massa tal-arja ta' dilwizzjoni sekondarja
	N	—	In-numru totali ta' serje
	n	mol	L-ammont tas-sustanza
	\dot{n}	mol/s	Ir-rata tal-ammont tas-sustanza
n	f_n	min ⁻¹	Il-velocità tar-rotazzjoni tal-magna
n_p		r/s	Il-velocità tal-pompa tal-PDP
P	P	kW	Potenza
p	p	kPa	Pressjoni
p_a		kPa	Il-pressjoni atmosferika xotta
p_b		kPa	Il-pressjoni atmosferika totali
p_d		kPa	Il-pressjoni tas-saturazzjoni tal-fwar tal-arja ta' dilwizzjoni
p_p	p_{abs}	kPa	Il-pressjoni assoluta
p_r	p_{H_2O}	kPa	Il-pressjoni tal-fwar tal-ilma
p_s		kPa	Il-pressjoni atmosferika xotta
$1 - E$	PF	%	Il-frazzjoni tal-penetrazzjoni
qm	\dot{m}	kg/s	Ir-rata tal-massa
q_{mad}	\dot{m} (¹)	kg/s	Ir-rata tal-fluss tal-massa tal-arja li tidhol fuq bażi xotta
q_{maw}	(¹)	kg/s	Ir-rata tal-fluss tal-massa tal-arja li tidhol fuq bażi niedja
q_{mCe}	(¹)	kg/s	Ir-rata tal-fluss tal-massa ta' karbonju fil-gass tal-egzost mhux ittrattat
q_{mCf}	(¹)	kg/s	Ir-rata tal-fluss tal-massa tal-karbonju fil-magna

Taqsim 2	Taqsim 3	Unità	Kwantità
q_{mCp}	(¹)	kg/s	Ir-rata tal-fluss tal-massa tal-karbonju fis-sistema ta' dilwizzjoni bi fluss parzjali
q_{mdew}	(¹)	kg/s	Ir-rata tal-fluss tal-massa ta' gass tal-egżost dilwit fuq bażi niedja
q_{mdw}	(¹)	kg/s	Ir-rata tal-fluss tal-massa tal-arja ta' dilwizzjoni fuq bażi niedja
q_{medf}	(¹)	kg/s	Ir-rata tal-fluss tal-massa ekwivalenti ta' gass tal-egżost dilwit fuq bażi niedja
q_{mew}	(¹)	kg/s	Ir-rata tal-fluss tal-massa ta' gass tal-egżost fuq bażi niedja
q_{mex}	(¹)	kg/s	Ir-rata tal-fluss tal-massa tal-kampjun mehud mill-mina ta' dilwizzjoni
q_{mf}	(¹)	kg/s	Ir-rata tal-fluss tal-massa tal-fjuwil
q_{mp}	(¹)	kg/s	Il-fluss tal-kampjun tal-gass tal-egżost fis-sistema ta' dilwizzjoni bi fluss parzjali
q_v	\dot{V}	m ³ /s	Ir-rata tal-fluss tal-volum
q_{vcvs}	(¹)	m ³ /s	Ir-rata tal-volum tas- <i>CVS</i>
q_{vs}	(¹)	dm ³ /min	Ir-rata tal-fluss tas-sistema tal-analizzatur tal-gass tal-egżost
q_{vt}	(¹)	cm ³ /min	Ir-rata tal-fluss tal-gass traċċatur
ρ	r	kg/m ³	Id-densità tal-massa
r_d		kg/m ³	Id-densità tal-gass tal-egżost
	r	—	Il-proporzjon tal-pressjonijiet
r_D	DR	—	Il-proporzjon tad-dilwizzjoni ²
	Ra	µm	Il-ħruxija medja tas-superfiċje
RH		%	L-umdità relattiva
r_D	β	m/m	Il-proporzjon tad-dijametri (sistemi tas- <i>CVS</i>)
r_p		—	Il-proporzjon tal-pressjoni tal- <i>SSV</i>
Re	$Re^\#$	—	In-numru Reynolds
	S	K	Il-kostant ta' Sutherland
σ	σ	—	Devjazzjoni standard
T	T	°C	Temperatura
	T	Nm	It-torque tal-magna

Taqsim 2	Taqsim 3	Unità	Kwantità
T_a		K	It-temperatura assoluta
t	t	s	Hin
Δt	Δt	s	Intervall ta' hin
u		—	Il-proporzjon bejn id-densitajiet tal-komponent tal-gass u tal-gass tal-egżost
V	V	m^3	Il-volum
q_v	\dot{V}	m^3/s	Ir-rata tal-volum
V_0		m^3/r	Il-volum tal-gass PDP ippompjat għal kull dawra
W	W	kWh	Ix-xogħol
W_{act}	W_{act}	kWh	Ix-xogħol proprju taċ-ċiklu tat-test
WF	WF	—	Fattur ta' ponderazzjoni
w	w	g/g	Il-frazzjoni tal-massa
	\bar{x}	mol/mol	Il-koncentrazzjoni medja ponderata bil-fluss
X_0	K_s	s/rev	Il-funzjoni tal-kalibrizzjoni tal-PDP
	y	—	Varjabbli ġeneriku
\bar{y}	\bar{y}		Medja aritmetika
	Z	—	Il-fattur ta' kompressibilità

(¹) Ara t-termini jew is-simboli miktuba taht il-vers; pereżempju: għar-rata tal-massa tal-arja xotta, għar-rata tal-massa tal-fjuwil, eċċ.

(²) Il-proporzjon ta' dilwizzjoni r_d fit-taqsim 2 u DR fit-taqsim 3: simboli differenti iżda l-istess tifsira u l-istess ekwazzjonijiet. Fattur ta' dilwizzjoni D fit-taqsim 2 u x_{dil} fit-taqsim 3: simboli differenti iżda l-istess tifsira fiżika; l-ekwazzjoni (7-124) turi r-relazzjoni bejn x_{dil} u DR .

(³) t.b.d.= irid ikun definit

1.2. Termini jew simboli miktuba taht il-vers

Taqsim 2 (¹)	Taqsim 3	Kwantità
act	act	Kwantità reali
i		Kejl istantanju (pereżempju: 1 Hz)
	i	Individwu minn serje

(¹) Fit-taqsim 2, it-tifsira ta' terminu jew simbolu miktub taht il-vers tiġi ddeterminata mill-kwantità assoċjata; pereżempju, it-terminu jew is-simbolu miktub taht il-vers "d" jista' jindika bażi xotta bħal f^{c_d} = koncentrazzjoni fuq bażi xotta", arja ta' dilwizzjoni bħal f^{p_d} = pressjoni tas-saturazzjoni tal-fwar tal-arja ta' dilwizzjoni" jew $f^{k_{w,d}}$ = il-fattur ta' korrezzjoni mix-xott għan-niedi għall-arja ta' dilwizzjoni" jew il-proporzjon ta' dilwizzjoni bħal f^{r_d} .

- 1.3. Simboli u abbrevjazzjonijiet għall-komponenti kimiċi (użati wkoll bhala terminu jew simbolu miktub taht il-vers)

Taqsim 2	Taqsim 3	Kwantità
Ar	Ar	Argon
C1	C1	Idrokarbur ekwivalenti għall-Karbonju 1
CH ₄	CH ₄	Metan
C ₂ H ₆	C ₂ H ₆	Etan
C ₃ H ₈	C ₃ H ₈	Propan
CO	CO	Monossidu tal-karbonju
CO ₂	CO ₂	Diossidu tal-karbonju
	H	Idroġenu atomiku
	H ₂	Idroġenu molekulari
HC	HC	Idrokarbur
H ₂ O	H ₂ O	Ilma
	He	Elju
	N	Nitroġenu atomiku
	N ₂	Nitroġenu molekulari
NO _x	NO _x	Ossidi tan-nitroġenu
NO	NO	Ossidu nitriku
NO ₂	NO ₂	Diossidu tan-nitroġenu
	O	Ossignu atomiku
PM	PM	Materja partikulata
S	S	Kubrit

- 1.4. Simboli u abbrevjazzjonijiet għall-kompożizzjoni tal-fjuwil

Taqsim 2 (1)	Taqsim 3 (2)	Kwantità
w _C (4)	w _C (4)	Il-kontenut ta' karbonju tal-fjuwil, frazzjoni tal-massa [g/g] jew [% ta' massa]
w _H	w _H	Il-kontenut ta' idroġenu tal-fjuwil, frazzjoni tal-massa [g/g] jew [% ta' massa]
w _N	w _N	Il-kontenut ta' nitroġenu tal-fjuwil, frazzjoni tal-massa [g/g] jew [% ta' massa]

Taqsim 2 ⁽¹⁾	Taqsim 3 ⁽²⁾	Kwantità
w_O	w_O	Il-kontenut ta' ossiġenu tal-fjuwil, frazzjoni tal-massa [g/g] jew [% ta' massa]
w_S	w_S	Il-kontenut ta' kubrit tal-fjuwil, frazzjoni tal-massa [g/g] jew [% ta' massa]
α	α	Il-proporzjon atomiku tal-idroġenu għall-karbonju (H/C)
ε	β	Il-proporzjon atomiku tal-ossiġenu għall-karbonju (O/C) ⁽³⁾
γ	γ	Il-proporzjon atomiku tal-kubrit għall-karbonju (S/C)
δ	δ	Il-proporzjon atomiku tan-nitroġenu għall-karbonju (N/C)

(1) Tirreferi għal fjuwil b'formula kimika $CH_aO_\varepsilon N_\delta S_\gamma$

(2) Tirreferi għal fjuwil b'formula kimika $CH_aO_\beta S_\gamma N_\delta$

(3) Għandha tingħata attenzjoni lit-tifsira differenti tas-simbolu β fiż-żewġ taqsimiet dwar il-kalkoli tal-emissjonijiet: fit-taqsim 2 jirreferi għal fjuwil li għandu l-formula kimika $CH_a S_\gamma N_\delta O_\varepsilon$ (jiġifieri l-formula $C_\beta H_a S_\gamma N_\delta O_\varepsilon$ fejn $\beta = 1$, li tassumi atomu ta' karbonju wiehed għal kull molekula), filwaqt li fit-taqsim 3 jirreferi għall-proporzjon tal-ossiġenu għall-karbonju bil-formula $CH_a O_\beta S_\gamma N_\delta$. Mela l- β tat-taqsim 3 jikkorrispondi għall- ε tat-taqsim 2.

(4) Il-frazzjoni tal-massa w akkumpanjata mis-simbolu tal-komponent kimiku bhala terminu jew simbolu miktub taħt il-vers.

2. Kalkoli tal-emissjonijiet ibbażati fuq il-massa

2.1. Emissjonijiet gassużi mhux ittrattati

2.1.1. Testijiet NRSC fmodalità diskreta

Ir-rata tal-emissjoni ta' emissjoni gassuża $q_{m, gas, i}$ [g/h] għal kull modalità i tat-test tal-istatistika għandha tiġi kkalkolata billi l-koncentrazzjoni tal-emissjoni gassuża tiġi mmultiplikata bil-fluss rispettiv tagħha, kif ġej:

$$q_{m, gas, i} = k_h \cdot k \cdot u_{gas} \cdot k_{mew, i} \cdot c_{gas, i} \cdot 3600 \quad (7-1)$$

fejn:

$$k = 1 \text{ għal } c_{gas, w, i} \text{ f[ppm] u } k = 10\,000 \text{ għal } c_{gas, w, i} \text{ f[\% vol]}$$

$$k_h = \text{Il-fattur ta' korrezzjoni tal-NO}_x \text{ [-] għall-kalkolu tal-emissjoni tal-NO}_x \text{ (ara l-punt 2.1.4)}$$

$$u_{gas} = \text{il-fattur speċifiku għall-komponent jew il-proporzjon bejn id-densitajiet tal-komponent tal-gass u l-gass tal-egżost [-]}$$

$$q_{mew, i} = \text{ir-rata tal-fluss tal-massa tal-gass tal-egżost fil-modalità } i \text{ fuq bażi niedja [kg/s]}$$

$$c_{gas, i} = \text{il-koncentrazzjoni tal-emissjoni fil-gass tal-egżost mhux ittrattat fil-modalità } i, \text{ fuq bażi niedja [ppm] jew [\% vol]}$$

2.1.2. Ċikli tat-test tranżitorji (NRTC u LSI-NRTC) u testijiet RMC

Il-massa totali għal kull test ta' emissjoni gassuża m_{gas} [g/test] għandha tiġi kkalkolata bil-multiplikazzjoni tal-koncentrazzjonijiet istantanji allinjati fil-hin u tal-flussi tal-gass tal-egżost u bl-integrazzjoni matul iċ-ċiklu tat-test permezz tal-ekwazzjoni (7-2):

$$m_{gas} = \frac{1}{f} \cdot k_h \cdot k \cdot u_{gas} \cdot \sum_{i=1}^N (q_{mew, i} \cdot c_{gas, i}) \quad (7-2)$$

fejn:

$$f = \text{ir-rata ta' kampjunar tad-dejta [Hz]}$$

$$k_h = \text{il-fattur ta' korrezzjoni tal-NO}_x \text{ [-], li għandu jiġi applikat biss għall-kalkolu tal-emissjoni}$$

- k = 1 għal $c_{\text{gasr},w,i}$ f[ppm] u $k = 10\,000$ għal $c_{\text{gasr},w,i}$ f[% vol]
 u_{gas} = il-fattur speċifiku għall-komponent [-] (ara l-punt 2.1.5.)
 N = l-għadd ta' kejl [-]
 $q_{\text{mew},i}$ = ir-rata tal-fluss istantanju tal-massa tal-gass tal-egżost fuq bażi niedja [kg/s]
 $c_{\text{gas},i}$ = il-konċentrazzjoni istantanja tal-emissjoni fil-gass tal-egżost mhux ittrattat, fuq bażi niedja [ppm] jew [% vol]

2.1.3. Konverżjoni tal-konċentrazzjoni mix-xott għan-niedi

Jekk l-emissjonijiet jiġu mkejla fuq bażi xotta, il-konċentrazzjoni mkejla c_d fuq bażi xotta għandha tiġi kkonvertita għall-konċentrazzjoni c_w fuq bażi niedja permezz tal-ekwazzjoni (7-3):

$$c_w = k_w \cdot c_d \quad (7-3)$$

fejn:

- k_w = il-fattur ta' konverżjoni mix-xott għan-niedi [-]
 c_d = il-konċentrazzjoni tal-emissjoni fuq bażi xotta [ppm] jew [% ta' volum]

Għal kombustjoni kompleta, il-fattur ta' konverżjoni mix-xott għan-niedi għall-gass tal-egżost mhux ittrattat jinkiteb bħala $k_{w,a}$ [-] u għandu jiġi kkalkolat permezz tal-ekwazzjoni (7-4):

$$k_{w,a} = \frac{\left(1 - \frac{1,2442 \cdot H_a + 111,19 \cdot w_H \cdot \frac{q_{mf,i}}{q_{mad,i}}}{773,4 + 1,2442 \cdot H_a + \frac{q_{mf,i}}{q_{mad,i}} \cdot k_f \cdot 1\,000} \right)}{\left(1 - \frac{p_r}{p_b} \right)} \quad (7-4)$$

fejn:

- H_a = l-umdità tal-arja li tidhol [g H₂O/kg ta' arja xotta]
 $q_{mf,i}$ = ir-rata tal-fluss istantanju tal-fjuwil [kg/s]
 $q_{mad,i}$ = ir-rata tal-fluss istantanju tal-arja xotta li tidhol [kg/s]
 p_r = il-pressjoni tal-ilma wara l-apparat li jkessah [kPa]
 p_b = il-pressjoni barometrika totali [kPa]
 w_H = il-kontenut ta' idroġenu tal-fjuwil [% ta' massa]
 k_f = il-volum addizzjonali tal-kombustjoni [m³/kg ta' fjuwil]

bi:

$$k_f = 0,055594 \cdot w_H + 0,0080021 \cdot w_N + 0,0070046 \cdot w_O \quad (7-5)$$

fejn:

- w_H = il-kontenut ta' idroġenu tal-fjuwil [% ta' massa]
 w_N = il-kontenut ta' nitroġenu tal-fjuwil [% ta' massa]
 w_O = il-kontenut ta' ossiġenu tal-fjuwil [% ta' massa]

Fl-ekwazzjoni (7-4), jista' jiġi preżunt p_r/p_b li l-proporzjon:

$$\frac{1}{\left(1 - \frac{p_r}{p_b} \right)} = 1,008 \quad (7-6)$$

Kemm għal kombustjoni inkompleta (tahlitiet rikki ta' fjuwil mal-arja), kif ukoll għat-testijiet tal-emissjonijiet mingħajr kejl dirett tal-fluss tal-arja, jiġi ppreferut metodu iehor sabiex jiġi kkalkolat il- $k_{w,a}$:

$$k_{w,a} = \frac{\frac{1}{1+\alpha \cdot 0,005 \cdot (c_{CO_2} + c_{CO})} - K_{w1}}{1 - \frac{p_r}{p_b}} \quad (7-7)$$

fejn:

c_{CO_2} = il-koncentrazzjoni tas-CO₂ fil-gass tal-egżost mhux ittrattat, fuq bażi xotta [% vol]

c_{CO} = il-koncentrazzjoni tas-CO fil-gass tal-egżost mhux ittrattat, fuq bażi xotta [ppm]

p_r = il-pressjoni tal-ilma wara l-apparat li jkessah [kPa]

p_b = il-pressjoni barometrika totali [kPa]

α = il-proporzjon molari tal-karbonju għall-idroġenu [-]

k_{w1} = l-umdità tal-arja li tidhol [-]

$$k_{w1} = \frac{1,608 \cdot H_a}{1\,000 + 1,608 \cdot H_a} \quad (7-8)$$

2.1.4. korrezzjoni tal-NO_x għall-umdità u għat-temperatura

Billi l-emissjoni tal-NO_x tiddependi fuq il-kundizzjonijiet tal-arja ambjentali, il-koncentrazzjoni tal-NO_x għandha tiġi kkoreġuta għat-temperatura u għall-umdità tal-arja ambjentali bil-fatturi $k_{h,D}$ jew $k_{h,G}$ [-] mogħtija fl-ekwazzjonijiet (7-9) u (7-10). Dawn il-fatturi huma validi għal firxa ta' umdità ta' bejn 0 u 25 g ta' H₂O/kg ta' arja xotta.

(a) għal magni ta' tqabbid bil-kompressjoni

$$k_{h,D} = \frac{15,698 \times H_a}{1\,000} + 0,832 \quad (7-9)$$

(b) għal magni ta' tqabbid bl-ispark

$$k_{h,G} = 0,6272 + 44,030 \times 10^{-3} \times H_a - 0,862 \times 10^{-3} \times H_a^2 \quad (7-10)$$

fejn:

H_a = l-umdità tal-arja li tidhol [g H₂O/kg ta' arja xotta]

2.1.5. Il-fattur speċifiku għall-komponent 'u'

Żewġ proċeduri ta' kalkolu huma deskritti fil-punti 2.1.5.1 u 2.1.5.2. Il-proċedura stabbilita fil-punt 2.1.5.1. hija aktar sempliċi, minhabba li tuża valuri 'u' tabulati għall-proporzjon bejn id-densità tal-komponenti u tal-gass tal-egżost. Il-proċedura stabbilita fil-punt 2.1.5.2. hija aktar preċiża għall-kwalitajiet tal-fjuwil li jiddevjaw mill-ispeċifikazzjonijiet fl-Anness VIII, iżda teħtieġ analizi elementari tal-kompożizzjoni tal-fjuwil.

2.1.5.1. Valuri tabulati

L-applikazzjoni ta' xi simplifikazzjonijiet (suppożizzjoni fuq il-valur λ u fuq il-kundizzjonijiet tal-arja li tidhol kif muri fit-Tabella 7.1.) għall-ekwazzjonijiet stabbiliti fil-punt 2.1.5.2, filwaqt li l-valuri li jirriżultaw għall- u_{gas} huma mogħtija fit-Tabella 7.1.

Tabella 7.1

Densitajiet tal-gass tal-egzost 'u' mhux ittrattat u tal-komponent (għall-koncentrazzjoni tal-emissjoni espressa f'ppm)

Fjuwil	r_e	Gass					
		NO _x	CO	HC	CO ₂	O ₂	CH ₄
				r_{gass} [kg/m ³]			
		2,053	1,250	(^a)	1,9636	1,4277	0,716
				u_{gas} (^b)			
Dizil (żejt tal-gass mhux tat-triq)	1,2943	0,001586	0,000966	0,000482	0,001517	0,001103	0,000553
Etanol għal magni ta' tqabbid bil-kompressjoni ddedikati (ED95)	1,2768	0,001609	0,000980	0,000780	0,001539	0,001119	0,000561
Gass naturali / bijometan (^c)	1,2661	0,001621	0,000987	0,000528 (^d)	0,001551	0,001128	0,000565
Propan	1,2805	0,001603	0,000976	0,000512	0,001533	0,001115	0,000559
Butan	1,2832	0,001600	0,000974	0,000505	0,001530	0,001113	0,000558
LPG (^e)	1,2811	0,001602	0,000976	0,000510	0,001533	0,001115	0,000559
Petrol (E10)	1,2931	0,001587	0,000966	0,000499	0,001518	0,001104	0,000553
Etanol (E85)	1,2797	0,001604	0,000977	0,000730	0,001534	0,001116	0,000559

(^a) Skont il-fjuwil

(^b) Bħala $l = 2$, arja xotta, 273 K, 101,3 kPa

(^c) u preċiż fi hdan 0,2 % għal kompożizzjoni tal-massa ta': C = 66 – 76 %; H = 22 – 25 %; N = 0 – 12 %

(^d) NMHC fuq il-bażi ta' CH_{2,93} (għall-HC totali għandu jintuża l-koeffiċjent u_{gas} ta' CH₄)

(^e) u preċiż fi hdan 0,2 % għal kompożizzjoni tal-massa ta': C3 = 70 – 90 %; C4 = 10 – 30 %

2.1.5.2. Valuri kkalkolati

Il-fattur speċifiku għall-komponent, $u_{\text{gas},i}$ jista' jiġi kkalkolat bil-proporzjon tad-densitajiet tal-komponent u tal-egzost jew inkella bil-proporzjon korrispondenti tal-mases molari [ekwazzjonijiet (7-11) jew (7-12)]:

$$u_{\text{gas},i} = M_{\text{gas}} / (M_{e,i} \cdot 1000) \quad (7-11)$$

jew

$$u_{\text{gas},i} = \rho_{\text{gas}} / (\rho_{e,i} \cdot 1000) \quad (7-12)$$

fejn:

M_{gas} = il-massa molari tal-komponent tal-gass [g/mol]

$M_{e,i}$ = il-massa molari istantanja tal-gass tal-egzost mhux ittrattat imxarrab [g/mol]

ρ_{gas} = id-densità tal-komponent tal-gass [kg/m³]

$\rho_{e,i}$ = id-densità istantanja tal-gass tal-egzost mhux ittrattat imxarrab [kg/m³]

Il-massa molari tal-egzost, $M_{e,i}$ għandha tinkiseb għal kompożizzjoni ġenerali tal-fjuwil $\text{CH}_a\text{O}_\varepsilon\text{N}_\delta\text{S}_\gamma$ bis-suppożizzjoni ta' kombustjoni kompleta, u għandha tiġi kkalkolata permezz tal-ekwazzjoni (7-13):

$$M_{e,i} = \frac{1 + \frac{q_{mf,i}}{q_{maw,i}}}{\frac{q_{mf,i}}{q_{maw,i}} \cdot \frac{\alpha + \varepsilon + \delta}{4 \cdot 2 \cdot 2} + \frac{H_a \cdot 10^{-3}}{2 \times 1,00794 + 15,9994} \cdot \frac{1}{M_a}} \quad (7-13)$$

Fejn:

$q_{mf,i}$ = ir-rata tal-fluss istantanju tal-massa tal-fjuwil fuq bażi niedja [kg/s]

$q_{maw,i}$ = ir-rata tal-fluss istantanju tal-massa tal-arja li tidhol fuq bażi niedja [kg/s]

α = il-proporzjon molari tal-idroġenu għall-karbonju [-]

δ = il-proporzjon molari tan-nitroġenu għall-karbonju [-]

ε = il-proporzjon molari tal-ossigenu għall-karbonju [-]

γ = il-proporzjon atomiku tal-kubrit għall-karbonju [-]

H_a = l-umdità tal-arja li tidhol [g H_2O /kg ta' arja xotta]

M_a = il-massa molekulari tal-arja xotta li tidhol = 28,965 g/mol

Id-densità istantanja tal-egzost mhux ittrattat $r_{e,i}$ [kg/m³] għandha tiġi kkalkolata permezz tal-ekwazzjoni (7-14):

$$\rho_{e,i} = \frac{1\,000 + H_a + 1\,000 \cdot (q_{mf,i}/q_{mad,i})}{773,4 + 1,2434 \cdot H_a + k_f \cdot 1\,000 \cdot (q_{mf,i}/q_{mad,i})} \quad (7-14)$$

fejn:

$q_{mf,i}$ = ir-rata tal-fluss istantanju tal-massa tal-fjuwil [kg/s]

$q_{mad,i}$ = ir-rata tal-fluss istantanju tal-massa tal-arja xotta li tidhol [kg/s]

H_a = l-umdità tal-arja li tidhol [g H_2O /kg ta' arja xotta]

k_f = il-volum addizzjonali tal-kombustjoni [m³/kg ta' fjuwil] [ara l-ekwazzjoni (7-5)]

2.1.6. Ir-rata tal-fluss tal-massa tal-gass tal-egzost

2.1.6.1. Il-metodu għall-kejl tal-arja u tal-fjuwil

Il-metodu jinvolti l-kejl tal-fluss tal-arja u tal-fluss tal-fjuwil b'miters tal-fluss addattati. Il-fluss tal-gass tal-egzost istantanju $q_{mew,i}$ [kg/s] għandu jiġi kkalkolat permezz tal-ekwazzjoni (7-15):

$$q_{mew,i} = q_{maw,i} + q_{mf,i} \quad (7-15)$$

fejn:

$q_{maw,i}$ = ir-rata tal-fluss istantanju tal-massa tal-arja li tidhol [kg/s]

$q_{mf,i}$ = ir-rata tal-fluss istantanju tal-massa tal-fjuwil [kg/s]

2.1.6.2. Il-metodu għall-kejl tat-traċċatur

Dan jinvolti l-kejl tal-koncentrazzjoni ta' gass traċċatur fil-gass tal-egzost. Il-fluss tal-gass tal-egzost istantanju $q_{mew,i}$ [kg/s] għandu jiġi kkalkolat permezz tal-ekwazzjoni (7-16):

$$q_{mew,i} = \frac{q_{vt} \cdot \rho_e}{10^{-6} \cdot (c_{mix,i} - c_b)} \quad (7-16)$$

fejn:

- q_{Vt} = ir-rata tal-fluss tal-gass traċċatur [m^3/s]
 $c_{mix,i}$ = il-koncentrazzjoni istantanja tal-gass traċċatur wara t-tahlit [ppm]
 r_e = id-densità tal-gass tal-egżost mhux ittrattat [kg/m^3]
 c_b = il-koncentrazzjoni fl-isfond tal-gass traċċatur fl-arja li tidhol [ppm]

Il-koncentrazzjoni fl-isfond tal-gass traċċatur c_b , tista' tiġi ddeterminata billi tiġi kkalkolata l-medja tal-koncentrazzjoni fl-isfond imkejla immedjament qabel il-prova tat-test u wara l-prova tat-test. Meta l-koncentrazzjoni fl-isfond tkun inqas minn 1 % tal-koncentrazzjoni tal-gass traċċatur wara t-tahlit ta' $c_{mix,i}$ fil-fluss massimu tal-gass tal-egżost, il-koncentrazzjoni fl-isfond tista' tiġi injorata.

2.1.6.3. Il-metodu għall-kejl tal-fluss tal-arja u tal-proporzjon tal-arja għall-fjuwil

Dan jinvolti l-kalkolu tal-massa tal-gass tal-egżost mill-fluss tal-arja u tal-proporzjon tal-arja għall-fjuwil. Il-fluss tal-massa tal-gass tal-egżost istantanju $q_{mew,i}$ [kg/s] għandu jiġi kkalkolat permezz tal-ekwazzjoni (7-17):

$$q_{mew,i} = q_{maw,i} \cdot \left(1 + \frac{1}{A/F_{st} \cdot \lambda_i} \right) \quad (7-17)$$

bi:

$$A/F_{st} = \frac{138,0 \cdot \left(1 + \frac{\alpha}{4} - \frac{\varepsilon}{2} + \gamma \right)}{12,011 + 1,00794 \cdot \alpha + 15,9994 \cdot \varepsilon + 14,0067 \cdot \delta + 32,065 \cdot \gamma} \quad (7-18)$$

$$\lambda_i = \frac{\left(100 - \frac{c_{COd} \cdot 10^{-4}}{2} - c_{HCw} \cdot 10^{-4} \right) + \left(\frac{\alpha}{4} \cdot \frac{1 - \frac{2 \cdot c_{COd} \cdot 10^{-4}}{3,5 \cdot c_{CO2d}}}{1 + \frac{c_{COd} \cdot 10^{-4}}{3,5 \cdot c_{CO2d}}} - \frac{\varepsilon}{2} - \frac{\delta}{2} \right) \cdot (c_{CO2d} + c_{COd} \cdot 10^{-4})}{4,764 \cdot \left(1 + \frac{\alpha}{4} - \frac{\varepsilon}{2} + \gamma \right) \cdot (c_{CO2d} + c_{COd} \cdot 10^{-4} + c_{HCw} \cdot 10^{-4})} \quad (7-19)$$

fejn:

- $q_{maw,i}$ = ir-rata tal-fluss tal-massa tal-arja li tidhol fuq bażi niedja [kg/s]
 A/F_{st} = il-proporzjon stojkjometriku tal-arja għall-fjuwil [-] l_i
 λ_i = il-proporzjon istantanju tal-arja żejda [-]
 c_{COd} = il-koncentrazzjoni tas-CO fil-gass tal-egżost mhux ittrattat fuq bażi xotta [ppm]
 c_{CO2d} = il-koncentrazzjoni tas-CO₂ fil-gass tal-egżost mhux ittrattat fuq bażi xotta [percentwal]
 c_{HCw} = il-koncentrazzjoni tal-HC fil-gass tal-egżost mhux ittrattat fuq bażi niedja [ppm C1]
 α = il-proporzjon molari tal-idroġenu għall-karbonju [-]
 δ = il-proporzjon molari tan-nitroġenu għall-karbonju [-]
 ε = il-proporzjon molari tal-ossigenu għall-karbonju [-]
 γ = il-proporzjon atomiku tal-kubrit għall-karbonju [-]

2.1.6.4. Metodu tal-bilanċ tal-karbonju, proċedura f'pass wiehed (1)

Il-formula f'pass wiehed (1) li ġejja stabbilita fl-ekwazzjoni (7-20) tista' tintuża biex tiġi kkalkolata r-rata tal-fluss tal-massa tal-gass tal-egżost fuq bażi niedja $q_{mew,i}$ [kg/s]:

$$q_{mew,i} = q_{mf,i} \cdot \left[\frac{1,4 \cdot w_C^2}{(1,0828 \cdot w_C + k_{fd} \cdot f_c) f_c} \left(1 + \frac{H_a}{1\,000} \right) + 1 \right] \quad (7-20)$$

bil-fattur tal-karbonju f_c [-] mogħti minn:

$$f_c = 0,5441 \cdot (c_{CO2d} - c_{CO2da}) + \frac{c_{COd}}{18\,522} + \frac{c_{HCw}}{17\,355} \quad (7-21)$$

Fejn:

- $q_{mf,i}$ = ir-rata tal-fluss istantanju tal-massa tal-fjuwil [kg/s]
- w_C = il-kontenut ta' karbonju tal-fjuwil [% ta' massa]
- H_a = l-umdità tal-arja li tidhol [g H₂O/kg ta' arja xotta]
- k_{fd} = il-volum addizzjonali tal-kombustjoni fuq bażi xotta [m³/kg ta' fjuwil]
- c_{CO2d} = il-koncentrazzjoni xotta tas-CO₂ fil-gass tal-egżost mhux ittrattat [%]
- c_{CO2da} = il-koncentrazzjoni xotta tas-CO₂ fl-arja ambjentali [%]
- c_{COd} = il-koncentrazzjoni xotta tas-CO fil-gass tal-egżost mhux ittrattat [ppm]
- c_{HCw} = il-koncentrazzjoni niedja tal-HC fil-gass tal-egżost mhux ittrattat [ppm]

u l-fattur k_{fd} [m³/kg ta' fjuwil] li jiġi kkalkolat permezz tal-ekwazzjoni (7-22) fuq bażi xotta billi l-ilma fformat bil-kombustjoni jitnaqqas minn k_f :

$$k_{fd} = k_f - 0,11118 \cdot w_H \quad (7-22)$$

fejn:

- k_f = il-fattur speċifiku tal-fjuwil tal-ekwazzjoni (7-5) [m³/kg ta' fjuwil]
- w_H = il-kontenut ta' idroġenu tal-fjuwil [% ta' massa]

2.2. Emissjonijiet gassużi dilwiti

2.2.1. Massa tal-emissjonijiet gassużi

Ir-rata tal-fluss tal-massa tal-gass tal-egżost għandha tiġi mkejla b'sistema tal-kampjunar ta' volum kostanti (CVS), li tista' tuża pompa ta' spustament pożittiv (PDP), venturi bi fluss kritiku (CFV) jew venturi subsoniku (SSV).

Għal sistemi bi fluss tal-massa kostanti (jiġifieri, bi skambjatur tas-shana), il-massa tal-inkwinanti m_{gas} [g/test] għandha tiġi ddeterminata permezz tal-ekwazzjoni (7-23):

$$m_{gas} = k_h \cdot k \cdot u_{gas} \cdot c_{gas} \cdot m_{ed} \quad (7-23)$$

fejn:

u_{gas} huwa l-proporzjon bejn id-densità tal-komponent tal-gass tal-egżost u d-densità tal-arja, kif mogħti fit-Tabella 7.2 jew kif ikkalkolat permezz tal-ekwazzjoni (7-34) [-]

c_{gas} = il-koncentrazzjoni kkoreġuta medja fl-isfond tal-komponent fuq bażi niedja [ppm] jew [% ta' volum], rispettivament

k_h = il-fattur ta' korrezzjoni tal-NO_x [-], li għandu jiġi applikat biss għall-kalkolu tal-emissjoni

$k = 1$ għal $c_{gas,w,i}$ f [ppm], $k = 10,000$ għal $c_{gas,w,i}$ f [% ta' volum]

m_{ed} = il-massa totali tal-gass tal-egżost dilwit matul iċ-ċiklu [kg/test]

Għal sistemi b'kumpens għall-fluss (minghajr skambjatur tas-shana), il-massa tal-inkwinanti m_{gas} [g/test] għandha tiġi ddeterminata billi jiġu kkalkolati l-emissjonijiet istantanji tal-massa, bl-integrazzjoni u bil-korrezzjoni fl-isfond permezz tal-ekwazzjoni (7-24):

$$m_{\text{gas}} = k_h \cdot k \cdot \left(\sum_{i=1}^N [(m_{\text{ed},i} \cdot c_e \cdot u_{\text{gas}})] - \left[(m_{\text{ed}} \cdot c_d \cdot \left(1 - \frac{1}{D}\right) \cdot u_{\text{gas}}) \right] \right) \quad (7-24)$$

Fejn:

c_e = il-koncentrazzjoni tal-emissjoni fil-gass tal-egżost dilwit fuq bażi niedja [ppm] jew [% ta' volum]

c_d = il-koncentrazzjoni tal-emissjoni fl-arja ta' dilwizzjoni fuq bażi niedja [ppm] jew [% ta' volum]

$m_{\text{ed},i}$ = il-massa tal-gass tal-egżost dilwit matul intervall ta' hin i [kg]

m_{ed} = il-massa totali tal-gass tal-egżost dilwit matul iċ-ċiklu [kg]

u_{gas} = il-valur tabulat mit-Tabella 7.2. [-]

D = il-fattur ta' dilwizzjoni [ara l-ekwazzjoni (7-28) tal-punt 2.2.2.2.] [-]

k_h = il-fattur ta' korrezzjoni tal- NO_x [-], li għandu jiġi applikat biss għall-kalkolu tal-emissjoni

k = 1 għal c f[ppm], $k = 10,000$ għal c f[% vol]

Il-koncentrazzjonijiet c_{gas} , c_e u c_d jistgħu jkunu jew valuri mkejla f'kampjun bil-lott (borża, imma dan mhux permess għall- NO_x u għall-HC) jew inkella tista' tiġi kkalkolata l-medja tagħhom permezz ta' integrazzjoni minn kejl kontinwu. Barra minn hekk, għandha tiġi kkalkolata l-medja ta' $m_{\text{ed},i}$ permezz ta' integrazzjoni matul iċ-ċiklu tat-test.

L-ekwazzjonijiet li ġejjin juru kif għandhom jiġu kkalkolati l-kwantitajiet meħtieġa (c_e , u_{gas} u m_{ed}).

2.2.2. Konverzjoni tal-koncentrazzjoni mix-xott għan-niedi

Il-koncentrazzjonijiet kollha stabbiliti fil-punt 2.2.1. imkejla fix-xott għandhom jiġu kkonvertiti għal bażi niedja permezz tal-ekwazzjoni (7-3).

2.2.2.1. Gass tal-egżost dilwit

Il-koncentrazzjonijiet xotti għandhom jiġu kkonvertiti għal koncentrazzjonijiet niedja permezz ta' waħda miż-żewġ ekwazzjonijiet li ġejjin [(7-25) jew (7-26)] applikati għall-ekwazzjoni:

$$k_{w,e} = \left[\left(1 - \frac{\alpha \cdot c_{\text{CO}_2w}}{200} \right) - k_{w2} \right] \cdot 1,008 \quad (7-25)$$

jew

$$k_{w,e} = \left(\frac{(1 - k_{w2})}{1 + \frac{\alpha \cdot c_{\text{CO}_2d}}{200}} \right) \cdot 1,008 \quad (7-26)$$

fejn:

α = il-proporzjon molari tal-idroġenu għall-karbonju tal-fjuwil [-]

c_{CO_2w} = il-koncentrazzjoni tas- CO_2 fil-gass tal-egżost dilwit fuq bażi niedja [% [% vol]

c_{CO_2d} = il-koncentrazzjoni tas- CO_2 fil-gass tal-egżost dilwit fuq bażi xotta [% [% vol]

Il-fattur ta' korrezzjoni mix-xott għan-niedi k_{w2} iqis il-kontenut ta' ilma kemm tal-arja li tidhol kif ukoll tal-arja ta' dilwizzjoni u għandu jiġi kkalkolat permezz tal-ekwazzjoni (7-27):

$$k_{w2} = \frac{1,608 \cdot \left[H_d \cdot \left(1 - \frac{1}{D} \right) + H_a \cdot \left(\frac{1}{D} \right) \right]}{1\,000 + \left\{ 1,608 \cdot \left[H_d \left(1 - \frac{1}{D} \right) + H_a \cdot \left(\frac{1}{D} \right) \right] \right\}} \quad (7-27)$$

Fejn:

H_a = l-umdità tal-arja li tidhol [g H₂O/kg ta' arja xotta]

H_d = l-umdità tal-arja ta' dilwizzjoni [g H₂O/kg ta' arja xotta]

D = il-fattur ta' dilwizzjoni [ara l-ekwazzjoni (7-28) tal-punt 2.2.2.2.] [-]

2.2.2.2. Il-fattur ta' dilwizzjoni

Il-fattur ta' dilwizzjoni D [-] (li huwa mehtieg għall-korrezzjoni fl-isfond u għall-kalkolu ta' k_{w2}) għandu jiġi kkalkolat permezz tal-ekwazzjoni (7-28):

$$D = \frac{F_s}{c_{CO_2,e} + (c_{HC,e} + c_{CO,e}) \cdot 10^{-4}} \quad (7-28)$$

fejn:

F_s = il-fattur stojkjometriku [-]

$c_{CO_2,e}$ = il-koncentrazzjoni tas-CO₂ fil-gass tal-egzost dilwit fuq bażi niedja [% vol]

$c_{HC,e}$ = il-koncentrazzjoni tal-HC fil-gass tal-egzost dilwit fuq bażi niedja [ppm C1]

$c_{CO,e}$ = il-koncentrazzjoni tas-CO fil-gass tal-egzost dilwit fuq bażi niedja [ppm]

Il-fattur stojkjometriku għandu jiġi kkalkolat permezz tal-ekwazzjoni (7-29):

$$F_s = 100 \cdot \frac{1}{1 + \frac{\alpha}{2} + 3,76 \cdot \left(1 + \frac{\alpha}{4} \right)} \quad (7-29)$$

Fejn:

α = il-proporzjon molari tal-idroġenu għall-karbonju fil-fjuwil [-]

Inkella, jekk il-kompożizzjoni tal-fjuwil ma tkunx magħrufa, jistgħu jintużaw il-fatturi stojkjometriċi li ġejjin:

F_s (dizil) = 13,4

F_s (LPG) = 11,6

F_s (NG) = 9,5

F_s (E10) = 13,3

F_s (E85) = 11,5

Jekk isir kejl dirett tal-fluss tal-gass tal-egzost, il-fattur ta' dilwizzjoni D [-] jista' jiġi kkalkolat permezz tal-ekwazzjoni (7-30):

$$D = \frac{q_{VCVS}}{q_{Vew}} \quad (7-30)$$

Fejn:

q_{VCVS} hija r-rata tal-fluss volumetrik tal-gass tal-egżost dilwit [m^3/s]

q_{Vew} = ir-rata tal-fluss volumetrik tal-gass tal-egżost mhux ittrattat [m^3/s]

2.2.2.3. Arja ta' dilwizzjoni

$$k_{w,d} = (1 - k_{w3}) \cdot 1,008 \quad (7-31)$$

bi

$$k_{w3} = \frac{1,608 \cdot H_d}{1\,000 + 1,608 \cdot H_d} \quad (7-32)$$

fejn:

H_d = l-umdità tal-arja ta' dilwizzjoni [$g\ H_2O/kg$ ta' arja xotta]

2.2.2.4. Determinazzjoni ta-koncentrazzjoni korretta fl-isfond

Il-koncentrazzjoni medja fl-isfond tal-inkwinanti gassużi fl-arja ta' dilwizzjoni għandha titnaqqas mill-koncentrazzjonijiet imkejla sabiex jinkisbu l-koncentrazzjonijiet netti tal-inkwinanti. Il-valuri medji tal-koncentrazzjonijiet fl-isfond jistgħu jiġu ddeterminati permezz tal-metodu tal-borża tal-kampjun jew permezz ta' kejl kontinwu bl-integrazzjoni. L-ekwazzjoni (7-33) għandha tiġi użata:

$$c_{gas} = c_{gas,e} - c_d \cdot \left(1 - \frac{1}{D}\right) \quad (7-33)$$

Fejn:

c_{gas} = il-koncentrazzjoni netta tal-inkwinant gassuż [ppm] jew [% ta' volum]

$c_{gas,e}$ = il-koncentrazzjoni tal-emissjoni fil-gass tal-egżost dilwit fuq bażi niedja [ppm] jew [% ta' volum]

c_d = il-koncentrazzjoni tal-emissjoni fl-arja ta' dilwizzjoni fuq bażi niedja [ppm] jew [% ta' volum]

D = il-fattur ta' dilwizzjoni [ara l-ekwazzjoni (7-28) tal-punt 2.2.2.2.] [-]

2.2.3. Il-fattur speċifiku għall-komponent "u"

Il-fattur speċifiku tal-komponent u_{gas} tal-gass dilwit jista' jew jiġi kkalkolat permezz tal-ekwazzjoni (7-34) jew inkella jittiehed mit-Tabella 7.2.; fit-Tabella 7.2. kien preżunt li d-densità tal-gass tal-egżost dilwit hija daqs id-densità tal-arja.

$$u = \frac{M_{gas}}{M_{d,w} \cdot 1\,000} = \frac{M_{gas}}{\left[M_{da,w} \cdot \left(1 - \frac{1}{D}\right) + M_{r,w} \cdot \left(\frac{1}{D}\right) \right] \cdot 1\,000} \quad (7-34)$$

Fejn:

M_{gas} = il-massa molari tal-komponent tal-gass [g/mol]

$M_{d,w}$ = il-massa molari tal-gass tal-egżost dilwit [g/mol]

$M_{da,w}$ = il-massa molari tal-arja ta' dilwizzjoni [g/mol]

$M_{r,w}$ = il-massa molari tal-gass tal-egżost mhux ittrattat [g/mol]

D = il-fattur ta' dilwizzjoni [ara l-ekwazzjoni (7-28) tal-punt 2.2.2.2.] [-]

Tabella 7.2

Il-valuri tal-gass tal-egzost dilwit 'u' (għall-koncentrazzjoni tal-emissjoni espressa f'ppm) u d-densitajiet tal-komponenti

Fjuwil	ρ_e	Gass					
		NO _x	CO	HC	CO ₂	O ₂	CH ₄
				ρ_{gas} [kg/m ³]			
		2,053	1,250	(¹)	1,9636	1,4277	0,716
				u_{gas} (²)			
Dizil (żejt tal-gass mhux tat-triq)	1,2943	0,001586	0,000966	0,000482	0,001517	0,001103	0,000553
Etanol għal magni ta' tqabbid bil-kompressjoni ddedikati (ED95)	1,2768	0,001609	0,000980	0,000780	0,001539	0,001119	0,000561
Gass naturali / bijometan (³)	1,2661	0,001621	0,000987	0,000528 (⁴)	0,001551	0,001128	0,000565
Propan	1,2805	0,001603	0,000976	0,000512	0,001533	0,001115	0,000559
Butan	1,2832	0,001600	0,000974	0,000505	0,001530	0,001113	0,000558
LPG (⁵)	1,2811	0,001602	0,000976	0,000510	0,001533	0,001115	0,000559
Petrol (E10)	1,2931	0,001587	0,000966	0,000499	0,001518	0,001104	0,000553
Etanol (E85)	1,2797	0,001604	0,000977	0,000730	0,001534	0,001116	0,000559

(¹) Skont il-fjuwil

(²) Bħala $l = 2$, arja xotta, 273 K, 101,3 kPa

(³) u preċiż fi hdn 0,2 % għal kompożizzjoni tal-massa ta': C = 66 – 76 %; H = 22 – 25 %; N = 0 – 12 %

(⁴) NMHC fuq il-bażi ta' CH_{2,93} (għall-HC totali għandu jintuża l-koeffiċjent u_{gas} ta' CH₄)

(⁵) u preċiż fi hdn 0,2 % għal kompożizzjoni tal-massa ta': C3 = 70 – 90 %; C4 = 10 – 30 %

2.2.4. Kalkolu tal-fluss tal-massa tal-gass tal-egzost

2.2.4.1. Sistema ta' PDP-CVS

Il-massa tal-gass tal-egzost dilwit [kg/test] matul iċ-ċiklu għandu jiġi kkalkolat permezz tal-ekwazzjoni (7-35), jekk it-temperatura tal-egzost dilwit m_{ed} tinżamm fi hdn ± 6 K matul iċ-ċiklu bl-użu ta' skambjatur tas-shana:

$$m_{\text{ed}} = 1,293 \cdot V_0 \cdot n_p \cdot \frac{P_p}{101,325} \cdot \frac{273,15}{T} \quad (7-35)$$

fejn:

V_0 = il-volum tal-gass ippompjat għal kull dawra taht il-kundizzjonijiet tat-test [m³/rev]

n_p = id-dawriet totali tal-pompa għal kull test [rev/test]

P_p = il-pressjoni assoluta fil-bokka tal-pompa [kPa]

\bar{T} = it-temperatura medja tal-gass tal-egzost dilwit fil-bokka tal-pompa [K]

1,293 kg/m³ = id-densità tal-arja f'273,15 K u f'101,325 kPa

Jekk tintuża sistema b'kumpens għall-fluss (jiġifieri minghajr skambjatur tas-shana), il-massa tal-gass tal-egżost dilwit $m_{ed,i}$ [kg] matul l-intervall ta' hin għandha tiġi kkalkolata permezz tal-ekwazzjoni (7-36):

$$m_{ed,i} = 1,293 \cdot V_0 \cdot n_{p,i} \cdot \frac{p_p}{101,325} \cdot \frac{273,15}{T} \quad (7-36)$$

fejn:

V_0 = il-volum tal-gass ippompjat għal kull dawra taht il-kundizzjonijiet tat-test [m^3/rev]

p_p = il-pressjoni assoluta fil-bokka tal-pompa [kPa]

$n_{p,i}$ = id-dawriet totali tal-pompa għal kull intervall ta' hin i [$rev/\Delta t$]

\bar{T} = it-temperatura medja tal-gass tal-egżost dilwit fil-bokka tal-pompa [K]

1,293 kg/ m^3 = id-densità tal-arja f'273,15 K u f'101,325 kPa

2.2.4.2. Sistema ta' CFV-CVS

Il-fluss tal-massa matul iċ-ċiklu m_{ed} [g/test] għandu jiġi kkalkolat permezz tal-ekwazzjoni (7-37), jekk it-temperatura tal-gass tal-egżost dilwit tinżamm fi hdan ± 11 K matul iċ-ċiklu bl-użu ta' skambjatur tas-shana:

$$m_{ed} = \frac{1,293 \cdot t \cdot K_v \cdot p_p}{T^{0,5}} \quad (7-37)$$

Fejn:

t = il-hin taċ-ċiklu [s]

K_v = il-koeffiċjent ta' kalibrizzjoni tal-venturi bi fluss kritiku għal kundizzjonijiet standard [$(\sqrt{K} \cdot m^4 \cdot s)/kg$]

p_p = il-pressjoni assoluta fil-bokka tal-venturi [kPa]

T = it-temperatura fil-bokka tal-venturi [K]

1,293 kg/ m^3 = id-densità tal-arja f'273,15 K u f'101,325 kPa

Jekk tintuża sistema b'kumpens għall-fluss (jiġifieri minghajr skambjatur tas-shana), il-massa tal-gass tal-egżost dilwit $m_{ed,i}$ [kg] matul l-intervall ta' hin għandha tiġi kkalkolata permezz tal-ekwazzjoni (7-38):

$$m_{ed,i} = \frac{1,293 \cdot \Delta t_i \cdot K_v \cdot p_p}{T^{0,5}} \quad (7-38)$$

fejn:

Δt_i = l-intervall ta' hin tat-test [s]

K_v = il-koeffiċjent ta' kalibrizzjoni tal-venturi bi fluss kritiku għal kundizzjonijiet standard [$(\sqrt{K} \cdot m^4 \cdot s)/kg$]

p_p = il-pressjoni assoluta fil-bokka tal-venturi [kPa]

T = it-temperatura fil-bokka tal-venturi [K]

1,293 kg/ m^3 = id-densità tal-arja f'273,15 K u f'101,325 kPa

2.2.4.3. Sistema ta' SSV-CVS

Il-massa tal-gass tal-egżost dilwit matul iċ-ċiklu m_{ed} [kg/test] għandha tiġi kkalkolata permezz tal-ekwazzjoni (7-39), jekk it-temperatura tal-gass tal-egżost dilwit tinżamm fi hdan ± 11 K matul iċ-ċiklu bl-użu ta' skambjatur tas-shana:

$$m_{ed} = 1,293 \cdot q_{vSSV} \cdot \Delta t \quad (7-39)$$

Fejn:

1,293 kg/m³ = id-densità tal-arja f'273,15 K u f'101,325 kPa

Δt = il-hin taċ-ċiklu [s]

q_{vSSV} = ir-rata tal-fluss tal-arja f'kundizzjonijiet standard (101,325 kPa, 273,15 K) [m³/s]

bi

$$q_{vSSV} = \frac{A_0}{60} d_v^2 C_d P_p \sqrt{\left[\frac{1}{T} (r_p^{1,4286} - r_p^{1,7143}) \cdot \left(\frac{1}{1 - r_D^4 r_p^{1,4286}} \right) \right]} \quad (7-40)$$

Fejn:

$$A_0 = \text{il-ġabra ta' konverżjonijiet ta' kostanti u ta' unitajiet} = 0,0056940 \left[\frac{\text{m}^3}{\text{min}} \cdot \frac{\text{K}^{\frac{1}{2}}}{\text{kPa}} \cdot \frac{1}{\text{mm}^2} \right]$$

d_v = id-dijametru tal-gerżuma tal-SSV [mm]

C_d = il-koeffiċjent ta' rilaxx tal-SSV [-]

P_p = il-pressjoni assoluta fil-bokka tal-venturi [kPa]

T_{in} = it-temperatura fil-bokka tal-venturi [K]

r_p = il-proporzjon tal-pessjoni statika assoluta fil-gerżuma tal-SSV għall-pessjoni statistika assoluta fil-bokka tal-SSV, $\left(1 - \frac{\Delta P}{P_a} \right)$ [-]

r_D = il-proporzjon tad-dijametru tal-gerżuma tal-SSV għad-dijametru ta' ġewwa tal-pajp tal-bokka tal-SSV $\frac{d}{D}$ [-]

Jekk tintuża sistema b'kumpens għall-fluss (jiġifieri mingħajr skambjatur tas-shana), il-massa tal-gass tal-egżost dilwit $m_{ed,i}$ [kg] matul l-intervall ta' hin għandha tiġi kkalkolata permezz tal-ekwazzjoni (7-41):

$$m_{ed,i} = 1,293 \cdot q_{vSSV} \cdot \Delta t_i \quad (7-41)$$

Fejn:

1,293 kg/m³ = id-densità tal-arja f'273,15 K u f'101,325 kPa

Δt_i = l-intervall ta' hin [s]

q_{vSSV} = ir-rata tal-fluss volumetrik tal-SSV [m³/s]

2.3. Kalkolu tal-emissjoni tal-partikuli

2.3.1. Ċikli tat-test tranżitorji (NRTC u LSI-NRTC) u RMC

Il-massa tal-partikuli għandha tiġi kkalkolata wara korrezzjoni għaž-żamma fil-wiċċ tal-massa tal-kampjun tal-partikuli skont il-punt 8.1.12.2.5.

2.3.1.1. Sistema ta' dilwizzjoni bi fluss parzjali

2.3.1.1.1. Kalkolu bbażat fuq proporzjon tal-kampjun

L-emissjoni tal-partikuli matul iċ-ċiklu m_{PM} [g] għandha tiġi kkalkolata permezz tal-ekwazzjoni (7-42):

$$m_{PM} = \frac{m_f}{r_s \cdot 1000} \quad (7-42)$$

fejn:

m_f = il-massa tal-partikuli li ttiehdu kampjuni tagħha matul iċ-ċiklu [mg]

r_s = il-proporzjon medju tal-kampjun matul iċ-ċiklu tat-test [-]

bi:

$$r_s = \frac{m_{se}}{m_{ew}} \cdot \frac{m_{sep}}{m_{sed}} \quad (7-43)$$

Fejn:

m_{se} = il-massa tal-kampjun tal-gass tal-egzost mhux ittrattat matul iċ-ċiklu [kg]

m_{ew} = il-massa ttotale tal-gass tal-egzost mhux ittrattat matul iċ-ċiklu [kg]

m_{sep} = il-massa tal-gass tal-egzost dilwit li jgħaddi mill-filtri għall-ġbir tal-partikuli [kg]

m_{sed} = il-massa tal-gass tal-egzost dilwit li jgħaddi mill-mina tad-dilwizzjoni [kg]

Fil-każ tat-tip ta' sistema ta' kampjunar totali, m_{sep} u m_{sed} huma identiċi.

2.3.1.1.2. Kalkolu bbażat fuq il-proporzjon tad-dilwizzjoni

L-emissjoni tal-partikuli matul iċ-ċiklu m_{PM} [g] għandha tiġi kkalkolata permezz tal-ekwazzjoni (7-44):

$$m_{PM} = \frac{m_f}{m_{sep}} \cdot \frac{m_{edf}}{1000} \quad (7-44)$$

Fejn:

m_f = il-massa tal-partikuli li ttiehdu kampjuni tagħha matul iċ-ċiklu [mg]

m_{sep} = il-massa tal-gass tal-egzost dilwit li jgħaddi mill-filtri għall-ġbir tal-partikuli [kg]

m_{edf} = il-massa tal-gass tal-egzost dilwit ekwivalenti matul iċ-ċiklu [kg]

Il-massa totali tal-massa tal-gass tal-egzost dilwit ekwivalenti matul iċ-ċiklu m_{edf} [kg] għandha tiġi ddeterminata permezz tal-ekwazzjoni (7-45):

$$m_{edf} = \frac{1}{f} \cdot \sum_{i=1}^N q_{medf,i} \quad (7-45)$$

Bi:

$$q_{medf,i} = q_{mew,i} - q_{mdw,i} \quad (7-46)$$

$$r_{d,i} = \frac{q_{mdew,i}}{q_{mdew,i} - q_{mdw,i}} \quad (7-47)$$

Fejn:

- $q_{medf,i}$ = ir-rata tal-fluss istantanju tal-massa tal-gass tal-egzost dilwit ekwivalenti [kg/s]
 $q_{mew,i}$ = ir-rata tal-fluss istantanju tal-massa tal-gass tal-egzost fuq bażi niedja [kg/s]
 $r_{d,i}$ = il-proporzjon istantanju tad-dilwizzjoni [-]
 $q_{mdew,i}$ = Ir-rata tal-fluss istantanju tal-massa ta' gass tal-egzost dilwit fuq bażi niedja [kg/s]
 $q_{mdw,i}$ = ir-rata tal-fluss istantanju tal-massa tal-arja ta' dilwizzjoni [kg/s]
 f = ir-rata ta' kampjunar tad-dejta [Hz]
 N = l-għadd ta' kejl [-]

2.3.1.2. Sistema ta' dilwizzjoni bi fluss shih

L-emissjoni tal-massa għandha tiġi kkalkolata permezz tal-ekwazzjoni (7-48):

$$m_{PM} = \frac{m_f}{m_{sep}} \cdot \frac{m_{ed}}{1\,000} \quad (7-48)$$

fejn:

- m_f = hija l-massa tal-partikuli li ttiehdu kampjuni tagħha matul iċ-ċiklu [mg]
 m_{sep} = hija l-massa tal-gass tal-egzost dilwit li jgħaddi mill-filtri għall-ġbir tal-partikuli [kg]
 m_{ed} = hija l-massa tal-gass tal-egzost dilwit matul iċ-ċiklu [kg]

bi

$$m_{sep} = m_{set} - m_{ssd} \quad (7-49)$$

Fejn:

- m_{set} = il-massa tal-gass tal-egzost doppjament dilwit mill-filtru tal-partikuli [kg]
 m_{ssd} = il-massa tal-arja ta' dilwizzjoni sekondarja [kg]

2.3.1.2.1. Korrezzjoni fl-isfond

Il-massa tal-partikuli $m_{PM,c}$ [g] tista' tiġi kkoreġuta fl-isfond permezz tal-ekwazzjoni (7-50):

$$m_{PM,c} = \left\{ \frac{m_f}{m_{sep}} - \left[\frac{m_b}{m_{sd}} \cdot \left(1 - \frac{1}{D} \right) \right] \right\} \cdot \frac{m_{ed}}{1\,000} \quad (7-50)$$

Fejn:

- m_f = il-massa tal-partikuli li ttiehdu kampjuni tagħha matul iċ-ċiklu [mg]
 m_{sep} = il-massa tal-gass tal-egzost dilwit li jgħaddi mill-filtri għall-ġbir tal-partikuli [kg]
 m_{sd} = il-massa tal-arja ta' dilwizzjoni li jkunha ttiehdu kampjuni tagħha mill-kampjunatur tal-partikuli fl-isfond [kg]
 m_b = il-massa tal-partikuli tal-arja ta' dilwizzjoni fl-isfond miġbura [mg]
 m_{ed} = il-massa tal-gass tal-egzost dilwit matul iċ-ċiklu [kg]
 D = il-fattur ta' dilwizzjoni [ara l-ekwazzjoni (7-28) tal-punt 2.2.2.2.] [-]

2.3.2. Kalkolu għall-NRSC fmodalità diskreta

2.3.2.1. Sistema ta' dilwizzjoni

Il-kalkoli kollha għandhom ikunu bbażati fuq il-valuri medji tal-modalitajiet individwali i matul il-perjodu tal-kampjunar.

- (a) Għal dilwizzjoni bi fluss parzjali, il-fluss tal-massa ekwivalenti tal-gass tal-egżost dilwit għandu jiġi ddeterminat permezz tal-ekwazzjoni (7-51) u s-sistema bil-kejl tal-fluss murija fil-Figura 9.2:

$$q_{medf} = q_{mew} \cdot r_d \quad (7-51)$$

$$r_d = \frac{q_{mdew}}{q_{mdew} - q_{mdw}} \quad (7-52)$$

Fejn:

q_{medf} = ir-rata tal-fluss tal-massa tal-gass tal-egżost dilwit ekwivalenti [kg/s]

q_{mew} = ir-rata tal-fluss tal-massa tal-gass tal-egżost fuq bażi niedja [kg/s]

r_d = il-proporzjon tad-dilwizzjoni [-]

q_{mdew} = ir-rata tal-fluss dilwit tal-massa tal-gass tal-egżost fuq bażi niedja [kg/s]

q_{mdw} = ir-rata tal-fluss tal-massa tal-arja ta' dilwizzjoni [kg/s]

- (b) Għas-sistemi ta' dilwizzjoni bi fluss shih, q_{mdew} jintuża bhala q_{medf} .

2.3.2.2. Kalkolu tar-rata tal-fluss tal-massa tal-partikuli

Ir-rata tal-fluss tal-emissjoni tal-partikuli matul iċ-ċiklu q_{mPM} [g/h] għandha tiġi kkalkolata permezz tal-ekwazzjonijiet (7-53), (7-56), (7-57) jew (7-58):

- (a) Għall-metodu b'filtru wiehed

$$q_{mPM} = \frac{m_i}{m_{sep}} \cdot \overline{q_{medf}} \cdot \frac{3\,600}{1\,000} \quad (7-53)$$

$$\overline{q_{medf}} = \sum_{i=1}^N q_{medfi} \cdot WF_i \quad (7-54)$$

$$m_{sep} = \sum_{i=1}^N m_{sepi} \quad (7-55)$$

Fejn:

q_{mPM} = ir-rata tal-fluss tal-massa tal-partikuli [g/h]

m_i = il-massa tal-partikuli li ttiehdu kampjuni tagħha matul iċ-ċiklu [mg]

$\overline{q_{medf}}$ = ir-rata medja tal-fluss tal-massa tal-gass tal-egżost dilwit ekwivalenti fuq bażi niedja [kg/s]

q_{medfi} = ir-rata tal-fluss tal-massa tal-gass tal-egżost dilwit ekwivalenti fuq bażi niedja fil-modalità i [kg/s]

WF_i = il-fattur ta' ponderazzjoni għall-modalità i [-]

m_{sep} = il-massa tal-gass tal-egżost dilwit li jgħaddi mill-filtri għall-ġbir tal-partikuli [kg]

m_{sepi} = il-massa tal-kampjun tal-gass tal-egżost dilwit li jgħaddi mill-filtru tal-kampjunar tal-partikuli fil-modalità i [kg]

N = l-għadd ta' kejl [-]

(b) Għall-metodu b'filtri multipli

$$q_{mPMi} = \frac{m_{fi}}{m_{sepi}} \cdot q_{medfi} \cdot \frac{3\,600}{1\,000} \quad (7-56)$$

Fejn:

q_{mPMi} = ir-rata tal-fluss tal-massa tal-partikuli għall-modalità i [g/h]

m_{fi} = il-massa tal-kampjun tal-partikuli miġbura fil-modalità i [mg]

q_{medfi} = ir-rata tal-fluss tal-massa tal-gass tal-egzost dilwit ekwivalenti fuq bażi niedja fil-modalità i [kg/s]

m_{sepi} = il-massa tal-kampjun tal-gass tal-egzost dilwit li jgħaddi mill-filtru tal-kampjunar tal-partikuli fil-modalità i [kg]

Il-massa tal-PM tiġi ddeterminata matul iċ-ċiklu tat-test bl-addizzjoni tal-valuri medji tal-modalitajiet individwali i matul il-perjodu tal-kampjunar.

Ir-rata tal-fluss tal-massa tal-partikuli q_{mPM} [g/h] jew q_{mPMi} [g/h] tista' tiġi kkoreġuta fl-isfond kif ġej:

(c) Għall-metodu b'filtru wieħed

$$q_{mPM} = \left\{ \frac{m_f}{m_{sep}} - \left[\frac{m_{f,d}}{m_d} \cdot \sum_{i=1}^N \left(1 - \frac{1}{D_i} \right) \cdot WF_i \right] \right\} \cdot \overline{q_{medf}} \cdot \frac{3\,600}{1\,000} \quad (7-57)$$

Fejn:

q_{mPM} = ir-rata tal-fluss tal-massa tal-partikuli [g/h]

m_f = il-massa tal-kampjun tal-partikuli miġbura [mg]

m_{sep} = il-massa tal-kampjun tal-gass tal-egzost dilwit li jgħaddi mill-filtru tal-kampjunar tal-partikuli [kg]

$m_{f,d}$ = il-massa tal-kampjun tal-partikuli tal-arja ta' dilwizzjoni miġbura [mg]

m_d = il-massa tal-kampjun tal-arja ta' dilwizzjoni li tghaddi mill-filtri għall-kampjunar tal-partikuli [kg]

D_i = il-fattur ta' dilwizzjoni fil-modalità i [ara l-ekwazzjoni (7-28) tal-punt 2.2.2.2.] [-]

WF_i = il-fattur ta' ponderazzjoni għall-modalità i [-]

$\overline{q_{medf}}$ = ir-rata medja tal-fluss tal-massa tal-gass tal-egzost dilwit ekwivalenti fuq bażi niedja [kg/s]

(d) Għall-metodu b'filtri multipli

$$q_{mPMi} = \left\{ \frac{m_{fi}}{m_{sepi}} - \left[\frac{m_{f,d}}{m_d} \cdot \left(1 - \frac{1}{D} \right) \right] \right\} \cdot \overline{q_{medfi}} \cdot \frac{3\,600}{1\,000} \quad (7-58)$$

Fejn:

q_{mPMi} = ir-rata tal-fluss tal-massa tal-partikuli fil-modalità i [g/h]

m_{fi} = il-massa tal-kampjun tal-partikuli miġbura fil-modalità i [mg]

m_{sepi} = il-massa tal-kampjun tal-gass tal-egzost dilwit li jgħaddi mill-filtru tal-kampjunar tal-partikuli fil-modalità i [kg]

$m_{f,d}$ = il-massa tal-kampjun tal-partikuli tal-arja ta' dilwizzjoni miġbura [mg]

m_d = il-massa tal-kampjun tal-arja ta' dilwizzjoni li tghaddi mill-filtri għall-kampjunar tal-partikuli [kg]

D = il-fattur ta' dilwizzjoni [ara l-ekwazzjoni (7-28) tal-punt 2.2.2.2.] [-]

q_{medfi} = ir-rata tal-fluss tal-massa tal-gass tal-egżost dilwit ekwivalenti fuq bażi niedja fil-modalità i [kg/s]

Jekk isir aktar minn kejl wiehed, $m^{\text{f.d}}/m^{\text{d}}$ għandu jiġi sostitwit minn $\overline{m_{\text{f.d}}/m_{\text{d}}}$.

2.4. Xogħol taċ-ċiklu u emissjonijiet speċifiċi

2.4.1. Emissjonijiet gassużi

2.4.1.1. Ċikli tat-test tranżitorji (NRTC u LSI-NRTC) u RMC

Għall-gass tal-egżost mhux ittrattat u għall-egżost dilwit issir referenza għall-punti 2.1 u 2.2, rispettivament. Il-valuri li jirriżultaw għall-potenza P [kW] għandhom jiġu integrati matul intervall tat-test. Ix-xogħol totali W_{act} [kWh] jiġi kkalkolat permezz tal-ekwazzjoni (7-59):

$$W_{\text{act}} = \sum_{i=1}^N P_i \cdot \Delta t_i = \frac{1}{f} \cdot \frac{1}{3600} \cdot \frac{1}{10^3} \cdot \frac{2 \cdot \pi}{60} \sum_{i=1}^N (n_i \cdot T_i) \quad (7-59)$$

Fejn:

P_i = potenza istantanja tal-magna [kW]

n_i = il-veloċità istantanja tal-magna [rpm]

T_i = it-torque istantanju tal-magna [Nm]

W_{act} = ix-xogħol proprju taċ-ċiklu [kWh]

f = ir-rata ta' kampjunar tad-dejta [Hz]

N = l-għadd ta' kejl [-]

Meta l-awżiljarji jkunu ġew mghammra skont l-Appendiċi 2 tal-Anness VI, ma għandu jsir ebda aġġustament fit-torque istantanju tal-magna fl-ekwazzjoni (7-59). Meta, skont il-punti 6.3.2 jew 6.3.3 tal-Anness VI ta' dan ir-regolament, l-awżiljarji mehtieġa li kellhom ikunu mghammra għat-test ma jiġux installati, jew l-awżiljarji li kellhom jitnehhew għat-test ikunu installati, il-valur ta' T_i użat fl-ekwazzjoni (7-59) għandu jiġi aġġustat permezz tal-ekwazzjoni (7-60):

$$T_i = T_{i,\text{meas}} + T_{i,\text{AUX}} \quad (7-60)$$

Fejn:

$T_{i,\text{meas}}$ = il-valur imkejjet tat-torque istantanju tal-magna

$T_{i,\text{AUX}}$ = il-valur korrispondenti tat-torque mehtieġ sabiex jinstantu l-awżiljarji kif iddeterminat skont il-punt 7.7.2.3.2 tal-Anness VI għal dan ir-regolament.

L-emissjonijiet speċifiċi e_{gas} [g/kWh] għandhom jiġu kkalkolati bil-modi li ġejjin skont it-tip ta' ċiklu tat-test.

$$e_{\text{gas}} = \frac{m_{\text{gas}}}{W_{\text{act}}} \quad (7-61)$$

Fejn:

m_{gas} = il-massa totali tal-emissjoni [g/test]

W_{act} = ix-xogħol taċ-ċiklu [kWh]

Fil-każ tal-NRTC, għall-emissjonijiet ta' gassijiet għajr is-CO₂, ir-riżultat finali tat-test e_{gas} [g/kWh] għandu jkun medja ponderata mis-sekwenza bi startjar kiesaħ u mis-sekwenza bi startjar shun permezz tal-ekwazzjoni (7-62):

$$e_{\text{gas}} = \frac{(0,1 \cdot m_{\text{cold}}) + (0,9 \cdot m_{\text{hot}})}{(0,1 \cdot W_{\text{act,cold}}) + (0,9 \cdot W_{\text{act,hot}})} \quad (7-62)$$

Fejn:

m_{cold} hija l-emissjonijiet tal-massa tal-gass tal-NRTC bi startjar kiesaħ [g]

$W_{\text{act,cold}}$ huwa x-xogħol proprju tač-ċiklu tal-NRTC bi startjar kiesaħ [kWh]

m_{hot} hija l-emissjonijiet tal-massa tal-gass tal-NRTC bi startjar shun [g]

$W_{\text{act,hot}}$ huwa x-xogħol proprju tač-ċiklu tal-NRTC bi startjar shun [kWh]

Fil-każ tal-NRTC, għas-CO₂, ir-riżultat finali tat-test e_{CO_2} [g/kWh] għandu jiġi kkalkolat mill-NRTC bi startjar shun permezz tal-ekwazzjoni (7-63):

$$e_{\text{CO}_2,\text{hot}} = \frac{m_{\text{CO}_2,\text{hot}}}{W_{\text{act,hot}}} \quad (7-63)$$

Fejn:

$m_{\text{CO}_2,\text{hot}}$ hija l-emissjonijiet tal-massa ta' CO₂ tal-NRTC bi startjar shun [g]

$W_{\text{act,hot}}$ huwa x-xogħol proprju tač-ċiklu tal-NRTC bi startjar shun [kWh]

2.4.1.2. NRSC fmodalità diskreta

L-emissjonijiet speċifiċi e_{gas} [g/kWh] jiġu kkalkolati permezz tal-ekwazzjoni (7-64):

$$e_{\text{gas}} = \frac{\sum_{i=1}^{N_{\text{mode}}} (q_{\text{mgas},i} \cdot WF_i)}{\sum_{i=1}^{N_{\text{mode}}} (P_i \cdot WF_i)} \quad (7-64)$$

fejn:

$q_{\text{mgas},i}$ = ir-rata medja tal-fluss tal-massa tal-emissjoni għall-modalità i [g/h]

P_i = il-potenza tal-magna għall-modalità i [kW] bi $P_i = P_{m,i} + P_{\text{auxi}}$ (ara l-punti 6.3 u 7.7.1.3 tal-Anness VI)

WF_i = il-fattur ta' ponderazzjoni għall-modalità i [-]

2.4.2. Emissjonijiet tal-partikuli

2.4.2.1. Ċikli tat-test tranżitorji (NRTC u LSI-NRTC) u RMC

L-emissjonijiet speċifiċi tal-partikuli għandhom jiġu kkalkolati bl-ekwazzjoni (7-61) fejn e_{gas} [g/kWh] u m_{gas} [g/test] jiġu sostitwiti b' e_{PM} [g/kWh] u b' m_{PM} [g/test], rispettivament:

$$e_{\text{PM}} = \frac{m_{\text{PM}}}{W_{\text{act}}} \quad (7-65)$$

fejn:

m_{PM} = il-massa totali tal-emissjoni tal-partikuli, ikkalkolata skont il-punt 2.3.1.1 jew 2.3.1.2. [g/test]

W_{act} = ix-xoghol taċ-ċiklu [kWh]

L-emissjonijiet matul iċ-ċiklu kompożitu tranzitorju (jiġifieri NRTC bi startjar kiesa u NRTC bi startjar shun) għandhom jiġu kkalkolati kif muri fil-punt 2.4.1.1.

2.4.2.2. NRSC fmodalità diskreta

L-emissjoni specifika għall-partikuli e_{PM} [g/kWh] għandha tiġi kkalkolata permezz tal-ekwazzjonijiet (7-66) jew (7-67):

(a) Għall-metodu b'filtru wiehed

$$e_{PM} = \frac{q_{mPM}}{\sum_{i=1}^N (P_i \cdot WF_i)} \quad (7-66)$$

fejn:

P_i = il-potenza tal-magna għall-modalità i [kW] bi $P_i = P_{m,i} + P_{auxi}$ (ara l-punti 6.3 u 7.7.1.3 tal-Anness VI)

WF_i = il-fattur ta' ponderazzjoni għall-modalità i [-]

q_{mPM} = ir-rata tal-fluss tal-massa tal-partikuli [g/h]

(b) Għall-metodu b'filtri multipli

$$e_{PM} = \frac{\sum_{i=1}^N (q_{mPMi} \cdot WF_i)}{\sum_{i=1}^N (P_i \cdot WF_i)} \quad (7-67)$$

Fejn:

P_i = il-potenza tal-magna għall-modalità i [kW] bi $P_i = P_{m,i} + P_{auxi}$ (ara l-punti 6.3 u 7.7.1.3.)

WF_i = il-fattur ta' ponderazzjoni għall-modalità i [-]

q_{mPMi} = ir-rata tal-fluss tal-massa tal-partikuli fil-modalità i [g/h]

Għall-metodu ta' filtru wiehed, il-fattur ta' ponderazzjoni effettiv, WF_{ei} , għal kull modalità għandu jiġi kkalkolat permezz tal-ekwazzjoni (7-68):

$$WF_{ei} = \frac{m_{sepi} \cdot \overline{q_{medf}}}{m_{sep} \cdot \overline{q_{medfi}}} \quad (7-68)$$

Fejn:

m_{sepi} = il-massa tal-kampjun tal-gass tal-egzost dilwit li jgħaddi mill-filtru għall-kampjunar tal-partikuli fil-modalità i [kg]

$\overline{q_{medf}}$ = ir-rata medja tal-fluss tal-massa tal-gass tal-egzost dilwit ekwivalenti [kg/s]

q_{medfi} = ir-rata tal-fluss tal-massa tal-gass tal-egzost dilwit ekwivalenti fil-modalità i [kg/s]

m_{sep} = il-massa tal-kampjun tal-gass tal-egzost dilwit li jgħaddi mill-filtru tal-partikolat għall-kampjunar tal-partikuli [kg]

Il-valur tal-fatturi ta' ponderazzjoni effettivi għandhom ikunu fi hdan 0,005 (valur assolut) tal-fatturi ta' ponderazzjoni elenkati fl-Appendiċi 1 tal-Anness XVII.

2.4.3. Aġġustament għall-kontrolli tal-emissjoni li jiġu riġenerati fuq bażi mhux frekwenti (perjodika)

Fil-każ tal-magni, għajr dawk tal-kategorija RLL, mġhammra b'sistemi ta' posttrattament tal-egżost li jiġu riġenerati fuq bażi mhux frekwenti (perjodika) (ara l-punt 6.6.2 tal-Anness VI), l-emissjonijiet speċifiċi ta' inkwinanti gassużi u partikulati kkalkolati skont il-punti 2.4.1 u 2.4.2 għandhom jiġu kkoreġuti jew bil-fattur ta' aġġustament multiplikattiv applikabbli jew inkella bil-fattur ta' aġġustament addittiv applikabbli. F'każ li ma tkunx sehhet riġenerazzjoni mhux frekwenti matul it-test, għandu jiġi applikat il-fattur ta' aġġustament 'il fuq ($k_{ru,m}$ jew $k_{ru,a}$). F'każ li tkun sehhet riġenerazzjoni mhux frekwenti matul it-test, għandu jiġi applikat il-fattur ta' aġġustament 'l isfel ($k_{rd,m}$ jew $k_{rd,a}$). Fil-każ tal-NRSC f'modalità diskreta, meta l-fatturi ta' aġġustament ikunu ġew iddeterminati għal kull modalità, dawn għandhom jiġu applikati għal kull modalità matul il-kalkolu tar-riżultat tal-emissjoni ponderata.

2.4.4. Aġġustament għall-fattur ta' deterjorament

L-emissjonijiet speċifiċi ta' inkwinanti gassużi u partikulati kkalkolati skont il-punti 2.4.1 u 2.4.2, fejn applikabbli, billi jiġi inkluz il-fattur ta' aġġustament ta' riġenerazzjoni mhux frekwenti skont il-punt 2.4.3, għandhom jiġu aġġustati wkoll permezz tal-fattur ta' deterjorament addittiv jew multiplikattiv applikabbli stabbilit skont ir-rekwiżiti tal-Anness III.

2.5. Kalibrazzjoni tal-Fluss tal-Egżost Dilwit (CVS) u Kalkoli Relatati

Is-sistema CVS għandha tiġi kkalibrata billi jintużaw miter tal-fluss preċiż u mekkanizmu ta' restrizzjoni. Il-fluss fis-sistema għandu jitkejjel f'konfigurazzjonijiet differenti ta' restrizzjoni, u l-parametri ta' kontroll tas-sistema għandhom jitkejlu u jiġu relatati mal-fluss.

Jistgħu jintużaw diversi tipi ta' miters tal-fluss, eż. venturi kalibrati, miter tal-fluss laminari kalibrat, miter tat-turbini kalibrat.

2.5.1. Pompa ta' spustament pożittiv (PDP)

Il-parametri kollha relatati mal-pompa għandhom jitkejlu fl-istess hin mal-parametri relatati ma' venturi ta' kalibrazzjoni li jkun imqabba f'serje mal-pompa. Ir-rata kkalkolata tal-fluss ($l\ m^3/s$ fil-bokka tal-pompa, bi pressjoni u temperatura assoluti) għandha tiġi traċċjata grafikament kontra funzjoni ta' korrelazzjoni li tkun il-valur ta' kombinazzjoni speċifika tal-parametri tal-pompa. Għandha tiġi ddeterminata l-ekwazzjoni lineari li tirrelata l-fluss tal-pompa mal-funzjoni ta' korrelazzjoni. Jekk sistema CVS ikollha trażmissjoni b'velocitajiet multipli, il-kalibrazzjoni għandha ssir għal kull firxa użata.

Għandha tinzamm stabbiltà fit-temperatura matul il-kalibrazzjoni.

Traxxix ta' qtar mill-konnessjonijiet u l-pajpijiet kollha bejn il-venturi tal-kalibrazzjoni u l-pompa CVS għandhom jinżammu flivell aktar baxx minn 0,3 % tal-punt l-aktar baxx tan-nixxija (restrizzjoni għola u punt aktar baxx tal-velocità PDP).

Ir-rata tal-fluss tal-arja (q_{VSSV}) f'kull konfigurazzjoni ta' restrizzjoni (minimu ta' 6 konfigurazzjonijiet) għandha tiġi kkalkolata $l\ m^3/s$ standard mid-dejta tal-miter tal-fluss bl-użu tal-metodu preskritt mill-manifattur. Imbagħad, ir-rata tal-fluss tal-arja għandha tiġi kkonvertita għall-fluss tal-pompa (V_0) $l\ m^3/rev$ fit-temperatura u l-pressjoni assoluti fil-bokka tal-pompa permezz tal-ekwazzjoni (7-69):

$$V_0 = \frac{q_{VCSV}}{n} \cdot \frac{T}{273,15} \cdot \frac{101,325}{p_p} \quad (7-69)$$

fejn:

q_{VCSV} = ir-rata tal-fluss tal-arja f'kundizzjonijiet standard (101,325 kPa, 273,15 K) [m^3/s]

T = it-temperatura fil-bokka tal-pompa [K]

p_p = il-pressjoni assoluta fil-bokka tal-pompa [kPa]

n = il-veloċità tal-pompa [rev/s]

Sabiex jitqiesu l-interazzjoni tal-varjazzjonijiet tal-pressjoni fil-pompa u r-rata taż-żliq tal-pompa, il-funzjoni tal-korrelazzjoni (X_0) [s/rev] bejn il-veloċità tal-pompa, id-differenzjali tal-pressjoni mill-bokka tal-pompa għall-iżbokk tal-pompa u l-pressjoni assoluta fl-iżbokk tal-pompa għandha tiġi kkalkolata permezz tal-ekwazzjoni (7-70):

$$X_0 = \frac{1}{n} \cdot \sqrt{\frac{\Delta p_p}{p_p}} \quad (7-70)$$

Fejn:

Δp_p = id-differenzjali tal-pressjoni mill-bokka tal-pompa għall-iżbokk tal-pompa [kPa]

p_p = il-pressjoni assoluta tal-iżbokk fl-iżbokk tal-pompa [kPa]

n = il-veloċità tal-pompa [rev/s]

Għandu jsir kalkolu tal-inqas kwadrat lineari sabiex tiġi ġġenerata l-kalibrizzjoni permezz tal-ekwazzjoni (7-71):

$$V_0 = D_0 - m \cdot X_0 \quad (7-71)$$

$b'D_0$ [m³/rev] u m [m³/s], l-interċettazzjoni u l-inklinazzjoni, rispettivament, li jiddeskrivu l-linja ta' rigressjoni.

Għal sistema CVS b'diversi veloċitajiet, il-kurvi ta' kalibrizzjoni ġġenerati għall-firxiet differenti tal-fluss tal-pompa għandhom ikunu bejn wiehed u iehor paralleli, u l-valuri tal-interċettazzjoni (D_0) għandhom jiżjeddu hekk kif il-firxa tal-fluss tal-pompa tonqos.

Il-valuri kkalkolati mill-ekwazzjoni għandhom ikunu fil-limiti ta' $\pm 0,5$ % tal-valur imkejjet ta' V_0 . Il-valuri ta' m ivarjaw minn pompa għall-oħra. L-influss ta' partikuli matul iż-żmien iwassal biex iż-żlieq tal-pompa jonqos, kif rifless mill-valuri aktar baxxi għal m . Għalhekk, il-kalibrizzjoni għandha ssir mal-istartjar tal-pompa, wara manutenzjoni maġġuri u jekk il-verifika tas-sistema totali tindika bidla fir-rata taż-żlieq.

2.5.2. Venturi bi fluss kritiku (CFV)

Il-kalibrizzjoni tal-CFV hija bbażata fuq l-ekwazzjoni tal-fluss għal venturi kritiku. Il-fluss tal-gass huwa funzjoni tal-pressjoni u tat-temperatura fil-bokka tal-venturi.

Sabiex tiġi ddeterminata l-firxa tal-fluss kritiku, K_V għandu jiġi pplottat bħala funzjoni tal-pressjoni fil-bokka tal-venturi. Għal fluss kritiku (fgat), il- K_V ser ikollu valur relattivament kostanti. Hekk kif tonqos il-pressjoni (il-vakwu jiżjeddi), il-venturi ma jibqax fgat u l- K_V jonqos, li jindika li s-CFV ikun qed jithaddem barra mill-firxa permissibbli.

Ir-rata tal-fluss tal-arja (q_{VSSV}) f'kull konfigurazzjoni ta' restrizzjoni (minimu ta' 8 konfigurazzjonijiet) għandha tiġi kkalkolata f'm³/s standard mid-dejta tal-miter tal-fluss bl-użu tal-metodu preskritt mill-manifattur. Il-koeffiċjent ta' kalibrizzjoni K_V [$(\sqrt{K} \cdot m^4 \cdot s)/kg$] għandu jiġi kkalkolat mid-dejta tal-kalibrizzjoni għal kull konfigurazzjoni permezz tal-ekwazzjoni (7-72):

$$K_V = \frac{q_{VCVS} \cdot \sqrt{T}}{p_p} \quad (7-72)$$

Fejn:

q_{VSSV} = ir-rata tal-fluss tal-arja f'kundizzjonijiet standard (101,325 kPa, 273,15 K) [m³/s]

T = it-temperatura fil-bokka tal-venturi [K]

p_p = il-pressjoni assoluta fil-bokka tal-venturi [kPa]

Għandhom jiġu kkalkolati l- K_V medju u d-devjazzjoni standard. Id-devjazzjoni standard ma għandhiex teċċedi $\pm 0,3$ % tal- K_V medju.

2.5.3. Venturi subsoniku (SSV)

Il-kalibrazzjoni tal-SSV hija bbażata fuq l-ekwazzjoni tal-fluss għal venturi subsoniku. Il-fluss tal-gass huwa funzjoni tal-pressjoni u tat-temperatura fil-bokka u tat-tnaqis fil-pressjoni bejn il-gerżuma u l-bokka tal-SSV, kif muri fl-ekwazzjoni (7-40).

Ir-rata tal-fluss tal-arja (q_{vSSV}) f'kull setting ta' restrizzjoni (minimu ta' 16-il setting) għandha tiġi kkalkolata f' m^3/s standard mid-dejta tal-miter tal-fluss bl-użu tal-metodu preskritt mill-manifattur. Il-koeffiċjent ta' skariku għandu jiġi kkalkolat mid-dejta tal-kalibrazzjoni għal kull setting permezz tal-ekwazzjoni (7-73):

$$C_d = \frac{q_{vSSV}}{\frac{A_0}{60} d_v^2 P_p \sqrt{\left[\frac{1}{T_{in,V}} (r_p^{1,4286} - r_p^{1,7143}) \left(\frac{1}{1 - r_D^4 r_p^{1,4286}} \right) \right]}} \quad (7-73)$$

Fejn:

$$A_0 = \text{il-ġabra ta' konverżjonijiet ta' kostanti u ta' unitajiet} = 0,0056940 \left[\frac{m^3}{min} \cdot \frac{K^{\frac{1}{2}}}{kPa} \cdot \frac{1}{mm^2} \right]$$

$$q_{vSSV} = \text{ir-rata tal-fluss tal-arja f'kundizzjonijiet standard (101,325 kPa, 273,15 K) [m}^3/\text{s]}$$

$$T_{in,V} = \text{it-temperatura fil-bokka tal-venturi [K]}$$

$$d_v = \text{id-dijametru tal-gerżuma tal-SSV [mm]}$$

$$r_p = \text{il-proporzjon tal-pressjoni statika assoluta fil-gerżuma tal-SSV għall-pressjoni statika assoluta fil-bokka tal-SSV} = 1 - \Delta p$$

$$r_D = \text{il-proporzjon tad-dijametru tal-gerżuma tal-SSV, } d_v, \text{ għad-dijametru ta' ġewwa tal-pajp tal-bokka tal-SSV } D [-]$$

Sabiex tiġi determinata l-firxa tal-fluss subsoniku, is- C_d għandu jiġi grafikament traċċjat bhala funzjoni tan-numru Reynolds, Re , fil-gerżuma tal-SSV. Ir- Re fil-gerżuma tal-SSV għandu jiġi kkalkolat permezz tal-ekwazzjoni (7-74):

$$Re = A_1 \cdot 60 \cdot \frac{q_{vSSV}}{d_v \cdot \mu} \quad (7-74)$$

bi

$$\mu = \frac{b \times T^{1,5}}{S + T} \quad (7-75)$$

Fejn:

$$A_1 = \text{il-ġabra ta' konverżjonijiet ta' kostanti u ta' unitajiet} = 27,43831 \left[\frac{Kg}{m^3} \cdot \frac{min}{s} \cdot \frac{mm}{m} \right]$$

$$q_{vSSV} = \text{ir-rata tal-fluss tal-arja f'kundizzjonijiet standard (101,325 kPa, 273,15 K) [m}^3/\text{s]}$$

$$d_v = \text{id-dijametru tal-gerżuma tal-SSV [mm]}$$

$$\mu = \text{il-viskożità assoluta jew dinamika tal-gass [kg/(m \cdot s)]}$$

$$b = 1,458 \times 10^6 \text{ (kostant empiriku) [kg/(m \cdot s \cdot K^{0,5})]}$$

$$S = 110,4 \text{ (kostant empiriku) [K]}$$

Minhabba li q_{vSSV} hija input għall-ekwazzjoni Re , il-kalkoli għandhom jinbdeu b'suppożizzjoni inizjali għal q_{vSSV} jew C_d tal-venturi ta' kalibrazzjoni, u jiġu ripetuti sakemm q_{vSSV} tikkonverġi. Il-metodu ta' konverġenza jrid ikun preċiż sa 0,1 % ta' punt jew ahjar.

Għal minimu ta' sittax-il punt fir-reġjun ta' fluss subsoniku, il-valuri kkalkolati ta' C_d mill-kurva ta' kalibrizzjoni li tirriżulta fl-ekwazzjoni għandhom ikunu fi hdan $\pm 0,5$ % tas- C_d imkejjel għal kull punt ta' kalibrizzjoni.

2.6. Korrezzjoni għad-Deriva

2.6.1. Proċedura ġenerali

Il-kalkoli f'din it-taqsimha għandhom isiru sabiex jiġi ddeterminat jekk id-deriva tal-analizzatur tal-gass tinvalidax ir-riżultati ta' intervall tat-test. Jekk id-deriva ma tinvalidax ir-riżultati ta' intervall tat-test, ir-rispons tal-analizzatur tal-gass fl-intervall tat-test għandhom jiġu kkoreġuti għad-deriva skont il-punt 2.6.2. Ir-rispons tal-analizzatur tal-gass ikkoreġuti għad-deriva għandhom jintużaw fil-kalkoli sussegwenti kollha tal-emissjonijiet. Il-limitu aċċettabbli għad-deriva tal-analizzatur tal-gass matul intervall tat-test huwa speċifikat fil-punt 8.2.2.2 tal-Anness VI.

Il-proċedura ġenerali tat-test għandha ssegwi d-dispożizzjonijiet speċifikati fl-Appendiċi 1 bil-konċentrazzjonijiet x_i jew \bar{x} jiġu sostitwiti bil-konċentrazzjonijiet c_i jew \bar{c} .

2.6.2. Proċedura tal-kalkolu

Il-korrezzjoni tad-deriva għandha tiġi kkalkolata permezz tal-ekwazzjoni (7-76):

$$c_{\text{idriftkor}} = c_{\text{refzero}} + (c_{\text{refspan}} - c_{\text{refzero}}) \frac{2c_i - (c_{\text{prezero}} + c_{\text{postzero}})}{(c_{\text{prespan}} + c_{\text{postspan}}) - (c_{\text{prezero}} + c_{\text{postzero}})} \quad (7-76)$$

Fejn:

$c_{\text{idriftkor}}$	= il-konċentrazzjoni kkoreġuta għad-deriva [ppm]
c_{refzero}	= il-konċentrazzjoni ta' referenza tal-gass żero, li ġeneralment tkun żero sakemm ma tkunx magħrufa li hija mod ieħor [ppm]
c_{refspan}	= il-konċentrazzjoni ta' referenza tal-gass tar-regolar [ppm]
c_{prespan}	= ir-rispons tal-analizzatur tal-gass fl-intervall ta' qabel it-test għall-konċentrazzjoni tal-gass tar-regolar [ppm]
c_{postspan}	= ir-rispons tal-analizzatur tal-gass fl-intervall ta' wara t-test għall-konċentrazzjoni tal-gass tar-regolar [ppm]
c_i jew \bar{c}	= il-konċentrazzjoni rreġistrata, jiġifieri mkejla, waqt it-test, qabel il-korrezzjoni għad-deriva [ppm]
c_{prezero}	= ir-rispons tal-analizzatur tal-gass fl-intervall ta' qabel it-test għall-konċentrazzjoni tal-gass tar-regolar [ppm]
c_{postzero}	= ir-rispons tal-analizzatur tal-gass fl-intervall ta' wara t-test għall-konċentrazzjoni tal-gass żero [ppm]

3. Kalkolu tal-emissjonijiet b'bażi molari

3.1. Termini jew simboli miktuba taht il-vers

	Kwantità
abs	Kwantità assoluta
act	Kwantità reali
arja	Arja, xotta
atmos	Atmosfera
bkgnd	Sfond
C	Karbonju

	Kwantità
cal	Kwantità ta' kalibrazzjoni
CFV	Venturi tal-fluss kritiku
cor	Kwantità korretta
dil	Arja ta' dilwizzjoni
dexh	Gass tal-egzost dilwit
xott	Kwantità xotta
exh	Gass tal-egzost mhux ipproċessat
exp	Kwantità mistennija
eq	Kwantità ekwivalenti
fjuwil	Fjuwil
	Kejl istantanju (pereżempju: 1 Hz)
i	Individwu minn serje
idle	Il-kundizzjoni ta' thaddim ta' magna li mhijiex ingranata
in	Il-kwantità ġewwa
init	Kwantità inizjali, tipikament qabel test tal-emissjonijiet
max	Valur massimu (jigifieri, tal-ogħla intensità)
meas	Kwantità mkejla
min	Valur minimu
tahlita	Il-massa molari tal-arja
barra	Kwantità barra
parti	Kwantità parzjali
PDP	Pompa ta' spustament pożittiv
raw	Egzost mhux ittrattat
ref	Kwantità ta' referenza
rev	Dawra
sat	Kundizzjoni saturata
slip	Żliq tal-PDP
smpl	Tehid ta' kampjuni

	Kwantità
span	Kwantità ta' regolar
SSV	Venturi subsoniku
std	Kwantità standard
test	Kwantità tat-test
total	Kwantità totali
uncor	Kwantità mhux korretta
vac	Il-kwantità tal-vakwu
weight	Il-piż ta' kalibrazzjoni
wet	Kwantità niedja
zero	Kwantità żero

3.2. Simboli għall-bilanċ kimiku

$x_{dil/exh}$ = L-ammont ta' gass ta' dilwizzjoni jew ta' arja żejda għal kull mole ta' gass tal-egżost

x_{H_2Oexh} = L-ammont ta' ilma fl-egżost għal kull mole ta' gass tal-egżost

$x_{Ccombdry}$ = L-ammont ta' karbonju mill-fjuwil fl-egżost għal kull mole ta' gass tal-egżost xott

$x_{H_2Oexhdry}$ = L-ammont ta' ilma fl-egżost għal kull mole xotta ta' gass tal-egżost xott

$x_{prod/indry}$ = L-ammont ta' prodotti stojkjometriċi xotti għal kull mole xotta ta' arja li tidhol

$x_{dil/exhdry}$ = L-ammont ta' gass ta' dilwizzjoni u/jew ta' arja żejda għal kull mole ta' gass tal-egżost xott

$x_{int/exhdry}$ = L-ammont ta' arja li tidhol meħtieġa sabiex jiġu fabbrikati prodotti proprji tal-kombustjoni għal kull mole ta' gass tal-egżost xott (mhux ittrattat jew dilwit)

$x_{raw/exhdry}$ = L-ammont ta' gass tal-egżost mhux dilwit, minghajr arja żejda, għal kull mole ta' gass tal-egżost xott (mhux ittrattat jew gass tal-egżost dilwit)

x_{O_2indry} = L-ammont ta' O₂ tal-arja li tidhol għal kull mole ta' arja li tidhol xotta

x_{CO_2indry} = L-ammont ta' CO₂ tal-arja li tidhol għal kull mole ta' arja li tidhol xotta

$x_{H_2Oindry}$ = L-ammont ta' H₂O tal-arja li tidhol għal kull mole ta' arja li tidhol xotta

x_{CO_2int} = L-ammont ta' CO₂ tal-arja li tidhol għal kull mole ta' arja li tidhol

x_{CO_2dil} = L-ammont ta' CO₂ tal-gass ta' dilwizzjoni għal kull mole ta' gass ta' dilwizzjoni

$x_{CO_2dildry}$ = L-ammont ta' CO₂ tal-gass ta' dilwizzjoni għal kull mole ta' gass ta' dilwizzjoni xott

$x_{H_2Odildry}$ = L-ammont ta' H₂O tal-gass ta' dilwizzjoni għal kull mole ta' arja li tidhol xotta

x_{H_2Odil} = L-ammont ta' H₂O tal-gass ta' dilwizzjoni għal kull mole ta' gass ta' dilwizzjoni

$x_{[emission]meas}$ = L-ammont ta' emissjoni mkejla fil-kampjun fil-gass rispettiv analizzatur

$x_{[emission]dry}$ = L-ammont ta' emissjoni għal kull mole xotta ta' kampjun xott

$x_{H_2O[emission]meas}$ = L-ammont ta' ilma fil-kampjun fil-post fejn issir l-individwazzjoni tal-emissjoni

x_{H_2Oint} = L-ammont ta' ilma fl-arja li tidhol, abbażi ta' kejl tal-umdità tad-dhul arja

3.3. Parametri bażiċi u relazzjonijiet

3.3.1. Arja xotta u speċijiet kimiċi

Din it-taqsimu tuża l-valuri li ġejjin għal kompożizzjoni ta' arja xotta:

$$x_{\text{O}_2\text{airdry}} = 0,209445 \text{ mol/mol}$$

$$x_{\text{Arairdry}} = 0,00934 \text{ mol/mol}$$

$$x_{\text{N}_2\text{airdry}} = 0,78084 \text{ mol/mol}$$

$$x_{\text{CO}_2\text{airdry}} = 375 \text{ } \mu\text{mol/mol}$$

Din it-taqsimu tuża l-mases molari jew il-mases molari effettivi tal-ispeċijiet kimiċi li ġejjin:

$$M_{\text{air}} = 28,96559 \text{ g/mol (arja xotta)}$$

$$M_{\text{Ar}} = 39,948 \text{ g/mol (argon)}$$

$$M_{\text{C}} = 12,0107 \text{ g/mol (karbonju)}$$

$$M_{\text{CO}} = 28,0101 \text{ g/mol (monossidu tal-karbonju)}$$

$$M_{\text{CO}_2} = 44,0095 \text{ g/mol (diossidu tal-karbonju)}$$

$$M_{\text{H}} = 1,00794 \text{ g/mol (idroġenu atomiku)}$$

$$M_{\text{H}_2} = 2,01588 \text{ g/mol (idroġenu molekulari)}$$

$$M_{\text{H}_2\text{O}} = 18,01528 \text{ g/mol (ilma)}$$

$$M_{\text{He}} = 4,002602 \text{ g/mol (elju)}$$

$$M_{\text{N}} = 14,0067 \text{ g/mol (nitroġenu atomiku)}$$

$$M_{\text{N}_2} = 28,0134 \text{ g/mol (nitroġenu molekulari)}$$

$$M_{\text{NO}_x} = 46,0055 \text{ g/mol (ossidi tan-nitroġenu (*))}$$

$$M_{\text{O}} = 15,9994 \text{ g/mol (ossigenu atomiku)}$$

$$M_{\text{O}_2} = 31,9988 \text{ g/mol (ossigenu molekulari)}$$

$$M_{\text{C}_3\text{H}_8} = 44,09562 \text{ g/mol (propan)}$$

$$M_{\text{S}} = 32,065 \text{ g/mol (kubrit)}$$

$$M_{\text{HC}} = 13,875389 \text{ g/mol (idrokaburi totali (**))}$$

(**) Il-massa molari effettiva tal-HC hija definita bi proporzjon atomiku tal-idroġenu għall-karbonju, α , ta' 1,85;

(*) Il-massa molari effettiva tal-NO_x hija definita bil-massa molari tad-diossidu tan-nitroġenu, NO₂.

Din it-taqsimu tuża l-kostant molari tal-gass R li ġej għall-gassijiet ideali:

$$R = 8,314472 \text{ J (mol} \cdot \text{K)}$$

Din it-taqsimu tuża l-proporzjonijiet tas-shanat speċifiċi γ li $[\text{J}/(\text{kg} \cdot \text{K})]/[\text{J}/(\text{kg} \cdot \text{K})]$ ġejjin għall-arja ta' dilwizzjoni u għall-egzost dilwit:

$$\gamma_{\text{air}} = 1,399 \text{ (il-proporzjon tas-shanat speċifiċi għall-arja li tidhol jew għall-arja ta' dilwizzjoni)}$$

$$\gamma_{\text{dil}} = 1,399 \text{ (il-proporzjon tas-shanat speċifiċi għall-gass tal-egzost dilwit)}$$

$$\gamma_{\text{exh}} = 1,385 \text{ (il-proporzjon tas-shanat speċifiċi għall-gass tal-egzost mhux ittrattat)}$$

3.3.2. Arja niedja

Din it-taqsimha tiddekrivi kif ghandu jiġi ddeterminat l-ammont ta' ilma f'gass ideali:

3.3.2.1. Pressjoni tal-fwar tal-ilma

Il-pressjoni tal-fwar tal-ilma $p_{\text{H}_2\text{O}}$ [kPa] għal kundizzjoni partikolari ta' temperatura tas-saturazzjoni, T_{sat} [K], għandha tiġi kkalkolata permezz tal-ekwazzjonijiet (7-77) jew (7-78):

(a) Għall-kejl tal-umdità li jsir f'temperaturi ambjentali minn 0 °C sa 100 °C jew għall-kejl tal-umdità li jsir fuq ilma mkessah hafna f'temperaturi ambjentali minn - 50 °C sa 0 °C:

$$\log_{10}(p_{\text{H}_2\text{O}}) = 10,79574 \cdot \left(1 - \frac{273,16}{T_{\text{sat}}}\right) - 5,02800 \cdot \log_{10}\left(\frac{T_{\text{sat}}}{273,16}\right) + 1,50475 \cdot 10^{-4} \cdot (1 - 10^{-8,2969 \cdot \left(\frac{T_{\text{sat}}}{273,16} - 1\right)}) + 0,42873 \cdot 10^{-3} \cdot (10^{4,76955 \cdot \left(1 - \frac{273,16}{T_{\text{sat}}}\right) - 1}) - 0,2138602 \quad (7-77)$$

Fejn:

$p_{\text{H}_2\text{O}}$ = il-pressjoni tal-fwar tal-ilma f'kundizzjoni ta' temperatura tas-saturazzjoni [kPa]

T_{sat} = it-temperatura tas-saturazzjoni tal-ilma f'kundizzjoni mkejla [K]

(b) Għall-kejl tal-umdità li jsir fuq is-silġ f'temperaturi ambjentali minn (- 100 sa 0) °C:

$$\log_{10}(p_{\text{H}_2\text{O}}) = -9,096853 \cdot \left(\frac{273,16}{T_{\text{sat}}} - 1\right) - 3,566506 \cdot \log_{10}\left(\frac{273,16}{T_{\text{sat}}}\right) + 0,876812 \cdot \left(1 - \frac{T_{\text{sat}}}{273,16}\right) - 0,2138602 \quad (7-78)$$

Fejn:

T_{sat} = it-temperatura tas-saturazzjoni tal-ilma f'kundizzjoni mkejla [K]

3.3.2.2. Punt tan-nida

Jekk l-umdità tiġi mkejla bħala punt tan-nida, l-ammont ta' ilma f'gass ideali $x_{\text{H}_2\text{O}}$ [mol/mol] għandu jinkiseb permezz tal-ekwazzjoni (7-79):

$$x_{\text{H}_2\text{O}} = \frac{p_{\text{H}_2\text{O}}}{p_{\text{abs}}} \quad (7-79)$$

Fejn:

$x_{\text{H}_2\text{O}}$ = l-ammont ta' ilma f'gass ideali [mol/mol]

$p_{\text{H}_2\text{O}}$ = il-pressjoni tal-fwar tal-ilma fil-punt tan-nida mkejja, $T_{\text{sat}} = T_{\text{dew}}$ [kPa]

p_{abs} = il-pressjoni assoluta statika niedja fil-post fejn isir il-kejl tal-umdità relattiva [kPa]

3.3.2.3. L-umdità relattiva

Jekk l-umdità tiġi mkejla bħala umdità relattiva RH %, l-ammont ta' ilma ta' gass ideali $x_{\text{H}_2\text{O}}$ [mol/mol] jiġi kkalkolat permezz tal-ekwazzjoni (7-80):

$$x_{\text{H}_2\text{O}} = \frac{\text{RH}\%}{100} \cdot \frac{\text{RH}\%}{100} \cdot \frac{p_{\text{H}_2\text{O}}}{p_{\text{abs}}} \quad (7-80)$$

Fejn:

RH % = l-umdità relattiva [%]

$p_{\text{H}_2\text{O}}$ = il-pressjoni tal-fwar tal-ilma f'umdità relattiva ta' 100 % fil-post fejn isir il-kejl tal-umdità relattiva, $T_{\text{sat}} = T_{\text{amb}}$ [kPa]

p_{abs} = il-pressjoni assoluta statika niedja fil-post fejn isir il-kejl tal-umdità relattiva [kPa]

3.3.2.4. Id-determinazzjoni tal-punt tan-nida mill-umdità relattiva u mit-temperatura b'termometru niexef

Jekk l-umdità tiġi mkejla bhala umdità relattiva, RH %, il-punt tan-nida, T_{dew} għandu jiġi ddeterminat mill- RH % u mit-temperatura b'termometru niexef permezz tal-ekwazzjoni (7-81):

$$T_{dew} = \frac{2,0798233 \cdot 10^2 - 2,0156028 \cdot 10^1 \cdot \ln(p_{H_2O}) + 4,6778925 \cdot 10^{-1} \cdot \ln(p_{H_2O})^2 - 9,2288067 \cdot 10^{-6} \cdot \ln(p_{H_2O})^3}{1 - 1,3319669 \cdot 10^{-1} \cdot \ln(p_{H_2O}) + 5,6577518 \cdot 10^{-3} \cdot \ln(p_{H_2O}^2) - 7,517286510 \cdot 10^{-5} \ln(p_{H_2O}^3)} \quad (7-81)$$

Fejn

p_{H_2O} = il-pressjoni tal-fwar tal-ilma skalata għall-umdità relattiva fil-post fejn isir il-kejl tal-umdità relattiva, $T_{sat} = T_{amb}$

T_{dew} = il-punt tan-nida kif iddeterminat mill-kejl tal-umdità relattiva u tat-temperatura b'termometru niexef

3.3.3. Proprietajiet tal-fjuwil

Il-formula kimika ġenerali tal-fjuwil hija $CH_aO_bS_\gamma N_\delta$ bi proporzjon atomiku tal-idroġenu għall-karbonju α (H/C), bi proporzjon atomiku tal-ossigenu għall-karbonju β (O/C), bi proporzjon atomiku tal-kubrit għall-karbonju γ (S/C) u bi proporzjon atomiku tan-nitroġenu għall-karbonju δ (N/C). Abbażi ta' din il-formula, tista' tiġi kkalkolata l-frazzjoni tal-massa tal-karbonju tal-fjuwil w_c . Fil-każ tal-fjuwil dizil, tista' tintuża l-formula sempliċi CH_aO_b . Il-valuri prestabbiliti għall-kompożizzjoni tal-fjuwil jistgħu jiġu derivati mit-Tabella 7.3:

Tabella 7.3

Il-valuri prestabbiliti tal-proporzjon atomiku tal-idroġenu għall-karbonju, α tal-proporzjon atomiku tal-ossigenu għall-karbonju, β tal-proporzjon atomiku tal-kubrit għall-karbonju, γ , tal-proporzjon atomiku tan-nitroġenu għall-karbonju, δ , u tal-frazzjoni tal-massa tal-karbonju tal-fjuwil, w_c , għall-fjuwils ta' referenza

Fjuwil	Il-proporzjonijiet atomiċi tal-idroġenu, tal-ossigenu, tal-kubrit u tan-nitroġenu għall-karbonju $CH_aO_bS_\gamma N_\delta$	Koncentrazzjoni tal-massa tal-karbonju, w_c [g/g]
Dizil (żejt tal-gass mhux tat-triq)	$CH_{1,80}O_0S_0N_0$	0,869
Etanol għal magni ta' tqabbid bil-kompressjoni ddedikati (ED95)	$CH_{2,92}O_{0,46}S_0N_0$	0,538
Petrol (E10)	$CH_{1,92}O_{0,03}S_0N_0$	0,833
Petrol (E0)	$CH_{1,85}O_0S_0N_0$	0,866
Etanol (E85)	$CH_{2,73}O_{0,36}S_0N_0$	0,576
LPG	$CH_{2,64}O_0S_0N_0$	0,819
Gass Naturali/ Bijometan	$CH_{3,78}O_{0,016}S_0N_0$	0,747

3.3.3.1. Kalkolu tal-koncentrazzjoni tal-massa tal-karbonju w_c

Bhala alternattiva għall-valuri prestabbiliti fit-Tabella 7.3, jew meta ma jinghatawx valuri prestabbiliti għall-fjuwil ta' referenza li jkun qed jintuża, il-koncentrazzjoni tal-massa ta' karbonju, w_c , tista' tiġi kkalkolata mill-proprietajiet tal-fjuwil imkejla permezz tal-ekwazzjoni (7-82). Il-valuri għal α u β għandhom jiġu ddeterminati għall-fjuwil u jiddaħhlu fl-ekwazzjoni fil-kazijiet kollha, iżda γ u δ jistgħu b'mod fakultattiv jiġu ssettjati għal zero jekk ikunu zero fil-linja korrispondenti tat-Tabella 7.3:

$$w_c = \frac{1 \cdot M_c}{M_c + \alpha \cdot M_H + \beta M_o + \gamma \cdot M_s + \delta M_N} \quad (7-82)$$

fejn:

M_C = il-massa molari tal-karbonju.

α = il-proporzjon atomiku tal-idroġenu għall-karbonju tat-tahlita ta' fjuwil(s) li tkun soġġetta għal kombustjoni, ponderat bil-konsum molari.

M_H = il-massa molari tal-idroġenu.

β = il-proporzjon atomiku tal-ossigenu għall-karbonju tat-tahlita ta' fjuwil(s) li tkun soġġetta għal kombustjoni, ponderat bil-konsum molari.

M_O = il-massa molari tal-ossigenu.

γ = il-proporzjon atomiku tal-kubrit għall-karbonju tat-tahlita ta' fjuwil(s) li tkun soġġetta għal kombustjoni, ponderat bil-konsum molari.

M_S = il-massa molari tal-kubrit.

δ = il-proporzjon atomiku tan-nitroġenu għall-karbonju tat-tahlita ta' fjuwil(s) li tkun soġġetta għal kombustjoni, ponderat bil-konsum molari.

M_N = il-massa molari tan-nitroġenu.

3.3.4. Il-korrezzjoni tal-kontaminazzjoni inizjali tal-konċentrazzjoni tal-HC totali (THC)

Għall-kejl tal-HC, $x_{\text{THC}[\text{THC-FID}]}$ għandha tiġi kkalkolata billi tintuża l-konċentrazzjoni inizjali tal-kontaminazzjoni bit-THC $x_{\text{THC}[\text{THC-FID}]_{\text{init}}}$ mill-punt 7.3.1.2 tal-Anness VI permezz tal-ekwazzjoni (7-83):

$$x_{\text{THC}[\text{THC-FID}]_{\text{cor}}} = x_{\text{THC}[\text{THC-FID}]_{\text{uncorr}}} - x_{\text{THC}[\text{THC-FID}]_{\text{init}}} \quad (7-83)$$

Fejn:

$x_{\text{THC}[\text{THC-FID}]_{\text{cor}}}$ = Il-konċentrazzjoni tat-THC ikkoreġuta għall-kontaminazzjoni [mol/mol]

$x_{\text{THC}[\text{THC-FID}]_{\text{uncorr}}}$ = il-konċentrazzjoni mhux ikkoreġuta tat-THC [mol/mol]

$x_{\text{THC}[\text{THC-FID}]_{\text{init}}}$ = il-konċentrazzjoni inizjali tal-kontaminazzjoni bit-THC [mol/mol]

3.3.5. Il-konċentrazzjoni medja ponderata bil-fluss

Fuħud mill-punti ta' din it-taqsim, jista' jkun meħtieġ li tiġi kkalkolata konċentrazzjoni medja ponderata bil-fluss sabiex tiġi ddeterminata l-applikabbiltà ta' ċerti dispożizzjonijiet. Medja ponderata bil-fluss hija l-medja ta' kwantità wara li tiġi ponderata b'mod proporzjonali għal rata tal-fluss korrispondenti. Pereżempju, jekk konċentrazzjoni ta' gass tiġi mkejla b'mod kontinwu mill-gass tal-egżost mhux ittrattat ta' magna, il-konċentrazzjoni medja ppeżata bil-fluss tagħha tkun is-somma tal-prodotti ta' kull konċentrazzjoni rreġistrata mmultiplikata bir-rata tal-fluss molari tal-gass tal-egżost rispettiv tagħha u diviżi bis-somma tal-valuri tar-rati tal-fluss irreġistrati. Eżempju iehor: il-konċentrazzjoni tal-borża minn sistema tas-CVS tkun l-istess bħall-konċentrazzjoni medja ponderata bil-fluss minhabba li s-sistema tas-CVS innifisha tagħmel ponderazzjoni bil-fluss tal-konċentrazzjoni tal-borża. Konċentrazzjoni medja ponderata bil-fluss partikolari ta' emissjoni fil-livell standard diġà tista' tkun mistennija abbażi ta' ttestjar preċedenti b'magni simili jew ta' ttestjar b'taġhmir u strumenti simili.

3.4. Bilanċi kimiċi tal-fjuwil, tal-arja li tidhol u tal-gass tal-egżost

3.4.1. Ġenerali

Il-bilanċi kimiċi tal-fjuwil, tal-arja li tidhol u tal-gass tal-egżost jistgħu jintużaw sabiex jiġu kkalkolati l-flussi, l-ammont ta' ilma fil-flussi tagħhom u l-konċentrazzjoni niedja tal-kostitwenti fil-flussi tagħhom. B'rata tal-fluss wahda tal-fjuwil, tal-arja li tidhol jew tal-gass tal-egżost, il-bilanċi kimiċi jistgħu jintużaw sabiex jiġu ddeterminati l-flussi tat-tnejn l-oħra. Pereżempju, il-bilanċi kimiċi flimkien mal-fluss tal-arja li tidhol jew mal-fluss tal-fjuwil jistgħu jintużaw sabiex jiġi ddeterminat il-fluss tal-gass tal-egżost mhux ittrattat.

3.4.2. Proċeduri li jehtieġu l-bilanċi kimiċi

Il-bilanċi kimiċi huma mehtieġa sabiex jiġu ddeterminati dawn li ġejjin:

- (a) L-ammont ta' ilma fi fluss tal-gass tal-egżost mhux ittrattat jew dilwit, $x_{\text{H}_2\text{Oexh}}$, meta l-ammont ta' ilma sabiex issir korrezzjoni għall-ammont ta' ilma mnehhi minn sistema tal-kampjunar ma jiġix imkejjejl;
- (b) Il-frazzjoni medja ponderata bil-fluss tal-arja ta' dilwizzjoni fil-gass tal-egżost dilwit, $x_{\text{dil/exh}}$, meta l-fluss tal-arja ta' dilwizzjoni ma jiġix imkejjejl sabiex issir korrezzjoni għall-emissjonijiet fl-isfond. Għandu jiġi nnotat li jekk il-bilanċi kimiċi jintużaw għal dan l-iskop, jiġi preżunt li l-gass tal-egżost ikun stojkjometriku, anki jekk ma jkunx.

3.4.3. Proċedura tal-bilanċ kimiku

Il-kalkoli għal bilanċ kimiku jinvolve sistema ta' ekwazzjonijiet li jehtieġu iterazzjoni. Wiehed għandu jaqta' x'inhuma l-valuri inizjali ta' mhux iktar minn tliet kwantitajiet: l-ammont ta' ilma fil-fluss imkejjejl, $x_{\text{H}_2\text{Oexh}}$, il-frazzjoni tal-arja ta' dilwizzjoni fill-gass tal-egżost dilwit (jew l-arja żejda fil-gass tal-egżost mhux ittrattat), $x_{\text{dil/exh}}$, u l-ammont ta' prodotti fuq bażi ta' C1 għal kull mole xotta ta' fluss xott imkejjejl, x_{Ccombdry} . Jistgħu jintużaw il-valuri medji ponderati bil-hin tal-umdità tal-arja ta' kombustjoni u tal-umdità tal-arja ta' dilwizzjoni fil-bilanċ kimiku; sakemm l-umdità tal-arja tal-kombustjoni u l-umdità tal-arja ta' dilwizzjoni jibqgħu fi hdan tolleranzi ta' $\pm 0,0025$ mol/mol tal-valuri medji rispettivi tagħhom matul l-intervall tat-test. Għal kull konċentrazzjoni ta' emissjonijiet, x , u l-ammont ta' ilma, $x_{\text{H}_2\text{Oexh}}$, għandhom jiġu ddeterminati l-konċentrazzjonijiet kompletament xotti tagħhom, x_{dry} u $x_{\text{H}_2\text{Oexhdry}}$. Għandhom jintużaw ukoll il-proporzjon atomiku tal-idroġenu għall-karbonju tal-fjuwil, a , il-proporzjon tal-ossiġenu għall-karbonju tal-fjuwil, β u l-frazzjoni tal-massa tal-karbonju tal-fjuwil, w_c . Għall-fjuwil tat-test, jistgħu jintużaw a u β jew il-valuri prestabiliti fit-Tabella 7.3.

Hu l-passi li ġejjin sabiex tikkompleta bilanċ kimiku:

- (a) Konċentrazzjonijiet imkejla bħal $x_{\text{CO}_2\text{meas}}$, x_{NOmeas} , u $x_{\text{H}_2\text{Oint}}$, għandhom jiġu kkonvertiti f'konċentrazzjonijiet xotti billi jiġu diviżi b'wiehed li minnu jitnaqqas l-ammont ta' ilma preżenti matul il-kejl rispettiv tagħhom; pereżempju: $x_{\text{H}_2\text{OxCO}_2\text{meas}}$, $x_{\text{H}_2\text{OxNOmeas}}$ u $x_{\text{H}_2\text{Oint}}$. Jekk l-ammont ta' ilma preżenti matul kejl "niedi" jkun l-istess bħall-ammont ta' ilma mhux magħruf fil-fluss tal-gass tal-egżost, $x_{\text{H}_2\text{Oexh}}$, għandha tinstab soluzzjoni b'mod iterattiv għal dak il-valur fis-sistema tal-ekwazzjonijiet. Jekk jitkejlu biss l- NO_x totali u mhux l- NO u l- NO_2 b'mod separat, għandu jintuża ġudizzju ingineristiku tajjeb sabiex tiġi stmata qasma fil-konċentrazzjoni tal- NO_x totali bejn l- NO u l- NO_2 għall-bilanċi kimiċi. Jista' jiġi preżunt li l-konċentrazzjoni molari tal- NO_x , x_{NO_x} , hija 75 % ta' NO u 25 % ta' NO_2 . Għas-sistemi ta' postrattament tal-ħażna tal- NO_x , jista' jiġi preżunt li x_{NO_x} hija 25 % ta' NO u 75 % ta' NO_2 . Sabiex tiġi kkalkolata l-massa tal-emissjonijiet tal- NO_x , għandha tintuża l-massa molari tal- NO_2 għall-massa molari effettiva tal-ispeċijiet kollha tal- NO_x , irriskettivament mill-frazzjoni proprja ta' NO_2 mill- NO_x ;
- (b) L-ekwazzjonijiet (7-82) sa (7-99) fil-paragrafu (d) ta' dan il-punt għandhom jiddaħhlu fi programm tal-kompjuter sabiex tinstab soluzzjoni b'mod iterattiv għal $x_{\text{H}_2\text{Oexh}}$, x_{Ccombdry} u $x_{\text{dil/exh}}$. Wiehed għandu juża ġudizzju ingineristiku tajjeb sabiex jaqta' x'inhuma l-valuri inizjali għal $x_{\text{H}_2\text{Oexh}}$, x_{Ccombdry} u $x_{\text{dil/exh}}$. Huwa rrakkomandat li wiehed jaqta' ammont inizjali ta' ilma li jkun bejn wiehed u iehor darbtejn l-ammont ta' ilma fl-arja li tidhol jew fl-arja ta' dilwizzjoni. Huwa rrakkomandat li wiehed jaqta' x'inhuma l-valuri inizjali ta' x_{Ccombdry} bħala s-somma tal-valuri mkejla ta' CO_2 , CO u THC . Huwa rrakkomandat ukoll li wiehed jaqta' x'inhuma l- x_{dil} inizjali ta' bejn 0,75 u 0,95, bħal 0,8. Il-valuri fis-sistema tal-ekwazzjonijiet għandhom jiġu iterati sakemm l-aktar suppożizzjonijiet aġġornati riċentament ikunu kollha fi hdan ± 1 % tal-valuri rispettivi tagħhom ikkalkolati riċentament;
- (c) Is-simboli u l-ittri jew it-termini miktuba taħt il-vers li ġejjin jintużaw fis-sistema tal-ekwazzjonijiet tal-paragrafu (d) ta' dan il-punt, fejn l-unità x tkun mol/mol:

Simbolu	Deskrizzjoni
$x_{\text{dil/exh}}$	L-ammont ta' gass ta' dilwizzjoni jew ta' arja żejda għal kull mole ta' gass tal-egżost
$x_{\text{H}_2\text{Oexh}}$	L-ammont ta' H_2O fl-egżost għal kull mole ta' gass tal-egżost
x_{Ccombdry}	L-ammont ta' karbonju mill-fjuwil fl-egżost għal kull mole ta' gass tal-egżost xott
$x_{\text{H}_2\text{Oexhdry}}$	L-ammont ta' ilma fl-egżost għal kull mole xotta ta' gass tal-egżost xott

Simbolu	Deskrizzjoni
$x_{\text{prod/intdry}}$	L-ammont ta' prodotti stojkometriċi xotti għal kull mole xotta ta' arja li tidhol
$x_{\text{dil/exhdry}}$	L-ammont ta' gass ta' dilwizzjoni u/jew ta' arja żejda għal kull mole ta' gass tal-egżost xott
$x_{\text{int/exhdry}}$	L-ammont ta' arja li tidhol meħtieġa sabiex jiġu fabbrikati prodotti proprji tal-kombustjoni għal kull mole ta' gass tal-egżost xott (mhux ittrattat jew dilwit)
$x_{\text{raw/exhdry}}$	L-ammont ta' egżost mhux dilwit, minghajr arja żejda, għal kull mole ta' gass tal-egżost xott (mhux ittrattat jew dilwit)
$x_{\text{O}_2\text{intdry}}$	L-ammont ta' O_2 tal-arja li tidhol għal kull mole ta' arja li tidhol xotta; jista' jiġi preżunt li $x_{\text{O}_2\text{intdry}} = 0,209445$ mol/mol
$x_{\text{CO}_2\text{intdry}}$	L-ammont ta' CO_2 tal-arja li tidhol għal kull mole ta' arja li tidhol xotta jista' tintuża $x_{\text{CO}_2\text{intdry}} = 375$ mol/mol, iżda huwa rakkomandat li titkejjel il-konċentrazzjoni proprja fl-arja li tidhol
$x_{\text{H}_2\text{Ointdry}}$	L-ammont ta' H_2O tal-arja li tidhol għal kull mole ta' arja li tidhol xotta
$x_{\text{CO}_2\text{int}}$	L-ammont ta' CO_2 tal-arja li tidhol għal kull mole ta' arja li tidhol
$x_{\text{CO}_2\text{dil}}$	L-ammont ta' CO_2 tal-gass ta' dilwizzjoni għal kull mole ta' gass ta' dilwizzjoni
$x_{\text{CO}_2\text{dildry}}$	L-ammont ta' CO_2 tal-gass ta' dilwizzjoni għal kull mole ta' gass ta' dilwizzjoni xott. Jekk l-arja tintuża bħala dilwent, jista' jintuża $x_{\text{CO}_2\text{dildry}} = 375$ mol/mol, iżda huwa rakkomandat li titkejjel il-konċentrazzjoni proprja fl-arja li tidhol
$x_{\text{H}_2\text{O}\text{dildry}}$	L-ammont ta' gass ta' dilwizzjoni H_2O għal kull mole ta' gass ta' dilwizzjoni xott
$x_{\text{H}_2\text{O}\text{dil}}$	L-ammont ta' gass ta' dilwizzjoni H_2O għal kull mole ta' gass ta' dilwizzjoni
$x_{\text{[emission]meas}}$	L-ammont ta' emissjoni mkejla fil-kampjun fl-analizzatur tal-gass rispettiv
$x_{\text{[emission]dry}}$	L-ammont ta' emissjoni għal kull mole xotta ta' kampjun xott
$x_{\text{H}_2\text{O[emission]meas}}$	L-ammont ta' ilma fil-kampjun fil-post fejn issir l-individwazzjoni tal-emissjoni. Dawn il-valuri għandhom jiġu mkejla jew stmati skont il-punt 9.3.2.3.1.
$x_{\text{H}_2\text{Oint}}$	L-ammont ta' ilma fl-arja li tidhol, abbażi ta' kejl tal-umdità tal-arja li tidhol
$K_{\text{H}_2\text{Ogas}}$	Il-koeffiċjent ta' ekwilibriju tar-reazzjoni għall-ilma u l-gass. 3,5 jew valur differenti jista' jiġi kkalkulat permezz tal-ġudizzju inġeneristiku tajjeb.
α	Il-proporzjon atomiku tal-idroġenu għall-karbonju tat-tahlita ta' fjuwil(s) ($\text{CH}_\alpha\text{O}_\beta$) taħt kombustjoni, ponderat bil-konsum molari
β	Il-proporzjon atomiku tal-ossigenu għall-karbonju tat-tahlita ta' fjuwil(s) ($\text{CH}_\alpha\text{O}_\beta$) taħt kombustjoni, ponderat bil-konsum molari

(d) L-ekwazzjonijiet li ġejjin [(7-84) sa (7-101)] għandhom jintużaw sabiex tinstab soluzzjoni b'mod iterattiv għal $x_{\text{dil/exh}}$, $x_{\text{H}_2\text{Oexh}}$ u x_{Ccombdry} :

$$x_{\text{dil/exh}} = 1 - \frac{x_{\text{raw/exhdry}}}{1 + x_{\text{H}_2\text{Oexhdry}}} \quad (7-84)$$

$$x_{\text{H}_2\text{Oexh}} = \frac{x_{\text{H}_2\text{Oexhdry}}}{1 + x_{\text{H}_2\text{Oexhdry}}} \quad (7-85)$$

$$x_{\text{Ccombdry}} = x_{\text{CO}_2\text{dry}} + x_{\text{COdry}} + x_{\text{THCdry}} - x_{\text{CO}_2\text{dil}} \cdot x_{\text{dil/exhdry}} - x_{\text{CO}_2\text{int}} \cdot x_{\text{int/exhdry}} \quad (7-86)$$

$$x_{\text{H}_2\text{dry}} = \frac{x_{\text{COdry}} \cdot (x_{\text{H}_2\text{Oexhdry}} - x_{\text{H}_2\text{Odil}} \cdot x_{\text{dil/exhdry}})}{K_{\text{H}_2\text{Ogas}} \cdot (x_{\text{CO}_2\text{dry}} - x_{\text{CO}_2\text{dil}} \cdot x_{\text{dil/exhdry}})} \quad (7-87)$$

$$x_{\text{H}_2\text{Oexhdry}} = \frac{\alpha}{2} (x_{\text{Ccombdry}} - x_{\text{THCdry}}) + x_{\text{H}_2\text{Odil}} \cdot x_{\text{dil/exhdry}} + x_{\text{H}_2\text{Oint}} \cdot x_{\text{int/exhdry}} - x_{\text{H}_2\text{dry}} \quad (7-88)$$

$$x_{\text{dil/exhdry}} = \frac{x_{\text{dil/exh}}}{1 - x_{\text{H}_2\text{Oexh}}} \quad (7-89)$$

$$x_{\text{int/exhdry}} = \frac{1}{2 \cdot x_{\text{O}_2\text{int}}} \left[\left(\frac{\alpha}{2} - \beta + 2 + 2\gamma \right) (x_{\text{Ccombdry}} - x_{\text{THCdry}}) - (x_{\text{COdry}} - x_{\text{NOdry}} - 2x_{\text{NO}_2\text{dry}} + x_{\text{H}_2\text{dry}}) \right] \quad (7-90)$$

$$x_{\text{raw/exhdry}} = \frac{1}{2} \left[\left(\frac{\alpha}{2} + \beta + \delta \right) (x_{\text{Ccombdry}} - x_{\text{THCdry}}) + (2x_{\text{THCdry}} + x_{\text{COdry}} - x_{\text{NO}_2\text{dry}} + x_{\text{H}_2\text{dry}}) \right] + x_{\text{int/exhdry}} \quad (7-91)$$

$$x_{\text{O}_2\text{int}} = \frac{0,209820 - x_{\text{CO}_2\text{intdry}}}{1 + x_{\text{H}_2\text{Ointdry}}} \quad (7-92)$$

$$x_{\text{CO}_2\text{int}} = \frac{x_{\text{CO}_2\text{intdry}}}{1 + x_{\text{H}_2\text{Ointdry}}} \quad (7-93)$$

$$x_{\text{H}_2\text{Ointdry}} = \frac{x_{\text{H}_2\text{Oint}}}{1 - x_{\text{H}_2\text{Oint}}} \quad (7-94)$$

$$x_{\text{CO}_2\text{dil}} = \frac{x_{\text{CO}_2\text{dildry}}}{1 + x_{\text{H}_2\text{Odildry}}} \quad (7-95)$$

$$x_{\text{H}_2\text{Odildry}} = \frac{x_{\text{H}_2\text{Odil}}}{1 - x_{\text{H}_2\text{Odil}}} \quad (7-96)$$

$$x_{\text{COdry}} = \frac{x_{\text{COmeas}}}{1 - x_{\text{H}_2\text{OCOmeas}}} \quad (7-97)$$

$$x_{\text{CO}_2\text{dry}} = \frac{x_{\text{CO}_2\text{meas}}}{1 - x_{\text{H}_2\text{OCO}_2\text{meas}}} \quad (7-98)$$

$$x_{\text{NOdry}} = \frac{x_{\text{NOmeas}}}{1 - x_{\text{H}_2\text{ONOmeas}}} \quad (7-99)$$

$$x_{\text{NO}_2\text{dry}} = \frac{x_{\text{NO}_2\text{meas}}}{1 - x_{\text{H}_2\text{ONO}_2\text{meas}}} \quad (7-100)$$

$$x_{\text{THCdry}} = \frac{x_{\text{THCmeas}}}{1 - x_{\text{H}_2\text{OTHCmeas}}} \quad (7-101)$$

Fi tmiem il-bilanċ kimiku, ir-rata tal-fluss molari tiġi kkalkolata kif ġie speċifikat fil-punti 3.5.3 u 3.6.3.

3.4.4. Korrezzjoni tal-NO_x għall-umdità

Il-konċentrazzjonijiet kollha tal-NO_x, inklużi l-konċentrazzjonijiet fl-isfond tal-arja ta' dilwizzjoni, għandhom jiġu kkoreġuti għall-umdità tal-arja li tidhol permezz tal-ekwazzjoni (7-102) jew (7-103):

(a) Għal magni ta' tqabbid bil-kompresjoni

$$x_{\text{NOxcor}} = x_{\text{NOxuncor}} \cdot (9,953 \cdot x_{\text{H}_2\text{O}} + 0,832) \quad (7-102)$$

(b) Għal magni ta' tqabbid bl-ispark

$$x_{\text{NOxcor}} = x_{\text{NOxuncor}} \cdot (18,840 \cdot x_{\text{H}_2\text{O}} + 0,68094) \quad (7-103)$$

Fejn:

x_{NOxuncor} = il-konċentrazzjoni molari mhux ikkoreġuta tal-NO_x fil-gass tal-egżost [μmol/mol]

$x_{\text{H}_2\text{O}}$ = l-ammont ta' ilma fl-arja li tidhol [mol/mol]

3.5. Emissjonijiet gassużi mhux ittrattati

3.5.1. Massa tal-emissjonijiet gassużi

Sabiex tiġi kkalkolata l-massa totali għal kull test tal-emissjoni gassuża m_{gas} [g/test], il-konċentrazzjoni molari tagħha għandha tiġi mmultiplikata bil-fluss molari rispettiv tagħha u bil-massa molari tal-gass tal-egżost; imbagħad għandha ssir integrazzjoni matul iċ-ċiklu tat-test [ekwazzjoni (7-104)]:

$$m_{\text{gas}} = M_{\text{gas}} \cdot \int \dot{n}_{\text{exh}} \cdot x_{\text{gas}} \cdot dt \quad (7-104)$$

Fejn:

M_{gas} = il-massa molari tal-emissjoni gassuża ġenerika [g/mol]

\dot{n}_{exh} = ir-rata tal-fluss molari istantanju tal-gass tal-egżost fuq bażi niedja [mol/s]

x_{gas} = il-konċentrazzjoni molari istantanja tal-gass ġeneriku fuq bażi niedja [mol/mol]

t = hin [s]

Billi l-ekwazzjoni (7-104) għandha tissolva permezz ta' integrazzjoni numerika, hija tiġi ttrasformata fekwazzjoni (7-105):

$$m_{\text{gas}} = M_{\text{gas}} \cdot \int \dot{n}_{\text{exh}} \cdot x_{\text{gas}} \cdot dt \Rightarrow$$

$$m_{\text{gas}} = \frac{1}{f} \cdot M_{\text{gas}} \cdot \sum_{i=1}^N \dot{n}_{\text{exhi}} \cdot x_{\text{gasi}} \quad (7-105)$$

Fejn:

M_{gas} = il-massa molari tal-emissjoni ġenerika [g/mol]

\dot{n}_{exhi} = ir-rata tal-fluss molari istantanju tal-gass tal-egżost fuq bażi niedja [mol/s]

x_{gasi} = il-konċentrazzjoni molari istantanja tal-gass ġeneriku fuq bażi niedja [mol/mol]

f = ir-rata ta' kampjunar tad-dejta [Hz]

N = l-għadd ta' kejl [-]

L-ekwazzjoni ġenerali tista' tiġi mmodifikata skont liema sistema ta' kejl tintuża, kampjunar bil-lott jew kontinwu, u jekk jittehdux kampjuni minn rata tal-fluss varjabbli aktar milli minn rata tal-fluss kostanti.

- (a) Għal kampjunar kontinwu, fil-każ ġenerali ta' rata tal-fluss varjabbli, il-massa tal-emissjoni gassuża m_{gas} [g/test] għandha tiġi kkalkolata permezz tal-ekwazzjoni (7-106):

$$m_{\text{gas}} = \frac{1}{f} \cdot M_{\text{gas}} \cdot \sum_{i=1}^N \dot{n}_{\text{exhi}} \cdot x_{\text{gasi}} \quad (7-106)$$

Fejn:

M_{gas} = il-massa molari tal-emissjoni ġenerika [g/mol]

\dot{n}_{exhi} = ir-rata tal-fluss molari istantanju tal-gass tal-egżost fuq bażi niedja [mol/s]

x_{gasi} = il-frazzjoni molari istantanja tal-emissjoni gassuża fuq bażi niedja [mol/mol]

f = ir-rata ta' kampjunar tad-dejta [Hz]

N = l-għadd ta' kejl [-]

- (b) Dejjem għall-kampjunar kontinwu iżda fil-każ partikolari tar-rata tal-fluss kostanti, il-massa tal-emissjoni gassuża m_{gas} [g/test] għandha tiġi kkalkolata permezz tal-ekwazzjoni (7-107):

$$m_{\text{gas}} = M_{\text{gas}} \cdot \dot{n}_{\text{exh}} \cdot \bar{x}_{\text{gas}} \cdot \Delta t \quad (7-107)$$

Fejn:

M_{gas} = il-massa molari tal-emissjoni ġenerika [g/mol]

\dot{n}_{exh} = ir-rata tal-fluss molari istantanju tal-gass tal-egżost fuq bażi niedja [mol/s]

\bar{x}_{gas} = il-frazzjoni molari medja tal-emissjoni gassuża fuq bażi niedja [mol/mol]

Δt = id-durata ta' hin tal-intervall tat-test

- (c) Għall-kampjunar bil-lott, irrISPETTIVAMENT minn jekk ir-rata tal-fluss tkunx wahda varjabbli jew kostanti, l-ekwazzjoni (7-104) tista' tiġi ssimplifikata permezz tal-ekwazzjoni (7-108):

$$m_{\text{gas}} = \frac{1}{f} \cdot M_{\text{gas}} \cdot \bar{x}_{\text{gas}} \cdot \sum_{i=1}^N \dot{n}_{\text{exhi}} \quad (7-108)$$

Fejn:

M_{gas} = il-massa molari tal-emissjoni ġenerika [g/mol]

\dot{n}_{exhi} = ir-rata tal-fluss molari istantanju tal-gass tal-egżost fuq bażi niedja [mol/s]

\bar{x}_{gas} = il-frazzjoni molari medja tal-emissjoni gassuża fuq bażi niedja [mol/mol]

f = ir-rata ta' kampjunar tad-dejta [Hz]

N = l-għadd ta' kejl [-]

3.5.2. Konverżjoni tal-koncentrazzjoni mix-xott għan-niedi

Il-parametri ta' dan il-punt jinkisbu mir-riżultati tal-bilanċ kimiku kkalkolati fil-punt 3.4.3. Ir-relazzjoni li ġejja teżisti bejn il-koncentrazzjonijiet molari tal-gassijiet fil-fluss imkejjel x_{gasdry} u x_{gas} [mol/mol] espressi fuq bażi zotta u fuq bażi niedja, rispettivament [ekwazzjonijiet (7-109) u (7-110)]:

$$x_{\text{gasdry}} = \frac{x_{\text{gas}}}{1 - x_{\text{H}_2\text{O}}} \quad (7-109)$$

$$x_{\text{gas}} = \frac{x_{\text{gasdry}}}{1 + x_{\text{H}_2\text{Odry}}} \quad (7-110)$$

fejn:

$x_{\text{H}_2\text{O}}$ = il-frazzjoni molari tal-ilma fil-fluss imkejjel fuq bażi niedja [mol/mol]

$x_{\text{H}_2\text{Odry}}$ = il-frazzjoni molari tal-ilma fil-fluss imkejjel fuq bażi xotta [mol/mol]

Għall-emissjonijiet gassużi, għandha ssir korrezzjoni għall-ilma mneħhi għall-koncentrazzjoni generika x [mol/mol] permezz tal-ekwazzjoni (7-111):

$$x = x_{\text{[emission]meas}} \left[\frac{(1 - x_{\text{H}_2\text{Oexh}})}{1 - x_{\text{H}_2\text{O[emission]meas}}} \right] \quad (7-111)$$

Fejn:

$x_{\text{[emission]meas}}$ = il-frazzjoni molari tal-emissjoni fil-fluss imkejjel fil-post fejn isir il-kejl [mol/mol]

$x_{\text{H}_2\text{O[emission]meas}}$ = l-ammont ta' ilma fil-fluss imkejjel fil-kejl tal-koncentrazzjoni [mol/mol]

$x_{\text{H}_2\text{Oexh}}$ = l-ammont ta' ilma fil-miter tal-fluss [mol/mol]

3.5.3. Rata tal-fluss molari tal-gass tal-egżost

Ir-rata tal-fluss tal-gass tal-egżost mhux ittrattat tista' tiġi mkejla direttament jew tista' tiġi kkalkolata abbażi tal-bilanċ kimiku tal-punt 3.4.3. Il-kalkolu tar-rata tal-fluss molari tal-gass tal-egżost mhux ittrattat isir mir-rata tal-fluss molari tal-arja li tidhol imkejla jew mir-rata tal-fluss tal-massa tal-fjuwil imkejla. Ir-rata tal-fluss molari tal-gass tal-egżost mhux ittrattat tista' tiġi kkalkolata mill-emissjonijiet li jkunu ttiehdu kampjuni tagħhom, \dot{n}_{exh} , abbażi tar-rata tal-fluss molari tal-arja li tidhol imkejla, \dot{n}_{int} , jew tar-rata tal-fluss tal-massa tal-fjuwil imkejla, \dot{m}_{fuel} , u l-valuri għandhom jiġu kkalkolati permezz tal-bilanċ kimiku fil-punt 3.4.3. Is-soluzzjoni għall-bilanċ kimiku fil-punt 3.4.3 għandha tkun bl-istess frekwenza li biha \dot{n}_{int} jew \dot{m}_{fuel} tiġi aġġornata u rreġistrata.

(a) Rata tal-fluss tal-kaxxa tal-krank. Il-fluss tal-gass tal-egżost mhux ittrattat jista' jiġi kkalkolat abbażi ta' \dot{n}_{int} jew \dot{m}_{fuel} biss jekk mill-inqas wahda mill-kundizzjonijiet li ġejjin dwar ir-rata tal-fluss tal-emissjonijiet mill-kaxxa tal-krank tkun vera:

- Il-magna tat-test ikollha sistema ta' kontroll tal-emissjonijiet ta' produzzjoni b'kaxxa tal-krank magħluqa li tidderieġi l-fluss tal-kaxxa tal-krank lura lejn l-arja li tidhol, 'l isfel mill-miter tal-fluss tal-arja li tidhol;
- Waqt l-ittestjar tal-emissjonijiet, il-fluss mill-kaxxa tal-krank għandu jiġi dirett lejn l-egżost skont il-punt 6.10 tal-Anness VI;
- L-emissjonijiet u l-fluss mill-kaxxa tal-krank miftuha jiġu mkejla u miżjuda mal-kalkoli tal-emissjonijiet speċifiċi għall-brejk;
- Permezz ta' dejta dwar l-emissjonijiet jew ta' analiżi inġineristika, jista' jintwera li jekk ir-rata tal-fluss tal-emissjonijiet mill-kaxxa tal-krank miftuha jiġu injorati dan ma jaffettwax hażin il-konformità mal-standards applikabbli;

(b) Kalkolu tar-rata tal-fluss molari abbażi tal-arja li tidhol.

Abbażi ta' \dot{n}_{int} , ir-rata tal-fluss molari tal-gass tal-egżost \dot{n}_{exh} [mol/s] għandha tiġi kkalkolata permezz tal-ekwazzjoni (7-112):

$$\dot{n}_{\text{exh}} = \frac{\dot{n}_{\text{int}}}{1 + \frac{(x_{\text{int/exhdry}} - x_{\text{raw/exhdry}})}{(1 + x_{\text{H}_2\text{Oexhdry}})}} \quad (7-112)$$

Fejn:

\dot{n}_{exh} = ir-rata tal-fluss molari tal-gass tal-egżost mhux ittrattat minn fejn jiġu mkejla l-emissjonijiet [mol/s]

\dot{n}_{ind} = ir-rata tal-fluss molari tal-arja li tidhol, inkluża l-umdità fl-arja li tidhol [mol/s]

$x_{\text{int/exhdry}}$	= l-ammont ta' arja li tidhol mehtieg għall-produzzjoni ta' prodotti ta' kombustjoni prodotti għal kull mole ta' gass tal-egżost (mhux ittrattat jew dilwit) xott [mol/mol]
$x_{\text{raw/exhdry}}$	= l-ammont ta' gass tal-egżost mhux dilwit, mingħajr arja żejda, għal kull mole ta' gass tal-egżost (mhux ittrattat jew dilwit) xott [mol/mol]
$x_{\text{H}_2\text{Oexhdry}}$	= ammont ta' ilma fil-gass tal-egżost għal kull mole xotta ta' gass tal-egżost xott [mol/mol]

(c) Kalkolu tar-rata tal-fluss molari abbażi tar-rata tal-fluss tal-massa tal-fjuwil

Abbażi ta' $\dot{m}_{\text{fuel}}, \dot{n}_{\text{exh}}$, [mol/s] għandha tiġi kkalkolata kif ġej:

Meta jsir ittestjar fil-laboratorju, dan il-kalkolu jista' jintuża biss għal NRSC b'modalità diskreta u RMC [ekwazzjoni (7-113)]:

$$\dot{n}_{\text{exh}} = \frac{\dot{m}_{\text{fuel}} \cdot (1 + x_{\text{H}_2\text{Oexhdry}})}{M_{\text{C}} \cdot x_{\text{Ccombdry}}} \quad (7-113)$$

Fejn:

\dot{n}_{exh}	= ir-rata tal-fluss molari tal-gass tal-egżost mhux ittrattat minn fejn jiġu mkejla l-emissjonijiet
\dot{m}_{fuel}	= ir-rata tal-fluss tal-fjuwil, inkluża l-umdità fl-arja li tidhol [g/s]
w_{C}	= il-frazzjoni tal-massa tal-karbonju għall-fjuwil partikolari [g/g]
$x_{\text{H}_2\text{Oexhdry}}$	= l-ammont ta' H ₂ O għal kull mole xotta tal-fluss imkejjel [mol/mol]
M_{C}	= il-massa molekulari tal-karbonju 12,0107 g/mol
x_{Ccombdry}	= l-ammont ta' karbonju mill-fjuwil fil-gass tal-egżost għal kull mole ta' gass tal-egżost xott [mol/mol]

(d) Kalkolu tar-rata tal-fluss molari tal-gass tal-egżost abbażi ta' rata tal-fluss molari tal-arja li tidhol, rata tal-fluss molari tal-gass tal-egżost dilwit u bilanċ kimiku dilwit imkejla.

Ir-rata tal-fluss molari tal-gass tal-egżost \dot{n}_{exh} [mol/s] tista' tiġi kkalkolata abbażi tar-rata tal-fluss molari tal-arja li tidhol imkejla, \dot{n}_{int} , tar-rata tal-fluss molari tal-gass tal-egżost dilwit imkejla, \dot{n}_{exh} , u tal-valuri kkalkolati permezz tal-bilanċ kimiku fil-punt 3.4.3. Innota li l-bilanċ kimiku għandu jkun ibbażat fuq konċentrazzjonijiet ta' gass tal-egżost dilwit. Għall-kalkoli bi fluss kontinwu, is-soluzzjoni għall-bilanċ kimiku fil-punt 3.4.3 għandha tkun bl-istess frekwenza li biha \dot{n}_{int} u \dot{n}_{exh} jiġu aġġornati u rreġistrati. Din \dot{n}_{exh} ikkalkolata tista' tintuża għall-verifika tal-proporzjon tad-dilwizzjoni tal-PM, għall-kalkolu tar-rata tal-fluss molari tal-arja ta' dilwizzjoni fil-korrezzjoni fl-isfond fil-punt 3.6.1 u għall-kalkolu tal-massa ta' emissjonijiet fil-punt 3.5.1 għall-ispeċijiet li jiġu mkejla fil-gass tal-egżost mhux ittrattat.

Abbażi tar-rata tal-fluss molari tal-arja li tidhol u tal-gass tal-egżost dilwit, ir-rata tal-fluss molari tal-gass tal-egżost, \dot{n}_{exh} [mol/s] għandha tiġi kkalkolata kif ġej:

$$\dot{n}_{\text{exh}} = (x_{\text{raw/exhdry}} - x_{\text{int/exhdry}}) \cdot (1 - x_{\text{H}_2\text{Oexh}}) \cdot \dot{n}_{\text{dexh}} + \dot{n}_{\text{int}} \quad (7-114)$$

fejn

\dot{n}_{exh}	= ir-rata tal-fluss molari tal-gass tal-egżost mhux ittrattat minn fejn jiġu mkejla [mol/s];
$x_{\text{int/exhdry}}$	= l-ammont ta' arja li tidhol mehtieg għall-produzzjoni ta' prodotti ta' kombustjoni proprja għal kull mole ta' gass tal-egżost (mhux ittrattat jew dilwit) xott [mol/mol];
$x_{\text{raw/exhdry}}$	= l-ammont ta' gass tal-egżost mhux dilwit, mingħajr arja żejda, għal kull mole ta' gass tal-egżost (mhux ittrattat jew dilwit) xott [mol/mol];
$x_{\text{H}_2\text{Oexh}}$	= l-ammont ta' ilma fl-egżost għal kull mole ta' gass tal-egżost [mol/mol];

\dot{n}_{dexh} = ir-rata tal-fluss molari tal-gass tal-egzost dilwit minn fejn jiġu mkejla l-emissjonijiet [mol/s]

\dot{n}_{int} = ir-rata tal-fluss molari tal-arja li tidhol, inkluża l-umdità fl-arja li tidhol [mol/s]

3.6. Emissjonijiet gassużi dilwiti

3.6.1. Kalkolu u korrezzjoni fl-isfond tal-massa tal-emissjonijiet

Il-kalkolu tal-massa tal-emissjonijiet gassużi m_{gas} [g/test] bhala funzjoni tar-rati tal-fluss molari tal-emissjonijiet għandu jiġi kkalkolat kif ġej:

(a) Ir-rata tal-fluss varjabbli tal-kampjunar kontinwu għandha tiġi kkalkolata permezz tal-ekwazzjoni (7-106):

$$m_{\text{gas}} = \frac{1}{f} \cdot M_{\text{gas}} \cdot \sum_{i=1}^N \dot{n}_{\text{exhi}} \cdot x_{\text{gasi}} \quad [\text{ara l-ekwazzjoni (7-106)}]$$

Fejn:

M_{gas} = il-massa molari tal-emissjoni ġenerika [g/mol]

\dot{n}_{exhi} = ir-rata tal-fluss molari istantanju tal-gass tal-egzost fuq bażi niedja [mol/s]

x_{gasi} = il-koncentrazzjoni molari istantanja tal-gass ġeneriku fuq bażi niedja [mol/mol]

f = ir-rata ta' kampjunar tad-dejta [Hz]

N = l-għadd ta' kejl [-]

Ir-rata tal-fluss kostanti tal-kampjunar kontinwu għandha tiġi kkalkolata permezz tal-ekwazzjoni (7-107):

$$m_{\text{gas}} = M_{\text{gas}} \cdot \dot{n}_{\text{exh}} \cdot \bar{x}_{\text{gas}} \cdot \Delta t \quad [\text{ara l-ekwazzjoni (7-107)}]$$

Fejn:

M_{gas} = il-massa molari tal-emissjoni ġenerika [g/mol]

\dot{n}_{exh} = ir-rata tal-fluss molari tal-gass tal-egzost fuq bażi niedja [mol/s]

\bar{x}_{gas} = il-frazzjoni molari medja tal-emissjoni gassuża fuq bażi niedja [mol/mol]

Δt = id-durata ta' hin tal-intervall tat-test

(b) Għall-kampjunar bil-lott, irrispettivament minn jekk ir-rata tal-fluss tkunx wahda varjabbli jew kostanti, għandha tiġi kkalkolata permezz tal-ekwazzjoni (7-108):

$$m_{\text{gas}} = \frac{1}{f} \cdot M_{\text{gas}} \cdot \bar{x}_{\text{gas}} \cdot \sum_{i=1}^N \dot{n}_{\text{exhi}} \quad [\text{ara l-ekwazzjoni (7-108)}]$$

Fejn:

M_{gas} = il-massa molari tal-emissjoni ġenerika [g/mol]

\dot{n}_{exhi} = ir-rata tal-fluss molari istantanju tal-gass tal-egzost fuq bażi niedja [mol/s]

\bar{x}_{gas} = il-frazzjoni molari medja tal-emissjoni gassuża fuq bażi niedja [mol/mol]

f = ir-rata ta' kampjunar tad-dejta [Hz]

N = l-għadd ta' kejl [-]

- (c) Fil-każ tal-gass tal-egżost dilwit, il-valuri kkalkolati għall-massa tal-inkwinanti għandhom jiġu kkoreġuti billi tiġi mnaqqsa l-massa tal-emissjonijiet fl-isfond minhabba l-arja ta' dilwizzjoni:
- (i) L-ewwel nett, ir-rata tal-fluss molari tal-arja ta' dilwizzjoni \dot{n}_{airdil} [mol/s] għandha tiġi ddeterminata matul l-intervall tat-test. Din tista' tkun kwantità mkejla jew kwantità kkalkolata mill-fluss tal-gass tal-egżost dilwit u mill-frazzjoni medja ponderata bil-fluss tal-arja ta' dilwizzjoni fil-gass tal-egżost dilwit, $\bar{x}_{\text{dil/exh}}$;
 - (ii) Il-fluss totali tal-arja ta' dilwizzjoni n_{airdil} [mol] għandu jiġi mmultiplikat bil-koncentrazzjoni medja tal-emissjoni fl-isfond. Dan jista' jkun medja ponderata bil-hin jew medja ponderata bil-fluss (pereżempju, sfond li ttiehdu kampjuni tiegħu b'mod proporzjonali). Il-prodott ta' n_{airdil} u l-koncentrazzjoni medja ta' emissjoni fl-isfond ikun l-ammont totali ta' emissjoni fl-isfond;
 - (iii) Jekk ir-riżultat ikun kwantità molari, din għandha tiġi kkonvertita f'massa tal-emissjoni fl-isfond m_{bkgnd} [g] billi tiġi mmultiplikata bil-massa molari tal-emissjoni M_{gas} [g/mol];
 - (iv) Il-massa totali fl-isfond għandha tiġi mnaqqsa mill-massa totali sabiex issir korrezzjoni għall-emissjonijiet fl-isfond;
 - (v) Il-fluss totali tal-arja ta' dilwizzjoni jista' jiġi ddeterminat b'kejl dirett tal-fluss. F'dan il-każ, il-massa totali tal-isfond għandha tiġi kkalkolata billi jintuża l-fluss tal-arja ta' dilwizzjoni n_{airdil} . Il-massa fl-isfond għandha titnaqqas mill-massa totali. Ir-riżultat għandu jintuża fil-kalkoli tal-emissjonijiet speċifiċi għall-brejk;
 - (vi) Il-fluss totali tal-arja ta' dilwizzjoni jista' jiġi ddeterminat mill-fluss totali tal-gass tal-egżost dilwit u minn bilanċ kimiku tal-fjuwil, tal-arja li tidhol u tal-gass tal-egżost kif ġie deskritt fil-punt 3.4. F'dan il-każ, il-massa totali tal-isfond għandha tiġi kkalkolata billi jintuża l-fluss totali tal-gass tal-egżost dilwit n_{dexh} . Imbagħad, dan ir-riżultat għandu jiġi mmultiplikat bil-frazzjoni medja ponderata bil-fluss tal-arja ta' dilwizzjoni fil-gass tal-egżost dilwit, $\bar{x}_{\text{dil/exh}}$.

Fir-rigward taż-żewġ każijiet (v) u (vi), għandhom jintużaw l-ekwazzjonijiet (7-115) u (7-116):

$$\begin{aligned} m_{\text{bkgnd}} &= M_{\text{gas}} \cdot x_{\text{gasdil}} \cdot n_{\text{airdil}} \text{ jew} \\ m_{\text{bkgnd}} &= M_{\text{gas}} \cdot \bar{x}_{\text{dil/exh}} \cdot \bar{x}_{\text{bkgnd}} \cdot n_{\text{dexh}} \end{aligned} \quad (7-115)$$

$$m_{\text{gascor}} = m_{\text{gas}} - m_{\text{bkgnd}} \quad (7-116)$$

fejn:

m_{gas} = il-massa totali tal-emissjoni gassuża [g]

m_{bkgnd} = il-mases totali fl-isfond [g]

m_{gascor} = il-massa tal-gass ikkoreġuta għall-emissjonijiet fl-isfond [g]

M_{gas} = il-massa molekulari tal-emissjoni gassuża ġenerika [g/mol]

x_{gasdil} = il-koncentrazzjoni tal-emissjoni gassuża fl-arja ta' dilwizzjoni [mol/mol]

n_{airdil} = il-fluss molari tal-arja ta' dilwizzjoni [mol]

$\bar{x}_{\text{dil/exh}}$ = il-frazzjoni medja ponderata bil-fluss tal-arja ta' dilwizzjoni fil-gass tal-egżost dilwit [mol/mol]

\bar{x}_{bkgnd} = il-frazzjoni tal-gass tal-isfond [mol/mol]

n_{dexh} = il-fluss totali tal-gass tal-egżost dilwit [mol]

3.6.2. Konverżjoni tal-koncentrazzjoni mix-xott għan-niedi

Għall-konverżjoni mix-xott għan-niedi fuq kampjuni dilwiti għandhom jintużaw l-istess relazzjonijiet għall-gassijiet mhux ittrattati (il-punt 3.5.2.). Għall-arja ta' dilwizzjoni, għandu jsir kejl tal-umdità bil-għan li tiġi kkalkolata l-frazzjoni tal-fwar tal-ilma tagħha $x_{\text{H}_2\text{O}dildry}$ [mol/mol] permezz tal-ekwazzjoni (7-96):

$$x_{\text{H}_2\text{O}dildry} = \frac{x_{\text{H}_2\text{O}dil}}{1 - x_{\text{H}_2\text{O}dil}} \quad [\text{ara l-ekwazzjoni (7-96)}]$$

Fejn:

$x_{\text{H}_2\text{Odil}}$ = il-frazzjoni molari tal-ilma fil-fluss tal-arja ta' dilwizzjoni [mol/mol]

3.6.3. Rata tal-fluss molari tal-gass tal-egzost

(a) Kalkolu permezz tal-bilanċ kimiku;

Ir-rata tal-fluss molari \dot{n}_{exh} [mol/s] tista' tiġi kkalkolata abbażi tar-rata tal-fluss tal-massa tal-fjuwil \dot{m}_{fuel} permezz tal-ekwazzjoni (7-113):

$$\dot{n}_{\text{exh}} = \frac{\dot{m}_{\text{fuel}} \cdot w_C \cdot (1 + x_{\text{H}_2\text{Oexhdry}})}{M_C \cdot x_{\text{Ccombdry}}} \quad (\text{ara l-ekwazzjoni (7-113)})$$

Fejn:

\dot{n}_{exh} = ir-rata tal-fluss molari tal-gass tal-egzost mhux ittrattat minn fejn jiġu mkejla l-emissjonijiet

\dot{m}_{fuel} = ir-rata tal-fluss tal-fjuwil, inkluża l-umdità fl-arja li tidhol [g/s]

w_C = il-frazzjoni tal-massa tal-karbonju għall-fjuwil partikolari [g/g]

$x_{\text{H}_2\text{Oexhdry}}$ = l-ammont ta' H₂O għal kull mole xotta tal-fluss imkejjel [mol/mol]

M_C = il-massa molekulari tal-karbonju 12,0107 g/mol

x_{Ccombdry} = l-ammont ta' karbonju mill-fjuwil fil-gass tal-egzost għal kull mole ta' gass tal-egzost xott [mol/mol]

(b) Kejl

Ir-rata tal-fluss molari tal-gass tal-egzost tista' tiġi mkejla permezz ta' tliet sistemi:

(i) Rata tal-fluss molari tal-PDP. Abbażi tal-velocità li biha tithaddem il-Pompa ta' Spustament Pożittiv (PDP) għal intervall tat-test, sabiex tiġi kkalkolata r-rata tal-fluss molari \dot{n} [mol/s] għandhom jintużaw l-inklinazzjoni korrispondenti a_1 , u l-intercettazzjoni, a_0 [-], kif ġew ikkalkolati bil-proċedura ta' kalibrizzjoni stabbilita fl-Appendiċi 1 permezz tal-ekwazzjoni (7-117):

$$\dot{n} = f_{n,\text{PDP}} \cdot \frac{p_{\text{in}} \cdot V_{\text{rev}}}{R \cdot T_{\text{in}}} \quad (7-117)$$

bi:

$$V_{\text{rev}} = \frac{a_1}{f_{n,\text{PDP}} \cdot \sqrt{\frac{p_{\text{out}} - p_{\text{in}}}{p_{\text{in}}} + a_0}} \quad (7-118)$$

fejn:

a_1 = il-koeffiċjent ta' kalibrizzjoni [m³/s]

a_0 = il-koeffiċjent ta' kalibrizzjoni [m³/rev]

$p_{\text{in}}, p_{\text{out}}$ = il-pressjoni fil-bokka/fl-iżbokk [Pa]

R = il-kostant molari tal-gass [J/(mol K)]

T_{in} = it-temperatura fil-bokka [K]

V_{rev} = il-volum ippompjat tal-PDP [m³/rev]

$f_{n,\text{PDP}}$ = il-velocità tal-PDP [rev/s]

- (ii) Rata tal-fluss molari tal-SSV. Abbażi tal-ekwazzjoni tas- C_d kontra $R_e^{\#}$, iddeterminata skont l-Appendiċi 1, ir-rata tal-fluss molari tal-Venturi Subsoniku (SSV) matul test tal-emissjonijiet \dot{n} [mol/s] għandha tiġi kkalkolata permezz tal-ekwazzjoni (7-119):

$$\dot{n} = C_d \cdot C_f \cdot \frac{A_t \cdot p_{in}}{\sqrt{Z \cdot M_{mix} \cdot R \cdot T_{in}}} \quad (7-119)$$

Fejn:

p_{in} = il-pressjoni fil-bokka [Pa]

A_t = L-erja trażversali tal-gerżuma tal-venturi [m²]

R = il-kostant molari tal-gass [J/(mol K)]

T_{in} = it-temperatura fil-bokka [K]

Z = il-fattur ta' kompressibbiltà

M_{mix} = il-massa molari tal-gass tal-egżost dilwit [kg/mol]

C_d = il-koeffiċjent ta' rilaxx tal-SSV [-]

C_f = il-koeffiċjent tal-fluss tal-SSV [-]

- (iii) Rata tal-fluss molari tas-CFV. Sabiex tiġi kkalkolata r-rata tal-fluss molari minn venturi wiehed jew minn kombinazzjoni waħda ta' venturis, għandhom jintużaw il-medja rispettiva ta' C_d u kostanti oħrajn, iddeterminati skont Appendiċi 1. Il-kalkolu tar-rata tal-fluss molari ta' \dot{n} [mol/s] matul test tal-emissjonijiet għandu jiġi kkalkolat permezz tal-ekwazzjoni (7-120):

$$\dot{n} = C_d \cdot C_f \cdot \frac{A_t \cdot p_{in}}{\sqrt{Z \cdot M_{mix} \cdot R \cdot T_{in}}} \quad (7-120)$$

Fejn:

p_{in} = il-pressjoni fil-bokka [Pa]

A_t = L-erja trażversali tal-gerżuma tal-venturi [m²]

R = il-kostant molari tal-gass [J/(mol K)]

T_{in} = it-temperatura fil-bokka [K]

Z = il-fattur ta' kompressibbiltà

M_{mix} = il-massa molari tal-gass tal-egżost dilwit [kg/mol]

C_d = il-koeffiċjent ta' rilaxx tas-CFV [-]

C_f = il-koeffiċjent tal-fluss tas-CFV [-]

3.7. Determinazzjoni tal-partikuli

3.7.1. Kampjunar

- (a) Kampjunar minn rata tal-fluss varjabbli:

Jekk jinġabar kampjun bil-lott minn rata tal-fluss tal-gass tal-egżost li tinbidel, għandu jittiehed kampjun proporzjonali għar-rata tal-fluss tal-gass tal-egżost li tinbidel. Ir-rata tal-fluss għandha tiġi integrata tul intervall tat-test sabiex jiġi ddeterminat il-fluss totali. Il-konċentrazzjoni medja tal-PM \overline{M}_{PM} (li diġà qiegħda funtazjiet ta' massa għal kull mole tal-kampjun) għandha tiġi mmultiplikata bil-fluss totali sabiex tinkiseb il-massa totali tal-PM m_{PM} [g] permezz tal-ekwazzjoni (7-121):

$$m_{PM} = \overline{M}_{PM} \cdot \sum_{i=1}^N (\dot{n}_i \cdot \Delta t_i) \quad (7-121)$$

Fejn:

\dot{n}_i = ir-rata tal-fluss molari istantanju tal-gass tal-egżost [mol/s]

\overline{M}_{PM} = il-konċentrazzjoni medja tal-PM [g/mol]

Δt_i = l-intervall tal-kampjunar [s]

(b) Kampjunar minn rata tal-fluss kostanti

Jekk jingabar kampjun bil-lott minn rata tal-fluss tal-gass tal-egżost kostanti, għandha tiġi ddeterminata r-rata medja tal-fluss molari minn fejn ittieded il-kampjun. Il-konċentrazzjoni medja tal-PM għandha tiġi mmultiplikata bil-fluss totali sabiex tinkiseb il-massa totali tal-PM m_{PM} [g] permezz tal-ekwazzjoni (7-122):

$$m_{PM} = \overline{M}_{PM} \cdot \dot{n} \cdot \Delta t \quad (7-122)$$

fejn:

\dot{n} = ir-rata tal-fluss molari tal-gass tal-egżost [mol/s]

\overline{M}_{PM} = il-konċentrazzjoni medja tal-PM [g/mol]

Δt = id-durata ta' hin tal-intervall tat-test [s]

Għal kampjunar bi proporzjon kostanti tad-dilwizzjoni (DR), l- m_{PM} [g] għandha tiġi kkalkolata permezz tal-ekwazzjoni (7-123):

$$m_{PM} = m_{PMdil} \cdot DR \quad (7-123)$$

fejn:

m_{PMdil} = il-massa tal-PM fl-arja ta' dilwizzjoni [g]

DR = il-proporzjon tad-dilwizzjoni [-] definit bħala l-proporzjon bejn il-massa tal-emissjoni m u l-massa tal-gass tal-egżost dilwit $m_{dil/exh}$ ($DR = m/m_{dil/exh}$).

Il-proporzjon tad-dilwizzjoni DR jista' jiġi espress bħala funzjoni ta' $x_{dil/exh}$ [ekwazzjoni (7-124)]:

$$DR = \frac{1}{1 - x_{dil/exh}} \quad (7-124)$$

3.7.2. Korrezzjoni fl-isfond

Għandu jiġi applikat l-istess approċċ bħal dak tal-punt 3.6.1. sabiex tiġi kkoreġuta l-massa tal-PM għall-isfond. Permezz tal-multiplikazzjoni ta' $\overline{M}_{PMbkgnd}$ bil-fluss totali tal-arja ta' dilwizzjoni, tinkiseb il-massa totali fl-isfond tal-PM ($m_{PMbkgnd}$ [g]). It-tnaqqis tal-massa totali fl-isfond mill-massa totali jagħti l-massa kkoreġuta fl-isfond tal-partikuli m_{PMcor} [g] [ekwazzjoni (7-125)]:

$$m_{PMcor} = m_{PMuncor} - \overline{M}_{PMbkgnd} \cdot n_{airdil} \quad (7-125)$$

fejn:

$m_{PMuncor}$ = il-massa mhux ikkoreġuta tal-PM [g]

$\overline{M}_{PMbkgnd}$ = il-konċentrazzjoni medja tal-PM fl-arja ta' dilwizzjoni [g/mol]

n_{airdil} = il-fluss molari tal-arja ta' dilwizzjoni [mol]

- 3.8. Xogħol taċ-ċiklu u emissjonijiet speċifiċi
- 3.8.1. Emissjonijiet gassużi
- 3.8.1.1. Ċikli tat-test tranżitorji (NRTC u LSI-NRTC) u RMC

Għall-gass tal-egżost mhux ittrattat u għall-gass tal-egżost dilwit issir referenza għall-punti 3.5.1 u 3.6.1, rispettivament. Il-valuri li jirriżultaw għall-potenza P_i [kW] għandhom jiġu integrati matul intervall tat-test. Ix-xogħol totali W_{act} [kWh] għandu jiġi kkalkolat permezz tal-ekwazzjoni (7-126):

$$W_{act} = \sum_{i=1}^N P_i \cdot \Delta t_i = \frac{1}{f} \cdot \frac{1}{3600} \cdot \frac{1}{10^3} \frac{2 \cdot \pi}{60} \sum_{i=1}^N (n_i \cdot T_i) \quad (7-126)$$

Fejn:

- P_i = potenza istantanja tal-magna [kW]
- n_i = il-veloċità istantanja tal-magna [rpm]
- T_i = it-torque istantanju tal-magna [N·m]
- W_{act} = ix-xogħol proprju taċ-ċiklu [kWh]
- f = ir-rata ta' kampjunar tad-dejta [Hz]
- N = l-għadd ta' kejl [-]

Meta l-awżiljarji jkunu ġew mghammra skont l-Appendiċi 2 tal-Anness VI, ma għandu jsir ebda aġġustament fit-torque istantanju tal-magna fl-ekwazzjoni (7-126). Meta, skont il-punti 6.3.2 jew 6.3.3 tal-Anness VI ta' dan ir-regolament, l-awżiljarji meħtieġa li kellhom ikunu mghammra għat-test ma jiġux installati, jew l-awżiljarji li kellhom jitnehhew għat-test ikunu installati, il-valur ta' T_i użat fl-ekwazzjoni (7-126) għandu jiġi aġġustat permezz tal-ekwazzjoni (7-127):

$$T_i = T_{i,meas} + T_{i,AUX} \quad (7-127)$$

Fejn:

- $T_{i,meas}$ = il-valur imkejjet tat-torque istantanju tal-magna
- $T_{i,AUX}$ = il-valur korrispondenti tat-torque meħtieġ sabiex jinstantu l-awżiljarji, iddeterminat skont il-punt 7.7.2.3.2 tal-Anness VI għal dan ir-regolament.

L-emissjonijiet speċifiċi e_{gas} [g/kWh] għandhom jiġu kkalkolati bil-modi li ġejjin skont it-tip ta' ċiklu tat-test.

$$e_{gas} = \frac{m_{gas}}{W_{act}} \quad (7-128)$$

fejn:

- m_{gas} = il-massa totali tal-emissjoni [g/test]
- W_{act} = ix-xogħol taċ-ċiklu [kWh]

Fil-każ tal-NRTC, għall-emissjonijiet ta' gassijiet għajr is-CO₂, ir-riżultat finali tat-test e_{gas} [g/kWh] għandu jkun medja ponderata mis-sekwenza bi startjar kiesah u mis-sekwenza bi startjar shun permezz tal-ekwazzjoni (7-129):

$$e_{gas} = \frac{(0,1 \cdot m_{cold}) + (0,9 \cdot m_{hot})}{(0,1 \cdot W_{actcold}) + (0,9 \cdot W_{acthot})} \quad (7-129)$$

Fejn:

m_{cold} hija l-emissjonijiet tal-massa tal-gass tal-NRTC bi startjar kiesaħ [g]

$W_{\text{act, cold}}$ huwa x-xogħol proprju taċ-ċiklu tal-NRTC bi startjar kiesaħ [kWh]

m_{hot} hija l-emissjonijiet tal-massa tal-gass tal-NRTC bi startjar shun [g]

$W_{\text{act, hot}}$ huwa x-xogħol proprju taċ-ċiklu tal-NRTC bi startjar shun [kWh]

Fil-każ tal-NRTC, għas- CO_2 , ir-riżultat finali tat-test e_{CO_2} [g/kWh] għandu jigi kkalkolat mill-NRTC bi startjar shun ikkalkulat permezz tal-ekwazzjoni (7-130):

$$e_{\text{CO}_2, \text{hot}} = \frac{m_{\text{CO}_2, \text{hot}}}{W_{\text{act, hot}}} \quad (7-130)$$

Fejn:

$m_{\text{CO}_2, \text{hot}}$ hija l-emissjonijiet tal-massa ta' CO_2 tal-NRTC bi startjar shun [g]

$W_{\text{act, hot}}$ huwa x-xogħol proprju taċ-ċiklu tal-NRTC bi startjar shun [kWh]

3.8.1.2. NRSC fmodalità diskreta

L-emissjonijiet speċifiċi e_{gas} [g/kWh] għandhom jigu kkalkolati permezz tal-ekwazzjoni (7-131):

$$e_{\text{gas}} = \frac{\sum_{i=1}^{N_{\text{mode}}} (\dot{m}_{\text{gas}, i} \cdot WF_i)}{\sum_{i=1}^{N_{\text{mode}}} (P_i \cdot WF_i)} \quad (7-131)$$

fejn:

$\dot{m}_{\text{gas}, i}$ = ir-rata medja tal-fluss tal-massa tal-emissjoni għall-modalità i [g/h]

P_i = il-potenza tal-magna għall-modalità i [kW] bi $P_i = P_{\text{mi}} + P_{\text{aux}, i}$ (ara l-punti 6.3 u 7.7.1.3 tal-Anness VI)

WF_i = il-fattur ta' ponderazzjoni għall-modalità i [-]

3.8.2. Emissjonijiet tal-partikuli

3.8.2.1. Ċikli tat-test tranżitorji (NRTC u LSI-NRTC) u RMC

L-emissjonijiet speċifiċi tal-partikuli għandhom jigu kkalkolati bit-trasformazzjoni tal-ekwazzjoni (7-128) fl-ekwazzjoni (7-132) fejn e_{gas} [g/kWh] u m_{gas} [g/test] jigu sostitwiti b' e_{PM} [g/kWh] u b' m_{PM} [g/test], rispettivament:

$$e_{\text{PM}} = \frac{m_{\text{PM}}}{W_{\text{act}}} \quad (7-132)$$

Fejn:

m_{PM} = il-massa totali tal-emissjoni tal-partikuli, ikkalkolata skont punt 3.7.1 [g/test]

W_{act} = ix-xogħol taċ-ċiklu [kWh]

L-emissjonijiet matul iċ-ċiklu kompożitu tranżitorju (jigifieri NRTC bi startjar kiesaħ u NRTC bi startjar shun) għandhom jigu kkalkolati kif muri fil-punt 3.8.1.1.

3.8.2.2. NRSC fmodalità diskreta

L-emissjoni speċifika għall-partikuli e_{PM} [g/kWh] għandha tiġi kkalkolata kif ġej:

3.8.2.2.1. Għall-metodu ta' filtru wiehed permezz tal-ekwazzjoni (7-133):

$$e_{PM} = \frac{\dot{m}_{PM}}{\sum_{i=1}^N (P_i \cdot WF_i)} \quad (7-133)$$

Fejn:

P_i = il-potenza tal-magna għall-modalità i [kW] bi $P_i = P_{mi} + P_{auxi}$ (ara l-punti 6.3 u 7.7.1.3 tal-Anness VI)

WF_i = il-fattur ta' ponderazzjoni għall-modalità i [-]

\dot{m}_{PM} = ir-rata tal-fluss tal-massa tal-partikuli [g/h]

3.8.2.2.2. Għall-metodu ta' filtri multipli permezz tal-ekwazzjoni (7-134):

$$e_{PM} = \frac{\sum_{i=1}^N (\dot{m}_{PMi} \cdot WF_i)}{\sum_{i=1}^N (P_i \cdot WF_i)} \quad (7-134)$$

Fejn:

P_i = il-potenza tal-magna għall-modalità i [kW] bi $P_i = P_{mi} + P_{auxi}$ (ara l-punti 6.3 u 7.7.1.3 tal-Anness VI)

WF_i = il-fattur ta' ponderazzjoni għall-modalità i [-]

\dot{m}_{PMi} = ir-rata tal-fluss tal-massa tal-partikuli fil-modalità i [g/h]

Għall-metodu ta' filtru wiehed, il-fattur ta' ponderazzjoni effettiv, WF_{eff} , għal kull modalità għandu jiġi kkalkolat permezz tal-ekwazzjoni (7-135):

$$WF_{eff} = \frac{m_{smpldexhi} \cdot \overline{\dot{m}_{eqdexhwet}}}{m_{smpldex} \cdot \dot{m}_{eqdexweti}} \quad (7-135)$$

Fejn:

$m_{smpldexhi}$ = il-massa tal-kampjun tal-gass tal-egzost dilwit li jgħaddi mill-filtru għall-kampjunar tal-partikuli fil-modalità i [kg]

$m_{smpldex}$ = il-massa tal-kampjun tal-gass tal-egzost dilwit li jgħaddi mill-filtru għall-kampjunar tal-partikuli [kg]

$\dot{m}_{eqdexhweti}$ = ir-rata tal-fluss tal-massa tal-gass tal-egzost dilwit ekwivalenti fil-modalità i [kg/s]

$\overline{\dot{m}_{eqdexhwet}}$ = ir-rata medja tal-fluss tal-massa tal-gass tal-egzost dilwit ekwivalenti [kg/s]

Il-valur tal-fatturi ta' ponderazzjoni effettivi għandhom ikunu fi hdan 0,005 (valur assolut) tal-fatturi ta' ponderazzjoni elenkati fl-Appendiċi 1 tal-Anness XVII.

3.8.3. Aġġustament għall-kontrolli tal-emissjoni li jiġu rigenerati fuq bażi mhux frekwenti (perjodika)

Fil-każ tal-magni, għajr dawk tal-kategorija RLL, mgħammra b'sistemi ta' posttrattament tal-egżost li jiġu rigenerati fuq bażi mhux frekwenti (perjodika) (ara l-punt 6.6.2 tal-Anness VI), l-emissjonijiet speċifiċi ta' inkwinanti gassużi u partikulati kkalkolati skont il-punti 3.8.1 u 3.8.2 għandhom jiġu kkoreġuti jew bil-fattur ta' aġġustament multiplikattiv applikabbli jew inkella bil-fattur ta' aġġustament addittiv applikabbli. F'każ li ma tkunx sehhet rigenerazzjoni mhux frekwenti matul it-test, għandu jiġi applikat il-fattur ta' aġġustament 'il fuq ($k_{ru,m}$ jew $k_{ru,a}$). F'każ li tkun sehhet rigenerazzjoni mhux frekwenti matul it-test, għandu jiġi applikat il-fattur ta' aġġustament 'l isfel ($k_{rd,m}$ jew $k_{rd,a}$). Fil-każ tal-NRSC f'modalità diskreta, meta l-fatturi ta' aġġustament ikunu ġew iddeterminati għal kull modalità, dawn għandhom jiġu applikati għal kull modalità matul il-kalkolu tar-riżultat tal-emissjoni ponderata.

3.8.4. Aġġustament għall-fattur ta' deterjorament

L-emissjonijiet speċifiċi ta' inkwinanti gassużi u partikulati kkalkolati skont il-punti 3.8.1 u 3.8.2, fejn applikabbli, billi jiġi inkluż il-fattur ta' aġġustament ta' rigenerazzjoni mhux frekwenti skont il-punt 3.8.3, għandhom jiġu aġġustati wkoll permezz tal-fattur ta' deterjorament addittiv jew multiplikattiv applikabbli stabbilit skont ir-rekwiżiti tal-Anness III.

3.9. Kalibrazzjoni tal-Fluss tal-Egżost Dilwit (CVS) u Kalkoli Relatati

Din it-taqsimha tiddeskrivi l-kalkoli għall-kalibrazzjoni ta' diversi miters tal-fluss. Il-punt 3.9.1. l-ewwel jiddeskrivi kif l-outputs tal-miter tal-fluss ta' referenza għandhom jiġu kkonvertiti sabiex jintużaw fl-ekwazzjonijiet tal-kalibrazzjoni, li jiġu pprezentati fuq bażi molari. Il-punti li jifdal jiddeskrivu l-kalkoli tal-kalibrazzjoni li huma speċifiċi għal ċerti tipi ta' miters tal-fluss.

3.9.1. Konverżjonijiet tal-miter ta' referenza

L-ekwazzjonijiet tal-kalibrazzjoni f'din it-taqsimha jużaw ir-rata tal-fluss molari, \dot{n}_{ref} , bhala kwantità ta' referenza. Jekk il-miter ta' referenza adottat jipproduċi rata tal-fluss fi kwantità differenti, bħar-rata standard tal-volum, \dot{V}_{stdref} , ir-rata proprja tal-volum, $\dot{V}_{actdref}$, jew ir-rata tal-massa, \dot{m}_{ref} , l-output tal-miter ta' referenza għandu jiġi kkonvertit frata tal-fluss molari permezz tal-ekwazzjonijiet (7-136), (7-137) u (7-138), fejn għandu jiġi nnotat li filwaqt li l-valuri għar-rata tal-volum, ir-rata tal-massa, il-pressjoni, it-temperatura u l-massa molari jistgħu jinbidlu waqt test tal-emissjonijiet, matul kalibrazzjoni tal-miter tal-fluss huma għandhom jinżammu kemm jista' jkun kostanti għal kull punt stabbilit individwali:

$$\dot{n}_{ref} = \frac{\dot{V}_{stdref} \cdot p_{std}}{T_{std} \cdot R} = \frac{\dot{V}_{actdref} \cdot p_{act}}{T_{act} \cdot R} = \frac{\dot{m}_{ref}}{M_{mix}} \quad (7-136)$$

fejn:

\dot{n}_{ref} = ir-rata tal-fluss molari ta' referenza [mol/s]

\dot{V}_{stdref} = ir-rata tal-fluss tal-volum ta' referenza, ikkoreġuta għal pressjoni standard u għal temperatura standard [m³/s]

$\dot{V}_{actdref}$ = ir-rata tal-fluss tal-volum ta' referenza, fil-pressjoni u fit-temperatura proprji [m³/s]

\dot{m}_{ref} = il-fluss tal-massa ta' referenza [g/s]

p_{std} = il-pressjoni standard [Pa]

p_{act} = il-pressjoni proprja tal-gass [Pa]

T_{std} = it-temperatura standard [K]

T_{act} = it-temperatura proprja tal-gass [K]

R = il-kostant molari tal-gass [J/(mol · K)]

M_{mix} = il-massa molari tal-gass [g/mol]

3.9.2. Kalkoli tal-kalibrazzjoni tal-PDP

Għal kull pożizzjoni ta' restrittur, il-valuri li ġejjin għandhom jiġu kkalkolati mill-valuri medji ddeterminati fil-punt 8.1.8.4 tal-Anness VI, kif ġej:

(a) Il-volum tal-PDP ippompjat għal kull dawra, V_{rev} (m^3/rev):

$$V_{rev} = \frac{\bar{n}_{ref} \cdot R \cdot \bar{T}_{in}}{\bar{p}_{in} \cdot \bar{f}_{nPDP}} \quad (7-137)$$

fejn:

\bar{n}_{ref} = il-valur medju tar-rata tal-fluss molari ta' referenza [mol/s]

R = il-kostant molari tal-gass [J/(mol · K)]

\bar{T}_{in} = it-temperatura medja fil-bokka [K]

\bar{p}_{in} = il-pressjoni medja fil-bokka [Pa]

\bar{f}_{nPDP} = il-velocità tar-rotazzjoni medja [rev/s]

(b) il-fattur ta' korrezzjoni għaž-żliq tal-PDP, K_s [s/rev]:

$$K_s = \frac{1}{\bar{f}_{nPDP} \cdot \sqrt{\frac{\bar{p}_{out} - \bar{p}_{in}}{\bar{p}_{out}}}} \quad (7-138)$$

Fejn:

\bar{n}_{ref} = ir-rata medja tal-fluss molari ta' referenza [mol/s]

\bar{T}_{in} = it-temperatura medja fil-bokka [K]

\bar{p}_{in} = il-pressjoni medja fil-bokka [Pa]

\bar{p}_{out} = il-pressjoni medja fl-iżbokk [Pa]

\bar{f}_{nPDP} = il-velocità medja tad-dawriet tal-PDP [rev/s]

R = il-kostant molari tal-gass [J/(mol · K)]

(c) Għandha ssir rigressjoni tal-inqas kwadrati tal-volum tal-PDP ippompjat għal kull dawra, V_{rev} , kontra l-fattur ta' korrezzjoni għaž-żliq tal-PDP, K_s , billi jiġu kkalkolati l-inklinazzjoni, a_1 , u l-intercettazzjoni, a_0 , kif ġie deskritt fl-Appendiċi 4;

(d) Il-proċedura fis-subparagrafi (a) sa (c) ta' dan il-punt għandha tiġi ripetuta għal kull velocità li biha tithaddem il-PDP;

(e) It-Tabella 7.4 tispejga dawn il-kalkoli għall-valuri differenti ta' \bar{f}_{nPDP} :

Tabella 7.4

Eżempju ta' dejta tal-kalibrazzjoni tal-PDP

\bar{f}_{nPDP} [rev/min]	\bar{f}_{nPDP} [rev/s]	a_1 [m^3/min]	a_1 [m^3/s]	a_0 [m^3/rev]
755,0	12,58	50,43	0,8405	0,056
987,6	16,46	49,86	0,831	-0,013

\bar{f}_{nPDP} [rev/min]	\bar{f}_{nPDP} [rev/s]	a_1 [m ³ /min]	a_1 [m ³ /s]	a_0 [m ³ /rev]
1254,5	20,9	48,54	0,809	0,028
1401,3	23,355	47,30	0,7883	-0,061

- (f) Għal kull velocità li biha tithaddem il-PDP, l-inklinazzjoni korrispondenti, a_1 , u l-intercettazzjoni, a_0 , għandhom jintużaw sabiex tiġi kkalkolata r-rata tal-fluss waqt l-ittestjar tal-emissjonijiet kif ġie deskritt fil-punt 3.6.3(b).

3.9.3. Ekwazzjonijiet regolatorji u suppożizzjonijiet permissibbli tal-venturi

Din it-taqsimha tiddekrivi l-ekwazzjonijiet regolatorji u s-suppożizzjonijiet permissibbli għall-kalibrizzjoni ta' venturi u għall-kalkolu tal-fluss permezz ta' venturi. Minhabba li kemm venturi subsoniku (SSV) kif ukoll venturi bi fluss kritiku (CFV) jaħdmu b'mod simili, l-ekwazzjonijiet regolatorji tagħhom huma kważi l-istess, hlief għall-ekwazzjoni li tiddekrivi l-proporzjon tal-pressjoni tagħhom, r (jiġifieri, r_{SSV} kontra r_{CFV}). Dawn l-ekwazzjonijiet regolatorji jassumu fluss kompressibbli invixxidu isentropiku unidimensjonali ta' gass ideali. Fil-punt 3.9.3(d), jiġu deskritti suppożizzjonijiet oħrajn li jistgħu jsiru. Jekk is-suppożizzjoni ta' gass ideali għall-fluss imkejjejl ma tkunx permessa, l-ekwazzjonijiet regolatorji jinkludu korrezzjoni tal-ewwel ordni għall-komportament ta' gass reali; jiġifieri, il-fattur ta' kompressibbiltà, Z . Jekk ġudizzju ingineristiku tajjeb jesigi li jintuża valur iehor għajr $Z = 1$, tista' tintuża ekwazzjoni tal-istat xierqa sabiex jiġu ddeterminati l-valuri ta' Z bhala funzjoni tal-pressjonijiet u tat-temperaturi mkejla, jew jistgħu jiġu żviluppati ekwazzjonijiet tal-kalibrizzjoni speċifiċi bbażati fuq ġudizzju ingineristiku tajjeb. Għandu jiġi nnotat li l-ekwazzjoni għall-koeffiċjent tal-fluss, C_f , hija bbażata fuq is-suppożizzjoni tal-gass ideali li l-esponent isentropiku, γ , huwa daqs il-proporzjon tas-shanat speċifiċi, c_p/c_v . Jekk ġudizzju ingineristiku tajjeb jesigi li jintuża esponent isentropiku ta' gass reali, tista' tintuża ekwazzjoni tal-istat xierqa sabiex jiġu ddeterminati l-valuri ta' γ bhala funzjoni tal-pressjonijiet u tat-temperaturi mkejla, jew jistgħu jiġu żviluppati ekwazzjonijiet tal-kalibrizzjoni speċifiċi. Ir-rata tal-fluss molari, \dot{n} [mol/s], għandha tiġi kkalkolata permezz tal-ekwazzjoni (7-139):

$$\dot{n} = C_d \cdot C_f \cdot \frac{A_t \cdot p_{in}}{\sqrt{Z \cdot M_{mix} \cdot R \cdot T_{in}}} \quad (7-139)$$

Fejn:

C_d = Il-koeffiċjent tar-rilaxx, kif iddeterminat fil-punt 3.9.3(a) [-]

C_f = Il-koeffiċjent tal-fluss, kif iddeterminat fil-punt 3.9.3(b) [-]

A_t = L-erja trażversali tal-gerżuma tal-venturi [m²]

p_{in} = il-pressjoni statika assoluta fil-bokka tal-venturi [Pa]

Z = Il-fattur ta' kompressibbiltà [-]

M_{mix} = Il-massa molari tat-tahlita ta' gassijiet [kg/mol]

R = Il-kostant molari tal-gass [J/(mol · K)]

T_{in} = it-temperatura assoluta fil-bokka tal-venturi [K]

- (a) Billi tintuża d-dejta miġbura fil-punt 8.1.8.4 tal-Anness VI, C_d tiġi kkalkolata permezz tal-ekwazzjoni (7-140):

$$C_d = \dot{n}_{ref} \cdot \frac{Z \cdot M_{mix} \cdot R \cdot T_{in}}{C_f \cdot A_t \cdot p_{in}} \quad (7-140)$$

Fejn:

\dot{n}_{ref} = ir-rata tal-fluss molari ta' referenza [mol/s]

Simboli oħrajn skont kull ekwazzjoni (7-139).

(b) Is- C_f ghandu jiġi ddeterminat billi jintuza wiehed mill-metodi li ġejjin:

- (i) Għall-miters tal-fluss tas-CFV biss, is- C_{fCFV} jiġi derivat mit-Tabella 7.5. abbażi tal-valuri għal β (il-proporzjon tad-dijametru tal-gerżuma għad-dijametru tal-bokka tal-venturi) u γ (il-proporzjon tas-shanat speċifiċi tat-taħlita ta' gassijiet), fejn tintuza interpolazzjoni lineari sabiex jinstabu l-valuri intermedji:

Tabella 7.5

C_{fCFV} versus β and γ għall-miters tal-fluss tas-CFV

β	C_{fCFV}	
	$\gamma_{exh} = 1,385$	$\gamma_{dexh} = \gamma_{air} = 1,399$
0,000	0,6822	0,6846
0,400	0,6857	0,6881
0,500	0,6910	0,6934
0,550	0,6953	0,6977
0,600	0,7011	0,7036
0,625	0,7047	0,7072
0,650	0,7089	0,7114
0,675	0,7137	0,7163
0,700	0,7193	0,7219
0,720	0,7245	0,7271
0,740	0,7303	0,7329
0,760	0,7368	0,7395
0,770	0,7404	0,7431
0,780	0,7442	0,7470
0,790	0,7483	0,7511
0,800	0,7527	0,7555
0,810	0,7573	0,7602
0,820	0,7624	0,7652
0,830	0,7677	0,7707
0,840	0,7735	0,7765
0,850	0,7798	0,7828

- (ii) Għal kwalunkwe miter tal-fluss tas-CFV jew tal-SSV, tista' tintuża l-ekwazzjoni (7-141) sabiex jiġi kkalkolat is- C_f :

$$C_f = \left[\frac{2 \cdot \gamma \cdot (r^{\frac{\gamma-1}{\gamma}} - 1)}{(\gamma - 1) \cdot (\beta^4 - r^{\frac{2}{\gamma}})} \right]^{\frac{1}{2}} \quad (7-141)$$

Fejn:

γ = l-esponent isentropiku [-]. Għal gass ideali, dan huwa l-proporzjon ta' shanat speċifiċi tat-tahlita ta' gass, c_p/c_v

r = il-proporzjon tal-pressjoni, kif ġie ddeterminat fil-paragrafu (c)(3) ta' dan il-punt

β = il-proporzjon tad-dijametru tal-gerżuma għad-dijametru tal-bokka tal-venturi

- (c) Il-proporzjon tal-pressjoni r għandu jiġi kkalkolat kif ġej:

- (i) Għas-sistemi tal-SSV biss, l- r_{SSV} għandu jiġi kkalkolat permezz tal-ekwazzjoni (7-142):

$$r_{SSV} = 1 - \frac{\Delta p_{SSV}}{p_{in}} \quad (7-142)$$

Fejn:

Δp_{SSV} = il-pressjoni statika differenzjali; il-bokka tal-venturi bit-tnaqqis tal-gerżuma tal-venturi [Pa]

- (ii) Għas-sistemi tas-CFV biss, l- r_{CFV} għandu jiġi kkalkolat b'mod iterattiv permezz tal-ekwazzjoni (7-143):

$$r_{CFV}^{\frac{1-\gamma}{\gamma}} + \left(\frac{\gamma-1}{2} \right) \cdot \beta^4 \cdot r_{CFV}^{\frac{2}{\gamma}} = \frac{\gamma+1}{2} \quad (7-143)$$

- (d) Tista' ssir kwalunkwe waħda mis-suppożizzjonijiet simplifikanti tal-ekwazzjonijiet regolatorji li ġejjin, jew jista' jintuża għiduzzju inġineristiku tajjeb sabiex jiġu żviluppati valuri iktar xierqa għall-ittestjar:

- (i) Għall-ittestjar tal-emissjonijiet tul il-meded shaħ tal-gass tal-egżost mhux ittrattat, tal-gass tal-egżost dilwit u tal-arja ta' dilwizzjoni, jista' jiġi preżunt li t-tahlita ta' gassijiet se jkollha l-komportament ta' gass ideali: $Z = 1$;
- (ii) Għall-firxa shiħa tal-gass tal-egżost mhux ittrattat, jista' jiġi preżunt proporzjon kostanti ta' shanat speċifiċi ta' $\gamma = 1,385$;
- (iii) Għall-firxa shiħa tal-gass tal-egżost dilwit u tal-arja (pereżempju, arja ta' kalibrizzjoni jew arja ta' dilwizzjoni), jista' jiġi preżunt proporzjon kostanti ta' shanat speċifiċi ta' $\gamma = 1,399$;
- (iv) Għall-firxa shiħa tal-gass tal-egżost dilwit u tal-arja, il-massa molari tat-tahlita, M_{mix} [g/mol], tista' tiġi kkunsidrata bħala funzjoni biss tal-ammont ta' ilma fl-arja ta' dilwizzjoni jew fl-arja ta' kalibrizzjoni, x_{H_2O} , iddeterminata kif ġie deskritt fil-punt 3.3.2 u għandha tiġi kkalkolata permezz tal-ekwazzjoni (7-144):

$$M_{mix} = M_{air} \cdot (1 - x_{H_2O}) + M_{H_2O} \cdot (x_{H_2O}) \quad (7-144)$$

Fejn:

$$M_{arja} = 28,96559 \text{ g/mol}$$

$$M_{H_2O} = 18,01528 \text{ g/mol}$$

$$x_{H_2O} = \text{l-ammont ta' ilma fl-arja ta' dilwizzjoni jew fl-arja ta' kalibrizzjoni [mol/mol]}$$

- (v) Għall-firxa shiħa tal-gass tal-egzost dilwit u tal-arja, tista' tiġi preżunta massa molari kostanti tat-tahlita, M_{mix} , għall-kalibrazzjoni kollha u għall-ittestjar kollu sakemm il-massa molari preżunta ma tvarjax b'aktar minn ± 1 % mill-massa molari minima u massima stmati matul il-kalibrazzjoni u l-ittestjar. Din is-suppożizzjoni tista' ssir jekk jiġi żgurat biżżejjed kontroll tal-ammont ta' ilma fl-arja ta' kalibrazzjoni u fl-arja ta' dilwizzjoni, jew jekk jitneħħa biżżejjed ilma kemm mill-arja ta' kalibrazzjoni kif ukoll mill-arja ta' dilwizzjoni. It-tabella 7.6 tagħti eżempji ta' firxiet permissibbli tal-punt tan-nida tal-arja ta' dilwizzjoni kontra l-punt tan-nida tal-arja ta' kalibrazzjoni:

Tabella 7.6

Eżempji tal-punti tan-nida tal-arja ta' dilwizzjoni u tal-arja ta' kalibrazzjoni fejn tista' tiġi preżunta M_{mix} kostanti

Jekk il-kalibrazzjoni T_{dew} (°C) tkun..	tiġi preżunta l- M_{mix} kostanti (g/mol) li ġejja	għall-firxiet li ġejjin ta' T_{dew} (°C) waqt it-testijiet tal-emissjonijiet ^(a)
xott	28,96559	xott sa 18
0	28,89263	xott sa 21
5	28,86148	xott sa 22
10	28,81911	xott sa 24
15	28,76224	xott sa 26
20	28,68685	-8 sa 28
25	28,58806	12 sa 31
30	28,46005	23 sa 34

^(a) Firxa valida għall-ittestjar kollu tal-kalibrazzjoni u tal-emissjonijiet tul il-firxa ta' pressjoni atmosferika (80 000 sa 103 325) kPa.

3.9.4. Kalibrazzjoni tal-SSV

(a) Approċċ b'bażi molari. Sabiex jiġi kkalibrat miter tal-fluss tal-SSV, għandhom jittiehdu l-passi li ġejjin:

- (i) In-numru Reynolds, $Re^{\#}$, għal kull rata tal-fluss molari ta' referenza, għandu jiġi kkalkolat billi jintuża d-dijametru tal-gerżuma tal-venturi, d_t [ekwazzjoni (7-145)]. Minhabba li l-viskożità dinamika, μ , hija meħtieġa għall-komputazzjoni ta' $Re^{\#}$, jista' jintuża mudell ta' viskożità speċifiku sabiex tiġi ddeterminata μ għall-gass ta' kalibrazzjoni (generalment arja), permezz ta' ġudizzju inġineristiku tajjeb [ekwazzjoni (7-146)]. Inkella, jista' jintuża l-mudell ta' viskożità bi tliet koeffiċjenti ta' Sutherland għall-approssimazzjoni ta' μ (ara t-Tabella 7.7.):

$$Re^{\#} = \frac{4 \cdot M_{\text{mix}} \cdot \dot{n}_{\text{ref}}}{\pi \cdot d_t \cdot \mu} \quad (7-145)$$

Fejn:

d_t = id-dijametru tal-gerżuma tal-SSV [m]

M_{mix} = il-massa molari tat-tahlita [kg/mol]

\dot{n}_{ref} = ir-rata tal-fluss molari ta' referenza [mol/s]

u, bl-użu tal-mudell ta' viskożità bi tliet koeffiċjenti ta' Sutherland:

$$\mu = \mu_0 \left(\frac{T_{in}}{T_0} \right)^{\frac{3}{2}} \cdot \left(\frac{T_0 + S}{T_{in} + S} \right) \quad (7-146)$$

Fejn:

μ = Il-viskożità dinamika tal-gass ta' kalibrazzjoni [kg/(m · s)]

μ_0 = Il-viskożità ta' referenza ta' Sutherland [kg/(m · s)]

S = Il-kostant ta' Sutherland [K]

T_0 = it-temperatura ta' referenza ta' Sutherland [K]

T_{in} = it-temperatura assoluta fil-bokka tal-venturi [K]

Tabella 7.7

Parametri tal-mudell ta' viskożità bi tliet koeffiċjenti ta' Sutherland

Gass ^(a)	μ_0	T_0	S	Medda tat-temperatura fi hdan żball ta' ±2 %	Limitu tal-pressjoni
	kg/(m · s)	K	K	K	kPa
Arja	$1,716 \times 10^{-5}$	273	111	170 sa 1 900	≤ 1 800
CO ₂	$1,370 \times 10^{-5}$	273	222	190 sa 1 700	≤ 3 600
H ₂ O	$1,12 \times 10^{-5}$	350	1,064	360 sa 1 500	≤ 10 000
O ₂	$1,919 \times 10^{-5}$	273	139	190 sa 2 000	≤ 2 500
N ₂	$1,663 \times 10^{-5}$	273	107	100 sa 1 500	≤ 1 600

^(a) Għall-gassijiet puri, għandhom jintużaw biss parametri tabulati, kif ġew elenkati. Il-parametri sabiex jiġu kkalkolati l-viskożitajiet tat-tahlitiet ta' gassijiet ma għandhomx jiġu kkombinati.

- (ii) Għandha tinholq ekwazzjoni għal C_d kontra $Re^\#$, bl-użu ta' valuri f'pari ta' ($Re^\#$, C_d). C_d jiġi kkalkolat skont l-ekwazzjoni (7-140), b' C_f jinkiseb mill-ekwazzjoni (7-141), jew tista' tintuża kwalunkwe espressjoni matematika, inkluża serje polinomjali jew ta' potenzi. L-ekwazzjoni (7-147) hija eżempju ta' espressjoni matematika li tintuża b'mod komuni sabiex C_d jiġi relatat ma' $Re^\#$;

$$C_d = a_0 - a_1 \cdot \sqrt{\frac{10^6}{Re^\#}} \quad (7-147)$$

- (iii) Għandha ssir analiżi ta' rigressjoni tal-inqas kwadrati sabiex jiġu ddeterminati l-koeffiċjenti l-aktar addattati għall-ekwazzjoni u sabiex jiġu kkalkolati l-istatistika ta' rigressjoni tal-ekwazzjoni, l-iżball standard tal-istima SEE u l-koeffiċjent ta' determinazzjoni r^2 , skont l-Appendiċi 3;
- (iv) Jekk l-ekwazzjoni tissodisfa l-kriterji ta' $SEE < 0,5 \% n_{ref\ max}$ (jew $1E4I_{ref\ max}$) u $r^2 \geq 0,995$, l-ekwazzjoni tista' tintuża sabiex tiddetermina $s-C_d$ għat-testijiet tal-emissjonijiet, kif ġie deskritt fil-punt 3.6.3(b);

- (v) Jekk il-kriterji ta' *SEE* u ta' r^2 ma jiġux issodisfati, jista' jintuża ġudizzju ingineristiku tajjeb sabiex jithallew barra punti tad-dejta tal-kalibrazzjoni bil-ghan li tintlahaq konformità mal-istatistika ta' rigressjoni. Sabiex jiġu ssodisfati l-kriterji għandhom jintużaw mill-inqas seba' punti tad-dejta tal-kalibrazzjoni;
- (vi) Jekk bl-omissjoni tal-punti ma tinstabx soluzzjoni għall-valuri erratiċi, għandha tittiehed azzjoni korrettiva. Pereżempju, espressjoni matematika oħra għall-ekwazzjoni ta' C_d kontra $Re^{\#}$ għandha tintgħażel, it-tnixxijiet għandhom jiġu kkontrollati, jew il-proċess tal-kalibrazzjoni għandu jiġi rripetut. Jekk il-proċess ikollu jiġi rripetut, għandhom jiġu applikati tolleranzi iktar stretti għall-kejl u għandu jithalla iktar hin sabiex il-flussi jstabbilizzaw;
- (vii) Ladarba l-ekwazzjoni tissodisfa l-kriterji ta' rigressjoni, l-ekwazzjoni tista' tintuża biss sabiex jiġu ddeterminati r-rati tal-fluss li jkunu fil-firxa tar-rati tal-fluss ta' referenza li jintużaw sabiex jiġu ssodisfati l-kriterji ta' rigressjoni tal-ekwazzjoni ta' C_d kontra $Re^{\#}$.

3.9.5. Kalibrazzjoni tas-CFV

- (a) Uħud mill-miters tal-fluss tas-CFV jikkonsistu f'venturi wiehed, filwaqt li oħrajn jikkonsistu f'diversi venturis, fejn jintużaw kombinazzjonijiet differenti ta' venturis sabiex jiġu mkejla rati tal-fluss differenti. Għall-miters tal-fluss tas-CFV li jikkonsistu f'diversi venturis, tista' ssir jew il-kalibrazzjoni ta' kull venturi b'mod indipendenti sabiex jiġi ddeterminat koeffiċjent ta' rilaxx separat, C_d , għal kull venturi, jew inkella l-kalibrazzjoni ta' kull kombinazzjoni ta' venturis bhala venturi wiehed. Fil-każ fejn jiġu kkalibrati kombinazzjoni ta' venturis, is-somma tal-erjas tal-gerżuma tal-venturi attivi tintuża bhala A_v , l-għerq kwadrat tas-somma tal-kwadri tad-dijametri tal-gerżuma tal-venturi attivi jintuża bhala d_t u l-proporzjon tad-dijametri tal-gerżuma għad-dijametri tal-bokka tal-venturi jintuża bhala l-proporzjon tal-għerq kwadrat tas-somma tad-dijametri tal-gerżuma tal-venturi attivi (d_v) għad-dijametri tad-dahla komuni għall-venturis kollha (D). Sabiex jiġi ddeterminat is- C_d għal venturi wiehed jew għal kombinazzjoni wahda ta' venturis, għandhom jittiehdu l-passi li ġejjin:

- (i) Bid-dejta miġbura f'kull punt stabbilit tal-kalibrazzjoni, għandu jiġi kkalkolat C_d individwali għal kull punt bl-użu tal-ekwazzjoni (7-140);
- (ii) Il-medja u d-devjazzjoni standard tal-valuri kollha tas- C_d għandhom jiġu kkalkolati skont l-ekwazzjonijiet (7-155) u (7-156);
- (iii) Jekk id-devjazzjoni standard tal-valuri kollha tas- C_d tkun 0,3 % jew inqas tas- C_d medju, mela s- C_d medju għandu jintuża fl-ekwazzjoni (7-120) u s-CFV għandu jintuża biss sal-aktar r baxx imkejjel matul il-kalibrazzjoni;

$$r = 1 - (\Delta p/p_m) \quad (7-148)$$

- (iv) Jekk id-devjazzjoni standard tal-valuri kollha tas- C_d teċċedi 0,3 % tas- C_d medju, il-valuri tas- C_d li jikkorrispondu għall-punt tad-dejta miġbur fl-aktar r baxx imkejjel matul il-kalibrazzjoni għandhom jithallew barra;
- (v) Jekk in-numru tal-punti tad-dejta rimanenti jkun inqas minn sebgħa, għandha tittiehed azzjoni korrettiva billi d-dejta tal-kalibrazzjoni tiġi kkontrollata jew billi l-proċess ta' kalibrazzjoni jiġi rripetut. Jekk il-proċess ta' kalibrazzjoni jiġi rripetut, huwa rrakkomandat li jsiru kontrolli għal tnixxijiet, jiġu applikati tolleranzi iktar stretti għall-kejl u jithalla iktar hin sabiex il-flussi jstabbilizzaw;
- (vi) Jekk in-numru ta' valuri tas- C_d li jifdal ikun ta' sebgħa jew aktar, il-medja u d-devjazzjoni standard tal-valuri tas- C_d li jifdal għandhom jiġu kkalkolati mill-ġdid;
- (vii) Jekk id-devjazzjoni standard tal-valuri tas- C_d li jifdal tkun 0,3 % jew inqas tal-medja tas- C_d li jifdal, dak is- C_d medju għandu jintuża fl-ekwazzjoni (7-120) u għandhom jintużaw il-valuri tas-CFV biss sal-aktar r baxx assoċjat mas- C_d li jifdal;
- (viii) Jekk id-devjazzjoni standard tas- C_d li jifdal xorta teċċedi 0,3 % tal-medja tal-valuri tas- C_d li jifdal, għandhom jiġu mtennija l-passi stabbiliti fil-paragrafu (e) (4) sa (8) ta' dan il-punt.

Appendiċi 1

Korrezzjoni ghad-Deriva

1. Kamp ta' applikazzjoni u frekwenza

Il-kalkoli f'dan l-Appendiċi għandhom isiru sabiex jiġi ddeterminat jekk id-deriva tal-analizzatur tal-gass tinvalidax ir-riżultati ta' intervall tat-test. Jekk id-deriva ma tinvalidax ir-riżultati ta' intervall tat-test, ir-risponsi tal-analizzatur tal-gass fl-intervall tat-test għandhom jiġu kkoreġuti għad-deriva skont dan l-Appendiċi. Ir-risponsi tal-analizzatur tal-gass ikkoreġuti għad-deriva għandhom jintużaw fil-kalkoli sussegwenti kollha tal-emissjonijiet. Il-limitu aċċettabbli għad-deriva tal-analizzatur tal-gass matul intervall tat-test huwa speċifikat fil-punt 8.2.2.2 tal-Anness VI.

2. Prinċipji tal-korrezzjoni

Il-kalkoli f'dan l-Appendiċi jużaw ir-risponsi tal-analizzatur tal-gass għall-koncentrazzjonijiet żero u tar-regolar ta' referenza tal-gassijiet analitiċi, kif iddeterminati f' x_i hin qabel u wara intervall tat-test. Il-kalkoli jikkoreġu r-risponsi tal-analizzatur tal-gass li jkunu ġew irregistrati matul intervall tat-test. Il-korrezzjoni tkun ibbażata fuq ir-risponsi medji ta' analizzatur għall-gassijiet żero u tar-regolar ta' referenza, u tkun ibbażata fuq il-koncentrazzjonijiet ta' referenza tal-gassijiet żero u tar-regolar infushom. Il-validazzjoni u l-korrezzjoni għad-deriva għandhom isiru kif ġej:

3. Validazzjoni tad-deriva

Wara li jiġu applikati l-korrezzjonijiet l-oħrajn kollha — hliet il-korrezzjoni għad-deriva — għas-sinjali kollha tal-analizzatur tal-gass, l-emissjonijiet speċifiċi għall-brejk għandhom jiġu kkalkolati skont il-punt 3.8. Imbagħad, is-sinjali kollha tal-analizzatur tal-gass għandhom jiġu kkoreġuti għad-deriva skont dan l-Appendiċi. L-emissjonijiet speċifiċi għall-brejk għandhom jiġu kkalkolati mill-ġdid billi jintużaw is-sinjali kollha tal-analizzatur tal-gass ikkoreġuti għad-deriva. Ir-riżultati tal-emissjonijiet speċifiċi għall-brejk għandhom jiġu vvalidati u rrapportati qabel u wara l-korrezzjoni għad-deriva skont il-punt 8.2.2.2 tal-Anness VI.

4. Korrezzjoni ghad-deriva

Is-sinjali kollha tal-analizzatur tal-gass għandhom jiġu kkoreġuti kif ġej:

- (a) Kull koncentrazzjoni rreġistrata, x_i , għandha tiġi kkoreġuta għal kampjunar kontinwu jew għal kampjunar bil-lott, \bar{x} ;
- (b) Il-korrezzjoni għad-deriva għandha tiġi kkalkolata permezz tal-ekwazzjoni (7-149):

$$x_{\text{idriftkor}} = x_{\text{refzero}} + (x_{\text{refspan}} - x_{\text{refzero}}) \frac{2x_i - (x_{\text{prezero}} + x_{\text{postzero}})}{(x_{\text{prespan}} + x_{\text{postspan}}) - (x_{\text{prezero}} + x_{\text{postzero}})} \quad (7-149)$$

Fejn:

- $x_{\text{idriftkor}}$ = il-koncentrazzjoni korretta għad-deriva [$\mu\text{mol/mol}$]
- x_{refzero} = il-koncentrazzjoni ta' referenza tal-gass żero, li generalment tkun żero, sakemm ma tkunx maghrufa li hija xort'ohra [$\mu\text{mol/mol}$]
- x_{refspan} = il-koncentrazzjoni ta' referenza tal-gass tar-regolar [$\mu\text{mol/mol}$]
- x_{prespan} = ir-rispons tal-analizzatur tal-gass fl-intervall ta' qabel it-test għall-koncentrazzjoni tal-gass żero [$\mu\text{mol/mol}$]
- x_{postspan} = ir-rispons tal-analizzatur tal-gass fl-intervall ta' wara t-test għall-koncentrazzjoni tal-gass żero [$\mu\text{mol/mol}$]
- x_i , jew \bar{x} = il-koncentrazzjoni rreġistrata, jiġifieri mkejla, waqt it-test, qabel korrezzjoni tad-deriva [$\mu\text{mol/mol}$]
- x_{prezero} = ir-rispons tal-analizzatur tal-gass fl-intervall ta' qabel it-test għall-koncentrazzjoni tal-gass żero [$\mu\text{mol/mol}$]
- x_{postzero} = ir-rispons tal-analizzatur tal-gass fl-intervall ta' wara t-test għall-koncentrazzjoni tal-gass żero [$\mu\text{mol/mol}$]

- (c) Għal kwalunke koncentrazzjoni fl-intervall ta' qabel it-test, għandhom jintużaw il-koncentrazzjonijiet li jkunu ġew iddeterminati l-iktar reċenti qabel l-intervall tat-test. Għal uhud mill-intervalli tat-test, l-iktar koncentrazzjoni riċenti ta' qabel iż-żero jew ta' qabel ir-regolar setgħet sehhet qabel intervall tat-test precedenti wiehed jew aktar;

- (d) Għal kwalunkwe konċentrazzjoni fl-intervall ta' wara t-test, għandhom jintużaw il-konċentrazzjonijiet li jkunu ġew iddeterminati l-aktar reċenti wara l-intervall tat-test. Għal uħud mill-intervalli tat-test, l-aktar konċentrazzjoni riċenti ta' wara ż-żero jew ta' wara r-regolar setgħet kienet wara intervall tat-test sussegwenti wiehed jew aktar;
- (e) Jekk kwalunkwe rispons tal-analizzatur fl-intervall ta' qabel it-test għall-konċentrazzjoni tal-gass tar-regolar, x_{prespan} , ma jiġix irreġistrat, x_{prespan} għandu jiġi ssettjat fuq valur daqs il-konċentrazzjoni ta' referenza tal-gass tar-regolar: $x_{\text{prespan}} = x_{\text{refspan}}$;
- (f) Jekk kwalunkwe rispons tal-analizzatur fl-intervall ta' qabel it-test għall-konċentrazzjoni tal-gass żero, x_{prezero} , ma jiġix irreġistrat, x_{prezero} għandu jiġi ssettjat fuq valur daqs il-konċentrazzjoni ta' referenza tal-gass żero: $x_{\text{prezero}} = x_{\text{refzero}}$;
- (g) Ġeneralment, il-konċentrazzjoni ta' referenza tal-gass żero, x_{refzero} , tkun ta' żero: $x_{\text{refzero}} = 0 \mu\text{mol/mol}$. Madankollu, f'xi każijiet, jista' jkun magħruf li x_{refzero} jkollha konċentrazzjoni li ma tkunx ta' żero. Pereżempju, jekk analizzatur tas-CO₂ jiġi azzerat bl-użu tal-arja ambjentali, tista' tintuża l-konċentrazzjoni prestabbilita ta' CO₂ fl-arja ambjentali, li hija ta' 375 $\mu\text{mol/mol}$. F'dan il-każ, $x_{\text{refzero}} = 375 \mu\text{mol/mol}$. Meta analizzatur jiġi azzerat billi tintuża x_{refzero} li ma tkunx ta' żero, l-analizzatur għandu jiġi ssettjat sabiex jipproduċi l-konċentrazzjoni proprja ta' xrefzero. Pereżempju, jekk $x_{\text{refzero}} = 375 \mu\text{mol/mol}$, l-analizzatur għandu jiġi ssettjat sabiex jipproduċi valur ta' 375 $\mu\text{mol/mol}$ meta l-gass żero ikun qed jiċċirkola lejn l-analizzatur.
-

Appendici 2

Kontroll tal-Fluss tal-Karbonju

1. Introduzzjoni

Il-karbonju kollu fil-gass tal-egzost, hliet parti żgħira minnu, ġej mill-fjuwil, u kollu hliet parti minima minnu jidher fil-gass tal-egzost bhala CO₂. Din hija l-bażi għal kontroll ta' verifika tas-sistema bbażat fuq il-kejl tas-CO₂. Fil-każ ta' magni SI mingħajr kontroll tal-proporzjon tal-arja żejda λ jew magni SI li jithaddmu barra l-firxa 0,97 ≤ λ ≤ 1,03, il-proċedura għandha tinkludi wkoll il-kejl tal-HC u tas-CO.

Il-fluss tal-karbonju fis-sistemi ta' kejl tal-gass tal-egzost huwa determinat mir-rata tal-fluss tal-fjuwil. Il-fluss tal-karbonju f'diversi punti ta' kampjunar fis-sistemi ta' kampjunar tal-emissjonijiet u tal-partikuli jiġi ddeterminat mill-koncentrazzjonijiet ta' CO₂ (jew CO₂, HC u CO) u r-rati ta' fluss tal-gass f'dawk il-punti.

F'dan is-sens, il-magna tipprovdi sors magħruf ta' fluss ta' karbonju u l-osservazzjoni tal-istess fluss ta' karbonju fil-pajp tal-egzost u fl-iżbokk tas-sistema ta' kampjunar tal-PM bi fluss parzjali tivverifika l-integrità tat-tnixxija u l-akkuratezza tal-kejl tal-fluss. Dan il-kontroll għandu l-vantaġġ li l-komponenti jithaddmu fil-kundizzjonijiet proprji tat-test tal-magna fir-rigward tat-temperatura u l-fluss.

Il-figura 7.1 turi l-punti ta' kampjunar fejn għandhom jiġu kkontrollati l-flussi tal-karbonju. L-ekwazzjonijiet speċifiċi għall-flussi tal-karbonju f'kull wiehed mill-punti tal-kampjun huma mogħtija fil-punti li ġejjin.

Figura 7.1

Punti tal-kejl għall-kontroll tal-fluss tal-karbonju

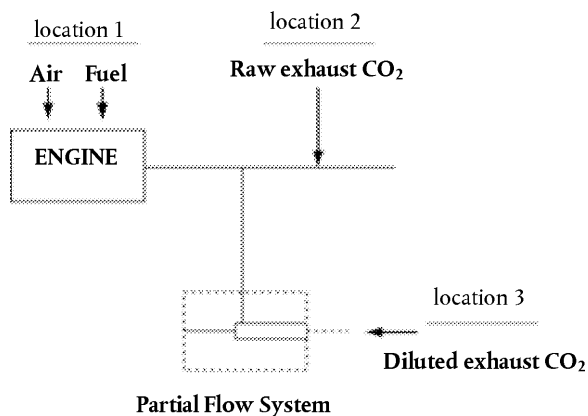

2. Rata ta' fluss tal-karbonju fil-magna (post 1)

Ir-rata tal-fluss tal-massa tal-karbonju fil-magna q_{mCF} [kg/s] għal fjuwil għandha tiġi kkalkolata permezz tal-ekwazzjoni (7-150):

$$q_{mCF} = \frac{12,011}{12,011 + \alpha + 15,9994 \cdot \epsilon} \cdot g_{mf} \quad (7-150)$$

Fejn:

$$q_{mf} = \text{ir-rata ta' fluss tal-massa ta' fjuwil [kg/s]}$$

3. Rata ta' fluss tal-karbonju fil-gass tal-egżost mhux ittrattat (post 2)

3.1. Abbażi tas-CO₂

Ir-rata tal-fluss tal-massa tal-karbonju fil-pajp tal-egżost tal-magna q_{mCe} [kg/s] għandha tiġi ddeterminata mill-koncentrazzjoni mhux ittrattata tas-CO₂ u mir-rata tal-fluss tal-massa tal-gass tal-egżost permezz tal-ekwazzjoni (7-151):

$$q_{mCe} = \left(\frac{c_{CO_2,r} - c_{CO_2,a}}{100} \right) \cdot q_{mew} \cdot \frac{12,011}{M_e} \quad (7-151)$$

fejn:

$c_{CO_2,r}$ = il-koncentrazzjoni niedja ta' CO₂ fil-gass tal-egżost mhux ittrattat [%]

$c_{CO_2,a}$ = il-koncentrazzjoni niedja ta' CO₂ fl-arja ambjentali [%]

q_{mew} = ir-rata tal-fluss tal-massa tal-gass tal-egżost fuq bażi niedja [kg/s]

M_e = il-massa molari tal-gass tal-egżost [g/mol]

Jekk is-CO₂ jiġi mkejje fuq bażi xotta, huwa għandu jiġi kkonvertit f'bażi niedja skont il-punt 2.1.3 jew il-punt 3.5.2.

3.2. Abbażi ta' CO₂, HC u CO

Bħala alternattiva għat-tweġiq tal-kalkolu bbażat biss fuq is-CO₂ fil-punt 3.1, ir-rata tal-fluss tal-massa ta' karbonju fil-pajp tal-egżost tal-magna q_{mCe} [kg/s] għandha tiġi ddeterminata mill-koncentrazzjoni mhux ittrattata ta' CO₂, HC u CO u mir-rata tal-fluss tal-massa tal-gass tal-egżost permezz tal-ekwazzjoni (7-152):

$$q_{mCe} = \left(\frac{c_{CO_2,r} - c_{CO_2,a}}{100} + \frac{c_{THC(C1),r} - c_{THC(C1),a}}{100} + \frac{c_{CO,r} - c_{CO,a}}{100} \right) \cdot q_{mew} \cdot \frac{12,011}{M_e} \quad (7-152)$$

Fejn:

$c_{CO_2,r}$ = il-koncentrazzjoni niedja ta' CO₂ fil-gass tal-egżost mhux ittrattat [%]

$c_{CO_2,a}$ = il-koncentrazzjoni niedja ta' CO₂ fl-arja ambjentali [%]

$c_{THC(C1),r}$ = il-koncentrazzjoni ta' THC(C1) fil-gass tal-egżost mhux ittrattat [%]

$c_{THC(C1),a}$ = il-koncentrazzjoni ta' THC(C1) fl-arja ambjentali [%]

$c_{CO,r}$ = il-koncentrazzjoni niedja ta' CO fil-gass tal-egżost mhux ittrattat [%]

$c_{CO,a}$ = il-koncentrazzjoni niedja ta' CO fl-arja ambjentali [%]

q_{mew} = ir-rata tal-fluss tal-massa tal-gass tal-egżost fuq bażi niedja [kg/s]

M_e = il-massa molari tal-gass tal-egżost [g/mol]

Jekk is-CO₂ jew is-CO jiġu mkejja fuq bażi xotta, huma għandhom jiġu kkonvertiti f'bażi niedja skont il-punt 2.1.3 jew il-punt 3.5.2.

4. Rata ta' fluss tal-karbonju fis-sistema ta' dilwizzjoni (post 3)

4.1. Abbażi tas-CO₂

Għas-sistema ta' dilwizzjoni bi fluss parzjali, għandu jitqies ukoll il-proporzjon ta' separazzjoni. Ir-rata tal-fluss tal-karbonju f'sistema ta' dilwizzjoni ekwivalenti q_{mCp} [kg/s] (b'ekwivalenti f'isser ekwivalenti għal sistema bi fluss shih fejn il-fluss totali jiġi dilwit) għandha tiġi ddeterminata mill-koncentrazzjoni dilwita tas-CO₂, mir-rata tal-fluss tal-massa tal-gass tal-egżost u mir-rata tal-fluss tal-kampjun; l-ekwazzjoni l-ġdida (7-153) hija identika għall-ekwazzjoni (7-151), fejn hija ssupplimentata biss bil-fattur ta' dilwizzjoni.

$$q_{mCp} = \left(\frac{c_{CO_2,d} - c_{CO_2,a}}{100} \right) \cdot q_{mew} \cdot \frac{12,011}{M_e} \cdot \frac{q_{mdew}}{q_{mp}} \quad (7-153)$$

Fejn:

$c_{CO_2,d}$ = il-koncentrazzjoni niedja ta' CO₂ fil-gass tal-egżost dilwit fl-izbokk tal-mina tad-dilwizzjoni [%]

$c_{CO_2,a}$ = il-koncentrazzjoni niedja ta' CO₂ fl-arja ambjentali [%]

q_{mdew} = il-fluss tal-kampjun dilwit fis-sistema ta' dilwizzjoni bi fluss parzjali [kg/s]

q_{mew} = ir-rata tal-fluss tal-massa tal-gass tal-egżost fuq bażi niedja [kg/s]

q_{mp} = il-fluss tal-kampjun tal-gass tal-egżost fis-sistema ta' dilwizzjoni bi fluss parzjali [kg/s]

M_e = il-massa molari tal-gass tal-egżost [g/mol]

Jekk is-CO₂ jiġi mkejjejl fuq bażi xotta, huwa għandu jiġi kkonvertit f'bażi niedja skont il-punt 2.1.3 jew il-punt 3.5.2.

4.2. Abbażi ta' CO₂, HC u CO

Għas-sistema ta' dilwizzjoni bi fluss parzjali, għandu jitqies ukoll il-proporzjon ta' separazzjoni. Bħala alternattiva għat-tweqqi tal-kalkolu bbażat biss fuq is-CO₂ kif stabbilit fil-punt 4.1, ir-rata tal-fluss tal-karbonju f'sistema ta' dilwizzjoni ekwivalenti q_{mCp} [kg/s] (b'ekwivalenti f'isser ekwivalenti għal sistema bi fluss shih fejn il-fluss totali jiġi dilwit) għandha tiġi ddeterminata mill-koncentrazzjonijiet dilwiti ta' CO₂, HC u CO, mir-rata tal-fluss tal-massa tal-gass tal-egżost u mir-rata tal-fluss tal-kampjun; l-ekwazzjoni l-ġdida (7-154) hija identika għall-ekwazzjoni (7-152), fejn hija ssupplimentata biss bil-fattur ta' dilwizzjoni.

$$q_{mCe} = \left(\frac{c_{CO_2,d} - c_{CO_2,a}}{100} + \frac{c_{THC(C1),d} - c_{THC(C1),a}}{100} + \frac{c_{CO,d} - c_{CO,a}}{100} \right) \cdot q_{mew} \cdot \frac{12,011}{M_e} \cdot \frac{q_{mdew}}{q_{mp}} \quad (7-154)$$

Fejn:

$c_{CO_2,d}$ = il-koncentrazzjoni niedja ta' CO₂ fil-gass tal-egżost dilwit fl-izbokk tal-mina tad-dilwizzjoni [%]

$c_{CO_2,a}$ = il-koncentrazzjoni niedja ta' CO₂ fl-arja ambjentali [%]

$c_{THC(C1),d}$ = il-koncentrazzjoni ta' THC(C1) fil-gass tal-egżost dilwit fl-izbokk tal-mina tad-dilwizzjoni [%]

$c_{THC(C1),a}$ = il-koncentrazzjoni ta' THC(C1) fl-arja ambjentali [%]

$c_{CO,d}$ = il-koncentrazzjoni niedja ta' CO fil-gass tal-egżost dilwit fl-izbokk tal-mina tad-dilwizzjoni [%]

$c_{CO,a}$ = il-koncentrazzjoni niedja ta' CO fl-arja ambjentali [%]

- q_{mdew} = il-fluss tal-kampjun dilwit fis-sistema ta' dilwizzjoni bi fluss parzjali [kg/s]
- q_{mew} = ir-rata tal-fluss tal-massa tal-gass tal-egżost fuq bażi niedja [kg/s]
- q_{mp} = il-fluss tal-kampjun tal-gass tal-egżost fis-sistema ta' dilwizzjoni bi fluss parzjali [kg/s]
- M_e = il-massa molari tal-gass tal-egżost [g/mol]

Jekk is-CO₂ jew is-CO jiġu mkejla fuq bażi xotta, huma għandhom jiġu kkonvertiti f'bażi niedja skont il-punt 2.1.3 jew il-punt 3.5.2 ta' dan l-Anness.

5. **Kalkolu tal-massa molari tal-gass tal-egżost**

Il-massa molari tal-gass tal-egżost għandha tiġi kkalkolata permezz tal-ekwazzjoni (7-13) (ara l-punt 2.1.5.2 ta' dan l-Anness).

Inkella, jistgħu jintużaw il-mases molari li ġejjin tal-gass tal-egżost:

$$M_e \text{ (dizil)} = 28,9 \text{ g/mol}$$

$$M_e \text{ (LPG)} = 28,6 \text{ g/mol}$$

$$M_e \text{ (Gass naturali/bijometan)} = 28,3 \text{ g/mol}$$

$$M_e \text{ (Petrol)} = 29,0 \text{ g/mol}$$

Appendici 3

L-istatistika

1. Medja aritmetika

Il-medja aritmetika, \bar{y} , għandha tiġi kkalkolata permezz tal-ekwazzjoni (7-155):

$$\bar{y} = \frac{\sum_{i=1}^N y_i}{N} \quad (7-155)$$

2. Devjazzjoni standard

Id-devjazzjoni standard għal kampjun mhux ippreġudikat (eż, $N-1$), σ , għandha tiġi kkalkolata permezz tal-ekwazzjoni (7-156):

$$\sigma_y = \sqrt{\frac{\sum_{i=1}^N (y_i - \bar{y})^2}{(N-1)}} \quad (7-156)$$

3. Gherq kwadrat tal-medja

L-gherq kwadrat tal-medja, rms_y , għandu jiġi kkalkolat permezz tal-ekwazzjoni (7-157):

$$rms_y = \sqrt{\frac{1}{N} \sum_{i=1}^N y_i^2} \quad (7-157)$$

4. Test t

Għandu jiġi ddeterminat jekk id-dejta tgħaddix minn test t permezz tal-ekwazzjonijiet li ġejjin u t-Tabella 7.8:

(a) Għal test t mhux f'par, l-istatistika t u n -numru ta' gradi ta' libertà tagħha, v , għandhom jiġu kkalkolati permezz tal-ekwazzjonijiet (7-158) u (7-159):

$$t = \frac{|\bar{y}_{\text{ref}} - \bar{y}|}{\sqrt{\frac{\sigma_{\text{ref}}^2}{N_{\text{ref}}} + \frac{\sigma_y^2}{N}}} \quad (7-158)$$

$$v = \frac{\left(\frac{\sigma_{\text{ref}}^2}{N_{\text{ref}}} + \frac{\sigma_y^2}{N}\right)^2}{\frac{(\sigma_{\text{ref}}^2/N_{\text{ref}})^2}{N_{\text{ref}}-1} + \frac{(\sigma_y^2/N)^2}{N-1}} \quad (7-159)$$

(b) Għal test t f'par, l-istatistika t u n -numru ta' gradi ta' libertà tagħha, v , għandhom jiġu kkalkolati permezz tal-ekwazzjoni (7-160), fejn għandu jiġi nnotat li ϵ_i huma l-iżbalji (eż, differenzi) bejn kull par ta' y_{ref} u y_i :

$$t = \frac{|\bar{\epsilon}| \cdot \sqrt{N}}{\sigma_{\epsilon}} \quad v = N - 1 \quad (7-160)$$

- (c) It-Tabella 7.8 għandha tintuża sabiex il-valuri ta' t jitqabblu mal-valuri ta' t_{crit} ittabulati kontra n -numru ta' gradi ta' libertà. Jekk t tkun inqas minn t_{crit} , mela t tgħaddi mit-test t .

Tabella 7.8

Valuri kritiċi ta' t kontra n -numru ta' gradi ta' libertà, v

v	Kunfidenza	
	90 %	95 %
1	6,314	12,706
2	2,920	4,303
3	2,353	3,182
4	2,132	2,776
5	2,015	2,571
6	1,943	2,447
7	1,895	2,365
8	1,860	2,306
9	1,833	2,262
10	1,812	2,228
11	1,796	2,201
12	1,782	2,179
13	1,771	2,160
14	1,761	2,145
15	1,753	2,131
16	1,746	2,120
18	1,734	2,101
20	1,725	2,086
22	1,717	2,074
24	1,711	2,064
26	1,706	2,056
28	1,701	2,048
30	1,697	2,042
35	1,690	2,030
40	1,684	2,021
50	1,676	2,009
70	1,667	1,994
100	1,660	1,984
1000+	1,645	1,960

Sabiex jiġu stabbiliti l-valuri li ma ntwerewx hawnhekk għandha tintuża interpolazzjoni lineari.

5. Test F

L-istatistika F għandha tiġi kkalkolata permezz tal-ekwazzjoni (7-161):

$$F_y = \frac{\sigma_y^2}{\sigma_{\text{ref}}^2} \quad (7-161)$$

- (a) Għal test F b'kunfidenza ta' 90 %, it-Tabella 7.9 tintuża sabiex il-valuri ta' F jitqabblu mal-valuri ta' $F_{\text{crit}90}$ ittabulati kontra $(N-1)$ u $(N_{\text{ref}}-1)$. Jekk F tkun inqas minn $F_{\text{crit}90}$, mela F tghaddi mit-test F b'kunfidenza ta' 90 %;
- (b) Għal test F b'kunfidenza ta' 95 %, it-Tabella 7.10 tintuża sabiex il-valuri ta' F jitqabblu mal-valuri ta' $F_{\text{crit}95}$ ittabulati kontra $(N-1)$ u $(N_{\text{ref}}-1)$. Jekk F tkun inqas minn $F_{\text{crit}95}$, mela F tghaddi mit-test F b'kunfidenza ta' 95 %.

6. Inklinazzjoni

L-inklinazzjoni tar-rigressjoni tal-inqas kwadrati, a_{1y} , għandha tiġi kkalkolata permezz tal-ekwazzjoni (7-162):

$$a_{1y} = \frac{\sum_{i=1}^N (y_i - \bar{y}) \cdot (y_{\text{ref}i} - \bar{y}_{\text{ref}})}{\sum_{i=1}^N (y_{\text{ref}i} - \bar{y}_{\text{ref}})^2} \quad (7-162)$$

7. Intercettazzjoni

L-intercettazzjoni tar-rigressjoni tal-inqas kwadrati, a_{0y} , għandha tiġi kkalkolata permezz tal-ekwazzjoni (7-163):

$$a_{0y} = \bar{y} - (a_{1y} \cdot \bar{y}_{\text{ref}}) \quad (7-163)$$

8. Stima standard tal-iżball

L-istima standard tal-iżball, SEE , għandha tiġi kkalkolata permezz tal-ekwazzjoni (7-164):

$$SEE_y = \sqrt{\frac{\sum_{i=1}^N [y_i - a_{0y} - (a_{1y} \cdot y_{\text{ref}i})]^2}{N - 2}} \quad (7-164)$$

9. Koeffiċjent tad-determinazzjoni

Il-koeffiċjent tad-determinazzjoni, r^2 , għandu jiġi kkalkolat permezz tal-ekwazzjoni (7-165):

$$r_y^2 = 1 - \frac{\sum_{i=1}^N [y_i - a_{0y} - (a_{1y} \cdot y_{\text{ref}i})]^2}{\sum_{i=1}^N [y_i - \bar{y}]^2} \quad (7-165)$$

*Appendici 4***FORMULA TAL-GRAVITÀ INTERNAZZJONALI TAL-1980**

L-aċċellerazzjoni tal-gravità tad-dinja, a_g , tvarja skont il-post u a_g ghandha tiġi kkalkolata għal latitudni rispettiva, permezz tal-ekwazzjoni (7-166):

$$a_g = 9,7803267715 [1 + 5,2790414 \times 10^{-3} \sin^2 \vartheta + 2,32718 \times 10^{-5} \sin^4 \vartheta + 1,262 \times 10^{-7} \sin^6 \vartheta + 7 \times 10^{-10} \sin^8 \vartheta] \quad (7-166)$$

Fejn:

ϑ = Gradi tal-latitudni tat-tramuntana jew tan-nofinshar

Appendiċi 5

Kalkolu tan-numru ta' partikuli

1. Determinazzjoni tan-numri ta' partikuli

1.1. Allinjament tal-hin

Għas-sistemi ta' dilwizzjoni bi fluss parzjali, il-hin ta' residenza fil-kampjunar ta' numru ta' partikuli u s-sistema ta' kejl għandhom jitqiesu bl-allinjament tal-hin tas-sinjali tan-numru ta' partikuli maċ-ċiklu tat-test u r-rata tal-fluss tal-massa tal-gass tal-egżost skont il-proċedura fil-punt 8.2.1.2 tal-Anness VI. Il-hin ta' trasformazzjoni tal-kampjunar tan-numru ta' partikuli u s-sistema ta' kejl għandu jiġi ddeterminat skont il-punt 2.1.3.7 tal-Appendiċi 1 tal-Anness VI.

1.2. Id-determinazzjoni tan-numri ta' partikuli għaċ-ċikli tat-test tranzitorji (NRTC u LSI-NRTC) u RMC b'sistema ta' dilwizzjoni bi fluss parzjali

Meta l-kampjuni tan-numri ta' partikuli jittiehdu bl-użu ta' sistema ta' dilwizzjoni bi fluss parzjali skont l-ispeċifikazzjonijiet stabbiliti fil-punt 9.2.3 tal-Anness VI, in-numru ta' partikuli emessi matul iċ-ċiklu tat-test għandu jiġi kkalkolat permezz tal-ekwazzjoni (7-167):

$$N = \frac{m_{df}}{1,293} \cdot k \cdot \bar{c}_s \cdot \bar{f}_r \cdot 10^6 \quad (7-167)$$

Fejn:

N huwa n-numru ta' partikuli emessi matul iċ-ċiklu tat-test, [# / test],

m_{df} hija l-massa ta' gass tal-egżost dilwit ekwivalenti matul iċ-ċiklu, iddeterminata permezz tal-ekwazzjoni (7-45) (il-punt 2.3.1.1.2.), [kg / test],

k hija l-fattur ta' kalibrazzjoni għall-korrezzjoni tal-kejl tal-għadd tan-numru tal-partikuli għal-livell tal-istrument ta' referenza fejn dan ma jkunx applikat internament fl-għadd tan-numru tal-partikuli. Meta l-fattur ta' kalibrazzjoni jiġi applikat internament fl-għadd tan-numru tal-partikuli, valur ta' 1 għandu jintuża għal k fl-ekwazzjoni (7-167),

\bar{c}_s hija l-konċentrazzjoni medja ta' partikuli mill-gass tal-egżost dilwit ikkoreġuta għall-kundizzjonijiet standard (273,2 K u 101,33 kPa), partikuli għal kull ċentimetru kubu,

\bar{f}_r huwa l-fattur ta' tnaqqis tal-konċentrazzjoni medja ta' partikuli tas-separatur tal-partikuli volatili speċifiku għall-konfigurazzjonijiet tad-dilwizzjoni użati għat-test.

bi

$$\bar{c}_s = \frac{\sum_{i=1}^{i=n} c_{s,i}}{n} \quad (7-168)$$

Fejn:

$c_{s,i}$ huwa kejl diskret tal-konċentrazzjoni ta' partikuli fil-gass tal-egżost dilwit mill-apparat għall-għadd ta' partikuli, ikkoreġut għal koinċidenza u għall-kundizzjonijiet standard (273,2 K u 101,33 kPa), partikuli għal kull ċentimetru kubu,

n huwa n-numru ta' kejl tal-konċentrazzjoni tal-partikuli mehud matul durata tat-test.

1.3. Id-determinazzjoni tan-numri ta' partikuli għaċ-ċikli tat-test tranzitorji (NRTC u LSI-NRTC) u RMC b'sistema ta' dilwizzjoni bi fluss shih

Meta l-kampjuni tan-numri ta' partikuli jittiehdu bl-użu ta' sistema ta' dilwizzjoni bi fluss shih skont l-ispeċifikazzjonijiet stabbiliti fil-punt 9.2.2 tal-Anness VI, in-numru ta' partikuli emessi matul iċ-ċiklu tat-test għandu jiġi kkalkolat permezz tal-ekwazzjoni (7-169):

$$N = \frac{m_{df}}{1,293} \cdot k \cdot \bar{c}_s \cdot \bar{f}_r \cdot 10^6 \quad (7-169)$$

Fejn:

- N huwa n-numru ta' partikuli emessi matul iċ-ċiklu tat-test, [# / test],
- m_{ed} huwa l-fluss totali tal-gass tal-egżost dilwit matul iċ-ċiklu, ikkalkolat skont kwalunkwe wiehed mill-metodi deskritti fil-punti 2.2.4.1. sa 2.2.4.3, tal-Anness VII, kg/test,
- k huwa l-fattur ta' kalibrazzjoni li jikkoreġi l-kejl tal-apparat għall-għadd tan-numru ta' partikuli għal-livell tal-istrument ta' referenza meta dan ma jkunx applikat internament fi hdan l-apparat għall-għadd tan-numru ta' partikuli. Meta l-fattur ta' kalibrazzjoni jiġi applikat internament fi hdan l-apparat għall-għadd tan-numru ta' partikuli, għandu jintuża valur ta' 1 għal k fl-ekwazzjoni (7-169),
- \bar{c}_s hija l-koncentrazzjoni medja ta' partikuli mill-gass tal-egżost dilwit ikkoreġuta għall-kundizzjonijiet standard (273,2 K u 101,33 kPa), partikuli għal kull ċentimetru kubu,
- \bar{f}_r huwa l-fattur ta' tnaqqis tal-koncentrazzjoni medja ta' partikuli tas-separatur tal-partikuli volatili speċifiku għall-konfigurazzjonijiet tad-dilwizzjoni użati għat-test.

bi

$$\bar{c} = \frac{\sum_{i=1}^{i=n} c_{s,i}}{n} \quad (7-170)$$

Fejn:

- $c_{s,i}$ huwa kejl diskret tal-koncentrazzjoni ta' partikuli fl-egżost tal-gass dilwit mill-apparat għall-għadd ta' partikuli, ikkoreġut għal koinċidenza u għall-kundizzjonijiet standard (273,2 K u 101,33 kPa), partikuli għal kull ċentimetru kubu,
- n huwa n-numru ta' kejl tal-koncentrazzjoni tal-partikuli meħud matul durata tat-test

1.4. Id-determinazzjoni tan-numri ta' partikuli għaċ-ċikli b'modalitajiet diskreti b'sistema ta' dilwizzjoni bi fluss parzjali

Meta l-kampjuni tan-numri ta' partikuli jittiehdu bl-użu ta' sistema ta' dilwizzjoni bi fluss parzjali skont l-ispeċifikazzjonijiet stabbiliti fil-punt 9.2.3 tal-Anness VI, ir-rata tal-emissjoni ta' partikuli matul kull modalità diskreta individwali għandha tiġi kkalkolata permezz tal-ekwazzjoni (7-171) bl-użu tal-valuri medji għall-modalità:

$$\dot{N} = \frac{q_{medf}}{1,293} \times k \times \bar{c}_s \times \bar{f}_r \times 10^6 \times 3600 \quad (7-171)$$

Fejn:

- \dot{N} hija r-rata tal-emissjoni ta' partikuli matul il-modalità diskreta individwali, [# / h],
- q_{medf} hija r-rata tal-fluss tal-massa tal-egżost dilwit ekwivalenti fuq bażi niedja matul il-modalità diskreta individwali, iddeterminata skont l-ekwazzjoni (7-51) (il-punt 2.3.2.1.), [kg/s],
- k huwa l-fattur ta' kalibrazzjoni li jikkoreġi l-kejl tal-apparat għall-għadd tan-numru ta' partikuli għal-livell tal-istrument ta' referenza meta dan ma jkunx applikat internament fi hdan l-apparat għall-għadd tan-numru ta' partikuli. Meta l-fattur ta' kalibrazzjoni jiġi applikat internament fi hdan l-apparat għall-għadd tan-numru ta' partikuli, għandu jintuża valur ta' 1 għal k fl-ekwazzjoni (1-171),
- \bar{c}_s hija l-koncentrazzjoni medja ta' partikuli mill-gass tal-egżost dilwit matul il-modalità diskreta individwali ikkoreġuta għall-kundizzjonijiet standard (273,2 K u 101,33 kPa), partikuli għal kull ċentimetru kubu,
- \bar{f}_r huwa l-fattur ta' tnaqqis tal-koncentrazzjoni medja ta' partikuli tas-separatur tal-partikuli volatili speċifiku għall-konfigurazzjonijiet tad-dilwizzjoni użati għat-test.

bi

$$\bar{c}_s = \frac{\sum_{i=1}^{i=n} c_{s,i}}{n} \quad (7-172)$$

Fejn:

$c_{s,i}$ huwa kejl diskret tal-koncentrazzjoni ta' partikuli fl-egżost tal-gass dilwit mill-apparat għall-ghadd ta' partikuli, ikkoreġut għal koinċidenza u għall-kundizzjonijiet standard (273,2 K u 101,33 kPa), partikuli għal kull ċentimetru kubu,

n huwa n-numru ta' kejl tal-koncentrazzjoni tal-partikuli mehud matul il-perjodu ta' kampjunar b'modalità diskreta individwali

1.5. Id-determinazzjoni tan-numri ta' partikuli għaċ-ċikli b'modalitajiet diskreti b'sistema ta' dilwizzjoni bi fluss shih

Meta l-kampjuni tan-numri ta' partikuli jittiehdu bl-użu ta' sistema ta' dilwizzjoni bi fluss shih skont l-ispeċifikazzjonijiet stabbiliti fil-punt 9.2.2 tal-Anness VI, ir-rata tal-emissjoni ta' partikuli matul kull modalità diskreta individwali għandha tiġi kkalkolata permezz tal-ekwazzjoni (7-173) bl-użu tal-valuri medji għall-modalità:

$$\dot{N} = \frac{q_{mdew}}{1,293} \times k \times \bar{c}_s \times \bar{f}_r \times 10^6 \times 3\,600 \quad (7-173)$$

Fejn:

\dot{N} hija r-rata tal-emissjoni ta' partikuli matul il-modalità diskreta individwali, [#/#],

q_{mdew} hija r-rata tal-fluss tal-massa tal-egżost dilwit totali fuq bażi niedja matul il-modalità diskreta individwali, [kg/s],

k huwa l-fattur ta' kalibrazzjoni li jikkoreġi l-kejl tal-apparat għall-ghadd tan-numru ta' partikuli għal-livell tal-istrument ta' referenza meta dan ma jkunx applikat internament fi hdan l-apparat għall-ghadd tan-numru ta' partikuli. Meta l-fattur ta' kalibrazzjoni jiġi applikat internament fi hdan l-apparat għall-ghadd tan-numru ta' partikuli, għandu jintuża valur ta' 1 għal k fl-ekwazzjoni (7-173),

\bar{c}_s hija l-koncentrazzjoni medja ta' partikuli mill-gass tal-egżost dilwit matul il-modalità diskreta individwali kkorreġuta għall-kundizzjonijiet standard (273,2 K u 101,33 kPa), partikuli għal kull ċentimetru kubu,

\bar{f}_r huwa l-fattur ta' tnaqqis tal-koncentrazzjoni medja ta' partikuli tas-separatur tal-partikuli volatili speċifiku għall-konfigurazzjonijiet tad-dilwizzjoni użati għat-test.

bi

$$\bar{c}_s = \frac{\sum_{i=1}^{i=n} c_{s,i}}{n} \quad (7-174)$$

Fejn:

$c_{s,i}$ huwa kejl diskret tal-koncentrazzjoni ta' partikuli fl-egżost tal-gass dilwit mill-apparat għall-ghadd ta' partikuli, ikkoreġut għal koinċidenza u għall-kundizzjonijiet standard (273,2 K u 101,33 kPa), partikuli għal kull ċentimetru kubu,

n huwa n-numru ta' kejl tal-koncentrazzjoni tal-partikuli mehud matul il-perjodu ta' kampjunar b'modalità diskreta individwali.

2. Riżultat tat-test

2.1. Kalkolu tal-emissjonijiet speċifiċi għaċ-ċikli tat-test tranżitorji (NRTC u LSI-NRTC) u RMC

Għal kull ċiklu individwali applikabbli ta' RMC, NRTC bi startjar shun u NRTC bi startjar kiesah, l-emissjonijiet speċifiċi fin-numru ta' partikuli/kWh għandhom jiġu kkalkolati permezz tal-ekwazzjoni (7-175):

$$e = \frac{N}{W_{act}} \quad (7-175)$$

Fejn:

N huwa n-numru ta' partikuli emessi matul l-RMC, ċiklu NRTC bi startjar shun jew NRTC bi startjar kiesah

W_{act} huwa x-xoghol proprju taċ-ċiklu skont il-punt 7.8.3.4 tal-Anness VI, [kWh].

Ghal RMC, f'każ ta' magna b'sistema ta' riġenerazzjoni tal-egżost mhux frekwenti (perjodika) (ara l-punt 6.6.2 tal-Anness VI), l-emissjonijiet speċifiċi għandhom jiġu kkoreġuti jew bil-fattur ta' aġġustament multiplikattiv applikabbli, jew inkella bil-fattur ta' aġġustament addittiv applikabbli. F'każ li ma tkunx sehhet riġenerazzjoni mhux frekwenti matul it-test, għandu jiġi applikat il-fattur ta' aġġustament 'il fuq ($k_{ru,m}$ jew $k_{ru,a}$). F'każ li tkun sehhet riġenerazzjoni mhux frekwenti matul it-test, għandu jiġi applikat il-fattur ta' aġġustament 'l isfel ($k_{rd,m}$ jew $k_{rd,a}$).

Ghal RMC, ir-rizultat finali għandu jiġi aġġustat bil-fattur ta' deterjorament addittiv jew multiplikattiv applikabbli stabbilit skont ir-rekwiżiti tal-Anness III.

2.1.1. Rizultat tat-test NRTC medju ponderat

Ghal NRTC, ir-rizultat tat-test finali għandu jkun medju ponderat ikkalkolati fuq ċiklu tal-istartjar kiesah u ċiklu tal-istartjar shun (inkluża riġenerazzjoni mhux frekwenti fejn rilevanti) permezz tal-ekwazzjoni (7-176) jew (7-177):

(a) Fil-każ ta' aġġustament ta' riġenerazzjoni multiplikattiva, jew magni mingħajr sistema tal-posttrattament tal-egżost li tirriġenera b'mod mhux frekwenti

$$e = k_r \left(\frac{(0,1 \times N_{cold}) + (0,9 \times N_{hot})}{(0,1 \times W_{act,cold}) + (0,9 \times W_{act,hot})} \right) \quad (7-176)$$

Fil-każ ta' aġġustament ta' riġenerazzjoni addittiva

$$e = k_r + \left(\frac{(0,1 \times N_{cold}) + (0,9 \times N_{hot})}{(0,1 \times W_{act,cold}) + (0,9 \times W_{act,hot})} \right) \quad (7-177)$$

Fejn:

N_{cold} huwa l-għadd totali ta' partikuli emessi matul ċiklu bi startjar kiesah tal-NRTC,

N_{hot} huwa l-għadd totali ta' partikuli emessi matul ċiklu bi startjar shun tal-NRTC,

$W_{act,cold}$ huwa x-xoghol proprju taċ-ċiklu fuq l-NRTC bi startjar kiesah f'skont il-punt 7.8.3.4 tal-Anness VI, [kWh],

$W_{act,hot}$ huwa x-xoghol proprju taċ-ċiklu fuq l-NRTC bi startjar shun f'skont il-punt 7.8.3.4 tal-Anness VI, [kWh],

k_r huwa l-aġġustament tar-riġenerazzjoni, skont il-punt 6.6.2. tal-Anness VI, jew fil-każ ta' magni mingħajr posttrattament li jirriġenera

Sistema tal-posttrattament tal-egżost b'mod mhux frekwenti $k_r = 1$ F'każ li ma tkunx sehhet riġenerazzjoni mhux frekwenti matul it-test, għandu jiġi applikat il-fattur ta' aġġustament 'il fuq ($k_{ru,m}$ jew $k_{ru,a}$). F'każ li tkun sehhet riġenerazzjoni mhux frekwenti matul it-test, għandu jiġi applikat il-fattur ta' aġġustament 'l isfel ($k_{rd,m}$ jew $k_{rd,a}$).

Ir-rizultat, fejn applikabbli inkluż il-fattur ta' aġġustament ta' riġenerazzjoni mhux frekwenti, għandu jiġi aġġustat bil-fattur ta' deterjorament addittiv jew multiplikattiv applikabbli stabbilit skont ir-rekwiżiti tal-Anness III.

2.2. Kalkolu tal-emissjonijiet speċifiċi għat-testijiet tal-NRSC b'modalitajiet diskreti

L-emissjonijiet speċifiċi e [#kWh] għandhom jiġu kkalkolati permezz tal-ekwazzjoni (7-178):

$$e = \frac{\sum_{i=1}^{N_{mode}} (\dot{N}_i \cdot WF_i)}{\sum_{i=1}^{N_{mode}} (P_i \cdot WF_i)} \quad (7-178)$$

Fejn:

P_i hija l-potenza tal-magna għall-modalità i [kW] bi $P_i = P_{m,i} + P_{auxi}$ (ara l-punti 6.3 u 7.7.1.3 tal-Anness VI)

WF_i huwa l-fattur ta' ponderazzjoni għall-modalità i [-]

N_i hija r-rata medja tal-fluss tal-għadd ta' emissjonijiet għall-modalità i [# /h] mill-ekwazzjoni (7-171) jew (7-173) skont il-metodu ta' dilwizzjoni

F'każ ta' magna b'riġenerazzjoni tas-sistema tal-posttrattament tal-egżost (perjodika) mhux frekwenti (ara l-punt 6.6.2 tal-Anness VI), l-emissjonijiet speċifiċi għandhom jiġu kkoreġuti jew bil-fattur ta' aġġustament multiplikattiv applikabbli, jew inkella bil-fattur ta' aġġustament addittiv applikabbli. F'każ li ma tkunx sehhet riġenerazzjoni mhux frekwenti matul it-test, għandu jiġi applikat il-fattur ta' aġġustament 'il fuq ($k_{ru,m}$ jew $k_{ru,a}$). F'każ li tkun sehhet riġenerazzjoni mhux frekwenti matul it-test, għandu jiġi applikat il-fattur ta' aġġustament 'il isfel ($k_{rd,m}$ jew $k_{rd,a}$). Meta l-fatturi ta' aġġustament ikunu ġew iddeterminati għal kull modalità, dawn għandhom jiġu applikati għal kull modalità matul il-kalkolu tar-riżultat tal-emissjoni ponderata bl-ekwazzjoni (7-178).

Ir-riżultat, fejn applikabbli inkluż il-fattur ta' aġġustament ta' riġenerazzjoni mhux frekwenti, għandu jiġi aġġustat bil-fattur ta' deterjorament addittiv jew multiplikattiv applikabbli stabbilit skont ir-reqwiziti tal-Anness III.

2.3. Tqarrib tar-riżultati finali

L-NRTC finali u r-riżultati tat-test NRTC medju ponderat għandu jkun imqarreb bi skala waħda għal tliet ċifri sinifikanti skont l-ASTM E 29-06B. Mhuwiex permess li jsir tqarrib ta' valuri intermedji li jwassal għar-riżultat finali ta' emissjonijiet speċifiċi għall-brejk.

2.4. Determinazzjoni tal-isfond tan-numru ta' partikoli

2.4.1. Fuq it-talba tal-manifattur tal-magna, jista' jittiehed kampjun tal-konċentrazzjonijiet tan-numru ta' partikoli tal-isfond tal-mina ta' dilwizzjoni, qabel jew wara t-test, minn punt li huwa 'l isfel mill-filtri tal-partikoli u tal-idrokarburi fis-sistema tal-kejl tan-numru ta' partikoli, sabiex jiġu determinati l-konċentrazzjonijiet tal-partikoli fl-isfond tal-mina.

2.4.2. Tnaqqis tal-konċentrazzjonijiet fl-isfond tal-mina tan-numru ta' partikoli, mhuwiex permess għall-approvazzjonijiet tat-tip, iżda jista' jintuża fuq it-talba tal-manifattur bl-approvazzjoni minn qabel tal-awtorità tal-approvazzjoni, għall-konformità tal-ittestjar tal-produzzjoni jekk jista' jintwera li l-kontribuzzjoni fl-isfond tal-mina huwa sinjifikanti, li mbagħad jista' jitnaqqas mill-valuri mkejla fil-gass tal-egżost dilwit.

Appendiċi 6

Kalkolu tal-emissjoni tal-ammonijaka

1. Kalkolu tal-konċentrazzjoni medja għaċ-ċiklu tat-test tranżitorji (NRTC u LSI-NRTC) u RMC

Il-konċentrazzjoni medja ta' NH₃ fil-gass tal-egżost matul iċ-ċiklu tat-test c_{NH₃} [ppm] għandha tiġi ddeterminata bl-integrazzjoni tal-valuri istantanji matul iċ-ċiklu. L-ekwazzjoni (7-179) għandha tiġi applikata:

$$c_{\text{NH}_3} = \frac{1}{n} \sum_{i=1}^{i=n} c_{\text{NH}_3,i} \quad (7-179)$$

Fejn:

c_{NH₃,i} huwa l-konċentrazzjoni istantanja ta' NH₃ fil-gass tal-egżost [ppm]

n huwa n-numru ta' kejl li jkun saru

Għall-NRTC, ir-riżultat finali tat-test għandu jiġi kkalkolat permezz tal-ekwazzjoni (7-180):

$$c_{\text{NH}_3} = (0,1 \times c_{\text{NH}_3,\text{cold}}) + (0,9 \times c_{\text{NH}_3,\text{hot}}) \quad (7-180)$$

Fejn:

c_{NH₃,kiesah} huwa l-konċentrazzjoni medja ta' NH₃ tal-NRTC bi startjar kiesah [ppm]

c_{NH₃,shun} huwa l-konċentrazzjoni medja ta' NH₃ tal-NRTC bi startjar shun [ppm]

2. Kalkolu tal-konċentrazzjoni medja għall-NRSC b'modalitajiet diskreti

Il-konċentrazzjoni medja tal-NH₃ fil-gass tal-egżost matul iċ-ċiklu tat-test c_{NH₃} [ppm] għandha tiġi ddeterminata bil-kejl tal-konċentrazzjoni medja għal kull modalità u l-ponderazzjoni tar-riżultat skont il-fatturi ta' ponderazzjoni applikabbli għaċ-ċiklu tat-test. L-ekwazzjoni (7-181) għandha tiġi applikata:

$$c_{\text{NH}_3} = \sum_{i=1}^{N_{\text{mode}}} \bar{c}_{\text{NH}_3,i} \cdot WF_i \quad (7-181)$$

Fejn:

$\bar{c}_{\text{NH}_3,i}$ huwa l-konċentrazzjoni medja ta' NH₃ fil-gass tal-egżost għall-modalità i [ppm]

N_{mode} huwa n-numru ta' modalitajiet fiċ-ċiklu tat-test

WF_i huwa l-fattur ta' ponderazzjoni għall-modalità i [-]

ANNEX VIII

Rekwiżiti tal-prestazzjoni u l-proċedura tat-test għall-magni li jużaw żewġ tipi ta' fjuwil**1. Kamp ta' applikazzjoni**

Dan l-Anness għandu japplika għall-magni li jużaw żewġ tipi ta' fjuwil kif definiti fl-Artikolu 3(18) tar-Regolament (UE) 2016/1628 meta jkunu qegħdin jithaddmu simultanament kemm bi fjuwil likwidu kif ukoll bi fjuwil gassuż (modalità ta' żewġ tipi ta' fjuwil).

Dan l-Anness ma għandux japplika għal magni tat-test, inklużi magni li jużaw żewġ tipi ta' fjuwil, meta jkunu qegħdin jithaddmu biss bi fjuwil likwidu jew biss bi fjuwil gassuż (jiġifieri meta l-GER ikun 1 jew 0 skont it-tip ta' fjuwil). F'dan il-każ, ir-rekwiżiti huma l-istess bħal dawk għal kwalunkwe magna li tuża tip wiehied ta' fjuwil.

L-approvazzjoni tat-tip ta' magni li jithaddmu simultanament b'kombinazzjoni ta' aktar minn fjuwil likwidu wiehied u fjuwil gassuż jew fjuwil likwidu u aktar minn fjuwil gassuż wiehied għandha ssegwi l-proċedura għal teknoloġiji godda jew kuncetti godda msemmija fl-Artikolu 33 tar-Regolament (UE) 2016/1628.

2. Definizjonijiet u taqsiriet

Għall-finijiet ta' dan l-Anness, għandhom japplikaw id-definizjonijiet li ġejjin:

- 2.1. "GER (Proporzjon Enerġetiku tal-Gass)" għandu t-tifsira definita fl-Artikolu 3(20) tar-Regolament (UE) Nru 2016/1628 ibbażata fuq il-valur l-aktar baxx ta' tishin;
- 2.2. " GER_{cycle} " ifisser il-GER medju meta l-magna tiġi mhaddma fuq iċ-ċiklu tat-test applikabbli tal-magna;
- 2.3. "Magna li tuża żewġ tipi ta' fjuwil tat-Tip 1A" tfisser jew:
 - (a) magna li tuża żewġ tipi ta' fjuwil ta' subkategorija ta' NRE $19 \leq kW \leq 560$, li topera fuq iċ-ċiklu tat-test NRTC bi startjar shun bi proporzjon enerġetiku tal-gass medju li mhuwiex inqas minn 90 % ($GER_{NRTC, hot} \geq 0,9$) u li meta tkun fuq idle ma tużax esklużivament fjuwil likwidu, kif ukoll li ma għandha l-ebda modalità bi fjuwil likwidu, jew;
 - (b) magna li tuża żewġ tipi ta' fjuwil ta' kwalunkwe (sub)kategorija minbarra subkategorija ta' NRE $19 \leq kW \leq 560$, li topera fuq NRSC bi proporzjon enerġetiku tal-gass medju li mhuwiex inqas minn 90 % ($GER_{NRSC} \geq 0,9$) u li meta tkun fuq idle ma tużax esklużivament fjuwil likwidu, kif ukoll li ma għandha l-ebda modalità bi fjuwil likwidu;
- 2.4. "Magna li tuża żewġ tipi ta' fjuwil tat-Tip 1B" tfisser jew:
 - (a) magna li tuża żewġ tipi ta' fjuwil ta' subkategorija ta' NRE $19 \leq kW \leq 560$, li topera fuq iċ-ċiklu tat-test NRTC bi startjar shun bi proporzjon enerġetiku tal-gass medju li mhuwiex inqas minn 90 % ($GER_{NRTC, hot} \geq 0,9$) u li meta tkun fuq idle ma tużax esklużivament fjuwil likwidu fil-modalità ta' żewġ tipi ta' fjuwil, kif ukoll li għandha modalità bi fjuwil likwidu, jew;
 - (b) magna li tuża żewġ tipi ta' fjuwil ta' kwalunkwe (sub)kategorija minbarra subkategorija ta' NRE $19 \leq kW \leq 560$, li topera fuq l-NRSC bi proporzjon enerġetiku tal-gass medju li mhuwiex inqas minn 90 % ($GER_{NRSC} \geq 0,9$) u li meta tkun fuq idle ma tużax esklużivament fjuwil likwidu, kif ukoll li ma għandha l-ebda modalità bi fjuwil likwidu;
- 2.5. "Magna li tuża żewġ tipi ta' fjuwil tat-Tip 2A" tfisser jew:
 - (a) magna li tuża żewġ tipi ta' fjuwil ta' subkategorija ta' NRE $19 \leq kW \leq 560$, li topera fuq iċ-ċiklu tat-test NRTC bi startjar shun bi proporzjon enerġetiku tal-gass medju ta' bejn 10 % u 90 % ($0,1 < GER_{NRTC, hot} < 0,9$) u li ma għandha l-ebda modalità bi fjuwil likwidu jew li topera fuq iċ-ċiklu tat-test NRSC bi startjar shun bi proporzjon enerġetiku tal-gass medju li mhuwiex inqas minn 90 % ($GER_{NRSC, hot} \geq 0,9$), iżda li meta tkun fuq idle tuża esklużivament fjuwil likwidu, u li ma għandha l-ebda modalità bi fjuwil likwidu, jew;
 - (b) magna li tuża żewġ tipi ta' fjuwil ta' kwalunkwe (sub)kategorija minbarra subkategorija ta' NRE $19 \leq kW \leq 560$, li topera fuq l-NRSC bi proporzjon enerġetiku tal-gass medju ta' bejn 10 % u 90 % ($0,1 < GER_{NRSC} < 0,9$) u li ma għandha l-ebda modalità bi fjuwil likwidu jew li topera fuq l-NRSC bi proporzjon enerġetiku tal-gass medju li mhuwiex inqas minn 90 % ($GER_{NRSC} \geq 0,9$), iżda li meta tkun fuq idle tuża esklużivament fjuwil likwidu u li ma għandha l-ebda modalità bi fjuwil likwidu;

- 2.6. "Magna li tuża żewġ tipi ta' fjuwil tat-Tip 2 B" tfisser jew:
- (a) magna li tuża żewġ tipi ta' fjuwil ta' subkategorija ta' NRE $19 \leq kW \leq 560$, li topera fuq iċ-ċiklu tat-test NRTC bi startjar shun bi proporzjon enerġetiku tal-gass medju ta' bejn 10 % u 90 % ($0,1 < GER_{NRTC, hot} < 0,9$) u li għandha modalità bi fjuwil likwidu jew li topera fuq iċ-ċiklu tat-test NRTC bi startjar shun bi proporzjon enerġetiku tal-gass medju li mhux inqas minn 90 % ($GER_{NRTC, hot} \geq 0,9$), u li għandha modalità bi fjuwil likwidu, iżda li meta tkun fuq idle tista' tuża esklużivament fjuwil likwidu fil-modalità b'żewġ tipi ta' fjuwil, jew;
 - (b) magna li tuża żewġ tipi ta' fjuwil ta' kwalunkwe (sub)kategorija minbarra subkategorija ta' NRE $19 \leq kW \leq 560$, li topera fuq l-NRSC bi proporzjon enerġetiku tal-gass medju ta' bejn 10 % u 90 % ($0,1 < GER_{NRSC} < 0,9$), u li ma għandha l-ebda modalità bi fjuwil likwidu jew li topera fuq l-NRSC bi proporzjon enerġetiku medju tal-gass li mhux inqas minn 90 % ($GER_{NRSC} \geq 0,9$), u li għandha modalità bi fjuwil likwidu, iżda li meta tkun fuq idle tista' tuża esklużivament fjuwil likwidu fil-modalità b'żewġ tipi ta' fjuwil;
- 2.7. "Magna li tuża żewġ tipi ta' fjuwil tat-Tip 3 B" tfisser jew:
- (a) magna li tuża żewġ tipi ta' fjuwil ta' subkategorija NRE $19 \leq kW \leq 560$, li topera fuq iċ-ċiklu tat-test NRTC bi startjar shun bi proporzjon enerġetiku tal-gass medju li ma jaqbix 1-10 % ($GER_{NRTC, hot} \leq 0,1$) u li għandha modalità bi fjuwil likwidu, jew;
 - (b) magna li tuża żewġ tipi ta' fjuwil ta' kwalunkwe (sub)kategorija minbarra subkategorija ta' NRE $19 \leq kW \leq 560$, li topera fuq l-NRSC bi proporzjon enerġetiku tal-gass medju li ma jaqbix 1-10 % ($GER_{NRSC} \leq 0,1$) u li għandha modalità bi fjuwil likwidu;

3. **Rekwiżiti addizzjonali għall-approvazzjoni speċifiċi għall-użu ta' żewġ tipi ta' fjuwil**

- 3.1. Magni b'kontroll ta' GER_{cycle} li jista' jiġi aġġustat mill-operatur.

Fil-każ ta' tip ta' magna partikolari fejn il-valur ta' GER_{cycle} jista' jitnaqqas mill-massimu b'kontroll li jista' jiġi aġġustat mill-operatur, il- GER_{cycle} minimu ma għandux ikun limitat, iżda l-magna għandha tkun kapaci tilhaq il-valuri limiti tal-emissjonijiet fi kwalunkwe valur ta' GER_{cycle} permess mill-manifattur.

4. **Rekwiżiti ġenerali**

- 4.1. Il-modalitajiet tat-thaddim ta' magni li jużaw żewġ tipi ta' fjuwil
- 4.1.1. Il-kundizzjonijiet għal magna li tuża żewġ tipi ta' fjuwil sabiex topera fil-modalità bi fjuwil likwidu
- Magna li tuża żewġ tipi ta' fjuwil tista' topera biss f-modalità bi fjuwil likwidu jekk, meta topera f-modalità bi fjuwil likwidu, hija tkun giet iċċertifikata skont ir-rekwiżiti kollha ta' dan ir-Regolament dwar l-operat biss fuq il-fjuwil likwidu speċifikat.
- Meta magna li tuża żewġ tipi ta' fjuwil tiġi żviluppata minn magna bi fjuwil likwidu li hija diġà ċċertifikata, allura mbagħad ikun meħtieġ ċertifikat għal tal-approvazzjoni tat-tip tal-UE fil-modalità bi fjuwil likwidu.
- 4.1.2. Il-kundizzjonijiet għal magna li tuża żewġ tipi ta' fjuwil sabiex topera fuq idle esklużivament bl-użu ta' fjuwil likwidu
- 4.1.2.1. Magni li jużaw żewġ tipi ta' fjuwil tat-Tip 1A ma għandhomx joperaw fuq idle esklużivament bl-użu ta' fjuwil likwidu, hliet taht il-kundizzjonijiet definiti fil-punt 4.1.3 għat-tishin u għall-istartjar.
- 4.1.2.2. Magni li jużaw żewġ tipi ta' fjuwil tat-Tip 1B ma għandhomx joperaw fuq idle esklużivament bl-użu ta' fjuwil likwidu f-modalità ta' żewġ tipi ta' fjuwil.
- 4.1.2.3. Magni li jużaw żewġ tipi ta' fjuwil tat-Tipi 2A, 2B u 3B jistgħu joperaw fuq idle esklużivament bl-użu ta' fjuwil likwidu.
- 4.1.3. Il-kundizzjonijiet għal magna li tuża żewġ tipi ta' fjuwil sabiex tishon jew tistartja bl-użu esklużiv ta' fjuwil likwidu
- 4.1.3.1. Magna li tuża żewġ tipi ta' fjuwil tat-Tip 1B, tat-Tip 2B, jew tat-Tip 3B tista' tishon jew tistartja bl-użu esklużiv ta' fjuwil likwidu. F'każ li l-istrategija għall-kontroll tal-emissjonijiet matul it-tishin jew l-istartjar f-modalità b'żewġ tipi ta' fjuwil tkun l-istess bhall-istrategija għall-kontroll tal-emissjonijiet korrispondenti f-modalità bi fjuwil likwidu, il-magna tista' topera f-modalità b'żewġ tipi ta' fjuwil waqt it-tishin jew l-istartjar. Jekk din il-kundizzjoni ma tiġix issodisfata, il-magna għandha tishon jew tistartja biss bl-użu esklużiv ta' fjuwil likwidu meta tkun f-modalità ta' żewġ tipi ta' fjuwil.

- 4.1.3.2. Magna li tuża żewġ tipi ta' fjuwil tat-Tip 1A jew tat-Tip 2A tista' tishon jew tistartja bl-użu esklużiv ta' fjuwil likwidu. Madankollu, f'dak il-każ, l-istrategija għandha tiġi ddikjarata bħala AECS u għandhom jiġu ssodisfati r-rekwiżiti addizzjonali li ġejjin:
- 4.1.3.2.1. L-istrategija ma għandhiex tibqa' attiva meta t-temperatura tal-likwidu għat-tberrid tal-magna tkun laqgħet temperatura ta' 343 K (70 °C), jew fi żmien 15-il minuta wara li tkun għet attivata, skont liema jsehh l-ewwel; u
- 4.1.3.2.2. Il-modalità tas-servizz għandha tiġi attivata meta l-istrategija tkun attiva.
- 4.2. Modalità tas-servizz
- 4.2.1. Il-kundizzjonijiet għall-magni li jużaw żewġ tipi ta' fjuwil sabiex joperaw fil-modalità tas-servizz
- Meta magna tkun qed topera fil-modalità tas-servizz, hija tkun soġġetta għal restrizzjoni fl-operabbiltà u tkun temporanjament eżentata milli tikkonforma mar-rekwiżiti relatati mal-emissjonijiet tal-egżost u l-kontroll tal-NO_x deskritti f'dan ir-Regolament.
- 4.2.2. Restrizzjoni tal-operabbiltà f-modalità tas-servizz
- 4.2.2.1. Rekwiżit għall-kategoriji ta' magni minbarra IWP, IWA, RLL u RLR
- Ir-restrizzjoni tal-operabbiltà applikabbli għal makkinarju mobbli mhux tat-triq mghammar b'magna li tuża żewġ tipi ta' fjuwil ta' kategoriji minbarra IWP, IWA, RLL u RLR imhaddma f-modalità tas-servizz hija dik attivata mis-"sistema ta' incitament sever" speċifikata fil-punt 5.4 tal-Appendiċi 1 tal-Anness IV.
- Sabiex ikun kopert it-thassib dwar is-sikurezza u sabiex tkun tista' ssir dijanjostika ta' tiswija individwali, l-użu ta' funzjoni ta' eliminazzjoni ta' incitament għar-rilaxx tal-potenza shiha tal-magna huwa permess skont il-punt 5.5 tal-Appendiċi 1 tal-Anness IV.
- Ir-restrizzjoni fl-operabbiltà ma għandhiex tiġi diżattivata b'mod ieħor, la bl-attivazzjoni u lanqas bid-diżattivazzjoni tas-sistemi ta' twissija u ta' incitament speċifikati fl-Anness IV.
- L-attivazzjoni u d-diżattivazzjoni tal-modalità tas-servizz ma għandhomx jattivaw jew jiddiżattivaw is-sistemi ta' twissija u ta' incitament speċifikati fl-Anness IV.
- 4.2.2.2. Rekwiżit għall-kategoriji ta' magni IWP, IWA, RLL u RLR
- Għal magni tal-kategoriji IWP, IWA, RLL u RLR, sabiex jitqies it-thassib relatat mas-sikurezza, l-operat fil-modalità tas-servizz għandu jkun permess mingħajr ebda limitazzjoni fuq it-torque jew il-veloċità tal-magna. F'dan il-każ, kull meta restrizzjoni fuq l-operabbiltà kellha tkun attiva skont il-punt 4.2.2.3, il-log kompjuterizzat ta' abbord għandu jirreġistra fil-memorja mhux volatili tal-kompjuter l-incidenti kollha marbuta mal-operat tal-magna fejn tkun attiva l-modalità tas-servizz b'tali mod li jkun żgurat li l-informazzjoni ma tkunx tista' tithassar b'mod intenzjonali.
- Għandu jkun possibbli li l-awtoritajiet ta' spezzjoni nazzjonali jaqraw dawn ir-rekords b'għodda għall-iskennjar;
- 4.2.2.3. Attivazzjoni tar-restrizzjoni fl-operabbiltà
- Ir-restrizzjoni fl-operabbiltà għandha tiġi attivata awtomatikament meta l-modalità tas-servizz tiġi attivata.
- Fil-każ fejn il-modalità tas-servizz tkun attivata skont il-punt 4.2.3 minhabba ħsara fis-sistema tal-provvista tal-gass, ir-restrizzjoni fl-operabbiltà għandha ssir attiva f'hin ta' thaddim ta' 30 minuta wara li tiġi attivata l-modalità tas-servizz.
- Fil-każ fejn il-modalità tas-servizz tkun attivata minhabba tank tal-fjuwil gassuż vojt, ir-restrizzjoni fl-operabbiltà għandha ssir attiva hekk kif il-modalità tas-servizz tiġi attivata.
- 4.2.2.4. Diżattivazzjoni tar-restrizzjoni fl-operabbiltà
- Is-sistema tar-restrizzjoni fl-operabbiltà għandha tiġi diżattivata meta l-magna ma tkunx għadha qed topera fil-modalità tas-servizz.

- 4.2.3. In-nuqqas ta' disponibbiltà tal-fjuwil gassuż meta tithaddem fil-modalità b'żewġ tipi ta' fjuwil
- Sabiex il-makkinarju mobbli mhux tat-triq ikun jista' jiċċaqtaq għal pożizzjoni ta' sikurezza, mad-detezzjoni ta' tank tal-fjuwil gassuż vojt jew ta' sistema ta' provvista tal-gass bil-hsara:
- (a) Magni li jużaw żewġ tipi ta' fjuwil tat-Tipi 1A u 2A għandhom jattivaw il-modalità tas-servizz;
 - (b) Magni li jużaw żewġ tipi ta' fjuwil tat-Tipi 1B, 2B u 3B għandhom joperaw fil-modalità bil-likwidu.
- 4.2.3.1. In-nuqqas ta' disponibbiltà ta' fjuwil gassuż — tank tal-fjuwil gassuż vojt
- Fil-każ ta' tank tal-fjuwil gassuż vojt, il-modalità tas-servizz jew, kif xieraq skont il-paragrafu 4.2.3, il-modalità bil-fjuwil likwidu għandha tiġi attivata hekk kif is-sistema tal-magna tidentifika li t-tank huwa vojt.
- Meta d-disponibbiltà tal-gass fit-tank terġa' tilhaq il-livell li gġustifika l-attivazzjoni tas-sistema ta' twissija ta' tank vojt speċifikata fil-punt 4.3.2, il-modalità tas-servizz tista' tiġi diżattivata, jew, fejn ikun xieraq, il-modalità b'żewġ tipi ta' fjuwil tista' tiġi attivata mill-ġdid.
- 4.2.3.2. In-nuqqas ta' disponibbiltà ta' fjuwil gassuż — provvista tal-gass bil-hsara
- Fil-każ ta' sistema ta' provvista tal-gass li tiffunzjona hażin li tikkawża n-nuqqas ta' disponibbiltà ta' fjuwil gassuż, il-modalità tas-servizz jew, kif xieraq skont il-punt 4.2.3, il-modalità ta' fjuwil likwidu, għandha tiġi attivata meta l-provvista ta' fjuwil gassuż ma tkunx disponibbli.
- Hekk kif il-provvista ta' fjuwil gassuż issir disponibbli, il-modalità tas-servizz tista' tiġi diżattivata, jew, meta jkun xieraq, il-modalità b'żewġ tipi ta' fjuwil tista' tiġi riattivata.
- 4.3. Indikaturi tal-użu ta' żewġ tipi ta' fjuwil
- 4.3.1. Indikatur tal-modalità ta' thaddim b'żewġ tipi ta' fjuwil
- Il-makkinarju mobbli mhux tat-triq għandu jipprovi lill-operatur indikazzjoni viżwali tal-modalità li fiha topera l-magna (modalità b'żewġ tipi ta' fjuwil, modalità bil-likwidu, jew modalità tas-servizz).
- Huwa l-OEM li jiddeciedi l-karatteristiċi u l-post ta' dan l-indikatur u jista' jkun parti minn sistema ta' indikazzjoni viżwali diġà eżistenti.
- Dan l-indikatur jista' jkollu miegħu skrin għall-messaġġi. Is-sistema li tintuża għall-wiri tal-messaġġi msemmija f'dan il-punt tista' tkun l-istess bhal dik użata għad-dijanostika tal-kontroll tal-NO_x jew għal skopijiet oħrajn relatati mal-manutenzjoni.
- L-element viżwali tal-indikatur ta' modalità operattiva fl-użu ta' żewġ tipi ta' fjuwil ma għandux ikun l-istess bhal dak użat għall-iskop tad-dijanostika ta' kontroll tal-NO_x, jew għal skopijiet oħrajn relatati mal-manutenzjoni tal-magna.
- It-twissijiet ta' sikurezza dejjem jieħdu prijorità ta' wiri fuq l-indikazzjoni ta' modalità operattiva.
- 4.3.1.1. L-apparat għall-ghadd tal-modalità b'żewġ tipi ta' fjuwil għandu jiġi ssettjat fuq il-modalità tas-servizz hekk kif il-modalità tas-servizz tiġi attivata (jiġifieri qabel ma ssir attwalment attiva) u l-indikazzjoni għandha tibqa' hemm sakemm il-modalità tas-servizz tkun attiva.
- 4.3.1.2. L-indikatur tal-modalità b'żewġ tipi ta' fjuwil għandu jiġi ssettjat għal mill-inqas minuta fuq modalità b'żewġ tipi ta' fjuwil jew fuq modalità ta' fjuwil likwidu hekk kif il-modalità operattiva tal-magna tinbidel minn fjuwil likwidu għal waħda b'żewġ tipi ta' fjuwil jew viċi versa. Din l-indikazzjoni hija mehtieġa wkoll għal mill-inqas minuta waqt li l-magna tkun mixgħula, jew, fuq talba tal-manifattur, waqt il-krankjar tal-magna. L-indikazzjoni għandha tinghata wkoll fuq talba tal-operatur.
- 4.3.2. Is-sistema ta' twissija ta' tank tal-fjuwil gassuż vojt (sistema ta' twissija fl-użu ta' żewġ tipi ta' fjuwil)
- Makkinarju mobbli mhux tat-triq mghammar b'magna li tuża żewġ tipi ta' fjuwil għandu jkun mghammar b'sistema ta' twissija fl-użu ta' żewġ tipi ta' fjuwil li twissi lill-operatur li t-tank tal-fjuwil gassuż dalwaqt ser jiżvojt.
- Is-sistema ta' twissija fl-użu ta' żewġ tipi ta' fjuwil għandha tibqa' attiva sakemm it-tank jimtela' bil-fjuwil sa livell oġhla minn dak li fih is-sistema ta' twissija tiġi attivata.

Is-sistema ta' twissija fl-użu ta' żewġ tipi ta' fjuwil tista' tiġi interrotta b'mod temporanju minn sinjali ta' twissija oħra li jipprovdu messaġġi importanti relatati mas-sigurtà.

Ma għandux ikun possibbli li s-sistema ta' twissija fl-użu ta' żewġ tipi ta' fjuwil tintefa permezz ta' għodda għall-iskennjar sakemm il-kawża tal-attivazzjoni ta' twissija ma tkunx giet rettifikata.

4.3.2.1. Il-karatteristiċi tas-sistema ta' twissija fl-użu ta' żewġ tipi ta' fjuwil

Is-sistema ta' twissija fl-użu ta' żewġ tipi ta' fjuwil għandha tikkonsisti f'sistema ta' twissija viżwali (ikona, stampa eċċ.) skont l-għażla tal-manifattur.

Tista' tinkludi, jekk hekk jagħżel il-manifattur, komponent li jinstema'. F'dak il-każ, il-kancellazzjoni ta' dak il-komponent mill-operatur hija permessa.

L-element viżwali tas-sistema ta' twissija fl-użu ta' żewġ tipi ta' fjuwil ma għandux ikun l-istess bhal dak użat għall-iskop tad-dijanostika ta' kontroll tal-NO_x, jew għal skopijiet oħrajn relatati mal-manutenzjoni tal-magna.

Barra minn hekk, is-sistema ta' twissija fl-użu ta' żewġ tipi ta' fjuwil tista' turi messaġġi qosra, inklużi messaġġi li jindikaw b'mod ċar id-distanza li għad fadal jew il-hin qabel ma r-restrizzjoni fl-operabilità tiġi attivata.

Is-sistema li tintuża għall-wiri tat-twissija jew tal-messaġġi msemmija f'dan il-punt tista' tkun l-istess bhal dik li tintuża għall-wiri tat-twissija jew tal-messaġġi relatati mad-dijanostika tal-kontroll tal-NO_x, jew għall-wiri tat-twissija jew tal-messaġġi għal skopijiet oħrajn relatati mal-manutenzjoni.

Facilità li tippermetti lill-operatur ibaxxi l-allarmi viżwali pprovdu mis-sistema ta' twissija tista' tiġi pprovdata fuq makkinarju mobbli mhux tat-triq mahsub biex jintuża mis-servizzi ta' salvataġġ jew fuq makkinarju mobbli mhux tat-triq iddisinjat u mibni sabiex jintuża mis-servizzi armati, mid-difiża ċivili, mis-servizzi tat-tifi tan-nar u mill-forzi responsabbli għaž-żamma tal-ordni pubbliku.

4.4. Torque ikkomunikat

4.4.1. Torque ikkomunikat meta magna li tuża żewġ tipi ta' fjuwil taħdem fil-modalità b'żewġ tipi ta' fjuwil

Meta magna li tuża żewġ tipi ta' fjuwil taħdem fil-modalità b'żewġ tipi ta' fjuwil:

- (a) Il-kurva tat-torque ta' referenza li tista' tiġi rkuprata għandha tkun dik miksuba meta dik il-magna tiġi ttestjata fuq bank tat-test tal-magna fil-modalità b'żewġ tipi ta' fjuwil;
- (b) It-torques attwali rreġistrati (it-torque indikat u t-torque ta' frizzjoni) għandhom ikunu r-riżultat tal-kombustjoni fl-użu ta' żewġ tipi ta' fjuwil u mhux dak miksub bit-thaddim esklużiv bi fjuwil likwidu.

4.4.2. Torque ikkomunikat meta magna li tuża żewġ tipi ta' fjuwil taħdem fil-modalità bi fjuwil likwidu

Meta magna li tuża żewġ tipi ta' fjuwil topera f-modalità bi fjuwil likwidu, il-kurva tat-torque ta' referenza li tista' tiġi rkuprata għandha tkun dik miksuba meta l-magna tiġi ttestjata fuq bank tat-test tal-magna fil-modalità bi fjuwil likwidu.

4.5. Rekwiziti addizzjonali

4.5.1. Meta jintużaw għal magna li tuża żewġ tipi ta' fjuwil, l-istrategġji adattivi għandhom, minbarra li jissodisfaw ir-rekwiziti tal-Anness IV, jikkonformaw ukoll mar-rekwiziti li ġejjin:

- (a) Il-magna għandha dejjem tibqa' fi hdan it-tip ta' magna li tuża żewġ tipi ta' fjuwil (jiġifieri t-Tip 1A, it-Tip 2B, eċċ.) li jkun ġie ddikjarat għal approvazzjoni tat-tip tal-UE; u
- (b) Fil-każ ta' magna tat-Tip 2, id-differenza li tirriżulta bejn l-ogħla GER_{cycle} massimu u l-aktar GER_{cycle} massimu baxx fi hdan il-familja qatt ma għandha taqbeż il-percentwal (%) speċifikat fil-punt 3.1.1, hlief kif permess mill-punt 3.2.1.

4.6 L-approvazzjoni tat-tip għandha tkun kundizzjonali fuq l-għoti lill-OEM u lill-utenti finali, kif mitlub skont l-Annessi XIV u XV, ta' struzzjonijiet għall-installazzjoni u t-thaddim tal-magna li tuża żewġ tipi ta' fjuwil, inkluża l-modalità tas-servizz stabbilita fil-punt 4.2 u s-sistema ta' indikatur fl-użu ta' żewġ tipi ta' fjuwil stabbilita fil-punt 4.3.

5. Rekwiżiti tal-prestazzjoni

- 5.1. Ir-rekwiżiti tal-prestazzjoni, inklużi l-valuri limiti tal-emissjonijiet, kif ukoll ir-rekwiżiti għall-approvazzjoni tat-tip tal-UE applikabbli għall-magni li jużaw żewġ tipi ta' fjuwil huma identici għal dawk ta' kwalunkwe magna oħra tal-kategorija ta' magni rispettiva kif stabbilit f'dan ir-Regolament u fir-Regolament (UE) 2016/1628, hlief kif stabbilit f'dan l-Anness.
- 5.2. Il-limitu tal-idrokarburi (HC) għat-thaddim f'modalità b'żewġ tipi ta' fjuwil għandu jiġi ddeterminat bl-użu tal-proporzjon enerġetiku tal-gass (GER) medju matul iċ-ċiklu tat-test speċifikat kif stabbilit fl-Anness II tar-Regolament (UE) 2016/1628.
- 5.3. Ir-rekwiżiti tekniċi dwar l-istrategġji għall-kontroll tal-emissjonijiet, inklużi d-dokumentazzjoni meħtieġa sabiex jintwerew dawn l-istrategġji, id-dispożizzjonijiet tekniċi tar-reżistenza għat-tbagħbis u l-projbizzjoni tal-apparat ta' manipolazzjoni huma identici għal dawk ta' kwalunkwe magna oħra tal-kategorija ta' magni rispettiva kif stabbilit fl-Anness IV.
- 5.4. Ir-rekwiżiti tekniċi dettaljati dwar iż-żona assoċjata mal-NRSC rilevanti, fejn hemm kontroll tal-ammont li l-emissjonijiet għandhom ikunu permessi li jaqzbu l-valuri limiti stabbiliti fl-Anness II għar-Regolament (UE) 2016/1628, huma identici għal dawk ta' kwalunkwe magna oħra tal-kategorija ta' magni rispettiva kif stabbilit fl-Anness IV.

6. Rekwiżiti għad-dimostrazzjoni

- 6.1. Ir-rekwiżiti għad-dimostrazzjoni applikabbli għall-magni li jużaw żewġ tipi ta' fjuwil huma identici għal dawk ta' kwalunkwe magna oħra tal-kategorija ta' magni rispettiva kif stabbilit f'dan ir-Regolament u fir-Regolament (UE) 2016/1628, hlief kif stabbilit fit-taqsimha 6.
- 6.2. Il-konformità mal-valuri limiti applikabbli għandha tintwera f'modalità b'żewġ tipi ta' fjuwil.
- 6.3. Għat-tipi ta' magni li jużaw żewġ tipi ta' fjuwil b'modalità ta' fjuwil likwidu (jiġifieri tat-tipi 1B, 2B, 3B), il-konformità mal-valuri limiti applikabbli għandha tintwera wkoll fil-modalità bi fjuwil likwidu.
- 6.4. Rekwiżiti ta' dimostrazzjoni addizzjonali fil-każ ta' magna tat-Tip 2
 - 6.4.1. Il-manifattur għandu jippreżenta lill-awtorità tal-approvazzjoni b'evidenza li turi li l-medda ta' GER_{cycle} tal-membri kollha tal-familja ta' magni li jużaw żewġ tipi ta' fjuwil tibqa' fi hdan il-percentwal (%) speċifikat fil-punt 3.1.1 jew, fil-każ ta' magni b' GER_{cycle} li jista' jiġi aġġustat mill-operatur, tissodisfa r-rekwiżiti tal-punt 6.5. (pereżempju, permezz ta' algoritmi, analiżi funzjonali, kalkoli, simulazzjonijiet, riżultati ta' testijiet li jkunu saru qabel, eċċ.).
- 6.5. Rekwiżiti ta' dimostrazzjoni addizzjonali fil-każ ta' magna b' GER_{cycle} li jista' jiġi aġġustat mill-operatur
 - 6.5.1. Il-konformità mal-valuri limiti applikabbli għandha tintwera fil-valur minimu u massimu tal- GER_{cycle} permess mill-manifattur.
- 6.6. Rekwiżiti għad-dimostrazzjoni tad-durabilità ta' magna li tuża żewġ tipi ta' fjuwil
 - 6.6.1. Għandhom japplikaw id-dispożizzjonijiet tal-Anness III.
- 6.7. Dimostrazzjoni tal-indikaturi fl-użu ta' żewġ tipi ta' fjuwil, tat-twissija u tar-restrizzjoni fl-operabbiltà
 - 6.7.1. Bħala parti mill-applikazzjoni għall-approvazzjoni tat-tip tal-UE skont dan ir-Regolament, il-manifattur għandu juri t-thaddim tal-indikaturi fl-użu ta' żewġ tipi ta' fjuwil, tat-twissija u tar-restrizzjoni fl-operabbiltà skont id-dispożizzjonijiet tal-Appendiċi 1.

7. Rekwiżiti sabiex jiġi żgurat l-operat korrett tal-miżuri għall-kontroll tal-NO_x

- 7.1. L-Anness IV (dwar ir-rekwiżiti tekniċi fuq il-miżuri ta' kontroll tal-NO_x) għandu japplika għall-magni li jużaw żewġ tipi ta' fjuwil, kemm jekk ikunu qed joperaw f'modalità b'żewġ tipi ta' fjuwil jew inkella f'modalità ta' fjuwil likwidu.
- 7.2. Rekwiżiti addizzjonali ta' kontroll tal-NO_x fil-każ ta' magni li jużaw żewġ tipi ta' fjuwil tat-Tip 1B, tat-Tip 2B u tat-Tip 3B
 - 7.2.1. It-torque li jitqies applikabbli għall-inkitament sever definit fil-punt 5.4 tal-Appendiċi 1 tal-Anness IV għandu jkun l-aktar wiehed baxx mit-torques miksuba f'modalità bi fjuwil likwidu u f'modalità b'żewġ tipi ta' fjuwil.
 - 7.2.2. Influwenza possibbli tal-modalità tat-thaddim fuq l-individwazzjoni ta' hsara ma għandhiex tintuża sabiex testendi l-hin sakemm inkitament isir attiv.

- 7.2.3. Fil-każ ta' hšarat li l-individwazzjoni tagħhom ma tiddependix mill-modalità operattiva tal-magna, il-mekkanizmi speċifikati fl-Appendiċi 1 tal-Anness IV li huma assoċjati mal-istatus tad-DTC ma għandhomx jiddependu fuq il-modalità operattiva tal-magna (pereżempju, jekk id-DTC lahaq status potenzjali fil-modalità b'żewġ tipi ta' fjuwil, dan ser ikollu l-istatus ikkonfermat u attiv l-ewwel darba li tiġi individwata l-ħsara, anki fil-modalità bil-fjuwil likwidu).
- 7.2.4. Fil-każ ta' hšarat fejn l-individwazzjoni tiddependi fuq il-modalità operattiva tal-magna, id-DTCs ma għandhomx jiehdu status li qabel kien attiv f-modalità differenti mill-modalità li fiha laħqu status ikkonfermat u attiv.
- 7.2.5. Bidla fil-modalità tat-thaddim (minn modalità b'żewġ tipi ta' fjuwil għal waħda bi fjuwil likwidu jew viċi versa) ma għandhiex twaqqaf u lanqas terġa' tissettja l-mekkanizmi implimentati sabiex jikkonformaw mar-rekwiżiti stipulati fl-Anness IV (counter, eċċ.). Madankollu, fil-każ fejn wiehed minn dawn il-mekkanizmi (pereżempju sistema dijanjostika) jiddependi fuq il-modalità operattiva attwali, counter assoċjat ma' dan il-mekkanizmu jista', fuq talba tal-manifattur u bl-approvazzjoni tal-awtorità tal-approvazzjoni:
- (a) Jieqaf u, fejn applikabbli, iżomm il-valur prezenti tiegħu meta l-modalità operattiva tinbidel;
 - (b) Jibda mill-bidu u, fejn applikabbli, ikompli jghodd mill-punt li fih inżamm meta l-modalità operattiva terġa' taqleb għall-modalità operattiva l-oħra.
-

Appendiċi 1

**Indikatur ta' magna li tuża żewġ tipi ta' fjuwil, sistema ta' twissija, restrizzjoni fl-operabbiltà —
Rekwiżiti għad-dimostrazzjoni****1. Indikaturi tal-użu ta' żewġ tipi ta' fjuwil****1.1. Indikatur ta' modalità b'żewġ tipi ta' fjuwil**

Il-kapaċità tal-magna li tikkmanda l-attivazzjoni tal-indikatur fmodalità b'żewġ tipi ta' fjuwil meta topera fmodalità b'żewġ tipi ta' fjuwil għandha tintwera fl-approvazzjoni tat-tip tal-UE.

1.2. Indikatur ta' modalità bi fjuwil likwidu

Fil-każ ta' magni li tuża żewġ tipi ta' fjuwil tat-Tip 1B, tat-Tip 2B jew tat-Tip 3B, il-kapaċità tal-magna li tikkmanda l-attivazzjoni tal-indikatur fmodalità bi fjuwil likwidu meta topera fmodalità bi fjuwil likwidu għandha tintwera fl-approvazzjoni tat-tip tal-UE.

1.3. Indikatur tal-modalità tas-servizz

Il-kapaċità tal-magna li tikkmanda l-attivazzjoni tal-indikatur fmodalità tas-servizz meta topera fmodalità tas-servizz għandha tintwera fl-approvazzjoni tat-tip tal-UE.

1.3.1. Meta tkun mġhamra hekk, ikun biżżejjed li ssir id-dimostrazzjoni relatata mal-indikatur tal-modalità tas-servizz billi jiġi attivat is-swiċċ tal-attivazzjoni tal-modalità tas-servizz u li l-awtorità tal-approvazzjoni tinghatalha evidenza li turi li l-attivazzjoni ssehh meta l-modalità tas-servizz tkun ikkmandata mis-sistema tal-magna nnifisha (pereżempju, permezz ta' algoritmi, simulazzjonijiet, riżultati ta' testijiet interni, eċċ. ..).**2. Sistema ta' twissija**

Il-kapaċità tal-magna li tikkmanda l-attivazzjoni tas-sistema ta' twissija fil-każ li l-ammont ta' fjuwil gassuż fit-tank tal-fjuwil gassuż ikun taht il-livell ta' twissija għandha tintwera fl-approvazzjoni tat-tip tal-UE. Għal dak l-ghan, l-ammont proprju ta' fjuwil gassuż jista' jiġi simulat.

3. Restrizzjoni fl-operabbiltà

Fil-każ ta' magna li tuża żewġ tipi ta' fjuwil tat-Tip 1A jew tat-Tip 2A, il-kapaċità tal-magna li tikkmanda l-attivazzjoni tar-restrizzjoni fl-operabbiltà mal-individwazzjoni ta' tank tal-fjuwil gassuż vojta u ta' sistema tal-provvista tal-gass bil-hsara għandha tintwera fl-approvazzjoni tat-tip tal-UE. Għal dak l-ghan, it-tank tal-fjuwil gassuż vojta u l-hsara tal-provvista tal-gass jistgħu jiġu simulati.

3.1. Huwa biżżejjed li titwettaq id-dimostrazzjoni fkaż ta' użu tipiku magħżul bi qbil mal-awtorità tal-approvazzjoni u li dik l-awtorità tiġi ppreżentata b'evidenza li turi li r-restrizzjoni fl-operabbiltà ssehh fil-każijiet l-oħrajn ta' użu possibbli (pereżempju, permezz ta' algoritmi, simulazzjonijiet, riżultati ta' testijiet interni, eċċ.).

Appendiċi 2

Rekwiżiti għall-proċedura tat-test tal-emissjonijiet għall-magni li jużaw żewġ tipi ta' fjuwil**1. Ġenerali**

Dan il-punt jiddefinixxi r-rekwiżiti addizzjonali u l-eċċezzjonijiet ta' dan l-Anness sabiex ikun jista' jsir l-ittestjar tal-emissjonijiet ta' magni li jużaw żewġ tipi ta' fjuwil, indipendentement minn jekk dawn l-emissjonijiet humiex biss emissjonijiet tal-egżost jew jekk humiex ukoll emissjonijiet mill-kaxxa tal-krank miżjuda mal-emissjonijiet tal-egżost skont il-punt 6.10 tal-Anness VI. F'każ li ma jiġu elenkati ebda rekwiżit jew eċċezzjoni addizzjonali, ir-rekwiżiti ta' dan ir-Regolament għandhom japplikaw għall-magni li jużaw żewġ tipi ta' fjuwil bl-istess mod kif japplikaw għal kwalunkwe tip ieħor ta' magna jew familja tal-magna approvat skont ir-Regolament (UE) 2016/1628.

L-ittestjar tal-emissjonijiet ta' magna li tuża żewġ tipi ta' fjuwil huwa kkumplikat mill-fatt li l-fjuwil użat mill-magna jista' jvarja bejn fjuwil likwidu pur u tahlita ta' fjuwil primarjament gassuż b'ammont żgħir biss ta' fjuwil likwidu bħala sors ta' ignition. Il-proporzjon bejn il-fjuwils użati minn magna li tuża żewġ tipi ta' fjuwil jista' wkoll jinbidel b'mod dinamiku skont il-kundizzjoni ta' thaddim tal-magna. B'riżultat ta' dan prekawzjonijiet u restrizzjonijiet speċjali huma mehtieġa biex ikun jista' jsir l-ittestjar tal-emissjonijiet ta' dawn il-magni.

2. Kundizzjonijiet tat-test

Għandha tapplika t-Taqsima 6 tal-Anness VI.

3. Proċeduri tat-test

Għandha tapplika t-Taqsima 7 tal-Anness VI.

4. Proċeduri tal-kejl

It-Taqsima 8 tal-Anness VI għandha tapplika hlief kif stabbilit f'dan l-Appendiċi.

Proċedura ta' kejl tad-dilwizzjoni bi fluss shih għall-magni li jużaw żewġ tipi ta' fjuwil hija murija fil-Figura 6.6 tal-Anness VI (sistema ta' CVS).

Din il-proċedura ta' kejl tiżgura li l-varjazzjoni tal-kompożizzjoni tal-fjuwil matul it-test tinfluwenza primarjament ir-riżultati tal-kejl tal-idrokarburi. Din għandha tiġi kkumpensata permezz ta' wiehed mill-metodi deskritti fil-punt 5.1.

Il-kejl ta' fjuwil gassuż mhux ittrattat/fluss parzjali muri fil-Figura 6.7 tal-Anness VI jista' jintuża b'xi prekawzjonijiet fir-rigward tal-metodi ta' kalkolu u determinazzjoni tal-fluss tal-massa tal-egżost.

5. Tagħmir tal-kejl

Għandha tapplika t-Taqsima 9 tal-Anness VI.

6. Kejl tal-emissjonijiet tan-numru ta' partikuli

Għandu japplika l-Appendiċi 1 tal-Anness VI.

7. Kalkolu tal-emissjonijiet

Il-kalkolu tal-emissjonijiet għandu jsir skont l-Anness VII hlief kif stabbilit f'din it-taqsima. Ir-rekwiżiti addizzjonali stabbiliti fil-punt 7.1 għandhom japplikaw għall-kalkoli bbażati fuq il-massa u r-rekwiżiti addizzjonali stabbiliti fil-punt 7.2 għandhom japplikaw għall-kalkoli fuq bażi molari.

Il-kalkolu tal-emissjonijiet jehtieġ għarfien tal-kompożizzjoni tal-fjuwils li jkunu qed jintużaw. Meta fjuwil gassuż jiġi fornut b'ċertifikat li jikkonferma l-proprietajiet tal-fjuwil (pereżempju; gass miċ-ċilindri), huwa aċċettabbli li tintuża l-kompożizzjoni speċifikata mill-fornitur. Meta l-kompożizzjoni ma tkunx disponibbli (pereżempju; fjuwil mill-pipeline), il-kompożizzjoni tal-fjuwil għandha tiġi analizzata mill-inqas qabel u wara li jsir it-test tal-emissjonijiet. Għandha tkun permessa analiżi aktar frekwenti u r-riżultati użati fil-kalkolu.

Meta jintuża l-proporzjon enerġetiku tal-gass (GER), dan għandu jkun konsistenti mad-definizzjoni fl-Artikolu 3(2) tar-Regolament (UE) 2016/1628 u mad-dispożizzjonijiet speċifiċi dwar il-limiti tal-idrokarburi (HC) totali għal magni mhaddma totalment u parzjalment bil-gass fl-Anness II ta' dak ir-Regolament. Il-valur medju tal-GER matul iċ-ċiklu għandu jiġi kkalkulat b'wiehed minn dawn il-metodi li ġejjin:

- (a) Fil-każ ta' NRTC bi startjar shun u RMC NRSC billi s-somma tal-GER f'kull punt tal-kejl tiġi diviża bin-numru ta' punti tal-kejl;
- (b) Fil-każ ta' NRSC b'modalità diskreta billi l-medja tal-GER għal kull modalità tat-test tiġi mmultiplikata bil-fattur ta' ponderazzjoni korrispondenti għal dik il-modalità u tiġi kkalkolata s-somma għall-modalitajiet kollha. Il-fatturi ta' ponderazzjoni għandhom jittiehdu mill-Appendiċi 1 tal-Anness XVII għaċ-ċiklu applikabbli.

7.1. Kalkoli tal-emissjonijiet ibbażati fuq il-massa

It-taqsima 2 tal-Anness VII għandu japplika hlief kif stabbilit f'din it-taqsima.

7.1.1. Korrezzjoni xotta/niedja

7.1.1.1. Gass tal-egżost mhux ittrattat

L-ekwazzjonijiet (7-3) u (7-4) tal-Anness VII għandhom jintużaw sabiex tiġi kkalkolata l-korrezzjoni xotta/niedja.

Il-parametri speċifiċi għall-fjuwil għandhom jiġu ddeterminati skont il-punt 7.1.5.

7.1.1.2. Gass tal-egżost dilwit

L-ekwazzjoni (7-3) flimkien mal-ekwazzjoni (7-25) jew inkella mal-ekwazzjoni (7-26) tal-Anness VII għandhom jintużaw sabiex tiġi kkalkolata l-korrezzjoni xotta/niedja.

Il-proporzjon molari ta' idroġenu α tat-tahlita taż-żewġ fjuwils għandu jintuża għall-korrezzjoni xotta/niedja. Dan il-proporzjon molari ta' idroġenu għandu jiġi kkalkolat mill-valuri tal-kejl tal-konsum tal-fjuwil taż-żewġ fjuwils skont il-punt 7.1.5.

7.1.2. Korrezzjoni tal-NO_x għall-umdità

Għandha tintuża l-korrezzjoni tal-NO_x għall-umdità għal magni tal-ignition bil-kompressjoni kif speċifikat fl-ekwazzjoni (7-9) tal-Anness VII.

7.1.3. Dilwizzjoni bi fluss parzjali (PFS) u kejl tal-gass mhux ittrattat

7.1.3.1. Determinazzjoni tal-fluss tal-massa tal-gass tal-egżost

Il-fluss tal-massa tal-gass tal-egżost għandu jiġi ddeterminat bl-użu ta' miter tal-fluss tal-egżost kif deskritt fil-punt 9.4.5.3 tal-Anness VI.

B'mod alternattiv, il-metodu għall-kejl tal-fluss tal-arja u tal-proporzjon tal-arja għall-fjuwil skont l-ekwazzjonijiet (7-17) sa (7-19) tal-Anness VII jista' jintuża biss jekk il-valuri ta' α , γ , δ u ε jiġu ddeterminati skont il-punt 7.1.5.3. Mhuwiex permess li jintuża sensur tat-tip taż-żirkonju sabiex jiġi ddeterminat il-proporzjon ta' arja/fjuwil.

Fil-każ tal-ittestjar ta' magni soġġetti għal ċikli tat-test fi fqaghda statika jista' jiġi ddeterminat biss il-fluss tal-massa tal-gass tal-egżost permezz tal-metodu tal-kejl tal-arja u tal-fjuwil skont l-ekwazzjoni (7-15) tal-Anness VII.

7.1.3.2. Determinazzjoni tal-komponenti gassużi

Il-punt 2.1 tal-Anness VII għandu japplika hlief kif stabbilit f'din it-taqsima.

Il-varjazzjoni possibbli tal-kompożizzjoni tal-fjuwil tinfluwenza l-fatturi u_{gas} kollha u l-proporzjonijiet molari tal-komponenti użati fil-kalkoli tal-emissjonijiet. Għandu jintuża wiehed mill-approċċi li ġejjin sabiex jiġu ddeterminati l-fatturi u_{gas} u l-proporzjonijiet molari tal-komponenti skont l-għażla tal-manifattur.

- (a) L-ekwazzjonijiet eżatti fil-punt 2.1.5.2 jew 2.2.3 tal-Anness VII għandhom jiġu applikati sabiex jiġu kkalkolati l-valuri istantanji ta' u_{gas} bl-użu tal-proporzjonijiet istantanji tal-fjuwil likwidu u gassuż (iddeterminati mill-kejl jew mill-kalkoli tal-konsum istantanju tal-fjuwil) u bl-użu tal-proporzjonijiet istantanji molari tal-komponenti ddeterminati skont il-punt 7.1.5; jew,

- (b) Meta l-kalkolu bbażat fuq il-massa stabbilit fit-taqsimha 2 tal-Anness VII jintuża għall-każ speċifiku ta' magna li tuża żewġ tipi ta' fjuwil imhaddma fuq gass u fjuwil diżil, jistgħu jintużaw il-valuri ttabulati għall-proporzjonijiet molari tal-komponenti u l-valuri u_{gas} . Dawn il-valuri ttabulati għandhom jiġu applikati kif ġej:
- Għal magni mhaddma fuq iċ-ċiklu tat-test applikabbli bi proporzjon enerġetiku tal-gass medju akbar minn jew ugwali għal 90 % ($GER \geq 0,9$), il-valuri meħtieġa għandhom ikunu daww għall-fjuwil gassuż meħuda mit-Tabelli 7.1 jew 7.2 tal-Anness VII.
 - Għal magni mhaddma fuq iċ-ċiklu tat-test applikabbli bi proporzjon enerġetiku tal-gass medju ta' bejn 10 % u 90 % ($0,1 < GER < 0,9$), il-valuri meħtieġa għandhom ikunu prezunti bħala li huma rrapprezentati minn daww għal tahlita ta' 50 % fjuwil gassuż u 50 % fjuwil diżil meħuda mit-Tabelli 8.1 u 8.2.
 - Għal magni mhaddma fuq iċ-ċiklu tat-test applikabbli bi proporzjon enerġetiku tal-gass medju inqas minn jew ugwali għal 10 % ($GER \leq 0,1$), il-valuri meħtieġa għandhom ikunu daww għall-fjuwil diżil meħuda mit-Tabelli 7.1 jew 7.2 tal-Anness VII.
 - Għall-kalkolu tal-emissjonijiet tal-HC, il-valur u_{gas} tal-fjuwil gassuż għandu jintuża fil-każijiet kollha, irrispettivament mill-proporzjon enerġetiku tal-gass (GER) medju.

Tabella 8.1

Proporzjonijiet tal-komponent molari għal tahlita ta' 50 % ta' fjuwil gassuż u 50 % ta' fjuwil tad-diżil (massa %)

Fjuwil gassuż	α	γ	δ	ϵ
CH ₄	2,8681	0	0	0,0040
G _R	2,7676	0	0	0,0040
G ₂₃	2,7986	0	0,0703	0,0043
G ₂₅	2,7377	0	0,1319	0,0045
Propan	2,2633	0	0	0,0039
Butan	2,1837	0	0	0,0038
LPG	2,1957	0	0	0,0038
LPG Fjuwil A	2,1740	0	0	0,0038
LPG Fjuwil B	2,2402	0	0	0,0039

7.1.3.2.1. Massa għal kull test ta' emissjoni tal-gass

Fil-każ li l-ekwazzjonijiet preċiżi jiġu applikati biex jiġu kkalkulati valuri istantanji ta' u_{gas} skont il-paragrafu 7.1.3.2.1(a) mela mbaġhad, meta tiġi kkalkulata l-massa għal kull test ta' emissjoni tal-gass għal ċikli tat-test tranżitorji (NRTC u LSI-NRTC) u RMC, u_{gas} għandu jiġi inkluż fl-għadd totali fl-ekwazzjoni (7-2) tal-punt 2.1.2 tal-Anness VII permezz tal-ekwazzjoni (8-1):

$$m_{gas} = \frac{1}{f} \cdot k_h \cdot k \cdot \sum_{i=1}^N (u_{gas,i} \cdot q_{mew,i} \cdot c_{gas,i}) \quad (8-1)$$

Fejn:

$u_{gas,i}$ huwa l-valur istantanju ta' u_{gas}

It-termini l-oħra tal-ekwazzjoni huma kif stabbilit fil-punt 2.1.2 tal-Anness VII.

Tabella 8.2

Valuri tal-gass u tal-gass tal-egżost mhux ittrattat u d-densitajiet tal-komponenti għal taħlita ta' 50 % ta' fjuwil gassuż u 50 % ta' fjuwil tad-diżil (massa %)

Fjuwil gassuż	Gass							
	ρ_e	NO _x	CO	HC	CO ₂	O ₂	CH ₄	
					$\rho_{\text{gas}} [\text{kg/m}^3]$			
		2,053	1,250	(^a)	1,9636	1,4277	0,716	
			u_{gas} (^b)					
CNG/LNG (^c)	1,2786	0,001606	0,000978	0,000528 (^d)	0,001536	0,001117	0,000560	
Propan	1,2869	0,001596	0,000972	0,000510	0,001527	0,001110	0,000556	
Butan	1,2883	0,001594	0,000971	0,000503	0,001525	0,001109	0,000556	
LPG (^e)	1,2881	0,001594	0,000971	0,000506	0,001525	0,001109	0,000556	

(^a) Skont il-fjuwil

(^b) Bħala $l = 2$, arja xotta, 273 K, 101,3 kPa

(^c) u preċiż fi hdan 0,2 % għal kompożizzjoni tal-massa ta': C = 58 – 76 %; H = 19 – 25 %; N = 0 – 14 % (CH₄, G₂₀, G₂₃ u G₂₅)

(^d) NMHC fuq il-bażi ta' CH_{2,93} (għall-HC totali għandu jintuża l-koeffiċjent u_{gas} ta' CH₄)

(^e) u preċiż fi hdan 0,2 % għal kompożizzjoni tal-massa ta': C₃ = 27 – 90 %; C₄ = 10 – 73 % (Fjuwils LPG A u B)

7.1.3.3. Id-determinazzjoni tal-partikuli

Għad-determinazzjoni tal-emissjonijiet ta' partikuli bil-metodu ta' kejl b'dilwizzjoni parzjali, il-kalkolu għandu jitwettaq skont l-ekwazzjonijiet fil-punt 2.3 tal-Anness VII.

Ir-rekwiżiti tal-punt 8.2.1.2 tal-Anness VI għandhom japplikaw għall-kontroll tal-proporzjon tad-dilwizzjoni. B'mod partikolari, jekk il-hin ikkombinat għat-trasformazzjoni tal-kejl tal-fluss tal-gass tal-egżost u tas-sistema bi flux parzjali jeċċedi 0 s, għandu jintuża kontroll bil-quddiem fuq test li kien irregiċrat minn qabel. F'dan il-każ, il-hin taż-żieda kkombinat għandu jkun ≤ 1 s u l-hin tad-dewmien ikkombinat għandu jkun ≤ 10 s. Hlief fil-każ li l-fluss tal-massa tal-egżost jitkejjel direttament, id-determinazzjoni tal-fluss tal-massa tal-gass tal-egżost għandha tuża l-valuri ta' α , γ , δ u ϵ iddeterminati skont il-punt 7.1.5.3.

Il-kontroll tal-kwalità skont il-punt 8.2.1.2 tal-Anness VI għandu jsir għal kull kejl.

7.1.3.4. Rekwiżiti addizzjonali fir-rigward tal-miter tal-fluss tal-massa tal-gass tal-egżost

Il-miter tal-fluss imsemmi fil-punti 9.4.1.6.3 u 9.4.1.6.3.3 tal-Anness VI ma għandux ikun sensitiv għall-bidliet fil-kompożizzjoni u d-densità tal-gass tal-egżost. L-iżbalji ż-żgħar ta', pereżempju, tubu pitot jew tip ta' orifizzju ta' kejl (ekwivalenti għall-għerq kwadrat tad-densità tal-gass tal-egżost) jistgħu jiġi injorati.

7.1.4. Kejl tad-dilwizzjoni bi flux shih (CVS)

Il-punt 2.2 tal-Anness VII għandu japplika hlief kif stabbilit f'din it-taqsim.

Il-varjazzjoni possibbli tal-kompożizzjoni tal-fjuwil tinfluenza primarjament il-valur tabulat tal- u_{gas} ta' idrokarbur. L-ekwazzjonijiet eżatti għandhom jiġu applikati għall-kalkolu tal-emissjonijiet tal-idrokarbur bl-użu tal-proporzjonijiet tal-komponent molari ddeterminati mill-kejl tal-konsum tal-fjuwil taż-żewġ fjuwils skont il-punt 7.1.5.

7.1.4.1. Determinazzjoni tal-koncentrazzjonijiet ikkoreġuti fl-isfond (il-punt 5.2.5.)

Sabiex jiġi ddeterminat il-fattur stojkjometriku, il-proporzjon molari ta' idroġenu α tal-fjuwil għandu jiġi kkalkolat bħala l-proporzjon molari medju ta' idroġenu tat-taħlita tal-fjuwil matul it-test skont il-punt 7.1.5.3.

Inkella, il-valur F_s tal-fjuwil gassuż jista' jintuża fl-ekwazzjoni (7-28) tal-Anness VII.

7.1.5. Determinazzjoni tal-proporzjonijiet molari ta' komponenti

7.1.5.1. Ġenerali

Din it-taqsimha għandha tintuża għad-determinazzjoni tal-proporzjonijiet molari ta' komponenti meta t-tahlita tal-fjuwil tkun magħrufa (metodu eżatt).

7.1.5.2. Kalkolu tal-komponenti tat-tahlita tal-fjuwil

L-ekwazzjonijiet (8-2) sa (8-7) għandhom jintużaw sabiex tiġi kkalkolata l-kompożizzjoni elementali tat-tahlita tal-fjuwil:

$$q_{mf} = q_{mf1} + q_{mf2} \quad (8-2)$$

$$w_H = \frac{w_{H1} \times q_{mf1} + w_{H2} \times q_{mf2}}{q_{mf1} + q_{mf2}} \quad (8-3)$$

$$w_C = \frac{w_{C1} \times q_{mf1} + w_{C2} \times q_{mf2}}{q_{mf1} + q_{mf2}} \quad (8-4)$$

$$w_S = \frac{w_{S1} \times q_{mf1} + w_{S2} \times q_{mf2}}{q_{mf1} + q_{mf2}} \quad (8-5)$$

$$w_N = \frac{w_{N1} \times q_{mf1} + w_{N2} \times q_{mf2}}{q_{mf1} + q_{mf2}} \quad (8-6)$$

$$w_O = \frac{w_{O1} \times q_{mf1} + w_{O2} \times q_{mf2}}{q_{mf1} + q_{mf2}} \quad (8-7)$$

fejn:

q_{mf1} hija r-rata tal-fluss tal-massa tal-fjuwil 1, kg/s

q_{mf2} hija r-rata tal-fluss tal-massa tal-fjuwil 2, kg/s

w_H huwa l-kontenut ta' idroġenu fil-fjuwil, % ta' massa

w_C huwa l-kontenut ta' karbonju fil-fjuwil, % ta' massa

w_S huwa l-kontenut ta' kubrit fil-fjuwil, % ta' massa

w_N huwa l-kontenut ta' nitroġenu fil-fjuwil, % ta' massa

w_O huwa l-kontenut ta' ossiġenu fil-fjuwil, % ta' massa

Kalkolu tal-proporzjonijiet molari ta' H, C, S, N u O relatati ma' C għat-tahlita tal-fjuwil

Il-kalkolu tal-proporzjonijiet atomiċi (speċjalment il-proporzjon ta' H/C α) huwa mogħti fl-Anness VII permezz tal-ekwazzjonijiet (8-8) sa (8-11):

$$\alpha = 11,9164 \cdot \frac{w_H}{w_C} \quad (8-8)$$

$$\gamma = 0,37464 \cdot \frac{w_S}{w_C} \quad (8-9)$$

$$\delta = 0,85752 \cdot \frac{w_N}{w_C} \quad (8-10)$$

$$\varepsilon = 0,75072 \cdot \frac{w_O}{w_C} \quad (8-11)$$

fejn:

w_H huwa l-kontenut ta' idroġenu tal-fjuwil, frazzjoni tal-massa [g/g] jew [perċentwal ta' massa]

w_C huwa l-kontenut ta' karbonju tal-fjuwil, frazzjoni tal-massa [g/g] jew [perċentwal ta' massa]

- w_s huwa l-kontenut ta' kubrit tal-fjuwil, frazzjoni tal-massa [g/g] jew [percentwal ta' massa]
- w_N huwa l-kontenut ta' nitroġenu tal-fjuwil, frazzjoni tal-massa [g/g] jew [percentwal ta' massa]
- w_O huwa l-kontenut ta' ossiġenu tal-fjuwil, frazzjoni tal-massa [g/g] jew [percentwal ta' massa]
- α huwa l-proporzjon molari ta' idroġenu (H/C)
- γ huwa l-proporzjon molari ta' kubrit (S/C)
- δ huwa l-proporzjon molari ta' nitroġenu (N/C)
- ϵ huwa l-proporzjon molari ta' ossiġenu (O/C)
- jirreferi għal fjuwil b'formula kimika $CH\alpha O\epsilon N\delta S\gamma$

7.2. Kalkolu tal-emissjonijiet b'bażi molari

It-taqsimu 3 tal-Anness VII għandha tapplika hliet kif stabbilit f'din it-taqsimu.

7.2.1. Korrezzjoni tal- NO_x għall-umdità

Għandha tintuża l-ekwazzjoni (7-102) tal-Anness VII (korrezzjoni għall-magni tal-ignition bil-kompressjoni).

7.2.2. Determinazzjoni tal-fluss tal-massa tal-gass tal-egżost meta ma jintużax miter tal-fluss tal-egżost mhux ittrattat

Għandha tintuża l-ekwazzjoni (7-112) tal-Anness VII (kalkolu tar-rata tal-fluss molari abbażi tal-arja li tidhol). Inkella, l-ekwazzjoni (7-113) tal-Anness VII (kalkolu tar-rata tal-fluss molari abbażi ta' rata tal-fluss tal-massa tal-fjuwil) tista' tintuża biss meta jsir test tal-NRSC.

7.2.3. Il-proporzjonijiet molari ta' komponenti għad-determinazzjoni tal-komponenti gassużi

Għandu jintuża l-approċċ eżatt sabiex jiġu ddeterminati l-proporzjonijiet molari ta' komponenti bl-użu tal-proporzjonijiet istantanji ta' fjuwil likwidu u fjuwil gassuż iddeterminati mill-kejl jew il-kalkoli tal-konsum istantanju tal-fjuwil. Il-proporzjonijiet molari istantanji ta' komponenti għandhom jiddahhlu fl-ekwazzjonijiet (7-91), (7-89), u (7-94) tal-Anness VII għall-bilanċ kimiku kontinwu.

Id-determinazzjoni tal-proporzjonijiet għandha ssir skont il-punt 7.2.3.1 jew il-punt 7.1.5.3.

Il-fjuwils gassużi, imhalltin jew miksuba minn linja fissa, jista' jkun fihom ammonti sinifikanti ta' kostitwenti inertu bħal CO_2 u N_2 . Il-manifattur għandu jew jinkludi dawn il-kostitwenti fil-kalkoli tal-proporzjon atomiku deskritti fil-punt 7.2.3.1 jew fil-punt 7.1.5.3. kif applikabbli, jew inkella, b'mod alternattiv, il-manifattur għandu jeskludi l-kostitwenti inertu mill-proporzjonijiet atomiċi u jallokahom kif xieraq għall-parametri tal-arja li tidhol fil-bilanċ kimiku x_{O_2int} , x_{CO_2int} u x_{H_2Oint} fil-punt 3.4.3 tal-Anness VII.

7.2.3.1. Determinazzjoni tal-proporzjonijiet molari ta' komponenti

Il-proporzjonijiet istantanji molari ta' komponenti tan-numru ta' atomi ta' idroġenu, ossiġenu, kubrit u nitroġenu għal atomi ta' karbonju fil-fjuwil imhallat għall-magni li jużaw żewġ tipi ta' fjuwil jistgħu jiġu kkalkolati permezz tal-ekwazzjonijiet (8-12) sa (8-15):

$$\alpha(t) = \frac{\frac{\dot{m}_{liquid}(t) \times w_{H,liquid}}{M_H} + \frac{\dot{m}_{gas}(t) \times w_{H,gas}}{M_H}}{\frac{\dot{m}_{liquid}(t) \times w_{C,liquid}}{M_C} + \frac{\dot{m}_{gas}(t) \times w_{C,gas}}{M_C}} = \frac{M_C \times [(\dot{m}_{liquid}(t) \times w_{H,liquid}) + (\dot{m}_{gas}(t) \times w_{H,gas})]}{M_H \times [(\dot{m}_{liquid}(t) \times w_{C,liquid}) + (\dot{m}_{gas}(t) \times w_{C,gas})]} \quad (8-12)$$

$$\beta(t) = \frac{\frac{\dot{m}_{liquid}(t) \times w_{O,liquid}}{M_O} + \frac{\dot{m}_{gas}(t) \times w_{O,gas}}{M_O}}{\frac{\dot{m}_{liquid}(t) \times w_{C,liquid}}{M_C} + \frac{\dot{m}_{gas}(t) \times w_{C,gas}}{M_C}} = \frac{M_C \times [(\dot{m}_{liquid}(t) \times w_{O,liquid}) + (\dot{m}_{gas}(t) \times w_{O,gas})]}{M_O \times [(\dot{m}_{liquid}(t) \times w_{C,liquid}) + (\dot{m}_{gas}(t) \times w_{C,gas})]} \quad (8-13)$$

$$\gamma(t) = \frac{\frac{\dot{m}_{liquid}(t) \times w_{S,liquid}}{M_S} + \frac{\dot{m}_{gas}(t) \times w_{S,gas}}{M_S}}{\frac{\dot{m}_{liquid}(t) \times w_{C,liquid}}{M_C} + \frac{\dot{m}_{gas}(t) \times w_{C,gas}}{M_C}} = \frac{M_C \times [(\dot{m}_{liquid}(t) \times w_{S,liquid}) + (\dot{m}_{gas}(t) \times w_{S,gas})]}{M_S \times [(\dot{m}_{liquid}(t) \times w_{C,liquid}) + (\dot{m}_{gas}(t) \times w_{C,gas})]} \quad (8-14)$$

$$\delta(t) = \frac{\frac{\dot{m}_{liquid}(t) \times w_{N,liquid}}{M_N} + \frac{\dot{m}_{gas}(t) \times w_{N,gas}}{M_N}}{\frac{\dot{m}_{liquid}(t) \times w_{C,liquid}}{M_C} + \frac{\dot{m}_{gas}(t) \times w_{C,gas}}{M_C}} = \frac{M_C \times [(\dot{m}_{liquid}(t) \times w_{N,liquid}) + (\dot{m}_{gas}(t) \times w_{N,gas})]}{M_N \times [(\dot{m}_{liquid}(t) \times w_{C,liquid}) + (\dot{m}_{gas}(t) \times w_{C,gas})]} \quad (8-15)$$

Fejn:

$w_{i,fuel}$ = il-frazzjoni tal-massa tal-element ta' interess, C, H, O, S, jew N, ta' fjuwil likwidu jew gassuż;

$\dot{m}_{liquid}(t)$ = ir-rata istantanja tal-fluss tal-massa tal-fjuwil likwidu fi hin t, [kg/hr];

$\dot{m}_{gas}(t)$ = ir-rata istantanja tal-fluss tal-massa tal-fjuwil gassuż fi hin t, [kg/hr];

Fkazzjiet fejn ir-rata tal-fluss tal-massa tal-gass tal-egzost tiġi kkalkolata abbażi tar-rata ta' fjuwil imhallat, mela mbagħad fl-ekwazzjoni (7-111) tal-Anness VII għandha tiġi kkalkolata permezz tal-ekwazzjoni (8-16):

$$w_C = \frac{\dot{m}_{liquid} \times w_{C,liquid} + \dot{m}_{gas} \times w_{C,gas}}{\dot{m}_{liquid} + \dot{m}_{gas}} \quad (8-16)$$

Fejn:

w_C = il-frazzjoni tal-massa tal-karbonju fil-fjuwil dizil jew fil-fjuwil gassuż;

\dot{m}_{liquid} = ir-rata tal-fluss tal-massa tal-fjuwil likwidu, [kg/siegha];

\dot{m}_{gas} = ir-rata tal-fluss tal-massa tal-fjuwil gassuż, [kg/siegha];

7.3. Determinazzjoni tas-CO₂

L-Anness VII għandu japplika hlief meta l-magna hija ttestjata fuq ċikli tat-test tranzitorji (NRTC u LSI-NRTC) jew RMC bl-użu ta' kampjunar ta' gass mhux ipproċessat.

7.3.1 Determinazzjoni tas-CO₂ fl-ittejtjar fuq fuq ċikli tat-test tranzitorji (NRTC u LSI-NRTC) jew RMC bl-użu ta' kampjunar ta' gass mhux ipproċessat.

Il-kalkolu tal-emissjonijiet tas-CO₂ mill-kejl tas-CO₂ fil-gass tal-egzost skont l-Anness VII m'għandux japplika. Minflok għandhom japplikaw id-dispożizzjonijiet li ġejjin:

Il-konsum tal-fjuwil imkejjejl bħala l-medja tal-ittejtjar għandu jiġi ddeterminat mis-somma tal-valuri istantanji matul iċ-ċiklu u għandu jintuża bħala l-bażi għall-kalkolu tal-emissjonijiet tas-CO₂ bħala l-medja tal-ittejtjar.

Il-massa ta' kull fjuwil ikkunsmat għandha tintuża biex tiddetermina, skont it-taqsim 7.1.5, il-proporzjon tal-idroġenu molari u l-frazzjonijiet tal-massa tat-tahlita tal-fjuwil fit-test.

Il-massa totali kkoreġuta tal-fjuwil taż-żewġ fjuwils $m_{fuel,corr}$ [g/test] u l-emissjoni tal-massa tas-CO₂ li tkun ġejja mill-fjuwil $m_{CO_2, fuel}$ [g/test] għandhom jiġu ddeterminati permezz tal-ekwazzjonijiet (8-17) u (8-18).

$$m_{fuel,corr} = m_{fuel} - \left(m_{THC} + \frac{A_C + a \cdot A_H}{M_{CO}} x m_{CO} + \frac{W_{GAM} + W_{DEL} + W_{EPS}}{100} \cdot m_{fuel} \right) \quad (8-17)$$

$$m_{CO_2, fuel} = \frac{M_{CO_2}}{A_C + a + A_H} \cdot m_{fuel,corr} \quad (8-18)$$

Fejn:

m_{fuel} = il-massa totali tal-fjuwil taż-żewġ fjuwils [g/test]

m_{THC} = il-massa tal-emissjonijiet tal-idrokarbur totali fil-gass tal-egzost [g/test]

m_{CO} = il-massa tal-emissjonijiet tal-monossidu tal-karbonju fil-gass tal-egżost [g/test]

w_{GAM} = kontenut tal-kubrit tal-fjuwils [percentwal ta' massa]

w_{DEL} = kontenut tan-nitroġenu tal-fjuwils [percentwal ta' massa]

w_{EPS} = kontenut tal-ossiġenu tal-fjuwils [percentwal ta' massa]

α = huwa l-proporzjon molari tal-idroġenu tal-fjuwils (H/C) [-]

A_C = huwa l-massa atomika tal-Karbonju: 12,011 [g/mol]

A_H = huwa l-massa atomika tal-Idroġenu: 1,0079 [g/mol]

M_{CO} = huwa l-massa molekulari tal-Monossidu tal-karbonju: 28,011 [g/mol]

M_{CO_2} = huwa l-massa molekulari tad-Diossidu tal-karbonju: 44,01 [g/mol]

L-emissjoni tas- CO_2 li tirriżulta mill-urea $m_{CO_2,urea}$ [g/test] għandha tiġi kkalkulata permezz tal-ekwazzjoni (8-19):

$$m_{CO_2,urea} = \frac{c_{urea}}{100} \times \frac{M_{CO_2}}{M_{CO(NH_2)_2}} \times m_{urea} \quad (8-19)$$

Fejn:

c_{urea} = konċentrazzjoni ta' urea [percentwal]

m_{urea} = konsum totali ta' massa ta' urea [g/test]

$M_{CO(NH_2)_2}$ = Massa molekulari ta' urea: 60,056 [g/mol]

Imbagħad l-emissjoni totali tas- CO_2 m_{CO_2} [g/test] għandha tiġi kkalkulata permezz tal-ekwazzjoni (8-20):

$$m_{CO_2} = m_{CO_2,fuel} + m_{CO_2,urea} \quad (8-20)$$

L-emissjoni totali tas- CO_2 ikkalkulata permezz tal-ekwazzjoni (8-20) għandha tintuża fil-kalkolu tal-emissjonijiet ta' CO_2 speċifiċi tal-brejk, e_{CO_2} [g/kWh] fit-taqsima 2.4.1.1 jew 3.8.1.1 tal-Anness VII. Fejn applikabbli, il-korrezzjoni għas- CO_2 fil-gass tal-egżost li jirriżulta mis- CO_2 fil-fjuwil gassuż għandha titwettaq skont l-Appendiċi 3 għall-Anness IX.

Appendiċi 3

It-tipi ta' magni li jużaw żewġ tipi ta' fjuwil li jithaddmu b'gass naturali/bijometan jew LPG u fjuwil likwidu — illustrazzjoni tad-definizzjonijiet u r-rekwiżiti ewlenin

Żewġ tipi ta' fjuwil	GER_{cycle}	Idle bi fjuwil likwidu	Tishin bi fjuwil likwidu	Thaddim bi fjuwil likwidu biss	Thaddim fin-nuqqas ta' gass	Kummenti
1A	$GER_{NRTC, hot} \geq 0,9$ jew $GER_{NRSC} \geq 0,9$	MHUX permess	Permess biss fil-modalità tas-servizz	Permess biss fil-modalità tas-servizz	Modalità tas-servizz	
1B	$GER_{NRTC, hot} \geq 0,9$ jew $GER_{NRSC} \geq 0,9$	Permess biss fil-modalità tal-fjuwil likwidu	Permess biss fil-modalità tal-fjuwil likwidu	Permess biss fil-modalità tal-fjuwil likwidu u fil-modalità tas-servizz	Modalità ta' fjuwil likwidu	
2 A	$0,1 < GER_{NRTC, hot} < 0,9$ jew $0,1 < GER_{NRSC} < 0,9$	Permess	Permess biss fil-modalità tas-servizz	Permess biss fil-modalità tas-servizz	Modalità tas-servizz	$GER_{NRTC, hot} \geq 0,9$ jew $GER_{NRSC} \geq 0,9$ Permess
2 B	$0,1 < GER_{NRTC, hot} < 0,9$ jew $0,1 < GER_{NRSC} < 0,9$	Permess	Permess	Permess	Modalità ta' fjuwil likwidu	$GER_{NRTC, hot} \geq 0,9$ jew $GER_{NRSC} \geq 0,9$ permess
3 A	La definit u lanqas permess					
3 B	$GER_{NRTC, hot} \leq 0,1$ jew $GER_{NRSC} \leq 0,1$	Permess	Permess	Permess	Modalità ta' fjuwil likwidu	

ANNEX IX

Fjuwils ta' Referenza

1. Deġta teknika rigward il-fjuwils għall-ittestjar ta' magni tal-ignition bil-kompressjoni

1.1. Tip: Dizil (żejt tal-gass mhux tat-triq)

Parametru	Unità	Limiti ⁽¹⁾		Metodu tat-test
		minimu	massimu	
Numru taċ-ċetan ⁽²⁾		45	56,0	EN-ISO 5165
Densità f'temperatura ta' 15-il °C	kg/m ³	833	865	EN-ISO 3675
Distillazzjoni:				
il-punt ta' 50 %	°C	245	—	EN-ISO 3405
il-punt ta' 95 %	°C	345	350	EN-ISO 3405
— Il-punt tat-togħlija finali	°C	-	370	EN-ISO 3405
Il-punt ta' fjamabilità	°C	55	-	EN 22719
CFPP	°C	—	-5	EN 116
Viskożità f'temperatura ta' 40 °C	mm ² /s	2,3	3,3	EN-ISO 3104
Idrokarburi aromatiċi policiċliċi	% m/m	2,0	6,0	IP 391
Kontenut ta' kubrit ⁽³⁾	mg/kg	—	10	ASTM D 5453
Korrużjoni tar-ram		—	klassi 1	EN-ISO 2160
Residwu tal-karbonju Conradson (10 % DR)	% m/m	—	0,2	EN-ISO 10370
Kontenut ta' rmied	% m/m	—	0,01	EN-ISO 6245
Kontaminazzjoni totali	mg/kg	—	24	EN 12662
Kontenut ta' ilma	% m/m	—	0,02	EN-ISO 12937
Numru tan-newtralizzazzjoni (aċidu qawwi)	mg ta' KOH/g	—	0,10	ASTM D 974
Stabbiltà tal-ossidazzjoni ⁽³⁾	mg/ml	—	0,025	EN-ISO 12205
Lubriċità (dijametru taċ-ċikatriċi ta' kemm ittiekel l-HFRR f'temperatura ta' 60 °C)	µm	—	400	CEC F-06-A-96
L-istabbiltà tal-ossidazzjoni f'temperatura ta' 110 °C ⁽³⁾	H	20,0	—	EN 15751
FAME	% v/v	—	7,0	EN 14078

(1) Il-valuri kkwotati fl-ispeċifikazzjonijiet huma "valuri reali". Fl-istabbiliment tal-valuri limiti tagħhom gew applikati t-termini tal-ISO 4259 "Petroleum products — Determination and application of precision data in relation to methods of test" u fl-iffissar ta' valur minimu, ittiehed kont ta' differenza minima ta' 2R 'il fuq minn zero; fl-iffissar ta' valur massimu u ta' valur minimu, id-differenza minima hija ta' 4R (R = riproducibbiltà).

Minkejja din il-miżura, li hija mehtieġa għal raġunijiet ta' statistika, il-manifattur tal-fjuwils għandu xorta waħda jimmira li jikkseb il-valur zero fejn il-valur massimu stipulat ikun ta' 2R u l-valur medju fil-każ ta' kwotazzjonijiet ta' limiti massimi u minimi. Jekk tinqala' l-htieġa li tiġi ċċarata l-kwistjoni dwar jekk fjuwil jissodisfax ir-rekwiziti tal-ispeċifikazzjonijiet, għandhom jiġu applikati t-termini tal-ISO 4259.

(2) Il-firxa għan-numru taċ-ċetan mhijiex f'konformità mar-rekwiziti ta' firxa minima ta' 4R. Madankollu, fil-każ ta' tilwima bejn il-fornitur tal-fjuwil u l-utent tal-fjuwil, it-termini tal-ISO 4259 jistgħu jintużaw sabiex isolvu tilwimiet ta' din ix-xorta sakemm isir kejl replikat, f'numru biżżejjed sabiex tinkiseb il-preċiżjoni mehtieġa bi preferenza għad-determinazzjonijiet waħdanija.

(3) Anki jekk l-istabbiltà tal-ossidazzjoni tiġi kkontrollata, huwa probabbli li l-perjodu ta' konservazzjoni jkun limitat. Għandu jintalab parir mingħand il-fornitur dwar il-kundizzjonijiet u l-perjodu tal-ħażna.

1.2. Tip: Etanol għal magni ddedikati tal-ignition bil-kompresjoni (ED95)1

Parametru	Unità	Limiti ⁽²⁾		Metodu tat-test ⁽³⁾
		Minimu	Massimu	
Alkohol totali (etanol inkluż il-kontenut fuq alkohols saturati superjuri)	% m/m	92,4		EN 15721
Monoalkoħols saturati superjuri oh-rajn (C ₃ -C ₅)	% m/m		2,0	EN 15721
Metanol	% m/m		0,3	EN 15721
Densità f'temperatura ta' 15-il °C	kg/m ³	793,0	815,0	EN ISO 12185
Aċidità, ikkalkolata bhala aċidu aċetiku	% m/m		0,0025	EN 15491
Id-dehra		Tleqq u ċara		
Il-punt ta' fjamabilità	°C	10		EN 3679
Residwu xott	mg/kg		15	EN 15691
Kontenut ta' ilma	% m/m		6,5	EN 15489 ⁽⁴⁾ EN-ISO 12937 EN15692
Aldeidi kkalkolati bhala aċetaldeid	% m/m		0,0050	ISO 1388-4
Esteri kkalkolati bhala etilacetat	% m/m		0,1	ASTM D1617
Kontenut ta' kubrit	mg/kg		10,0	EN 15485 EN 15486
Sulfati	mg/kg		4,0	EN 15492
Il-kontaminazzjoni tal-partikuli	mg/kg		24	EN 12662
Fosforu	mg/l		0,20	EN 15487
Klorur inorganiku	mg/kg		1,0	EN 15484 jew EN 15492
Ram	mg/kg		0,100	EN 15488
Konduttività Elettrika	μS/cm		2,50	DIN 51627-4 jew prEN 15938

Noti:

- (1) L-addittivi, bhal dak għat-titjib taċ-ċetan, kif speċifikati mill-manifattur tal-magna, jistgħu jiġu miżjuda mal-fjuwil etanol, sakemm ma jkunux magħrufa xi effetti sekondarji negattivi. Jekk dawn il-kundizzjonijiet jiġu ssodisfati, l-ammont massimu permess huwa ta' 10 % m/m.
- (2) Il-valuri kkwotati fl-ispeċifikazzjonijiet huma "valuri reali". Fl-istabbiliment tal-valuri limiti tagħhom ġew applikati t-termini tal-ISO 4259 Prodotti ta' żejt mhux maħdum — Determinazzjoni u applikazzjoni ta' dejta preċiża fir-rigward tal-metodi tat-test u fl-iffissar ta' valur minimu, ittiehed kont ta' differenza minima ta' 2R 'il fuq minn zero; fl-iffissar ta' valur massimu u valur minimu, id-differenza minima hija ta' 4R (R = riprodubbiltà). Minkejja din il-miżura, li hija meħtieġa għal raġunijiet tekniċi, il-manifattur tal-fjuwils għandu xorta waħda jimmira għall-valur ta' zero meta l-valur massimu stipulat ikun 2R u għall-valur medju fil-każ ta' kwotazzjonijiet tal-limiti massimi u minimi. F'każ li jkun meħtieġ li jiġi ċċarat jekk karburant jissodisfax ir-rekwiżiti tal-ispeċifikazzjonijiet, għandhom jiġu applikati t-termini ta' ISO 4259.
- (3) Metodi EN/ISO ekwivalenti għandhom jiġu adottati meta jinħarġu għall-karatteristiċi elenkati hawn fuq.
- (4) Jekk ikun meħtieġ li jiġi ċċarat jekk fjuwil jissodisfax ir-rekwiżiti tal-ispeċifikazzjonijiet, għandhom jiġu applikati t-termini ta' EN 15489.

2. Deġta teknika rigward il-fjuwils għall-ittestjar ta' magni tal-ignition bi spark

2.1. Tip: Petrol (E10)

Parametru	Unità	Limiti ⁽¹⁾		Metodu tat-test ⁽²⁾
		Minimu	Massimu	
Indiċi tal-ottan riċerka, RON		91,0	98,0	EN ISO 5164:2005 ⁽³⁾
Indiċi tal-ottan mutur, MON		83,0	89,0	EN ISO 5163:2005 ⁽³⁾
Densità f'temperatura ta' 15-il °C	kg/m ³	743	756	EN ISO 3675 EN ISO 12185
Pressjoni tal-fwar	kPa	45,0	60,0	EN ISO 13016-1 (DVPE)
Kontenut ta' ilma			Massimu ta' 0,05 % v/v Id-dehra f'temperatura ta' -7 °C: ċar u jleqq	EN 12937
Distillazzjoni:				
— evaporat f'temperatura ta' 70 °C	% v/v	18,0	46,0	EN-ISO 3405
— evaporat f'temperatura ta' 100 °C	% v/v	46,0	62,0	EN-ISO 3405
— evaporat f'temperatura ta' 150 °C	% v/v	75,0	94,0	EN-ISO 3405
— punt tat-toghlija finali	°C	170	210	EN-ISO 3405
Residwu	% v/v	—	2,0	EN-ISO 3405
Analizi tal-idrokarburi:				
— olefini	% v/v	3,0	18,0	EN 14517 EN 15553
— aromatiċi	% v/v	19,5	35,0	EN 14517 EN 15553
— benzen	% v/v	—	1,0	EN 12177 EN 238, EN 14517
— saturati	% v/v	Rapport		EN 14517 EN 15553
Proporzjon ta' karbonju/idroġenu		Rapport		
Proporzjon ta' karbonju/ossigenu		Rapport		
Perjodu ta' induzzjoni ⁽⁴⁾	minuti	480		EN-ISO 7536
Kontenut ta' ossigenu ⁽⁵⁾	% m/m	3,3 ⁽⁸⁾	3,7	EN 1601 EN 13132 EN 14517
Gomma eżistenti	mg/ml	—	0,04	EN-ISO 6246
Kontenut ta' kubrit ⁽⁶⁾	mg/kg	—	10	EN ISO 20846 EN ISO 20884
Korrużjoni tar-ram (3 sigħat f'temperatura ta' 50 °C)	klassifikazzjoni	—	Klassi 1	EN-ISO 2160

Parametru	Unità	Limiti ⁽¹⁾		Metodu tat-test ⁽²⁾
		Minimu	Massimu	
Kontenut ta' ċomb	mg/l	—	5	EN 237
Kontenut ta' fosfru ⁽⁷⁾	mg/l	—	1,3	ASTM D 3231
Etanol ⁽⁴⁾	% v/v	9,0 ⁽⁸⁾	10,2 ⁽⁸⁾	EN 22854

Noti:

- (1) Il-valuri kkwotati fl-ispeċifikazzjonijiet huma "valuri reali". Fl-istabbiliment tal-valuri limiti tagħhom ġew applikati t-termini tal-ISO 4259 Prodotti ta' żejt mhux maħdum — Determinazzjoni u applikazzjoni ta' dejta preċiża fir-rigward tal-metodi tat-test u fl-iffissar ta' valur minimu, ittiehed kont ta' differenza minima ta' 2R 'il fuq minn żero; fl-iffissar ta' valur massimu u ta' valur minimu, id-differenza minima hija ta' 4R (R = riproducibbiltà). Minkejja din il-miżura, li hija meħtieġa għal raġunijiet tekniċi, il-manifattur tal-fjuwils għandu xorta waħda jimmira għall-valur ta' żero meta l-valur massimu stipulat ikun 2R u għall-valur medju fil-każ ta' kwotazzjonijiet tal-limiti massimi u minimi. F'każ li jkun meħtieġ li jiġi ċċarat jekk karburant jissodisfax ir-rekwiżiti tal-ispeċifikazzjonijiet, għandhom jiġu applikati t-termini ta' ISO 4259.
- (2) Metodi EN/ISO ekwivalenti għandhom jiġu adottati meta jinħarġu għall-karatteristiċi elenkati hawn fuq.
- (3) Għandu jitnaqqas fattur ta' korrezzjoni ta' 0,2 għall-MON u r-RON għall-kalkolu tar-rizultat finali f'konformità ma' EN 228:2008.
- (4) Il-fjuwil jista' jkun fih inibituri tal-ossidazzjoni u d-deattivaturi tal-metall li normalment jintużaw biex ikunu stabbilizzati l-fluss tal-petrol tar-raffineriji, iżda ma għandhomx jiġu miżjuda addittivi tad-deterġenti/dispersivi u żjut solventi.
- (5) L-etanol li jissodisfa l-ispeċifikazzjoni ta' EN 15376 huwa l-uniku ossiġenat li għandu jiġi miżjud b'mod intenzjonali mal-fjuwil ta' referenza.
- (6) Għandu jiġi rapportat il-kontenut proprju tal-kubrit fil-fjuwil li jintuża għat-test tat-Tip 1.
- (7) Ma għandu jkun hemm l-ebda żieda intenzjonali ta' komposti li fihom fosfru, hađid, manganiz jew ċomb, ma' dan il-fjuwil ta' referenza.
- (8) Il-kontenut ta' etanol u l-kontenut ta' ossiġenu korrispondenti jistgħu jkunu żero għall-magni tal-kategorija SMB, skont l-għażla tal-manifattur. F'dan il-każ, l-ittestjar kollu tal-familja ta' magni, jew tat-tip ta' magna, fejn ma tkun teżisti ebda famija, għandu jsir bl-użu ta' petrol b'kontenut żero ta' etanol.

2.2. Tip: Etanol (E85)

Parametru	Unità	Limiti ⁽¹⁾		Metodu tal-ittestjar
		Minimu	Massimu	
Indiċi tal-ottan riċerka, RON		95,0	—	EN ISO 5164
Indiċi tal-ottan mutur, MON		85,0	—	EN ISO 5163
Id-densità f'temperatura ta' 15-il °C	kg/m ³	Rapport		ISO 3675
Pressjoni tal-fwar	kPa	40,0	60,0	EN ISO 13016-1 (DVPE)
Kontenut ta' kubrit ⁽²⁾	mg/kg	—	10	EN 15485 jew EN 15486
Stabbiltà tal-ossidazzjoni	Minuti	360		EN ISO 7536
Kontenut eżistenti ta' gomma (maħsula bis-solvent)	mg/100ml	—	5	EN-ISO 6246
Id-dehra Din għandha tiġi ddeterminata f'temperatura ambjentali jew 15-il °C, skont liema tkun l-ogħla		Ĉar u jleqq, viżibbilment hieles minn kontaminanti sospiżi jew preċipitati		Spezzjoni viżwali

Parametru	Unità	Limiti ⁽¹⁾		Metodu tal-ittestjar
		Minimu	Massimu	
Etanol u alkoħols superjuri ⁽³⁾	% v/v	83	85	EN 1601 EN 13132 EN 14517 E DIN 51627-3
Alkoħols superjuri (C ₃ -C ₈)	% v/v	—	2,0	E DIN 51627-3
Metanol	% v/v		1,00	E DIN 51627-3
Petrol ⁽⁴⁾	% v/v	Bilanċ		EN 228
Fosfru	mg/l	0,20 ⁽⁵⁾		EN 15487
Kontenut ta' ilma	% v/v		0,300	EN 15489 jew EN 15692
Kontenut ta' klorur inorganiku	mg/l		1	EN 15492
pHe		6,5	9,0	EN 15490
Korrużjoni tal-istrixxa tar-ram (3 si-ghat f'temperatura ta' 50 °C)	Klassifikazzjoni	Klassi 1		EN ISO 2160
Aċidità, (bħala aċidu aċetiku CH ₃ COOH)	% m/m (mg/l)	—	0,0050 (40)	EN 15491
Konduttività Elettrika	µS/cm	1,5		DIN 51627-4 jew prEN 15938
Proporzjon ta' karbonju/idroġenu		Rapport		
Proporzjon ta' karbonju/ossigenu		Rapport		

Noti:

- (1) Il-valuri kkwotati fl-ispeċifikazzjonijiet huma "valuri reali". Fl-istabbiliment tal-valuri limiti tagħhom ġew applikati t-termini tal-ISO 4259 Prodotti ta' żejt mhux maħdum — Determinazzjoni u applikazzjoni ta' dejta preċiża fir-rigward tal-metodi tat-test u fl-iffissar ta' valur minimu, ittiehed kont ta' differenza minima ta' 2R 'il fuq minn zero; fl-iffissar ta' valur massimu u valur minimu, id-differenza minima hija ta' 4R (R = riprodubbiltà). Minkejja din il-miżura, li hija meħtieġa għal raġunijiet tekniċi, il-manifattur tal-fjuwils għandu xorta waħda jimmira għall-valur ta' zero meta l-valur massimu stipulat ikun 2R u għall-valur medju fil-każ ta' kwotazzjonijiet tal-limiti massimi u minimi. F'każ li jkun meħtieġ li jiġi cċarat jekk karburant jissodisfax ir-rekwiżiti tal-ispeċifikazzjonijiet, għandhom jiġu applikati t-termini ta' ISO 4259.
- (2) Għandu jiġi rrapportat il-kontenut proprju tal-kubrit fil-fjuwil li jintuża għat-test tal-emissjonijiet.
- (3) Etanol li jissodisfa l-ispeċifikazzjoni ta' EN 15376 huwa l-uniku ossiġenat li għandu jiġi miżjud b'mod intenzjonali ma' dan il-fjuwil ta' referenza.
- (4) Il-kontenut ta' petrol bla ċomb jista' jiġi ddeterminat bħala 100 mingħajr is-somma tal-kontenut f'percentwal ta' ilma, alkoħols, MTBE u ETBE.
- (5) Ma għandu jkun hemm l-ebda zieda intenzjonali ta' komposti li fihom fosfru, hadid, manganiz jew ċomb, ma' dan il-fjuwil ta' referenza.

3. Dejta teknika rigward il-fjuwils gassużi għall-magni monofjuwil u għall-magni li jużaw żewġ tipi ta' fjuwil

3.1. Tip: LPG

Parametru	Unità	Fjuwil A	Fjuwil B	Metodu tal-ittestjar
Kompożizzjoni:				EN 27941
Kontenut ta' C ₃	% v/v	30 ± 2	85 ± 2	

Parametru	Unità	Fjuwil A	Fjuwil B	Metodu tal-ittestjar
Kontenut ta' C ₄	% v/v	Bilanċ (1)	Bilanċ (1)	
< C ₃ , > C ₄	% v/v	Massimu ta' 2	Massimu ta' 2	
Olefini	% v/v	Massimu ta' 12	Massimu ta' 15	
Residwu tal-evaporazzjoni	mg/kg	Massimu ta' 50	Massimu ta' 50	EN 15470
Ilma f'temperatura ta' 0 °C		Hieles	Hieles	EN 15469
Il-kontenut tal-kubrit totali inkluż l-odorant	mg/kg	Massimu ta' 10	Massimu ta' 10	EN 24260, ASTM D 3246, ASTM 6667
Sulfur tal-idroġenu		Xejn	Xejn	EN ISO 8819
Korrużjoni tal-istrixxa tar-ram (siegħa f'temperatura ta' 40 °C)	Klassifikazzjoni	Klassi 1	Klassi 1	ISO 6251 (2)
Riħa		Karatteristika	Karatteristika	
Indiċi tal-ottan mutur (3)		Minimu ta' 89,0	Minimu ta' 89,0	EN 589 Anness B

Noti:

(1) Il-bilanċ għandu jinqara kif ġej: bilanċ = 100 - C₃ - < C₃ - > C₄.

(2) Dan il-metodu jista' ma jiddeterminax b'mod preċiż li hemm materjali korrużivi jekk il-kampjun ikun fih inibituri tal-korrużjoni jew xi sustanzi kimiċi oħrajn, li jnaqqsu l-korrużività tal-kampjun għall-istrixxa tar-ram. Għalhekk, iż-żieda ta' tali komposti għall-iskop waħdieni li jippreġudikaw il-metodu tat-test hija pprojbata.

(3) Fuq talba tal-fabbrikant tal-magna, jista' jintuża MON oghla biex jitwettqu t-testijiet ta' approvazzjoni tat-tip.

3.2. Tip: Gass Naturali/ Bijometanu

3.2.1. Speċifikazzjoni għall-fjuwils ta' referenza fornuti bi proprjetajiet fissi (pereżempju minn kontenitur issiġillat)

Bħala alternattiva għall-fjuwils ta' referenza stabbiliti f'dan il-punt, jistgħu jintużaw il-fjuwils ekwivalenti msemmija fil-punt 3.2.2.

Karatteristiċi	Unitajiet	Bażi	Limiti		Metodu tal-ittestjar
			minimu	massimu	

Fjuwil ta' referenza G_R

Kompożizzjoni:					
Metan		87	84	89	
Etan		13	11	15	
Bilanċ (1)	% mole	—	—	1	ISO 6974
Kontenut ta' kubrit	mg/m ³ (2)	—		10	ISO 6326-5

Noti:

(1) Inerti + C₂₊.

(2) Valur li għandu jiġi determinat f'kundizzjonijiet standard 293.2 K (20 °C) u 101,3 kPa.

Karatteristiċi	Unitajiet	Bażi	Limiti		Metodu tal-ittestjar
			minimu	massimu	
Fjuwil ta' referenza G₂₃					
Kompożizzjoni:					
Metan		92,5	91,5	93,5	
Bilanċ ⁽¹⁾	% mole	—	—	1	ISO 6974
N ₂	% mole	7,5	6,5	8,5	
Kontenut ta' kubrit	mg/m ³ ⁽²⁾	—	—	10	ISO 6326-5

Noti:

⁽¹⁾ Inerti (differenti minn N₂) + C₂ + C₂₊

⁽²⁾ Il-valur irid jiġi ddeterminat f'kundizzjonijiet ta' 293,2 K (20 °C) u 101,3 kPa.

Fjuwil ta' referenza G₂₅

Kompożizzjoni:					
Metan	% mole	86	84	88	
Bilanċ ⁽¹⁾	% mole	—	—	1	ISO 6974
N ₂	% mole	14	12	16	
Kontenut ta' kubrit	mg/m ³ ⁽²⁾	—	—	10	ISO 6326-5

Noti:

⁽¹⁾ Inerti (differenti minn N₂) + C₂ + C₂₊

⁽²⁾ Il-valur irid jiġi ddeterminat f'kundizzjonijiet ta' 293,2 K (20 °C) u 101,3 kPa.

Fjuwil ta' referenza G₂₀

Kompożizzjoni:					
Metan	% mole	100	99	100	ISO 6974
Bilanċ ⁽¹⁾	% mole	—	—	1	ISO 6974
N ₂	% mole				ISO 6974
Kontenut ta' kubrit	mg/m ³ ⁽²⁾	—	—	10	ISO 6326-5
Indiċi Wobbe (nett)	MJ/m ³ ⁽³⁾	48,2	47,2	49,2	

⁽¹⁾ Inerti (differenti minn N₂) + C₂ + C₂₊

⁽²⁾ Il-valur irid jiġi ddeterminat f'kundizzjonijiet ta' 293,2 K (20 °C) u 101,3 kPa.

⁽³⁾ Il-valur irid jiġi ddeterminat f'kundizzjonijiet ta' 273,2 K (0 °C) u 101,3 kPa.

3.2.2. Speċifikazzjoni għall-fjuwil ta' referenza fornut minn pipeline b'tahlita ta' gassijiet oħrajn bi proprjetajiet ta' gass iddeterminati permezz ta' kejl fuq il-post

Bhala alternattiva għall-fjuwils ta' referenza stabbiliti f'dan il-punt, jistgħu jintużaw il-fjuwils ta' referenza ekwivalenti msemmija fil-punt 3.2.1.

- 3.2.2.1. Il-baži ta' kull fjuwil ta' referenza mill-pipeline (G_R , G_{20} , ...) għandha tkun gass meħud minn netwerk ta' distri-buzzjoni ta' gass utilitarju, imhallat, fejn ikun meħtieġ, sabiex tiġi ssodisfata l-ispeċifikazzjoni korrispondenti tal-bdil tal-lambda (S_λ) fit-Tabella 9.1, b'tahlita ta' wiehed jew aktar mill-gassijiet kummerċjalment ⁽¹⁾ disponibbli li ġejjin:
- (a) Diossidu tal-karbonju;
 - (b) Etan;
 - (c) Metan;
 - (d) Nitroġenu;
 - (e) Propan.
- 3.2.2.2. Il-valur ta' S_λ tat-tahlita li tirriżulta ta' gass mill-pipeline u gass tat-tahlit għandu jkun fi hdan il-firxa speċifikata fit-Tabella 9.1 għall-fjuwil ta' referenza speċifikat.

Tabella 9.1

Il-firxa meħtieġa ta' S_λ għal kull fjuwil ta' referenza

Fjuwil ta' referenza	S_λ minimu	S_λ massimu
G_R ⁽¹⁾	0,87	0,95
G_{20}	0,97	1,03
G_{23}	1,05	1,10
G_{25}	1,12	1,20

⁽¹⁾ Ma għandux ikun meħtieġ li l-magna tiġi ttestjata fuq tahlita ta' gass b'Numru tal-Metan (MN) inqas minn 70. Fil-każ li l-firxa meħtieġa ta' S_λ għal G_R tirriżulta f'MN inqas minn 70, il-valur ta' S_λ għal G_R jista' jiġi aġġustat kif meħtieġ sakemm jinkiseb valur ta' MN mhux inqas minn 70.

- 3.2.2.3. Ir-rapport tat-test tal-magna għal kull prova tat-test għandu jinkludi dawn li ġejjin:
- (a) Il-gass(ijiet) tat-tahlit magħżul(a) mil-lista fil-punt 3.2.2.1;
 - (b) Il-valur tal- S_λ għat-tahlita ta' fjuwil li tirriżulta;
 - (c) In-Numru tal-Metan (MN) tat-tahlita tal-fjuwil li tirriżulta.
- 3.2.2.4. Ir-rekwiżiti tal-Appendiċijiet 1 u 2 għandhom jiġu ssodisfati fir-rigward tad-determinazzjoni tal-proprjetajiet tal-gassijiet mill-pipeline u tal-gassijiet mit-tahlit, id-determinazzjoni ta' S_λ u MN għat-tahlita ta' gass li tirriżulta u l-verifika li t-tahlita nżammet waqt it-test.
- 3.2.2.5. F'każ li wiehed jew aktar mill-flussi tal-gass (gass mill-pipeline jew gass(ijiet) tat-tahlit) ikun fih(om) CO_2 fi proporzjon akbar minn wiehed de-minimus, il-kalkolu tal-emissjonijiet speċifiċi ta' CO_2 fl-Anness VII għandu jiġi kkoreġut skont l-Appendiċi 3.

⁽¹⁾ L-użu tal-gass ta' kalibrazzjoni għal dan il-ghan ma għandux ikun meħtieġ

Appendiċi 1

Rekwiziti supplimentari għat-twettiq ta' ttestjar tal-emissjonijiet bl-użu ta' fjuwils gassużi ta' referenza li jkun fihom gass mill-pipeline b'tahlita ta' gassijiet oħrajn**1. Metodu ta' analiżi tal-gass u kejl tal-fluss tal-gass**

- 1.1. Għall-fini ta' dan l-Appendiċi, fejn ikun meħtieġ, il-kompożizzjoni tal-gass għandha tiġi ddeterminata permezz ta' analiżi tal-gass bl-użu ta' kromatografija tal-gass skont l-istandard EN ISO 6974 jew permezz ta' teknika alternattiva li tikseb mill-inqas livell simili ta' akkuratizza u ripetibbiltà.
- 1.2. Għall-fini ta' dan l-Appendiċi, fejn ikun meħtieġ, il-kejl tal-fluss tal-gass għandu jsir bl-użu ta' apparat li jkejje l-flus abbażi tal-massa.

2. Analizi u rata tal-fluss tal-provvista ta' gass utilitarju li jidhol

- 2.1. Il-kompożizzjoni tal-provvista ta' gass utilitarju għandha tiġi analizzata qabel is-sistema ta' tahlit tat-tahlita.
- 2.2. Għandha tiġi mkejla r-rata tal-fluss tal-gass utilitarju li jidhol fis-sistema ta' tahlit tat-tahlita.

3. Analizi u rata tal-fluss ta' tahlita

- 3.1. Meta jkun disponibbli ċertifikat applikabbli ta' analiżi (pereżempju maħruġ mill-fornitur tal-gass), dan jista' jintuża bhala s-sors ta' dik il-kompożizzjoni tat-tahlita. F'dan il-każ, l-analiżi fuq il-post ta' dik il-kompożizzjoni tat-tahlita għandha tkun permessa iżda mhux meħtieġa.
- 3.2. Meta tali ċertifikat applikabbli ta' analiżi ma jkunx disponibbli għal tahlita, il-kompożizzjoni ta' dik it-tahlita għandha tiġi analizzata.
- 3.3. Għandha tiġi mkejla r-rata tal-fluss ta' kull tahlita li tidhol fis-sistema ta' tahlit tat-tahlita.

4. Analizi tal-gass imhallat

- 4.1. L-analiżi tal-kompożizzjoni tal-gass fornut lill-magna wara li thalli s-sistema ta' tahlit tat-tahlita għandha tkun permessa flimkien ma', jew bhala alternattiva għal, l-analiżi meħtieġa mill-punti 2.1 u 3.1, iżda ma għandhiex tkun meħtieġa.

5. Kalkolu ta' S_{λ} u MN tal-gass imhallat

- 5.1. Ir-riżultati tal-analiżi tal-gass skont il-punti 2.1, 3.1 jew 3.2 u, fejn applikabbli, il-punt 4.1, ikkombinati mar-rata tal-fluss tal-massa tal-gass imkejla skont il-punti 2.2 u 3.3, għandhom jintużaw għall-kalkolu tal-MN skont EN16726:2015. L-istess sett ta' dejta għandu jintuża għall-kalkolu ta' S_{λ} skont il-proċedura stabbilita fl-Appendiċi 2.

6. Kontroll u verifika tat-tahlita ta' gass matul it-test

- 6.1. Il-kontroll u l-verifika tat-tahlita ta' gass matul it-test għandhom isiru bl-użu ta' sistema ta' kontroll b'ċirkwit miftuħ jew b'ċirkwit magħluq.
- 6.2. Sistema ta' kontroll tat-tahlita b'ċirkwit miftuħ
 - 6.2.1. F'dan il-każ, l-analiżi tal-gass, il-kejl tal-fluss u l-kalkoli stabbiliti fil-punti 1, 2, 3 u 4 għandhom isiru qabel it-test tal-emissjonijiet.
 - 6.2.2. Il-proporzjon tal-gass utilitarju u tat-tahlita/iet għandu jiġi stabbilit sabiex ikun żgurat li l- S_{λ} ikun fi hdan il-firxa permessa għall-fjuwil ta' referenza rilevanti fit-Tabella 9.1.

- 6.2.3 Meta l-proporzjonijiet relattivi jkunu ġew stabbiliti, dawn għandhom jinżammu matul it-test tal-emissjonijiet. Għandu jkun permess li jsiru aġġustamenti għar-rati tal-fluss individwali sabiex jinżammu l-proporzjonijiet relattivi.
- 6.2.4 Meta jitlesta t-test tal-emissjonijiet, l-analiżi tal-kompożizzjoni tal-gass, il-kejl tal-fluss u l-kalkoli stabbiliti fil-punti 2, 3, 4 u 5 għandhom jiġu ripetuti. Sabiex it-test jitqies bħala validu, il-valur ta' S_{λ} għandu jibqa' fi hdan il-firxa speċifikata għall-fjuwil ta' referenza rispettiv mogħtija fit-Tabella 9.1.
- 6.3 Sistema ta' kontroll tat-tahlita b'ċirkwit magħluq
- 6.3.1 F'dan il-każ, l-analiżi tal-kompożizzjoni tal-gass, il-kejl tal-fluss u l-kalkoli stabbiliti fil-punti 2, 3, 4 u 5 għandhom isiru f'intervalli matul it-test tal-emissjonijiet. L-intervalli għandhom jintgħażlu b'kunsiderazzjoni għall-kapaċità tal-frekwenza tal-kromatografija tal-gass u s-sistema ta' kalkolu korrispondenti.
- 6.3.2 Ir-riżultati mill-kejl u l-kalkoli perjodiċi għandhom jintużaw għall-aġġustament tal-proporzjonijiet relattivi tal-gass utilitarju u tat-tahlita sabiex il-valur ta' S_{λ} jinżamm fi hdan il-firxa speċifikata fit-Tabella 9.1 għall-fjuwil ta' referenza rispettiv. Il-frekwenza tal-aġġustament ma għandhiex taqbeż il-frekwenza tal-kejl.
- 6.3.3 Sabiex it-test jitqies bħala validu, il-valur ta' S_{λ} għandu jkun fi hdan il-firxa speċifikata fit-Tabella 9.1 għall-fjuwil ta' referenza rispettiv għal mill-inqas 90 % tal-punti tal-kejl.
-

Appendici 2

Kalkolu tal-fattur tal-Bdil λ (S_λ)

1. Kalkolu

Il-fattur tal-bdil λ (S_λ) ⁽¹⁾ għandu jiġi kkalkulat permezz tal-ekwazzjoni (9-1):

$$S_\lambda = \frac{2}{\left(1 - \frac{\text{inert}\%}{100}\right) \left(n + \frac{m}{4}\right) - \frac{O_2^*}{100}} \quad (9-1)$$

Fejn:

S_λ = fattur tal-bdil λ ;

inert % = % tal-volum ta' gassijiet inerti fil-fjuwil (jiġifieri N_2 , CO_2 , He, eċċ.);

O_2^* = % tal-volum ta' ossiġenu originali fil-fjuwil;

n u m = jirreferu għas- C_nH_m li jirrappreżenta l-idrokarburi tal-fjuwil, jiġifieri:

$$n = \frac{1 \times \left[\frac{CH_4\%}{100}\right] + 2 \times \left[\frac{C_2\%}{100}\right] + 3 \times \left[\frac{C_3\%}{100}\right] + 4 \times \left[\frac{C_4\%}{100}\right] + 5 \times \left[\frac{C_5\%}{100}\right] + \dots}{\frac{1 - \text{diluent}\%}{100}} \quad (9-2)$$

$$m = \frac{4 \times \left[\frac{CH_4\%}{100}\right] + 4 \times \left[\frac{C_2H_4\%}{100}\right] + 6 \times \left[\frac{C_2H_6\%}{100}\right] + \dots + 8 \times \left[\frac{C_3H_8\%}{100}\right] + \dots}{\frac{1 - \text{diluent}\%}{100}} \quad (9-3)$$

Fejn:

CH_4 = % tal-volum ta' metan fil-fjuwil;

C_2 = % tal-volum tal-idrokarburi kollha tas- C_2 (pereżempju: C_2H_6 , C_2H_4 , eċċ.) fil-fjuwil;

C_3 = % tal-volum tal-idrokarburi kollha tas- C_3 (pereżempju: C_3H_8 , C_3H_6 , eċċ.) fil-fjuwil;

C_4 = % tal-volum tal-idrokarburi kollha tas- C_4 (pereżempju: C_4H_{10} , C_4H_8 , eċċ.) fil-fjuwil;

C_5 = % tal-volum tal-idrokarburi kollha tas- C_5 (pereżempju: C_5H_{12} , C_5H_{10} , eċċ.) fil-fjuwil;

diluent = % tal-volum ta' gassijiet tad-dilwizzjoni fil-fjuwil (jiġifieri: O_2^* , N_2 , CO_2 , He, eċċ.).

2. Eżempji għall-kalkolu tal-fattur tal-bdil λ S_λ :

Eżempju 1: G_{25} : $CH_4 = 86\%$, $N_2 = 14\%$ (skont il-volum)

$$n = \frac{1 \times \left[\frac{CH_4\%}{100}\right] + 2 \times \left[\frac{C_2\%}{100}\right] + \dots}{\frac{1 - \text{diluent}\%}{100}} = \frac{1 \times 0,86}{1 - \frac{14}{100}} = \frac{0,86}{0,86} = 1$$

$$m = \frac{4 \times \left[\frac{CH_4\%}{100}\right] + 4 \times \left[\frac{C_2H_4\%}{100}\right] + \dots}{\frac{1 - \text{diluent}\%}{100}} = \frac{4 \times 0,86}{0,86} = 4$$

⁽¹⁾ Stoichiometric Air/Fuel ratios of automotive fuels — SAE J1829, Ġunju 1987. John B. Heywood, Internal combustion engine fundamentals, McGraw-Hill, 1988, Kapitolu 3.4 "Combustion stoichiometry" (pp. 68 sa 72)

$$S_\lambda = \frac{2}{\left(1 - \frac{\text{inert}\%}{100}\right) \left(n + \frac{m}{4}\right) - \frac{O_2^*}{100}} = \frac{2}{\left(1 - \frac{14}{100}\right) \times \left(1 + \frac{4}{4}\right)} = 1,16$$

Eżempju 2: G_R : $CH_4 = 87\%$, $C_2H_6 = 13\%$ (skont il-volum)

$$n = \frac{1 \times \left[\frac{CH_4\%}{100}\right] + 2 \times \left[\frac{C_2\%}{100}\right] + \dots}{\frac{1 - \text{diluent}\%}{100}} = \frac{1 \times 0,87 + 2 \times 0,13}{1 - \frac{0}{100}} = \frac{1,13}{1} = 1,13$$

$$m = \frac{4 \times \left[\frac{CH_4\%}{100}\right] + 2 \times \left[\frac{C_2H_4\%}{100}\right] + \dots}{\frac{1 - \text{diluent}\%}{100}} = \frac{4 \times 0,87 + 6 \times 0,13}{1} = 4,26$$

$$S_\lambda = \frac{2}{\left(1 - \frac{\text{inert}\%}{100}\right) \left(n + \frac{m}{4}\right) - \frac{O_2^*}{100}} = \frac{2}{\left(1 - \frac{0}{100}\right) \times \left(1,13 + \frac{4,26}{4}\right)} = 0,911$$

Eżempju 3: USA: $CH_4 = 89\%$, $C_2H_6 = 4,5\%$, $C_3H_8 = 2,3\%$, $C_6H_{14} = 0,2\%$, $O_2 = 0,6\%$, $N_2 = 4\%$

$$n = \frac{1 \times \left[\frac{CH_4\%}{100}\right] + 2 \times \left[\frac{C_2\%}{100}\right] + \dots}{\frac{1 - \text{diluent}\%}{100}} = \frac{1 \times 0,89 + 2 \times 0,045 + 3 \times 0,023 + 4 \times 0,002}{1 - \frac{0,64+4}{100}} = 1,11$$

$$m = \frac{4 \times \left[\frac{CH_4\%}{100}\right] + 2 \times \left[\frac{C_2H_4\%}{100}\right] + 6 \times \left[\frac{C_2H_6\%}{100}\right] + \dots + 8 \times \left[\frac{C_3H_8\%}{100}\right]}{\frac{1 - \text{diluent}\%}{100}} = \frac{4 \times 0,89 + 4 \times 0,045 + 8 \times 0,023 + 14 \times 0,002}{1 - \frac{0,6+4}{100}} = 4,24$$

$$S_\lambda = \frac{2}{\left(1 - \frac{\text{inert}\%}{100}\right) \left(n + \frac{m}{4}\right) - \frac{O_2^*}{100}} = \frac{2}{\left(1 - \frac{4}{100}\right) \times \left(1,11 + \frac{4,24}{4}\right) - \frac{0,6}{100}} = 0,96$$

Bhala alternattiva għall-ekwazzjoni ta' hawn fuq, $1-S_\lambda$ jista' jiġi kkalkolat mill-proporzjon tad-domanda għall-arja stojkjometrika ta' metan pur għad-domanda għall-arja stojkjometrika tat-tahlita ta' fjuwil fornuta lill-magna, kif speċifikat hawn taht.

Il-fattur ta' bdil tal-Lambda (S_λ) jesprimi d-domanda għall-ossigenu ta' kwalunkwe tahlita ta' fjuwil b'rabta mad-domanda għall-ossigenu ta' metan pur. Id-domanda għall-ossigenu tfisser l-ammont ta' ossigenu għall-ossidazzjoni tal-metan f'kompożizzjoni stojkjometrika tal-imsieħba tar-reazzjoni għal prodotti ta' kombustjoni kompleta (jiġifieri diossidu tal-karbonju u ilma).

Għall-kombustjoni tal-metan pur ir-reazzjoni hija kif stabbilit fl-ekwazzjoni (9-4):

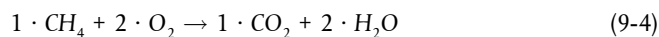

Fdan il-każ, il-proporzjon ta' molekuli f'kompożizzjoni stojkjometrika tal-imsieħba tar-reazzjoni huwa eżattament ta' 2:

$$\frac{n_{O_2}}{n_{CH_4}} = 2$$

Fejn:

n_{O_2} = l-għadd ta' molekuli tal-ossigenu

n_{CH_4} = l-għadd ta' molekuli tal-metan

Għalhekk, id-domanda għall-ossigenu għal metan pur hija:

$$n_{O_2} = 2 \cdot b \text{ 'valur ta' referenza ta' } [n_{CH_4}] = 1 \text{ kmol}$$

Il-valur ta' S_λ jista' jiġi ddeterminat mill-proporzjon tal-kompożizzjoni stojkjometrika ta' ossigenu u metan għall-proporzjon tal-kompożizzjoni stojkjometrika ta' ossigenu u t-tahlita tal-fjuwil fornuta lill-magna, kif stabbilit fl-ekwazzjoni (9-5):

$$S_\lambda = \frac{\left(\frac{n_{O_2}}{n_{CH_4}}\right)}{\left(\frac{n_{O_2}}{n_{blend}}\right)} = \frac{2}{(n_{O_2})_{blend}} \quad (9-5)$$

Fejn:

n_{blend} = l-għadd ta' molekuli tat-tahlita ta' fjuwil

$(n_{O_2})_{blend}$ = il-proporzjon tal-molekuli fil-kompożizzjoni stojkjometrika ta' ossigenu u t-tahlita tal-fjuwil fornuta lill-magna

Minhabba li l-arja fiha 21 % ta' ossigenu, id-domanda għall-arja stojkjometrika L_{st} ta' kwalunkwe fjuwil għandha tiġi kkalkulata permezz tal-ekwazzjoni (9-6):

$$L_{st, fuel} = \frac{n_{O_2, fuel}}{0,21} \quad (9-6)$$

Fejn:

$L_{st, fuel}$ = id-domanda għall-arja stojkjometrika għall-fjuwil

$n_{O_2, fuel}$ = id-domanda għall-ossigenu stojkjometriku għall-fjuwil

Konsegwentement, il-valur ta' S_λ jista' jiġi ddeterminat ukoll mill-proporzjon tal-kompożizzjoni stojkjometrika ta' arja u metan għall-proporzjon tal-kompożizzjoni stojkjometrika ta' arja u t-tahlita tal-fjuwil fornuta lill-magna, jiġifieri l-proporzjon tad-domanda għall-arja stojkjometrika ta' metan għal dak tat-tahlita tal-fjuwil fornuta lill-magna, kif stabbilit fl-ekwazzjoni (9-7):

$$S_\lambda = \frac{\left(\frac{n_{O_2}}{n_{CH_4}}\right)/0,21}{\left(\frac{n_{O_2}}{n_{blend}}\right)/0,21} = \frac{\left(\frac{n_{O_2}}{0,21}\right)_{CH_4}}{\left(\frac{n_{O_2}}{0,21}\right)_{blend}} = \frac{L_{st, CH_4}}{L_{st, blend}} \quad (9-7)$$

Għalhekk, kwalunkwe kalkolu li jispecifika d-domanda għall-arja stojkjometrika jista' jintuża sabiex jesprimi l-fattur tal-bdil tal-Lambda.

Appendiċi 3

Korrezzjoni għas-CO₂ fil-gass tal-egżost li jirriżulta mis-CO₂ fil-fjuwil gassuż**1. Ir-rata tal-fluss istantanju tal-massa ta' CO₂ fil-fluss tal-fjuwil gassuż**

- 1.1. Il-kompożizzjoni tal-gass u l-fluss tal-gass għandhom jiġu ddeterminati skont ir-rekwiżiti tat-taqsimiet 1 sa 4 tal-Appendiċi 1.
- 1.2. Ir-rata tal-fluss istantanju tal-massa ta' CO₂ fi flux ta' gass fornut lill-magna għandha tiġi kkalkolata permezz tal-ekwazzjoni (9-8).

$$\dot{m}_{\text{CO}_2i} = (M_{\text{CO}_2}/M_{\text{stream}}) \cdot x_{\text{CO}_2i} \cdot \dot{m}_{\text{stream}i} \quad (9-8)$$

Fejn:

\dot{m}_{CO_2i} = Ir-rata tal-fluss istantanju tal-massa ta' CO₂ mill-fluss ta' gass [g/s]

$\dot{m}_{\text{stream}i}$ = Ir-rata tal-fluss istantanju tal-massa tal-fluss ta' gass [g/s]

x_{CO_2i} = Il-frazzjoni molari ta' CO₂ fil-fluss gassuż [-]

M_{CO_2} = Il-massa molari ta' CO₂ [g/mol]

M_{stream} = Il-massa molari tal-fluss ta' gass [g/mol]

M_{stream} għandha tiġi kkalkolata mill-kostitwenti mkejla kollha (1, 2, ..., n) permezz tal-ekwazzjoni (9-9).

$$M_{\text{stream}} = x_1 \cdot M_1 + x_2 \cdot M_2 + \dots + x_n \cdot M_n \quad (9-9)$$

Fejn:

$X_{1, 2, \dots, n}$ = Il-frazzjoni molari ta' kull kostitwent imkejjel fil-fluss tal-gass (CH₄, CO₂, ...) [-]

$M_{1, 2, \dots, n}$ = Il-frazzjoni molari ta' kull kostitwent imkejjel fil-fluss tal-gass [g/mol]

- 1.3. Sabiex tiġi ddeterminata r-rata tal-fluss tal-massa totali ta' CO₂ fil-fjuwil gassuż li jidhol fil-magna, il-kalkolu fl-ekwazzjoni (9-8) għandu jsir għal kull flux ta' gass individwali li jkun fih CO₂ li jkun qed jidhol fis-sistema ta' tahlit tal-gass u r-riżultati għal kull flux ta' gass għandhom jiżdiedu flimkien, jew inkella dan il-kalkolu għandu jsir għall-gass imhallat li johroġ mis-sistema ta' tahlit u jidhol fil-magna permezz tal-ekwazzjoni (9-10):

$$\dot{m}_{\text{CO}_2i, \text{fuel}} = \dot{m}_{\text{CO}_2i, a} + \dot{m}_{\text{CO}_2i, b} + \dots + \dot{m}_{\text{CO}_2i, n} \quad (9-10)$$

Fejn:

$\dot{m}_{\text{CO}_2i, \text{fuel}}$ = ir-rata tal-fluss istantanju tal-massa kkombinata ta' CO₂ li johroġ mis-CO₂ fil-fjuwil gassuż li jidhol fil-magna [g/s]

$\dot{m}_{\text{CO}_2i, a, b, \dots, n}$ = ir-rata tal-fluss istantanju tal-massa ta' CO₂ li johroġ mis-CO₂ f'kull flux ta' gass individwali a, b, ..., n [g/s]

2. Kalkolu tal-emissjonijiet speċifiċi ta' CO₂ għaċ-ċikli tat test tranzitorji (NRTC u LSI-NRTC) u RMC

- 2.1 Il-massa totali għal kull test tal-emissjoni ta' CO₂ mis-CO₂ fil-fjuwil $m_{\text{CO}_2, \text{fuel}}$ [g/test] għandha tiġi kkalkolata permezz tal-għadd totali tar-rata tal-fluss istantanju tal-massa ta' CO₂ fil-fjuwil gassuż li jidhol fil-magna, $\dot{m}_{\text{CO}_2, \text{fuel}}$ [g/s] matul iċ-ċiklu tat-test permezz tal-ekwazzjoni (9-11):

$$m_{\text{CO}_2, \text{fuel}} = \frac{1}{f} \cdot \sum_{i=1}^N \dot{m}_{\text{CO}_2, \text{fuel}} \quad (9-11)$$

Fejn:

f = ir-rata ta' kampjunar tad-dejta [Hz]

N = l-għadd ta' kejl [-]

- 2.2 Il-massa totali ta' emissjoni ta' CO₂ m_{CO_2} [g/test] użata fl-ekwazzjoni (7-61), (7-63), (7-128) jew (7-130) tal-Anness VII sabiex jiġi kkalkolat ir-riżultat tal-emissjonijiet speċifiċi e_{CO_2} [g/kWh] għandha tiġi sostitwita f'dawk l-ekwazzjonijiet bil-valur ikkoreġut $m_{\text{CO}_2, \text{corr}}$ [g/test] ikkalkolat permezz tal-ekwazzjoni (9-12).

$$m_{\text{CO}_2, \text{corr}} = m_{\text{CO}_2} - m_{\text{CO}_2, \text{fuel}} \quad (9-12)$$

3. Kalkolu tal-emissjonijiet speċifiċi ta' CO₂ għall-NRSC b'modalitajiet diskreti

- 3.1 Il-fluss tal-massa medja ta' emissjoni ta' CO₂ mis-CO₂ fil-fjuwil kull siegħa $q_{m\text{CO}_2, \text{fuel}}$ jew $\dot{m}_{\text{CO}_2, \text{fuel}}$ [g/h] għandu jiġi kkalkolat għal kull modalità ta' test individwali mill-kejl tar-rata tal-fluss istantanju tal-massa ta' CO₂ \dot{m}_{CO_2} [g/s] permezz tal-ekwazzjoni (9-10) mehud matul il-perjodu ta' kampjunar tal-modalità tat-test rispettiva permezz tal-ekwazzjoni (9-13):

$$q_{m\text{CO}_2, \text{fuel}} = \dot{m}_{\text{CO}_2, \text{fuel}} = \frac{1}{3600 \cdot N} \cdot \sum_{i=1}^N \dot{m}_{\text{CO}_2, \text{fuel}} \quad (9-13)$$

Fejn:

N = l-għadd ta' kejl mehud matul il-modalità tat-test [-]

- 3.2 Ir-rata tal-fluss tal-massa medja tal-emissjoni ta' CO₂ $q_{m\text{CO}_2}$ jew \dot{m}_{CO_2} [g/h] għal kull modalità tat-test individwali użata fl-ekwazzjoni (7-64) jew (7-131) tal-Anness VII sabiex jiġi kkalkolat ir-riżultat tal-emissjonijiet speċifiċi e_{CO_2} [g/kWh] għandha tiġi sostitwita f'dawk l-ekwazzjonijiet mill-valur ikkoreġut $q_{m\text{CO}_2, \text{corr}}$ jew $\dot{m}_{\text{CO}_2, \text{corr}}$ [g/h] għal kull modalità tat-test individwali kkalkolat permezz tal-ekwazzjoni (9-14) jew (9-15).

$$q_{m\text{CO}_2, \text{corr}} = q_{m\text{CO}_2} - q_{m\text{CO}_2, \text{fuel}} \quad (9-14)$$

$$\dot{m}_{\text{CO}_2, \text{corr}} = \dot{m}_{\text{CO}_2} - \dot{m}_{\text{CO}_2, \text{fuel}} \quad (9-15)$$

ANNEX X

L-ispeċifikazzjonijiet tekniċi dettaljati u l-kundizzjonijiet għall-forniment ta' magna b'mod separat mis-sistema ta' postrtrattament tal-egżost tagħha

1. Il-konsenja separata, kif stabbilit fl-Artikolu 34(3) tar-Regolament (UE) 2016/1628, issehh meta l-manifattur u l-OEM li jinstalla l-magna huma entitajiet ġuridiċi separati u l-magna tiġi kkonsenjata mill-manifattur minn post wiehed separatament mis-sistema ta' postrtrattament tal-egżost tagħha, u s-sistema ta' postrtrattament tal-egżost titwassal minn post differenti u / jew fi żmien differenti.
2. **F'dan il-każ, il-manifattur għandu:**
 - 2.1. Jitqies responsabbli għat-tqeghid fis-suq tal-magna u għall-iżgurar li l-magna tingieb f'konformità mat-tip ta' magna approvat;
 - 2.2. Jqiegħed l-ordnijiet kollha għall-partijiet ikkonsenjati separatament qabel tiġi kkonsenjata l-magna separatament mis-sistema ta' postrtrattament tal-egżost tagħha lill-OEM;
 - 2.3. Jagħmel disponibbli lill-OEM l-istruzzjonijiet għall-installazzjoni tal-magna, inkluża s-sistema ta' postrtrattament tal-egżost u l-marka ta' identifikazzjoni tal-partijiet ikkonsenjati separatament kif ukoll l-informazzjoni meħtieġa għall-kontroll tal-funzjoni xierqa tal-magna mmuntata skont it-tip tal-magna jew tal-familja tal-magna approvat.
 - 2.4. Iżomm rekords ta':
 - (1) l-istruzzjonijiet magħmula disponibbli lill-OEM;
 - (2) il-lista tal-partijiet kollha kkonsenjati separatament;
 - (3) ir-rekords irritornati mill-OEM li jikkonfermaw li l-magni kkonsenjati ngiebu f'konformità skont it-taqsimha 3;
 - 2.4.1. iżomm dawn ir-rekords għal mill-inqas 10 snin;
 - 2.4.2. Jagħmel ir-rekords disponibbli għall-awtorità tal-approvazzjoni, għall-Kummissjoni Ewropea jew għall-awtoritajiet tas-sorveljanza tas-suq, jekk jintalab jagħmel dan.
 - 2.5. Jiżgura li, flimkien mal-marka statutorja meħtieġa skont l-Artikolu 32 tar-Regolament (UE) 2016/1628, titwaħħal marka temporanja mal-magna mingħajr sistema ta' postrtrattament tal-egżost, kif meħtieġ mill-Artikolu 33(1) ta' dak ir-Regolament u skont id-dispożizzjonijiet stabbiliti fl-Anness III għar-Regolament ta' Implimentazzjoni tal-Kummissjoni (UE) 2017/656 dwar rekwiżiti amministrattivi.
 - 2.6. Jiżgura li l-partijiet ikkonsenjati separatament mill-magni jkollhom marka ta' identifikazzjoni (pereżempju n-numri tal-partijiet).
 - 2.7. Jiżgura li fil-każ ta' magna ta' tranżizzjoni, il-magna (inkluż is-sistema ta' postrtrattament tal-egżost) jkollha d-data tal-produzzjoni tal-magna qabel id-data tat-tqeghid fis-suq ta' magni stabbilita fl-Anness III għar-Regolament (UE) 2016/1628, kif meħtieġ mill-Artikolu 3(7), l-Artikolu 3(30) u l-Artikolu 3(32) ta' dak ir-Regolament.
 - 2.7.1. Ir-rekords stabbiliti fil-punt 2.4 għandhom jinkludu evidenza li s-sistema ta' postrtrattament tal-egżost li hija parti minn magna ta' tranżizzjoni kienet prodotta qabel dik id-data fil-każ li l-data tal-produzzjoni ma tidhirx mill-marka fuq is-sistema ta' postrtrattament tal-egżost.
3. **L-OEM għandu:**
 - 3.1. Jikkonferma lill-manifattur li l-magna ngiebet f'konformità mat-tip tal-magna jew tal-familja tal-magna approvat skont l-istruzzjonijiet riċevuti u li twettqu l-kontrolli kollha meħtieġa sabiex tiġi żgurata l-funzjoni xierqa tal-magna mmuntata skont it-tip tal-magna approvat.
 - 3.2. Meta OEM jirċievi provvista regolari ta' magni mingħand manifattur, il-konferma stabbilita fil-punt 3.1 tista' tiġi pprovduta f'intervalli regolari maqbula bejn il-partijiet, iżda mhux wara aktar minn sena.

ANNEX XI

L-ispeċifikazzjonijiet tekniċi dettaljati u l-kundizzjonijiet għat-tqegħid temporanju fis-suq għall-finijiet tal-ittestjar fuq il-post

Il-kundizzjonijiet li ġejjin għandhom japplikaw għat-tqegħid temporanju fis-suq ta' magni għall-finijiet tal-ittestjar fuq il-post skont l-Artikolu 34(4) tar-Regolament (UE) 2016/1628:

1. Is-sjeda tal-magna għandha tibqa' fidejn il-manifattur sakemm titlesta l-proċedura stabbilita fil-punt 5. Dan ma jipprekludix arrangament finanzjarju mal-OEM jew mal-utenti finali li jieħdu sehem fil-proċedura tat-test.
2. Qabel iqieghed il-magna fis-suq, il-manifattur għandu jinforma lill-awtorità tal-approvazzjoni ta' Stat Membru, fejn jindika ismu jew it-trademark tiegħu, in-numru ta' identifikazzjoni uniku tal-magna, id-data tal-produzzjoni tal-magna, kwalunkwe informazzjoni rilevanti dwar ir-rendiment għall-emissjonijiet tal-magna u l-OEM jew l-utenti finali li jieħdu sehem fil-proċedura tat-test;
3. Il-magna għandha tkun akkompanjata minn dikjarazzjoni tal-konformità mogħtija mill-manifattur u tikkonforma mad-dispożizzjonijiet stabbiliti fl-Anness II għar-Regolament ta' Implimentazzjoni (UE) 2017/656; id-dikjarazzjoni tal-konformità għandha tindika, b'mod partikolari, li hija magna tal-ittestjar fuq il-post temporanjament imqieghda fis-suq skont l-Artikolu 34(4) tar-Regolament (UE) 2016/1628.
4. Il-magna għandu jkollha fuqha l-marka statutorja stabbilita fl-Anness III għar-Regolament ta' Implimentazzjoni (UE) 2017/656;
5. Meta jitlestew it-testijiet u fi kwalunkwe każ 24 xahar mit-tqegħid fis-suq tal-magna, il-manifattur għandu jiżgura li l-magna jew tiġi rtirata mis-suq jew inkella tingieb f'konformità mar-Regolament (UE) 2016/1628. Il-manifattur għandu jinforma lill-awtorità tal-approvazzjoni awtorizzanti bl-għażla li tkun saret.
6. Minkejja l-punt 5, il-manifattur jista' japplika għal estensjoni tad-durata tat-test sa 24 xahar addizzjonali, quddiem l-istess awtorità tal-approvazzjoni billi jipprovd i gustifikazzjoni dovuta għat-talba għal estensjoni.
- 6.1. L-awtorità tal-approvazzjoni tista' tawtorizza l-estensjoni, jekk titqies gustifikata. F'dan il-każ:
 - (1) għandha tinhareġ dikjarazzjoni tal-konformità ġdida mill-manifattur għall-perjodu addizzjonali; u
 - (2) d-dispożizzjonijiet stabbiliti fil-punt 5 għandhom japplikaw sal-aħħar tal-perjodu ta' estensjoni jew, fi kwalunkwe każ, 48 xahar wara t-tqegħid tal-magna fis-suq.

ANNEX XII

Il-kundizzjonijiet u l-ispeċifikazzjonijiet tekniċi dettaljati għall-magni bi skop speċjali

Il-kundizzjonijiet li ġejjin għandhom japplikaw għat-tqeghid fis-suq ta' magni li jissodisfaw il-valuri limitu tal-emissjonijiet tal-inkwinanti gassużi u ta' partikuli għall-magni bi skop speċjali stabbiliti fl-Anness VI għar-Regolament (UE) 2016/1628:

1. Qabel il-magna titqiegħed fis-suq, il-manifattur għandu jiehni miżuri raġonevoli biex jiżgura li l-magna tkun installata f'makkinarju mobbli mhux tat-triq li se jintuza esklużivament fatmosferi potenzjalment splussivi, skont l-Artikolu 34(5) ta' dak ir-Regolament, jew għall-varar u l-irkupru ta' dgħajjes tas-salvataġġ imhaddma minn servizz nazzjonali tas-salvataġġ, skont l-Artikolu 34(6) ta' dak ir-Regolament.
 2. Għall-finijiet tal-punt 1, dikjarazzjoni bil-miktub mingħand l-OEM jew l-operatur ekonomiku li jirċievi l-magna li biha jtikkonferma li se tiġi installata f'makkinarju mobbli mhux tat-triq li se jintuza esklużivament għal dawn l-iskopijiet speċjali, għandha titqies miżura raġonevoli.
 3. Il-manifattur għandu:
 - (1) jzomm id-dikjarazzjoni bil-miktub stabbilita fil-punt 2 għal mill-inqas 10 snin; u
 - (2) jagħmilha disponibbli għall-awtorità tal-approvazzjoni, għall-Kummissjoni Ewropea jew għall-awtoritajiet tas-sorveljanza tas-suq, jekk jintalab jagħmel dan.
 4. Il-magna għandha tkun akkompanjata minn dikjarazzjoni tal-konformità mogħtija mill-manifattur u tikkonforma mad-dispożizzjonijiet stabbiliti fl-Anness II għar-Regolament ta' Implimentazzjoni (UE) 2017/656 dwar rekwiżiti amministrattivi; id-dikjarazzjoni tal-konformità għandha tindika, b'mod partikolari, li hija magna bi skop speċjali mqieghda fis-suq taħt il-kundizzjonijiet stabbiliti fl-Artikolu 34(5) jew 34(6) tar-Regolament (UE) 2016/1628.
 5. Il-magna għandu jkollha fuqha l-marka statutorja stabbilita fl-Anness III għar-Regolament ta' Implimentazzjoni (UE) 2017/656.
-

ANNEX XIII

L-aċċettazzjoni ta' approvazzjonijiet tat-tip ekwivalenti għall-magni

1. Għal familji tal-magna jew tipi tal-magna tal-kategorija NRE dawn l-approvazzjonijiet tat-tip li ġejjin u, fejn applikabbli, il-marka statutorja korrispondenti, għandhom jiġu rikonoxxuti bħala ekwivalenti għall-approvazzjonijiet tat-tip tal-UE mogħtija u l-marka statutorja meħtieġa skont ir-Regolament (UE) 2016/1628:
 - (1) approvazzjonijiet tat-tip tal-UE mogħtija fuq il-bażi tar-Regolament (KE) Nru 595/2009 u l-miżuri ta' implimentazzjoni tiegħu, fejn servizz tekniku jikkonferma li t-tip ta' magna jissodisfa:
 - (a) ir-rekwiżiti stabbiliti fl-Appendiċi 2 tal-Anness IV, meta l-magna hija esklużivament maħsuba għall-użu fil-post tal-magni ta' Stadju V tal-kategoriji IWP u IWA, skont l-Artikolu 4(1), il-punt (1)(b) tar-Regolament (UE) 2016/1628, jew
 - (b) ir-rekwiżiti stabbiliti fl-Appendiċi 1 tal-Anness IV għal magni mhux koperti bil-paragrafu (a);
 - (2) approvazzjonijiet tat-tip f'konformità mas-serje ta' emendi għar-Regolament UNECE Nru 49.06, meta servizz tekniku jikkonferma li t-tip ta' magna jissodisfa:
 - (a) ir-rekwiżiti stabbiliti fl-Appendiċi 2 tal-Anness IV, meta l-magna hija esklużivament maħsuba għall-użu fil-post tal-magni ta' Stadju V tal-kategoriji IWP u IWA, skont l-Artikolu 4(1), il-punt (1)(b) tar-Regolament (UE) 2016/1628, jew
 - (b) ir-rekwiżiti stabbiliti fl-Appendiċi 1 tal-Anness IV għal magni mhux koperti bil-paragrafu (a);

ANNEX XIV

Id-dettalji dwar l-informazzjoni u l-istruzzjonijiet rilevanti għall-OEMs

1. Kif mehtieg mill-Artikolu 43(2) tar-Regolament (UE) 2016/1628, il-manifattur għandu jipprovdi lill-OEM bl-informazzjoni u bl-istruzzjonijiet rilevanti kollha biex ikun żgurat li l-magna tikkonforma mat-tip ta' magna approvat meta tiġi installata f'makkinarju mobbli mhux tat-triq. L-istruzzjonijiet għal dan l-iskop għandhom jiġu identifikati b'mod ċar lill-OEM.
2. L-istruzzjonijiet jistgħu jiġu pprovduti fuq karta jew fuq format elettroniku komuni.
3. Meta għadd ta' magni li jehtieġu l-istess istruzzjonijiet jiġu pprovduti lill-istess OEM, għandu jkun mehtieg li jiġi pprovdut biss sett wiehed ta' istruzzjonijiet.
4. L-informazzjoni u l-istruzzjonijiet lill-OEM għandhom jinkludu tal-inqas:
 - (1) ir-rekwiżiti tal-installazzjoni biex jinkiseb ir-rendiment tal-emissjonijiet tat-tip ta' magna, inkluż is-sistema ta' kontroll tal-emissjonijiet, li għandhom jitqiesu biex jiġi żgurat it-thaddim korrett tas-sistema ta' kontroll tal-emissjonijiet;
 - (2) deskrizzjoni ta' kwalunkwe kundizzjonijiet jew restrizzjonijiet speċjali marbuta mal-installazzjoni jew l-użu tal-magna, kif innotat fuq iċ-ċertifikat tal-approvazzjoni tat-tip tal-UE stabbilit fl-Anness IV għar-Regolament ta' Implimentazzjoni (UE) 2017/656;
 - (3) dikjarazzjoni li tindika li l-installazzjoni tal-magna m'għandhiex b'mod permanenti tirrestringi l-magna li taħdem esklużivament f'firxa ta' potenza li tikkorrispondi għal (sub)kategorija b'limiti tal-emissjonijiet tal-inkwinanti gassużi u tal-partikuli aktar stretti mis-(sub)kategorija li l-magna tappartjeni għaliha;
 - (4) għal familji tal-magna li għalihom japplika l-Anness V, il-limiti ta' fuq u ta' isfel taż-żona ta' kontroll applikabbli u dikjarazzjoni li tindika li l-installazzjoni tal-magna m'għandhiex tirrestringi l-magna li taħdem esklużivament b'veloċità u b'punti tat-tagħbija barra miż-żona ta' kontroll għall-kurva tat-torque tal-magna;
 - (5) fejn ikun applikabbli, rekwiżiti tad-disinn għall-komponenti fornuti mill-OEM li mhumiex parti mill-magna u li huma neċessarji sabiex ikun żgurat li, meta tiġi installata, il-magna tkun konformi mat-tip ta' magna approvat;
 - (6) fejn ikun applikabbli, rekwiżit tad-disinn għat-tank tar-reagent, inklużi protezzjoni kontra l-iffriżar, monitoraġġ tal-livell ta' reagent u mezzi sabiex jittiehdu kampjuni tar-reagent;
 - (7) fejn ikun applikabbli, informazzjoni dwar l-installazzjoni possibbli ta' sistema ta' reagent mhux imsaħhan;
 - (8) fejn ikun applikabbli, dikjarazzjoni li tindika li l-magna hija esklużivament intiża għall-installazzjoni f'apparat li jneħhi l-borra;
 - (9) fejn ikun applikabbli, dikjarazzjoni li tindika li l-OEM għandu jipprovdi sistema ta' twissija kif stabbilit fl-Appendiċi 1 sa 4 tal-Anness IV;
 - (10) fejn ikun applikabbli, informazzjoni dwar l-interfaċċja bejn il-magna u l-makkinarju mobbli mhux tat-triq għas-sistema ta' twissija tal-operatur, imsemmija fil-punt (9);
 - (11) fejn ikun applikabbli, informazzjoni dwar l-interfaċċja bejn il-magna u l-makkinarju mobbli mhux tat-triq għas-sistema ta' inċitament tal-operatur, kif stabbilit fit-taqsima 5 tal-Appendiċi 1 tal-Anness IV;
 - (12) fejn ikun applikabbli, informazzjoni dwar mezz li temporanjament jiddiżattiva l-inċitament tal-operatur kif definit fil-punt 5.2.1 tal-Appendiċi 1 tal-Anness IV;
 - (13) fejn ikun applikabbli, informazzjoni dwar il-funzjoni tal-eliminazzjoni ta' inċitament kif definit fil-punt 5.5 tal-Appendiċi 1 tal-Anness IV;
 - (14) fil-każ ta' magni li jużaw żewġ tipi ta' fjuwil:
 - (a) dikjarazzjoni li tindika li l-OEM għandu jipprovdi indikatur tal-modalità operattiva b'żewġ tipi ta' fjuwil kif deskritt fil-punt 4.3.1 tal-Anness VIII,

- (b) dikjarazzjoni li tindika li l-OEM għandu jipprovi sistema ta' twissija b'żewġ tipi ta' fjuwil kif deskritt fil-punt 4.3.2 tal-Anness VIII,
- (c) informazzjoni dwar l-interfaċċja bejn il-magna u l-makkinarju mobbli mhux tat-triq għall-indikazzjoni u s-sistema ta' twissija tal-operatur, imsemmija fil-punti (14)(a) u (b);
- (15) fil-każ ta' magna b'veloċità varjabbli tal-kategorija IWP li għandha l-approvazzjoni tat-tip għall-użu f'applikazzjoni oħra fuq passagg fuq l-ilma intern wiehed jew aktar kif stabbilit fil-punt 1.1.1.2 tal-Anness IX għar-Regolament ta' Implimentazzjoni (UE) 2017/656 dwar rekwiżiti amministrattivi, id-dettalji ta' kull (sub) kategorija u modalità ta' thaddim (thaddim tal-veloċità) li għalihom il-magna għandha l-approvazzjoni tat-tip u li tista' tiġi kkonfigurata għalihom meta tiġi installata;
- (16) Fil-każ ta' magna b'veloċità kostanti mgħammra b'veloċitajiet alternattivi kif stabbilit fit-taqsim 1.1.2.3 tal-Anness IX għar-Regolament ta' Implimentazzjoni tal-Kummissjoni (UE) 2017/656 dwar rekwiżiti amministrattivi:
- (a) dikjarazzjoni li tindika li l-installazzjoni tal-magna għandha tiżgura li:
- (i) il-magna titwaqqaf qabel ma jerga' jiġi risettjat ir-regolatur tal-veloċità kostanti għal veloċità alternattiva; u,
- (ii) ir-regolatur tal-veloċità kostanti jiġi ssettjat biss għall-veloċitajiet alternattivi permessi mill-manifattur tal-magna;
- (b) id-dettalji ta' kull (sub)kategorija u modalità ta' thaddim (thaddim tal-veloċità) li għalihom il-magna għandha l-approvazzjoni tat-tip u li tista' tiġi kkonfigurata għalihom meta tiġi installata;
- (17) Fil-każ li l-magna tkun mgħammra b'veloċità idle għall-istartjar u għat-tifi, kif permess mill-Artikolu 3 (18) tar-Regolament (UE) 2016/1628, dikjarazzjoni li tindika li l-installazzjoni tal-magna għandha tiżgura li l-funzjoni tar-regolatur ta' veloċità kostanti tkun attivata qabel tiżdied id-domanda tat-tagħbija fuq il-magna mill-programm ta' minghajr tagħbija.
5. Kif mehtieg mill-Artikolu 43(3) tar-Regolament (UE) 2016/1628, il-manifattur għandu jipprovi lill-OEM bl-informazzjoni kollha u bl-istruzzjonijiet mehtieġa li l-OEM għandu jipprovi lill-utenti finali skont l-Anness XV.
6. Kif mehtieg mill-Artikolu 43(4) tar-Regolament (UE) 2016/1628, il-manifattur għandu jipprovi lill-OEM il-valur tal-emissjonijiet tad-diossidu tal-karbonju (CO₂) f'g/kWh iddeterminat matul il-proċess tal-approvazzjoni tat-tip tal-UE u rreġistrat f'ċertifikat tal-approvazzjoni tat-tip tal-UE. Dan il-valur għandu jiġi pprovdut mill-OEM lill-utenti finali akkompanjat mid-dikjarazzjoni li gejjja: *"Dan il-kejl tas-CO₂ jirriżulta mill-ittestjar fuq ċiklu tat-test fiss taht kundizzjonijiet ta' laboratorju ta' rappreżentant tal-magna (tal-magna referenzjarja) tat-tip tal-magna (familja tal-magna) u m'għandux jimplika jew jesprimi kwalunkwe garanzija tal-prestazzjoni ta' magna partikolari"*.
-

ANNEX XV

Id-dettalji dwar l-informazzjoni u l-istruzzjonijiet rilevanti għall-utenti finali

1. L-OEM għandu jipprovdli lill-utenti finali bl-informazzjoni kollha u l-istruzzjonijiet mehtieġa għat-thaddim korrett tal-magna sabiex l-emissjonijiet tal-inkwinanti gassużi u ta' partikuli tal-magna jinżammu fil-limiti tat-tip approvat tal-magna jew tal-familja tal-magna. L-istruzzjonijiet għal dan l-iskop għandhom jiġu identifikati b'mod ċar lill-utenti finali.
2. L-istruzzjonijiet lill-utenti finali għandhom ikunu:
 - 2.1. miktubin b'mod ċar u mhux tekniku billi tintuża l-istess lingwa li hija użata fl-istruzzjonijiet għall-utenti finali għall-makkinarju mobbli mhux tat-triq;
 - 2.2. pprovduti fuq karta jew, inkella, fuq format elettroniku li jintuża b'mod komuni;
 - 2.3. parti mill-istruzzjonijiet lill-utenti finali għall-makkinarju mhux tat-triq jew, inkella, dokument separat;
 - 2.3.1. meta jitqassmu separatament mill-istruzzjonijiet lill-utenti finali għall-makkinarju mhux tat-triq, jiġu pprovduti fl-istess format;
3. L-informazzjoni u l-istruzzjonijiet lill-utenti finali għandhom jinkludu tal-inqas:
 - (1) deskrizzjoni ta' kwalunkwe kundizzjonijiet jew restrizzjonijiet speċjali marbuta mal-użu tal-magna, kif innotat fuq iċ-ċertifikat tal-approvazzjoni tat-tip tal-UE stabbilit fl-Anness IV għar-Regolament ta' Implimentazzjoni (UE) 2017/656;
 - (2) dikjarazzjoni li tindika li l-magna, inkluż is-sistema ta' kontroll tal-emissjonijiet, għandha tithaddem, tintuża u tinżamm skont l-istruzzjonijiet ipprovduti lill-utenti finali sabiex jinżamm ir-rendiment tal-emissjonijiet tal-magna fi hdan ir-rekwiżiti applikabbli għall-kategorija tal-magna;
 - (3) dikjarazzjoni li tindika li m'għandu jsir l-ebda tbaġħbis deliberat jew użu hażin tas-sistema ta' kontroll tal-emissjonijiet tal-magna; b'mod partikolari fir-rigward tad-diżattivazzjoni jew in-nuqqas ta' żamma ta' sistema ta' riċirkolazzjoni tal-gass tal-egżost (EGR) jew sistema ta' dożaġġ tar-reagent
 - (4) dikjarazzjoni li tindika li huwa essenzjali li tittiehed azzjoni fil-pront sabiex jiġu rettifikati kwalunkwe thaddim, użu jew manutenzjoni skorretti tas-sistema ta' kontroll tal-emissjonijiet skont il-miżuri ta' rettifika indikati mit-twissijiet imsemmija fil-punti (5) u (6);
 - (5) spjegazzjonijiet dettaljati tal-hsarat possibbli fis-sistema ta' kontroll tal-emissjonijiet li jiġu ġġenerati minn thaddim, użu jew manutenzjoni skorretti tal-magna installata, akkumpanjati mis-sinjali ta' twissija assoċjati u l-miżuri ta' rettifika korrispondenti;
 - (6) spjegazzjonijiet dettaljati tal-użu skorrett possibbli tal-makkinarju mobbli mhux tat-triq li jirriżulta fi hsarat fis-sistema ta' kontroll tal-emissjonijiet tal-magna, akkumpanjati mis-sinjali ta' twissija assoċjati u l-miżuri ta' rettifika korrispondenti;
 - (7) fejn ikun applikabbli, informazzjoni dwar l-użu possibbli ta' tank ta' reagent mhux imsahhan u ta' sistema ta' dożaġġ;
 - (8) fejn ikun applikabbli, dikjarazzjoni li tindika li l-magna hija intiża sabiex tintuża esklużivament f'apparat li jnehhi l-borra;
 - (9) għal makkinarju mobbli mhux tat-triq b'sistema ta' twissija lill-operatur, kif definit fit-taqsimha 4. Appendiċi 1 tal-Anness IV (kategorija: NRE, NRG, IWP, IWA jew RLR) u/jew fit-taqsimha 4 tal-Appendiċi 4 tal-Anness IV (kategorija: NRE, NRG, IWP, IWA jew RLR) jew taqsimha 3 tal-Appendiċi 3 tal-Anness IV (kategorija RLL), dikjarazzjoni li tindika li l-operatur se jiġi infurmat mis-sistema ta' twissija tal-operatur meta s-sistema ta' kontroll tal-emissjonijiet ma taħdimx b'mod korrett;
 - (10) għal makkinarju mobbli mhux tat-triq b'sistema ta' incitament tal-operatur kif definit fit-taqsimha 5 tal-Appendiċi 1 tal-Anness IV (kategorija NRE, NRG), dikjarazzjoni li tindika li jekk jiġu injorati s-sinjali ta' twissija tal-operatur dan iwassal għall-attivazzjoni tas-sistema ta' incitament tal-operatur, li tirriżulta f'diżattivazzjoni effettiva tat-thaddim tal-makkinarju mobbli mhux tat-triq;

- (11) għal makkinarju mobbli mhux tat-triq b'funzjoni ta' eliminazzjoni ta' incitament kif definita fil-punt 5.5 tal-Appendiċi 1 tal-Anness IV għar-rilaxx tal-potenza shiha tal-magna, informazzjoni dwar l-operat ta' din il-funzjoni;
- (12) fejn ikun applikabbli, spjegazzjonijiet dwar kif joperaw is-sistemi ta' incitament u ta' twissija lill-operatur imsemmija fil-punti (9), (10) u (11), inklużi l-konsegwenzi, f'termini ta' prestazzjoni u reġistrazzjoni tal-ħsarat, tal-injorar tas-sinjali tas-sistema ta' twissija u tan-nuqqas ta' riforniment tar-reagent, fejn dan jintuża, jew ir-rettifika tal-problema identifikata;
- (13) meta r-rekords fil-log tal-kompjuter abbord ta' injezzjoni ta' reagent inadegwata jew tal-kwalità tar-reagent isiru skont il-punt 4.1 tal-Appendiċi 2 tal-Anness IV (kategorija: IWP, IWA, RLR), dikjarazzjoni li tindika li l-awtoritajiet tal-ispezzjoni nazzjonali se jkunu jistgħu jaqraw dawn ir-rekords b'għodda għall-iskennjar;
- (14) għal makkinarju mobbli mhux tat-triq b'mezz biex jiġi diżattivat l-incitament tal-operatur kif definit fil-punt 5.2.1 tal-Appendiċi 1 tal-Anness IV, informazzjoni dwar it-thaddim ta' din il-funzjoni, u dikjarazzjoni li tindika li din il-funzjoni għandha tiġi attivata biss fil-każ ta' emergenzi, li kwalunkwe attivazzjoni se tiġi reġistrata fil-log tal-kompjuter abbord u li l-awtoritajiet tal-ispezzjoni nazzjonali se jkunu jistgħu jaqraw dawn ir-rekords b'għodda għall-iskennjar;
- (15) informazzjoni dwar l-ispeċifikazzjoni(jiet) tal-fjuwil mehtieġa sabiex tinzamm il-prestazzjoni tas-sistema għall-kontroll tal-emissjonijiet skont ir-rekwiżiti tal-Anness I u b'mod konsistenti mal-ispeċifikazzjonijiet stabbiliti fl-approvazzjoni tat-tip tal-UE tal-magna, inkluża, fejn tkun disponibbli, referenza għall-istandard tal-UE jew internazzjonali xieraq, b'mod partikolari:
 - (a) meta l-magna tkun trid tithaddem fl-Unjoni fuq diżil jew żejt tal-gass mhux tat-triq, dikjarazzjoni li tindika li għandu jintuża fjuwil b'kontenut ta' kubrit ta' mhux aktar minn 10 mg/kg (20 mg/kg fil-punt tad-distribuzzjoni finali), numru taċ-ċetan mhux inqas minn 45 u kontenut ta' FAME mhux akbar minn 7 % v/v.
 - (b) fejn fjuwils addizzjonali, tahlitiet ta' fjuwils jew emulsjonijiet ta' fjuwil huma kompatibbli mal-użu mill-magna, kif iddikjarat mill-manifattur u ddikjarat fiċ-ċertifikat tal-approvazzjoni tat-tip tal-UE, dawn għandhom jiġu indikati;
- (16) l-informazzjoni dwar l-ispeċifikazzjonijiet taż-żejt ta' lubrikazzjoni mehtieġa sabiex tinzamm il-prestazzjoni tas-sistema għall-kontroll tal-emissjonijiet;
- (17) meta s-sistema għall-kontroll tal-emissjonijiet tkun tehtieġ reagent, il-karatteristiċi ta' dak ir-reagent, inklużi t-tip ta' reagent, l-informazzjoni dwar il-koncentrazzjoni meta r-reagent ikun f'soluzzjoni, il-kundizzjonijiet tat-temperatura waqt it-thaddim u r-referenza għall-istandards internazzjonali fir-rigward tal-kompożizzjoni u tal-kwalità għandhom ikunu konsistenti mal-ispeċifikazzjoni stabbilita fl-approvazzjoni tat-tip tal-UE tal-magna.
- (18) fejn ikun applikabbli, istruzzjonijiet li jispeċifikaw kif ir-reagenti konsumabbli jridu jergħu jimtlew mill-operatur bejn intervalli normali ta' manutenzjoni. Huma għandhom jindikaw kif l-operatur għandu jerga' jimla t-tank tar-reagent u l-frekwenza antiċipata tal-mili mill-ġdid, skont l-utilizzazzjoni tal-makkinarju mobbli mhux tat-triq.
- (19) dikjarazzjoni li tindika li sabiex jinżamm ir-rendiment tal-emissjonijiet tal-magna, huwa essenzjali li jintuża u jerga' jimtela r-reagent skont l-ispeċifikazzjonijiet stabbiliti fil-punti (17) u (18);
- (20) rekwiżiti tal-manutenzjoni skedata relatata mal-emissjonijiet inkluż kwalunkwe skambju skedat ta' komponenti kritiċi relatati mal-emissjonijiet;
- (21) fil-każ ta' magni li jużaw żewġ tipi ta' fjuwil:
 - (a) meta applikabbli, informazzjoni dwar l-indikaturi taż-żewġ tipi ta' fjuwil stabbiliti fit-taqsimha 4.3 tal-Anness VIII,
 - (b) meta magna li tuża żewġ tipi ta' fjuwil ikollha restrizzjonijiet fl-operabbiltà f'modalità tas-servizz kif definit fil-punt 4.2.2.1 tal-Anness VIII (minbarra l-kategoriji: IWP, IWA, RLL u RLR), dikjarazzjoni li tindika li l-attivazzjoni tal-modalità tas-servizz se tirriżulta f'diżattivazzjoni effettiva tat-thaddim tal-makkinarju mobbli mhux tat-triq,

- (c) meta tkun disponibbli funzjoni ta' eliminazzjoni ta' incitament għar-rilaxx tal-potenza shiha tal-magna, għandha tiġi pprovduta informazzjoni dwar l-operat ta' din il-funzjoni.
- (d) meta magna li tuża żewġ tipi ta' fjuwil taħdem fmodalità tas-servizz skont il-punt 4.2.2.2 tal-Anness VIII (kategoriji: IWP, IWA, RLL u RLR), dikjarazzjoni li tindika li l-attivazzjoni tal-modalità tas-servizz ser tiġi rreġistrata fil-log tal-kompjuter abbord u li l-awtoritajiet tal-ispezzjoni nazzjonali se jkunu jistgħu jaqraw dawn ir-rekords b'għodda għall-iskennjar.
4. Kif mehtieg mill-Artikolu 43(4) tar-Regolament (UE) 2016/1628, l-OEM għandu jipprovi lill-utenti finali l-valur tal-emissjonijiet tad-diossidu tal-karbonju (CO₂) fġ/kWh iddeterminat matul il-proċess tal-approvazzjoni tat-tip tal-UE u rreġistrat f'ċertifikat tal-approvazzjoni tat-tip tal-UE akkompanjat mid-dikjarazzjoni li ġejja: *"Dan il-kejl tas-CO₂ jirriżulta mill-ittejtjar fuq ċiklu tat-test fiss taht kundizzjonijiet ta' laboratorju ta' rappreżentant tal-magna (tal-magna referenzjarja) tat-tip tal-magna (familja tal-magna) u m'għandux jimplika jew jesprimi kwalunkwe garanzija tal-prestazzjoni ta' magna partikolari"*.
-

ANNEX XVI

L-istandards tal-prestazzjoni u l-valutazzjoni tas-servizzi tekniċi**1. Rekwiziti Ġenerali**

Is-servizzi tekniċi għandhom juru hiliet xierqa, għarfien tekniku speċifiku u esperjenza pprovata fl-oqsma ta' kompetenza speċifiċi koperti mir-Regolament (UE) 2016/1628 u l-atti delegati u ta' implimentazzjoni adottati skont dak ir-Regolament.

2. Standards li s-servizzi tekniċi għandhom jikkonformaw magħhom

- 2.1. Is-servizzi tekniċi tal-kategoriji differenti stabbiliti fl-Artikolu 45 tar-Regolament (UE) 2016/1628 għandhom jikkonformaw mal-istandards elenkati fl-Appendiċi 1 tal-Anness V għad-Direttiva 2007/46/KE tal-Parlament Ewropew u tal-Kunsill ⁽¹⁾ li huma rilevanti għall-attivitàjiet li jwettqu.
- 2.2. Ir-referenza għall-Artikolu 41 tad-Direttiva 2007/46/KE f'dak l-Appendiċi għandha tiġi interpretata bhala referenza għall-Artikolu 45 tar-Regolament (UE) 2016/1628.
- 2.3. Ir-referenza għall-Anness IV tad-Direttiva 2007/46/KE f'dak l-Appendiċi għandha tiġi interpretata bhala referenza għar-Regolament (UE) 2016/1628 u l-atti delegati u ta' implimentazzjoni adottati skont dak ir-Regolament.

3. Proċedura għall-valutazzjoni tas-servizzi tekniċi

- 3.1. Il-konformità tas-Servizzi tekniċi mar-rekwiziti tar-Regolament (UE) 2016/1628 u l-atti delegati u ta' implimentazzjoni adottati skont dak ir-Regolament għandha tiġi vvalutata skont il-proċedura stabbilita fl-Appendiċi 2 tal-Anness V għad-Direttiva 2007/46/KE.
- 3.2. Ir-referenzi għall-Artikolu 42 tad-Direttiva 2007/46/KE fl-Appendiċi 2 tal-Anness V għad-Direttiva 2007/46/KE għandhom jiġu interpretati bhala referenzi għall-Artikolu 48 tar-Regolament (UE) 2016/1628.

⁽¹⁾ Id-Direttiva 2007/46/KE tal-Parlament Ewropew u tal-Kunsill tal-5 ta' Settembru 2007 li tistabbilixxi kwadru għall-approvazzjoni ta' vetturi bil-mutur u l-karrijiet tagħhom, u ta' sistemi, komponenti u unitajiet tekniċi separati maħsuba għal tali vetturi (ĠU L 263, 9.10.2007, p. 1).

ANNEX XVII

Karatteristiċi taċ-ċikli tat-testijiet f'qagħda statika u f'qagħda tranzitorja

1. Tabelli tal-modalitajiet tat-test u tal-fatturi ta' ponderazzjoni għall-NRSC b'modalità diskreta huma stabbiliti fl-Appendiċi 1.
 2. Tabelli tal-modalitajiet tat-test u tal-fatturi ta' ponderazzjoni għall-RMC huma stabbiliti fl-Appendiċi 2.
 3. Tabelli ta' skedi tad-dinamometru tal-magna għal ċikli ta' test tranzitorji (NRTC u LSI-NRTC) huma stabbiliti fl-Appendiċi 3.
-

Appendiċi 1

NRSC b'modalità diskreta f'qagħda statika

Tip Ċ taċ-ċikli tat-test

Tabella tal-modalitajiet tat-test taċ-ċiklu C1 u l-fatturi ta' ponderazzjoni

In-numru tal-modalità	1	2	3	4	5	6	7	8
Velocità ^(a)	100 %				Intermedja			Idle
Torque ^(b) (%)	100	75	50	10	100	75	50	0
Fattur ta' ponderazzjoni	0,15	0,15	0,15	0,1	0,1	0,1	0,1	0,15

^(a) Ara t-taqsimiet 5.2.5, 7.6 u 7.7 tal-Anness VI għad-determinazzjoni tal-velocitajiet tat-test meħtieġa.

^(b) Il-perċentwal tat-torque huwa relattiv għat-torque massimu fil-velocità tal-magna ordnata.

Tabella tal-modalitajiet tat-test taċ-ċiklu C2 u l-fatturi ta' ponderazzjoni

In-numru tal-modalità	1	2	3	4	5	6	7
Velocità ^(a)	100 %	Intermedja					Idle
Torque ^(b) (%)	25	100	75	50	25	10	0
Fattur ta' ponderazzjoni	0,06	0,02	0,05	0,32	0,30	0,10	0,15

^(a) Ara t-taqsimiet 5.2.5, 7.6 u 7.7 tal-Anness VI għad-determinazzjoni tal-velocitajiet tat-test meħtieġa.

^(b) Il-perċentwal tat-torque huwa relattiv għat-torque massimu fil-velocità tal-magna ordnata.

Tip D taċ-ċikli tat-test

Tabella tal-modalitajiet tat-test taċ-ċiklu D2 u l-fatturi ta' ponderazzjoni

In-numru tal-modalità (ċiklu D2)	1	2	3	4	5
Velocità ^(a)	100 %				
Torque ^(b) (%)	100	75	50	25	10
Fattur ta' ponderazzjoni	0,05	0,25	0,3	0,3	0,1

^(a) Ara t-taqsimiet 5.2.5, 7.6 u 7.7 tal-Anness VI għad-determinazzjoni tal-velocitajiet tat-test meħtieġa.

^(b) Il-perċentwal tat-torque huwa relattiv għat-torque li jikkorrespondi għall-potenza netta nominali ddikjarata mill-manifattur.

Tip E taċ-ċikli tat-test**Tabella tal-modalitajiet tat-test tat-tip E taċ-ċikli u l-fatturi ta' ponderazzjoni**

In-numru tal-modalità (ċiklu E2)	1	2	3	4						
Velocità ^(a)	100 %				Intermedja					
Torque ^(b) (%)	100	75	50	25						
Fattur ta' ponderazzjoni	0,2	0,5	0,15	0,15						
In-numru tal-modalità (ċiklu E3)	1				2		3		4	
Velocità ^(a) (%)	100				91		80		63	
Potenza ^(c) (%)	100				75		50		25	
Fattur ta' ponderazzjoni	0,2				0,5		0,15		0,15	

^(a) Ara t-taqsimiet 5.2.5, 7.6 u 7.7 tal-Anness VI għad-determinazzjoni tal-velocitajiet tat-test meħtieġa.

^(b) Il-perċentwal tat-torque huwa relattiv għat-torque li jikkorrespondi għall-potenza netta nominali ddikjarata mill-manifattur fil-velocità tal-magna bi kmand.

^(c) Il-perċentwal tal-potenza huwa relattiv għall-potenza nominali massima fil-velocità ta' 100 %.

Tip F taċ-ċikli tat-test**Tabella tal-modalitajiet tat-test tat-tip F taċ-ċikli u l-fatturi ta' ponderazzjoni**

In-numru tal-modalità	1	2 ^(d)	3
Velocità ^(a)	100 %	Intermedja	Idle
Potenza (%)	100 ^(c)	50 ^(c)	5 ^(b)
Fattur ta' ponderazzjoni	0,15	0,25	0,6

^(a) Ara t-taqsimiet 5.2.5, 7.6 u 7.7 tal-Anness VI għad-determinazzjoni tal-velocitajiet tat-test meħtieġa.

^(b) Il-perċentwal tal-potenza f'din il-modalità huwa relattiv għall-potenza fil-modalità 1.

^(c) Il-perċentwal tal-potenza f'din il-modalità huwa relattiv għall-potenza netta massima fil-velocità tal-magna ordnata.

^(d) Għal magni li jużaw sistema ta' kontroll diskret (jigifieri kontrolli b'tip ta' talja), il-modalità 2 hija definita bħala operazzjoni fit-talja l-eqreb għall-modalità 2 jew 35 % tal-potenza nominali.

Tip G taċ-ċikli tat-test**Tabella tal-modalitajiet tat-test tat-tip G taċ-ċikli u l-fatturi ta' ponderazzjoni**

Numru tal-modalità (ċiklu G1)						1	2	3	4	5	6
Velocità ^(a)	100 %					Intermedja					Idle
Torque ^(b) %						100	75	50	25	10	0
Fattur ta' ponderazzjoni						0,09	0,20	0,29	0,30	0,07	0,05

Numru tal-modalità (ċiklu G2)	1	2	3	4	5						6
Veloċità ^(a)	100 %					Intermedja					Idle
Torque ^(b) %	100	75	50	25	10						0
Fattur ta' ponderazzjoni	0,09	0,20	0,29	0,30	0,07						0,05
Numru tal-modalità (ċiklu G3)	1										2
Veloċità ^(a)	100 %					Intermedja					Idle
Torque ^(b) %	100										0
Fattur ta' ponderazzjoni	0,85										0,15

^(a) Ara t-taqsimiet 5.2.5, 7.6 u 7.7 tal-Anness VI għad-determinazzjoni tal-velocitajiet tat-test meħtieġa.

^(b) Il-perċentwal tat-torque huwa relattiv għat-torque massimu fil-velocità tal-magna ordnata.

Tip H taċ-ċikli tat-test

Tabella tal-modalitajiet tat-test tat-tip H taċ-ċikli u l-fatturi ta' ponderazzjoni

In-numru tal-modalità	1	2	3	4	5
Veloċità ^(a) (%)	100	85	75	65	Idle
Torque ^(b) (%)	100	51	33	19	0
Fattur ta' ponderazzjoni	0,12	0,27	0,25	0,31	0,05

^(a) Ara t-taqsimiet 5.2.5, 7.6 u 7.7 tal-Anness VI għad-determinazzjoni tal-velocitajiet tat-test meħtieġa.

^(b) Il-perċentwal tat-torque huwa relattiv għat-torque massimu fil-velocità tal-magna kkmandata.

Appendici 2

Ċikli modali bir-rampa f'qagħda statika (RMC)

Tip Ċ taċ-ċikli tat-test

Tabella tal-modalitajiet tat-test RMC-C1

RMC Numru tal-Modalità	Hin fil-modalità (sekondi)	Velocità tal-magna ^(a) ^(c)	Torque (%) ^(b) ^(c)
1a Qagħda statika	126	Idle	0
1b Tranzizzjoni	20	Tranzizzjoni lineari	Tranzizzjoni lineari
2 a Qagħda statika	159	Intermedja	100
2b Tranzizzjoni	20	Intermedja	Tranzizzjoni lineari
3 a Qagħda statika	160	Intermedja	50
3b Tranzizzjoni	20	Intermedja	Tranzizzjoni lineari
4 a Qagħda statika	162	Intermedja	75
4b Tranzizzjoni	20	Tranzizzjoni lineari	Tranzizzjoni lineari
5 a Qagħda statika	246	100 %	100
5b Tranzizzjoni	20	100 %	Tranzizzjoni lineari
6 a Qagħda statika	164	100 %	10
6b Tranzizzjoni	20	100 %	Tranzizzjoni lineari
7 a Qagħda statika	248	100 %	75
7b Tranzizzjoni	20	100 %	Tranzizzjoni lineari
8 a Qagħda statika	247	100 %	50
8b Tranzizzjoni	20	Tranzizzjoni lineari	Tranzizzjoni lineari
9 Qagħda statika	128	Idle	0

^(a) Ara t-taqsimiet 5.2.5, 7.6 u 7.7 tal-Anness VI għad-determinazzjoni tal-velocitajiet tat-test meħtieġa.

^(b) Il-perċentwal tat-torque huwa relattiv għat-torque massimu fil-velocità tal-magna kkmandata.

^(c) Avvanza minn modalità għal dik li jmiss fi hdan fażi ta' tranzizzjoni ta' 20 sekonda. Matul il-fażi ta' tranzizzjoni, ikkmanda progressjoni lineari mill-konfigurazzjoni tat-torque tal-modalità attwali għall-konfigurazzjoni tat-torque tal-modalità li jkun imiss, u fl-istess hin ikkmanda progressjoni lineari simili għall-velocità tal-magna jekk ikun hemm bidla fil-konfigurazzjoni tal-velocità.

Tabella tal-modalitajiet tat-test RMC-C2

RMC In-numru tal-modalità	Hin fil-modalità (sekondi)	Velocità tal-magna ^(a) ^(c)	Torque (%) ^(b) ^(c)
1a Qagħda statika	119	Idle	0
1b Tranzizzjoni	20	Tranzizzjoni lineari	Tranzizzjoni lineari

RMC In-numru tal-modalità	Hin fil-modalità (sekondi)	Velocità tal-magna ^(a) ^(c)	Torque (%) ^(b) ^(c)
2 a Qaġhda statika	29	Intermedja	100
2b Tranżizzjoni	20	Intermedja	Tranżizzjoni lineari
3 a Qaġhda statika	150	Intermedja	10
3b Tranżizzjoni	20	Intermedja	Tranżizzjoni lineari
4 a Qaġhda statika	80	Intermedja	75
4b Tranżizzjoni	20	Intermedja	Tranżizzjoni lineari
5 a Qaġhda statika	513	Intermedja	25
5b Tranżizzjoni	20	Intermedja	Tranżizzjoni lineari
6 a Qaġhda statika	549	Intermedja	50
6b Tranżizzjoni	20	Tranżizzjoni lineari	Tranżizzjoni lineari
7 a Qaġhda statika	96	100 %	25
7b Tranżizzjoni	20	Tranżizzjoni lineari	Tranżizzjoni lineari
8 Qaġhda statika	124	Idle	0

^(a) Ara t-taqsimiet 5.2.5, 7.6 u 7.7 tal-Anness VI għad-determinazzjoni tal-velocitajiet tat-test mehtieġa.

^(b) Il-percentwal tat-torque huwa relattiv għat-torque massimu fil-velocità tal-magna kkmandata.

^(c) Avvanza minn modalità għal dik li jmiss fi hdan fażi ta' tranżizzjoni ta' 20 sekonda. Matul il-fażi ta' tranżizzjoni, ikkmandata progressjoni lineari mill-konfigurazzjoni tat-torque tal-modalità attwali għall-konfigurazzjoni tat-torque tal-modalità li jkun imiss, u fl-istess hin ikkmandata progressjoni lineari simili għall-velocità tal-magna jekk ikun hemm bidla fil-konfigurazzjoni tal-velocità.

Tip D taċ-ċikli tat-test

Tabella tal-modalitajiet tat-test RMC-D2

RMC Numru tal-Modalità	Hin fil-modalità (sekondi)	Velocità tal-magna (%) ^(a)	Torque (%) ^(b) ^(c)
1a Qaġhda statika	53	100	100
1b Tranżizzjoni	20	100	Tranżizzjoni lineari
2 a Qaġhda statika	101	100	10
2b Tranżizzjoni	20	100	Tranżizzjoni lineari
3 a Qaġhda statika	277	100	75
3b Tranżizzjoni	20	100	Tranżizzjoni lineari
4 a Qaġhda statika	339	100	25

RMC Numru tal-Modalità	Hin fil-modalità (sekondi)	Velocità tal-magna (%) ^(a)	Torque (%) ^(b) ^(c)
4b Tranzizzjoni	20	100	Tranzizzjoni lineari
5 Qagħda statika	350	100	50

^(a) Ara t-taqsimiet 5.2.5, 7.6 u 7.7 tal-Anness VI għad-determinazzjoni tal-velocitajiet tat-test meħtieġa.

^(b) Il-perċentwal tat-torque huwa relattiv għat-torque li jikkorrespondi għall-potenza netta nominali ddikjarata mill-manifattur.

^(c) Avvanza minn modalità għal dik li jmiss fi hdan fażi ta' tranzizzjoni ta' 20 sekonda. Matul il-fażi ta' tranzizzjoni, ikkmanda progressjoni lineari mill-konfigurazzjoni tat-torque tal-modalità attwali għall-konfigurazzjoni tat-torque tal-modalità li jkun imiss.

Tip E taċ-ċikli tat-test

Tabella tal-modalitajiet tat-test RMC-E2

RMC Numru tal-Modalità	Hin fil-modalità (sekondi)	Velocità tal-magna (%) ^(a)	Torque (%) ^(b) ^(c)
1a Qagħda statika	229	100	100
1b Tranzizzjoni	20	100	Tranzizzjoni lineari
2 a Qagħda statika	166	100	25
2b Tranzizzjoni	20	100	Tranzizzjoni lineari
3 a Qagħda statika	570	100	75
3b Tranzizzjoni	20	100	Tranzizzjoni lineari
4 Qagħda statika	175	100	50

^(a) Ara t-taqsimiet 5.2.5, 7.6 u 7.7 tal-Anness VI għad-determinazzjoni tal-velocitajiet tat-test meħtieġa.

^(b) Il-perċentwal tat-torque huwa relattiv għat-torque massimu li jikkorrespondi għall-potenza netta nominali ddikjarata mill-manifattur fil-velocità tal-magna bi kmand.

^(c) Avvanza minn modalità għal dik li jmiss fi hdan fażi ta' tranzizzjoni ta' 20 sekonda. Matul il-fażi ta' tranzizzjoni, ikkmanda progressjoni lineari mill-konfigurazzjoni tat-torque tal-modalità attwali għall-konfigurazzjoni tat-torque tal-modalità li jkun imiss.

Tabella tal-modalitajiet tat-test RMC-E3

RMC Numru tal-Modalità	Hin fil-modalità (sekondi)	Velocità tal-magna (%) ^(a) ^(c)	Potenza (%) ^(b) ^(c)
1a Qagħda statika	229	100	100
1b Tranzizzjoni	20	Tranzizzjoni lineari	Tranzizzjoni lineari
2 a Qagħda statika	166	63	25
2b Tranzizzjoni	20	Tranzizzjoni lineari	Tranzizzjoni lineari
3 a Qagħda statika	570	91	75

RMC Numru tal-Modalità	Hin fil-modalità (sekondi)	Velocità tal-magna (%) ^(a) ^(c)	Potenza (%) ^(b) ^(c)
3b Tranzizzjoni	20	Tranzizzjoni lineari	Tranzizzjoni lineari
4 Qaġhda statika	175	80	50

^(a) Ara t-taqsimiet 5.2.5, 7.6 u 7.7 tal-Anness VI għad-determinazzjoni tal-velocitajiet tat-test meħtieġa.

^(b) Il-perċentwal tal-potenza huwa relattiv għall-potenza netta nominali massima fil-velocità ta' 100 %.

^(c) Avvanza minn modalità għal dik li jmiss fi hdan fażi ta' tranzizzjoni ta' 20 sekonda. Matul il-fażi ta' tranzizzjoni, ikkmanda progressjoni lineari mill-konfigurazzjoni tat-torque tal-modalità attwali għall-konfigurazzjoni tat-torque tal-modalità li jkun imiss, u fl-istess hin ikkmanda progressjoni lineari simili għall-velocità tal-magna.

Tip F taċ-ċikli tat-test

Tabella tal-modalitajiet tat-test RMC-F

RMC Numru tal-Modalità	Hin fil-modalità (sekondi)	Velocità tal-magna ^(a) ^(c)	Potenza (%) ^(c)
1a Qaġhda statika	350	Idle	5 ^(b)
1b Tranzizzjoni	20	Tranzizzjoni lineari	Tranzizzjoni lineari
2a Qaġhda statika ^(d)	280	Intermedja	50 ^(c)
2b Tranzizzjoni	20	Tranzizzjoni lineari	Tranzizzjoni lineari
3 a Qaġhda statika	160	100 %	100 ^(c)
3b Tranzizzjoni	20	Tranzizzjoni Lineari	Tranzizzjoni lineari
4 Qaġhda statika	350	Idle	5 ^(c)

^(a) Ara t-taqsimiet 5.2.5, 7.6 u 7.7 tal-Anness VI għad-determinazzjoni tal-velocitajiet tat-test meħtieġa.

^(b) Il-perċentwal tal-potenza f'din il-modalità huwa relattiv għall-potenza netta fil-modalità 3a.

^(c) Il-perċentwal tal-potenza f'din il-modalità huwa relattiv għall-potenza netta massima fil-velocità tal-magna ordnata.

^(d) Għal magni li jużaw sistema ta' kontroll diskret (jigifieri kontrolli "notch-type"), il-modalità 2a hija definita bhala operazzjoni fin-notch l-eqreb għall-modalità 2a jew 35 % tal-potenza nominali.

^(e) Avvanza minn modalità għal dik li jmiss fi hdan fażi ta' tranzizzjoni ta' 20 sekonda. Matul il-fażi ta' tranzizzjoni, ikkmanda progressjoni lineari mill-konfigurazzjoni tat-torque tal-modalità attwali għall-konfigurazzjoni tat-torque tal-modalità li jkun imiss, u fl-istess hin ikkmanda progressjoni lineari simili għall-velocità tal-magna jekk ikun hemm bidla fil-konfigurazzjoni tal-velocità.

Tip G taċ-ċikli tat-test

Tabella tal-modalitajiet tat-test RMC-G1

RMC Numru tal-Modalità	Hin fil-modalità (sekondi)	Velocità tal-magna ^(a) ^(c)	Torque (%) ^(b) ^(c)
1a Qaġhda statika	41	Idle	0
1b Tranzizzjoni	20	Tranzizzjoni lineari	Tranzizzjoni lineari
2 a Qaġhda statika	135	Intermedja	100
2b Tranzizzjoni	20	Intermedja	Tranzizzjoni lineari
3 a Qaġhda statika	112	Intermedja	10
3b Tranzizzjoni	20	Intermedja	Tranzizzjoni lineari

RMC Numru tal-Modalità	Hin fil-modalità (sekondi)	Velocità tal-magna ^(a) ^(c)	Torque (%) ^(b) ^(c)
4 a Qagħda statika	337	Intermedja	75
4b Tranzizzjoni	20	Intermedja	Tranzizzjoni lineari
5 a Qagħda statika	518	Intermedja	25
5b Tranzizzjoni	20	Intermedja	Tranzizzjoni lineari
6 a Qagħda statika	494	Intermedja	50
6b Tranzizzjoni	20	Tranzizzjoni lineari	Tranzizzjoni lineari
7 Qagħda statika	43	Idle	0

^(a) Ara t-taqsimiet 5.2.5, 7.6 u 7.7 tal-Anness VI għad-determinazzjoni tal-velocitajiet tat-test mehtieġa.

^(b) Il-percentwal tat-torque huwa relattiv għat-torque massimu fil-velocità tal-magna ordnata.

^(c) Avvanza minn modalità għal dik li jmiss fi hdan fażi ta' tranzizzjoni ta' 20 sekonda. Matul il-fażi ta' tranzizzjoni, ikkmanda progressjoni lineari mill-konfigurazzjoni tat-torque tal-modalità attwali għall-konfigurazzjoni tat-torque tal-modalità li jkun imiss, u fl-istess hin ikkmanda progressjoni lineari simili għall-velocità tal-magna jekk ikun hemm bidla fil-konfigurazzjoni tal-velocità.

Tabella tal-modalitajiet tat-test RMC-G2

RMC Numru tal-Modalità	Hin fil-modalità (sekondi)	Velocità tal-magna ^(a) ^(c)	Torque (%) ^(b) ^(c)
1a Qagħda statika	41	Idle	0
1b Tranzizzjoni	20	Tranzizzjoni lineari	Tranzizzjoni lineari
2 a Qagħda statika	135	100 %	100
2b Tranzizzjoni	20	100 %	Tranzizzjoni lineari
3 a Qagħda statika	112	100 %	10
3b Tranzizzjoni	20	100 %	Tranzizzjoni lineari
4 a Qagħda statika	337	100 %	75
4b Tranzizzjoni	20	100 %	Tranzizzjoni lineari
5 a Qagħda statika	518	100 %	25
5b Tranzizzjoni	20	100 %	Tranzizzjoni lineari
6 a Qagħda statika	494	100 %	50
6b Tranzizzjoni	20	Tranzizzjoni lineari	Tranzizzjoni lineari
7 Qagħda statika	43	Idle	0

^(a) Ara t-taqsimiet 5.2.5, 7.6 u 7.7 tal-Anness VI għad-determinazzjoni tal-velocitajiet tat-test mehtieġa.

^(b) Il-percentwal tat-torque huwa relattiv għat-torque massimu fil-velocità tal-magna ordnata.

^(c) Avvanza minn modalità għal dik li jmiss fi hdan fażi ta' tranzizzjoni ta' 20 sekonda. Matul il-fażi ta' tranzizzjoni, ikkmanda progressjoni lineari mill-konfigurazzjoni tat-torque tal-modalità attwali għall-konfigurazzjoni tat-torque tal-modalità li jkun imiss, u fl-istess hin ikkmanda progressjoni lineari simili għall-velocità tal-magna jekk ikun hemm bidla fil-konfigurazzjoni tal-velocità.

Tip H taċ-ċikli tat-test**Tabella tal-modalitajiet tat-test RMC-H**

RMC Numru tal-Modalità	Hin fil-modalità (sekondi)	Velocità tal-magna ^(a) ^(c)	Torque (%) ^(b) ^(c)
1a Qaġhda statika	27	Idle	0
1b Tranzizzjoni	20	Tranzizzjoni lineari	Tranzizzjoni lineari
2 a Qaġhda statika	121	100 %	100
2b Tranzizzjoni	20	Tranzizzjoni lineari	Tranzizzjoni lineari
3 a Qaġhda statika	347	65 %	19
3b Tranzizzjoni	20	Tranzizzjoni lineari	Tranzizzjoni lineari
4 a Qaġhda statika	305	85 %	51
4b Tranzizzjoni	20	Tranzizzjoni lineari	Tranzizzjoni lineari
5 a Qaġhda statika	272	75 %	33
5b Tranzizzjoni	20	Tranzizzjoni lineari	Tranzizzjoni lineari
6 Qaġhda statika	28	Idle	0

^(a) Ara t-taqsimiet 5.2.5, 7.6 u 7.7 tal-Anness VI għad-determinazzjoni tal-velocitajiet tat-test meħtieġa.

^(b) Il-percentwal tat-torque huwa relattiv għat-torque massimu fil-velocità tal-magna kkmandata.

^(c) Avvanza minn modalità għal dik li jmiss fi hdan fażi ta' tranzizzjoni ta' 20 sekonda. Matul il-fażi ta' tranzizzjoni, ikkmanda progressjoni lineari mill-konfigurazzjoni tat-torque tal-modalità attwali għall-konfigurazzjoni tat-torque tal-modalità li jkun imiss, u fl-istess hin ikkmanda progressjoni lineari simili għall-velocità tal-magna jekk ikun hemm bidla fil-konfigurazzjoni tal-velocità.

Appendiċi 3.

2.4.2.1. Ċikli tat-test tranżitorji (NRTC u LSI-NRTC)

Skeda NRTC tad-dinamometru tal-magna

Hin (s)	Velocità normalizzata (%)	Torque normalizzat (%)	Hin (s)	Velocità normalizzata (%)	Torque normalizzat (%)	Hin (s)	Velocità normalizzata (%)	Torque normalizzat (%)
1	0	0	38	57	46	75	58	44
2	0	0	39	44	33	76	65	10
3	0	0	40	31	0	77	65	12
4	0	0	41	22	27	78	68	23
5	0	0	42	33	43	79	69	30
6	0	0	43	80	49	80	71	30
7	0	0	44	105	47	81	74	15
8	0	0	45	98	70	82	71	23
9	0	0	46	104	36	83	73	20
10	0	0	47	104	65	84	73	21
11	0	0	48	96	71	85	73	19
12	0	0	49	101	62	86	70	33
13	0	0	50	102	51	87	70	34
14	0	0	51	102	50	88	65	47
15	0	0	52	102	46	89	66	47
16	0	0	53	102	41	90	64	53
17	0	0	54	102	31	91	65	45
18	0	0	55	89	2	92	66	38
19	0	0	56	82	0	93	67	49
20	0	0	57	47	1	94	69	39
21	0	0	58	23	1	95	69	39
22	0	0	59	1	3	96	66	42
23	0	0	60	1	8	97	71	29
24	1	3	61	1	3	98	75	29
25	1	3	62	1	5	99	72	23
26	1	3	63	1	6	100	74	22
27	1	3	64	1	4	101	75	24
28	1	3	65	1	4	102	73	30
29	1	3	66	0	6	103	74	24
30	1	6	67	1	4	104	77	6
31	1	6	68	9	21	105	76	12
32	2	1	69	25	56	106	74	39
33	4	13	70	64	26	107	72	30
34	7	18	71	60	31	108	75	22
35	9	21	72	63	20	109	78	64
36	17	20	73	62	24	110	102	34
37	33	42	74	64	8	111	103	28

Hin (s)	Velocità normalizzata (%)	Torque normalizzat (%)
112	103	28
113	103	19
114	103	32
115	104	25
116	103	38
117	103	39
118	103	34
119	102	44
120	103	38
121	102	43
122	103	34
123	102	41
124	103	44
125	103	37
126	103	27
127	104	13
128	104	30
129	104	19
130	103	28
131	104	40
132	104	32
133	101	63
134	102	54
135	102	52
136	102	51
137	103	40
138	104	34
139	102	36
140	104	44
141	103	44
142	104	33
143	102	27
144	103	26
145	79	53
146	51	37
147	24	23
148	13	33
149	19	55
150	45	30
151	34	7
152	14	4

Hin (s)	Velocità normalizzata (%)	Torque normalizzat (%)
153	8	16
154	15	6
155	39	47
156	39	4
157	35	26
158	27	38
159	43	40
160	14	23
161	10	10
162	15	33
163	35	72
164	60	39
165	55	31
166	47	30
167	16	7
168	0	6
169	0	8
170	0	8
171	0	2
172	2	17
173	10	28
174	28	31
175	33	30
176	36	0
177	19	10
178	1	18
179	0	16
180	1	3
181	1	4
182	1	5
183	1	6
184	1	5
185	1	3
186	1	4
187	1	4
188	1	6
189	8	18
190	20	51
191	49	19
192	41	13
193	31	16

Hin (s)	Velocità normalizzata (%)	Torque normalizzat (%)
194	28	21
195	21	17
196	31	21
197	21	8
198	0	14
199	0	12
200	3	8
201	3	22
202	12	20
203	14	20
204	16	17
205	20	18
206	27	34
207	32	33
208	41	31
209	43	31
210	37	33
211	26	18
212	18	29
213	14	51
214	13	11
215	12	9
216	15	33
217	20	25
218	25	17
219	31	29
220	36	66
221	66	40
222	50	13
223	16	24
224	26	50
225	64	23
226	81	20
227	83	11
228	79	23
229	76	31
230	68	24
231	59	33
232	59	3
233	25	7
234	21	10

Hin (s)	Velocità normalizzata (%)	Torque normalizzat (%)
235	20	19
236	4	10
237	5	7
238	4	5
239	4	6
240	4	6
241	4	5
242	7	5
243	16	28
244	28	25
245	52	53
246	50	8
247	26	40
248	48	29
249	54	39
250	60	42
251	48	18
252	54	51
253	88	90
254	103	84
255	103	85
256	102	84
257	58	66
258	64	97
259	56	80
260	51	67
261	52	96
262	63	62
263	71	6
264	33	16
265	47	45
266	43	56
267	42	27
268	42	64
269	75	74
270	68	96
271	86	61
272	66	0
273	37	0
274	45	37
275	68	96

Hin (s)	Velocità normalizzata (%)	Torque normalizzat (%)
276	80	97
277	92	96
278	90	97
279	82	96
280	94	81
281	90	85
282	96	65
283	70	96
284	55	95
285	70	96
286	79	96
287	81	71
288	71	60
289	92	65
290	82	63
291	61	47
292	52	37
293	24	0
294	20	7
295	39	48
296	39	54
297	63	58
298	53	31
299	51	24
300	48	40
301	39	0
302	35	18
303	36	16
304	29	17
305	28	21
306	31	15
307	31	10
308	43	19
309	49	63
310	78	61
311	78	46
312	66	65
313	78	97
314	84	63
315	57	26
316	36	22

Hin (s)	Velocità normalizzata (%)	Torque normalizzat (%)
317	20	34
318	19	8
319	9	10
320	5	5
321	7	11
322	15	15
323	12	9
324	13	27
325	15	28
326	16	28
327	16	31
328	15	20
329	17	0
330	20	34
331	21	25
332	20	0
333	23	25
334	30	58
335	63	96
336	83	60
337	61	0
338	26	0
339	29	44
340	68	97
341	80	97
342	88	97
343	99	88
344	102	86
345	100	82
346	74	79
347	57	79
348	76	97
349	84	97
350	86	97
351	81	98
352	83	83
353	65	96
354	93	72
355	63	60
356	72	49
357	56	27

Hin (s)	Velocità normalizzata (%)	Torque normalizzat (%)
358	29	0
359	18	13
360	25	11
361	28	24
362	34	53
363	65	83
364	80	44
365	77	46
366	76	50
367	45	52
368	61	98
369	61	69
370	63	49
371	32	0
372	10	8
373	17	7
374	16	13
375	11	6
376	9	5
377	9	12
378	12	46
379	15	30
380	26	28
381	13	9
382	16	21
383	24	4
384	36	43
385	65	85
386	78	66
387	63	39
388	32	34
389	46	55
390	47	42
391	42	39
392	27	0
393	14	5
394	14	14
395	24	54
396	60	90
397	53	66
398	70	48

Hin (s)	Velocità normalizzata (%)	Torque normalizzat (%)
399	77	93
400	79	67
401	46	65
402	69	98
403	80	97
404	74	97
405	75	98
406	56	61
407	42	0
408	36	32
409	34	43
410	68	83
411	102	48
412	62	0
413	41	39
414	71	86
415	91	52
416	89	55
417	89	56
418	88	58
419	78	69
420	98	39
421	64	61
422	90	34
423	88	38
424	97	62
425	100	53
426	81	58
427	74	51
428	76	57
429	76	72
430	85	72
431	84	60
432	83	72
433	83	72
434	86	72
435	89	72
436	86	72
437	87	72
438	88	72
439	88	71

Hin (s)	Velocità normalizzata (%)	Torque normalizzat (%)
440	87	72
441	85	71
442	88	72
443	88	72
444	84	72
445	83	73
446	77	73
447	74	73
448	76	72
449	46	77
450	78	62
451	79	35
452	82	38
453	81	41
454	79	37
455	78	35
456	78	38
457	78	46
458	75	49
459	73	50
460	79	58
461	79	71
462	83	44
463	53	48
464	40	48
465	51	75
466	75	72
467	89	67
468	93	60
469	89	73
470	86	73
471	81	73
472	78	73
473	78	73
474	76	73
475	79	73
476	82	73
477	86	73
478	88	72
479	92	71
480	97	54

Hin (s)	Velocità normalizzata (%)	Torque normalizzat (%)
481	73	43
482	36	64
483	63	31
484	78	1
485	69	27
486	67	28
487	72	9
488	71	9
489	78	36
490	81	56
491	75	53
492	60	45
493	50	37
494	66	41
495	51	61
496	68	47
497	29	42
498	24	73
499	64	71
500	90	71
501	100	61
502	94	73
503	84	73
504	79	73
505	75	72
506	78	73
507	80	73
508	81	73
509	81	73
510	83	73
511	85	73
512	84	73
513	85	73
514	86	73
515	85	73
516	85	73
517	85	72
518	85	73
519	83	73
520	79	73
521	78	73

Hin (s)	Velocità normalizzata (%)	Torque normalizzat (%)
522	81	73
523	82	72
524	94	56
525	66	48
526	35	71
527	51	44
528	60	23
529	64	10
530	63	14
531	70	37
532	76	45
533	78	18
534	76	51
535	75	33
536	81	17
537	76	45
538	76	30
539	80	14
540	71	18
541	71	14
542	71	11
543	65	2
544	31	26
545	24	72
546	64	70
547	77	62
548	80	68
549	83	53
550	83	50
551	83	50
552	85	43
553	86	45
554	89	35
555	82	61
556	87	50
557	85	55
558	89	49
559	87	70
560	91	39
561	72	3
562	43	25

Hin (s)	Velocità normalizzata (%)	Torque normalizzat (%)
563	30	60
564	40	45
565	37	32
566	37	32
567	43	70
568	70	54
569	77	47
570	79	66
571	85	53
572	83	57
573	86	52
574	85	51
575	70	39
576	50	5
577	38	36
578	30	71
579	75	53
580	84	40
581	85	42
582	86	49
583	86	57
584	89	68
585	99	61
586	77	29
587	81	72
588	89	69
589	49	56
590	79	70
591	104	59
592	103	54
593	102	56
594	102	56
595	103	61
596	102	64
597	103	60
598	93	72
599	86	73
600	76	73
601	59	49
602	46	22
603	40	65

Hin (s)	Velocità normalizzata (%)	Torque normalizzat (%)
604	72	31
605	72	27
606	67	44
607	68	37
608	67	42
609	68	50
610	77	43
611	58	4
612	22	37
613	57	69
614	68	38
615	73	2
616	40	14
617	42	38
618	64	69
619	64	74
620	67	73
621	65	73
622	68	73
623	65	49
624	81	0
625	37	25
626	24	69
627	68	71
628	70	71
629	76	70
630	71	72
631	73	69
632	76	70
633	77	72
634	77	72
635	77	72
636	77	70
637	76	71
638	76	71
639	77	71
640	77	71
641	78	70
642	77	70
643	77	71
644	79	72

Hin (s)	Velocità normalizzata (%)	Torque normalizzat (%)
645	78	70
646	80	70
647	82	71
648	84	71
649	83	71
650	83	73
651	81	70
652	80	71
653	78	71
654	76	70
655	76	70
656	76	71
657	79	71
658	78	71
659	81	70
660	83	72
661	84	71
662	86	71
663	87	71
664	92	72
665	91	72
666	90	71
667	90	71
668	91	71
669	90	70
670	90	72
671	91	71
672	90	71
673	90	71
674	92	72
675	93	69
676	90	70
677	93	72
678	91	70
679	89	71
680	91	71
681	90	71
682	90	71
683	92	71
684	91	71
685	93	71

Hin (s)	Velocità normalizzata (%)	Torque normalizzat (%)
686	93	68
687	98	68
688	98	67
689	100	69
690	99	68
691	100	71
692	99	68
693	100	69
694	102	72
695	101	69
696	100	69
697	102	71
698	102	71
699	102	69
700	102	71
701	102	68
702	100	69
703	102	70
704	102	68
705	102	70
706	102	72
707	102	68
708	102	69
709	100	68
710	102	71
711	101	64
712	102	69
713	102	69
714	101	69
715	102	64
716	102	69
717	102	68
718	102	70
719	102	69
720	102	70
721	102	70
722	102	62
723	104	38
724	104	15
725	102	24
726	102	45

Hin (s)	Velocità normalizzata (%)	Torque normalizzat (%)
727	102	47
728	104	40
729	101	52
730	103	32
731	102	50
732	103	30
733	103	44
734	102	40
735	103	43
736	103	41
737	102	46
738	103	39
739	102	41
740	103	41
741	102	38
742	103	39
743	102	46
744	104	46
745	103	49
746	102	45
747	103	42
748	103	46
749	103	38
750	102	48
751	103	35
752	102	48
753	103	49
754	102	48
755	102	46
756	103	47
757	102	49
758	102	42
759	102	52
760	102	57
761	102	55
762	102	61
763	102	61
764	102	58
765	103	58
766	102	59
767	102	54

Hin (s)	Velocità normalizzata (%)	Torque normalizzat (%)
768	102	63
769	102	61
770	103	55
771	102	60
772	102	72
773	103	56
774	102	55
775	102	67
776	103	56
777	84	42
778	48	7
779	48	6
780	48	6
781	48	7
782	48	6
783	48	7
784	67	21
785	105	59
786	105	96
787	105	74
788	105	66
789	105	62
790	105	66
791	89	41
792	52	5
793	48	5
794	48	7
795	48	5
796	48	6
797	48	4
798	52	6
799	51	5
800	51	6
801	51	6
802	52	5
803	52	5
804	57	44
805	98	90
806	105	94
807	105	100
808	105	98

Hin (s)	Velocità normalizzata (%)	Torque normalizzat (%)
809	105	95
810	105	96
811	105	92
812	104	97
813	100	85
814	94	74
815	87	62
816	81	50
817	81	46
818	80	39
819	80	32
820	81	28
821	80	26
822	80	23
823	80	23
824	80	20
825	81	19
826	80	18
827	81	17
828	80	20
829	81	24
830	81	21
831	80	26
832	80	24
833	80	23
834	80	22
835	81	21
836	81	24
837	81	24
838	81	22
839	81	22
840	81	21
841	81	31
842	81	27
843	80	26
844	80	26
845	81	25
846	80	21
847	81	20
848	83	21
849	83	15

Hin (s)	Velocità normalizzata (%)	Torque normalizzat (%)
850	83	12
851	83	9
852	83	8
853	83	7
854	83	6
855	83	6
856	83	6
857	83	6
858	83	6
859	76	5
860	49	8
861	51	7
862	51	20
863	78	52
864	80	38
865	81	33
866	83	29
867	83	22
868	83	16
869	83	12
870	83	9
871	83	8
872	83	7
873	83	6
874	83	6
875	83	6
876	83	6
877	83	6
878	59	4
879	50	5
880	51	5
881	51	5
882	51	5
883	50	5
884	50	5
885	50	5
886	50	5
887	50	5
888	51	5
889	51	5
890	51	5

Hin (s)	Velocità normalizzata (%)	Torque normalizzat (%)
891	63	50
892	81	34
893	81	25
894	81	29
895	81	23
896	80	24
897	81	24
898	81	28
899	81	27
900	81	22
901	81	19
902	81	17
903	81	17
904	81	17
905	81	15
906	80	15
907	80	28
908	81	22
909	81	24
910	81	19
911	81	21
912	81	20
913	83	26
914	80	63
915	80	59
916	83	100
917	81	73
918	83	53
919	80	76
920	81	61
921	80	50
922	81	37
923	82	49
924	83	37
925	83	25
926	83	17
927	83	13
928	83	10
929	83	8
930	83	7
931	83	7

Hin (s)	Velocità normalizzata (%)	Torque normalizzat (%)
932	83	6
933	83	6
934	83	6
935	71	5
936	49	24
937	69	64
938	81	50
939	81	43
940	81	42
941	81	31
942	81	30
943	81	35
944	81	28
945	81	27
946	80	27
947	81	31
948	81	41
949	81	41
950	81	37
951	81	43
952	81	34
953	81	31
954	81	26
955	81	23
956	81	27
957	81	38
958	81	40
959	81	39
960	81	27
961	81	33
962	80	28
963	81	34
964	83	72
965	81	49
966	81	51
967	80	55
968	81	48
969	81	36
970	81	39
971	81	38
972	80	41

Hin (s)	Velocità normalizzata (%)	Torque normalizzat (%)
973	81	30
974	81	23
975	81	19
976	81	25
977	81	29
978	83	47
979	81	90
980	81	75
981	80	60
982	81	48
983	81	41
984	81	30
985	80	24
986	81	20
987	81	21
988	81	29
989	81	29
990	81	27
991	81	23
992	81	25
993	81	26
994	81	22
995	81	20
996	81	17
997	81	23
998	83	65
999	81	54
1000	81	50
1001	81	41
1002	81	35
1003	81	37
1004	81	29
1005	81	28
1006	81	24
1007	81	19
1008	81	16
1009	80	16
1010	83	23
1011	83	17
1012	83	13
1013	83	27

Hin (s)	Velocità normalizzata (%)	Torque normalizzat (%)
1014	81	58
1015	81	60
1016	81	46
1017	80	41
1018	80	36
1019	81	26
1020	86	18
1021	82	35
1022	79	53
1023	82	30
1024	83	29
1025	83	32
1026	83	28
1027	76	60
1028	79	51
1029	86	26
1030	82	34
1031	84	25
1032	86	23
1033	85	22
1034	83	26
1035	83	25
1036	83	37
1037	84	14
1038	83	39
1039	76	70
1040	78	81
1041	75	71
1042	86	47
1043	83	35
1044	81	43
1045	81	41
1046	79	46
1047	80	44
1048	84	20
1049	79	31
1050	87	29
1051	82	49
1052	84	21
1053	82	56
1054	81	30

Hin (s)	Velocità normalizzata (%)	Torque normalizzat (%)
1055	85	21
1056	86	16
1057	79	52
1058	78	60
1059	74	55
1060	78	84
1061	80	54
1062	80	35
1063	82	24
1064	83	43
1065	79	49
1066	83	50
1067	86	12
1068	64	14
1069	24	14
1070	49	21
1071	77	48
1072	103	11
1073	98	48
1074	101	34
1075	99	39
1076	103	11
1077	103	19
1078	103	7
1079	103	13
1080	103	10
1081	102	13
1082	101	29
1083	102	25
1084	102	20
1085	96	60
1086	99	38
1087	102	24
1088	100	31
1089	100	28
1090	98	3
1091	102	26
1092	95	64
1093	102	23
1094	102	25
1095	98	42

Hin (s)	Velocità normalizzata (%)	Torque normalizzat (%)
1096	93	68
1097	101	25
1098	95	64
1099	101	35
1100	94	59
1101	97	37
1102	97	60
1103	93	98
1104	98	53
1105	103	13
1106	103	11
1107	103	11
1108	103	13
1109	103	10
1110	103	10
1111	103	11
1112	103	10
1113	103	10
1114	102	18
1115	102	31
1116	101	24
1117	102	19
1118	103	10
1119	102	12
1120	99	56
1121	96	59
1122	74	28
1123	66	62
1124	74	29
1125	64	74
1126	69	40
1127	76	2
1128	72	29
1129	66	65
1130	54	69
1131	69	56
1132	69	40
1133	73	54
1134	63	92
1135	61	67
1136	72	42

Hin (s)	Velocità normalizzata (%)	Torque normalizzat (%)
1137	78	2
1138	76	34
1139	67	80
1140	70	67
1141	53	70
1142	72	65
1143	60	57
1144	74	29
1145	69	31
1146	76	1
1147	74	22
1148	72	52
1149	62	96
1150	54	72
1151	72	28
1152	72	35
1153	64	68
1154	74	27
1155	76	14
1156	69	38
1157	66	59
1158	64	99
1159	51	86
1160	70	53
1161	72	36
1162	71	47
1163	70	42
1164	67	34
1165	74	2
1166	75	21
1167	74	15
1168	75	13
1169	76	10
1170	75	13
1171	75	10
1172	75	7
1173	75	13
1174	76	8
1175	76	7
1176	67	45
1177	75	13

Hin (s)	Velocità normalizzata (%)	Torque normalizzat (%)
1178	75	12
1179	73	21
1180	68	46
1181	74	8
1182	76	11
1183	76	14
1184	74	11
1185	74	18
1186	73	22
1187	74	20
1188	74	19
1189	70	22
1190	71	23
1191	73	19
1192	73	19
1193	72	20
1194	64	60
1195	70	39
1196	66	56
1197	68	64
1198	30	68
1199	70	38
1200	66	47
1201	76	14
1202	74	18
1203	69	46
1204	68	62
1205	68	62
1206	68	62
1207	68	62
1208	68	62
1209	68	62
1210	54	50
1211	41	37
1212	27	25
1213	14	12
1214	0	0
1215	0	0
1216	0	0
1217	0	0
1218	0	0

Hin (s)	Velocità normalizzata (%)	Torque normalizzat (%)
1219	0	0
1220	0	0
1221	0	0
1222	0	0
1223	0	0
1224	0	0
1225	0	0

Hin (s)	Velocità normalizzata (%)	Torque normalizzat (%)
1226	0	0
1227	0	0
1228	0	0
1229	0	0
1230	0	0
1231	0	0
1232	0	0

Hin (s)	Velocità normalizzata (%)	Torque normalizzat (%)
1233	0	0
1234	0	0
1235	0	0
1236	0	0
1237	0	0
1238	0	0

Skeda LSI-NRTC tad-dinamometru tal-magna

Hin (s)	Velocità normalizzata (%)	Torque normalizzat (%)
0	0	0
1	0	0
2	0	0
3	0	0
4	0	0
5	0	0
6	0	0
7	0	0
8	0	0
9	1	8
10	6	54
11	8	61
12	34	59
13	22	46
14	5	51
15	18	51
16	31	50
17	30	56
18	31	49
19	25	66
20	58	55
21	43	31
22	16	45
23	24	38
24	24	27
25	30	33
26	45	65
27	50	49
28	23	42
29	13	42
30	9	45

Hin (s)	Velocità normalizzata (%)	Torque normalizzat (%)
31	23	30
32	37	45
33	44	50
34	49	52
35	55	49
36	61	46
37	66	38
38	42	33
39	17	41
40	17	37
41	7	50
42	20	32
43	5	55
44	30	42
45	44	53
46	45	56
47	41	52
48	24	41
49	15	40
50	11	44
51	32	31
52	38	54
53	38	47
54	9	55
55	10	50
56	33	55
57	48	56
58	49	47
59	33	44
60	52	43
61	55	43

Hin (s)	Velocità normalizzata (%)	Torque normalizzat (%)
62	59	38
63	44	28
64	24	37
65	12	44
66	9	47
67	12	52
68	34	21
69	29	44
70	44	54
71	54	62
72	62	57
73	72	56
74	88	71
75	100	69
76	100	34
77	100	42
78	100	54
79	100	58
80	100	38
81	83	17
82	61	15
83	43	22
84	24	35
85	16	39
86	15	45
87	32	34
88	14	42
89	8	48
90	5	51
91	10	41
92	12	37

Hin (s)	Velocità normalizzata (%)	Torque normalizzat (%)
93	4	47
94	3	49
95	3	50
96	4	49
97	4	48
98	8	43
99	2	51
100	5	46
101	8	41
102	4	47
103	3	49
104	6	45
105	3	48
106	10	42
107	18	27
108	3	50
109	11	41
110	34	29
111	51	57
112	67	63
113	61	32
114	44	31
115	48	54
116	69	65
117	85	65
118	81	29
119	74	21
120	62	23
121	76	58
122	96	75
123	100	77
124	100	27
125	100	79
126	100	79
127	100	81
128	100	57
129	99	52
130	81	35
131	69	29
132	47	22
133	34	28

Hin (s)	Velocità normalizzata (%)	Torque normalizzat (%)
134	27	37
135	83	60
136	100	74
137	100	7
138	100	2
139	70	18
140	23	39
141	5	54
142	11	40
143	11	34
144	11	41
145	19	25
146	16	32
147	20	31
148	21	38
149	21	42
150	9	51
151	4	49
152	2	51
153	1	58
154	21	57
155	29	47
156	33	45
157	16	49
158	38	45
159	37	43
160	35	42
161	39	43
162	51	49
163	59	55
164	65	54
165	76	62
166	84	59
167	83	29
168	67	35
169	84	54
170	90	58
171	93	43
172	90	29
173	66	19
174	52	16

Hin (s)	Velocità normalizzata (%)	Torque normalizzat (%)
175	49	17
176	56	38
177	73	71
178	86	80
179	96	75
180	89	27
181	66	17
182	50	18
183	36	25
184	36	24
185	38	40
186	40	50
187	27	48
188	19	48
189	23	50
190	19	45
191	6	51
192	24	48
193	49	67
194	47	49
195	22	44
196	25	40
197	38	54
198	43	55
199	40	52
200	14	49
201	11	45
202	7	48
203	26	41
204	41	59
205	53	60
206	44	54
207	22	40
208	24	41
209	32	53
210	44	74
211	57	25
212	22	49
213	29	45
214	19	37
215	14	43

Hin (s)	Velocità normalizzata (%)	Torque normalizzat (%)
216	36	40
217	43	63
218	42	49
219	15	50
220	19	44
221	47	59
222	67	80
223	76	74
224	87	66
225	98	61
226	100	38
227	97	27
228	100	53
229	100	72
230	100	49
231	100	4
232	100	13
233	87	15
234	53	26
235	33	27
236	39	19
237	51	33
238	67	54
239	83	60
240	95	52
241	100	50
242	100	36
243	100	25
244	85	16
245	62	16
246	40	26
247	56	39
248	81	75
249	98	86
250	100	76
251	100	51
252	100	78
253	100	83
254	100	100
255	100	66
256	100	85

Hin (s)	Velocità normalizzata (%)	Torque normalizzat (%)
257	100	72
258	100	45
259	98	58
260	60	30
261	43	32
262	71	36
263	44	32
264	24	38
265	42	17
266	22	51
267	13	53
268	23	45
269	29	50
270	28	42
271	21	55
272	34	57
273	44	47
274	19	46
275	13	44
276	25	36
277	43	51
278	55	73
279	68	72
280	76	63
281	80	45
282	83	40
283	78	26
284	60	20
285	47	19
286	52	25
287	36	30
288	40	26
289	45	34
290	47	35
291	42	28
292	46	38
293	48	44
294	68	61
295	70	47
296	48	28
297	42	22

Hin (s)	Velocità normalizzata (%)	Torque normalizzat (%)
298	31	29
299	22	35
300	28	28
301	46	46
302	62	69
303	76	81
304	88	85
305	98	81
306	100	74
307	100	13
308	100	11
309	100	17
310	99	3
311	80	7
312	62	11
313	63	11
314	64	16
315	69	43
316	81	67
317	93	74
318	100	72
319	94	27
320	73	15
321	40	33
322	40	52
323	50	50
324	11	53
325	12	45
326	5	50
327	1	55
328	7	55
329	62	60
330	80	28
331	23	37
332	39	58
333	47	24
334	59	51
335	58	68
336	36	52
337	18	42
338	36	52

Hin (s)	Velocità normalizzata (%)	Torque normalizzat (%)
339	59	73
340	72	85
341	85	92
342	99	90
343	100	72
344	100	18
345	100	76
346	100	64
347	100	87
348	100	97
349	100	84
350	100	100
351	100	91
352	100	83
353	100	93
354	100	100
355	94	43
356	72	10
357	77	3
358	48	2
359	29	5
360	59	19
361	63	5
362	35	2
363	24	3
364	28	2
365	36	16
366	54	23
367	60	10
368	33	1
369	23	0
370	16	0
371	11	0
372	20	0
373	25	2
374	40	3
375	33	4
376	34	5
377	46	7
378	57	10
379	66	11

Hin (s)	Velocità normalizzata (%)	Torque normalizzat (%)
380	75	14
381	79	11
382	80	16
383	92	21
384	99	16
385	83	2
386	71	2
387	69	4
388	67	4
389	74	16
390	86	25
391	97	28
392	100	15
393	83	2
394	62	4
395	40	6
396	49	10
397	36	5
398	27	4
399	29	3
400	22	2
401	13	3
402	37	36
403	90	26
404	41	2
405	25	2
406	29	2
407	38	7
408	50	13
409	55	10
410	29	3
411	24	7
412	51	16
413	62	15
414	72	35
415	91	74
416	100	73
417	100	8
418	98	11
419	100	59
420	100	98

Hin (s)	Velocità normalizzata (%)	Torque normalizzat (%)
421	100	99
422	100	75
423	100	95
424	100	100
425	100	97
426	100	90
427	100	86
428	100	82
429	97	43
430	70	16
431	50	20
432	42	33
433	89	64
434	89	77
435	99	95
436	100	41
437	77	12
438	29	37
439	16	41
440	16	38
441	15	36
442	18	44
443	4	55
444	24	26
445	26	35
446	15	45
447	21	39
448	29	52
449	26	46
450	27	50
451	13	43
452	25	36
453	37	57
454	29	46
455	17	39
456	13	41
457	19	38
458	28	35
459	8	51
460	14	36
461	17	47

Hin (s)	Velocità normalizzata (%)	Torque normalizzat (%)
462	34	39
463	34	57
464	11	70
465	13	51
466	13	68
467	38	44
468	53	67
469	29	69
470	19	65
471	52	45
472	61	79
473	29	70
474	15	53
475	15	60
476	52	40
477	50	61
478	13	74
479	46	51
480	60	73
481	33	84
482	31	63
483	41	42
484	26	69
485	23	65
486	48	49
487	28	57
488	16	67
489	39	48
490	47	73
491	35	87
492	26	73
493	30	61
494	34	49
495	35	66
496	56	47
497	49	64
498	59	64
499	42	69
500	6	77
501	5	59
502	17	59

Hin (s)	Velocità normalizzata (%)	Torque normalizzat (%)
503	45	53
504	21	62
505	31	60
506	53	68
507	48	79
508	45	61
509	51	47
510	41	48
511	26	58
512	21	62
513	50	52
514	39	65
515	23	65
516	42	62
517	57	80
518	66	81
519	64	62
520	45	42
521	33	42
522	27	57
523	31	59
524	41	53
525	45	72
526	48	73
527	46	90
528	56	76
529	64	76
530	69	64
531	72	59
532	73	58
533	71	56
534	66	48
535	61	50
536	55	56
537	52	52
538	54	49
539	61	50
540	64	54
541	67	54
542	68	52
543	60	53

Hin (s)	Velocità normalizzata (%)	Torque normalizzat (%)
544	52	50
545	45	49
546	38	45
547	32	45
548	26	53
549	23	56
550	30	49
551	33	55
552	35	59
553	33	65
554	30	67
555	28	59
556	25	58
557	23	56
558	22	57
559	19	63
560	14	63
561	31	61
562	35	62
563	21	80
564	28	65
565	7	74
566	23	54
567	38	54
568	14	78
569	38	58
570	52	75
571	59	81
572	66	69
573	54	44
574	48	34
575	44	33
576	40	40
577	28	58
578	27	63
579	35	45
580	20	66
581	15	60
582	10	52
583	22	56
584	30	62

Hin (s)	Velocità normalizzata (%)	Torque normalizzat (%)
585	21	67
586	29	53
587	41	56
588	15	67
589	24	56
590	42	69
591	39	83
592	40	73
593	35	67
594	32	61
595	30	65
596	30	72
597	48	51
598	66	58
599	62	71
600	36	63
601	17	59
602	16	50
603	16	62
604	34	48
605	51	66
606	35	74
607	15	56
608	19	54
609	43	65
610	52	80
611	52	83
612	49	57
613	48	46
614	37	36
615	25	44
616	14	53
617	13	64
618	23	56
619	21	63
620	18	67
621	20	54
622	16	67
623	26	56
624	41	65
625	28	62

Hin (s)	Velocità normalizzata (%)	Torque normalizzat (%)
626	19	60
627	33	56
628	37	70
629	24	79
630	28	57
631	40	57
632	40	58
633	28	44
634	25	41
635	29	53
636	31	55
637	26	64
638	20	50
639	16	53
640	11	54
641	13	53
642	23	50
643	32	59
644	36	63
645	33	59
646	24	52
647	20	52
648	22	55
649	30	53
650	37	59
651	41	58
652	36	54
653	29	49
654	24	53
655	14	57
656	10	54
657	9	55
658	10	57
659	13	55
660	15	64
661	31	57
662	19	69
663	14	59
664	33	57
665	41	65
666	39	64

Hin (s)	Velocità normalizzata (%)	Torque normalizzat (%)
667	39	59
668	39	51
669	28	41
670	19	49
671	27	54
672	37	63
673	32	74
674	16	70
675	12	67
676	13	60
677	17	56
678	15	62
679	25	47
680	27	64
681	14	71
682	5	65
683	6	57
684	6	57
685	15	52
686	22	61
687	14	77
688	12	67
689	12	62
690	14	59
691	15	58
692	18	55
693	22	53
694	19	69
695	14	67
696	9	63
697	8	56
698	17	49
699	25	55
700	14	70
701	12	60
702	22	57
703	27	67
704	29	68
705	34	62
706	35	61
707	28	78

Hin (s)	Velocità normalizzata (%)	Torque normalizzat (%)
708	11	71
709	4	58
710	5	58
711	10	56
712	20	63
713	13	76
714	11	65
715	9	60
716	7	55
717	8	53
718	10	60
719	28	53
720	12	73
721	4	64
722	4	61
723	4	61
724	10	56
725	8	61
726	20	56
727	32	62
728	33	66
729	34	73
730	31	61
731	33	55
732	33	60
733	31	59
734	29	58
735	31	53
736	33	51
737	33	48
738	27	44
739	21	52
740	13	57
741	12	56
742	10	64
743	22	47
744	15	74
745	8	66
746	34	47
747	18	71
748	9	57

Hin (s)	Velocità normalizzata (%)	Torque normalizzat (%)
749	11	55
750	12	57
751	10	61
752	16	53
753	12	75
754	6	70
755	12	55
756	24	50
757	28	60
758	28	64
759	23	60
760	20	56
761	26	50
762	28	55
763	18	56
764	15	52
765	11	59
766	16	59
767	34	54
768	16	82
769	15	64
770	36	53
771	45	64
772	41	59
773	34	50
774	27	45
775	22	52
776	18	55
777	26	54
778	39	62
779	37	71
780	32	58
781	24	48
782	14	59
783	7	59
784	7	55
785	18	49
786	40	62
787	44	73
788	41	68
789	35	48

Hin (s)	Velocità normalizzata (%)	Torque normalizzat (%)
790	29	54
791	22	69
792	46	53
793	59	71
794	69	68
795	75	47
796	62	32
797	48	35
798	27	59
799	13	58
800	14	54
801	21	53
802	23	56
803	23	57
804	23	65
805	13	65
806	9	64
807	27	56
808	26	78
809	40	61
810	35	76
811	28	66
812	23	57
813	16	50
814	11	53
815	9	57
816	9	62
817	27	57
818	42	69
819	47	75
820	53	67
821	61	62
822	63	53
823	60	54
824	56	44
825	49	39
826	39	35
827	30	34
828	33	46
829	44	56
830	50	56

Hin (s)	Velocità normalizzata (%)	Torque normalizzat (%)
831	44	52
832	38	46
833	33	44
834	29	45
835	24	46
836	18	52
837	9	55
838	10	54
839	20	53
840	27	58
841	29	59
842	30	62
843	30	65
844	27	66
845	32	58
846	40	56
847	41	57
848	18	73
849	15	55
850	18	50
851	17	52
852	20	49
853	16	62
854	4	67
855	2	64
856	7	54
857	10	50
858	9	57
859	5	62
860	12	51
861	14	65
862	9	64
863	31	50
864	30	78
865	21	65
866	14	51
867	10	55
868	6	59
869	7	59
870	19	54
871	23	61

Hin (s)	Velocità normalizzata (%)	Torque normalizzat (%)
872	24	62
873	34	61
874	51	67
875	60	66
876	58	55
877	60	52
878	64	55
879	68	51
880	63	54
881	64	50
882	68	58
883	73	47
884	63	40
885	50	38
886	29	61
887	14	61
888	14	53
889	42	6
890	58	6
891	58	6
892	77	39
893	93	56
894	93	44
895	93	37
896	93	31
897	93	25
898	93	26
899	93	27
900	93	25
901	93	21
902	93	22
903	93	24
904	93	23
905	93	27
906	93	34
907	93	32
908	93	26
909	93	31
910	93	34
911	93	31
912	93	33

Hin (s)	Velocità normalizzata (%)	Torque normalizzat (%)
913	93	36
914	93	37
915	93	34
916	93	30
917	93	32
918	93	35
919	93	35
920	93	32
921	93	28
922	93	23
923	94	18
924	95	18
925	96	17
926	95	13
927	96	10
928	95	9
929	95	7
930	95	7
931	96	7
932	96	6
933	96	6
934	95	6
935	90	6
936	69	43
937	76	62
938	93	47
939	93	39
940	93	35
941	93	34
942	93	36
943	93	39
944	93	34
945	93	26
946	93	23
947	93	24
948	93	24
949	93	22
950	93	19
951	93	17
952	93	19
953	93	22

Hin (s)	Velocità normalizzata (%)	Torque normalizzat (%)
954	93	24
955	93	23
956	93	20
957	93	20
958	94	19
959	95	19
960	95	17
961	96	13
962	95	10
963	96	9
964	95	7
965	95	7
966	95	7
967	95	6
968	96	6
969	96	6
970	89	6
971	68	6
972	57	6
973	66	32
974	84	52
975	93	46
976	93	42
977	93	36
978	93	28
979	93	23
980	93	19
981	93	16
982	93	15
983	93	16
984	93	15
985	93	14
986	93	15
987	93	16
988	94	15
989	93	32
990	93	45
991	93	43
992	93	37
993	93	29
994	93	23

Hin (s)	Velocità normalizzata (%)	Torque normalizzat (%)
995	93	20
996	93	18
997	93	16
998	93	17
999	93	16
1000	93	15
1001	93	15
1002	93	15
1003	93	14
1004	93	15
1005	93	15
1006	93	14
1007	93	13
1008	93	14
1009	93	14
1010	93	15
1011	93	16
1012	93	17
1013	93	20
1014	93	22
1015	93	20
1016	93	19
1017	93	20
1018	93	19
1019	93	19
1020	93	20
1021	93	32
1022	93	37
1023	93	28
1024	93	26
1025	93	24
1026	93	22
1027	93	22
1028	93	21
1029	93	20
1030	93	20
1031	93	20
1032	93	20
1033	93	19
1034	93	18
1035	93	20

Hin (s)	Velocità normalizzata (%)	Torque normalizzat (%)
1036	93	20
1037	93	20
1038	93	20
1039	93	19
1040	93	18
1041	93	18
1042	93	17
1043	93	16
1044	93	16
1045	93	15
1046	93	16
1047	93	18
1048	93	37
1049	93	48
1050	93	38
1051	93	31
1052	93	26
1053	93	21
1054	93	18
1055	93	16
1056	93	17
1057	93	18
1058	93	19
1059	93	21
1060	93	20
1061	93	18
1062	93	17
1063	93	17
1064	93	18
1065	93	18
1066	93	18
1067	93	19
1068	93	18
1069	93	18
1070	93	20
1071	93	23
1072	93	25
1073	93	25
1074	93	24
1075	93	24
1076	93	22

Hin (s)	Velocità normalizzata (%)	Torque normalizzat (%)
1077	93	22
1078	93	22
1079	93	19
1080	93	16
1081	95	17
1082	95	37
1083	93	43
1084	93	32
1085	93	27
1086	93	26
1087	93	24
1088	93	22
1089	93	22
1090	93	22
1091	93	23
1092	93	22
1093	93	22
1094	93	23
1095	93	23
1096	93	23
1097	93	22
1098	93	23
1099	93	23
1100	93	23
1101	93	25
1102	93	27
1103	93	26
1104	93	25
1105	93	27
1106	93	27
1107	93	27
1108	93	24
1109	93	20
1110	93	18
1111	93	17
1112	93	17
1113	93	18
1114	93	18
1115	93	18
1116	93	19
1117	93	22

Hin (s)	Velocità normalizzata (%)	Torque normalizzat (%)
1118	93	22
1119	93	19
1120	93	17
1121	93	17
1122	93	18
1123	93	18
1124	93	19
1125	93	19
1126	93	20
1127	93	19
1128	93	20
1129	93	25
1130	93	30
1131	93	31
1132	93	26
1133	93	21
1134	93	18
1135	93	20
1136	93	25
1137	93	24
1138	93	21
1139	93	21
1140	93	22
1141	93	22
1142	93	28
1143	93	29
1144	93	23
1145	93	21
1146	93	18
1147	93	16
1148	93	16
1149	93	16
1150	93	17
1151	93	17
1152	93	17
1153	93	17
1154	93	23
1155	93	26
1156	93	22
1157	93	18
1158	93	16

Hin (s)	Velocità normalizzata (%)	Torque normalizzat (%)
1159	93	16
1160	93	17
1161	93	19
1162	93	18
1163	93	16
1164	93	19
1165	93	22
1166	93	25
1167	93	29
1168	93	27
1169	93	22
1170	93	18
1171	93	16
1172	93	19
1173	93	19
1174	93	17
1175	93	17
1176	93	17
1177	93	16
1178	93	16
1179	93	15
1180	93	16
1181	93	15
1182	93	17
1183	93	21
1184	93	30
1185	93	53
1186	93	54
1187	93	38
1188	93	30
1189	93	24
1190	93	20
1191	95	20
1192	96	18
1193	96	15
1194	96	11
1195	95	9
1196	95	8
1197	96	7
1198	94	33
1199	93	46

Hin (s)	Velocità normalizzata (%)	Torque normalizzat (%)
1200	93	37
1201	16	8
1202	0	0
1203	0	0

Hin (s)	Velocità normalizzata (%)	Torque normalizzat (%)
1204	0	0
1205	0	0
1206	0	0
1207	0	0

Hin (s)	Velocità normalizzata (%)	Torque normalizzat (%)
1208	0	0
1209	0	0