

## REGOLAMENT TAL-KUMMISSJONI (UE) Nru 678/2011

tal-14 ta' Lulju 2011

li jissostitwixxi l-Anness II u jemenda l-Annessi IV, IX u XI għad-Direttiva 2007/46/KE tal-Parlament Ewropew u tal-Kunsill li tistabbilixxi kwadru għall-approvazzjoni ta' vetturi bil-mutur u l-karrijiet tagħhom, u ta' sistemi, komponenti u unitajiet tekniċi separati maħsuba għal tali vetturi (Direttiva Qafas)

(Test b'relevanza għaż-ŻEE)

IL-KUMMISSJONI EWROPEA,

Wara li kkunsidrat it-Trattat dwar il-Funzjonament tal-Unjoni Ewropea,

Wara li kkunsidrat id-Direttiva 2007/46/KE tal-Parlament Ewropew u tal-Kunsill tal-5 ta' Settembru 2007 li tistabbilixxi kwadru għall-approvazzjoni ta' vetturi bil-mutur u l-karrijiet tagħhom, u ta' sistemi, komponenti u unitajiet tekniċi separati maħsuba għal tali vetturi (id-Direttiva Kwadru) <sup>(1)</sup>, u b'mod partikolari l-Artikoli 39(2), u 39(3) tagħha,

Billi:

- (1) Id-Direttiva 2007/46/KE tistabbilixxi qafas armonizzat li fih id-dispożizzjonijiet amministrattivi u r-rekwiżiti tekniċi ġenerali għall-vetturi, is-sistemi, il-komponenti u l-unitajiet tekniċi separati l-godda kollha. B'mod partikolari, din tinkludi d-definizzjonijiet speċifiċi dwar il-vetturi li huma meħtieġa għall-funzjonament tajjeb tas-sistema tal-approvazzjoni tat-tip Ewropew.
- (2) Wieħed mill-oġġettivi tad-Direttiva 2007/46/KE hu li jestendi s-sistema Ewropea tal-approvazzjoni tat-tip għall-kategoriji kollha tal-vetturi. L-Anness II għad-Direttiva 2007/46/KE li jinkludi d-definizzjonijiet speċifiċi meħtieġa għandu jiġi mfassal mill-ġdid sabiex jikkunsidra l-progress tekniku. Għaldaqstant huwa meħtieġ li jiġu emendati d-definizzjonijiet eżistenti jew li jiġu stabbiliti definizzjonijiet godda.
- (3) L-esperjenza turi li l-kriterji attwali għad-determinazzjoni ta' jekk mudell ġdid ta' vettura għandux jitqies bhala tip ġdid huma wisq vagi. Dan in-nuqqas ta' ċertezza jista' jdewwem l-implimentazzjoni ta' rekwiżiti godda stabbiliti fil-leġiżlazzjoni tal-UE fir-rigward ta' tipi godda ta' vetturi. Barra minn hekk, l-esperjenza wriet li l-leġiżlazzjoni tal-UE dwar serji żgħar tista' tinharab billi tip ta' vettura jiġi maqsum f'diversi sottotipi taht approvazzjonijiet ta' tipi differenti. B'konsegwenza ta' dan, in-numru ta' vetturi godda li jistgħu jibdeu jintużaw fl-Unjoni Ewropea skont is-sistema tas-serji żgħar jista' jaqbez dak li hu permissibbli. Għaldaqstant huwa importanti li jiġi speċifikat liema karatteristiċi tekniċi tal-vetturi għandhom jintużaw bhala kriterji sabiex jiġi determinat x'jikkostitwixxi tip ġdid.
- (4) Skont il-prinċipji stabbiliti fil-komunikazzjonijiet mill-Kummissjoni bl-isem ta' Pjan ta' Azzjoni 'Nissimplifikaw u ntejbu l-ambjent regolatorju' <sup>(2)</sup> u l-programm ta' Azzjoni għal 'tnaqqis ta' pizijiet amministrattivi fl-Unjoni Ewropea' <sup>(3)</sup>, huwa xieraq li jiġu kkunsidrati mill-ġdid il-kriterji li għandhom jintużaw għad-definizzjoni tal-varjanti u l-verżjonijiet fi hdan tip ta' vettura bl-għan li jitnaqqas il-piż amministrattiv imqiegħed fuq il-fabbrikanti tal-vetturi. Dan għandu jirriżulta, barra minn hekk, biex il-proċess tal-approvazzjoni tat-tip isir iżjed trasparenti għall-awtoritajiet kompetenti tal-Istati Membri.
- (5) Meta wieħed iqis it-tendenzi għall-globalizzazzjoni fis-settur awtomotiv, il-hidma tal-Forum Dinji għall-Armonizzazzjoni tar-Regolamenti tal-Vetturi – 'il-Grupp ta' Hidma 29 (WP.29)' – dejjem qed tiżdied fl-importanza. Peress li biex jintlaħqu r-rakkomandazzjonijiet tal-Grupp ta' Livell Għoli CARS 21, huwa essenzjali li jiġu inkorporati r-Regolamenti tal-Kummissjoni Ekonomika għall-Ewropa tan-Nazzjonijiet Uniti (UNECE) fil-liġi tal-UE, jew anke li d-Direttivi jew ir-Regolamenti tal-UE jiġu mibdula b'Regolamenti tal-UNECE, kif ukoll li jiġu inkorporati Regolamenti tekniċi globali fil-liġi tal-UE, il-konsistenza tal-leġiżlazzjoni tal-Unjoni Ewropea mar-Regolamenti tal-UNECE għandha tiġi żgurata.
- (6) Meta wieħed iqis il-hidma tal-armonizzazzjoni li tinsab għaddejjja fil-Forum Dinji għall-Armonizzazzjoni tar-Regolamenti tal-Vetturi, huwa essenzjali li jiġu kkunsidrati l-iżjed żviluppi riċenti stabbiliti fir-Riżoluzzjoni Nru R.E. 3 dwar il-Klassifikazzjoni u d-definizzjoni ta' vetturi awtomotivi u l-karrijiet tagħhom fil-qafas tal-Ftehim tal-UNECE fir-rigward tal-adozzjoni ta' preskrizzjonijiet uniformi għall-vetturi bir-roti, it-tagħmir u l-partijiet li jistgħu jitwāhhlu mal-vetturi bir-roti u/jew jintużaw fuqhom u l-kundizzjonijiet għal rikonossiment reciproku ta' approvazzjonijiet mogħtija fuq il-bażi ta' dawn il-preskrizzjonijiet (Ftehim Rivedut tal-1958) kif ukoll ir-Riżoluzzjoni Speċjali S.R. 1 dwar id-definizzjonijiet komuni ta' kategoriji tal-vetturi, mases u dimensjonijiet fil-qafas tal-Ftehim UNECE dwar l-istabbiliment ta' regolamenti tekniċi globali għall-vetturi bir-roti, it-tagħmir u l-partijiet li jistgħu jitwāhhlu mal-vetturi bir-roti u/jew jintużaw fuqhom. ("Il-Ftehim Parallel jew il-Ftehim 1998"). L-inklużjoni ta' dawn l-iżviluppi fid-Direttiva Qafas biss tista' tiżgura l-funzjonament tajjeb tas-sistema Ewropea tal-approvazzjoni tat-tip. Għaldaqstant huwa neċessarju li jiġu introdotti kriterji godda biex jiġi ddeterminat għandux tip ta' vettura jkun ikkategorizzat f'kategorija 'M' jew f'kategorija 'N'.

<sup>(1)</sup> ĠU L 263, 9.10.2007, p.1.<sup>(2)</sup> COM(2002) 278 finali.<sup>(3)</sup> COM(2007) 23 finali.

- (7) Skont l-Artikolu 8 tar-Regolament (KE) Nru 443/2009 tal-Parlament Ewropew u tal-Kunsill tat-23 ta' April 2009 li jstabbilixxi standards ta' rendiment għall-emissjonijiet minn karozzi godda tal-passiġġieri bhala parti mill-approċċ integrat tal-Komunità biex jitnaqqsu l-emissjonijiet ta' CO<sub>2</sub> minn vetturi hfief<sup>(1)</sup>, l-Istati Membri huma meħtieġa li jzommu registru li filh dejta relatata ma' *inter alia* t-tip, il-varjant u l-verżjoni ta' kull vettura partikolari fir-rigward tal-emissjonijiet speċifiċi tagħha ta' CO<sub>2</sub> għal kull vettura ġdida rreġistrata fit-territorju tagħhom. Huwa essenzjali li jiġu speċifikati l-kriterji li skonhom vettura hafifa għandha tiġi approvata bhala vettura tat-tip M<sub>1</sub> jew N<sub>1</sub>. Dawn il-kriterji għandhom ikunu oġġettivi u jikkostitwixxu gwida għall-fabbrikanti tal-vetturi kif ukoll għall-awtoritajiet tal-approvazzjoni tat-tip u tar-reġistrazzjoni. Skont l-Artikolu 13(4) tar-Regolament (KE) Nru 443/2009, il-preżenza ta' teknoloġiji innovattivi li jwasslu għal iżjed tnaqqis fl-emissjoni ta' CO<sub>2</sub> għandhom jiġu identifikati. Dan għandu jinkiseb permezz ta' "kodiċi" assenjat lil kull vettura mill-fabbrikant biex kull tip/varjant/verżjoni jikkorrispondi ma' sett uniku ta' teknoloġiji innovattivi. L-identifikazzjoni ta' dawn it-teknoloġiji innovattivi għandha għaldaqstant tkun possibbli mid-definizzjoni tal-verżjoni tal-varjant tat-tip. Għaldaqstant huwa xieraq li tiġi miżjuda l-entrata korrispondenti fl-Anness II għad-Direttiva 2007/46/KE.
- (8) Peress li t-tip ta' karrozzierja għandu jiġi speċifikat fic-certifikat ta' konformità, li hu intiz li jiffacilita r-reġistrazzjoni ta' vetturi godda fl-Istati Membri, l-użu ta' kodicijiet armonizzati għal kull tip ta' karrozzierja għandu jikkostitwixxi simplifikazzjoni fil-proċess ta' reġistrazzjoni. Lista ta' kodicijiet xierqa għandha tiġi assenjata lit-tipi ta' karrozzierja sabiex l-ipproċessar tad-dejta jkun awtomatizzat.
- (9) Peress li l-karrijiet iddisinjati b'mod speċjali għat-trasport ta'tagħbijiet anormali ma jstgħux jilhq u d-dispożizzjonijiet kollha tal-atti regolatorji mnizżla fl-Anness IV għad-Direttiva 2007/46/KE li jeħtieġu l-konformità għall-finijiet tal-approvazzjoni Ewropea tat-tip, huwa xieraq li dawn il-karrijiet jiġu inkluzi fil-kategorija ta' vetturi bi skopijiet speċjali minhabba l-karatteristiċi tekniċi tagħhom. Għall-finijiet tal-approvazzjoni tat-tip, għandu jiġi stabbilit sett simplifikat ta' regoli li jagħmel possibbli l-approvazzjoni tat-tip tagħhom fuq livell Ewropew. B'konsegwenza ta' dan, huwa meħtieġ li jiġi miżjud Appendiċi mal-Anness XI għad-Direttiva 2007/46/KE.
- (10) Prezentament, jinsabu għaddejjin żviluppi tekniċi godda biex ilahhqu mad-domanda għal soluzzjonijiet godda fit-trasport tal-merkanzija. Għaldaqstant huwa meħtieġ li jiġu inkluzi definizzjonijiet godda fil-leġiżlazzjoni qafas li bhala riżultat jippermetti li jiġu stabbiliti regoli tekniċi xierqa fl-atti regolatorji rilevanti mnizżla fl-Anness IV jew XI għad-Direttiva 2007/46/KE. Huwa importanti li tkun ċara li l-ebda approvazzjoni tat-tip KE ma għandha tingħata għal tali vetturi sakemm tiġi emendata l-leġiżlazzjoni dwar l-approvazzjoni tat-tip għal dawn il-finijiet.
- (11) Sehħ żball fl-adozzjoni tad-Direttiva tal-Kummissjoni 2010/19/UE tad-9 ta' Marzu 2010 li temenda, għall-ghanijiet ta' adattament għall-progress tekniku fil-qasam tas-sistemi tat-trażzin tal-isprej ta' ċerti kategoriji ta' vetturi bil-mutur u l-karrijiet tagħhom, id-Direttiva 91/226/KEE, u d-Direttiva 2007/46/KE tal-Parlament Ewropew u l-Kunsill<sup>(2)</sup> fejn l-Annessi IV u XI għad-Direttiva 2007/46/KE ġew emendati wkoll minn dik id-Direttiva. Dawk l-Annessi kienu qabel ġew mibdula mir-Regolament tal-Kummissjoni (KE) Nru 1060/2008 tas-7 ta' Ottubru 2008 li jissostitwixxi l-Annessi I, III, IV, VI, VII, XI u XV għad-Direttiva 2007/46/KE tal-Parlament Ewropew u tal-Kunsill li tistabbilixxi kwadru [qafas] għall-approvazzjoni tal-vetturi bil-mutur u l-karrijiet tagħhom, u ta' sistemi, komponenti u unitajiet tekniċi separati mahsuba għal tali vetturi (Direttiva ta' Qafas)<sup>(3)</sup>. Għall-fini taċ-ċertezza legali, kwalunkwe emenda parzjali għal dawk l-Annessi għandha għaldaqstant tiġi introdotta permezz ta' Regolament. Peress li l-Artikolu 2 korrispondenti tad-Direttiva 2010/19/UE ġie mħassar mid-Deciżjoni tal-Kummissjoni 2011/415/UE tal-14 ta' Lulju 2011 li tikkoreġi d-Direttiva 2010/19/UE li temenda, għall-ghanijiet ta' adattament għall-progress tekniku fil-qasam tas-sistemi tat-trażzin tal-isprej ta' ċerti kategoriji ta' vetturi bil-mutur u l-karrijiet tagħhom, id-Direttiva tal-Kunsill 91/226/KEE, u d-Direttiva 2007/46/KE tal-Parlament Ewropew u tal-Kunsill fir-rigward tal-emenda tal-Annessi għad-Direttiva 2007/46/KE<sup>(4)</sup> biex jiġi kkoreġut dan l-iżball, huwa xieraq li jitwettqu l-emendi li qabel kienu jinsabu f'dak l-Artikolu permezz ta' dan ir-Regolament.
- (12) Biex tiġi żgurata l-operazzjoni tajba tas-sistema tal-approvazzjoni tat-tip, jixraq li jiġu aġġornati l-Annessi għad-Direttiva 2007/46/KE biex jiġu adattati għall-iżvilupp ta' għarfien xjentifiku u tekniku.
- (13) Jixraq ukoll li jiġu aġġornati l-Annessi għad-Direttiva 2007/46/KE biex jiġu stabbiliti rekwiżiti tekniċi għall-approvazzjoni tat-tip ta' vetturi bi skopijiet speċjali.
- (14) Peress li d-dispożizzjonijiet ta' dawn l-annessi huma dettaljati biżżejjed u ma għandhom bżonn ta' ebda miżuri tat-traspożizzjoni mill-Istati Membri, huwa għaldaqstant xieraq li jiġi ssostitwit l-Anness II u jiġu emendati l-Annessi IV, IX u XI permezz ta' Regolament skont l-Artikolu 39(8) tad-Direttiva 2007/46/KE.
- (15) L-Anness II għandu jiġi ssostitwit u l-Annessi IV, IX u XI għandhom jiġu emendati b'dan il-mod.

<sup>(2)</sup> ĠU L 72, 20.3.2010, p. 17.

<sup>(3)</sup> ĠU L 292, 31.10.2008, p. 1.

<sup>(4)</sup> Ara paġna 76 ta' dan il-Gurnal Uffiċjali.

<sup>(1)</sup> ĠU L 140, 5.6.2009, p.1.

(16) Il-miżuri pprovduti f'dan ir-Regolament huma skont l-opinjoni tal-Kumitat Tekniku - Vetturi bil-Mutur,

#### Artikolu 2

Dan ir-Regolament ma għandux jinvalida ebda approvazzjoni tat-tip mogħtija qabel id-29 ta' Ottubru 2012 u lanqas ma għandu jipprekludi l-estensjoni ta' tali approvazzjonijiet.

ADOTTAT DAN IR-REGOLAMENT:

#### Artikolu 1

Id-Direttiva 2007/46/KE għandha tiġi emendata kif ġej:

- (1) L-Anness II huwa mibdul bit-test stabbilit fl-Anness I ta' dan ir-Regolament.
- (2) L-Anness IV huwa emendat kif stabbilit fl-Anness II ta' dan ir-Regolament.
- (3) L-Anness IX huwa emendat kif stabbilit fl-Anness III ta' dan ir-Regolament.
- (4) L-Anness XI huwa emendat kif stabbilit fl-Anness IV ta' dan ir-Regolament.

#### Artikolu 3

1. Dan ir-Regolament għandu jidhol fis-seħħ fl-għoxrin jum wara dak tal-pubblikazzjoni tiegħu f'Il-Ġurnal Uffiċjali tal-Unjoni Ewropea.

Għandu japplika għal tipi ta' vetturi godda li għalihom għandha tingħata l-approvazzjoni fid-29 ta' Ottubru 2012 u wara.

Madankollu, ir-rekwiżiti stabbiliti fl-Anness II u fil-punti 1 u 2 tal-Anness IV għandhom japplikaw mid-9 ta' April 2011.

2. Permezz ta' deroga mit-tieni subparagrafu tal-paragrafu 1, il-fabbrikanti jistgħu mill-4 ta' Awwissu 2011 japplikaw kwalunkwe dispozizzjoni ta' dan ir-Regolament.

Dan ir-Regolament għandu jorbot fl-intier tiegħu u japplika direttament fl-Istati Membri kollha.

Magħmul fi Brussell, l-14 ta' Lulju 2011.

Għall-Kummissjoni

Il-President

José Manuel BARROSO

## ANNEX I

## "ANNEX II

**DEFINIZZJONIJIET ĠENERALI, KRITERJI GĦAL KATEGORIZZAZZJONI TAL-VETTURI, TAT-TIPI TA' VETTURI U TAT-TIPI TA' KARROZZERII**

## PARTI INTRODUTTORJA

**Definizzjonijiet ġenerali u dispozizzjonijiet ġenerali****1. Definizzjonijiet**

1.1. 'Post ta' bilqiegħda' tfisser kull post li kapaċi jakkomoda persuna waħda bilqiegħda li trid tkun mill-inqas kbira daqs:

- (a) il-manikin tal-50 perċentil maskili fil-każ tax-xufter;
- (b) il-manikin tal-5 perċentil ta' adulti femminili fil-każijiet l-oħra kollha.

1.2. 'Sit' tfisser struttura sħiħa bit-trim, kemm hijiex parti integrali tal-bodi tal-vettura kif ukoll jekk mhijiex

1.2.1. It-terminu 'sit' ikopri kemm sit individwali kif ukollsits f'forma ta' bank.

1.2.2. Is-sits li jingħalqu u dawk li jinqalghu minn posthom huma inklużi f'din id-definizzjoni.

1.3. 'Merkanzija' tfisser primarjament kull oġġett li jista' jkun ittrasportat.

It-terminu 'merkanzija' jinkludi prodotti bil-massa, oġġetti manifatturati, likwidi, annimali hajjin, għelejjel, tagħbijiet indiviżibbli.

1.4. 'Massa massima' tfisser il-'massa massima mgħobbija teknikament permissibbli' kif speċifikat fil-punt 2.8 tal-Annex I.

**2. Dispożizzjonijiet ġenerali**

2.1. Numru ta' postijiet ta' bilqiegħda

2.1.1. Ir-rekwiżiti dwar in-numru ta' postijiet ta' bilqiegħda japplikaw għal sitsits li huma mahsuba għall-użu meta l-vettura tkun qed tivvjaġġa fit-triq.

2.1.2. Ma japplikawx għal sitsits li huma mahsuba għall-użu meta l-vettura tkun wieqfa u li huma identifikati b'mod ċari għall-utenti jew permezz ta' simbolu bl-istampi jew permezz ta' sinjal b'test rilevanti.

2.1.3. Ir-rekwiżiti li ġejjin japplikaw għall-għadd tal-postijiet ta' bilqiegħda:

- (a) kull sit individwali għandu jingħadd bhala post wiehed ta' bilqiegħda;
- (b) fil-każ ta' sit f'forma ta' bank, kull spazju li għandu wisu ta' mill-inqas 400 mm mkejla fil-livell tal-kuxxin tas-sit għandu jingħadd bhala post wiehed ta' bilqiegħda.

Din il-kundizzjoni ma għandhiex tipprekludi li l-fabbrikant juża d-dispożizzjonijiet ġenerali msemmija fil-punt 1.1.;

(c) madankollu, spazju kif imsemmi fil-punt (b) ma għandux jingħadd bhala post wiehed ta' bilqiegħda meta:

(i) is-sit f'forma ta' bank jinkludi karatteristiċi li ma jhallux il-warrani tal-manikin joqgħod bilqiegħda b'mod naturali – pereżempju: jekk ikun hemm tal-kaxxa tal-konsowl fissa, zona mhux ikkuttunata, jew trim intern li jinterrompi l-wiċċ nominali tas-sit;

(ii) it-tifsila tal-qiegħ tal-vettura quddiem post li wiehed jassumi li hu ta' bilqiegħda (pereżempju jekk ikun hemm xi mina) li ma thallix is-saqajn tal-manikin joqgħdu f'pożizzjonati naturali.

2.1.4. Fir-rigward tal-vetturi koperti mid-Direttiva 2001/85/KE tal-Parlament Ewropew u tal-Kunsill tal-20 ta' Novembru 2001 li ttrigwardja d-dispożizzjonijiet speċjali għal vetturi użati għat-trasport ta' passigġieri li jkollhom aktar minn tmien sedili b'żieda mas-sedil tas-sewwieq, u li temenda d-Direttivi 70/156/KEE u 97/27/KE<sup>(1)</sup>, id-dimensjoni msemmija fil-punt 2.1.3(b) għandha tkun allinjata mal-ispażju minimu mehtieg għal persuna waħda b'rabta mad-diversi klassijiet ta' vetturi.

(<sup>1</sup>) ĠU L 42, 13.2.2002, p. 1.

- 2.1.5. Meta f'vettura jkun hemm ankraġġ ta' sit li jinjala' minn postu , is-sit li jinjala' minn postu ghandu jinghadd fid-determinazzjoni tan-numru ta' postijiet ta' bilqiegħda.
- 2.1.6. Żona intiża għal sigġu tar-roti okkupat għandha titqies bhala post wiehed ta' bilqiegħda.
- 2.1.6.1. Din id-dispożizzjoni għandha tkun mingħajr hsara għar-reqwiziti tal-punt 3.6.1 u l-punt 3.7 tal-Anness VII tad-Direttiva 2001/85/KE.
- 2.2. Massa massima
- 2.2.1. Fil-każ ta' unita ta' trattur għal semitrejler, il-massa massima li għandha tiġi kkunsidrata għall-klassifikazzjoni tal-vettura għandha tinkludi l-massa massima tas-semitrejler fuq l-agġanċ tal-hames rota.
- 2.2.2. Fil-każ ta' vettura mmotorizzata li kapaċi tirmonka karru bil-fus ċentrali jew karru bi drawbar riġidu, il-massa massima li għandha titqies għall-klassifikazzjoni tal-vettura mmotorizzata għandha tinkludi l-massa massima ttrasferita fuq il-vettura tal-irmonk mill-agġanċ.
- 2.2.3. Fil-każ ta' semitrejler, karru b'fus ċentrali u karru b'drawbar riġidu, il-massa massima li għandha titqies għall-klassifikazzjoni tal-vettura għandha tikkorrispondi għall-massa massima ttrażmessa lejn l-art mir-roti ta' fus jew ta' grupp ta' fusien meta dan ikun igġanċjat mal-vettura tal-irmonk.
- 2.2.4. Fil-każ ta' converter dolly, il-massa massima li għandha titqies għall-klassifikazzjoni tal-vettura għandha tinkludi l-massa massima tas-semitrejler mirfuda fuq il-hames agġanċ tar-roti.
- 2.3. Tagħmir speċjali
- 2.3.1. Il-vetturi mgħammra primarjament b'tagħmir fiss bħal makkinarju jew apparat għandhom jitqiesu bhala kategorija N jew O.
- 2.4. Unitajiet
- 2.4.1. Sakemm mhux indikat mod ieħor, kull unita tal-kejl u s-simbolu assoċjat magħha għandhom jikkonformaw mad-dispożizzjonijiet tad-Direttiva tal-Kunsill 80/181/KEE<sup>(1)</sup>.
3. **Kategorizzazzjoni f'kategoriji ta' vetturi**
- 3.1. Il-fabbrikant huwa responsabbli għall-kategorizzazzjoni ta' tip ta' vettura f'kategorija speċifika.
- Għal dawn il-finijiet, il-kriterji rilevanti kollha deskritti f'dan l-Anness għandhom jintlaħqu.
- 3.2. L-awtorità tal-approvazzjoni tista' titlob mill-fabbrikant informazzjoni addizzjonali relevanti bl-għan li turi li tip ta' vettura għandha tiġi kategorizzata bhala vettura bi skopijiet speċjali fil-grupp speċjali ('Kodiċi SG').

## PARTI A

**Kriterji għal kategorizzazzjoni tal-vettura****1. Kategoriji tal-vetturi**

Għall-finijiet tal-approvazzjoni Ewropea u nazzjonali tat-tip, kif ukoll għall-approvazzjoni individwali, il-vetturi għandhom jiġu kkategorizzati skont il-klassifikazzjoni li ġejja:

(Huwa mifhum li l-approvazzjoni tista' tinghata biss għall-kategoriji msemmija fil-punti 1.1.1 sa 1.1.3, 1.2.1 sa 1.2.3 u 1.3.1 sa 1.3.4.)

1.1. Kategorija M Vetturi motorizzati ddisinjati u mibnijin primarjament għall-garr ta' persuni u l-bagalji tagħhom.

1.1.1. Kategorija M<sub>1</sub> Vetturi tal-kategorija M, li għandhom mhux iżjed minn tmien postijiet ta' bilqiegħda minbarra l-post tax-xufier.

Vetturi li jidhlu fil-kategorija M<sub>1</sub> ma għandhom ebda spazju għal passiġġieri bil-wieqfa.

In-numru ta' postijiet ta' bilqiegħda jista' jkun ristrett għal wiehed (i.e. il-post tax-xufier).

<sup>(1)</sup> ĠU L 39, 15.2.1980, p. 40.

- 1.1.2. Kategorija M<sub>2</sub> Vetturi fil-kategorija M, li għandhom mhux iżjed minn tmien postijiet ta' bilqiegħda flimkien mal-post ta' bilqiegħda tax-xufier u li għandhom massa massima li ma taqbiżx 5 tunnellati.
- Il-vetturi fil-kategorija M<sub>2</sub> jista' jkollhom spazju għal passigġieri bil-wieqfa flimkien mal-postijiet ta' bilqiegħda.
- 1.1.3. Kategorija M<sub>3</sub> Vetturi fil-kategorija M, li għandhom mhux iżjed minn tmien postijiet ta' bilqiegħda flimkien minbarra l-post tax-xufier u li għandhom massa massima li ma taqbiżx 5 tunnellati.
- Il-vetturi fil-kategorija M<sub>3</sub> jista' jkollhom spazju għal passigġieri bil-wieqfa.
- 1.2. Kategorija N Vetturi bil-mutur iddisinjati u mibnija primarjament għall-garr tal-merkanzija.
- 1.2.1. Kategorija N<sub>1</sub> Il-vetturi fil-kategorija N li għandhom massa massima li ma taqbiżx 3,5 tunnellati.
- 1.2.2. Kategorija N<sub>2</sub> Il-vetturi fil-kategorija N li għandhom massa massima li taqbeż it-3,5 tunnellati iżda li ma taqbiżx 12-il tunnellata.
- 1.2.3. Kategorija N<sub>3</sub> Il-vetturi fil-kategorija N li għandhom massa massima li ma taqbiżx 12-il tunnellata.
- 1.3. Kategorija O Karrijiet iddisinjati u mibnija għall-garr ta' merkanzija jew ta' persuni kif ukoll għall-akkommodazzjoni ta' persuni.
- 1.3.1. Kategorija O<sub>1</sub> Il-vetturi fil-kategorija O li għandhom massa massima li ma taqbiżx 0,75 tunnellati
- 1.3.2. Kategorija O<sub>2</sub> Il-vetturi fil-kategorija O li għandhom massa massima li taqbeż iż-0,75 tunnellati li iżda ma taqbiżx it-3,5 tunnellati.
- 1.3.3. Kategorija O<sub>3</sub> Il-vetturi fil-kategorija O li għandhom massa massima li taqbeż it-3,5 tunnellati li iżda ma taqbiżx 10 tunnellati.
- 1.3.4. Kategorija O<sub>4</sub> Il-vetturi fil-kategorija O li għandhom massa massima li taqbeż 10 tunnellati.
- 2. Sottokategoriji tal-vetturi**
- 2.1. Vetturi off-road
- 'Vettura off-road (ORV)' tfisser vettura fil-kategorija M jew N, li għandha karatteristiċi tekniċi speċifiċi li jippermettu l-użu ta' tagħha barra mit-toroq normali.
- Għal dawk il-kategoriji ta' vetturi, l-ittra 'G' għandha tiġi miżjuda bhala suffiss mal-ittra u n-numru li jidentifikaw il-kategorija tal-vettura.
- Il-kriterji għas-sottokategorizzazzjoni tal-vetturi bhala 'ORV' għandhom jiġu speċifikati fit-Taqsima 4 tal-Parti A ta' dan l-Anness.
- 2.2. Vetturi bi skopijiet speċjali
- 2.2.1. 'Vettura bi skopijiet speċjali (SPV)' tfisser vettura tal-kategorija M, N jew O li għandha karatteristiċi tekniċi speċifiċi biex twettaq funzjoni li tirrikjedi arranġamenti u/jew tagħmir speċjali.
- Għal vetturi mhux kompluti li huma intiżi li jaqgħu fis-sottokategorija SPV, l-ittra 'S' għandha tiġi miżjuda bhala suffiss mal-ittra u n-numru li jidentifikaw il-kategorija tal-vettura.
- Id-diversi tipi ta' vetturi bi skopijiet speċjali huma ddefiniti u mnizzla fit-Taqsima 5.
- 2.3. Vettura bi skopijiet speċjali off-road
- 2.3.1. 'Vettura bi skopijiet speċjali off-road (ORV-SPV)' tfisser vettura li tappartjeni jew għall-kategorija M jew N li għandha karatteristiċi tekniċi speċifiċi msemmija fil-punti 2.1 u 2.2.
- Għal dawk il-kategoriji ta' vetturi, l-ittra 'G' għandha tiġi miżjuda bhala suffiss mal-ittra u n-numru li jidentifikaw il-kategorija tal-vettura.
- Barra minn hekk, għal vetturi mhux kompluti li huma intiżi li jaqgħu taht is-sottokategorija SPV, l-ittra 'S' għandha tiġi miżjuda bhala t-tieni suffiss.

3. **Kriterji għall-kategorizzazzjoni tal-vetturi fil-kategorija N**
- 3.1. Il-kategorizzazzjoni ta' tip ta' vettura fil-kategorija N għandha tkun ibbażata fuq il-karatteristiċi tekniċi tal-vettura kif imsemmija fil-punti 3.2 sa 3.6.
- 3.2. Bħala prinċipju, il-kompartiment(i) fejn jinsabu l-postijiet ta' bilqiegħda kollha għandhom ikunu kompletament separati miż-zona tat-tagħbija.
- 3.3. B'deroga mir-reqwiżiti tal-punt 3.2, il-persuni u l-merkanzija jistgħu jiġu ttrasportati fl-istess kompartiment bil-kundizzjoni li ż-zona tat-tagħbija tkun mghammra b'apparat tas-sigurtà maħsub biex jiproteġi l-persuni trasportati kontra l-ispustar tat-tagħbija waqt is-sewqan, inkluż ibbrejtkjar u liwi f'kantunieri f'daqqa.
- 3.4. Apparat tas-sigurtà – apparat tal-irbit – maħsuba għas-sigurtà tat-tagħbija kif meħtieġ fil-punt 3.3, kif ukoll sistemi diviżorji, intiżi għall-vetturi sa massimu ta' 7,5 tunnelli għandhom jiġu ddisinjati skont id-dispożizzjonijiet tat-Taqsimiet 3 u 4 tal-Istandard ISO 27956: 2009 'Vetturi tat-triq – Is-sigurtà tat-tagħbija f'vannijiet tal-kunsinna – Reqwiżiti u Metodi tal-ittestjar'.
- 3.4.1. Ir-reqwiżiti msemmija fil-punt 3.4 jistgħu jkunu vverifikati b'dikjarazzjoni ta' konformità pprovduta mill-fabbrikant.
- 3.4.2. Bħala alternattiva għar-reqwiżiti tal-punt 3.4, il-fabbrikant jista' juri b'mod li jissodisfa l-awtorità tal-approvazzjoni li l-apparat tas-sigurtà mmuntat jagħti livell ekwivalenti ta' protezzjoni kif stipulat fl-istandard imsemmi.
- 3.5. In-numru ta' postijiet ta' bilqiegħda minbarra il-post tax-xufier ma għandux jaqbeż:
- (a) 6 fil-każ ta' vetturi  $N_1$ ;
- (b) 8 fil-każ ta' vetturi  $N_2$  jew  $N_3$ .
- 3.6. Il-vetturi għandu jkollhom kapaċità tal-ġarr tal-merkanzija daqs jew iżjed mill-kapaċità tal-ġarr tal-persuni espressa f'kg.
- 3.6.1. Għal dawn il-finijiet, l-ekwazzjonijiet li ġejjin għandhom jintlaħqu fil-konfigurazzjonijiet kollha, b'mod partikolari meta l-pożizzjonijiet kollha bilqiegħda jkunu okkupati:
- (a) meta  $N = 0$ :
- $$P - M \geq 100 \text{ kg}$$
- (b) meta  $0 < N \leq 2$ :
- $$P - (M + N \times 68) \geq 150 \text{ kg};$$
- (c) meta  $N > 2$ :
- $$P - (M + N \times 68) \geq N \times 68;$$
- meta l-ittri jkollhom is-sinifikat li ġej:
- 'P' hija l-massa massima mgħobbija teknikament permissibbli;
- 'M' hija l-massa fil-kundizzjoni tas-sewqan;
- 'N' hija n-numru ta' postijiet ta' bilqiegħda barra l-post bilqiegħda tax-xufier.
- 3.6.2. Il-massa tat-tagħmir immuntat mal-vettura sabiex jakkomoda l-merkanzija (eż. tank, karrozzetija, eċċ.), għall-ġestjoni tal-merkanzija (eż. krejn, lift, eċċ.) u għas-sigurtà tal-merkanzija (eż. tagħmir għas-sigurtà tal-merkanzija) għandha tiġi inkluża f'M.
- Il-massa tat-tagħmir li ma jintużax għall-iskopijiet imsemmija hawn fuq (bħal kompressur, argnu, ġeneratur tal-enerġija elettrika, tagħmir tax-xandir, eċċ) ma għandhiex tiġi inkluża f'M għall-finijiet tal-applikazzjoni tal-formuli li ġejjin.
- 3.7. Ir-reqwiżiti msemmija fil-punti 3.2 sa 3.6 għandhom jintlaħqu għall-varjanti u l-verżjonijiet kollha fi hdan it-tip ta' vettura.
- 3.8. Kriterji għall-kategorizzazzjoni tal-vetturi bħala  $N_1$ .

- 3.8.1 Vettura ghandha tiġi kkategorizzata bhala  $N_1$  meta jintlahqu l-kriterji applikabbli kollha.
- Meta jintlahaq kriterju wiehed jew iżjed, il-vettura ghandha tiġi kkategorizzata bhala  $M_1$ .
- 3.8.2. Minbarra l-kriterji ġenerali msemmija fil-punti 3.2 sa 3.6, il-kriterji speċifikati fil-punti 3.8.2.1 sa 3.8.2.3.5 ghandhom jintlahqu għall-kategorizzazzjoni tal-vetturi meta l-kompartiment tax-xufier u t-tagħbija jkunu f'unità waħda (i.e. karrozzerija 'BB').
- 3.8.2.1. Il-fatt li hajt jew partizzjoni, kompluti jew parzjali, ikunu mmuntati bejn ringiela ta' sits u ż-żona tat-tagħbija ma ghandux jeskludi l-obbligu li jintlahqu l-kriterji meħtieġa.
- 3.8.2.2. Il-kriterji għandhom ikunu kif ġej:
- (a) it-tagħbija tal-merkanzija għandha tkun possibbli minn bieb ta' wara, jew minn xatba ta' wara jew minn bieba fil-ġenb maħsuba u mibnija għal dan l-iskop;
- (b) fil-każ tal-bieba jew ix-xatba ta' wara, l-apertura tat-tagħbija għandha tilhaq ir-rekwiziti li ġejjin:
- (i) fil-każ li l-vettura tkun mġhammra biss b'ringiela waħda ta' sits jew bis-sit tax-xufier biss, l-għoli minimu tal-apertura tat-tagħbija għandu jkun mill-inqas 600 mm;
- (ii) fil-każ li l-vettura tkun mġhammra b'żewġ ringieli ta' sits jew iżjed, l-għoli minimu tal-apertura tat-tagħbija għandu jkun mill-inqas 800 mm u l-apertura għandha turi wiċċ ta' mill-inqas 12 800 cm<sup>2</sup>;
- (c) Iż-żona tat-tagħbija għandha tilhaq ir-rekwiziti li ġejjin:
- 'żona tat-tagħbija' tfisser il-parti tal-vettura li tkun tinsab wara r-ringiela(i) ta' sits jew wara s-sit tax-xufier meta l-vettura tkun mġhammra biss b'sit wiehed tax-xufier;
- (i) il-wiċċ tat-tagħbija taż-żona tat-tagħbija għandu ġeneralment ikun ċatt;
- (ii) meta l-vettura tkun mġhammra biss b'ringiela waħda ta' sits jew b'sit wiehed, it-tul minimu taż-żona tat-tagħbija għandu jkun mill-inqas 40 % tad-distanza bejn il-fusien;
- (iii) meta l-vettura tkun mġhammra b'żewġ ringieli ta' sits jew iżjed, it-tul minimu taż-żona tat-tagħbija għandu jkun mill-inqas 30 % tad-distanza bejn il-fusien.
- Meta l-vetturi li fihom is-sits tal-aħħar ringiela jistgħu faċilment jiżżarmaw mill-vettura mingħajr l-użu ta' għodod speċjali, għandhom jintlahqu r-rekwiziti dwar it-tul taż-żona tat-tagħbija bis-sits kollha installati fil-vettura;
- (iv) ir-rekwiziti dwar it-tul taż-żona tat-tagħbija għandhom jintlahqu meta s-sits tal-ewwel ringiela jew tal-aħħar ringiela, skont xi jkun il-każ, ikunu wieqfa fil-pożizzjoni normali tagħhom għall-użu mill-okkupanti tal-vettura.
- 3.8.2.3 Kundizzjonijiet speċifiċi għall-kejl
- 3.8.2.3.1. Definizjonijiet
- (a) 'Għoli tal-apertura tat-tagħbija', tfisser id-distanza vertikali bejn żewġ livelli orizzontali tangenti rispettivament għall-ogħla punt tal-parti l-iżjed baxxa tal-fetha tal-bieb u l-iżjed punt baxx tal-ogħla parti tal-fetha tal-bieb;
- (b) 'wiċċ tal-apertura tat-tagħbija' tfisser l-ikbar wiċċ tal-projezzjoni ortogonali fuq livell vertikali, perpendikolari mal-linja ċentrali tal-vettura, tal-apertura massima permessa meta l-bieba/bibien ta' wara jew ix-xatba ta' wara tkun/ikunu miftuħa berah;
- (c) 'distanza bejn il-fusien', għall-finijiet tal-applikazzjoni tal-formuli fil-punti 3.8.2.2 u 3.8.3.1, tfisser id-distanza bejn:
- (i) il-linja taċ-ċentru tal-fus ta' quddiem u l-linja taċ-ċentru tat-tieni fus fil-każ ta' vettura b'żewġ fusien jew
- (ii) il-linja taċ-ċentru tal-fus ta' quddiem u l-linja taċ-ċentru ta' fus virtwali b'distanza ugwali mit-tieni u t-tielet fus fil-każ ta' vettura bi tliet fusien.



## 3.8.2.3.2. Aġġustamenti tas-sits

- (a) is-sits għandhom jiġu aġġustati fil-pożizzjonijiet ta' wara l-izjed 'il barra tagħhom;
- (b) id-dahar tas-sit, jekk ikun aġġustabbli, għandu jiġi aġġustat biex jakkomoda l-magna tridimensjonali bil-punt-H f'angolu tat-torso ta' 25 grad
- (c) id-dahar tas-sit, jekk mhux aġġustabbli, għandu jkun fil-pożizzjoni ddisinjata mill-fabbrikant tal-vettura;
- (d) Meta l-ġholi tas-sit ikun aġġustabbli, għandu jiġi aġġustat sal-izjed pożizzjoni baxxa tiegħu.

## 3.8.2.3.3. Kundizzjonijiet tal-vettura

- (a) il-vettura għandha tkun f'kundizzjoni ta' tagħbija korrispondenti mal-massa massima tagħha;
- (b) il-vettura għandu jkollha r-roti jharsu dritt 'il quddiem.

## 3.8.2.3.4. Ir-rekwiziti tal-punt 3.8.2.3.2 ma għandhomx japplikaw meta l-vettura tkun mġhammra b'hajt jew b'divizjoni.

## 3.8.2.3.5. Kejl tat-tul taż-żona tat-tagħbija

- (a) Meta l-vettura ma hijiex mġhammra b'divizjoni jew b'hajt, it-tul għandu jitkejjel minn livell vertikali tangenti mal-izjed punt 'il barra fuq wara mill-parti ta' fuq tad-dahar tas-sit sal-ħġieġa jew il-bieb intern ta' wara jew ix-xatba ta' wara, f'pożizzjoni magħluqa;
- (b) meta l-vettura tkun mġhammra b'divizjoni jew b'hajt, it-tul għandu jitkejjel minn livell vertikali tangenti man-naha ta' barra tad-divizjoni jew tal-hajt ta' wara san-naha ta' ġewwa tal-ħġieġa jew tal-bieb jew tax-xatba ta' wara, skont xi jkun il-każ, f'pożizzjoni magħluqa;
- (c) ir-rekwiziti li jikkonċernaw it-tul għandhom jintlahqu mill-inqas matul linja orizzontali li tinsab fil-livell vertikali longitudinali li jgħaddi mil-linja taċ-ċentru tal-vettura, fil-livell tal-art taż-żona tat-tagħbija.

## 3.8.3. Minbarra l-kriterji ġenerali msemmija fil-punti 3.2 sa 3.6, il-kriterji speċifikati fil-punti 3.8.3.1 sa 3.8.3.4 għandhom jintlahqu għall-kategorizzazzjoni ta' vetturi li fihom il-kompartiment tax-xufier u t-tagħbija ma jkunux f'unità waħda (i.e. karrozzierja 'BE').

## 3.8.3.1. Meta l-vettura tkun mġhammra b'bodi tat-tip magħluq, għandu japplika dan li ġej:

- (a) it-tagħbija tal-merkanzija għandha tkun possibbli minn bieba, xatba jew panil ta' wara, jew b'mezzi oħra;
- (b) l-ġholi minimu tal-apertura tat-tagħbija għandu jkun mill-inqas 800 mm u l-apertura għandha turi wiċċ ta' mill-inqas 12 800 cm<sup>2</sup>;
- (c) It-tul minimu taż-żona tat-tagħbija għandu jkun mill-inqas 40 % tad-distanza bejn il-fusien.

## 3.8.3.2. Meta l-vettura tkun mġhammra b'tip ta' żona tat-tagħbija miftuħa, għandhom japplikaw biss id-dispożizzjonijiet imsemmija fil-punti 3.8.3.1. (a) u (c).

3.8.3.3. Għall-applikazzjoni tad-dispożizzjonijiet imsemmija fil-punt 3.8.3, id-definizzjonijiet fil-punt 3.8.2 għandhom japplikaw *mutatis mutandis*.

## 3.8.3.4. Madankollu, ir-rekwiziti li jikkonċernaw it-tul taż-żona tat-tagħbija għandhom jintlahqu matul linja orizzontali li tinsab fil-livell longitudinali li jgħaddi mil-linja taċ-ċentru tal-vettura fil-livell tal-art taż-żona tat-tagħbija.

4. **Kriterji għas-sottokategorizzazzjoni tal-vetturi bhala vetturi offroad**4.1. Il-vetturi M<sub>1</sub> jew N<sub>1</sub> għandhom jiġu sottokategorizzati bhala vetturi off-road jekk fl-istess hin, jilhq u l-kundizzjonijiet li ġejjin:

- (a) ikollhom mill-inqas fus wiehed ta' quddiem u wiehed ta' wara huma ddisinjati biex jinsaq simultanjament irrispettivament minn jekk fus wiehed motorizzat jistax jiġi disingagġat;
- (b) ikun immuntat mill-inqas mekkaniżmu wiehed ta' serratura differenzjali jew mekkaniżmu li għandu effett simili;
- (c) ikunu kapaċi jitilghu telgħab'pendil ta' 25 % bhala vettura wahedha;
- (d) jilhq u hames mis-sitt rekwiżiti li ġejjin:
  - (i) l-angolu tal-approċċ għandu jkun mill-inqas ta' 25 grad;
  - (ii) l-angolu tat-tluq għandu jkun mill-inqas ta' 20 grad;

- (iii) l-angolu tar-rampa għandu jkun mill-inqas ta' 20 grad;
  - (iv) il-qtugħ mill-art taħt il-fus ta' quddiem għandu jkun mill-inqas ta' 180 mm;
  - (v) il-qtugħ mill-art taħt il-fus ta' wara għandu jkun mill-inqas ta' 180 mm;
  - (vi) il-qtugħ mill-art bejn il-fusien għandu jkun mill-inqas ta' 200 mm.
- 4.2. Il-vetturi  $M_2$ ,  $N_2$  jew  $M_3$  li l-massa massima tagħhom ma taqbiżx il-12-il tunnellata għandhom jiġu sottokategorizzati bħala vetturi off-road jekk jilhq u l-kundizzjoni stabbilita fil-punt (a) jew iż-żewġ kundizzjonijiet stabbiliti fil-punti (b) u (c):
- (a) il-fusien kollha tagħhom għandhom jinstaqju simultanjamment, irrispettivament minn jekk fus motorizzat wiehed jew iżjed minn wiehed jistgħux jiġu disingagġjati,
  - (b) (i) mill-inqas fus wiehed ta' quddiem u wiehed ta' wara huma ddisinjati biex jinstaqju simultanjamment irrispettivament minn jekk fus wiehed motorizzat jistax jiġi disingagġjat;
  - (ii) ikun immuntat mill-inqas mekkanizmu wiehed ta' serratura differenzjali jew mekkanizmu li għandu effett simili;
  - (iii) ikunu kapaci jtilgħu telgħa b'pendil ta' 25 % bħala vettura wahedha;
  - (c) jilhq u hames mis-sitt rekwiżiti li ġejjin jekk il-massa tagħhom ma tkunx taqbeż 7,5 tunnellati u mill-inqas erbgħa jekk il-massa massima tagħhom taqbeż 7,5 tunnellati:
    - (i) l-angolu tal-approċċ għandu jkun mill-inqas ta' 25 grad;
    - (ii) l-angolu tat-tluq għandu jkun mill-inqas ta' 25 grad;
    - (iii) l-angolu tar-rampa għandu jkun mill-inqas ta' 25 grad;
    - (iv) il-qtugħ mill-art taħt il-fus ta' quddiem għandu jkun mill-inqas 250 mm;
    - (v) il-qtugħ mill-art bejn il-fusien għandu jkun mill-inqas ta' 300 mm;
    - (vi) il-qtugħ mill-art taħt il-fus ta' wara għandu jkun mill-inqas ta' 250 mm.
- 4.3. Vetturi  $M_3$  jew  $N_3$  li l-massa massima tagħhom ma taqbiżx 12-il tunnellata għandhom jiġu sottokategorizzati bħala vetturi off-road jekk jilhq u l-kundizzjoni stabbilita fil-punt (a) jew iż-żewġ kundizzjonijiet stabbiliti fil-punti (b) u (c):
- (a) il-fusien kollha tagħhom huma misjuqa simultanjamment, irrispettivament minn jekk wiehed jew iżjed minn wiehed mill-fusien motorizzati jistgħux jiġu disingagġjati;
  - (b) (i) mill-inqas nofs il-fusien (jew żewġ fusien mit-tliet fusien fil-każ ta' vettura bi tliet fusien u *mutatis mutandis* fil-każ ta' vettura b'hames fusien) huma ddisinjati li jinstaqju simultanjamment, irrispettivament minn jekk fus wiehed motorizzat jistax jiġi disingagġjat;
  - (ii) ikun hemm mill-inqas mekkanizmu wiehed ta' serratura differenzjali jew mekkanizmu li għandu effett simili;
  - (iii) ikunu kapaci jtilgħu telgħa b'pendil ta' 25% bħala vettura wahedha;
  - (c) ikunu jilhq u mill-inqas erbgħa mis-sitt rekwiżiti li ġejjin:
    - (i) l-angolu tal-approċċ għandu jkun mill-inqas ta' 25 grad;
    - (ii) l-angolu tat-tluq għandu jkun mill-inqas ta' 25 grad;
    - (iii) l-angolu tar-rampa għandu jkun mill-inqas ta' 25 grad;
    - (iv) il-qtugħ mill-art taħt il-fus ta' quddiem għandu jkun mill-inqas ta' 250 mm;
    - (v) il-qtugħ mill-art bejn il-fusien għandu jkun mill-inqas ta' 300 mm;
    - (vi) il-qtugħ mill-art taħt il-fus ta' wara għandu jkun mill-inqas ta' 250 mm.
- 4.4. Il-proċedura għall-verifika tal-konformità mad-dispożizzjonijiet ġeometriċi msemmija f'din it-taqsim għandha tiġi stabbilita fl-Appendiċi 1.

5. **Vetturi bi skopijiet speċjali**

	Isem	Kodiċi	Definizzjoni
5.1.	Karavan motorizzat	SA	Vettura tal-kategorija M bi spazju ta' akkomodazzjoni/ghajxien li fih it-tagħmir li ġej bhala minumu: (a) sits u mejda; (b) akkomodazzjoni tal-irqad li tista' tiġi kkonvertita mis-sits; (c) faċilitajiet tat-tisjir; (d) faċilitajiet tal-hżin. Dan it-tagħmir għandu jkun imwahhal b'mod riġidu mal-kompartiment tal-ghajxien. Madankollu, il-mejda tista' tkun imfassla b'mod li tista' titneħħa faċilment.
5.2.	Vettura blindata	SB	vettura maħsuba għall-protezzjoni ta' persuni jew merkanzija trasportati b'kisi tal-metall għall-protezzjoni mill-bala.
5.3.	Ambulanza	SC	vettura tal-kategorija M maħsuba għat-trasport tal-morda jew ta' persuni feruti u li għandha tagħmir speċjali għal dan l-iskop. Il-kompartiment tal-pazjenti għandu jikkonforma mar-rekwiziti tekniċi tal-Istandard EN 1789: 2007 dwar 'Vetturi mediċi u t-tagħmir tagħhom – Ambulanzi tat-triq' bl-eċċezzjoni tat-Taqsima 6.5 'Lista ta' tagħmir'.
5.4.	Karru tal-mejtin	SD	vettura tal-kategorija M maħsuba għat-trasport tal-mejtin u li għandha tagħmir speċjali għal dan l-iskop.
5.5.	Vettura aċċessibbli minn sigġu tar-roti	SH	vettura fil-kategorija M <sub>1</sub> mibnija jew ikkonvertita speċifikament biex takkomoda persuna waħda jew iżjed bilqiegħda fis-siġġijiet tar-roti tagħhom meta jivvjagġaw fit-triq.
5.6.	Karavan li jinġibed	SE	vettura fil-kategorija O kif iddefinita fit-terminu 3.2.1.3. tal-Istandard ISO 3833: 1977.
5.7.	Krejn mobbli	SF	vettura tal-kategorija N <sub>3</sub> , mhux mghammra għall-garr ta' merkanzija, mghammra bi krejn li l-mument tal-irfiġh tiegħu hu ekwivalenti jew oghla minn 400 kNm.
5.8.	Grupp speċjali	SG	vettura bi skop speċjali li ma taqax taht ebda waħda mid-definizzjonijiet imsemmija f'din it-taqsima.
5.9.	Converter dolly	SJ	vettura tal-kategorija O mghammra b'agganc tal-hames rota li jirfed semi-trejler bl-ghan li dan jiġi kkonvertit f'karru.
5.10.	Karru tat-trasport ta' tagħbija eċċezzjonali	SK	vettura tal-kategorija O <sub>4</sub> maħsuba għat-trasport ta' tagħbijiet indiviżibbli li hi soġġetta għal restrizzjonijiet tal-veloċità u tat-traffiku minhabba d-dimensjonijiet tagħha. Taht dan it-terminu, hemm inkluzi wkoll il-karrijiet modulari idrawliċi irrispettivament min-numru ta' moduli.

6. **Kummenti**

6.1. L-approvazzjoni tat-tip ma għandhiex tingħata:

- (a) lil converter dolly kif iddefinit fit-Taqsima 5 tal-Parti A ta' dan l-Anness;
- (b) lil karrijiet b' ganc tal-ġbid (drawbar) riġidu kif iddefinit fit-Taqsima 4 tal-Parti C ta' dan l-Anness;
- (c) lil karrijiet li fihom jistgħu jinġarru l-persuni meta jivvjagġaw fit-triq.

6.2. Il-paragrafu 6.1 huwa mingħajr hsara għad-dispożizzjonijiet tal-Artikolu 23 dwar approvazzjoni nazzjonali tat-tip tas-serje żgħar.

## PARTI B

**Kriterji għal tipi, varjanti u verżjonijiet ta' vetturi**1. **Kategorija M<sub>1</sub>**

1.1. Tip ta' vettura

1.1.1. 'Tip ta' vettura' għandu jikkonsisti f'vetturi li jkollhom komuni l-karatteristiċi kollha li ġejjin:

- (a) l-isem tal-kumpanija tal-fabbrikant.
- Bidla fil-forma legali tas-sjieda tal-kumpanija ma tirrikjedix li tinghata approvazzjoni ġdida;
- (b) id-disinn u l-assemblaġġ tal-partijiet essenzjali tal-istruttura tal-bodi fil-każ ta' bodi li jirfed lilu nnifsu;
- L-istess għandu japplika *mutatis mutandis* għal vetturi li l-karrozzerija tagħhom hi bboltjata fuq jew issaldjata ma' qafas separat;
- (c) fil-każ ta' vetturi mibnija f'diversi stadji, il-fabbrikant u t-tip tal-vettura f-istadju preċedenti.
- 1.1.2. Permezz ta' deroga mir-rekwiżiti tal-punt 1.1.1. (b), meta l-fabbrikant juża l-porzjon tal-art tal-istruttura tal-bodi kif ukoll l-elementi kostitwenti essenzjali li jiffurmaw il-parti ta' quddiem tal-istruttura tal-bodi li tkun tinsab direttament fil-parti ta' quddiem tal-fetha tal-windskrin, fil-kostruzzjoni ta' tipi differenti ta' karrozzeriji (pereżempju saloon u coupe), dawk il-vetturi jistgħu jitqiesu li huma tal-istess tip. Il-manifattur għandu jagħti provi ta' dan.
- 1.1.3. Tip għandu jikkonsisti f'mill-inqas varjant wiehed u verżjoni wahda.
- 1.2. Varjant
- 1.2.1. 'Varjant' fi hdan tip ta' vettura għandu jiġbor il-vetturi li għandhom komuni dawn il-karatteristiċi ta' kostruzzjoni li ġejjin:
- (a) in-numru ta' bibien laterali jew it-tip ta' karrozzerija kif iddefinit fit-Taqsima 1 tal-Parti C meta l-fabbrikant juża l-kriterju tal-punt 1.1.2;
- (b) l-impjant tal-enerġija fir-rigward tal-karatteristiċi tal-kostruzzjoni li ġejjin:
- (i) it-tip ta' provvista tal-enerġija (magna tal-kombustjoni interna, mutur elettriku jew mod ieħor);
- (ii) il-prinċipju ta' thaddim (positive ignition, compression ignition jew mod ieħor);
- (iii) in-numru u l-arranġament taċ-cilindri fil-każ ta' magna tal-kombustjoni interna (L4, V6 jew mod ieħor);
- (c) in-numru tal-fusien;
- (d) in-numru, u l-interkonezzjoni tal-fusien motorizzati;
- (e) in-numru ta' fusien immanuvrati;
- (f) l-istadju tal-kompletezza (eż. komplut/mhux komplut).
- 1.3. Verżjoni
- 1.3.1. 'Verżjoni' fi hdan varjant għandha tiġbor il-vetturi li għandhom komuni l-karatteristiċi kollha li ġejjin:
- (a) il-massa massima mgħobbija teknikament permissibbli;
- (b) il-kapaċità tal-magna fil-każ ta' magna tal-kombustjoni interna;
- (c) il-produzzjoni massima tal-enerġija mill-magna jew saħha massima kontinwa nominali (mutur elettriku);
- (d) it-tip ta' karburant (pitrolju, żejt tal-gass, LPG, bi-karburant, jew oħrajn);
- (e) in-numru massimu ta' postijiet ta' bilqiegħda;
- (f) il-livell tad-drive by sound;
- (g) il-livell tal-emissjoni tal-egżost (pereżempju Euro 5, Euro 6 jew oħrajn);
- (h) emissjonijiet tas-CO<sub>2</sub> ikkombinati jew differenzjati;
- (i) konsum tal-enerġija elettrika (differenzjat, ikkombinat);
- (j) konsum tal-karburant ikkombinat, ikkombinat jew differenzjat;
- (k) l-eżistenza ta' sett uniku ta' teknoloġiji innovattivi kif speċifikat fl-Artikolu 12 tar-Regolament (KE) Nru 443/2009 <sup>(1)</sup>.

(1) ĠU L 140, 5.6.2009, p. 1

## 2. Kategoriji M<sub>2</sub> u M<sub>3</sub>

### 2.1. Tip ta' vettura

#### 2.1.1. 'Tip ta' vettura' għandu jkun jikkonsisti f'vetturi li għandhom komuni l-karatteristiċi li ġejjin:

- (a) l-isem tal-kumpanija tal-fabbrikant.  
Bidla fil-forma legali tas-sjieda tal-kumpanija ma tirrikjedix li tinghata approvazzjoni ġdida;
- (b) il-kategorija;
- (c) l-aspetti li ġejjin tal-kostruzzjoni u d-disinn:
  - (i) id-disinn u l-kostruzzjoni tal-elementi kostitwenti essenzjali li jiffurmaw ix-xażi;
  - (ii) id-disinn u l-kostruzzjoni tal-elementi kostitwenti essenzjali li jiffurmaw l-istruttura tal-bodi fil-każ ta' bodi li jirfed lilu nnifsu;
- (d) in-numru ta' gverti (singolu jew doppju);
- (e) in-numru ta' taqsimiet (riġidi/artikulati);
- (f) in-numru ta' fusien;
- (g) il-mod ta' provvista tal-enerġija (abbord jew off-board);
- (h) fil-każ ta' vetturi mibnija f'diversi stadji, il-fabbrikant u t-tip tal-vettura fl-istadju preċedenti.

#### 2.1.2. Tip għandu jkun jikkonsisti mill-inqas minn varjant wiehed u verżjoni waħda.

### 2.2. Varjant

#### 2.2.1. 'Varjant' fi hdan tip ta' vettura għandu jiġbor il-vetturi li għandhom komuni l-karatteristiċi ta' kostruzzjoni li ġejjin:

- (a) it-tip ta' karrozzierija kif iddefinit fit-Taqsima 2 tal-Parti C;
- (b) il-klassi jew il-kombinazzjoni ta' klassijiet ta' vetturi kif iddefinit fil-punt 2.1.1 tal-Anness I għad-Direttiva 2001/85/KE (fil-każ biss ta' vetturi kompluti u mhux kompluti);
- (c) l-istadju tat-tlestija (eż. komplut/mhux komplut/imlesti);
- (d) l-impjant tal-enerġija fir-rigward tal-karatteristiċi tal-kostruzzjoni li ġejjin:
  - (i) it-tip ta' provvista tal-enerġija (magna tal-kombustjoni interna, mutur elettriku jew oħrajn);
  - (ii) il-prinċipju ta' thaddim (positive ignition, compression ignition jew oħrajn);
  - (iii) in-numru u l-arranġament taċ-ċilindri fil-każ ta' magna tal-kombustjoni interna (L6, V8 jew oħrajn).

### 2.3. Verżjoni

#### 2.3.1. 'Verżjoni' fi hdan varjant għandha tiġbor il-vetturi li għandhom komuni l-karatteristiċi kollha li ġejjin:

- (a) il-massa massima mgħobbija teknikament permissibbli;
- (b) il-kapaċità tal-vettura li tirmonka karru jew le;
- (c) il-kapaċità tal-magna fil-każ ta' magna tal-kombustjoni interna;
- (d) il-produzzjoni massima tal-enerġija mill-magna jew saħħa massima kontinwa nominali (mutur elettriku);
- (e) it-tip ta' karburant (pitrolju, żejt tal-gass, bi-karburant LPG jew oħrajn);
- (f) il-livell tad-drive by sound;
- (g) il-livell tal-emissjoni tal-egżost (pereżempju Euro IV, Euro V jew oħrajn).

## 3. Kategorija N<sub>1</sub>

### 3.1. Tip ta' vettura

#### 3.1.1. 'Tip ta' vettura' għandu jkun jikkonsisti f'vetturi li għandhom komuni l-karatteristiċi kollha li ġejjin:

- (a) l-isem tal-kumpanija tal-fabbrikant.  
Bidla fil-forma legali tas-sjieda tal-kumpanija ma tirrikjedix li tinghata approvazzjoni ġdida;

- (b) id-disinn u l-assemblaġġ tal-partijiet essenzjali tal-istruttura tal-bodi fil-każ ta' bodi li jirfed lilu nnifsu;
  - (c) id-disinn u l-konstruzzjoni tal-elementi kostitwenti essenzjali li jiffurmaw ix-xaži fil-każ ta' bodi li jirfed lilu nnifsu;
  - (d) fil-każ ta' vetturi mibnija f'diversi stadji, il-fabbrikant u t-tip tal-vettura fl-istadju preċedenti.
- 3.1.2. Permezz ta' deroga mir-reqwiziti tal-punt 3.1.1. (b), meta l-fabbrikant juża l-parti tal-art tal-istruttura tal-bodi kif ukoll l-elementi kostitwenti essenzjali li jiffurmaw il-parti ta' quddiem tal-istruttura tal-bodi li tinsab direttament fuq quddiem tal-fetha tal-windskrin, fil-konstruzzjoni ta' tipi differenti ta' karrozzerija (pereżempju vann u kabina bix-xaži, distanzi bejn il-fusien differenti u għoli differenti tas-soqfa), daww il-vetturi jistgħu jitqiesu li jappartjenu għall-istess tip. Għandha tingħata prova ta' dan mill-fabbrikant.
- 3.1.3. Tip għandu jikkonsisti mill-inqas minn varjant wieħed u verżjoni waħda.
- 3.2. Varjant
- 3.2.1. 'Varjant' fi hdan tip ta' vettura għandu jiġbor il-vetturi li għandhom komuni l-karatteristiċi kollha li ġejjin:
- (a) in-numru ta' bibien laterali jew it-tip ta' karrozzerija kif iddefinit fit-Taqsima 3 tal-Parti C (għal vetturi kompluti u mlestija) meta l-fabbrikant juża l-kriterju tal-punt 3.1.2;
  - (b) l-istadju tat-tlestija (eż. komplut/mhux komplut/imlesti);
  - (c) l-impjant tal-enerġija fir-rigward tal-karatteristiċi tal-konstruzzjoni li ġejjin:
    - (i) it-tip ta' provvista tal-enerġija (magna tal-kombustjoni interna, mutur elettriku jew tip ieħor);
    - (ii) il-prinċipju ta' thaddim (positive ignition, compression ignition jew oħrajn);
    - (iii) in-numru u l-arranġament taċ-ċilindri fil-każ ta' magna tal-kombustjoni interna (L6, V8 jew oħrajn);
  - (d) in-numru ta' fusien;
  - (e) in-numru u l-interkonnessjoni tal-fusien motorizzati;
  - (f) in-numru ta' fusien immanuvrati.
- 3.3. Verżjoni
- 3.3.1. 'Verżjoni' fi hdan varjant għandha tiġbor il-vetturi li għandhom komuni l-karatteristiċi kollha li ġejjin:
- (a) Il-massa massima mgħobbija teknikament permessibbli;
  - (b) il-kapaċità tal-magna fil-każ ta' magna tal-kombustjoni interna;
  - (c) il-produzzjoni massima tal-enerġija mill-magna jew saħħa massima kontinwa nominali (mutur elettriku)
  - (d) it-tip ta' karburant (pitrolju, żejt tal-gass, LPG, bi-karburant, jew oħrajn);
  - (e) in-numru massimu ta' postijiet ta' bilqiegħda;
  - (f) il-livell tad-drive by sound;
  - (g) il-livell tal-emissjoni tal-egżost (pereżempju Euro 5, Euro 6, jew oħrajn);
  - (h) emissjonijiet tas-CO<sub>2</sub> ikkombinati jew differenzjati;
  - (i) konsum tal-enerġija elettrika (differenzjat, ikkombinat);
  - (j) emissjonijiet tal-karburantikombinati jew differenzjati.
4. **Kategoriji N<sub>2</sub> u N<sub>3</sub>**
- 4.1. Tip ta' vettura
- 4.1.1. 'Tip ta' vettura' għandu jikkonsisti f'vetturi li għandhom komuni l-karatteristiċi essenzjali kollha li ġejjin:
- (a) l-isem tal-kumpanija tal-fabbrikant.
    - Bidla fil-forma legali tas-sjieda tal-kumpanija ma tirrikjedix li tingħata approvazzjoni ġdida;
  - (b) il-kategorija;
  - (c) id-disinn u l-konstruzzjoni tax-xaži li huma komuni għal linja waħda tal-prodott;
  - (d) in-numru ta' fusien;
  - (e) fil-każ ta' vetturi mibnija f'hafna stadji, il-fabbrikant u t-tip tal-vettura tal-istadju preċedenti.
- 4.1.2. Tip għandu jkun jikkonsisti f'mill-inqas varjant wieħed u verżjoni waħda.

#### 4.2. Varjant

4.2.1. 'Varjant' fi hdan tip ta' vettura għandu jgħbor il-vetturi li għandhom komuni l-karatteristiċi tal-kostruzzjoni kollha li ġejjin:

- (a) il-kunċett strutturali tal-bodi jew it-tip ta' karrozzerija kif imsemmi fit-Taqsima 3 tal-Parti C u l-Appendiċi 2 (għal vetturi kompluti u mlestija biss);
- (b) l-istadju tat-tlestija (eż. komplut/mhux komplut/imlestri);
- (c) l-impjant tal-enerġija fir-rigward tal-karatteristiċi tal-kostruzzjoni li ġejjin:
  - (i) it-tip ta' provvista tal-enerġija (magna tal-kombustjoni interna, mutur elettriku jew tip ieħor);
  - (ii) il-prinċipju ta' thaddim (positive ignition, compression ignition jew oħrajn);
  - (iii) in-numru u l-arranġament taċ-ċilindri fil-każ ta' magna tal-kombustjoni interna (L6, V8 jew oħrajn);
- (d) in-numru u l-interkonnessjoni ta' fusien motorizzati;
- (e) in-numru ta' fusien immanuvrati.

#### 4.3. Verżjoni

4.3.1. 'Verżjoni' fi hdan varjant għandha tiġbor il-vetturi li għandhom komuni l-karatteristiċi kollha li ġejjin:

- (a) il-massa massima mgħobbija teknikament permissibbli;
- (b) il-kapaċità jew le li jiġi rmunkat karru kif ġej:
  - (i) karru minghajr brejkijiet;
  - (ii) karru b'sistema tal-ibbrejkjar bl-inerzja kif iddefinit fil-punt 2.12 tar-Regolament UNECE Nru 13;
  - (iii) karru b'sistema tal-ibbrejkjar kontinwa jew semikontinwa kif iddefinit fil-punti 2.9 u 2.10 tar-Regolament UNECE Nru 13;
  - (iv) karru fil-kategorija O<sub>4</sub> li jirrizulta f'massa massima tal-kombinazzjoni li ma taqbiż l-44 tunnellata;
  - (v) karru fil-kategorija O<sub>4</sub> li jirrizulta f'massa massima tal-kombinazzjoni li taqbeż l-44 tunnellata;
- (c) il-kapaċità tal-magna;
- (d) il-produzzjoni massima tal-enerġija mill-magna;
- (e) it-tip ta' karburant (pitrolju, żejt tal-gass, LPG, bi-karburant, jew oħrajn);
- (f) il-livell tad-drive-by sound;
- (g) il-livell tal-emissjoni tal-egżost (pereżempju Euro IV, Euro V jew oħrajn).

#### 5. Kategoriji O<sub>1</sub> u O<sub>2</sub>

##### 5.1. Tip ta' vettura

5.1.1. 'Tip ta' vettura' għandha tikkonsisti f'vetturi li għandhom komuni l-karatteristiċi kollha li ġejjin:

- (a) l-isem tal-kumpanija tal-fabbrikant.  
Bidla fil-forma legali tas-sjieda tal-kumpanija ma tirrikjedix li tinghata approvazzjoni ġdida;
- (b) il-kategorija;
- (c) il-kunċett kif iddefinit fit-taqsima 4 tal-Parti C;

- (d) l-aspetti li ġejjin tal-kostruzzjoni u d-disinn:
- (i) id-disinn u l-kostruzzjoni tal-elementi kostitwenti essenzjali li jiffurmaw ix-xaži;
  - (ii) id-disinn u l-kostruzzjoni tal-elementi kostitwenti essenzjali li jiffurmaw l-istruttura tal-bodi fil-każ ta' bodi li jirfed lilu nnifsu;
- (e) in-numru ta' fusien;
- (f) fil-każ ta' vetturi mibnija f'diversi stadji, il-fabbrikant u t-tip tal-vettura fl-istadju preċedenti.
- 5.1.2. Tip għandu jikkonsisti f'mill-inqas varjant wieħed u verżjoni waħda.
- 5.2. Varjant
- 5.2.1. 'Varjant' fi hdan tip ta' vettura għandu jiġbor il-vetturi li għandhom komuni dawn il-karatteristiċi ta' kostruzzjoni li ġejjin:
- (a) it-tip ta' karrozzerija kif imsemmija fl-Appendiċi 2 (għal vetturi kompluti u mlestija);
  - (b) l-istadju tat-tlestija (eż. komplut/mhux komplut/imlesti);
  - (c) it-tip ta' sistema tal-ibbrejkjar (eż. mingħajr brejkijiet/inerzja/motorizzata).
- 5.3. Verżjoni
- 5.3.1. 'Verżjoni' fi hdan varjant għandha tiġbor il-vetturi li għandhom komuni l-karatteristiċi kollha li ġejjin:
- (a) il-massa massima mgħobbija teknikament permissibbli;
  - (b) Il-kunċett ta' sospensjoni (sospensjoni tal-arja, tal-azzar jew tal-lastku, bar tat-torsjoni jew oħrajn);
  - (c) il-kunċett tal-ganċ tal-ġbid (drawbar) (trijangolu, tubu jew oħrajn).
6. **Kategoriji O<sub>3</sub> u O<sub>4</sub>**
- 6.1. Tip ta' vettura
- 6.1.1. 'Tip ta' vettura' għandu jikkonsisti f'vetturi li jkollhom komuni l-karatteristiċi kollha li ġejjin:
- (a) l-isem tal-kumpanija tal-fabbrikant.  
Bidla fil-forma legali tas-sjeda tal-kumpanija ma tirrikjedix li tingħata approvazzjoni ġdida;
  - (b) il-kategorija;
  - (c) il-kunċett tal-karru b'rabta mad-definizzjonijiet fit-taqsima 4 tal-Parti C;
  - (d) l-aspetti li ġejjin tal-kostruzzjoni u d-disinn:
    - (i) id-disinn u l-kostruzzjoni tal-elementi kostitwenti essenzjali li jiffurmaw ix-xaži;
    - (ii) id-disinn u l-kostruzzjoni tal-elementi kostitwenti essenzjali li jiffurmaw l-istruttura tal-bodi fil-każ ta' karrijiet b'bodi li jirfed lilu nnifsu;
  - (e) in-numru ta' fusien;
  - (f) fil-każ ta' vetturi mibnija f'diversi stadji, il-fabbrikant u t-tip tal-vettura fl-istadju preċedenti.
- 6.1.2. Tip għandu jikkonsisti f'mill-inqas varjant wieħed u verżjoni waħda.
- 6.2. Varjanti
- 6.2.1. 'Varjant' fi hdan tip ta' vettura għandu jiġbor il-vetturi li għandhom komuni l-karatteristiċi tal-kostruzzjoni u d-disinn li ġejjin:
- (a) it-tip ta' karrozzerija kif imsemmi fl-Appendiċi 2 (għal vetturi kompluti u mlestija);
  - (b) l-istadju tat-tlestija (eż. komplut/mhux komplut/imlesti);
  - (c) il-kunċett tas-sospensjonijiet (sospensjoni tal-azzar, tal-arja, jew idrawlika);
  - (d) il-karatteristiċi tekniċi li ġejjin:
    - (i) il-kapaċità li x-xaži jiġi estiż jew le;
    - (ii) l-ġholi tal-gverta (normali, tagħbija baxxa, tagħbija nofsha baxxa eċċ.).



## 6.3. Verżjonijiet

6.3.1. 'Verżjoni' fi hdan varjant għandha jiġbor il-vetturi li għandhom komuni l-karatteristiċi kollha li ġejjin:

- (a) il-massa massima mgħobbija teknikament permissibbli;
- (b) is-sottodivizjonijiet jew kombinazzjoni ta' sottodivizjonijiet imsemmija fil-punti 3.2 u 3.3 tal-Anness I tad-Direttiva 96/53/KE li fihom jappartjeni l-ispazjar bejn żewġ fusien konsekuttivi li jiffurmaw grupp;
- (c) id-definizzjoni tal-fusien fl-aspetti li ġejjin:
  - (i) fusien tal-irfiġh (numru u pożizzjoni);
  - (ii) fusien li jitgħabbew (numru u pożizzjoni);
  - (iii) fusien immanuvrati (numru u pożizzjoni).

7. **Rekwiziti komuni għall-kategoriji kollha tal-vetturi**

7.1. Meta vettura tkun taqa' taht diversi kategoriji minhabba l-massa massima tagħha jew in-numru ta' postijiet ta' bilqiegħda jew it-tnejn, il-fabbrikant jista' jagħzel li juża l-kriterji ta' kategorija waħda tal-vetturi jew l-oħra għad-definizzjoni tal-varjanti u l-verżjonijiet.

## 7.1.1. Eżempji:

- (a) vettura 'A' tista' tiġi approvata bħala tat-tip  $N_1$  (3,5 tunnelli) u  $N_2$  (4,2 tunnelli) b'rabta mal-massa massima tagħha. F'dan il-każ, il-parametri msemmija fil-kategorija  $N_1$  jistgħu jintużaw ukoll għall-vettura li taqa' taht il-kategorija  $N_2$  (jew viċversa);
- (b) Vettura 'B' tista' tiġi approvata bħala tat-tip  $M_1$  and  $M_2$  b'rabta man-numru ta' postijiet ta' bilqiegħda (7+1 jew 10+1), il-parametri msemmija fil-kategorija  $M_1$  jistgħu jintużaw ukoll għall-vettura li taqa' taht il-kategorija  $M_2$  (jew viċversa).

7.2. Vettura fil-kategorija N tista' tiġi approvata għat-tip skont id-dispożizzjonijiet meħtieġa għall-kategorija  $M_1$  jew  $M_2$ , skont xi jkun il-każ, meta tkun maħsuba għall-konverżjoni f'vettura ta' dik il-kategorija matul l-istadju li jkun immiss fi proċedura ta' approvazzjoni tat-tip f'hafna stadji.

7.2.1. Din il-possibbiltà għandha tkun permissibbli biss għal vetturi mhux kompluti.

Dawn il-vetturi għandhom jiġu identifikati b'kodiċi ta' varjant speċifiku mogħti mill-fabbrikant tal-vettura bażi.

7.3. Deżinjazzjonijiet skont it-tip, il-varjant u l-verżjoni

7.3.1. Il-fabbrikant għandu jalloka kodiċi alfanumeriku magħmul minn ittri Rumani u/jew numri Gharab għal kull tip ta' vettura, varjant u verżjoni.

L-użu ta' parentesi u sinkijiet hu permess sakemm ma jiehdux post ittra jew numru.

7.3.2. Il-kodiċi shiħ għandu jiġi ddeżinjat: Tip-Varjant-Verżjoni jew 'TVV'.

7.3.3. It-TVV għandu b'mod ċar u mhux ekwivoku jidentifika kombinazzjoni unika ta' karatteristiċi tekniċi b'rabta mal-kriterji definiti fil-Parti B ta' dan l-Anness.

7.3.4. L-istess fabbrikant għandu juża l-istess kodiċi biex jiddefinixxi tip ta' vettura meta din tkun taqa' taht żewġ kategoriji jew iżjed.

7.3.5. L-istess fabbrikant ma għandux juża l-istess kodiċi biex jiddefinixxi tip ta' vettura għal iżjed minn approvazzjoni waħda tat-tip fi hdan l-istess kategorija tal-vettura.

7.4. Numru ta' karattri għat-TVV

7.4.1. In-numru ta' karattri ma għandux jaqbeż:

- (a) 15 għall-kodiċi tat-tip tal-vettura;
- (b) 25 għall-kodiċi ta' varjant wieħed;
- (c) 35 għall-kodiċi ta' verżjoni waħda.

7.4.2. It-TVV alfanumeriku shiħ ma għandux ikun fih iżjed minn 75 karattru.

7.4.3. Meta t-TVV jintuża b'mod shiħ, għandu jithalla spazju bejn it-tip, il-varjant u l-verżjoni.

Eżempju ta' TVV:159AF[...spazju]0054[...spazju]977K(BE).

## PARTI C

**Definizzjonijiet ta' tipi ta' karrozzierija****0. Ġenerali**

- 0.1. It-tip ta' karrozzierija msemmija fit-Taqsima 9 tal-Anness I u l-Parti 1 tal-Anness III kif ukoll il-kodiċi għall-karrozzierija msemmi fl-Ogġett 38 tal-Anness IX għandu jiġi indikat permezz ta' kodiċijiet.

Il-lista tal-kodiċijiet għandha tapplika primarjament għal vetturi kompluti u mlestija.

- 0.2. Fir-rigward tal-vetturi fil-kategoriji M, it-tip ta' karrozzierija għandu jikkonsisti f'żewġ ittri kif speċifikat fit-Taqsimiet 1 u 2.
- 0.3. Fir-rigward ta' vetturi fil-kategoriji N u O, it-tip ta' karrozzierija għandu jikkonsisti f'żewġ ittri msemmija fit-Taqsimiet 3 u 4.
- 0.4. Fejn ikun meħtieġ (speċjalment għat-tipi ta' karrozzierija msemmija rispettivament fil-punt 3.1 u 3.6 u fil-punti 4.1 sa 4.4), għandu jkun supplimentat b'żewġ figuri.

0.4.1. Il-lista ta' figuri għandha tiġi stabbilita fl-Appendiċi 2 għal dan l-Anness.

- 0.5. Għal vetturi bi skopijiet speċjali, it-tip ta' karrozzierija li għandha tintuża għandha tkun konnessa mal-kategorija tal-vettura.

**1. Vetturi li jappartjenu għall-kategorija M<sub>1</sub>**

Ref.	Kodiċi	Isem	Definizzjoni
1.1.	AA	Saloon	vettura ddefinita skont it-termini ta' 3.1.1.1 tal-Istandard ISO Nru 3833:1977, mghammra b'mill-inqas erba' twieqi fil-ġenb.
1.2.	AB	Hatchback	Saloon kif iddefinita f'1.1 bi sportell fuq in-naħa ta' wara tal-vettura.
1.3.	AC	Station wagon	vettura definita skont it-termini ta' 3.1.1.4 tal-Istandard ISO Nru 3833:1977.
1.4.	AD	Coupé	vettura ddefinita skont it-termini ta' 3.1.1.5 tal-Istandard ISO Nru 3833:1977.
1.5.	AE	Convertible	vettura ddefinita skont it-termini ta' Nru 3.1.1.6 tal-Istandard ISO Nru 3833:1977. Madankollu, convertible jista' ma jkollha l-ebda bieba.
1.6.	AF	Vettura bi skop multiplu	vettura oħra minbarra AG u dawk imsemmija f'AA sa AE maħsuba għall-garr ta' persuni u l-bagalji tagħhom jew okkażjonalment merkanzija, f'kompartment wiehed.
1.7.	AG	Trakk station wagon	Vettura ddefinita skont it-termini ta' Nru 3.1.1.4.1 tal-Istandard ISO Nru 3833:1977. Iżda l-kompartment tal-bagalji għandu jkun kompletament separat mill-kompartment tal-passiġġieri. Barra minn hekk, il-punt ta' referenza tal-post ta' bilqiegħda tax-xufier ma għandux għalfejn ikun mill-inqas 750 mm 'il fuq mill-wiċċ li jirfed il-vettura.

**2. Vetturi li jappartjenu għall-kategorija M<sub>2</sub> jew M<sub>3</sub>**

Ref.	Kodiċi	Isem	Definizzjoni
2.1.	CA	Vettura bi gverta wahda	vettura fejn l-ispażji pprovduti għall-persuni huma arrangati f'livell wiehed jew b'mod li ma jikkostitwixxux żewġ livelli sovrainposti;
2.2.	CB	Vettura b'żewġ gverti	vettura ddefinita fil-punt 2.1.6 tal-Anness I għad-Direttiva 2001/85/KE;
2.3.	CC	Vettura artikulata bi gverta wahda	vettura ddefinita fil-punt 2.1.3 tal-Anness I għad-Direttiva 2001/85/KE bi gverta wahda;
2.4.	CD	Vettura artikulata b'żewġ gverti	vettura ddefinita fil-punt 2.1.3.1 tal-Anness I għad-Direttiva 2001/85/KE;

Ref.	Kodiċi	Isem	Definizzjoni
2.5.	CE	Vettura bi gverta waħda b'qiegh baxx	vettura ddefinita fil-punt 2.1.4 tal-Anness I għad-Direttiva 2001/85/KE bi gverta waħda;
2.6.	CF	Vettura b'żewġ gverti b'qiegh baxx	vettura ddefinita fil-punt 2.1.4 tal-Anness I għad-Direttiva 2001/85/KE b'żewġ gverti;
2.7.	CG	Vettura artikulata bi gverta waħda b'qiegh baxx	vettura li tikkombina l-karatteristiċi tekniċi tal-entrati 2.3 u 2.5;
2.8.	CH	Vettura artikulata b'żewġ gverti b'qiegh baxx	vettura li tikkombina l-karatteristiċi tekniċi tal-entrati 2.4 u 2.6;
2.9.	CI	Vettura bi gverta waħda bis-saqaf miftuh	vettura b'saqaf parzjali jew mingħajr saqaf;
2.10.	CJ	Vettura b'żewġ gverti b'saqaf miftuh	vettura mingħajr saqaf fuq il-gverta ta' fuq jew fuq parti minnha;
2.11.	CX	Xaži tax-xarabank	vettura mhux kompluta bi traversi tax-xaži jew immuntar tat-tubu, ferrovija motorizzata, fusien, li hi maħsuba għat-tkomplija bil-karrozzerija, skont il-bżonnijiet tal-operatur tat-trasport.

### 3. Vetturi bil-mutur fil-kategorija N<sub>1</sub>, N<sub>2</sub> jew N<sub>3</sub>

Ref.	Kodiċi	Isem	Definizzjoni
3.1.	BA	Trakk	vettura li hi ddisinjata u mibnija b'mod esklussivament jew prinċipalment għall-ġarr tal-merkanzija. Tista' wkoll tirmonka karru.
3.2.	BB	Vann	trakk bil-kompartiment tax-xufier u ż-żona tat-tagħbija fi hdan unità unika;
3.3.	BC	Unità ta' trattur għal semitrejler	vettura tal-irmonk li hi ddisinjata u mibnija esklussivament jew prinċipalment għall-irmonk ta' semitrejlers;
3.4.	BD	Trattur tat-triq	vettura tal-irmonk li hi ddisinjata u mibnija esklussivament għall-irmonk ta' karrijiet oħra minbarra semitrejlers;
3.5.	BE	Trakk pick-up	vettura ta' massa massima li ma taqbiżx it-3 500 kg li fiha l-postijiet ta' bilqieghda u ż-żona tat-tagħbija ma jkunux jinsabu f'kompartiment wiehed;
3.6.	BX	Kabina tax-xaži jew għata tax-xaži	vettura mhux kompluta b'kabina biss (kompluta jew parzjali), traversi tax-xaži, ferrovija motorizzata, fusien, li hi maħsuba għat-tkomplija bil-karrozzerija, skont il-bżonnijiet tal-operatur tat-trasport.

### 4. Vetturi fil-kategorija O

Ref.	Kodiċi	Isem	Definizzjoni
4.1.	DA	Semitrejler	karru li hu ddisinjat u mibni biex jiġi gġancjat ma' unità ta' trattur jew converter dolly u biex jimponi tagħbija vertikali sostanzjali fuq il-vettura tal-irmonk jew fuq il-converter dolly.  L-agganc li għandu jintuża għal kombinazzjoni ta' vetturi għandu jikkonsisti f'pern u l-hames rota.
4.2.	DB	Karru bi drawbar	karru li għandu mill-inqas żewġ fusien, li minnhom mill-inqas wiehed ikun fus immanuvrat:  (a) mġhammar b'apparat tal-irmonk li jista' jiċċaqtaq vertikament (b'rabta mal-karru) u  (b) li jittrażmetti inqas minn 100 daN bhala tagħbija vertikali statika lill-vettura tal-irmonk.

Ref.	Kodiċi	Isem	Definizzjoni
4.3.	DC	Karru b'fus ċentrali	karru fejn il-fus(ien) hu(ma) pożizzjonati viċin iċ-ċentru tal-gravità tal-vettura (meta mgħobbija b'mod uniformi) sabiex taġġbija vertikali statika żgħira biss, li ma taqbiżx l-10 % ta' dak li jikkorrispondi mal-massa massima tal-karru jew taġġbija ta' 1 000 daN (skont liema huwa l-iżgħar) tiġi trażmessa lill-vettura tal-irmonk.
4.4.	DE	Karru bi drawbar riġidu	karru b'fus wiehed jew grupp wiehed ta' fusien mgħammra bi drawbar li jittrażmetti taġġbija statika li ma taqbiżx l-4 000 daN lill-vettura tal-irmonk minhabba li l-kostruzzjoni tiegħu ma tilhaqx id-definizzjoni ta' karru bil-fus ċentrali.  l-agganċ li għandu jintuża għal kombinazzjoni tal-vetturi m'għandux ikun jikkonsisti f'pern u l-hames rota.

## Appendiċi 1

**Proċedura għall-verifika ta' jekk vettura tistax tiġi kategorizzata bhala vettura off-road****0. Ġenerali**

- 0.1. Għall-finijiet tal-klassifikazzjoni ta' vettura bhala vettura off-road, għandha tapplika l-proċedura deskritta f'dan l-Appendiċi.

**1. Kundizzjonijiet ta' test għal kejl ġeometriku**

- 1.1. Vetturi li jappartjenu għall-kategorija  $M_1$  jew  $N_1$  għandhom ikunu f'kundizzjonijiet mhux mgħobbija b'manikin tal-50 perċentil maskili installat fuq is-sit tax-xufier u mghammar bi fluwidu li jkessah, lubrikanti, karburant, għodod, rota żejda (jekk mghammra bhala tagħmir OEM).

Il-manikin jista' jkun mibdul b'apparat simili li għandu l-istess massa.

- 1.2. Vetturi oħra minbarra dawk imsemmija fil-punt 1.1 għandhom jiġu mgħobbija skont il-massa massima mgħobbija teknikament permissibbli tagħhom.

Id-distribuzzjoni tal-massa fuq il-fusien għandha tkun dik li tirrapreżenta l-aġhar każ fir-rigward tal-konformità mal-kriterji rispettivi.

- 1.3. Vettura rappreżentattiva tat-tip għandha tiġi sottomessa għas-servizz tekniku fil-kundizzjonijiet specifici fil-punt 1.1 jew 1.2. Il-vettura għandha tkun f'pożizzjoni wieqfa bir-roti jharsu dritt 'il quddiem.

L-art li fuqha jsir il-kejl għandha tkun ċatta u orizzontali kemm jista' jkun (inklinazzjoni massima ta' 0,5 %).

**2. Kejl tal-angoli tal-approċċ, tat-tluq u tar-rampa**

- 2.1. L-angolu tal-approċċ għandu jitkejjel skont il-Punt 6.10 tal-Istandard ISO 612:1978.
- 2.2. L-angolu tat-tluq għandu jitkejjel skont il-Punt 6.11 tal-Istandard ISO 612:1978.
- 2.3. L-angolu tar-rampa għandu jitkejjel skont il-Punt 6.9 tal-Istandard ISO 612:1978.
- 2.4. Waqt il-kejl, l-apparat ta' protezzjoni tal-underrun ta' wara tal-angolu tat-tluq li huma aġġustabbli fl-għoli jistgħu jiġu stabbiliti fil-pożizzjoni ta' fuq.
- 2.5. Il-preskrizzjoni fil-punt 2.4 ma għandhiex tiġi miftiehma bhala obbligu għall-vettura bażi biex tiġi mghammra bi protezzjoni tal-underrun ta' wara bhala tagħmir oriġinali. Madankollu, il-fabbrikant tal-vettura bażi għandu jinforma lill-fabbrikant tal-istadju li jkun imiss li l-vettura se jkollha tikkonforma mar-rekwiziti fuq l-angolu tat-tluq meta mghammra bi protezzjoni tal-underrun ta' wara.

**3. Kejl tal-qtuġh mill-art**

- 3.1. Qtuġh mill-art bejn il-fusien
- 3.1.1. "Qtuġh mill-art bejn il-fusien" tfisser l-iqsar distanza bejn il-livell tal-art u l-izjed punt baxx fiss tal-vettura.

Għall-applikazzjoni tad-definizzjoni, għandhom jitqiesu d-distanza bejn l-ahħar fus ta' grupp ta' fusien ta' quddiem u l-ewwel fus ta' grupp ta' fusien ta' wara.

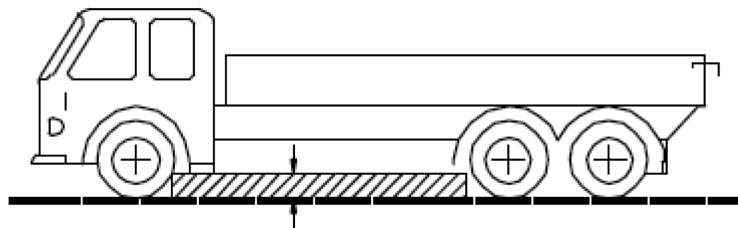

3.1.2. L-ebda parti rigida tal-vettura ma tista' tisporġi fiż-żona oskura murija fuq il-figura.

3.2. Qtugh mill-art taht fus wiehed

3.2.1. "Qtugh mill-art taht fus wiehed" tfisser id-distanza taht l-oghla punt tal-ark ta' ċirku li jgħaddi miċ-ċentru tal-marka tat-tajer, ta' roti li jkunu fuq fus wiehed (ir-roti ta' ġewwa fil-każ ta' tajers doppji) u li jmiss l-izjed punt baxx tal-vettura bejn ir-roti.

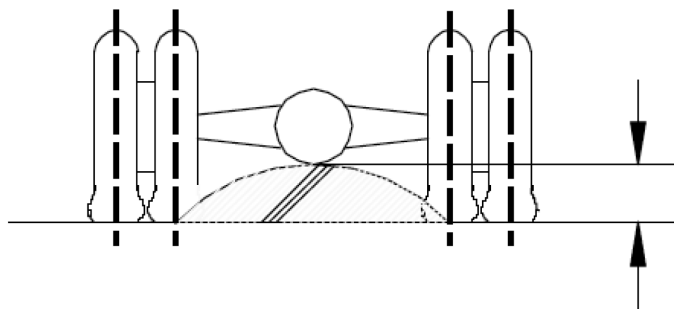

3.2.2. Fejn xieraq, il-kejl tal-qtugh mill-art għandu jitwettaq fuq kull wiehed mid-diversi fusien ta' grupp ta' fusien.

#### 4. **Gradeability**

4.1. "Gradeability" tfisser il-kapaċità ta' vettura li timmanuvra fuq art imxaqilba.

4.2. Biex tiġi vverifikata l-gradeability ta' vettura mhux kompluta u ta' wahda kompluta tal-kategorija M<sub>2</sub>, M<sub>3</sub>, N<sub>2</sub> and N<sub>3</sub>, għandu jitwettaq test.

4.3. It-test għandu jitwettaq mis-servizz tekniku fuq vettura li tirrapreżenta t-tip li għandu jiġi ttestjat.

4.4. Fuq talba tal-fabbrikant u taht il-kundizzjonijiet speċifikati fl-Anness XVI, il-gradeability ta' tip ta' vettura tista' tintwera permezz ta' ttestjar virtwali.

#### 5. **Kundizzjonijiet tat-test u kriterju ta' suċċess/twahhil**

5.1. Sal-31 ta' Ottubru 2014, għandhom japplikaw il-kundizzjonijiet stabbiliti fit-taqsim 7.5 tal-Anness I għad-Direttiva 97/27/KE.

Mill-1 ta' Novembru 2014, għandhom japplikaw il-kundizzjonijiet tat-test adottati skont ir-Regolament (KE) Nru 661/2009 tal-Parlament Ewropew u tal-Kunsill <sup>(1)</sup> skont l-Artikolu 14 ta' dak ir-Regolament.

5.2. Il-vettura għandha titla' t-telgħa b'velocità kostanti mingħajr ebda zlieq longitudinali jew laterali tar-roti.

<sup>(1)</sup> ĠU L 200, 31.7.2009, p. 1.

## Appendiċi 2

**Figuri użati biex jissupplimentaw il-kodiċijiet li għandhom jintużaw għal diversi tipi ta' karrozzeriji**

- 01 B'qiegh ċatt (Flat bed);
  - 02 Bl-ispurtelli li jinżlu għall-ġnub (Drop-side);
  - 03 B'bodi forma ta' kaxxa (Box body);
  - 04 Bodi kkundizzjonat b'hitan iżolati u tagħmir għaž-żamma tat-temperatura interna;
  - 05 Bodi kkundizzjonat b'hitan iżolati iżda mingħajr tagħmir għaž-żamma tat-temperatura interna;
  - 06 Bil-ġnub jiġerrew bħal purtiera;
  - 07 B'sovrastruttura interkambjabbli (Swap body);
  - 08 Ġarrier tal-kontejner;
  - 09 Vetturi mġhammra b'ganc tal-irfigh;
  - 10 Tipper;
  - 11 Tank;
  - 12 Tank maħsub għat-trasport ta' merkanzija perikoluża;
  - 13 Ġarrier tal-bhejjem;
  - 14 Trasportatur tal-vetturi;
  - 15 Mikser tal-konkrit;
  - 16 Vettura b'pompa tal-konkrit;
  - 17 Injam;
  - 18 Vettura għall-ġbir tal-iskart;
  - 19 Vettura tal-knis, tat-tindif u tal-ftuħ tad-drenaġġ tat-toroq;
  - 20 Kumpressur;
  - 21 Ġarrier tad-dgħajjes;
  - 22 Ġarrier tal-glajders;
  - 23 Vetturi għal skopijiet ta' bejgħ bl-imnut jew għall-espożizzjoni tal-oġġetti;
  - 24 Vettura tal-irkupru;
  - 25 Vettura b'sellum;
  - 26 Trakk bil-krejn (minbarra krejn mobbli kif definit fit-Taqsima 5 tal-Parti A tal-Anness II);
  - 27 Vettura bi pjattaforma għax-xogħol fl-gholi;
  - 28 Vettura ta' gruwa tat-thaffir;
  - 29 Karru b'qiegh baxx;
  - 30 Trasportatur tal-igglejżjar;
  - 31 Vettura għat-tifi tan-nar;
  - 99 Karrozzerija li mhijiex inkluża f'din il-lista."
-

## ANNEX II

L-Anness IV għad-Direttiva 2007/46/KE jiġi emendat kif ġej:

(1) It-titolu tal-Anness IV jiġi mibdul b' **"REKWIŻITI GĦALL-ISKOP TAL-APPROVAZZJONI TAT-TIP KE TAL-VETTURI"**.

(2) L-Ogġett 43 tal-Parti I tal-Anness IV jiġi mibdul b'dan li ġej:

"43	Sistemi tat-trażżin tal-isprej	Direttiva 91/226/KEE	L 103, 23.4.1991, p.5					X	X	X	X	X	X	X"
-----	--------------------------------	----------------------	-----------------------	--	--	--	--	---	---	---	---	---	---	----

(3) It-titolu tal-Appendiċi għall-Anness IV jiġi mibdul b' **"Rekwiżiti għall-approvazzjoni tat-tip ta' vetturi li jappartjenu għall-kategorija M<sub>1</sub>, prodotti fserje żgħira skont l-Artikolu 22"**.



## ANNEX III

L-Anness IX għad-Direttiva 2007/46/KE jiġi emendat kif ġej:

- (1) It-test tal-entrata 31 fin-“naħa 2 – Kategorija tal-Vettura N<sub>2</sub> (vetturi kompluti u mlestija)” tal-mudell taċ-ċertifikat ta’ konformità jiġi mibdul bit-test li ġej:  
“31. Pożizzjoni tal-fus(ien) tal-irfiġh: ...”;
- (2) It-test tal-entrata 31 fil-“Ġenb 2 – Kategorija tal-vetturi N<sub>3</sub> (vetturi kompluti u mlestija)” tal-mudell taċ-ċertifikat ta’ konformità jiġi mibdul bit-test li ġej:  
“31. Pożizzjoni tal-fus(ien) tal-irfiġh: ...”;
- (3) It-test tal-entrata 31 fil-“Ġenb 2 – Kategoriji tal-vettura O<sub>1</sub> u O<sub>2</sub> (vetturi kompluti u mlestija)” tal-mudell taċ-ċertifikat ta’ konformità jiġi mibdul bit-test li ġej:  
“31. Pożizzjoni tal-fus(ien) tal-irfiġh: ...”;
- (4) It-test tal-entrata 31 fil-“Ġenb 2 – Kategoriji tal-vettura O<sub>3</sub> u O<sub>4</sub> (vetturi kompluti u mlestija)” tal-mudell taċ-ċertifikat ta’ konformità jiġi mibdul bit-test li ġej:  
“31. Pożizzjoni tal-fus(ien) tal-irfiġh: ...”;
- (5) It-test tal-entrata 31 fil-“Ġenb 2 – Kategorija tal-vettura N<sub>2</sub> (vetturi mhux kompluti)” tal-mudell taċ-ċertifikat tal-konformità hu mibdul bit-test li ġej:  
“31. Pożizzjoni tal-fus(ien) tal-irfiġh: ...”;
- (6) It-test tal-entrata 31 fil-“Ġenb 2 – Kategorija tal-vettura N<sub>3</sub> (vetturi mhux kompluti)” tal-mudell taċ-ċertifikat tal-konformità hu mibdul bit-test li ġej:  
“31. Pożizzjoni tal-fus(ien) tal-irfiġh: ...”;
- (7) It-test tal-entrata 31 fil-“Ġenb 2 – Kategoriji tal-vettura O<sub>1</sub> u O<sub>2</sub> (vetturi mhux kompluti)” tal-mudell taċ-ċertifikat tal-konformità hu mibdul bit-test li ġej:  
“31. Pożizzjoni tal-fus(ien) tal-irfiġh: ...”;
- (8) It-test tal-entrata 31 fil-“Ġenb 2 – Kategoriji tal-vettura O<sub>3</sub> u O<sub>4</sub> (vetturi mhux kompluti)” tal-mudell taċ-ċertifikat tal-konformità hu mibdul bit-test li ġej:  
“31. Pożizzjoni tal-fus(ien) tal-irfiġh: ...”;
- (9) It-test tan-noti ta’ spjegazzjoni marbutin mal-Anness IV jiġi emendat kif ġej:
  - (a) L-aħħar sentenza tan-nota ta’ spjegazzjoni (a) tiħassar;
  - (b) Is-sentenza li ġejja tiġi miżjuda man-nota ta’ spjegazzjoni (e):  
“Għal karru bil-fus ċentrali b’fus wiehed, indika d-distanza orizzontali bejn il-fus vertikali tal-aġġanċ u ċ-ċentru tal-fus.”

## ANNEX IV

L-Anness XI għad-Direttiva 2007/46/KE jiġi emendat kif ġej:

(1) L-Ogġett 43 tal-Appendiċi 2 għall-Anness XI jinbidel b'dan li ġej:

"43	Sistemi tat-trażżin tal-isprej	Direttiva 91/226/KEE				x	x	x	x	x	x	x	X"
-----	--------------------------------	----------------------	--	--	--	---	---	---	---	---	---	---	----

(2) L-Ogġett 43 tal-Appendiċi 4 għall-Anness XI jinbidel b'dan li ġej:

"43	Sistemi tat-trażżin tal-isprej	Direttiva 91/226/KEE				x	x	x	x	x	x	x	X"
-----	--------------------------------	----------------------	--	--	--	---	---	---	---	---	---	---	----

(3) L-Appendiċi 6 li ġej tiddaħhal wara l-Appendiċi 5 u qabel "Tifsir tal-ittri":

## "Appendiċi 6

**Karrijiet tat-trasport ta' tagħbija eċċezzjonali**

Ogġett	Suġġett	Referenza għall-att regolatorju	Karru fil-kategorija O <sub>4</sub>
3	Tankijiet tal-karburanti/apparat protettiv ta' wara	Direttiva 70/221/KEE	X
4	Spazju ta' pjanċa tar-reġistrazzjoni ta' wara	Direttiva 70/222/KEE	X
5	Sforz tal-isteering	Direttiva 70/311/KEE	X
9	Ibbrejkjar	Direttiva 71/320/KEE	X
10	Intereferenza tar-radju (kompatibbiltà elettromanjetika)	Direttiva 72/245/KEE	X
18	Pjanċi (statutorji)	Direttiva 76/114/KEE	X
20	Installazzjoni ta' apparat tat-tidwil u ta' sinjalar tad-dawl	Direttiva 76/756/KEE	A + N
21	Rifletturi tar-rifless	Direttiva 76/757/KEE	X
22	Lampi li jimmarkaw it-truf, tal-pożizzjoni ta' quddiem (tal-ġenb), tal-pożizzjoni ta' wara (tal-ġenb), tal-waqfien, li jimmarkaw il-ġenb, u li jaħdmu matul il-ġurnata	Direttiva 76/758/KEE	X
23	Indikaturi tad-direzzjoni	Direttiva 76/759/KEE	X
24	Lampi tal-pjanċa tar-reġistrazzjoni ta' wara	Direttiva 76/760/KEE	X
28	Lampi taċ-ċpar ta' wara	Direttiva 77/538/KEE	X
29	Lampi tar-rivers	Direttiva 77/539/KEE	X
36	Sistemi tat-tishin	Direttiva 2001/56/KE	N/A
42	Protezzjoni laterali	Direttiva 89/297/KEE	A
43	Sistemi għat-trażżin tal-isprej	Direttiva 91/226/KEE	A

Oġġett	Suġġett	Referenza għall-att regolatorju	Karru fil-kategorija O <sub>4</sub>
46	Tajers	Direttiva 92/23/KEE	I
48	Mases u dimensjonijiet	Direttiva 97/27/KE	X
50	Agganci	Direttiva 94/20/KE	X
63	Regolament tas-sigurtà ġenerali	Regolament (KE) 661/2009	P/A"

(4) It-"Tifsir tal-ittri" għandu jiġi emendat kif ġej:

(a) Il-Punt L għandu jiġi ssostitwit bit-test li ġej:

"L: Applikazzjoni limitata għal sits maħsuba għall-użu normali meta l-vettura tkun qed tivvjaġġa fit-triq. Huma meħtieġa għallinqas l-ankraġġi għaċ-cinturini tal-ħoġor għall-postijiet ta' bilqiegħda fuq wara. Is-sits li mhumiex maħsuba għall-użu meta l-vettura tkun qed tivvjaġġa fit-triq għandhom jiġu identifikati b'mod ċar għall-utenti permezz ta' simbolu bl-istampi jew sinjal b'test xieraq."

(b) Il-punt li ġej għandu jiddaħħal wara l-punt N/A:

"P/A: Dan l-att regolatorju huwa parzjalment applikabbli. L-ambitu preċiż tal-applikazzjoni hu stabbilit fil-miżuri tal-implimentazzjoni għar-Regolament (KE) Nru 661/2009".

(c) Il-punt li ġej għandu jiddaħħal wara l-punt H.

"I: It-tajers għandhom ikunu approvati għat-tip skont ir-reqwiżiti tar-Regolament UNECE Nru 54 anki jekk il-velocità massima maħsuba tal-vettura tkun inqas minn 80 km/siegha.

Il-kapaċità tat-tagħbija tista' tkun aġġustata b'rabta mal-velocità massima maħsuba tal-karru bi ftehim mal-fabbrikant tat-tajers."