

DEĊIŻJONI TAL-KUMMISSJONI

tas-26 ta' April 2011

dwar speċifikazzjoni teknika għall-interoperabilità fir-rigward tas-subsistema tal-“infrastruttura” tas-sistema ferrovjarja konvenzjonali trans-Ewropea

(notifikata bid-dokument numru C(2011) 2741)

(Test b'relevanza għaż-ŻEE)

(2011/275/UE)

IL-KUMMISSJONI EWROPEA,

Wara li kkunsidrat it-Trattat dwar il-Funzjonament tal-Unjoni Ewropea,

Wara li kkunsidrat id-Direttiva 2008/57/KE tal-Parlament Ewropew u tal-Kunsill tas-17 ta' Ġunju 2008 dwar l-interoperabilità tas-sistema ferrovjarja fil-Komunità ⁽¹⁾, u b'mod partikolari l-Artikolu 6(1) tagħha,

Billi,

(1) Skont l-Artikolu 2(e) u l-Anness II għad-Direttiva 2008/57/KE, is-sistema ferrovjarja tinqasam f'subsistemi strutturali u funzjonali, inkluża subsistema tal-infrastruttura.

(2) Permezz tad-Deciżjoni C(2006) 124 finali tad-9 ta' Frar 2006, il-Kummissjoni tat mandat lill-Aġenzija Ewropea għall-Ferroviji (l-Aġenzija) biex tiżviluppa speċifikazzjonijiet tekniċi għall-interoperabilità (STI) skont id-Direttiva 2001/16/KE tal-Parlament Ewropew u tal-Kunsill tad-19 ta' Marzu 2001 fuq l-interoperabilità tas-sistema ferrovjarja konvenzjonali trans-Ewropea ⁽²⁾. Skont it-termini tal-mandat, l-Aġenzija ntalbet tfassal l-abbozz ta' STI relatata mas-subsistema tal-infrastruttura tas-sistema ferrovjarja konvenzjonali.

(3) L-ispeċifikazzjonijiet tekniċi għall-interoperabilità (STI) huma speċifikazzjonijiet adottati skont id-Direttiva 2008/57/KE. Is-STI tal-Anness tkopri s-subsistema tal-infrastruttura bl-għan li tissodisfa r-rekwiżiti essenzjali u li tiżgura l-interoperabilità tas-sistema ferrovjarja.

(4) Is-STI tal-Anness ma tittrattax għal kollox ir-rekwiżiti essenzjali kollha. Skont l-Artikolu 5(6) tad-Direttiva 2008/57/KE, l-aspetti tekniċi li mhumiex koperti huma identifikati bhala punti mhux konklużi fl-Anness F ta' din is-STI.

(5) Is-STI tal-Anness għandha tirreferi għad-Deciżjoni tal-Kummissjoni 2010/713/UE tad-9 ta' Novembru 2010 dwar moduli għall-proċeduri għall-valutazzjoni tal-konformità, l-idoneità għall-użu u għall-verifika tal-KE li

għandhom jintużaw fl-ispeċifikazzjonijiet tekniċi għall-interoperabilità adottati skont id-Direttiva 2008/57/KE tal-Parlament Ewropew u tal-Kunsill ⁽³⁾.

(6) Skont l-Artikolu 17(3) tad-Direttiva 2008/57/KE, l-Istati Membri għandhom jinnotifikaw lill-Kummissjoni u lill-Istati Membri l-oħra dwar il-proċeduri għall-valutazzjoni tal-konformità u għall-verifika li għandhom jintużaw għall-kazijiet speċifiċi, kif ukoll dwar l-entitajiet responsabbli għat-tweqqif ta' dawn il-proċeduri.

(7) Is-STI tal-Anness għandha tkun mingħajr preġudizzju għad-dispożizzjonijiet tas-STI rilevanti l-oħra li jistgħu jkunu applikabbli għas-subsistemi tal-infrastruttura.

(8) Is-STI tal-Anness ma għandhiex timponi l-użu ta' teknoloġiji jew soluzzjonijiet tekniċi speċifiċi għajr fejn dan ikun strettament mehtieġ għall-interoperabilità tas-sistema ferrovjarja fl-Unjoni Ewropea.

(9) Skont l-Artikolu 11(5) tad-Direttiva 2008/57/KE, is-STI tal-Anness għandha tippermetti, għal perjodu limitat, li l-kostitwenti tal-interoperabilità jkunu inkorporati f'subsistemi mingħajr ċertifikazzjoni, jekk jiġu ssodisfati ċerti kundizzjonijiet.

(10) Sew biex tiġi inkoraġġuta l-innovazzjoni, kif ukoll biex titqies l-esperjenza miksuba, is-STI tal-Anness għandha tkun sugġetta għal reviżjoni kull tant żmien.

(11) Il-miżuri previsti f'din id-Direttiva huma skont l-opinjoni tal-Kumitat stabbilit skont l-Artikolu 29(1) tad-Direttiva 2008/57/KE,

ADOTTAT DIN ID-DEĊIŻJONI:

Artikolu 1

B'dan, Speċifikazzjoni Teknika għall-Interoperabilità (“STI”) rigward is-subsistema tal-infrastruttura tas-sistema ferrovjarja konvenzjonali trans-Ewropea hija adottata mill-Kummissjoni.

Is-STI għandha tkun kif jidher fl-Anness għal din id-Deciżjoni.

⁽¹⁾ ĠU L 191, 18.7.2008, p. 1.

⁽²⁾ ĠU L 110, 20.4.2001, p. 1.

⁽³⁾ ĠU L 319, 4.12.2010, p. 1.

Artikolu 2

Din is-STI għandha tkun applikabbli għal kull infrastruttura għda, aġġornata jew rinnovata tas-sistema ferrovjarja konvenzjonali trans-Ewropea, kif definit fl-Anness I għad-Direttiva 2008/57/KE.

Artikolu 3

1. Fir-rigward ta' dawk il-kwistjonijiet li jkunu kklassifikati bħala punti mhux konklużi fl-Anness F tas-STI, il-kundizzjonijiet li għandhom ikunu ssodisfati għall-verifika tal-interoperabilità skont l-Artikolu 17(2) tad-Direttiva 2008/57/KE għandhom ikunu dawk ir-regoli tekniċi applikabbli li jintużaw fl-Istat Membru li jawtorizza t-tqeghid fis-servizz tas-subsistema koperta b'din id-Deciżjoni.

2. Kull Stat Membru għandu jinnotifika lill-Istati Membri l-oħra u lill-Kummissjoni fi żmien sitt xhur min-notifika ta' din id-Deciżjoni:

- (a) ir-regoli tekniċi applikabbli msemmija fil-paragrafu 1;
- (b) il-proċeduri tal-valutazzjoni tal-konformità u tal-verifika li għandhom jiġu applikati rigward l-applikazzjoni tar-regoli tekniċi msemmija fil-paragrafu 1;
- (c) l-entitajiet li jahtar biex iwettqu l-proċeduri għall-valutazzjoni tal-konformità u għall-verifika tal-punti mhux konklużi msemmija fil-paragrafu 1.

Artikolu 4

1. L-Istat Membru għandu jiddefinixxi liema linji tan-netwerk tat-trasport konvenzjonali trans-Ewropew ("TEN-T") kif stabbilit bid-Deciżjoni Nru 1692/96/KE tal-Parlament Ewropew u tal-Kunsill ⁽¹⁾ huma maħsuba li jiġu kklassifikati bħala linji ewlenin tat-TEN jew linji oħra tat-TEN abbażi tal-kategoriji li jidhru fit-Taqsima 4.2.1 ta' din is-STI. L-Istati Membri għandhom jinnotifikaw din l-informazzjoni lill-Kummissjoni fi żmien sena mid-data tal-applikazzjoni ta' din id-Deciżjoni tal-Kummissjoni.

2. Il-Kummissjoni, bil-kooperazzjoni tal-Aġenzija u tal-Istati Membri, għandha tikkoordina l-klassifikazzjoni msemmija fil-paragrafu 1, speċjalment fir-rigward tal-qsim tal-fruntieri u l-konsistenza tagħha mal-Pjan Ewropew għall-Mobilitazzjoni dwar is-Sistema Ewropea tal-Amministrazzjoni tat-Traffiku Ferrovjarju kif imsemmi fid-Deciżjoni tal-Kummissjoni 2009/561/KE ⁽²⁾.

3. Il-klassifikazzjoni finali li tirriżulta minn din il-koordinazzjoni għandha tiġi analizzata mill-kumitat stabbilit permezz tad-Direttiva tal-Kunsill 96/48/KE ⁽³⁾ u, wara diskussjoni, tiġi ppubblikata mill-Aġenzija.

4. Meta jiddefinixxi l-pjan nazzjonali ta' migrazzjoni, l-Istat Membru għandu jqis il-klassifikazzjoni ppubblikata mill-Aġenzija.

⁽¹⁾ ĠU L 228, 9.9.1996, p. 1.

⁽²⁾ ĠU L 194, 25.7.2009, p. 60.

⁽³⁾ ĠU L 235, 17.9.1996, p. 6.

Artikolu 5

Il-proċeduri għall-valutazzjoni tal-konformità, l-idoneità għall-użu u għall-verifika tal-KE stipulati fil-Kapitolu 6 tas-STI tal-Anness għandhom ikunu bbażati fuq il-moduli ddefiniti fid-Deciżjoni 2010/713/UE.

Artikolu 6

1. Għal perjodu ta' tranżizzjoni ta' għaxar snin, għandu jkun possibbli li jinħareġ ċertifikat ta' verifika tal-KE għal subsistema li jkollha kostitwenti tal-interoperabilità li ma jkollhomx Dikjarazzjoni tal-KE tal-konformità jew idoneità għall-użu, bil-kundizzjoni li jiġu ssodisfati d-dispożizzjonijiet stipulati fit-Taqsima 6.6 tal-Anness.

2. Il-produzzjoni jew l-aġġornament/tiġdid tas-subsistema bl-użu ta' kostitwenti tal-interoperabilità mhux iċċertifikati għandha titlesta fil-perjodu ta' tranżizzjoni, inkluż it-tqeghid fis-servizz.

3. Waqt il-perjodu ta' tranżizzjoni, l-Istati Membri għandhom jiżguraw li:

(a) Ir-raġunijiet għalfejn il-kostitwenti tal-interoperabbiltà ma jiġux iċċertifikati jiġu identifikati sew fil-proċedura ta' verifika msemmija fil-paragrafu 1;

(b) Id-dettalji tal-kostitwenti tal-interoperabbiltà li ma jiġux iċċertifikati u r-raġunijiet għalfejn ma ġewx iċċertifikati, inkluż l-applikazzjonijiet tar-regoli nazzjonali indikati fl-Artikolu 17 tad-Direttiva 2008/57/KE, jiġu inklużi mill-Awtoritajiet Nazzjonali tas-Sikurezza fir-rapport imsemmi fl-Artikolu 18 tad-Direttiva 2004/49/KE tal-Parlament Ewropew u tal-Kunsill ⁽⁴⁾.

4. Wara l-perjodu ta' tranżizzjoni, u bl-eċċezzjonijiet li t-Taqsima 6.6.3 tippermetti għall-manutenzjoni, il-kostitwenti tal-interoperabilità għandhom ikunu koperti permezz tad-Dikjarazzjoni tal-KE tal-konformità u/jew idoneità għall-użu qabel ma jkunu jistgħu jiddaħhlu fis-subsistema.

Artikolu 7

Skont l-Artikolu 5(3)(f) tad-Direttiva 2008/57/KE, il-Kapitolu 7 tas-STI fl-Anness, jistipula strategija kif għandha ssehh il-migrazzjoni lejn subsistema tal-infrastruttura li tkun totalment interoperabbli. Din il-migrazzjoni jehtieg li tiġi applikata flimkien mal-Artikolu 20 ta' din id-Direttiva li jispeċifika l-principji tal-applikazzjoni tas-STI għal proġetti ta' tiġdid u aġġornament. Tliet snin wara d-dhul fis-sehh ta' din id-Deciżjoni, l-Istati Membri għandhom jinnotifikaw lill-Kummissjoni b'rapport dwar l-implimentazzjoni tal-Artikolu 20 tad-Direttiva 2008/57/KE. Dan ir-rapport jiġi diskuss fil-kuntest tal-Kumitat stabbilit bl-Artikolu 29 tad-Direttiva 2008/57/KE u, fejn ikun xieraq, is-STI imsemmija fl-Anness tiġi adattata.

⁽⁴⁾ ĠU L 164, 30.4.2004, p. 44.

Artikolu 8

1. Fir-rigward ta' dawk il-kwistjonijiet li jkunu kklassifikati bhala każijiet speċifiċi stipulati fil-Kapitolu 7 tas-STI, il-kundizzjonijiet li għandhom ikunu ssodisfati għall-verifika tal-interoperabilità skont l-Artikolu 17(2) tad-Direttiva 2008/57/KE għandhom ikunu dawk ir-regoli tekniċi applikabbli li jintużaw fl-Istat Membru li jawtorizza t-tqeghid fis-servizz tas-subsistemi koperti b'din id-Deciżjoni.

2. Kull Stat Membru għandu jinnotifika lill-Istati Membri l-oħra u lill-Kummissjoni fi żmien sitt xhur min-notifika ta' din id-Deciżjoni:

- (a) ir-regoli tekniċi applikabbli msemmija fil-paragrafu 1;
- (b) il-proċeduri tal-valutazzjoni tal-konformità u tal-verifika li għandhom jiġu applikati rigward l-applikazzjoni tar-regoli tekniċi msemmija fil-paragrafu 1;

- (c) l-entitajiet li jahtar biex iwettqu l-proċeduri għall-valutazzjoni tal-konformità u għall-verifika tal-każijiet speċifiċi msemmija fil-paragrafu 1.

Artikolu 9

Din id-Deciżjoni għandha tapplika mill-1 ta' Ġunju 2011.

Artikolu 10

Din id-Deciżjoni hija indirizzata lill-Istati Membri.

Magħmul fi Brussell, is-26 ta' April 2011.

Għall-Kummissjoni

Siiim KALLAS

Viċi-President

ANNEX

DIRETTIVA 2008/57/KE DWAR L-INTEROPERABILITÀ TAS-SISTEMA FERROVJARJA FIL-KOMUNITÀ

SPECIFIKAZZJONI TEKNIKA GHALL-INTEROPERABILITÀ

Subsistema tal-“Infrastruttura” għall-ferroviji konvenzjonali

1.	DAHILA	62
1.1.	Ambitu Tekniku	62
1.2.	Ambitu Ġeografiku	62
1.3.	Kontenut ta' din is-STI	62
2.	DEFINIZZJONI U AMBITU TAS-SUBSISTEMA	62
2.1.	Definizzjoni tas-subsistema tal-infrastruttura	62
2.2.	Interfaces ta' din is-STI ma' STI oħrajn	63
2.3.	Interfaces ta' din is-STI mas-STI tal-Persuni b'Mobilità Mnaqqsa	63
2.4.	Interfaces ta' din is-STI mas-STI tas-Sikurezza fil-Mini Ferrovjarji	63
2.5.	Inkluzjoni tal-infrastruttura fl-ambitu tas-STI tal-Hsejjes	63
3.	REKWIZITI ESSENZJALI	63
4.	DESKRIZZJONI TAS-SUBSISTEMA TAL-INFRASTRUTTURA	66
4.1.	Dahla	66
4.2.	Speċifikazzjonijiet funzjonali u tekniċi tas-subsistema	66
4.2.1.	Kategoriji tal-Linji tas-STI	66
4.2.2.	Parametri ta' prestazzjoni	66
4.2.3.	Parametri bażiċi li jikkarakterizzaw is-subsistema tal-infrastruttura	68
4.2.3.1.	Lista ta' Parametri Bażiċi	68
4.2.3.2.	Rekwiziti għall-Parametri Bażiċi	69
4.2.4.	Arranġament tal-linji	70
4.2.4.1.	Il-qies minimu tal-istrutturi	70
4.2.4.2.	Distanza bejn iċ-ċentri tal-binarji	70
4.2.4.3.	Gradjenti massimi	70
4.2.4.4.	Raġġ minimu ta' kurva orizzontali	70
4.2.4.5.	Raġġ minimu ta' kurva vertikali	71
4.2.5.	Parametri tal-binarji	71
4.2.5.1.	Qies standard nominali tal-binarju	71
4.2.5.2.	Pożizzjoni mżerżqa	71
4.2.5.3.	Rata ta' bidla fil-pożizzjoni mżerżqa (bħala funzjoni tal-hin)	71

4.2.5.4.	Defiċjenza fil-pożizzjoni mżerżqa	71
4.2.5.4.1.	Defiċjenza fil-pożizzjoni mżerżqa fuq binarju sempliċi u fir-rota diretta (through route) Ta' punt ta' qlib u ta' qsim	72
4.2.5.4.2.	Bidla f'daqqa fid-defiċjenza fil-pożizzjoni mżerżqa fuq binarju divergenti ta' punti ta' qlib	72
4.2.5.5.	Koniċità ekwivalenti	72
4.2.5.5.1.	Valuri skont id-disinn tal-koniċità ekwivalenti	72
4.2.5.5.2.	Rekwiżiti għall-kontroll tal-koniċità ekwivalenti mqiegħda fis-servizz	73
4.2.5.6.	Il-profil tal-parti tal-linja ferrovjarja li tmiss mar-roti għal linja sempliċi	73
4.2.5.7.	Inklinazzjoni tal-linja ferrovjarja	74
4.2.5.7.1.	Linja sempliċi	74
4.2.5.7.2.	Rekwiżiti għall-qlib u għall-qsim	74
4.2.5.8.	Ebusija tal-binarji	74
4.2.6.	Punti tal-qlib u tal-qsim	74
4.2.6.1.	Mezzi ta' llokkjar	74
4.2.6.2.	Ġeometrija tal-punti tal-qlib u tal-qsim imqiegħda fis-servizz	74
4.2.6.3.	It-tul massimu mhux iggwidat ta' qsim ottuż fiss	75
4.2.7.	Reżistenza tal-binarji għal tagħbijiet applikati	75
4.2.7.1.	Reżistenza tal-binarji għal tagħbijiet vertikali	75
4.2.7.2.	Reżistenza longitudinali tal-binarji	75
4.2.7.3.	Reżistenza laterali tal-binarji	76
4.2.8.	Reżistenza tal-istrutturi għal tagħbijiet tat-traffiku	76
4.2.8.1.	Reżistenza ta' pontijiet godda għal tagħbijiet tat-traffiku	76
4.2.8.1.1.	Tagħbijiet vertikali	76
4.2.8.1.2.	Forzi ċentrifugali	77
4.2.8.1.3.	Forzi serriepa (nosing forces)	77
4.2.8.1.4.	Azzjonijiet minhabba trazzjoni u bbrejkjar (tagħbijiet longitudinali)	77
4.2.8.1.5.	Liwja fil-binarju skont id-disinn minhabba azzjonijiet ta' traffiku fuq il-linji ferrovjarji	77
4.2.8.2.	Tagħbija vertikali ekwivalenti għal xoghlijiet godda tal-art u għal effetti tal-pressjoni tal-art	77
4.2.8.3.	Reżistenza ta' strutturi godda fuq jew biswit il-binarji	77
4.2.8.4.	Reżistenza ta' strutturi u ta' xoghlijiet tal-art eżistenti għal tagħbijiet tat-traffiku	77
4.2.9.	Kwalità ġeometrika tal-binarju u l-limiti għad-difetti iżolati	78
4.2.9.1.	Determinazzjoni tal-limiti għal azzjoni immedjata, intervent, u allarm	78

4.2.9.2.	Limitu għal azzjoni immedjata għal liwja fil-binarju	78
4.2.9.3.	Limitu għal azzjoni immedjata għall-varjazzjoni fil-qies standard tal-binarju	79
4.2.9.4.	Limitu għal azzjoni immedjata għall-pożizzjoni mżerżqa	80
4.2.10.	Pjattaformi	80
4.2.10.1.	Tul utilizabbli tal-pjattaformi	80
4.2.10.2.	Il-wisa' u t-tmiem tal-pjattaformi	80
4.2.10.3.	Tmiem il-pjattaformi	80
4.2.10.4.	L-għoli tal-pjattaformi	80
4.2.10.5.	Id-distanza qasira meqjusa vertikalment lil hinn mil-linja ewlenija tat-tiqjis tal-pjattaformi	80
4.2.11.	Sahħa, sikurezza u ambjent	80
4.2.11.1.	Il-varjazzjonijiet massimi fil-pressjoni fil-mini	80
4.2.11.2.	Il-limiti għall-hsejjes u għall-vibrazzjonijiet u l-miżuri ta' mitigazzjoni	81
4.2.11.3.	Protezzjoni minn xokk tal-elettriku	81
4.2.11.4.	Is-sikurezza fil-mini ferrovjarji	81
4.2.11.5.	L-effett tar-rjeh inkroċjati	81
4.2.12.	Miżuri għall-operazzjonijiet	81
4.2.12.1.	Markaturi tad-distanza	81
4.2.13.	Installazzjonijiet fissi għas-servisjar tal-ferroviji	81
4.2.13.1.	Ġenerali	81
4.2.13.2.	Mezzi biex jitbattal it-tojlit	81
4.2.13.3.	Facilitajiet għat-tindif estern tal-ferroviji	81
4.2.13.4.	Stokkjar mill-ġdid tal-ilma	81
4.2.13.5.	Provvista mill-ġdid tal-karburant	82
4.2.13.6.	Provvista ta' puntali tal-elettriku	82
4.3.	Speċifikazzjoni funzjonali u teknika tal-interfaces	82
4.3.1.	Interfaces mas-subsistema tal-vetturi ferrovjarji	82
4.3.2.	Interfaces mas-subsistema tal-enerġija	84
4.3.3.	Interfaces mas-subsistema tal-kmand tal-kontroll u s-sinjalazzjoni	84
4.3.4.	Interfaces mas-subsistema tal-operat u tal-immaniġġjar tat-traffiku	84
4.4.	Regoli operattivi	84
4.4.1.	Kundizzjonijiet eċċezzjonali marbuta ma' xogħlijiet ippjanati minn qabel	84
4.4.2.	Operazzjoni ddegradata	84
4.4.3.	Protezzjoni tal-ħaddiema mill-effetti aerodinamiċi	84

4.5.	Pjan ta' manutenzjoni	85
4.5.1.	Qabel ma linja ferrovjarja titqiegħed fis-servizz	85
4.5.2.	Wara li linja ferrovjarja titqiegħed fis-servizz	85
4.6.	Kompetenzi professjonali	85
4.7.	Kundizzjonijiet tas-saħħa u tas-sikurezza	85
4.8.	Reġistru tal-infrastruttura	85
5.	KOSTITWENTI TAL-INTEROPERABILITÀ	85
5.1.	Bażi li fuqha ntgħażlu l-kostitwenti tal-interoperabilità	85
5.2.	Lista ta' kostitwenti	85
5.3.	Prestazzjonijiet u speċifikazzjonijiet tal-kostitwenti	86
5.3.1.	Il-linja ferrovjarja	86
5.3.1.1.	Il-profil tal-parti tal-linja ferrovjarja li tmiss mar-roti	86
5.3.1.2.	Il-mument ta' inerzja tas-sezzjoni trasversali tal-linja ferrovjarja	86
5.3.1.3.	L-ebusija tal-linja ferrovjarja	86
5.3.2.	Is-sistemi ta' rbit tal-linji ferrovjarji	86
5.3.3.	Fallakki rifieda ta' taħt il-binarij	86
6.	VALUTAZZJONI TAL-KONFORMITÀ TAL-KOSTITWENTI TAL-INTEROPERABILITÀ U L-VERIFIKA TAL-KE TAS-SUBSISTEMI	87
6.1.	Kostitwenti tal-Interoperabilità	87
6.1.1.	Proċeduri ta' valutazzjoni tal-konformità	87
6.1.2.	Applikazzjoni tal-moduli	87
6.1.3.	Soluzzjonijiet innovattivi għall-kostitwenti tal-interoperabilità	87
6.1.4.	Dikjarazzjoni tal-KE ta' konformità għall-kostitwenti tal-interoperabilità	88
6.2.	Subsistema tal-infrastruttura	88
6.2.1.	Dispożizzjonijiet ġenerali	88
6.2.2.	Applikazzjoni tal-moduli	88
6.2.3.	Soluzzjonijiet innovattivi	88
6.2.4.	Proċeduri ta' valutazzjoni partikolari għal subsistema	89
6.2.5.	Soluzzjonijiet tekniċi li jagħtu preżunzjoni ta' konformità fil-fażi tad-disinn	90
6.3.	Verifika tal-KE meta l-velocità tintuża bħala kriterju ta' migrazzjoni	90
6.4.	Valutazzjoni tal-pjan ta' manutenzjoni	90
6.5.	Valutazzjoni tar-reġistru tal-infrastruttura	91

6.6.	Subsistemi li fihom kostitwenti tal-interoperabilità li ma ghandhomx dikjarazzjoni tal-KE	91
6.6.1.	Kundizzjonijiet	91
6.6.2.	Dokumentazzjoni	91
6.6.3.	Manutenzjoni tas-subsistemi ċċertifikati skont it-taqsimha 6.6.1.	91
7.	IMPLIMENTAZZJONI TAS-STI TAL-INFRASTRUTTURA	91
7.1.	Applikazzjoni ta' din is-STI għal linji ferrovjarji konvenzjonali	91
7.2.	Applikazzjoni ta' din is-STI għal linji ferrovjarji konvenzjonali godda	92
7.3.	Applikazzjoni ta' din is-STI għal linji ferrovjarji konvenzjonali eżistenti	92
7.3.1.	Aġġornament ta' linja	92
7.3.2.	Rinnovazzjoni ta' linja	92
7.3.3.	Sostituzzjoni fil-qafas tal-manutenzjoni	93
7.3.4.	Linji eżistenti li mhumiex suġġetti għal proġett ta' rinnovazzjoni jew ta' aġġornament	93
7.4.	Velocità bħala kriterju ta' migrazzjoni	93
7.5.	Kompatibilità tal-infrastruttura u tal-vetturi ferrovjarji	93
7.6.	Każijiet speċifiċi	94
7.6.1.	Karatteristiċi partikolari tan-netwerk Estonjan	94
7.6.2.	Karatteristiċi partikolari tan-Netwerk Finlandiż	94
7.6.3.	Karatteristiċi partikolari tan-netwerk Elleniku	95
7.6.4.	Karatteristiċi partikolari tan-netwerk Irlandiż	97
7.6.5.	Karatteristiċi partikolari tan-netwerk Latvjan	98
7.6.6.	Karatteristiċi partikolari tan-netwerk Litwan	98
7.6.7.	Karatteristiċi partikolari tan-netwerk Pollakk	98
7.6.8.	Karatteristiċi partikolari tan-netwerk Portugiż	99
7.6.9.	Karatteristiċi partikolari tan-netwerk Rumen	101
7.6.10.	Karatteristiċi partikolari tan-netwerk Spanjol	101
7.6.11.	Karatteristiċi partikolari tan-netwerk Svediż	102
7.6.12.	Karatteristiċi partikolari tan-netwerk tar-Renju Unit għall-Gran Brittanja	102
7.6.13.	Karatteristiċi partikolari tan-netwerk tar-Renju Unit għall-Irlanda ta' Fuq	103

Anness A – Il-valutazzjoni tal-kostitwenti tal-interoperabilità	104
Anness B – Il-valutazzjoni tas-subsistema tal-infrastruttura	105
Anness C – Ir-rekwiżiti ta' kapaċità għall-istrutturi skont il-Kategoriji tal-Linji tas-STI fil-Gran Brittanja	108
Anness D – L-elementi li għandhom ikunu inkluzi fir-Regjistru tal-Infrastruttura	110
Anness E – Ir-rekwiżiti tal-kapaċità għall-istrutturi skont il-Kategoriji tal-Linji tas-STI	111
Anness F – Lista ta' punti miftuħa	112
Anness G – Glossarju	113
Anness H – Lista ta' standards imsemmija	119

1. DAHLA

1.1. **Ambitu Tekniku**

Din l-ispeċifikazzjoni teknika għall-interoperabilità (STI) tikkonċerna s-subsistema tal-infrastruttura u parti mis-subsistema tal-manutenzjoni tas-sistema ferrovjarja konvenzjonali trans-Ewropea. Dawn huma inklużi fil-listi ta' subsistemi fl-Anness II (1) għad-Direttiva 2008/57/KE.

1.2. **Ambitu Ġeografiku**

L-ambitu ġeografiku ta' din is-STI huwa s-sistema ferrovjarja konvenzjonali trans-Ewropea kif ġiet deskritta fl-Anness I (1.1) għad-Direttiva 2008/57/KE.

1.3. **Kontenut ta' din is-STI**

Skont l-Artikolu 5(3) tad-Direttiva 2008/57/KE, din is-STI:

- (a) tindika l-għan mahsub tagħha (Kapitolu 2);
- (b) tippreskrivi rekwiżiti essenzjali għas-subsistema tal-infrastruttura (Kapitolu 3);
- (c) tistabbilixxi l-ispeċifikazzjonijiet funzjonali u tekniċi li għandhom jintlaħqu mis-subsistema u l-interfaces tagħha fir-rigward tas-subsistemi l-oħra (Kapitolu 4);
- (d) tiddetermina l-kostitwenti tal-interoperabilità u l-interfaces li għandhom jiġu koperti mill-ispeċifikazzjonijiet Ewropej, inklużi l-istandards Ewropej, li huma meħtieġa biex jilhqqu l-interoperabilità fis-sistema ferrovjarja konvenzjonali trans-Ewropea (Kapitolu 5);
- (e) tgħid, f'kull każ li jkun qed jiġi kkunsidrat, liema proċeduri għandhom jintużaw biex tiġi vvalutata l-konformità jew l-idoneità għall-użu tal-kostitwenti tal-interoperabilità, min-naħa l-waħda, jew il-verifika tal-KE tas-subsistemi, min-naħa l-oħra (Kapitolu 6);
- (f) tindika l-istrategija għall-implimentazzjoni ta' din is-STI (Kapitolu 7);
- (g) tindika, għall-persunal ikkonċernat, il-kompetenzi professjonali u l-kundizzjonijiet dwar is-saħħa u s-sikurezza fix-xogħol għall-operat u għall-manutenzjoni tas-subsistema, kif ukoll għall-implimentazzjoni ta' din is-STI (Kapitolu 4).

Skont l-Artikolu 5(5) tad-Direttiva 2008/57/KE, il-mizuri għal każijiet speċifiċi huma indikati fil-Kapitolu 7.

Fil-Kapitolu 4, din is-STI tistabbilixxi anki r-regoli operattivi u għall-manutenzjoni speċifiċi għall-ambitu indikat fil-paragrafi 1.1 u 1.2 iktar 'il fuq.

2. DEFINIZZJONI U AMBITU TAS-SUBSISTEMA

2.1. **Definizzjoni tas-subsistema tal-infrastruttura**

Din is-STI tkopri:

- (a) is-subsistema strutturali tal-infrastruttura
- (b) il-parti tas-subsistema funzjonali tal-manutenzjoni relatata mas-subsistema tal-infrastruttura (jiġifieri: l-impjanti tal-ħasil għat-tindif estern tal-ferroviji, l-istokkjar mill-ġdid tal-ilma, il-provvista mill-ġdid tal-karburant, l-installazzjonijiet fissi biex jitbattlu t-tojlits u l-provvisti ta' puntali (shores) tal-elettriku).

L-elementi tas-subsistema tal-infrastruttura ġew deskritti fl-Anness II (2.1.Infrastruttura) għad-Direttiva 2008/57/KE.

L-ambitu ta' din is-STI, għalhekk, jinkludi l-aspetti li ġejjin tas-subsistema tal-infrastruttura:

- (a) L-arranġament tal-linji,
- (b) Il-parametri tal-binarji,
- (c) Il-punti tal-qlib u tal-qsim,
- (d) Ir-reżistenza tal-binarji għal tagħbijiet applikati,
- (e) Ir-reżistenza tal-istrutturi għal tagħbijiet tat-traffiku,

- (f) Il-kwalità ġeometrika tal-binariji u l-limiti għal difetti iżolati,
- (g) Il-pjattaformi,
- (h) Is-saħħa, is-sikurezza u l-ambjent,
- (i) Il-miżuri għall-operazzjonijiet,
- (j) L-installazzjonijiet fissi għas-servisjar tal-ferroviji.

Iktar dettalji huma stabbiliti fit-Taqsima 4.2.3 ta' din is-STI.

2.2. Interfaces ta' din is-STI ma' STI oħrajn

It-Taqsima 4.3 ta' din is-STI tistabbilixxi l-ispeċifikazzjoni funzjonali u teknika tal-interfaces mas-subsistemi li ġejjin, kif ġew iddefiniti fis-STI rilevanti:

- (a) Is-subsistema tal-vetturi ferrovjarji,
- (b) Is-subsistema tal-enerġija,
- (c) Is-subsistema tal-kmand tal-kontroll u s-sinjalazzjoni,
- (d) Is-subsistema tal-operat u l-immaniġġjar tat-traffiku.

L-interfaces mas-STI tal-Persuni b'Mobilità Mnaqqa (STI PRM) huma deskritti fit-Taqsima 2.3 iktar 'l isfel.

L-interfaces mas-STI tas-Sikurezza fil-Mini Ferrovjarji (STI SRT) huma deskritti fit-Taqsima 2.4 iktar 'l isfel.

2.3. Interfaces ta' din is-STI mas-STI tal-Persuni b'Mobilità Mnaqqa

Ir-rekwiżiti kollha relatati mas-subsistema tal-infrastruttura għall-aċċess tal-persuni b'mobilità mnaqqa għas-sistema ferrovjarja huma stabbiliti fis-STI tal-Persuni b'Mobilità Mnaqqa.

Din is-STI, għalhekk, ma tinkludix rekwiżiti relatati ma' dan l-aspett tas-subsistema tal-infrastruttura.

2.4. Interfaces ta' din is-STI mas-STI tas-Sikurezza fil-Mini Ferrovjarji

Ir-rekwiżiti kollha relatati mas-subsistema tal-infrastruttura għas-sikurezza fil-mini ferrovjarji huma stabbiliti fis-STI tas-Sikurezza fil-Mini Ferrovjarji.

Din is-STI, għalhekk, ma tinkludix rekwiżiti relatati ma' dan l-aspett tas-subsistema tal-infrastruttura.

2.5. Inkluzjoni tal-infrastruttura fl-ambitu tas-STI tal-Hsejjes

L-ambitu ta' din is-STI jeskludi l-mitigazzjoni tal-hsejjes, sakemm tkun lesta l-proposta msemmija fl-ispeċifikazzjoni teknika għall-interoperabilità fir-rigward tas-subsistema tal-“vetturi ferrovjarji – hsejjes”, li tispeċifika dan li ġejj:

“Speċifikazzjoni teknika għall-interoperabilità fir-rigward tas-subsistema tal-‘vetturi ferrovjarji - hsejjes’

Id-Deciżjoni tal-Kummissjoni tat-23 ta' Diċembru 2005 (2006/66/KE).

Din id-Deciżjoni għandha ssir applikabbli sitt xhur wara d-data tan-notifika tagħha.

7.2. Revizjoni tas-STI

... il-KE se tgħaddi lill-‘Kumitat tal-Artikolu 21’, mhux iktar tard minn seba' snin wara d-data tad-dhul fis-seħh ta' din is-STI, rapport u, jekk ikun meħtieġ, proposta għal revizjoni ta' din is-STI rigward il-kwistjonijiet li ġejjin:

5. l-inkluzjoni tal-infrastruttura fl-ambitu tas-STI tal-Hsejjes f'koordinazzjoni mas-STI tal-Infrastruttura;”

3. REKWIZITI ESSENZJALI

It-tabella li ġejja tindika r-referenzi għall-htigijiet [rekwiżiti] essenzjali stabbiliti fl-Anness III għad-Direttiva 2008/57/KE li jingħataw mir-rekwiżiti għall-parametri bażiċi stabbiliti fil-Kapitolu 4.

Tabella 1

Il-Parametri Bażiċi tas-subsistema tal-infrastruttura li jikkorrispondu għar-reqwiziti essenzjali

Taqsim	Parametri bażiċi tas-Subsistema INF CR	Sikurezza	Affidabilità u Disponibilità	Saħha	Protezzjoni tal-ambjent	Kompatibilità teknika
4.2.4.1	Il-qies minimu tal-istrutturi	1.1.1				1.5-§1
4.2.4.2	Id-distanza bejn iċ-ċentri tal-binarji	1.1.1				1.5
4.2.4.3	Gradjenti massimi	1.1.1				1.5-§1
4.2.4.4	Raġġ minimu ta' kurva orizzontali					1.5-§1
4.2.4.5	Ir-raġġ minimu ta' kurva vertikali					1.5-§1
4.2.5.1	Qies standard nominali tal-binarju					1.5-§1
4.2.5.2	Pozizzjoni mżerżqa	1.1.1				
4.2.5.3	Rata ta' bidla fil-pozizzjoni mżerżqa					1.5-§1
4.2.5.4	Id-defiċjenza fil-pozizzjoni mżerżqa	1.1.1				1.5-§1
4.2.5.5	Koniċità ekwivalenti	1.1.1, 1.1.2				1.5
4.2.5.6	Il-profil tal-parti tal-linja ferrovjarja li tmiss mar-roti għal linja sempliċi	1.1.1, 1.1.2				1.5-§1
4.2.5.7	L-inklinazzjoni tal-linja ferrovjarja	1.1.1, 1.1.2				1.5-§1
4.2.5.8	L-ebusija tal-binarji					1.5
4.2.6.1	Il-mezzi ta' llokkjar	1.1.1, 1.1.2				
4.2.6.2	Il-ġeometrija tal-punti tal-qlib u tal-qsim imqiegħda fis-servizz	1.1.1, 1.1.2	1.2			1.5
4.2.6.3	It-tul massimu mhux iggwidat ta' qsim ottuż fiss	1.1.1, 1.1.2				1.5
4.2.7.1	Ir-reżistenza tal-binarji għal tagħbijiet vertikali	1.1.1, 1.1.2, 1.1.3				1.5-§1
4.2.7.2	Ir-reżistenza longitudinali tal-binarji	1.1.1, 1.1.2, 1.1.3				1.5-§1
4.2.7.3	Ir-reżistenza laterali tal-binarji	1.1.1, 1.1.2, 1.1.3				1.5-§1
4.2.8.1	Ir-reżistenza ta' pontijiet godda għal tagħbijiet tat-traffiku	1.1.1, 1.1.3				1.5-§1
4.2.8.2	It-tagħbija vertikali ekwivalenti għal xogħlijiet godda tal-art u għal effetti tal-pressjoni tal-art	1.1.1, 1.1.3				1.5-§1
4.2.8.3	Ir-reżistenza ta' strutturi godda fuq jew biswit il-binarji	1.1.1, 1.1.3				1.5-§1
4.2.8.4	Ir-reżistenza ta' strutturi u ta' xogħlijiet tal-art eżistenti għal tagħbijiet tat-traffiku	1.1.1, 1.1.3				1.5-§1
4.2.9.1	Determinazzjoni ta' limiti għal azzjoni immedjata, intervent, u allarm	1.1.1, 1.1.2	1.2			1.5-§1

Taqsimata	Parametri bażiċi tas-Subsistema INF CR	Sikurezza	Affidabilità u Disponibilità	Sahha	Protezzjoni tal-ambjent	Kompatibilità teknika
4.2.9.2	Limitu għal azzjoni immedjata għal liwja fil-binarju	1.1.1, 1.1.2	1.2			1.5-§1
4.2.9.3	Limitu għal azzjoni immedjata għal varjazzjoni fil-qies standard tal-binarju	1.1.1, 1.1.2	1.2			1.5-§1
4.2.9.4	Limitu għal azzjoni immedjata għal pożizzjoni mżerzqa	1.1.1	1.2			1.5-§1
4.2.10.1	Tul utilizabbli tal-pjattaformi					1.5
4.2.10.2	Il-wisa' u t-tmiem tal-pjattaformi	1.1.1				
4.2.10.3	Tmiem il-pjattaformi	1.1.1				
4.2.10.4	L-gholi tal-pjattaformi	1.1.1, 2.1.1-§3				1.5-§1
4.2.10.5	Id-distanza qasira meqjusa vertikament lil hinn mil-linja ewlenija tat-tiqjis tal-pjattaformi	1.1.1, 2.1.1-§3				1.5-§1
4.2.11.1	Varjazzjoni massima fil-pressurezzjoni fil-mini	2.1.1-§ 2, 2.1.1-§ 4				
4.2.11.2	Il-limiti għall-hsejjes u għall-vibrazzjonijiet u l-miżuri ta' mitigazzjoni				1.4.1, 1.4.4, 1.4.5	
4.2.11.3	Protezzjoni minn xokk tal-elettriku	2.1.1-§3				
4.2.11.4	Is-sikurezza fil-mini ferrovjarji	1.1.1, 1.1.4, 2.1.1-§1, 2.1.1-§4		1.3	1.4.2	
4.2.11.5	L-effett tar-rjeh inkroċjati	1.1.1				
4.2.12.1	Markaturi tad-distanza		1.2			
4.2.13.2	Il-mezzi biex jitbattal it-tojlit		1.2	1.3.1		1.5-§1
4.2.13.3.	Il-facilitajiet għat-tindif estern tal-ferroviji		1.2			1.5-§1
4.2.13.4	L-istokkjar mill-ġdid tal-ilma		1.2	1.3.1		1.5-§1
4.2.13.5	Il-provvista mill-ġdid tal-karburant		1.2	1.3.1		1.5-§1
4.2.13.6	Provvista ta' puntali tal-elettriku		1.2			1.5-§1
4.4.1	Kundizzjonijiet eċċezzjonali marbuta ma' xogħlijiet ipplanati minn qabel		1.2			
4.4.2	L-operazzjoni ddegradata		1.2			
4.4.3	Il-protezzjoni tal-ħaddiema mill-effetti aerodinamici	2.1.1-§2				
4.5	Pjan ta' manutenzjoni		1.2			
4.6	Il-kompetenzi professjonali	1.1.5	1.2			
4.7	Il-kundizzjonijiet tas-sahha u tas-sikurezza	2.1.1-§2, 2.1.1-§3, 2.1.1-§4	1.2	1.3	1.4.2	1.5

4. DESKRIZZJONI TAS-SUBSISTEMA TAL-INFRASTRUTTURA

4.1. Dahla

- (1) Is-sistema ferrovjarja konvenzjonali trans-Ewropea, li għaliha tapplika d-Direttiva 2008/57/KE u li minnha jagħmlu parti s-subsistemi tal-infrastruttura u tal-manutenzjoni, hija sistema integrata li l-koerenza tagħha trid tiġi vverifikata sabiex tkun żgurata l-interoperabilità tas-sistema fir-rigward tar-rekwiżiti essenzjali.
- (2) L-Artikolu 5(7) tad-Direttiva jipprovdi li: “[i]t-TSIs [is-STI] ma għandhomx ikunu ta” xkiel għad-deċiżjonijiet mill-Istati Membri rigward l-użu tal-infrastruttura għall-moviment tal-vetturi mhux koperti mit-TSIs [mis-STI]”.

Għalhekk, meta tkun se tiġi ddisinjata linja konvenzjonali ġdida jew aġġornata, għandhom jiġu kkunsidrati l-ferroviji kollha li jistgħu jinghataw awtorizzazzjoni biex jużaw il-linja.

- (3) Il-valuri ta’ limitu stabbiliti f’din is-STI mhumieq maħsuba biex ikunu imposti bħala valuri tas-soltu skont id-disinn. Madankollu, il-valuri skont id-disinn iridu jkunu fil-limiti stabbiliti f’din is-STI.
- (4) L-ispeċifikazzjonijiet funzjonali u tekniċi tas-subsistema u tal-interfaces tagħha, kif ġew deskritti fit-Taqsimiet 4.2 u 4.3, ma jimponux l-użu ta’ teknoloġiji jew ta’ soluzzjonijiet tekniċi speċifiċi, hlief fejn dan ikun strettament meħtieġ għall-interoperabilità tan-netwerk ferrovjarju konvenzjonali trans-Ewropew. Imma soluzzjonijiet innovattivi għall-interoperabilità jistgħu jeħtieġu speċifikazzjonijiet godda u/jew metodi godda ta’ valutazzjoni. Sabiex jinghata spazju għall-innovazzjoni teknoloġika, dawn l-ispeċifikazzjonijiet u dawn il-metodi ta’ valutazzjoni għandhom jiġu żviluppati bil-proċess deskritt fit-Taqsima 6.2.3.

4.2. Speċifikazzjonijiet funzjonali u tekniċi tas-subsistema

4.2.1. Kategoriji tal-Linji tas-STI

- (1) L-Anness I(1.1) għad-Direttiva jirrikonoxxi li n-netwerk ferrovjarju konvenzjonali jista’ jiġi suddiviż f’kategoriji differenti. Sabiex l-interoperabilità tiġi pprovduta b’mod li jkun effiċjenti mil-lat ekonomiku, din is-STI tiddefinixxi il-“Kategoriji tal-Linji tas-STI”. L-ispeċifikazzjonijiet funzjonali u tekniċi ta’ din is-STI jvarjaw skont il-Kategoriji tal-Linji tas-STI.
- (2) Ir-rekwiżiti li għandhom jiġu sodisfatti mis-subsistema tal-infrastruttura huma speċifikati għal kull waħda mill-Kategoriji tal-Linji tas-STI tas-sistema ferrovjarja konvenzjonali trans-Ewropea li ġejjin, kif ikun rilevanti. Dawn il-Kategoriji tal-Linji tas-STI jistgħu jintużaw għall-klassifikazzjoni ta’ linji eżistenti sakemm il-Parametri ta’ Prestazzjoni rilevanti jiġu ssodisfatti skont il-pjan ta’ migrazzjoni nazzjonali.

Tabella 2

Il-Kategoriji tal-Linji tas-STI għas-subsistema tal-infrastruttura ferrovjarja konvenzjonali

Kategoriji tal-Linji tas-STI		Tipi ta’ Traffiku		
		Traffiku tal-passiġġieri (P)	Traffiku tal-merkanzija (F)	Traffiku mhallat (M)
Tipi ta’ Linji	Linja Ewlenija Ġdida tat-TEN (IV)	IV-P	IV-F	IV-M
	Linja Ewlenija tat-TEN Aġġornata (V)	V-P	V-F	V-M
	Linja Ġdida Oħra tat-TEN (VI)	VI-P	VI-F	VI-M
	Linja Aġġornata Oħra tat-TEN (VII)	VII-P	VII-F	VII-M

- (3) Innota li ċ-ċentri għall-passiġġieri, iċ-ċentri għall-merkanzija u l-linji ta’ konnessjoni huma inklużi fil-Kategoriji tal-Linji tas-STI ta’ hawn fuq, kif inhu xieraq.
- (4) Il-Kategorija tal-Linji tas-STI għal kull sezzjoni tal-binarju għandha tkun ippubblikata fir-Registru tal-Infrastruttura.

4.2.2. Parametri ta’ prestazzjoni

- (1) Il-livelli ta’ prestazzjoni tal-Kategoriji tal-Linji tas-STI ddefiniti fit-Taqsima 4.2.1 huma kkaratterizzati mill-Parametri ta’ Prestazzjoni li ġejjin:
 - (a) il-qies standard (gauge),
 - (b) it-tagħbija fuq il-fusijiet,
 - (ċ) il-veloċità tal-linja,
 - (d) it-tul tal-ferrovija.

- (2) Il-livelli ta' prestazzjoni għal kull Kategorija ta' Linja tas-STI huma stabbiliti fit-Tabella 3 hawn taht.

Tabella 3

Il-Parametri ta' Prestazzjoni għall-Kategoriji tal-Linji tas-STI

		qies standard	taghbija fuq il-fusijiet [t]	veloċità tal-linja [km/h]	tul tal-ferrovija [m]
Kategoriji tal-Linji tas-STI	IV-P	GC	22,5	200	400
	+ IV-F	GC	25	140	750
	IV-M	GC	25	200	750
	V-P	GB	22,5	160	300
	V-F	GB	22,5	100	600
	V-M	GB	22,5	160	600
	VI-P	GB	22,5	140	300
	VI-F	GC	25	100	500
	VI-M	GC	25	140	500
	VII-P	GA	20	120	250
	VII-F	GA	20	100	500
	VII-M	GA	20	120	500

Noti: (P) = traffiku tal-passiġġieri (F) = traffiku tal-merkanzija (M) = traffiku mhallat

- (3) L-Artikolu 5(7) tad-Direttiva 2008/57/KE jipprovdi:

"It-TSIs [is-STI] ma għandhomx ikunu ta' xkiel għad-deċiżjonijiet mill-Istati Membri rigward l-użu tal-infrastruttura għall-moviment tal-vetturi mhux koperti mit-TSIs [mis-STI]."

Għalhekk huwa permissibbli li jiġu ddisinjati linji ġodda u aġġornati b'tali mod li dawn jakkomodaw anki qisien standard ikbar, tagħbijiet ikbar fuq il-fusijiet, veloċitajiet ikbar u ferroviji itwal minn dawk speċifikati.

- (4) Huwa permissibbli għal postijiet speċifiċi fuq il-linja li jiġu ddisinjati għal veloċità ta' linja u/jew tulijiet ta' ferroviji inqas minn dawk stabbiliti fit-Tabella 3, fejn dan ikun iġġustifikat b'mod xieraq sabiex jissodisfa limitazzjonijiet ġeografici, urbani jew ambjentali.
- (5) L-infrastruttura ddisinjata skont ir-rekwiziti minimi ta' din is-STI ma tipprovdi il-kapaċità sabiex jintlaħqu kemm il-veloċità massima kif ukoll it-taghbija massima fuq il-fusijiet flimkien. L-infrastruttura għandha biss il-kapaċità biex tintuża b'veloċità massima għal tagħbijiet fuq il-fusijiet li jkunu iċken mill-valur massimu stabbilit fit-Tabella 3, u bl-istess mod l-infrastruttura għandha biss il-kapaċità biex tintuża bit-taghbija massima fuq il-fusijiet għal veloċitajiet iċken mill-valur massimu stabbilit fit-Tabella 3.
- (6) Il-Parametri ta' Prestazzjoni effettivi għal kull sezzjoni tal-binarju għandhom ikunu pubblikati fir-Registru tal-Infrastruttura.
- (7) L-informazzjoni ppubblikata relatata mat-taghbija fuq il-fusijiet għandha tuża l-Kategoriji tal-Linji tal-EN u/jew il-Klassijiet tal-Lokomotivi ddefiniti fl-Annessi A, J u K għall-EN 15528:2008 flimkien mal-veloċità permessa. Jekk il-kapaċità għall-garr tat-tagħbijiet ta' sezzjoni tal-binarju teċċedi l-medda tal-Kategoriji tal-Linji tal-EN u/jew tal-Klassijiet tal-Lokomotivi speċifikati, mela tista' tinghata iktar informazzjoni li tiddefinixxi l-kapaċità għall-garr tat-tagħbijiet.
- (8) L-informazzjoni ppubblikata relatata mal-qies standard għandha tiddikjara liema mill-qisien standard GA, GB jew GC huwa pprovdut. Barra minn hekk, l-informazzjoni ppubblikata għandha tinkludi qisien standard oħrajn iddefiniti fl-Anness D għall-EN 15273:2009 li huma pprovduti għal ftehimiet multinazzjonali. L-informazzjoni ppubblikata tista' tinkludi l-qisien standard nazzjonali li huma pprovduti għal użu domestiku.

4.2.3. Parametri bażiċi li jikkarakterizzaw is-subsistema tal-infrastruttura

4.2.3.1. Lista ta' parametri Bażiċi

(1) Il-Parametri Bażiċi li jikkarakterizzaw is-subsistema tal-infrastruttura, raggruppati skont l-aspetti elenkati fit-taqsimha 2.1, huma:

A. **L-arranġament tal-linji:**

- (a) Qies minimu tal-istrutturi (4.2.4.1),
- (b) Id-distanza bejn iċ-ċentri tal-binarji (4.2.4.2),
- (ċ) Il-gradjenti massimi (4.2.4.3),
- (d) Ir-raġġ minimu ta' kurva orizzontali (4.2.4.4),
- (e) Ir-raġġ minimu ta' kurva vertikali (4.2.4.5),

B. **Il-parametri tal-binarji:**

- (f) Il-qies standard nominali tal-binarju (4.2.5.1),
- (g) Il-pożizzjoni mżerżqa (4.2.5.2),
- (h) Ir-rata ta' bidla fil-pożizzjoni mżerżqa (bħala funzjoni tal-hin) (4.2.5.3),
- (i) Id-defiċjenza fil-pożizzjoni mżerżqa (4.2.5.4),
- (j) Il-konicità ekwivalenti (4.2.5.5),
- (k) Il-profil tal-parti tal-linja ferrovjarja li tmiss mar-roti għal linja sempliċi (4.2.5.6),
- (l) L-inklinazzjoni tal-linja ferrovjarja (4.2.5.7),
- (m) L-ebusija tal-binarji (4.2.5.8),

C. **Il-punti tal-qlib u tal-qsim**

- (n) Il-mezzi ta' llokkjar (4.2.6.1),
- (o) Il-ġeometrija tal-punti tal-qlib u tal-qsim imqiegħda fis-servizz (4.2.6.2),
- (p) It-tul massimu mhux iggwidat ta' punt ta' qsim ottuż fiss (4.2.6.3),

D. **Ir-reżistenza tal-binarji għal tagħbijiet applikati**

- (q) Ir-reżistenza tal-binarji għal tagħbijiet vertikali (4.2.7.1),
- (r) Ir-reżistenza longitudinali tal-binarji (4.2.7.2),
- (s) Ir-reżistenza laterali tal-binarji (4.2.7.3),

E. **Ir-reżistenza tal-istrutturi għal tagħbijiet tat-traffiku**

- (t) Ir-reżistenza ta' pontijiet godda għal tagħbijiet tat-traffiku (4.2.8.1),
- (u) It-tagħbija vertikali ekwivalenti għal xogħlijiet godda tal-art u għal effetti tal-persjoni tal-art (4.2.8.2),
- (v) Reżistenza ta' strutturi godda fuq jew biswit il-binarji (4.2.8.3),
- (w) Ir-reżistenza ta' pontijiet u ta' xogħlijiet tal-art eżistenti għal tagħbijiet tat-traffiku (4.2.8.4),

F. **Il-kwalità ġeometrika tal-binarju u l-limiti għad-difetti iżolati**

- (x) Id-determinazzjoni ta' limiti għal azzjoni immedjata, intervent, u allarm (4.2.9.1),
- (y) Il-limitu għal azzjoni immedjata għal liwja fil-binarju (4.2.9.2),
- (z) Il-limitu għal azzjoni immedjata għal varjazzjoni fil-qies standard tal-binarju (4.2.9.3),
- (aa) Il-limitu għal azzjoni immedjata għal pożizzjoni mżerżqa (4.2.9.4),

G. Il-pjattaformi

- (bb) It-tul utilizzabbli tal-pjattaformi (4.2.10.1),
- (cc) Il-wisa' u t-tmiem tal-pjattaformi (4.2.10.2),
- (dd) Tmiem il-pjattaformi (4.2.10.3),
- (ee) L-ġholi tal-pjattaformi (4.2.10.4),
- (ff) Id-distanza vertikali mil-linja ewlenija tat-tiqjis tal-pjattaformi (4.2.10.5),

H. Is-saħħa, is-sikurezza u l-ambjent

- (gg) Il-varjazzjoni massima fil-pressjoni fil-mini (4.2.11.1),
- (hh) Limiti għall-hsejjes u għall-vibrazzjonijiet u miżuri ta' mitigazzjoni (4.2.11.2),
- (ii) Il-protezzjoni minn xokk tal-elettriku (4.2.11.3),
- (jj) Is-sikurezza fil-mini ferrovjarji (4.2.11.4),
- (kk) L-effett ta' rjeh inkroċjati (4.2.11.5),

I. Il-miżuri għall-operazzjonijiet

- (ll) Markaturi tad-distanza (4.2.12.1),

J. L-installazzjonijiet fissi għas-servisjar tal-ferroviji

- (mm) Il-mezzi biex jitbattal it-tojlit (4.2.13.2),
- (nn) Il-faċilitajiet għat-tindif estern tal-ferroviji (4.2.13.3),
- (oo) L-istokkjar mill-ġdid tal-ilma (4.2.13.4),
- (pp) Il-provvista mill-ġdid tal-karburant (4.2.13.5),
- (qq) Il-provvista ta' puntali tal-elettriku (4.2.13.6).

4.2.3.2. Rekwiżiti għall-parametri Bażiċi

- (1) Dawn ir-rekwiżiti huma deskritti fil-paragrafi li ġejjin, flimkien ma' kwalunkwe kundizzjoni partikolari li tista' tithalla f'kull każ għall-parametri u għall-interfaces ikkonċernati.
- (2) Ir-rekwiżiti kollha tal-Kapitolu 4 ta' din is-STI qed jinghataw għal linji mibnija bil-qies standard tal-binarji fl-Ewropa, kif inhu ddefinit fil-paragrafu 4.2.5.1 għal-linji li jkunu konformi ma' din is-STI.
- (3) L-ispeċifikazzjonijiet għall-pożizzjoni mżerżqa, għar-rata ta' bidla fil-pożizzjoni mżerżqa, għad-defiċjenza fil-pożizzjoni mżerżqa, għar-rata ta' bidla fid-defiċjenza fil-pożizzjoni mżerżqa, u għal-liwja fil-binarji huma applikabbli għal-linji li jkollhom qies standard nominali tal-binarju ta' 1 435 mm. Għal linja li jkollha qies standard nominali tal-binarju iehor, il-limiti għal dawn il-parametri għandhom ikunu stabbiliti fi proporzjon għad-distanza nominali bejn il-linji ferrovjarji.
- (4) F'każ ta' binarju b'linji ferrovjarji multipli, ir-rekwiżiti ta' din is-STI għandhom jiġu applikati b'mod separat għal kull par linji ferrovjarji ddisinjat biex jintuża bhala binarju separat.
- (5) Ir-rekwiżiti għal-linji li jirrapprezentaw każijiet speċifiċi, inklużi l-linji mibnija skont qies standard ta' binarju iehor, huma deskritti fit-Taqsima 7.6.
- (6) Huwa permess li f'sezzjoni qasira mill-binarju jkun hemm apparati għat-tranzizzjoni bejn qisien standard nominali tal-binarju differenti. Il-post u t-tip ta' tranzizzjonijiet għandhom ikunu ppubblikati fir-Reġistru tal-Infrastruttura.
- (7) Ġew deskritti r-rekwiżiti għas-subsistema f'kundizzjonijiet normali ta' servizz. Il-konsegwenzi, jekk ikun hemm, tat-tweqqiq tax-xogħlijiet, li jistgħu jehtieġu eċċezzjonijiet temporanji sa fejn għandha x'taqsam il-prestazzjoni tas-subsistema, jiġu ttrattati fit-Taqsima 4.4.
- (8) Il-livelli ta' prestazzjoni tal-ferroviji konvenzjonali jistgħu jittejbu billi jiġu adottati sistemi speċifiċi, bħall-inklinazzjoni (tilting) tal-bodi tal-vettura. Huma permessi kundizzjonijiet speċjali biex jitbaddmu ferroviji ta' din ix-xorta, sakemm ma jinvolvu restrizzjonijiet għal ferroviji oħrajn li mhumiex mgħammra b'sistemi ta' din ix-xorta. Ir-Reġistru tal-Infrastruttura għandu jirreġistra jekk kundizzjonijiet speċjali ta' din ix-xorta jkunux applikabbli. Il-kundizzjonijiet speċjali għandhom ikunu pubblikament disponibbli.

4.2.4. *Arranġament tal-Linji*4.2.4.1. *Il-qies minimu tal-istrutturi**Il-Kategoriji tal-Linji tas-STI kollha*

- (1) Il-qies minimu tal-istrutturi għandu jkun iffissat fuq il-bażi tal-qies standard stabbilit fit-Tabella 3 ta' din is-STI.
- (2) Il-kalkoli tal-qies minimu tal-istrutturi għandhom isiru bil-metodu kinematiku skont ir-rekwiżiti tal-kapitoli 5, 7, 10 u l-Anness C tal-EN 15273-3:2009.
- (3) Fejn tkun ipprovduta elettrifikazzjoni fl-gholi, il-qisien standard tal-pantografi huma stabbiliti fis-STI ENE CR (is-STI tal-Enerġija Ferrovarja Konvenzjonali).

4.2.4.2. *Distanza bejn iċ-ċentri tal-binarji**Il-Kategoriji tal-Linji tas-STI kollha*

- (1) Id-distanza bejn iċ-ċentri tal-binarji għandha tkun iffissata fuq il-bażi tal-qies standard stabbilit fit-Tabella 3 ta' din is-STI.
- (2) Fejn ikun xieraq, id-distanza minima bejn iċ-ċentri tal-binarji għandha tikkunsidra wkoll l-effetti aerodinamiċi. Ir-regoli biex jiġu kkunsidrati l-effetti aerodinamiċi u d-distanza bejn iċ-ċentri tal-binarji fejn jehtieg li jiġu kkunsidrati l-effetti aerodinamiċi, għandhom qed jiġu diskussi.
- (3) Id-distanza minima bejn iċ-ċentri tal-binarji ta' sezzjoni ta' linja għandha tkun ippubblikata fir-Regjistru tal-Infrastruttura.

4.2.4.3. *Gradjenti massimi**Il-Kategoriji tal-Linji tas-STI IV-P u VI-P*

- (1) Għall-binarji ewlenin fil-fażi tad-disinn huma permessi gradjenti weqfin daqs 35 mm/m, sakemm jiġu osservati r-rekwiżiti għall-"involukru" li ġejjin:
 - (a) l-inklinazzjoni (slope) tal-profil medju li qed jiċċaqlaq fuq 10 km tkun inqas minn jew daqs 25 mm/m,
 - (b) it-tul massimu ta' gradjent kontinwu ta' 35 mm/m ma jeċċedix 6 km.
- (2) Il-gradjenti tal-binarji mill-pjattaformi tal-passiġġieri ma għandhomx ikunu ta' iktar minn 2,5 mm/m, fejn ikun hemm il-hsieb li l-vaguni għall-passiġġieri jitwählju jew jinqalghu regolarment.

Il-Kategoriji tal-Linji tas-STI IV-F, IV-M, VI-F u VI-M

- (3) Għall-binarji ewlenin fil-fażi tad-disinn huma permessi gradjenti massimi weqfin daqs 12,5 mm/m.
- (4) Għal sezzjonijiet sa 3 km, huwa permess gradjent massimu ta' 20 mm/m.
- (5) Għal sezzjonijiet sa 0,5 km, huwa permess gradjent massimu ta' 35 mm/m f'postijiet fejn ma jkunx hemm il-hsieb li l-ferroviji jieqfu u jistartjaw waqt operazzjoni normali.
- (6) Il-gradjenti tal-binarji mill-pjattaformi tal-passiġġieri ma għandhomx ikunu ta' iktar minn 2,5 mm/m, fejn ikun hemm il-hsieb li l-vaguni għall-passiġġieri jitwählju jew jinqalghu regolarment.

Il-Kategoriji tal-Linji tas-STI V-P, V-F, V-M, VII-P, VII-F u VII-M

- (7) Ma gie speċifikat l-ebda valur għal-linji aġġornati, peress li l-gradjenti jiġu ddeterminati mill-kostruzzjoni oriġinali tal-linja kkonċernata.

Il-Kategoriji tal-Linji tas-STI kollha

- (8) Il-gradjenti tal-binarji għall-ipparkjar tal-ferroviji (stabling tracks) maħsuba għall-vetturi ferrovjarji li għandhom jiġu pparkjati ma għandhomx ikunu ta' iktar minn 2,5 mm/m sakemm ma jittihdux miżuri speċifiċi sabiex il-vetturi ferrovjarji ma jithallewx jiżżerzqu.
- (9) Il-gradjenti u l-postijiet tal-bidliet fil-gradjent għandhom ikunu ppubblikati fir-Regjistru tal-Infrastruttura.
- (10) Fil-każ tal-binarji għall-ipparkjar tal-ferroviji, il-gradjenti għandhom jiġu ppubblikati fir-Regjistru tal-Infrastruttura biss meta jeċċedu t-2,5 mm/m.

4.2.4.4. *Raġġ minimu ta' kurva orizzontali**Il-Kategoriji tal-Linji tas-STI kollha*

- (1) Ir-raġġ minimu ta' kurva orizzontali skont id-disinn għandu jintgħazel billi tiġi kkunsidrata l-velocità lokali tal-kurva skont id-disinn.

- (2) Ghall-binarij jew għall-binarij żgħar maġenb il-binarij ewlenin (sidings) għall-ipparkjar tal-ferroviji, ir-raġġ minimu ta' kurva orizzontali skont id-disinn ma għandux ikun inqas minn 150 m.
- (3) Ir-raġġ minimu ta' kurva orizzontali mill-pjattaformi huwa stabbilit fis-STI PRM.
- (4) Ir-reverse curves (sezzjonijiet tal-binarij fejn kurva lejn naħa tkun segwita minn kurva fin-naħa opposta, fi ftit kliem kurva f'forma ta' ittra S) – għajr reverse curves f'wesgħat fejn jinġemgħu l-ferroviji (marshalling yards) fejn il-vaguni jiġu mcaqilqa minn post għall-ieħor individwalment – b'raġġi ta' bejn 150 m u 300 m għandhom ikunu ddisinjati skont it-Taqsima 8.4 tal-EN 13803-2:2006 sabiex ikun ipprevenut l-illokjar tal-molla mewwieta (buffer locking).
- (5) Ir-raġġ tal-iċken kurva orizzontali ta' sezzjoni ta' linja għandu jkun ippubblikat fir-Registru tal-Infrastruttura.

4.2.4.5. Raġġ minimu ta' kurva vertikali

Il-Kategoriji tal-Linji tas-STI kollha

- (1) Ir-raġġ tal-kurvi vertikali (hlief għall-għeqiebi fil-wesgħat fejn jinġemgħu l-ferroviji) għandu jkun ta' mill-inqas 600 m fuq hotba jew 900 m f'hofra.
- (2) Għall-għeqiebi fil-wesgħat fejn jinġemgħu l-ferroviji, ir-raġġ tal-kurvi vertikali għandu jkun ta' mill-inqas 250 m fuq hotba jew 300 m f'hofra.

4.2.5. Parametri tal-binarij

4.2.5.1. Qies standard nominali tal-binariju

Il-Kategoriji tal-Linji tas-STI kollha

- (1) Il-qies standard nominali tal-binariju Ewropew għandu jkun ta' 1 435 mm.
- (2) Il-qies standard nominali tal-binariju għal linja għandu jkun ippubblikat fir-Registru tal-Infrastruttura.

4.2.5.2. Pożizzjoni mżerzqa

Il-Kategoriji tal-Linji tas-STI kollha

- (1) Il-pożizzjoni mżerzqa skont id-disinn fil-binarij biswit il-pjattaformi tal-istazzjonijiet m'għandiex teċċedi l-110 mm.
- (2) L-ikbar pożizzjoni mżerzqa fuq sezzjoni ta' linja għandha tkun ippubblikat fir-Registru tal-Infrastruttura.

Il-Kategoriji tal-Linji tas-STI IV-P, V-P, VI-P u VII-P

- (3) Il-pożizzjoni mżerzqa skont id-disinn għandha tkun limitata għal 180 mm.

Il-Kategoriji tal-Linji tas-STI IV-F, IV-M, V-F, V-M, VI-F, VI-M, VII-F u VII-M

- (4) Il-pożizzjoni mżerzqa skont id-disinn għandha tkun limitata għal 160 mm.

Il-Kategoriji tal-Linji tas-STI IV-F, IV-M, VI-F u VI-M

- (5) Fuq kurvi b'raġġ ta' inqas minn 290 m, il-pożizzjoni mżerzqa għandha tkun ristretta għal-limitu mogħti mill-formola li ġejja

$$D \leq (R-50)/1.5$$

fejn D hija l-pożizzjoni mżerzqa fmm u R huwa r-raġġ fm.

4.2.5.3. Rata ta' bidla fil-pożizzjoni mżerzqa (bħala funzjoni tal-hin)

Il-Kategoriji tal-Linji tas-STI kollha

- (1) Ir-rata massima ta' bidla fil-pożizzjoni mżerzqa fi tranżizzjoni għandha tkun ta' 70 mm/s ikkalkolata bħala l-veloċità massima permessa għall-ferroviji li ma jkunux mġammra b'sistema ta' kumpens għad-defiċjenza fil-pożizzjoni mżerzqa.
- (2) Madankollu, jekk id-defiċjenza fil-pożizzjoni mżerzqa fi tmiem it-tranżizzjoni tkun inqas minn jew daqs 150 mm u r-rata ta' bidla fid-defiċjenza fil-pożizzjoni mżerzqa fi tranżizzjoni tkun inqas minn jew daqs 70 mm/s, huwa permissibbli li r-rata ta' bidla massima fil-pożizzjoni mżerzqa tiġi miżjuda għal 85 mm/s.

4.2.5.4. Defiċjenza fil-pożizzjoni mżerzqa

Il-Kategoriji tal-Linji tas-STI kollha

- (1) L-ispeċifikazzjonijiet li ġejjin huma applikabbli għal linji interoperabbli li jkollhom qies standard nominali tal-binariju kif ġie ddefinit fil-paragrafu 4.2.5.1 ta' din is-STI.

4.2.5.4.1. Defiċjenza fil-pożizzjoni mżerżqa fuq binarju sempliċi u fir-rotta diretta (through route) Ta' punt ta' qlib u ta' qsim

- (1) Id-defiċjenza massima fil-pożizzjoni mżerżqa li fiha l-ferroviji jithallew jahdmu għandha tikkunsidra l-kriterji ta' aċċettazzjoni tal-vetturi kkonċernati, stabbiliti fis-STI tal-vetturi ferrovjarji HS (veloċità għolja) u CR (ferroviji konvenzjonali).
- (2) Għall-ferroviji li ma jkunux mġhammra b'sistemi ta' kumpens għad-defiċjenza fil-pożizzjoni mżerżqa, id-defiċjenza fil-pożizzjoni mżerżqa flinji b'veloċitajiet sa u inklużi 1-200 km/h m'għandiex teċċedi, minghajr l-ebda wirja ulterjuri, dawn li ġejjin:
 - (a) 130 mm (jew $0,85 \text{ m/s}^2$ ta' aċċellerazzjoni laterali mhux ikkumpensata) għall-vetturi ferrovjarji approvati skont is-STI tal-Vaguni għall-Merkanzija (STI WAG);
 - (b) 150 mm (jew $1,0 \text{ m/s}^2$ ta' aċċellerazzjoni laterali mhux ikkumpensata) għall-vetturi ferrovjarji approvati skont is-STI RST tal-Lokomotivi u tal-Passiġġieri (STI LOC&PAS).
- (3) Huwa permissibbli għal ferroviji ddisinjati speċifikament biex jivvjaġġaw b'defiċjenza oghla fil-pożizzjoni mżerżqa (unitajiet multipli b'tagħbijiet iktar baxxi fuq il-fusijiet, ferroviji b'sistema li tikkumpensa d-defiċjenza fil-pożizzjoni mżerżqa) biex jahdmu b'valuri ta' defiċjenza oghla fil-pożizzjoni mżerżqa, b'kundizzjoni li jintwera li dan jista' jintlaħaq b'mod sikur.

4.2.5.4.2. Bidla f'daqqa fid-defiċjenza fil-pożizzjoni mżerżqa fuq binarju diverġenti ta' punti ta' qlib

- (1) Il-valuri massimi skont id-disinn ta' bidla f'daqqa fid-defiċjenza fil-pożizzjoni mżerżqa fuq binarji diverġenti għandhom ikunu:
 - (a) 120 mm għal qlib li jippermetti velocitajiet tal-qlib ta' $30 \text{ km/h} \leq v \leq 70 \text{ km/h}$,
 - (b) 105 mm għal qlib li jippermetti velocitajiet tal-qlib ta' $70 \text{ km/h} < v \leq 170 \text{ km/h}$,
 - (c) 85 mm għal qlib li jippermetti velocitajiet tal-qlib ta' $170 \text{ km/h} < v \leq 200 \text{ km/h}$.
- (2) Għall-meded eżistenti ta' disinji ta' qlib tista' tiġi aċċettata konċessjoni ta' 20 mm fuq dawn il-valuri.

4.2.5.5. Konicità ekwivalenti

Il-Kategoriji tal-Linji tas-STI kollha

- (1) Il-valuri ta' limitu għall-konicità ekwivalenti msemmija fit-Tabella 4 għandhom jiġu kkalkolati għall-estenzjoni (y) tal-ispostament laterali tal-kombinazzjoni ta' rota u ta' fusijiet (wheelsset):

$$\begin{aligned} & - y = 3 \text{ mm} && \text{jekk } (TG - SR) \geq 7 \text{ mm} \\ & - y = \left(\frac{TG - SR}{2} - 1\right), && \text{jekk } 5 \text{ mm} \leq (TG - SR) < 7 \text{ mm} \\ & - y = 2 \text{ mm} && \text{jekk } (TG - SR) < 5 \text{ mm} \end{aligned}$$

fejn TG hija l-qies standard tal-binarju u SR hija d-distanza bejn l-uċuh ta' kuntatt tal-flang tal-kombinazzjoni ta' rota u ta' fusijiet. Għall-qlib u għall-qsim mhija mehtieġa l-ebda valutazzjoni tal-konicità ekwivalenti.

4.2.5.5.1. Valuri skont id-disinn tal-konicità ekwivalenti

- (1) Għal linja sempliċi għandhom jingħazlu valuri skont id-disinn tal-qies standard tal-binarju, tal-profil tal-parti tal-linja ferrovjarja li tmiss mar-rotti u tal-inklinazzjoni tal-linja ferrovjarja sabiex ikun żgurat li l-limiti għall-konicità ekwivalenti stabbiliti fit-Tabella 4 ma jinqabzux.

Tabella 4

Il-valuri ta' limitu skont id-disinn għall-konicità ekwivalenti

Medda ta' velocitajiet [km/h]	Konicità ekwivalenti	
	S 1002, GV 1/40	EPS
$v \leq 60$	Valutazzjoni mhux mehtieġa	Valutazzjoni mhux mehtieġa
$60 < v \leq 160$	0,25	0,30
$160 < v \leq 200$	0,25	0,30

- (2) Il-kombinazzjonijiet ta' roti u ta' fusijiet li ġejjin għandhom ikunu mmudellati fuq il-kundizzjonijiet maħsuba tal-binarji (simulati b'kalkolu skont l-EN 15302:2008):

- (a) S 1002 kif iddefinita fl-Anness C għall-EN 13715:2006 b'SR = 1 420 mm
- (b) S 1002 kif iddefinita fl-Anness C għall-EN 13715:2006 b'SR = 1 426 mm

- (ċ) GV 1/40 kif iddefinita fl-Anness B għall-EN 13715:2006 b'SR = 1 420 mm
- (d) GV 1/40 kif iddefinita fl-Anness B għall-EN 13715:2006 b'SR = 1 426 mm
- (e) EPS kif iddefinita fl-Anness D għall-EN 13715:2006 b'SR = 1 420 mm.

4.2.5.5.2. Rekwiżiti għall-kontroll tal-koniċità ekwivalenti mqieghda fis-servizz

- (1) Ir-rekwiżiti għall-kontroll tal-koniċità ekwivalenti mqieghda fis-servizz għadhom qed jiġu diskussi.
- (2) Malli d-disinn inizjali tas-sistema tal-binarij jkun ġie stabbilit, parametru importanti għall-kontroll tal-koniċità ekwivalenti mqieghda fis-servizz huwa l-qies standard tal-binarij. Għalhekk, sakemm jinghalqu d-diskussjonijiet, il-valuri għal qies standard medju tal-binarij u r-rekwiżiti għall-azzjonijiet li għandhom jittiehdu f'każ ta' instabilità fir-rikba stabbiliti iktar 'l isfel għandhom jiġu rrispettati.
- (3) L-Amministratur Infrastrutturali għandu jżomm il-qies standard medju tal-binarij fuq binarij dritt u f'kurvi b'raġġ $R > 10\,000$ m fil-limitu stabbilit fit-tabella ta' hawn taht jew 'il fuq minnu.

Tabella 5

Il-qies standard medju minimu mqieghed fis-servizz fuq binarij dritt u f'kurvi b'raġġ $R > 10\,000$ m

Medda ta' velocitajiet [km/h]	Qies standard medju [mm] fuq 100 m
$v \leq 60$	valutazzjoni mhux mehtieġa
$60 < v \leq 160$	1 430
$160 < v \leq 200$	1 430

- (4) Jekk tkun irrapportata xi instabilità fir-rikba fuq binarij li jirrispetta r-rekwiżit tat-Taqsima 4.2.5.5 għal vetturi ferrovjarji li jkollhom kombinazzjonijiet ta' roti u ta' fusijiet li jissodisfaw ir-rekwiżiti għall-koniċità ekwivalenti stabbiliti fis-STI tal-vetturi ferrovjarji HS u CR, għandha ssir investigazzjoni kongunta min-naha tal-Impriza Ferrovjarja u tal-Amministratur Infrastrutturali sabiex tkun iddeterminata r-raġuni għal dan.

4.2.5.6. Il-profil tal-parti tal-linja ferrovjarja li tmiss mar-roti għal linja sempliċi

Il-Kategoriji tal-Linji tas-STI kollha

- (1) Id-disinn tal-profil tal-parti tal-linja ferrovjarja li tmiss mar-roti għal linja sempliċi għandu jinkludi:
 - (a) inklinazzjoni laterali fuq in-naha tal-parti tal-linja ferrovjarja li tmiss mar-roti angolata għal bejn il-vertikali u $1/16$ b'referenza għall-assi vertikali tal-parti tal-linja ferrovjarja li tmiss mar-roti;
 - (b) id-distanza vertikali bejn il-quċcata ta' din l-inklinazzjoni vertikali u l-parti ta' fuq tal-linja ferrovjarja għandha tkun ta' inqas minn 15 mm;
 - (ċ) raġġ ta' mill-inqas 12 mm fir-rokna tal-qies standard;
 - (d) id-distanza orizzontali bejn il-quċcata tal-linja ferrovjarja u l-punt tanġenzjali għandha tkun ta' bejn 31 u 37 mm.

Grafika 1

Il-profil tal-parti tal-linja ferrovjarja li tmiss mar-roti

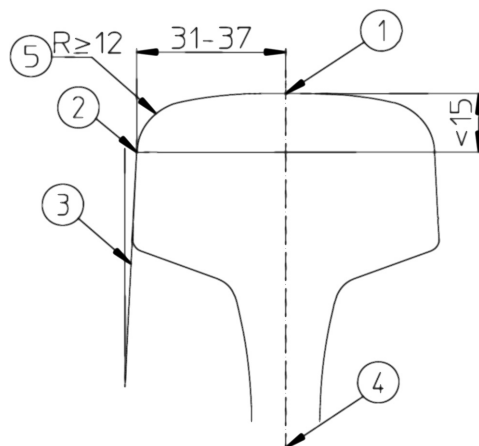

- 1 quċcata tal-linja ferrovjarja
- 2 punt tanġenzjali
- 3 inklinazzjoni laterali
- 4 assi vertikali tal-parti tal-linja ferrovjarja li tmiss mar-roti
- 5 rokna tal-qies standard

4.2.5.7. Inklinazzjoni tal-linja ferrovjarja

Il-Kategoriji tal-Linji tas-STI kollha

4.2.5.7.1. Linja sempliċi

- (1) Il-linja ferrovjarja għandha tkun inklinata lejn iċ-ċentru tal-binarju.
- (2) L-inklinazzjoni tal-linja ferrovjarja għal rotta partikolari għandha tingħażel mill-medda ta' bejn 1/20 u 1/40.
- (3) Il-valur magħżul għandu jkun iddikjarat fir-Registru tal-Infrastruttura.

4.2.5.7.2. Rekwiżiti għall-qlib u għall-qsim

- (1) Il-linja ferrovjarja fil-qlib u fil-qsim għandha tkun iddisinjata biex jew tkun vertikali jew tkun inklinata.
- (2) Jekk il-linja ferrovjarja tkun inklinata, l-inklinazzjoni ddisinjata fil-qlib u fil-qsim għandha tkun l-istess bħal dik għal linja sempliċi.
- (3) L-inklinazzjoni tista' tingħata mill-forma tal-parti attiva tal-profil tal-parti tal-linja ferrovjarja li tmiss mar-rotti.
- (4) Għal sezzjonijiet qosra ta' linja sempliċi bejn qlib u qsim mingħajr inklinazzjoni, huwa permess li jitqiegħdu linji ferrovjarji mingħajr inklinazzjoni.
- (5) Hija permessa tranzizzjoni qasira minn linja ferrovjarja inklinata għal wahda vertikali.

4.2.5.8. Ebusija tal-binarji

Il-Kategoriji tal-Linji tas-STI kollha

- (1) Ir-rekwiżiti għall-ebusija tal-binarji bħala sistema kompluta għadhom qed jiġu diskussi.

4.2.6. Punti tal-qlib u tal-qsim

4.2.6.1. Mezzi ta' llokkjar

Il-Kategoriji tal-Linji tas-STI IV-P, IV-F, IV-M, VI-P, VI-F u VI-M

- (1) Il-partijiet kollha li jiċċaqilqu tal-punti tal-qlib u tal-qsim għandhom ikunu mghammra b'mezzi ta' llokkjar, hlief fil-wegħat fejn jingemghu l-ferroviji u f'binarji oħrajn li jintużaw biss biex il-ferroviji jiġu mċaqilqa minn post għall-iehor.

Il-Kategoriji tal-Linji tas-STI V-P, V-F, V-M, VII-P, VII-F u VII-M

- (2) Fejn il-velocità massima tkun ta' iktar minn 40 km/h, il-partijiet kollha li jiċċaqilqu tal-punti tal-qlib u tal-qsim għandhom ikunu mghammra b'mezzi ta' llokkjar, sakemm ma jintużawx esklużivament fid-direzzjoni tal-konvergenza.

4.2.6.2. Ġeometrija tal-punti tal-qlib u tal-qsim imqiegħda fis-servizz

Il-Kategoriji tal-Linji tas-STI kollha

- (1) F'dan il-paragrafu, is-STI tagħti valuri ta' limitu mqiegħda fis-servizz li huma kompatibbli mal-karatteristiċi ġeometriċi tal-kombinazzjonijiet ta' roti u ta' fusijiet kif ġew iddefiniti fis-STI tal-vetturi ferrovjarji HS u CR. Għandu jkun il-kompitu tal-Amministratur Infrastrutturali li jiddeciedi l-valuri skont id-disinn u li jiżgura, permezz tal-pjan ta' manutenzjoni, li l-valuri mqiegħda fis-servizz ma jaqghux lil hinn mil-limiti tas-STI. Dawn il-limiti huma ffixati bħala limiti għal azzjoni immedjata.

Grafika 2

Il-ġbid lura tal-qlib f'punt ta' qsim komuni fiss

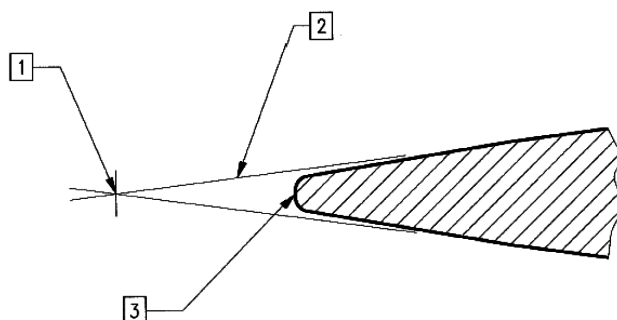

1 Punt ta' intersezzjoni (IP)

2 Linja teoretika ta' referenza

3 Punt effettiv (RP)

- (2) Il-karatteristiċi tekniċi tal-punti tal-qlib u tal-qsim għandhom ikunu konformi mal-valuri mqieghda fis-servizz li ġejjin:
- (a) Il-valur massimu ta' passaġġ bil-magna free fil-punt ta' qlib: 1 380 mm.
- Dan il-valur jista' jiżdied jekk l-Amministratur Infrastrutturali juri li s-sistema ta' attwazzjoni u ta' llokkjar tal-punt ta' qlib tkun tista' tirreżisti l-forzi tal-impatt laterali ta' kombinazzjoni ta' rota u ta' fusijiet.
- (b) Il-valur minimu ta' protezzjoni fissa tal-ponta għal punt ta' qsim komuni: 1 392 mm.
- Dan il-valur jitkejjel 14 mm taht is-superfċje li fuqha jimxu r-roti (running surface), u fuq il-linja teoretika ta' referenza, f'distanza xierqa lura mill-punt effettiv (RP) tal-ponta kif ġie indikat fil-Grafika 2. Għal qsim bi għbid lura tal-qlib, dan il-valur jista' jitnaqqas. F'dan il-każ, l-Amministratur Infrastrutturali għandu juri li l-għbid lura tal-qlib huwa suffiċjenti biex jiggarantixxi li r-roti ma tolqotx il-ponta fil-punt effettiv (RP).
- (c) Il-valur massimu ta' passaġġ bil-magna free fil-ponta tal-punt ta' qsim: 1 356 mm.
- (d) Il-valur massimu ta' passaġġ bil-magna free mad-daħla għal check rail/wing rail: 1 380 mm.
- (e) Il-wisa' minima tal-flangeway (parti miftuha fil-linja jew fil-binarju li ttiprovdi mogħdija minn fejn tgħaddi l-flang tar-rota): 38 mm.
- (f) Il-fond minimu tal-flangeway: 40 mm.
- (g) L-għoli żejjed massimu taċ-check rail: 70 mm.
- (3) Ir-rekwiżiti rilevanti kollha għall-qlib u għall-qsim huma applikabbli wkoll għal soluzzjonijiet tekniċi oħrajn li jużaw il-linji ferrovjarji tal-qlib, pereżempju, modifikaturi tal-ġnub (side modifiers) li jintużaw f'binarju b'linji ferrovjarji multipli.

4.2.6.3. It-tul massimu mhux iggwidat ta' qsim ottuż fiss

Il-Kategoriji tal-Linji tas-STI kollha

- (1) Il-valur skont id-disinn tat-tul massimu mhux iggwidat għandu jkun ekwivalenti għal 1 f9 ($\alpha=0.11$, $\alpha=6^{\circ}20'$) qsim ottuż b'check rail mgħolli l fuq b'minimu ta' 45 mm u assoċjat ma' dijametru minimu tar-rota ta' 330 mm frotti diretti u dritti.

4.2.7. Reżistenza tal-binarji għal tagħbijiet applikati

4.2.7.1. Reżistenza tal-binarji għal tagħbijiet vertikali

Il-Kategoriji tal-Linji tas-STI kollha

- (1) Il-binarju, inklużi l-qlib u l-qsim, għandu jkun iddisinjat biex jirreżisti mill-inqas il-forzi li ġejjin:
- (a) it-tagħbija fuq il-fusijiet skont il-parametri ta' prestazzjoni għall-Kategoriji tal-Linji tas-STI kif ġew iddefiniti fit-Tabella 3;
- (b) il-forza dinamika massima tar-roti li kombinazzjoni ta' rota u ta' fusijiet teżerċita fuq il-binarju. Is-STI tal-vetturi ferrovjarji HS u CR jiddefinixxu limitu għall-forza dinamika massima tar-roti għal kundizzjonijiet tat-test definiti. Ir-reżistenza tal-binarji għal tagħbijiet vertikali għandha tkun konsistenti ma' dawn il-valuri;
- (c) il-forza kwazi statika massima tar-roti li kombinazzjoni ta' rota u ta' fusijiet teżerċita fuq il-binarju. Is-STI tal-vetturi ferrovjarji HS u CR jiddefinixxu limitu għall-forza kwazi statika massima tar-roti għal kundizzjonijiet tat-test definiti. Ir-reżistenza tal-binarji għal tagħbijiet vertikali għandha tkun konsistenti ma' dawn il-valuri.

4.2.7.2. Reżistenza longitudinali tal-binarji

Il-Kategoriji tal-Linji tas-STI kollha

4.2.7.2.1. Forzi skont id-disinn

- (1) Il-binarju, inklużi l-qlib u l-qsim, għandu jkun iddisinjat sabiex jirreżisti l-forzi longitudinali li jirriżultaw mill-ibbrejtkjar. Is-STI tal-vetturi ferrovjarji HS u CR jiddefinixxu l-limiti għad-deċellerazzjoni li għandhom jintużaw sabiex ikunu ddeterminati l-forzi longitudinali li jirriżultaw mill-ibbrejtkjar.
- (2) Il-binarju għandu jkun iddisinjat b'tali mod li jirreżisti l-forzi termali longitudinali li jirriżultaw minn bidliet fit-temperatura fil-linja ferrovjarja u li jimminimizza l-probabilità li l-binarju jitgħattan taht il-pressjoni tas-šana.

4.2.7.2.2. Kompatibilità mas-sistemi tal-ibbrejtkjar

- (1) Il-binariju għandu jkun iddisinjat biex ikun kompatibbli mal-użu ta' brejkijiet manjetici fuq il-binariji għal ibbrejtkjar ta' emerġenza.
- (2) Il-kompatibilità (jew in-nuqqas ta' kompatibilità) tad-disinn tal-binariju adottat mal-użu ta' sistemi ta' bbrejtkjar, indipendentement mill-kundizzjonijiet ta' adeżjoni tar-roti mal-linja ferrovjarja għal ibbrejtkjar ta' servizz u għal ibbrejtkjar ta' emerġenza, għandha tkun ippubblikata fir-Registru tal-Infrastruttura. Is-sistemi tal-ibbrejtkjar indipendentement mill-kundizzjonijiet ta' adeżjoni tar-roti mal-linja ferrovjarja, jinkludu l-bbrejkijiet manjetici fuq il-binariji u l-bbrejkijiet tal-bellighat żgħar tal-kurrent fuq il-binariji.
- (3) Fejn il-binariju jkun kompatibbli mal-użu ta' sistemi ta' bbrejtkjar indipendenti mill-kundizzjonijiet ta' adeżjoni, ir-Registru tal-Infrastruttura għandu jiddikjara kwalunkwe limitazzjoni għall-użu tas-sistemi ta' bbrejtkjar li fuqhom tiddependi l-kompatibilità, fejn jiġu kkunsidrati l-kundizzjonijiet klimatiki lokali u n-numru mistenni ta' applikazzjonijiet ripetuti ta' brejkijiet f'post partikolari.

4.2.7.3. Reżistenza laterali tal-binariji

Il-Kategoriji tal-Linji tas-STI kollha

- (1) Il-binariju, inklużi l-qlib u l-qsim, għandu jkun iddisinjat biex jirreżisti mill-inqas:
 - (a) il-forza laterali dinamika massima u totali li kombinazzjoni ta' rota u ta' fusijiet teżerċita fuq il-binariju. Is-STI tal-vetturi ferrovjarji HS u CR jiddefinixxu limitu għall-forzi laterali li kombinazzjoni ta' rota u ta' fusijiet teżerċita fuq il-binariju. Ir-reżistenza laterali tal-binariju għandha tkun konsistenti ma' dawn il-valuri,
 - (b) il-forza ta' gwida kważi statika li kombinazzjoni ta' rota u ta' fusijiet teżerċita fuq il-binariju. Is-STI tal-vetturi ferrovjarji HS u CR jiddefinixxu limitu għall-forza ta' gwida kważi statika. Yqst għal raġġi u għal kundizzjonijiet tat-test definiti. Ir-reżistenza laterali tal-binariju għandha tkun konsistenti ma' dawn il-valuri.

4.2.8. Reżistenza tal-istrutturi għal tagħbijiet tat-traffiku

- (1) Ir-rekwiżiti tal-EN 1991-2:2003 u tal-Anness A2 għall-EN 1990:2002, maħruġa bhala EN 1990:2002/A1:2005, speċifikati f'dan il-kapitolu tas-STI għandhom jiġu applikati skont il-klawżoli korrispondenti fl-annessi nazzjonali għal dawn l-istandards, jekk jeżistu.

4.2.8.1. Reżistenza ta' pontijiet ġodda għal tagħbijiet tat-traffiku

Il-Kategoriji tal-Linji tas-STI kollha - għal strutturi ġodda fuq linji ferrovjarji ġodda jew eżistenti biss

4.2.8.1.1. Tagħbijiet vertikali

- (1) L-istrutturi għandhom ikunu ddisinjati biex isostnu t-tagħbijiet vertikali skont il-mudelli ta' tagħbijiet li ġejjin, iddefiniti fl-EN 1991-2:2003:
 - (a) Il-Mudell tat-Tagħbijiet 71, kif inhu stabbilit fil-paragrafu 6.3.2 (2)P tal-EN 1991-2:2003
 - (b) Barra minn hekk, għal pontijiet kontinwi, il-Mudell tat-Tagħbijiet SW/0, kif inhu stabbilit fil-paragrafu 6.3.3 (3)P tal-EN 1991-2:2003
- (2) Il-mudelli tat-tagħbijiet għandhom ikunu mmultiplikati bil-fattur alfa (α) kif inhu stabbilit fil-paragrafi 6.3.2 (3)P u 6.3.3 (5)P tal-EN 1991-2:2003.
- (3) Il-valur ta' alfa (α) għandu jkun daqs jew ikbar mill-valuri stabbiliti fit-Tabella 6.

Tabella 6

Il-fattur alfa (α) għad-disinn ta' strutturi ġodda

Tipi ta' Linji jew Kategoriji tal-Linji tas-STI	Fattur alfa minimu (α)
IV	1,1
V	1,0
VI	1,1
VII-P	0,83
VII-F, VII-M	0,91

- (4) L-effetti tat-tagħbijiet mill-mudelli tat-tagħbijiet għandhom jitkabbru bil-fattur dinamiku phi (Φ) kif inhu stabbilit fil-paragrafi 6.4.3 (1)P u 6.4.5.2 (2) tal-EN 1991-2:2003.

4.2.8.1.2. Forzi ċentrifugali

- (1) Fejn binarju fuq pont ikun ikkurvat fuq it-tul kollu jew parzjali tal-pont, fid-disinn tal-istrutturi għandha tkun ikkunsidrata l-forza ċentrifuga kif inhu stabbilit fil-paragrafi 6.5.1 (2), (4)P, (7) tal-EN 1991-2:2003.

4.2.8.1.3. Forzi serrieпа (nosing forces)

- (1) Fid-disinn tal-istrutturi għandha tiġi kkunsidrata l-forza serrieпа kif inhu stabbilit fit-Taqsima 6.5.2 tal-EN 1991-2:2003.

4.2.8.1.4. Azzjonijiet minhabba trazzjoni u bbrejkjar (tagħbijiet longitudinali)

- (1) Fid-disinn tal-istrutturi, għandhom jiġu kkunsidrati l-forzi ta' trazzjoni u ta' bbrejkjar kif inhu stabbilit fil-paragrafi 6.5.3 (2)P, (4), (5) u (6) tal-EN 1991-2:2003. Id-direzzjoni tal-forzi ta' trazzjoni u ta' bbrejkjar għandhom jikkunsidraw id-direzzjonijiet permessi tal-ivvjaġġar fuq kull binarju.

4.2.8.1.5. Liwja fil-binarju skont id-disinn minhabba azzjonijiet ta' traffiku fuq il-linji ferrovjarji

Il-liwja massima u totali fil-binarju skont id-disinn minhabba azzjonijiet ta' traffiku fuq il-linji ferrovjarji ma' għandhiex teċċedi l-valuri stabbiliti fil-klawżola A2.4.4.2.2(3)P fl-Anness A2 għall-EN 1990:2002 mahruġa bhala EN 1990:2002/A1:2005. Il-liwja totali fil-binarju skont id-disinn tinkludi kwalunkwe liwja li tista' tkun preżenti fil-binarju meta l-pont ma jkunx sugġett għal azzjonijiet ta' traffiku fuq il-linja ferrovjarja, flimkien mal-liwja fil-binarju minhabba d-deformazzjoni totali tal-pont li tirriżulta mill-azzjonijiet tat-traffiku fuq il-linji ferrovjarji.

4.2.8.2. Tagħbija vertikali ekwivalenti għal xogħlijiet ġodda tal-art u għal effetti tal-pressjoni tal-art

Il-Kategoriji tal-Linji tas-STI kollha - għal strutturi ġodda fuq linji ferrovjarji ġodda u eżistenti biss

- (1) Ix-xogħlijiet tal-art għandhom ikunu mahsuba sabiex isostnu t-tagħbijiet vertikali skont il-Mudell tat-Tagħbijiet 71, kif inhu stabbilit fil-paragrafu 6.3.6.4 tal-EN 1991-2:2003.
- (2) Il-Mudell tat-Tagħbijiet 71 għandu jkun immultiplikat bil-fattur alfa (α), kif inhu stabbilit fil-paragrafu 6.3.2 (3)P tal-EN 1991-2:2003. Il-valur ta' α għandu jkun daqs jew ikbar mill-valuri stabbiliti fit-Tabella 6.

4.2.8.3. Reżistenza ta' strutturi ġodda fuq jew biswit il-binarji

Il-Kategoriji tal-Linji tas-STI kollha - għal strutturi ġodda fuq linji ferrovjarji ġodda u eżistenti biss

- (1) L-azzjonijiet aerodinamiċi minn ferroviji li jkunu għaddejjin għandhom jiġu kkunsidrati kif inhu stabbilit fil-paragrafu 6.6 tal-EN 1991-2:2003.

4.2.8.4. Reżistenza ta' strutturi u ta' xogħlijiet tal-art eżistenti għal tagħbijiet tat-traffiku

Il-Kategoriji tal-Linji tas-STI kollha - għal strutturi ġodda fuq linji ferrovjarji ġodda jew eżistenti biss

- (1) Il-pontijiet u x-xogħlijiet tal-art għandhom jingiebu għal livell speċifikat ta' interoperabilità, skont il-Kategorija tal-Linji tas-STI kif inhi ddefinita fit-Taqsima 4.2.1.
- (2) Ir-rekwiziti minimi għall-kapaċità tal-istrutturi għal kull Kategorija tal-Linji tas-STI qed jingħataw fl-Anness E. Il-valuri jirrappreżentaw il-livell minimu fil-mira li l-istrutturi jridu jkunu kapaċi jilhqqu biex il-linja ferrovjarja tkun iddikjarata interoperabbli.
- (3) Il-każijiet li ġejjin huma rilevanti:
- (a) Fejn struttura eżistenti tiġi sostitwita bi struttura ġdida, allura l-istruttura l-ġdida għandha tkun skont ir-rekwiziti tal-Kapitolu 4.2.8.1 jew 4.2.8.2
- (b) Jekk il-kapaċità minima tal-istrutturi eżistenti espressa mill-Kategorija tal-Linji tal-EN ippubblikata flimkien mal-veloċità permessa tissodisfa r-rekwiziti fl-Anness E, allura l-istrutturi eżistenti jissodisfaw ir-rekwiziti rilevanti tal-interoperabilità.
- (c) Fejn il-kapaċità ta' struttura eżistenti ma tissodisfax ir-rekwiziti fl-Anness E u qed isiru xogħlijiet (eż. tishih) sabiex titkabbar il-kapaċità tal-istruttura halli jiġu sodisfatti r-rekwiziti ta' din is-STI (u l-istruttura ma għandhiex tiġi sostitwita bi struttura ġdida), allura l-istruttura għandha tingiebu l-konformità mar-rekwiziti fl-Anness E.

- (4) Għan-netwerk Brittaniku, fil-klawżoli (2) u (3) ta' hawn fuq il-Kategorija tal-Linja EN tista' tiġi ssostitwita bin-numru tad-Disponibilità tar-Rotta (RA) (mogħti skont ir-regola teknika nazzjonali nnotifikata għal dan il-għan) u konsegwentement ir-referenza għall-Anness E tiġi ssostitwita b'referenza għall-Anness C.

4.2.9. Kwalità ġeometrika tal-binarju u l-limiti għad-difetti iżolati

4.2.9.1. Determinazzjoni tal-limiti għal azzjoni immedjata, intervent, u allarm

Il-Kategoriji tal-Linji tas-STI kollha

- (1) L-Amministratur Infrastrutturali għandu jiddetermina l-limiti xierqa għal azzjoni immedjata, intervent u allarm għall-parametri li ġejjin:

- (a) allinjament laterali – devjazzjonijiet standard (limitu għall-allarm biss),
- (b) livell longitudinali – devjazzjonijiet standard (limitu għall-allarm biss),
- (c) allinjament laterali – difetti iżolati – minn valuri medji sal-ogħla valuri,
- (d) livell longitudinali – difetti iżolati – minn valuri medji sal-ogħla valuri,
- (e) liwja fil-binarju – difetti iżolati – minn valur ta' żero sal-ogħla valur bla ħsara għal-limiti għall-azzjoni immedjata stabbiliti fit-Taqsima 4.2.9.2,
- (f) varjazzjoni fil-qies standard tal-binarju – difetti iżolati – minn qies standard nominali tal-binarju sal-ogħla valur suġġett għal-limiti għall-azzjoni immedjata stabbiliti fit-Taqsima 4.2.9.3,
- (g) qies standard medju tal-binarju tul kwalunkwe 100 m – minn qies standard nominali tal-binarju sal-valur medju suġġett għal-limiti għall-azzjoni immedjata stabbiliti fit-Taqsima 4.2.5.2,
- (h) pozzizzjoni mżerzqa – minn valur skont id-disinn sal-ogħla valur suġġett għal-limiti għall-azzjoni immedjata stabbiliti fit-Taqsima 4.2.9.4.

- (2) Il-kundizzjonijiet tal-kejl għal dawn il-parametri huma stabbiliti fil-Kapitolu 5 tal-EN 13848-1:2003 + A1:2008.

- (3) Meta jiġi biex jiddetermina dawn il-limiti, l-Amministratur Infrastrutturali għandu jikkunsidra l-limiti għall-kwalità tal-binarju li ntużaw bhala l-bażi għall-aċċettazzjoni tal-vettura. Ir-rekwiziti għall-aċċettazzjoni tal-vettura huma stabbiliti fis-STI tal-vetturi ferrovjarji CR u HS.

- (4) Il-limiti għal azzjoni immedjata, intervent u allarm adottati mill-Amministratur Infrastrutturali għandhom ikunu rreġistrati fil-pjan ta' manutenzjoni meħtieġ skont it-Taqsima 4.5 ta' din is-STI.

4.2.9.2. Limitu għal azzjoni immedjata għal liwja fil-binarju

Il-Kategoriji tal-Linji tas-STI kollha

- (1) Il-limitu għal azzjoni immedjata għal liwja fil-binarju bhala difett iżolat jingħata bhala valur ta' żero sal-ogħla valur. Il-liwja fil-binarju tiġi ddefinita bhala d-differenza alġebrajka bejn żewġ livelli inkroċjati meħuda f'distanza ddefinita minn xulxin, ġeneralment espressa bhala gradjent bejn iż-żewġ punti fejn jitkejjel il-livell inkroċjat. Il-livell inkroċjat jitkejjel fiċ-ċentri nominali tal-partijiet tal-linja ferrovjarja li jmissu mar-roti.
- (2) Il-limitu għal-liwja fil-binarju huwa funzjoni tal-bażi tal-kejl applikata (l) skont il-formola:

$$\text{Liwja ta' limitu} = (20/l + 3)$$

- (a) fejn l huwa l-bażi tal-kejl (fm), $b'1.3 \text{ m} \leq l \leq 20 \text{ m}$,
- (b) b'valur massimu ta' 7 mm/m.

Grafika 3

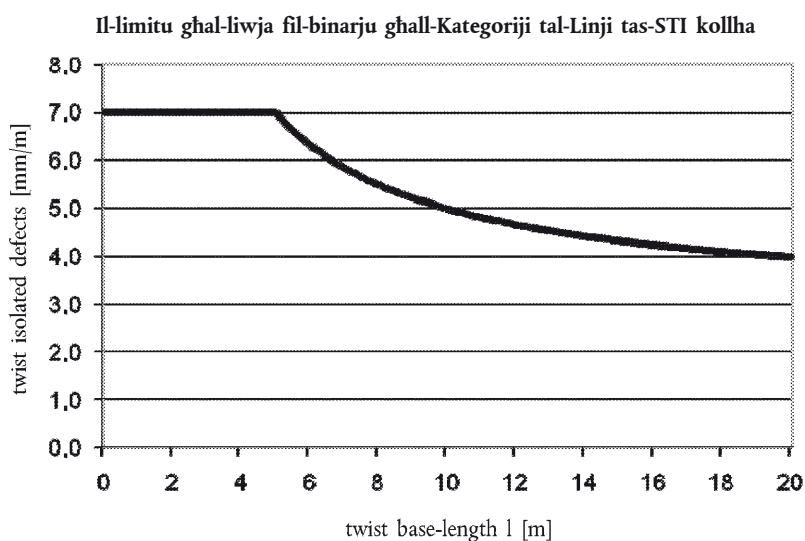

- (3) Fil-pjan ta' manutenzjoni, l-Amministratur Infrastrutturali għandu jstabbilixxi l-bażi li fuqha se jkejjel il-binarju sabiex jikkontrolla l-konformità ma' dan ir-rekwiżit. Il-bażi tal-kejl għandha tinkludi mill-inqas bażi tal-kejl waħda ta' bejn 2 u 5 m.

Il-Kategoriji tal-Linji tas-STI IV-F, IV-M, V-F, V-M, VI-F, VI-M, VII-F u VII-M

- (4) Jekk ir-raġġ ta' kurva orizzontali jkun inqas minn 420 m u l-pożizzjoni mżerżqa $D > (R - 100)/2$, il-liwja fil-binarju għandha tkun limitata skont il-formola: Liwja ta' limitu = $(20/l + 1.5)$, b'valur massimu ta' bejn 6 mm/m u 3 mm/m skont it-tul bażi tal-liwja kif jintwera fil-Grafika 4. difetti iżolati tal-liwja [mm/m]

Grafika 4

Il-limitu għal liwja fil-binarju għal linji tal-merkanzija u għal dawk imhalltin fuq kurvi żgħar

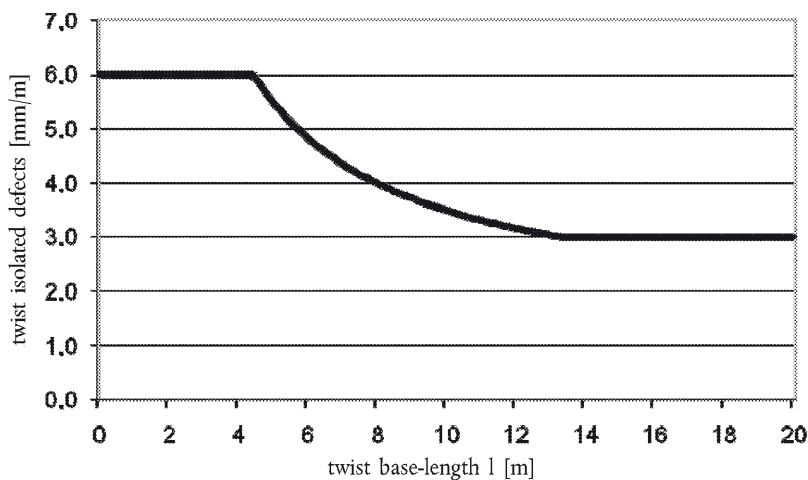

- 4.2.9.3. Limitu għal azzjoni immedjata għall-varjazzjoni fil-qies standard tal-binarju

Il-Kategoriji tal-Linji tas-STI kollha

Il-limiti għal azzjoni immedjata għall-varjazzjoni fil-qies standard tal-binarju huma stabbiliti fit-Tabella 7.

Tabella 7

Il-limiti għal azzjoni immedjata għall-varjazzjoni fil-qies standard tal-binarju

Velocità [km/h]	Dimensjonijiet [mm]	
	Minn qies standard nominali tal-binarju sal-oghla valur	
	Qies standard minimu tal-binarju	Qies standard massimu tal-binarju
$V \leq 80$	- 9	+ 35
$80 < V \leq 120$	- 9	+ 35

Velocità [km/h]	Dimensjonijiet [mm]	
	Minn qies standard nominali tal-binarju sal-oghla valur	
	Qies standard minimu tal-binarju	Qies standard massimu tal-binarju
$120 < V \leq 160$	- 8	+ 35
$160 < V \leq 200$	- 7	+ 28

4.2.9.4. Limitu għal azzjoni immedjata għall-pożizzjoni mżerzqa

Il-Kategoriji tal-Linji tas-STI IV-P, V-P, VI-P u VII-P

- (1) Il-pożizzjoni mżerzqa mqiegħda fis-servizz għandha tinzamm fi ± 20 mm tal-pożizzjoni mżerzqa skont id-disinn, imma l-pożizzjoni mżerzqa massima permessa mqiegħda fis-servizz hija ta' 190 mm.

Il-Kategoriji tal-Linji tas-STI IV-F, IV-M, V-F, V-M, VI-F, VI-M, VII-F u VII-M

- (2) Il-pożizzjoni mżerzqa mqiegħda fis-servizz għandha tinzamm fi ± 20 mm tal-pożizzjoni mżerzqa skont id-disinn, imma l-pożizzjoni mżerzqa massima permessa mqiegħda fis-servizz hija ta' 170 mm.

4.2.10. Pjattaformi

- (1) Ir-rekwiżiti ta' dan il-paragrafu huma applikabbli biss għall-pjattaformi tal-passiġġieri fejn ikun hemm il-hsieb li l-ferroviji li jkunu konformi mas-STI tal-vetturi ferrovjarji HS u CR jieqfu waqt servizz normali.

4.2.10.1. Tul utilizzabbli tal-pjattaformi

Il-Kategoriji tal-Linji tas-STI kollha

- (1) It-tul tal-pjattaforma għandu jkun suffiċjenti sabiex jakkomoda l-itwal ferrovija interoperabbli li jkun hemm il-hsieb li tiegħaf mal-pjattaforma waqt servizz normali. Meta jkun se jiġi ddeterminat it-tul tal-ferrovija li jkun hemm il-hsieb li jieqfu mal-pjattaforma, għandhom jiġu kkunsidrati kemm ir-rekwiżiti tas-servizz attwali kif ukoll ir-rekwiżiti tas-servizz raġonevolment prevedibbli għal tal-inqas għaxar snin wara li l-pjattaforma titqiegħed fis-servizz.
- (2) Huwa permissibbli li jinbena biss it-tul ta' pjattaforma meħtieġ għar-rekwiżiti ta' servizz attwali sakemm jittieħdu miżuri passivi għar-rekwiżiti ta' servizz futur raġonevolment prevedibbli.
- (3) It-tul utilizzabbli ta' pjattaforma għandu jkun iddikjarat fir-Registru tal-Infrastruttura.

4.2.10.2. Il-wisa' u t-tmiem tal-pjattaformi

Il-Kategoriji tal-Linji tas-STI kollha

- (1) Is-STI PRM jistabbilixxi r-rekwiżiti għall-wisa' u għat-tmiem tal-pjattaforma.

4.2.10.3. Tmiem il-pjattaformi

Il-Kategoriji tal-Linji tas-STI kollha

- (1) Is-STI PRM jistabbilixxi r-rekwiżiti għal tmiem il-pjattaforma.

4.2.10.4. L-għoli tal-pjattaformi

Il-Kategoriji tal-Linji tas-STI kollha

- (1) Is-STI PRM jistabbilixxi r-rekwiżiti għall-għoli tal-pjattaforma.

4.2.10.5. Id-distanza qasira meqjusa vertikalment lil hinn mil-linja ewlenija tat-tiqjis tal-pjattaformi

Il-Kategoriji tal-Linji tas-STI kollha

- (1) Is-STI PRM jistabbilixxi r-rekwiżiti għad-distanza qasira meqjusa vertikalment lil hinn mil-linja ewlenija tat-tiqjis tal-pjattaformi.

4.2.11. Saħħa, sikurezza u ambjent

4.2.11.1. Il-varjazzjonijiet massimi fil-pressjoni fil-mini

Il-Kategoriji tal-Linji tas-STI kollha

- (1) Il-varjazzjoni massima fil-pressjoni fil-mini u fl-istrutturi ta' taħt l-art tul il-parti fuq barra ta' kwalunkwe ferrovija li tkun konformi mas-STI tal-vetturi ferrovjarji HS u CR u li jkun hemm il-hsieb li tghaddi mill-mina specifika b'velocitajiet ikbar minn 190 km/h ma għandhiex teċċedi l-10 kPa waqt il-hin li l-ferrovija tiegħu biex tghaddi mill-mina, bil-velocità massima permessa.

- 4.2.11.2. Il-limiti għall-ħsejjes u għall-vibrazzjonijiet u l-miżuri ta' mitigazzjoni
Il-Kategoriji tal-Linji tas-STI kollha
- (1) Il-limiti għall-ħsejjes u l-miżuri ta' mitigazzjoni għadhom qed jiġu diskussi.
 - (2) Il-limiti għall-vibrazzjonijiet u l-miżuri ta' mitigazzjoni għadhom qed jiġu diskussi.
- 4.2.11.3. Protezzjoni minn xokk tal-elettriku
Il-Kategoriji tal-Linji tas-STI kollha
- (1) Ir-rekwiziti għal protezzjoni minn xokk tal-elettriku mis-sistema tal-kurrent ta' trazzjoni huma żgurati mid-dispożizzjonijiet stabbiliti fis-STI ENE CR relatati mal-miżuri protettivi tas-sistemi tal-linji ta' kuntatt fl-gholi.
- 4.2.11.4. Is-sikurezza fil-mini ferrovjarji
Il-Kategoriji tal-Linji tas-STI kollha
- (1) Ir-rekwiziti għas-sikurezza fil-mini ferrovjarji huma stabbiliti fis-STI SRT.
- 4.2.11.5. L-effett tar-rjieħ inkroċjati
Il-Kategoriji tal-Linji tas-STI kollha
- (1) Ir-rekwiziti biex ikun mitigat l-effett tar-rjieħ inkroċjati għadhom qed jiġu diskussi.
- 4.2.12. Miżuri għall-operazzjonijiet
- 4.2.12.1. Markaturi tad-distanza
Il-Kategoriji tal-Linji tas-STI kollha
- (1) Il-markaturi tad-distanza għandhom ikunu pprovduti f'intervalli regolari tul il-binarju.
 - (2) L-intervall nominali bejn il-markaturi tad-distanza għandu jkun iddikjarat fir-Registru tal-Infrastruttura.
- 4.2.13. Installazzjonijiet fissi għas-servisjar tal-ferroviji
- 4.2.13.1. Ġenerali
- (1) Din it-Taqsima 4.2.13 tistabbilixxi l-elementi infrastrutturali tas-subsistema tal-manutenzjoni meħtieġa għas-servisjar tal-ferroviji.
 - (2) Il-post u t-tip ta' installazzjonijiet fissi għas-servisjar tal-ferroviji għandhom ikunu ppubblikati fir-Registru tal-Infrastruttura.
- 4.2.13.2. Mezzi biex jitbattal it-tojlit
Il-Kategoriji tal-Linji tas-STI kollha
- (1) L-installazzjonijiet fissi biex jitbattal it-tojlit għandhom ikunu kompatibbli mal-karatteristiċi tas-sistema ta' ritenzjoni tat-tojlit speċifikati fis-STI tal-vetturi ferrovjarji HS u CR.
- 4.2.13.3. Faċilitajiet għat-tindif estern tal-ferroviji
Il-Kategoriji tal-Linji tas-STI kollha
- (1) Fejn ikun pprovdut impjant għall-ħasil, dan għandu jkun jista' jaħsel il-ġnub esterni ta' ferroviji b'sular wiehed jew bi tnejn b'gholi ta' bejn:
 - (a) 1 000 u 3 500 mm għal ferrovija b'sular wiehed,
 - (b) 500 u 4 300 mm għal ferroviji b'żewġ sulari.
 - (2) L-impjant għall-ħasil għandu jkun iddisinjat b'tali mod li l-ferroviji jistgħu jinsaq u jidher bi kwalunkwe veloċità bejn it-2 km/h u l-5 km/h.
- 4.2.13.4. Stokkjar mill-ġdid tal-ilma
Il-Kategoriji tal-Linji tas-STI kollha
- (1) It-tagħmir fiss għall-istokkjar mill-ġdid tal-ilma għandu jkun kompatibbli mal-karatteristiċi tas-sistema tal-ilma speċifikati fis-STI tal-vetturi ferrovjarji HS u CR.

(2) It-tagħmir fiss għall-provvista tal-ilma fin-netwerk interoperabbli għandu jkun ipprovdut b'ilma tax-xorb li jissodisfa r-rekwiżiti tad-Direttiva 98/83/KE.

(3) Il-mod ta' operazzjoni tat-tagħmir għandu jiżgura li l-ilma kkonsenjat lill-vetturi ferrovjarji jkun konformi mal-kwalità speċifikata mid-Direttiva 98/83/KE.

4.2.13.5. Provvista mill-ġdid tal-karburant

Il-Kategoriji tal-Linji tas-STI kollha

(1) It-tagħmir għall-provvista mill-ġdid tal-karburant għandu jkun kompatibbli mal-karatteristiċi tas-sistema tal-karburant speċifikati fis-STI tal-vetturi ferrovjarji CR.

4.2.13.6. Provvista ta' puntali tal-elettriku

Il-Kategoriji tal-Linji tas-STI kollha

(1) Fejn tkun ipprovduta, il-provvista ta' puntali tal-elettriku għandha tkun permezz ta' sistema ta' provvista tal-enerġija wahda jew iktar speċifikata fis-STI tal-vetturi ferrovjarji HS u CR.

4.3. Speċifikazzjoni funzjonali u teknika tal-interfaces

Mill-perspettiva tal-kompatibilità teknika, l-interfaces tas-subsistema tal-infrastruttura mas-sistema l-oħra huma kif ġew deskritti fil-paragrafi li ġejjin.

4.3.1. Interfaces mas-subsistema tal-vetturi ferrovjarji

Tabella 8

Interfaces mas-subsistema tal-vetturi ferrovjarji, is-STI "RST tal-Lokomotivi u tal-Passigġieri"

Interface	STI ta' Referenza tal-Infrastruttura Ferrovjarja Konvenzjonali	STI ta' Referenza tal-RST tal-Lokomotivi u tal-Passigġieri Konvenzjonali
Qies standard tal-binarju	4.2.5.1 Qies standard nominali tal-binarju 4.2.5.6 Profil tal-parti tal-linja ferrovjarja li tmis mar-roti għal linja sempliċi 4.2.6.2 Ġeometrija tal-punti tal-qlib u tal-qsim imqiegħda fis-servizz	4.2.3.5.2.1 Karatteristiċi mekkaniċi u geometriċi ta' kombinazzjoni ta' rota u ta' fusijiet 4.2.3.5.2.2 Karatteristiċi mekkaniċi u geometriċi tar-roti
Qisien standard	4.2.4.1 Qies minimu tal-istrutturi 4.2.4.2 Distanza bejn iċ-ċentri tal-binarji 4.2.4.5 Raġġ minimu ta' kurva vertikali	4.2.3.1. Tiqjis standard
Tagħbija fuq il-fusijiet u spazjar tal-fusijiet	4.2.7.1 Reżistenza tal-binarji għal tagħbijiet vertikali 4.2.8.1 Reżistenza ta' pontijiet godda għal tagħbijiet tat-traffiku 4.2.8.2 Tagħbija vertikali ekwivalenti għal xogħlijiet godda tal-art u għal effetti tal-pessjoni tal-art 4.2.8.4 Reżistenza ta' pontijiet u ta' xogħlijiet tal-art eżistenti għal tagħbijiet tat-traffiku	4.2.3.2 Tagħbija fuq il-fusijiet u tagħbija fuq ir-roti
Karatteristiċi tat-thaddim	4.2.7.1 Reżistenza tal-binarji għal tagħbijiet vertikali 4.2.7.3 Reżistenza laterali tal-binarji 4.2.8.1.3 Forzi serriepa	4.2.3.4.2.1 Valuri ta' limitu għal thaddim sikur 4.2.3.4.2.2 Valuri ta' limitu għat-tagħbija fuq il-binarji
Konicità ekwivalenti	4.2.5.5 Konicità ekwivalenti	4.2.3.4.3 Konicità ekwivalenti
Azzjonijiet longitudinali	4.2.7.2 Reżistenza longitudinali tal-binarji 4.2.8.1.4 L-azzjonijiet minhabba trazzjoni u bbrejjar (tagħbijiet longitudinali)	4.2.4.5 Prestazzjoni tal-ibbrejjar
Raġġ minimu ta' kurva	4.2.4.4 Raġġ minimu ta' kurva orizzontali	4.2.3.6 Raġġ minimu ta' kurva
Raġġ ta' kurva orizzontali	4.2.5.4 Defiċjenza fil-pożizzjoni mżerzqa	4.2.3.4.2.1 Valuri ta' limitu għas-sikurezza fit-thaddim
Accellerazzjoni tal-kurva vertikali	4.2.4.5 Raġġ minimu ta' kurva vertikali	4.2.3.1 Tiqjis standard

Interface	STI ta' Referenza tal-Infrastruttura Ferrovarja Konvenzjonali	STI ta' Referenza tal-RST tal-Lokomotivi u tal-Passiġġieri Ferrovarji Konvenzjonali
Effett aerodinamiku	4.2.4.2 Distanza bejn iċ-ċentri tal-binarji 4.2.8.3 Reżistenza ta' strutturi godda fuq jew biswit il-binarji 4.2.11.1 Varjazzjonijiet massimi fil-pressjoni fil-mini	4.2.6.2.1 Effetti ta' kurrent ta' arja wara oġġett miexi (slipstream) fuq il-passiġġieri fuq il-pjattaformi 4.2.6.2.2 Effetti ta' kurrent ta' arja wara oġġett miexi fuq il-haddiema fil-ġenb tal-binarji 4.2.6.2.3 Polz tal-pressjoni tar-ras 4.2.6.2.4 Varjazzjonijiet massimi fil-pressjoni fil-mini
Riħ inkroċjat	4.2.11.5 Effett ta' rjieħ inkroċjati	4.2.6.2.5 Riħ inkroċjat
Installazzjonijiet għas-servisjar tal-ferroviji	4.2.13.2 Mezzi biex jitbattal it-tojlit 4.2.13.3 Facilitajiet għat-tindif estern tal-ferroviji 4.2.13.4 Stokkjar mill-ġdid tal-ilma 4.2.13.5 Provvista mill-ġdid tal-karburant 4.2.13.6 Provvista ta' puntali tal-elettriku	4.2.11.3 Sistema biex jitbattal it-tojlit 4.2.11.2.2 Tindif estern minn ġo impjant għall-ħasil 4.2.11.4 Tagħmir għall-mili mill-ġdid tal-ilma 4.2.11.5 Interface għall-mili mill-ġdid tal-ilma 4.2.11.7 Tagħmir għall-provvista mill-ġdid tal-karburant 4.2.11.6 Rekwiziti speċjali għall-ipparkjar tal-ferroviji

Tabella 9

Interfaces mas-subsistema tal-vetturi ferrovarji, is-STI "Vaguni għall-Merkanzija"

Interface	STI ta' Referenza tal-Infrastruttura Ferrovarja Konvenzjonali	STI ta' Referenza tal-Vaguni Ferrovarji Konvenzjonali tal-Merkanzija
Qies standard tal-binarju	4.2.5.1 Qies standard nominali tal-binarju 4.2.5.6 Profil tal-parti tal-linja ferrovarja li tmiss mar-roti għal linja sempliċi 4.2.6.2 Geometrija tal-punti tal-qlib u tal-qsim imqieghda fis-servizz	4.2.3.4 Imġiba dinamika tal-vettura
Qisien standard	4.2.4.1 Qies minimu tal-istrutturi 4.2.4.2 Distanza bejn iċ-ċentri tal-binarji 4.2.4.5 Raġġ minimu ta' kurva vertikali	4.2.3.1 Qies standard kinematiku
Tagħbija fuq il-fusijiet u spazjar tal-fusijiet	4.2.7.1 Reżistenza tal-binarji għal tagħbijiet vertikali 4.2.7.3 Reżistenza laterali tal-binarji 4.2.8.1 Reżistenza ta' pontijiet godda għal tagħbijiet tat-traffiku 4.2.8.2 Tagħbija vertikali ekwivalenti għal xogħlijiet godda tal-art u għal effetti tal-pressjoni tal-art 4.2.8.4 Reżistenza ta' pontijiet u ta' xogħlijiet tal-art ezistenti għal tagħbijiet tat-traffiku	4.2.3.2 Tagħbija statika fuq il-fusijiet u tagħbija statika lineari
Karatteristiċi tat-thaddim	4.2.7.1 Reżistenza tal-binarji għal tagħbijiet vertikali 4.2.7.3 Reżistenza laterali tal-binarji (b)	4.2.3.4 Imġiba dinamika tal-vettura
Azzjonijiet longitudinali	4.2.7.2 Reżistenza longitudinali tal-binarji 4.2.8.1.4 L-azzjonijiet minħabba trazzjoni u bbrejkjar (tagħbijiet longitudinali)	4.2.4.1 Prestazzjoni tal-ibbrejkjar
Raġġ minimu ta' kurva	4.2.4.4 Raġġ minimu ta' kurva orizzontali	4.2.2.1. Interface (eż. Akkoppjament) bejn vetturi, bejn sett ta' vetturi u bejn ferroviji
Raġġ ta' kurva orizzontali	4.2.5.4 Defiċjenza fil-pożizzjoni mżerzqa	4.2.3.5. Forzi kompressivi longitudinali
Aċċellerazzjoni tal-kurva vertikali	4.2.4.5 Raġġ minimu ta' kurva vertikali	4.2.3.1 Qies standard kinematiku
Effett aerodinamiku	4.2.4.2 Distanza bejn iċ-ċentri tal-binarji 4.2.8.3 Reżistenza ta' strutturi godda fuq jew biswit il-binarji 4.2.11.1 Varjazzjonijiet massimi fil-pressjoni fil-mini	4.2.6.2 Effetti aerodinamiċi
Riħ inkroċjat	4.2.11.5 Effett ta' rjieħ inkroċjati	4.2.6.3 Rjieħ inkroċjati

4.3.2. *Interfaces mas-subsistema tal-enerġija*

Tabella 10

Interfaces mas-subsistema tal-enerġija

Interface	STI ta' Referenza tal-Infrastruttura Ferrovarja Konvenzjonali	STI ta' Referenza tal-Enerġija Ferrovarja Konvenzjonali
Qisien standard	4.2.4.1 Qies minimu tal-istrutturi	4.2.14 Qies standard tal-pantografu
Protezzjoni minn xokk tal-elettriku	4.2.11.3 Protezzjoni minn xokk tal-elettriku	4.7.3 Miżuri protettivi tas-sistema tal-linji ta' kuntatt fl-gholi 4.7.4 Miżuri protettivi tar- return circuit (ċirkwit b'fil konduttur li jregġa' lura l-kurrent elettriku mnejn beda) tal-kurrent

4.3.3. *Interfaces mas-subsistema tal-kmand tal-kontroll u s-sinjalazzjoni*

Tabella 11

interfaces mas-subsistema tal-kmand tal-kontroll u s-sinjalazzjoni

Interface	STI ta' Referenza tal-Infrastruttura Ferrovarja Konvenzjonali	STI ta' Referenza tal-Kmand tal-Kontroll u s-Sinjalazzjoni Ferrovarji Konvenzjonali
Qies minimu tal-istrutturi ffixxat għal installazzjonijiet tal-Kmand tal-Kontroll u Sinjalazzjoni (CCS)	4.2.4.1 Qies minimu tal-istrutturi	4.2.5 Interfaces tal-ispazji għall-arja tal-ETCS u tal-EIRENE 4.2.16 Viżibilità tal-effetti tal-kmand tal-kontroll fuq l-oġġetti tal-binarji
Użu ta' brejkijiet tal-bellighat żgħar tal-kurrenti	4.2.7.2 Reżistenza longitudinali tal-binarji	Taqsim 5.2 tal-Appendiċi 1 għall-Anness A: Użu ta' brejkijiet elettrici/manjetici

4.3.4. *Interfaces mas-subsistema tal-operat u tal-immaniġġjar tat-traffiku*

Tabella 12

interfaces mas-subsistema tal-operat u tal-immaniġġjar tat-traffiku

Interface	STI ta' Referenza tal-Infrastruttura Ferrovarja Konvenzjonali	STI ta' Referenza tal-Operat u tal-Immaniġġjar tat-Traffiku Ferrovarju Konvenzjonali
Użu ta' brejkijiet tal-bellighat żgħar tal-kurrenti	4.2.7.2 Reżistenza longitudinali tal-binarji	4.2.2.6.2 Prestazzjoni tal-brejkijiet
Ir-regoli operattivi	4.4 Regoli operattivi	4.2.1.2.2.2 Elementi mmodifikati 4.2.3.6 Operazzjoni ddegradata

4.4. **Regoli operattivi**4.4.1. *Kundizzjonijiet eċċezzjonali marbuta ma' xogħlijiet ipplanati minn qabel*

- (1) Waqt xogħlijiet ipplanati minn qabel, jista' jkun hemm il-htieġa li l-ispeċifikazzjonijiet tas-subsistema tal-infrastruttura u tal-kostitwenti tal-interoperabilità tagħha ddefiniti fil-Kapitoli 4 u 5 ta' din is-STI jiġu sospizi temporanjament. Fis-STI tal-Operat u tal-Immaniġġjar tat-Traffiku CR huma stabbiliti dispozizzjonijiet operattivi speċifiċi.

4.4.2. *Operazzjoni ddegradata*

- (1) Jistgħu jseħhu avvenimenti li jaffettwaw l-operazzjoni normali ta' linja. Ir-regoli operattivi biex jiġu gestiti avvenimenti ta' din ix-xorta huma stabbiliti fis-STI tal-Operat u tal-Immaniġġjar tat-Traffiku CR.

4.4.3. *Protezzjoni tal-ħaddiema mill-effetti aerodinamiċi*

- (1) L-Amministratur Infrastrutturali għandu jiddefinixxi l-mezzi biex il-ħaddiema jiġu protetti mill-effetti aerodinamiċi.
- (2) Għall-ferroviji li jkunu konformi mas-STI tal-vetturi ferrovjarji HS u CR, l-Amministratur Infrastrutturali għandu jikkunsidra l-velocità effettiva tal-ferroviji u l-valur ta' limitu tal-effetti aerodinamiċi mogħti mis-STI tal-vetturi ferrovjarji HS u CR.

4.5. Pjan ta' manutenzjoni**4.5.1. Qabel ma linja ferrovjarja titqiegħed fis-servizz**

(1) Għandu jiġi ppreparat fajl ta' manutenzjoni li tal-inqas jistabbilixxi:

- (a) sett ta' valuri għal-limiti għal azzjoni immedjata,
- (b) il-miżuri li għandhom jittieħdu (restrizzjoni tal-veloċità, hin tat-tiswija) meta l-valuri preskritti jinqabżu, relatati mal-elementi li ġejjin:
 - i. ir-rewżiti għall-kontroll tal-koniċità ekwivalenti mqiegħda fis-servizz,
 - ii. il-ġeometrija tal-punti tal-qlib u tal-qsim imqiegħda fis-servizz,
 - iii. il-kwalità ġeometrika tal-binarju u l-limiti għad-difetti iżolati,
 - iv. it-tmien tal-pjattaforma kif meħtieġ mis-STI tal-"Persuni b'mobilità mnaqqsa".

4.5.2. Wara li linja ferrovjarja titqiegħed fis-servizz

(1) L-Amministratur Infrastrutturali għandu jkollu pjan ta' manutenzjoni li jinkludi l-punti elenkati fit-Taqsima 4.5.1 flimkien ma', tal-inqas, il-punti li ġejjin relatati mal-istess elementi:

- (a) sett ta' valuri għal-limiti għal intervent u għal-limiti għal allarm,
- (b) dikjarazzjoni dwar il-metodi, il-kompetenzi professjonali tal-persunal u t-tagħmir għas-sikurezza protettiva personali li jeħtieġ li jintuża,
- (ċ) ir-regoli li għandhom jiġu applikati għall-protezzjoni tal-persuni li jahdmu fuq jew qrib il-binarju,
- (d) il-mezzi li jintużaw biex ikun ikkontrollat li l-valuri mqiegħda fis-servizz jkun qed jiġu rrispettati.

4.6. Kompetenzi professjonali

(1) Il-kompetenzi professjonali meħtieġa għall-persunal li jzomm f'kundizzjoni tajba s-subsistema tal-infrastruttura għandhom jiġu elenkati b'mod dettaljat fil-pjan ta' manutenzjoni (ara t-Taqsima 4.5.2).

4.7. Kundizzjonijiet tas-saħħa u tas-sikurezza

(1) Il-kundizzjonijiet tas-saħħa u tas-sikurezza huma ttrattati fit-taqsimiet tal-konformità mar-rewżiti: 4.2.11.1 (Varjazzjoni massima fil-pessjoni fil-mini), 4.2.11.2 (Limiti għall-hsejjes u l-vibrazzjonijiet u l-miżuri ta' mitigazzjoni), 4.2.11.3 (Protezzjoni minn xokk tal-elettriku), 4.2.10 (Pjattaformi), 4.2.11.4 (Sikurezza fil-mini ferrovjarji), 4.2.13 (Installazzjonijiet fissi għas-servisjar tal-ferroviji), u 4.4 (Regoli operattivi).

4.8. Reġistru tal-infrastruttura

- (1) Skont l-Artikolu 35 tad-Direttiva 2008/57/KE, ir-Registru tal-Infrastruttura għandu jindika l-karatteristiċi ewlenin tas-subsistema tal-infrastruttura.
- (2) L-Anness D għal din is-STI jindika liema informazzjoni rigward is-subsistema tal-infrastruttura għandha tkun inkluża fir-Registru tal-Infrastruttura. L-informazzjoni li għandha tkun inkluża fir-Registru tal-Infrastruttura u li tkun meħtieġa għal subsistemi oħrajn hija stabbilita fis-STI kkonċernati.

5. KOSTITWENTI TAL-INTEROPERABILITÀ**5.1. Bażi li fuqha ntgħazlu l-kostitwenti tal-interoperabilità**

- (1) Ir-rewżiti tat-Taqsima 5.3 huma bbażati fuq disinn tradizzjonali ta' binarju mifruq fuq sodda ta' żrar b'linja ferrovjarja Vignole (qiegħ ċatt) fuq fallakki riffieda tal-konkrit jew tal-injam u rbit li jipprovdi rezistenza għaž-żelqa (slip) longitudinali billi ssir forza fuq il-parti ta' isfel tal-linja ferrovjarja (rail foot).
- (2) Il-komponenti u s-subassemblaġġi li jintużaw għall-kostruzzjoni ta' disinni oħrajn ta' binarji ma jiġux ikkunsidrati bhala kostitwenti tal-interoperabilità.

5.2. Lista ta' kostitwenti

- (1) Għall-finijiet ta' din l-ispeċifikazzjoni teknika għall-interoperabilità, l-elementi tal-interoperabilità li ġejjin biss, irrispettivament minn jekk ikunux komponenti individwali jew subassemblaġġi tal-binarju, huma ddikjarati bhala "kostitwenti tal-interoperabilità":
 - (a) il-linja ferrovjarja (5.3.1),

(b) is-sistemi ta' rbit tal-linji ferrovjarji (5.3.2),

(ċ) il-fallakki riffieda ta' taht il-binarju (5.3.3).

(2) It-taqsimiet li ġejjin jiddeskrivu l-ispeċifikazzjonijiet applikabbli għal kull wiehed minn dawn il-kostitwenti.

(3) Il-linji ferrovjarji, l-irbit u l-fallakki riffieda ta' taht li jintużaw għal tul qasir tal-binarju għal finijiet speċifiċi, pereżempju f'punti ta' qlib u ta' qsim, f'apparati ta' espansjoni, f'cangaturi ta' tranzizzjoni u fi strutturi speċjali, ma jiġux ikkunsidrati bhala kostitwenti tal-interoperabilità.

5.3. Prestazzjonijiet u speċifikazzjonijiet tal-kostitwenti

5.3.1. Il-linja ferrovjarja

(1) L-ispeċifikazzjonijiet tal-kostitwent tal-interoperabilità "il-linja ferrovjarja" huma dawn li ġejjin:

(a) il-profil tal-parti tal-linja ferrovjarja li tmiss mar-roti,

(b) il-mument ta' inerzja tas-sezzjoni trasversali tal-linja ferrovjarja,

(ċ) l-ebusija tal-linja ferrovjarja.

5.3.1.1. Il-profil tal-parti tal-linja ferrovjarja li tmiss mar-roti

(1) Il-profil tal-parti tal-linja ferrovjarja li tmiss mar-roti għandu jissodisfa r-rekwiżiti tat-Taqsima 4.2.5.6 "Profil tal-parti tal-linja ferrovjarja li tmiss mar-roti għal linja sempliċi".

(2) Il-profil tal-parti tal-linja ferrovjarja li tmiss mar-roti għandu jippermetti li r-rekwiżiti tat-Taqsima 4.2.5.5.1 għal "Valuri skont id-disinn għall-koniċità ekwivalenti" jiġu ssodisfati meta jintuża b'medda speċifikata ta' qisien standard tal-binarju u ta' inklinazzjonijiet tal-linji ferrovjarji li jkunu konsistenti mar-rekwiżiti ta' din is-STI.

5.3.1.2. Il-mument ta' inerzja tas-sezzjoni trasversali tal-linja ferrovjarja

(1) Il-mument ta' inerzja huwa rilevanti għar-rekwiżiti tat-Taqsima 4.2.7 "Reżistenza tal-binarji għal tagħbijiet applikati".

(2) Il-valur ikkalkolat tal-mument ta' inerzja (I) ta' sezzjoni mil-linja ferrovjarja ddisinjata madwar l-assi orizzontali ewlieni miċ-ċentru tal-gravità għandu jkun tal-inqas ta' 1 600 cm⁴.

5.3.1.3. L-ebusija tal-linja ferrovjarja

(1) L-ebusija tal-linja ferrovjarja hija rilevanti għar-rekwiżiti tat-Taqsima 4.2.5.6 "Profil tal-parti tal-linja ferrovjarja li tmiss mar-roti għal linja sempliċi".

(2) L-ebusija tal-linja ferrovjarja mkejla fil-quċċata tal-parti tal-linja ferrovjarja li tmiss mar-roti għandha tkun tal-inqas ta' 200 HBW.

5.3.2. Is-sistemi ta' rbit tal-linji ferrovjarji

(1) Is-sistema ta' rbit tal-linji ferrovjarji hija rilevanti għar-rekwiżiti tat-Taqsima 4.2.7.2 għar-"Reżistenza longitudinali tal-binarji" u tat-Taqsima 4.2.7.3 għar-"Reżistenza laterali tal-binarji" u tat-Taqsima 4.2.7.1 għar-"Reżistenza tal-binarji għal tagħbijiet vertikali".

(2) Is-sistema ta' rbit tal-linji ferrovjarji għandha tkun konformi fil-kundizzjonijiet ta' test fil-laboratorju mar-rekwiżiti li ġejjin:

(a) il-forza longitudinali mehtieġa biex il-linja ferrovjarja tibda tiżzerżaq (jiġifieri tiċċaqlaq b'mod mhux elastiku) minn assemblaġġ ta' rbit tal-linja ferrovjarja wiehed għandha tkun tal-inqas ta' 7kN,

(b) l-irbit tal-linji ferrovjarji għandu jirreżisti l-applikazzjoni ta' 3 000 000 ciklu tat-tagħbija tipika applikata f'kurva li tbidel id-direzzjoni f'daqqa waħda, biex b'hekk il-prestazzjoni tal-irbit f'termini ta' forza ta' kklampjar u ta' trażżin longitudinali ma tkunx iddegradata b'iktar minn 20 % u l-ebusija vertikali ma tkunx iddegradata b'iktar minn 25 %. It-tagħbija tipika għandha tkun adattata:

i. għat-tagħbija massima fuq il-fusijiet li s-sistema ta' rbit tal-linji ferrovjarji tkun iddisinjata biex takkomoda,

ii. għall-kombinazzjoni tal-linja ferrovjarja, tal-inklinazzjoni tal-linja ferrovjarja, tal-kuxxinett tal-linja ferrovjarja u tat-tip ta' fallakki riffieda ta' taht li magħhom tista' tintuża s-sistema ta' rbit.

5.3.3. Fallakki riffieda ta' taht il-binarji

(1) Il-fallakki riffieda ta' taht il-binarji għandhom ikunu ddisinjati b'tali mod li meta jintużaw ma' linja ferrovjarja speċifikata u ma' sistema speċifikata ta' rbit tal-linji ferrovjarji huma jkollhom proprjetajiet li jkunu konsistenti mar-rekwiżiti tat-Taqsima 4.2.5.1 għall-"Qies standard nominali tal-binarju", tat-Taqsima 4.2.5.5.2 għar-"Rekwiżiti għall-kontroll tal-koniċità ekwivalenti mqiegħda fis-servizz (Tabella 5: Il-valuri minimi tal-qies standard medju tal-binarju u f'kurvi b'raġġ $R > 10\,000\text{ m}$)", tat-taqsima 4.2.5.7 għall-"Inklinazzjoni tal-linja ferrovjarja" u tat-taqsima 4.2.7 għar-"Reżistenza tal-binarji għal tagħbijiet applikati".

6. VALUTAZZJONI TAL-KONFORMITÀ TAL-KOSTITWENTI TAL-INTEROPERABILITÀ U L-VERIFIKA TAL-KE TAS-SUBSISTEMI

6.1. **Kostitwenti tal-Interoperabilità**

6.1.1. *Proċeduri ta' valutazzjoni tal-konformità*

- (1) Il-proċedura ta' valutazzjoni tal-konformità tal-kostitwenti tal-interoperabilità, kif ġew iddefiniti fil-Kapitolu 5 ta' din is-STI, għandha ssir bl-applikazzjoni tal-moduli rilevanti.

6.1.2. *Applikazzjoni tal-moduli*

- (1) Għandhom jintużaw il-moduli għall-valutazzjoni tal-konformità tal-kostitwenti tal-interoperabilità li ġejjin:
- (a) CA "Kontroll intern tal-produzzjoni"
 - (b) CB "Eżami tat-tip KE"
 - (c) CD "Konformità skont it-tip ibbażata fuq is-sistema ta' ġestjoni tal-kwalità tal-proċess ta' produzzjoni"
 - (d) CF "Konformità skont it-tip ibbażata fuq il-verifika tal-prodott"
 - (e) CH "Konformità ibbażata fuq sistema ta' ġestjoni tal-kwalità sħiħa"
- (2) Il-moduli għall-valutazzjoni tal-konformità tal-kostitwenti tal-interoperabilità għandhom jintgħazlu minn dawk murija fit-Tabella 13.

Tabella 13

Il-moduli għall-valutazzjoni tal-konformità li għandhom jiġu applikati għall-kostitwenti tal-interoperabilità

Proċeduri	Linja ferrovjarja	Sistema ta' rbit tal-linji ferrovjarji	Fallakki riffieda ta' taht il-binarji
Imqiegħda fis-suq tal-UE qabel id-dhul fis-seħħ ta' din is-STI	CA jew CH	CA jew CH	
Imqiegħda fis-suq tal-UE wara d-dhul fis-seħħ ta' din is-STI	CB + CD jew CB + CF jew CH		

- (3) Fil-każ ta' prodotti li tqiegħdu fis-suq qabel il-pubblikazzjoni ta' din is-STI, għandu jiġi kkunsidrat li t-tip kien approvat u għalhekk m'hemmx għalfejn isir l-eżami tat-tip KE (modulu CB), sakemm il-manifattur juri li kien ikkunsidrat li t-testijiet u l-verifika tal-kostitwenti tal-interoperabilità rnexxew għall-applikazzjonijiet preċedenti f'kundizzjonijiet komparabbli u huma f'konformità mar-rekwiziti ta' din is-STI. F'dan il-każ, dawn il-valutazzjonijiet għandhom jibqgħu validi fl-applikazzjoni l-ġdida. Jekk ma jkunx possibbli li jintwera li s-soluzzjoni għet ipprova b'mod pożittiv fl-imghoddi, għandha tapplika l-proċedura għall-kostitwenti tal-interoperabilità mqiegħda fis-suq tal-UE wara l-pubblikazzjoni ta' din is-STI.

- (4) Il-valutazzjoni tal-konformità tal-kostitwenti tal-interoperabilità għandha tkopri l-fażijiet u l-karatteristiċi kif ġew indikati fit-Tabella 20 tal-Anness A għal din is-STI.

6.1.3. *Soluzzjonijiet innovattivi għall-kostitwenti tal-interoperabilità*

- (1) Jekk għal kostitwent tal-interoperabilità, kif ġie ddefinit fit-Taqsima 5.2, tiġi proposta soluzzjoni innovattiva, il-manifattur jew ir-rappreżentant awtorizzat tiegħu stabbilit fil-Komunità għandu jiddikjara d-devjazjonijiet mill-klawżola rilevanti ta' din is-STI u jressaqhom quddiem il-Kummissjoni biex jiġu analizzati.
- (2) F'każ li l-analiżi tirriżulta f'opinjoni favorevoli, l-ispeċifikazzjonijiet funzjonali u tal-interface xierqa għall-kostitwent u l-metodu ta' valutazzjoni xieraq għandhom jiġu żviluppati taht l-awtorizzazzjoni tal-Kummissjoni.
- (3) L-ispeċifikazzjonijiet funzjonali u tal-interface u l-metodi ta' valutazzjoni xierqa li ġew prodotti b'dan il-mod għandhom ikunu inkorporati fis-STI bil-proċess ta' revizzjoni.
- (4) Bin-notifika ta' deċizzjoni tal-Kummissjoni, meħuda skont l-Artikolu 29 tad-Direttiva, is-soluzzjoni innovattiva tista' tithalla tintuża qabel ma tkun inkorporata fis-STI bil-proċess ta' revizzjoni.

- 6.1.4. *Dikjarazzjoni tal-KE ta' konformità għall-kostitwenti tal-interoperabilità*
- 6.1.4.1. *Il-kostitwenti tal-interoperabilità suġġetti għal direttivi Komunitarji oħrajn*
- (1) L-Artikolu 13(3) tad-Direttiva 2008/57/KE jipprovdli li “Meta l-kostitwenti tal-interoperabilità jkunu suġġetti għal direttivi oħra tal-Komunità li jkopru aspetti oħra, id-dikjarazzjoni ‘KE’ tal-konformità jew l-idoneità għall-użu għandha, f’każijiet bhal dawn, tgħid li l-kostitwenti tal-interoperabilità jilhqgħu wkoll il-htigijiet [ir-rekwiziti] ta’ daww id-direttivi l-oħra.”
 - (2) Skont l-Anness IV(3) għad-Direttiva 2008/57/KE, id-dikjarazzjoni tal-KE tal-konformità għandha tkun akkumpanjata mid-dikjarazzjoni li tistabbilixxi l-kundizzjoni għall-użu.
- 6.1.4.2. *Id-dikjarazzjoni tal-KE tal-konformità għal-Linja Ferrovjarja*
- (1) Id-dikjarazzjoni tal-KE tal-konformità għandha tkun akkumpanjata minn dikjarazzjoni li tistabbilixxi l-medda tal-qisien standard tal-binarju u tal-inklinazzjonijiet tal-linji ferrovjarji li l-profil tal-parti tal-linja ferrovjarja li tmiss mar-roti tagħha tippermetti li jiġu ssodisfati r-rekwiziti tat-Taqsima 4.2.5.5.1.
- 6.1.4.3. *Id-dikjarazzjoni tal-KE tal-konformità għas-sistemi ta’ rbit tal-linji ferrovjarji*
- (1) Id-dikjarazzjoni tal-KE tal-konformità għandha tkun akkumpanjata minn dikjarazzjoni li tistabbilixxi:
 - (a) il-kombinazzjoni tal-linja ferrovjarja, tal-inklinazzjoni tal-linja ferrovjarja, tal-kuxxinett tal-linja ferrovjarja u tat-tip ta’ fallakki riffieda ta’ taħt li magħhom tista’ tintuża s-sistema ta’ rbit
 - (b) it-tagħbija massima fuq il-fusijiet li s-sistema ta’ rbit tal-linji ferrovjarji hija ddisinjata biex takkomoda.
- 6.1.4.4. *Id-dikjarazzjoni tal-KE tal-konformità għall-fallakki riffieda ta’ taħt il-binarji*
- (1) Id-dikjarazzjoni tal-KE tal-konformità għandha tkun akkumpanjata minn dikjarazzjoni li tistabbilixxi l-kombinazzjoni tal-linja ferrovjarja, tal-inklinazzjoni tal-linja ferrovjarja u tat-tip ta’ sistema ta’ rbit tal-linji ferrovjarji li magħhom tista’ tintuża l-fallakka riffieda.
- 6.2. **Subsistema tal-infrastruttura**
- 6.2.1. *Dispożizzjonijiet ġenerali*
- (1) Fuq it-talba tal-applikant, il-Korp Notifikat iwettaq il-verifika tal-KE tas-subsistema tal-infrastruttura skont l-Artikolu 18 ta’ u l-Anness VI għad-Direttiva 2008/57/KE u skont id-dispożizzjonijiet tal-moduli rilevanti.
 - (2) Jekk l-applikant juri li t-testijiet jew il-verifiki ta’ subsistema tal-infrastruttura rnexxew għal applikazzjonijiet preċedenti ta’ disinn f’ċirkustanzi simili, il-Korp Notifikat għandu jikkunsidra dawn it-testijiet u dawn il-verifiki għall-verifika tal-KE.
 - (3) Il-verifika tal-KE tas-subsistema tal-infrastruttura għandha tkopri l-fażijiet u l-karatteristiċi indikati fit-Tabella 21 fl-Anness B għal din is-STI. Fit-Taqsima 6.2.4 huma inkluzi proċeduri ta’ valutazzjoni partikolari għal parametri bażiċi speċifiċi tas-subsistema tal-infrastruttura.
 - (4) L-applikant għandu jikkompila d-dikjarazzjoni ta’ verifika tal-KE għas-subsistema tal-infrastruttura skont l-Artikolu 18 ta’ u l-Anness V għad-Direttiva 2008/57/KE.
- 6.2.2. *Applikazzjoni tal-moduli*
- (1) Għall-proċedura ta’ verifika tal-KE tas-subsistema tal-infrastruttura, l-applikant jista’ jagħżel jew:
 - (a) Il-Modulu SG: verifika tal-KE bbażata fuq verifika ta’ unità, jew
 - (b) Il-Modulu SH1: verifika tal-KE bbażata fuq sistema ta’ ġestjoni tal-kwalità shiħa flimkien ma’ eżami tad-disinn.
- 6.2.2.1. *L-applikazzjoni tal-modulu sg*
- (1) F’każ fejn il-verifika tal-KE issir bl-iktar mod effettiv billi tintuża l-informazzjoni miġbura mill-Amministratur Infrastrutturali, mill-entità kontraenti jew mill-kuntratturi ewlenin involuti (pereżempju, dejta li tinkiseb billi tintuża l-vettura ta’ registrazzjoni tal-binarju (track recording vehicle) jew apparati ta’ kejl oħrajn), il-Korp Notifikat għandu jikkunsidra din l-informazzjoni biex jivvaluta l-konformità.
- 6.2.2.2. *L-applikazzjoni tal-modulu SH1*
- (1) Il-modulu SH1 jista’ jintgħażel biss fejn l-attivitàjiet li jagħtu kontribut lis-subsistema proposta li għandha tiġi vverifikata (disinn, manifattura, assemblaġġ, installazzjoni) huma suġġetti għal sistema ta’ ġestjoni tal-kwalità għad-disinn, għall-produzzjoni, għall-ispezzjoni u għall-ittestjar tal-prodott finali, li jkunu approvati u eżaminati minn Korp Notifikat.
- 6.2.3. *Soluzzjonijiet innovattivi*
- (1) Jekk is-subsistema tinkludi soluzzjoni innovattiva, kif imsemmi fit-taqsima 4.1, l-applikant għandu jiddikjara d-devjazzjoni mill-klawżoli rilevanti tas-STI u jressaqhom quddiem il-Kummissjoni.

- (2) F'każ ta' opinjoni favorevoli, għandhom jiġu żviluppati l-ispeċifikazzjonijiet funzjonali u tal-interface u l-metodi ta' valutazzjoni xierqa għal din is-soluzzjoni.
- (3) L-ispeċifikazzjonijiet funzjonali u tal-interface u l-metodi ta' valutazzjoni xierqa li ġew prodotti b'dan il-mod imbagħad għandhom jiġu inkorporati fis-STI bil-proċess ta' reviżjoni.
- (4) Bin-notifika ta' deċiżjoni tal-Kummissjoni, meħuda skont l-Artikolu 29 tad-Direttiva, is-soluzzjoni innovattiva tista' tithalla tintuża qabel ma tkun inkorporata fis-STI bil-proċess ta' reviżjoni.

6.2.4. *Proċeduri ta' valutazzjoni partikolari għal subsistema*

6.2.4.1. *Il-valutazzjoni tal-qies minimu tal-istrutturi*

- (1) Il-valutazzjoni tal-qies minimu tal-istrutturi għandha ssir billi jintużaw ir-riżultati tal-kalkoli li saru mill-Amministratur Infrastrutturali jew mill-entità kontraenti fuq il-bażi tal-Kapitoli 5, 7 u 10 kif ukoll l-Anness C għall-EN 15273-3:2009.

6.2.4.2. *Il-valutazzjoni tad-distanza bejn iċ-ċentri tal-binarji*

- (1) Il-valutazzjoni tad-distanza bejn iċ-ċentri tal-binarji għandha ssir billi jintużaw ir-riżultati tal-kalkoli li saru mill-Amministratur Infrastrutturali jew mill-entità kontraenti fuq il-bażi tal-Kapitolu 9 tal-EN 15273-3:2009.

6.2.4.3. *Il-valutazzjoni tad-defiċjenza fil-pożizzjoni mżerżqa*

- (1) It-taqsima 4.2.5.4.1 tgħid illi "Huwa permissibbli għal ferroviji ddisinjati speċifikament biex jivvjaġġaw b'defiċjenza oġhla fil-pożizzjoni mżerżqa (unitajiet multipli b'tagħbijiet iktar baxxi fuq il-fusijiet, ferroviji b'sistema li tikkompensa d-defiċjenza fil-pożizzjoni mżerżqa) biex jahdmu b'valuri ta' deficijenza oġhla fil-pożizzjoni mżerżqa, b'kundizzjoni li jintwera li dan jista' jintlaħaq b'mod sikur".

- (2) Il-wirja tas-sikurezza mhix suġġetta għal verifika tal-Korp Notifikat.

6.2.4.4. *Il-valutazzjoni tal-valuri skont id-disinn għall-koniċità ekwivalenti*

- (1) Il-valutazzjoni tal-valuri skont id-disinn għall-koniċità ekwivalenti għandha ssir billi jintużaw ir-riżultati tal-kalkoli li saru mill-Amministratur Infrastrutturali jew mill-entità kontraenti fuq il-bażi tal-EN 15302:2008.

6.2.4.5. *Il-valutazzjoni tal-valur minimu tal-qies standard medju tal-binarju*

- (1) Il-metodu ta' kejl għall-qies standard tal-binarju ngħata fit-Taqsima 4.2.1 tal-EN 13848-1:2003 + A1:2008.

6.2.4.6. *Il-valutazzjoni tal-Varjazzjonijiet massimi fil-pressjoni fil-mini*

- (1) Il-valutazzjoni tal-varjazzjoni massima fil-pressjoni fil-mini (kriterju ta' 10 kPa) għandha ssir billi jintużaw ir-riżultati tal-kalkoli li saru mill-Amministratur Infrastrutturali jew mill-entità kontraenti fuq il-bażi tal-kundizzjonijiet operattivi kollha bil-ferroviji kollha jkunu konformi mas-STI tal-vetturi ferrovjarji b'veloċità għolja u dawk konvenzjonali u mahsuba biex jgħaddu b'veloċitajiet ta' iktar minn 190 km/h fil-mina speċifika li għandha tiġi vvalutata.

- (2) Il-parametri tal-input li għandhom jintużaw iridu jkunu tali li l-pressjoni distinta u karatteristika ta' referenza tal-ferroviji stabbilita fis-STI tal-vetturi ferrovjarji HS tiġi ssodisfata.

- (3) Iż-żoni ta' sezzjoni trasversali ta' referenza tal-ferroviji interoperabbli li għandhom jiġu kkunsidrati għandhom ikunu, indipendentement minn kull mutur jew vettura li qed tagħmilha ta' trejler:

(a) 12 m² għal vetturi mahsuba għal profil kinematiku ta' referenza GC,

(b) 11 m² għal vetturi mahsuba għal profil kinematiku ta' referenza GC,

(ċ) 10 m² għal vetturi mahsuba għal profili kinematiki iċken.

- (4) Il-valutazzjoni tista' tikkunsidra l-karatteristiċi tal-kostruzzjoni li jnaqqsu l-varjazzjoni fil-pressjoni (il-forma tad-dahla għall-mina, ix-xaftijiet, eċċ.) jekk ikun hemm, kif ukoll it-tul tal-mina.

6.2.4.7. *Il-valutazzjoni tal-Ġeometrija tal-punti tal-qlib u tal-qsim*

- (1) Il-valutazzjoni tal-punti tal-qlib u tal-qsim fil-faži tad-disinn hija meħtieġa biex ikun ivverifikat li l-valuri skont id-disinn użati jkunu konsistenti mal-valuri ta' limitu mqieghda fis-servizz stabbiliti fit-Taqsima 4.2.6.2.

- (2) Il-valutazzjoni tal-qsim ottuż fiss fil-faži tad-disinn ukoll hija meħtieġa sabiex ikun ivverifikat li jiġu ssodisfati r-rekwiziti għat-tul mhux iggwidat fit-Taqsima 4.2.6.3.

- 6.2.4.8. Il-valutazzjoni ta' strutturi Ġodda
- (1) Il-valutazzjoni tal-istrutturi għandha ssir biss billi t-tagħbijiet tat-traffiku li ntużaw għad-disinn jiġu kkontrollati mar-reqwiziti minimi tat-Taqsimiet 4.2.8.1, 4.2.8.2 u 4.2.8.3. Il-Korp Notifikat la huwa meħtieġ li jeżamina d-disinn u lanqas li jagħmel xi kalkoli. Meta jeżamina l-valur ta' alfa li ntuża fid-disinn skont it-Taqsimiet 4.2.8.1 u 4.2.8.2, għandu jiġi kkontrollat biss li l-valur ta' alfa jissodisfa t-Tabella 6.
- 6.2.4.9. Il-valutazzjoni ta' strutturi eżistenti
- (1) Il-valutazzjoni tal-istrutturi eżistenti għandha ssir billi jiġi kkontrollat li l-valuri tal-Kategoriji tal-Linji tal-EN (u jekk ikun rilevanti, tal-Klassijiet tal-Lokomotivi) flimkien mal-veloċità permessa ppubblikata mill-Amministratur Infrastrutturali għal-linji li jinkludu l-istrutturi jissodisfaw ir-reqwiziti tal-Anness E għal din is-STI.
- 6.2.4.10. Il-valutazzjoni ta' installazzjonijiet fissi għas-servisjar tal-ferroviji
- (1) Il-valutazzjoni tal-installazzjonijiet fissi għas-servisjar tal-ferroviji taqa' taht ir-responsabilità tal-Istat Membru kkonċernat.
- 6.2.5. Soluzzjonijiet tekniċi li jagħtu preżunzjoni ta' konformità fil-fażi tad-disinn
- 6.2.5.1. Il-valutazzjoni tar-reżistenza tal-binarji għal linja sempliċi
- (1) Binarju b'linja sempliċi mifrux fuq sodda ta' żrar li jkun konformi mal-karatteristiċi li ġejjin jiġi kkunsidrat bħala li ssodisfa r-reqwiziti stabbiliti fit-Taqsima 4.2.7 relatati mar-reżistenza tal-binarji għal forzi longitudinali, vertikali u laterali:
 - (a) Ir-reqwiziti għall-komponenti tal-binarji, iddefiniti fil-Kapitolu 5 "Il-Kostitwenti tal-Interoperabilità" bħala l-kostitwenti tal-interoperabilità "il-linja ferrovjarja (5.3.1)", "is-sistemi ta' rbit tal-linji (5.3.2)" u "l-fallakki riffieda ta' taht (5.3.3)" ikunu ġeww issodisfati;
 - (b) Ikun hemm tal-inqas 1 500 rabta tal-linji ferrovjarji għal kull linja ferrovjarja, għal kull kilometru ta' tul.
- 6.2.5.2. Il-valutazzjoni tar-reżistenza tal-binarji għall-qlib u għall-qsim
- (1) Il-punti tal-qlib u tal-qsim f'binarju mifrux fuq sodda ta' żrar li jkunu konformi mal-karatteristiċi li ġejjin jiġu kkunsidrati bħala li ssodisfaw ir-reqwiziti stabbiliti fit-Taqsima 4.2.7 relatati mar-reżistenza tal-binarji għal forzi longitudinali, vertikali u laterali:
 - (a) Ir-reqwiziti ddefiniti fil-Kapitolu 5 "Il-kostitwenti tal-interoperabilità" għal-linja ferrovjarja (5.3.1) jiġu sodisfatti għal-linji ferrovjarji sempliċi fil-qlib u fil-qsim u jintużaw linji ferrovjarji tal-qlib u qsim korrispondenti;
 - (b) Ir-reqwiziti ddefiniti fil-Kapitolu 5 "Il-kostitwenti tal-interoperabilità" għas-sistemi ta' rbit tal-linji ferrovjarji (5.3.2) jiġu sodisfatti mill-irbit kollu, hlief l-irbit li jintuża fil-partijiet li jiċċaqilqu tal-punti tal-qlib u tal-qsim;
 - (c) Ikun hemm tal-inqas ekwivalenti għal 1 500 rabta tal-linji ferrovjarji għal kull linja ferrovjarja, għal kull kilometru ta' tul b'medja kkalkolata fuq it-tul tal-punti tal-qlib u tal-qsim.
- 6.3. **Verifika tal-KE meta l-veloċità tintuża bħala kriterju ta' migrazzjoni**
- (1) It-Taqsima 7.4 tippermetti li linja titqiegħed fis-servizz f'veloċità iktar baxxa mill-veloċità aħħarija maħsuba. Din it-taqsima tistabbilixxi r-reqwiziti għall-verifika tal-KE f'din iċ-ċirkustanza.
 - (2) Uħud mill-valuri ta' limitu stabbiliti fil-Kapitolu 4 jiddependu mill-veloċità maħsuba tar-rotta.

Il-konformità għandha tiġi vvalutata fil-veloċità aħħarija maħsuba; madankollu huwa permissibli li karatteristiċi dipendenti mill-veloċità jiġu vvalutati fil-veloċità iktar baxxa fil-waqt tat-tqiegħid fis-servizz.
 - (3) Il-konformità tal-karatteristiċi l-oħra għall-veloċità maħsuba tar-rotta tibqa' valida.
 - (4) Biex tkun iddikjarata l-interoperabilità f'din il-veloċità maħsuba, jeħtieġ biss li tiġi vvalutata l-konformità tal-karatteristiċi li ma ġeww rispettati temporanjament, meta jingiebu għal-livell meħtieġ.
- 6.4. **Valutazzjoni tal-pjan ta' manutenzjoni**
- (1) It-Taqsima 4.5 teħtieġ li, għal kull linja konvenzjonali, l-Amministratur Infrastrutturali jkollu pjan ta' manutenzjoni għas-subsistema tal-infrastruttura.
 - (2) Il-Korp Notifikat għandu jikkonferma li l-fajl tal-manutenzjoni jeżisti u jinkludi l-elementi elenkati fit-Taqsima 4.5.1. Il-Korp Notifikat mhux responsabbli mill-valutazzjoni tal-idoneità tar-reqwiziti dettaljati stabbiliti fil-fajl ta' manutenzjoni.

- (3) Il-Korp Notifikat għandu jinkludi kopja tal-fajl ta' manutenzjoni mehtieg mit-Taqsima 4.5.1 ta' din is-STI fil-fajl tekniku msemmi fl-Artikolu 18(3) tad-Direttiva 2008/57/KE.

6.5. Valutazzjoni tar-registru tal-infrastruttura

- (1) It-Taqsima 4.8 tehtieg li r-Registru tal-Infrastruttura għandu jindika l-karatteristiċi ewlenin tas-subsistema tal-infrastruttura. Il-Korp Notifikat għandu r-responsabilità li jivvaluta li dawk il-karatteristiċi jkunu ġew ippreparati għar-Registru tal-Infrastruttura.

6.6. Subsistemi li fihom kostitwenti tal-interoperabilità li ma għandhomx dikjarazzjoni tal-KE

6.6.1. Kundizzjonijiet

- (1) Waqt il-perjodu ta' tranżizzjoni pprovdut fl-Artikolu 6 ta' din id-Deciżjoni, Korp Notifikat jithalla joħroġ ċertifikat ta' verifika tal-KE għal subsistema, anki jekk uħud mill-kostitwenti tal-interoperabilità inkorporati fis-subsistema ma jkunux koperti mid-dikjarazzjonijiet tal-KE tal-konformità u/jew tal-idoneità għall-użu rilevanti skont din is-STI, jekk ikun hemm konformità mal-kriterji li ġejjin:

(a) il-konformità tas-subsistema tkun giet ikkontrollata mar-rekwiżiti tal-Kapitoli 4 u b'relazzjoni għall-Kapitoli 6.2 sa 7 (hliet 7.6. "Każijiet Speċifiċi") ta' din is-STI mill-Korp Notifikat. Barra minn hekk, il-konformità tal-Kostitwenti tal-Interoperabilità (IC) mal-Kapitoli 5 u 6.1 ma tapplikax, u

(b) il-kostitwenti tal-interoperabilità li mhumiex koperti mid-dikjarazzjoni tal-KE tal-konformità u/jew tal-idoneità għall-użu rilevanti, intużaw f'subsistema li diġà kienet approvata u tqiegħdet fis-servizz tal-inqas f'wieħed mill-Istati Membri qabel id-dhul fis-seħħ ta' din is-STI.

- (2) Ma għandhomx isiru dikjarazzjonijiet tal-KE tal-konformità u/jew tal-idoneità għall-użu għall-kostitwenti tal-interoperabilità li jiġu vvalutati b'dan il-mod.

6.6.2. Dokumentazzjoni

- (1) Iċ-ċertifikat ta' verifika tal-KE tas-subsistema għandu jindika b'mod ċar liema kostitwenti tal-interoperabilità ġew ivvalutati mill-Korp Notifikat bhala parti mill-verifika tas-subsistema.

- (2) Id-dikjarazzjoni ta' verifika tal-KE tas-subsistema għandha tindika b'mod ċar:

(a) Liema kostitwenti tal-interoperabilità ġew ivvalutati bhala parti mis-subsistema;

(b) Konferma li s-subsistema tinkludi kostitwenti tal-interoperabilità identiċi għal dawk ivverifikati bhala parti mis-subsistema;

(c) Għal dawk il-kostitwenti tal-interoperabilità, ir-raġuni(jiet) għaliex il-manifattur ma pprovdix dikjarazzjoni tal-KE tal-konformità u/jew tal-idoneità għall-użu qabel l-inkorporazzjoni tagħhom fis-subsistema, inkluża l-applikazzjoni tar-regoli nazzjonali nnotifikati skont l-Artikolu 17 tad-Direttiva 2008/57/KE.

6.6.3. Manutenzjoni tas-subsistemi Ċertifikati skont it-taqsima 6.6.1.

- (1) Waqt il-perjodu ta' tranżizzjoni kif ukoll wara li jkun intemm il-perjodu ta' tranżizzjoni, sakemm is-subsistema tiġi aġġornata jew rinnovata (fejn tiġi kkunsidrata d-deċiżjoni tal-Istat Membru dwar l-applikazzjoni tas-STI), il-kostitwenti tal-interoperabilità li ma għandhomx dikjarazzjoni tal-KE tal-konformità u/jew tal-idoneità għall-użu u tal-istess tip jithallew jintużaw bhala sostituti relatati mal-manutenzjoni (spare parts) għas-subsistema, taht ir-responsabilità tal-korp responsabbli mill-manutenzjoni.

- (2) Ikun xi jkun il-każ, il-korp responsabbli mill-manutenzjoni jrid jiżgura ruħu li l-komponenti għas-sostituti relatati mal-manutenzjoni jkunu adattati għall-applikazzjonijiet tagħhom, jintużaw fil-qasam tal-użu tagħhom, u jaqhtu lok biex tintlaħaq l-interoperabilità fis-sistema ferrovjarja filwaqt li fl-istess hin jissodisfaw ir-rekwiżiti essenzjali. Komponenti ta' din ix-xorta jridu jkunu traċċabbli u ċċertifikati skont kwalunkwe regola nazzjonali jew internazzjonali, jew kwalunkwe kodiċi ta' prattika rikonoxxut b'mod wiesa' fil-qasam ferrovjarju.

7. IMPLIMENTAZZJONI TAS-STI TAL-INFRASTRUTTURA

7.1. Applikazzjoni ta' din is-STI għal linji ferrovjarji konvenzjonali

- (1) Il-Kapitoli 4 sa 6 u kwalunkwe dispożizzjoni speċifika fit-Taqsimiet 7.2-7.6 ta' iktar 'l isfel japplikaw b'mod sħiħ għal-linji li jaqghu fl-ambitu ġeografiku ta' din is-STI u li se jitqiegħdu fis-servizz bhala linji interoperabbli wara li din is-STI tidhol fis-seħħ.

- (2) L-Istati Membri għandhom jiżviluppaw strateġija ta' migrazzjoni nazzjonali li għal-linji tat-TEN tispeċifika dawk l-elementi tas-subsistema tal-infrastruttura li huma meħtieġa għas-servizzi interoperabbli (eż. binarji, binarji żgħar maġenb il-binarju ewleni, wesgħat fejn jingemgħu l-ferroviji) u għalhekk għandhom ikunu konformi ma' din is-STI. Din l-istrateġija ta' migrazzjoni għandha tinkludi pjanijiet relatati ma' rinnovazzjoni u aġġornament. Meta jkunu se jispeċifikaw dawk l-elementi, l-Istati Membri għandhom jikkunsidraw il-koerenza tas-sistema kollha.

7.2. **Applikazzjoni ta' din is-STI għal linji ferrovjarji konvenzjonali godda**

- (1) Il-Linji Ewlenin Ġodda tat-TEN (tip IV) għandhom jissodisfaw ir-rekwiżiti tal-Kategorija tal-Linji tas-STI IV-P, IV-F jew IV-M.
- (2) Il-Linji Ġodda Ohrajn tat-TEN (tip VI) għandhom jissodisfaw ir-rekwiżiti tal-Kategorija tal-Linji tas-STI VI-P, VI-F jew VI-M. Huwa wkoll permissibbli li l-linja tissodisfa r-rekwiżiti tal-Kategorija tal-Linji tas-STI IV-P, IV-F jew IV-M rispettivament.
- (3) Għall-fini ta' din is-STI "Linja ġdida" għandha tfisser linja li tohloq rotta fejn bhalissa m'hemmx.
- (4) Is-sitwazzjonijiet li ġejjin, pereżempju biex tiżdied il-veloċità jew il-kapaċità, jistgħu jiġu kkunsidrati bhala l-kostruzzjoni ta' linja aġġornata iktar milli linja ġdida:
- (a) ir-riallinjament ta' parti minn rotta eżistenti,
 - (b) il-holqien ta' bypass,
 - (ċ) iż-żieda ta' binarju wiehed jew iktar frotta eżistenti, irrispettivament mid-distanza bejn il-binarji oriġinali u l-binarji addizzjonali.

7.3. **Applikazzjoni ta' din is-STI għal linji ferrovjarji konvenzjonali eżistenti**

Huma rilevanti erba' każijiet possibbli ta' applikazzjoni ta' din is-STI.

7.3.1. *Aġġornament ta' linja*

- (1) Skont l-Artikolu 2(m) tad-Direttiva 2008/57/KE, "titjib fil-kwalità" [aġġornament] tfisser kull tibdil sostanzjali f'subsistema jew f'parti ta' subsistema li jtejjeb il-prestazzjoni ġenerali tas-subsistema.
- (2) Is-subsistema tal-infrastruttura ta' linja tiġi kkunsidrata bhala aġġornata meta tal-inqas il-Parametri ta' Prestazzjoni ta' tagħbija fuq il-fusijiet u qies standard, kif ġew iddefiniti fit-Taqsima 4.2.2, jiġu ssodisfati. F'dawn il-każijiet, l-Istat Membru għandu jikkontrolla li l-fajl msemmi fl-Artikolu 20.1 tad-Direttiva 2008/57 jissodisfa t-talbiet li ġejjin:
- (2.1) L-aġġornament tal-Linji Ewlenin tat-TEN għandu jkun skont ir-rekwiżiti tal-Kategoriji tal-Linji tas-STI V-P, V-F u V-M. (Huwa permissibbli aġġornament għar-rekwiżiti tat-Tip ta' Linja VI.)
 - (2.2) L-aġġornament tal-Linji Ewlenin tat-TEN Ohrajn għandu jkun skont ir-rekwiżiti tal-Kategoriji tal-Linji tas-STI VII-P, VII-F u VII-M. (Huwa permissibbli aġġornament għar-rekwiżiti tat-Tip ta' Linja VI.)
 - (2.3) Għal parametri ohrajn tas-STI, skont l-Artikolu 20(1) tad-Direttiva 2008/57, huwa l-Istat Membru li għandu jiddeciedi sa fejn ikun hemm il-htieġa li s-STI tiġi applikata għall-proġett.
- (3) Fejn japplika l-Artikolu 20(2) tad-Direttiva 2008/57/KE għaliex l-aġġornament huwa sugġett għal awtorizzazzjoni għat-tqegħid fis-servizz, l-Istat Membru għandu jiddeciedi liema rekwiżiti tas-STI għandhom jiġu applikati, filwaqt li jikkunsidra l-istrateġija ta' migrazzjoni msemmija fit-Taqsima 7.1.
- (4) Fejn l-Artikolu 20(2) tad-Direttiva 2008/57/KE ma japplikax għaliex l-aġġornament mhux sugġett għal awtorizzazzjoni għat-tqegħid fis-servizz, il-konformità ma' din is-STI hija rrakkomandata. Fejn ma jkunx possibbli li tintlaħaq konformità, l-entità kontraenti għandha tinforma lill-Istat Membru bir-raġunijiet għal dan.
- (5) Għal proġett li jinkludi elementi li ma jkunux konformi mas-STI, il-proċeduri biex ikunu applikati l-valutazzjoni tal-konformità u l-verifika tal-KE għandhom ikunu miftiehma mal-Istat Membru.

7.3.2. *Rinnovazzjoni ta' linja*

- (1) Skont l-Artikolu 2(n) tad-Direttiva 2008/57/KE, "tiġdid" [rinnovazzjoni] tfisser kull xogħol ta' tibdil sostanzjali fuq subsistema jew parti minn subsistema li ma jibdilx il-prestazzjoni ġenerali tas-subsistema.
- (2) Għal dan il-fini, sostituzzjoni ewlenija għandha tiġi interpretata bhala proġett li twettaq biex ikunu sostitwiti sistematikament l-elementi ta' linja jew ta' sezzjoni ta' linja skont il-pjan ta' migrazzjoni nazzjonali. Ir-rinnovazzjoni tvarja minn sostituzzjoni fil-qafas tal-manutenzjoni, imsemmija fit-Taqsima 7.3.3 ta' iktar 'l isfel, għaliex tagħti l-opportunità biex tinkiseb rotta konformi mas-STI. Rinnovazzjoni hija effettivament l-istess bhala aġġornament, imma mingħajr bidla fil-Parametri ta' Prestazzjoni.

- (3) Fejn japplika l-Artikolu 20(2) tad-Direttiva 2008/57/KE ghalix ir-rinnovazzjoni hija sugġetta ghal awtorizzazzjoni ghat-tqeghid fis-servizz, l-Istat Membru għandu jiddeciedi liema rekwiżiti tas-STI għandhom jiġu applikati, filwaqt li jikkunsidra l-istrategija ta' migrazzjoni msemmija fit-Taqsima 7.1.
- (4) Fejn l-Artikolu 20(2) tad-Direttiva 2008/57/KE ma japplikax ghalix ir-rinnovazzjoni mhix sugġetta għal awtorizzazzjoni ghat-tqeghid fis-servizz, il-konformità ma' din is-STI hija rakkomandata. Fejn ma jkunx possibbli li tintlaħaq konformità, l-entità kontraenti għandha tinforma lill-Istat Membru bir-raġunijiet għal dan.
- (5) Għal proġett li jinkludi elementi li ma jkunux konformi mas-STI, il-proċeduri biex ikunu applikati l-valutazzjoni tal-konformità u l-verifika tal-KE għandhom ikunu miftiehma mal-Istat Membru.

7.3.3. Sostituzzjoni fil-qafas tal-manutenzjoni

- (1) Fejn il-partijiet ta' subsistema f'linja jinżammu f'kundizzjoni tajba, skont din is-STI, il-verifika u l-awtorizzazzjoni formali ghat-tqeghid fis-servizz mhumiex meħtieġa. Madankollu, sa fejn ikun raġonevolment Prattikabbli, is-sostituzzjonijiet għal finijiet ta' manutenzjoni għandhom isiru skont ir-rekwiżiti ta' din is-STI.
- (2) L-għan għandu jkun li s-sostituzzjonijiet għal finijiet ta' manutenzjoni progressivament jagħtu kontribut għall-iżvilupp ta' linja interoperabbli.
- (3) Sabiex parti siewja mis-subsistema tal-infrastruttura tkun sugġetta għal proċess progressiv lejn l-interoperabilità, grupp ta' parametri bażiċi għandu jkun dejjem adattat flimkien. Dawn il-gruppi huma s-sewenti:
 - (a) L-arranġament tal-linji,
 - (b) Il-parametri tal-binarji,
 - (c) Il-punti tal-qlib u tal-qsim,
 - (d) Ir-reżistenza tal-binarji għal tagħbijiet applikati,
 - (e) Ir-reżistenza tal-istrutturi għal tagħbijiet tat-traffiku,
 - (f) Il-pjattaformi.
- (4) F'każijiet ta' din ix-xorta, irid jiġi kkunsidrat il-fatt li kull wiehed minn dawn l-elementi kkunsidrat f'izolament ma jagħmilhiex possibbli, wahdu, li tkun żgurata l-konformità tas-subsistema kollha: il-konformità ta' subsistema tista' tiġi ddikjarata biss globalment, jiġifieri meta l-elementi kollha jkunu nġiebu f'konformità mas-STI.

7.3.4. Linji eżistenti li mhumiex sugġetti għal proġett ta' rinnovazzjoni jew ta' aġġornament

- (1) Subsistema eżistenti tista' tippermetti ċ-ċirkolazzjoni ta' vetturi konformi mas-STI filwaqt li tissodisfa r-rekwiżiti essenzjali tad-Direttiva 2008/57/KE. F'dan il-każ l-amministratur infrastrutturali għandu jkun jista', fuq bażi volontarja, jikkompleta r-Registru tal-Infrastruttura stabbilit fl-Artikolu 35 tad-Direttiva 2008/57 skont l-Anness D ta' dan it-TSI.
- (2) Il-proċedura li għandha tintuża sabiex jintwera l-livell ta' konformità mal-Parametri Bażiċi tas-STI għandha tiġi ddefinita fl-ispeċifikazzjoni tar-Registru tal-Infrastruttura li se jiġi adottat mill-Kummissjoni skont dak l-Artikolu.

7.4. Velocità bhala kriterju ta' migrazzjoni

- (1) Huwa permissibbli li linja titqiegħed fis-servizz bhala linja interoperabbli f'velocità iktar baxxa mill-velocità aħħarija maħsuba tal-linja tagħha. Madankollu, meta jkun il-każ, il-linja għandha tkun mibnija b'tali mod li tinibixxi l-adozzjoni futura tal-velocità aħħarija maħsuba tal-linja.
- (2) Pereżempju, id-distanza bejn iċ-ċentri tal-binarji għandha tkun adattata għall-velocità aħħarija maħsuba tal-linja imma l-pożizzjoni mżerżqa għandha tkun adattata għall-velocità li jkun hemm meta l-linja titqiegħed fis-servizz.
- (3) Ir-rekwiżiti għall-valutazzjoni tal-konformità f'din iċ-ċirkustanza huma stabbilit fit-taqsima 6.3.

7.5. Kompatibilità tal-Infrastruttura u tal-Vetturi Ferrovjarji

- (1) Il-Vetturi Ferrovjarji li jkunu konformi mas-STI tal-Vetturi Ferrovjarji mhumiex awtomatikament kompatibbli mal-linji kollha li huma konformi ma' din is-STI tal-Infrastruttura. Pereżempju, vettura b'qies standard GC mhix kompatibbli ma' mina b'qies standard GB.

- (2) Id-disinn tal-Kategoriji tal-Linji tas-STI kif ġew iddefiniti fil-Kapitolu 4 huwa ġeneralment kompatibbli mal-operazzjoni tal-vetturi kklassifikati skont l-EN 15528:2008 sal-veloċità massima murija fl-Anness E. Madankollu, jista' jkun hemm riskju ta' effetti dinamici eċċessivi, inkluża r-reżonanza f'ċerti pontijiet, li jista' jkollhom impatt ulterjuri fuq il-kompatibilità tal-vetturi u tal-infrastruttura.
- (3) Jistgħu jsiru kontrolli, fuq il-bażi ta' xenarji operattivi speċifiċi miftiehma bejn l-Amministratur Infrastrutturali u l-Impriza Ferrovjarja, sabiex tintwera l-kompatibilità tal-vetturi li joperaw 'il fuq mill-veloċità massima murija fl-Anness E.
- (4) Kif ġie ddikjarat fit-Taqsima 4.2.2 ta' din is-STI, huwa permissibbli li jiġu ddisinjati linji godda u aġġornati b'tali mod li dawn jakkomodaw qisien standard ikbar, tagħbijiet ikbar fuq il-fusijiet, veloċitajiet ikbar u ferroviji itwal minn daww speċifikati.

7.6. **Każijiet speċifiċi**

Il-każijiet speċifiċi li ġejjin jistgħu jiġu applikati għal netwerks partikolari. Dawn il-każijiet speċifiċi jiġu kklassifikati bħala:

- (a) każijiet "P": każijiet permanenti,
- (b) każijiet "T": każijiet temporanji, fejn huwa rrakkomandat li s-sistema fil-mira tintlaħaq sal-2020 (għan iffissat fid-Deċiżjoni Nru 1692/96/KE tal-Parlament Ewropew u tal-Kunsill tat-23 ta' Lulju 1996 fuq linji gwida tal-Komunità għall-iżvilupp tan-network tat-trasport trans-Ewropew, kif emendata bid-Deċiżjoni Nru 884/2004/KE).

Il-każijiet speċifiċi stabbiliti fit-Taqsimiet 7.6.1 sa 7.6.13 għandhom jinqraw flimkien mat-taqsimiet rilevanti tal-Kapitolu 4. Sakemm ma jkunx indikat mod ieħor (pereżempju, fil-każ ta' rekwiżit addizzjonali), il-każijiet speċifiċi jissostitwixxu r-rekwiżiti korrispondenti mogħtija fil-Kapitolu 4. Fejn ir-rekwiżiti tat-taqsimi rilevanti fil-Kapitolu 4 ma jkunux sugġetti għal każ speċifiku, daww ir-rekwiżiti ma ġewx iddupplikati fit-Taqsimiet 7.6.1 sa 7.6.13, u jibqgħu japplikaw kif inhuma.

7.6.1. *Karatteristiċi partikolari tan-network Estonjan*

Il-każijiet speċifiċi għas-sistema tal-qisien standard tal-binarji ta' 1 520/1 524 mm għadhom qed jiġu diskussi.

7.6.2. *Karatteristiċi partikolari tan-Network Finlandiż*

7.6.2.1. Qies minimu tal-istrutturi (4.2.4.1)

Każijiet P

Il-Kategoriji tal-Linji tas-STI kollha – klawżoli (1) u (2)

- (1) Il-qies minimu tal-istrutturi għandu jkun iffissat fuq il-bażi tal-qies standard FIN 1.
- (2) Il-kalkoli tal-qies minimu tal-istrutturi għandhom isiru billi jintuża l-metodu statiku jew kinematiku skont ir-rekwiżiti tat-Taqsima D.4.4 tal-Anness D għall-EN 15273-3:2009.

7.6.2.2. Raġġ minimu ta' kurva orizzontali (4.2.4.4)

Każijiet P

Il-Kategoriji tal-Linji tas-STI kollha – klawżola (4)

- (4) Ir-reverse curves b'raġġi bejn 150 m u 300 m għandhom ikunu ddisinjati skont ir-regoli nazzjonali nnotifikati għal dan il-fini sabiex jipprevjenu l-illokjar tal-molla mewwieta.

7.6.2.3. Qies standard nominali tal-binarju (4.2.5.1)

Każijiet P

Il-Kategoriji tal-Linji tas-STI kollha – klawżola (1)

- (1) Il-qies standard nominali tal-binarju għandu jkun ta' 1 524 mm.

7.6.2.4. Valuri skont id-disinn għall-koniċità ekwivalenti (4.2.5.5.1)

Każijiet P

Il-Kategoriji tal-Linji tas-STI kollha – klawżola (2)

- (2) Għall-qies standard nominali tal-binarju ta' 1 524 mm, il-kombinazzjonijiet ta' roti u ta' fusijiet li ġejjin għandhom ikunu mmudellati fuq il-kundizzjonijiet maħsuba tal-binarju (simulati b'kalkolu skont l-EN 15302:2008):
 - (a) S 1002 kif iddefinita fl-Anness C għall-EN 13715:2006 b'SR = 1 505 mm,
 - (b) S 1002 kif iddefinita fl-Anness C għall-EN 13715:2006 b'SR = 1 511 mm,

(c) GV 1/40 kif iddefinita fl-Anness B għall-EN 13715:2006 b'SR = 1 505 mm,

(d) GV 1/40 kif iddefinita fl-Anness B għall-EN 13715:2006 b'SR = 1 511 mm,

(e) EPS kif iddefinita fl-Anness D għall-EN 13715:2006 b'SR = 1 505 mm.

7.6.2.5. Rekwiżiti għall-kontroll tal-konicità ekwivalenti mqieghda fis-servizz (4.2.5.5.2)

Każijiet P

Il-Kategoriji tal-Linji tas-STI kollha – Tabella 5

Tabella 14

Il-qies standard medju minimu mqieghed fis-servizz fuq binarju dritt u f'kurvi b'raġġ R > 10 000 m

Medda ta' veloċitajiet [km/h]	Qies standard medju [mm] fuq 100 m
$v \leq 60$	valutazzjoni mhux mehtieġa
$60 < v \leq 160$	1 519
$160 < v \leq 200$	1 519

7.6.2.6. Ġeometrija tal-punti tal-qlib u tal-qsim imqieghda fis-servizz (4.2.6.2)

Każijiet P

Il-Kategoriji tal-Linji tas-STI kollha – klawżola (2)

(2) Il-karatteristiċi tekniċi tal-punti tal-qlib u tal-qsim għall-qies standard nominali tal-binarju ta' 1 524 mm għandhom ikunu konformi mal-valuri mqieghda fis-servizz li ġejjin:

(a) Il-valur massimu ta' passaġġ bil-magna free fil-punt ta' qlib: 1 469 mm.

(b) Il-valur minimu ta' protezzjoni fissa tal-ponta għal punt ta' qsim komuni: 1 478 mm.

(c) Il-valur massimu ta' passaġġ bil-magna free fil-ponta tal-punt ta' qsim: 1 440 mm.

(d) Il-valur massimu ta' passaġġ bil-magna free mad-daħla għal check rail/wing rail: 1 469 mm.

(e) L-għoli żejjed massimu taċ-check rail huwa ta' 55 mm.

Ir-rekwiziti addizzjonali f(a) u f(b) jibqgħu l-istess.

7.6.3. Karatteristiċi partikolari tan-netwerk Elleniku

7.6.3.1. Il-parametri ta' prestazzjoni (4.2.2)

Każijiet P

Il-Kategoriji tal-Linji tas-STI kollha – klawżoli (2), (6) u (7)

(2) Il-linji ta' 1 000 mm (tal-Peloponnesi) godda u aġġornati fis-sistema ferrovjarja konvenzjonali trans-Ewropea għandhom ikunu ddisinjati f'konformità ma' qies standard skont ir-regoli nazzjonali nnotifikati għal dan il-fini u għandu jkollhom tagħbija fuq il-fusijiet ta' 14 t.

(6) Il-Parametri ta' Prestazzjoni effettivi għal kull sezzjoni tal-binarju għal-linji ta' 1 000 mm (tal-Peloponnesi) għandhom ikunu ppubblikati fir-Registru tal-Infrastruttura.

(7) L-informazzjoni ppubblikata relatata mat-tagħbija fuq il-fusijiet għandha tkun ippubblikata flimkien mal-veloċità permessa.

7.6.3.2. Qies minimu tal-istrutturi (4.2.4.1)

Każijiet P

Il-Kategoriji tal-Linji tas-STI kollha - klawżoli (1) u (2)

(1) Il-qies minimu tal-istrutturi għal-linji ta' 1 000 mm (tal-Peloponnesi) għandu jkun iffissat skont ir-regoli nazzjonali nnotifikati għal dan il-fini.

7.6.3.3. Distanza bejn iċ-ċentri tal-binarji (4.2.4.2)

Każijiet P

Il-Kategoriji tal-Linji tas-STI kollha - klawżoli (1) u (2)

- (1) Id-distanza bejn iċ-ċentri tal-binarji għal-linji ta' 1 000 mm (tal-Peloponnese) għandha tkun iffissata fuq il-bażi tal-qies standard skont ir-regoli nazzjonali nnotifikati għal dan il-fini.

7.6.3.4. Gradjenti massimi (4.2.4.3)

Każijiet P

Il-Kategoriji tal-Linji tas-STI IV-F, IV-M, VI-F u VI-M – klawżoli (3) u (4)

- (3) Għall-binarji ewlenin fil-fażi tad-disinn huma permessi gradjenti massimi weqfin daqs 20 mm/m.

7.6.3.5. Raġġ minimu ta' kurva orizzontali (4.2.4.4)

Każijiet P

Il-Kategoriji tal-Linji tas-STI kollha – klawżola (2)

- (2) Għall-binarji jew għall-binarji żgħar maġenb il-binarju ewleni għall-ipparkjar tal-ferroviji, ir-raġġ minimu ta' kurva orizzontali skont id-disinn għal-linji ta' 1 000 mm (tal-Peloponnese) ma għandux ikun inqas minn 110 m.

7.6.3.6. Raġġ minimu ta' kurva vertikali (4.2.4.5)

Każijiet P

Il-Kategoriji tal-Linji tas-STI kollha – klawżola (1)

- (1) L-allinjament vertikali tal-binarji għall-ipparkjar tal-ferroviji u tal-binarji ta' servizz għal-linji ta' 1 000 mm (tal-Peloponnese) ma għandux jinkludi l-kurvi b'raġġi ta' inqas minn 500 m fuq hotba jew f'hofta.

7.6.3.7. Qies standard nominali tal-binarju (4.2.5.1)

Każijiet P

Il-Kategoriji tal-Linji tas-STI kollha – klawżola (1)

- (1) Il-qies standard nominali tal-binarju għandu jkun jew ta' 1 435 mm jew ta' 1 000 mm.

7.6.3.8. Ġeometrija tal-punti tal-qlib u tal-qsim imqieghda fis-servizz (4.2.6.2)

Każijiet P

Il-Kategoriji tal-Linji tas-STI kollha – klawżola (2)

- (2) Il-karatteristiċi tekniċi tal-punti tal-qlib u tal-qsim għall-qies standard nominali tal-binarju ta' 1 000 mm (tal-Peloponnese) għandhom ikunu konformi mal-valuri mqieghda fis-servizz li ġejjin:

- (a) Il-valur massimu ta' passaġġ bil-magna free fil-punt ta' qlib: 946 mm.
- (b) Il-valur minimu ta' protezzjoni fissa tal-ponta għal punt ta' qsim komuni: 961 mm.
- (ċ) Il-valur massimu ta' passaġġ bil-magna free fil-ponta tal-punt ta' qsim: mhux applikabbli.
- (d) Il-valur massimu ta' passaġġ bil-magna free mad-dahla għal check rail/wing rail: 943 mm.

Ir-rekwiżiti addizzjonali f(a) u f(b) jibqgħu l-istess.

7.6.3.9. Ir-reżistenza tal-binarji għal tagħbijiet vertikali (4.2.7.1)

Każijiet P

Il-Kategoriji tal-Linji tas-STI kollha – klawżola (a)

- (a) Il-binarju għal-linji ta' 1 000 mm (tal-Peloponnese), inkluzi l-punti tal-qlib u tal-qsim, għandu jkun iddisinjat biex jirreżisti tal-inqas it-tagħbija massima statika fuq il-fusijiet ta' 14 t.

- 7.6.3.10. Ir-reżistenza ta' pontijiet Ġodda għal tagħbijiet tat-traffiku (4.2.8.1) – tagħbijiet vertikali (4.2.8.1.1)

Każijiet P

Il-Kategoriji tal-Linji tas-STI kollha - għal strutturi ġodda fuq linji ferrovjarji ġodda jew eżistenti biss – klawżola (3)

(3) Il-valur ta' alfa (a) għal-linji ta' 1 000 mm (tal-Peloponnesi) għandu jkun daqs jew ikbar minn 0.75.

- 7.6.4. *Karatteristiċi partikolari tan-netwerk irlandiż*

- 7.6.4.1. Il-parametri ta' prestazzjoni (4.2.2) – klawżola (2) - Tabella 3, kolonna "tul tal-ferrovija"

(2) Il-linji ġodda u aġġornati fis-sistema ferrovjarja konvenzjonali trans-Ewropea għandhom ikunu ddisinjati skont it-tul tal-ferroviji tal-passiġġieri, jiġifieri tal-inqas 215 m, u skont it-tul tal-ferroviji tal-merkanzija, jiġifieri tal-inqas 350 m, skont ir-regoli nazzjonali nnotifikati għal dan il-fini.

- 7.6.4.2. Qies minimu tal-istrutturi (4.2.4.1)

Każijiet P

Il-Kategoriji tal-Linji tas-STI IV-P, IV-F, IV-M, VI-P, VI-F u VI-M - klawżoli (1) u (2)

(1) Il-qies minimu tal-istrutturi għandu jkun iffissat fuq il-bażi tal-qies standard uniformi IRL 1 skont ir-regoli nazzjonali nnotifikati għal dan il-fini.

Il-Kategoriji tal-Linji tas-STI V-P, V-F, V-M, VII-P, VII-F u VII-M - klawżoli (1) u (2)

(1) Il-qies minimu tal-istrutturi għandu jkun iffissat fuq il-bażi tal-qies standard uniformi IRL 2 skont ir-regoli nazzjonali nnotifikati għal dan il-fini.

- 7.6.4.3. Distanza bejn iċ-ċentri tal-binarji (4.2.4.2)

Każijiet P

Il-Kategoriji tal-Linji tas-STI IV-P, IV-F, IV-M, VI-P, VI-F u VI-M – klawżoli (1) u (2)

(1) Id-distanza minima bejn iċ-ċentri tal-binarji għandha tkun iffissata fuq il-bażi tal-qies standard IRL 1 skont ir-regoli nazzjonali nnotifikati għal dan il-fini.

Il-Kategoriji tal-Linji tas-STI V-P, V-F, V-M, VII-P, VII-F u VII-M – klawżoli (1) u (2)

(1) Id-distanza minima bejn iċ-ċentri tal-binarji għandha tkun iffissata fuq il-bażi tal-qies standard IRL 2 skont ir-regoli nazzjonali nnotifikati għal dan il-fini.

- 7.6.4.4. Qies standard nominali tal-binarju (4.2.5.1)

Każijiet P

Il-Kategoriji tal-Linji tas-STI kollha – klawżola (1)

(1) Il-qies standard nominali tal-binarju għandu jkun ta' 1 600 mm.

- 7.6.4.5. Il-valuri skont id-disinn għall-Koniċità ekwivalenti (4.2.5.5.1)

Każijiet P

Il-Kategoriji tal-Linji tas-STI kollha – klawżola (2)

(2) Għall-qies standard nominali tal-binarju ta' 1 600 mm, il-kombinazzjonijiet ta' roti u ta' fusijiet li ġejjin għandhom ikunu mmudellati fuq il-kundizzjonijiet maħsuba tal-binarju (simulati b'kalkolu skont l-EN 15302:2008):

(a) S 1002 kif iddefinita fl-Anness C għall-EN 13715:2006 b'SR = 1 585 mm,

(b) S 1002 kif iddefinita fl-Anness C għall-EN 13715:2006 b'SR = 1 591 mm,

(ċ) GV 1/40 kif iddefinita fl-Anness B għall-EN 13715:2006 b'SR = 1 585 mm,

(d) GV 1/40 kif iddefinita fl-Anness B għall-EN 13715:2006 b'SR = 1 591 mm,

(e) EPS kif iddefinita fl-Anness D għall-EN 13715:2006 b'SR = 1 585 mm.

- 7.6.4.6. Rekwiżiti għall-kontroll tal-koniċità ekwivalenti mqiegħda fis-servizz (4.2.5.5.2)

Każijiet P

Il-Kategoriji tal-Linji tas-STI kollha – Tabella 5

Tabella 15

Il-qies standard medju minimu mqiegħed fis-servizz fuq binarju dritt u f'kurvi b'raġġ $R > 10\,000$ m

Medda ta' veloċitajiet [km/h]	Qies standard medju [mm] fuq 100 m
$v \leq 60$	valutazzjoni mhux meħtieġa
$60 < v \leq 160$	1 595
$160 < v \leq 200$	1 595

- 7.6.4.7. Ġeometrija tal-punti tal-qlib u tal-qsim imqiegħda fis-servizz (4.2.6.2)

Każijiet P

Il-Kategoriji tal-Linji tas-STI kollha – klawżola (2)

- (2) Il-karatteristiċi tekniċi tal-punti tal-qlib u tal-qsim għall-qies standard nominali tal-binarju ta' 1 600 mm għandhom ikunu konformi mal-valuri mqiegħda fis-servizz li ġejjin:

- (a) Il-valur massimu ta' passaġġ bil-magna free fil-punt ta' qlib: 1 546 mm.
- (b) Il-valur minimu ta' protezzjoni fissa tal-ponta għal punt ta' qsim komuni: 1 556 mm.
- (c) Il-valur massimu ta' passaġġ bil-magna free fil-ponta tal-punt ta' qsim: 1 521 mm.
- (d) Il-valur massimu ta' passaġġ bil-magna free mad-dahla għal check rail/wing rail: 1 546 mm.

Ir-rekwiżiti addizzjonali f'(a) u f'(b) jibqgħu l-istess.

- 7.6.5. *Karatteristiċi partikolari tan-netwerk Latvjan*

Il-każijiet speċifiċi għas-sistema tal-qisien standard tal-binarji ta' 1 520/1 524 mm għadhom qed jiġu diskussi.

- 7.6.6. *Karatteristiċi partikolari tan-netwerk litwan*

Il-każijiet speċifiċi għas-sistema tal-qisien standard tal-binarji ta' 1 520/1 524 mm għadhom qed jiġu diskussi.

- 7.6.7. *Karatteristiċi partikolari tan-netwerk pollakk*

- 7.6.7.1. Qies minimu tal-istrutturi (4.2.4.1)

Każijiet P

Il-Kategoriji tal-Linji tas-STI kollha – klawżola (1) u (2)

- (1) Il-qies minimu tal-istrutturi għal-linji ta' 1 520 mm għandu jkun iffissat skont ir-regoli nazzjonali nnotifikati għal dan il-fini.

- 7.6.7.2. Qies standard nominali tal-binarju (4.2.5.1)

Każijiet P

Il-Kategoriji tal-Linji tas-STI kollha – klawżola addizzjonali (3)

- (3) Għal-linji li jintużaw biex jingħata servizz lit-traffiku internazzjonali lejn/minn il-pajjiżi ferrovjarji b'qies standard tal-binarju ta' 1 520/1 524 mm huwa permess qies standard nominali tal-binarju ta' 1 520 mm.

- 7.6.7.3. Il-valuri skont id-disinn għall-koniċità ekwivalenti (4.2.5.5.1)

Każijiet P

Il-Kategoriji tal-Linji tas-STI kollha – klawżola (2)

- (2) Għall-qies standard nominali tal-binarju ta' 1 520 mm, il-kombinazzjonijiet ta' roti u ta' fusijiet li ġejjin għandhom ikunu mmudellati fuq il-kundizzjonijiet maħsuba tal-binarju (simulati b'kalkolu skont I-EN 15302:2008):

- (a) S 1002 kif iddefinita fl-Anness C għall-EN 13715:2006 b'SR = 1 503 mm,
- (b) S 1002 kif iddefinita fl-Anness C għall-EN 13715:2006 b'SR = 1 509 mm,

(c) GV 1/40 kif iddefinita fl-Anness B għall-EN 13715:2006 b'SR = 1 503 mm,

(d) GV 1/40 kif iddefinita fl-Anness B għall-EN 13715:2006 b'SR = 1 509 mm,

(e) EPS kif iddefinita fl-Anness D għall-EN 13715:2006 b'SR = 1 503 mm.

7.6.7.4. Rekwiżiti għall-kontroll tal-koniċità ekwivalenti mqiegħda fis-servizz (4.2.5.5.2)

Każijiet P

Il-Kategoriji tal-Linji tas-STI kollha – Tabella 5

Tabella 16

Il-qies standard medju minimu mqiegħed fis-servizz fuq binarju dritt u fkurvi b'raġġ R > 10 000 m għal linji ta' 1 520mm

Medda ta' veloċitajiet [km/h]	Qies standard medju [mm] fuq 100 m
$v \leq 120$	valutazzjoni mhux meħtieġa
$120 < v \leq 160$	1 515
$160 < v \leq 200$	1 515

7.6.7.5. Ġeometrija tal-punti tal-qlib u tal-qsim imqiegħda fis-servizz (4.2.6.2)

Każijiet P

Il-Kategoriji tal-Linji tas-STI kollha – klawżola (2)

(2) Il-karatteristiċi tekniċi tal-punti tal-qlib u tal-qsim għall-qies standard nominali tal-binarju ta' 1 520 mm għandhom ikunu konformi mal-valuri mqiegħda fis-servizz li ġejjin:

(a) Il-valur massimu ta' passaġġ bil-magna free fil-punt ta' qlib: 1 460 mm.

(b) Il-valur minimu ta' protezzjoni fissa tal-ponta għal punt ta' qsim komuni: 1 476 mm.

(c) Il-valur massimu ta' passaġġ bil-magna free fil-ponta tal-punt ta' qsim: 1 436 mm.

(d) Il-valur massimu ta' passaġġ bil-magna free mad-dahla għal check rail/wing rail: 1 460 mm.

Ir-rekwiżiti addizzjonali f(a) u f(b) jibqgħu l-istess.

7.6.7.6. It-tul massimu mhux iggwidat ta' qsim ottuż fiss (4.2.6.3)

Każijiet P

Il-Kategoriji tal-Linji tas-STI kollha – klawżola (1)

(1) Għas-sistema tal-qisien standard tal-binarji ta' 1 520 mm il-valur massimu skont id-disinn tat-tul mhux iggwidat għandu jkun ekwivalenti għal 1 qsim ottuż f'9 ($\text{tga} = 0,11$, $\alpha = 6^\circ 20'$) b'check rail mgholli 'l fuq b'minimu ta' 44 mm u assoċjat ma' dijametru tar-rota ikbar minn 330 mm frotti diretti u dritti.

7.6.8. Karatteristiċi partikolari tan-netwerk portugiz

7.6.8.1. Qies minimu tal-istrutturi (4.2.4.1)

Każijiet P

Il-Kategoriji tal-Linji tas-STI kollha – klawżoli (1) u (2)

Il-qies minimu tal-istrutturi għandu jkun iffissat fuq il-baži tal-kontorni ta' referenza CPb, CPb + jew CPc.

Il-kalkoli tal-qies minimu tal-istrutturi għandhom isiru permezz tal-metodu kinematiku skont ir-rekwiżiti tat-Taqsima D.4.3 tal-Anness D għall-EN 15273-3:2009.

Għas-sistema ta' binarji bi tliet linji ferrovjarji, il-qies minimu tal-istrutturi għandu jkun iffissat fuq il-baži tal-kontorn ta' referenza CPb+, iċċentrat fuq il-qies standard tal-binarju ta' 1 668 mm.

7.6.8.2. Qies standard nominali tal-binarju (4.2.5.1)

Każijiet P*Il-Kategoriji tal-Linji tas-STI kollha – klawżola (1)*

- (1) Il-qies standard nominali tal-binarju għandu jkun ta' 1 668 mm, 1 435 mm jew it-tnejn jekk il-linja tkun mghammra b'sistema ta' binarji bi tliet linji ferrovjarji.

7.6.8.3. Valuri skont id-disinn għall-koniċità ekwivalenti (4.2.5.5.1)

Każijiet P*Il-Kategoriji tal-Linji tas-STI kollha – klawżola (2)*

- (2) Għall-qies standard nominali tal-binarju ta' 1 668 mm, il-kombinazzjonijiet ta' roti u ta' fusijiet li ġejjin għandhom ikunu mmudellati fuq il-kundizzjonijiet maħsuba tal-binarju (simulati b'kalkolu skont l-EN 15302:2008):

(a) S 1002 kif iddefinita fl-Anness C għall-EN 13715:2006 b'SR = 1 653 mm,

(b) S 1002 kif iddefinita fl-Anness C għall-EN 13715:2006 b'SR = 1 659 mm,

(c) GV 1/40 kif iddefinita fl-Anness B għall-EN 13715:2006 b'SR = 1 653 mm,

(d) GV 1/40 kif iddefinita fl-Anness B għall-EN 13715:2006 b'SR = 1 659 mm,

(e) EPS kif iddefinita fl-Anness D għall-EN 13715:2006 b'SR = 1 653 mm.

7.6.8.4. Rekwiżiti għall-kontroll tal-koniċità ekwivalenti mqiegħda fis-servizz (4.2.5.5.2)

Każijiet P*Il-Kategoriji tal-Linji tas-STI kollha – Tabella 5*

Tabella 17

Il-qies standard medju minimu mqiegħed fis-servizz fuq binarju dritt u f'kurvi b'raġġ R > 10 000 m

Medda ta' veloċitajiet [km/h]	Qies standard medju [mm] fuq 100 m
$v \leq 60$	valutazzjoni mhux meħtieġa
$60 < v \leq 160$	1 663
$160 < v \leq 200$	1 663

7.6.8.5. Ġeometrija tal-punti tal-qlib u tal-qsim imqiegħda fis-servizz (4.2.6.2)

Każijiet P*Il-Kategoriji tal-Linji tas-STI kollha – klawżola (2)*

Il-karatteristiċi tekniċi tal-punti tal-qlib u tal-qsim għall-qies standard nominali tal-binarju ta' 1 668 mm għandhom ikunu konformi mal-valuri mqiegħda fis-servizz li ġejjin:

(a) Il-valur massimu ta' passaġġ bil-magna free fil-punt ta' qlib: 1 613 mm.

(b) Il-valur minimu ta' protezzjoni fissa tal-ponta għal punt ta' qsim komuni: 1 624 mm.

(c) Il-valur massimu ta' passaġġ bil-magna free fil-ponta tal-punt ta' qsim: 1 589 mm.

(d) Il-valur massimu ta' passaġġ bil-magna free mad-dahla għal check rail/wing rail: 1 613 mm.

Ir-rekwiżiti addizzjonali f(a) u f(b) jibqgħu l-istess.

7.6.9. *Karatteristiċi partikolari tan-netwerk Rumun*

7.6.9.1. *Ġeometrija tal-punti tal-qlib u tal-qsim imqiegħda fis-servizz (4.2.6.2)*

Każijiet P

Il-Kategoriji tal-Linji tas-STI kollha - klawżola (2)(f)

(2)(f) Il-karatteristiċi tekniċi tal-punti tal-qlib u tal-qsim għandhom ikunu konformi mal-valur imqiegħed fis-servizz għal fond minimu tal-flangeway ta' 38 mm.

7.6.10. *Karatteristiċi partikolari tan-netwerk Spanjol*

7.6.10.1. *Qies minimu tal-istrutturi (4.2.4.1)*

Każijiet P

Il-Kategoriji tal-Linji tas-STI V-P, V-F, V-M, VII-P, VII-F u VII-M – klawżoli (1) u (2)

(1) Il-qies minimu tal-istrutturi għandu jkun iffissat fuq il-bażi tal-qies standard GHE16 skont ir-regoli nazzjonali nnotifikati għal dan il-fini.

Il-Kategoriji tal-Linji tas-STI kollha – klawżola addizzjonali (4)

(4) Il-qies minimu tal-istrutturi għal qies standard tal-binarju ta' 1 435 mm u l-qies minimu tal-istrutturi għal qies standard tal-binarju ta' 1 668 mm għal kull sezzjoni ta' binarju bi tliet linji ferrovjarji għandhom ikunu ppubblikati fir-Reġistru tal-Infrastruttura.

7.6.10.2. *Distanza bejn iċ-ċentri tal-binarji (4.2.4.2)*

Każijiet P

Il-Kategoriji tal-Linji tas-STI IV-P, IV-F, IV-M, VI-P, VI-F u VI-M – klawżoli (1) u (2)

(1) Id-distanza bejn iċ-ċentri tal-binarji, kemm għall-qies standard tal-binarju ta' 1 668 mm kif ukoll għal dak ta' 1 435 mm, għandha tkun skont il-veloċità massima tal-linja.

Tabella 18

Id-distanza bejn iċ-ċentri tal-binarji fin-netwerk Spanjol

Velocità [km/h]	Distanza bejn iċ-ċentri tal-binarji (mm)
$v \leq 140$	3 808
$140 < v \leq 160$	3 920
$160 < v \leq 200$	4 000

F'każijiet iġġustifikati, id-distanza bejn iċ-ċentri tal-binarji tista' titnaqqas għall-inqas valur li jmiss fit-tabella, u flinji b'veloċitajiet ta' inqas minn 100 km/h tista' titnaqqas, f'każijiet estremi, għal 3 674 mm.

Il-Kategoriji tal-Linji tas-STI V-P, V-F, V-M, VII-P, VII-F u VII-M – klawżoli (1) u (2)

(1) Id-distanza minima bejn iċ-ċentri tal-binarji, kemm għall-qies standard tal-binarju ta' 1 668 mm kif ukoll għal dak ta' 1 435 mm, għandha tkun ta' 3 808 mm.

Flinji b'veloċitajiet ta' inqas minn 100 km/h, din id-distanza minima bejn iċ-ċentri tal-binarji tista' titnaqqas għal 3 674 mm.

Jekk id-distanza bejn iċ-ċentri tal-binarji magħżula tkun inqas minn 3 808 mm, allura l-isparju vojt biex il-ferroviji jgħaddu minn hdejn xulxin b'mod sikur għandu jiġi pprovat.

7.6.10.3. *Gradjenti massimi (4.2.4.3)*

Każijiet P

Il-Kategoriji tal-Linji tas-STI IV-F, IV-M, VI-F u VI-M – klawżoli (3) u (4)

(3) Għall-binarji ewlenin fil-fażi tad-disinn huma permessi gradjenti massimi weqfin daqs 20 mm/m.

7.6.10.4. Qies standard nominali tal-binarju (4.2.5.1)

Każijiet P

Il-Kategoriji tal-Linji tas-STI kollha - klawżola (1) u klawżola addizzjonali (3)

- (1) Il-qies standard nominali tal-binarju għandu jkun jew ta' 1 668 mm jew ta' 1 435 mm.
 (3) Il-qies standard nominali tal-binarju ta' binarji bi tliet linji ferrovjarji għandu jkun ta' 1 435 mm u 1 668 mm

7.6.10.5. Valuri skont id-disinn għall-koniċità ekwivalenti (4.2.5.5.1)

Il-Kategoriji tal-Linji tas-STI kollha – klawżola (2)

- (2) Għall-qies standard nominali tal-binarju ta' 1 668 mm, il-kombinazzjonijiet ta' roti u ta' fusijiet li ġejjin għandhom ikunu mmudellati fuq il-kundizzjonijiet maħsuba tal-binarju (simulati b'kalkolu skont I-EN 15302:2008):
- (a) S 1002 kif iddefinita fl-Anness C għall-EN 13715:2006 b'SR = 1 653 mm,
 (b) S 1002 kif iddefinita fl-Anness C għall-EN 13715:2006 b'SR = 1 659 mm,
 (c) GV 1/40 kif iddefinita fl-Anness B għall-EN 13715:2006 b'SR = 1 653 mm,
 (d) GV 1/40 kif iddefinita fl-Anness B għall-EN 13715:2006 b'SR = 1 659 mm,
 (e) EPS kif iddefinita fl-Anness D għall-EN 13715:2006 b'SR = 1 653 mm.

7.6.10.6. Rekwiżiti għall-kontroll tal-koniċità ekwivalenti mqiegħda fis-servizz (4.2.5.5.2)

Każijiet P

Il-Kategoriji tal-Linji tas-STI kollha – Tabella 5

Tabella 19

Il-qies standard medju minimu mqiegħed fis-servizz fuq binarju dritt u f'kurvi b'raġġ R > 10 000 m

Medda ta' veloċitajiet [km/h]	Qies standard medju [mm] fuq 100 m
$v \leq 60$	valutazzjoni mhux meħtieġa
$60 < v \leq 160$	1 663
$160 < v \leq 200$	1 663

7.6.10.7. Ġeometrija tal-punti tal-qlib u tal-qsim imqiegħda fis-servizz (4.2.6.2)

Każijiet P

Il-Kategoriji tal-Linji tas-STI kollha - klawżola (2)

Il-karatteristiċi tekniċi tal-punti tal-qlib u tal-qsim għall-qies standard nominali tal-binarju ta' 1 668 mm għandhom ikunu konformi mal-valuri mqiegħda fis-servizz li ġejjin:

- (a) Il-valur massimu ta' passaġġ bil-magna free fil-punt ta' qlib: 1 618 mm.
 (b) Il-valur minimu ta' protezzjoni fissa tal-ponta għal punt ta' qsim komuni: 1 626 mm.
 (c) Il-valur massimu ta' passaġġ bil-magna free fil-ponta tal-punt ta' qsim: 1 590 mm.
 (d) Il-valur massimu ta' passaġġ bil-magna free mad-dahla għal check rail/wing rail: 1 620 mm.

Ir-rekwiżiti addizzjonali f(a) u f(b) jibqgħu l-istess.

7.6.11. Karatteristiċi partikolari tan-netwerk Svediz

Finfrastruttura b'konnessjoni diretta man-netwerk Finlandiż, u għal infrastruttura fil-portijiet, jistgħu jiġu applikati l-karatteristiċi partikolari tan-netwerk Finlandiż, kif ġew specificati fit-Taqsima 7.6.2 ta' din is-STI.

7.6.12. Karatteristiċi partikolari tan-netwerk tar-Renju Unit għall-Gran Brittanja

7.6.12.1. Il-parametri ta' prestazzjoni (4.2.2)

Każijiet P

Il-Kategoriji tal-Linji tas-STI kollha – klawżola (7)

- (7) L-informazzjoni ppubblikata relatata mat-tagħbija fuq il-fusijiet għandha tuża n-numru tad-Disponibilità tar-Rotta (RA) (derivat skont ir-Regola Teknika Nazzjonali nnotifikata għal dan il-fini) flimkien mal-veloċità permessa.

Jekk il-kapaċità ta' ġarr tat-tagħbijiet ta' sezzjoni mill-binarju teċċedi l-medda ta' numri tad-Disponibilità tar-Rotta (RA), allura tista' tkun ipprovduta informazzjoni addizzjonali li tiddefinixxi l-kapaċità ta' ġarr tat-tagħbijiet.

7.6.12.2. Qies minimu tal-istrutturi (4.2.4.1)

Każijiet P

Il-Kategoriji tal-Linji tas-STI V-P, V-F, V-M, VII-P, VII-F u VII-M – klawżoli (1) u (2)

- (1) Għall-aġġornament jew għar-rinnovazzjoni tal-linji konvenzjonali rigward il-qies minimu tal-istrutturi, il-qies minimu tal-istrutturi li għandu jintlaħaq għandu jkun speċifiku għall-proġett ikkonċernat.

L-applikazzjoni tal-qisien standard għandha tkun skont ir-Regola Teknika Nazzjonali nnotifikata għal dan il-fini.

7.6.12.3. Distanza bejn iċ-ċentri tal-binarji (4.2.4.2)

Każijiet P

Il-Kategoriji tal-Linji tas-STI V-P, V-F, V-M, VII-P, VII-F u VII-M – klawżoli (1) u (2)

- (1) Fuq binarju dritt u fuq binarju kkurvat b'raġġ ta' 400 m jew ikbar, id-distanza nominali bejn iċ-ċentri tal-binarji għandha tkun ta' 3 400 mm.

Fejn il-limiti topografici ma jhallux li tintlaħaq distanza nominali ta' 3 400 mm bejn iċ-ċentri tal-binarji, huwa permissibbli li d-distanza bejn iċ-ċentri tal-binarji titnaqqas sakemm ikunu stabbiliti miżuri speċjali sabiex ikun żgurat spazju vojti biex il-ferroviji jgħaddu minn hdejn xulxin b'mod sikur.

It-tnaqqis fid-distanza bejn iċ-ċentri tal-binarji għandu jkun skont ir-Regola Teknika Nazzjonali nnotifikata għal dan il-fini.

7.6.12.4. Qies standard nominali tal-binarju (4.2.5.1)

Każijiet P

Il-Kategoriji tal-Linji tas-STI V-P, V-F, V-M, VII-P, VII-F u VII-M – klawżola addizzjonali (3)

- (3) Għad-disinn "CEN56 Vertikali" tal-punti tal-qlib u tal-qsim huwa permess qies standard nominali tal-binarju ta' 1 432 mm.

7.6.12.5. Geometrija tal-punti tal-qlib u tal-qsim imqiegħda fis-servizz (4.2.6.2)

Każijiet P

Il-Kategoriji tal-Linji tas-STI V-P, V-F, V-M, VII-P, VII-F u VII-M – klawżola addizzjonali (4)

- (4) Għad-disinn "CEN56 Vertikali" tal-punti tal-qlib u tal-qsim, huwa permess valur minimu ta' protezzjoni fissa tal-ponta għal punt ta' qsim komuni ta' 1 388 mm (imkejjel 14 mm taht is-superfċje li fuqha jimxu r-roti, u fuq il-linja ta' referenza teoretika, f'distanza xierqa lura mill-punt effettiv (RP) tal-ponta kif ġie indikat fil-Grafika 2).

7.6.13. Karatteristiċi partikolari tan-netwerk tar-Renju Unit għall-Irlanda ta' Fuq

Fin-netwerk tar-Renju Unit għall-Irlanda ta' Fuq, għandhom jiġu applikati l-karatteristiċi partikolari tan-netwerk Irlandiż kif ġew speċifikati fit-Taqsima 7.6.4 ta' din is-STI.

ANNEX A

IL-VALUTAZZJONI TAL-KOSTITWENTI TAL-INTEROPERABILITÀ

Fit-Tabella 20, il-karatteristiċi tal-kostitwenti tal-interoperabilità li għandhom jiġu vvalutati mill-Korp Notifikat jew mill-manifattur skont il-modulu magħżul, fil-fażijiet differenti tad-disinn, tal-iżvilupp u tal-produzzjoni, huma mmarkati b' "X". Fejn ma tkun meħteġa l-ebda valutazzjoni minn Korp Notifikat, dan huwa mmarkat b' "m.a." fit-tabella.

M'hemm l-ebda proċedura ta' valutazzjoni partikolari meħteġa għall-kostitwenti tal-interoperabilità tas-subsistema tal-infrastruttura.

Tabella 20

Il-valutazzjoni tal-kostitwenti tal-interoperabilità għad-dikjarazzjoni tal-KE tal-konformità

Karatteristiċi li għandhom jiġu vvalutati	Valutazzjoni fil-fażi li ġejja			
	Fażi tad-disinn u tal-iżvilupp			Fażi tal-produzzjoni
	Eżami tad-disinn	Eżami tal-proċess tal-manifattura	Test tat-tip	Kwalità tal-prodott (serje)
5.3.1 Il-linja ferrovjarja				
5.3.1.1 Profil tal-parti tal-linja ferrovjarja li tmiss mar-roti	X	X	m.a.	X
5.3.1.2 Il-mument ta' inerzja tas-sezzjoni trasversali tal-linja ferrovjarja	X	m.a.	m.a.	m.a.
5.3.1.3 Ebusija tal-linja ferrovjarja	X	X	m.a.	X
5.3.2 Is-sistemi ta' rbit tal-linji ferrovjarji	m.a.	m.a.	X	X
5.3.3 Fallakki riffieda ta' taħt il-binarju	X	X	X	X

ANNEX B

IL-VALUTAZZJONI TAS-SUBSISTEMA TAL-INFRASTRUTTURA

Fit-Tabella 21, il-karatteristiċi tas-subsistema li għandhom jiġu vvalutati fil-fażijiet differenti tad-disinn, tal-kostruzzjoni u tal-operazzjoni huma mmarkati b"X".

Fejn ma tkun meħteġa l-ebda valutazzjoni minn Korp Notifikat, dan huwa mmarkat b"m.a." fit-tabella. Dan ma jipprevjenix il-htieġa li jsiru valutazzjonijiet oħrajn fil-kuntest ta' fażijiet oħrajn.

Definizzjoni tal-fażijiet ta' valutazzjoni:

Article I. "Eżami tad-disinn": jinkludi l-kontroll tal-korrettezza tal-valuri/parametri mar-rekwiżiti applikabbli tas-STI.

Article II. "Assemblaġġ qabel it-tqegħid fis-servizz": kontroll fis-sit li l-prodott effettiv ikun konformi mal-parametri rilevanti tad-disinn qabel ma jibda jithaddem.

Il-Kolonna 3 tagħti referenzi għat-Taqsima 6.2.4 "Il-proċeduri ta' valutazzjoni partikolari għal subsistema".

Tabella 21

Il-valutazzjoni tas-subsistema tal-infrastruttura għall-verifika tal-KE tal-konformità

Karatteristiċi li għandhom jiġu vvalutati	Linja ġdida jew proġett ta' aġġornament/rinnovazzjoni		Proċeduri ta' valutazzjoni partikolari
	Eżami tad-disinn	Assemblaġġ qabel it-tqegħid fis-servizz	
	1	2	
Qies minimu tal-istrutturi (4.2.4.1)	X	X	6.2.4.1
Distanza bejn iċ-ċentri tal-binarji (4.2.4.2)	X	X	6.2.4.2
Gradjenti massimi (4.2.4.3)	X	m.a.	
Raġġ minimu ta' kurva orizzontali (4.2.4.4)	X	X	
Raġġ minimu ta' kurva vertikali (4.2.4.5)	X	X	
Qies standard nominali tal-binarju (4.2.5.1)	X	m.a.	
Pozizzjoni mżerżqa (4.2.5.2)	X	X	
Rata ta' bidla fil-pozizzjoni mżerżqa (4.2.5.3)	X	X	
Defiċjenza fil-pozizzjoni mżerżqa (4.2.5.4)	X	m.a.	6.2.4.3
Koniċità ekwivalenti (4.2.5.5.1) – disinn	X	m.a.	6.2.4.4
Koniċità ekwivalenti (4.2.5.5.2) – tqegħid fis-servizz	Għadha qed tiġi diskussa	Għadha qed tiġi diskussa	6.2.4.5
Profil tal-parti tal-linja ferrovjarja li tmiss mar-roti għal linja sempliċi (4.2.5.6)	X	m.a.	
Inklinazzjoni tal-linja ferrovjarja (4.2.5.7)	X	m.a.	
Ebusija tal-binarji (4.2.5.8)	Għadha qed tiġi diskussa	Għadha qed tiġi diskussa	
Mezzi ta' llokkjar (4.2.6.1)	X	X	
Ġeometrija tal-punti tal-qlib u tal-qsim imqiegħda fis-servizz (4.2.6.2)	m.a.	m.a.	6.2.4.7

Karatteristiċi li għand'hom jiġu vvalutati	Linja ġdida jew proġett ta' aġġornament/rinnovazzjoni		Proċeduri ta' valutazzjoni partikolari
	Eżami tad-disinn	Assemblaġġ qabel it-tqeghid fis-servizz	
	1	2	
It-tul massimu mhux iggwidat ta' qsim ottuż fiss (4.2.6.3)	X	m.a.	6.2.4.7
Reżistenza tal-binarij għal tagħbijiet vertikali (4.2.7.1)	X	m.a.	6.2.5
Reżistenza longitudinali tal-binarij (4.2.7.2)	X	m.a.	6.2.5
Reżistenza laterali tal-binarij (4.2.7.3)	X	m.a.	6.2.5
Reżistenza ta' pontijiet ġodda għal tagħbijiet tat-traffiku (4.2.8.1)	X	m.a.	6.2.4.8
Tagħbija vertikali ekwivalenti għal xoghlijiet ġodda tal-art u għal effetti tal-pressjoni tal-art (4.2.8.2)	X	m.a.	6.2.4.8
Reżistenza ta' strutturi ġodda fuq jew biswit il-binarij (4.2.8.3),	X	m.a.	6.2.4.8
Reżistenza ta' pontijiet u ta' xoghlijiet tal-art eżistenti għal tagħbijiet tat-traffiku (4.2.8.4)	m.a.	m.a.	6.2.4.9
Determinazzjoni ta' limiti għal azzjoni immedjata, intervent u allarm (4.2.9.1)	m.a.	m.a.	6.2.4.5
Il-limitu għal azzjoni immedjata għal liwja fil-binarij (4.2.9.2)	m.a.	m.a.	
Il-limitu għal azzjoni immedjata għal varjazzjoni fil-qies standard tal-binarij (4.2.9.3)	m.a.	m.a.	
Il-limitu għal azzjoni immedjata għal pożizzjoni mżerzqa (4.2.9.4)	m.a.	m.a.	
Tul utilizzabbli tal-pjattaformi (4.2.10.1)	X	m.a.	
Wisa' u tmiem tal-pjattaformi (4.2.10.2)	Ara PRM	Ara PRM	
Tmiem il-pjattaformi (4.2.10.3)	Ara PRM	Ara PRM	
Għoli tal-pjattaformi (4.2.10.4)	Ara PRM	Ara PRM	
Distanza qasira meqjusa vertikalmment lil hinn mil-linja ewlenija tat-tiqjis tal-pjattaformi (4.2.10.5)	Ara PRM	Ara PRM	
Varjazzjoni massima fil-pressjoni fil-mini (4.2.11.1)	X	m.a.	6.2.4.6
Limiti għall-hsejjes u għall-vibrazzjonijiet u mizuri ta' mitigazzjoni (4.2.11.2),	Ghadha qed tiġi diskussa	Ghadha qed tiġi diskussa	
Protezzjoni minn xokk tal-elettriku (4.2.11.3)	Ara ENE	Ara ENE	
Sikurezza fil-mini ferrovjarji (4.2.11.4)	Ara SRT	Ara SRT	
Effett ta' rjeh inkroċjati (4.2.11.5)	Ghadha qed tiġi diskussa	Ghadha qed tiġi diskussa	
Markaturi tad-distanza (4.2.12.1),	m.a.	X	
Mezzi biex jitbattal it-tojlit (4.2.13.2)	m.a.	m.a.	6.2.4.10

Karakteristiċi li għand'hom jiġu vvalutati	Linja ġdida jew proġett ta' aġġornament/rinnovazzjoni		Proċeduri ta' valutazzjoni partikolari
	Eżami tad-disinn	Assemblaġġ qabel it-tqeghid fis-servizz	
	1	2	3
Facilitajiet għat-tindif estern tal-ferroviji (4.2.13.3)	m.a.	m.a.	6.2.4.10
Stokkjar mill-ġdid tal-ilma (4.2.13.4)	m.a.	m.a.	6.2.4.10
Provvista mill-ġdid tal-karburant (4.2.13.5)	m.a.	m.a.	6.2.4.10
Provvista ta' puntali tal-elettriku (4.2.13.6)	m.a.	m.a.	6.2.4.10

ANNEX C

IR-REKWIZITI TA' KAPAĊITÀ GHALL-ISTRUTTURI SKONT IL-KATEGORIJI TAL-LINJI TAS-STI FIL-GRAN BRITTANJA

Ir-rekwiziti tal-kapaċità għall-istrutturi ġew iddefiniti fit-Tabella 22 minn parametru kkombinat li jinkludi n-numru tad-Disponibilità tar-Rotta u velocità massima korrispondenti. In-numru tad-Disponibilità tar-Rotta u l-Velocità Massima Assoċjata għandhom jiġu kkunsidrati bħala parametru wiehed ikkombinat.

In-numru tad-Disponibilità tar-Rotta huwa funzjoni ta' tagħbija massima fuq il-fusijiet u tal-aspetti ġeometriċi relatati mal-ispazjar tal-fusijiet. In-numri tad-Disponibilità tar-Rotta huma ddefiniti fir-Regoli Tekniċi Nazzjonali nnotifikati għal dan il-fini.

Tabella 22

In-numru tad-Disponibilità tar-Rotta – Velocità Massima Assoċjata [mil fis-siegha]

Kategorija tal-Linji tas-STI INF CR	Vaguni għall-Passiġġieri (inklużi Vaguni, Vaguni magħluqa għat-tagħbija u Trasportaturi tal-Karozzi ⁽¹⁾ u Vaguni għal Merkanzija Hafifa ⁽¹⁾ ⁽²⁾	Vaguni għall-Merkanzija Vetturi oħrajn	Lokomotivi u Power Heads ⁽¹⁾ ⁽³⁾ ⁽⁴⁾	Unitajiet Multipli, Unitajiet tal-Energija u Vaguni Ferrovarji Elettriċi jew Diżil ⁽¹⁾ ⁽²⁾
IV-P	RA2 ⁽⁵⁾ – 125	⁽⁸⁾	RA7 ⁽⁹⁾ – 125 RA8 ⁽⁹⁾ – 110 RA8 ⁽¹⁰⁾ – 100	RA3 ⁽⁶⁾ – 125 RA5 ⁽⁷⁾ – 100
IV-F	⁽⁸⁾	RA10 – 60 RA8 – 75 RA2 – 90	RA8 ⁽¹⁰⁾ – 90	⁽⁸⁾
IV-M	ara IV-P	ara IV-F	ara IV-P	ara IV-P
V-P	RA2 ⁽⁵⁾ – 100	⁽⁸⁾	RA7 ⁽¹⁰⁾ – 100 RA8 ⁽⁹⁾ – 100 RA8 ⁽¹⁰⁾ – 90	RA3 ⁽⁶⁾ – 100
V-F	⁽⁸⁾	RA8 – 60	RA8 ⁽¹⁰⁾ – 60	⁽⁸⁾
V-M	ara V-P	RA8 – 75	ara V-P	ara V-P
VI-P	RA2 ⁽⁵⁾ – 90	⁽⁸⁾	RA8 ⁽¹⁰⁾ – 90	RA3 ⁽⁶⁾ – 90
VI-F	⁽⁸⁾	RA10 – 60	RA8 ⁽¹⁰⁾ – 60	⁽⁸⁾
VI-M	ara VI-P	RA10 – 60 RA8 – 75 RA2 – 90	ara VI-P	ara VI-P
VII-P	RA1 ⁽⁵⁾ – 75	⁽⁸⁾	RA7 ⁽¹⁰⁾ ⁽¹¹⁾ – 75	RA3 ⁽⁶⁾ – 75
VII-F	⁽⁸⁾	RA7 – 60	RA7 ⁽¹⁰⁾ – 60	⁽⁸⁾

Kategorija tal-Linji tas-STI INF CR	Vaguni għall-Passiġġieri (inklużi Vaguni, Vaguni magħluqa għat-tagħbija u Trasportaturi tal-Karozzi) ⁽¹⁾ u Vaguni għal Merkanzija Hafifa ⁽¹⁾ ⁽²⁾	Vaguni għall-Merkanzija Vetturi oħrajn	Lokomotivi u Power Heads ⁽¹⁾ ⁽³⁾ ⁽⁴⁾	Unitajiet Multipli, Unitajiet tal-Energija u Vaguni Ferrovjarji Elettriċi jew Dizil ⁽¹⁾ ⁽²⁾
VII-M	RA2 ⁽⁵⁾ – 75	RA7 – 75	RA7 ⁽¹⁰⁾ – 75	ara VII-P

Noti

- (1) Il-Vaguni għall-Passiġġieri (inklużi l-Vaguni, il-Vaguni Magħluqa għat-Tagħbija u t-Trasportaturi tal-Karozzi), il-Vetturi l-Oħrajn, il-Lokomotivi, il-Power Heads, l-Unitajiet Multipli, l-Unitajiet tal-Energija u l-Vaguni Ferrovjarji Elettriċi jew Dizil huma ddefiniti fis-STI RST.
- (2) Ir-rekwiżiti għall-istrutturi huma kompatibbli mal-Vaguni għall-Passiġġieri, mal-Vaguni Magħluqa għat-Tagħbija, mat-Trasportaturi tal-Karozzi, mal-Vaguni għall-Merkanzija Hafifa u għall-vetturi f'Unitajiet Multipli u f'Unitajiet tal-Energija Dizil u Elettriċi b'tul ta' bejn 18 m u 27.5 m għal vetturi konvenzjonali u artikolati u b'tul ta' bejn 9 m u 14 m għal fusijiet singoli regolari.
- (3) Ma jintużawx. (Nota 3 għat-Tabella 24 fl-Anness E mhix applikabbli għall-Gran Brittanja).
- (4) Ir-rekwiżiti għall-istrutturi huma kompatibbli ma' mhux iktar minn żewġ lokomotivi u/jew Power Heads akkoppjati biswit xulxin. Ir-rekwiżiti għall-istrutturi huma kompatibbli ma' velocità massima ta' 75 mil fis-siegħa għal tliet lokomotivi u/jew Power Heads jew iktar akkoppjati biswit xulxin (jew ferrovija ta' lokomotivi u/jew Power Heads) sakemm il-lokomotivi u/jew il-Power Heads jissodisfaw il-limiti korrispondenti għall-vaguni għall-merkanzija.
- (5) Ir-rekwiżiti għall-istrutturi huma kompatibbli ma' massa medja għal kull unità ta' tul fuq it-tul ta' kull vagun għall-passiġġieri/vettura ta' 2.75t/m.
- (6) Ir-rekwiżiti għall-istrutturi huma kompatibbli ma' massa medja għal kull unità ta' tul fuq it-tul ta' kull vagun għall-passiġġieri/vettura ta' 3.0t/m.
- (7) Ir-rekwiżiti għall-istrutturi huma kompatibbli ma' massa medja għal kull unità ta' tul fuq it-tul ta' kull vagun għall-passiġġieri/vettura ta' 3.25t/m.
- (8) Ma giet iddefinita l-ebda speċifikazzjoni formali tas-STI.
- (9) Għal Lokomotivi u Power Heads b'4 fusijiet.
- (10) Għal Lokomotivi u Power Heads b'4 jew 6 fusijiet.
- (11) Għall-Kategorija ta' Linja tas-STI VII-P, l-Istat Membru jista' jindika jekk ir-rekwiżiti għal-Lokomotivi u għall-Power Heads japplikawx.

ANNEX D

L-ELEMENTI LI GĦANDHOM IKUNU INKLUŻI FIR-REĠISTRU TAL-INFRASTRUTTURA

Kif inghad fit-Taqsima 4.8 ta' din is-STI, dan l-Anness jindika liema informazzjoni rigward is-subsistema tal-infrastruttura għandha tiġi inkluża fir-Reġistru tal-Infrastruttura.

Tabella 23

L-elementi tas-subsistema tal-infrastruttura għar-Reġistru tal-Infrastruttura

Element tas-subsistema tal-infrastruttura	Taqsimu ta' din is-STI
Rotta, konfini u sezzjoni tal-linja kkonċernata (deskrizzjoni)	
Sezzjoni tal-Linja	
Kategorija tal-Linji tas-STI	4.2.1
Qies standard	4.2.2
Kategorija tal-Linji tal-EN (il-Klassijiet tal-Lokomotivi jekk ikunu rilevanti) flimkien mal-velocità permessa	4.2.2
Velocità tal-linja	4.2.2
Tul tal-ferrovija	4.2.2
Kundizzjonijiet biex jiġihaddmu l-ferroviji b'sistemi speċifiċi sabiex jittejjeb il-livell tal-prestazzjoni	4.2.3.2
Post u tip ta' sezzjonijiet ta' tranżizzjoni tal-qies standard nominali tal-binarju	4.2.3.2
Distanza minima bejn iċ-ċentri tal-binarji	4.2.4.2
Gradjenti massimi	4.2.4.3
Raġġ minimu ta' kurva orizzontali	4.2.4.4
Qies standard nominali tal-binarju	4.2.5.1
Pożizzjoni mżerżqa	4.2.5.2
Inklinazzjoni tal-linja ferrovjarja għal linja sempliċi	4.2.5.7.1
Użu ta' sistemi ta' bbrejkjar indipendentement mill-kundizzjonijiet ta' adeżjoni tar-roti mal-linji ferrovjarji (Reżistenza longitudinali tal-binarji)	4.2.7.2
Tul utilizabbli tal-pjattaformi	4.2.10.1
Markaturi tad-distanza	4.2.12.1
Installazzjonijiet fissi għas-servisjar tal-ferroviji (post u tip)	4.2.13

ANNEX E

IR-REKWIŻITI TAL-KAPAĊITÀ GHALL-ISTRUTTURI SKONT IL-KATEGORIJI TAL-LINJI TAS-STI

Ir-rekwiżiti tal-kapaċità għall-istrutturi ġew iddefiniti fit-Tabella 24 minn kwantità kkombinata li tinkludi l-Kategoriji tal-Linji tal-EN (jew, jekk ikun rilevanti, il-Klassi tal-Lokomotivi) u veloċità massima korrispondenti. Il-Kategoriji tal-Linji tal-EN (u, jekk ikun rilevanti, il-Klassi tal-Lokomotivi) u l-Veloċità Massima Assoċjata għandhom jiġu kkunsidrati bhala kwantità kkombinata waħda.

Kemm il-Kategoriji tal-Linji tal-EN kif ukoll il-Klassi tal-Lokomotivi huma funzjoni tat-tagħbija fuq il-fusijiet u tal-aspetti geometriċi relatati mal-ispazjar tal-fusijiet. Il-Kategoriji tal-Linji tal-EN huma stabbiliti fl-Anness A għall-EN 15528:2008 u l-Klassijiet tal-Lokomotivi huma stabbiliti fl-Annessi J u K għall-EN 15528:2008.

Tabella 24

Il-Kategoriji tal-Linji tal-EN – Veloċità Massima Assoċjata [km/h]

Kategorija tal-Linji tas-STI	Vaguni għall-Passiġġieri (inkluzi Vaguni, Vaguni magħluqa għat-tagħbija u Trasportaturi tal-Karozzi) ⁽¹⁾ u Vaguni għal Merkanzija Hafifa ⁽¹⁾ ⁽²⁾	Vaguni għall-Merkanzija Vetturi oħrajn	Lokomotivi u Power Heads ⁽¹⁾ ⁽³⁾ ⁽⁴⁾	Unitajiet Multipli, Unitajiet tal-Energija u Vaguni Ferrovarji Elettriċi jew Diżil ⁽¹⁾ ⁽²⁾
IV-P	B1 ⁽⁵⁾ – 200	⁽⁸⁾	D2 – 200 L6 ₁₉ L6 ₂₀ L6 ₂₁ L6 ₂₂ – 160 D4xL – 140	B1 ⁽⁵⁾ – 200 C2 ⁽⁶⁾ – 180 D2 ⁽⁷⁾ – 140
IV-F	⁽⁸⁾	E5 – 100 D4 – 120 B2 – 140	D2 – 140 D4xL – 120	⁽⁸⁾
IV-M	ara IV-P	ara IV-F	ara IV-P	ara IV-P
V-P	B1 ⁽⁵⁾ – 160	⁽⁸⁾	L4 _{21.5} – 160 L4 _{22.5} – 140 L6 ₁₉ L6 ₂₀ L6 ₂₁ L6 ₂₂ – 140	C2 ⁽⁶⁾ – 160 D2 ⁽⁷⁾ – 100
V-F	⁽⁸⁾	D4 – 100	L4 _{22.5} – 100 L6 ₁₉ L6 ₂₀ L6 ₂₁ L6 ₂₂ – 100	⁽⁸⁾
V-M	ara V-P	ara V-F	ara V-P	ara V-P
VI-P	B1 ⁽⁵⁾ – 140	⁽⁸⁾	D2 – 140 D4xL – 140	C2 ⁽⁶⁾ – 140 D2 ⁽⁷⁾ – 100
VI-F	⁽⁸⁾	E4 – 100	D2 – 100 D4xL – 100	⁽⁸⁾
VI-M	see VI-P	B2 – 140 D4 – 120 E4 – 100	D2 – 140 D4xL – 140	C2 ⁽⁶⁾ – 140 D2 ⁽⁷⁾ – 120
VII-P	A ⁽⁵⁾ – 120	⁽⁸⁾	L4 _{21.5} – 120	A ⁽⁵⁾ – 120
VII-F	⁽⁸⁾	C2 – 100	L4 _{21.5} – 100 L6 ₁₉ L6 ₂₀ L6 ₂₁ – 80	⁽⁸⁾
VII-M	B1 ⁽⁵⁾ – 120	ara VII-F	ara VII-P + VII-F	B1 ⁽⁵⁾ – 120

Noti

- ⁽¹⁾ Il-Vaguni għall-Passiġġieri (inkluzi l-Vaguni, il-Vaguni Magħluqa għat-Tagħbija u t-Trasportaturi tal-Karozzi), il-Vetturi l-Oħrajn, il-Lokomotivi, il-Power Heads, l-Unitajiet Multipli, l-Unitajiet tal-Energija u l-Vaguni Ferrovarji Elettriċi jew Diżil huma ddefiniti fis-STI RST.
- ⁽²⁾ Ir-rekwiżiti għall-istrutturi huma kompatibbli mal-Vaguni għall-Passiġġieri, mal-Vaguni Magħluqa għat-Tagħbija, mat-Trasportaturi tal-Karozzi, mal-Vaguni għall-Merkanzija Hafifa u għall-vetturi f'Unitajiet Multipli u f'Unitajiet tal-Energija Diżil u Elettriċi b'tul ta' bejn 18 m u 27,5 m għal vetturi konvenzjonali u artikolati u b'tul ta' bejn 9 m u 14 m għal fusijiet singoli regolari.
- ⁽³⁾ Meta jiġu kkontrollati r-rekwiżiti minimi għall-infrastruttura, il-Kategoriji tal-Linji tal-EN li ġejjin jinstgħu jintużaw bhala rekwiżiti minimi alternattivi għall-Klassijiet tal-Lokomotivi ddikjarati: L4_{21.5} L4_{22.5} huma koperti minn D2 u L6₁₉ L6₂₀ L6₂₁ L6₂₂ huma koperti minn D4xL.
- ⁽⁴⁾ Ir-rekwiżiti għall-istrutturi huma kompatibbli ma' mhux iktar minn żewġ lokomotivi u/jew Power Heads akkoppjati biswit xulxin. Ir-rekwiżiti għall-istrutturi huma kompatibbli ma' veloċità massima ta' 120 km/h għal tliet lokomotivi u/jew Power Heads jew iktar akkoppjati biswit xulxin (jew ferrovija ta' lokomotivi u/jew Power Heads) sakemm il-lokomotivi u/jew il-Power Heads jissodisfaw il-limiti korrispondenti għall-vaguni għall-merkanzija.
- ⁽⁵⁾ Ir-rekwiżiti għall-istrutturi huma kompatibbli ma' massa medja għal kull unità ta' tul fuq it-tul ta' kull vagun għall-passiġġieri/vettura ta' 2,75 t/m
- ⁽⁶⁾ Ir-rekwiżiti għall-istrutturi huma kompatibbli ma' massa medja għal kull unità ta' tul fuq it-tul ta' kull vagun għall-passiġġieri/vettura ta' 3,1 t/m
- ⁽⁷⁾ Ir-rekwiżiti għall-istrutturi huma kompatibbli ma' massa medja għal kull unità ta' tul fuq it-tul ta' kull vagun għall-passiġġieri/vettura ta' 3,5 t/m
- ⁽⁸⁾ Ma għet iddefinita l-ebda speċifikazzjoni formali tas-STI.

ANNEX F

LISTA TA' PUNTI MIFTUHA

- Id-distanza bejn iċ-ċentri tal-binari (ara 4.2.4.2)
 - Ir-rekwiżiti għall-kontroll tal-konicità ekwivalenti mqiegħda fis-servizz (ara 4.2.5.5.2)
 - L-ebusija tal-binari (ara 4.2.5.8)
 - Il-limiti għall-hsejjes u għall-vibrazzjonijiet u l-miżuri ta' mitigazzjoni (ara 4.2.11.2)
 - L-effett tar-rjieħ inkroċjati (ara 4.2.11.5)
 - Il-każijiet speċifiċi għan-netwerk Estonjan (ara 7.6.1)
 - Il-każijiet speċifiċi għan-netwerk Latvjan (ara 7.6.5)
 - Il-każijiet speċifiċi għan-netwerk Litwan (ara 7.6.6)
-

ANNEX G

GLOSSARJU

Tabella 25

Termini

Terminu ddefinit	Taqsuma tas-STI	Definizzjoni
Punt effettiv (RP)/ Praktischer Herzpunkt/ Pointe de coeur	4.2.6.2	It-tmiem fiżiku ta' V tal-punt ta' qsim. Ara l-Grafika 2 li turi r-relazzjoni bejn il-punt effettiv (RP) u l-punt ta' intersezzjoni (IP).
Limitu għal allarm/ Auslösewert/Limite d'alerte	4.2.9.1	Jirreferi għall-valur li, jekk jinqabeż, jehtieg li l-kundizzjoni geometrika tal-binarju tkun analizzata u kkunsidrata fl-operazzjonijiet ta' manutenzjoni regolament ippjanati.
Tagħbija fuq il-fusijiet/ Achsfahrmasse/ Charge à l'essieu	4.2.2, 4.2.7.1	Is-somma tal-forzi statiči vertikali tar-roti eżerċitati fuq il-binarju permezz ta' kombinazzjoni ta' rota u fusijiet jew minn par rotii indipendenti diviża bl-accellerazzjoni tal-gravità.
Pozizzjoni mżerżqa/ Überhöhung/ Dévers de la voie	4.2.5.2 4.2.5.3 4.2.9.4	Id-differenza fl-gholi, relattiva għal-linja orizzontali, taż-żewġ linji ferrovjarji ta' binarju wiehed fpost partikolari, imkejla fil-linji ċentrali tal-partijiet tal-linji ferrovjarji li jmissu mar-roti.
Defiċjenza fil-pozizzjoni mżerżqa/ Überhöhungsfehlbetrag/ Insuffisance de devers	4.2.5.4	Id-differenza bejn il-pozizzjoni mżerżqa applikata u l-pozizzjoni mżerżqa ikbar tal-ekwilibriju.
Punt ta' qsim komuni/ Starres Herzstück/ Coeur de croisement	4.2.6.2	L-arranġament li jiżgura l-intersezzjoni ta' żewġ itruf opposti li magħhom imissu r-roti ta' postijiet fejn jista' jsir il-qlib (turnout) jew punt ta' qsim fforma ta'djamant u li jkollu V tal-punt ta' qsim wahda u żewġ wing rails.
Linja Ewlenija tat-TEN/ TEN Strecke des Kernnetzes/ Ligne du RTE déclarée corridor	4.2.1, 7.2, 7.3	Linja tat-TEN identifikata minn Stat Membru bhala parti importanti minn kuritur internazzjonali fl-Ewropa.
Riħ inkroċjat/ Seitenwind/ Vents traversiers	4.2.11.5	Riħ qawwi li jonfoħ lateralment għal fuq linja li jista' jaffettwa hażin is-sikurezza tal-ferroviji li jkunu għaddejnin.
Operazzjoni ddegradata/ Gestoerter Betrieb/ Exploitation dégradée	4.4.2	Operazzjoni li tirriżulta minn avveniment mhux ippjanat li ma jhallix li jingħataw is-servizzi normali tal-ferrovija.
Valur tad-disinn/ Planungswert/ Valeur de conception	4.2.4.4, 4.2.5.2, 4.2.5.4.2, 4.2.5.5.1, 4.2.5.7.2, 4.2.9.4, 4.2.6.2, 4.2.6.3	Valur teoretiku mingħajr tolleranzi tal-manifattura, tal-kostruzzjoni jew tal-manutenzjoni.
Distanza bejn iċ-ċentri tal-binarji/ Gleisabstand/ Entraxe de voies	4.2.4.2	Id-distanza bejn punti tal-linji ċentrali taż-żewġ binarji kkunsidrati, imkejla b'mod parallel għas-superfiċje li fuqha jimxu r-roti tal-binarju ta' referenza, jiġifieri l-binarju b'pożizzjoni inqas imżerżqa.
Binarju diverġenti/ Zweiggleis/ Voie déviée	4.2.5.4.2	Fil-kuntest ta' punt ta' qlib u ta' qsim, rotta li tiddevja mir-rotta diretta.

Terminu ddefinit	Taqsimata tas-STI	Definizzjoni
Forza laterali dinamika/ Dynamische Querkraft/ Effort dynamique transversal	4.2.7.3	Is-somma tal-forzi dinamici eżercitati minn kombinazzjoni ta' rota u ta' fusijiet fuq il-binarju f'direzzjoni laterali.
Xogħlijiet tal-art/ Erdbauwerke/ Ouvrages en terre	4.2.8.2, 4.2.8.4	L-istrutturi tal-ħamrija u l-istrutturi li jzommu l-ħamrija li jkunu suġġetti għal tagħbija tat-traffiku ferrovjarju.
Kategorija tal-Linji tal-EN/ EN Streckenklasse/ EN Catégorie de ligne	4.2.2, 4.2.8.4, 7.5, Anness E	Ir-riżultat tal-proċess ta' klassifikazzjoni stabbilit fl-Anness A għall-EN 15528:2008 u li f'dak l-istandard jissejjaħ 'Kategorija tal-Linji'. Hija tirrappreżenta l-hila tal-infrastruttura li tirreżisti t-tagħbijiet vertikali imposti mill-vetturi fuq il-linja jew fuq sezzjoni tal-linja għal servizz regolari.
Konicità ekwivalenti/ Äquivalente Konizität/ Conicité équivalente	4.2.5.5	It-tanġent tal-angolu koniku ta' kombinazzjoni ta' rota u ta' fusijiet ma' roti koniciti li l-moviment laterali tagħhom ikollu l-istess wavelength kinematika bħall-kombinazzjoni ta' rota u ta' fusijiet partikolari fuq binarju dritt u f'kurvi b'raġġ kbir.
Għoli żejjed ta' check rail/ Radlenkerüberhöhung/ Surélévation du contre rail	4.2.6.2. (g)	L-għoli taċ-check rail 'il fuq mil-linja ferrovjarja li fuqha jimxu r-roti ta' biswita (ara d-dimensjoni 7 fil-Grafika 5 ta' iktar 'l isfel).
Protezzjoni fissa tal-ponta/ Leitweite/ Cote de protection de pointe	4.2.6.2 (b)	Id-dimensjoni bejn il-ponta tal-punt ta' qsim u ċ-check rail (ara d-dimensjoni Nru 2 fil-Grafika 5 ta' iktar 'l isfel).
Fond tal-flangeway/ Rillentiefe/ Profondeur d'ornière	4.2.6.2. (f)	Id-dimensjoni bejn is-superfiċje li fuqha jimxu r-roti u l-qiegħ tal-flangeway (ara d-dimensjoni Nru 6 fil-Grafika 5 ta' iktar 'l isfel).
Wisa' tal-flangeway/ Rillenweite/ Largeur d'ornière	4.2.6.2 (e)	Id-dimensjoni bejn linja li fuqha jimxu r-roti u ċ-check rail jew il-wing rail biswita (ara d-dimensjoni Nru 5 fil-Grafika 5 ta' iktar 'l isfel).
Passaġġ bil-magna free mad-dahla għal check rail/ wing rail/ Freier Raddurchlauf im Radlenker-Einlauf/Flügelschienen-Einlauf/ Côte d'équilibrage du contre-rail	4.2.6.2 (d)	Id-dimensjoni bejn il-wiċċ li fuqu jimxu r-roti taċ-check rail tal-punt ta' qsim jew tal-wing rail tal-punt ta' qsim u l-wiċċ tal-qies standard tal-linja ferrovjarja ewlenija faċċata tal-qies standard imkejjel mad-dahla għal check rail jew għal wing rail rispettivament. (ara d-dimensjoni Nru 4 fil-Grafika 5 ta' iktar 'l isfel). Id-dahla għaċ-check rail jew għall-wing rail hija l-punt fejn ir-roti tidhalla tidhol f'kuntatt maċ-check rail jew mal-wing rail.
Passaġġ bil-magna free fil-ponta tal-punt ta' qsim/ Freier Raddurchlauf im Bereich der Herzspitze/ Cote de libre passage dans le croisement	4.2.6.2 (c)	Id-dimensjoni bejn il-wiċċ li fuqu jimxu r-roti tal-wing rail u taċ-check rail tal-punt ta' qsim faċċata tal-qies standard (ara d-dimensjoni Nru 3 fil-Grafika 5 ta' iktar 'l isfel).
Passaġġ bil-magna free fil-qlib/ Freier Raddurchlauf im Bereich der Zungen-vorrichtung/ Côte de libre passage de l'aiguillage	4.2.6.2 (a)	Id-dimensjoni minn wiċċ il-qies standard ta' linja ferrovjarja tal-punt ta' qlib wahda sat-tmiem ta' wara tal-linja ferrovjarja tal-punt ta' qlib ta' faċċata tagħha (ara d-dimensjoni Nru 1 fil-Grafika 5 ta' iktar 'l isfel).
Qies standard/ Begrenzungslinie/ Gabarit	4.2.2	Sett ta' regoli, inklużi l-kontorn ta' referenza u r-regoli ta' kalkolu assoċjati miegħu, li jippermettu d-definizzjoni tad-dimensjonijiet esterni tal-vettura u l-ispazju li għandu jkun hemm biex l-infrastruttura ma tagħmilx kuntatt mal-madwar.

Terminu ddefinit	Taqsimat tas-STI	Definizzjoni
HBW/ HBW/ HBW	5.3.1.3	L-unità mhux tas-SI (Système International d'Unités) għall-ebusija tal-azzar iddefinita fl-EN ISO 6506-1:2005 Materjali metalliċi – Test tal-ebusija Brinell. Metodu tat-test.
Limitu għal Azzjoni Immedjata/ Soforteingriffsschwelle/ Limite d'intervention immédiate	4.2.9.1, 4.2.9.2, 4.2.9.3, 4.2.9.4	Il-valur li, jekk jinqabeż, ikollhom jittiehdu miżuri sabiex ir-riskju li l-ferrovija tohroġ mil-linji jitnaqqas għal livell aċċettabbli.
Amministratur Infrastrutturali/ Betreiber der Infrastruktur/ Gestionnaire de l'Infrastructure	4.2.5.5, 4.2.6.2, 4.2.9, 4.4.3, 4.5.2, 6.2.2.1, 6.2.4, 6.4, 7.3.4, 7.5	Kif ġie ddefinit fl-Artikolu 2(h) tad-Direttiva 2001/14/KE tal-Parlament Ewropew u tal-Kunsill tas-26 ta' Frar 2001 dwar l-allokazzjoni ta' kapaċità ta' infrastruttura tal-ferroviji u t-tqeghid ta' piżijiet għall-użu ta' infrastruttura tal-ferroviji u ċertifikazzjoni tas-sigurtà (ĠU L 75, 15.3.2001, p. 29)
Valur imqiegħed fis-servizz/ Wert im Betriebszustand/ Valeur en exploitation	4.2.5.5.2 4.2.6.2 4.2.9.4	Il-valur imkejjel fi kwalunkwe hin wara li l-infrastruttura tkun tqiegħdet fis-servizz.
Punt ta' Interesezzjoni (IP)/ Theoretischer Herzpunkt/ Point d'intersection théorique	4.2.6.2	Il-punt ta' interesezzjoni teoretiku tat-truf li magħhom imissu r-roti fiċ-ċentru tal-punt ta' qsim (ara l-Grafika 2).
Limitu għal Intervent/ Eingriffsschwelle/ Valeur d'intervention	4.2.9.1	Il-valur li, jekk jinqabeż, jehtieg li ssir manutenzjoni korrettiva sabiex il-limitu għall-azzjoni immedjata ma jintlahaqx qabel l-ispezzjoni li jmiss;
Difett iżolat/ Einzelfehler/ Défaut isolé	4.2.9.1 4.2.9.2	Difett ġeometriku iżolat fil-binarju.
Velocità tal-linja/ Streckengeschwindigkeit/ Vitesse de la ligne	4.2.2	Il-velocità massima li għaliha giet iddisinjata.
Fajl ta' manutenzjoni/ Instandhaltungsdossier/ Dossier de maintenance	4.5.1	L-elementi tal-fajl tekniku relatati mal-kundizzjonijiet u mal-limiti għall-użu u mal-istruzzjonijiet għall-manutenzjoni.
Pjan ta' manutenzjoni/ Instandhaltungsplan/ Plan de maintenance	4.5.2	Sensiela ta' dokumenti li jstabbilixxu l-proċeduri għall-manutenzjoni tal-infrastruttura adottati minn Amministratur Infrastrutturali.
Binarji ewlenin/ Hauptgleise/ Voies principales	4.2.4.3	Il-binarji li jintużaw biex il-ferroviji mqiegħda fis-servizz jgħaddu minn fuqhom. It-terminu jeskludi l-binarji żgħar maġenb il-binarju ewleni, l-istazzjonijiet tal-ferrovija, il-binarji għall-parkeġġ tal-ferroviji u l-linji ta' konnessjoni.
Binarju b'linji ferrovjarji multipli/ Mehrschiengleis/ Voie à multi écartement	4.2.3.2, 4.2.6.3	Binarju b'iktar minn żewġ linji ferrovjarji, fejn tal-inqas żewġ pari mil-linji ferrovjarji rispettivi huma ddisinjati biex jiġu operati b'ħala binarji singoli separati, bi jew mingħajr qisien standard tal-binarju differenti.
Qies standard nominali tal-binarju/ Nennspurweite/ Ecartement nominal de la voie	4.2.5.1	Valur wiehed li jidentifika l-qies standard tal-binarju

Terminu ddefinit	Taqsim tas-STI	Definizzjoni
Servizz normali/ Regelbetrieb/ Service régulier	4.2.3.2 4.2.10.1	Il-ferrovija li topera skont servizz skedat ipplanat.
Linja Oħra tat-TEN/ Weitere TEN Strecke/ Autre ligne du RTE	4.2.1, 7.2, 7.3	Linja tat-TEN li mhix linja ewlenija tat-TEN.
Miżuri passivi/ Vorsorge für künftige Erweiterungen/ Réservation pour extension future	4.2.10.1	Il-miżuri għall-kostruzzjoni futura ta' estensjoni fiżika għal struttura (pereżempju: zieda fit-tul tal-pjattaforma).
Parametru ta' Prestazzjoni/ Leistungskennwert/ Paramètre de performance	4.2.2	Il-parametru li jiddeskrivi Kategorija tal-Linji tas-STI li ntuża bhala l-bażi għad-disinn tal-elementi tas-subsistema tal-infras-truttura u bhala l-indikazzjoni tal-livell ta' prestazzjoni ta' linja.
Linja sempliċi/ Freie Strecke/ Voie courante	4.2.5.5 4.2.5.6 4.2.5.7	Sezzjoni ta' binarju minghajr qlib u qsim.
Ritrattazzjoni ta' punt/ Spitzenbeihoblung/ Dénivellation de la pointe de cœur	4.2.6.2. (b)	Il-linja ta' referenza fi qsim komuni fiss tista' tiddevja mil-linja ta' referenza teoretika. Minn ċerta distanza sal-punt tal-qsim, il-linja ta' referenza tal-V, skont id-disinn, tista' tingibed lura minn din il-linja teoretika 'l bogħod mill-flang tar-rota sabiex ikun evitat kuntatt bejn iż-żewġ elementi. Din is-sitwazzjoni hija deskritta fil-Grafika 2.
Inklinazzjoni tal-linja ferrovjarja/ Schienenneigung/ Inclinaison du rail	4.2.5.5 4.2.5.7	Angolu li jiddefinixxi l-inklinazzjoni tal-parti tal-linja li tmiss mar-roti meta tiġi installata fil-binarju relattivament għall-pjan tal-linji ferrovjarji (superfiċje li fuqha jimxu r-roti), daqs l-angolu bejn l-assi ta' simetrija tal-linja ferrovjarja (jew ta' linja ferrovjarja simetrika ekwivalenti li jkollha l-istess profil tal-parti tal-linja ferrovjarja li tmiss mar-roti) u l-perpendikulari għall-pjan tal-linji ferrovjarji.
Kuxxinett tal-linja ferrovjarja/ Schienenzwischenlage/ Semelle sous rail	5.3.2	Saff elastiku mwahhal bejn linja ferrovjarja u l-fallakka riffieda ta' taħt jew pjanċa bażi.
Reverse curve/ Gegenbogen/ Courbes et contre-courbes	4.2.4.4	Żewġ kurvi li jmissu ma' xulxin b'kurvatura jew f'direzzjoni opposta
Qies minimu tal-istrutturi/ Lichtraum/ Gabarit des obstacles	4.2.4.1	Jiddefinixxi l-ispazju b'relazzjoni għall-binarju ta' referenza li għandu jiġi żgumbrat mill-oġġetti jew mill-istrutturi kollha u mit-traffiku fil-binarji ta' biswit, sabiex ikun hemm operazzjoni sikura fil-binarju ta' referenza. Jiġi ddefinit fuq il-bażi tal-kontorn ta' referenza bl-applikazzjoni tar-regoli assoċjati.
Punti ta' qlib/ Zungenvorrichtung/ Aiguillage	4.2.5.4.2 4.2.6.1	Unità ta' binarju magħmula minn żewġ linji ferrovjarji fissi (linji ferrovjarji fissi – stock rails) u minn żewġ linji ferrovjarji li jiċċaqilqu (linji tal-qlib – switch rails) li jintużaw sabiex il-vetturi jkunu diretti minn binarju għal ieħor.
Punti ta' qlib u ta' qsim/ Weichen und Kreuzungen/ Appareil de voie	4.2.5.4.1, 4.2.5.7.2, 4.2.6, 4.2.7.1, 4.2.7.2.1, 4.2.7.3, 5.2	Binarju mibni minn sett ta' punti ta' qlib u ta' qsim individwali u mil-linji ferrovjarji li jagħmlu konnessjoni bejniethom.

Terminu ddefinit	Taqsimata tas-STI	Definizzjoni
Rotta diretta/ Stammgleis/ Voie directe	4.2.5.4.1 4.2.6.3	Fil-kuntest tal-punti tal-qlib u tal-qsim, rotta li tipperpetwa l-allinjament ġenerali tal-binarju.
Qies standard tal-binarju/ Spurweite/ Ecartement de la voie	4.2.5.1	L-izgħar distanza bejn il-linji perpendikulari għas-superfiċje li fuqha jimxu r-roti li jagħmlu intersezzjoni ma' kull profil tal-parti tal-linja ferrovjarja li tmiss mar-roti f'medda bejn 0 u 14 mm taht is-superfiċje li fuqha jimxu r-roti.
Ebusija tal-binarji/ Steifigkeit des Gleises/ Rigidite de la voie	4.2.5.8	Il-qies globali li jesprimi r-reżistenza tal-binarji għall-ispostament tal-linji ferrovjarji li jsir taht it-tagħbija tar-roti.
Liwja fil-binarju/ Gleisverwindung/ Gauche	4.2.9.1, 4.2.9.2	Il-liwja fil-binarju tiġi ddefinita bħala d-differenza algebrajka bejn żewġ livelli inkroċjati meħuda f'distanza ddefinita minn xulxin, ġeneralment espressa bħala gradjent bejn iż-żewġ punti fejn jitkejjel il-livell inkroċjat.
Tul ta' ferrovija/ Zuglänge/ Longueur du train	4.2.2	It-tul ta' ferrovija, li tista' taħdem fuq ċerta linja waqt operazzjoni normali.
Kategorija tal-Linji tas-STI/ STI Streckenkategorie/ STI Catégorie de ligne	4.2, 7.2, 7.3.1, 7.5, 7.6	Il-klassifikazzjoni ta' linja skont it-Tip ta' Traffiku u t-Tip ta' Linja sabiex jingħażel il-livell meħtieġ tal-Parametri ta' Prestazzjoni.
Tip ta' linja/ Streckenart/ Type de ligne	4.2.1, 7.3.1	Id-definizzjoni tal-importanza ta' linja (ewlenija jew xort'ohra) u l-mod li bih jintlaħqu l-parametri meħtieġa għall-interoperabilità (għida jew aġġornata).
Tip ta' Traffiku/ Verkehrsart/ Type de trafic	4.2.1	Għal Kategorija tal-Linji tas-STI jindika t-traffiku dominanti għas-sistema fil-mira u l-Parametri Bażiċi rispettivi.
Tul mhux iggwidat ta' qsim ottuż/ Führungslose Stelle/ Lacune dans la traversée	4.2.6.3	Il-parti ta' punt ta' qsim ottuż fejn m'hemm l-ebda gwida tar-rotta deskritta bħala "distanza mhux iggwidata" fl-EN 13232-3:2003.
Tul utilizzabbli ta' pjattaforma/ Bahnsteignutzlänge/ Longueur utile de quai	4.2.10.1	It-tul kontinwu massimu ta' dik il-parti tal-pjattaforma li quddiemha jkun hemm il-hsieb li ferrovija tibqa' stazzjonarja f'kundizzjonijiet operattivi normali biex il-passiġġieri jtilgħu u jinżlu minn fuq il-ferrovija, filwaqt li ssir koncessjoni xierqa għat-tolleranzi tal-waqfien. "Kundizzjonijiet operattivi normali" tfisser li l-ferrovija tkun qed topera b'mod mhux iddegradat (eż. l-adeżjoni mal-linji ferrovjarja tkun normali, is-sinjali jkunu qed jaħdmu, kollox ikun qed jaħdem kif ipplanat).

Grafika 5

Il-ġeometrija tal-punti tal-qlib u tal-qsim

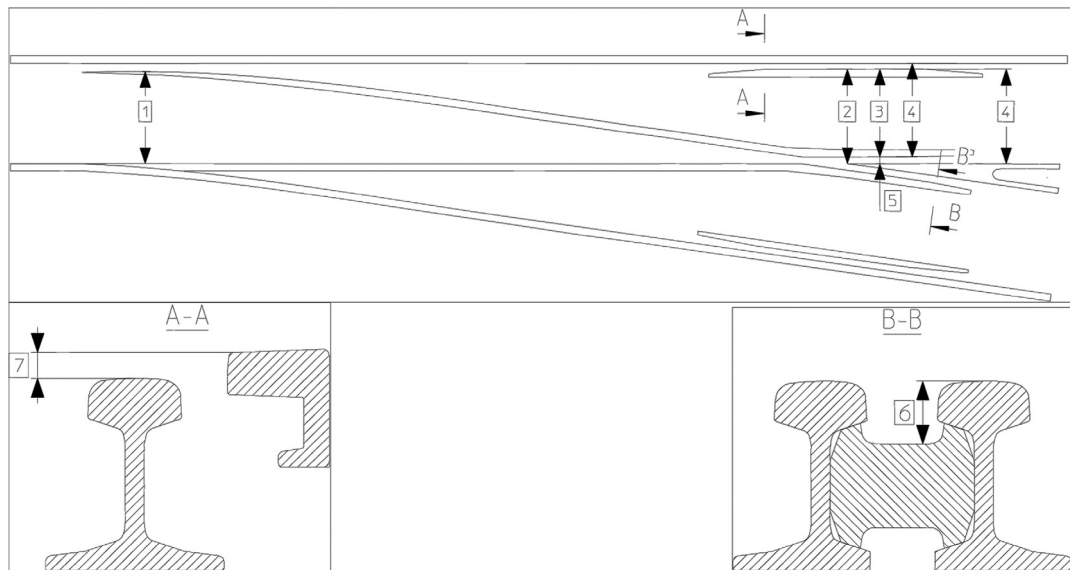

- 1 Passaġġ bil-magna free fil-qlib
- 2 Protezzjoni fissa tal-ponta
- 3 Passaġġ bil-magna free fil-ponta tal-punt ta' qsim
- 4 Passaġġ bil-magna free mad-dahla għal check rail/wing rail
- 5 Wisa' tal-flangeway
- 6 Fond tal-flangeway
- 7 Għoli żejjed taċ-check rail

ANNEX H

LISTA TA' STANDARDS IMSEMMIJA

Tabella 26

Lista ta' standards imsemmija

Nru tal-Indiċi	Referenza	Isem id-dokument	Verżjoni (sena)	Parametri Bażiċi (BP) ikkonċernati
1	EN 13715	Applikazzjonijiet ferrovjarji –Kombinazzjonijiet ta' roti u ta' fusijiet flimkien ma' vaguni jew bogies – Roti – Wiċċ ta' barra mfellel tar-roti	2006	Valuri skont id-disinn għall-konċiżità ekwivalenti (4.2.5.5.1)
2	EN 13803-2	Applikazzjonijiet ferrovjarji – Binarju Parametri tal-allinjament tal-binarji skont id-disinn – Qisien standard tal-binarju ta' 1 435 mm u usa' – Parti 2: Qlib u qsim u sitwazzjonijiet komparabbli ta' allinjament skont id-disinn b'bidliet f'daqqa fil-kurvatura (bl-Emenda A1:2009)	2006	Raġġ minimu ta' kurva orizzontali (4.2.4.4)
3	EN 13848-1	Applikazzjonijiet ferrovjarji – Binarju Kwalità geometrika tal-binarju – Parti 1: Karatterizzazzjoni tal-geometrija tal-binarju (bl-Emenda A1:2008)	2003	Determinazzjoni ta' limiti għal azzjoni immedjata, intervent u allarm (4.2.9.1), Valutazzjoni tal-valur minimu tal-qies standard medju tal-binarju (6.2.4.5)
4	EN 15273-3	Applikazzjonijiet ferrovjarji – Qisien standard – Parti 3: Qisien minimi tal-istrutturi	2009	Parametri ta' prestazzjoni (4.2.2), Qies minimu tal-istrutturi (4.2.4.1), Valutazzjoni tad-distanza bejn iċ-ċentri tal-binarji (6.2.4.2),
5	EN 15302	Applikazzjonijiet ferrovjarji – Metodu għad-determinazzjoni tal-konċiżità ekwivalenti	2008	Valuri skont id-disinn għall-konċiżità ekwivalenti (4.2.5.5.1)
6	EN 15528	Applikazzjonijiet ferrovjarji – Kategoriji tal-Linji għall-ġestjoni tal-interface bejn il-limiti għat-tagħbijiet tal-vetturi u l-infrastruttura	2008	Reżistenza ta' pontijiet u ta' xoghlijiet tal-art eżistenti għal tagħbijiet tat-traffiku (4.2.8.4 u Anness E),
7	EN 1990:2002/A1	Eurocode – Bażi tad-disinn strutturali – Emenda A1	2005	Reżistenza ta' pontijiet godda għal tagħbijiet tat-traffiku (4.2.8.1)

Nru tal-Indiċi	Referenza	Isem id-dokument	Verżjoni (sena)	Parametri Bażiċi (BP) ikkonċernati
8	EN 1991-2	Eurocode 1 – Azzjonijiet fuq l-istrutturi – Parti 2: Taghbija tat-traffiku fuq il-pontijiet	2003	Reżistenza tal-istrutturi għal tagħbijiet tat-traffiku (4.2.8), Reżistenza ta' pontijiet godda għal tagħbijiet tat-traffiku (4.2.8.1), Taghbija vertikali ekwivalenti għal xogħlijiet tal-art godda u għal effetti ta' pressjoni fuq l-art (4.2.8.2), Reżistenza ta' strutturi godda fuq jew biswit il-binarji (4.2.8.3)