

32003L0019

26.3.2003

IL-ĠURNAL UFFIĊJALI TA' L-UNJONI EWROPEA

L 79/6

**DIRETTIVA TAL-KUMMISSJONI 2003/19/KE
tal-21 ta' Marzu 2003**

li temenda, għall-iskopijiet biex tiġi taddatta għall-progress tekniku, id-Direttiva 97/27/KE tal-Parlament Ewropew u tal-Kunsill dwar il-masses u d-dimensjonijiet ta' ċerti kategoriji ta' vetturi bil-mutur u l-karrijiet tagħhom

(Test b'rilevanza għaż-ŻEE)

IL-KUMMISSJONI TAL-KOMUNITAJIET EWROPEJ,

ADOTTAT DIN ID-DIRETTIVA:

Wara li kkonsidrat it-Trattat li jstabbilixxi l-Komunità Ewropea,

Artikolu 1

Wara li kkonsidrat il-Direttiva tal-Kunsill 70/156/KEE tas-6 ta' Frar 1970 dwar l-approssimazzjoni tal-liġijiet ta' l-Istati Membri li għandhom x'jaqsmu ma' l-approvazzjoni tat-tip ta' vetturi bil-mutur u l-karrijiet tagħhom ⁽¹⁾, kif l-aħħar emendata bid-Direttiva tal-Kummissjoni 2001/116/KE ⁽²⁾, u b'mod partikolari l-Artikolu 13(2) tagħha,

L-Annessi minn I sa IV mad-Direttiva 97/27/KE jiġu emendati skond l-Anness ma' din id-Direttiva.

Artikolu 2

Billi:

1. B'effett mill-1 ta' Ottubru 2003, fil-każ tal-vetturi li jikkonformaw mal-htigiet tad-Direttiva 97/27/KE, kif emendata b'din id-Direttiva, l-Istati Membri ma għandhomx, għal raġunijiet li għandhom x'jaqsmu mal-mases u d-dimensjonijiet:

- (1) Id-Direttiva 97/27/KE tal-Parlament Ewropew u tal-Kunsill tat-22 ta' Lulju 1997 dwar il-masses u d-dimensjonijiet ta' ċerti kategoriji ta' vetturi bil-mutur u l-karrijiet tagħhom u li temenda d-Direttiva 70/156/KEE ⁽³⁾, kif emendata bid-Direttiva 2001/85/KE ⁽⁴⁾, hija wahda mid-Direttivi separati taht il-proċedura ta' l-approvazzjoni tat-tip tal-KE, stabbilita bid-Direttiva 70/156/KEE. Id-disposizzjonijiet tad-Direttiva 70/156/KEE li għandhom x'jaqsmu mas-sistema, il-komponenti u l-unitajiet tekniċi separati tal-vetturi għalhekk japplikaw għad-Direttiva 97/27/KE.
- (2) Fid-dawl ta' l-esperjenza miksuba bl-applikazzjoni tad-Direttiva 97/27/KE, huwa mehtieg li jiġu emendati u speċifikati b'mod iktar preċiż ċerti disposizzjonijiet misjuba fiha sabiex tiġi żgurata l-interpretazzjoni uniformi fl-Istati Membri kollha.
- (3) Id-Direttiva tal-Kunsill 96/53/KE tal-25 ta' Lulju 1996 li tistabbilixxi għal ċerti vetturi tat-triq li jiċċirkolaw fi hdan il-Komunità id-dimensjonijiet massimi awtorizzati fit-traffiku nazzjonali u internazzjonali u l-piżijiet massimi awtorizzati fit-traffiku internazzjonali ⁽⁵⁾, kif emendata bid-Direttiva 2002/7/KE tal-Parlament Ewropew u tal-Kunsill ⁽⁶⁾, iżżid id-dimensjonijiet awtorizzati ta' ċerti vetturi bil-mutur u b'mod partikolari t-tul massimu tal-karozzi tal-linja u l-coaches. Sabiex tkun permessa l-approvazzjonit-tip tal-KE ta' vetturi li jilhqu t-tul massimu awtorizzat, huwa mehtieg li l-htigiet tad-Direttiva 97/27/KE jiġu emendati kif jixraq.
- (4) Il-miżuri previsti f'din id-Direttiva huma skond l-opinjoni tal-Kumitat ta' l-Addattament għall-Progress Tekniku stabbilit bid-Direttiva 70/156/KEE,

(a) jirrifjutaw, rigward tip ta' vettura bil-mutur tal-kategoriji M₂, M₃, N jew O, li jagħtu l-approvazzjoni tat-tip tal-KE jew approvazzjoni tat-tip nazzjonali, jew

(b) jirrifjutaw, rigward tip ta' vettura bil-mutur tal-kategoriji M₂, M₃, N jew O, li jassenjaw mases tar-reġistrazzjoni/fis-servizz skond l-Anness IV (meta mehtieg); jew

(ċ) jipprojbixxu r-reġistrazzjoni, il-bejgh jew id-dhul fis-servizz ta' dawn il-vetturi.

2. B'effett mill-1 ta' Ottubru 2004, l-Istati Membri ma għandhomx jagħtu approvazzjoni tat-tip tal-KE, u jistgħu jirrifjutaw li jagħtu approvazzjoni tat-tip nazzjonali, għal tip ta' vettura tal-kategorija M₂, M₃, N jew O għal raġunijiet li għandhom x'jaqsmu mal-mases u d-dimensjonijiet tagħha, jekk ma jkunux sodisfatti l-htigiet tad-Direttiva 97/27/KE, kif emendata b'din id-Direttiva.

Artikolu 3

Din id-Direttiva ma għandha tinvalida ebda approvazzjoni mogħtija skond id-Direttiva 97/27/KE, u lanqas tipprevjieni l-estensjoni ta' dawn l-approvazzjonijiet skond id-Direttiva li tahta gew mogħtija.

Artikolu 4

Ir-Renju Unit u l-Portugall jistgħu, għewwa t-territorju tagħhom sad-9 ta' Marzu 2005, jirrifjutaw li jagħtu l-approvazzjoni tat-tip nazzjonali lil tip ta' vettura, jew jirrifjutaw jew jipprojbixxu l-bejgh, ir-reġistrazzjoni, id-dhul fis-servizz jew l-użu ta' vettura, jew jikkonsidraw iċ-ċertifikat ta' konformità tagħha bhala mhux validu fit-tifsira ta' l-Artikolu 7(1) tad-Direttiva 70/156/KEE jekk il-vettura ma tikkonformax mal-kriterji tal-manuvrabbiltà speċifikati fl-Artikolu 8(a) tad-Direttiva 96/53/KE.

⁽¹⁾ ĠU L 42, tat-23.2.1970, p. 1.

⁽²⁾ ĠU L 18, tal-21.1.2002, p. 1.

⁽³⁾ ĠU L 233, tal-25.8.1997, p. 1.

⁽⁴⁾ ĠU L 42, tat-13.2.2002, p. 1.

⁽⁵⁾ ĠU L 235, tas-17.9.1996, p. 59.

⁽⁶⁾ ĠU L 67, tad-9.3.2002, p. 47.

Artikolu 5

1. L-Istati Membri għandhom idahhlu fis-sehh il-liġijiet, ir-regolamenti u d-disposizzjonijiet amministrattivi meħtieġa sabiex jikkonformaw ma' din id-Direttiva l-iktar tard sat-30 ta' Settembru 2003. Għandhom jgħarrfu lill-Kummissjoni b'dan minnufih.

Meta Stati Membri jadottaw dawn id-disposizzjonijiet, dawn għandu jkun fihom referenza għal din id-Direttiva jew għandhom ikunu akkumpanjati b'din ir-referenza fl-okkażjoni tal-pubblikazzjoni uffiċjali tagħhom. L-Istati Membri għandhom jistabbilixxu kif issir din ir-referenza.

2. L-Istati Membri għandhom jikkomunikaw lill-Kummissjoni t-testi tad-disposizzjonijiet ewliena tal-liġi nazzjonali li jadottaw fil-qasam irregolat minn din id-Direttiva.

Artikolu 6

Din id-Direttiva għandha tidhol fis-sehh fil-20 jum wara dak tal-pubblikazzjoni tagħha fil-Ġurnal Uffiċjali ta' l-Unjoni Ewropea.

Artikolu 7

Din id-Direttiva hija indirizzata lill-Istati Membri.

Magħmula fi Brussel, fil-21 ta' Marzu 2003.

Għall-Kummissjoni

Erkki LIIKANEN

Membru tal-Kummissjoni

ANNEX

L-ANNESSI MINN I SA IV MAD-DIRETTIVA 97/27/KE JIĠU EMENDATI KIF ĠEJ:

A. L-Anness I jiġi emendat kif ġej:

1. Taht l-intestatura fit-taqsima 2, jiddahhal dan li ġej:
"Id-definizzjonijiet kif stabbiliti fl-Anness I (inklużi n-noti fqiegħ il-paġna) u fl-Anness II mad-Direttiva 70/156/KEE għandhom japplikaw għal din id-Direttiva."
 2. It-taqsima 2.4.1 tiġi emendata kif ġej:
 - (a) is-sitt u s-seba' incizi jiġu mibdula b'dan li ġej:
"— il-mirja u mezzji oħra ta' vizjoni indiretta,
— il-ghajnuniet għall-hars,"
 - (b) il-ghaxar, il-hdax u t-tmax-il inciz jiġu mibdula b'dan li ġej:
"— it-turġien ta' l-aċċess u l-poġġamani,
— il-lastiku li jolqot b'sabta kbira u tagħmir simili,
— il-pjattaformi tar-rfiġħ, ir-rampi ta' l-aċċess u tagħmir simili f'kundizzjoni ta' thddim, li ma jaqbiżx it-300 mm, sakemm il-kapaċità tat-tagħbija tal-vettura ma tiġix miżjuda;"
 - (c) jizdiedu l-incizi erbatax u hmistax li ġejjin:
"— il-bsaten tat-trolley tal-vetturi li jahdmu bl-elettriku
— il-vizieri fuq barra tax-xemx."
 3. It-taqsima 2.4.2 hija emendat kif ġej:
 - (a) is-seba' inciz jiġi mibdul b'dan li ġej:
"— il-mirja u mezzji oħra ta' vizjoni indiretta,"
 - (b) jizdiedu l-hdax u t-tmax-il inciz li ġejjin:
"— il-ghajnuniet tal-hars;
— il-mezzii ta' gwida laterali li jinfethu u jingħalqu fuq il-karozzi tal-linja u l-karozzi l-kbar tal-passiġġieri maħsub sabiex jintużaw fuq sistemi ta' karozzi tal-linja għwadi, jekk ma jingħalqux."
 4. Fit-taqsima 2.4.3, it-tieni inciz jiġi mibdul b'dan li ġej:
"— il-pantografi jew il-bsaten tat-trolley fil-posizzjoni elevata tagħhom."
 5. Fit-taqsima 2.4.4, it-tieni inciz jiġi mibdul b'dan li ġej:
"— il-mezzji msemmija fit-taqsima 2.4.1."
 6. It-taqsima 2.5 tiġi mibdula b'dan li ġej:
"2.5. 'Il-massa tal-vetturi fil-kundizzjoni ta' sewqan' tfisser il-massa ddefinita fit-taqsima 2.6 ta' l-Anness I mad-Direttiva 70/156/KEE."
 7. Fit-taqsima 2.6, it-tieni sentenza tiġi mibdula b'dan li ġej:
"Il-kategorija tal-vettura tiġi stabbilita skond l-Anness II mad-Direttiva 70/156/KEE."
 8. It-taqsimiet 2.7, 2.8 u 2.9 jiġu mibdula b'dan li ġej:
"2.7. 'Il-massa massima teknikment permissibbli fuq il-fus (*m*)' tfisser il-massa li tikkorrispondi mat-tagħbija massima statika vertikali permissibbli eżerċitata mill-fus fuq il-wiċċ tat-triq, ibbażata fuq il-konstruzzjoni tal-vettura u tal-fus kif iddikjarati mill-manifattur tal-vettura.
Fil-vetturi tal-kategorija N₁ il-massa massima teknikment permissibbli fuq il-fus/fusien ta' wara tista' tinqabeż b'mhux iktar minn 15 % u l-massa massima mgħobbija teknikament permissibbli tista' tinqabeż b'mhux iktar minn 10 % jew 100 kg, liema minnhom hija l-inqas, sakemm il-veloċità tal-ħidma hija ristretta għal 80 km fis-siegħa jew inqas.
Il-manifattur tal-vettura għandu jspecifika kull restrizzjoni bħal din għall-veloċità jew kull kundizzjoni oħra tax-xogħol fil-manwal tas-sid.
 - 2.8. 'Il-massa massima teknikment permissibbli fuq grupp ta' fusien (*μ*)' tfisser il-massa li tikkorrispondi mat-tagħbija massima statika vertikali permissibbli eżerċitata minn grupp ta' fusien fuq il-wiċċ tat-triq, ibbażata kemm fuq il-konstruzzjoni tal-vettura u kemm fuq il-grupp tal-fusien kif iddikjarat mill-manifattur tal-vettura.
 - 2.9. 'Il-massa li tista' tiġi rmonkata' tfisser it-tagħbija totali eżerċitata fuq il-wiċċ tat-triq mill-fus/fusien tal-vettura/i rmonkata/i."
9. It-taqsima
"2.11. 'Il-massa massima teknikment permissibbli fuq il-punt tal-igganċjar ta' vettura bil-mutur' tfisser il-massa li tikkorrispondi mat-tagħbija massima statika vertikali permissibbli eżerċitata fuq il-punt tal-igganċjar bbażata fuq il-konstruzzjoni tal-vettura bil-mutur u/jew il-mezz tal-igganċjar kif iddikjarat mill-manifattur. Skond id-definizzjoni, din il-massa ma tinkludix il-massa tal-mezz tal-igganċjar tal-vettura bil-mutur."

10. It-taqsim 2.13 tiġi mibdula b'dan li ġej:

"2.13. 'Il-massa massima mgħobbija teknikament permissibbli tal-kombinazzjoni (MC)' tfisser il-massa totali ta' kombinazzjoni ta' vettura bil-mutur u karru/ijiet kif iddikjarata mill-manifattur. Għandha tntuża l-massa massima tat-tagħbija teknikament permissibbli fuq il-fus tal-karru minflok il-massa massima tat-tagħbija teknikament possibbli M fil-każ ta' kombinazzjonijiet b'semi-karrijiet jew karrijiet bil-fus fiċ-ċentru."

11. It-taqsim 2.19 tiġi mibdula b'dan li ġej:

"2.19. 'It-tip tal-vettura' tfisser il-vetturi li ma jiddifferixxux minn xulxin rigward:

- il-manifattur,
- l-aspetti essenzjali tal-kostruzzjoni u tad-disinn bħalma huma:
 - għall-vetturi tal-kategorija M_2 u M_3 :
 - ix-chassis/il-karozzerija li ssostni lilha nnifisha, sular wiehed jew doppju, riġidi jew artikolati (differenzi ovsji u fundamentali),
 - in-numru tal-fusien;
 - għall-vetturi tal-kategorija N:
 - ix-chassis /l-art (differenzi ovsji u fundamentali)
 - in-numru tal-fusien
 - għall-vetturi tal-kategorija O:
 - ix-chassis/karozzerija li ssostni lilha nnifisha (differenzi ovsji u fundamentali), il-karru/semi-karru bi *drawbar*/il-karru bil-fus fin-nofs,
 - is-sistema tal-brejkijiet: mhux ibbrejkjata/bl-inerzja/kontinwa,
 - in-numru tal-fusien.

Għall-iskopijiet ta' din it-taqsim, l-aspetti tal-kostruzzjoni u d-disinn, bħalma huma b'mod partikolari l-baži tar-roti, id-disinn tal-fusien, is-sospensjoni, l-*steering*, it-*tyres* u l-modifiki korrispondenti tal-mezz li jikkorregi l-brejkijiet għall-fusien, jew iż-zieda jew it-tnehhija tal-valvijiet tar-riduzzjoni f'relazjoni mal-konfigurazzjonijiet ta' trattur ta' semi-karru u tat-trakk, u t-tagħmir li għandu x'jaqsam max-chassis (p.e. il-magna, it-tankijiet tal-kaburant, it-trasmissjoni, eċċ.) mhumiex ikkunsidrati essenzjali."

12. It-taqsim 7.2 tiġi mibdula b'dan li ġej:

"7.2. Il-kejl tad-dimensjonijiet

Il-kejl tat-tul, tal-wisa' u tal-gholi globali jitwettaq skond id-disposizzjonijiet tat-taqsim 2.4 fuq il-vettura/i fil-kondizzjoni ta' sewqan skond it-taqsim 3.3.

Jekk id-dimensjonijiet imkejla jiddifferixxu b' iktar minn 1 % minn daww iddikjarati mill-manifattur għall-konfigurazzjonijiet tekniċi korrispondenti fi hdan it-tip, id-dimensjonijiet imkejla jintużaw għall-iskopijiet tal-htigiet ta' hawn taht u s-servizz tekniċi jista' mbagħad, jekk ikun meħieġ, iwettaq kejl addizzjonali fuq vetturi għajr daww sottomessi skond it-taqsim 3.3. Madankollu, il-valuri tal-limiti stabbiliti fl-Anness I mad-Direttiva 96/63/KE ma jistgħux jinqabzu."

13. It-taqsimiet 7.4.2.5 u 7.4.2.5.1 jiġu mibdula b'dan li ġej:

"7.4.2.5. Meta l-vettura tkun imghobbija sal-massa tagħha M skond xi waħda mis-sitwazzjonijiet rilevanti deskritti fit-taqsimiet 7.4.2.5.1 jew 7.4.2.5.2, il-massa li tikkorrispondi mat-tagħbija fuq il-fus 'i' ma għandhiex taqbeż il-massa M_i fuq dan il-fus, u l-massa li tikkorrispondi mat-tagħbija fuq il-fus waħdieni jew il-grupp tal-fusien 'j' ma għandhiex taqbeż il-massa μ_i :

7.4.2.5.1. Id-distribuzzjoni uniformi tal-massa tfisser li l-vettura taħdem b'massa ta' 75 kg ipposizzjonata fuq kull post tal-passiġġieri titgħabba sal-massa tagħha M, bit-tagħbija tkun imqasma b'mod uniformi fuq iż-żona ddezinjata għat-trasport ta' l-oġġetti."

14. Jithassru t-taqsimiet 7.4.2.5.1.1 u 7.4.2.5.1.2.

15. It-taqsim 7.4.2.5.2 tiġi mibdula b'dan li ġej:

"7.4.2.5.2. Fil-każ tad-distribuzzjoni estrema tal-massa (tagħbija mhux uniformi), il-manifattur għandu jiddikjara l-posizzjonijiet estremi permissibbli possibbli taċ-ċentru tal-gravità tat-tagħbija u/jew tal-karozzerija u/jew tat-tagħmir jew muntaġġi nterni (per eżempju: minn 0,50 sa 1,30 m il-quddiem mill-ewwel fus fuq wara, bil-vettura f'kondizzjoni ta' sewqan u massa ta' 75 kg ipposizzjonata fuq kull post tal-passiġġieri mgħobbi sal-massa tiegħu M)."

16. Jithassru t-taqsimiet 7.4.2.5.2.1 sa 7.4.2.5.3.2.

17. It-taqsim 7.4.3.2 tiġi mibdula b'dan li ġej:

"7.4.3.2. Il-massa tal-vettura f'kondizzjoni ta' sewqavn, magħduda mal-massa Q immultiplikata bin-numru tal-passiġġieri bil-qieghda u bil-wieqfa, magħduda mal-mases WP, B u BX kif iddefiniti fit-taqsim 7.4.3.3.1, magħduda mal-massa tekniċa massima permissibbli fuq il-post tal-iggancjar, jekk ikun twaħhal għanċ mill-manifattur, ma għandhomx jaqbeż l-massa M."

18. It-taqsimta 7.4.3.3.1 tiġi mibdula b'dan li ġej:

"7.4.3.3.1. Il-vettura f'kondizzjonni ta' sewqan tiġi mgħobbija bi: massa li tikkorrispondi man-numru P tal-passiġġieri bil-qieghda, tal-massa Q; massa li tikkorrispondi man-numru tal-passiġġieri bil-wieqfa SP, tal-massa Q imqassma b'mod uniformi fuq il-wiċċ disponibbli għall-passiġġieri bil-wieqfa S₁; meta approprijat, massa WP imqassma b'mod uniformi fuq kull spazju ta' sigġu tar-roti; massa ugwali għal B (kg) imqassma b'mod uniformi fuq il-kompartimenti tal-bagalji; massa ugwali għal BX (kg) imqassma b'mod uniformi fuq iż-zona tal-wiċċ tas-saqaf imghammra għall-garr tal-bagalji, fejn:

il-P huwa n-numru tal-postijiet bil-qieghda.

il-S₁ huwa iż-zona tal-passiġġieri bil-wieqfa. Fil-każ tal-vetturi tal-klassijiet III jew B, il-S₁ = 0.

Il-SP, iddikjarat mill-manifattur, ma għandux jaqbeż il-valur ta' S1/Ssp, meta l-Ssp huwa l-ispazju konvenzjonali pprovdut għal passiġġier wiehed bil-wieqfa speċifikat fit-tabella ta' hawn taht.

Il-WP (kg), huwa n-numru ta' l-ispazji għas-siġġijiet tar-roti mmultiplikati b'250 kg li jirrappreżenta l-massa tas-siġġu tar-roti u l-utent.

Il-B (kg), iddikjarat mill-manifattur, għandu ikollu valur numeriku mhux inqas minn 100 x V. Dan għandu jinkludi l-kompartimenti jew l-ixkafet tal-bagalji li jistgħu jitwawhlu fuq in-naħa ta' barra tal-vettura.

Il-V huwa l-volum totali tal-kompartimenti tal-bagalji f'm³. Medta tkun qieghda tiġi approvata vettura tal-Klassi I jew A, ma għandux jinghata każ tal-volum tal-kompartimenti tal-bagalji.

Il-BX, iddikjarat mill-manifattur, għandu ikollu valur numeriku ta' mhux inqas minn 75 kg/m². Il-vetturi ta' żewġ soqfa ma għandhomx ikunu mgħammra għall-garr tal-bagalji fuq is-saqaf u għalhekk il-BX għall-vetturi ta' żewġ soqfa għandu jkun żero.

Il-Q u l-Ssp għandhom il-valuri stabbiliti fit-tabella li ġejja:

Il-Klassi tal-vettura	Il-Massa Q (kg) għal passiġġier wiehed	L-Ispezju konvenzjonali Ssp (m ² /passiġġier) għal passiġġier wiehed bil -wieqfa
Il-Klassi I u A	68	0,125
Il-Klassi II	71 (*)	0,15
Il-Klassi III u B	71 (*)	Xejn

(*) Jinkludi 3 kg għall-bagalji ta' l-id."

19. Jiddahhlu t-taqsimiet minn 7.4.3.3.2 sa 7.4.3.3.2.3 li ġejjin:

"7.4.3.3.2. Fil-każ ta' vettura mgħammra b'kapacità ta' postijiet ta' bil-qieghda li jvarjaw, iż-zona disponibbli għall-passiġġieri bil-wieqfa (S₁) u/jew imghammra għall-garr tas-siġġijiet tar-roti, għandhom jiġu stabbiliti l-htgiet tat-taqsimiet 7.4.3.2 u 7.4.3.3 għal kull waħda mill-kondizzjonijiet li ġejjin skond kif tapplika.

7.4.3.3.2.1. Bil-postijiet kollha bil-qieghda possibbli okkupati segwiti bil-bqija taż-zona għall-passiġġieri bil-wieqfa (sal-limitu tal-kapacità ta' bil-wieqfa ddikjarat mill-manifattur, jekk milhuq) u, jekk jibqa' l-ispazju, kull post okkupa mis-siġġijiet tar-roti.

7.4.3.3.2.2. Bil-postijiet kollha bil-qieghda possibbli okkupati segwiti bil-bqija taż-zona għall-passiġġieri bil-wieqfa (sal-limitu tal-kapacità ta' bil-wieqfa ddikjarat mill-manifattur, jekk milhuq) u, jekk jibqa' l-ispazju, kull post okkupa mis-siġġijiet tar-roti.

7.4.3.3.2.3. Bil-postijiet kollha tas-siġġijiet tar-roti possibbli okkupati segwiti bil-bqija taż-zona għall-passiġġieri bil-wieqfa (sal-limitu tal-kapacità ta' bil-wieqfa ddikjarat mill-manifattur, jekk milhuq) u mbagħad bil-bqija tal-postijiet ta' bil-qieghda disponibbli okkupati."

20. It-taqsimta 7.4.3.4 tiġi mibdula b'dan li ġej:

"7.4.3.4. Meta l-vettura tkun f'kondizzjoni ta' sewqan jew imghobbija kif speċifikat fit-taqsimta 7.4.3.3.1, il-massa li tikkorrispondi mat- tagħbija fuq il-fus jew il-grupp tal-fusien fuq quddiem ma għandhiex tkun inqas mill-perċentwal tal-massa tal-vettura f'kondizzjoni ta' sewqan jew tal-massa massima mgħobbija teknikament possibbli 'M' stabbilita fit-tabella li ġejja:

Il-Klassi I u A		Il-Klassi II		Il-Klassi III u B	
Riġida	Artikolata	Riġida	Artikolata	Riġida	Artikolata
20	20	25 (!)	20	25 (!)	20

(!) Din iċ-ċifra tinnaqqas għal 20 % għall-vetturi bi tliet fusien tal-Klassijiet II u III li jkollhom żewġ fusien imhaddma bl-*steering*"

21. Tiddahhal it-taqsimta 7.4.3.5 li ġejja:

"7.4.3.5. Meta vettura tkun għandha tiġi approvata għal iktar minn Klassi waħda, it-taqsimiet 7.4.3.2 u 7.4.3.3 għandhom japplikaw għal kull Klassi."

22. Fit-taqsimta 7.4.4 it-Titolu jiġi mibdula b'dan li ġej:
 "7.4.4. Il-Htiġiet għall-karavani bil-karru".
23. Fit-taqsimta 7.6.1, it-tieni sentenza tiġi mibdula b'dan li ġej:
 "Għall-vetturi bil-mutur u s-semi-karrijiet b'mezzi tar-rfiġ tal-fusien (ara t-taqsimta 2.14), din il-htieġa tapplika wkoll għall-veturi bil-mutur bil-fus/fusien li jintrefgħu u jinżlu fil-posizzjoni merfugħa jew bil-fus/iien li jistgħu jitgħabbew fil-kondizzjoni ta' minghajr tagħbija. Il-ghajjniet tal-bidu tax-xogħol bħalma huma l-fusien li jinżlu u jtilgħu li jwettqu l-htieġiet tat-taqsimta 3.5 ta' l-Anness IV huma eżentati minn din il-htieġa."
24. It-taqsimiet 7.6.2, 7.6.3 u 7.6.4 jiġu mibdula b'dan li ġej:
 "7.6.2. Htiġiet addizzjonali għall-vetturi tal-kategorija N:
 Meta l-vettura tkun stazzjonarja u jkollha r-roti mmexxija mill-*steering* hekk diretti illi jekk il-vettura titmexxa, il-punt l-iktar 'il quddiem ta' jgħmel ċirku ta' raġġ ta' 12,50 m, għandu jiġi stabbilit pjan vertikali tangenzjali man-naħa tal-vettura li thares 'il quddiem miċ-ċirku billi tiġi mmarkata linja fuq l-art.
 Meta l-vettura titmexxa 'l quddiem fuq kull waħda miż-żewġ naħat u ssegwi ċ-ċirku tar-raġġ ta' 12,50 m, l-ebda parti minnha ma għandha toħroġ mill-pjan vertikali b'iktar minn 0,80 m (ara l-Figura B).
 Għall-vetturi b'mezz tar-rfiġ tal-fus/iien din il-htieġa tapplika wkoll għall-vetturi bil-fus/iien fil-posizzjoni merfugħa (fit-tifsira tat-2.14). Għall-vetturi tal-kategorija N bil-fusien li jtilgħu u jinżlu fil-posizzjoni merfugħa, jew bil-fusien li jistgħu jitgħabbew fil-posizzjoni ta' minghajr tagħbija, iċ-ċifra ta' 0,80 m tiġi mibdula b'1,00 m.
- 7.6.3. Htiġiet addizzjonali għall-vetturi tal-kategorija M_2 jew M_3 :
 Bil-vettura stazzjonarja, għandu jiġi stabbilit pjan vertikali tangenzjali man-naħa tal-vettura u li jhars 'il barra miċ-ċirku billi tiġi mmarkata linja fuq l-art. Fil-każ ta' vettura artikolata, iż-żewġ porzjonijiet riġidi għandhom jiġu allineati mal-pjan. Meta l-vettura titmexxa minn avvċinament flinja dritta għal goż-żona ċirkolari deskritta fit-taqsimta 7.6.1, l-ebda parti minnha ma għandha toħroġ minn dan il-pjan vertikali b'iktar minn 0,60 m (ara l-figuri C u D).
- 7.6.4. Il-htieġiet tat-taqsimiet minn 7.6.1 sa 7.6.3 jistgħu jiġu vverifikati wkoll, fuq it-talba tal-manifattur, b'wirja approprijata ta' kalkolu jew ġeometrija ekwivalenti.
 Jekk, fuq it-talba tal-manifattur, il-vetturi tal-kategorija N minghajr il-fusien ta' wara mmexxija mill-*steering* jiġu vverifikati skond il-karatteristiċi ġeometriċi ta' għajjniet: vettura titqies li tikkonforma mal-htieġiet tal-paragrafu 7.6.2 ta' hawn fuq jekk il-parti li tisporgi fuq wara ma tkunx iktar minn 60 % tal-bażi tar-roti."
25. Fit-taqsimta 7.6.4 il-Figura Ċ tiġi mibdula b'dan li ġej:

Il Figura C

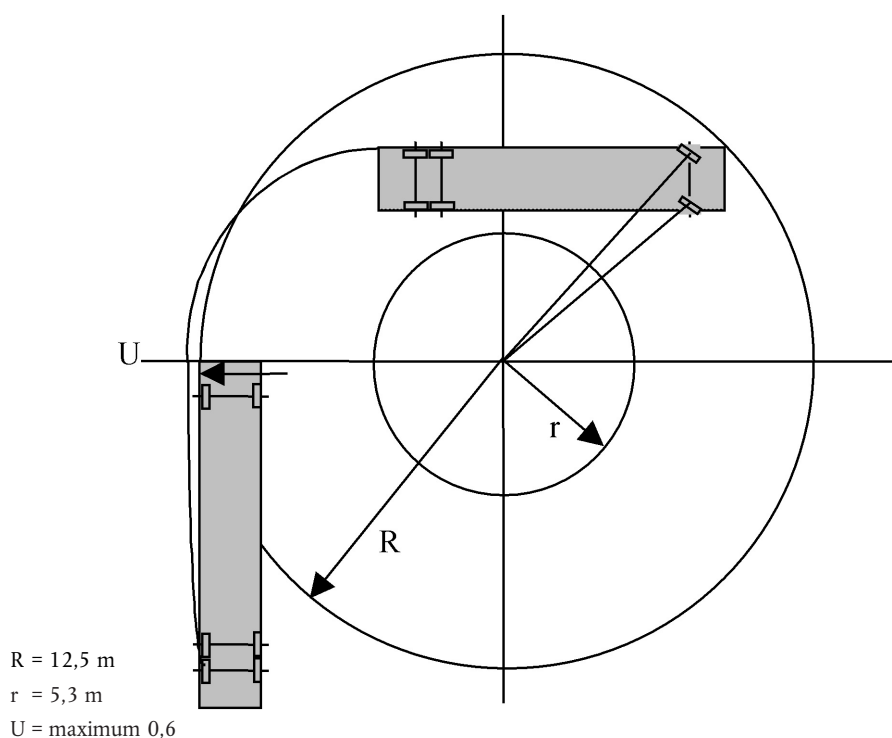

26. Fit-taqsimta 7.6.3, tizzied il-Figura D li ġejja:

figura C

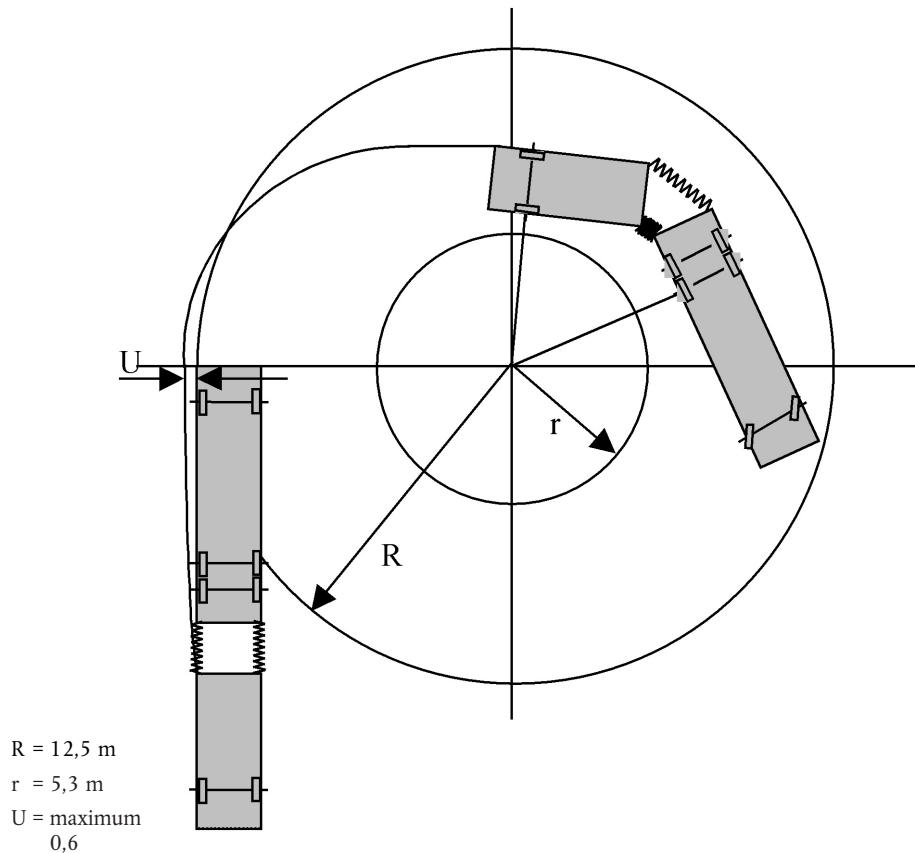

27. Tiddahhal it-taqsimta 7.6.5 li ġejja:

“7.6.5. Fil-każ tal-vetturi mhux ikkometati, il-manifattur għandu jiddikjara d-dimensjonijiet massimi permissibbli li għalihom il-vettura għandha tiġi ċċekkjata mal-htigiet tat-taqsimiet minn 7.6.1 sa 7.6.3.”

28. It-taqsimiet 7.8.1 u 7.8.2 jiġu mibdula b'dan li ġej:

“7.8.1. Il-massa massima teknikament possibbli fuq il-punt tal-iggancjar ta' vettura bil-mutur sabiex tirmonka karru bil-fus fin-nofs u b'massa massima teknikament possibbli li tiġi rmunkata li taqbeż it-3,5 tunnelli metriċi għandha tkun mill-inqas ugwali għal 10 % tal-massa massima tagħha teknikament possibbli li tiġi rmunkata, jew 1 000 kg, liema minnhom hija l-inqas.”

7.8.2. Il-massa massima teknikament possibbli fuq il-punt tal-iggancjar ta' vettura bil-mutur ddisinjata biex tirmonka karru bil-fus fin-nofs u b'massa massima teknikament possibbli li tiġi rmunkata li taqbeż it-3,5 tunnelli metriċi għandha tkun mill-inqas ugwali għal 4 % tal-massa massima tagħha teknikament possibbli li tiġi rmunkata, jew 25 kg, liema minnhom hija l-itqal.”

29. It-taqsimta 7.10 tiġi mibdula b'dan li ġej:

“7.10. Il-proporzjon tal-qawwa tal-magna/massa massima

Il-vetturi bil-mutur għandhom jipprovdu *output* tal-qawwa tal-magna ta' mill-inqas 5 kW/t tal-massa massima mgħobbija teknikament possibbli tal-kombinazzjoni. Fil-każ ta' trattur ta' fuq it-triq, il-qawwa tal-magna għandha tkun mill-inqas ta' 2,2 kW/t. Il-qawwa tal-magna titkejjel skond id-disposizzjonijiet tad-Direttiva tal-Kunsill 80/1269/KEE (*).

(* ĠU L 375, tal-31.12 1991, p. 46.”

B. L-Anness II jiġi emendat kif ġej:

1. It-taqsimta 0.2 tiġi mibdula b'dan li ġej:

“0.2. It-Tip.”

2. It-taqsimha 13 tiġi mibdula b'dan li ġej:

13. DISPOSIZZJONIJET SPEĊJALI GĦAL VETTURI UŻATI GĦALL-ĠARR TA' PASSIĠĠIERI LI JKUN FIDOM AKTAR MINN TMIEN SEDILI B'ZIEDA MAS-SEDIL TAX-XUFIER
- 13.1. Klassi ta' vettura (Klassi I, Klassi II, Klassi III, Klassi A, Klassi B):
- 13.2. Żona għall-passiġġieri (m^2):
- 13.2.1. Total (S_0):
- 13.2.2. Sular ta' fuq (S_{0u}) (!):
- 13.2.3. Sular ta' taht (S_{0b}):
- 13.2.4. Għal passiġġieri bil-wieqfa (S_1):
- 13.3. Numru ta' passiġġieri (bilqiegħda u bil-wieqfa)
- 13.3.1. Total (N):
- 13.3.2. Sular ta' fuq (N_u) (!):
- 13.3.3. Sular ta' taht (N_b) (!):
- 13.3.4. Numru ta' passiġġieri bilqiegħda
- 13.4. Numru ta' postijiet għal siġġijiet bir-roti għal vetturi tal-kategorija M_2 u M_3
- 13.4.1. Total (A):
- 13.4.2. Sular ta' fuq (A_u) (!):
- 13.4.3. Sular ta' taht (A_b) (!):
- 13.7. Volum tal-kompartiment tal-bagalji (m^3):
- 13.8. Żona fuq is-saqaf għal ġarr ta' bagalji (m^2):

C. L-Anness III jiġi emendat kif ġej:

Fl-Appendiċi tiddaħhal it-taqsimha 1.24.3 li ġejja:

"1.24.3. In-numru tal-postijiet tas-siġġijiet tar-roti għall-vetturi tal-kategoriji M_2 u M_3 (2):"

D. L-Anness IV jiġi emendat kif ġej:

1. Tithassar it-taqsimha 1.3.3.

2. It-taqsimha 2.2.1 tiġi emendata kif ġej:

(a) Il-punt (ċ) jiġi mibdul b'dan li ġej:

"ċ) il-vetturi b'massa massima li ma taqbiżx it-3,5 t maħsuba biss biex jirmunkaw karrijiet b' sistemi ta' brejkijiet bl-inerzja (*overrun*): il-massa massima mgħobbija permissibbli tar-reġistrazzjoni/fis-servizz tal-vettura, jew għal vetturi *off-road* (ara t-Taqsimha 7.5 ta' l-Anness I) 1,5 drabi ta' din il-massa b'massima ta' 3,5 t;"

(b) Il-punt (e) jiġi mibdul b'dan li ġej:

"e) il-vetturi maħsuba biex jirmunkaw il-karrijiet, barra minn semi-karrijiet, b'sistemi ta' brejkijiet kontinwi: 1,5 darbiet il-massa massima mgħobbija teknikament possibbli tar-reġistrazzjoni/fis-servizz tal-vettura."

3. Fit-taqsimha 2.2.1, tithassar l-aħħar linja ta' l-ewwel paragrafu, li jinqara "basta li jitwettqu d-disposizzjonijiet tekniċi rilevanti kollha tad-Direttiva 96/53/KE."

4. Fit-taqsimha 3.2, it-tieni sentenza tiġi mibdula b'dan li ġej:

"Għal dan il-fini, il-fus li jitla' u jinzel jew li jista' jitgħabba għandu ikun iktar baxx lejn l-art jew jiġi mgħobbija awtomatikament jew l-eqreb fus/i en tal-grupp jew il-fus ta' quddiem tal-vettura jkunu mgħobbija sal-massa/mases massima/i tagħha/hom permissibbli tar-reġistrazzjoni/waqt ix-xogħol."

5. Tithassar it-taqsimha 3.3.

6. Fit-taqsimha 3.5.1, ir-raba' inciz jiġi mibdul b'dan li ġej:

"— wara li l-vettura bil-mutur tkun telqet minn fuq il-post u qabel ma taqbeż il-velocità ta' 30 km fis-siegha, il-fus għandu jerga' ikun awtomatikament iktar baxx lejn l-art jew jiġi mgħobbija mill-ġdid."