

32001L0085

13.2.2002

IL-ĠURNAL UFFIĊJALI TAL-KOMUNITAJIET EWROPEJ

L 42/1

**ID-DIRETTIVA 2001/85/KE TAL-PARLAMENT EWROPEW U TAL-KUNSILL
ta' l-20 ta' Novembru 2001 li ttrigwardja d-dispożizzjonijiet speċjali għal vetturi użati għat-trasport ta'
passiġġieri li jkollhom aktar minn tmien sedili b'żieda mas-sedil tas-sewwieq, u li temeda d-Direttivi
70/156/KEE u 97/27/KE**

IL-PARLAMENT EWROPEW U L-KUNSILL TA' L-UNJONI EWROPEA,

Wara li kkunsidraw it-Trattat li jstabbilixxi l-Komunità Ewropea, u partikolarment l-Artikolu 95 tiegħu,

Wara li kkunsidraw il-proposta mill-Kummissjoni ⁽¹⁾,

Wara li kkunsidraw l-opinjoni tal-Kumitat Ekonomiku u Soċjali ⁽²⁾,

Waqf li jaġixxu bi qbil mal-proċedura stabbilita fl-Artikolu 251 tat-Trattat ⁽³⁾, u fid-dawl tat-test kongunt approvat mill-Kumitat tal-Konċiljazzjoni nhar il-25 ta' Ġunju 2001,

Billi:

- (1) Is-suq intern jikkompreni zona mingħajr fruntieri interni, li fiha l-moviment tal-merkanzija, tal-persuni, tas-servizzi u tal-kapital huwa assigurat; Huwa importanti li jkunu adottati miżuri għal dan il-ghan.
- (2) Il-htigiet tekniċi li il-vetturi bil-mutur għandhom jissodisfaw permezz tal-liġijiet nazzjonali li jirrigwardjaw, *inter alia*, d-dispożizzjonijiet speċjali għal vetturi użati għat-trasport ta' passiġġieri li jkollhom aktar minn tmien sedili b'żieda mas-sedil tas-sewwieq.
- (3) Dawn il-htigiet ivarjaw minn Stat Membru għall-iehor.
- (4) Minhabba d-differenzi fil-preskrizzjonijiet tekniċi, dawn il-vetturi kienu impeduti milli jitqiegħdu fis-suq tal-Komunità. L-adozzjoni ta' htigiet arminozzati mill-Istati

Membri kollha minflok ir-regolamenti nazzjonali tagħhom għandha tiffacilita il-funzjonament xieraq tas-suq intern għal dawn il-vetturi.

- (5) Huwa għalhekk neċessarju li l-Istati Membri jadottaw l-istess htigiet jew bhala zieda għal, jew inkella minflok ir-regoli eżistenti tagħhom sabiex, partikolarment, jippermettu li l-proċedura ta' l-approvazzjoni tat-tip tal-KE li kienet is-sugġett tad-Direttiva tal-Kunsill 70/156/KEE tas-6 ta' Frar 1970 dwar l-approssimazzjoni tal-liġijiet ta' l-Istati Membri li għandhom x'jaqsmu ma' l-approvazzjoni tat-tip ta' vetturi bil-mutur u l-karrijiet tagħhom ⁽⁴⁾ tkun applikata fir-rigward ta' kull tip ta' vettura;
- (6) Din id-Direttiva hija waħda mid-Direttivi separati tal-proċedura ta' l-approvazzjoni tat-tip tal-KE, li kienet stabbilita bid-Direttiva 70/156/KEE.
- (7) Biex tirrikonoxxi l-avvanzi diġa magħmula sabiex tittejjeb l-aċċessibilità għal persuni b'mobiltà mnaqqsa għall-vetturi tal-Klassijiet I u II, it-tipi eżistenti ta' vetturi għandhom ikunu mhollija li jkollhom rampa aktar wieqfa fpartijiet tal-passaġġ milli f'tipi godda ta' vetturi.
- (8) La darba l-oġġettivi ta' l-azzjoni proposta, jiġifieri l-evitar ta' ostakoli għall-kummerċ fi hdan il-Komunità permezz ta' l-applikazzjoni ta' l-approvazzjoni tat-tip tal-KE ta' vettura għal vetturi bħal dawn, ma jistgħux ikunu suffeċċjament milhuqha mill-Istati Membri minhabba l-iskala u l-effetti ta' l-azzjoni proposta fis-settur in kwistjoni, u għalhekk jistgħu jkunu milhuqa ahjar fil-livell tal-Komunità, il-Komunità tista' tadotta miżuri, bi qbil mal-prinċipju ta' sussidjarjetà kif stabbilit fl-Artikolu 5 tat-Trattat. Bi qbil mal-prinċipji ta' proporzjonalità, kif stabbilit f'dak l-Artikolu, din id-Direttiva ma tmurx lil hinn minn dak li huwa meħtieġ sabiex ikunu milhuqa dawk l-oġġettivi.

⁽¹⁾ ĠU C 17, ta' l-20.1.1998, p. 1.

⁽²⁾ ĠU C 129, tas-27.4.1998, p. 5.

⁽³⁾ L-Opinjoni tal-Parlament Ewropew tat-18 ta' Novembru 1998 (ĠU C 379, tas-7.12.1998, p. 80), ikkonfermata nhar is-27 ta' Ottubru 1999 (ĠU C 154, tal-5.6.2000, p.47), il-Pożizzjoni Komuni tal-Kunsill tas-26 ta' Settembru 2000 (ĠU C 370, tat-22.12.2000, p. 10) u d-Deċiżjoni tal-Parlament Ewropew tal-14 ta' Frar 2001 (ĠU C 276, ta' l-1.10.2001, p. 124). Id-Deċiżjoni tal-Parlament Ewropew tat-3 ta' Ottubru 2001 u d-Deċiżjoni tal-Kunsill tat-8 ta' Ottubru 2001.

⁽⁴⁾ ĠU L 42, tat-23.2.1970, p. 1. Id-Direttiva kif l-aħhar emendata bid-Direttiva tal-Parlament Ewropew u l-Kunsill 98/91/KE (ĠU L 11, tas-16.1.1999, p. 25)

(9) Sabiex tiddestingwixxi bejn it-tipi eżistenti u godda ta' vetturi, huwa mehtieg li ssir referenza ghad-Direttiva tal-Kunsill 76/756/KEE tas-27 ta' Lulju 1976 dwar l-approssimazzjoni ta' ligijiet ta' l-Istati Membri li ghandhom x'jaqsmu ma' l-istallazzjoni ta' mezzi ta' dawl u ta' sinjalazzjoni bid-dawl fuq vetturi bil-mutur u l-karrijiet taghhom ⁽¹⁾.

(10) Huwa mixtieg li jittiehed kont tal-htigiet teknici eżistenti adottati mill-Kummissjoni Ekonomika ghall-Ewropa tan-NU (NU/KEE) fir-Regolament taghha Nru 36 ("Dispożizzjonijiet Uniformi li jikkoncernaw l-Approvazzjoni ta' Vetturi Kbar tal-Passigġieri f'dak li jirrigwardja l-Kostruzzjoni Ġenerali taghhom"), ir-Regolament taghha Nru 52 ("Dispożizzjonijiet Uniformi li jikkoncernaw il-Vetturi tas-Servizz Pubbliku li ma jehdux Hafna Passigġieri"), ir-Regolament taghha Nru 66 ("Dispożizzjonijiet Uniformi li jikkoncernaw l-Approvazzjoni ta' Vetturi Kbar tal-Passigġieri fir-rigward tas-Sahha tas-Soprastruttura taghhom") u r-Regolament taghha Nru 107 (Dispożizzjonijiet Uniformi li jikkoncernaw l-approvazzjoni ta' Vetturi Kbar b'Zewg Sulari ghall-Passigġieri fir-rigward tal-Kostruzzjoni Ġenerali taghom), li huma annessi mal-Ftehim ta' l-20 ta' Marzu 1958 li jirrigwarda l-adozzjoni tal-kondizzjonijiet uniformi ghall-approvazzjoni u r-rikonoxximent reciproku ta' l-approvazzjoni tat-tghamir u l-partijiet ta' vetturi bil-mutur.

(11) Waqt li l-ghan ewlieni ta' din id-Direttiva huwa li jiggarantixxi s-sigurtà tal-passigġieri, huwa wkoll mehtieg li tiprovi preskrizzjonijiet teknici li jippermettu l-aċċessibilità ghal persuni b'mobilità mnaqqsa ghall-vetturi koperti bid-Direttiva, bi qbil mal-politiki tat-trasport u soċjali Komunitarji. Kull sforz ghandu jsir biex jitjeb l-aċċess ghal dawn il-vetturi. Ghal dan il-ghan, l-aċċessibilità ghal persuni b'mobilità mnaqqsa tista' tkun milhuqha jew b'soluzzjonijiet teknici applikati ghall-vettura, kif kopert b'din id-Direttiva, jew billi jkunu ikkombinata ma' infrastruttura lokali xierqa biex tigarantixxi aċċess ghal dawk li jużaw is-sigġijiet tar-roti.

(12) Bhalta rizultat ta' dak li ntqal qabel, huwa mehtieg li tkun emendata d-Direttiva 70/156/KEE u d-Direttiva 97/27/KE tal-Parlament Ewropew u tal-Kunsill tat-22 ta' Lulju 1997 dwar il-masses u d-dimensjonijiet ta' ċerti kategoriji ta' vetturi bil-mutur u l-karrijiet taghhom ⁽²⁾.

(13) Il-mizuri mehtiega ghall-implimentazzjoni din id-Direttiva ghandhom ikunu adottati bi qbil mad-Deċizjoni tal-Kunsill 1999/468/KE tat-28 ta' Gunju 1999 li tistabbilixxi l-proċeduri ghall-eżerċizzju tas-setgħat ta' implimentazzjoni mogħtija lill-Kummissjoni ⁽³⁾,

ADOTTAW DIN ID-DIRETTIVA:

L-Artikolu 1

Ghall-ikamp ta' applikazzjonijiet ta' din id-Direttiva:

- "vettura" ghandha tfisser kwalunkwe vettura b'magna tal-kategorija M₂ u M₃, kif definita fl-Anness II, il-Parti A, tad-Direttiva 70/156/KEE,
- "karożzerija" ghandha tfisser l-unità teknika separata kif definita fl-Artikolu 2 tad-Direttiva 70/156/KEE,
- "klassi ta' vettura" ghandha tfisser vettura li tkun konformi mad-deskrizzjoni tal-klassi mogħtija fl-Anness I ta' din id-Direttiva.

L-Artikolu 2

1. B'effett mit-13 ta' Awwissu 2003 l-Istati Membri jistgħu jirrifjutaw l-approvazzjoni tat-tip tal-KE jew l-approvazzjoni tat-tip nazzjonali:

- ta' vettura,
- ta' karożzerija,
- ta' vettura li l-karożzerija taghha tkun diġa nġatat l-approvazzjoni tat-tip bhala unità teknika separata,

jew jirrifjutaw jew jipprojbixxu l-bejgħ, ir-registrazzjoni jew id-dhul fis-servizz ta' vettura jew ta' karożzerija bhala unità teknika separata, għal raġunijiet li jirrigwardjaw id-dispożizzjonijiet għall-vetturi użati għat-trasport ta' passigġieri li jkollhom aktar minn tmien sedili b'zieda mas-sedil tas-sewwieq, jekk il-htigiet ta' din id-Direttiva u l-Annessi taghha jkunu ġew sodisfatti.

2. Il-Paragrafu 1 ghandu japplika wkoll għall-vetturi bl-art baxxa tal-Klassi I jew II, li nġataw l-approvazzjoni tat-tip qabel it-13 ta' Awwissu 2002 permezz tad-Direttiva 76/756/KEE, li jgawdu mir-rampa tal-passaġġ ta' 12,5 % speċifikata fil-paragrafu 7.7.6.2 ta' l-Anness 1.

3. Bla hsara għad-dispożizzjonijiet tal-paragrafu 4 t'hawn taht, b'effett mit-13 ta' Frar 2003, l-Istati Membri:

- m'għandhomx aktar jagħtu l-approvazzjoni tat-tip tal-KE lil tip ta' vettura u tip ta' karożzerija bhala unità teknika separata,

⁽¹⁾ ĠU L 262, tas-27.9.1976, p. 1. Id-Direttiva kif l-ahhar emendata bid-Direttiva tal-Kummissjoni 97/28/KE (ĠU L 171, tat-30.6.1997, p. 1)

⁽²⁾ ĠU L 233, tal-25.8.1997, p. 1.

⁽³⁾ ĠU L 184, tas-17.7.1999, p. 23.

— jistgħu jirrifjutaw ir-registrazzjoni, il-bejgħ jew id-dhul fis-servizz ta' vetturi godda u karożzerija ġdida bhala unitajiet tekniċi separati,

L-Artikolu 3

għal raġunijiet li jirrigwardjaw id-dispożizzjonijiet għal vetturi użati għat-trasport ta' passiġġieri u li jkollhom aktar minn tmien sedili b'żieda mas-sedil tas-sewwieq, jekk il-htigiet ta' din id-Direttiva u l-Annessi tagħha ma jkunx hemm konformità magħhom.

1. Il-vetturi tal-Klassi I għandhom ikunu aċċessibbli għal persuni b'mobilità mnaqqsa inklużi dawk li jużaw is-siġġijiet tar-roti skond id-dispożizzjonijiet tekniċi stabbiliti fl-Anness VII.

4. B'effett mit-13 ta' Frar 2005, l-Istati Membri jistgħu jirrifjutaw ir-registrazzjoni, il-bejgħ u d-dhul fis-servizz ta' vetturi godda u karożzerija ġdida bhala unitajiet tekniċi separati li jkunu ngħataw l-approvazzjoni tat-tip bi qbil ma-d-dispożizzjonijiet tal-paragrafu 2.

2. L-Istati Membri għandhom ikunu hielsa li jgħażlu s-soluzzjoni l-aktar xierqa biex jakwistaw aċċesibbiltà mtejba f'vetturi apparti minn dawk tal-Klassi I. B'dana kollu, jekk vetturi apparti minn dawk tal-Klassi I huma mghammra b'mezzi għal persuni b'mobilità mnaqqsa u/jew dawk li jużaw is-siġġu tar-roti, dawn għandhom ikunu konformi mal-htigiet rilevanti ta' l-Anness VII.

L-Artikolu 4

Id-Direttiva 70/156/KE għandha tkun emendata kif ġej:

1. Fl-Anness I:

(a) dawn il-punti li ġejjin għandhom jiżdiedu mal-punt 0.2:

“ 0.2.0.1. Chassis:

0.2.0.2. Karożzerija/vettura kompleta:”;

(b) dawn il-punti li ġejjin għandhom jiżdiedu mal-punt 0.3:

“ 0.3.0.1. Chassis:

0.3.0.2. Karożzerija/vettura kompleta:”;

(ċ) dawn il-punti li ġejjin għandhom jiżdiedu mal-punt 0.3.1:

“ 0.3.1.1. Chassis:

0.3.1.2. Karożzerija/vettura kompleta:”;

(d) dan il-punt li ġejjin għandhom jiżdiedu mal-punt 2.4.2:

“ 2.4.2.9. Il-lok taċ-ċentru tal-gravità tal-vettura fil-massa mghobbija massima teknikament permissibli fid-direzzjonijiet longitudinali, transversjali u vertikali:”;

(e) dan il-punt li ġej għandu jkun miżjud:

“ 2.4.3. Għal karożzerija approvata minghajr ix-chassis

2.4.3.1. It-tul (j):

2.4.3.2. Il-wisa' (k):

2.4.3.3. Il-gholi nominali (f'kundizzjoni ta' sewqan) ⁽¹⁾ fuq tip(i) intiżi ta' chassis (għal sospensjoni aġġustabli dwar l-gholi, indika l-pożizzjoni ta' sewqan normali):”;

(f) il-punt 13 għandu jiġi mibdul b'dan li ġej:

“1.3. DISPOSIZZJONIJIET SPEĊJALI GĦALL-VETTURI UŻATI GĦAT-TRASPORT TA' PASIĠĠIERI LI JKOLLHOM AKTAR MINN TMEN SEDILI B'ŻIEDA MAS-SEDIL TAS-SEWWIEQ

1.3.1. Il-Klassi tal-vettura (Klassi I, Klassi II, Klassi III, Klassi A, Klassi B):

1.3.1.1. In-numru ta' l-approvazzjoni tat-tip tal-KE tal-karożzerija approvata bhala unità teknika separata:

- 1.3.1.2. It-tipi ta' chassis meta l-karozzerija li ngħatat l-approvazzjoni tat-tip tal-KE tista' tkun installata (il-manifattur(i), u t-tipi ta' vetturi mhux kompleti):.....
- 1.3.2. Iż-żona għall-passiġġieri (m^2)
- 1.3.2.1. Total (S_0):.....
- 1.3.2.2. Is-sular ta' fuq (S_{0a}) (l):
- 1.3.2.3. Is-sular ta' isfel (S_{0b}) (l):.....
- 1.3.2.4. Għall-passiġġieri bil-wieqfa (S_1):.....
- 1.3.3. Numru ta' passiġġieri (bil-qiegħda u bil-wieqfa)
- 1.3.3.1. Total (N):.....
- 1.3.3.2. Is-sular ta' fuq (N_a) (l):
- 1.3.3.3. Is-sular ta' isfel (N_b) (l):.....
- 1.3.4. Numru ta' passiġġieri bil-qiegħda
- 1.3.4.1. Total (A):.....
- 1.3.4.2. Is-sular ta' fuq (A_a) (l):
- 1.3.4.3. Is-sular ta' isfel (A_b) (l):.....
- 1.3.5. Numru ta' bibien tas-servizz:
- 1.3.6. Numru ta' hrug ta' l-emergenza (bibien, twieqi, sportelli ta' l-emergenza, turgjental-interkommunikazzjoni u nofs turgjen)
- 1.3.6.1. Total:
- 1.3.6.2. Is-sular ta' fuq (l):
- 1.3.6.3. Is-sular ta' isfel (l):.....
- 1.3.7. Il-volum tal-kompartiment tal-bagalji (m^3):
- 1.3.8. Il-volum tat-trasportazzjoni tal-bagalji fuq is-saqaf (m^2):
- 1.3.9. Mezzi tekniċi li jiffaċilitaw l-aċċess fil-vetturi (e.g. rampa, pjattaforma bil-lift, sistema bl-irkoppa), jew immuntati:
- 1.3.10. Is-sahha tas-soprastruttura
- 1.3.10.1. In-numru ta' l-approvazzjoni tat-tip tal-KE, jekk disponibbli:
- 1.3.10.2. Għal soprastrutturi li għadhom m'humiex approvati
- 1.3.10.2.1. Deskrizzjoni dettaljata tas-soprastruttura tat-tip ta' vettura inklużi d-dimensjonijiet, il-konfigurazzjoni u l-materjali kostitwenti tagħha u l-immuntar tagħha fuq il-qafas tax-chassis:
- 1.3.10.2.2. Dinsinji tal-vettura u ta' dawk il-partijiet ta' l-arrangament intern tagħha li għandhom influwenza fuq is-sahha tas-soprastruttura jew fuq l-ispazju residwu:
- 1.3.10.2.3. Il-lok taċ-ċentru tal-gravità tal-vettura f'kundizzjoni ta' sewqan fid-direzzjonijiet lonġitudinali, transversjali u vertikali:
- 1.3.10.2.4. Id-distanza massima bejn il-linji ċentrali tas-sedili tal-passiġġieri fuq in-naha ta' barra:
- 1.3.11. Punti ta' din id-Direttiva li għandhom ikunu mwettqa u murija għal din l-unità teknika separata:

2. dan il-punt li ġej għandu jkun mizjud fil-Parti I ta' l-Annes III:

- “ 13. DISPOSIZZJONIJIET SPEĊJALI GĦAL VETTURI UŻATI GHAT-TRASPORT TA' PASIĠĠIERI LI JKOLLHOM AKTAR MINN TMIEN SEDILI B'ZIEDA MAS-SEDIL TAS-SEWWIEQ
- 13.1. Il-Klassi tal-vettura (Klassi I, Klassi II, Klassi III, Klassi A, Klassi B):.....
- 13.1.1. It-tipi ta' chassis meta l-karozzerija li tkun ingħatat l-approvazzjoni tat-tip tal-KE tista' tkun installata (il-manifattur(i), u t-tipi ta' vettura(i):
- 13.3. Numru ta' passiġġieri (bil-qiegħda u bil-wieqfa)
- 13.3.1. Total (N):.....
- 13.3.2. Is-sular ta' fuq (N_a) (1):.....
- 13.3.3. Is-sular ta' isfel (N_b) (1):.....
- 13.4. Numru ta' passiġġieri (bil-qiegħda)
- 13.4.1. Total (A):.....
- 13.4.2. Is-sular ta' fuq (A_a) (1):
- 13.4.3. Is-sular ta' isfel (A_b) (1):.....”;

3. fl-Anness IV:

(a) fil-Parti I, il-punt 52 għandu jiġi mibdul b'dan li ġej:

	Sugġett	Direttiva numru	Referenza tal-Ġurnal Uffiċjali	Applikabbiltà											
				M ₁	M ₂ X	M ₃ X	N ₁	N ₂	N ₃	O ₁	O ₂	O ₃	O ₄		
“52	Xarabank u <i>coaches</i>	.../.../KE	L												

(b) fil-Parti II, dan li ġej għandu jkun mizjud bħala l-punt 52:

	Sugġett	Regolament bażiku numru	Serje ta' emendi	Suppliment	Corrigendum
“52	Is-sahħa tas-soprastruttura (xarabank)	66	—	1 sa 00	—”

L-Artikolu 5

L-Anness I tad-Direttiva 97/27/KEE għandu jkun emendat kif ġej:

1. il-paragrafi 2.1.2.1 sa 2.1.2.2.1.4 għandhom ikunu mhassra;

2. għandhom jiddaħhlu il-paragrafi li ġejjin:

“2.1.2.1. ‘Xarabank jew *coach*’ tfisser vettura definita fil-paragrafu 2 ta' l-Anness I tad-Direttiva 2001/85/KE.

2.1.2.2. ‘Klassi’ ta' xarabank jew *coach* tfisser vettura ta' Klassi definita fil-paragrafi 2.1.1 u 2.1.2 ta' l-Anness I tad-Direttiva 2001/85/KE.

- 2.1.2.3. 'Xarabank jew *coach* artikulati' tfisser vettura definita fil-paragrafu 2.1.3 ta' l-Anness I tad-Direttiva 2001/85/KE.
- 2.1.2.4. 'Xarabank jew *coach* b'zewġ sulari' tfisser vettura definita fil-paragrafu 2.1.6 ta' l-Anness I tad-Direttiva 2001/85/KE."
3. Il-paragrafu li kien 2.1.2.2 għandu jiġi numerat mill-ġdid 2.1.2.5.

L-Artikolu 6

Il-miżuri meħtieġa għal l-adattazzjoni għall-progess tekniku ta' din id-Direttiva għandhom ikunu adottati bi qbil mal-proċedura stabbilita fl-Artikolu 7(2):

L-Artikolu 7

1. Il-Kummissjoni għandha tkun mghejjuna mill-Kumitat dwar l-Adattazzjoni għall-Progess Tekniku stabbilit bl-Artikolu 13 tad-Direttiva 70/156/KEE (minn hawn il-quddiem msejjaħ bhala "il-Kumitat")
 2. Meta ssir riferenza għal dan il-paragrafu, l-Artikoli 5 u 7 tad-Deciżjoni 1999/468/KE għandhom ikunu applikabli, b'konsiderazzjoni tad-dispożizzjonijiet ta' l-Artikolu 8 tagħha.
- Il-perijodu ta' żmien stabbilit fl-Artikolu 5(6) tad-Deciżjoni 1999/468/KE għandu jkun ta' tliet xhur.
3. Il-Kumitat għandu jadotta r-regoli tal-proċedura tiegħu.

L-Artikolu 8

1. L-Istati Membru għandhom jadottaw u jipublikaw il-liġijiet, ir-regolamenti u d-dispożizzjonijiet amministrativi meħtieġa sabiex jikkonformaw ma' din id-Direttiva qabel it-13 ta' Awissu 2003. Huma għandhom jinfurmaw minnufih lill-Kummissjoni b'dan.
- Meta l-Istat Membri jadottaw dawn id-dispożizzjonijiet, dawn għandhom ikollhom referenza għal din id-Direttiva jew għandhom ikunu akkumpanjati b'din ir-referenza fil-waqt tal-pubblikazzjoni uffiċjali tagħhom. Il-proċedura għal din ir-referenza għandha tiġi adottata mill-Istati Membri.
2. L-Istati Membri għandhom jikkomunikaw lill-Kummissjoni t-test tad-dispożizzjonijiet ewlenija tal-liġi nazzjonali li huma jadottaw fil-qasam kopert b'din id-Direttiva.

L-Artikolu 9

Din id-Direttiva għandha tidhol fis-seħħ fil-jum tal-pubblikazzjoni tagħha fil-*Ġurnal Uffiċjali tal-Komunitajiet Ewropej*.

L-Artikolu 10

Din id-Direttiva hija indirizzata lill-Istati Membri.

Magħmula fi Brussel, fl-20 ta' Novembru 2001.

Għall-Parlament Ewropew

Il-President

N. FONTAINE

Għall-Kunsill

Il-President

A. NEYTS-UYTTEBROECK

LISTA TA' L-ANNESSI

- L-Anness I: Kamp ta' applikazzjoni, definizzjonijiet, applikazzjoni għall-approvazzjoni tat-tip tal-KE jew l-approvazzjoni tat-tip ta' l-unità teknika separata tal-karozzerija, il-modifiki tat-tip ta'vettura jew ta' karozzerija, il-konformità tal-produzzjoni u l-htigiet
 Appendiċi: Il-verifika tal-limitu tax-xaqlib statiku permezz ta' kalkolu.
- L-Anness II: Dokumentazzjoni ta' l-approvazzjoni tat-tip tal-KE
 Appendiċi 1: Dokumenti ta' informazzjoni
 Subappendiċi 1: Dokument ta' informazzjoni għal tip ta' vettura
 Subappendiċi 2: Dokument ta' informazzjoni għal tip ta' karozzerija
 Subappendiċi 3: Dokument ta' informazzjoni għal tip ta' vettura mghammra b'karozzerija diġa approvata bhala unità teknika separata
 Appendiċi 2: Iċ-ċertifikat ta' l-approvazzjoni tat-tip tal-KE
 Subappendiċi 1: Iċ-ċertifikat ta' approvazzjoni tat-tip tal-KE għal tip ta' vettura
 Subappendiċi 2: Iċ-ċertifikat ta' approvazzjoni tat-tip tal-KE għal tip ta' karozzerija
 Subappendiċi 3: Iċ-ċertifikat ta' approvazzjoni tat-tip tal-KE għal tip ta' vettura mghammra b'karozzerija diġa approvata bhala unità teknika separata
- L-Anness III: Dijagrammi esplanatorji
- L-Anness IV: Is-sahha tas-soprastruttura
 Appendiċi 1: It-test tat-tgerbib fuq vettura kompleta
 Appendiċi 2: It-test tat-tgerbib fuq sezzjoni ta' karozzerija
 Appendiċi 3: It-test tal-pendlu fuq sezzjoni ta' karozzerija
 Subappendiċi 1: Il-kalkolu ta' l-enerġija totali
 Subappendiċi 2: Htigiet għad-distribuzzjoni tal-partijiet ewlenija tas-soprastruttura li jassorbu l-enerġija
 Appendiċi 4: Il-verifika tas-sahha tas-soprastruttura bil-kalkolu
- L-Anness V: Linji gwida għall-kejl ta' forzi ta' l-gheluq ta' bibien operati b'enerġija
- L-Anness VI: Htigiet speċjali għall-vetturi li jkollhom kapaċità li ma teċedix 22 passigġier
- L-Anness VII: Htigiet għal mezzi tekniċi li jiffaċilitaw l-aċċess għal persuni b'mobilità mnaqqsa
- L-Anness VIII: Htigiet speċjali għal vetturi b'żewġ sulari.
 Appendiċi: Passarelli
- L-Anness IX: L-approvazzjoni tat-tip tal-KE għall-unità teknika separata u l-approvazzjoni tat-tip tal-KE ta' vettura mghammra b'karozzerija diġa approvata bhala unità teknika separata

L-ANNEX I

KAMP TA' APPLIKAZZJONI, DEFINIZZJONIJIET, APPLIKAZZJONI GHALL-APPROVAZZJONI TAT-TIP TAL-KE JEW L-APPROVAZZJONI TAT-TIP TA' UNITÀ TEKNIKA SEPARATA TAL-KAROZZERJA, IL-MODIFIKI TAT-TIP TA' VETTURA JEW TA' KAROZZERJA, IL-KONFORMITÀ TAL-PRODUZZJONI U L-HTIĠIET

1. KAMP TA' APPLIKAZZJONI
 - 1.1. Din id-Direttiva għandha tapplika għal kull vettura b'sular wiehed, żewġ sulari, riġida jew artikolata tal-kategorija M₂ u M₃, kif definita fl-Anness II, il-Parti A, tad-Direttiva tal-Kunsill 70/156/KEE,
 - 1.2. B'dana kollu l-htigiet ta' din id-Direttiva ma japplikawx għal dawn il-vetturi li ġejjin:
 - 1.2.1. vetturi użati għat-trasport b'sigurtà ta' persuni, bħal per eżempju l-priġunieri;
 - 1.2.2. vetturi iddisinjati speċjalment għat-trasport ta' persuni korruti jew morda (ambulanzi);
 - 1.2.3. vetturi *off-road*;
 - 1.2.4. vetturi ddisinjati speċjalment għat-trasport tat-tfal tal-iskola sa kemm din id-Direttiva tkun emendata bi qbil mal-proċedura stabbilita fl-Artikolu 7(2) tagħha.
 - 1.3. Il-htigiet ta' din id-Direttiva huma applikabbli għal dawn il-vetturi li ġejjin biss sal-limitu li dawn huma kumpatibbli ma l-użu u l-funzjoni ntiża tagħhom:
 - 1.3.1. vetturi ddisinjati għall-użu mill-pulizija, il-forzi tas-sigurtà u l-forzi armati;
 - 1.3.2. vetturi li jkun fihom sedili ntiża unikament għall-użu meta l-vettura tkun stazzjonarja, imma li ma humiex iddisinjati li jgħorru aktar minn tmien persuni (eskluz is-sewwieq) meta jkunu miexja. Eżempji ta' dawn jinkludu libreriji mobbli, knejjes mobbli u unitajiet mobbli tal-sptar. Is-sedili f'vetturi bħal dawn li huma ddisinjati għall-użu meta l-vettura tkun tiċċaqlaq għandhom ikunu kjarament identifikati lill-utenti.
2. DEFINIZZJONIJIET

Għall-iskop ta' din id-Direttiva:

 - 2.1. "vettura" għandha tfisser vettura tal-kategoriji M₂ u M₃, kif definita fl-Anness II, il-Parti A, tad-Direttiva 70/156.KEE,
 - 2.1.1. Għal vetturi li jkollhom kapacià li teċċedi 22 passiġġier b'żieda mas-sewwieq, hemm tlett klasijiet ta' vetturi:
 - 2.1.1.1. "Klassi I": vetturi kostruwiti b'żoni għall-passiġġieri bil-wieqfa, biex jippermettu moviment ta' spiss tal-passiġġieri;
 - 2.1.1.2. "Klassi II": vetturi kostruwiti primarjament għat-trasport ta' passiġġieri bil-qiegħda, u ddisinjati biex jippermettu t-trasport ta' passiġġieri bil-wieqfa fil-passarella u/jew f'żona li ma teċċedix l-ispażju pprovdut għal żewġ sedili doppji;
 - 2.1.1.3. "Klassi III": vetturi kostruwiti esklussivament għat-trasport ta' passiġġieri bil-qiegħda.
Vettura tista tkun meqjusa li tappartieni għal aktar minn Klassi wahda. F'każ bħal dan din għandha tkun approvata għal kull klassi li għaliha tkun tikkorrispondi;
 - 2.1.2. Għal vetturi li jkollhom kapacià li ma teċċedix 22 passiġġier b'żieda mas-sewwieq, hemm żewġ klasijiet ta' vetturi:
 - 2.1.2.1. "Klassi A": vetturi ddisinjati biex jittrasportaw passiġġieri bil-wieqfa; vettura ta' din il-Klassi għandha sedili u għandha jkollha faċilitajiet għal passiġġieri bil-wieqfa;
 - 2.1.2.2. "Klassi B": vetturi li ma humiex iddisinjati biex jittrasportaw passiġġieri bil-wieqfa; vettura ta' din il-Klassi m'għandha l-ebda faċilitajiet għal passiġġieri bil-wieqfa.

- 2.1.3. “Vettura artikulata” tfisser vettura li tikkonsisti fi tnejn jew aktar sezzjonijiet riġidi li jartikolaw b'relattività ta' wahda ma l-oħra; il-kompartimenti tal-passiġġieri ta' kull sezzjoni jkunu interkonnessi hekk li l-passiġġieri jkunu jistgħu jiċċaqilu minghajr xkiel bejniethom; is-sezzjonijiet riġidi huma permanentement konnessi hekk li jkunu jistgħu jiġu seraparati biss b'operazzjoni li tinvolvi faċilitajiet li normalment ikunu jinstabu biss fil-hanut tax-xogħol.
- 2.1.3.1. “Vettura artikulata b'żewġ sulari” tfisser vettura li tikkonsisti fi tnejn jew aktar sezzjonijiet riġidi li jartikolaw b'relattività ta' wahda ma l-oħra; il-kompartimenti tal-passiġġieri ta' kull sezzjoni jkunu interkonnessi mill-anqas f'wiehed mis-sulari hekk li l-passiġġieri jkunu jistgħu jiċċaqilu minghajr xkiel bejniethom; is-sezzjonijiet riġidi huma permanentement konnessi hekk li jkunu jistgħu jiġu separati biss b'operazzjoni li tinvolvi faċilitajiet li normalment ikunu jinstabu biss fil-hanut tax-xogħol.
- 2.1.4. “Vettura bl-art baxxa” hija vettura tal-Klassi I, II jew A li fiha mill-anqas 35 % taż-żona disponibbli għal-passiġġieri bil-wieqfa (jew fis-sezzjoni ta' quddiem fil-każ ta' vetturi artikulati, jew fis-sular ta' isfel fil-każ ta' vetturi b'żewġ sulati) tiffirma żona minghajr turgien u tinkludi aċċess għal mill-anqas bieb tas-servizz wiehed.
- 2.1.5. “Karożzerija” tfisser unità teknika separata kif definita fl-Artikolu 2 tad-Direttiva 70/156/KEE li tikkomprendi it-tgħamir speċjali kollu kemm intern u wkoll estern tal-vettura.
- 2.1.6. “Vettura b'żewġ sulari” tfisser vettura li fiha l-ispazji ipprovduti għall-passiġġieri huma mqassma, għall-anqas f'parti wahda, f'żewġ livelli sovrapposti u spazji għall-passiġġieri bil-wieqfa ma humiex ipprovduti fis-sular ta' fuq;
- 2.2. “definizzjoni tat-tip(i)”:
- 2.2.1. “tip ta' vettura” tfisser vetturi li ma humiex differenti f'dawn l-aspetti essenzjali kif ġej:
- il-manifattur tal-karożzerija,
 - il-manifattur tax-chassis.
 - il-kunċett tal-vettura (> 22 pass.) jew (≤ 22 pass.),
 - il-kunċett tal-karożzerija (sular wiehed/tnejn, artikulata, art baxxa).
 - it-tip ta' karożzerija jew il-karożzerija tkun giet approvata bhala unità teknika separata
- 2.2.2. “tip ta' karożzerija” għall-iskopijiet ta' l-approvazzjoni tat-tip bhala unità teknika separata tfisser kategorija ta' karożzerija li essenzjalment ma tkunx differenti f'dawn l-aspetti li ġejjin:
- il-manifattur tal-karożzerija,
 - il-kunċett tal-vettura (> 22 pass.) jew (≤ 22 pass.),
 - il-kunċett tal-karożzerija (sular wiehed/tnejn, artikulata, art baxxa).
 - il-massa tal-karożzerija ta' vettura kompletament mghammra, b'differenzi ta' 10 %,
 - tipi speċifikati ta' vetturi li fuqhom it-tip tal-karożzerija tista tkun immuntata;
- 2.3. “approvazzjoni ta' vettura jew ta' unità teknika separata” tfisser l-approvazzjoni ta' tip ta' vettura, jew ta' tip ta' karożzerija kif definit fil-paragrafu 2.2 ta' dan l-Anness f'dak li jirrigwardja l-aspetti tal-kostruzzjoni speċifikati f'din id-Direttiva;
- 2.4. “soprastruttura” tfisser il-parti tal-karożzerija li tikkontribwixxi għas-saħha tal-vettura fil-każ ta' incident li jinvolvi t-tgerbib;
- 2.5. “bieb tas-servizz” tfisser bieb intiż għall-użu ta' passiġġieri f'ċirkostanzi normali bis-sewwieq bil-qieghda;
- 2.6. “bieb doppju” tfisser bieb li joffri żewġ, jew l-ekwivalenti ta' żewġ, passaġġi ta' aċċess;
- 2.7. “bieb j iżżerżaq” tfisser biex li jista jkun miftuh jew magħluq biss billi iżżerżaq ma tul wiehed jew aktar linji rettilinari jew kważi rettilinari;

- 2.8. “bieb ta’ l-emergenza” ifisser bieb intiz għall-użu mill-passiġġieri bhala hruġ eċċezzjonali biss, u partikolarment f'emergenza;
- 2.9. “tieqa ta’ l-emergenza” tfisser tieqa, mhux neċċesarjament bil-ħġieg, intiza għall-użu bhala hruġ tal-passiġġieri biss fil-każ ta’ emergenza;
- 2.10. “tieqa doppja jew multipa” tfisser tieqa ta’ l-emergenza li, meta diviża fi tnejn jew aktar partijiet b'linja(i) vertikali immaġġinarji (jew pjan(i)), tippreżenta tnejn jew aktar partijiet rispettivi, li kull waħda minnhom tkun konformi fir-rigward ta’ dimensjonijiet u aċċess mal-ħtiġiet applikabli għal tieqa normali ta’ l-emergenza;
- 2.11. “sportell tal-harbien” tfisser fetha fis-saqaf jew fl-art intiza għall-użu bhala hruġ ta’ l-emergenza mill-passiġġieri biss fil-każ ta’ emergenza;
- 2.12. “hruġ ta’ l-emergenza” jfisser bieb ta’ l-emergenza, tieqa ta’ l-emergenza jew sportell tal-harbien;
- 2.13. “hruġ” ifisser bieb tas-servizz, skala ta’ turġien ta’ l-interkommunikazzjoni, nofs skala ta’ turġien jew hruġ ta’ l-emergenza;
- 2.14. “art jew sular” tfisser dik il-parti tal-karozzerija li l-parti ta’ fuq tagħha ssoštni passiġġieri bil-wieqfa, is-saqajn ta’ passiġġieri bil-qieghda u s-sewwieq jew xi membru ta’ l-ekwipaġġ, u tista wkoll issostni l-immuntar tas-sedili;
- 2.15. “pasarella” tfisser l-ispazju li jipprovi aċċess għall-passiġġieri minn xi sedil jew fillieri ta’ sedili lejn sedil jew filliera ta’ sedili oħrajn jew lejn xi passaġġ ta’ l-aċċess jew lejn bieb tas-servizz jew skala ta’ turġien inter-konnessi u xi żona għal-passiġġieri bil-wieqfa; din ma tinkludix:
- 2.15.1. l-ispazju li jestendi 300 mm quddiem xi sedil; apparti minn meta sedil ikun iħares laġenba fuq il-hnejja tar-rotta, f'liema każ din id-dimensjoni tista’ tkun imnaqsa għal 225 mm;
- 2.15.2. l-ispazju il-fuq mill-wiċċ ta’ xi tarġa jew skala ta’ turġien; jew
- 2.15.3. xi spazju li joffri aċċess unikament għal sedil wiehed jew filliera waħda ta’ sedili jew par sedili jew filliera ta’ sedili li jħarsu transversjament;
- 2.16. “passaġġ ta’ l-aċċess” ifisser l-ispazju li jestendi 'l ġewwa fil-vettura mill-bieb tas-servizz sat-tarf l-aktar fin-naha ta’ barra tat-tarġa l-aktar għolja (it-tarf tal-passarella), skala turġien inter-konnessi jew nofs skala ta’ turġien. Meta ma jkun hemm l-ebda tarġa fil-bieb, l-ispazju li għandu jkun ikkunsidrat bhala passaġġ ta’ l-aċċess għandu jkun dak li huma mkejjel skond il-paragrafu 7.7.1 sa distanza ta’ 300 mm mill-pożizzjoni bil-wieqfa tal-wiċċ intern tal-pannell doppju;
- 2.17. “kompartiment tas-sewwieq” ifisser l-ispazju ntiz għall-użu esklussiv tas-sewwieq apparti milli fil-każ ta’ emergenza u li jkun fih is-sedil tas-sewwieq, ir-rotta tal-*steering*, il-kontrolli, l-istrumenti u xi mezz ieħor meħtieġ għas-sewqan u l-operat tal-vettura;
- 2.18. “massa tal-vettura f'kundizzjoni ta’ sewqan” tfisser il-massa definita fis-sezzjoni 2.5 ta’ l-Anness I tad-Direttiva 97/27/KE;
- 2.19. “massa mogħbija massima teknikament permissibli – (M)” tfisser il-massa definita fis-sezzjoni 2.6 ta’ l-Anness I tad-Direttiva 97/27/KE;
- 2.20. “passiġġier” ifisser persuna apparti milli s-sewwieq jew membru ta’ l-ekwipaġġ;
- 2.21. “passiġġier b'mobiltà mnaqqsa” jfissru l-persuni kollha li għandhom diffikulta meta jgħamlu użu mit-trasport pubbliku, bħal ma huma persuni nkapacitati (inkluzi persuni b'difetti tas-smiegh jew ta’ l-intellet, l-utenti tas-siġġijiet bir-roti), persuni b'difetti fis-saqajn, persuni ta’ statura żgħira, persuni b'bagalji tqal, persuni xjuh, nisa tqal, persuni bill-karrijiet tax-xiri, u persuni bi tfal (inkluzi tfal li jkunu fil-*pushchairs*);
- 2.22. “utenti tas-siġġijiet bir-roti” tfisser persuni li minhabba l-marda jew id-disabbiltà jgħamlu użu minn siġġu tar-roti għall-mobiltà tagħhom;
- 2.23. “membru ta’ l-ekwipaġġ” tfisser persuna assenjata li topera bhala kambjament għas-sewwieq jew possibbilment assistent;

- 2.24. “kompartment tal-passiġġieri” jfisser spazju ntiz għall-użu tal-passiġġieri li jeskludi xi spazju okkupati min tghamir fiss bhal ma huma barijiet, kċejjen żgħar, twaletti u l-kompartmenti tal-bagalji/merkanzija;
- 2.25. “bieb tas-servizz operat bl-enerġija” ifisser bieb tas-servizz li huwa operat esklussivament bl-enerġija apparti milli l-enerġija muskolari u li l-ftuħ u l-gheluq tiegħu, jekk mhux operat awtomatikament, huwa kkontrollat mil-bogħod mis-sewwieq jew minn membru ta' l-ekwipaġġ;
- 2.26. “bieb tas-servizz operat awtomatikament” ifisser bieb tas-servizz operat bl-enerġija li jista jkun miftuħ (apparti milli permezz tal-kontrolli ta' l-emergenza) biss wara kontroll operat minn passiġġier u wara l-attivazzjoni tal-kontrolli mis-sewwieq, u li jerga jingħalaq awtomatikament;
- 2.27. “mezz li jipprevjeni l-istartjar” ifisser mezz awtomatiku li jipprevjeni li vettura tkun misjuq minn fejn tkun wieqfa;
- 2.28. “bieb tas-servizz operat mis-sewwieq” ifisser bieb tas-servizz li normalment huwa miftuħ u magħluq mis-sewwieq;
- 2.29. “sedil ta' prijorità” ifisser sedil bi spazju addizzjonali għal passiġġier b'mobilità mnaqsa u mmarkat kif xieraq;
- 2.30. “mezz għat-tluh fil-vettura” ifisser mezz li jiffaċilita l-aċċess tas-siġġijiet tar-roti fuq il-vetturi, bhal ma huma liftijiet, rampi, eċċ.;
- 2.31. “sistema tal-irkoppa” fisser sistema li tbaxxi u terfa' totalment jew parzjalment il-qafas ta' vettura b'relattività mal-pożizzjoni normali tas-sewqan;
- 2.32. “lift” ifisser mezz jew sistema bi pjattaforma li tista tkun imtella jew imnizzla biex tipprovdi aċċess lil passiġġier bejn l-art tal-kompartment tal-passiġġieri u l-art tat-triq jew tal-bankina;
- 2.33. “rampa” fisser mezz li jgħaqqad l-ispazju bejn l-art tal-kompartment tal-passiġġieri u l-art tat-triq jew tal-bankina;
- 2.34. “rampa portabli” fisser rampa li tista tkun maqluha mill-istruttura tal-vettura u li tista tkun immuntata mis-sewwieq jew minn membru ta' l-ekwipaġġ;
- 2.35. “sedil li jinqala” ifisser sedil li jista jkun maqluħ faċilment minn mal-vettura;
- 2.36. “quddiem” u “wara” ifisseru in-naħa ta' quddiem u n-naħa ta' wara tal-vettura skond id-direzzjoni normali tas-sewqan u t-termini “il-quddiem”, “l-aktar il-quddiem”, “lura” u “l-aktar lura”, eċċ. għandhom ikunu jinftehm u kif xieraq;
- 2.37. “skala ta' turgien interkonnesi” fisser skala ta' turgien li tippermetti l-komunikazzjoni bejn is-sulari ta' fuq u ta' isfel;
- 2.38. “kumpartment separat” ifisser spazju fil-vettura li jista jkun okkupati mill-passiġġieri jew mil-ekwipaġġ meta l-vettura tkun użata, u li huwa sseparat minn xi spazju ieħor tal-passiġġieri jew ta' l-ekwipaġġ, apparti milli xi diviżorji li jippermettu lill-passiġġieri li jharsu fl-ispazju li jmiss tal-passiġġieri, u konness permess ta' passarella mingħajr bibien;
- 2.39. “nofs skala tat-turgien” fisser skala ta' turgien mis-sular ta' fuq li tittermina f'bieb ta' l-emergenza.
3. **APPLIKAZZJONI GĦALL-APPROVAZZJONI TAT-TIP TAL-KE TA' VETTURA JEW TA' KAROZZERJA BĦALA UNITÀ TEKNIKA SEPARATA**
- 3.1. L-applikazzjoni għall-approvazzjoni tat-tip tal-KE għal vettura jew għall-approvazzjoni tat-tip tal-KE ta' unità teknika separata jew għall-approvazzjoni tat-tip tal-KE ta' vettura mghammra b'karozzerija diġa approvata bħala unità teknika separata permezz ta' l-Artikolu 3(4) tad-Direttiva 70/156/KEE ta' tip ta' vettura jew ta' tip ta' karozzerija jew ta' tip ta' vettura mghammra b'karozzerija diġa approvata bħala unità teknika separata fir-rigward tad-dispożizzjonijiet speċjali tagħha għall-vetturi użati għat-trasport ta' passiġġieri li jkollha aktar minn tmien sedili b'zieda mas-sedil tas-sewwieq għandha tkun sottomessa mill-manifattur rispettiv tagħhom.

- 3.2. Fil-każ ta' applikazzjoni għall-approvazzjoni tat-tip tal-KE ta' vettura magħmulha bl-assemblaġġ ta' *chassis* b'karozzerija li ngħatat l-approvazzjoni tat-tip, it-terminu manifattur jirreferi għal dak li jgħamel l-assemblaġġ.
- 3.3. Mudell għad-dokument ta' informazzjoni huwa mogħti fl-Anness II, l-Appendiċi 1:
 Subappendiċi 1: għal tip ta' vettura,
 Subappendiċi 2: għal tip ta' karozzerija, u
 Subappendiċi 3: għal tip ta' vettura mghammra b'karozzerija diġa approvata bhala unità teknika separata
- 3.4. Vettura jew karozzerija rapreżentattiva tat-tip biex ikun approvat mghammra bit-tagħmir speċjali għandha tkun sottomessa lis-servizz tekniku responsabbli għat-twettieq tat-testijiet ta' l-approvazzjoni tat-tip.
4. L-GHOTI TA' L-APPROVAZZJONI TAT-TIP TAL-KE TA' VETTURA
- 4.1. Jekk il-htigiet relevanti jkunu sodisfatti, l-approvazzjoni tat-tip tal-KE permezz ta' l-Artikolu 4(3) tad-Direttiva 70/156/KEE għandha tkun mogħtija.
- 4.2. Mudell taċ-ċertifikat ta' approvazzjoni tat-tip tal-KE huwa mghoti fl-Anness II, l-Appendiċi 2:
 Subappendiċi 1: għal tip ta' vettura,
 Subappendiċi 2: għal tip ta' karozzerija,
 Subappendiċi 3: għal tip ta' vettura mghammra b'karozzerija diġa approvata bhala unità teknika separata,
- 4.3. Numru ta' l-approvazzjoni bi qbil ma l-Anness VII tad-Direttiva 70/156/KEE għandu jkun assenjat għal kull tip ta' vettura jew karozzerija approvata. L-istess Stat Membru m'għandux jassenja l-istess numru lill-tip iehor ta' vettura jew lill-tip iehor ta' karozzerija.
- 4.4. *Immarkar*
- 4.4.1. Fil-każ ta' karozzerija approvata bhala unità teknika separata, il-karozzerija għandha gġib:
 4.4.1.1. *it-trademark* jew l-isem tad-ditta tal-manifattur tal-karozzerija;
 4.4.1.2. id-deskrizzjoni kummerċjali tal-manifattur;
 4.4.1.3. in-numru ta' l-approvazzjoni tat-tip tal-KE speċifikat fil-paragrafu 4.3.
- 4.4.2. Dawn il-marki għandhom jinqraw kjarament u ma jithassrux, anki meta l-karozzerija tkun imwahnha mal-vettura.
5. MODIFIKA TAT-TIPI U EMENDI TA' L-APPROVAZZJONI
- 5.1. Fil-każ ta' modifika tat-tip ta' vettura jew ta' tip ta' karozzerija partikolarment approvata permezz ta' din id-Direttiva, id-dispożizzjonijiet ta' l-Artikolu 5 tad-Direttiva 70/156/KEE għandhom ikunu applikabbli.
6. KONFORMITÀ TAL-PRODUZZJONI
- Il-mizuri biex jassiguraw il-konformità tal-produzzjoni għandhom jittiehdu skond id-dispożizzjonijiet stabbiliti fl-Artikolu 10 tad-Direttiva 70/156/KEE.
7. HTIĠIET
- 7.1. *Ġenerali*
- 7.1.1. Sa kemm ma jkunx mistqarr mod iehor, il-kejl kollu għandu jsehh meta l-vettura tkun fil-massa tagħha f'kundizzjoni ta' sewqan u tkun wieqfa fuq wiċċ ta' art lixxa w orizzontali u tkun fil-kondizzjoni normali għas-sewqan. Jekk sistema tal-irkoppa tkun immuntata, din għandha tkun stabbilita b'tali mod li l-vettura tkun fil-għoli normali tagħha għas-sewqan. Fil-każ ta' l-approvazzjoni tal-karozzerija bhala unità teknika separata il-pożizzjoni tal-karozzerija fir-rigward tal-wiċċ orizzontali għandu jkun speċifikat mill-manifattur.

- 7.1.2. Kull meta jkun hemm hteġa f'din id-Direttiva għal wiċċ fil-vettura li jkun orizzontali jew f'angolu speċifiku meta l-vettura tkun fil-massa taġġha f'kundizzjoni ta' sewqan, fil-każ ta' vettura b'sospensjoni mekkanika, il-wiċċ ma jista' jeċċedi din l-inklinazzjoni jew ikollu inklinazzjoni meta l-vettura tkun fil-massa taġġha f'kundizzjoni ta' sewqan, basta li din il-hteġa tkun milhuqha meta l-vettura tkun fil-kondizzjoni tat-tgħabija kif iddikjarata mill-manifattur. Jekk sistema ta' l-irkoppa tkun immuntata mal-vettura din m'għandhiex tkun operata.
- 7.2. *Żona disponibbli għal-passiġġieri*
- 7.2.1. Il-wiċċ totali taż-żona S_0 disponibbli għall-passiġġieri huwa kkalkolat billi jitnaqqas miż-żona totali ta' l-art tal-vettura:
- 7.2.1.1. iż-żona tal-kompartament tas-sewwieq;
- 7.2.1.2. iż-żona ta' turgien fil-bibien u iż-żona ta' xi tarġa oħra b'fond ta' anqas minn 300 mm, u iż-żona ta' fejn jinfetħ il-bieb u l-mekkanizmu tiegħu meta jkun operat;
- 7.2.1.3. iż-żona ta' xi parti li fuqha l-ispazu vertikali jkun anqas minn 1 350mm imkejjel mill-art billi ma jkunux meqjusa xi sporġenzi speċifikati fil-paragrafi 7.7.8.6.3 u 7.7.8.6.4. Fil-każ ta' vetturi tal-Klassi A jew B, din id-dimensjoni tista' titnaqqas għal 1 200 mm;
- 7.2.1.4. iż-żona ta' xi parti tal-vettura li l-aċċess għaliha mill-passiġġieri jkun ipprevenut skond kif definit fil-paragrafu 7.9.4;
- 7.2.1.5. iż-żona ta' xi spazju rriservat unikament għat-trasport ta' merkanzija jew bagalji u li minnu l-passiġġieri huma esklużi;
- 7.2.1.6. iż-żona mehteġa biex tipprovdi spazju hieles għax-xogħol ta' min iservi;
- 7.2.1.7. iż-żona ta' l-art okkupata b'xi skala tat-turgien, nofs skala tat-turgien, l-iskala tat-turgien tal-inter-komunikazzjoni jew il-wiċċ ta' xi tarġa.
- 7.2.2. Il-wiċċ taż-żona S_1 disponibbli għall-passiġġieri bil-wieqfa hija kkalkolata bit-tnaqqis minn S_0 :
- 7.2.2.1. iż-żona tal-partijiet kollha ta' l-art li fiha r-rampa teċċedi l-valuri massimi permissibbli kif iddeterminat fil-paragrafu 7.7.6;
- 7.2.2.2. iż-żona tal-partijiet kollha li ma humiex aċċessibbli għal passiġġieri bil-wieqfa meta s-sedili kollha jkunu okkupati bl-eċċezzjoni tas-sedili li jintwew;
- 7.2.2.3. iż-żona tal-partijiet kollha meta l-ispazju liberu 'l fuq mill-art ikun anqas mill-gholi tal-passarella kif speċifikat fil-paragrafu 7.7.5.1 (pogġamani m'għandhomx ikunu meqjusa f'dan il-lat);
- 7.2.2.4. iż-żona 'l quddiem mill-pjan trasversjali vertikali li jgħaddi miċ-ċentru tal-wiċċ tas-sedili tas-sedil tas-sewwieq (fil-pożizzjoni l-aktar lura tiegħu);
- 7.2.2.5. iż-żona 300 mm il-quddiem mis-sedili kollha apparti mill-sedili li jintwew, bl-eċċezzjoni ta' sedil li jhares laġenba li jkun imqiegħed fuq l-arkata tar-rotta, f'liema każ din id-dimensjoni tista' tkun imnaqqsata għal 225 mm. Fil-każ ta' l-arranġamenti ta' sedili varjabbli, ta' xi sedil meta jkun meqjus bhala li huwa wżat, ara l-paragrafu 7.2.4;
- 7.2.2.6. Xi wiċċ li ma jkunx eskluż għall-passiġġieri bid-dispożizzjonijiet tal-paragrafi 7.2.2.1 sa 7.2.2.5 t'hawn fuq, meta ma jkunx possibbli li jitqiegħed rettangolu ta' 400 mm × 300 mm;
- 7.2.2.7. f'vetturi tal-Klassi II, iż-żona li fiha mhux permess li l-persuni jkunu bil-wieqfa;
- 7.2.2.8. f'vetturi b'żewġ sulari, kwalunkwe żona tas-sular ta' fuq;
- 7.2.2.9. il-wiċċ ta' l-ispazju(i) għal siġġu tar-rotti meta meqjus bhala okkupat b'utent(i) tas-siġġu tar-rotti, ara l-paragrafu 7.2.4.

- 7.2.3. Ghandu jkun hemm fuq il-vettura numru (P) ta' postijiet bil-qieghda, apparti milli sedili li jintwew, li huma konformi mal-htigiet ta' 7.7.8. Jekk il-vettura hija tal-Klassi I, II jew A in-numru ta' postijiet bil-qieghda fuq kull sular ghandu jkun mill-anqas ugwali ghan-numru ta' metri kwardi ta' l-art f'dak is-sular li jkunu disponibbli għall-passiġġieri u l-ekwipaġġ (jekk ikun hemm) imqarrba lejl l-eqreb numru shih; dan in-numru jista, f'vetturi tal-Klassi I, eskluż is-sular ta' fuq, ikun imnaqqas bi 10 %.
- 7.2.4. Fil-każ ta'vettura mghammra b'kapacità ta' sedili varjabbli, iż-żona disponibli għal passiġġieri bil-wieqfa (S₁) u d-dispożizzjonijiet tal-paragrafu 7.3 għandha tkun iddeterminata għal kull waħda mill-kondizzjonijiet li ġejjin skond kif applikabbli:
- 7.2.4.1. bis-sedili possibli kollha okkupati segwiti bil-kumplament taż-żona għall-passiġġieri bil-wieqfa u, jew jibqa spazju, għal xi spazji okkupati b'siġġu tar-roti;
- 7.2.4.2. bis-sedili possibli kollha okkupati segwiti bil-kumpament tas-sedili għall-passiġġieri bil-qieghda u, jew jibqa spazju, għal xi spazji okkupati b'siġġu tar-roti;
- 7.2.4.3. bl-ispazji possibli għas-siġġijiet tar-roti kollha okkupati segwiti bil-kumplament taż-żona għall-passiġġieri bil-wieqfa u mbagħad il-kumplament tas-sedili disponibbli għall-użu jkunu okkupati.
- 7.3. *L-immarkar ta' vetturi*
- 7.3.1. Il-vettura għandha tkun kjarament immarkata b'manjiera vizibbli fuq in-naħa ta' ġewwa fil-vicinanza tal-bieb ta' quddiem b'ittri u piktogrammi ta' mhux anqas minn 15 mm għolja u numri ta' mhux anqas minn 25 mm għolja, flimkien ma:
- 7.3.1.1. in-numru massimu ta' postijiet bil-qieghda li l-vettura hija ddisinjata li jgħorr;
- 7.3.1.2. in-numru massimu ta' postijiet bil-wieqfa, jekk ikun hemm, li l-vettura hija ddisinjata li jgħorr;
- 7.3.1.3. in-numru massimu ta' siġġijiet tar-roti li l-vettura hija ddisinjata li jgħorr, jekk ikun hemm.
- 7.3.2. Jekk vettura hija ddisinjata li jkollha numru varjabbli ta' sedili, iż-żona disponibbli għall-passiġġieri bil-wieqfa jew in-numru ta' siġġijiet tar-roti li tkun iġġorr, il-htigiet ta' 7.3.1 għandhom jikkupaw kull wiehed kapacità massima ta' sedili u n-numru korrespondenti ta' siġġijiet tar-roti u passiġġieri bil-wieqfa, skond kif xieraq.
- 7.3.3. Spazju għandu jkun ipprovdut fiż-żona tas-sewwieq, f'pożizzjoni kjarament vizibbli għas-sewwieq, f'ittri jew pittogrammi ta' mhux anqas min 10 mm għoli u numri ta' mhux anqas minn 12 mm għoli, flimkien ma:
- 7.3.3.1. il-massa ta' bagalji li jstgħu jinġarru meta l-vettura tkun mghobbija b'numru massimu ta' passiġġieri u ekwipaġġ u l-vettura ma tkunx teċċedi il-massa massima teknikament permissibbli, jew il-massa permissibbli għal xi fus. Din għandha tinkludi l-massa tal-bagalji:
- 7.3.3.1.1. il-kompartimenti tal-bagalji (il-massa B, il-paragrafu 7.4.3.3.1 ta' l-Anness I tad-Direttiva 97/27/KE);
- 7.3.3.1.2. jekk is-saqaf ikun mghammar għall-garr tal-bagalji (il-massa BX, il-paragrafu 7.4.3.3.1 ta' l-Anness I tad-Direttiva 97/27/KE);
- 7.4. *Test ta' stabbiltà*
- 7.4.1. L-istabilità ta' vettura għandha tkun tali li l-punt li fih jista jsehh it-tgerbib ma jkunx misbuq jekk il-wiċċ li fuqu l-vettura tkun wieqfa jkun imxaqleb lejn iż-żewġ naħat wara xulxin f'angolu ta' 28 grad mill-orizzontali.
- 7.4.2. Għall-iskopjiet tat-test t'hawn fuq, il-vettura għandha tkun fil-massa tagħha f'kundizzjoni ta' sewqan kif deskritt fil-paragrafu 2.18, biż-żieda ta':

- 7.4.2.1. tghabijiet ugwali għal Q (kif definit fil-paragrafu 7.4.3.3.1, l-Anness 1 għal 97/27/KE) għandhom ikunu mqiegħda għal kull sedil tal-passiġġieri. Jekk il-vettura hija ntiza għal passiġġieri bil-wieqfa b'membru ta' l-ekwipaġġ li ma jkunx bil-qiegħda, iċ-ċentru tal-gravità tat-tghabijiet Q jew 75 kg li jirrapreżentawhom, għandhom ikunu distribwiti b'mod uniformi ma tul iż-żona tal-passiġġieri bil-wieqfa u ta' l-ekwipaġġ rispettivament, f'għoli ta' 875 mm. Meta l-vettura tkun mghammra li għorr il-bagalji fuq is-saqaf, massa mqassma b'mod uniformi (BX) ta' mhux anqas minn dak iddikjarat mill-manifattur skond il-paragrafu 7.4.3.3.1 ta' l-Anness I ta' 97/27/KE li tirrapreżenta bagalji bħal dawn għandha tkun marbuta mas-saqaf. Il-kompartimenti l-ohrajn tal-bagalji m'għandhomx ikollhom xi bagalji.
- 7.4.2.2. Jekk il-vettura jkollha kapaċità ta' sedili varjabbli, il-kapaċità ta' spazju bil-wieqfa jew jekk iddisnjata li għorr wiehed jew aktar siġġijiet tar-roti, fir-rigward ta' xi żona tal-kompartiment tal-passiġġieri li fiha varjazzonijiet bħal dawn isehhu, it-tghabijiet tal-paragrafu 7.4.2.1 għandhom ikunu l-akbar fost:
- il-massa rrapreżentata bin-numru ta' passiġġieri bil-qiegħda li jistgħu jokkupaw iż-żona inkluzja l-massa ta' xi sedili li jistgħu jinqalghu; jew
 - il-massa rrapreżentata bin-numru ta' passiġġieri bil-wieqfa li jistgħu jokkupaw iż-żona; jew
 - il-massa ta' siġġijiet tar-roti u l-utenti li jistgħu jokkupaw iż-żona fil-massa totali ta' 250 kg għal kull wiehed imqiegħda fil-għoli ta' 500 mm 'l fuq mill-art fiċ-ċentru ta' kull spazju tas-siġġu tar-roti; jew
 - il-massa ta' passiġġieri bil-qiegħda, passiġġieri bil-wieqfa u l-utenti tas-siġġijiet tar-roti u xi għaqda ta dawn li jistgħu jokkupaw iż-żona.
- 7.4.3. L-għoli ta' xi tarġa użata li tipprevjeni rota tal-vettura milli tizzerżaq laġenba fuq it-tghamir tat-test tal-qlib m'għandiex tkun akbar minn żewġ terzi tad-distanza bejn l-uċuħ li fuqhom tkun tistrieħ il-vettura qabel ma tkun imxeqilba u dik il-parti tar-rim tar-rota li hija l-eqreb lejn il-wiċċ ta' l-art meta l-vettura tkun mghobbija skond il-paragrafu 7.4.2.
- 7.4.4. Ma tul it-test, l-ebda partijiet tal-vettura li ma humiex intiżi li jiġu f'kuntatt waqt l-użu normali m'għandhom jgħamlu dan, l-anqas m'għandha xi parti jiġrilha l-hsara jew tkun imcaqilqa,
- 7.4.5. Alternattivament, metodu ta' kalkolu jista jkun użat li juri li l-vettura ma tinqalibx waqt il-kondizzjonijiet deskritti fil-paragrafi 7.4.1 u 7.4.2. Kalkolu bħal dan għandu jiehu kont ta' dawn il-parametri li ġejjin:
- 7.4.5.1. il-massa u d-dimensjonijiet;
 - 7.4.5.2. l-għoli taċ-ċentru tal-gravità;
 - 7.4.5.3. flessibilità tas-suspensjoni;
 - 7.4.5.4. ir-rati vertikali w orizzontali tat-tyre;
 - 7.4.5.5. il-karatteristiċi tal-kontroll tal-prensa ta' l-arja fil-mollol ta' l-arja;
 - 7.4.5.6. il-lok taċ-ċentru tal-momenti;
 - 7.4.5.7. ir-reżistenza għall-brim tal-karozzerija.
- Il-metodu tal-kalkolu huwa deskritt fl-Appendiċi 1 ta' dan l-Anness.
- 7.5. *Protezzjoni kontra r-riski ta' nriien*
- 7.5.1. Il-kompartiment tal-magna
- 7.5.1.1. L-ebda materjal f'ammabbli għal kontra l-hoss jew materjal li jista jkun impregnat bil-karburanti, biż-żejt jew b'xi materjal kombastibli iehor m'għandu jkun użat fil-kompartiment tal-magna sa kemm il-materjal ma jkunx kopert b'folja impermeabbli.

- 7.5.1.2. Prekwazjonijiet għandhom jittiehdu, jew permezz ta' tqassim xieraq tal-kompartiment tal-magna jew bill-provvediment ta' ftuh ta' drenaġġ, biex jevitaw, sa kemm ikun possibbli, l-akkumulazzjoni ta' kaburanti, żjut tal-lubrifikkazzjoni u xi materjal kombustibbli iehor f'xi parti tal-kompartiment tal-magna.
- 7.5.1.3. Diviżorju ta' materjal li jirreżisti s-shana għandu jkun imwajjal bejn il-kompartiment tal-magna u xi sorsi tas-shana (bħal ma huwa mezz li jassorbi l-enerġija lliberata meta l-vettura tkun niezla f'rampa twila, e.g. retardatur, jew mezz għas-shana ta' l-intern tal-karozzerija, apparti, b'dana kollu, mill-mezz li jiffonzzjana biċ-ċikolazzjoni ta' l-ilma shun) u l-kumplament tal-vettura. Xi mollol, siegħi, eċċ., għat-twahħil, użati flimkien mad-diviżorju għandhom ikunu li jirreżistu n-nirien.
- 7.5.1.4. Mezz tas-shana li jopera apparti milli bl-ima shun jista jkun ipprovdut fil-kompartiment tal-passiġġieri jew dan ikun miksi b'materjal iddisinjat li jirreżisti t-temperatura ġġenerata bil-mezz, ma jxerred l-ebda dhaħen tossiċi u jkun pożizzjonat hekk li l-ebda passiġġier pjuttost ma jiġi f'kuntatt ma xi wiċċ shun.
- 7.5.2. Tgħamir u fili elettriċi
- 7.5.2.1. Il-fili kollha għandhom ikunu nsulati tajjeb u l-fili u t-tgħamir elettriku kollu għandu jkun jista jissaporti l-kondizzjonijiet tat-temperatura u ta' l-umidità li għalihom huma esposti. Fil-kompartiment tal-magna, attenzjoni partikolari għandhom jinagħtaw għall-addattabbiltà li jissaportu t-temperatura ambjentali u l-effetti tal-kontaminanti possibbli kollha.
- 7.5.2.2. L-ebda fili użati f'ċirkuwitu elettriku m'għandhom iġorru kurrent b'eċċess ta' dak aċċettabbli għal fili bħal dawk fl-aspett tal-metodu ta' l-istallazzjoni tiegħu u tat-temperatura ambjentali massima.
- 7.5.2.3. Kull ċirkuwitu elettriku li jforni xi wieħed mit-tgħamir apparti milli l-istarter, iċ-ċirkuwitu tal-ignition (*positive ignition*), il-*glow-plugs*, il-mezz li jwaqqaf il-magna, iċ-ċirkuwitu li jiċċarġa u l-konnessjoni ta' l-*earth* tal-batterija għandu jinkludi *fuse* jew *circuit breaker*. Dawn jistgħu, b'dana kollu, jkun protetti bi *fuse* komuni jew *circuit-breaker* komuni, basta li l-kapaċità rratata tiegħu ma tkunx teċċedi 16 A.
- 7.5.2.4. Il-fili kollha għandhom ikunu protetti sewwa u għandhom ikunu mwajjal fil-pożizzjoni tagħhom b'tali mod li ma tkunx tista ssirilhom hsara b'xi qtuġġ, brix jew tisleħ.
- 7.5.2.5. Meta l-vultaġġ jeċċedi 100 V RMS (*root-mean square*) f'wieħed jew aktar ċirkuwiti elettriċi tal-vettura, *switch* għall-iżolament b'operazzjoni manwali li jkun jista jiddiskonnnettja ċ-ċirkuwiti kollha bħal dawn mill-forniment elettriku ewlieni għandu jkun konness ma kull *pole* ta' dak il-forniment li ma jkunx elettrikalment konness mal-*earth*, u għandu jkun lokalizzat fl-intern tal-vettura f'pożizzjoni aċċessibbli mill-ewwel għas-sewwieq, basta li l-ebda *switch* ta' l-iżolament bħal dak ma jkun jista jiddiskonnnettja ċ-ċirkuwitu elettriku li jforni dwal esterni mandatorji tal-vettura. Dan il-paragrafu ma japplikax għal ċirkuwiti tal-ignition ta' tenzjoni għolja jew ta' ċirkuwiti kompluti minnhom infushom fi ħdan l-unità tat-tgħamir tal-vettura.
- 7.5.2.6. Il-fili elettriċi kollha għandhom ikunu lokalizzati hekk li l-ebda parti ma tgħamel kuntatt ma xi tubu tal-karburanti jew xi parti tas-sistema ta' l-*exhaust*, jew li jkun suġġetti għal shana eċċesiva, sa kemm insulazzjoni u protezzjoni speċjali w xierqa ma tkun ipprovduta, bħal per eżempju għal solenoid operat bil-valvola ta' l-*exhaust*.
- 7.5.3. Batteriji
- 7.5.3.1. Il-batteriji kollha għandhom ikunu marbuta tajjeb u faċilment aċċessibbli.
- 7.5.3.2. Il-kompartiment tal-batterija għandu jkun separat mill-kompertiment tal-passiġġieri u l-kompartiment tas-sewwieq u vventilat tajjeb b'arja esterna.
- 7.5.3.3. It-terminali tal-batterija għandhom ikunu protetti kontra r-riskju ta' *short-circuit*.
- 7.5.4. Estingwiture tan-nirien u tgħamir ta' l-ewwel għajnuna
- 7.5.4.1. Spazju għandu jkun ipprovdut għat-twahħil ta' wieħed jew aktar estingwiture tan-nirien, wieħed minnhom ikun qrib tas-sedil tas-sewwieq. Fil-vetturi tal-Klassi A jew B l-ispażju għandu jkun mhux anqas minn 8 dm³ u fil-Klassi I, II jew III mhux anqas minn 15 dm³.

7.5.4.2. Spazju għandu jkun ipprovdut għat-twahhil ta' wiehed jew aktar tghamir ta' l-ewwel għajnuna. L-ispażju pprovdut għandu jkun mhux anqas minn 7 dm^3 , il-dimensjonijiet minimi m'għandhomx ikunu anqas minn 80 mm.

7.5.4.3. L-estingwitur u t-tghamir ta' l-ewwel għajnuna għandu jkun marbut tali li jissalvagwardja kontra s-serq jew il-vandalizmu (e.g. f'armarju intern jew wara hġieġ li jista jkun miksur), basta li l-lok ta' dawn l-oġġetti jkun kjarment immarkat u meżzi jkunu pprovduti għal persuni biex ikunu jistgħu johroġuhom malajr fil-każ ta' emerġenza.

7.5.5. Materjali

L-ebda materjal f'ammabbli m'għandu jkun imholli flimitu ta' 100 mm mis-sistema ta' l-*exhaust* jew ta' sorsi sinifikanti ohra tas-shana sa kemm dan il-materjal ma jkunx effittivament ipproteġut. Meta mehtieġ, protezzjoni għandha tkun ipprovduta biex tipprevjeni l-*grease* jew materjali f'ammabbli ohra milli jiġu f'kuntatt mas-sistema ta' l-*exhaust* jew ma sorsi sinifikanti oħrajn tas-shana. Għall-iskopijiet ta' dan il-paragrafu, materjal f'ammabbli huwa meqjus li jkun wiehed li ma jkunx iddisinjat li jiflah għat-temperaturi li pjuttost li jkunu jinstabu f'dik il-lokalità.

7.6. Hruġ

7.6.1. Numru ta' hruġ

7.6.1.1. In-numru minimu ta' bibien f'vettura għandu jkun ta' tnejn, jew żewġ bibien tas-servizz jew bieb wiehed tas-servizz u bieb wiehed ta' l-emerġenza. In-numru minimu ta' bibien tas-servizz mehtieġa huwa kif ġej:

Numru ta' passigġieri	Numru ta' bibien tas-servizz		
	Klassi I u A	Klassi II	Klassi III u B
9 – 45	1	1	1
46 – 70	2	1	1
71 – 100	3	2	1
> 100	4	3	1

7.6.1.2. In-numru minimu ta' bibien tas-servizz f'kull sezzjoni riġida ta' vettura artikulata għandu jkun wiehed, apparti milli li dan in-numru minimu għandu jkun tnejn fil-każ tas-sezzjoni ta' quddiem ta' vettura artikulata tal-Klassi I.

7.6.1.3. Għall-iskop ta' din il-htieġa, bibien tas-servizz m'għammra b'sistemi tal-kontroll operati bl-enerġija m'għandhomx ikunu meqjusa bhala bibien ta' l-emerġenza sa kemm dawn ma jkunux jistgħu jiġu operati malajr bl-idejn, la darba l-kontroll kif preskritt fil-paragrafu 7.6.5.1 ikun ġie attivat jekk mehtieġ.

7.6.1.4. In-numru minimu ta' hruġ għandu jkun tali li n-numru totali ta' hruġ f'kompartment separat ikun kif ġej:

Numru ta' passigġieri u ekwipaġġ akkomodati f'kull kompartment	Numru minimu totali ta' hruġ
1 – 8	2
9 – 16	3
17 – 30	4
31 – 45	5
46 – 60	6
61 – 75	7
76 – 90	8
91 – 110	9
111 – 130	10
> 130	11

Sportelli tal-harbien jistgħu biss ikunu meqjusa bhali wiehed min-numru msemmi hawn fuq ta' hruġ ta' l-emerġenza.

- 7.6.1.5. Kull sezzjoni riġida ta' vettura artikolata għandha tkun ittrattata bħala vettura separata għall-iskop biex ikun iddeterminat in-numru minimu u l-pożizzjoni tal-hruġ, apparti milli għal 7.6.2.4. Il-kompartimenti tat-twaletta u tal-kċejjen m'għandhomx ikunu meqjusa bħala kompartimenti separati għall-iskopijiet biex ikunu definiti n-numri ta' hruġ ta' l-emergenza. In-numru ta' passiġġieri għandu jkun iddeterminat għal kull sezzjoni riġida.
- 7.6.1.6. Bieb doppju tas-servizz għandu jgħodd bħala żewġ bibien u twieqi doppji jew multipli għandhom jgħoddu bħala żewġ twieqi ta' l-emergenza.
- 7.6.1.7. Jekk il-kompartiment tas-sewwieq ma jkunx jipprovdni aċċess għall-kompartiment tal-passiġġieri permezz ta' passarella li tkun konformi ma waħda mill-kondizzjonijiet deskritti fil-paragrafu 7.7.5.1.1, il-kondizzjonijiet li ġejjin għandhom ikunu milhuqa:
- 7.6.1.7.1. il-kompartiment tas-sewwieq għandu jkollu żewġt ihruġ, li t-tnejn għandhom ikunu fuq l-istess haġt laterali; meta wiehed minn dawn il-hruġ ikun tieqa, din għandha tkun konformi mal-htigiet stabbiliti fil-paragrafi 7.6.3.1 u 7.6.8 għal twieqi ta' l-emergenza;
- 7.6.1.7.2. wiehed jew tnejn sedili huma permissibli bi dritt is-sewwieq għal persuni addizzjonali, f'liema każ iż-żewġt ihruġ riferiti fil-paragrafu 7.6.1.7.1 għandhom ikunu bibien. Il-bieb tas-sewwieq għandu jkun aċċettat bħala bieb ta' l-emergenza għall-okkupanti ta' dawk is-sedili, basta li s-sedil tas-sewwieq, ir-rota tal-*steering*, il-kompartiment tal-magna, il-lieva tal-*gear*, il-kontroll tal-*brake* bl-idejn, eċċ., ma jikkostitwix ostakolu kbir hafna. Il-bieb ipprovdut għal dawk il-persuni addizzjonali għandu jkun aċċettat bħala bieb ta' l-emergenza għas-sewwieq. Sa hames sedili addizzjonali jistgħu jkunu mwahhla f'kompartiment li jinkorpora l-kompartiment tas-sewwieq basta li s-sedili addizzjonali u l-ispażju għal dawk is-sedili jkun konformi mal-htigiet kollha ta' din id-Direttiva u mill-anqas bieb wiehed li jgħati aċċess għall-kompartiment tal-passiġġieri jkun konformi mal-htigiet tal-paragrafu 7.6.3 dwar il-bibien ta' l-emergenza.
- 7.6.1.7.3. Fiċ-ċirkostanzi deskritti fil-paragrafi 7.6.1.7.1 u 7.6.1.7.2 il-hruġ ipprovduti għall-kompartiment tas-sewwieq m'għandhomx jgħoddu bħala wiehed mil-bibien mehtieġa bil-paragrafi 7.6.1.1 sa 7.6.1.2, l-anqas bħala wiehed mill-hruġ mehtieġa bil-paragrafi 7.6.1.4, apparti milli fil-każ imsemmi fil-paragrafi 7.6.1.7.1 u 7.6.1.7.2. Il-paragrafi minn 7.6.3 sa 7.6.7., 7.7.1, 7.7.2 u 7.7.7 m'għandhomx japplikaw għal dawn il-hruġ.
- 7.6.1.8. Jekk il-kompartiment tas-sewwieq u s-sedili maġenb tiegħu ikunu aċċessibli mill-kompartiment tal-passiġġieri permezz ta' passarella li tkun konformi ma waħda mill-kondizzjonijiet deskritti fil-paragrafu 7.7.5.1.1, l-ebda hruġ ta' l-emergenza ma jkun mehtieġ mill-kompartiment tas-sewwieq.
- 7.6.1.9. Jekk il-bieb tas-sewwieq jew xi hruġ iehor mill-kompartiment ikun ipprovdut fiċ-ċirkostanzi kif deskritti fil-paragrafu 7.6.1.8, dan ikun jista' jgħodd biss bħala hruġ għall-passiġġieri basta li:
- 7.6.1.9.1. ma jkunx mehtieġ li wiehed jissikka bejn ir-rota tal-*steering* u s-sedil tas-sewwieq, sabiex isir uzu minn dak il-hruġ;
- 7.6.1.9.2. ikun jissodisfa l-htigiet li jirrigwardjaw il-dimensjonijiet tal-bibien ta' l-emergenza kif indikati fil-paragrafu 7.6.3.1.
- 7.6.1.10. Il-paragrafi 7.6.1.8. u 7.6.1.9 ma jipprekludux milli jkun hemm bieb jew barriera bejn is-sedil tas-sewwieq u l-kompartiment tal-passiġġieri, basta li dik il-barriera tista' tkun imnehija malajr mis-sewwieq fil-każ ta' emergenza. Il-bieb tas-sewwieq fil-kompartiment protett b'barriera bħal din m'għandux ikun jgħodd bħala hruġ għall-passiġġieri.
- 7.6.1.11. Sportelli tal-harbi, bibien u twieqi ta' l-emergenza addizzjonali, għandhom ikunu mwahhla f'vetturi tal-Klassi II, III u B. Dawn jistgħu ukoll ikunu mwahhla fil-każ ta' vetturi tal-Klassi I u A. In-numru minimu ta' sportelli għandu jkun:

Numru ta' passiġġieri	Numru ta' sportelli
li ma jeċċedix 50	1
li jeċċedi 50	2

7.6.2. Il-lok tal-hruġ

Vetturi li jkollhom kapacià li teċċedi 22 passiġġier għandhom jilhq u l-htigiet kif murija hawn taht. Vetturi li jkollhom kapacià li ma teċċedix 2 passiġġier jistgħu jilhq jew il-htigiet murija hawn taht jew dawk li jinsabu fl-Anness VI, il-paragrafu 1.2.

- 7.6.2.1. Il-bieb(ien) tas-servizz għandhom ikunu mqieghda fil-ġenb tal-vettura li jkun l-eqreb lejn in-naha tat-triq li tikkorrespondi mad-direzzjoni tat-traffiku f'dak il-pajjiż li fih il-vettura tkun liċenzjata għall-operat u mill-anqas wiehed minnhom għandu jkun fin-nofs ta' quddiem tal-vettura. Dan ma jipprekludix il-provvediment ta' bieb fuq il-wiċċ ta' wara ta' vettura għall-użu ta' passiġġieri bis-siġġu tar-roti.
- 7.6.2.2. Tnejn mill-bibien riferiti fil-paragrafu 7.6.1.1 għandhom ikunu separati tali li d-distanza bejn il-pjani vertikali transversjali ma tul iċ-ċentri taż-żona tagħhom ikun mhux anqas minn 40 % tat-tul totali tal-kompartiment tal-passiġġieri. Jekk wiehed minn dawn iż-żewġ bibien jifforma parti minn bieb doppju, din id-distanza għandha tkun imkejla bejn iż-żewġ bibien li huma l-aktar il-bogħod minn xulxin.
- 7.6.2.3. Il-hruġ għandhom ikunu mqieghda b'tali mod li n-numru tagħhom fuq iż-żewġ naħat tal-vettura ikun sostanzjalment l-istess.
- 7.6.2.4. Mill-anqas hruġ wiehed ta' l-emergenza għandu jkun imqieghed fil-wiċċ ta' wara jew fil-wiċċ ta' quddiem tal-vettura rispettivament. Għal vetturi tal-Klassi I u għal vetturi bil-parti ta' wara permanentement imsakkra mill-kompartiment tal-passiġġieri, din il-htieġa hija mwettqa jekk sportell tal-hruġ ikun imwahaal.
- 7.6.2.5. Il-hruġ fl-istess naha tal-vettura għandu jkun spazjat kif xieraq matul it-tul tal-vettura.
- 7.6.2.6. Bieb għandu, basta li dan ma jkunx bieb ta' servizz, ikun permissibbli fil-wiċċ ta' wara tal-vettura.
- 7.6.2.7. Jekk sportelli tal-harbien ikunu mwahhla dawn għandhom ikunu mqieghda kif ġej: jekk ikun hemm sportella wahda, din għandha tkun imqieghda fit-terz tan-nofs tal-vettura; jekk ikun hemm żewġ sportelli, dawn għandhom ikunu separati b'distanza ta' mill-anqas 2 m imkejla bejn l-eqreb trufijiet ta' l-aperturi f'linja parallela ma l-assi longitudinali tal-vettura.
- 7.6.3. Dimensjonijiet minimi tal-hruġ
- 7.6.3.1. Id-diversi tipi ta' hruġ għandhom ikollhom iddimensjonijiet minimi kif ġej:

			Klassi I	Klassi II u III	Rimarki
Bieb tas-servizz	L-apertura tal-bieb	Għoli (mm)	1 800	1 650	–
		Wisa' (mm)	Bieb singlu: Bieb doppju:	650 1 200	Din id-dimensjoni tista tkun imnaqqa għal 100 mm meta il-kejl isir fil-livell tal-poggamani
Bieb ta' l-emergenza		Għoli (mm)	1 250		–
		Wisa' (mm)	550		
Tieqa ta' l-emergenza	Żona (mm ²)		400 000		Għandu jkun possibbli li din iż-żona tkun inkluża f'rettangolu ta' 500 mm × 700 mm
Tieqa ta' l-emergenza mqieghda fuq il-wiċċ ta' wara tal-vettura. Jekk il-manifattur ma jipprovdix tieqa ta' l-emergenza tad-dimensjonijiet minimi kif preskritt hawn fuq			Għandu jkun possibbli li din it-tieqa ta' l-emergenza tkun inkluża f'rettangolu 350 mm għoli u 1 550 mm wiesa. L-irkejjien tar-rettangolu jistgħu ikunu ittondjati għall-raġġ ta' kurvatura li ma teċċedix 250 mm.		
Sportell tal-harbien	Apertura tal-sportell	Żona (mm ²)	400 000		Għandu jkun possibbli li tinkludi din iż-żona f'rettangolu bid-dimensjonijiet ta' 500 mm × 700 mm

- 7.6.3.2. Vetturi li jkollhom kapaċità li ma teċċedix 22 passiġġier jistgħu jilhqu jew il-htieġiet murija fil-paragrafu 7.6.3.1 jew dawk li jinsabu fl-Anness VI, il-paragrafu 1.1.

- 7.6.4. Htiġiet tekniċi għall-bibien tas-servizz kollha
- 7.6.4.1. Kull bieb tas-servizz għandu jkun tali li jista jinfetah faċilment minn ġewwa u minn barra tal-vettura meta din tkun wieqfa (imma mhux neċessarjament meta l-vettura tkun miexja). B'dana kollu, din il-htieġa m'għandhiex tkun meqjusa bħala li tipprekkludi it-tiskir tal-bieb minn barra, basta li l-bieb ikun dejjem jista jiġi miftuħ minn ġewwa.
- 7.6.4.2. Kull kontroll jew mezz għal ftuħ tal-bieb minn ġewwa għandu jkun 1 000 u 1 500 mill-art u mhux aktar minn 500 il-fuq mill-bieb. Fil-vetturi tal-Klassijiet I, II u III kull kontroll jew mezz għall-ftuħ ta' bieb minn barra għandu jkun bejn 1 000 u 1 500 mm mill-wiċċ ta' fuq ta' l-art jew minn tarġa l-eqreb lejn il-kontroll u mhux aktar minn 500 mm mill-bieb. Dan m'għandhux ikun applikabli għall-kontrolli lokalizzati fiż-żona tas-sewwieq.
- 7.6.4.3. Kull bieb tas-servizz mghamul minn biċċa wahda li jkun operat manwalment li huma biċ-ċappetti jew fuq pern għandu jkun hekk fuq iċ-ċappetti jew il-pern li jekk il-bieb miftuħ jiġi f'kuntatt ma oġġett stazzjonarju waqt li l-vettura tkun miexja 'l quddiem, dan ikollu t-tendenza li jinghalaq.
- 7.6.4.4. Jekk bieb tas-servizz operat manwalment ikun mghammar b'serratura tat-tisbita din għandha tkun tat-tip ta' żewġ stadji.
- 7.6.4.5. Fin-naħa ta' ġewwa tal-bieb tas-servizz m'għandux ikun hemm xi mezz intiż li jkopri t-turġien interni mal-bieb jinghalaq. Dan ma jipprekludix il-preżenza ta' hofra tat-tarġa, meta l-bieb ikun magħluq, tal-mekkanizmu li jopera l-bieb u tat-tghamir l-iehor imwahnal minn naħa ta' ġewwa tal-bieb meta dan ma jkunx jiffirma parti minn estenzjoni ta' l-art li fuqha jkun jistgħu joqgħodu bil-wieqfa l-passiġġieri. Dan il-mekkanizmu u tagħmir m'għandhomx ikunu ta' perikolu għal-passiġġieri.
- 7.6.4.6. Jekk il-veduta diretta ma tkunx adegwata, meżzi ottiċi jew ta' tip ieħor għandhom ikunu nstallati biex jgħinu lis-sewwieq li jintebah mis-sedil tiegħu bil-preżenza ta' passiġġier fl-intern immedjat u l-vicinanza esterna ta' kull naħa ta' bieb tas-servizz li ma jkun bieb tas-servizz operat awtomatikament. Fil-każ ta' bieb tas-servizz fil-wiċċ ta' wara tal-vettura li ma teċċedix 22 passiġġier, din il-htieġa tkun sodisfatta jekk is-sewwieq ikun jista jintebah bil-preżenza ta' persuna 1,3 m twila li tkun bil-wieqfa 1 m wara l-vettura.
- 7.6.4.7. Kull bieb li jiftah lejn il-parti nterna tal-vettura u tal-mekkanizmu tiegħu għandu jkun hekk konstruwit li l-moviment tiegħu pjuttost li ma jikkaġunax korriment għall-passiġġieri waqt il-kondizzjonijiet normali ta' l-użu. Meta mehtieġ, mezzi xierqa tal-protezzjoni għandhom ikunu mwahnla.
- 7.6.4.8. Jekk bieb tas-servizz ikun lokalizzat maġenb bieb tat-twaletta jew xi kompartment intern, il-bieb tas-servizz għandu jkun imhars kontra l-operazzjoni mhux intiża. B'dana kollu, din il-htieġa m'għandhiex tkun applikabli jekk il-bieb ikun imsakkar awtomatikament meta l-vettura tkun miexja f'volocità li teċċedi l-5 km/siegha.
- 7.6.4.9. Fil-każ ta' vetturi li jkollhom kapacità li ma teċċedix it-22 passiġġier, il-bibien tas-servizz li jkun fil-wiċċ ta' wara tal-vettura, il-folji tagħhom għandhom ikunu tali li jstgħu jiġu operati b'mhux aktar minn 115 ° u l-anqas minn 85 ° u, meta miftuhha, għandhom ikunu tali li jstgħu jinżammu awtomatikament f'dik il-pożizzjoni. Dan ma jipprekludix il-possibbiltà li jkun hemm twarrib tal-waqfien u tal-ftuħ tal-bieb lill hinn minn dak l-angolu meta jkun mingħajr perikolu li jsir dan; per eżempju, biex jiffacilita r-riversjar lejn pjattaforma għolja jew li jinfethu l-bibien ma tul 270 ° biex jippermettu żona libera tat-tgħabija wara l-vettura.
- 7.6.5. Htiġiet tekniċi addizzjonali għal bibien tas-servizz operati bl-enerġija
- 7.6.5.1. Fil-każ ta' emerġenza, kull bieb tas-servizz operat bl-enerġija għandu jkun tali, li meta l-vettura tkun stazzjonarja (imma mhux neċessarjament meta l-vettura tkun miexja), li jkun jista jinfetah minn ġewwa u, meta mhux insakkar, minn barra bil-kontrolli li, sewwa jekk u anki jekk le il-forniment ta' l-enerġija jkunx jopera:
- 7.6.5.1.1. li jwarrab il-kontrolli kollha tal-bibien l-ohrajn;
- 7.6.5.1.2. fil-każ ta' kontrolli nterni, imqiegħda fuq, jew fi hdan 300 mm ta', il-bieb, f'għoli ta' mhux anqas minn 1 600 mm il-fuq mill-ewwel tarġa;
- 7.6.5.1.3. ikun jista jidher faċilment u jkun identifikat kjarment, meta jkun hemm resqien lejn il-bieb u meta jkun bil-wieqfa quddiem il-bieb u jekk b'żieda tal-kontrolli normali tal-ftuħ, ikun immarkat kjarment għall-użu ta' l-emerġenza.
- 7.6.5.1.4. jista jkun operat minn persuna wahda li tkun bil-wieqfa immedjetament quddiem il-bieb;

- 7.6.5.1.5. li tikkawża lil-bieb li jinfetah, jew li tiffacilita li l-bieb ikun miftuh faċilment bl-idejn;
- 7.6.5.1.6. jista jkun protett b'mezz li jkun jista jtnehha faċilment jew li jkun miksur biex ikun akwistat access għall-kontroll ta' l-emergenza; l-operat tal-kontroll ta' l-emergenza, jew it-tnehhija tal-koperta protettiva fuq il-kontroll, għandu jkun indikat lis-sewwieq kemm b'hoss li jinstema u wkoll viżwalment, u
- 7.6.5.1.7. fil-każ ta' bieb operat mis-sewwieq li ma jkunx konformi mal-htigiet tal-paragrafu 7.6.5.6.2, dan għandu jkun tali li wara li l-kontrolli jkunu ġew operati biex jinfetah il-bieb u mregġa lura lejn il-pożizzjoni normali tagħhom. Il-bieb ma jkunx jista jerga jinghalaq sa kemm is-sewwieq sussegwentament jopera l-kontroll ta' l-gheluq.
- 7.6.5.2. Mezz jista jkun ipprovdut li jkun operat mis-sewwieq mis-sedil tas-sewqan li jnehi l-attivizzjoni tal-kontrolli ta' l-emergenza minn naha ta' barra sabiex isakkar il-bibien tas-servizz minn naha ta' barra. F'dan il-każ, il-kontrolli ta' l-emergenza minn naha ta' barra għandhom ikunu ri-attivati awtomatikament jew bl-istratjar tal-magna jew qabel mal-vettura tilhaq velocità ta' 20 km/siegha. Sussegwentament, it-tnehhija ta' l-attivazzjoni tal-kontrolli ta' l-emergenza minn naha ta' barra m'għandhiex issehh awtomatikament imma għandha tkun tehtieg aktar azzjoni mis-sewwieq.
- 7.6.5.3. Kull bieb tas-servizz operat mis-sewwieq għandu jkun tali għall-operazzjoni mis-sewwieq meta jkun fis-sedil tas-sewqan bl-użu ta' kontrolli li, hliel fil-każ ta' kontroll bis-saqajn, ikun immarkat kjarament u b'distinzzjoni.
- 7.6.5.4. Kull bieb tas-servizz operat bl-enerġija għandu jattiva xejra viżwali, li għandha tkun kjarament viżibbli għas-sewwieq meta jkun qiegħed bil-qiegħda fil-pożizzjoni normali tas-sewqan u fi kwalunkwe kondizzjoni ta' dawl ambjentali, biex tavża li l-bieb ma jkunx magħluq kollu. Din ix-xejra viżiva għandha tissinjala kull meta l-istruttura riġida tal-bieb tkun bejn il-pożizzjoni kompletament miftuħha u f'punt 30 mm mill-pożizzjoni kompletament magħluqa. Xejra viżiva wahda tista sservi għal bieb wieħed jew aktar bibien. B'dana kollu, l-ebda xejra bhal din m'għandha tkun immuntata fir-rigward tal-bieb tas-servizz ta' quddiem li ma jkunx konformi mal-htigiet ta' 7.6.5.6.1.1 u 7.6.5.6.1.2.
- 7.6.5.5. Meta kontrolli jkunu pprovduti għas-sewwieq biex jiftah u jgħalaq bieb tas-servizz operat bl-enerġija, dawn għandhom ikunu tali li s-sewwieq ikun jista jregġa lura l-moviment tal-bieb fi kwalunkwe hin ma tul il-proċess ta' l-gheluq u l-ftuħ.
- 7.6.5.6. Il-kostruzzjoni u s-sisetma tal-kontroll ta' kull bieb tas-servizz operat bl-enerġija għandhom ikunu tali li passiġġier aktarx li ma jkunx imwegġġha bil-bieb jew ikun maqbud fil-bieb waqt li jkun jinghalaq.
- 7.6.5.6.1. Din il-htieġa għandha tkun meqjusa bhala li tkun giet sodisfatta jekk iż-żewġ htigiet li ġejjin ikunu milhuqa.
- 7.6.5.6.1.1. L-ewwel htieġa hija li meta l-gheluq tal-bieb ikun imkejjel fi kwalunkwe punt deskritt fl-Anness V isib rezistenza b'forza taż-żamma li ma teċċedix 150 N, il-bieb għandu jinfetah mill-ġdid awtomatikament sal-limitu kollu tiegħu u, apparti milli fil-każ ta' bieb tas-servizz operat awtomatikament, jibqa miftuħ sa kemm il-kontroll ta' l-gheluq ikun operat. Il-forza taż-żamma tista tkun imkejla bi kwalunkwe metodu għas-sodisfazzjoni ta' l-awtorità kompetenti. Linji ta' gwida huma mogħtija fl-Anness V ta' din id-Direttiva. Il-massimu tal-forza jista jkun għola minn 150 N għal żmien qasir basta li dan ma jeċċedix 300 N. Is-sistema tal-ftuħ mill-ġdid għandha tkun ivverifikata permezz ta' virga tat-test li jkolha sezzjoni ta' 60 mm għoli, 30 mm wisa' u bil-kantunieri mdawwra għal raġġ ta' 5 mm.
- 7.6.5.6.1.2. It-tieni htieġa hija li kull meta l-bibien jinghalqu fuq il-pulzier jew is-swaba ta' passiġġier:
- 7.6.5.6.1.2.1. il-bieb jinfetah mill-ġdid awtomatikament sal-massimu tiegħu u, hliel fil-każ ta' bieb tas-servizz operat awtomatikament, jibqa miftuħ sa kemm il-kontroll ta' l-gheluq ikun operat, jew
- 7.6.5.6.1.2.2. il-pulzier jew is-swaba jkunu jistgħu jingibdu mingħajr mingħajr tbaġhtija mill-bibien mingħajr ir-riskju ta' korriment tal-passiġġier. Din il-htieġa tista tkun ivverifikata bl-idejn, jew permezz tal-virga tat-test imsemmija fil-paragrafu 7.6.5.6.1.1, li tkun ġejji għax-xejn f'tarf minnhom fit-tul ta' 300 mm mill-parti l-aktar hoxna ta' 30 mm għal hxuna ta' 5 mm. Din m'għandhiex tkun itratta jew illustrata u l-anqas mogħtija ż-żejt. Jekk il-bieb jingassa l-virga din għandha tkun tali li tkun tista titneħha mingħajr tbaġhtija, jew
- 7.6.5.6.1.2.3. il-bieb ikun iżamm f'dik il-pożizzjoni li jippermetti il-passaġġ hieles għall-virga tat-test li jkollha sezzjoni ta' 60 mm għoli, 20 mm wisa' u bil-kantunieri mdawwra għal raġġ ta' 5 mm. Din il-pożizzjoni m'għandhiex tkun aktar min 30 mm il-bogħod mil-pożizzjoni ta' l-gheluq komplet.

- 7.6.5.6.2. Fil-każ ta' bieb tas-servizz ta' quddiem il-htieġa tal-paragrafu 7.6.5.6 għandha tkun meqjusa bhala sodisfatta jekk il-bieb:
- 7.6.5.6.2.1. iwettaq il-htigiet tal-paragrafi 7.6.5.6.1.1 u 7.6.5.6.1.2, jew
- 7.6.5.6.2.2. ikun mghammar bi trufijiet rotob; dawn m'għandhomx, b'dana kollu jkun hekk rotob li jekk il-bibien jingħalqu fuq il-virga tat-test imsemmija fil-paragrafu 7.6.5.6.1.1, l-istruttura rigida tal-bibien tkun tilhaq il-pożizzjoni magħluqa shiha tagħha.
- 7.6.5.7. Meta bieb tas-servizz operat bl-enerġija jkun miżmum magħluq biss bl-applikazzjoni kontinwa tal-forniment ta' l-enerġija, għandu jkun ipprovdut mezz ta' l-allarm viżwali biex jinforma lis-sewwieq b'xi nuqqas fil-forniment ta' l-enerġija tal-bibien.
- 7.6.5.8. Mezz li jipprevjeni l-bidu, jekk imwahhal, għandu jkun effettiv biss f'veloċitajiet ta' anqas minn 5km/siegħa u għandu jkun tali li ma jkux jista jopera f'veloċità akbar minn dik.
- 7.6.5.9. Jekk il-vettura ma tkunx mghammra b'mezz li jipprevjeni l-bidu, avviż li jinstema mis-sewwieq għandu jkun attiv jekk il-vettura tkun misjuqa mil-pożizzjoni ta' waqfien meta l-bieb ta' servizz operat bl-enerġija ma jkunx kollu magħluq. Dan l-avviż li jinstema għandu jkun attiv f'veloċità li teċċedi 5 km/siegħa għall-bibien li huma konformi mal-htigiet tal-paragrafu 7.6.5.6.1.2.3.
- 7.6.6. Htigiet tekniċi addizzjonali għal bibien tas-servizz operati awtomatikament
- 7.6.6.1. L-attivazzjoni tal-kontroli tal-ftuh
- 7.6.6.1.1. Apparti milli kif ipprovdut fil-paragrafu 7.6.5.1, il-kontroli tal-ftuh ta' kull bieb tas-servizz operat awtomatikament għandhom ikunu tali li jistgħu jiġu attivati u disattivati biss mis-sewwieq minn fuq is-sedil tiegħu.
- 7.6.6.1.2. L-attivazzjoni u d-disattivazzjoni tista tkun jew diretta, permezz ta' *switch*, jew inderetta, per eżempju bil-ftuh jew l-ghelug tal-bieb tas-servizz ta' quddiem.
- 7.6.6.1.3. L-attivazzjoni tal-kontroli tal-ftuh mis-sewwieq għandha tkun indikata fl-intern u, meta bieb ikun operat minn naħa ta' barra, ukoll fuq in-naħa ta' barra tal-vettura; l-indikatur (e.g. buttuna illuminata li tingħafas, sinjal illuminat) għandu jkun fuq jew maġenb il-bieb li għaliegħ ikun jirreferi.
- 7.6.6.1.4. Fil-każ ta' l-attivazzjoni diretta permezz ta' *switch*, l-istat tal-funzjonament tas-sistema għandu jkun kjarament indikat lis-sewwieq, bil, per eżempju, l-pożizzjoni tal-*switch* jew b'bozza indikatur jew bi *switch* illuminat. L-*switch* għandhu jkun speċjalment immarkat u rranġat b'tali mod li ma jkunx jista jiġi konfuż ma kontrolli oħrajn.
- 7.6.6.2. Il-ftuh ta' bibien tas-servizz operati awtomatikament
- 7.6.6.2.1. Wara l-attivazzjoni tal-kontroli tal-ftuh mis-sewwieq, għandu jkun possibli għal-passiġġieri li jifthu l-bieb kif ġej:
- 7.6.6.2.1.1. minn ġewwa, per eżempju billi jgħafsu buttuna jew billi jgħaddu minn barriera tad-dawl, u
- 7.6.6.2.1.2. minn barra, apparti milli fil-każ ta' bieb intiż biss bhala hrug u mmarkat bhala tali, bil, per eżempju, il-prensa fuq buttuna tat-tgħafis, buttuna tat-tgħafis taht sinjal illuminat, jew mezz simili immarkat bi struzzjoni xierqa.
- 7.6.6.2.2. Il-prensa fuq il-buttuna tat-tgħafis imsemmija fil-paragrafu 7.6.6.2.1.1, u l-użu tal-meżzi tal-komunikazzjoni mas-sewwieq imsemmija fil-paragrafu 7.7.9.1, jista jibgħat sinjal li jkun maħzun u li, wara l-attivazzjoni bil-kontroli tal-ftuh mis-sewwieq, jikkaġuna il-ftuh tal-bieb.
- 7.6.6.3. L-ghelug ta' bibien tas-servizz operati awtomatikament
- 7.6.6.3.1. Meta bieb tas-servizz operat awtomatikament ikun ġie miftuh dan għandu jerga jingħalaq awtomatikament wara li jkun għadda perjodu ta' hin. Jekk il-passiġġier jidhol jew johroġ mil-vettura ma tul dan l-intervall ta' hin, mezz tas-sigurtà (e.g. kuntatt mal-*footboard*, barriera tad-dawl, grada li tintefah naħa wahda biss) għandu jassigura li l-hin sakemm il-bieb jingħalaq ikun suffeċjentament imtawwal.

- 7.6.6.3.2. Jekk il-passiġġier jidhol jew johroġ mill-vettura waqt li l-bieb ikun jinghalaq, il-proċess ta' l-għeluq għandu jkun jkun interrott awtomatikament sakemm il-bieb jerga lura lejn il-pożizzjonu miftuha. It-treġġiegh lura jista jkun attwat b'wahda mill-mezzi tas-sigurtà msemmija fil-paragrafu 7.6.6.3.1 jew b'xi mezz ieħor.
- 7.6.6.3.3. Bieb li jkun inghalaq awtomatikament skond il-paragrafu 7.6.6.3.1 għandu jkun tali li jista jerga jkun miftuh mill-passiġġier skond il-paragrafu 7.6.6.2; dan m'għandux ikun applikabbli jekk is-sewwieq ikun nehha l-attivazzjoni tal-kontrolli tal-ftuh.
- 7.6.6.3.4. Wara d-disattivazzjoni tal-kontrolli tal-ftuh ta' bibien tas-servizz operati awtomatikament mis-sewwieq, bibien miftuha għandhom jinghalqu bi qbil mal-paragrafi 7.6.6.3.1 sa 7.6.6.3.2.
- 7.6.6.4. L-inibizzjoni tal-proċess ta' l-għeluq awtomatiku immarkat għal servizz speċjali, e.g. għall-passiġġieri bil-prams, passiġġieri b'mobilità mnaqqsa, eċċ.
- 7.6.6.4.1. Is-sewwieq għandu jkun jista jwaqqaf il-proċess ta' l-għeluq awtomatiku bl-attwazzjoni ta' kontroll speċjali. Passiġġier għandu wkoll ikun jista jwaqqaf il-proċess ta' l-għeluq awtomatiku billi jghafas buttuna speċjali.
- 7.6.6.4.2. L-inibizzjoni tal-proċess awtomatiku ta' l-għeluq għandu jkun indikat lis-sewwieq, e.g. b'xejra vizwali.
- 7.6.6.4.3. L-istabiliment mill-ġdid tal-proċess awtomatiku ta' l-għeluq għandu fi kwalunkwe każ ikun tali li jkun jista jsir mis-sewwieq.
- 7.6.6.4.4. Il-paragrafu 7.6.6.3 għandu jkun japplika għall-għeluq sussegwenti tal-bieb.
- 7.6.7. Htiġiet tekniċi għal bibien ta' l-emergenza
- 7.6.7.1. Il-bibien ta' l-emergenza għandhom ikunu tali li jkunu jistgħu jinfethu minghajr tbaġhtija minn ġewwa u minn barra meta l-vettura tkun wieqfa. B'dana kollu, din il-htieġa m'għandhiex tkun meqjusa bhala li tipprekludi it-tiskir tal-bieb minn barra, basta li l-bieb ikun dejjem jista jiġi miftuh minn ġewwa bl-użu tal-mekkanizmu normali tal-ftuh.
- 7.6.7.2. Bibien ta' l-emergenza, waqt l-użu tagħhom bhala tali, m'għandhomx ikunu tat-tip operati bl-enerġija sakemm, la darba l-kontroll preskritt fil-paragrafu 7.6.5.1 ikun ġiet attwat u mqieghed lura fil-pożizzjoni normali tiegħu, il-bibien ma jergħghux jinghalqu sakemm is-sewwieq susegwentament jopera il-kontroll ta' l-għeluq. Dawn ukoll m'għandhomx ikunu tat-tip li jiżżersqu apparti milli fil-każ ta' vetturi li jkollhom kapacità li ma teċċedix 22 passiġġier. Għal dawn il-vetturi b'bibien jiżżersqu, li jkunu tali hekk li jistgħu jiġu operati minghajr l-użu ta' għodda wara test ta' habta frontali ma barriera bi qbil mad-Direttiva 74/297/KEE, jista jkun aċċettat bhala bieb ta' l-emergenza.
- 7.6.7.3. Kull kontroll jew mezz għal ftuh tal-bieb ta' l-emergenza minn ġewwa għandu jkun 1 000 u 1 500 mill-art u mhux aktar minn 500 il-fuq mill-bieb. Fil-vetturi tal-Klassijiet I, II u III kull kontroll jew mezz għall-ftuh ta' bieb ta' l-emergenza minn barra għandu jkun bejn 1 000 u 1 500 mm mill-wiċċ ta' fuq ta' l-art jew minn tarġa l-eqreb lejn il-kontroll u mhux aktar minn 500 mm mill-bieb. Dan m'għandhux ikun applikabbli għall-kontrolli lokalizzati fiż-żona tas-sewwieq.
- 7.6.7.4. Bibien ta' l-emergenza biċ-ċappetti mwahhla mal-ġenb tal-vettura għandhom ikunu mwahhla max-xifer ta' quddiem u għandhom jinfethu 'l barra. ~intorini tas-sigurtà, ktajjen u oġġetti oħrajn ta' restrizzjoni għandhom ikunu permissibli, basta li dawn ma jipprevenux lil-bieb milli jinfetah lejn, u li jibqa miftuh, f'angolu ta' mill-anqas 100 °. Jekk il-mezz ipprovdut ikun suffiċjenti biex joffri passagi liberu lejn il-passarella ta' l-aċċess tal-bieb ta' l-emergenza, il-100 ° angolu massimu m'għandux ikun applikabbli.
- 7.6.7.5. Il-bibien ta' l-emergenza għandhom ikunu mharsa kontra l-operazzjoni mhux intenzjonata. B'dana kollu, din il-htieġa m'għandhiex tkun applikabbli jekk il-bieb ta' l-emergenza ikun imsakkar awtomatikament meta l-vettura tkun miexja f'voloċà li teċċedi 5 km/siegha.
- 7.6.7.6. Il-bibien kollha ta' l-emergenza għandhom ikunu pprovduti b'mezz tal-hoss biex javvza lis-sewwieq meta dawn ma jkunux imsakkra b'sigurtà. L-mezz ta' l-avviż għandu jkun operat bil-moviment tal-lukkett tal-bieb jew bil-manku u mhux bil-moviment tal-bieb innifsu.

- 7.6.8. Htiġiet tekniċi għat-twieqi ta' l-emerġenza
- 7.6.8.1. Kull tieqa ta' l-emerġenza biċ-ċappetti jew li tista jkun mitfuha 'l barra għandha tkun tinfetah il-barra. Tipi li jistgħu jkunu mitfuha 'l barra m'għandhomx jinjalghu kompletament minn mall-vettura meta jkunu operati. L-operazzjoni ta' twieqi li jistgħu jkunu mitfuha għandha tkun tali li it-tfiegħ 'l barra mhux mahsub ikun ippevenut effettivament.
- 7.6.8.2. Kull tieqa ta' l-emerġenza għandha:
- 7.6.8.2.1. tkun tali li tista tiġi operata faċilment u immedjetament minn ġewwa u minn barra l-vettura permezz ta' mezz rikonoxxut bħala sodisfaċenti, jew
- 7.6.8.2.2. tkun magħmulha minn hġieg tas-sigurtà li jista jinkiser. Din id-dispożizzjoni ta' l-ahħar tipprekludi l-possibilità ta' l-użu ta' folji ta' hġieg laminati jew ta' materjal tal-plastika. Mezz għandu jkun ipprovdut maġenb kull tieqa ta' l-emerġenza, disponibbli immedjetament għall-persuni li jkunu fil-vettura, biex jassigura li kull tieqa tkun tista tiġi miksur.
- 7.6.8.3. Kull tieqa ta' l-emerġenza li tista tkun imsakkra minn naħa ta' barra għandha tkun hekk kostruwita li tkun tista tinfetah fi kwalunkwe hin min ġewwa l-vettura.
- 7.6.8.4. Jekk it-tieqa ta' l-emerġenza tkun tat-tip orizzontali b'ċappetti fix-xifer ta' fuq, mezz xieraq għandu jkun ipprovdut biex iżommha kompletament miftuħa. Kull tieqa ta' l-emerġenza mwahħla biċ-ċappetti għandha topera hekk li ma tostakolax il-passaġġ ċar minn ġewwa għal barra tal-vettura.
- 7.6.8.5. Il-ġholi tax-xifer l-aktar baxx tat-tieqa ta' l-emerġenza mwahħla mal-ġenb tal-vettura mill-livell ġenerali tas-sular immedjetament taħtha (esklużi xi varjazzjonijiet lokali bħal ma hija l-preżenza ta' rota jew tas-sezzjoni tat-trasmissjoni) għandha tkun mhux aktar minn 1 200 mm u mhux anqas minn 650 mm fil-każ ta' tieqa ta' l-emerġenza mwahħla biċ-ċappetti, jew 500 mm fil-każ ta' tieqa magħmulha minn hġieg li jinkiser.
- B'dana kollu, fil-każ ta' twieqi ta' l-emerġenza mwahħla biċ-ċappetti, il-ġholi tax-xifer l-aktar baxx jista jkun imnaqqas għall-minimu ta' 500 mm basta li l-fetha tat-tieqa tkun mġhammra b'salvagward sa l-ġholi ta' 650 mm biex jipprevjenti l-possibilità li l-passiġġieri jaqgħu il-barra mill-vettura. Meta l-apertura ta' tieqa tkun mġhammra b'salvagward, id-daqs ta' l-apertura tat-tieqa il-fuq mill-art m'għandux ikun anqas mid-daqs minimu kif preskritt għal tieqa ta' l-emerġenza.
- 7.6.8.6. Kull tieqa ta' l-emerġenza mġhammra biċ-ċappetti li ma tkunx kjarament vizibbli mis-sedil tas-sewwieq għandha tkun fornuta b'mezz li jgħati avvizz li jinstema' biex javża lis-sewwieq meta din ma tkunx kompletament magħluqha. Is-serratura tat-tieqa, u mhux il-moviment tat-tieqa nnifisha, għandha tatwa dan l-mezz.
- 7.6.9. Htiġiet tekniċi għall-sportelli tal-harbien
- 7.6.9.1. Kull sportell tal-harbien għandu jopera hekk li ma jostakolax il-passaġġ ċar minn ġewwa għal barra tal-vettura.
- 7.6.9.2. L-isportelli tal-harbien li jkunu fis-saqaf għandhom ikunu tat-tip jew li jintefgħu il-barra, biċ-ċappetti jew magħmula minn hġieg tas-sigurtà li jinkiser malajr. Sportelli fl-art għandhom ikun jew biċ-ċappetti jew li jintefgħu il-barra u għandhom ikunu mġhammra b'mezz li jgħamel il-hoss biex javża lis-sewwieq meta dawn ma jkunux imsakkra b'sigurezza. Is-serratura tal-isportell tal-harbien li jkun fl-art, u mhux il-moviment tal-sportell innifsu, għandha tatwa dan il-mezz. Il-sportelli tal-harbien li jkunu fl-art għandhom ikunu mharsa kontra l-operazzjoni mhux intenzjonata. B'dana kollu, din il-htieġa m'għandiex tkun applikabbli jekk il-sportell ta' l-art ikun imsakkra awtomatikament meta l-vettura tkun miexja f'volocità li teċċedi 5 km/sieġha.
- 7.6.9.3. Tipi li jintremew m'għandhomx ikunu ddistakkati kompletament minn mall-vettura meta operati hekk li l-sportell ma jkunx ta' periklu għall-utenti l-ohrajn tat-triq. L-operazzjoni ta' sportelli tal-harbien li jstgħu jintefgħu 'l barra għandha tkun tali li din l-operazzjoni mhux mahsuba tkun effettivament ippevenuta. Il-sportelli fl-art li jintefgħu 'l barra għandhom jinfethu biss lejn il-kompartiment tal-passiġġieri
- 7.6.9.4. Sportelli tal-harbien li jkunu biċ-ċappetti għandhom ikunu mmuntati fuq it-tarf lejn il-quddiem jew lejn il-warrani tal-vettura u għandhom ikollhom ċappetti li jinfethu ta' mill-anqas f'angolu ta' 100 °. L-isportelli tal-harbien fl-art li jkunu biċ-ċappetti għandhom jinfethu biss lejn il-kompartiment tal-passiġġieri.
- 7.6.9.5. L-isportelli tal-harbien għandhom ikunu tali li jstgħu ikunu operati jew li jitnehhew mingħajr tbaġtija minn naħa ta' ġewwa u minn naħa ta' barra. B'dana kollu, din il-htieġa m'għandiex tkun meqjusa bħala li tipprekludi l-possibilità tat-tiskir tal-isportell tal-harbien għall-iskop tas-sigurtà tal-vettura meta din ma jkun hemm hadd magħha, basta li l-isportell ikun dejjem jista jiġi miftuħ jew imneħhi minn ġewwa bl-użu tal-mekkanizmu normali tal-ftuħ jew tat-tneħħija. Fil-każ ta' sportell li jista jinkiser malajr, mezz għandu jkun ipprovdut maġenb l-isportell disponibbli immedjetament għal persuni li jkunu jinsabu ġewwa l-vettura, biex jassigura li dak il-sportell ikunu jista jtkisser.

- 7.6.10. Htiġiet tekniċi għal-turġien li jinġibdu lura
Turġien li jinġibdu lura jekk immuntati għandhom ikunu konformi ma dawn il-htiġiet li ġejjin:
- 7.6.10.1. l-operazzjoni tat-turġien li jinġibdu lura tista tkun sinkronizzata mas-servizz korrespondenti tal-bieb ta' l-emergenza;
- 7.6.10.2. meta l-bieb ikun magħluq l-ebda parti mit-turġien li jinġibdu lura għandhom jesporgaw mhux aktar minn 10 mm lill hinn mil-linja tal-karozzerija;
- 7.6.10.3. meta l-bieb ikun miftuħ u t-turġien li jinġibdu lura jkunu jkun fil-pożizzjoni estiża tagħhom, il-wiċċ taż-żona għandu jkun konformi mal-htiġiet tal-paragrafu 7.7.7 ta' dan l-Anness;
- 7.6.10.4. fil-każ ta' turġien operati bl-enerġija, m'għandux ikun possibbli għall-vettura li tiċċaqlaq mill-post tal-waqfien tagħha, permezz tal-potenza tagħha, meta t-turġien ikunu fil-pożizzjoni estiża. Fil-każ ta' turġien operati manwalment, indikazzjoni bil-hoss għandha tavża lis-sewwieq meta t-turġien ma jkunux kompletament miġbuda lura;
- 7.6.10.5. turġien operati bl-enerġija m'għandhomx ikunu tali li jkunu jistgħu jiġu estiżi waqt li l-vettura tkun miexja. Jekk il-mezz biex jopera t-turġien ifalli, it-turġien għandhom
- 7.6.10.6. meta passiġġier ikun bil-wieqfa fuq turġien li jinġibdu lura li huma operati bl-enerġija, il-bieb korrespondenti għandu jkun tali li ma jkunx jista jingħalaq. Konformità ma din il-htieġa għandha tkun ivverifikata bit-tqeghid ta' massa ta' 15 kg, li tirrapreżenta tifel żgħir, fiċ-ċentru tat-turġien. Din il-htieġa m'għandhiex tapplika għal xi bieb li jkun jidher sewwa mis-sewwieq;
- 7.6.10.7. il-moviment ta' turġien li jinġibdu lura m'għandhomx ikunu tali li jistgħu joħolqu feriti jew lil-passiġġieri jew lill-persuni li jkunu jistennew fuq l-istages;
- 7.6.10.8. il-kantunieri tat-turġien li jinġibdu lura li jharsu 'l quddiem jew lura għandhom ikunu miġjuba fit-tond b'raġġ ta' mhux anqas minn 5 mm; it-trufijiet għandhom ikunu miġjuba fit-tond b'raġġ ta' mhux anqas minn 2,5 mm;
- 7.6.10.9. meta bieb tal-passiġġieri jkun miftuħ, it-turġien li jinġibdu lura għandhom ikunu miżmuma f'posthom b'sigurtà fil-pożizzjoni estiża tagħhom. Meta massa ta' 136 kg tkun imqiegħda fiċ-ċentru ta' targa waħda jew massa ta' 272 kg tkun imqiegħda fiċ-ċentru ta' targa doppja, id-deflezzi joni fi kwalunkwe punt tat-targa m'għandhiex teċċedi 10 mm.
- 7.6.11. Immarkar
- 7.6.11.1. Kull hruġ ta' l-emergenza għandu jkun immarkat, minn ġewwa u minn barra tal-vettura, bi skrizzjoni li taqra, per eżempju:
 "Hruġ ta' l-emergenza"
 "Emergency exit"
 "Issue de secours"
 "Salida de emergencia"
 "Nødudgang"
 "Notausstieg"
 "Εξοδος κινδύνου"
 "Uscita di sicurezza"
 "Nooduitgang"
 "Saida de emergència"
 "Hätäuloskäynti"
 "Nödutgång"
 issupplementata, meta xieraq, b'wiehed mis-simboli murija fl-Anness II, il-paragrafu 3.4 tad-Direttiva tal-Kunsill 92/58/KEE.
- 7.6.11.2. Il-kontrolli ta' l-emergenza tal-bibien tas-servizz u tal-hruġ kollha ta' l-emergenza għandhom ikunu mmarkati b'hala tali minn ġewwa u minn barra tal-vettura b'simbolu rapreżentattiv jew bi skrizzjoni bi kliem ċari.
- 7.6.11.3. L-istruzzjonijiet ċari li jikkoncernaw il-metodu ta' l-operazzjoni għandhom ikunu mqiegħda fuq jew qrib ta' kull kontroll jew hruġ ta' l-emergenza.

7.6.11.4. Il-lingwa li fiha l-immakar testwali intiż biex ikun konformi mal-paragrafi 7.6.11.1 sa 7.6.11.3 t'hawn fuq għandhom ikunu miktuba, għandha tkun iddeterminata mill-awtorità ta' l-approvazzjoni billi tqis il-pajjiż/pajjiżi li fihom l-applikant ikollu l-intenzjoni li jpoġġi fis-suq il-vettura bi ftehim, jekk meħtieġ, mal-awtoritajiet kompetenti tal-pajjiż/pajjiżi kkonċernati. Jekk l-awtorità tal-pajjiż/pajjiżi ta' fejn il-vettura għandha tkun irreġistrata tkun bidlet il-lingwa, din il-bidla m'għandhiex timplika proċess ġdid ta' l-approvazzjoni tat-tip.

7.7. *Arranġamenti nterni*

7.7.1. Aċċess għall-bibien tas-servizz (ara l-Anness III, il-figura 1)

7.7.1.1. Spazju liberu li jestendi 'l ġewwa fil-vettura minn hajt tal-ġenb li fiha il-bieb ikun immuntat għandu jippermetti l-passaġġ hieles ta' pannel vertikali rettangolari 20 mm ohxon, 400 mm wiesa u 700 mm fil-gholi 'l fuq mill-art, li jkollu it-tieni pannel 500 mm wiesa sovrappost simetrikament fuq; fl-gholi tat-tieni pannel li jkun kif preskritt għall-Klassi rilevanti tal-vettura. Il-pannew doppju għandu jkun miżmum parallel mal-apertura tal-bieb hekk kif ikun imċaqlaq mill-pożizzjoni tal-bidu, meta l-pjan tal-wiċċ l-eqreb lejn l-intern tal-vettura ikun tanġenzjali max-xifer l-aktar il-barra ta' l-apertura, il-pożizzjoni ta' fejn tmiss ma l-ewwel tarġa, li wara dan għandu jkun miżmum kartabum mad-direzzjoni probabli tal-moviment ta' persuna li tuża d-dhul.

7.7.1.2. Il-gholi tal-pannew l-aktar il-fuq tar-rettangolu għandu jkun għall-Klassi rilevanti tal-vettura u l-kategorija kif preskritt fit-tabella t'hawn taht. Bħala alternattiva, sezzjoni trapezjodali, li jkollha għoli ta' 50 mm, li tiffirma t-transizzjoni bejn il-wisa' tal-pannew ta' fuq u ta' isfel, tista tkun użata. F'dan il-każ, il-gholi totali tas-sezzjoni rettangolari ta' din is-sezzjoni trapezjodali tal-pannew ta' fuq għandha tkun 1100 mm għal-klasijiet kollha ta' vetturi b'kapacità li teċċedi 22 passiġġier, 950 mm għal-klasijiet ta' vetturi b'kapacità li ma teċċedix 22 passiġġier.

Klassi tal-vettura	Il-gholi tal-parti ta' fuq tal-pannew (mm) (Dimensjonijiet A, il-figura 1)		Gholi totali	Wisa'
		Sezzjoni trapezjodali alternattiva		
Klassi A (*)	950	950	1 650	550 (**)
Klassi B (*)	700	950	1 400	
Klassi I	1 100	1 100	1 800	
Klassi II	950	1 100	1 650	
Klassi III	850	1 100	1 550	

(*) Għal vetturi li jkollhom kapacità li ma teċċedix 22 passiġġier, il-pannew ta' isfel għandu jkun imċaqlaq b'relatività mal-pannew ta' fuq basta li dan ikun fl-istess direzzjoni.

(**) Il-wisa' tal-pannew ta' fuq tista tkun imnaqsa fin-naha ta' fuq sa 400 mm meta ċamfrin li ma jeċċedix 30 ° mill-orizzontali jkun inkluz.

7.7.1.3. Meta l-linja ċentrali ta' dan il-pannew doppju tkun imxiet distanza ta' 300 mm mill-pożizzjoni tal-bidu u l-pannew doppju jkun imiss mal-wiċċ tat-tarġa din għandha tkun miżmuma f'dik il-pożizzjoni.

7.7.1.4. Il-figura ċilindrika (ara l-Anness III, il-figura 6) użata fit-testijiet ta' l-ispazju tal-passarella għandha mbagħad tkun imċaqlaq, tibda mill-passarella, fid-direzzjoni probabbli tal-moviment ta' persuna li tkun sejra thalli l-vettura, sa kemm il-linja ċentrali tagħha tkun laħqet il-pjan vertikali li jkun fiha ix-xifer ta' fuq tat-tarġa ta' fuq nett, jew sa kemm il-pjan tanġenzjali tal-ċilindru ta' fuq imiss mall-pannew doppju, liema minnhom isehh l-ewwel, u miżmum f'dik il-pożizzjoni (ara l-Anness III, il-figura 2).

7.7.1.5. Bejn il-figura ċilindrika, fil-pożizzjoni stabbilita fil-paragrafu 7.7.1.4, u l-pannew doppju, fil-pożizzjoni stabbilita fil-paragrafu 7.7.1.3, għandu jkun hemm spazju hieles li l-limiti ta' fuq u ta' isfel tiegħu huma murija fl-Anness III, il-figura 2. Dan l-ispazju hieles għandu jippermetti passaġġ liberu ta' pannel vertikali li l-għamla u d-dimensjonijiet tiegħu huma l-istess bħal l-għamla ċilindrika (il-paragrafu 7.7.5.1), is-sezzjoni ċentrali u hxuna ta' mhux aktar minn 20 mm. Dan il-pannew għandu jkun imċaqlaq, mill-pożizzjoni tanġenzjali ta' l-għamla ċilindrika, sa kemm il-ġenb estern tiegħu jkun f'kontatt mal-ġenb intern tal-pannew doppju, u jmiss mal-pjan jew il-pjani definiti bit-trufijiet tat-tarġa ta' fuq, fid-direzzjoni probabbli tal-moviment ta' persuna li tuża d-dahla (ara l-Anness III, il-figura 2).

- 7.7.1.6. L-ispazju hieles tal-passaġġ għal din il-figura m'għandux jinkludi xi spazju li jestendi 300 mm 'l quddiem ta' xi kuxxin ta' sedil li ma jkunx ikkompresat, u sa l-gholi tal-quċċata tal-kuxxin tas-sedil.
- 7.7.1.7. Fil-każ ta' sedil li jintewa, dan l-ispazju għandu jkun iddeterminat meta s-sedil ikun fil-pożizzjoni ta' l-użu.
- 7.7.1.8. B'dana kollu, sedil li jintewa għall-użu ta' l-ekwipaġġ jista jostakola l-passaġġ ta' l-aċċess lejn il-bieb tas-servizz meta jkun fil-pożizzjoni ta' l-użu basta li:
- 7.7.1.8.1. ikun kjarament indikat, kemm fil-vettura innifisha u fuq iċ-ċertifikat ta' l-approvazzjoni tat-tip tal-KE (ara l-Anness II, l-Appendiċi 2), li s-sedil huwa biss għall-użu ta' l-ekwipaġġ;
- 7.7.1.8.2. meta s-sedil ma jkunx użat dan għandu jintewa awtomatikament biex jiffaċilita li l-htigiet tal-paragrafi 7.7.1.1 jew 7.7.1.2 u 7.7.1.3, 7.7.1.4 u 7.7.1.5 ikunu milhuqa.
- 7.7.1.8.3. il-bieb m'għandux ikun meqjus bħala hrug mandatorju għall-iskop tal-paragrafu 7.6.1.4, u
- 7.7.1.8.4. meta s-sedil ikun fil-pożizzjoni ta' l-użu, u meta ikun fil-pożizzjoni mitwija, l-ebda parti tiegħu m'għandha tkun il-quddiem mill-pjan vertikali li jgħaddi miċ-ċentru tal-wiċċ tas-sedil tas-sewwieq fil-pożizzjoni l-aktar lura tiegħu u miċ-ċentru tal-mera tal-veduta esterna li tkun immuntata fin-naħa opposta tal-vettura.
- 7.7.1.9. Fil-każ ta' vetturi li jkolhom kapaċità li ma teċċedix 22 passiġġier, bieb u rotta li minnha l-passiġġieri jakwistaw l-aċċess, għandha tkun meqjusa bħala mhux ostakolata jekk huma jkollhom:
- 7.7.1.9.1. imkejla parallelli ma l-assi longitudinali tal-vettura, ikun hemm spazju ta' mhux anqas minn 220 mm fi kwalunkwe punt u 550 mm fi kwalunkwe punt li jkun aktar minn 500 'l fuq mill-art jew minn turġien (ara l-Anness III, il-figura 3);
- 7.7.1.9.2. imkejla perpendikolari ma l-assi longitudinali tal-vettura, ikun hemm spazju ta' mhux anqas minn 300 mm fi kwalunkwe punt u 550 mm fi kwalunkwe punt li jkun aktar minn 1200 'l fuq mill-art jew minn turġien jew anqas minn 300 mm taht is-saqaf (ara l-Anness III, il-figura 4);
- 7.7.1.10. Id-dimensjonijiet tal-bieb tas-servizz u l-bieb ta' l-emergenza fil-paragrafu 7.6.3.1 u l-htigiet tal-paragrafi 7.7.1.1 sa 7.7.1.7, 7.7.2.1 sa 7.7.2.3, 7.7.5.1 u 7.7.8.5 m'għandhomx japplikaw għall-vetturi tal-Klassi B b'massa massima teknikament permissibbli li ma teċċedix 3,5 tunnellati u sa 12 il-sedil tal-passiġġieri li fihom kull sedil ikollu aċċess minghajr ostakoli lejn mill-anqas żewġ bibien.
- 7.7.1.11. Ir-rampa massima ta' l-art fil-passaġġ tas-servizz m'għandhiex teċċedi 5 % meta mkejla bil-vettura fil-massa tagħha f'kundizzjoni ta' sewqan li tkun wieqfa fuq art orizzontali. Xi pożizzjoni ta' l-irkoppa m'għandhiex tkun użata.
- 7.7.2. Aċċess għall-bibien ta' l-emergenza (ara l-Anness III, il-figura 5)
- Dawn il-htigiet li ġejjin m'għandhomx japplikaw għall-bibien tas-sewwieq użati bħala hrug ta' l-emergenza f'vetturi li jkolhom kapaċità li ma teċċedix 22 passiġġier.
- 7.7.2.1. L-ispazju liberu bejn il-passarella u l-apertura tal-bieb ta' l-emergenza għandu jippermetti l-passaġġ hieles ta' ċilindru vertikali b'dijametru ta' 300 mm u għoli ta' 700 mm mill-art u li jkun isostni it-tieni ċilindru vertikali b'dijametru ta' 550 mm, l-gholi aggregat ta' l-assemblea jkun 1400 mm.
- Id-dijametru taċ-ċilindru ta' fuq jista jkun imnaqqas fin-naħa ta' fuq sa 400 mm meta ċamfrin li ma jeċċedix 30 ° mill-orizzontali jkun inkluz.
- 7.7.2.2. Il-bazi ta' l-ewwel ċildru għandu jkun fil-proġettazzjoni tat-tieni ċilindru.
- 7.7.2.3. Meta sedili li jintewew ikunu mmuntati ma tul dan il-passaġġ, l-ispazju hieles għaċ-ċilindru għandu jkun mehtieg li jiġi ddeterminat meta s-sedil ikun fil-pożizzjoni ta' l-użu.
- 7.7.2.4. Bħala alternattiva għaċ-ċilindru doppju, il-mezz singatur deskritt fil-paragrafu 7.7.5.1 jista jkun użat (ara l-Anness III, il-fugura 6).

- 7.7.3. Access għal twieqi ta' l-emergenza
- 7.7.3.1. Għandu jkun possibbli li jkun imcaqlaq singatur tat-test mill-passarella lejn l-estern tal-vettura minn kull tieqa ta' l-emergenza.
- 7.7.3.2. Id-direzzjoni taċ-ċaqlaq ta' is-singatur tat-test għandha tkun fid-direzzjoni li fiha passigġier li jkun jevakwa l-vettura jkun mistenni li jiċċaqlaq. Is-singatur tat-test għandu jinzamm perpendikolari għad-direzzjoni taċ-ċaqlaq.
- 7.7.3.3. Is-singatur tat-test għandu jkun fil-ghamla ta' pjanċa rqieqa tad-daqs 600 × 400 mm bil-kantunieri ittondjati għal 20 mm. B'dana kollu, fil-każ ta' tieqa ta' l-emergenza fil-wiċċ ta' wara tal-vettura, is-singatur tat-test jista' alternattivament ikun ta' daqs ta' 1400 mm × 350 mm bil-ponot imdawwra għal raġġ ta' 175 mm.
- 7.7.4. Access għal sportelli tal-harbien
- 7.7.4.1. Sportelli tal-harbien fis-saqaf
- 7.7.4.1.1. Apparti milli fil-każ ta' vetturi tal-Klassi I, mill-anqas sportell tal-harbien wiehed għandu jkun lokalizzat hekk li piramida b'erba naħat mingħajr il-quċċata u li jkollha l-angolu tal-ġenb ta' 20° u għoli ta' 1600 mm tmiss parti tas-sedil jew sostenn ekwivalenti. L-assi tal-pramida għandhom ikunu vertikali u s-sezzjoni ż-żghira tagħha għandha tkun f'kuntatt maż-żona tal-ftuh tal-isportell tal-harbien. Is-sostenni jistgħu ikunu tat-tip li jintwew jew li jiċċaqlqu basta li dawn ikunu tali li jistgħu jissakkru fil-pożizzjoni ta' l-użu. Din il-pożizzjoni għandha tittiehed mill-verifika.
- 7.7.4.1.2. Meta l-hxuna strutturali tas-saqaf tkun aktar min 150 mm, is-sezzjoni ż-żghira tal-piramida għandha tkun f'kuntatt maż-żona ta' l-apertura tal-isportell tal-harbien fil-livell tal-wiċċ ta' barra tas-saqaf.
- 7.7.4.2. Sportelli tal-harbien fl-art
- Fil-każ ta' sportell tal-harbien immuntat fl-art, il-isportell għandu jgħati access dirett u hieles lejn in-naħa ta' barra tal-vettura u jkun immuntat fejn ikun hemm spazju liberu 'l fuq mill-isportell li jkun ekwivalenti għall-gholi tal-passarella. Xi sorsi tas-shana jew komponenti li jiċċaqlqu għandhom ikunu mill-anqas 50 mm min xi parti ta' l-apertura tal-isportell.
- Għandu jkun possibbli li jiċċaqlaq singatur tat-test fil-ghamla ta' pjanċa rqieqa li jkollu d-dimensjonijiet 600 mm × 400 mm bil-kantunieri ttondjati f'raġġ ta' 200 mm f'pożizzjoni orizzontali mill-gholi ta' fuq l-art tal-vettura u 1 m mill-art tat-triq.
- 7.7.5. Passarelli (ara l-Anness III, il-figura 6)
- 7.7.5.1. Il-passarella ta' vettura għandha tkun hekk iddisinjata u kostrowita li tippermetti l-passaġġ hieles ta' mezz singatur li jikkonsisti minn żewġ ċilindri ko-assjali b'kona mingħajr punta li tkun imqiegħda rasha 'l isfel imdahhla bejniethom, il-mezz tas-singatur ikollu dawn id-dimensjonijiet (fi mm):

	Klassi I	Klassi II	Klassi III	Klassi A	Klassi B
Id-dijametru taċ-ċilindru ta' isfel A	450	350	300	350	300
L-gholi taċ-ċilindru	900	900	900	900	900
Id-dijametru taċ-ċilindru ta' fuq Ċ	550	550	450	550	450
L-gholi taċ-ċilindru ta' fuq B	500 (*)	500 (*)	500 (*)	500 (*)	300
L-gholi globali H	1 900 (*)	1 900 (*)	1 900 (*)	1 900 (*)	1.500

(*) L-gholi taċ-ċilindru ta' fuq u flimkien ma l-gholi globali jista' jkun imnaqqas bi 100 mm fi kwalunkwe parti tal-passarella fin-naħa ta' wara ta:

- pjan vertikali transversjali imqiegħed 1,5 m 'l quddiem mill-linja ċentrali tal-fus ta' wara (il-fus ta' wara l-aktar il-quddiem fil-każ ta' vetturi li jkollhom aktar minn fus wiehed fin-naħa ta' wara), u
- pjan vertikali transversjali imqiegħed fit-tarf ta' wara tal-bieb tas-servizz jew tal-bieb tas-servizz l-aktar lura jekk ikun hemm aktar minn bieb tas-servizz wiehed.

Id-dijametru taċ-ċilindru ta' fuq jista jkun imnaqqas fin-naħa ta' fuq sa 300 mm meta ċamfrin li ma jeċċedix 30 ° mill-orizzontali jkun inkluż.

Il-mezz tas-singatur jista jiġi f'kuntatt ma l-ispallieri taċ-ċineg, jekk imwaha, jew xi oġġetti oħrajn flessibbli bħal ma huma l-komponenti taċ-ċintorini tas-sigurtà, u jmxexxhom lil hinn.

- 7.7.5.1.1. Jekk ma jkun hemm l-ebda hruġ il-quddiem minn sedil jew filliera ta' sedili:
- 7.7.5.1.1.1. fil-każ ta' sedili li jharsu 'l quddiem, ix-xifer ta' quddiem tas-singatur ċilindrikali definit fi 7.7.5.1 għandu jwassal mill-anqas sal-pjan vertikali transversjali li jkun tanġenzjali mal-ponta tad-dahar ta' wara tal-filliera l-aktar il-quddiem u miżmum f'dik il-pożizzjoni. Minn dan il-pjan, għandu jkun possibbli li jiċċaqlaq il-pannew muri fl-Anness III, il-figura 7, b'tali mod li mill-bidu tal-pożizzjoni tal-kontatt bis-singatur ċilindriku, il-ġenb tal-pannew li jhars lejn in-naħa ta' barra tal-vettura jkun imċaqlaq il-quddiem f'distanza ta' 660 mm,
- 7.7.5.1.1.2. Fil-każ ta' sedili li jharsu lejn il-ġenb, il-parti ta' quddiem tas-singatur ċilindriku għandha tilhaq mill-anqas il-pjan transversjali li jikkonċidi mal-pjan vertikali li jgħaddi miċ-ċentru tas-sedil ta' quddiem (l-Anness III, il-figura 7).
- 7.7.5.1.1.3. fil-każ ta' sedili li jharsu lura, il-parti ta' quddiem tas-singatur ċilindriku għandha tilhaq mill-anqas il-pjan transversjali vertikali tanġenzjali tal-wiċċ tal-kuxxini tas-sedili tal-filliera ta' quddiem jew tas-sedil ta' quddiem (l-Anness III, il-figura 7).
- 7.7.5.2. Fuq vetturi tal-Klassi I, id-dijamentru taċ-ċilindru ta' taht jista jkun imnaqqas minn 450 mm għal 400 mm fi kwalunkwe parti tal-passarella fuq in-naħa ta' wara ta':
- 7.7.5.2.1. pjan vertikali transversjali imqiegħed 1,5 m 'l quddiem mill-linja ċentrali tal-fus ta' wara (il-fus ta' wara l-aktar il-quddiem fil-każ ta' vetturi li jkollhom aktar minn fus wieħed fin-naħa ta' wara), u
- 7.7.5.2.2. pjan vertikali transversjali imqiegħed fit-tarf ta' wara tal-bieb tas-servizz l-aktar lura.
- 7.7.5.3. Fuq il-vetturi tal-Klassi III is-sedili fuq ġenb wieħed jew fuq iż-żewġ naħat tal-passarella jstgħu jiċċaqlqu lateralment, hekk li jkun possibbli li titnaqqas il-wisa tal-passarella għal figura korrespondenti għal ċindru ta' isfel b'dijamentru ta' 220 mm, bil-kondizzjoni li l-kontroll ta' l-operat fuq kull sedil, aċċessibbli faċilment għal persuna li tkun bil-wieqfa fil-passarella, ikun suffiċjenti biex iġieghel lis-sedil li jmur lura mingħajr tbgħatija u, jekk possibbli, awtomatikament, anki meta jkun b'tgħabija, lejn il-pożizzjoni korrespondenti tal-wisa' minimu ta' 300 mm.
- 7.7.5.4. Fuq vetturi artikolati, il-mezz tas-singatur definit fil-paragrafu 7.7.5.1 għandu jkun jista jgħaddi mingħajr ostakolu mis-sezzjoni artikolata. L-ebda parti tal-koperta ratba ta' dik is-sezzjoni, iklużi l-partijiet tal-minfah, m'għandhom jesporgu fil-passarella.
- 7.7.5.5. Turġien jstgħu jkunu immuntati fil-passarelli. Il-wisa' ta' dawn it-turġien m'għandhiex tkun anqas mill-wisa' tal-passarella fin-naħa ta' fuq tat-turġien.
- 7.7.5.6. Sedili li jinwew li jippermetti lill-passiġġieri li jpoġġu bil-qiegħda fil-passarella m'għandhomx ikunu mħollija.
- 7.7.5.7. Sedili li jizzersqu laġenba li f'wahda mill-pożizzjonijiet johorġu għal fuq il-passarella m'għandhomx ikunu mħollija hlief fil-vetturi tal-Klassi III u suġġetti għall-kondizzjonijiet preskritti fil-paragrafu 7.7.5.3.
- 7.7.5.8. Fil-każ ta' vetturi li dwarhom il-paragrafu 7.7.1.9 huwa applikabbli, il-passarella m'għandhiex tkun meħtieġa, basta li d-dimensjonijiet ta' l-aċċess speċifikati f'dak il-paragrafu jkunu rrispettati.
- 7.7.5.9. Il-wiċċ tal-passarelli u l-passaġġi ta' l-aċċess għandu jkun tali li ma jizloqx.
- 7.7.6. Ir-rampa tal-passarella
- Ir-rampa tal-passarella, imkejla bil-vettura mingħajr tghabija fuq art orizzontali, u bis-sistema ta' l-irkoppa mhux attivata, m'għandhiex teċċedi:
- 7.7.6.1. 8 % fil-każ ta' vetturi tal-Klassi I, II, u A;
- 7.7.6.2. 12,5 % fil-każ ta' vetturi b'art baxxa tal-Klassi I jew II riferiti fl-Artikolu 2(2), fir-rigward tal-parti ta' gewwa tal-passarella, 2 m fuq kull naħa tal-linja ċentrali tat-tieni fus u, jekk xieraq, tat-tielet fus, għal tul totali ta' 2 m;

- 7.7.6.3. 12,5 % fil-każ ta' vetturi tal-Klassi III u B, u
- 7.7.6.4. 5 % fil-każ ta' pjan perpindikulari ma l-assi lingitudinali tas-simetrija tal-vettura.
- 7.7.7. Turġien (ara l-Anness III, il-figura 8)
- 7.7.7.1. Il-ġholi massimu u minimu, bis-sistema tal-irkoppa mhux attivata, il-fond minimu tat-turġien għall-passiġġieri fil-bibien tas-servizz u ta' l-emerġenza u fi hdan il-vettura għandhom ikunu kif ġej:

Klassiet		I u A	II, III u B
L-ewwel tarġa mill-art D	Għoli massimu (mm)	340 ⁽¹⁾	380 ⁽¹⁾ ⁽²⁾ ⁽³⁾
	Fond minimu (mm)	300 ^(*)	
Turġien oħrajn E	Għoli massimu (mm)	250 ⁽³⁾	350 ⁽⁴⁾
	Għoli minimu (mm)	120	
	Fond minimu (mm)	200	

(*) 230 mm għall-vetturi li jkollhom kapaċità li ma teċċedix 22 passiġġier

⁽¹⁾ 700 mm fil-każ ta' bieb ta' l-emerġenza;

1 500 mm fil-każ ta' bieb ta' l-emerġenza fis-sular ta' fuq ta' vettura b'żewġ sulari.

⁽²⁾ 430 mm fil-każ ta' vettura li jkolha biss sospensjoni mekkanika.

⁽³⁾ 300 mm fil-każ ta' turġien fil-bieb ta' wara l-fus l-aktar fin-naha ta' wara.

⁽⁴⁾ 250 mm fil-passarelli għall-vetturi li jkollhom kapaċità li ma teċċedix 22 passiġġier

⁽⁵⁾ Għal mill-anqas bieb tas-servizz wiehed; 400 mm għal bibien tas-servizz l-oħrajn.

Nota: 1. F'bieb doppju it-tarġa f'kull nofs tal-passaġġ ta' l-aċċess għandha tkun ittrattata separatament.

2. L-Anness III, il-figura 8, id-dimensjoni E, ma tenhtieġx li tkun l-istess għall-kull tarġa.

- 7.7.7.1.1. Xi tranzizzjoni minn passarella mnizzla 'l isfel lejn iż-żona tas-sedili m'għandhiex tkun meqjusa bhala tarġa. B'dana kollu, id-distanza vertikali bejn il-wiċċ tal-passarella u l-art taż-żona tas-sedili m'għandhiex teċċedi 350 mm.
- 7.7.7.2. Għall-iskop tas-Sezzjoni 7.7.7, l-ġholi ta' tarġa għandu jkun imkejjel fiċ-ċentru tal-wisa' tagħha. Aktar minn hekk, il-manifatturi għandhom speċifikament jieħdu kont ta' l-aċċess mill-passiġġieri b'mobilità mnaqqsa, partikolarment b'relazżjoni ma l-ġholi ta' tarġa li għandu jinżamm għall-minimu.
- 7.7.7.3. L-ġholi ta' l-ewwel tarġa b'relazżjoni ma l-art tat-triq għandu jkun imkejjel bil-vettura livella fuq ir-triq, bil-massa tagħha f'kundizzjoni ta' sewqan kif definit fil-paragrafu 2.18 u t-tgħamir u l-pessjoni tat-tyres tkun kif speċifikat mill-manifattur għal massa (M) massima mgħobija teknikament permissibbli iddikjarata skond il-paragrafu 2.19.
- 7.7.7.4. Meta jkun hemm aktar minn tarġa waħda, kull tarġa tista testendi fiż-żona ta' l-isporġenza vertikali tat-tarġa li tmiss b'sa 100mm u l-isporġenza fuq il-medda ta' taht għandha thalli wiċċ hieles ta' mill-anqas 200 mm (ara l-Anness III, il-figura 8) bit-trufijiet tat-turġien kollha jkunu ddisinjati hekk li jnaqqsu r-riskju ta' tgerbib u jkunu ta' lewn jew ilwien kontrastanti.
- 7.7.7.5. Il-wisa' u l-għamla ta' kull tarġa għandu jkun tali li rettangolu kif indikat fit-tabella t'hawn taht jista jkun imqiegħed fuq dik it-tarġa b'mhux aktar minn 5 % taż-żona tar-rettangolu xieraq li tesporġa fuq it-tarġa. Fil-bibien doppji, kull nofs tal-bieb għandu jwettaq din il-htieġa.

Numru ta' passiġġieri		> 22	≤ 22
Żona	L-ewwel tarġa (mm)	400 × 300	400 × 200
	It-turġien l-oħrajn (mm)	400 × 200	400 × 200

- 7.7.7.6. It-turġien kollha għandhom ikollhom wiċċ rezistenti għaž-zlieq.

- 7.7.7.7. Ir-rampa massima ta' kull tarġa fi kwalunkwe direzzjoni m'għandhiex teċċedi 5 % meta l-vettura mhux m'għobbija tkun fuq triq lixxa orizzontali fil-kondizzjoni normali tas-sewqan (partikolarment xi mezz tal-irkoppa ma jkunx ingaġġat).
- 7.7.8. Sedili tal-passiġġieri u spazju għall-passiġġieri bil-wieqfa
- 7.7.8.1. Il-wisa' minimu tas-sedili
- 7.7.8.1.1. Il-wisa' minimu tal-kuxxini tas-sedili, id-dimensjoni F (l-Anness III, il-figura 9), imkejla mill-pjan vertikali li jgħaddi miċ-ċentru ta' dik il-pożizzjoni bil-qiegħda, għandha tkun:
- | | |
|--------------------|--------|
| Klassi I, II, A, B | 200 mm |
| Klassi III | 225 mm |
- 7.7.8.1.2. Il-wisa' minimu tal-isparju disponibbli għal kull pożizzjoni bil-qiegħda, id-dimensjoni G (l-Anness III, il-figura 9) imkejla mill-pjan vertikali li jgħaddi miċ-ċentru ta' dik il-pożizzjoni bil-qiegħda f'għoli ta' bejn 270 u 650 mm il-fuq minn kuxxin ta' sedin mhux ikkompresat għandu jkun mhux anqas minn:
- | | |
|---|--------|
| sedili ndividwali | 250 mm |
| filliera kontinwa ta' sedili għal 2 jew aktar passiġġieri | 225 mm |
- 7.7.8.1.3. Għal vetturi b'wisa ta' 2,35 m jew anqas, il-wisa' minimu tal-isparju disponibbli għal kull pożizzjoni bil-qiegħda, imkejla mill-pjan vertikali li jgħaddi miċ-ċentru ta' dik il-pożizzjoni bil-qiegħda f'għoli ta' bejn 270 u 650 mm il-fuq minn kuxxin ta' sedin mhux ikkompresat għandu jkun 200 mm (ara l-Anness III, il-figura 9 bis). Fil-każ ta' konformità ma dan il-paragrafu il-htigiet tal-paragrafu 7.7.8.1.2. m'għandhomx ikunu applikabbli.
- 7.7.8.1.4. Għall-vetturi li jkollhom kapacità li ma teċċedix 22 passiġġier, fil-każ ta' sedili maġenb il-ġenb tal-vettura, l-isparju disponibbli m'għandux jinkludi, fil-parti ta' fuq tiegħu, żona triangolari 20 mm wiesa bi 100 mm għolja (ara l-Anness III, il-figura 10). B'żieda ma dan, l-isparju mehtieg għaċ-ċintorini tas-sigurtà u l-ankoragġ tagħhom u għal vizuri tax-xemx għandhom ikunu meqjusa bhala eżentati.
- 7.7.8.2. Il-fond minimu tal-kuxxin tas-sedil (id-dimensjoni K, ara l-Anness III, il-figura 11)
- Il-fond minimu tal-kuxxin ta' sedil għandu jkun:
- 7.7.8.2.1. 350 mm f'vetturi tal-Klassi I, A u B, u
- 7.7.8.2.2. 400 mm fil-vetturi tal-Klassi II u l-Klassi III.
- 7.7.8.3. Il-għoli tal-kuxxin tas-sedil (id-dimensjoni H, ara l-Anness III, il-figura 11)
- Il-għoli tal-kuxxin tas-sedil mhux ikkompresat b'relattività ma l-art għandu jkun tali li d-distanza mill-art lejn pjan orizzontali tanġenzjali lejn il-quddiem tal-wiċċ ta' fuq tal-kuxxin tas-sedil ikun bejn 400 u 500 mm: dan l-għoli jista b'dana kollu jkun imnaqqas għal mhux anqas minn 350 mm fil-hnejjet tar-roti u fil-kompartiment tal-magna.
- 7.7.8.4. L-isparju tas-sedili (ara l-Anness III, il-figura 12)
- 7.7.8.4.1. Fil-każ ta' sedili li jharsu fl-istess direzzjoni, id-distanza bejn il-parti mbaċċa ta' quddiem tas-sedil u d-dahar tat-tbaċċic tas-sedil li tippreċediha (id-dimensjoni H), għandu, meta mkejjel orizzontalment u fl-għoli kollu 'l fuq mill-art bejn il-livell fil-quċċata tal-wiċċ tal-kuxxin tas-sedil u f'punt 620 mm il-fuq mill-art, ikun mhux anqas minn:

H	
Klassi I, A u B	650 mm
Klassi II u III	680 mm

- 7.7.8.4.2. Iddimensjonijiet kollha għandhom jitkejlu, bil-kuxxin u t-tbaċċi tal-kuxxin tas-sedil mhux mgħaffġa, fi pjan vertikali li jgħaddi minn linja ċentrali ta' post individwali ta' bil-qieghda.
- 7.7.8.4.3. Meta sedili transversjali jkunu jharsu lejn xulxin id-distanza minima bejn il-quddimija tat-tbaċċi tal-wiċċ tas-sedil, kif imkejla ma tul il-punti l-aktar għoljin tal-kuxxini tas-sedil, għandha tkun mhux anqas minn 1300 mm.
- 7.7.8.4.4. Id-dimensjonijiet għandhom jitkejlu bis-sedili tal-passiġġieri imxaqilba u bis-sedili tas-sewqan aġġustabbli bid-dahar tagħhom u l-aġġustamenti l-oħrajn tas-sedili fil-pożizzjoni normali ta' l-użu kif speċifikat mill-manifattur.
- 7.7.8.4.5. Id-dimensjonijiet għandhom jitkejlu b'xi mejda li tintewa mwahhla mad-dahar tas-sedil mitwija fil-pożizzjoni tagħha.
- 7.7.8.4.6. Is-sedili li huma mmuntati fuq qafas jew sistema oħra li tippermetti lill-operatur jew lil-utenti li faċilment iwarjaw il-konfigurazzjoni ta' l-intern tal-vettura għandhom ikunu mkejla fil-pożizzjoni normali ta' l-użu kif speċifikata mill-manifattur fl-applikazzjoni għall-approvazzjoni.
- 7.7.8.5. L-ispazju għall-passiġġier bil-qieghda (ara l-Anness III, il-figura 13)
- 7.7.8.5.1. Spazju hieles minimu quddiem kull sedil tal-passiġġieri għandu jkun ipprovdut kif muri fl-Anness III, il-figura 13. Id-dahar tas-sedil ta' sedil iehor preċedenti jew xi diviżorji li l-kontorni tiegħu jkunu jikkorrespondu bejn wiehed u iehor għal dawk tad-dahar tas-sedil jistgħu jesporgaw f'dan l-ispazju skond kif hemm ipprovdut bil-paragrafu 7.7.8.4. Il-preżenza lokali f'dan l-ispazju tas-saqajn tas-sedili għandha wkoll tkun permissibbli basta li spazju adegwat jibqa għas-saqajn tal-passiġġier. Fil-każ ta' sedili ma tul is-sedil tas-sewwieq fil-vetturi kollha li jesgħu sa 22 passiġġier, l-isporgenza tad-*dashboard*, il-pannew ta' l-istrumenti, il-*windscreen*, il-viżur tax-xemx, iċ-ċintorini tas-sigurtà u l-ankoraġġi taċ-ċintorin tas-sigurtà għandhom ikunu permissibbli.
- 7.7.8.5.2. B'dana kollu, mill-anqas tnejn fil-Klassi I u l-Klassi II u wiehed fil-Klassi A ta' sedili li jharsu 'l quddiem jew lura speċifikament intiżi u mmarkati għall-passiġġieri b'mobilità mnaqqsa apparti milli għall-utenti tas-siġġijiet bir-roti għandhom ikunu pprovduti f'dik il-parti tax-xarabank li tkun l-aktar adattata biex jitiġħu fiha. Dawn is-sedili għandhom ikunu ddisinjati għal passiġġieri b'mobilità mnaqqsa hekk li jipprovdut spazju biż-żejjed, għandhom ikollhom poġġamani ddisinjati u mqiegħda kif mehtieg biex jiffaċilitaw id-dhul u l-hruġ mis-sedil, u jipprovdut komunikazzjoni bi qbil mal-paragrafu 7.7.10 mill-pożizzjoni ta' bil-qieghda.
- 7.7.8.5.2.1. Dawn is-sedili għandhom jipprovdut mill-anqas 110 % ta' l-ispazju speċifikat fil-punt 7.7.8.5.1.
- 7.7.8.6. Spazju hieles fuq il-pożizzjonijiet tas-sedili
- 7.7.8.6.1. Fuq kull pożizzjoni tas-sedili u, apparti milli fil-każ tal-filliera ta' sedili ta' quddiem f'vettura li tesa' sa 22 passiġġier, l-ispazju assoċjat tagħha tas-saqajn, għandu jkun hemm spazju hieles b'għoli ta' mhux anqas minn 900 mm imkejjel mill-ghola punt tal-kuxxin tas-sedil mhux ikkompresat u mill-anqas 1350 mm mill-livell medju ta' l-art ta' l-ispazju tas-saqajn. Fil-każ ta' vetturi li għalihom japplika l-paragrafu 7.7.1.10, din id-dimensjoni tista tkun imnaqqsa għal 1200 mm imkejjel mill-art.
- 7.7.8.6.2. Dan l-ispazji hieles għandu jestendi fuq iż-żona kif definita:
- 7.7.8.6.2.1. bi pjani longitudinali vertikali 200 mm fuq kull naha ta' pjan vertikali medjan tal-pożizzjoni bil-qieghda, u
- 7.7.8.6.2.2. bi pjan trasversjali vertikali ma tul il-punt ta' fuq l-aktar lura tad-dahar tas-sedil u bi pjan transversjali vertikali 280 mm 'l quddiem mill-punt l-aktar il-quddiem għal kuxxini tas-sedili mhux ikkompresati, imkejla f'kull każ fil-pjan vertikali medjan tal-pożizzjoni bil-qieghda.
- 7.7.8.6.3. Mit-truf ta' l-ispazju hieles definit bil-paragrafi 7.7.8.6.1 u 7.7.8.6.2, dawn iż-żoni li ġejjin jistgħu jkunu esklużi:
- 7.7.8.6.3.1. fil-każ tal-parti ta' fuq tas-sedili tan-naha ta' barra, zona rettangolari transversjali 150 mm fl-għoli u 100 mm fil-wisa' (ara l-Anness III, il-figura 14);
- 7.7.8.6.3.2. fil-każ tal-parti ta' fuq tas-sedili tan-naha ta' barra, zona trijangolari transversjali li l-apici tagħha tkun tinsab 650 mm mill-art u li l-baži tagħha hija 100 mm fil-wisa' (ara l-Anness III, il-figura 15);

- 7.7.8.6.3.3. fil-każ tal-hofra tas-saqajn tas-sedil tan-naha ta' barra, żona b'qasam transversjali li ma teċċedix 0,02 m² (0,03 m² għall-Klassi I ta' vetturi bl-art baxxa) u li jkollha wiśa massima li ma teċċedix 100 mm (150 mm għall-Klassi I, vetturi bl-art baxxa) (ara l-Anness III, il-figura 16);
- 7.7.8.6.3.4. fil-każ ta' vetturi sa masimu ta' 22 passiġġier, fil-każ tas-sedili l-eqreb lejn il-kantunieri ta' wara tal-karozzerija, it-tarf ta' wara l-aktar il-barra ta' l-ispazju hieles, meta jkun jidher fi pjanura, jista jkun imdawwar għal raġġ li ma jeċċedix 150 mm (ara l-Anness III, il-figura 17).
- 7.7.8.6.4. Fl-ispazju hieles definit bil-paragrafi 7.7.8.6.1, 7.7.8.6.2 u 7.7.8.6.3, l-isporġenzi addizzjonali kif ġejjin huma permissibbli:
- 7.7.8.6.4.1. sporġenza tad-dahar ta' sedil iehor, is-sostenimenti tiegħu u l-oġġetti mwahħlin miegħu (e.g. mejda li tintewa);
- 7.7.8.6.4.2. fil-każ ta' vettura sa massimu ta' 22 passiġġier, l-isporġenza tal-hnejja tar-rotta basta li waħda min dawn iż-żewġ kondizzjonijiet tkun imwettqa:
- 7.7.8.6.4.2.1. l-isporġenza ma testendix lill hinn mill-pjan medjan vertikali tal-pożizzjoni meta bil-qiegħda (ara l-Anness III, il-figura 18), jew
- 7.7.8.6.4.2.2. ix-xifer l-eqreb lejn iż-żona 300 mm fil-fond disponibbli għas-saqajn ta' passiġġier bil-qiegħda jkun avvanzat mhux aktar minn 200 mm mit-tarf ta' kuxxin tas-sedil mhux ikkompresat u mhux aktar minn 600 mm quddiem it-tbaċċic tas-sedil, dan il-kejl isir bil-pjan medjan vertikali tal-pożizzjoni meta bil-qiegħda (ara l-Anness III, il-figura 19). Fil-każ ta' żewġ sedili li jharsu lejn xulxin, din id-dispożizzjoni għandha tkun applikabbli għal wiehed biss mis-sedili u l-ispazju li jifdal għas-saqajn tal-passiġġieri bil-qiegħda għandu jkun mill-anqas 400 mm;
- 7.7.8.6.4.3. fil-każ ta' sedili ma tul is-sedil tas-sewwieq fil-vetturi kollha li jesgħu sa 22 passiġġier, l-isporġenza ta' twieqi tat-tip imqabbża meta miftuħa bit-tgħamir taġħhom, tad-*dashboard*, il-pannew ta' l-istrumenti, il-*windscreen*, il-viżuri tax-xemx, iċ-ċintorini tas-sigurtà u l-ankoraġġi taċ-ċintorin tas-sigurtà u l-koppla ta' quddiem.
- 7.7.9. Komunikazzjoni mas-sewwieq
- 7.7.9.1. Fil-vetturi tal-Klassi I, II u A, meżzi għandhom ikunu pprovvduti biex jgħinu hallu l-passiġġieri jkunu jistgħu jissenjalaw lis-sewwieq li hi/huwa għandu jwaqqaf il-vettura. Il-kontrolli għal mezz tal-komunikazzjoni bħal dan għandhom ikollhom buttuni mqabbża, fil-vetturi tal-Klassi I u A mhux aktar minn 1200 mm mill-art, u għandhom ikunu ta' kulur jew kuluri kontrastanti. Il-kontrolli għandhom ikunu mqassma adegwatament u spazjati ugwalment ma tul il-vettura. L-attivazzjoni tal-kontroll għandu jkun indikat lil-passiġġieri permezz ta' wiehed jew aktar sinjali mdawwla. Is-sinjal għandu juru il-kliem, per eżempju:
- “Ix-xarabank sejra tieqaf”
- “bus stopping”
- “arrêt demandé”
- “parada solicitada”
- “standser”
- “Bus hält”
- “στάση”
- “fermata richiesta”
- “bus stopt”
- “paragem”
- “pysähtyy”
- “stannar”,
- jew ekwivalenti, u/jew stampa xierqa u għandu jibqa mixgħul sa kemm il-bieb(ien) tas-servizz jinfethu. Vetturi artikolati għandhom ikollhom sinjali bħal dawn f'kull sezzjoni riġida tal-vettura. Vetturi b'żewġ sulari għandhom ikollhom wiehed f'kull sular.
- 7.7.9.2. Komunikazzjoni mal-kompartiment ta' l-ekwipaġġ. Jekk il-kompartiment ta' l-ekwipaġġ ikun immuntat mingħajr aċċess għal-kompartimenti tas-sewwieq jew tal-passiġġieri, meżzi ta' komunikazzjoni bejn is-sewwieq u dan il-kompartiment ta' l-ekwipaġġ għandu jkun ipprovvdut.

- 7.7.10. Magni ta' xorb shun u tghamir tat-tisjir
- 7.7.10.1. Magni ta' xorb shun u tghamir tat-tisjir ghandhom ikunu hekk installati jew imharsa li l-ebda ikel jew xorb shun ma jkunx jista li aktarx li jinxtred fuq xi passigġier minhabba l-ibrejkar f'emergenza jew il-forza waqt id-dawrien f'kantunieri.
- 7.7.10.2. Fil-vetturi mgħammra b'magni tax-xorb shun jew b'tghamir tat-tisjir, is-sedili kollha tal-passigġieri ghandhom ikollhom provvedimenti adegwati ta' fejn ikun jista jittqiegħed l-ikel jew ix-xorb shun waqt li l-vettura tkun miexja.
- 7.7.11. Bibien lejn kompartment nterni
Kull bieb tat-twaletta jew xi kompartment intern iehor:
- 7.7.11.1. għandu jkun tat-tip li jingħalaq wahdu, u m'għandux ikun mgħammar b'xi mezz li jzommu miftuh jekk, meta miftuh, ikun ta' ostakolu għall-passigġieri fil-każ ta' emergenza;
- 7.7.11.2. għandu, meta jkun miftuh, ma jahbi l-ebda manku, mezz tal-kontroll tal-ftuh jew xi marki obligatorji asoċċjati ma xi bieb tas-servizz, bieb ta' l-emergenza, hruġ ta' l-emergenza, estingwitur ta' kontra n-nirien jew il-kaxxa ta' l-ewwel għajnuna;
- 7.7.11.3. għandu jkun ipprovdut b'mezzi biex jghinu halli l-bieb jinfetah min-naha ta' ġewwa tal-kompartiment fil-każ ta' emergenza;
- 7.7.11.4. ma jkunx jista li jissakkar min-naha ta' barra sa kemm ikun dejjem jista jinfetah min-naha ta' ġewwa.
- 7.8. *Dawl artifiċjali*
- 7.8.1. Dawl ta' l-elettriku ntern għandu jkun ipprovdut bl-illuminazzjoni ta':
- 7.8.1.1. il-kompartimenti kollha tal-passigġieri, il-kompartimenti ta' l-ekwipaġġ, il-kompartimenti tat-twaletta u s-sezzjoni artikolata ta' vettura artikola;
- 7.8.1.2. xi tarġa jew turgien;
- 7.8.1.3. l-aċċess lejn xi hruġ u ż-żona immedjetament ma dwar il-bieb(ien) tas-servizz;
- 7.8.1.4. il-marki nterni u l-kontrolli interni tal-hruġ kollha;
- 7.8.1.5. il-postijiet kollha fejn ikun hemm ostakoli.
- 7.8.2. Mill-anqas għandu jkun hemm żewġ ċirkwiti tad-dawl interni hekk li l-falliment ta' wiehed ma jaffetwax lill-iehor. ċirkwit li jservi biss id-dawl permanenti tad-dhul u l-hruġ għandu jkun meqjus bhala wiehed minn dawn iċ-ċirkwiti.
- 7.8.3. Dispożizzjonijiet għandhom isiru biex is-sewwieq ikun imhares mill-effetti tat-tlellix u r-rifless ikkaġunat mid-dawl artifiċjali fl-intern tal-vettura.
- 7.9. *Is-sezzjoni artikola ta' vetturi artikolati*
- 7.9.1. Is-sezzjoni artikolala li tghaqqad il-porzjonijiet riġidi tal-vettura għandha tkun hekk iddisinjata u konstruwita li tkun tippermetti mill-anqas moviment ta' dawrien ta' mill-anqas assi wiehed orizzontali, u mill-anqas assi wiehed vertikali.
- 7.9.2. Meta vettura artikola fil-massa tagħha f'kundizzjoni ta' sewqan tkun stazzjonarja fuq triq b'livel orizzontali, m'għandu jkun hemm l-ebda xaqq mhux mgħotti bejn l-art ta' kwalunkwe wahda mis-sezzjonijiet riġidi u l-art tal-baži rotanti jew ta' l-element li jibdel dak il-baži, ta' wisa' li teċċedi:
- 7.9.2.1. 10 mm meta r-roti kollha tal-vettura jkunu fl-istess pjan, jew
- 7.9.2.2. 20 mm meta r-roti tal-fus maġenb is-sezzjoni artikolata jkunu jstrieħu fuq art li hija 150 mm għola mill-wiċċ li fih ir-roti tal-fusien l-ohrajn ikunu jstrieħu.

- 7.9.3. Id-differenza fil-livell bejn l-art taż-żewġ porzjonijiet riġidi u l-art tal-baži rotanti, imkejla fil-ġonta, m'għandhiex teċċedi:
- 7.9.3.1. 20 mm fil-kondizzjonijiet deskritti fil-paragrafu 7.9.2.1, jew
- 7.9.3.2. 30 mm fil-kondizzjonijiet deskritti fil-paragrafu 7.9.2.2.
- 7.9.4. Fuq vetturi artikolati meżzi għandhom ikunu pprovvduti sabiex fiżikament jipprevjenu l-aċċess mill-passiġġieri lejn xi parti tas-sezzjoni artikolata meta:
- 7.9.4.1. l-art ikollha xaqq mhux kopert li ma jkunx konformi mal-htigiet tal-paragrafu 7.9.2;
- 7.9.4.2. l-art ma tkunx tista għorr il-massa tal-passiġġieri;
- 7.9.4.3. il-movimenti tal-hitan ikunu jikkostitwixxu periklu għal-passiġġieri.
- 7.10. *Vetturi artikolati li jzommu d-direzzjoni*
Meta vettura artikolata tkun miexja fl-inji dritta ma tul pjani medjani longitudinali tat-taqsimiet riġidi tagħha, it-taqsimiet għandhom jikkonċidu u jiffurmaw pjan kontinwu mingħajr ebda deflezzjoni.
- 7.11. *Poġġamani u maqbad għall-idejn*
- 7.11.1. Htigiet generali
- 7.11.1.1. Poġġamani u maqbad għall-idejn għandhom ikunu ta' saħħa adegwata.
- 7.11.1.2. Għandhom ikunu hekk iddisinjati u nstallati li ma jkunu jipprezentaw l-ebda riskju ta' korriment lill-passiġġieri.
- 7.11.1.3. Poġġamani u maqbad għall-idejn għandhom ikunu ta' sezzjoni li tiffacilita lill-passiġġieri li jkunu jistgħu jahkmuhom faċilment u b'sodizza. Kull poġġaman għandu jipprovdi mill-anqas tul ta' 100 mm biex jakkomoda id. L-ebda dimensjonijiet tas-sezzjoni m'għandhom ikunu iżgħar minn 20 mm jew akbar min 45 mm apparti milli fil-każ ta' poġġamani fuq bibien u sedili u, fil-każ ta' vettura tal-Klassi II, III u B, fil-passaġġi ta' l-aċċess. F'dawn il-każi il-poġġamani li jkollhom dimensjonijiet minimi ta' 15 mm għandhom ikunu permissibli basta li wiehed mill-dimensjonijiet ikun mill-anqas ta' 25 mm. Poġġamani m'għandhomx ikollhom liwġiet li jaqtgħu.
- 7.11.1.4. L-ispazju bejn poġġaman u maqbad ta' l-idejn u l-parti maġenb il-karozzerija jew tal-hitan tal-vettura għandhom ikunu mill-anqas 40 mm. B'dana kollu, fil-każ ta' poġġaman fuq bieb jew sedil, jew fil-passaġġ ta' l-aċċess ta' vettura tal-Klassi II, III u B, l-ispazju minimu ta' 35 mm għandu jkun permissibli.
- 7.11.1.5. Il-wiċċ ta' kull poġġaman, maqbad ta' l-idejn jew kolonna għandu jkun ta' kulur kontrastanti u li ma jizloqx.
- 7.11.2. Il-poġġamani u l-imqabad ta' l-idejn għall-passiġġieri bil-wieqfa
- 7.11.2.1. Poġġamani u/jew imqabad ta' l-idejn għandhom ikunu pprovvduti f'numru suffiċjenti f'kull punt taż-żona ta' l-art intiża, b'konformità mal-paragrafu 7.2.2, għall-passiġġieri bil-wieqfa. Għal dan l-iskop, maqbad taċ-ċineġ, jekk immuntati, għandhom jgħoddu bhala maqbad ta' l-idejn, basta li dawn ikunu miżmuma fil-pożizzjoni tagħhom b'mezzi xierqa. Din il-htieġa m'għandhiex tkun meqjusa bhala mwettqa jekk, għas-siti kollha tal-mezz tat-testijiet murija fl-Anness III, il-figura 20 tiegħu, mill-anqas żewġ poġġamani jew imqabad ta' l-idejn ikunu jistgħu jintlahqu mid-driegħ ambulant tal-mezz. Dan il-mezz tat-testijiet jista jkun imdawwar mingħajr xkiel fuq l-assi vertikali tiegħu.
- 7.11.2.2. Meta tkun applikata l-proċedura deskritta fil-paragrafu 7.11.2.1, dawk il-poġġamani jew imqabad ta' l-idejn biss għandhom ikunu meqjusa, li ma humiex anqas minn 800 mm u mhux aktar minn 1900 mm il-fuq mill-art
- 7.11.2.3. Għall-kull pożizzjoni li tista tkun okkupata minn passiġġier bil-wieqfa, mill-anqas wiehed miż-żewġ poġġamani jew imqabad ta' l-idejn meħtieġa għandu jkun mhux aktar minn 1500 mm il-fuq mill-livell ta' l-art f'dik il-pożizzjoni. Dan ma japplikax għal żona maġenb bieb meta il-bieb jew il-mekkanizmu tiegħu f'pożizzjoni miftuħa jkunu jipprevjenu l-użu ta' dan il-maqbad.

- 7.11.2.4. Żoni li jistgħu jkunu okkupati minn passiġġieri bil-wieqfa u li ma humiex separati b'sedili mill-htan tal-ġnub jew mill-hajt ta' wara tal-vettura għandhom ikunu pprovvduti b'poġġamani orizzontali parallelli mal-hitan u nstallati f'għoli ta' bejn 800 mm u 1500 mm il-fuq mil-art.
- 7.11.3. Il-poġġamani u l-imqabad ta' l-idejn għall-bibien tas-servizz
- 7.11.3.1. L-aperturi tal-bibien għandhom ikunu mghammra fuq kull naħa b'poġġamani u/jew imqabad ta' l-idejn. Fil-każ ta' bibien doppji din il-htieġa tista tkun imwettqa billi jkun imwahal pilastru ċentrali jew poġġaman ċentrali.
- 7.11.3.2. Poġġamani u/jew imqabad ta' l-idejn li jkunu pprovvduti għal bibien tas-servizz għandhom ikunu tali li jinkludu punt tal-qbid disponibbli għal persuna bil-wieqfa fuq l-art maġenb il-bieb tas-servizz jew fuq xi turgien suċċessivi. Dawn il-punti għandhom ikunu mqieghda, vertikament, bejn 800 mm u 1 100 mm il-fuq mill-art jew il-fuq mill-wiċċ ta' kull tarġa, u orizzontali:
- 7.11.3.2.1. għall-pożizzjoni xierqa ta' kull persuna li tkun bil-wieqfa fl-art, mhux aktar min 400 mm il-ġewwa mit-tarf ta' barra ta' l-ewwel tarġa, u
- 7.11.3.2.2. għall-pożizzjoni xierqa ta' tarġa partikolari, mhux il-barra mit-tarf ta' barra tat-tarġa kkunsidrata, u mhux aktar minn 600 mm il-ġewwa mill-istess tarf.
- 7.11.4. Il-poġġamani ta' sedili ta' prijorità
- 7.11.4.1. Poġġaman f'għoli ta' bejn 800 mm u 900 mm il-fuq mil-livell ta' l-art għandu jkun ipprovvdut bejn is-sedili ta' prijorità kif deskritt fil-paragrafu 7.7.8.5.2 u fil-bieb tas-servizz adattat għat-tluġ u l-inżul mill-vettura. Qasma hija permissibbli meta jkun mehtieġ li jkun hemm aċċess għal spazju tas-siġġu tar-roti, għal sedil lokalizzat fuq il-hnejja ta' rota, għal skala tat-turgien, passaġġ ta' l-aċċess jew passarella. Xi qasma fil-poġġaman m'għandhiex teċċedi 1 050 mm u poġġaman vertikali għandu jkun ipprovvdut f'mill-anqas naħa wahda tal-qasma.
- 7.12. *Il-harsien tat-tromba tat-turgien*
- Meta xi passiġġier bil-qieghda aktarx li jkun imtajjar il-quddiem fit-tromba tat-taraġ bhala riżultat ta' brejtkjar bil-qawwi, għandu jkun hemm harsien kontra dan. Dan il-harsien għandu jkollu għoli minimu mill-art ta' fejn iserrah saqajh il-passiġġier ta' 800 mm u għandu jestendi 'l ġewwa mill-hajt tal-vettura sa mill-anqas 100 mm lill hinn mil-linja ċentrali longitudinali ta' xi pożizzjoni bil-qieghda meta l-passiġġier ikun f'riskju jew sal-parti l-wieqfa tat-tarġa l-aktar il-ġewwa; liema minnhom tkun ta' l-anqas dimensjoni.
- 7.13. *Xtillieri tal-bagalji u protezzjoni ta' l-okkupanti*
- L-okkupanti tal-vettura għandhom ikunu mharsa minn oġġetti li aktarx li jistgħu jaqgħu mil-ixtillieri tal-bagalji waqt l-ibbrejtkjar jew il-forza tad-dawrien fil-kantunieri. Jekk il-kompartimenti tal-bagalji jkunu mmuntati, dawn għandhom ikunu ddisinjati f'tali mod hekk li l-bagalji jkunu ppreventuti milli jaqgħu fil-każ ta' l-ibbrejtkjar għal-għarrieda.
- 7.14. *Bokkaporti, jekk immuntati*
- Kull bokkaport, li ma mhux sportell tal-harbiens, fl-art ta' vettura għandu jkun hekk immuntat u marbut li ma jkunx jista jinqalgħa jew ikun miftuh mingħajr l-użu ta' għodda jew ċwieviet u l-ebda mezz ta' l-irfiegħ jew ta' sigurtà m'għandu jesporga b'aktar minn 8 mm il-fuq mill-art, Trufijiet tal-isporġenzi għandhom ikunu ttundjati.
- 7.15. *Divertiment viżwali*
- Tipi ta' divertiment viżwali għall-passiġġieri, per eżempju *televitions* jew *videos*, għandhom ikunu lokalizzati il-barra mil-vista tas-sewwieq meta s-sewwieq ikun bil-qieghda fil-pożizzjoni normali tas-sewqan. Dan m'għandux jipprekludi li jkun hemm xi *television* jew mezz simili bhala parti mill-kontroll tas-sewwieq jew għall-igwidar tal-vettura, per eżempju biex jimmonitorja l-bibien tas-servizz.

Appendiċi

IL-VERIFIKA TAL-LIMITU TAX-XAQLIB STATIKU PERMEZZ TA' KALKOLU.

1. Vettura tista tkun murija li tilhaq il-htieġa speċifikata fil-paragrafu 7.4 ta' l-Anness I b'metodu tal-kalkolu approvat mis-servizz tekniku għat-twettieq tat-testijiet.
2. Is-servizz tekniku responsabbli għat-twettieq tat-testijiet jista jkun jehtieġ li testijiet ikunu mwettqa fuq il-partijiet tal-vettura biex jivverifika l-ipotezi mghamulha fil-kalkolu.

3. **Preparazzjonijiet għall-kalkolu**

- 3.1. Il-vettura għandha tkun irrapreżentata b'sistema spazzjali.
- 3.2. Minhabba l-lok taċ-ċentru tal-gravià tal-karozzerija tal-vettura u r-rati differenzjali tal-mollol tas-sospensjoni u tat-tyres tal-vettura, il-fusien generalment ma jtilgħux flimkien simultanament fuq naha wahda tal-vettura bhala rizultat ta' aċċellerazzjoni laterali. Għalhekk, ix-xaqlib laterali tal-karozzerija fuq kull fus għandha jkun aċċertata bis-suppożizzjoni li r-roti tal-fus(ien) l-oħrajn jibqgħu fuq l-art.
- 3.3. Biex tkun issimplifikata s-sitwazzjoni, għandu jkun preżunt li ċ-ċentru tal-gravià tal-massa mhux bil-mollol ikun fil-pjan longitudinali tal-vettura fuq il-linja li tgħaddi miċ-ċentru tal-fus tar-rotazzjoni tar-rotta. Ċaqlieq ċkejken taċ-ċentru tat-tgerbib minhabba d-deflezzjoni tal-fus jista jkun injorat. Il-kontroll ta' sospensjoni ta' l-arja m'għandux ikun meqjus.
- 3.4. Dawn il-parametri li ġejjin, għandhom ikunu kkunsidrati:

id-dettalji tal-vettura bhal ma huma l-baži tar-roti, il-wisa tar-rigi tat-tyres u l-massa bill-mollol jew mingħajrhom, il-lok taċ-ċentru tal-gravià tal-vettura, it-tgħawwiġ u l-immollar u r-rata tal-mollol tas-sospensjoni tal-vettura, b'qies ukoll tan-nuqqas tal-lineratijiet, ir-rata orizzontali u vertikali tal-immollar tat-tyres, il-brim tas-soprastruttura, il-lok taċ-ċentru tal-irromblar tal-fusien.

4. **Il-validità tal-metodu tal-kalkolu**

- 4.1. Il-validità tal-metodu tal-kalkolu għandha tkun stabbilita għas-sodisfazzjon tas-servizz tekniku, e.g. fuq il-baži ta' test komparattiv b'vettura simili.

L-ANNEX II

DOKUMENTAZZJONI TA' L-APPROVAZZJONI TAT-TIP TAL-KE

Appendiċi 1

Dokumenti ta' informazzjoni

Subappendiċi 1

DOKUMENT TA' INFORMAZZJONI Nru (*)

skond l-Anness I tad-Direttiva tal-Kunsill 70/156/KEE li tirrigwardja l-approvazzjoni tat-tip tal-KE ta' vettura f' dak li għandu x'jaqsum mad-dispożizzjonijiet speċjali għal vetturi wżati għat-trasport ta' passiġġieri li jkollhom aktar minn tmien sedili b'żieda mas-sedil tas-sewwieq (Id-Direttiva/...../.....)

L-informazzjoni li ġejja, jekk tkun applikabbli, għandha tingħata fi tliet kopji u tinkludi werrej. Kwalunkwe disinji għandhom jingħataw fi skala adatta u f'dettal suffiċjenti fuq karti ta' qies A4 jew go folder ta' format A4. Ir-ritratti, jekk ikun hemm, għandhom juru dettal suffiċjenti.

Jekk is-sistemi, il-komponenti jew il-unitajiet teknici separati jkollhom kontrolli elettronici, għandha tingħata informazzjoni dwar il-prestazzjoni tagħhom.

0. GENERALI
- 0.1. L-għamla (l-isem kummerċjali tal-manifattur):
- 0.2. Tip:
- 0.2.0.1. Chassis:
- 0.2.0.2. Karozzerija/vettura kompleta:
- 0.3. Mezz ta' l-identifikazzjoni tat-tip, jekk immarkat fuq il-vettura (b):
- 0.3.0.1. Chassis:
- 0.3.0.2. Karozzerija/vettura kompleta:
- 0.3.1. Il-lok ta' dak l-immarkar:
- 0.3.1.1. Chassis:
- 0.3.1.2. Karozzerija/vettura kompleta:
- 0.4. Kategorija tal-vettura (c):
- 0.5. L-isem u l-indirizz tal-manifattur:
- 0.8. L-indirizz(i) ta' l-impjant(i) ta' fejn isir l-assemblaġġ:
1. KARATTERISTIĊI ĠENERALI TAL-KOSTRUZZJONI TAL-VETTURA
- 1.1. Ritratti u/jew disinji ta' vettura rapreżentattiva
- 1.2. Disinn bid-dimensjonijiet tal-vettura sħiħa:

(*) Hassar fejn ma japplikax.

- 1.3 Numru ta' fusien u roti:
- 1.3.1 Numru u pożizzjoni ta' fusien b'roti doppji:
- 1.4 Chassis (jekk ikun hemm) (disinn globali):
- 1.5 Il-materjal użat għall-pilastru tal-ġnub (d):
- 1.6 Il-pożizzjoni u l-arranġament tal-magna:
- 1.7 Il-kabina tas-sewqan (quddiem jew normali) (z):
- 1.8 In-naħa tas-sewqan:
- 1.8.1 Il-vettura hija mġhamra biex tkun misjuqa fuq in-naħa tal-lemin/xellug ⁽¹⁾ tat-traffiku
2. MASSES U DIMENSIJONIJIET (e) (fi kg u mm) (irreferi għad-disinn meta applikabbli)
- 2.1 Il-bażi(jiet) tar-roti (kompletament mġhobbija) (f):
- 2.4 Il-medda tad-dimensjonijiet tal-vettura (globali) (*):
- 2.4.1 Għal chassis mingħajr karożzerija
- 2.4.1.1 It-tul (j):
- 2.4.1.2 Il-wisa' (k):
- 2.4.1.2.1 Il-wisa' massimu permissibbli:
- 2.4.1.3 Il-ġholi (f'kundizzjoni ta' sewqan) (l) (għal sospensjoni aġġustabli dwar l-ġholi, indika l-pożizzjoni ta' sewqan normali):
- 2.4.2 Għal chassis bil-karożzerija
- 2.4.2.1 It-tul (j):
- 2.4.2.2 Il-wisa' (k):
- 2.4.2.3 Il-ġholi (f'kundizzjoni ta' sewqan) (l) (għal sospensjoni aġġustabli dwar l-ġholi, indika l-pożizzjoni ta' sewqan normali):
- 2.4.2.9 Il-lok taċ-ċentru tal-gravità tal-vettura u l-massa mġhobbija massima teknikament permissibbli fid-direzzjonijiet longitudinali, transversjali u vertikali:
- 2.6 Il-massa ta' vettura bil-karożzerija u, fil-każ ta' vettura tal-irmonk ta' kategorija oħra apparti milli M1, b'mezz tal-igganċjar, jekk imwahaħ mill-manifattur, f'kundizzjoni ta' sewqan, jew massa tax-chassis jew ix-chassis bil-kabina, mingħajr karożzerija u/jew l-mezz tal-igganċjar jekk il-manifattur ma jimmuntax il-karożzerija u/jew l-mezz tal-igganċjar (inklużi l-likwidi, l-ghodda, l-istepni u s-sewwieq u, għal xarabank u coaches, membru ta' l-ekwipaġġ jekk ikun hemm sedil tal-membru ta' l-ekwipaġġ fil-vettura) (o) (il-massimu u l-minimu ta' kull varjant):
- 2.6.1 Id-distribuzzjoni ta' din il-massa fost il-fusien u, fil-każ ta' semi-karru jew karru b'fus fin-nofs, it-tgħabija fil-punt tal-igganċjar (il-massimu u l-minimu ta' kull varjant):
- 2.8 Il-massa mġhobbija massima teknikament permissibbli kif mistqarra mill-manifattur (y) (il-massimu u l-minimu ta' kull varjant):
- 2.8.1 Id-distribuzzjoni ta' din il-massa fost il-fusien u, fil-każ ta' semi-karru jew karru b'fus fin-nofs, it-tgħabija fil-punt tal-igganċjar (il-massimu u l-minimu ta' kull varjant):
- 2.9 It-tgħabija/massa massima teknikament permissibbli fuq kull fus:

(¹) F'ħassar fejn ma japplikax.

(²) L-informazzjoni li ġejja, jekk tkun applikabbli, għandha tingħata fi tliet kopji u tinkludi werrej. Kwalunkwe disinji għandhom jingħataw fi skala adatta u f'dettal suffiċjenti fuq karti ta' qies A4 jew go folder ta' format A4. Ir-ritratti, jekk ikun hemm, għandhom juru dettal suffiċjenti.

9.	KAROZZERIJA
9.1.	Tip ta' karozzerija:.....
9.2.	Il-materjali użati u l-metodu tal-kostruzzjoni:.....
13.	DISPOZZJONIJET SPEĊJALI GĦAL VETTURI UŻATI GĦAT-TRASPORT TA' PASSIĠĠIERI LI JKOLLHOM AKTAR MINN TMIEN SEDILI B'ŽIEDA MAS-SEDIL TAS-SEWWIEQ
13.1.	Il-Klassi tal-vettura (Klassi I, Klassi II, Klassi III, Klassi A, Klassi B):.....
13.2.	Iż-żona għall-passiġġieri (m^2):.....
13.2.1.	Total (S_0):.....
13.2.2.	Is-sular ta' fuq (S_{0a}) ⁽¹⁾ :.....
13.2.3.	Is-sular ta' isfel (S_{0b}) ⁽¹⁾ :
13.2.4.	Għall-passiġġieri bil-wieqfa (S_j):
13.3.	Numru ta' passiġġieri (bil-qiegħda u bil-wieqfa)
13.3.1.	Total (N):
13.3.2.	Is-sular ta' fuq (S_a) ⁽¹⁾ :
13.3.3.	Is-sular ta' isfel (N_b) ⁽¹⁾ :
13.4.	Numru ta' passiġġieri (bil-qiegħda)
13.4.1.	Total (A):.....
13.4.2.	Is-sular ta' fuq (A_a) ⁽¹⁾ :
13.4.3.	Is-sular ta' isfel (A_b) ⁽¹⁾ :
13.5.	Numru ta' bibien tas-servizz:
13.6.	Numru ta' hruġ ta' l-emergenza (bibien, twieqi, sportelli tal-ħarbien, turgien tal-interkommunikazzjoni u nofs turgien)
13.6.1.	Total:.....
13.6.2.	Is-sular ta' fuq ⁽¹⁾ :.....
13.6.3.	Is-sular ta' isfel ⁽¹⁾ :.....
13.7.	Il-volum tal-kompartimenti tal-bagalji (m^3)
13.8.	Iż-żona għat-trasportazzjoni tal-bagalji fuq is-saqaf (m^2)
13.9.	Mezzi tekniċi li jiffaċilitaw l-aċċess fil-vetturi (e.g. rampa, pjattaforma bil-lift, sistema bl-irkoppa), jekk immuntati:
13.10.	Is-saħħa tas-soprastruttura:.....
13.10.1.	In-numru ta' l-approvazzjoni tat-tip tal-KE, jekk disponibbli:
13.10.2.	Għal suprastrutturi li għandhom m'humix approvati
13.10.2.1.	Deskrizzjoni dettaljata tas-soprastruttura tat-tip ta' vettura inklużi d-dimensjonijiet, il-konfigurazzjoni u l-materjali kostitwenti tagħha u l-immuntar tagħha fuq il-qafas tax-chassis:
13.10.2.2.	Disinji tal-vettura u ta' dawk il-partijiet ta' l-arranġament intern tagħha li għandhom influwenza fuq is-saħħa tas-soprastruttura jew fl-ispazju residwu:.....
13.10.2.3.	Il-lok taċ-ċentru tal-gravità tal-vettura f'kundizzjoni ta' sewqan fid-direzzjonijiet longitudinali, transversjali u vertikali:
13.10.2.4.	Id-distanza massima bejn il-linji ċentrali u s-sedili tal-passiġġieri l-aktar fuq in-naħa ta' barra:.....

⁽¹⁾ Ħassar fejn ma japplikax.

Subappendiċi 2

DOKUMENT TA' INFORMAZZJONI Nru (*)

li tirtirigwardja l-approvazzjoni tat-tip tal-KE ta' karozzerija bhala unità teknika separata f' dak li għandu x'jaqsam mad-dispożizzjonijiet speċjali għal vetturi wżati għat-trasport ta' passigġieri li jkollhom aktar min tmien sedili b' zieda mas-sedil tas-sewwieq (Id-Direttiva...../.../...)

L-informazzjoni li ġeja, jekk tkun applikabbli, għandha tingħata fi tliet kopji u tinkludi werrej. Kwalunkwe disinj għandhom jingħataw fi skala adatta u f'dettal suffiċjenti fuq karti ta' qies A4 jew ġo folder ta' format A4. Ir-ritratti, jekk ikun hemm, għandhom juru dettal suffiċjenti.

Jekk is-sistemi, il-komponenti jew il-unitajiet tekniċi separati jkollhom kontrolli elettronici, għandha tingħata informazzjoni dwar il-prestazzjoni tagħhom.

0. GENERALI
- 0.1. L-għamla (l-isem kummerċjali tal-manifattur):
- 0.2. Tip:
- 0.3. Mezz ta' l-identifikazzjoni tat-tip, jekk immarkat fuq il-vettura (b)
- 0.3.0.2. Karozzerija/vettura kompleta:
- 0.3.1. Il-lok ta' dak l-immarkar:
- 0.3.1.2. Karozzerija/vettura kompleta:
- 0.7. Fil-każ ta' komponenti jew unitajiet tekniċi separati, il-lok u l-metodu tat-twaħħil tal-marka ta' l-approvazzjoni tat-tip tal-KE:
- 0.8. L-indirizz(i) ta' l-impjant(i) ta' fejn isir l-assemblaġġ:
1. KARATTERISTIĊI ĠENERALI TAL-KOSTRUZZJONI TAL-VETTURA
- 1.1. Ritratti u/jew disinj ta' vettura rapreżentattiva:
- 1.2. Disinn bid-dimensjonijiet tal-vettura kollha:
- 1.3. Numru ta' fusien u roti:
- 1.4. Chassis (jekk ikun hemm) (disinn globali):
- 1.5. Il-materjal użat għall-pilastru tal-ġnub (d):
- 1.6. Il-pożizzjoni u l-arrangament tal-magna:
- 1.7. Il-kabina tas-sewqan (b'kontrolli minn quddiem jew bil-bonnet) (z):
- 1.8. In-naha tas-sewqan:
2. MASSES U DIMENSIJONIJIET (e) (fi kg u mm) (irreferi għad-disinn meta applikabbli)
- 2.1. Il-bazi(jiet) tar-roti (kompletament mgħobbija) (f):
- 2.4. (**). Il-medda tad-dimensjonijiet tal-vettura (globali)

(*) In-numri tal-punti u tan-noti ta' qiegħ il-paġna wżati f'dan id-dokument ta' informazzjoni jikkorrispondu għal daww stabbiliti fl-Anness I tad-Direttiva 70/156/KEE. Il-punti li mhumiex relevanti għall-iskop ta' din id-Direttiva thallew barra.

(**) NB: In-numri tal-punti jikkorrispondu għall-Anness I(a) tad-Direttiva 92/53/KEE li temenda d-Direttiva 70/156/KEE.

2.4.1.	Għal karożzerija approvata mingħajr ix-chassis
2.4.1.1.	It-tul (j):.....
2.4.1.2.	Il-wisa' (k):.....
2.4.1.3.	Il-gholi (f'kundizzjoni ta' sewqan) (l) (għal sospensjoni aġġustabli dwar l-gholi, indika l-pożizzjoni ta' sewqan normali):.....
9.	KAROZZERIJA
9.1.	Tip ta' karożzerija:.....
9.2.	Il-materjali użati u l-metodu tal-kostruzzjoni:.....
13.	DISPOZZJONIJET SPEċJALI GĦAL VETTURI UŻATI GĦAT-TRASPORT TA' PASIĠĠIERI LI JKOLLHOM AKTAR MINN TMIEN SEDILI B'ZIEDA MAS-SEDIL TAS-SEWWIEQ
13.1.	Il-Klassi tal-vettura (Klassi I, Klassi II, Klassi III, Klassi A, Klassi B):.....
13.1.1.	It-tipi ta' chassis meta l-karożzerija approvata tat-tip tal-KE tista tkun installata (il-manifattur(i), u t-tipi ta' vetturi):.....
13.2.	Iż-żona għall-passiġġieri (m ²):
13.2.1.	Total (S ₀):
13.2.1.1.	Is-sular ta' fuq (S _{0a}) (1):
13.2.1.2.	Is-sular ta' isfel (S _{0b}) (1):
13.2.2.	Għall-passiġġieri bil-wieqfa (S ₁):
13.3.	Numru ta' passiġġieri (bil-qiegħda u bil-wieqfa)
13.3.1.	Total (N):
13.3.2.	Is-sular ta' fuq (N _a) (1):
13.3.3.	Is-sular ta' isfel (N _b) (1):
13.4.	Numru ta' sedili tal-passiġġieri
13.4.1.	Total (A):
13.4.2.	Is-sular ta' fuq (A _a) (1):
13.4.3.	Is-sular ta' isfel (A _b) (1):
13.5.	Numru ta' bibien tas-servizz:
13.6.	Numru ta' hruġ ta' l-emergenza (bibien, twieqi, sportelli tal-harbien, turgien tal-interkommunikazzjoni u nofs turgien)
13.6.1.	Total:.....
13.6.2.	Is-sular ta' fuq (1):.....
13.6.3.	Is-sular ta' isfel (1):
13.7.	Il-volum tal-kompartimenti tal-bagalji (m ³):.....
13.8.	Iż-żona għat-trasportazzjoni tal-bagalji fuq is-saqaf (m ²):

(1) F'assar fejn ma japplikax.

- 13.9. Mezzi tekniċi li jiffaċilitaw l-aċċess fil-vetturi (e.g. rampa, pjattaforma bil-lift, sistema bl-irkoppa), jekk immuntati:
- 13.10. IS-SAHHA TAS-SOPRASTRUTTURA
- 13.10.2. In-numru ta' l-approvazzjoni tat-tip tal-KE, jekk disponibli:
- 13.10.2. Għal soprastrutturi li għandhom m'humiex approvati
- 13.10.2.1. Deskrizzjoni dettaljata tas-soprastruttura tat-tip ta' vettura inklużi d-dimensjonijiet, il-konfigurazzjoni u l-materjali kostitwenti tagħha u l-immuntar tagħha fuq il-qafas tax-chassis
- 13.10.2.2. Dinsinji tal-vettura u ta' dawk il-partijiet ta' l-arrangament intern tagħha li għandhom influwenza fuq is-sahha tas-soprastruttura jew fl-ispazju residwu:
- 13.10.2.3. Il-lok taċ-ċentru tal-gravità tal-vettura f'kundizzjoni ta' sewqan fid-direzzjonijiet longitudinali, transversjali u vertikali: ..
- 13.10.2.4. Id-distanza massima bejn il-linji ċentrali tas-sedili tal-passiġġieri fuq in-naħa ta' barra:
- 13.11. Punti ta' din id-Direttiva li għandhom ikunu mwettqa u murija għal din l-unità teknika separata:
-

Subappendiċi 3

DOKUMENT TA' INFORMAZZJONI Nru..... (*)

skond l-Anness I tad-Direttiva tal-Kunsill 70/156/KEE li tirrigwardja l-approvazzjoni tat-tip tal-KE meta l-karozzerija tkun preċedentament akwistat l-approvazzjoni tat-tip tal-KE bħala unità teknika separata, f'dak li għandu x'jaqsam mad-dispożizzjonijiet speċjali għal vetturi wżati għat-trasport ta' passigġieri li jkollhom aktar min tmien sedili b'żieda mas-sedil tas-sewwieq (Id-Direttiva...../...../...)

Jekk is-sistemi, il-komponenti jew il-unitajiet tekniċi separati jkollhom kontrolli elettronici, għandha tinghata informazzjoni dwar il-prestazzjoni tagħhom.

Jekk is-sistemi, il-komponenti jew l-unitajiet tekniċi separati għandhom kontrolli elettronici, għandha tkun ipprovduta informazzjoni dwar it-tħaddim tagħhom.

0. GENERALI
- 0.1. L-għamla (l-isem kummerċjali tal-manifattur):.....
- 0.2. Tip:
- 0.2.0.1. Chassis:.....
- 0.2.0.2. Karozzerija/vettura kompleta:
- 0.3. Mezz ta' l-identifikazzjoni tat-tip, jekk immarkat fuq il-vettura (b):.....
- 0.3.0.1. Chassis:.....
- 0.3.0.2. Karozzerija/vettura kompleta:
- 0.3.1. Il-lok ta' dak l-immarkar:
- 0.3.1.1. Chassis:.....
- 0.3.1.2. Karozzerija/vettura kompleta:
- 0.4. Kategorija tal-vettura (c):.....
- 0.5. L-isem u l-indirizz tal-manifattur:
- 0.8. L-indirizz(i) ta' l-impjant(i) ta' fejn isir l-assemblagg:
1. KARATTERISTIĊI ĠENERALI TAL-KOSTRUZZJONI TAL-VETTURA
- 1.1. Ritratti u/jew disinji ta' vettura rapreżentattiva.....
- 1.2. Disinn bid-dimensjonijiet tal-vettura shiħa:
- 1.3. Numru ta' fusien u roti:
- 1.3.1. Numru u pożizzjoni ta' fusien b'roti doppji:
- 1.4. Chassis (jekk ikun hemm) (disinn globali):
- 1.5. Il-materjal użat għall-pilastru tal-ġnub (d):.....
- 1.6. Il-pożizzjoni u l-arranġament tal-magna:.....

(*) In-numri tal-punti u tan-noti ta' qiegħ il-paġna wżati f'dan id-dokument ta' informazzjoni jikkorrispondu għal daww stabbiliti fl-Anness I tad-Direttiva 70/156/KEE. Il-punti li mhumiex rilevanti għall-iskop ta' din id-Direttiva thallaw barra.

- 1.8. In-naħa tas-sewqan:.....
- 1.8.1. Il-vettura hija mghammra biex tkun misjuqa fuq in-naħa tal-lemin/xellug ⁽¹⁾ tat-traffiku:
2. MASSES U DIMENSIJONIJET (e) (fi kg u mm) (irreferi għad-disinn meta applikabbli)
- 2.1. Il-bazi(jiet) tar-roti (kompletament mghobbija) (f):
- 2.4. Il-medda tad-dimensjonijiet tal-vettura (globali):.....
- 2.4.1. Għal chassis mingħajr karożzerija
- 2.4.1.1. It-tul (j):.....
- 2.4.1.2. Il-wisa' (k):.....
- 2.4.1.2.1. Il-wisa' massimu:
- 2.4.1.3. Il-gholi (f'kundizzjoni ta' sewqan) ^(l) (għal sospensjoni aġġustabli dwar l-gholi, indika l-pożizzjoni ta' sewqan normali):
.....
- 2.6. Il-massa tal-vettura bil-karożzerija u, fil-każ ta' vettura tal-irmonk ta' kategorija oħra apparti mill-M1, b'mezz tal-igganċjar, jekk imwahaħ mill-manifattur, fi stat tajjeb għat-thaddim, jew massa tax-chassis jew ix-chassis bil-kabina, mingħajr karożzerija u/jew l-mezz tal-igganċjar jekk il-manifattur ma jimmuntax il-karożzerija u/jew il-mezz tal-igganċjar (inklużi l-likwidi, l-ghodda, l-istepni u s-sewwieq u, għal xarabank u coaches, membru ta' l-ekwipaġġ jekk ikun hemm sedil tal-membru ta' l-ekwipaġġ fil-vettura) (o) (il-massimu u l-minimu ta' kull varjant):.....
- 2.6.1. Id-distribuzzjoni ta' din il-massa fost il-fusien u, fil-każ ta' semi-karru jew karru b'fus fin-nofs, it-tgħabija fil-punt tal-igganċjar (il-massimu u l-minimu ta' kull varjant):
- 2.8. Il-massa mghobbija massima teknikament permissibbli kif mistqarra mill-manifattur (y) (il-massimu u l-minimu ta' kull varjant):
- 2.8.1. Id-distribuzzjoni ta' din il-massa fost il-fusien u, fil-każ ta' semi-karru jew karru b'fus fin-nofs, it-tgħabija fil-punt tal-igganċjar (il-massimu u l-minimu ta' kull varjant):
- 2.9. It-tgħabija/massa massima teknikament permissibbli fuq kull fus:.....
- 13.10. Is-saħħa tas-soprastruttura
- 13.10.1. In-numru ta' l-approvazzjoni tat-tip tal-KE, jekk disponibbli:
- 13.10.2. Għal soprastrutturi li għadhom m'humiex approvati
- 13.10.2.1. Deskrizzjoni dettaljata tas-soprastruttura tat-tip ta' vettura inklużi d-dimensjonijiet, il-konfigurazzjoni u l-materjali kostitwenti tagħha u l-immuntar tagħha fuq il-qafas tax-chassis:.....
- 13.10.2.2. Dinsinji tal-vettura u ta' dawk il-partijiet ta' l-arranġament intern tagħha li għandhom influwenza fuq is-saħħa tas-soprastruttura jew fl-ispazju residwu:.....
- 13.10.2.3. Il-lok taċ-ċentru tal-gravità tal-vettura f'kundizzjoni ta' sewqan fid-direzzjonijiet longitudinali, transversjali u vertikali:
.....
- 13.10.2.4. Id-distanza massima bejn il-linji centrali tas-sedili tal-passiġġieri fuq in-naħa ta' barra:

(1) Ħassar fejn ma japplikax.

(*) NB: In-numri tal-punti jikkorrespondu għall-Anness I(a) tad-Direttiva 92/53/KEE li temenda d-Direttiva 70/156/KEE.

Appendiċi 2

Subappendiċi 1

MUDELL

(format massimu) A4 (210 × 297 mm))

KE ĊERTIFIKAT TA' APPROVVAZZJONI TAT-TIP

It-timbru ta' l-awtorità ta' l-approvazzjoni tat-tip

Komunikazzjoni li tikkonċerna il-

- approvazzjoni tat-tip tal-KE ⁽¹⁾
- estensjoni ta' l-approvazzjoni tat-tip tal-KE ⁽¹⁾
- ċaħda ta' l-approvazzjoni tat-tip tal-KE ⁽¹⁾
- irtirar ta' l-approvazzjoni tat-tip tal-KE ⁽¹⁾

ta' tip ta' vettura/komponent/unità teknika separata ⁽¹⁾ fir-rigward tad-Direttiva.../.../KE, kif l-ahhar emendata bid-Direttiva.../.../KE)

Numru ta' l-approvazzjoni tat-tip tal-KE:

Raġuni għall-estensjoni:

SEZZJONI I

- 0.1. L-ghamla (l-isem kummerċjali tal-manifattur):
- 0.2. Tip:
- 0.3. Mezz ta' l-identifikazzjoni tat-tip, jekk mmarkat fuq il-vettura/l-komponent/l-unità teknika separata ⁽¹⁾ ⁽²⁾:
- 0.3.1. Lok ta' dak l-immarkar:
- 0.4. Kategorija tal-vettura ⁽¹⁾ ⁽³⁾:
- 0.5. L-isem u l-indirizz tal-manifattur:
- 0.7. Fil-każ ta' komponenti jew unitajiet teknici separati, il-lok u l-metodu tat-twahhil tal-marka ta' l-approvazzjoni tat-tip tal-KE:
- 0.8. L-indirizz(i) ta' l-impjant(i) ta' fejn isir l-assemblaġġ:

⁽¹⁾ Hassar fejn ma japplikax.⁽²⁾ Jekk il-mezz ta' l-identifikazzjoni tat-tip ikun fih karattri li mhumiex rilevanti għad-deskrizzjoni tat-tipi ta' vettura, ta' komponent jew ta' unità teknika separata koperti b'dan iċ-ċertifikat ta' l-approvazzjoni tat-tip, karattri bħal dawn għandhom ikunu rappreżentati fid-dokumentazzjoni bis-simbolu: (e.g. ABC??123??).⁽³⁾ Kif definit fl-Anness II A tad-Direttiva 70/156/KEE.

SEZZJONI II

1. Informazzjoni addizzjonali (jekk applikabbli): ara l-addendum
2. Servizz tekniku responsabbli mit-twettiq tat-testijiet:
3. Data tar-rapport tat-test:
4. Numru tar-rapport tat-test:
5. Rimarki (jekk ikun hemm): ara l-addendum
6. Post:.....
7. Data:.....
8. Firma:
9. L-indiċi għall-pakkett ta' l-informazzjoni ipprezentat lill-awtorità ta' l-approvazzjoni, li jista' jinkiseb fuq talba, huwa mehmuz.

Addendum għaċ-ċertifikat ta' approvazzjoni tat-tip tal-KE Nru...

li jikkonċerna l-approvazzjoni tat-tip tal-KE ta' vettura fir-rigward tad-Direttiva.../.../KE, kif l-aħhar emendata bid-Direttiva.../.../KE

1. Informazzjoni addizzjonali
 - 1.1. Kategorija tal-vettura (M_2, M_3) ⁽¹⁾:
 - 1.2. Il-kunċett tal-karozzerija (sular wiehed/żewġ sulari, artikolata, art baxxa) ⁽¹⁾:
 - 1.3. Il-massa massima teknikament permissibbli (kg):
 - 1.4. Numru ta' passiġġieri (bil-qieghda u bil-wieqfa):
 - 1.4.1. Total (N):
 - 1.4.2. Is-sular ta' fuq (N_a) ⁽¹⁾:
 - 1.4.3. Is-sular ta' isfel (N_b) ⁽¹⁾:
 - 1.4.4. Numru ta' passiġġieri bil-qieghda:
 - 1.4.4.1. Total (A):
 - 1.4.4.2. Is-sular ta' fuq (A_a) ⁽¹⁾:
 - 1.4.4.3. Is-sular ta' isfel (A_b) ⁽¹⁾:
 - 1.5. Il-volum tal-kompartimenti tal-bagalji (m^3):
 - 1.6. Iż-żona għat-trasportazzjoni tal-bagalji fuq is-saqaf (m^2):
 - 1.7. Mezzi tekniċi li jiffaċilitaw l-aċċess fil-vetturi (e.g. rampa, pjattaforma bil-lift, sistema bl-irkoppa):
 - 1.8. Il-lok taċ-ċentru tal-gravità tal-vettura mgħobbija fid-direzzjonijiet longitudinali, transversjali u vertikali:
 - 1.9. Is-saħħa tas-soprastruttura
 - 1.9.1. In-numru ta' l-approvazzjoni tat-tip tal-KE, jekk mehtieg:
5. Rimarki:

⁽¹⁾ Hassar fejn ma japplikax.

Subappendiċi 2

MUDELL

(format massimu) A4 (210 × 297 mm)

ĊERTIFIKAT TA' APPROVAZZJONI TAT-TIP TAL-KE

It-timbru ta' l-awtorità ta' l-approvazzjoni tat-tip

Komunikazzjoni li tikkonċerna il-

- approvazzjoni tat-tip tal-KE ⁽¹⁾,
- estensjoni ta' l-approvazzjoni tat-tip tal-KE ⁽¹⁾
- każda ta' l-approvazzjoni tat-tip tal-KE ⁽¹⁾
- irtirar ta' l-approvazzjoni tat-tip tal-KE ⁽¹⁾

ta' tip ta' vettura/komponent/unità teknika separata ⁽¹⁾ fir-rigward tad-Direttiva//KE, kif l-ahhar emendata bid-Direttiva//KE

Numru ta' l-approvazzjoni tat-tip tal-KE:

Raġuni għall-estensjoni:

SEZZJONI I

- 0.1. L-ghamla (l-isem kummerċjali tal-manifattur):
- 0.2. Tip:
- 0.3. Mezz ta' l-identifikazzjoni tat-tip, jekk immarkat fuq il-vettura/l-komponent/l-unità teknika separata ⁽¹⁾ ⁽²⁾:
- 0.3.1. Il-lok ta' dak l-immarkar:
- 0.4. Kategorija tal-vettura ⁽¹⁾ ⁽³⁾:
- 0.5. L-isem u l-indirizz tal-manifattur:
- 0.7. Fil-każ ta' komponenti jew unitajiet tekniċi separati, il-lok u l-metodu tat-twaħħil tal-marka ta' l-approvazzjoni tat-tip tal-KE:
- 0.8. L-indirizz(i) ta' l-impjant(i) ta' fejn isir l-assemblaġġ:

⁽¹⁾ Hassar fejn ma japplikax.
⁽²⁾ Jekk il-mezz ta' l-identifikazzjoni tat-tip ikun fih karattri li mhumiex rilevanti għad-deskrizzjoni tat-tipi ta' vettura, ta' komponent jew ta' unità teknika separata koperti b'dan iċ-ċertifikat ta' l-approvazzjoni tat-tip, karattri bħal dawn għandhom ikunu rappreżentati fid-dokumentazzjoni bis-simbolu (e.g. ABC??123??).
⁽³⁾ Kif definit fl-Anness II A tad-Direttiva 70/156/KEE.

SEZZJONI II

1. Informazzjoni addizzjonali (jekk applikabbli): ara l-addendum
 2. Servizz tekniku responsabbli mit-twettiq tat-testijiet:
 3. Data tar-rapport tat-test:
 4. Numru tar-rapport tat-test:
 5. Rimarki (jekk ikun hemm): ara l-addendum
 6. Post:
 7. Data:
 8. Firma:
 9. L-indiċi għall-pakkett ta' l-informazzjoni ipprezentat lill-awtorità ta' l-approvazzjoni, li jista' jinkiseb fuq talba, huwa mehmuz.
-

Addendum għaċ-ċertifikat ta' l-approvazzjoni tat-tip tal-KE Nru...

li jikkonċerna l-approvazzjoni tat-tip ta' karozzerija bhala unità teknika separata fir-rigward tad-Direttiva.../.../KE,
kif l-ahhar emendata bid-Direttiva.../.../KE

1. Informazzjoni addizzjonali
 - 1.1. Kategorija tal-vettura fejn il-karozzerija tista tkun immuntata (M_2 , M_3) ⁽¹⁾:
 - 1.2. Il-kuncett tal-karozzerija (sular wiehed/żewġ sulari, artikolata, art baxxa) ⁽¹⁾:
 - 1.3. It-tip(i) tax-chassis fejn il-karozzerija tista tkun immuntata:
 - 1.4. Numru ta' passiġġieri (bil-qieghda u bil-wieqfa)
 - 1.4.1. Total (N):
 - 1.4.2. Is-sular ta' fuq (N_a) ⁽¹⁾:
 - 1.4.3. Is-sular ta' isfel (N_b) ⁽¹⁾:
 - 1.4.4. Numru ta' passiġġieri bil-qieghda
 - 1.4.4.1. Total (A):
 - 1.4.4.2. Is-sular ta' fuq (A_a) ⁽¹⁾:
 - 1.4.4.3. Is-sular ta' isfel (A_b) ⁽¹⁾:
 - 1.5. Il-volum tal-kompartimenti tal-bagalji (m^3):
 - 1.6. Iż-zona għat-trasportazzjoni tal-bagalji fuq is-saqaf (m^2):
 - 1.7. Mezzi teknici li jiffaċilitaw l-aċċess fil-vetturi (e.g. rampa, pjattaforma bil-lift, sistema bl-irkoppa):
 - 1.9. Is-sahha tas-soprastruttura
 - 1.9.1. In-numru ta' l-approvazzjoni tat-tip tal-KE, jekk mehtieg:
5. Rimarki:
6. Il-punti mwettqa u murija għal din l-unità teknika separata

⁽¹⁾ Hassar fejn ma japplikax.

Subappendiċi 3

MUDELL

(format massimu) A4 (210 × 297 mm)

ĊERTIFIKAT TA' APPROVAZZJONI TAT-TIP TAL-KE

It-timbru ta' l-awtorità ta' l-approvazzjoni tat-tip

Komunikazzjoni li tikkonċerna il-

- approvazzjoni tat-tip tal-KE ⁽¹⁾,
- estensjoni ta' l-approvazzjoni tat-tip tal-KE ⁽¹⁾
- każda ta' l-approvazzjoni tat-tip tal-KE ⁽¹⁾
- irtirar ta' l-approvazzjoni tat-tip tal-KE ⁽¹⁾

ta' tip ta' vettura/komponent/unità teknika separata ⁽¹⁾ fir-rigward tad-Direttiva.//KE, kif l-ahħar emendata bid-Direttiva.//KE.

Numru ta' l-approvazzjoni tat-tip tal-KE:

Raġuni għall-estensjoni:

SEZZJONI I

- 0.1. L-ghamla (l-isem kummerċjali tal-manifattur):
- 0.2. Tip:
- 0.3. Mezz ta' l-identifikazzjoni tat-tip, jekk immarkat fuq il-vettura/l-komponent/l-unità teknika separata ⁽¹⁾ ⁽²⁾:
- 0.3.1. Il-lok ta' dak l-immarkar:
- 0.4. Kategorija tal-vettura ⁽¹⁾ ⁽³⁾:
- 0.5. L-isem u l-indirizz tal-manifattur:
- 0.7. Fil-każ ta' komponenti jew unitajiet tekniċi separati, il-lok u l-metodu tat-twaħħil tal-marka ta' l-approvazzjoni tat-tip tal-KE:
- 0.8. L-indirizz(i) ta' l-impjant(i) ta' fejn isir l-assemblaġġ:

⁽¹⁾ Hassar fejn ma japplikax.⁽²⁾ Jekk il-mezz ta' l-identifikazzjoni tat-tip ikun fiha karattri li mhumiex rilevanti għad-deskrizzjoni tat-tip ta' vettura, ta' komponent jew ta' unita teknika separata koperti b'dan iċ-ċertifikat ta' l-approvazzjoni tat-tip, karattri bhal dawn għandhom ikunu rappreżentati fid-dokumentazzjoni bis-simbolu: (e.g. ABC??123??).⁽³⁾ Kif definit fl-Anness II A tad-Direttiva 70/156/KEE.

SEZZJONI II

1. Informazzjoni addizzjonali (jekk applikabbli): ara l-addendum
2. Servizz tekniku responsabbli mit-twettiq tat-testijiet:
3. Data tar-rapport tat-test:
4. Numru tar-rapport tat-test:
5. Rimarki (jekk ikun hemm): ara l-addendum
6. Post:
7. Data:
8. Firma:
9. L-indiċi għall-pakkett ta' l-informazzjoni ipprezentat lill-awtorità ta' l-approvazzjoni, li jista' jinkiseb fuq talba, huwa mehmuz.

Addendum għaċ-ċertifikat ta' l-approvazzjoni tat-tip tal-KE Nru...

li jikkonċerna l-approvazzjoni tat-tip tal-KE ta' vettura mghammra bil-karozzerija diġa approvata bhala unità teknika separata fir-rigward tad-Direttiva.../.../KE, kif l-aħħar emendata bid-Direttiva.../.../KE

1. Informazzjoni addizzjonali
- 1.1. Kategorija tal-vettura (M_2 , M_3) ⁽¹⁾:
- 1.2. Il-massa massima teknikament permissibbli (kg):
- 1.8. Il-lok taċ-ċentru tal-gravità tal-vettura mghobbija fid-direzzjonijiet longitudinali, transversjali u vertikali:
- 1.9. Is-sahha tas-soprastruttura
- 1.9.1. In-numru ta' l-approvazzjoni tat-tip tal-KE, jekk meħtieġ:
5. Rimarki:

⁽¹⁾ Hassar fejn ma japplikax.

ANNEX III

DIJAGRAMMI ESPLANATORJI

(Id-dimensjonijiet kollha huma murija fi mm)

Figura 1

Aċċess għal bibien tas-servizz
(ara l-Anness I, il-paragrafu 7.7.1)

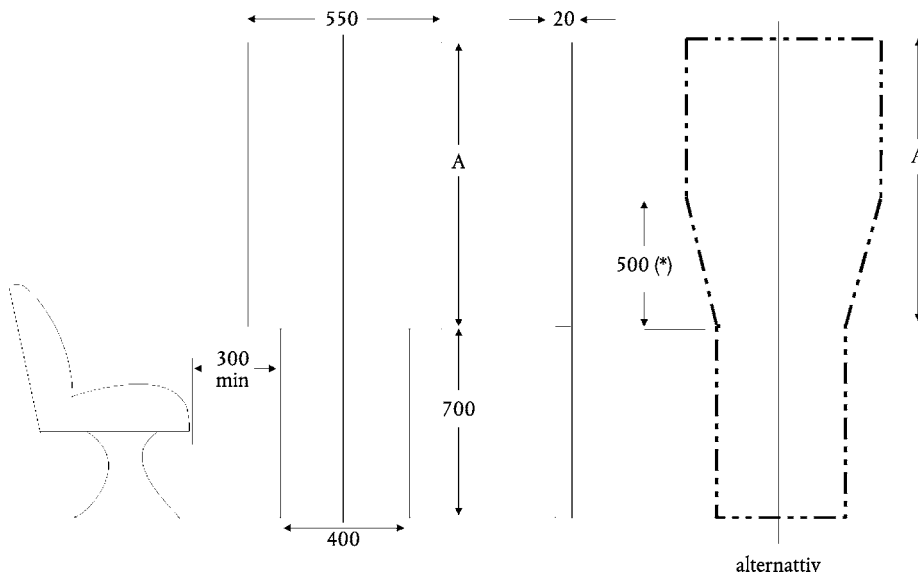

alternattivi
Klassijiet I, II u III: A = 1 100 mm
Klassijiet A u B: A = 950 mm

Numru ta' passiġġieri	≤ 22 ⁽¹⁾		> 22		
	A	B	I	II	III
Dimensjoni A (mm)	950	700	1 100	950	850
Il-għoli totali tal-pannew doppju (mm)	1 650	1 400	1 800	1 650	1 550

⁽¹⁾ Ara n-nota ta' qiegħ il-pagna rispettiva fl-Anness I, il-paragrafu 7.7.1.2.

⁽¹⁾ Ara n-nota ta' qiegħ il-pagna rispettiva fl-Anness I, il-paragrafu 7.7.1.2.

Figura 2

Aċċess għal bibien tas-servizz
(ara l-Anness I, il-paragrafu 7.7.1.4)



Figura 3

Id-determinazzjoni ta' l-aċċess mingħajr xkiel tal-bieb
(ara l-Anness I, il-paragrafu 7.7.1.9.1)

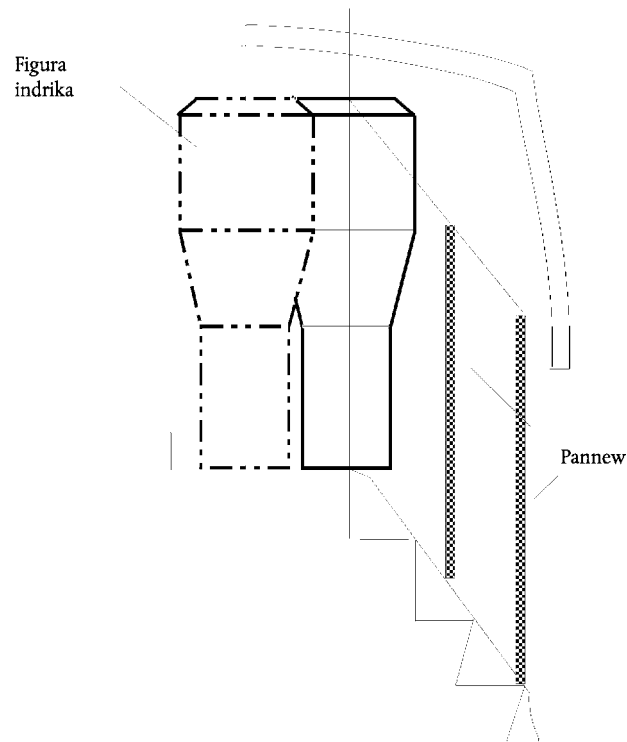

Figura 4

Id-determinazzjoni ta' l-aċċess minghajr xkiel tal-bieb
(ara l-Anness I, il-paragrafu 7.7.1.9.2)

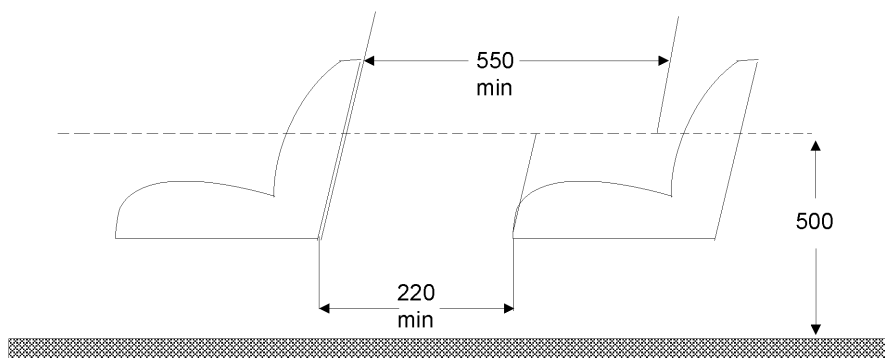

Figura 5

Aċċess għal bibien ta' l-emergenza
(ara l-Anness I, il-paragrafu 7.7.2)

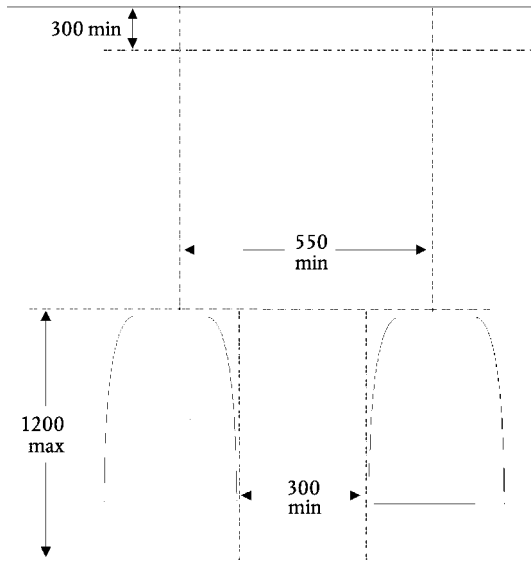

Figura 6

Passarelli

(ara l-Anness I, il-paragrafu 7.7.5)

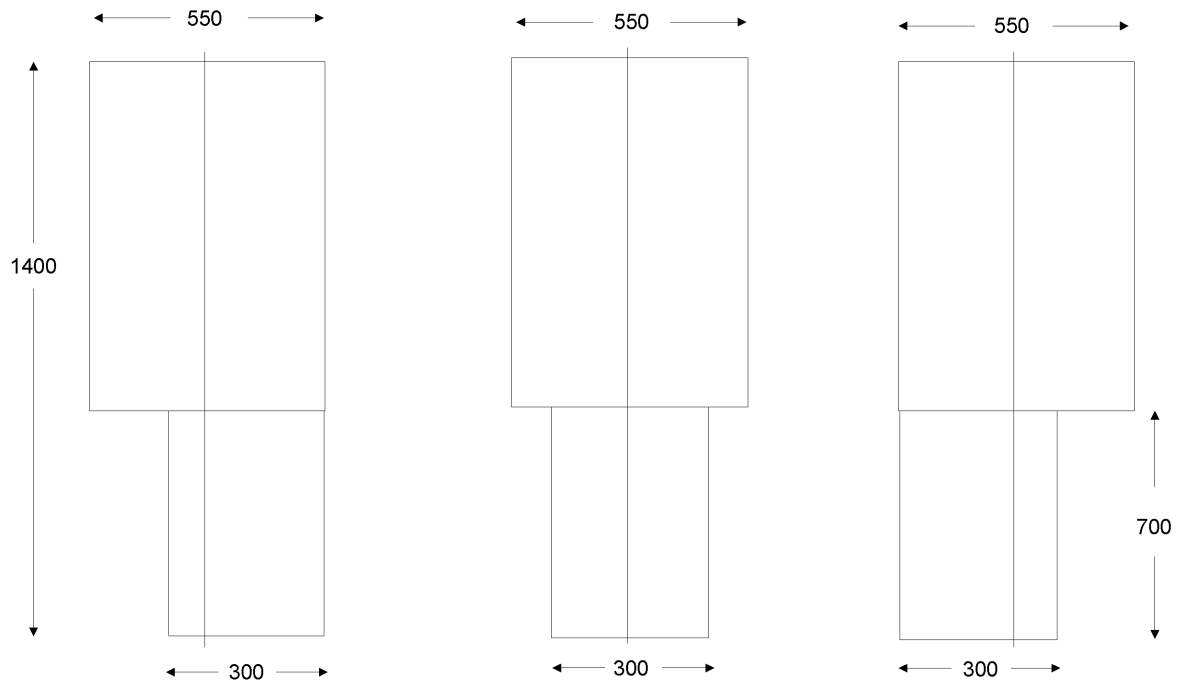
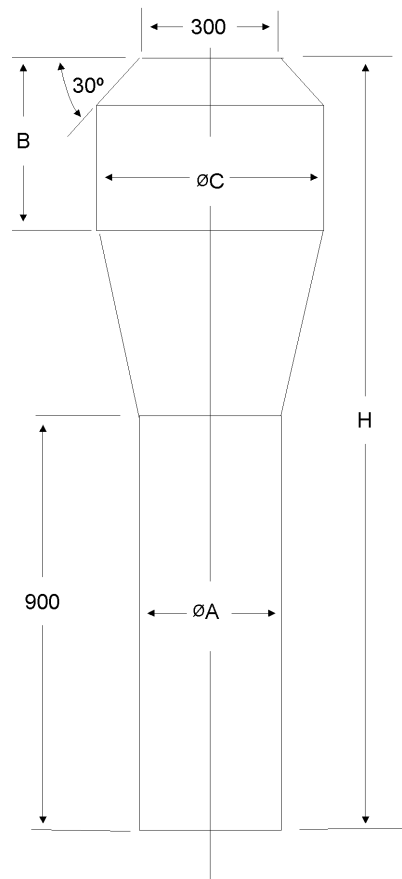

Klassi		A	B	I	II	III
Dimensjoni (mm)	A	350	300	450	350	300
	C	550	450	550	550	450
	B	500 (*)	300	500 (*)	500 (*)	500 (*)
	H	1 900 (*)	1 500	1 900 (*)	1 900 (*)	1 900 (*)

(*) Ara n-nota ta' qiegħ il-paġna rispettiva (*) fl-paragrafu 7.7.5.1.

Figura 7

Limitazzjoni fil-parti ta' quddiem tal-passarella
(ara l-Anness I, il-paragrafu 7.7.5.1.1.1)



Figura 8

Turġien għall-passiġġieri
(ara l-Anness I, il-paragrafu 7.7.7)

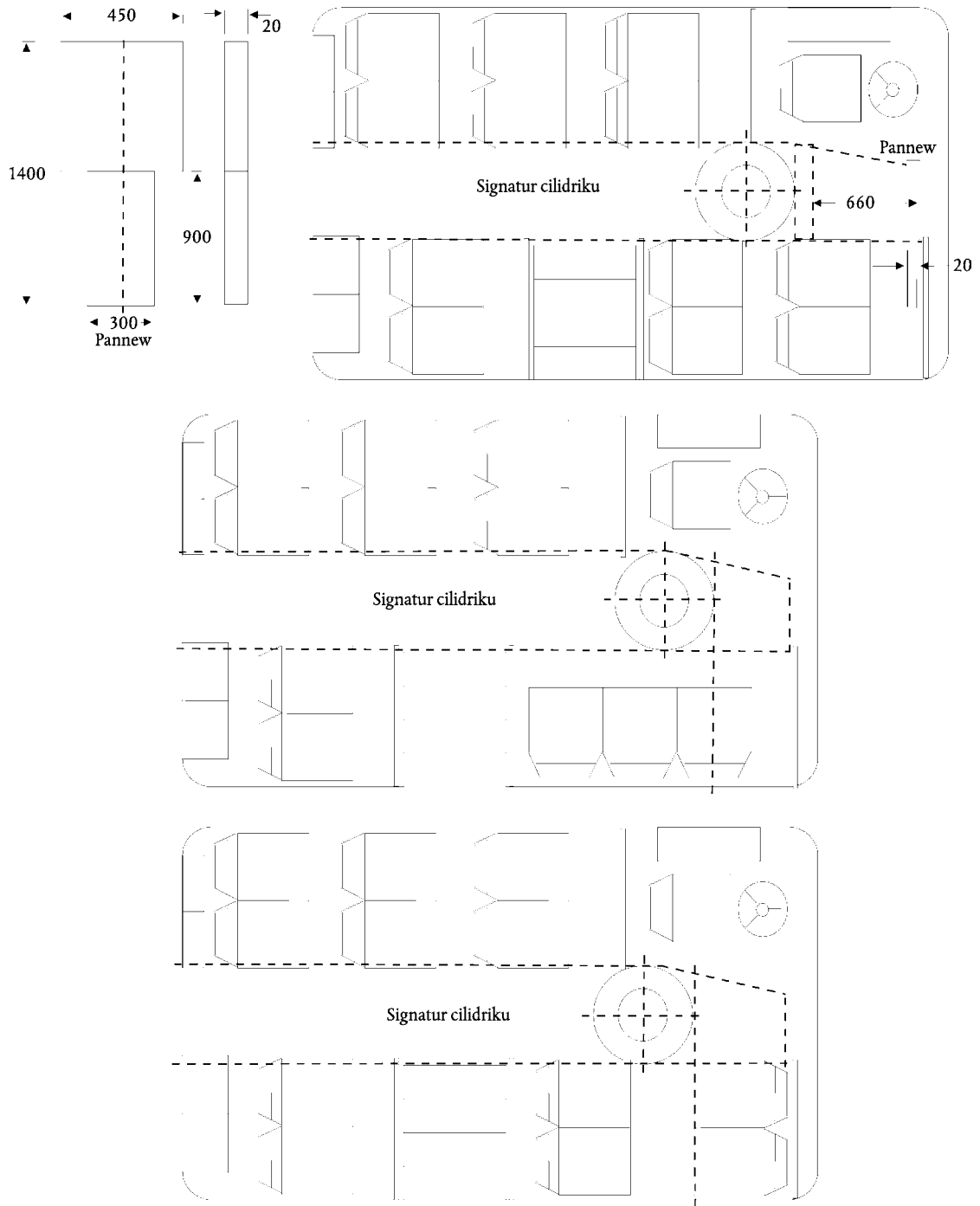
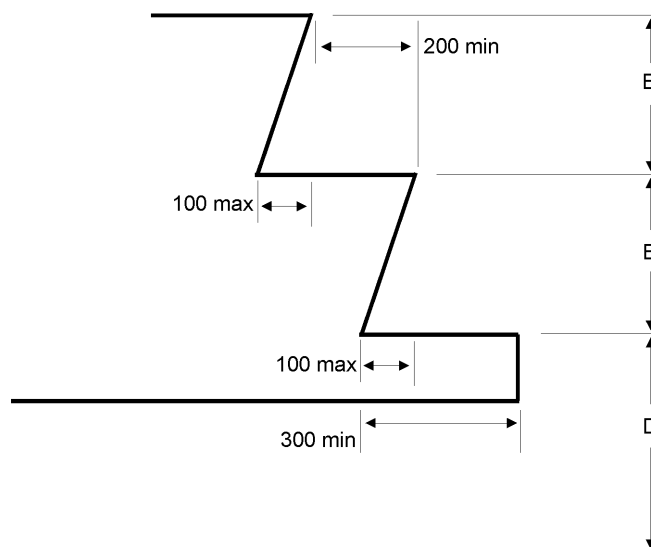

Il-gholi il-fuq mill-art, vettura mhux mghobbija

Klassi		I u A	II, III u B
L-ewwel tarġa mill-art D	Għoli massimu (mm)	340 ⁽¹⁾	380 ⁽¹⁾ ⁽²⁾ ⁽⁵⁾
	Fond minimu (mm)	300 ^(*)	
Turġien oħrajn E	Għoli massimu (mm)	250 ⁽³⁾	350 ⁽⁴⁾
	Għoli minimu (mm)	120	
	Fond minimu (mm)	200	

(*) 230 mm għall-vetturi li jkollhom kapacià li ma teċċedix 22 passiġġier.

⁽¹⁾ 700 mm fil-każ ta' bieb ta' l-emergenza.

1 500 mm fil-każ ta' bieb ta' l-emergenza fis-sular ta' fuq ta' vettura b'żewġ sulari.

⁽²⁾ 430 mm fil-każ ta' vettura li jkollha biss sospensjoni mekkanika.

⁽³⁾ 300 mm fil-każ ta' turġien fil-bieb ta' wara l-fus l-aktar fin-naħa ta' wara.

⁽⁴⁾ 250 mm fil-passarelli għall-vetturi li jkollhom kapacià li ma teċċedix 22 passiġġier

⁽⁵⁾ Għal mill-anqas bieb tas-servizz wiehed; 400 mm għal bibien tas-servizz l-oħrajn.

Nota: 1. F'bieb doppju it-tarġa f'kull nofs tal-passaġġ ta' l-aċċess għandha tkun ittrattata separatament.
2. E m'hemm x għalfejn tkun l-istess għal kull tarġa.

Figura 9

Id-dimensjonijiet tas-sedili tal-passiġġieri
(ara l-Anness I, il-paragrafu 7.7.8.1)

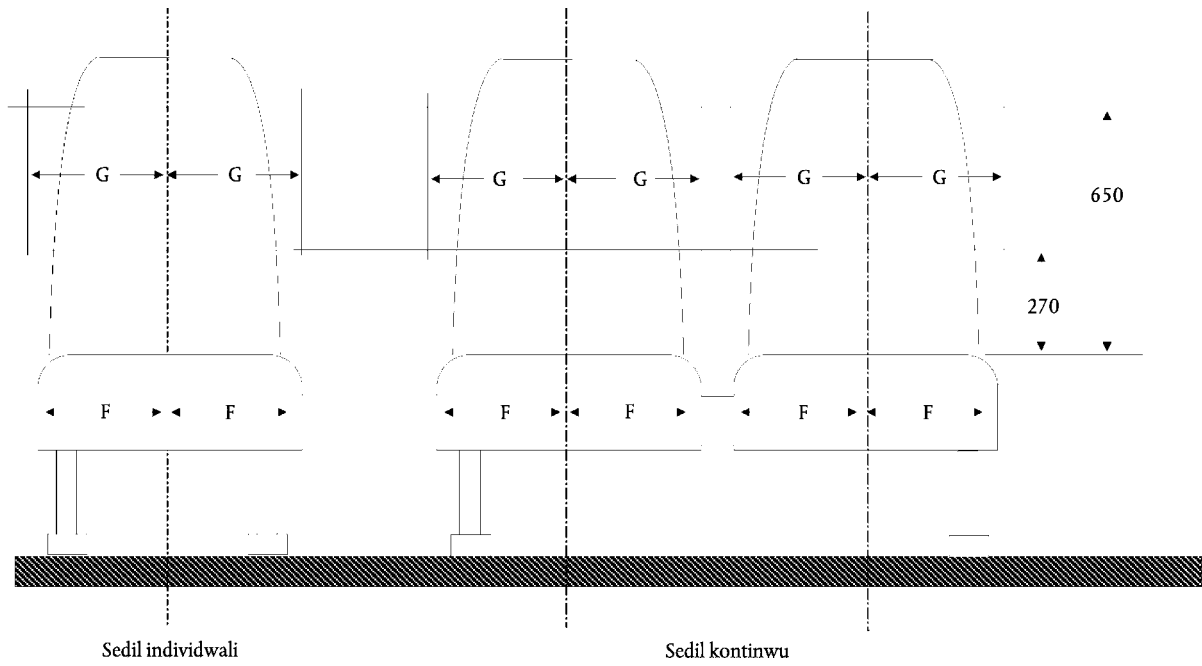

F (mm) min	G (mm) min	
	Sedili kontinwi	Sedili ndividwali
200 (*)	225	250

(*) 225 ghal Klassi III

Figura 9 bis

Id-dimensjonijiet tas-sedili tal-passiġġieri
(ara l-Anness I, il-paragrafu 7.7.8.1.3)

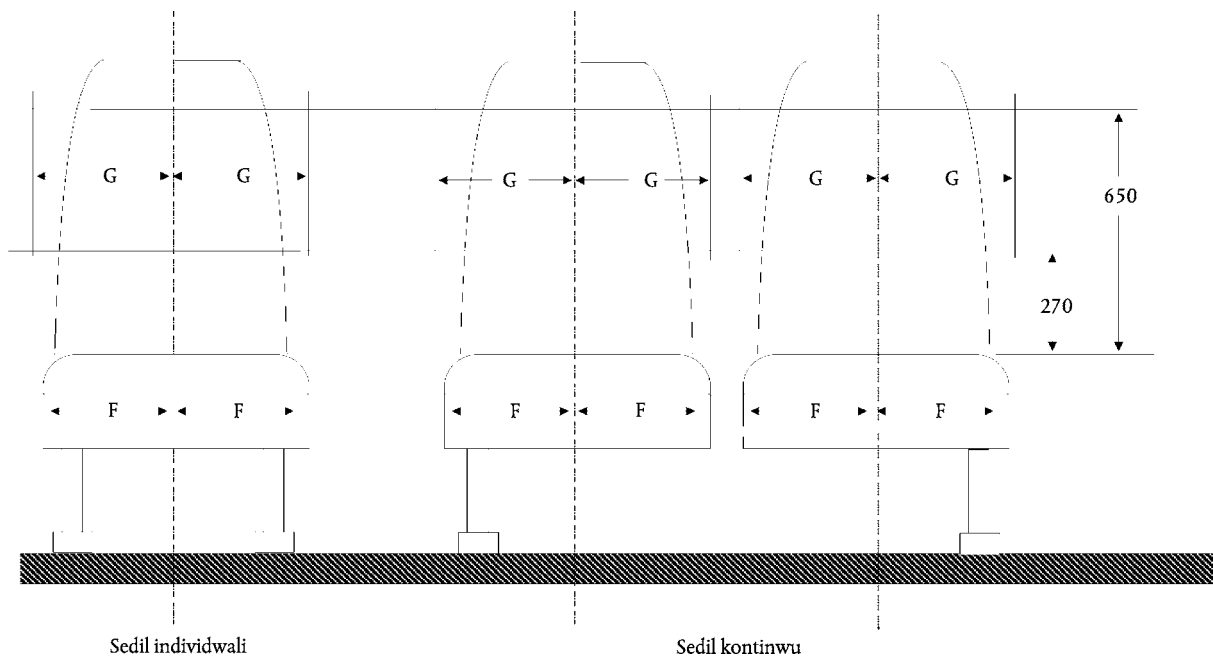

F (mm) min	G (mm) min	
	Sedili kontinwi	Sedili ndividwali
200	200	200

Figura 10

Sporġenza permissibbli fl-gholi tal-ispalla

Sezzjoni transversjali ta' l-ispazju minimu disponibbli fl-gholi tal-ispalla għal sedil maġenb il-hajt tal-vettura (ara l-Anness I, il-paragrafu 7.7.8.1.4)

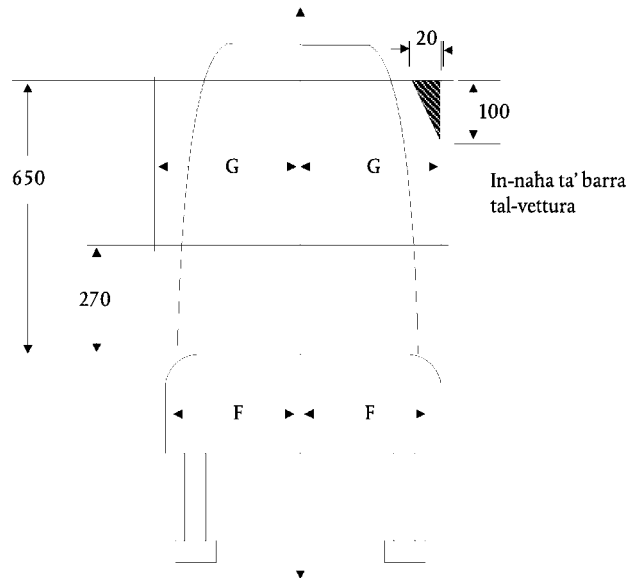

- G = 225 mm jekk sedil kontinwu
- G = 250 mm jekk sedil individwali
- G = 200 mm għal vetturi ta' anqas minn 2,35 m wisa

Figura 11

Il-fond u l-gholi tal-kuxxin tas-sedil

(ara l-Anness I, il-paragrafi 7.7.8.2 u 7.7.8.3)

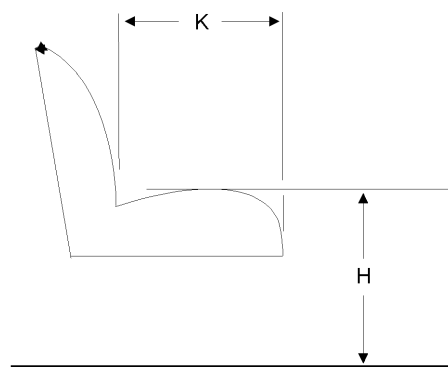

- H = 400/500 mm (*)
- K = 350 mm min (**)

(*) 350 mm fil-ħnejjiet tar-roti u l-kompartiment tal-magna
 (**) 400 mm fil-vetturi tal-Klassijiet II & III

Figura 12

Spazju ta' bejn is-sedili
(ara l-Anness I, il-paragrafu 7.7.8.4)



Figura 13

Spazju għal passiġġieri bil-qiegħda
(ara l-Anness I, il-paragrafu 7.7.8.5)

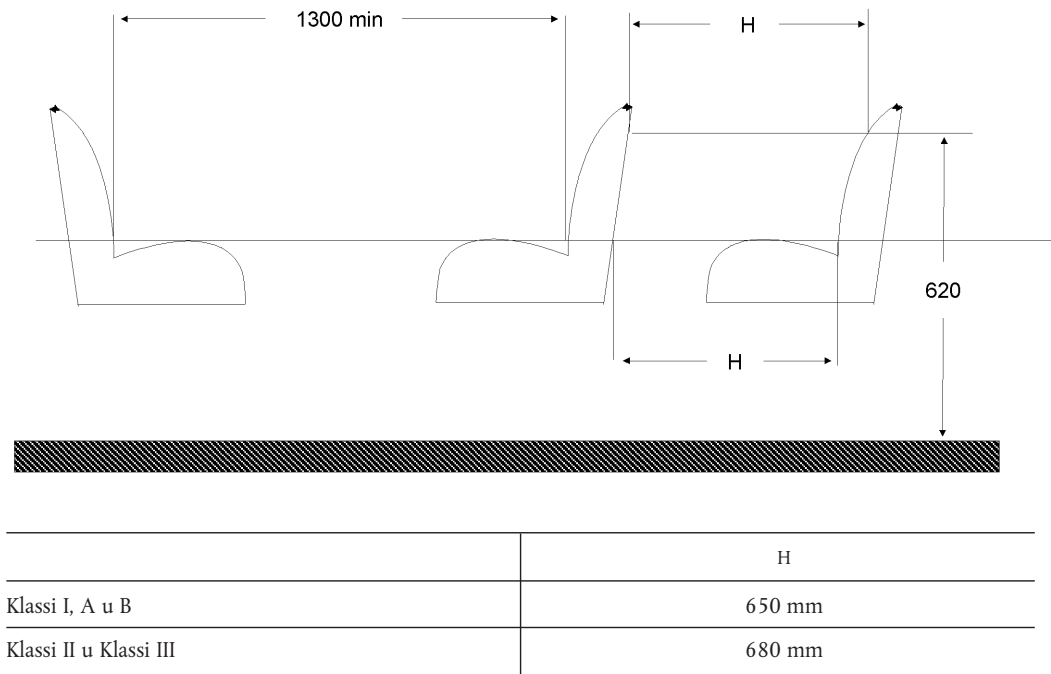

Figura 14

Sporġenza permissibbli fl-ispazju ta' fuq is-sedil

Sezzjoni transversjali ta' l-ispazju hieles minimu il-fuq mill-post tas-sedil maġenb il-hajt tal-vettura

(ara l-Anness I, il-paragrafu 7.7.8.6.3.1)

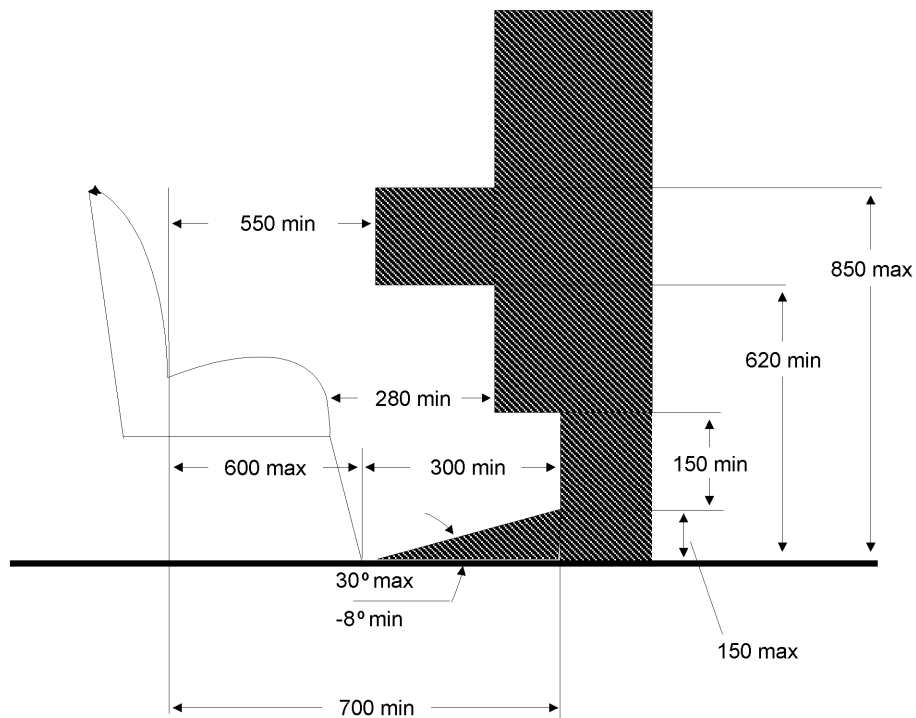

Figura 15

Sporgenza permissibbli 'l fuq mill-pożizzjoni tas-sedili

(ara l-Anness I, il-paragrafu 7.7.8.6.3.2)

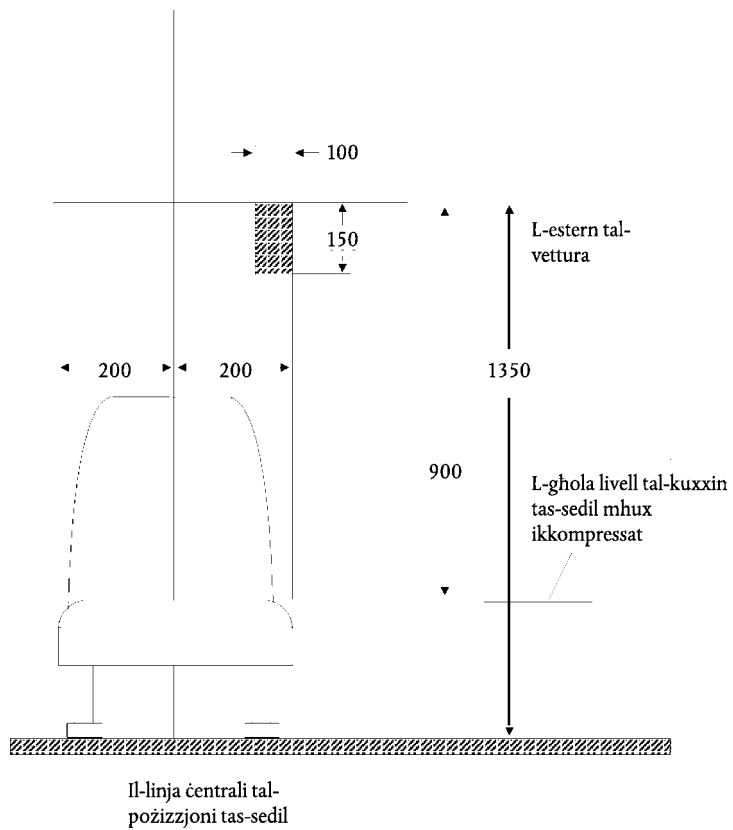
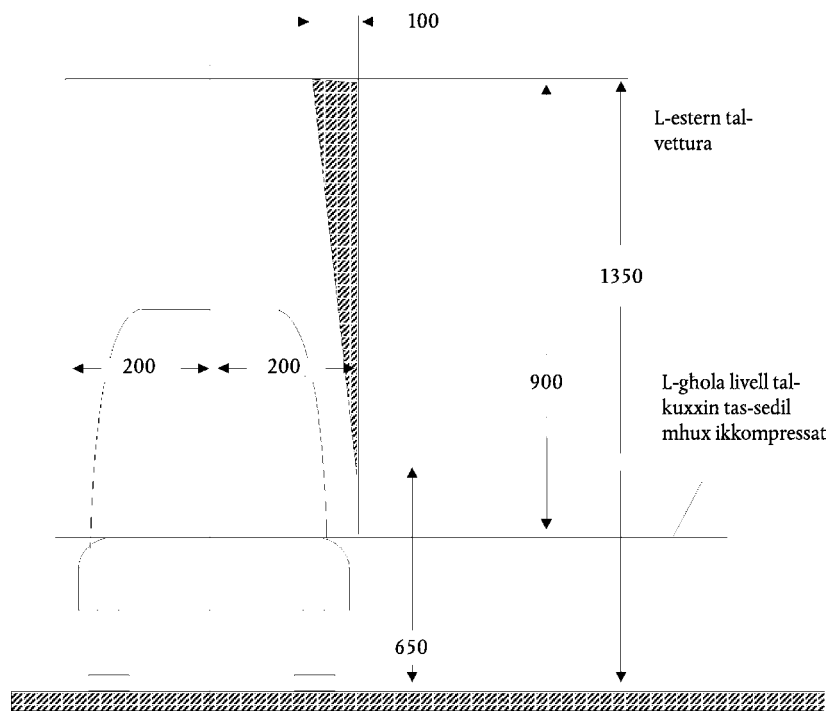

Sedili fuq in-naħa ta' barra - Il-pożizzjoni tal-linja ċentrali

Figura 16

Sporġenza permissibbli fil-parti ta' isfel ta' l-ispażju tal-passiġġier

(ara l-Anness I, il-paragrafu 7.7.8.6.3.3)

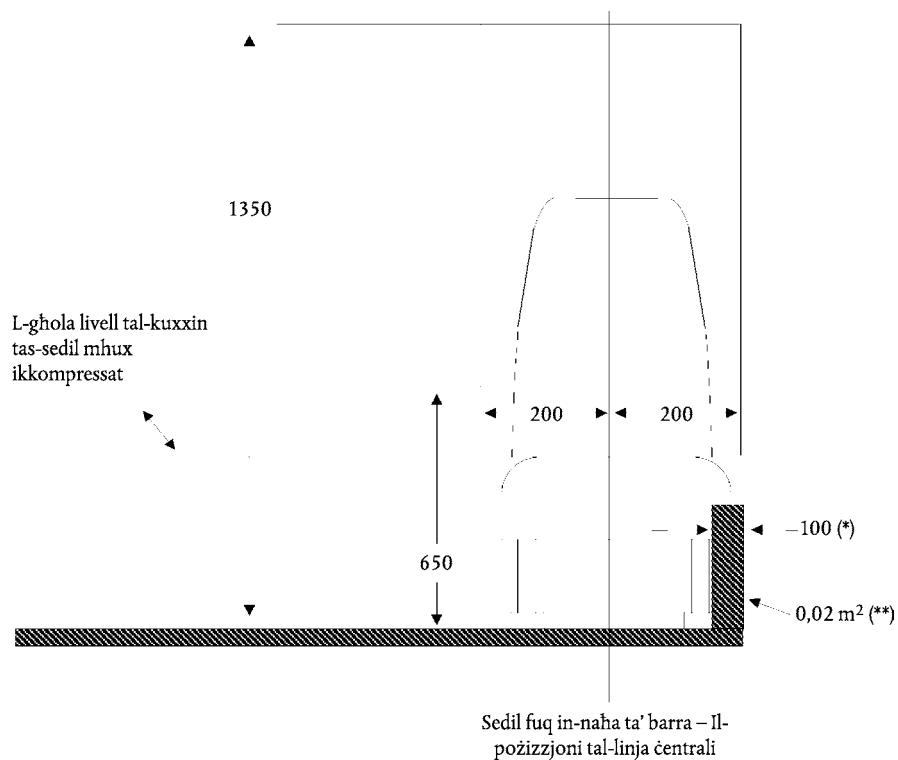

(*) 150 mm fil-każ ta' vetturi bl-art baxxa ta' Klassi I

(**) 0,03m² fil-każ ta' vetturi bl-art baxxa ta' Klassi I

Figura 17

Sporġenza permissibbli fis-sedili tar-rokna ta' wara
Id-dehra taż-żona preskritta għas-sedil (żewġ sedili fil-ġenb fuq in-naħa ta' wara)
 (ara l-Anness I, il-paragrafu 7.7.8.6.3.4)



Figura 18

Sporġenza permissibbli tal-hnejja tar-rota li ma testendix lill hinn mil-linja ċentrali vertikali tas-sedil tal-ġenb
 (ara l-Anness I, il-paragrafu 7.7.8.6.4.2.1)

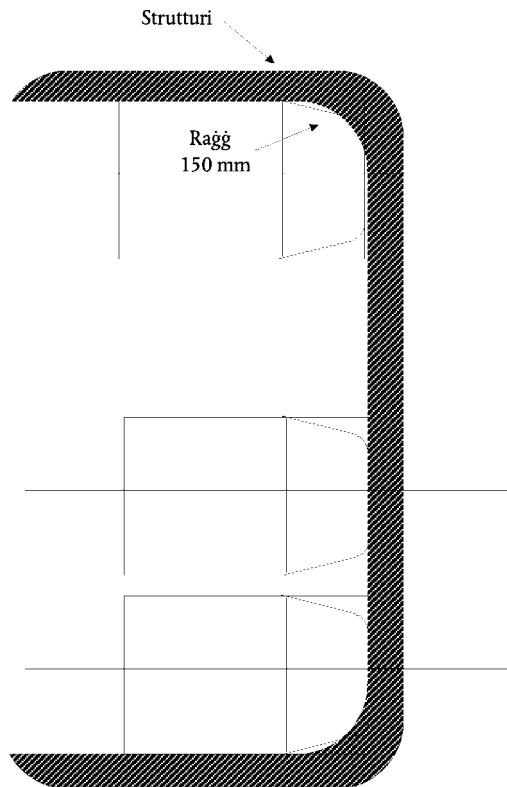

Figura 19

Sporġenza permissibbli tal-hnejja tar-rota li testendi lill hinn mil-linja ċentrali vertikali tas-sedil tal-ġenb (ara l-Anness I, il-paragrafu 7.7.8.6.4.2.2)

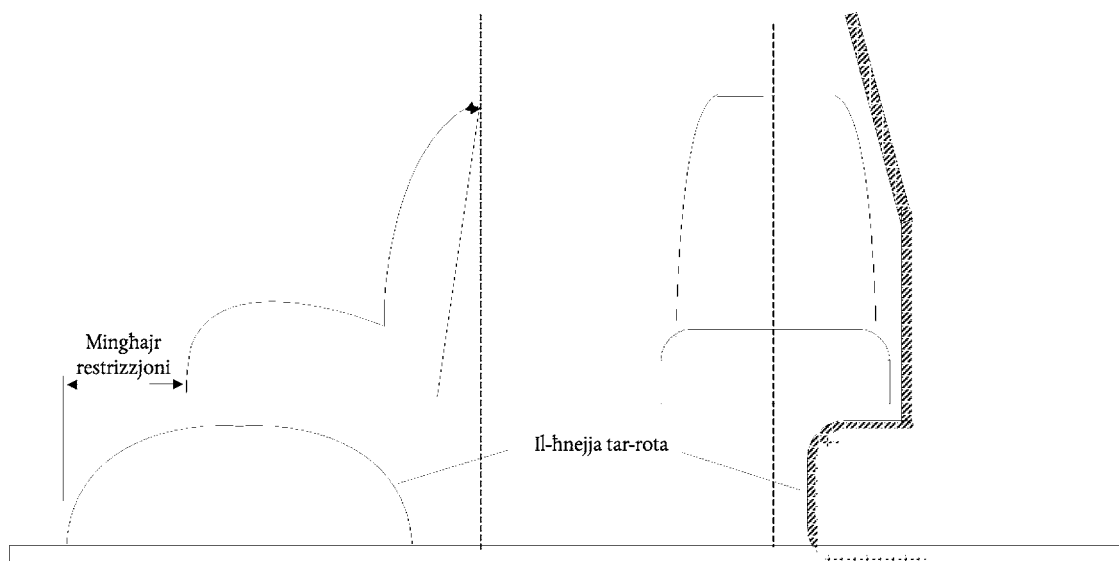

Figura 20

Mezz għall-ittestjar ta' fejn għandhom jitqiegħdu l-imqabad ta' l-idejn (ara l-Anness I, il-paragrafu 7.11.2.1)

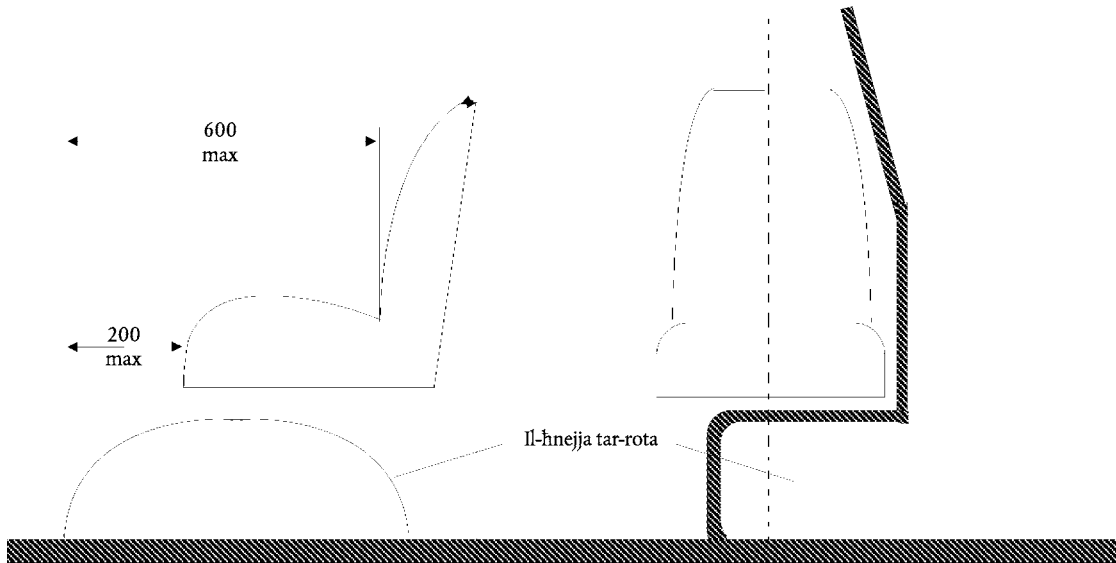

Figura 21

Referenza għas-siġġu tar-roti
(ara l-Anness VII, il-paragrafu 3.6.4)

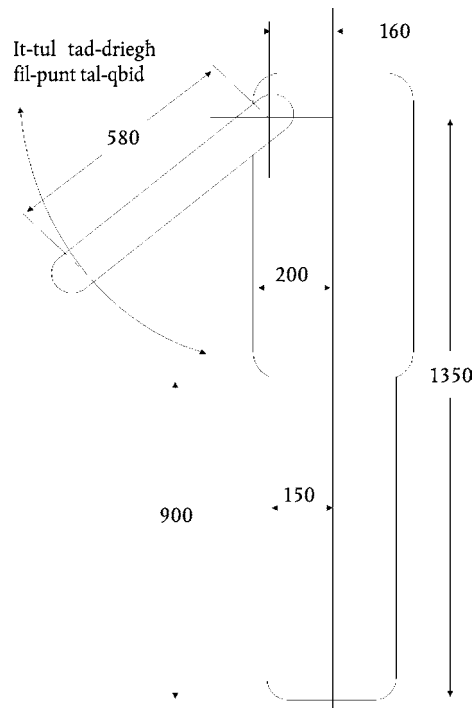
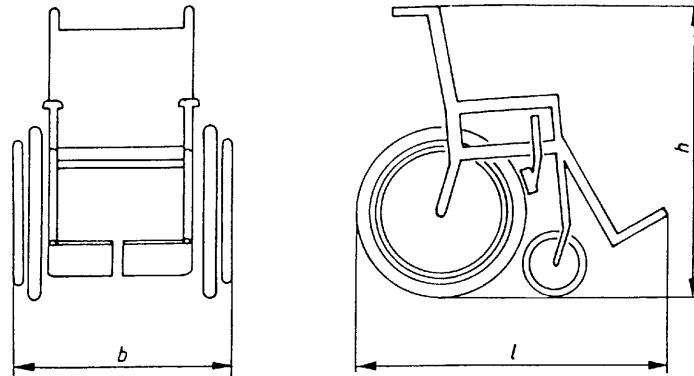

Tul globali, l : 1 200 mm

Wisa' globali, b : 700 mm

L-gholi globali, h : 1 090 mm

Nota:

L-utent tas-siġġu tar-roti li jkun bil-qieghda fuq is-siġġu tar-roti iżid 50 mm mat-tul globali u jwasal għall-gholi ta' 1 350 mm il-fuq mill-art.

Figura 22

Spazju vojta minimu għall-utent tas-siġġu tar-roti fl-ispazju tas-siġġu tar-roti
(ara l-Anness VII, il-paragrafu 3.6.1)



Figura 23

(ara l-Anness VII, il-paragrafu 3.4)

Piktogramma għall-utenti tas-siġġu tar-roti (23 a)

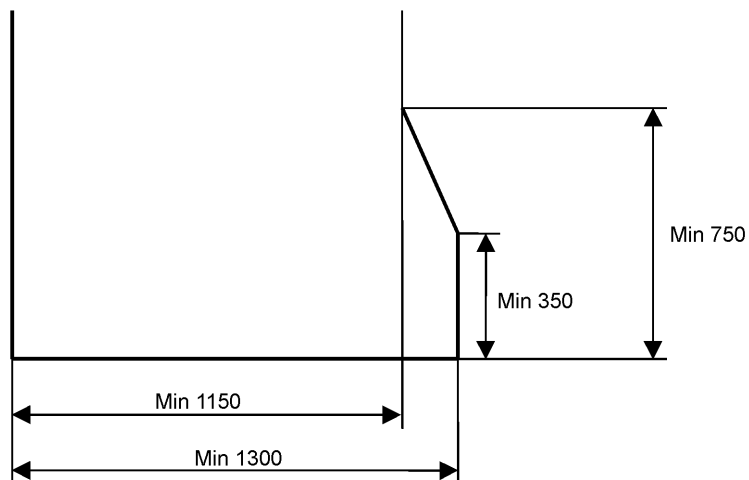

Piktogramma għal passiġġieri b'mobilità mnaqqsa apparti mill-utenti tas-siġġu tar-roti (23 b)



ANNEX IV

IS-SAHĦA TAS-SOPRASTRUTTURA

1. **Kamp ta' applikazzjoni**

Dan l-Anness japplika għal vetturi kolha b'sular wieħed tal-Klassi II u III.

2. **Definizzjonijiet**

Għall-iskopijiet ta' dan l-Anness:

- 2.1. "spazju residwu" tfisser l-ispazju li għandu jkun irriservat fil-kompartiment tal-passiġġieri matul u wara li l-istruttura tkun giet suġġetta għal wieħed mit-testijiet preskritti f'dan l-Anness;
- 2.2. "soprastruttura" tfisser il-parti(jiet) tal-istruttura tal-vettura li tikkontribwixxi għas-sahħa tal-vettura fil-każ ta' inċident li jinvolvi t-tgerbib;
- 2.3. "sezzjoni tal-karozzerija" tfisser sezzjoni li jkun fiha mill-anqas żewġ pilastru vertikali identiċi fuq kull naħa li jkunu rappreżentattivi ta' parti jew partijiet ta' l-istruttura tal-vettura;
- 2.4. "enerġija totali" tfisser l-enerġija presunta li tkun assorbita mill-istruttura shiħa tal-vettura. Din tista tkun iddeterminata kif muri f'dan l-Anness.

3. **Speċifikazzjonijiet u htigiet ġenerali**

Jekk is-soprastruttura tkun akwistat l-approvazzjoni bi qbil mar-Regolament NU/KEE Nru 66 tal-Kummissjoni Ekonomika għall-Ewropa, din tkun meqjusa bhala li tkun konformi ma dawn l-ispeċifikazzjonijiet u l-htigiet ġenerali.

- 3.1. Is-soprastruttura tal-vettura għandha tkun ta' saħħa suffiċjenti biex tassigura li matul u wara li tkun giet soġġetta għal wieħed mill-metodi tat-test jew tal-kalibrazzjoni preskritti fil-paragrafu 4:
 - 3.1.1. l-ebda parti m'caqilqa tal-vettura ma tidhol fl-ispazju residwu, kif speċifikat fil-paragrafu 5, u
 - 3.1.2. l-ebda parti tal-ispazju residwu ma tisporgi "l barra mill-istruttura deformata."
- 3.2. Il-htigiet tal-paragrafu 3.1 għandhom ikunu japplikaw għal-vettura inkluzi l-partijiet strutturali tagħha, il-pilastru u l-pannewijiet u l-partijiet riġidi kollha li jesporgu bħal ma huma l-ixtillieri tal-bagalji, it-tghamir tal-ventilazzjoni, etc. B'dana kollu, paratiji, diviżorji, ċrieki u pilastru ohrajn li jinforzaw is-soprastruttura tal-vettura u l-mezzi mmuntati fissi, bħal ma huma barijiet, kċejjen żgħar jew twaletti, għandhom ikunu nġorati għall-ikamp ta' applikazzjonijiet tal-paragrafu 3.1.
- 3.3. Fil-każ ta' vettura artikolata, kull parti tal-vettura għandha tkun konformi mal-htigiet speċifikati fil-paragrafu 3.1.

4. **Metodi tat-test**

- 4.1. Kull tip ta' vettura għandha tkun ivverifikata skond wieħed minn dawn il-metodi li ġejjin fid-diskrezzjoni tal-manifattur jew skond metodu alternattiv approvat mill-awtorità kompetenti:
 - 4.1.1. test tat-tgerbib fuq vettura kompleta skond il-proċedura stabbilita fl-Appendiċi 1;
 - 4.1.2. test tat-tgerbib fuq sezzjoni jew sezzjonijiet tal-karozzerija bhala rappreżentattivi tal-vettura kompleta skond l-Appendiċi 2;
 - 4.1.3. test tal-pendlu fuq sezzjoni jew sezzjonijiet tal-karozzerija skond l-Appendiċi 3; jew
 - 4.1.4. verifika tas-sahħa tas-soprastruttura b'kalkolu skond l-Appendiċi 4.

- 4.2. Jekk il-metodi preskritti fil-paragrafi 4.1.2, 4.1.3 jew 4.1.4 ma jkunux jistgħu jiehdu kont tal-varjazzjonijiet sinifikanti bejn sezzjoni waħda tal-vettura u sezzjoni oħra, per eżempju l-istallazzjoni ta' l-arja kkondizzjonata fuq is-saqaf, metodi jew kalkolu addizzjonali tat-test għandhom ikunu ppreżentati lis-servizz tekniku. Fin-nuqqas ta' informazzjoni addizzjonali bħal din, il-vettura tista tkun meħtieġa li tgħaddi mill-metodu tat-test preskritti fil-paragrafu 4.1.1.
5. **Spazu residwu**
 - 5.1. Għall-iskop tal-paragrafu 2.1, l-ispażju residwu jfisser il-volum fi hdan il-kompartiment tal-passiġġieri li jkun milhuq meta l-pjan transversjali vertikali kif definit fil-figura 1(a) ikun imcaqqlaq f'linja jew f'linji dritti hekk li l-punt "R" fil-figura 1(a) jgħaddi mill-punt "R" tas-sedil l-aktar lura fuq in-naħa ta' barra, mill-punt "R" ta' kull sedil tan-naħa ta' barra intermedju sal-punt "R" tas-sedili tan-naħa ta' barra l-aktar il-quddiem.
 - 5.2. Il-pożizzjoni tal-punt "R" murija fil-figura 1(b) għandha tkun prezunta li tkun 500 mm il-fuq mill-art taħt is-saqajn tal-passiġġieri, 300 mm mill-wiċċ intern tal-ġenb tal-vettura u 100 mm minn quddiem id-dahar tas-sedil fil-linja centrali tas-sedili fuq in-naħa ta' barra.
6. **Interpretazzjoni tar-riżultati tat-testijiet**
 - 6.1. Jekk sezzjonijiet tal-karozzerija jkunu ttestjati, is-servizz tekniku responsabbli għat-twettieq tat-testijiet għandu jassigura li l-vettura tkun konformi mal-kondizzjonijiet speċifikati fis-Subappendiċi 2 ta' l-Appendiċi 3, li jiġbor fih il-htigiet għad-distribuzzjoni tal-partijiet ewlenija tas-soprastruttura ta' vettura li jassorbu l-enerġija.

Figura 1
Spazu residwu
(Id-dimensjonijiet kollha f' millimetri)

1(a) Lateralment

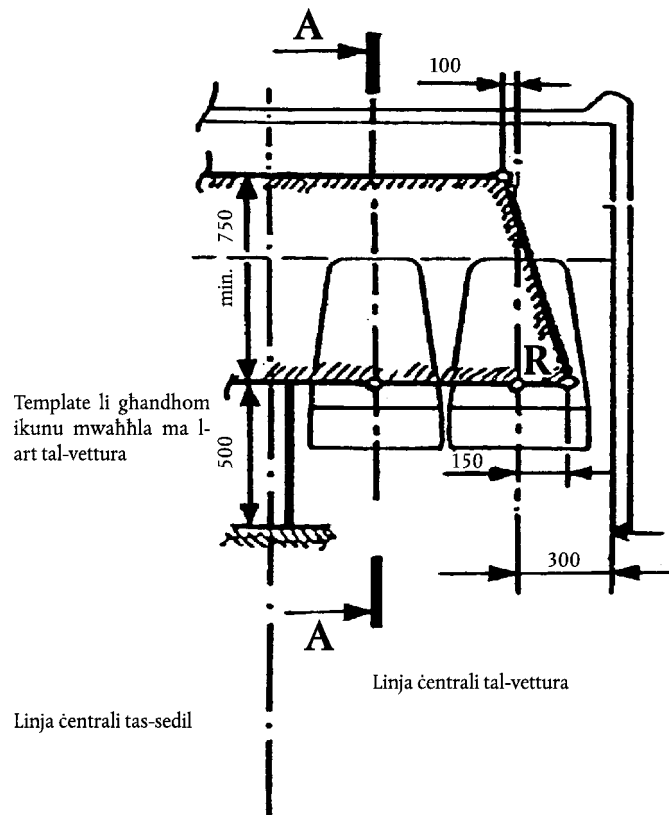

Nota: Ara l-htieġa tal-paragrafu 5.1.

1(b) Longitudinalment

Is-sezzjoni A-A tal-vettura fil-pjan vertikali tal-linja ċentrali tas-sedili tan-naha ta' gewwa.

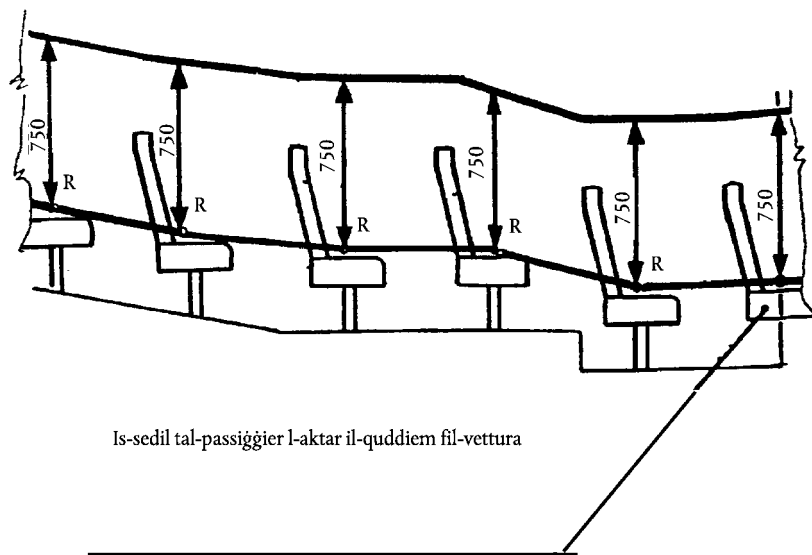

Nota: Ara l-htieġa tal-paragrafu 5.2.

Appendici 1

IT-TEST TAT-TGERBIB FUQ VETTURA KOMPLETA

1. **Il-kondizzjoni tat-test**
 - 1.1. Waqt li l-vettura ma tkunx teħtieġ li tkun f'kondizzjoni kompletament lesta, din għandha tkun rapreżentattiva tal-vetturi tal-produzzjoni fir-rigward tal-massa tal-vettura fi stat tajjeb għat-thaddim, fiċ-ċentru tal-gravità u fid-distribuzzjoni tal-massa kif iddikjarati mil-manifattur.
 - 1.2. Is-sedili tas-sewwieq u tal-passiġġieri għandhom ikunu mqiegħda bid-dahar tagħhom, jekk aġġustabbli, fil-pożizzjoni l-aktar dritta li jistgħu jkunu fiha. Il-gholi tas-sedili, jekk aġġustabbli, għandu jkun fl-ghola pożizzjoni.
 - 1.3. Kull bieb u tieqa li jinfethu tal-vettura għandhom ikunu magħluqa u bil-lukkett imma mhux imsakkra. It-twieqi u l-paratija bil-ħġieġ jew paraventri jistgħu jkunu bil-ħġieġ jew mingħajr ħġieġ fid-diskrezzjoni ta' l-applikant. Jekk ikunu mingħajr il-ħġieġ, piż ekwivalenti għandu jkun impost fuq il-vettura fil-pożizzjonijiet xierqa.
 - 1.4. It-tyres għandhom ikunu minfuha bil-pressjoni preskritta mill-manifattur tal-vettura u, jekk il-vettura jkollha sistema ta' sospensjoni tal-mollol bl-arja, il-forniment ta' l-arja lejn il-molla ta' l-arja għandha tkun assigurata. Xi sistema awtomatika tal-livellar għandha tkun aġġustata bil-vettura ċatta, fuq wiċċ orizzontali, għal-livell speċifikat mill-manifattur. *Shock absorbers* għandhom joperaw normalment
 - 1.5. Il-karburanti, l-aċidu tal-batterija u l-materjali l-oħrajn li huma kombustibbli, esplosivi jew korrosivi jistgħu jkunu sostitwiti b'materjali oħrajn, basta li l-kondizzjonijiet preskritti fil-paragrafu 1.1 ikunu miħuqa.
 - 1.6. Iz-żona tal-impatt għandha tikkonsisti minn konkret jew materjal riġidu iehor.
2. **Proċedura tat-test (ara l-figura 1).**
 - 2.1. Il-vettura għandha tkun imqiegħda fuq pjattaforma sabiex tkun irrumbolata lejn ġenb wieħed. Dan il-ġenb għandu jkun speċifikat mill-manifattur.
 - 2.2. Il-pożizzjoni tal-vettura fuq il-pjattaforma għandha tkun tali li meta l-pjattaforma tkun orizzontali:
 - 2.2.1. l-assi tar-rotazzjoni ikunu paralleli ma l-assi longitudinali tal-vettura,
 - 2.2.2. l-sasi tar-rotazzjoni ikunu 0 sa 200 mm mit-tarġa vertikali bejn iż-żewġ livelli,
 - 2.2.3. l-assi tar-rotazzjoni ikunu 0 sa 100 mm mil-ġenb tat-tyre ta' fuq il-fus l-aktar wiesa,,
 - 2.2.4. l-assi tar-rotazzjoni jkunu 0 sa 100 mm taħt il-pjan orizzontali tal-bidu li fuqu t-tyres ikunu jistrieħi, u
 - 2.2.5. id-differenza bejn il-gholi tal-pjan orizzontali tal-bidu u l-pjan orizzontali il-baxx li fuqu l-impatt isehh għandha tkun mhux anqas minn 800 mm.
 - 2.3. Mezzi għandhom ikunu pprovduti biex jipprevjenu lill-vettura milli timxi ma tul l-assi longitudinali tagħha.
 - 2.4. Il-mezz tat-test għandu jipprevjeni lit-tyres milli jżżersqu laġenba fid-direzzjoni tat-tgerbib permezz ta' hitan fil-ġenb.
 - 2.5. Il-mezz tat-test għandu jassigura l-irfiegħ simultanju tal-fusien tal-vettura.
 - 2.6. Il-vettura għandha tkun imxaqilba mingħajr tbandil u mingħajr effetti dinamici sa kemm din titgerbej. Il-velocità angolari m'għandiex teċċedi 5 gradi kull sekonda (0,087 rad/sek).
 - 2.7. Fotografija ta' velocitā għolja, pjanċi deformabbli u meżzi oħrajn xierqa għandhom ikunu wżati biex tkun iddeterminata li l-ħtieġa tal-paragrafu 3.1 ta' dan l-Anness tkun ġiet milħuqa. Dan għandu jkun ivverifikat f'mhux anqas minn żewġ pożizzjonijiet, normalment fil-kompartiment ta' quddiem u ta' wara tal-passiġġieri, il-pożizzjonijiet eżatti jkunu fid-dikrezzjoni tas-servizz tekniku. *Templates* għandhom ikunu mwahla ma partijiet tal-istruttura sostanzjalment mhux-deformabbli.

Figura 1

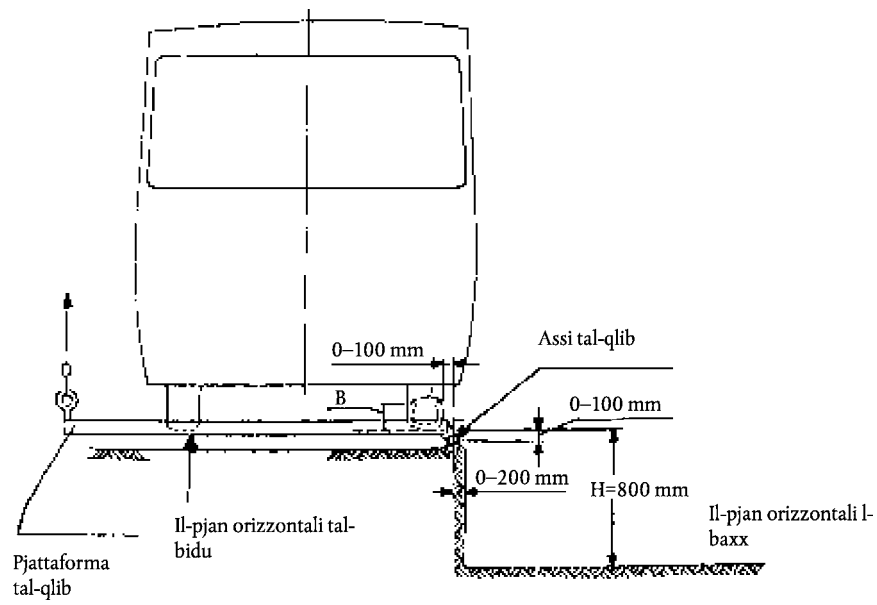

Appendiċi 2

IT-TEST TAT-TGERBIB FUQ SEZZJONI TAL-KAROZZERIJA**1. Il-kondizzjoni tat-test**

- 1.1. Is-sezzjoni tal-karozzerija għandha tirrapreżenta sezzjoni tal-vettura mhux mgħobbija.
- 1.2. Il-ġeometrija tas-sezzjoni tal-karozzerija, l-assi tar-rotazzjoni u l-pożizzjoni taċ-ċentri tal-gravità fid-direzzjonijiet vertikali u laterali, għandhom ikunu rapreżentattivi tal-vettura kompleta.
- 1.3. Il-massa tas-sezzjoni tal-karozzerija, espressa bħala persentaġġ tal-massa mhux mgħobbija tal-vettura li tkun fi stat tajjeb għat-thaddim, għandha tkun speċifikata mill-manifattur.
- 1.4. L-enerġija li għandha tkun assorbita mis-sezzjoni tal-karozzerija, espressa bħala persentaġġ ta' l-enerġija totali li tkun assorbita mill-vettura kompleta, għandha tkun speċifikata mill-manifattur.
- 1.5. Il-persentaġġ ta' l-enerġija totali deskritt fil-paragrafu 1.4 m'għandux ikun anqas mill-persentaġġ tal-massa totali tal-vettura fi stat tajjeb għat-thaddim deskritt fil-paragrafu 1.3.
- 1.6. Il-kondizzjonijiet tat-test speċifikati fil-paragrafu 1.6 ta' l-Appendiċi 1 u fil-paragrafi 2.1 sa 2.6 ta' l-Appendiċi 3 għandhom ikunu applikabbli.

2. Proċedura tat-test

- 2.1. Il-proċedura tat-test għandha tkun l-istess bħall-proċedura deskritta fl-Appendiċi 1, apparti milli s-sezzjoni tal-karozzerija deskritta hawn fuq għandha tkun użata minflok il-vettura kompleta.

Appendiċi 3

IT-TEST TAL-PENDLU FUQ SEZZJONI TAL-KAROZZERIJA

1. Il-livell ta' l-enerġija u d-direzzjoni tal-impatt

- 1.1. L-enerġija li għandha tkun trasmessa lejn sezzjoni partikolari tal-karozzerija għandha tkun is-somma ta' l-enerġija iddikjarata mill-manifattur li għandha tkun allokata għaċ-crieki bi traversa sezzjonali inklużi f'dik is-sezzjoni partikolari tal-karozzerija.
- 1.2. Il-proporzjon xieraq ta' l-enerġija preskritta fis-Subappenċi 1 ta' dan l-Appendiċi għandu jkun applikat għas-sezzjoni tal-karozzerija bil-pendlu hekk li l-momentum ta' l-impatt fid-direzzjoni tal-moviment tal-pendlu jgħamel angolu ta' 26 grad (+ 0°; - 5°) mal-pjan vertikali longitudinali ċentrali tas-sezzjoni tal-karozzerija. L-angolu preċiż f'din il-medda għandu jkun speċifikat mill-manifattur tal-vettura.

2. Il-kondizzjoni tat-test

- 2.1. Numru suffiċċjenti ta' testijiet għandhom jittwettqu biex is-servizz tekniku li jgħamel it-test ikun sodisfatt li l-htieġa speċifikata fil-paragrafu 3.1 ta' dan l-Anness tkun giet milhuqha.
- 2.2. Għall-iskopijiet tat-test, sezzjonijiet tal-karozzerija għandhom ikollhom sezzjoni tal-istruttura normali mmuntati bejn il-pilastru b'relazzjoni ma l-art, il-qafas ta' taht, il-ġnub u s-saqaf. Sezzjonijiet ta' komponenti bħal dawn, bħal ma huma l-ixtillieri tal-bagalji, il-kanali tal-ventilazzjoni, etc., meta mmuntati, għandhom ukoll ikunu nkluzi.
- 2.3. Kull bieb u tieqa li jinfethu tas-sezzjoni tal-karozzerija għandhom ikunu magħluqa u bil-lukkett imma mhux imsakkra. It-twieqi u l-paratiji bil-ħġieġ jew paraventri jstgħu jkunu bil-ħġieġ jew mingħajr ħġieġ fid-diskrezzjoni ta' l-applikant.
- 2.4. Meta xieraq, is-sedili għandhom ukoll ikunu nkluzi, bil-għażla tal-manifattur, fil-pożizzjonijiet normali tagħhom b'relazzjoni mal-istruttura tas-sezzjoni tal-karozzerija. It-twahhil u l-ġonot normali bejn il-pilastru u l-aċċessorji għandhom ikunu nkorporati. Is-serhan tad-dahar, jekk aġġustabbli, għandhom ikunu fil-pożizzjoni l-aktar wieqfa tagħhom u l-ġholi tas-sedili, jekk aġġustabbli, għandu jkun fl-ġhola pożizzjoni.
- 2.5. Il-ġenb tas-sezzjoni tal-karozzerija li jircievi l-impatt għandu jkun fid-diskrezzjoni tal-manifattur. Meta aktar min sezzjoni waħda tal-karozzerija tkun teħtieġ it-testijiet, it-tnejn li huma għandhom ikollhom l-impatt fl-istess ġenb.
- 2.6. Fotografija ta' veloċità għolja, pjanċi deformabbli u meżzi oħrajn xierqa għandhom ikunu wżati biex tkun iddeterminata li l-htieġa speċifikata fil-paragrafu 3.1 ta' dan l-Anness tkun giet milhuqha. *Templates* għandhom ikunu mwahħla mal-parti tal-istruttura sostanzjalment mhux-deformabbli.
- 2.7. Is-sezzjoni tal-karozzerija biex tkun ittestjata għandha tkun imwahla sewwa u b'sigurtà mal-gwarniċ tal-immuntar permezz ta' serhan transversjali jew partijiet li jiehdu posthom ftali mod li l-ebda enerġija sinifikati ma tkun assorbita mil-gwarniċ tas-sostenn u l-aċċessorji tiegħu ma tul l-impatt.
- 2.8. Il-pendlu għandu jkun mitluq minn dak l-ġholi hekk li jahbat mas-sezzjoni tal-karozzerija f'veloċità ta' bejn 3 u 8 m/s.

3. Deskrizzjoni tal-pendlu

- 3.1. Il-wiċċ tal-habta tal-pendlu għandu jkun magħmul mill-azzar, jew mill-plywood 20 mm-5 mm hxuna, u l-massa tal-pendlu għandha tkun imqasma ugwalment. Il-wiċċ tal-habta għandu jkun rettangolari u ċatt, li jkollu wisa' ta' mhux anqas mill-wisa tas-sezzjoni tal-karozzerija li tkun ittestjata u ġholi ta' mhux anqas min 800 mm. It-trufijiet tiegħu għandhom ikunu ttundjati għal raġġ ta' kurvatura ta' mhux anqas min 15 mm.
- 3.2. Il-qafas tal-pendlu għandu jkun imwahħal riġidament ma żewġ virgi riġidi. L-assi tal-virgi m'għandhomx ikunu anqas minn 3 500 mm miċ-ċentru ġeometriku tal-qafas tal-pendlu.

Subappendiċi 1

Il-kalkolu ta' l-emergġija totali (E*)

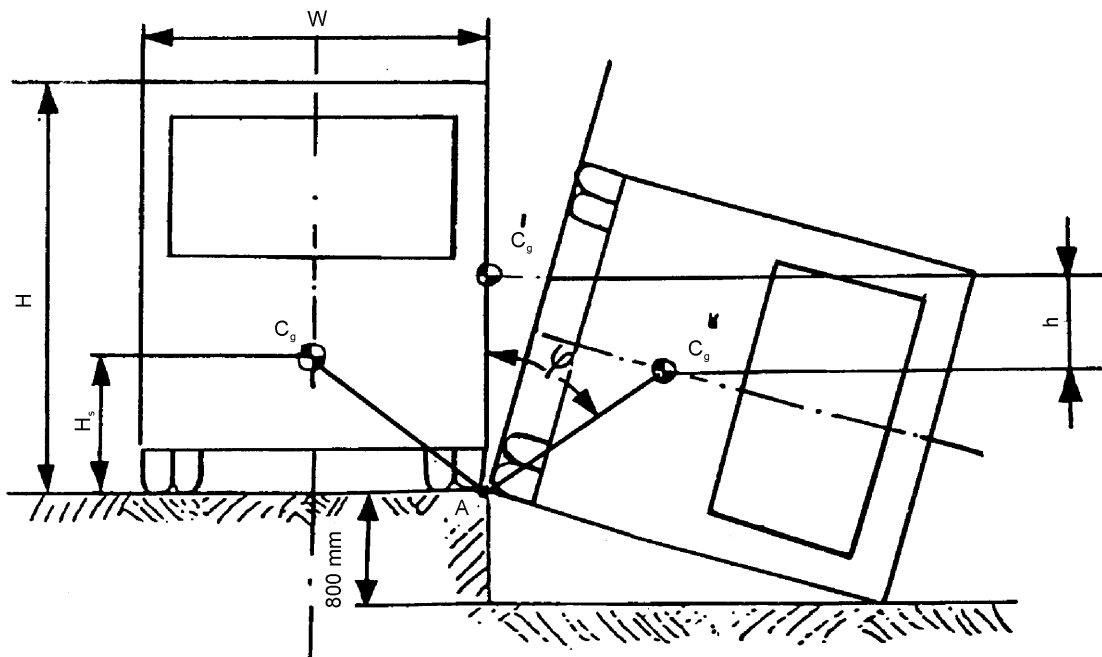

Suppożizzjonijiet:

1. il-ghamla tas-sezzjoni transversjali tal-karozzerija huwa assumit bhala rettangolari;
2. is-sistema tas-sospensjoni hija assumita bhala mwahhla fissa;
3. il-moviment tas-sezzjoni tal-karozzerija huwa assumit bhala rotazzjoni pura ma dwar il-punt "A".

Il-kalkolu ta' l-emergġija totali (E*)

Jekk il-waqa' taċ-ċentru tal-gravità hija ddeterminata bil-metodi grafiċi, E* tista tkun meqjusa kif mogħtija bil-formola:

$$E^* = 0,75 M \cdot g \cdot h \text{ (Nm)}$$

Alternattivament, E* tista tkun ikkalkolata bil-formula:

$$E^* = 0,75 M \cdot g \cdot \left[\sqrt{\left(\frac{W}{2}\right)^2 + H_s^2} - \frac{W}{2H} \sqrt{H^2 - 0,8^2} + 0,8 \frac{H_s}{H} \right] \text{ (Nm)}$$

meta:

M = il-massa mhux mgħobbija tal-vettura (kg),

g = 9,8 m/s²,

W = il-wisa' globali tal-vettura (m),

H_s = il-gholi taċ-ċentru tal-gravità tal-vettura mhux mgħobbija (m),

H = l-gholi tal-vettura (m).

Subappendiċi 2

Htiġiet għad-distribuzzjoni tal-partijiet ewlenija tas-soprastruttura li jassorbu l-enerġija

1. Numru suffiċċjenti ta' testijiet għandhom jittwettqu biex is-servizz tekniku jkun sodisfatt li l-vettura kompleta tilhaq l-htiġiet speċifikati fil-paragrafu 3.1 ta' dan l-Anness. Dan mhux neċessarjament ikun jehtieg aktar minn test wiehed.
2. Il-kalkoli ibbażati fuq informazzjoni akwistata minn test fuq sezzjoni tal-karozzerija jistgħu jkunu wżati biex juru l-aċċettabilità ta' sezzjoni oħra tal-karozzerija li ma tkunx identika mas-sezzjoni tal-karozzerija diġa ttestjata jekk ikollha hafna fatturi strutturali komuni magħha.
3. Il-manifattur għandu jiddikjara liema pilastru tas-soprastruttura huma meqjusa li jikkontribwixxu għas-saħħa tagħha u għandu wkoll jiddikjara l-ammont ta' l-enerġija (E_i) li kull pilastru huwa ntiż li jassorbi. Dawn id-dikjarazzjonijiet għandhom jilhqqu il-kriterja li ġejja:

$$1) \quad \sum_{i=1}^{i=m} E_i > E^* \quad \text{meta } m \text{ hija } n\text{-numru totali tal-pilastru ddikjarati}$$

$$2) \text{ (a)} \quad \sum_{i=1}^{i=n} E_{iF} \geq 0,4 E^* \quad \text{meta } n \text{ hija } n\text{-numru totali tal-pilastru ddikjarati}$$

$$\text{(b)} \quad \sum_{i=1}^{i=p} E_{iR} \geq 0,4 E^* \quad \text{meta } p \text{ hija } n\text{-numru tal-pilastru ddikjarati lura miċ-ċentru tal-gravità tal-vettura.}$$

$$3) \quad L_F \geq 0,4 l_f$$

$$4) \quad L_R \geq 0,4 l_r$$

$$5) \quad \frac{d_{\max}}{d_{\min}} \leq 2,5 \quad \text{dan japplika biss meta } d_{\max} \text{ hija akbar minn } 0,8 \times \text{ definizzjoni massima permissibbli mingħajr l-intrużjoni tal-ispazju residwu.}$$

meta:

- E_i hija l-ammont iddikjarat ta' l-enerġija li tista tkun assorbita bil-pilastru i^{th} tas-soprastruttura,
- E_{iF} hija l-ammont iddikjarat ta' l-enerġija li tista tkun assorbita bil-pilastru i^{th} il-quddiem miċ-ċentru tal-gravità tal-vettura,
- E_{iR} hija l-ammont iddikjarat ta' l-enerġija li tista tkun assorbita bil-pilastru i^{th} lura miċ-ċentru tal-gravità tal-vettura,
- E^* hija l-enerġija totali li tista tkun assorbita mill-istruttura shiħa tal-vettura.
- d_{\max} huwa l-akbar ammont ta' deflezzjoni imkejjel fid-direzzjoni ta' l-impatt ta' xi sezzjoni tal-istruttura tal-karozzerija wara li tkun assorbiet l-enerġija ta' l-impatt iddikjarat tagħha,
- d_{\min} huwa l-anqas ammont ta' deflezzjoni, imkejjel fid-direzzjoni ta' l-impatt u fl-istess punt tal-bajja bhala d_{\max} , ta' xi sezzjoni tal-istruttura tal-karozzerija wara li tkun assorbiet l-enerġija ta' l-impatt iddikjarat tagħha,

$$L_F = \frac{\sum_{i=1}^{i=n} (E_{iF} l_{iF})}{\sum_{i=1}^{i=n} E_{iF}} = \text{distanza medjapeżata tal-pilastru ddikjarati il-quddiem miċ-ċentru tal-gravità tal-vettura.}$$

$$L_R = \frac{\sum_{i=1}^{i=p} (E_{iR} l_{iR})}{\sum_{i=1}^{i=p} E_{iR}} = \text{distanza medja peżata tal-pilastru ddikjarati lura miċ-ċentru tal-gravità tal-vettura.}$$

meta:

l_{iF} hija d-distanza miċ-ċentru tal-gravità tal-vettura tal-pilastru i^{th} il-quddiem miċ-ċentru tal-gravità,

l_{iR} hija d-distanza miċ-ċentru tal-gravità tal-vettura tal-pilastru i^{th} lura miċ-ċentru tal-gravità,

L_F hija d-distanza mill-quddiem tal-vettura miċ-ċentru tal-gravità tal-vettura,

L_R hija d-distanza minn naħa ta' wara tal-vettura miċ-ċentru tal-gravità tal-vettura.

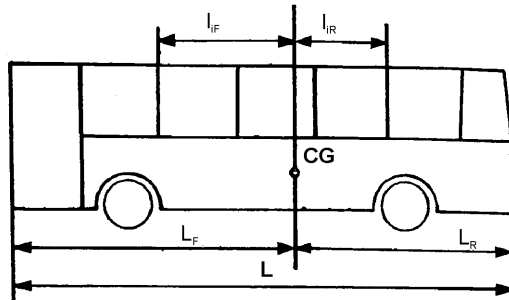

Appendiċi 4

IL-VERIFIKA TAS-SAĦĦA TAS-SOPRASTRUTTURA BIL-KALKOLU

1. Soprastruttura jew sezzjonijiet ta' soprastruttura tista tkun murija li tilhaq il-htieġa speċifikata fil-paragrafu 3.1 ta' l-Anness I b'metodu tal-kalkolu approvat mis-servizz tekniku responsabbli għat-twettieq tat-testijiet.
2. Jekk l-istruttura aktarx li tkun sugġetta għal deformazzjoni lill hinn mil-limitu elastiku tal-materjali wżati, allura l-kalkoli għandhom jissimulaw l-imġieba tal-istruttura meta din tgħaddi minn deformazzjonijiet plastiċi kbar.
3. Is-servizz tekniku responsabbli għat-twettieq tat-testijiet jista jkun jeħtieġ li testijiet ikunu mwettqa fuq il-ġonot u l-partijiet tal-istruttura biex jivverifika l-ipoteżi mghamulha fil-kalkolu.

4. Preparazzjonijiet għall-kalkolu

- 4.1. Il-kalkoli ma jistgħux jibdwew sa kemm l-istruttura tkun giet analizzata u mudell matematiku tagħha jkun prodott. Dan għandu jiddifferenxxi l-pilastri separati li għandhom ikunu meqjusa u identifikati il-punti li fihom iċ-ċappetti plastiċi jistgħu jiżvilluppaw. Id-dimensjonijiet tal-pilastri u l-proprietajiet tal-materal użat għandhom ikunu mistqarra. Testijiet fiżiċi għandhom ikunu magħmula fuq il-punti taċ-ċappetti biex jiddeterminaw il-forza (*momentum* tar-rotazzjoni) – karatteristiċi tad-deformazzjoni fl-istat plastiku, minhabba li din l-informazzjoni hija essenzjali għall-kalkoli. Ir-rata tal-istrapazz u l-premura tar-rilaxx dinamiku xieraq għal din ir-rata tal-istrapazz għandha tkun iddeterminata. Jekk il-metodu tal-kalkolu ma jindikax meta qasma sinifikanti tkun isseħh, għandu jkun esenzjali li jiġi ddeterminat, b'esperiment, l-analiżi separata jew id-distribuzzjoni dinamika xierqa. Distribuzzjoni tat-tgħabija matul it-tul tal-vettura għandha tkun mistqarra.
- 4.2. Il-metodu tal-kalkolu għandu jinkludi d-deformazzjonijiet sal-limiti elastici tal-materjali segwiti bl-identifikazzjoni ta' fejn iċ-ċappetti plastiċi jkun jifurmu u il-formazzjoni sussegwenti ta' ċappetti plastiċi oħrajn sa kemm il-pożizzjoni u s-sekwenzi tal-formazzjoni taċ-ċappetti plastiċi tkun mgharufa minn esperjenza preċedenti. Dan il-metodu għandu jakkomoda it-tibdil ġeometriku tal-istruttura li jseħh, mill-anqas sa l-istadju ta' meta d-deformazzjoni tkun eċċedit il-limiti aċċettabbli. Il-kalkoli għandhom jissimulaw l-enerġija u d-direzżjoni ta' l-impatt li jkun sejjer iseħh jekk soprastuttura partikolari kellha tkun sottomessa għal testijiet tal-irrumblar preskritti fl-Appendiċi I. Il-validità tal-metodu tal-kalkoloazzjoni riedet li tkun giet stabbilita bit-tqabbil mar-riżultati tat-testijiet fiżiċi, li ma jeħtieġux neċċesarjament li jkunu saru b'konnessjoni mal-vettura li issa qiegħda tiġi approvata.

5. Testijiet ta' sezzjoni ta' soprastruttura

Meta metodu tal-kalkolu jkun użat għal sezzjoni tas-soprastruttura shiħa, l-istess kondizzjonijiet għandhom ikunu applikabbli kif mistqarra hawn fuq għall-vettura kompleta.

ANNEX V

(Ara l-Anness I, il-paragrafu 7.6.5.6.1.1)

LINJI GWIDA GHALL-KEJL TA' FORZI TA' L-GHELUQ TA' BIBIEN OPERATI B'ENERĠIJA**1. Ġenerali**

L-għeluq tal-bibien operati bl-enerġija huwa proċess dinamiku. Meta bieb li jiċċaqłaq jolqot ma ostakolu, ir-reazzjoni tal-forza dinamika li tiriżulta, li l-ġrajja tagħha (fil-hin) tiddependi fuq diversi fatturi (e.g. il-massa tal-bieb, l-aċċelerazzjoni, id-dimensjonijiet).

2. Definizzjonijiet

2.1. Forza ta' l-għeluq $F(t)$ hija l-funzjoni tal-hin, imkejla bit-trufijiet ta' l-għeluq tal-bieb (ara l-paragrafu 3.2 t'hawn taht).

2.2. Il-quċċata tal-forza F_s hija l-valur massimu tal-forza ta' l-għeluq.

2.3. Il-forza effettiva F_E hija l-medja tal-valur tal-forza ta' l-għeluq kif relatata mad-dewmien tal-polz

$$F_E = \frac{1}{T} \int_{t_1}^{t_2} F(t) dt$$

2.4. It-tul tal-polz T huwa l-hin bejn il- t_1 u t_2 :

$$T = t_2 - t_1$$

meta:

t_1 = il-limitu tas-sensittività, meta l-forza ta' l-għeluq teċċedi 50 N,

t_2 = il-limitu li jiddissipa, meta l-forza ta' l-għeluq issir anqas minn 50 N.

2.5. Ir-relazzjoni bejn il-parametri t'hawn fuq hija murija fil-figura 1 t'hawn taht (bhala eżempju):

Figura 1

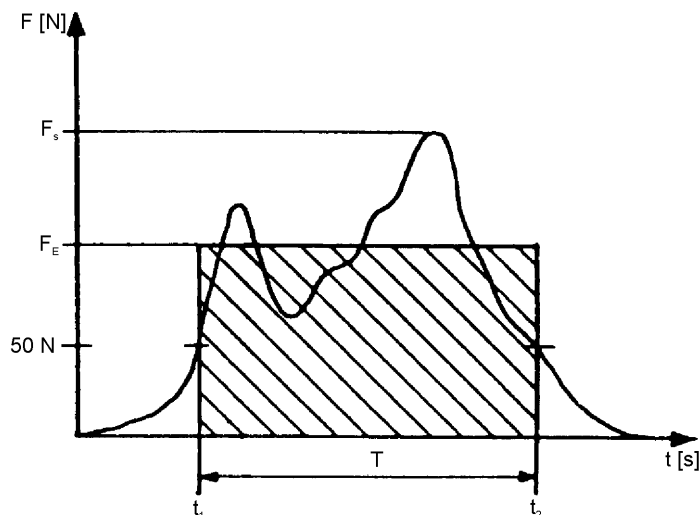

- 2.6. Il-forza tal-morsa F_c hija l-medja aritmetika tal-valur tal-forzi effettivi, imkejla fl-istess punt tal-kejl sussegwentament aktar drabi:

$$F_c = \frac{\sum_{i=1}^{i=n} (F_E)_i}{n}$$

3. Kejl

- 3.1. Kondizzjonijiet tal-kejl:

3.1.1. il-medda tat-temperatura: 10° sa 30 °C;

3.1.2. il-vettura għandha tkun fuq wiċċ orizzontali.

- 3.2. Il-punti tal-kejl għandhom ikunu:

3.2.1. fit-trufijiet ewlenija ta' l-għeluq tal-bieb:

— wiehed fin-nofs tal-bieb,

— wiehed 150mm il-fuq mit-tarf ta' isfel tal-bieb;

3.2.2. fil-każ ta' bibien m'għammra b'mezzi li jipprevjenu l-morsa għall-proċess tal-ftuħ:

fit-trufijiet sekondarji ta' l-għeluq tal-bieb f'dak il-punt li huma meqjusa li jkunu l-aktar post perikoluż ta' l-effett tal-morsa;

3.2.3. mill-anqas tlett kejljiet għandhom jittieħdu f'kull wiehed mil-punti tal-kejl sabiex tkun iddeterminata l-forza tal-morsa skond il-paragrafu 2.6.

3.3. Is-sinjal tal-forza ta' l-għeluq huwa reġistrat permezz ta' filtru ta' mghodija baxxa bi frekwanza limitatriċi ta' 100 Hz. Iż-żewġ limiti tas-sensittività u l-limitu tad-dissipazzjoni biex jillimita t-tul tal-polz għandu jkun stabbilit fi 50 N.

3.5. Id-devjazzjoni mill-qari minn valur ratat m'għandhiex tkun aktar minn ± 3 %.

4. Mezz tal-kejl

4.1. Il-mezz tal-kejl għandu jikkonsisti minn żewġ partijiet: manku wiehed u part tal-kejl wahda li hija ċ-ċellola tat-tgħabija (ara l-figura 2).

4.2. Iċ-ċellola tat-tgħabija għandha jkollha dawn il-karatteristiċi li ġejjin:

4.2.1. għandha tikkonsisti minn żewġ housings jiżżersqu bid-dimensjonijiet esterni ta' 100 mm fid-dijametru u 115 mm fil-wisa'. Fi hdan iċ-ċellola tat-tgħabija, molla tal-kompressjoni għandha tkun imwahnha bejn iż-żewġ housings hekk li iċ-ċellola tat-tgħabija tista tkun ippressata flimkien jekk forza xierqa tkun applikata.

4.2.2. l-ebusija taċ-ċellola tat-tgħabija għandha tkun 10 ± 0,2 N/mm. Id-deflezzjoni massima tal-molla għandha tkun limitata għal 30 mm hekk li l-quċċata massima tal-forza ta' 300 N tkun milhuqha.

Figura 2

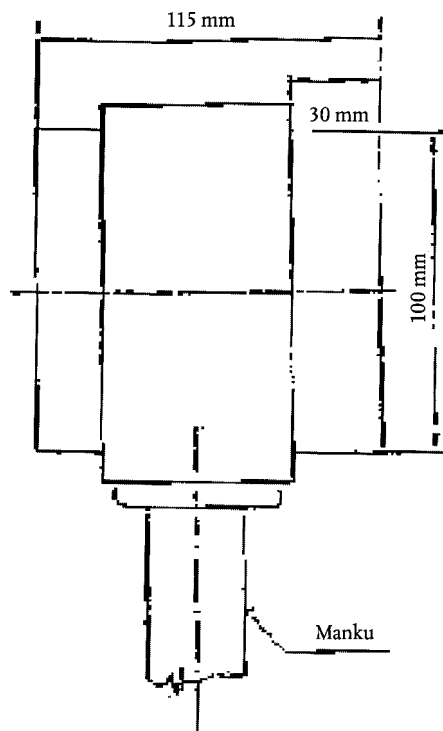

ANNEX VI

HTIĠIET SPEĊJALI GHALL-VETTURI LI JKOLLHOM KAPAĊITÀ LI MA TEĊĊEDIX 22 PASSIĠĠIER**1.1. Dimensjonijiet minimi tal-ħruġ**

Id-diversi tipi ta' ħruġ għandhom ikollhom id-dimensjonijiet minimi kif ġej:

Apertura	Dimensjonijiet	Rimarki
Bieb tas-servizz	L-gholi tad-dhul Klassi: A: 1 650 mm B: 1 500 mm	Il-gholi tad-dhul tal-bieb tas-servizz għandu jkun imkejjel bhala d-distanza vertikali imkejla fuq pjan vertikali tal-isporġenza orizzontali fil-punt tan-nofs ta' l-apertura tal-bieb u fil-quċċata tal-wiċċ tat-tarġa l-aktar baxxa.
	L-gholi ta' l-apertura	Il-gholi vertikali ta' l-apertura tal-bieb tas-servizz għandu jkun tali li jippermetti l-passaġġ hieles tal-pannew doppju riferit fil-paragrafu 7.7.1.1. ta' l-Anness I. L-irkejjen ta' fuq jistgħu jitnaqqsu billi jkunu mdawwra, b'raġġ ta' mhux aktar minn 150 mm.
	Wisa' Bieb singlu: 650 mm Bieb doppju: 1 200 mm	Għal vetturi tal-Klassi B meta l-apertura ta' bieb tas-servizz tkun bejn 1 400 mm u 1 500 mm apertura minima tal-wisa' ta' bieb singolu ta' 750 mm għandha tkun applikabbli. Għall-vetturi kollha il-wisa' ta' xi bieb tas-servizz tista tkun imnaqsa bi 100 mm meta l-kejl isehh fil-livell tal-imqabad ta' l-idejn u bi 250 mm fil-każi ta' fejn il-hnejjiet tar-rota jidhlu 'l ġewwa jew tal-mekkaniżmu ta' l-attwar għall-mekkaniżmu ta' bibien awtomatiċi operati mill-bogħod jew tal-marżebba tal-windscreen hekk meħtieġa.
Bieb ta' l-emergenza	Gholi: 1 250 mm Wisa: 550 mm	Il-wisa' jista jkun imnaqas għal 30 mm fil-każi meta il-hnejja tar-rota li tidhol il-ġewwa hekk tkun teħtieġ, basta li l-wisa' ta' 550 mm ikun irrispettat fil-gholi minimu ta' 400 mm il-fuq mill-parti l-aktar baxxa ta' l-apertura tal-bieb. L-ikejjen ta' fuq jistgħu jitnaqqsu b'dawrien, b'raġġ ta' mhux aktar minn 150 mm.
Tieqa ta' l-emergenza	Żona ta' l-apertura: 4 000 cm ²	5 % tolleranza għandha, b'dana kollu, tkun permissibli fir-rigward ta' din iż-żona għall-approvazzjoni tat-tip mahruġha għal sena waħda li ssegwi d-dhul b'effett ta' din id-Direttiva. Għandu jkun possibbli li f'din iż-żona jkun inkluz rettangolu ta' 500 mm × 700 mm

- 1.1.1. Vettura li dwara l-paragrafu 7.7.1.9. ta' l-Anness I huwa applikabli għandha tkun tilhaq il-htigiet tal-paragrafu 7.6.3.1 ta' l-Anness I jew tal-paragrafu 1.1 ta' dan l-Anness f'dak li jirrigwardja t-twieqi ta' l-emergenza u l-isportelli tal-harbien u dawn il-htigiet minimi li ġejjin f'dak li jirrigwardja bibien tas-servizz u bibien ta' l-emergenza:

Apertura	Dimensjonijiet	Rimarki
Bieb tas-servizz	L-gholi ta' l-apertura: 1 100 mm	Din id-dimensjoni tista' tkun imnaqqsa b'raġġ fl-irkejjen ta' l-apertura li ma jeċċedux raġġ ta' 150 mm.
	Wisa' Bieb singlu: 650 mm Bieb doppju: 1 200 mm	Din id-dimensjoni tista' tkun imnaqqsa b'raġġ fl-irkejjen ta' l-apertura li ma jeċċedux raġġ ta' 150 mm. Il-wisa' jista jkun imnaqqas bi 100 mm meta l-kejl isehh fil-livell tal-imqabad ta' l-idejn u bi 250 mm fil-każi ta' fejn il-hnejjet tar-rota jidhlu 'l ġewwa jew tal-mekkaniżmu ta' l-attwar għall-kontrolli awtomatiċi tal-kontrolli tal-bibien operati mill-bogħod jew tal-marzebba tal-windscreen hekk ikunu jehtieġu.
Bieb ta' l-emergenza	Gholi: 1 100 mm	Il-wisa' jista jkun imnaqqas għal 300 mm fil-każi meta l-hnejja tar-rota li tidhol il-ġewwa hekk tkun tehtieġ, basta li l-wisa' ta' 550 mm ikun irrispettat fil-gholi minimu ta' 400 mm il-fuq mill-parti l-aktar baxxa ta' l-apertura tal-bieb. L-irkejjen ta' fuq jistgħu jitnaqqsu b'dawrien, b'raġġ ta' mhux aktar minn 150 mm.
	Wisa: 550 mm	

1.2. Il-lok tal-hruġ

- 1.2.1. Il-bieb(ien) tas-servizz għandhom ikunu mqieghda fil-ġenb tal-vettura li jkun l-eqreb lejn in-naha tat-triq li tikkorrespondi mad-direzzjoni tat-traffiku f'dak il-pajjiż li fiha il-vettura tkun liċenzjata għall-operat u mill-anqas wieħed minnhom għandu jkun fin-nofs ta' wara tal-vettura.
- 1.2.2. Il-hruġ għandhom ikunu mqieghda b'tali mod li jkun hemm mill-anqas hruġ wieħed fuq kull naha tal-vettura.
- 1.2.3. In-nofs ta' quddiem u n-nofs ta' wara tal-ispazju tal-passiġġieri għandu jkollu mill-anqas hruġ wieħed.
- 1.2.4. Mill-anqas hruġ wieħed għandu jkun imqieghed fil-wiċċ ta' wara jew fil-wiċċ ta' quddiem tal-vettura sa kemm ma jkunx hemm imwählha sportella tal-harbien.

ANNEX VII

HTIĠIET GĦAL MEZZ TEKNIKU LI JIFFAĊILITA L-AĊCESS GĦAL PASIĠĠIERI B'MOBILITÀ MNAQQSA

1. ĠENERALI

Dan l-anness fih id-disposizzjonijiet li japplikaw għal vettura ddisinjata għal aċċess faċli tal-passiġġieri b'mobilità mnaqsa u l-utenti tas-siġġijiet tar-roti.

2. KAMP TA' APPLIKAZZJONI

Dawn il-htigiet għandhom ikunu japplikaw għal vetturi li jippermettu aċċess aktar faċli lill-passiġġieri b'mobilità mnaqsa.

3. HTIĠIET

3.1. **Turġien**

Il-ġholi ta' l-ewwel tarġa mit-triq ta' mill-anqas bieb tas-servizz wiehed m'għandhiex teċċedi 250 mm għal vetturi tal-Klassi I u A u 320 mm għal vetturi tal-Klassi II, III u B.

Bhala alternattiva għal vetturi tal-Klassi I u A, l-ewwel tarġa mil-art m'għandhiex teċċedi 270 mm fl-aperturi ta' b'żewġ bibien, dhul wiehed u hrug wiehed.

Sistema tal-irkoppa u/jew tarġa li tiddaħhal il-ġewwa tista tkun użata.

L-ġholi tat-turġien appartu mill-ewwel tarġa mit-triq fil-bieb(ien) imsemmija hawn fuq, f'passaġġ ta' l-aċċess u f'passarella, m'għandux ikun aktar minn 200 mm għal vetturi tal-Klassi I u A u 250 mm għal vetturi tal-Klassi II, III u B.

Xi tranzizzjoni minn passarella mnizzla 'l isfel lejn iż-żona tas-sedili m'għandhiex tkun meqjusa bhala tarġa.

3.2. **Sedili ta' prijorità u spazju għal passiġġieri b'mobilità mnaqsa**

3.2.1. Numru minimu ta' sedili jharsu 'l quddiem u lura irriservati bhala sedili ta' prijorità għal passiġġieri b'disabilità għandhom ikunu mqiegħda qrib il-bieb(ien) tas-servizz adattati għat-fluġ u l-inżul. In-numru minimu ta' sedili ta' prijorità għandu jkun erba fil-Klassi I, tnejn fil-Klassi II u fil-Klassi III u wiehed fil-Klassi A u B. Sedil li jitqiegħed fil-ġenb meta ma jkux użat m'għandux ikun ikkunsidrat bhala sedil ta' priorita. Il-paragrafu 7.7.8.5.2 ta' l-Anness I m'għandux ikun applikabbli għal vetturi li jkunu konformi ma din il-htieġa.

3.2.2. Għandu jkun hemm spazju adegwat taht, jew maġenb il-, mill-anqas wiehed mis-sedili tal-prijorità għal kelb gwida.

3.2.3. Serhan tad-dirġajn għandhom ikunu mwahhla fuq is-sedili bejn il-pożizzjoni bil-qiegħda u l-passarella u għandhom ikunu tali li jkunu jistgħu jiċċaqilqu faċilment min-nofs biex jippermettu aċċess għas-sedil.

Poġġamani u l-imqabad ta' l-idejn għandhom ikunu mwahhla maġenb is-sedili tal-prijorità b'tali mod hekk li jippermettu lill-passiġġier li jaqbadhom minghajr tbaġhtija.

3.2.4. Il-wisa' minimu tal-kuxxin tas-sedil tal-prijorità, imkejjel mill-pjan vertikali li jgħaddi miċ-ċentru tas-sedil f'dak il-każ, għandu jkun 220 mm fuq kull naha jew, fil-każ ta' sedil kontinwu, 220 mm għal kull pożizzjoni bil-qiegħda fuq kull naha.

3.2.5. Il-ġholi tal-kuxxin tas-sedil mhux ikkompresat b'relattività ma l-art għandu jkun tali li d-distanza mill-art lejn pjan orizzontali tanġenzjali lejn il-quddiem tal-wiċċ ta' fuq tal-kuxxin tas-sedil ikun bejn 400 mm u 500 mm:

3.2.6. L-ispażju tas-saqajn fil-pożizzjonijiet tas-sedili ta' prijorità għandu jestendi il-quddiem mis-sedil lejn pjan vertikali matul it-tarf ta' quddiem tal-kuxxin tas-sedil. L-ispażju tas-saqajn m'għandux ikun imxaqleb fl-ebda direzzjoni b'aktar minn 8 %.

- 3.2.7. Kull pożizzjoni bil-qiegħda tal-prijorità għandha jkollha għoli hieles ta' mhux anqas minn 1 300 mm għal vetturi tal-Klassi I u A u 900 mm għal vetturi tal-Klassi II, imkejje mill-ghola punt fuq il-kuxxin tas-sedil mhux ikkompresat. Il-gholi liberu għandu jestendi matul il-proġezzjoni vertikali ta' fuq is-sedil u l-ispazju assoċjat tas-saqajn. L-intruzjoni ta' dahar ta' sedil jew oġġett ieħor f'dan l-ispazju għandu jkun imħolli basta li spazju vojti minimu jestendi 230 mm il-quddiem mill-kuxxin tas-sedil u jkun miżmum. Meta sedil tal-prijorità ikun imqiegħed li jhares lejn il-paratija aktar minn 1,2 m fl-gholi, dan l-ispazju għandu jkun 300 mm
- 3.3. **Mezzi tal-kommunikazzjoni**
- 3.3.1. Mezzi tal-kommunikazzjoni għandhom ikunu mqiegħda maġenb kull sedil tal-prijorità u xi zona tas-siġġijiet tar-roti u għandhom ikunu f'gholi ta' bejn 700 mm u 1 200 il-fuq mil-art.
- 3.3.2. Mezzi tal-kommunikazzjoni imqiegħda fiż-żona ta' l-art baxxa għandhom ikunu f'gholi ta' bejn 800 mm u 1 500 mm meta ma jkun hemm l-ebda sedili.
- 3.3.3. Il-kontroll għall-mezzi kollha tal-kommunikazzjoni nterna għandhom ikunu tali li jistgħu jiġu operati bil-pala ta' l-idejn u għandhom ikollhom kulur jew kuluri u wkoll ton kontrastanti.
- 3.3.4. Jekk vettura tkun mġhammra b'rampa jew b'lift, mezzi ta' komunikazzjoni mas-sewwieq għandhom ikunu mmuntati fuq in-naħa ta' barra, maġenb il-bieb, u mhux għola minn 1 300 mit-triq.
- 3.4. **Piktogrammi**
- 3.4.1. Vetturi mġhammra bi spazju tas-siġġu tar-roti u/jew sedili tal-prijorità għandhom ikollhom piktogrammi bi qbil ma l-Anness III, il-figura 23(a), viżibbli minn naħa ta' barra, kemm il-quddiem tal-parti tal-qrib tal-vettura u maġenb il-bieb(ien) relevanti tas-servizz. Piktogrammi xierqa għandhom ukoll ikunu mqiegħda internament maġenb l-ispazju tas-siġġu tar-roti jew is-sedil tal-prijorità.
- 3.5. **L-inklinazzjoni ta' l-art**
- L-inklinazzjoni ta' xi passarella, passaqg ta' l-aċċess jew zona ta' l-art bejn xi sedil tal-prijorità jew spazju tas-siġġu tar-roti u mill-anqas dhul wiehed u hrug wiehed jew dhul u hrug ikkombinati flimkien m'għandhiex teċċedi 8 %. Żoni b'inklinazzjoni bħal dawn għandhom ikunu pprovduti b'uċuħ li ma jiżolqux.
- 3.6. **Provvedimenti għall-akkomodazzjoni tas-siġġijiet tar-roti**
- 3.6.1. Għal kull utent tas-siġġu tar-roti li jkun hemm provvediment dwaru fil-kompartiment tal-passiġġieri għandu jkun hemm zona speċjali ta' mill-anqas 750 mm wiesa u 1 300 twila. Il-pjan longitudinali taż-żona speċjali għandu jkun parallel mal-pjan longitudinali tal-vettura u l-wiċċ ta' l-art taż-żona speċjali għandu jkun rezistenti kontra ż-żlieq.
- Fil-każ ta' spazju għal siġġu tar-roti iddisinjat biex ihares il-quddiem, il-quċċata tad-dahar tas-sedil preċedenti jista jidhol fl-ispazju tas-siġġu tar-roti jekk spazju liberu jkun ipprovdut kif muri fl-Anness III, il-figura 22.
- 3.6.2. Għandu jkun hemm mill-anqas bieb wiehed li minnu jkun jista jgħaddi s-siġġu tar-roti. Fil-każ ta' vetturi tal-Klassi I, mill-anqas bieb ta' l-aċċess għal siġġu tar-roti għandu jkun bieb tas-servizz. Il-bieb ta' l-aċċess għal siġġu tar-roti għandu jkollu għajna għat-tluġ li tkun konformi mad-disposizzjonijiet tal-paragrafu 3.11.2 (sistema tal-irkoppa) ta' dan l-Anness, din għandha tkun flimkien mad-disposizzjonijiet tal-paragrafu 3.11.3 (lift) jew 3.11.4 (rampa) ta' dan l-Anness.
- 3.6.3. Bieb għall-aċċess tas-siġġu tar-roti, li ma hux bieb tas-servizz, għandu jkollu għoli minimu ta' 1 400 mm. Il-wisa minimu tal-bibien kollha li jipprovdut aċċess għal siġġu tar-roti lejn il-vettura għandu jkun ta' 900 mm li jistgħu jitnaqqsu bi 100 mm meta l-kejl isir fil-livell tal-maqbad ta' l-idejn.
- 3.6.4. Għandu jkun possibbli li jsir ċaqlieg minn barra l-vettura ma tul mill-anqas wiehed mill-bibien għall-aċċess tas-siġġu tar-roti fiż-żona(i) speċjali b'referenza mad-dimensjonijiet tas-siġġu tar-roti muri fl-Anness III, il-figura 21.

3.7. Sedili fl-ispazju tas-siġġu tar-roti

- 3.7.1. Sedili li jinwew jistgħu ikunu mwahhla fl-ispazju tas-siġġu tar-roti. B'dana kollu, sedili bhal dawn, meta mitwija u mhux użati, m'għandhom jidhlu fl-ispazju tas-siġġu tar-roti.
- 3.7.2. Vettura tista tkun fornuta b'sedili li jżżermaw meta jkunu mwahhla fl-ispazju tas-siġġu tar-roti basta li sedili bhal dawk ikunu jistgħu jitnehhew malajr mis-sewwieq jew minn membru ta' l-ekwipaġġ.
- 3.7.3. Meta l-ispazju tas-saqajn ta' xi sedil, jew parti ta' sedili li jintew meta ma jkunux użati, jidhol fl-ispazju tas-siġġu tar-roti, dawk is-sedili għandhom ikollhom sinjal imwahhal fuqhom jew maġenbhom, b'dan it-test li ġej: "jekk jgħoġbok għati dan l-ispazju lill-utent ta' siġġu tar-roti".

3.8. Stabbiltà tas-siġġijiet tar-roti

- 3.8.1. Sistema ta' rbit tas-siġġijiet tar-roti Bħala alternattiva għal htigiet li jinsabu fil-paragrafi 3.8.1.1 sa 3.8.1.2.3, sistemi ta' rbit għandhom ikunu konformi mal-htigiet li jinsabu fil-paragrafi 3.8.2 sa 3.8.2.11.

- 3.8.1.1. F'vettura li fiha s-sedili tal-passiġġieri ma jkunux mehtieġa li jkunu fornuti b'xi sistemi ta' tip ta' rbit, l-ispazju ta' siġġu tar-roti għandu jkun mghammar b'sistema ta' rbit sabiex tigarantixxi l-istabbiltà tas-siġġu tar-roti.

Test statiku għandu jitwettaq bi qbil ma dawn il-htigiet:

- (a) forza ta' 250 daN \pm 20 daN għal kull siġġu tar-roti għandha tkun applikata mas-sistema tal-irbit innifisha;
- (b) il-forza għandha tkun applikata fil-pjan orizzontali tal-vettura lejn il-quddiem tal-vettura jekk is-sistema ta' l-irbit ma tkunx marbuta ma l-art tal-vettura. Jekk is-sistema ta' l-irbit tkun imwahhla ma l-art, il-forza għandha tkun applikata f'angolu ta' 45 ° \pm 10 ° tal-pjan orizzontali u lejn il-quddiem tal-vettura;
- (c) il-forza għandha tinzamm għal perijodu ta' mhux anqas minn 1,5 sekondi;
- (d) is-sistemi ta' rbit għandha tkun kapaċi li tissaporti t-test. Deformazzjoni permanenti, inkluż tiċrit parzjali jew qasma tas-sistema ta' l-irbit, m'għandhiex tikkostitwixxi nuqqas jekk il-forza mehtieġa tkun sostnuta għaž-mien speċifikat. Meta applikabbli, mezz tat-tiskir li jiffacilita lis-siġġu tar-roti li jhalli l-vettura għandu jkun operabbli bl-idejn wara t-tnehhija tal-forza tat-trazzjoni.

- 3.8.1.2. Meta s-sedili tal-passiġġieri jkunu mehtieġa mill-okkupanti tas-sistemi ta' l-irbit, kull spazju tas-siġġu tar-roti għandu jkun ipprovdut b'sistema ta' l-irbit kapaċi li żzomm is-siġġu tar-roti u l-okkupant tiegħu.

Din is-sistema ta' l-irbit u l-ankraġġ tagħha għandhom ikunu ddisinjati biex jifilhu għall-fozi ekwivalenti ta' dawk mehtieġa għas-sedili tal-passiġġieri u l-okkupanti tas-sistemi ta' l-irbit.

Test statiku għandu jitwettaq bi qbil ma dawn il-htigiet:

- (a) il-forzi riferiti hawnhekk għandhom ikunu applikati fid-direzzjoni ta' quddiem u ta' wara, separatament fuq is-sistema ta' l-irbit innifisha;
- (b) il-forza għandha tinzamm għal perijodu ta' mhux anqas minn 0,2 sekondi;
- (c) is-sistema ta' l-irbit għandha tkun kapaċi li tissaporti t-test. Deformazzjoni permanenti, inkluż tiċrit parzjali jew qasma tas-sistema ta' l-irbit, m'għandhiex tikkostitwixxi nuqqas jekk il-forza mehtieġa tkun sostnuta għaž-żmien speċifikat. Meta applikabbli, mezz tat-tiskir li jiffacilita lis-siġġu tar-roti li jhalli l-vettura għandu jkun operabbli bl-idejn wara t-tnehhija tal-forza tat-trazzjoni.

3.8.1.2.1. *Fid-direzzjoni lejn il-quddiem fil-każ ta' sistema tal-irbit ta' sigġu tar-roti separat u ta' l-utent tas-sigġu tar-roti*

3.8.1.2.1.1. Ghall-kategorija M₂:

- (a) 1 110 daN ± 20 daN fil-każ ta' ċintorin addominali. Il-forza ghandha tkun applikata fuq l-utenti tas-sigġu tar-roti fil-pjan orizzontali tal-vettura lejn il-quddiem tal-vettura jekk is-sistema ta' l-irbit ma tkunx marbuta ma l-art tal-vettura. Jekk is-sistema tal-irbit tkun imwahnha ma l-art, il-forza ghandha tkun applikata f'angolu ta' 45 ° ± 10 ° tal-pjan orizzontali tal-vettura u lejn il-quddiem tal-vettura;
- (b) 675 daN ± 20 daN fil-pjan orizzontali tal-vettura u lejn il-quddiem tal-vettura fil-parti tal-ħoġor taċ-ċintorin u 675 daN ± 20 daN fil-pjan orizzontali tal-vettura lejn il-quddiem tal-vettura tal-parti taċ-ċintorin li jorbot il-ġisem fil-każ ta' ċintorin ta' 3 punti;
- (c) 1 715 daN ± 20 daN f'angolu ta' 45 ° ± 10 ° tal-pjan orizzontali tal-vettura u lejn il-quddiem tal-vettura fuq is-sistemi tal-irbit tas-sigġu tar-roti;
- (d) il-forzi ghandhom ikunu applikati simultanjamment.

3.8.1.2.1.2. Ghall-kategorija M₃:

- (a) 740 daN ± 20 daN fil-każ ta' ċintorin addominali. Il-forza ghandha tkun applikata fuq l-utenti tas-sigġu tar-roti fil-pjan orizzontali tal-vettura lejn il-quddiem tal-vettura jekk is-sistema tal-irbit ma tkunx marbuta ma l-art tal-vettura. Jekk is-sistema ta' l-irbit tkun imwahnha ma l-art, il-forza ghandha tkun applikata f'angolu ta' 45 ° ± 10 ° tal-pjan orizzontali tal-vettura u lejn il-quddiem tal-vettura;
- (b) 450 daN ± 20 daN fil-pjan orizzontali tal-vettura u lejn il-quddiem tal-vettura fil-parti tal-ħoġor taċ-ċintorin u 450 daN ± 20 daN fil-pjan orizzontali tal-vettura lejn il-quddiem tal-vettura tal-parti taċ-ċintorin li jorbot il-ġisem fil-każ ta' ċintorin ta' 3 punti;
- (c) 1 130 daN ± 20 daN f'angolu ta' 45 ° ± 10 ° tal-pjan orizzontali tal-vettura u lejn il-quddiem tal-vettura fuq is-sistemi tal-irbit tas-sigġu tar-roti;
- (d) il-forzi ghandhom ikunu applikati simultanjamment.

3.8.1.2.2. *Fid-direzzjoni lejn il-quddiem fil-każ ta' sistema tal-irbit flimkien ta' sigġu tar-roti u ta' l-utent tas-sigġu tar-roti*

3.8.1.2.2.1. Ghall-kategorija M₂:

- (a) 1 110 daN ± 20 daN f'angolu ta' 45 ° ± 10 ° tal-pjan orizzontali tal-vettura u lejn il-quddiem tal-vettura fuq l-utent tas-sigġu tar-roti fil-każ ta' ċintorin addominali;
- (b) 675 daN ± 20 daN f'angolu ta' 45 ° ± 10 ° fil-pjan orizzontali tal-vettura u lejn il-quddiem tal-vettura fil-parti tal-ħoġor taċ-ċintorin u 675 daN ± 20 daN fil-pjan orizzontali tal-vettura lejn il-quddiem tal-vettura tal-parti taċ-ċintorin li jorbot il-ġisem fil-każ ta' ċintorin ta' 3 punti;
- (c) 1 715 daN ± 20 daN f'angolu ta' 45 ° ± 10 ° tal-pjan orizzontali tal-vettura u lejn il-quddiem tal-vettura fuq is-sistemi tal-irbit tas-sigġu tar-roti;
- (d) il-forzi ghandhom ikunu applikati simultanjamment.

3.8.1.2.2.2. Ghall-kategorija M₃:

- (a) 740 daN ± 20 daN f'angolu ta' 45 ° ± 10 ° tal-pjan orizzontali tal-vettura u lejn il-quddiem tal-vettura fuq l-utent tas-sigġu tar-roti fil-każ ta' ċintorin addominali;
- (b) 450 daN ± 20 daN f'angolu ta' 45 ° ± 10 ° fil-pjan orizzontali tal-vettura u lejn il-quddiem tal-vettura fil-parti tal-ħoġor taċ-ċintorin u 450 daN ± 20 daN fil-pjan orizzontali tal-vettura lejn il-quddiem tal-vettura tal-parti taċ-ċintorin li jorbot il-ġisem fil-każ ta' ċintorin ta' 3 punti;
- (c) 1 130 daN ± 20 daN f'angolu ta' 45 ° ± 10 ° tal-pjan orizzontali tal-vettura u lejn il-quddiem tal-vettura fuq is-sistemi tal-irbit tas-sigġu tar-roti;
- (d) il-forzi ghandhom ikunu applikati simultanjamment.

- 3.8.1.2.3. *F'direzzjoni lura*
- (a) $810 \text{ daN} \pm 20 \text{ daN}$ f'angolu ta' $45^\circ \pm 10^\circ$ tal-pjan orizzontali tal-vettura u lejn il-warrani tal-vettura fuq is-sistemi tal-irbit tas-siġġu tar-roti;
- 3.8.2. Sistema alternattiva tal-irbit tas-siġġijiet tar-roti:
- 3.8.2.1. Spazju għal siġġu tar-roti għandu jkun mgħammar b'sistema ta' rbit tas-siġġu tar-roti li tkun tkun tajba għall-applikazzjoni ġenerali mas-siġġiet tar-roti u għandha tippermetti il-ġarr ta' siġġu tar-roti u l-utent ta' siġġu tar-roti li jkunu jharsu lejn il-quddiem tal-vettura;
- 3.8.2.2. spazju tas-siġġu tar-roti għandu jkun mgħammar b'sistema tal-irbit li tista tkun utilizzata mill-utent tas-siġġu tar-roti u għandha tikkompreni mill-anqas żewġ punti ta' l-ankoraġġ u wkoll limitazzjoni tal-pelvi (ċintorin addominali) iddisinjata u kostruwita minn komponenti intiżi li jwettqu f' manjera simili bħal dawk ta' ċintorini tas-sigurtà li huma konformi mad-Direttiva 77/541/KEE kif emendata
- 3.8.2.3. kwalunkwe sistema tal-irbit mwahhla fl-ispażju ta' siġġu tar-roti għandha tkun tali li tista tinhall malajr fil-każ ta' emerġenza.
- 3.8.2.4. kwalunkwe sistema ta' l-irbit ta' siġġu tar-roti għandha jew:
- 3.8.2.4.1. tilhaq il-htigiet dinamici deskritti fil-paragrafu 3.8.2.8 u tkun imwahhla sewwa ma l-ankoraġġi tal-vettura li jilhqu l-htigiet tat-test statiku tal-paragrafu 3.8.2.6; jew
- 3.8.2.4.2. tkun imwahhla sewwa mal-ankoraġġi tal-vettura hekk li l-irbit u l-ankoraġġi flimkien jilhqu l-htigiet tal-paragrafu 3.8.2.8.
- 3.8.2.5. kwalunkwe sistema ta' l-irbit ta' l-utent tas-siġġu tar-roti għandha jew:
- 3.8.2.5.1. tilhaq il-htigiet dinamici deskritti fil-paragrafu 3.8.2.9 u tkun imwahhla sewwa ma l-ankoraġġi tal-vettura li jilhqu l-htigiet tat-test statiku tal-paragrafu 3.8.2.6; jew
- 3.8.2.5.2. tkun imwahhla sewwa mal-ankoraġġi tal-vettura hekk li l-irbit u l-ankoraġġi flimkien jilhqu l-htigiet tat-test dinamiku deskritt fil-paragrafu 3.8.2.9 meta mwahhla ma l-ankoraġġi immuntati kif deskritt fil-paragrafu 3.8.2.6.7.
- 3.8.2.6. Test statiku għandu jitwettaq fuq il-punti ta' l-ankoraġġ kemm għal sistemi tal-irbit tas-siġġu tar-roti u wkoll għall-utent tas-siġġu tar-roti bi qbil ma dawn il-htigiet li ġejjin:
- 3.8.2.6.1. il-forzi speċifikati fil-paragrafu 3.8.2.7 għandhom ikunu applikati permezz ta' mezz li jirriproduci il-ġeometrija tas-sistema tal-irbit tas-siġġu tar-roti;
- 3.8.2.6.2. il-forzi speċifikati fil-paragrafu 3.8.2.7.3 għandhom ikunu applikati permezz ta' mezz li jirriproduci il-ġeometrija tal-irbit ta' l-utent tas-siġġu tar-roti u permezz ta' mezz ta' trazzjoni kif speċifikat fil-paragrafu 5.3.4 ta' l-Anness I tad-Direttiva 76/115/KEE;
- 3.8.2.6.3. il-forzi tal-paragrafu 3.8.2.6.1 u l-paragrafu 3.8.2.6.2 għandhom ikunu applikati simultanjament fid-direzzjoni l quddiem u f'angolu ta' $10^\circ \pm 5^\circ$ il-fuq mill-pjan orizzontali;
- 3.8.2.6.4. il-forzi tal-paragrafu 3.8.2.6.1 għandhom ikunu applikati fid-direzzjoni flura u f'angolu ta' $10^\circ \pm 5^\circ$ il-fuq mill-pjan orizzontali;
- 3.8.2.6.5. il-forzi għandhom ikunu applikati malajr kemm jista jkun possibli ma tul l-assi ċentrali vertikali ta' l-ispażju tas-siġġu tar-roti; u
- 3.8.2.6.6. il-forza għandha tinzamm għal perijodu ta' mhux anqas minn 0,2 sekondi;
- 3.8.2.6.7. it-test għandu jitwettaq fuq sezzjoni rappreżentattiva tal-istruttura tal-vettura flimkien ma xi tgħamir ipprovdut fil-vettura li aktarx li jikkontribwixxi għas-saħħa u r-rigidità tal-istruttura.
- 3.8.2.7. Il-forzi speċifikati fil-paragrafu 3.8.2.6 huma:
- 3.8.2.7.1. fil-każ ta' ankoraggi ipprovduti għas-sistema tal-irbit ta' siġġu tar-roti immuntata fuq vettura tal-kategorija M₂:

- 3.8.2.7.1.1. 1 110 daN applikata fil-pjan longitudinali tal-vettura lejn il-quddiem tal-vettura f'għoli ta' mhux anqas minn 200 mm u mhux aktar minn 300 mm imkejla vertikament mill-art tal-ispazju tas-siġġu tar-roti, u
- 3.8.2.7.1.2. 550 daN applikata fil-pjan longitudinali tal-vettura lejn lura tal-vettura f'għoli ta' mhux anqas minn 200 mm u mhux aktar minn 300 mm imkejla vertikament mill-art tal-ispazju tas-siġġu tar-roti;
- 3.8.2.7.2. fil-kaz ta' ankoragġi ipprovduti għas-sistema tal-irbit ta' siġġu tar-roti immuntata fuq vettura tal-kategorija M₃;
- 3.8.2.7.2.1. 740 daN applikata fil-pjan longitudinali tal-vettura lejn il-quddiem tal-vettura f'għoli ta' mhux anqas minn 200 mm u mhux aktar minn 300 mm imkejla vertikament mill-art tal-ispazju tas-siġġu tar-roti, u
- 3.8.2.7.2.2. 370 daN applikata fil-pjan longitudinali tal-vettura lejn lura tal-vettura f'għoli ta' mhux anqas minn 200 mm u mhux aktar minn 300 mm imkejla vertikament mill-art ta' l-ispazju tas-siġġu tar-roti;
- 3.8.2.7.3. fil-kaz ta' l-ankoraġġi ipprovduti għal sistemi ta' rbit ta' l-utent ta' siġġu tar-roti għandhom ikunu bi qbil mal-htigiet tal-paragrafu 5.4 ta' l-Anness I tad-Direttiva 76/115/KEE.
- 3.8.2.8. Sistema tal-irbit ta' siġġu tar-roti għandha tkun suġġetta għal test dinamiku mwettaq skond dawn il-htigiet li ġejjin:
- 3.8.2.8.1. karru rappreżentattiv għal test ta' siġġu tar-roti b'massa ta' 85 kg għandu, b'veloċità ta' bejn 48 km/siegħa sa 50 km/siegħa lejn is-serhan, ikun suġġett għal polz ta' decellerazzjoni-hin:
- 3.8.2.8.1.1. li jeċċedi 20 g fid-direzzjoni 'l quddiem għal perijodu kumulattiv ta' mill-anqas 0,015 sekondi;
- 3.8.2.8.1.2. li jeċċedi 15 g fid-direzzjoni 'l quddiem għal perijodu kumulattiv ta' mill-anqas 0,04 sekondi;
- 3.8.2.8.1.3. li jeċċedi tul ta' 0,075 sekondi;
- 3.8.2.8.1.4. li ma jeċċedix 28 g u għal mhux aktar minn 0,08 sekondi;
- 3.8.2.8.1.5. li ma jeċċedix tul ta' 0,12 sekondi, u
- 3.8.2.8.2. trolley tat-test rappreżentattiv test ta' siġġu tar-roti b'massa ta' 85 kg għandu, b'veloċità ta' bejn 48 km/siegħa sa 50 km/siegħa lejn is-serhan, ikun suġġett għal polz ta' decellerazzjoni-hin:
- 3.8.2.8.2.1. li jeċċedi 5 g fid-direzzjoni lura għal perijodu kumulattiv ta' mill-anqas 0,015 sekondi;
- 3.8.2.8.2.2. li ma jeċċedix 8 g fid-direzzjoni lura u għal mhux aktar minn 0,02 sekondi;
- 3.8.2.8.3. it-test fil-paragrafu 3.8.2.8.2 m'għandux ikun applikabbli jekk l-istess irbit ikun użat fid-direzzjoni 'l quddiem u lura jew jekk test ekwivalenti jkun ġie mwettaq;
- 3.8.2.8.4. għat-test t'hawn fuq, is-sistema ta' rbit ta' siġġu tar-roti għandha tkun imwaha ma, jew:
- 3.8.2.8.4.1. ankoragġi immuntati ma parank tat-test li jirrapreżenta l-ġeometrija ta' l-ankoraġġi f'vettura li dwarha s-sistema tal-irbit hija ntiża, jew
- 3.8.2.8.4.2. ankoragġi li jiffurmaw parti minn sezzjoni rappreżenttiva tal-vettura li għaliha s-sistema ta' l-irbit hija ntiża, immuntati kif deskritt fil-paragrafu 3.8.2.6.7.
- 3.8.2.9. Irbit ta' l-okkupant ta' siġġu tar-roti għandu jkun konformi mal-htigiet tat-test speċifikati fil-paragrafu 2.7.8.4 ta' l-Anness I tad-Direttiva 77/541/KEE jew test ekwivalenti għall-polz tal-decellerazzjoni-hin tal-paragrafu 3.8.2.8.1. ċintorin tas-sigurtà approvat skond id-Direttiva 77/541/KEE u hekk immarkat għandu jkun meqjus bħala li huwa konformi.
- 3.8.2.10. Test bħal fil-paragrafu 3.8.2.6, 3.8.2.8 jew 3.8.2.9 għandu jkun meqjus li jkun falla sa kemm dawn il-htigiet ma jkunux mill-huqa;
- 3.8.2.10.1. l-ebda parti tas-sistema m'għandha tkun falliet, jew m'għandha tkun imqalghet mill-ankoraġġ tagħha jew mill-vettura tat-test;

- 3.8.2.10.2. il-mekkanizmu tar-rilaxx tas-siġġu tar-roti u ta' l-utent għandu jkun jista jinhall wara t-twettest tat-test;
- 3.8.2.10.3. fit-test fil-paragrafu 3.8.2.8 is-siġġu tar-roti m'għandux jiċċaqlaq b'aktar minn 200 mm fil-pjan longitudinali tal-vettura matul it-test;
- 3.8.2.10.4. l-ebda parti tas-sistema m'għandha tkun deformata sa tali limitu wara t-tkomplija tat-test hekk, li minhabba xfarijiet li jaqtgħu jew xi sporġenzi oħrajn, il-parti tista tkun ta' periklu għal xi korriment.
- 3.8.2.11. L-istruzzjoni dwar il-ftuħ tagħha għandhom ikunu kjarament murija maġenb is-sistema.
- 3.8.3. Bħala alternattiva tad-disposizzjonijiet tal-paragrafu 3.8.1.1, l-ispazju ta' siġġu tar-roti għandu jkun iddisinjat għall-utenti ta' siġġijiet tar-roti biex jivvjaġġaw mingħajr restrizzjoni bis-siġġu tar-roti jhares lura kontra sostenn jew serhan tad-dar, bi qbil ma dawn id-disposizzjonijiet li ġejjin:
- (a) wiehed mill-ġnub longitudinali fl-ispazju ta' siġġu tar-roti għandu jistrieħ kontra ġenb jew hajt tal-vettura;
- (b) sostenn jew serhan tad-dahar perpendikulari għall-assi longitudinali tal-vettura għandhom ikunu pprovduti fit-tarf ta' quddiem tal-ispazju tas-siġġu tar-roti;
- (c) is-sostenn jew is-serhan tad-dahar għandu jkun iddisinjat għar-roti jew il-warrani tas-siġġu tar-roti biex dawn jistrieħu mas-sostenn jew is-serhan tad-dahar sabiex ikun evitat li s-siġġu tar-roti jinqaleb;
- (d) is-sostenn jew is-serhan tad-dahar tal-filliera tas-sedili għandu jkun tali li jkun jiflah għal forza ta' 250 daN ± 20 daN ta' kull siġġu tar-roti. Il-forza għandha tkun applikata fil-pjan orizzontali tal-vettura lejn il-quddiem tal-vettura fin-nofs tas-sostenn jew is-serhan tad-dahar. Il-forza għandha tinzamm għal perijodu ta' mhux anqas minn 1,5 sekondi;
- (e) poġġaman jew maqbad ta' l-idejn għandu jkun immuntat mal-ġenb jew mal-hajt tal-vettura b'tali mod li jkun jippermetti lil-utent ta' siġġu tar-roti li jkun jista jahfnu mingħajr tbgħatija;
- (f) jekk poġġaman li jingibed il-ġewwa jew xi mezz ekwivalenti jkun immuntat fin-naħa opposta ta' l-ispazju tas-siġġu tar-roti sabiex jillimita xi ċaqlieq laġenba tas-siġġu tar-roti u b'hekk jippermetti lil-utent tas-siġġu tar-roti li jahfnu mingħajr tbgħatija;
- (g) il-wiċċ ta' l-art taz-żona speċjali għandu jkun rezistenti kontra ż-żlieq;
- (h) sinjal għandu jkun imwahhal maġenb iż-żona tas-siġġu tar-roti b'dan it-test li ġejj:
- "Dan l-ispazju huwa riservat għal siġġu tar-roti. Is-siġġu tar-roti għandu jkun imqiegħed ihares lura u jistrieħ kontra s-sostenn jew is-serhan tad-dahar bil-brejkijiet mġhafusa."*

3.9. **Kontrolli tal-bibien**

- 3.9.1. Xi kontroll tal-ftuħ qrib ta' bieb li hemm referenza dwaru fil-paragrafu 3.6, seww jekk ikun fuq in-naħa ta' barra jew ta' ġewwa tal-vettura, m'għandux ikunu aktar għoli minn 1 300 mm mit-triq jew mill-art.

3.10. **Dwal**

- 3.10.1. Dwal adegwat għandu jkun ipprovdut fiż-żona ta' ġewwa u fdik immedjetament barra l-vettura biex jippermetti lil persuni b'mobilità mnaqqa li jtilgħu u jinżlu b'sigurtà. Xi dawli li aktax li jaffettwa l-viżjoni tas-sewwieq għandu jkun jopera biss meta l-vettura tkun wieqfa.

3.11. **Provvediment għal għajnuniet ta' l-irkib**

3.11.1. *Htiġiet generali*

- 3.11.1.1. Il-kontrolli li jattwaw l-għajnuniet għat-tluġ għandhom ikunu kjarament immarkati bħala tali. Il-pożizzjoni estiża jew imbaxxa ta' l-għajnuneta tat-tluġ għandha tkun indikata b'sinjal ċar lis-sewwieq.

- 3.11.1.2. Fil-każ ta' hsara f'mezz tas-sigurtà, liftijiet, rampi u sistemi tal-irkoppa, dawn m'għandhomx ikunu mhollija li joperaw sa kemm ma jkunux jistgħu jiġu operati b'sigurtà bi sforz manwali. It-tip u l-lok ta' l-operat tal-mekkanizmu ta' l-emergenza għandu jkun kjarment immarkat. Fil-każ ta' falliment fil-forniment ta' l-enerġija, il-liftijiet u r-rampi għandhom ikunu tali li jistgħu jiġu operati bl-idejn.
- 3.11.1.3. Aċċess għal wiehed mill-bibien tas-servizz jew ta' l-emergenza jista jkun ostakolat bl-għajjnuna tat-tluġh basta li dawn iż-żewġ kondizzjonijiet li ġejjin ikunu sodisfatti kemm minn ġewwa u wkoll minn barra tal-vettura:
- il-mezz tat-tluġh ma jkunx jostakola l-manku jew xi mezz iehor għal ftuħ tal-bieb,
 - il-mezz tat-tluġh ikun jista jitneħħa ta' malajr biex iħalli d-dahla tal-bieb minghajr xkiel fil-każ ta' emergenza.
- 3.11.2. *Sistema tal-irkoppa*
- 3.11.2.1. Switch għandu jkun meħtieġ biex jiffaċilita l-operazzjoni tas-sistema tal-irkoppa
- 3.11.2.2. Xi kontroll li jgħati bidu ta' l-inżul jew it-tluġh ta' xi parti mill, jew tal-karozzerija shiha fir-rigward tal-wiċċ tat-triq għandu jkun kjarment identifikat u taħt il-kontroll dirett tas-sewwieq.
- 3.11.2.3. Il-proċess tal-inżul jew it-tluġh għandu jkun tali li jista jiġi mwaqaf u mmedjetament mibgħut lura b'kontroll kemm minn fejn jista jilhq s-sewwieq, waqt li jkun bil-qiegħda fil-kabina, u wkoll jista jkun aġġustat b'xi kontrolli ohrajn ta' l-operazzjoni ipprovduti għall-operazzjoni tas-sistema tal-irkoppa.
- 3.11.2.4. Kwalunkwe sistema tal-irkoppa li hija mmuntata fuq vettura m'għandhiex:
- tippermetti lill-vettura li tkun misjuqa f'veloċità ta' aktar minn 5 km/siegħa meta l-vettura tkun imnizżla aktar baxxa mill-gholi normali tal-ivvjagġar, jew
 - tippermetti l-vettura li tkun imtella jew imnizżla meta l-operazzjoni tal-bieb tas-servizz tkun prevenuta għal xi raġuni.
- 3.11.3. *Lift*
- 3.11.3.1. Disposizzjonijiet ġenerali
- 3.11.3.1.1. Il-liftijiet għandhom ikunu jistgħu joperaw biss meta l-vettura tkun kompletament wieqfa. Waqt it-tluġh tal-pjattaforma u qabel ma jseħh l-inżul, mezz li jipprevjeni lis-siġġu tar-roti mill-jirrombla l-barra għandu awtomatikament isir operabbli.
- 3.11.3.1.2. Il-pjattaforma tal-lift m'għandhiex tkun anqas minn 800 mm wiesa u mhux anqas minn 1 200 mm twila u għandha tkun kapaċi li topera meta ġġorr massa ta' mill-anqas 300 kg.
- 3.11.3.2. Htiġiet teknici addizzjonali għal liftijiet operati bl-enerġija
- 3.11.3.2.1. Il-kontroll ta' l-operazzjoni għandu jkun iddisinjat ftali mod li, jekk rilaxxat, dawn awtomatikament imorru lura għal pożizzjoni mitfija. Hekk kif jiġri dan, il-moviment tal-lift għandu immedjetament jieqaf u għandu jkun possibbli li jinbeda moviment fi kwalunkwe direzzjoni.
- 3.11.3.2.2. Mezz tas-sigurtà (e.g. mekkanizmu tar-riversjar) għandu jipprotiegi ż-żoni mhux viżibbli għall-operatur, meta l-moviment tal-lift jista jaqbad jew jishaq xi oġġetti.
- 3.11.3.2.3. Fil-każ li wiehed minn dawn il-mezzi tas-sigurtà jidhol fl-effett, il-moviment tal-lift għandu immedjetament jieqaf u l-moviment fid-direzzjoni opposta jkun mibdi immedjetament.
- 3.11.3.3. L-operazzjoni tal-liftijiet li jahdmu bl-enerġija
- 3.11.3.3.1. Meta il-lift ikun f'bieb ta' servizz li jinsab fil-linja diretta tal-vista tas-sewwieq tal-vettura, il-lift jista jkun operat mis-sewwieq meta dan ikun fuq is-sedil tas-sewqan.

- 3.11.3.3.2. Fil-każi l-oħrajn kollha, il-kontrolli għandhom ikunu qrib tal-lift. Dawn għandhom ikunu tali li jiġu attivati u de-attivati biss mis-sewwieq mis-sedil tiegħu.
- 3.11.3.4. Lift operat manwalment
- 3.11.3.4.1. Il-lift għandu jkun iddisinjat għall-operazzjoni b'kontrolli qrib tal-lift.
- 3.11.3.4.2. Il-lift għandu jkun hekk iddisinjat li forzi eċċessivi ma jkunux meħtieġa għall-operazzjoni tiegħu.
- 3.11.4. *Rampa*
- 3.11.4.1. Disposizzjonijiet ġenerali
- 3.11.4.1.1. Ir-rampa għandha tkun tistgħa topera biss meta l-vettura tkun kompletament wieqfa.
- 3.11.4.1.2. It-trufijiet ta' barra għandhom ikunu ttondjati għal raġġ ta' mhux anqas minn 2,5 mm. L-irkejjen tan-naha ta' barra għandhom ikunu ttondati għal raġġ ta' mhux anqas minn 5 mm.
- 3.11.4.1.3. Ir-rampa għandha tkun mill-anqas 800 mm wiesa. L-inklinazzjoni tar-rampa, meta estiza jew mitwija għal fuq il-bankina ta' 150 mm għoli, m'għandhiex teċċedi 12 %. Sistema tal-irkopp tista tkun wżata biex jintlahaq dan it-test.
- 3.11.4.1.4. Xi rampa li meta tkun lesta għall-użu testendi 1 200 mm fit-tul għandha tkun mghammra b'mezz li jipprevjeni lis-siġġu tar-rota milli jitgerbeb mill-ġnub.
- 3.11.4.1.5. Xi rampa għandha tkun tali li tista tiġi operata b'sigurtà b'tgħabija ta' 300 kg.
- 3.11.4.2. Metodi ta' l-operazzjoni
- 3.11.4.2.1. L-estenzjoni jew il-ġbid il-ġewwa tar-rampa jista jitwettaq jew manwalment inkella jkun operat bl-enerġija.
- 3.11.4.3. Htiġiet teknici addizzjonali għal rampi operati bl-enerġija
- 3.11.4.3.1. L-estenzjoni jew il-ġbid il-ġewwa tar-rampa għandu jkun indikat bi dwal sofor li jteptu u sinjal akustiku; ir-rampi għandhom ikunu identifikabbli kjarment b'marki homor u bojod retro-riflettuzi fuq it-trufijiet ta' barra.
- 3.11.4.3.2. L-estenzjoni tar-rampa fid-direzzjoni orizzontali għandha tkun protetta b'mezz tas-sigurtà.
- 3.11.4.3.3. Fil-każ li wiehed minn dawn il-mezzi tas-sigurtà jidhol fl-effett, il-movimemnt tar-rampa għandu immedjetament jieqaf.
- 3.11.4.3.4. Il-moviment orizzontali tar-rampa għandu jkun interrott meta tkun mghobbija b'massa ta' 15 kg.
- 3.11.4.4. L-operazzjoni ta' rampi li jahdmu bl-enerġija
- 3.11.4.4.1. Meta r-rampa tkun f'bieb tas-servizz li jinsab fil-linja diretta tal-vista tas-sewwieq tal-vettura, ir-rampa tista tkun operata mis-sewwieq meta dan ikun fuq is-sedil tas-sewqan.
- 3.11.4.4.2. Fil-każi l-oħrajn kollha, il-kontrolli għandhom ikunu qrib tar-rampa. Dawn għandhom ikunu tali li jiġu attivati u de-attivati biss mis-sewwieq mis-sedil tiegħu.
- 3.11.4.5. L-operazzjoni ta' rampi operati manwalment.
- 3.11.4.5.1. Ir-rampa għandha tkun hekk iddisinjata li forzi eċċessivi ma jkunux meħtieġa għall-operazzjoni tagħha.

ANNEX VIII

HTIĠIET SPEĊJALI GĦAL VETTURI B'ŻEWĠ SULARI.

Dan l-Anness jinkludi l-htiġiet ta' vetturi b'żewġ sulari, meta dawn ikunu jiddifferrixu mill-htiġiet bażiċi ta' l-Anness I. Il-paragrafu jew is-subparagrafi t'hawn taht għandhom jiehdu post dawki il-paragrafi jew is-subparagrafi bin-numri ekwivalenti fl-Anness I. Sakemm ma jkunx mistqarr mod iehor hawn taht, il-htiġiet l-oħrajn kollha ta' l-Anness I għandhom ikunu applikabbli għal vetturi b'żewġ sulari. In-numerar tal-paragrafi t'hawn taht isegwi dak ta' l-Anness I.

7.4.2.1. Tgħabijiet ugwali għal Q (kif definit fil-paragrafu 7.4.3.3.1, l-Anness 1 tad-Direttiva 97/27/KE) għandhom ikunu mqiegħda għal kull sedil tal-passiġġieri fis-sular ta' fuq. Jekk il-vettura hija ntiża biex tkun użata b'membri ta' l-ekwipaġġ li ma jkunx bil-qiegħda, iċ-ċentru tal-gravità tal-massa ta' 75 kg li jirrapreżenta membru ta' l-ekwipaġġ għandha tkun imqiegħda fil-passarella tas-sular ta' fuq f'għoli ta' 875 mm. Il-kompartimenti tal-bagali għandhom ikunu vojta.

7.5.5. Estingwituri tan-nirien u tghamir ta' l-ewwel għajnuna

7.5.5.1. Spazju għandu jkun ipprovdut għat-twahħil ta' żewġ estingwituri tan-nirien, wieħed minnhom ikun qrib tas-sedil tas-sewwieq u l-iehor fis-sular ta' fuq. L-ispażju għandu jkun mhux anqas minn 15 dm³.

7.6. *Hruġ*

7.6.1. Numru ta' hruġ

7.6.1.1. Kull vettura b'żewġ sulari għandha jkollha żewġ bibien fis-sular ta' isfel (ara wkoll il-paragrafu 7.6.2.2). In-numru minimu ta' bibien tas-servizz meħtieġa huwa kif ġej:

Numru ta' passiġġieri	Numru ta' bibien tas-servizz fuq vettura b'żewġ sulari		
	Klassi I u A	Klassi II	Klassi III u B
9 – 45	1	1	1
46 – 70	2	1	1
71 – 100	2	2	1
> 100	4	3	1

7.6.1.4. In-numru minimu ta' hruġ ta' l-emergenza għandhom ikunu tali li n-numru totali ta' hruġ ikun kif ġej, in-numru ta' hruġ għal kull sular separat u kull kompartiment separat ikun iddeterminat separatament. Il-kompartimenti tat-twaletta u tal-kċejjen m'għandhomx ikunu meqjusa bħala kompartimenti separati għall-iskopijiet biex ikunu definiti n-numri ta' hruġ ta' l-emergenza. Sportelli tal-harbiens jistgħu biss ikunu meqjusa bħala wieħed min-numru msemmi hawn fuq ta' hruġ ta' l-emergenza:

Numru ta' passiġġieri u ekwipaġġ għal kull kompartiment li għandhom ikunu akkomdati f'kull kompartiment jew sular	Numru minimu totali ta' hruġ ta' l-emergenza
1 – 8	2
9 – 16	3
17 – 30	4
31 – 45	5
46 – 60	6
61 – 75	7
76 – 90	8
91 – 110	9
111 – 130	10
> 130	11

- 7.6.1.11. Sportelli tal-harbien, addizzjonali għal bibien u twieqi ta' l-erġenza, għandhom ikunu mmuntati fis-saqaf tas-sular ta' fuq tal-vetturi tal-Klassi II u l-Klassi III. Dawn jistgħu ikunu wkoll imwahnha fil-każ ta' vetturi tal-Klassi I. F'dan il-każ in-numru minimu ta' sportelli għandu jkun:

Numru totali ta' passiġġieri fis-sular ta' fuq (A ₃)	Numru ta' sportelli
li ma jeċċedix 50	1
li jeċċedi 50	2

- 7.6.1.12. Kull skala ta' turgien interkonnessi għandha tkun meqjusa b'hala hruġ mis-sular ta' fuq.
- 7.6.1.13. Il-persuni kollha akkomodati fis-sular ta' isfel għandhom, f'sitwazzjoni ta' l-emergenza, ikollhom aċċess għan-naħa ta' barra tal-vettura minghajr ma jidhlu fis-sular ta' fuq.
- 7.6.1.14. Il-passarella tas-sular ta' fuq għandha tkun konnessa b'waħda jew aktar skali ta' turgien ta' l-interkommunikazzjoni għal kuritur ta' l-aċċess tal-bieb tas-servizz jew għall-passarella tas-sular ta' isfel flimitu ta' 3 m minn bieb tas-servizz.
- (a) tnejn, jew mill-anqas waħda u nofs skali ta' turgien, għandhom ikunu pprovduti fil-vetturi tal-Klassi I u l-Klassi II jekk aktar minn 50 passiġġier ikunu jinġarru fis-sular ta' fuq;
- (b) tnejn, jew mill-anqas waħda u nofs skali ta' turgien, għandhom ikunu pprovduti fil-vetturi tal-Klassi III jekk aktar minn 30 passiġġier ikunu jinġarru fis-sular ta' fuq.

7.6.2. Il-lok tal-hruġ

- 7.6.2.2. Tnejn mill-bibien riferuti fil-paragrafu 7.6.1.1 għandhom ikunu separati b'tali mod li d-distanza bejn il-pjani transversjali vertikali ma tul iċ-ċentri tagħhom ta' żona ma jkunx anqas minn jew 25 % tat-tul globali tal-vettura jew 40 % tat-tul globali tal-kompartiment tal-passiġġieri fis-sular ta' isfel; dan m'għandux ikun applikabbli jekk iż-żewġ bibien ikunu fuq naħat differenti tal-vettura. Jekk wiehed minn dawn iż-żewġ bibien jifforma parti minn bieb doppju, din id-distanza għandha tkun imkejla bejn iż-żewġ bibien li huma l-aktar il-bogħod minn xulxin.
- 7.6.2.3. Il-hruġ ta' kull sular għandhom ikunu mqieghda b'tali mod li n-numru tagħhom fuq iż-żewġ naħat tal-vettura ikun sostanzjalment l-istess.
- 7.6.2.4. Fil-każ tas-sular ta' fuq, mill-anqas hruġ wiehed ta' l-emergenza għandu jkun imqieghed fil-wiċċ ta' wara jew fil-wiċċ ta' quddiem tal-vettura, rispettivament.

7.6.4. Htiġiet tekniċi għal bibien tas-servizz kollha

- 7.6.4.6. Jekk il-veduta diretta ma tkunx adegwata, meżzi ottiċi jew ta' tip ieħor għandhom ikunu nstallati biex jgħinu lis-sewwieq li jintebah mis-sedil tiegħu bil-preżenza ta' passiġġier fl-intern immedjat u l-viċinanza esterna ta' kull naha ta' bieb tas-servizz li ma jkunx bieb tas-servizz operat awtomatikament. Fil-każ ta' vetturi tal-Klassi I, din il-htieġa għandha wkoll tkun applikabbli għan-naħa ta' ġewwa tal-bibien tas-servizz kollha u fil-viċinanza mmedjata ta' kull skala tat-turgien ta' l-interkonnessjoni mas-sular ta' fuq.

7.6.7. Htiġiet tekniċi għal bibien ta' l-emergenza

- 7.6.7.3. Kull kontroll jew mezz għal ftuħ minn ġewwa tal-bieb ta' l-emergenza fis-sular ta' isfel għandu jkun bejn 1 000 u 1 500 mm mill-art u mhux aktar minn 500 mm mill-bieb. Fil-vetturi tal-Klassijiet I, II u III kull kontroll jew mezz għall-ftuħ ta' bieb ta' l-emergenza minn barra għandu jkun bejn 1 000 u 1 500 mm mill-wiċċ ta' fuq ta' l-art jew minn tarġa l-eqreb lejn il-kontroll u mhux aktar minn 500 mm mill-bieb. Dan m'għandhux ikun applikabbli għall-kontrolli lokalizzati fiż-żona tas-sewwieq.

7.7.5. Passarelli (ara l-figura 1).

7.7.5.1. Il-passarelli ta' vettura għandhom ikunu hekk iddisinjati u kostruwiti li jippermettu l-passaġġ hieles ta' mezz singatur li jikkonsisti minn żewġ ċilindri ko-assjali b'kona minghajr punta li tkun imqiegħda rasha 'l isfel imdahhla bejniethom, il-mezz tas-singatur ikollu dawn id-dimensjonijiet li ġejjin:

	Klassi I (*)		Klassi II (*)		Klassi III (*)	
	SF	SI	SF	SI	SF	SI
Is-sular ta' fuq/ ta' isfel:						
Id-dijametru taċ-ċilindru ta' taħt	450	450	350	350	300	300
L-gholi taċ- ċilindru ta' taħt	900	1 020 (900/990)	900	1 020 (900/990)	900	1 020 (900/990)
Id-dijametru taċ-ċilindru ta' fuq	550	550	550	550	450	450
L-gholi taċ- ċilindru ta' fuq	500	500	500	500	500	500
L-gholi globali	1 680	1 800 (1 680/1 770)	1 680	1 800 (1 680/1 770)	1 680	1 800 (1 680/1 770)

(*) Id-dimensjonijiet fil-parentesi japplikaw għall-aktar parti ta' wara tas-sular ta' isfel u qrib il-fus ta' quddiem biss (ara l-paragrafu 7.7.5.10).

Il-mezz singatur jista jgħamel kuntatt maċ-ċineg tal-ispallieri għall-passiġġieri bil-wieqfa, jekk imwahhla, u jwarrabhom fil-ġenb. Id-dijametru taċ-ċilindru ta' fuq jista jkun imnaqqas fin-naħa ta' fuq sa 300 mm meta ċamfrin li ma jeċċedix 30 grad mill-orizzontali jkun inkluz (il-figura 1).

7.7.5.3. Fuq xarabank jew *coaches* artikolati, il-mezz tas-singatur definit fil-paragrafu 7.7.5.1 għandu jkun jista jgħaddi minghajr ostakolu mis-sezzjoni artikolata ta' kull sular meta ż-żewġ sezzjonijiet jippermettu passaġġ hieles mill-passiġġieri. L-ebda parti tal-koperta ratba ta' dik is-sezzjoni, ikluži l-partijiet tal-minfah, m'għandhom jesporgu fil-passarella.

7.7.5.10. Il-gholi totali ta' il-mezz singatur tal-paragrafu 7.7.5.1 jista jkun imnaqqas:

- minn 1 800 mm għal 1 680 mm f'xi parti tal-passarella tas-sular ta' isfel għan-naħa ta' wara tal-pjan transversjali vertikali li jkun 1 500 mm il-quddiem miċ-ċentru tal-fus ta' wara (il-fus ta' wara l-aktar il-quddiem fil-każ ta' vetturi b'aktar minn fus wiehed fuq wara),
- minn 1 800 mm għal 1 770 mm fil-każ ta' bieb tas-servizz li jkun jinstab il-quddiem mil-fus ta' quddiem f'xi parti tal-passarella li tinstab bejn żewġ pjani transversjali vertikali imqiegħda 800 il-quddiem u wara l-linja taċ-ċentru tal-fus ta' quddiem.

7.7.7. Turġien

7.7.7.1. 850 mm massimu fil-każ ta' bieb ta' l-emergenza fis-sular ta' isfel u 1 500 mm massimu fil-każ ta' bieb ta' l-emergenza fis-sular ta' fuq.

7.7.8.6. Għoli hieles fuq il-pożizzjonijiet tas-sedili

7.7.8.6.1. Kull pożizzjoni bil-qiegħda għandha jkollha għoli hieles ta' mhux anqas minn 900 imkejla mill-ghola punt tal-kuxxin ta' sedil mhux ikkompresat. Il-gholi liberu għandu jestendi matul il-proġezzjoni vertikali taż-żona kollha tas-sedil u l-ispazu assoċjat tas-saqajn. Fil-każ tas-sular ta' fuq, dan l-gholi hieles jista jtnaqqas għal 850 mm.

7.7.12. Skali ta' turġien ta' l-interkommunikazzjoni (ara l-Anness III, il-figura 1)

7.7.12.1. Il-wisa' minimu ta' xi skala ta' turġien tal-interkommunikazzjoni għandha tkun hekk iddisinjata li tippermetti l-passaġġ hieles ta' forma ta' aċċess ta' bieb singlu kif definit fil-figura 1 ta' l-Anness III. Il-pannew għandu jkun imcaqlaq jibda mill-passarella tas-sular ta' isfel sa l-aħħar targa, fid-direzzjoni probabbli tal-moviment ta' persuna li tuza l-iskala tat-turġien.

- 7.7.12.2. L-iskali tat-turġien tal-interkommunikazzjoni għandhom ikunu hekk iddisinjati li, ma tul ibrejtkjar qawwi tal-vettura li tkun miexja f'direzzjoni 'l quddiem, ma jkun hemm l-ebda perikolu li passigġier jintrema 'l isfel.
- Din il-htieġa hija meqjusa bħala mwettqa jekk mill-anqas wahda minn dawn il-kondizzjonijiet li ġejjin tkun milhuqha:
- 7.7.12.2.1. l-ebda parti tal-iskala tat-turġien ma tkun tinzel il-quddiem;
- 7.7.12.2.2. l-iskala tat-turġien tkun mghammra b'harsien jew provvedimenti simili;
- 7.7.12.2.3. ikun hemm mezz awtomatiku fil-parti ta' fuq tal-iskala tat-turġien li tipprevjeni l-użu tal-iskala tat-turġien meta l-vettura tkun miexja; dan il-mezz għandu jkun operabbli faċilment f'emergenza.
- 7.7.12.3. Għandu jkun ivverifikat, bl-użu taċ-ċilindru tal-paragrafu 7.7.5.1, il-kondizzjonijiet ta' l-aċċess mill-passarelli (ta' fuq u ta' isfel) tal-iskali tat-turġien huma adegwati.
- 7.11. *Poġġamani u mqabad għall-idejn*
- 7.11.5. Il-poġġamani u l-imqabad ta' l-idejn għall-skali tat-turġien tal-interkommunikazzjoni
- 7.11.5.1. Poġġamani u mqabad ta' l-idejn adattati għandhom ikunu pprovvduti fuq kull naha tal-iskali tat-turġien tal-interkommunikazzjoni. Dawn għandhom ikun mqieghda bejn 800 mm u 1 100 mm il-fuq mit-tarf tal-mirfes ta' kull tarġa.
- 7.11.5.2. Poġġamani u/jew imqabad ta' l-idejn li jkunu pprovvduti għandhom ikunu tali li jinkludu punt tal-qbid disponibbli għal persuna bil-wieqfa fuq is-sular ta' isfel jew ta' fuq maġenb l-iskali tat-turġien tal-interkommunikazzjoni, u fuq xi turġien suċċessivi. Dawn il-punti għandhom ikunu mqieghda, vertikament, bejn 800 mm u 1 100 mm il-fuq mill-sular ta' isfel jew il-fuq mill-wiċċ ta' kull tarġa, u
- 7.11.5.2.1. għall-pożizzjoni xierqa ta' kull persuna li tkun bil-wieqfa fis-sular ta' isfel, mhux aktar minn 400 mm il-ġewwa mit-tarf ta' barra ta' l-ewwel tarġa, u
- 7.11.5.2.2. għall-pożizzjoni xierqa ta' tarġa partikolari, mhux il-barra mit-tarf ta' barra tat-tarġa kkunsidrata, u mhux aktar minn 600 mm il-ġewwa mill-istess tarf.
- 7.14. *Sigurtà ta' skali tat-turġien u sedili esposti*
- 7.14.2. Fis-sular ta' fuq ta' vettura b'zewġ sulari, l-iskala tat-turġien tal-interkommunikazzjoni għandha tkun imharsa minn sigurtà magħluqa li jkollha għoli minimu ta' 800 mm imkejjel mil-art. It-tarf ta' isfel tal-harsien m'għandux ikun aktar minn 100 mm mill-art.
- 7.14.3. Il-windscreen ta' quddiem il-passigġieri li jokkupaw is-sedili ta' quddiem tas-sular ta' fuq għandu jkun ipprovvdut b'harsien ikkuxxinat. It-tarf l-aktar għoli ta' dak il-harsien għandu jkun imqieghed vertikament bejn 800 mm u 900 mm il-fuq mill-art ta' fejn il-passigġieri jserrħu saqajhom.
- 7.14.4. Il-faccata ta' kull tarġa fi skala ta' turġien għandha tkun magħluqa.

Appenċi

Figura 1

Passarelli

(ara l-paragrafu 7.7.5 ta' l-Anness VIII)

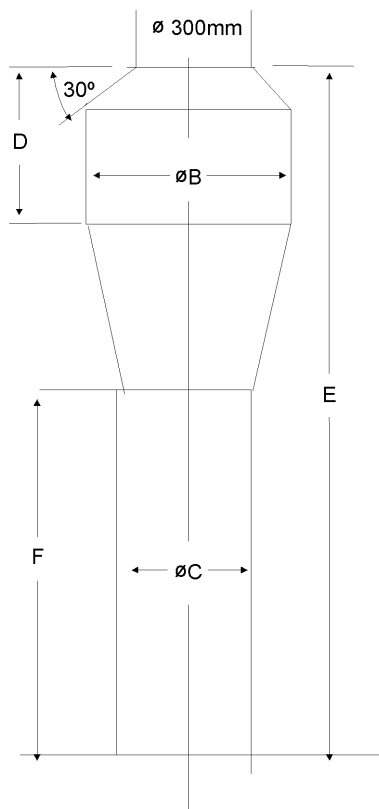

	B (mm)	C (mm)	D (mm)	E (mm) ⁽¹⁾	F (mm) ⁽¹⁾
Klassi I	550	450	500	1 800 (1 680/1 770)	1 020 (900/990)
Klassi II	550	350	500	1 800 (1 680/1 770)	1 020 (900/990)
Klassi III	450	300 (220 fil-każ ta' sedili li jiċċaqilqu lateralment)	500	1 800 (1 680/1 770)	1 020 (900/990)

⁽¹⁾ Id-dimensjonijiet fil-parentesi japplikaw ghas-sular ta' fuq biss u/jew għall-aktar parti ta' wara tas-sular ta' isfel u/jew tas-sular ta' isfel qrib il-fus ta' quddiem biss (ara l-paragrafu 7.7.5.10).

ANNEX IX

L-APPROVAZZJONI TAT-TIP TAL-KE GHAL UNITÀ TEKNIKA SEPARATA U L-APPROVAZZJONI TAT-TIP TAL-KE TA' VETTURA MGHAMMRA B'KAROZZERJA DIĠA APPROVATA BHALA UNITÀ TEKNIKA SEPARATA**1. L-approvazzjoni tat-tip ta' unità teknika separata**

- 1.1. Sabiex tkun mogħtija l-approvazzjoni tat-tip ta' unità teknika separata skond din id-Direttiva għal karozzerija ta' vettura, il-manifattur għandu juri għas-sodisfazzjoni ta' l-awtorità ta' l-approvazzjoni it-tweġieq tal-kondizzjonijiet iddikjarati mil-manifattur. Il-kumpliment tal-kondizzjonijiet ta' din id-Direttiva għandhom ikunu mwettqa u murija skond il-paragrafu 2.
- 1.2. Approvazzjoni tista tkun mogħtija sugġetta għall-kondizzjonijiet li għandhom ikunu sodisfatti minn vettura kompleta (bħal ma huma, per eżempju, il-karatteristiċi xierqa tax-chassis, ir-restrizzjonijiet dwar l-użu jew l-istallazzjoni), jekk dawn il-kondizzjonijiet ikunu reġistrati fuq iċ-ċertifikat ta' l-approvazzjoni.
- 1.3. Kwalunkwe kondizzjonijiet bħal dawn għandhom ikunu kkommunikati lix-xerrej tal-karozzerija tal-vettura jew tal-kostruttur ta' l-istadju segwenti tal-vettura fuq il-formula xierqa.

2. L-approvazzjoni tat-tip tal-KE ta' vettura mghammra b'karozzerija diġa approvata bhala unità teknika separata

- 2.1. Sabiex jiggarrantixxi l-approvazzjoni tat-tip tal-KE ta' din id-Direttiva għal vettura mghammra b'karozzerija li diġa tkun giet approvata bhala unità teknika separata, il-manifattur għandu juri għas-sodisfazzjon ta' l-awtorità ta' l-approvazzjoni il-konformità mal-htigiet ta' din id-Direttiva li kieku ma kienetx tkun diġa milhuqha u murija skond il-paragrafu 1, billi tkun meqjusa l-approvazzjoni tat-tip preċedenti bħal vettura mhux kompleta.
 - 2.2. Kull htieġa stabbilita skond il-paragrafu 1.2 għandha tkun sodisfatta.
-