

32000L0004

8.4.2000

IL-ĠURNAL UFFIĊJALI TAL-KOMUNITAJIET EWROPEJ

L 87/22

**ID-DIRETTIVA 2000/4/KE TAL-PARLAMENT EWROPEW U TAL-KUNSILL  
tat-28 ta' Frar 2000**

**li temenda d-Direttiva tal-Kunsill 74/60/KEE dwar l-approssimazzjoni tal-liġijiet ta' l-Istati Membri li għandhom x'jaqsmu mal-muntaġġi interni tal-vetturi bil-mutur (partijiet interni tal-kompartment tal-passiġġieri minbarra l-mirja interni biex tara wara, t-tifsila tal-kontrolli, s-saqaf jew is-saqaf li jiżżerżaq, fejn jistrieħ id-dahar u l-warrani tas-sedili)**

IL-PARLAMENT EWROPEW U L-KUNSILL TA' L-UNJONI EWROPEA,

Wara li kkunsidraw it-Trattat li jstabbilixxi l-Komunità Ewropea, u partikolarment l-Artikolu 95 tiegħu,

mill-Kummissjoni <sup>(1)</sup>,

Wara li kkunsidraw l-opinjoni tal-Kumitat Ekonomiku u Soċjali <sup>(2)</sup>,

jaġixxu skond il-proċedura stabbilita fl-Artikolu 251 tat-Trattat <sup>(3)</sup>,

Billi:

- (1) Huwa mixtieq li jkunu introdotti fid-Direttiva tal-Kunsill 74/60/KEE <sup>(4)</sup>, htigiet li jikkonċernaw twieqi imhaddma bl-elettriku bil-għan li jkun eliminat il-periklu għat-tfal, li jista' jsehh meta jinghalqu dawn it-twieqi; htigiet oħra simili għandhom ukoll japplikaw għas-sistemi tal-panew tas-saqaf imhaddem bl-elettriku; għal dan il-għan it-Titolu u l-kamp ta' applikazzjoni tad-Direttiva 74/60/KEE għandhom ikunu emendati kif xieraq.
- (2) Id-Direttiva 74/60/KEE hija wahda mid-direttivi separati tal-proċedura ta' l-approvazzjoni tat-tip tal-KE li giet stabbilita bid-Direttiva tal-Kunsill 70/156/KEE tas-6 ta' Frar 1970 dwar l-approssimazzjoni tal-liġijiet ta' l-Istati Membri li għandhom x'jaqsmu ma' l-approvazzjoni tat-tip ta' vetturi bil-mutur u l-karrijiet tagħhom <sup>(5)</sup>; konsegwentement, id-dispożizzjonijiet stabbiliti fid-Direttiva 70/156/KEE li għandhom x'jaqsmu mal-vetturi, sistemi tal-vettura, komponenti u unitajiet tekniċi separati japplikaw għad-Direttiva 70/60/KEE;
- (3) Partikolarment, l-Artikoli 3(4) u 4(3) tad-Direttiva 70/156/KEE jehtiegu li kull Direttiva separata jkollha mehmuża magħha dokument ta' tagħrif li jinkorpora l-punti rilevanti ta' l-Anness I tad-Direttiva 70/156/KEE kif ukoll ċertifikat ta' l-approvazzjoni tat-tip ibbażat fuq l-Anness VI tad-Direttiva 70/156/KEE sabiex dik l-approvazzjoni tat-tip tkun tista' tiġi kompjuterizzata.

- (4) Huwa importanti li vetturi fil-kategorija apparti minn M<sub>1</sub>, partikolarment dawk fil-kategoriji M<sub>2</sub> u M<sub>1</sub>, ikunu jistgħu ma' l-ewwel opportunita joffru lis-sewwieq u lill-passiġġieri, l-aktar partikolarment lit-tfal, il-livell ta' sigurtà previst mid-Direttiva 74/60/KEE; għal dak il-għan għandha tkun magħmula possibbli li l-kamp ta' applikazzjoni tad-Direttiva 74/60/KEE jkun estiz biex ikopri vetturi bħal dawn skond il-proċedura stabbilita fl-Artikolu 13 tad-Direttiva 70/156/KEE.
- (5) L-emendi għad-Direttiva 74/60/KEE għandhom x'jaqsmu biss mad-dispożizzjonijiet amministrattivi tagħha u għal twieqi mhaddma bl-elettriku, il-panew tas-saqaf u/jew sistemi ta' divizjoni; għaldaqstant mhux meħtieġ li jiġu nvalidati l-approvazzjonijiet eżistenti mogħtija permezz tad-Direttiva 74/60/KEE u lanqas li tipprevjeni r-reġistrazzjoni, l-bejgħ u d-dħul fis-servizz ta' vetturi godda, li ma jkollhomx twieqi mhaddma bl-elettriku, il-panewijiet tas-saqaf u/sistemi divizivi u li huma koperti b'approvazzjonijiet bħal dawn.
- (6) Skond il-principju tal-proporzjonalità kif stabbilit fit-tielet paragrafu ta' l-Artikolu 5 tat-Trattat, il-miżuri misjuba f'din id-Direttiva ma jmorrux lil hinn minn dak li huwa meħtieġ biex jinkisbu l-għanijiet tat-Trattat,

ADOTTAW DAN IR-REGOLAMENT

*L-Artikolu 1*

Id-Direttiva 74/60/KEE hija emendata kif ġej:

1. It-Titolu għandu jiġi sostitwit kif ġej:

"Id-Direttiva tal-Kunsill 74/60/KEE tas-17 ta' Diċembru 1973 rigward l-approssimazzjoni tal-liġijiet ta' l-Istati Membri li għandhom x'jaqsmu mal-muntaġġi interni tal-vetturi bil-mutur."

2. L-Artikoli 1, 2 u 3 għandhom jiġu sostitwiti kif ġej:

*"L-Artikolu 1*

Għall-għan ta' din id-Direttiva, 'vettura' tfisser kull vettura kif definita fl-Artikolu 2 tad-Direttiva 70/156/KEE.

*L-Artikolu 2*

L-ebda Stat Membru ma jista' jirrifjuta li jaġti l-approvazzjoni tat-tip tal-KE jew l-approvazzjoni tat-tip nazzjonali ta' vettura għal raġunijiet li għandhom x'jaqsmu mal-muntaġġi interni tal-vetturi jekk dawn jissodisfaw il-htigiet stabbiliti fl-Annessi t'hawn taħt.

<sup>(1)</sup> ĠU C 149, tas-7.8.1997, p. 10.

<sup>(2)</sup> ĠU C 407, tas-7.8.1997, p. 2.

<sup>(3)</sup> L-Opinjoni tal-Parlament Ewropew tad-9 ta' Frar 1999 (ĠU C 150, tat-28.5.1999, p. 26), Il-Pożizzjoni Komuni tal-Kunsill tat-28 ta' Ottubru 1999 (ĠU C 346, tat-2.12.1999, p. 17) u d-Deciżjoni tal-Parlament Ewropew tat-3 ta' Frar 2000.

<sup>(4)</sup> ĠU L 38, tal-5.7.1971, p. 2. Id-Id-Direttiva kif emendata bid-Direttiva tal-Kummissjoni 78/632/KEE (ĠU L 206, tad-29.7.1978, p. 26).

<sup>(5)</sup> ĠU L 42, tal-25.7.1998, p. 1. Id-Direttiva kif emendata bid-Direttiva 98/91/KE tal-Parlament Ewropew u tal-Kunsill (ĠU L 11, tas-16.1.1999, p. 25).

*L-Artikolu 3*

L-ebda Stat Membru ma jista' jirrifjuta li jirreġistra jew jipprojbixxi l-bejgħ, id-dhul fis-servizz jew l-użu ta' xi vettura għal raġunijiet li għandhom x'jaqsmu mal-muntaġġi interni tal-vetturi jekk dawn jilhqqu l-htigiet stabbiliti fl-Annessi."

3. L-Artikoli 4 u 5 għandhom jithassru.
4. L-Annessi għandhom ikunu emendati skond l-Anness ta' din id-Direttiva.

*L-Artikolu 2*

1. B'effett mit-8 ta' April 2001, l-Istati Membri ma jistgħux, għal raġunijiet li għandhom x'jaqsmu mal-muntaġġi interni tal-vetturi bil-mutur,

- jirrifjutaw, fir-rigward ta' tip ta' vettura, li jagħtu l-approvazzjoni tat-tip tal-KE jew approvazzjoni tat-tip nazzjonali, jew
- jipprojbixxi r-reġistrazzjoni, il-bejgħ jew id-dhul fis-servizz ta' vetturi,

jekk il-vetturi jkunu konformi mal-htigiet tad-Direttiva 74/60/KEE.

2. B'effett mit-8 ta' April 2002, l-Istati Membri m'għandhomx jagħtu aktar l-approvazzjoni tat-tip tal-KE għal tip ta' vettura ġdida għal raġunijiet li għandhom x'jaqsmu mal-muntaġġi interni tal-vetturi bil-mutur jekk ikunu konformi mal-htigiet tad-Direttiva 74/60/KEE.

3. B'effett mit-8 ta' April 2003, l-Istati Membri:

- għandhom jikkonsidraw iċ-ċertifikati tal-konformità li jakkompanjaw vetturi ġodda skond id-dispożizzjonijiet tad-Direttiva 70/156/KEE mhux aktar validi għall-iskopijiet ta' l-Artikolu 7(1) ta' dik id-Direttiva, u
- jistgħu jirrifjutaw ir-reġistrazzjoni, il-bejgħ u d-dhul fis-servizz ta' vetturi ġodda li ma jkunux akkompanjati minn ċertifikat tal-konformità kemm-il darba l-Artikolu 8(2) tad-Direttiva 70/156/KEE jkunx invokat,

li jirrigwardjaw il-muntaġġi interni ta' vetturi bil-mutur jekk il-vetturi jkollhom twieqi, il-panew tas-saqaf u/jew is-sistemi diviżorji li jaħdmu bl-elettriku u ma jkunx hemm konformità mal-htigiet tad-Direttiva 74/60/KEE.

4. Din id-Direttiva ma tinvalidax xi approvazzjoni għal tipi ta' vetturi li ma jkollhomx twieqi, il-panewijiet tas-saqaf u/jew is-sistemi diviżorji li jaħdmu bl-elettriku mogħtija preċedentament permezz tad-Direttiva 74/60/KEE u lanqas tipprevjeni l-estensjonijiet ta' approvazzjonijiet bħal dawn skond il-kondizzjonijiet tad-Direttiva li taħtha kienu originarjament mogħtija.

*L-Artikolu 3*

1. L-Istati Membri għandhom iġibu fis-seħħ il-liġijiet, ir-regolamenti u d-dispożizzjonijiet amministrattivi meħtieġa biex ikunu konformi ma' din id-Direttiva qabel it-8 ta' April 2001 u għandhom jinfurmaw minnufih lill-Kummissjoni b'dan.

2. Meta l-Istati Membri jaddottaw dawn il-mizuri, dawn għandhom ikollhom referenza għal din id-Direttiva jew għandhom ikunu akkompanjati minn referenza bħal din fl-okkażjoni tal-pubblikazzjoni uffiċjali tagħhom. Il-metodi ta' kif isiru dawn ir-referenzi għandhom ikunu stabbiliti mill-Istati Membri.

3. L-Istati Membri għandhom jikkomunikaw lill-Kummissjoni t-testi tad-dispożizzjonijiet prinċipali tal-liġi nazzjonali li huma jadottaw fil-qasam regolat b'din id-Direttiva.

*L-Artikolu 4*

Din id-Direttiva għandha tidhol fis-seħħ fil-jum tal-pubblikazzjoni tagħha fil-*Ġurnal Uffiċjali tal-Komunitajiet Ewropej*.

*L-Artikolu 5*

Din id-Direttiva hija indirizzata lill-Istati Membri.

Magħmula fi Brussel, fit-28 ta' Frar 2000.

*Għall-Parlament Ewropew*

*Il-President*

N. FONTAINE

*Għall-Kunsill*

*Il-President*

J. PINA MOURA

## L-ANNESS

**EMENDI GHALL-ANNESSI TAD-DIRETTIVA 74/60/KEE**

1. Il-Lista ta' l-Annessi li ġeġja għandha tkun inserita bejn l-Artikoli u l-Anness I:

*"LISTA TA' L-ANNESSI*

- L-ANNESS I: Kamp ta' applikazzjoni, definizzjonijiet, applikazzjoni għall-approvazzjoni tat-tip tal-KE, speċifikazzjonijiet, għoti ta' l-approvazzjoni tat-tip tal-KE ta' tip ta' vettura, modifiki tat-tip u emendi għall-approvazzjonijiet u l-konformità tal-produzzjoni.
- Appendiċi 1: Dokument ta' l-informazzjoni
- Appendiċi 2: Ċertifika ta' l-approvazzjoni tat-tip tal-KE
- Appendiċi 3 Pożizzjoni ta' virga ċilindrika tat-test fil-ftuħ tas-saqaf u l-fethiet tat-twieqi
- Appendiċi 4 Simbolu għas-swiċċ ikkontrollat mis-sewwieq
- L-ANNESS II: Determinazzjoni taż-żona ta' l-impatt tar-ras
- L-ANNESS III: Proċedura għall-ittestjar ta' materjali li jiddissipaw l-enerġija
- L-ANNESS IV: Proċedura sabiex ikun determinat il-punt H u l-angolu attwali tad-dahar tas-sedil u biex ikunu verifikati l-pożizzjonijiet relattivi tal-punti R u H u r-relazzjoni bejn id-disinn ta' l-angolu tad-dahar tas-sedil u l-angolu attwali tad-dahar tas-sedil
- Appendiċi: Komponenti tal-manikin tridimensjonali u l-qisien u t-toqol tal-manikin
- L-ANNESS V: Metodu tal-kalkolazzjoni tal-projezzjonijiet
- Appendiċi: Apparat għall-qisien tal-projezzjonijiet
- L-ANNESS VI Apparat u proċedura għall-implimentazzjoni tal-punt 5.2.1 ta' l-Anness I"

2. L-Anness I huwa emendat kif ġej:

- (a) In-nota ta' qiegħ il-pajna 1 hija mhassra.
- (b) It-Titolughandu jiġi sostitwit mibdul kif ġej:

**"KAMP TA' APPLIKAZZJONI, DEFINIZZJONIJET, APPLIKAZZJONI GHALL-APPROVAZZJONI TAT-TIP TAL-KE TA' TIP TA' VETTURA, SPECIFIKAZZJONIJET, L-GHOTI TA' L-APPROVAZZJONI TAT-TIP TAL-KE TA' TIP TA' VETTURA, MODIFIKI TAT-TIP U EMENDI GHALL-APPROVAZZJONIJET U L-KONFORMITÀ TAL-PRODUZZJONI".**

- (ċ) Il-Punt 1 huwa sostitwit kif ġej:

"1. KAMP TA' APPLIKAZZJONI

Din id-Direttiva tapplika għall-vetturi tal-kategorija M<sub>1</sub> kif definita fl-Anness II, is-Sezzjoni A tal-Direttiva 70/156/KEE".

- (d) Il-Punti 2.1 u 2.2 huma sostitwiti kif ġej:

"2.1. 'Muntaġġi interni' huma:

2.1.1. Partijiet interni tal-kompartiment tal-passiġġier minbarra l-mirja interni biex tara wara;

2.1.2. it-tqassim tal-kontrolli;

2.1.3. is-saqaf jew is-saqaf li jinfetħu;

2.1.4. il-parti fejn jistrieħ id-dahar u l-parti warranija tas-sedili;

2.1.5. it-twieqi, il-panewijiet tas-soqfa u s-sistemi diviżorji mhaddma bl-elettriku.

2.2. 'Tip ta' vettura' f'dak li għandu x'jaqsam mal-muntaġġi interni tal-kompartiment tal-passiġġier ifisser vetturi bil-mutur li ma jvarjawx f'dawn l-aspetti essenzjali bħal ma huma:"

- (e) Il-punti li ġejjin huma inseriti:
- “2.2.3. is-saqaf jew is-saqaf li jinfetaħ;
- 2.2.4. il-parti fejn jistrieħ id-dahar u l-parti warranija tas-sedili;
- 2.2.5. it-twieqi, il-panewijiet tas-soqfa u s-sistemi diviżorji mhaddma bl-elettriku”.
- (f) Il-punti li ġejjin huma inseriti:
- “2.10. Twieqi mhaddma bl-elettriku’ jfissru twieqi li jinghalqu bl-elettriku fornut mill — vettura.
- 2.11. ‘Sistemi ta’ panew tas-saqaf imhaddma bl-elettriku’ ifissru panewijiet li jiċċaqalqu fis-saqaf tal-vettura li jinghalqu permezz ta’ l-elettriku fornut mill-vettura billi jew jiżżerżqu jew jitmejlu, u li ma jinkludux sistemi tas-soqfa konvertibbli.
- 2.12. ‘Sistemi diviżorji mhaddma bl-elettriku’ jfissru sistemi li jaqsmu l-kompartiment ta’ karożza ta’ passiġġieri f’ta’ l-anqas żewġ taqsimiet u li jinghalqu permezz ta’ l-elettriku fornut mill-vettura.
- 2.13. ‘Ftuh’ hija l-apertura massima li m’hijix imfikkla bejn ix-xifer ta’ fuq jew ix-xifer ta’ quddiem, jiddependi fuq id-direzzjoni ta’ l-gheluq, ta’ tieqa mhaddma bl-elettriku jew diviżorju jew panew tas-saqaf u l-istruttura tal-vettura li tiffirma x-xifer tat-tieqa, tad-diviżorju jew tal-panew tas-saqaf, meta thares mill-intern tal-vettura jew, fil-każ ta’ sistema diviżorja, mill-parti ta’ wara tal-kompartiment tal-passiġġier.
- Sabiex tkejjel fetha, virga ċilindrika tat-test ghandha (minghajr ma teżercita forza) tgħaddi minnha normalment perpendikulari għat-tieqa, il-panew tas-saqaf jew tad-diviżorju kif muri fil-figura 1, mill-intern tal-vettura jew, kif applikabbli, mill-parti warranija tal-kompartiment tal-passiġġier”.
- (g) Il-Punti 3 sa 3.3 huma sostitwiti kif ġej:
- “3. APPLIKAZZJONI GĦALL-APPROVAZZJONI TAT-TIP TAL-KE TA’ TIP TA’ VETTURA
- 3.1. L-applikazzjoni għall-approvazzjoni tat-tip tal-KE skond l-Artikolu 3(4) tad-Direttiva 70/156/KEE tat-tip ta’ vettura fir-rigward tal-muntaġġi interni tagħha ghandha tinghata mill-fabbrikant.;
- 3.2. Mudell tad-dokument ta’ l-informazzjoni huwa mogħti f’Appendiċi 1.;
- 3.3. Dan li ġej għandu jinghata lis-servizz tekniku responsabbli mit-tmexxija tat-testijiet għall-approvazzjoni tat-tip.”
- (h) Il-puntili ġejjin huma inseriti:
- “5.5.2. *Sistemi tal-panew tas-saqaf imhaddma bl-elettriku*
- 5.5.2.1. B’żieda ma dan, sistemi tal-panew tas-saqaf li jaħdmu bl-elettriku u l-kontrolli tagħhom għandhom jilhqqu l-htigiet tal-Punt 5.8 t’hawn taht”.
- (i) Il-Punti 5.8 u 5.8.1 huma numerati mill-ġdid bħal l-Punti 5.9 u 5.9.1.
- (j) Il-punti li ġejjin huma inseriti:
- “5.8. **Twieqi, is-sistemi ta’ panewijiet tas-soqfa u s-sistemi diviżorji mhaddma bl-elettriku.**
- 5.8.1. Il-htigiet t’hawn taht japplikaw għal twieqi/sistemi ta’ panewijiet tas-saqaf/sistemi diviżorji mhaddma bl-elettriku sabiex jimminimizzaw il-possibbiltà ta’ ħsara kawżata minn thaddim aċċidentali jew mhux kif suppost.
- 5.8.2. *Htigiet għal thaddim normali*
- Minbarra kif hemm ipprovdut fil-punt 5.8.3, twieqi/sistemi ta’ panewijiet tas-saqaf/sistemi diviżorji mhaddma bl-elettriku jistgħu jkunu magħluqa permezz ta’ wiehed jew aktar mill-kondizzjonijiet li ġejjin:
- 5.8.2.1. meta ċ-ċavetta tal-ignition tiddaħhal fil-kontroll tal-ignition f’kull pożizzjoni ta’ l-użu;
- 5.8.2.2. permezz ta’ forza muskolari minghajr assistenza ta’ elettriku fornut mill-vettura;
- 5.8.2.3. bi thaddim kontinwu permezz ta’ sistema ta’ tiskir minn naħa ta’ barra tal-vettura;
- 5.8.2.4. matul l-intervall ta’ hin bejn il-mument li l-ignition jinbidel minn mixgħul għall-mitfi u/jew iċ-ċavetta tkun tnehhiet u l-mument li l-ebda mill-biben ta’ quddiem ma jkun infethu suffiċjentement sabiex jippermetti hrug ta’ l-okkupanti;
- 5.8.2.5. meta ċ-ċaqliq ta’ l-gheluq ta’ tieqa, panew tas-saqaf jew diviżorju mhaddma bl-elettriku jibda bi ftuh li ma jeċċedix 4 mm;

- 5.8.2.6. meta tieqa mhaddma bl-elettriku ta' bieba ta' vettura minghajr il-gwarniċ tal-bieba ta' fuq tagh-laq awtomatikament kull meta l-bieba pertinenti tkun maghluqa. F'dan il-każ il-ftuħ massimu, kif definit fil-Punt 2.1.3, qabel l-gheļuq tat-tieqa, m'għandux jeċċedi 12 mm.
- 5.8.2.7. Gheļuq mill-bogħod għandu jkun permissibli permezz ta' l-attwazzjoni kontinwa ta' l-apparat għat-thaddim mill-bogħod, kif hemm provvediment dwar dan, basta li wahda mill-kondizzjonijiet li ġejjin tkun sodisfatta:
- 5.8.2.7.1. L-apparat għall-attwazzjoni mill-bogħod għandu jkun inkapaċi li jaghlaq it-tieqa/panew tas-saqaf/diviżorju li jahdmu bl-elettriku minn distanza ta' aktar minn 11 il-metru mill-vettura;
- 5.8.2.7.2. L-apparat għall-attwazzjoni mill-bogħod għandu jkun inkapaċi li jaghlaq it-tieqa/il-pannell tas-saqaf/diviżorju li jahdmu bl-elettriku:
- jekk l-apparat ta' l-attwazzjoni u l-vettura huma separati minn wiċċ ta' l-*opak*,
- u
- jekk id-distanza bejn l-apparat li jithaddem mill-bogħod u l-vettura hija aktar minn 6 metri.
- 5.8.2.8. Gheļuq b'ghafsa wahda għandu jkun permissibli biss għat-tieqa tal-bieba tas-sewwieq u tal-panew tas-saqaf li jahdmu bl-elettriku, u matul il-hin biss li *ċ-ċavetta* ta' l-*ignition* tkun fil-pożizzjoni meta l-magna tkun taħdem.
- 5.8.3. *Htiġiet għall-'Awto-riversjar'*
- 5.8.3.1. L-ebda mill-htiġiet fil-Punt 5.8.2 m'għandhom japplikaw jekk tieqa/sistema ta' pannell tas-saqaf/diviżorju li jahdmu bl-elettriku jkunu mghammra bl-apparat ta' l-awto-riversjar.
- 5.8.3.1.1. Dan l-apparat għandu jirriversja t-tieqa/il-panew tas-saqaf/diviżorju li jahdmu bl-elettriku qabel teżerċita il-forza ta' qarsa ta' aktar minn 100 N waqt il-ftuħ ta' 200 mm sa 4 mm 'l fuq mix-xifer ta' fuqnett ta' tieqa/diviżorju mhaddma bl-elettriku jew quddiem ix-xifer ta' quddiem ta' panew tas-saqaf li jiżżerżaq u fix-xifer tas-sinjali ta' panew tas-saqaf li jitmejjel.
- 5.8.3.1.2. Wara l-awto-riversjar bħal dan, it-tieqa jew il-panew tas-saqaf jew id-diviżorju għandhom jifthu għal wahda mill-pożizzjonijiet li ġejjin:
- 5.8.3.1.2.1. pożizzjoni li tippermetti virga ċilindrika semi-rigida ta' dijametru ta' 200 mm sabiex tgħaddi mill-ftuħ fl-istess punt(i) ta' kuntatt użat sabiex jistabbilixxi l-mod ta' riversjar fil-punt 5.8.3.1.1;
- 5.8.3.1.2.2. pożizzjoni li tirrappreżenta ta' l-anqas il-pożizzjoni inizjali qabel l-gheļuq ikun beda;
- 5.8.3.1.2.3. pożizzjoni ta' l-anqas 50 mm aktar miftuħa mill-pożizzjoni fil-hin meta l-irriversjar kien beda;
- 5.8.3.1.2.4. fil-każ ta' ċaqliq immejjel ta' panew tas-saqaf, il-ftuħ angulari massimu.
- 5.8.3.1.3. Sabiex tivverifika twieqi/sistemi ta' panewijiet tas-saqaf/sistemi diviżorji li jinfethu bl-elettriku bl-apparat għar-riversjar, strument tal-kejl/virga tat-test għandhom jgħaddu mill-ftuħ mill-ġewwieni tal-vettura jew, fil-każ ta' sistema diviżorja, mill-parti warranija tal-kompartiment tal-passiġġier b'tali mod li l-wiċċ ċilindriku tal-virga jagħmel kuntatt ma kull parti tal-istruttura tal-vettura li tiffirma d-dawra tat-tieqa/l-apertura tal-panew tas-saqaf/diviżorju. Il-proporzjon tad-diflezzjoni tal-forza tal-istrument tal-kejl m'għandux ikun aktar minn 10 N/mm. Il-pożizzjoni tal-vireg tat-test (normalment imqiegħda perpendikulari mat-tieqa/panew tas-saqaf/diviżorju) huma murija f'Appendiċi 3, figura 1.
- 5.8.4. *Loki tas-swiċċ u l-operat tiegħu*
- 5.8.4.1. L-iswiċċijiet tat-twieqi/panewijiet tas-saqaf/diviżorji li jahdmu bl-elettriku għandhom jitqiegħdu jew jahdmu b'tali mod li jitnaqqas ir-riskju ta' gheļuq aċċidentali. Is-swiċċijiet għandhom jinh-tiegu funzjonalità kontinwa għall-gheļuq bl-eċċezzjoni fil-każ tal-Punti 5.8.2.6, 5.8.2.8 jew 5.8.3.
- 5.8.4.2. It-twieqi ta' wara, il-panewijiet tas-saqaf u s-swiċċijiet tad-diviżorju kollha ntiżi sabiex jintużaw minn min jokkupa l-warrani tal-vettura għandhom ikunu jistgħu jintfaw minn swiċċ ikkontrollat mis-sewwieq li jkun lokalizzat fuq quddiem ta' l-impjant transvers vertikali li jgħaddi mill-punti R tas-sedili ta' quddiem. Is-swiċċ ikkontrollat mis-sewwieq mhux mehtieg jekk tieqa ta' wara, panew tas-saqaf jew diviżorju jkunu mghammra b'apparat ta' awto-riversjar. Jekk, b'dankollu, is-swiċċ ikkontrollat mis-sewwieq huwa preżenti, m'għandux ikun kapaċi jaqbez l-apparat ta' l-awto-riversjar.
- Is-swiċċ ikkontrollat mis-sewwieq għandu jitqiegħed b'tali mod li jnaqqas kull manipulazzjoni aċċidentali. Għandu jkun identifikat bis-simbolu muri f'Appendiċi 4.

5.8.5. *Apparati tal-proġettazzjoni*

L-apparat kollu tal-proġettazzjoni li jintuża sabiex jipprevjeni hsara ghas-sors ta' l-elettriku fil-każ ta' kurrent qawwi jew tifi ghandu jkun kapaċi jissetta awtomatikament mill-ġdid filwaqt li s-swiċċ li jikkontrolla t-tieqa/panew tas-saqaf/diviżorju jkun imhaddem.

5.8.6. *Il-manwal tal-istruzzjonijiet.*

5.8.6.1. Il-manwal tas-sid tal-vettura ghandu jkollu struzzjonijiet ċari li jirrigwardjaw it-tieqa/panew tas-saqaf/diviżorju mhaddma bl-elettriku, li jinkludi:

5.8.6.1.1. spjegazzjoni tal-konsegwenzi possibbli (tinqabad ġewwa)

5.8.6.1.2. l-użu tas-swiċċ ikkontrollat mis-sewwieq,

5.8.6.1.3. messaġġ ta' 'twissija' li jindika periklu, partikularment ghat-tfal fil-każ ta' l-użu hażin/thaddim tat-tieqa/sistemi ta' panewijiet tas-saqaf/sistemi diviżorji mhaddma bl-elettriku. Din l-informazzjoni ghandha tindika r-responsabbiltajiet tas-sewwieq, inklużi struzzjonijiet għall-okkupanti l-oħrajn u r-rakkomandazzjoni sabiex ihallu l-vettura biss jekk iċ-ċavetta tkun imneh-hija mis-sokra ta' l-*ignition*,

5.8.6.1.4. messaġġ ta' twissija li jindika li kura speċjali ghandha tittiehed meta jintużaw sistemi ta' l-gheluq mill-boghod (Ara l-Punt 5.8.2.7). ngħidu ahna sabiex thaddimha biss jekk min ihaddimha ghandu vista ċara tal-vettura sabiex jassigura li hadd ma jinqabad minn twieqi/panew tas-saqaf/tagħmir diviżorju operati bl-elettriku”.

(k) Il-Punti 6 u 7 huma sostitwiti kif ġej:

## “6. L-GHOTI TA' APPROVAZZJONI TAT-TIP TAL-KE TA' TIP TA' VETTURA

6.1. Jekk il-htigiet relevanti huma sodisfatti, l-approvazzjoni tat-tip tal-KE ghandha tinghata skond L-artikolu 4(3) tad-Direttiva 70/156/KEE.

6.2. Mudell għaċ-ċertifikat ta' l-approvazzjoni tat-tip tal-KE huwa mogħti f'Appendiċi 2.

6.3. Numru ta' l-approvazzjoni skond l-Anness VII tad-Direttiva 70/156/KEE ghandu jkun assenjat għal kull tip ta' vettura approvata. L-istess Stat Membru m'għandux jassenja l-istess numru lil tip ieħor ta' vettura.

## 7. MODIFIKAZZJONI TAT-TIP U EMENDI GHALL-APPROVAZZJONIJJET

7.1. Fil-każ ta' modifikazzjonijiet tat-tip approvat permezz ta' din id-Direttiva, id-dispożizzjonijiet ta' l-Artikolu 5 tad-Direttiva 70/156/KEE ghandhom japplikaw.

## 8. KONFORMITÀ TAL-PRODUZZJONI

8.1. Miżuri sabiex jassiguraw il-konformità tal-produzzjoni ghandhom jittiehdu skond id-dispożizzjonijiet stabbiliti fl-Artikolu 10 tad-Direttiva 70/156/KEE”.

(l) l-Appendiċijiet li ġejjin huma miżjuda:

## "Appendiċi 1

**DOKUMENT TA' INFORMAZZJONI Nru ...**

**skond l-Anness 1 tad-Direttiva tal-Kunsill 70/156/KEE (1) li tirrigwardja l-approvazzjoni tat-tip tal-KE ta' vettura f' dak li għandu x'jaqsam mal-muntaġġi interni**

**((Id-Direttiva 74/60/KEE, kif l-ahħar emendata permezz tad-Direttiva 2000/4/KE))**

L-informazzjoni li ġejja, jekk applikabbli, għandha tingħata fi tliet kopji u tinkludi lista tal-kontenut. Kull tpingija għandha tkun fornuta fi skala xierqa u f'dettal suffiċjenti f'qies A4 jew folder ta' format A4. Jekk ikun hemm ritratti għandhom juru dettal suffiċjenti. Jekk is-sistemi, il-komponenti jew it-taqsimiet tekniċi separati għandhom kontrolli elettronici, informazzjoni dwar ir-rendiment tagħhom għandha tkun fornuta.

0. GENERALI
- 0.1. Għamla (Isem kummerċjali tal-manifattura): .....
- 0.2. Tip: .....
- 0.3. Mezz ta' l-identifikazzjoni tat-tip, jekk immarkat fuq il-vettura (b): .....
- 0.3.1. Lok ta' dak l-immarkar: .....
- 0.4. Kategorija tal-vettura (c): .....
- 0.5. Isem u indirizz tal-manifattur: .....
- 0.8. Indirizz(i) ta' l-impjant(i) ta' fejn isir l-assemblaġġ: .....
9. KAROZZERIJA:
- 9.10. Muntaġġ intern:
- 9.10.1. Protezzjoni interna għall-okkupanti:
- 9.10.1.1. Tpingija tal-prezentazzjoni jew ritratti li juru l-pożizzjoni tat-taqsimiet mehmuża jew dehriet:
- 9.10.1.2. Ritratti jew tpingijiet li juru l-linja ta' referenza li tinkludi ż-żona eżentata (L-Anness 1, Punt 2.3.1 tad-Direttiva 74/60/KEE): .....
- 9.10.1.3. Ritratti, tpingijiet u/jew dehra mkabbra tal-muntaġġi interni, li juru partijiet fil-kompartiment tal-passiġġieri u l-materjal użat, (bl-eċċezzjoni tal-mirja interni biex tara wara) arrangament tal-kontrolli, saqaf u saqaf li jinfetah, fejn jistrieħ id-dahar, sedili u l-parti warranija tas-sedili: .....
- 9.10.3. Sedili:
- 9.10.3.5. Koordinati jew tpingijiet tal-punt R (\*):
- 9.10.3.5.1. Is-sedil tas-sewwieq: .....
- 9.10.3.5.2. Il-pożizzjonijiet l-oħrajn kollha ta' bil-qiegħda: .....
- 9.10.3.6. Disinn ta' l-angolu tad-dahar tas-sedil:
- 9.10.3.6.1. Is-sedil tas-sewwieq: .....
- 9.10.3.6.2. Il-pożizzjonijiet l-oħrajn kollha ta' bil-qiegħda: .....

.....  
(Data, Fajl)

## Appendiċi 2

## Mudell

(Format massimu: A4 (210 mm × 297mm))

**ĊERTIFIKAT TA' L-APPROVAZZJONI TAT-TIP TAL-KE**

Komunikazzjoni li tikkonċerna l-

- l-approvazzjoni tat-tip (<sup>1</sup>),
- estensjoni ta' l-approvazzjoni tat-tip (<sup>1</sup>),
- każda ta' l-approvazzjoni tat-tip (<sup>1</sup>),
- irtirar ta' l-approvazzjoni tat-tip (<sup>1</sup>),

ta' tip ta' vettura/komponent/unità teknika separata (<sup>1</sup>) fir-rigward tad-Direttiva 74/60/KEE, kif l-aħħar emendat mid-Direttiva 2000/4/KE

Numru ta' l-approvazzjoni tat-tip: .....

Raġuni għall-estensjoni: .....

**Sezzjoni I**

- 0.1. Għamla (isem kummerċjali tal-manifattur): .....
- 0.2. Tip: .....
- 0.3. Mezz ta' identifikazzjoni tat-tip jekk immarkat fuq il-vettura/komponent/unità teknika separata (<sup>1</sup>) (<sup>2</sup>): .....
- 0.3.1. Lok ta' dak l-immarkar: .....
- 0.4. Kategorija tal-vettura (<sup>3</sup>): .....
- 0.5. Isem u indirizz tal-manifattur: .....
- 0.7. Fil-każ ta' komponenti u unitajiet tekniċi separati, lok u l-metodi tat-twahħil ta' marka ta' l-approvazzjoni tal-KE: .....
- 0.8. Indirizz(i) ta' l-impjant(i) ta' fejn isir l-assemblaġġ: .....

**Sezzjoni II**

1. Informazzjoni addizzjonali (meta applikabbli): ara l-addendum
2. Servizz tekniku responsabbli għat-twettiq tat-testijiet: .....
3. Data tar-rapport tat-test: .....
4. Numru tar-rapport tat-test: .....
5. Rimarki (jekk hemm): ara l-addendum
6. Post: .....
7. Data: .....
8. Firma: .....
9. L-indiċi għall-pakkett ta' l-informazzjoni ipprezentat lill-awtorità ta' l-approvazzjoni, li jista' jinkiseb fuq talba, huwa mehmuz.

Addendum għall-approvazzjoni tat-tip tal-KE Ċertifikat Nru..... li jikkonċerna l-approvazzjoni tat-tip ta' vettura fir-rigward tad-Direttiva 74/60/KEE, kif l-aħħar emendata permezz tad-Direttiva 2000/4/KE

1. Informazzjoni Addizzjonali:
  - 1.1. Tip ta' karrozzetja: .....
  - 1.2. Numru ta' sedili: .....
  5. Rimarki: .....

(e.g. validi kemm għall-vetturi misjuqa fuq ix-xellug kif ukoll fuq il-lemin)



Appendiċi 3

POŻIZZJONI TA' VIRGA ĊILINDRIKA TAT-TEST FIL-FTUH TAS-SAQAF U L-FETHIET TAT-TWIEQI

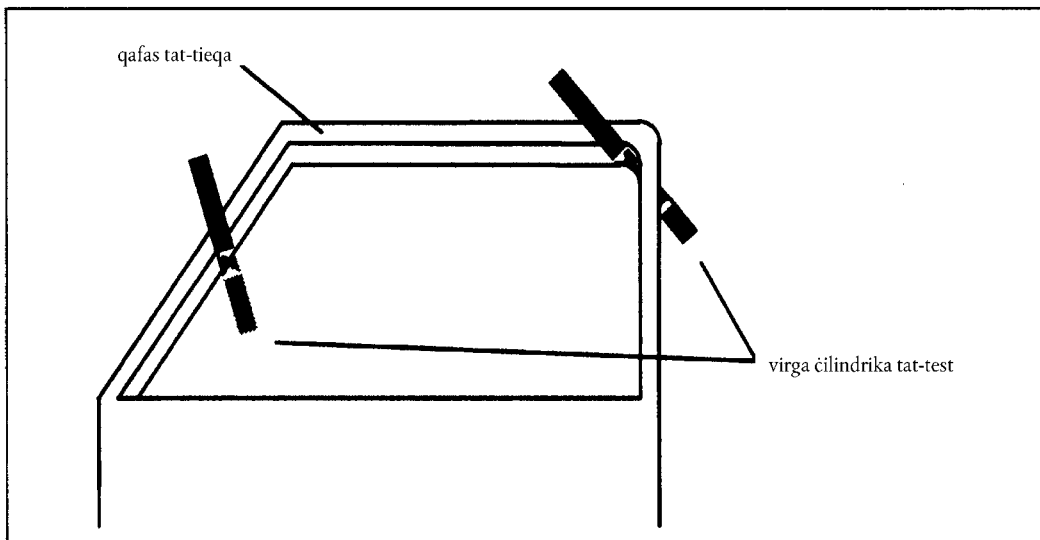
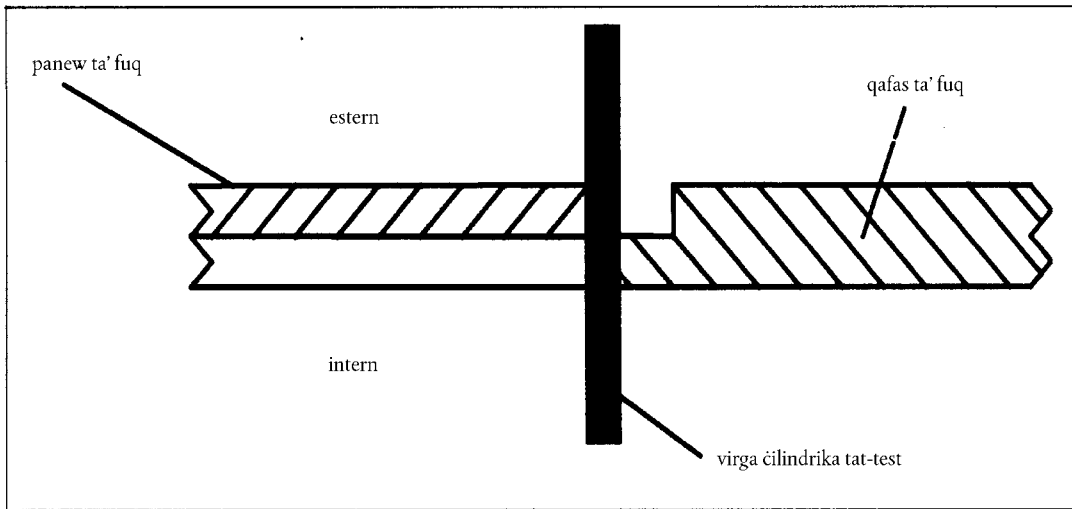
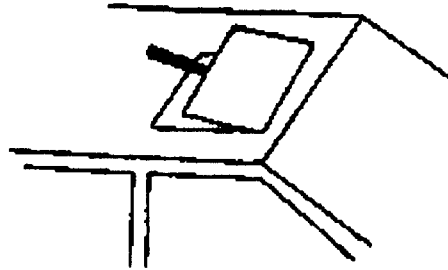

## Appendiċi 4

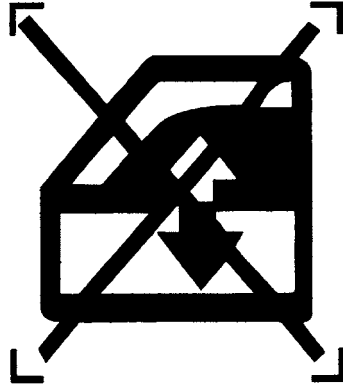
**SIMBOLU GHAS-SWIĊĊ IKKONTROLLAT MIS-SEWWIEQ**

---

---