

32000L0002

26.1.2000

IL-ĠURNAL UFFIĊJALI TAL-KOMUNITAJIET EWROPEJ

L 21/23

## ID-DIRETTIVA TAL-KUMMISSJONI 2000/2//KE

ta' l-14 ta' Jannar 2000

**li taddatta għall-progress tekniku d-Direttiva tal-Kunsill 75/322/KEE rigward is-soppressjoni ta' l-interferenza fir-radju prodotta minn magni spark ignition immuntati ma tratturi bir-roti għall-agrikoltura jew għall-foresterija u d-Direttiva tal-Kunsill 74/150/KEE dwar l-approvazzjoni tat-tip ta' tratturi bir-roti għall-agrikoli jew għall-foresterija**

(Test b'relevanza għaz-ŻEE)

IL-KUMMISSJONI TAL-KOMUNITAJIET EWROPEJ,

Wara li kkunsidrat it-Trattat li jstabbilixxi l-Komunità Ewropea,

Wara li kkunsidrat id-Direttiva tal-Kunsill 74/150/KEE tal-4 ta' Marzu 1974 dwar l-approvazzjoni tal-ligijiet tal-Istati Membri li dwar l-approvazzjoni tat-tip ta' tratturi bir-roti għall-agrikoltura jew għall-foresterija <sup>(1)</sup> kif l-aħhar emendata bid-Direttiva tal-Parlament Ewropew u tal-Kunsill 97/54/KE <sup>(2)</sup> u b'mod partikolari l-Artikolu 11 tagħha,

Wara li kkunsidrat id-Direttiva tal-Kunsill 75/322/KEE tal-20 ta' Mejju 1975 dwar l-approvazzjoni tal-ligijiet ta' l-Istati Membri li jirrigwardjaw is-soppressjoni tal-interferenza tar-radju prodotta minn magni s *park ignition* immuntati fuq tratturi bir-roti għall-agrikoltura jew għall-foresterija <sup>(3)</sup>, kif l-aħhar emendata bid-Direttiva 97/54/KE, u b'mod partikolari l-Artikolu 5 tagħha,

Billi:

- (1) Id-Direttiva 75/322/KEE hija wahda mid-direttivi separati tal-proċedura ta' l-approvazzjoni tat-tip KE li kienet stabbilita permezz tad-Direttiva 74/150/KEE. Konsegwentement, id-dispożizzjonijiet stabbiliti fid-Direttiva 74/150/KEE applikabbli għal sistemi, komponenti u unitajiet tekniċi separati japplikaw għad-Direttiva 75/322/KEE.
- (2) Id-Direttiva 75/322/KEE fiha l-miżuri l-aktar kmieni li jittantaw li jgħibu fl-applikazzjoni kompatibilità ewlettromanjetika bażika dwar l-interferenza tar-radju. Sussegwentement, il-progress tekniku żied il-komplessità u d-diversità ta' l-apparat elettriku u elettroniku.
- (3) Biex jinghata akkont tat-thassib li qiegħed dejjem jikber dwar l-iżviluppi teknoloġiċi fl-apparat elettriku u elettroniku u l-htieġa li tkun assigurata l-kompatibilità ġenerali mal-apparat elettriku u elettroniku differenti, id-Direttiva tal-Kunsill 89/336/KEE <sup>(4)</sup>, kif l-aħhar emendata bid-Direttiva 93/68/KEE <sup>(5)</sup>, li ttiprovdi dispożizzjonijiet ġenerali dwar il-kompatibilità ewlettromanjetika għall-prodotti mhux koperti b'direttiva speċifika.
- (4) Id-Direttiva 89/336/KEE li tistabbilixxi l-prinċipju li, sa fejn il-htieġiet ta' protezzjoni speċifikati f'dik id-Direttiva kienu armonizzati, id-dispożizzjonijiet ġenerali tagħha ma

japplikawx u ma jibgħux japplikaw fir-rigward ta' l-apparat kopert b'direttivi speċifiċi.

- (5) Id-Direttiva 75/322/KEE għandha ssir direttiva speċifika.
- (6) L-adozzjoni għall-progress tekniku kien effetwat, fil-każ ta' vetturi bil-mutur, bid-Direttiva tal-Kummissjoni 95/54/KE <sup>(6)</sup> dwar is-soppressjoni tal-interferenza tar-radju prodotta minn makni bl-*spark ignition* immuntati fuq vetturi bil-mutur. Htiġiet ekwivalenti għandhom jiġu adottati dwar l-interferenza tar-radju prodotta minn magni mmuntati fuq tratturi agrikoli jew għall-foresterija, billi tkun stabbilita direttiva speċifika fil-qafas tal-proċedura ta' l-approvazzjoni tat-tip li ttiprovdi għall-approvazzjonijiet mogħtija mill-awtoritajiet nazzjonali nnominati fuq il-baži tal-htieġiet tekniċi armonizzati.
- (7) Mill-1 ta' Ottubru 2001 il-htieġiet tekniċi li jirrelataw mal-interferenza tar-radju (kompatibilità ewlettromanjetika) ta' vetturi, il-komponenti u s-sistemi tagħhom għandhom ikunu irregolati unikament bid-dispożizzjonijiet tad-Direttiva 75/322/KEE.
- (8) Il-miżuri li hemm dispożizzjoni dwarhom f'din id-Direttiva huma skond l-opinjoni tal-Kumitat għall-Adattazzjoni tal-Progress Tekniku stabbilit bl-Artikolu 12 tad-Direttiva 74/150/KEE,

ADOTTAT DIN ID-DIRETTIVA:

L-Artikolu 1

Id-Direttiva tal-Kunsill 75/322/KEE hija emendata kif ġej:

1. It-titolu huwa mibdul b'dan li ġej:

"Id-Direttiva tal-Kunsill 75/322/KEE ta' l-20 ta' Mejju 1975 dwar is-soppressjoni ta' l-interferenza tar-radju prodotti minn tratturi agrikoli u għall-foresterija (kompatibilità ewlettromanjetika)."

2. L-Artikolu 1 u 2 huma mibdula b'dan li ġej:

"L-Artikolu 1

Għall-għanjiet ta' din id-Direttiva, 'vettura' f'fisser kwalunkwe vettura kif definita fid-Direttiva 74/150/KEE.

<sup>(1)</sup> ĠU L 84, tat - 28. 3. 1974, p. 10.

<sup>(2)</sup> ĠU L 277, ta' l - 10. 10. 1997, p. 24.

<sup>(3)</sup> ĠU L 147, tad - 9. 6. 1975, p. 28.

<sup>(4)</sup> ĠU L 139, tat - 23. 5. 1989, p. 19.

<sup>(5)</sup> ĠU L 220, tat - 30. 8. 1993, p. 1.

<sup>(6)</sup> ĠU L 266, tat - 8. 11. 1995, p. 1.

*L-Artikolu 2*

L-ebda Stat Membru ma jista' jiċċad li jagħti l-approvazzjoni tat-tip KE lill-vettura, sistema, komponent jew unita teknika separat fuq il-bażi li jirrigwardjaw il-kompatibilità elettro-manjetika jekk il-htigiet ta' din id-Direttiva jkunu mwettqa."

3. L-Artikolu 3 huwa mhassar.

4. L-Artikolu 4 huwa mibdul b'dan li ġej:

*"L-Artikolu 4*

Din id-Direttiva għandha tikkostitwixxi 'direttiva speċifika' għall-għan ta' l-Artikolu 2(2) tad-Direttiva tal-Kunsill 89/336/KEE (\*) b'effett mill-1 ta' Ottubru 2001.

(\*) ĠU L 139, tat - 23. 5. 1989, p. 19."

5. L-Annessi għandhom ikunu mibdula bl-Annessi I sa IX tad-Direttiva 95/54/KE, suġġetti għall-emendi stabbilita fl-Anness ta' din id-Direttiva.

*L-Artikolu 2*

1. B'effett mill-1 ta' Jannar 2001, l-Istati Membri ma jistgħux, fuq il-bażi li jirrigwardjaw il-kompatibilità elettro-manjetika:

— jiċċdu li jagħtu l-approvazzjoni tat-tip KE jew l-approvazzjoni tat-tip nazzjonali dwar xi tip partikolari ta' vettura,

— jiċċdu li jagħtu l-approvazzjoni għal xi komponent jew unita teknika tat-tip KE għal xi tip partikolari ta' komponent jew unita teknika separata,

— jipprojbixxi r-registrazzjoni, il-bejgħ jew id-dhul fis-servizz ta' vetturi,

— jipprobbixxi l-bejgħ jew l-użu ta' komponenti jew unitajiet tekniċi separati,

jekk il-vetturi, l-komponenti jew l-unitajiet tekniċi separati jkunu konformi mal-htigiet tad-Direttiva 75/322/KEE, kif emendata b'din id-Direttiva.

2. B'effett mill-1 ta' Ottubru 2002, l-Istati Membri:

— ma jistgħux aktar jagħtu l-approvazzjoni tat-tip KE, l-approvazzjoni tat-tip KE tal-komponenti jew l-approvazzjoni tat-tip KE ta' l-unita teknika separata,

u

— jistgħu jiċċdu li jagħtu l-approvazzjoni tat-tip nazzjonali,

għal kull tip ta' komponent ta' vettura, jew l-unita teknika separata, jekk il-htigiet tad-Direttiva 75/322/KEE, kif emendata b'din id-Direttiva ma jkunux imwettqa.

3. Il-paragrafu 2 m'għandux japplika għal tipi ta' vetturi approvati qabel l-1 ta' Ottubru 2002 permezz tad-Direttiva tal-Kunsill 77/537/KEE (\*) lanqas għall-xi estensjonijiet sussegwenti ta' dawn l-approvazzjonijiet.

4. B'effett mill-1 ta' Ottubru 2008, l-Istati Membri:

— għandhom jikkunsidra ċertifikati tal-konformità li jakkumpanjaw vetturi godda skond id-dispożizzjonijiet tad-Direttiva 74/150/KEE li ma jkunux aktar validi għall-għanijiet ta' l-Artikolu 7(1) ta' dik id-Direttiva,

u

— jistgħu jirrifjutaw il-bejgħ jew dhul fis-servizz ta' *sub-assemblies* elettrici jew elettronici godda, jew l-unitajiet tekniċi separati,

jekk il-htigiet ta' din id-Direttiva ma jkunux ġew imwettqa.

5. Mingħajr preġudizzju għall-paragrafi 2 u 4, fil-każ tal-partijiet ta' bdil, l-Istati Membri għandhom ikomplu jagħtu l-approvazzjoni tat-tip KE u li jippermettu l-bejgħ u dhul fis-servizz tal-komponenti jew ta' l-unitajiet tekniċi separati ntiżi għall-użu mal-tipi ta' vetturi li kienu ġew approvati qabel l-1 ta' Ottubru 2002 permezz tad-Direttiva 75/322/KEE jew tad-Direttiva 77/537/KEE u, meta applikabbli, l-estensjonijiet sussegwenti ta' dawn l-approvazzjonijiet.

*L-Artikolu 3*

Fil-punt 3.17 ta' l-Anness I u l-punt 2.4 ta' l-Anness II li jinsabu mad-Direttiva 74/150/KEE, "suppressor ta' l-interferenza" hija mibdula bi "kompatibilità elettro-manjetika".

*L-Artikolu 4*

1. L-Istati Membri għandhom idahhlu fis-seħh il-liġijiet, ir-regolamenti u d-dispożizzjonijiet amministrattivi meħtieġa biex ikunu konformi ma' din id-Direttiva sal-31 ta' Diċembru 2000 l-aktar tard. Għandhom minnufih jinfurmaw b'dan lill-Kummissjoni.

Meta l-Istati Membri jadottaw dawn id-dispożizzjonijiet, dawn għandhom ikun fihom referenza għal din id-Direttiva, jew ikunu akkumpanjati b'dik ir-referenza fl-okkazzjoni tal-pubblikazzjoni uffiċjali tagħhom. L-Istati Membri għandhom jistabbilixxu kif għandha ssir dik ir-referenza.

2. L-Istati Membri għandhom jikkomunikaw lejn il-Kummissjoni t-test tad-dispożizzjonijiet prinċipali tal-liġi nazzjonali li jadottaw fil-qasam kopert b'din id-Direttiva.

*L-Artikolu 5*

Din id-Direttiva għandha tidhol fis-seħh fl-20 jum li jiġi wara dak tal-pubblikazzjoni tagħha fil-*Ġurnal Uffiċjali tal-Komunitajiet Ewropej*.

(\*) ĠU L 220, tad - 29. 8. 1977, p. 38.

*L-Artikolu 6*

Din id-Direttiva hija indirizzata lill-Istati Membri kollha.

Magħmula fi Brussel, fl-14 ta' Jannar 2000.

*Għall-Kummissjoni*

Erkki LIIKANEN

*Membru tal-Kummissjoni*

---

## L-ANNESS

Għall-għanijiet ta' din id-Direttiva, l-Annessi I, IIA, IIB, IIIA, IIIB, IV u VI li jinsabu mad-Direttiva 95/54/KE huma b'dan emendati kif ġej:

1. **L-Anness I**

## 1.1. Il-Punt 1.1 għandu jaqra kif ġej:

“Din id-Direttiva tapplika għall-kompatibilità elettro-manjetika ta' vetturi koperti bl-Artikolu 1. Tapplika wkoll għall-unitajiet tekniċi separati, elettrici u ellettronici, intiżi biex ikunu mmuntati fuq il-vetturi.”

## 1.2. Fil-punt 2.1.10: “Id-Direttiva 70/156/KEE, l-Artikolu 2” għandu jiġi mibdul bi “Id-Direttiva 74/150/KEE, l-Artikolu 9a”.

## 1.3. Fil-punti 3.1.1 u 3.2.1: “l-Artikolu 3(4) tad-Direttiva 70/156/KEE” għandu jiġi mibdul bi “l-Artikolu 9a tad-Direttiva 74/150/KEE”.

## 1.4. Fil-punti 4.2.1.1 u 4.2.2.1: “l-Artikolu 4(3) u, meta japplika l-Artikolu 4(4) tad-Direttiva 70/156/KEE” għandu jiġi mibdul bi “l-Artikolu 4 tad-Direttiva 74/150/KEE”.

## 1.5. Fil-punt 4.3.1: “l-Artikolu 5 tad-Direttiva 70/156/KEE” għandu jiġi mibdul bi “l-Artikolu 6 tad-Direttiva 74/150/KEE”.

## 1.6. Fil-punt 5.2:

## 1.6.1. Il-11 l-inċiżi għandhom ikunu mibdula b'dan li ġej:

“1 għall-Ġermanja; 2 għall-Franza; 3 għall-Italja; 4 għall-Olanda; 5 għall-Isvezja; 6 għall-Belġju; 9 għall-Spanja; 11 għar-Renju Unit; 12 għall-Awstrija; 13 għall-Lussemburgu; 17 għall-Finlandja; 18 għad-Danimarka; 21 għall-Portugall; 23 għall-Greċja; 24 għall-Irlanda.”

## 1.6.2. “Id-Direttiva 72/245/KEE” għandha tkun mibdula bi “id-Direttiva 75/322/KEE”.

## 1.7. Il-punti 7.1 u 7.3 għandhom jiġi jithassru.

2. **L-Anness IIA**

## 2.1. It- Titolu għandu jkun mibdul bi:

“Id-Dokument ta' l-informazzjoni Nru... permezz ta' l-Anness 1 tad-Direttiva 74/150/KEE dwar l-approvazzjoni tat-tip KE ta' vettura fir-rigward tal-kompatibilità (id-Direttiva 75/322/KEE), kif l-aħħar emendata bid-Direttiva 2000/2/KE”.

## 2.2. In- nota f'qiegħ il-paġna (\*) għandha tithassar.

3. **L-Anness IIB**

## 3.1. It- Titolu għandu jiġi mibdul bi:

“Id-Dokument ta' l-Informazzjoni Nru... dwar l-approvazzjoni tat-tip KE ta' sub-assembly elettrika/elettronika f'dak li jirrigwardja l-kompatibilità elettro-manjetika (id-Direttiva 75/322/KEE), kif l-aħħar emendata bid-Direttiva 2000/2/KE”.

4. **L-Anness IIIA**

## 4.1. It- Titolu għandu jiġi mibdul bi:

“ĠĊ-CERTIFIKAT TA' L-APPROVAZZJONI TAT-TIP KE”.

## 4.2. Fl-ewwel paragrafu:

“Id-Direttiva 72/245/KEE” għandha tkun mibdula bi “id-Direttiva 75/322/KEE”.

- 4.3. Fil-punt 0.4:
- 4.3.1. "IL-Kategorija ta' vettura (3)" għandha tkun mibdula bi "il-Vettura."
- 4.3.2. In-nota f'qiegħ il-paġna (3) għandha tithassar.
- 4.4. It- Titolu tal-Appendiċi għandu jigi mibdul bi:  
"L-Appendiċi għaċ-ċertifikat ta' l-approvazzjoni tat-tip KE Nru... li jikkonċerna l-approvazzjoni tat-tip fir rigward tad-Direttiva 75/322/KEE, kif l-aħhar emendata bid-Direttiva 2000/2/KE".
5. **L-Anness IIIB**
- 5.1. It- Titolu għandu jigi mibdul bi.  
"ĊERTIFIKAT TA' L-APPROVAZZJONI TAT-TIP KE".
- 5.2. Fl-ewwel paragrafu: "Id-Direttiva 72/245/KEE" għandha tkun mibdula bi "id-Direttiva 75/322/KEE".
- 5.3. Fil-punt 0.4:
- 5.3.1. "IL-Kategorija ta' vettura (3)" għandha tkun mibdula bi "il-Vettura".
- 5.3.2. In-nota f'qiegħ il-paġna (3) għandha tithassar.
- 5.4. It- Titolu tal-Appendiċi għandu jigi mibdul bi:  
"L-Appendiċi għaċ-ċertifikat ta' l-approvazzjoni tat-tip KE Nru... li jikkonċerna l-approvazzjoni ta' sub-assembly elettrika/elettronika fir rigward tad-Direttiva 75/322/KEE, kif l-aħhar emendata bid-Direttiva 2000/2/KE."
6. **L-Anness IV**
- 6.1. L- ewwel subparagrafu tal-punt 3 għandu jkun emendat kif ġej:  
"Dan it-test huwa ntiz biex ikejjel l-emissjonijiet elettro-manjetiċi tal-firxa wiesa' generati minn sistemi *spark-ignition* u muturi elettrici (muturi ta' *traction* elettrika, magni għas-sistema tas-sħana u *de-icing*, pompi tal-karburanti, pompi ta' l-ilma, eċċ.) immuntati permanenti fuq il-vettura."
- 6.2. Dan li ġej għandu jzied mal-punt 5.3:  
"u b'linja mal-punt tan-nofs tal-vettura definit bħala l-punt fuq l-assi prinċipali tal-vettura fin-nofs bejn iċ-ċentri tal-fusien ta' quddiem u ta' wara tal-vettura."
- 6.3. Fl- Appendiċi I, il-Figuri 1 u 2 huma mibdula bil-Figuri li ġejjin:

**Figura 1****ŻONA TAT-TEST TAT-TRAKTER**

(żona ta' livell hieles mill-uċuħ riflettenti elettro-manjetċità)



Figura 2

POŻIZZJONI TA' L-ANTENNA B'RELATTIVITÀ MAT-TRATTUR

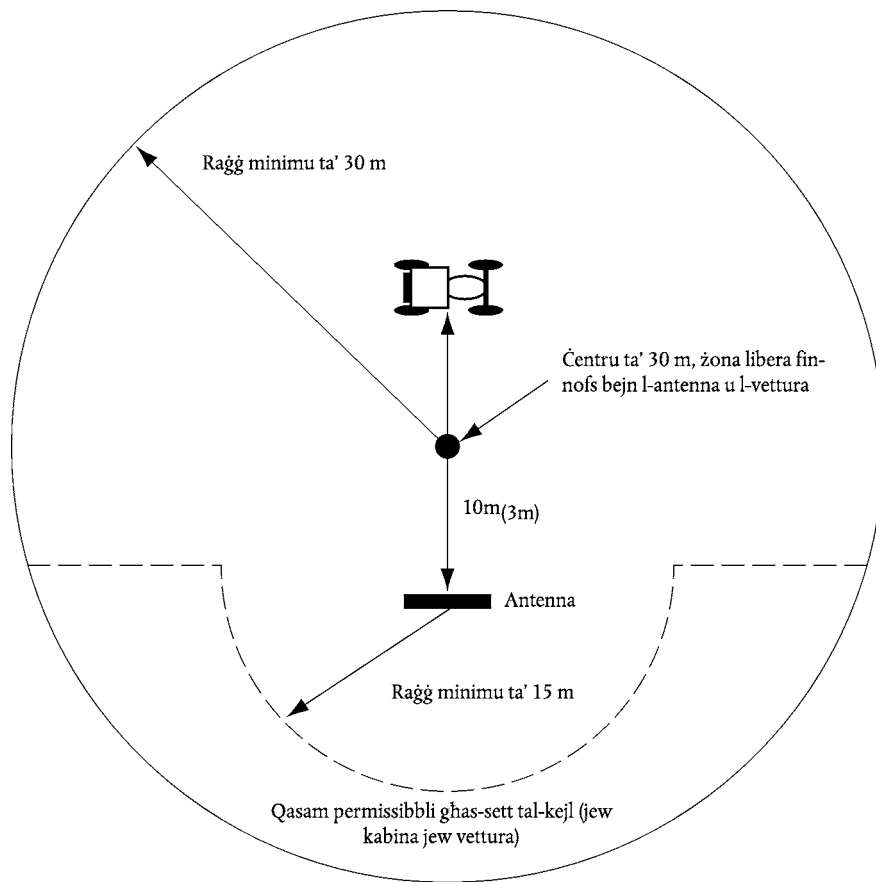
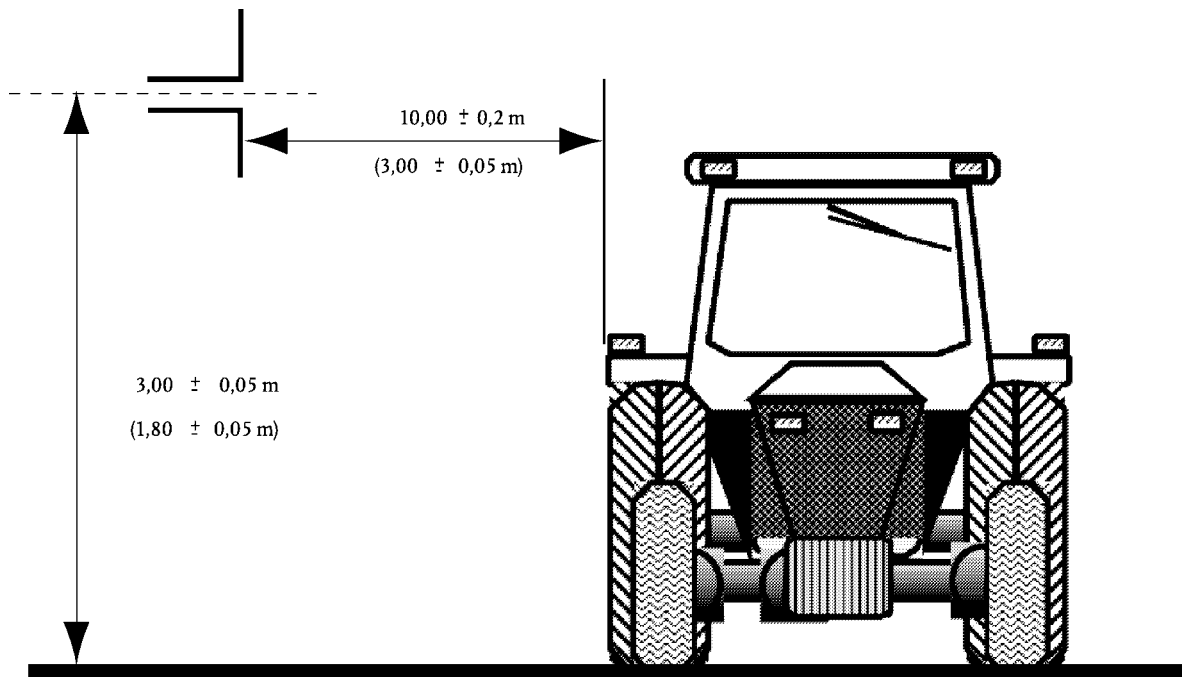

Elevazzjoni

Antenna dipole hija mqiegħda biex tkejjel il-komponent vertikali tar-radjazzjoni

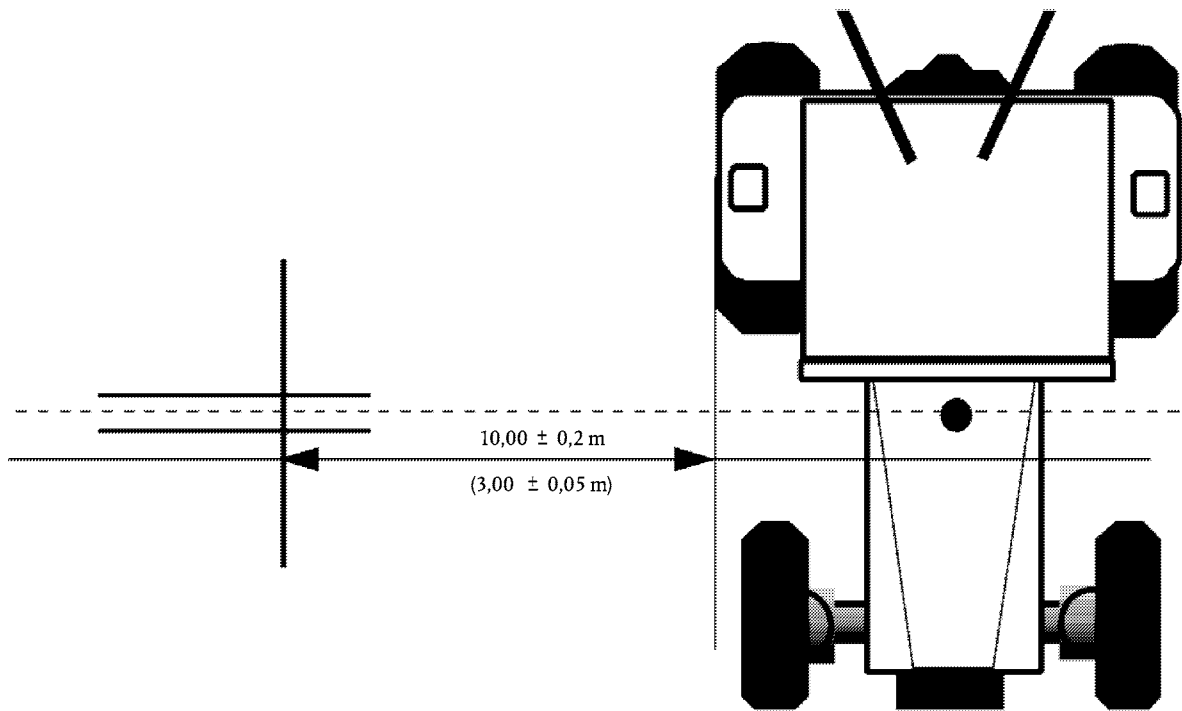

Pjan

Antenna dipole fil-pożizzjoni għall-kejl orizzjonatli tal-komponent tar-radjazzjoni

7. **L-Anness IV**

- 7.1. Il-punti 4.1.1 għandhom jiġu emendati kif ġej:  
 “Il-magna għandha ddawwar ir-roti tas-sewqan b'mod normali b'veloċità kostanti li tikkorrispondi ma' tlett kwarti tal-veloċità massima tal-vettura jekk ma jkun hemm l-ebda raġuni teknika għall-manifattur li jippreferi xi veloċità oħra. Il-magna tal-vettura għandha tkun mgħobbija b'*torque* xieraq. Jekk ikun hemm bżonn, il-fusien tat-trasmissjoni jistgħu jiġu disingagġati (per eżempju, fil-kaz ta' vetturi b'aktar minn żewġ fusien) basta li ma jhaddmux xi komponent li jagħmel interferenza.”
- 7.2. Il-punti 5.4.1.4 għandhom jiġu emendati kif ġej:  
 “5.4.1.4. . għad-dawl ta' quddiem, jew:  
 — + 0,2 m il-ġewwa fil-vettura, mkejla mill-punt ta' l-intersezzjoni tal-*windscreen* u l-*bonnet* (il-punt Ċ fl-Appendiċi 1 ta' dan l-Anness), jew  
 — 0,2 +- 0,2 m mill-linja taċ-ċentru tal-fus ta' quddiem tat-trattur imkejla lejn iċ-ċentru tat-trattur (il-punt D fl-Appendiċi 2 ta' dan l-Anness),  
 liema minnhom jirriżulta bħala l-punt ta' referenza l-eqreb lejn l-antenna,”
- 7.3. Paragrafu ġdid għandu jiżdied kif ġej:  
 “5.4.1.5. għad-dawl ta' wara, jew:  
 — + 0,2 m il-ġewwa fil-vettura, mkejla mill-punt ta' l-intersezzjoni tal-*windscreen* u l-*bonnet* (il-punt C fl-Appendiċi 1 ta' dan l-Anness), jew  
 — 0,2 +- 0,2 m mill-linja taċ-ċentru tal-fus ta' wara tat-trattur, imkejla lejn iċ-ċentru tat-trattur (il-punt D fl-Appendiċi 2 ta' dan l-Anness),  
 liema minnhom jirriżulta bħala l-punt ta' referenza l-eqreb lejn l-antenna”
- 7.4. L-Appendiċi 1 u 2 għandhom jiġu mibdula b'dan li ġej:

“Appendiċi 1

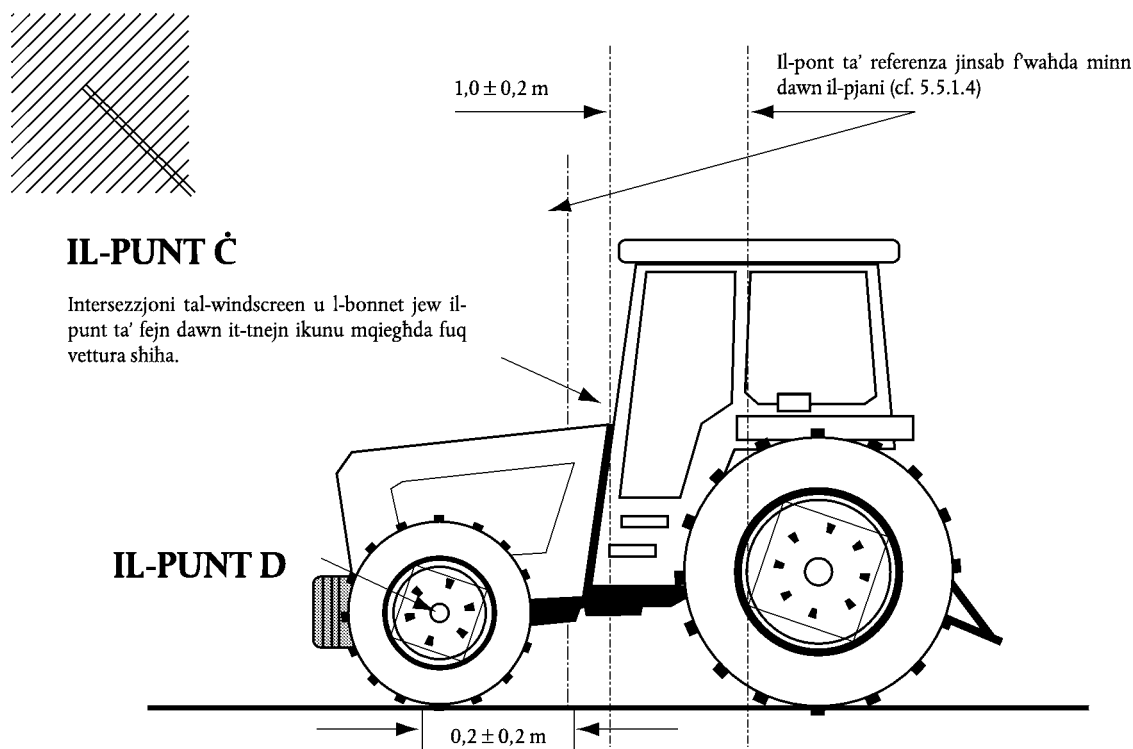



Appendiċi 2

Il-pont ta' referenza jinsab f'waħda minn dawn il-pjani (cf. 5.5.1.5)

$0,20 \pm 0,2$  m

Intersezzjoni tal-windscreen u l-bonnet jew il-punt ta' fejn dawn it-tnejn ikunu mqieghda fuq trattur shih.

**IL-PUNT Ċ**

**IL-PUNT D**

il-fus ta' wara

$1,0 \pm 0,2$  m'

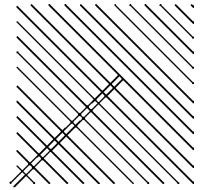

- 7.5. L-Appendiċi 3 għandu jithassar.
- 7.6. L-Appendiċi 4 għandu jiġi għandu jkun innumerat mill-ġdid bhala l-Appendiċi 3."