

31999L0018

12.4.1999

IL-ĠURNAL UFFIĊJALI TAL-KOMUNITAJIET EWROPEJ

L 97/82

**ID-DIRETTIVA TAL-KUMMISSJONI  
1999/18/KE**

**tat-18 ta' Marzu 1999**

**li tadatta għall-progress tekniku d-Direttiva tal-Kunsill 76/762/KEE dwar il-fanali taċ-ċpar ta' quddiem għall-vetturi bil-mutur u l-bozoz bil-filament għal dawn il-fanali**

**(Test b'rilevanza għaż-ŻEE)**

IL-KUMMISSJONI TAL-KOMUNITAJIET EWROPEJ,

Wara li ikkunsidrat it-Trattat li jstabbilixxi l-Komunità Ewropea,

Wara li ikkunsidrat id-Direttiva tal-Kunsill 70/156/KEE tas-6 ta' Frar 1970 dwar l-approssimazzjoni tal-liġijiet ta' l-Istati Membri li għandhom x'jaqsmu ma' l-approvazzjoni tat-tip ta' vetturi bil-mutur u l-karrijiet tagħhom <sup>(1)</sup>, kif emendata l-aħħar mid-Direttiva 98/91/KE tal-Parlament Ewropew u tal-Kunsill <sup>(2)</sup>, u b'mod partikolari Artikolu 13(2) tagħha,

Wara li ikkunsidrat id-Direttiva tal-Kunsill 76/762/KEE tas-27 ta' Lulju 1976 dwar l-approssimazzjoni tal-liġijiet ta' l-Istati Membri li għandhom x'jaqsmu mal-fanali taċ-ċpar ta' quddiem għall-vetturi bil-mutur u l-bozoz bil-filament għal dawn il-fanali <sup>(3)</sup>, kif emendata l-aħħar mill-Att ta' l-Adeżjoni ta' l-Awstrija, il-Finlandja u l-Isvezja, u b'mod partikolari Artikolu 10 tagħha,

(1) Billi d-Direttiva 76/762/KEE hija wahda mid-Direttivi separati tal-proċedura ta' l-approvazzjoni tat-tip KE li giet stabbilita mid-Direttiva 70/156/KEE; billi, b'konsekwenza, id-dispożizzjonijiet stipulati fid-Direttiva 70/156/KEE li għandhom x'jaqsmu mas-sistemi, l-komponenti u l-unitajiet tekniċi separati tal-vetturi japplikaw għad-Direttiva 76/762/KEE;

(2) Billi, b'mod partikolari, Artikolu 3(4) u Artikolu 4(3) tad-Direttiva 70/156/KEE jehtiegu li kull Direttiva separata jkollha anness magħha dokument ta' informazzjoni u wkoll ċertifikat ta' approvazzjoni tat-tip ibbażat fuq Anness VI mad-Direttiva 70/156/KEE sabiex l-approvazzjoni tat-tip tista' tiġi komputerrizzata; billi ċ-ċertifikat ta' approvazzjoni tat-tip li hemm previst fid-Direttiva 76/762/KEE għandu jiġi emendat kif xieraq;

(3) Billi l-proċeduri għandhom jiġu simplifikati sabiex tinzamm l-ekwivalenza maħsuba minn Artikolu 9(2) tad-Direttiva 70/156/KEE bejn xi Direttivi separati u r-regolamenti korrispondenti tal-Kummissjoni Ekonomika għall-Ewropa tan-Nazzjoni Uniti (UN-ECE), meta daww ir-regolamenti huma emendati; billi, bħala l-ewwel pass, il-htigiet tekniċi tad-Direttiva 76/762/KEE għandhom jiġu mibdula b'daww tar-Regolament UN-ECE Nru 19 permezz ta' *cross-reference*;

(4) Billi hu neċessarju li jiġi assigurat li l-htigiet tad-Direttiva tal-Kunsill 76/756/KEE <sup>(4)</sup>, kif l-aħħar emendata mid-Direttiva tal-Kummissjoni 97/28/KE <sup>(5)</sup> u fid-Direttiva tal-Kunsill 76/761/KEE <sup>(6)</sup>, kif l-aħħar emendata mid-Direttiva tal-Kummissjoni 1999/17/KE <sup>(7)</sup>, huma sodisfatti;

(5) Billi l-miżuri previsti f'din id-Direttiva jaqblu ma' l-opinjoni tal-Kumitat għall-Adattament għall-Progress Tekniku stabbilit mid-Direttiva 70/156/KEE,

ADOZZAT DIN ID-DIRETTIVA:

*Artikolu 1*

Id-Direttiva 76/762/KEE hi emendata kif ġej:

1. It-titolu hu sostitwit b'li ġej:

“dwar l-approssimazzjoni tal-liġijiet ta' l-Istati Membri li għandhom x'jaqsmu mal-fanali taċ-ċpar ta' quddiem għall-vetturi bil-mutur.”

<sup>(1)</sup> ĠU L 42, tat-23.2.1970, p. 1.

<sup>(2)</sup> ĠU L 11, tas-16.1.1999, p. 25.

<sup>(3)</sup> ĠU L 262, tas-27.9.1976, p. 122.

<sup>(4)</sup> ĠU L 262, tas-27.9.1976, p. 1.

<sup>(5)</sup> ĠU L 171, tat-30.6.1997, p. 1.

<sup>(6)</sup> ĠU L 262, tas-27.9.1976, p. 96.

<sup>(7)</sup> Ara pagna 45 ta' dan il-Ġurnal Uffiċjali.

## 2. F'Artikolu 1, il-paragrafu 1 hu sostitwit b' li ġej:

“1. Kull Stat Membru ghandu jaghti l-approvazzjoni tat-tip KE ta' komponent għal kwalunkwe tip ta' fanal taċ-ċpar ta' wara li jissodisfa l-htigiet dwar il-konstruzzjoni u l-ittestjar fl-Annessi rilevanti.”

## 3. F'Artikolu 2, l-ewwel pragrafu hu sostitwit b' li ġej:

“L-Istati Membri għandhom, għal kul tip ta' fanal taċ-ċpar ta' quddiem li huma japprovaw skond Artikolu 1, johorġu lill-manifattur marka ta' approvazzjoni tat-tip KE ta' komponent konformi mal-mudell muri f'Appendiċi 3 ta' Anness I.”

## 4. Artikolu 4 hu sostitwit b' li ġej:

“Artikolu 4

L-awtoritajiet kompetenti ta' l-Istati Membri għandhom jinformaw lil xulxin, permezz tal-proċeduri speċifikati f'Artikolu 4(6) tad-Direttiva 70/156/KEE, b'kull approvazzjoni li jkun taw, irrifjutaw jew irtiraw skond din id-Direttiva,”

## 5. Artikolu 9 hu sostitwit b' li ġej:

“Artikolu 9

Għall-iskopijiet ta' din id-Direttiva, 'vettura' tfisser kwalunkwe vettura bil-mutur maħsuba biex tintuza fit-triq, bil-karozzerija jew mingħajrha, li jkollha mill-inqas erba' roti u veloċità massima ddisinjata li taqbeż il-25 kilometru fis-siegħa, u l-karrijiet tagħha, hliet għal vetturi li jimxu fuq il-linji u tratturi għall-agrikoltura u għall-forestrija u l-makkinarju mobbli kollu.”

## 6. L-Annessi huma sostitwiti bit-test fl-Anness ta' din id-Direttiva.

#### Artikolu 2

1. Mill-ta' Ottubru 1999, jew, jekk il-publikazzjoni tat-testi msemmija f'Artikolu 3 hi ttardjata iktar mill-1 ta' April 1999, sitt xhur wara d-data attwali tal-publikazzjoni ta' dawn it-testi, l-Istati Membri ma jistgħux għal raġunijiet li għandhom x'jaqsmu mal-fanali taċ-ċpar ta' quddiem:

— jirrifjutaw li jagħtu approvazzjoni tat-tip KE jew approvazzjoni ta' tip nazzjonali, fir-rigward ta' tip ta' vettura jew tip ta' fanal taċ-ċpar ta' quddiem, jew

— jipprojbixxu r-registrazzjoni, il-bejgħ jew id-dhul fis-servizz ta' vetturi, jew il-bejgħ jew id-dhul fis-servizz ta' fanali taċ-ċpar ta' quddiem,

basta li l-fanali taċ-ċpar ta' quddiem jikkonformaw mal-htigiet tad-Direttiva 76/762/KEE, kif emendata minn din id-Direttiva, u li, sa fejn il-vetturi huma konċernati, huma stallati skond il-htigiet stipulati mid-Direttiva 76/756/KEE.

## 2. Mill-1 ta' April 2000 l-Istati Membri:

— m' għandhomx iktar jagħtu l-approvazzjoni tat-tip KE, u

— jistgħu jirrifjutaw li jagħtu l-approvazzjoni tat-tip nazzjonali,

għal kwalunkwe tip ta' vettura għal raġunijiet li għandhom x'jaqsmu mal-fanali taċ-ċpar ta' quddiem, u għal kwalunkwe tip ta' fanal taċ-ċpar ta' quddiem, jekk il-htigiet tad-Direttiva 76/762/KEE, kif emendata minn din id-Direttiva, mhumiex sodisfatti.

3. Mill-1 ta' April 2001 il-htigiet tad-Direttiva 76/762/KEE li għandhom x'jaqsmu mal-fanali taċ-ċpar ta' quddiem bħala komponenti, kif emendati minn din id-Direttiva, għandhom ikunu applikabbli għall-iskopijiet ta' Artikolu 7(2) tad-Direttiva 70/156/KEE.

4. Minkejja l-paragrafi 2 u 3, għall-iskopijiet tal-partijiet ta' tibdil, l-Istati Membri għandhom jibqgħu jagħtu l-approvazzjoni tat-tip KE ta' fanali taċ-ċpar ta' quddiem, u jippermettu l-bejgħ u d-dhul fis-servizz tagħhom, skond il-verżjonijiet preċedenti tad-Direttiva 76/762/KEE bata li dawn il-fanali taċ-ċpar ta' quddiem:

— huma maħsuba li jitwaxxli ma' vetturi diġà użati, u

— jikkonformaw mal-htigiet ta' dik id-Direttiva li kienu applikabbli meta l-vetturi kienu registrati għall-ewwel darba.

#### Artikolu 3

Il-paragrafi u l-annessi tar-Regolament Nru 19 tal-UN-ECE, msemmija fil-punt 1 ta' Anness II, għandhom jiġu ppubblikati fil-Ġurnal Uffiċjali tal-Komunitajiet Ewropej qabel l-1 ta' April 1999.

#### Artikolu 4

1. L-Istati Membri għandhom idahhlu fis-sehh il-liġijiet, ir-regolamenti u d-dispożizzjonijiet amministrattivi meħtieġa biex jikkonformaw ma' din id-Direttiva sa l-1 ta' Ottubru 1999; mada-nakollu, jekk il-publikazzjoni tat-testi msemmija f'Artikolu 3 hi ttardjata iktar mill-1 ta' April 1999, l-Istati Membri għandhom jikkonformaw ma' din l-obbligazzjoni sitt xhur wara d-data attwali

tal-pubblikazzjoni ta' dawn it-testi. Huma għandhom minnufih jinformat lill-Kummissjoni b'dan.

Għandhom japplikaw dawk id-dispożizzjonijiet mill-1 ta' Ottubru 1999, jew, jekk il-pubblikazzjoni tat-testi msemija f'Artikolu 3 hi ttardjata iktar mil-1 ta' April 1999, minn sitt xhur wara d-data attwali tal-pubblikazzjoni ta' dawk it-testi.

Meta l-Istati Membri jadottaw dawk id-dispożizzjonijiet, dawn għandhom jinkludu referenza għal din id-Direttiva jew ikollhom magħhom din ir-referenza fl-okkażjoni tal-pubblikazzjoni uffiċjali tagħhom. L-Istati Membri għandhom jiddeterminaw kif għandha ssir din ir-referenza.

2. L-Istati Membri għandhom jikkomunikaw lill-Kummissjoni t-test tad-dispożizzjonijiet ewlenija tal-liġi nazzjonali li huma jadottaw fil-qasam kopert minn din id-Direttiva.

#### *Artikolu 5*

Din id-Direttiva għandha tidhol fis-seħh fl-20 jum wara l-pubblikazzjoni tagħha fil-*Ġurnal Uffiċjali tal-Komunitajiet Ewropej*.

#### *Artikolu 6*

Din id-Direttiva hija indirizzata lill-Istati Membri.

Magħmula fi Brussel, fit-18 ta' Marzu 1999.

*Għall-Kummissjoni*

Martin BANGEMANN

*Membri tal-Kummissjoni*

## ANNEX

**“LISTA TA’ L-ANNESI**

ANNEX I:	Dispożizzjonijiet amministrattivi għall-approvazzjoni tat-tip
<i>Appendiċi 1:</i>	Dokument ta' informazzjoni
<i>Appendiċi 2:</i>	Ċertifikat ta' approvazzjoni tat-tip
<i>Appendiċi 3:</i>	Mudelli tal-marka ta' l-approvazzjoni tat-tip KE ta' komponenti
ANNEX II:	Htiġiet tekniċi

---

## ANNEX I

## DISPOSIZZJONIJIET AMMINISTRATTIVI GHALL-APPROVAZZJONI TAT-TIP

1. APPLIKAZZJONI GHALL-APPROVAZZJONI TAT-TIP KE TA' KOMPONENT
  - 1.1. L-applikazzjoni għall-approvazzjoni tat-tip KE ta' komponent skond Artikolu 3(4) tad-Direttiva 70/156/KEE għal tip ta' fanal taċ-ċpar ta' quddiem għandha tiġi sottomessa mill-manifattur.
  - 1.2. Mudell għad-dokument ta' informazzjoni hu mogħti f'Appendiċi 1.
  - 1.3. Dan li ġej għandu jiġi sottomess lis-servizz tekniku responsabbli mit-testijiet ta' l-approvazzjoni tat-tip:
    - 1.3.1. żewġ kampjuni, mghammra bil-fanal jew il-fanali rakkomandati;
    - 1.3.2. għat-test tal-materjal tal-plastik li minnhom huma magħmula l-lentijiet:
      - 1.3.2.1 tlettax-il lenti;
        - 1.3.2.1.1. sitta minn dawn il-lentijiet jistgħu jiġu mibdula b'sitt kampjuni ta' materjal mill-inqas 60 mm × 80 mm fid-daqs, li jkollhom wiċċ ċatt jew imżaqqaq 'il barra u *area* sostanzjalment ċatta (*ir-radius* tal-kurvatura mhux inqas minn 300 mm) fin-nofs li hi mill-inqas 15 mm × 15 mm);
        - 1.3.2.1.2. kull lenti ta' din ix-xorta jew kampjun ta' materjal għandha tiġi prodotta bil-metodu li jkun se jintuża fil-produzzjoni tal-massa;
        - 1.3.2.2. riflettur li miegħu jistgħu jiġu mqabba l-lentijiet skond l-istruzzjonijiet tal-manifattur.
      - 1.3.3. Il-karatteristiċi tal-materjali li minnhom huma magħmulin il-lentijiet u l-kisi, jekk ikun hemm, għandu jkollhom magħhom ir-rapport tat-test fuq dawn il-materjali u l-kisi jekk dan ikun sar diġà.
  2. IL-MARKI
    - 2.1. Il-mezzi sottomessi għall-approvazzjoni tat-tip KE ta' komponent għandu jkollhom:
      - 2.1.1. l-isem kummerċjali jew *trade mark* tal-manifattur;
      - 2.1.2. fil-każ ta' fanali b'sorsi tad-dawl sostitwibbli: it-tip(i) ta' bozza bil-filament preskritt;
      - 2.1.3. fil-każ ta' fanali bis-sorsi tad-dawl li mhumiex sostitwibbli: il-vultaġġ u l-*wattage* nominali.
    - 2.2. Dawn il-marki għandhom ikunu jistgħu jinqraw b'mod ċar u ma jithassrux u għandhom ikunu mwahhla mal-wiċċ li jarmi d-dawl, jew ma wiehed mill-uċuh li jarmu d-dawl, tal-mezzmezz. Għandhom ikunu jidhru minn barra meta l-mezz hu mwahhal mal-vettura.
    - 2.3. Kull mezz għandu jkollu biżżejjed spazju għall-marka ta' l-approvazzjoni tat-tip ta' komponent. Dan l-isparzju għandu jintwera fuq id-disinni imsemmija fl-Appendiċi 1.

3. L-GHOTI TA' L-APPROVAZZJONI TAT-TIP KE TA' KOMPONENT
- 3.1. Jekk il-htigiet rilevanti huma sodisfatti, l-approvazzjoni tat-tip KE skond Artikolu 4(3) u, jekk applikabbli, Artikolu 4(4) tad-Direttiva 70/156/KEE ghandha tinghata.
- Nota:* Xejn f'din id-Direttiva m'ghandu jzomm Stat Membru milli jipprojibixxi l-kombinazzjoni ta' *headlamp* li jinkorpora lenti ta' materjal tal-plastik approvat taht din id-Direttiva u mezz mekkaniku li jnaddaf il-*headlamps* (bil-*wipers*).
- 3.2. Mudell għaċ-ċertifikat ta' l-approvazzjoni tat-tip KE jinsab f'Appendiċi 2.
- 3.3. Numru ta' l-approvazzjoni konformi ma' Anness VII tad-Direttiva 70/156/KEE għandu jkun assenjat lil kull tip ta' fanal taċ-ċpar ta' quddiem approvat. L-istess Stat Membru m'għandux jassenja l-istess numru lil tip ieħor ta' fanal taċ-ċpar ta' quddiem.
- 3.4. Meta l-approvazzjoni ta' tip KE ta' komponent hi mitluba għal tip ta' mezz ta' dawl jew ta' sinjalazzjoni bid-dawl li jinkludi fanal taċ-ċpar ta' quddiem u fanali oħrajn, numru wiehed ta' l-approvazzjoni tat-tip KE ta' komponent jista' jiġi assenjat basta li l-fanal taċ-ċpar ta' quddiem jikkonforma mal-htigiet ta' din id-Direttiva u kull wiehed mill-fanali l-oħrajn li jiffurmaw parti mill-mezz ta' dawl u ta' sinjalazzjoni bid-dawl li għalihom l-approvazzjoni tat-tip KE ta' komponent hi mitluba jikkonforma mad-Direttiva separata li tapplika għalih.
4. MARKA TA' L-APPROVAZZJONI TAT-TIP KE TA' KOMPONENT
- 4.1. Flimkien mal-marki msemmija fil-punt 2.1., kull fanal taċ-ċpar ta' quddiem li jikkonforma mat-tip approvat skond din id-Direttiva għandu jkollu marka ta' l-approvazzjoni tat-tip KE ta' komponent.
- 4.2. Din il-marka għandha tikkonsisti f:
- 4.2.1. rettangolu madwar l-ittra 'e' u warajh in-numru jew l-ittri distintivi ta' l-Istat Membru li jkun ta l-approvazzjoni tat-tip:
- |   |                |     |                  |
|---|----------------|-----|------------------|
| 1 | għall-Ġermanja | 11  | għar-Renju Unit  |
| 2 | għal Franza    | 12  | għall-Awstrija   |
| 3 | għall-Italja,  | 13  | għal-Lussemburgu |
| 4 | għall-Olanda,  | 17  | għall-Finlandja  |
| 5 | għall-Isvezja  | 18  | għad-Danimarka   |
| 6 | għall-Belġju   | 21  | għall-Portugal   |
| 9 | għal Spanja    | 23  | għall-Greċja     |
|   |                | IRL | għall-Irlanda;   |
- 4.2.2. qrib ir-rettanglu 'in-numru bażi ta' l-approvazzjoni' li jinsab fis-sezzjoni 4 tan-numru ta' l-approvazzjoni tat-tip imsemmi f'Anness VII tad-Direttiva 70/156/KEE, b'żewġ figuri quddiemu li juru n-numru ta' sekwenza mogħti lill-iktar emenda teknika riċenti tad-Direttiva 76/762/KEE fid-data li fiha kienet mogħtija l-approvazzjoni tat-tip KE. F'din id-Direttiva in-numru ta' sekwenza hu 02;
- 4.2.3. simboli oħra kif ġej:
- 4.2.3.1. l-ittra 'B';
- 4.2.3.2. fuq il-fanali taċ-ċpar ta' quddiem li jinkorporaw lenti ta' materjal tal-plastik il-grupp ta' l-ittri 'PL' li għandhom jiġu mwahhla hdejn is-simbolu preskritt fil-paragrafu hawn fuq

- 4.2.3.3. fi kwalunkwe każ il-mod rilevanti ta' operazzjoni użat matul il-proċedura tat-test skond il-paragrafu 1.1.1.1. ta' Anness 4 (\*) u l-vultaġġi permessi skond il-paragrafu 1.1.1.2. ta' Anness 4 (\*) għandhom jiġu stipulati fuq iċ-ċertifikat ta' l-approvazzjoni tat-tip imsemmi fil-punt 3.2.

Fil-każijiet korrispondenti il-mezz għandu jiġi mmarkat kif ġej:

Fuq unitajiet li jissodisfaw il-htigiet ta' din id-Direttiva li huma iddisinjati b'mod li l-filament(i) ta' funzjoni waħda ma jkunx mixgħul flimkien ma' daww ta' xi funzjoni li magħha tista' tkun reċiprokament inkorporata, (l) għandha titqiegħed daqqa djagonali wara s-simbolu fil-marka ta' l-approvazzjoni ta' din il-funzjoni.

Madanakollu, jekk il-fanal taċ-ċpar ta' quddiem u l-fanal passanti biss ma jinxteghelux flimkien, id-daqqa djagonali għandha titqiegħed wara l-fanal taċ-ċpar, bis-simbolu jitqiegħed jew separatament jew fl-aħħar ta' kombinazzjoni ta' simboli.

Fuq unitajiet li jissodisfaw l-htigiet ta' Anness 4 (\*) biss meta forniti b'vultaġġ ta' 6 V jew 12-il V, għandu jitqiegħed simbolu li jikkonsisti fin-numru 24 maqtuġh b'salib djagonali (x) hdejn il-*holder* tal-fanal bil-filament. L-inkorporazzjoni tal-fanal reċiproku tal-fanal bid-dawl passanti u l-fanal taċ-ċpar ta' quddiem jekk possibbli jekk hu konformi mad-Direttiva 76/756/KEE.

- 4.3. Il-marka ta' l-approvazzjoni tat-tip KE ta' komponent għandha tkun imwahnha mal-lenti tal-fanal jew ma' waħda mill-lentijiet b'tali mod li ma tithassarx u tkun tista' tinqara b'mod ċar anke meta l-fanali huma mwahnha mal-vettura.

- 4.4. L-Arranġament tal-marka ta' l-approvazzjoni.

- 4.4.1. Fanali indipendenti:

Eżempji tal-marka ta' l-approvazzjoni tat-tip KE ta' komponent huma mogħtija fil-Figura 1 ta' Appendiċi 3.

- 4.4.2. Fanali raggruppati, kombinati jew reċiprokament inkorporati:

- 4.4.2.1. Meta jinhareġ numru wiehed ta' approvazzjoni tat-tip KE ta' komponent, skond il-punt 3.4 hawn fuq, għal tip ta' mezz ta' daww u ta' sinjalazzjoni bid-dawl li jinkludi fanal taċ-ċpar ta' quddiem u fanali oħrajn, tista' tiġi mwahnha marka waħda ta' approvazzjoni għat-tip KE ta' komponent, u li tikkonsisti f':

- 4.4.2.1.1. rettangolu madwar l-ittra 'e' u warajh in-numru jew l-ittri li jiddistingwu l-Istat Membru li ta l-approvazzjoni tat-tip (ara l-punt 4.2.1);

- 4.4.2.1.2. in-numru bażi ta' l-approvazzjoni (ara l-punt 4.2.2., l-ewwel nofs sentenza);

- 4.4.2.1.3. jekk hemm bżonn, il-vleġġa meħtieġa, sa fejn din għandha x'taqsam mal-muntaġġ shih tal-fanal.

- 4.4.2.2. Din il-marka tista' tinstab kullimkien fuq il-fanali li huma raggruppati, kombinati jew reċiprokament inkorporati, sakemm:

- 4.4.2.2.1. tkun tidher wara l-istallazzjoni tal-fanali;

- 4.4.2.2.2. ebda komponenti li jittrażmettu d-dawl tal-fanali raggruppati, kombinati jew reċiprokament inkorporati ma jistgħu jitneħħew mingħajr ma titneħħa fl-istess hin il-marka ta' l-approvazzjoni.

(\*) Mid-dokumenti msemmija fil-punt 1 ta' Anness II ta' din id-Direttiva.

- 4.4.2.3. Is-simbolu ta' identifikazzjoni għal kull fanal li jikkorrispondi għal kull Direttiva li konformi magħha kienet inagħtat l-approvazzjoni tat-tip KE ta' komponent, flimkien man-numru tas-sekwenza (ara l-punt 4.2.2, it-tieni nofs sentenza) u, fejn meħtieġ, l-ittra 'D' u l-vleġġa meħtieġa għandhom ikunu mmarkati:
- 4.4.2.3.1. jew fuq il-wiċċ approprjat li jarmi d-dawl;
- 4.4.2.3.2. jew fi grupp, b'tali mod li kull wieħed mill-fanali raggruppati, kombinati jew reċiprokament inkorporati jista' jiġi identifikat b'mod ċar.
- 4.4.2.4. Id-dimensjonijiet tal-komponenti ta' din il-marka m'handhomx ikunu inqas mid-dimensjonijiet minimi għal marki individwali speċifikati mid-Direttivi varji li konformi magħhom kienet mogħtija l-approvazzjoni tat-tip KE ta' komponent.
- 4.4.2.5. Eżempji ta' marka ta' l-approvazzjoni tat-tip KE ta' komponent għal fanal li hu raggruppat, kombinat jew reċiprokament inkorporat ma' fanali oħrajn huma mogħtija fl-Appendiċi 3, il-Figura 2.
- 4.4.3. Fanali reċiprokament inkorporati ma' fanali oħrajn, li l-lenti tagħhom tista' wkoll tintuża għal tipi oħrajn ta' *headlamps*:
- 4.4.3.1. id-dispożizzjonijiet imniżżla fil-punt 4.4.2. fuq għandhom japplikaw;
- 4.4.3.2. barra minn hekk, meta tintuża l-istess lenti, din jista' jkollha marki ta' l-approvazzjoni differenti li għandhom x'jaqsmu mat-tipi differenti ta' *headlamps* jew unitajiet ta' fanali, sakemm il-qafas ewlieni tal-*headlamp*, anke jekk ma jistax jinfired mil-lenti, jinkludi wkoll l-ispazju deskritt fil-punt 2.3 hawn fuq u jkollu l-marki ta' l-approvazzjoni tal-funzjonijiet attwali;
- 4.4.3.3. jekk tipi differenti ta' *headlamps* jinkludu l-istess qafas ewlieni, ta' l-aħħar jista' jkollu l-marki ta' l-approvazzjoni differenti.
- 4.4.3.4. Eżempji ta' marka ta' l-approvazzjoni tat-tip KE ta' komponent għal fanali nkorporati ma' *headlamp* huma mogħtija fil-Figura 3 ta' Appendiċi 3.

## 5. MODIFIKI TAT- TIP U EMENDI GHALL-APPROVAZZJONIJIET

- 5.1. Fil-każ ta' modifiki fl-approvazzjoni tat-tip approvat skond din id-Direttiva, id- dispożizzjonijiet ta' Artikolu 5 tad-Direttiva 70/156/KEE għandhom japplikaw.

## 6. KONFORMITÀ TAL-PRODUZZJONI

- 6.1. Bħala regola ġenerali, għandhom jittiehdu miżuri li jiżguraw il-konformità tal-produzzjoni skond id-dispożizzjonijiet imniżżla f'Artikolu 10 tad-Direttiva 70/156/KEE.
- 6.2. B'mod partikolari, it-testijiet imwettqa skond il-punt 2.3.5. ta' Anness X tad- Direttiva 70/156/KEE huma dawk preskritti fil-punt 3 ta' Anness 5 u f'Anness 6, u l-kriterji li għandhom jintużaw fl-ghażla tal-kampjuni għat-testijiet imsemmija fil-punti 2.4.2. u 2.4.3. ta' Anness X huma dawk f'Anness 7 tad-dokument msemmija fil-punt 1 ta' Anness II ma' din id-Direttiva.
- 6.3. Normalment, l-ispezzjonijiet awtorizzati mill-awtorità ta' l-approvazzjoni għandhom isiru darba kull sen-tejn.



## Appendici 1

**Dokument ta' Informazzjoni Nru...****dwar l-approvazzjoni għat-tip KE ta' komponent għall-fanali taċ-ċpar ta' quddiem**

(Direttiva 76/762/KEE, kif emendata l-aħħar mid-Direttiva.../.../KE)

L-informazzjoni li ġeja, jekk tkun applikabbli, għandha tingħata fi tliet kopji u tinkludi werrej. Kwalunkwe disinji għandhom jingħataw fi skala adatta u f'dettal suffiċjenti fuq karti ta' qies A4 jew go folder ta' format A4. Ir-ritratti, jekk ikun hemm, għandhom juru dettal suffiċjenti.

Jekk is-sistemi, il-komponenti jew il-unitajiet tekniċi separati jkollhom kontrolli elettronici, għandha tingħata informazzjoni dwar il-prestazzjoni tagħhom.

0. GENERALI
  - 0.1. L-għamla (l-isem kummerċjali tal-manifattur): .....
  - 0.2. Tip: .....
  - 0.5. L-isem u l-indirizz tal-manifattur: .....
  - 0.7. Fil-każ ta' komponenti u unitajiet tekniċi separati, il-lok u l-metodu tat-twaħħil tal-marka ta' l-approvazzjoni tat-tip KE: .....
  - 0.8. L-indirizz(i) ta' l-impjant(i) ta' fejn isir l-assemblagg: .....
1. DESKRIZZJONI TAL-MEZZ
  - 1.1. It-tip ta' mezz: .....
  - 1.1.1. Il-funzjoni(jiet) tal-mezz: .....
  - 1.1.2. Il-kategorija jew il-klassi tal-mezz: .....
  - 1.1.3. Il-kulur tad-dawl mogħti jew rifless: .....
  - 1.2. Disinn(i) f'dettal suffiċjenti li jippermettu l-identifikazzjoni tat-tip ta' mezz u li juru:
    - 1.2.1. f'liema pożizzjoni ġeometrika l-mezz għandu jiġi mmuntat fuq il-vettura (mhux applikabbli għad-dawl tal-pjanċa tar-registrazzjoni ta' wara): .....
    - 1.2.2. l-axis ta' l-osservazzjoni li għandu jittiehed bhala l-axis ta' referenza fit-testijiet (angolu oriżzontali  $H = 0^\circ$ , l-angolu wieqaf  $V = 0^\circ$ ) u l-punt li għandu jittiehed bhala ċ-ċentru ta' referenza fit-testijiet imsemmija (mhux applikabbli għal mezz ta' retro-riflettura u għad-dawl tal-pjanċi tar-registrazzjoni ta' wara): .....
    - 1.2.3. il-pożizzjoni maħsuba għall-marka ta' l-approvazzjoni tat-tip KE ta' komponent: .....
    - 1.2.4. għad-dawl tal-pjanċi tar-registrazzjoni ta' wara, il-pożizzjoni ġeometrika li fiha l-mezz se jitwaħħal skond l-ispazju li għandu jiġi okkupat mill-pjanċa tar-registrazzjoni, u l-outline ta' dak l-ispazju mixgħul kif support: .....
    - 1.2.5. għall-headlamps u l-fanali taċ-ċpar ta' quddiem, harsa minn quddiem tal-fanali b'dettalji dwar ir-ribbing tal-lenti, jekk hemm, u l-cross section: .....
  - 1.3. deskrizzjoni teknika fil-qosor li tistqarr, b'mod partikolari, h'lef għall-fanali bis-sorsi tad-dawl sostitwibbli, il-kategorija jew il-kategoriji tas-sorsi tad-dawl preskritti li għandhom ikunu wiehed jew iktar minn dawk miżmuma fid-Direttiva 76/761/KEE (mhux applikabbli għal mezz ta' retro-riflettura): .....

- 1.4. Taghrif speċifiku:
- 1.4.1. Għad-dawl tal-pjanċi tar-registrazzjoni ta' wara, dikjarazzjoni dwar jekk il-mezz hux maħsub biex jixgħel pjanċa wiesgħa/twila/kemm wiesa u twila: .....
- 1.4.2. Għall-headlamps,
- 1.4.2.1. informazzjoni dwar jekk il-headlamp hux maħsub biex jipprovdi kemm dawl b'raġġ dipped u raġġ prinċipali jew biss wiehed minn dawn id-dwal: .....
- 1.4.2.2. informazzjoni f'każ li l-headlamp hu maħsub biex jipprovdi dawl b'raġġ dipped, jekk hu diżinjat kemm għal traffiku fuq ix-xellug u fuq il-lemin jew għal traffiku fuq ix-xellug jew fuq il-lemin biss: .....
- 1.4.2.3. jekk il-headlamp hu mghammar b'riflettur aġġustabbli, indikazzjoni tal-pożizzjoni(jiet) ta' l-immuntar tal-headlamp vis-à-vis il-bażi u l-pjan medjan longitudinali tal-vettura jekk il-fanal hu wżat f'dik (f'dawk) il-pożizzjoni(jiet) biss: .....
- 1.4.3. Għal fanali ta' pożizzjoni, fanal tal-waqfien u indikaturi tad-direzzjoni:
- 1.4.3.1. jekk il-mezz jista' wkoll jiġi wżat flimkien ma' fanal ieħor ta' l-istess kategorija: .....
- 1.4.3.2. fil-każ ta' mezz b'żewġ livelli t'intensità (il-fanali tal-waqfien u indikaturi tad-direzzjoni ta' kategorija 2b), id-disinn ta' arrangament u speċifikazzjoni tal-karatteristiċi tas-sistema li tassigura ż-żewġ livelli t'intensità: .....
- 1.4.4. Għal mezz ta' retro-riflettura, deskrizzjoni fil-qosor li tagħti l-ispeċifikazzjonijiet tekniċi tal-materjali ta' l-unità ottika retro-riflettiva: .....
- 1.4.5. Għall-fanali tar-rivers, dikjarazzjoni dwar jekk il-mezz hux maħsub li jiġi installat fuq vettura esklussivament bhala parti minn par ta' mezz: .....

## Appendici 2

**MUDELL**

(il-format massimu: A4 (210 × 297mm))

**ĊERTIFIKAT GHALL-APPROVAZZJONI TAT-TIP KE**

Timbru ta' l-amministrazzjoni

Komunikazzjoni li tikkonċerna

- l-approvazzjoni tat-tip <sup>(1)</sup>
- l-estensjoni ta' l-approvazzjoni tat-tip <sup>(1)</sup>
- iċ-ċahda ta' l-approvazzjoni tat-tip <sup>(1)</sup>
- l-irtirar ta' l-approvazzjoni tat-tip <sup>(1)</sup>

ta' tip ta' vettura/komponent/unità teknika separata <sup>(1)</sup> fejn ghandha x'taqsam id-Direttiva.../.../KEE, kif l-ahhar emendata mid-Direttiva.../.../KE

In-numru ta' l-approvazzjoni tat-tip: .....

Ir-raġuni għall-estensjoni: .....

**TAQSIMA 1**

- 0.1. L-ghamla (l-isem kummerċjali tal-manifattur): .....
- 0.2. It-tip: .....
- 0.3. Il-mezz ta' identifikazzjoni tat-tip jekk immarkat fuq il-vettura/komponent/unità teknika separata <sup>(1)</sup> <sup>(2)</sup>: .....
- 0.3.1. Il-lok ta' dak l-immarkar: .....
- 0.4. Il-Kategorija tal-vettura <sup>(1)</sup> <sup>(3)</sup>: .....
- 0.5. L-isem u l-indirizz tal-manifattur: .....
- 0.7. Fil-każ ta' komponenti jew unitajiet tekniċi separati, il-lok u l-metodu tat-twahhíl tal-marka ta' l-approvazzjoni tat-tip KE: .....
- 0.8. L-indirizz(i) ta' l-impjant(i) ta' fejn isir l-assemblagg: .....

**TAQSIMA II**

- 1. Tagħrif addizzjonali (meta applikabbli): Ara l-Addendum
- 2. Is-servizz tekniku responsabbli mit-twettieq tat-testijiet: .....
- 3. Id-data tar-rapport tat-test: .....
- 4. In-numru tar-rapport tat-test: .....
- 5. Rimarki (jekk hemm): Ara l-Addendum
- 6. Il-Post: .....

7. Data: .....
8. Firma: .....
9. L-indiċi għall-pakkett ta' l-informazzjoni ipprezentat lill-awtorità ta' l-approvazzjoni, li jista' jinkiseb fuq talba, huwa mehmuz.

(<sup>1</sup>) Hassar fejn ma japplikax.

(<sup>2</sup>) Jekk il-mezz ta' l-identifikazzjoni tat-tip ikun fiha karattri li mhumiex relevanti għad-deskrizzjoni tat-tipi ta' vettura, ta' komponent jew ta' unità teknika separata koperti b'dan iċ-ċertifikat ta' l-approvazzjoni tat-tip, karattri bħal dawn għandhom ikunu rappreżentati fid-dokumentazzjoni bis-simbolu: (e.g. ABC??123??).

(<sup>3</sup>) Kif definit fl-Anness II A tad-Direttiva 70/156/KEE.

#### *Addendum għaċ-ċertifikat ta' l-approvazzjoni Komunitarja tat-tip Nru...*

dwar l-approvazzjoni tat-tip ta' komponent ta' mezz ta' dawl u/jew ta' sinjalazzjoni bid-dawl fir-rigward tad-Direttiva(i) 76/757/KEE, 76/758/KEE, 76/759/KEE, 76/760/KEE, 76/761/KEE, 76/762/KEE, 77/538/KEE, 77/539/KEE u 77/540/KEE (<sup>1</sup>) kif l-ahhar emendati mid-Direttiva(i).....

#### 1. Tagħrif Addizzjonali

- 1.1. Meta applikabbli, indika għal kull fanal
- 1.1.1. Il-kategorija(i) tal-mezz(i) .....
- 1.1.2. In-numru u l-kategorija tas-sorsi tad-dawl (mhux applikabbli għar-retro-rifletturi (<sup>2</sup>)): .....
- 1.1.3. Il-kulur tad-dawl mitfugh jew rifless: .....
- 1.1.4. L-approvazzjoni mogħtija biss għall-użu bhala parti ta' tibdil fuq vetturi diġà fis-servizz: Iva/Le (<sup>1</sup>)
- 1.2. Tagħrif speċifiku għal xi tipi ta' mezzi ta' dawl jew ta' sinjalazzjoni bid-dawl
- 1.2.1. Għal mezzi ta' retro-riflettura: Waħedhom/bhala parti minn assemblaġġ ta' mezzi (<sup>1</sup>)
- 1.2.2. Għal dawl fuq il-pjanċi tar-reġistrazzjoni ta' wara: Mezz biex idawwal pjanċa twila/wiesgħa (<sup>1</sup>)
- 1.2.3. Għall-headlamps: jekk mghammra b'riflettur aġġustabbli, il-pożizzjoni(jiet) ta' l-immuntar tal-headlamp vis à vis l-bażi u l-pjan medjan longitudinali tal-vettura, jekk il-headlamp hu għall-użu f'dik (dawk) il-pożizzjoni(jiet) biss: .....
- 1.2.4. Għall-fanali tar-rivers: Dan il-mezz għandu jiġi stallat fuq vettura bhala parti minn par ta' mezzi biss: Iva/Le (<sup>1</sup>)

#### 5. Rimarki

- 5.1. Disinni
- 5.1.1. Għad-dawl fuq il-pjanċi tar-reġistrazzjoni ta' wara: id-disinn anness Nru..... juri l-pożizzjoni ġeometrika li fiha l-mezz għandu jitqiegħed vis-à-vis l-ispazju li għandu jiġi okkupat mill-pjanċa tar-reġistrazzjoni, u l-outline ta' l-ispazju imdawwal kif jixraq;
- 5.1.2. Għal mezzi ta' retro-riflettura: id-disinn anness Nru... juri l-pożizzjoni ġeometrika li fiha l-mezz għandu jitqiegħed fuq il-vettura;
- 5.1.3. Għal mezzi kollha l-oħra ta' dawl u ta' sinjalazzjoni bid-dawl: id-disinn anness Nru... juri l-pożizzjoni ġeometrika li fiha il-mezzi għandu jiġi mqiegħed fuq il-vettura, u l-axis ta' referenza u ċ-ċentru ta' referenza tal-mezz.
- 5.2. Għall-headlamps: Il-mod operattiv użat matul it-test (il-punt 5.2.3.9. ta' Anness I mad-Direttiva 76/761/KEE): .....

(<sup>1</sup>) Hassar fejn mhux applikabbli

(<sup>2</sup>) Għall-fanali b'sorsi tad-dawl li mhumiex sostitwibbli, indika n-numru u l-wattage totali tas-sorsi tad-dawl.

## Appendiċi 3

## EŻEMPJI TAL-MARKA TA' L-APPROVAZZJONI TAT-TIP KE TA' KOMPONENT

Figura 1a

 $a \geq 12 \text{ mm}$ 

Figura 1b



Il-mezz li jkollu l-marka ta' l-approvazzjoni tat-tip KE ta' komponent murija hawn fuq huwa fanal taċ-ċpar ta' quddiem, li t-tip tiegħu għe approvat fil-Ġermanja (e1) skond din id-Direttiva (02) taht in-numru bażi ta' l-approvazzjoni 147 1.

Il-Figura 1a turi li l-fanal taċ-ċpar ta' quddiem jinkorpora lenti ta' materjal tal-plastik u li ma jistax jinxteghel fl-istess hin ma' xi fanal ieħor li miegħu jista' jkun reċiprokament inkorporat.

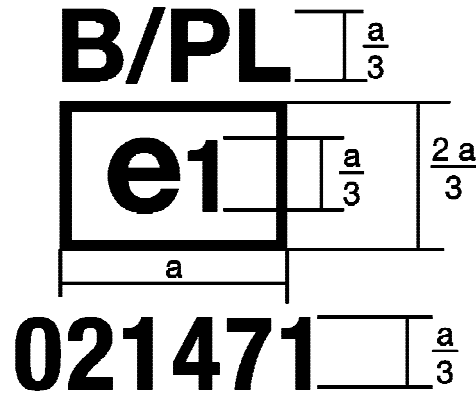
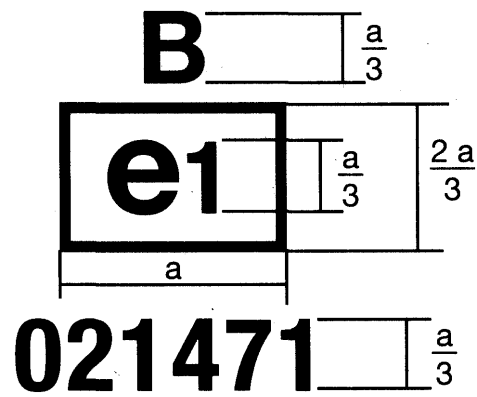
Il-Figura 1b turi li l-fanal taċ-ċpar ta' quddiem jista' jinxteghel fl-istess hin ma' xi fanal ieħor li miegħu jista' jkun reċiprokament inkorporat.

Figura 2

**Immarkar simplifikat ta' fanali raggruppati, kombinati jew reċiprokament inkorporati meta żewġ fanali jew iktar jiffurmaw parti mill-istess assemblaġġ**

(Il-linji wieqfa u mimduda jiskematizzaw il-forma tal-mezz ta' sinjalazzjoni bid-dawl. Dawn m'humiex parti mill-marka ta' l-approvazzjoni)

MUDELL A

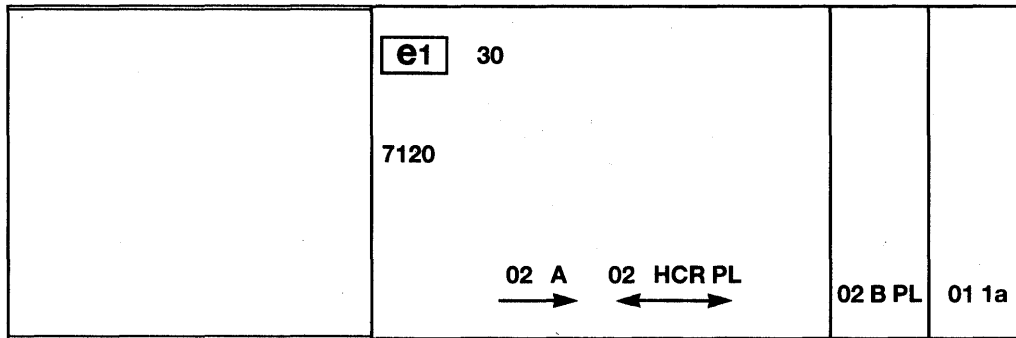

MUDELL B

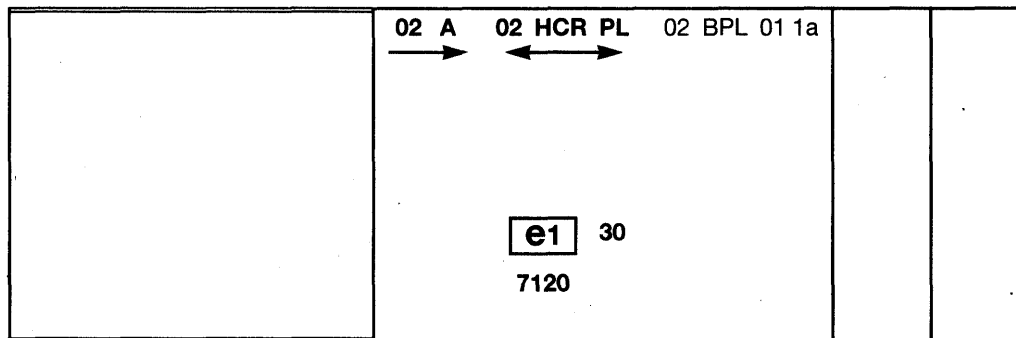

MUDELL Ċ

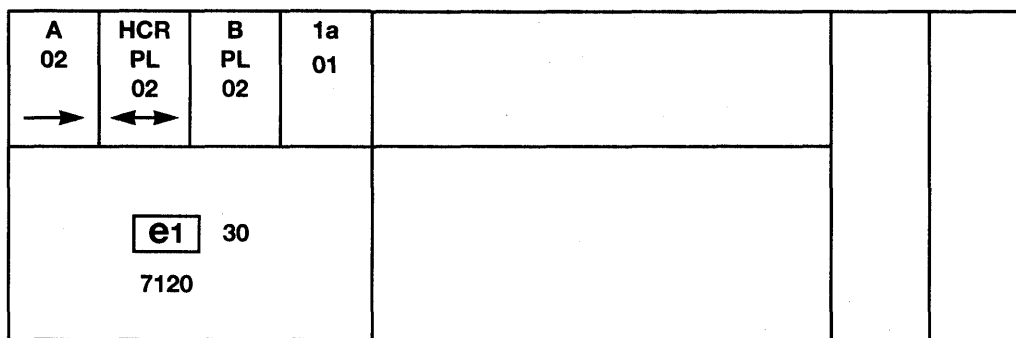

MUDELL D

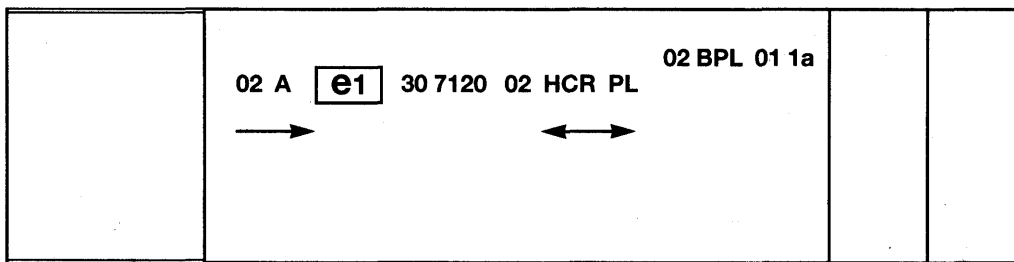

*Nota:* L-erba' eżempji ta' marki ta' l-approvazzjoni, il-mudelli A, B, Ċ u D jirrappreżentaw erba' alternattivi possibbli għall-immarkar ta' mezz ta' dawl u ta' sinjalazzjoni bid-dawl meta żewġ fanali jew iktar jagħmlu parti mill-istess unità fanali raggruppati, kombinati jew reċiprokament inkorporati. Din il-marka ta' approvazzjoni turi li l-mezz kien approvat fil-Ġermanja (e1) taht in-numru bażi ta' l-approvazzjoni 71 20 u jinkludi:

*Headlamp* A approvat skond l-Anness II mad-Direttiva 76/758/KEE, sekwenza Nru 02, għall-installazzjoni fuq in-naħa tax-xellug;

*Headlamp* (HCR) b'dawl passanti diżinjat għal traffiku fuq in-naħa tal-lemin u fuq in-naħa tax-xellug u dawl għas-sewqan b'intensità massima bejn 86 250 u 101 250 kandela (kif indikat min-numru 30) approvat skond l-Anness V mad-Direttiva 76/761/KEE, sekwenza Nru 02, u li jinkorpora lenti ta' materjal tal-plastik (PL);

Fanal taċ-ċpar ta' quddiem (B) approvat skond id-Direttiva 76/762/KEE, Nru tas-sekwenza 02, u li jinkorpora lenti ta' materjal tal-plastik (PL);

Fanal fuq quddiem li juri d-direzzjoni tal-kategorija 1a approvat skond id-Direttiva 76/759/KEE, Nru tas-sekwenza 01.

Figura 3

Fanal reċiprokament inkorporat jew raggruppat ma' headlamp

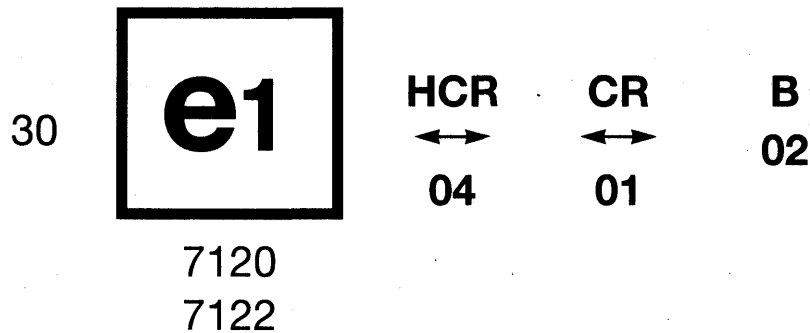

L-eżempju ta' hawn fuq jikkorrispondi għall-marki ta' lenti maħsuba biex tintuża f'tipi differenti ta' *headlamps*, jiġifieri:

either: jew *headlamp* b'dawl passanti diżinjat għaż-żewġ sistemi tat-traffiku u dawl tas-sewqan b'intensita luminuża massima ta' bejn 86 250 u 101 250 kandela (kif muri fin-numru 30) approvat fil-Ġermanja (e1) taht in-numru bażi ta' l-approvazzjoni 71 20 skond il-htigiet ta' l-Anness IV mad-Direttiva 76/761/KEE, Nru tas-sekwenza 04, li hu reċiproament inkorporat ma' fanal taċ-ċpar ta' quddiem approvat skond id-Direttiva 76/762/KEE, Nru tas-sekwenza 02,

jew:

*headlamp* b'dawl passanti u dawl tas-sewqan, diżinjat għaż-żewġ sistemti tat-traffiku u approvat fil-Ġermanja (e1) taht in-numru bażi ta' l-approvazzjoni 71 22 skond il-htigiet ta' l-Anness II mad-Direttiva 76/761/KEE, Nru tas-sekwenza 01, li hu reċiprokament inkorporat ma' l-istess fanal taċ-ċpar ta' quddiem kif muri hawn fuq,

jew:

anke kwalunkwe mill-*headlamps* imsemmija hawn fuq approvati bhala fanal wiehed.

Il-qafas ewlieni tal-*headlamp* għandu jkollu l-uniku numru validu ta' l-approvazzjoni, per eżempju:

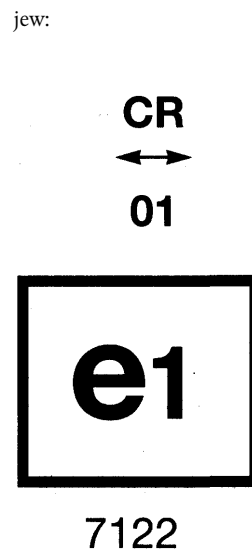
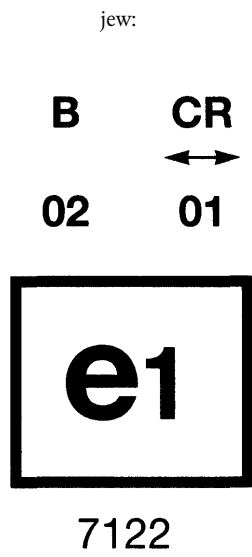
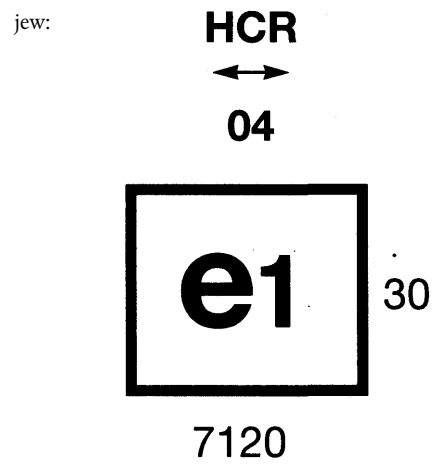
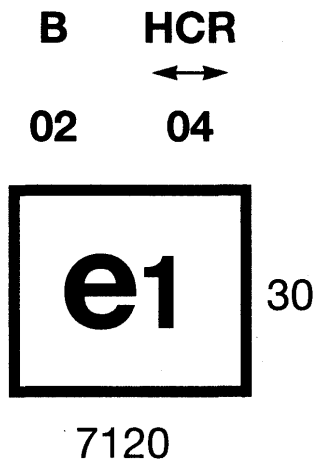



## ANNEX II

## HTIĠIET TEKNIĊI

1. Il-htiġiet tekniċi huma dawk imqiegħda fil-paragrafi 1. u 5. sa 8. u l-Annessi 3 sa 7 tar-Regolament UN-ECE Nru 19 li tikkonsisti fil-konsolidazzjoni tad-dokumenti li ġejjin:
  - is-serje ta' emendi 02 li tinkorpora s-Supplimenti 1 sa 4 tas-serje ta' emendi <sup>(1)</sup>,
  - Is-Suppliment 5 sas-serje ta' emendi 02 inklużi l-Korrezzjonijiet tar-Revizjoni 3 tar-Regolament Nru 19 <sup>(2)</sup>,
  - is-Suppliment 6 mas-serje ta' emendi 02 <sup>(3)</sup>,
  - is-Suppliment 7 mas-serje ta' emendi 02 <sup>(4)</sup>,
  - is-Suppliment 8 mas-serje ta' emendi 02 <sup>(4)</sup>,
 ħlief li:
  - 1.1. Fejn hemm referenza għar-'Regolament Nru 37', dan għandu jinftehem bħala l-Anness VII mad-Direttiva 76/761/KEE.
  - 1.2. Fil-paragrafu 5.1., 'il-paragrafu 2.2.3. hawn fuq' ifisser 'il-punt 1.3.1. ta' Anness I ma' din id-Direttiva.
  - 1.3. F'Anness 5, paragrafu 1.1 u f'Appendiċi 1, it-titolu ta' Skeda A, 'il-paragrafu 2.2.4. ta' dan ir-Regolament' ifisser 'il-punt 1.3.2. ta' Anness I ma' din id-Direttiva'.
  - 1.4. F'Anness 5, paragrafu 1.2 u f'Appendiċi 1, it-titolu ta' l-Iskeda B, 'il-paragrafu 2.2.4. ta' dan ir-Regolament' ifisser 'il-punt 1.3.1. ta' Anness I ma' din id-Direttiva'.
  - 1.5. F'Anness 5, il-paragrafu 2.4.2., 'il-paragrafu 2.2.4.1.1.' ifisser 'il-punt 1.3.2.1.1. ta' Anness I ma' din id-Direttiva'.
  - 1.6. F'Anness 7, paragrafi 2.3 u 3.3., 'il-paragrafu 12' ifisser 'Artikolu 11 tad-Direttiva 70/156/KEE'.
  - 1.7. F'Anness 6, paragrafu 2.5., 'il-paragrafu 11.1. ta' dan ir-Regolament' ifisser 'il-punt 2.1. ta' Anness X mad-Direttiva 70/156/KEE'."

<sup>(1)</sup> E/ECE/324 }  
E/ECE/TRANS/505 } Rev. 1/Add. 18/Rev. 3.

<sup>(2)</sup> E/ECE/324 }  
E/ECE/TRANS/505 } Rev. 1/Add. 18/Rev.3./Amend. 1.

<sup>(3)</sup> E/ECE/324 }  
E/ECE/TRANS/505 } Rev. 1/Add. 18/Rev.3./Amend. 2.

<sup>(4)</sup> TRANS/WP. 29/568.