

31997L0027

25.8.1997

IL-ĠURNAL UFFIĊJALI TAL-KOMUNITAJIET EWROPEJ

L 233/1

## ID-DIRETTIVA 97/27/KE TAL-PARLAMENT EWROPEW U TAL-KUNSILL

tat-22 ta' Lulju 1997

dwar il-masses u d-dimensjonijiet ta' ċerti kategoriji ta' vetturi bil-mutur u l-karrijiet tagħhom u li temenda d-Direttiva 70/156/KEE

IL-PARLAMENT EWROPEW U L-KUNSILL TA' L-UNJONI EWROPEJA,

Wara li kkunsidraw it-Trattat li jstabbilixxi l-Komunità Ewropea, u b'mod partikolari l-Artikolu 100 tiegħu;

Wara li kkunsidraw il-proposta mill-Kummissjoni <sup>(1)</sup>,

Wara li kkunsidraw l-opinjoni tal-Kumitat Ekonomiku u Soċjali <sup>(2)</sup>,

Waqt li jaġixxu bi qbil mal-proċedura stabbilita fl-Artikolu 189b tat-Trattat <sup>(3)</sup>,

(1) Billi l-armonizzazzjoni totali tal-htigiet tekniċi għal vetturi bil-mutur hija meħtieġa sabiex jinkiseb il-funzjonament bla xkiel tas-suq intern, waqt li jkun assigurat livell għoli ta' sigurtà għall-pubbliku;

(2) Billi l-htigiet tekniċi li ċerti kategoriji ta' vetturi għandhom jissodisfaw bi qbil mal-liġijiet nazzjonali għandhom x'jaqsmu ma', *inter alia*, l-massa u d-dimensjonijiet tagħhom;

(3) Billi dawn il-htigiet ivarjaw differenti minn Stat Membru għal iehor; billi għalhekk hemm bżonn li l-Istati Membri kollha jadottaw l-istess htigiet jew flimkien ma' jew minflok ir-regoli eżistenti tagħhom sabiex jippermettu,

b'mod partikolari, li tkun applikata l-proċedura ta' l-approvazzjoni tat-tip tal-KE li kienet is-sugġett tad-Direttiva tal-Kunsill 70/156/KEE tas-6 ta' Frar 1970 dwar l-approssimazzjoni tal-liġijiet tal-Istati Membri li għandhom x'jaqsmu ma' l-approvazzjoni tat-tip ta' vetturi bil-mutur u l-karrijiet tagħhom <sup>(4)</sup>, fir-rigward ta' kull tip ta' vettura;

(4) Billi huwa mixtieq li jiġu armonizzati l-masses u d-dimensjonijiet massimi ta' vetturi bil-mutur u li l-karrijiet tagħhom li jiġu rreġistrati fl-Istati Membri bi qbil mad-Direttiva 96/53/KE tal-25 ta' Lulju 1996 li tistabbilixxi, għal ċerti vetturi tat-triq li jiċċirkolaw għewwa l-Komunità, id-dimensjonijiet massimi awtorizzati fit-traffiku nazzjonali u internazzjonali u l-piżijiet massimi awtorizzati fit-traffiku internazzjonali <sup>(5)</sup>; billi d-Direttiva msemmija qabel tapplika biss għal traffiku fuq it-territorji tal-Istati Membri u mhux għal htigiet tekniċi kif stabbilit fid-Direttiva 70/156/KEE;

(5) Billi d-Direttiva 96/53/KE tistabbilixxi ċerti dimensjonijiet massimi awtorizzati kemm għal traffiku nazzjonali u kemm għal traffiku internazzjonali fl-Istati Membri b'ċertu żmien għad-dhul fis-seħh tagħhom; billi ċerti d-dimensjonijiet massimi awtorizzati oħrajn, kif ukoll masses massimi awtorizzati, jibqgħu appikabbli biss għat-traffiku internazzjonali;

(6) Billi, bhala konsegwenza, ma jidherx li l-armonizzazzjoni tal-masses massimi awtorizzati ta' vetturi bil-mutur u l-karrijiet tagħhom li għandhom jiġu rreġistrati fl-Istati Membri tkun tista' ssir fi żmien qasir; billi min-naħa l-oħra issa jidher li l-armonizzazzjoni tad-dimensjonijiet massimi tagħhom tkun tista' tintlaħaq, sakemm ikun possibbli, sabiex tiġi ttrattata l-kwistjoni tal-masses billi tippovdi għall-possibilità ta' proċedura uniformi sabiex ikunu stabbiliti l-masses massimi permissibbli ta' reġistrazzjoni/fis-servizz ta' vetturi f'kull Stat Membru, u sabiex ikun segwit it-titjib kostanti tas-sigurtà, b'mod partikolari fir-rigward ta' ċerti kategoriji ta' karrijiet;

<sup>(1)</sup> ĠU Nru C 230, ta' l-4.9.1991, p. 46.

<sup>(2)</sup> ĠU Nru C 49, ta' l-24.2.1992, p.

<sup>(3)</sup> L-Opinjoni tal-Parlament Ewropew tat-12 ta' Frar 1992 (ĠU Nru C 67, tas-16.3.1992, p.81), il-pożizzjoni komuni tal-Kunsill tat-28 ta' Novembru 1996 (ĠU Nru C 41, ta' l-10.2.1997, p.5), Id-Deċiżjoni tal-Parlament Ewropew tad-9 ta' April 1997 (ĠU Nru C 132, ta-28.4.1997) u d-Deċiżjoni tal-Kunsill tal-21 ta' Mejju 1997.

<sup>(4)</sup> ĠU Nru L 42, tat-23.2.1970, p. 1. Id-Direttiva kif l-ahhar emendata bid-Direttiva 96/79/KE (ĠU Nru L 18, tal-21.1.1997, p. 7).

<sup>(5)</sup> ĠU Nru L 235, tas-17.9.1996, p. 59.

- (7) Billi, bi qbil ma' l-Artikolu 4(3) u (4) tad-Direttiva 96/53/KE, l-Istati Membri jistgħu jippermettu ċ-ċirkolazzjoni fit-territorju tagħhom ta' vetturi tal-kategorija N b'dimensjonijiet li jeċċedu l-limiti stabbiliti f'dik id-Direttiva, jew għall-garr ta' tagħbijiet li ma jistgħux ikunu maqsuma jew għall-ghan ta' ċerti hidmiet tat-trasport nazzjonali li ma jaffettwawx b'mod sinifikanti l-kompetizzjoni internazzjonali fis-settur tat-trasport; billi, safejn huma kkonċernati vetturi tal-kategoriji  $M_2$  u  $M_3$ , id-Direttiva 96/53/KE tapplika biss għat-traffiku internazzjonali; billi għalhekk permezz ta' deroga hemm bżonn li jkunu permessi l-approvazzjonijiet għal vetturi ta' dimensjonijiet li jeċċedu d-dimensjonijiet massimi awtorizzati b'din id-Direttiva u għal ċerti karatteristiċi oħra, flimkien mal-possibilità għall-Istati Membri li jirrifjutaw vetturi approvati permezz ta' dawk id-disposizzjonijiet ta' deroga;
- (8) Billi din id-Direttiva hi waħda mid-Direttivi separati li għandu jkun hemm konformità magħhom sabiex tkun assigurata l-konformità ta' vetturi mal-htigiet tal-proċedura ta' l-approvazzjoni tat-tip tal-KE stabbilita bid-Direttiva 70/156/KEE; billi, konsegwentament, id-disposizzjonijiet stabbiliti fid-Direttiva 70/156/KEE li għandhom x'jaqsmu ma' sistemi, komponenti u unitajiet tekniċi separati ta' vetturi japplikaw għal din id-Direttiva;
- (9) Billi, b'mod partikolari, skond l-Artikoli 3(4) u 4 (3) tad-Direttiva 70/156/KEE, kull Direttiva separata għandha jkollha anness magħha dokument ta' informazzjoni li jinkorpora l-punti rilevanti ta' l-Anness I ta' dik id-Direttiva kif ukoll ċertifikat ta' approvazzjoni tat-tip ibbażat fuq l-Anness VI tagħha sabiex l-approvazzjoni tat-tip tkun tista' tiġi kkomputerizzata;
- (10) Billi ġew inkorporati disposizzjonijiet speċjali fir-rigward ta' vetturi mhux kompleti sabiex tkun iffaċilitata l-approvazzjoni tat-tieni fażi ta' vetturi kompleti;
- (11) Billi f'din id-Direttiva huma introdotti disposizzjonijiet speċjali sabiex jieħdu kont ta' fusien li jistgħu jiġu miġbuda lura jew li jistgħu jiġu mgħobbija; billi huwa rikonoxxut li għandu jittiehed kont ukoll ta' tali fusien fid-Direttiva tal-Kunsill 71/320/KEE tas-26 ta' Lulju 1971 dwar l-approssimazzjoni tal-liġijiet ta' l-Istati Membri li għandhom x'jaqsmu mal-mezzi ta' l-ibbrejtkjar ta' ċerti kategoriji ta' vetturi bil-mutur u l-karrijiet tagħhom<sup>(1)</sup> u fid-Direttiva tal-Kunsill 70/311/KEE tat-8 ta' Ġunju 1970 dwar l-approssimazzjoni tal-liġijiet tal-Istati Membri li

għandhom x'jaqsmu mat-tagħmir l-apparat ta' l-*steering* għal vetturi bil-mutur u l-karrijiet tagħhom<sup>(2)</sup>;

- (12) Billi għandhom jiġu inkorporati ukoll disposizzjonijiet speċjali fid-Direttiva 71/320/KEE sabiex jittiehed kont aħjar tal-kondizzjonijiet tekniċi li tahtom vetturi tal-kategoriji  $M_2$ ,  $M_3$  u N jistgħu jirmunkaw karrijiet;
- (13) Billi għandhom jiġu inkorporati wkoll id-disposizzjonijiet speċjali fid-Direttiva tal-Kunsill 76/114/KEE tat-18 ta' Diċembru 1975 dwar l-approssimazzjoni tal-liġijiet ta' l-Istati Membri li jirrigwardaw il-pjanċi u l-iskrizzjonijiet regolamentari għal vetturi bil-mutur u l-karrijiet tagħhom, u l-post fejn jitqieghdu u l-metodu ta' kif jitwählulu<sup>(3)</sup> sabiex jittiehed kont tal-fatt li vetturi jistgħu jiġu rreġistrati b'masses differenti fl-Istati Membri,

ADOTTAW DIN ID-DIRETTIVA:

#### Artikolu 1

Għall-iskopijiet ta' din id-Direttiva, "vettura" tfisser kwalunkwe vettura bil-mutur jew karru kif iddefinit fl-Artikolu 2 ta' u l-Anness II tal-Direttiva 70/156/KEE, bl-eċċezzjoni ta' vetturi tal-kategorija  $M_1$ .

#### Artikolu 2

L-ebda Stat Membru ma jista' jirrifjuta li jagħti l-approvazzjoni tat-tip tal-KE jew l-approvazzjoni tat-tip nazzjonali ta' tip ta' vettura, jew jirrifjuta jew jipprojbixxi l-bejgħ, ir-registrazzjoni, id-dhul fis-servizz jew l-użu ta' vettura għal raġunijiet li jkollhom x'jaqsmu mal-masses u d-dimensjonijiet tagħha jekk dawn jissodisfaw il-htigiet stabbiliti fl-Anness I ta' hawnhekk.

#### Artikolu 3

B'danakollu, Stat Membru jista' jirrifjuta li jagħti l-approvazzjoni tat-tip nazzjonali ta' tip ta' vettura, jew jirrifjuta jew jipprojbixxi l-bejgħ, ir-registrazzjoni, id-dhul fis-servizz jew l-użu ta' vettura, jew iqis iċ-ċertifikat tal-konformità tagħha bhala mhux validu fit-tifsira ta' l-Artikolu 7(1) tad-Direttiva 70/156/KEE, jew jawtorizza biss għall-garr ta' tagħbijiet li ma jistgħux ikunu maqsuma jekk, wara li tkun ingħatat l-approvazzjoni taht din id-Direttiva, tibbenefika mid-deroga prevista fl-Artikolu 7 tagħha u dik id-deroga tkun tikkonfliggi mal-htigiet nazzjonali fis-sehh f'dak l-Istat Membru.

<sup>(1)</sup> ĠU Nru L 202, tas-6.9.1971, p. 37. Id-Direttiva kif l-aħhar emendata bid-Direttiva 91/422/KEE (ĠU Nru L 233, tat-22.8.1991, p. 21).

<sup>(2)</sup> ĠU Nru L 133, tat-18.6.1970, p. 10. Id-Direttiva kif l-aħhar emendata bid-Direttiva 92/62/KEE (ĠU Nru L 199, tat-18.7.1992, p. 33).

<sup>(3)</sup> ĠU Nru L 24, tat-30.1.1976, p. 1. Id-Direttiva kif l-aħhar emendata bid-Direttiva 78/507/KEE (ĠU Nru L 155, tat-13.6.1978, p. 31).

## Artikolu 4

Meta l-Istati Membri jagħtu l-approvazzjoni tat-tip nazzjonali ta' vetturi approvati taħt din id-Direttiva jew jippermettu r-registrazzjoni, d-dhul fis-servizz jew l-użu ta' tali vetturi, huma jassenjawlhom masses massimi permissibbli nazzjonali ta' re-ġistrazzjoni/fis-servizz skond il-masses massimi awtorizzati nazzjonali relevanti tagħhom. Sabiex ikunu stabbilita dawn il-masses massimi permissibbli ta' registrazzjoni/fis-servizz, l-ebda Stat Membru ma jista' jirrifjuta li japplika l-proċedura prevista fl-Anness IV, jekk il-manifattur jitlob l-applikazzjoni tagħha.

## Artikolu 5

B'deroga mill-Artikolu 2, l-Istati Membri jistgħu jissottomettu fusien li jistgħu jiġu miġbuda lura jew li jistgħu jiġu mgħobbija għal htigiet tekniċi nazzjonali. B'danakollu, l-ebda Stati Membru ma jista' jirrifjuta li japplika il-htigiet tekniċi stabbiliti fis-sezzjoni 3 ta' l-Anness IV jekk il-manifattur jitlob l-applikazzjoni tagħhom.

## Artikolu 6

B'deroga mill-Artikolu 2 u s-sezzjoni 7.3.2.1 ta' l-Anness I, l-Istati Membri jistgħu jirrifjutaw li jagħtu l-approvazzjoni tat-tip nazzjonali ta', jew jirrifjutaw jew jipprojbixxu l-bejgħ, ir-registrazzjoni jew id-dhul fis-servizz jew l-użu ta' xarabank jew coach li l-wisa' tagħhom jeċċedi 2,50 m sal-31 ta' Diċembru 1999, kif previst fl-Artikolu 9 tad-Direttiva 96/53/KE.

	Suġġett	Direttiva	gU Nru	Applikabilità									
				M <sub>1</sub>	M <sub>2</sub>	M <sub>3</sub>	N <sub>1</sub>	N <sub>2</sub>	N <sub>3</sub>	O <sub>1</sub>	O <sub>2</sub>	O <sub>3</sub>	O <sub>4</sub>
"48	Masses u dimensjonijiet (hlief dawk il-vetturi b'riferenza għalihom fil-lista 44)	97/27/ES	L 233, 25. 8. 1997		x	x	x	x	x	x	x	x	x

## Artikolu 9

1. L-Istati Membri għandhom idahhlu fis-sehh il-liġijiet, ir-regolamenti u d-disposizzjonijiet amministrattivi meħtieġa sabiex ikunu konformi ma' din id-Direttiva sat-22 ta' Lulju 1999 l-aktar tard. Huma għandhom jinfirmaw minnufih lill-Kummissjoni b'dan.

Meta l-Istati Membri jadottaw dawn il-mizuri, dawn għandhom ikun fihom referenza għal din id-Direttiva jew għandhom jiġu akkompanjati b'din ir-referenza fl-okkażjoni tal-pubblikazzjoni uffiċjali tagħhom. Il-metodi ta' kif issir din ir-referenza għandhom ikunu stabbiliti mill-Istati Membri.

2. L-Istati Membri għandhom jikkomunikaw lill-Kummissjoni t-test tad-disposizzjonijiet prinċipali tal-liġi nazzjonali li huma jadottaw fil-qasam regolat b'din id-Direttiva.

## Artikolu 7

B'deroga mill-Artikolu 2 u s-sezzjoni 7.3 ta' l-Anness I, u mingħajr il-bżonn li l-htigiet tas-sezzjoni 7.6 ta' l-Anness I jiġu sodisfatti, l-Istati Membri jistgħu japprovaw vetturi b'dimensjonijiet li jeċċedu dawk stabbiliti f'dawk is-sezzjonijiet. Dettalji tad-deroga għandhom ikunu inklużi fiċ-ċertifikat ta' l-approvazzjoni tat-tip fl-Anness III ta' din id-Direttiva u għandhom japplikaw id-disposizzjonijiet ta' l-Artikolu 3.

## Artikolu 8

Id-Direttiva 70/156/KEE hi emendata kif ġej:

(a) L-Anness I hu ssupplimentat kif ġej:

1. In-nota ta' qiegh il-paġna (l) għandha tkun issupplimentata kif ġej: "għal vetturi minbarra dawk tal-kategorija M<sub>1</sub>, id-Direttiva 97/27/KE, l-Anness I, is-sezzjoni 2.4.1".
2. In-nota ta' qiegh il-paġna (k) għandha tkun issupplimentata kif ġej: "għal vetturi minbarra dawk tal-kategorija M<sub>1</sub>, id-Direttiva 97/27/KE, l-Anness I, is-sezzjoni 2.4.2".
3. In-nota ta' qiegh il-paġna (l) għandha tkun issupplimentata kif ġej: "għal vetturi minbarra dawk tal-kategorija M<sub>1</sub>, id-Direttiva 97/27/KE, l-Anness I, is-sezzjoni 2.4.3".

(b) IL-Punt 48 ta' l-Anness IV hu sostitwit bit-test li ġej:

## Artikolu 10

Din id-Direttiva għandha tidhol fis-sehh fl-20 jum wara l-pubblikazzjoni tagħha fil-Ġurnal Uffiċjali tal-Komunitajiet Ewropej.

## Artikolu 11

Din id-Direttiva hija indirizzata lill-Istati Membri.

Magħmula fi....., fit-22 ta' Lulju 1997.

Għall-Parlament Ewropew

Il-President

J. M. GIL-ROBLES

Għall-Kunsill

Il-President

J. POOS

## L-ANNEX I

1. Din id-Direttiva tapplika għall-masses u d-dimensjonijiet ta' vetturi bil-mutur tal-kategoriji  $M_2$ ,  $M_3$  u  $N$  u l-karrijiet tal-kategorija  $O$ , kif iddefiniti fl-Anness II (A) tad-Direttiva 70/156/KEE.
2. DEFINIZZJONIJIET:  
Għall-iskopijiet ta' din id-Direttiva:
  - 2.1. "Vetturi bil-mutur" tfisser kwalunkwe vettura li taħdem b'magna kif definit fl-Anness II (A) tad-Direttiva 70/156/KEE.
    - 2.1.1. Vetturi bil-mutur ta' kategorija  $N$ :
      - 2.1.1.1. "trakk" ifisser vettura bil-mutur tal-kategorija  $N_1$ ,  $N_2$ , jew  $N_3$  li tkun iddisinnjata u mibnija esklussivament jew prinċiparjament sabiex iġorr il-merkanzija. Tista' wkoll tirmonka karru;
      - 2.1.1.2. "Vettura tal-irmonk" (trattur) tfisser vettura bil-mutur tal-kategorija  $N_1$ ,  $N_2$ , jew  $N_3$ , li tkun iddisinnjata u mibnija esklussivament jew prinċiparjament sabiex tirmonka karrijiet;
      - 2.1.1.2.1. "Vettura li tirmonka l-karrijiet" (trattur tat-triq) tfisser vettura tal-irmonk li tkun iddisinnjata u mibnija esklussivament jew prinċiparjament sabiex tirmonka karrijiet apparti milli semi-karrijiet. Tista' tkun mghammar bi pjattaforma għat-tagħbija,
      - 2.1.1.2.2. "Vettura li tirmonka nofs-karru" (trattur ta' nofs-karru) tfisser vettura li tirmonka li tkun iddisinnjata u mibnija esklussivament jew prinċiparjament sabiex tirmonka semi-karrijiet,
      - 2.1.1.3. Vetturi kompleti jew ikkompletati tal-kategorija  $N$  apparti milli trakkijiet u vetturi li jirmonkaw huma meqjusa li jkunu vetturi bi skop speċjali.
    - 2.1.2. Vetturi bil-mutur tal-kategorija  $M_2$  jew  $M_3$ :
      - 2.1.2.1. "Xarabank jew coach" tfisser vettura tal-kategorija  $M_2$  jew  $M_3$  iddisinnjata u mibnija għall-ġarr ta' passiġġieri bilqegħda, jew passiġġieri bilqegħda u bil-wieqfa.
        - 2.1.2.1.1. "Xarabank jew coach artikolata" tfisser xarabank jew coach li tkun magħmula minn żewġ taqsimiet riġidi jew aktar li jduru relattivament wahda ma' l-oħra, il-kompartimenti tal-passiġġiera ta' kull taqsima jikkomunikaw wahda ma' l-oħra sabiex il-passiġġieri jkunu jistgħu jimxu b'mod liberu bejniethom; it-taqsimiet riġidi jkunu magħquda b'mod permanenti b'tali mod li jistgħu jkunu sseparati biss b'ħidma li tinvolvi faċilitajiet li normalment ikunu jinstabu *f'workshop*.
        - 2.1.2.1.2. "Xarabank jew coach b'żewġ sulari" tfisser xarabank jew coach fejn l-ispażji pprovvduti għall-passiġġieri jkunu rrangati, ta' l-anqas f'parti wahda, jew fuq żewġ livelli sovrappożizzjonati, u ma jkunx hemm spazju iprovvdut għall-passiġġieri bil-wieqfa fis-sular ta' fuq.
        - 2.1.2.1.3. "Klassi" ta' xarabank jew coach tfisser:
          - 2.1.2.1.3.1. Għal vetturi li jesgħu aktar minn 22 passiġġier flimkien max-xufier:
            - 2.1.2.1.3.1.1. "Klassi I": vetturi mibnija b'partijiet għal passiġġieri bil-wieqfa, li jippermettu moviment frekwenti tal-passiġġieri,
            - 2.1.2.1.3.1.2. "Klassi II": vetturi mibnija prinċipalment għall-ġarr ta' passiġġieri bilqegħda, u jkunu ddisinnjati sabiex jippermettu l-ġarr ta' passiġġieri bil-wieqfa fil-passaġġ u, jekk tkun iprovvduta, f'parti li ma teċċedix l-ispażju pprovvdut għal żewġ sedili doppji,
            - 2.1.2.1.3.1.3. "Klassi III": vetturi mibnija esklussivament għall-ġarr ta' passiġġieri bilqegħda.
          - 2.1.2.1.3.2. Għal vetturi li ma jesgħu aktar minn 22 passiġġier flimkien max-xufier:
            - 2.1.2.1.3.2.1. "Klassi A": vetturi ddisinjati sabiex iġorru passiġġieri bil-wieqfa; vettura ta' din il-klassi jkollha sedili u tista' jkollha post għall-passiġġieri bil-wieqfa,
            - 2.1.2.1.3.2.2. "Klassi B": vetturi ddisinjati sabiex iġorru passiġġieri bil-wieqfa; vettura ta' din il-klassi jkollha sedili u tista' jkollha post għal passiġġieri bil-wieqfa,
            - 2.1.2.1.3.2.3. "Klassi C": vetturi ddisinjati sabiex iġorru passiġġieri bil-wieqfa; vettura ta' din il-klassi jkollha sedili u tista' jkollha post għal passiġġieri bil-wieqfa,
        - 2.1.2.1.4. Vettura tista' titqies li tkun tappartjeni għal aktar minn klassi wahda. F'każ tali għandha tkun konformi mal-htigiet kollha li jikkorrespondu ma' din id-Direttiva.
      - 2.1.2.2. Vetturi tal-kategorija  $M_2$  jew  $M_3$  minbarra xarabank u coach jitqiesu li jkunu vetturi bi skop speċjali (e.g. ambulanzi).

- 2.2. **Vetturi tal-kategorija O:**
- 2.2.1. “*Vettura rmunkata*” (“*Karru*”) tfisser vettura li ma tmexxix lilha nnifisha li tkun iddisinnjata u mibnija sabiex tkun irmunkat minn vettura bil-mutur.
- 2.2.2. “*Nofs-karru*” tfisser vettura rmunkata li tkun iddisinnjat sabiex tkun magħquda ma’ vettura li tirmonka nofs-karru jew ma’ fus *dolly* u li jimponi tagħbija vertikali sostanzjali fuq il-vettura li tirmonka jew fuq il-fuq tad-*dolly*.
- 2.2.3. “*Karru bi drawbar*” tfisser vettura rmunkata b’għallanqas żewġ fusien, li minnhom ta’ l-anqas wiehed ikun fus li jista’ jiġi mdawwar, u:
- mghammar b’mezz ta’ rmonk li jista’ jimxi b’mod vertikali (fir-rigward tal-karru),
  - li ma jittrasmetti l-ebda tagħbija vertikali statika sinnifikanti fuq il-vettura li jirmonka (anqas minn 100 daN).
- Meta s-nofs-karru jiġi gganċjat ma’ fus *dolly* jitqies li jkun il-karru bi *drawbar*.
- 2.2.4. “*Karru ta’ fus ċentrali*” tfisser il-karru bi *drawbar* riġidu fejn il-fus(ien) ikun (ikunu) pożizzjonat(i) qrib iċ-ċentru tal-gravità tal-vettura (meta jkun mghobbi b’mod uniformi) sabiex tagħbija vertikali statika żgħira biss, li ma tkunx teċċedi 10 % ta’ dik li tikkorrespondi għall-massa massima tal-karru jew tat-tagħbija ta’ 1 000 daN (skond liema minnhom ikun l-iżgħar) tkun trasmessa għall-vettura li tirmonka.
- 2.3. “*Grupp ta’ fusien*” tfisser fusien li jkunu parti minn *bogie*, Grupp ta’ żewġ fusien jissejjaħ tandem u grupp ta’ tlett fusien *bogie* ta’ tlett fusien. B’konvenzjoni, fus waħdieni jiġi kkunsidrat bhala grupp ta’ fus wiehed.
- 2.4. “*Id-dimensjonijiet tal-vettura*” tfisser d-dimensjonijiet tal-vettura bbażati fuq il-kostruzzjoni tagħha, kif dikjarat mill-manifattur.
- 2.4.1. “*Tul tal-vettura*” huwa d-dimensjoni li tkun imkejla skond l-*istandard* ISO 612-1978, terminu Nru 6.1.
- B’zieda mad-disposizzjonijiet ta’ dak l-*istandard*, meta jkun qiegħed jiġi mkejjel it-tul tal-vettura ma għandux jingħata każ tal-mezzi segwenti:
- mezzi ta’ *wiper* u *washer*,
  - pjanci tal-immakar ta’ quddiem u ta’ wara,
  - mezzi doganali li jissigillaw u l-protezzjoni tagħhom,
  - mezzi sabiex iżommu t-tarpolin f’postu u l-protezzjoni tagħhom,
  - tagħmir tad-dawl,
  - mirja li minnhom tista’ tara fuq wara,
  - mezzi li jgħinu biex tara l-ispazju ta’ wara,
  - pajpijiet tad-dhul ta’ l-arja,
  - waqfien fit-tul għall-karozzerija żmontabbli,
  - turġien ta’ l-aċċess,
  - il-protezzjonijiet tal-lastiku kontra l-hbit,
  - pjattaformi ta’ rfiġh, rampi ta’ l-aċċess u tagħmir simili f’kondizzjoni ta’ thaddim, li ma jeċċedix 200 mm, sakemm il-kapaċità tat-tagħbija tal-vettura ma tkunx miżjuda,
  - mezzi tal-igganċjar għal vetturi bil-mutur.
- 2.4.2. “*Wisa’ tal-vettura*” hija l-qis li jkun imkejjel skond *standard* ISO 612-1978, terminu Nru 6.2.
- B’zieda mad-disposizzjonijiet ta’ dak l-*istandard*, waqt it-tehid tal-kejl tal-wisa’ tal-vettura m’għandux jingħata każ tal-mezzi segwenti:
- mezzi ta’ sigill doganali u l-protezzjoni tagħhom,
  - mezzi sabiex iżommu t-tarpolin f’postu u l-protezzjoni tagħhom,
  - mezzi ta’ *tell-tale* ta’ hsara fit-tyres,
  - partijiet flessibbli li jsporġu ‘l barra tas-sistema tat-trażzin tar-raxx (ara d-Direttiva tal-Kunsill 91/226/KEE<sup>(1)</sup>),
  - tagħmir tad-dawl,

(<sup>1</sup>) ĠU Nru L 103, tat-23.4.1991, p. 5.



- għal vetturi tal-kategorija  $M_2$  u  $M_3$ , rampi ta' l-aċċess f'kondizzjoni tat-thaddim, pjattaformi ta' rfiġh u tagħmir simili f'kondizzjoni ta' thaddim sakemm ma jeċċedux 10 mm mill-ġenb tal-vettura u l-irkejjen tar-rampi li jharsu 'l quddiem jew lura jkunu miġjuba għat-tond għal raġġ ta' mhux anqas minn 5 mm; it-truf għandhom jingiebu għat-tond għal raġġ ta' mhux anqas minn 2,5 mm;
- mirja li minnhom tista' tara fuq wara,
- indikaturi tal-persjoni tat-tyres,
- turġien li jistgħu jingibdu lura,
- il-parti li tisporgi l-barra tal-ġenb tat-tyre immedjatament fuq il-pożizzjoni ta' kuntatt ma' l-art.

2.4.3. "Għoli tal-vettura" hija dimensjoni li tkun imkejla skond l-istandard ISO 612-1978, terminu Nru 6.3.

B'zieda mad-disposizzjonijiet ta' dak l-istandard, waqt it-teħid tal-kejl ta' l-għoli tal-vettura m'għandux jingħata każ tal-mezzi segwenti:

- antenni,
- pantografi fil-pożizzjoni elevata tagħhom.

Għal vetturi b'mezzi ta' rafa' tal-fus, għandu jingħata każ ta' l-effett ta' dan il-mezz.

2.4.4. "Tul taż-żona tat-tagħbija" ta' vettura minbarra trattur ta' nofs-karru jew nofs-karru tfisser id-distanza mill-pożizzjoni ta' barra ta' quddiem nett taż-żona tat-tagħbija għall-pożizzjoni ta' barra ta' wara nett tal-vettura, mkejla orizzontalment fil-pjan longitudinali tal-vettura.

Id-distanza għandha titkejjel mingħajr ma jingħata każ ta':

- iż-żona tat-tagħbija quddiem il-pożizzjoni ta' wara nett tal-kabina,
- il-mezzi msemmija fi 2.4.1, jew
- unitajiet ta' tkessieh li jisporgu 'l barra u aċċessorji ohra li jkunu jinsabu quddiem iż-żona tat-tagħbija.

2.5. "Massa tal-vettura fil-kondizzjoni ta' sewqan" tfisser il-massa tal-vettura mhux mgħobbi bil-karozzerija, u b'mezzi tal-igġanċjar fil-każ ta' vettura li tirmonka, f'kondizzjoni ta' sewqan, jew il-massa tax-chassis b'kabina jekk il-manifattur ma jimmuntax il-karozzerija u/jew il-mezz tal-igġanċjar (inklużi likwidi ta' tkessieh, żjut, 90 % tal-karburanti, 100 % ta' likwidi ohra minbarra l-ilmijiet użati, għodda, rota spare u x-xufier (75 kg), u, għal xarabank u coach, il-massa tal-membri ta' l-ekwipaġġ (75 kg) jekk ikun hemm sedil ta' l-ekwipaġġ fil-vettura).

2.6. "Massa tat-tagħbija massima teknikament permissibbli (M)" tfisser il-massa massima tal-vettura bbażata fuq il-kostruzzjoni u r-rendiment tiegħu, kif iddikjarat mill-manifattur.

Il-massa ta' tagħbija massima teknikament permissibbli jiġi wżat sabiex tkun stabbilita l-kategorija tal-vettura bi qbil mal-Anness II tad-Direttiva 70/156/KEE, minbarra għal karrijiet ta' fus ċentrali u semi-karrijiet fejn il-massa li għandha tiġi wżata tkun il-massa li jikkorrespondi għall-forza tat-tagħbija eżerċitata fuq il-fusien meta l-vettura tkun mgħobbija sal-massa tat-tagħbija massima teknikament permissibbli.

B'definizzjoni, biss il-massa ta' tagħbija massima teknikament permissibbli tista' tiġi attribwita għal konfigurazzjoni teknika mogħtija tat-tip ta' vettura kif definit b'sett wiehed tal-valuri possibbli tal-punti stabbiliti fid-dokument ta' l-informazzjoni fl-Anness II ta' din id-Direttiva. Din id-definizzjoni - valur wiehed biss - tapplika għall-htigiet tekniċi rilevanti tas-sezzjonijiet 2.7, 2.8, 2.10, 2.11 u 2.12 skond kif xieraq.

2.7. "Massa massima teknikament permissibbli fuq il-fus (m)" tfisser il-massa li tikkorrespondi għall-forza ta' tagħbija vertikali statika massima permissibbli eżerċitata mill-fus fuq il-wiċċ tat-triq, ibbażat fuq il-kostruzzjoni tal-vettura u tal-fus u kif iddikjarat mill-manifattur tal-vettura.

2.8. "Massa massima teknikament permissibbli fuq grupp ta' fusien ( $\mu$ )" tfisser il-massa li tikkorrespondi għall-forza ta' tagħbija vertikali statika massima permissibbli eżerċitata mill-grupp ta' fusien fuq il-wiċċ tat-triq, ibbażat kemm fuq il-kostruzzjoni tal-vettura u tal-fus u l-grupp ta' fusien u kemm kif iddikjarat mill-manifattur tal-vettura.

- 2.9. “*Il-massa li tista' tkun irmunkat*” tfisser jew il-massa tal-karru bi *drawbar* jew nofs-karru b'fus dolly igganċjat ma' vettura bil-mutur, jew il-massa li tikkorrespondi għall-forza ta' tagħbija eżercitata fuq il-fusien ta' karru b'fus ċentrali jew nofs-karru igganċjat ma' vettura bil-mutur.
- 2.10. “*Massa massima li tista' tkun irmunkata teknikament permissibbli (TM)*” tfisser il-massa massima li tista' tkun irmunkata iddikjarata mill-manifattur.
- 2.11. “*Massa massima teknikament permissibbli fuq il-pożizzjoni tal-igganċjar ta' vettura bil-mutur*” tfisser il-massa li tikkorrespondi għall-forza ta' tagħbija vertikali statika massima permissibbli fuq il-pożizzjoni tal-igganċjar, ibbażata kemm fuq il-kostruzzjoni tal-vettura bil-mutur u/jew l-mezzi tal-igganċjar u kif iddikjarat mill-manifattur. Permezz tad-definizzjoni, din il-massa ma tinkludix il-massa tal-mezz tal-igganċjar għal vetturi tal-irmonk f'kondizzjoni ta' sewqan, b'dana kollu tinkludi l-massa ta' xi mezz tal-igganċjar li għandha tkun mghammra fuq vetturi oħra.
- 2.12. “*Massa massima teknikament permissibbli fuq il-pożizzjoni tal-igganċjar ta' nofs-karru jew il-karru ta' fus ċentrali*” tfisser il-massa li tikkorrespondi għall-forza ta' tagħbija vertikali statika massima permissibbli li għandha tkun ttrasferita mil-karru għall-vettura li tirmonka fil-pożizzjoni tal-igganċjar, kif iddikjarat mill-manifattur tal-karru.
- 2.13. “*Massa ta' tagħbija massima teknikament permissibbli tal-kombinazzjoni (MC)*” tfisser il-valur massimu tas-somma tal-massa tal-vettura bil-mutur mghobbija u tal-karru irmunkat mghobbi, ibbażat fuq il-kostruzzjoni tal-vettura bil-mutur, u kif iddikjarat mill-manifattur.
- 2.14. “*Mezz ta' rafa' tal-fus*” tfisser il-mezz iffittjat b'mod permanenti fuq vettura sabiex inaqas jew iżid it-tagħbija fuq il-fus(ien), skond il-kondizzjonijiet tat-tagħbija tal-vettura:
- jew billi r-roti jiġu merfugħin b'mod li jinqatgħu minn ma l-art/jiġu mnizzla ma' l-art,
  - jew mingħajr ma r-roti jiġu merfugħin b'mod li jinqatgħu minn ma l-art, (e.ż. fil-każ ta' sistemi ta' suspensjoni ta' l-arja, jew sistemi oħrajn),
- sabiex inaqqsu x-xedd fuq it-tyres meta l-vettura ma tkunx mghobbija għal kollox, u/jew sabiex jagħmlu l-istartjar (tluq) fuq art tiżloq aktar faċli għal vetturi bil-mutur jew kombinazzjonijiet ta' vetturi, billi tkun miżjuda t-tagħbija fuq il-fus li jmessi.
- 2.15. “*Fus li jista' jingibed lura*” tfisser fus li jista' jiġi merfugħ/imniżżel mill-mezz ta' rafa' tal-fus bi qbil ma' 2.1.4, l-ewwel inċiż.
- 2.16. “*Fus li jista' jiġi mghobbi*” tfisser fus li t-tagħbija fuqu tista' tiġi varjata mingħajr ma jiġi merfugħ il-fus bl-użu tal-mezz ta' rafa' tal-fus bi qbil ma' 2.1.4, it-tieni inċiż;
- 2.17. “*Suspensjoni ta' l-arja*” tfisser sistema ta' suspensjoni li fuqha 75 % ta' l-effett tal-molol ikun ikkawżat bil-molla ta' l-arja.
- 2.18. “*Suspensjoni rikonoxxuta bhala ekwivalenti għal suspensjoni ta' l-arja*” tfisser sistema ta' suspensjoni għal fus ta' vettura jew grupp ta' fusien li tkun konformi mal-htigiet ta' 7.11.
- 2.19. “*Tip ta' vettura*” tfisser vetturi li ma jkunux differenti ftali aspetti essenzjali bħal ma huma:
- l-manifattur,
  - il-kategorija ta' vetturi kif definiti fl-Anness II tad-Direttiva 70/156/KEE,
  - l-aspetti essenzjali ta' kostruzzjoni u disinn bħal ma huma:
    - għal vettura tal-kategoriji M<sub>2</sub> u M<sub>3</sub>;
      - ix-chassis/karozzerija ta' sostenn, sular wiehed/doppju, rigidu/artikulat (differenzi ovvi u fundamentali).
      - suspensjoni fuq il-fus li jmessi: pnevmatika jew ekwivalenti/mhux ta' l-arja u mhux ekwivalenti,
      - numru ta' fusien,
    - għal vetturi tal-kategorija N:
      - chassis/qiegh (differenzi ovvi u fundamentali),

- suspensjoni fuq il-fus li jmessi: arja jew ekwivalenti/mhux ta' l-arja u mhux ekwivalenti,
- numru ta' fusien,
- għal vetturi tal-kategorija O:
  - *chassis*/karozzerija ta' sostenn (differenzi ovgji u fundamentali), il-karru/nofs-karru/il-karru ta' fus ċentrali bi *drawbar*,
  - sistema tal-*brake*: mhux imwaqqfa/inerzja/kontinwa,
  - numru ta' fusien.

Għall-iskop ta' din is-sezzjoni, l-aspetti tal-konstruzzjoni u tad-disinn, bħal b'mod partikolari d-distanza bejn il-fus ta' quddiem u dak ta' wara, disinn tal-fus, suspensjoni, *steering*, *tyres* u l-modifiki li jikkorrespondu tal-mezz ta' korrezzjoni tal-*brake* għall-fusien, jew iż-żjeda jew it-tnaqqis ta' valvoli tat-tnaqqis f'dak li għandu x'jaqsam mal-konfigurazzjonijiet ta' trattur ta' nofs-karru u tat-trakk, u tagħmir li jkollu x'jaqsam max-chassis (e.ż. magna, tankijiet tal-karburanti, trażmissjoni, eċċ.) ma jitqisux essenzjali.

### 3. APPLIKAZZJONI GĦAL APPROVAZZJONI TAT-TIP TAL-KE

- 3.1. L-applikazzjoni għall-approvazzjoni tat-tip tal-KE bi qbil ma' l-Artikolu 3 tad-Direttiva 70/156/KEE ta' tip ta' vettura f'dak li għandu x'jaqsam mal-massa u d-dimensjonijiet tagħha għandha tkun ippreżentata mill-manifattur tal-vettura.
- 3.2. Għandha tkun akkompanjata b'dokument ta' informazzjoni, li mudell tiegħu huwa mogħti fl-Anness II ta' din id-Direttiva.
- 3.3. Vettura jew vetturi li jkunu konformi mal-karatteristiċi deskritti fl-Anness II ta' din id-Direttiva u magħżul jew magħżula għas-sodisfazzjon tas-servizz tekniku li jkun qiegħed jiehu hsieb it-testijiet ta' l-approvazzjoni jew tal-kontrolli bħala rappreżentattiva tat-tip li għandu jiġi approvat, għandha tkun ippreżentata għand dak is-servizz tekniku.

### 4. APPROVAZZJONI TAT-TIP TAL-KE

- 4.1. Jekk il-htigiet relevanti jiġu ssodisfatti, tingħata approvazzjoni tat-tip tal-KE bi qbil mal-Artikolu 4(3) tad-Direttiva 70/156/KEE.
- 4.2. Mudell taċ-ċertifikat ta' l-approvazzjoni tat-tip tal-KE hu mogħti fl-Anness III ta' din id-Direttiva.
- 4.3. Avviz ta' l-approvazzjoni jew ta' l-estenzjoni jew ta' l-approvazzjoni ta' tip ta' vettura bi qbil ma' din id-Direttiva għandha tiġi kkomunikata lill-Istati Membri bi qbil mal-proċedura stabbilita fl-Artikolu 4(6) tad-Direttiva 70/156/KEE.
- 4.4. Numru ta' l-approvazzjoni bi qbil ma' l-Anness VII tad-Direttiva 70/156/KEE hu mogħti għal kull tip ta' vettura approvata. L-istess Stat Membru ma għandux jagħti l-istess numru għal tip ieħor ta' vettura.

### 5. EMENDI GĦAL APPROVAZZJONIJET

- 5.1. Fil-każ ta' emendi għal approvazzjonijiet mogħtija bi qbil ma' din id-Direttiva, id-disposizzjonijiet ta' l-Artikolu 5 tad-Direttiva 70/156/KEE huma applikabbli.

### 6. KONFORMITÀ TAL-PRODUZZJONI

- 6.1. Għandhom jittiehdu miżuri sabiex jassiguraw il-konformità tal-produzzjoni bi qbil mad-disposizzjonijiet stabbiliti fl-Artikolu 10 tad-Direttiva 70/156/KEE.

### 7. HTIĠIET

#### 7.1. Kejl tal-massa tal-vettura fil-kondizzjoni ta' sewqan u tad-distribuzzjoni tagħha bejn il-fusien

Il-massa tal-vettura fil-kondizzjoni ta' sewqan u tad-distribuzzjoni tagħha fuq il-fusien hija mkejla fuq il-vetturi ppreżentati bi qbil ma' 3.3, mqieghda f'pożizzjoni wieqfa bir-roti tagħha issettjati dritt il-quddiem.

Jekk il-massa imkejla tkunu differenti b'mhux aktar minn 3 % mill-massa mogħtija mill-manifattur għall-konfigurazzjonijiet tekniċi li jikkorrespondu fi hdan it-tip, jew b'mhux aktar minn 5 % jekk il-vettura jkun tal-kategoriji  $N_1$ ,  $O_1$ ,  $O_2$ , jew  $M_2$  ma jeċċedix 3,5 t, il-massa fil-kondizzjoni ta' sewqan u d-distribuzzjoni tagħhom bejn il-fusien kif iddikjarat mill-manifattur jintużaw għall-iskopijiet tal-htigiet t'hawn taht. Inkella għandhom jintużaw il-massa imkejla u s-servizz tekniku jista' mbagħad, jekk ikun hemm bżonn, jiehu kejl addizzjonali fuq vetturi minbarra fuq dawk ippreżentati bi qbil ma' 3.3.



## 7.2. Kejl tad-dimensjonijiet

Kejl tat-tul, tal-wisa' u ta' l-gholi totali jsir bi qbil mad-disposizzjonijiet ta' 2.4 fuq il-vettura (vetturi) fil-kondizzjoni ta' sewqan ipprezentata(i) bi qbil ma' 3.3.

Jekk id-dimensjonijiet imkejla jkunu differenti minn dawk iddikjarati mill-manifattur għall-konfigurazzjonijiet tekniċi li jikkorrispondu fi hdan it-tip, id-dimensjonijiet imkejla jintużaw għall-iskop tal-htigiet t'hawn taht u s-servizz tekniċu jista' mbagħad, jekk ikun hemm bżonn, jiehu kejl addizzjonali fuq vetturi minbarra fuq dawk ipprezentati bi qbil ma' 3.3.

## 7.3. Id-dimensjonijiet massimi awtorizzati għal vetturi

### 7.3.1. Tul massimu

7.3.1.1. Vettura bil-mutur: kif hemm fis-sezzjoni 1.1 ta' l-Anness I tad-Direttiva 96/53/KE.

7.3.1.2. Karru (apparti milli nofs-karru): kif hemm fis-sezzjoni 1.1 ta' l-Anness I tad-Direttiva 96/53/KE.

7.3.1.3. Xarabank jew *coach* artikolati: kif hemm fis-sezzjoni 1.1 ta' l-Anness I tad-Direttiva 96/53/KE.

### 7.3.1.4. Nofs-karru:

Id-distanza riferita fi 7.3.1.4.1 hija mkejla minghajr ma jinghata każ tal-mezzi msemmija fi 2.4.1, u d-distanza riferita fi 7.3.1.4.2 għandha tkun imkejla minghajr ebda eżenzjonijiet.

7.3.1.4.1. Id-distanza bejn il-fus tal-pern ewlieni tal-hames rota u wara tan-nofs-karru ma għandhiex teċċedi l-limitu stabbilit fis-sezzjoni 1.6 ta' l-Anness I tad-Direttiva 96/53/KE, imkejjel orizzontalment fil-pjan longitudinali tal-vettura.

7.3.1.4.2. Id-distanza massima bejn il-fus tal-pern ewlieni tal-hames rota u kwalunkwe pożizzjoni fuq wara nett fuq quddiem tan-nofs-karru ma għandhiex teċċedi 2,04m kif hemm fis-sezzjoni 4.4 ta' l-Anness I tad-Direttiva 96/53/KE, imkejjel orizzontalment.

### 7.3.2. Wisa' massimu

7.3.2.1. Kwalunkwe vettura: kif hemm fis-sezzjoni 1.2 ta' l-Anness I tad-Direttiva 96/53/KE.

7.3.2.2. Soprastruttuti fissi jew mobbli tal-vetturi tal-kategoriji N u O iddisinnjati b'mod speċjali għall-garr ta' merkanzija b'temperatura kkontrollata, li l-hxuna tal-hitan tal-ġnub tagħhom jeċċedu, bl-insulazzjoni inkluża, 45 mm: kif hemm fis-sezzjoni 1.2 ta' l-Anness I tad-Direttiva 96/53/KE.

### 7.3.3. Għoli massimu

7.3.3.1. Kwalunkwe vettura: kif hemm fis-sezzjoni 1.3 ta' l-Anness I tad-Direttiva 96/53/KE.

## 7.4. Kalkolazzjonijiet tad-distribuzzjoni tal-massa

### 7.4.1. Proċedura tal-kalkolazzjoni

7.4.1.1. Għall-iskop tal-kalkolazzjonijiet tad-distribuzzjoni tal-massa stabbilita aktar il-quddiem, il-manifattur għandu jipprovi li s-servizz tekniċu li jkun qiegħed jiehu hsieb it-testijiet bl-informazzjoni (f'forma tabulari jew fi kwalunkwe forma oħra adattata) meħtieġa sabiex - għal kull konfigurazzjoni tekniċa fi hdan it-tip ta' vettura kif definit b'kull sett ta' valuri possibbli tal-punti kollha fl-Anness II ta' din id-Direttiva - il-massa massima korrespondenti ta' tagħbija tekniċament permissibbli tal-vettura, il-massa massima tekniċament permissibbli fuq il-fusien u grupp ta' fusien, il-massa massima tal-irmonk tekniċament permissibbli, u l-massa massima tat-tagħbija tekniċament permissibbli ta' l-għaqda.

7.4.1.2. Għandhom isiru kalkolazzjonijiet xierqa sabiex ikun assigurat li jkunu ssodisfatti l-htigiet segwenti għal kull konfigurazzjoni tekniċa fi hdan it-tip. Għal dan l-iskop, il-kalkolazzjonijiet jistgħu jkunu llimitati għall-aġar każijiet.

- 7.4.1.3. Fil-htigiet segwenti, in-notazzjonijiet  $M$ ,  $m$ ,  $\mu$ ,  $TM$ , u  $MC$  rispettivament isemmu l-parametri segwenti, li għalihom il-htigiet ta' 7.4 għandhom ikunu sodisfatti:
- $M$  = il-massa massima ta' tagħbija teknikament permissibbli tal-vettura,
- $m_i$  = il-massa massima teknikament permissibbli fuq il-fus imsemmi 'i', meta 'i' tvarja minn 1 sa n-numru totali ta' fusien tal-vettura,
- $\mu_j$  = il-massa massima teknikament permissibbli fuq il-fus waħdieni jew grupp ta' fusien imsemmija 'j', meta 'j' tvarja minn 1 sa n-numru totali ta' fusien waħdiena u gruppi ta' fusien,
- $TM$  = il-massa ta' rmonk massimu teknikament permissibbli, u
- $MC$  = il-massa massima ta' tagħbija teknikament permissibbli ta' l-għaqda.
- 7.4.1.4. Fil-każ ta' fus waħdieni, imsemmi 'i' bhala fus u 'j' bhala grupp ta' fusien, b'definizzjoni  $m_i = \mu_i$ .
- 7.4.1.5. Fil-każ ta' vetturi mghammra b'fusien li jistgħu jiġu mghobbija, għandhom isiru l-kalkolazzjonijiet segwenti bis-suspensjoni tal-fusien mghobbija fil-konfigurazzjoni tat-sewqan normali. Fil-każ ta' vetturi mghammra b'fusien li jistgħu jingibdu lura, isiru l-kalkolazzjonijiet segwenti bil-fusien imbaxxin.
- 7.4.1.6. Għal gruppi ta' fusien, il-manifattur għandu jindika l-ligijiet tad-distribuzzjoni bejn il-fusien tal-massa totali applikata għal fuq il-grupp (per eżempju billi jiġu mogħtija l-formoli ta' distribuzzjoni jew tiġi prodotta grafika ta' distribuzzjoni).
- 7.4.1.7. Fil-każ ta' semi-karrijiet u karrijiet ta' fus ċentrali, u għall-iskop tal-kalkolazzjonijiet segwenti, il-pożizzjoni tal-igganċjar titqies bhala fus imsemmi 'O', u l-massa li korrespondenti  $m_o$  u  $\mu_o$  definiti, b'konvenzjoni, bhala massa massima teknikament permissibbli fuq il-pożizzjoni tal-igganċjar tal-karru.
- 7.4.2. *Htigiet għal vetturi tal-kategoriji N u O, minbarra karovani bil-karru*
- 7.4.2.1. Is-somma tal-massa  $m_i$  m'għandhiex tkun anqas mill-massa  $M$ .
- 7.4.2.2. Għal kull grupp ta' fusien imsemmija 'j', is-somma tal-massa  $m_i$  fuq il-fusien tagħha m'għandhiex tkun anqas mill-massa  $\mu_j$ . Barra minn hekk, kull waħda mill-massa  $m_i$  m'għandhiex tkun anqas mill-parti ta'  $\mu_j$  li tapplika fuq il-fus 'i' kif stabbilit bil-ligijiet tad-distribuzzjoni tal-massa għall-grupp ta' fusien.
- 7.4.2.3. Is-somma tal-massa  $\mu_j$  m'għandhiex tkun anqas mill-massa  $M$ .
- 7.4.2.4. Il-massa fil-kondizzjoni ta' sewqan, miżjuda bil-massa li korrespondenti għal 75 kg immultiplikata bin-numru ta' passiġġieri, miżjuda bil-massa massima teknikament permissibbli fuq il-pożizzjoni tal-igganċjar, m'għandhiex teċċedi l-massa  $M$ .
- 7.4.2.5. Meta l-vettura tkun mghobbija sal-massa  $M$  tagħha skond kwalunkwe waħda mis-sitwazzjonijiet rilevanti deskritti fi 7.4.2.5.1 sa 7.4.2.5.3, il-massa korrespondenti għat-tagħbija fuq il-fus 'i' m'għandhiex teċċedi l-massa  $m_i$  fuq dak il-fus, u l-massa korrespondenti għat-tagħbija fuq il-fus waħdieni jew grupp ta' fusien 'j' m'għandhiex teċċedi l-massa  $\mu_j$ . Barra minn dan, il-massa korrespondenti għat-tagħbija fuq il-fus li jmexxi jew is-somma tal-massa korrespondenti għat-tagħbijat fuq il-fusien li jmexxu għandha tkun ta' l-anqas 25 % ta'  $M$ .
- 7.4.2.5.1. Vetturi u vetturi bil-mutur irmunkati minbarra vetturi li jirmunkaw:
- 7.4.2.5.1.1. Distribuzzjoni uniformi tal-massa fil-każ ta' vetturi kompleti jew ikkompletati bl-eċċezzjoni ta' dawk riferiti fi 7.4.2.5.1.2: il-vettura fil-kondizzjoni ta' sewqan b'massa ta' 75 kg mpoġġija fuq kull sedil tal-passiġġieri tkun mghobbi sal-massa  $M$  tagħha, it-tagħbija kummerċjali tinqasam b'mod uniformi fuq iż-żona ddisinnjata għall-garr tal-merkanzija.
- 7.4.2.5.1.2. Id-distribuzzjoni estrema tal-massa (tagħbija mhux uniformi) fil-każ ta' vetturi jew mhux kompleti jew intiżi għal skop speċjali li jinvolvi biss il-garr ta' tagħbijiet imqassma b'mod mhux uniformi: il-manifattur għandu jiddikjara l-pożizzjonijiet estremi permissibbli possibbli taċ-ċentru tal-gravita tat-tagħbija kommerċjali u/jew il-karozzerija u/jew l-tagħmir, jew l-aċċessorji interni (per eżempju: minn 0,50 m sa 1,30 m quddiem l-ewwel fus ta' wara). Il-verifika għandha ssir b'tali mod li jkunu koperti l-pożizzjonijiet possibbli kollha ta' dan iċ-ċentru tal-gravità, il-vettura fil-kondizzjoni ta' sewqan b'massa ta' 75 kg pożizzjonati fuq kull sedil tal-passiġġieri għandu jkun mghobbi sal-massa  $M$  tiegħu.
- 7.4.2.5.2. Karru li jirmonka vetturi (tratturi tat-triq) u trakkijiet intiżi wkoll sabiex jirmunkaw il-karru ta' fus ċentrali.
- 7.4.2.5.2.1. L-istess kalkolazzjonijiet kif hemm fi 7.4.2.5.1.1 fil-każ ta' vetturi kompleti jew kompletati minbarra vetturi bi skop speċjali, jew 7.4.2.5.1.2 fil-każ ta' vetturi mhux kompleti jew bi skop speċjali, jitwettqu f'dawk ix-xenarji kollha segwenti possibbli li jkunu rilevanti:

- (a) minghajr l-ebda tagħbija fuq il-pożizzjoni tal-igganċjar (minbarra, għal tratturi tat-triq, korrespondenti għall-massa tal-mezz tal-igganċjar jekk ikun imuntati mill-manifattur, li jkunu inklużi fil-massa fil-kondizzjoni ta' sewqan bi qbil ma' 2.5);
- (b) tagħbija korrespondenti għall-massa massima tal-mezz tal-igganċjar iddikjarata mill-manifattur, jekk ma jwaxx il-mezz tal-igganċjar, li jkun qiegħed jiġi applikat fuq il-pożizzjoni tal-igganċjar (u mnaqqas mit-tagħbija kummerċjali);
- (c) it-tagħbija li korrespondenti għall-massa massima teknikament permissibbli fuq il-pożizzjoni tal-igganċjar li tkun applikata fuq il-pożizzjoni tal-igganċjar (u mnaqqas mit-tagħbija kummerċjali).

7.4.2.5.3. Vetturi nofs-karru li jirmunkaw (tratturi nofs-karru).

7.4.2.5.3.1. Fil-każ ta' vettura kompleta jew kompletata: il-manifattur għandu jiddikjara l-pożizzjonijiet estremi tal-fus tal-hames rota. Il-verifika għandha ssir b'tali mod li jkunu koperti il-pożizzjonijiet possibbli kollha tal-fus tal-hames rota, il-vettura fil-kondizzjoni ta' sewqan normali b'massa ta' 75 kg pożizzjonata fuq kull sedil tal-passiġġieri li jkun mgħobbi sal-massa M tiegħu (bit-tagħbija kummerċjali applikata fuq il-fus tal-hames rota).

7.4.2.5.3.2. Fil-każ ta' vettura mhux kompleta: l-istess verifika bħal ta' 7.4.2.5.3.1 għandhom isiru fuq il-bażi tal-pożizzjonijiet estremi permissibbli tal-fus tal-hames rota kif iddikjarat mill-manifattur.

7.4.2.6. Meta vettura tal-kategorija N tkun mgħobbi sal-massa M tagħha u l-fus tagħha ta' wara (imsemmi 'n' bħala fus) jew grupp ta' fusien ta' wara (imsemmija 'q' bħala grupp ta' fusien) jkun mgħobbi sal-massa  $m_n$  jew  $\mu_n$  tiegħu, il-massa li tingarr mill-fus jew fusien ta' l-*steering* m'għandux ikun anqas minn 20 % ta' M.

7.4.2.7. MC m'għandies teċċedi  $M + TM$ .

7.4.3. *Htiġijiet għal xarabankijiet u coachijiet*

7.4.3.1. Il-htiġiet ta' 7.4.2.1 sa 7.4.2.3, u ta' 7.4.2.7, japplikaw.

7.4.3.2. Il-massa tal-vettura fil-kondizzjoni ta' sewqan, miżjuda bil-massa Q definita fil-lista 7.4.3.3.1 immultiplikata bin-numru totali ta' passiġġieri, miżjuda bil-massa massimu teknikament permissibbli fuq il-pożizzjoni tal-igganċjar, miżjuda bil-massa B u BX definiti fi 7.4.3.3.1 m'għandhiex teċċedi l-massa M.

7.4.3.3. Meta l-vettura mhux kompleta tkun mgħobbija sal-massa M tagħha skond is-sitwazzjoni deskritta fi 7.4.2.5.1.2 jew meta l-vettura kompleta jew ikkompletata fil-kondizzjoni ta' sewqan tkun mgħobbija kif deskritt fi 7.4.3.3.1 il-massa korrespondenti għat-tagħbija fuq kull fus m'għandhiex teċċedi l-massa  $m_f$  fuq kull fus, u l-massa korrespondenti għat-tagħbija fuq kull fus waħdieni jew grupp ta' fusien ma għandhiex teċċedi il-massa  $\mu_f$  fuq dak il-grupp ta' fusien. Barra minn hekk, il-massa korrespondenti għat-tagħbija fuq il-fus li jmexxi jew is-somma tal-massa korrespondenti għat-tagħbijat fuq il-fusien li jmexxu għandha tkun ta' l-anqas 25 % ta' M.

7.4.3.3.1. Il-vetturi fil-kondizzjoni ta' sewqan jkunu mgħobbija b'massa Q fuq kull sedil tal-passiġġier, bin-numru SP, korrespondenti għan-numru ta' passiġġieri bil-wieqfa, ta' massa Q mqassma b'mod uniformi fuq il-wiċċ disponibbli għal passiġġieri bil-wieqfa  $S_p$ , massa egwali għal B (kg) imqassam b'mod uniformi fil-kompartimenti tal-bagalji u, meta applikabbli, massa egwali għal BX (kg) mqassma b'mod uniformi fuq il-wiċċ taż-żona tas-saqaf mghammar għall-garr ta' bagalji, meta:

$S_1$  hija ż-żona għal passiġġieri bil-wieqfa, kif iddefinifikat fid-Direttiva tal-Parlament Ewropew u tal-Kunsill li ġejja li tikkonċerna d-dispożizzjonijiet speċjali għall-vetturi tal-kategoriji  $M_2$  u  $M_3$ . Sa kemm isseħh l-adozzjoni ta' dik id-Direttiva,  $S_1$  ikun stabbilit kif definit fir-Regolamenti Nru 36 (doc. E/EKE/TRANS/505/Rev. 1, Žid 35) u Nru 52 (doc. E/EKE/TRANS/505/Rev. 1, Žid 51).

SP, iddikjarat mill-manifattur, m'għandux jeċċedi l-valur  $S_1/S_s$ , meta  $S_s$  hu l-isparju konvenzjonali pprovdut għal passiġġier wiehed bil-wieqfa kif speċifikat fit-tabella taht.

B (kg), iddikjarat mill-manifattur, għandu jkollu valur numeriku ta' mhux anqas minn  $100 \times V$  ( $V$  hu l-volum totali tal-kompartimenti tal-bagalji, fi  $m^3$ ).

BX, iddikjarat mill-manifattur, għandu jeżerta tagħbija speċifika ta' mhux anqas minn  $75 \text{ kg/m}^2$  fuq il-wiċċ taż-żona kollha tas-saqaf mghammar għall-garr tal-bagalji.

Q u Ssp għandhom il-valuri stabbiliti fit-tabella li ġejja:

Klassi tal-Vettura	Q (kg) massa għal passiġġier wiehed	$S_s$ (m <sup>2</sup> /passiġġier) l-ispazju konvenzjonali pprodut għal passiġġier wiehed bil-wieqfa
Klassi I u A (*)	68	0,125
Klassi II	71 (**)	0,15
Klassi III u B	71 (**)	L-ebda passiġġier bil-wieqfa

(\*) Inkluz 3 kg għal bagalji żgħar

(\*\*) Jekk vettura tal-Klassi II jew Klassi III jew Klassi B tiġi approvata bhala vettura ta' Klassi I jew Klassi A, il-massa ta' bagalji fil-kumpartamenti tal-bagalji li jiġu aċċessibli biss mill barra tal-vettura mghandix tkun ta' qies għall-iskop ta' l-approvazzjoni tal-klassijiet ta' dawn l-ahhar.

7.4.3.4. Meta l-vettura tkun f'kondizzjoni ta' sewqan mgħobbi kif speċifikat fi 7.4.3.3.1, il-massa korrespondenti għat-tagħbija tal-fus ta' quddiem jew grupp ta' fusien m'għandhiex tkun anqas mill-persentaġġ ta' M stabbilit fit-tabella li ġejja:

Kundizzjonijiet ta' tagħbija	Klassijiet I u A		Klassi II		Klassijiet III u B	
	Iebes	Artikulat	Iebes	Artikulat	Iebes	Artikulat
Mhux mgħobbi	20	20	25	20	25	20
Mgħobbi	25	20	25	20	25	20

7.4.4. *Htiġijiet għal vetturi tal-kategorija M<sub>2</sub> jew M<sub>3</sub>, minbarra xarabank u coach, u għal karovani bil-karru.*

Il-htigiet ta' 7.4.2.1 sa 7.4.2.4, u ta' 7.4.2.7 japplikaw. Barra minn hekk, meta l-vettura mhux kompleta tkun mgħobbija sal-massa M tagħha skond is-sitwazzjoni deskritta fi 7.4.2.5.1.2, jew meta l-vettura kompleta jew ikkompletata f'kondizzjoni ta' sewqan tkun mgħobbija sal-massa M tagħha kif deskritt fl-Appendiċi ta' l-Anness II tad-Direttiva tal-Kunsill 92/21/KEE<sup>(1)</sup>, il-massa korrespondenti għat-tagħbija fuq kull fus ma għandhiex teċċedi l-massa  $m_1$  fuq dan il-fus, u l-massa korrespondenti tat-tagħbija fuq kull fus waħdieni jew fuq il-grupp ta' fusien m'għandhiex teċċedi l-massa  $m_1$  fuq dan il-grupp ta' fusien. Barra minn hekk, il-massa korrespondenti tat-tagħbija fuq il-fus li jmexxi jew is-somma tal-massa korrespondenti għat-tagħbijat fuq il-fusien li jmexxu għandha tkun ta' l-anqas 25 % ta' M.

7.5. **Kundizzjonijiet li għandhom ikunu vverifikati għall-klassifikazzjoni ta' vettura bhala vettura off-road (l-Anness II, is-sezzjoni 4 tad-Direttiva 70/156/KEE)**

7.5.1. Is-servizz tekniku għandu jivverifika jekk il-vettura kompleta jew ikkompletata, jew is-nofs-karru li jirmonka vettura (trattur nofs-karru) mingħajr il-hames rota m'għandux ikun meqjus bhala vettura off-road skond il-htigiet stabbiliti fl-Anness II tad-Direttiva 70/156/KEE,

7.5.2. Għal vetturi oħrajn mhux kompleti, din il-verifika ssir biss fuq it-talba tal-manifattur.

7.6. **Manuvrabilità**

7.6.1. Kwalunkwe vettura bil-mutur u kwalunkwe nofs-karru għandhom ikunu jistgħu jimmanuvraw fuq kull naħa għal traġettorja ċirkulari shiha ta' 360° ġewwa żona ddefinita b'żewġ ċrieki konċentriċi, iċ-ċirku ta' barra jkollu raġġ ta' 12,50 m u i-ċirku ta' ġewwa jkollu raġġ ta' 5,30 m, mingħajr l-ebda sporġenza l-barra miċ-ċirkomferenzi taċ-ċrieki tal-punti ta' barra nett tal-vettura (bl-eċċezzjoni tal-partijiet li johorġu l-barra stabbiliti għall-wisa' tal-vettura fi 2.4.2).

Għal vetturi bil-mutur u semi-karrijiet b'mezz ta' rafa' tal-fus (ara 2.14) din il-htieġa tapplika wkoll bil-fus(ien) fil-pożizzjoni merfugħa (fit-tifsira ta' 2.14).

Il-htigiet imsemmija hawn fuq għandhom ikunu vverifikati kif ġej:

7.6.1.1. *Vetturi bil-mutur*

Il-pożizzjoni ta' barra nett ta' quddiem tal-vettura bil-mutur għandha tkun iggwidata matul il-profil taċ-ċirku ta' barra (ara l-figura A).

(<sup>1</sup>) ĠU Nru L 129, ta' l-14.5.1992, p. 9. Id-Direttiva kif l-ahhar emendata bid-Direttiva 95/48/KE (ĠU Nru L 233, tat-30.1.1995, p. 73).

7.6.1.2. *Semi -karrijiet*

Nofs-karru jitqies li jkun konformi mal-htigiet ta' 7.6.1 jekk id-distanza bejn il-fus ta' quddiem u dak ta' wara tiegħu ma tkunx akbar minn

$$\sqrt{(12,50 - 2,04)^2 - (5,30 + L/2)^2}$$

meta L hija l-wisa' tan-nofs-karru, id-distanza bejn il-fus ta' quddiem u dak ta' wara tiegħu tiġi mkejla għall-iskop ta' din is-sezzjoni bhala d-distanza tal-fus tal-pern ewlieni tal-hames rota tan-nofs-karru sal-linja ċentrali tal-fusien tal-bogie li ma jkunx ma l-*steering*; fusien, jekk wiehed jew aktar tal-bogie li ma jkunx ma l-*steering* ikollu mezz ta' rafa' tal-fus (ara 2.14), allura titqies id-distanza bejn il-fus ta' quddiem u dak ta' wara tiegħu b'fus(ien) imniżżla/merfugħa, skond liema minnhom tkun l-itwal. F'każ ta' dubju, l-awtorità ta' l-approvazzjoni tista' titlob li jsir test kif deskritt fi 7.6.1.

7.6.2. *Htigiet addizzjonali għall-vetturi tal-kategoriji M<sub>2</sub> jew M<sub>3</sub> u N*

Meta l-vettura tkun wieqfa u jkollha r-roti mwahhla mal-*steering* iharsu b'tali mod li jekk il-vettura timxi, il-punt ta' quddiem tagħha l-aktar 'il barra jagħmel ċirku ta' raġġ ta' 12,50 m, għandu jkun stabbilit pjan vertikali tangenzjali għall-ġenb tal-vettura li jhars 'il barra miċ-ċirku billi tkun immarkata linja fuq l-art. Fil-każ ta' vettura artikolata tal-kategorija M<sub>2</sub> jew M<sub>3</sub>, iż-żewġ porzjonijiet riġidi għandhom jiġu allinejati mal-pjan.

Meta l-vettura timxi 'l quddiem fuq kemm naha u kemm l-ohra ssegwi ċ-ċirku ta' raġġ ta' 12,50 m, l-ebda parti minnu ma tista' tohroġ mill-pjan vertikali b'aktar minn 0,80 m (ara l-figura B) fil-każ ta' vettura riġida jew b'aktar minn 1,20 m (ara l-figura C) fil-każ ta' vettura artikolata tal-kategorija M<sub>2</sub> jew M<sub>3</sub>.

Għal vetturi b'mezz ta' rafa' tal-fus, din il-htieġa tapplika wkoll bil-fus(ien) fil-pożizzjoni merfuga (fit-tifsira ta' 2.14).

Għal vettura tal-kategorija N b'fusien li jistgħu jkunu miġbuda lura fil-pożizzjoni merfuga, jew fusien li jistgħu jiġu mġhobbija fil-kondizzjoni mhux mġhobbija, il-figura ta' 0,80 m tiġi mibdula bi 1,00 m.

7.6.3. *Il-htigiet ta' 7.6.1 u ta' 7.6.2 jistgħu jiġu vverifikati wkoll, fuq it-talba tal-manifattur, b'kalkolazzjoni ekwivalenti jew turija ġeometrika xierqa.*

Figura A



Figura B



Figura Ċ



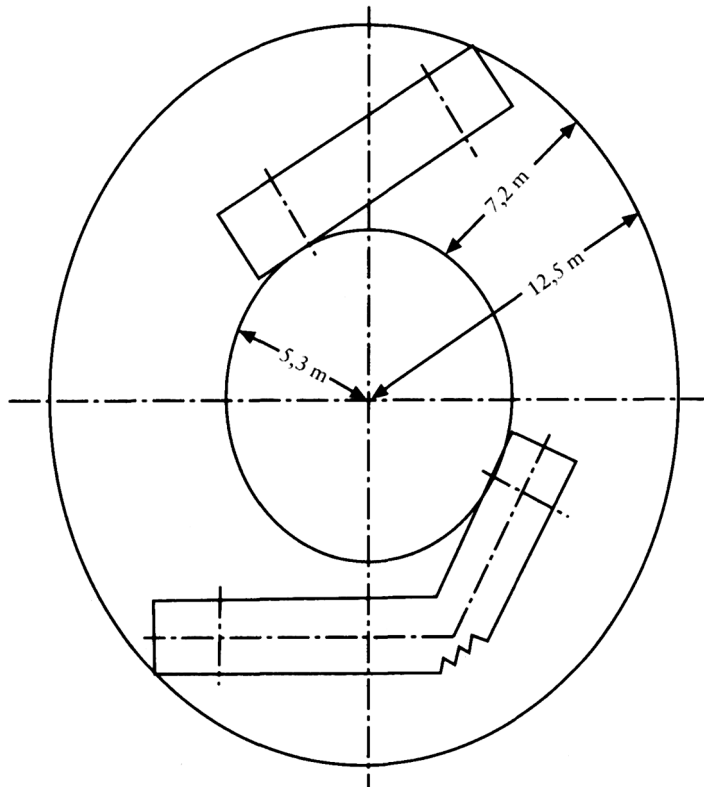

- 7.6.4. Fil-każ ta' vetturi mhux kompleti, il-manifattur għandu jiddikjara d-dimensjonijiet massimi li jistgħu jkunu permissibbli li għalihom il-vettura għandu tiġi kkontrollat kontra l-htigiet ta' 7.6.1 u ta' 7.6.2.
- 7.7. **Htiġiet addizzjonali għall-vetturi bil-mutur tal-kategoriji  $M_2$  u  $M_3$**
- Il-massa massima li tista' tkun irmunkat teknikament permissibbli m'għandhiex teċċedi 3 500 kg.
- 7.8. **Massa massima li jista' jiġi rmunkat teknikament permissibbli fuq il-pożizzjoni ta' gganċjar ta' vetturi bil-mutur u struzzjonijiet ta' muntaġġ għal ganċamenti**
- 7.8.1. Il-massa massima li tista' tkun irmunkata teknikament permissibbli fuq il-pożizzjoni tal-igganċjar tal-vettura bil-mutur iddisinnjata sabiex tirmonka il-karru b'fus ċentrali u b'massa massima li tista' jiġi rmunkata teknikament permissibbli li ma jeċċedix 3,5 tunnelli għandu jkun ta' l-anqas daqs 10 % tal-massa massima tagħha li tista' tkun irmunkata teknikament permissibbli jew 1 000 kg, skond liema minnhom tkun l-anqas, miżjud, għal vetturi bil-mutur, minbarra vetturi li jirmunkaw, il-massa tal-mezz tal-igganċjar jekk ikun immuntat mill-manifattur, jew il-massa massima permissibbli tal-mezz li jiġġanċja jekk ma jkunx immuntat mill-manifattur.
- 7.8.2. Il-massa massima li tista' tkun irmunkat teknikament permissibbli fuq il-pożizzjoni tal-igganċjar ta' vettura bil-mutur iddisinnjata sabiex tirmonka il-karru b'fus ċentrali u b'massa massima li jista' jkun irmunkat teknikament permissibbli li ma jeċċedix 3,5 tunnelli għandu jkun ta' l-anqas daqs 4 % tal-massa massima li tista' tkun mgħobbija teknikament permissibbli tiegħu, jew 25 kg, skond liema minnhom ikun l-anqas, miżjud, għal vetturi bil-mutur minbarra vetturi li jirmunkaw, bil-massa tal-mezz tal-igganċjar jekk ikun immuntat mill-manifattur, jew bil-massa massima permissibbli tal-mezz li jiġġanċja jekk ma jkunx immuntat mill-manifattur.
- 7.8.3. Fil-każ ta' vettura bil-mutur b'massa massima li tista' tkun mgħobbija teknikament permissibbli li ma jeċċedix 3,5 tunnelli, il-manifattur għandu jispeċifika fil-manwal tas-sid il-kondizzjonijiet għall-immuntar tal-mezz tal-igganċjar mal-vettura bil-mutur.
- Meta jkun hemm dan il-każ il-kondizzjonijiet t'hawn fuq għandhom jinkludu l-massa massima teknikament permissibbli fuq il-pożizzjoni tal-igganċjar tal-vettura bil-mutur, il-massa massima permissibbli tal-mezz tal-igganċjar, fuq il-pożizzjoni tal-igganċjar tal-vettura bil-mutur, il-massa massima permissibbli tal-mezz tal-igganċjar,
- 7.9. **Abilita li tistartja fit-tela'**
- Vetturi bil-mutur li jirmunkaw il-karru u mgħobbija sal-massa ta' tagħbija massima teknikament permissibbli tagħhom ta' dik l-għaqda, għandhom ikunu kapaci jistartjaw hames darbiet fi żmien hames minuti fuq tela' li xxaqleb ta' l-anqas 12 %.
- 7.10. **Proporzjon ta' saħħa tal-magna/massa massima**
- Vetturi bil-magna għandhom jipprovdu *output* ta' saħħa tal-magna ta' mill-anqas 5 kW/t tal-massa tat-tagħbija massima teknikament permissibbli ta' l-għaqda. Is-saħħa tal-magna hi mkejla skond id-disposizzjonijiet tad-Direttiva tal-Kunsill 80/1269/KEE (\*).
- 7.11. **Kondizzjonijiet li jkollhom x'jaqsmu ma' l-ekwivalenza bejn ċerti sistemi ta' suspensjoni mhux ta' l-arja u ta' suspensjoni ta' l-arja għal fus(ien) tas-sewqan tal-vettura**
- 7.11.1. Fuq talba tal-manifattur, is-servizz tekniku għandu jivverifika l-ekwivalenza tas-suspensjoni mhux ta' l-arja għal suspensjoni ta' l-arja għal fus(ien) tas-sewqan.
- Sabiex tkun rikonoxxuta bhala ekwivalenti għal suspensjoni ta' l-arja, suspensjoni mhux ta' l-arja għandha tkun konformi mal-htigiet li ġejjin:
- 7.11.1.1. Matul ossillazzjoni vertikali ta' frekwenza baxxa għaddiena bla xkiel tal-massa fuq molla fuq fus ta' sewqan jew grupp ta' fusien, il-frekwenza mkelja u d-*damping* bis-suspensjoni iġġorr it-tagħbija massima tagħha għandha tkun fil-limiti ddefiniti fi 7.11.1.2 sa 7.11.1.5.
- 7.11.1.2. Kull fus għandu jkun mgħammar b'*dampers* idrawliċi. Fuq gruppi ta' fusien, id-*dampers* għandhom ikunu mqieghda sabiex jimminimizzaw l-ossillazzjoni tal-gruppi ta' fusien.
- 7.11.1.3. Il-proporzjon medju ta' *damping*  $D_m$  għandu jkun akbar minn 20 % ta' *damping* kritiku għas-suspensjoni fil-kondizzjoni normali tiegħu b'*dampers* idrawliċi f'posthom u operattivi.
- 7.11.1.4. Il-proporzjon ta' *damping*  $D_m$  tas-suspensjoni bid-*dampers* idrawliċi kollha mneħhija jew inkapaċitati għandu jkun ta' mhux aktar minn 50 % ta'  $D_m$ .

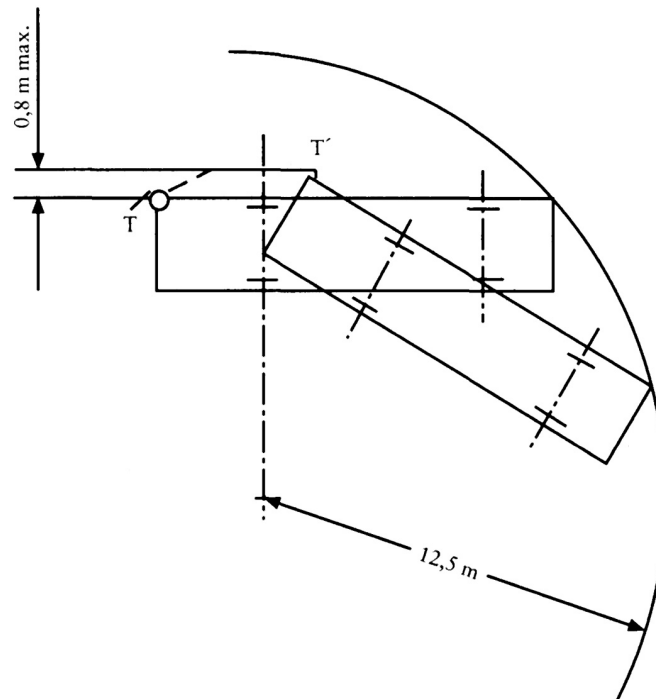
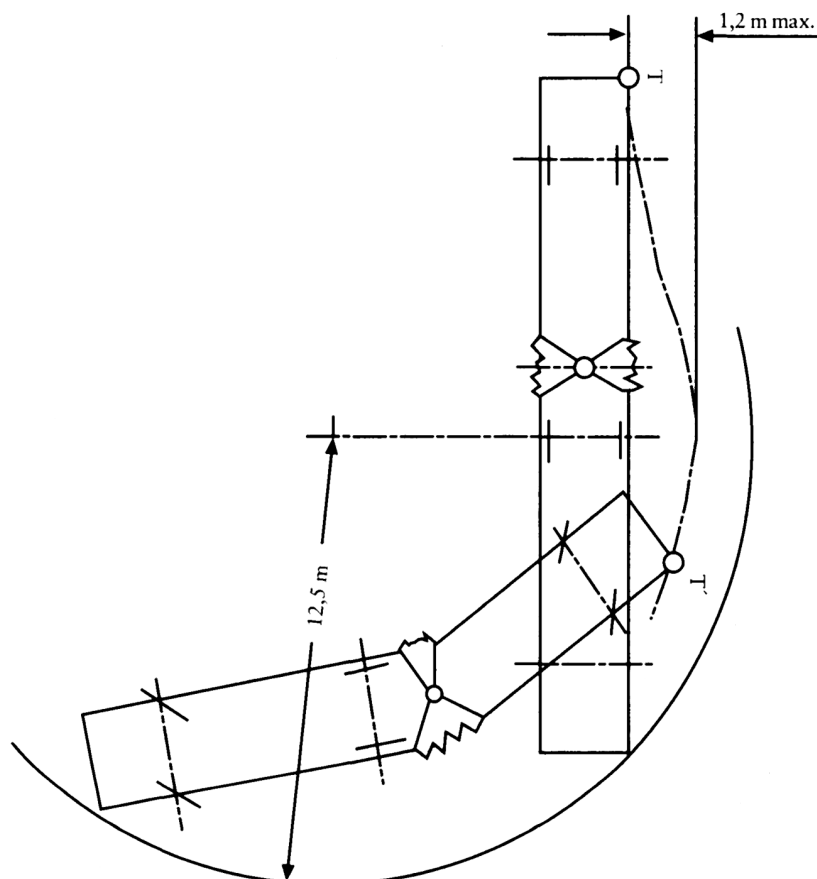
(\*) ĠU Nru L 375, tal-31.12.1980, p. 46. Id-Direttiva kif l-aħhar emendata bid-Direttiva 89/491/KEE (ĠU Nru L 238, tal-15.8.1989, p. 43).

- 7.11.1.5. Il-frekwenza tal-massa fuq molla 'l fuq mill-fus li jmexxi jew grupp ta' fusien f'ossillazzjoni vertikali għaddiena bla xkiel m'għandhiex tkun aktar minn 2,0 Hz.
- 7.11.1.6. Il-frekwenza u *damping* tas-suspensjoni hija ddefinita fi 7.11.2. Il-proċeduri tat-test sabiex jitkejlu l-frekwenza u *damping* huma stabbiliti fi 7.11.3.
- 7.11.2. *Definizzjoni ta' frekwenza u damping*

F'din id-definizzjoni tkun ikkunsidrat il-massa fuq molla M (kg) 'l fuq minn fus ta' sewqan jew grupp ta' fusien. Il-fus jew grupp ta' fusien jkollu ebusija vertikali totali bejn il-wiċċ tat-triq u l-massa b'molla ta' K newton/metru (N/m) u ko-effiċjent ta' *damping* totali ta' C newton sekonda għal kull metru (N.s/m). L-ispostament vertikali tal-massa fuq molla jkun Z. L-ekwazzjoni tal-moviment għall-ossillazzjoni bla xkiel tal-massa fuq molla jkun:

$$M \frac{d^2Z}{dt^2} + C \frac{dZ}{dt} + KZ = 0$$

Il-frekwenza tal-ossillazzjoni tal-massa fuq molla F (Hz) tkun:

$$F = \frac{1}{2\pi} \sqrt{\frac{K}{M} - \frac{C^2}{4M^2}}$$

Id-*damping* ikun kritiku meta  $C = C_0$ ,

meta

$$C_0 = 2\sqrt{KM}$$

Il-proporzjon ta' *damping* bħala frazzjoni ta' kritiku ikun  $C/C_0$ .

Matul l-ossillazzjoni għaddiena bla xkiel tal-massa fuq molla il-moviment vertikali tal-massa isegwi passaggġ sinusidjali mtaffi (il-figura 2). Il-frekwenza tista' tkun ikkalkolata billi jittiehed il-hin għal kemm ikunu jistgħu jiġu osservati ċikli ta' l-ossillazzjoni. Id-*damping* jista' jkun ikkalkolat billi jitkejjel l-għoli ta' qċaċet suċċessivi ta' l-ossillazzjoni fl-istess direzzjoni. Jekk l-akbar estenzjonijiet ta' l-ewwel u tieni ċikli ta' l-ossillazzjoni jkunu  $A_1$  u  $A_2$ , allura l-proporzjon ta' *damping* D jkun

$$D = \frac{C}{C_0} = \frac{1}{2\pi} \ln \frac{A_1}{A_2}$$

'ln' ikun il-logaritmu naturali tal-proporzjon ta' l-estenzjoni.

### 7.11.3. *Proċedura tat-test*

Sabiex jiġi stabbilit permezz ta' test il-proporzjon ta' *damping*  $D_w$ , il-proporzjon ta' *damping*  $D_r$  b'*dampers* idrawliċi mnehhija, u l-frekwenza F tas-suspensjoni, il-vettura mgħobbija tkun jew:

- misjuqa b'velocità baxxa ( $5 \text{ km/h} \pm 1 \text{ km/h}$ ) fuq tarġa ta' 80 mm bil-profil muri fil-figura 1. L-ossillazzjoni għaddiena li għandha tkun analizzata għal frekwenza u *damping* issehh wara li r-roti tal-fus li jmexxi jkunu skorrew it-tarġa; jew
- ikunu ġew miġbuda bix-chassis tiegħu sabiex it-tagħbija tal-fus tas-sewqan tkun darba u nofs il-valur massimu statiku. Il-vettura miżmum tkun mitluq f'daqqa u l-ossillazzjoni sussegwenti tiġi analizzata; jew
- merfugħa mix-chassis tagħha sabiex il-massa fuq molla tintrefa' bi 80 mm 'l fuq mill-fus li jmexxi. Il-vettura miżmuma tkun mitluqa f'daqqa u l-ossillazzjoni sussegwenti tkun analizzata; jew
- tkun soġġetta għal proċeduri oħra sakemm tkun inghatat prova mill-manifattur, għas-sodisfazzjon tas-servizz tekniku, li jkunu ekwivalenti.

Il-vettura għandha jkollha *transducer* ta' spostament vertikali immuntat fuqha bejn il-fus li jmexxi u x-chassis, direttament 'il fuq mill-fus li jmexxi. Mit-traċċa, l-interval ta' hin bejn l-ewwel u t-tieni quċċata ta' l-kompressjoni jista' jkun imkejjel sabiex jinkiseb id-*damping*. Għall-gruppi ta' fusien doppji li jmexxu, għandhom ikunu mgħammta bi *transducers* ta' spostament vertikali bejn kull fus tas-sewqan u x-chassis direttament fuqu.

It-tyres ghandhom ikunu minfuhha sal-pressjoni adattata rakkomandata mill-manifattur għall-massa tat-test tal-vettura.

It-test sabiex tkun ivverifikata l-ekwivalenza tas-suspensjonijiet isir fil-massa massima teknikament permissibbli fuq il-fus jew grupp ta' fusien, u l-ekwivalenza titqies li tkun tkopri il-massa l-baxxa kollha.

Figura 1

## Pass għal testijiet tas-suspensjoni



Figura 2

## Rispons għaddieni mtaffi

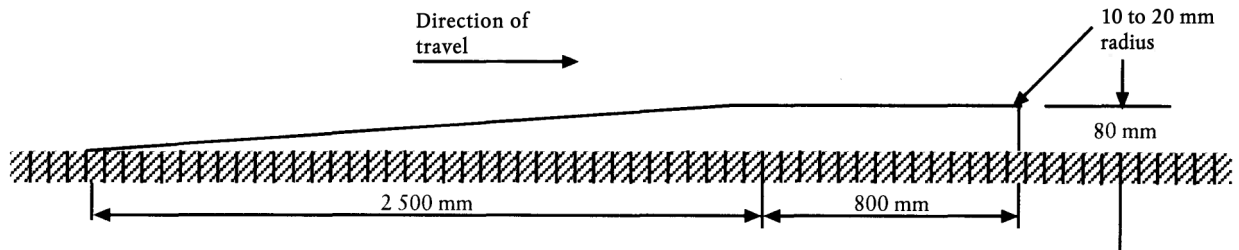
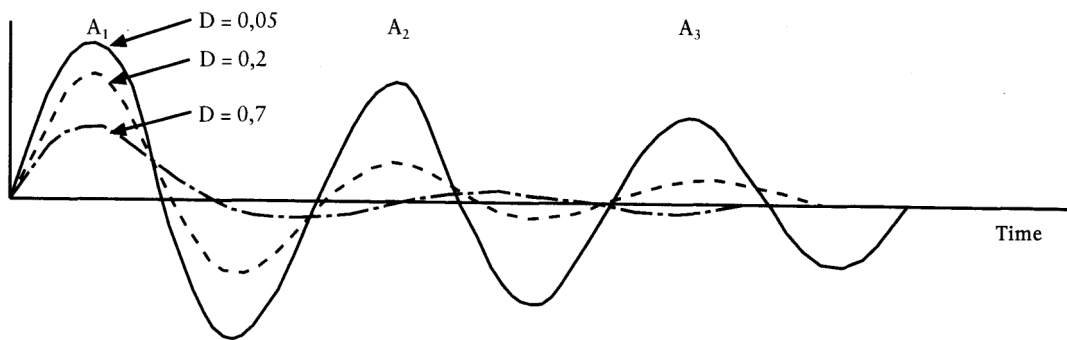

## L-ANNEX II

## DOKUMENT TA' L-INFORMAZZJONI Nru....

skond l-Anness I tad-Direttiva tal-Kunsill 70/156/KEE li tirrigwardja l-approvazzjoni tat-tip ta' ċerti kategoriji ta' vetturi bil-mutur u l-karrijiet tagħhom fir-rigward tal-masses u d-dimensjonijiet tagħhom

(Id-Direttiva tal-Parlament Ewropew u tal-Kunsill 97/.../KE)

L-informazzjoni li ġeja, jekk applikabbli, għandha tinghata fi triplikat u tinkludi werrej. Kull disinn għandu jinghata fi skala xierqa u f'dettal suffiċjenti fuq mudell b'format massimu A 4 (210 x 297 mm) ta' folder f'format A4. Jekk hemm ir-ritratti għandu juru biżżejjed dettal.

Jekk is-sistemi, komponenti jew unitajiet tekniċi separati għandhom kontrolli elettronici, għandha tinghata informazzjoni dwar ir-rendiment tagħhom.

0. GENERALI
- 0.1. Għamla (l-isem kummerċjali tal-manifattur): .....
- 0.2. Tip ta' vettura: .....
- 0.2.1. L-isem (ismijiet) tal-kummerċ: .....
- 0.3. Mezz ta' identifikazzjoni tat-tip, jekk ikun immarkat fuq il-vettura <sup>(\*)</sup>: .....
- 0.3.1. Il-lok ta' dak l-immarkat: .....
- 0.4. Kategorija tal-vettura <sup>(\*)</sup>: .....
- 0.5. L-isem u l-indirizz tal-manifattur: .....
- 0.6. Post tal-pjanċi u skrizzjonijiet regolamentari u l-metodu tat-twahhil .....
- 0.6.1. Fuq ix-chassis: .....
- 0.6.2. Fuq il-karozzerija: .....
- 0.8. Indirizz(i) ta' impjant(i) ta' fejn isir l-assemblaġġ: .....
1. KARATTERISTIĊI TA' KOSTRUZZJONI ĠENERALI TAL-VETTURA
- 1.1. Ritratti u/jew disinni ta' vettura rappreżentattiva: .....
- 1.2. Disinn dimensjonali tal-vettura kollha: .....
- 1.3. Numru ta' fusien u roti: .....
- 1.3.1. Numru u pożizzjonijiet ta' fusien b'roti doppji: .....
- 1.3.2. Numru u pożizzjoni ta' fusien ikkontrollati bl-istearing: .....

---

Noti:

Generali: In-numri u n-noti li jintużaw fid-dokumenti jikkorrispondu għal dawk li hemm f'Anness I tad-Direttiva 70/156/KEE. Hwejjeg mhux rilevanti għal dan il-ghan tad-Direttiva għandhom jiġu mħassra.

Nota (€) t'fisser 'magħmul b'tali mod li valur attwali għall-konfigurazzjoni teknika tal-vettura'

Nota: (nd) t'fisser 'standard ISO 612-1978, term nru. 6.18.1'.

1.3.3.	Fusien mhaddma b'enerġija mekkanika (numru, pożizzjoni, konnessjoni ta' wiehed ma' l-iehor): .....
1.4.	<i>Chassis</i> (jekk ikun hemm) (disinn ġenerali): .....
1.6.	Pożizzjoni u l-arranġament tal-magna: .....
1.7.	Kabina ta' sewqan (kontroll minn quddiem jew bil-bonit) <sup>(2)</sup> : .....
1.9.	Speċifika jekk il-vettura bil-mutur tkunx intuża sabiex tirmonka semi-karrijiet u jekk il-karru huwiex nofs-karru, il-karru bi <i>drawbar</i> jew il-karru b'fus ċentrali; speċifika vetturi mfassla b'mod speċjali għall-garr ta' merkanzija b'temperatura kontrollata.
2.	MASSES U DIMENSIJONIJIET <sup>(3)</sup> (f'kg u mm) (irreferi għad-disinn meta jkun applikabbli)
2.1.	Id-distanza/distanzi bejn il-fus ta' quddiem u dak ta' wara (mghobbija kompletament) <sup>(4)</sup> : .....
2.1.1.	Fil-każ ta' semi-karrijiet: .....
2.1.1.1.	Distanza bejn il-fus tal-pern ewlieni tal-hames rota u n-naħa ta' wara tan-nofs-karru: .....
2.1.1.2.	Distanza massima bejn il-fus tal-pern ewlieni tal-hames rota u kwalunkwe pożizzjoni fuq quddiem tas-semikarru: .....
2.1.1.3.	Id-distanza bejn il-fus ta' quddiem u dak ta' wara ta' nofs-karru fil-punt 7.6.1.2 ta' l-Anness I għal din id-Direttiva: .....
2.2.	Fil-każ ta' vetturi li jirmunkaw semi-karrijiet: .....
2.2.1.	L-importanza tal-hames rota (massimu u minimu; jindikaw il-valuri li jistgħu jkunu permissibbli fil-każ ta' vettura mhux kompleta) <sup>(5)</sup> : .....
2.2.2.	Għoli massimu tal-hames rota (standardizzata) <sup>(6)</sup> : .....
2.3.	Marka (marki) tal-fus u l-wisa' (wisghat): .....
2.3.1.	Marka ta' kull fus iddiereġut <sup>(7)</sup> : .....
2.3.2.	Marka tal-fusien l-oħra kollha <sup>(8)</sup> : .....
2.3.3.	Wisa' ta' l-usa' fus ta' wara: .....
2.4.	Medda tad-dimensjonijiet tal-vetturi (totali)
2.4.1.	Għal <i>chassis</i> mingħajr karożzerija
2.4.1.1.	Tul <sup>(9)</sup> : .....
2.4.1.1.1.	Tul massimu permissibbli: .....
2.4.1.1.2.	Tul minimu permissibbli: .....
2.4.1.2.	Wisa' <sup>(10)</sup> : .....
2.4.1.2.1.	Wisa' massima permissibbli: .....
2.4.1.2.2.	Wisa' minima permissibbli: .....
2.4.1.3.	Għoli (f'kundizzjoni ta' sewqan) <sup>(11)</sup> għal suspensjoni li tista' tkun aġġustata għall-għoli, uri l-pożizzjoni normali f'kundizzjoni ta' sewqan): .....
2.4.1.4.	Sporġenza ta' quddiem <sup>(12)</sup> : .....
2.4.1.5.	Sporġenza ta' wara <sup>(13)</sup> : .....
2.4.1.5.2.	Sporġenza minima u massima permissibbli tal-pożizzjoni tal-iggancjar <sup>(14)</sup> : .....

- 2.4.1.8. Pożizzjonijiet estremi permissibbli taċ-ċentru tal-gravià tal-karozzerija u/jew ta' l-aċċessorji interni u/jew tagħmir u/jew it-tagħbija kummerċjali: .....
- 2.4.1.9. Distanza bejn il-fusien (jekk ikollu aktar minn fus wiehed): .....
- 2.4.2. Għal *chassis* bil-karozzerija
- 2.4.2.1. Tul (°): .....
- 2.4.2.1.1. Tul tal-parti tat-tagħbija: .....
- 2.4.2.2. Wisa' (°): .....
- 2.4.2.2.1. Hxuna tal-hitana (fil-każ ta' vetturi mfassla b'mod speċjali għal garr ta' merkanzija f'temperatura kkontrollata): .....
- 2.4.2.3. Għoli (f'kundizzjoni ta' sewqan) (°) (Għal suspensjoni li tista' tkun aġġustata għall-għoli, uri l-pożizzjoni normali f'kundizzjoni ta' sewqan): .....
- 2.4.2.4. Sporgenza ta' quddiem (°): .....
- 2.4.2.5. Sporgenza ta' wara (°): .....
- 2.4.2.8. Pożizzjonijiet estremi permissibbli taċ-ċentru tal-gravià tal-tagħbija kummerċjali (fil-każ ta' tagħbija mhux uniformi): .....
- 2.4.2.9. Distanza bejn il-fusien (jekk ikollu aktar minn fus wiehed): .....
- 2.6. Massa tal-vettura bil-karozzerija, u b'mezz li jigganċja fil-każ ta' vettura tal-irmonk mhux tal-kategorija M<sub>1</sub>, fil-kondizzjoni ta' sewqan, jew il-massa tax-*chassis* bil-kabina jekk il-manifattur ma jimmuntax il-karozzerija u/jew mezz li jigganċja (li jinkludi likwidu li jkessah, żjut, karburanti, 100 % ta' likwidi oħrajn, minbarra ilmijiet użati, għodda, stepni u x-xufier, u, għal xarabank u *coach*, il-massa tal-membri ta' l-ekwipaġġ (75 kg) jekk ikun hemm sedil ta' l-ekwipaġġ fil-vettura) (°) (°): .....
- 2.6.1. Id-distribuzzjoni ta' din il-massa bejn il-fusien u, fil-każ ta' nofs-karru jew il-karru b'fus ċentrali, tagħbija fuq il-pożizzjoni tal-igganċjar (°): .....
- 2.7. Massa minima tal-vettura kompleta kif mogħtija mill-manifattur, fil-każ ta' vettura mhux kompleta: .....
- 2.7.1. Distribuzzjoni ta' din il-massa bejn il-fusien u, fil-każ ta' nofs-karru jew il-karru b'fus ċentrali, tagħbija fuq il-pożizzjoni tal-igganċjar: .....
- 2.8. Massa massima mgħobbija teknikament permissibbli mogħtija mill-manifattur (°) (°): .....
- 2.8.1. Distribuzzjoni ta' din il-massa bejn il-fusien u, fil-każ ta' nofs-karru jew il-karru b'fus ċentrali, tagħbija fuq il-pożizzjoni tal-igganċjar (°): .....
- 2.9. Massa massima mgħobbija teknikament permissibbli fuq kull fus (°) .....
- 2.10. Massa massima mgħobbija teknikament permissibbli fuq kull grupp ta' fusien (°): .....
- 2.11. Massa massima tal-irmonk teknikament permissibbli tal-vettura bil-mutur (°). .....
- 2.11.1. Karru bi *drawbar*: .....
- 2.11.2. Nofs-karru: .....
- 2.11.3. Karru ta' fus ċentrali: .....
- 2.11.3.1. Relattività massima tal-isporġenza tal-igganċjar (°) mad-distanza bejn il-fus ta' quddiem u dak ta' wara: ...
- 2.11.4. Massa massima mgħobbija teknikament permissibbli ta' l-għaqda: .....
- 2.11.6. Massa massima tal-karru mhux ibrejkjat: .....
- 2.12. Massa massima mgħobbija teknikament permissibbli fuq il-pożizzjoni tal-igganċjar: .....
- 2.12.1. Tal-vettura bil-mutur: .....



- 2.12.2. Tan-nofs-karru jew il-karru ta' fus ċentrali: .....
- 2.13. Massa massima permissibbli tal-mezz li jiġġanċja (jekk ma jkunx immuntat mill-manifattur): .....
- 2.14.1. Sahha tal-magna/massa tat-tagħbija massima teknikament permissibbli tar-relattività ta' l-għaqda (f'kW/kg) (kif definit fil-punt 7.10 ta' l-Anness I ta' din id-Direttiva): .....
- 2.16. Massa massima permissibbli ta' reġistrazzjoni/fis-servizz intiż (voluntarju: meta dawn il-valuri ikunu mogħtija, dawn għandhom ikunu vverifikati bi qbil mal-htigiet ta' l-Anness IV) <sup>(1)</sup>: .....
- 2.16.1. Massa massima mgħobbi permissibbli ta' reġistrazzjoni/fis-servizz intiż (bosta dahliet huma possibbli għal kull konfigurazzjoni teknika) <sup>(1)</sup>: .....
- 2.16.2. Massa ta' tagħbija massima permissibbli ta' reġistrazzjoni/fis-servizz intiż fuq kull fus u fil-każ ta' nofs-karru jew il-karru ta' fus ċentrali, tagħbija intiża fuq il-pożizzjoni tal-igġanċjar mogħtija mill-manifattur jekk tkun anqas mill-massa massima teknikament permissibbli fuq il-pożizzjoni tal-gganċjar tagħhom (bosta dahliet huma possibbli għal kull konfigurazzjoni teknika) <sup>(1)</sup>: .....
- 2.16.3. Massa massima mgħobbija permissibbli ta' reġistrazzjoni/fis-servizz intiż (bosta dahliet huma possibbli għal kull konfigurazzjoni teknika) <sup>(1)</sup>: .....
- 2.16.4. Massa massima li tista' tkun irmunkata permissibbli ta' reġistrazzjoni/fis-servizz intiż (bosta dahliet huma possibbli għal kull konfigurazzjoni teknika) <sup>(1)</sup>: .....
- 2.16.5. Massa massima permissibbli ta' reġistrazzjoni/fis-servizz intiż ta' l-għaqda (jistgħu isiru bosta dahliet għal kull konfigurazzjoni teknika) <sup>(1)</sup>: .....
5. FUSIEN
- 5.1. Deskrizzjoni ta' kull fus: .....
- 5.2. Għamla: .....
- 5.3. Tip: .....
- 5.4. Fus(ien) li jistgħu jiġu miġbuda lura: .....
- 5.4.1. Pożizzjoni, għamla u tip: .....
- 5.5. Fus(ien) li jistgħu jiġu mgħobbija: .....
- 5.5.1. Pożizzjoni, għamla u tip: .....
6. SUSPENSJONI
- 6.1. Disinn ta' l-arranġamenti tas-suspensjoni: .....
- 6.2. Tip u disinn tas-suspensjoni ta' kull fus jew grupp ta' fusien jew roti: .....
- 6.2.1. Livell ta' l-aġġustament: iva/le
- 6.2.3. Suspensjoni ta' l-arja għall-fus/fusien li jmexxi/jmexxu: iva/le
- 6.2.3.1. Suspensjoni tal-fus/fusien li jmexxi/jmexxu ekwivalenti għal suspensjoni ta' l-arja: iva/le
- 6.2.3.2. Frekwenza u tnaqqis ta' l-ossillazzjoni vertikali tal-massa fuq molla: .....
- 6.3. Karatteristiċi tal-partijiet bil-molol tas-suspensjoni (disinn, karatteristiċi tal-materjali u d-dimensjonijiet): ...
- 6.4. Stabilizzaturi: iva/le
- 6.5. Dampers: iva/le

<sup>(1)</sup> Il-Punti 2.16.1 sa 2.16.5 ma jeskludux li tkun aċċettata massa massima ta' reġistrazzjoni addizzjonali/ta' waqt it-thaddim mill-awtoritajiet nazżjonali tar-reġistrazzjoni

6.6	TYRES U ROTI
6.6.1.	L-għaqda (għaqdiet) ta' tyre/roti (għal tyres indika l-għazla tad-daqs, indici tal-kapaċità ta' tagħbija minima, simbolu tal-kategorija tal-veloċità minima; għal roti indika d-daqs(ijiet) tar-rimm u l-off-set(s)) <sup>(1)</sup> .....
6.6.1.1.	Fus 1: .....
6.6.1.2.	Fus 2: ..... eċċ.
6.6.3.	Pressjoni(jiet) tat-tyre kif irrakkomandat mill-manifattur tal-vettura ..... kPA <sup>(1)</sup>
8.	BREJKIJIET
8.3.	Kontroll u trasmissjoni ta' sistemi tal-waqfien tal-karru f'vetturi ddisinnjati sabiex jirmunkaw il-karru: .....
9.	KAROZZERIJA
9.1.	Tip ta' karozzeriya: .....
9.10.3.	Sedili: .....
9.10.3.1.	Numru: .....
9.10.3.2.	Pożizzjoni u l-arranġament: .....
9.17.	Pjanċi statutarji: .....
9.17.1.	Ritratti u/jew disinji tal-postijiet tal-pjanċi statutarji u l-iskrizzjonijiet u tan-numru tax-chassis: .....
9.17.2.	Ritratti u/jew disinji tal-postijiet tal-parti uffiċjali tal-pjanċi u l-iskrizzjonijiet (eżempju komplet bid-dimensjonijiet): .....
11.	RBIT BEJN VETTURI LI JIRMONKAW U L-KARRIJIET U N-NOFS-KARRIJIET
11.1.	Klassi u tip tal-mezz(i) tal-igġancjar immuntat jew li għandu jkun immuntat: .....
11.2.	Karatteristiċi D, U, S u V tal-mezz(i) tal-igġancjar immuntat jew karatteristiċi minimi D,U, S u V tal-mezz(i) tal-igġancjar li għandu jkun immuntat: ..... daN
11.3.	Struzzjonijiet għat-twahhil tat-tip tal-igġancjar mal-vettura u ritratti jew disinji tal-postijiet tat-twahhil fuq il-vettura kif iddikjarat mill-manifattur; informazzjoni addizzjonali, jekk l-użu tat-tip tal-igġancjar ikun ristrett għal tipi speċjali ta' vetturi: .....
11.4.	Informazzjoni dwar l-immuntar tal-mensuli speċjali tal-irmonk jew tal-pjanċi tal-muntaġġ: .....
13.	DISPOZZJONIJET SPEĊJALI GĦAL XARABANK U COACH
13.1.	Klassi ta' xarabank jew coach: .....
13.2.	Numru ta' postijiet bil-wieqfa: .....
13.3.	Numru ta' passiġġieri u sedili ta' l-ekwipaġġ: .....
13.3.1.	Sedil ta' l-ekwipaġġ: iva/le <sup>(1)</sup>

<sup>(1)</sup> Hassar fejn ma jkunx applikabbli.

- 13.6. Volum tal-kompartiment tal-bagalji: ..... m<sup>3</sup>  
 13.7. Żona fuq is-saqaf għal ġarr ta' bagalji: ..... m<sup>2</sup>

INFORMAZZJONI ADDIZZJONALI FIL-KAŻ TA' VETTURI OFF-ROAD

- 2.4.1. Għal *chassis* minghajr karozzerija
- 2.4.1.4.1. Angolu ta' lhuq (na): ..... gradi
- 2.4.1.5.1. Angolu ta' tluq (nb): ..... gradi
- 2.4.1.6. L-ispazju tal-qiegħ mill-art (kif definit fis-sezzjoni 4.5 tal-Parti A ta' l-Anness II tad-Direttiva tal-Kunsill 70/156/KEE)
- 2.4.1.6.1. Bejn il-fusien: .....
- 2.4.1.6.2. Taht il-fus(ien) ta' quddiem: .....
- 2.4.1.6.3. Taht il-fus(ien) ta' wara: .....
- 2.4.1.7. Angolu tar-rampa (nc): ..... gradi
- 2.4.2. Għal *chassis* bil-karozzerija
- 2.4.2.4.1. Angolu ta' avvċinament (na): ..... gradi
- 2.4.2.5.1. Angolu ta' tluq (nb): ..... gradi
- 2.4.2.6. L-ispazju tal-qiegħ mill-art (kif definit fis-sezzjoni 4.5 tal-Parti A ta' l-Anness II tad-Direttiva tal-Kunsill 70/156/KEE):
- 2.4.2.6.1. Bejn il-fusien: .....
- 2.4.2.6.2. Taht il-fus(ien) ta' quddiem: .....
- 2.4.2.6.3. Taht il-fus(ien) ta' wara: .....
- 2.4.2.8. Angolu tar-rampa (nc): ..... gradi
- 2.15. Abilità li jistartja fuq tela' (vettura wahedha ..... f'kull mija)
- 4.9. Qofol differenzjali: iva/le/mhux obbligatorju <sup>(1)</sup>

<sup>(1)</sup> Hassar fejn ma jkunx applikabbli.

## L-ANNEX III

## MUDELL

format massimu: A4 (210 × 297 mm)

## ĊERTIFIKAT TA' APPROVAZZJONI TAT-TIP KE

(vettura)

Timbru tal-awtorità ta' l-approvazzjoni

Komunikazzjoni li tikkonċerna il-

- approvazzjoni tat-tip
- estenzjoni ta' l-approvazzjoni tat-tip <sup>(1)</sup>
- ċ-ċahda ta' l-approvazzjoni tat-tip <sup>(1)</sup>
- irtirar ta' l-approvazzjoni tat-tip <sup>(1)</sup>

ta' tip ta' vettura fir-rigward tad-Direttiva 97//KE li għandha x'taqsam mal-masses u d-dimensjonijiet ta' vetturi bil-mutur u l-karrijiet tagħhom, u temenda d-Direttiva 70/156/KEE.

Nru ta' l-approvazzjoni tat-tip: .....

Raġuni għall-estenzjoni: .....

## SEZZJONI I

- 0.1. Għamla (in-negozju tal-manifattur): .....
- 0.2. Tip ta' vettura(vetturi): .....
- 0.2.1. Isem (ismijiet) tal-kummerċ: .....
- 0.3. Mezz ta' identifikazzjoni tat-tip, jekk ikun immarkat fuq il-vettura: .....
- 0.3.1. Lok ta' dak l-immarkar: .....
- 0.4. Kategorija tal-vettura: .....
- 0.5. L-isem u l-indirizz tal-manifattur: .....
- L-isem u l-indirizz tal-manifattur tal-fazi l-iktar riċenti tal-kostruzzjoni tal-vettura: .....
- 0.8. L-isem (ismijiet) u l-indirizz(i) ta' l-impjant(i) ta' fejn isir l-assemblaġġ: .....

<sup>(1)</sup> Hassar fejn ma jkunx applikabbli.

## SEZZJONI II

1. Informazzjoni addizzjonali (meta applikabli): ara l-Appendiċi
  2. Servizz tekniku responsabbli mit-twertieq tat-testijiet: .....
  3. Data tar-rapport tat-test: .....
  4. Numru tar-rapport tat-test: .....
  5. Rimarki (jekk ikun hemm): Ara l-Appendiċi
  6. Post: .....
  7. Data: .....
  8. Firma: .....
  9. L-indiċi għall-pakkett ta' l-informazzjoni ipprezentat lill-awtorità ta' l-approvazzjoni, li jista' jinkiseb fuq talba, huwa mehmuż.
-

## Appendiċi

## għaċ-ċertifikat ta' approvazzjoni tat-tip tal-KE, Nru...

dwar l-approvazzjoni tat-tip ta' ċerti kategoriji ta' vetturi bil-mutur u l-karrijiet tagħhom fir-rigward tad-Direttiva 97/27/KE

1. Informazzjoni addizzjonali
  - 1.0. Id-dimensjonijiet li jeċċedu d-dimensjonijiet massimi awtorizzati fis-sezzjoni 7.3 ta' l-Anness I tad-Direttiva 97/... /KE bi qbil ma' l-Artikoli 3 u 7 ta' dik id-Direttiva: iva/le<sup>(1)</sup>
    - 1.1. Tul (globali): ... mm (vettura kompleta jew kkompletata)
      - 1.1.1. Tul tal-parti tat-tagħbija
      - 1.1.2. Distanza mill-pern ewlieni tal-hames rota għal kwalunkwe punt l-aktar 'il quddiem tan-nofs-karru
      - 1.1.3. Distanza mill-pern ewlieni tal-hames rota għal wara tan-nofs-karru
    - 1.2. Wisa' (totali): ... mm (vettura kompleta jew ikkompletata)
    - 1.3. Għoli (totali): ... mm (vettura kompleta jew ikkompletata)
    - 1.4. Tul massimu permissibbli: ... mm (vettura mhux kompleta)
    - 1.5. Wisa' massima permissibbli: ... mm (vettura mhux kompleta)
    - 1.6. Pożizzjonijiet estremi possibbli taċ-ċentru tal-gravità tal-karozzerija u/jew ta' l-aċċessorji interni u/jew it-tagħmir u/jew it-tagħbija kummerċjali (vettura mhux kompleta jew tagħbija mhux uniformi)
    - 1.7. Massa tal-vettura fil-kondizzjoni ta' sewqan<sup>(2)</sup>
      - 1.7.1. Massa massima mgħobbija teknikament permissibbli tal-vettura<sup>(2)</sup>: ... kg
    - 1.9. Massa massima mgħobbija teknikament permissibbli fuq il-fus<sup>(2)</sup>:
      - 1.9.1. l-ewwel fus ... kg
        - it-tieni fus<sup>(1)</sup>... kg
        - it-tielet fus<sup>(1)</sup>... kg
        - ir-raba' fus<sup>(1)</sup>... kg
        - il-hames fus<sup>(1)</sup>... kg
      - 1.11. Massa massima mgħobbija teknikament permissibbli fuq il-grupp ta' fusien<sup>(2)</sup>
        - 1.11.1. L-ewwel grupp ta' fusien: ... kg
          - It-tieni grupp ta' fusien<sup>(1)</sup>: ... kg
      - 1.13. Massa massima mgħobbi teknikament permissibbli ta' l-għaqda:
      - 1.14. Fusien li jistgħu jiġu migbuda lura
      - 1.15. Fusien li jistgħu jiġu mgħobbija
      - 1.17. Massa massima ta' rmonk teknikament permissibbli tal-vettura bil-mutur<sup>(1)</sup><sup>(2)</sup>
        - 1.17.1. Karru bi *drawbar*<sup>(1)</sup>
        - 1.17.2. Nofs-karru<sup>(1)</sup>
        - 1.17.3. Karru tal-fus taċ-ċentru<sup>(1)</sup>
        - 1.17.4. Karru mingħajr brejk<sup>(1)</sup>

<sup>(1)</sup> Hassar fejn ma jkunx applikabbli.

<sup>(2)</sup> Mgħammar b'tali mod sabiex jagħmel il-valur attwali ċar għal kull konfigurazzjoni teknika tat-tip ta' vettura.



- 1.18. Massa massima teknikament permissibbli fuq il-pożizzjoni tal-igġanċjar tal-vettura bil-mutur/tan-nofs-karru jew tal-karru ta' fus ċentrali <sup>(1)</sup> <sup>(2)</sup>: ... kg
- 1.19. Massa massima permissibbli tal-mezz li jiġġanċja (jekk ma jkunx immuntat mill-manifattur): ... kg
- 1.20. Massa massima permissibbli ta' reġistrazzjoni/fis-servizz intiżi <sup>(2)</sup> <sup>(3)</sup>
- 1.20.1. Massa ta' tagħbija massima permissibbli ta' reġistrazzjoni/fis-servizz intiżi (jistgħu jsiru bosta dahliet għal kull konfigurazzjoni teknika) <sup>(2)</sup>
- 1.20.2. Massa ta' tagħbija massima permissibbli ta' reġistrazzjoni/fis-servizz intiżi fuq kull fus u, fil-każ ta' nofs-karru jew il-karru ta' fus ċentrali, tagħbija intiża fuq il-pożizzjoni tal-igġanċjar mogħtija mill-manifattur jekk tkun anqas mill-massa teknikament permissibbli fuq il-pożizzjoni tal-igġanċjar tagħhom (bosta dahliet huma possibbli għal kull konfigurazzjoni teknika) <sup>(2)</sup>
- 1.20.3. Massa massima mgħobbi permissibbli ta' reġistrazzjoni/fis-servizz intiża (jistgħu jsiru bosta dahliet għal kull konfigurazzjoni teknika) <sup>(2)</sup>
- 1.20.4. Massa massima li tista' tkun irmunkata permissibbli ta' reġistrazzjoni/fis-servizz intiża (jistgħu jsiru bosta dahliet għal kull konfigurazzjoni teknika) <sup>(2)</sup>
- 1.20.5. Massa massima li tista' tkun irmunkata permissibbli ta' reġistrazzjoni/fis-servizz intiża (jistgħu jsiru bosta dahliet għal kull konfigurazzjoni teknika) <sup>(2)</sup>
- 1.21. Suspensjoni ta' l-arja għall-fus li jmexxi: iva/le <sup>(1)</sup>
- 1.22. Suspensjoni tal-fus li jmexxi rikonoxxut li jkun ekwivalenti għal suspensjoni ta' l-arja: iva/le <sup>(1)</sup>
- 1.23. Vettura *off-road*: iva/le <sup>(1)</sup>
- 1.24. Numru ta' passiġġieri
- 1.24.1. Numru ta' sedili <sup>(2)</sup>
- 1.24.2. Numru ta' postijiet bil-wieqfa għal vetturi tal-kategorija M<sub>2</sub> u M<sub>3</sub> <sup>(2)</sup>
- 1.25. Ritratti jew disinjati tal-pożizzjonijiet tal-muntaġġ tal-mezz li jiġġanċja fuq il-vettura.

<sup>(1)</sup> Hassar fejn ma jkunx applikabbli.

<sup>(2)</sup> Mgħammar b'tali mod sabiex jagħmel il-valur attwali ċar għal kull konfigurazzjoni teknika tat-tip ta' vettura.

<sup>(3)</sup> Li għandha timtela' biss meta din l-informazzjoni tkun mogħtija fid-dokument ta' l-informazzjoni.

## L-ANNEX IV

Dan l-Anness fih il-proċedura uniformi riferita fl-Artikolu 4 ta' din id-Direttiva sabiex ikunu stabbiliti "tal-massa massima permissibbli tar-reġistrazzjoni/fis-servizz" f'kull Stat Membru u l-htigiet tekniċi uniformi għal fusien li jistgħu jiġu mgħobbija u li jistgħu jiġu miġbuda lura riferiti fl-Artikolu 5 ta' din id-Direttiva:

1. **Definizzjonijiet**

Il-kunċetti segwenti huma applikabbli fl-istruttura ta' l-Artikolu 4 ta' din id-Direttiva, sakemm tkun emendata sabiex tinkorpora massa armonizzata massima awtorizzata. Għall-iskopijiet ta' dan l-Anness:

- 1.0. "Tagħbija li ma tistax tkun maqsuma" tfisser tagħbija li ma tistax, għall-iskopijiet ta' garr bit-triq, tkun maqsuma f'żewġ tagħbiet jew aktar mingħajr infieq żejjed jew riskju ta' ħsara u li, minhabba l-massa jew id-dimensjonijiet tagħha, ma tkunx tista' tingarr minn vettura li l-massa u d-dimensjonijiet tagħha tkun konformi mal-massa u d-dimensjonijiet massimi awtorizzati fis-seħh fi Stat Membru.
- 1.1. "Massa ta' tagħbija massima permissibbli ta' reġistrazzjoni/fis-servizz" tfisser il-massa massima tal-vettura mgħobbija li għaliha il-vettura nnifisha tista' jkun irreġistrata jew imhaddma fi Stat Membru fuq talba tal-manifattur tal-vettura.
  - 1.1.1. Għal kwalunkwe konfigurazzjoni teknika tat-tip ta' vettura, kif definit b'sett wiehed tal-valuri possibbli tal-punti stabbiliti fid-dokument ta' l-informazzjoni fl-Anness II ta' din id-Direttiva, jista' jingħata sett ta' massa massima mgħobbija permissibbli ta' reġistrazzjoni/fis-servizz intiża mill-manifattur tal-vettura fil-hin ta' l-approvazzjoni taht din id-Direttiva sabiex ikunu jistgħu jiġu vverifikati minn qabel skond il-htigiet tas-sezzjoni 2 ta' dan l-Anness mill-awtorità ta' l-approvazzjoni.
  - 1.1.2. Kull waħda mill-awtoritajiet tal-Istati Membri għandha, għall-pajjiż rispettiv, tistabbilixxi 'il-massa ta' tagħbija massima permissibbli ta' reġistrazzjoni/fis-servizz' tfisser il-massa massima tal-vettura mgħobbija skond il-prinċipji segwenti:
    - b'definizzjoni, massa ta' tagħbija massima permissibbli ta' reġistrazzjoni/fis-servizz wiehed biss jista' jkun attribwit għall-konfigurazzjoni teknika waħda mogħtija tat-tip ta' vettura kif definit b'sett wiehed tal-valuri massimi tal-punti stabbiliti fid-dokument ta' l-informazzjoni fl-Anness II ta' din id-Direttiva,
    - il-massa ta' tagħbija massima permissibbli ta' reġistrazzjoni/fis-servizz tkun stabbilita bhala l-akbar massa anqas jew daqs il-massa ta' tagħbija massima permissibbli teknikament u għall-massa massima awtorizzata tal-vettura rilevanti fis-seħh f'dak l-Istat Membru (jew il-massa anqas fuq talba tal-manifattur bi qbil ma' l-awtoritajiet tal-Istat Membru), u li jikkonforma mal-htigiet stabbiliti fis-sezzjoni 2 ta' dan l-Anness.

Dan ma jeskludix il-possibilità għall-Istati Membri li jippermettu massa akbar jew għall-iskop ta' garr ta' tagħbijat li ma jistgħux ikunu maqsuma jew għall-iskopijiet ta' ċerti hidmiet ta' trasport nazzjonali li ma jaffettwawx b'mod sinifikanti kompetizzjoni internazzjonali fis-settur tat-trasport, fil-limiti tal-massa tat-tagħbija massima teknikament permissibbli tal-vettura.

- 1.1.3. Għall-applikazzjoni tad-Direttivi separati elenkati fl-Anness IV tad-Direttiva 70/156/KEE, l-Istati Membri jistgħu jitolbu li l-vettura tkun konformi mad-disposizzjonijiet ta' dawk id-Direttivi li jkunu applikabbli għall-kategorija korrespondenti, skond l-Anness II tad-Direttiva 70/156/KEE, għall-valur attwali tal-massa tat-tagħbija massima permissibbli ta' reġistrazzjoni/fis-servizz tal-vettura, u, għal karrijiet ta' fus ċentrali u semi-karrijiet, għall-valur attwali tal-massa korrespondenti għat-tagħbija fuq il-fusien meta l-vettura tkun mgħobbija sal-massa ta' tagħbija massima permissibbli ta' reġistrazzjoni/fis-servizz.
- 1.1.4. L-Istati Membri jistgħu jitolbu li l-massa ta' tagħbija massima permissibbli ta' reġistrazzjoni/fis-servizz ma jkunx jiddependi fuq it-tyres immuntati.
- 1.2. "Massa massima permissibbli ta' reġistrazzjoni/fis-servizz fuq il-fus fi Stat Membru" tfisser il-massa ta' tagħbija massima fuq il-fus mistqarr minn dawk l-awtoritajiet tal-Istat Membru u li fihom il-vettura nnifisha għandha tkun irreġistrata jew imhaddma f'dak l-Istat Membru fuq talba tal-manifattur tal-vettura.
  - 1.2.1. Għal kwalunkwe konfigurazzjoni teknika tat-tip ta' vettura, kif definit b'sett wiehed tal-valuri possibbli tal-punti stabbiliti fid-dokument ta' l-informazzjoni ta' l-Anness II ta' din id-Direttiva, jista' jingħata sett ta' massa massima permissibbli ta' reġistrazzjoni/fis-servizz fuq il-fusien mill-manifattur tal-vettura fiż-żmien ta' l-approvazzjoni taht din id-Direttiva sabiex ikunu jistgħu jiġu vverifikati minn qabel skond il-htigiet tas-sezzjoni 2 ta' dan l-Anness mill-awtorità ta' l-approvazzjoni.
  - 1.2.2. Kull waħda mill-awtoritajiet tal-Istati Membri għandha, għall-pajjiż rispettiv, tistabbilixxi massa massima permissibbli ta' reġistrazzjoni/fis-servizz fuq il-fus skond il-prinċipji segwenti:

- b'definizzjoni, massa massima permissibbli ta' registrazzjoni/fis-servizz wiehed biss jista' jkun attribwit fuq kull fus għal konfigurazzjoni teknika wahda mogħtija tat-tip ta' vettura kif definit b'sett wiehed tal-valuri massimi tal-punti stabbiliti fid-dokument ta' l-informazzjoni ta' l-Anness II ta' din id-Direttiva,
- il-massa massima permissibbli ta' registrazzjoni/fis-servizz fuq il-fus tkun stabbilita bhala l-akbar massa anqas jew daqs il-massa massima permissibbli teknikament fuq il-fus u għall-massa massima awtorizzata tal-vettura rilevanti fuq il-fus fis-sehh f'dak l-Istat Membru (jew massa anqas fuq talba tal-manifattur bi qbil ma' l-awtoritajiet tal-Istat Membru) u li jkun konformi mal-htigiet stabbiliti fis-sezzjoni 2 ta' dan l-Anness.

Dan ma jeskludix il-possibilita' għall-Istati Membri li jippermettu massa akbar jew għall-għan ta' garr ta' tagħbijiet li ma jistgħux ikunu maqsuma jew għall-iskopijiet ta' ċerti hidmiet tat-trasport nazzjonali li ma jaffettwawx b'mod sinifikanti l-kompetizzjoni internazzjonali fis-settur tat-trasport, fil-limiti tal-massa massima teknikament permissibbli tal-vettura fuq il-fus.

1.2.3. L-Istati Membri jistgħu jitolbu li l-massa massima permissibbli ta' registrazzjoni/fis-servizz ma jkunx jiddependi fuq it-tyres immuntati.

1.3. "*Massa massima permissibbli ta' registrazzjoni/fis-servizz fuq il-grupp ta' fusien fi Stat Membru*" tfisser il-massa ta' tagħbija massima fuq il-grupp ta' fusien mogħtija minn dawk l-awtoritajiet tal-Istat Membru u li fihom il-vettura nnifisha għandha tkun irregistrata jew imhaddma f'dak l-Istat Membru fuq talba tal-manifattur tal-vettura.

1.3.1. Għal kwalunkwe konfigurazzjoni teknika tat-tip ta' vettura, kif definit b'sett wiehed tal-valuri possibbli tal-punti stabbiliti fid-dokument ta' l-informazzjoni ta' l-Anness II ta' din id-Direttiva, sett ta' massa massima permissibbli tar-registrazzjoni/fis-servizz fuq il-grupp ta' fusien jistgħu jingħataw mill-manifattur tal-vettura fiz-żmien ta' l-approvazzjoni taħt din id-Direttiva sabiex ikunu jistgħu jigu vverifikati minn qabel mill-awtorita' ta' l-approvazzjoni skond il-htigiet tas-sezzjoni 2 ta' dan l-Anness.

1.3.2. Kull wahda mill-awtoritajiet tal-Istati Membri għandha, għall-pajjiż rispettiv, tistabbilixxi massa massima permissibbli ta' registrazzjoni/fis-servizz fuq il-fus skond il-principji segwenti:

- b'definizzjoni, massa massima permissibbli ta' registrazzjoni/fis-servizz wiehed biss jista' jkun attribwit fuq kull grupp ta' fusien għal konfigurazzjoni teknika wahda mogħtija tat-tip ta' vettura kif definit b'sett wiehed tal-valuri massimi tal-punti stabbiliti fid-dokument ta' l-informazzjoni ta' l-Anness II għal din id-Direttiva,
- il-massa massima permissibbli tar-registrazzjoni/fis-servizz fuq il-grupp ta' fusien tkun stabbilita bhala l-akbar massa anqas jew daqs il-massa massima teknikament permissibbli fuq il-grupp ta' fusien u għall-massa massima awtorizzata tal-vettura rilevanti fuq il-grupp ta' fusien fis-sehh f'dak l-Istat Membru (jew massa anqas fuq talba tal-manifattur bi qbil ma' l-awtoritajiet tal-Istat Membru) u li jkunu konformi mal-htigiet stabbiliti fis-sezzjoni 2 ta' dan l-Anness.

Dan ma jeskludix il-possibilita' għall-Istati Membri li jippermettu massa akbar jew għall-għan ta' garr ta' tagħbijiet li ma jistgħux ikunu maqsuma jew għall-iskopijiet ta' ċerti hidmiet tat-trasport nazzjonali li ma jaffettwawx b'mod sinifikanti l-kompetizzjoni internazzjonali fis-settur tat-trasport, fil-limiti tal-massa massima teknikament permissibbli tal-vettura fuq il-grupp ta' fusien.

1.3.3. Stati Membri jistgħu jitolbu li l-massa massimu permissibbli ta' registrazzjoni/fis-servizz fuq il-grupp ta' fusien ma jkunx jiddependi fuq it-tyres iffittjati.

1.4. "*Massa massima permissibbli li tista' jkun irmunkata ta' registrazzjoni/fis-servizz fi Stat Membru*" ta' vettura bil-mutur tfisser il-massa massima li għandha tkun irmunkata mill-vettura bil-mutur, mogħtija mill-awtoritajiet ta' dak l-Istat Membru, u li fih il-vettura bil-mutur tista' tkun irregistrat jew imhaddma fl-Istat Membru fuq talba tal-manifattur tal-vettura.

1.4.1. Għal kwalunkwe konfigurazzjoni teknika tat-tip ta' vettura, kif definit b'sett wiehed tal-valuri possibbli tal-punti stabbiliti fid-dokument ta' l-informazzjoni ta' l-Anness II ta' din id-Direttiva, sett ta' massa massima permissibbli li tista' tkun irmunkata ta' registrazzjoni/fis-servizz jistgħu jingħataw mill-manifattur tal-vettura fil-hin ta' l-approvazzjoni taħt din id-Direttiva sabiex ikunu jistgħu jigu vverifikati minn qabel mill-awtorita' ta' l-approvazzjoni skond il-htigiet tas-sezzjoni 2 ta' dan l-Anness.

1.4.2. Kull wahda mill-awtoritajiet tal-Istati Membri għandha, għall-pajjiż rispettiv, tistabbilixxi massa massima permissibbli li tista' tkun irmunkata ta' registrazzjoni/fis-servizz ta' vettura partikolari skond il-principji segwenti:

- b'definizzjoni, massa massima permissibbli li tista' jkun irmunkata ta' registrazzjoni/fis-servizz wiehed biss jista' jkun attribwit għal konfigurazzjoni teknika wahda mogħtija tat-tip ta' vettura kif definit b'sett wiehed tal-valuri massimi tal-punti stabbiliti fid-dokument ta' l-informazzjoni ta' l-Anness II ta' din id-Direttiva,
- il-massa massima permissibbli li tista' tkun irmunkata ta' registrazzjoni/fis-servizz ikun stabbilita bhala l-akbar massa anqas jew daqs il-massa massima teknikament permissibbli li tista' tkun irmunkata u għall-massa massima awtorizzata rilevanti fis-sehh f'dak l-Istat Membru (jew massa anqas fuq talba tal-manifattur bi qbil ma' l-awtoritajiet tal-Istat Membru) u li jkun konformi mal-htigiet stabbiliti fis-sezzjoni 2 ta' dan l-Anness.

Dan ma jinkludix il-possibiltà għall-Istati Membri li jippermettu massa akbar jew għall-ghan ta' garr ta' tagħbijat li ma jistgħux ikunu maqsuma jew għall-iskopijiet ta' ċerti hidmiet tat-trasport nazzjonali li ma jaffettwawx b'mod sinifikanti l-kompetizzjoni internazzjonali fis-settur tat-trasport, fil-limiti tal-massa massimu teknikament permissibbli tal-vettura li tista' tkun irmunkata.

- 1.5. "Massa ta' tagħbija massima permissibbli ta' registrazzjoni/fis-servizz ta' l-għaqdiet fi Stat Membru" tfisser it-total tal-massa tal-vettura mgħobbija u tal-karru tagħha mhux mgħobbija li biha l-vettura bil-mutur għandha tkun irregistrat jew imhaddma f'dak l-Istat Membru fuq talba tal-manifattur tal-vettura.
  - 1.5.1. Għal kwalunkwe konfigurazzjoni teknika tat-tip ta' vettura, kif definit b'sett wiehed tal-valuri possibbli tal-punti stabbiliti fid-dokument ta' l-informazzjoni ta' l-Anness II ta' din id-Direttiva, sett ta' massa massima permessi mgħobbija ta' registrazzjoni/fis-servizz ta' l-għaqda jistgħu jingħataw mill-manifattur tal-vettura fiż-żmien ta' l-approvazzjoni ta' din id-Direttiva sabiex ikunu jistgħu jiġu vverifikati minn qabel mill-awtorità ta' l-approvazzjoni skond il-htigiet tas-sezzjoni 2 ta' dan l-Anness.
  - 1.5.2. Kull waħda mill-awtoritajiet tal-Istati Membri għandha, għall-pajjiż rispettiv, tistabbilixxi massa ta' tagħbija massimu permissibbli ta' registrazzjoni/fis-servizz ta' l-għaqda ta' vettura partikulari skond il-prinċipji segwenti:
    - b'definizzjoni, u fi prinċipju, massa massima permissibbli li tista' tkun irmunkata ta' registrazzjoni/fis-servizz wiehed biss ta' l-għaqda jista' jkun attribwit għall-konfigurazzjoni teknika waħda partikolari tat-tip ta' vettura bil-mutur kif definit b'sett wiehed tal-valuri possibbli tal-punti stabbiliti fid-dokument ta' l-informazzjoni ta' l-Anness II ta' din id-Direttiva, B'danakollu, skond il-prattika fis-sehh fl-Istat Membru, tista' tkun distingwita l-massa massima permissibbli ta' tagħbija ta' registrazzjoni/fis-servizz wiehed għan-numru totali ntiz ta' fusien ta' l-għaqda u din il-massa jista' jiddependi wkoll fuq karatteristiċi oħra ta' l-għaqda ntiza, bħat-tip ta' trasport intiz (e.ż. kontenituri ISO ta' 40 pied fi trasport magħqud, eċċ.),
    - il-massa ta' tagħbija massimu permissibbli ta' registrazzjoni/fis-servizz tkun stabbilita bħala l-akbar massa anqas jew daqs il-massa ta' tagħbija massima teknikament permissibbli ta' l-għaqda u għall-massa massima awtorizzata rilevanti fis-sehh f'dak l-Istat Membru (jew massa anqas fuq talba tal-manifattur bi qbil mal-awtoritajiet tal-Istat Membru) u li jkun konformi mal-htigiet stabbiliti fis-sezzjoni 2 ta' dan l-Anness.

Dan ma jinkludix il-possibiltà għall-Istati Membri li jippermettu massa akbar jew għall-ghan ta' garr ta' tagħbijiet li ma jistgħux ikunu maqsuma jew għall-iskopijiet ta' ċerti hidmiet tat-trasport nazzjonali li ma jaffettwawx b'mod sinifikanti l-kompetizzjoni internazzjonali fil-qasam tat-trasport, fil-limiti tal-massa ta' tagħbija massima permissibbli ta' l-għaqda.

## 2. Determinazzjoni tal-masses massimi permissibbli tar-registrazzjoni/fis-servizz

- 2.1. Id-disposizzjonijiet tas-sezzjoni 7.4 ta' l-Anness I ta' din id-Direttiva japplikaw għall-kalkolazzjoni tal-massa massima permissibbli tar-registrazzjoni/fis-servizz differenti mill-awtoritajiet tal-Istati Membri. Għal dan il-ghan, in-notazzjonijiet  $M$ ,  $m_v$ ,  $\mu$ ,  $TM$  u  $MC$  ta' dak il-paragrafu rispettivament jagħtu l-massa ta' tagħbija massima permissibbli ta' registrazzjoni/fis-servizz tal-vettura, l-massa ta' tagħbija massima permissibbli tar-registrazzjoni/fis-servizz fuq il-fus imsemmi 'i', fuq il-fus waħdieni jew grupp ta' fusien imsemmija 'j', il-massa massimu permissibbli li tista' tkun irmunkata tar-registrazzjoni/fis-servizz, u l-massa ta' tagħbija massima permissibbli tar-registrazzjoni/fis-servizz ta' l-għaqda.
- 2.2. Kalkolazzjoni tal-massa massima permissibbli li tista' tkun irmunkat ta' registrazzjoni/fis-servizz ta' vettura bil-mutur:
  - 2.2.1. Il-massa massima permissibbli li tista' tkun irmunkata ta' registrazzjoni/fis-servizz ta' vettura bil-mutur intiża sabiex tirmonka l-karru kemm jekk tkun qiegħda tirmonka l-karru u kemm jekk le, ikun l-anqas fost il-valuri segwenti:
    - (a) il-massa massima permissibbli li tista' jkun irmunkata ibbażata fuq il-kostruzzjoni u r-rendiment tal-vettura u/jew is-sahha tal-mezz mekkaniku li jigganċja;
    - (b) vetturi ntizi biss sabiex jirmonkaw karrijiet mingħajr servizz ta' brejkijiet: nofs il-massa tal-vettura waqt it-thaddim b'massimu ta' 0,750 t;
    - (c) vetturi b'massa massima li ma teċċedix 3,5 t ntizi biss sabiex jirmonkaw karrijiet b'servizz ta' brejkijiet: il-massa massima permissibbli ta' tagħbija ta' registrazzjoni/fis-servizz tal-vettura, jew, għal vetturi *off-road* (ara s-sezzjoni 7.5 ta' l-Anness I), darba u nofs dak il-massa b'massimu ta' 3,5 t;
    - (d) vetturi b'massa massima li ma teċċedix 3,5 t intiži biss sabiex jirmonkaw karrijiet bi brejkijiet ta' inerzja: 3,5 t;
    - (e) vetturi b'massa massima li teċċedi 3,5 t ntizi sabiex jirmonkaw karrijiet b'sistema tal-ibbrejkjar kontinwu: darba u nofs il-massa massima permissibbli ta' tagħbija ta' registrazzjoni/fis-servizz tal-vettura;

basta li d-disposizzjonijiet tekniċi rilevanti kollha tad-Direttiva 96/53/KE jkunu ġew imwettqa.

B'deroga mid-disposizzjonijiet tas-sezzjoni 1.4 ta' dan l-Anness, għal vetturi ntiżi sabiex jirmunkaw aktar minn tip wiehed ta' karrijiet riferiti fis-subparagrafi (b), (c), (d) u (e) t'hawn fuq, jistgħu jiġu definiti sa tlett massa massima differenti li jistgħu jiġu rmunkati ta' registrazzjoni/fis-servizz għal kull konfigurazzjoni teknika tat-tip ta' vettura, skond il-karatteristiċi ta' l-għaqda tal-brejk tal-vettura bil-mutur: wiehed għal karrijiet mingħajr is-servizz tal-brejkijiet, wiehed għal karrijiet bi brejkijiet ta' l-inerzja, u wiehed għal karrijiet b'sistema tal-ibbrejkjar kontinwu. Dawn il-massa għandhom ikunu ddeterminati kif imsemmi hawn fuq, billi jiġu applikati s-subparagrafi (b), (c), (d) u (e) rispettivament.

Massa anqas minn dik stabbilita tista tkun aċċettata mill-Istat Membru fuq talba tal-manifattur.

3. **Htiġiet tekniċi għall-istallazzjoni ta' fusien fuq vetturi li jistgħu jiġu miġbuda lura jew (l-Anness I, is-sezzjonijiet 2.14 sa 2.16)**
  - 3.1. Kwalunkwe vettura tista' tkun permissibbli b'fus wiehed jew aktar li jista' jiġi miġbud lura jew li jkun jifilhu tagħbija.
  - 3.2. Jekk vettura jkun mghammra b'fus wiehed jew aktar li jista' jiġi miġbud lura jew li jkun jifilah tagħbija (l-Anness I, is-sezzjonijiet 2.14 sa 2.16) għandu jkun assigurat li taht il-kondizzjonijiet kollha ta' sewqan bl-eċċezzjoni ta' dawk imsemmija fil-punt 35 t'hawn taht il-massa massimi permissibbli tar-registrazzjoni/fis-servizz fuq il-fusien u gruppi ta' fusien ma jkunux skorrat. Għal dak il-għan, il-fus li jista' jiġi miġbud lura jew li jkun jiflah tagħbija għandu jitbaxxa sa l-art awtomatikament jekk il-fus(ien) l-eqreb tal-grupp jew tal-fus ta' quddiem tal-vettura bil-mutur ikun(u) mghobbija sal-massa massima permissibbli jew sal-massa massimi permessi tar-registrazzjoni/fis-servizz.
  - 3.3. Lampa jew lampi sofor ta' kontroll fil-kabina għandhom juru lix-xufier li l-fus(fusien) li jista' jiġi miġbud lura jew li jkun jifilah tagħbija tal-vettura bil-mutur jew tal-karru ikunu merfugħin.
  - 3.4. Kull mezz ta' rafa' tal-fus immuntat fuq vettura li għalih din id-Direttiva hija applikabbli, kif ukoll is-sistemi għat-thaddim tiegħu, għandhom ikunu ddisinnjati u nstallati b'tali mod li jkun protetti minn kwalunkwe użu mhux xieraq jew tbaġħbis.
  - 3.5. Htiġiet għall-istartjar (mixi l-quddiem) ta' vetturi bil-mutur fuq uċuħ jizolqu.
    - 3.5.1. Permezz ta' deroga mid-disposizzjonijiet ta' 3.2, u sabiex jgħin vetturi bil-mutur jew għaqdiet ta' vetturi sabiex jimxu fuq wiċċ jizloq, u sabiex tkun miżjuda t-trazzjoni tat-tyres fuq dawn l-uċuħ, ir-rafa' tal-fus tista' tazzjona wkoll il-fus li jista' jiġi miġbud lura, jew li jkun jiflah tagħbija, ta' vettura bil-mutur jew ta' nofs-karru sabiex tkun miżjuda l-massa fuq il-fus li jmexxi l-vettura bil-mutur, soġġett għall-kondizzjonijiet segwenti:
      - il-massa korrespondenti għat-tagħbija fuq kull fus tal-vettura tista teċċedi l-massa massima awtorizzata rilevanti fuq il-fus fis-seħh fl-Istat Membru b'sa 30 % sakemm ma jeċċedix il-valur mogħti mill-manifattur għal dan il-għan speċjali,
      - il-massa korrespondenti fuq il-bqija tat-tagħbija fuq il-fus ta' quddiem għandha tibqa' għola minn zero (jiġifieri fil-każ ta' fus ta' wara li jista' jkollu tagħbija bi sporġenza twila minn wara, il-vettura ma għandhiex tgħeleb),
      - il-fus li jista' jiġi miġbud lura jew li jista jkollu tagħbija għandu jiġi azzjonat biss permezz ta' mezz speċjali ta' kontroll,
      - wara li l-vettura bil-mutur tkun imxiet u tilhaq velocità ta' 30 km/h, il-fus għandu awtomatikament jinżel mill-ġdid sa l-art jew ikollu tagħbija mill-ġdid.