

31988L0414

L 200/34

IL-ĠURNAL UFFIĊJALI TAL-KOMUNITAJIET EWROPEJ

26.7.1988

ID-DIRETTIVA TAL-KUMMISSJONI

tat-22 ta' Ġunju 1988

li tadatta għall-progress tekniku d-Direttiva tal-Kunsill 80/720/KEE dwar l-approssimazzjoni tal-liġijiet ta' l-Istati Membri li jirrigwardjaw l-ispazju għall-manuvrar, l-aċċess għall-pożizzjoni tas-sewqan u l-bibien u t-twieqi ta' tratturi bir-roti għall-agrikoltura u għall-foresterija

(88/414/KEE)

IL-KUMMISSJONI TAL-KOMUNITAJIET EWROPEJ,

Wara li kkunsidrat it-Trattat li jstabbilixxi l-Komunità Ekonomika Ewropea,

Wara li kkunsidrat id-Direttiva tal-Kunsill 74/150/KEE ta' l-4 ta' Marzu 1974 dwar l-approssimazzjoni tal-liġijiet tal-Istati Membri relatati mal-approvazzjoni tat-tip ta' tratturi bir-roti⁽¹⁾, kif l-aħħar emendata bid-Direttiva 88/297/KEE⁽²⁾ u partikolarment Artikolu 11 tagħha,

Billi, in vista ta' l-esperjenza miksuba, huwa issa possibbli li ċerti disposizzjonijiet tad-Direttiva tal-Kunsill 80/720/KEE⁽³⁾, kif emendata bid-Direttiva 82/890/KEE⁽⁴⁾ jsiru aktar preċiżi u kompleti;

Billi, l-miżuri li hemm provvediment dwarhom f'din id-Direttiva huma skond l-opinjoni tal-Kumitat dwar l-Adattazzjoni għal Progress Tekniku tad-direttivi li għandhom bhala għan li jitnehhew il-barrieri għall-kummerċ fis-settur tat-tratturi għall-agrikoltura jew għall-foresterija,

ADOTTAT DIN ID-DIRETTIVA:

Artikolu 1

Anness I tad-Direttiva 80/720/KEE huwa hawnhekk emendat skond l-Anness ta' din id-Direttiva.

Artikolu 2

1. Mill-1 ta' Ottubru 1988 l-ebda Stat Membru ma jista':
- jiċhad, li fir-rigward ta' tip ta' trattur, li jagħti l-approvazzjoni tat-tip KEE, li johroġ id-dokument li hemm referenza dwaru f'Artikolu 10 (1), l-aħħar inciz tad-Direttiva 74/150/KEE, jew jagħti l-approvazzjoni tat-tip nazzjonali; jew

— jibrojbxixxi d-dhul fis-servizz ta' tip ta' trattur jew tratturi, li l-ispazju għall-manuvrar, l-aċċess għall-pożizzjoni tas-sewqan, il-bibien u t-twieqi tagħhom ikunu konformi mad-disposizzjonijiet ta' din id-Direttiva.

2. Mill-1 ta' Ottubru 1989, l-Istati Membri:

- m'għandhomx johroġ d-dokument li hemm referenza dwaru f'Artikolu 10 (1), l-aħħar inciz, tad-Direttiva 74/150/KEE fir-rigward ta' tip ta' trattur, li l-ispazju għall-manuvrar, l-aċċess għall-pożizzjoni tas-sewqan, il-bibien u t-twieqi tiegħu li ma jkunux konformi mad-disposizzjonijiet ta' din id-Direttiva;
- jista' jirrifjuta li johroġ approvazzjoni tat-tip nazzjonali fir-rigward ta' tip ta' trattur, li l-ispazju għall-manuvrar, l-aċċess għall-pożizzjoni tas-sewqan, il-bibien u t-twieqi tiegħu li ma jkunux konformi mad-disposizzjonijiet ta' din id-Direttiva.

Artikolu 3

L-Istati Membri għandhom idahhlu fis-sehh id-disposizzjonijiet mehtieġa biex ikunu konformi ma' din id-Direttiva sa mhux aktar tard mit-30 ta' Settembru 1988. Huma għandhom jin-furmaw b'dan lill-Kummissjoni minnufih.

Artikolu 4

Din id-Direttiva hija indirizzata lill-Istati Membri.

Magħmula fi Brussel, it-22 ta' Ġunju 1988.

Għall-Kummissjoni

COCKFIELD

Vici-President

⁽¹⁾ ĠU Nru L 84, 28. 3. 1974, p. 10.

⁽²⁾ ĠU Nru L 126, 20. 5. 1988, p. 52.

⁽³⁾ ĠU Nru L 194, 28. 7. 1980, p. 1.

⁽⁴⁾ ĠU Nru L 378, 31. 12. 1982, p. 45.

ANNEX

Anness I tad-Direttiva 80/720/KEE huwa emendat kif ġej:

— Fil-punt 1.4, l-ewwel linja, “bl-eċċezzjoni ta’ dawk intiżi biss għad-dhul u l-hruġ” hija miżjuda wara “pożizzjonijiet tal-kolonna tal-isteering u r-rota tal-isteering”.

— Fil-punt 1.7, l-ewwel linja, “riġidu” hija miżjuda qabel “punt fuq is-saqaf”.

Is-sentenza li ġejja hija miżjuda:

“L-ikkuxxinar jista’ jestendi ‘l isfel sa 1 000 mm ‘l fuq mill-punt ta’ referenza tas-seat”.

— Il-punt 1.8 ġdid li ġej għandu jiżdied wara l-punt 1.7:

“1.8. Ir-raġġ tal-kurvatura tas-superfiċje bejn il-panew ta’ wara tal-kabina u s-saqaf tal-kabina jista’ jestendi sa massimu ta’ 150 mm.”

— Fil-punt III.3 “jekk ikun hemm” hija miżjuda wara “Ventilazzjoni (twieqi)”.

— Fil-punt III.5, it-tielet paragrafu, l-aħħar linja, “jew biex iċċaqlaqhom” hija miżjuda wara “biex tiftahhom”.

— Il-figuri 1, 2 u 3 huma mibdula bil-figuri 1, 2 u 3 li ġejjin:



Figura 1

(Dimensjonijiet f'millimetri)

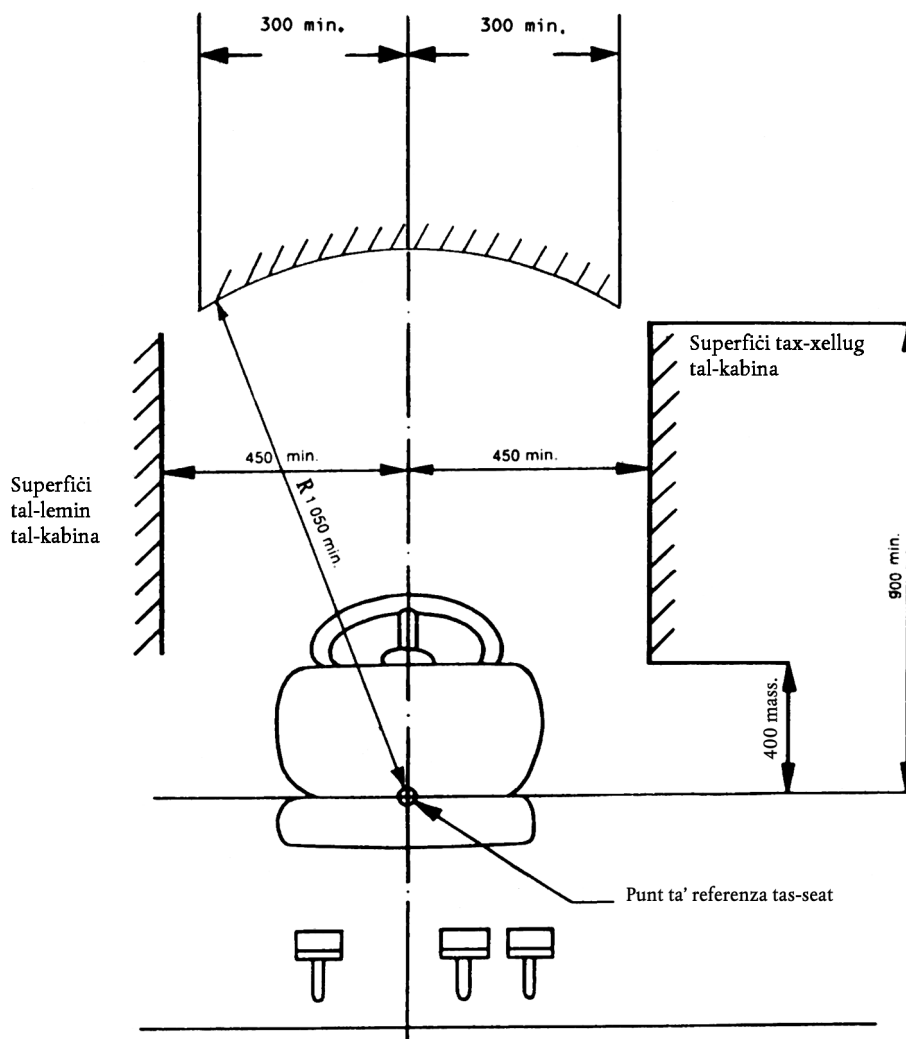

Figura 2

(Dimensjonijiet f'millimetri)

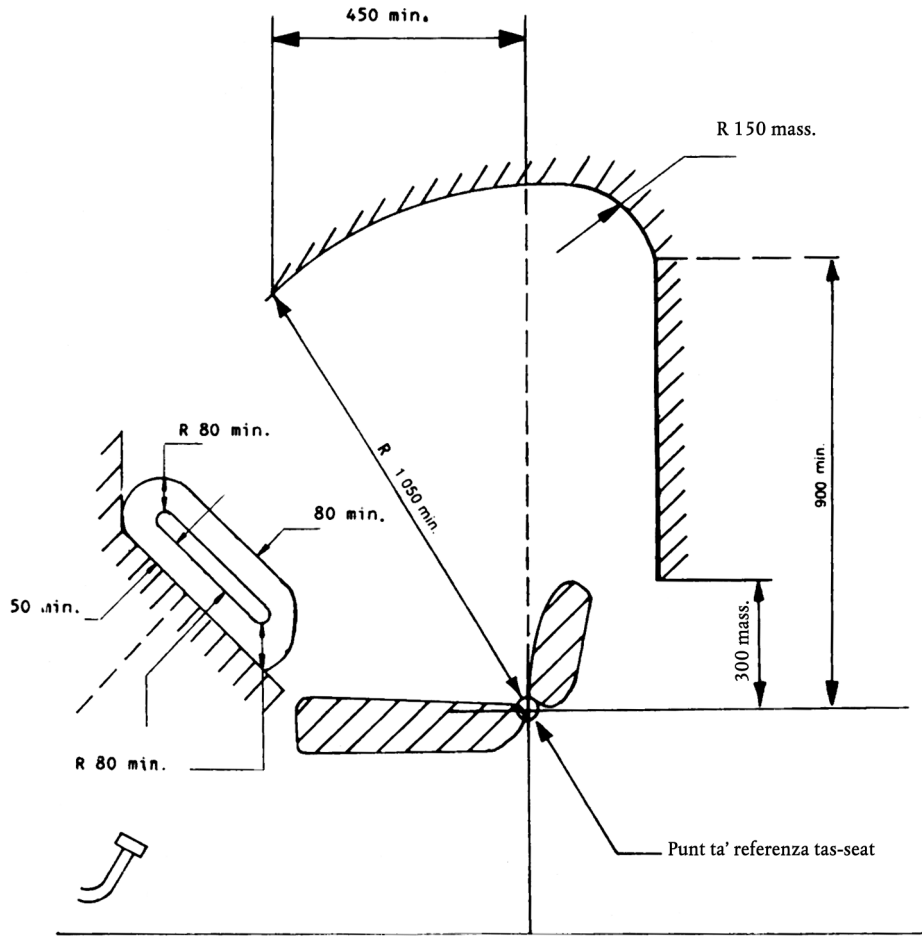
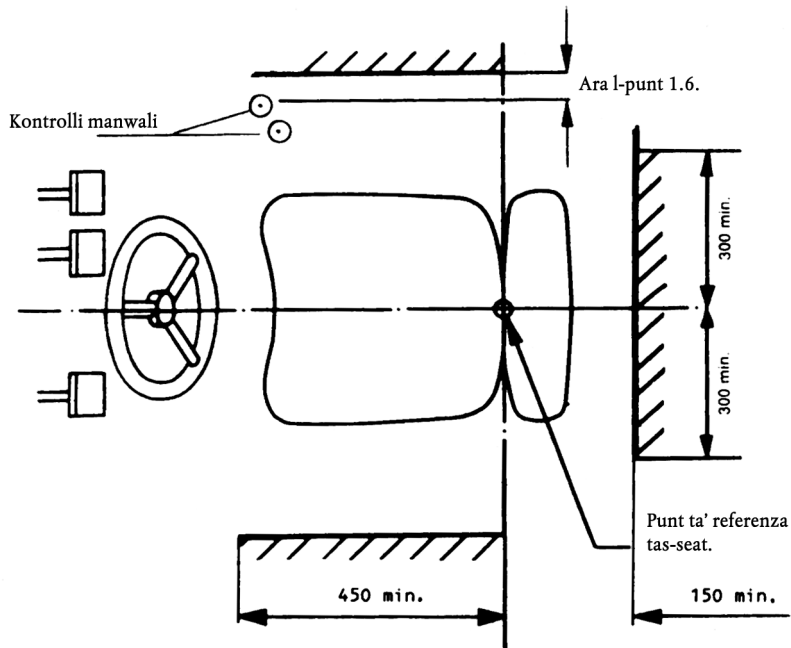

Figura 3

(Dimensjoni f'millimetri)