

31976L0756

27.9.1976

IL-ĠURNAL UFFIĊJALI TAL-KOMUNITAJIET EWROPEJ

L 262/1

## ID-DIRETTIVA TAL-KUNSILL

tas-27 ta' Lulju 1976

dwar l-approssimazzjoni ta' liġijiet ta' l-Istati Membri li għandhom x'jaqsmu ma' l-istallazzjoni ta' mezzi ta' dawl u ta' sinjalazzjoni bid-dawl fuq vetturi bil-mutur u l-karrijiet tagħhom

(76/756/KEE)

IL-KUNSILL TAL-KOMUNITAJIET EWROPEJ

tad-Direttiva tal-Kunsill Nru 70/156/KEE tas-6 ta' Frar 1970 dwar l-approssimazzjoni tal-liġijiet ta' l-Istati Membri li għandhom x'jaqsmu ma' l-approvazzjoni tat-tip ta' vetturi bil-mutur u l-karrijiet tagħhom <sup>(1)</sup>, tiġi introdotta fir-rigward ta' kull tip ta' vettura;

Wara li kkunsidra t-Trattat li jstabbilixxi l-Komunitajiet Ewropej, u b'mod partikolari l-Artikolu 100 tiegħu,

Billi htigiet komuni għall-kostruzzjoni ta' mezzi ta' dawl u ta' sinjalazzjoni bid-dawl għandhom ikunu s-sugġett ta' aktar Direttivi speċjali;

Wara li kkunsidra l-proposta mill-Kummissjoni,

Billi l-approssimazzjoni tal-liġijiet nazzjonali li għandhom x'jaqsmu mal-vetturi bil-mutur tinvolvi r-rikonoxximent reċiproku mill-Istati Membri tal-verifiki mwettqa minn kull wiehied minnhom abbażi tal-htigiet komuni; billi, jekk is-sistema għandha taħdem sew, dawn il-htigiet għandhom jiġu applikati mill-istess data,

Wara li kkunsidra l-opinjoni tal-Parlament Ewropew <sup>(1)</sup>,

Wara li kkunsidra l-opinjoni tal-Kumitat Ekonomiku u Soċjali <sup>(2)</sup>,

ADOTTA DIN ID-DIRETTIVA:

Billi l-htigiet tekniċi li vetturi bil-mutur għandhom jissodisfaw skond il-liġijiet nazzjonali jirrelataw, *inter alia*, għall-istallazzjoni ta' mezzi ta' dawl u ta' sinjalazzjoni bid-dawl;

Artikolu 1

Billi dawk il-htigiet ivarjaw minn Stat Membru għall-iehor; billi huwa meħtieġ għalhekk li l-Istati Membri kollha jadottaw l-istess htigiet jew b'żieda ma' jew minflok ir-regolamenti eżistenti tagħhom, sabiex, b'mod partikolari, jippermettu li l-proċedura ta' l-approvazzjoni tat-tip tal-KEE li kienet is-sugġett

Għall-iskopijiet ta' din id-Direttiva, "vettura" tfisser kull vettura bil-mutur mahsuba għall-użu fit-triq, bil-karozzerija jew mingħajrha li għandha mill-inqas erba' roti u velocità massima disinjata ta' aktar minn 25km/siegħa, u l-karrijiet tagħha, bl-eċċezzjoni ta' vetturi li jimxu fuq il-linji, tratturi u makkinarju għall-agrikultura jew għall-forestrija, u vetturi tax-xogħolijiet pubbliċi.

<sup>(1)</sup> ĠU Ċ 55, 13.5.1974, p.14.

<sup>(2)</sup> ĠU Ċ 109, 19.9.1974, p. 22.

<sup>(3)</sup> ĠU L 42, 23.2.1970, p. 1.

*Artikolu 2*

L-ebda Stat Membru ma jista' jirrifjuta li jaghti l-approvazzjoni tat-tip tal-KEE jew approvazzjoni tat-tip nazzjonali ta' vettura għal raġunijiet relatati ma' l-installazzjoni ta' mezzi ta' dawl u ta' sinjalazzjoni bid-dawl, sew jekk obbligatori u sew jekk fakoltattivi, elenkati f' 1.5.7 sa 1.5.20 t'L-Anness I jekk dawn huma stallati b'mod konformi mal-htigiet stipulati f'L-Anness I.

*Artikolu 3*

L-ebda Stat Membru ma jista' jirrifjuta jew jipprojbixxi l-bejgħ, reġistrazzjoni, dhul fis-servizz jew użu ta' xi vettura għal raġunijiet relatati ma' l-installazzjoni ta' mezzi ta' dawl u ta' sinjalazzjoni bid-dawl, sew jekk obbligatori u sew jekk fakoltattivi, elenkati f' 1.5.7 sa 1.5.20 t'L-Anness I jekk dawn huma stallati b'mod konformi mal-htigiet stipulati f'L-Anness I.

*Artikolu 4*

Stat Membru li jkun ta l-approvazzjoni tat-tip tal-KEE għandu jieħu l-miżuri meħtieġa sabiex jiżgura li jkun informat dwar kull modifikazzjoni lil xi parti jew karatteristika msemmijin f' 1.1 t'L-Anness I. L-awtoritajiet kompetenti ta' dak l-Istat Membru għandhom jiddeterminaw jekk għandhomx isiru testijiet oħra fuq it-tip ta' vettura modifikat u jekk għandux isir rapport ġdid. Fejn dawn it-testijiet jiżvelaw nuqqas ta' konformità mal-htigiet ta' din id-Direttiva, il-modifikazzjoni m'għandiex tiġi approvata.

*Artikolu 5*

Kull emenda neċessarja sabiex taġġusta l-htigiet ta' l-Annessi sabiex jieħdu kont tal-progress tekniku għandha tiġi adottata b'mod konformi mal-proċedura stabbilita fl-Artikolu 13 tad-Direttiva 70/156/KEE.

*Artikolu 6*

1. L-Istati Membri għandhom jadottaw u jipubblikaw id-dispożizzjonijiet meħtieġa sabiex jikkonformaw ma' din id-Direttiva qabel l-1 ta' Lulju 1977 u għandhom jinfirmaw lill-Kummissjoni minnufih b' dan.

Għandhom japplikaw dawn id-dispożizzjonijiet b'effett mill-1 ta' Ottubru l-aktar tard. Iżda, sa l-1 ta' Ottubru 1979, Stati Membri ma jstgħux jirrifjutaw approvazzjoni tat-tip tal-KEE jew nazzjonali għal raġunijiet relatati ma' l-installazzjoni ta' mezzi ta' dawl u ta' sinjalazzjoni bid-dawl, jekk il-htigiet ta' 4.2.6 t'L-Anness I ma jkunux sodisfatti. Fejn, iżda, l-mezzi msemmija f' 4.2.6 huma mmuntati, dawn għandhom ikunu konformi mal-htigiet ta' dik is-sezzjoni.

2. Ladarba din id-Direttiva tkun giet notifikata, l-Istati Membri għandhom jiżguraw ukoll li l-Kummissjoni hija infurmata, fi żmien suffiċċjenti sabiex tkun tista' tissottometti l-kummenti tagħha dwar xi abbozzi ta' liġijiet, regolamenti jew dispożizzjonijiet amministrattivi li jkun fi hsiebhom jadottaw fil-qasam kopert minn din id-Direttiva.

*Artikolu 7*

Din id-Direttiva hija indirizzata lill-Istati Membri.

Magħmul fi Brussel, fis-27 ta' Lulju 1976.

*Għall-Kunsill*

*Il-President*

M. VAN DER STOEL

## ANNEX I

## STALLAZZJONI TA' MEZZI TA' DAWL U TA' SINJALAZZJONI BID-DAWL

## 1. DEFINIZZJONIJIET

Għall-għanijiet ta' din id-Direttiva:

1.1. **Tip ta' vettura b'rigward għall-istallazzjoni ta' mezzi dawli u ta' sinjalazzjoni bid-dawl**

"Tip ta' vettura b'rigward għall-istallazzjoni ta' mezzi tad-dawl u ta' sinjalazzjoni bid-dawl" ifisser vetturi li ma jiddiferixxux f'tali rispetti essenzjali bħal:

1.1.1. in-numru u arrangament tal-mezzi;

1.1.2. in-numru u arrangament tal-mezzi;

dawn li għejjin huma bl-istess mod ikkunsidrati li m'humiex "vetturi ta' tip differenti": vetturi li jiddiferixxu fi hdan it-tifsira ta' 1.1.1 u 1.1.2 iżda mhux f'tali mod li jinvolti tibdil fit-tip, numru, arrangament u visibilità geometrika tal-fanali preskritti għat-tip ta' vettura in kwistjoni, u vetturi li fuqhom huma mwahhlin jew assenti fanali fakoltattivi.

1.2. **Pjan trasvers**

"Pjan trasvers" ifisser pjan vertikali perpendikulari għall-pjan medjan longitudinali tal-vettura.

1.3. **Vettura vojta**

"Vettura vojta" ifisser il-vettura f'ordni ta' hidma, kif definit f' 2.6 ta' l-Anness I, mudell tad-dokument ta' informazzjoni, lid-Direttiva 70/156/KEE.

1.4. **Vettura mghobbija**

"Vettura mghobbija" ifisser il-vettura mghobbija sal-piż teknikament permissibbli, kif mistqarr mill-manifattur, li għandu wkoll jifissa d-distribuzzjoni ta' dan il-piż bejn il-fusijiet b'mod konformi mal-metodu deskritt f'Appendiċi 1.

1.5. **Fanal**

"Fanal" ifisser mezz disinjat sabiex jillumina t-triq (*headlamp*) jew sabiex titfa' sinjal ta' dawli. Fanali ta' fuq il-pjanċa ta' registrazzjoni ta' wara u rifletturi tar-rifless għandhom bl-istess mod ikunu kunsidrati bħala fanali.

1.5.1. *Fanali ekwivalenti*

"Fanali ekwivalenti" ifisser fanali li għandhom l-istess funzjoni u awtorizzati fil-pajjiż li fiha hija registrata l-vettura; dawn il-fanali jista' jkollhom karatteristiċi differenti minn dawk stallati fuq il-vettura meta hija approvata bil-kundizzjoni li jissodisfaw il-htigiet ta' dan l-Anness.

1.5.2. *Fanali indipendenti*

"Fanali indipendenti" ifisser fanali li għandhom lentijiet separati, sorsi ta' dawli separati u qafas tal-fanali separati.

1.5.3. *Fanali magħqudin*

"Fanali magħqudin" ifisser fanali li għandhom lentijiet separati u sorsi ta' dawli separati, iżda qafas tal-fanali komuni.

1.5.4. *Fanali kombinati*

"Fanali kombinati" ifisser fanali li għandhom lentijiet separati, iżda sorsi ta' dawli u qafas tal-fanali komuni.

1.5.5. *Fanali nkorporati reċiprokament*

"Fanali nkorporati reċiprokament" ifisser mezzi li għandhom sorsi ta' dawli separati (jew sors wiehed ta' dawli li jaħdem f' kundizzjonijiet differenti), lentijiet totalment jew parzjalment komuni u qafas tal-fanali komuni.

- 1.5.6. *Fanal luminatorju li jista' jinheba*
- “Fanal luminatorju li jista' jinheba” ifisser *headlamp* kapaċi li tinheba parzjalment jew kompletament meta ma jkunx fl-użu. Dan ir-riżultat jista' jinkiseb permezz ta' ghatu li jista' jitressaq, bi spostament tal-*headlamp* jew b'xi mod xieraq iehor. It-terminu “*retractable*” jintuża b'mod aktar partikolari sabiex jiddeskrivi fanal li jista' jinheba li l-ispotament tiegħu jawtorizzah li jiddaħhal fil-karozzerija.
- 1.5.7. *Headlamp ta' dawl prinċipali*
- “*Headlamp ta' dawl prinċipali*” jfisser il-fanal li jintuża sabiex iddawwal t-triq tul distanza twila quddiem il-vettura.
- 1.5.8. *Headlamp ta' raġġ dipped*
- “*Headlamp ta' raġġ dipped*” ifisser fanal li jintuża sabiex iddawwal t-triq quddiem il-vettura minghajr ma tikkawża tghammix żejjed jew skomdu lix-xufiera li jkunu ġejjin mid-direzzjoni opposta jew nies oħra li jużaw it-triq.
- 1.5.9. *Fanal taċ-ċpar ta' quddiem*
- “Fanal taċ-ċpar ta' quddiem” ifisser il-fanal wżat sabiex jimmeljora l-illuminazzjoni tat-triq f'każ ta' ċpar, borra, maltempati bix-xita jew shab tat-trab.
- 1.5.10. *Fanal tar-reverse*
- “Fanal tar-reverse” ifisser il-fanal wżat sabiex iddawwal it-triq wara l-vettura u sabiex javża nies oħra li jużaw it-triq li l-vettura qiegħda tirriversja jew waslet biex tirriversja.
- 1.5.11. *Fanal ta' indikazzjoni tad-direzzjoni*
- “Fanal ta' indikazzjoni tad-direzzjoni” ifisser il-fanal wżat sabiex jindika lil nies oħra li jużaw it-triq li x-xufier jixtieq jibdel id-direzzjoni lejn il-lemin jew lejn ix-xellug.
- 1.5.12. *Fanal ta' twissija ta' periklu*
- “Fanal ta' twissija ta' periklu” ifisser l-operazzjoni simultanju tal-fanali kollha ta' indikazzjoni tad-direzzjoni fuq vettura sabiex jiġbdu l-attenzjoni lill-fatt li l-vettura temporanjament tikkostitwixxi periklu speċjali lil nies oħra li jużaw it-triq.
- 1.5.13. *Fanal ta' waqfien*
- “Fanal ta' waqfien” ifisser il-fanal wżat sabiex jindika lil nies oħra li jużaw it-triq fuq wara tal-vettura li x-xufier ta' din ta' l-aħħar qiegħed japplika l-brake tas-servizz.
- 1.5.14. *Fanal tal-pjanċa tar-reġistrazzjoni ta' wara*
- “Fanal tal-pjanċa tar-reġistrazzjoni ta' wara” ifisser il-mezz użat sabiex jillumina l-ispazju maħsub sabiex jakkomoda l-pjanċa ta' reġistrazzjoni ta' wara; jista' jikkonsisti minn diversi elementi ottiċi.
- 1.5.15. *Fanal tal-pożizzjoni ta' quddiem (mal-ġenb)*
- “Fanal tal-pożizzjoni ta' quddiem (mal-ġenb)” ifisser id-dawl użat sabiex jindika l-presenza u l-wisgħa tal-vettura meta din ta' l-aħħar tidher minn quddiem.
- 1.5.16. *Fanal tal-pożizzjoni ta' wara (mal-ġenb)*
- “Fanal tal-pożizzjoni ta' wara (mal-ġenb)” ifisser id-dawl użat sabiex jindika l-presenza u l-wisgħa tal-vettura meta din ta' l-aħħar tidher minn wara.
- 1.5.17. *Fanal taċ-ċpar ta' wara*
- “Fanal taċ-ċpar ta' wara” ifisser il-fanal wżat sabiex jgħin il-vettura tkun aktar visibbli minn wara fi ċpar dens.
- 1.5.18. *Fanal ta' pparkjar*
- “Fanal ta' pparkjar” ifisser il-fanal wżat sabiex tiġbed l-attenzjoni lill-presenza ta' vettura wieqfa f'żona mibnija. F'dawn iċ-ċirkustanzi tiegħu post il-fanali ta' pożizzjoni (mal-ġenb) ta' quddiem u ta' wara
- 1.5.19. *Fanal li jimmarka t-tmiem tax-xifer*
- “Fanal li jimmarka t-tmiem tax-xifer” ifisser il-fanali imwaħħla mat-tarf estrem ta' barra kemm jista' jkun viċin tas-saqaf tal-vettura u maħsub sabiex jindika b'mod ċar il-wisgħa kollu tal-vettura. Dan is-sinjál huwa maħsub, għal ċerti vetturi u l-karrijiet tagħhom, sabiex jikkumpla d-dwal ta' pożizzjoni (mal-ġenb) ta' quddiem u ta' wara billi jiġbdu attenzjoni partikolari lejn id-daqs tal-vettura.

1.5.20. *Riflettur tar-rifless*

“Riflettur tar-rifless” ifisser mezz użat sabiex jindika l-presenza ta' vettura permezz tar-rifless ta' dawl hiereg minn sors ta' dawl mhux imqabba mal-vettura, l-osservatur ikun jinsab viċin tas-sors.

Għall-għanijiet ta' din id-Direttiva dawn li ġejjin m'humiex ikkunsidrati bhala riflettori riflessivi:

- pjanċi tar-reġistrazzjoni li jirriflettu lura;
- is-sinjali li jirriflettu lura msemmijin fl-ADR;
- pjanċi oħra u sinjali li jirriflettu lura li għandhom jintużaw sabiex jikkonformaw ma' l-ispeċifikazzjonijiet ta' Stat Membru għall-użu b'rigward ta' ċerti kategoriji ta' vetturi u ċerti metodi ta' operazzjoni.

1.6. **Wiċċ illuminatorju ta' fanal**

1.6.1. “Wiċċ illuminatorju ta' mezz ta' dawl” (1.5.7 sa 1.5.10) ifisser il-projezzjoni ortogonali ta' l-apertura shiħa tar-riflettur fi pjan trasvers. Jekk hġieġa (jew hġigiet) ta' fanal testendi(u) tul parti biss mill-apertura shiħa tar-riflettur, allura jittiehed kont tal-projezzjoni ta' dik il-parti biss. Fil-każ ta' *headlamp* b'dawl baxx, il-wiċċ illuminatorju huwa limitat għan-naħa tal-*cut-off* mill-projezzjoni apparenti tal-linja tal-*cut off* għal fuq il-lenti. Jekk ir-riflettur u l-hġieġ huma aġġustabbli, għandu jintuża l-aġġustament medju.

1.6.2. *Wiċċ illuminatorju ta' fanal ta' sinjalazzjoni iżda mhux riflettur tar-rifless.*

“Wiċċ illuminatorju ta' fanal ta' sinjalazzjoni iżda mhux riflettur tar-rifless” (1.5.11 sa 1.5.19) ifisser il-projezzjoni ortogonali tal-fanal fi pjan perpendikolari għall-assi ta' riferenza tiegħu u f'kuntatt mal-wiċċ esterjuri li jarmi d-dawl tal-fanal, din il-projezzjoni tkun imdawwra bit-truf ta' skrinijiet li jinsabu f'dan il-pjan, kull wiehed jippermetti 98 % biss ta' l-intensità luminuża totali tad-dawl sabiex jippersisti fid-direzzjoni ta' l-assi ta' riferenza. Sabiex jiġu determinati l-limiti ta' taħt, ta' fuq u dawk laterali tal-wiċċ luminatorju, għandhom jintużaw biss skrinijiet bi truf orizzontali jew vertikali.

1.6.3. *Wiċċ illuminatorju ta' riflettur tar-rifless*

“Wiċċ illuminatorju ta' riflettur tar-rifless” (1.5.20) ifisser il-wiċċ illuminatorju ta' riflettur tar-rifless fi pjan perpendikolari għall-assi ta' riferenza u mdawwar bi pjanijiet li jmissu t-truf ta' barra tal-wiċċ ta' projezzjoni tad-dawl tar-riflettur tar-riflessi u paralleli ma' dan l-assi. Sabiex jiġu determinati l-limiti ta' taħt, ta' fuq u dawk laterali tal-wiċċ luminatorju, għandhom jintużaw biss pjanijiet orizzontali.

1.6.4. *Wiċċ esterjuri li jarmi d-dawl*

“Wiċċ esterjuri li jarmi d-dawl” għal direzzjoni definita ta' osservazzjoni, ifisser il-projezzjoni ortogonali tal-wiċċ ta' emissjoni ta' dawl fi pjan perpendikolari għad-direzzjoni ta' osservazzjoni (ara t-tpiġġja f'Appendiċi 2).

1.7. **Assi ta' riferenza**

“Assi ta' riferenza” ifisser l-assi karatteristiċi tas-sinjal bid-dawl, determinat mill-manifattur għall-użu bhala d-direzzjoni ta' riferenza ( $H = 0^\circ$ ,  $V = 0^\circ$ ) għal tikjil fotometriku u meta jkun qieghed jitwahhal il-fanal fuq il-vettura.

1.8. **Ċentru ta' riferenza**

“Ċentru ta' riferenza” ifisser l-intersezzjoni ta' l-assi ta' riferenza mal-wiċċ esterjuri li jarmi d-dawl, speċifikat mill-manifattur tal-fanal.

1.9 **Angoli ta' visibilita geometrika**

‘Angoli ta' visibilita geometrika’ ifisser l-angoli li jiddeterminaw il-kamp ta' l-angolu minimu solidu li fih għandu jkun vizibbli l-wiċċ ta' barra tal-fanal li jarmi d-dawl. Dak il-kamp ta' l-angolu solidu huwa determinat mis-segmenti ta' sfera li l-isfera tagħha tikkoinċiedi maċ-ċentru ta' riferenza tal-fanal u l-ekwatur huwa paralleli ma' l-art. Dawn is-segmenti huma determinati f'relazzjoni ma' l-assi ta' riferenza. L-angoli orizzontali  $\beta$  jikkorrespondu ma' l-angoli longitudinali u vertikali  $\alpha$  mal-latitudni. M'għandu jkun hemm ebdā ostaklu fuq in-naħa ta' ġewwa ta' l-angoli ta' visibilita geometrika lill-propagazzjoni ta' dawl minn xi parti tal-wiċċ tal-fanal li jarmi d-dawl. Dan m'għandux japplika għal xi ostakli eżistenti fil-hin meta l-fanal huwa approvat jekk l-approvazzjoni hija meħtieġa.

1.10. **Tarf ta' barra estrem**

“Tarf ta' barra estrem” fuq kull naħa tal-vettura ifisser il-pjan paralleli mal-pjan medjan longitudinali tal-vettura li tikkoinċiedi mat-tarf laterali ta' barra, mingħajr ma jingħata każ tal-projezzjoni:

1.10.1. ta' tyres viċin tal-punt ta' kuntatt ma' l-art, u konnessjonijiet għall-arloġġi li jirregolaw il-pessjonijiet tat-tyres.

1.10.2. ta' kull mezz kontra ż-żlieq li jista' jkun immuntat fuq ir-roti;

1.10.3. ta' mirja li juru fuq wara;

1.10.4. ta' fanali ta' indikazzjoni tad-direzzjoni, fanali li jimmarkaw tmiem ix-xifer, fanali tal-pożizzjoni ta' quddiem u ta' wara (mal-ġenb) u fanali tal-ipparkjar;

1.10.5. ta' sigilli tad-dwana mwahhlin mal-vettura, u mezzi għall-assigurazzjoni u protezzjoni ta' dawn is-sigilli.

1.11. **Wisgħa totali**

“Wisgħa totali” ifisser id-distanza bejn iż-żewġ pjanijiet vertikali definit f' 1.10.

1.12. **Fanal wiehed**

“Fanal wiehed” ifisser kull kombinazzjoni ta' żewġ fanali jew aktar, sew jekk identiċi jew le, li għandha l-istess funzjoni li tarmi dawl ta' l-istess kulur, jekk ikun fiha mezz, il-projezzjoni li l-ġabra ta' l-uċuħ taġġha li jarmu d-dawl fi pjan trasvers mogħti tokkupa 60 % jew aktar taż-żonż ta' l-iżgħar rettangolu li jiċċirkoskrivi l-projezzjonijiet ta' dawk l-uċuħ li jarmu d-dawl, sakemm dik il-kombinazzjoni hi, fejn hi meħtieġa l-approvazzjoni, approvata bħala fanal wiehed. Din il-kombinazzjoni possibbli ma tapplikax lil *headlamps* ta' dawl prinċipali, *headlamps* ta' dawl baxx u fanali taċ-ċpar ta' quddiem.

1.13. **Żewġ fanali jew numru ta' fanali biż-żewġ**

“Żewġ fanali” jew “numru ta' fanali biż-żewġ” ifisser wiċċ wiehed li jarmi d-dawl fil-forma ta' *band* jekk imqiegħed b'mod simettriku f'relazzjoni mal-pjan medjan longitudinali tal-vettura u li jestendi fuq iż-żewġt iġnub sa mhux anqas minn 300 mm tat-tarf estrem ta' barra tal-vettura, u li jkun twil mhux anqas minn 800mm. L-illuminazzjoni ta' dan il-wiċċ għandha tkun provvduta permezz ta' mhux anqas minn żewġ sorsi tad-dawl imqiegħda kemm jista' jkun viċin possibbli tat-truf tiegħu. Il-wiċċ li jarmi d-dawl jista' jiġi kostitwit minn numru ta' elementi mqiegħdin fejn xulxin bil-kundizzjoni li l-projezzjonijiet tal-hafna wċuħ individwali li jarmu d-dawl fuq l-istess pjan trasvers jokkupaw mhux anqas minn 60 % taż-żona ta' l-iżgħar rettangolu li jiċċirkoskrivi l-projezzjonijiet ta' dawk l-uċuħ individwali li jarmu d-dawl.

1.14. **Distanza bejn iż-żewġ fanali**

“Distanza bejn iż-żewġ fanali” li jħarsu fl-istess direzzjoni, ifisser id-distanza bejn il-projezzjonijiet ortogonali fi pjan perpendikolari għall-assi ta' riferenza fuq ix-xfar ta' barra taż-żewġ uċuħ illuminatorji kif definit skond il-każ imsemmi f'1.6.

1.15. **Fanal fakoltattiv**

“Fanal fakoltattiv” ifisser fanal li l-presenza tiegħu a tithalla fid-diskrezzjoni tal-manifattur.

1.16. **Tell-tale operazzjonali**

“Tell-tale operazzjonali” ifisser dawl jew mezz tal-hoss li juri jekk mezz li thaddem huwiex jaħdem sew jew le.

- 1.17. **Tell-tale ta' ċirkwit magħluq**
- "Tell-tale ta' ċirkwit magħluq" ifisser dawl li juri li mezz inxteghel iżda ma jurix jekk huwiex jahdem sew jew le.
2. APPLIKAZZJONI GHALL-APPROVAZZJONI TAT-TIP TA' L-KEE
- 2.1. L-applikazzjoni għall-approvazzjoni tat-tip tal-KEE ta' tip ta' vettura b'rigward għall-istallazzjoni ta' mezzi tad-dawl u ta' sinjalazzjoni bid-dawl tagħha għandha tkun sottomessa mill-manifattur tal-vettura jew mir-rappreżentant tiegħu.
- 2.2. Għandha tkun akkumpanjata mid-dokumenti li ġejjin bi tlett kopji, u bid-dettalji li ġejjin:
- 2.2.1. deskrizzjoni tat-tip ta' vettura b'mod konformi mal-punti mnizzlin f' 1.1, flimkien mar-restrizzjonijiet fuq it-tagħbija, partikolarment it-tagħbija massima permissibbli fil-bagoll.
- 2.2.2. lista ta' mezzi preskritta mill-manifattur għall-armar ta' mezzi ta' dawl u ta' sinjalazzjoni bid-dawl. Il-lista tista' tinkludi hafna tipi ta' mezz għal kull operazzjoni. Kull tip għandu jkun identifikat sew (per eżempju marka ta' approvazzjoni tat-tip ta' komponent, isem il-manifattur, eċċ.). Il-lista tista' tinkludi wkoll id-dettalji addizzjonali li ġejjin b'rispett għal kull operazzjoni: "jew mezz ekwivalenti";
- 2.2.3. tpingġja tat-tagħmir tad-dawl u tas-sinjalazzjoni bid-dawl komplut, li juri l-pożizzjoni tad-diversi fanali fuq il-vettura;
- 2.2.4. tpingġja(i) għal kull fanal individwali li juru l-uċuħ illuminatorji kif definit f'1.6.
- 2.3. Vettura vojta mghammra b'tagħmir ta' dawl u dak li jagħmel sinjali bid-dawl kif deskritt f' 2.2.2 u rappreżentattiva tat-tip ta' vettura li għandha tiġi approvata, għandha tiġi sottomessa lill-awtorità teknika li tesegwixxi t-testijiet ta' approvazzjoni.
- 2.4. Id-dokument li hemm provdut għalih f'L-Anness II għandu jkun meħmuż mad-dokument ta' approvazzjoni tat-tip.
3. SPECIFIKAZZJONIJIET ĠENERALI
- 3.1. Il-mezzi tad-dawl u ta' sinjalazzjoni bid-dawl għandhom ikun imwāħħal b'mod li f'kundizzjonijiet normali ta' l-użu, u minkejja kull tregħid li għalih jista' jkun suġġett, iżommu l-karatteristiċi mqieġħda f'dan l-Anness u jawtorizza li l-vettura tikkonforma mal-htigiet ta' dan l-Anness. B'mod partikolari, m'għandux ikun possibbli li l-aġġustament tal-fanali jiġi disturbat aċċidentalment.
- 3.2. Il-fanali illuminatorji deskritti f' 1.5.7, 1.5.8 u 1.5.9 għandhom ikunu mwāħħlin b'mod li montatura korretta ta' l-allinjament tagħhom tista' ssir faċilment.
- 3.3. Għall-mezzi kollha ta' sinjalazzjoni bid-dawl, li jinkludu daww imwāħħla fuq il-pjanċi tal-ġnub, l-assi ta' riferenza tal-fanal meta jkun imwāħħal mal-vettura għandu jkun paralleli mal-pjan *bearing* tal-vettura fuq it-triq; b'żieda għal dan, għandu jkun perpendikolari mal-pjan medjan longitudinali tal-vettura fil-każ ta' rifletturi tar-rifless tal-ġenb u paralleli ma' dak il-pjan fil-każ tal-mezzi l-oħrajn kollha ta' sinjalazzjoni bid-dawl. Għandha tkun permessa tolleranza ta'  $\pm 3^\circ$  f'kull direzzjoni. B'żieda għal dan, kull struzzjoni speċifika b'rigward it-twaħħil imqieġħed mill-manifattur għandu jkun konformi.
- 3.4. Fl-assenza ta' htigiet speċifiċi, l-ġholi u l-allinjament tad-dawl għandu jiġi ċċekkjat bil-vettura vojta mqieġħda fuq wiċċ ċatt, orizzontali.
- 3.5. Fl-assenza ta' htigiet speċifiċi, il-fanali li jikkostitwixxu par għandhom:
- 3.5.1. ikunu mwāħħla mal-vettura b'mod simettriku f'relazzjoni mal-pjan medjan longitudinali;
- 3.5.2. ikunu simettriċi ma' xulxin f'relazzjoni mal-pjan medjan longitudinali;
- 3.5.3. jissodisfaw l-istess karatteristiċi kolorimetriċi;
- 3.5.4. ikollhom karatteristiċi fotometriċi sostanzjalment identiċi.

- 3.6. Fuq vetturi li l-forma esterna tagħhom hija assimetrika, dawn il-htigiet għandhom ikunu sodisfatti kemm jista' jkun possibbli.
- 3.7. Fanali li għandhom funzjonijiet differenti jistgħu jkunu indipendenti jew magħqudin, kombinati jew inkorporati b'mod reċiproku f'mezz wiehed, sakemm kull fanal jikkonforma mal-htigiet li japplikaw għalih.
- 3.8. L-gholi massimu l-fuq mill-art għandu jitkejjel mill-ghola punt u mill-punt minimu mill-aktar punt baxx tal-wiċċ illuminatorju.
- 3.9. Fl-assenza ta' htigiet speċifiċi l-ebda fanal hlief il-fanali ta' indikazzjoni tad-direzzjoni u s-sinjal ta' twissija ta' azzard m'għandhom jifgħu dawl li jixgħel u jitfi.
- 3.10. L-ebda dawl aħmar m'għandu jkun viżibbli minn quddiem u l-ebda dawl abjad hlief dak tar-rivers m'għandu jkun viżibbli minn wara.

Din il-htieġa tiġi kkunsidrata li ntlahqet jekk:

- 3.10.1. għall-viżibilità ta' dawl aħmar lejn in-naħa ta' quddiem: m'għandu jkun hemm l-ebda viżibilità diretta ta' dawl aħmar jekk ikun osservat minn osservatur miexi fiż-żona 1 fi pjan trasvers li jinsab 25 m quddiem il-vettura (ara Appendiċi 3, figura 1);
- 3.10.2. għall-viżibilità ta' dawl abjad lejn in-naħa ta' wara: m'għandu jkun hemm l-ebda viżibilità diretta ta' dawl abjad jekk ikun osservat minn osservatur miexi fiż-żona 2 fi pjan trasvers li jinsab 25 m wara il-vettura (ara Appendiċi 3, figura 2).

- 3.10.3. Żoni 1 u 2, kif jidhru mill-osservatur, huma limitati fil-pjanijiet rispettivi tagħhom kif ġej:

- 3.10.3.1. b'rigward l-gholi, b'zewġ pjanijiet orizzontali li huma 1 u 272 m rispettivament 'il fuq mill-art;

- 3.10.3.2. b'rigward il-wisgħa, b'zewġ pjanijiet vertikali li jagħmlu angolu ta' 15° lejn il-quddiem u wara rispettivament, u barra l-vettura b'riferenza għall-pjan medjan tal-vettura, li jgħaddi mill-punt (jew punti) ta' kuntatt ta' pjanijiet vertikali li huma paralleli mal-pjan medjan longitudinali tal-vettura, u li jillimitaw il-wisgħa totali tal-vettura.

Jekk hemm diversi punti ta' kuntatt, dak li huwa l-aktar 'il quddiem għandu jikkorrispondi mal-pjan ta' quddiem u dak l-aktar lura għandu jikkorrispondi mal-pjan ta' wara.

- 3.11. Il-konnessjonijiet elettrici għandhom ikunu mod li l-fanali tal-pożizzjoni (mal-ġenb) ta' quddiem u ta' wara, il-fanali li jimmarkaw it-tmiem tat-tarf jekk jeżistu, u l-fanal tal-pjanċa ta' reġistrazzjoni ta' wara jistgħu jinxteghlu u jinfew biss simultanament.

- 3.12. Il-konnessjonijiet elettrici għandhom ikunu mod li l-*headlamps* ta' dawl ewlieni u dawk ta' dawl baxx, u l-fanali taċ-ċpar ta' quddiem u ta' wara ma jistgħux jinxteghlu sakemm ma jkunux mixgħulin ukoll il-fanali imsemmijin f' 3.11. Din il-htieġa m'għandhiex tapplika, iżda, lill-*headlamps* ta' dawl prinċipali jew ta' dawl baxx meta t-twissijiet tagħhom li jarmu d-dawl jixgħelu b'mod intermittenti f'intervalli qosra tal-*headlamps* ta' dawl ewlieni jew jinxteghlu b'mod intermittenti f'intervalli qosra tal-*headlamps* ta' dawl baxx jew jinxteghlu b'mod alternat f'intervalli qosra ta' *headlamps* ta' dawl ewlieni u ta' dawl baxx.

- 3.13. Il-kuluri tad-dawl mahruġ mill-fanali jew rifletturi huma kif ġej:

Headlamp ta' dawl ewlieni:	Abjad jew isfar selettiv,
Headlamp ta' dawl baxx:	Abjad jew isfar selettiv,
Fanal taċ-ċpar ta' quddiem:	Abjad jew isfar,
Fanal tar-rivers:	Abjad
Fanal ta' indikazzjoni tad-direzzjoni:	Ambra
Sinjal ta' twissija ta' periklu:	Ambra
Fanal ta' waqfien:	Aħmar
Fanal tal-pjanċa ta' reġistrazzjoni ta' wara:	Abjad
Fanal tal-pożizzjoni ta' quddiem (mal-ġenb):	Abjad, isfar selettiv huwa permess jekk il-fanal ta' pożizzjoni ta' quddiem (mal-ġenb) hija inkorporata f' <i>headlamp</i> isfar selettiv,
Fanal tal-pożizzjoni ta' wara (mal-ġenb):	Aħmar,
Fanal taċ-ċpar ta' wara:	Aħmar,



Fanal tal-parkeġġ:	Abjad quddiem, ahmar wara, ambra jekk inkorporat fil-fanali ta' indikazzjoni tad-direzzjoni tal-ġenb,
Fanali li jimmarkaw it-tmiem tat-tarf:	Abjad quddiem, ahmar wara,
Riflettur tar-rifless ta' wara, mhux triangolari:	Ahmar,
Riflettur tar-rifless ta' wara, triangolari:	Ahmar,
Riflettur tar-rifless ta' quddiem, mhux triangolari (!):	Identiku għad-dawl ta' incidenti,
Riflettur tar-rifless tal-ġenb, mhux triangolari:	Ambra.

(!) Maghruf ukoll bhala riflettur 'abjad' jew 'ta' bla kulur'

Iżda, sakemm ma japplikawx il-htigiet kollha meħtieġa sabiex tinkiseb l-approvazzjoni tat-tip ta' vettura tal-KEE, l-għażla tal-kulur tad-dawl maħruġ mill-*headlamps* ta' dawl ewlieni u dawl baxx u fanali taċ-ċpar ta' quddiem għandha tithalla lill-Istati Membri.

3.14. Il-funzjoni tat-*tell-tales* taċ-ċirkwit magħluq jistgħu jintlahqu permezz ta' *tell-tales* operazzjonali.

### 3.15. **Fanali li jinħbew**

3.15.1. Il-habi tal-fanali għandu jkun projbit, bl-eċċezzjoni tal-*headlamp* ta' dawl ewlieni, il-*headlamp* ta' dawl baxx u l-fanal taċ-ċpar ta' quddiem, li jistgħu jinħbew meta ma jkunux qieghdin jintużaw.

3.15.2. Mezz illuminatorju fil-pożizzjoni ta' l-użu għandu jibqa' f'dik il-pożizzjoni jekk in-nuqqas ta' funzjonament riferut f' 3.15.2.1 jiġri wahdu jew flimkien ma' wiehed minn nuqqasijiet ta' funzjonament deskritti f' 3.15.2.2:

3.15.2.1. l-assenza ta' qawwa sabiex jiġi manipulat il-fanal:

3.15.2.2. ksur, impedenza jew *short-circuit* għall-ert fiċ-ċirkwit elettriku, difetti fil-pajpijiet idrawliċi jew pnevmatiċi, *Bowden cables*, solenojdi jew komponenti oħra li jikkontrollaw jew jittrasmettu l-enerġija maħsuba sabiex tattiva l-mezz ta' habi.

3.15.3. Fl-eventwalità ta' difett fil-kontroll ta' habi, mezz ta' dawl li jinħeba għandu jkun kapaċi li jiġi mressaq fil-pożizzjoni ta' l-użu mingħajr l-għajjnuna ta' l-għodda.

3.15.4. Għandu jkun possibbli li jitressaq il-mezz illuminatorju fil-pożizzjoni ta' l-użu u sabiex jinxtegħlu permezz ta' kontroll wiehed, mingħajr ma tiġi eskluża l-possibilità li jitressqu fil-pożizzjoni ta' l-użu mingħajr ma jinxtegħlu. Iżda, fil-każ ta' *headlamps* ta' dawl ewlieni u ta' dawl baxx magħqudin, il-kontroll imsemmi hawn fuq huwa meħtieġ biss sabiex ihaddem il-*headlamps* ta' dawl baxx.

3.15.5. M'għandux ikun possibbli li, mis-sedil tax-xufier, jitwaqqaf il-moviment b'mod deliberat ta' *headlamps* mixgħulin qabel ma jaslu fil-pożizzjoni ta' l-użu. Jekk hemm perikolu li jitghammxu għajnejn nies oħra li jużaw it-triq minhabba l-moviment tal-*headlamps*, għandhom jinxtegħlu biss meta jkunu laħqu l-pożizzjoni finali tagħhom.

3.15.6. F'temperaturi ta'  $-30$  sa  $\pm 50$  °C mezz illuminatorju għandu jkun kapaċi li jilhaq il-pożizzjoni miftuħa kollha fi żmien tliet sekondi mill-operazzjoni inizzjali tal-kontroll.

## 4. SPECIFIKAZZJONIJIET INDIVIDWALI

### 4.1. **Headlamp ta' dawl prinċipali**

#### 4.1.1. *Preżenza*

Obbligatorja fuq vetturi bil-mutur.

Projbiti fuq karrijiet.

#### 4.1.2. *Numru*

Tnejn jew erbgħa

#### 4.1.3. *Arranġament*

L-ebda speċifikazzjoni individwali. (1) Maghruf ukoll bhala riflettur "abjad" jew "mingħajr kulur".

4.1.4. *Pożizzjoni*4.1.4.1. *Wisgħa:*

Il-truf ta' barra ta' wiċċ illuminatorju m'għandhom fl-ebda każ ikunu aktar viċin tat-tarf estrem ta' barra tal-vettura mit-truf ta' barra tal-wiċċ illuminatorju tal-*headlamps* ta' dawl baxx.

4.1.4.2. *Għoli:*

L-ebda speċifikazzjoni individuali.

4.1.4.3. *Tul:*

Il quddiem mill-fus ta' quddiem tal-vettura, u mwahhal b'tali mod li d-dawl li johroġ ma jikkawżax skomdu lix-xufier, jew direttament jew indirettament permezz tal-mirja li juru fuq wara u/jew uċuħ riflessivi ohra tal-vettura.

4.1.5. *Vizibilità ġeometrika*

Il-vizibilità tal-wiċċ illuminatorju, li jinkludi l-vizibilità tiegħu f'żoni li ma jidhrux li huma lluminati fid-direzzjoni ta' l-osservazzjoni kunsidrata, għandha tkun żgurata fi spazju diverġenti definit permezz ta' linji generati bbażati fuq il-perimetru tal-wiċċ illuminatorju u li jiffurmaw angolu ta' mhux anqas minn 5° ma' l-assi ta' riferenza tal-*headlamp*.

4.1.6. *Allinjament*

Lejn in-naħa ta' quddiem

Apparti mill-mezzi meħtieġa sabiex jiġi mantnut l-aġġustament korrett, u fejn hemm żewġ pari ta' *headlamps*, par wiehed, li jikkonsisti minn *headlamps* li jiffunzjonaw bħala *headlamps* ta' dawl ewlieni biss jistgħu jduru, skond l-angolu ta' *lock* ta' l-istering, madwar assi viċin ħafna tal-vertikal.

4.1.7. *Jistgħu "jingħaqdu"*

mal-*headlamp* ta' dawl baxx u l-fanali l-ohra ta' quddiem.

4.1.8. *Ma jistgħux ikunu "kombinati"*

ma' ebda fanal ieħor.

4.1.9. *Jistgħu jkunu "inkorporati b'mod reċiproku":*

4.1.9.1. mal-*headlamp* baxx, sakemm il-*headlamp* ta' dawl ewlieni ma jdurx skond l-angolu ta' *lock* ta' l-istering;

4.1.9.2. mal-fanal tal-pożizzjoni ta' quddiem (mal-ġenb);

4.1.9.3. mal-fanal taċ-ċpar ta' quddiem;

4.1.9.4. mal-fanal ta' parkeġġ.

4.1.10. *Konnessjonijiet elettrici*

4.1.10.1. Il-*headlamps* ta' dawl ewlieni jistgħu jinxtegħlu jew simultanament jew f'pari. Għat-tibdil minn dawl baxx għad-dawl ewlieni għandhom ikunu mixgħula mill-inqas par wiehed mid-dwal ewlenin. Għat-tibdil mid-dawl ewlieni għad-dawl baxx il-*headlamps* kollha ta' dawl ewlieni għandhom jintfexx b'mod simultanju.

4.1.10.2. Id-dwal baxxi jistgħu jibqgħu mixgħulin fl-istess hin mad-dwal ewlenin.

4.1.11. *Tell-tale ta' ċirkwit magħluq*

Obbligatorju.

4.1.12. *Htiġiet ohra*

4.1.12.1. L-intensità minima miġbura tad-dwal tal-*headlamp* li jistgħu jinxtegħlu b'mod simultanju m'għandhiex tkun aktar minn 225 000 cd.

4.1.12.2. L-intensità massima għandha tinkiseb billi jingħaddu flimkien l-intensitajiet minimi individwali mkejla fil-hin ta' l-approvazzjoni tat-tip ta' komponent u murija fuq iċ-ċertifikati ta' approvazzjoni rilevanti.

- 4.2. **Headlamp ta' dawl baxx**
- 4.2.1. *Preżenza*
- Obbligatorja fuq vetturi bil-mutur.
- Projbiti fuq karrijiet.
- 4.2.2. *Numru*
- Tnejn.
- 4.2.3. *Arranġament*
- L-ebda speċifikazzjoni individwali.
- 4.2.4. *Pożizzjoni*
- 4.2.4.1. *Wisgħa:*
- It-tarf ta' wiċċ illuminatorju li huwa l-aktar il-bogħod mill-pjan medjan longitudinali m'għandux ikun aktar minn 400 mm mit-tarf estrem ta' barra tal-vettura.
- It-truf ta' ġewwa ta' l-uċuħ illuminatorji m'għandhom ikunu anqas minn 600 mm 'il bogħod minn xulxin.
- 4.2.4.2. *Għoli:*
- 'Il fuq mill-art: mhux anqas minn 500 mm u mhux aktar minn 1 200 mm.
- 4.2.4.3. *Tul:*
- Fuq quddiem tal-vettura; din il-htieġa tiġi rigwardata bhala sodisfatta jekk id-dawl li johrog ma jikkawżax skomdu lix-xufier, jew direttament jew indirettament permezz tal-mirja li juru fuq wara u/jew uċuħ riflessivi ohra tal-vettura.
- 4.2.5. *Vizibilità geometrika*
- Definit mill-angoli  $\alpha$  u  $\beta$  kif speċifikat f' 1.9:
- $\alpha = 15^\circ$  'il fuq u l-isfel
- $\beta = 45^\circ$  'il barra u 'l ġewwa.
- Fi hdan dan il-kamp, kważi l-wiċċ kollu tal-fanal li minnu johrog id-dawl għandu jkun vizibbli.
- Il-preżenza ta' pjanċi jew affarijiet ohra ta' tagħmir viċin tad-dawl m'għandhiex tohloq effetti sekondari li jikkawżaw skomdu lil nies ohra li jużaw it-triq.
- 4.2.6. *Allinjament*
- 4.2.6.1. L-inklinazzjoni vertikali tad-dawl baxx għandha titkejjel taht kundizzjonijiet statiči u l-kundizzjonijiet kollha ta' tagħbija definiti f'Appendiċi 1. Fl-istat ta' "vettura vojta" b'persuna wahda fis-sedil tax-xufier, l-inklinazzjoni vertikali inizjali għandha tkun bejn 1 u 1 75 %. Imbagħad għandha tibqa bejn 0 75 u 2 75 % mingħajr aġġustament manwali.
- L-aġġustament inizjali għal kull tip ta' vettura għandu jkun espressament stipulat mill-manifattur u għandu jkun indikat fuq pjanċa fuq kull vettura.
- 4.2.6.2. Il-kundizzjoni ta' qabel tista' tkun sodisfatta permezz ta' mezz li jaħdem fuq il-pożizzjoni relattiva tal-*headlamp* u l-vettura. Fil-każ li dan il-mezz ma jaħdimx, id-dawl m'għandux jirritorna għal pożizzjoni inklinata inqas 'l isfel mill-pożizzjoni tagħha fil-hin ta' falliment tal-mezz.
- 4.2.6.2.1. Il-mezz imsemmi f'4.2.6.2 għandu jkun awtomatiku.
- 4.2.6.2.2. Mezzi li huma aġġustati b'mod manwali, jew kontinwament jew permezz ta' serje ta' posizzjonijiet, għandhom madankollu jkunu permessi, sakemm għandhom pożizzjoni ta' twaqqif fejn il-fanali ikunu jistgħu jitqiegħdu lura għall-allinjament inizjali definit f' 4.2.6.1 permezz tal-viti ta' aġġustament tas-soltu. Dawn il-mezzi aġġustabbli b'mod manwali għandhom ikunu jistgħu jithaddmu mis-sedil tax-xufier. Mezzi li jistgħu jiġu aġġustati kontinwament għandhom ikollhom marki ta' riferenza li juru l-kundizzjonijiet ewlenin ta' tagħbija.
- In-numru ta' posizzjonijiet fuq mezzi aġġustabbli li jaħdmu b'serje ta' posizzjonijiet għandu jkun mod li jiżgura konformità, li jibda minn inklinazzjoni 'l isfel fil-bidu ta' bejn 1 u 1 75 %, bil-varjeta' ta' valuri bejn 0 75 u 2 75 % għall-kundizzjonijiet ta' tagħbija definiti f'Appendiċi 1. Għal dawn il-mezzi, il-kundizzjonijiet ta' tagħbija għandhom ikunu mmarkati b'mod ċar hdejn il-kontroll tal-mezz.
- 4.2.7. *Jistgħu "jingħaqdu"*
- mal-*headlamp* ta' dawl ewlieni u l-fanali l-ohra ta' quddiem.

- 4.2.8. *Ma jistgħux ikunu "kombinati"*  
ma' ebda fanal ieħor.
- 4.2.9. *Jistgħu jkunu "inkorporati b'mod reċiproku":*
- 4.2.9.1. mal-*headlamp* ta' dawl ewlieni, sakemm dan ta' l-ahħar ma jdurx skond l-angolu ta' *lock* ta' l-istering;
- 4.2.9.2. mal-fanali l-oħra ta' quddiem.
- 4.2.10. *Konnessjonijiet elettrici*  
Il-kontroll għat-taqlib għad-dawl baxx għandu jitfi l-*headlamps* ta' dawl ewlieni kollha b'mod simultanju.  
Id-dwal baxxi jistgħu jibqgħu mixgħulin fl-istess hin mad-dwal ewlenin.
- 4.2.11. *Tell-tale ta' ċirkwit magħluq*  
Fakoltattiv.
- 4.2.12. *Htiġiet oħra.*  
Il-htiġiet ta' 3.5.2 m'għandhom japplikaw għall-*headlamps* ta' dawl baxx.
- 4.3. **Fanali taċ-ċpar ta' quddiem**
- 4.3.1. *Preżenza*  
Fakoltattivi fuq vetturi bil-mutur.  
Projbiti fuq karrijiet.
- 4.3.2. *Numru*  
Tnejn.
- 4.3.3. *Arranġament*  
L-ebda speċifikazzjoni individwali.
- 4.3.4. *Pożizzjoni*
- 4.3.4.1. *Wisgħa:*  
Il-punt fuq il-wiċċ illuminatorju li huwa l-aktar 'il bogħod mill-pjan medjan longitudinali m'għandux ikun aktar minn 400 mm mit-tarf estrem ta' barra tal-vettura.
- 4.3.4.2. *Għoli:*  
Mhux anqas minn 250 mm 'il fuq mill-art.  
L-ebda punt fuq il-wiċċ illuminatorju m'għandu jkun għola mill-ghola punt fuq il-wiċċ luminatorju tal-*headlamp* ta' dawl baxx.
- 4.3.4.3. *Tul:*  
Fuq quddiem tal-vettura; Din il-htieġa tiġi rigwardata bhala sodisfatta jekk id-dawl li johroġ ma jikkawżax skomdu lix-xufier, jew direttament jew indirettament permezz tal-mirja li juru fuq wara u/jew uċuh riflessivi oħra tal-vettura.
- 4.3.5. *Viżibilità ġeometrika*  
Definit mill-angoli  $\alpha$  u  $\beta$  kif speċifikat f' 1.9:  
 $\alpha = 5^\circ$  'il fuq u 'l isfel  
 $\beta = 45^\circ$  'il barra u  $10^\circ$  'il gewwa.
- 4.3.6. *Allinjament*  
L-allinjament tal-fanali taċ-ċpar ta' quddiem m'għandhiex tvarja skond l-angolu tal-*lock* ta' l-istering.  
Għandhom iharsu 'l quddiem mingħajr ma jikkawżaw tghammix fl-ghajnejn żejjed jew skomdu lix-xufiera ġejjin mid-direzzjoni opposta u nies oħra li jużaw it-triq.
- 4.3.7. *Jistgħu "jingħaqdu"*  
mal-fanali oħra ta' quddiem.
- 4.3.8. *Ma jistgħux ikunu "kombinati"*  
mal-fanalii oħra ta' quddiem.
- 4.3.9. *Jistgħu jkunu "inkorporati b'mod reċiproku"*
- 4.3.9.1. mal-*headlamps* ta' dawl ewlieni, li ma jdurux skond l-angolu ta' *lock* ta' l-istering meta jkun hemm erba' *headlamps*.
- 4.3.9.2. mal-fanali tal-pożizzjoni ta' quddiem (mal-ġenb);
- 4.3.9.3. mal-fanal ta' parkeġġ.

- 4.3.10. *Konnessjonijiet elettrici*  
Ghandu jkun possibbli li l-fanali taċ-ċpar jinxtegħlu u jintfexx indipendentement tal-*headlams* ta' dawl ewlieni jew baxx u viċi-versa.
- 4.3.11. *Tell-tale ta' ċirkwit magħluq*  
Fakoltattiv.
- 4.4. **Fanali tar-rivers**
- 4.4.1. *Preżenza*  
Obbligatorja fuq vetturi bil-mutur.
- 4.4.2. *Numru*  
Wieħda jew tnejn.
- 4.4.3. *Arranġament*  
L-ebda speċifikazzjoni individwali.
- 4.4.4. *Pożizzjoni*
- 4.4.4.1. *Wisgha:*  
L-ebda speċifikazzjoni individwali.
- 4.4.4.2. *Għoli:*  
mhux anqas minn 250 mm u mhux aktar minn 1 200 mm 'il fuq mill-art.
- 4.4.4.3. *Tul:*  
Fuq in-naħa ta' wara tal-vettura.
- 4.4.5. *Viżibilità ġeometrika*  
Definit mill-angoli  $\alpha$  u  $\beta$  kif speċifikat f' 1.9:  
 $\alpha = 15^\circ$  'il fuq u  $5^\circ$  'il isfel,  
 $\beta = 45^\circ$  lejn il-lemin u x-xellug jekk hemm fanal wieħed biss,  
 $\beta = 45^\circ$  'il barra u  $30^\circ$  'il ġewwa jekk hemm tnejn.
- 4.4.6. *Allinjament*  
Lura.
- 4.4.7. *Jistgħu "jingħaqdu"*  
ma' kull fanal iehor ta' wara.
- 4.4.8. *Ma jistgħux ikunu "kombinati"*  
mal-fanali oħra.
- 4.4.9. *Ma jistgħux ikunu "kombinati reċiprokament"*  
mal-fanali oħra.
- 4.4.10. *Konnessjonijiet elettrici*  
Jista' jixgħel biss jekk il-ger tar-rivers huwa mqabbd u jekk il-mezz li jikkontrolla l-istartjar jew it-tfiġh tal-makna huwa ftali pożizzjoni li l-hidma tal-makna hija possibbli.  
M'għandhiex tixgħel jew tibqa' mixgħula jekk xi waħda mill-kundizzjonijiet ta' hawn fuq m'hijex sodisfatta.
- 4.4.11. *Tell-tale*  
Fakoltattiv.
- 4.5. **Fanal ta' indikazzjoni tad-direzzjoni**
- 4.5.1. *Preżenza (ara Appendiċi 4)*  
Obbligatorju. Tipi ta' fanali ta' indikazzjoni tad-direzzjoni li jinsabu f'kategoriji (1, 2 u 5) li l-armor tagħhom fuq vettura waħda jikkostitwixxi arranġament ("A" u "B").  
Arranġament "A" għand japplika lill-vetturi kollha bil-mutur.  
Arranġament "B" għandu japplika lill-karrijiet biss.
- 4.5.2. *Numru*  
In-numru ta' mezz għandu jkun tali li jistgħu joħroġu sinjali li jikkorrispondu ma' waħda mill-arranġamenti riferuti f' 4.5.3.

4.5.3. *Arranġament*

- A: {  
 żewġ fanali ta' indikazzjoni tad-direzzjoni fuq quddiem (kategorija 1),  
 żewġ fanali ta' indikazzjoni tad-direzzjoni fuq wara (kategorija 2),  
 żewġ fanali ta' indikazzjoni tad-direzzjoni li jirrepetu fuq il-ġenb (kategorija 2)
- B: żewġ fanali ta' indikazzjoni tad-direzzjoni fuq wara (kategorija 2).

4.5.4. *Pożizzjoni*4.5.4.1. *Wisgħa:*

It-tarf ta' wiċċ illuminatorju li huwa l-aktar 'il bogħod mill-pjan medjan longitudinali tal-vettura m'għandux ikun aktar minn 400 mm mit-tarf estrem ta' barra tal-vettura.

Id-distanza bejn it-truf ta' ġewwa taż-żewġt ucuħ illuminatorji m'għandhiex tkun anqas minn 600 mm.

Fejn id-distanza vertikali bejn il-fanal ta' indikazzjoni tad-direzzjoni ta' wara u l-fanal korrispondenti tal-pożizzjoni (mal-ġenb) m'hijiex aktar minn 300 mm, id-distanza bejn it-tarf estrem ta' barra tal-vettura u t-tarf ta' barra tal-fanal ta' indikazzjoni tad-direzzjoni ta' wara m'għandhiex taqbeż id-distanza bejn it-tarf estrem ta' barra tal-vettura u t-tarf ta' barra tal-fanal tal-pożizzjoni (mal-ġenb) korrispondenti b'aktar minn 50 mm.

Għall-fanali ta' indikazzjoni tad-direzzjoni ta' quddiem, il-wiċċ illuminatorju m'għandux ikun anqas minn 40 mm mill-wiċċ illuminatorju tal-*headlamps* ta' dawl baxx jew fanali taċ-ċpar ta' quddiem, jekk hemm. Distanza iżgħar hija permessa jekk l-intensità luminuża fl-assi ta' riferenza tal-fanal ta' indikazzjoni tad-direzzjoni hija ugwali għal mill-inqas 400 cd.

4.5.4.2. *Għoli:*

'Il fuq mill-art: mhux anqas minn 500 mm għall-fanali ta' indikazzjoni tad-direzzjoni fil-kategorija 5;  
 mhux anqas minn 350 mm għall-fanali ta' indikazzjoni tad-direzzjoni fil-kategoriji 1 u 2;  
 mhux aktar minn 1 500 mm għall-kategoriji kollha.

Jekk minhabba l-istruttura tal-vettura jkun impossibbli li tinzamm din il-figura massi-  
 ma, l-għola punt fuq il-wiċċ illuminatorju għandu jkun 2 300 mm fil-każ ta' fanali ta'  
 indikazzjoni tad-direzzjoni fil-kategorija 5 u 2 100 mm fil-każ ta' fanali ta' indikazzjoni  
 tad-direzzjoni fil-kategoriji 1 u 2.

4.5.4.3. *Tul:*

Id-distanza bejn iċ-ċentru ta' riferenza tal-wiċċ illuminatorju ta' l-indikatur tal-ġenb (arranġament "A") u l-pjan trasvers li jimmarka t-tarf ta' quddiem tat-tul totali tal-vettura, m'għandhiex tkun aktar minn 1 800 mm. Jekk minhabba l-istruttura tal-vettura huwa impossibbli li tikkonforma ma' l-angoli minimi ta' vizibilità, din id-distanza tista' tizied sa 2 500 mm jekk il-vettura hija mghammra f'konformità ma' l-arranġament "A".

4.5.5. *Vizibilità geometrika*

Angoli orizzontali: Ara Appendiċi 4.

Angoli vertikali: 15° fuq u taht l-orizzontali. L-angolu vertikali taht l-orizzontali jista' jkun jitnaqqas għal 5° fil-każ ta' fanali ta' indikazzjoni ta' direzzjoni mal-ġenb ta' l-arranġament "A" jekk huma anqas minn 750 mm 'il fuq mill-art.

4.5.6. *Allinjament*

Jekk il-manifattur qiegħed speċifikazzjonijiet individwali għall-istallazzjoni, għandhom ikunu osservati.

4.5.7. *Jistgħu "jingħaqdu"*

ma' fanal wiehed jew aktar.

4.5.8. *Ma jistgħux ikunu "kombinati"*

ma' fanal iehor.

4.5.9. *Jistgħu jkunu "kombinati reċiprokament"*

ma' fanal ta' parkeġġ biss.

4.5.10. *Konnessjonijiet elettrici*

Fanali ta' indikazzjoni tad-direzzjoni għandhom jinxtegħlu indipendentement mill-fanali l-oħra. Il-fanali ta' indikazzjoni tad-direzzjoni kollha fuq naħa waħda tal-vettura għandhom jinxtegħlu u jintfew permezz ta' kontroll wiehed u għandhom ilehhu ffażi ma' xulxin.

4.5.11. *Tell-tale operazzjonali*

Obligatorju għall-fanali ta' indikazzjoni tad-direzzjoni kollha li m'humiex viżibbli lix-xufier.

Għandu jkun ottiku jew bi smiegh jew it-tnejn: Jekk huwa ottiku, għandu jkun dawli li jlehh li, fl-eventwalità li xi fanal ta' indikazzjoni tad-direzzjoni mhux mill-fanali ta' indikazzjoni tad-direzzjoni tal-gegnb li jirrepetu ma jahdimx tajjeb, jew jintefa', jew jibqa' mixghul minghajr ma jlehh, jew turi kambjament fil-frekwenza. Jekk huwa interament bi smiegh, għandu jinstema' ċar u għandu juri kambjament fil-frekwenza fl-eventwalità ta' xi hidma ħażina.

Jekk vettura bil-mutur hija mghammra sabiex tirmonka karru, għandha tkun mghammra b'tell-tale operazzjonali ottiku għall-fanali ta' indikazzjoni tad-direzzjoni fuq il-karru sakemm it-tell-tale tal-vettura ta' rmonk ma' tippermettix li l-falliment ta' xi wiehed mill-fanali ta' indikazzjoni tad-direzzjoni li tinqala' fil-kombinazzjoni ta' vetturi jkun osservat.

4.5.12. *Htiġiet oħra.*

Id-dawl għandu jkun dawli li jlehh  $90 \pm 30$  darba fil-minuta. L-operazzjoni tal-kontroll tas-sinjali tad-dawl għandha tiġi segwita f'mhux anqas minn sekonda mid-dehra tad-dawl u f'mhux anqas minn sekonda u nofs mill-ewwel tifi tiegħu.

Jekk vettura bil-mutur hija awtorizzata sabiex tirmonka karru, il-kontroll tal-fanali ta' indikazzjoni tad-direzzjoni fuq il-vettura ta' rmonk għandu jhaddem ukoll il-fanali ta' indikazzjoni tal-karru.

Fl-eventwalità ta' falliment, hliet minn *short-circuit*, ta' fanal wiehed ta' l-indikazzjoni tad-direzzjoni, l-oħrajn għandhom jibqgħu jlehhu iżda l-frekwenza f'din il-kundizzjoni tista' tkun differenti minn dik speċifikata.

4.6. **Fanal ta' twissija ta' periklu**4.6.1. *Preżenza*

Obbligatorja.

4.6.2. *Numru*4.6.3. *Arranġament*4.6.4. *Pożizzjoni*4.6.4.1. *Wisgħa*4.6.4.2. *Għoli*4.6.4.3. *Tul*4.6.5. *Viżibilità ġeometrika*4.6.6. *Allinjament*4.6.7. *Jista'/ma jistax ikun "magħqud"*4.6.8. *Jista'/ma jistax ikun "kombinat"*4.6.9. *Jista'/ma jistax ikun "inkorporat reċiprokalment"*

Kif speċifikat fit-titli korrispondenti ta' 4.5.

4.6.10. *Konnessjonijiet elettrici*

Is-sinjali għandu jhaddem permezz ta' kontroll separat li jawtorizza lill-fanali ta' indikazzjoni tad-direzzjoni kollha sabiex jahdmu ffażi ma' xulxin.

4.6.11. *Tell-tale ta' ċirkwit magħluq*

Obbligatorja. Dawli ta' twissija li jlehh, li jista' jahdem flimkien mat-tell-tale(s) speċifikati f' 4.5.11.

- 4.6.12. *Htiġiet oħra.*
- Kif speċifikat f' 4.5.12. Jekk vettura bil-mutur hija mghammra biex tirmonka karru l-kontroll tas-sinjal ta' twissija ta' azzard għandha tkun kapaċi wkoll li thaddem il-fanali ta' indikazzjoni tad-direzzjoni fuq il-karru. Is-sinjal ta' twissija ta' azzard għandu jkun jista' jaħdem ukoll anke jekk il-mezz li jistartja jew jitfi l-makna huwa f'pożizzjoni li fiha huwa impossibbli li tistartja l-makna.
- 4.7. **Fanali tal-waqfien**
- 4.7.1. *Preżenza*
- Obbligatorja.
- 4.7.2. *Numru*
- Tnejn.
- 4.7.3. *Arranġament*
- L-ebda speċifikazzjoni individuali.
- 4.7.4. *Pożizzjoni*
- 4.7.4.1. *Wisgħa:*
- Mhux anqas minn 600 mm 'il bogħod minn xulxin. Din id-distanza tista' titnaqqas għal 400 mm jekk il-wisa' totali tal-vettura hija anqas minn 1 300 mm.
- 4.7.4.2. *Gholi:*
- 'Il fuq mill-art: mhux anqas minn 350 mm, mhux aktar minn 1 500 mm jew mhux aktar minn 2 100 mm jekk minhabba l-forma tal-vettura huwa impossibbli li tinzamm fi sa 1 500 mm.
- 4.7.4.3. *Tul:*
- Fuq wara tal-vettura.
- 4.7.5. *Vizibilità ġeometrika.*
- Angolu orizzontali: 45° 'il barra u 'l ġewwa.  
 Angolu vertikali: 15° fuq u taht l-orizzontali.  
 L-angolu vertikali taht l-orizzontali jista' jitnaqqas għal 5° fil-każ ta' fanali anqas minn 750 mm il-fuq mill-art.
- 4.7.6. *Allinjament*
- Lejn in-naħa ta' wara tal-vettura.
- 4.7.7. *Jistgħu "jingħaqdu"*
- ma' fanal wieħed jew aktar ta' wara.
- 4.7.8. *Ma jistgħux ikunu "kombinati"*
- ma' fanal ieħor.
- 4.7.9. *Jistgħu jkunu "kombinati reċiprokament"*
- mal-fanal ta' pożizzjoni ta' wara (mal-ġenb) jew il-fanal ta' parkeġġ.
- 4.7.10. *Konnessjonijiet elettriċi*
- Għandhom jixgħelu meta jkun applikat il-brake tas-servizz.
- 4.7.11. *Tell-tale operazzjonali*
- Fakoltattiv. Jekk jeżisti, għandu jkun fanal ta' twissija li ma tleħx li tixgħel fl-eventwalità li l-fanali ta' waqfien ma jaħdmux sew.
- 4.7.12. *Htiġiet oħra.*
- L-intensità luminuza tal-fanali ta' waqfien għandha tkun akbar sew minn dik tal-fanali ta' pożizzjoni ta' wara (mal-ġenb).



- 4.8. **Fanal tal-panċa tar-reġistrazzjoni ta' wara**
- 4.8.1. *Preżenza*  
Obbligatorja
- 4.8.2. *Numru*
- 4.8.3. *Arranġament*
- 4.8.4. *Pożizzjoni*
- 4.8.4.1. *Wisgħa*
- 4.8.4.2. *Għoli*
- 4.8.4.3. *Tul*
- 4.8.5. *Vizibilità ġeometrika*
- 4.8.6. *Allinjament*
- 4.8.7. *Jistgħu "jingħaqdu"*  
ma' fanal wiehed jew aktar ta' wara.
- 4.8.8. *Jistgħu jkunu "kombinati"*  
mal-fanali tal-pożizzjoni ta' wara (mal-ġenb).
- 4.8.9. *Ma jistgħux ikunu "kombinati reċiprokament"*  
ma' ebda fanal iehor.
- 4.8.10. *Konnessjonijiet elettriċi*  
Dan il-mezz għandu jixgħel biss fl-istess hin mal-fanali tal-pożizzjoni ta' wara (mal-ġenb).
- 4.8.11. *Tell-tale ta' ċirkwit magħluq*  
Fakoltattiv. Jekk jeżisti, il-funzjoni tiegħu għandha ssir bit-tell-tale meħtieġ għall-fanali tal-pożizzjoni ta' quddiem u ta' wara (mal-ġenb).
- 4.9. **Fanali ta' pożizzjoni ta' quddiem (mal-ġenb)**
- 4.9.1. *Preżenza*  
Obbligatorja fuq il-vetturi bil-mutur kollha.  
Obbligatorja fuq karrijiet b'wisgħa ta' aktar minn 1 600 mm.  
Fakultattiva fuq karrijiet li m'humiex aktar minn 1 600 wisgħin.
- 4.9.2. *Numru*  
Tnejn.
- 4.9.3. *Arranġament*  
L-ebda speċifikazzjoni individwali.
- 4.9.4. *Pożizzjoni*
- 4.9.4.1. *Wisgħa:*  
Il-punt fuq il-wiċċ illuminatorju li huwa l-aktar 'il bogħod mill-pjan medjan longitudinali m'għandux ikun aktar minn 400 mm mit-tarf estrem ta' barra tal-vettura.  
Fil-każ ta' karru, il-punt fuq il-wiċċ illuminatorju li huwa l-aktar 'il bogħod mill-pjan medjan longitudinali m'għandux ikun aktar minn 150 mm mit-tarf estrem ta' barra tal-vettura.  
L-ispazju hieles bejn it-truf ta' ġewwa rispettivi taż-żewġt uċuħ illuminatorji m'għandhiex tkun anqas minn 600 mm.
- 4.9.4.2. *Għoli:*  
'Il fuq mill-art: mhux anqas minn 350 mm, mhux aktar minn 1 500 mm jew mhux aktar minn 2 100 mm jekk minhabba l-forma tal-vettura huwa impossibbli li tinzamm sa 1 500 mm.
- 4.9.4.3. *Tul:*  
Fuq quddiem tal-vettura.

- 4.9.5. *Viżibiltà ġeometrika*  
 Angolu orizzontali għall-fanali tal-pożizzjoni ta' quddiem (mal-ġenb);  
 jew 45° il-ġewwa u 80° il-barra,  
 jew 80° il-ġewwa u 45° il-barra.  
 Angolu vertikali:  
 fanali anqas minn 750 mm 'il fuq mill-art.
- 4.9.6. *Allinjament*  
 Lejn in-naħa ta' quddiem
- 4.9.7. *Jistgħu "jingħaqdu"*  
 ma' ebda fanal ieħor ta' quddiem.
- 4.9.8. *Ma jistgħux ikunu "kombinati"*  
 ma' xi fanali oħra.
- 4.9.9. *Jistgħu jkunu "kombinati reċiprokament"*  
 ma' ebda fanal ieħor ta' quddiem.
- 4.9.10. *Konnessjonijiet elettrici*  
 L-ebda specifikazzjoni individwali.
- 4.9.11. *Tell-tale*  
 Obbligatorja. Dan it-tell-tale m'għandux ikun ileħh u m'għandux ikun mehtieg jekk id-dawl tal-panew ta' l-istrumenti jista' jinxtgħel biss b'mod simultanju mal-fanali ta' pożizzjoni ta' quddiem (mal-ġenb).
- 4.10. **Fanali ta' pożizzjoni ta' wara (mal-ġenb)**
- 4.10.1. *Preżenza*  
 Obbligatorja.
- 4.10.2. *Numru*  
 Tnejn.
- 4.10.3. *Arranġament*  
 L-ebda specifikazzjoni individwali.
- 4.10.4. *Pożizzjoni*
- 4.10.4.1. *Wisgħa:*  
 Il-punt fuq il-wiċċ illuminatorju li huwa l-aktar 'il bogħod mill-pjan medjan longitudinali m'għandux ikun aktar minn 400 mm mit-tarf estrem ta' barra tal-vettura.  
 Id-distanza bejn it-truf ta' ġewwa taż-żewġ ucuħ illuminatorji m'għandhiex tkun anqas minn 600 mm. Din id-distanza tista' titnaqqas għal 400 mm fejn il-wisgħa totali tal-vettura hija anqas minn 1 300 mm.
- 4.10.4.2. *Għoli:*  
 'Il fuq mill-art: mhux anqas minn 350 mm, mhux aktar minn 1 500 mm jew mhux aktar minn 2 100 mm jekk minhabba l-forma tal-vettura huwa impossibbli li tinżamm sa 1 500 mm.
- 4.10.4.3. *Tul:*  
 Fuq wara tal-vettura.
- 4.10.5. *Viżibiltà ġeometrika*  
 Angolu orizzontali għaž-żewġ fanali tal-pożizzjoni ta' wara (mal-ġenb);  
 jew 45° il-ġewwa u 80° 'il barra,  
 jew 80° 'il ġewwa u 45° 'il barra.  
 Angolu vertikali:  
 15° fuq u taħt l-orizzontali. L-angolu vertikali taħt l-orizzontali jista' jitnaqqas għal 5° fil-każ ta' fanali anqas minn 750 mm il-fuq mill-art.
- 4.10.6. *Allinjament*  
 Lejn in-naħa ta' wara.
- 4.10.7. *Jistgħu "jingħaqdu"*  
 ma' kull fanal ieħor ta' wara.

- 4.10.8. *Jistgħu jkunu "kombinati"*  
mal-fanal tal-panċa tar-registrazzjoni ta' wara.
- 4.10.9. *Jistgħu jkunu "kombinati reċiprokament"*  
mal-fanal ta' waqfien jew il-fanal taċ-ċpar ta' wara jew il-fanal ta' parkeġġ.
- 4.10.10. *Konnessjonijiet elettriċi*  
L-ebda speċifikazzjoni individwali.
- 4.10.11. *Tell-tale ta' ċirkwit magħluq*  
Obbligatorja.  
Għandha tkun kombinata ma' dik tal-fanali tal-pożizzjoni ta' quddiem (mal-ġenb).
- 4.11. **Fanal taċ-ċpar ta' wara**
- 4.11.1. *Preżenza*  
Obbligatorja.
- 4.11.2. *Numru*  
Wahda, it-tieni wahda hija fakoltattiva.
- 4.11.3. *Arranġament*  
L-ebda speċifikazzjoni individwali.
- 4.11.4. *Pożizzjoni*
- 4.11.4.1. *Wisgħa:*  
Jekk hemm fanal taċ-ċpar wiehed biss għandu jkun fuq in-naħa opposta tal-pan medjan longitudinali tal-vettura mad-direzzjoni tat-traffiku preskritt fil-pajjiż ta' registrazzjoni.  
Fil-kazijiet kollha d-distanza bejn il-lampa taċ-ċpar ta' wara u l-fanal ta' waqfien għandha tkun akbar minn 100 mm.
- 4.11.4.2. *Għoli:*  
Bejn 250 u 1000 mm 'il fuq mill-art.
- 4.11.4.3. *Tul:*  
Fuq wara tal-vettura.
- 4.11.5. *Viżibiltà ġeometrika*  
Angolu orizzontali: 25° 'il barra u 'l ġewwa.  
Angolu vertikali: 5° fuq u taħt l-orizzontali.
- 4.11.6. *Allinjament*  
Lejn in-naħa ta' wara.
- 4.11.7. *Jistgħu "jingħaqdu"*  
ma' kull fanal ieħor ta' wara.
- 4.11.8. *Ma jistgħux ikunu "kombinati"*  
mal-fanali oħra.
- 4.11.9. *Jistgħu jkunu "kombinati reċiprokament"*  
mal-fanal ta' pożizzjoni ta' wara (mal-ġenb) jew il-fanal ta' parkeġġ.
- 4.11.10. *Konnessjonijiet elettriċi*  
Għandhom ikunu tali li l-fanal taċ-ċpar ta' wara tista' tixghel biss meta l-*headlamps* ta' dawl baxx jew il-fanali taċ-ċpar ta' quddiem ikunu mixgħula.  
Jekk hemm fanali taċ-ċpar ta' quddiem, għandu jkun possibbli li l-fanal taċ-ċpar ta' wara jintefa' indipendentement mill-fanali taċ-ċpar ta' quddiem.
- 4.11.11. *Tell-tale ta' ċirkwit magħluq*  
Obbligatorja. Fanal indipendenti tat-twissija, b'intensità fissa.
- 4.12. **Fanal ta' parkeġġ**
- 4.12.1. *Preżenza*  
fuq vetturi bil-mutur li m'humiex twal aktar minn 6 m u mhux wisgħin aktar minn 2 m: fakultattivi.  
fuq vetturi oħra kollha: projbiti.

- 4.12.2. *Numru*  
Dipendenti mill-arranġament.
- 4.12.3. *Arranġament*  
— jew żewġ fanali fuq quddiem u żewġ fanali fuq wara,  
— jew fanala wiehed fuq kull naħa.
- 4.12.4. *Pożizzjoni*
- 4.12.4.1. *Wisgħa:*  
Il-punt fuq il-wiċċ illuminatorju li huwa l-aktar 'il bogħod mill-pjan medjan longitudinali tal-vettura m'għandux ikun aktar minn 400 mm mit-tarf estrem ta' barra tal-vettura. Aktar minn hekk, fil-każ ta' par fanali, il-fanali għandhom ikunu fuq il-ġnub tal-vettura.
- 4.12.4.2. *Għoli:*  
'Il fuq mill-art: mhux anqas minn 350 mm;  
mhux aktar minn 1 500 mm jew 2 100 mm jekk minhabba l-forma tal-vettura huwa mpossibbli li tinżamm sa 1 500 mm.
- 4.12.4.3. *Tul:*  
L-ebda speċifikazzjoni individwali.
- 4.12.5. *Vizibilità ġeometrika*  
  
Angolu orizzontali: 45° 'il barra, lejn quddiem u lejn in-naħa ta' wara.  
Angolu vertikali: 15° fuq u taħt l-orizzontali. L-angolu vertikali taħt l-orizzontali jista' jitnaqqas għal 5° fil-każ ta' fanali anqas minn 750 mm il-fuq mill-art.
- 4.12.6. *Allinjament*  
Tali li l-fanali jilhqu l-kundizzjonijiet speċifikati li jikkoncernaw il-vizibilità lejn il-quddiem u lejn in-naħa ta' wara.
- 4.12.7. *Jistgħu "jingħaqdu"*  
ma' kull fanal iehor.
- 4.12.8. *Ma jistgħux ikunu "kombinati"*  
ma' fanali oħra.
- 4.12.9. *Jistgħu jkunu "kombinati reċiprokament"*  
— fuq quddiem; mal-fanal ta' pożizzjoni ta' quddiem (mal-ġenb), il-*headlamp* ta' dawl baxx, il-*headlamp* ta' dawl ewlieni u l-fanal taċ-ċpar;  
— fuq wara: mal-fanal ta' pożizzjoni ta' wara (mal-ġenb), il-fanal ta' waqfien u l-fanal taċ-ċpar;  
— mal-fanal ta' indikazzjoni tad-direzzjoni tal-kategorija 5.
- 4.12.10. *Konnessjonijiet elettriċi*  
Il-konnessjoni għandha tippermetti l-fanal(i) ta' parkeġġ fuq l-istess naħa tal-vettura li jinxtegħlu indipendentement minn kull fanal iehor.
- 4.12.11. *Tell-tale*  
Fakultattiv. Jekk hemm waħda, m'għandux ikun possibbli li tithawwad mat-*tell-tale* għall-fanali ta' pożizzjoni ta' quddiem u ta' wara (mal-ġenb).
- 4.12.12. *Htiġiet oħra.*  
Il-funzjoni ta' dan il-fanal tista ssir ukoll billi jinxtegħlu b'mod simultanju l-fanali ta' pożizzjoni ta' quddiem u ta' wara (mal-ġenb) fuq l-istess naħa tal-vettura.
- 4.13. **Fanal li jimmarka t-tmiem tax-xifer**
- 4.13.1. *Preżenza*  
Obbligatorju fuq vetturi b'wisgħa ta' aktar min 2 7 10 m.
- 4.13.2. *Numru*  
Tnejn viżibbli minn quddiem u tnejn viżibbli minn wara.

- 4.13.3. *Arranġament*  
L-ebda speċifikazzjoni individwali.
- 4.13.4. *Pożizzjoni*
- 4.13.4.1. *Wisgħa:*  
Kemm jista' jkun viċin għat-tarf estrem ta' barra tal-vettura.
- 4.13.4.2. *Għoli:*  
Fl-għoli massimu kompatibbli mal-htigiet tal-wisgħa għall-pożizzjoni u simetrija tal-fanali.
- 4.13.4.3. *Tul:*  
L-ebda speċifikazzjoni individwali.
- 4.13.5. *Vizibilità geometrika*  
Angolu orizzjontali: 80° 'il barra.  
Angolu vertikali: 5° fuq u 20° taht l-orizzontali.
- 4.13.6. *Allinjament*  
Tali li l-fanali jilhqgħu l-htigiet ta' vizibilità lejn quddiem u lejn in-naħa ta' wara.
- 4.13.7. *Ma jistgħux 'jingħaqdu'*
- 4.13.8. *Ma jistgħux ikunu 'kombinati'*
- 4.13.9. *Ma jistgħux ikunu 'inkorporati reċiprokament'*
- } Ma' fanali oħra.
- 4.13.10. *Konnessjonijiet elettrici*  
L-ebda speċifikazzjoni individwali.
- 4.13.11. *Tell-tale*  
Fakoltattiv.
- 4.13.12. *Htigiet oħra.*  
Soġġett li jintlaħqu għall-kundizzjonijiet, il-fanal vizibbli minn quddiem u l-fanal vizibbli minn wara, fuq l-istess naħa tal-vettura, jistgħu jkunu kumbinati f'mezz wiehed.  
Il-pożizzjoni ta' fanal li jimmarka t-tmiem tat-tarf f'relazzjoni mal-fanal ta' pożizzjoni (mal-ġenb) korrispondenti għandha tkun mod li d-distanza bejn iż-żewġ projezzjonijiet fuq pjan trasvers vertikali tal-punti l-eqreb lill-uċuħ illuminatorji taż-żewġ fanali ikkunsidrati m'hijiex anqas minn 200 mm.
- 4.14. **Riflettur tar-rifless ta' wara, mhux triangulari**
- 4.14.1. *Preżenza*  
Obbligatorja fuq vetturi bil-mutur.  
Projbiti fuq karrijiet.
- 4.14.2. *Numru*  
Tnejn.
- 4.14.3. *Arranġament*  
L-ebda speċifikazzjoni individwali.
- 4.14.4. *Pożizzjoni*
- 4.14.4.1. *Wisgħa:*  
Il-punt fuq il-wiċċ illuminatorju li huwa l-aktar 'il bogħod mill-pjan medjan longitudinali m'għandux ikun aktar minn 400 mm mit-tarf estrem ta' barra tal-vettura.  
Id-distanza bejn it-truf ta' gewwa taż-żewġ rifletturi tar-rifless m'għandhiex tkun anqas minn 600 mm. Din id-distanza tista' titnaqqas għal 400 mm jekk il-wisgħa totali tal-vettura hija anqas minn 1 300 mm.
- 4.14.4.2. *Għoli:*  
'Il fuq mill-art: mhux anqas minn 350 mm u mhux aktar minn 900 mm.

- 4.14.4.3. Tul:  
L-ebda speċifikazzjoni individwali.
- 4.14.5. *Vizibilità ġeometrika*  
Angolu orizzontali: 30° 'il barra u 'l ġewwa.  
Angolu vertikali: 15° fuq u taht l-orizzontali. L-angolu vertikali taht l-orizzontali jista' jitnaqqas għal 5° fil-każ ta' riflettur tar-rifless anqas minn 750 mm 'il fuq mill-art.
- 4.14.6. *Allinjament*  
Lejn in-naħa ta' wara.
- 4.14.7. *Jistgħu "jingħaqdu"*  
ma' kull fanal iehor.
- 4.14.8. *Htiġiet oħra.*  
Il-wiċċ illuminatorju tar-riflettur tar-rifless jista' jkollu partijiet komuni mal-wiċċ illuminatorju ta' kull fanal iehor ta' wara.
- 4.15. **Riflettur tar-rifless ta' wara, triangolari**
- 4.15.1. *Preżenza*  
Obbligatorju fuq karrijiet.  
Projbit fuq vetturi bil-mutur.
- 4.15.2. *Numru*  
Tnejn.
- 4.15.3. *Arranġament*  
Il-quċcata tat-triangolu għandu jkun fuq nett.
- 4.15.4. *Pożizzjoni*
- 4.15.4.1. *Wisgħa:*  
Il-ponta tal-wiċċ illuminatorju li huwa l-aktar 'il bogħod mill-pjan medjan longitudinali tal-vettura m'għandux ikun aktar minn 400 mm mit-tarf estrem ta' barra tal-vettura.  
Id-distanza bejn it-truf ta' ġewwa taż-żewġ rifletturi tar-rifless m'għandhiex tkun anqas minn 600 mm. Din id-distanza tista' titnaqqas għal 400 mm jekk il-wisgħa totali tal-vettura hija anqas minn 1 300 mm.
- 4.15.4.2. *Għoli:*  
'il fuq mill-art: mhux anqas minn 350 mm u mhux aktar minn 900 mm.
- 4.15.4.3. Tul:  
L-ebda speċifikazzjoni individwali.
- 4.15.5. *Vizibilità ġeometrika*  
Angolu orizzontali: 30° 'il barra u 'l ġewwa.  
Angolu vertikali: 15° fuq u taht l-orizzontali. L-angolu vertikali taht l-orizzontali jista' jitnaqqas għal 5° fil-każ ta' riflettur tar-rifless anqas minn 750 mm il-fuq mill-art.
- 4.15.6. *Allinjament*  
Lejn in-naħa ta' wara.
- 4.15.7. *Ma jistgħux "jingħaqdu"*  
ma' ebda fanal iehor.
- 4.15.8. *Htiġiet oħra.*  
Ma tista' titqiegħed l-ebda fanal fit-triangolu.
- 4.16. **Riflettur tar-rifless ta' quddiem, mhux triangolari**
- 4.16.1. *Preżenza*  
Obbligatorju fuq karrijiet.

- 4.16.2. *Numru*  
Tnejn.
- 4.16.3. *Arranġament*  
L-ebda speċifikazzjoni individwali.
- 4.16.4. *Pożizzjoni*
- 4.16.4.1. *Wisgħa:*  
Il-ponta tal-wiċċ illuminatorju li huwa l-aktar 'il bogħod mill-pjan medjan longitudinali tal-vettura m'għandux ikun aktar minn 400 mm mit-tarf estrem ta' barra tal-vettura.  
Fil-każ ta' karru, il-punt fuq tal-wiċċ illuminatorju li huwa l-aktar 'il bogħod mill-pjan medjan longitudinali tal-vettura m'għandux ikun aktar minn 150 mm mit-tarf estrem ta' barra tal-vettura.  
Id-distanza bejn it-truf ta' ġewwa taż-żewġ rifletturi tar-rifless m'għandhiex tkun anqas minn 600 mm. Din id-distanza tista' titnaqqas għal 400 mm jekk il-wisgħa totali tal-vettura hija anqas minn 1 300 mm.
- 4.16.4.2. *Gholi:*  
'Il fuq mill-art: mhux anqas minn 350 mm u mhux aktar minn 1 500 mm, jew 1 500 mm jekk minhabba l-istruttura tal-vettura huwa impossibbli li tinzamm sa 900 mm.
- 4.16.4.3. *Tul:*  
L-ebda speċifikazzjoni individwali.
- 4.16.5. *Vizibilità ġeometrika*  
Angolu orizzontali: 30° 'il barra u 'l ġewwa.  
Angolu vertikali: 15° fuq u taht l-orizzontali. L-angolu vertikali taht l-orizzontali jista' jitnaqqas għal 5° fil-każ ta' riflettur tar-rifless anqas minn 750 mm il-fuq mill-art.
- 4.16.6. *Allinjament*  
Lejn in-naħa ta' quddiem
- 4.16.7. *Jistgħu "jingħaqdu"*  
mal-fanal tal-pożizzjoni ta' quddiem (mal-ġenb).
- 4.16.8. *Htiġiet oħra.*  
Il-wiċċ illuminatorju tar-riflettur tar-rifless jista' jkollu partijiet komuni mal-wiċċ illuminatorju tal-fanal tal-pożizzjoni ta' quddiem (mal-ġenb).
- 4.17. **Riflettur tar-rifless tal-ġenb, mhux triangolari**
- 4.17.1. *Preżenza*  
Obbligatorja:  
— fuq il-vetturi kollha li t-tul tagħhom huwa ta' akbar minn 6 m, ħlief dawk fil-kategorija M1.  
— fuq il-karrijiet kollha.  
Fakoltattiv:  
— fuq vetturi bil-mutur fil-kategorija M1,  
— fuq vetturi bil-mutur, ħlief minn dawk fil-kategorija M1, li t-tul tagħhom m'huwiex aktar minn 6 m.
- 4.17.2. *Numru minimu f'kull ġenb*  
Tant li huma osservati r-regoli għall-ipposizzjonar longitudinali.
- 4.17.3. *Arranġament*  
L-ebda speċifikazzjoni individwali.
- 4.17.4. *Pożizzjoni*
- 4.17.4.1. *Wisgħa:*  
L-ebda speċifikazzjoni individwali.

- 4.17.4.2. **Għoli:**  
Il-fuq mill-art: mhux anqas minn 350 mm u mhux aktar minn 900 mm. Jekk l-istruttura tal-permess ma tippermettix konformità ma' l-għoli massimu, dan il-limitu jista' jżied għal 1 500 mm.
- 4.17.4.3. **Tul:**  
Għandu jitwajjal mill-inqas riflettur wiehed mat-terz tan-nofs tal-vettura, ir-riflettur tar-rifless li qiegħed l-aktar 'il quddiem m'għandux ikun aktar 'il bogħod minn 3 m minn quddiem, u fil-każ tal-karrijiet, inklużiv tad-*drawbar*.  
Id-distanza bejn żewġ rifletturi tar-rifless maġenb xulxin m'għandhiex tkun aktar minn 3 m.  
Id-distanza bejn l-aktar riflettur tar-rifless lura u n-naħa ta' wara tal-vettura ma tistax tkun aktar minn 1 m.
- 4.17.5. **Vizibilità ġeometrika**  
Angolu orizzontali: 45°, lejn quddiem u lejn in-naħa ta' wara.  
Angolu vertikali: 15° fuq u taħt l-orizzontali. L-angolu vertikali taħt l-orizzontali jista' jitnaqqas għal 5° fil-każ ta' riflettur tar-rifless anqas minn 750 mm 'il fuq mill-art.
- 4.17.6. **Allinjament**  
L-assi ta' riferenza tar-riflettur tar-rifless għandu jkun orizzontali u perpendikolari mal-pjan medjan longitudinali tal-vettura u dirett 'il barra.
- 4.17.7. **Jistghu "jingħaqdu"**  
ma' fanali oħra.
5. **KONFORMITÀ TA' PRODUZZJONI**
- 5.1. Kull vettura prodotta fserje għandha tikkonforma mat-tip ta' vettura li rċiviet l-approvazzjoni tat-tip b'rigward għall-installazzjoni ta' mezz ta' dawl u ta' sinjalazzjoni bid-dawl u l-karatteristiċi tagħhom kif speċifikat minn din id-Direttiva.
-



## Appendiċi 1

**Kundizzjonijiet ta' tagħbija fuq il-fusijiet li saret riferenza għaliha f' 4.2.6.1.**

1. Għat-testijiet li ġejjin, il-massa tal-passiġġieri għandha tiġi kkalkulata abbażi ta' 75 kg għal kull persuna.
2. Kundizzjonijiet ta' tagħbija għal tipi differenti ta' vetturi:
  - 2.1. Vetturi fil-kategorija M1.
    - 2.1.1. L-angolu tar-raġġ ta' dawl tal-*headlamps* ta' dawl baxx għandu jiġi determinat fil-kundizzjonijiet ta' tagħbija li ġejjin:
      - 2.1.1.1. persuna waħda fis-sedil tax-xufier;
      - 2.1.1.2. ix-xufier, b'zieda ta' passiġġier fis-sedil ta' quddiem l-aktar 'il bogħod mix-xufier;
      - 2.1.1.3. ix-xufier, passiġġier fis-sedil ta' quddiem l-aktar 'il bogħod mix-xufier, is-sedili kollha li jinsabu l-aktar lejn in-naħa ta' wara huma okkupati;
      - 2.1.1.4. is-sedili kollha okkupati;
      - 2.1.1.5. is-sedili kollha okkupati, b'zieda ta' tagħbija distribwita b'mod ugwali fil-bagoll, sabiex tinkiseb it-tagħbija permissibbli fuq il-fus ta' wara jew fuq il-fus ta' quddiem jekk il-bagoll huwa quddiem. Jekk il-vettura għandha bagoll sew fuq wara u sew fuq quddiem, it-tagħbija addizzjonali għandha tkun distribwita b'mod xieraq sabiex jinkisbu l-piżijiet permissibbli fuq il-fusijiet. Izda, jekk il-piż ta' tagħbija massima permissibbli jinkiseb qabel it-tagħbija permissibbli fuq waħda mill-fusijiet, it-tagħbija tal-bagoll(i) għandha tkun limitata għall-figura li tawtorizza li dak il-piż jintlaħaq;
      - 2.1.1.6. ix-xufier, b'zieda ta' tagħbija distribwita b'mod ugwali fil-bagoll, sabiex tinkiseb it-tagħbija permissibbli fuq il-fus korrespondenti.  
  
Izda, jekk il-piż ta' tagħbija massimu permissibbli jinkiseb qabel it-tagħbija permissibbli fuq il-fus, it-tagħbija tal-bagoll(i) għandha tkun limitata għall-figura li tawtorizza li dak il-piż jintlaħaq.
    - 2.1.2. Waqt id-determinazzjoni ta' dawn il-kundizzjonijiet ta' tagħbija, għandu jittiehed kont ta' kull restrizzjoni tat-tagħbija mqieghda mill-manifattur.
  - 2.2. Vetturi fil-kategoriji M2 u M3.
    - L-angolu tar-raġġ ta' dawl tal-*headlamps* ta' dawl baxx għandu jiġi determinat fil-kundizzjonijiet ta' tagħbija li ġejjin:
      - 2.2.1. vettura vojta;
      - 2.2.2. vettura mgħobbija b'tali mod li kull fus iġorr it-tagħbija teknikament permissibbli tiegħu.
  - 2.3. Vetturi fil-kategorija N b'uċuħ għat-tagħbija.
    - 2.3.1. L-angolu tar-raġġ ta' dawl tal-*headlamps* ta' dawl baxx għandu jiġi determinat fil-kundizzjonijiet ta' tagħbija li ġejjin:
      - 2.3.1.1. vettura vojta;
      - 2.3.1.2. persuna waħda fis-sedil tax-xufier, it-tagħbija tinqasam sabiex tinkiseb it-tagħbija massima teknikament permissibbli fuq il-fus ta' wara u l-piż mingħajr tagħbija fuq il-fus ta' quddiem. Il-proċedura hija l-istess jekk il-wiċċ għat-tagħbija jinsab fuq quddiem.
  - 2.4. Vetturi fil-kategorija N mingħajr uċuħ għat-tagħbija.
    - 2.4.1. Vetturi ta' rmonk għal semi-karrijiet:
      - 2.4.1.1. vettura vojta mingħajr tagħbija fuq il-ganċ ta' rmonk;

- 2.4.1.2. persuna wahda fis-sedil tax-xufier; tagħbija teknikament permissibbli fuq il-ganċ ta' rmonk fil-pożizzjoni tal-ganċ ta' rmonk li tikkorrespondi ma' l-ghola tagħbija fuq il-fus ta' wara.
  - 2.4.2. Vetturi ta' rmonk għall-karrijiet:
  - 2.4.2.1. vettura vojta;
  - 2.4.2.2. persuna wahda fis-sedil tax-xufier, il-postijiet l-oħra kollha fil-kabina tas-sewqan huma okkupati.
-

Appendiċi 2

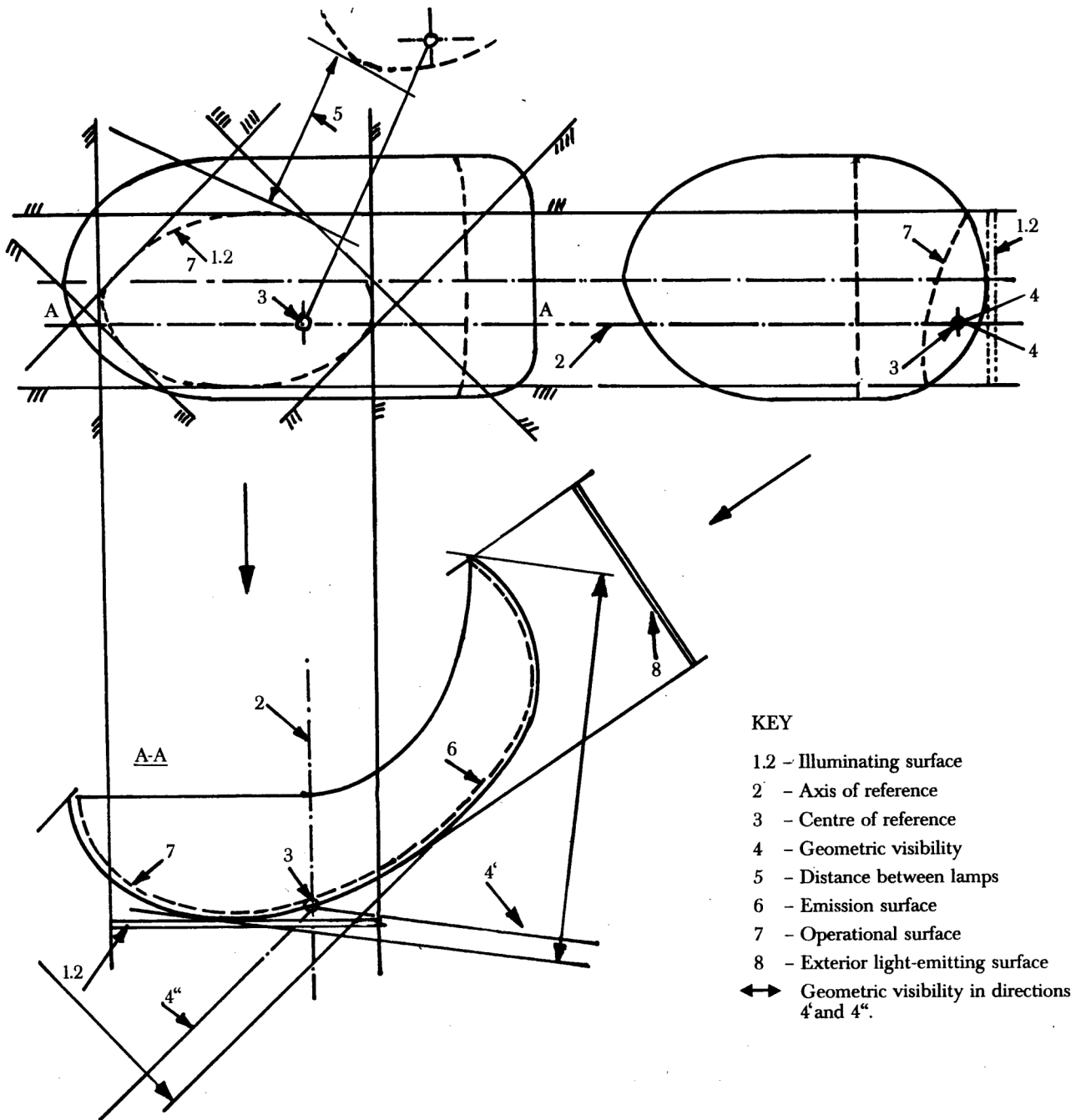

KEY

- 1.2 - Illuminating surface
- 2' - Axis of reference
- 3 - Centre of reference
- 4 - Geometric visibility
- 5 - Distance between lamps
- 6 - Emission surface
- 7 - Operational surface
- 8 - Exterior light-emitting surface
- ↔ Geometric visibility in directions 4' and 4''.

Appendici 3

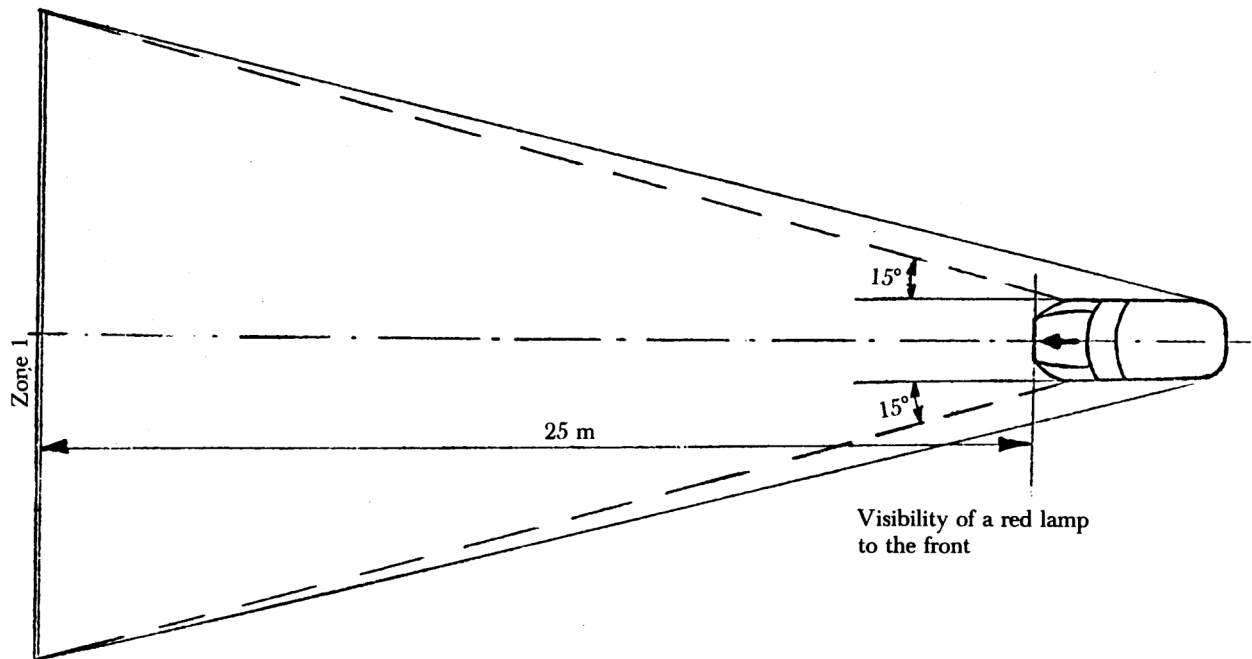

Figure 1

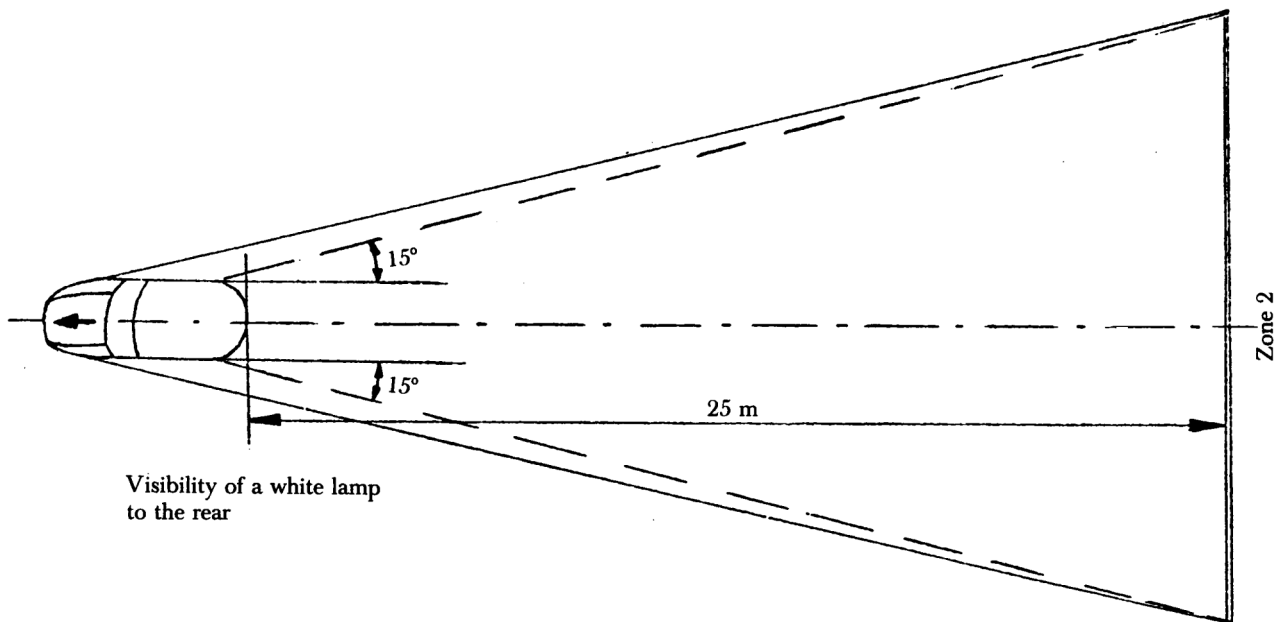
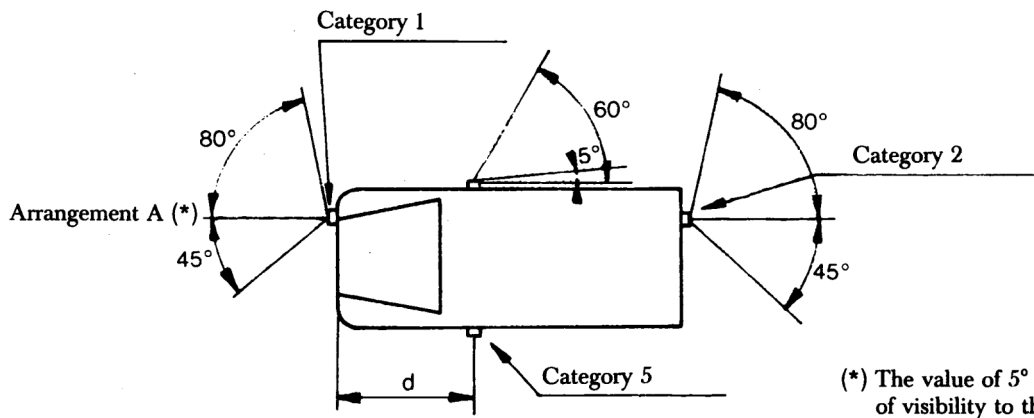

Figure 2

## Appendiċi 4

Id-direzzjoni tindika l-angoli tal-viżibiltà ġeometrika



(\*) The value of 5° given for the dead angle of visibility to the rear of the repeating side indicator is an upper limit.  
 $d \leq 1.80$  m.

Arrangement B

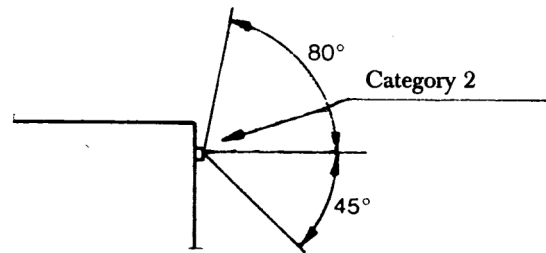

## TA' L-ANNEX II

## MUDELL

Isem l-amministrazzjoni

**L-ANNEX LIĊ-ĊERTIFIKAT TA' APPROVAZZJONI TAT-TIP TAL-KEE GĦAL TIP TA' VETTURA B'RIGWARD GĦALL-ISTALLAZZJONI TA' MEZZI TA' SINJALAZZJONI BID-DAWL.**

(L-Artikoli 4(2) u 10 tad-Direttiva tal-Kunsill 70/156/KEE tas-6 ta' Frar 1970 dwar l-approssimazzjoni tal-liġijiet ta' l-Istati Membri relatati ma' l-approvazzjoni tat-tip ta' vetturi bil-mutur u l-karrijiet tagħhom).

Approvazzjoni tat-tip tal-KEE Nru .....

1. Għamla (isem tad-ditta) .....
2. Tip ta' vettura u klassifikazzjoni tad-deskrizzjoni kummerċjali .....
3. Isem u indirizz tal-manifattur .....
4. Jekk applikabbli, l-isem u l-indirizz ta-rappreżentant tal-manifattur .....
5. Tagħmir tad-dawl installat fuq il-vettura sottomessa għall-approvazzjoni <sup>(1)</sup>.....
  - 5.1. *Headlamps* ta' dawl ewlieni: iva/le (\*).
  - 5.2. *Headlamps* ta' dawl baxx: iva/le (\*).
  - 5.3. Fanali taċ-ċpar ta' quddiem: iva/le (\*).
  - 5.4. Fanali tar-rivers: iva/le (\*).
  - 5.5. Fanali ta' indikazzjoni tad-direzzjoni ta' quddiem: iva/le (\*).
  - 5.6. Fanali ta' indikazzjoni tad-direzzjoni ta' wara: iva/le (\*).
  - 5.7. Fanali ta' indikazzjoni ta' quddiem li jirrepetu: iva/le (\*).
  - 5.8. Mezz ta' twissija ta' periklu: iva/le (\*).
  - 5.9. Fanali ta' waqfien: iva/le (\*).
  - 5.10. Fanali tal-pjanċa tar-registrazzjoni ta' wara: iva/le (\*).
  - 5.11. Fanali tal-pożizzjoni ta' quddiem (mal-ġenb): iva/le (\*).
  - 5.12. Fanali tal-pożizzjoni ta' wara (mal-ġenb): iva/le (\*).
  - 5.13. Fanali taċ-ċpar ta' wara: iva/le (\*).
  - 5.14. Fanali tal-parkeġġ: iva/le (\*).
  - 5.15. Fanali li jindikaw it-tmiem tat-tarf: iva/le (\*).
  - 5.16. Rifletturi tar-rifless ta' wara, mhux triangolari: iva/le (\*).
  - 5.17. Rifletturi tar-rifless ta' wara, triangolari: iva/le (\*).

<sup>(1)</sup> L-Anness tat-tpingġijiet tal-lay-out għall-vettura, kif imsemmi f' 2.2.3. ta' anness I lid-Direttiva tal-Kunsill 76/756/KEE tas-27 ta' Lulju 1976 dwar l-approssimazzjoni tal-liġijiet ta' l-Istati Membri relatati ma' l-istallazzjoni tat-mezz ta' dawl u sinjalur bid-dawl fuq vetturi bil-mutur u l-trailers tagħhom.

(\*) Hassar fejn mhux applikabbli.

- 5.18. Rifletturi tar-rifless ta' quddiem, mhux triangolari: iva/le (\*).
- 5.19. Rifletturi tar-rifless tal-ġenb, mhux triangolari: iva/le (\*).
- 5.20. Restrizzjonijiet tat-tagħbija .....
6. Fanali ekwivalenti: iva/le (\*) (ara 15) .....
- .....
7. Vettura sottometta għall-approvazzjoni f' .....
8. Servizz tekniku li jeseġwixxi t-testijiet ta' approvazzjoni tat-tip tal-KEE .....
- .....
9. Data tar-rapport mahruġ minn dak is-servizz .....
- .....
10. Numru tar-rapport mahruġ minn dak is-servizz .....
11. Approvazzjoni tat-tip tal-KEE b'rigward għal mezz tad-dawl u ta' sinjalazzjoni bid-dawl mogħtija/rifjutata (\*).
12. Post .....
13. Data .....
14. Firma .....
15. Id-dokument li ġej, li fih il-marka ta' approvazzjoni tat-tip indikat hawn fuq, huwa anness ma' dan iċ-ċertifikat ta' approvazzjoni tat-tip:  
 ..... Lista(i) ta' mezz preżentati mill-manifattur għall-armar tad-dawl u sinjalazzjoni bid-dawl; il-marka tal-manifattur u l-marka ta' l-approvazzjoni tat-tip ta' komponent huma indikati għal kull mezz.  
 Din (dawn) il-lista(i) tinkludi (jinkludu) skeda ta' fanali ekwivalenti (\*).
16. Rimarki .....