



EIROPAS KOPIENU KOMISIJA

Briselē, 8.6.2007
COM(2007) 310 galīgā redakcija

2007/0107 (COD)

Priekšlikums

EIROPAS PARLAMENTA UN PADOMES DIREKTĪVAI

par lauksaimniecības vai mežkopības riteņtraktoru apgāšanās aizsargkonstrukcijām

(Kodificēta versija)

(iesniegusi Komisija)

PASKAIDROJUMA RAKSTS

1. Tautu Eiropas kontekstā Komisija piešķir lielu nozīmi Kopienas tiesību vienkāršošanai un skaidrošanai, lai tās padarītu skaidrākas un pieejamākas parastajam pilsonim, tādējādi sniedzot viņam jaunas iespējas un izdevību izmantot tam piešķirtās īpašās tiesības.

Šo mērķi nevar sasniegt kamēr daudzie noteikumi, kas tikuši grozīti vairākas reizes, bieži diezgan būtiski, paliek izkaisīti, tādā veidā, ka tie jāmeklē daļēji oriģinālajā dokumentā un daļēji vēlākajos grozošajos dokumentos. Tādējādi, lai identificētu šībrīža noteikumus, ir vajadzīgs nozīmīgs pētījums, kas salīdzina dažādus instrumentus.

Šajā sakarā to noteikumu kodifikācija, kas bieži tikuši grozīti, ir arī svarīga, lai Kopienas tiesības būtu skaidras un caurskatāmas.

2. Tādējādi, Komisija 1987. gada 1.aprīlī nolēma¹ sniegt rīkojumus saviem darbiniekiem, ka visiem tiesību aktiem jābūt kodificētiem ne vēlāk kā pēc desmit grozījumiem, uzsverot, ka šī ir minimālā prasība un ka struktūrām jācenšas kodificēt pat īsākos laika posmos tekstus par kuriem tās ir atbildīgas, lai nodrošinātu, ka Kopienas noteikumi ir skaidri un viegli saprotami.
3. Edinburgas Eiropadomes (1992. g. decembris) prezidentūras secinājumi to apstiprināja², uzsverot kodifikācijas nozīmi, jo tā nodrošina piemērojamo tiesību skaidrību attiecībā uz to, kādas tiesības attiecīgām jautājumam piemērojamas attiecīgajā laikā.

Kodifikācija jāveic pilnīgā atbilstībā parastajai Kopienas likumdošanas procedūrai.

Ņemot vērā to, ka nekādas izmaiņas pēc būtības nevar tikt veiktas dokumentos, kurus skar kodifikācija, Eiropas Parlaments, Padome un Komisija ir nolēmuši ar 1994. gada 20. decembra Starpinstitūciju vienošanos, ka var izmantot pasteidzinātu procedūru kodifikācijas dokumentu paātrinātai pieņemšanai.

4. Šī priekšlikuma mērķis ir uzņemties Padomes 1977. gada 28. jūnija Direktīvas 77/536/EEK par dalībvalstu tiesību aktu tuvināšanu attiecībā uz lauksaimniecības vai mežkopības riteņtraktoru apgāšanās aizsargkonstrukcijām³ kodifikāciju. Jaunā direktīva pārņems dažādos tajā ietvertos aktus⁴; šis priekšlikums pilnībā saglabā kodificēto aktu saturu un līdz ar to tikai apkopo tos ar tādiem formāliem grozījumiem, ko prasa pats kodifikācijas pasākums.

¹ KOM(87) 868 PV.

² Skat. Secinājumu A daļas 3. pielikumu.

³ Izstrādāts atbilstīgi Komisijas Paziņojumam Eiropas Parlamentam un Padomei – *Acquis communautaire* kodifikācija, KOM(2001) 645 galīgā redakcija.

⁴ Skat. šī priekšlikuma X pielikuma A daļu.

5. Kodifikācijas priekšlikums tika izstrādāts pamatojoties uz iepriekšēju Direktīvas 77/536/EEK un tās grozošo aktu konsolidāciju visās oficiālajās valodās, ko veica Eiropas Kopienu Oficiālo publikāciju birojs ar datu apstrādes sistēmas palīdzību. Ja pantiem ir piešķirti jauni numuri, atbilstību veco un jauno numuru starpā parāda tabulā, kas atrodas kodificētās direktīvas XI pielikumā.

Priekšlikums

EIROPAS PARLAMENTA UN PADOMES DIREKTĪVAI

par lauksaimniecības vai mežkopības riteņtraktoru apgāšanās aizsargkonstrukcijām

(Dokuments attiecas uz EEZ)

EIROPAS PARLAMENTS UN EIROPAS SAVIENĪBAS PADOME,
ņemot vērā Eiropas Kopienas dibināšanas līgumu un jo īpaši tā 95. pantu,
ņemot vērā Komisijas priekšlikumu,
ņemot vērā Eiropas Ekonomikas un sociālo lietu komitejas atzinumu¹,
saskaņā ar Līguma 251. pantā paredzēto procedūru²,
tā kā:



- (1) Padomes 1977. gada 28. jūnija Direktīva 77/536/EEK par dalībvalstu tiesību aktu tuvināšanu attiecībā uz lauksaimniecības vai mežkopības riteņtraktoru apgāšanās aizsargkonstrukcijām³ ir vairākas reizes būtiski grozīta⁴. Skaidrības un praktisku iemeslu dēļ minētā direktīva ir jākodificē.

¹ OV C [...], [...], [...] lpp.

² OV C [...], [...], [...] lpp.

³ OV L 220, 29.8.1977., 1. lpp. Direktīvā jaunākie grozījumi izdarīti ar Direktīvu 2006/96/EK (OV L 363, 20.12.2006., 81. lpp.).

⁴ Skat. X pielikuma A daļu.

- (2) Direktīva 77/536/EEK ir viena no atsevišķajām direktīvām par Kopienas tipa apstiprināšanas sistēmu, kas paredzēta Padomes Direktīvā 74/150/EEK, kā tā aizstāta ar Eiropas Parlamenta un Padomes 2003. gada 26. maija Direktīvu 2003/37/EK, kas attiecas uz tipa apstiprinājumu lauksaimniecības vai mežsaimniecības traktoriem, to piekabēm un maināmām velkamām mašīnām kopā ar to sistēmām, detaļām un atsevišķām tehniskām vienībām un ar ko atceļ Direktīvu 74/150/EEK⁵ un kas nosaka tehniskos priekšrakstus attiecībā uz lauksaimniecības vai mežkopības riteņtraktoru apgāšanās aizsargkonstrukcijām. Šie tehniskie priekšraksti attiecas uz dalībvalstu tiesību aktu tuvināšanu, lai EK tipa apstiprinājuma procedūra, kas paredzēta Direktīvā 2003/37/EK, varētu tikt piemērota attiecībā uz katru traktora tipu. Līdz ar to, Direktīvā 2003/37/EK izklāstītos noteikumus, kas attiecas uz lauksaimniecības vai mežsaimniecības traktoriem, to piekabēm un maināmām velkamām mašīnām kopā ar to sistēmām, detaļām un atsevišķām tehniskām vienībām, piemēro šai Direktīvai.
- (3) Šī direktīva nedrīkst skart dalībvalstu pienākumus attiecībā uz termiņiem Direktīvas transponēšanai valsts tiesību aktos un tās piemērošanai, kā izklāstīts X pielikuma B daļā,

↓ 77/536/EEK (pielāgots)

IR PIENĒMUŠAS ŠO DIREKTĪVU.

1. pants

1. Jebkura dalībvalsts piešķir EK detaļas tipa apstiprinājumu jebkura tipa apgāšanās aizsargkonstrukcijai un tās stiprinājumam pie traktora, ja tie atbilst I līdz V pielikumā noteiktajām konstrukcijas un testēšanas prasībām.

2. Dalībvalsts, kas piešķirusi EK detaļas tipa apstiprinājumu, veic pasākumus, kas vajadzīgi, lai verificētu, ciklāl nepieciešams, vajadzības gadījumā sadarbojoties ar kompetentajām iestādēm citās dalībvalstīs, ka ražošanas paraugi atbilst apstiprinātajam tipam. Šo verifikāciju ierobežo līdz pārbaudēm uz vietas.

⁵ OV L 171, 9.7.2003., 1. lpp. Direktīvā jaunākie grozījumi izdarīti ar Direktīvu 2006/96/EK.

2. pants

Par katru 1. panta kārtībā apstiprināto apgāšanās aizsargkonstrukcijas tipu un tās stiprinājumu pie traktora dalībvalstis traktora vai apgāšanās aizsargkonstrukcijas izgatavotājam vai viņa pilnvarotam pārstāvim izdod EK detaļas tipa apstiprinājuma zīmi, kas atbilst VI pielikumā parādītajam paraugam.

Dalībvalstis veic visus vajadzīgos pasākumus, lai novērstu tāda zīmju lietošanu, kas rada iespēju sajaukt apgāšanās aizsargkonstrukcijas, kurām atbilstīgi 1. pantam ir piešķirts detaļas tipa apstiprinājums, ar citām ierīcēm.

3. pants

1. Neviena dalībvalsts nedrīkst aizliegt laist tirgū apgāšanās aizsargkonstrukcijas vai to stiprinājumus pie traktora, pamatojoties uz to uzbūvi, ja uz tiem ir EK detaļas tipa apstiprinājuma zīme.

2. Tomēr dalībvalsts drīkst aizliegt ar EK detaļas tipa apstiprinājuma zīmi apzīmētu apgāšanās aizsargkonstrukciju laišanu tirgū, ja tās pastāvīgi neatbilst apstiprinātajam tipam.

Šī dalībvalsts nekavējoties informē pārējās dalībvalstis un Komisiju par veiktajiem pasākumiem, pamatojot pieņemto lēmumu.

4. pants

Katras dalībvalsts kompetentās iestādes viena mēneša laikā nosūta pārējo dalībvalstu kompetentajām iestādēm detaļas tipa apstiprinājuma sertifikātu eksemplāru, kura paraugs ir parādīts VII pielikumā un kuru aizpilda par katru apgāšanās aizsargkonstrukcijas tipu, ko tās apstiprina vai kam atsaka apstiprinājumu.

5. pants

1. Ja dalībvalsts, kas ir piešķirusi EK detaļas tipa apstiprinājumu, konstatē, ka vairākas ar EK detaļas tipa apstiprinājuma zīmi apzīmētas apgāšanās aizsargkonstrukcijas un to stiprinājumi pie traktora neatbilst apstiprinātajam tipam, tā veic vajadzīgos pasākumus, lai nodrošinātu ražošanas paraugu atbilstību apstiprinātajam tipam. Šīs dalībvalsts kompetentās iestādes informē pārējo dalībvalstu kompetentās iestādes par veiktajiem pasākumiem, kuri vajadzības gadījumā, ja neatbilstība ir ievērojama un atkārtojas, var ietvert EK detaļas tipa apstiprinājuma anulēšanu. Minētās iestādes veic tos pašus pasākumus, ja citas dalībvalsts kompetentās iestādes tās informē par šādu neatbilstību.

2. Dalībvalstu kompetentās iestādes vienā mēnesī informē cita citu par jebkuru EK detaļas tipa apstiprinājuma anulēšanas gadījumu, pamatojot pieņemto lēmumu.

6. pants

Jebkuru lēmumu par apgāšanās aizsargkonstrukcijas un to stiprinājuma pie traktora detaļas tipa apstiprinājuma atteikumu vai anulēšanu vai arī aizliegumu laist tirgū vai lietot, ko pieņem saskaņā ar noteikumiem, kuri paredzēti šīs Direktīvas īstenošanai, sīki pamato. Šo lēmumu dara zināmu ieinteresētajai pusei, kuru vienlaicīgi informē par iespējamiem tiesiskās aizsardzības līdzekļiem, kurus nosaka dalībvalstīs spēkā esošie tiesību akti, un par šo tiesiskās aizsardzības līdzekļu īstenošanas termiņiem.

7. pants

Neviena dalībvalsts nedrīkst atteikt traktora EK tipa apstiprinājumu vai valsts apstiprinājumu, pamatojoties uz apgāšanās aizsargkonstrukcijām vai to stiprinājumiem pie traktora, ja uz šīm konstrukcijām vai stiprinājumiem ir EK detaļas tipa apstiprinājuma zīme un ja šīs konstrukcijas vai stiprinājumi atbilst VIII pielikumā noteiktajām prasībām.

↓ 77/536/EEK

8. pants

Neviena dalībvalsts nedrīkst atteikt vai aizliegt jebkura traktora pārdošanu, reģistrāciju, nodošanu ekspluatācijā vai lietošanu, pamatojoties uz apgāšanās aizsargkonstrukciju un tās stiprinājumu pie traktora, ja uz šīs konstrukcijas vai stiprinājuma ir EK detaļas tipa apstiprinājuma zīme un ja tie atbilst VIII pielikumā noteiktajām prasībām.

↓ 77/536/EEK (pielāgots)
→₁ 89/680/EEK 1. pants

9. pants

Šī direktīva attiecas uz Direktīvas 2003/37/EK 2. panta j) punktā definētajiem traktoriem, kuriem ir šādi parametri:

- a) klīrenss zem pakalējā tilta nepārsniedz 1 000 mm;
- b) noteikts vai regulējams viena dzenošā tilta riteņu platums 1150 mm vai vairāk;
- c) iespēja aprīkot ar daudziedaļu sakabes ierīci, kas paredzēta atkabināmu agregātu pievienošanai, un dīseli;
- d) →₁ masa no 1,5 līdz 6 tonnām ←, kas atbilst Direktīvas 2003/37/EK I pielikuma 2.1.1. punktā paredzētajai traktora pašmasai, ieskaitot apgāšanās aizsargkonstrukciju, kura piestiprināta saskaņā ar šo direktīvu, un lielākā izmēra riepas, kādas iesaka izgatavotājs.

10. pants

Sakarā ar EK tipa apstiprinājumu jebkurš traktors, uz kuru attiecas 9. pants, jāaprīko ar apgāšanās aizsargkonstrukciju, kas atbilst I līdz IV pielikumā noteiktajām prasībām.

↓ 77/536/EEK (pielāgots)

11. pants

Jebkurus grozījumus, kas vajadzīgi, lai šīs direktīvas I līdz IX pielikuma prasības pielāgotu tehnikas attīstībai, pieņem saskaņā ar Direktīvas 2003/37/EK 20. panta 2. punktā paredzēto procedūru.

12. pants

Dalībvalstis dara zināmus Komisijai to valsts tiesību aktu galvenos noteikumus, ko tās pieņem jomā, uz kuru attiecas šī direktīva.

↓

13. pants

Direktīvu 77/536/EEK, kā tā grozīta ar aktiem, kas uzskatīti X pielikumā, atceļ, neskarot dalībvalstu pienākumus attiecībā uz termiņiem direktīvu transponēšanai valsts tiesību aktos un piemērošanai, kā izklāstīts X pielikuma B daļā.

Atsauces uz atcelto direktīvu uzskata par atsaucēm uz šo direktīvu un lasa saskaņā ar atbilstības tabulu, kas atrodas XI pielikumā.

14. pants

Šī direktīva stājas spēkā divdesmitajā dienā pēc tās publicēšanas *Eiropas Savienības Oficiālajā Vēstnesī*.

To piemēro no [...].

15. pants

Šī direktīva ir adresēta dalībvalstīm.

Briselē,

*Eiropas Parlamenta vārdā
priekšsēdētājs*

*Padomes vārdā
priekšsēdētājs*

PIELIKUMU SARAKSTS

- I PIELIKUMS: EK detaļas tipa apstiprinājuma nosacījumi
- II PIELIKUMS: Apgāšanās aizsargkonstrukciju un to stiprinājuma pie traktora stiprības testēšanas nosacījumi
- III PIELIKUMS: Testa procedūras
- IV PIELIKUMS: Attēli
- V PIELIKUMS: Testa ziņojuma paraugs
- VI PIELIKUMS: Zīmes
- VII PIELIKUMS: EK detaļas tipa apstiprinājuma sertifikāta paraugs
- VIII PIELIKUMS: EK tipa apstiprinājuma nosacījumi
- IX PIELIKUMS: Paraugš EK tipa apstiprinājuma sertifikāta pielikums, kas attiecas uz traktora apgāšanās aizsargkonstrukciju un to stiprinājuma pie traktora stiprību.
- X
PIELIKUMS:
- A daļa: Atceltā direktīva ar sekojošo grozījumu sarakstu
- B daļa: Termiņu uzskaitījums transponēšanai valsts tiesību aktos un piemērošanai
- XI
PIELIKUMS
- Atbilstības tabula

I PIELIKUMS

EK DETAĻAS TIPĀ APSTIPRINĀJUMA NOSACĪJUMI

1. DEFINĪCIJA

- 1.1. Apgāšanās aizsargkonstrukcija (aizsargkabīne vai rāmis) ir traktora konstrukcija, kuras galvenais mērķis ir novērst vai mazināt risku, kādam vadītājs ir pakļauts, ja traktors apgāžas parastas lietošanas laikā.
- 1.2. Konstrukcijām, kas minētas 1.1. punktā, raksturīgs tas, ka apgāšanās gadījumā tās nodrošina to iekšpusē brīvu telpu, kas ir pietiekami liela, lai aizsargātu vadītāju.

2. VISPĀRĪGAS PRASĪBAS

- 2.1. Katra apgāšanās aizsargkonstrukcija un tās stiprinājums pie traktora jāprojektē un jāizgatavo tā, lai šī konstrukcija vai stiprinājums kalpotu 1. punktā noteiktajam mērķim.
- 2.2. Atbilstību šai prasībai pārbauda pēc vienas no divām III pielikumā aprakstītajām testa metodēm. Metodi izvēlas atkarībā no traktora masas:
 - ja traktora masa ir noteikta 9. pantā, tad saskaņā ar III pielikuma B daļu,
 - ja traktora masa pārsniedz 1,5 tonnas, bet nav lielāka par 3,5 tonnām, tad saskaņā ar III pielikuma A daļu,

| |
|---|
| ↓ 1999/55/EK 1. pants un pielikumā 1. punkts |
|---|

- attiecībā uz traktoriem ar grozāmo vadītāja vietu (t.i., ar grozāmo sēdekli un stūres ratu) vai traktoriem, kas aprīkoti ar papildu sēdekļiem, piemēro tikai III pielikuma B daļā aprakstīto testa metodi.

| |
|--------------|
| ↓ 77/536/EEK |
|--------------|

3. EK DETAĻAS TIPĀ APSTIPRINĀJUMA PIETEIKUMS

- 3.1. EK detaļas tipa apstiprinājuma pieteikumu attiecībā uz apgāšanās aizsargkonstrukcijas un tās stiprinājuma pie traktora stiprību iesniedz traktora izgatavotājs vai apgāšanās aizsargkonstrukcijas izgatavotājs, vai to pilnvaroti pārstāvji.
- 3.2. EEK detaļas tipa apstiprinājuma pieteikumam pievieno turpmāk minētos dokumentus trīs eksemplāros un šādas ziņas:
 - vispārīgs konfigurācijas rasējums ar tajā norādītu mērogu vai ar apgāšanās aizsargkonstrukcijas galveno izmēru norādēm. Šajā rasējumā īpaši sīki jāparāda montāžas daļas,

- sānskata un aizmugures fotogrāfijas, kurās redzamas montāžas daļas,
 - apgāšanās aizsargkonstrukcijas īss apraksts, kurā ir ziņas par konstrukcijas tipu, montāžu uz traktora un, ja vajadzīgs, par armējumu, iekļūšanas un izklūšanas līdzekļiem, interjera polsterējuma daļām un iespējām novērst nepārtrauktu kūleņošanu apgāšanās gadījumā, kā arī par apsildes un ventilācijas daļām,
 - ziņas par izgatavošanā, tajā skaitā kronšteinus un fiksācijas skrūvēs, lietotajiem materiāliem (sk. V pielikumu).
- 3.3. Tā traktoru tipa paraugs, kuram paredzēta apgāšanās aizsargkonstrukcija, iesniedzams tehniskajam dienestam, kurš atbild par daļu tipa apstiprinājuma testiem. Šo traktoru aprīko ar apgāšanās aizsargkonstrukciju.
- 3.4. EK detaļas tipa apstiprinājuma turētājs drīkst lūgt apstiprinājumu attiecināt arī uz citiem traktoru tipiem. Kompetentā iestāde, kas ir piešķīrusi sākotnējo daļu EK tipa apstiprinājumu, to attiecina arī uz citiem traktoru tipiem, ja apstiprinātā apgāšanās aizsargkonstrukcija un traktoru tips (tipi), uz kuriem apstiprinājumu lūdz attiecināt, atbilst šādiem nosacījumiem:
- masa bez balasta, kā noteikts II pielikuma 1.3. punktā, nepārsniedz testā izmantoto atskaites masu vairāk par 5%,
 - stiprinājuma metode un traktora daļas, pie kurām stiprina, ir vienādas,
 - jebkuras daļas, piemēram, dubļusargi un motora pārsegi, kas var būt apgāšanās aizsargkonstrukcijas balsti, ir vienādi,
 - sēdekļi ir tajā pašā vietā.

4. MARĶĒJUMI

- 4.1. Uz katras apgāšanās aizsargkonstrukcijas, kas atbilst apstiprinātajam tipam, ir šādi marķējumi:
- 4.1.1. preču zīme vai tirdzniecības nosaukums;
 - 4.1.2. daļu tipa apstiprinājuma zīme, kas atbilst paraugam VI pielikumā;
 - 4.1.3. apgāšanās aizsargkonstrukcijas sērijas numurs;
 - 4.1.4. traktora marka un tips (-i), kuram (-iem) apgāšanās aizsargkonstrukcija paredzēta.
- 4.2. Visām šīm ziņām jābūt uz mazas plāksnītes.
- 4.3. Šiem marķējumiem jābūt redzamiem, salasāmiem un neizdzēšamiem.

II PIELIKUMS

APGĀŠANĀS AIZSARGKONSTRUKCIJU UN TO STIPRINĀJUMA STIPRĪBAS TESTĒŠANAS NOSACĪJUMI

1. VISPĀRĪGAS PRASĪBAS

1.1. Testa mērķi

Testi, kuros lieto speciālus izmēģinājuma standus, ir paredzēti tādas slodzes modelēšanai, kādai apgāšanās aizsargkonstrukcija ir pakļauta apgāšanās gadījumā. Šiem testiem, kas aprakstīti III pielikumā, jānodrošina apgāšanās aizsargkonstrukciju un to stiprinājuma kronšteinu stiprības vērtējums.

1.2. Gatavošanās testam

1.2.1. Apgāšanās aizsargkonstrukcija jātestē uz tā tipa traktoriem, kam tā paredzēta. Tā jāpiestiprina pie traktora saskaņā ar traktora un/vai apgāšanās aizsargkonstrukcijas izgatavotāja norādījumiem.

1.2.2. Gatavojot traktoru testam, tas jāaprīko ar visām sērijveida uzbūves daļām, kas var ietekmēt apgāšanās aizsargkonstrukcijas stiprību vai kas var būt vajadzīgas stiprības testam.

Traktors jāaprīko arī ar detaļām, kas var radīt apdraudējumus atstarpju zonā, lai var pārbaudīt to atbilstību šā pielikuma 4.1. punkta prasībām.

1.2.3. Testus izdara ar stāvošu traktoru.

1.3. Traktora masa

Nosvērtā masa W , ko izmanto formulās (skat. III pielikuma A un B daļas) svārsta kritiena augstuma un trieciena spēka aprēķināšanai, nav mazāka par masu, kas noteikta Direktīvas 2003/37/EK I pielikuma 2.1.1. punktā, t.i., neskaitot neobligātas palīgierīces, bet ieskaitot dzesētāju, eļļas, degvielu, instrumentus un vadītāju, pieskaitot apgāšanās aizsargkonstrukcijas masu un atņemot 75 kg. Neskaita neobligātu priekšējo vai pakaļējo pretsvaru, riteņu balastu, uzmontētu inventāru, uzmontētu aprīkojumu vai jebkuras speciālas nozīmes detaļas.

2. APARATŪRA UN APRĪKOJUMS

2.1. Svārsta svars

- 2.1.1. Svārstu iekar divās ķēdēs vai trosēs, kuru piekares punkti nav zemāk par 6 m virs zemes. Nodrošina līdzekļus, ar ko var neatkarīgi regulēt svārsta piekares augstumu un leņķi starp svārstu un ķēdēm vai trosēm.
- 2.1.2. Svārsta svars ir $2\,000 \pm 20$ kg, neskaitot ķēžu vai trošu svaru, kuras pašas par sevi nepārsniedz 100 kg. Saskaņā ar šķautnes garums ir 680 ± 20 mm (skat. IV pielikuma 4. attēlu). Svārstu piepilda tā, ka tā smaguma centra stāvoklis nemainās.
- 2.1.3. Nodrošina līdzekļus svārsta atvilkšanai atpakaļ katras testa vajadzībām atbilstīgā augstumā. Ātrās palaišanas mehānisms ļauj svārstam šūpoties lejup, nemainot stāvokli attiecībā pret piekares ķēdēm vai trosēm.

2.2. Svārsta piekare

Svārsta piekares punkti ir nostiprināti nekustīgi tā, ka to pārvietošanās nevienā virzienā nepārsniedz 1% kritiena augstuma.

2.3. Saites

- 2.3.1. Lietojot fiksācijas un spriegošanas ierīces, traktoru piesien pie sliedēm, kas ir nekustīgi nostiprinātas uz stabila betona pamata. Sliedes novieto tā, ka traktoru var piesiet, kā parādīts IV pielikuma 5., 6. un 7. attēlā. Katrā testā traktora riteņi un jebkurš tilta balsts atrodas uz stabila pamata.
- 2.3.2. Traktora piesiešanai papildus spriegošanas ierīcēm un stiprinājumiem pie sliedēm lieto noteikta izmēra trosi.

Šī trosē, saskaņā ar ISO 2408, ir no apaļām stieplēm, ar šķiedras serdi, 6 x 19 vijumu. Troses nominālais diametrs ir 13 mm.
- 2.3.3. Traktoriem ar šarnīrsavienojumu centrālo balstu nostiprina, un traktoru piesien atbilstīgi priekšēja, aizmugurēja un sānu trieciena pārbaudei un saspiešanas testam, turklāt lieto sānu balstus triecienam no sāniem. Priekšējiem un aizmugurējiem riteņiem nav jābūt vienā virzienā, ja tā ir ērtāk piesiet troses.

2.4. Riteņu balsts un sija

- 2.4.1. Siju lieto par riteņa balstu sānu triecienam, kā parādīts IV pielikuma 7. attēlā.
- 2.4.2. Apmēram 150 mm x 150 mm šķērsriezuma skuju koka siju ar skavām piestiprina pie grīdas, lai balstītu riepas pretī triecienam, kā parādīts IV pielikuma 5., 6. un 7. attēlā.

2.5. Balsti un saites traktoriem ar šarnīrsavienojumu

- 2.5.1. Traktoriem ar šarnīrsavienojumu lieto papildu balstus un saites. To mērķis ir nodrošināt, ka tā traktora daļa, uz kuras ir uzmontēta apgāšanās aizsargkonstrukcija, ir tikpat stingra kā traktoram bez šarnīrsavienojuma.

- 2.5.2. Konkrētas papildu ziņas, kas attiecas uz trieciena un saspiešanas pārbaudēm, ir iekļautas III pielikumā.

2.6. Saspiešanas izmēģinājuma stends

IV pielikuma 8. attēlā parādītais izmēģinājuma stends ar stingu, apmēram 250 mm platu siju, kas ar kardāniem savienota ar slodzes mehānismu, spēj radīt lejup, uz apgāšanās aizsargkonstrukciju, vērstu spēku. Lieto piemērotus tiltu balstus, lai saspiešanas spēks nedarbotos uz traktora riepām.

2.7. Mēraparatūra

- 2.7.1. III pielikuma A un B daļā paredzētajos testos maksimālās momentānās deformācijas un paliekošās deformācijas starpības mērīšanas nolūkā sānu trieciena testā jālieto ierīce, kas sastāv no kustīga berzes ieliktna, kurš ir stingri nostiprināts uz horizontāla stieņa.
- 2.7.2. III pielikuma A daļā paredzētajos testos mērījumus izdara pēc laboratorijas testa, lai noteiktu, vai kāda apgāšanās aizsargkonstrukcijas daļa ir nokļuvusi atstarpju zonā, kas noteikta III pielikuma A daļas 2. punktā.
- 2.7.3. III pielikuma B daļā paredzētajos testos jānodrošina aprīkojums, kurā var ietilpt fotografēšanas iekārtas, lai pēc laboratorijas testiem varētu konstatēt, vai kāda apgāšanās aizsargkonstrukcijas daļa šo testu laikā ir nokļuvusi III pielikuma B daļas 2. punktā noteiktajā atstarpju zonā vai saskārusies ar to.

2.8. Mērījumu pielaiides

Pārbaudēs izdarītajos mērījumos ievēro šādas pielaiides:

- 2.8.1. testa laikā izdarītajos lineārajos mērījumos (izņemot 2.8.2.); apgāšanās aizsargkonstrukcijas un traktora novietojumā, atstarpju zonas un piesietu riepu deformācijas mērījumos trieciena pārbaudē: ± 3 mm;
- 2.8.2. trieciena pārbaudei uzvilkta svārsta augstuma mērījumos: ± 6 mm;
- 2.8.3. traktora nosvērtās masas noteikšanā: ± 20 kg;
- 2.8.4. saspiešanas testos radītās slodzes mērījumos: $\pm 2\%$;
- 2.8.5. svārsta ķēžu vai trošu leņķa mērījumos saskares punktā: $\pm 2^\circ$.

3. TESTI

3.1. Vispārīgas prasības

- 3.1.1. *Testu secība*

3.1.1.1. Testu saraksts un secība ir šāda. Testu numerācija atbilst kārtībai, kādā testi ir aprakstīti III pielikuma A un B daļā:

- | | |
|-----------------------------|-------|
| 1) trieciens no aizmugures: | 1.1., |
| 2) saspiešana aizmugurē: | 1.4., |
| 3) trieciens no priekšas: | 1.2., |
| 4) trieciens no sāniem: | 1.3., |
| 5) saspiešana priekšā: | 1.5. |

3.1.1.2. Ja testa laikā izkustas vai salūst kāda fiksācijas ierīces daļa, testu atkārtoti.

3.1.1.3. Testa laikā nedrīkst labot vai regulēt traktoru vai apgāšanās aizsargkonstrukciju.

3.1.1.4. Visā testa laikā traktora pārnesumkārbā ir neitrālā režīmā un bremzes atlaistas.

↓ 1999/55/EK 1. pants un
pielikumā 2. punkts

3.1.1.5. Traktors ar grozāmo vadītāja vietu (t.i., ar grozāmo sēdekli un stūres ratu) pirmo triecienu saņem gareniski no smagākā gala (kurā ir vairāk nekā 50 % no traktora masas). Pēc tam veic saspiešanas testu no tā paša gala. Otrais trieciens ir no vieglākā gala, un trešais trieciens — no sāniem. Visbeidzot no vieglākā gala veic otru saspiešanas testu.

↓ 77/536/EEK

3.1.2. *Attālums starp riteņiem*

Attālumu starp aizmugurējiem riteņiem izvēlas tā, lai, cik iespējams, testu laikā apgāšanās aizsargkonstrukcija nebalstās uz riepām.

3.1.3. *Apdraudējumus neradošu daļu noņemšana*

Visas traktora un apgāšanās aizsargkonstrukcijas detaļas, kuru bloki nodrošina vadītāja aizsardzību, tajā skaitā pret nelabvēlīgiem laika apstākļiem, nodod testam kopā ar pārbaudāmo traktoru. Atļauts noņemt priekšējos, sānu un aizmugurējos aizsargstikla vai līdzīga materiāla logus un jebkurus noņemamus paneļus, piederumus un palīgierīces, kurām nav stiprības nodrošināšanas funkciju un kuras apgāšanās gadījumā nevar radīt apdraudējumu.

3.1.4. *Triecienu virziens*

Triecienam no sāniem izvēlas tos traktora sānus, kuros paredzama vislielākā deformācija. Triecienu no aizmugures raida pret stūri, kurš ir vistālāk no sānu

trieciena vietas, un triecienu no priekšas raida pret stūri, kurš ir vistuvāk sānu triecienu vietai.

3.1.5. Spiediens riepās un deformācija

Riepās nav balasta ūdens. Dažādo testu laikā piesietajās riepās spiedienu un deformāciju nosaka šāda tabula:

| | Spiediens riepās (bar) | | | | Deformācija (mm) | |
|---|------------------------|-----------|---------------------|-----------|------------------|-----------|
| | Radiālajās riepās | | Diagonālajās riepās | | Priekšējās | Pakaļējās |
| | Priekšējās | Pakaļējās | Priekšējās | Pakaļējās | | |
| Četri velkošie riteņi, priekšējie vienādi ar pakaļējiem | 1,20 | 1,20 | 1,00 | 1,00 | 25 | 25 |
| Četri velkošie riteņi, priekšējie mazāki par pakaļējiem | 1,80 | 1,20 | 1,50 | 1,00 | 20 | 25 |
| Divi velkošie riteņi | 2,40 | 1,20 | 2,00 | 1,00 | 15 | 25 |

4. REZULTĀTU INTERPRETĀCIJA

4.1. EK detaļas tipa apstiprinājumam nodotu apgāšanās aizsargkonstrukciju uzskata par stiprības prasībām atbilstīgu, ja tā atbilst šādiem nosacījumiem:

4.1.1. tai nav lūzumu un plaisu, kas aprakstītas III pielikuma A un B daļas 3.1. punktā;

4.1.2. III pielikuma A daļā paredzētajos testos: neviena atstarpju zonas daļa nav ārpus apgāšanās aizsargkonstrukcijas;

III pielikuma B daļā paredzētajos testos: apgāšanās aizsargkonstrukcija triecienu vai saspiešanas pārbaudes laikā nav nokļuvusi nevienā atstarpju zonas daļā vai ir ārpus apgāšanās aizsargkonstrukcijas, kā aprakstīts III pielikuma B daļas 3.2. punktā;

4.1.3. III pielikuma A daļā paredzētajos testos: III pielikuma A daļas 3.3. punktā minētā maksimālās momentānās deformācijas un paliekošās deformācijas starpība nepārsniedz 15 cm;

III pielikuma B daļā paredzētajos testos: sānu triecienu testa laikā maksimālās momentānās deformācijas un paliekošās deformācijas starpība, kas minēta III pielikuma B daļas 3.3. punktā, nepārsniedz 25 cm.

- 4.2. Nav nekā cita, kas var radīt konkrētu apdraudējumu vadītājam, piemēram, plīstoša tipa stikli, nepietiekams jumta iekšpuses vai citas vietas polsterējums, kur var atsisties vadītāja galva.

5. TESTA ZIŅOJUMS

- 5.1. Testa ziņojumu pievieno VII pielikumā minētajam EK detaļas tipa apstiprinājuma sertifikātam. Ziņojumu noformē, kā parādīts V pielikumā. Ziņojumā iekļauj šādas ziņas:
- 5.1.1. apgāšanās aizsargkonstrukcijas formas un uzbūves vispārīgu aprakstu, tajā skaitā ziņas par materiāliem un aprīkojumu; ar apgāšanās aizsargkonstrukciju aprīkota traktora ārējos izmērus; galvenos iekšējos izmērus; minimālo attālumu no stūres rata; sānu attālumu no stūres rata līdz apgāšanās aizsargkonstrukcijas sāniem; apgāšanās aizsargkonstrukcijas jumta augstumu virs sēdekļa vai sēdekļa atskaites punkta un virs kāju paliktņa, ja tāds ir; ziņas par paredzēto parasto iekļūšanu un izkļūšanu, un avārijas izeju, ko nosaka apgāšanās aizsargkonstrukcijas uzbūve; un ziņas par apsildīšanas un, ja vajadzīgs, ventilācijas sistēmu;
- 5.1.2. ziņas par jebkurām speciālām daļām, piemēram, ierīcēm, kas paredzētas traktora nepārtrauktas kūleņošanas novēršanai;
- 5.1.3. jebkura galvas vai plecu traumu vai trokšņa mazināšanai paredzēta interjera polsterējuma īsu aprakstu;
- 5.1.4. priekšējā stikla un stiklojuma tipa norādi.
- 5.2. Ziņojumā skaidri jānorāda, kāda tipa traktors (marka, tips, komercapraksts utt.) ir izmantots testos un kādu tipu traktoriem apgāšanās aizsargkonstrukcija ir paredzēta.
- 5.3. Ja EK detaļas tipa apstiprinājumu attiecina arī uz citiem traktoru tipiem, ziņojumā jāiekļauj precīza norāde uz sākotnējo EK detaļas tipa apstiprinājuma ziņojumu un precīzas norādes uz I pielikuma 3.4. punktā noteiktajām prasībām.

III PIELIKUMS

TESTA PROCEDŪRAS

A – I TESTA METODE

1. TRIECIENA UN SASPIEŠANAS TESTI

1.1. Trieciens no aizmugures

- 1.1.1. Traktoru attiecībā pret svārstu novieto tā, lai apgāšanās aizsargkonstrukcija saņemtu svārsta triecienu, kad svārsta saskares šķautne un piekares ķēdes vai troses ir 20° leņķī pret vertikāli, ja apgāšanās aizsargkonstrukcija trieciena vietā deformācijas laikā nav lielākā leņķī pret vertikāli. Tādā gadījumā svārsta saskares šķautni noregulē ar papildu piekari tā, lai maksimālās deformācijas laikā tā būtu paralēla apgāšanās aizsargkonstrukcijai trieciena vietā, piekares ķēdēm vai trosēm paliekot 20° leņķī pret vertikāli. Jāveic pasākumi, lai mazinātu svārsta tendenci griezties ap saskares punktu. Svārsta piekares augstumu noregulē tā, lai tā smaguma centra trajektorija ietu caur saskares punktu.

Saskares punkts ir apgāšanās aizsargkonstrukcijas daļa, kura visdrīzāk pirmā atsitīsies pret zemi uz aizmuguri vērsta apgāšanās gadījumā, parasti – augšējā šķautne. Svārsta smaguma centra stāvoklis ir viena sestdaļa apgāšanās aizsargkonstrukcijas augšas platuma virzienā uz iekšu no vertikālas plaknes, kas ir paralēla traktora vidus plaknei, kura pieskaras apgāšanās aizsargkonstrukcijas augšas pašam ārējam punktam.

Ja izliekums apgāšanās aizsargkonstrukcijas aizmugurē sākas lielākā attālumā šajā vertikālajā plaknē, triecienu tomēr raida pret izliekuma sākumu, t.i., pret punktu, kur šis izliekums pieskaras līnijai, kas ir taisnā leņķī pret traktora vidus plakni (skat. IV pielikuma 9. attēlu).

Ja izvirzījuma dēļ svārstam nav piemērotas vietas, tad pie izvirzījuma piestiprina piemērota biezuma un platuma tērauda plāksni, kuras garums ir apmēram 300 mm, tā, lai neietekmētu apgāšanās aizsargkonstrukcijas stiprību.

- 1.1.2. Traktorus, kuru korpusiem nav šarnīrsavienojumu, piesien. Saišu stiprinājuma punkti ir apmēram 2 m aiz aizmugurējā tilta un 1,5 m priekšējā tilta priekšā. Tie atrodas plaknē, kurā šūposies svārsta smaguma centrs, vai arī rezultējošo spēku šajā plaknē dod vairāk nekā viena saite (IV pielikuma 5. attēls).

Saites nosprīgo tā, lai deformācija priekšējās un aizmugurējās riepās saskan ar II pielikuma 3.1.5. noteikto. Kad saites ir nosprīgotas, aizmugurējo riteņu priekšā ar skavām stingri pret riteņiem piestiprina 150 mm x 150 mm šķērsriezuma koka siju.

- 1.1.3. Posmainiem traktoriem piesien abus tiltus. Tās traktora daļas tiltu, uz kuras ir uzmontēta apgāšanās aizsargkonstrukcija, IV pielikuma 5. attēla nolūkā uzskata par

pakaļejo tiltu. Šarnīru tādā gadījumā atbalsta ar 100 mm siju un stingri piesien ar trosēm, kas piestiprinātas pie sliedēm.

- 1.1.4. Svārstu atvelk atpakaļ tā, lai tā smaguma centra augstumu virs saskares punkta izteiktu formula:

$$H = 125 + 0,020 W$$

kur H ir kritiena augstums milimetros un W traktora masa saskaņā ar II pielikuma 1.3. punktu.

Tad svārstu palaiž un ļauj tam triekties pret apgāšanās aizsargkonstrukciju.

1.2. Trieciens no priekšas

- 1.2.1. Traktoru attiecībā pret svārstu novieto tā, lai apgāšanās aizsargkonstrukcija saņemtu svārsta triecienu, kad svārsta saskares šķautne un piekares ķēdes vai troses ir 20° leņķī pret vertikāli, ja apgāšanās aizsargkonstrukcija trieciena vietā deformācijas laikā nav lielākā leņķī pret vertikāli. Tādā gadījumā svārsta saskares šķautni noregulē ar papildu piekari tā, lai maksimālās deformācijas laikā tā būtu paralēla apgāšanās aizsargkonstrukcijai trieciena vietā, piekares ķēdēm vai trosēm paliekot 20° leņķī pret vertikāli. Jāveic pasākumi, lai mazinātu svārsta tendenci griezties ap saskares punktu. Svārsta piekares augstumu noregulē tā, lai tā smaguma centra trajektorija ietu caur saskares punktu.

Saskares punkts ir apgāšanās aizsargkonstrukcijas daļa, kura visdrīzāk pirmā atsitīsies pret zemi, kustībā uz priekšu esošam traktoram gāžoties uz sāniem, parasti – augšējais priekšējais stūris. Svārsta smaguma centra stāvoklis ir ne vairāk kā 80 mm no vertikālas plaknes, kas ir paralēla traktora vidus plaknei, kura pieskaras apgāšanās aizsargkonstrukcijas augšas pašam ārējam punktam.

Ja izliekums apgāšanās aizsargkonstrukcijas priekšpusē sākas lielākā nekā 80 mm attālumā šajā vertikālajā plaknē, triecienu tomēr raida pret izliekuma sākumu, t.i., pret punktu, kur šis izliekums pieskaras līnijai, kas ir taisnā leņķī pret traktora vidus plakni (skat. IV pielikuma 9. attēlu).

- 1.2.2. Traktorus, kuru korpusiem nav šarnīrsavienojumu, piesien, kā norādīts IV pielikuma 6. attēlā. Saišu stiprinājuma punkti ir apmēram 2 m aiz pakaļējā tilta un 1,5 m priekšējā tilta priekšā.

Saites nospriego tā, lai deformācija priekšējās un aizmugurējās rieņās saskan ar II pielikuma 3.1.5. noteikto. Kad saites ir nospriegotas, aiz aizmugurējiem riteņiem ar skavām stingri pret riteņiem piestiprina apmēram 150 mm x 150 mm šķērsriezuma koka siju.

- 1.2.3. Posmainiem traktoriem piesien abus tiltus. Tās traktora daļas tiltu, uz kuras ir uzmontēta apgāšanās aizsargkonstrukcija, IV pielikuma 6. attēlā uzskata par priekšējo tiltu. Šarnīru tādā gadījumā atbalsta ar apmēram 100 mm x 100 mm šķērsriezuma siju un stingri piesien ar trosēm, kas piestiprinātas pie sliedēm.

- 1.2.4. Svārstu atvelk atpakaļ tā, lai tā smaguma centra augstumu virs saskares punkta izteiktu formula:

$$H = 125 + 0,020 W$$

1.3. Trieciens no sāniem

- 1.3.1. Traktoru attiecībā pret svārstu novieto tā, lai apgāšanās aizsargkonstrukcija saņemtu svārsta triecienu, kad svārsta saskares šķautne un piekares ķēdes vai troses ir vertikālā stāvoklī, ja apgāšanās aizsargkonstrukcija trieciena vietā deformācijas laikā nav nevertikālā stāvoklī. Tādā gadījumā svārsta saskares šķautni noregulē ar papildu piekari tā, lai maksimālās deformācijas laikā tā būtu paralēla apgāšanās aizsargkonstrukcijai trieciena vietā, piekares ķēdēm vai trosēm paliekot vertikālā stāvoklī. Svārsta piekares augstumu noregulē tā, lai tā smaguma centra trajektorija ietu caur saskares punktu.

Saskares punkts ir apgāšanās aizsargkonstrukcijas daļa, kura visdrīzāk pirmā atsitīsies pret zemi uz sāniem vērstas apgāšanās gadījumā, parasti – augšējā šķautne. Ja nav pamata spriest, ka pirmā pret zemi atsitīsies cita šīs šķautnes daļa, tad saskares punkts ir plaknē, kas ir taisnā leņķī pret traktora vidus plakni un iet caur sēdekļa vidu, kad sēdeklis ir noregulēts vidējā stāvoklī. Jāveic pasākumi, lai mazinātu svārsta tendenci griezties ap saskares punktu.

- 1.3.2. Pārbaudot traktorus, kuriem nav šarnīrsavienojumu, jebkuru to tiltu, kas ir nekustīgs attiecībā pret apgāšanās aizsargkonstrukciju, piesien tajā pusē, kurā dod triecienu. Traktoriem ar diviem velkošajiem riteņiem tas parasti ir pakaļējais tilts; attiecīgais kopskats parādīts IV pielikuma 7. attēlā. Abas saites, no kurām vienu nostiprina punktā, kas atrodas apmēram 1,5 m tilta priekšā, un otru punktā, kas atrodas apmēram 1,5 m aiz tilta, pārliet pāri tiltam no stiprinājuma punktiem, kas atrodas tieši zem tilta. Saites nospiegto tā, lai riepā, kura atrodas blakus saitēm, rastos deformācija, kāda noteikta II pielikuma 3.1.5. punktā. Pēc saišu nostiprināšanas pie riteņa triecienam pretējā pusē pieliek koka sijas balstu un piestiprina pie grīdas tā, lai trieciena laikā tas stingri turētos pret riteņa malu, kā parādīts IV pielikuma 7. attēlā. Balsta garumu izvēlas tādu, lai pēc nostiprināšanas tas veido $30 \pm 3^\circ$ attiecībā pret horizontāli. Tā garums ir no 20 līdz 25 reizēm lielāks par biezumu un platums no divām līdz trijām reizēm lielāks par biezumu. Abu tiltu pārvietošanos uz sāniem novērš, riteņa ārpusē, triecienam pretējā pusē ar skavām pie grīdas piestiprinot siju.
- 1.3.3. Posmainie traktori jāpiesien tā, lai traktora daļa, uz kuras atrodas apgāšanās aizsargkonstrukcija, būtu nekustīgi piestiprināta pie zemes, tāpat kā traktors bez šarnīrsavienojuma.

Posmainiem traktoriem abus tiltus piesien pie zemes. Traktora tās daļas tiltu un riteņus, uz kuras ir uzmontēta apgāšanās aizsargkonstrukcija, piesien un atbalsta, kā parādīts IV pielikuma 7. attēlā. Šarnīrsavienojumu atbalsta uz vismaz 100 mm x 100 mm šķērsriezuma sijas un piesien pie sliedēm. Balstu novieto pret šarnīrsavienojumu un piestiprina pie grīdas tā, lai tam ir tāda pati nozīme kā balstam pret aizmugurējo riteni un lai tas nodrošina stabilitāti, kas ir līdzvērtīga traktora bez šarnīrsavienojuma stabilitātei.

- 1.3.4. Svārstu atvelk atpakaļ tā, lai tā smaguma centra augstumu virs saskares punkta izteiktu formula:

$$H = 125 + 0,150 W.$$

1.4. Saspiešana aizmugurē

Traktoru novieto izmēģinājumu stendā, kas aprakstīts II pielikuma 2.6. punktā un parādīts IV pielikuma 8. un 10. attēlā, tā, lai sijas aizmugurējā šķautne būtu virs apgāšanās aizsargkonstrukcijas galēji aizmugurējās augšējās slodzi nesošās daļas, un traktora vidus garenvirziena plakne ir vidū starp sijas spēka pielikšanas punktiem.

Tiltu balstus novieto zem tiltiem tā, lai trieciena spēks nedarbotos uz riepām. Pieliktais spēks atbilst divkāršai traktora masai, kas noteikta saskaņā ar II pielikuma 1.3. punktu. Var būt nepieciešams piesiet traktora priekšpusi.

1.5. Saspiešana priekšā

1.5.1. Šis tests ir tāds pats kā aizmugures saspiešanas tests, tikai sijas priekšējā šķautne ir virs apgāšanās aizsargkonstrukcijas galēji priekšējās augšējās daļas.

1.5.2. Ja apgāšanās aizsargkonstrukcijas jumta priekšējā daļa neiztur visu trieciena spēku, tad spēku turpina pielikt, kamēr jumtu deformē tā, ka tas sakrīt ar plakni, kas savieno apgāšanās aizsargkonstrukcijas augšu un to traktora priekšējo daļu, kura apgāšanās gadījumā spēj izturēt traktora masu. Tad spēka pielikšanu pārtrauc un traktoru novieto tā, lai sija būtu virs apgāšanās aizsargkonstrukcijas punkta, kurš pilnīgas apgāšanās gadījumā balstīs traktora aizmuguri, kā parādīts IV pielikuma 10. attēlā, un pilnā mērā no jauna pieliek spēku.

2. ATSTARPJU ZONA

2.1. Ja traktors ir uz horizontālas virsmas, tad «atstarpju zonu» ar plaknēm definē šādi:

- horizontālā: 95 cm virs saspiesta sēdekļa;
- vertikālā: perpendikulāra traktora vidus plaknei un 10 cm aiz sēdekļa atzveltnes;
- vertikālā: paralēla traktora vidus plaknei un 25 cm pa kreisi no sēdekļa centra;
- vertikālā: paralēla traktora vidus plaknei un 25 cm pa labi no sēdekļa centra;
- slīpā: slīpa plakne, kurā ir horizontāla līnija, kas atrodas taisnā leņķī pret traktora vidus plakni 95 cm virs saspiesta sēdekļa un 45 cm (plus sēdekļa normāla kustība uz priekšu un atpakaļ) sēdekļa atzveltnes priekšā. Šī slīpā plakne atrodas stūres rata priekšā, un mazākais attālums no tās līdz stūres rata malai ir 4 cm.

2.2. Sēdekļa atzveltni nosaka, neņemot vērā tās polsterējumus. Sēdekļi ir noregulēti galēji aizmugurējā stāvoklī, kāds paredzēts traktora darbināšanai sēdus, un, augstākajā stāvoklī, ja augstums regulējams atsevišķi. Ja sēdekļa atsperojums ir regulējams, to noregulē vidējā stāvoklī un noslogo ar 75 kg.

3. MĒRĪJUMI

3.1. Lūzumi un plaisas

Pēc katra testa visas traktora konstrukcijas detaļas, savienojumus un kronšteinus apskata, lai konstatētu lūzumus vai plaisas, neskaitot nelielas plaisas nenozīmīgās daļās.

3.2. Atstarpju zona

3.2.1. Pēc katra testa apgāšanās aizsargkonstrukciju apskata, lai konstatētu, vai kāda apgāšanās aizsargkonstrukcijas daļa nav nokļuvusi atstarpju zonā ap vadītāja sēdekli, kas noteikta 2. punktā.

3.2.2. Apgāšanās aizsargkonstrukciju apskata arī, lai konstatētu, vai kāda atstarpju zonas daļa ir ārpus aizsargātās zonas. Uzskata, ka atstarpju zonas daļa ir ārpus aizsargātās zonas, ja tā būtu saskārusies ar līdzenu zemes virsmu, traktoram apgāžoties tajā virzienā, no kura tas saņēma triecienu. Šajā nolūkā izvēlas mazākos izgatavotāja norādītos riepu un attāluma starp riteņiem parametrus.

3.3. Maksimālā momentālā deformācija

Sānu trieciena testa laikā reģistrē maksimālās momentānās deformācijas un paliekošās deformācijas starpību 950 mm virs noslogota sēdekļa. II pielikuma 2.7.1. punktā aprakstītā stieņa vienu galu piestiprina pie apgāšanās aizsargkonstrukcijas augšdaļas un otru izlaiž pa atvērumu vertikālajā statnī. Berzes ieliktna stāvoklis uz stieņa pēc trieciena atbilst maksimālajai momentānajai deformācijai.

3.4. Paliekošā deformācija

Pēc pēdējā saspiešanas testa reģistrē apgāšanās aizsargkonstrukcijā paliekošo deformāciju. Šajā nolūkā pirms testa reģistrē apgāšanās aizsargkonstrukcijas galveno konstrukcijas daļu stāvokli attiecībā pret sēdekli.

B – II TESTA METODE

1. TRIECIENA UN SASPIEŠANAS TESTI

1.1. Trieciens no aizmugures

1.1.1. Traktoru attiecībā pret svārstu novieto tā, lai apgāšanās aizsargkonstrukcija saņemtu svārsta triecienu, kad svārsta saskares šķautne un piekares ķēdes vai troses ir 20° leņķī pret vertikāli, ja apgāšanās aizsargkonstrukcija trieciena vietā deformācijas laikā nav lielākā leņķī pret vertikāli. Tādā gadījumā svārsta saskares šķautni noregulē ar papildu piekari tā, lai maksimālās deformācijas laikā tā būtu paralēla apgāšanās aizsargkonstrukcijai trieciena vietā, piekares ķēdēm vai trosēm paliekot 20° leņķī pret vertikāli. Jāveic pasākumi, lai mazinātu svārsta tendenci griezties ap saskares punktu. Svārsta piekares augstumu noregulē tā, lai tā smaguma centra trajektorija ietu caur saskares punktu.

Saskares punkts ir apgāšanās aizsargkonstrukcijas daļa, kura visdrīzāk pirmā atsitīsies pret zemi uz aizmuguri vērstas apgāšanās gadījumā, parasti – augšējā šķautne. Svārsta smaguma centra stāvoklis ir viena sestdaļa apgāšanās aizsargkonstrukcijas augšas platuma virzienā uz iekšu no vertikālas plaknes, kas ir paralēla traktora vidus plaknei, kura pieskaras apgāšanās aizsargkonstrukcijas augšas pašam ārējam punktam.

Ja izliekums apgāšanās aizsargkonstrukcijas aizmugurē sākas lielākā attālumā šajā vertikālajā plaknē, triecienu tomēr raida pret izliekuma sākumu, t.i., pret punktu, kur šis izliekums pieskaras līnijai, kas ir taisnā leņķī pret traktora vidus plakni (skat. IV pielikuma 9. attēlu).

Ja izvirzījuma dēļ svārstam nav piemērotas vietas, tad pie izvirzījuma piestiprina piemērota biezuma un platuma tērauda plāksni, kuras garums ir apmēram 300 mm, tā, lai neietekmētu apgāšanās aizsargkonstrukcijas stiprību.

- 1.1.2. Traktoros, kuru korpusiem nav šarnīrsavienojumu, piesien. Saišu stiprinājuma punkti ir apmēram 2 m aiz pakaļējā tilta un 1,5 m priekšējā tilta priekšā. Tie atrodas plaknē, kurā šūposies svārsta smaguma centrs, vai arī rezultējošo spēku šajā plaknē dod vairāk nekā viena saite, kā IV pielikuma 5. attēlā.

Saites nosprīgo tā, lai deformācija priekšējās un aizmugurējās riepās saskan ar II pielikuma 3.1.5. punktā noteikto. Kad saites ir nosprīgotas, aizmugurējo riteņu priekšā ar skavām stingri pret riteņiem piestiprina 150 mm x 150 mm šķērssgriezuma koka siju.

- 1.1.3. Posmainiem traktoriem piesien abus tiltus. Tās traktora daļas tiltu, uz kuras ir uzmontēta apgāšanās aizsargkonstrukcija, IV pielikuma 5. attēlā uzskata par pakaļējo tiltu. Šarnīru tādā gadījumā atbalsta ar vismaz 100 mm x 100 mm šķērssgriezuma siju, un stingri piesien ar trosēm, kas piestiprinātas pie sliedēm.

- 1.1.4. Svārstu atvelk atpakaļ tā, lai tā smaguma centra augstumu virs saskares punkta izteiktu formula:

$$H = 2,165 \times 10^{-8} \times WL^2 \text{ vai } H = 5,73 \times 10^{-2} \times I,$$

kur:

H = kritiena augstums milimetros,

W = traktora masa saskaņā ar II pielikuma 1.3. punktu,

L = traktora maksimālā garenbāze milimetros,

I = pakaļējā tilta inerces moments kilogramos uz kvadrātmetru (kg/m^2) (ar noņemtiem riteņiem).

Tad svārstu palaiž un ļauj tam triekties pret apgāšanās aizsargkonstrukciju.

- 1.1.5. Triecienu no aizmugures nedod traktoram, no kura masas, saskaņā ar II pielikuma 1.3. punktu, vismaz 50% balstās uz priekšējā tilta.

1.2. Trieciens no priekšas

- 1.2.1. Traktoru attiecībā pret svārstu novieto tā, lai apgāšanās aizsargkonstrukcija saņemtu svārsta triecienu, kad svārsta saskares šķautne un piekares ķēdes vai troses ir 20° leņķī pret vertikāli, ja apgāšanās aizsargkonstrukcija trieciena vietā deformācijas laikā nav lielākā leņķī pret vertikāli. Tādā gadījumā svārsta saskares šķautni noregulē ar papildu piekari tā, lai maksimālās deformācijas laikā tā būtu paralēla apgāšanās aizsargkonstrukcijai trieciena vietā, piekares ķēdēm vai trosēm paliekot 20° leņķī pret vertikāli. Jāveic pasākumi, lai mazinātu svārsta tendenci griezties ap saskares punktu. Svārsta piekares augstumu noregulē tā, lai tā smaguma centra trajektorija ietu caur saskares punktu.

Saskares punkts ir apgāšanās aizsargkonstrukcijas daļa, kura visdrīzāk pirmā atsitīsies pret zemi, kustībā uz priekšu esošam traktoram gāžoties uz sāniem, parasti – augšējais priekšējais stūris. Svārsta smaguma centra stāvoklis ir ne vairāk kā 80 mm no vertikālas plaknes, kas ir paralēla traktora vidus plaknei, kura pieskaras apgāšanās aizsargkonstrukcijas augšas pašam ārējam punktam.

Ja izliekums apgāšanās aizsargkonstrukcijas priekšpusē sākas lielākā nekā 80 mm attālumā šajā vertikālajā plaknē, triecienu tomēr raida pret izliekuma sākumu, t.i., pret punktu, kur šis izliekums pieskaras līnijai, kas ir taisnā leņķī pret traktora vidus plakni (skat. IV pielikuma 9. attēlu).

- 1.2.2. Traktorus, kuru korpusiem nav šarnīrsavienojumu, piesien, kā norādīts IV pielikuma 6. attēlā. Saišu stiprinājuma punkti ir apmēram 2 m aiz pakalējā tilta un 1,5 m priekšējā tilta priekšā.

Saites nospriego tā, lai deformācija priekšējās un aizmugurējās riepās saskanētu ar II pielikuma 3.1.5. punktā noteikto. Kad saites ir nospriegotas, aiz aizmugurējiem riteņiem ar skavām stingri pret riteņiem piestiprina 150 mm x 150 mm šķērsriezuma koka siju.

- 1.2.3. Posmainiem traktoriem piesien abus tiltus. Tās traktora daļas tiltu, uz kuras ir uzmontēta apgāšanās aizsargkonstrukcija, IV pielikuma 6. attēlā uzskata par priekšējo tiltu. Šarnīru tādā gadījumā atbalsta ar vismaz 100 mm x 100 mm šķērsriezuma siju un stingri piesien ar trosēm, kas piestiprinātas pie sliedēm.
- 1.2.4. Svārstu atvelk atpakaļ tā, lai tā smaguma centra augstumu virs saskares punkta izteiktu formula:

$$H = 125 + 0,020 W.$$

1.3. Trieciens no sāniem

- 1.3.1. Traktoru attiecībā pret svārstu novieto tā, lai apgāšanās aizsargkonstrukcija saņemtu svārsta triecienu, kad svārsta saskares šķautne un piekares ķēdes vai troses ir vertikālā stāvoklī, ja apgāšanās aizsargkonstrukcija trieciena vietā deformācijas laikā nav nevertikālā stāvoklī. Tādā gadījumā svārsta saskares šķautni noregulē ar papildu piekari tā, lai maksimālās deformācijas laikā tā būtu paralēla apgāšanās aizsargkonstrukcijai trieciena vietā, piekares ķēdēm vai trosēm paliekot vertikālā stāvoklī. Svārsta piekares augstumu noregulē tā, lai tā smaguma centra trajektorija ietu caur saskares punktu.

↓ 77/536/EEK
→₁ 1999/55/EK 1. pants un
pielikumā 3. punkta
a) apakšpunkts

Saskares punkts ir apgāšanās aizsargkonstrukcijas daļa, kura visdrīzāk pirmā atsitīsies pret zemi uz sāniem vērstas apgāšanās gadījumā, parasti – augšējā šķautne. Ja nav pamata spriest, ka pirmā pret zemi atsitīsies cita šīs šķautnes daļa, tad saskares punkts ir plaknē, kura ir taisnā leņķī pret traktora vidus plakni un iet caur sēdekļa vidu, kad sēdekļis ir noregulēts vidējā stāvoklī. Jāveic pasākumi, lai mazinātu svārsta tendenci griezties ap saskares punktu. →₁ Attiecībā uz traktoru ar grozāmo vadītāja vietu (t.i., ar grozāmo sēdekli un stūres ratu) trieciena punktu nosaka attiecībā pret traktora vidus plaknes un tai perpendikulārās plaknes krustošanās taisni, kas šķērso punktu, kurš atrodas vienādā attālumā no abu sēdekļu atskaites punktiem. ←

- 1.3.2. Pārbaudot traktorus, kuriem nav šarnīrsavienojumu, jebkuru to tiltu, kas ir nekustīgs attiecībā pret apgāšanās aizsargkonstrukciju, piesien tajā pusē, kurā dod triecienu. Traktoriem ar dieviem velkošajiem riteņiem tas parasti ir pakalējais tilts; attiecīgais kopskats parādīts IV pielikuma 7. attēlā. Abas saites, no kurām vienu nostiprina punktā, kas atrodas apmēram 1,5 m tilta priekšā, un otru punktā, kas atrodas apmēram 1,5 m aiz tilta, pārliet pāri tiltam no stiprinājuma punktiem, kas atrodas tieši zem tilta. Saites nosprieģo tā, lai riepā, kura atrodas blakus saitēm, rastos deformācija, kāda noteikta II pielikuma 3.1.5. punktā. Pēc saišu nostiprināšanas pie riteņa triecienam pretējā pusē pieliek koka sijas balstu un piestiprina pie grīdas tā, lai trieciena laikā tas stingri turētos pret riteņa malu, kā parādīts IV pielikuma 7. attēlā. Balsta garumu izvēlas tādu, lai pēc nostiprināšanas tas veidotu $30 \pm 3^\circ$ leņķi attiecībā pret horizontāli. Tā garums ir no 20 līdz 25 reizēm lielāks par biezumu un platumu no divām līdz trijām reizēm lielāks par biezumu. Abu tiltu pārvietošanos uz sāniem novērš, riteņa ārpusē, triecienam pretējā pusē ar skavām pie grīdas piestiprinot siju.
- 1.3.3. Posmainie traktori jāpiesien tā, lai traktora daļa, uz kuras atrodas apgāšanās aizsargkonstrukcija, būtu nekustīgi piestiprināta pie zemes, tāpat kā traktors bez šarnīrsavienojuma.

Posmainiem traktoriem abus tiltus piesien pie zemes. Traktora tās daļas tiltu un riteņus, uz kuras ir uzmontēta apgāšanās aizsargkonstrukcija, piesien un atbalsta, kā parādīts IV pielikuma 7. attēlā. Šarnīrsavienojumu atbalsta uz vismaz 100 mm sijas un piesien pie sliedēm. Balstu novieto pret šarnīrsavienojumu un piestiprina pie grīdas tā, lai tam būtu tāda pati nozīme kā balstam pret aizmugurējo riteņi un lai tas nodrošinātu stabilitāti, kas ir līdzvērtīga traktora bez šarnīrsavienojuma stabilitātei.

- 1.3.4. Svārstu atvelk atpakaļ tā, lai tā smaguma centra augstumu virs saskares punkta izteiktu formula:

$$H = 125 + 0,150 W.$$

1.4. Saspiešana aizmugurē

Traktoru novieto izmēģinājumu standā, kas aprakstīts II pielikuma 2.6. un parādīts IV pielikuma 8. un 10. attēlā, tā, lai sijas aizmugurējā šķautne būtu virs apgāšanās aizsargkonstrukcijas galēji aizmugurējās augšējās slodzi nesošās daļas, un traktora vidus garenvirziena plakne būtu vidū starp sijas spēka pielikšanas punktiem.

Tiltu balstus novieto zem tiltiem tā, lai trieciena spēks nedarbotos uz riepām. Pieliktais spēks atbilst divkāršai traktora masai, kas noteikta saskaņā ar II pielikuma 1.3. punktu. Var būt nepieciešams piesiet traktora priekšpusi.

1.5. Saspiešana priekšā

- 1.5.1. Šis tests ir tāds pats kā aizmugures saspiešanas tests, tikai sijas priekšējā šķautne ir virs apgāšanās aizsargkonstrukcijas galēji priekšējās augšējās daļas.
- 1.5.2. Ja apgāšanās aizsargkonstrukcijas jumta priekšējā daļa neiztur visu trieciena spēku, tad spēku turpina pielikt, kamēr jumtu deformē tā, ka tas sakrīt ar plakni, kas savieno apgāšanās aizsargkonstrukcijas augšu un to traktora priekšējo daļu, kura apgāšanās gadījumā spēj izturēt traktora masu. Tad spēka pielikšanu pārtrauc un traktoru novieto tā, lai sija būtu virs apgāšanās aizsargkonstrukcijas punkta, kurš pilnīgas apgāšanās gadījumā balstīs traktora aizmuguri, kā parādīts IV pielikuma 10. attēlā, un pilnā mērā no jauna pieliek spēku.

2. ATSTARPJU ZONA

- 2.1. Atstarpju zona ir parādīta IV pielikuma 3. attēlā un definēta attiecībā pret vertikālu atskaites plakni, kas parasti ir garenvirzienā attiecībā pret traktoru un iet caur 2.3. punktā aprakstīto atskaites punktu sēdekli un stūres rata centru. Pieņem, ka atskaites plakne ar sēdekli un stūres ratu trieciena laikā pārvietojas pa horizontāli, bet paliek perpendikulāra attiecībā pret traktora vai – elastīga piestiprinājuma gadījumā – apgāšanās aizsargkonstrukcijas grīdu.

Ja stūres rats ir regulējams, to noregulē atbilstīgi vadīšanai normālā sēdus stāvoklī.

- 2.2. Par zonas robežām pieņem:

- 2.2.1. vertikālas plaknes, kas atrodas 300 mm virs sēdekļa atskaites punkta 250 mm uz katru pusi no atskaites plaknes;
- 2.2.2. paralēlas plaknes, kas no 2.2.1. minēto plakņu augšējās malas turpinās ne augstāk kā līdz 900 mm virs sēdekļa atskaites punkta un ir tik slīpas, ka sānu trieciena pusē esošās plaknes augšējā mala ir vismaz 100 mm no atskaites plaknes;
- 2.2.3. horizontālu plakni 900 mm virs sēdekļa atskaites punkta;

- 2.2.4. slīpu plakni, kas ir perpendikulāra atskaites plaknei un kurā atrodas punkts, kurš ir 900 mm tieši virs sēdekļa atskaites punkta, un sēdekļa konstrukcijas galēji aizmugurējais punkts, ieskaitot atsperojumu;
- 2.2.5. vertikālu plakni, kas ir perpendikulāra atskaites plaknei, kura atrodas uz leju no sēdekļa galēji aizmugurējā punkta;
- 2.2.6. atskaites plaknei perpendikulāru 120 mm rādiusa liektu virsmu, kas ir 2.2.3. punktā un 2.2.4. punktā noteikto plakņu pieskare;
- 2.2.7. atskaites plaknei perpendikulāru 900 mm rādiusa liektu virsmu, kas turpinās 400 mm uz priekšu no 2.2.3. punktā noteiktās plaknes un 150 mm uz priekšu no sēdekļa atskaites punkta pieskaras šai plaknei;
- 2.2.8. atskaites plaknei perpendikulāru slīpu plakni, kas robežojas ar 2.2.7. punktā noteikto virsmu pa tās priekšējo malu un atrodas 40 mm no stūres rata. Ja stūres rats ir augstākajā stāvoklī, šo plakni aizstāj ar plakni, kas ir 2.2.7. punktā noteiktās virsmas pieskare;
- 2.2.9. atskaites plaknei perpendikulāru vertikālu plakni, kas atrodas 40 mm uz priekšu no stūres rata;
- 2.2.10. horizontālu plakni, kurā atrodas sēdekļa atskaites punkts;

| |
|---|
| ↓ 1999/55/EK 1. pants un pielikumā 3. punktā b) apakšpunkts |
|---|

- 2.2.11. attiecībā uz traktoru ar grozāmo vadītāja vietu (t.i., ar grozāmo sēdekli un stūres ratu) atstarpju veido divu brīvo atstarpju summa, kas atbilst stūres rata un sēdekļa diviem stāvokļiem;
- 2.2.12. attiecībā uz traktoru, kuru var aprīkot ar papildu sēdekļiem, testus balsta uz summāro atstarpju starp sēdekļu atskaites punktiem visiem iespējamiem sēdekļu stiprinājuma variantiem. Apgāšanās aizsargkonstrukcija nedrīkst iespieties summārajā atstarpē no dažādiem sēdekļa atskaites punktiem;
- 2.2.13. ja pēc testa veikšanas piedāvā jaunu sēdekļu izvietojumu, veic aprēķinus, lai noteiktu, vai atstarpe no jauno sēdekļa atskaites punkta pilnībā iekļaujas iepriekš noteiktajā summārajā atstarpē. Ja tas tā nav, jāveic jauns tests.

| |
|--------------|
| ↓ 77/536/EEK |
|--------------|

2.3. Sēdekļa novietojums un sēdekļa atskaites punkts

- 2.3.1. Atstarpju zonas noteikšanas nolūkā 2.1. sēdekļi ir horizontālā regulācijas diapazona galējā aizmugurējā punktā. To noregulē vidējā stāvoklī vertikālajā regulācijas diapazonā, ja tas ir neatkarīgs no tā horizontālā stāvokļa pieregulēšanas.

Atskaites punktu nosaka ar IV pielikuma 1. un 2. attēlā parādīto ierīci, lai modelētu cilvēka radītu slodzi. Ierīce sastāv no sēdekļa pamatnes plāksnes un atzveltnes plāksnes. Apakšējo atzveltnes plāksni ar locīklu nostiprina atbilstīgi sēžas pauguru (A) un gurnu (B) rajonam, turklāt plāksnes posma (B) augstums ir regulējams.

2.3.2. Par atskaites punktu nosaka punktu, kas atrodas sēdekļa vidus garenvirziena plaknē, kur apakšējās atzveltnes plāksnes pieskares plakne krustojas ar horizontālu plakni. Šī horizontālā plakne šķērso sēdekļa pamatnes plāksnes apakšējo virsmu 150 mm uz priekšu no augšminētās pieskares.

2.3.3. Ja sēdekļa atsperojums ir regulējams atbilstīgi vadītāja svaram, to noregulē tā, lai sēdeklis būtu kustību diapazona vidū.

Ierīci noliek uz sēdekļa. Tad 50 mm uz priekšu no posma (A) to noslogo ar 550 N spēku un abas atzveltnes plāksnes daļas netieši viegli piespiež pie atzveltnes pamatnes.

2.3.4. Ja nav iespējams noteikt konkrētas pieskares vietas katram atzveltnes rajonam (virs un zem jostas vietas), būtu jārikojas šādi:

2.3.4.1. ja nav iespējams noteikt konkrētu pieskares vietu zemākajam rajonam, atzveltnes plāksnes apakšējo daļu piespiež pie atzveltnes pamatnes vertikāli;

2.3.4.2. ja nav iespējams noteikt konkrētu pieskares vietu augstākajam rajonam – posmu (B) nostiprina 230 mm augstumā virs sēdekļa atskaites punkta, ja atzveltnes plāksnes apakšējā daļa ir vertikāla. Tad abas atzveltnes plāksnes daļas netieši viegli piespiež pie atzveltnes pamatnes.

3. MĒRĪJUMI

3.1. Lūzumi un plaisas

Pēc katra testa visas traktora konstrukcijas daļas, savienojumus un kronšteinus apskata, lai konstatētu lūzumus vai plaisas, neskaitot nelielas plaisas nenozīmīgās daļās.

3.2. Atstarpju zona

3.2.1. Katrā testā apgāšanās aizsargkonstrukciju apskata, lai konstatētu, vai kāda apgāšanās aizsargkonstrukcijas daļa nav nokļuvusi atstarpju zonā ap vadītāja sēdekli, kas noteikta 2.1. un 2.2. punktā

3.2.2. Apgāšanās aizsargkonstrukciju apskata arī, lai konstatētu, vai kāda atstarpju zonas daļa ir ārpus aizsargātās zonas. Uzskata, ka atstarpju zonas daļa ir ārpus aizsargātās zonas, ja tā būtu saskārusies ar līdzenu zemes virsmu, traktoram apgāžoties tajā virzienā, no kura tas saņēma triecienu. Šajā nolūkā izvēlas mazākos izgatavotāja norādītos riepu un attāluma starp riteņiem parametrus.

3.3. Maksimālā momentānā deformācija

Sānu trieciena pārbaudes laikā reģistrē maksimālās momentānās deformācijas un paliekošās deformācijas starpību 900 mm virs un 150 mm uz priekšu no sēdekļa atskaites punkta. II pielikuma 2.7.1. punktā aprakstītā stieņa vienu galu piestiprina pie apgāšanās aizsargkonstrukcijas augšdaļas un otru izlaiž pa atvērumu vertikālajā statnī. Berzes ieliktna stāvoklis uz stieņa pēc trieciena atbilst maksimālajai momentānajai deformācijai.

3.4. Paliekošā deformācija

Pēc pēdējā saspiešanas testa reģistrē apgāšanās aizsargkonstrukcijā paliekošo deformāciju. Šajā nolūkā pirms testa reģistrē apgāšanās aizsargkonstrukcijas galveno konstrukcijas daļu stāvokli attiecībā pret sēdekļa atskaites punktu.

IV PIELIKUMS

ATTĒLI

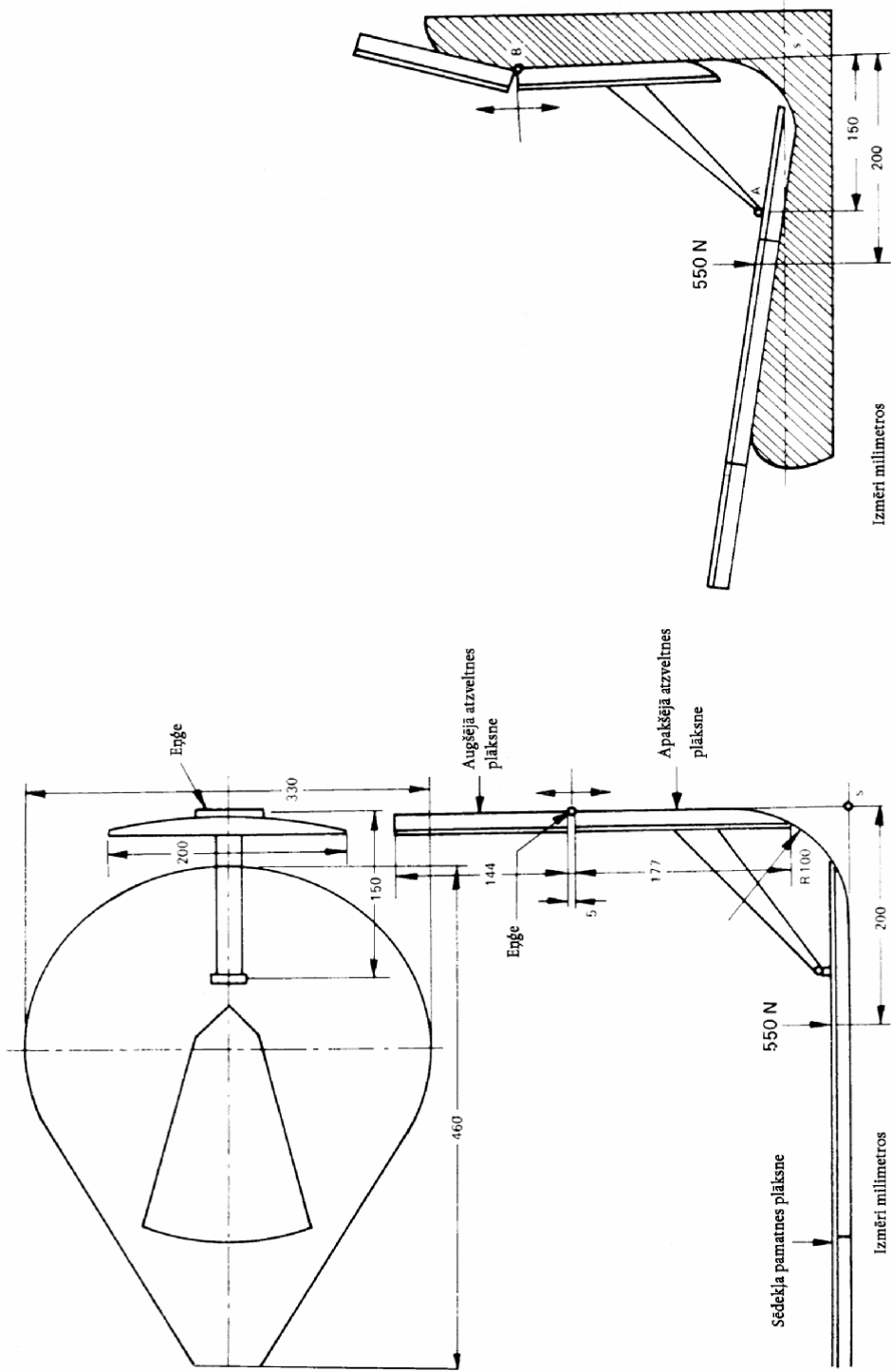

1. att.

Ierīce sēdekļa atskaites punkta noteikšanai

2. att.

Sēdekļa atskaites punkta noteikšanas metode

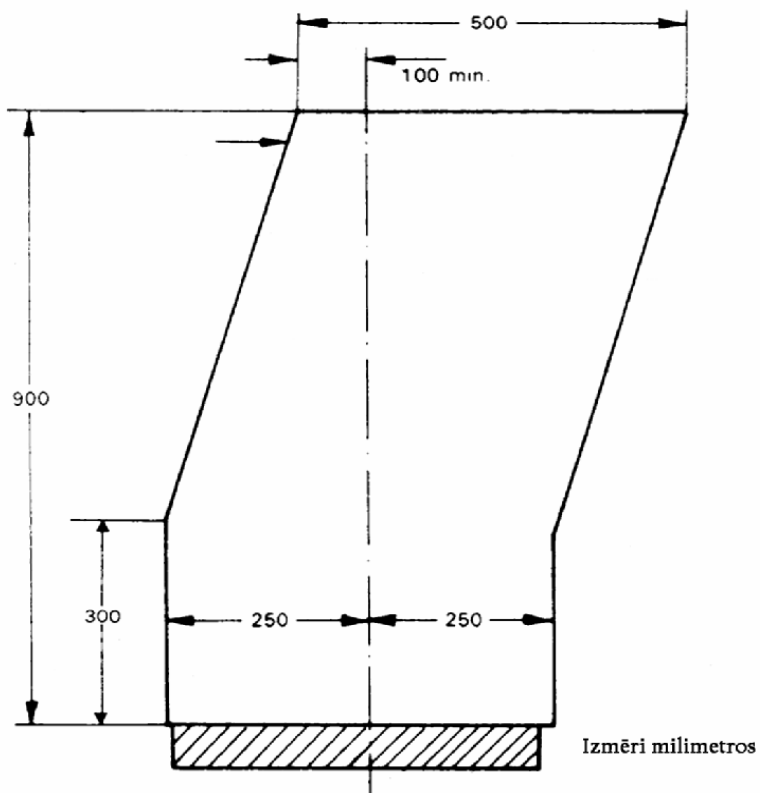
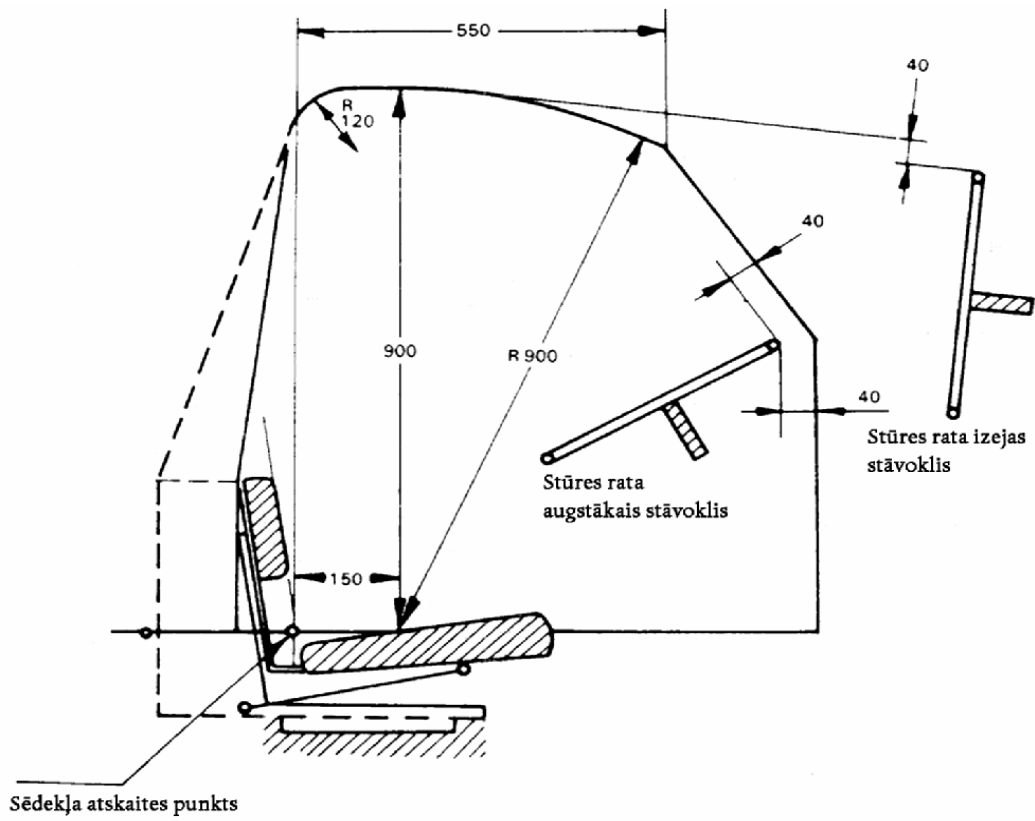

4. att.

Atstarpju zona

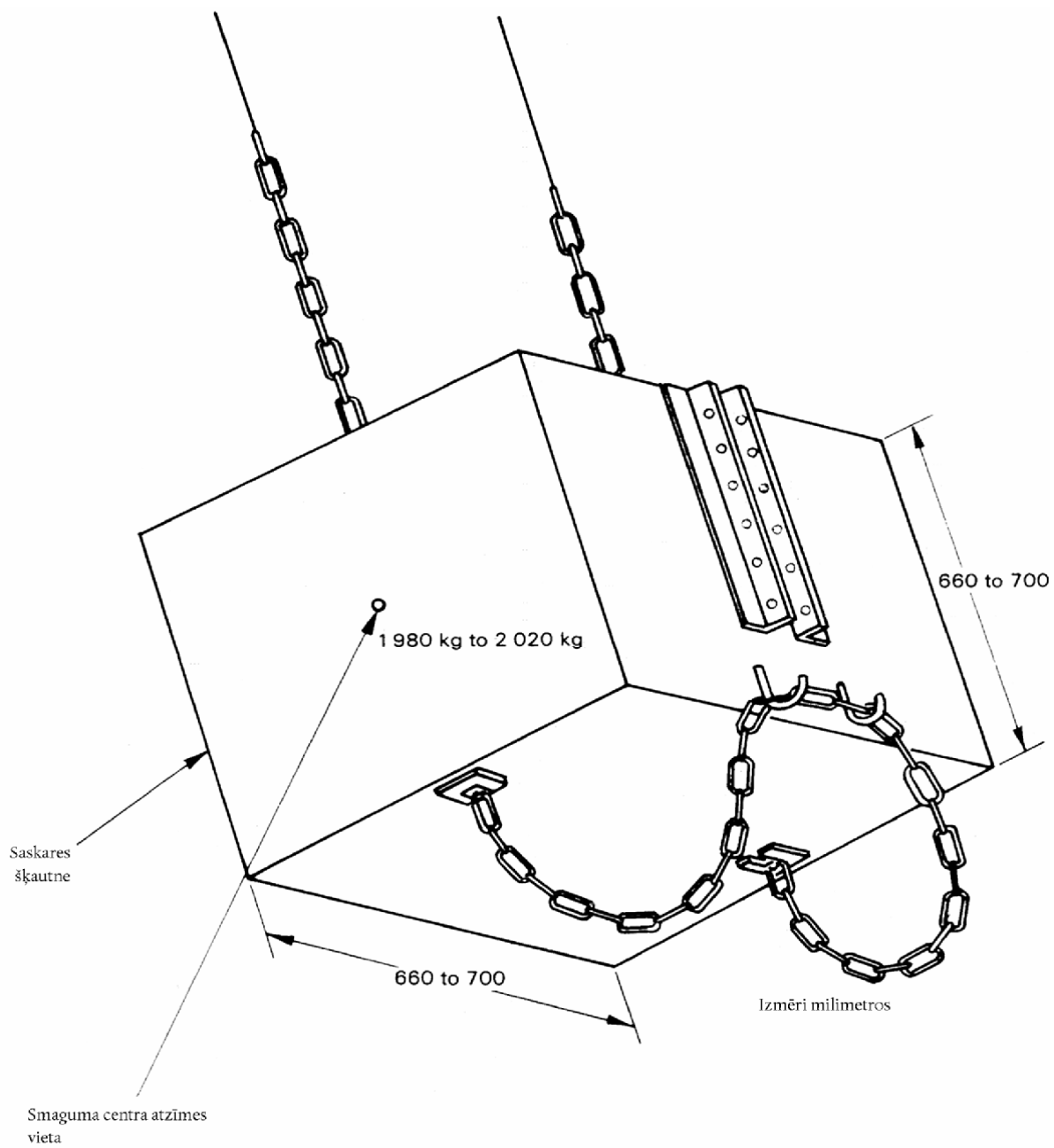

4. att.

Svārsts

Spiedienu un deformāciju riepās skat.
II pielikuma 3.1.5. punktā.

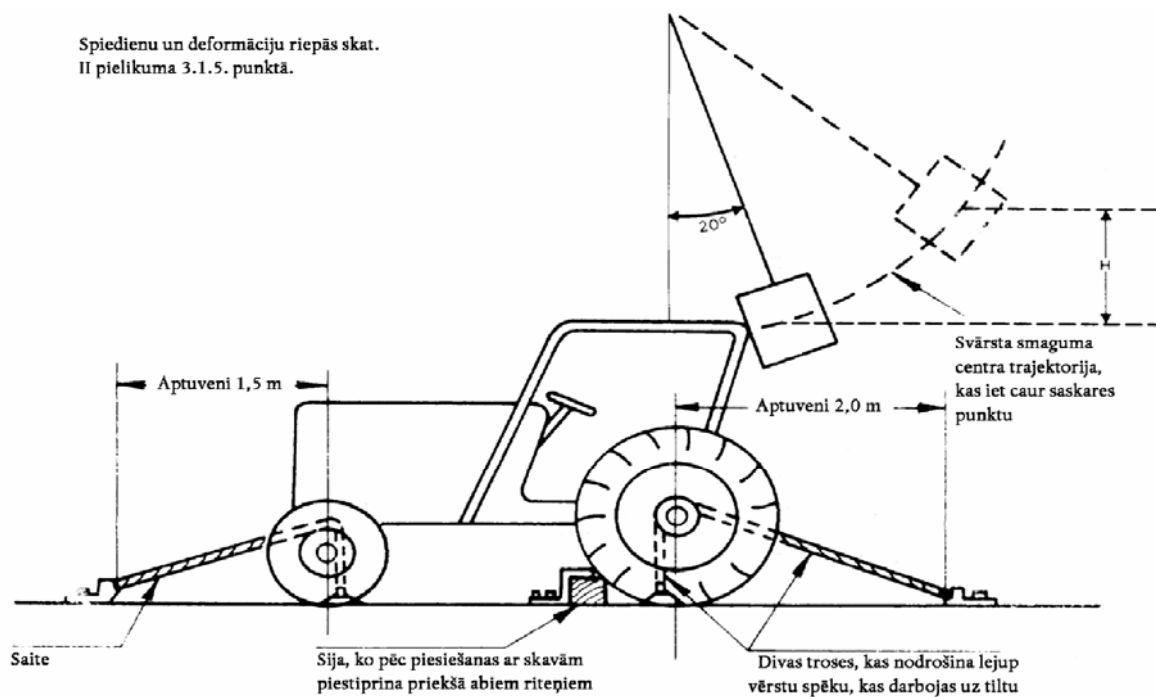

5. att.

Trieciens no aizmugures

Piezīme:

Apgāšanās aizsargkonstrukcijas konfigurācija ir parādīta tikai ilustratīvā nolūkā, sniedzot ziņas par novietojumu. Attēlā nav norādītas projekta prasības.

Spiedienu deformāciju
riepās skat. II pielikuma 3.
1.5. punktā.

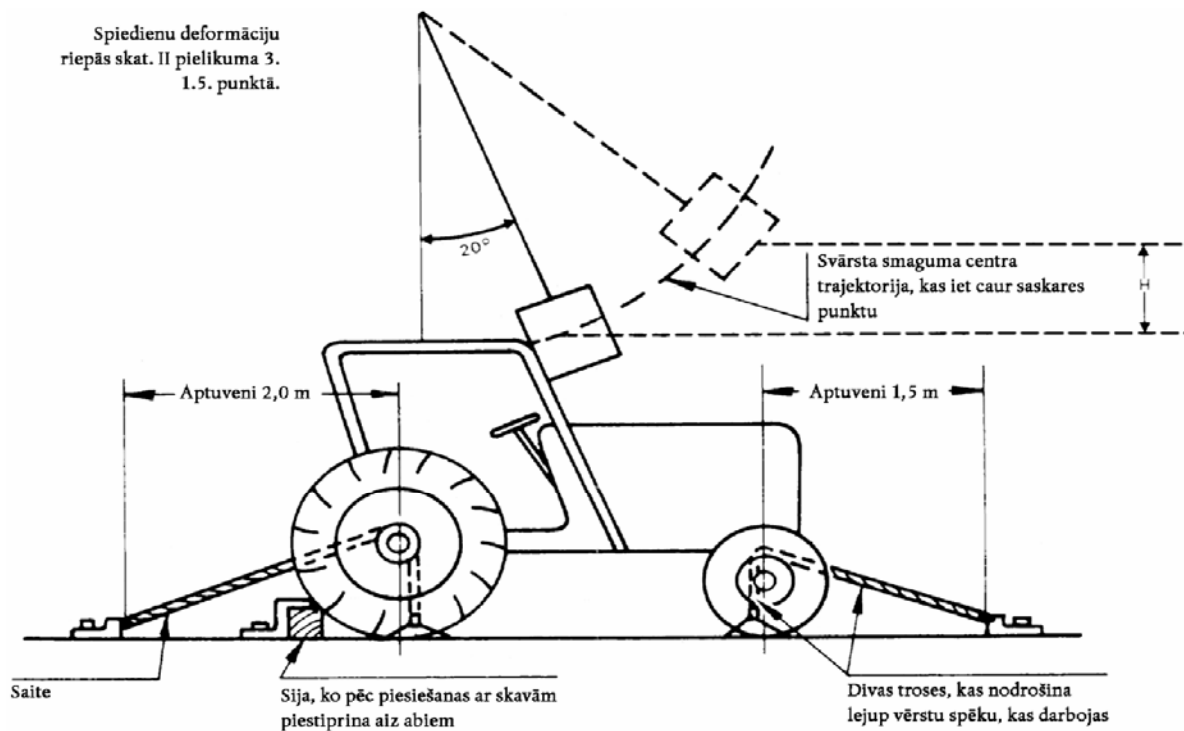

6. att.

Trieciens no priekšas

Piezīme:

Apgāšanās aizsargkonstrukcijas konfigurācija ir parādīta tikai ilustratīvā nolūkā, sniedzot ziņas par novietojumu.
Attēlā nav norādītas projekta prasības.

Spiedienu deformāciju riepās skat. II pielikuma 3.1.5. punktā.

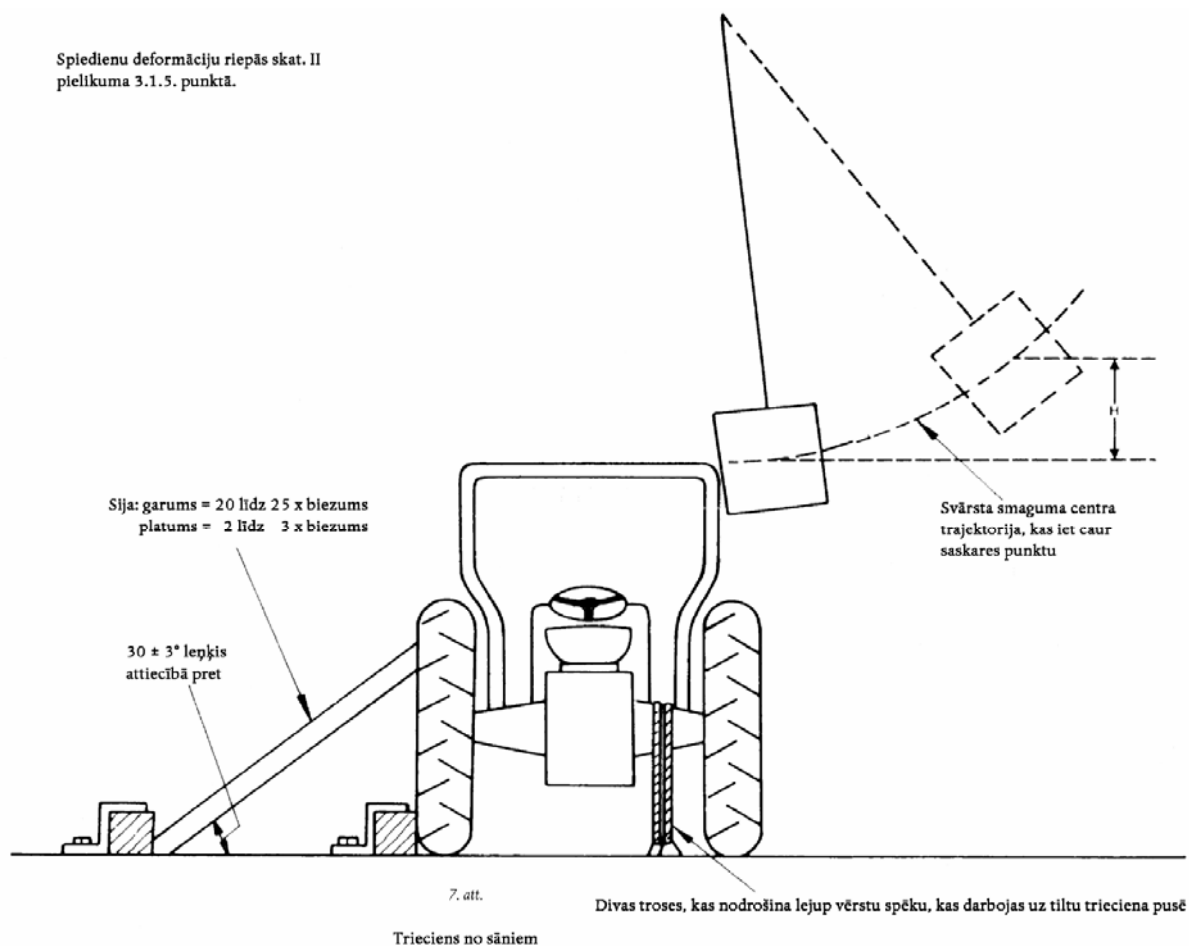

Piezīme: Apgāšanās aizsargkonstrukcijas konfigurācija ir parādīta tikai ilustratīvā nolūkā, sniedzot ziņas par novietojumu. Attēlā nav norādītas projekta prasības.

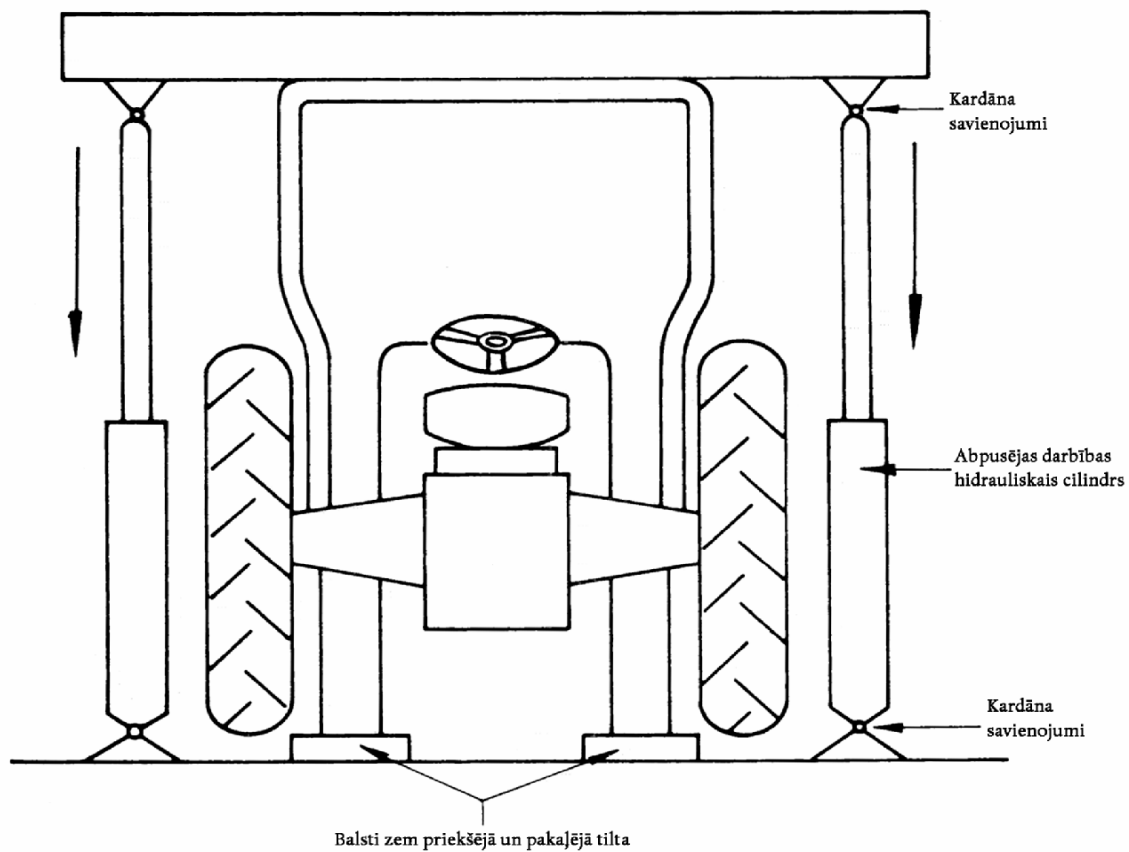

8. att.

Saspiešanas tests

Piezīme:

Apgāšanās aizsargkonstrukcijas konfigurācija ir parādīta tikai ilustratīvā nolūkā, sniedzot ziņas par novietojumu. Attēlā nav norādītas projekta prasības.

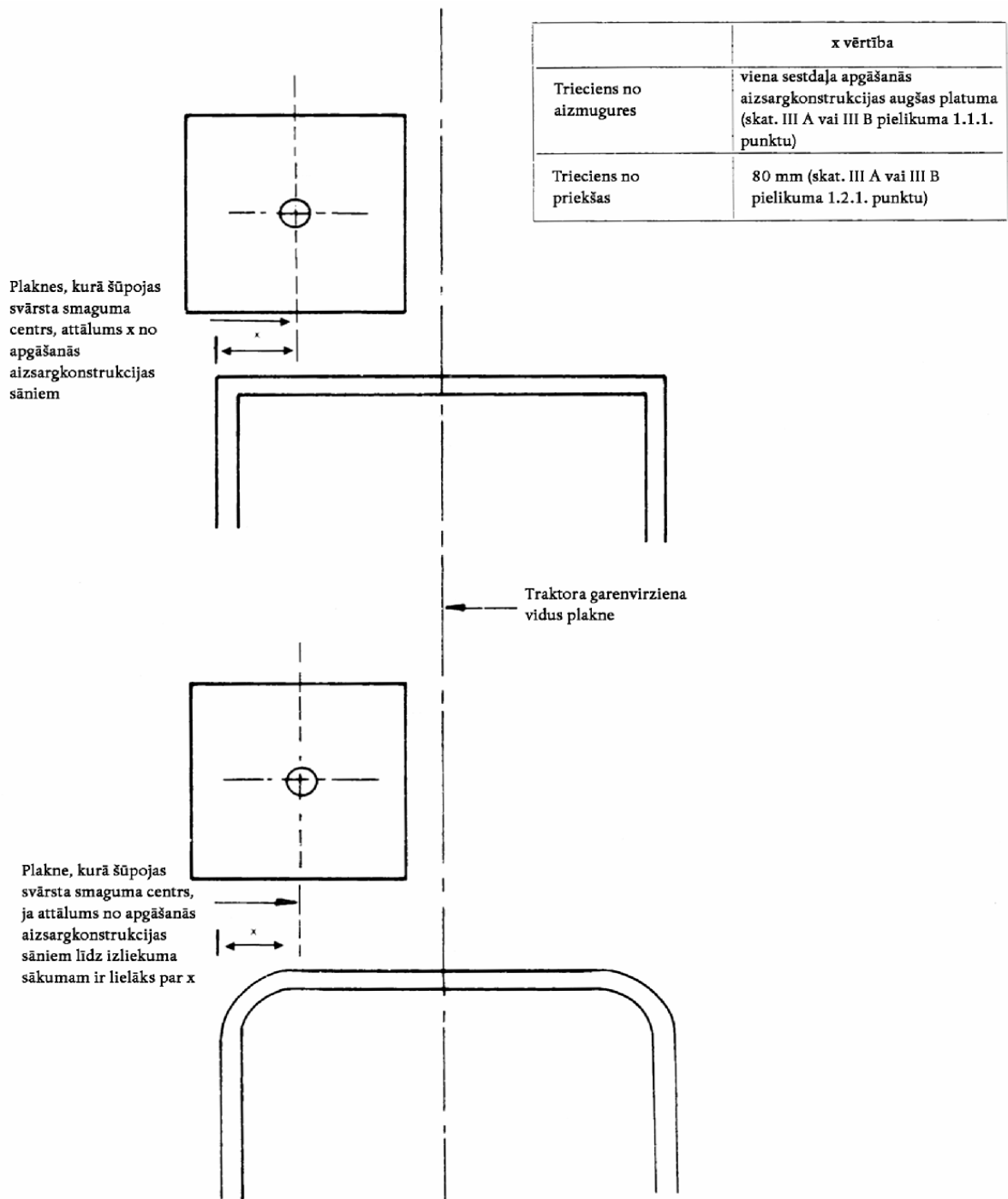

9. att.

Apgāšanās aizsargkonstrukcijas un svārsta virsskats ar svārsta šūpošanās plakni triecienā no priekšas un aizmugures

Piezīme:

Svārsts ir parādīts pa kreisi no vidus plaknes. II pielikuma 3.1.4. punktā noteikts, kurā pusē katrā testā dod triecienu no priekšas un no aizmugures.

Sijas novietojums
aizmugures saspiešanas

Sijas novietojums
priekšas saspiešanas

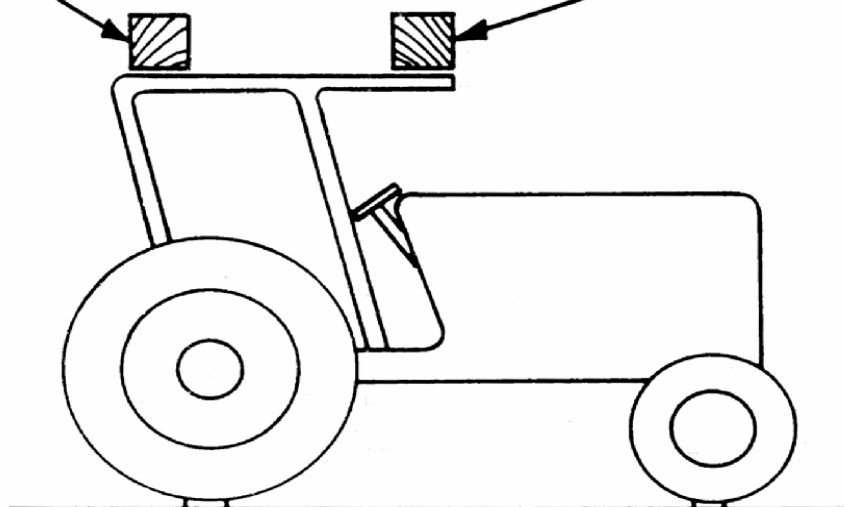

Otrs sijas novietojums priekšas
saspiešanas testā, ja jumta priekšējā
daļa neiztur visu trieciena spēku.

Iedomāta zemes virsmas plakne

Traktora daļa, kas apgāžoties
iztur traktora masu

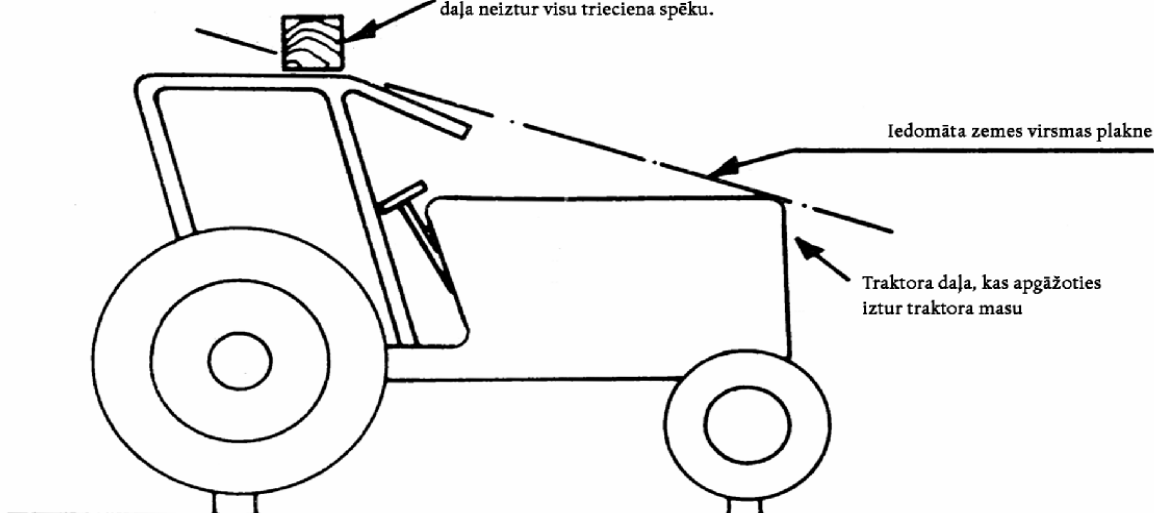

10. att.

Sijas novietojums saspiešanas testos

Piezīme:

Apgāšanās aizsargkonstrukcijas konfigurācija ir parādīta tikai ilustratīvā nolūkā, sniedzot ziņas par novietojumu.
Attēlā nav norādītas projekta prasības.

V PIELIKUMS

PARAUGS

EK DETALĀS TIPIA APSTIPRINĀJUMA TESTA ZIŅOJUMS ATTECĪBĀ UZ APGĀŠANĀS
AIZSARGKONSTRUKCIJAS (AIZSARGGRAMJA VAI KABĪNES) UN TĀS STIPRINĀJUMA PIE TRAKTORA
STIPRĪBAS

| | |
|-------------------------------|----------|
| Apgāšanās aizsargkonstrukcija | |
| Marka | |
| Tips | |
| Traktora marka | |
| Traktora tips | |
| Pārbaudes tests | I/II (¹) |

Izmēģinājumu stacijas identifikācija

EK detaļas tipa apstiprinājuma Nr.

1. Apgāšanās aizsargkonstrukcijas preču zīme vai tirdzniecības nosaukums:

2. Traktora vai apgāšanās aizsargkonstrukcijas izgatavotāja nosaukums un adrese:

3. Traktora vai apgāšanās aizsargkonstrukcijas izgatavotāja pilnvarota pārstāvja vārds un adrese, ja ir:

4. **Testējamā traktora specifikācija**

4.1. Preču zīme vai tirdzniecības nosaukums:

4.2. Tips un komercapraksts:

4.3. Sērijas numurs

4.4. Nebalstīta traktora masa, ar uzmontētu apgāšanās aizsargkonstrukciju, bez vadītāja kg

4.5. Garenbāze/ inerces moments(¹) mm/ kg/ m² (¹)

4.6. Riepu izmēri: priekšējo

aizmugurējo

5. **EK detaļas tipa apstiprinājuma attiecinājums uz citu tipu traktoriem**

5.1. Preču zīme vai tirdzniecības nosaukums

(¹) Atbilstīgi testa metodei

- 5.2. Tips un komercapraksts
- 5.3. Nebalstīta traktora masa, ar uzmontētu apgāšanās aizsargkonstrukciju, bez vadītāja kg
- 5.4. Garenbāze/ inerces moments ⁽¹⁾..... mm/ kg/ m² ⁽¹⁾
- 5.5. Riepu izmēri: priekšējo
- aizmugurējo

6. Apgāšanās aizsargkonstrukcijas specifikācija

- 6.1. Apgāšanās aizsargkonstrukcijas un tās stiprinājuma konfigurācijas vispārīgs rasējums
- 6.2. Sānskata un aizmugures fotogrāfijas, kurās redzamas montāžas daļas
- 6.3. Pretapgāšanās aizsargkonstrukcijas īss apraksts, kurā ir ziņas par konstrukcijas tipu, montāžu uz traktora, par armējumu, iekļūšanas un izklūšanas līdzekļiem, interjera polsterējuma daļām un iespējām novērst nepārtrauktu kūleņošanu apgāšanās gadījumā, kā arī par apsildes un ventilācijas daļām
- 6.4. Izmēri
- 6.4.1. Jumta daļu augstums virs noslogotā traktora sēdekļa atskaites punkta ⁽²⁾..... mm
- 6.4.2. Jumta daļu augstums virs kāju paliktņa
- 6.4.3. Apgāšanās aizsargkonstrukcijas iekšējais platums 950 mm virs noslogotā sēdekļa/ 900 mm virs sēdekļa atskaites punkta ⁽²⁾..... mm
- 6.4.4. Apgāšanās aizsargkonstrukcijas iekšējais platums virs sēdekļa, stūres rata centra augstumā ... mm
- 6.4.5. Attālums no stūres rata centra līdz apgāšanās aizsargkonstrukcijas sāniem labajā pusē
- 6.4.6. Attālums no stūres rata centra līdz apgāšanās aizsargkonstrukcijas sāniem kreisajā pusē
- 6.4.7. Mazākais attālums no stūres rata malas līdz pretapgāšanās aizsargkonstrukcijai
- 6.4.8. Ieeju/ izeju platums:
- augšā
- vidū
- apakšā
- 6.4.9. Ieeju/ izeju augstums:
- virs kāju paliktņa

⁽¹⁾ Atbilstīgi testa metodei

⁽²⁾ Nevajadzīgo svītrot.

| | |
|---|------------------------|
| virs augšējā kāpšļa | mm |
| virs apakšējā kāpšļa | mm |
| 6.4.10. Traktora un uz tā uzmontētas apgāšanās aizsargkonstrukcijas kopējais augstums | mm |
| 6.4.11. Apgāšanās aizsargkonstrukcijas kopējais platums | mm |
| 6.4.12. Horizontālais attālums līdz apgāšanās aizsargkonstrukcijas aizmugurei 950 mm augstumā no noslogotā sēdekļa atzveltnes/ 900 mm augstumā no sēdekļa atskaites punkta ⁽¹⁾ | mm |
| 6.5. Ziņas par lietotajiem materiāliem, to kvalitāti un piemērotajiem standartiem | |
| | |
| Galvenais rāmis | (materiāls un izmēri) |
| Montāžas daļas | (materiāls un izmēri) |
| Armējums | (materiāls un izmēri) |
| Jumts | (materiāls un izmēri) |
| Interjera polsterējums | (materiāls un izmēri) |
| Montāža un montāžas skrūves | (kategorija un izmēri) |

7. Testa rezultāti

7.1. Trieciena un saspiešanas testi

Trieciena testi ir izdarīti kreisajā/ labajā pusē ⁽²⁾ aizmugurē un labajā/ kreisajā pusē⁽¹⁾ priekšā, un labajā/ kreisajā pusē sānos⁽¹⁾. Trieciena enerģijas un trieciena spēka aprēķināšanai atsaucēs masa:

Testa prasības, kas attiecas uz lūzumiem un plaisām, maksimālo momentāno deformāciju un atstarpju zonu, ir izpildītas apmierinoši.

7.2. Pēc testiem izmērītā deformācija

Paliekošā deformācija:

aizmugurē: kreisajā pusē

mm

labajā pusē

mm

priekšā: kreisajā pusē

mm

labajā pusē

mm

sānos (virzienā no sāniem):

priekšā

mm

aizmugurē

mm

no augšas uz leju:

priekšā

mm

aizmugurē

mm

⁽¹⁾ Nevajadzīgo svītrot.

⁽²⁾ Atbilstīgi testa metodei

Maksimālās momentānās deformācijas un paliekošās deformācijas starpība triecienā no sāniem mm

- 8. Ziņojuma numurs
- 9. Ziņojuma datums
- 10. Paraksts

↓ 77/536/EEK

VI PIELIKUMS

ZĪMES

EK detaļas tipa apstiprinājuma zīme sastāv no taisnstūra un tajā ietverta mazā burta «e», kuram seko tās dalībvalsts atšķirības zīme, kura ir piešķīrusi detaļas tipa apstiprinājumu:

↓ 1985. gada Pievienošanās akts,
26. pants un I pielikums, 213. lpp.

- 1 Vācijai,
 - 2 Francijai,
 - 3 Itālijai,
 - 4 Nīderlandei,
-

↓ 1994. gada Pievienošanās akts,
29. pants un I pielikums, 206. lpp.

- 5 Zviedrijai,
-

↓ 1985. gada Pievienošanās akts,
29. pants un I pielikums, 213. lpp.

- 6 Beļģijai,
-

↓ 2003. gada Pievienošanās akts

- 7 Ungārijai,
- 8 Čehijas Republikai,

9 Spānijai,

↓ 1985. gada Pievienošanās akts,
26. pants un I pielikums, 213. lpp.

11 Apvienotai Karalistei,

12 Austrijai,

↓ 1994. gada Pievienošanās akts,
29. pants un I pielikums, 206. lpp.

13 Luksemburgai,

↓ 1985. gada Pievienošanās akts,
29. pants un I pielikums, 213. lpp.

17 Somijai,

↓ 1994. gada Pievienošanās akts,
29. pants un I pielikums, 206. lpp.

18 Dānijai,

↓ 1985. gada Pievienošanās akts,
26. pants un I pielikums, 213. lpp.

19 Rumānijai,

↓ 2006/96/EK 1. pants un
Pielikums, A daļa, 20. punkts

20 Polijai,

↓ 2003. gada Pievienošanās akts

21 Portugālei,

↓ 1985. gada Pievienošanās akts,
26. pants un I pielikums, 213. lpp.

23 Grieķijai,

↓ 87/354/EEK 1. pants un
pielikuma 9. punkta
a) apakšpunkts

24 Īrijai,

↓ 1985. gada Pievienošanās akts,
26. pants un I pielikums, 213. lpp.

26 Slovēnijai,

27 Slovākijai,

29 Igaunijai,

32 Latvijai,

↓ 2003. gada Pievienošanās akts

34 Bulgārijai,

36 Lietuvai,

49 Kiprai,

50 Maltai.

↓ 2006/96/EK 1. pants un
Pielikums, A daļa, 20. punkts

↓ 77/536/EEK

Taisnstūra tuvumā jābūt arī EK detaļas tipa apstiprinājuma numuram, kas atbilst EK detaļas tipa apstiprinājuma sertifikāta numuram, kurš izdots par apgāšanās aizsargkonstrukcijas un tās stiprinājuma pie traktora stiprību.

EK detaļas tipa apstiprinājuma zīmes paraugs

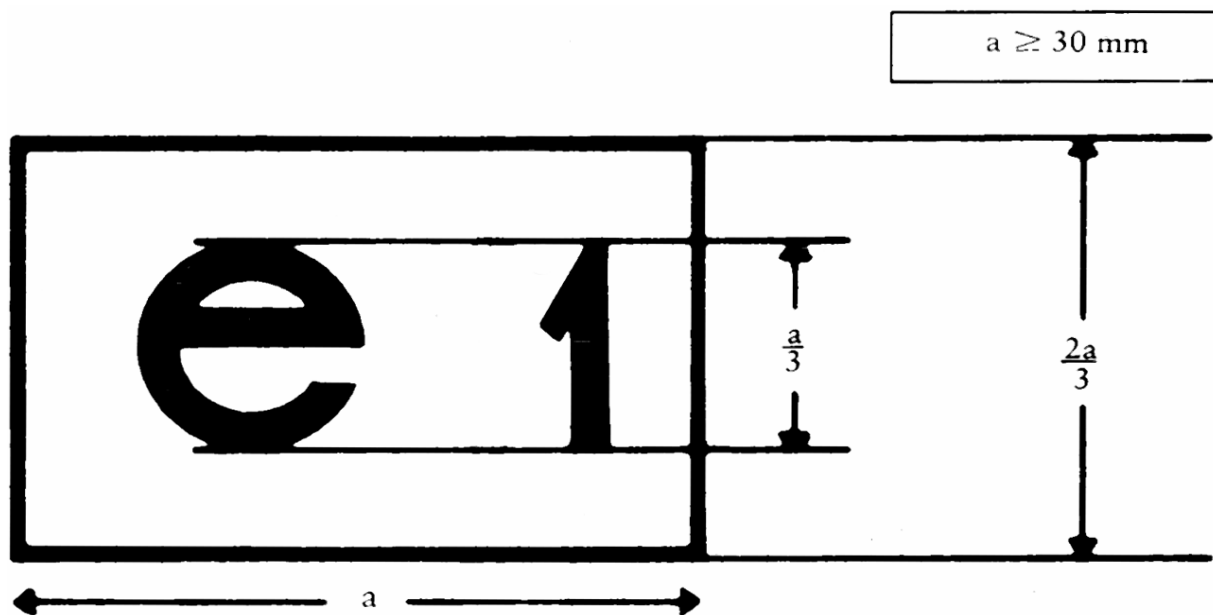

Parādītajai apgāšanās aizsargkonstrukcijai, uz kuras ir EK detaļas tipa apstiprinājuma zīme, EK daļas tipa apstiprinājums ar numuru 1471 ir piešķirts Vācijā (e 1).

VII PIELIKUMS

PARAUGS

EK DETALAS TIPA APSTIPRINĀJUMA SERTIFIKĀTS

Kompetentās iestādes nosaukums

Paziņojums par apgāšanās aizsargkonstrukcijas (aizsargkabīne vai rāmis) un stiprinājuma pie traktora stiprības EK detaļas tipa apstiprinājuma piešķiršanu, atteikumu, anulēšanu vai attiecinājumu arī uz citu tipu apgāšanās aizsargkonstrukcijām

- EK detaļas tipa apstiprinājuma Nr. attiecinājums uz citu tipu ⁽¹⁾
1. Apgāšanās aizsargkonstrukcijas tirdzniecības nosaukums vai preču zīme
 2. Apgāšanās aizsargkonstrukcijas izgatavotāja vārds vai nosaukums un adrese.....
 3. Apgāšanās aizsargkonstrukcijas izgatavotāja pilnvarota pārstāvja vārds vai nosaukums un adrese, ja ir
 4. Tā traktora preču zīme vai tirdzniecības nosaukums, tips un komercapraksts, kuram apgāšanās aizsargkonstrukcija ir paredzēta
 5. EK detaļas tipa apstiprinājuma attiecinājums uz sāda tipa/ sādu tipu traktoriem
 - 5.1. Nebalstīta traktora masa, kā noteikts II pielikuma 1.3. punktā, pārsniedz/ nepārsniedz⁽²⁾ testā izmantoto atsaucē masu vairāk nekā par 5%.
 - 5.2. Stiprinājuma metode un stiprinājuma punkti ir/ nav ⁽²⁾ identiski.
 - 5.3. Visas daļas, kas varētu balstīt apgāšanās aizsargkonstrukciju, ir/ nav⁽²⁾ identiskas.
 6. Nodots EEK detaļas tipa apstiprinājumam (datums)
 7. Izmēģinājumu stacija
 8. Testa ziņojuma datums un numurs
 9. EK detaļas tipa apstiprinājuma piešķiršanas/ atteikuma/ anulēšanas datums⁽²⁾.....
 10. EK detaļas tipa apstiprinājuma attiecinājums uz citu tipu apgāšanās aizsargkonstrukcijām piešķirts/ atteikts/ anulēts (datums)⁽²⁾
 11. Vieta
 12. Datums
 13. Šim sertifikātam ir pievienoti šādi dokumenti ar iepriekš minēto daļu tipa apstiprinājuma numuru (piemēram, testa ziņojums)
 14. Piezīmes, ja tādas ir vajadzīgas
 15. Paraksts

⁽¹⁾ Nevajadzīgo svītrot.

⁽²⁾ Ja vajadzīgs, norādīt, vai tas ir pirmais, otrais utt. sākotnējā EK detaļas tipa apstiprinājuma attiecinājums uz cita tipa pretapgāšanās konstrukcijām.

VIII PIELIKUMS

EK TIPA APSTIPRINĀJUMA NOSACĪJUMI

1. Traktora EK tipa apstiprinājuma pieteikumu attiecībā uz apgāšanās aizsargkonstrukcijas stiprību un tās stiprinājuma pie traktora stiprību iesniedz traktora izgatavotājs vai viņa pilnvarots pārstāvis.
2. Tehniskajam dienestam, kas atbild par tipa apstiprinājuma testiem, nodod traktoru, kas ir raksturīgs apstiprināmā traktoru tipa paraugs un uz kura ir attiecīgi uzmontēta apstiprināta apgāšanās aizsargkonstrukcija un tās stiprinājumi.
3. Par tipa apstiprinājuma testiem atbildīgais tehniskais dienests pārbauda, vai apstiprinātā tipa apgāšanās aizsargkonstrukcija ir paredzēta montāžai uz tā tipa traktoriem, uz kuru attiecas pieteikums. Īpaši pievērš uzmanību tam, vai stiprinājums pie traktora atbilst tam, kurš ir testēts, piešķirot EK detaļas tipa apstiprinājumu.
4. EK tipa apstiprinājuma turētājs drīkst lūgt apstiprinājumu attiecināt arī uz citiem apgāšanās aizsargkonstrukciju tipiem.
5. Kompetentās iestādes to attiecina arī uz citiem apgāšanās aizsargkonstrukciju tipiem ar šādiem nosacījumiem:
 - 5.1. jaunajam apgāšanās aizsargkonstrukcijas tipam un stiprinājumam pie traktora ir piešķirts EK detaļas tipa apstiprinājums;
 - 5.2. tas ir paredzēts montāžai uz tā tipa traktoriem, uz ko lūdz papildus attiecināt EK tipa apstiprinājumu;
 - 5.3. apgāšanās aizsargkonstrukcijas stiprinājums pie traktora atbilst tam, kurš ir pārbaudīts, piešķirot EK detaļas tipa apstiprinājumu.
6. Par katru piešķirto vai atteikto tipa apstiprinājumu vai tā attiecinājumu uz citu tipu EK tipa apstiprinājuma sertifikātam pievieno sertifikātu, kura paraugs ir parādīts IX pielikumā.
7. Ja traktoru tipa EK tipa apstiprinājuma pieteikumu iesniedz reizē ar EK detaļas tipa apstiprinājuma pieteikumu, kas attiecas uz apgāšanās aizsargkonstrukciju tipu, kuras paredzētas montāžai uz traktoriem, uz ko attiecas EK tipa apstiprinājuma pieteikums, 2. un 3. punktā paredzētās pārbaudes neizdara.

IX PIELIKUMS

PARAUGS

Kompetentās iestādes nosaukums

PIELIKUMS TRAKTORA TIPA EK TIPA APSTIPRINĀJUMA SERTIFIKĀTAM, KAS ATTIECAS UZ APGĀŠANĀS AIZSARGKONSTRUKCIJAS (RĀMJA VAI AIZSARGKABINES) STRĪBU UN TĀS STIPRINĀJUMA PIE TRAKTORA STIPRĪBU

(Eiropas Parlamenta un Padomes 2003. gada 26. maija Direktīvas 2003/37/EK, kas attiecas uz tipa apstiprinājumu lauksaimniecības vai mežsaimniecības traktoriem, to piekabēm un maināmām velkamām mašīnām kopā ar to sistēmām, detaļām un atsevišķām tehniskām vienībām un ar ko atceļ Direktīvu 74/150/EEK, 4. panta 1. punkts)

- EK tipa apstiprinājuma Nr.attiecinājums uz citu tipu⁽²⁾
1. Traktora tirdzniecības nosaukums vai preču zīme
 2. Traktora tips
 3. Traktora izgatavotāja vārds vai nosaukums un adrese
 4. Izgatavotāja pilnvarota pārstāvja vārds un adrese, ja ir
 5. Apgāšanās aizsargkonstrukcijas tirdzniecības nosaukums vai preču zīme
 6. EK tipa apstiprinājuma attiecinājums uz šāda tipa/ šādu tipu apgāšanās aizsargkonstrukcijām
 7. Traktors nodots EK tipa apstiprinājumam
 8. Par EK tipa apstiprinājuma atbilstības kontroli atbildīgais tehniskais dienests
 9. Minētā dienesta izdotā ziņojuma datums
 10. Minētā dienesta izdotā ziņojuma numurs
 11. EK tipa apstiprinājums, kas attiecas uz apgāšanās aizsargkonstrukciju un to stiprinājumu pie traktora stiprību, ir piešķirts/ atteikts⁽²⁾
 12. EK tipa apstiprinājuma attiecinājums uz citu apgāšanās aizsargkonstrukciju un to stiprinājumu pie traktora stiprību, ir piešķirts/ atteikts⁽²⁾
 13. Vieta
 14. Datums
 15. Paraksts

⁽¹⁾ Nevajadzīgo svītrot.

⁽²⁾ Ja vajadzīgs, norādīt, vai tas ir pirmais, otrais utt. Sākotnējā EK detaļas tipa apstiprinājuma attiecinājums uz cita tipa pretapgāšanās konstrukcijām.



X PIELIKUMS

A daļa

Atceltā direktīva ar sekojošo grozījumu (minēta 13. pantā)

Padomes Direktīva 77/536/EEK
(OV L 220, 29.8.1977., 1. lpp.)

1979. gada Pievienošanās akta I pielikuma X daļa
(OV L 291, 19.11.1979., 108. lpp.)

1985. gada Pievienošanās akta I pielikuma IX daļa
(OV L 302, 15.11.1985., 209. lpp.)

Padomes Direktīva 87/354/EEK
(OV L 192, 11.7.1987., 43. lpp.)

tikai attiecībā uz atsaucēm uz
Direktīvu 77/536/EEK pielikuma
9. pantā

Padomes Direktīva 89/680/EEK
(OV L 398, 30.12.1989., 26. lpp.)

1994. gada Pievienošanās akta I pielikuma XI.C.II.2.
punkts
(OV L 241, 29.8.1994., 205. lpp.)

Komisijas Direktīva 1999/55/EK
(OV L 146, 11.6.1999., 28. lpp.)

2003. gada Pievienošanās akta II pielikuma I.A.I.21.
punkts
(OV L 236, 23.9.2003., 53. lpp.)

Padomes Direktīva 2006/96/EK
(OV L 363, 20.12.2006., 81. lpp.)

tikai attiecībā uz atsaucēm uz
Direktīvu 77/536/EEK 1. pantā un
Pielikuma A daļas 20. punktā

B daļa

Termiņu uzskaitījums transponēšanai valsts tiesību aktos un piemērošanai (minēts 13. pantā)

| Direktīva | Termiņš transponēšanai | Piemērošanas datums |
|------------|--------------------------|-------------------------------------|
| 77/536/EEK | 1978. gada 29. decembris | — |
| 87/354/EEK | 1987. gada 31. decembris | — |
| 89/680/EEK | 1990. gada 3. janvāris | — |
| 1999/55/EK | 2000. gada 30. jūnijs | 2000. gada 1. jūlijs ⁽¹⁾ |
| 2006/96/EK | 2007. gada 1. janvāris | — |

⁽¹⁾ Saskaņā ar Direktīvas 1999/55/EK 2. pantu

«1. No 2000. gada 1. jūlija dalībvalstis nedrīkst

- atteikties piešķirt EK tipa apstiprinājumu, izdot Direktīvas 74/150/EEK 10. panta 1. punkta trešajā ievilkumā paredzēto dokumentu vai piešķirt valsts tipa apstiprinājumu attiecībā uz jebkuru traktora tipu vai
- aizliegt nodot traktoros ekspluatācijā,

ja minētie traktori atbilst ar šo direktīvu grozītās Direktīvas 77/536/EEK prasībām.

2. No 2001. gada 1. janvāra dalībvalstis

- vairs nedrīkst izdot Direktīvas 74/150/EEK 10. panta 1. punkta trešajā ievilkumā paredzēto dokumentu attiecībā ne uz vienu traktora tipu, kas neatbilst ar šo direktīvu grozītās Direktīvas 77/536/EEK prasībām,
- var atteikties piešķirt valsts tipa apstiprinājumu attiecībā uz traktoru tipu, kas neatbilst ar šo direktīvu grozītās Direktīvas 77/536/EEK prasībām.»

XI PIELIKUMS

ATBILSTĪBAS TABULA

| Direktīva 77/536/EEK | Šī direktīva |
|--|-----------------------------|
| 1. līdz 8. pants | 1. līdz 8. pants |
| 9. pants, pirmais līdz ceturtais ievilkums | 9. pants, a) līdz d) punkts |
| 10. un 11. pants | 10. un 11. pants |
| 12. pants, 1. punkts | — |
| 12. pants, 2. punkts | 12. pants |
| — | 13. pants |
| — | 14. pants |
| 13. pants | 15. pants |
| I līdz IX pielikums | I līdz IX pielikums |
| — | X pielikums |
| — | XI pielikums |