



EIROPAS KOPIENU KOMISIJA

Briselē, 5.9.2006  
COM(2006) 478 galīgā redakcija

2006/0161 (COD)

Priekšlikums

**EIROPAS PARLAMENTA UN PADOMES DIREKTĪVA**

**par piestiprinājuma vietu pakāļējās numura zīmes uzstādīšanai divriteņu vai trīsriteņu  
mehāniskajiem transportlīdzekļiem**

(Kodificēta versija)

(iesniegusi Komisija)

## PASKAIDROJUMA RAKSTS

1. Tautu Eiropas kontekstā Komisija piešķir lielu nozīmi Kopienas tiesību vienkāršošanai un skaidrošanai, lai tās padarītu skaidrākas un pieejamākas parastajam pilsonim, tādējādi sniedzot viņam jaunas iespējas un izdevību izmantot tam piešķirtās īpašās tiesības.

Šo mērķi nevar sasniegt kamēr daudzie noteikumi, kas tikuši grozīti vairākas reizes, bieži diezgan būtiski, paliek izkaisīti, tādā veidā, ka tie jāmeklē daļēji oriģinālajā dokumentā un daļēji vēlākajos grozošajos dokumentos. Tādējādi, lai identificētu šībrīža noteikumus, ir vajadzīgs nozīmīgs pētījums, kas salīdzina dažādus instrumentus.

Šajā sakarā to noteikumu kodifikācija, kas bieži tikuši grozīti, ir arī svarīga, lai Kopienas tiesības būtu skaidras un caurskatāmas.

2. Tādējādi, Komisija 1987. gada 1. aprīlī nolēma<sup>1</sup> sniegt rīkojumus saviem darbiniekiem, ka visiem tiesību aktiem jābūt kodificētiem ne vēlāk kā pēc desmit grozījumiem, uzsverot, ka šī ir minimālā prasība un ka struktūrām jācenšas kodificēt pat īsākos laika posmos tekstus par kuriem tās ir atbildīgas, lai nodrošinātu, ka Kopienas noteikumi ir skaidri un viegli saprotami.
3. Edinburgas Eiropadomes (1992. g. decembris) prezidentūras secinājumi to apstiprināja<sup>2</sup>, uzsverot kodifikācijas nozīmi, jo tā nodrošina piemērojamo tiesību skaidrību attiecībā uz to, kāds tiesību akts attiecīgam jautājumam piemērojamas attiecīgajā laikā.

Kodifikācija jāveic pilnīgā atbilstībā parastajai Kopienas likumdošanas procedūrai.

Ņemot vērā to, ka nekādas izmaiņas pēc būtības nevar tikt veiktas dokumentos, kurus skar kodifikācija, Eiropas Parlaments, Padome un Komisija ir nolēmuši ar 1994. gada 20. decembra Starpinstitūciju vienošanos, ka var izmantot pasteidzinātu procedūru kodifikācijas dokumentu paātrinātai pieņemšanai.

4. Šī priekšlikuma mērķis ir uzņemties Padomes 1993. gada 29. oktobra Direktīvas 93/94/EEK par piestiprinājuma vietu pakalējās numura zīmes uzstādīšanai divriteņu vai trīsriteņu mehāniskajiem transportlīdzekļiem<sup>3</sup> kodifikāciju. Jaunā direktīva pārņems dažādos tajā ietvertos aktus<sup>4</sup>; šis priekšlikums pilnībā saglabā kodificēto aktu saturu un līdz ar to tikai apkopo tos ar tādiem formāliem grozījumiem, ko prasa pats kodifikācijas pasākums.

---

<sup>1</sup> KOM(87) 868 PV.

<sup>2</sup> Skat. Secinājumu A daļas 3. pielikumu.

<sup>3</sup> Izstrādāts atbilstīgi Komisijas Paziņojumam Eiropas Parlamentam un Padomei – *Acquis communautaire* kodifikācija, KOM(2001) 645 galīgs.

<sup>4</sup> Skat. šī priekšlikuma II pielikuma A daļu.

5. Kodifikācijas priekšlikums tika izstrādāts pamatojoties uz iepriekšēju Direktīvas 93/94/EEK un tās grozošā akta konsolidāciju visās oficiālajās valodās, ko veica Eiropas Kopienu Oficiālo publikāciju birojs ar datu apstrādes sistēmas palīdzību. Ja pantiem ir piešķirti jauni numuri, atbilstību veco un jauno numuru starpā parāda tabulā, kas atrodas kodificētās direktīvas III pielikumā.

Priekšlikums

**EIROPAS PARLAMENTA UN PADOMES DIREKTĪVA**

**par piestiprinājuma vietu pakalējās numura zīmes uzstādīšanai divriteņu vai trīsriteņu mehāniskajiem transportlīdzekļiem**

**(Dokuments attiecas uz EEZ)**

EIROPAS PARLAMENTS UN EIROPAS SAVIENĪBAS PADOME,

ņemot vērā Eiropas kopienas dibināšanas līgumu, un jo īpaši tā 95. pantu,

ņemot vērā Eiropas Parlamenta un Padomes 2002. gada 18. marta Direktīvu 2002/24/EK, kas attiecas uz divriteņu vai trīsriteņu mehānisko transportlīdzekļu tipa apstiprinājumu un ar ko atceļ Padomes Direktīvu 92/61/EEK<sup>5</sup>,

ņemot vērā Komisijas priekšlikumu,

ņemot vērā Eiropas Ekonomikas un sociālo lietu komitejas atzinumu<sup>6</sup>,

saskaņā ar Līguma 251. pantā paredzēto procedūru<sup>7</sup>,

tā kā:

- (1) Padomes 1993. gada 29. oktobra Direktīva 93/94/EEK par piestiprinājuma vietu pakalējās numura zīmes uzstādīšanai divriteņu vai trīsriteņu mehāniskajiem transportlīdzekļiem<sup>8</sup> ir noteikusi tehniskos norādījumus divriteņu vai trīsriteņu mehānisko transportlīdzekļu modelim un konstrukcijai attiecībā uz piestiprinājuma vietu pakalējās numura zīmes uzstādīšanai. Šie tehniskie norādījumi tika attiecināti uz dalībvalstu tiesību aktu tuvināšanu, lai varētu piemērot Direktīvā 2002/24/EK paredzēto EK tipa apstiprināšanas procedūru attiecībā uz katru transportlīdzekļa tipu. Direktīva 93/94/EEK ir būtiski grozīta<sup>9</sup>. Skaidrības un praktisku iemeslu dēļ minētā direktīva ir jākodificē.
- (2) Šī Direktīva ir viena no atsevišķajām direktīvām par EK tipa apstiprināšanas sistēmu, kas paredzēta Direktīvā 2002/24/EK. Tātad, Direktīvas 2002/24/EK noteikumi par transportlīdzekļa sistēmām, detaļām un atsevišķām tehniskām vienībām, attiecas uz šo Direktīvu.

---

<sup>5</sup> OV L 124, 9.5.2002., 1. lpp. Direktīva, kurā jaunākie grozījumi izdarīti ar Komisijas Direktīvu 2005/30/EK (OV L 106, 27.4.2005., 17. lpp.).

<sup>6</sup> OV L [...], [...], lpp. [...].

<sup>7</sup> OV L [...], [...], lpp. [...].

<sup>8</sup> OV L 311, 14.12.1993., 83. lpp., Direktīva, kas grozīta ar Komisijas Direktīvu 1999/26/EK (OV L 118, 6.5.1999., 32. lpp.).

<sup>9</sup> Skat. II pielikuma A daļu.

- (3) Šīs direktīvas mērķis nav saskaņot dažādās dalībvalstīs izmantoto numura zīmju izmērus. Tādēļ dalībvalstīm būtu jānodrošina, ka izvirzītās numura zīmes neapdraud lietotājus, tomēr neprasot nekādas izmaiņas transportlīdzekļa konstrukcijā.
- (4) Šī direktīva nedrīkst skart dalībvalstu pienākumus attiecībā uz termiņiem II pielikuma B daļā minēto direktīvu transponēšanai valsts tiesību aktos un to piemērošanai,

IR PIENĒMUŠI ŠO DIREKTĪVU.

#### *1. pants*

Šai direktīvai jāattiecas uz piestiprinājuma vietu pakaļējās numura zīmes uzstādīšanai visu tipu mehāniskajiem transportlīdzekļiem, kas definēti Direktīvas 2002/24/EK 1. pantā.

#### *2. pants*

Procedūra, saskaņā ar kuru piešķir EK detaļas tipa apstiprinājumu attiecībā uz piestiprinājuma vietu pakaļējās numura zīmes uzstādīšanai divriteņu vai trīsriteņu mehānisko transportlīdzekļu tipam, un nosacījumi par tādu transportlīdzekļu brīvu laišanu tirgū ir paredzēti Direktīvas 2002/24/EK II un III nodaļā.

#### *3. pants*

Grozījumi, kas nepieciešami, lai pielāgotu šīs direktīvas I pielikumā noteiktās prasības, ņemot vērā tehnikas attīstību, pieņem saskaņā ar Direktīvas [70/156/EEK] 13. panta 3. punktā minēto procedūru.

#### *4. pants*

Dalībvalstis dara Komisijai zināmus savu tiesību aktu noteikumus, ko tās pieņem jomā, uz kuru attiecas šī direktīva.

#### *5. pants*

Direktīvu 93/94/EEK, kurā grozījumi izdarīti ar II pielikuma A daļā minēto direktīvu, atceļ, neskarot dalībvalstu pienākumus attiecībā uz termiņiem II pielikuma B daļā minēto direktīvu transponēšanai valsts tiesību aktos un to piemērošanai.

Atsauces uz atcelto direktīvu uzskata par atsaucēm uz šo direktīvu un lasa saskaņā ar atbilstības tabulu, kas atrodas III pielikumā.

*6. pants*

Šī direktīva stājas spēkā divdesmitajā dienā pēc tās publicēšanas *Eiropas Savienības Oficiālajā Vēstnesī*.

To piemēro no [...] .

*7. pants*

Šī direktīva ir adresēta dalībvalstīm.

Briselē, [...]

*Eiropas Parlamenta vārdā-  
priekšsēdētājs  
[...]*

*Padomes vārdā-  
priekšsēdētājs  
[...]*

## I PIELIKUMS

### 1. IZMĒRI

Izmēri piestiprinājuma vietai pakaļējās numura zīmes uzstādīšanai divriteņu vai trīsriteņu mehāniskajiem transportlīdzekļiem<sup>10</sup> ir šādi:

#### 1.1. Mopēdi un viegie kvadricikli bez virsbūves:

1.1.1. *Platums:* 100 mm;

1.1.2. *Augstums:* 175 mm;

vai

1.1.3. *Platums:* 145 mm;

1.1.4. *Augstums:* 125 mm.

#### 1.2. Motocikli, tricikli, kuru jauda nepārsniedz 15 kW, un kvadricikli, izņemot vieglos kvadriciklus, bez virsbūves:

1.2.1. *Platums:* 280 mm;

1.2.2. *Augstums:* 210 mm.

#### 1.3. Tricikli, kuru jauda pārsniedz 15 kW, viegie kvadricikli ar virsbūvi un pārējie kvadricikli:

1.3.1. Piemēro Padomes Direktīvas 70/222/EEK<sup>11</sup> noteikumus vieglajiem automobiļiem.

### 2. NOVIETOJUMS

2.1. Motocikla, motocikla ar blakusvāģi vai tricikla pakaļējās numura zīmes uzstādīšanas vietai jāatrodas transportlīdzekļa aizmugurē tā, lai:

2.1.1. Zīme var tikt novietota gareniskā plaknē, kas šķērso transportlīdzekļa ārējos gabarīta punktus.

### 3. SLĪPUMS

3.1. Pakaļējā numura zīme:

3.1.1. Jānovieto perpendikulāri transportlīdzekļa gareniskajai vidus plaknei;

---

<sup>10</sup> Mopēdiem tā ir reģistrācijas un/vai identifikācijas plāksne.

<sup>11</sup> OV L 76, 6.4.1970., 25. lpp.

3.1.2. nenoslogotam transportlīdzeklim var būt ne vairāk kā  $30^\circ$  slīpumā, ja numura atbalsta plate vērsta uz augšu;

3.1.3. nenoslogotam transportlīdzeklim var būt ne vairāk kā  $15^\circ$  slīpumā, ja numura atbalsta plate vērsta uz leju.

#### 4. MAKSIMĀLAIS AUGSTUMS

4.1. Nenoslogotam transportlīdzeklim neviens piestiprinājuma vietas pakaļējās numura zīmes uzstādīšanai punkts nedrīkst atrasties augstāk par 1,5 m virs zemes.

#### 5. MINIMĀLAIS AUGSTUMS

5.1. Nenoslogotam transportlīdzeklim neviens piestiprinājuma vietas pakaļējās numura zīmes uzstādīšanai punkts nedrīkst atrasties zemāk par 0,20 m virs zemes, vai zemāk par riteņa rādiusa attālumu no zemes, ja tas ir mazāks nekā 0,20 m.

#### 6. ĢEOMETRISKĀ REDZAMĪBA

6.1. Zīmes piestiprinājuma vietai jābūt redzamai laukumā, ko ierobežo divi divskaldņi: viens ar horizontālo šķautni, ko nosaka divas plaknes, kuras šķeļ piestiprinājuma vietas laukuma augšējo un apakšējo horizontālo šķautni leņķos, kas attiecībā pret horizontālo ir parādīti 1. attēlā; otrs ar vertikālo šķautni, ko nosaka divas plaknes, kuras šķērso katru plāksnes malu leņķos, kas attiecībā pret transportlīdzekļa garenisko vidusplakni ir parādīti 2. attēlā.

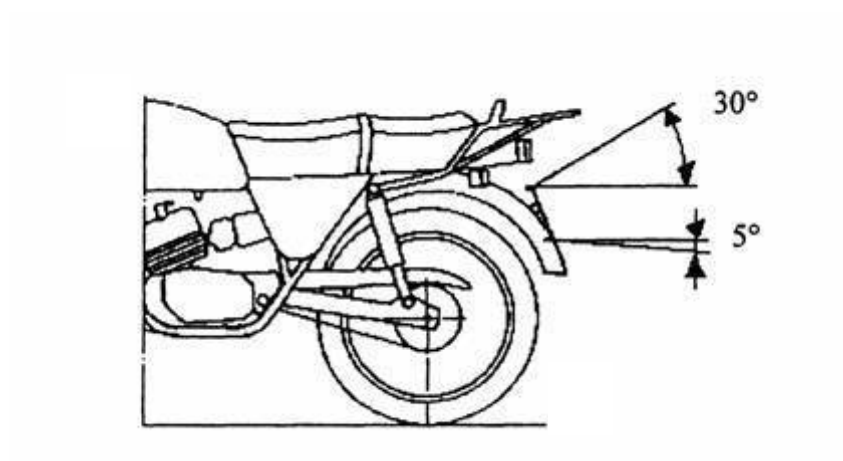

1. attēls

*Ģeometriskās redzamības leņķis (divskaldnis ar horizontālo šķautni)*

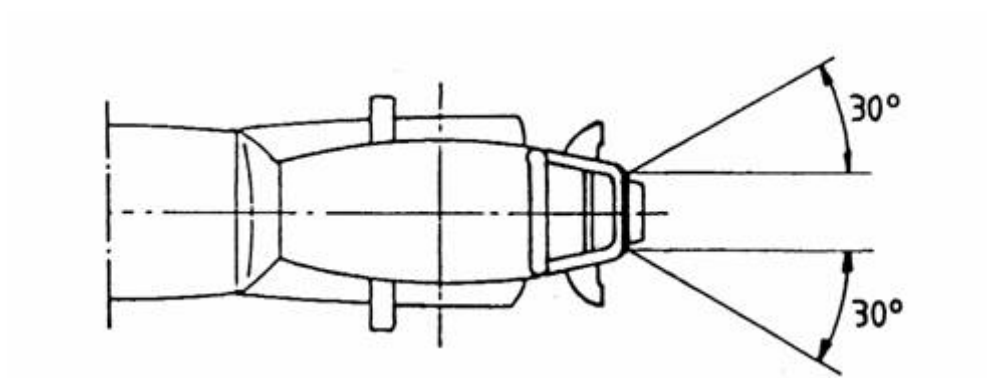

2. attēls

**Ģeometriskās redzamības leņķis (divskaldnis ar vertikālo šķautni)**

*1. papildinājums*

**Informācijas dokuments attiecībā uz divriteņu vai trīsriteņu mehānisko transportlīdzekļu piestiprinājuma vietu pakaļējās numura zīmes uzstādīšanai**

(jāpievieno pieteikumam par EK detaļas tipa apstiprināšanu, ja to iesniedz atsevišķi no pieteikuma par EK transportlīdzekļa tipa apstiprināšanu)

Kārtas Nr. (piešķīris pieteikuma iesniedzējs):

- Pieteikumā par EK detaļas tipa apstiprināšanu attiecībā uz divriteņu vai trīsriteņu mehānisko transportlīdzekļu piestiprinājuma vietu pakaļējās numura zīmes uzstādīšanai jāiekļauj informācija, kas izklāstīta Direktīvas 2002/24/EK II pielikuma A daļas šādās iedaļās:
  - 0.1.,
  - 0.2.,
  - 0.4. līdz 0.6.,
  - 2.2.,
  - 2.2.1.,
  - 9.6.,
  - 9.6.1.
-

## 2. papildinājums

Administratīvās iestādes  
nosaukums

**Detaļas tipa apstiprinājuma sertifikāts attiecībā uz piestiprinājuma vietu pakāļējās numura zīmes uzstādīšanai  
divriteņu vai trīsriteņu mehānisko transportlīdzekļu tipam**

### PARAUGS

Ziņojums Nr. .... tehniskais dienests ..... datums .....

Detaļas tipa apstiprinājuma Nr. .... Attiecinājuma uz citu tipu Nr. ....

1. Transportlīdzekļa preču zīme vai nosaukums .....
2. Transportlīdzekļa tips .....
3. Ražotāja nosaukums un adrese .....
4. Ražotāja pilnvarotā pārstāvja (ja tāds ir) nosaukums un adrese .....
5. Datums, kad transportlīdzekļi nodod testēšanai .....
6. Detaļas tipa apstiprinājums piešķirts/noraidīts <sup>(1)</sup>.
7. Vieta .....
8. Datums .....
9. Paraksts .....

<sup>(1)</sup> Lieko svītrot.

## **II PIELIKUMS**

### **A daļa**

#### **Atceltā direktīva ar tās grozījumu** (minēta 5. pantā)

Padomes Direktīva 93/94/EEK (OV L 311, 14.12.1993., 83. lpp.)

Komisijas Direktīva 1999/26/EK (OV L 118, 6.5.1999., 32. lpp.)

### **B daļa**

#### **Termiņu uzskaitījums transponēšanai valsts tiesību aktos un piemērošanai** (minēts 5. pantā)

Direktīva	Termiņš transponēšanai	Piemērošanas datums
93/94/EEK	1995. gada 30. aprīlis	1995. gada 1. novembris <sup>(1)</sup>
1999/26/EK	1999. gada 31. decembris	2000. gada 1. janvāris <sup>(2)</sup>

<sup>(1)</sup> Atbilstoši Direktīvas 93/94/EEK 4. pantam:

„No [1995. gada 1. maija], dalībvalstis nedrīkst ar piestiprinājuma vietu pakaļējās numura zīmes uzstādīšanai saistītu iemeslu dēļ aizliegt sākt tādu transportlīdzekļu ekspluatāciju, kuri atbilst šīs direktīvas prasībām.”

<sup>(2)</sup> Atbilstoši Direktīvas 1999/26/EK 2. pantam:

„1. No 2000. gada 1. janvāra dalībvalstis nedrīkst ar piestiprinājuma vietu pakaļējās numura zīmes uzstādīšanai saistītu iemeslu dēļ:

- atteikties piešķirt EK tipa apstiprinājumu attiecībā uz divriteņu vai trīsriteņu mehānisko transportlīdzekļu tipu,
- aizliegt reģistrēt, pārdot divriteņu vai trīsriteņu mehāniskos transportlīdzekļus vai sākt to ekspluatāciju,

ja piestiprinājuma vieta pakaļējās numura zīmes uzstādīšanai atbilst ar šo direktīvu grozītās Direktīvas 93/94/EEK prasībām.

2. Dalībvalstis no 2000. gada 1. jūlija atsakās piešķirt EK tipa apstiprinājumu divriteņu vai trīsriteņu mehānisko transportlīdzekļu tipam ar piestiprinājuma vietu pakaļējās numura zīmes uzstādīšanai saistītu iemeslu dēļ, ja tā neatbilst prasībām, kas noteiktas ar Direktīvu 93/94/EEK, kura grozīta ar šo direktīvu.”

### III PIELIKUMS

#### ATBILSTĪBAS TABULA

Direktīva 93/94/EEK	Šī direktīva
1, 2 un 3. pants	1, 2 un 3. pants
4. panta 1. punkts	—
4. panta 2. punkts	4. pants
—	5. pants
—	6. pants
5. pants	7. pants
pielikums	I pielikums
—	II pielikums
—	III pielikums