

REGULAS

KOMISIJAS REGULA (ES) Nr. 109/2011

(2011. gada 27. janvāris),

ar ko īsteno Eiropas Parlamenta un Padomes Regulu (EK) Nr. 661/2009 attiecībā uz tipa apstiprināšanas prasībām konkrētu kategoriju mehānisko transportlīdzekļu un to piekabju pretšļakatu ierīcēm

(Dokuments attiecas uz EEZ)

EIROPAS KOMISIJA,

ņemot vērā Līgumu par Eiropas Savienības darbību,

ņemot vērā Eiropas Parlamenta un Padomes 2009. gada 13. jūlija Regulu (EK) Nr. 661/2009 par tipa apstiprināšanas prasībām attiecībā uz mehānisko transportlīdzekļu, to piekabju un tiem paredzēto iekārtu, sastāvdaļu un atsevišķu tehnisko vienību vispārējo drošību ⁽¹⁾, un jo īpaši tās 14. panta 1. punkta a) apakšpunktu,

tā kā:

- (1) Regula (EK) Nr. 661/2009 ir atsevišķa regula saistībā ar tipa apstiprinājuma procedūru atbilstoši Eiropas Parlamenta un Padomes 2007. gada 5. septembra Direktīvai 2007/46/EK, ar ko izveido sistēmu mehānisko transportlīdzekļu un to piekabju, kā arī tādiem transportlīdzekļiem paredzētu iekārtu, sastāvdaļu un atsevišķu tehnisku vienību apstiprināšanai (pamatdirektīva) ⁽²⁾.
- (2) Regula (EK) Nr. 661/2009 atceļ Padomes 1991. gada 27. marta Direktīvu 91/226/EEK par dalībvalstu tiesību aktu tuvināšanu attiecībā uz dažu kategoriju mehānisko transportlīdzekļu un to piekabju pretšļakatu iekārtām ⁽³⁾.
- (3) Regula (EK) Nr. 661/2009 nosaka pamatnoteikumus attiecībā uz tipa apstiprināšanas prasībām mehāniskajiem transportlīdzekļiem saistībā ar to pretšļakatu iekārtām un attiecībā uz tipa apstiprināšanas prasībām pretšļakatu iekārtām kā atsevišķām tehniskām vienībām. Tagad ir jānosaka īpašas procedūras, testi un prasības šādiem tipa apstiprinājumiem.
- (4) Tādējādi ir piemēroti šajā regulā pārņemt Direktīvas 91/226/EEK prasības, ko vajadzības gadījumā pielāgo zinātnes un tehnikas attīstībai.

- (5) Šīs regulas darbības jomai jāatbilst Regulā (EK) Nr. 661/2009 noteiktajai, tādēļ tajā jāiekļauj tikai N un O kategoriju transportlīdzekļi. Šajā regulā paredzētie pasākumi ir saskaņā ar atzinumu, ko sniegusi Tehniskā komiteja mehānisko transportlīdzekļu jautājumos,

IR PIEŅĒMUSI ŠO REGULU.

1. pants

Darbības joma

Šī regula attiecas uz Direktīvas 2007/46/EK II pielikumā noteikto N un O kategoriju transportlīdzekļiem, kuri ir aprīkoti ar pretšļakatu iekārtu, kā arī uz pretšļakatu iekārtām, kas paredzētas uzstādīšanai N un O kategoriju transportlīdzekļos.

2. pants

Definīcijas

Šajā regulā piemēro šādas definīcijas:

- 1) "pretšļakatu iekārta" ir iekārta, kas paredzēta kustībā esoša transportlīdzekļa riepu uzmetā ūdens pulverizācijas samazināšanai un ko veido dubļu aizsargspārns, dubļusargi un gareniskās noseglātnes, kuras ir aprīkotas ar pretšļakatu ierīci;
- 2) "dubļu aizsargspārns" ir cieta vai vidēji cieta materiāla sastāvdaļa, kas paredzēta kustībā esošu riepu uzmetā ūdens uztveršanai un novadīšanai zemes virzienā, kā arī kas var pilnīgi vai daļēji veidot transportlīdzekļa virsbūves vai citu transportlīdzekļa daļu, piemēram, kravas platformas zemākās daļas, neatņemamu sastāvdaļu;
- 3) "dubļusargs" ir elastīga sastāvdaļa, kas uzstādīta vertikāli aiz riteņa uz šasijas vai kravas virsmas zemākās daļas vai uz dubļu aizsargspārna un kam ir jāsamazina risks, ka riepas no zemes varētu uzmet uz augšu vai uz sāniem citu ceļa lietotāju virzienā nelielus priekšmetus, it sevišķi akmeņus;

⁽¹⁾ OV L 200, 31.7.2009., 1. lpp.

⁽²⁾ OV L 263, 9.10.2007., 1. lpp.

⁽³⁾ OV L 103, 23.4.1991., 5. lpp.

- 4) "pretšļakatu ierīce" ir pretšļakatu iekārtas daļa, kas var ietvert gaisa un ūdens nošķiršanas tipa un enerģijas absorbēšanas tipa ierīces;
- 5) "gaisa un ūdens nošķiršanas tipa ierīce" ir sastāvdaļa, kura veido gareniskās noseplātnes un/vai dubļusarga daļu, kā arī caur kuru var pārvietoties gaiss, vienlaikus samazinot pulverizētā ūdens emisijas;
- 6) "enerģijas absorbēšanas tipa ierīce" ir sastāvdaļa, kura veido dubļu aizsargspārnu un/vai gareniskās noseplātnes un/vai dubļusarga daļu, kā arī kura absorbē ūdens šļakatu enerģiju, tādējādi samazinot pulverizētās ūdens šļakatas;
- 7) "ārējā gareniskā noseplātne" ir sastāvdaļa, kas atrodas apmēram vertikālā plaknē, kura ir paralēla transportlīdzekļa gareniskajai plaknei un kura var veidot dubļu aizsargspārnu vai transportlīdzekļa virsbūves daļu;
- 8) "vadāmie riteņi" ir riteņi, ko darbina ar transportlīdzekļa stūres mehānismu;
- 9) "pašiestādoša ass" ir ass, kas griežas ap centrālo punktu tā, ka tā veido horizontālu loku;
- 10) "pašpagriežami riteņi" ir riteņi, ko nedarbina ar transportlīdzekļa stūres mehānismu un kas zemes radītās berzes dēļ var grozīties ap savu asi leņķī, kurš nepārsniedz 20°;
- 11) "paceļamā ass" ir ass, kā noteikts Eiropas Parlamenta un Padomes Direktīvas 97/27/EK ⁽¹⁾ I pielikuma 2.15. punktā;
- 12) "transportlīdzeklis bez kravas" ir transportlīdzeklis, kas ir darba kārtībā atbilstoši Direktīvas 2007/46/EK I pielikuma 2.6. punktam;
- 13) "protektors" ir riepas daļa, kas atbilst definīcijai Padomes Direktīvas 92/23/EEK ⁽²⁾ II pielikuma 2.8. punktā;
- 14) "pretšļakatu ierīces tips" ir ierīces, kam neatšķiras šādas galvenās pamatpazīmes:
- fiziskais princips, kas pieņemts, lai samazinātu emisijas (ūdens un enerģijas absorbēšanas tipa ierīce, gaisa un ūdens nošķiršanas tipa ierīce);
 - materiāli;
 - forma;
 - izmēri tiktāl, cik tie var ietekmēt materiāla īpašības;
- 15) "puspiekabi velkošs transportlīdzeklis" ir velkošs transportlīdzeklis atbilstoši definīcijai Direktīvas 97/27/EK I pielikuma 2.1.1.2.2. punktā;

- 16) "tehniski pieļaujamā maksimālā pilnā masa (M)" ir izgatavotāja noteiktā tehniski pieļaujamā maksimālā pilnā masa, kā aprakstīts Direktīvas 2007/46/EK I pielikuma 2.8. punktā;
- 17) "transportlīdzekļa tips saistībā ar pretšļakatu ierīci" ir pabeigts, nepabeigts vai vairākos posmos pabeigts transportlīdzeklis, kam neatšķiras šādi aspekti:
- uz transportlīdzekļa uzstādītās pretšļakatu ierīces tips;
 - izgatavotāja piešķirtais tipa apzīmējums pretšļakatu ierīcei.

3. pants

EK tipa apstiprinājums transportlīdzeklīm saistībā ar pretšļakatu iekārtām

1. Izgatavotājs vai tā pārstāvis iesniedz apstiprinātājam iestādei pieteikumu par transportlīdzekļa EK tipa apstiprināšanu attiecībā uz transportlīdzekļa pretšļakatu iekārtām.

2. Pieteikumu sagatavo saskaņā ar I pielikuma 1. daļā sniegto informācijas dokumenta paraugu.

3. Ja šīs regulas III un IV pielikumā izklāstītās attiecīgās prasības ir izpildītas, tad apstiprinātāja iestāde piešķir EK tipa apstiprinājumu un izsniedz tipa apstiprinājuma numuru saskaņā ar Direktīvas 2007/46/EK VII pielikumā izklāstīto numerācijas sistēmu.

Apstiprinātāja iestāde nedrīkst piešķirt to pašu numuru citam transportlīdzekļa tipam.

4. Ievērojot 3. punktu, apstiprinātāja iestāde izsniedz EK tipa apstiprinājuma sertifikātu, kas sagatavots saskaņā ar I pielikuma 2. daļā sniegto paraugu.

4. pants

Pretšļakatu iekārtu EK atsevišķas tehniskās vienības tipa apstiprinājums

1. Izgatavotājs vai tā pārstāvis iesniedz apstiprinātājam iestādei pieteikumu par EK atsevišķas tehniskās vienības tipa apstiprināšanu attiecībā uz pretšļakatu iekārtas tipu.

Pieteikumu sagatavo saskaņā ar II pielikuma 1. daļā sniegto informācijas dokumenta paraugu.

2. Ja šīs regulas III un IV pielikumā izklāstītās attiecīgās prasības ir izpildītas, tad apstiprinātāja iestāde piešķir EK atsevišķas tehniskās vienības tipa apstiprinājumu un izsniedz tipa apstiprinājuma numuru saskaņā ar Direktīvas 2007/46/EK VII pielikumā izklāstīto numerācijas sistēmu.

⁽¹⁾ OV L 233, 25.8.1997., 1. lpp.

⁽²⁾ OV L 129, 14.5.1992., 95. lpp.

Apstiprinātāja iestāde nedrīkst piešķirt to pašu numuru citam atsevišķas tehniskās vienības tipam.

3. Ievērojot 2. punktu, apstiprinātāja iestāde izsniedz EK tipa apstiprinājuma sertifikātu, kas sagatavots saskaņā ar II pielikuma 2. daļā sniegto paraugu.

5. pants

EK atsevišķas tehniskās vienības tipa apstiprinājuma marķējums

Visas atsevišķas tehniskās vienības, kas atbilst apstiprinātajam tipam, kuram saskaņā ar šo regulu ir piešķirts EK atsevišķas tehniskās vienības tipa apstiprinājums, jālieto EK atsevišķas tehniskās vienības tipa apstiprinājuma marķējums, kā norādīts II pielikuma 3. daļā.

Šī regula uzliek saistības kopumā un ir tieši piemērojama visās dalībvalstīs.

Briselē, 2011. gada 27. janvārī

6. pants

Saskaņā ar Direktīvu 91/226/EEK piešķirto apstiprinājumu derīgums un paplašinājums

Valsts iestādes atļauj pārdot un nodot ekspluatācijā transportlīdzekļus un atsevišķas tehniskās vienības, kuru tips apstiprināts saskaņā ar Direktīvu 91/226/EEK līdz 2012. gada 1. novembrim, un turpina piešķirt apstiprinājumu paplašinājumus minētajiem transportlīdzekļiem un atsevišķām tehniskām vienībām saskaņā ar Direktīvas 91/226/EEK noteikumiem.

7. pants

Stāšanās spēkā

Šī regula stājas spēkā divdesmitajā dienā pēc tās publicēšanas *Eiropas Savienības Oficiālajā Vēstnesī*.

Komisijas vārdā –

priekšsēdētājs

José Manuel BARROSO

I PIELIKUMS

ADMINISTRATĪVIE DOKUMENTI TRANSPORTLĪDZEKĻU EK TIPA APSTIPRINĀJUMAM SAISTĪBĀ AR TO
PRETŠĻAKATU IEKĀRTĀM

1. DAĻA

Informācijas dokuments

PARAUGS

Informācijas dokuments Nr. ... attiecībā uz transportlīdzekļa EK tipa apstiprinājumu saistībā ar tā pretšļakatu iekārtām (*).

Turpmāk tekstā norādītā informācija jāiesniedz trīs eksemplāros kopā ar satūra rādītāju. Visus rasējumus, tos iesniedzot, sagatavo attiecīgā mērogā un pietiekami detalizēti, A4 formātā vai A4 formāta mapē. Ja ir fotoattēli, tie ir pietiekami detalizēti.

Ja iekārtas, sastāvdaļas vai atsevišķas tehniskas vienības tiek vadītas elektroniski, sniedz informāciju par to darbību.

0. VISPĀRĪGA INFORMĀCIJA

0.1. Marka (izgatavotāja tirdzniecības nosaukums):

0.2. Tips:

0.2.1. Komercnosaukums(-i) (ja ir):

0.3. Tipa identifikācijas veids, ja uz transportlīdzekļa ir marķējums^(b):

0.3.1. Marķējuma atrašanās vieta:

0.4. Transportlīdzekļa kategorija^(c):

0.5. Izgatavotāja nosaukums un adrese:

0.8. Montāžas uzņēmuma(-u) adrese(-es):

0.9. Izgatavotāja pārstāvja (ja tāds ir) vārds, uzvārds vai nosaukums un adrese:

1. TRANSPORTLĪDZEKĻA UZBŪVES VISPĀRĪGS RAKSTUROJUMS

1.1. Tipveida transportlīdzekļa fotoattēli un/vai rasējumi:

1.3. Asu un riteņu skaits:

1.3.1. Asu ar dubultriteņiem skaits un novietojums:

1.3.2. Vadāmo asu skaits un novietojums:

2. MASAS UN IZMĒRI^{(d)(e)}

(kg un mm) (vajadzības gadījumā skatīt rasējumu)

2.1. Garenbāze(-es) (pie pilnas slodzes)^{(e)(f)}:

2.6. Masa darba kārtībā (maksimālā un minimālā katram variantam) Transportlīdzekļa masa darba kārtībā kopā ar virsbūvi un kopā ar sakabes ierīci, ja tas ir velkošais transportlīdzeklis, kas nepieder kategorijai M₁, vai šasijas masa, vai šasijas masa kopā ar kabīni, ja izgatavotājs neuzstāda virsbūvi un/vai sakabes ierīci (ieskaitot šķidrums, instrumentus, rezerves riteni, ja tie ir, un vadītāju; autobusu gadījumā – apkalpes locekli, ja transportlīdzeklī ir tam paredzēta locekļa sēdvietā)^(h) (maksimālā un minimālā katram variantam):

2.6.1. Šīs masas sadalījums pa asīm un, attiecībā uz puspiekabēm vai piekabēm ar centrāli novietotu asi, slodze uz sakabes punktu (maksimālā un minimālā vērtība katram variantam):

2.8. Izgatavotāja noteiktā tehniski pieļaujamā maksimālā pilnā masa ⁽ⁱ⁾⁽³⁾:

9. VIRSBŪVE

9.20. Pretšļakatu iekārta

(*) Attiecībā uz N1 kategorijas transportlīdzekļiem un N2 kategorijas transportlīdzekļiem, kuru tehniski pieļaujamā maksimālā pilnā masa nepārsniedz 7,5 tonnas un kuri izmanto šīs regulas IV pielikuma 0.1. punktā paredzēto izņēmumu, var izmantot Direktīvas 78/549/EEK II pielikumā noteikto informācijas dokumentu.

9.20.0. Uztādīta: jā/nē/nepilnīgi⁽¹⁾

9.20.1. Īss transportlīdzekļa apraksts attiecībā uz pretšļakatu iekārtu un sastāvdaļām, no kā tā sastāv:

9.20.2. Detalizēti rasējumi par pretšļakatu iekārtu un tās novietojumu uz transportlīdzekļa, norādot izmērus, kas minēti Regulas (ES) Nr. 109/2011 VI pielikuma attēlos, ņemot vērā visvairāk uz āru izvirzītās riepas/riteņa kombinācijas:

9.20.3. Pretšļakatu ierīces(-ču) apstiprinājuma numurs(-i), ja zināms(-i):

Datums, paraksts

2. DAĻA

PARAUGS

(lielākais formāts: A4 (210 × 297 mm))

EK TIPA APSTIPRINĀJUMA SERTIFIKĀTS

Apstiprinātājas iestādes zīmogs

Paziņojums par transportlīdzekļa tipa:

- EK tipa apstiprinājumu ⁽¹⁾
- EK tipa apstiprinājuma paplašinājumu ⁽¹⁾
- EK tipa apstiprinājuma atteikumu ⁽¹⁾
- EK tipa apstiprinājuma atsaukšanu ⁽¹⁾

attiecībā uz tā pretšļakatu iekārtām,

ņemot vērā Regulu (ES) Nr. .../..., kurā jaunākie grozījumi izdarīti ar Regulu (ES) Nr. .../... ⁽¹⁾

EK tipa apstiprinājuma numurs:

Paplašinājuma pamatojums:

I IEDAĻA

- 0.1. Marka (izgatavotāja tirdzniecības nosaukums):
- 0.2. Tips:
- 0.2.1. Komerccnosaukums(-i) (ja ir):
- 0.3. Tipa identifikācijas veids, ja uz transportlīdzekļa ir marķējums ⁽²⁾:
- 0.3.1. Marķējuma atrašanās vieta:
- 0.4. Transportlīdzekļa kategorija ⁽³⁾:
- 0.5. Izgatavotāja nosaukums un adrese:
- 0.8. Montāžas uzņēmuma(-u) nosaukums(-i) un adrese(-s):
- 0.9. Izgatavotāja pārstāvja (ja tāds ir) vārds, uzvārds vai nosaukums un adrese:

II IEDAĻA

1. Papildu informācija: sk. papildinājumu.
2. Par testu veikšanu atbildīgais tehniskais dienests:
3. Testa protokola datums:
4. Testa protokola numurs:
5. Piezīmes (ja ir): sk. papildinājumu.
6. Vieta:
7. Datums:
8. Paraksts:
9. Apstiprināšanas iestādei iesniegtās informācijas paketes, ko var saņemt pēc pieprasījuma, satura rādītājs ir pievienots.

⁽¹⁾ Lieko svītrot.⁽²⁾ Ja tipa identifikācijas līdzekļos ir zīmes, kas neraksturo transportlīdzekļa, tā sastāvdaļu vai atsevišķu tehnisko vienību tipus, uz ko attiecas šis informācijas dokuments, dokumentācijā tādas zīmes attēlo ar simbolu “?” (piemēram, ABC??123??).⁽³⁾ Kā definēts Direktīvas 2007/46/EK II pielikuma A daļā.

*Papildinājums***EK tipa apstiprinājuma sertifikātam Nr.**

1. Papildu informācija
 - 1.1. Pretšlakatu ierīču raksturojums (tips, īss apraksts, precīzīme vai nosaukums, sastāvdaļas tipa apstiprinājuma numurs(-i):
 5. Piezīmes (ja ir):
-

II PIELIKUMS

ADMINISTRATĪVIE DOKUMENTI EK TIPI APSTIPRINĀJUMAM PRETŠĻAKATU IEKĀRTĀM KĀ ATSEVIŠĶĀM TEHNISKĀM VIENĪBĀM

1. DAĻA

Informācijas dokuments

PARAUGS

Informācijas dokuments Nr. ... attiecībā uz EK tipa apstiprinājumu pretšļakatu iekārtām kā atsevišķām tehniskām vienībām.

Turpmāk tekstā norādītā informācija jāiesniedz trīs eksemplāros kopā ar satura rādītāju. Visus rasējumus, tos iesniedzot, sagatavo attiecīgā mērogā un pietiekami detalizēti, A4 formātā vai A4 formāta mapē. Ja ir fotoattēli, tie ir pietiekami detalizēti.

Ja šajā informācijas dokumentā minētās iekārtas, sastāvdaļas vai atsevišķas tehniskas vienības tiek vadītas elektroniski, sniedz informāciju par to darbību.

0. VISPĀRĪGA INFORMĀCIJA

0.1. Marka (izgatavotāja tirdzniecības nosaukums):

0.2. Tips:

0.5. Izgatavotāja nosaukums un adrese:

0.7. Sastāvdaļām vai atsevišķām tehniskām vienībām – EK apstiprinājuma marķējuma stiprinājuma vieta un paņēmieni:

0.8. Montāžas uzņēmuma(-u) adrese(-es):

0.9. Izgatavotāja pārstāvja (ja tāds ir) vārds, uzvārds vai nosaukums un adrese:

1. IERĪCES APRAKSTS

1.1. Pretšļakatu ierīces tehniskais apraksts, norādot tās fizisko darbības principu un attiecīgo testu, kas tai piemērojams:

1.2. Izmantotie materiāli:

1.3. Pietiekamas detalizācijas un lieluma rasējums(-i), kas ļauj to(-ās) identificēt. Rasējumā jānorāda EK sastāvdaļas tipa apstiprinājuma marķējuma uzlikšanai paredzētā vieta:

Datums

Paraksts

2. DAĻA

PARAUGS

(lielākais formāts: A4 (210 × 297 mm))

EK TIPA APSTIPRINĀJUMA SERTIFIKĀTS

Apstiprinātājas zīmogs	iestādes
---------------------------	----------

Paziņojums par:

- | | | |
|---|---|---|
| — EK tipa apstiprinājumu ⁽¹⁾ | } | pretšļakatu iekārtas kā integrētas/atsevišķas tehniskas vienības tipam, |
| — EK tipa apstiprinājuma paplašinājumu ⁽¹⁾ | | |
| — EK tipa apstiprinājuma atteikumu ⁽¹⁾ | | |
| — EK tipa apstiprinājuma atsaukšanu ⁽¹⁾ | | |

ņemot vērā Regulu (ES) Nr. .../..., kurā jaunākie grozījumi izdarīti ar Regulu (ES) Nr. .../... ⁽¹⁾

EK tipa apstiprinājuma numurs:

Paplašinājuma pamatojums:

I IEDAĻA

- 0.1. Marka (izgatavotāja tirdzniecības nosaukums):
- 0.2. Tips:.....
- 0.3. Tipa identifikācijas veids, ja uz atsevišķās tehniskās vienības ir marķējums ⁽²⁾:
- 0.3.1. Marķējuma atrašanās vieta:
- 0.5. Izgatavotāja nosaukums un adrese:
- 0.7. EK apstiprinājuma marķējuma piestiprināšanas vieta un veids:
- 0.8. Montāžas uzņēmuma(-u) nosaukums(-i) un adrese(-s)
- 0.9. Izgatavotāja pārstāvja (ja tāds ir) vārds vai nosaukums un adrese:

II IEDAĻA

1. Papildu informācija (ja nepieciešams): sk. papildinājumu.
2. Par testu veikšanu atbildīgais tehniskais dienests:
3. Testa protokola datums:
4. Testa protokola numurs:
5. Piezīmes (ja ir): sk. papildinājumu.
6. Vieta:
7. Datums:
8. Paraksts:
9. Apstiprināšanas iestādei iesniegtās informācijas paketes, ko var saņemt pēc pieprasījuma, satura rādītājs ir pievienots.

⁽¹⁾ Lieko svītrot.⁽²⁾ Ja tipa identifikācijas līdzekļos ir zīmes, kas neraksturo transportlīdzekļa, tā sastāvdaļu vai atsevišķu tehnisko vienību tipus, uz ko attiecas šis informācijas dokuments, dokumentācijā tādas zīmes attēlo ar simbolu “?” (piemēram, ABC??123??).

*Papildinājums***EK tipa apstiprinājuma sertifikātam Nr.**

1. Papildu informācija
 - 1.1. Ierīces darbības princips: enerģijas absorbēšana/gaisa un ūdens nošķiršana ⁽¹⁾:
 - 1.2. Pretšļakatu ierīču raksturojums (īss apraksts, prečzīme vai nosaukums, numurs(-i):
5. Piezīmes (ja ir):

⁽¹⁾ Lieko svītrot.

3. DAĻA

EK atsevišķas tehniskas vienības tipa apstiprinājuma marķējums

1. EK atsevišķu tehnisku vienību tipa apstiprinājuma marķējumā ir šādi elementi.
 - 1.1. Taisnstūris, kurā ir mazais burts "e", pēc tā ir tās dalībvalsts apzīmējums cipariem, kura piešķirusi atsevišķās tehniskās vienības EK tipa apstiprinājumu:

1 Vācija	19 Rumānija
2 Francija	20 Polija
3 Itālija	21 Portugāle
4 Nīderlande	23 Grieķija
5 Zviedrija	24 Īrija
6 Beļģija	26 Slovēnija
7 Ungārija	27 Slovākija
8 Čehija	29 Igaunija
9 Spānija	32 Latvija
11 Apvienotā Karaliste	34 Bulgārija
12 Austrija	36 Lietuva
13 Luksemburga	49 Kipra
17 Somija	50 Malta
18 Dānija	
 - 1.2. Taisnstūra tuvumā ir tipa apstiprinājuma numura 4. pozīcijā dotais "pamatapstiprinājuma numurs", un tam priekšā ir divi cipari, ar ko norāda kārtas numuru, kurš piešķirts šai regulai vai šīs regulas jaunākajam būtiskam tehniskam grozījumam. Pašlaik kārtas numurs ir "00".
2. EK atsevišķas tehniskas vienības tipa apstiprinājuma marķējumu pie pretšļakatu ierīces piestiprina tā, lai to nevarētu izdzēst un lai tas būtu skaidri un viegli salasāms pat tādā gadījumā, ja ierīce uzstādīta uz transportlīdzekļa.
3. EK atsevišķas tehniskas vienības tipa apstiprinājuma marķējuma paraugs ir norādīts tālāk.

EK atsevišķas tehniskas vienības tipa apstiprinājuma marķējums



A

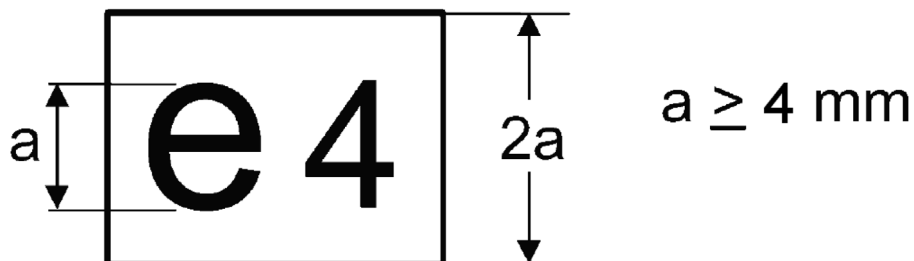

e 4 $a \geq 4 \text{ mm}$



00 0046

Paskaidrojums

Apzīmējumi EK atsevišķas tehniskas vienības tipa apstiprinājumu piešķir Nīderlande ar numuru 0046. Pirmie divi cipari "00" norāda, ka atsevišķo tehnisko vienību apstiprināja saskaņā ar šo regulu. Simbols "A" norāda, ka tā ir enerģiju absorbējoša tipa ierīce.

III PIELIKUMS

1. DAĻA

Prasības attiecībā uz pretšļakatu ierīcēm

0. VISPĀRĪGI NORĀDĪJUMI

- 0.1. Pretšļakatu ierīču konstrukcijai ir jānodrošina, ka tās pienācīgi darbojas normālos darbības apstākļos uz slapjiem ceļiem. Turklāt tajās nedrīkst būt strukturālu vai ražošanas defektu, kas kaitē to pienācīgai funkcionēšanai vai īpašībām.

1. VEICAMIE TESTI

- 1.1. Atkarībā no fiziskā darbības principa pretšļakatu ierīcēm veic attiecīgos testus, kā aprakstīts 2. un 3. daļā, un šajos testos ir jāiegūst šo daļu 5. punktā paredzētie rezultāti.

2. EK SASTĀVDAĻAS TIPA APSTIPRINĀJUMA PIETEIKUMS

- 2.1. Pieteikumu EK sastāvdaļas tipa apstiprinājumam attiecībā uz pretšļakatu ierīci, ievērojot Direktīvas 2007/46/EK 7. pantu, iesniedz izgatavotājs.

- 2.2. Informācijas dokumenta paraugs ir sniegts II pielikuma 1. daļā.

- 2.3. Par tipa apstiprināšanas testu veikšanu atbildīgajam tehniskajam dienestam jāiesniedz:

četri paraugi – no tiem trīs domāti testiem, bet ceturtais paliek laboratorijai turpmāko testu veikšanai. Testēšanas laboratorija var pieprasīt arī papildu paraugus.

2.4. **Marķējumi**

- 2.4.1. Katram paraugam jābūt skaidri un neizdzēšami marķētam ar tirdzniecības nosaukumu vai preču zīmi, kā arī ar tipa apzīmējumu, turklāt uz parauga jāpaliek pietiekami lielai brīvai vietai EK sastāvdaļas tipa apstiprinājuma marķējuma uzlikšanai.

- 2.4.2. Saskaņā ar Direktīvas 2007/46/EK VII pielikuma papildinājuma 1.3. punktu enerģijas absorbēšanas tipa ierīcēm apstiprinājuma marķējumam pievieno simbolu "A" vai gaisa un ūdens nošķiršanas tipa ierīcēm – simbolu "S".

2. DAĻA

Enerģiju absorbējoša tipa pretšļakatu ierīču testi

1. PRINCIPS

Šā testa mērķis ir kvantitatīvi novērtēt ierīces spēju aizturēt pret to raidītu ūdens strūklu. Testu stends domāts to apstākļu atveidošanai, kādos uz transportlīdzekļa uzstādītā ierīce darbojas riepās protektora no zemes uz augšu nestā ūdens apjoma un ātruma iespaidā.

2. IEKĀRTA

Testu stenda uzbūve parādīta VI pielikuma 8. attēlā.

3. TESTA APSTĀKĻI

- 3.1. Testi jāveic slēgtā telpā bezvēja vidē.

- 3.2. Telpas un testu iekārtas temperatūrai jābūt 21 (\pm 3) °C.

- 3.3. Jāizmanto dejonizēts ūdens.

- 3.4. Testu paraugus pirms katra testa jāmitrina.

4. PROCEDŪRA

- 4.1. Piestiprina 500 (+ 0/- 5) mm platu un 750 mm augstu testējamās ierīces paraugu pie testu stenda vertikālā rāmja un pārlicinās par to, ka šis paraugs pilnīgi ietilpst kolektora robežās un nav nekādu šķēršļu, kas varētu ūdeni atvērīt vai nu pirms trieciena pret paraugu, vai pēc tā.

- 4.2. Noregulē ūdens caurplūdumu $0,675 (\pm 0,01)$ l/s apmērā un raida vismaz 90 litru, bet ne vairāk kā 120 litru pret paraugu no 500 (± 2) mm attāluma pa horizontāli (sk. VI pielikuma 8. attēlu).
- 4.3. Ļauj ūdenim no parauga notecēt kolektorā. Aprēķina procentuālo starpību starp kolektorā sakrātā un pret paraugu raidītā ūdens daudzumu.
- 4.4. Atkārtu testu piecas reizes saskaņā ar 4.2. un 4.3. punktu. Aprēķina piecu testu sērijas vidējo sakrātā ūdens procentuālo daudzumu.
5. REZULTĀTI
- 5.1. Vidējais 4.4. punktā aprēķinātais procentuālais daudzums nedrīkst būt mazāks par 70 %.
- 5.2. Ja piecu testu sērijā lielākais un mazākais sakrātā ūdens procentuālais daudzums atšķiras no vidējā vairāk nekā 5 %, piecu testu sērija ir jāatkārto.
- Ja nākamo piecu testu sērijā lielākais un mazākais sakrātā ūdens procentuālais daudzums joprojām atšķiras no vidējā vairāk nekā 5 % un ja mazākā vērtība neatbilst 5.1. punkta prasībām, tipa apstiprinājumu atsaka.
- 5.3. Ja ierīces vertikālais stāvoklis ietekmē gūtos rezultātus, 4.1. līdz 4.4. punktā aprakstītā procedūra jāatkārto tādos ierīces stāvokļos, kas dod lielāko un mazāko sakrātā ūdens procentuālo daudzumu; turklāt 5.2. punkta prasības paliek spēkā.
- Vidējā procentuālā daudzuma aprēķināšanā izmanto atsevišķos rezultātus. Vidējais procentuālais daudzums nedrīkst būt mazāks par 70 %.

3. DAĻA

Gaisa un ūdens nošķiršanas tipa pretšļakatu ierīču testi

1. PRINCIPS
- Šā testa mērķis ir noteikt porainā materiāla, kura mērķis ir aizturēt ūdeni, kas pret to zem spiediena raidīts ar gaisu un ūdens pulverizatoru, efektivitāti.
- Testu iekārtai jāatveido apstākļi, kādos pārbaudāmais materiāls varētu atrasties riepu radīto ūdens strūklu apjoma un ātruma iespaidā, ja būtu uzstādīts uz transportlīdzekļa.
2. IEKĀRTA
- Testu stenda uzbūve parādīta VI pielikuma 9. attēlā.
3. TESTA APSTĀKĻI
- 3.1. Testi jāveic slēgtā telpā bezvēja vidē.
- 3.2. Telpas un testu iekārtas temperatūrai jābūt $21 (\pm 3)$ °C.
- 3.3. Jāizmanto dejonizēts ūdens.
- 3.4. Testu paraugi pirms katra testa jāmitrina.
4. PROCEDŪRA
- 4.1. Piestiprina 305×100 mm lielu paraugu vertikālā stāvoklī pie testu stenda un pārliecinās par to, ka starp paraugu un augšējo stiprinājuma plāksni nav atstarpes un ka kolektors atrodas attiecīgā pozīcijā. Ieļej pulverizatora tvertnē $1 \pm 0,005$ litrus ūdens un to noliek, kā parādīts attēlā.
- 4.2. Pulverizatoram jābūt noregulētam šādi:
- spiediens (pulverizatorā): 5 bar + 10 %/– 0 %
- caurplūdums: 1 litrs/minūte ± 5 sekundes
- smidzināšana: cirkulārā, apmēram 50 ± 5 mm diametrā 200 ± 5 mm attālumā no parauga, sprauslas diametrs $5 \pm 0,1$ mm.
- 4.3. Smidzina tīkmēr, kamēr ūdens migla vairs nerodas, un atzīmē tam patērēto laiku. Ļauj ūdenim no parauga 60 sekundes tecēt kolektorā un izmēra sakrātā ūdens apjomu. Izmēra arī to ūdens daudzumu, kas palicis pulverizatora tvertnē. Aprēķina sakrātā ūdens procentuālo daudzumu salīdzinājumā ar izsmidzinātā ūdens apjomu.

4.4. Atkārtu testu piecas reizes un aprēķina vidējo sakrātā ūdens procentuālo daudzumu. Pirms kārtējā testa sākšanas pārlicinās par to, ka pulverizatora tvertne un mērtrauks ir sauss.

5. REZULTĀTI

5.1. Vidējais 4.4. punktā aprēķinātais procentuālais daudzums nedrīkst būt mazāks par 85 %.

5.2. Ja piecu testu sērijā lielākais un mazākais sakrātā ūdens procentuālais daudzums atšķiras no vidējā vairāk nekā par 5 %, piecu testu sērija ir jāatkārto. Ja nākamo piecu testu sērijā lielākais un mazākais sakrātā ūdens procentuālais daudzums joprojām atšķiras no vidējā vairāk nekā par 5 % un ja mazākā vērtība neatbilst 5.1. punkta prasībām, tipa apstiprinājumu atsaka.

5.3. Ja ierīces vertikālais stāvoklis ietekmē gūtos rezultātus, 4.1. līdz 4.4. punktā aprakstītā procedūra jāatkārto tādos ierīces stāvokļos, kas dod lielāko un mazāko sakrātā ūdens procentuālo daudzumu; turklāt 5.2. punkta prasības paliek spēkā.

Prasības, kas minētas 5.1. punktā, paliek spēkā, jo nosaka katra testa rezultātus.

IV PIELIKUMS

Prasības transportlīdzekļu tipa apstiprinājumam saistībā ar to pretšļakatu iekārtām

0. VISPĀRĪGA INFORMĀCIJA
- 0.1. Visiem N un O kategorijas transportlīdzekļiem, izņemot apvidus transportlīdzekļus, kā definēts Direktīvas 2007/46/EK II pielikumā, jābūt tādā veidā uzbūvētiem un/vai aprīkoti ar pretšļakatu ierīcēm, lai ievērotu šajā pielikumā izklāstītās prasības. Transportlīdzekļiem ar šasiju un kabīni šīs prasības var piemērot vienīgi attiecībā uz riteņiem zem kabīnes.

N₁ un N₂ kategorijas transportlīdzekļiem, kuru pieļaujamā maksimālā pilnā masa nepārsniedz 7,5 tonnas, pēc izgatavotāja pieprasījuma Direktīvas 78/549/EEK⁽¹⁾ prasības var piemērot kā alternatīvu šīs regulas prasībām.

- 0.2. Šā pielikuma prasības attiecībā uz pretšļakatu ierīcēm, kā definēts 2. panta 4. punktā, nav obligātas attiecībā uz N, O₁ un O₂ kategorijas transportlīdzekļiem, kuru pieļaujamā maksimālā pilnā masa nepārsniedz 7,5 tonnas, transportlīdzekļiem ar šasiju un kabīni, transportlīdzekļiem bez virsbūves vai transportlīdzekļiem, kam pretšļakatu ierīču esība nav saderīga ar to lietošanu. Tomēr, ja minētie transportlīdzekļi ir aprīkoti ar šādām ierīcēm, tām jāatbilst šīs regulas prasībām.

1. Tehniskajam dienestam, kas veic apstiprināšanas testu, ir jāiesniedz tā transportlīdzekļa tipa tipveida transportlīdzeklis, kam veicama apstiprināšana, un tam jābūt aprīkotam ar pretšļakatu iekārtu.

VISPĀRĪGAS PRASĪBAS

2. ASIS

2.1. **Paceļamās asis**

Ja transportlīdzeklis ir aprīkots ar vienu vai vairākām paceļamām asīm, pretšļakatu iekārtai ir jānosedz visi riteņi brīdī, kad ass ir nolaista, un riteņi, kas saskaras ar zemi, brīdī, kad ass ir pacelta.

2.2. **Pašiestādošas asis**

Šajā regulā centrālās stūres iekārtas tipa pašiestādošu asi uzskata par un apskata kā asi, kura ir uzstādīta kopā ar vadāmajiem riteņiem.

Ja transportlīdzeklis ir aprīkots ar pašiestādošu asi, pretšļakatu iekārtai ir jāatbilst nosacījumiem, kurus piemēro nevadāmajiem riteņiem, ja tos uzstāda uz centrālās daļas. Ja tos neuzstāda uz šīs daļas, pretšļakatu iekārtai ir jāatbilst nosacījumiem, kurus piemēro vadāmajiem riteņiem.

3. ĀRĒJĀS GARENISKĀS NOSEGPLĀTNES NOVĪETOJUMS

Attālums "c" starp garenisko plakni, kas ir tangenciāla attiecībā pret ārējo riepas virsmu, neskaitot iespējamo riepas deformāciju saskarē ar zemi, un gareniskās noseplātnes iekšējo malu, nedrīkst pārsniegt 100 mm (VI pielikuma 1.a un 1.b attēls).

4. TRANSPORTLĪDZEKĻA STĀVOKLIS

Lai pārbaudītu atbilstību šai regulai, transportlīdzeklim jāatrodas šādā stāvoklī:

- a) tam jābūt bez kravas, un riteņiem jābūt vērstiem taisni uz priekšu;
- b) puspiekabju gadījumā kravas virsmām jābūt horizontālā stāvoklī;
- c) riepās jābūt normālam spiedienam.

5. PRETŠĻAKATU IEKĀRTAS

- 5.1. Pretšļakatu iekārtai ir jāatbilst 6. vai 8. punktā noteiktajām specifikācijām.

⁽¹⁾ OV L 168, 26.6.1978., 45. lpp.

- 5.2. Nevadāmo vai pašpagriežamu riteņu, ko nosedz virsbūves grīda vai kravas platformas zemākā daļa, pretšļakatu iekārtām ir jāatbilst 6. vai 8. punktā, vai arī 7. punktā noteiktajām specifikācijām.

ĪPAŠAS PRASĪBAS

6. Prasības attiecībā uz enerģiju absorbējoša tipa pretšļakatu iekārtām asīm, kas aprīkotas ar vadāmajiem vai pašpagriežamiem, vai nevadāmajiem riteņiem

6.1. Dubļu aizsargspārni

- 6.1.1. Dubļu aizsargspārniem jāaizsedz zona tieši virs riepas vai riepām, tās vai to priekšā un aiz tās vai tām turpmāk minētajā veidā:

- a) vienas vai vairāku asu gadījumā priekšējam stūrim (C) jābūt izvīzītam uz priekšu, sniedzoties līdz līnijai O–Z, kur Θ (tēta) nav lielāks par 45° virs horizontāles.

Dubļu aizsargspārņa pakaļējai malai (VI pielikuma 2. attēls) jābūt izvīzītai uz leju tādā veidā, lai atrastos ne augstāk par 100 mm virs horizontālās līnijas, kas šķērso riteņa centru;

- b) vairāku asu gadījumā leņķis Θ attiecas vienīgi uz priekšējo asi un prasību saistībā ar pakaļējās malas augstumu piemēro vienīgi aizmugurējai asij;

- c) dubļu aizsargspārnam jābūt ar kopējo platumu "q" (VI pielikuma 1.a attēls), kas ir vismaz pietiekams, lai pārsegtu riepas platumu "b" vai divu riepu kopējo platumu "t" dubultriteņu gadījumā, ņemot vērā izgatavotāja noteiktus riepas/riteņa mezgla maksimālos izmērus. Izmērus "b" un "t" mēra riteņa rumbas augstumā, atskaitot visas marķēšanas zīmes, ribas, aizsarglentes utt. uz riepas.

- 6.1.2. Dubļu aizsargspārņa aizmugures priekšējai daļai jābūt aprīkotai ar pretšļakatu ierīci, kas atbilst III pielikuma 2. daļā noteiktajām specifikācijām. Šim materiālam ir jāaizsedz dubļu aizsargspārņa iekšpuse līdz augstumam, ko nosaka taisna līnija, kura šķērso riteņa centru un ar horizontāli veido vismaz 30° leņķi (VI pielikuma 3. attēls).

- 6.1.3. Ja dubļu aizsargspārņus uzstādot samontē no vairākām daļām, starp tām nedrīkst palikt atstarpes, kas transportlīdzekļa kustības laikā varētu neaizturēt strūkļas. Šī prasība ir izpildīta transportlīdzeklim ar kravu vai bez kravas, ja ikviena radiāla strūkļa, kas nāk no riteņa centra pāri visam riepas virsmas, kura ir saskarē ar zemi, platumam un ir dubļu aizsargspārņa robežās, vienmēr atduras pret pretšļakatu iekārtas daļu.

6.2. Ārējās gareniskās noseglātnes

- 6.2.1. Vienas ass gadījumā ārējās gareniskās noseglātnes apakšējā mala nedrīkst atrasties ārpus turpmāk minētajiem attālumiem un rādiusiem, mērot no riteņa centra, izņemot to, ka zemākās vērtības var noapaļot (VI pielikuma 2. attēls).

Pneimatiskā balstiekārta

- a) Asis ar vadāmajiem vai pašpagriežamiem riteņiem:
 no priekšējās malas (virzienā uz transportlīdzekļa priekšpusi) (C punkts) } $R_v \leq 1,5 R$
 uz pakaļējo malu (virzienā uz transportlīdzekļa aizmuguri) (A punkts) }

- b) Asis ar nevadāmajiem riteņiem:
 no priekšējās malas (C punkts) } $R_v \leq 1,25 R$
 uz pakaļējo malu (A punkts) }

Mehāniskā balstiekārta

- a) Vispārīgs gadījums} $R_v \leq 1,8 R$

- b) Nevadāmie riteņi transportlīdzekļiem, kuru tehniski pieļaujamā maksimālā pilnā masa nepārsniedz 7,5 t} $R_v \leq 1,5 R$,

kur R ir transportlīdzeklim uzstādītās riepas rādiuss un R_v ir attālums līdz ārējās gareniskās noseglātnes apakšējai malai (izteikts kā rādiuss).

- 6.2.2. Vairāku asu gadījumā 6.2.1. punktā noteiktās prasības nepiemēro starp vertikālajām transversālajām plaknēm, kas šķērso pirmās un pēdējās ass centru, jo tur ārējā gareniskā noseglātne var būt taisna, lai nodrošinātu pretšļakatu iekārtas darbības nepārtrauktību (VI pielikuma 4. attēls).
- 6.2.3. Attālums starp pretšļakatu iekārtas visaugstāko un viszemāko punktu (dubļu aizsargspārnu un ārējo garenisko noseglātņu), ko mēra jebkurā šķērsgrīzumā, kurš ir perpendikulārs dubļu aizsargspārnam (sk. VI pielikuma 1.b un 2. attēlu), nevienā punktā aiz vertikālās līnijas, kas šķērso riteņa centru vai vairāku asu gadījumā – pirmā riteņa centru, nedrīkst būt mazāks par 45 mm. Pirms minētās līnijas šo attālumu var pakāpeniski samazināt.
- 6.2.4. Ārējās gareniskajās noseglātnēs vai starp ārējām gareniskajām noseglātnēm un dubļu aizsargspārnu citām daļām nav pieļaujamas atveres, kas ļautu šļakatām izspraukties transportlīdzekļa kustības laikā.
- 6.2.5. Pielikuma 6.2.3. un 6.2.4. punkta prasības vietēji var neievērot, ja garenisko noseglātņu veido dažādi elementi, kuru savstarpējā kustība ir relatīva.
- 6.2.6. Puspiekabes traktori ar zemu šasiju, proti, tādi traktori, kuru sakabes virsmas augstums (definēts 1978. gada ISO standarta Nr. 612 6.20. punktā) var būt 1 100 mm vai mazāks, var būt konstruēti tā, ka tie jāatbrīvo no 6.1.1.a, 6.1.3. un 6.2.4. punkta prasībām. Tādēļ, ja šādi traktori ir sakabē ar puspiekabi, dubļu aizsargspārni un ārējās gareniskās noseglātnes nedrīkst pārsegt virsmu, kas atrodas tieši virs aizmugurējās ass riepām, lai novērstu pretšļakatu iekārtas iznīcināšanu. Tomēr sektoros, kuri atrodas virs 60° no vertikālās līnijas, kas šķērso riteņa centru, riepu priekšpusē un aizmugurē, šo transportlīdzekļu dubļu aizsargspārniem un ārējām gareniskajām noseglātnēm jāatbilst iepriekš minēto punktu prasībām.

Tādēļ minētajiem transportlīdzekļiem jābūt konstruētiem tā, lai tādā gadījumā, kad tos darbina bez puspiekabes, tie atbilstu pirmās rindkopas prasībām.

Lai izpildītu minētās prasības, dubļu aizsargspārni un ārējās gareniskās noseglātnes, piemēram, var būt noņemami.

6.3. Dubļusargi

- 6.3.1. Dubļusargu platumam jāatbilst "q" izmēram noteiktajām prasībām 6.1.1. punkta c) apakšpunktā, izņemot gadījumu, kad šis dubļusargs uzstādīts dubļu aizsargspārna iekšpusē. Tad tā platumam jābūt vismaz riepas protektora platumā.

Attiecībā uz tās dubļusargu daļas, kura atrodas zem dubļu aizsargspārna, platumu jāievēro šajā punktā noteiktais nosacījums ar ± 10 mm pielaidi katrā pusē.

- 6.3.2. Dubļusargam pamatā jābūt vēršam vertikāli.

- 6.3.3. Dubļusarga apakšējās malas maksimālais augstums nedrīkst pārsniegt 200 mm (VI pielikuma 3. attēls).

Šo attālumu palielina līdz 300 mm pēdējai asij, ja ārējās gareniskās noseglātnes apakšējās malas radiālais attālums R_v nepārsniedz uz šīs ass uzstādīto riteņu riepu rādiusu.

Dubļusarga apakšējās malas maksimālo augstumu no zemes var palielināt līdz 300 mm, ja izgatavotājs uzskata, ka tas tehniski pieļaujams, ņemot vērā balstiekārtas parametrus.

- 6.3.4. Dubļusargs nedrīkst atrasties tālāk par 300 mm no riepas pakāļējās malas, mērot horizontāli.

- 6.3.5. Vairāku asu gadījumā, ja attālums "d" starp riepām uz blakus esošām asīm ir mazāks par 250 mm, ar dubļusargiem jāapriko tikai aizmugurējais riteņu pāris. Jāuzstāda dubļusargs aiz katra riteņa, ja "d" starp riepām uz blakus esošām asīm ir vismaz 250 mm (VI pielikuma 4. attēls).

- 6.3.6. Dubļusargi nedrīkst būt izliekti vairāk nekā par 100 mm uz aizmuguri, ja ir 3 N spēka iedarbība uz 100 mm dubļusarga platumu, kuru piemēro punktā, kas atrodas 50 mm virs dubļusargu zemākās malas.

- 6.3.7. Visa dubļusarga daļas, kurām ir minimālie noteiktie izmēri, priekšējā virsma ir jāapriko ar pretšļakatu ierīci, kas atbilst III pielikuma 2. daļā noteiktajām specifikācijām.

- 6.3.8. Starp dubļu aizsargspārna aizmugurējās daļas apakšu un dubļusargiem nav pieļaujamas atveres, kas ļautu izspraukties šļakatām.
- 6.3.9. Ja pretšļakatu ierīce atbilst prasībām attiecībā uz dubļusargiem (6.3. punkts), nav vajadzīgs papildu dubļusargs.
7. Prasības attiecībā uz pretšļakatu iekārtām, kas aprīkotas ar enerģiju absorbējoša tipa pretšļakatu ierīcēm saistībā ar konkrētām asīm, kuras ir aprīkotas ar nevadāmajiem vai pašpagriežamiem riteņiem (sk. 5.2. punktu).
- 7.1. **Dubļu aizsargspārni**
- 7.1.1. Dubļu aizsargspārniem jāaizsedz zona tieši virs riepas vai riepām. To priekšējiem un aizmugurējiem galiem jāsniedzas vismaz līdz horizontālajai plaknei, kas saskaras ar riepas vai riepu augšējo malu (VI pielikuma 5. attēls). Tomēr aizmugurējo galu var aizstāt ar dubļusargu, un tādā gadījumā tam ir jāsniedzas līdz dubļu aizsargspārna (vai līdzvērtīgas sastāvdaļas) augšējai daļai.
- 7.1.2. Dubļu aizsargspārna aizmugures iekšējai daļai jābūt aprīkotai ar pretšļakatu ierīci, kas atbilst III pielikuma 2. daļā noteiktajām prasībām.
- 7.2. **Ārējās gareniskās noseglātnes**
- 7.2.1. Vienas vai vairāku asu gadījumā, ja attālums starp blakus esošām riepām ir vismaz 250 mm, ārējai gareniskajai noseglātnei ir jāaizsedz virsma no dubļu aizsargspārna apakšējās daļas līdz augšējai līdz taisnai līnijai, ko veido tangente līdz riepas vai riepu augšējai malai un kas atrodas starp vertikālo plakni, kuru veido tangente līdz riepas un dubļu aizsargspārna vai dubļusarga, kas atrodas aiz riteņa vai riteņiem, priekšpusē (VI pielikuma 5.b attēls).
- Vairāku asu gadījumā ārējai gareniskajai noseglātnei jāatrodas pie katra riteņa.
- 7.2.2. Starp ārējo garenisko noseglātņi un dubļu aizsargspārna iekšējo daļu nav pieļaujamas atveres, kas ļautu izspraukties šļakatām.
- 7.2.3. Ja dubļusargus neuzstāda aiz katra riteņa (sk. 6.3.5. punktu), ārējai gareniskajai noseglātnei jābūt nepārtrauktai starp dubļusarga ārējo malu līdz vertikālajai plaknei, kas saskaras ar punktu, kurš ir tālākais attiecībā pret pirmās ass riepas priekšpusi (VI pielikuma 5.a attēls).
- 7.2.4. Visa ārējās gareniskās noseglātnes virsma, kuras augstums nedrīkst būt mazāks par 100 mm, ir jāaprīko ar enerģiju absorbējoša tipa pretšļakatu ierīci, kas atbilst III pielikuma 2. daļas prasībām.
- 7.3. Šiem dubļusargiem jāstiepijas līdz dubļu aizsargspārna zemākajai daļai un jāatbilst 6.3.1. līdz 6.3.9. punktam.
8. Prasības attiecībā uz pretšļakatu iekārtām, kas aprīkotas ar gaisa un ūdens nošķiršanas tipa pretšļakatu ierīcēm asīm ar vadāmajiem vai nevadāmajiem riteņiem
- 8.1. **Dubļu aizsargspārni**
- 8.1.1. Dubļu aizsargspārniem ir jāatbilst 6.1.1. punkta c) apakšpunkta prasībām.
- 8.1.2. Vienas vai vairāku asu gadījumā, ja attālums starp riepām uz blakus esošām asīm ir lielāks par 300 mm, dubļu aizsargspārniem ir jāatbilst arī 6.1.1. punkta a) apakšpunktam.
- 8.1.3. Vairāku asu gadījumā, ja attālums starp riepām uz blakus esošām asīm nav lielāks par 300 mm, dubļu aizsargspārniem ir jāatbilst arī 7. attēlā parādītajam paraugam.
- 8.2. **Ārējās gareniskās noseglātnes**
- 8.2.1. Ārējo garenisko noseglātņu zemākās malas ir jāaprīko ar gaisa un ūdens nošķiršanas tipa pretšļakatu ierīcēm, kas atbilst III pielikuma 3. daļas prasībām.

8.2.2. Vienas vai vairāku asu gadījumā, ja attālums starp riepām uz blakus esošām asīm nav lielāks par 300 mm, ārējai noseglātnēi piestiprinātās pretšļakatu ierīces zemākajai malai jābūt turpmāk minētajiem maksimālajiem izmēriem, sākot no riteņa centra (VI pielikuma 6. un 7. attēls).

- | | | |
|--|---|-------------------|
| a) Asis ar vadāmajiem vai pašpagriežamiem riteņiem:
no priekšējās malas (virzienā uz transportlīdzekļa priekšpusi) (C punkts pie 30°)
uz pakaļējo malu (virzienā uz transportlīdzekļa aizmuguri) (A punkts pie 100 mm) | } | $R_v \leq 1,05 R$ |
| b) Asis ar nevadāmajiem riteņiem:
no priekšējās malas (C punkts pie 20°)
uz pakaļējo malu (A punkts pie 100 mm), | } | $R_v \leq 1,00 R$ |

kur

R = transportlīdzeklī uzstādītās riepas rādiuss;

R_v = radiālais attālums no ārējās noseglātnes zemākās malas līdz riteņa centram.

8.2.3. Vienas vai vairāku asu gadījumā, ja attālums starp riepām uz blakus esošām asīm nav lielāks par 300 mm, ārējām noseglātnēm, kas atrodas iekšējās ass zonā, jāatbilst 8.1.3. punktā noteiktajam un jāstiepjas uz leju tā, lai tās nebūtu vairāk kā 100 mm virs horizontālas taisnas līnijas, kura šķērso riteņu centrus (VI pielikuma 7. attēls).

8.2.4. Ārējās gareniskās noseglātnes dziļums nedrīkst būt mazāks par 45 mm visos punktos aiz vertikālas līnijas, kas šķērso riteņa centru. Pirms minētās līnijas šo dziļumu var pakāpeniski samazināt.

8.2.5. Ārējās gareniskajās noseglātnēs vai starp ārējām gareniskajām noseglātnēm un dubļu aizsargspārniem nav pieļaujamas atveres, kas ļautu izspraukties šļakatām.

8.3. Dubļusargi

8.3.1. Dubļusargiem ir:

- a) jāatbilst 6.3. punktā noteiktajam (VI pielikuma 3. attēls) vai
- b) jāatbilst 6.3.1., 6.3.2., 6.3.5., 6.3.8. un 8.3.2. punktā noteiktajam (VI pielikuma 6. attēls).

8.3.2. Uz 8.3.1. punkta b) apakšpunktā minētajiem dubļusargiem vismaz gar visu malu ir jāuzstāda pretšļakatu aprīkojums, kas atbilst IV pielikumā noteiktajām specifikācijām.

8.3.2.1. Pretšļakatu ierīces apakšējā mala nedrīkst atrasties augstāk par 200 mm no zemes.

Dubļusarga apakšējās malas maksimālo augstumu no zemes var palielināt līdz 300 mm, ja izgatavotājs uzskata, ka tas tehniski pieļaujams, ņemot vērā balstiekārtas parametrus.

8.3.2.2. Pretšļakatu ierīces dziļumam jābūt vismaz 100 mm.

8.3.2.3. Izņemot zemāko daļu, kas ietver pretšļakatu ierīci, 8.3.1. punkta b) apakšpunktā minētais dubļusargs nedrīkst būt izliekts vairāk nekā par 100 mm uz aizmuguri, ja ir spēka 3 N iedarbība uz 100 mm dubļusarga platuma, kuru mēra dubļusarga un pretšļakatu ierīces šķērspunktā darbības laikā un kuru piemēro 50 mm attālumā virs dubļusarga zemākās malas.

8.3.3. Dubļusargs nedrīkst atrasties tālāk par 200 mm no riepas pakaļējās malas, mērot horizontāli.

9. Vairāku asu gadījumā vienas ass pretšļakatu iekārta, kas nav vistālāk aizmugurē, drīkst nenosegt visu riepas protektora platumu, ja vietēji pastāv pretšļakatu iekārtas un asu, balstiekārtas vai šasijas struktūras sadures iespēja.

V PIELIKUMS

Ražošanas atbilstība. Ražošanas izbeigšana**1. Ražošanas atbilstība**

1.1. Visām pretšļakatu ierīcēm, uz kurām ir izvietots EK sastāvdaļas tipa apstiprinājuma marķējums, ir jāatbilst apstiprinātajam tipam. EK tipa apstiprinājuma izdevēja iestāde patur vienu paraugu, ko kopā ar ES sastāvdaļas tipa apstiprinājuma sertifikātu var izmantot, lai noteiktu, vai tirgū laistās ierīces ar EK sastāvdaļas tipa apstiprinājuma marķējumu atbilst noteiktajām prasībām.

1.2. Ierīces tipu nosaka saskaņā ar paraugu un aprakstošajiem dokumentiem, kas tiek iesniegti kopā ar pieteikumu EK sastāvdaļu tipa apstiprinājumam. Ierīces, kuru raksturlielumi identiski atbilst paraugierīcei un kuru sastāvdaļas neatšķiras no paraugierīces sastāvdaļām, izņemot variācijas, kas neietekmē šajā pielikumā minētās īpašības, var uzskatīt par piederošām tam pašam tipam.

1.3. Izgatavotājs veic regulāras pārbaudes, lai nodrošinātu apstiprinātā tipa ražošanas atbilstību.

Šajā saistībā izgatavotājam ir vai nu jābūt pieejamai laboratorijai, kas ir pietiekami labi aprīkota, lai veiktu attiecīgos testus, vai ražošanas atbilstības testi jāveic apstiprinātā laboratorijā.

Vismaz reizi gadā kompetentajām iestādēm nodrošina iespēju pārbaudīt ražošanas atbilstības pārbaudes.

1.4. Kompetentās iestādes var arī veikt pārbaudes uz vietas.

1.5. Ražošanas atbilstība apstiprinātajam tipam ir jāpārbauda III pielikumā noteiktajos apstākļos un saskaņā ar minētā pielikuma metodēm.

Pēc sastāvdaļas tipa apstiprinājuma izsniedzēju iestāžu pieprasījuma izgatavotāji šīm iestādēm nodrošina iepriekš apstiprināta tipa ierīces, lai veiktu testus vai atbilstības pārbaudes.

1.6. Ierīces atzīst par atbilstīgām, ja 9 no 10 izvēlētajiem izlases paraugiem atbilst III pielikuma 2. daļas 4. punktam un 3. daļas 4. punktam.

1.7. Ja nav nodrošināta atbilstība 1.6. punktā norādītajam nosacījumam, jāpārbauda papildus 10 izlases paraugi.

Visu veikto mērījumu vidējai vērtībai jāatbilst III pielikuma 2. daļas 4. punktā un 3. daļas 4. punktā noteiktajām specifikācijām, un katra atsevišķa mērījuma rezultātam jābūt vismaz 95 % no noteiktās vērtības.

2. Ražošanas izbeigšana

EK sastāvdaļas tipa apstiprinājuma turētājam, kas izbeidz ražošanu, ir par to iepriekš jāinformē kompetentās iestādes.

VI PIELIKUMS

ATTĒLI

1.a attēls

Dubļu aizsargspārna (a) platums (q) un gareniskās noseglātnes (j) novietojums

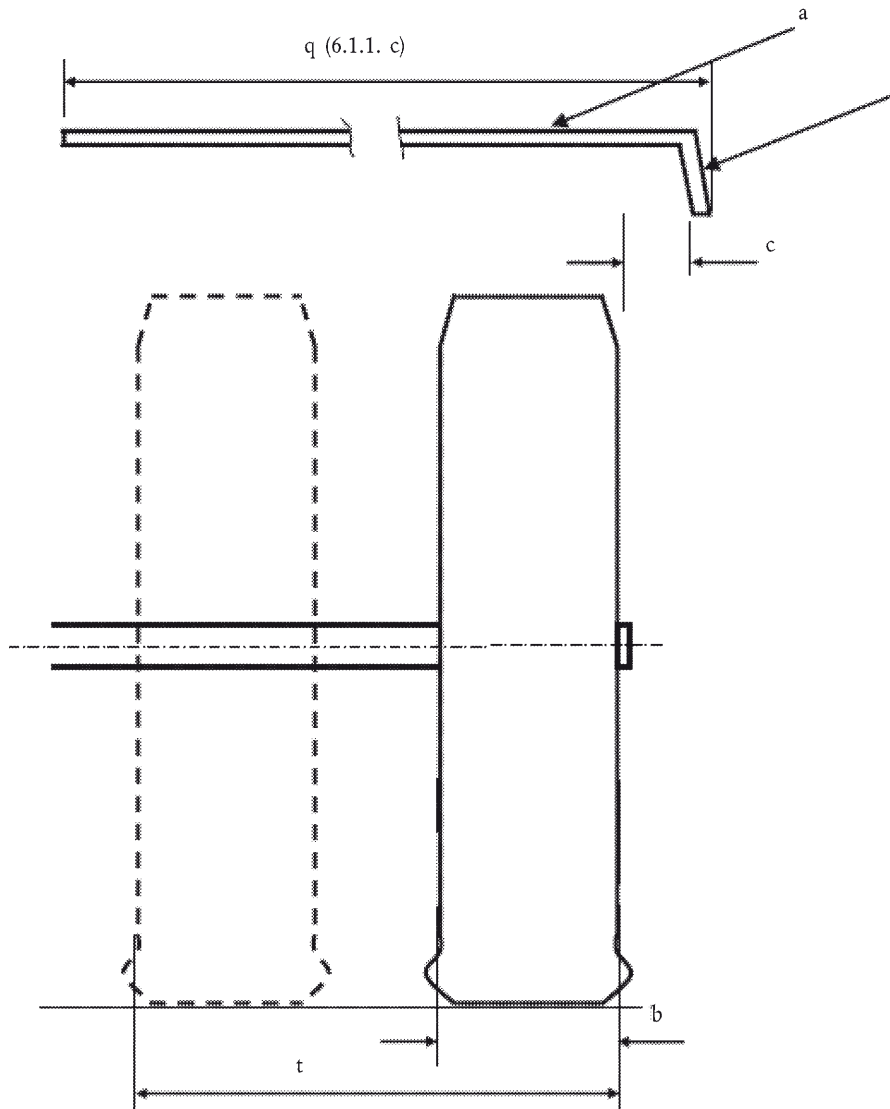

Piezīme. Attēli attiecas uz atbilstošajiem punktiem IV pielikumā.

1.b attēls

Ārējās gareniskās noseglātnes mērījumu paraugs



2. attēls

Dubļu aizsargspārņa un ārējās gareniskās noseglātnes izmēri

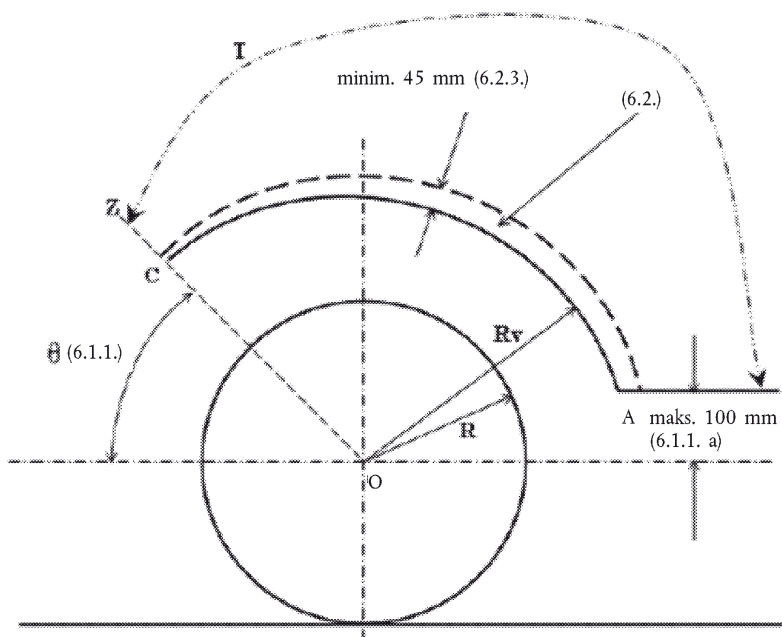

Piezīme

1. Minētie attēli attiecas uz atbilstošiem punktiem IV pielikumā.
2. T – dubļu aizsargspārņa lielums.

3. attēls

Dubļu aizsargspārņa un dubļusarga novietojums

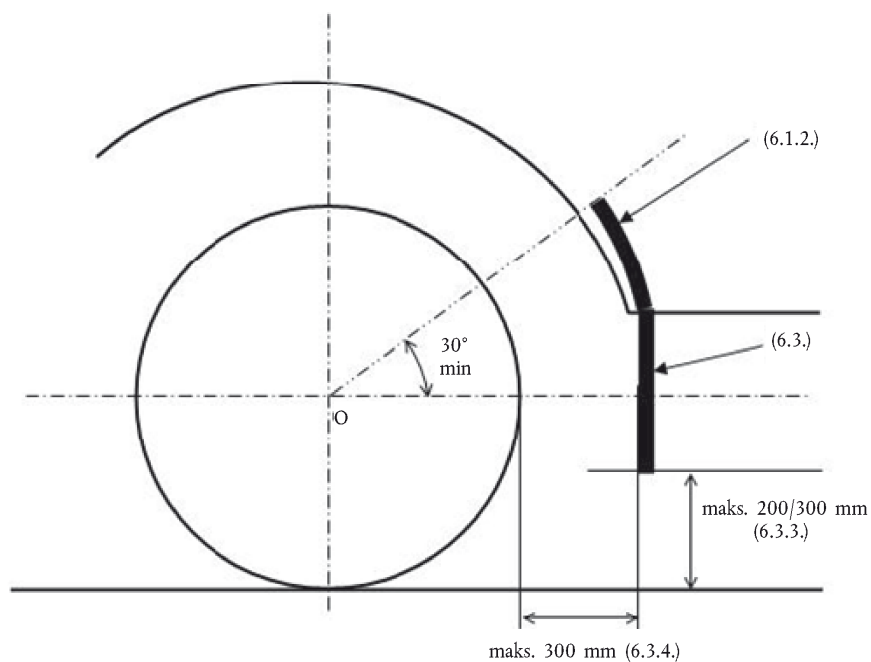

Piezīme. Minētie attēli attiecas uz atbilstošiem punktiem IV pielikumā.

4. attēls

Uzbūves rasējums pretšļakatu iekārtai (dubļu aizsargspārns, dubļusargs un ārējā gareniskā noseglātne) ar pretšļakatu ierīcēm (enerģijas absorbēšanas tipa) vairākām asīm

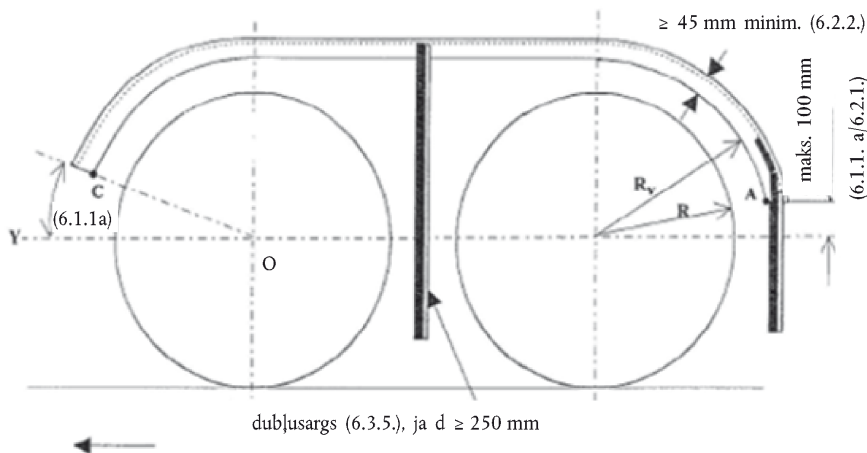

5. attēls

Uzbūves rasējums pretšļakatu iekārtai ar pretšļakatu ierīcēm (enerģijas absorbēšanas tipa) asīm, kas aprīkotas ar nevadāmajiem vai pašpagriežamiem riteņiem

(IV pielikums – 5.2. un 7. punkts)

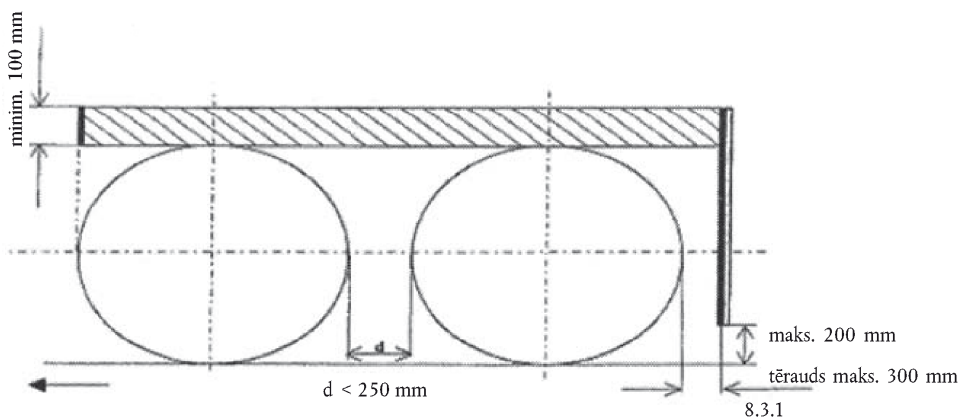

a) vairākas asis, attālums starp riepiem ir mazāks par 250 mm;

enerģiju absorbējoša tipa pretšļakatu ierīce
(6.3.7., 7.1.2., 7.2.4.)

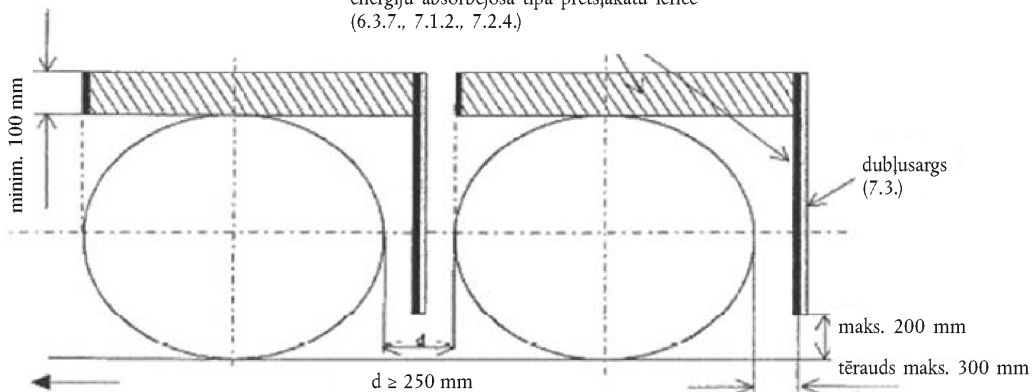

b) viena ass vai vairākas asis, attālums starp riepiem nav mazāks par 250 mm.

6. attēls

Uzbūves rasējums pretšļakatu iekārtai ar pretšļakatu ierīcēm (gaisa un ūdens nošķiršanas tipa) asīm, kas aprīkotas ar vadāmajiem, nevadāmajiem vai pašpagriežamiem riteņiem

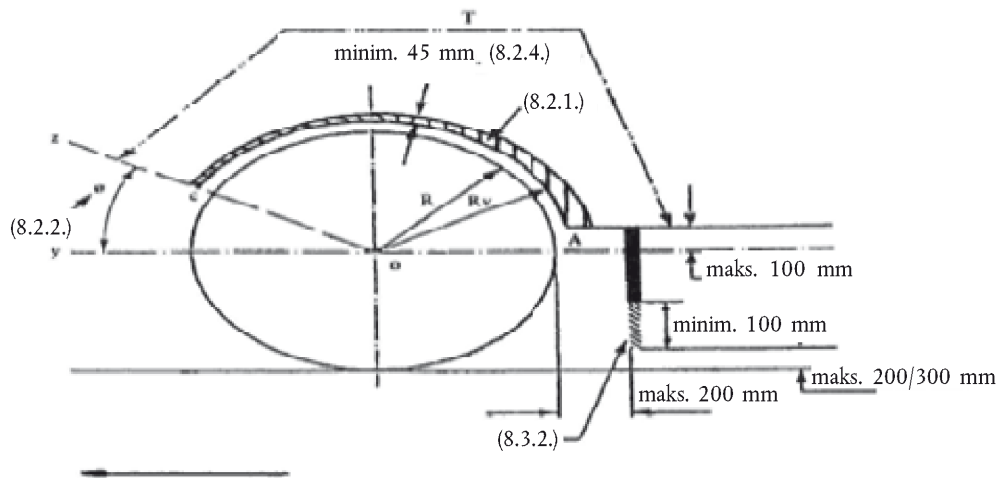

Piezīme

1. Attēli attiecas uz attiecīgajiem punktiem IV pielikumā.
2. T – dubļu aizsargspārna lielums.

7. attēls

Uzbūves rasējums pretšļakatu iekārtai ar pretšļakatu ierīcēm (dubļu aizsargspārns, dubļusargs un ārējā gareniskā noseglātne) vairākām asīm, ja attālums starp riepām nepārsniedz 300 mm

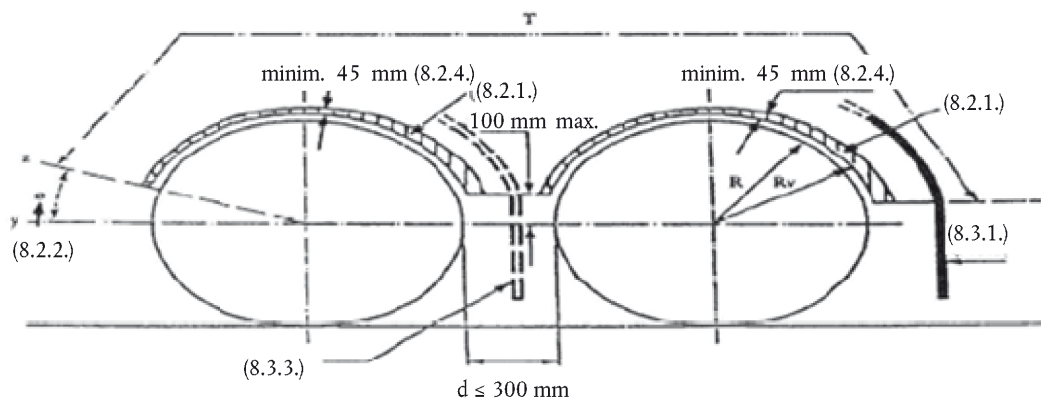

$d \geq 250$ mm; vajadzīgs dubļusargs

Piezīme

1. Attēli attiecas uz attiecīgajiem punktiem IV pielikumā.
2. T – dubļu aizsargspārna lielums.

9. attēls

Testu stends gaisa un ūdens nošķiršanas tipa pretšķakatu ierīcēm

(III pielikums, 3. DAĻA)

