

EIROPAS PARLAMENTA UN PADOMES DIREKTĪVA 2009/62/EK

(2009. gada 13. jūlijs)

par stiprinājuma vietu pakalējās numura zīmes uzstādīšanai divriteņu vai trīsriteņu mehāniskajiem transportlīdzekļiem

(Kodificēta versija)

(Dokuments attiecas uz EEZ)

EIROPAS PARLAMENTS UN EIROPAS SAVIENĪBAS PADOME,

ņemot vērā Eiropas Kopienas dibināšanas līgumu un jo īpaši tā 95. pantu,

ņemot vērā Komisijas priekšlikumu,

ņemot vērā Eiropas Ekonomikas un sociālo lietu komitejas atzinumu ⁽¹⁾,

saskaņā ar Līguma 251. pantā noteikto procedūru ⁽²⁾,

tā kā:

- (1) Padomes Direktīva 93/94/EEK (1993. gada 29. oktobris) par stiprinājuma vietu pakalējās numura zīmes uzstādīšanai divriteņu vai trīsriteņu mehāniskajiem transportlīdzekļiem ⁽³⁾ ir būtiski grozīta ⁽⁴⁾. Skaidrības un praktisku iemeslu labad būtu lietderīgi veikt attiecīgās direktīvas kodifikāciju.
- (2) Direktīva 93/94/EEK ir viena no atsevišķajām direktīvām par EK tipa apstiprināšanas sistēmu, kas paredzēta Padomes Direktīvā 92/61/EEK (1992. gada 30. jūnijs) par divriteņu vai trīsriteņu mehānisko transportlīdzekļu tipa apstiprināšanu, kura aizstāta ar Eiropas Parlamenta un Padomes Direktīvu 2002/24/EK (2002. gada 18. marts), kas attiecas uz divriteņu vai trīsriteņu mehānisko transportlīdzekļu tipa apstiprinājumu ⁽⁵⁾, un nosaka tehniskos priekšrakstus divriteņu vai trīsriteņu mehānisko transportlīdzekļu konstrukcijai un izgatavošanai attiecībā uz stiprinājuma vietu pakalējās numura zīmes uzstādīšanai. Minētie tehniskie priekšraksti attiecas uz dalībvalstu tiesību aktu tuvināšanu, lai varētu piemērot Direktīvā 2002/24/EK paredzēto EK tipa apstiprināšanas procedūru attiecībā uz katru transportlīdzekļa tipu. Tātad Direktīvā 2002/24/EK izklāstītos noteikumus par transportlīdzekļa sistēmām, detaļām un atsevišķām tehniskām vienībām piemēro šai direktīvai.

(3) Šīs direktīvas mērķis nav saskaņot dažādās dalībvalstīs izmantoto numura zīmju izmērus. Tādēļ dalībvalstīm būtu jānodrošina, lai izvirzītās numura zīmes neapdraudētu lietotājus, tomēr neprasot nekādas izmaiņas transportlīdzekļa konstrukcijā.

(4) Šī direktīva nedrīkstētu skart dalībvalstu pienākumus attiecībā uz termiņiem II pielikuma B daļā minēto direktīvu transponēšanai valsts tiesību aktos un to piemērošanai,

IR PIEŅĒMUŠI ŠO DIREKTĪVU.

1. pants

Šī direktīva attiecas uz stiprinājuma vietu pakalējās numura zīmes uzstādīšanai visu tipu mehāniskajiem transportlīdzekļiem, kas definēti Direktīvas 2002/24/EK 1. pantā.

2. pants

Procedūra, saskaņā ar kuru piešķir EK detaļas tipa apstiprinājumu attiecībā uz stiprinājuma vietu pakalējās numura zīmes uzstādīšanai divriteņu vai trīsriteņu mehānisko transportlīdzekļu tipam, un nosacījumi par tādu transportlīdzekļu brīvu laišanu tirgū ir paredzēti Direktīvas 2002/24/EK II un III nodaļā.

3. pants

Grozījumus, kas vajadzīgi, lai pielāgotu I pielikuma prasības tehnikas attīstībai, pieņem saskaņā ar Direktīvas 2002/24/EK 18. panta 2. punktā minēto procedūru.

4. pants

1. Dalībvalstis nedrīkst ar stiprinājuma vietu pakalējās numura zīmes uzstādīšanai saistītu iemeslu dēļ:

— atteikt piešķirt EK tipa apstiprinājumu attiecībā uz divriteņu vai trīsriteņu mehānisko transportlīdzekļu tipu,

— aizliegt reģistrēt, pārdot divriteņu vai trīsriteņu mehāniskos transportlīdzekļus vai sākt to ekspluatāciju,

ja stiprinājuma vieta pakalējās numura zīmes uzstādīšanai atbilst šīs direktīvas prasībām.

⁽¹⁾ OV C 324, 30.12.2006., 11. lpp.

⁽²⁾ Eiropas Parlamenta 2007. gada 25. septembra Atzinums (OV C 219 E, 28.8.2008., 66. lpp.) un Padomes 2009. gada 22. jūnija Lēmums.

⁽³⁾ OV L 311, 14.12.1993., 83. lpp.

⁽⁴⁾ Sk. II pielikuma A daļu.

⁽⁵⁾ OV L 124, 9.5.2002., 1. lpp.

2. Dalībvalstis atsakās piešķirt EK tipa apstiprinājumu divriteņu vai trīsriteņu mehānisko transportlīdzekļu tipam tādu iemeslu dēļ, kas saistīti ar piestiprinājuma vietu pakalējās numura zīmes uzstādīšanai, ja nav izpildītas šajā direktīvā noteiktās prasības.

3. Dalībvalstis dara zināmus Komisijai to tiesību aktu galvenos noteikumus, ko tās pieņēmušas jomā, uz kuru attiecas šī direktīva.

5. pants

Direktīvu 93/94/EEK, kurā grozījumi izdarīti ar II pielikuma A daļā minēto direktīvu, ar šo atceļ, neskarot dalībvalstu pienākumus attiecībā uz termiņiem II pielikuma B daļā minēto direktīvu transponēšanai valsts tiesību aktos un to piemērošanai.

Atsauces uz atcelto direktīvu uzskata par atsaucēm uz šo direktīvu un tās lasa saskaņā ar atbilstības tabulu III pielikumā.

6. pants

Šī direktīva stājas spēkā divdesmitajā dienā pēc tās publicēšanas *Eiropas Savienības Oficiālajā Vēstnesī*.

To piemēro no 2010. gada 1. janvāra.

7. pants

Šī direktīva ir adresēta dalībvalstīm.

Briselē, 2009. gada 13. jūlijā

Eiropas Parlamenta vārdā –
priekšsēdētājs
H.-G. PÖTTERING

Padomes vārdā –
priekšsēdētājs
E. ERLANDSSON

I PIELIKUMS

1. IZMĒRI

Izmēri stiprinājuma vietai pakalējās numura zīmes uzstādīšanai divriteņu vai trīsriteņu mehāniskajiem transportlīdzekļiem ⁽¹⁾ ir šādi:

1.1. **Mopēdi un viegie kvadricikli bez virsbūves**

1.1.1. *Platums:* 100 mm

1.1.2. *Augstums:* 175 mm

vai

1.1.3. *Platums:* 145 mm

1.1.4. *Augstums:* 125 mm

1.2. **Motocikli, tricikli, kuru jauda nepārsniedz 15 kW, un kvadricikli bez virsbūves, izņemot vieglos kvadriciklus**

1.2.1. *Platums:* 280 mm

1.2.2. *Augstums:* 210 mm

1.3. **Tricikli, kuru jauda pārsniedz 15 kW, viegie kvadricikli ar virsbūvi un kvadricikli ar virsbūvi, izņemot vieglos kvadriciklus**

1.3.1. Piemēro Padomes Direktīvas 70/222/EEK ⁽²⁾ noteikumus vieglajiem automobiļiem.

2. NOVIETOJUMS

2.1. Motocikla, motocikla ar blakusvāģi vai tricikla pakalējās numura zīmes uzstādīšanas vietai jāatrodas transportlīdzekļa aizmugurē tā, lai:

2.1.1. Zīme var tikt novietota gareniskā plaknē, kas šķērso transportlīdzekļa ārējos gabarīta punktus.

3. SLĪPUMS

3.1. Pakalējās numura zīme:

3.1.1. jānovieto perpendikulāri transportlīdzekļa gareniskajai vidusplaknei;

3.1.2. nenoslogotam transportlīdzeklī var būt ne vairāk kā 30° slīpumā, ja numura atbalsta plāksne vērsta uz augšu;

3.1.3. nenoslogotam transportlīdzeklī var būt ne vairāk kā 15° slīpumā, ja numura atbalsta plāksne vērsta uz leju.

4. MAKSIMĀLAIS AUGSTUMS

4.1. Nenoslogotam transportlīdzeklī neviens pakalējās numura zīmes stiprinājuma vietas uzstādīšanas punkts nedrīkst atrasties augstāk par 1,5 m virs zemes.

⁽¹⁾ Mopēdiem tā ir reģistrācijas un/vai identifikācijas plāksne.

⁽²⁾ OV L 76, 6.4.1970., 25. lpp.

5. MINIMĀLAIS AUGSTUMS

- 5.1. Nenoslēgtam transportlīdzeklim neviens pakalējās numura zīmes stiprinājuma vietas uzstādīšanas punkts nedrīkst atrasties zemāk par 0,20 m virs zemes vai zemāk par riteņa rādiusa attālumu no zemes, ja tas ir mazāks nekā 0,20 m.

6. ĢEOMETRISKĀ REDZAMĪBA

- 6.1. Zīmes stiprinājuma vietai jābūt redzamai telpā, ko ierobežo divi plakņu pāri: viens ar horizontālo šķautni, ko nosaka divas plaknes, kuras šķēļ stiprinājuma vietas augšējo un apakšējo horizontālo šķautni leņķos, kas attiecībā pret horizontālo ir parādīti 1. attēlā; otrs ar vertikālo šķautni, ko nosaka divas plaknes, kuras šķērsu katru plaknes malu leņķos, kas attiecībā pret transportlīdzekļa garenisko vidusplakni ir parādīti 2. attēlā.

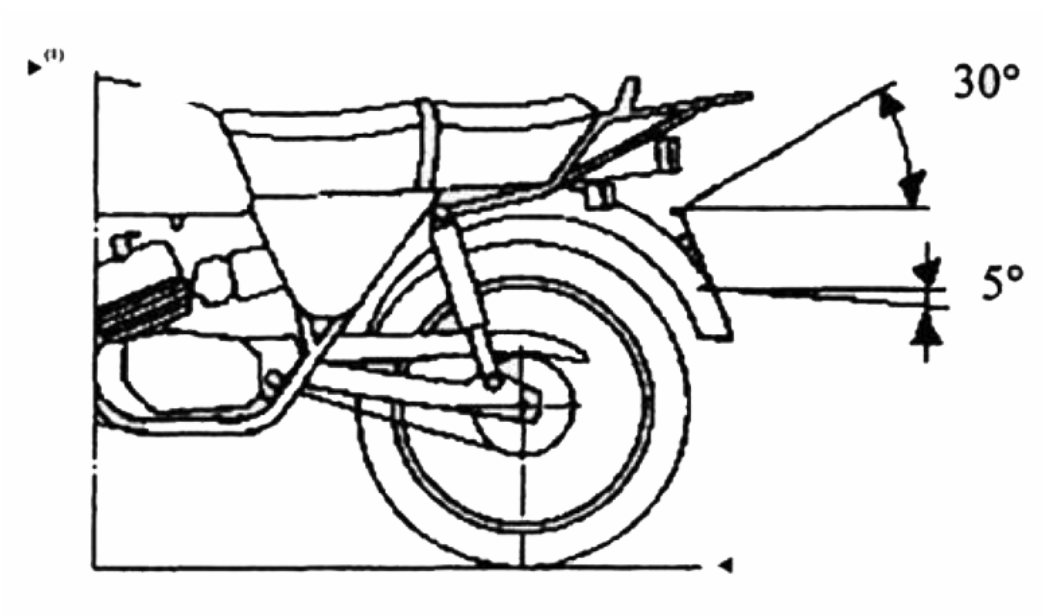

1. attēls

Ģeometriskās redzamības leņķis (plakņu pāris ar horizontālo šķautni)

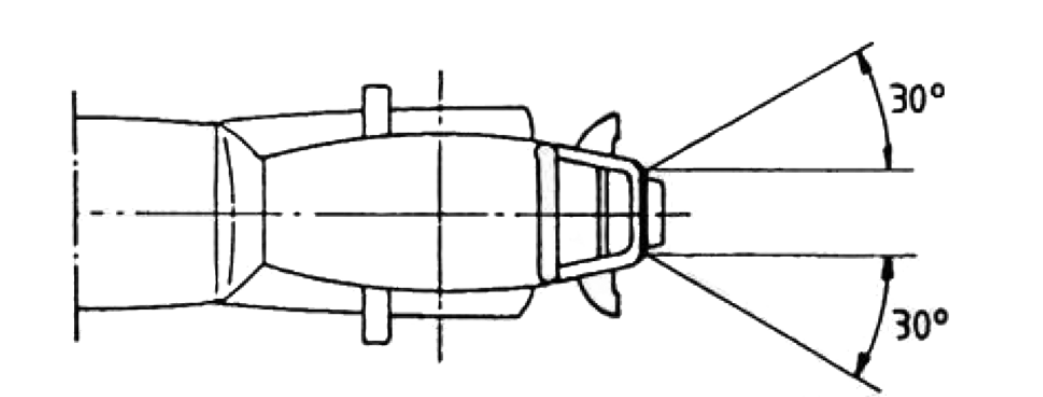

2. attēls

Ģeometriskās redzamības leņķis (plakņu pāris ar vertikālo šķautni)

*1. papildinājums***Informācijas dokuments attiecībā uz divriteņu vai trīsriteņu mehānisko transportlīdzekļu stiprinājuma vietu pakaļējās numura zīmes uzstādīšanai**

(jāpievieno pieteikumam par EK detaļas tipa apstiprināšanu, ja to iesniedz atsevišķi no pieteikuma par EK transportlīdzekļa tipa apstiprināšanu)

Kārtas Nr. (piešķīris pieteikuma iesniedzējs):

Pieteikumā par EK detaļas tipa apstiprināšanu attiecībā uz divriteņu vai trīsriteņu mehānisko transportlīdzekļu stiprinājuma vietu pakaļējās numura zīmes uzstādīšanai jāiekļauj informācija, kas izklāstīta Direktīvas 2002/24/EK II pielikuma 1. daļas A iedaļas šādos punktos:

- 0.1.,
 - 0.2.,
 - 0.4. līdz 0.6.,
 - 2.2.,
 - 2.2.1.,
 - 9.6.,
 - 9.6.1.
-

2. papildinājums

EK detaļas tipa apstiprinājuma sertifikāts attiecībā uz stiprinājuma vietu pakalējās numura zīmes uzstādīšanai divriteņu vai trīsriteņu mehānisko transportlīdzekļu tipam

PARAUGS

Ziņojums Nr. tehniskais dienests datums

EK detaļas tipa apstiprinājuma Nr. Attiecinājums uz citu tipu Nr.

1) Transportlīdzekļa preču zīme vai tirdzniecības nosaukums

2) Transportlīdzekļa tips

3) Ražotāja nosaukums un adrese

.....

4) Ražotāja pilnvarotā pārstāvja (ja tāds ir) nosaukums un adrese

.....

5) Datums, kad transportlīdzekļi nodod testēšanai

6) EK detaļas tipa apstiprinājums piešķirts/noraidīts ⁽¹⁾.

7) Vieta

8) Datums

9) Paraksts

⁽¹⁾ Lieko svītrot.

II PIELIKUMS

A DAĻA

Atceltā direktīva ar tās grozījumu

(minēta 5. pantā)

Padomes Direktīva 93/94/EEK

(OV L 311, 14.12.1993., 83. lpp.)

Komisijas Direktīva 1999/26/EK

(OV L 118, 6.5.1999., 32. lpp.)

B DAĻA

Termiņi transponēšanai valsts tiesību aktos un piemērošanai

(minēti 5. pantā)

Direktīva	Termiņš transponēšanai	Piemērošanas datums
93/94/EEK	1995. gada 30. aprīlis	1995. gada 1. novembris ⁽¹⁾
1999/26/EK	1999. gada 31. decembris	2000. gada 1. janvāris ⁽²⁾

⁽¹⁾ Atbilstoši Direktīvas 93/94/EEK 4. pantam:

“No [1995. gada 1. maija] dalībvalstis nedrīkst ar piestiprinājuma vietu pakalējās numura zīmes uzstādīšanai saistītu iemeslu dēļ aizliegt sākt tādu transportlīdzekļu ekspluatāciju, kuri atbilst šīs direktīvas prasībām.”

⁽²⁾ Atbilstoši Direktīvas 1999/26/EK 2. pantam:

“1. No 2000. gada 1. janvāra dalībvalstis nedrīkst ar piestiprinājuma vietu pakalējās numura zīmes uzstādīšanai saistītu iemeslu dēļ:
— atteikties piešķirt EK tipa apstiprinājumu attiecībā uz divriteņu vai trīsriteņu mehānisko transportlīdzekļu tipu,
— aizliegt reģistrēt, pārdot divriteņu vai trīsriteņu mehāniskos transportlīdzekļus vai sākt to ekspluatāciju,
ja piestiprinājuma vieta pakalējās numura zīmes uzstādīšanai atbilst ar šo direktīvu grozītās Direktīvas 93/94/EEK prasībām.

2. Dalībvalstis no 2000. gada 1. jūlija atsakās piešķirt EK tipa apstiprinājumu divriteņu vai trīsriteņu mehānisko transportlīdzekļu tipam ar piestiprinājuma vietu pakalējās numura zīmes uzstādīšanai saistītu iemeslu dēļ, ja tā neatbilst prasībām, kas noteiktas ar Direktīvu 93/94/EEK, kura grozīta ar šo direktīvu.”

III PIELIKUMS

Atbilstības tabula

Direktīva 93/94/EEK	Direktīva 1999/26/EK	Šī direktīva
1., 2. un 3. pants		1., 2. un 3. pants
	2. panta 1. punkts	4. panta 1. punkts
	2. panta 2. punkts	4. panta 2. punkts
4. panta 1. punkts		—
4. panta 2. punkts		4. panta 3. punkts
—		5. pants
—		6. pants
5. pants		7. pants
Pielikums		I pielikums
—		II pielikums
—		III pielikums