

31999L0017

12.4.1999.

EIROPAS KOPIENU OFICIĀLAIS VĒSTNESIS

L 97/45

KOMISIJAS DIREKTĪVA 1999/17/EK

(1999. gada 18. marts),

ar kuru tehnikas attīstībai pielāgo Padomes Direktīvu 76/761/EEK attiecībā uz mehānisko transportlīdzekļu priekšējiem galvenajiem lukturiem, kas darbojas kā tālās un/vai tuvās gaismas lukturi, un attiecībā uz elektriskajām kvēlspuldzēm, kuras paredzētas izmantošanai šādos galvenajos lukturos

(Dokuments attiecas uz EEZ)

EIROPAS KOPIENU KOMISIJA,

ņemot vērā Eiropas Kopienas dibināšanas līgumu,

ņemot vērā Padomes Direktīvu 70/156/EEK (1970. gada 6. februāris) par dalībvalstu tiesību aktu tuvināšanu attiecībā uz mehānisko transportlīdzekļu un to piekabju tipa apstiprinājumu ⁽¹⁾, kurā jaunākie grozījumi izdarīti ar Eiropas Parlamenta un Padomes Direktīvu 98/91/EK ⁽²⁾, un jo īpaši tās 13. panta 2. punktu,

ņemot vērā Padomes Direktīvu 76/761/EEK (1976. gada 27. jūlijs) par dalībvalstu tiesību aktu tuvināšanu attiecībā uz mehānisko transportlīdzekļu priekšējiem galvenajiem lukturiem, kas darbojas kā tālās un/vai tuvās gaismas lukturi, un attiecībā uz elektriskajām kvēlspuldzēm, kuras paredzētas izmantošanai šādos galvenajos lukturos ⁽³⁾, kurā jaunākie grozījumi izdarīti ar Austrijas, Somijas un Zviedrijas Pievienošanās aktu, un jo īpaši tās 10. pantu,

(1) tā kā Direktīva 76/761/EEK ir viena no atsevišķajām direktīvām, kas attiecas uz EK tipa apstiprinājuma procedūru, kura ir ieviesta ar Direktīvu 70/156/EEK; tā kā līdz ar to Direktīvā 76/156/EEK izklāstītos noteikumus, kas attiecas uz transportlīdzekļu sistēmām, detaļām un atsevišķām tehniskām vienībām, piemēro Direktīvai 76/761/EEK;

(2) tā kā jo īpaši Direktīvas 70/156/EEK 3. panta 4. punktā un 4. panta 3. punktā paredzēts, ka katrā atsevišķajā direktīvā jāiekļauj informācijas dokuments un arī Direktīvas 70/156/EEK VI pielikumā noteiktais tipa apstiprinājuma sertifikāts, lai šo tipa apstiprinājumu varētu datorizēt; tā kā attiecīgi ir jāgroza Direktīvā 76/761/EEK paredzētais tipa apstiprinājuma sertifikāts (-i);

(3) tā kā procedūras ir jāvienkāršo, lai saglabātu Direktīvas 70/156/EEK 9. panta 2. punktā paredzēto ekvivalenci starp

konkrētām atsevišķajām direktīvām un attiecīgiem ANO Eiropas Ekonomikas komisijas (ANO/EEK) noteikumiem, ja šos noteikumus groza; tā kā pirmām kārtām Direktīvas 76/761/EEK tehniskās prasības jāaizstāj ar ANO/EEK Noteikumiem Nr. 1, 5, 8, 20, 31, 37, 98 un 99, izmantojot savstarpējas norādes;

(4) tā kā jānodrošina, lai tiktu izpildītas prasības Padomes Direktīvā 76/756/EEK ⁽⁴⁾, kurā jaunākie grozījumi izdarīti ar Komisijas Direktīvu 97/28/EK ⁽⁵⁾;

(5) tā kā šajā direktīvā paredzētie pasākumi ir saskaņā ar atzinumu, ko sniegusi ar Direktīvu 70/156/EEK izveidotā Komiteja pielāgošanai tehnikas attīstībai,

IR PIENĒMUSI ŠO DIREKTĪVU.

1. pants

Direktīvā 76/761/EEK izdara šādus grozījumus:

1. Direktīvas virsrakstu groza šādi:

“par dalībvalstu tiesību aktu tuvināšanu attiecībā uz mehānisko transportlīdzekļu priekšējiem galvenajiem lukturiem, kas darbojas kā tālās un/vai tuvās gaismas lukturi, un attiecībā uz gaismas avotiem (kvēlspuldzēm un citiem avotiem), kas paredzēti izmantošanai apstiprinātos mehānisko transportlīdzekļu un to piekabju lukturos.”

⁽¹⁾ OV L 42, 23.2.1970., 1. lpp.

⁽²⁾ OV L 11, 16.1.1999., 25. lpp.

⁽³⁾ OV L 262, 27.9.1976., 96. lpp.

⁽⁴⁾ OV L 262, 27.9.1976., 1. lpp.

⁽⁵⁾ OV L 171, 30.6.1997., 1. lpp.

2. Ar šādu punktu aizstāj 1. panta 1. punktu:

“1. Dalībvalstis piešķir EK detaļas tipa apstiprinājumu jebkura tipa galvenajam lukturim, kas darbojas kā galvenais tālo gaismu un/vai tuvo gaismu lukturis, un jebkura tipa gaismas avotam (kvēlspuldzei (-ēm) un citam (-iem) avotam (-iem)), ko izmanto apstiprinātās luktura daļās, kuras atbilst attiecīgajos pielikumos noteiktajām uzbūves un testēšanas prasībām.”

3. Direktīvas 2., 3. un 4. pantu aizstāj ar šādiem pantiem:

“2. pants

Dalībvalstis par katra tipa galveno lukturi, kas darbojas kā galvenais tālo gaismu un/vai tuvo gaismu lukturis, vai katra tipa gaismas avota (kvēlspuldzi (-ēm) un cita (-iem) avota (-iem)), ko izmanto apstiprinātās luktura daļās, kuras tās apstiprinājušas atbilstīgi 1. pantam, izsniedz ražotājam EK detaļas tipa apstiprinājuma zīmi, kas atbilst I pielikuma 5. papildinājumā norādītajam paraugam.

Dalībvalstis veic visus vajadzīgos pasākumus, lai novērstu zīmju lietošanu tā, ka galvenos lukturus, kas darbojas kā galvenie tālo gaismu un/vai tuvo gaismu lukturi, un gaismas avotu (-us) (kvēlspuldzi (-es) un citu (-us) avotu (-us)), ko izmanto apstiprinātās luktura daļās, kuru tips apstiprināts atbilstīgi 1. pantam, sajauc ar citām ierīcēm.

3. pants

1. Dalībvalstis nevar aizliegt galveno lukturu, kas darbojas kā galvenie tālo gaismu un/vai tuvo gaismu lukturi, un gaismas avota (-u) (kvēlspuldze (-es) un cits (-u) avots (-u)), ko izmanto apstiprinātu lukturu daļās, laišanu tirgū to konstrukcijas vai darbības metodes dēļ, ja uz tiem ir EK detaļas tipa apstiprinājuma zīme.

2. Dalībvalstis var aizliegt tādu galveno lukturu, kas darbojas kā galvenie tālo gaismu un/vai tuvo gaismu lukturi, un gaismas avota (-u) (kvēlspuldze (-es) un cits (-u) avots (-u)), ko izmanto apstiprinātu lukturu daļās, laišanu tirgū, uz kā ir EK detaļas tipa apstiprinājuma zīme, bet kas bieži neatbilst apstiprinātajam tipam.

Minētā valsts tūlīt informē pārējās dalībvalstis un Komisiju par veiktajiem pasākumiem, precizējot sava lēmuma iemeslus.

4. pants

Izmantojot procedūru, kas norādīta Direktīvas 70/156/EEK 4. panta 6. punktā, dalībvalstu kompetentās iestādes informē

cita citu par katru apstiprinājumu, kuru tās ir piešķirušas, atteikušas vai anulējušas saskaņā ar šo direktīvu.”

4. Direktīvas 5. panta 1. punkta pirmo teikumu aizstāj ar šādu teikumu:

“Ja dalībvalsts, kura piešķirusi EK detaļas tipa apstiprinājumu, konstatē, ka vairāki galvenie lukturi, kas darbojas kā galvenie tālo gaismu un/vai tuvo gaismu lukturi, vai gaismas avots (-i) (kvēlspuldze (-es) un cits (-i) avots (-i)), ko izmanto apstiprinātās luktura daļās, uz kuriem ir viena uz tā pati EK detaļas tipa apstiprinājuma zīme, neatbilst apstiprinātajam tipam, tā veic vajadzīgos pasākumus, lai nodrošinātu, ka ražotie modeļi atbilst apstiprinātajam tipam.”

5. Direktīvas 6. panta pirmo teikumu aizstāj ar šādu teikumu:

“Visos lēmumos, kas pieņemti atbilstīgi ar šīs direktīvas īstenošanai pieņemtajiem noteikumiem un ar ko atsaka vai anulē galveno lukturu, kas darbojas kā galvenie tālo gaismu un/vai tuvo gaismu lukturi, vai gaismas avota (-u) (kvēlspuldze (-es) un cits (-i) avots (-i)), ko izmanto apstiprinātās lukturu daļās, EK detaļas tipa apstiprinājumu, vai aizliedz to laišanu tirgū vai izmantošanu, sīki izklāsta to pamatojumu.”

6. Direktīvas 7., 8. un 9. pantu aizstāj ar šādiem pantiem:

“7. pants

Neviena dalībvalsts nedrīkst atteikt EK tipa apstiprinājuma vai valsts tipa apstiprinājuma piešķiršanu transportlīdzeklim dēļ galveno lukturu, kas darbojas kā galvenie tālo gaismu un/vai tuvo gaismu lukturi, un dēļ gaismas avota (-u) (kvēlspuldze (-es) un cits (-i) avots (-i)), ko izmanto apstiprinātās lukturu daļās, ja uz tiem ir EK detaļas tipa apstiprinājuma zīme, un tie ir uzstādīti atbilstīgi Direktīvā 76/756/EEK noteiktajām prasībām.

8. pants

Neviena dalībvalsts nedrīkst atteikt vai aizliegt transportlīdzekļa pārdošanu vai reģistrāciju, nodošanu ekspluatācijā vai lietošanu dēļ galveno lukturu, kas darbojas kā galvenie tālo gaismu un/vai tuvo gaismu lukturi, un dēļ gaismas avota (-u) (kvēlspuldze (-es) un cits (-i) avots (-i)), ko izmanto apstiprinātās luktura daļās, ja uz tiem ir EK detaļas tipa apstiprinājuma zīme un tie ir uzstādīti atbilstīgi Direktīvā 76/756/EEK noteiktajām prasībām.

9. pants

Šajā direktīvā "transportlīdzeklis" ir visi mehāniskie transportlīdzekļi, kas paredzēti izmantošanai uz ceļiem, ar virsbūvi vai bez tās, ar vismaz četriem riteņiem un maksimālo paredzēto ātrumu, kurš lielāks par 25 km/h, izņemot transportlīdzekļus, kas pārvietojas pa sliežu ceļiem, kā arī lauksaimniecībā un mežsaimniecībā izmantojamus traktorus un pārvietojamus mehānismus."

7. Direktīvas pielikumus aizstāj ar šīs direktīvas pielikumu.

2. pants

1. No 1999. gada 1. oktobra vai kad ir pagājuši seši mēneši pēc 3. pantā minēto dokumentu faktiskās publicēšanas dienas, ja tos publicē līdz 1999. gada 1. aprīlim, dalībvalstis nedrīkst dēļ galveno lukturu, kas darbojas kā galvenie tālo gaismu un/vai tuvo gaismu lukturi, un dēļ gaismas avotu (kvēlspuldzes un citi avoti), ko izmanto apstiprinātās lukturu daļās, šē turpmāk "galvenie lukturi" un "gaismas avoti", attiecīgi:

- atteikt EK tipa apstiprinājuma vai valsts tipa apstiprinājumu piešķiršanu kāda transportlīdzekļa tipam vai kāda galvenā luktura vai gaismas avota tipam, vai
- aizliegt reģistrēt, pārdot vai sākt transportlīdzekļu ekspluatāciju, vai pārdot vai nodot ekspluatācijā galvenos lukturus vai gaismas avotus,

ja galvenie lukturi vai gaismas avoti atbilst prasībām, kas noteiktas Direktīvā 76/761/EEK, kurā grozījumi izdarīti ar šo direktīvu, un ja tie uzstādīti saskaņā ar Direktīvas 76/756/EEK noteiktajām prasībām, ciktāl tas attiecas uz transportlīdzekļiem.

2. No 2000. gada 1. aprīļa dalībvalstis:

- vairs nepiešķir EK tipa apstiprinājumu, un
- var atteikt valsts tipa apstiprinājuma piešķiršanu

jebkuram transportlīdzekļa tipam galveno lukturu vai gaismas avotu dēļ un jebkuram galvenā luktura vai gaismas avota tipam, ja nav izpildītas prasības, kas noteiktas Direktīvā 76/761/EEK, kura grozīta ar šo direktīvu.

3. No 2001. gada 1. aprīļa ar šo direktīvu grozītās Direktīvas 76/761/EEK prasības attiecībā uz galvenajiem lukturiem vai gaismas avotiem kā detaļām piemēro Direktīvas 70/156/EEK 7. panta 2. punkta īstenošanas nolūkā.

4. Neatkarīgi no 2. un 3. punkta rezerves detaļu gadījumā dalībvalstis turpina piešķirt EK tipa apstiprinājumu galvenajiem lukturiem vai gaismas avotiem un atļaut to pārdošanu un nodošanu ekspluatācijā saskaņā ar Direktīvas 76/761/EEK iepriekšējām redakcijām ar noteikumu, ka šie galvenie lukturi vai gaismas avoti

- ir paredzēti uzstādīšanai transportlīdzekļiem, ko jau izmanto, un
- tie atbilst minētās direktīvas prasībām, kuras tika piemērotas tad, kad transportlīdzekļus reģistrēja pirmoreiz.

3. pants

ANO/EEK Noteikumu Nr. 1, 5, 8, 20, 31, 37, 98 un 99 punktus un pielikumus, kas minēti II, III, IV, V, VI, VII, VIII un IX pielikuma 2.1. punktā, publicē Eiropas Kopienų Oficiālajā Vēstnesī līdz 1999. gada 1. aprīlim.

4. pants

1. Dalībvalstis stājas spēkā normatīvie un administratīvie akti, kas vajadzīgi, lai līdz 1999. gada 1. oktobrim izpildītu šīs direktīvas prasības; ja 3. pantā minētos dokumentus tomēr publicē pēc 1999. gada 1. aprīļa, dalībvalstis izpilda šīs saistības, kad ir pagājuši seši mēneši kopš šo dokumentu faktiskās publicēšanas dienas. Dalībvalstis par to tūlīt informē Komisiju.

Tās piemēro šos noteikumus no 1999. gada 1. oktobra vai kad ir pagājuši seši mēneši pēc 3. pantā minēto dokumentu faktiskās publicēšanas dienas, ja tos publicē pēc 1999. gada 1. aprīļa.

Kad dalībvalstis pieņem minētos tiesību aktus, tajos iekļauj atsauci uz šo direktīvu vai šādu atsauci pievieno to oficiālajai publikācijai. Dalībvalstis nosaka, kā izdarāma šāda atsauce.

2. Dalībvalstis dara Komisijai zināmus to tiesību aktu svarīgākos noteikumus, ko tās pieņēmušas jomā, uz kuru attiecas šī direktīva.

5. pants

Šī direktīva stājas spēkā divdesmitajā dienā pēc tās publicēšanas Eiropas Kopienu Oficiālajā Vēstnesī.

6. pants

Šī direktīva ir adresēta dalībvalstīm.

Briselē, 1999. gada 18. martā

Komisijas vārdā —

Komisijas loceklis

Martin BANGEMANN

PIELIKUMS

“PIELIKUMU SARAKSTS

- I PIELIKUMS: Tipa apstiprināšanas administratīvie noteikumi
1. *papildinājums*: Informācijas dokuments (galvenie lukturi)
 2. *papildinājums*: Informācijas dokuments (gaismas avoti)
 3. *papildinājums*: Tipa apstiprinājuma sertifikāts (galvenie lukturi)
 4. *papildinājums*: Tipa apstiprinājuma sertifikāts (gaismas avoti)
 5. *papildinājums*: EK detaļas tipa apstiprinājuma zīmes paraugi
- II PIELIKUMS: Darbības joma un tehniskās prasības galvenajiem lukturiem, kas aprīkoti ar R2 un/vai HS1 kategorijas kvēļspuldzēm
- III PIELIKUMS: Darbības joma un tehniskās prasības virzītas gaismas galvenajiem lukturiem
- IV PIELIKUMS: Darbības joma un tehniskās prasības galvenajiem lukturiem, kas aprīkoti ar H₁, H₂, H₃, HB₃, HB₄, H₇ un/vai H₈ kategorijas halogēnām kvēļspuldzēm
- V PIELIKUMS: Darbības joma un tehniskās prasības galvenajiem lukturiem, kas aprīkoti ar H₄ kategorijas halogēnām kvēļspuldzēm
- VI PIELIKUMS: Darbības joma un tehniskās prasības halogēniem virzītas gaismas galvenajiem lukturiem
- VII PIELIKUMS: Darbības joma un tehniskās prasības kvēļspuldzēm, ko izmanto apstiprinātās luktura daļās
- VIII PIELIKUMS: Darbības joma un tehniskās prasības galvenajiem lukturiem, kas aprīkoti ar gāzes izlādes gaismas avotiem
- IX PIELIKUMS: Gāzes izlādes gaismas avoti, ko izmanto apstiprinātās gāzes izlādes spuldzēs

I PIELIKUMS

TIPA APSTIPRINĀŠANAS ADMINISTRATĪVIE NOTEIKUMI

1. Šis pielikums attiecas uz detaļas tipa apstiprināšanu
 - 1.1. mehānisko transportlīdzekļu galvenajiem lukturiem, kas izstaro asimetriskas priekšējās gaismas vai tālās gaismas, vai abas, kas ir aprīkoti ar R2 un/vai HS1 kategorijas kvēlspuldzēm un atbilst II pielikumā noteiktajām prasībām;
 - 1.2. mehānisko transportlīdzekļu virzītas gaismas galvenajiem lukturiem, kas izstaro asimetriskas priekšējās gaismas vai tālās gaismas, vai abas, un kas atbilst III pielikumā noteiktajām prasībām;
 - 1.3. mehānisko transportlīdzekļu galvenajiem lukturiem, kas izstaro asimetriskas priekšējās gaismas vai tālās gaismas, vai abas, kas ir aprīkoti ar H₁, H₂, H₃, HB₃, HB₄, H₇ un/vai H₈ kategorijas kvēlspuldzēm un kas atbilst IV pielikumā noteiktajām prasībām;
 - 1.4. mehānisko transportlīdzekļu galvenajiem lukturiem, kas izstaro asimetriskas priekšējās gaismas vai tālās gaismas, vai abas, kas ir aprīkoti ar H₄ kategorijas halogēnām kvēlspuldzēm un kas atbilst V pielikumā noteiktajām prasībām;
 - 1.5. halogēniem mehānisko transportlīdzekļu galvenajiem lukturiem, kas izstaro asimetriskas priekšējās gaismas vai tālās gaismas, vai abas, un kas atbilst VI pielikumā noteiktajām prasībām;
 - 1.6. kvēlspuldzēm, ko izmantot mehānisko transportlīdzekļu un to piekabju apstiprinātās luktura daļās, kas atbilst VII pielikumā noteiktajām prasībām;
 - 1.7. mehānisko transportlīdzekļu galvenajiem lukturiem, kas aprīkoti ar gāzes izlādes gaismas avotiem un kas atbilst VIII pielikumā noteiktajām prasībām;
 - 1.8. gāzes izlādes gaismas avoti, ko izmanto apstiprinātos gāzes izlādes mehānisko transportlīdzekļu lukturos, kas atbilst IX pielikumā noteiktajām prasībām.
2. EK DETAĻAS TIPA APSTIPRINĀJUMA PIETEIKUMS
 - 2.1. Pieteikumu EK detaļas tipa apstiprinājumam attiecībā uz galvenā luktura tipu, ievērojot Direktīvas 70/156/EEK 3. panta 4. punktu, iesniedz ražotājs.
 - 2.1.1. Informācijas dokumenta paraugs ir norādīts 1. papildinājumā.
 - 2.1.2. Tehniskajam dienestam, kas ir atbildīgs par tipa apstiprinājuma testu izpildi, jāiesniedz:
 - 2.1.2.1. Šādi paraugi:
 - 2.1.2.1.1. iepriekš 1.1., 1.3. un 1.4. punktā minētajam galvenā luktura tipam: divi paraugi;
 - 2.1.2.1.2. iepriekš 1.2. un 1.5. punktā minētajam galvenā luktura tipam: pieci paraugi;
 - 2.1.2.1.3. iepriekš 1.7. punktā minētajam galvenā luktura tipam: divi paraugi ar standarta gāzes izplūdes gaismas avotu un viens balasts, kas vajadzības gadījumā izmantojams katram tipam;

- 2.1.2.2. testam plastmasai, no kā izgatavoti gaismas atstarotāji:
- 2.1.2.2.1. trīspadsmi lēcu (četrpadsmit lēcu attiecībā uz 1.7. punktā minētajiem galvenajiem lukturiem);
- 2.1.2.2.2. sešus (desmit) no šiem gaismas izkliedētājiem var aizstāt ar sešiem (desmit) materiāla paraugiem, kuru izmēri ir vismaz 60 mm × 80 mm, ar plakānu vai izliektu ārējo virsmu un ievērojami plakānu laukumu (liekuma rādiuss vismaz 300 mm), kas vidū sasniedz vismaz 15 mm × 15 mm;
- 2.1.2.2.3. katru šādu gaismas izkliedētāju vai materiāla paraugu sagatavo ar sērijveida ražošanā izmantotu metodi;
- 2.1.2.2.4. atstarotāju, pie kura gaismas izkliedētāju var uzmontēt saskaņā ar ražotāja norādījumiem.
- 2.1.2.3. Lai vajadzības gadījumā testētu gaismas caurlaidīgo, no plastmasas izgatavoto sastāvdaļu pretestību pret gāzes izlādes gaismas avotu ultravioleto starojumu galvenā luktura iekšpusē:
- 2.1.2.3.1. Vienu paraugu no katra attiecīgā materiāla, ko izmanto galvenajā luktūrī, vai vienu galvenā luktura paraugu, kas tos satur. Katra materiāla paraugam ir tāds pats izskats un virsmas apstrāde, ja tāda ir, kādu paredzēts lietot apstiprināmajā galvenajā luktūrī.
- 2.1.2.3.2. Testēšana iekšējo materiālu ultravioleto starojuma pretestībai pret gaismas avotu starojumu nav nepieciešama, ja piemēro gāzes izplūdes gaismas avotus ar zemu ultravioleto starojumu, vai ja tiek veikti pasākumi attiecīgo sastāvdaļu aizsardzībai pret ultravioleto starojumu, piemēram, ar gāzes filtriem.
- 2.1.2.4. Materiāliem, kas veido gaismas izkliedētājus un pārklājumus, ja tādi ir, pievieno testa ziņojumu par šo materiālu un pārklājumu īpašībām, ja tie jau ir testēti.
- 2.2. Pietiekumu EK detaļas tipa apstiprinājumam attiecībā uz gaismas avota tipu, ievērojot Direktīvas 70/156/EEK 3. panta 4. punktu, iesniedz ražotājs.
- 2.2.1. Informācijas dokumenta paraugs ir norādīts 2. papildinājumā.
- 2.2.2. Tehniskajam dienestam, kas ir atbildīgs par tipa apstiprinājuma testu izpildi, jāiesniedz sekojošais:
- 2.2.2.1. iepriekš 1.6. punktā minētajam kvēlspuldzes tipam: pieci paraugi katrai krāsai, par ko iesniegts pietiekums;
- 2.2.2.2. iepriekš 1.8. punktā minētajam gāzes izlādes gaismas avota tipam: trīs paraugi un viens balasta paraugs;
- 2.2.2.3. ja gaismas avota tips atšķiras no jau apstiprināta tipa tikai pēc tirdzniecības nosaukuma vai preču zīmes, ir pietiekami iesniegt:
- 2.2.2.3.1. ražotāja deklarāciju, ka iesniegtais tips (izņemot tā tirdzniecības nosaukumu vai preču zīmi) ir identisks un ka to izgatavo tas pats ražotājs, kā jau apstiprināto tipu, pēdējo apzīmējot ar tā apstiprinājuma kodu;
- 2.2.2.3.2. divus paraugus, uz kuriem ir jaunais tirdzniecības nosaukums vai preču zīme.

3. MARĶĒJUMI
- 3.1. Uz ierīcēm, kas iesniegtas EK detaļas tipa apstiprinājumam, jānorāda:
- 3.1.1. attiecībā uz galvenajiem lukturiem (*):
- 3.1.1.1. uz gaismas izkliedētājiem — ražotāja tirdzniecības nosaukums vai preču zīme;
- 3.1.1.2. uz gaismas izkliedētājiem un uz galvenā korpusa (**)— pietiekami liels laukums 5. punktā minētai apstiprinājuma zīmei; šos laukumus norāda 1. papildinājumā minētajos rasējumos;
- 3.1.1.3. ja tie ir izgatavoti atbilstīgi gan labās puses, gan kreisās puses satiksmes prasībām, zīmēm, kas norāda optiskā bloka abus iestatījumus uz transportlīdzekļa, vai gaismas avotam uz atstarotāja; šīs zīmes ir burti "R/D" labās puses satiksmes stāvoklim un burti "L/G" kreisās puses satiksmes stāvoklim.
- 3.1.1.4. Visām 1.7. punktā minēto lukturu gaismām uz to gaismas emisijas virsmas var būt atskaites centrs, kas norādīts VIII pielikuma 2.1. punktā minēto dokumentu 6. pielikumā.
- 3.1.2. Attiecībā uz kvēlspuldzēm uz vāciņa vai spuldzes, — kur pēdējā gadījumā gaismas īpašības netiek nelabvēlīgi ietekmētas:
- 3.1.2.1. ražotāja tirdzniecības nosaukums vai preču zīme; ja vairākiem tirdzniecības nosaukumiem vai preču zīmēm ir piešķirts tas pats apstiprinājuma kods, pietiek ar vienu vai vairākiem no tiem, lai izpildītu šo prasību;
- 3.1.2.2. nominālais spriegums;
- 3.1.2.3. attiecīgās kategorijas starptautiskais apzīmējums;
- 3.1.2.4. nominālā jauda (secīgi — galvenajam kvēldiegam/sekundārajam kvēldiegam attiecībā uz divkārsa kvēldiega spuldzēm); tas nav jānorāda atsevišķi, ja tas ir attiecīgās kvēlspuldžu kategorijas starptautiskajā apzīmējumā;
- 3.1.2.5. pietiekami liels laukums, kurš piemērots apstiprinājuma zīmei, ko norāda 2. papildinājumā minētajos rasējumos;
- 3.1.2.6. var pievienot zīmes, uz kurām neattiecas 3.1.2.1. līdz 3.1.2.5. punkts un 6. punkts, ar nosacījumu, ka tās nelabvēlīgi neietekmē gaismas īpašības.
- 3.1.3. Attiecībā uz gāzes izlādes gaismas avotu — uz vāciņa:
- 3.1.3.1. ražotāja tirdzniecības nosaukums vai preču zīme;
- 3.1.3.2. attiecīgās kategorijas starptautiskais apzīmējums;
- 3.1.3.3. nominālā jauda; tas nav jānorāda atsevišķi, ja tas ir attiecīgās kategorijas starptautiskajā apzīmējumā;

(*) Attiecībā uz galvenajiem lukturiem, kas projektēti, lai atbilstu prasībām satiksmei, kura virzās tikai pa vienu ceļa pusi (labo vai kreiso), tālāk iesaka to, ka laukums, kuru var aptumšot, lai novērstu neērtības lietotājiem valstī, kur satiksme virzās pa to ceļa pusi, kura ir pretēja valstī, kurai galvenais lukturis ticis projektēts, ir neizdzēsami jāizceļ uz priekšējā gaismas izkliedētāja un tas jāizskaidro transportlīdzekļu apkopes grāmatā. Šī zīme tomēr nav nepieciešama, ja šis laukums ir skaidri redzams pēc konstrukcijas.

(**) Ja gaismas izkliedētāju nevar nodalīt no galvenā luktura galvenā daļas, pietiek ar noteikumu par marķētu laukumu uz gaismas izkliedētāja.

- 3.1.3.4. pietiekami liels laukums, kurš piemērots apstiprinājuma zīmei, ko norāda 2. papildinājumā minētajos rasējumos;
- 3.1.3.5. vāciņam var piemērot zīmes, uz kurām neattiecas 3.1.3.1. līdz 3.1.3.4. punkts un 6. punkts.
- 3.1.3.6. Balastu, ko izmanto gaismas avota tipa apstiprinājumam, marķē ar tipa un tirdzniecības markas apzīmējumu un nominālo spriegumu un jaudu, kā norādīts attiecīgajā lukturu datu lapā.
4. EK DETAĻAS TIPA APSTIPRINĀJUMA PIEŠĶIRŠANA
- 4.1. Ja attiecīgās prasības ir izpildītas, EK tipa apstiprinājumu piešķir saskaņā ar Direktīvas 70/156/EEK 4. panta 3. punktu un, ja vajadzīgs, 4. panta 4. punktu.
- NB: Nekas šajā direktīvā neattur dalībvalstis aizliegt galvenā luktura kombināciju, kas iekļauj plastmasas gaismas izkliedētāju, kas apstiprināts saskaņā ar šo direktīvu, ar mehānisku galveno lukturu tīrīšanas ierīci (ar stiklu tīrītājiem).
- 4.2. EK tipa apstiprinājuma sertifikāta paraugs ir norādīts
- 4.2.1. pielikuma 3. papildinājumā — 2.1. punktā minētajiem pieteikumiem;
- 4.2.2. pielikuma 4. papildinājumā — 2.2. punktā minētajiem pieteikumiem.
- 4.3. Saskaņā ar Direktīvas 70/156/EEK VII pielikumu apstiprinājuma numuru piešķir katram apstiprinātajam galvenā luktura tipam. Tā pati dalībvalsts nepiešķir tādu pašu numuru cita galvenā luktura tipam.
- 4.4. Ja EK detaļas tipa apstiprinājumu pieprasa tādām apgaismes ierīču un gaismas signālierīču tipam, kurā ir galvenais lukturis un citi lukturi, var izsniegt vienu EK detaļas tipa apstiprinājuma numuru ar noteikumu, ka galvenais lukturis atbilst šīs direktīvas prasībām un visi pārējie lukturi, kuri ietilpst apgaismes ierīcē un gaismas signālierīcē, kam pieprasa EK detaļas tipa apstiprinājumu, atbilst atsevišķajai direktīvai, kuru tai piemēro.
- 4.5. Apstiprinājuma kodu piešķir katram apstiprinātajam gaismas avota tipam. Tajā ir identifikācijas kods, kuru veido ne vairāk kā divas rakstu zīmes, kas izraudzītas no arābu cipariem un zemsvītras piezīmē uzskaitītajiem lielajiem burtiem (*), pirms kurām ir viencipara kārtas numurs, kas piešķirts jaunākajam Direktīvas 76/761/EEK nozīmīgākajam tehniskajam grozījumam attiecīgajā pielikumā dienā, kad piešķirts EK tipa apstiprinājums. Šajā direktīvā kārtas numurs
- VII pielikumam ir 2,
 - IX pielikumam ir 0.
- Tā pati dalībvalsts nepiešķir tādu pašu numuru cita gaismas avota tipam.
5. EK DETAĻAS TIPA APSTIPRINĀJUMA ZĪME GALVENAJIEM LUKTURIEM
- 5.1. Papildus 3.1. punktā minētajam marķējumam, uz katra galvenā luktura, kas atbilst saskaņā ar šo direktīvu apstiprinātam tipam, ir EK detaļas tipa apstiprinājuma zīme.

(*) 0 1 2 3 4 5 6 7 8 9
A B C D E F G H J K L M N P R S T U V W X Y Z.

- 5.2. Šo zīmi veido:
- 5.2.1. taisnstūris, kurā ir mazais burts "e", kam seko tās dalībvalsts pazīšanas zīme, kura piešķirusi tipa apstiprinājumu:
- | | | | |
|-------------|------|-------------------------|--------|
| Vācijai | – 1, | Apvienotajai Karalistei | – 11, |
| Francijai | – 2, | Austrijai | – 12, |
| Itālijai | – 3, | Luksemburgai | – 13, |
| Nīderlandei | – 4, | Somijai | – 17, |
| Zviedrijai | – 5, | Dānijai | – 18, |
| Beļģijai | – 6, | Portugālei | – 21, |
| Spānijai | – 9, | Grieķijai | – 23, |
| | | Īrijai | – IRL; |
- 5.2.2. netālu no taisnstūra jābūt "pamata apstiprinājuma numurs", kas Direktīvas 70/156/EEK VII pielikumā minētajā tipa apstiprinājuma numura 4. iedaļā, pirms kura atrodas divi skaitļi, kas norāda kārtas numuru, kāds piešķirts jaunākajam Direktīvas 76/761/EK nozīmīgākajam tehniskajam grozījumam dienā, kad piešķirts EK tipa apstiprinājums. Šajā direktīvā kārtas numurs
- II pielikumam ir 01,
 - III pielikumam ir 02,
 - IV pielikumam ir 04,
 - V pielikumam ir 02,
 - VI pielikumam ir 02,
 - VIII pielikumam ir 00.
- 5.2.3. Šādi papildu simboli:
- 5.2.3.1. galvenajiem lukturiem, kas atbilst tikai kreisās puses satiksmes prasībām, — horizontāla bulta, kas vērsta uz labo pusi no novērotāja, kas stāv pretī galvenajam lukturim, proti, uz to ceļa pusi, pa kuru virzās satiksme;
- 5.2.3.2. galvenajiem lukturiem, kas projektēti tā, lai atbilstu abu satiksmes sistēmu prasībām, attiecīgi pielāgojot optiskā bloka vai kvēlspuldzes iestatījumu, — horizontāla bulta, kas vērsta uz abām pusēm, attiecīgi, uz labo un uz kreiso pusi;
- 5.2.3.3. galvenajiem lukturiem, kas atbilst šīs direktīvas prasībām tikai attiecībā uz priekšējām gaismām, — burts "C";
- 5.2.3.4. galvenajiem lukturiem, kas atbilst šīs direktīvas prasībām tikai attiecībā uz tālām gaismām, — burts "R";
- 5.2.3.5. galvenajiem lukturiem, kas atbilst šīs direktīvas prasībām gan attiecībā uz priekšējām gaismām, gan tālajām gaismām, — burti "CR";
- 5.2.3.6. pirms kuriem ir šāds burts (-i):
- S attiecībā uz galvenajiem lukturiem, kas minēti 1.2. punktā,
 - H attiecībā uz galvenajiem lukturiem, kas minēti 1.3. un 1.4. punktā,
 - HS attiecībā uz galvenajiem lukturiem, kas minēti 1.5. punktā,
 - D attiecībā uz galvenajiem lukturiem, kas minēti 1.7. punktā;
- 5.2.3.7. galvenajiem lukturiem, kas satur plastmasas gaismas izkļiedētāju, blakus iepriekš 5.2.3.3. līdz 5.2.3.5. punktā noteiktajiem simboliem, — pievieno burtus PL;

- 5.2.3.8. galvenajiem lukturiem, kas minēti 1.3., 1.4., 1.5. un 1.7. punktā un kas atbilst šīs direktīvas prasībām attiecībā uz tālajām gaismām, norādi par maksimālo gaismas stiprumu, kuru izsaka kā atskaites zīmi, novietojot netālu no taisnstūra, kurš aptver "e" burtu; attiecībā uz savietotiem galvenajiem lukturiem tālo gaismu kopuma maksimālo gaismas stipruma norādi izsaka tāpat kā iepriekš.

Iepriekšminētā atskaites zīme ir definēta

- IV un V pielikuma 2.1. punktā minēto dokumentu 6.3.2.1.2. punktā,
- VI pielikuma 2.1. punktā minēto dokumentu 8.3.2.1.2. punktā,
- VIII pielikuma 2.1. punktā minēto dokumentu 6.3.2.2. punktā,

kā piemērots attiecīgajā gadījumā.

- 5.2.3.9. Katrā gadījumā attiecīgo darbības režīmu, ko izmanto testa procedūras laikā saskaņā ar "X" pielikuma 1.1.1.1. punktu, un pieļaujamo spriegumu (-us) saskaņā ar "X" pielikuma 1.1.1.2. punktu, nosaka tipa apstiprinājuma sertifikātā (3. papildinājums).

Atbilstīgos gadījumos ierīci apzīmē šādi:

Galvenajiem lukturiem, kas atbilst šīs direktīvas prasībām un kas ir projektēti tā, lai priekšējo gaismu kvēl-
diēgs netiktu iedegts vienlaicīgi ar jebkuras citas apgaismes funkcijas kvēl-
diēgu, ar ko tas var būt savie-
tots: aiz priekšējo gaismu luktura simbola apstiprinājuma zīmes — slīpsvītra (/).

Galvenajiem lukturiem, kas minēti 1.1., 1.3. un 1.4. punktā un kas atbilst šīs direktīvas "X" pielikuma pra-
sībām, tikai tad, ja tie aprīkoti ar 6 V vai 12 V lielu spriegumu, — blakus kvēlspuldzes turētājam liek sim-
bolu, kas sastāv no cipara "24", kurš pārsvītrots ar slīpu krustu (X).

"X" pielikums ir:

- 4. pielikums dokumentiem, kuri minēti šīs direktīvas II un VIII pielikuma 2.1. punktā,
- 5. pielikums dokumentiem, kuri minēti šīs direktīvas III, IV un V pielikuma 2.1. punktā,
- 6. pielikums dokumentiem, kuri minēti šīs direktīvas VI pielikuma 2.1. punktā,

kā piemērots attiecīgajā gadījumā.

- 5.3. EK detaļas tipa apstiprinājuma zīmi piestiprina uz luktura tā, ka tā ir neizdzēšama un skaidri salasāma arī tad, kad lukturis ir uzmontēts uz transportlīdzekļa.

- 5.4. Apstiprinājuma zīmes novietojums.

- 5.4.1. Neatkarīgi lukturi:

EK detaļas tipa apstiprinājuma zīmes paraugi ir norādīti 5. papildinājuma 1. attēlā.

- 5.4.2. Grupēti, kombinēti vai savietoti lukturi.

- 5.4.2.1. Ja piešķir vienu EK detaļas tipa apstiprinājuma numuru apgaismes ierīces un gaismas signālierīces tipam, kurā ir galvenais lukturis un citi lukturi, kā aprakstīts iepriekš 4.4. punktā, var būt piestiprināta viena EK detaļas tipa apstiprinājuma zīme, kurā ir:

- 5.4.2.1.1. taisnstūris, kurā ir mazais burts "e", kam seko tās dalībvalsts pazīšanas zīme, kura piešķirusi tipa apstiprinājumu (skatīt 5.2.1. punktu);
- 5.4.2.1.2. pamata apstiprinājuma numurs (skatīt 5.2.2. punkta teikuma pirmo pusi).
- 5.4.2.2. Šī zīme var atrasties jebkurā vietā uz lukturiem, kuri ir grupēti, kombinēti vai savietoti, ar noteikumu, ja:
- 5.4.2.2.1. tā ir redzama pēc lukturu uzstādīšanas;
- 5.4.2.2.2. nevienu grupēto, kombinēto vai savietoto lukturu sastāvdaļu, kas laiž cauri gaismu, nevar noņemt, vienlaikus nenotiekot apstiprinājuma zīmi.
- 5.4.2.3. Katra luktura identifikācijas simbolu, kas atbilst direktīvai, saskaņā ar kuru ir piešķirts EK detaļas tipa apstiprinājums, kopā ar kārtas numuru (skatīt 5.2.2. punktu) un vajadzības gadījumā — ar pieprasīto bultu norāda:
- 5.4.2.3.1. vai nu uz atbilstīgās gaismu izstarojošās virsmas;
- 5.4.2.3.2. vai arī lukturu grupā, lai var skaidri identificēt katru no grupētajiem, apvienotajiem vai savstarpēji savienotajiem lukturiem.
- 5.4.2.4. Šīs zīme sastāvdaļu izmēri nedrīkst būt mazāki par minimālajiem izmēriem, kas atsevišķām zīmēm ir norādīti dažādās direktīvās, saskaņā ar kurām ir piešķirts EK detaļas tipa apstiprinājums.
- 5.4.2.5. Tāda luktura, kas ir grupēts, kombinēts vai savietots ar citiem lukturiem, EK detaļas tipa apstiprinājuma zīmes paraugi ir norādīti 5. papildinājuma 2. attēlā.
- 5.4.3. Lukturi, kuru gaismas izkliedētājus izmanto dažādiem galveno lukturu veidiem un kuri var būt savietoti vai grupēti ar citiem lukturiem:
- 5.4.3.1. piemēro iepriekš 5.4.2. punktā paredzētos noteikumus;
- 5.4.3.2. ja izmanto to pašu gaismas izkliedētāju, tad tam var būt atšķirīgas apstiprinājuma zīmes, kas attiecas uz dažādu tipa galvenajiem lukturiem vai lukturu tipiem, ar noteikumu, ka uz galvenā luktura galvenās daļas — pat ja to nevar atdalīt no gaismas izkliedētāja, — arī ir iepriekš 3.1.1.2. punktā minētais laukums un uz tās ir faktisko funkciju apstiprinājuma zīmes;
- 5.4.3.3. ja dažādu tipu galvenajiem lukturiem tipi ir tā pati galvenā daļa, tad uz tās var būt dažādas apstiprinājuma zīmes.
- 5.4.3.4. EK detaļas tipa apstiprinājuma zīmes paraugi lukturiem, kas ir savietoti ar galveno lukturi, ir norādīti 5. papildinājuma 3. attēlā.
6. EK DETAĻAS TIPĀ APSTIPRINĀJUMA ZĪME GAISMAS AVOTIEM
- 6.1. Papildus 3.1.2. vai 3.1.3. punktā minētajam marķējumam, uz katra gaismas avota, kas atbilst saskaņā ar šo direktīvu apstiprinātam tipam, ir EK detaļas tipa apstiprinājuma zīme.

- 6.2. Šo zīmi veido:
- 6.2.1. taisnstūris, kurā ir mazais burts "e", kam seko tās dalībvalsts pazīšanas zīme, kura piešķirusi tipa apstiprinājumu:
- | | | | |
|-------------|------|-------------------------|--------|
| Vācijai | – 1, | Apvienotajai Karalistei | – 11, |
| Francijai | – 2, | Austrijai | – 12, |
| Itālijai | – 3, | Luksemburgai | – 13, |
| Nīderlandei | – 4, | Somijai | – 17, |
| Zviedrijai | – 5, | Dānijai | – 18, |
| Beļģijai | – 6, | Portugālei | – 21, |
| Spānijai | – 9, | Grieķijai | – 23, |
| | | Īrijai | – IRL; |
- 6.2.2. apstiprinājuma koda, kas minēts 4.5. punktā, taisnstūra tuvumā.
- 6.3. Uzraksti un zīmes, kas precizētas 3.1.2., 3.1.3. un 6.1. punktā, ir skaidri salasāmas un neizdzēšamas.
- 6.4. EK detaļas tipa apstiprinājuma zīmes paraugs gaismas avotam ir norādīts 5. papildinājuma 4. attēlā.
7. TIPA PĀRVEIDOŠANA UN APSTIPRINĀJUMU GROZĪJUMI
- 7.1. Ja pārveido tipu, kas apstiprināts saskaņā ar šo direktīvu, piemēro Direktīvas 70/156/EEK 5. panta noteikumus.
8. RAŽOJUMU ATBILSTĪBA
- 8.1. Lai nodrošinātu ražojumu atbilstību, parasti veic pasākumus saskaņā ar Direktīvas 70/156/EEK 10. pantā paredzētajiem noteikumiem.
- 8.2. Jo īpaši, testi, kas veicami atbilstīgi Direktīvas 70/156/EEK X pielikuma 2.3.5. punktam, ir tie, kas aprakstīti
- II pielikuma 2.1. punktā minēto dokumentu 3. pielikuma un 7. pielikuma 3. punktā,
 - III pielikuma 2.1. punktā minēto dokumentu 3. pielikuma un 6. pielikuma 3. punktā,
 - IV pielikuma 2.1. punktā minēto dokumentu 2. pielikuma un 6. pielikuma 3. punktā,
 - V pielikuma 2.1. punktā minēto dokumentu 5. pielikuma un 6. pielikuma 3. punktā,
 - VI pielikuma 2.1. punktā minēto dokumentu 5. pielikuma un 7. pielikuma 3. punktā,
 - VII pielikuma 2.1. punktā minēto dokumentu 6. un 7. pielikumā,
 - VIII pielikuma 2.1. punktā minēto dokumentu 8. pielikumā, vai
 - IX pielikuma 2.1. punktā minēto dokumentu 6. un 7. pielikumā, pēc vajadzības,

un kritēriji, kas izmantojami, atlasot paraugus Direktīvas 70/156/EEK X pielikuma 2.4.2. un 2.4.3. punktā minētajiem testiem, ir norādīti

- II pielikuma 2.1. punktā minēto dokumentu 8. pielikumā,
- III pielikuma 2.1. punktā minēto dokumentu 7. pielikumā,
- IV pielikuma 2.1. punktā minēto dokumentu 7. pielikumā,
- V pielikuma 2.1. punktā minēto dokumentu 7. pielikumā,
- VI pielikuma 2.1. punktā minēto dokumentu 8. pielikumā,
- VII pielikuma 2.1. punktā minēto dokumentu 8. un 9. pielikumā,
- VIII pielikuma 2.1. punktā minēto dokumentu 9. pielikumā, vai
- IX pielikuma 2.1. punktā minēto dokumentu 8. pielikumā, pēc vajadzības.

8.3. Parastais kompetentās iestādes noteiktais pārbaūžu biežums ir viena reize divos gados.

1. papildinājums

Informācijas dokuments Nr. ...**attiecībā uz EK detaļas tipa apstiprinājumu galvenajiem lukturiem, kuri darbojas kā tālo gaismu un/vai tuvo gaismu galvenie lukturi**

(Direktīva 76/761/EEK, kurā jaunākie grozījumi izdarīti ar Direktīvu .../.../EC)

Turpmāk norādītās ziņas, ja tās ir vajadzīgas, iesniedz trīs eksemplāros kopā ar saturs rādītāju. Visi rasējumi jāiesniedz atbilstīgā mērogā un pietiekami detalizēti A4 formātā vai A4 formāta mapē. Ja ir fotoattēli, tiem jābūt pietiekami detalizētiem.

Ja sistēmām, detaļām vai atsevišķām tehniskām vienībām ir elektroniska vadības ierīce, jāsniedz informācija par tās darbību.

0. **VISPĀRĪGĀ INFORMĀCIJA**
- 0.1. Marka (ražotāja tirdzniecības nosaukums):
- 0.2. Tips:
- 0.5. Ražotāja nosaukums un adrese:
- 0.7. Attiecībā uz detaļām un atsevišķām tehniskajām vienībām – EK tipa apstiprinājuma zīmes stiprinājuma vieta un veids:
- 0.8. Montāžas rūpnīcas (-u) adrese (-s):
1. **IERĪCES APRAKSTS**
- 1.1. Ierīces tips:
- 1.1.1. Ierīces funkcija (-as):
- 1.1.2. Ierīces kategorija vai klase:
- 1.1.3. Izstarotās vai atstarotās gaismas krāsa:
- 1.2. Pietiekami sīks (-i) rasējums (-i), kurā (-os) var identificēt ierīces tipu un kurā (-os) var redzēt:
- 1.2.1. kādā ģeometriskā novietojumā ierīce ir jāuzmontē transportlīdzeklī (nepiemēro pakalējās numura zīmes apgaismojuma lukturiem):
- 1.2.2. novērošanas asi, kas jāņem par pamatasi testos (horizontālais leņķis $H = 0^\circ$, vertikālais leņķis $V = 0^\circ$), un punktu, ko uzskata par atskaites centru minētajos testos (nepiemēro atstarotājiem un pakalējās numura zīmes apgaismojuma lukturiem):
- 1.2.3. EK detaļas tipa apstiprinājuma zīmes paredzētā atrašanās vieta:
- 1.2.4. pakalējās numura zīmes apgaismojuma lukturiem – ģeometriskais novietojums, kādā ierīce ir jāuzstāda attiecībā pret laukumu, ko aizņems numura plāksne, un atbilstīgi izgaismotā laukuma kontūras:
- 1.2.5. galvenajiem lukturiem un priekšējiem miglas lukturiem – lukturu frontālais attēls ar informāciju par gaismas izkliedētāja rievojumu, ja tāds ir, un šķērsriezums:
- 1.3. Īss tehnisks raksturojums, izņemot, ja lukturiem ir nenomaināmi gaismas avoti, kurā jo īpaši norādīta paredzēto gaismas avotu kategorija vai kategorijas – viena vai vairākas no tām, kas iekļautas Direktīvā 76/761/EEK (nepiemēro atstarotājiem):

- 1.4. Īpaša informācija
- 1.4.1. Pakalējās numura zīmes apgaismojuma lukturiem – informācija par to, vai ierīce paredzēta horizontālas/vertikālas/horizontālas un vertikālas numura plāksnes izgaismošanai:
- 1.4.2. Galvenajiem lukturiem
- 1.4.2.1. informācija par to, vai galvenais lukturis ir paredzēts gan tuvajām gaismām, gan tālajām gaismām, vai arī tikai vienai no tām:
- 1.4.2.2. ja galvenais lukturis ir paredzēts tuvajām gaismām – informācija par to, vai tas ir paredzēts kreisās puses un labās puses satiksmei, vai arī vienīgi vai nu kreisās puses vai labās puses satiksmei:
- 1.4.2.3. ja galvenais lukturis ir aprīkots ar regulējamu atstarotāju – norāde par galvenā luktura uzstādīšanas stāvokli (-ļiem) attiecībā pret zemi, un transportlīdzekļa vidējo garenplakni, ja galveno lukturi izmanto vienīgi šajā (-os) stāvoklī (-ļos):
- 1.4.3. Gabarītgaismas lukturiem, bremžu signāllukturiem un virzienrādītājiem
- 1.4.3.1. ja ierīci var izmantot arī ar diviem tās pašas kategorijas lukturiem:
- 1.4.3.2. ja ierīcēm ir divi intensitātes līmeņi (bremžu signāllukturi un 2.b kategorijas virzienrādītāji) – novietojuma shēma un sistēmas parametru specifikācija, ar ko nodrošina abus intensitātes līmeņus:
- 1.4.4. Atstarotājiem – īss apraksts, kurā sniegts to materiālu tehniskās specifikācijas, no kā izgatavoti atstarojošie optiskie elementi:
- 1.4.5. Atpakaļgaitas lukturiem – informācija par to, vai ierīci paredzēts uzstādīt transportlīdzeklim vienīgi pāros:
-

2. papildinājums

Informācijas dokuments Nr. ...**attiecībā uz EK detaļas tipa apstiprinājumu gaismas avotiem, ko izmanto apstiprinātās luktura daļās**

(Direktīva 76/761/EEK, kurā jaunākie grozījumi izdarīti ar Direktīvu .../.../EC)

Turpmāk norādītās ziņas, ja tās ir vajadzīgas, iesniedz trīs eksemplāros kopā ar satura rādītāju. Visi rasējumi jāiesniedz atbilstīgā mērogā un pietiekami detalizēti A4 formātā vai A4 formāta mapē. Ja ir fotoattēli, tiem jābūt pietiekami detalizētiem.

Ja sistēmām, detaļām vai atsevišķām tehniskām vienībām ir elektroniska vadības ierīce, jāsniedz informācija par tās darbību.

0. VISPĀRĪGĀ INFORMĀCIJA

- 0.1. Marka (ražotāja tirdzniecības nosaukums):
- 0.2. Tips:
- 0.5. Ražotāja nosaukums un adrese:
- 0.7. Attiecībā uz detaļām vai atsevišķām tehniskajām vienībām – EK tipa apstiprinājuma zīmes stiprinājuma vieta un veids:
- 0.8. Montāžas rūpnīcas (-u) adrese (-s):

1. IERĪCES APRAKSTS

- 1.1. Ierīces kategorija:
- 1.2. Izstarotās gaismas krāsa:
- 1.3. Nominālais spriegums:
- 1.4. Nominālā jauda:
- 1.5. Īss tehnisks apraksts:
- 1.6. Rasējums (-i), pietiekami sīki, lai ļautu identificēt tipu:
- 1.7. Attiecībā uz gāzes izlādes gaismas avotu – balasta identifikācija:

Datums, lieta

3. papildinājums

PARAUGS

(maksimālais formāts: A4 (210 mm × 297 mm))

EK TIPA APSTIPRINĀJUMA SERTIFIKĀTS

Administratīvās iestādes zīmogs

Paziņojums par

- tipa apstiprinājumu ⁽¹⁾
- tipa apstiprinājuma attiecināšanu uz citu tipu ⁽¹⁾
- tipa apstiprinājuma atteikumu ⁽¹⁾
- tipa apstiprinājuma anulēšanu ⁽¹⁾

transportlīdzekļa /detāļas/atsevišķas tehniskas vienības tipam ⁽¹⁾, ņemot vērā Direktīvu .../.../EEK, kurā jaunākie grozījumi izdarīti ar Direktīvu .../.../EK.

Tipa apstiprinājuma numurs:

Attiecinājuma pamatojums:

I IEDAĻA

- 0.1. Marka (ražotāja tirdzniecības nosaukums):
- 0.2. Tips:
- 0.3. Tipa identifikācijas līdzekļi, ja marķējums atrodas uz transportlīdzekļa/detaļas/atsevišķas tehniskas vienības ⁽¹⁾, ⁽²⁾:
.....
- 0.3.1. Minētā marķējuma atrašanās vieta:
- 0.4. Transportlīdzekļa kategorija ⁽¹⁾, ⁽³⁾:
- 0.5. Ražotāja nosaukums un adrese:
- 0.7. Attiecībā uz detaļām vai atsevišķām tehniskām vienībām - EK tipa apstiprinājuma zīmes stiprinājuma vieta un veids:
- 0.8. Montāžas rūpnīcas (-u) adrese (-s):

II IEDAĻA

1. Papildu informācija (ja vajadzīgs): skatīt papildpielikumu
2. Par testu veikšanu atbildīgais tehniskais dienests:
3. Diena, kad sniegts testa ziņojums:
4. Testa ziņojuma numurs:
5. Piezīmes (ja tādas ir): skatīt papildpielikumu
6. Vieta:

7. Datums:
8. Datums:
9. Pievieno satura rādītāju apstiprinātajai iestādei iesniegtās informācijas paketei, ko var saņemt pēc pieprasījuma.

(¹) Lieko svītrot.

(²) Ja tipa identifikācijas līdzekļi iekļauj rakstu zīmes, kas nav būtiskas, aprakstot transportlīdzekļa, detaļu vai atsevišķu tehnisku vienību tipu, uz ko attiecas šis tipa apstiprinājuma sertifikāts, tad šādas zīmes dokumentos attēlo ar simbolu: "?" (piem. ABC??123??).

(³) Kā noteikts Direktīvas 70/156/EEK II pielikuma A iedaļā.

Papildpielikums EK tipa apstiprinājuma sertifikātam Nr.:

attiecībā uz detaļas tipa apstiprinājumu apgaismes ierīcei un/vai gaismas signālierīcei, ņemot vērā Direktīvu (-as) 76/757/EEK, 76/758/EEK, 76/759/EEK, 76/760/EEK, 76/761/EEK, 76/762/EEK, 77/538/EEK, 77/539/EEK un 77/540/EEK (¹), kurā (-os) jaunākie grozījumi izdarīti ar Direktīvu (-ām)

1. Papildu informācija

- 1.1. Attiecīgā gadījumā par katru lukturi sniedz turpmāk minēto informāciju
- 1.1.1. Ierīces (-u) kategorija (-as):
- 1.1.2. Gaismas avotu skaits un kategorija (nepiemēro atstarotājam (?)):
- 1.1.3. Izstarotās vai atstarotās gaismas krāsa:
- 1.1.4. Apstiprinājums piešķirts vienīgi izmantošanai par rezerves detaļām transportlīdzekļos, kas jau tiek ekspluatēti: jā/nē (¹)
- 1.2. Īpaša informācija par konkrētiem apgaismes ierīču un gaismas signālierīču tipiem
- 1.2.1. Atstarotāji: izolēti/ietilpst ierīču komplektā (¹)
- 1.2.2. Pakaļējās numura zīmes apgaismojuma lukturi: ierīce vertikālas plāksnes/horizontālas plāksnes izgaismošanai (¹)
- 1.2.3. Galvenie lukturi: ja aprīkoti ar regulējamu atstarotāju – galvenā luktura uzstādīšanas stāvoklis (-i) attiecībā pret zemi, un transportlīdzekļa vidējā garenplakne, ja galveno lukturi izmanto vienīgi šajā (-os) stāvoklī (-os):
- 1.2.4. Atpakaļgaitas lukturi: šo ierīci uzstāda transportlīdzeklim uzstāda vienīgi pa pāriem: jā/nē (¹)

5. Piezīmes

- 5.1. Rasējumi
- 5.1.1. Pakaļējās numura zīmes apgaismojuma lukturi: pievienotajā rasējumā Nr. ... norādīts ģeometrisko novietojums, kādā ierīce ir jāuzstāda attiecībā pret laukumu, ko aizņems numura plāksne, un atbilstīgi izgaismotā laukuma kontūras;
- 5.1.2. Atstarotāji: pievienotajā rasējumā Nr. ... norādīts ģeometrisko novietojums, kādā ierīce ir piestiprināma transportlīdzeklim;
- 5.1.3. Visas pārējās apgaismes ierīces un gaismas signālierīces: pievienotajā rasējumā Nr. ... parādīts ģeometriskais novietojums, kādā ierīce ir jāuzstāda transportlīdzeklim, un pamatass un ierīces atskaites centrs.
- 5.2. Galvenie lukturi: testā izmantotais darbības režīms (Direktīvas 76/761/EEK I pielikuma 5.2.3.9. punkts):

(¹) Lieko svītrot.

(²) Lukturiem ar nenomaināmiem gaismas avotiem norāda gaismas avotu skaitu un kopējo jaudu.

4. papildinājums

PARAUGS

(maksimālais formāts: A4 (210 mm × 297 mm))

EK TIPA APSTIPRINĀJUMA SERTIFIKĀTS

Administratīvās iestādes zīmogs

Paziņojums par

- tipa apstiprinājumu ⁽¹⁾
- tipa apstiprinājuma attiecināšanu uz citu tipu ⁽¹⁾
- tipa apstiprinājuma atteikumu ⁽¹⁾
- tipa apstiprinājuma anulēšanu ⁽¹⁾

transportlīdzekļa /detaļas/atsevišķas tehniskas vienības tipam ⁽¹⁾, ņemot vērā Direktīvu .../.../EEK, kurā jaunākie grozījumi izdarīti ar Direktīvu .../.../EK.

Tipa apstiprinājuma numurs:

Attiecinājuma pamatojums:

I IEDAĻA

- 0.1. Marka (ražotāja tirdzniecības nosaukums):
- 0.2. Tips:
- 0.3. Tipa identifikācijas līdzekļi, ja marķējums atrodas uz transportlīdzekļa/detaļas/atsevišķas tehniskas vienības ⁽¹⁾, ⁽²⁾:
.....
- 0.3.1. Minētā marķējuma atrašanās vieta:
- 0.4. Transportlīdzekļa kategorija ⁽¹⁾, ⁽³⁾:
- 0.5. Ražotāja nosaukums un adrese:
- 0.7. Attiecībā uz detaļām vai atsevišķām tehniskām vienībām - EK tipa apstiprinājuma zīmes stiprinājuma vieta un veids:
.....
- 0.8. Montāžas rūpnīcas (-u) adrese (-s):

II IEDAĻA

1. Papildu informācija (ja vajadzīgs): skatīt papildpielikumu
2. Par testu veikšanu atbildīgais tehniskais dienests:
3. Diena, kad sniegts testa ziņojums:
4. Testa ziņojuma numurs:
5. Piezīmes (ja tādas ir): skatīt papildpielikumu
6. Vieta:

7. Datums:
8. Paraksts:
9. Pievieno satura rādītāju apstiprinātajai iestādei iesniegtās informācijas paketei, ko var saņemt pēc pieprasījuma.

(¹) Lieko svītrot.

(²) Ja tipa identifikācijas līdzekļi iekļauj rakstu zīmes, kas nav būtiskas, aprakstot transportlīdzekļa, detaļu vai atsevišķu tehnisku vienību tipu, uz ko attiecas šis tipa apstiprinājuma sertifikāts, tad šādas zīmes dokumentos attēlo ar simbolu: “?” (piem. ABC??123??).

(³) Kā noteikts Direktīvas 70/156/EEK II pielikuma A iedaļā.

Papildpielikums EK tipa apstiprinājuma sertifikātam Nr.:

attiecībā uz detaļas tipa apstiprinājumu gaismas avotiem, ko izmanto apstiprinātās luktura daļās, ņemot vērā Direktīvu 76/761/EEK, kurā jaunākie grozījumi izdarīti ar Direktīvu .../.../EK

1. Papildu informācija

- 1.1. Ierīces kategorija:
- 1.2. Izstarotās gaismas krāsa:
- 1.3. Nominālais spriegums:
- 1.4. Nominālā jauda:
- 1.5. Tirdzniecības nosaukums un tipa numurs balastam, ja vajadzīgs:

5. Piezīmes

- 5.1. Pievienotā rasējuma Nr, kas norāda gaismas avotu pilnībā.

5. papildinājums

EK DETAĻAS TIPA APSTIPRINĀJUMA ZĪMES PARAUGI

1. attēls

Neatkarīgi lukturi

1. paraugs

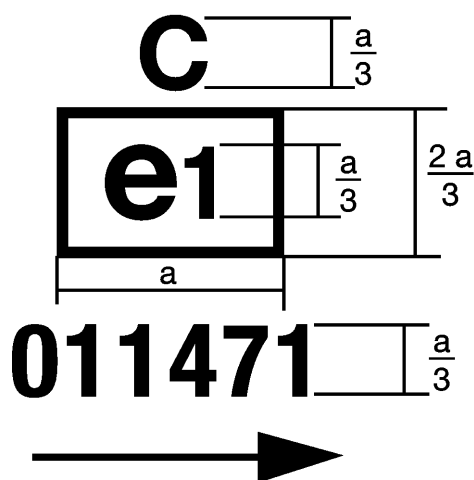
 $a \geq 12 \text{ mm}$ 

Iepriekš attēlotā ierīce ar EK detaļas tipa apstiprinājuma zīmi ir galvenais lukturis, kas atbilst II pielikuma prasībām (kārtas Nr. 01) attiecībā uz priekšējām gaismām un kas projektēts tikai kreisās puses satiksmei, kā tipu ir apstiprinājusi Vācija (e1) ar pamata apstiprinājuma numuru 1471.

2. paraugs

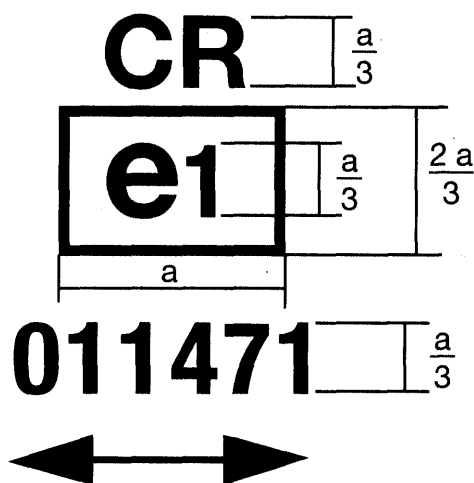

Iepriekš attēlotā ierīce ar EK detaļas tipa apstiprinājuma zīmi ir galvenais lukturis, kas atbilst II pielikuma prasībām (kārtas Nr. 01) attiecībā gan uz priekšējām gaismām, gan tālajām gaismām un kas projektēts abām satiksmes sistēmām, kā tipu ir apstiprinājusi Vācija (e1) ar pamata apstiprinājuma numuru 1471.

3. paraugs

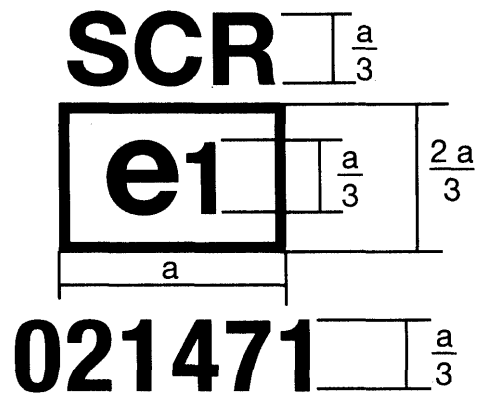

Iepriekš attēlotā ierīce ar EK detaļas tipa apstiprinājuma zīmi ir virzītas gaismas galvenais lukturis, kas atbilst III pielikuma prasībām (kārtas Nr. 02) attiecībā gan uz priekšējām gaismām, gan tālajām gaismām un kas projektēts tikai labās puses satiksmei, kā tipu ir apstiprinājusi Vācija (e1) ar pamata apstiprinājuma numuru 1471.

4. paraugs

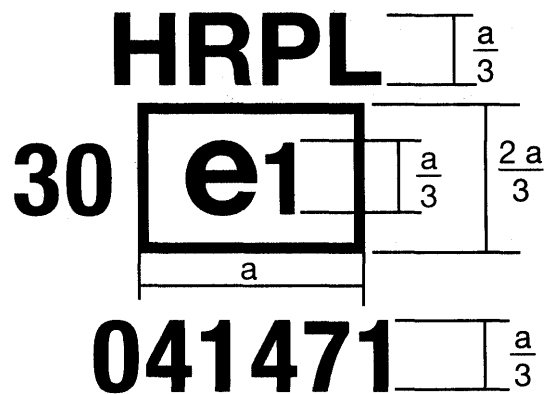

Iepriekš attēlotā ierīce ar EK detaļas tipa apstiprinājuma zīmi ir tāds galvenais lukturis, kurā ir plastmasas gaismas izkliedētājs, kas atbilst IV pielikuma prasībām (kārtas Nr. 04) attiecībā uz tālajām gaismām un kas projektēts tikai labās puses satiksmei, kā tipu ir apstiprinājusi Vācija (e1) ar pamata apstiprinājuma numuru 1471. Skaitlis 30 norāda, ka tālās gaismu maksimālais gaismas stiprums ir starp 86 250 un 101 250 kandelu.

5. paraugs

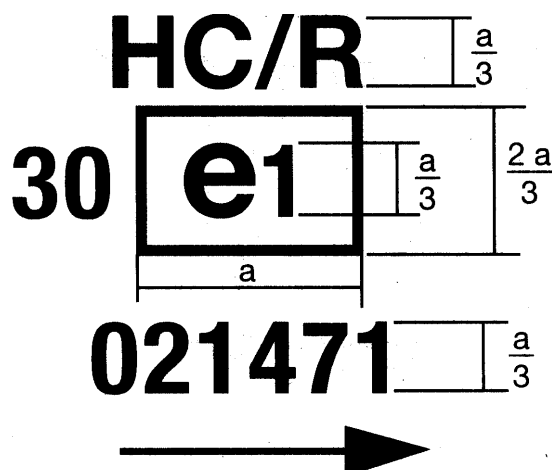

Iepriekš attēlotā ierīce ar EK detaļas tipa apstiprinājuma zīmi ir galvenais lukturis, kas atbilst V pielikuma prasībām (kārtas Nr. 02) attiecībā gan uz priekšējām gaismām, gan tālajām gaismām un kas projektēts tikai kreisās puses satiksmei, kā tipu ir apstiprināts Vācija (e1) ar pamata apstiprinājuma numuru 1471. Priekšējo gaismu luktura kvēldiegu neiededz vienlaicīgi ar tālo gaismu kvēldiegu vai jebkuru citu galveno lukturi, ar kuru tas ir savietots. Skaitļa 30 nozīmi skatīt 4. paraugā.

6. paraugs

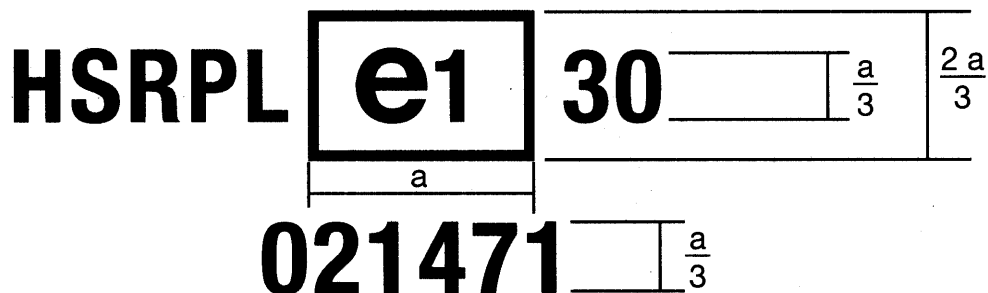

Iepriekš attēlotā ierīce ar EK detaļas tipa apstiprinājuma zīmi ir halogēns virzītas gaismas tāds galvenais lukturis, kura ir plastmasas gaismas izkļiedētājs, kas atbilst VI pielikuma prasībām (kārtas Nr. 02) attiecībā uz tālajām gaismām un kas projektēts tikai labās puses satiksmei, kā tipu ir apstiprinājusi Vācija (e1) ar pamata apstiprinājuma numuru 1471. Skaitļa 30 nozīmi skatīt 4. paraugā.

7. paraugs

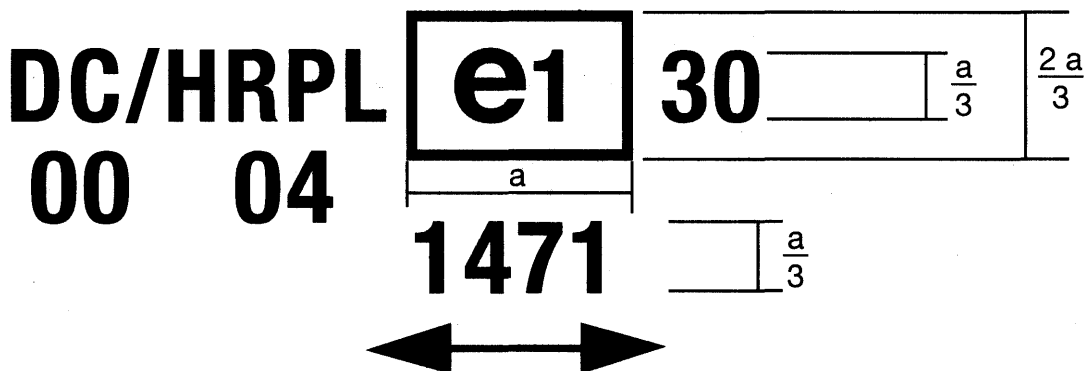

Iepriekš attēlotā ierīce ar EK detaļas tipa apstiprinājuma zīmi ir tāds galvenais lukturis, kurā ir plastmasas gaismas izkliedētājs, kas atbilst VIII pielikuma prasībām (kārtas Nr. 00) attiecībā uz priekšējām gaismām un kas projektēts tikai abām satiksmes sistēmām, kā tipu ir apstiprinājusi Vācija (e1) ar pamata apstiprinājuma numuru 1471, kas ir grupēts vai kombinēts, vai savietots ar tālajām gaismām, kuras atbilst IV pielikuma prasībām (kārtas Nr. 04). Priekšējās gaismas neiededz vienlaicīgi ar tālajām gaismām. Skaitļa 30 nozīmi skatīt 4. paraugā.

2. attēls

Grupētu, kombinētu vai savietotu lukturu vienkāršots marķējums, ja divi vai vairāk lukturi ir tā paša komplekta daļas

(Vertikālās un horizontālās līnijas shematiski attēlo gaismas signālierīces formu. Tās nav daļa no apstiprinājuma zīmes.)

A PARAUGS

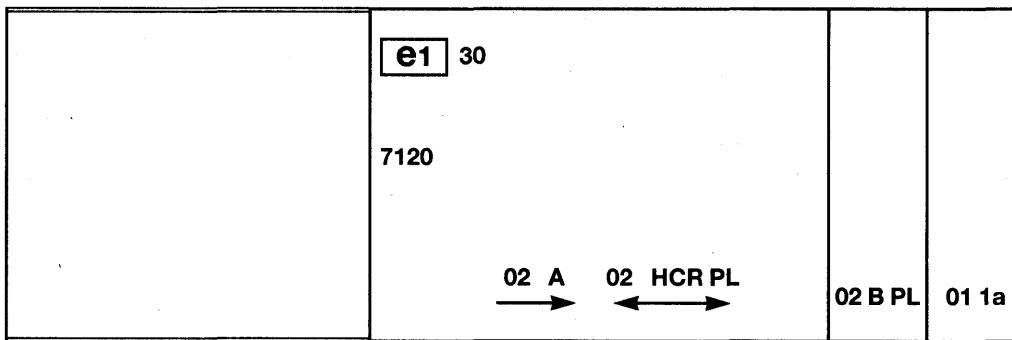

B PARAUGS

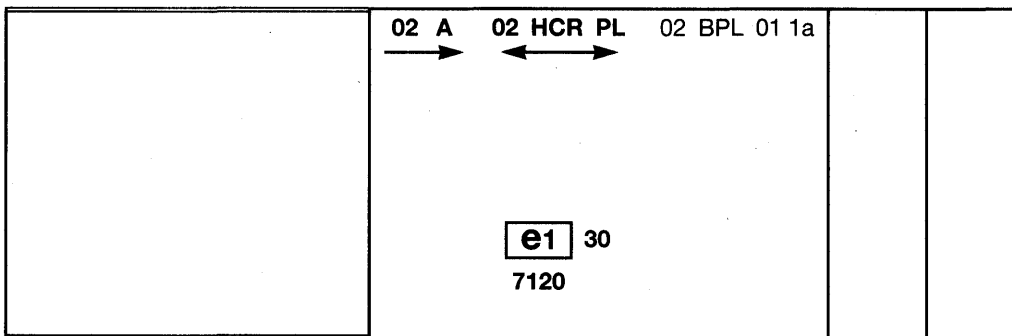

C PARAUGS

A 02 →	HCR PL 02 ↔	B PL 02	1a 01		
e1 30 7120					

D PARAUGS

	02 A e1 30 7120 02 HCR PL	02 BPL 01 1a		
	→	↔		

Piezīme: Šie četri apstiprinājuma zīmes paraugi (A, B, C un D) attēlo četrus iespējamus apgaismes ierīces un gaismas signālierīces zīmes variantus, ja divi vai vairāk lukturi ir tā paša grupētu, kombinētu vai savietotu lukturu komplekta daļas. Šis apstiprinājuma zīmes norāda, ka ierīce ir apstiprināta Vācijā (e1) ar pamata apstiprinājuma numuru 7120 un iekļauj šādus lukturus:

priekšējais gabarītgaismas lukturis (A), kas apstiprināts saskaņā ar Direktīvas 76/758/EEK II pielikumu, kārtas Nr. 02, un kas paredzēts uzstādīšanai kreisajā pusē;

galvenais lukturis (HCR) ar priekšējo gaismu, kas paredzēts labās puses un kreisās puses satiksmei, un tālo gaismu ar maksimālo stiprumu starp 86 250 un 101 250 kandelu (norādīts ar numuru 30), apstiprināts saskaņā ar Direktīvas 76/761/EEK V pielikumu, kārtas Nr. 02, un ir ar plastmasas gaismas izkliedētāju (PL);

priekšējais miglas lukturis (B), kas apstiprināts saskaņā ar Direktīvu 76/762/EEK, kārtas Nr. 02, un ir ar plastmasas gaismas izkliedētāju (PL);

1.a kategorijas priekšējais virzienrādītājs, kas apstiprināts saskaņā ar Direktīvu 76/759/EEK, kārtas Nr. 01.

3. attēls

Lukturi, kas ir savietoti vai grupēti ar galvenajiem lukturiem

1. paraugs

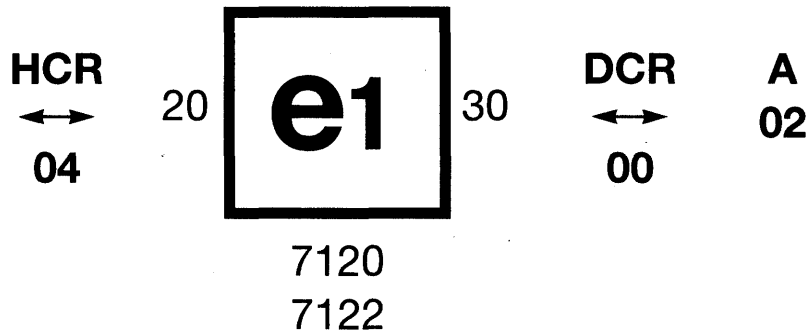

Iepriekš attēlotais marķējuma paraugs gaismas izkļiedētājam, ko paredzēts lietot dažādu tipu galvenajos lukturos, proti:

vai nu:

galvenajā lukturī ar priekšējo gaismu, kas paredzēta abu pušu satiksmei, un tālo gaismu ar maksimālo gaismas stiprumu starp 52 500 un 67 500 kandelu (norādīts ar numuru 20), ir apstiprinājusi Vācija (e1) ar pamata apstiprinājuma numuru 7120 saskaņā ar Direktīvas 76/761/EEK IV pielikuma prasībām, kārtas Nr. 04, savietots ar priekšējo gabarītgaismas lukturi, kurš apstiprināts saskaņā ar Direktīvas 76/758/EEK II pielikumu, kārtas Nr. 02,

vai arī:

galvenajā lukturī ar gāzes izlādes priekšējo gaismu un tālo gaismu ar maksimālo gaismas stiprumu starp 86 250 un 101 250 kandelu (norādīts ar numuru 30), paredzēts abu pušu satiksmei, ir apstiprināts Vācijā (e1) ar pamata apstiprinājuma numuru 7122 saskaņā ar Direktīvas 76/761/EEK VIII pielikuma prasībām, kārtas Nr. 00, savietots ar to pašu priekšējo gabarītgaismas lukturi, kas minēts iepriekš,

vai arī:

ar abiem iepriekšminētajos lukturiem, kas apstiprināti kā viens lukturis.

Uz galvenā luktura galvenās daļas ir norādīts vienīgais derīgais apstiprinājuma numurs, piemēram:

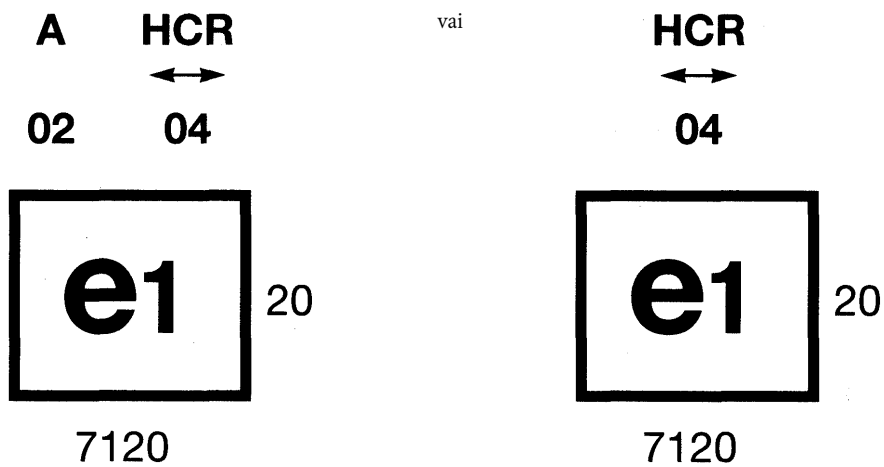

vai,

vai

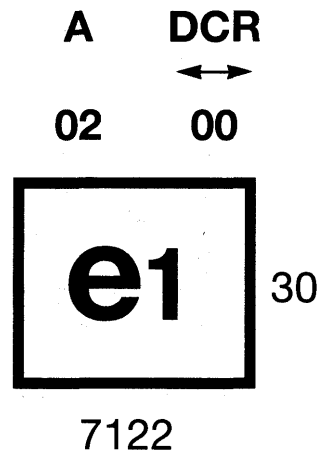
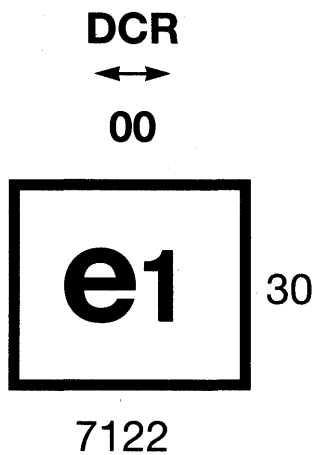

2. paraugs

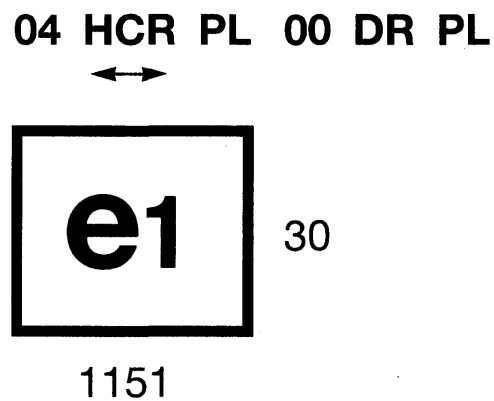

Iepriekš attēlotais zīmes paraugs plastmasas gaismas izkledētājam, ko paredzēts lietot divu galveno lukturu komplektācijā, kura apstiprināta Vācijā (e1) ar pamata apstiprinājuma numuru 1152 un kuru veido:

- galvenais lukturis, kas izstaro halogēnas priekšējās gaismas, kas projektēts abu pušu satiksmē, un halogēnas tālās gaismas ar maksimālo gaismas stiprumu starp x un y kandelu, kurš atbilst Direktīvas 76/761/EEK IV pielikuma prasībām, kārtas Nr. 04, un
- galvenais lukturis, kas izstaro gāzes izlādes tālās gaismas ar maksimālo gaismas stiprumu starp w un z kandelu, kas atbilst Direktīvas 76/761/EEK VIII pielikuma prasībām, kārtas Nr. 00, tālo gaismu maksimālais gaismas stiprums kopumā veido starp 86 250 un 101 250 kandelu, norādīts ar numuru 30.

4. attēls

Gaismas avoti

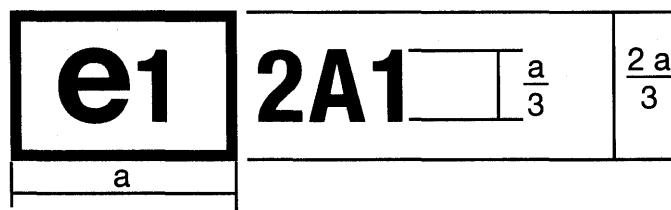
 $a \geq 2,5 \text{ mm}$ 

Iepriekšminētā apstiprinājuma zīme, kas pievienota gaismas avotam, norāda, ka šis gaismas avots ir apstiprināts Vācijā (e1) ar apstiprinājuma kodu 2A1. Tās pirmā rakstu zīme norāda, ka gaismas avots atbilst VII pielikuma prasībām attiecībā uz kvēlspuldzēm.

II PIELIKUMS

DARBĪBAS JOMA UN TEHNISKĀS PRASĪBAS

1. DARBĪBAS JOMA

Šis pielikums attiecas uz mehānisko transportlīdzekļu galvenajiem lukturiem, kas izstaro asimetriskas priekšējās gaismas vai tālās gaismas un kas aprīkoti ar R2 un/vai HS1 kategorijas kvēlspuldzēm.

2. TEHNISKĀS PRASĪBAS

2.1. Tehniskās prasības ir izklāstītas 1. un 5. līdz 8. punktā un 3., 4. un 6. līdz 8. pielikumā ANO/EEK Noteikumos Nr. 1, ko veido šādi konsolidēti dokumenti:

- grozījumu 01. sērija, tostarp 1. līdz 3. papildinājums grozījumu 01. sērijai ⁽¹⁾,
- 4. papildinājums grozījumu 01. sērijai ⁽²⁾,
- 5. papildinājums grozījumu 01. sērijai, tostarp 3. papildinājuma labojumi grozījumu 01. sērijai un labojumi Noteikumu Nr. 1 4. pārskatā ⁽³⁾,
- 6. papildinājums grozījumu 01. sērijai ⁽⁴⁾,
- 7. papildinājums grozījumu 01. sērijai ⁽⁵⁾,

izņemot šādus gadījumus:

2.1.1. Ja atsauci izdara uz "Noteikumiem Nr. 37", ar to saprot "šīs direktīvas VII pielikumu".

2.1.2. 6.5. punktā "2.1. punkts" nozīmē "šīs direktīvas I pielikuma 1. papildinājuma 1.4.2.3. punkts".

2.1.3. 3. pielikuma 2.5. punktā "šo noteikumu 9.1. punkts" nozīmē "Direktīvas 70/156/EEK X pielikuma 2.1. punktu".

2.1.4. 7. pielikuma 1.1. punktā un 1. papildinājuma A tabulas virsrakstā "šo noteikumu 2.2.4. punkts" nozīmē "šīs direktīvas I pielikuma 2.1.2.2. punktu".

2.1.5. 7. pielikuma 1.2. punktā un 1. papildinājuma B tabulas virsrakstā "šo noteikumu 2.2.3. punkts" nozīmē "šīs direktīvas I pielikuma 2.1.2.1. punktu".

2.1.6. 7. pielikuma 2.4.2. punktā "iepriekšminētais 2.2.4. punkts" nozīmē "šīs direktīvas I pielikuma 2.1.2.2.2. punktu".

2.1.7. 8. pielikuma 2.3. un 3.3. punktā "10. punkts" nozīmē "Direktīvas 70/156/EEK 11. pantu".

2.1.8. Tikai galvenos lukturus, kas izstaro baltas krāsas gaismu, apstiprina, ievērojot šo direktīvu.

⁽¹⁾ E/ECE/324
ECE/TRANS/505 } Add.18 /Rev. 4.

⁽²⁾ E/ECE/324
ECE/TRANS/505 } Add. 18/Rev. 4./Amend. 1

⁽³⁾ E/ECE/324
ECE/TRANS/505 } Add. 18/Rev. 4./Amend. 2.

⁽⁴⁾ TRANS/WP.29/489.

⁽⁵⁾ TRANS/WP.29/535.

III PIELIKUMS

DARBĪBAS JOMA UN TEHNISKĀS PRASĪBAS

1. DARBĪBAS JOMA

Šis pielikums attiecas uz mehānisko transportlīdzekļu "virzītas gaismas" galvenajiem lukturiem, kas izstaro asimetriskas priekšējās gaismas vai tālās gaismas, vai abas.

2. TEHNISKĀS PRASĪBAS

2.1. Tehniskās prasības ir izklāstītas 2., 6. līdz 8. un 11. punktā un 3., 4. pielikumā (atsauces dokumenta 32. līdz 39. lappuse ⁽¹⁾) un 5. līdz 7. pielikumā ANO/EEK Noteikumos Nr. 5, ko veido šādi konsolidēti dokumenti:

- grozījumu 01 un 02. sērijas, tostarp 1. līdz 2. papildinājums grozījumu 02. sērijai ⁽¹⁾,
- Noteikumu Nr. 5 3. pārskata 1. kļūdu labojums ⁽²⁾,
- 3. papildinājums grozījumu 02. sērijai ⁽³⁾,
- 4. papildinājums grozījumu 02. sērijai ⁽⁴⁾,

izņemot šādus gadījumus:

2.1.1. 3. pielikuma 2.5. punktā "šo noteikumu 12.1. punkts" nozīmē "Direktīvas 70/156/EEK X pielikuma 2.1. punktu".

2.1.2. 6. pielikuma 1.1. punktā un 1. papildinājuma A tabulas virsrakstā "šo noteikumu 3.2.4. punkts" nozīmē "šīs direktīvas I pielikuma 2.1.2.2. punktu".

2.1.3. 6. pielikuma 1.2. punktā un 1. papildinājuma B tabulas virsrakstā "šo noteikumu 3.2.3. punkts" nozīmē "šīs direktīvas I pielikuma 2.1.2.1. punktu".

2.1.4. 6. pielikuma 2.4.2. punktā "iepriekšminētais 2.2.4. punkts" nozīmē "šīs direktīvas I pielikuma 2.1.2.2.2. punktu".

2.1.5. 7. pielikuma 2.3. un 3.3. punktā "13. punkts" nozīmē "Direktīvas 70/156/EEK 11. pantu".

2.1.6. Tikai galvenos lukturus, kas izstaro baltas krāsas gaismu, apstiprina, ievērojot šo direktīvu.

⁽¹⁾ E/ECE/324
ECE/TRANS/505 } Add. 18/Rev. 4.

⁽²⁾ E/ECE/324
ECE/TRANS/505 } Add. 4/Rev. 3./Corr. 1.

⁽³⁾ TRANS/WP. 29/491.

⁽⁴⁾ TRANS/WP. 29/567.

IV PIELIKUMS

DARBĪBAS JOMA UN TEHNISKĀS PRASĪBAS

1. DARBĪBAS JOMA

Šis pielikums attiecas uz mehānisko transportlīdzekļu galvenajiem lukturiem, kas izstaro asimetriskas priekšējās gaismas vai tālās gaismas un kas aprīkoti ar halogēnām H₁, H₂, H₃, HB₃, HB₄, H₇ un/vai H₈ kategorijas kvēlspuldzēm.

2. TEHNISKĀS PRASĪBAS

2.1. Tehniskās prasības ir izklāstītas 1., 5., 6., 8. un 9. punktā un 2. un 4. līdz 7. pielikumā ANO/EEK Noteikumos Nr. 8, ko veido šādi konsolidēti dokumenti:

- grozījumu 01. līdz 04. sērija, tostarp 1. līdz 4. papildinājums grozījumu 04. sērijai ⁽¹⁾,
- 5. papildinājums grozījumu 04. sērijai ⁽²⁾,
- 1. kļūdu labojums grozījumu 04. sērijas 4. papildinājumā ⁽³⁾,
- 2. kļūdu labojums Noteikumu Nr. 8 3. pārskatā ⁽⁴⁾,
- 6. papildinājums grozījumu 04. sērijai ⁽⁵⁾,
- 7. papildinājums grozījumu 04. sērijai ⁽⁶⁾,
- 8. papildinājums grozījumu 04. sērijai ⁽⁷⁾,
- 9. papildinājums grozījumu 04. sērijai ⁽⁸⁾,
- 10. papildinājums grozījumu 04. sērijai ⁽⁹⁾,

izņemot šādus gadījumus:

2.1.1. Ja atsauci izdara uz "Noteikumiem Nr. 37", ar to saprot "šīs direktīvas VII pielikumu".

2.1.2. 6.3.2.1.2. punktā "iepriekšminētais 4.2.2.7. punkts" nozīmē "šīs direktīvas I pielikuma 5.2.3.8. punktu".

2.1.3. 6.4. punktā "2.1.3. punkts" nozīmē "šīs direktīvas I pielikuma 1. papildinājuma 1.4.2.3. punktu".

2.1.4. 2. pielikuma 2.5. punktā "šo noteikumu 12.1. punkts" nozīmē "Direktīvas 70/156/EEK X pielikuma 2.1. punktu".

⁽¹⁾ E/ECE/324
ECE/TRANS/505 } Add. 7/Rev. 3.

⁽²⁾ E/ECE/324
ECE/TRANS/505 } Add. 7/Rev. 3./Amend. 1.

⁽³⁾ E/ECE/324
ECE/TRANS/505 } Add. 7/Rev. 3./Corr. 1.

⁽⁴⁾ E/ECE/324
ECE/TRANS/505 } Add. 7/Rev. 3./Corr. 2.

⁽⁵⁾ TRANS/WP. 29/492.

⁽⁶⁾ TRANS/WP. 29/520.

⁽⁷⁾ TRANS/WP.29/538.

⁽⁸⁾ TRANS/WP.29/585.

⁽⁹⁾ TRANS/WP.29/623.

- 2.1.5. 6. pielikuma 1.1. punktā un 1. papildinājuma A tabulas virsrakstā “šo noteikumu 2.2.4. punkts” nozīmē “šīs direktīvas I pielikuma 2.1.2.2. punktu”.
- 2.1.6. 6. pielikuma 1.2. punktā un 1. papildinājuma B tabulas virsrakstā “šo noteikumu 2.2.3. punkts” nozīmē “šīs direktīvas I pielikuma 2.1.2.1. punktu”.
- 2.1.7. 6. pielikuma 2.4.2. punktā “iepriekšminētais 2.2.4. punkts” nozīmē “šīs direktīvas I pielikuma 2.1.2.2.2. punktu”.
- 2.1.8. 7. pielikuma 2.3. un 3.3. punktā “13. punkts” nozīmē “Direktīvas 70/156/EEK 11. pantu”.
- 2.1.9. Tikai galvenos lukturus, kas izstaro baltas krāsas gaismu, apstiprina, ievērojot šo direktīvu.
-

V PIELIKUMS

DARBĪBAS JOMA UN TEHNISKĀS PRASĪBAS

1. DARBĪBAS JOMA

Šis pielikums attiecas uz mehānisko transportlīdzekļu galvenajiem lukturiem, kas izstaro asimetriskas priekšējās gaismas vai tālās gaismas, vai abas un kas aprīkoti ar H₄ kategorijas halogēnām kvēlspuldzēm.

2. TEHNISKĀS PRASĪBAS

2.1. Tehniskās prasības ir izklāstītas 1., 5., 6., 8. un 9. punktā un 3. līdz 7. pielikumā ANO/EEK Noteikumos Nr. 20, ko veido šādi konsolidēti dokumenti:

- grozījumu 01. un 02. sērija, tostarp 1. līdz 3. papildinājums grozījumu 02. sērijai ⁽¹⁾,
- 4. papildinājums grozījumu 02. sērijai ⁽²⁾,
- 5. papildinājums grozījumu 02. sērijai, tostarp grozījumu 02. sērijas 3. papildinājuma labojumi un labojumi Noteikumu Nr. 20 2. pārskatā ⁽³⁾,
- 4. papildinājums grozījumu 02. sērijai ⁽⁴⁾,

izņemot šādus gadījumus:

2.1.1. Ja atsauci izdara uz "Noteikumiem Nr. 37", ar to saprot "šīs direktīvas VII pielikumu".

2.1.2. 6.3.2.1.2. punktā "iepriekšminētais 4.2.2.7. punkts" nozīmē "šīs direktīvas I pielikuma 5.2.3.8. punktu".

2.1.3. 6.4. punktā "2.1.3. punkts" nozīmē "šīs direktīvas I pielikuma 1. papildinājuma 1.4.2.3. punktu".

2.1.4. 5. pielikuma 2.5. punktā "šo noteikumu 12.1. punkts" nozīmē "Direktīvas 70/156/EEK X pielikuma 2.1. punktu".

2.1.5. 6. pielikuma 1.1. punktā un 1. papildinājuma A tabulas virsrakstā "šo noteikumu 2.2.4. punkts" nozīmē "šīs direktīvas I pielikuma 2.1.2.2. punktu".

2.1.6. 6. pielikuma 1.2. punktā un 1. papildinājuma B tabulas virsrakstā "šo noteikumu 2.2.3. punkts" nozīmē "šīs direktīvas I pielikuma 2.1.2.1. punktu".

2.1.7. 6. pielikuma 2.4.2. punktā "iepriekšminētais šo noteikumu 2.2.4.1.1. punkts" nozīmē "šīs direktīvas I pielikuma 2.1.2.2.2. punktu".

2.1.8. 7. pielikuma 2.3. un 3.3. punktā "13. punkts" nozīmē "Direktīvas 70/156/EEK 11. pantu".

2.1.9. Tikai galvenos lukturus, kas izstaro baltas krāsas gaismu, apstiprina, ievērojot šo direktīvu.

⁽¹⁾ E/CE/324 }
ECE/TRANS/505 } Rev. 1./ Add. 19/Rev. 2.

⁽²⁾ E/CE/324 }
ECE/TRANS/505 } Rev. 1./ Add. 19/Rev. 2./Amend. 1.

⁽³⁾ E/CE/324 }
ECE/TRANS/505 } Rev. 1./ Add. 19/Rev. 2./Amend. 2.

⁽⁴⁾ TRANS/WP. 29/541.

VI PIELIKUMS

DARBĪBAS JOMA UN TEHNISKĀS PRASĪBAS

1. DARBĪBAS JOMA

Šis pielikums attiecas uz mehānisko transportlīdzekļu halogēniem "virzītas gaismas" galvenajiem lukturiem, kas izstaro asimetriskas priekšējās gaismas vai tālās gaismas, vai abas.

2. TEHNISKĀS PRASĪBAS

2.1. Tehniskās prasības ir izklāstītas 2., 6. līdz 8. un 10. punktā un 3. līdz 8. pielikumā ANO/EEK Noteikumos Nr. 31, ko veido šādi konsolidēti dokumenti:

- grozījumu 1 un 02. sērija, tostarp 1. un 2. papildinājums grozījumu 02. sērijai ⁽¹⁾,
- 1. kļūdu labojums Noteikumu Nr. 31 1. pārskatā ⁽²⁾,
- 3. papildinājums grozījumu 02. sērijai ⁽³⁾,
- 4. papildinājums grozījumu 02. sērijai ⁽⁴⁾,

izņemot šādus gadījumus:

2.1.1. 8.3.2.1.2. punktā "iepriekšminētais 5.2.2.5. punkts" nozīmē "šīs direktīvas I pielikuma 5.2.3.8. punktu".

2.1.2. 5. pielikuma 2.5. punktā "šo noteikumu 11.1. punkts" nozīmē "Direktīvas 70/156/EEK X pielikuma 2.1. punktu".

2.1.3. 7. pielikuma 1.1. punktā un 1. papildinājuma A tabulas virsrakstā "šo noteikumu 3.2.4. punkts" nozīmē "šīs direktīvas I pielikuma 2.1.2.2. punktu".

2.1.4. 7. pielikuma 1.2. punktā un 1. papildinājuma B tabulas virsrakstā "šo noteikumu 3.2.3. punkts" nozīmē "šīs direktīvas I pielikuma 2.1.2.1. punktu".

2.1.5. 7. pielikuma 2.4.2. punktā "iepriekšminētais šo noteikumu 3.2.4.1.1. punkts" nozīmē "šīs direktīvas I pielikuma 2.1.2.2.2. punktu"

2.1.6. 8. pielikuma 2.3. un 3.3. punktā "12. punkts" nozīmē "Direktīvas 70/156/EEK 11. pantu".

2.1.7. Tikai galvenos lukturus, kas izstaro baltas krāsas gaismu, apstiprina, ievērojot šo direktīvu.

⁽¹⁾ E/ECE/324 }
ECE/TRANS/505 } Rev. 1./ Add. 30/Rev. 1.

⁽²⁾ E/ECE/324 }
ECE/TRANS/505 } Rev. 1./ Add. 30/Rev. 1./Corr. 1.

⁽³⁾ TRANS/WP.29/497.

⁽⁴⁾ TRANS/WP.29/569.

VII PIELIKUMS

DARBĪBAS JOMA UN TEHNISKĀS PRASĪBAS

1. DARBĪBAS JOMA

Šis pielikums attiecas uz kvēlspuldzēm, ko izmanto mehānisko transportlīdzekļu un to piekabju apstiprinātos lukturos.

2. TEHNISKĀS PRASĪBAS

2.1. Tehniskās prasības ir izklāstītas 2.1. un 3. punktā un 1. un 4. līdz 9. pielikumā ANO/EEK Noteikumos Nr. 37, ko veido šādi konsolidēti dokumenti:

- grozījumu 02. un 03. sērija, tostarp 2. kļūdu labojums un 1. līdz 9. papildinājums grozījumu 03. sērijai ⁽¹⁾,
- 2. pārskata 1. kļūdu labojums ⁽²⁾,
- 10. līdz 12. papildinājums grozījumu 03. sērijai ⁽³⁾,
- 13. papildinājums grozījumu 03. sērijai ⁽⁴⁾,
- 14. papildinājums grozījumu 03. sērijai ⁽⁵⁾,
- 15. papildinājums grozījumu 03. sērijai ⁽⁶⁾,

izņemot šādus gadījumus:

2.1.1. 6. pielikuma 2.5. punktā “šo noteikumu 4.1. punkts” nozīmē “Direktīvas 70/156/EEK X pielikuma 2.1. punktu”.

⁽¹⁾ E/ECE/324
ECE/TRANS/505 } Rev. 1./Add. 36/Rev. 2.

⁽²⁾ E/ECE/324
ECE/TRANS/505 } Rev. 1./Add. 30/Rev. 1.

⁽³⁾ E/ECE/324
ECE/TRANS/505 } Rev. 1./Add. 30/Rev. 1.

⁽⁴⁾ TRANS/WP.29/498.

⁽⁵⁾ TRANS/WP.29/523.

⁽⁶⁾ TRANS/WP.29/586.

VIII PIELIKUMS

DARBĪBAS JOMA UN TEHNISKĀS PRASĪBAS

1. DARBĪBAS JOMA
Šis pielikums attiecas uz mehānisko transportlīdzekļu galvenajiem lukturiem, kas aprīkoti ar gāzes izlādes gaismas avotiem.
2. TEHNISKĀS PRASĪBAS
 - 2.1. Tehniskās prasības ir izklāstītas 1., 5., 6. un 7. punktā un 3. līdz 9. pielikumā ANO/EEK Noteikumos Nr. 98, 38, ko veido šādi konsolidēti dokumenti:
 - noteikumi sākotnējā formā (00) ⁽¹⁾,
 - 1. papildinājums Noteikumiem Nr. 98 ⁽²⁾,izņemot šādus gadījumus:
 - 2.1.1. Ja atsauci izdara uz "Noteikumiem Nr. 99", ar to saprot "šīs direktīvas IX pielikumu".
 - 2.1.2. 1.5. punktā "Noteikumos Nr. 48" saprot kā "Direktīvu 76/756/EEK".
 - 2.1.3. 6.3.2.2. punktā "4.2.2.7. punkts" nozīmē "šīs direktīvas I pielikuma 5.2.3.8. punktu".
 - 2.1.4. 6.5. punktā "2.1.4. punkts" nozīmē "šīs direktīvas I pielikuma 1. papildinājuma 1.4.2.3. punktu".
 - 2.1.5. 5. pielikuma 1.1. punktā un 1. papildinājuma A tabulas virsrakstā "šo noteikumu 2.2.4. punkts" nozīmē "šīs direktīvas I pielikuma 2.1.2.2. punktu".
 - 2.1.6. 5. pielikuma 1.2. punktā un 1. papildinājuma B tabulas virsrakstā "šo noteikumu 2.2.3. punkts" nozīmē "šīs direktīvas I pielikuma 2.1.2.1. punktu".
 - 2.1.7. 5. pielikuma 2.4.2. punktā "iepriekšminētais 2.2.4. punkts" nozīmē "šīs direktīvas I pielikuma 2.1.2.2. punktu".
 - 2.1.8. 8. pielikuma 2.5. punktā "šo noteikumu 9.1. punkts" nozīmē "Direktīvas 70/156/EEK X pielikuma 2.1. punktu".
 - 2.1.9. 9. pielikuma 2.3. un 3.3. punktā "10. punkts" nozīmē "Direktīvas 70/156/EEK 11. pantu".
 - 2.1.10. Tikai galvenos lukturus, kas izstaro baltas krāsas gaismu, apstiprina, ievērojot šo direktīvu.

⁽¹⁾ E/ECE/324
ECE/TRANS/505 } Rev.1./ Add.97

⁽²⁾ TRANS/WP.29/553.

IX PIELIKUMS

DARBĪBAS JOMA UN TEHNISKĀS PRASĪBAS

1. DARBĪBAS JOMA

Šis pielikums attiecas uz gāzes izlādes gaismas avotiem, ko izmanto mehānisko transportlīdzekļu gāzes izlādes apstiprinātos lukturos.

2. TEHNISKĀS PRASĪBAS

2.1. Tehniskās prasības ir izklāstītas 2.1. un 3. punktā un 1. un 4. līdz 8. pielikumā ANO/EEK Noteikumos Nr. 99, ko veido šādi konsolidēti dokumenti:

- noteikumi sākotnējā formā (00) ⁽¹⁾,
- 1. papildinājums Noteikumiem Nr. 99 ⁽²⁾,

izņemot šādus gadījumus:

2.1.1. 3.2.1. un 3.4.2. punktā un 4. pielikuma 2. punktā "2.2.2.4. punkts" nozīmē "šīs direktīvas I pielikuma 2.2.2.2. punktu".

2.1.2. 6. pielikuma 2.5. punktā "šo noteikumu 4.1. punkts" nozīmē "Direktīvas 70/156/EEK X pielikuma 2.1. punktu".

⁽¹⁾ E/ECE/324
ECE/TRANS/505 } Rev.1./ Add.98

⁽²⁾ TRANS/WP.29/587.