

31988L0414

L 200/34

EIROPAS KOPIENU OFICIĀLAIS VĒSTNESIS

26.7.1988.

KOMISIJAS DIREKTĪVA**(1988. gada 22. jūnijs),**

ar ko tehnikas attīstībai pielāgo Padomes Direktīvu 80/720/EEK par dalībvalstu tiesību aktu tuvināšanu attiecībā uz darbības telpu, piekļuvi vadītāja pozīcijai, kā arī durvīm un logiem lauksaimniecības un mežsaimniecības riteņtraktoros

(88/414/EEK)

EIROPAS KOPIENU KOMISIJA,

ņemot vērā Eiropas Ekonomikas kopienas dibināšanas līgumu,

ņemot vērā Padomes Direktīvu 74/150/EEK (1974. gada 4. marts) par dalībvalstu tiesību aktu tuvināšanu attiecībā uz lauksaimniecības un mežsaimniecības riteņtraktoru tipa apstiprinājumu⁽¹⁾, kurā jaunākie grozījumi izdarīti ar Direktīvu 88/297/EEK⁽²⁾, un jo īpaši tās 11. pantu,

tā kā, ņemot vērā uzkrāto pieredzi, pašlaik pastāv iespēja precizēt un pilnīgāt dažus noteikumus Padomes Direktīvā 80/720/EEK⁽³⁾, kas grozīta ar Direktīvu 82/890/EEK⁽⁴⁾;

tā kā šajā direktīvā paredzētie pasākumi saskan ar atzinumu, ko sniegusi Komiteja to direktīvu pielāgošanai tehnikas attīstībai, kuru mērķis ir novērst tehniskus šķēršļus tirdzniecībai lauksaimniecības un mežsaimniecības traktoru nozarē,

IR PIENĒMUSI ŠO DIREKTĪVU.

1. pants

Ar šo Direktīvas 80/720/EEK I pielikums ir grozīts saskaņā ar šīs direktīvas pielikumu.

2. pants

1. No 1988. gada 1. oktobra neviena dalībvalsts nedrīkst:

- atteikties piešķirt EEK tipa apstiprinājumu, izdot Direktīvas 74/150/EEK 10. panta 1. punkta pēdējā ievilkumā minēto dokumentu vai piešķirt valsts tipa apstiprinājumu kādam traktora tipam; kā arī

- aizliegt sākt tāda traktora vai traktoru tipa ekspluatāciju, kam darbības telpa, piekļuve vadītāja pozīcijai, durvis un logi atbilst šīs direktīvas prasībām.

2. No 1989. gada 1. oktobra dalībvalstis:

- neizdod Direktīvas 74/150/EEK 10. panta 1. punkta pēdējā ievilkumā minēto dokumentu tādām traktora tipam, kam darbības telpa, piekļuve vadītāja pozīcijai, durvis un logi neatbilst šīs direktīvas prasībām;
- var atteikties piešķirt valsts tipa apstiprinājumu tādām traktora tipam, kam darbības telpa, piekļuve vadītāja pozīcijai, durvis un logi neatbilst šīs direktīvas prasībām.

3. pants

Dalībvalstīs stājas spēkā noteikumi, kas vajadzīgi, lai līdz 1988. gada 30. septembrim panāktu atbilstību šīs direktīvas prasībām. Dalībvalstis par to tūlīt informē Komisiju.

4. pants

Šī direktīva ir adresēta dalībvalstīm.

Briselē, 1988. gada 22. jūnijā

Komisijas vārdā —
priekšsēdētāja vietnieks
COCKFIELD

⁽¹⁾ OV L 84, 28.3.1974., 10. lpp.

⁽²⁾ OV L 126, 20.5.1988., 52. lpp.

⁽³⁾ OV L 194, 28.7.1980., 1. lpp.

⁽⁴⁾ OV L 378, 31.12.1982., 45. lpp.

PIELIKUMS

Direktīvas 80/720/EEK I pielikumā izdara šādus grozījumus:

- pielikuma 1.4. punkta pirmajā rindā aiz vārdiem “stūres statņa un stūres rata stāvoklī” pievieno vārdus “izņemot to, kas paredzēts tikai iekāpšanai un izkāpšanai”.
- pielikuma 1.7. punkta pirmajā rindā pirms vārdiem “punkts griestos” pievieno vārdu “nekustīgs”.

Papildina ar šādu teikumu:

“Polsterējums var sniegties lejup līdz 1 000 mm līmenim virs sēdekļa atskaites punkta.”

- Aiz 1.7. punkta pievieno šādu jaunu 1.8. punktu:

“1.8. Līklīnijas rādiuss starp kabīnes aizmugurējo paneli un kabīnes griestiem nedrīkst pārsniegt 150 mm”.

- Aiz vārdiem “Vēdlodziņiem” III.3. punktā pievieno vārdus “ja tādi ir”.
- Aiz vārdiem “to ātra atvēršana” III.5. punkta trešās daļas pēdējā rindā pievieno vārdus “vai pabīdīšana”.
- 1., 2. un 3. zīmējumu aizstāj ar šādu 1., 2. un 3. zīmējumu:

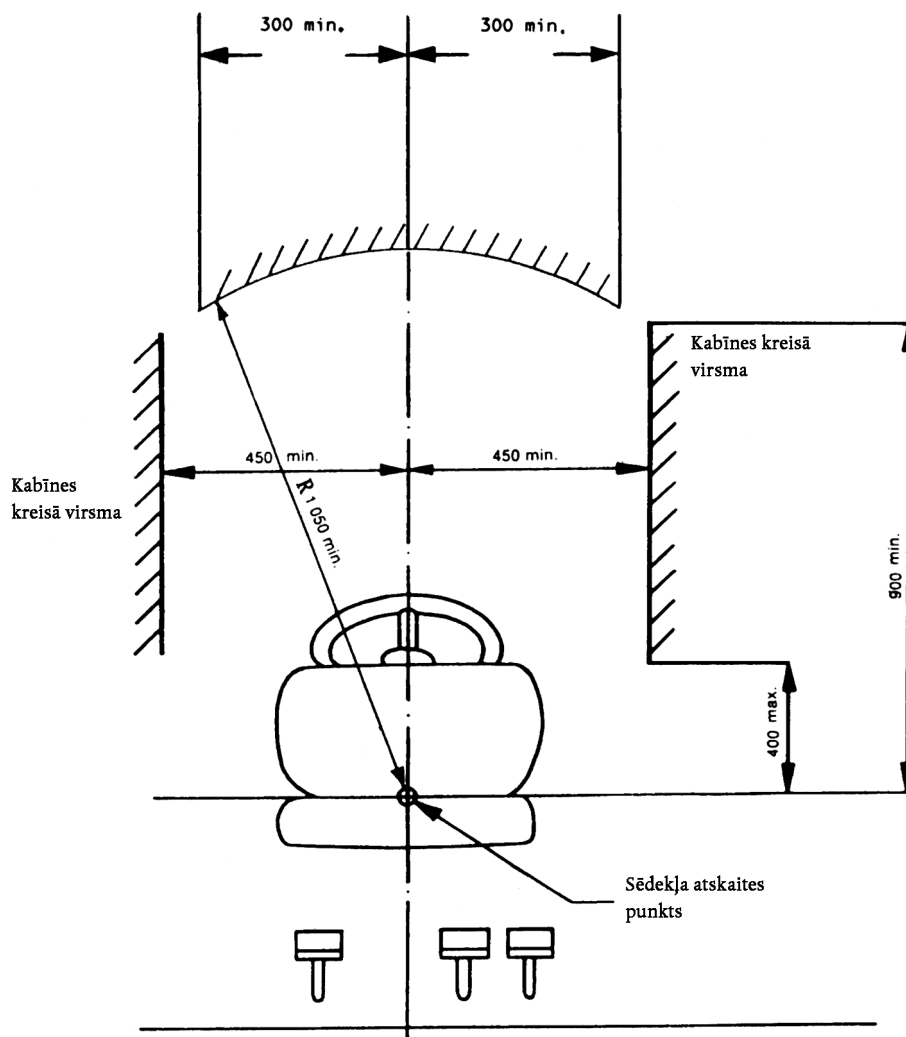

1. zīmējums

(Izmēri milimetros)

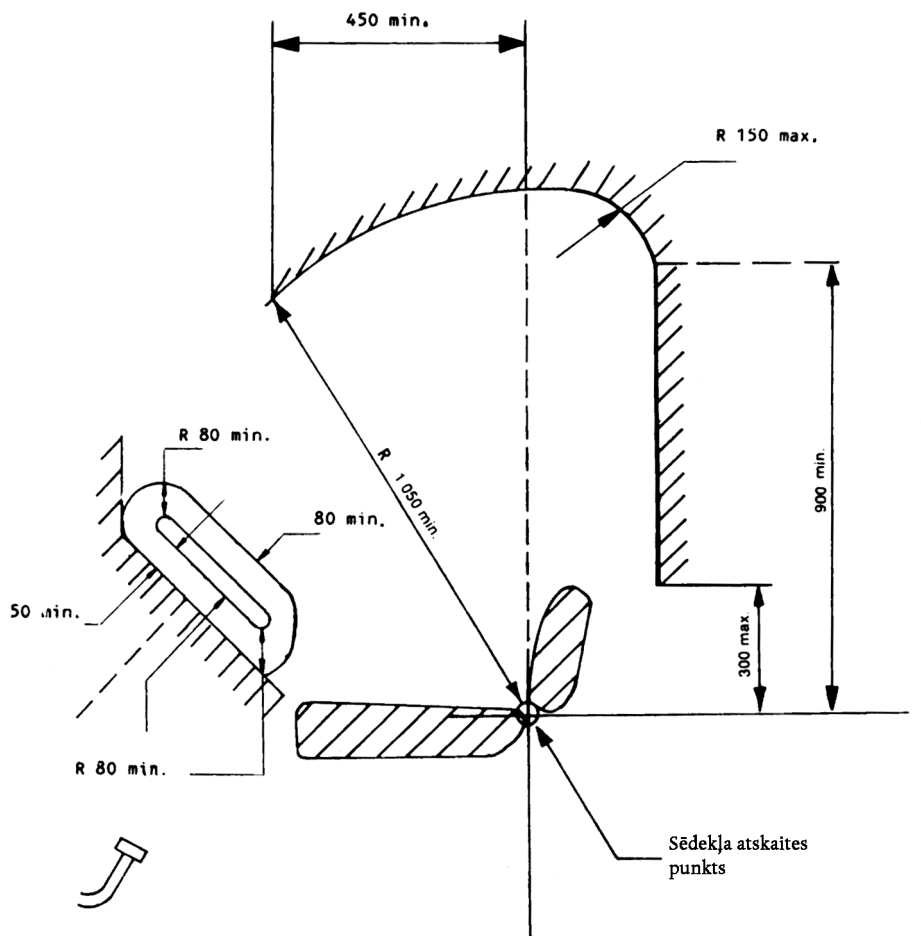

2. zīmējums

(Izmēri milimetros)

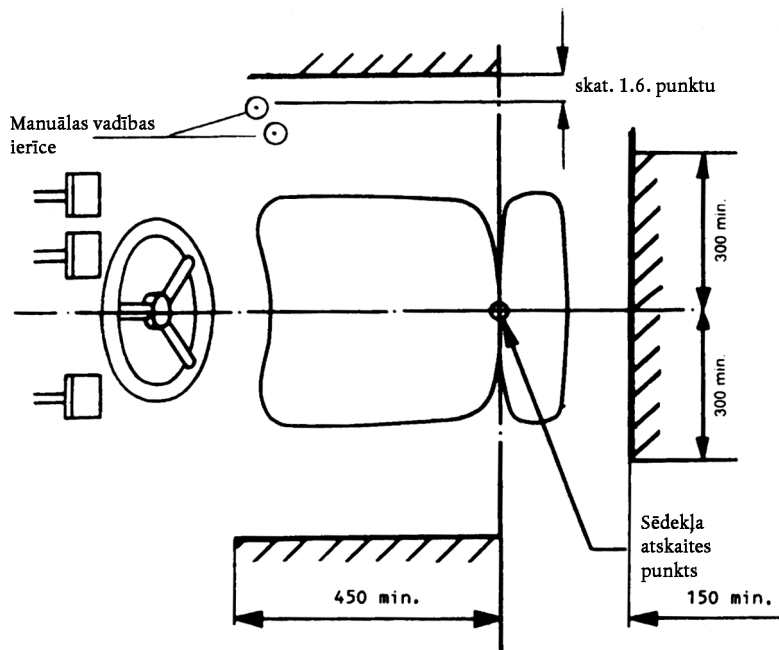

3. zīmējums

(Izmēri milimetros)