

Šis dokuments ir izveidots vienīgi dokumentācijas nolūkos, un iestādes neuzņemas nekādu atbildību par tā saturu

► **B**

EIROPAS PARLAMENTA UN PADOMES DIREKTĪVA 95/28/EK

(1995. gada 24. oktobris)

par dažu kategoriju mehānisko transportlīdzekļu iekšējās apdares materiālu ugunsizturību

(OV L 281 , 23.11.1995, lpp. 1)

Grozīta ar:

Oficiālais Vēstnesis

	Nr.	Lappuse	Datums
► A1 Akts par Čehijas Republikas, Igaunijas Republikas, Kipras Republikas, Latvijas Republikas, Lietuvas Republikas, Ungārijas Republikas, Maltas Republikas, Polijas Republikas, Slovēnijas Republikas un Slovākijas Republikas pievienošanās nosacījumiem un pielāgojumiem līgumos, kas ir Eiropas Savienības pamatā	L 236	33	23.9.2003



EIROPAS PARLAMENTA UN PADOMES DIREKTĪVA 95/28/EK

(1995. gada 24. oktobris)

par dažu kategoriju mehānisko transportlīdzekļu iekšējās apdares materiālu ugunsizturību

EIROPAS PARLAMENTS UN EIROPAS SAVIENĪBAS PADOME,

ņemot vērā Eiropas Kopienas dibināšanas līgumu un jo īpaši tā 100.a pantu,

ņemot vērā Komisijas priekšlikumu ⁽¹⁾,

ņemot vērā Ekonomikas un sociālo lietu komitejas atzinumu ⁽²⁾,

saskaņā ar Līguma 189.b pantā noteikto procedūru ⁽³⁾,

tā kā iekšējais tirgus ir teritorija bez iekšējām robežām, kurā ir nodrošināta preču, personu, pakalpojumu un kapitāla brīva aprīte; tā kā ir svarīgi pieņemt pasākumus šajā sakarā;

tā kā tehniskās prasības, kas attiecas uz dažu kategoriju transportlīdzekļiem, ievērojot dalībvalstu tiesību aktus, *inter alia*, attiecas arī uz dažu kategoriju mehānisko transportlīdzekļu iekšējās apdares materiālu ugunsizturību;

tā kā šīs prasības dažādās dalībvalstīs atšķiras;

tā kā tāpēc visās dalībvalstīs papildus esošajiem noteikumiem vai to vietā būtu jānosaka vienādas prasības, jo īpaši, lai dotu iespēju turpmāk īstenotu EEK tipa apstiprināšanas procedūru, kas noteikta ar Padomes 1970. gada 6. februāra Direktīvu 70/156/EEK par dalībvalstu tiesību aktu tuvināšanu attiecībā uz mehānisko transportlīdzekļu un to piekabju tipa apstiprināšanu ⁽⁴⁾;

tā kā šī direktīva ir viena no atsevišķajām direktīvām, kas attiecas uz EEK tipa apstiprināšanas procedūru un kas izstrādāta saskaņā ar Direktīvu 74/150/EEK; tā kā līdz ar to Direktīvā 70/156/EEK izklāstītie noteikumi, ko piemēro transportlīdzekļu sistēmām, detaļām un atsevišķām tehniskām ierīcēm, attiecas uz šo Direktīvu;

tā kā ir lietderīga atsauce uz Padomes Direktīvu 77/649/EEK ⁽⁵⁾, kurā izklāstīta sēdekļa atskaites punkta ("R punkts") noteikšanas procedūra;

tā kā, lai nodrošinātu ceļu satiksmes un pasažieru drošību, ir svarīgi, ka materiāli, ko izmanto autobusu virsbūves iekšējā apdarē, atbilst minimālajām prasībām, lai novērstu vai vismaz mazinātu liesmu izplatīšanos tā, ka ugunsgrēka gadījumā pasažieri varētu atstāt transportlīdzekli;

tā kā ir vēlams ieviest alternatīvas metodes, lai transportlīdzekļa tipu apstiprinātu kā sistēmu, ievērojot šo direktīvu, t.i., vai nu pamatojoties uz tādu iekšējo materiālu ugunsizturības testiem, kas izmantoti mehāniskajos transportlīdzekļos, vai pamatojoties uz EEK detaļas tipa apstiprinājumu katram materiālam un/vai iekārtai, piemēram, sēdekļiem, aizkariem utt., kura izmantota šo transportlīdzekļu iekšējā apdarē; testos pārbauda šādu apstiprinātu materiālu un/vai iekārtu pareizu uzstādīšanu,

IR PIEŅĒMUŠI ŠO DIREKTĪVU:

1. pants

Šajā direktīvā:

⁽¹⁾ OV C 154, 19.6.1992., 4. lpp.

⁽²⁾ OV C 332, 16.12.1992., 12. lpp.

⁽³⁾ Eiropas Parlamenta 1992. gada 29. oktobra atzinums (OV C 305, 23.11.1992., 109. lpp.), Padomes 1994. gada 8. decembra kopējā nostāja (OV C 384, 31.12.1994., 1. lpp.) un Eiropas Parlamenta 1995. gada 15. jūnija Lēmums (OV C 166, 3.7.1995).

⁽⁴⁾ OV L 42, 23.2.1970., 1. lpp.. Direktīvā jaunākie grozījumi izdarīti ar Direktīvu 93/81/EEK (OV L 264, 23.10.1993., 49. lpp.).

⁽⁵⁾ OV L 267, 19.10.1977., 1. lpp.. Direktīvā jaunākie grozījumi izdarīti ar Direktīvu 90/630/EEK (OV L 341, 6.12.1990., 20. lpp.).

▼B

- “transportlīdzeklis” ir jebkurš transportlīdzeklis, kas definēts Direktīvas 70/156/EEK 2. pantā,
- “detalja” ir ierīce, kas definēta Direktīvas 70/156/EEK 2. pantā.

2. pants

Dalībvalstis nedrīkst atteikt:

- transportlīdzekļa EEK tipa apstiprinājumu vai transportlīdzekļa valsts tipa apstiprinājumu, vai atteikties vai aizliegt pārdot, reģistrēt, sākt ekspluatāciju vai lietot transportlīdzekli to materiālu ugunsizturības dēļ, kas izmantoti virsbūves iekšējā apdarē,
- EEK tipa apstiprinājumu vai valsts tipa apstiprinājumu detaļām, kas izmantotas transportlīdzekļa virsbūves iekšējā apdarē, vai aizliegt tās pārdot vai lietot izmantoto materiālu ugunsizturības dēļ,

ja ir ievērotas šīs direktīvas I, IV, V un VI pielikumā noteiktās attiecīgās prasības.

3. pants

1. Dalībvalstīs pieņem un publicē normatīvus un administratīvus aktus, kas vajadzīgi, lai izpildītu šīs direktīvas prasības, 18 mēnešu laikā pēc tās pieņemšanas. Par to dalībvalstis tūlīt informē Komisiju.

Pēc minētās dienas dalībvalstis vairs nedrīkst aizliegt sākt tādu transportlīdzekļu ekspluatāciju vai pārdot vai lietot detaļas, ja tās atbilst šīs direktīvas prasībām.

Dalībvalstīs sāk piemērot šos noteikumus 48 mēnešu laikā no šīs direktīvas pieņemšanas dienas.

2. Kad dalībvalstis paredz šos pasākumus, tajos ietver atsauci uz šo direktīvu vai arī šādu atsauci pievieno to oficiālai publikācijai. Dalībvalstis nosaka paņēmienus, kā izdarīt šādas atsauces.

4. pants

Šī direktīva ir adresēta dalībvalstīm.

▼ **B***PIELIKUMU SARAKSTS*

- I pielikums Piemērošanas joma, definīcijas, EEK tipa apstiprinājuma pieteikums, EEK tipa apstiprinājuma piešķiršana, specifikācijas, tipa pārveidošana, ražojumu atbilstība, prasības uzstādīšanai transportlīdzeklī
Papildinājums: EEK detaļas tipa apstiprinājuma zīmes paraugs
- II pielikums Informācijas dokumenti
1 papildinājums Informācijas dokuments (transportlīdzeklis)
2 papildinājums Informācijas dokuments (detaļa)
- III pielikums EEK tipa apstiprinājuma sertifikāti
1 papildinājums Tipa apstiprinājuma sertifikāts (transportlīdzeklis)
2 papildinājums Tipa apstiprinājuma sertifikāts (detaļa)
- IV pielikums Materiālu horizontālās degšanas ātruma noteikšanas tests
- V pielikums Materiālu kušanas režīma noteikšanas tests
- VI pielikums Materiālu vertikālās degšanas ātruma noteikšanas tests



I PIELIKUMS

PIEMĒROŠANAS JOMA, DEFINĪCIJAS, EEK TIPA APSTIPRINĀJUMA PIETEIKUMS, EEK TIPA APSTIPRINĀJUMA PIEŠ-IRŠANA, SPECIFIKĀCIJAS, TIPA PĀRVEIDOŠANA, RAŽOJUMU ATBILSTĪBA, PRASĪBAS UZSTĀDĪŠANAI TRANSPORTLĪDZEKLĪ

1. **Piemērošanas joma**

Šī direktīva attiecas uz to iekšējo materiālu ugunsizturību (uzliesmošanas spēja, degšanas ātrums un kušanas režīms), kas izmantoti M₃ kategorijas transportlīdzeklī, ar kuru var pārvadāt vairāk nekā 22 pasažierus, kas nav paredzēti kājās stāvošiem pasažieriem un izmantošanai pilsētā (pilsētas autobusi).

Dalībvalstis, kas līdz direktīvas 3. panta 1. punkta trešajā daļā minētajai dienai ir piemērojušas tiesību aktus citām transportlīdzekļu kategorijām, nekā minēts iepriekš, var turpināt piemērot šos tiesību aktus, ar noteikumu, ka tās atzīst tipa apstiprinājumu citām transportlīdzekļa kategorijām, kuras atbilst šīs direktīvas noteikumiem.

2. **Definīcijas**

Šajā direktīvā:

- 2.1. “transportlīdzekļa apstiprinājums” ir tā transportlīdzekļa tipa apstiprinājums, kas definēts 2.2. punktā, attiecībā uz to iekšējo detaļu ugunsizturību, kuras izmanto pasažieru nodalījumā;
- 2.2. “transportlīdzekļa tips” ir transportlīdzekļi, kas neatšķiras pēc tādiem būtiskiem parametriem kā:
 - 2.2.1. tādām ierīcēm, kā materiāli, sēdekļi, aizkari, starpsienas utt., ko izmanto pasažieru nodalījumā,
 - 2.2.2. izmantoto ierīču masas, ciktāl tas ietekmē šajā direktīvā paredzēto,
 - 2.2.3. papildu piederumiem, ciktāl tās kaitīgi neietekmē šajā direktīvā paredzēto;
- 2.3. “detaļas apstiprinājums” ir apstiprinājums tādām ierīcēm kā materiāli, sēdekļi, aizkari, starpsienas utt.;
- 2.4. “detaļas tips” ir detaļas, kas neatšķiras pēc tādiem būtiskiem parametriem, kā:
 - 2.4.1. izejmateriāls(-i) (t.i., vilna, plastmasa, gumija, jaukti materiāli),
 - 2.4.2. paredzētais lietojums (sēdekļu polsterējums, griestu apšuvums utt.),
 - 2.4.3. ražotāja apzīmējums tipam,
 - 2.4.4. kompozītmateriālu slāņu skaits,
 - 2.4.5. citas īpašības, ciktāl tās jūtami ietekmē šajā direktīvā paredzēto;
- 2.5. “pasažieru nodalījums” ir telpa, kur atrodas pasažieri (ieskaitot bāru, virtuvi, tualeti utt.), ko ierobežo:
 - griesti,
 - grīda,
 - sānsienas,
 - durvis,
 - ārējais stiklojums,
 - aizmugures nodalījuma starpsiena vai aizmugures sēdekļu atzveltņu plakne,
 - transportlīdzekļa gareniskā vertikālā vidusplakne vadītāja pusē, vertikālā šķērsplakne caur vadītāja R punktu, kas definēts Direktīvas 77/649/EEK III pielikumā,
 - transportlīdzekļa gareniskā vertikālā vidusplakne pretējā pusē, priekšējā starpsiena;
- 2.6. “sēdekļis” ir polsterēta konstrukcija, kas ir vai nav iekļauta transportlīdzekļa konstrukcijā, paredzēta viena pieauguša cilvēka sēdēšanai. Šis termins attiecas kā uz atsevišķiem sēdekļiem, tā arī uz sola daļu, kas paredzēta viena pieauguša cilvēka sēdēšanai;

▼B

- 2.7. “sēdekļu grupa” ir vai nu sēdekļi solu veidā, vai atsevišķi sēdekļi, kas novietoti blakus (t.i., ar viena sēdekļa priekšējiem balstiem rindā ar otra sēdekļa vai uz priekšu no otra sēdekļa aizmugurējiem balstiem un rindā ar otra sēdekļa vai aiz otra sēdekļa priekšējiem balstiem) un pielāgoti viena vai vairāku pieaugušu cilvēku sēdēšanai;
- 2.8. “sols” ir polsterēta struktūra, paredzēta vairāku pieaugušu cilvēku sēdēšanai;
- 2.9. “degšanas ātrums” ir saskaņā ar šīs direktīvas IV un/vai VI pielikumu izmērītā izdegušā attāluma attiecība pret laiku, kurā attiecīgais attālums ir izdedzis. Degšanas ātrumu izsaka milimetros minūtē;
- 2.10. “kompozītmateriāls” ir materiāls, ko veido vairāki līdzīgu vai atšķirīgu materiālu slāņi, kuru virsmas cieši savienotas kopā, izmantojot cementēšanu, salīmēšanu, apšūšanu, metināšanu utt.
- Ja dažādi materiāli savienoti kopā ar pārtraukumiem (piemēram, sašujot, ar augstfrekvences metināšanu, kniedēšanu), tad šādus materiālus neuzskata par kompozītmateriāliem;
- 2.11. “redzamā virsma” ir tā transportlīdzeklī iemontētā materiāla virsma, kas pagriezta uz pasažieru nodalījuma pusi;
- 2.12. “polsterējums” ir iekšējā polsterējuma un virsmas apdares materiāla kombinācija, kas kopā rada sēdekļa amortizāciju;
- 2.13. “iekšējais apšuvums” ir materiāls(-i), kas veido griestu, sienu vai grīdas virsmas apdari un pamatu.

3. EEK transportlīdzekļa tipa apstiprinājuma pieteikums

- 3.1. EEK transportlīdzekļa tipa apstiprinājuma pieteikumu transportlīdzekļa tipam attiecībā uz pasažieru nodalījumā izmantoto materiālu ugunsizturību, ievērojot Direktīva 70/156/EEK 3. panta 4. punktu, iesniedz transportlīdzekļa ražotājs.
- 3.2. Informācijas dokumenta paraugs ir dots II pielikuma 1. papildinājumā.
- 3.3. Tehniskajam dienestam, kas ir atbildīgs par tipa apstiprināšanas testu izpildi, jāiesniedz:
- 3.3.1. iekšējām detaļām bez EEK tipa apstiprinājuma: transportlīdzeklī izmantoto detaļu paraugi, kas pārstāv apstiprināmo tipu un kuru skaits ir tālāk norādīts 7.2., 7.3. un 7.4. punktā;
- 3.3.2. iekšējām detaļām, kuru tips jau ir apstiprināts: tipu apstiprinājumi jāpievieno pieteikumam par transportlīdzekļa tipa apstiprinājumu;
- 3.3.3. apstiprināmā tipa transportlīdzekļa paraugs.

4. EEK detaļas tipa apstiprinājuma pieteikums

- 4.1. EEK detaļas tipa apstiprinājuma pieteikumu iekšējo materiālu tipam attiecībā uz tā ugunsizturību, ievērojot Direktīvas 70/156/EEK 3. panta 4. punktu, iesniedz ražotājs.
- 4.2. Informācijas dokumenta paraugs ir dots II pielikuma 2. papildinājumā.
- 4.3. Tehniskajam dienestam, kas ir atbildīgs par tipa apstiprināšanas testu izpildi, jāiesniedz:
- 4.3.1. paraugi, kuru skaits ir tālāk norādīts 7.2., 7.3. un 7.4. punktā. Paraugi ir skaidri un neizdzēšami jāmarķē ar pieteikuma iesniedzēja tirdzniecības nosaukumu vai preču un tipa apzīmējumu;
- 4.3.2. tādām ierīcēm kā sēdekļi, aizkari, starpsienas utt., paraugiem, kas norādīti 4.3.1. iedaļā, jāpievieno viena gatava ierīce, kā minēts iepriekš.

5. EEK tipa apstiprinājuma piešķiršana

- 5.1. Ja atbilstīgās prasības ir izpildītas, piešķir EK tipa apstiprinājumu saskaņā ar Direktīvas 70/156/EEK 4. panta 3. punktu un, ja vajadzīgs, 4. panta 4. punktu.
- 5.2. EK tipa apstiprinājuma sertifikāta paraugs ir dots:
- 5.2.1. pieteikumiem, kas minēti 3.1. iedaļā, — III pielikuma 1. papildinājumā,
- 5.2.2. pieteikumiem, kas minēti 4.1. iedaļā, — III pielikuma 2. papildinājumā.

▼B

- 5.3. Apstiprinājuma numuru saskaņā ar Direktīvas 70/156/EEK VII pielikumu piešķir katram apstiprinātajam transportlīdzekļa tipam vai katram apstiprinātajam detaļas tipam. Tā pati dalībvalsts nepiešķir tādus pašus numurus cita tipa transportlīdzeklim vai cita tipa detaļai.

6. **Marķēšana**

- 6.1. Katrai detaļai, kas atbilst saskaņā ar šo direktīvu apstiprinātam tipam, ir jābūt EK tipa apstiprinājuma zīmei. Šī zīme sastāv no:
- 6.1.1. taisnstūra, kurā ir mazais burts "e"; aiz tā ir tās dalībvalsts burtu vai ciparu kods, kura piešķirusi detaļas tipa apstiprinājumu:

Vācijai:	1
Francijai:	2
Itālijai:	3
Nīderlandei:	4
Zviedrijai:	5
Beļģijai:	6

▼A1

Ungārijai:	7
Čehijas Republikai:	8

▼B

Spānijai:	9
Apvienotajai Karalistei:	11
Austrijai:	12
Luksemburgai:	13
Somijai:	17
Dānijai:	18

▼A1

Polijai:	20
----------	----

▼B

Portugālei:	21
Grieķijai:	23

▼A1

Slovēnijai:	26
Slovākijai:	27
Igaunijai:	29
Latvijai:	32
Lietuvai:	36
Kīprai:	CY

▼B

Īrijai:	IRL
---------	-----

▼A1

Maltei:	MT
---------	----

▼B

- 6.1.2. netālu no taisnstūra:

- 6.1.2.1. pamatapstiprinājuma numurs, kas ir Direktīvas 70/156/EEK VII pielikumā minētā tipa apstiprinājuma numura 4. iedaļā, pirms kura atrodas divi skaitļi, kas norāda kārtas numuru, kāds piešķirts jaunākajam būtišķajam Direktīvas .../.../EEK tehniskajam grozījumam dienā, kad ir piešķirts EEK detaļas tipa apstiprinājums. Šajā direktīvā kārtas numurs ir 00 (direktīvas negrozītā forma),

- 6.1.2.2. simboli, kas norāda noteiktā degšanas ātruma virzienu:

— \longleftrightarrow horizontālajam virzienam (IV pielikums),

— \updownarrow vertikālajam virzienam (VI pielikums),

▼B

—  horizontālajam un vertikālajam virzienam (IV un VI pielikums);

- 6.1.2.3. simbols (V) norāda, ka detaļa ir apstiprināta saskaņā ar tās kušanas režīmu (V pielikums), un/vai simbols (C) norāda, ka detaļa ir apstiprināta kā gatava ierīce, piemēram, sēdekļi, starpsienas, bagāžnieki utt.
- 6.2. Ja sēdekļis ir apstiprināts kā detaļa, vai spilvens un sēdekļa vai sola aizmugure ir pārklāti ar to pašu materiālu, tad ir pietiekami, ka zīme uzlikta uz sēdekļa vai sola tikai vienu reizi.
- 6.3. Zīme materiālam jāuzliek tā, lai tā būtu skaidri salasāma un neizdzēšama, pat ja materiāls ir uzstādīts transportlīdzeklī.
- 6.4. EEK detaļas tipa apstiprinājuma zīmes paraugs ir dots šā pielikuma papildinājumā.

7. Specifikācijas

- 7.1. Lai apstiprinātu transportlīdzeklī izmantotos pasažieru nodalījuma iekšējo materiālu tipu, jāveic viens vai vairāki testi, kas minēti IV, V un VI pielikumā.
- 7.2. Izotropiska materiāla pieciem paraugiem vai neizotropiska materiāla 10 paraugiem (pieciem no katra virziena), veic šīs direktīvas IV pielikumā aprakstīto testu šādam(-iem) materiālam(-iem):
- materiālam(-iem), kas izmantoti visu sēdekļu (ieskaitot vadītāja sēdekli) un to aprīkojuma polsterējumam,
 - materiālam(-iem), kas izmantoti griestu iekšējam apšuvumam,
 - materiālam(-iem), kas izmantoti sānu un aizmugures sienu, ieskaitot starpsienas, iekšējam apšuvumam,
 - materiālam(-iem) ar termisku un/vai akustisku funkciju,
 - materiālam(-iem), kas izmantoti grīdas iekšējam apšuvumam,
 - materiālam(-iem), kas izmantoti bagāžnieku, apkures un ventilācijas cauruļu iekšējam apšuvumam,
 - materiālam(-iem), kas izmantoti apgaismes ierīcēm.
- Turklāt vienu paraugu nodod tehniskajam dienestam turpmākām atsaucēm.
- 7.2.1. Uzskata, ka testa rezultāti ir apmierinoši, ja, ņemot vērā vissliktākos testa rezultātus, horizontālās degšanas ātrums nepārsniedz 100 mm/min, vai liesma nodziest pirms pēdējā mērījumu punkta.
- 7.3. Četriem paraugiem no abām pusēm (ja tās nav vienādas), veic šīs direktīvas V pielikumā aprakstīto testu šādam(-iem) materiālam(-iem):
- materiālam(-iem), kas izmantoti griestu iekšējam apšuvumam,
 - materiālam(-iem), kas izmantoti bagāžnieku, apkures un ventilācijas cauruļu iekšējam apšuvumam,
 - materiālam(-iem), kas izmantoti apgaismes ierīcēm bagāžniekā un/vai pie griestiem.
- Turklāt vienu paraugu nodod tehniskajam dienestam turpmākām atsaucēm.
- 7.3.1. Uzskata, ka testa rezultāti ir apmierinoši, ja, ņemot vērā vissliktākos testa rezultātus, neveidojas neviens piliens, kas aizdedzina vati.
- 7.4. Izotropiska materiāla trim paraugiem vai neizotropiska materiāla sešiem paraugiem no materiāla(-iem), kas izmantoti aizkariem un aptumšotājiem (un/vai citiem piekarinātiem materiāliem), veic VI pielikumā aprakstīto testu.
- Turklāt vienu paraugu nodod tehniskajam dienestam turpmākām atsaucēm.
- 7.4.1. Uzskata, ka testa rezultāti ir apmierinoši, ja, ņemot vērā vissliktākos testa rezultātus, vertikālās degšanas ātrums nepārsniedz 100 mm/min.
- 7.5. Testus, kas aprakstīti IV līdz VI pielikumā, neveic šādiem materiāliem:
- 7.5.1. tādām detaļām, kas izgatavotas no metāla vai stikla;
- 7.5.2. katram atsevišķam sēdekļa piederumam, kur nemetāliska materiāla masa mazāka par 200 g. Ja sēdekļa piederumu nemetālisko materiālu kopējā masa pārsniedz 400 g, tad jātestē katrs materiāls;

▼B

- 7.5.3. tādām detaļām, kuru virsmas laukums vai tilpums nepārsniedz attiecīgi:
 - 7.5.3.1. 100 cm² vai 40 cm³ detaļām, kuras pievienotas atsevišķām sēdvietām,
 - 7.5.3.2. 300 cm² vai 120 cm³ sēdekļu rindai un, maksimāli, uz vienu metru no pasažieru nodalījuma garuma tām detaļām, kuras atrodas transportlīdzeklī un nav pievienotas atsevišķām sēdvietām;
 - 7.5.4. elektrokabeļiem;
 - 7.5.5. detaļām, kam nav iespējams izdabūt paredzētā izmēra paraugu, kā norādīts IV pielikuma 3.1. punktā, V pielikuma 3. punktā un VI pielikuma 3.1. punktā.
8. **Transportlīdzekļa un materiāla tipa pārveidošana un to apstiprinājumu grozījumi**
- 8.1. Ja tiek pārveidots tips, kas apstiprināts saskaņā ar šo direktīvu, piemēro Direktīvas 70/156/EEK 5. panta noteikumus.
9. **Ražojumu atbilstība**
- 9.1. Lai nodrošinātu ražojumu atbilstību, ir jāveic pasākumi saskaņā ar Direktīvas 70/156/EEK 10. pantā paredzētajiem noteikumiem.
10. **Prasības materiālu un iekārtu uzstādīšanai transportlīdzeklī un/vai ierīcēs, kas apstiprinātas kā detaļas**
- 10.1. Materiālus un/vai iekārtas, ko izmanto pasažieru nodalījumā un/vai ierīcēs, kuras apstiprinātas kā detaļas, uzstāda tā, lai maksimāli samazinātu liesmu rašanos un izplatīšanos.
 - 10.2. Šādus iekšējos materiālus un/vai iekārtas uzstāda tikai saskaņā ar to paredzēto mērķi un tiem veikto(-iem) testu(-iem) (skatīt 7.2., 7.3. un 7.4. iedaļu), sevišķi saistībā ar to ugunsizturību un kušanas režīmu (horizontāla/vertikāla virziena).
 - 10.3. Neviena adhezīva viela, kuru lieto iekšējā materiāla piestiprināšanai pie tā atbalsta struktūras, cik iespējams, nedrīkst pasliktināt materiāla ugunsizturību.

▼B

Papildinājums

EEK detaļas tipa apstiprinājuma zīmes paraugs

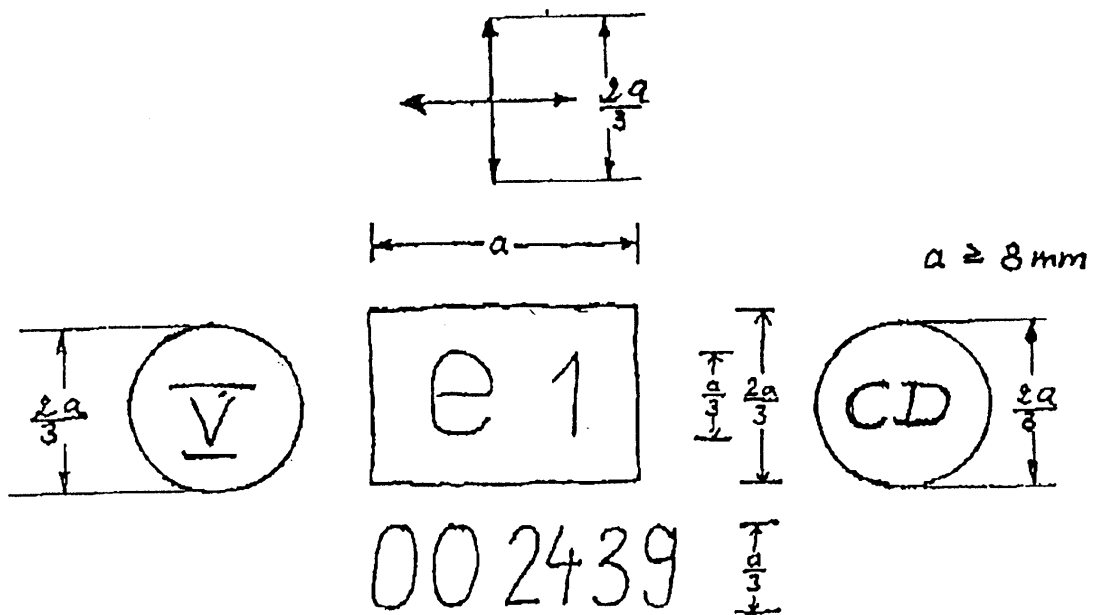

Šī detaļas tipa apstiprinājuma zīme parāda, ka attiecīgais iekšējais materiāls ir apstiprināts Vācijā (e1), ievērojot šo direktīvu (00), saskaņā ar apstiprinājumu Nr.2439. Pirmie divi cipari norāda, ka šī detaļa ir apstiprināta saskaņā ar šīs direktīvas sākotnējo veidu. Papildu simbols $\left\langle \begin{array}{c} \leftarrow \\ \rightarrow \end{array} \right\rangle$ norāda, ka šā tipa materiāls ir apstiprināts saskaņā ar tā horizontālo un vertikālo degšanas ātrumu.

Ⓧ Simboli un/vai Ⓞ norāda, ka apstiprināts saskaņā ar V pielikumu un/vai ka apstiprināta kā gatava ierīce, piemēram, sēdekļi, starpsienas utt. Papildu simbolus izmanto tikai vajadzības gadījumā.



II PIELIKUMS

INFORMĀCIJAS DOKUMENTI

1. papildinājums

Informācijas dokuments Nr ...

saskaņā ar I pielikumu Padomes Direktīvā 70/156/EEK, kas attiecas uz transportlīdzekļa EEK tipa apstiprinājumu attiecībā uz to materiālu ugunsizturību, kuri izmantoti dažu kategoriju mehānisko transportlīdzekļu iekšējā apdarē (Direktīva .../.../EEK, kurā jaunākie grozījumi izdarīti ar Direktīvu .../.../EEK)

Turpmāk norādītā informācija, ja tā ir vajadzīga, jāiesniedz trijos eksemplāros kopā ar satūra rādītāju. Visi rasējumi jāiesniedz atbilstošā mērogā un pietiekami detalizēti A4 formātā vai šī formāta mapē. Ja ir fotoattēli, tiem jābūt pietiekami detalizētiem.

Ja sistēmām, detaļām vai atsevišķām tehniskām vienībām ir elektroniskā vadības ierīce, tad jāsniedz informācija par tās darbību.

0. VISPĀRĪGA INFORMĀCIJA
 - 0.1. Marka (ražotāja tirdzniecības nosaukums):
 - 0.2. Tips un vispārīgs komerciālais apraksts(-i):
 - 0.3. Tipa identifikācijas līdzekļi, ja zīme atrodas uz transportlīdzekļa:
 - 0.3.1. Šīs zīmes atrašanās vieta:
 - 0.4. Transportlīdzekļa kategorija
 - 0.5. Ražotāja nosaukums un adrese:
 - 0.8. Montāžas rūpnīcas (-u) adrese (-s):
1. TRANSPORTLĪDZEKĻA KONSTRUKCIJAS VISPĀRĒJS RAKSTUROJUMS
 - 1.1. Reprezentatīvā transportlīdzekļa fotoattēli un/vai rasējumi:
9. VIRSBŪVE
 - 9.10. Iekšējā apdare
 - 9.10.3. Sēdekļi:
 - 9.10.3.1. Skaits:..
 - 9.10.7. To materiālu ugunsizturība, kas izmantoti dažu kategoriju mehānisko transportlīdzekļu iekšējā apdarē
 - 9.10.7.1. Materiāls(-i), kas izmantots(-i) griestu iekšējam apšuvumam
 - 9.10.7.1.1. Detaļas tipa apstiprinājuma numurs(-i), ja ir zināms:
 - 9.10.7.1.2. Materiāliem vai detaļām, kas nav apstiprināti
 - 9.10.7.1.2.1. Izejmateriāls(-i)/nosaukums: .../.../...
 - 9.10.7.1.2.2. Kompozītmateriāls/viendabīgs ⁽¹⁾ materiāls, slāņu skaits ⁽¹⁾:
 - 9.10.7.1.2.3. Pārklājuma tips ⁽¹⁾:

Informācijas dokumentā izmantoto punktu numuri un zemsvītras piezīmes atbilst punktiem un zemsvītras piezīmēm Direktīvas 70/156/EEK I pielikumā. Punkti, kas neattiecas uz šo direktīvu, ir izlaisti.

▼B

- 9.10.7.1.2.4. Lielākais/mazākais biežums: ... mm
- 9.10.7.2. Materiāls(-i), kas izmantoti aizmugures un sānu sienām
 - 9.10.7.2.1. Detaļas tipa apstiprinājuma numurs(-i), ja ir zināms:
 - 9.10.7.2.2. Materiāliem, kas nav apstiprināti
 - 9.10.7.2.2.1. Izejmateriāls(-i)/apzīmējums: .../.../...
 - 9.10.7.2.2.2. Kompozītmateriāls/viendabīgs ⁽¹⁾ materiāls, slāņu skaits ⁽¹⁾:
 - 9.10.7.2.2.3. Pārklājuma tips ⁽¹⁾:
 - 9.10.7.2.2.4. Lielākais/mazākais biežums: ... mm
 - 9.10.7.3. Materiāls(-i), kas izmantoti grīdai
 - 9.10.7.3.1. Detaļas tipa apstiprinājuma numurs(-i), ja ir zināms:
 - 9.10.7.3.2. Materiāliem, kas nav apstiprināti
 - 9.10.7.3.2.1. Izejmateriāls(-i)/apzīmējums: .../.../...
 - 9.10.7.3.2.2. Kompozītmateriāls/viendabīgs ⁽¹⁾ materiāls, slāņu skaits ⁽¹⁾:
 - 9.10.7.3.2.3. Pārklājuma tips ⁽¹⁾:
 - 9.10.7.3.2.4. Lielākais/mazākais biežums: ... (mm)
 - 9.10.7.4. Materiāls(-i), kas izmantoti sēdekļu polsterējumam
 - 9.10.7.4.1. Detaļas tipa apstiprinājuma numurs(-i), ja ir zināms:
 - 9.10.7.4.2. Materiāliem, kas nav apstiprināti
 - 9.10.7.4.2.1. Izejmateriāls(-i)/apzīmējums: .../...
 - 9.10.7.4.2.2. Kompozītmateriāls/viendabīgs ⁽¹⁾ materiāls, slāņu skaits ⁽¹⁾:
 - 9.10.7.4.2.3. Pārklājuma tips ⁽¹⁾:
 - 9.10.7.4.2.4. Lielākais/mazākais biežums: ... (mm)
 - 9.10.7.5. Materiāls(-i), kas izmantoti apkures un ventilācijas caurulēm
 - 9.10.7.5.1. Detaļas tipa apstiprinājuma numurs(-i), ja ir zināms:
 - 9.10.7.5.2. Materiāliem, kas nav apstiprināti
 - 9.10.7.5.2.1. Izejmateriāls(-i)/apzīmējums: .../...
 - 9.10.7.5.2.2. Kompozītmateriāls/viendabīgs ⁽¹⁾ materiāls, slāņu skaits ⁽¹⁾:
 - 9.10.7.5.2.3. Pārklājuma tips ⁽¹⁾:
 - 9.10.7.5.2.4. Lielākais/mazākais biežums: ... mm
 - 9.10.7.6. Materiāls(-i), kas izmantoti bagāžniekiem
 - 9.10.7.6.1. Detaļas tipa apstiprinājuma numurs(-i), ja ir zināms:
 - 9.10.7.6.2. Materiāliem, kas nav apstiprināti
 - 9.10.7.6.2.1. Izejmateriāls(-i)/apzīmējums: .../...
 - 9.10.7.6.2.2. Kompozītmateriāls/viendabīgs ⁽¹⁾ materiāls, slāņu skaits ⁽¹⁾:
 - 9.10.7.6.2.3. Pārklājuma veids ⁽¹⁾:

▼B

- 9.10.7.6.2.4. Lielākais/mazākais biezums: ... (mm)
- 9.10.7.7. Materiāls(-i), kas izmantoti citiem nolūkiem
 - 9.10.7.7.1. Paredzētie mērķi:
 - 9.10.7.7.2. Detaļas tipa apstiprinājuma numurs(-i), ja ir zināms:
 - 9.10.7.7.3. Materiāliem, kas nav apstiprināti
 - 9.10.7.7.3.1. Izejmateriāls(-i)/apzīmējums: .../...
 - 9.10.7.7.3.2. Kompozītmateriāls/viendabīgs ⁽¹⁾ materiāls, slāņu skaits ⁽¹⁾:
 - 9.10.7.7.3.3. Pārklājuma veids ⁽¹⁾:
 - 9.10.7.7.3.4. Lielākais/mazākais biezums:.. mm
 - 9.10.7.8. Detaļas, kas apstiprinātas kā gatavas ierīces (sēdekļi, starpsienas, bagāžnieki utt.)
 - 9.10.7.8.1. Detaļas tipa apstiprinājuma numurs(-i):
 - 9.10.7.8.2. Gatavām ierīcēm: sēdekļi, starpsienas, bagāžnieki utt. ⁽¹⁾.

⁽¹⁾ Svītrot, ja nav piemērojams.



2. papildinājums

Informācijas dokuments Nr ...

par EEK detaļas tipa apstiprinājumu attiecībā uz to materiālu ugunsizturību, kas izmantoti dažu kategoriju mehānisko transportlīdzekļu iekšējā apdarē (Direktīva .../.../EEK, kurā jaunākie grozījumi izdarīti ar Direktīvu .../.../EEK)

Turpmāk norādītā informācija, ja tā ir vajadzīga, jāiesniedz trijos eksemplāros kopā ar satura rādītāju. Visi rasējumi jāiesniedz atbilstošā mērogā un pietiekami detalizēti A4 formātā vai šī formāta mapē. Ja ir fotoattēli, tiem jābūt pietiekami detalizētiem.

Ja sistēmām, detaļām vai atsevišķām tehniskām vienībām ir elektroniskā vadības ierīce, tad jāsniedz informācija par tā darbību.

0. VISPĀRĪGĀ INFORMĀCIJA
 - 0.1. Marka (ražotāja tirdzniecības nosaukums):
 - 0.2. Tips un vispārīgs komerciālais apraksts(-i):
 - 0.5. Ražotāja nosaukums un adrese:
 - 0.7. Ja ir detaļas vai atsevišķas tehniskas vienības, EK tipa apstiprinājuma zīmes stiprinājuma vieta un veids:
 - 0.8. Montāžas rūpnīcas(-u) adrese(-s):
1. IEKŠĒJIE MATERIĀLI
 - 1.1. Materiāls(-i), kas izmantots(-i) griestu iekšējam apšuvumam
 - 1.1.1. Izejmateriāls(-i)/apzīmējums: .../...
 - 1.1.2. Kompozītmateriāls/viendabīgs ⁽¹⁾ materiāls, slāņu skaits ⁽¹⁾:
 - 1.1.3. Pārklājuma veids ⁽¹⁾:
 - 1.1.4. Lielākais/mazākais biezums: ... mm
 - 1.1.5. Tipa apstiprinājuma numurs, ja ir pieejams:
 - 1.2. Materiāls(-i), kas izmantoti aizmugures un sānu sienām
 - 1.2.1. Izejmateriāls(-i)/apzīmējums: .../...
 - 1.2.2. Kompozītmateriāls/viendabīgs ⁽¹⁾ materiāls, slāņu skaits ⁽¹⁾:
 - 1.2.3. Pārklājuma veids ⁽¹⁾:
 - 1.2.4. Lielākais/mazākais biezums: ... (mm)
 - 1.2.5. Tipa apstiprinājuma numurs, ja ir pieejams:
 - 1.3. Materiāls(-i), kas izmantoti grīdai
 - 1.3.1. Izejmateriāls(-i)/apzīmējums: .../...
 - 1.3.2. Kompozītmateriāls/viendabīgs ⁽¹⁾ materiāls, slāņu skaits ⁽¹⁾:
 - 1.3.3. Pārklājuma veids ⁽¹⁾:
 - 1.3.4. Lielākais/mazākais biezums: ... (mm)
 - 1.3.5. Tipa apstiprinājuma numurs, ja ir pieejams:

▼B

- 1.4. Materiāls(-i), kas izmantoti sēdekļu polsterējumam:
 - 1.4.1. Izejmateriāls(-i)/apzīmējums: .../...
 - 1.4.2. Kompozītmateriāls/viendabīgs ⁽¹⁾ materiāls, slāņu skaits ⁽¹⁾:
 - 1.4.3. Pārklājuma veids ⁽¹⁾:
 - 1.4.4. Lielākais/mazākais biezums: ... mm
 - 1.4.5. Tipa apstiprinājuma numurs, ja ir pieejams:
- 1.5. Materiāls(-i), kas izmantoti apkures un ventilācijas caurulēm
 - 1.5.1. Izejmateriāls(-i)/apzīmējums: .../...
 - 1.5.2. Kompozītmateriāls/viendabīgs ⁽¹⁾ materiāls, slāņu skaits ⁽¹⁾:
 - 1.5.3. Pārklājuma veids ⁽¹⁾:
 - 1.5.4. Lielākais/mazākais biezums: ... mm
 - 1.5.5. Tipa apstiprinājuma numurs, ja ir pieejams:
- 1.6. Materiāls(-i), kas izmantoti bagāžniekiem
 - 1.6.1. Detaļas un ierīces tipa apstiprinājuma numurs(-i)
 - 1.6.2. Izejmateriāls(-i)/apzīmējums: .../...
 - 1.6.3. Pārklājuma veids ⁽¹⁾:
 - 1.6.4. Lielākais/mazākais biezums: ... mm
 - 1.6.5. Tipa apstiprinājuma numurs, ja ir pieejams:
- 1.7. Materiāli, kas izmantoti citiem mērķiem
 - 1.7.1. Paredzētais mērķis:
 - 1.7.2. Izejmateriāls(-i)/apzīmējums: .../...
 - 1.7.3. Kompozītmateriāls/viendabīgs ⁽¹⁾ materiāls, slāņu skaits ⁽¹⁾:
 - 1.7.4. Druh povrchové vrstvy ⁽¹⁾:
 - 1.7.5. Lielākais/mazākais biezums: ... mm
 - 1.7.6. Tipa apstiprinājuma numurs, ja ir pieejams:

⁽¹⁾ Pārklājuma veids.



III PIELIKUMS

EEK TIPA APSTIPRINĀJUMA SERTIFIKĀTI

1. papildinājums

PARAUGS

(maksimālais izmērs: A4 (210 × 297 mm))

EEK tipa apstiprinājuma sertifikāts

Paziņojums par:

- tipa apstiprinājumu ⁽¹⁾
- tipa apstiprinājuma attiecinājumu uz citu tipu ⁽¹⁾
- tipa apstiprinājuma noraidīšanu ⁽¹⁾
- tipa apstiprinājuma anulēšanu ⁽¹⁾

transportlīdzekļa/detaļas/atsevišķas tehniskas vienības ⁽¹⁾ tipam, ievērojot Direktīvu .../... EEK.

Tipa apstiprinājuma numurs:

Attiecinājuma iemesls:

I IEDAĻA

- 0.1. Marka (ražotāja tirdzniecības nosaukums):
- 0.2. Tips un komerciālais apraksts (-i):
- 0.3. Tipa identifikācijas līdzekļi, ja zīme atrodas uz transportlīdzekļa/detaļas/atsevišķas tehniskas vienības ⁽¹⁾ ⁽²⁾:
- 0.3.1. Šīs zīmes atrašanās vieta:
- 0.4. Transportlīdzekļa kategorija ⁽³⁾:
- 0.5. Ražotāja nosaukums un adrese:
- 0.7. Ja ir detaļas vai atsevišķas tehniskas vienības, EK tipa apstiprinājuma zīmes stiprinājuma vieta un veids:
- 0.8. Montāžas rūpnīcas(-u) adrese(-s):

II IEDAĻA

1. Papildu informācija, ja vajadzīgs: skatīt papildinājumu
2. Par testu veikšanu atbildīgais tehniskais dienests:
3. Diena, kad sniegts ziņojums par testiem:
4. Ziņojuma par testiem numurs:
5. Piezīmes (ja tādas ir): skatīt papildinājumu
6. Vieta:
7. Datums:
8. Paraksts:
9. Pievieno apstiprināšanas iestādei iesniegtās informācijas paketes satura rādītāju, ko var saņemt pēc pieprasījuma.

⁽¹⁾ Svītrot, ja nav piemērojams.

⁽²⁾ Ja tipa identifikācijas līdzekļi ietver zīmes, kas nav transportlīdzekļa, detaļu vai atsevišķu tehnisku mezglu tipu aprakstos, kuri iekļauti šajā tipa apstiprinājuma sertifikātā, tad šādas zīmes dokumentā attēlo ar simbolu: "?" (piemēram, ABC?? 123??).

⁽³⁾ Kā noteikts Direktīvas 70/156/EEK II pielikuma A iedaļā.



Papildinājums

EEK tipa apstiprinājuma sertifikātam Nr.: ... attiecībā uz transportlīdzekļa tipa apstiprināšanu, ņemot vērā Direktīvu .../.../EEK, kurā jaunākie grozījumi izdarīti ar Direktīvu .../.../EEK

1. PĀPILDU INFORMĀCIJA
 - 1.1. To materiālu ugunsizturība, kas izmantoti dažu kategoriju mehānisko transportlīdzekļu iekšējā apdarē
 - 1.1.1. Materiāls(-i), kas izmantots(-i) griestu iekšējam apšuvumam
 Detaļas un/vai ierīces tipa apstiprinājuma numurs(-i)
 vai
 Izejmateriāls(-i)/apzīmējums: .../...
 - 1.1.2. Materiāls(-i), kas izmantoti aizmugures un sānu sienām
 Detaļas un/vai ierīces tipa apstiprinājuma numurs(-i):
 vai
 Izejmateriāls(-i)/apzīmējums: .../...
 - 1.1.3. Materiāls(-i), kas izmantoti grīdai
 Detaļas un/vai ierīces tipa apstiprinājuma numurs(-i):
 vai
 Izejmateriāls(-i)/apzīmējums: .../...
 - 1.1.4. Materiāls(-i), kas izmantoti sēdekļu polsterējumam
 Detaļas un/vai ierīces tipa apstiprinājuma numurs(-i):
 vai
 Izejmateriāls(-i)/apzīmējums: .../...
 - 1.1.5. Materiāls(-i), kas izmantoti apkures un ventilācijas caurulēm
 Detaļas un/vai ierīces tipa apstiprinājuma numurs(-i):
 vai
 Izejmateriāls(-i)/apzīmējums: .../...
 - 1.1.6. Materiāls(-i), kas izmantoti bagāžniekiem
 Detaļas un/vai ierīces tipa apstiprinājuma numurs(-i):
 vai
 Izejmateriāls(-i)/apzīmējums: .../...
 - 1.1.7. Materiāls(-i), kas izmantoti citiem nolūkiem
 Paredzētais(-ie) mērķis(-i):
 Detaļas un/vai ierīces tipa apstiprinājuma numurs(-i):
 vai
 Izejmateriāls(-i)/apzīmējums: .../...
 - 1.1.8. Detaļas, kas apstiprinātas kā gatavas ierīces
 Detaļas tipa apstiprinājuma numurs:
 sēdekļiem, starpsienām, bagāžniekiem utt. ⁽¹⁾ vai norādīt
5. Piezīmes: ...

⁽¹⁾ Svītrot, ja nav piemērojams.



2. papildinājums

PARAUGS

(maksimālais izmērs: A4 (210 × 297 mm))

EEK tipa apstiprinājuma sertifikāts

Paziņojums par

- tipa apstiprinājumu ⁽¹⁾
- tipa apstiprinājuma attiecinājumu uz citu tipu ⁽¹⁾
- tipa apstiprinājuma noraidīšanu ⁽¹⁾
- tipa apstiprinājuma anulēšanu ⁽¹⁾

transportlīdzekļa/detaļas/atsevišķas tehniskas vienības ⁽¹⁾ tipam, ievērojot Direktīvu .../...EEK.

Tipa apstiprinājuma numurs:

Attiecinājuma iemesls:

I IEDAĻA

- 0.1. Marka (ražotāja tirdzniecības nosaukums):
- 0.2. Tips un komerciālais apraksts (-i):
- 0.3. Tipa identifikācijas līdzekļi, ja zīme atrodas uz transportlīdzekļa/detaļas/atsevišķas tehniskas vienības ⁽¹⁾ ⁽²⁾:
 - 0.3.1. Šā zīmes atrašanās vieta:
- 0.4. Transportlīdzekļa kategorija ⁽³⁾:
- 0.5. Ražotāja nosaukums un adrese:
- 0.7. Ja ir detaļas vai atsevišķas tehniskas vienības, EK tipa apstiprinājuma zīmes stiprinājuma vieta un veids:
- 0.8. Montāžas rūpnīcas(-u) adrese(-s):

II IEDAĻA

1. Papildu informācija, ja vajadzīgs: skatīt papildinājumu
2. Par testu veikšanu atbildīgais tehniskais dienests:
3. Diena, kad sniegts ziņojums par testiem:
4. Ziņojuma par testiem numurs:
5. Piezīmes (ja tādas ir): skatīt papildinājumu
6. Vieta:
7. Datums:
8. Paraksts:
9. Pievieno apstiprināšanas iestādei iesniegtās informācijas paketes satūra rādītāju, ko var saņemt pēc pieprasījuma.

⁽¹⁾ Svītrot, ja nav piemērojams.

⁽²⁾ Ja tipa identifikācijas līdzekļi ietver zīmes, kas nav transportlīdzekļa, detaļu vai atsevišķu tehnisku vienību veidu aprakstos, kuri iekļauti šajā tipa apstiprinājuma sertifikātā, tad šādas zīmes dokumentā attēlo ar simbolu: “?” (piemēram, ABC?? 123??).

⁽³⁾ Kā noteikts Direktīvas 70/156/EEK II pielikuma A iedaļā.

▼ **B***Papildinājums*

EEK tipa apstiprinājuma sertifikātam Nr.: ... attiecībā uz iekšējo materiālu tipa apstiprināšanu, ņemot vērā Direktīvu .../.../EEK, kurā jaunākie grozījumi izdarīti ar Direktīvu .../.../EEK

1. PAPILDU INFORMĀCIJA

1.1. Materiāls ir piemērots:

- kā griestu apšuvums ⁽¹⁾
- kā aizmugures vai sānu sienu apšuvums ⁽¹⁾
- kā grīdas segums ⁽¹⁾
- kā sēdekļu polsterējums ⁽¹⁾ vai pārvalks ⁽¹⁾
- kā apkures un ventilācijas caurule ⁽¹⁾
- kā bagāžnieks ⁽¹⁾
- citam(-iem) nolūkam(-iem) (lūdzu, precizēt):

Detaļas kā gatavas ierīces (sēdekļi, starpsienas, bagāžnieki utt.) ⁽¹⁾ ir piemērotas uzstādīšanai M₂/M₃ transportlīdzekļos ⁽¹⁾.

1.2. Degšanas ātruma atbilstība prasībām ir pārbaudīta

horizontālā (↔)

vertikālā (↑)

gan horizontālā, gan vertikālā virzienā(-os) ⁽¹⁾ (↔ ↑ ↓ ↔)

Detaļu kušanas ātruma atbilstība ir pārbaudīta atbilstīgi V pielikumam, simbols (V).

Atbilstība ir pārbaudīta detaļām, kas apstiprinātas kā gatavas ierīces, simbols (CD).

1.3. Jebkuri izmantošanas ierobežojumi un prasības, kas attiecas uz uzstādīšanu:

5. Piezīmes:

⁽¹⁾ Svītrot, ja nav piemērojams.



IV PIELIKUMS

MATERIĀLU HORIZONTĀLĀS DEGŠANAS ĀTRUMA NOTEIKŠANAS TESTS

1. Princips

Paraugu horizontāli nostiprina U veida turētājā, un 15 sekundes degšanas kamerā ar mazu liesmu iedarbojas uz parauga brīvo galu. Testā nosaka to, vai liesma nodziest un kad, vai nosaka laiku, kādā uguns izplatās noteiktā attālumā.

2. Aprīkojums

- 2.1. Degšanas kamera (1. attēls), vēlams, no nerūsējošā tērauda, ar 2. attēlā norādītajiem izmēriem. Kameras priekšpusē ir ugunsizturīgs novērošanas logs, kas var nosegt visu kameras priekšpusi, un var būt konstruēts kā piekļuves panelis.

Kameras apakšā ir ventilācijas atveres, kameras augšdaļā visapkārt ir ventilācijas sprauga. Degšanas kamerai ir četras 10 mm augstas kājiņas.

Kameras vienā galā var būt atvere, lai kamerā varētu ievietot turētājā nostiprinātu paraugu; otrā galā ir atvere gāzes pievada līnijai. Izkusušo materiālu uztver pannā (skat. 3. attēlu), kas novietota kameras apakšā starp ventilācijas atverēm, tās neaizsedzot.

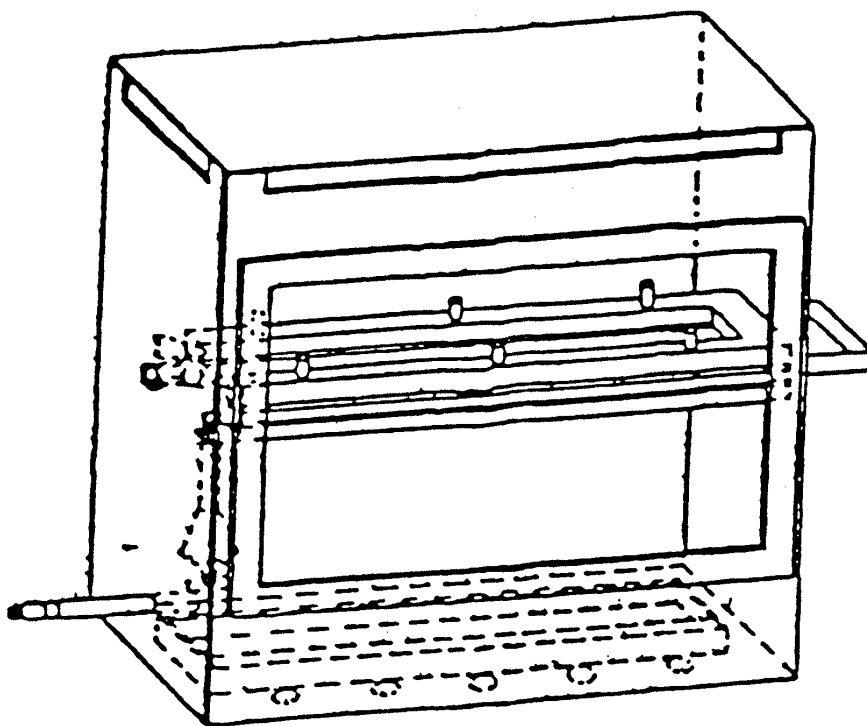

1. attēls

Degšanas kamera ar parauga turētāju un pilienu uztvērēju

▼B

- 2.7. Velkmes skapis. Degšanas kameru var ievietot velkmes skapī ar noteikumu, ka tā iekšējais tilpums ir vismaz 20, tomēr ne vairāk kā 110 reizes lielāks par degšanas kameras tilpumu, turklāt velkmes skapja augstums, platums vai garums nepārsniedz pārējo divu dimensiju izmērus vairāk kā par 2½ reizēm.

Pirms testa izmēra vertikālās gaisa plūsmas ātrumu velkmes skapī 100 mm attālumā no degšanas kameras atrašanās vietas tās priekšpusē un aizmugurē. Lai degšanas produkti neatstātu nelabvēlīgu ietekmi uz darbinieka veselību, gaismas plūsmas ātrumam jābūt no 0,10 līdz 0,30 m/s. Var izmantot velkmes skapi ar dabisko ventilāciju un atbilstīgu gaisa plūsmas ātrumu.

3. Paraugi

3.1. Forma un izmēri

- 3.1.1. Paraugu forma un izmēri parādīti 6. attēlā. Parauga biezums atbilst tā ražojuma biezumam, attiecībā uz kuru veic testu. Tam jābūt ne lielākam kā 13 mm. Ja iespējams, parauga šķērsgriezumam visā garumā jābūt vienmērīgam.

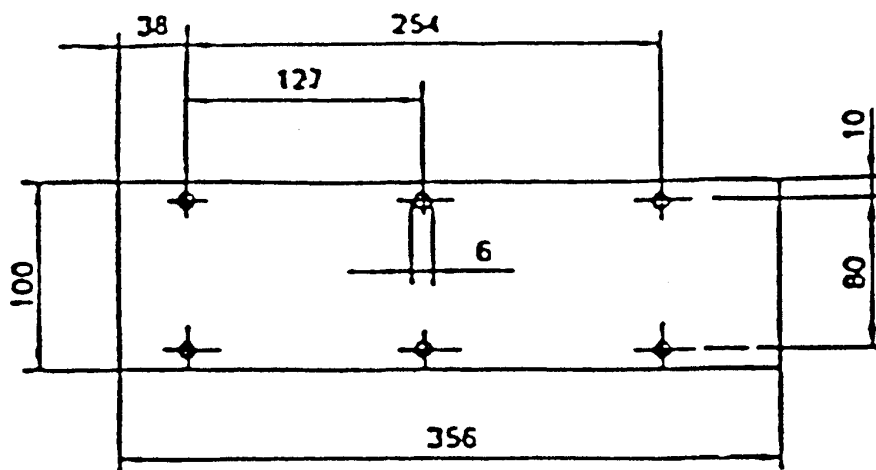

6. attēls

Paraugs

(Izmēri milimetros)

- 3.1.2. Ja ražojuma forma un izmēri ir tādi, ka nav iespējams paņemt norādītā izmēra paraugus, tad jāievēro šādi minimālie parauga izmēri:

- ja paraugu platums ir 3 līdz 60 mm, tad to garumam jābūt 356 mm. Tādā gadījumā materiālu testē visā ražojuma platumā;
- ja paraugu platums ir 60 līdz 100 mm, tad to garumam jābūt vismaz 138 mm. Tādā gadījumā iespējamais degšanas attālums atbilst parauga garumam un mērījumus sāk pirmajā mērīšanas punktā.

3.2. Paraugu ņemšana

Paraugu ņem no testējamā materiāla. Materiāliem, kam dažādos materiāla virzienos ir atšķirīgi degšanas ātrumi, testu izdara katrā virzienā. Paraugus ņem un testēšanas aparātos ievieto tā, lai tiktu izmērīts lielākais degšanas ātrums.

No materiāliem ar noteiktu platumu izgriež vismaz 500 mm garu paraugu no visa platumā. No tā ņem paraugus vismaz 100 mm no materiāla malas punktos, kas cits no cita ir vienādā attālumā.

Tāpat ņem paraugus no gataviem ražojumiem gadījumos, kad ražojuma formas dēļ tas ir iespējams. Ja ražojuma biezums pārsniedz 13 mm, tad ar mehāniskas apstrādes paņēmieniem to samazina līdz 13 mm no tās puses, kas nav vērsta pret pasažiera nodalījumu. Ja tas nav iespējams, tad, saskaņojot ar tehnisko dienestu, testē sākotnējā biezuma materiālu, par ko norāda ziņojumā par testiem.

Kompozītmateriālus (skatīt I pielikuma 2.10. iedaļu) testē tāpat kā viendabīgus materiālus.

▼ **B**

Materiāliem, ko veido uzklāti slāņi ar dažādu sastāvu un kas nav kompozītmateriāli, atsevišķi testē visus slāņus līdz 13 mm biezumam no tās virsmas puses, kura vērsta pret pasažieru nodalījumu.

3.3. *Paraugu izturēšana*

Paraugi vismaz 24 stundas, tomēr ne ilgāk kā septiņas dienas jāiztur 23 ± 2 °C temperatūrā, 50 ± 5 % relatīvajā mitrumā, un šādos apstākļos tie jāiztur līdz pat testēšanai.

4. **Procedūra**

- 4.1. Paraugus ar plūksnainu vai uzkārstu virsmu novieto uz līdzenas virsmas un ar ķemmi (2.5. iedaļa) divreiz izķemmē pretēji kārsma virzienam.
- 4.2. Paraugu ievieto paraugu turētājā (2.2. iedaļa) tā, lai iedarbībai pakļautā puse būtu vērsta uz leju pret liesmu.
- 4.3. Gaisa padeves atverei esot noslēgtai, pēc atzīmes uz degšanas kameras noregulē 38 mm augstu degļa liesmu. Pirms sāk pirmo testu, liesmas stabilitācijai degli dedzina vismaz vienu minūti.
- 4.4. Paraugu turētāju ievieto kamerā tā, lai liesma skartu parauga galu, un pēc 15 sekundēm pārtrauc gāzes padevi deglim.
- 4.5. Degšanas ātruma mērījumus sāk brīdī, kad liesmas apakšējā daļa sasniedz pirmo mērījumu punktu. Novēro liesmas izplatīšanos tajā parauga pusē (augšējā vai apakšējā), kas deg ātrāk.
- 4.6. Degšanas laika mērījumus beidz mirklī, kad liesma sasniedz pēdējo mērījumu punktu vai nodziest, to nesasniegusi. Ja liesma pēdējo mērījumu punktu nesasniedz, tad izmēra attālumu līdz vietai, kurā liesma nodzisis. Izdegušais attālums ir virsmas vai iekšējās degšanas rezultātā bojātā parauga daļa.
- 4.7. Ja paraugu nevar aizdedzināt vai pēc degļa izdzēsšanas tas vairs nedeg, vai arī liesma nodziest pirms pirmā mērījumu punkta, un tāpēc degšanas laiks netiek noteikts, ziņojumā par testu, atzīmē, ka degšanas ātrums ir 0 mm/minūtē.
- 4.8. Ja veic testu sēriju vai atkārtotus testus, raugās, lai degšanas kameras un paraugu turētāja temperatūra testēšanas sākumā nepārsniegtu 30 °C.

5. **Aprēķins**

Degšanas ātrumu B (mm/min) ⁽¹⁾ aprēķina pēc formulas:

$$B = \frac{s}{t} \times 60,$$

kur

s ir nodegušais attālums milimetros;

t ir laiks, kādā nodeg attālums s, sekundēs.

⁽¹⁾ Degšanas ātrums (B) katram paraugam ir aprēķināts tikai tad, ja liesma sasniedz pēdējo mērījumu punktu vai parauga galu.



V PIELIKUMS

MATERIĀLU KUŠANAS REŽĪMA NOTEIKŠANAS TESTS

1. **Princips**

Paraugu novieto horizontāli uz elektriska radiatora. Zem parauga novieto uztvērēju, lai savāktu radušos pilienus.

Šajā uztvērējā ieliek nedaudz vates, lai pierādītu, vai kāds piliens nav liesmojošs.

2. **Aprīkojums**

Aprīkojums sastāv no (1. attēls):

- a) elektriska radiatora;
- b) parauga balsta ar restēm;
- c) radušos pilienu uztvērēja;
- d) aparātūras balsta.

2.1. Siltuma avots ir elektrisks radiators ar derīgo jaudu 500 W. Izstarojošai virsmai jābūt caurspīdīgai kvarca plāksnei ar diametru 100 ± 5 mm.

Paralēli radiatora virsmai 30 mm attālumā aparāts izstaro siltumu 3 W/cm^2 .

2.2. *Kalibrēšana*

Radiatora kalibrēšanai izmanto Gardona (folija) tipa plūsmas mērītāju (radiometru) ar izplatību, kas nepārsniedz 10 W/cm^2 .

Objekts, kas saņem starojumu un iespējami mazu konvekciju, ir plakans, apaļš, ne vairāk kā 10 mm diametrā un pārklāts ar gaismu necaurlaidīgu melnu apdari. Objekts ievietots ar ūdeni dzesējamā korpusā, kura virspuse ir no pulēta metāla, plakana, apaļa, ar diametru aptuveni 25 mm un sakrīt ar objekta plakni.

Līdz objekta sasniegšanai starojums nedrīkst iet caur logu. Instrumentu ir vienkārši uzstādīt un lietot, tas ir nejutīgs pret caurvēju un stabils kalibrēšanā. Instrumenta precizitāte ir $\pm 3 \%$ un atkārtojamība 0,5 %.

Siltuma plūsmas mērītāja kalibrējumu pārbauda pēc katras atkārtotas radiatora kalibrēšanas, salīdzinot ar standartinstrumentu, ko neizmanto citiem mērķiem. Standartinstrumentu saskaņā ar valsts standartu pilnīgi kalibrē katru gadu.

2.2.1. Kalibrācijas pārbaude

Starojuma jaudu, kas kalibrēšanas sākumā atbilst starojumam 3 W/cm^2 , pastāvīgi pārbauda (vismaz reizi katrās 50 darbības stundās) un aparātūru kalibrē atkārtoti, ja šādā pārbaudē konstatē, ka novirze pārsniedz $0,06 \text{ W/cm}^2$.

2.2.2. Kalibrēšanas procedūra.

Aparātūru novieto tā, lai faktiski nebūtu gaisa strāvu (ne vairāk kā 0,2 m/s).

Siltuma plūsmas mērītāju ievieto aparātā parauga vietā tā, lai siltuma plūsmas mērītāja objekts atrodas radiatora virsmas centrā.

Elektrības padevi ieslēdz un jaudu noregulē tā, lai starojums radiatora virsmas centrā būtu 3 W/cm^2 . Strāvas iekārta būtu jānoregulē uz 3 W/cm^2 piecu minūšu periodā bez turpmākas regulēšanas līdzsvara nodrošināšanai.

2.3. Paraugu balsts ir metāla gredzens (1. attēls). Uz šā balsta novieto restes, kas pagatavotas no nerūsējoša tērauda stieples, ar šādiem izmēriem:

- iekšējo diametru: 118 mm,
- caurumu izmēriem: $2,10 \text{ mm}^2$,
- tērauda stieples diametru: 0,70 mm.

2.4. Uztvērējs ir cilindriska caurule ar iekšējo diametru 118 mm un dziļumu 12 mm. Uztvērējs ir piepildīts ar vati.

2.5. Vertikāla kolonna balsta 2.1., 2.3. un 2.4. iedaļā norādītos priekšmetus.

▼B

Radiatoru novieto balsta augšā tā, ka izstarojošā virsma ir horizontāla, un starojums ir vērsts uz leju.

Kolonnā ir kloķis/pedālis, lai lēni paceltu radiatora balstu. Tur ir arī atduris, lai radiatoru varētu nogādāt atpakaļ tā parastajā stāvoklī.

To parastajā stāvoklī jāsakrīt radiatora, parauga balsta un uztvērēja asīm.

3. Paraugi

Paraugiem jābūt 70 mm × 70 mm lieliem.

Paraugus ņem tāpat kā no gataviem ražojumiem, ja ražojuma formas dēļ tas ir iespējams. Ja ražojuma biezums pārsniedz 13 mm, tad ar mehāniskas apstrādes paņēmieniem to samazina līdz 13 mm no tās puses, kas nav vērsta pret pasažiera nodalījumu. Ja tas nav iespējams, tad, saskaņojot ar tehnisko dienestu, testē sākotnējā biezuma materiālu, par ko norāda ziņojumā par testiem.

Kompozītmateriālus (skatīt I pielikuma 2.8. iedaļu) testē tāpat kā viendabīgus materiālus.

Materiāliem, ko veido uzklāti slāņi ar dažādu sastāvu un kas nav kompozītmateriāli, atsevišķi testē visus slāņus līdz 13 mm biezumam no tās virsmas puses, kura vērsta pret pasažieru nodalījumu.

Testējamā parauga kopējā masa ir vismaz 2 g. Ja viena parauga masa ir mazāka, tad pievieno pietiekamu paraugu daudzumu.

Ja materiāla abas puses atšķiras, tad jātestē abas puses, kas nozīmē to, ka testē astoņus paraugus.

Paraugus un vati vismaz 24 stundas notur 23 ± 2 ° temperatūrā, 50 ± 5 % relatīvajā mitrumā, un šādos apstākļos tos notur līdz pat testēšanai.

4. Procedūra

Paraugu noliek uz balsta un to novieto tā, ka attālums starp radiatora virsmu un parauga virsu ir 30 mm.

Uztvērēju ar vati noliek zem balsta restēm 300 mm attālumā.

Radiatoru novirza sānis tā, lai tas neapstaro paraugu, un ieslēdz. Radiatoru, kas sasniedzis pilnu jaudu, novieto virs parauga un sāk uzņemt laiku.

Ja materiāls kūst vai deformējas, tad radiatora augstumu maina, saglabājot 30 mm attālumu.

Ja materiāls uzliesmo, tad trīs sekundes vēlāk radiatoru novirza sānis. Tad, kad liesmas ir nodzēstas, to nogādā atpakaļ iepriekšējā stāvoklī un testa pirmo piecu minūšu laikā to pašu procedūru atkārto tik bieži, cik vajadzīgs.

Pēc testa piektās minūtes:

- i) ja paraugs ir nodzisis (neatkarīgi no tā, vai tas ir vai nav uzliesmojis testa pirmo piecu minūšu laikā), radiatoru atstāj tāpat, pat ja paraugs uzliesmo no jauna;
- ii) ja materiāls liesmo, tad pirms radiatoru atkal nogādā atpakaļ iepriekšējā stāvoklī — sagaida nodzišanu.

Abos gadījumos tests jāturpina papildus piecas minūtes.

5. Rezultāti

Ziņojumā par testiem atzīmē šādus novērojumus:

- pilienu rašanos, ja tāda notiek, vai uzliesmo, vai nē,
- vai uzliesmojusi vate.

▼B

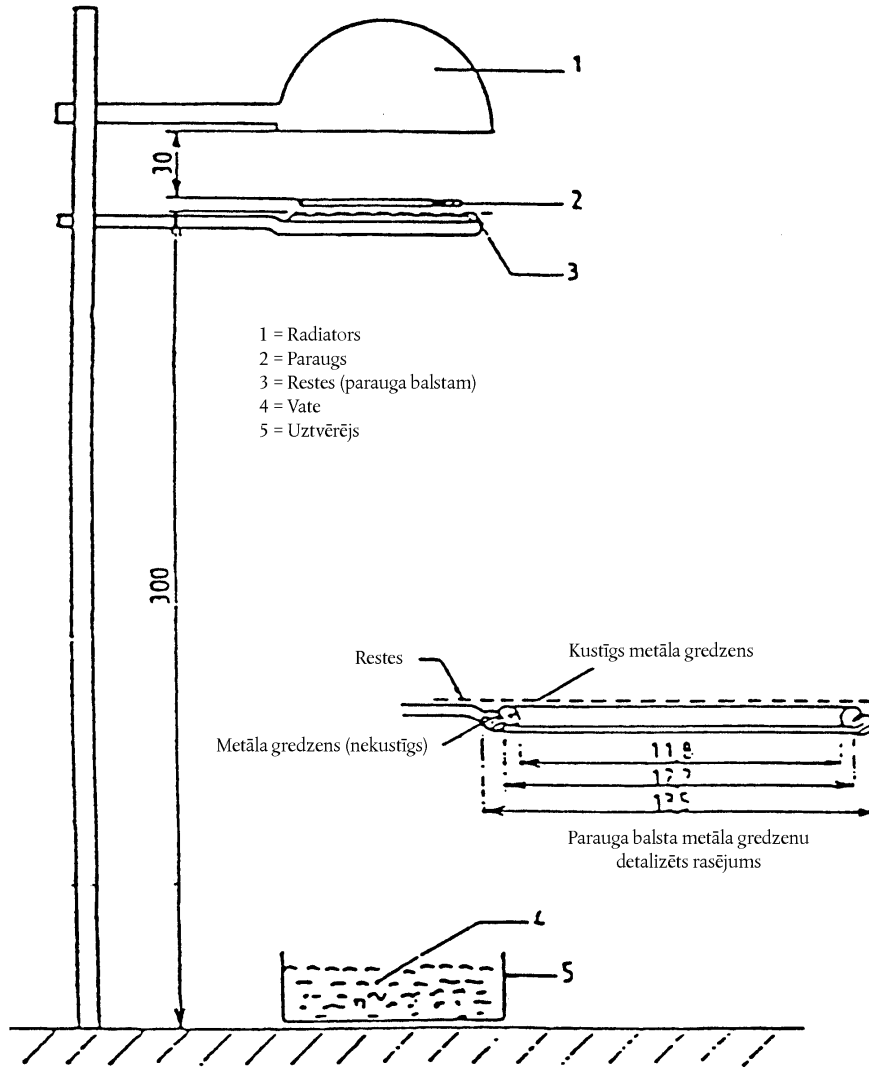

1. attēls

(Izmēri milimetros)



VI PIELIKUMS

MATERIĀLU VERTIKĀLĀS DEGŠANAS ĀTRUMA NOTEIKŠANAS TESTS

1. **Princips**

Šo testu izdara, paraugus vertikālā stāvoklī turot liesmā un nosakot ātrumu, kādā liesma izplatās pa testējamo materiālu.

2. **Aprīkojums**

Aprīkojums sastāv no:

- a) parauga turētāja;
 - b) degļa;
 - c) ventilācijas sistēmas, kas izvelk gāzes un degšanas produktus;
 - d) šablona;
 - e) marķēšanas diegiem no baltas merserizētas kokvilnas diegiem ar maksimālo lineāro blīvumu 50 *tex*.
- 2.1. Parauga turētājs sastāv no 560 mm augsta taisnstūra rāmja un diviem stingri savienotiem paralēliem stieņiem 150 mm attālumā, kas aprīkoti ar tapām testējamā parauga novietošanai un atrodas vismaz 20 mm attālumā no rāmja. Tapām jābūt ne vairāk kā 2 mm diametrā un vismaz 27 mm garām. Tapas atrodas uz paralēliem stieņiem, un to izvietojums redzams 1. attēlā. Rāmis uzstādīts u piemērota balsta, lai testēšanas laikā stieņus noturētu vertikālā stāvoklī. (Parauga noturēšanai uz tapām plāknē prom no rāmja, blakus tapām var ierīkot atdalītājus 2 mm diametrā.)
- 2.2. Deglis ir parādīts 3. attēlā.
- Deglim pievada vai nu komerciālo propāna gāzi, vai komerciālo butāna gāzi.
- Degli novieto parauga priekšā, bet zem tā, lai tas atrastos plāknē, kas iet caur parauga vertikālo viduslīniju un perpendikulāri pret to (skatīt 2. attēlu) tā, ka garenvirziena ass ir 30° slīpumā pret vertikāli attiecībā pret parauga apakšējo malu. Attālums starp degļa galu un parauga apakšējo malu ir 20 mm.
- 2.3. Testa aparāturu var ievietot velkmes skapī ar noteikumu, ka tā iekšējais tilpums ir vismaz 20, tomēr ne vairāk kā 110 reizes lielāks par testa aparātūras tilpumu, turklāt velkmes skapja augstums, platums vai garums nepārsniedz pārējo divu dimensiju izmērus vairāk kā par 2½ reizēm. Pirms testa izmēra vertikālās gaisa plūsmas ātrumu velkmes skapī 100 mm attālumā no testa aparātūras atrašanās vietas tās priekšpusē un aizmugurē. Lai degšanas produkti neatstātu nelabvēlīgu ietekmi uz darbinieka veselību, gaismas plūsmas ātrumam jābūt no 0,10 līdz 0,30 m/s. Var izmantot velkmes skapi ar dabisko ventilāciju un atbilstīgu gaisa plūsmas ātrumu.
- 2.4. Izmanto plakanu stingru šablonu, kas pagatavots no piemērota materiāla, un tā izmēri atbilst parauga izmēriem. Šablonā izurbj caurumiņus apmēram 2 mm diametrā, kas izvietoti tā, ka attālumi starp caurumiņu centriem atbilst attālumiem starp tapām uz rāmjiem (skatīt 1. attēlu). Caurumiņi ir izvietoti vienādā attālumā apkārt šablona vertikālajai viduslīnijai.
3. **Paraugi**
- 3.1. Paraugu izmēri ir 560 × 170 mm.
- 3.2. Paraugus vismaz 24 stundas notur 23 ± 2 °C temperatūrā, 50 ± 5 % relatīvajā mitrumā, un šādos apstākļos tos notur līdz pat testēšanai.
4. **Procedūra**
- 4.1. Testu izdara atmosfērā ar temperatūru intervālā starp 10° un 30 °C un relatīvo mitrumu starp 15 % un 80 %.
- 4.2. Degli iepriekš sakarsē 2 minūtes. Liesmas augstumu noregulē uz 40 ± 2 mm, mērot attālumu starp degļa caurules uzgali un liesmas dzeltenās daļas galu vertikāli orientētam deglim un liesmu apskatot nespodrā gaismā.
- 4.3. Paraugu novieto uz testēšanas rāmja tapām, pārlicinoties, ka tapas iziet cauri punktiem, kas iezīmēti no šablona, un paraugs ir vismaz par 20 mm attālināts no rāmja. Rāmi uzstāda uz balsta tā, ka paraugs ir vertikāli.

▼B

- 4.4. Marķēšanas diegus piestiprina horizontāli parauga priekšā vietās, kas parādītas 1. attēlā. Katrā vietā diega cilpu izveido tā, ka divi segmenti ir izkārtoti ar 1 mm un 5 mm atstarpēm no plaknes parauga priekšā.

Katru cilpu piestiprina pie piemērotas laika noteikšanas ierīces. Diegs tiek pietiekami nostiepts, lai saglabātu stāvokli pret paraugu.

- 4.5. Liesmu pie parauga pieliek 5 sekundes. Uzskata, ka aizdegšanās ir notikusi, ja paraugs turpina liesmot 5 sekundes pēc aizdedzinošās liesmas aizvākšanas. Ja nav aizdegšanās, tad liesmu pieliek 15 sekundes citādam paraugam.

- 4.6. Ja kāds triju paraugu testu rezultāts pārsniedz minimālo rezultātu par 50 %, tad šajā virzienā vai pusē veic triju citu paraugu testus. Ja viens vai divi paraugi kādā triju paraugu testā nenedeg līdz augšējam marķējuma diegam, tad šajā virzienā vai pusē veic triju citu paraugu testus.

- 4.7. Izmēra šādus laikus sekundēs:

a) no aizdedzinošās liesmas pielikšanas brīža līdz pirmā marķējuma diega satrūkšanai (t_1);

b) no aizdedzinošās liesmas pielikšanas brīža līdz otrā marķējuma diega satrūkšanai (t_2);

c) no aizdedzinošās liesmas pielikšanas brīža līdz trešā marķējuma diega satrūkšanai (t_3);

5. Rezultāti

Ziņojumā par testiem ieraksta novērojumus, iekļaujot:

— degšanas ilgumus: t_1 , t_2 un t_3 , sekundēs,

— atbilstošos degšanas attālumus: d_1 , d_2 un d_3 , mm.

Degšanas ātrumu V_1 un, ja vajadzīgs, ātrumus V_2 un V_3 aprēķina (katram paraugam, ja liesma sasniedz vismaz pirmo marķējuma diegu) šādi:

$$V_i = \frac{d_i}{t_i} \times 60 \text{ (mm/min)}$$

Ņem vērā lielāko degšanas ātrumu no V_1 , V_2 un V_3 .

▼B

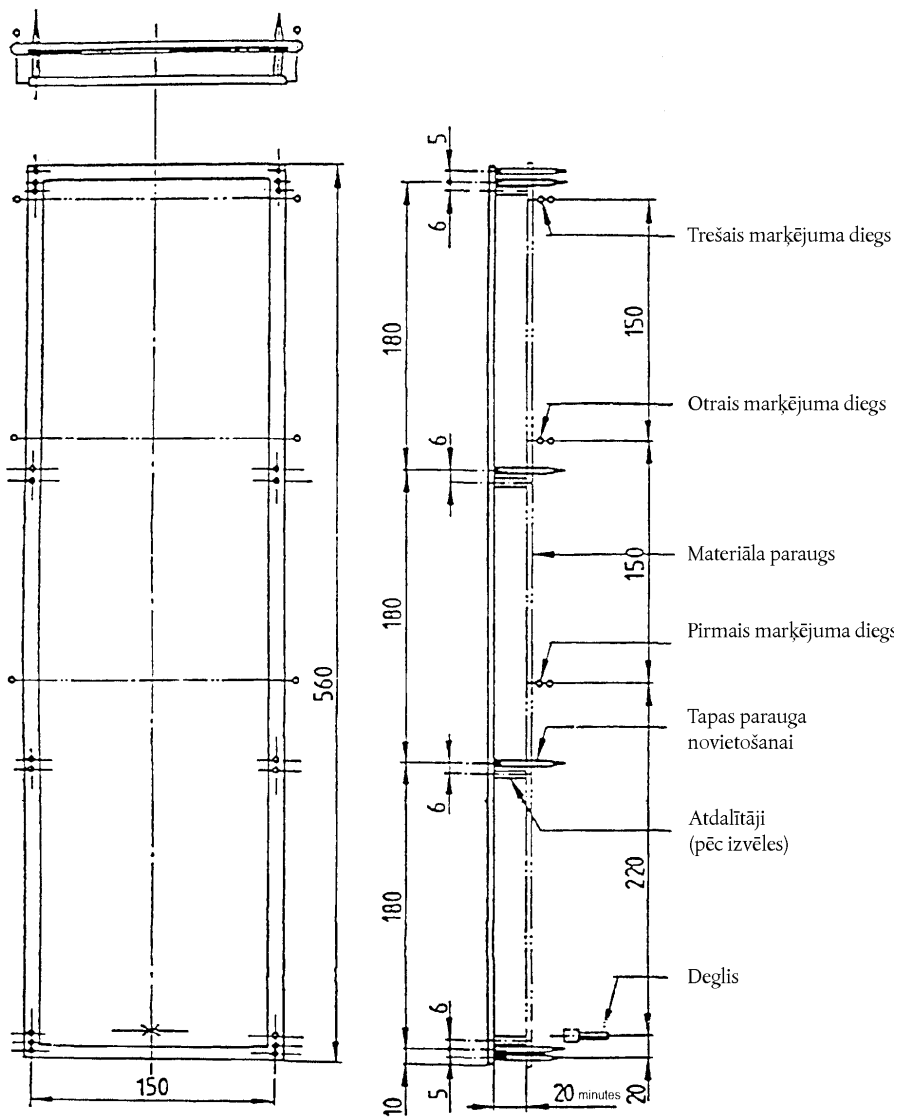

1. attēls

Parauga turētājs

(Izmēri milimetros)

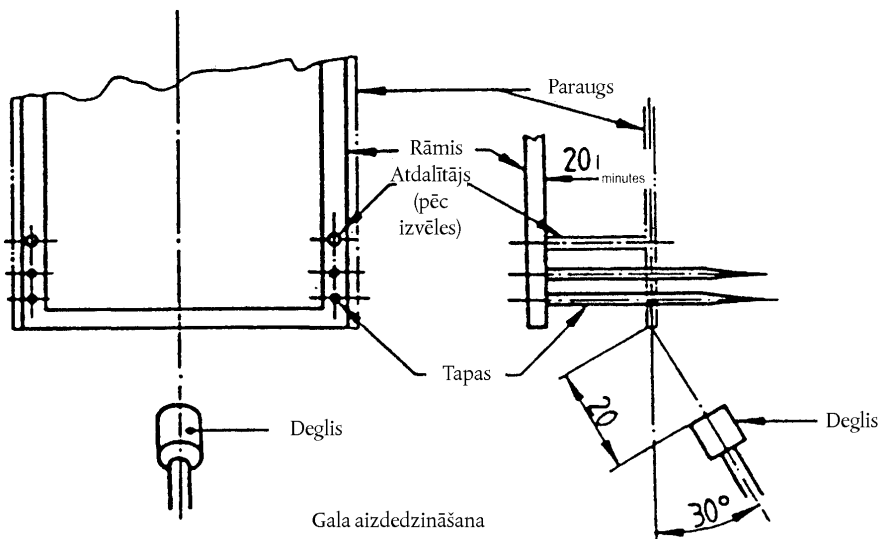

2. attēls

Aizdedzināšanas degļa novietojums

▼B

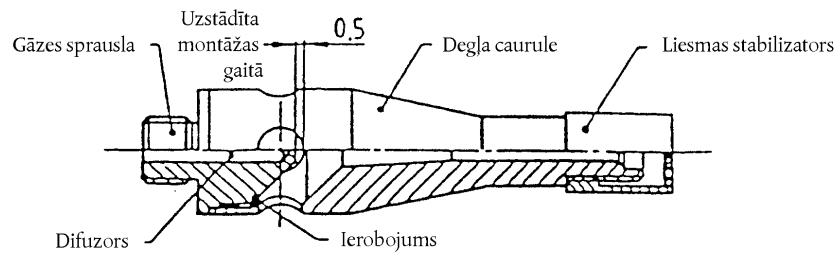

(a) Gāzes degļa shēma

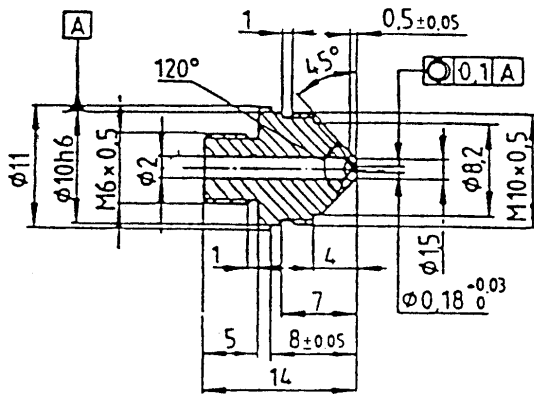

(b) Gāzes sprausla

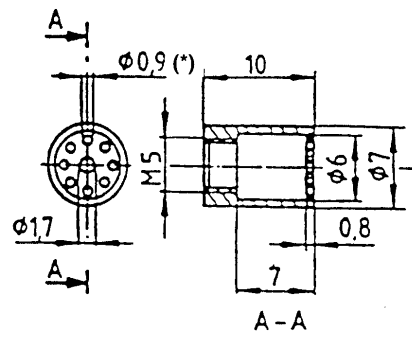

(c) Liesmas stabilizators

(*) Efektīvais diametrs: 4,4 mm

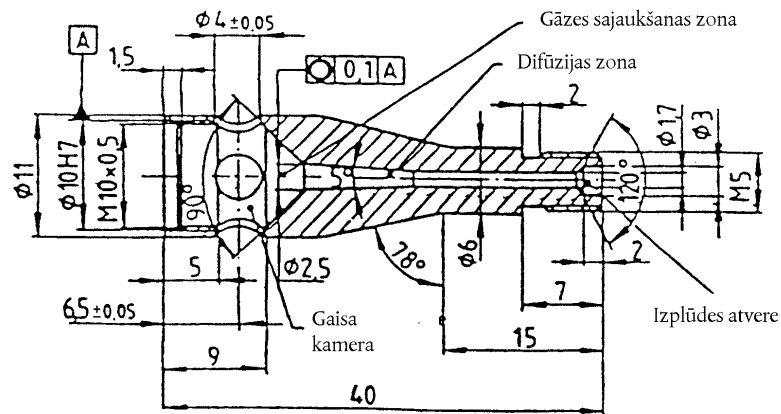

(d) Degļa caurule

3. attēls

Gāzes deglis

(Izmēri milimetros)