

# Europos Sąjungos oficialusis leidinys

# L 149



Leidimas  
lietuvių kalba

## Teisės aktai

64 metai

2021 m. balandžio 30 d.

### Turinys

#### II Ne teisėkūros procedūra priimami aktai

#### TARPTAUTINIAI SUSITARIMAI

★ Informacija skaitytojui .....	1
★ 2021 m. balandžio 29 d. Tarybos sprendimas (ES) 2021/689 dėl Europos Sąjungos bei Europos atominės energijos bendrijos ir Jungtinės Didžiosios Britanijos ir Šiaurės Airijos Karalystės prekybos ir bendradarbiavimo susitarimo ir Europos Sąjungos ir Jungtinės Didžiosios Britanijos ir Šiaurės Airijos Karalystės susitarimo dėl keitimosi išlaptinta informacija ir jos apsaugos saugumo procedūrų sudarymo Sąjungos vardu .....	2
★ Europos Sąjungos bei Europos atominės energijos bendrijos ir Jungtinės Didžiosios Britanijos ir Šiaurės Airijos Karalystės prekybos ir bendradarbiavimo susitarimas .....	10
★ Europos Sąjungos ir Jungtinės Didžiosios Britanijos ir Šiaurės Airijos Karalystės Susitarimas dėl keitimosi išlaptinta informacija ir jos apsaugos saugumo procedūrų .....	2540
★ Pareiškimai, nurodyti Tarybos sprendime dėl Prekybos ir bendradarbiavimo susitarimo ir Susitarimo dėl keitimosi išlaptinta informacija ir jos apsaugos saugumo procedūrų sudarymo Sąjungos vardu .....	2549
★ Pranešimas dėl Europos Sąjungos bei Europos atominės energijos bendrijos ir Jungtinės Didžiosios Britanijos ir Šiaurės Airijos Karalystės prekybos ir bendradarbiavimo susitarimo ir Europos Sąjungos ir Jungtinės Didžiosios Britanijos ir Šiaurės Airijos Karalystės susitarimo dėl keitimosi išlaptinta informacija ir jos apsaugos saugumo procedūrų įsigaliojimo .....	2560

# LT

Aktai, kurių pavadinimai spausdinami paprastu šriftu, yra susiję su kasdieniu žemės ūkio reikalų valdymu ir paprastai galioja ribotą laikotarpį.

Visų kitų aktų pavadinimai spausdinami ryškesniu šriftu ir prieš juos dedama žvaigždutė.



## II

(Ne teisėkūros procedūra priimami aktai)

## TARPTAUTINIAI SUSITARIMAI

## Informacija skaitytojui

Kadangi derybos dėl Europos Sąjungos bei Europos atominės energijos bendrijos ir Jungtinės Didžiosios Britanijos ir Šiaurės Airijos Karalystės prekybos ir bendradarbiavimo susitarimo, Europos Sąjungos ir Jungtinės Didžiosios Britanijos ir Šiaurės Airijos Karalystės susitarimo dėl keitimosi įslaptinta informacija ir jos apsaugos saugumo procedūrų ir Jungtinės Didžiosios Britanijos ir Šiaurės Airijos Karalystės ir Europos atominės energijos bendrijos susitarimo dėl bendradarbiavimo dėl saugaus ir taikaus branduolinės energijos naudojimo (toliau – Susitarimai) buvo užbaigtos labai vėlai, nebuvo įmanoma imtis galutinės Susitarimų tekstų teisinės lingvistinės peržiūros prieš juos pasirašant ir pradėdant laikinai taikyti. Todėl 2020 m. gruodžio 31 d. *Europos Sąjungos oficialiajame leidinyje* <sup>(1)</sup> paskelbtuose Susitarimų tekstuose gali būti techninių klaidų ir netikslumų.

Kaip numatyta Prekybos ir bendradarbiavimo susitarimo 780 straipsnyje, Susitarimo dėl keitimosi įslaptinta informacija ir jos apsaugos saugumo procedūrų 21 straipsnyje ir Susitarimo dėl bendradarbiavimo dėl saugaus ir taikaus branduolinės energijos naudojimo 25 straipsnyje, iš karto po Susitarimų pasirašymo Šalys ėmėsi galutinės Susitarimų tekstų airių, anglų, bulgarų, čekų, danų, estų, graikų, ispanų, italų, kroatų, latvių, lenkų, lietuvių, maltiečių, nyderlandų, portugalų, prancūzų, rumunų, slovakų, slovėnų, suomių, švedų, vengrų ir vokiečių kalbomis teisinės lingvistinės peržiūros.

Šalys, pasikeisdamos 2021 m. balandžio 21 d. diplomatinėmis notomis, nustatė, kad peržiūrėti Susitarimų tekstai visomis tokiomis kalbomis yra autentiški ir galutiniai. Šie autentiški ir galutiniai tekstai *ab initio* pakeičia pasirašytas Susitarimų redakcijas, paskelbtas Oficialiajame leidinyje 2020 m. gruodžio 31 d.

---

(1) OL L 444, 2020 12 31, p. 2.

## TARYBOS SPRENDIMAS (ES) 2021/689

2021 m. balandžio 29 d.

**dėl Europos Sąjungos bei Europos atominės energijos bendrijos ir Jungtinės Didžiosios Britanijos ir Šiaurės Airijos Karalystės prekybos ir bendradarbiavimo susitarimo ir Europos Sąjungos ir Jungtinės Didžiosios Britanijos ir Šiaurės Airijos Karalystės susitarimo dėl keitimosi įslaptinta informacija ir jos apsaugos saugumo procedūrų sudarymo Sąjungos vardu**

EUROPOS SĄJUNGOS TARYBA,

atsižvelgdama į Sutartį dėl Europos Sąjungos veikimo, ypač į jos 217 straipsnį kartu su 218 straipsnio 6 dalimi ir 218 straipsnio 8 dalies antra pastraipa,

atsižvelgdama į Europos Komisijos pasiūlymą,

atsižvelgdama į Europos Parlamento pritarimą <sup>(1)</sup>,

kadangi:

- (1) 2020 m. gruodžio 29 d. Taryba priėmė Sprendimą (ES) 2020/2252 <sup>(2)</sup> dėl Europos Sąjungos bei Europos atominės energijos bendrijos ir Jungtinės Didžiosios Britanijos ir Šiaurės Airijos Karalystės prekybos ir bendradarbiavimo susitarimo (toliau – Prekybos ir bendradarbiavimo susitarimas) ir Europos Sąjungos ir Jungtinės Didžiosios Britanijos ir Šiaurės Airijos Karalystės susitarimo dėl keitimosi įslaptinta informacija ir jos apsaugos saugumo procedūrų (toliau – Susitarimas dėl informacijos saugumo) pasirašymo Sąjungos vardu ir laikino taikymo. Prekybos ir bendradarbiavimo susitarimas bei Susitarimas dėl informacijos saugumo (toliau – Susitarimai) buvo pasirašyti 2020 m. gruodžio 30 d. su sąlyga, kad jie bus sudaryti vėliau;
- (2) Prekybos ir bendradarbiavimo susitarimu nustatomas Sąjungos ir Jungtinės Karalystės plataus masto santykių pagrindas, apimant abipuses teises ir pareigas, bendrus veiksmus ir specialias procedūras. Susitarimas dėl informacijos saugumo yra Prekybos ir bendradarbiavimo susitarimo papildomasis susitarimas ir yra su juo neatsiejamai susietas, visų pirma kiek tai susiję su taikymo pradžios ir galiojimo pabaigos datomis. Todėl sprendimas dėl Susitarimų sudarymo turėtų būti grindžiamas teisiniu pagrindu, kuriuo numatoma sukurti asociaciją, kad Sąjunga galėtų prisiimti įsipareigojimų visose srityse, kurioms taikomos Sutartys;
- (3) atsižvelgiant į Prekybos ir bendradarbiavimo susitarimo – visapusiško susitarimo su šalimi, kuri išstojo iš Sąjungos – ypatingą ir unikalų pobūdį, Taryba priima sprendimą pasinaudoti galimybe Sąjungai pasinaudoti savo išorės kompetencija Jungtinės Karalystės atžvilgiu;
- (4) tikslinga nustatyti atstovavimo Sąjungai Prekybos ir bendradarbiavimo susitarimu įsteigtoje Partnerystės taryboje ir komitetuose tvarką. Kaip numatyta Europos Sąjungos sutarties (toliau – ES sutartis) 17 straipsnio 1 dalyje, Komisija turi atstovauti Sąjungai ir pareikšti Sąjungos pozicijas, kurias pagal Sutartį nustato Taryba. Taryba turi vykdyti savo politikos formavimo ir koordinavimo funkcijas, kaip numatyta ES sutarties 16 straipsnio 1 dalyje, nustatydamas pozicijas, kurių Sąjungos vardu turi būti laikomasi Prekybos ir bendradarbiavimo susitarimu įsteigtoje Partnerystės taryboje ir komitetuose. Be to, kai Prekybos ir bendradarbiavimo susitarimu įsteigta Partnerystės taryba ar komitetai

<sup>(1)</sup> 2021 m. balandžio 27 d. pritarimas (dar nepaskelbta Oficialiajame leidinyje).

<sup>(2)</sup> 2020 m. gruodžio 29 d. Tarybos sprendimas (ES) 2020/2252 dėl Europos Sąjungos bei Europos atominės energijos bendrijos ir Jungtinės Didžiosios Britanijos ir Šiaurės Airijos Karalystės prekybos ir bendradarbiavimo susitarimo ir Europos Sąjungos ir Jungtinės Didžiosios Britanijos ir Šiaurės Airijos Karalystės susitarimo dėl keitimosi įslaptinta informacija ir jos apsaugos saugumo procedūrų pasirašymo Sąjungos vardu ir laikino taikymo (OL L 444, 2020 12 31, p. 2).

turi priimti teisinę galią turinčius aktus, pozicijos, kurių Sąjungos vardu turi būti laikomasi tuose organuose, turi būti nustatomos laikantis Sutarties dėl Europos Sąjungos veikimo (toliau – SESV) 218 straipsnio 9 dalyje nustatytos procedūros. Jei Komisija vykdo metines konsultacijas žuvininkystės klausimais, ji tai taip pat turėtų daryti remdamasi Sąjungos vardu nustatomomis pozicijomis, kurias Taryba turi nustatyti pagal atitinkamas Sutarčių nuostatas;

- (5) kiekvienai valstybei narei turėtų būti leidžiama siųsti vieną atstovą, kuris, kaip Sąjungos delegacijos narys, kartu su Komisijos atstovu dalyvautų Prekybos ir bendradarbiavimo susitarimu įsteigtos Partnerystės tarybos ir kitų jungtinių organų posėdžiuose;
- (6) Europos Parlamentas turi būti nedelsiant ir išsamiai informuojamas, kaip numatyta SESV 218 straipsnio 10 dalyje, kad jis galėtų visapusiškai naudotis savo prerogatyvomis pagal Sutartį;
- (7) kad Sąjunga galėtų imtis skubių ir efektyvių veiksmų siekdama apginti savo interesus pagal Prekybos ir bendradarbiavimo susitarimą ir kol bus priimtas ir Sąjungoje įsigalios konkretus teisėkūros procedūra priimamas aktas, kuriuo reglamentuojamas taisomųjų priemonių priėmimas pagal Prekybos ir bendradarbiavimo susitarimą, Komisija turėtų būti įgaliota imtis taisomųjų priemonių, pavyzdžiui, pareigų pagal Prekybos ir bendradarbiavimo susitarimą ar bet kurią papildomąjį susitarimą vykdymo sustabdymo tais atvejais, kai pažeidžiamos tam tikros Prekybos ir bendradarbiavimo susitarimo nuostatos arba nevykdomos tam tikros sąlygos, visų pirma, sąlygos, susijusios su prekyba prekėmis, vienodų sąlygų sudarymu, kelių transportu, aviacijos saugumu, žvejyba ir Sąjungos programomis, kaip nustatyta Prekybos ir bendradarbiavimo susitarime, taip pat imtis taisomųjų priemonių, pusiausvyros atkūrimo priemonių ir atsakomųjų priemonių. Komisija turėtų laiku visapusiškai informuoti Tarybą apie savo ketinimą priimti tokias priemones, kad Taryboje būtų galima prasmingai pasikeisti nuomonėmis. Komisija turėtų kuo labiau atsižvelgti į pareikštas nuomones. Viena ar daugiau valstybių narių gali paprašyti Komisijos priimti tokias priemones. Jeigu Komisija neatsako į tokį prašymą teigiamai, ji turėtų laiku informuoti Tarybą apie to priežastis;
- (8) kad Sąjungai būtų sudarytos sąlygos reaguoti laiku, kai atitinkamos sąlygos yra nebevykdomos, Komisijai turėtų būti suteikti įgaliojimai priimti tam tikrus sprendimus dėl lengvatų, suteiktų Jungtinei Karalystei pagal Prekybos ir bendradarbiavimo susitarimo priedą dėl ekologiškų produktų ir priedą dėl vaistų, sustabdymo. Komisija turėtų laiku visapusiškai informuoti Tarybą apie savo ketinimą priimti tokias priemones, kad Taryboje būtų galima prasmingai pasikeisti nuomonėmis. Komisija turėtų kuo labiau atsižvelgti į pareikštas nuomones. Viena ar daugiau valstybių narių gali paprašyti Komisijos priimti tokias priemones. Jeigu Komisija neatsako į tokį prašymą teigiamai, ji turėtų laiku informuoti Tarybą apie to priežastis;
- (9) jei Sąjungai reikia imtis veiksmų siekiant laikytis Susitarimų, tokių veiksmų turi būti imtasi pagal Sutartį, kartu neviršijant kiekvienai Sąjungos institucijai suteiktų įgaliojimų. Todėl Komisija turi teikti Jungtinei Karalystei pagal Susitarimus reikalaujamą informaciją ar pranešimus, išskyrus atvejus, kai Susitarimuose nurodytos kitos konkrečios Sąjungos institucijos, įstaigos, organai ir agentūros, ir turi konsultuotis su Jungtine Karalyste konkrečiais klausimais. Komisija taip pat turi atstovauti Sąjungai arbitražo teisme, kai pagal Prekybos ir bendradarbiavimo susitarimą ginčas perduodamas nagrinėti arbitražo tvarka. Laikydamosi ES sutarties 4 straipsnio 3 dalyje nurodytos lojalios bendradarbiavimo pareigos, Komisija turi konsultuotis su Taryba iš anksto, pavyzdžiui, pateikdama jai informacijos, kurią Sąjunga ketina pateikti arbitražo teismui, pagrindinius teiginius ir kuo labiau atsižvelgdama į Tarybos pateiktas pastabas;
- (10) Prekybos ir bendradarbiavimo susitarimu neužkertama galimybė valstybėms narėms nustatyti dvišalę tvarką ar sudaryti dvišalius susitarimus su Jungtine Karalyste dėl konkrečių klausimų, kuriems taikomas Prekybos ir bendradarbiavimo susitarimas, oro transporto, administracinio bendradarbiavimo muitų bei PVM srityje ir socialinės apsaugos srityse laikantis tam tikrų sąlygų;

- (11) todėl būtina nustatyti sistemą, kurios turės laikytis valstybės narės, jei jos nuspręs nustatyti dvišalę tvarką ar sudaryti dvišalius susitarimus su Jungtine Karalyste oro transporto, administracinio bendradarbiavimo muitų bei PVM srityje ir socialinės apsaugos srityse, įskaitant sąlygas ir procedūras, kurių laikydamosi valstybės narės derėtusi ir nustatytų tokią dvišalę tvarką ar sudarytų tokius dvišalius susitarimus tokiu būdu, kad būtų užtikrintas jos (jų) suderinamumas su Prekybos ir bendradarbiavimo susitarimo tikslu bei su Sąjungos teise ir joje (juose) būtų atsižvelgta į vidaus rinką ir platesnius Sąjungos interesus. Be to, valstybės narės, kurios ketina derėtis dėl dvišalių susitarimų su Jungtine Karalyste ir juos sudaryti srityse, kurioms Prekybos ir bendradarbiavimo susitarimas netaikomas, turėtų, visapusiškai laikydamosi lojalaus bendradarbiavimo principo, informuoti Komisiją apie savo ketinimus ir apie derybų pažangą;
- (12) primenama, kad pagal Prekybos ir bendradarbiavimo susitarimo 774 straipsnio 3 dalį ir laikantis Europos Vadovų Tarybos ir Europos Komisijos deklaracijos dėl būsimų susitarimų teritorinės taikymo srities, įtrauktos į 2018 m. lapkričio 25 d. Europos Vadovų Tarybos susitikimo protokolą, Prekybos ir bendradarbiavimo susitarimas nėra taikomas Gibraltarui ir neturi jokios galios toje teritorijoje. Kaip numatyta toje deklaracijoje, „tai neužkerta kelio galimybei turėti atskirus Sąjungos ir Jungtinės Karalystės susitarimus Gibralto atžvilgiu“, taip pat, „nedarant poveikio Sąjungos kompetencijoms ir visapusiškai gerbiant jos valstybių narių teritorinį vientisumą, kaip garantuojama Europos Sąjungos sutarties 4 straipsnio 2 dalimi, tiems atskiriems susitarimams reikės išankstinio Ispanijos Karalystės sutikimo“;
- (13) naudojimasis Sąjungos kompetencija pagal Prekybos ir bendradarbiavimo susitarimą nedaro poveikio atitinkamai Sąjungos ir valstybių narių kompetencijai, susijusiai su bet kuriomis vykstančiomis ar būsimomis derybomis dėl tarptautinių susitarimų su bet kuriomis kitomis trečiosiomis šalimis arba dėl tokių susitarimų pasirašymo ar sudarymo, arba susijusiai su bet kuriomis būsimomis derybomis dėl bet kurių papildomųjų susitarimų, nurodytų Prekybos ir bendradarbiavimo susitarimo 2 straipsnyje, arba dėl tokių susitarimų pasirašymo ar sudarymo;
- (14) dėl to, kad derybos dėl Susitarimų baigėsi labai vėlai, nebuvo įmanoma imtis galutinės Susitarimų tekstų teisinės lingvistinės peržiūros iki jų pasirašymo. Todėl iškart po Susitarimų pasirašymo Šalys pradėjo galutinę Susitarimų tekstų visomis 24 autentiškomis kalbomis teisinę lingvistinę peržiūrą. Šalys, pasikeisdamos diplomatinėmis notomis, nustatė, kad tie peržiūrėti Susitarimų tekstai visomis tokiomis kalbomis yra autentiški ir galutiniai. Tie autentiški ir galutiniai tekstai pakeitė pasirašytas Susitarimų redakcijas ir jie pridedami prie šio sprendimo;
- (15) Prekybos ir bendradarbiavimo susitarimo sudarymui, kiek tai susiję su Europos atominės energijos bendrijos steigimo sutarties (Euratomo sutarties) taikymo sričiai priklausančiais klausimais, taikoma atskira procedūra;
- (16) Susitarimai turėtų būti patvirtinti,

PRIĖMĖ ŠĮ SPRENDIMĄ:

### 1 straipsnis

1. Sąjungos vardu patvirtinamas Europos Sąjungos bei Europos atominės energijos bendrijos ir Jungtinės Didžiosios Britanijos ir Šiaurės Airijos Karalystės prekybos ir bendradarbiavimo susitarimas, kiek tai susiję su klausimais, nepriklausančiais Euratomo sutarties taikymo sričiai <sup>(3)</sup>.
2. Sąjungos vardu patvirtinamas Europos Sąjungos ir Jungtinės Didžiosios Britanijos ir Šiaurės Airijos Karalystės susitarimas dėl keitimosi išlaptinta informacija ir jos apsaugos saugumo procedūrų <sup>(4)</sup>.
3. Autentiški ir galutiniai Susitarimų tekstai, kuriais pakeistos pasirašytos Susitarimų redakcijos *ab initio*, pridedamos prie šio sprendimo.

<sup>(3)</sup> Žr. šio Oficialiojo leidinio p. 10

<sup>(4)</sup> Žr. šio Oficialiojo leidinio p. 2540.

## 2 straipsnis

1. Komisija atstovauja Sąjungai Partnerystės taryboje, Prekybos partnerystės komitete, specializuotuose prekybos komitetuose ir specializuotuose komitetuose, įsteigtuose pagal Prekybos ir bendradarbiavimo susitarimo 7 ir 8 straipsnius, taip pat bet kuriame papildomame specializuotame prekybos komitete ar specializuotame komitete, kuris įsteigtas pagal Prekybos ir bendradarbiavimo susitarimo 7 straipsnio 4 dalies g punktą arba 8 straipsnio 2 dalies g punktą.

Kiekvienai valstybei narei leidžiama siųsti vieną atstovą, kuris, kaip Sąjungos delegacijos narys, kartu su Komisijos atstovu dalyvautų Prekybos ir bendradarbiavimo susitarimu įsteigtos Partnerystės tarybos ir kitų jungtinių organų posėdžiuose.

2. Kad Taryba galėtų visapusiškai vykdyti jai suteiktas politikos formavimo, koordinavimo ir sprendimų priėmimo funkcijas pagal Sutartis, visų pirma nustatydamą pozicijas, kurių Sąjungos vardu turi būti laikomasi Partnerystės taryboje, Prekybos partnerystės komitete, specializuotuose prekybos komitetuose ir specializuotuose komitetuose, Komisija užtikrina, kad Tarybai būtų pateikta visa informacija ir dokumentai, susiję su visais tų jungtinių organų posėdžiais arba su visais aktais, kurie turi būti priimti taikant rašytinę procedūrą, tai padarant pakankamai iš anksto iki to posėdžio ar tos rašytinės procedūros taikymo, tačiau bet kuriuo atveju ne vėliau kaip likus aštuonioms darbo dienoms iki to posėdžio ar tos rašytinės procedūros taikymo.

Taryba taip pat laiku informuojama apie Partnerystės tarybos, Prekybos partnerystės komiteto, specializuotų prekybos komitetų ir specializuotų komitetų diskusijas bei posėdžių rezultatus ir apie rašytinės procedūros taikymą, ir jai pateikiami protokolų projektai bei visi su tokiais posėdžiais ar procedūros taikymu susiję dokumentai.

3. Europos Parlamentui turi būti užtikrintos galimybės pagal Sutartis visapusiškai naudotis savo institucinėmis prerogatyvomis viso proceso metu.

4. Penkerių metų laikotarpiu nuo 2021 m. sausio 1 d. Komisija Europos Parlamentui ir Tarybai kasmet teikia Prekybos ir bendradarbiavimo susitarimo įgyvendinimo ir taikymo ataskaitą. Toje metinėje ataskaitoje atitinkamai nurodomi visi aktualūs pokyčiai Jungtinės Karalystės teisėje, susiję su subsidijų kontrole ir apmokestinimu, kuriems taikoma Prekybos ir bendradarbiavimo susitarimo antros dalies pirmo podalio XI antraštinė dalis, taip pat visi aktualūs pokyčiai, susiję su darbuotojų apsaugos ir socialinių standartų, aplinkos ir klimato apsaugos, kuriems taikoma ta antraštinė dalis, lygiais. Pasibaigus tam pirminiam penkerių metų laikotarpiui, Komisija ataskaitas Europos Parlamentui ir Tarybai teikia reguliariai ir ne rečiau kaip kas dvejus metus.

## 3 straipsnis

1. Kol Sąjungoje įsigalios konkretus teisėkūros procedūra priimamas aktas, kuriuo reglamentuojamas šios dalies a–k punktuose išvardytų priemonių priėmimas, visus Sąjungos sprendimus imtis tokių priemonių priima Komisija, laikydamasi atitinkamose Prekybos ir bendradarbiavimo susitarimo nuostatose nustatytų sąlygų, kiek tai susiję su:

- a) konkrečiam (-iems) produktui (-ams) taikomo atitinkamo lengvatinio režimo sustabdymu, kaip nustatyta Prekybos ir bendradarbiavimo susitarimo 34 straipsnyje;
- b) taisomųjų priemonių taikymu ir pareigų vykdymo sustabdymu, kaip nustatyta Prekybos ir bendradarbiavimo 374 straipsnyje;
- c) pusiausvyros atkūrimo priemonių ir atsakomųjų priemonių taikymu, kaip nustatyta Prekybos ir bendradarbiavimo susitarimo 411 straipsnyje;
- d) taisomųjų priemonių taikymu, kaip nustatyta Prekybos ir bendradarbiavimo susitarimo 469 straipsnyje;
- e) kompensacinėmis priemonėmis ir pareigų vykdymo sustabdymu, kaip nustatyta Prekybos ir bendradarbiavimo susitarimo 501 straipsnyje;
- f) taisomųjų priemonių taikymu ir pareigų vykdymo sustabdymu, kaip nustatyta Prekybos ir bendradarbiavimo susitarimo 506 straipsnyje;

- g) Jungtinės Karalystės dalyvavimo Sąjungos programose sustabdymu ar nutraukimu, kaip nustatyta Prekybos ir bendradarbiavimo susitarimo 718 ir 719 straipsniuose;
- h) laikinos kompensacijos siūlymu ar priėmimu arba pareigų vykdymo sustabdymu vykdant arbitražo ar ekspertų kolegijos procedūrą pagal Prekybos ir bendradarbiavimo susitarimo 749 straipsnį, išskyrus kaip numatyta Europos Parlamento ir Tarybos reglamente (ES) Nr. 654/2014 <sup>(9)</sup>;
- i) apsaugos priemonėmis ir pusiausvyros atkūrimo priemonėmis, kaip nustatyta Prekybos ir bendradarbiavimo susitarimo 773 straipsnyje;
- j) apsaugos priemonėmis, kaip nustatyta Prekybos ir bendradarbiavimo susitarimo 448 straipsnyje;
- k) pripažinimo išipareigojimų vykdymo sustabdymu, kaip nustatyta Prekybos ir bendradarbiavimo susitarimo 457 straipsnyje.

2. Komisija laiku visapusiškai informuoja Tarybą apie savo ketinimą priimti 1 dalyje nurodytas priemones, kad Taryboje būtų galima prasmingai pasikeisti nuomonėmis. Komisija kuo labiau atsižvelgia į pareikštas nuomones. Komisija taip pat atitinkamai informuoja Europos Parlamentą.

3. Kai tai ypač svarbu vienai ar daugiau valstybių narių, ta ar tos valstybės narės gali prašyti Komisijos priimti 1 dalyje nurodytas priemones. Jeigu Komisija neatsako į tokį prašymą teigiamai, apie to priežastis ji laiku informuoja Tarybą.

4. Komisija taip pat gali priimti priemones, kuriomis atkuriamos tokios pačios teisės ir pareigos pagal Prekybos ir bendradarbiavimo susitarimą, kokios jos buvo prieš priimant 1 dalyje nurodytas priemones. 2 ir 3 dalys taikomos *mutatis mutandis*.

5. Jei dėl išliekančių didelių skirtumų pusiausvyros atkūrimo priemonės, kaip nurodyta 1 dalies c punkte, būtų taikomos ilgiau nei metus, viena ar daugiau valstybių narių gali prašyti Komisijos aktyvuoti Prekybos ir bendradarbiavimo susitarimo 411 straipsnyje numatytą peržiūros nuostatą. Komisija laiku išnagrinėja šį prašymą ir apsversto galimybę atitinkamai tuo klausimu kreiptis į Partnerystės tarybą, vadovaujantis Prekybos ir bendradarbiavimo susitarime išdėstytais nuostatomis. Jei Komisija neatsako į tokį prašymą teigiamai, apie to priežastis ji laiku informuoja Tarybą.

6. Prieš priimant konkretų teisėkūros procedūra priimamą aktą, kuriuo reglamentuojamas 1 dalyje išvardytų priemonių priėmimas, ir bet kuriuo atveju ne vėliau kaip 2022 m. sausio 1 d. Taryba atlieka šiame straipsnyje išdėstytos tvarkos peržiūrą.

#### 4 straipsnis

Kai viena ar daugiau valstybių narių pareiškia apie esminį sunkumą, kilusį dėl Prekybos ir bendradarbiavimo susitarimo įgyvendinimo, ypač kiek tai susiję su žvejyba, Komisija išnagrinėja prašymą pirmumo tvarka ir dėl to klausimo atitinkamai kreipiasi į Partnerystės tarybą laikydamosi Prekybos ir bendradarbiavimo susitarime nustatytų nuostatų. Kai nerandama patenkinamo sprendimo, tas klausimas išnagrinėjamas kaip galima greičiau Prekybos ir bendradarbiavimo susitarime numatytų peržiūrų kontekste. Jei tas sunkumas tęsiasi, imamasi būtinų veiksmų siekiant derėtis dėl susitarimo, kuriuo būtų daromi būtini Prekybos ir bendradarbiavimo susitarimo pakeitimai, ir jį sudaryti.

<sup>(9)</sup> 2014 m. gegužės 15 d. Europos Parlamento ir Tarybos reglamentas (ES) Nr. 654/2014 dėl Europos Sąjungos teisių taikyti tarptautines prekybos taisykles ir užtikrinti šių taisyklių vykdymą, kuriuo iš dalies keičiamas Tarybos reglamentas (EB) Nr. 3286/94, nustatantis Bendrijos procedūras bendros prekybos politikos srityje siekiant užtikrinti Bendrijos teisių pagal tarptautinės prekybos taisykles, visų pirma tas, kurios nustatytos Pasaulio prekybos organizacijoje, įgyvendinimą (OL L 189, 2014 6 27, p. 50).



*5 straipsnis*

1. Komisijai suteikiama teisė Sąjungos vardu priimti sprendimus, kuriais:
  - a) patvirtinamas ar sustabdomas lygiavertiškumo pripažinimas po ne vėliau kaip 2023 m. gruodžio 31 d. pagal Prekybos ir bendradarbiavimo susitarimo 14 priedo 3 straipsnio 3 dalį atlikto pakartotinio lygiavertiškumo vertinimo;
  - b) sustabdomas lygiavertiškumo pripažinimas pagal Prekybos ir bendradarbiavimo susitarimo 14 priedo 3 straipsnio 5 ir 6 dalis;
  - c) priimami oficialūs gerosios gamybos praktikos dokumentai, išduoti Jungtinės Karalystės institucijos dėl gamybos objektų, esančių ne išduodančiosios institucijos teritorijoje, ir nustatomos sąlygos, kuriomis Sąjunga tuos oficialius gerosios gamybos praktikos dokumentus priima pagal Prekybos ir bendradarbiavimo susitarimo 12 priedo 5 straipsnio 3 ir 4 dalis;
  - d) priimamos visos būtinos įgyvendinimo tvarkos, skirtos keitimuisi oficialiais gerosios gamybos praktikos dokumentais su Jungtinės Karalystės institucija pagal Prekybos ir bendradarbiavimo susitarimo 12 priedo 6 straipsnį ir keitimuisi informacija su Jungtinės Karalystės institucija apie gamybos objektų patikras pagal to priedo 7 straipsnį;
  - e) sustabdomas patikrų pripažinimas arba oficialių gerosios gamybos praktikos dokumentų, kuriuos išdavė Jungtinė Karalystė, priėmimas, pranešama Jungtinei Karalystei apie ketinimą taikyti Prekybos ir bendradarbiavimo susitarimo 12 priedo 9 straipsnį ir pradedamos konsultacijos su Jungtine Karalyste pagal to priedo 8 straipsnio 3 dalį;
  - f) visiškai ar iš dalies sustabdomas visų ar dalies produktų, įtrauktų į Prekybos ir bendradarbiavimo susitarimo 12 priedo C priedėlio sąrašą, kitos Šalies patikrų pripažinimas ir oficialių gerosios gamybos praktikos dokumentų priėmimas pagal to priedo 9 straipsnio 1 dalį.
2. Taikomos 3 straipsnio 2, 3 ir 4 dalys.

*6 straipsnis*

1. Valstybės narės yra įgaliotos derėtis dėl tvarkos, nurodytos Prekybos ir bendradarbiavimo susitarimo 419 straipsnio 4 dalyje, ją pasirašyti ir nustatyti, laikantis šių sąlygų:
  - a) ta tvarka nustatoma tik Prekybos ir bendradarbiavimo susitarimo 419 straipsnio 4 dalyje nustatytu tikslu ir laikantis jos sąlygų, ir ja nereglamentuojami jokie kiti klausimai, nepriklausomai nuo to, ar tokie klausimai patenka į Prekybos ir bendradarbiavimo susitarimo antros dalies antro podalio I antraštinės dalies taikymo sritį;
  - b) ta tvarka Sąjungos oro vežėjai nediskriminuojami vienas kito atžvilgiu.

Taikoma šio sprendimo 8 straipsnyje nustatyta procedūra.

2. Valstybės narės yra įgaliotos suteikti Prekybos ir bendradarbiavimo susitarimo 419 straipsnio 9 dalyje nurodytus leidimus, laikantis jos sąlygų ir taikytinų Sąjungos bei nacionalinės teisės nuostatų. Suteikdamos tuos leidimus valstybės narės nediskriminuoja Sąjungos oro vežėjų vienas kito atžvilgiu.

3. Valstybės narės yra įgaliotos derėtis dėl tvarkos, nurodytos Prekybos ir bendradarbiavimo susitarimo 419 straipsnio 9 dalyje, ją pasirašyti ir nustatyti, laikantis šių sąlygų:

- a) ta tvarka nustatoma tik Prekybos ir bendradarbiavimo susitarimo 419 straipsnio 9 dalyje nustatytu tikslu ir laikantis jos sąlygų, ir ja nereglamentuojami jokie kiti klausimai, nepriklausomai nuo to, ar tokie klausimai patenka į Prekybos ir bendradarbiavimo susitarimo antros dalies antro podalio I antraštinės dalies taikymo sritį;
- b) ta tvarka Sąjungos oro vežėjai nediskriminuojami vienas kito atžvilgiu.

Taikoma šio sprendimo 8 straipsnyje nustatyta procedūra.

*7 straipsnis*

Valstybės narės yra įgaliotos derėtis su Jungtine Karalyste dėl dvišalių susitarimų pagal Protokolo dėl administracinio bendradarbiavimo ir kovos su sukčiavimu pridėtinės vertės mokesčio srityje ir dėl savitarpio pagalbos vykdant reikalavimus, susijusius su mokesčiais ir muitais, ar socialinės apsaugos sistemų koordinavimo srityje, 41 straipsnį, kiek tai susiję su klausimais, kuriems netaikomas Protokolas dėl socialinės apsaugos sistemų koordinavimo, juos pasirašyti ir sudaryti, laikantis šių sąlygų:

- a) numatomas susitarimas turi būti suderinamas su Prekybos ir bendradarbiavimo susitarimo ar vidaus rinkos veikimu ir turi tokiam veikimui nekenkti;
- b) numatomas susitarimas turi būti suderinamas su Sąjungos teise, turi netrukdyti siekti Sąjungos išorės veiksmų tikslo atitinkamoje srityje ir kitaip nekenkti Sąjungos interesams;
- c) numatomas susitarimas turi atitikti nediskriminavimo dėl pilietybės principą, įtvirtintą SESV.

Taikoma šio sprendimo 8 straipsnyje nustatyta procedūra.

*8 straipsnis*

1. Kiekviena valstybė narė, kuri ketina derėtis dėl dvišalės tvarkos, kaip nurodyta 6 straipsnio 1 ir 3 dalyse, arba dvišalio susitarimo, kaip nurodyta 7 straipsnyje, informuoja Komisiją apie derybas su Jungtine Karalyste dėl tokios tvarkos ar susitarimų ir, kai tinkama, pakviečia Komisiją dalyvauti derybose stebėtojos teisėmis.
2. Užbaigus derybas, atitinkama valstybė narė Komisijai pateikia derybų metu parengtos tvarkos ar susitarimo projektą. Komisija nedelsdama apie tai informuoja Europos Parlamentą ir Tarybą.
3. Ne vėliau kaip per tris mėnesius nuo tvarkos ar susitarimo projekto gavimo Komisija priima sprendimą dėl to, ar tenkinamos atitinkamai 6 straipsnio 1 ar 3 dalies arba 7 straipsnio pirmoje pastraipoje nustatytos sąlygos. Jeigu Komisija nusprendžia, kad tos sąlygos tenkinamos, atitinkama valstybė narė gali atitinkamą tvarką ar susitarimą pasirašyti ir sudaryti.
4. Tvarkos ar susitarimo kopiją atitinkama valstybė narė pateikia Komisijai per vieną mėnesį nuo tvarkos ar susitarimo įsigaliojimo arba, jei tvarka ar susitarimas turi būti taikoma (-as) laikinai, per vieną mėnesį nuo jos (jo) laikino taikymo pradžios.

*9 straipsnis*

Valstybės narės, kurios ketina derėtis su Jungtine Karalyste dėl dvišalių susitarimų ir juos sudaryti srityse, kurioms netaikomas Prekybos ir bendradarbiavimo susitarimas, visapusiškai laikydamosi lojalaus bendradarbiavimo principo tinkamu laiku informuoja Komisiją apie savo ketinimus ir apie derybų pažangą.

*10 straipsnis*

Naudojimasis Sąjungos kompetencija pagal Prekybos ir bendradarbiavimo susitarimą nedaro poveikio atitinkamai Sąjungos ir valstybių narių kompetencijai vykstančiose ar būsimose derybose dėl tarptautinių susitarimų su bet kuriomis kitomis trečiosiomis šalimis arba dėl tokių susitarimų pasirašymo ar sudarymo, arba kompetencijai, susijusiai su būsimomis derybomis dėl bet kurių papildomųjų susitarimų, nurodytų Prekybos ir bendradarbiavimo susitarimo 2 straipsnyje, arba dėl tokių susitarimų pasirašymo ar sudarymo.

*11 straipsnis*

Tarybos pirmininkas Sąjungos vardu pateikia pranešimą (-us), numatytą (-us) Prekybos ir bendradarbiavimo susitarime, įskaitant pranešimą apie tai, kad įvykdyti vidaus reikalavimai ir procedūros, skirti sutikimui laikytis susitarimo nustatyti, ir Susitarimo dėl informacijos saugumo 19 straipsnio 1 dalyje.

*12 straipsnis*

Sąjungos vardu patvirtinamos prie šio sprendimo pridedamos deklaracijos.

*13 straipsnis*

Šis sprendimas įsigalioja jo priėmimo dieną.

Priimta Briuselyje 2021 m. balandžio 29 d.

*Tarybos vardu*  
*Pirmininkė*  
A. P. ZACARIAS

---

**EUROPOS SAJUNGOS BEI**

**Europos atominės energijos bendrijos ir Jungtinės Didžiosios Britanijos ir Šiaurės Airijos Karalystės  
prekybos ir bendradarbiavimo susitarimas**

## PREAMBULĖ

EUROPOS SĄJUNGA BEI EUROPOS ATOMINĖS ENERGIJOS BENDRIJA

IR

JUNGTINĖ DIDŽIOSIOS BRITANIJOS IR ŠIAURĖS AIRIJOS KARALYSTĖ,

1. DAR KARTĄ PATVIRTINDAMOS įsipareigojimą laikytis demokratijos principų, teisinės valstybės principo, gerbti žmogaus teises ir kovoti su masinio naikinimo ginklų platinimu ir klimato kaita – tai yra esminiai šio Susitarimo ir papildomųjų susitarimų elementai,
2. PRIPAŽINDAMOS pasaulinio bendradarbiavimo svarbą siekiant spręsti bendro intereso klausimus,
3. PRIPAŽINDAMOS tarptautinės prekybos ir investicijų skaidrumo svarbą visų suinteresuotųjų šalių labui,
4. SIEKDAMOS nustatyti aiškias ir abipusiškai naudingas taisykles, reglamentuojančias Šalių tarpusavio prekybą ir investicijas,

5. ATSIŽVELGDAMOS į tai, kad siekiant užtikrinti veiksmingą šio Susitarimo ir visų papildomųjų susitarimų valdymą ir teisingą jų aiškinimą bei taikymą, taip pat įsipareigojimų pagal tuos susitarimus vykdymą, svarbu nustatyti nuostatas, kuriomis užtikrinamas bendras valdymas, visų pirma ginčų sprendimo ir vykdymo užtikrinimo taisyklės, kuriomis visapusiškai gerbiamas atitinkamų Sąjungos ir Jungtinės Karalystės teisinės tvarkos autonomiškumas, taip pat Jungtinės Karalystės kaip Europos Sąjungai nepriklausančios šalies statusas,
6. REMDAMOSI savo atitinkamomis teisėmis ir pareigomis pagal 1994 m. balandžio 15 d. Marakeše sudarytą Pasaulio prekybos organizacijos steigimo sutartį ir kitas daugiašales bei dvišales bendradarbiavimo priemones,
7. PRIPAŽINDAMOS kiekvienos Šalies autonomiškumą ir teises reglamentuoti savo teritorijoje, kad būtų pasiekti teisėti viešosios politikos tikslai tokiose srityse, kaip visuomenės sveikatos apsauga ir propagavimas, socialinės paslaugos, valstybinis švietimas, sauga, aplinka, įskaitant klimato kaitos klausimus, visuomenės dorovė, socialinė ar vartotojų apsauga, gyvūnų gerovė, privatumas ir duomenų apsauga, taip pat kultūros įvairovės skatinimas bei apsauga, kartu siekiant didinti aukštą savo apsaugos lygį,
8. TIKĖDAMOS nuspėjamos komercinės aplinkos, kurioje darnaus vystymosi ekonominiams, socialiniams ir su aplinka susijusiems aspektams palankiu būdu skatinama Šalių tarpusavio prekyba bei investicijos ir užkertamas kelias prekybos iškreipymui bei nesąžiningam konkurenciniam pranašumui, teikiama nauda,

9. PRIPAŽINDAMOS, kad reikalinga plataus užmojo, plataus masto ir subalansuota ekonominė partnerystė, grindžiama vienodomis atviros ir sąžiningos konkurencijos sąlygomis ir darniu vystymusi, taikant veiksmingą ir patikimą subsidijų bei konkurencijos sistemą ir prisiimant išpareigojimą išsaugoti atitinkamo aukšto lygio apsaugą darbo ir socialinių standartų, aplinkos, kovos su klimato kaita ir apmokestinimo srityse,
10. PRIPAŽINDAMOS poreikį įmonėms, įskaitant mažąsias ir vidutines įmones, ir jų prekėms bei paslaugoms užtikrinti atvirą ir saugią rinką, sprendžiant nepagrįstų kliūčių prekybai ir investicijoms klausimus,
11. ATKREIPDAMOS DĖMESĮ į tai, kad įmonėms ir vartotojams svarbu suteikti naujų galimybių naudojantis skaitmenine prekyba ir spręsti nepagrįstų kliūčių duomenų srautams ir prekybai elektroninėmis priemonėmis klausimus, kartu gerbiant Šalių asmens duomenų apsaugos taisykles,
12. SIEKDAMOS, kad įgyvendinant aukšto lygio vartotojų apsaugos ir ekonominės gerovės politiką, taip pat skatinant atitinkamų institucijų bendradarbiavimą, šiuo Susitarimu būtų prisidedama prie vartotojų gerovės,
13. ATSIŽVELGDAMOS į tarptautinio susisiekimo oru, keliais ir jūra svarbą keleivių ir krovinių vežimui, taip pat į poreikį užtikrinti aukštus transporto paslaugų teikimo tarp Šalių standartus,

14. PRIPAŽINDAMOS prekybos energija bei žaliavomis ir investicijų į jas naudą, taip pat paramos ekonomiškai efektyvios, švarios ir saugios energijos tiekimo Sąjungai ir Jungtinei Karalystei svarbą,
15. ATKREIPDAMOS DĖMESĮ į Šalių suinteresuotumą nustatyti sistemą siekiant palengvinti techninį bendradarbiavimą ir parengti naują su jungtimis susijusią prekybos tvarką, kuria būtų pasiekta patikimų ir veiksmingų rezultatų per visus laikotarpius,
16. ATKREIPDAMOS DĖMESĮ į tai, kad Šalių tarpusavio bendradarbiavimas ir prekyba šiose srityse turėtų būti grindžiami sąžininga konkurencija energetikos rinkose ir nediskriminacine prieiga prie tinklų,
17. PRIPAŽINDAMOS tvarios energetikos, atsinaujinančiųjų išteklių energijos, visų pirma gaminamos Šiaurės jūroje, ir efektyvaus energijos vartojimo naudą,
18. NORĖDAMOS skatinti taikiai naudotis prie jų pakrančių esančiais vandenimis ir optimaliai bei teisingai naudoti tuose vandenyse esančius jūrų gyvuosius išteklius, be kita ko, nuolat tvariai valdyti bendrus išteklius,
19. ATKREIPDAMOS DĖMESĮ į tai, kad Jungtinė Karalystė išstojo iš Europos Sąjungos ir nuo 2021 m. sausio 1 d. Jungtinė Karalystė yra nepriklausoma pakrantės valstybė, turinti atitinkamų teisių ir įsipareigojimų pagal tarptautinę teisę,



20. PATVIRTINDAMOS, kad pakrantės valstybių suverenios teisės, kuriomis Šalys naudojami gyvųjų išteklių paieškos, naudojimo, išsaugojimo ir valdymo savo vandenyse tikslais, turėtų būti įgyvendinamos laikantis tarptautinės teisės principų, įskaitant 1982 m. gruodžio 10 d. Montego Bėje priimtą Jungtinių Tautų jūrų teisės konvenciją (toliau – Jungtinių Tautų jūrų teisės konvencija), ir nuo jų nenukrypstant,

21. PRIPAŽINDAMOS socialinės saugos teisių, kuriomis naudojami asmenys, darbo, trumpalaikio buvimo arba gyvenimo šalyje tikslais persikeliantys į kitą Šalį, ir teisių, kuriomis naudojami jų šeimos nariai bei maitintojo netekę asmenys, koordinavimo svarbą,

22. ATSIŽVELGDAMOS į tai, kad bendradarbiavimas tokiose bendro intereso srityse kaip mokslas, moksliniai tyrimai ir inovacijos, branduoliniai tyrimai ir kosmosas, Jungtinei Karalystei sąžiningomis ir tinkamomis sąlygomis dalyvaujant atitinkamose Sąjungos programose, bus naudingas abiem Šalims,

23. MANYDAMOS, kad Jungtinės Karalystės ir Sąjungos bendradarbiavimas, susijęs su nusikalstamų veikų prevencija, tyrimu, išaiškinimu arba patraukimu baudžiamojon atsakomybėn už jas ir bausmių vykdymu, įskaitant apsaugą nuo grėsmių visuomenės saugumui ir jų prevenciją, užtikrins galimybę sustiprinti Jungtinės Karalystės ir Sąjungos saugumą,

24. SIEKDAMOS, kad būtų sudarytas Jungtinės Karalystės ir Sąjungos susitarimas, kuriuo būtų nustatytas tokio bendradarbiavimo pagrindas,

25. PRIPAŽINDAMOS, kad Šalys gali papildyti šį Susitarimą kitais susitarimais, kurie bus neatsiejama šiuo Susitarimu reglamentuojamų bendrų dvišalių santykių dalis, ir kad Susitarimas dėl keitimosi įslaptinta informacija ir jos apsaugos saugumo procedūrų yra sudarytas kaip toks papildomas susitarimas, ir juo Šalims sudaromos sąlygos pagal šį Susitarimą arba bet kurį kitą papildomąjį susitarimą keistis įslaptinta informacija,

SUSITARĖ:

## PIRMA DALIS

## BENDROSIOS IR INSTITUCINĖS NUOSTATOS

## I ANTRAŠTINĖ DALIS

## BENDROSIOS NUOSTATOS

## 1 STRAIPSNIS

## Tikslas

Šiuo Susitarimu, paisant kiekvienos Šalies autonomiškumo bei suvereniteto, nustatomas plataus masto Šalių tarpusavio santykių gerovės ir geros kaimynystės erdvėje, kuriai būdingi bendradarbiavimu grindžiami glaudūs bei taikūs santykiai, pagrindas.

## 2 STRAIPSNIS

### Papildomieji susitarimai

1. Tais atvejais, kai Sąjunga ir Jungtinė Karalystė tarpusavyje sudaro kitus dvišalius susitarimus, tokie susitarimai yra šio Susitarimo papildomieji susitarimai, jei tuose susitarimuose nenumatyta kitaip. Tokie papildomieji susitarimai yra neatsiejama šio Susitarimu reglamentuojamų bendrų dvišalių santykių ir bendros sistemos dalis.
2. 1 dalis taip pat taikoma:
  - a) Sąjungos bei jos valstybių narių ir Jungtinės Karalystės susitarimams, ir
  - b) Europos atominės energijos bendrijos ir Jungtinės Karalystės susitarimams.

## 3 STRAIPSNIS

### Gera valia

1. Šalys, vadovaudamosi visapusiškos tarpusavio pagarbos ir geros valios principais, padeda viena kitai vykdyti iš šio Susitarimo ir bet kurio papildomojo susitarimo kylančias užduotis.

2. Jos imasi visų tinkamų priemonių (bendrų ar specialių) užtikrinti, kad būtų vykdomi iš šio Susitarimo ir bet kurio papildomojo susitarimo kylantys įsipareigojimai, ir nesiima jokių priemonių, kurios galėtų trukdyti siekti šio Susitarimo arba bet kurio papildomojo susitarimo tikslų.

## II ANTRAŠTINĖ DALIS

### AIŠKINIMO PRINCIPAI IR TERMINŲ APIBRĖŽTYS

#### 4 STRAIPSNIS

##### Tarptautinė viešoji teisė

1. Šio Susitarimo ir visų papildomųjų susitarimų nuostatos aiškinamos vadovaujantis geros valios principu, atsižvelgiant į jų įprastinę reikšmę jų kontekste ir atsižvelgiant į susitarimo objektą bei tikslą pagal paprotines tarptautinės viešosios teisės aiškinimo taisykles, įskaitant 1969 m. gegužės 23 d. Vienoje sudarytoje Vienos konvencijoje dėl tarptautinių sutarčių teisės kodifikuotas taisykles.
2. Siekiant didesnio aiškumo, nei šiuo Susitarimu, nei kuriuo nors papildomuoju susitarimu nenustatoma pareiga jų nuostatas aiškinti pagal kurios nors Šalies vidaus teisę.

3. Siekiant didesnio aiškumo patikslinama, kad kurios nors Šalies teismų pateiktas šio Susitarimo arba kurio nors papildomojo susitarimo aiškinimas nėra privalomas kitos Šalies teismams.

## 5 STRAIPSNIS

### Privačių asmenų teisės

1. Nedarant poveikio Protokolo dėl socialinės apsaugos koordinavimo SSC.67 straipsniui ir išskyrus, kalbant apie Sąjungą, šio Susitarimo trečią dalį, jokia šio Susitarimo arba kurio nors papildomojo susitarimo nuostata nereiškia, jog asmenims suteikiama teisių ar nustatoma pareigų, išskyrus pagal tarptautinę viešąją teisę nustatytas Šalių tarpusavio teises ir pareigas, ar leidžiama šį Susitarimą arba kurį nors papildomąjį susitarimą tiesiogiai taikyti Šalių vidaus teisinėse sistemose.
2. Šalis negali numatyti teisės pareikšti ieškinį kitai Šaliai pagal savo teisę remdamasi tuo, kad kita Šalis veikė pažeisdama šį Susitarimą arba kurį nors papildomąjį susitarimą.

## 6 STRAIPSNIS

### Apibrėžtys

1. Jei nenurodyta kitaip, šiame Susitarime ir papildomuose susitarimuose vartojamų terminų apibrėžtys:
  - a) duomenų subjektas – fizinis asmuo, kurio tapatybė nustatyta arba kurio tapatybę galima nustatyti; asmuo, kurio tapatybę galima nustatyti – tai asmuo, kurio tapatybę tiesiogiai ar netiesiogiai galima nustatyti, visų pirma pagal identifikatorių, kaip antai vardą ir pavardę, asmens identifikavimo numerį, buvimo vietos duomenis ir interneto identifikatorių arba pagal vieną ar kelias to asmens fizinės, fiziologinės, genetinės, psichinės, ekonominės, kultūrinės ar socialinės tapatybės požymius;
  - b) diena – kalendorinė diena;
  - c) valstybė narė – Europos Sąjungos valstybė narė;
  - d) asmens duomenys – informacija, susijusi su duomenų subjektu;
  - e) valstybė – valstybė narė arba Jungtinė Karalystė, atsižvelgiant į kontekstą;
  - f) Šalies teritorija – kiekvienos Šalies atžvilgiu reiškia teritorijas, kurioms šis Susitarimas taikomas pagal 774 straipsnį;

- g) pereinamasis laikotarpis – Susitarimo dėl išstojimo 126 straipsnyje numatytas pereinamasis laikotarpis, ir
- h) Susitarimas dėl išstojimo – Susitarimas dėl Jungtinės Didžiosios Britanijos ir Šiaurės Airijos Karalystės išstojimo iš Europos Sąjungos ir Europos atominės energijos bendrijos, įskaitant jo protokolus.
2. Visos nuorodos į Sąjungą, Šalį arba Šalis šiame Susitarime ar papildomuose susitarimuose aiškinamos taip, kad neįtrauktų Europos atominės energijos bendrijos, nebent būtų nurodyta kitaip arba jei kitaip būtina atsižvelgiant į kontekstą.

### III ANTRAŠTINĖ DALIS

#### INSTITUCINĖ STRUKTŪRA

##### 7 STRAIPSNIS

###### Partnerystės taryba

1. Įsteigiama Partnerystės taryba. Ją sudaro Sąjungos ir Jungtinės Karalystės atstovai. Partnerystės taryba gali posėdžiauti įvairių sudėčių, priklausomai nuo svarstomų klausimų.



2. Partnerystės tarybai bendrai pirmininkauja Europos Komisijos narys ir Jungtinės Karalystės Vyriausybės atstovas ministrų lygiu. Ji posėdžiauja Sąjungos arba Jungtinės Karalystės prašymu, tačiau bet kuriuo atveju ne rečiau kartą per metus, ir bendru sutarimu nustato savo posėdžių tvarkaraštį ir darbotvarkę.

3. Partnerystės taryba prižiūri, kaip siekiama šio Susitarimo ir papildomųjų susitarimų tikslų. Ji prižiūri ir palengvina šio Susitarimo ir papildomųjų susitarimų įgyvendinimą ir taikymą. Kiekviena Šalis gali kreiptis į Partnerystės tarybą bet kokių klausimų, susijusių su šio Susitarimo arba papildomųjų susitarimų įgyvendinimu, taikymu ir aiškinimu.

4. Partnerystės taryba turi įgaliojimus:

- a) priimti sprendimus visais šiame Susitarime arba papildomuosiuose susitarimuose numatytais klausimais;
- b) teikti rekomendacijas Šalims dėl šio Susitarimo arba papildomųjų susitarimų įgyvendinimo ir taikymo;
- c) šiame Susitarime arba papildomuosiuose susitarimuose numatytais atvejais sprendimu priimti šio Susitarimo arba papildomųjų susitarimų pakeitimus;
- d) išskyrus kiek tai susiję su pirmos dalies III antraštine dalimi, iki ketvirtųjų metų, einančių po šio Susitarimo įsigaliojimo, pabaigos priimti sprendimus, kuriais iš dalies keičiamas šis Susitarimas arba papildomieji susitarimai, jei tokie pakeitimai yra būtini klaidoms ar praleidimams ištaisyti arba kitiems trūkumams pašalinti;

- e) aptarti visus klausimus, susijusius su sritimis, kurioms taikomas šis Susitarimas arba papildomieji susitarimai;
  - f) perduoti Prekybos partnerystės komitetui arba specialiajam komitetui tam tikrus savo įgaliojimus, išskyrus šios dalies g punkte nurodytus įgaliojimus ir pareigas;
  - g) sprendimu įsteigti specialiuosius prekybos komitetus ir specialiuosius komitetus (kitus nei nurodytieji 8 straipsnio 1 dalyje), panaikinti kurį nors specialųjį prekybos komitetą ar specialųjį komitetą arba pakeisti jiems pavestas užduotis, ir
  - h) teikti rekomendacijas Šalims dėl asmens duomenų perdavimo konkrečiose srityse, kurioms taikomas šis Susitarimas arba papildomieji susitarimai.
5. Partnerystės tarybos darbas reglamentuojamas 1 priede išdėstytomis darbo tvarkos taisyklėmis. Partnerystės taryba gali tą priedą iš dalies pakeisti.

## 8 STRAIPSNIS

### Komitetai

1. Įsteigiami šie komitetai:
  - a) Prekybos partnerystės komitetas, kuris sprendžia į antros dalies pirmo podalio I–VII antraštinių dalių, VIII antraštinės dalies 4 skyriaus, IX–XII antraštinių dalių, antros dalies šešto podalio ir 27 priedo taikymo sritį patenkančius klausimus;

- b) Specialusis prekybos komitetas prekių klausimams, kuris sprendžia į antros dalies pirmo podalio I antraštinės dalies 1 skyriaus ir antros dalies pirmo podalio VIII antraštinės dalies 4 skyriaus taikymo sritį patenkančius klausimus;
- c) Specialusis prekybos komitetas muitinių bendradarbiavimo ir prekių kilmės taisyklių klausimams, kuris sprendžia į antros dalies pirmo podalio I antraštinės dalies 2 ir 5 skyrių, Protokolo dėl savitarpio administracinės pagalbos muitinės reikalų srityje ir nuostatų dėl muitinės atliekamo intelektinės nuosavybės teisių užtikrinimo, rinkliavų ir privalomųjų mokėjimų, muitinio įvertinimo ir suremontuotų prekių taikymo sritį patenkančius klausimus;
- d) Specialusis prekybos komitetas sanitarijos ir fitosanitarijos priemonių klausimams, kuris sprendžia į antros dalies pirmo podalio I antraštinės dalies 3 skyriaus taikymo sritį patenkančius klausimus;
- e) Specialusis prekybos komitetas techninių prekybos kliūčių klausimams, kuris sprendžia į antros dalies pirmo podalio I antraštinės dalies 4 skyriaus ir 323 straipsnio taikymo sritį patenkančius klausimus;
- f) Specialusis prekybos komitetas paslaugų, investicijų ir skaitmeninės prekybos klausimams, kuris sprendžia į antros dalies pirmo podalio II–IV antraštinių dalių ir antros dalies pirmo podalio VIII antraštinės dalies 4 skyriaus taikymo sritį patenkančius klausimus;
- g) Specialusis prekybos komitetas intelektinės nuosavybės klausimams, kuris sprendžia į antros dalies pirmo podalio V antraštinės dalies taikymo sritį patenkančius klausimus;
- h) Specialusis prekybos komitetas viešųjų pirkimų klausimams, kuris sprendžia į antros dalies pirmo podalio VI antraštinės dalies taikymo sritį patenkančius klausimus;

- i) Specialusis prekybos komitetas bendradarbiavimo reglamentavimo srityje klausimams, kuris sprendžia į antros dalies pirmo podalio X antraštinės dalies taikymo sritį patenkančius klausimus;
- j) Specialusis prekybos komitetas vienodų atviros ir sąžiningos konkurencijos sąlygų ir darnaus vystymosi klausimams, kuris sprendžia į antros dalies pirmo podalio XI antraštinės dalies ir 27 priedo taikymo sritį patenkančius klausimus;
- k) Specialusis prekybos komitetas administracinio bendradarbiavimo PVM ir mokesčių bei muitų išieškojimo klausimais, kuris sprendžia klausimus, kuriems taikomas Protokolas dėl administracinio bendradarbiavimo ir kovos su sukčiavimu pridėtinės vertės mokesčio srityje ir dėl savitarpio pagalbos vykdant reikalavimus, susijusius su mokesčiais ir muitais;
- l) Specialusis energetikos komitetas:
  - i) kuris sprendžia į antros dalies pirmo podalio VIII antraštinės dalies, išskyrus 4 skyrių, 323 straipsnį ir 27 priedą, taikymo sritį patenkančius klausimus. ir
  - ii) kuris gali svarstyti klausimus, susijusius su 4 skyriumi ir 323 straipsniu, ir tais klausimais teikti ekspertines žinias atitinkamam specialiajam prekybos komitetui;
- m) Specialusis oro susisiekimo komitetas, kuris sprendžia į antros dalies antro podalio I antraštinės dalies taikymo sritį patenkančius klausimus;

- n) Specialusis aviacijos saugos komitetas, kuris sprendžia į antros dalies antro podalio II antraštinės dalies taikymo sritį patenkančius klausimus;
- o) Specialusis kelių transporto komitetas, kuris sprendžia į antros dalies trečio podalio taikymo sritį patenkančius klausimus;
- p) Specialusis socialinės apsaugos koordinavimo komitetas, kuris sprendžia į antros dalies ketvirto podalio ir Protokolo dėl socialinės apsaugos koordinavimo taikymo sritį patenkančius klausimus;
- q) Specialusis žuvininkystės komitetas, kuris sprendžia į antros dalies penkto podalio taikymo sritį patenkančius klausimus;
- r) Specialusis teisėsaugos ir teismo bendradarbiavimo komitetas, kuris sprendžia į trečios dalies taikymo sritį patenkančius klausimus, ir
- s) Specialusis dalyvavimo Sąjungos programose komitetas, kuris sprendžia į penktos dalies taikymo sritį patenkančius klausimus.

2. Kalbant apie klausimus, susijusius su antros dalies pirmo podalio I–VII antraštinėmis dalimis, VIII antraštinės dalies 4 skyriumi ir IX–XII antraštinėmis dalimis, antros dalies šeštu podalio ir 27 priedu, šio straipsnio 1 dalyje nurodytas Prekybos partnerystės komitetas turi įgaliojimus:

- a) padėti Partnerystės tarybai vykdyti jai pavestas užduotis ir visų pirma teikti ataskaitas Partnerystės tarybai, taip pat vykdyti visas šios tarybos jam pavestas užduotis;

- b) prižiūrėti, kaip įgyvendinamas šis Susitarimas arba papildomieji susitarimai;
- c) priimti sprendimus arba teikti rekomendacijas šiame Susitarime arba papildomuose susitarimuose nurodytais atvejais arba kai Partnerystės taryba yra jam perdavusi tokius įgaliojimus;
- d) prižiūrėti šio straipsnio 1 dalyje nurodytų specialiųjų prekybos komitetų veiklą;
- e) nedarant poveikio šeštos dalies I antraštinei daliai, ieškoti tinkamiausių būdų išvengti bet kokių galinčių kilti su šio Susitarimo arba bet kurio papildomojo susitarimo aiškinimu ir taikymu susijusių sunkumų arba juos pašalinti;
- f) naudotis įgaliojimais, kuriuos pagal 7 straipsnio 4 dalies f punktą jam perdavė Partnerystės taryba;
- g) sprendimu įsteigti specialiuosius prekybos komitetus (kitus nei nurodytieji šio straipsnio 1 dalyje), panaikinti kurį nors specialųjį prekybos komitetą arba pakeisti jiems pavestas užduotis, ir
- h) įsteigti, prižiūrėti, koordinuoti ir panaikinti darbo grupes arba perduoti jų priežiūrą specialiajam prekybos komitetui.

3. Klausimais, susijusiais su savo kompetencijos sritimi, specialieji prekybos komitetai turi įgaliojimus:
- a) stebėti ir vertinti, kaip įgyvendinamas šis Susitarimas arba papildomieji susitarimai, ir užtikrinti tinkamą jų veikimą;
  - b) padėti Prekybos partnerystės komitetui vykdyti jam pavestas užduotis ir visų pirma teikti ataskaitas Prekybos partnerystės komitetui, taip pat vykdyti visas šio komiteto jiems pavestas užduotis;
  - c) atlikti parengiamąjį techninį darbą, reikalingą tam, kad Partnerystės taryba ir Prekybos partnerystės komitetas galėtų vykdyti jiems pavestas funkcijas, be kita ko, tais atvejais, kai tie organai turi priimti sprendimus arba rekomendacijas;
  - d) priimti sprendimus visais šiame Susitarime arba papildomuosiuose susitarimuose numatytais klausimais;
  - e) nedarant poveikio šeštos dalies I antraštinei daliai, svarstyti techninius klausimus, kylančius įgyvendinant šį Susitarimą arba papildomuosius susitarimus, ir
  - f) užtikrinti galimybę Šalims keistis informacija, aptarti geriausią praktiką ir dalytis įgyvendinimo patirtimi.

4. Kalbant apie klausimus, susijusius su jų kompetencijos sritimi, specialieji komitetai turi įgaliojimus:
- a) stebėti ir vertinti, kaip įgyvendinamas šis Susitarimas arba papildomieji susitarimai, ir užtikrinti tinkamą jų veikimą;
  - b) padėti Partnerystės tarybai vykdyti jai pavestas užduotis ir visų pirma teikti ataskaitas Partnerystės tarybai, taip pat vykdyti visas šios tarybos jiems pavestas užduotis;
  - c) priimti sprendimus, įskaitant pakeitimus, ir rekomendacijas visais klausimais, jei šiame Susitarime arba kuriame nors papildomajame susitarime tai numatyta, arba kurių atžvilgiu Partnerystės taryba pagal 7 straipsnio 4 dalies f punktą yra perdavusi savo įgaliojimus specialiajam komitetui;
  - d) svarstyti techninius klausimus, susijusius su šio Susitarimo arba papildomųjų susitarimų įgyvendinimu;
  - e) užtikrinti galimybę Šalims keistis informacija, aptarti geriausią praktiką ir dalytis įgyvendinimo patirtimi;
  - f) įsteigti, prižiūrėti, koordinuoti ir panaikinti darbo grupes, ir
  - g) užtikrinti galimybę konsultuotis pagal 738 straipsnio 7 dalį.



5. Komitetus sudaro abiejų Šalių atstovai. Kiekviena Šalis užtikrina, kad jos atstovai komitetuose turėtų tinkamų ekspertinių žinių aptariamais klausimais.
6. Prekybos partnerystės komitetui bendrai pirmininkauja aukšto rango Sąjungos atstovas ir Jungtinės Karalystės atstovas, atsakingi už su prekyba susijusius klausimus, arba jų paskirti asmenys. Jis posėdžiauja Sąjungos arba Jungtinės Karalystės prašymu, tačiau bet kuriuo atveju ne rečiau kaip kartą per metus, ir bendru sutarimu nustato savo posėdžių tvarkaraštį ir darbotvarkę.
7. Specialiesiems prekybos komitetams ir specialiesiems komitetams bendrai pirmininkauja Sąjungos atstovas ir Jungtinės Karalystės atstovas. Jei šiame Susitarime nenumatyta kitaip arba jei bendrapirmininkiai nenusprendžia kitaip, jie posėdžiauja ne rečiau kaip kartą per metus.
8. Komitetai bendru sutarimu nustato savo posėdžių tvarkaraštį ir darbotvarkę.
9. Komitetų darbas reglamentuojamas 1 priede išdėstytomis darbo tvarkos taisyklėmis.
10. Nukrypstant nuo 9 dalies, komitetas gali priimti ir vėliau iš dalies keisti jo darbą reglamentuojančias taisykles.

## 9 STRAIPSNIS

### Darbo grupės

1. Įsteigiamos šios darbo grupės:
  - a) Ekologiškų produktų darbo grupė, prižiūrima Specialiojo prekybos komiteto techninių prekybos kliūčių klausimams;
  - b) Motorinių transporto priemonių ir dalių darbo grupė, prižiūrima Specialiojo prekybos komiteto techninių prekybos kliūčių klausimams;
  - c) Vaistų darbo grupė, prižiūrima Specialiojo prekybos komiteto techninių prekybos kliūčių klausimams;
  - d) Socialinės apsaugos koordinavimo darbo grupė, prižiūrima Specialiojo socialinės apsaugos koordinavimo komiteto.
2. Darbo grupės, prižiūrimos komitetų, padeda jiems vykdyti jų užduotis, visų pirma atlieka su komitetais susijusį parengiamąjį darbą ir vykdo visas šių komitetų joms pavestas užduotis.
3. Darbo grupes sudaro Sąjungos ir Jungtinės Karalystės atstovai, ir joms bendrai pirmininkauja Sąjungos atstovas ir Jungtinės Karalystės atstovas.

4. Darbo grupės bendru sutarimu nustato savo darbo tvarkos taisykles, posėdžių tvarkaraštį ir darbotvarkę.

## 10 STRAIPSNIS

### Sprendimai ir rekomendacijos

1. Partnerystės tarybos arba, atitinkamais atvejais, komiteto priimti sprendimai yra privalomi Šalims ir visiems pagal šį Susitarimą ir papildomuosius susitarimus įsteigtiems organams, įskaitant šeštos dalies I antraštinėje dalyje nurodytą arbitražo teismą. Rekomendacijos nėra privalomos.
2. Partnerystės taryba arba, atitinkamais atvejais, komitetas sprendimus priima ir rekomendacijas teikia bendru sutarimu.

## 11 STRAIPSNIS

### Parlamentinis bendradarbiavimas

1. Europos Parlamentas ir Jungtinės Karalystės Parlamentas gali įsteigti iš Europos Parlamento ir Jungtinės Karalystės Parlamento narių sudarytą Parlamentinę partnerystės asamblėją, kurioje būtų keičiamasi nuomonėmis apie partnerystę.

2. Sudaryta Parlamentinė partnerystės asamblėja:
  - a) gali prašyti Partnerystės tarybos pateikti reikiamą informaciją apie šio Susitarimo ir papildomųjų susitarimų įgyvendinimą, o ši Asamblėjai pateikia prašomą informaciją;
  - b) informuojama apie Partnerystės tarybos sprendimus ir rekomendacijas, ir
  - c) gali teikti rekomendacijas Partnerystės tarybai.

## 12 STRAIPSNIS

### Pilietinės visuomenės dalyvavimas

Šalys konsultuojasi su pilietine visuomene dėl šio Susitarimo ir papildomųjų susitarimų įgyvendinimo, visų pirma palaikydamos ryšius su 13 ir 14 straipsniuose nurodytomis vidaus patariamosiomis grupėmis ir pilietinės visuomenės forumu.

## 13 STRAIPSNIS

## Vidaus patiriamosios grupės

1. Kiekviena Šalis klausimais, kuriems taikomas šis Susitarimas ir papildomieji susitarimai, konsultuojasi su nauja ar esama vidaus patariamąja grupe ar grupėmis, atstovaujančiomis nepriklausomoms pilietinės visuomenės organizacijoms, įskaitant nevyriausybinės organizacijas, verslo ir darbdavių organizacijoms, taip pat profesinėms sąjungoms, veikiančioms ekonomikos, darnaus vystymosi, socialinių reikalų, žmogaus teisių, aplinkos ir kitose srityse. Kiekviena Šalis gali sušaukti skirtingų sudėčių vidaus patariamąją grupę ar grupes, siekdama aptarti įvairių šio Susitarimo arba bet kurio papildomojo susitarimo nuostatų įgyvendinimą.
2. Kiekviena Šalis apsversto jos vidaus patiriamosios grupės ar grupių pateiktą nuomonę ar rekomendacijas. Kiekvienos Šalies atstovai siekia bent kartą per metus pasikonsultuoti su savo atitinkama vidaus patariamąja grupe ar grupėmis. Susitikimai gali būti rengiami virtualiomis priemonėmis.
3. Siekiant didinti visuomenės informuotumą apie vidaus patiriamąsias grupes, kiekviena Šalis stengiasi skelbti savo vidaus patiriamąjoje grupėje ar grupėse dalyvaujančių organizacijų sąrašą ir nurodyti tos grupės ar tų grupių kontaktinį punktą.
4. Šalys skatina savo atitinkamų vidaus patiriamųjų grupių sąveiką, be kita ko, kai įmanoma, keisdamosi jų narių kontaktiniais duomenimis.

## 14 STRAIPSNIS

## Pilietinės visuomenės forumas

1. Šalys palengvina Pilietinės visuomenės forumo veikos organizavimą siekiant vesti dialogą dėl antros dalies įgyvendinimo. Partnerystės taryba priima forumo veiklos gaires.
2. Jei Šalys nesusitarė kitaip, Pilietinės visuomenės forumo susitikimai rengiami bent kartą per metus. Pilietinės visuomenės forumo susitikimai gali būti rengiami virtualiomis priemonėmis.
3. Pilietinės visuomenės forumo veikloje gali dalyvauti kiekvienos Šalies teritorijoje įsteigtos nepriklausomos pilietinės visuomenės organizacijos, įskaitant 13 straipsnyje nurodytų vidaus patariamųjų grupių narius. Kiekviena Šalis skatina proporcingą atstovavimą, be kita ko, nevyriausybiniams organizacijoms, verslo ir darbdavių organizacijoms ir profesinėms sąjungoms, veikiančioms ekonomikos, darnaus vystymosi, socialinių reikalų, žmogaus teisių, aplinkos ir kitose srityse.

## ANTRA DALIS

## PREKYBA, TRANSPORTAS, ŽVEJYBA IR KITI SUSITARIMAI

## PIRMAS PODALIS

## PREKYBA

## I ANTRAŠTINĖ DALIS

## PREKYBA PREKĖMIS

## 1 SKYRIUS

NACIONALINIS REŽIMAS IR PATEKIMAS Į PREKIŲ RINKĄ (ĮSKAITANT PREKYBOS  
TEISIŲ GYNIMO PRIEMONES)

## 15 STRAIPSNIS

## Tikslas

Šio skyriaus tikslas – laikantis šio Susitarimo nuostatų lengvinti ir išlaikyti liberalizuotą Šalių tarpusavio prekybą prekėmis.

## 16 STRAIPSNIS

## Taikymo sritis

Jeigu nenumatyta kitaip, šis skyrius taikomas Šalies prekybai prekėmis.

## 17 STRAIPSNIS

## Apibrėžtys

Šiame skyriuje vartojamų terminų apibrėžtys:

- a) konsuliniai formalumai – procedūra, kurią reikia atlikti norint gauti importuojančios Šalies konsulo, esančio eksportuojančios Šalies ar trečiojo asmens teritorijoje, sąskaitą faktūrą ar komercinės sąskaitos faktūros patvirtinimą, kilmės sertifikatą, manifestą, siuntėjo eksporto deklaraciją ar bet kokį kitą su importuojama preke susijusį muitinės dokumentą;
- b) Muitinio įvertinimo sutartis – Sutartis dėl GATT 1994 VII straipsnio įgyvendinimo;



- c) eksporto licencijų išdavimo procedūra – licencijų išdavimu vadinama arba nevadinama administracinė procedūra, Šalies naudojama taikant eksporto licencijų išdavimo režimus, pagal kuriuos kaip išankstinė eksporto iš tos Šalies sąlyga atitinkamai administracinei institucijai turi būti pateiktas prašymas ar kiti dokumentai, išskyrus muitinio įforminimo procedūrų tikslais paprastai reikalaujamus prašymus ir dokumentus;
- d) importo licencijų išdavimo procedūra – licencijų išdavimu vadinama arba nevadinama administracinė procedūra, Šalies naudojama taikant importo licencijų išdavimo režimus, pagal kuriuos kaip išankstinė importo į importuojančios Šalies teritoriją sąlyga atitinkamai administracinei institucijai ar institucijoms turi būti pateiktas prašymas ar kiti dokumentai, išskyrus muitinio įforminimo tikslais paprastai reikalaujamus prašymus ir dokumentus;
- e) kilmės statusą turinčios prekės – jeigu nenumatyta kitaip, šios antraštinės dalies 2 skyriuje nustatytas prekių kilmės taisyklės atitinkančios prekės;
- f) veiklos rezultatų reikalavimas –
  - i) reikalavimas eksportuoti tam tikrą kiekį, tam tikros vertės ar procentinę dalį prekių;
  - ii) reikalavimas importuojamas prekes pakeisti importo licenciją išduodančios Šalies prekėmis;
  - iii) reikalavimas importo licenciją naudojančiam asmeniui pirkti kitas prekes importo licenciją išdavusios Šalies teritorijoje arba teikti pirmenybę joje pagamintoms prekėms;

- iv) reikalavimas importo licenciją naudojančiam asmeniui importo licenciją išdavusios Šalies teritorijoje gaminti prekes, nustatant, kokią jų kiekio, vertės ar procentinę dalį turi sudaryti vidaus turinys, arba
  - v) reikalavimas, kuris yra kaip nors susiejamas su importo apimtimi ar verte, su eksporto apimtimi ar verte arba su užsienio valiutos srautais;
- g) perdaryta prekė – SS 32, 40, 84–90, 94 arba 95 skirsniai priskiriama prekė:
- i) kuri visa ar tam tikros jos dalys yra gautos iš naudotų prekių;
  - ii) kurios tikėtina naudojimo trukmė ir eksploatacinės savybės yra panašios kaip tokių naujų prekių ir
  - iii) kuriai suteikta garantinė apsauga, lygiavertė suteikiamai tokioms naujoms prekėms; ir
- h) remontas – bet kokia su preke atliekama perdirbimo operacija, kuria siekiama pašalinti veikimo trūkumus ar materialinį pažeidimą, kad prekė atliktų savo pirminę funkciją, arba užtikrinti, kad ji atitiktų techninius jos naudojimo reikalavimus. Prekės remontui taip pat priskiriamas atkūrimas ir techninė priežiūra, galintys lemti prekės vertės padidėjimą, nes atkuriamas tos prekės pirminė funkcija, tačiau nepriskiriamos operacijos ar procesai:
- i) kuriais sunaikinamos esminės prekės charakteristikos arba sukuriama nauja ar komerciškai skirtinga prekė;

- ii) kuriais nebaigta prekė paverčiama pagaminta preke arba
- iii) kurie naudojami prekės techninėms charakteristikoms pagerinti.

## 18 STRAIPSNIS

### Prekių klasifikavimas

Prekės, kuriomis pagal šį Susitarimą Šalys prekiauja tarpusavyje, klasifikuojamos remiantis atitinkama kiekvienos Šalies muitų tarifų nomenklatūra, suderinta su Suderinta sistema.

## 19 STRAIPSNIS

### Nacionalinis vidaus apmokestinimo ir reglamentavimo režimas

Kiekviena Šalis kitos Šalies prekėms taiko nacionalinį režimą pagal GATT 1994 III straipsnį, įskaitant jo pastabas bei papildomas nuostatas. Tuo tikslu GATT 1994 III straipsnis ir jo pastabos bei papildomos nuostatos *mutatis mutandis* įtraukiami į šį Susitarimą ir tampa jo dalimi.

## 20 STRAIPSNIS

### Tranzito laisvė

Kiekviena Šalis į kitos Šalies arba bet kurios kitos trečiosios šalies teritoriją arba iš jos vežamoms prekėms suteikia tranzito laisvę ir tarptautiniu tranzitu vežamas prekes per savo teritoriją leidžia vežti patogiausiais maršrutais. Tuo tikslu GATT 1994 V straipsnis ir jo pastabos bei papildomos nuostatos *mutatis mutandis* įtraukiami į šį Susitarimą ir tampa jo dalimi. Šalys susitaria, kad GATT 1994 V straipsnis apima energetikos prekių judėjimą, *inter alia*, vamzdynais arba elektros tinklais.

## 21 STRAIPSNIS

### Muitų draudimas

Jeigu šiame Susitarime nenumatyta kitaip, visų kitos Šalies kilmės prekių muitai yra draudžiami.

## 22 STRAIPSNIS

## Eksporto muitai, mokesčiai arba kiti privalomieji mokėjimai

1. Šalis į kitą Šalį eksportuojamoms prekėms arba dėl jų nenustato arba nepalieka galioti jokio maito, mokesčio ar kito bet kokios rūšies privalomojo mokėjimo; taip pat į kitą Šalį eksportuojamoms prekėms nenustato jokių vidaus mokesčių ar kitų privalomųjų mokėjimų, didesnių nei būtų nustatyti vidaus suvartojimui skirtoms panašioms prekėms.
2. Šio straipsnio tikslais terminas „kitas bet kokios rūšies privalomasis mokėjimas“ neapima rinkliavų ar kitų privalomųjų mokėjimų, kurie leidžiami pagal 23 straipsnį.

## 23 STRAIPSNIS

## Rinkliavos ir formalumai

1. Rinkliavos ir kiti privalomieji mokėjimai, Šalies nustatyti kitos Šalies importuojamoms ar eksportuojamoms prekėms arba dėl jų, negali viršyti apytiksliai suteiktų paslaugų išlaidų ir jais negali būti netiesiogiai teikiama apsauga vidaus prekėms arba fiskaliniais tikslais apmokestinamos importuojamos ar eksportuojamos prekės. Šalis importuojamoms ar eksportuojamoms prekėms arba dėl jų nenustato rinkliavų ar kitų privalomųjų mokėjimų *ad valorem* pagrindu.

2. Kiekviena Šalis gali rinkti mokesčius arba reikalauti atlyginti išlaidas tik tais atvejais, kai suteikiamos konkrečios paslaugos, pavyzdžiui:
- a) kai prašoma, muitinės darbuotojai dirba ne oficialiai nustatytu darbo laiku arba ne muitinės patalpose;
  - b) atliekama prekių analizė ar ekspertizė ir reikia apmokėti prekių grąžinimo pareiškėjui pašto išlaidas, ypač kai tai susiję su sprendimais dėl privalomosios informacijos ar informacijos apie muitinės įstatymų ir kitų teisės aktų taikymą teikimu;
  - c) prekės tikrinamos ar jų pavyzdžiai imami tikrinimo tikslais arba prekės sunaikinamos, jei turima išlaidų, nesusijusių su muitinės darbuotojų darbu, ir
  - d) taikomos išimtinės tikrinimo priemonės, jei jos būtinos dėl prekių pobūdžio arba galimos rizikos.
3. Kiekviena Šalis nedelsdama oficialioje interneto svetainėje paskelbia visas jos taikomas su importu ar eksportu susijusias rinkliavas ir privalomuosius mokėjimus taip, kad valdžios institucijos, prekyautojai ir kiti suinteresuotieji asmenys galėtų su jais susipažinti. Skelbiant šią informaciją nurodoma, kokių pagrindų už paslaugą renkama rinkliava ar privalomasis mokėjimas, atsakinga institucija, mokėtina rinkliavos ar privalomojo mokėjimo suma, taip pat mokėjimo laikas ir būdas. Jei nustatomos naujos rinkliavos ir privalomieji mokėjimai arba keičiami esami, jie nerenkami, kol pagal šią dalį nepaskelbiama su jais susijusi informacija ir nesudaromos sąlygos su ja susipažinti.

4. Šalis nereikalauja, kad dėl importuojamų kitos Šalies prekių būtų atliekami konsuliniai formalumai, taip pat nerenka susijusių rinkliavų ir privalomųjų mokėjimų.

## 24 STRAIPSNIS

### Suremontuotos prekės

1. Šalis muitų netaiko prekėms, nepriklausomai nuo jų kilmės, į jos teritoriją pakartotinai įvežamoms po to, kai tos prekės iš jos teritorijos į kitos Šalies teritoriją buvo laikinai eksportuotos tam, kad būtų suremontuotos.
2. 1 dalis netaikoma su garantija į laisvosios prekybos zonas ar panašiu statusu importuotoms prekėms, kurios po to eksportuojamos remontuoti, tačiau vėliau su garantija į laisvosios prekybos zonas ar panašiu statusu nebėra reimportuojamos.
3. Šalis netaiko muitų prekėms, nepriklausomai nuo jų kilmės, iš kitos Šalies teritorijos laikinai importuojamoms remontuoti.

## 25 STRAIPSNIS

### Perdarytos prekės

1. Šalis kitos Šalies perdarytoms prekėms taiko režimą, kuris yra ne mažiau palankus nei tas, kurį ji taiko lygiavertėms naujoms prekėms.
2. 26 straipsnis taikomas perdarytų prekių importo ir eksporto draudimams ar apribojimams. Jeigu Šalis nustato arba palieka galioti importo ir eksporto draudimus ar apribojimus naudotoms prekėms, perdarytoms prekėms ji tų priemonių netaiko.
3. Šalis gali reikalauti, kad perdarytos prekės, jas paskirstant ar parduodant jos teritorijoje, būtų identifikuotos kaip tokios ir kad atitiktų visus lygiavertėms naujoms prekėms taikytinus reikalavimus.

## 26 STRAIPSNIS

### Importo ir eksporto apribojimai

1. Šalis nenustato arba nepalieka galioti draudimų ar apribojimų jokioms kitos Šalies importuojamoms prekėms arba kitos Šalies teritorijai skirtoms eksportuojamoms ar eksportuoti parduodamoms prekėms, išskyrus pagal GATT 1994 XI straipsnį, įskaitant jo pastabas bei papildomas nuostatas. Tuo tikslu GATT 1994 XI straipsnis ir jo pastabos bei papildomos nuostatos *mutatis mutandis* įtraukiami į šį Susitarimą ir tampa jo dalimi.



2. Šalis nenustato arba nepalieka galioti:
  - a) reikalavimų dėl eksporto ir importo kainų, išskyrus atvejus, kai tai leidžiama vykdamas įsakymus dėl kompensacinių ir antidempingo muitų bei įsipareigojimų, arba
  - b) nuostatų, kuriomis importo licencijų išdavimas susiejamas su veiklos rezultatų reikalavimu.

## 27 STRAIPSNIS

### Importo ir eksporto monopoliai

Šalis nepaskiria arba nepalieka toliau veikti importo ar eksporto monopolijų. Šio straipsnio tikslais importo arba eksporto monopolis reiškia Šalies subjektui suteiktą išimtinę teisę arba įgaliojimą importuoti prekę iš kitos Šalies arba eksportuoti prekę į kitą Šalį.

## 28 STRAIPSNIS

### Importo licencijų išdavimo procedūros

1. Kiekviena Šalis užtikrina, kad visos importo licencijų išdavimo procedūros, taikytinos Šalių tarpusavio prekybai prekėmis, būtų taikomos nešališkai ir administruojamos sąžiningai, teisingai, nediskriminuojant ir skaidriai.

2. Šalis licencijų išdavimo procedūras kaip importo į jos teritoriją iš kitos Šalies teritorijos sąlygą nustato arba palieka galioti tik tuo atveju, jei pagrįstai neturi galimybių taikyti kitų administraciniam tikslui pasiekti tinkamų procedūrų.
3. Šalis nenustato arba nepalieka galioti jokių neautomatinių importo ar eksporto licencijų išdavimo procedūrų, išskyrus atvejus, kai to reikia su šiuo Susitarimu suderintai priemonei įgyvendinti. Tokią neautomatinio importo licencijų išdavimo procedūrą nustatanti Šalis aiškiai nurodo ta procedūra įgyvendinamą priemonę.
4. Kiekviena Šalis visas importo licencijų išdavimo procedūras nustato ir administruoja vadovaudamasi PPO sutarties dėl importo licencijų išdavimo tvarkos (toliau – Sutartis dėl importo licencijų išdavimo tvarkos) 1–3 straipsniais. Todėl Sutarties dėl importo licencijų išdavimo tvarkos 1–3 straipsniai *mutatis mutandis* įtraukiami į šį Susitarimą ir tampa jo dalimi.
5. Bet kuri Šalis, nustatanti arba keičianti kurią nors importo licencijų išdavimo procedūrą, visą susijusią informaciją paskelbia oficialioje interneto svetainėje. Ši informacija pateikiama, kai tai praktiškai įmanoma, ne vėliau kaip likus 21 dienai iki naujos arba pakeistos licencijų išdavimo procedūros taikymo pradžios dienos ir bet kuriuo atveju ne vėliau kaip taikymo dieną. Į šią informaciją įtraukiami duomenys, kuriuos būtina pateikti pagal Sutarties dėl importo licencijų išdavimo tvarkos 5 straipsnį.
6. Kitos Šalies prašymu Šalis nedelsdama pateikia visą informaciją, susijusią su bet kuria importo licencijų išdavimo procedūra, kurią ji ketina nustatyti ar palieka galioti, įskaitant Sutarties dėl importo licencijų išdavimo tvarkos 1–3 straipsniuose nurodytą informaciją.

7. Patikslinama, kad nė viena šio straipsnio nuostata nereikalaujama, kad Šalis suteiktų importo licenciją, ir netrukdoma Šaliai vykdyti savo pareigų ar įsipareigojimų pagal Jungtinių Tautų Saugumo Tarybos rezoliucijas arba pagal daugiašalius neplatavimo režimus ir importo kontrolės susitarimus.

## 29 STRAIPSNIS

### Eksporto licencijų išdavimo procedūros

1. Kiekviena Šalis paskelbia kiekvieną naują eksporto licencijų išdavimo procedūrą arba esamų eksporto licencijų išdavimo procedūrų pakeitimus taip, kad valdžios institucijos, prekyautojai ir kiti suinteresuotieji asmenys galėtų su jais susipažinti. Tokia informacija paskelbiama, kai tai praktiškai įmanoma, ne vėliau kaip likus 45 dienoms iki procedūros ar pakeitimo įsigaliojimo, tačiau bet kuriuo atveju ne vėliau kaip tos procedūros ar pakeitimo įsigaliojimo dieną, ir, kai tinkama, ji paskelbiama atitinkamose valdžios institucijų interneto svetainėse.

2. Skelbiant eksporto licencijų išdavimo procedūras pateikiama ši informacija:

- a) Šalies eksporto licencijų išdavimo procedūrų arba Šalies atliktų šių procedūrų pakeitimų tekstas;
- b) prekės, kurioms taikoma kiekviena licencijų išdavimo procedūra;

- c) kiekvienos procedūros atveju – prašymo išduoti licenciją teikimo proceso aprašymas ir visi kriterijai, kuriuos pareiškėjas turi atitikti, kad galėtų pateikti prašymą išduoti licenciją, pavyzdžiui, veiklos licencijos turėjimas, investicijos sukūrimas ar išlaikymas arba tam tikra įsisteigimo forma veiklai Šalies teritorijoje vykdyti;
- d) kontaktinis punktas ar punktai, į kuriuos suinteresuotieji asmenys gali kreiptis norėdami gauti daugiau informacijos apie eksporto licencijų išdavimo sąlygas;
- e) administracinė institucija ar institucijos, kurioms reikia teikti prašymą ar kitus susijusius dokumentus;
- f) priemonės ar priemonių, kuri (-ios) yra įgyvendinama (-os) taikant eksporto licencijų išdavimo procedūrą, aprašymas;
- g) laikotarpis, kuriuo galios kiekviena eksporto licencijų išdavimo procedūra, išskyrus atvejus, kai procedūra galios tol, kol bus paskelbta nauja informacija apie jos atšaukimą ar pakeitimą;
- h) jeigu Šalis licencijų išdavimo procedūrą ketina naudoti eksporto kvotai administruoti – visas kvotos kiekis ir, jei taikytina, vertė, taip pat kvotos naudojimo pradžios ir pabaigos datos, ir
- i) visos nuostatos ir išimtys, kuriomis pakeičiamas reikalavimas gauti eksporto licenciją, prašymo taikyti tas nuostatas ar išimtis pateikimo tvarka ir jų suteikimo kriterijai.

3. Per 45 dienas nuo šio Susitarimo įsigaliojimo dienos kiekviena Šalis kitai Šaliai praneša apie savo esamas eksporto licencijų išdavimo procedūras. Apie visas naujas eksporto licencijų išdavimo procedūras arba esamų eksporto licencijų išdavimo procedūrų pakeitimus kiekviena Šalis kitai Šaliai praneša per 60 dienų nuo jų paskelbimo. Pranešant nurodomi šaltiniai, kuriuose skelbiama pagal 2 dalį reikalaujama informacija, ir, kai tinkama, atitinkamų valdžios institucijų interneto svetainių adresai.

4. Patikslinama, kad nė viena šio straipsnio nuostata nereikalaujama, kad Šalis suteiktų eksporto licenciją, ir netrukdoma Šaliai vykdyti įsipareigojimų pagal Jungtinių Tautų Saugumo Tarybos rezoliucijas, taip pat pagal daugiašalius neplatinimo režimus ir importo kontrolės susitarimus, įskaitant Vasenaro susitarimą dėl įprastinės ginkluotės ir dvejojo naudojimo prekių ir technologijų eksporto kontrolės, Australijos grupę, Branduolinių tiekėjų grupę ir Raketų technologijų kontrolės režimą, arba nustatyti, palikti galioti arba įgyvendinti nepriklausomus sankcijų režimus.

### 30 STRAIPSNIS

#### Muitinis įvertinimas

Kiekviena Šalis į jos teritoriją importuojamų kitos Šalies prekių muitinę vertę nustato remdamasi GATT 1994 VII straipsniu ir Muitinio įvertinimo sutartimi. Tuo tikslu GATT 1994 VII straipsnis, įskaitant jo pastabas bei papildomas nuostatas, taip pat Muitinio įvertinimo sutarties 1–17 straipsniai, įskaitant jos aiškinamąsias pastabas, *mutatis mutandis* įtraukiami į šį Susitarimą ir tampa jo dalimi.

### 31 STRAIPSNIS

#### Naudojimas lengvatomis

1. Šio Susitarimo veikimo stebėsenos ir naudojimosi lengvatomis rodiklių apskaičiavimo tikslais Šalys kasmet keičiasi 10 metų laikotarpio, prasidedančio praėjus vieniems metams nuo šio Susitarimo įsigaliojimo, importo statistiniais duomenimis. Jeigu Prekybos partnerystės komitetas nenusprendžia kitaip, šis laikotarpis savaime pratęsiamas penkerių metų laikotarpiui, o vėliau Prekybos partnerystės komitetas gali nuspręsti jį pratęsti dar kartą.
2. Keičiamasi turimais paskutiniųjų kalendorinių metų kitos Šalies prekių importo statistiniais duomenimis, įskaitant vertės ir, kai taikytina, kiekio duomenis, kurie pateikiami muitų tarifų eilutės lygmeniu ir suskirstomi pagal prekes, kurioms pagal šį Susitarimą taikomas lengvatinis muitų tarifų režimas, ir prekes, kurioms toks režimas netaikomas.

### 32 STRAIPSNIS

#### Prekybos teisių gynimo priemonės

1. Šalys patvirtina savo teises ir pareigas pagal GATT 1994 VI straipsnį, Antidempingo susitarimą, SKP sutartį, GATT 1994 XIX straipsnį, Susitarimą dėl apsaugos priemonių ir Sutarties dėl žemės ūkio 5 straipsnį.

2. Šios antraštinės dalies 2 skyrius netaikomas antidempingo, kompensacinių ir apsaugos priemonių tyrimams bei priemonėms.
3. Kiekviena Šalis antidempingo ir kompensacines priemones taiko laikydamasi Antidempingo susitarimo bei SKP sutarties reikalavimų ir sąžiningo bei skaidraus proceso.
4. Kiekvienam suinteresuotajam asmeniui antidempingo arba kompensacinių priemonių tyrimo<sup>1</sup> metu suteikiama galimybė visapusiškai ginti savo interesus, nebent tai nepagrįstai trukdytų laiku užbaigti tyrimą.
5. Kiekvienos Šalies tyrimą atliekanti institucija, vadovaudamasi Šalies teisės aktais, gali apsvarstyti, ar nustatytinas antidempingo muitas turi būti lygus visam dempingo skirtumui, ar už jį mažesnis.
6. Kiekvienos Šalies tyrimą atliekanti institucija, svarstydamą jai pateiktą informaciją, pagal Šalies teisės aktus sprendžia, ar antidempingo arba kompensacinio muto nustatymas prieštarautų viešajam interesui.
7. Šalis tai pačiai prekei tuo pačiu metu nenustato arba nepalieka galioti:
  - a) priemonės pagal Sutarties dėl žemės ūkio 5 straipsnį, ir
  - b) priemonės pagal GATT 1994 XIX straipsnį ir Apsaugos priemonių susitarimą.

---

<sup>1</sup> Šiame straipsnyje suinteresuotieji asmenys suprantami taip, kaip apibrėžta Antidempingo susitarimo 6 straipsnio 11 dalyje ir SKP sutarties 12 straipsnio 9 dalyje.

8. Šio straipsnio 1–6 dalims netaikoma šeštos dalies I antraštinė dalis.

### 33 STRAIPSNIS

#### Esamų PPO tarifinių kvotų naudojimas

1. Vienos Šalies kilmės produktai negali būti importuojami į kitą Šalį pagal 2 dalyje apibrėžtas esamas PPO tarifines kvotas. Tai apima tarifines kvotas, kurios Šalims skiriamos GATT XXVIII straipsnio derybomis, Europos Sąjungos inicijuotomis PPO dokumentu G/SECRET/42/Add.2, o Jungtinės Karalystės – PPO dokumentu G/SECRET/44, ir kaip nustatyta kiekvienos Šalies atitinkamuose vidaus teisės aktuose. Šio straipsnio tikslais produktų kilmės statusas nustatomas pagal importuojančioje Šalyje taikomas nelengvatines prekių kilmės taisykles.
2. 1 dalies tikslais esamos PPO tarifinės kvotos reiškia tarifines kvotas, kurios yra Europos Sąjungai skirtos PPO nuolaidos, įtraukos į ES 28 nuolaidų ir įsipareigojimų sąrašo projektą, pagal GATT 1994, PPO pateiktą dokumente G/MA/TAR/RS/506 su pakeitimais, padarytais dokumentais G/MA/TAR/RS/506/Add.1 ir G/MA/TAR/RS/506/Add.2.



## 34 STRAIPSNIS

## Muitų teisės aktų pažeidimo ar apėjimo atveju taikomos priemonės

1. Šalis bendradarbiauja, kad užkirstų kelią muitų teisės aktų pažeidimo ar apėjimo veiksams, juos išaiškintų ir su jais kovotų, vykdydamos pareigas pagal šios antraštinės dalies 2 skyrių ir Protokolą dėl administracinės savitarpio pagalbos muitinių veiklos srityje. Kiekviena Šalis imasi tinkamų ir palyginamų priemonių, kad apsaugotų savo ir kitos Šalies finansinius interesus, susijusius su muitų, taikomų į Jungtinės Karalystės arba Sąjungos muitų teritoriją įvežamoms prekėms, surinkimu.
2. Atsižvelgiant į tai, kad pagal 7 dalį reikalavimus atitinkantiems prekiautojams gali būti taikoma išimtis, Šalis gali laikinai sustabdyti lengvatinio režimo taikymą atitinkamam produktui ar produktams 3 ir 4 dalyse nustatyta tvarka, jeigu:
  - a) ta Šalis, remdamasi objektyvia, įtikinama ir patikrinama informacija, nustato, kad sistemingai ir dideliu mastu pažeidžiami arba apeinami muitų teisės aktai, ir
  - b) kita Šalis pakartotinai ir nepagrįstai atsisako vykdyti 1 dalyje nurodytas pareigas arba kitaip jų nevykdo.
3. 2 dalyje nurodytą faktą nustačiusi Šalis apie jį praneša Prekybos partnerystės komitetui ir Prekybos partnerystės komitete pradeda konsultacijas su kita Šalimi, kad rastų abipusiškai priimtina sprendimą.

4. Jeigu Šalis dėl abipusiškai priimtino sprendimo nesusitaria per tris mėnesius nuo pranešimo, minėtą faktą nustačiusi Šalis gali nuspręsti laikinai sustabdyti lengvatinio režimo taikymą atitinkamam produktui ar produktams. Šiuo atveju minėtą faktą nustačiusi Šalis apie laikinąjį sustabdymą, įskaitant numatomą laikinojo sustabdymo taikymo laikotarpį, nedelsdama praneša Prekybos partnerystės komitetui.
5. Laikinas sustabdymas taikomas tik tokį laikotarpį, kurio reikia pažeidimams arba apėjimui pašalinti ir atitinkamos Šalies finansiniams interesams apsaugoti, tačiau bet kuriuo atveju ne ilgiau kaip šešis mėnesius. Atitinkama Šalis nuolat peržiūri padėtį, o nusprendusi, kad laikinasis sustabdymas nebėra būtinas, jo taikymą nutraukia anksčiau, nei baigsis laikotarpis, apie kurį pranešta Prekybos partnerystės komitetui. Jeigu pasibaigus Prekybos partnerystės komitetui praneštam laikotarpiui išlieka sustabdymą lėmusios sąlygos, atitinkama Šalis gali nuspręsti sustabdymą atnaujinti. Dėl kiekvieno sustabdymo periodiškai konsultuojamasi Prekybos partnerystės komitete.
6. Kiekviena Šalis pagal savo vidaus procedūras skelbia importuotojams skirtus skelbimus apie visus sprendimus dėl 4 ir 5 dalyse nurodytų laikinųjų sustabdymų.
7. Nepaisant 4 dalies, jei importuotojas importuojančiai muitinei gali įrodyti, kad tokie produktai visiškai atitinka importuojančios Šalies muitų teisės aktus, šio Susitarimo reikalavimus ir visas kitas importuojančios Šalies pagal jos įstatymus ir kitus teisės aktus nustatytas tinkamas sąlygas, susijusias su laikinuoju sustabdymu, importuojanti Šalis leidžia importuotojui kreiptis dėl lengvatinio režimo taikymo ir susigrąžinti visus importuojant produktus sumokėtus muitus, viršijančius taikytinas lengvatinių muitų tarifų normas.

### 35 STRAIPSNIS

#### Administracinės klaidos

Jeigu esama sisteminių kompetentingų institucijų klaidų ar tinkamo eksporto lengvatinės sistemos valdymo problemų, visų pirma susijusių su šios antraštinės dalies 2 skyriaus nuostatų taikymu arba Protokolo dėl administracinės savitarpio pagalbos muitinių veiklos srityje taikymu, ir jeigu šios klaidos ar problemos daro poveikį importo muitams, tokias pasekmes patirianti Šalis gali prašyti Prekybos partnerystės komiteto apsvarstyti galimybę priimti sprendimus, kai tinkama, padėčiai ištaisyti.

### 36 STRAIPSNIS

#### Kultūros vertybės

1. Šalys bendradarbiauja, kad palengvintų neteisėtai iš Šalies teritorijos išvežtų kultūros vertybių gražinimą, atsižvelgdamos į principus, įtvirtintus 1970 m. lapkričio 17 d. Paryžiuje pasirašytoje UNESCO nelegalaus kultūros vertybių įvežimo, išvežimo ir nuosavybės teisės perdavimo uždraudimo priemonių konvencijoje.

2. Šiame straipsnyje vartojamų terminų apibrėžtys:
  - a) kultūros vertybė reiškia vertybę, kurią kiekviena Šalis pagal atitinkamas taisykles ir procedūras priskiria prie nacionalinių meno, istorijos ar archeologijos vertybių arba apibrėžia kaip vieną iš tokių vertybių, ir
  - b) neteisėtai išvežtos iš Šalies teritorijos reiškia:
    - i) vertybes, išvežtas iš Šalies teritorijos 1993 m. sausio 1 d. arba vėliau, pažeidžiant tos Šalies nacionalinių vertybių apsaugos taisykles arba kultūros vertybių eksporto taisykles, arba
    - ii) negrąžintas pasibaigus teisėto laikino išvežimo laikotarpiui ar pažeidus kitą tokį laikiną išvežimą reglamentuojančią sąlygą 1993 m. sausio 1 d. arba vėliau.
3. Šalių kompetentingos institucijos bendradarbiauja tarpusavyje, visų pirma:
  - a) praneša kitai Šaliai, jei jos teritorijoje randama kultūros vertybė ir yra pagrįstų priežasčių manyti, kad ši kultūros vertybė buvo neteisėtai išvežta iš kitos Šalies teritorijos;
  - b) nagrinėja kitos Šalies prašymus grąžinti kultūros vertybes, kurios buvo neteisėtai išvežtos iš tos Šalies teritorijos;

- c) taikydamos būtinas laikinasias priemones užkerta kelią bet kokiems veiksams, kuriais siekiama išvengti tokių kultūros vertybių grąžinimo, ir
  - d) imasi visų būtinų priemonių neteisėtai iš kitos Šalies teritorijos išvežtoms kultūros vertybėms fiziškai išsaugoti.
4. Kiekviena Šalis paskiria kontaktinį punktą, atsakingą už bendravimą su kitos Šalies kontaktiniu punktu visais su šiuo straipsniu susijusiais klausimais, be kita ko, susijusiais su 3 dalies a ir b punktuose nurodytais pranešimais ir prašymais.
5. Jei tikslinga ir būtina, numatomas Šalių bendradarbiavimas apima Šalių muitines, atsakingas už kultūros vertybių eksporto procedūrų tvarkymą.
6. Šeštos dalies I antraštinė dalis šiam straipsniui netaikoma.

## 2 SKYRIUS

## PREKIŲ KILMĖS TAISYKLĖS

## 1 SKIRSNIS

## PREKIŲ KILMĖS TAISYKLĖS

## 37 STRAIPSNIS

## Tikslas

Šio skyriaus tikslas – nustatyti nuostatas, kuriomis lengvatinio muitų tarifų režimo taikymo pagal šį Susitarimą tikslais nustatoma prekių kilmė ir susijusios prekių kilmės procedūros.

## 38 STRAIPSNIS

## Apibrėžtys

Šiame skyriuje vartojamų terminų apibrėžtys:

- a) klasifikavimas – produkto arba medžiagos priskyrimas tam tikram Suderintos sistemos skirsniai, pozicijai ar subpozicijai;

- b) siunta – produktai, vieno eksportuotojo vienu metu siunčiami vienam gavėjui, arba produktai, siunčiami su vienu transporto dokumentu, su kuriuo jie vežami nuo eksportuotojo iki gavėjo, arba, jei tokio dokumento nėra, su viena sąskaita faktūra;
- c) eksportuotojas – Šalyje įsikūręs asmuo, pagal tos Šalies įstatymuose ir kituose teisės aktuose nustatytus reikalavimus eksportuojantis arba gaminantis kilmės statusą turintį produktą ir surašantis pareiškimą apie prekių kilmę;
- d) importuotojas – asmuo, importuojantis kilmės statusą turintį produktą ir prašantis tam produktui taikyti lengvatinį muitų tarifų režimą;
- e) medžiaga – medžiaga, naudojama produktui gaminti, įskaitant komponentus, sudedamąsias dalis, žaliavas ar dalis;
- f) kilmės statuso neturinti medžiaga – medžiaga, kuri pagal šį skyrių nelaikoma turinčia kilmės statusą, įskaitant medžiagą, kurios kilmės statuso negalima nustatyti;
- g) produktas – pagamintas produktas, net jei jis skirtas naudoti kaip medžiaga kitam produktui gaminti;
- h) gamyba – visų rūšių apdorojimas ar perdirbimas, įskaitant surinkimą.

### 39 STRAIPSNIS

#### Bendrieji reikalavimai

1. Lengvatinių muitų tarifų režimą kitos Šalies kilmės statusą turinčiai prekei pagal šį Susitarimą taikanti Šalis šiuos produktus laiko kitos Šalies kilmės statusą turinčiais produktais, jeigu jie atitinka visus kitus taikytinus šio skyriaus reikalavimus:
  - a) tik toje Šalyje gautus produktus, nurodytus 41 straipsnyje,
  - b) produktus, toje Šalyje pagamintus tik iš tos Šalies kilmės statusą turinčių medžiagų, ir
  - c) toje Šalyje pagamintus produktus, kurių sudėtyje yra kilmės statuso neturinčių medžiagų, jeigu jie atitinka 3 priede nustatytus reikalavimus.
2. Jeigu produktas įgijo kilmės statusą, jam pagaminti naudotos kilmės statuso neturinčios medžiagos nelaikomos neturinčiomis kilmės statuso, kai tas produktas kaip medžiaga panaudojamas kitam produktui.
3. Kilmės statuso įgijimo sąlygų Jungtinėje Karalystėje arba Sąjungoje laikomasi nepertraukiamai.



## 40 STRAIPSNIS

## Kilmės kumuliacija

1. Vienos Šalies kilmės statusą turintis produktas laikomas kitos Šalies kilmės produktu, jei kitoje Šalyje tas produktas naudojamas kaip medžiaga kitam produktui gaminti.
2. Nustatant, ar produktas yra kitos Šalies kilmės, gali būti atsižvelgiama į su kilmės statuso neturinčią medžiagą Šalyje atliktas gamybos operacijas.
3. 1 ir 2 dalys netaikomos, jei kitoje Šalyje atliktos gamybos mastas nėra didesnis nei 43 straipsnyje nurodytų operacijų mastas.
4. Kad eksportuotojas galėtų užpildyti 54 straipsnio 2 dalies a punkte nurodytą pareiškimą apie prekių kilmę dėl to straipsnio 2 dalyje nurodyto produkto, eksportuotojas gauna savo tiekėjo pareiškimą, kaip numatyta 6 priede, arba lygiavertį dokumentą, kuriame pateikiama tokia pati pakankamai išsami informacija apie susijusias kilmės statuso neturinčias medžiagas, kad jas būtų galima identifikuoti.

## 41 STRAIPSNIS

## Tik Šalyje gauti produktai

1. Toliau nurodyti produktai laikomi tik Šalyje gautais produktais:
  - a) mineraliniai produktai, išgauti ar surinkti iš jos žemės gelmių arba jos jūros dugno;
  - b) joje išauginti arba surinkti augalai ir augaliniai produktai;
  - c) joje atsivesti ir užauginti gyvi gyvūnai;
  - d) produktai, gauti iš joje užaugintų gyvų gyvūnų;
  - e) produktai, gauti paskerdus joje atsivestus ir užaugintus gyvūnus;
  - f) produktai, gauti iš joje vykdomos medžioklės ar žvejybos;
  - g) joje gauti akvakultūros produktai, jei vandens organizmai, įskaitant žuvis, moliuskus, vėžiagyvius, kitus vandens bestuburius ir vandens augalus, joje veisiami ar auginami iš sėklos, t. y. ikrelių, ikrių, lervų, mailiaus, žuvų jauniklių ar kitų polervinės stadijos nesubrendusių žuvų, kišantis į dauginimosi arba augimo procesus, kad padidėtų produkcija, t. y. reguliariai prileidžiant organizmų į vandenį, maitinant ar saugant nuo plėšrūnų;

- h) jūrų žvejybos ir kiti produktai, išgauti iš jūros Šalies laivu už teritorinės jūros ribų;
- i) produktai, pagaminti Šalies žvejybos produktų perdirbimo laive tik iš h punkte nurodytų produktų;
- j) produktai, išgauti iš jūros dugno arba podugnio, esančių už bet kokios teritorinės jūros ribų, jei ji turi teisę juos eksploatuoti ar naudoti;
- k) joje vykdomos gamybos atliekos ir laužas;
- l) atliekos ir laužas, gauti iš joje surinktų panaudotų produktų, jei tie produktai yra tinkami tik žaliavoms atgauti;
- m) produktai, joje pagaminti tik iš a–l punktuose nurodytų produktų.

2. 1 dalies h ir i punktuose vartojami terminai „Šalies laivas“ ir „Šalies žvejybos produktų perdirbimo laivas“ reiškia laivą ir žvejybos produktų perdirbimo laivą, kuris:

- a) yra registruotas valstybėje narėje arba Jungtinėje Karalystėje;
- b) plaukioja su valstybės narės arba Jungtinės Karalystės vėliava, ir

- c) tenkina vieną iš šių sąlygų:
- i) ne mažiau kaip 50 proc. laivo nuosavybės teise priklauso valstybės narės arba Jungtinės Karalystės nacionaliniams subjektams, arba
  - ii) jis nuosavybės teise priklauso juridiniams asmenims, kurių kiekvieno
    - A) pagrindinė buveinė ir pagrindinė veiklos vieta yra Sąjungoje arba Jungtinėje Karalystėje, ir
    - B) ne mažiau kaip 50 proc. laivo nuosavybės teise priklauso valstybės narės arba Jungtinės Karalystės viešiesiems subjektams, nacionaliniams subjektams arba juridiniams asmenims.

#### 42 STRAIPSNIS

##### Leistinieji nuokrypiai

1. Jei produktas neatitinka 3 priede nustatytų reikalavimų, nes jam pagaminti panaudota kilmės statuso neturinti medžiaga, tas produktas vis tiek laikomas Šalies kilmės produktu su sąlyga, kad:
  - a) produktams pagaminti panaudotų kilmės statuso neturinčių medžiagų, priskiriamų Suderintos sistemos 2 ir 4–24 skirsniams, išskyrus 16 skirsniai priskiriamus žuvininkystės gaminius, bendra masė sudaro ne daugiau kaip 15 proc. produkto masės;

- b) visų kitų produktų, išskyrus produktus, priskiriamus Suderintos sistemos 50–63 skirsniams, atveju kilmės statuso neturinčių medžiagų bendra vertė sudaro ne daugiau kaip 10 proc. produkto gamintojo kainos (*ex-works* kainos), arba
  - c) produkto, priskiriamo Suderintos sistemos 50–63 skirsniams, atveju taikomi 2 priedo 7 ir 8 pastabose nustatyti leistinieji nuokrypiai.
2. 1 dalis netaikoma, jeigu produktui gaminti panaudotų kilmės statuso neturinčių medžiagų vertė arba masė viršija kurį nors iš kilmės statuso neturinčių medžiagų didžiausios vertės arba masės procentinių dydžių, nustatytų 3 priede nustatytuose reikalavimuose.
3. Šio straipsnio 1 dalis netaikoma tik Šalyje gautiems produktams, kaip apibrėžta 41 straipsnyje. Jeigu 3 priede reikalaujama, kad produktui pagaminti naudotos medžiagos būtų gautos tik Šalyje, taikomos šio straipsnio 1 ir 2 dalys.

## 43 STRAIPSNIS

## Nepakankama gamyba

1. Nepaisant 39 straipsnio 1 dalies c punkto, produktas nelaikomas Šalies kilmės produktu, jeigu su produkto gamybai panaudotomis kilmės statuso neturinčiomis medžiagomis toje Šalyje atliekama tik viena ar daugiau šių operacijų:
- a) operacijos, kuriomis užtikrinama, kad produktai išliktų geros būklės, kaip antai: džiovinimas, užšaldymas, laikymas sūryme ir kitos panašios operacijos, kai jų vienintelis tikslas yra užtikrinti, kad produktai išliktų geros būklės juos vežant ir saugant<sup>1</sup>;
  - b) pakuočių išardymo arba surinkimo;
  - c) plovimo, valymo; dulkių, oksido, alyvos, dažų ar kitokių dangų nuvalymo;
  - d) tekstilės ir tekstilės dirbinių lyginimo arba presavimo;
  - e) paprastų dažymo ir poliravimo operacijų;
  - f) ryžių lukštenimo ir dalinio ar visiško malimo; grūdų ir ryžių poliravimo ir glazūravimo; ryžių balinimo;

---

<sup>1</sup> Operacijos, kuriomis užtikrinama gera produktų būklė, kaip antai atšaldymas, užšaldymas ar vėdinimas, laikomos nepakankamomis, kaip apibrėžta a punkte, o operacijos, kaip antai marinavimas, džiovinimas ar rūkymas, kurios skirtos produktui suteikti specialių ar kitokių charakteristikų, nelaikomos nepakankamomis.

- g) cukraus dažymo ar aromatizavimo arba cukraus gabalėlių formavimo operacijų; dalinio arba visiško kietojo cukraus malimo;
- h) vaisių, riešutų ir daržovių lupimo, kauliukų išėmimo ir lukštenimo;
- i) galandimo, paprasto šlifavimo arba paprasto pjaustymo;
- j) sijojimo, atrankinės patikros, rūšiavimo, klasifikavimo, kategorizavimo, derinimo, įskaitant rinkinių sudarymą;
- k) paprasto išpilstymo į butelius, skardines, flakonus, dėjimo į maišus, dėklus, dėžes, kortelių ar lentelių tvirtinimo ir visų kitų paprastų pakavimo operacijų;
- l) ženklų, etikečių, logotipų ir kitų panašių skiriamųjų ženklų tvirtinimo ar spausdinimo ant produktų ar jų pakuočių;
- m) paprasto vienos ar kelių rūšių produktų sumaišymo; cukraus sumaišymo su bet kokia medžiaga;
- n) paprasto vandens pridėjimo ar praskiedimo vandeniu ar kita medžiaga iš esmės nepakeičiant produkto charakteristikų arba produktų dehidratavimo arba denatūravimo;
- o) paprasto gaminio surinkimo iš dalių sudarant užbaigtą gaminį arba produktų išardymo į dalis;
- p) gyvūnų skerdimo.

2. 1 dalies tikslais operacijos laikomos paprastomis, kai joms atlikti nebūtina turėti jokių įgūdžių, mechanizmų, aparatų ar įrankių, pagamintų ar įrengtų specialiai toms operacijoms atlikti.

#### 44 STRAIPSNIS

##### Kvalifikacinis vienetas

1. Šio skyriaus tikslais kvalifikaciniu vienetu laikomas konkretus produktas, kuris, klasifikuojant pagal Suderintą sistemą, laikomas baziniu vienetu.
2. Kai siuntą sudaro tam tikras skaičius vienodų produktų, priskiriamų tai pačiai Suderintos sistemos pozicijai, šio skyriaus nuostatos taikomos atskirai kiekvienam produktui.

#### 45 STRAIPSNIS

##### Transportavimo pakavimo medžiagos ir talpyklos

Nustatant, ar produktas turi kilmės statusą, neatsižvelgiama į transportavimo pakavimo medžiagas ir talpyklas, naudojamas produktui apsaugoti jį transportuojant.



## 46 STRAIPSNIS

## Mažmeninės prekybos pakavimo medžiagos ir talpyklos

Nustatant, ar produktas turi kilmės statusą, neatsižvelgiama į produkto mažmeninei prekybai skirtas pakavimo medžiagas ir talpyklas, jei jos klasifikuojamos kartu su produktu, išskyrus atvejus, kai reikia apskaičiuoti kilmės statuso neturinčių medžiagų vertę, jei produktui taikomas didžiausios kilmės statuso neturinčių medžiagų vertės reikalavimas pagal 3 priedą.

## 47 STRAIPSNIS

## Reikmenys, atsarginės dalys ir įrankiai

1. Reikmenys, atsarginės dalys, įrankiai ir instrukcijos ar kita informacinė medžiaga, siunčiami kartu su įranga, mechanizmu, aparatu ar transporto priemone, yra laikomi vienu produktu, jeigu:
  - a) jie klasifikuojami ir pristatomi kartu su produktu, tačiau atskira sąskaita faktūra jiems neišrašoma, ir
  - b) jų rūšis, kiekis ir vertė yra įprasti tokiam produktui.

2. Nustatant, ar produktas turi kilmės statusą, neatsižvelgiama į 1 dalyje nurodytus reikmenis, atsargines dalis, įrankius ir instrukcijas ar kitą informacinę medžiagą, jei jie klasifikuojami kartu su produktu, išskyrus atvejus, kai reikia apskaičiuoti kilmės statuso neturinčių medžiagų vertę, jei produktui taikomas 3 priede nustatytas didžiausios kilmės statuso neturinčių medžiagų vertės reikalavimas.

#### 48 STRAIPSNIS

##### Rinkiniai

Suderintos sistemos 3 bendrojoje aiškinimo taisyklėje apibrėžti rinkiniai laikomi turinčiais Šalies kilmės statusą, jei kilmės statusą turi visos jų sudėtinės dalys. Jei rinkinį sudaro kilmės statusą turintys ir kilmės statuso neturintys komponentai, pats rinkinys laikomas turinčiu Šalies kilmės statusą, jeigu kilmės statuso neturinčių komponentų vertė neviršija 15 proc. rinkinio gamintojo kainos (*ex-works* kainos).

#### 49 STRAIPSNIS

##### Neutralūs elementai

Siekiant nustatyti, ar produktas turi Šalies kilmės statusą, nebūtina nustatyti jo gamybai naudojamų toliau nurodytų elementų kilmės:

- a) kuro, elektros energijos, katalizatorių ir tirpiklių;

- b) įrangos ir pastatų techninei priežiūrai naudojamų gamybos priemonių, įrangos, atsarginių dalių ir medžiagų;
- c) mašinų, įrankių, matricų ir liejimo formų;
- d) tepalų, alyvų, surišiklių ir kitų gamybai arba įrenginiams ir statiniams eksploatuoti naudojamų medžiagų;
- e) pirštinių, akinių, avalynės, drabužių, saugos įrangos ir reikmenų;
- f) produktui išbandyti ar apžiūrėti naudotos įrangos, įtaisų bei reikmenų, ir
- g) kitų gamybai panaudotų medžiagų, kurios neįtrauktos į produktą ir nėra skirtos įtraukti į galutinę produkto sudėtį.

## 50 STRAIPSNIS

### Apskaitos atskyrimas

1. Kad išlaikytų kilmės statusą turinčių arba kilmės statuso neturinčių medžiagų statusą, kilmės statusą turinčios pakeičiamos medžiagos arba pakeičiami produktai, juos saugant, turi būti fiziškai atskirti nuo kilmės statuso neturinčių pakeičiamų medžiagų arba pakeičiamų produktų.

2. 1 dalies tikslais terminai „pakeičiamos medžiagos“ arba „pakeičiami produktai“ reiškia tos pačios rūšies, prekinės kokybės ir tų pačių techninių ir fizinių charakteristikų medžiagas arba produktus, kurių, siekiant nustatyti kilmę, neįmanoma atskirti vienu nuo kitu.
3. Nepaisant 1 dalies, saugojimo metu fiziškai neatskirtos kilmės statusą turinčios ir kilmės statuso neturinčios pakeičiamos medžiagos gali būti naudojamos produktui gaminti, jeigu taikomas apskaitos atskyrimo metodas.
4. Nepaisant 1 dalies, kilmės statusą turintys ir kilmės statuso neturintys pakeičiami produktai, priskiriami Suderintos sistemos 10, 15, 27, 28, 29 skirsniams, 32.01–32.07 pozicijoms arba 39.01–39.14 pozicijoms, gali būti saugomi Šalyje prieš eksportą į kitą Šalį, fiziškai jų neatskiriant, jei taikomas apskaitos atskyrimo metodas.
5. 3 ir 4 dalyse nurodytas apskaitos atskyrimo metodas taikomas laikantis atsargų tvarkymo metodo, nustatyto pagal Šalies naudojamus bendruosius apskaitos principus.
6. Apskaitos atskyrimo metodu laikomas bet kuris metodas, kuriuo užtikrinama, kad medžiagų arba produktų, laikomų turinčiais kilmės statusą, kiekis bet kuriuo metu būtų ne didesnis nei tuo atveju, jei tos medžiagos arba produktai būtų fiziškai atskirti.

7. Šalis, laikydama savo įstatymuose ar kituose teisės aktuose nustatytų sąlygų, gali reikalauti, kad apskaitos atskyrimo metodas būtų naudojamas tik gavus tos Šalies muitinės išankstinį leidimą. Šalies muitinė stebi, kaip naudojama tokiomis leidimais, ir gali leidimą panaikinti, jei leidimo turėtojas apskaitos atskyrimo metodu naudojami netinkamai arba nevykdo bet kurios kitos šiame skyriuje nustatytos sąlygos.

## 51 STRAIPSNIS

### Gražinami produktai

Jei Šalies kilmės produktas, eksportuotas iš tos Šalies į trečiąją šalį, yra gražinamas į tą Šalį, jis laikomas neturinčiu kilmės statuso, jeigu tos Šalies muitinei nepateikiama jai priimtinių įrodymų, kad:

- a) gražinamas produktas ir eksportuotas produktas yra tas pats produktas, ir
- b) su gražinamu produktu nebuvo atlikta jokia kita operacija, išskyrus tas, kurios buvo būtinos gerai jo būklei išlaikyti, kol jis buvo laikomas toje trečiojoje šalyje arba kol buvo eksportuojamas.

## 52 STRAIPSNIS

## Nekeitimas

1. Kilmės statusą turintis ir vidaus vartojimui importuojančioje Šalyje deklaruotas produktas jį eksportavus ir prieš jį deklaruojant vidaus vartojimui negali būti kaip nors pakeičiamas ir su juo negali būti atliekamos kitos operacijos, išskyrus tas, kurios yra būtinos gerai jo būklei išlaikyti arba ženklams, etiketėms, plomboms ar kitiems dokumentams, kuriais užtikrinamas konkrečių importuojančios Šalies vidaus reikalavimų laikymasis, pridėti ar pritvirtinti.
2. Produktą galima saugoti ar eksponuoti trečiojoje šalyje, jeigu jį prižiūri tos trečiosios šalies muitinė.
3. Siuntos gali būti skaidomos trečiojoje šalyje, jeigu jas skaido eksportuotojas arba tai atliekama eksportuotojo atsakomybe ir jeigu siuntas prižiūri tos trečiosios šalies muitinė.
4. Suabejojusi, ar laikomasi 1–3 dalyse nustatytų reikalavimų, importuojančios Šalies muitinė gali prašyti importuotojo pateikti įrodymus, kad tų reikalavimų laikomasi, bet koku būdu, įskaitant sutartinius transporto dokumentus, tokius kaip konosamentai, arba faktinius ar konkrečius įrodymus, pagrįstus pakuočių ženkliniu ar numeracija, arba su pačiu produktu susijusius įrodymus.

## 53 STRAIPSNIS

## Sąlyginio apmokestinimo importo muitais arba atleidimo nuo importo muitų peržiūra

Ne anksčiau kaip po dvejų metų nuo šio Susitarimo įsigaliojimo bet kurios Šalies prašymu Specialusis prekybos komitetas muitinių bendradarbiavimo ir prekių kilmės taisyklių klausimams peržiūri atitinkamas Šalių sąlyginio apmokestinimo muitais ir laikinojo įvežimo perdirbti sistemas. Tuo tikslu Šalies prašymu kita Šalis ne vėliau kaip per 60 dienų nuo to prašymo pateikia prašančiajai Šaliai turimą informaciją ir išsamius statistinius duomenis, apimančius laikotarpį nuo šio Susitarimo įsigaliojimo arba praėjusius penkerius metus, jei šis laikotarpis trumpesnis, apie sąlyginio apmokestinimo muitais ir laikinojo įvežimo perdirbti sistemos veikimą. Atsižvelgdamas į šią peržiūrą, Specialusis prekybos komitetas muitinių bendradarbiavimo ir prekių kilmės taisyklių klausimams gali pateikti Partnerystės tarybai rekomendacijų dėl šio skyriaus ir jo priedų nuostatų pakeitimo, siekiant nustatyti sąlyginio apmokestinimo muitais ar atleidimo nuo muitų ribas ar apribojimus.

## 2 SKIRSNIS

## PREKIŲ KILMĖS PROCEDŪROS

## 54 STRAIPSNIS

## Prašymas taikyti lengvatinį muitų tarifų režimą

1. Importuojanti Šalis importuojamam kitos Šalies kilmės produktui, kaip tai suprantama šiame skyriuje, lengvatinį muitų tarifų režimą taiko remdamasi importuotojo prašymu taikyti lengvatinį muitų tarifų režimą. Importuotojas atsako už prašymo taikyti lengvatinį muitų tarifų režimą teisingumą ir atitiktį šiame skyriuje nustatytiems reikalavimams.
2. Prašymas taikyti lengvatinį muitų tarifų režimą grindžiamas:
  - a) eksportuotojo surašytu pareiškimu apie prekių kilmę, kuriame patvirtinama, kad produktas turi kilmės statusą, arba
  - b) importuotojo žiniomis, kad produktas turi kilmės statusą.
3. Importuotojas, prašymą taikyti lengvatinį muitų tarifų režimą grindžiantis 2 dalies a punkte nurodytu pareiškimu apie prekių kilmę, saugo tą pareiškimą ir paprašytas jo kopiją pateikia importuojančios Šalies muitinei.



## 55 STRAIPSNIS

## Prašymo taikyti lengvatinių muitų tarifų režimą pateikimo laikas

1. Prašymas taikyti lengvatinių muitų tarifų režimą ir 54 straipsnio 2 dalyje nurodyti šį prašymą pagrindžiantys elementai pagal importuojančios Šalies įstatymus ir kitus teisės aktus įtraukiami į muitinės importo deklaraciją.
2. Nukrypstant nuo šio straipsnio 1 dalies, jeigu importuotojas prašymo taikyti lengvatinių muitų tarifų režimą nepateikia importo metu, importuojanti Šalis lengvatinių muitų tarifų režimą taiko ir grąžina arba atsisako išieškoti sumokėto maito perviršį su sąlyga, kad:
  - a) prašymas taikyti lengvatinių muitų tarifų režimą pateikiamas ne vėliau kaip per trejus metus nuo importo dienos arba importuojančios Šalies įstatymuose ir kituose teisės aktuose nustatytą ilgesnį laikotarpį;
  - b) importuotojas pateikia 54 straipsnio 2 dalyje nurodytus prašymą pagrindžiančius elementus, ir
  - c) produktas būtų buvęs laikomas turinčiu kilmės statusą ir būtų atitikęs visus kitus taikytinus reikalavimus, kaip tai suprantama šio skyriaus 1 skirsnyje, jei prašymą importuotojas būtų pateikęs importo metu.

Kitos importuotojui pagal 54 straipsnį taikytinos pareigos nesikeičia.

## 56 STRAIPSNIS

## Pareiškinas apie prekių kilmę

1. Produkto eksportuotojas pareiškimą apie prekių kilmę surašo remdamasis produkto kilmės statusą įrodančia informacija, įskaitant informaciją, įrodančią produktui pagaminti naudotų medžiagų kilmės statusą. Eksportuotojas atsako už pareiškimo apie prekių kilmę ir pateiktos informacijos teisingumą.
2. Pareiškinas apie prekių kilmę surašomas pasirenkant vieną iš 7 priede pateiktų teksto kalbinių versijų sąskaitoje faktūroje ar bet kuriame kitame dokumente, kuriame kilmės statusą turintis produktas pakankamai išsamiai apibūdintas, kad tą produktą būtų galima identifikuoti. Eksportuotojas yra atsakingas už tai, kad būtų pateikta pakankamai išsami informacija, pagal kurią būtų galima identifikuoti kilmės statusą turintį produktą. Importuojanti Šalis nereikalauja, kad importuotojas pateiktų pareiškimo apie prekių kilmę vertimą.
3. Pareiškinas apie prekių kilmę galioja 12 mėnesių nuo jo surašymo dienos arba ilgesnį importuojančios Šalies nustatytą laikotarpį, bet ne ilgiau kaip 24 mėnesius.
4. Pareiškinas apie prekių kilmę gali būti skirtas:
  - a) vienai vieno ar kelių į Šalį importuojamų produktų siuntai, arba
  - b) kelioms tapačių produktų siuntoms, į Šalį importuojamoms per pareiškime apie prekių kilmę nurodytą laikotarpį, kuris negali būti ilgesnis kaip 12 mėnesių.

5. Jeigu išmontuoti arba nesurinkti produktai, kaip tai suprantama Suderintos sistemos bendrųjų aiškinimo taisyklių 2 taisyklės a punkte, priskiriami Suderintos sistemos XV–XXI skyriams, importuotojo prašymu yra importuojami dalimis, laikantis importuojančios Šalies muitinės nustatytų reikalavimų gali būti naudojamas bendras tokiems produktams skirtas pareiškimas apie prekių kilmę.

## 57 STRAIPSNIS

### Neatitikimai

Importuojančios Šalies muitinė neatsisako priimti prašymo taikyti lengvatinį muitų tarifų režimą dėl to, kad pareiškime apie prekių kilmę aptiko nedidelių klaidų ar neatitikimų, arba tik dėl to, kad sąskaita faktūra buvo išduota trečiojoje šalyje.

## 58 STRAIPSNIS

### Importuotojo žinios

1. Prašymo taikyti lengvatinį muitų tarifų režimą teikimo pagal 54 straipsnio 2 dalies b punktą tikslais importuotojo žinios, kad produktas yra eksportuojančios Šalies kilmės, turi būti pagrįstos informacija, įrodančia, kad produktas turi kilmės statusą ir atitinka šiame skyriuje nustatytus reikalavimus.

2. Prieš teikiant prašymą taikyti lengvatinį režimą, tuo atveju, jeigu importuotojas negali gauti šio straipsnio 1 dalyje nurodytos informacijos dėl to, kad eksportuotojas tą informaciją laiko konfidencialia, arba dėl kokios nors kitos priežasties, eksportuotojas gali pateikti pareiškimą apie prekių kilmę, kad importuotojas galėtų prašyti taikyti lengvatinį muitų tarifų režimą pagal 54 straipsnio 2 dalies a punktą.

## 59 STRAIPSNIS

### Apskaitos registrų tvarkymo reikalavimai

1. Importuotojas, teikiantis prašymą į importuojančią Šalį importuotam produktui taikyti lengvatinį muitų tarifų režimą, ne trumpiau kaip trejus metus nuo produkto importo dienos saugo:
  - a) jei prašymas pateiktas remiantis pareiškimu apie prekių kilmę – eksportuotojo surašytą pareiškimą apie prekių kilmę, arba
  - b) jei prašymas pateiktas remiantis importuotojo žiniomis – visus apskaitos registrus, įrodančius, kad produktas atitinka kilmės statuso įgijimo reikalavimus.
2. Pareiškimą apie prekių kilmę surašęs eksportuotojas ne trumpiau kaip ketverius metus nuo to pareiškimo apie prekių kilmę surašymo saugo jo kopiją ir visus kitus apskaitos registrus, įrodančius, kad produktas atitinka kilmės statuso įgijimo reikalavimus.
3. Pagal šį straipsnį saugotini apskaitos registrai gali būti laikomi elektronine forma.

## 60 STRAIPSNIS

## Mažos siuntos

1. Nukrypstant nuo 54–58 straipsnių, jeigu dėl produkto pateiktas pareiškimas, kad tas produktas atitinka šio skyriaus reikalavimus, o importuojančios Šalies muitinė neturi jokių abejonių dėl tokio pareiškimo teisingumo, importuojanti Šalis lengvatinį muitų tarifų režimą suteikia:

- a) produktams, kuriuos privatūs asmenys mažose siuntose siunčia kitiems privatiems asmenims;
- b) produktams, kurie yra keleivių asmeninio bagažo dalis, ir
- c) Jungtinės Karalystės atveju – be šio straipsnio a ir b punktų, kitoms mažos vertės siuntoms.

2. Šio straipsnio 1 dalis netaikoma šiems produktams:

- a) produktams, dėl kurių importo galima pagrįstai manyti, kad jie atskirai importuojami siekiant išvengti 54 straipsnio reikalavimų;

- b) Sąjungos atveju:
- i) prekybos tikslais importuojamiems produktams; nereguliarus importas, susijęs tik su asmeninėms gavėjų ar keleivių arba jų šeimų reikmėms skirtais produktais, nėra laikomas prekybiniu importu, jei iš produktų pobūdžio ir kiekio aišku, kad nesiekama jokių komercinių tikslų, ir
  - ii) produktams, kurių bendra vertė viršija 500 EUR mažų siuntų atveju arba 1 200 EUR produktų, kurie yra keleivių asmeninio bagažo dalis, atveju. Sumos, kurios turi būti nurodytos atitinkama nacionaline valiuta, turi būti lygiavertės sumoms ta valiuta, apskaičiuotoms eurai pirmąją spalio mėn. darbo dieną. Jeigu ne vėliau kaip spalio 15 d. Europos Komisijai nepranešama kitokia suma, nurodomos Europos Centrinio Banko skelbiamos tos dienos valiutos kurso sumos, kurios taikomos nuo sekančių metų sausio 1 d. Europos Komisija atitinkamas sumas praneša Jungtinei Karalystei. Sąjunga gali nustatyti kitas ribas, apie kurias ji praneš Jungtinei Karalystei, ir
- c) Jungtinės Karalystės atveju – produktams, kurių bendra vertė viršija Jungtinės Karalystės vidaus teisėje nustatytas ribas. Jungtinė Karalystė šias ribas praneš Sąjungai.
3. Importuotojas atsako už pareiškimo teisingumą ir atitiktį šiame skyriuje nustatytiems reikalavimams. 59 straipsnyje nustatyti apskaitos registrų tvarkymo reikalavimai importuotojui pagal šį straipsnį netaikomi.

## 61 STRAIPSNIS

## Tikrinimas

1. Importuojančios Šalies muitinė gali atlikti rizikos vertinimo metodais grindžiamą patikrinimą, be kita ko, atsitiktinės atrankos būdu, kad įsitikintų, jog produktas turi kilmės statusą arba tenkinami kiti šio skyriaus reikalavimai. Tokie patikrinimai gali būti atliekami prašant, kad 54 straipsnyje nurodytą prašymą pateikęs importuotojas pateiktų informaciją, kai pateikiama importo deklaracija, prieš išleidžiant produktus arba po produktų išleidimo.
2. Pagal 1 dalį gali būti prašoma ne daugiau informacijos elementų nei šie:
  - a) jei prašymas pateiktas remiantis pareiškimu apie prekių kilmę – pareiškimo apie prekių kilmę, ir
  - b) informacijos, susijusios su atitiktimi kilmės kriterijams, t. y.:
    - i) jei kilmės kriterijus yra „gautas tik Šalyje“ – taikytinos kategorijos (kaip antai nuėmimas, iškasimas, sužvejojimas) ir gamybos vieta;
    - ii) jei kilmės kriterijus yra tarifinio klasifikavimo pasikeitimas – visų kilmės statuso neturinčių medžiagų sąrašo, įskaitant jų tarifinį klasifikavimą (2, 4 arba 6 skaitmenų formatu, priklausomai nuo kilmės kriterijaus);

- iii) jei kilmės kriterijus yra vertė – galutinio produkto vertės ir visų tam produktui pagaminti panaudotų kilmės statuso neturinčių medžiagų vertės;
  - iv) jei kilmės kriterijus yra masė – galutinio produkto masės, taip pat visų atitinkamų galutiniam produktui pagaminti panaudotų kilmės statuso neturinčių medžiagų masės;
  - v) jei kilmės kriterijus yra specifinis gamybos procesas – to specifinio proceso aprašymo.
3. Teikdamas prašomą informaciją importuotojas gali kartu pateikti visą kitą informaciją, kurią laiko aktualia tikrinimui.
4. Jeigu prašymas taikyti lengvatinį muitų tarifų režimą pateikiamas remiantis pareiškimu apie prekių kilmę, importuotojas pateikia tą pareiškimą apie prekių kilmę, tačiau gali importuojančios Šalies muitinei atsakyti neturintis galimybės pateikti 2 dalies b punkte nurodytos informacijos.



5. Jeigu prašymas taikyti lengvatinį muitų tarifų režimą pateikiamas remiantis importuotojo žiniomis, tikrinimą atliekanti importuojančios Šalies muitinė, pirma paprašiusi pateikti informaciją pagal 1 dalį, gali prašyti, kad importuotojas pateiktų papildomos informacijos, jeigu ta muitinė mano, kad šios informacijos reikia produkto kilmės statusui ar atitinkamai kitiems šio skyriaus reikalavimams patikrinti. Jei tinkama, importuojančios Šalies muitinė gali prašyti, kad importuotojas pateiktų konkrečius dokumentus ir informaciją.

6. Jei importuojančios Šalies muitinė, laukdama tikrinimo rezultatų, nusprendžia sustabdyti lengvatinio muitų tarifų režimo taikymą atitinkamam produktui, importuotojui leidžiama išleisti produktus laikantis tinkamų atsargumo priemonių, įskaitant garantijas. Lengvatinio muitų tarifų režimo sustabdymas nutraukiamas kuo greičiau, kai importuojančios Šalies muitinė nustato, kad atitinkami produktai turi kilmės statusą arba kad įvykdyti kiti šio skyriaus reikalavimai.

## 62 STRAIPSNIS

### Administracinis bendradarbiavimas

1. Kad būtų užtikrintas tinkamas šio skyriaus taikymas, tikrindamos, ar produktas turi kilmės statusą ir ar atitinka kitus šiame skyriuje nustatytus reikalavimus, Šalys bendradarbiauja per kiekvienos Šalies muitinę.

2. Jeigu prašymas taikyti lengvatinį muitų tarifų režimą buvo pateiktas remiantis pareiškimu apie prekių kilmę, tikrinimą atliekanti importuojančios Šalies muitinė, pirma atitinkamai paprašiusi pateikti informaciją pagal 61 straipsnio 1 dalį ir remdamasi importuotojo atsakymu, per dvejų metų laikotarpį nuo produktų importo arba nuo prašymo pateikimo pagal 55 straipsnio 2 dalies a punktą momento gali prašyti, kad papildomos informacijos pateiktų ir eksportuojančios Šalies muitinė, jeigu tikrinimą atliekančios importuojančios Šalies muitinė mano, kad ta informacija yra reikalinga produkto kilmės statusui ar atitinkamai kitiems šio skyriaus reikalavimams patikrinti. Prie prašymo pateikti informaciją pridedami šie elementai:

- a) pareiškimas apie prekių kilmę;
- b) prašymą teikiančios muitinės identifikaciniai duomenys;
- c) eksportuotojo vardas ir pavardė (pavadinimas);
- d) tikrinimo tikslas bei aprėptis, ir
- e) visi atitinkami dokumentai.

Be to, kai tinkama, importuojančios Šalies muitinė gali prašyti, kad eksportuojančios Šalies muitinė pateiktų specifinius dokumentus ir informaciją.

3. Laikydamosi savo įstatymų ir kitų teisės aktų, eksportuojančios Šalies muitinė gali prašyti pateikti dokumentus arba atlikti patikrinimą ir prašyti įrodymų arba apsilankyti eksportuotojo patalpose, kad patikrintų apskaitos registrus ir apžiūrėtų produkto gamybai naudojamus įrenginius.

4. Nedarant poveikio 5 daliai, eksportuojančios Šalies muitinė, gavusi 2 dalyje nurodytą prašymą, importuojančios Šalies muitinei pateikia šią informaciją:

- a) prašomus dokumentus, jei turi;
- b) nuomonę dėl produkto kilmės statuso;
- c) tikrinamo produkto aprašymą ir tarifinį klasifikavimą, susijusį su šio skyriaus taikymu;
- d) gamybos proceso aprašymą ir paaiškinimą, kurių pakanka produkto kilmės statusui pagrįsti;
- e) informaciją apie produkto tikrinimo atlikimo būdą, ir
- f) kai tinkama, patvirtinamuosius dokumentus.

5. Eksportuojančios Šalies muitinė 4 dalies a, d ir f punktuose nurodytos informacijos importuojančios Šalies muitinei neteikia, jei eksportuotojas tą informaciją laiko konfidencialia.
6. Kiekviena Šalis kitai Šaliai praneša savo muitinių kontaktinius duomenis, o apie visus šių duomenų pakeitimus kitai Šaliai praneša per 30 dienų nuo pakeitimo dienos.

## 63 STRAIPSNIS

### Atsisakymas taikyti lengvatinį muitų tarifų režimą

1. Nedarant poveikio 3 daliai, importuojančios Šalies muitinė gali atsisakyti taikyti lengvatinį muitų tarifų režimą, jeigu:
  - a) per tris mėnesius nuo prašymo pateikti informaciją pagal 61 straipsnio 1 dalį dienos:
    - i) importuotojas nepateikia atsakymo;
    - ii) jeigu prašymas taikyti lengvatinį muitų tarifų režimą buvo pateiktas remiantis pareiškimu apie prekių kilmę, joks pareiškimas apie prekių kilmę nebuvo pateiktas, arba

- iii) jeigu prašymas taikyti lengvatinį muitų tarifų režimą buvo pateiktas remiantis importuotojo žiniomis, importuotojo pateikta informacija yra netinkama produkto kilmės statusui patvirtinti;
- b) per tris mėnesius nuo prašymo pateikti informaciją pagal 61 straipsnio 5 dalį dienos:
- i) importuotojas nepateikia atsakymo, arba
  - ii) importuotojo pateikta informacija yra netinkama produkto kilmės statusui patvirtinti;
- c) per 10 mėnesių<sup>1</sup> nuo prašymo pateikti informaciją pagal 62 straipsnio 2 dalį dienos:
- i) eksportuojančios Šalies muitinė nepateikia atsakymo, arba
  - ii) eksportuojančios Šalies muitinės pateikta informacija yra netinkama produkto kilmės statusui patvirtinti.

---

<sup>1</sup> Laikotarpis bus 12 mėnesių, kai prašymai pateikti informaciją pagal 62 straipsnio 2 dalį eksportuojančios Šalies muitinei pateikiami per pirmuosius tris šio Susitarimo taikymo mėnesius.

2. Importuojančios Šalies muitinė gali produktui, dėl kurio importuotojas yra pateikęs prašymą taikyti lengvatinį muitų tarifų režimą, atsisakyti taikyti lengvatinį muitų tarifų režimą, jeigu importuotojas nesilaiko kitų nei su produktų kilmės statusu susijusių šio skyriaus reikalavimų.

3. Jeigu importuojančios Šalies muitinė turi pakankamą pagrindą atsisakyti taikyti lengvatinį muitų tarifų režimą pagal šio straipsnio 1 dalį, tuo atveju, kai eksportuojančios Šalies muitinė pagal 62 straipsnio 4 dalies b punktą yra pateikusi nuomonę, kuria patvirtino produktų kilmės statusą, importuojančios Šalies muitinė per du mėnesius nuo tos nuomonės gavimo dienos eksportuojančios Šalies muitinei praneša apie savo ketinimą atsisakyti taikyti lengvatinį muitų tarifų režimą.

Jeigu toks pranešimas pateikiamas, bet kurios iš Šalių prašymu per tris mėnesius nuo to pranešimo dienos surengiamos konsultacijos. Šalių muitinių tarpusavio susitarimu kiekvienu konkrečiu atveju konsultacijų terminas gali būti pratęstas. Konsultacijos gali būti rengiamos Specialiojo prekybos komiteto muitinių bendradarbiavimo ir prekių kilmės taisyklių klausimams nustatyta tvarka.

Pasibaigus konsultacijų laikui, jeigu importuojančios Šalies muitinė negali patvirtinti produkto kilmės statuso, ji gali atsisakyti taikyti lengvatinį muitų tarifų režimą tik jei tam turi pagrįstą pagrindą ir tik suteikusi importuotojui teisę būti išklausytam. Tačiau kai eksportuojančios Šalies muitinė patvirtina produktų kilmės statusą ir tokią išvadą pagrindžia, importuojančios Šalies muitinė negali atsisakyti taikyti lengvatinį muitų tarifų režimą produktui vien dėl to, kad buvo taikoma 62 straipsnio 5 dalis.

4. Visais atvejais importuotojo ir importuojančios Šalies muitinės nesutarimai sprendžiami vadovaujantis importuojančios Šalies teisės aktais.

## 64 STRAIPSNIS

### Konfidencialumas

1. Kiekviena Šalis, laikydamosi savo įstatymų ir kitų teisės aktų, užtikrina kitos Šalies pagal šį skyrių pateiktos informacijos konfidencialumą ir saugo tą informaciją, kad ji nebūtų atskleista.
2. Jei, nepaisant 62 straipsnio 5 dalies, taikant 61 ir 62 straipsnius eksportuojančios arba importuojančios Šalies muitinės gauna konfidencialią verslo informaciją iš eksportuotojo, ta informacija neatskleidžiama.

3. Kiekviena Šalis užtikrina, kad pagal šį skyrių surinkta konfidenciali informacija nebūtų naudojama jokiais kitais tikslais, išskyrus su kilmės nustatymu bei muitinės klausimais susijusių sprendimų administravimo ir vykdymo užtikrinimo tikslais, nebent tą konfidencialią informaciją pateikęs asmuo arba Šalis leistų tai daryti.

4. Nepaisant 3 dalies, Šalis gali leisti naudoti pagal šį skyrių surinktą informaciją administraciniame, teisiniame ar teismo pobūdžio procese, inicijuotame dėl muitų teisės aktų, kuriais įgyvendinamas šis skyrius, nesilaikymo. Apie tokį informacijos naudojimą Šalis iš anksto praneša ją pateikusiam asmeniui arba Šaliai.

## 65 STRAIPSNIS

### Administracinės priemonės ir sankcijos

Kiekviena Šalis užtikrina veiksmingą šio skyriaus nuostatų vykdymą. Kiekviena Šalis užtikrina, kad kompetentingos institucijos pagal savo įstatymus ir kitus teisės aktus galėtų nustatyti administracines priemones ir, kai tinkama, sankcijas kiekvienam asmeniui, kuris surašo dokumentą, kuriame pateikia neteisingą informaciją siekdamas, kad produktui būtų taikomas lengvatinis muitų tarifų režimas, arba toks dokumentas yra surašomas dėl jo kaltės, taip pat asmeniui, kuris nesilaiko 59 nustatytų reikalavimų, nepateikia įrodymų arba atsisako, kad pas jį būtų surengtas 62 straipsnio 3 dalyje nurodytas vizitas.



## 3 SKIRSNIS

## KITOS NUOSTATOS

## 66 STRAIPSNIS

## Seuta ir Melilja

1. Šio skyriaus tikslais Sąjungos atveju Šalis neapima Seutos ir Meliljos.
2. Į Seutą ir Melilją importuojamiems Jungtinės Karalystės kilmės produktams visais atžvilgiais pagal šį Susitarimą taikomas toks pats muitų režimas, koks taikomas Sąjungos muitų teritorijos kilmės produktams pagal Akto dėl Ispanijos Karalystės ir Portugalijos Respublikos stojimo į Europos Sąjungą 2 protokolą. Pagal šį Susitarimą importuojamiems Seutos ir Meliljos kilmės produktams Jungtinė Karalystė taiko tokį patį muitų režimą, koks yra taikomas iš Europos Sąjungos importuojamiems Sąjungos kilmės produktams.
3. Šiame skyriuje nurodytos prekių kilmės taisyklės ir kilmės procedūros *mutatis mutandis* taikomos produktams, eksportuojamiems iš Jungtinės Karalystės į Seutą ir Melilją, ir produktams, eksportuojamiems iš Seutos ir Meliljos į Jungtinę Karalystę.
4. Seuta ir Melilja laikomos viena teritorija.

5. 40 straipsnis taikomas produktų importui ir eksportui, kurį tarpusavyje vykdo Sąjunga, Jungtinė Karalystė ir Seuta ir Melilja.
6. Priklausomai nuo produkto kilmės, pareiškimo apie prekių kilmę 3 laukelyje eksportuotojai įrašo „Jungtinė Karalystė“ arba „Seuta ir Melilja“.
7. Ispanijos Karalystės muitinė yra atsakinga už šio skyriaus taikymą ir įgyvendinimą Seutoje ir Meliljoje.

## 67 STRAIPSNIS

Pereinamojo laikotarpio nuostatos, skirtos tranzitu vežamiems ar saugomiems produktams

Šio Susitarimo nuostatos gali būti taikomos produktams, kurie atitinka šio skyriaus nuostatas ir kurie šio Susitarimo įsigaliojimo dieną yra vežami tranzitu iš eksportuojančios Šalies į importuojančią Šalį arba yra prižiūrimi muitinės importuojančioje Šalyje nesumokėjus importo muitų ir mokesčių, jeigu per 12 mėnesių nuo tos dienos importuojančios Šalies muitinei pateikiamas 54 straipsnyje nurodytas prašymas taikyti lengvatinį muitų tarifų režimą.

## 68 STRAIPSNIS

### Šio skyriaus ir jo priedų keitimas

Partnerystės taryba gali iš dalies keisti šį skyrių ir jo priedus.

## 3 SKYRIUS

### SANITARIJOS IR FITOSANITARIJOS PRIEMONĖS

## 69 STRAIPSNIS

### Tikslai

Šio skyriaus tikslai yra šie:

- a) Šalių teritorijose saugoti žmonių, gyvūnų ar augalų gyvybę ar sveikatą, kartu lengvinant Šalių tarpusavio prekybą;
- b) remti SFP sutarties įgyvendinimą;
- c) užtikrinti, kad dėl Šalių taikomų sanitarijos ir fitosanitarijos (SF) priemonių nekiltų nereikalingų kliūčių prekybai;

- d) skatinti didesnę kiekvienos Šalies SF priemonių taikymo skaidrumą ir supratimą apie jų taikymą;
- e) stiprinti Šalių bendradarbiavimą kovos su atsparumu antimikrobinėms medžiagoms, tvarių maisto sistemų skatinimo, gyvūnų gerovės apsaugos ir elektroninio sertifikavimo srityse;
- f) stiprinti bendradarbiavimą atitinkamose tarptautinėse organizacijose siekiant rengti tarptautinius standartus, gaires ir rekomendacijas dėl gyvūnų sveikatos, maisto saugos ir augalų sveikatos, ir
- g) skatinti kiekvieną Šalį įgyvendinti tarptautinius standartus, gaires ir rekomendacijas.

## 70 STRAIPSNIS

### Taikymo sritis

1. Šis skyrius taikomas visoms Šalies SF priemonėms, kurios gali tiesiogiai ar netiesiogiai daryti poveikį Šalių tarpusavio prekybai.
2. Šiame skyriuje taip pat nustatomos atskiros nuostatos, susijusios su bendradarbiavimu gyvūnų gerovės, atsparumo antimikrobinėms medžiagoms ir tvarių maisto sistemų srityse.

## 71 STRAIPSNIS

## Apibrėžtys

1. Šiame skyriuje vartojamų terminų apibrėžtys:
  - a) SFP sutarties A priede pateiktos terminų apibrėžtys;
  - b) Maisto kodekso komisijai (toliau – „Codex Alimentarius“) vadovaujant nustatytos apibrėžtys;
  - c) Pasaulinei gyvūnų sveikatos organizacijai (OIE) vadovaujant nustatytos apibrėžtys, ir
  - d) pagal Tarptautinę augalų apsaugos konvenciją (IPPC) nustatytos apibrėžtys.
2. Šiame skyriuje vartojamų terminų apibrėžtys:
  - a) importo sąlygos reiškia SF priemonės, kurių reikalaujama laikytis importuojant produktus, ir

- b) saugoma zona konkrečiau kontroliuojamo augalų kenksmingojo organizmo atveju reiškia oficialiai nustatytą geografinę vietovę, kurioje kenksmingasis organizmas neaptiktas nepaisant jam plisti palankių sąlygų ir jo aptikimo kitose Šalies teritorijos vietose ir į kurią to kenksmingojo organizmo neleidžiama įvežti.
3. Specialusis prekybos komitetas sanitarijos ir fitosanitarijos priemonių klausimams gali patvirtinti kitas šiame skyriuje vartojamų terminų apibrėžtis, atsižvelgdamas į žodynėlius ir apibrėžtis, parengtus atitinkamų tarptautinių organizacijų, kaip antai „Codex Alimentarius“, OIE ir IPPC.
4. Tais atvejais, kai Specialiojo prekybos komiteto sanitarijos ir fitosanitarijos priemonių klausimams, „Codex Alimentarius“, OIE arba IPPC nustatytos terminų apibrėžtys nedera su SFP sutartyje pateiktomis apibrėžtimis, SFP sutartyje pateiktos apibrėžtys yra viršesnės. Jeigu Specialiojo prekybos komiteto sanitarijos ir fitosanitarijos priemonių klausimams patvirtintos terminų apibrėžtys neatitinka „Codex Alimentarius“, OIE ar IPPC nustatytų apibrėžčių, „Codex Alimentarius“, OIE ar IPPC nustatytos apibrėžtys yra viršesnės.

## 72 STRAIPSNIS

### Teisės ir pareigos

Šalys dar kartą patvirtina savo teises ir pareigas pagal SFP sutartį. Tai apima teisę priimti priemones pagal SFP sutarties 5 straipsnio 7 dalį.

## 73 STRAIPSNIS

## Bendrieji principai

1. Kad užtikrintų tinkamą savo apsaugos lygį, Šalys taiko rizikos vertinimu grindžiamas sanitarijos ir fitosanitarijos priemonės pagal atitinkamas nuostatas, įskaitant SFP sutarties 5 straipsnį.
2. Šalys SF priemonių nenaudoja nepagrįstoms prekybos kliūtims sudaryti.
3. Kiekviena Šalis užtikrina, kad pagal šį skyrių nustatytų su prekyba susijusių SF procedūrų ir patvirtinimų atžvilgiu tos procedūros ir susijusios SF priemonės:
  - a) būtų inicijuojamos ir užbaigiamos nepagrįstai nedelsiant;
  - b) pagal jas nebūtų teikiami nereikalingi, mokslškai ir techniškai nepagrįsti ar nederamą našą sukeliantys prašymai pateikti informaciją, dėl kurių gali būti vilkinamas pateikimas į viena kitos rinkas;
  - c) nebūtų taikomos taip, kad būtų savavališkai ar nepagrįstai diskriminuojama visa kitos Šalies teritorija ar kitos Šalies teritorijos dalys esant identiškoms ar panašioms SF sąlygoms, ir
  - d) būtų proporcingos nustatytai rizikai ir neribotų prekybos labiau, nei būtina tinkamam importuojančios Šalies apsaugos lygiui užtikrinti.

4. Šalys be mokslinio ir techninio pagrindimo nenaudoja 3 dalyje nurodytų procedūrų ir neteikia jokių prašymų pateikti papildomos informacijos, kad vilkintų patekimą į savo rinką.
5. Kiekviena Šalis užtikrina, kad visos jos reikalaujamos administracinės procedūros, susijusios su importo sąlygomis dėl maisto saugos, gyvūnų sveikatos ar augalų sveikatos, nelemtų didesnės naštos arba neribotų prekybos labiau, nei būtina importuojančiai Šaliai deramai įsitikinti, kad šių sąlygų laikomasi. Kiekviena Šalis užtikrina, kad bet kurios administracinės procedūros neigiamas poveikis prekybai būtų kuo mažesnis ir kad prekių muitinio įforminimo procesai išliktų paprasti, greiti ir kartu atitiktų importuojančios Šalies sąlygas.
6. Importuojanti Šalis neįdiegia jokios papildomos administracinės sistemos ar procedūros, kuri be reikalo trukdytų prekybai.

#### 74 STRAIPSNIS

##### Oficialus sertifikavimas

1. Jei importuojanti Šalis reikalauja oficialių sertifikatų, sertifikatų pavyzdžiai turi būti:
  - a) nustatyti pagal principus, nustatytus „Codex Alimentarius“, IPPC ir OIE tarptautiniuose standartuose, ir
  - b) taikomi iš visų eksportuojančios Šalies teritorijos dalių importuojamoms prekėms.



2. Specialusis prekybos komitetas sanitarijos ir fitosanitarijos priemonių klausimams gali susitarti dėl konkrečių atvejų, kuriais 1 dalyje nurodyti sertifikatų pavyzdžiai būtų nustatyti tik tam tikrai eksportuojančios Šalies teritorijos daliai ar dalims. Šalys skatina elektroninio sertifikavimo ir kitų prekybą lengvinančių technologijų diegimą.

## 75 STRAIPSNIS

### Importo sąlygos ir procedūros

1. Nedarant poveikio teisėms ir pareigoms, kurias kiekviena Šalis turi pagal SFP sutartį ir šį skyrių, importuojančios Šalies importo sąlygos nuosekliai taikomos visai eksportuojančios Šalies teritorijai.

2. Eksportuojanti Šalis užtikrina, kad į kitą Šalį eksportuojami produktai, kaip antai gyvūnai ir gyvūniniai produktai, augalai ir augaliniai produktai, ar kiti susiję objektai atitiktų importuojančios Šalies SF reikalavimus.

3. Importuojanti Šalis gali reikalauti, kad importuoti tam tikrus produktus būtų leidžiama tik gavus leidimą. Toks leidimas išduodamas atitinkamos eksportuojančios Šalies kompetentingos institucijos prašymu, jei ji importuojančiai Šaliai objektyviai įrodo, kad importuojančios Šalies reikalavimai tokiam leidimui gauti yra įvykdyti. Atitinkama eksportuojančios Šalies kompetentinga institucija gali leidimo prašymą pateikti dėl visos eksportuojančios Šalies teritorijos. Importuojanti Šalis tokius prašymus patenkina, jei jie atitinka importuojančios Šalies leidimo suteikimo reikalavimus, kaip nustatyta šioje dalyje.

4. Importuojanti Šalis nenustato kitų leidimo suteikimo reikalavimų nei tie, kurie jau taikomi pereinamojo laikotarpio pabaigoje, išskyrus atvejus, kai tokių reikalavimų taikymas papildomiems produktams yra pagrįstas siekiant sumažinti didelę riziką žmonių, gyvūnų ar augalų sveikatai.
5. Importuojanti Šalis parengia ir kitai Šaliai praneša visų produktų importo sąlygas. Importuojanti Šalis užtikrina, kad jos importo sąlygos būtų taikomos proporcingai ir nediskriminuojant.
6. Nedarant poveikio laikinosioms priemonėms pagal SFP sutarties 5 straipsnio 7 dalį, fitosanitariniu požiūriu susirūpinimą keliančių produktų ar kitų susijusių objektų atveju kaip importo sąlygos nustatomos tik priemonės, kuriomis užtikrinama apsauga nuo importuojančios Šalies kontroliuojamų kenksmingųjų organizmų, ir jos taikomos visai eksportuojančios Šalies teritorijai.
7. Nepaisant 1 ir 3 dalių, konkrečių produktų importo leidimo prašymų atveju, jei eksportuojanti Šalis paprašė atlikti jos vertinimą tik dėl dalies jos teritorijos ar tam tikrų jos teritorijos dalių (Sąjungos atveju – atskirų valstybių narių), importuojanti Šalis nedelsdama pradeda nagrinėti prašymą. Jeigu importuojanti Šalis gauna prašymus dėl konkretaus produkto iš daugiau nei vienos eksportuojančios Šalies dalies arba jeigu dėl produkto, kuriam jau suteiktas leidimas, gaunama daugiau prašymų, importuojanti Šalis leidimo suteikimo procedūrą užbaigia skubos tvarka, atsižvelgdama į tapatų ar panašų SF režimą, taikomą įvairiose eksportuojančios Šalies dalyse.

8. Kiekviena Šalis užtikrina, kad visos SF kontrolės, tikrinimo ir tvirtinimo procedūros būtų inicijuotos ir užbaigtos nepagrįstai nedelsiant. Reikalaujama pateikti tik tą informaciją, kuri būtina patvirtinimo procesui, kad būtų atsižvelgta į importuojančioje Šalyje jau turimą informaciją, pavyzdžiui, apie eksportuojančios Šalies teisinę sistemą ir audito ataskaitas.

9. Išskyrus tinkamai pagrįstas aplinkybes, susijusias su jos taikomu apsaugos lygiu, kiekviena Šalis nustato pereinamąjį laikotarpį nuo jos taikomų patvirtinimo procedūrų pakeitimų paskelbimo iki jų taikymo pradžios, kad kita Šalis galėtų susipažinti su tokiais pakeitimais ir prie jų prisitaikyti. Nė viena Šalis nepagrįstai nepratęsia paraškų, pateiktų iki pakeitimų paskelbimo, patvirtinimo proceso.

10. Dėl 3–8 dalyse nustatytų procesų imamasi šių veiksmų:

- a) kai tik importuojanti Šalis atlieka vertinimą ir jei jo išvada yra teigiama, ji nedelsdama imasi visų būtinų teisinių ir administracinių priemonių, kad prekyba galėtų vykti nepagrįstai nedelsiant;
- b) eksportuojanti Šalis:
  - i) pateikia visą atitinkamą informaciją, kurios prašo importuojanti Šalis, ir
  - ii) importuojančiai Šaliai sudaro pagrįstą galimybę atlikti auditą ir kitas susijusias procedūras.

- c) Importuojanti Šalis parengia fitosanitariniu požiūriu susirūpinimą keliantiems produktams ar kitiems susijusiems objektams skirtą kontroliuojamų kenksmingųjų organizmų sąrašą. Į sąrašą įtraukiami:
- i) kenksmingieji organizmai, neaptinkami jokiame jos pačios teritorijos dalyje;
  - ii) kenksmingieji organizmai, aptinkami jos pačios teritorijoje ir oficialiai kontroliuojami;
  - iii) kenksmingieji organizmai, aptinkami jos pačios teritorijos dalyse, dėl kurių yra nustatytos kenksmingaisiais organizmais neužkrėstos teritorijos arba saugomos zonos, ir
  - iv) nekarantininiai kenksmingieji organizmai, aptinkami jos pačios teritorijoje ir oficialiai kontroliuojami dėl nurodytos sodinamosios medžiagos.
11. Importuojanti Šalis siuntas priima nereikalaujama, kad ji tikrintų tų siuntų atitiktį prieš jas išvežant iš eksportuojančios Šalies teritorijos.
12. Norėdama padengti konkrečių SF patikrinimų pasienyje išlaidas Šalis gali rinkti rinkliavas, kurios turėtų būti ne didesnės negu būtina patirtoms išlaidoms padengti.
13. Importuojanti Šalis turi teisę tikrinti iš eksportuojančios Šalies importuojamus produktus, kad užtikrintų atitiktį savo SF importo reikalavimams.

14. Iš eksportuojančios Šalies importuojamų produktų patikrinimai atliekami remiantis jų keliamą SF riziką. Importuojamų produktų patikrinimai atliekami tik tiek, kiek būtina žmonių, gyvūnų arba augalų gyvybei ir sveikatai apsaugoti, nepagrįstai nedelsiant ir taip, kad poveikis Šalių tarpusavio prekybai būtų kuo mažesnis.

15. Importuojanti Šalis eksportuojančios Šalies prašymu pateikia informaciją apie tai, kokia dalis iš eksportuojančios Šalies importuotų produktų buvo patikrinta.

16. Jeigu atliekant importuojamų produktų patikrinimus nustatoma, kad netenkinamos atitinkamos importo sąlygos, veiksmai, kurių imasi importuojanti Šalis, turi būti pagrįsti susijusios rizikos vertinimu ir jais prekyba negali būti ribojama daugiau, nei būtina Šaliai tinkamam SF apsaugos lygiui užtikrinti.

## 76 STRAIPSNIS

### Patvirtintų įmonių sąrašai

1. Pagrįstais atvejais importuojanti Šalis gali sudaryti patvirtintų įmonių, atitinkančių jos importo reikalavimus, sąrašą, kad būtų galima importuoti gyvūninius produktus iš šių įmonių.

2. Išskyrus atvejus, kai tai pagrįsta siekiant sumažinti didelę riziką žmonių arba gyvūnų sveikatai, patvirtintų įmonių sąrašų reikalaujama tik dėl produktų, dėl kurių toks reikalavimas buvo taikomas pereinamojo laikotarpio pasibaigimo momentu.

3. Eksportuojanti Šalis importuojančiai Šaliai pateikia importuojančios Šalies sąlygas atitinkančių įmonių sąrašą, pagrįstą eksportuojančios Šalies suteiktomis garantijomis.
4. Eksportuojančios Šalies prašymu importuojanti Šalis, remdamasi eksportuojančios Šalies pateiktomis garantijomis, be išankstinės atskirų įmonių patikros patvirtina eksportuojančios Šalies teritorijoje esančias įmones.
5. Išskyrus atvejus, kai importuojanti Šalis prašo papildomos informacijos, ir jeigu eksportuojanti Šalis pateikia garantijas, importuojanti Šalis, vadovaudamasi savo taikytinomis teisinėmis procedūromis, imasi būtinų teisinių ar administracinių priemonių, kad būtų galima iš šių įmonių importuoti nepagrįstai nedelsiant.
6. Patvirtintų įmonių sąrašą importuojanti Šalis skelbia viešai.
7. Jeigu importuojanti Šalis nusprendžia atmesti eksportuojančios Šalies prašymą leisti įtraukti įmonę į patvirtintų įmonių sąrašą, ji nedelsdama apie tai praneša eksportuojančiai Šaliai ir pateikia atsakymą, įskaitant informaciją apie neatitiktį, dėl kurios atsisakyta patvirtinti įmonę.

## 77 STRAIPSNIS

## Skaidrumas ir keitimasis informacija

1. Kiekviena Šalis siekia prekybai taikomų SF priemonių skaidrumo ir tuo tikslu imasi šių veiksmų:
  - a) nedelsdama praneša kitai Šaliai apie visus savo SF priemonių ir patvirtinimo procedūrų pakeitimus, įskaitant pakeitimus, kurie gali turėti įtakos jos pajėgumui dėl tam tikrų prekių įvykdyti kitos Šalies SF importo reikalavimus;
  - b) siekia geriau suprasti viena kitos SF priemones ir jų taikymą;
  - c) su kita Šalimi keičiasi informacija apie klausimus, susijusius su SF priemonių rengimu ir taikymu (įskaitant pažangą, susijusią su turimais naujais moksliniais įrodymais), kurie daro poveikį ar gali daryti poveikį Šalių tarpusavio prekybai, kad sumažintų neigiamą poveikį prekybai;
  - d) kitos Šalies prašymu per 20 darbo dienų praneša apie konkrečioms importuojamiems produktams taikomas sąlygas;
  - e) kitos Šalies prašymu per 20 darbo dienų praneša apie konkrečių produktų leidimo suteikimo procedūros eigą;

- f) kitai Šaliai praneša apie bet kokią reikšmingą Šalies kompetentingos institucijos struktūros ar organizacinės tvarkos pakeitimą;
- g) jei prašoma, praneša Šalies oficialiosios kontrolės rezultatus ir pateikia atliktos kontrolės rezultatų ataskaitą;
- h) jei prašoma, praneša importo patikros rezultatus, kai siunta atmetama arba laikoma neatitinkančia reikalavimų, ir
- i) jei prašoma, nepagrįstai nedelsdama pateikia su šiuo skyriumi susijusį Šalies parengtą rizikos vertinimą ar mokslinę nuomonę.

2. Kai Šalis 1 dalyje nurodytą informaciją pagal atitinkamas savo taisykles pateikia pranešime PPO centriniam pranešimų registrai arba atitinkamai tarptautinei standartus nustatančiai organizacijai, įvykdomi tai informacijai taikomi 1 dalyje nurodyti reikalavimai.



## 78 STRAIPSNIS

## Derinimas prie regioninių sąlygų

1. Šalys pripažįsta zonavimo sąvoką, įskaitant liga ar kenksmingaisiais organizmais neužkrėstų teritorijų, saugomų zonų ir nedidelio kenksmingųjų organizmų paplitimo teritorijų sąvokas, ir ją taiko Šalių tarpusavio prekyboje pagal SFP sutartį, įskaitant SFP sutarties 6 straipsnio praktinio įgyvendinimo gaires (PPO/SFP komiteto sprendimas G/SPS/48) ir atitinkamas OIE bei IPPC rekomendacijas, standartus ir gaires. Specialusis prekybos komitetas sanitarijos ir fitosanitarijos priemonių klausimams, atsižvelgdamas į visus susijusius SFP sutarties, OIE ir IPPC standartus, gaires ar rekomendacijas, gali išsamiau apibrėžti šias procedūras.
2. Šalys taip pat gali susitarti bendradarbiauti dėl skirstymo į laikymo vietas sąvokos, nurodytos Sausumos gyvūnų sveikatos kodekso 4.4 ir 4.5 skyriuose ir Vandens gyvūnų sveikatos kodekso 4.1 ir 4.2 skyriuose.
3. Nustatydamos arba palikdamos galioti 1 dalyje nurodytas zonas, Šalys atsižvelgia į tokius veiksnius kaip geografinė padėtis, ekosistemos, epidemiologinė priežiūra ir SF kontrolės veiksmingumas.

4. Nedarant poveikio 8 ir 9 dalims, nustatydamas ar palikdamas galioti gyvūnų ir gyvūninių produktų importo sąlygas importuojanti Šalis eksportuojančios Šalies prašymu pripažįsta eksportuojančios Šalies nustatytas liga neužkrėstas teritorijas ir tuo remiasi sprendama dėl leidimo pradėti vykdyti ar tęsti importą.

5. Eksportuojanti Šalis nurodo 4 dalyje minimas savo teritorijos dalis ir, jei prašoma, pateikia išsamų paaiškinimą ir patvirtinamuosius duomenis, pagrįstus OIE standartais, arba kitais būdais, kuriuos, remdamasis eksportuojančios Šalies atitinkamų institucijų patirtimi pagrįstomis žiniomis, nustato Specialusis prekybos komitetas sanitarijos ir fitosanitarijos priemonių klausimams.

6. Nedarant poveikio 8 ir 9 dalims, nustatydamas ar palikdamas galioti augalų, augalinių produktų ir kitų susijusių objektų importo fitosanitarijos sąlygas, importuojanti Šalis, eksportuojančios Šalies prašymu, pripažįsta eksportuojančios Šalies nustatytas kenksmingaisiais organizmais neužkrėstas teritorijas, kenksmingaisiais organizmais neužkrėstas gamybos vietas, kenksmingaisiais organizmais neužkrėstas gamybos vietos dalis, nedidelio kenksmingųjų organizmų paplitimo teritorijas ir saugomas zonas, ir tuo remiasi sprendama dėl importo leidimo ar tolesnio vykdymo.

7. Eksportuojanti Šalis nurodo savo kenksmingaisiais organizmais neužkrėstas teritorijas, kenksmingaisiais organizmais neužkrėstas gamybos vietas, kenksmingaisiais organizmais neužkrėstas gamybos vietos dalis ir nedidelio kenksmingųjų organizmų paplitimo teritorijas ar saugomas zonas. Jei importuojanti Šalis to prašo, eksportuojanti Šalis pateikia išsamų paaiškinimą ir patvirtinamuosius duomenis, pagrįstus pagal IPPC parengtais tarptautiniais fitosanitarijos priemonių standartais, arba kitais būdais, kuriuos, remdamasis eksportuojančios Šalies atitinkamų institucijų patirtimi pagrįstomis žiniomis, nustato Specialusis prekybos komitetas sanitarijos ir fitosanitarijos priemonių klausimams.

8. Šalys pripažįsta liga neužkrėstas teritorijas ir saugomas zonas, galiojančias pereinamojo laikotarpio pasibaigimo momentu.
9. 8 dalis taip pat taikoma vėlesniems liga neužkrėstų teritorijų ir saugomų zonų (Jungtinėje Karalystėje – kenksmingaisiais organizmais neužkrėstų teritorijų) pakeitimams, išskyrus atvejus, kai reikšmingai pasikeičia su liga ar kenksmingaisiais organizmais susijusi padėtis.
10. Kad įgyvendintų šio straipsnio 4–9 dalis, Šalys gali atlikti auditą ir patikrinimus pagal 79 straipsnį.
11. Šalys glaudžiai bendradarbiauja siekdamos išlaikyti patikėjimą procedūromis, susijusiomis su liga ar kenksmingaisiais organizmais neužkrėstų teritorijų, kenksmingaisiais organizmais neužkrėstų gamybos vietų, kenksmingaisiais organizmais neužkrėstų gamybos vietos dalių ir nedidelio ligos ar kenksmingųjų organizmų paplitimo teritorijų ir saugomų zonų nustatymu, kad būtų kuo mažiau trikdoma prekyba.
12. Nustatydama eksportuojančios Šalies ar jos dalių gyvūnų ar augalų sveikatos statusą, importuojanti Šalis savo vertinimą grindžia informacija, eksportuojančios Šalies pateikta pagal SFP sutartį ir OIE bei IPPC standartus, kartu atsižvelgdama į bet kokį eksportuojančios Šalies tokio statuso nustatymą.
13. Jeigu importuojanti Šalis nepripažįsta eksportuojančios Šalies nustatyto statuso, kaip nurodyta šio straipsnio 12 dalyje, ji eksportuojančiai Šaliai objektyviai pagrindžia ir paaiškina tokio nepripažinimo priežastis ir, jei prašoma, surengia konsultacijas pagal 80 straipsnio 2 dalį.

14. Kiekviena Šalis užtikrina, kad 4–9, 12 ir 13 dalyse nustatytos pareigos būtų vykdomos nepagrįstai nedelsiant. Importuojanti Šalis paspartins ligos ar kenksmingojo organizmo statuso pripažinimą, kai statusas grąžinamas po protrūkio.

15. Jei Šalis mano, kad konkretus regionas turi specialų statusą konkrečios ligos atžvilgiu ir atitinka OIE Sausumos gyvūnų sveikatos kodekso 1.2 skyriuje arba OIE Vandens gyvūnų sveikatos kodekso 1.2 skyriuje nustatytus kriterijus, ji gali prašyti šį statusą pripažinti. Importuojanti Šalis gali prašyti papildomų garantijų dėl importuojamų gyvūnų ir gyvūninių produktų, atitinkančių sutartą statusą.

## 79 STRAIPSNIS

### Auditas ir patikrinimai

1. Importuojanti Šalis gali atlikti šių sistemų auditą ir patikrinimus:
  - a) visą kitos Šalies institucijų tikrinimo ir sertifikavimo sistemą ar jos dalis;
  - b) patikrinimų, atliktų pagal eksportuojančios Šalies tikrinimo ir sertifikavimo sistemą, rezultatus.

2. Šalys tokį auditą ir patikrinimus atlieka vadovaudamosi SFP sutarties nuostatomis, atsižvelgdamos į atitinkamus „Codex Alimentarius“, OIE ar IPPC tarptautinius standartus, gaires ir rekomendacijas.

3. Tokiam auditui ir patikrinimams atlikti importuojanti Šalis auditą ir patikrinimus gali atlikti prašydama eksportuojančios Šalies pateikti informacijos arba rengdama audito ir tikrinamuosius vizitus eksportuojančioje Šalyje, kurių metu gali, be kita ko:

- a) tikrinti visą atsakingų institucijų bendrąją kontrolės programą ar jos dalį, įskaitant, kai tinkama, privalomojo audito ir inspektavimo veiklos peržiūras;
- b) atlikti patikrinimus vietoje, ir
- c) rinkti informaciją ir duomenis, kad įvertintų pasikartojančių ar atsiradusių problemų, susijusių su produktų eksportu, priežastis.

4. Importuojanti Šalis su eksportuojančia Šalimi dalijasi pagal 1 dalį atlikto audito ir patikrinimų rezultatais bei išvadomis. Importuojanti Šalis šiuos rezultatus gali skelbti viešai.

5. Prieš pradėdamos auditą ar patikrinimą Šalis aptaria audito ar patikrinimo tikslus ir taikymo sritį, kriterijus ar reikalavimus, pagal kuriuos eksportuojanti Šalis bus vertinama, taip pat audito ar patikrinimo atlikimo vietas ir procedūras, kurios nustatomos audito ar patikrinimo plane. Išskyrus atvejus, kai Šalis susitaria kitaip, importuojanti Šalis pateikia eksportuojančiai Šaliai audito arba patikrinimo planą iki audito ar patikrinimo pradžios likus bent 30 dienų.
6. Importuojanti Šalis suteikia eksportuojančiai Šaliai galimybę pateikti pastabas dėl audito ar patikrinimų ataskaitos projekto. Importuojanti Šalis eksportuojančiai Šaliai raštu pateikia galutinę ataskaitą paprastai per du mėnesius nuo tų pastabų gavimo dienos.
7. Kiekviena Šalis pati padengia su tokiu auditu ar patikrinimu susijusias savo išlaidas.

## 80 STRAIPSNIS

### Pranešimai ir konsultacijos

1. Šalis nepagrįstai nedelsdama praneša kitai Šaliai apie:
  - a) dėl kenksmingųjų organizmų ar ligos nustatyto statuso reikšmingus pasikeitimus;
  - b) naujos gyvūnų ligos atsiradimą;
  - c) nustatytą epidemiologinės reikšmės faktą dėl gyvūnų ligos;

- d) Šalies nustatytą reikšmingą maisto saugos problemą;
- e) visas papildomas priemonės, kurių ėmėsi be savo atitinkamų pagrindinių SF priemonių gyvūnų ligoms kontroliuoti ar išnaikinti arba žmonių sveikatai apsaugoti, taip pat visus prevencijos politikos, įskaitant vakcinacijos politiką, pakeitimus;
- f) jei prašoma, Šalies oficialiosios kontrolės rezultatus bei atliktos kontrolės rezultatų ataskaitą, ir
- g) visus reikšmingus sistemos ar duomenų bazės funkcijų pakeitimus.

2. Jei Šaliai rimtą susirūpinimą kelia su maisto sauga, augalų ar gyvūnų sveikata susijęs klausimas arba kitos Šalies pasiūlytos ar įgyvendintos SF priemonės, ta Šalis gali kitos Šalies prašyti techninių konsultacijų. Prašomoji Šalis į prašymą turėtų atsakyti nepagrįstai nedelsdama. Kiekviena Šalis stengiasi pateikti informaciją, kurios reikia norint išvengti prekybos sutrikdymo ir atitinkamais atvejais rasti abipusiškai priimtina sprendimą.

3. 2 dalyje nurodytos konsultacijos gali būti rengiamos telefoninių konferencijų ir vaizdo konferencijų forma arba kitomis Šalių abipusiškai sutartomis ryšio priemonėmis.

## 81 STRAIPSNIS

## Neatidėliotinos priemonės

1. Jei importuojanti Šalis mano, kad žmonių, gyvūnų ar augalų gyvybei ir sveikatai kyla didelė rizika, ji gali iš anksto neįspėjusi imtis būtinų priemonių žmonių, gyvūnų ar augalų gyvybei ir sveikatai apsaugoti. Dėl siuntų, kurios jau vežamos iš vienos Šalies į kitą, importuojanti Šalis ieško tinkamiausio ir proporcingiausio sprendimo, kad būtų išvengta nereikalingo prekybos trikdymo.
2. Priemonės taikanti Šalis apie neatidėliotiną SF priemonę kitą Šalį informuoja kuo skubiau po sprendimo įgyvendinti priemonę, tačiau bet kuriuo atveju ne vėliau kaip per 24 valandas nuo sprendimo priėmimo. Jeigu Šalis dėl neatidėliotinos SF priemonės prašo techninių konsultacijų, technines konsultacijas būtina surengti per 10 dienų nuo pranešimo apie neatidėliotiną SF priemonę. Šalys apsvarsto visą per technines konsultacijas pateiktą informaciją. Šios konsultacijos rengiamos siekiant išvengti nereikalingo prekybos trikdymo. Šalys gali svarstyti galimybes, kaip palengvinti priemonių įgyvendinimą arba kuo jas pakeisti.
3. Priimdama sprendimą dėl siuntų, kurios, kai patvirtinama neatidėliotina SF priemonė, yra gabenamos iš vienos Šalies į kitą, importuojanti Šalis laiku atsižvelgia į eksportuojančios Šalies jai pateiktą informaciją, kad būtų išvengta nereikalingo prekybos trikdymo.



4. Importuojanti Šalis užtikrina, kad jokia neatidėliotina priemonė, kurios imtasi dėl šio straipsnio 1 dalyje nurodytų priežasčių, nebūtų toliau taikoma be mokslinių įrodymų arba, jei mokslinių įrodymų nepakanka, būtų priimta pagal SFP sutarties 5 straipsnio 7 dalį.

## 82 STRAIPSNIS

### Daugiašaliai tarptautiniai forumai

Šalys susitaria bendradarbiauti daugiašaliuose tarptautiniuose forumuose šio skyriaus taikymo srities tarptautinių standartų, gairių ir rekomendacijų rengimo klausimais.

## 83 STRAIPSNIS

### Įgyvendinimas ir kompetentingos institucijos

1. Šio skyriaus įgyvendinimo tikslais kiekviena Šalis atsizvelgia į visus šiuos aspektus:
  - a) PPO SFP komiteto sprendimus;
  - b) atitinkamų tarptautinių standartus nustatančių institucijų darbą;

- c) visas žinias ir ankstesnę patirtį, įgytą prekiaujant su eksportuojančia Šalimi, ir
  - d) kitos Šalies pateiktą informaciją.
2. Šalys nedelsdamos pateikia viena kitai šiam skyriui įgyvendinti paskirtų kompetentingų institucijų aprašymą. Šalys viena kitai praneša apie visus reikšmingus pakeitimus, susijusius su šiomis kompetentingomis institucijomis.
  3. Kiekviena Šalis užtikrina, kad jos kompetentingos institucijos turėtų reikiamų išteklių šiam skyriui veiksmingai įgyvendinti.

## 84 STRAIPSNIS

### Bendradarbiavimas gyvūnų gerovės srityje

1. Šalys pripažįsta, kad gyvūnai yra juslios būtybės. Jos taip pat pripažįsta, kad didesnė gyvūnų gerovė yra susijusi su tvariomis maisto gamybos sistemomis.
2. Šalys įsipareigoja bendradarbiauti tarptautiniuose forumuose, kad skatintų kuo geriausios gyvūnų gerovės praktikos plėtojimą ir įgyvendinimą. Visų pirma Šalys bendradarbiauja, kad sugriežtintų ir išplėstų OIE gyvūnų gerovės standartų taikymo sritį, taip pat jų įgyvendinimą, daugiausia dėmesio skirdamos ūkiniam gyvūnams.

3. Šalys keičiasi informacija, ekspertinėmis žiniomis ir patirtimi gyvūnų gerovės srityje, ypač dėl maistinių gyvūnų veisimo, laikymo, tvarkymo, vežimo ir skerdimu.
4. Šalys stiprina bendradarbiavimą gyvūnų gerovės mokslinių tyrimų, susijusių su gyvūnų veisimu ir elgesiu su gyvūnais ūkiuose, juos vežant ir skerdziant, srityje.

## 85 STRAIPSNIS

### Bendradarbiavimas atsparumo antimikrobinėms medžiagoms srityje

1. Šalys sukuria pagrindą dialogui ir bendradarbiavimui, siekdamas stiprinti kovą su atsparumo antimikrobinėms medžiagoms vystymusi.
2. Šalys pripažįsta, kad atsparumas antimikrobinėms medžiagoms kelia didelę grėsmę žmonių ir gyvūnų sveikatai. Netinkamas antimikrobinėms medžiagoms naudojimas gyvulininkystėje, įskaitant neterapinį naudojimą, gali lemti atsparumą antimikrobinėms medžiagoms, kuris gali kelti pavojų žmonių gyvybei. Šalys pripažįsta, kad dėl grėsmės pobūdžio reikia laikytis tarptautinio požiūrio ir bendros sveikatos koncepcijos.
3. Siekdamas kovoti su atsparumu antimikrobinėms medžiagoms, Šalys stengiasi tarptautiniu mastu bendradarbiauti įgyvendinant regionines ar daugiašales darbo programas, kuriomis siekiama sumažinti nereikalingą antibiotikų naudojimą gyvulininkystėje ir dėti pastangas siekiant tarptautiniu mastu nutraukti jų naudojimą kaip augimą skatinančias medžiagas, kad būtų kovojama su atsparumu antimikrobinėms medžiagoms pagal bendros sveikatos koncepciją ir laikantis visuotinio veiksmų plano.

4. Šalys bendradarbiauja atitinkamose tarptautinėse organizacijose rengdamos tarptautines gaires, standartus, rekomendacijas ir veiksmus, kuriais siekiama skatinti apdairiai ir atsakingai naudoti antibiotikus gyvulininkystėje ir veterinarijos praktikoje.
5. 1 dalyje nurodytas dialogas, *inter alia*, apima:
  - a) bendradarbiavimą vykdant tolesnę veiklą, susijusią su atitinkamose tarptautinėse organizacijose parengtomis esamomis ir būsiomis gairėmis, standartais, rekomendacijomis ir veiksmais, taip pat esamomis ir būsiomis iniciatyvomis ir nacionaliniais planais, kuriais siekiama skatinti apdairių ir atsakingą antibiotikų naudojimą ir kurie susiję su gyvūnų auginimu ir veterinarijos praktika;
  - b) bendradarbiavimą įgyvendinant OIE, PSO ir „Codex Alimentarius“ rekomendacijas, visų pirma CAC-RCP61/2005;
  - c) keitimąsi informacija apie gerąją ūkininkavimo patirtį;
  - d) mokslinių tyrimų, inovacijų ir plėtros skatinimą;
  - e) daugiadalykių kovos su atsparumu antimikrobinėms medžiagoms metodų, įskaitant PSO, OIE ir „Codex Alimentarius“ bendros sveikatos koncepciją, skatinimą.

## 86 STRAIPSNIS

## Tvarios maisto sistemos

Kiekviena Šalis skatina savo maisto saugos, gyvūnų ir augalų sveikatos tarnybas bendradarbiauti su atitinkamomis kitos Šalies tarnybomis, kad būtų skatinami tvarios maisto gamybos metodai ir maisto sistemos.

## 87 STRAIPSNIS

## Specialusis prekybos komitetas sanitarijos ir fitosanitarijos priemonių klausimams

Specialusis prekybos komitetas sanitarijos ir fitosanitarijos priemonių klausimams prižiūri, kaip įgyvendinamos ir kaip veikia šio skyriaus nuostatos, ir atlieka šias funkcijas:

- a) greitai išaiškina ir, jei įmanoma, sprendžia visus klausimus, kuriuos Šalis iškelia dėl sanitarijos ir fitosanitarijos reikalavimų, standartų ir rekomendacijų rengimo, priėmimo ar taikymo pagal šį skyrių arba SFP sutartį;
- b) apsversto vykstančius naujų reglamentų rengimo procesus;
- c) kuo skubiau apsversto Šalies pareikštą susirūpinimą dėl kitos Šalies taikomų SF importo sąlygų ir procedūrų;

- d) reguliariai peržiūri Šalių SF priemones, įskaitant sertifikavimo reikalavimus ir informavimo pasienyje procesus, ir jų taikymą, kad būtų lengvinama Šalių tarpusavio prekyba, laikantis SFP sutarties 5 straipsnyje nustatytų principų, tikslų ir procedūrų. Kiekviena Šalis nustato, kokių tinkamų veiksmų ji imsis, be kita ko, dėl tapatumo ir fizinių patikrinimų dažnumo, atsižvelgdama į šios peržiūros rezultatus ir remdamasi šio Susitarimo 10 priede išdėstytais kriterijais;
- e) keičiasi nuomonėmis, informacija ir patirtimi, susijusia su bendradarbiavimo veikla kovos su atsparumu antimikrobinėms medžiagoms ir gyvūnų gerovės apsaugos srityje, vykdoma pagal 84 ir 85 straipsnius;
- f) Šalies prašymu svarsto, kas yra reikšmingas su liga ar kenksminguoju organizmu susijusios padėties pasikeitimas, nurodytas 78 straipsnio 9 dalyje;
- g) priima sprendimus:
  - i) patvirtinti naujas apibrėžtis, kaip nurodyta 71 straipsnyje;
  - ii) apibrėžti 74 straipsnio 2 dalyje nurodytus konkrečius atvejus;
  - iii) išsamiai apibrėžti 78 straipsnio 1 dalyje nurodytas procedūras;
  - iv) nustatyti kitus 78 straipsnio 5 ir 7 dalyse nurodytų paaiškinimų pagrindimo būdus.

## 4 SKYRIUS

## TECHNINĖS PREKYBOS KLIŪTYS

## 88 STRAIPSNIS

## Tikslas

Šio skyriaus tikslas – lengvinti Šalių tarpusavio prekybą prekėmis užkertant kelią nereikalingoms prekybos kliūtims, jas nustatant ir šalinant.

## 89 STRAIPSNIS

## Taikymo sritis

1. Šis skyrius taikomas visų standartų, techninių reglamentų ir atitikties vertinimo procedūrų, galinčių daryti poveikį Šalių tarpusavio prekybai prekėmis, rengimui, priėmimui ir taikymui.
2. Šis skyrius netaikomas:
  - a) pirkimo specifikacijoms, kurias valdžios sektoriaus įstaigos parengia tokių įstaigų gamybos ar vartojimo poreikiams tenkinti, arba

b) SF priemonėms, kurioms taikomas šios antraštinės dalies 3 skyrius.

3. Produktų, patenkančių į šio skyriaus priedų taikymo sritį, atžvilgiu be šio skyriaus taikomi ir tie priedai. Nė viena šio skyriaus priedo nuostata, pagal kurią tarptautinis standartas, institucija ar organizacija yra laikomi arba pripažįstami atitinkamu, neužkerta kelio atitinkamu tarptautiniu standartu pagal 91 straipsnio 4 ir 5 dalis laikyti ir kitos institucijos ar organizacijos parengtą standartą.

## 90 STRAIPSNIS

### Ryšys su TPK sutartimi

1. TPK sutarties 2–9 straipsniai bei 1 ir 3 priedai *mutatis mutandis* įtraukiami į šį Susitarimą ir tampa jo dalimi.
2. Šiame skyriuje ir šio skyriaus prieduose vartojami terminai turi tą pačią reikšmę kaip TPK sutartyje.



## 91 STRAIPSNIS

## Techniniai reglamentai

1. Kiekviena Šalis, laikydamosi savo atitinkamų taisyklių ir procedūrų, atlieka planuojamų techninių reglamentų poveikio vertinimą. Šioje dalyje ir 8 dalyje nurodytose taisyklėse ir procedūrose gali būti nustatytos išimtys.
2. Kiekviena Šalis pagal TPK sutarties 2.2 straipsnį vertina turimas su reglamentavimu susijusias ir nesusijusias alternatyvas siūlomam techniniam reglamentui, kurios gali leisti Šaliai siekti teisėtų tikslų.
3. Kiekviena Šalis, rengdama savo techninius reglamentus, remiasi atitinkamais tarptautiniais standartais, išskyrus atvejus, kai tie tarptautiniai standartai būtų neveiksminga ar netinkama priemonė siekiamiems teisėtiems tikslams įgyvendinti.
4. Atitinkamais tarptautiniais standartais, kaip tai suprantama TPK sutarties 2 ir 5 straipsniuose ir 3 priede, laikomi tarptautiniai standartai, kuriuos parengė Tarptautinė standartizacijos organizacija (ISO), Tarptautinė elektrotechnikos komisija (IEC), Tarptautinė telekomunikacijų sąjunga (ITU) ir Maisto kodekso komisija („Codex Alimentarius“).

5. Kitų tarptautinių organizacijų parengtas standartas taip pat gali būti laikomas atitinkamu tarptautiniu standartu, kaip tai suprantama TPK sutarties 2 ir 5 straipsniuose ir 3 priede, jei:

- a) ji parengė standartizacijos institucija, siekianti bendro sutarimo:
  - i) dalyvaujančių PPO narių, atstovaujančių visoms nacionalinėms standartizacijos institucijoms jų teritorijoje, kurios yra priėmusios arba ketina priimti standartus dėl dalyko, su kuriuo susijusi tarptautinė standartizacijos veikla, nacionalinėse delegacijose, arba
  - ii) dalyvaujančių PPO narių vyriausybiniuose organizacijose, ir
- b) jis parengtas laikantis PPO techninių prekybos kliūčių komiteto sprendimo dėl tarptautinių standartų, gairių ir rekomendacijų, susijusių su TPK sutarties 2 ir 5 straipsniais bei 3 priedu, rengimo principų<sup>1</sup>.

6. Jei rengdama techninį reglamentą Šalis tarptautiniais standartais nesiremia, ji kitos Šalies prašymu nurodo visus esminius nukrypimus nuo atitinkamų tarptautinių standartų ir paaiškina priežastis, kodėl tie standartai laikyti neveiksmingais ar netinkamais siekiamam tikslui įgyvendinti, ir pateikia mokslinius ar techninius įrodymus, kuriais buvo grindžiamas tas vertinimas.

---

<sup>1</sup> G/TBT/9, 2000 m. lapkričio 13 d., 4 priedas.

7. Kiekviena Šalis peržiūri savo techninius reglamentus, kad techniniai reglamentai kuo labiau derėtų su atitinkamais tarptautiniais standartais, *inter alia*, atsižvelgdama į visus naujausius atitinkamų tarptautinių standartų pokyčius ar į bet kokią aplinkybių, lėmusių nukrypimą nuo atitinkamo tarptautinio standarto, pasikeitimą.

8. Vadovaudamasi savo atitinkamomis taisyklėmis bei procedūromis ir nedarydama poveikio šio podalio X antraštinei daliai, kiekviena Šalis, rengdama labai svarbų techninį reglamentą, galintį turėti reikšmingą poveikį prekybai, užtikrina, kad būtų nustatyta tvarka, pagal kurią asmenys galėtų reikšti savo nuomonę viešose konsultacijose, išskyrus atvejus, kai staiga kyla ar gali kilti su sauga, sveikata, aplinkos apsauga ar nacionaliniu saugumu susijusių problemų. Kiekviena Šalis leidžia kitos Šalies asmenims dalyvauti tokiose konsultacijose ne mažiau palankiomis sąlygomis nei tos, kurios taikomos jos pačios nacionaliniams subjektams, ir viešai skelbia tų konsultacijų rezultatus.

## 92 STRAIPSNIS

### Standartai

1. Kiekviena Šalis skatina jos teritorijoje įsteigtas standartizacijos institucijas, taip pat regionines standartizacijos institucijas, kurių narė yra Šalis ar jos teritorijoje įsteigtos standartizacijos institucijos:

- a) dalyvauti, kiek leidžia jų ištekliai, atitinkamų tarptautinių standartizacijos institucijų rengiamų tarptautinių standartų rengimo procese;

- b) rengiant savo standartus remtis atitinkamais tarptautiniais standartais, išskyrus tuos atvejus, kai tokie tarptautiniai standartai būtų neveiksmingi ar netinkami, pavyzdžiui, dėl nepakankamo apsaugos lygio arba esminių klimato ar geografinių veiksnių arba esminių technologinių problemų;
  - c) vengti, kad jų darbas dubliuotųsi ar sutaptų su tarptautinių standartizacijos institucijų darbu;
  - d) reguliariai peržiūrėti nacionalinius ir regioninius standartus, kurie nėra pagrįsti atitinkamais tarptautiniais standartais, siekiant šiuos standartus labiau suderinti su atitinkamais tarptautiniais standartais;
  - e) bendradarbiauti su kitos Šalies atitinkamomis standartizacijos institucijomis tarptautinėje standartizavimo veikloje, be kita ko, bendradarbiaujant tarptautinėse standartizacijos institucijose arba regioniniu lygmeniu;
  - f) skatinti dvišalį bendradarbiavimą su kitos Šalies standartizacijos institucijomis, ir
  - g) keisti informacija tarp standartizacijos institucijų.
2. Šalys keičiasi informacija apie:
- a) tai, kaip jos pačios naudoja standartus techniniams reglamentams pagrįsti, ir
  - b) savo atitinkamus standartizacijos procesus ir apie tai, koku mastu rengdamos savo nacionalinius standartus remiasi tarptautiniais, regioniniais ar subregioniniais standartais.

3. Jei standartai ar nuorodos į juos įtraukiami į techninio reglamento ar atitikties vertinimo procedūros projektą ir dėl to jie tampa privalomi, taikomos skaidrumo pareigos, nustatytos 94 straipsnyje ir TPK sutarties 2 arba 5 straipsnyje.

### 93 STRAIPSNIS

#### Atitikties vertinimas

1. 91 straipsnio nuostatos dėl techninių reglamentų rengimo, priėmimo ir taikymo *mutatis mutandis* taikomos ir atitikties vertinimo procedūroms.
2. Jei Šalis atitikties vertinimo reikalauja kaip patvirtinimo, kad produktas atitinka techninį reglamentą, ji:
  - a) pasirenka atitikties vertinimo procedūras, kurios, remiantis rizikos vertinimu, yra proporcingos susijusiai rizikai;
  - b) be kitų atitikties patvirtinimo galimybių atitikčiai techniniams reglamentams įrodyti apsvarsto galimybę kaip atitikties techniniams reglamentams įrodymą naudoti tiekėjo atitikties deklaraciją, t. y. gamintojo savo paties atsakomybe pateikiamą atitikties deklaraciją, ir nereikalauti privalomo trečiosios šalies vertinimo;

- c) kitos Šalies prašymu teikia informaciją apie kriterijus, kuriais remiantis konkreitiems produktams parenkamos atitikties vertinimo procedūros.
3. Jei Šalis trečiojo asmens atliekamo atitikties vertinimo reikalauja kaip patvirtinimo, kad produktas atitinka techninį reglamentą, ir šios užduoties nėra paskyrusi valdžios institucijai, kaip nurodyta 4 dalyje, ji:
- a) vertindama atitikties vertinimo įstaigas techninei kompetencijai įrodyti atitinkamai naudoja akreditavimą. Nedarydama poveikio savo teisei nustatyti reikalavimus atitikties vertinimo įstaigoms, kiekviena Šalis pripažįsta vertingą vaidmenį, kurį pripažįstant atitikties vertinimo įstaigų kvalifikaciją gali atlikti akreditacija, vykdoma pagal valdžios sektoriaus suteiktus įgaliojimus ir nekomerciniais pagrindais;
- b) naudoja aktualius tarptautinius akreditavimo ir atitikties vertinimo standartus;
- c) skatina jos teritorijoje esančias akreditavimo įstaigas ir atitikties vertinimo įstaigas prisijungti prie aktualių įgyvendinamų tarptautinių susitarimų ar tvarkos, kuriais siekiama suderinti arba lengvinti atitikties vertinimo rezultatų pripažinimą;
- d) jeigu atitikties vertinimo procedūroms, kurias būtina atlikti pateikiant produktą rinkai, Šalis yra patvirtinusi dvi ar daugiau atitikties vertinimo įstaigų, užtikrina, kad ekonominės veiklos vykdytojai turėtų galimybę rinktis iš atitikties vertinimo įstaigų, Šalies institucijų paskirtų tam tikram produktui ar produktų grupei;

- e) užtikrina, kad atitikties vertinimo įstaigos būtų nepriklausomos nuo gamintojų, importuotojų ir ekonominės veiklos vykdytojų apskritai ir kad tarp akreditavimo įstaigų ir atitikties vertinimo įstaigų nekiltų interesų konfliktų;
  - f) leidžia atitikties vertinimo įstaigoms naudotis subrangovų paslaugomis atliekant su atitikties vertinimu susijusius bandymus ar inspektavimus, įskaitant kitos Šalies teritorijoje esančius subrangovus, ir gali reikalauti, kad subrangovai atitiktų tuos pačius reikalavimus, kuriuos turi atitikti atitikties vertinimo įstaiga, kad pati atliktų tokius bandymus ar inspektavimus, ir
  - g) vienoje bendroje interneto svetainėje paskelbia įstaigų, kurias ji paskyrė tokiam atitikties vertinimui atlikti, sąrašą ir aktualią informaciją apie kiekvienos tokios įstaigos paskyrimo sritį.
4. Nė viena šio straipsnio nuostata netrukdo Šaliai reikalauti, kad konkrečių produktų atitikties vertinimą atliktų jos nurodytos valdžios institucijos. Jei Šalis reikalauja, kad atitikties vertinimą atliktų jos nurodytos valdžios institucijos, ta Šalis:
- a) rinkliavas už atitikties vertinimą apriboja iki apytikslių suteiktų paslaugų sąnaudų ir atitikties vertinimo pareiškėjo prašymu paaiškina, kaip bet kuri rinkliava, kurią ji nustato už tokį atitikties vertinimą, neviršija apytikslių suteiktų paslaugų išlaidų, ir
  - b) viešai skelbia atitikties vertinimo rinkliavas.

5. Nepaisant 2–4 dalių, kiekviena Šalis priima tiekėjo atitikties deklaraciją kaip atitikties jos techniniams reglamentams įrodymą tose produktų srityse, kuriose ji tai daro šio Susitarimo įsigaliojimo dieną.
6. Kiekviena Šalis informacijos tikslais skelbia ir tvarko 5 dalyje nurodytų produktų sričių sąrašą kartu su nuorodomis į taikytinus techninius reglamentus.
7. Nepaisant 5 dalies, bet kuri Šalis gali nustatyti reikalavimą, kad toje dalyje nurodytų produktų sričių bandymus ar sertifikavimą privalo atlikti trečiasis asmuo, jeigu toks reikalavimas yra pagrįstas teisėtais tikslais ir yra proporcingas tikslui suteikti importuojančiai Šaliai galimybę deramai įsitikinti, kad produktai atitinka taikytinus techninius reglamentus ar standartus, atsižvelgiant į riziką, kuri kiltų dėl neatitikties.
8. Šalis, siūlanti pradėti taikyti 7 dalyje nurodytas atitikties vertinimo procedūras, apie tai iš anksto praneša kitai Šaliai ir rengdama tokias atitikties vertinimo procedūras atsižvelgia į kitos Šalies pastabas.



## 94 STRAIPSNIS

## Skaidrumas

1. Išskyrus atvejus, kai staiga kyla ar gali kilti su sauga, sveikata, aplinkos apsauga ar nacionaliniu saugumu susijusių problemų, kiekviena Šalis nustato ne trumpesnę kaip 60 dienų nuo pranešimo apie reglamentus ar procedūras perdavimo PPO centriniam pranešimų registrai dienos laikotarpį, per kurį leidžia kitai Šaliai raštu teikti pastabas dėl praneštų siūlomų techninių reglamentų ir atitikties vertinimo procedūrų. Šalis palankiai apsvarsto pagrįstą prašymą pratęsti šį pastaboms teikti skirtą laikotarpį.
2. Kiekviena Šalis kartu su pranešimu pateikia viso pranešto teksto elektroninę versiją. Jeigu pranešamas tekstas surašytas ne viena iš PPO oficialių kalbų, pranešančioji Šalis PPO pranešimų formatu pateikia išsamų ir visapusišką priemonės turinio aprašymą.
3. Jei Šalis dėl savo siūlomo techninio reglamento ar atitikties vertinimo procedūros gauna kitos Šalies rašytines pastabas, ji:
  - a) jei kita Šalis to prašo, tas rašytines pastabas aptaria dalyvaujant jos kompetentingai reglamentavimo institucijai tuo metu, kai į tas pastabas dar galima atsižvelgti, ir
  - b) ne vėliau kaip techninio reglamento ar atitikties vertinimo procedūros paskelbimo dieną raštu atsako į pastabas.

4. Kiekviena Šalis stengiasi savo atsakymus į pastabas, gautas pateikus 1 dalyje nurodytą pranešimą, paskelbti interneto svetainėje ne vėliau kaip priimto techninio reglamento arba atitikties vertinimo procedūros paskelbimo dieną.
5. Kiekviena Šalis kitos Šalies prašymu teikia jai informaciją apie savo priimto arba siūlomo priimti techninio reglamento ar atitikties vertinimo procedūros tikslus bei teisinį ir loginį pagrindą.
6. Kiekviena Šalis užtikrina, kad jos priimti techniniai reglamentai ir atitikties vertinimo procedūros būtų paskelbti nemokamoje interneto svetainėje.
7. Kiekviena Šalis papildydama pradinį pranešimą PPO teikia informaciją apie techninių reglamentų ar atitikties vertinimo procedūrų priėmimą ir įsigaliojimą, taip pat priimtą galutinį tekstą.
8. Kiekviena Šalis nustato pagrįstą laikotarpį, kuris turi praeiti nuo techninių reglamentų paskelbimo iki jų įsigaliojimo, kad kitos Šalies ekonominės veiklos vykdytojai turėtų laiko prisitaikyti. Pagrįstas laikotarpis reiškia paprastai ne trumpesnę kaip šešių mėnesių laikotarpį, nebent toks laikotarpis būtų neveiksmingas siekiant įgyvendinti teisėtus tikslus.
9. Šalis palankiai apsversto kitos Šalies pagrįstą prašymą pratęsti laikotarpį, kuris turi praeiti nuo techninio reglamento priėmimo iki jo įsigaliojimo, gautą iki 1 dalyje nustatyto pastabų teikimo termino, nebent delsti būtų neveiksminga siekiant įgyvendinti teisėtus tikslus.

10. Kiekviena Šalis užtikrina, kad pagal TPK sutarties 10 straipsnį įsteigti informacijos centrai viena iš PPO oficialių kalbų teiktų informaciją ir atsakymus į pagrįstas kitos Šalies ar kitos Šalies suinteresuotųjų asmenų užklausas dėl priimtų techninių reglamentų ir atitikties vertinimo procedūrų.

## 95 STRAIPSNIS

### Žymėjimas ir ženklėjimas

1. Į Šalies techninį reglamentą gali būti įtraukti privalomieji žymėjimo ar ženklėjimo reikalavimai arba jis gali būti skirtas tik tokiems reikalavimams. Tokiais atvejais šiems techniniams reglamentams taikomi TPK sutarties 2.2 straipsnio principai.
2. Jei Šalis nustato privalomo produktų žymėjimo ar ženklėjimo reikalavimą, taikomos visos šios sąlygos:
  - a) ji reikalauja pateikti tik tą informaciją, kuri yra aktuali produkto vartotojams ar naudotojams, arba informaciją, kuria nurodoma, kad produktas atitinka privalomus techninius reikalavimus;
  - b) išskyrus atvejus, kai tai būtina atsižvelgiant į teisėtus tikslus, kaip išankstinės produktų, kurie kitais atžvilgiais atitinka privalomus techninius reikalavimus, pateikimo jos rinkai sąlygos nereikalauja iš anksto patvirtinti, užregistruoti ar sertifikuoti produktų etiketes ar žymas, taip pat nerenka už tai jokių rinkliavų;

- c) jei Šalis reikalauja, kad ekonominės veiklos vykdytojai naudotų unikalų identifikacinį numerį, tokį numerį kitos Šalies ekonominės veiklos vykdytojams suteikia nepagrįstai nedelsdama ir laikydamasi nediskriminavimo principo;
- d) išskyrus atvejus, kai i, ii arba iii punkte nurodyta informacija klaidintų, būtų prieštaringa ar kelianti painiavą atsižvelgiant į informaciją, kurią importuojanti Šalis reikalauja pateikti dėl prekių, importuojanti Šalis leidžia:
- i) informaciją pateikti ne tik prekes importuojančios Šalies reikalaujama kalba, bet ir kitomis kalbomis;
  - ii) naudoti tarptautiniu mastu pripažintas nomenklatūras, piktogramas, simbolius ar grafinius vaizdus, ir
  - iii) pateikti ne tik prekes importuojančioje Šalyje reikalaujamą informaciją, bet ir papildomos informacijos;
- e) sutinka, kad, kaip alternatyva ženklinimui kilmės šalyje, ženklinimas, įskaitant papildomą ženklinimą arba ženklinimo taisybę, būtų atliekamas muitinės sandėliuose ar kitose paskirtose vietose importo šalyje, išskyrus atvejus, kai dėl visuomenės sveikatos ar saugos priežasčių reikalaujama, kad ženklinimą eksportuojančioje Šalyje atliktų pavirtinti asmenys, ir
- f) stengiasi leisti naudoti laikinas ar nuimamas etiketes, taip pat žymas ar ženklus lydimuosiuose dokumentuose, o ne reikalauja, kad etiketės ar žymos būtų fiziškai pritvirtintos prie produkto, nebent mano, kad dėl to gali būti pažeisti teisėti tikslai.

## 96 STRAIPSNIS

Bendradarbiavimas rinkos priežiūros ir ne maisto produktų saugos ir atitikties srityse

1. Šalys pripažįsta bendradarbiavimo ne maisto produktų rinkos priežiūros, atitikties ir saugos srityse svarbą siekiant lengvinti prekybą ir apsaugoti vartotojus bei kitus naudotojus, taip pat tarpusavio pasitikėjimo, grindžiamo dalijimusi informacija, stiprinimo svarbą.
2. Siekdamas užtikrinti nepriklausomą ir nešališką rinkos priežiūros veikimą, Šalys užtikrina, kad:
  - a) rinkos priežiūros funkcijos būtų atskirtos nuo atitikties vertinimo funkcijų, ir
  - b) nebūtų jokių interesų, kurie turėtų įtakos rinkos priežiūros institucijų nešališkumui vykdant ekonominės veiklos vykdytojų kontrolę ar priežiūrą.
3. Šalys bendradarbiauja ir keičiasi informacija, susijusia su ne maisto produktų sauga ir atitiktimi, visų pirma, be kita ko, šiais klausimais:
  - a) rinkos priežiūros ir vykdymo užtikrinimo veikla ir priemonės;
  - b) rizikos vertinimo metodai ir gaminių bandymai;
  - c) koordinuotas gaminių atšaukimas ar kiti panašūs veiksmai;

- d) moksliniai, techniniai ir reglamentavimo klausimai, siekiant gerinti ne maisto produktų saugą ir atitiktį;
- e) išskylantys nauji sveikatai ir saugai svarbūs klausimai;
- f) su standartizacija susijusi veikla;
- g) pareigūnų mainai.

4. Partnerystės taryba deda visas pastangas, kad kuo greičiau ir pageidautina per šešis mėnesius nuo šio Susitarimo įsigaliojimo 16 priede būtų nustatyta tvarka, pagal kurią būtų reguliariai keičiamasi informacija tarp Skubių pranešimų apie pavojingus ne maisto produktus sistemos (RAPEX) ar ją pakeičiančios sistemos ir duomenų bazės, susijusios su rinkos priežiūra ir gaminių sauga, sukurtos pagal 2005 m. Bendrosios gaminių saugos reglamentus, ar ją pakeičiančios duomenų bazės, apie ne maisto produktų saugą ir susijusias prevencines, ribojamąsias ir taisomąsias priemones.

Minėtoje tvarkoje nustatomos sąlygos, kuriomis:

- a) Sąjunga turi pateikti Jungtinei Karalystei tam tikrą atrinktą informaciją iš pranešimų sistemos RAPEX ar ją pakeičiančios sistemos, kaip nurodyta 2001 m. gruodžio 3 d. Europos Parlamento ir Tarybos direktyvoje 2001/95/EB dėl bendros gaminių saugos ar ją pakeičiančiame akte;

- b) Jungtinė Karalystė turi pateikti Sąjungai tam tikrą atrinktą informaciją iš savo duomenų bazės, susijusios su rinkos priežiūra ir gaminių sauga, sukurtos pagal 2005 m. Bendrosios gaminių saugos reglamentus, ar ją pakeičiančios duomenų bazės, ir
- c) Šalis turi informuoti viena kitą apie visus tolesnius veiksmus ir priemones, kurių imtasi reaguojant į informaciją, kuria pasikeista.
5. Partnerystės taryba 17 priede gali nustatyti tvarką, pagal kurią reguliariai, be kita ko, elektroninėmis priemonėmis, keičiamasi informacija apie priemones, kurių imtasi dėl reikalavimų neatitinkančių ne maisto produktų – kitų nei tuos, kuriems taikoma 4 dalis.
6. Kiekviena Šalis pagal 3, 4 ir 5 dalis gautą informaciją naudoja tik vartotojų apsaugos, sveikatos, saugos arba aplinkos apsaugos tikslais.
7. Kiekviena Šalis pagal 3, 4 ir 5 dalis gautą informaciją laiko konfidencialia.
8. 4 ir 5 dalyse nurodytoje tvarkoje nurodomas informacijos, kuria turi būti keičiamasi, pobūdis, keitimosi ja sąlygos ir nustatomas konfidencialumo bei taikomos asmens duomenų apsaugos taisyklių taikymas. Partnerystės taryba turi įgaliojimus priimti sprendimus, kuriais nustatoma arba iš dalies keičiama 16 ir 17 prieduose nustatyta tvarka.

9. Šio straipsnio tikslais rinkos priežiūra reiškia pagal Šalies procedūras rinkos priežiūros ir vykdymo užtikrinimo institucijų, be kita ko, ir bendradarbiaujant su ekonominės veiklos vykdytojais, vykdomą veiklą ir taikomas priemones, kad Šalis galėtų stebėti produktų saugą ir atitiktį jos įstatymuose ir kituose teisės aktuose nustatytiems reikalavimams ar spręsti susijusius klausimus.

10. Kiekviena Šalis užtikrina, kad bet kokia priemonė, kurios jos rinkos priežiūros ar vykdymo užtikrinimo institucijos imasi, kad pašalintų ar atšauktų iš jos rinkos iš kitos Šalies teritorijos importuotą produktą arba uždraustų ar apribotų jo tiekimą jos rinkai dėl priešasčių, susijusių su taikytinų teisės aktų nesilaikymu, būtų proporcinga, kad būtų nurodytos tikslios priežastys, kuriomis ta priemonė yra grindžiama ir kad apie ją būtų nedelsiant pranešta atitinkamam ekonominės veiklos vykdytojui.

## 97 STRAIPSNIS

### Techninės diskusijos

1. Jei Šalis mano, kad kitos Šalies techninio reglamento ar atitikties vertinimo procedūros projektas ar pasiūlymas gali turėti reikšmingą poveikį Šalių tarpusavio prekybai, ji gali prašyti surengti technines diskusijas šiuo klausimu. Prašymas kitai Šaliai pateikiamas raštu ir jame nurodoma:

a) susijusi priemonė;



- b) šio skyriaus ir šio skyriaus priedų nuostatos, su kuriomis susiję susirūpinimą keliantys klausimai, ir
  - c) prašymo priežastys, įskaitant susirūpinimą keliančių klausimų, kurių dėl priemonės iškilo prašančiajai Šaliai, aprašymą.
2. Šalis savo prašymą pateikia kitos Šalies kontaktiniam punktui, paskirtam pagal 99 straipsnį.
  3. Bet kurios iš Šalių prašymu Šalys per 60 dienų nuo prašymo pateikimo dienos susitinka asmeniškai arba vaizdo konferencijos ar telekonferencijos būdu aptarti prašyme iškeltą susirūpinimą keliančių klausimų ir stengiasi juos išspręsti kuo greičiau. Jei prašančioji Šalis mano, kad klausimas skubus, ji gali prašyti, kad susitikimas įvyktų per trumpesnę laiką. Tokiais atvejais atsakančioji Šalis palankiai vertina tokį prašymą.

## 98 STRAIPSNIS

### Bendradarbiavimas

1. Šalys bendradarbiauja techninių reglamentų, standartų ir atitikties vertinimo procedūrų srityje, kai tai atitinka abiejų Šalių interesus ir nedaromas poveikis jų pačių atitinkamo sprendimų priėmimo autonomiškumui bei teisinei tvarkai. Specialusis prekybos komitetas techninių prekybos kliūčių klausimams gali keistis nuomonėmis dėl bendradarbiavimo veiklos, vykdomos pagal šį straipsnį arba šio skyriaus priedus.

2. 1 dalies tikslais Šalys siekia nustatyti, plėtoti ir skatinti abiejų Šalių interesus atitinkančią bendradarbiavimo veiklą. Ši veikla visų pirma gali būti susijusi su:

- a) keitimusi informacija, patirtimi ir duomenimis, susijusiais su techniniais reglamentais, standartais ir atitikties vertinimo procedūromis;
- b) jų atitinkamų reglamentavimo institucijų veiksmingos sąveikos ir bendradarbiavimo tarptautiniu, regioniniu ar nacionaliniu lygmeniu užtikrinimu;
- c) keitimusi informacija, kiek tai įmanoma, apie tarptautinius susitarimus ir tvarką dėl techninių prekybos kliūčių, prie kurių yra prisijungusi viena Šalis arba abi Šalys, ir
- d) prekybos lengvinimo iniciatyvų rengimu ar dalyvavimu jose.

3. Šio straipsnio ir šio skyriaus prieduose pateiktą bendradarbiavimo nuostatų tikslais Europos Komisija veikia Sąjungos vardu.

## 99 STRAIPSNIS

### Kontaktiniai punktai

1. Įsigaliojus šiam Susitarimui kiekviena Šalis paskiria kontaktinį punktą šiam skyriui įgyvendinti ir praneša kitai Šaliai šio kontaktinio punkto kontaktinius duomenis, įskaitant informaciją apie atitinkamus pareigūnus. Šalys nedelsdamos viena kitai praneša apie bet kokį šių kontaktinių duomenų pasikeitimą.
2. Kontaktinis punktas per pagrįstą laikotarpį ir, jei įmanoma, per 60 dienų nuo prašymo gavimo dienos pateikia visą kitos Šalies kontaktinio punkto prašomą informaciją ar paaiškinimus, susijusius su šio skyriaus įgyvendinimu.

## 100 STRAIPSNIS

### Specialusis prekybos komitetas techninių prekybos kliūčių klausimams

Specialusis prekybos komitetas techninių prekybos kliūčių klausimams prižiūri, kaip įgyvendinamas ir kaip veikia šis skyrius ir jo priedai, ir greitai išaiškina ir, jei įmanoma, sprendžia visus klausimus, kuriuos Šalis iškelia dėl techninių reglamentų, standartų ir atitikties vertinimo procedūrų rengimo, priėmimo ar taikymo pagal šį skyrių arba TPK sutartį.

## 5 SKYRIUS

## MUITINĖS KLAUSIMAI IR PREKYBOS LENGVINIMAS

## 101 STRAIPSNIS

## Tikslas

Šio skyriaus tikslai:

- a) stiprinti Šalių bendradarbiavimą muitinės klausimų ir prekybos lengvinimo srityje ir, kai aktualu, remti arba išlaikyti tinkamą jų muitų teisės aktų ir praktikos suderinamumo lygį siekiant užtikrinti, kad atitinkami teisės aktai ir procedūros, taip pat atitinkamų institucijų administraciniai gebėjimai leistų įgyvendinti šiuos tikslus: skatinti prekybos lengvinimą, kartu užtikrinant veiksmingą muitinį tikrinimą ir veiksmingą muitų teisės aktų bei su prekyba susijusių įstatymų ir kitų teisės aktų vykdymą, užtikrinti tinkamą piliečių saugumą ir saugą, taip pat draudimų ir apribojimų laikymąsi ir Šalių finansinius interesus;
- b) stiprinti Šalių administracinį bendradarbiavimą PVM srityje ir savitarpio pagalbą vykdant su mokesčiais ir muitais susijusius reikalavimus;

- c) užtikrinti, kad kiekvienos Šalies teisės aktai būtų nediskriminaciniai ir kad muitinės procedūros būtų grindžiamos moderniais metodais ir veiksminga priežiūra, siekiant kovoti su sukčiavimu ir skatinti teisėtą prekybą, ir
- d) užtikrinti, kad teisėti viešosios politikos tikslai, įskaitant tikslus, susijusius su saugumu, sauga ir kova su sukčiavimu, nebūtų kaip nors pažeidžiami.

## 102 STRAIPSNIS

### Apibrėžtys

Šiame skyriuje, 18 priede, Protokole dėl administracinės savitarpio pagalbos muitinių veiklos srityje ir Protokole dėl administracinio bendradarbiavimo ir kovos su sukčiavimu pridėtinės vertės mokesčio srityje ir dėl savitarpio pagalbos vykdančioms su mokesčiais ir muitais susijusius reikalavimus vartojamų terminų apibrėžtys:

- a) Sutartis dėl tikrinimo prieš pakraunant – Sutartis dėl tikrinimo prieš pakraunant, įtraukta į PPO steigimo sutarties 1A priedą;
- b) ATA ir Stambulo konvencijos – 1961 m. gruodžio 6 d. Briuselyje priimta Muitinės konvencija dėl prekių laikinojo įvežimo su ATA knygele ir 1990 m. birželio 26 d. Stambulo laikinojo įvežimo konvencija;

- c) Konvencija dėl bendrosios tranzito procedūros – 1987 m. gegužės 20 d. Konvencija dėl bendrosios tranzito procedūros;
- d) PMO muitinės duomenų modelis – duomenų komponentų ir elektroninių šablonų, skirtų keistis verslo duomenimis ir rengti tarptautiniams duomenų ir informacijos, naudojamų taikant reglamentavimo lengvinimą ir tikrinimo priemones pasaulinėje prekyboje, standartams, rinkinys, kurį periodiškai skelbia PMO Duomenų modelio projekto grupė;
- e) muitų teisės aktai – bet kurios iš Šalių teritorijoje taikomos teisinės ar norminės nuostatos, kuriomis reglamentuojamas prekių įvežimas arba importas, išvežimas arba eksportas ir tranzitas, taip pat jų pateikimas bet kuriam kitam muitinės režimui ar procedūrai įforminti, įskaitant draudžiamąsias, ribojamąsias ir kontrolės priemones;
- f) informacija – visi bet kokio formato, įskaitant elektroninį duomenys, dokumentas, atvaizdas, ataskaita, pranešimas ar patvirtinta kopija, apdoroti arba neapdoroti, kurių analizė atlikta arba neatlikta;
- g) asmuo – bet kuris asmuo, kaip apibrėžta 512 straipsnio 1 punkte<sup>1</sup>;
- h) sistema SAFE – 2005 m. birželio mėn. Briuselyje Pasaulio muitinių organizacijos sesijoje priimta ir periodiškai atnaujinama pasaulinės prekybos saugumo ir supaprastinimo standartų sistema SAFE, ir

---

<sup>1</sup> Siekiant didesnio aiškumo patikslinama, kad ypač šio skyriaus tikslais sąvoka „asmuo“ apima bet kokį asmenų susivienijimą, kuris neturi juridinio asmens teisinio statuso, tačiau pagal taikytiną teisę pripažįstamas galinčiu atlikti teisinius veiksmus.

- i) PPO prekybos lengvinimo susitarimas – Susitarimas dėl prekybos lengvinimo, pridėtas prie Protokolo, kuriuo iš dalies keičiama Pasaulio prekybos organizacijos steigimo sutartis (2014 m. lapkričio 27 d. sprendimas).

## 103 STRAIPSNIS

### Muitinių bendradarbiavimas

1. Atitinkamos Šalių institucijos bendradarbiauja muitinės reikalų srityje siekdamos remti 101 straipsnyje nustatytus tikslus, atsižvelgdamos į jų atitinkamų institucijų turimus išteklius. Šios antraštinės dalies tikslu taikoma 1987 m. gegužės 20 d. Konvencija dėl prekybos prekėmis formalumų supaprastinimo.
2. Šalys plėtoja bendradarbiavimą, be kita ko, šiose srityse:
  - a) keičiasi informacija apie muitų teisės aktus, muitų teisės aktų įgyvendinimą ir muitinės procedūras, ypač šiose srityse:
    - i) muitinės procedūrų supaprastinimo ir modernizavimo;
    - ii) tranzito ir perkrovimo lengvinimo;
    - iii) ryšių su verslo bendruomene, ir

- iv) tiekimo grandinės saugumo ir rizikos valdymo;
- b) bendromis pastangomis sprendžia su muitine susijusius klausimus, kurie yra svarbūs norint pagal sistemą SAFE apsaugoti tarptautinės prekybos tiekimo grandinę ir lengvinti prekybą;
- c) svarsto galimybes rengti bendras iniciatyvas, susijusias su importo, eksporto ir kitomis muitinės procedūromis, įskaitant techninę pagalbą, taip pat iniciatyvas, kuriomis siekiama verslo bendruomenei užtikrinti veiksmingą paslaugų teikimą;
- d) stiprina tarpusavio bendradarbiavimą muitinės klausimais tarptautinėse organizacijose, kaip antai PPO ir PMO, taip pat keičiasi informacija arba diskutuoja siekdamos nustatyti, kai įmanoma, bendras pozicijas tose tarptautinėse organizacijose ir UNCTAD, UNECE;
- e) stengiasi suderinti savo duomenų reikalavimus, taikomus importo, eksporto ir kitoms muitinės procedūroms, įgyvendindamos bendrus standartus ir duomenų elementus pagal PMO muitinės duomenų modelį;
- f) stiprina tarpusavio bendradarbiavimą rizikos valdymo metodų srityje, įskaitant dalijimąsi geriausios praktikos pavyzdžiais, ir, kai tinkama, rizikos informacija ir kontrolės rezultatais. Kai aktualu ir tikslinga, Šalys taip pat gali svarstyti galimybę taikyti rizikos valdymo metodų, rizikos standartų ir kontrolės bei muitinės saugumo priemonių tarpusavio pripažinimą; kai aktualu ir tikslinga, Šalys taip pat gali svarstyti galimybę parengti suderinamus rizikos kriterijus ir standartus, kontrolės priemones ir prioritetines kontrolės sritis;



- g) įtvirtina įgaliotųjų ekonominės veiklos vykdytojų programų tarpusavio pripažinimą, siekiant užtikrinti prekybos saugumą ir ją lengvinti;
- h) skatina muitinių ir kitų valdžios institucijų ar įstaigų bendradarbiavimą įgaliotųjų ekonominės veiklos vykdytojų programų atžvilgiu; to galima pasiekti, *inter alia*, susitariant dėl aukščiausių standartų, palengvinant galimybę naudotis lengvatomis ir mažinant nereikalingą dubliavimąsi;
- i) įgyvendina muitinės vykdomą intelektinės nuosavybės teisių užtikrinimą, įskaitant keitimąsi informacija ir geriausios praktikos pavyzdžiais muitinės veiklos srityje, daugiausia dėmesio skiriant intelektinės nuosavybės teisių užtikrinimui;
- j) toliau taiko suderinamas muitinės procedūras, kai tikslinga ir praktiškai įmanoma, įskaitant bendrojo administracinio dokumento taikymą teikiant muitinės deklaracijas, ir
- k) palaikydamos struktūrišką ir nuolatinį ryšį Šalių muitinės keičiasi, kai aktualu ir tikslinga ir laikydamosi tvarkos, dėl kurios turi būti susitarta, tam tikrų kategorijų su muitine susijusia informacija, kad būtų gerinamas rizikos valdymas ir muitinio tikrinimo veiksmingumas, nustatytos pajamų surinkimo arba saugos ir saugumo požiūriu riziką keliančios prekės ir skatinama teisėta prekyba; toks keitimas gali apimti eksporto ir importo deklaracijų duomenis apie Šalių tarpusavio prekybą, numatant bandomosiomis iniciatyvomis išnagrinėti galimybę sukurti sąveikius mechanizmus, kad teikiant tokią informaciją būtų išvengta dubliavimosi. Keitimas informacija pagal šį punktą nedaro poveikio Šalių keitimuisi informacija, kuris gali vykti pagal Protokolą dėl administracinės savitarpio pagalbos muitinių veiklos srityje.

3. Nedarant poveikio šiame Susitarime numatytam kitų formų bendradarbiavimui, Šalių muitinės, laikydamosi Protokolo dėl administracinės savitarpio pagalbos muitinių veiklos srityje, viena kitai teikia administracinę savitarpio pagalbą dėl klausimų, kuriems taikomas šis skyrius.

4. Bet kokiam Šalių keitimuisi informacija pagal šį skyrių *mutatis mutandis* taikomi konfidencialumo ir informacijos apsaugos reikalavimai, nustatyti Protokolo dėl administracinės savitarpio pagalbos muitinių veiklos srityje 12 straipsnyje, taip pat visi Šalių teisės aktuose nustatyti konfidencialumo ir privatumo reikalavimai.

#### 104 STRAIPSNIS

##### Muitų ir kiti su prekyba susiję teisės aktai bei procedūros

1. Kiekviena Šalis užtikrina, kad jos muitų teisės aktų nuostatos ir procedūros:
  - a) būtų suderintos su muitų ir prekybos srityje taikomais tarptautinės teisės aktais ir standartais, įskaitant PPO prekybos lengvinimo susitarimą, esmines nuostatas, įtrauktas į Persvarstyta Kieto konvenciją dėl muitinės procedūrų supaprastinimo ir suderinimo, Tarptautinę konvenciją dėl suderintos prekių aprašymo ir kodavimo sistemos, taip pat sistemą SAFE ir PMO muitinės duomenų modelį;

- b) atsižvelgiant į prekybos praktikos raidą užtikrintų teisėtos prekybos apsaugą ir ją lengvintų veiksmingo vykdymo užtikrinimo priemonėmis, be kita ko, jų įstatymų ir kitų teisės aktų pažeidimo, muitų vengimo ir kontrabandos atveju, taip pat užtikrinant teisės aktuose nustatytų reikalavimų laikymąsi;
- c) būtų grindžiamos proporcingais ir nediskriminaciniais teisės aktais, kuriais vengiama sukurti nereikalingą našta ekonominės veiklos vykdytojams, numatoma toliau lengvinti veiklą tų ekonominės veiklos vykdytojų, kurių atitikties lygis yra labai aukštas, įskaitant palankių muitinio tikrinimo sąlygų taikymą prieš prekių išleidimą, ir užtikrinamos apsaugos nuo sukčiavimo ir neteisėtos ar žalą darančios veiklos priemonės, kartu užtikrinant aukšto lygio piliečių saugumą ir saugą, taip pat draudimų ir apribojimų laikymąsi ir Šalių finansinius interesus, ir
- d) apimtų taisykles, kuriomis užtikrinama, kad visos sankcijos, skiriamos už muitų teisės aktų ar procedūrinių reikalavimų pažeidimus, būtų proporcingos ir nediskriminacinės, ir kad tokių sankcijų taikymas nelemtų nepagrįsto vilkinimo.

Kiekviena Šalis turėtų periodiškai peržiūrėti savo muitų teisės aktus ir procedūras. Be to, muitinės procedūros turėtų būtų taikomos nuspėjamai, nuosekliai ir skaidriai.

2. Siekdama gerinti darbo metodus ir užtikrinti nediskriminavimą, skaidrumą, veiksmingumą, vientisumą ir atskaitomybę už veiksmus, kiekviena Šalis:

- a) kai įmanoma, supaprastina ir peržiūri reikalavimus bei formalumus, siekdama užtikrinti greitą prekių išleidimą ir muitinį įforminimą;

- b) deda pastangas siekdama dar labiau supaprastinti ir standartizuoti muitinei ar kitoms įstaigoms teiktinus duomenis ir dokumentus, ir
- c) skatina visas pasienio įstaigas koordinuoti savo veiklą tiek vidaus, tiek tarpvalstybiniu lygiu, kad būtų lengvinami sienos kirtimo procesai ir gerinama priežiūra, atsižvelgiant, kai įmanoma ir tikslinga, į bendrą sienų kontrolę.

## 105 STRAIPSNIS

### Prekių išleidimas

1. Kiekviena Šalis nustato arba palieka galioti muitinės procedūras, pagal kurias:
  - a) prekės išleidžiamos greitai, per ne ilgesnį laikotarpį nei tas, kurio reikia atitikčiai jos įstatymams ir kitiems teisės aktams užtikrinti;
  - b) leidžiama iš anksto iki prekių atvežimo elektroninėmis priemonėmis pateikti ir tvarkyti dokumentus ir bet kokią kitą reikalaujamą informaciją, kad prekės galėtų būti išleistos nedelsiant po jų atvežimo, jei remiantis rizikos analize nenustatoma jokia rizika arba jei nereikia atlikti jokių atsitiktinių ar kitokių patikrinimų;
  - c) kai tinkama ir jei tenkinamos būtinos sąlygos, numatoma galimybė išleisti prekes į laisvą apyvartą pirmoje jų atvežimo vietoje, ir

- d) leidžiama prekes išleisti iki muitų, mokesčių, rinkliavų ir kitų privalomųjų mokėjimų galutinio apskaičiavimo, jeigu toks apskaičiavimas neatliekamas iki prekių atvežimo, kai jos atvežamos arba kuo greičiau po jų atvežimo, ir su sąlyga, kad įvykdyti visi kiti norminiai reikalavimai.
2. Kiekviena Šalis kaip tokio išleidimo sąlygą gali nustatyti reikalavimą pateikti bet kokios dar neapskaičiuotos sumos dydžio garantiją, pateiktiną kaip garantinis raštas, užstatas ar kita jos įstatymuose ir kituose teisės aktuose numatyta tinkama priemonė. Tokios garantijos suma negali būti didesnė nei ta, kurios Šaliai reikia norint užtikrinti, kad būtų sumokėti muitai, mokesčiai, rinkliavos ir kiti privalomieji mokėjimai, galiausiai mokėtini už prekes, kurioms taikoma ta garantija. Kai garantija nebereikalinga, ji grąžinama.
3. Šalys užtikrina, kad muitinės ir kitos institucijos, atsakingos už sienų kontrolę ir procedūras, susijusias su prekių importu, eksportu ir tranzitu, bendradarbiautų tarpusavyje ir koordinuotų savo veiklą, kad būtų lengvinama prekyba ir spartinamas prekių išleidimas.

## 106 STRAIPSNIS

### Supaprastintos muitinės procedūros

1. Kiekviena Šalis deda pastangas supaprastinti savo muitinės procedūrų reikalavimus ir formalumus, kad prekiautojai ar veiklos vykdytojai, įskaitant mažąsias ir vidutines įmones, juos galėtų įvykdyti per trumpesnę laiką ir mažesnėmis sąnaudomis.

2. Kiekviena Šalis nustato arba palieka galioti priemones, kuriomis jos įstatymuose ir kituose teisės aktuose nustatytus kriterijus atitinkantiems prekyautojams ar veiklos vykdytojams dar labiau supaprastinamos muitinės procedūros. Tokios priemonės gali apimti, *inter alia*:

- a) muitinės deklaracijas, kurias teikiant reikia pateikti mažiau duomenų ar papildomų dokumentų;
- b) tam tikrą laikotarpį vykdyto daugybinio importo periodines muitinės deklaracijas, skirtas muitams ir mokesčiams apskaičiuoti ir sumokėti po tų importuotų prekių išleidimo;
- c) paties veiklos vykdytojo atliekamą muitų ir mokesčių apskaičiavimą ir mokėjimo atidėjimą iki tų importuotų prekių išleidimo, ir
- d) sumažinto dydžio garantijos naudojimą arba atleidimą nuo pareigos pateikti garantiją.

3. Jei Šalis nusprendžia taikyti vieną iš šių priemonių, ji, laikydamasi savo įstatymų ir kitų teisės aktų, suteikia galimybę, jei tos Šalies manymu tai tikslinga ir praktiškai įmanoma, šiuos supaprastinimus taikyti visiems atitinkamus kriterijus atitinkantiems prekyautojams.

## 107 STRAIPSNIS

## Vežimas tranzitu ir perkrovimas

1. 20 straipsnio tikslais taikoma Konvencija dėl bendrosios tranzito procedūros.
2. Kiekviena Šalis užtikrina, kad būtų lengvinamos ir veiksmingai prižiūrimos jos teritorijoje vykdomos perkrovimo operacijos ir vežimas tranzitu per jų atitinkamas teritorijas.
3. Kiekviena Šalis skatina ir įgyvendina regioninius tranzito susitarimus, kad palengvintų prekybą pagal Konvenciją dėl bendrosios tranzito procedūros.
4. Siekdama lengvinti tranzitą, kiekviena Šalis užtikrina visų jos teritorijoje esančių susijusių institucijų ir įstaigų bendradarbiavimą ir veiksmų koordinavimą.
5. Kiekviena Šalis leidžia, kad importuoti skirtos prekės muitinei prižiūrint būtų vežamos per jos teritoriją iš įvežimo muitinės įstaigos į kitą jos teritorijoje esančią muitinės įstaigą, kuri išleis prekes arba atliks jų muitinį įforminimą.

## 108 STRAIPSNIS

## Rizikos valdymas

1. Kiekviena Šalis nustato arba palieka galioti muitinio tikrinimo rizikos valdymo sistemą, kad būtų sumažinta tikimybė ir poveikis įvykiui, kuris trukdytų tinkamai taikyti muitų teisės aktus, pažeistų finansinius interesus ir keltų pavojų Šalių ir jų rezidentų saugumui bei saugai, žmonių, gyvūnų ar augalų sveikatai, aplinkai arba vartotojams.
2. Muitinis tikrinimas, išskyrus atsitiktinės atrankos būdu atliekamus tikrinimus, pirmiausia grindžiamas rizikos analize, kuri atliekama naudojantis elektroninėmis duomenų apdorojimo priemonėmis.
3. Kiekviena Šalis rizikos valdymo priemones parengia ir taiko taip, kad išvengtų šališkos ar nepateisinamos diskriminacijos arba užslėpto tarptautinės prekybos ribojimo.
4. Kiekviena Šalis muitinį tikrinimą ir kitus atitinkamus pasienio kontrolės veiksmus sutelkia į didelės rizikos siuntas ir spartina mažos rizikos siuntų išleidimą. Be to, kiekviena Šalis, įgyvendindama savo rizikos valdymo priemones, siuntas tokiems tikrinimo veiksams gali pasirinkti atsitiktinės atrankos būdu.
5. Kiekviena Šalis rizikos valdymą grindžia rizikos vertinimu, taikydama tinkamus atrankos kriterijus.



## 109 STRAIPSNIS

## Tikrinimas po muitinio įforminimo

1. Siekdama paspartinti prekių išleidimą, kiekviena Šalis nustato arba palieka galioti tikrinimo po muitinio įforminimo procedūrą, kad užtikrintų jos muitų teisės aktų bei kitų susijusių įstatymų ir kitų teisės aktų laikymąsi.
2. Kiekviena Šalis asmenis ir siuntas tikrinti po muitinio įforminimo pasirenka atsizvelgdama į riziką ir, be kita ko, gali taikyti tinkamus atrankos kriterijus. Kiekviena Šalis tikrinimą po muitinio įforminimo atlieka skaidriai. Jeigu tikrinimo objektas yra asmuo ir tikrinimo rezultatai yra galutiniai, Šalis asmeniui, kurio duomenys tikrinami, nedelsdama praneša tikrinimo rezultatus, asmens teises ir pareigas, taip pat pagrindžia rezultatus.
3. Informacija, gauta per tikrinimą po muitinio įforminimo, gali būti naudojama administracinėse ir teisminėse procedūrose.
4. Kai tai praktiškai įmanoma, Šalys tikrinimo po muitinio įforminimo rezultatus naudoja rizikos valdymo tikslais.

## 110 STRAIPSNIS

## Įgaliojimai ekonominės veiklos vykdytojais

1. Kiekviena Šalis toliau taiko partnerystės programą, skirtą 18 priede nustatytus kriterijus atitinkantiems veiklos vykdytojams.
2. Šalys pripažįsta savo atitinkamas įgaliojimų ekonominės veiklos vykdytojų programas pagal 18 priedą.

## 111 STRAIPSNIS

## Informacijos skelbimas ir prieinamumas

1. Kiekviena Šalis užtikrina, kad jos muitų teisės aktai, kiti su prekyba susiję įstatymai ir teisės aktai, taip pat su prekyba susijusios bendrosios administracinės procedūros bei visuotinai svarbi informacija būtų skelbiami ir lengvai prieinami kiekvienam suinteresuotajam asmeniui, be kita ko, jei tinkama, internete.

2. Kiekviena Šalis nedelsdama paskelbia su muitinės klausimais ir prekybos lengvinimu susijusius naujus teisės aktus ir bendrąsias procedūras, tai padarydama kuo anksčiau iki tokių teisės aktų ar procedūrų įsigaliojimo, taip pat nedelsdama paskelbia visus tokių teisės aktų ir procedūrų pakeitimus ir paaikškinimus. Skelbiant nurodomi:

- a) atitinkami administracinio pobūdžio pranešimai;
- b) importo, eksporto ir tranzito procedūros (įskaitant uostuose, oro uostuose ir kituose įvežimo punktuose atliekamas procedūras) ir pateiktinos formos bei dokumentai;
- c) taikomos visų rūšių muitų ir mokesčių, taikomų importuojamoms ar eksportuojamoms prekėms arba dėl jų, normos;
- d) rinkliavos ir privalomieji mokejimai, valdžios sektoriaus įstaigų ar jų naudai taikomi importui, eksportui ar tranzitui arba dėl importo, eksporto ar tranzito;
- e) produktų muitinio klasifikavimo ar įvertinimo taisyklės;
- f) visuotinio taikymo įstatymai, kiti teisės aktai ir administraciniai sprendimai, susiję su prekių kilmės taisyklėmis;
- g) importo, eksporto ar tranzito draudimai ar apribojimai;
- h) sankcijų už importo, eksporto ar tranzito formalumų pažeidimus nuostatos;

- i) apskundimo procedūros;
- j) su importu, eksportu ar tranzitu susiję susitarimai su bet kuria šalimi ar šalimis arba šių susitarimų dalys;
- k) su tarifinių kvotų administravimu susijusios procedūros;
- l) uostų ir pasienio punktų muitinės įstaigų darbo valandos bei darbo tvarka, ir
- m) informaciją teikiantys kontaktiniai punktai.

3. Kiekviena Šalis užtikrina, kad nauji ar iš dalies keičiami teisės aktai, procedūros ir rinkliavos ar privalomieji mokesčiai įsigalioję ne iš karto nuo jų paskelbimo, o tik po pagrįsto laikotarpio.

4. Kiekviena Šalis internete pateikia:

- a) savo importo, eksporto ir tranzito procedūrų, įskaitant apskundimo procedūras, aprašymą, kartu nurodydama praktinius veiksmus, kuriuos būtina atlikti norint vykdyti importą, eksportą ir tranzitą;
- b) formas ir dokumentus, kurie būtini importuojant į tos Šalies teritoriją, eksportuojant iš jos ar vykstant per ją tranzitu, ir
- c) informacijos centrų kontaktinę informaciją.

Kiekviena Šalis užtikrina, kad pirmos pastraipos a, b ir c punktuose nurodyti aprašymai, formos, dokumentai ir informacija būtų nuolat atnaujinami.

5. Kiekviena Šalis paskiria arba palieka veikti vieną arba daugiau informacijos centrų, kurie per pagrįstą laiką atsako į valdžios institucijų, prekyautojų ir kitų suinteresuotųjų asmenų užklausas muitinės ir kitais su prekyba susijusiais klausimais. Šalys nerenka rinkliavų už atsakymą į užklausas.

## 112 STRAIPSNIS

### Išankstiniai sprendimai

1. Ekonominės veiklos vykdytojų prašymu kiekviena Šalis per savo muitinę pateikia išankstinius sprendimus, kuriuose nurodo atitinkamoms prekėms taikytiną režimą. Tokie sprendimai pateikiami raštu arba elektronine forma per apibrėžtos trukmės laikotarpį ir juose nurodoma visa būtina informacija pagal sprendimą teikiančios Šalies teisės aktus.

2. Išankstiniai sprendimai turi galioti bent trejus metus nuo jų galiojimo pradžios dienos, išskyrus atvejus, kai sprendimas nebeatitinka teisės aktų arba pasikeitė faktai ar aplinkybės, kuriais grindžiamas pirminis sprendimas.

3. Šalis gali atsisakyti pateikti išankstinį sprendimą, jeigu prašyme iškeltam klausimui taikoma administracinė ar teisminė peržiūra arba jei prašymas nesusijęs su jokia numatoma išankstinio sprendimo paskirtimi ar jokia numatoma mutinės procedūra. Jeigu Šalis atsisako pateikti išankstinį sprendimą, ji nedelsdama raštu apie tai praneša pareiškėjui ir pateikia susijusius faktus bei savo sprendimo pagrindimą.
4. Kiekviena Šalis skelbia bent šią informaciją:
  - a) prašymui pateikti išankstinį sprendimą taikomus reikalavimus, įskaitant informaciją, kurią reikia pateikti, ir jos formą;
  - b) terminą, iki kurio ji pateiks išankstinį sprendimą, ir
  - c) išankstinio sprendimo galiojimo terminą.
5. Jeigu Šalis išankstinį sprendimą atšaukia, pakeičia, pripažįsta negaliojančiu ar panaikina, ji apie tai raštu praneša pareiškėjui ir pateikia susijusius faktus bei savo sprendimo pagrindimą. Šalis išankstinį sprendimą atšaukia, pakeičia, pripažįsta negaliojančiu ar panaikina atgaline data tik tuo atveju, jeigu tas sprendimas priimtas remiantis neišsamia, neteisinga, melaginga ar klaidinančia informacija.
6. Šalies pateiktas išankstinis sprendimas tai Šaliai yra privalomas jį pateikti prašiusio pareiškėjo atžvilgiu. Šalis gali nustatyti, kad išankstinis sprendimas pareiškėjui yra privalomas.

7. Kiekviena Šalis, gavusi išankstinio sprendimo turėtojo prašymą, peržiūri išankstinį sprendimą arba sprendimą atšaukti, pakeisti ar pripažinti negaliojančiu išankstinį sprendimą.
8. Kiekviena Šalis viešai skelbia informaciją apie išankstinius sprendimus, atsižvelgdama į poreikį saugoti asmeninę ir komercinę konfidencialią informaciją.
9. Išankstiniai sprendimai pateikiami dėl:
  - a) prekių tarifinio klasifikavimo;
  - b) prekių kilmės, ir
  - c) bet kurio kito Šalių sutarto klausimo.

## 113 STRAIPSNIS

### Muitinės tarpininkai

Pagal Šalies muitų nuostatas ir procedūras negali būti reikalaujama privaloma tvarka naudotis muitinės tarpininkų ar kitų agentų paslaugomis. Kiekviena Šalis paskelbia savo priemones, susijusias su muitinės tarpininkų paslaugų naudojimu. Jei Šalis taiko muitinės tarpininkų licencijavimo procedūras, jos turi būti skaidrios, nediskriminacinės ir proporcingos.

## 114 STRAIPSNIS

## Patikros prieš išsiuntimą

Šalis nereikalauja privalomo prekių tikrinimo prieš pakraunant, kaip apibrėžta PPO sutartyje dėl tikrinimo prieš pakraunant, arba kad privačios bendrovės prieš prekių muitinį įforminimą paskirties vietoje atliktų bet kokius kitus tikrinimo veiksmus.

## 115 STRAIPSNIS

## Peržiūra ir apskundimas

1. Kiekviena Šalis taiko veiksmingas, greitas, nediskriminacines ir lengvai prieinamas procedūras, kuriomis užtikrina teisę skųsti muitinės ar kitų kompetentingų institucijų administracinius veiksmus, nutarimus ir sprendimus, darančius poveikį importuojamoms, eksportuojamoms ar tranzitu vežamoms prekėms.
2. 1 dalyje nurodytos procedūros apima:
  - a) galimybę pateikti administracinį skundą ar prašyti, kad sprendimą peržiūrėtų administracinė institucija, kuri yra viršesnė už sprendimą priėmusį pareigūną ar įstaigą arba nepriklausoma nuo to pareigūno ar įstaigos, ir
  - b) galimybę apskųsti sprendimą teismui ar prašyti, kad jį peržiūrėtų teismas.



3. Kiekviena Šalis užtikrina, kad jeigu sprendimas dėl 2 dalies a punkte nurodyto skundo ar peržiūros nepaskelbiamas per jos įstatymuose ir kituose teisės aktuose nustatytą laikotarpį arba nepagrįstai nedelsiant, skundo pateikėjas turi teisę į tolesnį administracinį ar teisminį apskundimą ar peržiūrą arba kitaip kreiptis į teisminę instituciją pagal tos Šalies įstatymus ir kitus teisės aktus.
4. Kiekviena Šalis užtikrina, kad skundo pateikėjui būtų nurodytos administracinio sprendimo priežastys, kad prireikus skundo pateikėjas galėtų pasinaudoti apskundimo ar peržiūros procedūromis.

## 116 STRAIPSNIS

### Ryšiai su verslo bendruomene

1. Kiekviena Šalis dėl su muitinės klausimais ir prekybos lengvinimu susijusių teisės aktų pasiūlymų ir bendrųjų procedūrų laiku ir reguliariai konsultuojasi su ekonominės veiklos vykdytojų atstovais. Tuo tikslu kiekviena Šalis toliau užtikrina tinkamas administracinių institucijų ir verslo bendruomenės tarpusavio konsultacijas.
2. Kiekviena Šalis užtikrina, kad jos muitinės ir susiję reikalavimai bei procedūros toliau tenkintų verslo bendruomenės poreikius, būtų grindžiami geriausia praktika ir kuo mažiau ribotą prekybą.

## 117 STRAIPSNIS

## Laikinasis įvežimas

1. Šio straipsnio tikslais laikinasis įvežimas reiškia muitinės procedūrą, pagal kurią tam tikros prekės (įskaitant transporto priemones) gali būti įvežamos į muitų teritoriją sąlygiškai leidžiant nemokėti importo muitų bei mokesčių ir netaikant ekonominio pobūdžio importo draudimų ar apribojimų su sąlyga, kad prekės importuojamos konkrečiu tikslu ir yra skirtos reeksportuoti per nustatytą laikotarpį niekaip jų nepakeitus, išskyrus normalų nusidėvėjimą dėl jų naudojimo.

2. Kiekviena Šalis leidžia laikinai įvežti toliau nurodytų rūšių prekes jų visiškai sąlygiškai neapmokestindama importo muitais ir mokesčiais ir netaikydama importo apribojimų ar ekonominio pobūdžio draudimų, kaip numatyta jos įstatymuose ir kituose teisės aktuose:

- a) parodose, mugėse, susitikimuose ar panašiuose renginiuose eksponuoti ar naudoti skirtas prekes (renginyje rodyti arba demonstruoti skirtas prekes; prekes, skirtas naudoti ryšium su užsienio produktų demonstravimu renginyje; įrangą, įskaitant vertimo žodžiu įrangą, garso ir vaizdo įrašymo aparatus ir šviečiamojo, mokslinio ar kultūrinio pobūdžio filmus, skirtus naudoti tarptautiniuose susitikimuose, konferencijose ar kongresuose); produktus, demonstruojant demonstruojamas mašinas ar aparatus atsitiktinai gautus per renginį iš laikinai importuotų prekių;

- b) profesinę įrangą (spaudos įrangą arba garso ar televizijos transliavimo aparatūrą, reikalingą spaudos darbuotojams, radijo ar televizijos organizacijoms, besilankantiems kitos šalies teritorijoje, reportažams parengti, tam tikrų programų medžiagai įrašyti arba perduoti; kinematografijos įrangą, reikalingą kitos šalies teritorijoje besilankančiam asmeniui, tam tikram filmui arba filmams kurti; kitą įrangą, reikalingą tam tikru tikslu kitos šalies teritorijoje besilankančio asmens pomėgiams, darbui arba profesinėms reikmėms, jeigu ji nenaudojama pramoninei gamybai ar pakavimui arba (išskyrus rankų darbui skirtus įrankius) gamtos ištekliams eksploatuoti, pastatams statyti, remontuoti ar prižiūrėti, arba žemės ir panašioms darbams atlikti; pirmiau nurodytos įrangos pagalbinius aparatus ir reikmenis); laikinai įvežtai profesinei įrangai remontuoti importuojamas sudėtinės dalis;
- c) prekes, importuojamas ryšium su prekybos operacija, tačiau kurių importas pats savaime nėra prekybos operacija (tarą, kuri importuojama pripildyta, o numatoma reeksportuoti tuščia arba pripildyta, arba importuojama tuščia, o numatoma reeksportuoti pripildyta; konteinerius, pripildytus prekių arba tuščius, ir laikinai įvežamų konteinerių reikmenis ir įrangą, kurie yra importuojami kartu su konteineriais, o numatomi reeksportuoti atskirai arba kartu su kitu konteineriu, arba importuojami atskirai, o numatomi reeksportuoti kartu su konteineriu, taip pat laikinai įvežtų konteinerių remontui skirtas detales; padėklus; pavyzdžius; reklaminius filmus; kitas prekes, importuojamas ryšium su prekybos operacija);

- d) prekes, importuojamas ryšium su gamybos operacija (formas, blokus, plokštes, liejimo formas, brėžinius, planus, modelius ir kitus panašius dirbinius; matavimo, tikrinimo bei bandymo įrankius ir kitus panašius dirbinius; specialias stakles ir įrankius, kurie importuojami naudoti gamybos procese); pakaitos gamybos priemonės (įrankius, aparatus ir mašinas, kurie tiekėjo arba remontininko pateikiami užsakovui, kol bus pristatytos arba suremontuotos panašios prekės);
- e) prekes, importuojamas vien tik švietimo, mokslo arba kultūros tikslams (mokslinę įrangą, pedagogines priemones, jūreivių gerbūvio reikmenis ir bet kurias kitas prekes, importuojamas ryšium su švietimo, mokslo ar kultūros veikla); mokslinės įrangos ir pedagoginių priemonių, kurias leista laikinai įvežti, atsargines dalis; įrankius, specialiai pritaikytus šiai įrangai prižiūrėti, tikrinti, derinti arba remontuoti;
- f) asmeninio naudojimo daiktus (visus daiktus, naujus arba naudotus, kurie gali būti pagrįstai reikalingi keleivio asmeniniam naudojimui kelionės metu, atsižvelgiant į visas kelionės aplinkybes, išskyrus bet kurias prekes, importuojamas komerciniais tikslais); prekes, importuojamas sporto tikslams (sporto reikmenis bei kitus daiktus, skirtus keleiviams naudoti laikinojo įvežimo teritorijoje sporto varžybų, pasirodymų arba treniruočių metu);
- g) reklaminę medžiagą turistams (prekes, kurių įvežimo tikslas yra paskatinti žmones aplankyti užsienio šalį, ypač dalyvauti ten vykstančiuose kultūriniuose, religiniuose, turistiniuose, sporto ar profesiniuose susitikimuose arba parodose);

- h) prekes, importuojamas humanitariniams tikslams (medicinos, chirurgijos ir laboratorinę įrangą bei pagalbos siuntas, pavyzdžiui, automobilius ir kitas transporto priemones, antklodes, palapines, surenkamus namus arba kitas pirmojo būtinumo prekes, siunčiamas kaip pagalba nukentėjusiesiems nuo stichinių nelaimių arba panašių katastrofų), ir
- i) gyvūnus, importuojamus konkrečioms tikslams (dresuoti, mokyti, veisti, kaustyti ar sverti, gydyti, tirti (pvz., ketinant įsigyti), dalyvauti renginiuose, parodose, konkursuose, varžybose ar demonstracijose, pramogose (cirko gyvūnai ir pan.), išvykose (įskaitant keliautojų gyvūnus augintinius), pareigoms vykdyti (policijos šunys ar žirgai; ieškoti išmokyti tarnybiniai šunys, aklių šunų vedliai ir pan.), gelbėjimo operacijoms, sezoniniam perkėlimui atlikti ar ganyti, darbui ar pervežimui atlikti, medicinos tikslais (gyvačių nuodų pristatymas ir pan.).

3. Kalbant apie 2 dalyje nurodytas laikinai įvežamas prekes, kiekviena Šalis, neatsižvelgdama į tų prekių kilmę, priima kitoje Šalyje pagal ATA ir Stambulo konvencijas išduotą knygelę, kurią patvirtino ir už ją garantavo asociacija, priklausanti tarptautinei garantijų grandinei, patvirtintai importuojančios Šalies kompetentingų institucijų ir galiojančiai jos muitų teritorijoje.

## 118 STRAIPSNIS

## Vieno langelio sistema

Kiekviena Šalis stengiasi sukurti vieno langelio sistemą, leidžiančią prekyautojams reikalaujamus dokumentus arba prekių importo, eksporto ar tranzito duomenis dalyvaujančioms institucijoms ar įstaigoms pateikti vienoje vietoje.

## 119 STRAIPSNIS

Palankesnių sąlygų *ro-ro* transportui sudarymas

1. Pripažindamos, kad tarp atitinkamų jūrų teritorijų vyksta intensyvus jūrų transporto, ypač *ro-ro* laivais, eismas, Šalys susitaria bendradarbiauti, kad lengvintų tokį eismą, taip pat kitų alternatyvių rūšių eismą.
2. Šalys pripažįsta:
  - a) kiekvienos Šalies teisę pagal savo atitinkamas teisinės sistemas patvirtinti prekybą lengvinančius muitinės formalumus ir procedūras, taikomus tarp Šalių vykdomai transporto veiklai, ir
  - b) uostų, uosto valdymo įstaigų ir veiklos vykdytojų teisę laikantis savo atitinkamų Šalių teisinių sistemų veikti pagal savo taisykles ir savo veiklos bei verslo modelius.

3. Šiuo tikslu Šalys:
- a) nustato arba palieka galioti procedūras, pagal kurias galima pateikti importo dokumentus ir kitą reikalaujamą informaciją, įskaitant manifestus, kad jų tvarkymą būtų galima pradėti iki prekių atvežimo, siekiant paspartinti prekių išleidimą jas atvežus, ir
  - b) įsipareigoja sudaryti palankesnes sąlygas veiklos vykdytojams naudotis tranzito procedūra, įskaitant tranzito procedūros supaprastinimus pagal Konvenciją dėl bendrosios tranzito procedūros.
4. Šalys susitaria skatinti savo atitinkamų muitinių bendradarbiavimą dvišalių jūrų maršrutų klausimais ir keistis informacija apie uostų, kuriuose vyksta jų tarpusavio eismas, veikimą ir taikomas taisykles bei procedūras. Jos viešai skelbs ir skatins veiklos vykdytojų informuotumą apie priemones, kurių jos ėmėsi, ir procesus, kuriuos taiko uostai, kad palengvintų tokį eismą.

## 120 STRAIPSNIS

### Administracinis bendradarbiavimas PVM srityje ir savitarpio pagalba vykdant su mokesčiais ir muitais susijusius reikalavimus

Šalių kompetentingos institucijos bendradarbiauja tarpusavyje siekdamos užtikrinti, kad būtų laikomasi PVM teisės aktų, taip pat vykdant reikalavimus, susijusius su mokesčiais ir muitais pagal Protokolą dėl administracinio bendradarbiavimo ir kovos su sukčiavimu pridėtinės vertės mokesčio srityje ir dėl savitarpio pagalbos vykdant su muitais ir mokesčiais susijusius reikalavimus.

## 121 STRAIPSNIS

Specialusis prekybos komitetas muitinių bendradarbiavimo ir prekių kilmės taisyklių klausimams

1. Specialusis prekybos komitetas muitinių bendradarbiavimo ir prekių kilmės taisyklių klausimams:

- a) rengia reguliarias konsultacijas, ir
- b) 18 priedo nuostatų peržiūros atžvilgiu:
  - i) bendrai tvirtina programų dalyvius, kad išsiaiškintų 18 priedo įgyvendinimo privalumus ir trūkumus, ir
  - ii) keičiasi nuomonėmis dėl duomenų, kuriais turi būti dalijamasi, ir veiklos vykdytojams taikomo režimo.

2. Specialusis prekybos komitetas muitinių bendradarbiavimo ir prekių kilmės taisyklių klausimams gali priimti sprendimus ir rekomendacijas:

- a) dėl keitimosi su muitine susijusia informacija, dėl rizikos valdymo metodų, rizikos standartų ir kontrolės, muitinės saugumo priemonių tarpusavio pripažinimo, dėl išankstinių sprendimų, dėl bendro požiūrio į muitinį įvertinimą ir dėl kitų su šio skyriaus įgyvendinimu susijusių klausimų;



- b) dėl tvarkos, susijusios su automatiniais informacijos mainais, kaip nurodyta Protokolo dėl administracinės savitarpio pagalbos muitinių veiklos srityje 10 straipsnyje, ir dėl kitų klausimų, susijusių su to protokolo įgyvendinimu;
- c) dėl visų klausimų, susijusių su 18 priedo įgyvendinimu, ir
- d) dėl 63 straipsnyje nustatytų konsultacijų procedūrų, dėl visų techninių ar administracinių klausimų, susijusių su šios antraštinės dalies 2 skyriaus įgyvendinimu, ir dėl aiškinamųjų pastabų, kuriomis siekiama užtikrinti vienodą kilmės taisyklių administravimą.

## 122 STRAIPSNIS

### Pakeitimai

1. Partnerystės taryba gali iš dalies keisti:
  - a) 18 priedą, Protokolą dėl administracinės savitarpio pagalbos muitinių veiklos srityje ir 117 straipsnio 2 dalyje pateiktą prekių sąrašą, ir
  - b) Protokolą dėl administracinio bendradarbiavimo ir kovos su sukčiavimu pridėtinės vertės mokesčio srityje ir dėl savitarpio pagalbos vykdant su muitais ir mokesčiais susijusius reikalavimus.

2. Specialusis prekybos komitetas administracinio bendradarbiavimo PVM ir mokesčių bei muitų išieškojimo srityje klausimams gali keisti Protokolo dėl administracinio bendradarbiavimo ir kovos su sukčiavimu pridėtinės vertės mokesčio srityje ir dėl savitarpio pagalbos vykdant su muitais ir mokesčiais susijusius reikalavimus 33 straipsnio 4 dalyje nurodytą vertę.

## II ANTRAŠTINĖ DALIS

### PASLAUGOS IR INVESTICIJOS

#### 1 SKYRIUS

#### BENDROSIOS NUOSTATOS

#### 123 STRAIPSNIS

##### Tikslas ir taikymo sritis

1. Šalys patvirtina savo įsipareigojimą nustatyti tarpusavio prekybai ir investicijoms plėtoti palankias sąlygas.

2. Šalys dar kartą patvirtina teisę savo teritorijoje vykdyti reglamentavimo veiklą taip, kad galėtų siekti teisėtų politikos tikslų, kaip antai susijusių su: socialinėmis paslaugomis; valstybiniu švietimu; sauga; aplinka, įskaitant klimato kaitą; visuomenės dorove; socialine ar vartotojų apsauga; privatumu ir duomenų apsauga ir kultūros įvairovės skatinimu bei apsauga.
3. Ši antraštinė dalis netaikoma priemonėms, kurios daro poveikį Šalies fiziniams asmenims, siekiantiems įsidarbinti kitoje Šalyje, ar priemonėms, susijusioms su nacionalinio subjekto statusu, pilietybe, nuolatinė gyvenamąja vieta ar nuolatinio darbu.
4. Šia antraštine dalimi Šaliai neužkertamas kelias taikyti fizinių asmenų atvykimą ar laikiną buvimą jos teritorijoje reglamentuojančių priemonių, įskaitant priemones, kurios reikalingos jos sienų vientisumui apsaugoti ir tvarkingam fizinių asmenų judėjimui per sienas užtikrinti, jeigu tokios priemonės taikomos taip, kad neišnyktų ir nesumažėtų nauda, kurią kita Šalis įgyja pagal šios antraštinės dalies nuostatas. Vien tai, kad tam tikrų šalių fiziniai asmenys privalo turėti vizą, nereiškia, kad šia antraštine dalimi teikiama nauda išnyksta ar sumažėja.

5. Ši antraštinė dalis netaikoma:
- a) oro susisiekimo paslaugoms ar susijusioms pagalbinėms oro susisiekimo paslaugoms<sup>1</sup>, kitoms nei:
- i) orlaivių remonto ir techninės priežiūros paslaugos;
  - ii) kompiuterinės rezervavimo sistemos (KRS) paslaugos;
  - iii) antžeminės paslaugos;
  - iv) toliau išvardytos paslaugos, teikiamos naudojant pilotuojamą orlaivį, laikantis atitinkamų Šalių įstatymų ir kitų teisės aktų, reglamentuojančių orlaivių priėmimą į jų teritoriją, išvykimą iš jos ir naudojimą joje: skrydžių mokymas; purškimas; stebėjimas; kartografavimas; fotografavimas ir kitos ore teikiamos žemės ūkio, pramonės ir tikrinimų paslaugos, ir
  - v) oro transporto paslaugų pardavimas ir rinkodara;
- b) audiovizualinėms paslaugoms;

---

<sup>1</sup> Oro susisiekimo paslaugos ar susijusios pagalbinės oro susisiekimo paslaugos yra šios (sąrašas nebaigtinis): paslaugos, teikiamos naudojant orlaivį, kurio pirminė paskirtis nėra krovinių ar keleivių vežimas, kaip antai gaisrų gesinimo iš oro, skrydžių mokymo, pramoginių skrydžių, purškimo, stebėjimo, kartografavimo, fotografavimo, šuolių su parašiuotais, sklaidytuvų vilkimo, medienos ruošos ir statybos naudojant sraigtasparnius ir kitos ore teikiamos žemės ūkio, pramonės ir tikrinimų paslaugos; orlaivių nuoma su įgula ir oro uostų eksploatavimo paslaugos.

- c) nacionaliniam jūrų kabotažui<sup>1</sup>, ir
- d) vežimui vidaus vandenų keliais.

6. Ši antraštinė dalis netaikoma jokiai Šalies priemonei, susijusiai su prekių ar paslaugų viešuoju pirkimu valstybės reikmėms, ir kai Šalis nesiekia jų perparduoti komerciniais tikslais arba panaudoti prekėms tiekti ar paslaugoms teikti komercinėje prekyboje, nepriklausomai nuo to, ar tas pirkimas yra viešasis pirkimas, kaip tai suprantama pagal 277 straipsnį.

7. Išskyrus 132 straipsnį, ši antraštinė dalis netaikoma Šalių teikiamoms subsidijoms ar dotacijoms, įskaitant vyriausybės remiamas paskolas, garantijas ir draudimą.

---

<sup>1</sup> Nacionalinis jūrų kabotažas apima: kalbant apie Sąjungą, nedarant poveikio tam, kokia veikla pagal atitinkamus nacionalinės teisės aktus gali būti laikoma kabotažu – keleivių arba prekių vežimą iš valstybės narės uosto ar vietos į kitą tos pačios valstybės narės uostą arba vietą, įskaitant kontinentinį šelfą, kaip numatyta Jungtinių Tautų konvencijoje dėl jūrų teisės, ir vežimą, kuris pradedamas ir baigiamas tame pačiame valstybės narės uoste ar vietoje; kalbant apie Jungtinę Karalystę – keleivių arba prekių vežimą iš Jungtinės Karalystės uosto ar vietos į kitą Jungtinės Karalystės uostą arba vietą, įskaitant kontinentinį šelfą, kaip numatyta Jungtinių Tautų konvencijoje dėl jūrų teisės, ir vežimą, kuris pradedamas ir baigiamas tame pačiame Jungtinės Karalystės uoste ar vietoje.

## 124 STRAIPSNIS

## Apibrėžtys

Šioje antraštinėje dalyje vartojamų terminų apibrėžtys:

- a) su valdžios įstaigų pavestų funkcijų vykdymu susijusi veikla – nekomerciniais tikslais ir nekonkuruojant su vienu arba daugiau ekonominės veiklos vykdytojų vykdoma veikla, įskaitant teikiamas paslaugas<sup>1</sup>;
- b) orlaivių remonto ir techninės priežiūros paslaugos – su orlaiviu ar jo dalimi susijusi veikla, vykdoma, kai orlaivis nenaudojamas, prie kurios nepriskiriama linijinė techninė priežiūra;
- c) kompiuterinės rezervavimo sistemos paslaugos – paslaugos, teikiamos naudojant kompiuterines sistemas, kuriose teikiama informacija apie oro vežėjo tvarkaraščius, laisvas vietas, bilietų kainas bei taisykles ir per kurias galima rezervuoti vietas ar įsigyti bilietus;
- d) įmonė, kuriai taikomas šis Susitarimas – kitos Šalies investuotojo pagal h punktą Šalies teritorijoje įsteigta įmonė, vadovaujantis taikytina teise, egzistuojanti šio Susitarimo įsigaliojimo dieną arba įsteigta vėliau;

---

<sup>1</sup> Siekiant didesnio aiškumo patikslinama, kad terminas „su valdžios įstaigų pavestų funkcijų vykdymu susijusi veikla“, vartojamas kalbant apie Šalies priemones, darančias poveikį paslaugų teikimui, apima „paslaugas, teikiamas vykdant oficialias valdžios funkcijas“, kaip apibrėžta 124 straipsnio p punkte.

- e) tarpvalstybinė prekyba paslaugomis – paslaugos teikimas:
  - i) iš vienos Šalies teritorijos į kitos Šalies teritoriją, arba
  - ii) vienos Šalies teritorijoje kitos Šalies paslaugos vartotojui;
- f) ekonominė veikla – pramoninio, komercinio ar profesinio pobūdžio veikla arba amatininkų veikla, įskaitant paslaugų teikimą, išskyrus su valdžios įstaigų pavestų funkcijų vykdymu susijusią veiklą;
- g) įmonė – juridinis asmuo arba juridinio asmens filialas ar atstovybė;
- h) įsisteigimas – juridinio asmens įsteigimas arba tokio asmens įsigijimas, įskaitant dalyvavimą valdant kapitalą, arba filialo arba atstovybės įsteigimas Šalies teritorijoje, siekiant sukurti arba toliau palaikyti ilgalaikius ekonominius ryšius;
- i) antžeminės paslaugos – šios už mokestį arba pagal sutartį oro uoste teikiamos paslaugos: oro transporto bendrovės atstovavimas, administravimas ir priežiūra; keleivių aptarnavimas; bagažo tvarkymas; perone teikiamos paslaugos; maitinimas; krovinių ir pašto siuntų tvarkymas; orlaivių aprūpinimas kuru; orlaivių priežiūra ir valymas; antžeminis transportas ir skrydžių vykdymas, įgulų administravimas ir skrydžių planavimas; antžeminėms paslaugoms nepriskiriamos šios paslaugos: saviteika; saugumas; orlaivių remontas ir techninė priežiūra arba pagrindinės centralizuotos oro uosto infrastruktūros, pvz., ledo šalinimo įrenginių, degalų skirstymo sistemų, bagažo tvarkymo sistemų ir fiksuotų oro uosto vidaus transporto sistemų, eksploatavimas ar valdymas;

- j) Šalies investuotojas – Šalies fizinis arba juridinis asmuo, pagal h punktą siekiantis įsteigti, steigiantis arba įsteigęs įmonę kitos Šalies teritorijoje;
- k) Šalies juridinis asmuo<sup>1</sup>:
- i) kalbant apie Sąjungą:
- A) juridinis asmuo, įsteigtas ar organizuotas pagal Sąjungos arba bent vienos valstybės narės teisę ir Sąjungos teritorijoje vykdomas didelę ūkinės veiklos dalį, kurią Sąjunga, atsižvelgdama į savo pranešimą apie Europos bendrijos steigimo sutartį PPO (dokumentas WT/REG39/1), laiko lygiaverte veiksmingai ir nuolatinei sąsajai su Sąjungos valstybės narės ūkiu, kuri įtvirtinta Sutarties dėl Europos Sąjungos veikimo (SESV) 54 straipsnyje, ir
- B) laivybos bendrovės, kurios įsteigtos už Sąjungos ribų ir kurias kontroliuoja valstybės narės fiziniai asmenys, kurių laivai yra registruoti valstybėje narėje ir plaukioja su tos valstybės narės vėliava;

---

<sup>1</sup> Siekiant didesnio aiškumo patikslinama, kad šiame punkte nurodytos laivybos bendrovės laikomos Šalies juridiniais asmenimis tik tiek, kiek tai susiję su jų veikla, susijusia su jūrų transporto paslaugų teikimu.



- ii) kalbant apie Jungtinę Karalystę:
  - A) juridinis asmuo, įsteigtas ar organizuotas pagal Jungtinės Karalystės teisę ir Jungtinės Karalystės teritorijoje vykdamas didelę ūkinės veiklos dalį ir
  - B) laivybos bendrovės, kurios įsteigtos už Jungtinės Karalystės ribų ir kurias kontroliuoja Jungtinės Karalystės fiziniai asmenys, kurių laivai yra registruoti Jungtinėje Karalystėje ir plaukioja su jos vėliava;
- l) veikimas – įmonės veikla, valdymas, priežiūra, naudojimas, naudojimasis ja, jos pardavimas ar kitoks perdavimas;
- m) profesinė kvalifikacija – kvalifikacija, kurią patvirtina formalios kvalifikacijos įrodymas, profesinės patirties įrodymas arba kompetenciją patvirtinantis dokumentas;
- n) oro transporto paslaugų pardavimas ir rinkodara – oro vežėjui suteikta galimybė laisvai parduoti savo oro transporto paslaugas ir vykdyti jų rinkodarą, įskaitant visus jos aspektus, kaip antai rinkos tyrimus, reklamą ir platinimą, tačiau neįskaitant oro transporto paslaugų kainų ar taikytinų sąlygų nustatymo;
- o) paslauga – bet kuriame sektoriuje teikiama paslauga, išskyrus paslaugas, teikiamas vykdamas oficialias valdžios funkcijas;

- p) paslaugos, teikiamos vykdant oficialias valdžios funkcijas – paslaugos, teikiamos nekomerciniais tikslais ir nekonkuruojant su vienu ar keliais paslaugų teikėjais;
- q) paslaugų teikėjas – fizinis arba juridinis asmuo, siekiantis teikti arba teikiantis paslaugas;
- r) Šalies paslaugų teikėjas – Šalies fizinis arba juridinis asmuo, siekiantis teikti arba teikiantis paslaugas.

## 125 STRAIPSNIS

### Atsisakymas taikyti palankias nuostatas

1. Šalis gali atsisakyti taikyti palankias nuostatas pagal šią antraštinę dalį ir šio podalio IV antraštinę dalį kitos Šalies investuotojui arba paslaugų teikėjui, arba įmonei, kuriai taikomas šis Susitarimas, jei palankias nuostatas taikyti atsisakanti Šalis nustato arba toliau taiko priemones, susijusias su tarptautinės taikos ir saugumo palaikymu, įskaitant žmogaus teisių apsaugą:
  - a) kuriomis draudžiama sudaryti sandorius su tuo investuotoju, paslaugų teikėju arba įmone, kuriai taikomas šis Susitarimas, arba
  - b) kurios būtų pažeistos ar apeitos, jei investuotojui, paslaugų teikėjui arba įmonei, kuriai taikomas šis Susitarimas, būtų pritaikytos palankios šios antraštinės dalies ir šio podalio IV antraštinės dalies nuostatos, įskaitant atvejus, kai priemonėmis draudžiama sudaryti sandorius su fiziniu ar juridiniu asmeniu, kuriam jie priklauso nuosavybes teise ar kuris juos kontroliuoja.

2. Siekiant didesnio aiškumo patikslinama, kad 1 dalis taikoma šio podalio IV antraštinei daliai tiek, kiek ji susijusi su paslaugomis ar investicijomis, kurių atžvilgiu Šalis atsisakė taikyti šioje antraštinėje dalyje nustatytas palankias nuostatas.

## 126 STRAIPSNIS

### Peržiūra

1. Siekdamas nustatyti galimus šios antraštinės dalies nuostatų patobulinimus ir laikydamosi savo įsipareigojimų pagal tarptautinius susitarimus, Šalys pagal 776 straipsnį peržiūri savo teisinę sistemą, susijusią su prekyba paslaugomis ir investicijomis, įskaitant šį Susitarimą.
2. Siekdamas susitarti dėl galimų abipusio intereso patobulinimų, Šalys stengiasi, kai tinkama, peržiūrėti Susitarimo neatitinkančias priemones ir išlygas, nustatytas 19, 20, 21 ir 22 prieduose, ir trumpalaikių verslo svečių veiklą, nustatytą 21 priede.
3. Šis straipsnis netaikomas finansinėms paslaugoms.

## 2 SKYRIUS

## INVESTICIJŲ LIBERALIZAVIMAS

## 127 STRAIPSNIS

## Taikymo sritis

Šis skyrius taikomas Šalies priemonėms, darančioms poveikį toliau nurodytų subjektų atliekamam įmonės steigimui siekiant vykdyti ekonominę veiklą ir tokios įmonės veikimui:

- a) kitos Šalies investuotojo,
- b) įmonių, kurioms taikomas šis Susitarimas, ir
- c) 132 straipsnio tikslais – bet kurios įmonės, esančios Šalies, kuri patvirtina arba toliau taiko priemonę, teritorijoje.

## 128 STRAIPSNIS

## Patekimas į rinką

Šalis kitos Šalies investuotojo arba įmonės, kuriai taikomas šis Susitarimas, atliekamo įmonės steigimo arba įmonės, kuriai taikomas šis Susitarimas, veikimo atžvilgiu nepriima ir toliau netaiko (nei visos savo teritorijos mastu, nei pagal teritorinį padalinimą) priemonių, kuriomis:

a) apribojama:

- i) įmonių, galinčių vykdyti konkrečią ekonominę veiklą, skaičius, nustatant kiekybines kvotas, monopolius, išimtines teises ar ekonominių poreikių analizės reikalavimą;
- ii) bendra sandorių arba turto vertė, nustatant kiekybines kvotas arba ekonominių poreikių analizės reikalavimą;
- iii) bendras operacijų skaičius arba bendra produkcijos apimtis, išreikšti nustatytais kiekio vienetais, nustatant kvotas arba ekonominių poreikių analizės reikalavimą<sup>1 2</sup>;

---

<sup>1</sup> 128 straipsnio a punkto i–iii papunkčiai netaikomi priemonėms, kurių imamas žemės ūkio arba žvejybos produktų gamybai apriboti.

<sup>2</sup> 128 straipsnio a punkto iii papunktis netaikomas Šalies taikomoms priemonėms, kuriomis ribojamos paslaugų teikimo sąnaudos.

- iv) užsienio kapitalo dalis, nustatant procentais išreikštą didžiausią leistiną užsienio kapitalo dalį įmonės kapitale arba bendrą leistiną individualios arba bendros užsienio investicijos vertę, arba
  - v) fizinių asmenų, kurie gali būti įdarbinti konkrečiame sektoriuje arba kuriuos įmonė gali įdarbinti ir kurie yra reikalingi ekonominei veiklai vykdyti ir tiesiogiai susiję su jos vykdymu, bendras skaičius, nustatant kiekybines kvotas arba ekonominių poreikių analizės reikalavimą, arba
- b) ribojama arba reikalaujama, kad būtų steigiami konkrečių rūšių juridiniai subjektai arba bendrosios įmonės, per kurias kitos Šalies investuotojas gali vykdyti ekonominę veiklą.

## 129 STRAIPSNIS

### Nacionalinis režimas

1. Kiekviena Šalis kitos Šalies investuotojams ir įmonėms, kurioms taikomas šis Susitarimas, taiko režimą, kuris yra ne mažiau palankus nei režimas, kurį ji panašiose situacijose taiko savo pačios investuotojams ir jų įmonėms jų steigimo ir veikimo jos teritorijoje atžvilgiu.

2. Šalies pagal 1 dalį taikomas režimas yra režimas:
  - a) kalbant apie Jungtinės Karalystės regiono ir vietos lygmens valdžią – ne mažiau palankus nei didžiausio palankumo režimas, kurį panašiose situacijose to lygmens valdžia taiko savo teritorijoje Jungtinės Karalystės investuotojams ir jų įmonėms, ir
  - b) kalbant apie valstybės narės visų lygmenų valdžios sektorių – ne mažiau palankus režimas nei didžiausio palankumo režimas, kurį panašiose situacijose tas valdžios sektorius taiko savo teritorijoje tos valstybės narės investuotojams ir jų įmonėms.

## 130 STRAIPSNIS

### Didžiausio palankumo režimas

1. Kiekviena Šalis kitos Šalies investuotojams ir įmonėms, kurioms taikomas šis Susitarimas, taiko režimą, kuris yra ne mažiau palankus nei režimas, kurį ji panašiose situacijose taiko trečiųjų šalių investuotojams ir jų įmonėms jų steigimo jos teritorijoje atžvilgiu.
2. Kiekviena Šalis kitos Šalies investuotojams ir įmonėms, kurioms taikomas šis Susitarimas, taiko režimą, kuris yra ne mažiau palankus nei režimas, kurį ji panašiose situacijose taiko trečiųjų šalių investuotojams ir jų įmonėms jų veikimo jos teritorijoje atžvilgiu.

3. 1 ir 2 dalyse netaikomos įpareigojančiomis Šalis suteikti kitos Šalies investuotojams ar įmonėms, kurioms taikomas šis Susitarimas, pagal kurį nors režimą teikiamą naudą, gaunamą dėl:
- a) tarptautinio dvigubo apmokestinimo išvengimo susitarimo arba kito tarptautinio susitarimo ar tvarkos, visiškai ar daugiausia susijusių su apmokestinimu, arba
  - b) priemonių, kuriomis numatomas pripažinimas, be kita ko, standartų ar kriterijų, taikomų fizinio asmens ar įmonės leidimų, licencijų ir sertifikatų išdavimui ekonominei veiklai vykdyti, arba prudencinių priemonių pripažinimas, kaip nurodyta GATS priedo dėl finansinių paslaugų 3 dalyje.
4. Siekiant didesnio aiškumo patikslinama, kad 1 ir 2 dalyse nurodytas režimas neapima investuotojų ir valstybės ginčų sprendimo procedūrų, numatytų kituose tarptautiniuose susitarimuose.
5. Siekiant didesnio aiškumo patikslinama, kad esminės nuostatos pagal kitus Šalies su trečiąja šalimi sudarytus tarptautinius susitarimus arba tik formalus tų nuostatų perkėlimas į vidaus teisę tiek, kiek to reikia, kad jos būtų įtrauktos į vidaus teisinę tvarką, savime nėra laikomos režimu, nurodytu 1 ir 2 dalyse. Pagal tas nuostatas Šalies taikomos priemonės gali būti laikomos tokiu režimu ir taip pažeisti šį straipsnį.



## 131 STRAIPSNIS

## Vyresnioji vadovybė ir direktorių valdybos

Šalis nereikalauja, kad įmonės, kurioms taikomas šis Susitarimas, skirtų kokios nors konkrečios pilietybės asmenis valdytojais, vadovais ar direktorių valdybos nariais.

## 132 STRAIPSNIS

## Veiklos rezultatų reikalavimai

1. Ryšium su įmonių steigimu ar veikimu jos teritorijoje Šalis nenustato jokių reikalavimų ir neužtikrina jų vykdymo, taip pat neužtikrina jokių įsipareigojimų vykdymo:
  - a) eksportuoti tam tikrą prekių ar paslaugų kiekį ar procentinę dalį;
  - b) pasiekti tam tikrą vidaus turinio mastą ar procentinę dalį;
  - c) įsigyti ar naudoti jos teritorijoje pagamintas prekes ar teikiamas paslaugas arba suteikti joms pirmenybę, arba įsigyti prekes ar paslaugas iš fizinių arba juridinių asmenų ar kitų subjektų jos teritorijoje;

- d) kaip nors susieti importo apimtį ar vertę su eksporto apimtimi ar verte arba užsienio valiutos įplaukų suma, susijusia su tokia įmone;
- e) apriboti tokios įmonės gaminamų prekių ar teikiamų paslaugų pardavimą jos teritorijoje, tą pardavimą kaip nors susiejant su jos eksporto arba užsienio valiutos įplaukų apimtimi ar verte;
- f) perduoti technologijas, gamybos procesus ar kitas nuosavybės teisėmis saugomas žinias fiziniams ar juridiniams asmenims arba kitiems subjektams jos teritorijoje<sup>1</sup>;
- g) konkrečiai regioninei ar pasaulinei rinkai skirtą įmonės pagamintą prekę tiekti ar teikiamą paslaugą teikti vien tik iš tos Šalies teritorijos;
- h) jos teritorijoje įkurti tokios įmonės būstinę konkrečiam už Šalies teritoriją platesniam pasaulio regionui ar pasaulinei rinkai;
- i) įdarbinti tam tikrą skaičių arba procentinę dalį tos Šalies fizinių asmenų;
- j) pasiekti nustatytą mokslinių tyrimų ir technologinės plėtros mastą ar vertę jos teritorijoje;
- k) riboti eksportą ar pardavimą eksportui arba

---

<sup>1</sup> Siekiant didesnio aiškumo patikslinama, kad 132 straipsnio 1 dalies f punktu nedaromas poveikis 207 straipsnio nuostatomis.

- l) licencinės sutarties, galiojančios tuo metu, kai nustatomas reikalavimas arba užtikrinamas jo ar įsipareigojimų vykdymas, atžvilgiu arba būsimos licencinės sutarties, kurią jos teritorijoje savo noru sudaro fizinis arba juridinis asmuo ar kitas subjektas, atžvilgiu, jei reikalavimas nustatomas arba jo ar įsipareigojimo vykdymas užtikrinamas tiesiogiai kišantis į tos licencinės sutarties taikymą vykdant Šalies neteismines oficialias valdžios funkcijas, nustatyti:
- i) tam tikros ribos nesiekiančią autorių atlyginimų normą ar sumą arba
  - ii) licencinės sutarties galiojimo konkretų terminą.

Šis punktas netaikomas, kai licencinę sutartį sudaro įmonė ir Šalis. Šiame punkte licencinė sutartis – tai technologijų, gamybos procesų ar kitų nuosavybės teisėmis saugomų žinių licencijavimo sutartis.

2. Šalis nenustato sąlygų, pagal kurias pranašumo, susijusio su įmonių steigimu ar veikimu jos teritorijoje, įgijimas ar tolesnis naudojimasis juo siejamas su atitiktimi bet kuriam iš toliau išvardytų reikalavimų:
- a) pasiekti tam tikrą vidaus turinio mastą ar procentinę dalį;
  - b) įsigyti ar naudoti jos teritorijoje pagamintas prekes ar teikiamas paslaugas arba suteikti joms pirmenybę, arba įsigyti prekes ar paslaugas iš fizinių arba juridinių asmenų ar kitų subjektų jos teritorijoje;

- c) kaip nors susieti importo apimtį ar vertę su eksporto apimtimi ar verte arba užsienio valiutos įplaukų suma, susijusia su ta įmone;
  - d) riboti tos įmonės gaminamų prekių ar teikiamų paslaugų pardavimą jos teritorijoje, tą pardavimą kaip nors susiejant su jos eksporto arba užsienio valiutos įplaukų apimtimi ar verte, arba
  - e) riboti eksportą ar pardavimą eksportui
3. 2 dalis nelaikoma kliūtimi Šaliai nustatyti sąlygų, pagal kurias pranašumo, susijusio su įmonės steigimu ar veikimu jos teritorijoje, įgijimas ar tolesnis naudojimas juo susiejamas su reikalavimu jos teritorijoje vykdyti gamybą, teikti paslaugą, mokyti ar įdarbinti darbuotojus, statyti ar plėsti konkrečius įrenginius ar vykdyti mokslinius tyrimus ir plėtrą.
4. Šio straipsnio 1 dalies f ir l punktai netaikomi, jei:
- a) reikalavimą nustato arba jo ar konkretaus įsipareigojimo vykdymą užtikrina teismas, administracinis teismas ar konkurencijos institucija pagal Šalies konkurencijos teisę, siekiant išvengti konkurencijos apribojimo ar iškraipymo ir tai ištaisyti, arba

- b) Šalis leidžia naudotis intelektinės nuosavybės teise pagal TRIPS sutarties 31 arba 31a straipsnį arba priima ar toliau taiko priemones, kurias taikant atskleidžiami duomenys arba nuosavybės teisėmis saugoma informacija, patenkantys į TRIPS sutarties 39 straipsnio 3 dalies taikymo sritį ir atitinkantys tą dalį.
5. 1 dalies a–c punktai bei 2 dalies a ir b punktai netaikomi prekių ar paslaugų kvalifikaciniams reikalavimams, kiek tai susiję su dalyvavimu eksporto skatinimo ir užsienio pagalbos programose.
6. Patikslinama, kad šiuo straipsniu neužkertamas kelias Šalies kompetentingoms institucijoms užtikrinti įsipareigojimų, priimtų tarp kitų nei Šalis asmenų, kurių ta Šalis tiesiogiai ar netiesiogiai nenustatė arba nereikalavo prisiimti, vykdymą.
7. Patikslinama, kad 2 dalies a ir b punktai netaikomi reikalavimams, kuriuos importuojanti Šalis nustato dėl prekių turinio, būtino, kad prekės tenkintų lengvatinių muitų tarifų ar lengvatinių kvotų taikymo sąlygas.
8. 1 dalies l punktas netaikomas, jei reikalavimą nustato arba jo ar įsipareigojimo vykdymą ginčų sprendimo institucija užtikrina kaip tinkamą atlygį pagal Šalies autorių teisių įstatymus.
9. Šalis nenustato jokių priemonių, neatitinkančių jos pareigų pagal Sutartį dėl su prekyba susijusių investicinių priemonių (TRIMS), net jei ta Šalis yra nurodžiusi tokias priemones 19 ar 20 priedo sąraše, ir neužtikrina tokių priemonių vykdymo.

10. Siekiant didesnio aiškumo patikslinama, kad šis straipsnis nelaikomas reikalavimu Šaliai leisti teikti tam tikrą paslaugą tarpvalstybiniu mastu, jeigu ta Šalis nustato ar toliau taiko tokių paslaugų teikimo apribojimus ar draudimus, kurie atitinka išlygas, sąlygas ar apribojimus, nustatytas sektoriui, subsektoriui ar veiklai, išvardytiems 19 ar 20 priede.

11. 2 dalyje nurodyta pranašumo įgijimo ar tolesnio naudojimosi juo sąlyga nėra laikoma reikalavimu ar įsipareigojimu 1 dalies tikslais.

### 133 STRAIPSNIS

#### Susitarimo neatitinkančios priemonės ir išimtys

1. 128, 129, 130, 131 ir 132 straipsniai netaikomi:
  - a) esamoms Susitarimo neatitinkančioms priemonėms, kurias Šalis taiko:
    - i) kalbant apie Sąjungą:
      - A) Sąjungos lygmeniu, kaip nustatyta 19 priede pateiktame Sąjungos sąrašė;
      - B) valstybės narės centrinės valdžios lygmeniu, kaip nustatyta 19 priede pateiktame Sąjungos sąrašė;

- C) valstybės narės regioninės valdžios lygmeniu, kaip nustatyta 19 priede pateiktame Sąjungos sąraše; arba
  - D) vietos valdžios lygmeniu, išskyrus kaip nurodyta C punkte, ir
- ii) kalbant apie Jungtinę Karalystę:
- A) centrinės valdžios lygmeniu, kaip nustatyta 19 priede pateiktame Jungtinės Karalystės sąraše;
  - B) regioninės valdžios lygmeniu, kaip nustatyta 19 priede pateiktame Jungtinės Karalystės sąraše;
- arba
- C) vietos valdžios lygmeniu;
- b) pratęstoms ar skubiai atnaujintoms Susitarimo neatitinkančioms priemonėms, nurodytoms šios dalies a punkte, arba
- c) pakeistoms Susitarimo neatitinkančioms priemonėms, nurodytoms šios dalies a ir b punktuose, jei dėl to nesumažėja prieš pat pakeitimą egzistavusi priemonės atitiktis 128, 129, 130, 131 ar 132 straipsniui.

2. 128, 129, 130, 131 ir 132 straipsniai netaikomi Šalies priemonei, kuri atitinka 20 priede nurodytam sektoriui, subsektoriui ar veiklai nustatytas išlygas, sąlygas ar kvalifikacijas.
3. Šio Susitarimo 129 ir 130 straipsniai netaikomi jokioms priemonėms, kurios laikomos TRIPS sutarties 3 arba 4 straipsnio išimtimi arba kuriomis nuo tų straipsnių nukrypstama, kaip konkrečiai nustatyta tos sutarties 3–5 straipsniuose.
4. Siekiant didesnio aiškumo patikslinama, kad 129 ir 130 straipsniai nelaikomi kliūtimi Šaliai nustatyti informacijos teikimo reikalavimų, be kita ko, statistikos tikslais, kiek tai susiję su kitos Šalies investuotojų ar įmonių, kurioms taikomas šis Susitarimas, steigimu ar veikimu, jeigu tai nėra būdas tai Šaliai išvengti pareigų pagal tuos straipsnius.

### 3 SKYRIUS

#### TARPVALSTYBINĖ PREKYBA PASLAUGOMIS

#### 134 STRAIPSNIS

##### Taikymo sritis

Šis skyrius taikomas Šalies priemonėms, darančioms poveikį tarpvalstybinei prekybai paslaugomis, kurią vykdo kitos Šalies paslaugų teikėjai.



## 135 STRAIPSNIS

## Patekimas į rinką

Šalis nei visos savo teritorijos mastu, nei pagal teritorinį padalinimą nepriima ir toliau netaiko priemonių, kuriomis:

- a) apribojama:
  - i) paslaugų teikėjų, galinčių teikti konkrečią paslaugą, skaičius, nustatant kiekybines kvotas, monopolius, išimtinę teisę turinčius paslaugų teikėjus arba ekonominių poreikių analizės reikalavimą;
  - ii) bendra paslaugų sandorių arba turto vertė, nustatant kiekybines kvotas arba ekonominių poreikių analizės reikalavimą, arba
  - iii) bendras paslaugų operacijų skaičius arba bendra paslaugų produkcijos apimtis, išreikšti nustatytais kiekiu vienetais, nustatant kvotas arba ekonominių poreikių analizės reikalavimą<sup>1</sup>, arba
- b) ribojama arba reikalaujama, kad būtų steigiami konkrečių rūšių juridiniai subjektai arba bendrosios įmonės, per kurias paslaugos teikėjas galėtų teikti paslaugą.

---

<sup>1</sup> 135 straipsnio a punkto iii papunktis netaikomas Šalies taikomoms priemonėms, kuriomis ribojamos paslaugų teikimo sąnaudos.

## 136 STRAIPSNIS

## Vietos buveinė

Šalis nereikalauja, kad kitos Šalies paslaugų teikėjas, norėdamas teikti tarpvalstybines paslaugas, įsteigtų ar toliau turėtų įmonę toje Šalies teritorijoje arba būtų tos Šalies rezidentas.

## 137 STRAIPSNIS

## Nacionalinis režimas

1. Kiekviena Šalis kitos Šalies paslaugoms ir paslaugų teikėjams taiko režimą, kuris yra ne mažiau palankus nei režimas, kurį ji panašiose situacijose taiko savo paslaugoms ir paslaugų teikėjams.
2. Šalis gali tenkinti 1 dalies reikalavimą taikydama kitos Šalies paslaugoms ir paslaugų teikėjams režimą, kurio forma yra tapati režimui, kurį ji taiko savo pačios paslaugoms ir paslaugų teikėjams arba nuo jos skiriasi.
3. Tapačios arba skirtingos formos režimas laikomas mažiau palankiu, jeigu juo konkurencijos sąlygos keičiamos Šalies paslaugų arba paslaugų teikėjų naudai, palyginti su kitos Šalies paslaugoms arba paslaugų teikėjams taikomomis sąlygomis.

4. Nė viena šio straipsnio nuostata nelaikoma reikalavimu kuriai nors iš Šalių kompensuoti neišvengiamą nepalankią konkurencinę padėtį, kuri atsiranda dėl atitinkamų paslaugų ar paslaugų teikėjų užsienio statuso.

## 138 STRAIPSNIS

### Didžiausio palankumo režimas

1. Kiekviena Šalis kitos Šalies paslaugoms ir paslaugų teikėjams taiko režimą, kuris yra ne mažiau palankus nei režimas, kurį ji panašiose situacijose taiko trečiosios šalies paslaugoms ir paslaugų teikėjams.
2. 1 dalis nelaikoma įpareigojančia Šalį suteikti kitos Šalies paslaugoms ar paslaugų teikėjams pagal bet kurį režimą teikiamą naudą, gaunamą dėl:
  - a) tarptautinio dvigubo apmokestinimo išvengimo susitarimo arba kito tarptautinio susitarimo ar tvarkos, visiškai ar daugiausia susijusių su apmokestinimu, arba
  - b) priemonių, kuriomis numatomas, be kita ko, standartų ar kriterijų, taikomų fizinio asmens ar įmonės leidimų, licencijų ir sertifikatų išdavimui ekonominei veiklai vykdyti, arba prudencinių priemonių pripažinimas, kaip nurodyta GATS priedo dėl finansinių paslaugų 3 dalyje.

3. Siekiant didesnio aiškumo patikslinama, kad esminės nuostatos pagal kitus Šalies su trečiąja šalimi sudarytus tarptautinius susitarimus arba tik formalus tų nuostatų perkėlimas į vidaus teisę tiek, kiek to reikia, kad jos būtų įtrauktos į vidaus teisinę tvarką, savaime nėra laikomos režimu pagal 1 dalį. Pagal tas nuostatas Šalies taikomos priemonės gali būti laikomos tokiu režimu ir taip pažeisti šį straipsnį.

### 139 STRAIPSNIS

#### Susitarimo neatitinkančios priemonės

1. 135, 136, 137 ir 138 straipsniai netaikomi:
  - a) esamoms Susitarimo neatitinkančioms priemonėms, kurias Šalis taiko:
    - i) kalbant apie Sąjungą:
      - A) Sąjungos lygmeniu, kaip nustatyta 19 priede pateiktame Sąjungos sąrašė;
      - B) valstybės narės centrinės valdžios lygmeniu, kaip nustatyta 19 priede pateiktame Sąjungos sąrašė;
      - C) valstybės narės regioninės valdžios lygmeniu, kaip nustatyta 19 priede pateiktame Sąjungos sąrašė; arba

- D) vietos valdžios lygmeniu, išskyrus kaip nurodyta C punkte, ir
- ii) kalbant apie Jungtinę Karalystę:
- A) centrinės valdžios lygmeniu, kaip nustatyta 19 priede pateiktame Jungtinės Karalystės sąraše;
  - B) regioninės valdžios lygmeniu, kaip nustatyta 19 priede pateiktame Jungtinės Karalystės sąraše; arba
  - C) vietos valdžios lygmeniu;
- b) pratęstoms ar skubiai atnaujintoms Susitarimo neatitinkančioms priemonėms, nurodytoms šios dalies a punkte, arba
- c) pakeistoms Susitarimo neatitinkančioms priemonėms, nurodytoms šios dalies a ir b punktuose, tiek, kiek dėl to nesumažėja prieš pakeitimą egzistavusi priemonės atitiktis 135, 136, 137 ir 138 straipsniams.
2. 135, 136, 137 ir 138 straipsniai netaikomi Šalies priemonei, kuri atitinka 20 priede nurodytam sektoriui, subsektoriui ar veiklai nustatytas išlygas, sąlygas ar kvalifikacijas.

## 4 SKYRIUS

FIZINIŲ ASMENŲ ATVYKIMAS IR LAIKINAS BUVIMAS  
VERSLO REIKALAIS

## 140 STRAIPSNIS

## Taikymo sritis ir terminų apibrėžtys

1. Šis skyrius taikomas Šalies priemonėms, darančioms poveikį įmonės ekonominės veiklos vykdymui atvykstant ir laikinai jos teritorijoje būnant kitos Šalies fiziniams asmenims, t. y. įsisteigimo reikalais atvykstantiems verslo svečiams, paslaugų teikėjams pagal sutartis, laisvųjų profesijų darbuotojams, bendrovės viduje perkeliamiems asmenims ir trumpalaikiams verslo svečiams.
2. Nuostatomis, dėl kurių pagal šį skyrių neprisiimta įsipareigojimų, toliau taikomi visi Šalies teisėje nustatyti reikalavimai dėl fizinių asmenų atvykimo ir laikino buvimo, įskaitant buvimo trukmę reglamentuojančius įstatymus ir kitus teisės aktus.
3. Nepaisant šio skyriaus nuostatų, toliau taikomi visi Šalies teisėje nustatyti reikalavimai dėl darbo ir socialinės apsaugos priemonių, įskaitant minimalų darbo užmokestį ir kolektyvines sutartis dėl darbo užmokesčio reglamentuojančius įstatymus ir kitus teisės aktus.

4. Įsipareigojimai dėl fizinių asmenų atvykimo ir laikino buvimo verslo reikalais netaikomi tais atvejais, kai atvykus ir laikinai būnant ketinama trukdyti ar kitaip daryti poveikį arba trukdoma ar kitaip daromas poveikis darbuotojų ar vadovybės ginčų ar derybų rezultatams arba fizinių asmenų, kurie dalyvauja tokiuose ginčiuose ar derybose, įdarbinimui.

5. Šiame skyriuje vartojamų terminų apibrėžtys:

- a) įsisteigimo reikalais atvykstantys verslo svečiai – Šalies juridiniam asmeniui dirbantys ir aukštesnes pareigas užimantys fiziniai asmenys, kurie:
  - i) atsakingi už tokio juridinio asmens įmonės įsteigimą Šalies teritorijoje;
  - ii) nesiuo ir neteikia jokių paslaugų ir nevykdo jokios kitos ekonominės veiklos, išskyrus tą, kuri yra būtina tos įmonės įsteigimo tikslais, ir
  - iii) negauna atlygio iš kitoje Šalyje esančio šaltinio;

- b) paslaugų teikėjai pagal sutartis – fiziniai asmenys, pasamdyti Šalies juridinio asmens (kitais atvejais per įdarbinimo ir aprūpinimo darbuotojais agentūras), kuris nėra įsisteigęs kitos Šalies teritorijoje, tačiau ne ilgesniam kaip 12 mėnesių laikotarpiui yra sudaręs *bona fide* sutartį teikti paslaugas galutiniam vartotojui kitoje Šalyje, pagal kurią joje laikinai turi būti jo darbuotojai, kurie:
- i) ne trumpiau kaip vienus metus iki prašymo leisti atvykti ir laikinai būti pateikimo dienos yra siūlę tokias pat rūšies paslaugas kaip juridinio asmens darbuotojai;
  - ii) tą dieną turi bent trejų metų profesinę patirtį, įgytą sulaukus pilnametystės tame veiklos sektoriuje, kuris yra sutarties dalykas, universitetinį išsilavinimą arba kvalifikaciją, įrodančią atitinkamo lygio žinias, ir profesinę kvalifikaciją, kurią pagal teisę reikalaujama turėti, norint vykdyti tą veiklą kitoje Šalyje<sup>1</sup>, ir
  - iii) negauna atlygio iš kitoje Šalyje esančio šaltinio;
- c) laisvųjų profesijų darbuotojai – fiziniai asmenys, kurie teikia paslaugą ir yra įsisteigę kaip savarankiškai dirbantys asmenys Šalies teritorijoje:
- i) tačiau neįsisteigę kitos Šalies teritorijoje;

---

<sup>1</sup> Jei universitetinį išsilavinimą ar kvalifikaciją asmuo įgijo ne toje Šalyje, kurioje teikiama paslauga, Šalis gali įvertinti atitiktį jos teritorijoje reikalaujamam universitetiniam išsilavinimui.



- ii) ne ilgesniam kaip 12 mėnesių laikotarpiui yra sudarę *bona fide* sutartį (išskyrus sutartis, sudaromas per įdarbinimo ir aprūpinimo darbuotojais agentūras) teikti paslaugas galutiniam vartotojui kitoje Šalyje, pagal kurią jie turi laikinai joje būti, ir
  - iii) prašymo leisti atvykti ar laikinai būti pateikimo dieną yra įgijęs bent šešerių metų profesinę patirtį vykdant veiklą atitinkamoje srityje, turi universitetinį išsilavinimą arba kvalifikaciją, įrodančius lygiaverčio lygio žinias, ir profesinę kvalifikaciją, kurią pagal teisę reikalaujama turėti norint vykdyti tą veiklą kitoje Šalyje<sup>1</sup>;
- d) bendrovės viduje perkeliama asmenys – fiziniai asmenys:
- i) vadovų ir specialistų atveju bent vienus metus, o stažuotojų atveju bent šešis mėnesius iki perkėlimo bendrovės viduje dienos buvo įdarbinti Šalies juridinio asmens arba buvo jame partneriais;
  - ii) prašymo pateikimo metu gyvena už kitos Šalies teritorijos ribų;

---

<sup>1</sup> Jei universitetinį išsilavinimą ar kvalifikaciją asmuo įgijo ne toje Šalyje, kurioje teikiama paslauga, Šalis gali įvertinti atitiktį jos teritorijoje reikalaujamam universitetiniam išsilavinimui.

- iii) yra laikinai perkeliama į kitos Šalies teritorijoje esančią to juridinio asmens įmonę, kuri priklauso tai pačiai grupei kaip ir pagrindinis juridinis asmuo, įskaitant jo atstovybę, patronuojamąją įmonę, filialą ar pagrindinę bendrovę<sup>1</sup>, ir
- iv) priklauso vienai iš šių kategorijų:
  - A) vadovai<sup>2</sup>;
  - B) specialistai, arba
  - C) stažuotojai;
- e) vadovas – daugiausia direktorių valdybos arba akcininkų ar jiems lygiaverčio organo vadovaujamas ir jų nurodymus gaunantis fizinis asmuo, einantis aukštesnes pareigas ir visų pirma vadovaujantis kitos Šalies įmonės valdymui ir atliekantis šias funkcijas:
  - i) vadovavimas įmonei arba jos skyriui ar padaliniui;

---

<sup>1</sup> Vadovų ir specialistų gali būti reikalaujama įrodyti, kad jie turi profesinę kvalifikaciją ir yra įgiję patirties, kurios reikia juridiniame asmenyje, į kurį jie perkeliama.

<sup>2</sup> Nors vadovai tiesiogiai nevykdo faktinio paslaugų teikimo užduočių, tai jiems neužkerta kelio vykdant pirmiau nurodytas pareigas atlikti užduotis, kurios gali būti būtinos paslaugoms teikti.

- ii) kitų priežiūrą atliekančių darbuotojų, specialistų ar administracijos darbuotojų darbo priežiūra ir kontrolė, ir
  - iii) įgaliojimai rekomenduoti įdarbinti ir atleisti darbuotojus arba atlikti kitus su personalu susijusius veiksmus;
- f) specialistas – fizinis asmuo, turintis specializuotų įmonei būtinų jos veiklos sričių, metodų arba valdymo žinių, kurios vertinamos atsižvelgiant ne tik į konkrečiai įmonei svarbias žinias, bet ir į tai, ar asmuo turi aukštą kvalifikaciją, įskaitant tinkamą profesinę patirtį, susijusią su darbu arba veikla, kuriems reikia konkrečių techninių žinių, įskaitant ir tai, ar asmuo yra akredituotos profesijos atstovas, ir
- g) stažuotojas – fizinis asmuo, turintis universitetinį išsilavinimą, laikinai perkeliamas karjeros arba verslo metodų mokymo tikslais ir perkėlimo laikotarpiu gaunantis atlyginimą<sup>1</sup>.
6. 5 dalies b ir c punktuose nurodyta paslaugų teikimo sutartis turi atitikti Šalies, kurioje vykdoma sutartis, teisės reikalavimus.

---

<sup>1</sup> Gali būti reikalaujama, kad priimančioji įmonė pateiktų tvirtinti mokymo buvimo laikotarpiu programą, kuria įrodytų, kad buvimo tikslas yra mokymas. AT, CZ, DE, ES, FR, HU ir LT: stažuotės turi būti susijusios su įgytu aukštojo mokslo laipsniu.

## 141 STRAIPSNIS

Bendrovės viduje perkeliama asmenys ir įsisteigimo reikalais atvykstantys verslo svečiai

1. Laikantis 21 priede nurodytų sąlygų ir kvalifikacijų:
  - a) kiekviena Šalis leidžia:
    - i) atvykti ir laikinai būti bendrovės viduje perkeliama asmenims;
    - ii) atvykti ir laikinai būti įsisteigimo reikalais atvykstantiems verslo svečiams, nereikalaujama darbo leidimo ar kitos panašios paskirties išankstinio patvirtinimo procedūros, ir
    - iii) įdarbinti savo teritorijoje bendrovės viduje perkeliama kitos Šalies asmenis;
  - b) Šalis nei pagal teritorinį padalinimą, nei visos savo teritorijos mastu nepalieka toliau galioti arba nenustato bendro fizinių asmenų, kuriems konkrečiame sektoriuje leidžiama atvykti kaip verslo svečiams įsisteigimo reikalais, arba kuriuos kitos Šalies investuotojas gali įdarbinti kaip bendrovės viduje perkeliama asmenis, apribojimų, nustatydamas kiekybines kvotas arba ekonominių poreikių analizės reikalavimą, ir
  - c) kiekviena Šalis bendrovės viduje perkeliama asmenims ir įsisteigimo reikalais atvykusiems verslo svečiams jų laikino buvimo jos teritorijoje metu taiko režimą, kuris yra ne mažiau palankus nei režimas, kurį ji panašiose situacijose taiko savo fiziniams asmenims.

2. Leidžiama vadovų ir specialistų buvimo trukmė yra ne ilgesnė kaip treji metai, stažuotojų – ne ilgesnė kaip vieni metai, o įsisteigimo reikalais atvykstančių verslo svečių – ne ilgesnė kaip 90 dienų per bet kurią šešių mėnesių laikotarpį.

## 142 STRAIPSNIS

### Trumpalaikiai verslo svečiai

1. Laikantis 21 priede nurodytų atitinkamų sąlygų ir kvalifikacijų, kiekviena Šalis leidžia atvykti ir laikinai būti kitos Šalies trumpalaikiams verslo svečiams, kad jie galėtų vykdyti 21 priede nurodytą veiklą, jeigu laikomasi šių sąlygų:

- a) trumpalaikiai verslo svečiai neparduoda prekių ar neteikia paslaugų gyventojams;
- b) trumpalaikiai verslo svečiai savo vardu negauna jokio atlyginimo Šalyje, kurioje jie laikinai yra, ir
- c) trumpalaikiai verslo svečiai neteikia paslaugų pagal sutartį, sudarytą tarp juridinio asmens, neįsisteigusio Šalies, kurioje laikinai yra, teritorijoje, ir toje teritorijoje esančio vartotojo, išskyrus 21 priede numatytus atvejus.

2. Jei 21 priede nenurodyta kitaip, Šalis trumpalaikiams verslo svečiams leidžia atvykti nereikalaujama darbo leidimo ir netaikydama ekonominių poreikių analizės reikalavimo ar kitos panašios paskirties išankstinio patvirtinimo procedūros.
3. Jei Šalies trumpalaikiai verslo svečiai teikia paslaugas Šalies, kurioje laikinai yra, teritorijoje esančiam vartotojui pagal 21 priedą, ta Šalis jiems, kiek tai susiję su jų paslaugų teikimu, taiko režimą, kuris yra ne mažiau palankus nei režimas, kurį ji panašiose situacijose taiko savo paslaugų teikėjams.
4. Ilgiausia leidžiama buvimo šalyje trukmė yra iki 90 dienų per bet kurį šešių mėnesių laikotarpį.

#### 143 STRAIPSNIS

##### Paslaugų teikėjai pagal sutartis ir laisvųjų profesijų darbuotojai

1. 22 priede nurodytuose sektoriuose, subsektoriuose ir veiklos srityse ir laikantis jame nurodytų atitinkamų sąlygų ir kvalifikacijų:
  - a) Šalis leidžia paslaugų teikėjams pagal sutartis ir laisvųjų profesijų darbuotojams atvykti ir laikinai būti jos teritorijoje;

- b) Šalis nenustato arba nepalieka toliau galioti apribojimų kitos Šalies paslaugų teikėjų pagal sutartis ir laisvųjų profesijų darbuotojų, kuriems leista atvykti ir laikinai būti, bendram skaičiui, nustatydamą kiekybines kvotas arba ekonominių poreikių analizės reikalavimą, ir
  - c) kiekviena Šalis kitos Šalies paslaugų teikėjams pagal sutartis ir laisvųjų profesijų darbuotojams, kiek tai susiję su jų paslaugų teikimu jos teritorijoje, taiko režimą, kuris yra ne mažiau palankus nei režimas, kurį ji panašiose situacijose taiko savo paslaugų teikėjams.
2. Pagal šį straipsnį leidžiama teikti tik tas paslaugas, kurios yra numatytos sutartyje, ir teisė naudotis profesiniu vardu Šalyje, kurioje ta paslauga teikiama, nesuteikiama.
3. Asmenų, kuriems taikoma paslaugų teikimo sutartis, skaičius negali viršyti skaičiaus, būtino sutarčiai įvykdyti pagal Šalies, kurioje teikiama paslauga, teisę.
4. Leidžiamas buvimo laikotarpis yra iš viso 12 mėnesių arba sutarties galiojimo laikotarpis, atsižvelgiant į tai, kuris iš šių laikotarpių yra trumpesnis.

## 144 STRAIPSNIS

## Susitarimo neatitinkančios priemonės

Tiek, kiek atitinkama priemone daromas poveikis fizinių asmenų laikinam buvimui verslo reikalais, 141 straipsnio 1 dalies b ir c punktai, 142 straipsnio 3 dalis ir 143 straipsnio 1 dalies b ir c punktai netaikomi:

- a) esamoms Susitarimo neatitinkančioms priemonėms, kurias Šalis taiko:
  - i) kalbant apie Sąjungą:
    - A) Sąjungos lygmeniu, kaip nustatyta 19 priede pateiktame Sąjungos sąraše;
    - B) valstybės narės centrinės valdžios lygmeniu, kaip nustatyta 19 priede pateiktame Sąjungos sąraše;
    - C) valstybės narės regioninės valdžios lygmeniu, kaip nustatyta 19 priede pateiktame Sąjungos sąraše; arba
    - D) vietos valdžios lygmeniu, išskyrus kaip nurodyta C punkte, ir



- ii) kalbant apie Jungtinę Karalystę:
  - A) centrinės valdžios lygmeniu, kaip nustatyta 19 priede pateiktame Jungtinės Karalystės sąraše;
  - B) regioninės valdžios lygmeniu, kaip nustatyta 19 priede pateiktame Jungtinės Karalystės sąraše; arba
  - C) vietos valdžios lygmeniu;
- b) pratęstoms ar skubiai atnaujintoms Susitarimo neatitinkančioms priemonėms, nurodytoms šio straipsnio a punkte;
- c) pakeistoms Susitarimo neatitinkančioms priemonėms, nurodytoms šios dalies a ir b punktuose, tiek, kiek dėl to nesumažėja prieš pat pakeitimą egzistavusi priemonės atitiktis 141 straipsnio 1 dalies b ir c punktams, 142 straipsnio 3 daliai ir 143 straipsnio 1 dalies b ir c punktams, arba
- d) Šalies priemonėms, atitinkančioms 20 priede nurodytas sąlygas ar kvalifikacijas.

## 145 STRAIPSNIS

## Skaidrumas

1. Kiekviena Šalis viešai skelbia 140 straipsnio 1 dalyje nurodytą informaciją apie atitinkamas priemones, susijusias su kitos Šalies fizinių asmenų atvykimu ir laikinu buvimu.
2. 1 dalyje nurodyta informacija, kiek įmanoma, apima šią su fizinių asmenų atvykimu ir laikinu buvimu susijusią informaciją:
  - a) vizų, leidimų ar panašių rūšių atvykimo ir laikino buvimo leidimų kategorijas;
  - b) privalomus pateikti dokumentus ir tenkintinas sąlygas;
  - c) prašymo pildymo metodiką ir prašymo pateikimo galimybes, pvz., konsulinei įstaigai ar internetu;
  - d) prašymo pateikimo mokesčius ir orientacinę prašymo nagrinėjimo trukmę;

- e) ilgiausią leidžiamą buvimo trukmę pagal kiekvieną a punkte aprašytą leidimą;
- f) galimo pratęsimo arba atnaujinimo sąlygas;
- g) taisykles dėl lydinčių išlaikomų asmenų;
- h) galimas peržiūros ar apskundimo procedūras, ir
- i) atitinkamus visuotinai taikomus įstatymus, susijusius su fizinių asmenų atvykimu ir laikinu buvimu verslo reikalais.

3. Kalbant apie 1 ir 2 dalyse nurodytą informaciją, kiekviena Šalis stengiasi nedelsdama pranešti kitai Šaliai apie nustatytus naujus reikalavimus ir procedūras ar reikalavimų ir procedūrų pakeitimus, kurie daro poveikį veiksmingam leidimo atvykti, laikinai būti ir, kai taikytina, dirbti toje Šalyje taikymui.

## 5 SKYRIUS

## REGLAMENTAVIMO SISTEMA

## 1 SKIRSNIS

## VIDAUS REGLAMENTAVIMAS

## 146 STRAIPSNIS

## Taikymo sritis ir terminų apibrėžtys

1. Šis skirsnis taikomas Šalių priemonėms, susijusioms su licencijų išdavimo reikalavimais ir procedūromis, kvalifikaciniais reikalavimais ir procedūromis, formalumais ir techniniais standartais, kurie daro poveikį:

- a) tarpvalstybinei prekybai paslaugomis;
- b) įsisteigimui ar veikimui, arba
- c) paslaugų teikimui per Šalies fizinius asmenis, esančius kitos Šalies teritorijoje, kaip nustatyta 140 straipsnyje.

Su techniniais standartais susijusių priemonių atžvilgiu šis skirsnis taikomas tik priemonėms, kurios daro poveikį prekybai paslaugomis. Šio skirsnio tikslais terminas „techniniai standartai“ neapima finansinių paslaugų techninių reguliavimo ar įgyvendinimo standartų.

2. Šis skirsnis netaikomas licencijų išdavimo reikalavimams ir procedūroms, kvalifikaciniams reikalavimams ir procedūroms, formalumams ir techniniams standartams pagal priemonę:

- a) kuri neatitinka 128 ar 129 straipsnio ir yra nurodyta 133 straipsnio 1 dalies a–c punktuose arba 135, 136 ar 137 straipsnių ir yra nurodyta 139 straipsnio 1 dalies a–c punktuose, arba 141 straipsnio 1 dalies b ir c punktų ar 142 straipsnio 3 dalies, ar 143 straipsnio 1 dalies b ir c punktų ir yra nurodyta 144 straipsnyje, arba
- b) kuri yra nurodyta 133 straipsnio 2 dalyje ar 139 straipsnio 2 dalyje.

3. Šiame skirsnyje vartojamų terminų apibrėžtys:

- a) leidimas – leidimas vykdyti bet kurią 1 dalies a–c punktuose nurodytą veiklą, suteikiamas pagal procedūrą, kurios fizinis arba juridinis asmuo turi laikytis, kad įrodytų atitiktį licencijų išdavimo reikalavimams, kvalifikaciniams reikalavimams, techniniams standartams arba formalumams to leidimo gavimo, išlaikymo ir atnaujinimo tikslais, ir

- b) kompetentinga institucija – teisę priimti sprendimą dėl a punkte nurodyto leidimo turinti centrinė, regioninė ar vietos valdžia ar institucija arba centrinės, regioninės arba vietos valdžios ar institucijos perduotus įgaliojimus turinti nevyriausybinių organizacija.

#### 147 STRAIPSNIS

##### Prašymų teikimas

Kiekviena Šalis, kiek praktiškai įmanoma, vengia reikalauti, kad pareiškėjas dėl kiekvieno prašymo išduoti leidimą turėtų kreiptis į daugiau nei vieną kompetentingą instituciją. Jei veikla, dėl kurios prašoma leidimo, priklauso kelių kompetentingų institucijų jurisdikcijai, gali būti reikalaujama pateikti kelis prašymus išduoti leidimą.

#### 148 STRAIPSNIS

##### Prašymų teikimo terminai

Jei Šalis reikalauja leidimo, ji užtikrina, kad jos kompetentingos institucijos, kiek praktiškai įmanoma, leistų pateikti prašymą bet kuriuo metu ištiesus metus. Jeigu nustatytas konkretus laikotarpis, per kurį galima pateikti prašymą išduoti leidimą, kompetentingos institucijos nustato pagrįstą prašymo pateikimo terminą.

## 149 STRAIPSNIS

## Elektroniniai prašymai ir kopijų priėmimas

Jeigu Šalis reikalauja leidimo, ji užtikrina, kad jos kompetentingos institucijos:

- a) tiek, kiek įmanoma, numatytą galimybę prašymus pildyti elektroninėmis priemonėmis, be kita ko, iš kitos Šalies teritorijos, ir
- b) vietoje dokumentų originalų priimtų dokumentų, kurių autentiškumas patvirtintas pagal Šalies vidaus teisę, kopijas, išskyrus atvejus, kai kompetentingos institucijos reikalauja pateikti dokumentų originalus, kad būtų apsaugotas leidimų išdavimo proceso vientisumas.

## 150 STRAIPSNIS

## Prašymų tvarkymas

1. Jeigu Šalis reikalauja leidimo, ji užtikrina, kad jos kompetentingos institucijos:
  - a) tvarkytų prašymus ištisus metus. Jei tai neįmanoma, ši informacija, kiek praktiškai įmanoma, turėtų būti skelbiama viešai iš anksto;

- b) kiek praktiškai įmanoma, nurodytą orientacinį prašymo tvarkymo laikotarpį. Šis laikotarpis, kiek praktiškai įmanoma, turi būti pagrįstas;
- c) pareiškėjo prašymu, nepagrįstai nedelsdamos, pateiktą informaciją apie tai, kaip tvarkomas jo prašymas;
- d) kiek praktiškai įmanoma, nepagrįstai nedelsdamos įsitikintų, kad pagal Šalies vidaus įstatymus ir kitus teisės aktus tvarkymo tikslais prašymas yra išsamus;
- e) jei jos mano, kad pagal Šalies vidaus įstatymus ir kitus teisės aktus tvarkymo tikslais prašymas yra išsamus<sup>1</sup>, per pagrįstą laikotarpį nuo prašymo pateikimo užtikrintų, kad:
  - i) prašymas būtų baigtas tvarkyti ir
  - ii) pareiškėjas, kiek įmanoma, raštu būtų informuotas apie sprendimą dėl prašymo<sup>2</sup>;

---

<sup>1</sup> Siekdamas rasti ribotų išteklių ir galimos naštos įmonėms pusiausvyrą, tais atvejais, kai tai pagrįsta, kompetentingos institucijos gali reikalauti, kad visa informacija būtų pateikta nustatyto formatu, kad ją būtų galima laikyti išsamia tvarkymo tikslais.

<sup>2</sup> Kompetentingos institucijos gali įvykdyti ii punkte nustatytą reikalavimą iš anksto raštu, be kita ko, paskelbtomis priemonėmis, informuodamos pareiškėją, kad tai, jog per nustatytą laikotarpį nuo prašymo pateikimo atsakymas nepateikiamas, reiškia, kad prašymas buvo priimtas. Nuoroda į žodį „raštu“ turėtų būti suprantama kaip apimanti elektroninį formatą.



- f) jei jos mano, kad pagal Šalies vidaus įstatymus ir kitus teisės aktus tvarkymo tikslais prašymas nėra išsamus, per pagrįstą laikotarpį, kiek praktiškai įmanoma:
- i) informuoja pareiškėją, kad prašymas nėra išsamus;
  - ii) pareiškėjo prašymu nurodo, kokios papildomos informacijos reikia prašymui užpildyti arba kitaip paaiškina, kodėl prašymas laikomas neišsamiu, ir
  - iii) suteikia pareiškėjui galimybę pateikti papildomos informacijos, kurios reikia prašymui užpildyti<sup>1</sup>;

tačiau jei nė vienas iš (i), (ii) ir (iii) papunkčiuose nurodytų veiksmų neįmanomas, o prašymas atmetamas dėl to, kad jis yra neišsamus, kompetentingos institucijos užtikrina, kad pareiškėjas per pagrįstą laikotarpį būtų apie tai informuotas, ir

- g) jei prašymas atmetamas jų iniciatyva arba pareiškėjo prašymu, informuoja pareiškėją apie atmetimo priežastis ir laikotarpį, per kurį galima apskųsti tą sprendimą, ir, jei taikytina, pakartotinio prašymo pateikimo tvarką; pareiškėjui neužkertamas kelias pateikti kitą prašymą vien dėl to, kad ankstesnis prašymas buvo atmestas.

---

<sup>1</sup> Dėl tokios galimybės kompetentinga institucija neprivalo pratęsti terminų.

2. Šalys užtikrina, kad jų kompetentingos institucijos leidimą išduotų iš karto, kai atlikus tinkamą tyrimą nustatoma, kad pareiškėjas įvykdė leidimo išdavimo sąlygas.
3. Šalys užtikrina, kad suteiktas leidimas įsigaliotų nepagrįstai nedelsiant pagal taikytinas sąlygas<sup>1</sup>.

## 151 STRAIPSNIS

### Mokesčiai

1. Kiek tai susiję su visa ekonomine veikla, išskyrus finansines paslaugas, kiekviena Šalis užtikrina, kad jos kompetentingų institucijų taikomi leidimo išdavimo mokesčiai būtų pagrįsti ir skaidrūs ir jais nebūtų ribojamas atitinkamos paslaugos teikimas ar bet kokios kitos ekonominės veiklos vykdymas. Atsižvelgiant į sąnaudas ir administracinę naštą, kiekviena Šalis raginama sutikti, kad leidimo mokesčiai būtų mokami elektroninėmis priemonėmis.
2. Kalbant apie finansines paslaugas, kiekviena Šalis užtikrina, kad jos kompetentingos institucijos pateiktų pareiškėjams jų taikomų leidimo išdavimo mokesčių sąrašą arba informaciją apie tai, kaip nustatomos mokesčių sumos, ir nenaudoja šių mokesčių kaip priemonės Šalies įsipareigojimams ar pareigoms išvengti.

---

<sup>1</sup> Kompetentingos institucijos nėra atsakingos už vėlavimą dėl prižasčių, kurios nepriklauso jų kompetencijai.

3. Leidimo išdavimo mokesčiai neapima gamtos išteklių naudojimo, aukciono, konkurso mokesčių ar kitų nediskriminacinių priemonių, kuriomis suteikiamos koncesijos, arba pagal įgaliojimus skirtų įnašų už universaliųjų paslaugų teikimą.

## 152 STRAIPSNIS

### Kvalifikacijos vertinimas

Jei Šalis reikalauja egzamino pareiškėjo, prašančio išduoti leidimą, kvalifikacijai įvertinti, ji užtikrina, kad jos kompetentingos institucijos tokius egzaminus planuotų pagrįstai dažnai intervalais ir numatytą protingą laikotarpį, per kurį pareiškėjai galėtų egzaminą laikyti. Kiek praktiškai įmanoma, kiekviena Šalis priima elektroninius prašymus laikyti tokius egzaminus ir apsvarsto galimybę naudoti elektronines priemones kitų egzamino proceso aspektų atžvilgiu.

## 153 STRAIPSNIS

## Skelbimas ir turima informacija

1. Jei Šalis reikalauja leidimo, ji nedelsdama paskelbia informaciją, būtiną asmenims, kurie vykdo arba ketina vykdyti 146 straipsnio 1 dalyje nurodytą veiklą ir kuriems reikalingas leidimas, kad jie atitiktų tokio leidimo gavimo, išlaikymo, dalinio keitimo ir atnaujinimo reikalavimus, formalumus, techninius standartus ir procedūras. Tokia informacija, jei ji yra, apima:

- a) licencijų išdavimo ir kvalifikacinius reikalavimus ir procedūras bei formalumus;
- b) atitinkamų kompetentingų institucijų kontaktinius duomenis;
- c) leidimo išdavimo mokesčius;
- d) taikomus techninius standartus;
- e) sprendimų, susijusių su prašymais, apskundimo ar peržiūros procedūras;
- f) stebėsenos, kaip laikomasi licencijų ar kvalifikacijų sąlygų, procedūras arba jų vykdymo užtikrinimo procedūras;
- g) visuomenės dalyvavimo galimybes, pavyzdžiui, rengiant klausymus ar teikiant pastabas, ir
- h) orientacinius prašymų tvarkymo terminus.

Šio skirsnio tikslais terminas „skelbti“ reiškia oficialiai paskelbti, pavyzdžiui, oficialiajame leidinyje arba oficialioje interneto svetainėje. Šalys raginamos skelbti elektroninius leidinius viename bendrame portale arba kitaip užtikrinti, kad kompetentingos institucijos juos padarytų prieinamus alternatyviomis elektroninėmis priemonėmis.

2. Kiekviena Šalis, kiek praktiškai įmanoma, reikalauja, kad kompetentingos institucijos atsakytų į visus informacijos ar pagalbos prašymus.

## 154 STRAIPSNIS

### Techniniai standartai

Kalbant apie techninių standartų priėmimą, kiekviena Šalis skatina savo kompetentingas institucijas priimti techninius standartus, kurie buvo parengti taikant atvirus ir skaidrius procesus, ir skatina techninius standartus rengti paskirtas įstaigas, įskaitant atitinkamas tarptautines organizacijas, tai daryti taikant atvirus ir skaidrius procesus.

## 155 STRAIPSNIS

## Leidimo sąlygos

1. Kiekviena Šalis užtikrina, kad su leidimais susijusios priemonės būtų grindžiamos kriterijais, kuriais kompetentingoms institucijoms neleidžiama šališkai naudotis savo vertinimo įgaliojimais ir kurie gali apimti, *inter alia*, kompetenciją ir gebėjimą teikti paslaugą ar vykdyti bet kokią kitą ekonominę veiklą, be kita ko, tai daryti laikantis Šalies norminių reikalavimų, pavyzdžiui, sveikatos ir aplinkos apsaugos reikalavimų. Siekiant išvengti abejonių, Šalys susitaria, kad priimdama sprendimus kompetentinga institucija gali subalansuoti kriterijus.
  
2. 1 dalyje nurodyti kriterijai turi būti:
  - a) aiškūs ir nedviprasmiški;
  - b) objektyvūs ir skaidrūs;
  - c) iš anksto nustatyti;
  - d) iš anksto viešai paskelbti;
  - e) nešališki, ir
  - f) lengvai prieinami.

3. Jei Šalis priima arba toliau taiko su leidimu susijusias priemones, ji užtikrina, kad:
- a) atitinkama kompetentinga institucija išnagrinėtų prašymus ir savo sprendimus priimtų ir juos vykdytų objektyviai bei nešališkai ir nepriklausomai nuo asmenų, vykdančių ekonominę veiklą, kuriai reikalingas veiklos leidimas, nederamos įtakos, ir
  - b) procedūros savaime netrukdytų įvykdyti reikalavimų.

## 156 STRAIPSNIS

### Ribotas licencijų skaičius

Jei išduodamų licencijų vykdyti tam tikrą veiklą skaičius yra ribotas dėl gamtos išteklių arba techninių pajėgumų stokos, Šalis potencialiems kandidatams taiko nešališką, objektyvią ir skaidrią atrankos procedūrą, visų pirma tinkamai paskelbdama apie procedūros pradžią, eigą ir pabaigą. Nustatydamą atrankos procedūros taisykles Šalis gali atsižvelgti į teisėtus politikos tikslus, įskaitant sveikatos, saugos, aplinkos apsaugos ir kultūros paveldo išsaugojimo aspektus.

## 2 SKIRSNIS

## VISUOTINAI TAIKOMOS NUOSTATOS

## 157 STRAIPSNIS

## Administracinių sprendimų peržiūros procedūros

Šalis užtikrina, kad toliau veiktų bendrosios kompetencijos, arbitražo arba administraciniai teismai (arba toliau būtų taikomos atitinkamos procedūros), į kuriuos paveiktas kitos Šalies investuotojas ar paslaugų teikėjas galėtų kreiptis (arba kuriomis jis galėtų pasinaudoti) siekdamas, kad greitai būtų persvarstyti jam poveikį padarę atitinkami administraciniai sprendimai, susiję su įsisteigimu, tarpvalstybine prekyba paslaugomis ar paslaugų teikimu per Šalies fizinius asmenis, esančius kitos Šalies teritorijoje, ir, kai pagrįsta, taikomos tinkamos teisių gynimo priemonės. Šio skirsnio tikslais terminas „administraciniai sprendimai“ reiškia teisinę galią turintį sprendimą arba veiksmą, kuris konkrečiu atveju taikomas konkrečiam asmeniui, prekei arba paslaugai, ir apima administracinio sprendimo nepriėmimo arba tokio veiksmo neatlikimo atvejus, nors tai reikalaujama pagal Šalies teisę. Jeigu šios procedūros nėra atsietos nuo atitinkamą administracinį sprendimą priimančios kompetentingos institucijos, Šalis užtikrina, kad administraciniai sprendimai pagal tas procedūras būtų peržiūrimi tikrai objektyviai ir nešališkai.



## 158 STRAIPSNIS

## Profesinės kvalifikacijos

1. Nė viena šio straipsnio nuostata Šaliai neužkertamas kelias reikalauti, kad fiziniai asmenys turėtų būtiną su atitinkamu veiklos sektoriumi susijusią profesinę kvalifikaciją, kurią reikalaujama turėti teritorijoje, kurioje vykdoma veikla<sup>1</sup>.
2. Profesinės organizacijos arba institucijos, susijusios su atitinkamu veiklos sektoriumi jų teritorijoje, gali parengti ir pateikti Partnerystės tarybai bendras rekomendacijas dėl profesinių kvalifikacijų pripažinimo. Kartu su tokiais bendromis rekomendacijomis pateikiamas įrodymais pagrįstas įvertinimas dėl:
  - a) numatomo susitarimo dėl profesinių kvalifikacijų pripažinimo ekonominės vertės ir
  - b) atitinkamų režimų suderinamumo, pavyzdžiui, kokių mastu yra suderinami kriterijai, kuriuos kiekviena Šalis taiko leidimų išdavimui, licencijavimui, veikimui ir sertifikavimui.

---

<sup>1</sup> Siekiant didesnio aiškumo patikslinama, kad šis straipsnis nėra laikomas užkertančiu kelią deryboms dėl vieno ar daugiau Šalių susitarimų dėl profesinių kvalifikacijų pripažinimo ir jų sudarymui pagal sąlygas ir reikalavimus, kurie skiriasi nuo šiame straipsnyje nustatytų sąlygų ir reikalavimų.

3. Gavusi bendrą rekomendaciją Partnerystės taryba per pagrįstą laikotarpį peržiūri jos suderinamumą su šia antraštine dalimi. Atlikusi tokią peržiūrą Partnerystės taryba gali parengti ir nustatyti tvarką dėl profesinių kvalifikacijų pripažinimo sąlygų, priimdama sprendimą kaip šio Susitarimo priedą, kuris laikomas neatskiriama šios antraštinės dalies dalimi<sup>1</sup>.
4. 3 dalyje nurodytoje tvarkoje nustatomos Sąjungoje įgytų profesinių kvalifikacijų ir Jungtinėje Karalystėje įgytų profesinių kvalifikacijų, susijusių su veikla, kuriai taikoma ši antraštinė dalis ir šio podalio III antraštinė dalis, pripažinimo sąlygos.
5. Rengiant šio straipsnio 2 dalyje nurodytas bendras rekomendacijas ir Partnerystės tarybai vertinant, ar reikia nustatyti tokią šio straipsnio 3 dalyje nurodytą tvarką, atsižvelgiama į 24 priede išdėstytas profesinių kvalifikacijų pripažinimo tvarkos gaires.

---

<sup>1</sup> Siekiant didesnio aiškumo patikslinama, kad tokiais susitarimais kvalifikacijos nėra automatiškai pripažįstamos, bet, atsižvelgiant į abiejų Šalių interesus, nustatomos sąlygos kompetentingoms institucijoms, suteikiančioms pripažinimą.

## 3 SKIRSNIS

## PRISTATYMO PASLAUGOS

## 159 STRAIPSNIS

## Taikymo sritis ir terminų apibrėžtys

1. Šis skirsnis, be šios antraštinės dalies 1, 2, 3 ir 4 skyrių ir šio skyriaus 1 ir 2 skirsnių, taikomas Šalies priemonėms, kuriomis daromas poveikis finansinių paslaugų teikimui.
2. Šiame skirsnyje vartojamų terminų apibrėžtys:
  - a) pristatymo paslaugos – pašto paslaugos, kurjerių paslaugos, skubaus pristatymo paslaugos ar greitojo pašto paslaugos, kurios apima šią veiklą: pašto siuntų surinkimą, rūšiavimą, vežimą ir pristatymą;
  - b) skubaus pristatymo paslaugos – pašto siuntų surinkimas, rūšiavimas, vežimas ir pristatymas greičiau ir patikimiau, ir gali apimti tokius papildomos vertės aspektus, kaip surinkimas iš kilmės vietos, asmeninis pristatymas adresatui, paieška ir lokalizavimas, paskirties vietos ir adresato pakeitimas kelyje, gavimo patvirtinimas;

- c) greitojo pašto paslaugos – tarptautinės skubaus pristatymo paslaugos, teikiamos per greitojo pašto paslaugų kooperatyvą, kuris yra savanoriška paskirtųjų pašto operatorių asociacija Pasaulinėje pašto sąjungoje (PPS);
- d) licencija – leidimas, kurio Šalies reglamentavimo institucija gali reikalauti iš individualaus teikėjo, kad tas teikėjas galėtų siūlyti pašto arba pasiuntinių paslaugas;
- e) pašto siunta – ne daugiau kaip 31,5 kg sverianti, adresuota ir išsiųsti paruošta siunta, kurią turi pristatyti kurios nors rūšies viešųjų ar privačiųjų pristatymo paslaugų teikėjas, ir kuri gali apimti tokias siuntas kaip laiškas, siuntinys, laikraštis ar katalogas;
- f) pašto monopolis – išimtinė teisė Šalies teritorijoje arba jos dalyje teikti nurodytas pristatymo paslaugas pagal tos Šalies teisę, ir
- g) universalioji paslauga – visoje Šalies teritorijoje arba jos dalyje visiems naudotojams priimtina kaina nuolat teikiama nustatytos kokybės pristatymo paslauga.

## 160 STRAIPSNIS

### Universaliosios paslaugos

1. Kiekviena Šalis turi teisę nustatyti, kokį universaliųjų paslaugų įsipareigojimą ji nori toliau taikyti, ir nuspręsti dėl jo taikymo srities ir įgyvendinimo. Bet koks universaliųjų paslaugų įsipareigojimas vykdomas skaidriai, nediskriminuojamai ir neutraliai visų teikėjų, kuriems jis taikomas, atžvilgiu.
2. Jei Šalis reikalauja, kad gaunamo skubaus pašto paslaugos būtų teikiamos kaip universaliosios paslaugos, ji toms paslaugoms netaiko lengvatinio režimo, palyginti su kitomis tarptautinio skubaus pristatymo paslaugomis.

## 161 STRAIPSNIS

### Universaliųjų paslaugų finansavimas

Šalis nenustato mokesčių ar kitų rinkliavų už neuniversaliųjų pristatymo paslaugų teikimą universaliųjų paslaugų teikimui finansuoti. Šis straipsnis netaikomas bendrai taikomoms apmokestinimo priemonėms ar administraciniams mokesčiams.

## 162 STRAIPSNIS

## Rinką iškreipiančios veiklos prevencija

Kiekviena Šalis užtikrina, kad pristatymo paslaugų teikėjai, turintys pareigą teikti universaliąsias paslaugas, arba pašto paslaugų monopoliai nevykdytų rinką iškreipiančios veiklos, tokios kaip:

- a) pajamų, gautų teikiant paslaugą pagal universaliųjų paslaugų įsipareigojimą arba vykdant pašto monopolį naudojimas siekiant kryžmiškai subsidijuoti greitojo pašto paslaugas ar bet kurią kitą pristatymo paslaugą, teikiamą ne pagal universaliųjų paslaugų įsipareigojimą, arba
- b) nepagrįstas vartotojų diferencijavimas, kiek tai susiję su paslaugų, kurios yra universaliosios paslaugos, teikimo arba pašto monopolio tarifais ar kitomis sąlygomis.

## 163 STRAIPSNIS

## Licencijos

1. Jei Šalis reikalauja, kad pristatymo paslaugų teikėjas turėtų licenciją, ji viešai skelbia:
  - a) visus licencijos išdavimo reikalavimus ir laikotarpį, per kurį paprastai priimamas sprendimas dėl prašymo išduoti licenciją, ir

b) licencijų išdavimo sąlygas.

2. Licencijų išdavimo procedūra, įpareigojimai ir reikalavimai turi būti skaidrūs, nediskriminaciniai ir grindžiami objektyviais kriterijais.

3. Jei kompetentinga institucija atmeta prašymą išduoti licenciją, ji pareiškėjui raštu praneša apie atmetimo priežastis. Kiekviena Šalis nustato skundų teikimo nepriklausomai įstaigai procedūrą, kuria gali naudotis pareiškėjai, kurių licencija buvo atmesta. Ta įstaiga gali būti teismas.

## 164 STRAIPSNIS

### Reguliavimo įstaigos nepriklausomumas

1. Kiekviena Šalis įsteigia arba palieka toliau veikti reguliavimo įstaigą, kuri yra teisiškai atskirta ir funkciškai nepriklausoma nuo bet kurio pristatymo paslaugų teikėjo. Jeigu Šaliai nuosavybės teise priklauso pristatymo paslaugų teikėjas arba ta Šalis jį kontroliuoja, ji užtikrina, kad reguliavimo funkcija būtų veiksmingai struktūriškai atskirta nuo veiklos, susijusios su nuosavybės teise ir kontrole.

2. Reguliavimo įstaigos savo užduotis turi vykdyti skaidriai bei laiku ir turi turėti tinkamų finansinių ir žmogiškųjų išteklių joms pavestoms užduotims atlikti. Jų sprendimai yra nešališki visų rinkos dalyvių atžvilgiu.

## 4 SKIRSNIS

## TELEKOMUNIKACIJŲ PASLAUGOS

## 165 STRAIPSNIS

## Taikymo sritis

Šis skirsnis, be šios antraštinės dalies 1, 2, 3 ir 4 skyrių ir šio skyriaus 1 ir 2 skirsnių, taikomas Šalies priemonėms, kuriomis daromas poveikis telekomunikacijų paslaugų teikimui.

## 166 STRAIPSNIS

## Apibrėžtys

Šiame skirsnyje vartojamų terminų apibrėžtys:

- a) susijusios priemonės – susijusios paslaugos, su telekomunikacijų tinklu ar telekomunikacijų paslauga susijusi fizinė infrastruktūra ir kitos priemonės ar elementai, kurie leidžia ar padeda teikti paslaugas per tą tinklą ar paslaugą arba galėtų tai daryti;



- b) galutinis naudotojas – galutinis viešųjų telekomunikacijų paslaugos vartotojas ar abonentas, įskaitant kitą paslaugų teikėją nei viešųjų telekomunikacijų paslaugų teikėjas;
- c) pagrindinės priemonės – viešojo telekomunikacijų tinklo arba viešosios telekomunikacijų paslaugos priemonės:
  - i) kurias išimtinai ar daugiausia teikia vienas teikėjas arba ribotas teikėjų skaičius ir
  - ii) kurių negalima ekonomiškai ar techniškai pakeisti teikiant paslaugą;
- d) tinklų sujungimas – viešųjų telekomunikacijų tinklų, kuriais naudojami tie patys ar skirtingi telekomunikacijų tinklų arba telekomunikacijų paslaugų teikėjai, susiejimas, kad vieno paslaugų teikėjo paslaugų naudotojai galėtų naudotis tarpusavio ryšiu su to paties ar kito paslaugų teikėjo paslaugų naudotojais ir gauti kito paslaugų teikėjo teikiamas paslaugas, nepriklausomai nuo to, ar tas paslaugas teikia susiję paslaugų teikėjai ar kitas prieigą prie tinklo turintis paslaugų teikėjas;
- e) tarptautinio judriojo tarptinklinio ryšio paslauga – komercinė judriojo ryšio paslauga, kuri yra teikiama pagal viešųjų telekomunikacijų paslaugų teikėjų komercinį susitarimą ir kuri leidžia galutiniam naudotojui naudoti jo namų mobilųjį telefoną ar kitą prietaisą balso, duomenų ar pranešimų mainų paslaugoms gauti nesant teritorijoje, kurioje yra galutinio naudotojo namų viešasis telekomunikacijų tinklas;

- f) interneto prieigos paslauga – viešoji telekomunikacijų paslauga, kuri suteikia galimybę prisijungti prie interneto ir kartu prie visų interneto galinių taškų, nepriklausomai nuo naudojamos tinklo technologijos ir naudojamų galinių įrenginių;
- g) skirtoji linija – du ar daugiau paskirtųjų taškų jungiančios telekomunikacijų paslaugos ar priemonės, įskaitant virtualiąsias, skirtos specialioms reikmėms ar konkrečiam naudotojui;
- h) didelę įtaką turintis paslaugų teikėjas – telekomunikacijų tinklų arba telekomunikacijų paslaugų teikėjas, galintis daryti materialinį poveikį dalyvavimo tam tikroje telekomunikacijų tinklų ar telekomunikacijų paslaugų rinkoje sąlygoms kainos ir pasiūlos požiūriu, nes jis kontroliuoja pagrindines priemones arba turi galimybę pasinaudoti savo padėtimi rinkoje;
- i) tinklo elementas – priemonė arba įranga, skirtos telekomunikacijų paslaugai teikti, įskaitant ypatybes, funkcijas ir galimybes, kuriomis galima pasinaudoti, kai naudojamosi šia priemone ar įranga;
- j) numerio perkeliamumas – visiems to pageidaujantiems abonentams suteikiama teisė išlaikyti tą patį telefono numerį, fiksuotojo ryšio atveju – toje pačioje vietoje, nepabloginant kokybės, patikimumo ar patogumo tuo atveju, kai keičiami tos pačios kategorijos viešųjų telekomunikacijų paslaugų teikėjai;

- k) viešasis telekomunikacijų tinklas – telekomunikacijų tinklas, naudojamas vien tik ar didžiąja dalimi viešosioms telekomunikacijų paslaugoms teikti, kuriuo informaciją galima perduoti iš vieno tinklo galinio taško į kitą;
- l) viešoji telekomunikacijų paslauga – bet kokia plačiam visuomenei teikiama telekomunikacijų paslauga;
- m) abonentas – fizinis ar juridinis asmuo, kuris yra sutarties su viešųjų telekomunikacijų paslaugų teikėju dėl tokių paslaugų teikimo šalis;
- n) telekomunikacijos – signalų perdavimas ir priėmimas elektromagnetinėmis priemonėmis;
- o) telekomunikacijų tinklas – perdavimo sistemos ir, kai taikytina, komutavimo ar maršruto parinkimo įranga bei kitos priemonės, įskaitant neaktyvius tinklo elementus, leidžiančios perduoti ir priimti signalus laidinėmis, radijo, optinėmis ar kitomis elektromagnetinėmis priemonėmis;
- p) telekomunikacijų reguliavimo institucija – įstaiga (-os), kuriai (-ioms) Šalis pavedė reguliuoti telekomunikacijų tinklus ir telekomunikacijų paslaugas, kurioms taikomas šis skirsnis;

- q) telekomunikacijų paslauga – paslauga, kurią visiškai arba daugiausia sudaro signalų, įskaitant transliavimo signalus, perdavimas ir priėmimas telekomunikacijų tinklais, įskaitant naudojamus transliavimui, tačiau nėra telekomunikacijų tinklais ar naudojant telekomunikacijų paslaugas perduodamos informacijos turinio teikimo ar redakcinės turinio kontrolės paslauga;
- r) universalioji paslauga – minimalus rinkinys nustatytos kokybės paslaugų, kurios visoje Šalies teritorijoje arba jos dalyje turi būti teikiamos visiems paslaugų gavėjams arba jų daliai, nepaisant geografinės vietos, už prieinamą kainą, ir
- s) naudotojas – fizinis arba juridinis asmuo, kuris naudojasi viešąja telekomunikacijų paslauga.

## 167 STRAIPSNIS

### Telekomunikacijų reguliavimo institucija

1. Kiekviena Šalis įsteigia arba palieka toliau veikti telekomunikacijų reguliavimo instituciją, kuri:
  - a) yra teisiškai atskirta ir funkciškai nepriklausoma nuo bet kurio telekomunikacijų tinklų, telekomunikacijų paslaugų ar telekomunikacijų įrangos teikėjo;
  - b) taiko procedūras ir priima sprendimus, kurie yra nešališki visų rinkos dalyvių atžvilgiu;

- c) veikia nepriklausomai ir nesiekia gauti ir nepriima jokios kitos įstaigos nurodymų, susijusių su teisės aktais jai pavestų užduočių vykdymu, siekiant užtikrinti 169, 170, 171, 173 ir 174 straipsniuose nustatytų pareigų vykdymą;
- d) turi reguliavimo įgaliojimus ir pakankamai finansinių bei žmogiškųjų išteklių šio straipsnio c punkte nurodytoms užduotims vykdyti;
- e) turi įgaliojimus užtikrinti, kad telekomunikacijų tinklų arba telekomunikacijų paslaugų teikėjai joms greitai pateiktų, kai prašoma, visą informaciją<sup>1</sup>, įskaitant finansinę informaciją, kuri yra būtina, kad ji galėtų vykdyti šio straipsnio c punkte nurodytas užduotis, ir
- f) savo įgaliojimus vykdo skaidriai ir laiku.

2. Kiekviena Šalis užtikrina, kad telekomunikacijų reguliavimo institucijai pavestos užduotys būtų skelbiamos viešai lengvai prieinama ir aiškia forma, ypač jei tos užduotys pavestos daugiau nei vienai institucijai.

3. Šalis, kuriai nuosavybės teise priklauso telekomunikacijų tinklų ar telekomunikacijų paslaugų teikėjai, arba kuri juos kontroliuoja, užtikrina, kad reguliavimo funkcija būtų veiksmingai struktūriškai atskirta nuo veiklos, susijusios su nuosavybės teise ir kontrole.

---

<sup>1</sup> Prašoma informacija tvarkoma laikantis konfidencialumo reikalavimų.

4. Kiekviena Šalis užtikrina, kad telekomunikacijų tinklų ar telekomunikacijų paslaugų naudotojas ar teikėjas, kuriam telekomunikacijų reguliavimo institucijos sprendimas daro poveikį, turėtų teisę tokį sprendimą apskųsti nuo reguliavimo institucijos ir kitų paveiktų šalių nepriklausomai apeliacinei institucijai. Kol nagrinėjamas skundas, sprendimas galioja, išskyrus tuos atvejus, kai pagal Šalies teisę nustatomos laikinosios priemonės.

## 168 STRAIPSNIS

### Leidimas teikti telekomunikacijų tinklus arba paslaugas

1. Kiekviena Šalis leidžia teikti telekomunikacijų tinklus ar telekomunikacijų paslaugas be išankstinio oficialaus leidimo.
2. Kiekviena Šalis viešai skelbia visus kriterijus, taikomas procedūras ir sąlygas, pagal kuriuos teikėjams leidžiama teikti telekomunikacijų tinklus ar telekomunikacijų paslaugas.
3. Visi leidimų išdavimo kriterijai ir taikomos procedūros turi būti kuo paprastesni, objektyvūs, skaidrūs, nediskriminaciniai ir proporcingi. Visi leidimams nustatyti arba su jais susiję įpareigojimai ir sąlygos turi būti nediskriminaciniai, skaidrūs, proporcingi ir susiję su teikiamomis paslaugomis arba tinklais.

4. Kiekviena Šalis užtikrina, kad pareiškėjas, prašantis išduoti leidimą, raštu būtų informuotas apie priežastis, dėl kurių atsisakyta išduoti leidimą, jis buvo atšauktas arba jam buvo nustatytos konkrečios sąlygos. Tokiais atvejais pareiškėjas turi teisę pateikti skundą apeliacinei institucijai.
5. Paslaugų teikėjams taikomi administraciniai mokesčiai turi būti objektyvūs, skaidrūs, nediskriminaciniai ir proporcingi administracinėms išlaidoms, pagrįstai patirtoms valdant, kontroliuojant ir vykdant šiame skirsnyje nustatytas pareigas<sup>1</sup>.

## 169 STRAIPSNIS

### Tinklų sujungimas

Kiekviena Šalis užtikrina, kad viešųjų telekomunikacijų tinklų ar viešųjų telekomunikacijų paslaugų teikėjas turėtų teisę ir, kai to prašo kitas viešųjų telekomunikacijų tinklų ar viešųjų telekomunikacijų paslaugų teikėjas, būtų įpareigotas derėtis dėl sujungimo, kad galėtų teikti viešuosius telekomunikacijų tinklus ar viešąsias telekomunikacijų paslaugas.

---

<sup>1</sup> Administraciniai mokesčiai neapima mokėjimų už teisę naudoti ribotus išteklius arba pagal įgaliojimus skirtų įnašų už universaliųjų paslaugų teikimą.

## 170 STRAIPSNIS

## Prieiga ir naudojimas

1. Kiekviena Šalis užtikrina, kad bet kuriai kitos Šalies įmonei arba paslaugų teikėjui, kuriems taikomas šis Susitarimas, būtų suteikta prieiga prie viešųjų telekomunikacijų tinklų ar viešųjų telekomunikacijų paslaugų ir galimybė jais naudotis pagrįstomis ir nediskriminacinėmis<sup>1</sup> sąlygomis. Ši pareiga taikoma, *inter alia*, 2–5 dalims.
2. Kiekviena Šalis užtikrina, kad kitos Šalies įmonėms, kurioms taikomas šis Susitarimas, arba paslaugų teikėjams būtų suteikta prieiga prie visų viešųjų telekomunikacijų tinklų ar viešųjų telekomunikacijų paslaugų, įskaitant privačias skirtąsias linijas, jos teritorijoje ar už jos ribų ir būtų užtikrinta galimybė jais naudotis, todėl tuo tikslu užtikrina, laikydamosi 5 dalies nuostatų, kad tokioms įmonėms ir teikėjams būtų leidžiama:
  - a) įsigyti ar išsinuomoti ir prijungti galinius ar kitus su tinklu sąsają turinčius įrenginius, kurie yra jiems reikalingi jų operacijoms vykdyti;
  - b) sujungti privačias nuomojamas ar nuosavybės teise jiems priklausančias linijas su viešaisiais telekomunikacijų tinklais arba kitos įmonės, kuriai taikomas šis Susitarimas, arba paslaugų teikėjo nuomojamomis ar nuosavybės teise jiems priklausančiomis linijomis, ir
  - c) vykdamas operacijas naudotis jų pačių pasirinktais protokolais, išskyrus atvejus, kai būtina užtikrinti visuomenei galimybę naudotis telekomunikacijų paslaugomis.

---

<sup>1</sup> Šio straipsnio tikslais terminas „nediskriminacinis“ reiškia didžiausio palankumo statusą ir nacionalinį režimą, kaip apibrėžta 129, 130, 136 ir 137 straipsniuose, taip pat ne mažiau palankiomis sąlygomis nei tos, kurios panašiose situacijose taikomos kitam panašių viešųjų telekomunikacijų tinklų ar paslaugų naudotojui.



3. Kiekviena Šalis užtikrina, kad visos kitos Šalies įmonės, kurioms taikomas šis Susitarimas, arba paslaugų teikėjai galėtų naudotis viešaisiais telekomunikacijų tinklais ir viešosiomis telekomunikacijų paslaugomis informacijai jos teritorijoje ar už jos ribų perduoti, įskaitant tokių paslaugų teikėjų vidaus telekomunikacijų ryšius, ir prieiti prie duomenų bazėse ar kitokia kompiuterine forma bet kurios iš Šalių teritorijoje laikomos informacijos.
4. Nepaisant 3 dalies, Šalis gali imtis tokių priemonių, kurios yra būtinos pranešimų saugumui ir konfidencialumui užtikrinti, laikantis reikalavimo, kad taikant tas priemones nebūtų užslėptai ribojama prekyba paslaugomis arba šališkai ar nepagrįstai diskriminuojama arba panaikinama ar sumažinama nauda, teikiama pagal šią antraštinę dalį.
5. Kiekviena Šalis užtikrina, kad nebūtų nustatoma jokių viešųjų telekomunikacijų tinklų ar paslaugų prieigos ir naudojimo sąlygų, išskyrus būtinas:
  - a) užtikrinti, kad viešųjų telekomunikacijų tinklų arba viešųjų telekomunikacijų paslaugų teikėjai vykdytų pareigas visuomenei, visų pirma gebėtų sudaryti visuomenei galimybę naudotis jų paslaugomis, arba
  - b) apsaugoti viešųjų telekomunikacijų tinklų ar paslaugų techninį vientisumą.

## 171 STRAIPSNIS

## Ginčų telekomunikacijų klausimais sprendimas

1. Kiekviena Šalis užtikrina, kad kilus telekomunikacijų tinklų ar telekomunikacijų paslaugų teikėjų ginčui, susijusiam su šiame skirsnyje nustatytais teisėmis ir pareigomis, bet kurios iš ginče dalyvaujančių šalių prašymu telekomunikacijų reguliavimo institucija per pagrįstą laikotarpį priimtų privalomą vykdyti sprendimą ginčui išspręsti.
2. Telekomunikacijų reguliavimo institucijos sprendimas skelbiamas viešai, atsižvelgiant į verslo konfidencialumo reikalavimus. Atitinkamoms šalims nurodomos visos priežastys, kuriomis grindžiamas sprendimas, ir jos turi teisę jį apskusti, kaip nurodyta 167 straipsnio 4 dalyje.
3. 1 ir 2 dalyse nurodyta procedūra nė vienai atitinkamai šaliai netrukdo kreiptis į teisminę instituciją.

## 172 STRAIPSNIS

## Didelę įtaką turintiems paslaugų teikėjams taikomos konkurencijos apsaugos priemonės

Kiekviena Šalis nustato ar toliau taiko tinkamas priemones, kuriomis siekiama užkirsti kelią viešųjų telekomunikacijų tinklų ar viešųjų telekomunikacijų paslaugų teikėjams, kurie atskirai arba kartu laikomi didelę įtaką turinčiais paslaugų teikėjais, imtis antikonkurencinių veiksmų ar toliau juos vykdyti. Antikonkurenciniams veiksams visų pirma priskiriami šie veiksmai:

- a) antikonkurencinis kryžminis subsidijavimas;
- b) konkurenciją pažeidžiantis informacijos, gautos iš konkurentų, naudojimas, ir
- c) techninės informacijos apie pagrindines priemones ir komerciškai svarbios informacijos, kuri yra būtina kitiems paslaugų teikėjams teikiant paslaugas, nepateikimas laiku.

## 173 STRAIPSNIS

## Sujungimas su didelę įtaką turinčių paslaugų teikėjų tinklais

1. Kiekviena Šalis užtikrina, kad didelę įtaką turintys viešųjų telekomunikacijų tinklų ar viešųjų telekomunikacijų paslaugų teikėjai užtikrintų tinklų sujungimą bet kuriame tinklo taške, kur tai techniškai įmanoma. Tokia tinklų sujungimo galimybė teikiama:
  - a) taikant nediskriminacines sąlygas (įskaitant dėl tarifų, techninių standartų, specifikacijų, kokybės ir techninės priežiūros) ir užtikrinant ne prastesnę kokybę nei ta, kurią didelę įtaką turintis paslaugų teikėjas užtikrina savo paties panašių paslaugų atžvilgiu arba kurią jo patronuojamosios įmonės ar kitos susijusios įmonės užtikrina panašių paslaugų atžvilgiu;
  - b) laiku ir taikant tokias sąlygas (įskaitant dėl tarifų, techninių standartų, specifikacijų, kokybės ir techninės priežiūros), kurios yra skaidrios, tinkamos, ekonomiškai pagrįstos ir pakankamai atsietos, kad teikėjui netektų mokėti už tinklo elementus ar priemones, kurių jam nereikia paslaugai teikti, ir
  - c) jei prašoma, kituose taškuose nei daugumai naudotojų siūlomi galiniai tinklo taškai už mokesčių, grindžiamą papildomų įrenginių įrengimo sąnaudomis.
2. Sujungimui su didelę įtaką turinčio paslaugų teikėjo tinklais taikomos procedūros skelbiamos viešai.

3. Didelę įtaką turintys paslaugų teikėjai atitinkamai viešai skelbia savo tinklų sujungimo sutartis arba pavyzdinius tinklų sujungimo pasiūlymus.

#### 174 STRAIPSNIS

Galimybė naudotis didelę įtaką turinčių paslaugų teikėjų pagrindinėmis priemonėmis

Kiekviena Šalis užtikrina, kad jos teritorijoje didelę įtaką turintys paslaugų teikėjai telekomunikacijų tinklų ar telekomunikacijų paslaugų teikėjams suteiktą galimybę pagrįstomis, skaidriomis ir nediskriminacinėmis sąlygomis naudotis jo pagrindinėmis priemonėmis viešųjų telekomunikacijų paslaugų teikimo tikslais, išskyrus atvejus, kai tai nėra būtina veiksmingai konkurencijai pasiekti remiantis surinktais faktais ir telekomunikacijų reguliavimo institucijos atliktu rinkos vertinimu. Didelę įtaką turinčio paslaugų teikėjo pagrindinės priemonės gali apimti tinklo elementus, skirtųjų linijų paslaugas ir susijusias priemones.

## 175 STRAIPSNIS

## Riboti ištekliai

1. Kiekviena Šalis užtikrina, kad ribotų išteklių, įskaitant radijo spektrą, numerius ir panaudos teises, skirstymo ir naudojimo teisių suteikimo procedūros būtų vykdomos atvirai, objektyviai, laiku, skaidriai, nediskriminuojant ir proporcingai ir atsižvelgiant į bendrojo intereso tikslus. Su naudojimo teisėmis susijusios procedūros, sąlygos ir pareigos grindžiamos objektyviais, skaidriais, nediskriminaciniais ir proporcingais kriterijais.
2. Informacija apie paskirtų dažnio juostų naudojimą skelbiama viešai, bet nereikalaujama išsamiai nurodyti konkrečioms valdžios sektoriaus reikmėms skirto radijo spektro.
3. Skirdamos spektrą komerciniam naudojimui, Šalys gali remtis rinkos metodais, pavyzdžiui, konkurso procedūromis.
4. Šalys supranta, kad Šalies taikomos spektro skirstymo ir skyrimo bei dažnio valdymo priemonės pačios savaime neprieštarauja 128 ir 135 straipsniams. Jei tai daro laikydamasi šio Susitarimo, kiekviena Šalis išlaiko teisę nustatyti ir taikyti spektro ir dažnių valdymo priemones, dėl kurių gali būti ribojamas telekomunikacijų paslaugų teikėjų skaičius. Ši teisė taip pat apima galimybę dažnių juostas skirstyti atsižvelgiant į esamus ir būsimus poreikius bei spektro prieinamumą.

## 176 STRAIPSNIS

## Universaliosios paslaugos

1. Kiekviena Šalis turi teisę nustatyti, kokius universaliųjų paslaugų įsipareigojimus ji nori toliau taikyti, ir nuspręsti dėl jų aprėpties ir įgyvendinimo.
2. Kiekviena Šalis universaliųjų paslaugų įsipareigojimus vykdo proporcingai, skaidriai, objektyviai, nediskriminuodama ir nedarydama poveikio konkurencijai bei nesukurdama didesnės naštos nei būtina atsižvelgiant į jos nustatytos universaliosios paslaugos pobūdį.
3. Kiekviena Šalis užtikrina, kad universaliųjų paslaugų teikėjų paskyrimo procedūros būtų atviros visiems viešųjų telekomunikacijų tinklų ar viešųjų telekomunikacijų paslaugų teikėjams. Toks paskyrimas atliekamas naudojant veiksmingą, skaidrų ir nediskriminacinį mechanizmą.
4. Jei Šalis nusprendžia universaliųjų paslaugų teikėjams skirti kompensaciją, ji užtikrina, kad tokia kompensacija neviršytų grynujų sąnaudų, patiriamų dėl universaliųjų paslaugų įsipareigojimo.

## 177 STRAIPSNIS

## Numerio perkeliamumas

Kiekviena Šalis užtikrina, kad viešųjų telekomunikacijų paslaugų teikėjai pagrįstomis sąlygomis užtikrintų numerio perkeliamumą.

## 178 STRAIPSNIS

## Atvira interneto prieiga

1. Kiekviena Šalis užtikrina, kad pagal jos įstatymus ir kitus teisės aktus interneto prieigos paslaugų teikėjai leistų tų paslaugų naudotojams:
  - a) prieiti prie informacijos ir turinio ir jį platinti, naudoti ir teikti pasirinktas taikomąsias programas ir paslaugas, laikantis nediskriminacinio, pagrįsto, skaidraus ir proporcingo tinklo valdymo principų, ir
  - b) naudoti pasirinktus prietaisus, jei tokie prietaisai nekenkia kitų prietaisų, tinklo ar tinkle teikiamų paslaugų saugumui.
2. Siekiant didesnio aiškumo patikslinama, kad nė viena šio straipsnio nuostata neužkertamas kelias Šalims priimti priemonių, kuriomis siekiama užtikrinti viešąjį saugumą interneto naudotojų atžvilgiu.



## 179 STRAIPSNIS

## Informacijos konfidencialumas

1. Kiekviena Šalis užtikrina, kad paslaugų teikėjai, gavę informacijos iš kito teikėjo derybų dėl tvarkos procese pagal 169, 170, 173 ir 174 straipsnius, ją naudotų tik tuo tikslu, kuriuo ji buvo pateikta, ir visuomet užtikrintų perduotos arba saugomos informacijos konfidencialumą.
2. Kiekviena Šalis užtikrina komunikacijų ir susijusių srauto duomenų, perduodamų viešaisiais telekomunikacijų tinklais ir teikiant viešąsias telekomunikacijų paslaugas, konfidencialumą, laikydamasi reikalavimo, kad tuo tikslu taikomomis priemonėmis nebūtų šališkai ar nepagrįstai diskriminuojama arba užslėptai ribojama prekyba paslaugomis.

## 180 STRAIPSNIS

## Užsienio kapitalas

Kalbant apie telekomunikacijų tinklų ar telekomunikacijų paslaugų teikimą per įsisteigimą ir nepaisant 133 straipsnio, Šalis nenustato reikalavimo steigti bendrąją įmonę ir neriboja užsienio kapitalo dalies, nustatydamą procentais išreikštą didžiausią leistiną užsienio kapitalo dalį įmonės kapitale arba bendrą leistiną individualios arba bendros užsienio investicijos vertę.

## 181 STRAIPSNIS

Tarptautinis judrusis tarptinklinis ryšys<sup>1</sup>

1. Šalys siekia bendradarbiauti skatinant skaidrius ir pagrįstus tarptautinio judriojo tarptinklinio ryšio paslaugų tarifus taip, kad būtų skatinamas Šalių tarpusavio prekybos augimas ir didinama vartotojų gerovė.
2. Šalys gali pasirinkti imtis veiksmų su tarptautinio judriojo tarptinklinio ryšio tarifais ir judriojo tarptinklinio ryšio paslaugų technologinėmis alternatyvomis susijusiam skaidrumui ir konkurencingumui didinti, kaip antai:
  - a) užtikrinti, kad informacija apie mažmeninius tarifus būtų lengvai prieinama galutiniams naudotojams, ir
  - b) sumažinti kliūčių naudoti judriojo tarptinklinio ryšio technologines alternatyvas, pagal kurias galutiniai naudotojai, lankydami Šalies teritorijoje iš kitos Šalies teritorijos, galėtų naudotis telekomunikacijų paslaugomis savo pasirinktu prietaisu.
3. Kiekviena Šalis skatina viešųjų telekomunikacijų paslaugų teikėjus jos teritorijoje viešai skelbti turimą informaciją apie tarptautinio judriojo tarptinklinio ryšio paslaugų mažmeninius balso, duomenų ar pranešimų mainų tarifus, kuriuos jie taiko savo galutiniams naudotojams, jiems lankantis kitos Šalies teritorijoje.

---

<sup>1</sup> Šis straipsnis netaikomas Europos Sąjungos vidaus judriojo tarptinklinio ryšio paslaugoms, t. y. komercinėms judriojo ryšio paslaugoms, kurios yra teikiamos pagal viešųjų telekomunikacijų paslaugų teikėjų komercinius susitarimus ir kurios leidžia galutiniam naudotojui naudoti jo namų mobilųjį telefoną ar kitą prietaisą balso, duomenų ar pranešimų mainų paslaugoms gauti kitoje valstybėje narėje nei valstybė narė, kurioje yra galutinio naudotojo namų viešasis telekomunikacijų tinklas.

4. Nė viena šio straipsnio nuostata nelaikoma reikalavimu Šaliai reguliuoti tarptautinio judriojo tarpinclinio ryšio paslaugų tarifus ar sąlygas.

## 5 SKIRSNIS

### FINANSINĖS PASLAUGOS

#### 182 STRAIPSNIS

##### Taikymo sritis

1. Šis skirsnis, be šios antraštinės dalies 1, 2, 3 ir 4 skyrių ir šio skyriaus 1 ir 2 skirsnių, taikomas Šalies priemonėms, kuriomis daromas poveikis finansinių paslaugų tekimui.
2. Šio skirsnio tikslais terminas „su valdžios įstaigų pavestų funkcijų vykdymu susijusi veikla“, nurodyta 124 straipsnio f punkte, reiškia<sup>1</sup>:
  - a) centrinio banko ar pinigų politiką vykdančios institucijos arba bet kokio kito viešojo subjekto, vykdančio pinigų arba valiutos kurso politiką, veiklą;

---

<sup>1</sup> Siekiant didesnio aiškumo patikslinama, kad šis pakeitimas taikomas ir „paslaugoms, teikiamoms vykdant oficialias valdžios funkcijas“, apibrėžtoms 124 straipsnio o punkte, ir „su valdžios įstaigų pavestų funkcijų vykdymu susijusiai veiklai“, apibrėžtai 124 straipsnio f punkte.

- b) veiklą, kuri yra įstatymais nustatytos socialinės apsaugos sistemos arba valstybinės senatvės pensijos plano dalis, ir
  - c) Šalies ar jos viešųjų subjektų vardu arba su jų garantija arba naudojant jų finansinius išteklius viešojo subjekto vykdomą kitą veiklą.
3. Šio skirsnio 124 straipsnio f punkto taikymo tikslais, jei Šalis leidžia, kad šio straipsnio 2 dalies b arba c punkte nurodytą veiklą vykdytų jos finansinių paslaugų teikėjai, konkuruodami su viešuoju subjektu arba finansinių paslaugų teikėju, terminas „su valdžios įstaigų pavestų funkcijų vykdymu susijusi veikla“ neapima tos veiklos.
4. 124 straipsnio a punktas netaikomas paslaugoms, kurioms taikomas šis skirsnis.

## 183 STRAIPSNIS

## Apibrėžtys

Šioje antraštinėje dalyje vartojamų terminų apibrėžtys:

- a) finansinė paslauga – finansinio pobūdžio paslauga, kurią siūlo Šalies finansinių paslaugų teikėjas; finansinės paslaugos apima šią veiklą:
  - i) draudimas ir su draudimu susijusios paslaugos:
    - A) tiesioginis draudimas (įskaitant bendrąjį draudimą):
      - aa) gyvybės;
      - bb) ne gyvybės;
    - B) perdraudimas ir pakartotinis perdraudimas (retrocesija);
    - C) draudimo tarpininkavimas, kaip antai brokerio paslaugos ir atstovavimas, ir
    - D) su draudimu susijusios pagalbinės paslaugos, pavyzdžiui, konsultavimas, aktuario paslaugos, rizikos vertinimas ir žalos suregulavimo paslaugos;

- ii) bankų ir kitos finansinės paslaugos (išskyrus draudimą):
  - A) indėlių ir kitų gražintinų sumų priėmimas iš gyventojų;
  - B) visų rūšių skolinimas, įskaitant vartojimo kreditus, hipotekos kreditus, faktoringą ir komercinių sandorių finansavimą;
  - C) finansinė nuoma;
  - D) visos mokėjimo ir pinigų pervedimo paslaugos, įskaitant kredito ir debeto korteles bei debeto korteles su atidėtojo lėšų nurašymo funkcija, kelionės čekius ir banko vekselius;
  - E) garantijos ir įsipareigojimai;
  - F) prekyba savo arba klientų sąskaita biržoje, nebiržinėje rinkoje ar kitur šiomis priemonėmis:
    - aa) pinigų rinkos priemonėmis (įskaitant čekius, vekselius, indėlių sertifikatus);
    - bb) užsienio valiuta;
    - cc) išvestinėmis priemonėmis, įskaitant ateities ir pasirinkimo sandorius, bet ne vien jais;

- dd) valiutos kurso ir palūkanų normų priemonėmis, įskaitant tokius produktus kaip apsisikeitimo sandoriai, išankstiniai palūkanų normų sandoriai;
  - ee) perleidžiamaisiais vertybiniais popieriais, ir
  - ff) kitomis perleidžiamosiomis priemonėmis ir finansiniu turtu, įskaitant tauriųjų metalų lydinius;
- G) dalyvavimas leidžiant visų rūšių vertybinius popierius, įskaitant vertybinių popierių platinimo garantavimą ir agento paslaugas (viešai ar neviešai) platinant vertybinius popierius, ir su tokiu vertybinių popierių leidimu susijusių paslaugų teikimas;
- H) tarpininkavimas pinigų rinkoje;
- I) turto valdymas, kaip antai grynųjų pinigų arba portfelio valdymas, visų formų kolektyvinių investicijų valdymas, pensijų fondų valdymas, pasaugos, depozitoriumo ir patikos fondų paslaugos;
- J) atsiskaitymas už finansinį turtą, įskaitant vertybinius popierius, išvestines priemones ir kitas perleidžiamąsias priemones, ir tarpuskaita;
- K) finansinės informacijos teikimas ir perdavimas bei finansinių duomenų tvarkymas ir susijusios programinės įrangos teikimas, ir

- L) konsultavimo, tarpininkavimo ir kitos pagalbinės finansinės paslaugos, susijusios su veikla, išvardyta A–K punktuose, įskaitant informaciją apie kreditus ir jų analizę, investicijų ir investicinių portfelių tyrimus bei konsultacijas dėl jų, konsultacijas dėl įsigijimo ir įmonių pertvarkymo bei strategijos;
- b) finansinių paslaugų teikėjas – Šalies fizinis arba juridinis asmuo, ketinantis teikti arba teikiantis finansines paslaugas, bet ne viešasis subjektas;
- c) nauja finansinė paslauga – finansinio pobūdžio paslauga, įskaitant paslaugas, susijusias su esamais ir naujais produktais ar produktų pristatymo būdu, kurios Šalies teritorijoje neteikia joks finansinių paslaugų teikėjas, tačiau kuri yra teikiama kitos Šalies teritorijoje;
- d) viešasis subjektas:
- i) Šalies valdžios institucija, centrinis bankas ar pinigų politiką vykdanči institucija arba Šaliai nuosavybės teise priklausantis ar jos kontroliuojamas subjektas, kurio pagrindinė veikla – vykdyti valdžios sektoriaus pavestas funkcijas arba kuris savo veikla siekia valdžios sektoriaus nustatytų tikslų, neįskaitant subjektų, kurių pagrindinė veikla – teikti finansines paslaugas komercinėmis sąlygomis, arba
- ii) privatus subjektas tuo atveju, kai jis atlieka įprastines centrinio banko ar pinigų politiką vykdančios institucijos funkcijas;



- e) savireguliacinio organizacija – ne valdžios sektoriaus organizacija, įskaitant vertybinių popierių ar ateities sandorių biržą ar rinką, tarpuskaitos agentūrą, kitą organizaciją ar asociaciją, kai taikytina, pagal statutą ar centrinės, regioninės ar vietos valdžios ar jos institucijų įgaliojimu vykdančių finansinių paslaugų teikėjų reguliacinio ar priežiūros funkcijas.

## 184 STRAIPSNIS

### Prudencinė išlyga

1. Nė viena šio Susitarimo nuostata neužkertamas kelias Šaliai nustatyti arba toliau taikyti priemones dėl prudencinių priemonių<sup>1</sup>, kaip antai siekiant:
  - a) apsaugoti investuotojus, indėlininkus, draudėjus ar finansinių paslaugų teikėjų patikėtiniu paskyrusius asmenis, arba
  - b) užtikrinti Šalies finansų sistemos vientisumą ir stabilumą.
2. Jei tokios priemonės neatitinka šio Susitarimo nuostatų, jomis neturi būti naudojamos siekiant išvengti Šalies įsipareigojimų ar pareigų pagal šį Susitarimą.

---

<sup>1</sup> Siekiant didesnio aiškumo patikslinama, kad tai netrukdo Šaliai dėl rizikos ribojimo priemonių priimti arba toliau taikyti priemones, susijusias su jos teritorijoje kitos Šalies juridinių asmenų įsteigtais filialais.

## 185 STRAIPSNIS

## Konfidenciali informacija

Nedarant poveikio trečiai daliai, nė viena šio Susitarimo nuostata nelaikoma reikalavimu Šaliai atskleisti informaciją, susijusią su atskirų vartotojų reikalais ir sąskaitomis, arba viešųjų subjektų turimą konfidencialią ar privačią informaciją.

## 186 STRAIPSNIS

## Tarptautiniai standartai

Šalys deda visas pastangas užtikrinti, kad jų teritorijoje būtų įgyvendinami ir taikomi tarptautiniu mastu sutarti finansinių paslaugų sektoriaus reguliavimo ir priežiūros, kovos su pinigų plovimu ir teroristų finansavimu, taip pat kovos su mokesčių slėpimu ir vengimu standartai. Tokius tarptautiniu mastu sutartus standartus, *inter alia*, yra priėmę: G20 Finansinio stabilumo taryba; Bazelio bankų priežiūros komitetas, visų pirma savo Pagrindinį veiksmingos bankų priežiūros principą; Tarptautinė draudimo priežiūros asociacija, visų pirma savo Pagrindinius draudimo principus; Tarptautinė vertybinių popierių komisijų organizacija, visų pirma savo Vertybinių popierių reglamentavimo tikslus ir principus; Finansinių veiksmų darbo grupė ir Ekonominio bendradarbiavimo ir plėtros organizacijos Pasaulinio skaidrumo ir keitimosi informacija mokesčių tikslais forumas.

## 187 STRAIPSNIS

## Šalies teritorijoje naujos finansinės paslaugos

1. Kiekviena Šalis leidžia jos teritorijoje įsisteigusiam kitos Šalies finansinių paslaugų teikėjui teikti naują finansinę paslaugą, kurią ji pagal savo teisę panašiomis aplinkybėmis leistų teikti savo finansinių paslaugų teikėjams, su sąlyga, kad dėl tokios naujos paslaugos įdiegimo nereikia priimti naujo arba iš dalies keisti galiojančio teisės akto. Tai netaikoma Šalies teritorijoje įsteigtiems kitos Šalies filialams.
2. Šalis gali nustatyti institucinę ir teisinę paslaugos teikimo formą ir reikalauti leidimo tai paslaugai teikti. Jei tokio leidimo reikalaujama, sprendimas dėl jo priimamas per pagrįstą laikotarpį, o jo neišduoti galima tik dėl prudencinių priežasčių.

## 188 STRAIPSNIS

## Savireguliacijos organizacijos

Jeigu Šalis reikalauja, kad kitos Šalies finansinių paslaugų teikėjai, norintys teikti finansines paslaugas jos teritorijoje, būtų savireguliacijos organizacijos nariai, dalyvautų tokioje organizacijoje ar galėtų jai priklausyti, Šalis užtikrina, kad tokios savireguliacijos organizacijos laikytųsi 129, 130, 137 ir 138 straipsniuose nustatytų pareigų.

## 189 STRAIPSNIS

## Tarpuskaitos ir mokėjimo sistemos

Pagal sąlygas, kuriomis taikomas nacionalinis režimas, kiekviena Šalis leidžia jos teritorijoje įsisteigusiems kitos Šalies finansinių paslaugų teikėjams naudotis viešųjų subjektų valdomomis mokėjimo ir tarpuskaitos sistemomis, taip pat valstybinio finansavimo ir refinansavimo priemonėmis, prieinamomis vykdant įprastinę veiklą. Šiuo straipsniu nesuteikiama galimybė naudotis Šalies teikiamomis paskutinio skolintojo priemonėmis.

## 6 SKIRSNIS

## TARPTAUTINIO JŪRŲ TRANSPORTO PASLAUGOS

## 190 STRAIPSNIS

## Taikymo sritis ir terminų apibrėžtys

1. Šis skirsnis, be 1, 2, 3 ir 4 skyrių ir šio skyriaus 1 skirsnio, taikomas Šalies priemonėms, darančioms poveikį tarptautinio jūrų transporto paslaugų teikimui.

2. Šiame skirsnyje ir šios antraštinės dalies 1, 2, 3 ir 4 skyriuose vartojamų terminų apibrėžtys:
- a) tarptautinio jūrų transporto paslaugos – keleivių ar krovinių vežimas jūrų laivais iš vienos Šalies uosto į kitos Šalies uostą arba trečiosios šalies uostą, arba tarp skirtingų valstybių narių uostų; šios paslaugos apima tiesioginį sutarčių su kitų transporto paslaugų teikėjais sudarymą, siekiant vežimo nuo durų iki durų arba daugiarūšio transporto operacijas atlikti su vienu bendru transporto dokumentu, bet neapima teisės teikti kitų transporto paslaugų;
  - b) vežimo nuo durų iki durų arba daugiarūšio transporto operacijos – tarptautinio krovinio vežimas su vienu bendru transporto dokumentu, naudojant daugiau nei vienos rūšies transportą, įskaitant tarptautinio vežimo jūra etapą;
  - c) tarptautinis kroviny – kroviny, vežamas iš vienos Šalies uosto į kitos Šalies uostą arba trečiosios šalies uostą, arba tarp skirtingų valstybių narių uostų;
  - d) pagalbinės jūrų transporto paslaugos – jūrų krovinių tvarkymo paslaugos, muitinio įforminimo paslaugos, konteinerių stoties ir saugyklos paslaugos, jūrų transporto tarpininko paslaugos, jūrų krovinių siuntimo paslaugos bei sandėliavimo paslaugos;

- e) jūrų krovinių tvarkymo paslaugos – krovos bendrovių veikla, įskaitant terminalų operatorių veiklą, bet neįskaitant dokininkų darbo, jei jis organizuojamas nepriklausomai nuo krovos bendrovių ar terminalų operatorių, tiesioginės veiklos; šiai kategorijai priskiriamas šios veiklos organizavimas ir priežiūra:
- i) krovinių pakrovimo į laivą arba iškrovimo iš jo;
  - ii) krovinių pritvirtinimo arba atlaisvinimo, ir
  - iii) krovinių priėmimo ar pristatymo ir saugojimo prieš vežimą arba po iškrovimo;
- f) muitinio įforminimo paslaugos – kitos šalies vardu atliekami muitinės formalumai, susiję su krovinių importu, eksportu arba pervežimu, nepriklausomai nuo to, ar šios paslaugos yra pagrindinė ar įprastinė papildoma paslaugos teikėjo veikla;
- g) konteinerių stoties ir saugyklos paslaugos – konteinerių laikymas, pildymas, ištuštinimas ar remontas ir konteinerių parengimas išsiųsti uostų teritorijose ar sausumoje;

- h) jūrų transporto tarpininko paslaugos – agento veikla atitinkamoje geografinėje teritorijoje, susijusi su atstovavimu vienos ar kelių laivybos linijų arba laivybos bendrovių verslo interesams šiais tikslais:
- i) jūrų transporto ir susijusių paslaugų rinkodaros ir pardavimo nuo kainos nustatymo iki sąskaitos faktūros išrašymo, važtaraščių išdavimo bendrovių vardu, būtinų susijusių paslaugų pirkimo ir perpardavimo, dokumentų rengimo ir verslo informacijos teikimo, ir
  - ii) laivo įplaukimo į uostą arba prirėkus krovinių perėmimo organizavimo linijų ar bendrovių vardu;
- i) krovinių surinkimo ir paskirstymo paslaugos – nedarant poveikio veiklos, kuri pagal atitinkamus nacionalinės teisės aktus gali būti laikoma kabotažu, aprėpčiai tarptautinių krovinių, įskaitant konteinerius, palaidus birius krovinius ir sausuosius ar skystuosius krovinius, pirminis ir tolesnis vežimas jūra tarp Šalies teritorijoje esančių uostų, jei toks tarptautinis krovinytis vežamas į už tos Šalies teritorijos ribų esančią paskirties vietą arba iš pakrovimo uosto;
- j) jūrų krovinių siuntimo paslaugos – krovinių siuntimo organizavimas ir stebėjimas krovinių siuntėjų vardu, apimantis transporto ir susijusių paslaugų teikimą, dokumentų rengimą ir verslo informacijos teikimą;

- k) uosto paslaugos – uosto valdymo įstaigos, jos subrangovų ar kitų paslaugų teikėjų jūrų uosto teritorijoje arba įplaukimo į tokią zoną vandens kelyje teikiamos paslaugos, kurios padeda užtikrinti krovinių ar keleivių vežimą, ir
- l) sandėliavimo paslaugos – užšaldytų ar atšaldytų prekių laikymo paslaugos, skysčių ar dujų laikymo paslaugos ir kitokios sandėliavimo paslaugos.

## 191 STRAIPSNIS

### Pareigos

1. Nedarant poveikio Susitarimo neatitinkančioms priemonėms ar kitoms 133 ir 139 straipsniuose nurodytoms priemonėms, kiekviena Šalis įgyvendina neribojamo patekimo į tarptautines jūrų rinkas ir prekybą komercinėmis ir nediskriminacinėmis sąlygomis principą:
  - a) laivams, plaukiojantiems su kitos Šalies vėliava arba eksploatuojamiems kitos Šalies paslaugų teikėjų taiko režimą, kuris yra ne mažiau palankus nei tas, kurį ji taiko savo laivams ir kuris, *inter alia*, apima:
    - i) patekimą į uostus;
    - ii) naudojimąsi uostų infrastruktūra;



- iii) naudojamąsi pagalbinėmis jūrų transporto paslaugomis, ir
  - iv) muitinės infrastruktūrą ir prieklaukų bei krovinių pakrovimo ir iškrovimo įrangos skyrimą, įskaitant susijusius mokesčius ir rinkliavas;
- b) kitos Šalies tarptautinio jūrų transporto paslaugų teikėjams pagrįstomis ir ne mažiau palankiomis sąlygomis nei tos, kurios taikomos jos pačios teikėjams ar laivams arba trečiosios šalies laivams ar tiekėjams (įskaitant mokesčius ir rinkliavas, specifikacijas ir teiktinos paslaugos kokybę), suteikia galimybes naudotis šiomis uosto paslaugomis: laivų vedimo, vilkimo pagalbos, aprūpinimo maistu, kuru ir vandeniu, šiukšlių surinkimo ir atliekų balasto šalinimo, uosto kapitono, navigacijos pagalbos, skubaus remonto, inkaravimo, krantinės, prišvartavimo ir atšvartavimo, taip pat pakrantės paslaugomis, būtinomis laivams eksploatuoti, įskaitant aprūpinimą ryšiais, vandeniu ir elektra;
- c) leisti kitos Šalies tarptautinio jūrų transporto paslaugų teikėjams, kai taikytina gavus kompetentingos institucijos leidimą, perkelti tarp Jungtinės Karalystės uostų arba tarp valstybės narės uostų jiems priklausančius arba jų nuomojamus tuščius konteinerius, jei jie nėra už atlygį gabenamas krovinius, ir
- d) leisti kitos Šalies tarptautinio jūrų transporto paslaugų teikėjams teikti krovinių surinkimo ir paskirstymo paslaugas tarp Jungtinės Karalystės uostų arba valstybės narės uostų, kai taikytina gavus kompetentingos institucijos leidimą.

2. Taikydama 1 dalyje nurodytą principą Šalis:
- a) būsimuose susitarimuose su trečiosiomis šalimis dėl tarptautinio jūrų transporto paslaugų, įskaitant sausų ir skystų piltinių krovinių gabenimo ir linijinės laivybos paslaugas, nenustato krovinių dalijimosi tvarkos ir per pagrįstą laikotarpį baigia taikyti tokią krovinių dalijimosi tvarką, jei ji nustatyta ankstesniuose susitarimuose;
  - b) nepriima ir toliau nebetaiko priemonių, kuriomis reikalaujama, kad dalis tarptautinio krovinio būtų vežama tik toje Šalyje registruotais arba tos Šalies fiziniams asmenims nuosavybės teise priklausančiais ar jų kontroliuojamais laivais;
  - c) panaikina vienašales priemones arba administracines, technines ir kitas kliūtis, kurios galėtų būti užslėptas apribojimas arba turėtų diskriminacinį poveikį laisvam tarptautinio jūrų transporto paslaugų teikimui, ir jų nenustato, ir
  - d) neužkerta kelio kitos Šalies tarptautinio jūrų transporto paslaugų teikėjams tiesiogiai sudaryti sutartis su kitais transporto paslaugų teikėjais dėl vežimo nuo durų iki durų arba daugiarūšio transporto operacijų.

## 7 SKIRSNIS

## TEISINĖS PASLAUGOS

## 192 STRAIPSNIS

## Taikymo sritis

1. Šis skirsnis, be šios antraštinės dalies 1, 2, 3 ir 4 skyrių ir šio skyriaus 1 ir 2 skirsnių, taikomas Šalies priemonėms, kuriomis daromas poveikis priskirtųjų teisinių paslaugų teikimui.
2. Nė viena šio skirsnio nuostata nedaromas poveikis Šalies teisei nediskriminuojant reglamentuoti ir prižiūrėti priskirtųjų teisinių paslaugų teikimą jos teritorijoje.

## 193 STRAIPSNIS

## Apibrėžtys

Šiame skirsnyje vartojamų terminų apibrėžtys:

- a) priskirtosios teisinės paslaugos – teisinės paslaugos, susijusios su buveinės jurisdikcijos teise ir viešąja tarptautine teise, išskyrus Sąjungos teisę;

- b) buveinės jurisdikcija – valstybės narės arba Jungtinės Karalystės jurisdikcija (arba jos dalis), kurioje teisininkas įgijo savo buveinės jurisdikcijos profesinę kvalifikaciją, arba, jei teisininkas įgijo buveinės jurisdikcijos profesinę kvalifikaciją daugiau nei vienoje jurisdikcijoje, bet kuri iš tų jurisdikcijų;
- c) buveinės jurisdikcijos teisė – teisininko buveinės jurisdikcijos teisė<sup>1</sup>;
- d) buveinės jurisdikcijos profesinė kvalifikacija:
  - i) Sąjungos teisininko atveju – valstybėje narėje įgyta profesinė kvalifikacija, kurią turint leidžiama teikti teisinės paslaugas toje valstybėje narėje, arba
  - ii) Jungtinės Karalystės teisininko atveju – advokato, baristerio arba solisitoriaus kvalifikacija, kurią turint leidžiama teikti teisinės paslaugas bet kurioje Jungtinės Karalystės jurisdikcijos dalyje;
- e) teisininkas:
  - i) Sąjungos fizinis asmuo, kuriam valstybėje narėje suteiktas leidimas teikti teisinės paslaugas turint buveinės šalies jurisdikcijos profesinę kvalifikaciją, arba

---

<sup>1</sup> Siekiant didesnio aiškumo patikslinama, kad šioje antraštinėje dalyje Sąjungos teisė yra 193 straipsnio e punkto i papunktyje nurodytų teisininkų buveinės jurisdikcijos teisės dalis.

- ii) Jungtinės Karalystės fizinis asmuo, kuriam bet kurioje Jungtinės Karalystės jurisdikcijos dalyje suteiktas leidimas teikti teisinės paslaugas turint buveinės šalies jurisdikcijos profesinę kvalifikaciją;
- f) kitos Šalies teisininkas:
- i) kai kita Šalis yra Sąjunga, – e punkto i papunktyje nurodytas teisininkas, arba
  - ii) kai kita Šalis yra Jungtinė Karalystė, – e punkto ii papunktyje nurodytas teisininkas, ir
- g) teisinės paslaugos yra šios paslaugos:
- i) teisinių konsultacijų paslaugos, ir
  - ii) oficialaus ginčų sprendimo, sutaikinimo ir tarpininkavimo paslaugos (išskyrus, kai tokias paslaugas fiziniai asmenys, kaip nustatyta 140 straipsnyje)<sup>1</sup>.

---

<sup>1</sup> Oficialaus ginčų sprendimo, sutaikinimo ir tarpininkavimo paslaugos – dokumentų, kurie turi būti pateikti arbitrai, taikintojui ar tarpininkui, rengimas, pasirengimas dalyvauti ir dalyvavimas oficialaus ginčų sprendimo, sutaikinimo ar tarpininkavimo procese dėl bet kokio ginčo, susijusio su teisės taikymu ir aiškinimu. Jos neapima arbitražo, sutaikinimo ir tarpininkavimo paslaugų ginčiuose, nesusijusiuose su teisės taikymu ir aiškinimu; tokios paslaugos yra paslaugos, susijusios su valdymo konsultacijomis. Jos taip pat neapima arbitro, taikintojo ar tarpininko funkcijų. Tarptautinio oficialaus ginčų sprendimo, sutaikinimo ar tarpininkavimo paslaugų pakategorei priskiriamos tokios pačios paslaugos, jei ginče dalyvauja šalys iš dviejų ar daugiau valstybių.

Teisinės paslaugos neapima teisinio atstovavimo administracinėse įstaigose, teismuose ir kituose tinkamai įsteigtuose oficialiuose Šalies teismuose, teisinių konsultacijų ir teisinio įgaliojimo, dokumentų sudarymo ir jų paliudijimo paslaugų, kurias teikia teisės specialistai, kuriems patikėtos viešosios teisingumo vykdymo pareigos, pvz., notarai, antstoliai (*huissiers de justice*) ar kiti valstybės tarnautojai ar teismo pareigūnai (*officiers publics et ministériels*), taip pat oficialiu vyriausybės aktu skiriamų antstolių paslaugų.

## 194 STRAIPSNIS

### Pareigos

1. Šalis leidžia kitos Šalies teisininkui jos teritorijoje teikti priskirtąsias teisines paslaugas pagal to teisininko buveinės jurisdikcijos profesinę kvalifikaciją pagal 128, 129, 135, 137 ir 143 straipsnius.
2. Jeigu Šalis (priimančioji jurisdikcija) reikalauja, kad tam, kad kitos Šalies teisininkas galėtų teikti priskirtąsias teisines paslaugas pagal 1 dalį, jis turi užsiregistruoti jos teritorijoje, tokios registracijos reikalavimai ir procesas:
  - a) nėra mažiau palankūs nei tie, kurie taikomi trečiosios šalies fiziniam asmeniui, priimančiosios jurisdikcijos teritorijoje teikiančiam teisines paslaugas, susijusias su trečiosios šalies teise arba viešąja tarptautine teise pagal to asmens trečiosios šalies profesinę kvalifikaciją, ir

- b) atitinka persikvalifikavimo į priimančiosios jurisdikcijos teisininko profesiją reikalavimus arba yra jiems lygiaverčiai.
3. 4 dalis taikoma priskirtųjų teisinių paslaugų teikimui pagal 1 dalį, įsisteigiant.
4. Šalis leidžia kitos Šalies juridiniam asmeniui jos teritorijoje įsteigti filialą, per kurį pagal 1 dalį teikiamos priskirtosios teisinės paslaugos<sup>1</sup>, laikantis šios antraštinės dalies 2 skyriuje nustatytų sąlygų. Tai nedaro poveikio reikalavimams, kad tam tikra procentinė dalis juridinio asmens akcininkų, savininkų, partnerių ar direktorių turėtų tam tikrą kvalifikaciją ar turėtų teisę vykdyti tam tikrą profesinę veiklą, pvz., teisininkų ar apskaitininkų.

---

<sup>1</sup> Siekiant didesnio aiškumo patikslinama, kad šioje dalyje priskirtosios teisinės paslaugos – Sąjungoje teikiamų paslaugų atžvilgiu reiškia teisines paslaugas, susijusias su Jungtinės Karalystės ar bet kokios jos dalies teise ir viešąja tarptautine teise (išskyrus Sąjungos teisę), o Jungtinėje Karalystėje teikiamų paslaugų atžvilgiu – teisines paslaugas, susijusias su valstybių narių teise (išskyrus Sąjungos teisę) ir viešąja tarptautine teise (išskyrus Sąjungos teisę).

## 195 STRAIPSNIS

## Susitarimo neatitinkančios priemonės

1. 194 straipsnis netaikomas:
  - a) esamoms Susitarimo neatitinkančioms priemonėms, kurias Šalis taiko:
    - i) Sąjungoje:
      - A) Sąjungos lygmeniu, kaip nustatyta 19 priede pateiktame Sąjungos sąraše;
      - B) valstybės narės centrinės valdžios lygmeniu, kaip nustatyta 19 priede pateiktame Sąjungos sąraše;
      - C) valstybės narės regioninės valdžios lygmeniu, kaip nustatyta 19 priede pateiktame Sąjungos sąraše, arba
      - D) vietos valdžios lygmeniu, išskyrus kaip nurodyta C punkte, ir
    - ii) Jungtinėje Karalystėje:
      - A) centrinės valdžios lygmeniu, kaip nustatyta 19 priede pateiktame Jungtinės Karalystės sąraše;



- B) regioninės valdžios lygmeniu, kaip nustatyta 19 priede pateiktame Jungtinės Karalystės sąraše, arba
  - C) vietos valdžios lygmeniu;
- b) pratęstoms ar skubiai atnaujintoms Susitarimo neatitinkančioms priemonėms, nurodytoms šios dalies a punkte, arba
  - c) pakeistoms Susitarimo neatitinkančioms priemonėms, nurodytoms šios dalies a ir b punktuose, tiek, kiek dėl to nesumažėja priemonės atitiktis, egzistavusi prieš pat pakeitimą, 194 straipsniui.
2. 194 straipsnis netaikomas Šalies priemonei, kuri atitinka 20 priede nurodytam sektoriui, subsektoriui ar veiklai nustatytas išlygas, sąlygas ar kvalifikacijas.
  3. Šis skirsnis taikomas nedarant poveikio 22 priedui.

## III ANTRAŠTINĖ DALIS

## SKAITMENINĖ PREKYBA

## 1 SKYRIUS

## BENDROSIOS NUOSTATOS

## 196 STRAIPSNIS

## Tikslas

Šios antraštinės dalies tikslas – lengvinti skaitmeninę prekybą, šalinti nepagrįstas kliūtis prekybai elektroninėmis priemonėmis ir užtikrinti atvirą, saugią ir patikimą interneto aplinką įmonėms ir vartotojams.

## 197 STRAIPSNIS

## Taikymo sritis

1. Ši antraštinė dalis taikoma Šalies priemonėms, kurios daro poveikį prekybai elektroninėmis priemonėmis.
2. Ši antraštinė dalis netaikoma audiovizualinėms paslaugoms.

## 198 STRAIPSNIS

## Teisė reglamentuoti

Šalys dar kartą patvirtina savo teisę savo teritorijose reglamentuoti taip, kad siektų teisėtų politikos tikslų, kaip antai susijusių su visuomenės sveikatos apsauga, socialinėmis paslaugomis, valstybiniu švietimu, sauga, aplinka, įskaitant klimato kaitos klausimus, visuomenės dorove, socialine ar vartotojų apsauga, privatumu ir duomenų apsauga ir kultūros įvairovės skatinimu bei apsauga.

## 199 STRAIPSNIS

## Išimtys

Siekiant didesnio aiškumo patikslinama, kad nė viena šios antraštinės dalies nuostata neužkertamas kelias Šalims nustatyti arba palikti galioti priemones pagal 184, 412 ir 415 straipsnius dėl tose nuostatose nurodytų viešojo intereso priežasčių.

## 200 STRAIPSNIS

## Apibrėžtys

1. Šioje antraštinėje dalyje vartojami terminai, apibrėžti 124 straipsnyje.

2. Šioje antraštinėje dalyje vartojamų terminų apibrėžtys:
- a) vartotojas – fizinis asmuo, kuris naudojami viešosiomis telekomunikacijų paslaugomis ne profesiniais tikslais;
  - b) tiesioginės rinkodaros pranešimas – bet kokios formos komercinė reklama, kuria fizinis arba juridinis asmuo, naudodamasis viešosiomis telekomunikacijų paslaugomis, tiesiogiai perduoda rinkodaros pranešimus naudotojui ir kuri apima bent elektroninį pašta ir teksto bei multimedijos žinutes (SMS ir MMS);
  - c) elektroninis tapatumo nustatymas – elektroninis procesas, leidžiantis patvirtinti:
    - i) fizinio arba juridinio asmens elektroninę atpažintį arba
    - ii) elektroninių duomenų kilmę ir vientisumą;
  - d) elektroninio registruoto pristatymo paslauga – paslauga, kuria tretiesiems asmenims sudaroma galimybė tarpusavyje perduoti duomenis elektroninėmis priemonėmis ir suteikiama su perduodamų duomenų tvarkymu susijusių įrodymų, įskaitant duomenų išsiuntimo ir gavimo įrodymą, o perduodami duomenys apsaugomi nuo praradimo, vagystės, sugadinimo arba neteisėto pakeitimo rizikos;
  - e) elektroninis spaudas – juridinio asmens naudojami elektroniniai duomenys, prijungti prie kitų elektroninių duomenų arba logiškai susieti su jais, kad būtų užtikrinta pastarųjų kilmė ir vientisumas;

- f) elektroninis parašas – elektroniniai duomenys, prijungti prie kitų elektroninių duomenų arba logiškai susieti su jais, kuriuos:
- i) fizinis asmuo naudoja sutikti su elektroniais duomenimis, su kuriais jie susiję, ir
  - ii) susieti su elektroniais duomenimis, su kuriais jie susiję, taip, kad būtų galima pastebėti bet kokius vėlesnius duomenų pakeitimus;
- g) elektroninė laiko žyma – elektroniniai duomenys, kuriais kiti elektroniniai duomenys susiejami su tam tikru laiku ir taip įrodoma, kad pastarieji egzistavo tuo metu;
- h) elektroninė patikimumo užtikrinimo paslauga – elektroninė paslauga, kurią sudaro:
- i) elektroninių parašų, elektroninių spaudų, elektroninių laiko žymų, elektroninio registruoto pristatymo paslaugų ir su tomis paslaugomis susijusių sertifikatų kūrimas, tikrinimas ir tvirtinimas;
  - ii) interneto svetainių tapatumo nustatymo sertifikatų kūrimas, tikrinimas ir tvirtinimas arba
  - iii) elektroninių parašų, spaudų arba su tomis paslaugomis susijusių sertifikatų ilgalaikis saugojimas;
- i) valdžios institucijų duomenys – duomenys, priklausantys bet kurio lygmens valdžios institucijoms ir nevyriausybinėms organizacijoms, vykdančioms bet kurio lygmens valdžios perduotus įgaliojimus, arba jų disponuojami;

- j) viešoji telekomunikacijų paslauga – bet kokia plačiąjai visuomenei teikiama telekomunikacijų paslauga;
- k) naudotojas – fizinis arba juridinis asmuo, kuris naudojasi viešąja telekomunikacijų paslauga.

## 2 SKYRIUS

### DUOMENŲ SRAUTAI IR ASMENS DUOMENŲ APSAUGA

#### 201 STRAIPSNIS

##### Tarpvalstybiniai duomenų srautai

1. Šalys įsipareigoja užtikrinti tarpvalstybinius duomenų srautus prekybai skaitmeninės ekonomikos sąlygomis lengvinti. Todėl Šalis neriboja Šalių tarpusavio tarpvalstybinių duomenų srautų:
  - a) reikalaujama duomenų apdorojimui naudoti Šalies teritorijoje esančią kompiuterių infrastruktūrą arba tinklo elementus, taip pat nustatydamą reikalavimą naudoti Šalies teritorijoje sertifikuotą arba patvirtintą kompiuterių infrastruktūrą arba tinklo elementus;
  - b) reikalaujama saugojimui ar apdorojimui laikyti duomenis Šalies teritorijoje;

- c) uždrausdama saugoti ar apdoroti duomenis kitos Šalies teritorijoje arba
  - d) nustatydama, kad norint tarpvalstybiniu mastu perduoti duomenis būtina naudoti Šalių teritorijoje esančią kompiuterių infrastruktūrą ar tinklo elementus arba laikyti duomenis Šalių teritorijoje.
2. Šalys peržiūri šios nuostatos įgyvendinimą ir per trejus metus nuo šio Susitarimo įsigaliojimo įvertina, kaip ji veikia. Šalis gali bet kuriuo metu pasiūlyti kitai Šaliai peržiūrėti 1 dalyje išvardytų apribojimų sąrašą. Toks prašymas traktuojamas geranoriškai.

## 202 STRAIPSNIS

### Asmens duomenų ir privatumo apsauga

1. Kiekviena Šalis pripažįsta, kad asmenys turi teisę į asmens duomenų ir privatumo apsaugą ir kad šiuo atžvilgiu laikantis griežtų standartų stiprinamas pasitikėjimas skaitmenine ekonomika ir vystoma prekyba.

2. Nė viena šio Susitarimo nuostata Šaliai neužkertamas kelias priimti arba palikti galioti priemonės, skirtas asmens duomenų ir privatumo apsaugai, įskaitant susijusias su tarpvalstybiniu duomenų perdavimu, jei Šalies teisėje numatytos priemonės, kuriomis sudaromos sąlygos perduoti duomenis visuotinai taikomomis sąlygomis<sup>1</sup> siekiant apsaugoti perduodamus duomenis.
3. Kiekviena Šalis informuoja kitą Šalį apie bet kokią 2 dalyje nurodytą priimamą arba paliekamą galioti priemonę.

### 3 SKYRIUS

#### KONKREČIOS NUOSTATOS

#### 203 STRAIPSNIS

##### Muitai perdavimui elektroninėmis priemonėmis

1. Perdavimas elektroninėmis priemonėmis laikomas paslaugos teikimu, kaip tai suprantama šio podalio II antraštinėje dalyje.
2. Šalys netaiko muitų perdavimui elektroninėmis priemonėmis.

---

<sup>1</sup> Siekiant didesnio aiškumo patikslinama, kad visuotinai taikomos sąlygos reiškia objektyviai suformuluotas sąlygas, kurios horizontaliai taikomos nenustatytam ekonominės veiklos vykdytojų skaičiui, taigi apima įvairias situacijas ir atvejus.



## 204 STRAIPSNIS

### Išankstinio leidimo netaikymo principas

1. Šalis nereikalauja išankstinio leidimo teikti paslaugą elektroninėmis priemonėmis vien dėl to, kad paslauga teikiama internetu, ir nenustato arba nepalieka galioti jokio kito lygiavėrcio poveikio reikalavimo.

Paslauga teikiama internetu, jei ji teikiama elektroninėmis priemonėmis ir šalims nesant tuo pat metu vienoje vietoje.

2. 1 dalis netaikoma telekomunikacijų paslaugoms, transliavimo paslaugoms, lošimų paslaugoms, teisinio atstovavimo paslaugoms arba notarų ar lygiavėrcių profesijų paslaugoms, jeigu jos tiesiogiai ir konkrečiai susijusios su viešosios valdžios funkcijų vykdymu.

## 205 STRAIPSNIS

### Sutarčių sudarymas elektroninėmis priemonėmis

1. Kiekviena Šalis užtikrina, kad sutartys galėtų būti sudaromos elektroninėmis priemonėmis ir pagal jos teisę nebūtų nustatomos kliūtys naudoti elektronines sutartis ir neigiamas sutarčių teisinis poveikis bei galiojimas vien dėl to, kad sutartis sudaryta elektroninėmis priemonėmis.

2. 1 dalis netaikoma:
- a) transliavimo paslaugoms;
  - b) lošimų paslaugoms;
  - c) teisinio atstovavimo paslaugoms;
  - d) notarų ar lygiaverčių profesijų, tiesiogiai ir konkrečiai susijusių su viešosios valdžios funkcijų vykdymu, paslaugoms;
  - e) sutartims, kurios turi būti liudijamos asmeniškai;
  - f) sutartims, kuriomis nustatomos arba perduodamos teisės į nekilnojamąjį turtą;
  - g) sutartims, dėl kurių pagal teisės nuostatas būtinas teismų, valdžios institucijų ar valdžios funkcijas vykdančių profesijų atstovų įsikišimas;
  - h) laidavimo sutartims ir sutartims dėl kredito grąžinimo garantijos, kurias sudaro asmenys, veikiantys ne savo amato, verslo ar profesijos tikslais, arba
  - i) sutartims, kurias reglamentuoja šeimos teisė arba paveldėjimo teisė.

## 206 STRAIPSNIS

## Elektroninio tapatumo nustatymo ir elektroninio patikimumo užtikrinimo paslaugos

1. Šalis neginčija elektroninio dokumento, elektroninio parašo, elektroninio spaudo ar elektroninės laiko žymos arba duomenų, išsiųstų ir gautų naudojantis elektroninio registruoto pristatymo paslauga, teisinio poveikio ir priimtumo kaip įrodymų teismo procese vien dėl to, kad jie yra elektroniniai.
2. Šalis nenustato arba nepalieka galioti priemonių, kuriomis:
  - a) elektroninės operacijos šalims būtų draudžiama abipusiškai nustatyti jų operacijai tinkamus elektroninio tapatumo nustatymo metodus arba
  - b) elektroninės operacijos šalims būtų užkertamas kelias turėti galimybę teismo ar administracinei institucijai įrodyti, kad tai operacijai naudojant elektroninį tapatumo nustatymą ar elektroninio patikimumo užtikrinimo paslaugą laikytasi taikytinų teisinių reikalavimų.
3. Nepaisant 2 dalies, Šalis gali reikalauti, kad vykdant tam tikros kategorijos operacijas elektroninio tapatumo nustatymo ar elektroninio patikimumo užtikrinimo metodas būtų sertifikuotas pagal Šalies teisę akredituotos institucijos arba atitiktų tam tikrus objektyvius, skaidrius ir nediskriminacinius veiksmingumo standartus, susijusius tik su konkrečiomis atitinkamos operacijų kategorijos charakteristikomis.

## 207 STRAIPSNIS

## Pirminio kodo perdavimas arba prieiga prie jo

1. Šalis nereikalauja perduoti programinės įrangos, kuri priklauso kitos Šalies fiziniam ar juridiniam asmeniui, pirminio kodo ar suteikti prieigą prie jo.
2. Siekiant didesnio aiškumo patikslinama, kad:
  - a) 199 straipsnyje nurodytos bendrosios išimtys, saugumo užtikrinimo tikslais taikomos išimtys ir prudencinė išlyga taikomos Šalies priemonėms, priimtoms arba paliktoms galioti dėl sertifikavimo procedūros, ir
  - b) Šio straipsnio 1 dalis netaikoma kitos Šalies fizinio arba juridinio asmens savanoriškam pirminio kodo perdavimui arba prieigos prie jo suteikimui komerciniais pagrindais, pavyzdžiui, vykdant viešųjų pirkimų sandorį arba laisvai suderėtą sutartį.
3. Nė viena šio straipsnio nuostata nedaro poveikio:
  - a) teismo ar administracinio teismo reikalavimui arba konkurencijos institucijos reikalavimui pagal Šalies konkurencijos teisę užkirsti kelią ar ištaisyti konkurencijos apribojimą ar iškraipymą;

- b) reguliavimo įstaigos reikalavimui pagal Šalies įstatymus ar kitus teisės aktus, susijusius su viešojo saugumo užtikrinimu interneto naudotojų atžvilgiu, taikant apsaugos nuo neteisėto atskleidimo priemones;
- c) intelektinės nuosavybės teisių apsaugai ir užtikrinimui, ir
- d) Šalies teisei imtis priemonių pagal Sutarties dėl viešųjų pirkimų III straipsnio nuostatas, įtrauktas šio Susitarimo 277 straipsniu.

## 208 STRAIPSNIS

### Vartotojų pasitikėjimas interneto aplinka

1. Pripažindama, kad svarbu didinti vartotojų pasitikėjimą skaitmenine prekyba, kiekviena Šalis nustato arba palieka galioti priemones, kuriomis užtikrinama veiksminga elektroninės prekybos sandoriuose dalyvaujančių vartotojų apsauga, įskaitant, be kitų, priemones, kuriomis:

- a) draudžiama nesąžininga ir apgaulinga komercinė praktika;
- b) reikalaujama, kad prekių tiekėjai ir paslaugų teikėjai veiktų sąžiningai ir laikytųsi sąžiningos komercinės praktikos, be kita ko, uždraudžiant reikalauti, kad vartotojai mokėtų už neužsakytas prekes ir paslaugas;

- c) reikalaujama, kad prekių tiekėjai ar paslaugų teikėjai teiktų vartotojams aiškią ir išsamią informaciją, taip pat tais atvejais, kai jie veikia per tarpinių paslaugų teikėjus, apie jų tapatybę ir kontaktinius duomenis, atitinkamą sandorį, įskaitant pagrindines prekių ar paslaugų savybes ir visą kainą, įskaitant visus taikomus mokesčius, taip pat apie taikytinas vartotojų teises (tarpinių paslaugų teikėjų atveju tai apima galimybę prekių tiekėjui ar paslaugų teikėjui pateikti tokią informaciją), ir
  - d) vartotojams suteikiama galimybė naudotis teisių gynimo priemonėmis dėl jų teisių pažeidimų, įskaitant teisę į teisinę gynybą, jei prekės ar paslaugos, už kurias sumokėta, nepristatomos ar neteikiamos taip, kaip susitarta.
2. Šalis pripažįsta, kad svarbu vartotojų apsaugos agentūroms ar kitoms atitinkamoms įstaigoms suteikti tinkamus vykdymo užtikrinimo įgaliojimus ir kad šios agentūros bendradarbiautų siekdamos apsaugoti vartotojus ir didinti jų pasitikėjimą interneto aplinka.

## 209 STRAIPSNIS

### Neužsakyti tiesioginės rinkodaros pranešimai

1. Kiekviena Šalis užtikrina, kad naudotojai būtų veiksmingai apsaugoti nuo neužsakytų tiesioginės rinkodaros pranešimų.
2. Kiekviena Šalis užtikrina, kad tiesioginės rinkodaros pranešimai nebūtų siunčiami naudotojams, kurie yra fiziniai asmenys, nebent jie pagal kiekvienos Šalies įstatymus yra sutikę gauti tokius pranešimus.

3. Nepaisant 2 dalies, Šalis leidžia fiziniams ar juridiniams asmenims, pagal tos Šalies teisėje nustatytas sąlygas gavusiems naudotojo kontaktinius duomenis tiekiant prekes ar teikiant paslaugas, siųsti tam naudotojui tiesioginės rinkodaros pranešimus dėl panašių savo prekių ar paslaugų.
4. Kiekviena Šalis užtikrina, kad tiesioginės rinkodaros pranešimai būtų aiškiai atpažįstami, būtų aiškiai nurodyta, kieno vardu jie teikiami, ir juose būtų pateikiama būtina informacija, leidžianti naudotojams nemokamai bet kuriuo metu pareikalauti, kad pranešimai nebebūtų siunčiami.
5. Kiekviena Šalis naudotojams suteikia galimybę naudotis teisių gynimo priemonėmis dėl tiesioginės rinkodaros pranešimų teikėjų, nesilaikančių pagal 1–4 dalis priimtų arba paliktų galioti priemonių.

## 210 STRAIPSNIS

### Atvirieji valdžios institucijų duomenys

1. Šalys pripažįsta, kad sudarant palankesnes sąlygas visuomenei susipažinti su valdžios institucijų duomenimis ir jais naudotis padedama skatinti ekonominį ir socialinį vystymąsi, konkurencingumą, produktyvumą ir inovacijas.

2. Tiek, kiek Šalis nusprendžia atverti valdžios institucijų duomenis[...] visuomenei, ji stengiasi užtikrinti, kiek tai praktiškai įmanoma, kad duomenys:

- a) būtų tokio formato, kad būtų paprasta vykdyti paiešką, išgauti, naudoti ir pakartotinai naudoti ir perskirstyti;
- b) būtų kompiuterinio ir suerdvinti tinkamo formato;
- c) apimtų aprašomuosius, kuo standartiškesnius metaduomenis;
- d) būtų prieinami patikimomis, patogiomis naudoti ir laisvai prieinamomis programų sąsajomis;
- e) būtų reguliariai atnaujinami;
- f) būtų naudojami netaikant diskriminacinių ar pakartotinį naudojimą nebūtinai apribojančių sąlygų, ir
- g) būtų prieinami pakartotiniam naudojimui visapusiškai laikantis atitinkamų Šalių asmens duomenų apsaugos taisyklių.

3. Šalys stengiasi bendradarbiauti, kad nustatytų būdus, kuriais kiekviena Šalis galėtų išplėsti galimybes visuomenei susipažinti su Šalies viešai paskelbtais valdžios institucijų duomenimis ir jais naudotis, siekdamas plėsti esamas ir kurti naujas galimybes verslui bei neapsiribodamos šių duomenų naudojimu viešajame sektoriuje.



## 211 STRAIPSNIS

## Bendradarbiavimas reglamentavimo srityje skaitmeninės prekybos klausimais

1. Šalys keičiasi informacija apie skaitmeninės prekybos reglamentavimo klausimus, susijusius su:
  - a) sąveikių elektroninio tapatumo nustatymo ir elektroninio patikimumo užtikrinimo paslaugų pripažinimu ir lengvinimu;
  - b) tiesioginės rinkodaros pranešimų traktavimu;
  - c) vartotojų apsauga, ir
  - d) bet koku kitu klausimu, svarbiu skaitmeninės prekybos vystymui, įskaitant naujas technologijas.
2. 1 dalis netaikoma Šalies asmens duomenų ir privatumo apsaugos taisyklėms ir apsaugos priemonėms, įskaitant dėl asmens duomenų tarpvalstybinio perdavimo.

## 212 STRAIPSNIS

## Susitarimas dėl kompiuterių paslaugų

1. Šalys susitaria, kad siekiant liberalizuoti prekybą paslaugomis ir investicijas pagal šio podalio II antraštinę dalį, kompiuterių ir susijusiomis paslaugomis, nepriklausomai nuo to, ar jos teikiamos tinklu, įskaitant internetą, laikomos šios paslaugos:
  - a) konsultavimas dėl kompiuterių ar kompiuterių sistemų, kompiuterių ar kompiuterių sistemų pritaikymas, strategija, analizė, planavimas, specifikacija, projektavimas, kūrimas, diegimas, taikymas, integravimas, testavimas, derinimas, atnaujinimas, pagalba, techninė pagalba ar valdymas;
  - b) kompiuterių programos, apibrėžiamos kaip instrukcijų, reikalingų kompiuteriams veikti ir informacijai perduoti (iš kompiuterių ir į juos), rinkinys, taip pat konsultavimas dėl kompiuterių programų, kompiuterių programų strategija, analizė, planavimas, specifikacija, projektavimas, kūrimas, diegimas, taikymas, integravimas, testavimas, derinimas, atnaujinimas, pritaikymas, techninė priežiūra, pagalba, techninė pagalba, valdymas arba naudojimas;
  - c) duomenų tvarkymas, duomenų saugojimas, duomenų priegloba ar duomenų bazių paslaugos;
  - d) biuro technikos ir įrangos, įskaitant kompiuterius, priežiūros ir remonto paslaugos, ir

- e) niekur kitur nepriskirtos klientų darbuotojų mokymo paslaugos, susijusios su programine įranga, kompiuteriais arba kompiuterių sistemomis.
2. Siekiant didesnio aiškumo patikslinama, kad paslaugos, teikiamos kompiuteriu ir naudojant susijusias paslaugas, išskyrus išvardytas 1 dalyje, pačios savaime nelaikomos kompiuterių ir susijusiomis paslaugomis.

#### IV ANTRAŠTINĖ DALIS

#### KAPITALO JUDĖJIMAS, MOKĖJIMAI, PERVEDIMAI IR LAIKINOSIOS APSAUGOS PRIEMONĖS

#### 213 STRAIPSNIS

#### Tikslai

Šios antraštinės dalies tikslas – sudaryti sąlygas laisvam kapitalo ir mokėjimų, susijusių su pagal šį Susitarimą liberalizuotais sandoriais, judėjimui.

## 214 STRAIPSNIS

## Einamoji sąskaita

Kiekviena Šalis leidžia laisvai konvertuojama valiuta ir pagal Tarptautinio valiutos fondo steigimo sutartį atlikti mokėjimus ir pervedimus į mokėjimų balanso einamąją sąskaitą, jei kalbama apie sandorius, kuriems taikomas šis Susitarimas.

## 215 STRAIPSNIS

## Kapitalo judėjimas

1. Kiekviena Šalis sandorių, įtraukiamų į mokėjimų balanso kapitalo ir finansinę sąskaitą, atžvilgiu užtikrina laisvą kapitalo judėjimą, siekdama liberalizuoti investicijas ir kitus sandorius, kaip numatyta šio podalio II antraštinėje dalyje.
2. Šalys konsultuojasi tarpusavyje Specialiajame prekybos komitete paslaugų, investicijų ir skaitmeninės prekybos klausimams, siekdamas palengvinti tarpusavio kapitalo judėjimą, kad būtų skatinama prekyba ir investicijos.

## 216 STRAIPSNIS

Priemonės, kurios daro poveikį kapitalo judėjimui, mokėjimams ar pervedimams

1. 214 ir 215 straipsniai netaikomi kliūtimi Šaliai taikyti savo įstatymus ir kitus teisės aktus, susijusius su:
  - a) bankrotu, nemokumu arba kreditorių teisių apsauga;
  - b) vertybinių popierių ar ateities sandorių, pasirinkimo sandorių ir kitų finansinių priemonių išleidimu ar prekyba jais;
  - c) kapitalo judėjimo, mokėjimų ar pervedimų finansine atskaitomybe ar apskaita, kai būtina padėti teisėtvarkos arba finansų reguliavimo įstaigoms;
  - d) nusikalstama ar baudžiamąja veika, apgaule ar sukčiavimu;
  - e) užtikrinimu, kad būtų laikomasi teisminių ar administracinių nutarčių ar sprendimų, arba
  - f) socialinės apsaugos, valstybinės senatvės pensijos ar privalomosiomis taupymo sistemomis.
2. 1 dalyje nurodyti įstatymai ir kiti teisės aktai neturi būti taikomi šališkai arba diskriminuojamai arba tokiu būdu, kad būtų užslėptai ribojamas kapitalo judėjimas, mokėjimai ar pervedimai.

## 217 STRAIPSNIS

## Laikinosios apsaugos priemonės

1. Išimtinėmis aplinkybėmis, kai kyla arba gali kilti didelių su Sąjungos ekonominės ir pinigų sąjungos veikimu susijusių sunkumų, Sąjunga gali ne ilgesniam kaip šešių mėnesių laikotarpiui nustatyti arba palikti galioti kapitalo judėjimo, mokėjimų ar pervedimų apsaugos priemones.
2. 1 dalyje nurodytos priemonės taikomos tik tiek, kiek tai tikrai būtina.

## 218 STRAIPSNIS

## Apribojimai, taikomi dėl mokėjimų balanso ir išorės finansinių sunkumų

1. Jei Šalis patiria didelių mokėjimų balanso ar išorės finansinių sunkumų arba jų grėsmę, ji gali nustatyti arba palikti galioti ribojamąsias priemones kapitalo judėjimui, mokėjimams ir pervedimams<sup>1</sup>.
2. 1 dalyje nurodytos priemonės:
  - a) atitinka Tarptautinio valiutos fondo steigimo sutartį;

---

<sup>1</sup> Siekiant didesnio aiškumo patikslinama, kad didelius mokėjimų balanso ar išorės finansinius sunkumus arba jų grėsmę, be kitų veiksnių, gali lemti dideli sunkumai, susiję su pinigų ir valiutos kurso politika, arba jų grėsmė.

- b) nėra griežtesnės, negu būtina susidarius šio straipsnio 1 dalyje nurodytoms aplinkybėms;
- c) laikinos ir palaipsniui nutraukiamos, 1 dalyje nurodytai padėčiai gerėjant;
- d) nedaro nereikalingos žalos kitos Šalies komerciniams, ekonominiams ir finansiniams interesams, ir
- e) yra nediskriminacinės, palyginti su trečiosiomis šalimis panašiose situacijose.

3. Norėdama apsaugoti savo išorės finansinę poziciją arba mokėjimų balansą kiekviena Šalis gali nustatyti arba palikti galioti ribojamąsias priemones, skirtas prekybai prekėmis. Šios priemonės turi atitikti GATT 1994 ir Susitarimą dėl 1994 m. Bendrojo susitarimo dėl muitų tarifų ir prekybos Mokėjimų balanso nuostatų.

4. Norėdama apsaugoti savo išorės finansinę poziciją arba mokėjimų balansą kiekviena Šalis gali nustatyti arba palikti galioti ribojamąsias priemones, skirtas prekybai paslaugomis. Šios priemonės turi atitikti GATS XII straipsnį.

5. Palikdama galioti ar nustačiusi 1 ir 2 dalyse nurodytas priemones Šalis nedelsdama apie jas praneša kitai Šaliai.

6. Jei Šalis pagal šį straipsnį nustato arba palieka galioti apribojimus, Šalys nedelsdamos surengia konsultacijas Specialiajame prekybos komitete paslaugų, investicijų ir skaitmeninės prekybos klausimams, išskyrus atvejus, kai konsultacijos rengiamos kituose forumuose. Tas komitetas įvertina mokėjimų balanso ar išorės finansinius sunkumus, dėl kurių intasi atitinkamų priemonių, atsižvelgdamas į šiuos veiksnius:

- a) sunkumų pobūdį ir mastą;
- b) tarptautinę ekonominę ir prekybos aplinką, ir
- c) galimas kitas taisomąsias priemones.

7. Per pagal 6 dalį vykdomas konsultacijas aptariama, ar ribojamosios priemonės atitinka 1 ir 2 dalis. Remiamasi visais atitinkamais statistinio ar faktinio pobūdžio duomenimis, kuriuos pateikia Tarptautinis valiutos fondas, jei tokių duomenų yra, o darant išvadas atsižvelgiama į Tarptautinio valiutos fondo atliktą atitinkamos Šalies mokėjimų balanso ir išorės finansinės padėties vertinimą.



## V ANTRAŠTINĖ DALIS

## INTELEKTINĖ NUOSAVYBĖ

## 1 SKYRIUS

## BENDROSIOS NUOSTATOS

## 219 STRAIPSNIS

## Tikslai

Šios antraštinės dalies tikslai:

- a) lengvinti Šalių tarpusavio inovacinių ir kūrybinių gaminių ir paslaugų gamybą, tekimą ir komercializaciją, mažinant tokios prekybos iškreipimus ir kliūtis ir taip prisidedant prie tvaresnės ir įtraukesnės ekonomikos, ir
- b) užtikrinti tinkamą ir veiksmingą intelektinės nuosavybės teisių apsaugos ir jų užtikrinimo lygį.

## 220 STRAIPSNIS

## Taikymo sritis

1. Šia antraštine dalimi papildomos ir konkrečiai išdėstomos kiekvienos Šalies teisės ir pareigos pagal TRIPS sutartį ir kitas tarptautines intelektinės nuosavybės srities sutartis, kurių šalys jos yra.
2. Šia antraštine dalimi Šalims neužkertamas kelias numatyti platesnę intelektinės nuosavybės teisių apsaugą ir užtikrinimą, nei reikalaujama pagal šią antraštinę dalį, jeigu tokia apsauga ir užtikrinimas neprieštaruoja šiai antraštinei daliai.

## 221 STRAIPSNIS

## Apibrėžtys

Šioje antraštinėje dalyje vartojamų terminų apibrėžtys:

- a) Paryžiaus konvencija – 1883 m. kovo 20 d. Paryžiaus konvencija dėl pramoninės nuosavybės saugojimo su paskutiniais patikslinimais, padarytais 1967 m. liepos 14 d. Stokholme;
- b) Berno konvencija – 1886 m. rugsėjo 9 d. Berno konvencija dėl literatūros ir meno kūrinių apsaugos, patikslinta 1971 m. liepos 24 d. Paryžiuje ir iš dalies pakeista 1979 m. rugsėjo 28 d.;

- c) Romos konvencija – Romoje 1961 m. spalio 26 d. priimta Tarptautinė konvencija dėl atlikėjų fonogramų gamintojų ir transliuojančiųjų organizacijų apsaugos;
- d) PINO – Pasaulinė intelektinės nuosavybės organizacija;
- e) intelektinės nuosavybės teisės – teisės, apimančios visų kategorijų intelektinę nuosavybę, kuriai taikomi šio Susitarimo 225–255 straipsniai arba TRIPS sutarties II dalies 1–7 skirsniai. Intelektinės nuosavybės apsauga apima apsaugą nuo nesąžiningos konkurencijos, kaip nustatyta Paryžiaus konvencijos 10*bis* straipsnyje;
- f) nacionalinis subjektas – atitinkamos intelektinės nuosavybės teisės atžvilgiu Šalies asmuo, kuris atitinka TRIPS sutartyje ir daugiašaliuose susitarimuose, sudarytuose ir administruojamuose remiant PINO, kurių viena iš susitariančiųjų šalių yra Šalis, numatytos apsaugos taikymo kriterijus.

## 222 STRAIPSNIS

### Tarptautiniai susitarimai

1. Šalys patvirtina savo įsipareigojimą laikytis tarptautinių susitarimų, kurių šalys jos yra:
  - a) TRIPS sutarties;

- b) Romos konvencijos;
  - c) Berno konvencijos;
  - d) 1996 m. gruodžio 20 d. Ženevoje priimtos PINO autorių teisių sutarties;
  - e) 1996 m. gruodžio 20 d. Ženevoje priimtos PINO atlikimų ir fonogramų sutarties;
  - f) 1989 m. birželio 27 d. Madride priimto Protokolo, susijusio su Madrido susitarimu dėl tarptautinės ženklų registracijos, su paskutiniais pakeitimais, padarytais 2007 m. lapkričio 12 d.;
  - g) 1994 m. spalio 27 d. Ženevoje priimtos Sutarties dėl prekių ženklų įstatymų;
  - h) 2013 m. birželio 27 d. Marakeše priimtos Marakešo sutarties dėl geresnių sąlygų susipažinti su paskelbtais kūriniais sudarymo akliems, regos sutrikimų ar kitą spausdinto teksto skaitymo negalią turintiems asmenims;
  - i) 1999 m. liepos 2 d. Ženevoje priimto Hagos susitarimo dėl pramoninio dizaino tarptautinės registracijos Ženevos akto.
2. Kiekviena Šalis deda visas pagrįstas pastangas ratifikuoti šiuos tarptautinius susitarimus arba prie jų prisijungti:
- a) 2012 m. birželio 24 d. Pekine priimta Pekino sutartis dėl audiovizualinių kūrinių atlikimo apsaugos;

- b) 2006 m. kovo 27 d. Singapūre priimta Sutartis dėl prekių ženklų įstatymų.

## 223 STRAIPSNIS

### Galiojimo pabaiga

Ši antraštinė dalis nedaro poveikio šalių laisvei nuspręsti, kada ir kokiomis sąlygomis baigia galioti intelektinės nuosavybės teisės.

## 224 STRAIPSNIS

### Nacionalinis režimas

1. Dėl visų intelektinės nuosavybės teisių kategorijų, kurioms taikoma ši antraštinė dalis, kiekviena Šalis kitos Šalies nacionaliniams subjektams taiko režimą, ne mažiau palankų nei taikomas savo nacionaliniams subjektams dėl intelektinės nuosavybės apsaugos, laikydamasi, kai taikytina, išimčių, nustatytų atitinkamai Paryžiaus konvencijoje, Berno konvencijoje, Romos konvencijoje ir 1989 m. gegužės 26 d. Vašingtone priimtoje Intelektinės nuosavybės sutartyje dėl integralinių mikroschemų. Atlikėjų, fonogramų gamintojų ir transliuojančiųjų organizacijų atžvilgiu ši pareiga taikoma tik šiame Susitarime numatytų teisių atžvilgiu.

2. Šio straipsnio 1 dalyje terminas „apsauga“ taip pat apima dalykus, kurie turi įtakos intelektinių nuosavybės teisių buvimui, jų įgijimui, taikymo sričiai, išsaugojimui ir užtikrinimui, taip pat dalykus, kurie turi įtakos intelektinės nuosavybės teisių naudojimui, kaip konkrečiai aptariama šioje antraštinėje dalyje, įskaitant priemones, kuriomis užkertamas kelias galimybėms išvengti veiksmingų techninių apsaugos priemonių, nurodytų 234 straipsnyje, ir priemonių, susijusių su informacija apie teisių valdymą, nurodytų 235 straipsnyje.
3. Šalis gali pasinaudoti pagal 1 dalį leidžiamomis taikyti išimtimis, taikydama savo teismines ir administracines procedūras, įskaitant reikalavimą, kad kitos Šalies nacionalinis subjektas nurodytą adresą dokumentams įteikti jos teritorijoje arba paskirtą atstovą jos teritorijoje, jei šios išimtys:
- a) būtinos norint užtikrinti atitiktį šiai antraštinei daliai neprieštaraujantiems Šalies įstatymams ar kitiems teisės aktams, arba
  - b) netaikomos taip, kad būtų užslėptai ribojama prekyba.
4. 1 dalis netaikoma procedūroms, nustatytoms remiant PINO sudarytuose daugiašaliuose susitarimuose, susijusiuose su intelektinės nuosavybės teisių įgijimu ar išsaugojimu.

## 2 SKYRIUS

## INTELEKTINĖS NUOSAVYBĖS TEISIŲ STANDARTAI

## 1 SKIRSNIS

## AUTORIŲ TEISĖS IR GRETUTINĖS TEISĖS

## 225 STRAIPSNIS

## Autoriai

Kiekviena Šalis suteikia autoriams išimtinę teisę leisti arba drausti:

- a) tiesiogiai ar netiesiogiai, laikinai arba nuolat bet kokiomis priemonėmis ir bet kokia forma atgaminti visą jų kūrinių arba jo dalį;
- b) bet kuria forma viešai platinti (parduoti ar kitaip) jų kūrinių originalus arba kopijas;

- c) bet kokių jų kūrinių viešą skelbimą laidinio ar belaidžio ryšio priemonėmis, įskaitant kūrinių padarymą viešai prieinamais tokiu būdu, kad visuomenė galėtų juos pasiekti individualiai pasirinktoje vietoje ir pasirinktu laiku;
- d) jų kūrinių originalų ar kopijų nuomą visuomenei komerciniais tikslais; kiekviena Šalis gali nustatyti, kad šis punktas netaikomas pastatams arba taikomojo meno kūriniams.

## 226 STRAIPSNIS

### Atlikėjai

Kiekviena Šalis suteikia atlikėjams išimtinę teisę leisti arba drausti:

- a) įrašyti jų atlikimą;
- b) tiesiogiai ar netiesiogiai, laikinai arba nuolat bet kokiomis priemonėmis ir bet kokia forma atgaminti visą jų atlikimo įrašą arba jo dalį;
- c) bet kuria forma viešai platinti (parduoti ar kitaip) jų atlikimo įrašus;
- d) atlikimo įrašus padaryti viešai prieinamus laidinio ar belaidžio ryšio priemonėmis tokiu būdu, kad visuomenė galėtų juos pasiekti individualiai pasirinktoje vietoje ir pasirinktu laiku;



- e) transliuoti belaidžio ryšio priemonėmis ir viešai skelbti jų atlikimą, išskyrus tuos atvejus, kai toks atlikimas jau yra transliuojamas atlikimas arba kai jis gaunamas iš įrašo;
- f) jų atlikimo įrašų nuomą visuomenei komerciniais tikslais.

## 227 STRAIPSNIS

### Fonogramų gamintojai

Kiekviena Šalis suteikia fonogramų gamintojams išimtinę teisę leisti arba drausti:

- a) tiesiogiai ar netiesiogiai, laikinai arba nuolat bet kokiomis priemonėmis ir bet kokia forma atgaminti visą jų fonogramą arba jos dalį;
- b) viešai platinti (parduoti ar kitaip) jų fonogramas, įskaitant kopijas;
- c) fonogramas padaryti viešai prieinamas laidinio ar belaidžio ryšio priemonėmis tokiu būdu, kad visuomenė galėtų jas pasiekti individualiai pasirinktoje vietoje ir pasirinktu laiku;
- d) jų fonogramų nuomą visuomenei komerciniais tikslais.

## 228 STRAIPSNIS

## Transliuojančiosios organizacijos

Kiekviena Šalis suteikia transliuojančiosioms organizacijoms išimtinę teisę leisti arba drausti:

- a) įrašyti jų transliacijas, nepriklausomai nuo to, ar tos transliacijos perduotos laidinio ar belaidžio ryšio priemonėmis, įskaitant perdavimą kabeliniu ar palydoviniu ryšiu;
- b) tiesiogiai ar netiesiogiai, laikinai arba nuolat bet kokiomis priemonėmis ir bet kokia forma atgaminti visus jų transliacijų įrašus arba jų dalį, nepriklausomai nuo to, ar tos transliacijos perduotos laidinio ar belaidžio ryšio priemonėmis, įskaitant perdavimą kabeliniu ar palydoviniu ryšiu;
- c) jų transliacijų įrašus, nepriklausomai nuo to, ar tos transliacijos perduotos laidinio ar belaidžio ryšio priemonėmis, padaryti viešai prieinamus laidinio ar belaidžio ryšio priemonėmis tokiu būdu, kad visuomenė galėtų juos pasiekti individualiai pasirinktoje vietoje ir pasirinktu laiku;
- d) viešai platinti (parduoti ar kitaip) jų transliacijų įrašus, įskaitant jų kopijas, nepriklausomai nuo to, ar tos transliacijos perduotos laidinio ar belaidžio ryšio priemonėmis, įskaitant perdavimą kabeliniu ar palydoviniu ryšiu;

- e) retransliuoti jų transliacijas belaidžio ryšio priemonėmis, taip pat viešai skelbti jų transliacijas, jeigu tai daroma viešai prieinamose vietose už įėjimo mokestį.

## 229 STRAIPSNIS

### Komerciniais tikslais išleistų fonogramų transliavimas ir viešas skelbimas

1. Kiekviena Šalis numato teisę, kuria užtikrinama, kad naudotojas atlikėjams ir fonogramų gamintojams sumokėtų tinkamą vienkartinį atlygį, jei komerciniais tikslais išleista fonograma arba tokia atgaminta fonograma naudojama transliavimui ar bet kokiam viešam skelbimui.
2. Kiekviena Šalis užtikrina, kad tinkamas vienkartinis atlygis būtų padalytas atitinkamiems atlikėjams ir fonogramų gamintojams. Kiekviena Šalis gali taikyti teisės aktus, kuriais atlikėjams ir fonogramų gamintojams nesusitarus nustatomos sąlygos, pagal kurias tinkamas vienkartinis atlygis padalijamas atlikėjams ir fonogramų gamintojams.
3. Kiekviena Šalis gali suteikti atlikėjams ir fonogramų gamintojams platesnes teises, susijusias su komerciniais tikslais išleistų fonogramų transliavimu ir viešu skelbimu.

## 230 STRAIPSNIS

## Apsaugos taikymo trukmė

1. Kūrinio autoriaus teisės galioja visą autoriaus gyvenimą ir 70 metų po autoriaus mirties, nepriklausomai nuo kūrinio teisėto viešo paskelbimo datos.
2. 1 dalies įgyvendinimo tikslu kiekviena Šalis gali numatyti konkrečias taisykles muzikos kūrinių su žodžiais, bendrai sukurtų kūrinių ir kinematografinių ar audiovizualinių kūrinių apsaugos taikymo trukmei apskaičiuoti. Kiekviena Šalis gali numatyti konkrečias taisykles anonimiškai ar naudojant slapyvardį paskelbtų kūrinių apsaugos taikymo trukmei apskaičiuoti.
3. Transliuojančiųjų organizacijų teisės nustoja galioti praėjus 50 metų nuo pirmojo transliacijos perdavimo nepriklausomai nuo to, ar ši transliacija perduota laidiniu ryšiu, ar oru, įskaitant perdavimą kabeliniu ir palydoviniu ryšiu.
4. Atlikėjų teisės į jų atlikimą, išskyrus įrašytą fonogramose, nustoja galioti praėjus 50 metų nuo atlikimo įrašymo datos arba, jei per tą laikotarpį jis teisėtai išleidžiamas arba teisėtai viešai paskelbiamas, 50 metų nuo pirmojo tokio išleidimo arba pirmojo tokio paskelbimo, atsižvelgiant į tai, kas įvyko pirmiau, datos.
5. Atlikėjų teisės į jų atlikimą, įrašytą fonogramose, nustoja galioti praėjus 50 metų nuo atlikimo įrašymo datos arba, jei per tą laikotarpį jis teisėtai išleidžiamas arba teisėtai viešai paskelbiamas, 70 metų nuo to veiksmo, atsižvelgiant į tai, kas įvyko pirmiau, datos.

6. Fonogramų gamintojų teisės nustoja galioti praėjus 50 metų nuo įrašymo datos arba, jei per tą laikotarpį ji teisėtai viešai išleidžiama, 70 metų nuo to paskelbimo. Jei fonograma nebuvo teisėtai viešai išleista, bet per tą laikotarpį ji buvo teisėtai viešai paskelbta, apsauga taikoma 70 metų nuo tokio paskelbimo. Šalys gali numatyti veiksmingas priemones, kad užtikrintų, kad pelnas, gautas per 50 metų laikotarpį viršijančių 20 metų apsaugos laikotarpį, būtų sąžiningai padalijamas atlikėjams ir fonogramų gamintojams.
7. Šiame straipsnyje nustatyti laikotarpiai skaičiuojami nuo kitų metų po įvykio, dėl kurio laikotarpis pradedamas skaičiuoti, sausio pirmos dienos.
8. Kiekviena Šalis gali nustatyti ilgesnius apsaugos laikotarpius, nei numatyta šiame straipsnyje.

## 231 STRAIPSNIS

### Teisė perparduoti

1. Grafikos ar plastinio meno kūrinio originalo autoriui kiekviena Šalis numato perpardavimo teisę, apibrėžiamą kaip neatšaukiama teisė, kurios negalima atsisakyti, net iš anksto, gauti autoriui atlyginimą pardavimo kainos, gautos už kiekvieną kūrinio perpardavimą po to, kai pats autorius pirmą kartą perleidžia kūrinį pagrindu.

2. 1 dalyje nurodyta teisė taikoma visiems perpardavimo veiksams, kuriuose dalyvauja pardavėjai, pirkėjai arba meno rinkos specialistai tarpininkai, kaip antai dailės salonai, meno galerijos ir apskritai bet kokie prekiautojai meno kūriniams.
3. Kiekviena Šalis gali numatyti, kad 1 dalyje nurodyta teisė būtų netaikoma perpardavimo veiksams, kai pardavėjas kūrinį tiesiogiai įsigijo iš autoriaus mažiau nei prieš trejus metus iki perpardavimo ir kai perpardavimo kaina neviršija tam tikros minimalios sumos.
4. Atlyginimo tvarka ir dydis nustatomi pagal kiekvienos Šalies teisę.

## 232 STRAIPSNIS

### Kolektyvinis teisių administravimas

1. Šalys skatina atitinkamas savo kolektyvinio teisių administravimo organizacijas bendradarbiauti, kad kūriniai ir kiti saugomi objektai būtų lengviau prieinami jų atitinkamose teritorijose ir atitinkamoms kolektyvinio teisių administravimo organizacijoms būtų lengviau viena kitai perduoti pajamas už teisę naudoti kūrinius ar kitus saugomus objektus.
2. Šalys skatina kolektyvinio teisių administravimo organizacijų veiklos skaidrumą, visų pirma dėl jų surinktų pajamų už teisių naudojimą, iš jų surinktų pajamų už teisių naudojimą atskaitomų sumų, surinktų pajamų už teisių naudojimą naudojimo ir skirstymo politikos bei jų repertuaro.

3. Šalys stengiasi sudaryti palankias sąlygas savo atitinkamoms kolektyvinio teisių administravimo organizacijoms sudaryti susitarimus dėl nediskriminacinio požiūrio į teisių subjektus, kurių teises tos organizacijos administruoja pagal atstovavimo susitarimus.

4. Šalys bendradarbiauja, kad remtų jų teritorijoje įsisteigusias kolektyvinio teisių administravimo organizacijas, pagal atstovavimo susitarimą atstovaujančias kitai kitos Šalies teritorijoje įsisteigusiai kolektyvinio teisių administravimo organizacijai, kad užtikrintų, kad šios tiksliai, reguliariai ir stropiai mokėtų atstovaujamos kolektyvinio teisių administravimo organizacijoms mokėtinas sumas ir teiktų atstovaujamai kolektyvinio teisių administravimo organizacijai informaciją apie jos vardu surinktų pajamų už teisių naudojimą sumą ir visas iš šių pajamų už teisių naudojimą atskaitomas sumas.

## 233 STRAIPSNIS

### Išimtys ir apribojimai

Kiekviena Šalis 225–229 straipsniuose nustatytas teisių išimtis ir apribojimus taiko tik tam tikrais specialiais atvejais, kuriais neprieštarujama įprastiniam kūrinio ar kito objekto naudojimui ir nepagrįstai nepažeidžiami teisėti teisių subjektų interesai.

## 234 STRAIPSNIS

## Techninių priemonių apsauga

1. Kiekviena Šalis nustato tinkamą teisinę apsaugą nuo bet kokių veiksmingų techninių priemonių vengimo, kurį atitinkamas asmuo vykdo žinodamas ar turėdamas pakankamą pagrindą žinoti, kad jis to tikslo siekia. Kiekviena Šalis gali numatyti specialų techninių priemonių, naudojamų kompiuterių programoms apsaugoti, teisinės apsaugos režimą.
2. Kiekviena Šalis nustato tinkamą teisinę apsaugą, kad nebūtų gaminami, importuojami, platinami, parduodami, nuomojami, reklamuojami pardavimui ar nuomai arba laikomi komerciniais tikslais įtaisai, gaminiai ar jų sudedamosios dalys arba nebūtų teikiamos paslaugos:
  - a) kuriuos (-ias) skatinama pirkti, kurie (-ios) reklamuojami (-os) ar parduodami (-os) techninių priemonių vengimo tikslais;
  - b) kurių paskirties ar panaudojimo komerciniu požiūriu svarba yra ribota, išskyrus jų paskirtį ar panaudojimą siekiant išvengti veiksmingų techninių priemonių, arba
  - c) kurie (-ios) yra iš esmės suprojektuoti (-os), pagaminti (-os), pritaikyti (-os) ar atliekami (-os) tam, kad leistų ar padėtų išvengti kokių nors veiksmingų techninių priemonių.



3. Šiame skirsnyje frazė „techninės priemonės“ reiškia bet kokią technologiją, įtaisą ar sudedamąją dalį, kurių įprasta naudojimo paskirtis yra užkirsti kelią veiksams, atliekamiems su kūrinių ar kitais saugomais objektais, kurių neleidžia autorių teisių ar gretutinių autorių teisių, kurioms taikomas šis skirsnis, subjektai, arba tokius veiksmus riboti. Techninės priemonės laikomos veiksmingomis tais atvejais, kai saugomo kūrinio ar kito objekto naudojimą teisių subjektas kontroliuoja taikydamas prieigos kontrolės arba apsaugos procesą, pvz., šifravimą, kodavimą arba kitą kūrinio ar objekto transformaciją arba kopijų kontrolės mechanizmą, užtikrinantį siekiamą apsaugą.

4. Nepaisant šio straipsnio 1 dalyje numatytos teisinės apsaugos, kiekviena Šalis reikiamu mastu gali imtis tinkamų priemonių užtikrinti, kad pagal šį straipsnį numatyta tinkama teisinė apsauga nuo veiksmingų techninių priemonių vengimo neužkirstų kelio subjektams, kurie naudojami pagal 233 straipsnį numatytais išimtimis ar apribojimais, naudotis tomis išimtimis ar apribojimais.

## 235 STRAIPSNIS

### Pareigos, susijusios su informacija apie teisių valdymą

1. Kiekviena Šalis nustato tinkamą teisinę apsaugą nuo kiekvieno asmens, kuris sąmoningai be leidimo atlieka kurį nors iš šių veiksmų:

a) panaikina arba pakeičia kokią nors elektroninę informaciją apie teisių valdymą;

- b) platina, platinimo tikslais importuoja, transliuoja, viešai skelbia arba padaro viešai prieinamus pagal šį skirsnį saugomus kūrinius ar kitus objektus, kuriuose be leidimo panaikinta arba pakeista elektroninė informacija apie teisių valdymą;

jei tas asmuo žino arba turi pagrindo žinoti, kad tai darydamas jis skatina, leidžia, lengvina ar slepia atitinkamos Šalies teisėje nustatytų autorių teisių ar gretutinių teisių pažeidimą.

2. Šiame straipsnyje terminas „informacija apie teisių valdymą“ reiškia bet kokią teisių subjektų pateiktą informaciją, pagal kurią identifikuojamas kūrinys ar kitas šiame straipsnyje nurodytas objektas, autorius arba bet kuris kitas teisių subjektas, arba informaciją apie kūrinio ar kito objekto naudojimo sąlygas ir bet kokius skaičius arba kodus, kuriais nurodoma tokia informacija.

3. 2 dalis taikoma tik informacijai, susijusiai su kūrinio ar kito šiame straipsnyje nurodyto objekto kopija arba jų viešu paskelbimu.

## 2 SKIRSNIS

## PREKIŲ ŽENKLAI

## 236 STRAIPSNIS

## Prekių ženklų klasifikavimas

Kiekviena Šalis taiko prekių ženklų klasifikavimo sistemą, atitinkančią 1957 m. birželio 15 d. Nicos sutartį dėl tarptautinės prekių ir paslaugų ženklų registravimo klasifikacijos su pakeitimais ir pataisymais.

## 237 STRAIPSNIS

## Žymenys, galintys sudaryti prekių ženklą

Prekių ženklas gali būti sudarytas iš bet kokių žymenų, visų pirma iš žodžių, įskaitant asmenvardžius, ar piešinių, raidžių, skaitmenų, spalvų, išorinės prekių ar prekių pakuotės formos arba garsų, su sąlyga, kad tokie žymenys leidžia:

- a) atskirti vienos įmonės prekes arba paslaugas nuo kitų įmonių prekių arba paslaugų ir

- b) juos atitinkamame kiekvienos Šalies prekių ženklų registre vaizduoti tokiu būdu, kad kompetentingos institucijos ir visuomenė galėtų aiškiai ir tiksliai nustatyti savininkui suteiktos apsaugos dalyką.

## 238 STRAIPSNIS

### Prekių ženklo suteikiamos teisės

1. Kiekviena Šalis nustato, kad prekių ženklo registravimu jo savininkui būtų suteikiamos išimtinės teisės į jį. Savininkas turi teisę uždrausti visiems tretiesiems asmenims be jo sutikimo vykdant komercinę veiklą naudoti:
- a) bet kokį registruotajam prekių ženklui tapatų žymenį, kuriuo žymimos prekės arba paslaugos yra tapачios toms prekėms arba paslaugoms, kurioms prekių ženklas yra įregistruotas;
  - b) bet kokį žymenį, kai dėl savo tapatumo ar panašumo į registruotąjį prekių ženklą ir dėl šiuo ženklu ir žymeniu žymimų prekių arba paslaugų tapatumo ar panašumo yra galimybė suklaidinti visuomenę, įskaitant galimybę žymenį susieti su registruotuoju prekių ženklu.

2. Registruotojo prekių ženklo savininkas turi teisę uždrausti visiems tretiesiems asmenims vykdant komercinę veiklą įvežti į Šalį, kurioje prekių ženklas įregistruotas, prekes, neišleistas į laisvą apyvartą joje, jei tos prekės, įskaitant pakuotę, įvežamos iš kitų šalių ar kitos Šalies ir neleistinais pažymėtos prekių ženklu, kuris yra tapatus tokioms prekėms įregistruotam prekių ženklui arba kurio pagal esminius aspektus negalima atskirti nuo to prekių ženklo.

3. 2 dalyje nustatytos prekių ženklo savininko teisės nustoja galioti, jei procedūrų galimam registruotojo prekių ženklo teisių pažeidimui nustatyti metu deklarantas ar prekių turėtojas pateikia įrodymų, kad registruotojo prekių ženklo savininkas neturi teisės uždrausti pateikti prekes rinkai galutinės paskirties šalyje.

## 239 STRAIPSNIS

### Registravimo procedūra

1. Kiekviena Šalis nustato prekių ženklų registravimo sistemą, pagal kurią apie atitinkamos prekių ženklų administracijos priimtą galutinį neigiamą sprendimą, įskaitant dalinį atsisakymą registruoti, būtų raštu pranešama atitinkamam subjektui, tas sprendimas tinkamai pagrindžiamas ir gali būti apskundžiamas.

2. Kiekviena Šalis numato galimybę tretiesiems asmenims prieštarauti prekių ženklų paraiškoms arba, kai tinkama, prekių ženklų registravimui. Ši prieštaravimo procedūra grindžiama rungimosi principu.

3. Kiekviena Šalis sudaro galimybes naudotis vieša elektronine prekių ženklų paraiškų ir prekių ženklų registravimo duomenų baze.
4. Kiekviena Šalis deda visas pastangas, kad suteiktų elektroninio prekių ženklų paraiškų teikimo, tvarkymo, registravimo ir priežiūros sistemą.

## 240 STRAIPSNIS

### Plačiai žinomi prekių ženklai

Siekdama užtikrinti plačiai žinomų prekių ženklų apsaugą, kaip nustatyta Paryžiaus konvencijos *6bis* straipsnyje ir TRIPS sutarties 16 straipsnio 2 ir 3 dalyse, kiekviena Šalis atsizvelgia į Bendrą rekomendaciją dėl plačiai žinomų prekių ženklų apsaugos nuostatų priėmimo, priimtą Paryžiaus sąjungos dėl pramoninės nuosavybės apsaugos asamblėjos ir PINO Generalinės asamblėjos 1999 m. rugsėjo 20–29 d. vykusiam trisdešimt ketvirto rato PINO valstybių narių asamblėjų susitikime.

## 241 STRAIPSNIS

## Prekių ženklu suteikiamų teisių išimtis

1. Kiekviena Šalis numato ribotas prekių ženklu suteikiamų teisių išimtis, kaip antai tinkamą aprašymų, įskaitant geografines nuorodas, naudojimą, ir gali numatyti kitas ribotas išimtis, jei jomis atsižvelgiama į teisėtus prekių ženklo savininko ir trečiųjų asmenų interesus.
2. Prekių ženklas nesuteikia jo savininkui teisės uždrausti trečiajam asmeniui vykdant komercinę veiklą naudoti:
  - a) trečiojo asmens asmenvardžio ar adreso, jei tas trečiasis asmuo yra fizinis asmuo;
  - b) žymenų ar nuorodų, susijusių su prekių ir teikiamų paslaugų rūšimi, kokybe, kiekiu, planuojama paskirtimi, verte, geografine kilme, prekių pagaminimo ar paslaugų suteikimo laiku arba kitomis prekių ir paslaugų charakteristikomis, arba
  - c) prekių ženklo, kai siekiama identifikuoti prekes ar paslaugas arba nurodyti jas kaip priklausančias to prekių ženklo savininkui, visų pirma, jei naudoti prekių ženklą būtina siekiant nurodyti prekės ar paslaugos planuojamą paskirtį, visų pirma kaip priedų ar atsarginių dalių,

jeigu trečiasis asmuo juos naudoja laikydamasis sąžiningos pramoninės ar komercinės veiklos praktikos.

3. Prekių ženklu jo savininkui nesuteikiama teisė uždrausti trečiajam asmeniui vykdant komercinę veiklą naudotis ankstesne teise, kuri taikoma tik tam tikroje vietovėje, jeigu tokia teisė pripažįstama atitinkamos Šalies įstatymais ir jei ja naudojamosi tik toje teritorijoje, kurioje ji yra pripažįstama.

## 242 STRAIPSNIS

### Panaikinimo pagrindai

1. Kiekviena Šalis nustato, kad prekių ženklas gali būti panaikintas, jeigu penkerius metus iš eilės jis nebuvo faktiškai naudojamas jo savininko arba jam sutikus atitinkamoje Šalies teritorijoje prekėms arba paslaugoms, kurioms jis buvo įregistruotas, žymėti ir jeigu nebuvo tinkamų priežasčių jo nenaudoti.

2. Kiekviena Šalis taip pat nustato, kad prekių ženklas gali būti panaikintas, jeigu penkerius metus nuo registravimo procedūros pabaigos jis nebuvo faktiškai naudojamas jo savininko arba jam sutikus atitinkamoje teritorijoje prekėms arba paslaugoms, kurioms jis buvo įregistruotas, žymėti ir jeigu nebuvo tinkamų priežasčių jo nenaudoti.



3. Tačiau niekas negali reikalauti, kad būtų panaikintos savininko teisės į prekių ženklą, jeigu laikotarpiu nuo penkerių metų nenaudojimo pabaigos ir paraiškos panaikinti registraciją padavimo buvo faktiškai pradėtas arba atnaujintas prekių ženklo naudojimas. Neatsižvelgiama į ženklo naudojimą, pradėtą ar atnaujintą per trijų mėnesių laikotarpį iki paraiškos panaikinti registraciją pateikimo, kuris prasidėjo ne anksčiau nei pasibaigus nepertraukiamo penkerių metų nenaudojimo laikotarpiui, jeigu savininkas ėmėsi priemonių dėl ženklo naudojimo pradėjimo ar atnaujinimo tik sužinojęs apie galimą paraiškos panaikinti registraciją pateikimą.

4. Prekių ženklas taip pat gali būti panaikintas, jeigu po jo įregistravimo datos:

- a) dėl savininko veikslių ar neveikimo jis tapo bendrinio pavadinimu prekyboje tai prekei ar paslaugai, kuriai jis buvo įregistruotas, žymėti;
- b) paties savininko arba jam sutikus prekių ženklas buvo naudojamas prekėms ar paslaugoms, kurioms jis buvo įregistruotas, žymėti taip, kad galima suklaidinti visuomenę, ypač dėl tų prekių ar paslaugų pobūdžio, kokybės ar geografinės kilmės.

## 243 STRAIPSNIS

Teisė uždrausti parengiamuosius veiksmus, susijusius su pakuotės ar kitų priemonių naudojimu

Kai yra rizika, kad pakuotės, etiketės, saugumo ar autentiškumo žymenys ar priemonės arba bet kurios kitos priemonės, pažymėtos prekių ženklu, galėtų būti naudojamos prekių ar paslaugų atžvilgiu ir toks naudojimas pažeistų prekių ženklo savininko teises, to prekių ženklo savininkas turi teisę uždrausti šiuos veiksmus, jei jie atliekami vykdant komercinę veiklą:

- a) žymėti žymeniu, kuris yra tapatus prekių ženklui arba jį panašus, pakuotes, etiketes, saugumo ar autentiškumo žymenis ar priemones arba bet kurias kitas priemones, kurios gali būti pažymėtos ženklu, arba
- b) siūlyti ar pateikti rinkai pakuotes, etiketes, saugumo ar autentiškumo žymenis ar priemones arba bet kurias kitas priemones, kurios yra pažymėtos ženklu, arba tais tikslais juos sandėliuoti arba importuoti ar eksportuoti.

## 244 STRAIPSNIS

## Nesąžiningos paraiškos

Prekių ženklas gali būti pripažintas negaliojančiu, jeigu paraišką įregistruoti prekių ženklą pareiškėjas padavė nesąžiningai. Kiekviena Šalis gali nustatyti, kad toks prekių ženklas nebūtų registruojamas.

## 3 SKIRSNIS

## DIZAINAS

## 245 STRAIPSNIS

## Registruotojo dizaino apsauga

1. Kiekviena Šalis numato apsaugą nepriklausomai sukurtam, naujam ir originaliam pramoniniam dizainui. Dizainas apsaugomas jį įregistruojant, o jo savininkams pagal šį skirsnį suteikiamos išimtinės teisės.

Įgyvendindama šį straipsnį Šalis gali laikyti, kad originalus dizainas yra dizainas, turintis individualių savybių.

2. Registruotojo dizaino savininkas turi teisę neleisti jo sutikimo neturintiems tretiesiems asmenims atlikti bent šių veiksmų: gaminti, siūlyti parduoti, parduoti, importuoti, eksportuoti ir sandėliuoti pardavimui gaminį, turintį ir išreiškiantį saugomą dizainą, arba naudoti elementus, turinčius ar išreiškiančius saugomą dizainą, kai tokių veiksmų imamasi komerciniais tikslais.

3. Dizainas, pritaikytas gaminiui arba įmontuotas į gaminį, kuris yra sudėtinio gaminio sudedamoji dalis, yra laikomas nauju ir originaliu tik:
- a) jeigu ta į sudėtinį gaminį įmontuota sudedamoji dalis yra matoma įprastai naudojant tą gaminį, ir
  - b) tada, kai tos sudedamosios dalies matomos savybės savaime atitinka naujumo ir originalumo reikalavimus.
4. 3 dalies a punkte terminas „įprastas naudojimas“ reiškia galutinio naudotojo atliekamą naudojimą, išskyrus techninę priežiūrą, apžiūrą ar taisymą.

## 246 STRAIPSNIS

### Apsaugos trukmė

Registruotojo dizaino, įskaitant registruotojo dizaino registracijos pratęsimą, apsauga taikoma iš viso 25 metus nuo paraiškos pateikimo datos<sup>1</sup>.

---

<sup>1</sup> Kiekviena Šalis gali nustatyti atitinkamą paraiškos pateikimo datą pagal savo teisės aktus.

## 247 STRAIPSNIS

## Neregistruotojo dizaino apsauga

1. Kiekviena Šalis neregistruotojo dizaino savininkams suteikia teisę užkirsti kelią trečiajam asmeniui be savininko sutikimo naudoti neregistruotąjį dizainą tik tais atvejais, jei ginčijamas naudojimas yra neregistruotojo dizaino kopijavimo atitinkamoje jos teritorijoje rezultatas<sup>1</sup>. Toks naudojimas aprėpia bent gaminio siūlymą parduoti, pateikimą rinkai, importą ar eksportą.
2. Neregistruotasis dizainas saugomas bent trejus metus nuo tos datos, kai dizainas pirmą kartą paskelbiamas viešai atitinkamos Šalies teritorijoje.

## 248 STRAIPSNIS

## Išimtys ir apsaugos netaikymas

1. Kiekviena Šalis gali nustatyti tam tikras dizaino, įskaitant neregistruotąjį dizainą, apsaugos išimtis, jei jos nepagrįstai neprieštarauja įprastiniam dizaino naudojimui ir nepagrįstai nepažeidžia teisėtų dizaino savininko interesų, atsižvelgiant į teisėtus trečiųjų asmenų interesus.

---

<sup>1</sup> Šis skirsnis netaikomas apsaugai, kuri Jungtinėje Karalystėje žinoma kaip teisė į dizainą.

2. Apsauga netaikoma dizainui, kurį lemia tik jo techniniai ar funkciniai aspektai. Dizainas negalioja, jeigu gaminio išvaizdos savybės turi būti būtina atkurta tikslios formos ir tikslų matmenų, kad tas gaminyje, kuriam dizainas taikytas ar panaudotas, galėtų būti mechaniškai su kitu gaminiu sujungtas arba į jį, aplink jį ar prie jo padėtas, kad kiekvienas gaminyje galėtų atlikti savo funkciją.

3. Nukrypstant nuo šio straipsnio 2 dalies, dizainas, laikantis 245 straipsnio 1 dalyje nustatytų sąlygų, galioja, jeigu jis kuriamas tam, kad agreguotoje sistemoje būtų galima daug kartų sumontuoti arba sujungti vienas kitą pakeičiančius gaminius.

## 249 STRAIPSNIS

### Ryšys su autorių teisėmis

Kiekviena Šalis užtikrina, kad dizainas, įskaitant neregistruotąjį dizainą, taip pat galėtų būti saugomas pagal tos Šalies autorių teisių teisę nuo tos dienos, kai jis buvo sukurtas ar išreikštas koku nors pavidalu. Kiekviena Šalis nustato apsaugos aprėptį ir jos taikymo sąlygas, taip pat būtina originalumo lygį.

## 4 SKIRSNIS

## PATENTAI

## 250 STRAIPSNIS

## Patentai ir visuomenės sveikata

1. Šalys pripažįsta 2001 m. lapkričio 14 d. Dohoje PPO ministrų konferencijos priimtos Deklaracijos dėl TRIPS sutarties ir visuomenės sveikatos (toliau – Dohos deklaracija) svarbą. Aiškindama ir įgyvendindama šiame skirsnyje nustatytas teises ir pareigas kiekviena Šalis užtikrina atitiktį Dohos deklaracijai.
2. Kiekviena Šalis įgyvendina TRIPS sutarties 31a straipsnį, taip pat TRIPS sutarties priedą ir TRIPS sutarties priedo priedėlį.

## 251 STRAIPSNIS

## Vaistų ir augalų apsaugos produktų patentinės apsaugos laikotarpio pratęsimas

1. Šalis pripažįsta, kad prieš pateikiant jų atitinkamoms rinkoms vaistus ir augalų apsaugos produktus<sup>1</sup>, kurie jų atitinkamoje teritorijoje yra saugomi pagal patentą, gali reikėti atlikti administracinę leidimų išdavimo procedūrą. Šalis pripažįsta, kad dėl laikotarpio nuo patento paraiškos pateikimo iki pirmo leidimo pateikti produktą rinkai, kaip šiuo tikslu apibrėžta atitinkamuose teisės aktuose, gali sutrumpėti veiksmingos patentinės apsaugos laikotarpis.
2. Kiekviena Šalis, laikydamasi savo įstatymų ir kitų teisės aktų, numato papildomą gaminio, kuris saugomas patentu ir kuriam taikoma 1 dalyje nurodyta administracinė leidimo išdavimo procedūra, apsaugą, kad patento savininkui būtų kompensuota už trumpesnę veiksmingą patentinę apsaugą. Tokios tolesnės apsaugos teikimo sąlygos, įskaitant trukmę, nustatomos pagal Šalių įstatymus ir kitus teisės aktus.
3. Šioje antraštinėje dalyje vaistai yra:
  - a) bet kuri vaistinė medžiaga ar vaistinių medžiagų derinys, vartojami žmonėms ar gyvūnams gydyti arba ligų profilaktikai, arba

---

<sup>1</sup> Šioje antraštinėje dalyje terminas „augalų apsaugos produktas“ kiekvienos Šalies atžvilgiu apibrėžiamas atitinkamuose Šalių teisės aktuose.



- b) bet kuri vaistinė medžiaga ar vaistinių medžiagų derinys, kurie gali būti skiriami arba duodami žmonėms ar gyvūnams jų fiziologinėms funkcijoms atkurti, koreguoti ar pakeisti farmakologiniu, imunologiniu arba metaboliniu būdu, arba nustatyti diagnozę.

## 5 SKIRSNIS

### NEATSKLEISTOS INFORMACIJOS APSAUGA

#### 252 STRAIPSNIS

##### Komercinių paslapčių apsauga

1. Kiekviena Šalis numato tinkamą civilinį procesą ir teisių gynimo priemones, kad komercinės paslapties turėtojas galėtų užkirsti kelią komercinės paslapties gavimui, naudojimui ar atskleidimui, jei šie veiksmai neatitinka sąžiningos komercinės praktikos, ir turėtų teisę į žalos atlyginimą.

2. Šiame skirsnyje vartojamų terminų apibrėžtys:
  - a) komercinė paslaptis – informacija, atitinkanti visus šiuos reikalavimus:
    - i) ji yra slapta, tai yra ji, kaip visuma, arba tiksli jos sudėtis ir sudedamųjų dalių konfigūracija apskritai nežinoma arba jos negalima lengvai gauti toje aplinkoje, kurioje paprastai dirbama su tokia informacija;
    - ii) ji turi komercinės vertės, nes yra slapta, ir
    - iii) šią informaciją teisėtai valdantis asmuo imasi pagrįstų veiksmų, atsižvelgdamas į aplinkybes, kad ją išlaikytų slaptą;
  - b) komercinės paslapties turėtojas yra fizinis ar juridinis asmuo, teisėtai valdantis komercinę paslaptį.
3. Šiame skirsnyje laikoma, kad sąžiningos komercinės praktikos neatitinka bent šie veiksmai:
  - a) komercinės paslapties gavimas be komercinės paslapties subjekto sutikimo neteisėtai gavus prieigą prie bet kokių dokumentų, objektų, reikmenų, medžiagų ar elektroninių bylų, kuriuos teisėtai valdo komercinės paslapties turėtojas ir kuriuose yra komercinė paslaptis ar iš kurių galima išgauti komercinę paslaptį, juos pasisavinus ar padarius jų kopiją;

- b) komercinės paslapties naudojimas ar atskleidimas be komercinės paslapties turėtojo sutikimo, nustačius, kad tas asmuo atitinka kurią nors iš šių sąlygų:
- i) jis komercinę paslaptį gavo a punkte nurodytu būdu;
  - ii) jis pažeidė konfidencialumo susitarimą arba bet kurią kitą pareigą neatskleisti komercinės paslapties, arba
  - iii) jis pažeidė sutartinę ar bet kokią kitą pareigą riboti komercinės paslapties naudojimą;
- c) komercinės paslapties gavimas, naudojimas arba atskleidimas, jei asmuo, gaudamas, naudodamas arba atskleisdamas komercinę paslaptį, žinojo arba turėjo žinoti, atsižvelgiant į aplinkybes, kad komercinė paslaptis tiesiogiai arba netiesiogiai gauta iš kito asmens, kuris komercinę paslaptį naudojo arba atskleidė neteisėtai, kaip tai suprantama b punkte.
4. Nė viena šio skirsnio nuostata neaiškinama taip, kad reikalautų kurios nors iš Šalių laikyti, kad sąžiningos komercinės praktikos neatitinka šie veiksmai:
- a) nepriklausomas atradimas ar sukūrimas;
  - b) gaminio, kuris yra viešai prieinamas arba kurį teisėtai valdo informaciją įgijęs asmuo, neturintis teisinės pareigos riboti komercinės paslapties gavimą, apgražos inžinerija;

- c) komercinės paslapties gavimas, naudojimas arba atskleidimas, kiek to reikalauja arba kiek tai leidžia kiekvienos Šalies teisė;
- d) naudojimasis darbuotojų arba darbuotojų atstovų teise į informavimą ir konsultavimą tos Šalies įstatymuose ir kituose teisės aktuose nustatyta tvarka.

5. Nė viena šio skirsnio nuostata neaiškinama taip, kad darytų poveikį naudojimuisi saviraiškos ir informacijos laisve, įskaitant žiniasklaidos laisvę ir pluralizmą, saugomais kiekvienoje Šalyje, ribojanti darbuotojų judumą arba daranti poveikį socialinių partnerių savarankiškumui ir jų teisei sudaryti kolektyvines sutartis pagal Šalių įstatymus ir kitus teisės aktus.

## 253 STRAIPSNIS

### Duomenų, pateiktų vaisto rinkodaros leidimui gauti, apsauga

1. Kiekviena Šalis saugo konfidencialią verslo informaciją, pateiktą vaistų rinkodaros leidimui gauti (toliau – rinkodaros leidimas), nuo atskleidimo tretiesiems asmenims, išskyrus atvejus, kai imamasi veiksmų užtikrinti, kad duomenys būtų apsaugoti nuo nesąžiningo komercinio naudojimo, arba kai atskleidimas yra būtinas dėl viršesnio viešojo intereso.

2. Kiekviena Šalis užtikrina, kad pagal jos vidaus teisę nustatomą ribotą laikotarpį ir laikantis visų jos vidaus teisėje nustatytų sąlygų už rinkodaros leidimo išdavimą atsakinga institucija nepriimtų jokių paskesnių paraiškų gauti rinkodaros leidimą, kurios remiasi ikiklinikinių tyrimų ir klinikinių tyrimų rezultatais, tai institucijai pateiktais paraiškoje gauti pirmąjį rinkodaros leidimą, be aiškaus pirmojo rinkodaros leidimo turėtojo sutikimo, nebent tarptautiniuose susitarimuose, kurių šalys yra abi Šalys, nustatyta kitaip.
3. Kiekviena Šalis taip pat užtikrina, kad pagal jos vidaus teisę nustatomą ribotą laikotarpį ir laikantis visų jos vidaus teisėje nustatytų sąlygų vaistas, kuriam vėliau ta institucija išduoda leidimą remdamasi 2 dalyje nurodytų ikiklinikinių tyrimų ir klinikinių tyrimų rezultatais, nebūtų pateikiamas rinkai be aiškaus pirmojo rinkodaros leidimo turėtojo sutikimo, nebent tarptautiniuose susitarimuose, kurių šalys yra abi Šalys, nustatyta kitaip.
4. Šiuo straipsniu nedaromas poveikis papildomiems apsaugos laikotarpiams, kuriuos kiekviena Šalis gali nustatyti savo teisėje.

## 254 STRAIPSNIS

Duomenų, pateiktų augalų apsaugos produktų arba biocidinių produktų rinkodaros leidimui gauti, apsauga

1. Kiekviena Šalis pripažįsta laikiną bandymų ar tyrimų ataskaitos, pirmą kartą pateiktos rinkodaros leidimui gauti ir susijusios su veikliosios medžiagos, augalų apsaugos produkto ar biocidinio produkto sauga ir veiksmingumu, savininko teisę. Per šį laikotarpį bandymų ar tyrimų ataskaita nenaudojama kito asmens, siekiančio gauti veikliosios medžiagos, augalų apsaugos produkto ar biocidinio produkto rinkodaros leidimą, naudai, nebent įrodyta, kad pirmasis savininkas aiškiai sutiko. Šiame straipsnyje ta teisė vadinama duomenų apsauga.
2. Bandymų arba tyrimų ataskaita, pateikta veikliosios medžiagos arba augalų apsaugos produkto rinkodaros leidimui gauti, turėtų atitikti šias sąlygas:
  - a) ji būtina leidimui suteikti arba pakeisti, kad juos būtų galima naudoti kitiems kultūriniais augalams, ir
  - b) ji patvirtinta kaip atitinkanti geros laboratorinės praktikos arba geros eksperimentinės praktikos principus.
3. Duomenų apsaugos laikotarpis yra bent 10 metų nuo tos dienos, kai Šalies teritorijoje esanti atitinkama institucija suteikė pirmąjį leidimą.

4. Kiekviena Šalis užtikrina, kad už rinkodaros leidimo suteikimą atsakingos viešosios įstaigos nesinaudotų 1 ir 2 dalyse nurodyta informacija paskesnio pareiškėjo dėl bet kokio vėlesnio rinkodaros leidimo naudai, neatsižvelgiant į tai, ar ji buvo paviėšinta, ar ne.
5. Kiekviena Šalis nustato bandymų su stuburiniais gyvūnais dubliavimo prevencijos taisykles.

## 6 SKIRSNIS

### AUGALŲ VEISLĖS

#### 255 STRAIPSNIS

##### Augalo veislės teisinė apsauga

Kiekviena Šalis užtikrina augalo veislės teisinę apsaugą pagal Tarptautinę konvenciją dėl naujų augalų veislių apsaugos (toliau – UPOV konvencija) su paskutiniais patikslinimais, padarytais 1991 m. kovo 19 d. Ženevoje. Šalys bendradarbiauja skatindamos taikyti ir užtikrinti šias teises.

## 3 SKYRIUS

## INTELEKTINĖS NUOSAVYBĖS TEISIŲ GYNIMAS

## 1 SKIRSNIS

## BENDROSIOS NUOSTATOS

## 256 STRAIPSNIS

## Bendrosios pareigos

1. Kiekviena Šalis savo atitinkamoje teisėje nustato priemones, procedūras ir teisių gynimo priemones intelektualinės nuosavybės teisių gynimui užtikrinti.

Šio skyriaus 1, 2 ir 4 skirsniuose terminas „intelektinės nuosavybės teisės“ neapima teisių, kurioms taikomas 2 skyriaus 5 skirsnis.

2. 1 dalyje nurodytos priemonės, procedūros ir teisių gynimo priemonės:

a) turi būti sąžiningos ir teisingos;



- b) neturi būti nepagrįstai sudėtingos ar reikalaujančios didelių sąnaudų, taip pat dėl jų neturi būti nustatomi nepagrįsti terminai ar nepagrįstai vilkinama;
- c) turi būti veiksmingos, proporcingos ir atgrasančios;
- d) turi būti taikomos taip, kad būtų vengiama kurti kliūčių teisėtai prekybai ir būtų numatyta apsauga nuo piktnaudžiavimo jomis.

## 257 STRAIPSNIS

Asmenys, turintys teisę prašyti taikyti priemones, procedūras ir teisių gynimo priemones

Kiekviena Šalis pripažįsta, kad teisė prašyti taikyti šio skyriaus 2 ir 4 skirsniuose nurodytas priemones, procedūras ir teisių gynimo priemones suteikiama:

- a) intelektinės nuosavybės teisių subjektams pagal Šalies teisę;
- b) visiems kitiems asmenims, įgaliotiems naudotis tomis teisėmis, visų pirma licencijų turėtojams, kiek tai leidžiama ir kaip nustatyta Šalies teisėje, ir
- c) federacijoms ir asociacijoms<sup>1</sup>, kiek tai leidžiama ir kaip nustatyta Šalies teisėje.

---

<sup>1</sup> Siekiant didesnio aiškumo patikslinama, kad, kiek tai leidžiama pagal Šalies teisę, prie federacijų ir asociacijų priskiriamos bent kolektyvinio teisių administravimo įstaigos ir profesinės teisių gynbos įstaigos, kurios nuosekliai pripažįstamos turinčiomis teisę atstovauti intelektinės nuosavybės teisių subjektams.

## 2 SKIRSNIS

## GYNIMAS CIVILINĖMIS IR ADMINISTRACINĖMIS PRIEMONĖMIS

## 258 STRAIPSNIS

## Įrodymų saugojimo priemonės

1. Kiekviena Šalis užtikrina, kad dar prieš pradėdamos tirti bylos aplinkybes, kompetentingos teisminės institucijos, gavusios subjekto prašymą, kuriame pateikti pagrįstai gauti įrodymai, pagrindžiantys jo teiginius, kad jo intelektinės nuosavybės teisės buvo arba netrukus bus pažeistos, galėtų nurodyti imtis neatidėliotinų ir veiksmingų laikinųjų priemonių, kad laikantis tinkamų apsaugos priemonių ir konfidencialios informacijos apsaugos nuostatų būtų išsaugoti atitinkami įrodymai, susiję su įtariamu pažeidimu.
2. Šios priemonės gali būti: išsamus aprašymas imant pavyzdžius arba jų neimant, arba prekių, pagamintų, kaip įtariama, pažeidžiant intelektinės nuosavybės teises, ir tinkamais atvejais, jų gamybai ir (arba) platinimui reikalingų medžiagų, priemonių ir susijusių dokumentų fizinis konfiskavimas.

## 259 STRAIPSNIS

## Įrodymas

1. Kiekviena Šalis imasi būtinų priemonių, kad šalies, pateikusios pagrįstai turimus įrodymus savo reikalavimams paremti ir pagrindžiant šiuos reikalavimus nurodžiusios priešingos šalies žinioje esančius įrodymus, kompetentingos teisminės institucijos, atsižvelgdamos į konfidencialios informacijos apsaugą, galėtų nurodyti, kad priešinga šalis pateiktų tuos įrodymus.
2. Kiekviena Šalis taip pat imasi būtinų priemonių, kad kompetentingos teisminės institucijos, kai tinkama ir atsižvelgdamos į konfidencialios informacijos apsaugą, tais atvejais, kai intelektinės nuosavybės teisės pažeidžiamos komerciniais tikslais, tomis pačiomis sąlygomis, kaip nurodyta 1 dalyje, galėtų nurodyti perduoti bankų, finansinius ar komercinius dokumentus, kurie yra priešingos šalies žinioje.

## 260 STRAIPSNIS

## Teisė į informaciją

1. Kiekviena Šalis užtikrina, kad vykstant civiliniam procesui dėl intelektinės nuosavybės teisių pažeidimo kompetentingos teisminės institucijos, reaguodamos į pagrįstą ir proporcingą pareiškėjo prašymą, galėtų nurodyti, kad pažeidėjas arba bet koks kitas asmuo pateiktą informaciją apie prekių ar paslaugų, kuriomis pažeidžiamos intelektinės nuosavybės teisės, kilmę ir platinimo tinklus.
2. 1 dalyje „bet koks kitas asmuo“ yra asmuo:
  - a) pas kurį aptikta komerciniams tikslams skirtų prekių, kuriomis pažeidžiamos intelektinės nuosavybės teisės;
  - b) kuris, kaip nustatyta, komerciniais tikslais naudojosi paslaugomis, kuriomis pažeidžiamos intelektinės nuosavybės teisės;
  - c) kuris, kaip nustatyta, komerciniais tikslais teikė paslaugas, naudotas vykdant veiklą, kuria pažeidžiamos intelektinės nuosavybės teisės, arba
  - d) kurį a, b arba c punkte nurodytas asmuo nurodė kaip dalyvaujantį gaminant, perdirbant ar platinant prekes arba teikiant paslaugas.

3. 1 dalyje nurodyta informacija atitinkamai apima:
  - a) gamintojų, perdirbėjų, platintojų, tiekėjų ir kitų ankstesnių prekių ar paslaugų savininkų bei numatytų didmenininkų ir mažmenininkų asmenvardžius (pavadinimus) ir adresus;
  - b) informaciją apie pagamintų, perdirbtų, pristatytų, gautų ar užsakytų prekių kiekį ir už atitinkamas prekes ar paslaugas gautą užmokestį.
4. 1 ir 2 dalys taikomos nedarant poveikio kitiems Šalies įstatymams, kuriais:
  - a) teisių subjektui suteikiama teisė gauti išsamesnę informaciją;
  - b) reglamentuojamas pagal šį straipsnį pateiktos informacijos naudojimas civiliniame procese;
  - c) reglamentuojama atsakomybė už piktnaudžiavimą teise į informaciją;
  - d) numatoma galimybė atsisakyti suteikti informaciją, kuri priverstų 1 dalyje nurodytą asmenį prisipažinti jam pačiam ar jo artimam giminei dalyvavus pažeidžiant intelektinės nuosavybės teises;
  - e) reglamentuojama informacijos šaltinių konfidencialumo apsauga arba asmens duomenų tvarkymas.

## 261 STRAIPSNIS

## Laikinosios ir atsargumo priemonės

1. Kiekviena Šalis užtikrina, kad jos teisminės institucijos pareiškėjo prašymu įtariamo pažeidėjo atžvilgiu galėtų priimti laikiną teismo draudimą, kuriuo siekiama užkirsti kelią gresiančiam intelektinės nuosavybės teisių pažeidimui arba laikinai uždrausti toliau vykdyti įtariamą teisės pažeidimą ir, kai tikslinga, nustatyti nevienkartinės baudas, jei tai numatyta tos Šalies teisėje, arba, jei teisė toliau pažeidžiama, numatyti garantijas, kuriomis būtų užtikrinama kompensacija teisių subjektui. Tokiomis pačiomis sąlygomis gali būti priimtas laikinas teismo draudimas tarpininkui, kurio paslaugomis trečiasis asmuo naudojasi intelektinės nuosavybės teisėms pažeisti.
2. Kiekviena Šalis užtikrina, kad jos teisminės institucijos pareiškėjo prašymu galėtų nurodyti areštuoti ar pateikti prekes, kuriomis, kaip įtariama, pažeidžiamos intelektinės nuosavybės teisės, kad jos nepatektų į prekybos srautus ar jais nejudėtų.
3. Jei įtariamasis pažeidimas daromas komerciniais tikslais, kiekviena Šalis užtikrina, kad pareiškėjui įrodžius, jog susiklostė žalai atlyginti nepalankios aplinkybės, teisminės institucijos galėtų nurodyti imtis atsargumo priemonių ir areštuoti įtariamo pažeidėjo kilnojamąjį ir nekilnojamąjį turtą, įskaitant jo banko sąskaitų ir kito turto įšaldymą. Tuo tikslu kompetentingos institucijos gali nurodyti pateikti bankų, finansinius ar komercinius dokumentus arba sudaryti tinkamas sąlygas susipažinti su atitinkama informacija.

4. Kiekviena Šalis užtikrina, kad šio straipsnio 1, 2 ir 3 dalyse nurodytų priemonių atžvilgiu jos teisminės institucijos turėtų teisę reikalauti, kad pareiškėjas pateiktų bet kokius prieinamus įrodymus, kurių pakaktų įsitikinti, jog pareiškėjas yra teisių subjektas ir kad pareiškėjo teisė yra pažeidžiama arba kad gresia toks pažeidimas.

## 262 STRAIPSNIS

### Taisomosios priemonės

1. Kiekviena Šalis užtikrina, kad jos teisminės institucijos pareiškėjo prašymu ir nedarydamos poveikio teisių subjekto teisei į žalos atlyginimą dėl pažeidimo, ir be jokios kompensacijos galėtų nurodyti sunaikinti arba bent galutinai pašalinti iš prekybos srautų prekes, kuriomis, kaip nustatyta, pažeistos intelektinės nuosavybės teisės. Jei tinkama, tokiomis pat sąlygomis teisminės institucijos taip pat gali nurodyti sunaikinti medžiagas ir priemones, daugiausia naudotas tokioms prekėms sukurti arba gaminti.

2. Kiekvienos Šalies teisminės institucijos įgaliojamos nurodyti, kad tų priemonių taikymo išlaidas atlygintų pažeidėjas, nebent dėl tam tikrų priežasčių nurodoma kitaip.

## 263 STRAIPSNIS

### Draudimai

Kiekviena Šalis užtikrina, kad priėmus teismo sprendimą, kuriuo patvirtinamas intelektinės nuosavybės teisių pažeidimas, teisminės institucijos galėtų priimti draudimą pažeideiui tęsti pažeidžiančią veiklą. Kiekviena Šalis taip pat užtikrina, kad teisminės institucijos galėtų nustatyti draudimą tarpininkams, kurių paslaugomis trečiasis asmuo naudojasi intelektinės nuosavybės teisėms pažeisti.

## 264 STRAIPSNIS

### Alternatyvios priemonės

Kiekviena Šalis gali nustatyti, kad tinkamais atvejais ir asmens, kuriam turi būti taikomos 262 arba 263 straipsnyje numatytos priemonės, prašymu teisminės institucijos galėtų nurodyti sumokėti nukentėjusiajai šaliai piniginę kompensaciją vietoje tuose dviejuose straipsniuose numatytų priemonių, jei tas asmuo pažeidimą padarė netyčia ir ne dėl aplaidumo, jei atitinkamų priemonių taikymas padarytų tam asmeniui neproporcingos žalos ir jei pinigine kompensacija nukentėjusiąją šalį tenkina.



## 265 STRAIPSNIS

## Žalos atlyginimas

1. Kiekviena Šalis užtikrina, kad jos teisminės institucijos nukentėjusiosios šalies prašymu reikalautų pažeidėjo, kuris žinodamas arba turėdamas pakankamą pagrindą žinoti, dalyvavo teisės pažeidžiančioje veikloje, atlyginti teisių subjektui žalą, kuri atitiktų faktiškai dėl pažeidimo teisės subjekto patirtus nuostolius.
2. Kiekviena Šalis užtikrina, kad nustatydamas žalą jos teisminės institucijos:
  - a) atsižvelgtų į visus tinkamus aspektus, kaip antai neigiamas ekonomines pasekmes, įskaitant nukentėjusiosios šalies prarastą pelną, bet kokį pažeidėjo gautą nesąžiningą pelną ir tinkamais atvejais kitus, ne ekonominius veiksnius, kaip antai dėl pažeidimo teisių subjektui padarytą moralinę žalą, arba
  - b) kita, nei a punkte numatyta galimybė – tinkamais atvejais galėtų nustatyti vienkartinę žalos atlyginimo sumą, remdamosi tam tikrais veiksniais, pvz., bent autorinio atlyginimo ar kitų mokėjimų, kuriuos būtų tekę sumokėti, jei pažeidėjas būtų prašęs leidimo naudotis atitinkamomis intelektinės nuosavybės teisėmis, suma.
3. Kai pažeidėjas dalyvavo teisės pažeidžiančioje veikloje nežinodamas arba neturėdamas pakankamo pagrindo žinoti, kiekviena Šalis gali nustatyti, kad jos teisminės institucijos galėtų reikalauti grąžinti gautą pelną arba atlyginti žalą, kuri gali būti nustatyta iš anksto.

## 266 STRAIPSNIS

## Teismo išlaidos

Kiekviena Šalis užtikrina, kad pagrįstas ir proporcingas teismo išlaidas bei kitas išlaidas, kurias patiria laimėjusioji šalis, paprastai dengtų pralaimėjusioji šalis, išskyrus jei dėl teisingumo to padaryti negalima.

## 267 STRAIPSNIS

## Teisminių institucijų sprendimų skelbimas

Kiekviena Šalis užtikrina, kad teisiniuose procesuose dėl intelektinės nuosavybės teisių pažeidimo teisminės institucijos galėtų pareiškėjo prašymu ir pažeidėjo sąskaita reikalauti taikyti tinkamas priemones informacijos apie sprendimą sklaidai, įskaitant viso ar dalies sprendimo pateikimą ir skelbimą.

## 268 STRAIPSNIS

## Autorystės ar nuosavybės prielaida

Taikant 3 skyriuje numatytas priemones, procedūras ir teisių gynbos priemones:

- a) tam, kad literatūros ar meno kūrinio autorius būtų laikomas autoriumi ir turėtų teisę pradėti procedūras dėl pažeidimo, jei nėra priešingų įrodymų, pakanka, kad autoriaus vardas būtų įprastu būdu nurodytas ant kūrinio, ir
- b) a punktas *mutatis mutandis* taikomas gretutinių teisių subjektams jų saugomo objekto atžvilgiu.

## 269 STRAIPSNIS

## Administracinė tvarka

Tiek, kiek administracine tvarka išnagrinėjus bylos esmę galima įpareigoti intis civilinių teisės gynimo priemonių, ta tvarka turi atitikti principus, iš esmės lygiaverčius nustatytiems šiame skirsnyje.

## 3 SKIRSNIS

CIVILINIS PROCESAS IR TEISIŲ GYNIMO PRIEMONĖS,  
TAIKOMOS KOMERCINĖMS PASLAPTIMS

## 270 STRAIPSNIS

Civilinis procesas ir teisių gynimo priemonės, taikomos komercinėms paslaptims

1. Kiekviena Šalis užtikrina, kad asmenims, dalyvaujantiems 252 straipsnio 1 dalyje nurodytame civiliniame procese ar turintiems teisę susipažinti su dokumentais, sudarančiais tą procesą, nebūtų leidžiama naudoti ar atskleisti jokios komercinės paslapties ar tariamos komercinės paslapties, kurią kompetentingos teisminės institucijos, reaguodamos į tinkamai pagrįstą suinteresuotosios šalies paraišką, įvardijo konfidencialia ir kurią jie sužinojo dalyvaudami tokiam procese arba turėdami tokią teisę susipažinti.
2. Kiekviena Šalis užtikrina, kad pasibaigus civiliniam procesui 1 dalyje nurodyta pareiga galiotų tiek laiko, kiek tinkama.
3. Kiekviena Šalis nustato, kad vykstant 252 straipsnio 1 dalyje nurodytam civiliniam procesui jos teisminės institucijos būtų įgaliotos bent:
  - a) nurodyti taikyti laikinąsias priemones pagal savo atitinkamus įstatymus ir kitus teisės aktus, kad būtų nutrauktas ir uždraustas komercinės paslapties naudojimas arba atskleidimas sąžiningos komercinės praktikos neatitinkančiu būdu;

- b) nurodyti pagal savo atitinkamus įstatymus ir kitus teisės aktus imtis priemonių, kuriomis nurodoma nutraukti arba, jei reikia, uždrausti komercinės paslapties naudojimą ar atskleidimą sąžiningos komercinės praktikos neatitinkančiu būdu;
- c) nurodyti pagal savo atitinkamus įstatymus ir kitus teisės aktus bet kuriam asmeniui, kuris gavo, naudojo ar atskleidė komercinę paslaptį sąžiningos komercinės praktikos neatitinkančiu būdu ir kuris žinojo ar turėjo žinoti, kad gauna, naudoja ar atskleidžia komercinę paslaptį sąžiningos komercinės praktikos neatitinkančiu būdu, atlyginti komercinės paslapties turėtojui žalą, atitinkančią faktinę žalą, patirtą dėl komercinės paslapties gavimo, naudojimo ar atskleidimo;
- d) imtis konkrečių priemonių, būtinų bet kokios komercinės paslapties arba tariamos komercinės paslapties, naudojamos arba nurodytos 252 straipsnio 1 dalyje nurodytame procese, konfidencialumui išsaugoti. Laikantis kiekvienos Šalies atitinkamų įstatymų ir kitų teisės aktų, šios konkrečios priemonės, be kitų, įskaitant teisę į gynybą, gali apimti galimybę visiškai ar iš dalies apriboti teisę susipažinti su tam tikrais dokumentais; apriboti teisę dalyvauti posėdžiuose ir susipažinti su atitinkamais įrašais ar stenogramomis ir pateikti nekonfidencialią teismo sprendimo versiją, iš kurios pašalinti ar pakeisti komercinę paslaptį sudarantys segmentai;
- e) skirti sankcijas bet kuriam teismo procese dalyvaujančiam asmeniui, kuris nevykdo teismo nurodymų dėl komercinės paslapties arba tariamos komercinės paslapties apsaugos arba atsisako jas vykdyti.

4. Kiekviena Šalis užtikrina, kad prašymas taikyti šiame straipsnyje numatytas priemones, procedūras ar teisių gynimo priemones būtų atmestas, jeigu, kaip įtariama, komercinė paslaptis buvo gauta, naudojama arba atskleista sąžiningos komercinės praktikos neatitinkančiu būdu, kaip nustatyta jos įstatymuose ir kituose teisės aktuose:

- a) atskleidžiant nusižengimą, pažeidimą ar neteisėtą veiklą, jeigu siekiama apsaugoti bendrąjį viešąjį interesą;
- b) darbuotojams atskleidžiant informaciją savo atstovams, tiems atstovams vykdant savo teisėtas atstovavimo funkcijas, jei toks atskleidimas buvo būtinas toms funkcijoms vykdyti;
- c) siekiant apsaugoti tos Šalies įstatymais ir kitais teisės aktais pripažintą teisėtą interesą.

## 4 SKIRSNIS

## PASIENYJE TAIKOMOS VYKDYMO UŽTIKRINIMO PRIEMONĖS

## 271 STRAIPSNIS

## Pasienyje taikomos priemonės

1. Kiekviena Šalis nustato arba palieka galioti muitinės prižiūrimoms prekėms taikomas procedūras, pagal kurias teisių subjektas gali pateikti prašymus kompetentingai institucijai<sup>1</sup>, kad įtariamų prekių išleidimas būtų sustabdytas arba tokios prekės būtų sulaikytos. Šiame skirsnyje terminas „įtariamoms prekės“ reiškia prekes, kuriomis, kaip įtariama, pažeidžiami prekių ženklai, autorių teisės ir gretutinės teisės, geografinės nuorodos, patentai, naudingieji modeliai, pramoninis dizainas, integrinių grandynų topografijos ir augalų veislių teisės.
2. Kiekviena Šalis įdiegia elektronines sistemas, kuriomis muitinės tvarko patenktus ar įregistruotus prašymus.
3. Kiekviena Šalis užtikrina, kad jos kompetentinga institucija neimtų mokesčio administracinėms prašymo tvarkymo ar registravimo išlaidoms padengti.
4. Kiekviena Šalis užtikrina, kad jos kompetentingos institucijos per pagrįstą laikotarpį priimtų sprendimą dėl prašymo patenkinimo arba registravimo.

---

<sup>1</sup> Sąjungos atveju kompetentinga institucija yra muitinė.

5. Kiekviena Šalis numato galimybę sieti 1 dalyje nurodytus prašymus su keliomis siuntomis.
6. Kiekviena Šalis užtikrina, kad jos muitinės galėtų savo iniciatyva sustabdyti jų prižiūrimų įtariamų prekių išleidimą arba jas sulaikyti.
7. Kiekviena Šalis užtikrina, kad jos muitinė naudotų rizikos analizę įtariamoms prekėms nustatyti.
8. Kiekviena Šalis gali leisti įgaloti savo muitinę teikti teisių subjektui, jo prašymu, informaciją apie prekes, taip pat jų aprašymą ir faktinį ar apskaičiuotą kiekį, ir, jei žinoma, siuntėjo, importuotojo, eksportuotojo ar gavėjo pavadinimus (asmenvardžius) ir adresus, ir prekių, kurių išleidimas sustabdytas arba kurios sulaikytos, kilmės šalį ar vietą.
9. Kiekviena Šalis turi nustačiusi procedūras, pagal kurias įtariamoms prekėms gali būti sunaikintos be būtinybės prieš tai oficialiai nustatyti pažeidimą administracinio ar teismo proceso tvarka, jei susiję asmenys sutinka, kad prekės būtų sunaikintos, arba tam neprieštarauja. Jei įtariamoms prekėms nesunaikinamos, kiekviena Šalis užtikrina, jei nėra išimtinių aplinkybių, kad jomis būtų atsikratyta nenaudojant prekybos srautų ir taip, kad teisių subjektas nepatirtų jokios žalos.
10. Kiekviena Šalis turi nustačiusi procedūras, pagal kurias būtų galima greitai sunaikinti suklastotus prekių ženklus ir piratinės prekes, siunčiamas pašto arba greitojo pristatymo siuntose.



11. Kiekviena Šalis nustato, kad patenkinto ar įregistruoto prašymo teikėjas muitinės prašymu privalėtų padengti išlaidas, kurias muitinė ar kiti muitinės vardu veikiantys subjektai patyrė nuo prekių sulaikymo ar išleidimo sustabdymo momento, įskaitant sandėliavimo, tvarkymo ir bet kokias kitas su prekių sunaikinimu ar pašalinimu susijusias išlaidas.
12. Kiekviena Šalis gali nuspręsti netaikyti šio straipsnio importuojamoms prekėms, teisių subjektų ar jiems sutikus pateikiamoms rinkai kitoje šalyje. Šalis gali netaikyti šio straipsnio nekomercinio pobūdžio prekėms, vežamoms keliautojų asmeniniame bagaže.
13. Kiekviena Šalis leidžia savo muitinėms palaikyti nuolatinį dialogą ir skatinti bendradarbiavimą su atitinkamais suinteresuotaisiais subjektais ir kitomis institucijomis, dalyvaujančiomis užtikrinant intelektinės nuosavybės teises.
14. Šalys bendradarbiauja tarptautinės prekybos įtariamomis prekėmis klausimais. Visų pirma Šalys, kiek įmanoma, dalijasi susijusia informacija apie prekybą įtariamomis prekėmis, kuri daro poveikį kitai Šaliai.
15. Nedarant poveikio kitų formų bendradarbiavimui, intelektinės nuosavybės teises reglamentuojančių teisės aktų, už kurių vykdymo užtikrinimą Šalies muitinė yra kompetentinga pagal šį straipsnį, pažeidimams taikomas Protokolas dėl savitarpio administracinės pagalbos muitinės reikalų srityje.

## 272 STRAIPSNIS

## Derėjimas su GATT 1994 ir TRIPS sutartimi

Šalys užtikrina, kad muitinėms pasienyje įgyvendinant intelektinės nuosavybės teisių užtikrinimo priemones, nepriklausomai nuo to, ar joms taikomas šis skirsnis, ar ne, būtų laikomasi Šalių pareigų pagal GATT 1994 ir TRIPS sutartį, visų pirma GATT 1994 V straipsnio ir TRIPS sutarties 41 straipsnio ir III dalies 4 skirsnio.

## 4 SKYRIUS

## KITOS NUOSTATOS

## 273 STRAIPSNIS

## Bendradarbiavimas

1. Šalys bendradarbiauja, kad padėtų įgyvendinti pagal šią antraštinę dalį priimtus įsipareigojimus ir pareigas.

2. Bendradarbiavimo sritys apima šią veiklą, tačiau ja neapsiriboja:
- a) keitimasi informacija apie teisinę sistemą, susijusią su intelektinės nuosavybės teisėmis ir atitinkamomis apsaugos ir užtikrinimo taisyklėmis;
  - b) keitimasi patirtimi, susijusia su teisėkūros pažanga, intelektinės nuosavybės teisių užtikrinimu ir muitinės, policijos, administracinių ir teisminių institucijų vykdomu vykdymo užtikrinimu centriniu ir žemesniu lygmenimis;
  - c) veiklos koordinavimą, siekiant užkirsti kelią suklastotų prekių eksportui, taip pat su kitomis šalimis;
  - d) techninę pagalbą, gebėjimų stiprinimą, darbuotojų mainus ir mokymą;
  - e) intelektinės nuosavybės teisių apsaugą ir gynimą bei šios srities informacijos sklaidą, be kita ko, verslo subjektams ir pilietinei visuomenei;
  - f) vartotojų ir teisių subjektų informuotumo didinimą;
  - g) aktyvesnį institucijų bendradarbiavimą, visų pirma Šalių intelektinės nuosavybės tarnybų;
  - h) visuomenės informuotumo skatinimą ir švietimą apie intelektinės nuosavybės teisių apsaugos ir gynimo politiką;

- i) intelektinės nuosavybės teisių apsaugos ir užtikrinimo skatinimą bendradarbiaujant viešajam ir privačiajam sektoriams ir įtraukiant mažąsias ir vidutines įmones;
  - j) veiksmingų strategijų tikslinėms grupėms nustatyti ir komunikacijos programų kūrimą, kad vartotojai ir žiniasklaida būtų geriau informuojami apie intelektinės nuosavybės teisių pažeidimo poveikį, įskaitant grėsmę sveikatai ir saugai ir ryšį su organizuotu nusikalstamumu.
3. Šalys tiesiogiai arba Specialiajame prekybos komitete intelektinės nuosavybės klausimams palaiko ryšius visais su šios antraštinės dalies įgyvendinimu ir veikimu susijusiais klausimais.

## 274 STRAIPSNIS

### Savanoriškos suinteresuotųjų subjektų iniciatyvos

Kiekviena Šalis stengiasi sudaryti palankesnes sąlygas savanoriškomis suinteresuotųjų subjektų iniciatyvoms, kuriomis siekiama mažinti intelektinės nuosavybės teisių pažeidimų skaičių, be kita ko, internete ir kitose prekyvietėse, daugiausia dėmesio skiriant konkrečioms problemoms ir ieškant praktinių sprendimų, kurie būtų realistiški, subalansuoti, proporcingi ir teisingi visiems suinteresuotiesiems subjektams, be kita ko, šiais būdais:

- a) kiekviena Šalis stengiasi savo teritorijoje bendru sutarimu sušaukti suinteresuotuosius subjektus, kad būtų sudarytos palankesnės sąlygos savanoriškomis iniciatyvoms rasti sprendimus ir spręsti nesutarimus, susijusius su intelektinės nuosavybės teisių apsauga ir užtikrinimu bei pažeidimų skaičiaus mažinimu;

- b) Šalys stengiasi keisti informacija viena su kita apie pastangas sudaryti palankesnes sąlygas savanoriškomis suinteresuotųjų subjektų iniciatyvoms savo atitinkamose teritorijose, ir
- c) Šalys stengiasi skatinti atvirą Šalių suinteresuotųjų subjektų dialogą ir bendradarbiavimą, taip pat skatinti Šalių suinteresuotuosius subjektus kartu rasti sprendimus ir spręsti nesutarimus, susijusius su intelektinės nuosavybės teisių apsauga bei užtikrinimu ir pažeidimų skaičiaus mažinimu.

## 275 STRAIPSNIS

### Peržiūra dėl geografinių nuorodų

Atkreipdamos dėmesį į atitinkamas bet kokių ankstesnių Jungtinės Karalystės ir Europos Sąjungos bei Europos atominės energijos bendrijos dvišalių susitarimų nuostatas, Šalys gali bendrai dėti pagrįstas pastangas susitarti dėl jų geografinių nuorodų apsaugos ir veiksmingo vidaus vykdymo užtikrinimo taisyklių.

## VI ANTRAŠTINĖ DALIS

## VIEŠIEJI PIRKIMAI

## 1 SKYRIUS

## TAIKYMO SRITIS

## 276 STRAIPSNIS

## Tikslas

Šios antraštinės dalies tikslas – užtikrinti, kad kiekvienos Šalies tiekėjai turėtų daugiau galimybių dalyvauti viešuosiuose pirkimuose, ir didinti viešųjų pirkimų skaidrumą.

## 277 STRAIPSNIS

Tam tikrų Sutarties dėl viešųjų pirkimų nuostatų įtraukimas ir  
į taikymo sritį patenkantys viešieji pirkimai

1. Į šią antraštinę dalį įtraukiamos Sutarties dėl viešųjų pirkimų (SVP) nuostatos, nurodytos 25 priedo A skirsnyje, įskaitant kiekvienos Šalies pateiktus SVP I priedėlio priedus.

2. Šioje antraštinėje dalyje terminas „į taikymo sritį patenkantys viešieji pirkimai“ reiškia viešuosius pirkimus, kuriems taikomas SVP II straipsnis, ir viešuosius pirkimus, išvardytus 25 priedo B skirsnyje.
3. Į taikymo sritį patenkantiems viešiesiems pirkimams kiekviena Šalis kitos Šalies tiekėjams, prekėms ar paslaugoms *mutatis mutandis* taiko 25 priedo A skirsnyje nurodytas SVP nuostatas.

## 2 SKYRIUS

### PAPILDOMOS Į TAIKYMO SRITĮ PATENKANČIŲ VIEŠŲŲJŲ PIRKIMŲ TAISYKLĖS

#### 278 STRAIPSNIS

##### Elektroninių priemonių naudojimas vykdant viešuosius pirkimus

1. Kiekviena Šalis užtikrina, kad jos perkantieji subjektai į taikymo sritį patenkančius viešuosius pirkimus, kiek praktiškai įmanoma, vykdytų elektroninėmis priemonėmis.
2. Laikoma, kad perkantysis subjektas į taikymo sritį patenkančius viešuosius pirkimus vykdo elektroninėmis priemonėmis, jei subjektas elektronines informacijos ir ryšių priemones naudoja:
  - a) skelbimams ir konkurso dokumentams skelbti vykdant viešąjį pirkimą, ir
  - b) paraiškoms dalyvauti konkurse ir pasiūlymams teikti.

3. Išskyrus ypatingus atvejus, tokios elektroninės informacijos ir ryšių priemonės turi būti nediskriminacinės, visuotinai prieinamos ir sąveikios su visuotinai naudojamais informacinių ir ryšių technologijų produktais ir neriboti galimybės dalyvauti viešajame pirkime.
4. Kiekviena Šalis užtikrina, kad jos perkantieji subjektai gautų ir tvarkytų elektronines sąskaitas faktūras pagal jos teisės aktus.

## 279 STRAIPSNIS

### Skelbimas elektroninėmis priemonėmis

Kiek tai susiję su į taikymo sritį patenkančiais viešaisiais pirkimais, visi skelbimai apie viešuosius pirkimus, įskaitant skelbimus apie numatomus viešuosius pirkimus, santraukas, skelbimus apie planuojamus viešuosius pirkimus ir skelbimus apie sutarčių skyrimą, yra tiesiogiai prieinami elektroninėmis priemonėmis ir nemokamai per vieną bendrą prieigos tašką internete.



## 280 STRAIPSNIS

### Patvirtinamieji įrodymai

Kiekviena Šalis užtikrina, kad prašymų dalyvauti ar pasiūlymų teikimo metu perkantieji subjektai nereikalautų, kad tiekėjai pateiktų visus įrodymus (ar jų dalį), kad jie nėra patekę į vieną iš situacijų, dėl kurių tiekėjas gali būti pašalintas, ir kad jie tenkina dalyvavimo sąlygas, nebent tai būtina tinkamam viešojo pirkimo vykdymui.

## 281 STRAIPSNIS

### Dalyvavimo sąlygos

Kiekviena Šalis užtikrina, kad tais atvejais, kai jos perkantieji subjektai reikalauja, kad tiekėjas, norėdamas dalyvauti į taikymo sritį patenkančiame viešajame pirkime, įrodytų ankstesnę patirtį, jie nereikalautų, kad tiekėjas turėtų tokios patirties tos Šalies teritorijoje.

## 282 STRAIPSNIS

## Registravimo sistemos ir tinkamumo vertinimo procedūros

Tiekėjų registravimo sistemą taikanti Šalis užtikrina, kad suinteresuotieji tiekėjai galėtų bet kuriuo metu prašyti būti įregistruotais. Visi prašymą pateikę suinteresuotieji tiekėjai per pagrįstą laikotarpį informuojami apie sprendimą patenkinti arba atmesti šį prašymą.

## 283 STRAIPSNIS

## Atrankinis konkursas

Kiekviena Šalis užtikrina, kad tais atvejais, kai perkantysis subjektas taiko atrankinį konkursą, jis išsiųstų kvietimus pateikti pasiūlymus tiek tiekėjų, kiek reikia realiai konkurencijai ir netrikdomam viešųjų pirkimų sistemos veikimui užtikrinti.

## 284 STRAIPSNIS

## Neįprastai maža kaina

Papildant SVP XV straipsnio 6 dalį, jei perkančiajam subjektui pateikiamas pasiūlymas, kuriame siūloma kaina yra daug mažesnė negu kituose pateiktuose pasiūlymuose pasiūlytos kainos, jis taip pat gali perklausti tiekėjo, ar nustatant kainą buvo atsižvelgta į subsidijų suteikimą.

## 285 STRAIPSNIS

### Aplinkos, socialiniai ir darbo teisės aspektai

Kiekviena Šalis užtikrina, kad jos perkantieji subjektai per visą viešųjų pirkimų procedūrą galėtų atsižvelgti į aplinkos, darbo teisės ir socialinius aspektus, jei tie aspektai suderinami su 1 ir 2 skyriais nustatytais taisyklėmis ir yra nurodyti pranešime apie numatomą viešąjį pirkimą arba kitame pranešime, naudojamame kaip pranešimas apie numatomą viešąjį pirkimą, ar konkurso dokumentuose.

## 286 STRAIPSNIS

### Šalies vidaus skundų nagrinėjimo procedūros

1. Jei Šalis pagal SVP XVIII straipsnio 4 dalį yra paskyrusi nešališką administracinę instituciją, ta Šalis užtikrina, kad:

- a) paskirtosios institucijos nariai jų kadencijos metu būtų nepriklausomi, nešališki ir neveikiami išorės įtakos;
- b) paskirtosios institucijos nariai jų kadencijos metu nebūtų atleisti prieš jų valią, nebent juos atleisti būtina pagal nuostatas, kuriomis reglamentuojama paskirtosios institucijos veikla, ir

c) pirmininkas arba bent vienas kitas paskirtosios institucijos narys turėtų teisinę ir profesinę kvalifikaciją, lygiavertę teisėjų, teisininkų ar kitų teisės specialistų kvalifikacijai, reikalaujamai pagal Šalies įstatymus ir kitus teisės aktus.

2. Kiekviena Šalis priima arba palieka galioti procedūras, pagal kurias numatomos skubios laikinosios priemonės, kuriomis išsaugoma tiekėjo galimybė dalyvauti viešajame pirkime. Taikant šias laikinasias priemones, numatytas SVP XVIII straipsnio 7 dalies a punkte, gali būti sustabdomas viešojo pirkimo procesas arba, jei perkantysis subjektas jau sudarė sutartį, o Šalis numatė tokią galimybę, – sustabdomas sutarties vykdymas. Pagal šias procedūras gali būti numatyta, kad priimant sprendimą dėl tokių priemonių taikymo gali būti atsižvelgta į neigiamas pasekmes svarbiausiems susijusiems interesams, įskaitant viešąjį interesą. Pagrįstos priežastys, dėl kurių nusprendžiama nesiiimti veiksmų, nurodomos raštu.

3. Jei suinteresuotasis ar dalyvaujantis tiekėjas pateikė skundą 1 dalyje nurodytai paskirtajai institucijai, kiekviena Šalis iš esmės užtikrina, kad perkantysis subjektas nesudarytų sutarties tol, kol ta institucija dėl skundo nepriims sprendimo ar rekomendacijos, susijusių su laikinosiomis priemonėmis, taisomaisiais veiksmais ar kompensacija už patirtus nuostolius ar žalą, kaip nurodyta 2, 5 ir 6 dalyse, remiantis Šalies taisyklėmis, teisės aktais ir procedūromis. Kiekviena Šalis gali nustatyti, kad neišvengiamomis ir tinkamai pagrįstomis aplinkybėmis sutartis gali būti vis dėlto sudaryta.

4. Kiekviena Šalis gali numatyti:
  - a) atidėjimo laikotarpį tarp sprendimo skirti sutartį ir sutarties sudarymo, kad konkurso nelaimėję tiekėjai turėtų pakankamai laiko įvertinti, ar tinkama pradėti apskundimo procedūrą, arba
  - b) pakankamą laikotarpį, kad suinteresuotasis tiekėjas galėtų pateikti skundą, dėl kurio gali būti pagrįstai sustabdytas sutarties vykdymas.
5. Taisomieji veiksmai pagal SVP XVIII straipsnio 7 dalies b punktą gali būti vienas ar keli iš šių veiksmų:
  - a) diskriminacinių techninių, ekonominių ar finansinių specifikacijų, įtrauktų į kvietimą teikti pasiūlymus, sutarties dokumentus ar bet kurį kitą su konkurso procedūra susijusį dokumentą, pašalinimas ir naujų viešojo pirkimo procedūrų vykdymas;
  - b) viešojo pirkimo procedūros pakartojimas nekeičiant sąlygų;
  - c) sprendimo skirti sutartį atidėjimas ir naujo sprendimo skirti sutartį priėmimas;
  - d) sutarties nutraukimas arba paskelbimas negaliojančia, arba
  - e) kitų priemonių priėmimas, siekiant ištaisyti 1 ir 2 skyrių pažeidimą, pvz., nurodymas mokėti tam tikrą sumą tol, kol pažeidimas faktiškai ištaisomas.

6. Kaip nustatyta SVP XVIII straipsnio 7 dalies b punkte, kiekviena Šalis gali numatyti skirti kompensaciją už patirtus nuostolius ar žalą. Šiuo klausimu, jei Šalies skundų nagrinėjimo institucija nėra teismas ir tiekėjas mano, kad buvo pažeisti vidaus įstatymai ir kiti teisės aktai, kuriais įgyvendinamos šios antraštinės dalies 1 ir 2 skyriuose nustatytos pareigos, tiekėjas Šalies teismine tvarka gali kreiptis į teismą, taip pat ir dėl kompensacijos.

7. Kiekviena Šalis nustato arba palieka galioti reikiamas procedūras, kuriomis veiksmingai įgyvendinami skundų nagrinėjimo institucijų sprendimai ar rekomendacijos arba užtikrinamas veiksmingas teisminių skundų nagrinėjimo institucijų sprendimų vykdymas.

### 3 SKYRIUS

#### NACIONALINIS REŽIMAS, TAIKOMAS NE TIK Į TAIKYMO SRITĮ PATENKANTIEMS VIEŠIESIEMS PIRKIMAMS

#### 287 STRAIPSNIS

##### Apibrėžtys

1. Šiame skyriuje Šalies pagal šį skyrių taikomas režimas yra:
  - a) Jungtinės Karalystės atžvilgiu – režimas, ne mažiau palankus nei palankiausias režimas, panašiose situacijose taikomas Jungtinės Karalystės tiekėjams, ir

- b) valstybės narės atžvilgiu – režimas, ne mažiau palankus nei palankiausias režimas, panašiose situacijose toje valstybėje narėje taikomas tos valstybės narės tiekėjams.
2. Šiame skyriuje Šalies tiekėjas, kuris yra juridinis asmuo, yra:
- a) Sąjungoje – juridinis asmuo, įsteigtas arba organizuotas pagal Sąjungos arba bent vienos iš jos valstybių narių teisę ir Sąjungos teritorijoje vykdomas didelę ūkinės veiklos dalį, kurią Sąjunga, remdamasi pranešimu apie Europos bendrijos steigimo sutartį PPO (dokumentas WT/REG39/1), laiko lygiaverte SESV 54 straipsnyje įtvirtintai faktinio ir nuolatinio ryšio su valstybės narės ekonomika sąvokai, ir
- b) Jungtinėje Karalystėje – juridinis asmuo, įsteigtas ar organizuotas pagal Jungtinės Karalystės teisę ir Jungtinės Karalystės teritorijoje vykdomas didelę ūkinės veiklos dalį.

## 288 STRAIPSNIS

## Vietoje įsteigtiems tiekėjams taikomas nacionalinis režimas

1. Kalbant apie bet kokią viešąjį pirkimą, jokia Šalies priemone kitos Šalies tiekėjams, įsteigtiems jos teritorijoje sudarant, įsigyjant ar išlaikant juridinį asmenį, nenustatomas režimas, mažiau palankus nei ta Šalis taiko savo panašioms tiekėjams<sup>1</sup>.
2. Šiame straipsnyje numatytos pareigos dėl nacionalinio režimo taikymui ir toliau galioja saugumo ir bendrosios išimtys, kaip apibrėžta SVP III straipsnyje, net jei viešasis pirkimas pagal šią antraštinę dalį nėra į taikymo sritį patenkantis viešasis pirkimas.

## 4 SKYRIUS

## KITOS NUOSTATOS

## 289 STRAIPSNIS

## Įsipareigojimų dėl patekimo į rinką pakeitimai ir ištaisymai

Kiekviena Šalis gali pakeisti ar pataisyti savo įsipareigojimus dėl patekimo į rinką atitinkamame 25 priedo B skirsnio poskirsnyje, laikydamasi 290–293 straipsniuose nustatytos tvarkos.

---

<sup>1</sup> Siekiant didesnio aiškumo patikslinama, kad taikant šiame straipsnyje numatytą nacionalinio režimo pareigą taikomos 25 priedo B skirsnio B1 ir B2 poskirsnių pastabų 3 pastaboje nurodytos išimtys.



## 290 STRAIPSNIS

## Pakeitimai

1. Šalis, ketinanti keisti 25 priedo B skirsnio poskirsnį:
  - a) raštu apie tai praneša kitai Šaliai, ir
  - b) pranešime kitai Šaliai pasiūlo tinkamą kompensacinį sureguliovimą, kad būtų išlaikomas su ankstesniąja (iki pakeitimo) palyginamas įsipareigojimų dėl patekimo į rinką lygis.
2. Nepaisant 1 dalies b punkto, Šalis neprivalo kitai Šaliai taikyti kompensacinio sureguliovimo, jei siūlomas pakeitimas taikomas perkančiajam subjektui, kurio į taikymo sritį patenkančių viešųjų pirkimų Šalis faktiškai nebeturi jiems įtakos.

Laikoma, kad Šalis faktiškai nebeturi viešųjų pirkimų ar nebeturi jiems įtakos, jei perkančiąjį subjektą veikia konkurencija rinkose, į kurias patekti nėra jokių apribojimų.

3. Kita Šalis gali prieštarauti 1 dalies a punkte nurodytam pakeitimui, jei ji ginčija, kad:
  - a) pagal 1 dalies b punktą pasiūlytas kompensacinis suregulavimas yra pakankamas, kad būtų išlaikomas palyginamas abipusiškai sutartų įsipareigojimų dėl patekimo į rinką lygis, arba
  - b) pakeitimas taikomas perkančiajam subjektui, kurio Šalis faktiškai nekontroliuoja ar nebeturi jam įtakos, kaip numatyta 2 dalyje.

Kita Šalis per 45 dienas nuo 1 dalies a punkte nurodyto pranešimo gavimo raštu pateikia prieštaravimus, kitaip yra laikoma, kad ji sutiko su kompensaciniu suregulavimu ar pakeitimu, taip pat atsižvelgiant į šeštos dalies I antraštinę dalį.

## 291 STRAIPSNIS

### Ištaisymai

1. Šalis, ketinanti ištaisyti 25 priedo B skirsnio poskirsnį, apie tai raštu praneša kitai Šaliai.

Toliau nurodyti 25 priedo B skirsnio poskirsnio pakeitimai laikomi ištaisymu, jei jie neturi įtakos abipusiškai sutartims įsipareigojimams dėl patekimo į rinką, numatytiems šioje antraštinėje dalyje:

- a) perkančiojo subjekto pavadinimo pakeitimas;
- b) dviejų ar daugiau tame poskirsnyje išvardytų perkančiųjų subjektų susijungimas, ir
- c) į tą poskirsnį įtraukto perkančiojo subjekto padalijimas į du arba daugiau perkančiųjų subjektų, jei jie visi įtraukiami į tame pačiame poskirsnyje pateiktą perkančiųjų subjektų sąrašą.

2. Per 45 dienas nuo pranešimo gavimo Šalis gali pateikti kitai Šaliai prieštaravimą dėl siūlomo ištaisymo. Prieštaravimą teikianti Šalis nurodo priežastis, kodėl ji mano, kad siūlomas ištaisyimas nėra pakeitimas, numatytas 1 dalyje, ir apibūdina poveikį, kurį siūlomas ištaisyimas turėtų abipusiškai sutartims įsipareigojimams dėl patekimo į rinką, numatytiems šioje antraštinėje dalyje. Jei per 45 dienas nuo pranešimo gavimo toks raštiškas prieštaravimas nepateikiamas, laikoma, kad Šalis sutiko su siūlomu ištaisymu.

## 292 STRAIPSNIS

### Konsultacijos ir ginčų sprendimas

Jei Šalis prieštarauja siūlomam pakeitimui arba siūlomam kompensaciniam sureguliuavimui, nurodytiems 290 straipsnyje, arba siūlomam ištaisymu, nurodytam 291 straipsnyje, Šalys siekia išspręsti šį klausimą per konsultacijas. Jei per 60 dienų nuo prieštaravimo gavimo nesusitariama, Šalis, siekianti pakeisti arba ištaisyti savo 25 priedo B skirsnio poskirsnį, gali perduoti klausimą spręsti ginčų sprendimo tvarka pagal šeštos dalies I antraštinę dalį, kad būtų nustatyta, ar prieštaravimas yra pagrįstas.

## 293 STRAIPSNIS

### 25 priedo B skirsnio pakeitimas

Jei Šalis neprieštarauja pakeitimui pagal 290 straipsnio 3 dalį arba ištaisymui pagal 291 straipsnio 2 dalį, arba 292 straipsnyje nurodytomis konsultacijomis sutartiems pakeitimams ar ištaisymams, arba jei klausimas galutinai išsprendžiamas pagal šeštos dalies I antraštinę dalį, Partnerystės taryba iš dalies pakeičia atitinkamą 25 priedo B skirsnio poskirsnį, kad atsižvelgtų į atitinkamą pakeitimą, ištaisymą ar kompensacinį sureguliuavimą.

## 294 STRAIPSNIS

## Bendradarbiavimas

1. Šalys pripažįsta naudą, kurią gali suteikti bendradarbiavimas tarptautiniu mastu skatinant abipusišką viešųjų pirkimų rinkų liberalizavimą.
2. Jei techniškai įmanoma, Šalys teikia viena kitai metinius statistinius duomenis apie į taikymo sritį patenkančius viešuosius pirkimus.

## VII ANTRAŠTINĖ DALIS

## MAŽOSIOS IR VIDUTINĖS ĮMONĖS

## 295 STRAIPSNIS

## Tikslas

Šios antraštinės dalies tikslas – padidinti mažųjų ir vidutinių įmonių gebėjimą pasinaudoti šio podalio teikiamomis galimybėmis.

## 296 STRAIPSNIS

## Dalijimasis informacija

1. Kiekviena Šalis sukuria arba prižiūri jai priklausančią mažosioms ir vidutinėms įmonėms skirtą viešai prieinamą svetainę, kurioje pateikiama su šiuo podaliu susijusi informacija, be kita ko:
  - a) šio podalio santrauka;
  - b) šio podalio nuostatų, kurias kiekviena Šalis laiko svarbiomis abiejų Šalių mažosioms ir vidutinėms įmonėms, aprašymas, ir
  - c) bet kokia papildoma informacija, kurią kiekviena Šalis laiko naudinga mažosioms ir vidutinėms įmonėms, norinčioms pasinaudoti šio podalio teikiamomis galimybėmis.
2. Kiekviena Šalis 1 dalyje nurodytoje svetainėje pateikia nuorodą į:
  - a) šio podalio tekstą;
  - b) atitinkamą kitos Šalies svetainę, ir
  - c) savo institucijų svetaines, kuriose, Šalies nuomone, teikiama naudinga informacija asmenims, besidomintiems prekybos ir verslo galimybėmis jos teritorijoje.

3. Kiekviena Šalis 1 dalyje nurodytoje svetainėje pateikia nuorodą į savo valdžios institucijų svetaines, kuriose pateikiama informacija, susijusi su:
- a) muitinės įstatymais ir kitais teisės aktais, importo, eksporto ir tranzito procedūromis, taip pat atitinkamomis formomis, dokumentais ir kita reikalinga informacija;
  - b) įstatymais, kitais teisės aktais ir procedūromis, susijusiais su intelektinės nuosavybės teisėmis, įskaitant geografines nuorodas;
  - c) techniniais įstatymais ir kitais teisės aktais, įskaitant, kai būtina, privalomas atitikties vertinimo procedūras ir nuorodas į atitikties vertinimo įstaigų sąrašus tais atvejais, kai trečiojo asmens atitikties vertinimas yra privalomas, kaip numatyta I antraštinės dalies 4 skyriuje;
  - d) įstatymais ir kitais teisės aktais dėl sanitarijos ir fitosanitarijos priemonių, susijusių su importu ir eksportu, kaip numatyta I antraštinės dalies 3 skyriuje;
  - e) įstatymais ir kitais teisės aktais dėl viešųjų pirkimų, vienu bendru interneto prieigos prie skelbimų apie viešuosius pirkimus punktu, kaip numatyta VI antraštinėje dalyje, ir kitomis atitinkamomis tos antraštinės dalies nuostatomis;
  - f) bendrovių registravimo procedūromis, ir
  - g) kita informacija, kuri, Šalies nuomone, gali padėti mažosioms ir vidutinėms įmonėms.

4. Kiekviena Šalis I dalyje nurodytoje svetainėje pateikia nuorodą į duomenų bazę, kurioje galima vykdyti elektroninę paiešką pagal tarifų nomenklatūros kodus ir kurioje pateikiama ši informacija, susijusi su patekimu į jos rinką:

- a) dėl tarifinių priemonių ir su tarifais susijusios informacijos:
  - i) muitų ir kvotų normos, įskaitant normas didžiausio palankumo statusą turinčioms šalims, didžiausio palankumo statuso neturinčioms šalims taikomos normos ir lengvatinės normos bei tarifinės kvotos;
  - ii) akcizai;
  - iii) mokesčiai (pridėtinės vertės mokestis / pardavimo mokestis);
  - iv) muitai ar kiti mokesčiai, įskaitant taikomus konkrečioms produktams;
  - v) kilmės taisyklės, kaip numatyta I antraštinės dalies 2 skyriuje;
  - vi) sąlyginis apmokestinimas muitais, muitų atidėjimas ar kito tipo lengvatos, kuriomis sumažinami ar kompensuojami muitai arba jų atleidžiama;
  - vii) kriterijai, pagal kuriuos nustatoma prekės muitinė vertė, ir
  - viii) kitos tarifinės priemonės;



b) dėl su tarifų nomenklatūra susijusių netarifinių priemonių:

i) importo procedūroms reikalinga informacija, ir

ii) su netarifinėmis priemonėmis susijusi informacija.

5. Kiekviena Šalis reguliariai arba kitos Šalies prašymu atnaujina 1–4 dalyse nurodytą informaciją ir nuorodas, kurias ji tvarko savo svetainėje, kad užtikrintų, kad tokia informacija ir nuorodos būtų atnaujintos ir tikslios.

6. Kiekviena Šalis užtikrina, kad 1–4 dalyse nurodyta informacija ir nuorodos būtų pateikiamos tinkamai, kad mažosios ir vidutinės įmonės galėtų jomis naudotis. Kiekviena Šalis stengiasi, kad informacija būtų prieinama anglų kalba.

7. Nė vienam nė vienos Šalies asmeniui netaikomas joks mokestis už prieigą prie informacijos, pateiktos pagal 1–4 dalis.

## 297 STRAIPSNIS

### Mažųjų ir vidutinių įmonių kontaktiniai punktai

1. Įsigaliojus šiam Susitarimui kiekviena Šalis paskiria kontaktinį punktą šiame straipsnyje išvardytoms funkcijoms vykdyti ir praneša kitai Šaliai jo kontaktinę informaciją. Šalys nedelsdamos viena kitai praneša apie bet kokius šios kontaktinės informacijos pasikeitimus.

2. Šalių mažųjų ir vidutinių įmonių kontaktiniai punktai:
  - a) siekia užtikrinti, kad įgyvendinant šį podalį būtų atsižvelgiama į mažųjų ir vidutinių įmonių poreikius ir kad abiejų Šalių mažosios ir vidutinės įmonės galėtų pasinaudoti šio podalio teikiamomis galimybėmis;
  - b) svarsto, kaip sustiprinti Šalių tarpusavio bendradarbiavimą mažosioms ir vidutinėms įmonėms svarbiais klausimais, kad jos turėtų daugiau prekybos ir investicijų galimybių;
  - c) užtikrina, kad 296 straipsnyje nurodyta informacija būtų atnaujinta, tiksli ir aktuali mažosioms ir vidutinėms įmonėms. Bet kuri Šalis gali per mažųjų ir vidutinių įmonių kontaktinį punktą pasiūlyti papildomos informacijos, kurią kita Šalis gali įtraukti į savo svetainės ir kuri turi būti tvarkoma pagal 296 straipsnį;
  - d) nagrinėja visus mažosioms ir vidutinėms įmonėms svarbius klausimus, susijusius su šio podalio įgyvendinimu, įskaitant:
    - i) dalijimąsi informacija siekiant padėti Partnerystės tarybai stebėti ir įgyvendinti šio podalio aspektus, susijusius su mažosiomis ir vidutinėmis įmonėmis;
    - ii) pagalbą specialiesiems komitetams, jungtinėms darbo grupėms ir kontaktiniams punktams, įsteigtiems pagal šį Susitarimą, svarstant mažosioms ir vidutinėms įmonėms svarbius klausimus;

- e) periodiškai bendrai ar atskirai teikia ataskaitas apie savo veiklą Partnerystės tarybai, kad ši jas apsvarstyti, ir
  - f) Šalių sutarimu svarsto visus kitus pagal šį Susitarimą kylančius klausimus, susijusius su mažosiomis ir vidutinėmis įmonėmis.
3. Šalių mažųjų ir vidutinių įmonių kontaktiniai punktai savo darbą atlieka Šalių nustatytais ryšių kanalais, kurie gali apimti elektroninį paštą, vaizdo konferencijas ar kitas priemones. Prireikus jie taip pat gali susitikti.
4. Mažųjų ir vidutinių įmonių kontaktiniai punktai, vykdydami savo veiklą, atitinkamai gali siekti bendradarbiauti su ekspertais ir išorės organizacijomis.

## 298 STRAIPSNIS

### Ryšys su šešta dalimi

Šiai antraštinei daliai netaikoma šeštos dalies I antraštinė dalis .

## VIII ANTRAŠTINĖ DALIS

## ENERGETIKA

## 1 SKYRIUS

## BENDROSIOS NUOSTATOS

## 299 STRAIPSNIS

## Tikslai

Šios antraštinės dalies tikslai – sudaryti palankesnes sąlygas Šalių tarpusavio prekybai ir investicijoms energetikos ir žaliavų srityse, taip pat remti energijos tiekimo saugumą ir aplinkos tvarumą, visų pirma prisidedant prie kovos su klimato kaita šiose srityse.

## 300 STRAIPSNIS

## Apibrėžtys

1. Šioje antraštinėje dalyje vartojamų terminų apibrėžtys:
  - a) Energetikos reguliavimo institucijų bendradarbiavimo agentūra – pagal Europos Parlamento ir Tarybos reglamentą (ES) 2019/942<sup>1</sup> įkurta agentūra;
  - b) leidimas – leidimas, licencija, koncesija ar panaši administracinė ar sutartinė priemonė, kuria Šalies kompetentinga institucija suteikia subjektui teisę vykdyti tam tikrą ekonominę veiklą jos teritorijoje;
  - c) balansavimas:
    - i) elektros energijos sistemų atveju – visi visais laikotarpiais vykdomi veiksmai ir procesai, kuriais elektros energijos perdavimo sistemos operatorius nuolat užtikrina sistemos dažnio išlaikymą iš anksto nustatytame stabilumo intervale ir rezervų kiekio, būtino reikiamai kokybei užtikrinti, atitiktį reikalavimams;

---

<sup>1</sup> 2019 m. birželio 5 d. Europos Parlamento ir Tarybos reglamentas (ES) 2019/942, kuriuo įsteigiama Europos Sąjungos energetikos reguliavimo institucijų bendradarbiavimo agentūra (ES OL L 158, 2019 6 14, p. 22).

- ii) dujų sistemų atveju – veiksmas, kurį atlieka dujų perdavimo sistemos operatoriai, kad pakeistų dujų srautus į perdavimo tinklą arba iš jo, išskyrus veiksmus, susijusius su dujomis, kurios neapskaitytos kaip iš sistemos išleistos dujos, ir dujomis, kurias perdavimo sistemos operatorius naudoja sistemai eksploatuoti;
- d) skirstymas:
- i) kiek tai susiję su elektros energija – elektros energijos transportavimas aukštosios, vidutinės ar žemosios įtampos skirstymo sistemomis siekiant ją pristatyti vartotojams, išskyrus tiekimą;
  - ii) kiek tai susiję su dujomis – gamtinių dujų transportavimas vietos ar regiono vamzdynų tinklais siekiant pristatyti jas vartotojams, išskyrus tiekimą;
- e) skirstymo sistemos operatorius – fizinis ar juridinis asmuo, kuris atsako už elektros energijos arba dujų skirstymo sistemos eksploatavimą, techninės priežiūros užtikrinimą ir, jei būtina, už jos plėtrą konkrečioje teritorijoje ir, kai taikytina, jos sujungimą su kitomis sistemomis ir už tai, kad būtų užtikrintas sistemos ilgalaikis pajėgumas pagrįstiems elektros energijos arba dujų skirstymo poreikiams tenkinti;
- f) elektros energijos jungtis – perdavimo linija:
- i) tarp Šalių, išskyrus visas tokias linijas bendroje Airijos ir Šiaurės Airijos elektros energijos rinkoje;

- ii) tarp Didžiosios Britanijos ir Airijos bei Šiaurės Airijos bendrosios elektros energijos rinkos, kuriai netaikomas i punktą;
- g) energetikos prekės – prekės, iš kurių gaunama energija ir kurių atitinkamas Suderintos sistemos (SS) kodas nurodytas 26 priede;
- h) subjektas – fizinis asmuo, juridinis asmuo arba bendrovė ar jų grupė;
- i) jungiamasis dujotiekis – perdavimo vamzdynas, kertantis sieną tarp Šalių arba esantis abipus jos;
- j) gamyba – elektros energijos gaminimas;
- k) angliavandeniliai – prekės, kurių atitinkamas SS kodas nurodytas 26 priede;
- l) sujungimo punktas – fizinis arba virtualus punktas, jungiantis Sąjungos ir Jungtinės Karalystės įleidimo-išleidimo sistemas arba jungiantis įleidimo-išleidimo sistemą su jungiamuoju dujotiekiu, jei tiems taškams tinklo naudotojai taiko rezervavimo procedūras;
- m) žaliavos – prekės, kurių atitinkamas SS skirsnis nurodytas 26 priede;
- n) atsinaujinančiųjų išteklių energija – energijos rūšis, įskaitant elektros energiją, pagaminta iš atsinaujinančiųjų neiškastinių išteklių;

- o) tipinis pajėgumo produktas – tam tikra transportavimo pajėgumo dalis per konkretų laikotarpį konkrečiame sujungimo taške;
- p) perdavimas:
  - i) kiek tai susiję su elektros energija – elektros energijos transportavimas aukštos ir aukštosios įtampos sistema siekiant ją pristatyti vartotojams ar skirstytojams, išskyrus tiekimą;
  - ii) kiek tai susiję su dujomis – gamtinių dujų transportavimas tinklu, kurį daugiausia sudaro aukšto slėgio vamzdynai, išskyrus gavybos proceso vamzdynų tinklą ir aukšto slėgio vamzdynų dalį, iš esmės naudojamą gamtinių dujų vietiniam skirstymui, siekiant jas pristatyti vartotojams, išskyrus tiekimą;
- q) perdavimo sistemos operatorius – fizinis ar juridinis asmuo, atliekantis perdavimo funkciją arba atsakingas už elektros energijos arba dujų perdavimo sistemos eksploatavimą bei techninės priežiūros užtikrinimą ir prireikus – už jos plėtrą konkrečioje teritorijoje ir, kai taikytina – už jos sujungimą su kitomis sistemomis ir už tai, kad būtų užtikrintas ilgalaikis sistemos pajėgumas pagrįstai dujų ar, nelygu atvejis, elektros energijos transportavimo paklausai patenkinti;
- r) gavybos proceso vamzdynų tinklas – vamzdynas arba vamzdynų tinklas, eksploatuojamas arba pastatytas vykdant naftos ar dujų gavybos projektą arba naudojamas gamtinėms dujoms iš vieno ar kelių tokių projektų perduoti į perdirbimo gamyklą ar terminalą arba galutinį pakrantės iškrovimo terminalą.



2. Šioje antraštinėje dalyje nuorodos į „nediskriminacinį“ ir „nediskriminavimą“ reiškia didžiausio palankumo režimą, kaip apibrėžta 130 ir 138 straipsniuose, ir nacionalinį režimą, kaip apibrėžta 129 ir 137 straipsniuose, taip pat režimą taikant sąlygas, kurios nėra mažiau palankios už tas, kurios panašiomis aplinkybėmis taikomos bet kuriam kitam panašiam subjektui.

### 301 STRAIPSNIS

#### Ryšys su kitomis antraštinėmis dalimis

1. Energijai ir žaliavoms taikomi šio podalio II antraštinės dalies 2 skyrius ir 3 skyrius. Jei šio podalio šios antraštinės dalies ir II antraštinės dalies ir 19–24 priedų nuostatos tarpusavyje nedera, vadovaujamas šio podalio II antraštine dalimi ir 19–24 priedais.
2. Taikant 20 straipsnį, kai Šalis išlaiko arba įgyvendina virtualios prekybos gamtinėmis dujomis arba elektros energija sistemą naudojant vamzdynus arba elektros tinklus, t. y. sistemą, kurioje nereikia fiziškai identifikuoti tranzitu perduodamų gamtinių dujų ar elektros energijos, bet ji grindžiama įvedinių ir išvedinių sulyginimo sistema, laikoma, kad tokia virtuali prekyba apima tame straipsnyje nurodytus tarptautiniam tranzitui patogiausius maršrutus.

3. Kai taikomas šio podalio XI antraštinės dalies 3 skyrius, taip pat taikomas 27 priedas. 27 priedui taikomas šio podalio XI antraštinės dalies 3 skyrius. Šalių ginčams dėl 27 priedo aiškinimo ir taikymo taikomas 375 straipsnis.

## 302 STRAIPSNIS

### Principai

Kiekviena Šalis išsaugo teisę priimti ir išsaugoti priemones, kurios būtinos siekiant teisėtų viešosios politikos tikslų, pavyzdžiui, užtikrinti energetikos prekių ir žaliavų tiekimą, apsaugoti visuomenę ir aplinką, be kita ko, kovojant su klimato kaita, apsaugoti visuomenės sveikatą ir vartotojus ir skatinti užtikrinti saugumą ir saugą laikantis šio Susitarimo nuostatų, ir užtikrinti šių priemonių vykdymą.

## 2 SKYRIUS

### ELEKTROS ENERGIJA IR DUJOS

#### 1 SKIRSNIS

#### KONKURENCIJA ELEKTROS ENERGIJOS IR DUJŲ RINKOSE

#### 303 STRAIPSNIS

##### Konkurencija rinkose ir nediskriminavimas

1. Siekdama užtikrinti sąžiningą konkurenciją, kiekviena Šalis užtikrina, kad jos elektros energijos ar gamtinių dujų gamybos, perdavimo, skirstymo ar tiekimo reglamentavimo sistema būtų nediskriminacinė taisyklių, mokesčių ir požiūrio į subjektus aspektu.
2. Kiekviena Šalis užtikrina, kad vartotojai galėtų laisvai pasirinkti ar pakeisti elektros energijos ar gamtinių dujų tiekėją atitinkamose mažmeninėse rinkose pagal taikomus įstatymus ir kitus teisės aktus.

3. Nedarant poveikio kiekvienos Šalies teisei nustatyti kokybės reikalavimus, su gamtinėmis dujomis susijusios šio skyriaus nuostatos taip pat taikomos biodujoms ir dujoms iš biomasės ar kitų rūšių dujoms, jei tokias dujas techniškai įmanoma saugiai įleisti į gamtinių dujų sistemą ir ją transportuoti.

4. Šis straipsnis netaikomas tarpvalstybinei prekybai ir nedaro poveikio kiekvienos Šalies teisei reguliuoti siekiant teisėtą viešosios politikos tikslų vadovaujantis objektyviais ir nediskriminaciniais kriterijais.

### 304 STRAIPSNIS

Su didmeninėmis elektros energijos ir dujų rinkomis susijusios nuostatos

1. Kiekviena Šalis užtikrina, kad didmeninės elektros energijos ir gamtinių dujų kainos atspindėtų faktinę pasiūlą ir paklausą. Tuo tikslu kiekviena Šalis užtikrina, kad elektros energijos ir gamtinių dujų didmeninės rinkos taisyklės:

- a) skatinama laisva kainodara;
- b) nenustatoma jokių techninių kainų apribojimų, kurie ribotų prekybą;
- c) sudaromos sąlygos veiksmingai paskirstyti elektros energijos gamybos išteklius, kausti energiją ir vykdyti reguliavimą apkrova ir efektyviai naudoti elektros energijos sistemą;

- d) sudaromos sąlygos efektyviai naudotis gamtinių dujų sistema ir
  - e) sudaromos sąlygos integruoti elektros energiją iš atsinaujinančiųjų energijos šaltinių ir užtikrinamas efektyvus bei saugus elektros energijos sistemos veikimas ir plėtra.
2. Kiekviena Šalis užtikrina, kad balansavimo rinkos būtų organizuojamos užtikrinant:
- a) dalyvių nediskriminavimą ir nediskriminacinę prieigą dalyviams;
  - b) skaidrų paslaugų apibrėžimą;
  - c) skaidrą rinką grindžiamą paslaugų viešąjį pirkimą, atsižvelgiant į naujų technologijų atsiradimą, ir
  - d) pagrįstų ir nediskriminacinių sąlygų suteikimą atsinaujinančiųjų išteklių energijos gamintojams, vykdant prekių ir paslaugų viešuosius pirkimus.

Šalis gali nuspręsti netaikyti c punkto, jei balansavimo paslaugų rinkoje trūksta konkurencijos.

3. Kiekviena Šalis užtikrina, kad visi pajėgumo mechanizmai elektros energijos rinkose būtų aiškiai apibrėžti, skaidrūs, proporcingi ir nediskriminaciniai. Nė viena Šalis neprivalo duoti leidimo dėl kitos Šalies teritorijoje esančio pajėgumo įtraukimo į jos elektros energijos rinkų pajėgumų užtikrinimo mechanizmą.

4. Kiekviena Šalis įvertina, kokių veiksmų reikia imtis, kad būtų sudarytos palankesnės sąlygos dujų iš atsinaujinančių šaltinių integravimui.
5. Šis straipsnis nedaro poveikio kiekvienos Šalies teisei reguliuoti siekiant teisėtų viešosios politikos tikslų vadovaujantis objektyviais ir nediskriminaciniais kriterijais.

### 305 STRAIPSNIS

#### Draudimas piktnaudžiauti rinka didmeninėse elektros energijos ir dujų rinkose

1. Kiekviena Šalis draudžia manipuliavimą rinka ir prekybą pasinaudojant viešai neatskleista informacija didmeninėse elektros energijos ir gamtinių dujų rinkose, įskaitant nebiržines rinkas, elektros energijos ir gamtinių dujų biržas ir rinkas, skirtas prekybai elektros energija ir gamtinėmis dujomis, pajėgumo, balansavimo ir papildomomis paslaugomis visais laiko režimais, įskaitant išankstinių, kitos paros ir einamosios paros sandorių rinkas.
2. Kiekviena Šalis stebi prekybos veiklą šiose rinkose siekdama aptikti prekybą, vykdomą naudojantis viešai neatskleista informacija ir manipuliuojant rinka, ir užkirsti jai kelią.
3. Šalys bendradarbiauja, be kita ko, pagal 318 straipsnį siekdamas aptikti prekybą, vykdomą naudojantis viešai neatskleista informacija ir manipuliuojant rinka, ir užkirsti jai kelią ir, kai tinkama, gali keisti informacija, įskaitant informaciją apie rinkos stebėjimo ir vykdymo užtikrinimo veiklą.

## 306 STRAIPSNIS

## Trečiųjų asmenų prieiga prie perdavimo ir skirstymo tinklų

1. Kiekviena Šalis užtikrina, kad būtų įgyvendinta paskelbtais objektyviai ir nediskriminuojant taikomais tarifais grindžiama sistema, suteikianti tretiesiems asmenims prieigą prie perdavimo ir skirstymo tinklų.

2. Nedarant poveikio 302 straipsniui, kiekviena Šalis užtikrina, kad jos teritorijoje veikiantys perdavimo ir skirstymo sistemų operatoriai suteiktų prieigą prie savo perdavimo ar skirstymo sistemų tos Šalies rinkos subjektams per pagrįstą laikotarpį nuo prašymo suteikti prieigą pateikimo dienos.

Kiekviena Šalis užtikrina, kad perdavimo sistemos operatoriai atsinaujinančiųjų išteklių energijos gamintojams taikytų pagrįstas ir nediskriminacines sąlygas, susijusias su prisijungimu prie elektros energijos tinklo ir jo naudojimu.

Perdavimo ar skirstymo sistemos operatorius gali atsisakyti suteikti prieigą, jeigu trūksta reikiamų pajėgumų. Kiekvienas toks atsisakymas turi būti tinkamai pagrįstas.

3. Nedarydama poveikio teisėtiems viešosios politikos tikslams, kiekviena Šalis užtikrina, kad tos Šalies rinkos subjektams taikomi mokesčiai, kuriuos perdavimo ir skirstymo sistemų operatoriai taiko už prieigą ir prisijungimą prie tinklų ar jų naudojimą, ir, kai taikytina, mokesčiai už susijusį tinklo stiprinimą tinkamai atspindėtų sąnaudas ir būtų skaidrūs. Kiekviena Šalis užtikrina, kad būtų skelbiamos nuostatos, sąlygos, tarifai ir visa tokia informacija, kurios gali prireikti norint veiksmingai pasinaudoti prieigos prie perdavimo ir skirstymo sistemų ir jų naudojimo teise.

4. Kiekviena Šalis užtikrina, kad 1 ir 3 dalyse nurodyti tarifai ir rinkliavos būtų taikomi tos Šalies rinkoje subjektų nediskriminuojant.

### 307 STRAIPSNIS

#### Sistemos eksploatavimas ir perdavimo tinklo operatorių atskyrimas

1. Kiekviena Šalis užtikrina, kad perdavimo sistemos operatoriai savo funkcijas vykdytų skaidriai ir nediskriminuodami.

2. Kiekviena Šalis įgyvendina perdavimo sistemos operatoriams taikomą tvarką, kuria veiksmingai pašalinamas bet koks interesų konfliktas, kylantis dėl to, kad tas pats asmuo kontroliuoja perdavimo sistemos operatorių ir gamintoją ar tiekėją.



## 308 STRAIPSNIS

Viešosios politikos tikslai, susiję su trečiųjų asmenų prieiga ir nuosavybės atskyrimu

1. Kai tai būtina teisėtam viešosios politikos tikslui pasiekti ir remdamasi objektyviais kriterijais, Šalis gali nuspręsti netaikyti 306 ir 307 straipsnių:

- a) besiformuojančioms ar izoliuotoms rinkoms ar sistemoms;
- b) infrastruktūrai, atitinkančiai 28 priede nustatytas sąlygas.

2. Kai tai būtina teisėtam viešosios politikos tikslui pasiekti ir remdamasi objektyviais kriterijais, Šalis gali nuspręsti netaikyti 303 ir 304 straipsnių:

- a) mažoms arba izoliuotoms elektros energijos rinkoms arba sistemoms;
- b) mažoms, besiformuojančioms ar izoliuotoms dujų rinkoms ar sistemoms.

## 309 STRAIPSNIS

## Esamos jungiamosioms linijoms taikomos išimtys

Kiekviena Šalis užtikrina, kad jungtims tarp Sąjungos ir Jungtinės Karalystės pagal Europos Parlamento ir Tarybos reglamento (ES) 2019/943<sup>1</sup> 63 straipsnį ir pagal teisės aktą, kuriuo perkeliamas Europos Parlamento ir Tarybos direktyvos 2009/73/EB<sup>2</sup> 36 straipsnis, jų atitinkamose jurisdikcijose suteiktos išimtys, kurių sąlygos galioja po pereinamojo laikotarpio pabaigos, toliau būtų taikomos pagal jų atitinkamų jurisdikcijų teisės aktus nustatytais sąlygomis.

## 310 STRAIPSNIS

## Nepriklausoma reguliavimo institucija

1. Kiekviena Šalis užtikrina, kad būtų paskirta ir išlaikoma nepriklausomai veikianti (-os) elektros energijos ir dujų reguliavimo institucija (-os), turinti (-čios) šiuos įgaliojimus ir pareigas:
  - a) nustatyti arba tvirtinti 306 straipsnyje nurodytus prieigos prie tinklų tarifus, mokesčius ir sąlygas, arba metodikas, kuriomis jie grindžiami;

---

<sup>1</sup> 2019 m. birželio 5 d. Europos Parlamento ir Tarybos reglamentas (ES) 2019/943 dėl elektros energijos vidaus rinkos (ES OL L 158, 2019 6 14, p. 54), arba juo pakeisti ankstesni aktai: ES OL L 176, 2003 7 15, p. 1 ir ES OL L 211, 2009 8 14, p. 15.

<sup>2</sup> 2009 m. liepos 13 d. Europos Parlamento ir Tarybos direktyva 2009/73/EB dėl gamtinių dujų vidaus rinkos bendrųjų taisyklių (ES OL L 211, 2009 8 14, p. 94), arba juo pakeistas ankstesnis aktas: ES OL L 176, 2003 7 15, p. 57.

- b) užtikrinti, kad būtų laikomasi 307 ir 308 straipsniuose nurodytos tvarkos;
- c) priimti privalomus sprendimus bent pagal a ir b punktus;
- d) nustatyti veiksmingas teisių gynimo priemonės.

2. Vykdydama tas pareigas ir naudodamasi tais įgaliojimais, nepriklausoma reguliavimo institucija ar institucijos veikia nešališkai ir skaidriai.

## 2 SKIRSNIS

### PREKYBA NAUDOJANT JUNGIAMĄSIAS LINIJAS

#### 311 STRAIPSNIS

##### Efektyvus elektros energijos jungčių naudojimas

1. Siekdamas užtikrinti veiksmingą elektros energijos jungčių tarp Europos Sąjungos ir Jungtinės Karalystės naudojimą ir jų tarpusavio prekybos kliūčių mažinimą, kiekviena Šalis užtikrina, kad:

- a) elektros energijos jungčių pajėgumo skyrimas ir perkrovos valdymas būtų grindžiamas rinka, skaidrus ir nediskriminacinis;

- b) būtų užtikrinamas didžiausias elektros energijos jungčių pajėgumų lygis, atsižvelgiant į:
  - i) poreikį užtikrinti saugų sistemos veikimą ir
  - ii) veiksmingiausių sistemų naudojimą;
- c) elektros energijos jungčių pajėgumas galėtų būti apribotas tik avarinėse situacijose ir toks ribojimas būtų vykdomas nediskriminuojant;
- d) siekiant šio straipsnio tikslų būtų skelbiama informacija apie pajėgumo skaičiavimą;
- e) nebūtų su elektros energijos jungtimis susijusių tinklo mokesčių už atskirus sandorius ir rezervinės kainos už naudojamąsi elektros energijos jungtimis;
- f) atitinkami Sąjungos perdavimo sistemos operatoriai ir Jungtinės Karalystės perdavimo sistemos operatoriai koordinuotų pajėgumo paskirstymą ir perkrovos valdymą elektros energijos jungtyse; šis koordinavimas apima priemonių, kurios užtikrintų patikimus ir veiksmingus rezultatus visais atitinkamais laiko režimais, t. y. išankstiniu, kitos paros, einamosios paros ir balansavimo, rengimą, ir
- g) pajėgumų skyrimo ir perkrovos valdymo susitarimai padeda gerinti sąlygas plėtoti ekonomiškai efektyvų elektros energijos tinklų sujungimą ir į jį investuoti.

2. 1 punkto f pastraipoje nurodytas koordinavimas neapima ir nereškia Jungtinės Karalystės perdavimo sistemos operatorių dalyvavimo Sąjungos pajėgumo paskirstymo ir perkrovos valdymo procedūrose.
3. Kiekviena Šalis imasi būtinų priemonių užtikrinti, kad būtų kuo greičiau sudarytas daugiašalis susitarimas, susijęs su tarpvalstybinių elektros energijos srautų priėmimo išlaidų kompensavimu, tarp:
  - a) perdavimo sistemos operatorių, kurie yra Komisijos reglamentu (ES) Nr. 838/2010<sup>1</sup> nustatyto perdavimo sistemos operatorių tarpusavio kompensavimo mechanizmo dalyviai, ir
  - b) Jungtinės Karalystės perdavimo sistemos operatorių.
4. 3 dalyje nurodytu daugiašaliu susitarimu siekiama užtikrinti:
  - a) kad Jungtinės Karalystės perdavimo sistemos operatoriams būtų taikomos vienodos sąlygos kaip šalies, kuri yra perdavimo sistemos operatorių tarpusavio kompensavimo mechanizmo dalyvė, perdavimo sistemos operatoriui, ir
  - b) Jungtinės Karalystės perdavimo sistemos operatoriams taikomas režimas nebūtų palankesnis nei tas, kuris būtų taikomas perdavimo sistemos operatoriui, kuris yra perdavimo sistemos operatorių tarpusavio kompensavimo mechanizmo dalyvis.

---

<sup>1</sup> 2010 m. rugsėjo 23 d. Komisijos reglamentas (ES) Nr. 838/2010 dėl perdavimo sistemos operatorių tarpusavio kompensavimo mechanizmo ir bendro perdavimo mokesčių reguliavimo metodo taikymo gairių nustatymo (ES OL L 250, 2010 9 24, p. 5).

5. Nepaisant 1 dalies e punkto, kol bus sudarytas 3 dalyje nurodytas daugiašalis susitarimas, už Sąjungos ir Jungtinės Karalystės planuojamą tarpusavio importą ir eksportą gali būti imamas perdavimo sistemos naudojimo mokestis.

## 312 STRAIPSNIS

### Prekybos elektros energija tvarka visais laiko režimais

1. Kitos paros tarpsnio pajėgumų skyrimo ir perkrovos valdymo reikmėms Specialusis energetikos komitetas pirmiausia imasi būtinų priemonių pagal 317 straipsnį siekdamas užtikrinti, kad perdavimo sistemos operatoriai per konkretų laikotarpį parengtų susitarimus, kuriuose pagal 29 priedą būtų išdėstytos techninės procedūros.
2. Jei Specialusis energetikos komitetas nerekomenduoja Šalims įgyvendinti tokių techninių procedūrų pagal 317 straipsnio 4 dalį, jis, kai būtina, pagal 29 priedą priima sprendimus ir teikia rekomendacijas dėl elektros energijos jungčių pajėgumo paskirstymo kitos paros rinkos laiko režimu.
3. Specialusis energetikos komitetas peržiūri visų laikotarpių, visų pirma balansavimo ir einamosios paros laikotarpių, tvarką ir gali rekomenduoti kiekvienai Šaliai paprašyti savo perdavimo sistemos operatorių parengti technines procedūras pagal 317 straipsnį, kad tam tikram laiko režimui taikoma tvarka būtų patobulinta.

4. Specialusis energetikos komitetas nuolat peržiūri, ar pagal 1 dalį parengtos techninės procedūros toliau atitinka 29 priedo reikalavimus, ir nedelsdamas sprendžia visus iškilusius klausimus.

### 313 STRAIPSNIS

#### Efektyvus jungiamųjų dujotiekių naudojimas

1. Siekdamas užtikrinti veiksmingą jungiamųjų dujotiekių naudojimą ir sumažinti kliūtis Sąjungos ir Jungtinės Karalystės tarpusavio prekybai, kiekviena Šalis užtikrina, kad:
  - a) būtų suteiktas didžiausias jungiamųjų dujotiekių pajėgumas, laikantis nediskriminavimo principo ir atsižvelgiant į:
    - i) poreikį užtikrinti saugų sistemos veikimą, ir
    - ii) sistemos naudojimą efektyviausiu būdu;
  - b) jungiamųjų dujotiekių pajėgumų skyrimo mechanizmai ir perkrovos valdymo procedūros būtų grindžiamos rinka, skaidrios ir nediskriminacinės ir kad pajėgumai sujungimo taškuose paprastai būtų paskirstomi aukciono tvarka.

2. Kiekviena Šalis imasi reikiamų priemonių užtikrinti, kad:
  - a) perdavimo sistemos operatoriai stengiasi bendrai siūlyti tipinius pajėgumų produktus, kuriuos sudaro atitinkami įleidimo ir išleidimo pajėgumai abiejose sujungimo taško pusėse;
  - b) perdavimo sistemos operatoriai koordinuotų procedūras, susijusias su jungiamųjų dujotiekių tarp atitinkamų Sąjungos perdavimo sistemos operatorių ir Jungtinės Karalystės perdavimo sistemos operatorių naudojimu.
3. 2 dalies b punkte nurodytas koordinavimas neapima ir nereiškia Jungtinės Karalystės perdavimo sistemos operatorių dalyvavimo Sąjungos procedūrose, susijusiose su jungiamųjų vamzdynų naudojimu.

### 3 SKIRSNIS

#### TINKLO PLĖTRA IR TIEKIMO SAUGUMAS

#### 314 STRAIPSNIS

##### Tinklo plėtra

1. Šalys bendradarbiauja, kad palengvintų jų teritorijas jungiančios energetikos infrastruktūros savalaikę plėtrą ir sąveiką.



2. Kiekviena Šalis užtikrina, kad būtų rengiami, skelbiami ir reguliariai atnaujinami elektros energijos ir dujų perdavimo sistemų tinklo plėtros planai.

### 315 STRAIPSNIS

#### Bendradarbiavimas tiekimo saugumo srityje

1. Šalys bendradarbiauja elektros energijos ir dujų tiekimo saugumo srityje.
2. Šalys laiku keičiasi informacija apie bet kokią riziką, nustatytą pagal 316 straipsnį.
3. Šalys dalijasi planais, nurodytais 316 straipsnyje. Sąjungos atveju šie planai gali būti valstybių narių arba regionų lygmens.
4. Šalys nepagrįstai nedelsdamos informuoja viena kitą, jei yra patikimos informacijos, kad gali įvykti elektros energijos ar gamtinių dujų tiekimo sutrikimas ar kita krizė, ir apie planuojamas ar taikomas priemones.
5. Šalys nedelsdamos informuoja viena kitą apie faktinį sutrikimą ar kitą krizę, atsizvelgdamos į galimybę imtis koordinuotų poveikio švelninimo ir atkūrimo priemonių.
6. Šalys dalijasi geriausia patirtimi, susijusia su trumpalaikio ir sezoninio adekvatumo vertinimais.

7. Šalis sukuria tinkamas bendradarbiavimo elektros energijos ir gamtinių dujų tiekimo saugumo srityje sistemas.

### 316 STRAIPSNIS

#### Pasirengimas valdyti riziką ir ekstremaliųjų situacijų valdymo planai

1. Kiekviena Šalis įvertina riziką, darančią poveikį elektros energijos ar gamtinių dujų tiekimo saugumui, įskaitant tokios rizikos atsiradimo tikimybę ir poveikį, įskaitant tarpvalstybinę riziką.
2. Kiekviena Šalis parengia ir reguliariai atnaujina planus, kad pašalintų nustatytą riziką, darančią poveikį elektros energijos ar gamtinių dujų tiekimo saugumui. Tokiuose planuose nurodomos priemonės, kurių reikia bet kokios pagal 1 pastraipą nustatytos rizikos tikimybei ir poveikiui pašalinti arba sumažinti, ir priemonės, kurių reikia norint pasirengti elektros energijos arba gamtinių dujų krizei ir jos poveikiui sušvelninti.
3. 2 dalyje nurodytuose planuose numatytos priemonės:
  - a) turi būti aiškiai apibrėžtos, skaidrios, proporcingos, nediskriminacinės ir patikrinamos;
  - b) neturi smarkiai iškraipyti Šalių tarpusavio prekybos, ir
  - c) neturi kelti pavojaus kitos Šalies elektros energijos arba gamtinių dujų tiekimo saugumui.

Krizės atveju Šalis ne rinka grindžiamas priemonės aktyvuoja tik kraštutiniu atveju.

## 4 SKIRSNIS

## TECHNINIS BENDRADARBIAVIMAS

## 317 STRAIPSNIS

## Perdavimo sistemos operatorių bendradarbiavimas

1. Kiekviena Šalis užtikrina, kad perdavimo sistemos operatoriai parengtų efektyvią ir įtraukią darbo tvarką, kuri padėtų vykdyti planavimo ir veiklos užduotis, susijusias su šios antraštinės dalies tikslų įgyvendinimu, be kita ko, Specialiajam energetikos komitetui rekomendavus, parengtų technines procedūras, kurias taikant būtų veiksmingai įgyvendinamos 311–315 straipsnių nuostatos:

Pirmoje pastraipoje nurodyta darbo tvarka apima pagal Reglamentą (ES) 2019/943 įsteigto Europos elektros energijos perdavimo sistemos operatorių tinklo (toliau – ENTSO-E) ir pagal Europos Parlamento ir Tarybos reglamentą (EB) Nr. 715/2009<sup>1</sup> įsteigto Europos dujų perdavimo sistemos operatorių tinklo (toliau – ENTSO-G) bendradarbiavimo su Jungtinės Karalystės elektros energijos ir dujų perdavimo sistemų operatoriais taisyklės. Tos sistemos apima bent šias sritis:

- a) elektros energijos ir dujų rinkas;
- b) prieigą prie tinklų;
- c) elektros energijos ir dujų tiekimo saugumą;
- d) jūrų energiją;
- e) infrastruktūros planavimą;
- f) efektyvų elektros energijos jungčių ir jungiamųjų dujotiekių naudojimą, ir
- g) dujų sektoriaus atsiejimą nuo iškastinio kuro ir dujų kokybę.

---

<sup>1</sup> 2009 m. liepos 13 d. Europos Parlamento ir Tarybos reglamentas (EB) Nr. 715/2009 dėl teisės naudotis gamtinių dujų perdavimo tinklais sąlygų, panaikinantį Reglamentą (EB) Nr. 1775/2005 (ES OL L 211, 2009 8 14, p. 36).

Specialusis energetikos komitetas susitaria dėl darbo susitarimų ir bendradarbiavimo taisyklių gairių, kurie turi būti išplatinti perdavimo sistemos operatoriams, kai tik tai įmanoma.

Antroje pastraipoje nurodytose bendradarbiavimo taisyklėse nenumatyta, kad Jungtinės Karalystės perdavimo sistemos operatoriai taptų ENTSO-E ar ENTSO-G nariais ar įgytų panašų statusą.

2. Specialusis energetikos komitetas gali rekomenduoti, kad kiekviena Šalis paprašytų savo perdavimo sistemos operatorių parengti technines procedūras, nurodytas 1 dalies pirmoje pastraipoje.

3. Kiekviena Šalis užtikrina, kad jos atitinkami perdavimo sistemos operatoriai, kilus nesutarimui ir visada prieš suformuojant technines procedūras, prašytų atitinkamai Energetikos reguliavimo institucijų bendradarbiavimo agentūros ir Jungtinės Karalystės reguliavimo institucijos, paskirtos pagal 310 straipsnį, nuomonių dėl tų techninių procedūrų. Šias nuomones kartu su techninių procedūrų projektu Šalių atitinkami perdavimo sistemos operatoriai pateikia Specialiajam energetikos komitetui.

4. Specialusis energetikos komitetas peržiūri techninių procedūrų projektą ir gali rekomenduoti Šalims įgyvendinti tokias procedūras jų atitinkamose vidaus taisyklėse tinkamai atsižvelgiant į Energetikos reguliavimo institucijų bendradarbiavimo agentūros ir Jungtinės Karalystės reguliavimo institucijos, paskirtos pagal 310 straipsnį, nuomones. Specialusis energetikos komitetas stebi, ar tokios techninės procedūros veikia veiksmingai ir gali rekomenduoti jas atnaujinti.

### 318 STRAIPSNIS

#### Reguliavimo institucijų bendradarbiavimas

1. Šalys užtikrina, kad Energetikos reguliavimo institucijų bendradarbiavimo agentūra ir pagal 310 straipsnį paskirta Jungtinės Karalystės reguliavimo institucija plėtotų ryšius ir kuo greičiau sudarytų administracinius susitarimus, kad būtų lengviau siekti šio Susitarimo tikslų. Ryšiai ir administraciniai susitarimai apima bent šias sritis:

- a) elektros energijos ir dujų rinkas;
- b) prieigą prie tinklų;
- c) piktnaudžiavimo rinka prevenciją didmeninėse elektros energijos ir dujų rinkose;
- d) elektros energijos ir dujų tiekimo saugumą;

- e) infrastruktūros planavimą;
- f) jūrų energiją;
- g) efektyvų elektros energijos jungčių ir jungiamųjų dujotiekių naudojimą;
- h) perdavimo sistemos operatorių bendradarbiavimą, ir
- i) dujų sektoriaus atsiejimą nuo iškastinio kuro ir dujų kokybę.

Specialusis energetikos komitetas susitaria dėl gairių tokio bendradarbiavimo administraciniams susitarimams, kurios turi būti kaip įmanoma kuo greičiau išplatintos reguliavimo institucijoms.

2. 1 dalyje nurodytuose administraciniuose susitarimuose nenumatyta, kad Jungtinės Karalystės reguliavimo institucija, paskirta pagal 310 straipsnį, dalyvautų Energetikos reguliavimo institucijų bendradarbiavimo agentūroje ar įgytų panašų statusą.

## 3 SKYRIUS

## SAUGI IR TVARI ENERGETIKA

## 319 STRAIPSNIS

## Atsinaujinančiųjų išteklių energija ir energijos vartojimo efektyvumas

1. Kiekviena Šalis skatina energijos vartojimo efektyvumą ir energijos iš atsinaujinančiųjų išteklių naudojimą.

Kiekviena Šalis užtikrina, kad atsinaujinančiųjų išteklių energijai taikomos licencijų išdavimo taisyklės ar lygiavertės priemonės būtų būtinos ir proporcingos.

2. Sąjunga dar kartą patvirtina 2030 m. bendro galutinio energijos suvartojimo iš atsinaujinančių energijos šaltinių dalies tikslą, nustatytą Europos Parlamento ir Tarybos direktyvoje (ES) 2018/2001 dėl skatinimo naudoti atsinaujinančiųjų išteklių energiją<sup>1</sup>.

Sąjunga dar kartą patvirtina savo 2030 m. energijos vartojimo efektyvumo tikslus, nustatytus Europos Parlamento ir Tarybos direktyvoje 2012/27/ES<sup>2</sup>.

---

<sup>1</sup> 2018 m. gruodžio 11 d. Europos Parlamento ir Tarybos direktyva (ES) 2018/2001 dėl skatinimo naudoti atsinaujinančiųjų išteklių energiją (ES OL L 328, 2018 12 21, p. 82).

<sup>2</sup> 2012 m. spalio 25 d. Europos Parlamento ir Tarybos direktyva (ES) 2012/27/ES dėl energijos vartojimo efektyvumo (ES OL L 315, 2012 11 14, p. 1).



3. Jungtinė Karalystė dar kartą patvirtina:
  - a) savo nacionalinio energetikos ir klimato srities veiksmų plano užmojį, susijusį su 2030 m. atsinaujinančiųjų išteklių energijos dalimi, palyginti su bendru galutinės energijos suvartojimu;
  - b) savo nacionalinio energetikos ir klimato srities veiksmų plano užmojį iki 2030 m. pasiekti absoliutųjį pirminės ir galutinės energijos suvartojimo lygį.
4. Šalys informuoja viena kitą šio straipsnio 2 ir 3 dalyse nurodytais klausimais.

### 320 STRAIPSNIS

#### Atsinaujinančiųjų išteklių energijos rėmimas

1. Kiekviena Šalis užtikrina, kad teikiant paramą atsinaujinančių išteklių elektros energijai būtų palengvintas elektros energijos iš atsinaujinančių šaltinių integravimas į elektros energijos rinką.
2. Biodegalai, skystieji bioproduktai ir biomasė remiami kaip atsinaujinančioji energija tik tuo atveju, jei jie atitinka griežtus tvarumo ir sumažinto išmetamųjų šiltnamio efektą sukeliančių dujų kiekio kriterijus, kurių laikymasis turi būti tikrinamas.

3. Kiekviena Šalis aiškiai apibrėžia visas technines specifikacijas, kurias turi atitikti atsinaujinančiųjų išteklių energiją naudojančios įrenginiai ir sistemos, kad jiems būtų galima pritaikyti paramos schemas. Tokiose techninėse specifikacijose atsižvelgiama į bendradarbiavimą, vykdomą pagal 91, 92 ir 323 straipsnius.

### 321 STRAIPSNIS

#### Bendradarbiavimas plėtojant jūrų atsinaujinančiųjų išteklių energiją

1. Šalys bendradarbiauja energijos gamybos iš atsinaujinančiųjų išteklių jūroje vystymo srityje dalydamosi geriausia praktika ir, kai tinkama, sudarydamos palankesnes sąlygas konkrečių projektų plėtojimui.

2. Remdamosi Šiaurės jūrų šalių bendradarbiavimu energetikos srityje, Šalys sudaro sąlygas sukurti specialų Europos Komisijos, valstybių narių ministerijų ir valdžios institucijų, Jungtinės Karalystės ministerijų ir valdžios institucijų, perdavimo sistemos operatorių, jūros energetikos pramonės ir platesnio masto suinteresuotųjų subjektų techninių diskusijų forumą, susijusį su tinklo jūroje plėtra ir dideliu atsinaujinančiųjų išteklių energijos potencialu Šiaurės jūros regione. Tas bendradarbiavimas apima bent šias sritis:

- a) mišrius ir bendrus projektus;
- b) jūrų erdvės planavimą;
- c) paramos sistemą ir finansus;

- d) geriausią patirtį, susijusią su elektros energijos tinklo planavimu atitinkamai sausumoje ir jūroje;
- e) dalijimasi informacija apie naujas technologijas, ir
- f) keitimąsi geriausia patirtimi, susijusia su atitinkamomis taisyklėmis, reglamentais ir techniniais standartais.

### 322 STRAIPSNIS

#### Rizika jūroje ir sauga

1. Šalys bendradarbiauja ir keičiasi informacija, siekdamos išlaikyti aukštą saugos ir aplinkos apsaugos lygį vykdant visas naftos ir dujų operacijas jūroje.
2. Šalys imasi tinkamų didelių avarijų, susijusių su naftos ir dujų gavybos veikla jūroje, prevencijos ir tokių avarijų padarinių ribojimo priemonių.
3. Šalys skatina savo valdžios institucijas, atsakingas už jūroje vykdomų naftos ir dujų gavybos veiklos saugą ir aplinkos apsaugą, keistis geriausios praktikos pavyzdžiais. Naftos ir dujų operacijų jūroje saugos ir aplinkos apsaugos reglamentavimas yra atsiejamas nuo visų funkcijų, susijusių su jūroje vykdomų naftos ir dujų operacijų licencijavimu.

### 323 STRAIPSNIS

#### Bendradarbiavimas standartų srityje

Vadovaudamosi 92 ir 98 straipsniais, Šalys skatina atitinkamose jų teritorijose esančių reguliavimo ir standartizacijos institucijų bendradarbiavimą, kad taptų lengviau plėtoti tarptautinius energijos vartojimo efektyvumo ir atsinaujinančiųjų išteklių energijos standartus ir taip būtų prisidėta prie tvariosios energetikos ir klimato politikos.

### 324 STRAIPSNIS

#### Moksliniai tyrimai, plėtra ir inovacijos

Šalys skatina mokslinius tyrimus, plėtrą ir inovacijas energijos vartojimo efektyvumo ir atsinaujinančiosios energijos srityse.

## 4 SKYRIUS

## ENERGETIKOS PREKĖS IR ŽALIAVOS

## 325 STRAIPSNIS

## Eksporto kainodara

Tokiomis priemonėmis kaip licencijos ar minimalių kainų reikalavimai Šalis nenustato didesnės energetikos prekių ar žaliavų eksporto į kitą Šalį kainos nei tokių vidaus rinkai skirtų energetikos prekių ar žaliavų kaina.

## 326 STRAIPSNIS

## Reguliuojama kainodara

Jei Šalis nusprendžia reguliuoti elektros energijos ar gamtinių dujų vidaus tiekimo vartotojams kainą, ji gali tai daryti tik siekdama viešosios politikos tikslo ir tik nustatydamą aiškiai apibrėžtą, skaidrią, nediskriminacinę ir proporcingą reguliuojamą kainą.

## 327 straipsnis

## Leidimas žvalgyti ir išgauti angliavandenilius ir gaminti elektros energiją

1. Jei Šalis reikalauja leidimo žvalgyti ar išgauti angliavandenilius ar gaminti elektros energiją, ji tokius leidimus išduoda vadovaudamasi objektyviais ir nediskriminaciniais kriterijais, parengtais ir paskelbtais iki paraiškų teikimo laikotarpio pradžios pagal bendrąsias sąlygas ir procedūras, nustatytas II antraštinės dalies 5 skyriaus 1 skirsnyje.
2. Nepaisant šio straipsnio 1 dalies ir 301 straipsnio, kiekviena Šalis gali išduoti leidimus, susijusius su angliavandenilių žvalgymu arba gavyba, nesilaikydama sąlygų ir procedūrų, susijusių su 153 straipsnyje išdėstytu skelbimu, remdamasi tinkamai pagrįstomis išimtimis, kaip numatyta taikomuose teisės aktuose.
3. Finansiniai įnašai arba įnašai natūra, kurių reikalaujama iš leidimą gavusių subjektų, neturi daryti poveikio tokių subjektų valdymui ir jų sprendimų priėmimo procesui.

4. Kiekviena Šalis nustato, kad leidimo prašytojas turi teisę bet kokį sprendimą dėl leidimo apskųsti institucijai, kuri yra aukštesnė už tą sprendimą priėmusią instituciją arba nuo jos nepriklausoma, arba prašyti, kad tokia aukštesnė ar nepriklausoma institucija peržiūrėtų tą sprendimą. Kiekviena Šalis užtikrina, kad prašytojui būtų nurodytos administracinio sprendimo priežastys, kad prireikus jis galėtų pasinaudoti apskundimo arba peržiūros procedūromis. Skundai ar peržiūrai taikomos taisyklės skelbiamos viešai.

### 328 STRAIPSNIS

#### Energetikos įrangos ir infrastruktūros sauga ir vientisumas

Ši antraštinė dalis nelaikoma kliūtimi Šaliai priimti laikinas priemones, būtinas energetikos įrangos ar infrastruktūros saugai ir vientisumui apsaugoti, jei tos priemonės nėra taikomos taip, kad jos užslėptai apribotų Šalių tarpusavio prekybą ar investicijas.

## 5 SKYRIUS

## BAIGIAMOSIOS NUOSTATOS

## 329 STRAIPSNIS

## Veiksmingas įgyvendinimas ir pakeitimai

1. Partnerystės taryba gali iš dalies keisti 26 priedą ir 28 priedą. Partnerystės taryba gali atnaujinti 27 priedą taip, kaip būtina, kad tas priedas būtų įgyvendinamas.
2. Specialusis energetikos komitetas gali iš dalies keisti 29 priedą.
3. Specialusis energetikos komitetas prirėkus teikia rekomendacijas, kad būtų užtikrintas veiksmingas šios antraštinės dalies skyrių, už kuriuos jis yra atsakingas, įgyvendinimas.

## 330 STRAIPSNIS

## Dialogas

Šalys užmezga nuolatinį dialogą, kad palengvintų šios antraštinės dalies tikslų įgyvendinimą.



## 331 STRAIPSNIS

## Šios antraštinės dalies galiojimo nutraukimas

1. Ši antraštinė dalis nustoja galioti 2026 m. birželio 30 d.
2. Nepaisant 1 dalies, nuo 2026 m. liepos 1 d. iki 2026 m. gruodžio 31 d. Partnerystės taryba gali nuspręsti, kad ši antraštinė dalis bus taikoma iki 2027 m. kovo 31 d. Nuo 2027 m. balandžio 1 d. iki 2027 m. gruodžio 31 d., taip pat bet kuriuo vėlesnių metų laiku Partnerystės taryba gali nuspręsti, kad ši antraštinė dalis bus taikoma iki kitų metų kovo 31 d.
3. Šis straipsnis taikomas nedarant poveikio 509, 521 ir 779 straipsniams.

## IX ANTRAŠTINĖ DALIS

## SKAIDRUMAS

## 332 STRAIPSNIS

## Tikslas

1. Pripažindamos poveikį, kurį Šalių atitinkama reglamentavimo aplinka gali turėti jų tarpusavio prekybai ir investicijoms, Šalys siekia ekonominės veiklos vykdytojams, visų pirma mažosioms ir vidutinėms įmonėms, sukurti nuspėjamą reglamentavimo aplinką ir nustatyti veiksmingas procedūras.
2. Šalys patvirtina savo įsipareigojimus dėl skaidrumo pagal PPO steigimo sutartį ir tuos įsipareigojimus įtvirtina šioje antraštinėje dalyje išdėstytose nuostatose.

## 333 STRAIPSNIS

## Termino apibrėžtis

Šioje antraštinėje dalyje terminas „administracinis sprendimas“ reiškia teisinę galią turintį sprendimą arba veiksma, kuris konkrečiu atveju taikomas konkrečiam asmeniui, prekei arba paslaugai, ir apima sprendimo nepriėmimo arba tokio veiksmo neatlikimo atvejus, nors tai reikalaujama pagal Šalies teisę.

## 334 STRAIPSNIS

## Taikymo sritis

Ši antraštinė dalis taikoma šio podalio I–VIII antraštinėms dalims, X–XII antraštinėms dalims ir šeštam podaliui.

## 335 STRAIPSNIS

## Paskelbimas

1. Kiekviena Šalis užtikrina, kad jos įstatymai ir kiti teisės aktai, procedūros ir visuotinio taikymo administraciniai sprendimai būtų nedelsiant skelbiami oficialiai nustatytais skaidos priemonėmis ir, kai įmanoma, elektroninėmis priemonėmis arba kitaip pavišinti, kad su jais susipažinti galėtų bet kuris asmuo.
2. Kiek įmanoma, kiekviena Šalis paaškina 1 dalyje nurodytų priemonių tikslą ir motyvus.
3. Kiekviena Šalis numato pagrįstą terminą nuo jos įstatymų ir kitų teisės aktų paskelbimo iki įsigaliojimo, išskyrus atvejus, kai tai neįmanoma dėl skubos priežasčių.

## 336 STRAIPSNIS

## Užklausa

1. Kiekviena Šalis nustato arba palieka galioti tinkamus ir proporcingus mechanizmus, skirtus atsakymams į bet kurio asmens užklausas dėl bet kurio įstatymo ar kito teisės akto pateikti.
2. Kiekviena Šalis nedelsdama pateikia informaciją ir atsakymą į kitos Šalies užklausas dėl bet kurio galiojančio ar planuojamo priimti įstatymo ar kito teisės akto, išskyrus atvejus, kai pagal kurią nors kitą šio Susitarimo nuostatą yra nustatytas specialus mechanizmas.

## 337 STRAIPSNIS

## Visuotinio taikymo priemonių administravimas

1. Kiekviena Šalis užtikrina objektyvų, nešališką ir deramą jos įstatymų ir kitų teisės aktų, procedūrų ir visuotinio taikymo administracinių sprendimų administravimą.

2. Tais atvejais, kai su kita Šalimi susijusių asmenų, prekių arba paslaugų atžvilgiu pradėta administracinė procedūra dėl įstatymų arba kitų teisės aktų taikymo, kiekviena Šalis:
- a) stengiasi asmenims, kuriems administracinė procedūra daro tiesioginį poveikį, pagal savo įstatymus ir kitus teisės aktus pateikti pagrįstą pranešimą, kuriame aprašomas procedūros pobūdis, nurodomas teisinis pagrindas, kuriuo remiantis inicijuojama procedūra, ir pateikiamas bendras visų ginčytinų klausimų aprašymas, ir
  - b) prieš priimdama bet kokį galutinį administracinį sprendimą, suteikia tiems asmenims pagrįstą galimybę pateikti faktų ir argumentų, kuriais grindžiama jų pozicija, jei tai įmanoma atsižvelgiant į laiką, procedūros pobūdį ir viešąjį interesą.

### 338 STRAIPSNIS

#### Peržiūra ir apskundimas

1. Siekdama, kad administraciniai sprendimai būtų greitai peržiūrėti ir, jei pagrįsta, ištaisomi, kiekviena Šalis įsteigia bendrosios kompetencijos, arbitražo arba administracinius teismus ir nustato teismines, arbitražo arba administracines procedūras arba užtikrina, kad jie veiktų toliau. Kiekviena Šalis užtikrina, kad jos teismai apskundimo arba peržiūros procedūras taikytų nediskriminuodami ir nešališkai. Tie teismai turi būti nešališki ir nepriklausomi nuo institucijos, kuriai pavestas administracinis vykdymo užtikrinimas.

2. Kiekviena Šalis užtikrina, kad 1 dalyje nurodytos procedūros šalims būtų suteikta pagrįsta galimybė pagrįsti arba apginti atitinkamą savo poziciją.
3. Kiekviena Šalis pagal savo teisę užtikrina, kad per 1 dalyje nurodytą procedūrą priimti sprendimai būtų pagrįsti byloje esančiais įrodymais ir pareiškimais arba, kai taikytina, kompetentingos administracinės institucijos surinkta bylos medžiaga.
4. Kiekviena Šalis užtikrina, kad, laikantis jos teisėje įtvirtintų nuostatų dėl apskundimo arba tolesnės peržiūros, 3 dalyje nurodytą sprendimą įgyvendintų institucija, kuriai pavestas administracinis vykdymo užtikrinimas.

### 339 STRAIPSNIS

#### Santykis su kitomis antraštinėmis dalimis

Šioje antraštinėje dalyje išdėstytos nuostatos papildo tose šios dalies antraštinėse dalyse, kurioms taikoma ši antraštinė dalis, išdėstytas konkrečias skaidrumo taisykles.

## X ANTRAŠTINĖ DALIS

GERA REGLAMENTAVIMO PRAKTIKA IR  
BENDRADARBIAVIMAS REGLAMENTAVIMO SRITYJE

## 340 STRAIPSNIS

## Bendrieji principai

1. Kiekviena Šalis savarankiškai nustato savo geros reglamentavimo praktikos metodus pagal šį Susitarimą taip, kad tai neprieštarautų jos pačios teisinei sistemai, praktikai, procedūroms ir pagrindiniams principams<sup>1</sup>, kuriais grindžiama jos reglamentavimo sistema.
2. Nė viena šios antraštinės dalies nuostata nereikia reikalavimo, kad Šalis:
  - a) nukryptų nuo savo reglamentavimo priemonių rengimo ir priėmimo vidaus procedūrų;
  - b) imtųsi veiksmų, kuriais būtų kenkiama arba trukdoma laiku priimti reglamentavimo priemonės, kuriomis siekiama jos viešosios politikos tikslų, arba
  - c) pasiektų kokį nors konkretų reglamentavimo srities rezultatą.

---

<sup>1</sup> Sąjungos atveju vienas iš tokių principų yra ir atsargumo principas.

3. Nė viena šios antraštinės dalies nuostata nedaro poveikio Šalies teisei apibrėžti ar reglamentuoti savo apsaugos lygius, siekiant viešosios politikos tikslų arba juos remiant tokiose srityse kaip:

- a) visuomenės sveikata;
- b) žmonių, gyvūnų arba augalų gyvybė ir sveikata ir gyvūnų gerovė;
- c) darbuotojų sauga ir sveikata;
- d) darbo sąlygos;
- e) aplinka, įskaitant klimato kaitą;
- f) vartotojų apsauga;
- g) socialinė apsauga ir socialinis draudimas;
- h) duomenų apsauga ir kibernetinis saugumas;
- i) kultūrų įvairovė;
- j) finansinės sistemos vientisumas bei stabilumas ir investuotojų apsauga;
- k) energetinis saugumas, ir
- l) kova su pinigų plovimu.



Siekiant didesnio aiškumo patikslinama, kad visų pirma pirmos pastraipos c ir d punktų tikslais toliau taikomi skirtingi Šalies teisėje arba nacionalinėje praktikoje nustatyti darbo santykių, be kita ko, socialinių partnerių vaidmens ir autonomiškumo, modeliai, įskaitant kolektyvinių derybų ir kolektyvinių sutarčių vykdymo užtikrinimo srities teisės aktus ir praktiką.

4. Reglamentavimo priemonės neturi būti užslėpta prekybos kliūtis.

### 341 STRAIPSNIS

#### Apibrėžtys

Šioje antraštinėje dalyje vartojamų terminų apibrėžtys::

- a) reglamentavimo institucija:
  - i) Sąjungoje – Europos Komisija, ir
  - ii) Jungtinėje Karalystėje – Jos Didenybės Jungtinės Didžiosios Britanijos ir Šiaurės Airijos Karalystės Vyriausybė ir Jungtinės Karalystės decentralizuotosios administracijos;

- b) reglamentavimo priemonės:
- i) Sąjungoje:
    - A) reglamentai ir direktyvos, kaip nustatyta Sutarties dėl SESV 288 straipsnyje, ir
    - B) įgyvendinimo ir deleguotieji aktai, kaip nustatyta atitinkamai SESV 290 ir 291 straipsniuose, ir
  - ii) Jungtinėje Karalystėje:
    - A) pirminės teisės aktai ir
    - B) antrinės teisės aktai.

#### 342 STRAIPSNIS

##### Taikymo sritis

1. Ši antraštinė dalis taikoma kiekvienos Šalies reglamentavimo institucijos atitinkamai pasiūlytomis ar priimtoms reglamentavimo priemonėms bet kuriuo klausimu, patenkančiu į šio podalio I–IX antraštinių dalių, XI antraštinės dalies, XII antraštinės dalies ir šešto podalio taikymo sritį.

2. 351 ir 352 straipsniai taip pat taikomi kitoms Šalies reglamentavimo institucijos pasiūlytomis arba priimtoms visuotinio taikymo priemonėms bet kuriuo klausimu, patenkančiu į šio straipsnio 1 dalyje nurodytų antraštinių dalių taikymo sritį, kurios yra reikšmingos bendradarbiavimui reglamentavimo srityje, pavyzdžiui, gairėms, politikos dokumentams arba rekomendacijoms.

3. Ši antraštinė dalis netaikoma valstybių narių reglamentavimo institucijoms ir reglamentavimo priemonėms, praktikai arba metodams.

4. Bet kuri konkreti šio straipsnio 1 dalyje nurodytų antraštinių dalių nuostata yra viršesnė už šios antraštinės dalies nuostatas tiek, kiek tai reikalinga tai konkrečiai nuostatai taikyti.

### 343 STRAIPSNIS

#### Vidaus koordinavimas

Kiekviena Šalis įdiegia su savo reglamentavimo institucijos rengiamomis reglamentavimo priemonėmis susijusias vidaus koordinavimo arba peržiūros procesus ar mechanizmus. Taikant tokius procesus ar mechanizmus turėtų būti siekiama, *inter alia*:

- a) skatinti laikytis geros reglamentavimo praktikos, įskaitant nurodytą šioje antraštinėje dalyje;
- b) nustatyti Šalių reglamentavimo priemonių nereikalingo dubliavimosi ir reikalavimų nenuoseklumo atvejus ir jų išvengti;

- c) užtikrinti Šalių tarptautinių prekybos ir investicijų srities įsipareigojimų laikymąsi, ir
- d) skatinti pagal atitinkamas savo taisykles ir procedūras įvertinti rengiamų reglamentavimo priemonių poveikį, be kita ko, poveikį mažosioms ir vidutinėms įmonėms<sup>1</sup>.

### 344 STRAIPSNIS

#### Procesų ir mechanizmų aprašymas

Kiekviena Šalis viešai paskelbia procesų ir mechanizmų, kuriuos taikydama jos reglamentavimo institucija rengia, vertina arba peržiūri reglamentavimo priemones, aprašymus. Tuose aprašymuose nurodomos atitinkamos taisyklės, gairės arba procedūros, be kita ko, susijusios su galimybe visuomenei teikti pastabas.

---

<sup>1</sup> Jungtinės Karalystės atveju terminas „mažosios ir vidutinės įmonės“ reiškia mažas ir labai mažas įmones.

## 345 STRAIPSNIS

## Išankstinė informacija apie planuojamas reglamentavimo priemones

1. Kiekviena Šalis, laikydamosi savo atitinkamų taisyklių ir procedūrų, bent vieną kartą per metus viešai paskelbia planuojamų svarbiausių<sup>1</sup> reglamentavimo priemonių, kurias jos reglamentavimo institucija pagrįstai tikisi pasiūlyti arba priimti per vienus metus, sąrašą. Kiekvienos Šalies reglamentavimo institucija gali nustatyti, kas jos įsipareigojimų pagal šią antraštinę dalį tikslais laikoma svarbiausia reglamentavimo priemone.
2. Kiek tai susiję su kiekviena svarbiausia reglamentavimo priemone, įtraukta į 1 dalyje nurodytą sąrašą, kiekviena Šalis taip pat turėtų kuo anksčiau viešai paskelbti:
  - a) trumpą jos taikymo srities ir tikslų aprašymą, ir
  - b) jei įmanoma, numatomą jos priėmimo laiką, įskaitant bet kokią viešų konsultacijų galimybę.

---

<sup>1</sup> Jungtinės Karalystės atveju svarbiausios reglamentavimo priemonės yra reikšmingos reglamentavimo priemonės atsižvelgiant į tokių priemonių apibrėžtį pagal Jungtinės Karalystės taisykles ir procedūras.

## 346 STRAIPSNIS

## Viešos konsultacijos

1. Kiekviena Šalis, laikydamosi atitinkamų savo taisyklių ir procedūrų, užtikrina, kad, rengdama svarbiausią reglamentavimo priemonę, jos reglamentavimo institucija:
  - a) paskelbtų reglamentavimo priemonės projektą arba konsultacijų dokumentus, kuriuose pateikiama pakankamai informacijos apie tą rengiamą reglamentavimo priemonę, kad bet kuris asmuo galėtų įvertinti, ar ji galėtų smarkiai paveikti jo interesus ir kokį poveikį ji galėtų jiems kelti;
  - b) nediskriminacinėmis sąlygomis suteiktų bet kuriam asmeniui pagrįstą galimybę pateikti pastabų, ir
  - c) apsvarstytų gautas pastabas.
2. Kiekviena Šalis užtikrina, kad jos reglamentavimo institucija atitinkamas reglamentavimo priemones arba 1 dalies a punkte nurodytos rūšies dokumentus skelbtų ir su viešomis konsultacijomis susijusias pastabas gautų naudodamasi elektroninėmis ryšio priemonėmis, ir siekia toliau teikti internetines paslaugas, kuriomis visuomenė gali naudotis nemokamai.
3. Kiekviena Šalis užtikrina, kad jos reglamentavimo institucija, laikydamosi atitinkamų jos taisyklių ir procedūrų, viešai paskelbtų šiame straipsnyje nurodytų viešų konsultacijų rezultatų santrauką.

## 347 STRAIPSNIS

## Poveikio vertinimas

1. Kiekviena Šalis patvirtina savo ketinimą užtikrinti, kad jos reglamentavimo institucija, laikydama atitinkamų jos taisyklių ir procedūrų, atliktų visų savo rengiamų svarbiausių reglamentavimo priemonių poveikio vertinimą. Tokiose taisyklėse ir procedūrose gali būti numatyta išimčių.
2. Kiekviena Šalis užtikrina, kad jos reglamentavimo institucija būtų įdiegusi procesus ir mechanizmus, kurie, atliekant poveikio vertinimą, jai padėtų tinkamiau atsižvelgti į toliau nurodytus veiksnius:
  - a) reglamentavimo priemonės poreikį, įskaitant problemos, kurią ketinama spręsti ta priemone, pobūdį ir svarbą;
  - b) bet kokius įmanomus ir tinkamus reglamentavimo ar su reglamentavimu nesusijusius būdus pasiekti Šalies viešosios politikos tikslus, įskaitant galimybę nereglamentuoti;
  - c) kiek įmanoma ir svarbu – galimą socialinį, ekonominį ir su aplinka susijusių tų būdų poveikį, įskaitant poveikį tarptautinei prekybai ir investicijoms ir, laikantis atitinkamų jos taisyklių ir procedūrų, – poveikį mažosioms bei vidutinėms įmonėms, ir
  - d) kai tikslinga, į tai, kaip svarstomi būdai yra susiję su atitinkamais tarptautiniais standartais, įskaitant galimų nukrypimų priežastis.

3. Kiek tai susiję su reglamentavimo institucijos atlikto reglamentavimo priemonės poveikio vertinimu, kiekviena Šalis užtikrina, kad jos reglamentavimo institucija parengtų galutinę ataskaitą, kurioje išsamiai išdėstomi veiksniai, į kuriuos ji atsižvelgė atlikdama vertinimą, ir atitinkamos jos išvados. Kiek įmanoma, kiekviena Šalis tokias ataskaitas paskelbia viešai ne vėliau kaip tada, kai viešai paskelbiamas pasiūlymas dėl 341 straipsnio b punkto i papunkčio A papunktyje arba b punkto ii papunkčio A papunktyje nurodytos reglamentavimo priemonės arba to straipsnio b punkto i papunkčio B papunktyje arba b punkto ii papunkčio B papunktyje nurodytos reglamentavimo priemonės.

### 348 STRAIPSNIS

#### Retrospektyvinis vertinimas

1. Kiekviena Šalis užtikrina, kad jos reglamentavimo institucija būtų įdiegusi procesus ar mechanizmus, skirtus galiojančių reglamentavimo priemonių periodiniam retrospektyviam vertinimui atlikti, kai tikslinga.
2. Atlikdama periodinį retrospektyvį vertinimą, kiekviena Šalis stengiasi įvertinti, ar esama galimybių veiksmingiau pasiekti jos viešosios politikos tikslus ir sumažinti nereikalingą reglamentavimo našta, be kita ko, tenkančią mažosioms ir vidutinėms įmonėms.
3. Kiekviena Šalis užtikrina, kad jos reglamentavimo institucija viešai paskelbtų tokių retrospektyvinių vertinimų rezultatus ir bet kokius planus atlikti tokius vertinimus.



## 349 STRAIPSNIS

## Reglamentavimo priemonių registras

Kiekviena Šalis užtikrina, kad galiojančios reglamentavimo priemonės būtų skelbiamos tam skirtame reglamentavimo priemonių identifikavimo registre, kuris būtų nemokamai prieinamas viešai. Registre turėtų būti galima atlikti reglamentavimo priemonių paiešką pagal teksto fragmentus arba žodžius. Kiekviena Šalis reguliariai atnaujina savo registrą.

## 350 STRAIPSNIS

## Keitimasis informacija apie gerą reglamentavimo praktiką

Šalys siekia keisti informacija apie savo gerą reglamentavimo praktiką, kaip nustatyta šioje antraštinėje dalyje, įskaitant Specialiajame prekybos komitete bendradarbiavimo reglamentavimo srityje klausimams.

## 351 STRAIPSNIS

## Bendradarbiavimo reglamentavimo srityje veiksmai

1. Šalis gali imtis bendradarbiavimo reglamentavimo srityje veikslių savanoriškai, nedarydamos poveikio savo pačių sprendimų priėmimo autonomiškumui bei atitinkamai savo teisinei tvarkai. Šalis gali atsisakyti imtis bendradarbiavimo reglamentavimo srityje veikslių arba gali juos nutraukti. Atsisakanti imtis bendradarbiavimo reglamentavimo srityje veikslių arba juos nutraukianti Šalis turėtų savo sprendimo priežastis paaiškinti kitai Šaliai.
2. Kiekviena Šalis gali pasiūlyti kitai Šaliai imtis bendradarbiavimo reglamentavimo srityje veikslių. Ji pateikia savo pasiūlymą per kontaktinį punktą, paskirtą pagal 353 straipsnį. Kita Šalis per tinkamą laiką apsvarsto tą pasiūlymą ir praneša jį pateikusiai Šaliai apie tai, ar, jos nuomone, siūlomas veiksmas yra tinkamas bendradarbiavimui reglamentavimo srityje.
3. Siekdama nustatyti, kokie veiksmai yra tinkami bendradarbiavimui reglamentavimo srityje, kiekviena Šalis apsvarsto:
  - a) 345 straipsnio 1 dalyje nurodytą sąrašą, ir
  - b) pagrįstus ir kartu su atitinkama informacija Šalies subjektų pateiktus pasiūlymus dėl bendradarbiavimo reglamentavimo srityje veikslių.

4. Šalims nusprendus imtis bendradarbiavimo reglamentavimo srityje veiksmo, kai tikslinga, kiekvienos Šalies reglamentavimo institucija:
- a) informuoja kitos Šalies reglamentavimo instituciją apie naujų reglamentavimo priemonių ir 342 straipsnio 2 dalyje nurodytų kitų visuotinio taikymo priemonių, kurios yra reikšmingos bendradarbiavimui reglamentavimo srityje veiksmui, rengimą arba esamų priemonių peržiūrą;
  - b) gavusi prašymą, pateikia informaciją ir aptaria reglamentavimo priemones ir 342 straipsnio 2 dalyje nurodytas kitas visuotinio taikymo priemones, kurios yra reikšmingos bendradarbiavimui reglamentavimo srityje veiksmui, ir
  - c) rengdama naujas reglamentavimo priemones arba 342 straipsnio 2 dalyje nurodytas kitas visuotinio taikymo priemones arba atlikdama esamų priemonių peržiūrą, kiek įmanoma, apsvarsto bet kurį reglamentavimo metodą, kurį kita Šalis taiko tam pačiam ar susijusiam dalykui.

### 352 STRAIPSNIS

Specialusis prekybos komitetas bendradarbiavimo reglamentavimo srityje klausimams

1. Specialusis prekybos komitetas bendradarbiavimo reglamentavimo srityje klausimams vykdo šias funkcijas:
  - a) stiprina ir skatina Šalių gerą reglamentavimo praktiką ir bendradarbiavimą reglamentavimo srityje;

- b) keičiasi nuomonėmis apie bendradarbiavimo veiksmus, kurie pasiūlyti arba kurių imtasi pagal 351 straipsnį;
  - c) skatina bendradarbiauti reglamentavimo srityje ir koordinuoti šios srities veiklą tarptautiniuose forumuose, be kita ko, atitinkamais atvejais periodiškai dvišaliu pagrindu keičiantis informacija apie atitinkamą vykdomą ar planuojamą veiklą.
2. Specialusis prekybos komitetas bendradarbiavimo reglamentavimo srityje klausimams gali kviesti suinteresuotuosius asmenis dalyvauti jo posėdžiuose.

### 353 STRAIPSNIS

#### Kontaktiniai punktai

Siekdama sudaryti palankesnes sąlygas Šalims keistis informacija, kiekviena Šalis per vieną mėnesį nuo šio Susitarimo įsigaliojimo dienos paskiria kontaktinį punktą.

### 354 STRAIPSNIS

#### Nuostatų dėl ginčų sprendimo netaikymas

Ginčams dėl šios antraštinės dalies aiškinimo ir taikymo netaikoma šeštos dalies I antraštinė dalis.

## XI ANTRAŠTINĖ DALIS

VIENODOS ATVIROS IR SAŽININGOS KONKURENCIJOS SĄLYGOS IR  
DARNUS VYSTYMASIS

## 1 SKYRIUS

## BENDROSIOS NUOSTATOS

## 355 STRAIPSNIS

## Principai ir tikslai

1. Šalys pripažįsta, kad šiame Susitarime nustatytais sąlygomis vykdomai Sąjungos ir Jungtinės Karalystės tarpusavio prekybai ir investicijoms reikia nustatyti tokias sąlygas, kuriomis būtų garantuojamos vienodos atviros ir sąžiningos Šalių tarpusavio konkurencijos sąlygos ir būtų užtikrinta, kad prekyba ir investavimas vyktų darniam vystymuisi palankiu būdu.
2. Šalys pripažįsta, kad darnus vystymasis apima ekonominę plėtrą, socialinį vystymąsi ir aplinkos apsaugą, o kiekvienas iš šių trijų elementų yra priklausomas vienas nuo kito ir papildo vienas kitą, ir patvirtina savo įsipareigojimą skatinti tarptautinės prekybos ir investicijų plėtrą tokiu būdu, kuriuo padedama siekti darnaus vystymosi tikslo.

3. Kiekviena Šalis dar kartą patvirtina savo siekį iki 2050 m. užtikrinti visos ekonomikos poveikio klimatui neutralumą.
4. Šalys patvirtina bendrą sutarimą, kad jų ekonominiai santykiai gali duoti jas abi tenkinančios naudos tik jei su vienodomis atviros ir sąžiningos konkurencijos sąlygomis susiję įsipareigojimai yra ilgalaikiai ir užkerta kelią prekybos arba investicijų iškraipymui ir padeda siekti darnaus vystymosi. Tačiau Šalys pripažįsta, kad šios antraštinės dalies tikslas nėra suderinti jų standartus. Šalys yra pasiryžusios išlaikyti ir gerinti atitinkamus savo aukšto lygio standartus į šios antraštinės dalies taikymo sritį patenkančiose srityse.

### 356 STRAIPSNIS

Teisė reglamentuoti, atsargumo principas<sup>1</sup> ir mokslinė ir techninė informacija

1. Šalys patvirtina kiekvienos iš jų teisę nustatyti savo politiką ir prioritetus srityse, kurioms taikoma ši antraštinė dalis, nustatyti tokią apsaugos lygį, koks, jos nuomone, yra tinkamas, ir priimti atitinkamus teisės aktus ir politiką arba daryti jų pakeitimus tokiu būdu, kad tai neprieštarautų kiekvienos iš Šalių tarptautiniams įsipareigojimams, įskaitant įsipareigojimus pagal šią antraštinę dalį.
2. Šalys pripažįsta, kad, vadovaujantis atsargumo principu, tais atvejais, kai yra pakankamas pagrindas manyti, jog kilo potencialus pavojingas arba nepataisomos žalos aplinkai arba žmonių sveikatai pavojus, faktų, kad moksliniai įrodymai nėra išsamūs, negali būti remiamasi siekiant užkirsti kelią Šaliai priimti tinkamas tokios žalos prevencijos priemones.

---

<sup>1</sup> Siekiant didesnio aiškumo patikslinama, kad, kiek tai susiję su šio Susitarimo įgyvendinimu Sąjungos teritorijoje, terminas *precautionary approach* reiškia atsargumo principą.

3. Rengdama arba įgyvendindama priemones, kuriomis siekiama apsaugoti aplinką ar darbo sąlygas ir kurios gali turėti įtakos prekybai ar investicijoms, kiekviena Šalis atsizvelgia į atitinkamą ir turimą mokslinę ir techninę informaciją, tarptautinius standartus, gaires ir rekomendacijas.

### 357 STRAIPSNIS

#### Ginčų sprendimas

Šeštos dalies I antraštinė dalis netaikoma šiam skyriui, išskyrus 356 straipsnio 2 dalį. 408 ir 409 straipsniai taikomi 355 straipsnio 3 daliai.

## 2 SKYRIUS

### KONKURENCIJOS POLITIKA

### 358 STRAIPSNIS

#### Principai ir terminų apibrėžtys

1. Šalys pripažįsta, kad jų prekybos ir investicijų santykiams yra svarbi laisva ir neiškraipyta konkurencija. Šalys pripažįsta, kad antikonkurencinė verslo praktika gali iškraipyti tinkamą rinkų veikimą ir mažinti prekybos liberalizavimo naudą.

2. Šiame skyriuje terminas „ekonominės veiklos vykdytojas“ reiškia subjektą arba vieną ekonominį subjektą sudarančią subjektų grupę, neatsižvelgiant į jo (jos) teisinę padėtį, vykdančią (-ią) ekonominę veiklą, kuri apima prekių tiekimą arba paslaugų teikimą rinkai.

### 359 STRAIPSNIS

#### Konkurencijos teisė

1. Pripažindama 358 straipsnyje nustatytus principus, kiekviena Šalis užtikrina, kad toliau galiotų konkurencijos teisė, kuria veiksmingai kovojama su šia antikonkurencine verslo praktika:
  - a) ekonominės veiklos vykdytojų susitarimais, ekonominės veiklos vykdytojų asociacijų sprendimais ir suderintais veiksmais, kurių tikslas arba padarinys yra konkurencijos trukdymas, ribojimas arba iškraipymas;
  - b) vieno ar kelių ekonominės veiklos vykdytojų piktnaudžiavimą dominuojančia padėtimi, ir
  - c) Jungtinės Karalystės atveju – ekonominės veiklos vykdytojų susijungimo arba įsigijimo atvejais, o Sąjungos atveju – jų koncentracijomis, kurios gali daryti didelį antikonkurencinį poveikį.
2. 1 dalyje nurodyta konkurencijos teisė taikoma visiems ekonominės veiklos vykdytojams, nepriklausomai nuo jų nacionalinės priklausomybės ar nuosavybės statuso.



3. Siekdama teisėtų viešosios politikos tikslų, kiekviena Šalis gali numatyti savo konkurencijos teisės išimtis su sąlyga, kad tos išimtys yra skaidrios ir proporcingos tiems tikslams.

### 360 STRAIPSNIS

#### Vykdyimo užtikrinimas

1. Kiekviena Šalis imasi tinkamų priemonių savo konkurencijos politikos vykdymui užtikrinti savo teritorijoje.
2. Kiekviena Šalis užtikrina, kad toliau veiktų veiklos požiūriu nepriklausoma institucija ar institucijos, kompetentinga (-os) veiksmingo jos konkurencijos teisės vykdymo užtikrinimo srityje.
3. Kiekviena Šalis taiko savo konkurencijos teisę skaidriai ir nediskriminuodama, laikydamosi proceso sąžiningumo principų, įskaitant atitinkamų ekonominės veiklos vykdytojų teisę į gynybą, nepriklausomai nuo jų nacionalinės priklausomybės ar nuosavybės statuso.

## 361 STRAIPSNIS

## Bendradarbiavimas

1. Tam, kad pasiektų šio skyriaus tikslus ir padidintų atitinkamos savo konkurencijos teisės vykdymo užtikrinimo veiksmingumą, Šalys pripažįsta atitinkamų jų konkurencijos institucijų bendradarbiavimo svarbą, kiek tai susiję su konkurencijos politikos raida ir vykdymo užtikrinimo veiksmais.
2. 1 dalies tikslais Europos Komisija arba valstybių narių konkurencijos institucijos ir Jungtinės Karalystės konkurencijos institucija ar institucijos, kai įmanoma ir tinkama, stengiasi bendradarbiauti ir koordinuoti savo vykdymo užtikrinimo srities veiklą, susijusią su tokiais pačiais arba susijusiais veiksmais arba sandoriais.
3. Siekdamas sudaryti palankesnes sąlygas 1 ir 2 dalyse nurodytam bendradarbiavimui ir veiklos koordinavimui, Europos Komisija ir valstybių narių konkurencijos institucijos ir Jungtinės Karalystės konkurencijos institucija ar institucijos gali keistis informacija tiek, kiek tai leidžiama pagal kiekvienos iš Šalių teisę.
4. Siekdamas įgyvendinti šio straipsnio tikslus, Šalys gali sudaryti atskirą susitarimą dėl Europos Komisijos, valstybių narių konkurencijos institucijų ir Jungtinės Karalystės konkurencijos institucijos ar institucijų bendradarbiavimo ir veiklos koordinavimo, kuriame gali būti nustatytos keitimosi konfidencialia informacija ir jos naudojimo sąlygos.

## 362 STRAIPSNIS

## Ginčų sprendimas

Šiam skyriui netaikomas ginčų sprendimas pagal šeštos dalies I antraštinę dalį.

## 3 SKYRIUS

## SUBSIDIJŲ KONTROLĖ

## 363 STRAIPSNIS

## Apibrėžtys

1. Šiame skyriuje vartojamų terminų apibrėžtys::
  - a) ekonominės veiklos vykdytojas – subjektas arba vieną ekonominį subjektą sudaranti subjektų grupė, neatsižvelgiant į jo (jos) teisinę padėtį, vykdamas (-i) ekonominę veiklą, kuri apima prekių tiekimą arba paslaugų teikimą rinkai;

- b) subsidija – finansinė pagalba, kuri:
- i) teikiama iš Šalių išteklių, įskaitant:
    - A) tiesioginį ar sąlyginį lėšų pervedimą, tokį kaip tiesioginės dotacijos, paskolos arba paskolų garantijos;
    - B) negautas pajamas, kurios kitu atveju būtų gautos, arba
    - C) prekių ar paslaugų teikimą arba prekių ar paslaugų pirkimą;
  - ii) vienam ar keliems ekonominės veiklos vykdytojams suteikia ekonominį pranašumą;
  - iii) kiek tai susiję su tam tikrų prekių gamyba arba tam tikrų paslaugų teikimu, ja teisiškai ar faktiškai teikiama nauda tam tikriems ekonominės veiklos vykdytojams, palyginti su kitais, ir
  - iv) daro arba galėtų daryti poveikį Šalių tarpusavio prekybai arba investicijoms.
2. 1 dalies b punkto iii papunkčio tikslais:
- a) mokesstinė priemonė nelaikoma tiksline, išskyrus atvejus, kai:
    - i) tam tikriems ekonominės veiklos vykdytojams sumažinamos mokesčių prievolių, kurios kitu atveju joms būtų taikomos pagal įprastinio apmokestinimo sistemą, apimtis, ir

- ii) tiems ekonominės veiklos vykdytojams teikiamas pranašumas, palyginti su kitais panašioje padėtyje esančiais ekonominės veiklos vykdytojais, kuriems taikoma įprastinio apmokestinimo sistema; šio punkto tikslais įprastinio apmokestinimo sistema apibrėžiama atsižvelgiant į jos vidinį tikslą, požymius (pavyzdžiui, apmokestinimo bazę, apmokestinamuosius asmenis, apmokestinimo momentą arba mokesčio tarifą) ir instituciją, kuri yra instituciniu, procedūriniu, ekonominiu ir finansiniu požiūriu savarankiška ir yra kompetentinga nustatyti apmokestinimo sistemos aspektų projektus;
- b) nepaisant a punkto, subsidija nelaikoma tiksline, jei ji pagrįsta bendrosios sistemos aspektams būdingais principais. Mokestinių priemonių atveju tokie būdingi principai yra, pavyzdžiui, poreikio kovoti su sukčiavimu ar mokesčių slėpimu, administracinio valdomumo, dvigubo apmokestinimo vengimo, mokesčių neutralumo, pajamų mokesčio progresyvaus pobūdžio ir perskirstomojo poveikio arba poreikio paisyti mokesčių mokėtojų mokumo principai;
- c) nepaisant a punkto, tikslinio pobūdžio rinkliavos nelaikomos tikslinėmis, jei jos savo pobūdžiu yra reikalingos tokiems neekonominiams viešosios politikos tikslams, kaip poreikis apriboti neigiamą tam tikros veiklos ar produktų poveikį aplinkai ar žmonių sveikatai, pasiekti tiek, kiek tie viešosios politikos tikslai nėra diskriminacinio pobūdžio<sup>1</sup>.

---

<sup>1</sup> Šiuo tikslu diskriminacija reiškia padėtį, kuriai esant ekonominės veiklos vykdytojui taikomos mažiau palankios sąlygos, palyginti su kitais panašioje padėtyje esančiais ekonominės veiklos vykdytojais, ir tų nevienodų sąlygų taikymas nėra pateisinamas objektyviais kriterijais.

## 364 STRAIPSNIS

## Taikymo sritis ir išimtys

1. 366, 367 ir 374 straipsniai netaikomi subsidijoms, kurios suteiktos siekiant kompensuoti gaivalinių nelaimių arba kitokių neekonominio pobūdžio įvykių padarytai žalai.
2. Nė viena šio skyriaus nuostata neužkerta kelio Šalims teikti galutiniam vartotojams skirtas socialinio pobūdžio subsidijas.
3. Laikina teikiama subsidija, skirta reaguoti į nacionalinę ar pasaulinę ekonomikos ekstremaliąją padėtį, turi būti tikslinė, proporcinga ir veiksminga, kad būtų atitaisyta ta ekstremalioji padėtis. 367 ir 374 straipsniai tokioms subsidijoms netaikomi.
4. Šis skyrius netaikomas subsidijoms, kurių bendra vienam ekonominės veiklos vykdytojui suteikta suma per bet kurį trejų mokestinių metų laikotarpį nesiekia 325 000 specialiujų skolinimosi teisių. Partnerystės taryba gali šią ribą pakoreguoti.
5. Šis skyrius netaikomas subsidijoms, kurioms taikomos Sutarties dėl žemės ūkio IV dalies arba 2 priedo nuostatos, ir subsidijoms, susijusioms su prekyba žuvimi ir žuvies produktais.
6. Šis skyrius netaikomas subsidijoms, susijusioms su audiovizualiniu sektoriumi.
7. 371 straipsnis netaikomas subsidijoms, finansuojamoms iš Šalies viršnacionalinio lygmens išteklių.

8. Subsidijų oro vežėjams atveju bet kuri šiame skyriuje esanti nuoroda į „poveikį Šalių tarpusavio prekybai arba investicijoms“ bus išdėstyta kaip „poveikį Šalių oro vežėjų konkurencijai teikiant oro susisiekimo paslaugas“, įskaitant tas oro susisiekimo paslaugas, kurioms netaikoma antro podalio I antraštinė dalis.

### 365 STRAIPSNIS

#### Viešojo ekonominio intereso paslaugos

1. Ekonominės veiklos vykdytojams, kuriems pavestos tam tikros viešojo intereso funkcijos, įskaitant su viešąja paslauga susijusius įsipareigojimus, teikiamoms subsidijoms 366 straipsnis taikomas tiek, kiek tame straipsnyje nustatytų principų taikymas nekliudo teisiškai ar faktiškai vykdyti atitinkamiems ekonominės veiklos vykdytojams pavestų konkrečių funkcijų. Funkcijos pavedamos iš anksto, laikantis skaidrumo reikalavimų.

2. Šalys užtikrina, kad ekonominės veiklos vykdytojui, kuriam pavestos viešojo intereso funkcijos, suteiktos kompensacijos suma neviršytų to, kas būtina visoms ar daliai išlaidų, kurios patirtos vykdant tas funkcijas, padengti, atsižvelgiant į atitinkamas pajamas ir pagrįstą pelną, gautą vykdant tas funkcijas. Šalys užtikrina, kad suteikta kompensacija nebūtų naudojama veiklos, kuri nepatenka į pavestas funkcijas, kryžminiam subsidijavimui. Kompensacijai, kuri neviršija 15 mln. specialiųjų skolinimosi teisių už vieną funkciją, netaikomos 369 straipsnyje nustatytos pareigos. Partnerystės taryba gali pakoreguoti šią ribą.

3. Šis skyrius netaikomas tais atvejais, kai bendra vienam ekonominės veiklos vykdytojui, vykdančiam viešojo intereso funkcijas, suteikta kompensacijos suma per bet kurį trejų mokestinių metų laikotarpį neviršija 750 000 specialiųjų skolinimosi teisių. Partnerystės taryba gali šią ribą pakoreguoti.

### 366 STRAIPSNIS

#### Principai

1. Siekdama užtikrinti, kad subsidijos nebūtų teikiamos tais atvejais, kai jos darytų arba galėtų daryti esminį poveikį Šalių tarpusavio prekybai ar investicijoms, kiekviena Šalis nustato veiksmingą subsidijų kontrolės sistemą, kuria užtikrinama, kad subsidijos būtų teikiamos vadovaujantis toliau nurodytais principais, ir užtikrina, kad ta kontrolės sistema veiktų toliau:
  - a) subsidijomis siekiama konkretaus viešosios politikos tikslo atitaisyti nustatytą rinkos nepakankamumą arba spręsti tokias su teisingumu susijusias problemas, kaip socialiniai sunkumai arba paskirstymo problemos (toliau – tikslas);
  - b) subsidijos yra proporcingos ir neviršija to, kas būtina viešosios politikos tikslui pasiekti;
  - c) subsidijomis siekiama jų gavėjų ekonominės elgsenos pokyčių, kuriais sudaromos palankios sąlygos pasiekti tikslą, kurio nebūtų galima pasiekti, jei subsidijos nebūtų teikiamos;



- d) paprastai subsidijomis neturėtų būti kompensuojamos išlaidos, kurias jų gavėjai būtų finansavę, jei nebūtų gavę subsidijų;
- e) subsidijos yra tinkama politikos priemonė viešosios politikos tikslui pasiekti ir to tikslo negalima pasiekti kitomis mažesnį iškraipomąjį poveikį turinčiomis priemonėmis;
- f) teigiamas subsidijų indėlis siekiant tikslo nusveria bet kokį neigiamą poveikį, visų pirma neigiamą poveikį Šalių tarpusavio prekybai ar investicijoms.

2. Nedarant poveikio šio straipsnio 1 daliai, kiekviena Šalis, kai aktualu, taiko 367 straipsnyje nustatytas sąlygas, jei atitinkamos subsidijos daro arba galėtų daryti esminį poveikį Šalių tarpusavio prekybai ar investicijoms.

3. Kiekviena Šalis nustato, kaip jai pagal 1 ir 2 dalis tenkančios pareigos įgyvendinamos taikant jos vidaus teisėje nustatytą subsidijų kontrolės sistemą, su sąlyga, kad kiekviena Šalis užtikrina, jog jai pagal 1 ir 2 dalis tenkančios pareigos būtų įgyvendintos jos teisėje taip, kad individualios subsidijos teisėtumas būtų nustatomas vadovaujantis tais principais.

## 367 STRAIPSNIS

## Draudžiamos subsidijos ir subsidijos, kurioms taikomos sąlygos

1. 366 straipsnio 2 dalyje nurodytos subsidijų kategorijos ir joms taikytinos sąlygos nurodomos toliau. Siekdama užtikrinti ilgalaikį šio straipsnio veikimą, Partnerystės taryba gali reikiamu mastu atnaujinti šias nuostatas.

## Neribotos garantijos forma teikiamos subsidijos

2. Draudžiamos ekonominės veiklos vykdytojo skolos arba įsipareigojimų garantijos forma teikiamos subsidijos, kai tų skolų ar įsipareigojimų suma arba tos garantijos trukmė nėra ribojama.

## Sanavimas ir restruktūrizavimas

3. Draudžiamos subsidijos sunkumų patiriantiems arba nemokiems ekonominės veiklos vykdytojams, jei jie nėra parengę patikimo restruktūrizavimo plano. Restruktūrizavimo planas turi būti pagrįstas realiomis prielaidomis ir juo turi būti siekiama užtikrinti, kad per pagrįstos trukmės terminą sunkumų patiriantis ar nemokus ekonominės veiklos vykdytojas vėl taptų gyvybingas ilgam laikui. Kol rengiamas restruktūrizavimo planas, ekonominės veiklos vykdytojas gali gauti laikiną likvidumo paramą paskolų arba paskolų garantijų forma. Išskyrus mažąsias ir vidutines įmones, ekonominės veiklos vykdytojas arba jo savininkai, kreditoriai arba nauji investuotojai turi padėti padengti restruktūrizavimo išlaidas, įnešdami lėšų arba turto. Šioje dalyje sunkumų patiriantis arba nemokus ekonominės veiklos vykdytojas yra tas, kuris trumpuoju arba vidutiniu laikotarpiu beveik neabejotinai nutrauktų veiklą, jei negautų subsidijos.

4. Išskyrus išimtines aplinkybes, subsidijos nemokių arba sunkumų patiriančių ekonominės veiklos vykdytojų sanavimui ir restruktūrizavimui leidžiamos tik jei subsidija padedama išvengti socialinių sunkumų arba užkirsti kelią dideliam rinkos nepakankamumui, visų pirma dėl darbo vietų praradimo arba svarbių paslaugų, kurias sudėtinga atkurti, sutrikdymo, ir taip padedama siekti viešojo intereso tikslo. Išskyrus nenumatytas aplinkybes, kurios atsirado ne dėl subsidijos gavėjo kaltės, subsidijos neturėtų būti teikiamos dažniau kaip vieną kartą per bet kurį penkerių metų laikotarpį.

5. 3 ir 4 dalys netaikomos subsidijoms sunkumų patiriantiems ar nemokiems bankams, kredito įstaigoms ir draudimo bendrovėms.

Bankai, kredito įstaigos ir draudimo bendrovės

6. Nedarant poveikio 184 straipsniui, subsidijos bankams, kredito įstaigoms ir draudimo bendrovėms restruktūrizuoti gali būti teikiamos tik remiantis patikimu restruktūrizavimo planu, kuriuo atkuriamas ilgalaikis gyvybingumas. Jei neįmanoma įtikinamai įrodyti, kad ilgalaikis gyvybingumas bus atkurtas, bet kokia subsidija bankams, kredito įstaigoms ir draudimo bendrovėms negali būti didesnė, nei būtina siekiant užtikrinti tvarkingą jų likvidavimą ir pasitraukimą iš rinkos, kartu kuo labiau sumažinant subsidijos sumą ir jos neigiamą poveikį Šalių tarpusavio prekybai ar investicijoms.

7. Užtikrinama, kad subsidiją suteikusiai institucijai būtų tinkamai atlyginama už restruktūrizavimo subsidiją, o subsidijos gavėjas, jo akcininkai, kreditoriai arba verslo grupė, kuriai jis priklauso, skirtų reikšmingą įnašą iš nuosavų išteklių restruktūrizavimo ar likvidavimo išlaidoms padengti. Subsidijos likvidumui palaikyti turi būti laikinos, negali būti naudojamos nuostoliams absorbuoti ir negali tapti kapitalo parama. Už suteiktas subsidijas likvidumui palaikyti subsidiją suteikusiai institucijai mokamas tinkamas atlygis.

#### Eksporto subsidijos

8. Draudžiamos subsidijos, kurių suteikimo vienintelė sąlyga arba viena iš sąlygų yra teisinis arba faktinis priklausomumas<sup>1</sup> nuo eksporto rodiklių, susijusių su prekėmis arba paslaugomis, išskyrus subsidijas, susijusias su:

- a) trumpalaikiu kredito draudimu nuo neparduotinos rizikos, arba
- b) eksporto kreditais ir eksporto kredito garantijos arba draudimo programomis, kurios yra leidžiamos pagal SKP sutartį kartu su visais pritaikymais, kurie reikalingi atsižvelgiant į kontekstą.

---

<sup>1</sup> Siekiant didesnio aiškumo patikslinama, kad šis reikalavimas tenkinamas tada, kai iš faktų matyti, jog, nors subsidijos suteikimas nėra teisiškai priklausomas nuo eksporto rodiklių, jis faktiškai yra susietas su esamu arba numatomu eksportu arba eksporto pelnu. Vien tai, kad subsidija yra suteikta eksportu užsiimantiems ekonominės veiklos vykdytojams, neturi būti vienintelė priežastis ją laikyti eksporto subsidija, kaip ji suprantama šioje nuostatoje.

9. 8 dalies a punkte terminas „parduotina rizika“ reiškia komercinę ir politinę riziką, kurios ilgiausias rizikos laikotarpis yra trumpesnis negu dveji metai ir kurią patiria valstybiniai ir nevalstybiniai pirkėjai parduotinos rizikos šalyse<sup>1</sup>. Gali būti laikoma, kad šalis yra laikinai išbraukta iš parduotinos rizikos šalių grupės sąrašo, jei privatūs rinkos pajėgumai yra nepakankami dėl:

- a) didelio privataus kredito draudimo pajėgumų sumažėjimo;
- b) didelio valstybinio sektoriaus reitingų pablogėjimo, arba
- c) didelio įmonių sektoriaus veiklos rezultatų pablogėjimo.

10. Toks laikinas išbraukimas iš parduotinos rizikos šalių sąrašo Šaliai įsigalioja remiantis tos Šalies sprendimu, priimtu vadovaujantis 9 dalyje nurodytais kriterijais, ir tik tuo atveju, jei ji priima tokį sprendimą. Laikoma, kad to sprendimo paskelbimas yra pranešimas kitai Šaliai apie tokį laikiną išbraukimą iš sąrašo, kiek tai susiję su pirmąja Šalimi.

11. Jei draudikas, kuriam suteikta subsidija, teikia eksporto kredito draudimą, bet koks draudimas nuo parduotinos rizikos teikiamas komerciniais pagrindais. Tokiu atveju draudikas negali gauti tiesioginės ar netiesioginės naudos iš subsidijos už teikiamą draudimą nuo parduotinos rizikos.

---

<sup>1</sup> Parduotinos rizikos šalys yra Jungtinė Karalystė, Sąjungos valstybės narės, Australija, Islandija, Japonija, Jungtinės Amerikos Valstijos, Kanada, Naujoji Zelandija, Norvegija ir Šveicarija.

Subsidijos, priklausomos nuo vietos prekių naudojimo

12. Nedarant poveikio 132 ir 133 straipsniams, draudžiamos subsidijos, kurių suteikimo vienintelė sąlyga arba viena iš sąlygų yra priklausomumas nuo vietos prekių ar paslaugų naudojimo vietoj importuojamų prekių ar paslaugų.

Stambūs tarpvalstybinio arba tarptautinio bendradarbiavimo projektai

13. Subsidijos gali būti teikiamos tokiems stambiems tarpvalstybinio arba tarptautinio bendradarbiavimo projektams, kaip transporto, energetikos, aplinkos, mokslinių tyrimų ir plėtros sričių projektai, taip pat pirmojo diegimo projektams, kuriais siekiama skatinti naujų technologijų (išskyrus gamybą) atsiradimą ir gamybą. Tokių tarpvalstybinio arba tarptautinio bendradarbiavimo projektų nauda neturi apsiriboti tik ekonominės veiklos vykdytojams, sektoriui arba dalyvaujančioms valstybėms teikiama nauda, bet turi būti platesnio masto bei reikšmės ir daryti išorinį poveikį, kuris kyla ne vien subsidiją suteikusiai valstybei, atitinkamai sektoriui ir subsidijos gavėjui.

## Energetika ir aplinka

14. Šalys pripažįsta saugios, įperkamos ir tvarios energetikos sistemos bei aplinkos tvarumo svarbą, visų pirma kiek tai susiję su kova su klimato kaita, kuri kelia egzistencinę grėsmę žmonijai. Todėl, nedarant poveikio 366 straipsniui, su energetika ir aplinka susijusiomis subsidijomis turi būti siekiama subsidijų gavėjams suteikti paskatų sukurti saugią, įperkama ir tvarią energetikos sistemą bei tinkamai veikiančią ir konkurencingą energetikos rinką arba didinti aplinkos apsaugos lygį, palyginti su tuo, kuris būtų pasiektas neteikiant subsidijų. Tokios subsidijos negali būti skiriamos tam, kad jų gavėjai būtų atleisti nuo jiems, kaip teršėjams, pagal atitinkamos Šalies teisę tenkančios atsakomybės.

## Subsidijos oro vežėjams už skrydžius tam tikrais maršrutais

15. Subsidijos oro vežėjams<sup>1</sup> už skrydžius tam tikrais maršrutais neteikiamos, išskyrus:

- a) su viešąja paslauga susijusius įsipareigojimus pagal 365 straipsnį;
- b) specialius atvejus, kai šiuo finansavimu teikiama nauda plačiajai visuomenei, arba
- c) subsidijas pradedančiosioms įmonėms naujiems maršrutams į regioninius oro uostus atidaryti su sąlyga, kad taip didinamas piliečių judumas ir skatinamas regionų vystymasis.

---

<sup>1</sup> Siekiant didesnio aiškumo patikslinama, kad tai nedaro poveikio 364 straipsnio 1 ir 2 dalims.

### 368 STRAIPSNIS

#### Subsidijų naudojimas

Kiekviena Šalis užtikrina, kad ekonominės veiklos vykdytojai naudotų subsidijas tik konkrečiam tikslui, kuriam jos suteiktos.

### 369 STRAIPSNIS

#### Skaidrumas

1. Kiek tai susiję su bet kokia Šalies teritorijoje suteikta arba toliau teikiama subsidija, kiekviena Šalis per šešis mėnesius nuo subsidijos suteikimo dienos oficialioje interneto svetainėje arba viešojo duomenų bazėje viešai paskelbia toliau nurodytą informaciją:

- a) subsidijos teisinį pagrindą ir politikos tikslą ar paskirtį;
- b) jei yra, subsidijos gavėjo pavadinimą;
- c) subsidijos suteikimo datą, subsidijos teikimo trukmę ir bet kuriuos kitus su subsidija susijusius terminus, ir
- d) subsidijos sumą arba subsidijai biudžete numatytą sumą.



2. Mokestinių priemonių forma teikiamų subsidijų atveju informacija viešai paskelbiama per vienus metus nuo mokesčių deklaracijos pateikimo termino. Mokestinių priemonių forma teikiamoms subsidijoms keliami skaidrumo reikalavimai apima tą pačią informaciją, kaip ir nustatyta 1 dalyje, išskyrus tos dalies d punkte nurodytą reikalaujamą pateikti informaciją, kuri gali būti pateikiama nurodant intervalą.
3. Be 1 dalyje nustatytos pareigos, Šalys paskelbia informaciją apie subsidiją pagal 4 arba 5 dalį.
4. Sąjungos atveju šio straipsnio 3 dalyje nustatytų reikalavimų laikymasis reiškia tai, kad informacija apie bet kurią jos teritorijoje suteiktą arba toliau teikiamą subsidiją, kuria remdamiesi suinteresuotieji asmenys gali įvertinti atitiktį 366 straipsnyje nustatytiems principams, per šešias savaites nuo jos suteikimo dienos viešai paskelbiama oficialioje interneto svetainėje arba viešojoje duomenų bazėje.
5. Jungtinės Karalystės atveju 3 dalyje nustatytų reikalavimų laikymasis reiškia, kad Jungtinė Karalystė užtikrina, kad:
  - a) jei suinteresuotasis asmuo praneša subsidiją suteikusiai institucijai, kad jis gali kreiptis į teismą dėl:
    - i) subsidiją suteikusios institucijos suteiktos subsidijos, arba
    - ii) bet kurio reikšmingo subsidiją suteikusios institucijos arba nepriklausomos įstaigos ar institucijos sprendimo peržiūros,

- b) tada per 28 dienas nuo rašytinio prašymo pateikimo dienos subsidiją suteikusi institucija, nepriklausoma įstaiga ar institucija pateiks tam suinteresuotajam asmeniui informaciją, kuria remdamasis suinteresuotasis asmuo gali įvertinti, kaip taikomi 366 straipsnyje nustatyti principai, taikydama bet kokius proporcingus apribojimus, kuriais siekiama tokio teisėto tikslo, kaip komercinė paslaptis, konfidencialumas arba advokato profesinės paslapties, apsauga.

Pirmos pastraipos b punkte nurodyta informacija suinteresuotajam asmeniui pateikiama tam, kad jis galėtų priimti informacija pagrįstą sprendimą, ar teikti ieškinį, arba suprasti ir teikiamame ieškinyje tinkamai identifikuoti ginčytinus klausimus.

6. Šiame straipsnyje, 372 ir 373 straipsniuose terminas „suinteresuotasis asmuo“ reiškia bet kurį fizinį ar juridinį asmenį, ekonominės veiklos vykdytoją arba ekonominės veiklos vykdytojų asociaciją, kurio (-ios) interesams gali būti daromas poveikis teikiant subsidiją, visų pirma subsidijos gavėją, su subsidijos gavėju konkuruojančius ekonominės veiklos vykdytojus arba atitinkamas prekybos asociacijas.

7. Šiame straipsnyje nustatytos pareigos nedaro poveikio pagal Šalių atitinkamus teisės aktus dėl informacijos laisvės arba galimybės susipažinti su dokumentais joms tenkančioms pareigoms.

## 370 STRAIPSNIS

## Konsultacijos subsidijų kontrolės klausimais

1. Jei Šalis mano, kad kita Šalis suteikė subsidiją arba esama aiškių įrodymų, kad kita Šalis ketina suteikti subsidiją, ir ją suteikus yra arba galėtų būti daromas neigiamas poveikis Šalių tarpusavio prekybai ar investicijoms, ji gali prašyti kitos Šalies pateikti paaiškinimą, kaip tos subsidijos atveju laikomasi 366 straipsnyje nustatytų principų.
2. Šalis taip pat gali prašyti pateikti 369 straipsnio 1 dalyje nurodytą informaciją, jei ji dar nebuvo viešai paskelbta 369 straipsnio 1 dalyje nurodytoje oficialioje interneto svetainėje arba viešojo duomenų bazėje arba jei ji nebuvo paskelbta lengvai ir paprastai prieinama forma.
3. Kita Šalis prašomą informaciją pateikia raštu ne vėliau kaip per 60 dienų nuo prašymo gavimo dienos. Jei ta Šalis negali pateikti prašomos informacijos, savo atsakyme raštu ji paaiškina, kodėl tokios informacijos negalima pateikti.
4. Jei, gavusi prašomą informaciją, prašančioji Šalis ir toliau laikosi nuomonės, kad kitos Šalies suteikta arba planuojama suteikti subsidija daro arba galėtų daryti neigiamą poveikį Šalių tarpusavio prekybai ar investicijoms, ji gali prašyti surengti konsultacijas Specialiajame prekybos komitete vienodų atviros ir sąžiningos konkurencijos sąlygų ir darnaus vystymosi klausimams. Toks prašymas pateikiamas raštu ir jame prašančioji Šalis paaiškina priežastis, kodėl prašo surengti konsultacijas.

5. Specialusis prekybos komitetas vienodų atviros ir sąžiningos konkurencijos sąlygų ir darnaus vystymosi klausimams visomis išgalėmis stengiasi pasiekti abi Šalis tenkinantį klausimo sprendimą. Jis pirmą posėdį surengia per 30 dienų nuo prašymo surengti konsultacijas.
6. 3 ir 5 dalyse nurodyti terminai konsultacijoms surengti Šalių susitarimu gali būti pratęsti.

### 371 STRAIPSNIS

#### Nepriklausoma institucija arba įstaiga ir bendradarbiavimas

1. Kiekviena Šalis įsteigia veiklos požiūriu nepriklausomą instituciją arba įstaigą, vykdančią atitinkamas funkcijas tos Šalies subsidijų kontrolės srityje, arba užtikrina, kad tokia institucija arba įstaiga veiktų toliau. Ta nepriklausoma institucija arba įstaiga, vykdydama savo funkcijas, naudojami būtinomis nepriklausomumo garantijomis ir veikia nešališkai.
2. Šalys skatina atitinkamas savo nepriklausomas institucijas arba įstaigas, neviršijant atitinkamose jų teisinėse sistemose nustatytų ribų, tarpusavyje bendradarbiauti bendrų interesų klausimais pagal savo atitinkamas funkcijas, įskaitant atitinkamai 363–369 straipsnių taikymą. Šalys arba atitinkamos jų nepriklausomos institucijos arba įstaigos gali susitarti dėl atskiros tų nepriklausomų institucijų tarpusavio bendradarbiavimo sistemos.

## 372 STRAIPSNIS

## Teismai

1. Kiekviena Šalis, laikydamosi savo bendrųjų ir konstitucinių įstatymų bei procedūrų, užtikrina, kad jos teismai būtų kompetentingi:
  - a) tikrinti subsidiją suteikusių institucijos arba, kai aktualu, nepriklausomos institucijos ar įstaigos sprendimų dėl subsidijų atitiktį tos Šalies teisei, kuria įgyvendinamas 366 straipsnis;
  - b) peržiūrėti bet kurį kitą atitinkamą nepriklausomos institucijos arba įstaigos sprendimą ir bet kurį neveikimo atvejį;
  - c) taikyti veiksmingas su a arba b punktu susijusias teisių gynimo priemones, įskaitant sustabdymą, draudimą arba nurodymą subsidiją suteikusiai institucijai imtis veiksmų, nuostolių atlyginimo priteisimą ir subsidijos susigrąžinimą iš jos gavėjo, jei ir tiek, kiek tas priemones įmanoma taikyti pagal atitinkamus teisės aktus, galiojusius šio Susitarimo įsigaliojimo momentu;
  - d) nagrinėti suinteresuotųjų asmenų ieškinius dėl subsidijų, kurios patenka į šio skyriaus taikymo sritį, tais atvejais, kai suinteresuotasis asmuo turi teisę pagal tos Šalies teisę pareikšti ieškinį dėl subsidijos.

2. Prireikus atitinkamo teismo leidimu kiekviena Šalis turi teisę pagal kitos Šalies bendruosius įstatymus ir procedūras įstoti į 1 dalyje nurodytas bylas.
3. Nedarant poveikio pareigai išlaikyti arba prireikus nustatyti šio straipsnio 1 ir 2 dalyse ir 373 straipsnyje nurodytą kompetenciją, teisių gynimo priemonės ir teisę imtis intervencinių priemonių, nė viena šio straipsnio nuostata nereiškia reikalavimo, kad kuri nors Šalis nustatytų platesnės apimties teisę pareikšti ieškinį, teisių gynimo priemones ar procedūras arba išplėstų atitinkamų savo valdžios institucijų sprendimų peržiūros apimtį arba pagrindus, palyginti su tais, kurie yra nustatyti pagal jos teisę, galiojusią šio Susitarimo įsigaliojimo momentu.
4. Nė viena šio straipsnio nuostata nereiškia reikalavimo, kad kuri nors Šalis išplėstų jos teismų vykdomos Jungtinės Karalystės Parlamento aktų, Europos Parlamento ir Europos Sąjungos Tarybos aktų arba Europos Sąjungos Tarybos aktų peržiūros apimtį arba pagrindus, palyginti su tais, kurie yra nustatyti pagal jos teisę, galiojusią šio Susitarimo įsigaliojimo momentu<sup>1</sup>.

---

<sup>1</sup> Siekiant didesnio aiškumo patikslinama, kad taikant šį straipsnį Jungtinės Karalystės teisė neapima įstatymo, kuris i) turi poveikį pagal 1972 m. Europos bendrijų įstatymo (*European Communities Act 1972*) 2 straipsnio 1 dalį, kuri toliau galioja remiantis 2018 m. Europos Sąjungos (Išstojimas) įstatymo (*European Union (Withdrawal) Act 2018*) 1A straipsniu, arba ii) priimtas ar parengtas remiantis 1972 m. Europos bendrijų įstatymo 2 straipsnio 2 dalimi arba joje nurodytu tikslu.

## 373 STRAIPSNIS

## Susigrąžinimas

1. Nedarant poveikio kitoms Šalies teisėje egzistuojančioms teisių gynimo priemonėms<sup>1</sup>, kiekviena Šalis nustato veiksmingą subsidijų susigrąžinimo mechanizmą pagal toliau išdėstytas nuostatas.
2. Kiekviena Šalis užtikrina, kad tuo atveju, jei 369 straipsnyje apibrėžtas suinteresuotasis asmuo per šio straipsnio 3 dalyje nustatytą terminą teisme pareiškė prieštaravimų dėl sprendimo suteikti subsidiją, galėtų būti nurodyta susigrąžinti subsidiją, jei Šalies teismas konstatuoja esant esminę teisės klaidą dėl to, kad:
  - a) priemonę, kuri laikoma subsidija, suteikęs subjektas jos nelaikė subsidija;
  - b) subsidiją suteikęs subjektas netaikė 366 straipsnyje nustatytų principų, kurie įgyvendinami tos Šalies teisėje, arba juos taikė tokiu būdu, kuris nesiekia pagal tos Šalies teisę taikytino peržiūros standarto, arba

---

<sup>1</sup> Jungtinės Karalystės atveju šiame straipsnyje nustatytas reikalavimas dėl naujos su susigrąžinimu susijusios teisių gynimo priemonės, kurią būtų galima taikyti sėkmingai užbaigus teisminę peržiūrą, kuri, laikantis pagal nacionalinę teisę nustatyto peržiūros standarto, pradėta per nustatytą terminą; remiantis 372 straipsnio 3 dalimi, tokios peržiūros apimtis neišplečiama jokių kitu būdu. Subsidijos gavėjas, reikšdamas prieštaravimus dėl tokio susigrąžinimo, negalėtų remtis teisėtai lūkesčiais.

c) nusprendamas suteikti tą subsidiją, ją suteikęs subjektas viršijo su 366 straipsnyje nustatytais principais, kurie įgyvendinami tos Šalies teisėje, susijusius savo įgaliojimus arba jais piktnaudžiavo.

3. Šio straipsnio tikslais nustatytas terminas nustatomas taip:

a) Sąjungoje jis prasideda tą dieną, kurią 369 straipsnio 1, 2 ir 4 dalyse nurodyta informacija buvo paskelbta oficialioje interneto svetainėje arba viešojo duomenų bazėje, ir trunka ne trumpiau kaip vieną mėnesį;

b) kalbant apie Jungtinę Karalystę:

i) jis prasideda tą dieną, kurią 369 straipsnio 1 ir 2 dalyse nurodyta informacija buvo paskelbta oficialioje interneto svetainėje arba viešojo duomenų bazėje;

ii) jis baigiasi praėjus vienam mėnesiui, išskyrus atvejus, kai iki tos dienos suinteresuotasis asmuo 369 straipsnio 5 dalyje nustatyta tvarka paprašė pateikti informaciją;

iii) nuo tada, kai suinteresuotasis asmuo gauna 369 straipsnio 5 dalies b punkte nurodytą informaciją, kuri yra pakankama 369 straipsnio 5 dalyje nurodytais tikslais, pradedamas skaičiuoti kitas vieno mėnesio terminas, o šiam suėjus nustatytas terminas baigiasi;



- iv) iii punkte nurodytos informacijos gavimo diena yra ta, kurią subsidiją suteikusi institucija patvirtina, kad ji pateikė 369 straipsnio 5 dalies b punkte nurodytą informaciją, kuri yra pakankama tais tikslais, nepriklausomai nuo to, ar po tos dienos vyko tolesnis susirašinėjimas arba buvo tikslinama informacija;
- v) teisės aktais gali būti nustatyti ilgesni i, ii ir iii punktuose nurodyti terminai.

4. 3 dalies b punkto tikslais, kiek tai susiję su sistemomis, toliau nurodytais atvejais nustatytas terminas prasideda ne tada, kai atliekami tolesni mokėjimai, o kai paskelbiama šios dalies b punkte nurodyta informacija:

- a) subsidija galimai suteikta laikantis sistemos sąlygų;
- b) sistemos sudarytojas viešai paskelbė su sistema susijusią informaciją, kuri turi būti skelbiama pagal 369 straipsnio 1 ir 2 dalis, ir
- c) pagal šios dalies b punktą pateiktą informaciją apie sistemą sudaro informacija apie subsidiją, kuri leistų suinteresuotajam asmeniui nustatyti, ar sistema jam gali daryti poveikį, ir apimtų bent subsidijos tikslą, subsidijos gavėjo kategoriją, tinkamumo finansuoti sąlygas ir subsidijos apskaičiavimo bazę (įskaitant bet kokias reikšmingas sąlygas, susijusias su subsidijos proporcijomis arba sumomis).

5. Šio straipsnio tikslais nereikalaujama susigrąžinti subsidijos tais atvejais, kai ji suteikta remiantis Jungtinės Karalystės Parlamento aktu, Europos Parlamento ir Europos Sąjungos Tarybos aktu arba Europos Sąjungos Tarybos aktu.
6. Nė viena šio straipsnio nuostata neužkerta kelio Šaliai, be situacijų, kurios numatytos šiame straipsnyje, pagal savo teisę numatyti ir kitų situacijų, kurioms esant susigrąžinimas būtų viena iš teisių gynimo priemonių.
7. Šalys pripažįsta, kad susigrąžinimas yra svarbi bet kurios subsidijų kontrolės sistemos teisių gynimo priemonė. Bet kurios Šalies prašymu Šalys Partnerystės taryboje apsvarsto papildomus arba alternatyvius susigrąžinimo mechanizmus ir atitinkamus šio straipsnio pakeitimus. Bet kuri Šalis gali Partnerystės taryboje pasiūlyti padaryti pakeitimų, kuriais būtų sudarytos sąlygos atitinkamiems jų susigrąžinimo mechanizms taikyti skirtingą tvarką. Šalis apsvarstys kitos Šalies pateiktą pasiūlymą vadovaudamasi geros valios principu ir jam pritarti, jei ta Šalis mano, jog pasiūlyme esančiomis nuostatomis nustatomi bent tokie pat veiksmingi susigrąžinimo būdai, kaip ir kitos Šalies esami mechanizmai. Tuomet Partnerystės taryba gali padaryti atitinkamų šio straipsnio pakeitimų<sup>1</sup>.

---

<sup>1</sup> Šalys pažymi, kad įsigaliojus šiam Susitarimui Jungtinė Karalystė įdiegs naują subsidijų kontrolės sistemą.

## 374 STRAIPSNIS

## Taisomosios priemonės

1. Šalis gali įteikti kitai Šaliai rašytinį prašymą pateikti informaciją ir surengti konsultacijas dėl subsidijos, kuri, jos manymu, daro didelį neigiamą poveikį Šalių tarpusavio prekybai ar investicijoms arba kyla didelis pavojus, kad ji tokį poveikį darys. Pašančioji Šalis turėtų tame prašyme nurodyti visą reikšmingą informaciją, kuri padėtų Šalims rasti abipusiškai priimtina sprendimą, įskaitant subsidijos aprašymą ir prašančiajai Šaliai susirūpinimą keliančius klausimus dėl subsidijos poveikio prekybai ar investicijoms.
2. Ne vėliau kaip per 30 dienų nuo prašymo pateikimo dienos, prašomoji Šalis įteikia rašytinį atsakymą, kuriame prašančiajai Šaliai pateikia prašomą informaciją, ir Šalys pradeda konsultacijas; jei Šalys nesusitaria kitaip, laikoma, kad konsultacijos baigtos praėjus 60 dienų nuo to prašymo įteikimo dienos. Tokios konsultacijos, visų pirma visa informacija, nurodyta kaip konfidenciali, ir per konsultacijas Šalių išsakytos pozicijos yra konfidencialios ir jokiame tolesniame procese nedaro poveikio nė vienos Šalies teisėms.
3. Ne anksčiau kaip praėjus 60 dienų nuo 1 dalyje nurodyto prašymo įteikimo dienos prašančioji Šalis gali vienašališkai imtis tinkamų teisių gynimo priemonių, jei esama įrodymų, kad prašomosios Šalies suteikta subsidija daro didelį neigiamą poveikį Šalių tarpusavio prekybai ar investicijoms arba kyla didelis pavojus, kad ji tokį poveikį darys.

4. Ne anksčiau kaip praėjus 45 dienoms nuo 1 dalyje nurodyto prašymo įteikimo dienos prašančioji Šalis gali įspėti prašomąją Šalį apie teisių gynimo priemones, kurių ji ketina imtis pagal 3 dalį. Siekdama sudaryti sąlygas Šalims rasti abipusiškai priimtina sprendimą, prašančioji Šalis nurodo visą reikšmingą informaciją, susijusią su priemonėmis, kurių ji ketina imtis. Prašančioji Šalis negali imtis tų teisių gynimo priemonių, jei nuo pranešimo apie tas priemones įteikimo prašomajai Šaliai dienos nėra praėję 15 dienų.
5. Šalies atliekamas vertinimas, ar esama didelio pavojaus, kad bus daromas didelis neigiamas poveikis, turi būti grindžiamas ne vien įtarimais, tikimybėmis arba menkomis galimybėmis, bet faktais. Aplinkybių pasikeitimas, dėl kurio susidarytų padėtis, kuriai esant subsidija darytų tokį didelį neigiamą poveikį, turi būti aiškiai nuspėjamas.
6. Šalies atliekamas vertinimas, ar esama subsidijos arba ar subsidija daromas didelis neigiamas poveikis Šalių tarpusavio prekybai ar investicijoms, turi būti grindžiamas ne vien tikimybėmis arba menkomis galimybėmis, bet patikimais įrodymais ir turi būti susijęs su identifikuojamomis prekėmis, paslaugų teikėjais arba kitais ekonominės veiklos vykdytojais, be kita ko, jei aktualu, subsidijų sistemų atvejais.
7. Partnerystės taryba gali sudaryti pavyzdinį aplinkybių, kurios prilygtų dideliame neigiamame poveikiui Šalių tarpusavio prekybai ar investicijoms, kaip tai suprantama šiame Straipsnyje, sąrašą. Tai nedaro poveikio Šalių teisei imtis teisių gynimo priemonių.
8. Pagal 3 dalį taikomos teisių gynimo priemonės negali viršyti to, kas absoliučiai reikalinga ir proporcinga daromam dideliame neigiamame poveikiui atitaisyti arba dideliame tokio poveikio pavojui pašalinti. Pirmenybė teikiama priemonėms, kurios mažiausiai trikdytų šio Susitarimo veikimą.

9. Per penkias dienas nuo dienos, kurią įsigalioja 3 dalyje nurodytos teisių gynimo priemonės, ir pirmiau nepasikonsultavusi pagal 738 straipsnį, Šalis, kuriai pateiktas pranešimas, gali, prašančiajai Šaliai įteikdama rašytinį prašymą, pagal 739 straipsnio 2 dalį prašyti sudaryti arbitražo teismą, kad šis nuspręstų, ar:

- a) teisių gynimo priemonė, kurios ėmėsi prašančioji Šalis, prieštarauja 3 arba 8 daliai;
- b) po to, kai prašomoji Šalis pateikė prašomą informaciją ir sutiko su tuo, kad būtų rengiamos konsultacijos, prašančioji Šalis nedalyvavo tokiose konsultacijose, arba
- c) teisių gynimo priemonės nesūmta arba apie ją nepranešta per atitinkamai 3 arba 4 dalyje nurodytą terminą.

Tas prašymas nesustabdo teisių gynimo priemonių taikymo. Be to, arbitražo teismas nevertina, kaip Šalys taiko 366 ir 367 straipsnius.

10. 9 dalyje nurodytu prašymu sudarytas arbitražo teismas procesą veda vadovaudamasis 760 straipsniu ir galutinį sprendimą priima per 30 dienų nuo jo sudarymo dienos.

11. Jei priimamas Šaliai atsakovei nepalankus sprendimas, ji ne vėliau kaip per 30 dienų nuo arbitražo teismo sprendimo įteikimo dienos įteikia Šaliai ieškovei pranešimą apie priemones, kurių ji ėmėsi, kad įvykdytų tą sprendimą.

12. Jei šio straipsnio 10 dalyje nurodytame procese priimtas Šaliai atsakovei nepalankus sprendimas ir arbitražo teismas konstatuoja, kad teisių gynimo priemonių prieštaravimas šio straipsnio 3 arba 8 daliai yra reikšmingas, Šalis ieškovė gali prašyti arbitražo teismo per 30 dienų nuo jo sprendimo priėmimo dienos nustatyti įsipareigojimų pagal šį Susitarimą arba papildomąjį susitarimą vykdymo sustabdymo mastą, kuris neviršytų masto, lygiaverčio panaikinimui arba pabloginimui, kurį lėmė teisių gynimo priemonių taikymas. Prašyme nurodomas siūlomas įsipareigojimų vykdymo sustabdymo mastas laikantis 761 straipsnyje nustatytų principų. Šalis ieškovė gali sustabdyti įsipareigojimų pagal šį Susitarimą arba papildomąjį susitarimą vykdymą tokiu mastu, koks atitinka arbitražo teismo nustatytą įsipareigojimų vykdymo sustabdymo mastą. Toks sustabdymas taikomas ne anksčiau kaip praėjus 15 dienų nuo tokio sprendimo.

13. Šalis negali remtis PPO steigimo sutartimi arba kuriuo nors kitu tarptautiniu susitarimu tam, kad neleistų kitai Šaliai imtis priemonių pagal šį straipsnį, įskaitant atvejus, kai tos priemonės apima įsipareigojimų pagal šį Susitarimą arba papildomąjį susitarimą vykdymo sustabdymą.

14. Vertindama, ar tų pačių produktų importui nustatytos arba toliau galiojančios teisių gynimo priemonės yra tokios, kokios yra absoliučiai reikalingos arba proporcingos šio straipsnio taikymo tikslais, Šalis:

- a) atsižvelgia į pagal 32 straipsnio 3 dalį taikomas arba toliau galiojančias kompensacines priemones, ir
- b) gali atsižvelgti į pagal 32 straipsnio 3 dalį taikomas arba toliau galiojančias antidempingo priemones.

15. Šalis negali vienu metu taikyti teisių gynimo priemonės pagal šį straipsnį ir pusiausvyros atkūrimo priemonės pagal 411 straipsnį tam, kad atitaisytų tos pačios subsidijos tiesioginį poveikį prekybai ar investicijoms.

16. Jei Šalis, prieš kurią imtasi teisių gynimo priemonių, per šio straipsnio 9 dalyje nurodytą terminą nepateikia prašymo pagal tą dalį, ta Šalis gali, pirmiau nesikonsultuodama pagal 738 straipsnį, inicijuoti 739 straipsnyje nurodytą arbitražo procedūrą, kad šio straipsnio 9 dalyje nustatytais pagrindais ginčytų teisių gynimo priemonę. 744 straipsnio tikslu arbitražo teismas klausimą nagrinėja skubos tvarka.

17. Procedūrų pagal 9 ir 16 dalis tikslais, vertindamas, ar teisių gynimo priemonė yra absoliučiai reikalinga arba proporcinga, arbitražo teismas tinkamai atsižvelgia į 5 ir 6 dalyse, taip pat 13, 14 ir 15 dalyse nustatytus principus.

### 375 STRAIPSNIS

#### Ginčų sprendimas

1. Remiantis šio straipsnio 2 ir 3 dalimis, šeštos dalies I antraštinė dalis taikoma Šalių ginčams dėl šio skyriaus, išskyrus 371 ir 372 straipsnius, aiškinimo ir taikymo.

2. Arbitražo teismas neturi jurisdikcijos spręsti:
  - a) dėl individualios subsidijos, įskaitant tai, ar tokia subsidija atitiko 366 straipsnio 1 dalyje nustatytus principus, išskyrus dėl 367 straipsnio 2 dalyje (Neribota valstybės garantija), 367 straipsnio 3, 4 ir 5 dalyse (Sanavimas ir restruktūrizavimas), 367 straipsnio 8–11 dalyse (Eksperto subsidijos) ir 367 straipsnio 12 dalyje (Subsidijos, priklausomos nuo vietos prekių naudojimo) nustatytų sąlygų, ir
  - b) ar teisių gynimo priemonė – susigrąžinimas, kaip tai suprantama 373 straipsnyje, buvo tinkamai taikyta kiekvienu konkrečiu atveju.
3. Šeštos dalies I antraštinė dalis taikoma 374 straipsniui, remiantis tuo straipsniu ir 760 straipsniu.



## 4 SKYRIUS

VALSTYBĖS VALDOMOS ĮMONĖS,  
ĮMONĖS, KURIOMS SUTEIKTOS SPECIALIOSIOS TEISĖS ARBA PRIVILEGIJOS, IR  
PASKIRTOSIOS MONOPOLIJOS

## 376 STRAIPSNIS

## Apibrėžtys

1. Šiame skyriuje vartojamų terminų apibrėžtys:
  - a) Eksporto kreditų susitarimas – atsizvelgiant į EBPO sistemą parengtas Susitarimas dėl oficialiai remiamų eksporto kreditų arba atsizvelgiant į EBPO ar kitą sistemą parengtas vėlesnis įsipareigojimas, kurį priėmė bent 12 PPO narių steigėjų, kurios 1979 m. sausio 1 d. buvo Eksporto kreditų susitarimo dalyvės;
  - b) komercinė veikla – veikla, kurios galutinis rezultatas yra prekės gamyba arba paslaugos teikimas, kad ji būtų parduota atitinkamoje rinkoje įmonės nustatytais kiekiais ir kainomis atsizvelgiant į pasiūlos ir paklausos sąlygas, ir kuri vykdoma siekiant pelno; įmonės, kuri veikia nesiekdama pelno arba tam, kad padengtų savo veiklos sąnaudas, vykdoma veikla nėra veikla, kuri vykdoma siekiant pelno;

- c) komerciniai sumetimai – kaina, kokybė, prieinamumas, perkamumas, transportavimas ir kitos pirkimo ar pardavimo sąlygos arba kiti veiksniai, į kuriuos paprastai atsižvelgtų pagal rinkos ekonomikos principus atitinkamame verslo arba pramonės sektoriuje veikiančios privačiosios įmonės, priimdamos komercinius sprendimus;
- d) į taikymo sritį patenkantis subjektas:
- i) paskirtoji monopolija;
  - ii) įmonė, kuriai suteiktos specialiosios teisės arba privilegijos, arba
  - iii) valstybės valdoma įmonė;
- e) paskirtoji monopolija – subjektas, įskaitant konsorciumus ar valdžios įstaigas, Šalies teritorijoje esančioje atitinkamoje rinkoje paskirtas vieninteliu prekės tiekėju ar paslaugos teikėju arba jų pirkėju; paskirtosiomis monopolijomis nelaikomi subjektai, kuriems tik suteiktos išimtinės intelektinės nuosavybės teisės; šiame kontekste terminas „paskirti“ reiškia sukurti arba leisti sukurti monopoliją arba išplėsti monopoliją į jos veiklos sritį įtraukiant papildomą prekę arba paslaugą;
- f) įmonė – įmonė, kaip apibrėžta 124 straipsnio g punkte;

- g) įmonė, kuriai suteiktos specialiosios teisės arba privilegijos – viešoji arba privačioji įmonė, kuriai Šalis teisiskai arba faktiškai suteikė specialiąsias teises arba privilegijas;
- h) paslauga, teikiama vykdant oficialias valdžios funkcijas – paslauga, teikiama vykdant oficialias valdžios funkcijas, kaip apibrėžta GATS;
- i) specialiosios teisės arba privilegijos – teisės arba privilegijos, kurias suteikdama Šalis pagal kitus kriterijus nei objektyvūs, proporcingi ir nediskriminaciniai kriterijai paskiria įmones, kurioms leidžiama tiekti prekę arba teikti paslaugą, arba apriboja tokių įmonių skaičių iki dviejų arba daugiau ir taip daro esminį poveikį kitos įmonės galimybei iš esmės lygiavertėmis sąlygomis tiekti tokią pačią prekę arba teikti tokią pačią paslaugą toje pačioje geografinėje vietovėje arba produkto rinkoje;
- j) valstybės valdoma įmonė – įmonė, kurioje:
  - i) Šaliai nuosavybės teise tiesiogiai priklauso daugiau nei 50 % akcinio kapitalo;
  - ii) Šalis tiesiogiai ar netiesiogiai kontroliuoja daugiau kaip 50 % balsavimo teisių;
  - iii) Šalis turi įgaliojimus skirti daugumą direktorių valdybos ar bet kokio kito lygiavertčio valdymo organo narių, arba
  - iv) Šalis turi įgaliojimus kontroliuoti įmonę. Nustatant kontrolės faktą kiekvienu konkrečiu atveju atsižvelgiama į visas reikšmingas teises ir faktines aplinkybes.

## 377 STRAIPSNIS

## Taikymo sritis

1. Šis skyrius taikomas visų valdymo lygmenų į taikymo sritį patenkantiems subjektams, vykdančioms komercinę veiklą. Jei į taikymo sritį patenkantis subjektas vykdo ir komercinę, ir nekomercinę veiklą, šis skyrius taikomas tik komercinei veiklai.
2. Šis skyrius netaikomas:
  - a) į taikymo sritį patenkantiems subjektams, veikiančioms kaip perkantieji subjektai, kaip apibrėžta SVP I priedėlio kiekvienos Šalies 1–3 prieduose ir 25 priedo B skirsnio kiekvienos Šalies atitinkamų poskirsnų 1 dalyje, vykdančioms į taikymo sritį patenkančius viešuosius pirkimus, kaip apibrėžta 277 straipsnio 2 dalyje;
  - b) bet kurioms paslaugoms, teikiamoms vykdančioms oficialias valdžios funkcijas.
3. Šis skyrius netaikomas į taikymo sritį patenkančiam subjektui, jei atitinkamos įmonės ar monopolijos komercinės veiklos metinės pajamos per bet kurį iš trejų iš eilės einančių ankstesnių finansinių metų nesiekė 100 mln. specialiųjų skolinimosi teisių.

4. 380 straipsnis netaikomas į taikymo sritį patenkančio subjekto finansinių paslaugų teikimui valdžios sektoriaus įgaliojimu, jei teikiant tas finansines paslaugas:
- a) remiamas eksportas arba importas, su sąlyga, kad tos paslaugos:
    - i) nėra skirtos komerciniam finansavimui pakeisti, arba
    - ii) siūlomos sąlygomis, kurios nėra palankesnės nei tos, kurios galėtų būti pasiūlytos komercinėje rinkoje panašių finansinių paslaugų atveju, arba
  - b) remiamos privačiosios investicijos už Šalies teritorijos ribų su sąlyga, kad šios paslaugos:
    - i) nėra skirtos komerciniam finansavimui pakeisti, arba
    - ii) siūlomos sąlygomis, kurios nėra palankesnės nei tos, kurios galėtų būti pasiūlytos komercinėje rinkoje panašių finansinių paslaugų atveju, arba
  - c) siūlomos sąlygomis, atitinkančiomis Eksperto kreditų susitarimą, jei tų paslaugų teikimas patenka į to susitarimo taikymo sritį.

5. Nedarant poveikio šio straipsnio 3 daliai, 380 straipsnis netaikomas šiems sektoriams: audiovizualinėms paslaugoms, nacionaliniam jūrų kabotažui<sup>1</sup> ir vežimui vidaus vandenu keliais, kaip nustatyta 123 straipsnio 5 dalyje.
6. 380 straipsnis netaikomas tiek, kiek Šalis į taikymo sritį patenkantis subjektas perka arba parduoda prekes ar paslaugas pagal:
- a) bet kurią esamą Susitarimo neatitinkančią priemonę, kurią Šalis palieka galioti, pratęsia, atnaujina arba iš dalies pakeičia pagal 133 straipsnio 1 dalį arba 139 straipsnio 1 dalį, kaip nustatyta atitinkamai 19 ir 20 prieduose pateiktuose sąrašuose, arba
  - b) bet kurią Susitarimo neatitinkančią priemonę dėl sektorių, subsektorių arba veiklos rūšių, kurią Šalis priima arba palieka galioti pagal 133 straipsnio 2 dalį arba 139 straipsnio 2 dalį, kaip nustatyta atitinkamai 19 ir 20 prieduose pateiktuose sąrašuose.

---

<sup>1</sup> Nacionalinis jūrų kabotažas apima: kalbant apie Sąjungą, nedarant poveikio tam, kokia veikla pagal atitinkamus nacionalinės teisės aktus gali būti laikoma kabotažu – keleivių arba prekių vežimą iš Sąjungos valstybės narės uosto ar vietos į kitą tos pačios Sąjungos valstybės narės uostą arba vietą, įskaitant kontinentinį šelfą, kaip numatyta 1982 m. gruodžio 10 d. Montego Bėjuje (Jamaika) priimtoje Jungtinių Tautų konvencijoje dėl jūrų teisės, ir vežimą, kuris pradedamas ir baigiamas tame pačiame Sąjungos valstybės narės uoste ar vietoje; kalbant apie Jungtinę Karalystę – keleivių arba prekių vežimą iš Jungtinės Karalystės uosto ar vietos į kitą Jungtinės Karalystės uostą arba vietą, įskaitant kontinentinį šelfą, kaip numatyta Jungtinių Tautų konvencijoje dėl jūrų teisės, ir vežimą, kuris pradedamas ir baigiamas tame pačiame Jungtinės Karalystės uoste ar vietoje.

### 378 STRAIPSNIS

#### Ryšys su PPO steigimo sutartimi

Šalys patvirtina savo teises ir pareigas pagal GATT 1994 XVII straipsnio 1–3 dalis, Susitarimą dėl GATT 1994 XVII straipsnio aiškinimo ir GATS VIII straipsnio 1, 2 ir 5 dalis.

### 379 STRAIPSNIS

#### Bendrosios nuostatos

1. Nedarant poveikio kiekvienos Šalies teisėms ir pareigoms pagal šį skyrių, nė viena šio skyriaus nuostata neužkerta kelio Šaliai įsteigti į taikymo sritį patenkančią subjektą arba užtikrinti, kad jis veiktų toliau.
2. Nė viena Šalis nereikalauja ir neskatina, kad į taikymo sritį patenkantis subjektas elgtųsi priešingai, negu nustatyta šiame skyriuje.

## 380 STRAIPSNIS

## Nediskriminacinis režimas ir komerciniai sumetimai

1. Kiekviena Šalis užtikrina, kad kiekvienas jos į taikymo sritį patenkantis subjektas, vykdydamas komercinę veiklą:
  - a) vadovautųsi komerciniais sumetimais, kai perka ar parduoda prekes ar paslaugas, išskyrus tuos atvejus, kai jos turi įgyvendinti įgaliojimo teikti viešąją paslaugą sąlygas, neprieštaraujančias b arba c punktui;
  - b) kai perka prekes ar paslaugas:
    - i) kitos Šalies įmonės tiekiamoms prekėms ar teikiamoms paslaugoms taikytą režimą, ne mažiau palankų nei tas, kurį ji taiko savo įmonių tiekiamoms panašioms prekėms ar teikiamoms panašioms paslaugoms, ir
    - ii) kitos Šalies teritorijoje į taikymo sritį patenkančio subjekto tiekiamoms prekėms ar teikiamoms paslaugoms taikytą režimą, ne mažiau palankų nei tas, kurį savo teritorijoje ji taiko atitinkamoje rinkoje veikiančių savo įmonių panašioms prekėms ar panašioms paslaugoms, ir



- c) kai parduoda prekes ar paslaugas:
- i) kitos Šalies įmonei taikytų režimą, ne mažiau palankų nei tas, kurį ji taiko savo įmonėms, ir
  - ii) kitos Šalies teritorijoje į taikymo sritį patenkančiam subjektui taikytų režimą, ne mažiau palankų nei tas, kurį savo teritorijoje ji taiko atitinkamoje rinkoje veikiančioms savo įmonėms<sup>1</sup>.
2. 1 dalies b ir c punktai neužkerta kelio į taikymo sritį patenkančiam subjektui:
- a) pirkti prekes ar paslaugas arba tiekti prekes ar teikti paslaugas kitokiomis sąlygomis, įskaitant su kaina susijusias sąlygas, jei tos kitokios sąlygos yra pagrįstos komerciniais sumetimais, arba
  - b) atsisakyti pirkti prekes ar paslaugas arba tiekti prekes ar teikti paslaugas, jei toks atsisakymas yra pagrįstas komerciniais sumetimais.

---

<sup>1</sup> Siekiant didesnio aiškumo patikslinama, kad ši dalis netaikoma tais atvejais, kai į taikymo sritį patenkantis subjektas perka akcijas, kapitalą arba kitų formų akcinį kapitalą tam, kad dalyvautų valdant kitos bendrovės kapitalą.

## 381 STRAIPSNIS

## Reglamentavimo sistema

1. Kiekviena Šalis laikosi atitinkamų tarptautinių standartų, įskaitant EBPO rekomendacijas dėl valstybės valdomų įmonių bendrojo valdymo, ir juos taiko taip, kad gautų didžiausią naudą.
2. Kiekviena Šalis užtikrina, kad bet kuri jos įsteigta arba toliau veikianti reguliavimo įstaiga ir bet kuri kita įstaiga, vykdanči reguliavimo funkcijas:
  - a) nebūtų priklausoma nuo nė vienos jos reguliuojamos įmonės ir nebūtų jai atskaitinga, ir
  - b) panašiomis aplinkybėmis nešališkai veiktų visų jos reguliuojamų įmonių, įskaitant į taikymo sritį patenkančius subjektus, atžvilgiu; įstaigos reguliavimo funkcijų vykdymo nešališkumas turi būti vertinamas pagal jos bendrąjį veiklos modelį ar praktiką.

Kiek tai susiję su sektoriais, kurių atžvilgiu Šalys šiame Susitarime susitarė dėl konkrečių pareigų, susijusių su tomis įstaigomis, atitinkamos šio Susitarimo nuostatos yra viršesnės.

3. Kiekviena Šalis į taikymo sritį patenkantiems subjektams savo įstatymus ir kitus teisės aktus taiko nuosekliai ir nediskriminuodama.

## 382 STRAIPSNIS

## Keitimasis informacija

1. Šalis, turinti pagrindo manyti, kad kitos Šalies subjekto komercinė veikla daro neigiamą poveikį jos interesams pagal šį skyrių, gali raštu paprašyti kitos Šalies pateikti 2 dalyje nurodytą informaciją apie subjekto komercinę veiklą, susijusią su šio skyriaus nuostatų įgyvendinimu.
2. Jei 1 dalyje nurodytame prašyme paašškinta, kaip subjekto veikla gali daryti poveikį prašančiosios Šalies interesams pagal šį skyrių, ir nurodyta, kurią toliau nurodytą informaciją prašoma pateikti, Šalis, kuriai pateiktas prašymas, pateikia šią prašomą informaciją:
  - a) duomenis apie nuosavybės teisių į subjektą ir jo balsavimo struktūrą, nurodant bendras akcijų ir balsavimo teisių procentines dalis, kurios bendrai priklauso Šaliai, kuriai pateiktas prašymas, ir jos į taikymo sritį patenkantiems subjektams;
  - b) bet kokių specialiųjų akcijų arba specialiųjų balsavimo ar kitų teisių, priklausančių Šaliai, kuriai pateiktas prašymas, ir jos į taikymo sritį patenkantiems subjektams, aprašymą, jei šios teisės skiriasi nuo teisių, kurios yra susietos su to subjekto įprastomis akcijomis;
  - c) subjekto organizacinės struktūros ir jo direktorių valdybos ar bet kokio lygiaverčio organo sudėties aprašymą;

- d) subjektą reguliuojančių ar prižiūrinčių valdžios institucijų ar viešojo sektoriaus įstaigų aprašymą, ataskaitų teikimo reikalavimų, kuriuos tos valdžios institucijos ar viešojo sektoriaus įstaigos nustatė subjektui, aprašymą ir tų valdžios institucijų ir viešojo sektoriaus įstaigų teisių ir praktikos, susijusių su subjekto aukščiausių vadovų ir direktorių valdybos ar bet kurio lygiaverčio organo narių paskyrimu, atleidimu ar atlyginimu, aprašymą;
- e) duomenis apie pastarųjų trejų metų, kurių informacijos turima, subjekto metines pajamas ir bendrą turto sumą;
- f) duomenis apie bet kokias išintis, imunitetą ir susijusias priemones, kurie subjektui taikomi pagal Šalies, kuriai pateiktas prašymas, įstatymus ir kitus teisės aktus;
- g) bet kokią viešai prieinamą papildomą informaciją apie subjektą, įskaitant metines finansines ataskaitas ir trečiųjų asmenų atliktą auditą.

3. Pagal 1 ir 2 dalis nereikalaujama, kad Šalis atskleistų konfidencialią informaciją, kurios atskleidimas nebūtų suderinamas su jos įstatymais ir kitais teisės aktais, trukdytų teisės vykdymo užtikrinimui ar kitaip prieštarautų viešajam interesui arba kenktų konkrečių įmonių teisėtiems komerciniams interesams.

4. Jei prašomos informacijos nėra, Šalis, kuriai pateiktas prašymas, raštu paaiškina prašančiajai Šaliai, kodėl tokios informacijos negalima pateikti.

## 5 SKYRIUS

## APMOKESTINIMAS

## 383 STRAIPSNIS

## Geras valdymas

Šalys pripažįsta gero valdymo apmokestinimo srityje principus, visų pirma pasaulinius mokesčių skaidrumo, keitimosi informacija ir sąžiningos mokesčių konkurencijos standartus. Šalys dar kartą išreiškia paramą EBPO kovos su mokesčių bazės erozija ir pelno perkėlimu veiksmų planui ir patvirtina įsipareigojimą įgyvendinti minimaliuosius EBPO kovos su mokesčių bazės erozija ir pelno perkėlimu standartus. Šalys skatins gerą mokesčių srities valdymą, gerins tarptautinį bendradarbiavimą šioje srityje ir sudarys palankesnes sąlygas surinkti mokesčines pajamas.

## 384 STRAIPSNIS

## Apmokestinimo standartai

1. Šalis negali susilpninti arba sumažinti pereinamojo laikotarpio pasibaigimo momentu jos teisės aktuose nustatyto apsaugos lygio tiek, kad jis nesiektų pereinamojo laikotarpio pasibaigimo momentu EBPO sulygtuose standartuose ir taisyklėse numatyto apsaugos lygio, susijusio su:
  - a) kitos Šalies prašymu, savo iniciatyva arba automatiškai mokesčių administratorių vykdomu keitimusi informacija apie finansines ataskaitas, tarpvalstybinius sprendimus dėl mokesčių ataskaitas pagal šalis ir potencialią tarpvalstybinę tvarką dėl mokesčių planavimo;
  - b) taisyklėmis dėl palūkanų ribojimo, kontroliuojamųjų užsienio bendrovių ir mokestinės tvarkos neatitikimų.
2. Šalis negali susilpninti arba sumažinti pereinamojo laikotarpio pasibaigimo momentu jos teisės aktuose nustatyto apsaugos lygio, susijusio su kredito įstaigų ir investicinių įmonių, išskyrus mažas ir tarpusavio sąsajų neturinčias investicines įmones, viešų ataskaitų pagal šalis teikimu.

## 385 STRAIPSNIS

## Ginčų sprendimas

Šiam skyriui netaikomas ginčų sprendimas pagal šeštos dalies I antraštinę dalį.

## 6 SKYRIUS

## DARBO IR SOCIALINIAI STANDARTAI

## 386 STRAIPSNIS

## Termino apibrėžtis

1. Šiame skyriuje terminas „darbuotojų ir socialinės apsaugos lygiai“ reiškia Šalies teisėje ir standartuose<sup>1</sup> bendrai nustatytus apsaugos lygius kiekvienoje iš šių sričių:

- a) pagrindinių darbuotojo teisių;
- b) darbuotojų saugos ir sveikatos standartų;
- c) tinkamų darbo sąlygų ir užimtumo standartų;
- d) įmonės lygmens informavimo ir konsultavimosi teisių, arba
- e) įmonių restruktūrizavimo.

2. Sąjungoje terminas „darbuotojų ir socialinės apsaugos lygiai“ reiškia darbuotojų ir socialinės apsaugos lygius, kurie yra taikytini visoms valstybėms narėms ir jų teritorijoje ir yra joms bendri.

---

<sup>1</sup> Siekiant didesnio aiškumo patikslinama, kad šis skyrius ir 411 straipsnis netaikomi Šalių teisei ir standartams, susijusiems su socialine apsauga ir pensijomis.

## 387 STRAIPSNIS

## Draudimas mažinti apsaugos lygius

1. Šalys patvirtina kiekvienos iš jų teisę nustatyti savo politiką ir prioritetus srityse, kurioms taikomas šis skyrius, nustatyti tokius darbuotojų ir socialinės apsaugos lygius, kokie, jos nuomone, yra tinkami, ir priimti atitinkamus teisės aktus ir politiką arba daryti jų pakeitimus tokiu būdu, kad tai neprieštarautų kiekvienos Šalies tarptautiniams įsipareigojimams, įskaitant įsipareigojimus pagal šį skyrių.
2. Šalis negali Šalių tarpusavio prekybai arba investicijoms poveikį darančiu būdu susilpninti arba sumažinti darbuotojų ir socialinės apsaugos lygių tiek, kad jie nesiektų pereinamojo laikotarpio pasibaigimo momentu esančių apsaugos lygių, be kita ko, neužtikrindama, kad būtų veiksmingai užtikrinamas jos teisės ir standartų vykdymas.
3. Šalys pripažįsta, kad kiekviena iš jų pasilieka teisę naudotis pagrįsta diskrecija ir priimti *bona fide* sprendimus dėl darbuotojų apsaugos užtikrinimo išteklių paskirstymo, kiek tai susiję su kitu darbo srities teisės aktu, kuriam, kaip nustatyta, skiriamas didesnis prioritetas, su sąlyga, kad ta diskrecija ir tie sprendimai nėra nesuderinami su jos pareigomis pagal šį skyrių.
4. Šalys toliau siekia didinti šiame skyriuje nurodytus atitinkamus savo darbuotojų ir socialinės apsaugos lygius.



### 388 STRAIPSNIS

#### Vykdymo užtikrinimas

387 straipsnyje nurodyto vykdymo užtikrinimo tikslais kiekviena Šalis įdiegia veiksmingo vidaus vykdymo užtikrinimo sistemą, visų pirma veiksmingą darbo inspekcijų sistemą, pagal savo tarptautinius įsipareigojimus, susijusius su darbo sąlygomis ir darbuotojų apsauga, arba užtikrina, kad tokia sistema veiktų toliau; užtikrina, kad būtų nustatytos administracinės ir teisminės procedūros, kurios suteikia galimybę valdžios institucijoms ir fiziniams asmenims, turintiems teisę pareikšti ieškinį, laiku pareikšti ieškinius dėl darbo teisės ir socialinių standartų, ir numato tinkamas ir veiksmingas teisių gynimo priemones, įskaitant laikinas priemones, ir proporcingas bei atgrasomas sankcijas. Kiekviena Šalis, vidaus lygmeniu įgyvendindama 387 straipsnį ir užtikrindama jo vykdymą, paiso nacionalinio lygmens socialinių partnerių vaidmens ir autonomiškumo, kai aktualu, laikydamasi taikytinos teisės ir praktikos.

### 389 STRAIPSNIS

#### Ginčų sprendimas

1. Šalys deda visas pastangas, kad palaikydamos dialogą, vykdydamos konsultacijas, keisdamosi informacija ir bendradarbiaudamos išspręstų bet koki nesutarimą dėl šio skyriaus taikymo.
2. Nukrypstant nuo šeštos dalies I antraštinės dalies, tais atvejais, kai tarp Šalių kyla ginčas dėl šio skyriaus taikymo, jos taiko tik pagal 408, 409 ir 410 straipsnius nustatytas procedūras.

## 7 SKYRIUS

## APLINKA IR KLIMATAS

## 390 STRAIPSNIS

## Apibrėžtys

1. Šiame skyriuje terminas „aplinkos apsaugos lygiai“ reiškia Šalies teisėje bendrai nustatytus aplinkos apsaugos lygius, kuriais siekiama aplinkos apsaugos tikslo, įskaitant aplinkos keliamo pavojaus žmonių gyvybei arba sveikatai prevenciją, be kita ko, kiekvienoje iš šių sričių:

- a) pramoninių išmetamųjų teršalų;
- b) į orą išmetamų teršalų ir oro kokybės;
- c) gamtos ir biologinės įvairovės išsaugojimo;
- d) atliekų tvarkymo;
- e) vandens aplinkos apsaugos ir išsaugojimo;

- f) jūros aplinkos apsaugos ir išsaugojimo;
  - g) cheminių medžiagų gamybos, naudojimo, išleidimo arba šalinimo keliamo pavojaus žmonių sveikatai arba aplinkai prevencijos, mažinimo ir panaikinimo, arba
  - h) žemės ūkio arba maisto produktų gamybos, visų pirma antibiotikų ir dezinfekavimo priemonių keliamo poveikio aplinkai valdymo.
2. Sąjungoje terminas „aplinkos apsaugos lygiai“ reiškia aplinkos apsaugos lygius, kurie yra taikytini visoms valstybėms narėms ir jų teritorijose ir yra joms bendri.
3. Šiame skyriuje terminas „klimato apsaugos lygis“ reiškia išmetamiems teršalams ir šiltnamio efektą sukeliančių dujų absorbuojimui bei laipsniškam ozono sluoksnį ardantiems medžiagų atsiskykimui taikomą apsaugos lygį. Kiek tai susiję su šiltnamio efektą sukeliančių dujų kiekiu, tai reiškia:
- a) Sąjungos atveju – tikslą iki 2030 m. visuose ekonomikos sektoriuose jį sumažinti 40 %, įskaitant Sąjungos anglies dioksido apmokestinimo sistemą;
  - b) Jungtinės Karalystės atveju – visiems Jungtinės Karalystės ekonomikos sektoriams proporcingai tenkančią šio 2030 m. tikslo dalį, įskaitant Jungtinės Karalystės anglies dioksido apmokestinimo sistemą.

## 391 STRAIPSNIS

## Draudimas mažinti apsaugos lygius

1. Šalys patvirtina kiekvienos iš jų teisę nustatyti savo politiką ir prioritetus srityse, kurioms taikomas šis skyrius, nustatyti tokius aplinkos arba klimato apsaugos lygius, kokie, jos nuomone, yra tinkami, ir priimti atitinkamus teisės aktus ir politiką arba daryti jų pakeitimus tokiu būdu, kad tai neprieštarautų kiekvienos Šalies tarptautiniams įsipareigojimams, įskaitant įsipareigojimus pagal šį skyrių.
2. Šalis negali Šalių tarpusavio prekybai arba investicijoms poveikį darančiu būdu susilpninti arba sumažinti savo aplinkos apsaugos lygių arba klimato apsaugos lygio tiek, kad jie nesiektų pereinamojo laikotarpio pasibaigimo momentu esančių apsaugos lygių, be kita ko, neužtikrindama, kad būtų veiksmingai užtikrinamas jos aplinkos teisės vykdymas arba klimato apsaugos lygis.
3. Šalys pripažįsta, kad kiekviena iš jų pasilieka teisę naudotis pagrįsta diskrecija ir priimti *bona fide* sprendimus dėl aplinkos apsaugos užtikrinimo išteklių paskirstymo, kiek tai susiję su kita aplinkos srities teise ir klimato politikos sritimis, kurioms, kaip nustatyta, skiriamas didesnis prioritetas, su sąlyga, kad ta diskrecija ir tie sprendimai nėra nesuderinami su jos pareigomis pagal šį skyrių.
4. Šio skyriaus tikslais tuo atveju, jei tiksliniai rodikliai yra numatyti 390 straipsnyje išvardytose Šalies aplinkos teisės srityse, jie įtraukiami į pereinamojo laikotarpio pasibaigimo momentu esančius Šalies aplinkos apsaugos lygius. Tie tiksliniai rodikliai apima tuos tikslinius rodiklius, kuriuos pasiekti yra numatyta dieną, kuri eina po pereinamojo laikotarpio pasibaigimo dienos. Ši dalis taip pat taikoma ozono sluoksnį ardančioms medžiagoms.

5. Šalis toliau siekia didinti šiame skyriuje nurodytus atitinkamus savo aplinkos arba klimato apsaugos lygius.

### 392 STRAIPSNIS

#### Anglies dioksido apmokestinimas

1. 2021 m. sausio 1 d. kiekviena Šalis turi būti įdiegusi veiksmingą anglies dioksido apmokestinimo sistemą.
2. Kiekviena sistema turi būti taikoma elektros gamybos, šilumos gamybos, pramonės ir aviacijos sektoriuose išmetamam šiltnamio efektą sukeliančių dujų kiekiui.
3. Šalių atitinkamų anglies dioksido apmokestinimo sistemų veiksmingumas turi būti ne mažesnio lygio nei 391 straipsnyje numatytas apsaugos lygis.
4. Nukrypstant nuo 2 dalies, tuo atveju, jei sistema dar netaikoma aviacijos sektoriui, ji jam pradama taikyti ne vėliau kaip per dvejus metus. Sąjungos anglies dioksido apmokestinimo sistema turi būti taikoma skrydžiams iš Europos ekonominės erdvės į Jungtinę Karalystę.
5. Kiekviena Šalis toliau taiko savo anglies apmokestinimo sistemą tiek, kiek ji yra veiksminga jos kovos su klimato kaita priemonė ir kiekvienu atveju ja užtikrinamas apsaugos lygis yra ne mažesnis nei 391 straipsnyje numatytas lygis.

6. Šalys bendradarbiauja anglies dioksido apmokestinimo srityje. Jos rimtai apvarsto galimybę susieti atitinkamas savo anglies dioksido apmokestinimo sistemas taip, kad būtų išlaikytas šių sistemų vientisumas ir užtikrinama galimybė padidinti jų veiksmingumą.

### 393 STRAIPSNIS

#### Aplinkos ir klimato srities principai

1. Atsižvelgdama į tai, kad, kiek tai susiję su tarpvalstybine tarša, Sąjungos ir Jungtinės Karalystės biosfera yra bendra, kiekviena Šalis įsipareigoja paisyti tarptautiniu mastu pripažintų aplinkos srities principų, kurių ji yra įsipareigojusi laikytis, pavyzdžiui, 1992 m. birželio 14 d. Rio de Žaneire priimtoje Rio deklaracijoje dėl aplinkos ir plėtros (toliau – 1992 m. Rio deklaracija dėl aplinkos ir plėtros) ir daugiašaliuose aplinkos susitarimuose, įskaitant 1992 m. gegužės 9 d. Niujorke priimtą Jungtinių Tautų bendrąją klimato kaitos konvenciją (UNFCCC) ir 1992 m. birželio 5 d. Rio de Žaneire priimtą Biologinės įvairovės konvenciją (toliau – Biologinės įvairovės konvencija), visų pirma:

- a) principo, kad aplinkos apsauga turėtų būti integruota į politikos formavimo procesą, be kita ko, atliekant poveikio vertinimą;
- b) prevencinių veikslių, kuriais siekiama išvengti žalos aplinkai, principo;
- c) 356 straipsnio 2 dalyje nurodyto atsargumo principo;

- d) principo, pagal kurį žala aplinkai pirmiausia turėtų būti atitaisoma ten, kur yra jos šaltinis, ir
- e) principo „teršėjas moka“.

2. Šalys dar kartą patvirtina atitinkamus savo įsipareigojimus, susijusius su siūlomos veiklos tikėtino poveikio aplinkai vertinimo procedūromis, ir įsipareigojimus atlikti atitinkamai poveikio aplinkai vertinimą arba strateginį poveikio aplinkai vertinimą tais atvejais, kai nurodyti projektai, planai ir programos gali daryti didelį poveikį aplinkai, įskaitant sveikatą.

3. Kai tikslinga ir laikantis Šalies teisės aktų, šios procedūros turi apimti poveikio aplinkai ataskaitos taikymo srities nustatymą ir tos ataskaitos rengimą, visuomenės dalyvavimą bei viešų konsultacijų rengimą ir poveikio aplinkai ataskaitos ir visuomenės dalyvavimo bei viešų konsultacijų rezultatų įtraukimą į projektą, dėl kurio duotas sutikimas, arba priimtą planą ar programą.

## 394 STRAIPSNIS

## Vykdymo užtikrinimas

1. 391 straipsnyje nurodyto vykdymo užtikrinimo tikslais kiekviena Šalis pagal savo teisę užtikrina, kad:
  - a) vidaus institucijos, kompetingos užtikrinti aplinkos teisės vykdymą, tinkamai įvertintų įtariamus aplinkos teisės pažeidimus, apie kuriuos joms pranešta; tos institucijos gali taikyti tinkamas ir veiksmingas teisių gynimo priemones, įskaitant draudimus, taip pat, jei tikslinga, proporcingas ir atgrasomas sankcijas, ir
  - b) būtų nustatytos nacionalinės administracinės arba teisminės procedūros tam, kad fiziniai ir juridiniai asmenys, turintys pakankamą suinteresuotumą, galėtų pareikšti ieškinius dėl tos teisės pažeidimų ir reikalauti taikyti veiksmingas teisių gynimo priemones, įskaitant draudimus, o procedūros nebūtų pernelyg brangios ir vyktų sąžiningai, teisingai ir skaidriai.

## 395 STRAIPSNIS

## Bendradarbiavimas stebėsenos ir vykdymo užtikrinimo srityje

Šalys užtikrina, kad Europos Komisija ir Jungtinės Karalystės priežiūros įstaigos reguliariai rengtų susitikimus ir bendradarbiautų 391 straipsnyje nurodytos aplinkos ir klimato teisės veiksmingos stebėsenos ir vykdymo užtikrinimo srityje.



## 396 STRAIPSNIS

## Ginčų sprendimas

1. Šalys deda visas pastangas, kad palaikydamos dialogą, vykdydamos konsultacijas, keisdamosi informacija ir bendradarbiaudamos išspręstų bet kokį nesutarimą dėl šio skyriaus taikymo.
2. Nukrypstant nuo šeštos dalies I antraštinės dalies, tais atvejais, kai tarp Šalių kyla ginčas dėl šio skyriaus taikymo, jos taiko tik pagal 408, 409 ir 410 straipsnius nustatytas procedūras.

## 8 SKYRIUS

## KITI PREKYBOS IR DARNAUS VYSTYMOŠI SRITIES TEISĖS AKTAI

## 397 STRAIPSNIS

## Aplinkybės ir tikslai

1. Šalys primena „Darbotvarkę 21“ ir 1992 m. Rio deklaraciją dėl aplinkos ir plėtros, 2002 m. pasaulinio aukščiausiojo lygio susitikimo darnaus vystymosi klausimais Johanesburgo įgyvendinimo planą, 2008 m. birželio 10 d. Ženevoje Tarptautinės darbo konferencijos 97-os sesijoje priimtą TDO deklaraciją dėl socialinio teisingumo siekiant sąžiningos globalizacijos (toliau – 2008 m. TDO deklaracija dėl socialinio teisingumo siekiant sąžiningos globalizacijos), 2012 m. Jungtinių Tautų konferencijos darnaus vystymosi klausimais baigiamąjį dokumentą pavadinimu „The Future We Want“ („Ateitis, kurios norime“), kuris patvirtintas 2012 m. liepos 27 d. priimta Jungtinių Tautų Generalinės Asamblėjos rezoliucija 66/288, ir Jungtinių Tautų darnaus vystymosi darbotvarkę iki 2030 m., kuri priimta 2015 m. rugsėjo 25 d. Jungtinių Tautų Generalinės Asamblėjos rezoliucija 70/1, bei jos darnaus vystymosi tikslus.
2. Atsižvelgiant į šio straipsnio 1 dalį, šio skyriaus tikslas – stiprinti darnaus vystymosi, visų pirma jo darbo ir aplinkos aspektų, integravimą į Šalių prekybos ir investicijų santykius ir šiuo atžvilgiu papildyti Šalių įsipareigojimus pagal 6 skyrių ir 7 skyrių.

## 398 STRAIPSNIS

## Skaidrumas

1. Šalys pabrėžia, kad yra svarbu užtikrinti skaidrumą, kuris yra būtinas elementas skatinant visuomenės dalyvavimą ir viešai skelbiant informaciją tais atvejais, kai taikomas šis skyrius. Laikydamosi savo įstatymų ir kitų teisės aktų, šio skyriaus nuostatų, IX antraštinės dalies ir X antraštinės dalies, kiekviena Šalis:

- a) užtikrina, kad bet kuri visuotinio taikymo priemonė, kuria siekiama šio skyriaus tikslų, būtų administruojama skaidriai, be kita ko, suteikiant visuomenei pagrįstą galimybę ir pakankamai laiko pateikti pastabų, taip pat skelbiant tokias priemones;
- b) užtikrina, kad plačiam visuomenei būtų suteikta galimybė susipažinti su atitinkama valdžios institucijų turima arba joms prieinama informacija apie aplinką, taip pat užtikrina, kad ta informacija būtų aktyviai skelbiama plačiam visuomenei elektroninėmis priemonėmis;
- c) skatina viešus debatus su nevalstybiniais subjektais bei tarp jų dėl politikos, kurią įgyvendinus valdžios institucijos gali priimti šiam skyriui reikšmingą įstatymą, rengimo ir nustatymo; aplinkos srityje tai apima visuomenės dalyvavimą projektuose, planuose ir programose, ir

- d) imdamasi veiksmų, kuriais plečiamos visuomenės žinios ir supratimas, didina visuomenės informuotumą apie šiam skyriui reikšmingus jos įstatymus ir standartus, taip pat procedūrų vykdymo užtikrinimą ir atitiktį. Darbo įstatymų ir standartų srityje tai apima darbuotojus, darbdavius ir jų atstovus.

### 399 STRAIPSNIS

#### Daugiašaliai darbo standartai ir susitarimai

1. Šalys patvirtina savo įsipareigojimą skatinti tarptautinės prekybos plėtrą taip, kad visiems būtų užtikrinamas deramas darbas, kaip nurodyta 2008 m. TDO deklaracijoje dėl socialinio teisingumo siekiant sąžiningos globalizacijos.
2. Vadovaujantis TDO konstitucija ir 1998 m. birželio 18 d. Ženevoje 86-ojoje Tarptautinės darbo konferencijos sesijoje priimta TDO deklaracija dėl pagrindinių principų ir teisių darbe bei jos įgyvendinimo mechanizmu, kiekviena Šalis įsipareigoja paisyti pagrindinėse TDO konvencijose nustatytų tarptautiniu mastu pripažįstamų pagrindinių darbo standartų, juos propaguoti ir veiksmingai įgyvendinti; tie standartai – tai:
  - a) asociacijų laisvė ir veiksmingas teisės vesti kolektyvines derybas pripažinimas;
  - b) visų formų priverstinio ar privalomo darbo panaikinimas;

- c) veiksmingas vaikų darbo panaikinimas, ir
  - d) diskriminacijos darbo ir profesinės veiklos srityje panaikinimas.
3. Kiekviena Šalis toliau nuosekliai stengiasi ratifikuoti pagrindines TDO konvencijas, jei ji dar nėra to padariusi.
4. Šalys reguliariai ir tinkamai keičiasi informacija apie atitinkamą valstybėse narėse ir Jungtinėje Karalystėje esančią padėtį ir daromą pažangą, susijusią su TDO konvencijų arba protokolų, kuriuos TDO priskiria aktualių teisės aktų grupei, ir kitų susijusių tarptautinės teisės aktų ratifikavimu.
5. Kiekviena Šalis įsipareigoja veiksmingai įgyvendinti visas TDO konvencijas, kurias yra ratifikavusios atitinkamai Jungtinė Karalystė ir valstybės narės, ir įvairias Europos socialinės chartijos nuostatas, kurias kaip Europos Tarybos narės yra pagal tarptautinę sutarčių teisę yra priėmusios atitinkamai valstybės narės ir Jungtinė Karalystė<sup>1</sup>.

---

<sup>1</sup> Kiekviena Šalis išlaiko teisę nustatyti savo prioritetus, politiką ir išteklių paskirstymą, kad veiksmingai įgyvendintų TDO konvencijas ir atitinkamas Europos socialinės chartijos nuostatas, laikydamosi savo tarptautinių įsipareigojimų, įskaitant įsipareigojimus pagal šią antraštinę dalį. 1949 metais įsteigta Europos Taryba 1961 m. priėmė Europos socialinę chartiją; ši buvo peržiūrėta 1996 m. Pirminę ar peržiūrėtą Europos socialinės chartijos redakciją yra ratifikavusios visos valstybės narės. Jungtinės Karalystės atveju 5 dalyje daroma nuoroda į Europos socialinę chartiją yra nuoroda į pirminę 1961 m. redakciją.

6. Kiekviena Šalis toliau skatina laikytis TDO deramo darbo darbotvarkės, kuri išdėstyta 2008 m. TDO deklaracijoje dėl socialinio teisingumo siekiant sąžiningos globalizacijos (toliau – TDO deramo darbo darbotvarkė), taikydama savo teisę ir praktiką, taip pat vadovaudamasi atitinkamomis TDO konvencijomis ir laikydamasi kitų tarptautinių įsipareigojimų, visų pirma dėl:

- a) visiems deramų darbo sąlygų, susijusių, *inter alia*, su darbo užmokesčiu ir darbo pajamomis, darbo laiku, motinystės atostogomis ir kitomis darbo sąlygomis;
- b) darbuotojų saugos ir sveikatos, įskaitant profesinių traumų ir ligų prevenciją ir kompensacijas tokių traumų arba ligų atvejais, ir
- c) diskriminacinių darbo sąlygų, įskaitant darbuotojams migrantams taikomas sąlygas, draudimu.

7. Kiekviena Šalis saugo ir skatina darbuotojų ir darbdavių, taip pat atitinkamų jų organizacijų socialinį dialogą darbo klausimais, taip pat dialogą tokiais klausimais su atitinkamomis valdžios institucijomis.

8. Šalys atitinkamai bendradarbiauja su prekyba susijusių darbo politikos ir priemonių aspektų klausimais, be kita ko, tokiuose tarptautiniuose forumuose, kaip TDO. Toks bendradarbiavimas gali apimti, *inter alia*:

- a) su prekyba susijusius pagrindinių, prioritetinių ir kitų aktualių TDO konvencijų įgyvendinimo aspektus;

- b) su prekyba susijusius TDO deramo darbo darbotvarkės aspektus, įskaitant prekybos sąsajas su visišku ir našiu užimtumu, darbo rinkos prisitaikymu, pagrindiniais darbo standartais, deramu darbu pasaulinėse tiekimo grandinėse, socialine apsauga ir socialine įtrauktimi, socialiniu dialogu ir lyčių lygybe;
  - c) darbo teisės ir standartų poveikį prekybai ir investicijoms arba prekybos ir investicijų teisės poveikį darbo sričiai;
  - d) dialogą ir keitimąsi informacija apie nuostatas dėl darbo pagal atitinkamus savo prekybos susitarimus ir jų įgyvendinimą, ir
  - e) bet kokios kitos priimtinos formos bendradarbiavimą.
9. Nustatydamos bendradarbiavimo sritis ir bendradarbiaudamos, Šalys atsižvelgia į bet kokias darbuotojų, darbdavių ir pilietinės visuomenės organizacijų pareikštas nuomones.

## 400 STRAIPSNIS

## Daugiašaliai aplinkos susitarimai

1. Šalys pripažįsta Jungtinių Tautų aplinkos programos Jungtinių Tautų aplinkos asamblėjos ir daugiašalio aplinkos valdymo ir susitarimų svarbą tarptautinei bendruomenei reaguojant į pasaulinius arba regioninius aplinkos srities iššūkius ir pabrėžia, kad reikia stiprinti prekybos ir aplinkos sričių politikos, taisyklių ir priemonių tarpusavio papildomumą.
2. Atsižvelgdama į 1 dalį, kiekviena Šalis įsipareigoja veiksmingai įgyvendinti daugiašalius aplinkos srities susitarimus, protokolus ir jų pakeitimus, kuriuos ji ratifikuodama patvirtino kaip savo teisės ir praktikos sudėtinę dalį.
3. Atitinkamais atvejais Šalys reguliariai keičiasi informacija apie:
  - a) atitinkamą savo padėtį susijusią su daugiašalių aplinkos susitarimų, įskaitant jų protokolus ir pakeitimus, ratifikavimu ir įgyvendinimu;
  - b) vykstančias derybas dėl naujų daugiašalių aplinkos susitarimų, ir
  - c) kiekvienos Šalies nuomonę dėl prisijungimo prie papildomų daugiašalių aplinkos susitarimų.



4. Šalys dar kartą patvirtina, kad kiekviena iš jų turi teisę priimti arba palikti galioti priemones, kuriomis siekiama daugiašalių aplinkos susitarimų, kurių šalis ji yra, tikslų. Šalys primena, kad priemonės, kurios priimtoms arba kurių vykdymas užtikrinamas siekiant įgyvendinti tokius daugiašalius aplinkos susitarimus, gali būti pagrįstos pagal 412 straipsnį.

5. Šalys bendromis pastangomis siekia stiprinti bendradarbiavimą atitinkamai dvišaliu ir regioniniu lygmeniu ir tarptautiniuose forumuose, įskaitant Jungtinių Tautų aukšto lygio politinį forumą darnaus vystymosi srityje, Jungtinių Tautų aplinkos programą, Jungtinių Tautų aplinkos asamblėją, daugiašalius aplinkos susitarimus, Tarptautinę civilinės aviacijos organizaciją arba PPO, dėl aplinkos politikos ir priemonių aspektų, susijusių su prekyba. Toks bendradarbiavimas gali apimti, *inter alia*:

- a) tvarios gamybos ir vartojimo iniciatyvas, įskaitant tas, kuriomis siekiama plėtoti žiedinę ekonomiką, žaliąjį augimą ir taršos mažinimą;
- b) iniciatyvas, kuriomis siekiama propaguoti ekologiškas prekes ir paslaugas, be kita ko, šalinant susijusias tarifines ir netarifines kliūtis;
- c) aplinkos teisės ir standartų poveikį prekybai ir investicijoms arba prekybos ir investicijų teisės poveikį aplinkai;
- d) 1944 m. gruodžio 7 d. Čikagoje priimtą Tarptautinę civilinės aviacijos konvencijos 16 priedo ir kitų priemonių, kuriomis siekiama mažinti aviacijos, įskaitant oro eismo valdymą, poveikį aplinkai, įgyvendinimą, ir

- e) kitus su prekyba susijusius daugiašalių aplinkos susitarimų, įskaitant jų protokolus, pakeitimus ir įgyvendinimą, aspektus.
6. Bendradarbiavimas pagal 5 dalį gali apimti techninio pobūdžio susitikimus, keitimąsi informacija ir geriausios praktikos pavyzdžiais, mokslinių tyrimų projektus, tyrimus, ataskaitas, konferencijas ir praktinius seminarus.
7. Šalys apsvarstys su jų bendradarbiavimo veiklos nustatymu ir vykdymu susijusias visuomenės ir suinteresuotųjų subjektų nuomones ar indėlių ir atitinkamais atvejais tokius suinteresuotuosius subjektus gali labiau įtraukti į tą veiklą.

#### 401 STRAIPSNIS

##### Prekyba ir klimato kaita

1. Šalys pripažįsta, kad svarbu imtis skubių kovos su klimato kaita ir jos poveikiu veiksmų ir kad siekiant šio tikslo yra svarbus prekybos ir investicijų vaidmuo, vadovaujantis UNFCCC, Jungtinių Tautų bendrosios klimato kaitos konvencijos šalių konferencijos 21-ojoje sesijoje 2015 m. gruodžio 12 d. Paryžiuje priimto Paryžiaus susitarimo (toliau – Paryžiaus susitarimas) tikslu ir uždaviniais ir kitais daugiašaliais aplinkos susitarimais bei daugiašaliais klimato kaitos srities teisės aktais.

2. Atsižvelgdama į 1 dalį, kiekviena Šalis:
- a) įsipareigoja veiksmingai įgyvendinti UNFCCC ir Paryžiaus susitarimą, kurio vienas pagrindinių tikslų yra stiprinti pasaulinio masto kovos su klimato kaita veiksmus ir užtikrinti, kad vidutinės pasaulio temperatūros padidėjimas būtų gerokai mažesnis nei 2 C, palyginti su ikipramoninio laikotarpio lygiu, ir toliau dėti pastangas, kad temperatūros padidėjimas būtų ne didesnis nei 1,5 C, palyginti su ikipramoninio laikotarpio lygiu;
  - b) stiprina prekybos ir klimato sričių politikos ir priemonių tarpusavio papildomumą ir taip padeda pereiti prie mažo išmetamo šiltnamio efektą sukeliančių dujų kiekio, efektyvaus išteklių naudojimo ekonomikos ir klimato kaitos poveikiui atsparaus vystymosi, ir
  - c) sudaro palankesnes sąlygas šalinti prekybos tokiais ypatingos svarbos klimato kaitos švelninimui ir prisitaikymui prie jos prekėmis bei paslaugomis, kaip atsinaujinančiųjų išteklių energija ir energiją taupantys produktai bei paslaugos, ir investicijų į jas kliūtis, pavyzdžiui, šalindamos tarifines ir netarifines kliūtis arba priimdamos geriausių turimų sprendimų panaudojimui palankias politikos priemones.

3. Šalys bendromis pastangomis siekia stiprinti bendradarbiavimą dėl kovos su klimato kaita politikos ir priemonių aspektų, susijusių su prekyba, atitinkamai dvišaliu ir regioniniu lygmeniu ir tarptautiniuose forumuose, įskaitant UNFCCC, PPO, 1987 m. rugpjūčio 26 d. Monrealyje priimtą Monrealio protokolą dėl ozono sluoksnį ardančių medžiagų (toliau – Monrealio protokolą), Tarptautinę jūrų organizaciją (IMO) ir ICAO. Toks bendradarbiavimas gali apimti, *inter alia*:
- a) dialogą politikos klausimais ir bendradarbiavimą Paryžiaus susitarimo įgyvendinimo srityje, pavyzdžiui, dėl atsparumo klimato kaitai, atsinaujinančiųjų išteklių energijos, mažanglių technologijų, energijos vartojimo efektyvumo, tvaraus transporto, tvarios ir klimato kaitai atsparios infrastruktūros plėtojimo, išmetamo teršalų kiekio stebėsenos ir tarptautinių anglies dioksido rinkų skatinimo priemonių;
  - b) pagalbą IMO rengiant ir priimant plataus užmojo veiksmingas išmetamo šiltnamio efektą sukeliančių dujų kiekio mažinimo priemones, kurias turi įgyvendinti laivai, vykdantys tarptautinę prekybą;
  - c) pagalbą ICAO rengiant ir priimant plataus užmojo veiksmingas išmetamo šiltnamio efektą sukeliančių dujų kiekio mažinimo priemones, ir
  - d) pagalbą imantis plataus užmojo veiksmų, kuriais pagal Monrealio protokolą dėl ozono sluoksnį ardančių medžiagų palaipsniui atsisakoma ozono sluoksnį ardančių medžiagų ir mažinama hidrofluorangliavandenilių, taikant jų gamybos, naudojimo ir prekybos kontrolės priemones; pasiūlant jiems alternatyvių aplinką tausojančių medžiagų; atnaujinant saugos ir kitus atitinkamus standartus, taip pat kovojant su neteisėta Monrealio protokolu reguliuojamų medžiagų prekyba.

## 402 STRAIPSNIS

## Prekyba ir biologinė įvairovė

1. Šalys pripažįsta biologinės įvairovės išsaugojimo ir tausaus jos išteklių naudojimo svarbą ir prekybos vaidmenį siekiant šių tikslų, be kita ko, skatinant tvarią prekybą arba kontroliuojant ar ribojant prekybą nykstančių rūšių egzemplioriais, vadovaujantis atitinkamais daugiašaliais aplinkos susitarimais, kurių šalys jos yra, ir pagal juos priimtais sprendimais, visų pirma Biologinės įvairovės konvencija ir jos protokolais, taip pat 1973 m. kovo 3 d. Vašingtone priimta Nykstančių laukinės faunos ir floros rūšių tarptautinės prekybos konvencija (CITES).
2. Atsižvelgdama į 1 dalį, kiekviena Šalis:
  - a) įgyvendina veiksmingas kovos su neteisėta prekyba laukiniais augalais ir gyvūnais, atitinkamais atvejais įskaitant prekybą su trečiosiomis šalimis, priemones;
  - b) skatina taikyti CITES konvenciją kaip biologinės įvairovės išsaugojimo ir tvaraus jos išteklių valdymo priemonę, be kita ko, tais atvejais, kai laikoma, kad atitinkamų gyvūnų bei augalų rūšių egzemplioriai dėl tarptautinės prekybos priskiriami rizikos grupei, tas rūšis įtraukiant į CITES priedėlius;
  - c) skatina prekybą produktais, kurie gauti tausiai naudojant biologinius išteklius ir kuriais padedama išsaugoti biologinę įvairovę, ir

d) toliau imasi priemonių biologinei įvairovei išsaugoti tais atvejais, kai ji patiria su prekyba ir investicijomis susijusį spaudimą, visų pirma taikydama invazinių svetimų rūšių plitimo prevencijos priemones.

3. Šalys atitinkamai bendradarbiauja su prekyba susijusiais šiam straipsniui reikšmingais klausimais, be kita ko, tarptautiniuose forumuose dėl CITES ir Biologinės įvairovės konvencijos. Toks bendradarbiavimas gali apimti, *inter alia*: prekybą laukiniais augalais ir gyvūnais ir iš gamtos išteklių pagamintais produktais, ekosistemų vertės nustatymą ir vertinimą ir susijusias paslaugas, taip pat galimybę naudoti genetinius išteklius ir sąžiningą bei teisingą dalijimąsi jais naudojantis gaunama nauda pagal 2010 m. spalio 29 d. Nagojoje priimtą Biologinės įvairovės konvencijos Protokolą dėl galimybės naudotis genetiniais ištekliais ir sąžiningo bei teisingo naudos, gaunamos juos naudojant, pasidalijimo.

#### 403 STRAIPSNIS

##### Prekyba ir miškai

1. Šalys pripažįsta miškų išsaugojimo ir tvarios miškotvarkos svarbą palaikant aplinkos ekologines funkcijas ir didinant dabarties bei ateities kartų ekonominį bei socialinį potencialą, taip pat pripažįsta prekybos vaidmenį siekiant šio tikslo.

2. Atsižvelgdama į 1 dalį ir laikydamosi savo tarptautinių įsipareigojimų, kiekviena Šalis:
  - a) toliau įgyvendina veiksmingas kovos su neteisėta medienos ruošą ir susijusia prekyba, atitinkamais atvejais įskaitant prekybą su trečiosiomis šalimis, priemones ir skatina prekybą teisėtai gautais miško produktais;
  - b) skatina išsaugoti miškus ir užtikrinti tvarią miškotvarką ir prekybą mediena bei jos produktais, kurie pagal medienos ruošos valstybės teisę gauti iš tvariai valdomų miškų, ir juos naudoti, ir
  - c) keičiasi informacija su kita Šalimi apie su prekyba susijusias tvarios miškotvarkos, miškų valdymo ir miškingumo išsaugojimo iniciatyvas ir bendradarbiauja siekdama kuo didesnio jų atitinkamų abipusio intereso politikos sričių poveikio ir tarpusavio papildomumo.
3. Šalys atitinkamai bendromis pastangomis siekia stiprinti bendradarbiavimą su prekyba susijusių tvarios miškotvarkos, miškingumo išsaugojimo ir kovos su neteisėta medienos ruošą aspektų klausimais, be kita ko, daugiašaliuose forumuose.

## 404 STRAIPSNIS

## Prekyba ir tvarus jūrų biologinių išteklių ir akvakultūros valdymas

1. Šalis pripažįsta jūrų biologinių išteklių ir ekosistemų išsaugojimo, tvaraus jų valdymo ir atsakingos bei tausios akvakultūros plėtojimo svarbą ir prekybos vaidmenį siekiant šių tikslų.
2. Atsižvelgdama į 1 dalį, kiekviena Šalis:
  - a) įsipareigoja veikti nuosekliai ir atitinkamai laikytis Jungtinių Tautų ir Maisto ir žemės ūkio organizacijos (FAO) susitarimų, Jungtinių Tautų jūrų teisės konvencijos, 1995 m. rugpjūčio 4 d. Niujorke priimto Susitarimo dėl 1982 m. gruodžio 10 d. Jungtinių Tautų jūrų teisės konvencijos nuostatų, susijusių su susitarimu dėl vienos valstybės ribas viršijančių žuvų išteklių ir toli migruojančių žuvų išteklių apsauga ir valdymu, įgyvendinimo, 1993 m. lapkričio 24 d. Romoje priimto FAO susitarimo dėl skatinimo žvejybos laivams atviroje jūroje laikytis tarptautinių išsaugojimo ir valdymo priemonių, FAO atsakingos žuvininkystės kodekso ir 2009 m. lapkričio 22 d. Romoje per FAO konferencijos 36-ą sesiją patvirtinto FAO susitarimo dėl uosto valstybės priemonių, kuriomis siekiama užkirsti kelią neteisėtai, nedeklaruojamai ir nereglamentuojamai žvejybai, atgrasyti nuo jos ir ją panaikinti, taip pat dalyvauti FAO pasaulinio žvejybos laivų, pervežimo laivų su šaldymo įranga ir aptarnaujančių laivų registro iniciatyvoje;



- b) skatina tausią žvejybą ir gerą žuvininkystės valdymą, aktyviai dalyvaudama atitinkamų tarptautinių organizacijų ar įstaigų, įskaitant regionines žvejybos valdymo organizacijas, veikloje kaip narė, stebėtoja arba bendradarbiaujančioji šalis, kuri nėra susitariančioji šalis, kai taikytina, vykdydama veiksmingą regioninių žvejybos valdymo organizacijų rezoliucijų, rekomendacijų arba priemonių įgyvendinimo stebėseną, kontrolę arba jų vykdymo užtikrinimą; įgyvendina jų laimikio dokumentavimo arba sertifikavimo sistemas, taip pat taiko uosto valstybės priemones;
  - c) priima ir palieka galioti atitinkamas savo veiksmingas kovos su neteisėta, nedeklaruojama ir neregamentuojama (NNN) žvejyba priemones, įskaitant priemones, kuriomis NNN žvejybos produktai pašalinami iš prekybos srautų, ir šiuo tikslu bendradarbiauja, ir
  - d) skatina plėtoti tausią ir atsakingą akvakultūrą, be kita ko, atitinkamais atvejais kiek tai susiję su FAO atsakingos žuvininkystės kodekse nustatytų tikslų ir principų įgyvendinimu.
3. Siekdamos skatinti tausios žvejybos bei akvakultūros praktiką ir prekybą žuvies produktais, gautais vykdant tvariai valdomą žuvininkystės ir akvakultūros veiklą, Šalys atitinkamai bendradarbiauja išsaugojimo ir su prekyba susijusių žuvininkystės ir akvakultūros politikos ir priemonių aspektų klausimais, be kita ko, PPO, regioninėse žvejybos valdymo organizacijose ir kituose tarptautiniuose forumuose.
4. Šiuo straipsniu nedaromas poveikis penktam podaliui.

## 405 STRAIPSNIS

## Darniam vystymuisi palanki prekyba ir investicijos

1. Šalys dar kartą patvirtina savo įsipareigojimą stiprinti prekybos ir investicijų indėlį siekiant ekonominiu, socialiniu ir aplinkos aspektais darnaus vystymosi tikslo.
2. Pagal 1 dalį Šalys toliau skatina:
  - a) vykdyti prekybos ir investicijų politiką, kuria padedama siekti keturių TDO Deramo darbo darbotvarkės tikslų pagal 2008 m. TDO deklaraciją dėl socialinio teisingumo siekiant sąžiningos globalizacijos, įskaitant pragyvenimą užtikrinantį minimalųjį darbo užmokestį, darbuotojų saugą ir sveikatą ir kitus su darbo sąlygomis susijusius aspektus;
  - b) prekybą tokiomis ekologiškomis prekėmis bei paslaugomis, kaip atsinaujinančiųjų išteklių energija ir energiją taupantys produktai bei paslaugos, ir investicijas į jas, be kita ko, šalindamos susijusias netarifines kliūtis arba priimdamos geriausių turimų sprendimų panaudojimui palankias politikos priemones;
  - c) prekybą prekėmis ir paslaugomis, kuriomis padedama gerinti socialines sąlygas ir aplinkai nekenksmingą praktiką, įskaitant prekes ir paslaugas, kurioms taikomos savanoriškos tvarumo užtikrinimo programos, pavyzdžiui, sąžiningos ir etiškos prekybos sistemos ir ekologiniai ženklai, ir
  - d) bendradarbiavimą daugiašaliuose forumuose šiame straipsnyje išdėstytais klausimais.

3. Šalys pripažįsta, kad yra svarbu spręsti konkrečius darnaus vystymosi klausimus apžvelgiant, stebint ir vertinant galimų veikslių potencialų ekonominį ir socialinį poveikį ir poveikį aplinkai, atsižvelgiant į suinteresuotųjų subjektų nuomones.

#### 406 STRAIPSNIS

##### Prekyba ir atsakingas tiekimo grandinės valdymas

1. Šalys pripažįsta atsakingo tiekimo grandinių valdymo svarbą laikantis atsakingo verslo ir įmonių socialinės atsakomybės praktikos ir prekybos vaidmenį siekiant šio tikslo.
2. Atsižvelgdama į 1 dalį, kiekviena Šalis:
  - a) skatina įmonių socialinę atsakomybę ir atsakingą verslą, be kita ko, nustatydamas rėmimo politikos sistemą, kuria įmonės skatinamos perimti atitinkamą praktiką, ir
  - b) remia prisijungimą prie tokių atitinkamų tarptautinės teisės aktų, kaip EBPO rekomendacijos daugiašalėms įmonėms, TDO trišalė deklaracija dėl principų, susijusių su daugiašalėmis įmonėmis ir socialine politika, Jungtinių Tautų pasaulinis susitarimas ir Jungtinių Tautų verslo ir žmogaus teisių pagrindiniai principai, jų įgyvendinimą, tolesnę su jais susijusią veiklą ir informacijos apie juos sklaidą.

3. Šalys pripažįsta įmonių socialinės atsakomybės ir atsakingo verslo tarptautinių gairių, skirtų konkrečioms sektoriams, naudą ir skatina šiuo atžvilgiu imtis bendrų veiksmų. Kiek tai susiję su EBPO išsamaus patikrinimo rekomendacija dėl atsakingo naudingųjų iškasenų iš konfliktinių ir didelės rizikos zonų tiekimo grandinių ir jos papildymais, Šalys taip pat įgyvendina priemones, kuriomis skatinama laikytis šios rekomendacijos.

4. Šalys bendromis pastangomis atitinkamai siekia stiprinti bendradarbiavimą į šio straipsnio taikymo sritį patenkančiais su prekyba susijusių aspektų klausimais, be kita ko, tarptautiniuose forumuose, įskaitant keitimąsi informacija bei geriausiais praktikos pavyzdžiais ir vykdamas informavimo veiklą.

#### 407 STRAIPSNIS

##### Ginčų sprendimas

1. Šalys deda visas pastangas, kad palaikydamos dialogą, vykdydamos konsultacijas, keisdamosi informacija ir bendradarbiaudamos išspręstų bet kokį nesutarimą dėl šio skyriaus taikymo.
2. Nukrypstant nuo šeštos dalies I antraštinės dalies, tais atvejais, kai tarp Šalių kyla ginčas dėl šio skyriaus taikymo, jos taiko tik pagal 408 ir 409 straipsnius nustatytas procedūras.

## 9 SKYRIUS

## HORIZONTALIOSIOS IR INSTITUCINĖS NUOSTATOS

## 408 STRAIPSNIS

## Konsultacijos

1. Šalis gali prašyti konsultacijų su kita Šalimi dėl bet kurio klausimo, susijusio su 355 straipsnio 3 dalimi, 6 skyriumi, 7 skyriumi ir 8 skyriumi, pateikdama rašytinį prašymą kitai Šaliai. Šalis ieškovė savo rašytiniame prašyme išdėsto prašymo priežastis ir pagrindą, be kita ko, nurodo ginčijamas priemones ir atitinkamas nuostatas, kurias laiko taikytinomis. Jei Šalys nesutaria dėl ilgesnio termino, konsultacijos turi būti pradėtos iškart po to, kai Šalis įteikia prašymą surengti konsultacijas, tačiau bet koku atveju ne vėliau kaip per 30 dienų nuo prašymo įteikimo dienos.
2. Šalys rengia konsultacijas tam, kad pasiektų jas abi tenkinantį klausimo sprendimą. Per konsultacijas kiekviena Šalis pateikia kitai Šaliai pakankamai turimos informacijos, kad būtų galima išsamiai išnagrinėti iškeltus klausimus. Kiekviena Šalis stengiasi užtikrinti, kad konsultacijose dalyvautų jos kompetentingų institucijų darbuotojai, išmanantys klausimą, dėl kurio konsultuojamasi.

3. Dėl klausimų, susijusių su 355 straipsnio 3 dalimi arba su daugiašaliais susitarimais ar priemonėmis, nurodytais 6, 7 arba 8 skyriuje, Šalys atsižvelgia į TDO ar atitinkamų daugiašalių aplinkos susitarimų įsteigtų įstaigų ar organizacijų turimą informaciją. Kai aktualu, Šalys kartu konsultuojasi su tokiomis organizacijomis ar jų organais arba bet kuriuo kitu, jų manymu, tinkamu ekspertu ar įstaiga.
4. Kai tikslinga, kiekviena Šalis gali prašyti 13 straipsnyje nurodytų vidaus patariamųjų grupių pateikti nuomonę arba prašyti kitų ekspertų konsultacijų.
5. Bet kuris Šalių pasiektas klausimo sprendimas paskelbiamas viešai.

#### 409 STRAIPSNIS

##### Ekspertų kolegija

1. Jei kurio nors klausimo nepavyksta patenkinamai išspręsti konsultuojantis pagal 408 straipsnį, praėjus 90 dienų nuo prašymo surengti konsultacijas pagal tą straipsnį gavimo dienos, Šalis gali įteikti kitai Šaliai rašytinį prašymą sudaryti ekspertų kolegiją klausimui išnagrinėti. Prašyme nurodoma ginčijama priemonė, apibūdinama ir paaiškinama, kaip ta priemonė neatitinka atitinkamo skyriaus ar skyrių nuostatų, tokiu būdu, kad būtų pakankamai aiškiai suformuluotas skundas.

2. Ekspertų kolegiją sudaro trys nariai.
3. Specialusis prekybos komitetas vienodų atviros ir sąžiningos konkurencijos sąlygų ir darnaus vystymosi klausimams pirmajame posėdyje po šio Susitarimo įsigaliojimo dienos sudaro bent 15 asmenų, kurie pageidauja ir gali būti ekspertų kolegijos nariais, sąrašą. Kiekviena Šalis į šį sąrašą įtraukia bent penkis savo siūlomus kandidatus į ekspertų kolegijos narius. Be to, Šalys į šį sąrašą įtraukia bent penkis asmenis, kurie nėra nė vienos iš Šalių piliečiai, pageidaujantys ir galintys būti ekspertų kolegijos pirmininkais. Specialusis prekybos komitetas vienodų atviros ir sąžiningos konkurencijos sąlygų ir darnaus vystymosi klausimams užtikrina, kad sąrašas būtų nuolat atnaujinamas ir kad jame nuolat būtų įrašyta ne mažiau kaip 15 asmenų.
4. Į ekspertų kolegijos narius siūlomi kandidatai turi turėti specialiųjų žinių arba praktinės patirties, susijusių su darbo ar aplinkos teise, kitais atitinkamame skyriuje ar skyriuose aptariamais klausimais arba iš tarptautinių susitarimų kylančių ginčų sprendimu. Jie turi veikti kaip individualūs asmenys ir nevykdyti jokių organizacijų ar vyriausybių nurodymų, susijusių su ginčo klausimais. Jie negali būti susiję su kuria nors iš Šalių ar vykdyti jų nurodymus. Jie nėra Sąjungos institucijų nariai, pareigūnai ar kiti tarnautojai ir valstybės narės arba Jungtinės Karalystės vyriausybės nariai, pareigūnai ar kiti tarnautojai.

5. Jei per penkias dienas nuo ekspertų kolegijos sudarymo dienos Šalys nenusprendžia kitaip, ekspertų kolegijos įgaliojimai yra šie:

„atsižvelgiant į atitinkamas nuostatas išnagrinėti prašyme sudaryti ekspertų kolegiją nurodytą klausimą ir pagal šį straipsnį pateikti ataskaitą, kurioje išdėstomos jos išvados dėl priemonės atitikties atitinkamoms nuostatoms.“

6. Kai klausimai yra susiję su daugiašaliais standartais arba susitarimais, kuriems taikoma ši antraštinė dalis, ekspertų kolegija turėtų prašyti TDO arba pagal tuos susitarimus įsteigtų atitinkamų įstaigų pateikti informaciją, įskaitant bet kokias turimas susijusias aiškinamąsias gaires, išvadas ar sprendimus, kuriuos priėmė TDO ir tos įstaigos.

7. Ekspertų kolegija gali prašyti pateikti ir gauti rašytinius atsiliepimus ar bet kokią kitokią informaciją iš asmenų, turinčių reikiamos informacijos arba specialių žinių.

8. Tokią informaciją ekspertų kolegija perduoda kiekvienai Šaliai ir suteikia galimybę per 20 dienų nuo jos gavimo dienos pateikti pastabų.

9. Ekspertų kolegija pateikia Šalims tarpinę ir galutinę ataskaitas, kuriose išdėstomi nustatyti faktai ir išvados tuo klausimu, įskaitant tai, ar Šalis atsakovė įvykdė pagal atitinkamą (-us) skyrių (-ius) jai tenkančias pareigas, ir bet kokių nustatytų faktų ir padarytų išvadų pagrindimas. Siekiant didesnio aiškumo patikslinama, kad Šalys susitaria, kad jei kolegija savo ataskaitoje pateikia rekomendacijų, Šalis atsakovė neprivalo vadovautis šiomis rekomendacijomis, užtikrindama, kad būtų laikomasi šio Susitarimo.



10. Ekspertų kolegija per 100 dienų nuo jos sudarymo dienos pateikia Šalims tarpinę ataskaitą. Kai, ekspertų kolegijos manymu, pateikti tarpinės ataskaitos per šį terminą neįmanoma, ekspertų kolegijos pirmininkas apie tai raštu praneša Šalims ir nurodo vėlavimo priežastis ir dieną, kurią ekspertų kolegija ketina ją pateikti. Bet kokiomis aplinkybėmis ekspertų kolegija tarpinę ataskaitą turi pateikti ne vėliau kaip per 125 dienas nuo jos sudarymo dienos.

11. Kiekviena Šalis gali per 25 dienas nuo tarpinės ataskaitos pateikimo pateikti kolegijai motyvuotą prašymą peržiūrėti konkrečius jos aspektus. Šalis gali pateikti pastabų dėl kitos Šalies prašymo per 15 dienų nuo jo įteikimo dienos.

12. Apsvarsčiusi šias pastabas ekspertų kolegija parengia galutinę ataskaitą. Jei per 11 dalyje nurodytą terminą nepateikiamas prašymas peržiūrėti konkrečius tarpinės ataskaitos aspektus, tarpinė ataskaita tampa ekspertų kolegijos galutine ataskaita.

13. Ekspertų kolegija per 175 dienas nuo jos sudarymo dienos pateikia Šalims galutinę ataskaitą. Kai, ekspertų kolegijos manymu, šio termino laikytis neįmanoma, jos pirmininkas apie tai raštu praneša Šalims ir nurodo vėlavimo priežastis ir dieną, kurią ekspertų kolegija ketina pateikti galutinę ataskaitą. Bet kokiomis aplinkybėmis ekspertų kolegija galutinę ataskaitą turi pateikti ne vėliau kaip per 195 dienas nuo jos sudarymo dienos.

14. Galutinėje ataskaitoje aptariamas bet koks Šalių rašytinis prašymas dėl tarpinės ataskaitos ir aiškiai išnagrinėjamos Šalių pastabos.
15. Per 15 dienų nuo dienos, kurią ekspertų kolegija pateikia galutinę ataskaitą, Šalys ją paskelbia viešai.
16. Jei ekspertų kolegijos galutinėje ataskaitoje nustatoma, kad Šalis nevykdė pagal atitinkamą (-us) skyrių (-ius) jai tenkančių pareigų, per 90 dienų nuo galutinės ataskaitos pateikimo dienos Šalys, atsizvelgdamos į ekspertų grupės ataskaitą, aptaria, kokios tinkamos priemonės turi būti įgyvendintos. Ne vėliau kaip per 105 dienas nuo dienos, kurią Šalims pateikta atskaita, Šalis atsakovė informuoja pagal 13 straipsnį įsteigtą savo vidaus patariamąją grupę ir Šalį ieškovę apie savo sprendimą dėl bet kurios priemonės, kuri turi būti įgyvendinta.
17. Specialusis prekybos komitetas vienodų atviros ir sąžiningos konkurencijos sąlygų ir darnaus vystymosi klausimams prižiūri, kokių veiksmų imamasi siekiant įgyvendinti ekspertų grupės ataskaitą. Pagal 13 straipsnį įsteigtos Šalių vidaus patiriamosios grupės gali Specialiajam prekybos komitetui vienodų atviros ir sąžiningos konkurencijos sąlygų ir darnaus vystymosi klausimams pateikti pastabų tuo atžvilgiu.
18. Tais atvejais, kai Šalys nesusitaria dėl to, ar imtasi kokios nors priemonės nesilaikymo problemai pašalinti, arba dėl jos suderinamumo su atitinkamomis nuostatomis, Šalis ieškovė gali įteikti klausimą nagrinėjusiai ekspertų kolegijai rašytinį prašymą išspręsti šį klausimą. Prašyme nurodoma ginčijama priemonė ir paaiškinama, kaip ji yra nesuderinama su atitinkamomis nuostatomis, tokiu būdu, kad būtų pakankamai aiškiai išdėstyta skundo esmė. Ekspertų kolegija per 45 dienas nuo prašymo įteikimo dienos pateikia Šalims savo išvadas.

19. Jei šiame straipsnyje nenustatyta kitaip, *mutatis mutandis* taikoma 739 straipsnio 1 dalis, 740 straipsnis ir 753–758 straipsniai, taip pat 48 ir 49 priedai.

#### 410 STRAIPSNIS

Sričių, kurioms taikomas draudimas mažinti apsaugos lygį, ekspertų kolegija

1. 409 straipsnis taikomas Šalių ginčams dėl 6 skyriaus ir 7 skyriaus aiškinimo ir taikymo.
2. Be 409 straipsnio 19 dalyje nurodytų straipsnių, tokių ginčų sprendimui taip pat *mutatis mutandis* taikomi 749 ir 750 straipsniai.
3. Šalys pripažįsta, kad tais atvejais, kai Šalis atsakovė nusprendžia nesiiinti veiksmų, kad būtų laikomasi kolegijos ataskaitos ir šio Susitarimo, Šalis ieškovė gali toliau naudotis bet kuriomis teisų gynimo priemonėmis, kurias taikyti leidžiama pagal 749 straipsnį.

## 411 STRAIPSNIS

## Pusiausvyros atkūrimas

1. Šalys patvirtina kiekvienos Šalies teisę nustatyti savo būsimą politiką ir prioritetus, susijusius su darbo ir socialine sritimis, aplinkos ar klimato apsauga arba subsidijų kontrole tokiu būdu, kad tai neprieštarautų kiekvienos Šalies tarptautiniams įsipareigojimams, įskaitant įsipareigojimus pagal šį Susitarimą. Kartu Šalys pripažįsta, kad dideli skirtumai šiose srityse gali daryti poveikį Šalių tarpusavio prekybai ar investicijoms taip, kad pasikeis aplinkybės, kurios buvo šio Susitarimo sudarymo pagrindas.
2. Jei dėl didelių skirtumų tarp Šalių 1 dalyje nurodytose srityse atsiranda esminis poveikis Šalių tarpusavio prekybai ar investicijoms, bet kuri Šalis gali imtis tinkamų pusiausvyros atkūrimo priemonių padėčiai ištaisyti. Tokios priemonės neturi būti taikomos platesniu mastu ir ilgiau, nei absoliučiai būtina padėčiai ištaisyti ir proporcinga. Pirmenybė teikiama toms priemonėms, kurios mažiausiai sutrikdytų šio Susitarimo veikimą. Tokį poveikį Šalis įvertina remdamasi patikimais įrodymais, ne vien tikimybe ar menka galimybe.

3. Pusiausvyros atkūrimo priemonėms, kurių imtasi pagal 2 dalį, taikomos šios procedūros:
- a) atitinkama Šalis nedelsdama per Partnerystės tarybą praneša kitai Šaliai apie pusiausvyros atkūrimo priemones, kurių ji ketina imtis, ir pateikia visą susijusią informaciją. Šalys nedelsdamos pradeda konsultacijas. Konsultacijos laikomos baigtomis praėjus 14 dienų nuo pranešimo pateikimo dienos, nebent jos kartu užbaigiamos iki to termino pabaigos;
  - b) jei abiem pusėms priimtino sprendimo nerandama, susijusi Šalis gali patvirtinti pusiausvyros atkūrimo priemones ne anksčiau kaip per penkias dienas nuo konsultacijų pabaigos, nebent Šalis, kuriai pranešta, per tą patį penkių dienų laikotarpį pagal 739 straipsnio<sup>1</sup> 2 dalį raštišku prašymu kitai Šaliai paprašo įsteigti arbitražo teismą, kad arbitražo teismas nuspręstų, ar pusiausvyros atkūrimo priemonės, apie kurias pranešta, atitinka šio straipsnio 2 dalį;
  - c) arbitražo teismas priima galutinį sprendimą per 30 dienų nuo jo įsteigimo dienos. Jei arbitražo teismas nepriima galutinio sprendimo per tą laikotarpį, atitinkama Šalis gali patvirtinti pusiausvyros atkūrimo priemones ne anksčiau kaip per tris dienas nuo to 30 dienų laikotarpio pabaigos. Tokiu atveju kita Šalis gali imtis atsakomųjų priemonių, proporcingų priimtoms pusiausvyros atkūrimo priemonėms, kol arbitražo teismas priims sprendimą. Pirmenybė teikiama tokioms atsakomosioms priemonėms, kurios mažiausiai sutrikdys šio Susitarimo veikimą. Tokioms atsakomosioms priemonėms, kurios gali būti priimtoms ne anksčiau kaip praėjus trims dienoms po konsultacijų pabaigos, *mutatis mutandis* taikomas a punktas;

---

<sup>1</sup> Siekiant didesnio aiškumo patikslinama, kad šiuo atveju Šalis iš anksto nesikreipia dėl konsultacijų pagal 738 straipsnį.

- d) jei arbitražo teismas nustato, kad pusiausvyros atkūrimo priemonės atitinka 2 dalį, susijusi Šalis gali patvirtinti pusiausvyros atkūrimo priemones, apie kurias pranešta kitai Šaliai;
- e) jei arbitražo teismas nustato, kad pusiausvyros atkūrimo priemonės neatitinka šio straipsnio 2 dalies, susijusi Šalis per tris dienas nuo sprendimo paskelbimo praneša Šaliai ieškovei apie priemones<sup>1</sup>, kurių ji ketina imtis arbitražo teismo sprendimui įgyvendinti. Jei Šalis ieškovei mano, kad priemonės, apie kurias pranešta, neatitinka arbitražo teismo sprendimo, *mutatis mutandis* taikoma 748 straipsnio 2 dalis ir 749<sup>2</sup> bei 750 straipsniai. 748 straipsnio 2 dalyje ir 749 bei 750 straipsniuose nustatytos procedūros neturi stabdomojo poveikio priemonių, apie kurias pranešta pagal šią dalį, taikymui;
- f) jeigu pusiausvyros atkūrimo priemonės buvo patvirtintos prieš priimant arbitražo sprendimą pagal c punktą, visos pagal tą punktą patvirtintos atsakomosios priemonės nedelsiant ir jokia būdu ne vėliau kaip per penkias dienas nuo arbitražo teismo sprendimo paskelbimo atšaukiamos;
- g) Šalis nesinaudoja PPO steigimo sutartimi ar jokia kitu tarptautiniu susitarimu, kad užkirstų kelią kitai Šaliai imtis priemonių pagal 2 ir 3 dalis, įskaitant atvejus, kai tomis priemonėmis sustabdomi įsipareigojimai pagal šį Susitarimą;

---

<sup>1</sup> Tokios priemonės gali atitinkamais atvejais apimti pusiausvyros atkūrimo priemonių panaikinimą arba koregavimą.

<sup>2</sup> Pareigų pagal 749 straipsnį sustabdymas galimas tik tuo atveju, jei iš tikrųjų buvo pritaikytos pusiausvyros atkūrimo priemonės.

h) jei Šalis, kuriai pranešta, nepateikia prašymo pagal šios dalies b punktą per tame punkte nustatytą laikotarpį, ta Šalis gali iš anksto nesikreipusi dėl konsultacijų pagal 738 straipsnį pradėti arbitražo procedūrą, nurodytą 739 straipsnyje. Arbitražo teismą klausimą nagrinėja skubos tvarka 744 straipsnio tikslais.

4. Siekiant tvariau užtikrinti tinkamą pusiausvyrą tarp pagal šį Susitarimą Šalių priimtų įsipareigojimų pusiausvyrą, bet kuri Šalis ne anksčiau kaip po ketverių metų nuo šio Susitarimo įsigaliojimo gali prašyti peržiūrėti šio podalio veikimą. Šalys gali susitarti, kad į peržiūrą gali būti įtraukti kiti šio Susitarimo podaliai.

5. Tokia peržiūra pradedama Šalies prašymu, jei ta Šalis mano, kad viena arba abi Šalys dažnai ėmėsi priemonių pagal 2 arba 3 dalį, arba jei 12 mėnesių laikotarpiui buvo taikoma priemonė, daranti esminį poveikį Šalių tarpusavio prekybai ar investicijoms. Šios dalies tikslais tos priemonės – tai priemonės, kurios nebuvo ginčijamos arba kurių arbitražo teismas nepripažino visiškai nereikalingomis pagal 3 dalies d arba h punktą. Ši peržiūra gali būti pradėta anksčiau nei po ketverių metų nuo šio Susitarimo įsigaliojimo.

6. Pagal 4 arba 5 dalį prašoma peržiūra pradedama per tris mėnesius nuo prašymo pateikimo ir užbaigiama per šešis mėnesius.

7. 4 arba 5 dalimi pagrįsta peržiūra gali būti pakartotinai atliekama ne rečiau kaip kas ketverius metus po ankstesnės peržiūros pabaigos. Jei Šalis paprašė atlikti peržiūrą pagal 4 arba 5 dalį, ji negali prašyti tolesnės peržiūros pagal 4 arba 5 dalį bent ketverius metus nuo ankstesnės peržiūros pabaigos arba, jei taikytina, nuo bet kurio iš dalies keičiančio susitarimo įsigaliojimo.

8. Atliekant peržiūrą įvertinama, ar šiuo Susitarimu užtikrinama tinkama Šalių teisių ir pareigų pusiausvyra, visų pirma kiek tai susiję su šio podalio veikimu, ir ar dėl to reikia padaryti kokių nors šio Susitarimo sąlygų pakeitimų.

9. Partnerystės taryba gali nuspręsti, kad atlikus peržiūrą nereikia imtis jokių veiksmų. Jei po peržiūros Šalis mano, kad reikia padaryti šio Susitarimo pakeitimų, Šalys deda visas pastangas, kad būtų susiderėta dėl susitarimo, kuriuos daromi reikiami pakeitimai, ir jis būtų sudarytas. Tokios derybos vedamos tik klausimais, nustatytais atliekant peržiūrą.

10. Jei 9 dalyje nurodytas iš dalies keičiantis susitarimas nesudaromas per vienus metus nuo tos dienos, kai Šalys pradėjo derybas, bet kuri Šalis gali pranešti apie šio podalio ar bet kurio kito Susitarimo podalio, kuris buvo įtrauktas į peržiūrą, nutraukimą, arba Šalys gali nuspręsti tęsti derybas. Jei Šalis nutraukia šio podalio galiojimą, trečias podalis nustoja galioti tą pačią dieną. Galiojimo panaikinimas įsigalioja praėjus trimis mėnesiams nuo tokio pranešimo dienos.



11. Jei šio podalio galiojimas nutraukiamas pagal šio straipsnio 10 dalį, antras podalis nutraukiamas tą pačią dieną, nebent Šalys susitaria integruoti atitinkamas šio podalio XI antraštinės dalies dalis į antrą podalį.
12. Šio straipsnio 4–9 dalims netaikoma šešto podalio I antraštinė dalis.

## XII ANTRAŠTINĖ DALIS

### IŠIMTYS

#### 412 STRAIPSNIS

##### Bendrosios išimtys

1. Nė viena I antraštinės dalies 1 skyriaus ir 5 skyriaus, II antraštinės dalies 2 skyriaus, III antraštinės dalies, VIII antraštinės dalies ir XI antraštinės dalies 4 skyriaus nuostata neaiškinama kaip kliūtis Šaliai nustatyti ar toliau taikyti priemones, suderinamas su GATT 1994 XX straipsniu. Tuo tikslu GATT 1994 XX straipsnis, įskaitant jo pastabas ir papildomas nuostatas, *mutatis mutandis* įtraukiamas į šį Susitarimą ir tampa jo dalimi.

2. Atsižvelgiant į reikalavimą, pagal kurį esant panašioms sąlygoms tokiomis priemonėmis negali būti šališkai ar nepagrįstai diskriminuojamos šalys arba siekiama užslėptai riboti investicijų liberalizavimą ar prekybą paslaugomis, nė viena II antraštinės dalies, III antraštinės dalies, IV antraštinės dalies, VIII antraštinės dalies ir XI antraštinės dalies 4 skyriaus nuostata neaiškinama kaip kliūtis bet kuriai Šaliai nustatyti ar vykdyti priemones, kurios:

- a) būtinos visuomenės saugumui užtikrinti, visuomenės dorovei apsaugoti ar viešajai tvarkai palaikyti<sup>1</sup>;
- b) būtinos žmonių, gyvūnų ar augalų gyvybei arba sveikatai apsaugoti;
- c) būtinos siekiant užtikrinti atitiktį šio Susitarimo nuostatomis neprieštaraujantiems įstatymams ar kitiems teisės aktams, įskaitant nuostatas, susijusias su:
  - i) apgaulės ir sukčiavimo prevencija arba su sutarčių nevykdymo padarinių šalinimu;
  - ii) asmenų privatumo apsauga tvarkant ir teikiant asmens duomenis ir su asmens dokumentų ir sąskaitų konfidencialumo apsauga, ir
  - iii) sauga.

---

<sup>1</sup> Išimties dėl visuomenės saugumo ir viešosios tvarkos gali būti taikomos tik tada, kai vienam iš pagrindinių visuomenės interesų kyla tikras ir pakankamai didelis pavojus.

3. Siekiant didesnio aiškumo patikslinama, kad Šalys susitaria, kad tiek, kiek tokios priemonės kitais atžvilgiais neatitinka šio straipsnio 1 ir 2 dalyse nurodytų skyrių, skirsnių ar antraštinių dalių nuostatų:

- a) GATT 1994 XX straipsnio b punkte ir šio straipsnio 2 dalies b punkte nurodytos priemonės apima ir aplinkos apsaugos priemones, būtinas žmonių, gyvūnų ar augalų gyvybei arba sveikatai apsaugoti;
- b) GATT 1994 XX straipsnio g punktas taikomas gyvųjų ir negyvųjų senkančių gamtos išteklių išsaugojimo priemonėms, ir
- c) priemonėms, kurių imamasi daugiašaliams aplinkos srities susitarimams įgyvendinti, gali būti taikomi GATT 1994 XX straipsnio b arba g punktai arba šio straipsnio 2 dalies b punktas.

4. Prieš imdamasi bet kurių GATT 1994 XX straipsnio i ir j punktuose nurodytų priemonių, ta Šalis kitai Šaliai pateikia visą svarbią informaciją ir siekia abiem Šalims priimtino sprendimo. Jei per 30 dienų nuo informacijos pateikimo nesusitariama, Šalis gali taikyti atitinkamas priemones. Jei dėl susiklosčiusių ypatingų ir kritiškų aplinkybių, dėl kurių reikia imtis neatidėliotinių veiksmų, iš anksto informuoti arba atlikti vertinimą neįmanoma, Šalis, ketinanti taikyti priemones, gali nedelsdama imtis atsargumo priemonių, būtinų padėčiai pagerinti. Ta Šalis nedelsdama apie tai informuoja kitą Šalį.

## 413 STRAIPSNIS

## Apmokestinimas

1. Nė viena šio podalio I–VII antraštinių dalių nuostata, VIII antraštinės dalies 4 skyriaus nuostata, IX–XII antraštinių dalių nuostata arba šešto podalio nuostata nedaromas poveikis Sąjungos arba jos valstybių narių ir Jungtinės Karalystės teisėms ir pareigoms pagal bet kurią mokesčių konvenciją. Jei šio Susitarimo nuostatos neatitinka tokios mokesčių konvencijos nuostatų, vadovaujama si tos mokesčių konvencijos nuostatomis. Sąjungos ar jos valstybių narių ir Jungtinės Karalystės mokesčių konvencijos atveju atitinkamos kompetentingos institucijos pagal šį Susitarimą ir tą mokesčių konvenciją kartu nustato, ar esama šio Susitarimo ir tos mokesčių konvencijos nuostatų neatitikties<sup>1</sup>.
2. 130 ir 138 straipsniai netaikomi pagal mokesčių konvenciją suteikiamam pranašumui.

---

<sup>1</sup> Siekiant didesnio aiškumo patikslinama, kad toks nustatymas nedaro poveikio šeštos dalies I antraštinei daliai.

3. Atsižvelgiant į reikalavimą, pagal kurį esant panašioms sąlygoms mokesčių priemonėmis negali būti šališkai ar nepateisinamai diskriminuojamos kitos šalys arba siekiama užslėptai riboti prekybą ir investicijas, nė viena šio podalio I–VII antraštinių dalių nuostata, VIII antraštinės dalies 4 skyriaus nuostata, IX, X, XI antraštinių dalių nuostata, šios antraštinės dalies nuostata ar šešto podalio nuostata neaiškinama kaip kliūtis Šaliai nustatyti, toliau taikyti ar vykdyti bet kokią priemonę, kuria:

a) siekiama užtikrinti teisingą ar veiksmingą<sup>1</sup> tiesioginių mokesčių taikymą ar surinkimą, arba

---

<sup>1</sup> Priemonės, kuriomis siekiama užtikrinti teisingą ar veiksmingą tiesioginių mokesčių taikymą ar surinkimą, apima priemones, kurių Šalis imasi pagal savo mokesčių sistemą, kurios:

- i) taikomos paslaugų teikėjams nerezidentams, pripažįstant, kad nerezidentams taikoma mokesčio prievolė nustatoma atsižvelgiant į apmokestinamuosius objektus, kurių šaltinis yra Šalies teritorija arba kurie yra Šalies teritorijoje, arba
- ii) taikomos nerezidentams, siekiant užtikrinti mokesčių taikymą ar surinkimą Šalies teritorijoje, arba
- iii) taikomos nerezidentams arba rezidentams, siekiant užkirsti kelią mokesčių vengimui ar slėpimui, įskaitant reikalavimų laikymosi priemones, arba
- iv) taikomos paslaugų vartotojams, kuriems teikiamos paslaugos iš kitos Šalies ar trečiosios šalies teritorijos arba kitos Šalies ar trečiosios šalies teritorijoje, siekiant užtikrinti mokesčių taikymą tokiems vartotojams ar surinkimą iš Šalies teritorijoje esančių šaltinių, arba
- v) paslaugų teikėjus, kuriems taikomi visame pasaulyje apmokestinamiems objektams taikomi mokesčiai, atskiria nuo kitų paslaugų teikėjų, atsižvelgiant į esminius jų mokesčių bazės skirtumus, arba
- vi) nustato, priskiria ar paskirsto pajamas, pelną, naudą, nuostolius, išskaitymus ar kreditą asmenims rezidentams ar filialams arba to paties asmens susijusiems asmenims ar filialams, siekiant apsaugoti Šalies mokesčių bazę.

- b) diferencijuojami mokesčių mokėtojai pagal jų padėtį, visų pirma pagal jų gyvenamąją vietą arba jų kapitalo investavimo vietą.
4. Šiame straipsnyje vartojamų terminų apibrėžtys:
- a) gyvenamoji vieta – gyvenamoji vieta mokesčių tikslais;
- b) mokesčių konvencija – dvigubo apmokestinimo išvengimo konvencija arba bet koks kitas tarptautinis susitarimas ar tvarka, visiškai ar daugiausia susiję su apmokestinimu, ir
- c) tiesioginiai mokesčiai – visi mokesčiai, skaičiuojami nuo pajamų ar kapitalo, įskaitant pelno iš turto perdavimo mokesčių, nekilnojamojo turto mokesčių, paveldėjimo ir dovanojimo mokesčių, mokesčių, skaičiuojamą nuo įmonės mokamo darbo užmokesčio, ir kapitalo vertės padidėjimo mokesčių.

#### 414 STRAIPSNIS

##### Laikinas atleidimas nuo įsipareigojimų PPO

Jei šio podalio I–XII antraštinėse dalyse arba šios dalies šeštame podalyje nustatytas įsipareigojimas yra iš esmės lygiavertis PPO susitarime nustatytam įsipareigojimui, laikoma, kad bet kuri priemonė, kurios imamasi laikantis laikino atleidimo nuo įsipareigojimų, priimto pagal PPO susitarimo IX straipsnį, atitinka iš esmės lygiavertę šio Susitarimo nuostatą.

## 415 STRAIPSNIS

## Saugumo išimtys

Nė viena šio podalio I–XII antraštinių dalių nuostata ar šešto podalio nuostata neaiškinama kaip:

- a) reikalavimas Šaliai suteikti prieigą arba sudaryti sąlygas gauti prieigą prie informacijos, kurios atskleidimas, jos manymu, prieštarauja esminiams jos saugumo interesams, arba
- b) kliūtis Šaliai imtis, jos nuomone, esminiams jos saugumo interesams užtikrinti būtinų veiksmų:
  - i) susijusių su ginklų, šaudmenų ir karinių medžiagų gamyba ar prekyba jais ir tokia gamyba, prekyba bei sandoriais, susijusiais su kitomis prekėmis ir medžiagomis, paslaugomis ir naudojamomis technologijomis, taip pat su ekonomine veikla, vykdoma tiesiogiai arba netiesiogiai karinio objekto aprūpinimo tikslu;
  - ii) susijusių su daliosiomis ir termobranduolinėmis daliosiomis medžiagomis arba medžiagomis, iš kurių šios gautos, arba
  - iii) karo metu ar susidarius kitai ekstremaliai tarptautinių santykių padėčiai, arba
- c) kliūtis Šaliai imtis veiksmų, vykdant savo įsipareigojimus pagal Jungtinių Tautų Organizacijos įstatus dėl tarptautinio saugumo ir taikos palaikymo.

## 416 STRAIPSNIS

## Konfidenciali informacija

1. Išskyrus 384 straipsnį, nė viena šio podalio I–XII antraštinės dalies nuostata ar šios dalies šešto podalio nuostata neiškinama kaip reikalavimas Šaliai pateikti turimą konfidencialią informaciją, kurios atskleidimas trukdytų užtikrinti teisės vykdymą ar kitaip prieštarautų viešajam interesui arba pakenktų konkrečių viešųjų ar privačiųjų įmonių teisėtiems komerciniams interesams, išskyrus tuos atvejus, kai tokios konfidencialios informacijos reikia arbitražo teismui ginčų sprendimo procese pagal šeštos dalies I antraštinę dalį, arba kai tokios konfidencialios informacijos reikia ekspertų kolegijai procesui pagal 409 arba 410 straipsnį. Tokiais atvejais arbitražo teismas arba atitinkamais atvejais ekspertų kolegija užtikrina, kad konfidencialumas būtų visiškai apsaugotas pagal 48 priedą.
2. Jei Šalis pateikia Partnerystės tarybai ar komitetams informaciją, kuri laikoma konfidencialia pagal jos įstatymus ar kitus teisės aktus, kita Šalis taip pat laiko tą informaciją konfidencialia, nebent ją pateikusi Šalis sutinka, kad ji nebūtų tokia laikoma.



## ANTRAS PODALIS

## AVIACIJA

## I ANTRAŠTINĖ DALIS

## ORO TRANSPORTAS

## 417 STRAIPSNIS

## Apibrėžtys

Šioje antraštinėje dalyje vartojamų terminų apibrėžtys:

- a) oro vežėjas – oro transporto įmonė, turinti galiojančią licenciją oro susisiekimui vykdyti ar jai lygiavertį dokumentą;
- b) Sąjungos oro vežėjas – oro vežėjas, atitinkantis 422 straipsnio 1 dalies b punkte nustatytas sąlygas;
- c) Jungtinės Karalystės oro vežėjas – oro vežėjas, atitinkantis 422 straipsnio 1 dalies a punkte arba 422 straipsnio 2 dalyje nustatytas sąlygas;

- d) oro navigacijos paslaugos – oro eismo paslaugos, ryšių, navigacijos ir stebėjimo paslaugos, oro navigacijos meteorologijos paslaugos ir oro navigacijos informacijos paslaugos;
- e) oro vežėjo pažymėjimas – oro vežėjui išduotas dokumentas, kuriuo patvirtinama, kad tas oro vežėjas turi profesinių pajėgumų ir struktūrą, užtikrinančią saugų pažymėjime nurodytą aviacijos veiklą vykdančio orlaivio naudojimą;
- f) oro eismo valdymas – orlaivyje ir žemėje atliekamų funkcijų (oro eismo paslaugų, oro erdvės valdymo ir oro eismo srautų valdymo), kurių reikia saugiam ir veiksmingam orlaivio judėjimui visais skrydžio etapais užtikrinti, visuma;
- g) oro susisiekimas – už atlygį ar samdos pagrindu visuomenei atskirai arba kartu teikiamos keleivių, bagažo, krovinių ir pašto siuntų vežimo orlaiviais paslaugos;
- h) nacionalinės priklausomybės patvirtinimas – patvirtinimas, kad pagal šią antraštinę dalį oro susisiekimo paslaugas siūlantis oro vežėjas atitinka 422 straipsnio reikalavimus dėl nuosavybės, faktinės kontrolės ir pagrindinės verslo vietos;
- i) kompetentingos institucijos – Jungtinėje Karalystėje tai Jungtinės Karalystės valdžios institucijos, atsakingos už reglamentavimo ir administravimo funkcijas, kurias Jungtinė Karalystė privalo vykdyti pagal šią antraštinę dalį; Sąjungoje tai Sąjungos ir valstybių narių valdžios institucijos, atsakingos už reglamentavimo ir administravimo funkcijas, kurias Sąjunga privalo vykdyti pagal šią antraštinę dalį;

- j) Konvencija – Tarptautinės civilinės aviacijos konvencija, priimta 1944 m. gruodžio 7 d. Čikagoje, ir
- i) visi pagal Konvencijos 94 straipsnio a punktą įsigalioję pakeitimai, kuriuos ratifikavo Jungtinė Karalystė ir atitinkama valstybė narė arba valstybės narės, priklausomai nuo svarstomo klausimo, ir
  - ii) visi pagal Konvencijos 90 straipsnį priimti priedai ar pakeitimai, jei tokie priedai ar pakeitimai bet kuriuo konkrečiu laikotarpiu galioja Jungtinei Karalystei ir atitinkamai valstybei narei arba valstybėms narėms, priklausomai nuo svarstomo klausimo;
- k) diskriminacija – bet kokia objektyvaus pagrindo neturinti diferenciacija, susijusi su prekių ar paslaugų (įskaitant viešąsias paslaugas), kuriomis naudojamas oro susisiekimo paslaugoms teikti, tiekimu ar teikimu arba su režimu, kurį toms paslaugoms taiko su tokiais oro susisiekimo paslaugomis susijusios valdžios institucijos;
- l) faktinė kontrolė – santyčiai, grindžiami teisėmis, sutartimis ar kitomis priemonėmis, kurios kiekviena atskirai ar visos kartu, atsižvelgiant į konkrečias faktines ar teisinės aplinkybes, suteikia galimybę daryti tiesioginį ar netiesioginį lemiamą poveikį įmonei, ypač naudojantis:
- i) teise naudotis visu įmonės turtu ar jo dalimi;

- ii) teisėmis arba sutartimis, suteikiančiomis galimybę daryti lemiamą poveikį įmonės organų sudėčiai, balsavimui ar sprendimams arba kitaip daryti lemiamą poveikį įmonės veiklai;
- m) tinkamumo patvirtinimas – patvirtinimas, kad pagal šią antraštinę dalį oro susisiekimą paslaugas siūlantis oro vežėjas turi pakankamai finansinių pajėgumų ir valdymo kompetencijos tokioms paslaugoms teikti ir yra pasirengęs laikytis šių paslaugų teikimą reglamentuojančių įstatymų, kitų teisės aktų ir reikalavimų;
- n) visa savikaina – teikiamos paslaugos išlaidos, kurios gali apimti atitinkamas kapitalo kaštų ir turto nuvertėjimo sumas, taip pat techninės priežiūros, eksploatavimo, valdymo ir administravimo išlaidas;
- o) ICAO – Jungtinių Tautų Tarptautinė civilinės aviacijos organizacija;
- p) pagrindinė verslo vieta – oro vežėjo pagrindinė buveinė arba registruotoji buveinė, kurioje atliekamos pagrindinės to oro vežėjo finansinės funkcijos ir veiklos kontrolė, įskaitant nuolatinio tinkamumo skraidyti užtikrinimą;
- q) patikrinimas perone – Šalies kompetentingos institucijos arba jos paskirtų atstovų atliekamas kitos Šalies orlaivio vidaus ir išorės patikrinimas, siekiant patikrinti atitinkamų orlaivio ir jo įgulos narių dokumentų galiojimą ir tikrąją orlaivio ir jo įrangos būklę;

- r) saviteika – oro vežėjo tiesiogiai sau arba kitam oro vežėjui vykdomas antžeminių paslaugų teikimas, kai:
- i) vienam iš jų priklauso kito kontrolinis akcijų paketas, arba
  - ii) kiekvieno iš jų kontrolinį akcijų paketą turi vienas subjektas;
- s) reguliariojo oro susisiekimo paslaugos – oro susisiekimo paslaugos, kurios numatytos ir teikiamos už atlygį pagal paskelbtą tvarkaraštį arba taip reguliariai ar dažnai, kad jos yra akivaizdžiai sistemingos, ir kurias visuomenės nariai gali tiesiogiai rezervuoti; jos taip pat apima kartais vykdomus papildomus skrydžius, organizuojamus dėl per didelio reguliariųjų skrydžių apkrovimo;
- t) nekomercinis tūpimas – vykdant oro susisiekimą tūpimas kitais tikslais nei įlaipinti ar išlaipinti keleivius, pakrauti ar iškrauti bagažą, krovinius ir (arba) pašto siuntas;
- u) tarifas – oro vežėjų, įskaitant jų agentus, nustatoma kaina, mokestis ar rinkliava už keleivių, bagažo arba krovinių (išskyrus pašto siuntas) vežimą oro transportu (įskaitant visų kitų su tuo susijusių rūšių transportą) ir sąlygos, kuriomis mokama tokia kaina, mokestis ar rinkliava;
- v) naudotojo rinkliava – oro vežėjams nustatoma rinkliava už naudojimąsi oro uostu, oro navigacijos (įskaitant, kai skrendama virš teritorijos), aviacijos saugumo įrenginiais ar už teikiamas tokias paslaugas, įskaitant susijusias paslaugas ir įrenginius, arba aplinkosauginės rinkliavos, įskaitant su triukšmu susijusias rinkliavas ir rinkliavas, skirtas vietos oro kokybės problemoms oro uostuose ar aplink juos spręsti.

## 418 STRAIPSNIS

## Maršrutų planas

1. Pagal 419 straipsnį Sąjunga suteikia Jungtinės Karalystės oro vežėjams teisę teikti oro susisiekimo paslaugas vykdant skrydžius tokiais maršrutais:

Jungtinės Karalystės teritorijoje esantys punktai – tarpiniai punktai – Sąjungos teritorijoje esantys punktai – kitose teritorijose esantys punktai.

2. Pagal 419 straipsnį Jungtinė Karalystė suteikia Sąjungos oro vežėjams teisę teikti oro susisiekimo paslaugas vykdant skrydžius tokiais maršrutais:

Sąjungos teritorijoje esantys punktai – tarpiniai punktai – Jungtinės Karalystės teritorijoje esantys punktai – kitose teritorijose esantys punktai.

## 419 STRAIPSNIS

## Skrydžių teisės

1. Kiekviena Šalis kitos Šalies oro vežėjams, teikiantiems oro susisiekimo paslaugas 418 straipsnyje nustatytais maršrutais, suteikia teisę:
  - a) netupiant perskristi jos teritoriją;
  - b) tūpti jos teritorijoje nekomerciniais tikslais.
2. Jungtinės Karalystės oro vežėjai turi teisę tūpti Sąjungos teritorijoje, kad galėtų teikti reguliariojo ir nereguliuojo oro susisiekimo paslaugas tarp bet kurių punktų, esančių Jungtinės Karalystės teritorijoje, ir bet kurių punktų, esančių Sąjungos teritorijoje (trečioji ir ketvirtoji skrydžių laisvės teisės).
3. Sąjungos oro vežėjai turi teisę tūpti Jungtinės Karalystės teritorijoje, kad galėtų teikti reguliariojo ir nereguliuojo oro susisiekimo paslaugas tarp bet kurių punktų, esančių Sąjungos teritorijoje, ir bet kurių punktų, esančių Jungtinės Karalystės teritorijoje (trečioji ir ketvirtoji skrydžių laisvės teisės).

4. Nepaisant 1, 2 ir 3 dalių ir nedarant poveikio 9 daliai, valstybės narės ir Jungtinė Karalystė, laikydamosi atitinkamų Šalių vidaus taisyklių ir procedūrų, gali nustatyti dvišalę tvarką, kurią taikant pagal šį Susitarimą jos suteikia viena kitai tokias teises:
- a) Jungtinei Karalystei – teisę jos oro vežėjams nutūpti atitinkamos valstybės narės teritorijoje, kad jie galėtų teikti reguliariąsias ir nereguliariąsias visų krovinių vežimo oro transportu paslaugas tarp punktų, esančių tos valstybės narės teritorijoje, ir punktų, esančių trečiojoje šalyje, teikdami paslaugą, kurios teikimo pradžios arba paskirties vieta yra Jungtinės Karalystės teritorijoje (penktoji skrydžių laisvės teisė);
  - b) atitinkamai valstybei narei – teisę Sąjungos oro vežėjams nutūpti Jungtinės Karalystės teritorijoje, kad jie galėtų teikti reguliariąsias ir nereguliariąsias visų krovinių vežimo oro transportu paslaugas tarp punktų, esančių Jungtinės Karalystės teritorijoje, ir punktų, esančių trečiojoje šalyje, teikdami paslaugą, kurios teikimo pradžios arba paskirties vieta yra tos valstybės narės teritorijoje (penktoji skrydžių laisvės teisė).
5. Pagal 4 dalį abipusiai suteiktos teisės reglamentuojamos šios antraštinės dalies nuostatomis.



6. Nė viena Šalis vienašališkai neriboja kitos Šalies oro vežėjams pagal 2, 3 ir 4 dalis teikiant oro susisiekimo paslaugas vykdomo eismo intensyvumo, pajėgumų, dažnumo, reguliarumo, maršrutų parinkimo, išvykimo ar paskirties vietų arba tam tikro tipo ar tipų orlaivių naudojimo tuo tikslu, išskyrus atvejus, kai tai daryti nediskriminuojant gali reikėti dėl muitinės, techninių, veiklos, oro eismo valdymo, saugos, aplinkos ar sveikatos apsaugos priežasčių, jeigu šioje antraštinėje dalyje nenumatyta kitaip.

7. Jokia šios antraštinės dalies nuostata Jungtinės Karalystės oro vežėjams nesuteikiama teisė valstybės narės teritorijoje į orlaivį įlaipinti keleivius ar pakrauti bagažą, krovinius arba pašto siuntas, kurie vežami už atlygį į kitą punktą tos ar bet kurios kitos valstybės narės teritorijoje.

8. Jokia šios antraštinės dalies nuostata Sąjungos oro vežėjams nesuteikiama teisė Jungtinės Karalystės teritorijoje į orlaivį įlaipinti keleivius ar pakrauti bagažą, krovinius arba pašto siuntas, kurie vežami už atlygį į kitą punktą Jungtinės Karalystės teritorijoje.

9. Laikydamosi Šalių vidaus taisyklių ir procedūrų, Jungtinės Karalystės ir valstybių narių kompetentingos institucijos gali leisti teikti nereguliarinio oro susisiekimo paslaugas, kuriomis viršijamos šiame straipsnyje nurodytos teisės, jeigu tos paslaugos nėra paslėptos formos reguliariojo oro susisiekimo paslaugos, ir gali nustatyti dvišalę tvarką dėl procedūrų, kurių turi būti laikomasi tvarkant oro vežėjų paraiškas ir priimant sprendimus dėl jų.

## 420 STRAIPSNIS

## Dalijimosi kodu ir grupinės rezervacijos susitarimai

1. Oro susisiekimo paslaugos pagal 419 straipsnį gali būti teikiamos sudarant dalijimosi kodu ar grupinės rezervacijos susitarimus:
  - a) Jungtinės Karalystės oro vežėjas gali būti bilietų pardavėjas, bendradarbiaujantis su bet kuriuo skrydį vykdančiu vežėju, kuris yra Sąjungos oro vežėjas arba Jungtinės Karalystės oro vežėjas, arba su bet kuriuo skrydį vykdančiu trečiosios šalies vežėju, jei jos vežėjai pagal Sąjungos teisę arba, jei taikytina, pagal susijusios valstybės narės arba susijusių valstybių narių teisę naudojami būtinomis skrydžių teisėmis, taip pat jos oro vežėjams suteikta teise naudotis tomis teisėmis nustatant aptariamą tvarką;
  - b) Sąjungos oro vežėjas gali būti bilietų pardavėjas, bendradarbiaujantis su bet kuriuo skrydį vykdančiu vežėju, kuris yra Sąjungos oro vežėjas arba Jungtinės Karalystės oro vežėjas, arba su bet kuriuo skrydį vykdančiu trečiosios šalies vežėju, jei jos vežėjai pagal Jungtinės Karalystės teisę naudojami būtinomis skrydžių teisėmis, taip pat jos oro vežėjams suteikta teise naudotis tomis teisėmis nustatant aptariamą tvarką;
  - c) Jungtinės Karalystės oro vežėjas gali būti skrydį vykdančias vežėjas, bendradarbiaujantis su bet kuriuo bilietų pardavėju, kuris yra Sąjungos oro vežėjas arba Jungtinės Karalystės oro vežėjas, arba su bet kuriuo trečiosios šalies bilietų pardavėju, jei tas pardavėjas pagal Sąjungos teisę arba, jei taikytina, pagal susijusios valstybės narės arba susijusių valstybių narių teisę naudojami būtinomis teisėmis nustatyti aptariamą tvarką;

- d) Sąjungos oro vežėjas gali būti skrydį vykdančias vežėjas, bendradarbiaujantis su bet kuriuo bilietų pardavėju, kuris yra Sąjungos oro vežėjas arba Jungtinės Karalystės oro vežėjas, arba su bet kuriuo trečiosios šalies bilietų pardavėju, jei tas pardavėjas pagal Jungtinės Karalystės teisę naudojami būtinomis teisėmis nustatyti aptariamą tvarką;
- e) pagal a–d punktuose nurodytą tvarką vienos Šalies oro vežėjas gali veikti kaip bilietų pardavėjas pagal dalijimosi kodu ar grupinės rezervacijos susitarimą, kai teikiamos paslaugos tarp bet kurių dviejų punktų, kurių ir išvykimo, ir paskirties vietos yra kitos Šalies teritorijoje, jeigu laikomasi šių sąlygų:
- i) šios dalies a arba b punkte, atsižvelgiant į konkretų atvejį, nustatytų sąlygų, susijusių su skrydį vykdančiu vežėju, ir
  - ii) atitinkama susisiekimo paslauga yra dalis bilietų pardavėjo vykdomo vežimo iš punkto jo Šalies teritorijoje į tą paskirties punktą kitos Šalies teritorijoje.
2. Vienos Šalies oro vežėjas gali veikti kaip bilietų pardavėjas pagal dalijimosi kodu ar grupinės rezervacijos susitarimą, kai teikiamos paslaugos tarp bet kurių dviejų punktų, kurių vienas yra kitos Šalies teritorijoje, o kitas yra trečiojoje šalyje, jeigu laikomasi šių sąlygų:
- a) 1 dalies a arba b punkte, atsižvelgiant į konkretų atvejį, nustatytų sąlygų, susijusių su skrydį vykdančiu vežėju, ir

- b) atitinkama susisiekimo paslauga yra dalis bilietų pardavėjo vykdomo vežimo iš punkto jo Šalies teritorijoje į tą punktą trečiosios šalies teritorijoje.
3. Kiekvieno bilieto, parduoto taikant šiame straipsnyje nurodytą tvarką, pirkėjui rezervacijos metu pranešama, kuris oro vežėjas ir kurioje kelionės atkarpoje teiks paslaugas. Jei tai neįmanoma arba jei po rezervacijos įvyko pakeitimų, skrydį vykdančio vežėjo tapatybė keleiviui pranešama iš karto, kai tik ji nustatoma. Visais atvejais apie skrydį vykdančio vežėjo (-ų) tapatybę keleiviui pranešama registruojantis arba prieš įlaipinimą tais atvejais, kai jungiamajam skrydžiui registracijos nereikia.
4. Siekdamas patikrinti, ar laikomasi šiame straipsnyje nustatytų sąlygų ir kitų šiame Susitarime nustatytų reikalavimų, visų pirma susijusių su sąžininga konkurencija, sauga ir saugumu, Šalys gali reikalauti, kad šiame straipsnyje nurodytą tvarką patvirtintų jų kompetentingos institucijos.
5. Dalijimosi kodu ar grupinės rezervacijos susitarimus sudarę Šalių oro vežėjai jokių būdu negali naudotis kitomis skrydžių teisėmis pagal šį Susitarimą nei nurodytosios 419 straipsnyje.

## 421 STRAIPSNIS

## Veiklos sąlygų lankstumas

Pagal 419 straipsnio 2, 3 ir 4 dalis Šalių abipusiai suteiktos teisės, neperžengiant ten nustatytų ribų, apima visas šias prerogatyvas:

- a) vykdyti skrydžius bet kuria viena arba abiem kryptimis;
- b) skirtingų numerių skrydžius jungti į vienu orlaiviu vykdomą skrydį;
- c) aptarnauti maršrutų plane esančius punktus bet kuria tvarka ir pasirinkus bet kokį jų derinį;
- d) bet kuriame punkte perlaipinti keleivius ir perkrauti krovinius iš to paties oro vežėjo orlaivio į kitą jo orlaivį (keleivių perlaipinimas ar krovinių perkrovimas į kitos talpos orlaivį);
- e) vykdyti skrydžius trumpam nutūpiant bet kuriame kurios nors Šalies teritorijoje arba už jos ribų esančiame punkte;
- f) vežti tranzitu keleivius ar krovinius per kitos Šalies teritoriją;
- g) tuo pačiu orlaiviu vežti keleivius ir krovinius, neatsižvelgiant į tai, iš kur jie vežami;
- h) vykdant vieną skrydį aptarnauti daugiau nei vieną punktą (terminalų susiejimas).

## 422 STRAIPSNIS

## Leidimai vykdyti oro susisiekimą ir techniniai leidimai

1. Gavusi Šalies oro vežėjo nustatytos formos ir nustatytu būdu pateiktą paraišką išduoti leidimą vykdyti oro susisiekimą pagal šią antraštinę dalį, kita Šalis kuo greičiau atlieka visas procedūras ir suteikia atitinkamus leidimus ir techninius leidimus, jeigu įvykdomos visos šios sąlygos:

a) Jungtinės Karalystės oro vežėjo atveju:

- i) oro vežėjas tiesiogiai arba per kontrolinį akcijų paketą nuosavybės teise priklauso Jungtinei Karalystei, jos piliečiams arba ir Jungtinei Karalystei, ir jos piliečiams ir yra faktiškai jos (jų) kontroliuojamas;
- ii) pagrindinė oro vežėjo verslo vieta yra Jungtinės Karalystės teritorijoje ir jis turi pagal Jungtinės Karalystės teisę išduotą licenciją, ir
- iii) oro vežėjas turi Jungtinės Karalystės kompetentingos institucijos išduotą oro vežėjo pažymėjimą, kuris yra aiškiai identifikuojamas, ir ta institucija vykdo ir užtikrina faktinę teisės aktais nustatytą oro vežėjo kontrolę;

- b) Sąjungos oro vežėjo atveju:
- i) oro vežėjas tiesiogiai arba per kontrolinį akcijų paketą nuosavybės teise priklauso vienai ar daugiau valstybių narių, kitoms Europos ekonominės erdvės valstybėms narėms, Šveicarijai, tų valstybių piliečiams arba tiek vieniems, tiek kitiems ir yra faktiškai jos (jų) kontroliuojamas;
  - ii) pagrindinė oro vežėjo verslo vieta yra Sąjungos teritorijoje ir jis turi pagal Sąjungos teisę galiojančią licenciją oro susisiekimui vykdyti, ir
  - iii) oro vežėjas turi valstybės narės kompetentingos institucijos arba jos vardu veikiančios Sąjungos institucijos išduotą oro vežėjo pažymėjimą, patvirtinimo institucija yra aiškiai nurodyta, ir ta valstybė narė vykdo ir užtikrina veiksmingą teisės aktais nustatytą oro vežėjo kontrolę;
- c) laikomasi 434 ir 435 straipsnių, ir
- d) oro vežėjas atitinka įstatymuose ir kituose teisės aktuose nustatytas sąlygas, kurias paraišką ar paraiškas nagrinėjanti Šalis paprastai taiko tarptautinio oro susisiekimui veiklai.

2. Nepaisant 1 dalies a punkto i papunkčio, Jungtinės Karalystės oro vežėjams suteikiami atitinkami leidimai vykdyti oro susisiekimą ir kiti leidimai, jeigu įvykdomos visos šios sąlygos:
- a) 1 dalies a punkto ii ir iii papunkčiuose, taip pat c ir d punktuose nustatytos sąlygos;
  - b) oro vežėjas tiesiogiai arba per kontrolinį akcijų paketą nuosavybės teise priklauso vienai ar daugiau valstybių narių, kitoms Europos ekonominės erdvės valstybėms narėms, Šveicarijai, tų valstybių piliečiams arba tiek vieniems, tiek kitiems, atskirai arba kartu su Jungtine Karalyste ir (arba) Jungtinės Karalystės piliečiais ir yra faktiškai jos (jų) kontroliuojamas;
  - c) tą dieną, kai baigėsi pereinamasis laikotarpis, oro vežėjas turėjo pagal Sąjungos teisę galiojančią licenciją oro susisiekimui vykdyti.
3. 1 ir 2 dalių tikslais faktinės teisės aktais nustatytos kontrolės įrodymai, be kita ko, yra tokie:
- a) atitinkamas oro vežėjas turi kompetentingos institucijos išduotą galiojančią licenciją ar leidimą vykdyti oro susisiekimą, atitinkantį Šalies, išduodančios licenciją vykdyti oro susisiekimą arba leidimą teikti tarptautinio oro susisiekimo paslaugas, kriterijus, ir
  - b) ta Šalis turi ir vykdo to oro vežėjo saugos ir saugumo priežiūros programas, atitinkančias ICAO standartus.



4. Suteikdamos leidimus vykdyti oro susisiekimą ir techninius leidimus Šalys visiems kitos Šalies oro vežėjams taiko nediskriminacines sąlygas.
  
5. Šalis, gavusi kitos Šalies oro vežėjo paraišką išduoti leidimą vykdyti oro susisiekimą, pripažįsta kitos Šalies suteiktą to oro vežėjo tinkamumo patvirtinimą, nacionalinės priklausomybės patvirtinimą arba abu kaip savo pačios kompetentingų institucijų suteiktą patvirtinimą ir išsamiau šių klausimų nenagrinėja, išskyrus 423 straipsnio 3 dalyje nurodytus atvejus.

#### 423 STRAIPSNIS

##### Veiklos planai, programos ir tvarkaraščiai

Pranešti apie veiklos planus, programas ar oro susisiekimo paslaugų tvarkaraščius pagal šią antraštinę dalį Šalis gali reikalauti tik informavimo tikslais. Prašydama pateikti tokią informaciją, Šalis užtikrina, kad kitos Šalies oro susisiekimo paslaugų tarpininkams ir oro vežėjams tenkanti su informacijos teikimo reikalavimais ir procedūromis susijusi administracinė našta būtų kuo mažesnė.

## 424 STRAIPSNIS

Atsisakymas išduoti leidimą vykdyti oro susisiekimą, jo atšaukimas,  
galiojimo sustabdymas ar apribojimas

1. Pagal šio straipsnio 3, 4 ir 5 dalis Sąjunga gali imtis veiksmų prieš Jungtinės Karalystės oro vežėją bet kuriuo iš šių atvejų:
  - a) kai leidimai suteikiami pagal 422 straipsnio 1 dalies a punktą, neįvykdyta kuri nors iš tame punkte nustatytų sąlygų;
  - b) kai leidimai suteikiami pagal 422 straipsnio 2 dalį, neįvykdyta kuri nors iš toje dalyje nustatytų sąlygų;
  - c) oro vežėjas nesilaikė 425 straipsnyje nurodytų įstatymų ir kitų teisės aktų, arba
  - d) tokie veiksmai yra būtini siekiant užkirsti kelią ligoms, nuo jų apsaugoti ar kontroliuoti jų plitimą arba kitaip apsaugoti visuomenės sveikatą.
2. Pagal šio straipsnio 3, 4 ir 5 dalis Jungtinė Karalystė gali imtis veiksmų prieš Sąjungos oro vežėją bet kuriuo iš šių atvejų:
  - a) neįvykdyta kuri nors iš 422 straipsnio 1 dalies b punkte nustatytų sąlygų;

- b) oro vežėjas nesilaikė 426 straipsnyje nurodytų įstatymų ir kitų teisės aktų, arba
- c) tokie veiksmai yra būtini siekiant užkirsti kelią ligoms, nuo jų apsisaugoti ar kontroliuoti jų plitimą arba kitaip apsaugoti visuomenės sveikatą.

3. Jei Šalis turi pagrįstų priežasčių manyti, kad kitos Šalies oro vežėjas yra kurioje nors iš 1 arba 2 dalyje, atsižvelgiant į konkretų atvejį, nurodytų situacijų ir kad dėl to turi būti imtasi veiksmų, ta Šalis kuo greičiau raštu praneša kitai Šaliai apie numatomo atsisakymo išduoti leidimą vykdyti oro susisiekimą arba techninį leidimą, jo galiojimo sustabdymo ar apribojimo priežastis ir prašo surengti konsultacijas.

4. Tokios konsultacijos pradedamos kuo greičiau ir ne vėliau kaip per 30 dienų nuo tokio prašymo surengti konsultacijas gavimo. Jei per 30 dienų arba susitartą laikotarpį nuo tokių konsultacijų pradžios nepasiekiamas priimtinas susitarimas arba nesiimama sutartų taisyklių veiksmų, Šalis, kuri prašė konsultacijų, turi teisę imtis veiksmų, kad atsisakytų atitinkamam oro vežėjui ar vežėjams išduoti leidimą vykdyti oro susisiekimą arba techninius leidimus, juos atšauktų, sustabdytų jų galiojimą, nustatytų jų naudojimo sąlygas arba apribotų jų naudojimą, siekdama užtikrinti 422 ir 426 straipsnių laikymąsi. Jeigu buvo imtasi priemonių, kad būtų neišduotas ar atšauktas oro vežėjo leidimas vykdyti oro susisiekimą arba techninis leidimas, sustabdytas jo galiojimas arba apribotas naudojimas, Šalis gali iš anksto nesikreipusi dėl konsultacijų pagal 738 straipsnį pradėti arbitražo procedūrą, nurodytą 739 straipsnyje. Arbitražo teismas klausimą nagrinėja skubos tvarka 744 straipsnio tikslais. Šalies prašymu teismas, kol bus priimtas galutinis sprendimas, gali nurodyti imtis laikinųjų apsaugos priemonių, įskaitant priemonių, kurių bet kuri Šalis ėmėsi pagal šį straipsnį, pakeitimą ar sustabdymą.

5. Nepaisant 3 ir 4 dalių, 1 dalies c ir d punktuose ir 2 dalies b ir c punktuose nurodytais atvejais Šalis gali imtis neatidėliotinų arba skubių veiksmų, kai tai būtina susidarius ekstremaliajai situacijai arba siekiant užkirsti kelią tolesnei neatitiktčiai. Šios dalies tikslais, tolesnės neatitiktties atveju Šalių kompetentingos institucijos jau turi būti iškėlusios neatitiktties klausimą.

6. Šiuo straipsniu nedaromas poveikis pirmo podalio XI antraštinės dalies, 484 straipsnio 4 dalies, 434 straipsnio 4, 6 ir 8 dalių ir 435 straipsnio 12 dalies nuostatomis ir šeštos dalies I antraštinėje dalyje nustatytaim ginčų sprendimo procedūrai arba su ja susijusioms priemonėms.

#### 425 STRAIPSNIS

##### Oro vežėjų priklausymas nuosavybės teise ir kontrolė

Šalys pripažįsta, kad tolesnis nuosavybės teisių į jų oro vežėjus ir tų oro vežėjų kontrolės liberalizavimas gali būti naudingas. Šalys susitaria Specialiajame oro susisiekimo komitete išnagrinėti nuosavybės teisių į oro vežėjus ir tų oro vežėjų kontrolės abipusio liberalizavimo galimybes per 12 mėnesių nuo šio Susitarimo įsigaliojimo ir po to per 12 mėnesių nuo vienos iš Šalių prašymo tai padaryti gavimo dienos. Išnagrinėjusios šį klausimą Šalys gali nuspręsti iš dalies pakeisti šią antraštinę dalį.

## 426 STRAIPSNIS

## Atitiktis įstatymams ir kitiems teisės aktams

1. Kai Šalies oro vežėjo orlaivis įskrenda į kitos Šalies teritoriją, joje vykdo skrydį ar iš jos išskrenda, tas oro vežėjas laikosi kitos Šalies įstatymų ir kitų teisės aktų, susijusių su orlaivio, kuriuo teikiamos tarptautinio oro susisiekimo paslaugos, atvykimu į tos Šalies teritoriją, naudojimu joje ir išvykimu iš jos.
2. Kai Šalies oro vežėjo orlaivis įskrenda į kitos Šalies teritoriją, joje vykdo skrydį ar iš jos išskrenda, to orlaivio keleiviams, įgulai ar jų vardu veikiantiems asmenims, taip pat bagažui, kroviniams ir pašto siuntoms galioja tos kitos Šalies įstatymai ir kiti teisės aktai, kurie jos teritorijoje taikomi keleivių ir įgulos atvykimui ir bagažo, krovinių ir (arba) pašto siuntų įvežimui orlaiviu į jos teritoriją, jų buvimui joje arba jų išvykimui ir išvežimui iš jos (įskaitant įvažiavimui, patikrinimui, imigracijai, pasams, mutinei ir karantinui taikomus teisės aktus, o kai vežamos pašto siuntos – pašto teisės aktus).
3. Šalys savo teritorijoje leidžia kitos Šalies oro vežėjams imtis tinkamų priemonių užtikrinti, kad būtų vežami tik tie asmenys, kurie turi kelionės dokumentus, suteikiančius teisę patekti į tos kitos Šalies teritoriją arba kirsti ją tranzitu.

## 427 STRAIPSNIS

## Nediskriminavimas

1. Nedarant poveikio pirmo podalio XI antraštinei daliai, Šalys savo atitinkamose jurisdikcijose panaikina visų formų diskriminaciją, kuris neigiamai paveiktų sąžiningas ir vienodas galimybes kitos Šalies oro vežėjams konkuruoti naudojantis šioje antraštinėje dalyje numatytais teisėmis.
2. Šalis (toliau – inicijuojančioji Šalis) gali imtis veiksmų pagal 3–6 dalis, jei mano, kad 1 dalyje draudžiama diskriminacija neigiamai veikia jos oro vežėjų sąžiningas ir vienodas galimybes konkuruoti naudojantis šioje antraštinėje dalyje numatytais teisėmis.
3. Inicijuojančioji Šalis kitai Šaliai (toliau – atsakančioji Šalis) raštu pateikia prašymą surengti konsultacijas. Konsultacijos pradedamos per 30 dienų nuo prašymo gavimo dienos, nebent Šalys susitaria kitaip.
4. Jei inicijuojančioji Šalis ir atsakančioji Šalis nesusitaria aptariamam klausimui per 60 dienų nuo 3 dalyje nurodyto prašymo surengti konsultacijas gavimo, inicijuojančioji Šalis gali imtis priemonių dėl visų oro vežėjų, kurie pasinaudojo 1 dalimi draudžiama diskriminacija, arba jų dalies, be kita ko, atsisakyti išduoti atitinkamiems oro vežėjams leidimą vykdyti oro susisiekimą arba techninį leidimą, jį atšaukti, sustabdyti jo galiojimą, nustatyti jo naudojimo sąlygas ar apriboti jo naudojimą.

5. Priemonės, kurių imamasi pagal 4 dalį, turi būti tinkamos, proporcingos, o jų taikymo sritis ir trukmė neturi viršyti to, kas tikrai būtina, kad būtų sumažinta inicijuojančiosios Šalies oro vežėjams padaryta žala ir panaikintas oro vežėjų, kuriems jos skirtos, nepagrįstai igytas pranašumas.
6. Jei klausimas neišsprendžiamas per konsultacijas arba jei imtasi priemonių pagal šio straipsnio 4 dalį, Šalis gali iš anksto nesikreipusi dėl konsultacijų pagal 738 straipsnį pradėti arbitražo procedūrą, nurodytą 739 straipsnyje. Arbitražo teismas klausimą nagrinėja skubos tvarka 744 straipsnio tikslais. Šalies prašymu teismas, kol bus priimtas galutinis sprendimas, gali nurodyti imtis laikinųjų apsaugos priemonių, įskaitant priemonių, kurių bet kuri Šalis ėmėsi pagal šį straipsnį, pakeitimą ar sustabdymą.
7. Nepaisant 2 dalies, Šalys nesiima veiksmų pagal 3–6 dalis dėl veiksmų, patenkančių į pirmo podalio XI antraštinės dalies taikymo sritį.

## 428 STRAIPSNIS

## Veiklos vykdymas

1. Šalys sutinka, kad oro vežėjams kylančios kliūtys vykdyti veiklą trukdytų gauti šia antraštine dalimi siekiamos naudos. Šalys susitaria bendradarbiauti šalinant abiejų Šalių oro vežėjams kylančias kliūtis vykdyti veiklą, jei tokios kliūtys gali trukdyti vykdyti komercinę veiklą, iškreipti konkurenciją arba daryti poveikį lygioms galimybėms konkuruoti.
2. Pažangą, daromą sprendžiant su kliūtimis vykdyti veiklą susijusius klausimus, stebi Specialusis oro susisiekimo komitetas.

## 429 STRAIPSNIS

## Komeraciniai skrydžiai

1. Šalys suteikia viena kitai 2–7 dalyse nustatytas teises. Nereikalaujama, kad siekdami naudotis tomis teisėmis kiekvienos Šalies oro vežėjai turėtų vietos rėmėją.



2. Dėl oro vežėjų atstovų:
  - a) vienos Šalies oro vežėjams leidžiama kitos Šalies teritorijoje be apribojimų ar diskriminacijos steigti biurus ir statyti įrenginius, reikalingus paslaugoms pagal šią antraštinę dalį teikti;
  - b) nedarant poveikio saugos ir saugumo taisyklėms, jeigu tokie biurai ir įrenginiai yra oro uoste, jiems gali būti taikomi apribojimai dėl erdvės trūkumo;
  - c) kiekviena Šalis, laikydamasi savo įstatymų ir kitų teisės aktų, susijusių su atvykimu, gyvenamąja vieta ir įdarbinimu, leidžia kitos Šalies oro vežėjams į leidimą suteikiančios Šalies teritoriją įvežti ir joje išlaikyti darbuotojus, atsakingus už vadovavimą, pardavimą, techninius klausimus ir veiklą, taip pat kitus specialistus, kuriuos oro vežėjas pagrįstai laiko būtinais oro susisiekimo paslaugoms pagal šią antraštinę dalį teikti. Jei šioje dalyje nurodytiems darbuotojams, įskaitant darbuotojus, atliekančius tam tikras laikinas pareigas, reikia darbo leidimų, Šalys paraiškas išduoti tokius leidimus išnagrinėja operatyviai ir laikydamasi atitinkamų įstatymų ir kitų teisės aktų.
3. Dėl antžeminių paslaugų:
  - a) kiekviena Šalis leidžia kitos Šalies oro vežėjams vykdyti saviteiką jos teritorijoje be jokių apribojimų, išskyrus tuos, kurie grindžiami saugos ar saugumo sumetimais arba kitaip susiję su fiziniais ar veiklos apribojimais;

- b) nė viena Šalis nereikalauja, kad kitos Šalies oro vežėjai pasirinktų vieną ar daugiau antžeminių paslaugų teikėjų iš tų, kurie yra rinkoje pagal Šalies, kurioje teikiamos paslaugos, įstatymus ir kitus teisės aktus;
  - c) nedarant poveikio a punktui, kai Šalies įstatymai ir kiti teisės aktai koku nors būdu riboja laisvą antžeminių paslaugų teikėjų konkurenciją, ta Šalis užtikrina, kad visos būtinos antžeminės paslaugos būtų prieinamos kitos Šalies oro vežėjams ir kad jos būtų teikiamos ne mažiau palankiomis sąlygomis nei tos, kuriomis jos teikiamos bet kuriam kitam oro vežėjui.
4. Dėl laiko tarpinių paskirstymo oro uostuose Šalys užtikrina, kad laiko tarpinių paskirstymo jų teritorijoje esančiuose oro uostuose taisyklės, gairės ir procedūros būtų taikomos skaidriai, veiksmingai, nediskriminuojant ir laiku.
5. Dėl vietos išlaidų ir lėšų bei pajamų pervedimo:
- a) šia antraštine dalimi reglamentuojamiems klausimams taikomos pirmo podalio IV antraštinės dalies nuostatos, nedarant poveikio 422 straipsniui;
  - b) Šalys suteikia viena kitai c–e punktuose nustatytą naudą;

- c) Šalių oro vežėjų vykdomas susisiekimo ir susijusių paslaugų pardavimo ir pirkimo operacijas oro vežėjų nuožiūra galima išreikšti svarais sterlingų, jei pardavimas arba pirkimas vyksta Jungtinės Karalystės teritorijoje, arba, jei pardavimas arba pirkimas vyksta valstybės narės teritorijoje, tos valstybės narės išreikšta valiuta;
  - d) kiekvienos Šalies oro vežėjams leidžiama vietos išlaidas savo nuožiūra apmokėti vietos valiuta;
  - e) kiekvienos Šalies oro vežėjams paprašius leidžiama kitos Šalies teritorijoje pardavus oro susisiekimo paslaugas ir vykdant tiesiogiai su oro susisiekimu susijusią veiklą gautas pajamas, viršijančias vietoje išmokėtas sumas, bet kuriuo metu ir bet kuriuo būdu pervesti į jų pasirinktą šalį. Pajamų konvertavimas ir perlaidos leidžiamos nedelsiant, be apribojimų ar apmokestinimo, taikant valiutos kursą, kuris galioja einamosioms operacijoms ir perlaidoms tą dieną, kai vežėjas pateikia pirminę pinigų perlaidos paraišką, ir jiems netaikomi jokie mokesčiai, išskyrus įprastinius už tokį konvertavimą ir perlaidas taikomus bankų mokesčius.
6. Dėl įvairiarūšio transporto:
- a) Šalys netaiko įstatymų ir kitų teisės aktų, kuriais reglamentuojamas oro susisiekimas, keleivius vežantiems antžeminio susisiekimo paslaugų teikėjams remdamosi vien tuo, kad tokias antžeminio susisiekimo paslaugas savo vardu teikia oro vežėjas;

- b) su sąlyga, kad laikomasi pirmo podalio II antraštinėje dalyje ir jo prieduose bei trečio podalio I antraštinėje dalyje ir jos priede nustatytų sąlygų ir reikalavimų, kiekvienos Šalies oro vežėjams leidžiama kartu su tarptautinio oro susisiekimo paslaugomis be apribojimų teikti krovinių vežimo bet kuriomis antžeminiu transporto priemonėmis paslaugas į bet kurią Šalių ar trečiųjų šalių teritorijoje esantį punktą ar iš jo (įskaitant vežimą į visus oro uostus, kuriuose yra muitinės, ir iš jų) ir, kai taikytina, jie turi teisę laikydamiesi taikomų įstatymų ir kitų teisės aktų vežti krovinius, už kuriuos nesumokėtas maito mokestis. Sudaromos sąlygos tokiems antžeminiu ar oro transportu vežamiems kroviniams taikyti oro uosto muitinės procedūras ir naudotis muitinės infrastruktūra. Oro vežėjai gali antžeminiu transportu krovinius vežti patys arba teikti vežimo paslaugas nustatę tvarką, įskaitant dalijimosi kodu susitarimus, su kitais antžeminiu susisiekimo paslaugų teikėjais, pagal kurią, be kita ko, krovinius antžeminiu transportu, gali vežti kiti oro vežėjai ir netiesioginiai krovinių vežimo oro transportu paslaugų teikėjai. Tokios įvairiarūšio krovinių gabenimo paslaugos gali būti siūlomos taikant vieną tarifą vežimui oro ir antžeminiu transportu kartu su sąlyga, kad krovinių siuntėjams bus suteikta informacija apie tokį vežimą.

7. Dėl išperkamosios nuomos:

- a) Šalys suteikia viena kitos oro vežėjams teisę teikti oro susisiekimo paslaugas pagal 419 straipsnį visais šiais būdais:
- i) naudojantis orlaiviais, nuomojamais be įgulos iš bet kurio nuomotojo;
  - ii) Jungtinės Karalystės oro vežėjų atveju – naudojantis orlaiviais, nuomojamais su įgula iš kitų Šalių oro vežėjų;

- iii) Sąjungos oro vežėjų atveju – naudojantis orlaiviais, nuomojamais su įgula iš kitų Sąjungos oro vežėjų;
  - iv) naudojantis orlaiviais, nuomojamais su įgula iš kitų oro vežėjų, nei nurodyti atitinkamai ii ir iii punktuose, jei ši nuoma pagrįsta išimtiniais poreikiais, sezoninio pajėgumo poreikiais ar poreikiais įveikti nuomininko veiklos sunkumus ir šios nuomos trukmė nėra ilgesnė, negu būtinai reikia siekiant patenkinti tuos poreikius arba įveikti tuos sunkumus;
- b) Šalys gali reikalauti, kad nuomos susitarimus patvirtintų jų kompetentingos institucijos, siekdamos patikrinti, ar laikomasi šioje dalyje nustatytų sąlygų ir taikomų saugos ir saugumo reikalavimų;
  - c) tačiau, jei Šalis reikalauja tokio patvirtinimo, ji stengiasi paspartinti patvirtinimo procedūras ir kuo labiau sumažinti atitinkamiems oro vežėjams tenkančią administracinę našą;
  - d) šios dalies nuostatomis nedaromas poveikis Šalies įstatymams ir kitiems teisės aktams, kiek tai susiję su tos Šalies oro vežėjų nuomojamais orlaiviais.

## 430 STRAIPSNIS

## Fiskalinės nuostatos

1. Kai Šalies oro vežėjų naudojamas orlaivis, kuriuo teikiamos tarptautinio oro susisiekimo paslaugos, atskrenda į kitos Šalies teritoriją, jo įprastinei įrangai, degalams, tepalams, vartoti skirtiems techniniams reikmenims, antžeminei įrangai, atsarginėms dalims (įskaitant variklius), orlaivio atsargoms (įskaitant maistą, nealkoholinius ir alkoholinius gėrimus, tabaką ir kitus keleiviams ribotais kiekiais parduoti arba vartoti skrydžio metu skirtus produktus, bet jais neapsiribojant) ir kitiems gaminiams, skirtiems naudoti ar naudojamiems tik orlaivio, kuriuo teikiamos tarptautinio oro susisiekimo paslaugos, naudojimo arba aptarnavimo tikslais, laikantis abipusiškumo principo ir su sąlyga, kad tokia įranga ir atsargos lieka orlaivyje, netaikomi jokie importo apribojimai, nuosavybės mokesčiai ir kapitalo rinkliavos, muitai, akcizai, mokesčiai už patikrinimus, pridėtinės vertės mokestis ar kiti panašūs netiesioginiai mokesčiai, taip pat panašūs mokesčiai ir rinkliavos, kuriuos nustatė nacionalinės ar vietos valdžios institucijos arba Sąjunga.
2. Laikantis abipusiškumo principo, šio straipsnio 1 dalyje nurodyti mokesčiai, rinkliavos ir kt. taip pat netaikomi šiems gaminiams:
  - a) orlaivio atsargoms, kurios buvo įvežtos į Šalies teritoriją arba joje pateiktos ir paimtos pagrįstai naudoti kito Šalies oro vežėjo išvykstančiame orlaivyje, kuriuo teikiamos tarptautinio oro susisiekimo paslaugos, net jei šios atsargos bus naudojamos tik tam tikroje kelionės atkarpoje skrendant virš minėtos teritorijos;

- b) antžeminei įrangai ir atsarginėms dalims (įskaitant variklius), kurios buvo įvežtos į Šalies teritoriją kito Šalies oro vežėjo orlaivio, kuriuo teikiamos tarptautinio oro susisiekimo paslaugos, aptarnavimo, techninės priežiūros ar remonto tikslais;
  - c) tepalams ir vartoti skirtiems techniniams reikmenims, išskyrus kurą, kurie buvo įvežti į Šalies teritoriją arba joje pateikti naudoti kitos Šalies oro vežėjo orlaivyje, kuriuo teikiamos tarptautinio oro susisiekimo paslaugos, net jei tie reikmenys bus naudojami tik tam tikroje kelionės atkarpoje skrendant virš minėtos teritorijos, ir
  - d) kaip numatyta kiekvienos Šalies muitų teisės aktuose, spaudiniams, kurie buvo įvežti į vienos Šalies teritoriją arba joje pateikti ir paimti naudoti išskrendančiame kitos Šalies oro vežėjo orlaivyje, kuriuo teikiamos tarptautinio oro susisiekimo paslaugos, net jei tos atsargos bus naudojamos tik tam tikroje kelionės atkarpoje skrendant virš minėtos teritorijos.
3. Įprastinė skrydžių įranga, taip pat 1 dalyje nurodytos medžiagos, reikmenys ir atsarginės dalys, kurios paprastai laikomos vienos Šalies oro vežėjo orlaivyje, kitos Šalies teritorijoje gali būti iškrautos tik gavus tos Šalies muitinės patvirtinimą ir gali būti reikalaujama, kad muitinė jas prižiūrėtų ar kontroliuotų tol, kol jos bus reeksportuotos arba kitaip sutvarkytos pagal taikomas taisykles.

4. Šiame straipsnyje numatytas atleidimas nuo muitų, nacionalinių akcizų ir panašių nacionalinių mokesčių taip pat gali būti taikomas tais atvejais, kai vienos Šalies oro vežėjas ar vežėjai yra nustatę tvarką su kitu oro vežėju ar vežėjais dėl 1 ir 2 dalyse nurodytų prekių skolinimo ar perdavimo kitos Šalies teritorijoje, su sąlyga, kad toks kitas oro vežėjas ar vežėjai panašiai naudojami tokiais tos kitos Šalies teikiamomis lengvatomis.
5. Nė viena šios antraštinės dalies nuostata nė vienai Šaliai nedraudžiama nustatyti mokesčių, rinkliavų, muitų ar kitų mokėjimų ne orlaivyje keleiviams vartoti skirtoms parduodamoms prekėms, kol skrendama tarp dviejų Šalies teritorijoje esančių punktų, kuriuose leidžiama įlaipinti ar išlaipinti keleivius.
6. Tiesioginiu tranzitu per Šalies teritoriją vežamam bagažui ir kroviniams netaikomi mokesčiai, muitai ir kitos panašios rinkliavos.
7. Gali būti reikalaujama, kad 2 dalyje nurodyta įranga ir reikmenys būtų prižiūrimi arba kontroliuojami kompetentingų institucijų.
8. Ši antraštinė dalis nedaro poveikio atitinkamų galiojančių Jungtinės Karalystės ir valstybių narių pasirašytų konvencijų nuostatomis, kuriomis siekiama išvengti dvigubo pajamų ir kapitalo apmokestinimo.
9. Atleidimas nuo muitų, nacionalinių akcizų ir panašių nacionalinių mokesčių netaikomas rinkliavoms, pagrįstoms vienos Šalies oro vežėjui ar vežėjams kitos Šalies teritorijoje suteiktų paslaugų sąnaudomis.



## 431 STRAIPSNIS

## Naudotojo rinkliavos

1. Naudotojo rinkliavos, kurias viena Šalis gali nustatyti kitos Šalies oro vežėjams už naudojimąsi oro navigacijos ir skrydžių valdymo paslaugomis, yra susietos su išlaidomis ir taikomos laikantis nediskriminavimo principo. Bet kuriuo atveju bet kurios tokios naudotojo rinkliavos kitos Šalies oro vežėjams yra nustatomos ne mažiau palankiomis sąlygomis negu kuriam nors kitam oro vežėjui taikomos palankiausios sąlygos panašiomis aplinkybėmis tuo metu, kai tos rinkliavos taikomos.
2. Nedarant poveikio 429 straipsnio 5 daliai, kiekviena Šalis užtikrina, kad naudotojo rinkliavos, išskyrus nurodytas 1 dalyje, kurios gali būti taikomos kitos Šalies oro vežėjams, būtų teisingos, pagrįstos, nebūtų neteisėtai diskriminacinės ir būtų teisingai paskirstytos pagal naudotojų kategorijas. Kitos Šalies oro vežėjams taikomos naudotojo rinkliavos gali atspindėti visą oro uosto, oro uosto aplinkos apsaugos ir aviacijos saugumo įrenginių ir paslaugų tinkamo teikimo oro uoste arba oro uosto sistemoje savikainą, bet jos neviršyti. Tokios rinkliavos gali apimti pagrįstą turto grąžą po nusidėvėjimo. Galimybė naudotis įrenginiais ir paslaugomis, už kuriuos renkamos naudotojo rinkliavos, užtikrinama veiksmingai ir taupiai. Bet kuriuo atveju bet kurios tokios naudotojo rinkliavos kitos Šalies oro vežėjui yra nustatomos ne mažiau palankiomis sąlygomis negu kuriam nors kitam oro vežėjui taikomos palankiausios sąlygos panašiomis aplinkybėmis tuo metu, kai tos rinkliavos taikomos.

3. Kiekviena Šalis, siekdama užtikrinti tinkamą 1 ir 2 dalyse nustatytų principų taikymą, užtikrina, kad jos teritorijoje esančios kompetentingos rinkliavas nustatančios institucijos ar įstaigos ir oro vežėjai, kurie naudojami atitinkamomis paslaugomis ir įrenginiais, konsultuotųsi tarpusavyje ir kad prireikus jie keistųsi tokia informacija. Šalis užtikrina, kad rinkliavas nustatančios kompetentingos institucijos deramai praneštų naudotojams apie bet koki siūlymą keisti naudotojo rinkliavas, kad prieš atliekant bet kokius pakeitimus naudotojai turėtų galimybę išreikšti savo nuomonę.

#### 432 STRAIPSNIS

##### Tarifai

1. Šalis leidžia Šalių oro vežėjams laisvai nustatyti tarifus sąžiningos konkurencijos sąlygomis pagal šią antraštinę dalį.
2. Šalis viena kitos oro vežėjų taikomų tarifų netvirtina.

#### 433 STRAIPSNIS

##### Statistiniai duomenys

1. Šalis bendradarbiauja Specialiajame oro susisiekimo komitete, siekdamos palengvinti keitimąsi su oro susisiekimu susijusia statistine informacija pagal šią antraštinę dalį.

2. Gavusios prašymą, abi Šalys viena kitai teikia nekonfidencialius ir neslaptus komercinius statistinius duomenis, susijusius su pagal šią antraštinę dalį vykdomu oro susisiekimu, vadovaudamosi atitinkamais savo įstatymais ir kitais teisės aktais, laikydamosi nediskriminavimo principo ir atsižvelgdamos į pagrįstus viena kitos prašymus.

#### 434 STRAIPSNIS

##### Aviacijos sauga

1. Šalys patvirtina glaudaus bendradarbiavimo aviacijos saugos srityje svarbą.
2. Vienos Šalies išduotus arba pripažintus galiojančiais ir tebegaliojančius tinkamumo skraidyti pažymėjimus, kompetencijos pažymėjimus ir licencijas kita Šalis ir jos kompetentingos institucijos pripažįsta galiojančiais, kad būtų galima teikti oro susisieimo paslaugas pagal šią antraštinę dalį, su sąlyga, kad tokie pažymėjimai ar licencijos buvo išduoti arba pripažinti galiojančiais pagal atitinkamus Konvencija nustatytus tarptautinius standartus ir bent jau juos atitinka.
3. Šalys bet kuriuo metu gali prašyti surengti konsultacijas dėl saugos standartų, kuriuos aviacijos įrenginių, skrydžio įgulų, orlaivių ir jų naudojimo srityse taiko ir administruoja kita Šalis. Tokios konsultacijos surengiamos per 30 dienų nuo prašymo pateikimo.

4. Jei po tokių konsultacijų viena Šalis nustato, kad kita Šalis faktiškai nesilaiko arba netaiko 2 dalyje nurodytų sričių saugos standartų, kurie bent jau atitinka minimalius tuo metu pagal Konvenciją nustatytus standartus, pirmoji Šalis praneša kitai Šaliai apie tokius nustatytus faktus ir veiksmus, kurie laikomi būtinais, kad būtų laikomasi tų minimalių standartų, o kita Šalis imasi atitinkamų taisomųjų veiksmų. Jei kita Šalis per 15 dienų arba per kitą laikotarpį, dėl kurio gali būti susitarta, nesiima atitinkamų veiksmų, prašančioji Šalis įgyja teisę atsisakyti išduoti oro vežėjams, už kurių saugos priežiūrą atsakinga kita Šalis, leidimą vykdyti oro susisiekimą arba techninį leidimą, jį atšaukti, sustabdyti jo galiojimą, nustatyti jo naudojimo sąlygas ar apriboti jo naudojimą arba kitaip atsisakyti leisti tiems oro vežėjams vykdyti veiklą, ją atšaukti, sustabdyti ar apriboti arba nustatyti jos vykdymo sąlygas.

5. Vienos Šalies oro vežėjo ar vežėjų ar jo (jų) vardu pagal nuomos sutartį naudojamas orlaivis, esantis kitos Šalies teritorijoje, gali būti patikrintas perone su sąlyga, kad dėl tokio patikrinimo nebus nepagrįstai vėluojama tuo orlaiviu vykdyti skrydžio.

6. Atlikus patikrinimą ar kelis patikrinimus perone gali kilti:

- a) rimtų įtarimų, kad orlaivis ar jo naudojimas neatitinka tuo metu pagal Konvenciją nustatytų minimalių standartų, arba
- b) rimtų įtarimų, kad tuo metu pagal Konvenciją nustatytų saugumo standartų faktiškai nesilaikoma arba jie netaikomi.

Jei patikrinimą arba patikrinimus perone atlikusiai Šaliai kyla a ar b punkte nurodytų rimtų įtarimų, ji praneša kitos Šalies kompetentingoms institucijoms, atsakingoms už orlaivį naudojančio oro vežėjo saugos priežiūrą, apie tokius nustatytus faktus ir informuoja jas apie veiksmus, kurie laikomi būtinais, kad būtų laikomasi tų minimalių standartų. Jei per 15 dienų arba per kitą laikotarpį, dėl kurio gali būti susitarta, atitinkamų taisomųjų veiksmų nesiimama, pirmoji Šalis įgyja teisę atsisakyti orlaivį naudojančiam oro vežėjui išduoti leidimą vykdyti oro susisiekimą arba techninį leidimą, jį atšaukti, sustabdyti jo galiojimą, nustatyti jo naudojimo sąlygas ar apriboti jo naudojimą arba kitaip atsisakyti leisti tam oro vežėjui vykdyti veiklą, ją atšaukti, sustabdyti ar apriboti arba nustatyti jos vykdymo sąlygas.

7. Jei vienos Šalies oro vežėjo ar vežėjų naudojamo orlaivio patikrinimo perone pagal 5 dalį atlikti neleidžiama, kita Šalis gali daryti išvadą, kad yra rimtų 6 dalyje nurodytų įtarimų, ir imtis veiksmų pagal 6 dalį.

8. Kiekviena Šalis pasilieka teisę nedelsdama atšaukti kitos Šalies oro vežėjo ar vežėjų leidimus vykdyti oro susisiekimą arba techninius leidimus, sustabdyti jų galiojimą ar apriboti jų naudojimą arba kitaip sustabdyti ar apriboti kitos Šalies oro vežėjo ar vežėjų veiklą, jei pirmoji Šalis, atlikusi patikrinimą ar kelis patikrinimus perone, negavusi leidimo atlikti patikrinimo perone, pakonsultavusi arba ėmusi kitų veiksmų, nusprendžia, kad būtina nedelsiant imtis veiksmų oro vežėjo veiklos saugai užtikrinti. Šalis, kuri imasi tokių priemonių, nedelsdama informuoja kitą Šalį ir nurodo savo veiksmų priežastis.

9. Bet kokie pagal 4, 6 arba 8 dalį vykdomi vienos Šalies veiksmai nutraukiami, kai jų vykdyti nebelieka pagrindo.

10. Jeigu Šalis ėmėsi priemonių pagal 4, 6 arba 8 dalį, ginčo atveju Šalis gali iš anksto nesikreipusi dėl konsultacijų pagal 738 straipsnį pradėti arbitražo procedūrą, nurodytą 739 straipsnyje. Arbitražo teismas klausimą nagrinėja skubos tvarka 744 straipsnio tikslais. Šalies ieškovės prašymu teismas, kol bus priimtas galutinis sprendimas, gali nurodyti imtis laikinųjų apsaugos priemonių, įskaitant priemonių, kurių bet kuri Šalis ėmėsi pagal šį straipsnį, pakeitimą ar sustabdymą.

## 435 STRAIPSNIS

### Aviacijos saugumas

1. Gavusios prašymą, Šalys teikia viena kitai visą reikiamą pagalbą siekdamas pašalinti bet kokią civilinės aviacijos saugumui kylančią grėsmę, be kita ko, siekdamas užtikrinti neteisėto civilinių orlaivių užgrobimo ir kitų neteisėtų veiksmų, keliančių grėsmę tokių orlaivių, jų keleivių ir įgulų, oro uostų ir oro navigacijos įrenginių saugai, prevenciją, taip pat siekdamas pašalinti bet kokią kitą grėsmę civilinės aviacijos saugumui.

2. Dvišalių santykių srityje Šalys laikosi ICAO nustatytų aviacijos saugumo standartų. Jos reikalauja, kad jų registruose esančių orlaivių naudotojai ir jų teritorijoje esančių oro uostų veiklos vykdytojai laikytųsi bent tokių aviacijos saugumo standartų. Kiekviena Šalis kitos Šalies prašymu praneša jai apie bet kokį skirtumą tarp jos įstatymų, kitų teisės aktų bei praktikos ir šioje dalyje nurodytų aviacijos saugumo standartų. Kiekviena Šalis gali bet kuriuo metu prašyti nedelsiant surengti konsultacijas su kita Šalimi šiems skirtumams aptarti.

3. Šalys užtikrina, kad jų teritorijose civilinei aviacijai apsaugoti nuo neteisėtų veiksmų būtų imamosi veiksmingų priemonių, kurios, be kita ko, apimtų keleivių, jų rankinio bagažo ir bagažo skyriuje vežamo bagažo tikrinimą, asmenų, kurie nėra keleiviai, įskaitant įgulą, ir jų turimų daiktų tikrinimą ir saugumo kontrolę, krovinių, pašto siuntų, orlaivių ir oro uostų atsargų tikrinimą ir saugumo kontrolę, taip pat patekimo į oro uosto kontroliuojamąją zoną ir riboto patekimo zoną kontrolę. Šalys sutinka, kad turi būti laikomasi kitos Šalies saugumo nuostatų, taikomų orlaiviui įskrendant į kitos Šalies teritoriją, jį naudojant joje ir iš jos išskrendant.

4. Šalys stengiasi kuo labiau bendradarbiauti aviacijos saugumo klausimais, keistis informacija apie grėsmę, pažeidžiamumą ir riziką pagal abipusį susitarimą dėl įslaptintos informacijos saugaus perdavimo, naudojimo, saugojimo ir šalinimo tinkamos tvarkos, aptarti geriausią praktiką, saugumo įrangos veikimo ir aptikimo standartus, atitiktis stebėsenos geriausią praktiką ir rezultatus ir jais dalytis, taip pat bendradarbiauti bet kurioje kitoje Šalių nustatytoje srityje. Visų pirma Šalys stengiasi parengti ir palaikyti techninių ekspertų bendradarbiavimo aviacijos saugumo standartų rengimo ir pripažinimo klausimais tvarką, siekdamas palengvinti tokį bendradarbiavimą, sumažinti administracinį dubliavimą, skatinti iš anksto pranešti apie naujas saugumo iniciatyvas ir reikalavimus ir iš anksto juos aptarti.

5. Kiekviena Šalis kitos Šalies prašymu pateikia ICAO atlikto audito rezultatus ir nurodo taisomuosius veiksmus, kurių ėmėsi audituojama valstybė, jei abi pusės susitaria dėl tinkamos tokios informacijos saugaus perdavimo, naudojimo, saugojimo ir šalinimo tvarkos.

6. Šalys susitaria bendradarbiauti vykdant saugumo patikrinimus bet kurios Šalies teritorijoje ir tuo tikslu sukuria mechanizmus, įskaitant administracinę tvarką, kad būtų galima abipusiškai keistis informacija apie tokių saugumo patikrinimų rezultatus. Šalys susitaria geranoriškai svarstyti prašymus stebėtojų teisėmis dalyvauti kitos Šalies vykdomuose saugumo patikrinimuose.

7. Laikydamosi 9 dalies ir visapusiškai atsižvelgdama į kitos Šalies suverenumą bei jį gerbdama, Šalis gali patvirtinti saugumo priemones, taikomas atvykstant į jos teritoriją. Jei įmanoma, ta Šalis atsižvelgia į kitos Šalies jau taikomas saugumo priemones ir į nuomonę, kurią gali pareikšti kita Šalis. Šalys pripažįsta, kad jokia šio straipsnio nuostata neapriboja Šalies teisės uždrausti vykdyti bet kurį skrydį ar skrydžius į jos teritoriją, kurie, jos manymu, kelia grėsmę jos saugumui.

8. Kad pašalintų konkrečią grėsmę saugumui, Šalis gali imtis neatidėliotinių priemonių. Apie tokias priemones nedelsiant pranešama kitai Šaliai. Nedarant poveikio būtinybei imtis neatidėliotinių veiksmų aviacijos saugumui užtikrinti, Šalis, svarstydamą saugumo priemones, įvertina galimą neigiamą jų poveikį tarptautiniam oro susisiekimui ir, nebent tai ribotų įstatymai, atsižvelgia į tokį poveikį nustatydamą, kokios priemonės yra būtinos ir tinkamos siekiant spręsti saugumo problemas.



9. Kiek tai susiję su oro susisiekimu paslaugomis, teikiama šaliai, ji negali reikalauti, kad saugumo priemonės būtų įgyvendinamos kitos šalies teritorijoje. Jei šalis mano, kad, be kitos šalies teritorijoje jau taikomų priemonių, dėl konkrečios grėsmės reikia skubiai įgyvendinti laikinas priemones, ji pateikia kitai šaliai išsamią informaciją apie tą grėsmę (kiek tai suderinama su būtinybe apsaugoti saugumo informaciją) ir siūlo priemones. Kita šalis palankiai įvertina tokį pasiūlymą ir gali nuspręsti prireikus įgyvendinti papildomas priemones. Tokios priemonės turi būti proporcingos ir ribotos trukmės.

10. Jei užgrobiama civilinė orlaivis ar grasinama jį užgrobti arba vykdomi kiti neteisėti veiksmai, dėl kurių kyla pavojus orlaivių, keleivių, įgulos, oro uostų ar oro navigacijos įrenginių saugai, šalis padeda viena kitai sudarydamos geresnes sąlygas palaikyti ryšius ir taikyti kitas tinkamas priemones, kuriomis siekiama tokį incidentą ar grasinimą greitai ir saugiai nutraukti.

11. Šalis imasi visų įmanomų priemonių, kad jų teritorijoje ant žemės esantis užgrobtas orlaivis arba orlaivis, kuriame vykdomi kiti neteisėti veiksmai, nepakiltų, nebent tai būtų būtina siekiant svarbiausio tikslo – išsaugoti žmonių gyvybę. Jei įmanoma, tokių priemonių imasi šalis pasikonsultavus tarpusavyje.

12. Jei viena Šalis turi pagrįstų priežasčių manyti, kad kita Šalis nesilaiko šio straipsnio, ji gali paprašyti nedelsiant surengti konsultacijas su ta kita Šalimi. Tokios konsultacijos pradedamos per 30 dienų nuo tokio prašymo gavimo dienos. Jeigu per 15 dienų arba per kitą laikotarpį, dėl kurio gali būti susitarta, nuo tokio prašymo pateikimo dienos nepasiekiamas priimtinas susitarimas, surengti konsultacijas prašiusi Šalis įgyja teisę atsakyti kitos Šalies oro vežėjui ar vežėjams išduoti leidimą vykdyti oro susisiekimą arba techninį leidimą, jį atšaukti, sustabdyti jo galiojimą, nustatyti jo naudojimo sąlygas ar apriboti jo naudojimą, kad užtikrintų šio straipsnio laikymąsi. Kai tai būtina susidarius ekstremaliajai situacijai arba siekiant užkirsti kelią tolesniam šio straipsnio nesilaikymui, Šalis gali, nesibaigus šioje dalyje nurodytam 15 dienų laikotarpiui, imtis laikinų veiksmų.

13. Visų priemonių, kurių imtasi pagal 8 dalį, taikymas nutraukiamas, kai atitinkama Šalis mano, kad tų priemonių nebereikia arba kad jos buvo pakeistos kitomis grėsmės mažinimo priemonėmis. Visų priemonių, kurių imtasi pagal 12 dalį, taikymas nutraukiamas, kai kita Šalis ima laikytis šio straipsnio nuostatų. Jei imamasi priemonių pagal 8 ar 12 dalį, jų taikymas gali būti nutrauktas bendru Šalių sutarimu.

14. Jei imtasi priemonių ar veiksmų pagal šio straipsnio 7, 8, 9 arba 12 dalis, Šalis gali taikyti šeštos dalies I antraštinės dalies ginčų sprendimo nuostatas. Arbitražo teismas klausimą nagrinėja skubos tvarka 744 straipsnio tikslais.

## 436 STRAIPSNIS

## Oro eismo valdymas

1. Šalys ir jų atitinkamos kompetentingos institucijos bei oro navigacijos paslaugų teikėjai bendradarbiauja tarpusavyje taip, kad pagerintų saugų ir veiksmingą oro eismą Europos regione. Šalys siekia viena kitos paslaugų teikėjų sąveikos.
2. Šalys susitaria bendradarbiauti klausimais, susijusiais su oro navigacijos paslaugų teikimu ir tinklo funkcijų vykdymu ir apmokestinimu, siekdamos optimizuoti bendrą skrydžių efektyvumą, sumažinti sąnaudas, kuo labiau sumažinti poveikį aplinkai ir padidinti oro eismo srautų tarp Šalių naudojamų oro eismo valdymo sistemų saugą ir pajėgumą.
3. Šalys susitaria skatinti savo oro navigacijos paslaugų teikėjų bendradarbiavimą, kad būtų keičiamasi skrydžių duomenimis ir koordinuojami eismo srautai, siekiant optimizuoti skrydžių efektyvumą, kad padidėtų oro eismo nuspėjamumas, punktualumas ir paslaugų tęstinumas.
4. Šalys susitaria bendradarbiauti vykdydamos savo oro eismo valdymo modernizavimo programas, įskaitant mokslinių tyrimų, technologinės plėtros ir diegimo veiklą, ir skatinti abipusį dalyvavimą tvirtinimo ir demonstracinėje veikloje, siekdamos užtikrinti visuotinę sąveiką.

## 437 STRAIPSNIS

## Oro vežėjo atsakomybė

Šalys patvirtina, kad yra prisiėmusios įsipareigojimus pagal 1999 m. gegužės 28 d. Monrealyje priimtą Konvenciją dėl tam tikrų tarptautinio vežimo oru taisyklių suvienodinimo (Monrealio konvenciją).

## 438 STRAIPSNIS

## Vartotojų apsauga

1. Šalys siekia bendro tikslo užtikrinti aukšto lygio vartotojų apsaugą ir tuo tikslu bendradarbiauja.
2. Šalys užtikrina, kad būtų imamas veiksmingų ir nediskriminacinių priemonių vartotojų interesams oro susisiekimo srityje apsaugoti. Tokios priemonės apima tinkamą prieigą prie informacijos, pagalbą, įskaitant pagalbą neįgaliesiems ir riboto judumo asmenims, išlaidų atlyginimą ir, jei taikytina, kompensavimą atsisakymo vežti, skrydžio atšaukimo arba atidėjimo atveju ir veiksmingas skundų nagrinėjimo procedūras.
3. Šalys konsultuojasi tarpusavyje dėl bet kurio su vartotojų apsauga susijusio klausimo, įskaitant su tuo susijusias savo planuojamas priemones.

## 439 STRAIPSNIS

## Ryšys su kitais susitarimais

1. Tiek, kiek 4 ir 5 dalys, ankstesni Jungtinės Karalystės ir valstybių narių susitarimai ir tvarka, susiję su šioje antraštinėje dalyje aptariamu dalyku, nebuvo pakeisti Sąjungos teise, jie pakeičiami šiuo Susitarimu.
2. Jungtinė Karalystė ir valstybė narė negali viena kitai suteikti jokių teisių, susijusių su oro susisiekimu į atitinkamas jų teritorijas, iš jų arba jose, išskyrus aiškiai nurodytas šioje antraštinėje dalyje, nedarant poveikio 419 straipsnio 4 ir 9 dalių taikymui.
3. Jeigu Šalys pasirašo daugiašalį susitarimą arba patvirtina ICAO ar kitos tarptautinės organizacijos priimtą sprendimą dėl klausimų, kuriems taikoma ši antraštinė dalis, jos Specialiajame oro susisiekimu komitete tariasi, ar siekiant atsizvelgti į tokius pokyčius reikėtų peržiūrėti šią antraštinę dalį.
4. Nė viena šios antraštinės dalies nuostata nedaro poveikio esamų ir būsimų valstybių narių ir Jungtinės Karalystės susitarimų dėl oro susisiekimu galiojimui ir taikymui, kiek tai susiję su teritorijomis, į kurias jos turi atitinkamas suverenas teises ir kurios nepatenka į 774 straipsnio taikymo sritį.

5. Nė viena šios antraštinės dalies nuostata neturi įtakos teisėms, kuriomis Jungtinė Karalystė ir valstybės narės gali naudotis pagal 1956 m. balandžio 30 d. Paryžiuje pasirašytą Daugiašalį susitarimą dėl nereguliuojamo oro susisiekimo paslaugų komercinių teisių Europoje, tiek, kiek tokios teisės viršija šioje antraštinėje dalyje nustatytas teises.

#### 440 STRAIPSNIS

##### Sustabdymas ir nutraukimas

1. Šios antraštinės dalies taikymas gali būti visiškai arba iš dalies sustabdytas pagal 749 straipsnį ne anksčiau kaip pirmą Tarptautinės oro transporto asociacijos (IATA) skrydžių sezono, einančio po sezono, per kurį pranešta apie sustabdymą, dieną.
2. Nutraukus šį Susitarimą pagal 779 straipsnį arba nutraukus šios antraštinės dalies galiojimą pagal 441 straipsnį arba 521 straipsnį, arba 509 straipsnį, nuostatos, reglamentuojančios šios antraštinės dalies taikymo sričiai priklausančius klausimus, toliau taikomos po 779 straipsnyje arba 441 straipsnyje, arba 521 straipsnyje, arba 509 straipsnyje nurodytos nutraukimo dienos iki esamo IATA skrydžių sezono, per kurį pranešta apie nutraukimą, pabaigos.
3. Šalis, visiškai ar iš dalies sustabdanti šios antraštinės dalies taikymą arba nutraukianti šį Susitarimą ar šios antraštinės dalies galiojimą, apie tai praneša ICAO.

#### 441 STRAIPSNIS

##### Šios antraštinės dalies galiojimo nutraukimas

Nedarant poveikio 779 straipsniui, 521 straipsniui ir 509 straipsniui, kiekviena Šalis gali bet kuriuo metu nutraukti šios antraštinės dalies galiojimą, apie tai raštu pranešdama diplomatiniais kanalais. Tokiu atveju ši antraštinė dalis nustoja galioti pirmąją devinto mėnesio po pranešimo dienos dieną.

#### 442 STRAIPSNIS

##### Šio Susitarimo registravimas

Šis Susitarimas ir visi jo pakeitimai, jei aktualu, registruojami ICAO pagal Konvencijos 83 straipsnį.

## II ANTRAŠTINĖ DALIS

## AVIACIJOS SAUGA

## 443 STRAIPSNIS

## Tikslai

Šios antraštinės dalies tikslai:

- a) užtikrinti bet kurios iš Šalių kompetentingų institucijų ar patvirtintųjų organizacijų parengtų atitikties išvadų ir išduotų pažymėjimų savitarpio pripažinimą, kaip numatyta šios antraštinės dalies prieduose;
- b) skatinti bendradarbiavimą, kuris padėtų užtikrinti aukštą civilinės aviacijos saugos ir aplinkosauginio suderinamumo lygį;
- c) palengvinti daugiašalius civilinės aviacijos sektoriaus procesus;
- d) palengvinti ir skatinti laisvą civilinės aviacijos gaminių ir paslaugų judėjimą.



## 444 STRAIPSNIS

## Apibrėžtys

Šioje antraštinėje dalyje vartojamų terminų apibrėžtys:

- a) patvirtintoji organizacija – juridinis asmuo, patvirtintas vienos ar kitos Šalies kompetentingos institucijos naudotis privilegijomis, susijusiomis su šios antraštinės dalies taikymo sritimi;
- b) pažymėjimas – patvirtinimas, licencija ar kitoks dokumentas, kurį išduodant pripažįstama, kad civilinės aviacijos gaminys atitinka Šalies įstatymuose ir kituose teisės aktuose nustatytus taikytinus reikalavimus ir kad organizacija arba juridinis ar fizinis asmuo tų reikalavimų laikosi;
- c) civilinės aviacijos gaminys – civilinis orlaivis arba jame įmontuotas ar skirtas įmontuoti variklis, oro sraigtas, surenkamasis mazgas, prietaisas, dalis ar komponentas;
- d) kompetentinga institucija – Šalies paskirta Sąjungos arba valdžios įstaiga ar valdžios subjektas, atsakingi už civilinės aviacijos saugą, kuriems pavesta pagal šią antraštinę dalį vykdyti šias funkcijas:
  - i) vertinti savo prižiūrimų civilinės aviacijos gaminių, organizacijų, infrastruktūros, veiklos ir paslaugų atitiktį taikytiniams reikalavimams, kurie nustatyti tos Šalies įstatymuose ir kituose teisės aktuose;

- ii) vykdyti nuolatinės jų atitikties šiems reikalavimams stebėseną, ir
  - iii) imtis vykdymo užtikrinimo veiksmų, kad būtų užtikrinta jų atitiktis šiems reikalavimams;
- e) atitikties išvados – atlikus veiksmus, kaip antai bandymą, patikrinimą, kvalifikacijos nustatymą, patvirtinimą ir stebėseną, nustatyta atitiktis Šalies įstatymuose ir kituose teisės aktuose nustatytiems taikytiniams reikalavimams;
- f) stebėseną – Šalies kompetentingos institucijos reguliariai vykdoma priežiūra, siekiant nustatyti, ar laikomasi tos Šalies įstatymuose ir kituose teisės aktuose nustatytų taikytinų reikalavimų;
- g) techninis atstovas – Sąjungoje tai Europos Sąjungos aviacijos saugos agentūra (toliau – EASA) arba jos veiklos tęsėjas, o Jungtinėje Karalystėje tai Jungtinės Karalystės civilinės aviacijos administracija (toliau – CAA) arba jos veiklos tęsėjas, ir
- h) Konvencija – Tarptautinės civilinės aviacijos konvencija, priimta 1944 m. gruodžio 7 d. Čikagoje, ir
- i) visi pagal Konvencijos 94 straipsnio a punktą įsigalioję pakeitimai, kuriuos ratifikavo Jungtinė Karalystė ir atitinkama valstybė narė arba valstybės narės, priklausomai nuo svarstomo klausimo, ir

- ii) visi pagal Konvencijos 90 straipsnį priimti priedai ar pakeitimai, jei tokie priedai ar pakeitimai bet kuriuo konkrečiu laikotarpiu galioja Jungtinei Karalystei ir atitinkamai valstybei narei arba valstybėms narėms, priklausomai nuo svarstomo klausimo.

#### 445 STRAIPSNIS

##### Taikymo sritis ir įgyvendinimas

1. Šalių bendradarbiavimas gali apimti šias sritis:
  - a) tinkamumo skraidyti pažymėjimus ir civilinės aviacijos gaminių stebėseną;
  - b) civilinės aviacijos gaminių aplinkosauginius pažymėjimus ir bandymus;
  - c) projekto ir gamybos pažymėjimus, taip pat projektavimo ir gamybos organizacijų stebėseną;
  - d) techninės priežiūros organizacijų pažymėjimus ir techninės priežiūros organizacijų stebėseną;
  - e) personalo licencijavimą ir mokymą;

- f) skrydžio imituoklių kvalifikacijos vertinimą;
- g) orlaivio naudojimą;
- h) oro eismo valdymą ir oro navigacijos paslaugas, ir
- i) kitas su aviacijos sauga susijusias sritis, kurioms taikomi Konvencijos priedai.

2. Šios antraštinės dalies taikymo sritis nustatoma prieduose, apimančiuose kiekvieną 1 dalyje nurodytą bendradarbiavimo sritį.

3. Specialusis aviacijos saugos komitetas gali priimti 2 dalyje nurodytus priedus tik tuo atveju, jei kiekviena Šalis nustato, kad kitos Šalies civilinės aviacijos standartais, taisyklėmis, praktika, procedūromis ir sistemomis užtikrinamas pakankamai lygiavertis saugos lygis, kad būtų galima pripažinti jos kompetentingų institucijų arba tų kompetentingų institucijų patvirtintų organizacijų padarytas atitikties išvadas ir išduotus pažymėjimus.

4. Kiekviename 2 dalyje nurodytame priede aprašomos atitikties išvadų ir pažymėjimų savitarpio pripažinimo sąlygos ir metodai, o prireikus ir pereinamojo laikotarpio priemonės.

5. Techniniai atstovai gali parengti kiekvieno atskiro priedo įgyvendinimo tvarką. Techniniai Šalių civilinės aviacijos standartų, taisyklių, praktikos, procedūrų ir sistemų skirtumai aptariami 2 dalyje nurodytuose prieduose ir įgyvendinimo tvarkoje.

## 446 STRAIPSNIS

## Bendrosios pareigos

1. Kiekviena Šalis, laikydama 445 straipsnio 2 dalyje nurodytuose prieduose nustatytų sąlygų, pripažįsta kitos Šalies kompetentingų institucijų ar patvirtintųjų organizacijų parengtas atitikties išvadas ir išduotus pažymėjimus.
2. Nė viena šios antraštinės dalies nuostata nenumatomas Šalių standartų ar techninių reglamentų savitarpio pripažinimas.
3. Kiekviena Šalis užtikrina, kad jų atitinkamos kompetentingos institucijos toliau būtų pajėgios vykdyti ir vykdytų pagal šią antraštinę dalį joms tenkančias pareigas.

## 447 STRAIPSNIS

## Kompetencijos reglamentuoti išlaikymas

Nė viena šios antraštinės dalies nuostata nelaikoma ribojančia Šalies kompetencijos savo teisinėmis, reglamentavimo ir administracinėmis priemonėmis nustatyti, jos manymu, tinkamą apsaugos lygį, kad užtikrintų saugą ir apsaugotų aplinką.

## 448 STRAIPSNIS

## Apsaugos priemonės

1. Bet kuri Šalis gali nedelsdama imtis visų tinkamų priemonių, jei mano, kad yra pagrįsta rizika, jog civilinės aviacijos gaminys, paslauga ar bet kuri veikla, patenkanti (-is) į šios antraštinės dalies taikymo sritį, gali kelti pavojų saugai ar aplinkai, neatitikti jai (jam) taikomų teisinių, reglamentavimo ar administracinių priemonių arba kitaip neatitikti reikalavimo, kuris turi būti taikomas pagal šios antraštinės dalies taikytiną priedą.
2. Jei bet kuri iš Šalių imasi priemonių pagal 1 dalį, per 15 darbo dienų nuo tų priemonių taikymo pradžios ji raštu praneša apie tai kitai Šaliai ir nurodo to priežastis.

## 449 STRAIPSNIS

## Komunikacijos veikla

1. Šalys paskiria ir praneša viena kitai apie kontaktinius punktus, kurie vykdo su šios antraštinės dalies įgyvendinimu susijusią komunikacijos veiklą. Visa tokia komunikacijos veikla vykdoma anglų kalba.
2. Šalys pateikia viena kitai kompetentingų institucijų sąrašą, o vėliau kas kartą prireikus ir atnaujintą sąrašą.

## 450 STRAIPSNIS

## Skaidrumas, bendradarbiavimas reglamentavimo srityje ir savitarpio pagalba

1. Kiekviena Šalis užtikrina, kad kita Šalis būtų informuojama apie jos įstatymus ir kitus teisės aktus, susijusius su šia antraštine dalimi, ir apie reikšmingus jų pakeitimus.
2. Šalys, kiek įmanoma, viena kitai praneša apie siūlomą reikšmingą savo atitinkamų įstatymų, kitų teisės aktų, standartų bei reikalavimų ir pažymėjimų išdavimo sistemų peržiūrą, jei tokia peržiūra gali daryti poveikį šiai antraštinei daliai. Kiek įmanoma, Šalys suteikia viena kitai galimybę teikti pastabas dėl tokios peržiūros ir į tas pastabas deramai atsižvelgia.
3. Tai atvejais, kai tiriamos ir sprendžiamos konkrečios saugos problemos, vienos Šalies kompetentingos institucijos gali leisti kitos Šalies kompetentingoms institucijoms stebėtojo teisėmis dalyvauti savo vykdomoje priežiūros veikloje, kaip nurodyta taikytiname šios antraštinės dalies priede.
4. Vienos Šalies kompetentingos institucijos prireikus padeda kitos Šalies kompetentingoms institucijoms vykdyti stebėseną ir atlikti patikrinimus, kad suteiktų neribotą prieigą prie jų prižiūrimų reguliuojamų subjektų.

5. Siekiant užtikrinti, kad viena Šalis visuomet galėtų pasitikėti kitos Šalies atitikties išvadų rengimo procedūromis, kiekvienam techniniam atstovui gali būti leidžiama stebėtojo teisėmis dalyvauti kito techninio atstovo vykdomoje priežiūros veikloje, laikantis šios antraštinės dalies prieduose nustatytų procedūrų. Tas dalyvavimas nereikia sistemingo dalyvavimo kitos Šalies priežiūros veikloje.

#### 451 STRAIPSNIS

##### Keitimasis saugos informacija

Šalys, nedarydamos poveikio 453 straipsniui ir laikydamosi savo taikytinų teisės aktų:

- a) paprašytos viena kitai laiku pateikia jų techniniams atstovams prieinamą informaciją apie avarijas arba pavojingus incidentus ar įvykius, susijusius su civilinės aviacijos gaminiais, paslaugomis ar veikla, kuriems taikomi šios antraštinės dalies priedai, ir
- b) techninių atstovų sutarta tvarka keičiasi kita saugos informacija.



## 452 STRAIPSNIS

## Bendradarbiavimas vykdymo užtikrinimo srityje

Gavusios prašymą, Šalis, padedamos savo techninių atstovų arba kompetentingų institucijų ir atsižvelgdamos į reikiamų išteklių prieinamumą, pagal taikytinus įstatymus ir kitus teisės aktus tarpusavyje bendradarbiauja ir viena kitai padeda atlikti tyrimus ar vykdymo užtikrinimo veiklą, susijusią su visais tariamais arba įtariamais įstatymų ar kitų teisės aktų pažeidimais, patenkančiais į šios antraštinės dalies taikymo sritį. Be to, viena Šalis nedelsdama praneša kitai Šaliai apie visus su abiejų Šalių interesais susijusius tyrimus.

## 453 STRAIPSNIS

## Duomenų ir informacijos konfidencialumas ir apsauga

1. Kiekviena Šalis, laikydamosi savo įstatymų ir kitų teisės aktų, išlaiko duomenų ir informacijos, pagal šią antraštinę dalį gautų iš kitos Šalies, konfidencialumą. Tokius duomenis ir informaciją gali naudoti tik Šalis, gaunanti šiuos duomenis ir informaciją šios antraštinės dalies taikymo tikslais.
2. Visų pirma Šalis pagal savo atitinkamus įstatymus ir kitus teisės aktus trečiajam asmeniui (įskaitant visuomenę) neatskleidžia (taip pat užtikrina, kad jų kompetentingos institucijos trečiajam asmeniui, įskaitant visuomenę, neatskleistų) duomenų ir informacijos, kuriuos viena iš kitos gavo pagal šią antraštinę dalį, jei tokia informacija laikoma prekybos paslaptimi, intelektine nuosavybe, konfidencialia komercine ar finansine informacija, nuosavybiniais duomenimis arba su vykstančiu tyrimu susijusia informacija. Tuo tikslu tokie duomenys ir informacija laikomi konfidencialiais.

3. Viena Šalis arba vienos Šalies kompetentinga institucija, teikdama duomenis ar informaciją kitai Šaliai ar kitos Šalies kompetentingai institucijai, gali nurodyti duomenis ar informaciją, kuriuos laiko konfidencialiais ir kurių negalima atskleisti. Tokiu atveju Šalis arba jos kompetentinga institucija aiškiai nurodo konfidencialų tokių duomenų ar informacijos pobūdį.
4. Jeigu viena Šalis nesutinka su kitos Šalies ar tos Šalies kompetentingų institucijų pagal 3 dalį nurodytais duomenimis ar informacija, pirmoji Šalis gali prašyti konsultacijų su kita Šalimi, kad išspręstų šį klausimą.
5. Kiekviena Šalis imasi visų pagrįstų atsargumo priemonių, būtinų pagal šią antraštinę dalį gautiems duomenims ir informacijai apsaugoti nuo neteisėto atskleidimo.
6. Šalis, pagal šią antraštinę dalį iš kitos Šalies gaunanti duomenis ir informaciją, dėl tokio perdavimo neįgyja jokių nuosavybės teisių į tokius duomenis ir informaciją.

#### 454 STRAIPSNIS

Šios antraštinės dalies priedų priėmimas ir pakeitimai

Specialusis aviacijos saugos komitetas gali iš dalies pakeisti 30 priedą, priimti arba iš dalies pakeisti priedus, kaip numatyta 445 straipsnio 2 dalyje, ir išbraukti bet kurį priedą.

## 455 STRAIPSNIS

## Išlaidų susigrąžinimas

Kiekviena Šalis stengiasi užtikrinti, kad visi mokesčiai ar rinkliavos, kuriuos Šalis ar jos techninis atstovas taiko juridiniam ar fiziniam asmeniui, kurio veikla reglamentuojama pagal šią antraštinę dalį, būtų teisingi, pagrįsti ir proporcingi teikiamoms paslaugoms ir nesudarytų kliūčių prekybai.

## 456 STRAIPSNIS

## Kiti susitarimai ir išankstinė tvarka

1. Įsigaliojus šiam Susitarimui, ši antraštinė dalis pakeičia Jungtinės Karalystės ir valstybių narių dvišalius aviacijos saugos susitarimus ar tvarką, kiek tai susiję su visais šios antraštinės dalies taikymo sričiai priskirtais dalykais, kurie įgyvendinti pagal 445 straipsnio nuostatas.
2. Techniniai atstovai imasi reikiamų priemonių, kad peržiūrėtų arba atitinkamai nutrauktų ankstesnę tarpusavio tvarką.
3. Atsižvelgiant į 1 ir 2 dalis, nė viena šios antraštinės dalies nuostata neturi poveikio Šalių teisėms ir pareigoms pagal kurį nors kitą tarptautinį susitarimą.

## 457 STRAIPSNIS

## Savitarpio pripažinimo įsipareigojimų vykdymo sustabdymas

1. Šalis turi teisę sustabdyti visų arba dalies jai privalomų 446 straipsnio 1 dalyje nurodytų pripažinimo įsipareigojimų vykdymą, jeigu kita Šalis iš esmės pažeidžia pagal šią antraštinę dalį jai tenkančius įsipareigojimus.
2. Prieš pasinaudodama savo teise sustabdyti savo pripažinimo įsipareigojimų vykdymą, Šalis prašo konsultacijų, kuriomis siekia, kad kita Šalis imtųsi taisomųjų priemonių. Per konsultacijas Šalys, kai tikslinga, svarsto sustabdymo poveikį.
3. Teisėmis pagal šį straipsnį naudojamosi tik tuo atveju, jei kita Šalis per tinkamą laikotarpį po konsultacijų nesiima taisomųjų priemonių. Jei Šalis pasinaudoja teisėmis pagal šį straipsnį, ji raštu praneša kitai Šaliai apie savo ketinimą sustabdyti savo pripažinimo įsipareigojimų vykdymą ir išdėsto sustabdymo priežastis.
4. Toks sustabdymas įsigalioja praėjus 30 dienų nuo pranešimo dienos, jeigu iki to laikotarpio pabaigos Šalis, inicijavusi sustabdymą, kitai Šaliai raštu nepraneša, kad atsiima pranešimą.
5. Toks sustabdymas neturi poveikio iki sustabdymo įsigaliojimo dienos kitos Šalies kompetentingų institucijų ar patvirtintųjų organizacijų parengtų atitikties išvadų ir išduotų pažymėjimų galiojimui. Bet koks toks įsigaliojęs sustabdymas gali būti nedelsiant panaikintas Šalims tuo tikslu pasikeitus diplomatinėmis notomis.

## 458 STRAIPSNIS

## Šios antraštinės dalies galiojimo nutraukimas

Nedarant poveikio 779 straipsniui, 521 straipsniui ir 509 straipsniui, kiekviena Šalis gali bet kuriuo metu nutraukti šios antraštinės dalies galiojimą, apie tai raštu pranešdama diplomatiniais kanalais. Tokiu atveju ši antraštinė dalis nustoja galioti pirmąją devinto mėnesio po pranešimo dienos dieną.

## TREČIAS PODALIS

## KELIŲ TRANSPORTAS

## I ANTRAŠTINĖ DALIS

## KROVINIŲ VEŽIMAS KELIAIS

## 459 STRAIPSNIS

## Tikslas

1. Šios antraštinės dalies tikslas – krovinių vežimo keliais sektoriuje užtikrinti nenutrūkstamą susisiekimą tarp Šalių teritorijų, per jas ir jose ir nustatyti tokiam vežimui taikytinas taisykles.

2. Taikydamos šią antraštinę dalį Šalys susitaria nesiimti diskriminacinių priemonių.
3. Nė viena šios antraštinės dalies nuostata neturi poveikio krovinių vežimui keliais vienos iš Šalių teritorijoje, kuri vykdo toje teritorijoje įsisteigęs krovinio kelių transporto paslaugų teikėjas.

#### 460 STRAIPSNIS

##### Taikymo sritis

1. Ši antraštinė dalis taikoma krovinių vežimui keliais komerciniais tikslais tarp Šalių teritorijų, per jas ir jose ir nedaro poveikio Europos transporto ministrų konferencijos nustatytų taisyklių taikymui.
2. Krovinių vežimas keliais, už kurį negaunamas tiesioginis ar netiesioginis atlygis, kuris tiesiogiai ar netiesiogiai neduoda pajamų transporto priemonės vairuotojui ar kitiems asmenims ir kuris nėra susijęs su profesine veikla, laikomas krovinių vežimu nekomerciniais tikslais.

## 461 STRAIPSNIS

## Apibrėžtys

Šioje antraštinėje dalyje, be terminų apibrėžčių, pateiktų 124 straipsnyje, vartojamų terminų apibrėžtys:

- a) transporto priemonė – Šalies teritorijoje registruota motorinė transporto priemonė arba transporto priemonių junginys, kurio motorinė transporto priemonė yra registruota Šalies teritorijoje ir kuris naudojamas tik kroviniams vežti;
- b) krovininio kelių transporto paslaugų teikėjas – fizinis ar juridinis asmuo, kuris verčiasi krovinių vežimu transporto priemone komerciniais tikslais;
- c) Šalies krovininio kelių transporto paslaugų teikėjas – krovininio kelių transporto paslaugų teikėjas, kuris yra Šalies teritorijoje įsisteigęs juridinis asmuo arba Šalies fizinis asmuo;
- d) įsisteigimo Šalis – Šalis, kurioje įsisteigęs krovininio kelių transporto paslaugų teikėjas;
- e) vairuotojas – transporto priemonę net ir trumpai vairuojantis asmuo arba joje vežamas asmuo, kurio pareiga – prireikus vairuoti transporto priemonę;
- f) tranzitas – transporto priemonių judėjimas per Šalies teritoriją nepakraunant ar neiškraunant krovinijų;

- g) reglamentavimo priemonės:
  - i) Sąjungoje:
    - A) reglamentai ir direktyvos, kaip numatyta SESV 288 straipsnyje, ir
    - B) deleguotieji ir įgyvendinimo aktai, kaip numatyta atitinkamai SESV 290 ir 291 straipsniuose, ir
  - ii) Jungtinėje Karalystėje:
    - A) pirminės teisės aktai ir
    - B) antrinės teisės aktai.



## 462 STRAIPSNIS

Krovinių vežimas tarp Šalių teritorijų, per jas ir jose

1. Jei tenkinamos 2 dalyje nustatytos sąlygos, Šalies krovininio kelių transporto paslaugų teikėjai gali vykdyti:
  - a) pakrautos transporto priemonės reisu iš įsisteigimo Šalies teritorijos į kitos Šalies teritoriją ir atvirkščiai, kai tranzitu važiuojama arba nevažiuojama per trečiosios šalies teritoriją;
  - b) pakrautos transporto priemonės reisu iš įsisteigimo Šalies teritorijos į tos pačios Šalies teritoriją, kai tranzitu važiuojama per kitos Šalies teritoriją;
  - c) pakrautos transporto priemonės reisu iš įsisteigimo Šalies teritorijos, kai tranzitu važiuojama per kitos Šalies teritoriją;
  - d) nepakrautos transporto priemonės reisu kartu su a, b ir c punktuose nurodytais reisais.
2. Šalies krovininio kelių transporto paslaugų teikėjai 1 dalyje nurodytą reisą gali vykdyti tik jei:
  - a) jie turi galiojančią licenciją, išduotą pagal 463 straipsnį, išskyrus 464 straipsnyje nurodytus atvejus, ir

b) reisą vykdo vairuotojai, turintys profesinės kompetencijos pažymėjimą pagal 465 straipsnio 1 dalį.

3. Atsižvelgiant į 6 dalį ir jei tenkinamos 2 dalyje nustatytos sąlygos, Jungtinės Karalystės krovinių kelių transporto paslaugų teikėjai gali vykdyti ne daugiau kaip du pakrautos transporto priemonės reisu iš vienos valstybės narės į kitą valstybę narę, negrįždami į Jungtinės Karalystės teritoriją, jeigu tokie reisai vykdomi iš karto po reiso iš Jungtinės Karalystės teritorijos, leidžiamo pagal 1 dalies a punktą.

4. Nedarant poveikio 5 daliai, atsižvelgiant į 6 dalį ir jei tenkinamos 2 dalyje nustatytos sąlygos, Jungtinės Karalystės krovinių kelių transporto paslaugų teikėjai gali vykdyti vieną pakrautos transporto priemonės reisą valstybės narės teritorijoje, jeigu jis:

a) vykdomas iš karto po reiso iš Jungtinės Karalystės teritorijos, leidžiamo pagal 1 dalies a punktą, ir

b) įvykdomas per septynias dienas nuo a punkte nurodytu reisu vežto krovinių iškrovimo tos valstybės narės teritorijoje.

5. Atsižvelgiant į 6 dalį ir jei tenkinamos 2 dalyje nustatytos sąlygos, Šiaurės Airijoje įsisteigę Jungtinės Karalystės krovinių kelių transporto paslaugų teikėjai gali vykdyti ne daugiau kaip du pakrautos transporto priemonės reisu Airijos teritorijoje, jeigu tokie reisai:

a) vykdomi iš karto po reiso iš Šiaurės Airijos teritorijos, leidžiamo pagal 1 dalies a punktą, ir

- b) įvykdomi per septynias dienas nuo a punkte nurodytu reisu vežto krovinio iškrovimo Airijos teritorijoje.
6. Jungtinės Karalystės krovinio kelių transporto paslaugų teikėjai, prieš grįždami į Jungtinės Karalystės teritoriją, pagal 3, 4 ir 5 dalis gali įvykdyti ne daugiau kaip du reiskus Sąjungos teritorijoje.
7. Jei tenkinamos 2 dalyje nustatytos sąlygos, Sąjungos krovinio kelių transporto paslaugų teikėjai gali vykdyti ne daugiau kaip du pakrautos transporto priemonės reiskus Jungtinės Karalystės teritorijoje, jeigu tokie reisiai:
- a) vykdomi iš karto po reiso iš Sąjungos teritorijos, leidžiamo pagal 1 dalies a punktą, ir
- b) įvykdomi per septynias dienas nuo a punkte nurodytu reisu vežto krovinio iškrovimo Jungtinės Karalystės teritorijoje.

#### 463 STRAIPSNIS

##### Reikalavimai paslaugų teikėjams

1. Šalies krovinio kelių transporto paslaugų teikėjai, vykdantys 462 straipsnyje nurodytą reišą, turi turėti pagal šio straipsnio 2 dalį išduotą galiojančią licenciją.

2. Licencijos pagal Šalių teisę išduodamos tik krovinio kelių transporto paslaugų teikėjams, kurie laikosi 31 priedo A dalies 1 skirsnyje nustatytų reikalavimų, reglamentuojančių leidimą verstis profesine krovinio kelių transporto paslaugų teikėjo veikla ir jos vykdymą.
3. Patvirtinta licencijos kopija laikoma transporto priemonėje ir pateikiama kiekvienos Šalies bet kurio įgalioto atlikti patikrinimą pareigūno prašymu. Licencija ir patvirtintos kopijos turi atitikti vieną iš 31 priedo A dalies 31-A-1-3 priedėlyje pateiktų pavyzdinių formų, kuriose taip pat nustatytos jų naudojimo sąlygos. Licencija turi turėti bent dvi iš 31 priedo A dalies 31-A-1-4 priedėlyje išvardytų apsaugos priemonių.
4. Krovinio kelių transporto paslaugų teikėjai laikosi 31 priedo A dalies 2 skirsnyje nustatytų 462 straipsnio 3–7 dalyse nurodytą reisą vykdančių vairuotojų komandiravimo reikalavimų.

#### 464 STRAIPSNIS

##### Licencijų išdavimo reikalavimų taikymo išimtys

Be galiojančios licencijos, nurodytos 463 straipsnyje, gali būti vykdomas šių rūšių krovinių vežimas ir šie su tokio vežimu susiję nepakrautos transporto priemonės reisai:

- a) pašto siuntų vežimas kaip universalioji paslauga;

- b) sugadintų ar avarijas patyrusių transporto priemonių vežimas;
- c) iki 2022 m. gegužės 20 d. – krovinių vežimas motorinėmis transporto priemonėmis, kai pakrautos transporto priemonės, įskaitant priekabą, leidžiama masė neviršija 3,5 tonos;
- d) nuo 2022 m. gegužės 21 d. – krovinių vežimas motorinėmis transporto priemonėmis, kai pakrautos transporto priemonės, įskaitant priekabą, leidžiama masė neviršija 2,5 tonos;
- e) vaistų, medicinos prietaisų, įrenginių ir kitų gaminių, reikalingų medicininei pagalbai ekstremaliosios situacijos atveju, ypač gaivalinių nelaimių ir humanitarinės pagalbos atveju, teikti, vežimas;
- f) krovinių vežimas transporto priemonėmis, jeigu laikomasi šių sąlygų:
  - i) vežamas krovinytis yra krovinio kelių transporto paslaugų teikėjo nuosavybė arba yra to paslaugų teikėjo parduotas, nupirktas, išnuomotas, išsinuomotas, pagamintas, išgautas, apdorotas ar pataisytas;
  - ii) reiso tikslas yra krovinių vežimas savo reikmėms į krovinio kelių transporto paslaugų teikėjo patalpas arba iš jų arba jo perkėlimas paslaugų teikėjo patalpose arba už jų ribų;
  - iii) krovinių vežančias transporto priemones vairuoja pagal sutartinį įsipareigojimą krovinio kelių transporto paslaugų teikėjo įdarbintas ar jam suteiktas personalas;

- iv) krovinius vežančios transporto priemonės priklauso krovinio kelių transporto paslaugų teikėjui, yra jo įsigytos išsimokėtinai arba išsinuomos, ir
- v) toks vežimas yra tik pagalbiniė krovinio kelių transporto paslaugų teikėjo veikla, papildanti jo bendrą veiklą;
- g) krovinių vežimas motorinėmis transporto priemonėmis, kurių didžiausias leistinas greitis neviršija 40 km/h.

#### 465 STRAIPSNIS

##### Reikalavimai vairuotojams

1. 462 straipsnyje nurodytus reišus vykđantys transporto priemonių vairuotojai:
  - a) turi profesinės kompetencijos pažymėjimą, išduotą pagal 31 priedo B dalies 1 skirsnį, ir
  - b) laikosi vairavimo ir darbo laiko, poilsio laiko, pertraukų ir tachografų naudojimo taisyklių pagal 31 priedo B dalies 2–4 skirsnius.

2. Vietoj 1 dalies b punkto, tarptautinėms vežimo kelių transportu operacijoms, kurios iš dalies vykdomos už Šalių teritorijų ribų, viso reiso metu taikomas 1970 m. liepos 1 d. Ženevoje priimtas Europos šalių susitarimas dėl kelių transporto priemonių ekipažų, važinėjančių tarptautiniais maršrutais, darbo (AETR).

## 466 STRAIPSNIS

### Reikalavimai transporto priemonėms

1. Šalis neatmeta galimybės ir nedraudžia savo teritorijoje naudoti transporto priemonės, kuria vykdomas 462 straipsnyje nurodytas reisas, jei ta transporto priemonė atitinka 31 priedo C dalies 1 skirsnyje nustatytus reikalavimus.
2. Transporto priemonėse, kuriomis vykdomi 462 straipsnyje nurodyti reisai, yra pagal 31 priedo C dalies 2 skirsnį sukonstruotas, įrengtas, naudojamas, išbandytas ir kontroliuojamas tachografas.

## 467 STRAIPSNIS

## Kelių eismo taisyklės

Transporto priemonių vairuotojai, vežantys krovinius pagal šią antraštinę dalį, būdami kitos Šalies teritorijoje laikosi toje teritorijoje galiojančių su kelių eismu susijusių nacionalinių įstatymų ir kitų teisės aktų.

## 468 STRAIPSNIS

## Teisės aktų rengimas ir Specialusis kelių transporto komitetas

1. Jei Šalis siūlo naują reglamentavimo priemonę srityje, kuriai taikomas 31 priedas, ji:
  - a) kuo skubiau praneša kitai Šaliai apie siūlomą reglamentavimo priemonę ir
  - b) reguliariai informuoja kitą Šalį apie su ta reglamentavimo priemone susijusią pažangą.
2. Vienos iš Šalių prašymu ne vėliau kaip per du mėnesius nuo prašymo pateikimo Specialiajame kelių transporto komitete pasikeičiama nuomonėmis apie tai, ar siūloma nauja reglamentavimo priemonė būtų taikoma 462 straipsnyje nurodytiems reisams.



3. Jei Šalis priima naują 1 dalyje nurodytą reglamentavimo priemonę, ji apie tai praneša kitai Šaliai ir pateikia naujos reglamentavimo priemonės tekstą per savaitę nuo jos paskelbimo.
4. Specialusis kelių transporto komitetas bet kurios Šalies prašymu per du mėnesius nuo prašymo pateikimo susitinka aptarti bet kurią naują priimtą reglamentavimo priemonę, neatsižvelgdamas į tai, ar pateiktas pranešimas pagal 1 ar 3 dalį arba ar įvyko aptarimas pagal 2 dalį.
5. Specialusis kelių transporto komitetas gali:
  - a) iš dalies pakeisti 31 priedą, kad būtų atsižvelgta į reglamentavimo ir (arba) technologijų pokyčius arba užtikrintas patenkinamas šios antraštinės dalies įgyvendinimas;
  - b) patvirtinti, kad nauja reglamentavimo priemone padaryti pakeitimai atitinka 31 priedą, arba
  - c) priimti sprendimą dėl bet kurios kitos priemonės, kuria siekiama apsaugoti tinkamą šios antraštinės dalies veikimą.

## 469 STRAIPSNIS

## Taisomosios priemonės

1. Jei Šalis mano, kad kita Šalis priėmė naują reglamentavimo priemonę, neatitinkančią 31 priedo reikalavimų, visų pirma tais atvejais, kai Specialusis kelių transporto komitetas nepriėmė sprendimo pagal 468 straipsnį, o kita Šalis vis tiek taiko naujos reglamentavimo priemonės nuostatas Šalies kelių transporto paslaugų teikėjams, vairuotojams ar transporto priemonėms, Šalis, pranešusi apie tai kitai Šaliai, gali imtis tinkamų taisomųjų priemonių, įskaitant įsipareigojimų pagal šį Susitarimą arba bet kurį papildomąjį susitarimą vykdymo sustabdymą, jeigu tokios priemonės:

- a) nėra didesnio masto negu lygiavertis prarastai ar sumažėjusiai naudai dėl naujos reglamentavimo priemonės, kurią priėmė kita Šalis ir kuri neatitinka 31 priedo reikalavimų, ir
- b) įsigalioja ne anksčiau kaip po 7 dienų po to, kai tokių priemonių ketinanti imtis Šalis praneša apie tai kitai Šaliai pagal šią dalį.

2. Atitinkamos taisomosios priemonės nebetaikomos:

- a) kai Šalis, kuri ėmėsi tokių priemonių, įsitikina, kad kita Šalis laikosi savo įsipareigojimų pagal šią antraštinę dalį, arba

b) laikantis arbitražo teismo sprendimo.

3. Šalis negali remtis PPO steigimo sutartimi arba kuriuo nors kitu tarptautiniu susitarimu tam, kad neleistų kitai Šaliai pagal šį straipsnį sustabdyti įsipareigojimų vykdymą.

## 470 STRAIPSNIS

### Apmokestinimas

1. Transporto priemonėms, naudojamoms kroviniams vežti pagal šią antraštinę dalį, netaikomi mokesčiai ir rinkliavos, kurie renkami už transporto priemonių turėjimą ar naudojimą kitos Šalies teritorijoje.

2. 1 dalyje nurodyta išimtis netaikoma:

a) mokesčiui arba rinkliavai už degalų naudojimą,

b) rinkliavai už naudojimąsi keliu ar kelių tinklu arba

c) rinkliavai už naudojimąsi konkrečiais tiltais, tuneliais ar keltais.

3. Transporto priemonių standartiniuose bakuose ir specialiose talpyklose esantiems degalams, kuriuos leidžiama laikinai įvežti ir kurie tiesiogiai naudojami transporto priemonei varyti ir, kai tinkama, šaldymo ir kitų sistemų veikimui vežimo metu užtikrinti, taip pat tepalams, esantiems motorinėse transporto priemonėse ir reikalingiems normaliam transporto priemonių veikimui reiso metu užtikrinti, netaikomi muitai ir kiti mokesčiai bei rinkliavos, pavyzdžiui, PVM ir akcizai, ir jokie importo apribojimai.

4. Atsarginės dalys, importuotos transporto priemonei vienos Šalies teritorijoje remontuoti, kuri buvo įregistruota arba pradėta naudoti kitoje Šalyje, leidžiamos laikinai įvežti be muitų ir be importo draudimo ar apribojimo. Pakeistoms dalims taikomi muitai ir kiti mokesčiai (PVM) ir jos reeksportuojamos arba sunaikinamos kontroliuojant kitos Šalies muitinei.

#### 471 STRAIPSNIS

Kitose antraštinėse dalyse nustatyti įsipareigojimai

135 ir 137 straipsniai įtraukiami į šią antraštinę dalį, tampa jos dalimi ir taikomi krovinio kelių transporto paslaugų teikėjams, vykdančioms reisuose pagal 462 straipsnį

## 472 STRAIPSNIS

## Šios antraštinės dalies galiojimo nutraukimas

Nedarant poveikio 779 straipsniui, 521 straipsniui ir 509 straipsniui, kiekviena Šalis gali bet kuriuo metu nutraukti šios antraštinės dalies galiojimą, apie tai raštu pranešdama diplomatiniais kanalais. Tokiu atveju ši antraštinė dalis nustoja galioti pirmąją devinto mėnesio po pranešimo dienos dieną.

## II ANTRAŠTINĖ DALIS

## KELEIVIŲ VEŽIMAS KELIAIS

## 473 STRAIPSNIS

## Taikymo sritis

1. Šios antraštinės dalies tikslas – keleivių vežimo keliais sektoriuje užtikrinti nenutrūkstamą susisiekimą tarp Šalių teritorijų, per jas ir jose ir nustatyti tokiam vežimui taikytinas taisykles. Ji taikoma vienkartiniam, reguliariajam ir specialiam reguliariajam keleivių vežimui tolimojo susisiekimo ir miesto autobusais tarp Šalių teritorijų, per jas ir jose.
2. Taikydamos šią antraštinę dalį Šalys susitaria nesiiimti diskriminacinių priemonių.

3. Nė viena šios antraštinės dalies nuostata neturi poveikio keleivių vežimui vienos iš Šalių teritorijoje, kuri vykdo toje teritorijoje įsisteigęs keleivinio kelių transporto paslaugų teikėjas.

#### 474 STRAIPSNIS

##### Apibrėžtys

Šioje antraštinėje dalyje, be terminų apibrėžčių, pateiktų 124 straipsnyje, vartojamų terminų apibrėžtys:

- a) tolimojo susisiekimo ir miesto autobusai – transporto priemonės, kurios dėl savo konstrukcijos ir įrangos yra tinkamos vežti daugiau kaip devynis žmones, įskaitant vairuotoją, ir yra skirtos šiam tikslui;
- b) keleivinio transporto paslaugos – visuomenei arba konkrečioms naudotojų kategorijoms skirtos vežimo paslaugos, už vežamo asmens arba vežimo paslaugų teikėjo mokamą atlygį teikiamos tolimojo susisiekimo ir miesto autobusais;
- c) keleivinio kelių transporto paslaugų teikėjas – fizinis ar juridinis asmuo, turintis teisinį subjektiškumą arba priklausantis nuo tokį subjektiškumą turinčio keleivinio transporto paslaugas teikiančio subjekto;
- d) Šalies keleivinio kelių transporto paslaugų teikėjas – keleivinio kelių transporto paslaugų teikėjas, kuris yra Šalies teritorijoje įsisteigęs juridinis asmuo;

- e) reguliariosios paslaugos – keleivinio transporto paslaugos, teikiamos nustatytu dažnumu ir maršrutais, kai keleiviai įlaipinami ir išlaipinami iš anksto numatytose stotelėse;
- f) specialios reguliariosios paslaugos – vien tik nustatytų kategorijų keleivių vežimo paslaugos, nesvarbu, kas jas organizuoja, teikiamos pagal reguliariosioms paslaugoms nustatytas sąlygas. Specialios reguliariosios paslaugos yra:

- i) darbuotojų vežimas iš namų į darbą ir atgal ir
- ii) mokyklos moksleivių ir studentų vežimas į mokymo įstaigą ir atgal.

Tai, kad specialios reguliariosios paslaugos gali kisti pagal naudotojų poreikius, įtakos jų priskyrimui prie reguliariųjų paslaugų kategorijos neturi;

- g) grupė – bet kuri iš šių:
  - i) vienas ar daugiau susijusių fizinių asmenų ir vienas iš jų tėvų arba vienas ar daugiau susijusių juridinių asmenų ir jų patronuojančioji (-iosios) įmonė (-ės);
  - ii) vienas ar daugiau susijusių fizinių asmenų, kurie turi tą patį vieną iš tėvų, arba vienas ar daugiau susijusių juridinių asmenų, kurių patronuojančioji įmonė ta pati;

- h) *Interbus* susitarimas – Susitarimas dėl tarptautinio nemaršrutinio keleivių vežimo tarp miestinių ir miesto autobusais su vėlesniais pakeitimais, įsigaliojęs 2003 m. sausio 1 d.;
- i) tranzitas – tolimojo susisiekimo ir miesto autobusų judėjimas per Šalies teritoriją nesustojant įlaipinti ar išlaipinti keleivių;
- j) vienkartinės paslaugos – paslaugos, kurios nėra reguliariosios ar specialios reguliariosios paslaugos ir kurioms pirmiausia būdinga tai, kad jas teikiant yra vežamos kliento ar keleivinio kelių transporto paslaugų teikėjo iniciatyva surinktos keleivių grupės.

#### 475 STRAIPSNIS

Keleivių vežimas tolimojo susisiekimo ir miesto autobusais tarp Šalių teritorijų, per jas ir jose

1. Šalies keleivinio kelių transporto paslaugų teikėjai, teikdami reguliariąsias ir specialias reguliariąsias paslaugas, gali vykdyti reisu su keleiviais iš Šalies teritorijos į kitos Šalies teritoriją, kai tranzitu važiuojama arba nevažiuojama per trečiosios šalies teritoriją, ir su tokiomis kelionėmis susijusius reisu be keleivių.



2. Šalies keleivinio kelių transporto paslaugų teikėjai, teikdami reguliariąsias ir specialias reguliariąsias paslaugas, gali vykdyti reisu su keleiviais iš Šalies, kurioje įsisteigę keleivinio kelių transporto paslaugų teikėjai, teritorijos į tos pačios Šalies teritoriją, kai tranzitu važiuojama per kitos Šalies teritoriją, ir su tokiais reisais susijusius reisu be keleivių.
3. Vienos Šalies keleivinio kelių transporto paslaugų teikėjas negali teikti reguliariųjų arba specialių reguliariųjų paslaugų, kurių tiek pradžios, tiek paskirties vietos yra kitos Šalies teritorijoje.
4. Jeigu 1 dalyje nurodyta keleivinio transporto paslauga yra dalis paslaugos, teikiamos į Šalies, kurioje įsisteigęs keleivinio kelių transporto paslaugų teikėjas, teritoriją arba iš jos, keleiviai gali būti įlaipinti arba išlaipinti kitos Šalies teritorijoje, per kurią eina maršrutas, su sąlyga, kad sustoti leidžiama pagal toje teritorijoje taikomas taisykles.
5. Jeigu šiame straipsnyje nurodyta keleivinio transporto paslauga yra dalis tarptautinės reguliariosios arba specialios reguliariosios paslaugos, teikiamos tarp Airijos ir Jungtinės Karalystės, kiek tai susiję su Šiaurės Airija, keleivius vienoje Šalyje gali įlaipinti ir išlaipinti kitoje Šalyje įsisteigęs keleivinio kelių transporto paslaugų teikėjas.
6. Vienos Šalies teritorijoje įsisteigę keleivinio kelių transporto paslaugų teikėjai gali laikinai teikti vienkartinės paslaugas Airijos saloje, kai keleiviai įlaipinami ir išlaipinami kitos Šalies teritorijoje.

7. Keleivinio kelių transporto paslaugų teikėjai, teikdami vienkartinę paslaugą, gali vykdyti reisu su keleiviais iš Šalies teritorijos per kitos Šalies teritoriją į šalį, kuri nėra *Interbus* susitarimo susitariančioji šalis, teritoriją, įskaitant susijusį reisą be keleivių.

8. Šiame straipsnyje nurodytos keleivinio transporto paslaugos teikiamos naudojantis tolimojo susisiekimo ir miesto autobusais, registruotais Šalyje, kurioje įsisteigęs arba gyvena keleivinio kelių transporto paslaugų teikėjas. Šie tolimojo susisiekimo ir miesto autobusai turi atitikti *Interbus* susitarimo 2 priede nustatytus techninius standartus.

#### 476 STRAIPSNIS

##### 475 straipsnyje nurodytų paslaugų teikimo sąlygos

1. Reguliariąsias paslaugas gali teikti visi Šalies keleivinio kelių transporto paslaugų teikėjai; kai tinkama, jos privaloma užsisakomos iš anksto.
2. Reguliariosioms ir specialioms reguliariosioms paslaugoms teikti reikalingas pagal 477 straipsnį ir šio straipsnio 6 dalį išduotas leidimas.
3. Paslaugos teikimo sąlygų koregavimas negali daryti įtakos jos teikimo reguliarumui.

4. Analogiškų ar laikinų paslaugų, kurios teikiamos tiems patiems asmenims, besinaudojantiems esamomis reguliariosiomis paslaugomis, organizavimą, tam tikrų sustojimo vietų neaptarnavimą ir papildomų sustojimo vietų aptarnavimą maršrutuose, kuriais teikiamos esamos reguliariosios paslaugos, reglamentuoja tos pačios taisyklės, kurios taikomos esamoms reguliariosioms paslaugoms.
5. Taikomas *Interbus* susitarimo V skirsnis („Socialinės nuostatos“) ir VI skirsnis („Muitinės ir finansinės nuostatos“), taip pat jo 1 priedas („Keleivinio kelių transporto operatoriams taikomos sąlygos“) ir 2 priedas („Tarp miestinio ir tolimojo susisiekimo autobusams taikomi techniniai standartai“).
6. Šešis mėnesius nuo šio Susitarimo įsigaliojimo dienos teikiant specialias reguliarias paslaugas leidimo nereikalaujama, jeigu jos įtrauktos į organizatoriaus ir keleivinio kelių transporto paslaugų teikėjo sudarytą sutartį.
7. Vienkartinėms paslaugoms, kurioms taikoma ši antraštinė dalis pagal 475 straipsnį, leidimo nereikia. Tačiau analogiškomis arba laikinoms paslaugoms, panašioms į esamas reguliarias paslaugas, teikti ir tiems patiems asmenims, kurie naudojami esamomis reguliariosiomis paslaugomis, aptarnauti turi būti išduotas leidimas pagal *Interbus* susitarimo VIII skirsnyje nustatytą tvarką.

#### 477 STRAIPSNIS

##### Leidimas

1. Leidimą teikti 475 straipsnyje nurodytas paslaugas išduoda Šalies, kurios teritorijoje įsisteigęs keleivinio kelių transporto paslaugų teikėjas, kompetentinga institucija (toliau – leidimą išduodanti institucija).

2. Jei keleivinio kelių transporto paslaugų teikėjas įsisteigęs Sąjungoje, leidimą išduodanti institucija yra valstybės narės, kurioje yra išvykimo arba paskirties vieta, kompetentinga institucija.
3. Tais atvejais, kai 475 straipsnyje nurodytas paslaugas ketina teikti keleivinio kelių transporto paslaugų teikėjų grupė, leidimą išduodanti institucija yra kompetentinga institucija, kuriai teikiama paraiška pagal 478 straipsnio 1 dalies antrą pastraipą.
4. Leidimai išduodami keleivinio kelių transporto paslaugų teikėjo vardu ir negali būti perleidžiami. Tačiau Šalies keleivinio kelių transporto paslaugų teikėjas, kuriam išduotas leidimas, gavęs leidimą išduodančios institucijos sutikimą, gali teikti paslaugą pasitelkdamas subrangovą, jei tokia galimybė neprieštarauja Šalies teisei. Šiuo atveju leidime nurodomas subrangovo pavadinimas ir funkcijos. Subrangovas yra Šalies keleivinio kelių transporto paslaugų teikėjas ir laikosi visų šios antraštinės dalies nuostatų.

Tais atvejais, kai 475 straipsnyje nurodytas paslaugas ketina teikti keleivinio kelių transporto paslaugų teikėjų grupė, leidimas išduodamas visų grupę sudarančių keleivinio kelių transporto paslaugų teikėjų vardu ir jame nurodomi visų tų paslaugų teikėjų pavadinimai. Jis įteikiamas keleivinio kelių transporto paslaugų teikėjams, kuriuos šiuo tikslu įgaliojo kiti Šalies keleivinio kelių transporto paslaugų teikėjai ir kurie prašė jį išduoti, o kitiems keleivinio kelių transporto paslaugų teikėjams įteikiamos patvirtintos leidimo kopijos.

5. Nedarant poveikio 479 straipsnio 3 daliai, leidimas išduodamas ne ilgiau kaip penkeriems metams. Pareiškėjo prašymu arba Šalių, kurių teritorijoje įlaipinami ar išlaipinami keleiviai, kompetentingų institucijų tarpusavio susitarimu gali būti nustatytas trumpesnis terminas.
6. Leidimuose nurodoma:
  - a) paslaugos tipas;
  - b) paslaugos maršrutas, konkrečiai nurodant išvykimo ir atvykimo vietą;
  - c) leidimo galiojimo laikotarpis ir
  - d) sustojimo vietos ir tvarkaraštis.
7. Leidimai turi atitikti 32 priede pateiktą pavyzdinę formą.
8. Šalies keleivinio kelių transporto paslaugų teikėjas, teikiantis 475 straipsnyje nurodytą paslaugą, laikiniais ir išskirtiniais atvejais gali naudoti papildomas transporto priemones. Tokios papildomos transporto priemonės gali būti naudojamos tik tokiomis pačiomis sąlygomis, kaip nustatyta šio straipsnio 6 dalyje nurodytame leidime.

Tokiais atvejais keleivinio kelių transporto paslaugų teikėjas užtikrina, kad, be 483 straipsnio 1 ir 2 dalyse nurodytų dokumentų, transporto priemonėje būtų laikoma ir bet kurio įgalioto atlikti patikrinimą pareigūno prašymu būtų pateikta keleivinio kelių transporto reguliariųjų arba specialių reguliariųjų paslaugų teikėjo ir papildomas transporto priemonės teikiančios įmonės sutarties kopija arba lygiavertis dokumentas.

## 478 STRAIPSNIS

### Paraiškos išduoti leidimą pateikimas

1. Paraiškas išduoti leidimą Šalies keleivinio kelių transporto paslaugų teikėjai teikia 477 straipsnio 1 dalyje nurodytai leidimus išduodančiai institucijai.

Dėl kiekvienos paslaugos teikiama tik viena paraiška. 477 straipsnio 3 dalyje nurodytais atvejais paraišką pateikia kitų operatorių šiuo tikslu įgaliotas operatorius. Paraiška teikiama Šalies, kurioje įsisteigęs paraišką teikiantis keleivinio kelių transporto paslaugų teikėjas, leidimą išduodančiai institucijai.

2. Paraiška išduoti leidimą teikiama naudojant 33 priede pateiktą pavyzdinę formą.

3. Paraišką išduoti leidimą teikiantis keleivinio kelių transporto paslaugų teikėjas pateikia bet kokią papildomą informaciją, kuri, jo manymu, yra svarbi arba kurią pateikti prašo leidimą išduodanti institucija, visų pirma 33 priede nurodytus dokumentus.

#### 479 STRAIPSNIS

##### Leidimo išdavimo tvarka

1. Leidimai išduodami gavus Šalių, kurių teritorijoje keleiviai įlaipinami arba išlaipinami, kompetentingų institucijų sutikimą. Leidimą išduodanti institucija šioms kompetentingoms institucijoms, taip pat kompetentingoms institucijoms teritorijose, per kurias vykstama neįlaipinant ir neišlaipinant keleivių, persiunčia paraiškos kopiją kartu su visų kitų reikiamų dokumentų kopijomis ir paraiškos įvertinimą.

Sąjungos atveju pirmoje pastraipoje nurodytos kompetentingos institucijos yra valstybių narių, kurių teritorijoje įlaipinami arba išlaipinami keleiviai, ir valstybių narių, per kurių teritoriją vykstama neįlaipinant ir neišlaipinant keleivių, kompetentingos institucijos.

2. Kompetentingos institucijos, kurių sutikimo buvo paprašyta, leidimą išduodančiai institucijai apie savo sprendimą dėl paraiškos praneša per keturis mėnesius. Šis terminas skaičiuojamas nuo prašymo duoti sutikimą gavimo dienos, kuri nurodyta gavimo pranešime. Jei kompetentingų institucijų, kurių sutikimo buvo paprašyta, sprendimas yra neigiamas, jame turi būti tinkamai nurodytos priežastys. Jei leidimą išduodanti institucija per keturis mėnesius negauna atsakymo, laikoma, kad kompetentingos institucijos, į kurias buvo kreiptasi, davė sutikimą, ir leidimą išduodanti institucija gali išduoti leidimą.

Šalies, per kurios teritoriją vykstama neįlaipinant ir neišlaipinant keleivių, kompetentingos institucijos per keturis mėnesius leidimą išduodančiai institucijai gali pateikti pastabų.



3. Paslaugoms, dėl kurių leidimas pagal Europos Parlamento ir Tarybos reglamentą (EB) Nr. 1073/2009<sup>1</sup> buvo išduotas iki pereinamojo laikotarpio pabaigos ir nustoja galioti pasibaigus pereinamajam laikotarpiui, taikomos šios nuostatos:
- a) jeigu, atsižvelgiant į pakeitimus, būtinus, kad būtų laikomasi 475 straipsnio, veiklos sąlygos yra tokios pačios, kokios nustatytos pagal Reglamentą (EB) Nr. 1073/2009 išduotame leidime, atitinkama leidimus išduodanti institucija pagal šią antraštinę dalį gali, gavusi prašymą arba atsižvelgdama į kitas priežastis, išduoti kelių transporto paslaugų teikėjui atitinkamą leidimą pagal šią antraštinę dalį. Jei toks leidimas išduodamas, laikoma, kad gautas 2 dalyje nurodytų Šalių, kurių teritorijose keleiviai įlaipinami ar išlaipinami, kompetentingų institucijų sutikimas. Tos kompetentingos institucijos ir kompetentingos institucijos teritorijose, kurios kertamos neįlaipinant ir neišlaipinant keleivių, gali bet kuriuo metu leidimą išduodančiai institucijai pateikti visas pastabas, kurių jos gali turėti;
  - b) jei taikomas a punktas, pagal šią antraštinę dalį suteikto atitinkamo leidimo galiojimo laikotarpis negali trukti ilgiau nei iki paskutinės galiojimo laikotarpio, nurodyto pagal Reglamentą (EB) Nr. 1073/2009 anksčiau išduotame leidime, dienos.
4. Leidimą išduodanti institucija sprendimą dėl paraiškos priima ne vėliau kaip per šešis mėnesius nuo dienos, kurią keleivinio kelių transporto paslaugų teikėjas paraišką pateikė.

---

<sup>1</sup> 2009 m. spalio 21 d. Europos Parlamento ir Tarybos reglamentas (EB) Nr. 1073/2009 dėl bendrųjų patekimo į tarptautinę keleivių vežimo tolimojo susisiekimo ir miesto autobusais rinką taisyklių ir iš dalies keičiantis Reglamentą (EB) Nr. 561/2006 (nauja redakcija) (ES OL L 300, 2009 11 14, p. 88).

5. Leidimas išduodamas, išskyrus atvejus, kai:
- a) pareiškėjas jam tiesiogiai prieinamomis priemonėmis negali teikti paraiškoje nurodytos paslaugos;
  - b) pareiškėjas nesilaikė nacionalinių arba tarptautinių kelių transporto teisės aktų, ypač sąlygų ir reikalavimų, susijusių su leidimais teikti tarptautinio keleivių vežimo keliais paslaugas, arba šiurkščiai pažeidė Šalies kelių transporto teisės aktus, visų pirma taisyklės, taikytinas transporto priemonėms ir vairuotojų vairavimo ir poilsio laikui;
  - c) paraiškos pratęsti leidimo galiojimą pateikimo atveju nebuvo laikytasi leidimo išdavimo sąlygų;
  - d) remdamasi išsamios analizės rezultatais, Šalis nustato, kad atitinkama paslauga atitinkamuose tiesioginio susisiekimu ruožuose darytų didelę neigiamą įtaką panašių paslaugų, teikiamų pagal vieną ar kelias viešųjų paslaugų sutartis pagal Šalies teisę, perspektyvumui. Tokiu atveju Šalis nustato nediskriminacinio pobūdžio kriterijus, pagal kuriuos būtų sprendžiama, ar paslauga, dėl kurios pateikta paraiška, darytų didelę neigiamą įtaką pirmiau nurodytų panašių paslaugų perspektyvumui, ir juos nurodo kitai 1 dalyje nurodytai Šaliai arba

- e) remdamasi išsamios analizės rezultatais, Šalis nustato, kad pagrindinis paslaugos tikslas nėra keleivių vežimas tarp Šalių teritorijų esančių sustojimo vietų.

Tuo atveju, kai dėl išskirtinių priežasčių, kurių nebuvo galima numatyti leidimo išdavimo momentu, teikiama paslauga atitinkamuose tiesioginio susisiekimo ruožuose daro didelę neigiamą įtaką panašių paslaugų, teikiamų pagal vieną ar kelias Šalies teisę atitinkančias viešųjų paslaugų sutartis, perspektyvumui, Šalis, gavusi kitos Šalies sutikimą, gali laikinai sustabdyti leidimo teikti tarptautinio vežimo tolimojo susisiekimo ir miesto autobusais paslaugas galiojimą arba leidimą panaikinti, apie tai prieš šešis mėnesius įspėjusi keleivinio kelių transporto paslaugų teikėją.

Tai, kad Šalies keleivinio kelių transporto paslaugų teikėjas siūlo mažesnes kainas negu kitas paslaugų teikėjas, arba tai, kad konkrečiu maršrutu paslaugas jau teikia kiti keleivinio kelių transporto paslaugų teikėjai, savaime nėra pagrindas atmesti paraišką.

6. Leidimą išduodanti institucija, užbaigusi 1–5 dalyse nustatytą procedūrą, išduoda leidimą arba nustatyta tvarka atmeta paraišką.

Sprendime atmesti paraišką nurodomos paraiškos atmetimo priežastys. Šalys užtikrina, kad transporto įmonėms, kurių paraiška buvo atmesta, būtų suteikta galimybė pateikti skundą.

Leidimą išduodanti institucija apie savo sprendimą informuoja kitos Šalies kompetentingas institucijas nusiųsdama joms leidimo kopiją.

## 480 STRAIPSNIS

## Leidimo galiojimo pratęsimas ir sąlygų pakeitimas

1. Paraiškoms pratęsti leidimų galiojimą arba pakeisti sąlygas, kuriomis turi būti teikiamos leidime nurodytos paslaugos, *mutatis mutandis* taikomas 479 straipsnis.
2. Jei esamas leidimas nustoja galioti per šešis mėnesius nuo šio Susitarimo įsigaliojimo dienos, laikotarpis, per kurį 479 straipsnio 2 dalyje nurodytos kompetentingos institucijos praneša leidimus išduodančiai institucijai apie savo sutikimą arba pateikia pastabas dėl paraiškos pagal tą straipsnį, yra du mėnesiai.
3. Tais atvejais, kai paslaugų teikimo sąlygų pakeitimas yra neesminis, visų pirma, kai patikslinami vežimo intervalai, bilietų kainos ir tvarkaraščiai, leidimą išduodanti institucija kitos Šalies kompetentingoms institucijoms turi pateikti tik su pakeitimu susijusią informaciją. Neesminiu pakeitimu nelaikomas tvarkaraščių ar vežimo intervalų pakeitimas, kuris daro įtaką pasienio kontrolės prie Šalių arba trečiosios šalies sienų laikui.

## 481 STRAIPSNIS

## Leidimo galiojimo pabaiga

1. Nedarant poveikio 479 straipsnio 3 daliai, leidimo teikti 475 straipsnyje nurodytą paslaugą galiojimas baigiasi pasibaigus jo galiojimo laikotarpiui arba praėjus trims mėnesiams nuo dienos, kurią leidimą išduodanti institucija gavo leidimo turėtojo įspėjimą apie ketinimą nebeteikti tos paslaugos. Tokiame įspėjime pateikiami tinkami motyvai.
2. Išnykus paslaugos paklausai, 1 dalyje nurodyto įspėjimo terminas yra vienas mėnuo.
3. Leidimą išduodanti institucija informuoja kitos Šalies atitinkamas kompetentingas institucijas apie tai, kad leidimo galiojimas pasibaigė.
4. Leidimo turėtojas apie ketinimą nebeteikti atitinkamos paslaugos jos naudotojams praneša prieš vieną mėnesį atitinkamu viešu skelbimu.

## 482 STRAIPSNIS

## Transporto paslaugų teikėjų įsipareigojimai

1. Išskyrus *force majeure* aplinkybes, Šalies keleivinio kelių transporto paslaugų teikėjas, teikiantis 475 straipsnyje nurodytą paslaugą, pradeda ją teikti nedelsdamas ir, kol leidimo galiojimo laikotarpis nėra pasibaigęs, imasi visų priemonių, kad garantuotų transporto paslaugą, atitinkančią tęstinumo, reguliarumo ir pajėgumo standartus ir pagal 477 straipsnio 6 dalį bei 32 priedą nustatytas sąlygas.
2. Šalies keleivinio kelių transporto paslaugų teikėjas paslaugos maršrutą, autobusų sustojimo vietas, tvarkaraštį, bilietų kainas ir vežimo sąlygas skelbia taip, kad būtų užtikrinta, kad tokia informacija būtų lengvai prieinama visiems naudotojams.
3. Šalys bendru susitarimu ir susitarusios su leidimo turėtoju gali keisti 475 straipsnyje nurodytos paslaugos teikimo sąlygas.

## 483 STRAIPSNIS

Dokumentai, kurie turi būti tolimojo susisiekimo arba miesto autobuse

1. Nedarant poveikio 477 straipsnio 8 daliai, leidimas teikti 475 straipsnyje nurodytas paslaugas arba patvirtinta jo kopija ir keleivinio kelių transporto paslaugų teikėjui pagal nacionalinę arba Sąjungos teisę išduota licencija teikti tarptautinio keleivių vežimo keliais paslaugas arba patvirtinta jos kopija laikomi tolimojo susisiekimo arba miesto autobuse ir pateikiami bet kurio įgalioto atlikti patikrinimą pareigūno prašymu.
2. Nedarant poveikio šio straipsnio 1 daliai ir 477 straipsnio 8 daliai, specialių reguliariųjų paslaugų atveju kontrolės dokumentais taip pat laikomi organizatoriaus ir keleivinio kelių transporto paslaugų teikėjo sutartis arba jos kopija ir dokumentas, patvirtinantis, kad teikiant specialias reguliarias paslaugas vežami tik nustatytos kategorijos keleiviai; šie dokumentai laikomi transporto priemonėje ir pateikiami bet kurio įgalioto atlikti patikrinimą pareigūno prašymu.
3. Keleivinio kelių transporto paslaugų teikėjai, teikiantys vienkartinės paslaugas pagal 475 straipsnio 6 ir 7 dalis, turi turėti pagal 34 priede pateiktą pavyzdinę formą užpildytą kelionės lapą. Kelionės lapų knygas tiekia kompetentinga institucija toje teritorijoje, kurioje yra registruotas paslaugų teikėjas, arba kompetentingos institucijos paskirtos įstaigos.

## 484 STRAIPSNIS

## Kelių eismo taisyklės

Tolimojo susisiekimo ir miesto autobusų vairuotojai, vežantys keleivius pagal šią antraštinę dalį, būdami kitos Šalies teritorijoje laikosi toje teritorijoje galiojančių nacionalinių įstatymų ir kitų teisės aktų, susijusių su kelių eismu.

## 485 STRAIPSNIS

## Taikymas

Šios antraštinės dalies nuostatos nustoja būti taikomos nuo tos dienos, kai Jungtinei Karalystei įsigalioja *Interbus* susitarimo protokolas dėl reguliariųjų ir specialiųjų reguliariųjų tarptautinio keleivių vežimo tarp miestinių ir miesto autobusais paslaugų, arba praėjus šešioms mėnesiams po to protokolo įsigaliojimo Sąjungoje, priklausomai nuo to, kuri data ankstesnė, išskyrus operacijų pagal 475 straipsnio 2, 5, 6 ir 7 dalis tikslu.

## 486 STRAIPSNIS

## Kitose antraštinėse dalyse nustatyti įsipareigojimai

135 ir 137 straipsniai įtraukiami į šią antraštinę dalį, tampa jos dalimi ir taikomi transporto paslaugų teikėjams, vykdančioms reisu pagal 475 straipsnį



## 487 STRAIPSNIS

## Specialusis komitetas

Specialusis kelių transporto komitetas, atsižvelgdamas į reglamentavimo pokyčius, gali iš dalies keisti 32, 33 ir 34 priedus. Jis gali priimti šios antraštinės dalies įgyvendinimo priemones.

## KETVIRTAS PODALIS

## SOCIALINĖS APSAUGOS KOORDINAVIMAS IR TRUMPALAIKIŲ KELIONIŲ VIZOS

## I ANTRAŠTINĖ DALIS

## SOCIALINĖS APSAUGOS KOORDINAVIMAS

## 488 STRAIPSNIS

## Apžvalga

Valstybės narės ir Jungtinė Karalystė koordinuoja savo socialinės apsaugos sistemas pagal Protokolą dėl socialinės apsaugos koordinavimo, kad būtų užtikrintos tame protokole nurodytų asmenų socialinės apsaugos teisės.

## 489 STRAIPSNIS

## Teisėtas gyvenimas

1. Valstybėje narėje arba Jungtinėje Karalystėje teisėtai gyvenantiems asmenims taikomas Protokolas dėl socialinės apsaugos koordinavimo.
2. Šio straipsnio 1 dalimi nedaromas poveikis asmenų, kuriems taikomas Protokolo dėl socialinės apsaugos koordinavimo SSC.2 straipsnis, teisėms į išmokas pinigais, susijusioms su ankstesniais teisėto gyvenimo laikotarpiais.

## 490 STRAIPSNIS

## Tarpvalstybinės aplinkybės

1. Protokolas dėl socialinės apsaugos koordinavimo taikomas tik vienos ar kelių valstybių narių ir Jungtinės Karalystės tarpusavio aplinkybėms.
2. Protokolas dėl socialinės apsaugos koordinavimo netaikomas asmenims, kurių aplinkybės visais atžvilgiais apsiriboja Jungtine Karalyste arba valstybėmis narėmis.

## 491 STRAIPSNIS

## Prašymai dėl imigracijos

Protokolas dėl socialinės apsaugos koordinavimo taikomas nedarant poveikio valstybės narės arba Jungtinės Karalystės teisei pagal nacionalinės teisės aktus imti sveikatos mokesčių, susijusių su prašymu išduoti leidimą atvykti, būti, dirbti ar gyventi toje valstybėje.

## II ANTRAŠTINĖ DALIS

## TRUMPALAIKIŲ KELIONIŲ VIZOS

## 492 STRAIPSNIS

## Trumpalaikių kelionių vizos

1. Šalys pažymi, kad šio Susitarimo įsigaliojimo dieną abi Šalys pagal savo vidaus teisę nustato bevizį režimą Šalių piliečių trumpalaikėms kelionėms. Kiekviena Šalis laiku ir, jei įmanoma, likus ne mažiau kaip trims mėnesiams iki tokio reikalavimo įsigaliojimo praneša kitai Šaliai apie ketinimą nustatyti vizos reikalavimą trumpalaikėms kitos Šalies piliečių kelionėms.

2. Atsižvelgiant į šio straipsnio 3 dalį ir 781 straipsnį, jeigu Jungtinė Karalystė nusprendžia nustatyti vizos reikalavimą trumpalaikėms valstybės narės piliečių kelionėms, tas reikalavimas taikomas visų valstybių narių piliečiams.
3. Šis straipsnis nedaro poveikio jokiai Jungtinės Karalystės ir Airijos nustatyta tvarka dėl bendros kelionių erdvės.

## PENKTAS PODALIS

### ŽVEJYBA

#### 1 SKYRIUS

### PRADINĖS NUOSTATOS

#### 493 STRAIPSNIS

Pakrantės valstybių suverenios teisės, kuriomis naudojasi Šalys

Šalys pareiškia, kad pakrantės valstybių suvereniomis teisėmis, kuriomis remdamosi Šalys tyrinėja, naudoja, saugo ir valdo savo vandenių gyvuosius išteklius, turėtų būti naudojamosi pagal tarptautinės teisės, įskaitant Jungtinių Tautų jūrų teisės konvenciją, principus ir jų laikantis.

## 494 STRAIPSNIS

## Tiksai ir principai

1. Šalys bendradarbiauja siekdamos užtikrinti, kad jų vandenyse vykdoma bendrų išteklių žvejybos veikla būtų aplinkos atžvilgiu tvari ilguoju laikotarpiu ir padėtų užtikrinti ekonominę ir socialinę naudą, ir visapusiškai paisydamos Šalių, kaip nepriklausomų pakrantės valstybių, teisių ir pareigų.
2. Šalys turi bendrą tikslą naudoti bendrus išteklius taip, kad būtų išlaikyti ir palaipsniui atkurti tokie žvejojamų rūšių populiacijų dydžiai, kurie viršytų biomasės dydžius, kuriems esant galima užtikrinti didžiausią galimą tausios žvejybos laimikį.
3. Šalys atsižvelgia į šiuos principus:
  - a) žvejybos valdymui taikyti atsargumo principą;
  - b) skatinti ilgalaikį tvarumą (aplinkos, socialinį ir ekonominį) ir optimalų bendrų išteklių naudojimą;
  - c) žvejybos išteklių išsaugojimo ir valdymo sprendimus grįsti patikimiausiomis turimomis mokslinėmis rekomendacijomis, visų pirma teikiamomis Tarptautinės jūros tyrinėjimo tarybos (ICES);

- d) užtikrinti žvejybos selektyvumą siekiant apsaugoti žuvų jauniklius ir neršiančių žuvų santalkas, vengti nepageidaujamos priegaudos ir ją mažinti;
- e) tinkamai atsižvelgti į žalingą žvejybos poveikį jūrų ekosistemai ir kuo labiau jį mažinti ir tinkamai atsižvelgti į poreikį išsaugoti jūrų biologinę įvairovę;
- f) taikyti proporcingas ir nediskriminacines jūrų gyvųjų išteklių išsaugojimo ir žvejybos išteklių valdymo priemones, išsaugant Šalių reglamentavimo autonomiškumą;
- g) užtikrinti, kad būtų renkami išsamūs ir tikslūs su bendrų išteklių išsaugojimu ir žvejybos valdymu susiję duomenys ir būtų laiku jais dalijamasi;
- h) užtikrinti žvejybos išteklių išsaugojimo ir valdymo priemonių laikymąsi ir kovoti su neteisėta, nedeklaruojama ir nereglamentuojama žvejyba, ir
- i) užtikrinti, kad visos sutartos priemonės būtų laiku įgyvendinamos Šalių reglamentavimo sistemose.

## 495 STRAIPSNIS

## Apibrėžtys

1. Šiame podalyje vartojamų terminų apibrėžtys:
  - a) (Šalies) IEZ, remiantis Jungtinių Tautų jūrų teisės konvencija:
    - i) Sąjungos atveju – jos valstybių narių nustatytos išskirtinės ekonominės zonos, besiribojančios su jų europinėmis teritorijomis,
    - ii) Jungtinės Karalystės nustatyta išskirtinė ekonominė zona;
  - b) žvejybos valdymui taikomas atsargumo principas – principas, pagal kurį tinkamos mokslinės informacijos trūkumas nėra priežastis atidėti valdymo priemonės, skirtas tikslinėms rūšims, su jomis susijusioms arba nuo jų priklausomoms rūšims ir netikslinėms rūšims bei jų aplinkai išsaugoti, arba tų priemonių nesiiimti;
  - c) bendri ištekliai – visos Šalių vandenyse randamos žuvis, įskaitant visų rūšių vandens bestuburius, kurie apima moliuskus ir vėžiagyvius;
  - d) BLSK – bendras leidžiamas sužvejoti kiekis, t. y. didžiausias tam tikrą apibūdinimą atitinkančio ištekliaus (arba išteklių) individų kiekis, kurį galima sužvejoti per tam tikrą laikotarpį;

- e) nekvetuojami išteklių – išteklių, kurie nėra valdomi taikant BLSK;
- f) (Šalies) teritorinė jūra, remiantis Jungtinių Tautų jūrų teisės konvencija:
  - i) Sąjungos atveju – nukrypstant nuo 774 straipsnio 1 dalies, jos valstybių narių nustatyta teritorinė jūra, besiribojanti su jų europinėmis teritorijomis,
  - ii) Jungtinės Karalystės nustatyta teritorinė jūra;
- g) (Šalies) vandenys:
  - i) Sąjungos atveju – nukrypstant nuo 774 straipsnio 1 dalies, valstybių narių IEZ ir jų teritorinės jūros;
  - ii) Jungtinės Karalystės atveju – jos IEZ ir jos teritorinė jūra, išskyrus (500 ir 501 straipsnių bei 38 priedo tikslais) prie Gernsio Valdos, Džersio Valdos ir Meno Salos esančią teritorinę jūrą;



- h) (Šalies) laivas:
- i) Jungtinės Karalystės atveju – su Jungtinės Karalystės vėliava plaukiojantis žvejybos laivas, registruotas Jungtinėje Karalystėje, Gernsio Valdoje, Džersio Valdoje ar Meno Saloje ir turintis Jungtinės Karalystės žuvininkystės administravimo institucijos suteiktą licenciją;
  - ii) Sąjungos atveju – su Sąjungos valstybės narės vėliava plaukiojantis ir Sąjungoje registruotas žvejybos laivas.

## 2 SKYRIUS

### IŠSAUGOJIMAS IR TAUSUS NAUDOJIMAS

#### 496 STRAIPSNIS

##### Žvejybos valdymas

1. Kiekviena Šalis sprendžia dėl savo vandenyse taikytinų priemonių, kuriomis siekiama 494 straipsnio 1 ir 2 dalyse nustatytų tikslų ir laikomasi 494 straipsnio 3 dalyje nustatytų principų.
2. 1 dalyje nurodytas priemonės Šalis nustato remdamasi patikimiausiomis turimomis mokslinėmis rekomendacijomis.

1 dalyje nurodytas priemonės Šalis jos vandenyse esantiems kitos Šalies laivams taiko tik tuo atveju, jei tas pačias priemones taiko ir savo laivams.

Antra pastraipa nedaromas poveikis įsipareigojimams, Šalims tenkantiems pagal Susitarimą dėl uosto valstybės priemonių, Žvejybos šiaurės rytų Atlante komisijos kontrolės ir vykdymo užtikrinimo sistemą, Žvejybos šiaurės vakarų Atlante organizacijos išsaugojimo ir vykdymo užtikrinimo priemonės ir Tarptautinės Atlanto tunų apsaugos komisijos rekomendaciją 18-09 dėl uosto valstybės priemonių, kuriomis siekiama užkirsti kelią neteisėtai, nedeklaruojamai ir nereglamentuojamai žvejybai, atgrasyti nuo jos ir ją panaikinti.

Specialusis žuvininkystės komitetas gali iš dalies keisti trečiojoje pastraipoje nurodytą jau esamų tarptautinių įsipareigojimų sąrašą.

3. Kiekviena Šalis, prieš pradėdama taikyti naujas 1 dalyje nurodytas priemones, kurios gali turėti poveikį kitos Šalies laivams, apie jas praneša kitai Šaliai, kad ši turėtų pakankamai laiko pateikti pastabų ar paprašyti paaiškinimo.

## 497 STRAIPSNIS

## Leidimai, reikalavimų laikymasis ir vykdymo užtikrinimas

1. Jeigu laivai turi prieigą žvejoti kitos Šalies vandenyse pagal 500 ir 502 straipsnius:
  - a) kiekviena Šalis laiku perduoda kitai Šaliai laivų, kuriems ji siekia gauti žvejybos leidimus arba licencijas, sąrašą, ir
  - b) kita Šalis išduoda žvejybos leidimus arba licencijas.
2. Kiekviena Šalis imasi visų būtinų priemonių užtikrinti, kad jos laivai laikytųsi kitos Šalies vandenyse jiems taikomų taisyklių, įskaitant su leidimais arba licencijomis susijusias sąlygas.

## 3 SKYRIUS

## PRIEIGOS PRIE VANDENŲ IR IŠTEKLIŲ TVARKA

## 498 STRAIPSNIS

## Žvejybos galimybės

1. Iki kiekvienų metų sausio 31 d. Šalys bendradarbiauja, kad sudarytų konsultacijų tvarkaraštį, siekdamas susitarti dėl 35 priede išvardytų išteklių kitų metų ar kelerių artimiausių metų BLSK. Sudarant tvarkaraštį atsižvelgiama į kitas metines pakrantės valstybių tarpusavio konsultacijas, kurios turi įtakos vienai iš Šalių arba abiem Šalims.
2. Šalys kasmet rengia konsultacijas, kad ne vėliau kaip kiekvienų metų gruodžio 10 d. susitartų dėl 35 priede išvardytų išteklių kitų metų BLSK. Šiuo tikslu taip pat iš karto, kai tik gaunama rekomendacija dėl BLSK dydžio, iš anksto pasikeičiama nuomonėmis dėl prioritetų. Šalys BLSK nustato:
  - a) remdamosi patikimiausiomis turimomis mokslinėmis rekomendacijomis ir atsižvelgdamos į kitus aktualius veiksnius, įskaitant socialinius ir ekonominius aspektus, ir
  - b) laikydamosi visų taikytinų Šalių sutartų daugiamečių išsaugojimo ir valdymo strategijų.

3. Šalims tenkančios 35 priede išvardytų išteklių BLSK dalys Šalims padalijamos pagal tame priede nustatytas kvotos dalis.
4. Kasmetinės konsultacijos taip pat gali apimti, *inter alia*:
  - a) vienai Šaliai tenkančių BLSK dalių perdavimą kitai Šaliai;
  - b) išteklių, kuriuos žvejoti draudžiama, sąrašą;
  - c) išteklių, kurie nėra įtraukti į 35 arba 36 priedą, BLSK nustatymą ir Šalims tenkančių tų išteklių atitinkamų dalių nustatymą;
  - d) žvejybos valdymo priemonės, įskaitant, kai tikslinga, žvejybos pastangų apribojimus;
  - e) šio podalio prieduose neišvardytus išteklius, kuriais suinteresuotos abi Šalys.
5. Šalys gali rengti konsultacijas, siekdamas susitarti dėl pakeistų BLSK, jei to prašo kuri nors Šalis.
6. Šalių delegacijų vadovai parengia ir pasirašo rašytinį protokolą, kuriame užfiksuojama pagal šį straipsnį rengiamose konsultacijose Šalių sutarta tvarka.

7. Prieš nustatydamą arba keisdama 37 priede išvardytų išteklių BLSK, kiekviena Šalis pakankamai iš anksto apie tai praneša kitai Šaliai.
8. Šalys susitaria nustatyti mechanizmą, pagal kurį kasmet gali savanoriškai viena kitai perduoti tų metų žvejybos galimybes. Dėl smulkesnių šio mechanizmo elementų sprendžia Specialusis žuvininkystės komitetas. Šalys svarsto galimybę nustatyti, kad pagal tą mechanizmą būtų galima remiantis rinkos verte perduoti išteklių, kurie per mažai žvejojami arba, kaip prognozuojama, bus per mažai žvejojami, žvejybos galimybes.

#### 499 STRAIPSNIS

##### Laikinieji BLSK

1. Jei Šalys nesusitaria dėl kurių nors 35 priede arba 36 priedo A ar B lentelėse išvardytų išteklių BLSK iki gruodžio 10 d., jos nedelsdamos atnaujina konsultacijas ir toliau siekia dėl jo susitarti. Šalys aktyviai bendrauja siekdamos išstudijuoti visas galimybes susitarimą pasiekti kuo greičiau.
2. Jei dėl kurių nors 35 priede arba 36 priedo A ir B lentelėse išvardytų išteklių BLSK vis dar nesusitarta gruodžio 20 d., kiekviena Šalis nustato laikiną ICES rekomenduoto dydžio BLSK, kuris taikomas nuo sausio 1 d.
3. Nukrypstant nuo 2 dalies, ypatingųjų išteklių BLSK nustatomi laikantis pagal 5 dalį priimtų gairių.

4. Šio straipsnio tikslais ypatingieji išteklių – tai:
  - a) išteklių, kuriems ICES rekomenduoja taikyti nulinį BLSK;
  - b) išteklių, kurių individai sužvejojami vykdant mišriąją žvejybą, jei tie išteklių arba kiti vykdant tą pačią žvejybą žvejojami išteklių yra pažeidžiami, arba
  - c) kiti išteklių, kuriems, Šalių nuomone, reikia specialių priemonių.
5. Specialusis žuvininkystės komitetas ne vėliau kaip 2021 m. liepos 1 d. priima ypatingųjų išteklių laikinųjų BLSK nustatymo gaires.
6. Kiekvienais metais, gavusios ICES rekomendacijas dėl BLSK, Šalys pirmiausia aptaria ypatinguosius išteklius ir pagal 5 dalį priimtų gairių taikymą kiekvienai Šaliai nustatant laikinuosius BLSK.
7. Kiekviena Šalis sau nusistato kiekvienų laikinųjų BLSK dalį, kuri neviršija atitinkamame priede nustatytos jos dalies.
8. 2, 3 ir 7 dalyse nurodyti laikinieji BLSK ir jų dalys taikomi tol, kol pasiekiamas susitarimas pagal 1 dalį.
9. Kiekviena Šalis nedelsdama praneša kitai Šaliai pagal 2 ir 3 dalis nustatytus savo laikinuosius BLSK ir pagal 7 dalį sau nusistatytą laikiną kiekvieno iš tų BLSK dalį.

## 500 STRAIPSNIS

## Prieiga prie vandenų

1. Kai susitariama dėl BLSK, kiekviena Šalis suteikia kitos Šalies laivams teisę tais metais žvejoti joms priklausančiuose atitinkamų ICES parajonių vandenyse. Suteikiamos prieigos mastas ir sąlygos nustatomos minėtose metinėse konsultacijose.
2. Šalys gali metinėse konsultacijose susitarti dėl kitų specialių prieigos sąlygų, susijusių su:
  - a) sutartomis žvejybos galimybėmis;
  - b) daugiametėmis su nekvojtuojamais ištekliais susijusiomis strategijomis, parengtomis pagal 508 straipsnio 1 dalies c punktą, ir
  - c) visomis Šalių sutartomis techninėmis ir išsaugojimo priemonėmis, nedarant poveikio 496 straipsniui.
3. Šalių rengiamos metinės konsultacijos, be kita ko, dėl 1 dalyje nurodytos prieigos masto ir sąlygų, vyksta sąžiningai ir siekiant abiem Šalims priimtinaai suderinti abiejų Šalių interesus.



4. Metinėse konsultacijose įprastu atveju visų pirma turėtų būti pasiekta, kad kiekviena Šalis suteiktų:
- a) teisę žvejoti 35 priede ir 36 priedo A, B ir F lentelėse išvardytus išteklius viena kitos IEZ (arba, jei prieiga suteikta pagal c punktą, IEZ ir tame punkte paminėtuose kvadratuose) tokiu mastu, kuris yra pagrįstai proporcingas Šalių atitinkamoms BLSK dalims;
  - b) teisę žvejoti nekvotuojamus išteklius viena kitos IEZ (arba, jei prieiga suteikta pagal c punktą, IEZ ir tame punkte paminėtuose kvadratuose) tokiu mastu, kuris atitinka bent laimikio tonomis, kurią ta Šalis sužvejojo kitos Šalies vandenyse 2012–2016 m. laikotarpiu, vidurkį, ir
  - c) tokio masto prieigą prie savo vandenų, esančių nuo šešių iki dvylikos jūrmylių nuo bazinių linijų ICES 4c ir 7d–g kvadratuose, reikalavimus atitinkantiems laivams, kokią Sąjungos ir Jungtinės Karalystės žvejybos laivai turėjo prie tų vandenų 2020 m. gruodžio 31 d.

c punkto tikslais reikalavimus atitinkantis laivas reiškia Šalies laivą, kuris ankstesniame sakinyje nurodytoje zonoje per laikotarpį nuo 2012 iki 2016 m. žvejojo ketverius metus, arba tiesiogiai jį pakeitusį laivą.

Metinės konsultacijos, nurodytos c punkte, gali apimti atitinkamus Šalių tarpusavio finansinius įsipareigojimus ir kvotų perleidimus viena kitai.

5. Taikydamos laikinuosius BLSK, kol susitars dėl nuolatinio BLSK, Šalys suteikia laikiną teisę žvejoti atitinkamuose ICES parajonuose, kaip nurodyta toliau:

- a) 35 priede išvardytus išteklius ir nekvotuojamus išteklius nuo sausio 1 d. iki kovo 31 d. – 4 dalies a ir b punktuose nurodytu mastu;
- b) 36 priede išvardytus išteklius nuo sausio 1 d. iki vasario 14 d. – 4 dalies a punkte nurodytu mastu, ir
- c) kiek tai susiję su teise žvejoti šešių–dvylikos jūrmylių zonoje, prieiga pagal 4 dalies c punktą nuo sausio 1 d. iki sausio 31 d. suteikiama tokiu mastu, kuris atitinka mėnesinio laimikio tonomis, sužvejoto toje zonoje ankstesnius tris mėnesius, vidurkį.

Tokia teisė žvejoti kiekvienus iš a ir b punktuose nurodytų atitinkamų išteklių turi būti proporcinga Šalies turėtos metinio BLSK dalies, kurią tos Šalies laivai žvejojo kitai Šaliai priklausančiuose atitinkamų ICES parajonių vandenyse tuo pačiu laikotarpiu trejais ankstesniais kalendoriniais metais, procentiniam vidurkiui. Tas pats *mutatis mutandis* galioja ir teisei žvejoti nekvotuojamus išteklius.

Kiek tai susiję su atitinkamais ICES parajoniais, kiekviena Šalis kitai Šaliai iki sausio 15 d. praneša apie su šios dalies c punkte nurodyta situacija susijusius prieigos prie vandenų masto ir sąlygų pasikeitimus, kurie bus taikomi nuo vasario 1 d., iki sausio 31 d. – apie teisės žvejoti 36 priede išvardytus išteklius masto ir sąlygų pasikeitimus, kurie bus taikomi nuo vasario 15 d., ir iki kovo 15 d. – apie teisės atitinkamuose vandenyse žvejoti visus kitus išteklius masto ir sąlygų pasikeitimus, kurie bus taikomi nuo balandžio 1 d.

6. Nedarant poveikio 499 straipsnio 1 ir 8 dalims, praėjus vienam mėnesiui Šalys siekia susitarti dėl tolesnės laikinos prieigos, susijusios su šio straipsnio 5 dalies c punkte nurodyta situacija, tvarkos, praėjus vienam su puse mėnesio – dėl tolesnės laikinos teisės žvejoti 36 priede išvardytus išteklius tvarkos ir praėjus trimis mėnesiams – dėl tolesnės laikinos teisės žvejoti visus kitus išteklius tvarkos; visais minėtais atvejais ši tolesnė laikina tvarka turi būti tinkamo geografinio masto, kad būtų kuo mažiau trikdoma žvejybos veikla.
7. Suteikdama prieigą pagal šio straipsnio 1 dalį Šalis gali atsižvelgti į tai, kaip atskiri laivai ar jų grupės praėjusiais metais laikėsi jos vandenyse taikomų taisyklių, ir į priemones, kurių kita Šalis praėjusiais metais ėmėsi pagal 497 straipsnio 2 dalį.
8. Šis straipsnis taikomas atsižvelgiant į 38 priedą.

#### 501 STRAIPSNIS

##### Kompensacinės priemonės, taikomos panaikinus arba sumažinus prieigą

1. Šaliai (toliau – priimančioji Šalis) pateikus pranešimą pagal 500 straipsnio 5 dalį, kita Šalis (toliau – žvejojančioji Šalis) gali imtis kompensacinių priemonių, kurios turi būti proporcingos prieigos prie vandenų masto ir sąlygų pasikeitimo ekonominiam poveikiui ir jo poveikiui visuomenei. Tas poveikis matuojamas remiantis patikimais įrodymais, o ne tik spėjimais ir menka galimybe. Teikdama pirmenybę tokioms kompensacinėms priemonėms, kurios mažiausiai sutrikdys šio Susitarimo įgyvendinimą, žvejojančioji Šalis gali visiškai arba iš dalies sustabdyti prieigos prie savo vandenų užtikrinimą ir lengvatinio muitų tarifų režimo taikymą žvejybos produktams pagal 21 straipsnį.

2. Šio straipsnio 1 dalyje nurodyta kompensacinė priemonė gali įsigalioti ne anksčiau kaip praėjus septynioms dienoms nuo tada, kai žvejojančioji Šalis priimančiajai Šaliai pateikė pranešimą apie numatytą sustabdymą pagal šio straipsnio 1 dalį, ir bet kuriuo atveju ne anksčiau kaip vasario 1 d., jei tai susiję su 500 straipsnio 5 dalies c punkte nurodyta situacija, ne anksčiau kaip vasario 15 d., jei tai susiję su 36 priedu, ir ne anksčiau kaip balandžio 1 d., jei tai susiję su kitais ištekliais. Šalys konsultuojasi Specialiajame komitete siekdamos rasti abiem pusėms priimtina sprendimą. Minėtame pranešime nurodoma:

- a) žvejojančiosios Šalies numatyta sustabdymo data, ir
- b) įsipareigojimai, kurių vykdymą ketinama sustabdyti, ir numatomo sustabdymo mastas.

3. Pateikusi pranešimą apie kompensacines priemones pagal šio straipsnio 2 dalį, priimančioji Šalis gali nesikreipusi dėl konsultacijų pagal 738 straipsnį prašyti įsteigti arbitražo teismą pagal 739 straipsnį. Arbitražo teismas gali tik peržiūrėti kompensacinių priemonių atitiktį šio straipsnio 1 daliai. Arbitražo teismas klausimą nagrinėja skubos tvarka 744 straipsnio tikslais.

4. Jei nebetenkinamos 1 dalyje nurodytų kompensacinių priemonių taikymo sąlygos, tokios priemonės nedelsiant atšaukiamos.

5. Jeigu taikant šio straipsnio 3 dalyje nurodytą procedūrą arbitražo teismas padaro išvadą žvejojančiosios Šalies nenaudai ir nustato, kad kompensacinės priemonės yra smarkiai nesuderinamos su šio straipsnio 1 dalimi, priimančioji Šalis gali prašyti arbitražo teismo per 30 dienų nuo jo sprendimo priėmimo nustatyti įsipareigojimų vykdymo sustabdymo pagal šį Susitarimą mastą, kuris turi neviršyti masto, lygiaverčio panaikinimui arba pabloginimui, kurį lėmė kompensacinių priemonių taikymas. Prašyme yra nurodomas siūlomas sustabdymo mastas, nustatytas pagal šio straipsnio 1 dalyje nustatytus principus ir laikantis visų atitinkamų 761 straipsnyje nustatytų principų. Priimančioji Šalis įsipareigojimų vykdymo pagal šį Susitarimą sustabdymą – tokiu mastu, kokį nustatė arbitražo teismas, – gali taikyti ne anksčiau kaip praėjus 15 dienų nuo tokio sprendimo priėmimo.

6. Šalis negali remtis PPO susitarimu arba kuriuo nors kitu tarptautiniu susitarimu tam, kad neleistų kitai Šaliai pagal šį straipsnį sustabdyti įsipareigojimų vykdymą.

## 502 STRAIPSNIS

### Prieiga prie Gernsio Valdos, Džersio Valdos ir Meno Salos vandenų

1. Nukrypstant nuo 500 straipsnio 1 ir 3–7 dalių, 501 straipsnio ir 38 priedo, kiekviena Šalis kitos Šalies laivams suteikia teisę žvejoti savo vandenyse atsižvelgdama į tai, kokio masto ir pobūdžio žvejybos veiklą (kurią galima įrodyti) juose vykdė reikalavimus atitinkantys kitos Šalies laivai laikotarpiu nuo 2017 m. vasario 1 d. iki 2020 m. sausio 31 d. pagal 2020 m. sausio 31 d. galiojusias sutartines nuostatas.

2. Šio straipsnio tikslais ir tiek, kiek kitų šio podalio straipsnių taikymas yra susijęs su pagal šį straipsnį nustatyta prieigos tvarka:
- a) reikalavimus atitinkantis laivas – prie Gernsio Valdos, Džersio Valdos, Meno Salos arba valstybės narės esančiuose vandenyse vykdomos žvejybos veiklos atveju, laivas, kuris prie tos teritorijos arba tos valstybės narės esančioje teritorinėje jūroje žvejojo daugiau kaip 10 dienų per bet kurį iš trijų į 2017 m. vasario 1 d.–2020 m. sausio 31 d. laiko tarpą tilpusių 12 mėnesių laikotarpių, kurie baigėsi sausio 31 d.;
  - b) (Šalies) laivas – Jungtinės Karalystės atveju, su Jungtinės Karalystės vėliava plaukiojantis žvejybos laivas, registruotas Gernsio Valdoje, Džersio Valdoje arba Meno Saloje ir turintis Jungtinės Karalystės žuvininkystės administravimo institucijos suteiktą licenciją;
  - c) (Šalies) vandenys:
    - i) Sąjungos atveju – prie valstybės narės esanti teritorinė jūra, ir
    - ii) Jungtinės Karalystės atveju – tiek prie Gernsio Valdos, tiek prie Džersio Valdos, tiek prie Meno Salos esanti teritorinė jūra.

3. Bet kurios Šalies prašymu Partnerystės taryba per 90 dienų nuo šio Susitarimo įsigaliojimo nusprendžia, kad šis straipsnis, 503 straipsnis ir visos kitos šio podalio nuostatos, kiek jos susijusios su tuose straipsniuose numatyta tvarka, taip pat 520 straipsnio 3–8 dalys praėjus 30 dienų nuo to sprendimo nustoją būti taikomi Gernsio Valdai, Džersio Valdai arba Meno Salai, arba kelioms iš šių teritorijų.

4. Partnerystės taryba gali nuspręsti iš dalies pakeisti šį straipsnį, 503 straipsnį ir visas kitas šio podalio nuostatas, kiek jos susijusios su tuose straipsniuose numatyta tvarka.

### 503 STRAIPSNIS

Su žvejybos produktų importu ir tiesioginiu iškrovimu susijusio pranešimo laikotarpiai

1. Sąjunga taiko toliau nurodytus su žvejybos produktais, kuriuos su Jungtinės Karalystės vėliava plaukiojantys ir Gernsio Valdoje arba Džersio Valdoje registruoti laivai sužvejojo prie tų teritorijų esančioje teritorinėje jūroje arba prie valstybės narės esančioje teritorinėje jūroje, susijusio išankstinio pranešimo laikotarpius:

- a) iškraunant šviežius žvejybos produktus Sąjungos teritorijoje apie tai turi būti pranešama prieš tris–penkias valandas;

- b) žvejybos produktų krovinių tiesiogiai gabenant jūra, prieš vieną–tris valandas iki numatyto atvykimo į įvežimo į Sąjungos teritoriją vietą laiko atsiunčiamas patvirtintas laimikio sertifikatas.
2. Tik šio straipsnio tikslais žvejybos produktai reiškia visų rūšių jūros žuvis, moliuskus ir vėžiagyvius.

## 504 STRAIPSNIS

### Valdymo rajonų suderinimas

1. Ne vėliau kaip 2021 m. liepos 1 d. Šalys paprašo ICES pateikti rekomendaciją dėl išteklių, pažymėtų žvaigždute 35 priede, valdymo rajonų ir ICES taikomų vertinimo vienetų suderinimo.
2. Gavusios 1 dalyje nurodytą rekomendaciją, Šalys per šešis mėnesius kartu ją peržiūri ir kartu apsvarsto atitinkamų išteklių valdymo rajonų patikslinimus siekdamas susitarti dėl atitinkamų 35 priede pateikto išteklių ir BLSK dalių sąrašo pakeitimų.



## 505 STRAIPSNIS

## Tam tikrų kitų išteklių BLSK dalys

1. Atitinkamos Šalims tenkančios tam tikrų kitų išteklių BLSK dalys yra nustatytos 36 priede.
2. Kiekviena Šalis atitinkamoms valstybėms ir tarptautinėms organizacijoms praneša apie savo dalis pagal 36 priedo A–D lentelėse nustatytą dalijimosi tvarką.
3. Dėl visų vėlesnių tų 36 priedo C ir D lentelėse nurodytų dalių pakeitimų sprendžiama atitinkamuose daugiašaliuose forumuose.
4. Nedarant poveikio 508 straipsnio 3 dalyje nustatytiems Partnerystės tarybos įgaliojimams, dėl visų vėlesnių 36 priedo A ir B lentelėse nurodytų dalių pakeitimų po 2026 m. birželio 30 d. sprendžiama atitinkamuose daugiašaliuose forumuose.
5. Abi Šalys 36 priedo A–D lentelėse nurodytus išteklius valdo laikydamosi 494 straipsnyje nustatytų tikslų ir principų.

## 4 SKYRIUS

## VALDYMO TVARKA

## 506 STRAIPSNIS

## Taisomosios priemonės ir ginčų sprendimas

1. Jei įtariama, kad Šalis (toliau – Šalis atsakovė) nesilaiko šio podalio nuostatų (išskyrus 2 dalyje aptariamus įtariamo nuostatų nesilaikymo atvejus), kita Šalis (toliau – Šalis ieškovė), prieš tai pateikusi Šaliai atsakovei pranešimą, gali:
  - a) visiškai arba iš dalies sustabdyti prieigos prie savo vandenų užtikrinimą ir lengvatinio muitų tarifų režimo taikymą pagal 21 straipsnį žvejybos produktams ir
  - b) jei ji mano, kad šios dalies a punkte nurodytas sustabdymas neproporcingas įtariamo nuostatų nesilaikymo ekonominiam poveikiui ir jo poveikiui visuomenei, ji gali visiškai arba iš dalies sustabdyti lengvatinio muitų tarifų režimo taikymą pagal 21 straipsnį kitoms prekėms, ir
  - c) jei ji mano, kad šios dalies a ir b punktuose nurodytas sustabdymas neproporcingas įtariamo nuostatų nesilaikymo ekonominiam poveikiui ir jo poveikiui visuomenei, ji gali visiškai arba iš dalies sustabdyti įsipareigojimų vykdymą pagal šios dalies pirmą podalį, išskyrus XI antraštinę dalį. Jei sustabdomas viso šios dalies pirmo podalio taikymas, sustabdomas ir šios dalies trečio podalio taikymas.

2. Jei įtariama, kad Šalis (Šalis atsakovė) nesilaiko 502, 503 straipsnių arba bet kurių kitų šio podalio nuostatų, kiek jos susijusios su tuose straipsniuose numatyta tvarka, kita Šalis (Šalis ieškovė), prieš tai pateikusi Šaliai atsakovei pranešimą:

- a) gali visiškai arba iš dalies sustabdyti prieigos prie savo vandenų, kaip tai suprantama 502 straipsnyje, užtikrinimą;
- b) jei ji mano, kad šios dalies a punkte nurodytas sustabdymas neproporcingas įtariamo nuostatų nesilaikymo ekonominiam poveikiui ir jo poveikiui visuomenei, ji gali visiškai arba iš dalies sustabdyti lengvatinio muitų tarifų režimo taikymą pagal 21 straipsnį žvejybos produktams;
- c) jei ji mano, kad šios dalies a ir b punktuose nurodytas sustabdymas neproporcingas įtariamo nuostatų nesilaikymo ekonominiam poveikiui ir jo poveikiui visuomenei, ji gali visiškai arba iš dalies sustabdyti lengvatinio muitų tarifų režimo taikymą pagal 21 straipsnį kitoms prekėms.

Nukrypstant nuo šio straipsnio 1 dalies, taisomųjų priemonių, darančių poveikį pagal 502 straipsnį, 503 straipsnį nustatyta tvarka ar bet kurioms kitoms šio podalio nuostatoms, kiek jos susijusios su tuose straipsniuose numatyta tvarka, gali būti nesiimama tuo atveju, jei įtariama, kad Šalis nesilaikė su minėta tvarka nesusijusių šio podalio nuostatų.

3. 1 ir 2 dalyse nurodytos priemonės turi būti proporcingos nuostatų nesilaikymui, kuriuo įtariama Šalis atsakovė, ir jo ekonominiam poveikiui bei poveikiui visuomenei.

4. 1 ir 2 dalyse nurodytos priemonės gali įsigalioti ne anksčiau kaip praėjus septynioms dienoms nuo tada, kai Šalis ieškovė Šaliai atsakovei pateikė pranešimą apie siūlomą sustabdymą. Šalys konsultuojasi Specialiajame žuvininkystės komitete siekdamos rasti abiem pusėms priimtina sprendimą. Minėtame pranešime nurodoma:

- a) kokių nuostatų, Šalies ieškovės manymu, nesilaikė Šalis atsakovė;
- b) Šalies ieškovės numatyta sustabdymo data, ir
- c) numatomas sustabdymo mastas.

5. Šalis ieškovė per 14 dienų nuo šio straipsnio 4 dalyje nurodyto pranešimo dienos turi pateikti ieškinį dėl šio podalio nuostatų nesilaikymo, kuriuo įtariama Šalis atsakovė, kaip nurodyta šio straipsnio 1 ir 2 dalyse, prašydama įsteigti arbitražo teismą pagal 739 straipsnį. Teisė pradėti arbitražą pagal šį straipsnį taikoma iš anksto nesikreipus dėl konsultacijų pagal 738 straipsnį. Arbitražo teismas klausimą nagrinėja skubos tvarka 744 straipsnio tikslais.

6. Sustabdymas nustoja būti taikomas, kai:

- a) Šalis ieškovė nusprendžia, kad Šalis atsakovė vykdo atitinkamus savo įsipareigojimus pagal šį podalį, arba

b) arbitražo teismas nusprendžia, kad Šalis atsakovė tinkamai vykdė atitinkamus savo įsipareigojimus pagal šį podalį.

7. Jeigu taikant šio straipsnio 5 dalyje nurodytą procedūrą arbitražo teismas padaro išvadą Šalies ieškovės nenaudai ir nustato, kad taisomosios priemonės yra reikšmingai nesuderinamos su šio straipsnio 1 arba 2 dalimi, Šalis atsakovė gali prašyti arbitražo teismo per 30 dienų nuo jo sprendimo priėmimo nustatyti įsipareigojimų vykdymo sustabdymo pagal šį Susitarimą mastą, kuris turi neviršyti masto, lygiaverčio panaikinimui arba pabloginimui, kurį lėmė taisomųjų priemonių taikymas. Prašyme yra nurodomas siūlomas sustabdymo mastas, nustatytas pagal šio straipsnio 1 arba 2 dalį ir laikantis visų atitinkamų 761 straipsnyje nustatytų principų. Šalis atsakovė įsipareigojimų vykdymo pagal šį Susitarimą sustabdymą – tokiu mastu, kokį nustatė arbitražo teismas, – gali taikyti ne anksčiau kaip praėjus 15 dienų nuo tokio sprendimo priėmimo.

8. Šalis negali remtis PPO steigimo sutartimi arba kuriuo nors kitu tarptautiniu susitarimu tam, kad neleistų kitai Šaliai pagal šį straipsnį sustabdyti įsipareigojimų vykdymą.

## 507 STRAIPSNIS

### Dalijimasis duomenimis

Šalys dalijasi tokia informacija, kuri yra būtina šio podalio įgyvendinimui remti, atsižvelgiant kiekvienos Šalies teisę.

## 508 STRAIPSNIS

## Specialusis žuvininkystės komitetas

1. Specialusis žuvininkystės komitetas visų pirma gali:
  - a) būti diskusijų ir bendradarbiavimo forumu tvaraus žvejybos valdymo srityje;
  - b) svarstyti galimybę parengti daugiametes išteklių išsaugojimo ir valdymo strategijas, kuriomis remiantis būtų nustatomi BLSK ir kitos valdymo priemonės;
  - c) rengti daugiametes nekvotuojamų išteklių išsaugojimo ir valdymo strategijas, nurodytas 500 straipsnio 2 dalies b punkte;
  - d) svarstyti žvejybos valdymo ir išteklių išsaugojimo priemones, įskaitant neatidėliotinas priemones ir žvejybos selektyvumo užtikrinimo priemones;
  - e) svarstyti duomenų rinkimo mokslo ir žvejybos valdymo tikslais, dalijimosi tokiais duomenimis (įskaitant su stebėseną, kontrolę ir reikalavimų vykdymo užtikrinimu susijusią informaciją) ir konsultavimosi su mokslo įstaigomis dėl patikimiausių turimų mokslinių rekomendacijų metodus;

- f) svarstyti taikytinų taisyklių laikymosi užtikrinimo priemones, įskaitant bendras kontrolės, stebėsenos ir priežiūros programas ir keitimąsi duomenimis, siekiant palengvinti žvejybos galimybių naudojimo stebėseną bei kontrolę ir reikalavimų vykdymo užtikrinimą;
- g) rengti BLSK nustatymo gaires, nurodytas 499 straipsnio 5 dalyje;
- h) atlikti pasiruošimo metinėms konsultacijoms darbus;
- i) svarstyti klausimus, susijusius su iškrovimo uostų paskyrimu, be kita ko, sudaryti geresnes sąlygas Šalims laiku pranešti apie paskirtus uostus ir visus su jais susijusius pasikeitimus;
- j) nustatyti 496 straipsnio 3 dalyje nurodyto pranešimo apie priemones, 497 straipsnio 1 dalyje nurodyto laivų sąrašo pateikimo ir 498 straipsnio 7 dalyje nurodyto pranešimo pateikimo terminus;
- k) sudaryti sąlygas konsultuotis pagal 501 straipsnio 2 dalį ir 506 straipsnio 4 dalį;
- l) parengti gaires, kurios padėtų praktiškai taikyti 500 straipsnį;
- m) nustatyti mechanizmą, pagal kurį Šalys galėtų savanoriškai viena kitai perduoti tų metų žvejybos galimybes, kaip nurodyta 498 straipsnio 8 dalyje, ir
- n) svarstyti 502 ir 503 straipsnių taikymą ir įgyvendinimą.

2. Specialusis žuvininkystės komitetas gali priimti priemones, įskaitant sprendimus ir rekomendacijas:
- a) kuriuose užfiksuoti dalykai, dėl kurių Šalys susitarė po 498 straipsnyje nurodytų konsultacijų;
  - b) susijusius su visais šio straipsnio 1 dalies b, c, d, e, f, g, i, j, l, m ir n punktuose nurodytais dalykais;
  - c) kuriais iš dalies keičiamas 496 straipsnio 2 dalyje nurodytų jau esamų tarptautinių įsipareigojimų sąrašas;
  - d) dėl visų kitų bendradarbiavimo tvaraus žvejybos valdymo srityje pagal šį podalį aspektų ir
  - e) dėl pagal 510 straipsnį atliekamos peržiūros taisyklių.
3. Partnerystės tarybai suteikiamas įgaliojimas iš dalies keisti 35, 36 ir 37 priedus.



## 509 STRAIPSNIS

## Nutraukimas

1. Nedarant poveikio 779 straipsniui arba 521 straipsniui, kiekviena Šalis gali bet kuriuo metu nutraukti šio podalio galiojimą, apie tai raštu pranešdama diplomatiniais kanalais. Tokiu atveju pirmas podalis, antras podalis, trečias podalis ir šis podalis nustoja galioti pirmą devinto mėnesio po pranešimo pateikimo dieną.
2. Jei šio podalio galiojimas nutraukiamas pagal šio straipsnio 1 dalį, 779 straipsnį arba 521 straipsnį, pagal šį podalį Šalių priimti metų, kurie dar nepasibaigę tuo momentu, kai šis podalis nustoja galioti, įsipareigojimai toliau taikomi iki tų metų pabaigos.
3. Nepaisant šio straipsnio 1 dalies, antras podalis gali toliau likti galioti, jei Šalys susitaria įtraukti atitinkamas pirmo podalio XI antraštinės dalies dalis.
4. Nukrypstant nuo šio straipsnio 1–3 dalių ir nedarant poveikio 779 straipsniui arba 521 straipsniui:
  - a) jei Šalys nėra susitarusios kitaip, 502 straipsnis, 503 straipsnis ir visos kitos šio podalio nuostatos, kiek jos susijusios su tuose straipsniuose numatyta tvarka, toliau galioja:
    - i) kol jų galiojimą, prieš trejus metus apie tai raštu pranešusi kitai Šaliai, nutraukia kuri nors Šalis, arba

- ii) iki dienos, kurią nustoja galioti 520 straipsnio 3–5 dalys, jei tai įvyksta anksčiau;
- b) a punkto i papunkčio tikslais pranešimas dėl nutraukimo gali būti pateiktas dėl Gernsio Valdos, Džersio Valdos arba Meno Salos, arba dėl kelių iš šių teritorijų ir 502 straipsnis, 503 straipsnis ir visos kitos šio podalio nuostatos, kiek jos susijusios su tuose straipsniuose numatyta tvarka, toliau galioja toms iš šių teritorijų, dėl kurių pranešimas apie nutraukimą nebuvo pateiktas, ir
- c) a punkto ii papunkčio tikslais, jei 520 straipsnio 3–5 dalys nustoja galioti, kiek tai susiję su Gernsio Valda, Džersio Valda arba Meno Sala, arba keliomis iš šių teritorijų (bet ne jomis visomis), 502 straipsnis, 503 straipsnis ir visos kitos šio podalio nuostatos, kiek jos susijusios su tuose straipsniuose numatyta tvarka, toliau galioja toms iš šių teritorijų, kurių atžvilgiu tebegalioja 520 straipsnio 3–5 dalys.

## 510 STRAIPSNIS

### Peržiūros nuostata

1. Praėjus ketveriems metams nuo 38 priedo 1 straipsnyje nurodyto tikslinimo laikotarpio pabaigos, Šalys Partnerystės taryboje kartu peržiūri šio podalio įgyvendinimą siekdamos apsvarstyti, ar nustatytą tvarką, įskaitant su prieiga prie vandenų susijusią tvarką, galima toliau kodifikuoti ir stiprinti.

2. Vėliau tokia peržiūra gali būti pakartotinai atliekama kas ketverius metus nuo pirmosios peržiūros pabaigos.
3. Dėl peržiūros taisyklių Šalys iš anksto susitaria Specialiajame žuvininkystės komitete.
4. Atliekant peržiūrą visų pirma turi būti sudarytos sąlygos už praėjusius metus įvertinti:
  - a) nuostatas dėl prieigos prie viena kitos vandenų pagal 500 straipsnį;
  - b) 35, 36 ir 37 prieduose nustatytas BLSK dalis;
  - c) pagal 498 straipsnio 4 dalį metinėse konsultacijose sutartą perdavimų skaičių ir mastą ir visus pagal 498 straipsnio 8 dalį atliktus perdavimus;
  - d) metinių BLSK svyravimus;
  - e) tai, kaip abi Šalys laikosi šio podalio nuostatų ir kaip kiekvienos Šalies laivai laikosi taisyklių, taikomų tiems laivams, kai jie yra kitos Šalies vandenyse;
  - f) pagal šį podalį vykdomo bendradarbiavimo pobūdį ir mastą, ir
  - g) visus kitus elementus, dėl kurių Šalys iš anksto nusprendžia Specialiajame žuvininkystės komitete.

## 511 STRAIPSNIS

## Ryšys su kitais susitarimais

1. Atsižvelgiant į 2 dalį, šis podalis nedaro poveikio kitiems esamiems susitarimams dėl žvejybos, kurią Šalies laivai vykdo kitos Šalies jurisdikcijai priklausančiame rajone.
2. Šiuo podaliu anuliuojami ir pakeičiami visi esami susitarimai ar tvarka, susiję su Sąjungos žvejybos laivų vykdoma žvejyba prie Gernsio Valdos, Džersio Valdos arba Meno Salos esančioje teritorinėje jūroje ir su Jungtinės Karalystės žvejybos laivų, registruotų Gernsio Valdoje, Džersio Valdoje arba Meno Saloje, vykdoma žvejyba prie valstybės narės esančioje teritorinėje jūroje. Tačiau, jei Partnerystės taryba pagal 502 straipsnį priima sprendimą, kad šis Susitarimas nustoja būti taikomas, kiek tai susiję su Gernsio Valda, Džersio Valda arba Meno Sala, atitinkami susitarimai ar tvarka nėra anuliuojami ir pakeičiami, kiek tai susiję su teritorija (-omis), dėl kurios (-ių) tas sprendimas priimtas.

## ŠEŠTAS PODALIS

## KITOS NUOSTATOS

## 512 STRAIPSNIS

## Apibrėžtys

Jei nenurodyta kitaip, antroje dalyje, Protokole dėl administracinės savitarpio pagalbos muitinių veiklos srityje ir Protokole dėl administracinio bendradarbiavimo ir kovos su sukčiavimu pridėtinės vertės mokesčio srityje ir dėl savitarpio pagalbos vykdant su mokesčiais ir muitais susijusius reikalavimus vartojamų terminų apibrėžtys:

- a) muitinė –
  - i) Sąjungoje: už muitinės klausimus atsakingos Europos Komisijos tarnybos arba atitinkamais atvejais muitinės administracijos ir visos kitos institucijos, Sąjungos valstybėse narėse įgaliotos taikyti muitų teisės aktus ir užtikrinti jų vykdymą, ir

- ii) Jungtinėje Karalystėje: Jos Didenybės mokesčių ir muitų departamentas ir bet kuri kita už muitinės klausimus atsakinga institucija;
- b) maitas – bet koks maitas arba bet kokios rūšies privalomasis mokėjimas, nustatytas importuojamai prekei arba dėl jos, išskyrus:
  - i) privalomąjį mokėjimą, lygiavertį vidaus mokesčiui, taikomam pagal 19 straipsnį;
  - ii) antidempingo muitą, specialų apsaugos muitą, kompensacinį arba apsaugos muitą, taikomus atitinkamai pagal GATT 1994, Antidempingo susitarimą, Sutartį dėl žemės ūkio, Sutartį dėl subsidijų ir kompensacinių priemonių arba Susitarimą dėl apsaugos priemonių, arba
  - iii) rinkliavą ar kitą privalomąjį mokėjimą, nustatytą importuojamoms prekėms arba dėl jų, kurie neviršija apytikslų suteiktų paslaugų išlaidų;
- c) CPC – Laikinas svarbiausias produktų klasifikatorius (*Statistical Papers Series M No. 77, Department of International Economic and Social Affairs, Statistical Office of the United Nations, New York, 1991*);
- d) esamas – galiojantis šio Susitarimo įsigaliojimo dieną;
- e) Šalies prekės – vidaus produktai, kaip tai suprantama GATT 1994, įskaitant tos Šalies kilmės statusą turinčias prekes;

- f) Suderinta sistema arba SS – Pasaulio muitinių organizacijos parengta Suderinta prekių aprašymo ir kodavimo sistema, taip pat visos jos teisinės pastabos ir daliniai pakeitimai;
- g) pozicija – Suderintoje sistemoje naudojamo tarifinio klasifikavimo numerio pirmieji keturi skaitmenys;
- h) juridinis asmuo – juridinis subjektas, įsteigtas ar kitaip organizuotas pagal taikytiną teisę, siekiantis ar nesiekiantis pelno, valdomas privačios ar valstybinės nuosavybės teise, įskaitant bet kokią korporaciją, patikos fondą, ūkinę bendriją, bendrąją įmonę, individualiąją įmonę ar asociaciją;
- i) priemonė – bet kokia Šalies taikoma priemonė: įstatymas, reglamentas, taisyklė, procedūra, sprendimas, administracinis veiksmas, reikalavimas, praktika ar kita;<sup>1</sup>
- j) Šalies priemonės – priemonės, kurias nustato arba toliau taiko:
  - i) centrinė, regiono ar vietos valdžia arba jos institucijos, ir

---

<sup>1</sup> Siekiant didesnio aiškumo patikslinama, kad priemone taip pat gali būti laikomas ir neveikimas.

- ii) nevyriausybines organizacijos, vykdančios centrinės, regiono ar vietos valdžios arba jos institucijų perduotus įgaliojimus;

Šalies priemonės apima priemones, kurias nustatė arba toliau taiko i ir ii papunkčiuose nurodyti subjektai, duodami nurodymus, vadovaudami ar kontroliuodami, tiesiogiai arba netiesiogiai, kitų subjektų vykdomą veiklą tų priemonių atžvilgiu;

- k) Šalies fizinis asmuo<sup>1</sup>:

- i) Europos Sąjungos atžvilgiu – valstybės narės pilietis, kaip nustatyta jos teisėje<sup>2</sup>, ir

- ii) Jungtinės Karalystės atžvilgiu – Britanijos pilietis;

- l) asmuo – fizinis asmuo arba juridinis asmuo;

- m) sanitarijos ar fitosanitarijos priemonė – SFP sutarties A priedo 1 dalyje nurodyta priemonė;

---

<sup>1</sup> Tai neapima 774 straipsnio 3 dalyje nurodytoje teritorijoje gyvenančių fizinių asmenų.

<sup>2</sup> Terminas „fizinis asmuo“ taip pat reiškia asmenis, kurie nuolat gyvena Latvijos Respublikoje, bet nėra Latvijos Respublikos ar bet kurios kitos valstybės piliečiai, tačiau pagal Latvijos Respublikos teisę turi teisę gauti nepiliečio pasą.



- n) trečioji šalis – šalis ar teritorija, nepatenkanti į šio Susitarimo teritorinę taikymo sritį, ir
- o) PPO – Pasaulio prekybos organizacija.

## 513 STRAIPSNIS

### PPO susitarimai

Šio Susitarimo tikslais PPO susitarimai vadinami taip:

- a) Sutartis dėl žemės ūkio – Sutartis dėl žemės ūkio, įtraukta į PPO steigimo sutarties 1A priedą;
- b) Antidempingo susitarimas – Sutartis dėl 1994 m. Bendrojo susitarimo dėl muitų tarifų ir prekybos VI straipsnio įgyvendinimo;

- c) GATS – Bendrasis susitarimas dėl prekybos paslaugomis, įtrauktas į PPO steigimo sutarties 1B priedą;
- d) GATT 1994 – 1994 m. Bendrasis susitarimas dėl muitų tarifų ir prekybos, įtrauktas į PPO steigimo sutarties 1A priedą;
- e) SVP – Sutartis dėl viešųjų pirkimų, įtraukta į PPO steigimo sutarties 4 priedą<sup>1</sup>;
- f) Susitarimas dėl apsaugos priemonių – Susitarimas dėl apsaugos priemonių, įtrauktas į PPO steigimo sutarties 1A priedą;
- g) SKP sutartis – Sutartis dėl subsidijų ir kompensacinių priemonių, įtraukta į PPO steigimo sutarties 1A priedą;
- h) SFP sutartis – Sutartis dėl sanitarinių ir fitosanitarinių priemonių taikymo, įtraukta į PPO steigimo sutarties 1A priedą;
- i) TPK sutartis – Sutartis dėl techninių prekybos kliūčių, įtraukta į PPO steigimo sutarties 1A priedą;
- j) TRIPS sutartis – Sutartis dėl intelektinės nuosavybės teisių aspektų, susijusių su prekyba, įtraukta į PPO steigimo sutarties 1C priedą, ir

---

<sup>1</sup> Siekiant didesnio aiškumo patikslinama, kad SVP – tai SVP su pakeitimais, padarytais 2012 m. kovo 30 d. Ženevoje priimtu Protokolu, kuriuo iš dalies keičiama Sutartis dėl viešųjų pirkimų.

- k) PPO steigimo sutartis – 1994 m. balandžio 15 d. Marakeše priimta Marakešo sutartis, kuria įsteigta Pasaulio prekybos organizacija.

#### 514 STRAIPSNIS

##### Laisvosios prekybos erdvės sukūrimas

Laikydamosi GATT 1994 XXIV straipsnio ir GATS V straipsnio Šalys sukuria laisvosios prekybos erdvę.

#### 515 STRAIPSNIS

##### Santykis su PPO steigimo sutartimi

Šalys patvirtina savo teises ir pareigas viena kitos atžvilgiu pagal PPO steigimo sutartį ir kitus susitarimus, kurių šalys jos yra.

Nė viena šio Susitarimo nuostata nelaikoma reikalavimu, kad kuri nors Šalis imtųsi veiksmų, kurie yra nesuderinami su jos pareigomis pagal PPO steigimo sutartį.

## 516 STRAIPSNIS

## PPO praktika

Aiškinant ir taikant šios dalies nuostatas atsižvelgiama į PPO ginčų sprendimo tarybos priimtose PPO kolegijų ir Apeliacinio komiteto ataskaitose, taip pat pagal Susitarimo dėl ginčų sprendimo arbitražo teismo priimtuose sprendimuose pateiktus atitinkamus išaiškinimus.

## 517 STRAIPSNIS

## Pareigų vykdymas

Kiekviena Šalis priima bet kokias bendrąsias ar specialiąsias priemones, reikalingas jos pareigoms pagal šią dalį vykdyti, įskaitant priemones, būtinas užtikrinti, kad centrinė, regioninė ar vietos valdžia ir jos institucijos, taip pat nevyriausybinės organizacijos vykdytų tas pareigas naudodamosi joms suteiktais įgaliojimais.

## 518 STRAIPSNIS

## Nuorodos į įstatymus ir kitus susitarimus

1. Jeigu nenurodyta kitaip, kai šioje dalyje daroma nuoroda į Šalies įstatymus ir kitus teisės aktus, laikoma, kad tie įstatymai ir kiti teisės aktai apima ir jų pakeitimus.

2. Jei nenurodyta kitaip, kai šioje dalyje daroma nuoroda į tarptautinius susitarimus arba kai visi tokie susitarimai ar jų dalis įtraukiami į šią dalį, laikoma, kad jie apima ir jų pakeitimus arba juos pakeitusius susitarimus, abiem Šalims įsigaliojusius šio Susitarimo pasirašymo dieną arba vėliau. Jeigu dėl tokių pakeitimų arba esamus susitarimus pakeitusių susitarimų iškyla su šios dalies nuostatų įgyvendinimu ar taikymu susijusių klausimų, Šalys bet kurios iš jų prašymu gali reikiamu mastu surengti tarpusavio konsultacijas, kad rastų abipusiškai priimtina sprendimą šiuo klausimu.

## 519 STRAIPSNIS

### Partnerystės tarybos užduotys pagal antrą dalį

Partnerystės taryba gali:

- a) priimti sprendimus iš dalies pakeisti:
  - i) antros dalies pirmo podalio I antraštinės dalies 2 skyrių ir jo priedus, kaip nustatyta 68 straipsnyje;
  - ii) 16 ir 17 prieduose nustatytą tvarką, kaip nustatyta 96 straipsnio 8 dalyje;
  - iii) 15-A ir 15-B priedėlius, kaip nustatyta 15 priedo 2 straipsnio 3 dalyje;

- iv) 15-C priedėlių, kaip nustatyta 15 priedo 3 straipsnio 3 dalyje;
- v) 14-A, 14-B, 14-C ir 14-D priedėlius, kaip nustatyta 14 priedo 1 straipsnyje;
- vi) 12-A, 12-B ir 12-C priedėlius, kaip nustatyta 12 priedo 11 straipsnyje;
- vii) Priedą dėl įgaliotųjų ekonominės veiklos vykdytojų, Protokolą dėl administracinės savitarpio pagalbos muitinių veiklos srityje, Protokolą dėl administracinio bendradarbiavimo ir kovos su sukčiavimu pridėtinės vertės mokesčio srityje ir dėl savitarpio pagalbos vykdančių su mokesčiais ir muitais susijusius reikalavimus, taip pat 117 straipsnio 2 dalyje nustatytą prekių sąrašą, kaip nustatyta 122 straipsnyje;
- viii) 25 priedo B skirsnio atitinkamą poskirsnį, kaip nustatyta 293 straipsnyje;
- ix) 26, 27 ir 28 priedus, kaip nustatyta 329 straipsnyje;
- x) 346 straipsnio 4 dalį, kaip nustatyta toje dalyje, 365 straipsnio 2 dalies trečią sakinį, kaip nustatyta tos dalies ketvirtame sakinyje, 365 straipsnio 3 dalį, kaip nustatyta toje dalyje, 367 straipsnį, kaip nustatyta to straipsnio 1 dalyje, ir 373 straipsnį, kaip nustatyta to straipsnio 7 dalyje;
- xi) 502 straipsnį, 503 straipsnį ir bet kurią kitą penkto podalio nuostatą, kaip nustatyta 502 straipsnio 4 dalyje;
- xii) 35, 36 ir 37 priedus, kaip nustatyta 508 straipsnio 3 dalyje;

- xiii) bet kurią kitą nuostatą, protokolą, priedėlį ar priedą, dėl kurių tokio sprendimo galimybė aiškiai numatyta šioje dalyje;
- b) priimti sprendimus, kuriuose pateikiamas šios dalies nuostatų išaiškinimas.

## 520 STRAIPSNIS

### Geografinė taikymo sritis

1. Šio Susitarimo nuostatos dėl prekėms taikomo muitų tarifų režimo, įskaitant kilmės taisyklės ir laikiną šio režimo taikymo sustabdymą, Sąjungos atžvilgiu taip pat taikomos toms Sąjungos muitų teritorijoms, kaip apibrėžta Europos Parlamento ir Tarybos reglamento (ES) Nr. 952/2013<sup>1</sup> 4 straipsnyje, dalims, kurioms netaikomas 774 straipsnio 1 dalies a punktas.
2. Nedarant poveikio 774 straipsnio 2, 3 ir 4 dalims, Šalių teisės ir pareigos, nustatytos šioje dalyje, taip pat taikomos už kiekvienos Šalies teritorinės jūros ribų esantiems rajonams, įskaitant jūros dugną ir podugnį, į kuriuos ta Šalis turi suverenias teises arba kurie priklauso jos jurisdikcijai pagal tarptautinę teisę, įskaitant Jungtinių Tautų jūrų teisės konvenciją, ir pagal jos įstatymus ir kitus teisės aktus, derančius su tarptautine teise<sup>2</sup>.

---

<sup>1</sup> 2013 m. spalio 9 d. Europos Parlamento ir Tarybos reglamentas (ES) Nr. 952/2013, kuriuo nustatomas Sąjungos muitinės kodeksas (nauja redakcija) (ES OL L 269, 2013 10 10, p. 1).

<sup>2</sup> Siekiant didesnio aiškumo patikslinama, kad Sąjungos atveju terminas „už kiekvienos Šalies teritorinės jūros ribų esantys rajonai“ reiškia atitinkamus Sąjungos valstybių narių rajonus.

3. Atsižvelgiant į šio straipsnio 4 dalyje nustatytas išimtis, pirmo podalio I antraštinės dalies 1, 2 ir 5 skyriai ir tų skyrių protokolai ir priedai taip pat taikomi Jungtinės Karalystės atžvilgiu teritorijoms, nurodytoms 774 straipsnio 2 dalyje. Tuo tikslu 774 straipsnio 2 dalyje nurodytos teritorijos laikomos Jungtinės Karalystės muitų teritorijos dalimi. 774 straipsnio 2 dalyje nurodytų teritorijų muitinės yra atsakingos už tų skyrių ir jų protokolų ir priedų taikymą ir įgyvendinimą atitinkamose savo teritorijose. Tose nuostatose esančios nuorodos į muitinę suprantamos atitinkamai. Tačiau pagal šiuos skyrius ir jų protokolus ir priedus pateiktus prašymus ir pranešimus administruoja Jungtinės Karalystės muitinė.

4. 110 straipsnis, 18 priedas ir Protokolas dėl administracinio bendradarbiavimo ir kovos su sukčiavimu pridėtinės vertės mokesčio srityje ir dėl savitarpio pagalbos vykdant su mokesčiais ir muitais susijusius reikalavimus netaikomi Džersio Valdai ar Gernsio Valdai.

5. pirmo podalio I antraštinės dalies 3 ir 4 skyriai ir tų skyrių priedai taip pat taikomi Jungtinės Karalystės atžvilgiu teritorijoms, nurodytoms 774 straipsnio 2 dalyje. 774 straipsnio 2 dalyje nurodytų teritorijų institucijos yra atsakingos už tų skyrių ir jų priedų taikymą ir įgyvendinimą atitinkamose teritorijose ir susijusios nuorodos turi būti suprantamos atitinkamai. Tačiau pagal tuos skyrius ir jų priedus pateiktus prašymus ir pranešimus administruoja Jungtinės Karalystės valdžios institucijos.



6. Nedarant poveikio 779 straipsniui ir 521 straipsniui ir nebent Šalys susitaria kitaip, šio straipsnio 3–5 dalys toliau galioja iki ankstesnės iš šių datų:

- a) pasibaigus trejų metų laikotarpiui po kitos Šalies raštu pateikto pranešimo apie nutraukimą, arba
- b) dienos, kurią nustoja galioti 502 straipsnis, 503 straipsnis ir bet kurios kitos šio podalio nuostatos tiek, kiek jos susijusios su tuose straipsniuose numatyta tvarka.

7. 6 dalies a punkto tikslais pranešimas apie nutraukimą gali būti pateikiamas dėl Gernsio Valdos, Džersio Valdos arba Meno salos, arba kelių iš šių teritorijų, o šio straipsnio 3–5 dalys paliekamos galioti tų teritorijų, dėl kurių pranešimas nepateiktas, atžvilgiu.

8. 6 dalies a punkto tikslais, jei 502 straipsnis, 503 straipsnis ir bet kurios kitos penkto podalio nuostatos, kiek jos susijusios su tuose straipsniuose numatyta tvarka, nustoja galioti, kiek tai susiję su Gernsio Valda, Džersio Valda arba Meno Sala, arba keliomis iš šių teritorijų (bet ne jomis visomis), šio straipsnio 3–5 dalys toliau galioja toms iš šių teritorijų, kurių atžvilgiu tebegalioja 502 straipsnis, 503 straipsnis ir bet kurios kitos penkto podalio nuostatos, kiek tai susiję su tuose straipsniuose numatyta tvarka.

## 521 STRAIPSNIS

## Antros dalies galiojimo nutraukimas

Nedarant poveikio 779 straipsniui, kiekviena Šalis gali bet kuriuo metu nutraukti šios dalies galiojimą, apie tai raštu pranešdama diplomatiniais kanalais. Tokiu atveju ši dalis nustoja galioti pirmą devinto mėnesio po pranešimo pateikimo dieną. Ketvirto podalio ir Protokolo dėl socialinės apsaugos koordinavimo galiojimas pagal šį straipsnį nenutraukiamas.

## TREČIA DALIS

## TEISĖSAUGOS IR TEISMINIS BENDRADARBIAVIMAS BAUDŽIAMOSIOSE BYLOSE

## I ANTRAŠTINĖ DALIS

## BENDROSIOS NUOSTATOS

## 522 STRAIPSNIS

## Tikslas

1. Šios dalies tikslas – nustatyti valstybių narių ir Sąjungos institucijų, įstaigų, organų bei agentūrų ir Jungtinės Karalystės teisėsaugos ir teisminį bendradarbiavimą nusikalstamų veikų prevencijos, tyrimo, atskleidimo ir baudžiamojo persekiojimo už jas, taip pat pinigų plovimo bei terorizmo finansavimo prevencijos ir kovos su šiomis nusikalstamomis veikomis srityse.
2. Ši dalis taikoma tik teisėsaugos ir teisminiam bendradarbiavimui baudžiamosiose bylose, kurių vykdo išimtinai Jungtinė Karalystė ir Sąjunga bei valstybės narės. Ji netaikoma situacijoms, kylančioms tarp valstybių narių arba tarp valstybių narių ir Sąjungos institucijų, įstaigų, organų ir agentūrų, taip pat netaikoma institucijų, atsakingų už nacionalinio saugumo užtikrinimą, veiklai, kai jos veikia toje srityje.

## 523 STRAIPSNIS

## Apibrėžtys

Šioje dalyje vartojamų terminų apibrėžtys:

- a) trečioji šalis – šalis, kuri nėra valstybė narė arba Jungtinė Karalystė;
- b) specialių kategorijų asmens duomenys – asmens duomenys, atskleidžiantys rasinę ar etninę kilmę, politines pažiūras, religinius ar filosofinius įsitikinimus arba narysę profesinėse sąjungose, genetiniai duomenys, biometriniai duomenys, tvarkomi išimtinai fizinio asmens tapatybei nustatyti, sveikatos duomenys arba duomenys apie fizinio asmens lytinį gyvenimą ar lytinę orientaciją;
- c) genetiniai duomenys – visi asmens duomenys, susiję su paveldėtomis ar įgytomis tam tikro fizinio asmens genetinėmis savybėmis, suteikiančiomis unikalios informacijos apie to fizinio asmens fiziologiją ar sveikatą, gauti visų pirma analizuojant biologinį atitinkamo asmens mėginį;
- d) biometriniai duomenys – po specialaus techninio apdorojimo gauti asmens duomenys, susiję su fizinio asmens fizinėmis, fiziologinėmis arba elgesio savybėmis, pagal kurias galima konkrečiai nustatyti arba patvirtinti to fizinio asmens tapatybę, pavyzdžiui, veido atvaizdai arba daktiloskopiniai duomenys;

- e) duomenų tvarkymas – bet kokia automatizuotomis arba neautomatizuotomis priemonėmis su asmens duomenimis ar asmens duomenų rinkiniais atliekama operacija ar operacijų seka, kaip antai rinkimas, įrašymas, rūšiovimas, sisteminimas, saugojimas, adaptavimas ar keitimas, išgava, susipažinimas, naudojimas, atskleidimas persiunčiant, platinant ar kitu būdu sudarant galimybę jais naudotis, taip pat sugretinimas ar sujungimas su kitais duomenimis, apribojimas, ištrynimas arba sunaikinimas;
- f) asmens duomenų saugumo pažeidimas – saugumo pažeidimas, dėl kurio netyčia arba neteisėtai sunaikinami, prarandami, pakeičiami, be leidimo atskleidžiami persiųsti, saugomi arba kitaip tvarkomi asmens duomenys arba prie jų be leidimo gaunama prieiga;
- g) susistemintas rinkinys – bet kuris susistemintas pagal specialius kriterijus prieinamų asmens duomenų rinkinys, kuris gali būti centralizuotas, decentralizuotas arba suskirstytas funkcinio ar geografinio pagrindu;
- h) Specialusis teisėsaugos ir teismo bendradarbiavimo komitetas – pagal 8 straipsnį tuo pavadinimu įsteigtas komitetas.

## 524 STRAIPSNIS

## Žmogaus teisių ir pagrindinių laisvių apsauga

1. Šioje dalyje numatytas bendradarbiavimas grindžiamas ilgalaikė Šalių ir valstybių narių pagarba demokratijai, teisinei valstybei ir asmenų pagrindinių teisių ir laisvių, įskaitant nustatytąsias Visuotinėje žmogaus teisių deklaracijoje ir Europos žmogaus teisių konvencijoje, apsaugai ir toje konvencijoje nustatytų teisių ir laisvių įgyvendinimo šalies viduje svarba.
2. Nė viena šios dalies nuostata nekeičiama pareiga gerbti pagrindines teises ir teisės principus, įtvirtintus visų pirma Europos žmogaus teisių konvencijoje, o Sąjungos ir jos valstybių narių atveju – Europos Sąjungos pagrindinių teisių chartijoje.

## 525 STRAIPSNIS

## Asmens duomenų apsauga

1. Šioje dalyje numatytas bendradarbiavimas grindžiamas ilgalaikiu Šalių įsipareigojimu užtikrinti aukštą asmens duomenų apsaugos lygį.

2. Siekdamas atsižvelgti į šį aukštą apsaugos lygį, Šalys užtikrina, kad pagal šią dalį tvarkomiems asmens duomenims būtų taikomos veiksmingos Šalių atitinkamų duomenų apsaugos sistemų apsaugos priemonės, įskaitant tai, kad:

- a) asmens duomenys tvarkomi teisėtai ir sąžiningai, laikantis duomenų kiekio mažinimo, tikslo apribojimo, tikslumo ir saugojimo trukmės apribojimo principų;
- b) tvarkyti specialių kategorijų asmens duomenis leidžiama tik tiek, kiek tai būtina, ir taikant tinkamas apsaugos priemones, pritaikytas specifinei duomenų tvarkymo rizikai;
- c) duomenų tvarkymo riziką atitinkantis saugumo lygis užtikrinamas atitinkamomis techninėmis ir organizacinėmis priemonėmis, visų pirma, kai tvarkomi specialių kategorijų asmens duomenys;
- d) duomenų subjektams suteikiamos įgyvendinamos teisės susipažinti su duomenimis, juos ištaisyti ir ištrinti, taikant teisės aktuose numatytus galimus apribojimus, kurie demokratinėje visuomenėje yra būtinos ir proporcingos priemonės svarbiems viešojo intereso tikslams apsaugoti;
- e) jei dėl duomenų saugumo pažeidimo kyla pavojus fizinių asmenų teisėms ir laisvėms, kompetentingai priežiūros institucijai nepagrįstai nedelsiant pranešama apie pažeidimą; kai dėl pažeidimo gali kilti didelis pavojus fizinių asmenų teisėms ir laisvėms, apie tai taip pat pranešama duomenų subjektams, atsižvelgiant į teisės aktuose numatytus galimus apribojimus, kurie demokratinėje visuomenėje yra būtinos ir proporcingos priemonės svarbiems viešojo intereso tikslams apsaugoti;

- f) tolesnis perdavimas trečiajai šaliai leidžiamas tik laikantis perdavimui tinkamų sąlygų ir apsaugos priemonių, kuriomis užtikrinama, kad nebūtų pakenkta apsaugos lygiui;
- g) nepriklausomos institucijos užtikrina duomenų apsaugos priemonių laikymosi priežiūrą ir duomenų apsaugos priemonių vykdymą, ir
- h) duomenų subjektams suteikiamos įgyvendinamos teisės į veiksmingą apskundimą administracine ir teismine tvarka, jei pažeidžiamos duomenų apsaugos priemonės.

3. Jungtinė Karalystė ir Sąjunga, taip pat bet kurios iš savo valstybių narių vardu, informuoja Specialųjį teisėsaugos ir teismo bendradarbiavimo komitetą apie priežiūros institucijas, atsakingas už duomenų apsaugos taisyklių, taikomų bendradarbiavimui pagal šią dalį, įgyvendinimo priežiūrą ir jų laikymosi užtikrinimą. Priežiūros institucijos bendradarbiauja siekdamos užtikrinti, kad būtų laikomasi šios dalies nuostatų.

4. Šioje dalyje išdėstytos nuostatos dėl asmens duomenų apsaugos taikomos visiškai arba iš dalies automatizuotomis priemonėmis tvarkomiems asmens duomenims ir neautomatizuotomis priemonėmis tvarkomiems asmens duomenims, kai šie duomenys laikomi arba juos ketinama laikyti susistemintame rinkinyje.

5. Šiuo straipsniu nedaromas poveikis jokių konkrečių šios dalies nuostatų, susijusių su asmens duomenų tvarkymu, taikymui.



## 526 STRAIPSNIS

Bendradarbiavimo mastas, kai valstybė narė nebedalyvauja pagal Sąjungos teisę taikant analogiškas priemones

1. Šis straipsnis taikomas, jei valstybė narė nustoja dalyvauti įgyvendinant Sąjungos teisės nuostatas, susijusias su teisėsauga ir teisiniu bendradarbiavimu baudžiamosiose bylose, analogiškas bet kuriai iš atitinkamų šios dalies nuostatų, arba naudotis pagal tas nuostatas suteiktomis teisėmis.
2. Jungtinė Karalystė gali raštu pranešti Sąjungai apie savo ketinimą nutraukti atitinkamų šios dalies nuostatų taikymą tos valstybės narės atžvilgiu.
3. Pagal 2 dalį pateiktas pranešimas įsigalioja toje dalyje nurodytą dieną, kuri negali būti ankstesnė nei diena, kurią valstybė narė nustoja dalyvauti įgyvendinant 1 dalyje nurodytas Sąjungos teisės nuostatas arba naudotis pagal jas suteiktomis teisėmis.
4. Jei Jungtinė Karalystė pagal šį straipsnį praneša apie ketinimą nutraukti atitinkamų šios dalies nuostatų taikymą, Specialusis teisėsaugos ir teismo bendradarbiavimo komitetas susitinka nuspręsti, kokių priemonių reikia imtis siekiant užtikrinti, kad bet koks pagal šią dalį pradėtas bendradarbiavimas, kuriam daro poveikį nutraukimas, būtų tinkamai užbaigtas. Bet kuriuo atveju, kalbant apie visus asmens duomenis, gautus bendradarbiaujant pagal atitinkamas šios dalies nuostatas prieš jas nustojus taikyti, Šalys užtikrina, kad apsaugos lygis, kuris buvo taikytas tuos asmens duomenis perduodant, būtų išlaikytas ir įsigaliojus nutraukimui.

5. Sąjunga diplomatiniais kanalais raštu praneša Jungtinei Karalystei apie datą, kada valstybė narė turi atnaujinti dalyvavimą įgyvendinant atitinkamas Sąjungos teisės nuostatas arba naudotis pagal tas nuostatas suteiktomis teisėmis. Atitinkamos šios dalies nuostatos vėl pradamos taikyti tą dieną arba, jei ji vėlesnė, pirmą mėnesio, einančio po to pranešimo pateikimo dienos, dieną.

6. Kad būtų lengviau taikyti šį straipsnį, Sąjunga informuoja Jungtinę Karalystę, kai valstybė narė nustoja dalyvauti įgyvendinant Sąjungos teisės nuostatas, susijusias su teisėsauga ir teisiniu bendradarbiavimu baudžiamosiose bylose, kurios yra analogiškos atitinkamoms šios dalies nuostatoms, arba naudotis pagal tas nuostatas suteiktomis teisėmis.

## II ANTRAŠTINĖ DALIS

### KEITIMASIS DNR, PIRŠTŲ ATSPAUDŲ IR TRANSPORTO PRIEMONIŲ REGISTRACIJOS DUOMENIMIS

#### 527 STRAIPSNIS

##### Tikslas

Šios antraštinės dalies tikslas – nustatyti Jungtinės Karalystės kompetentingų teisėsaugos institucijų ir valstybių narių tarpusavio bendradarbiavimą automatinio DNR analizių, daktiloskopinių duomenų ir tam tikrų šalies transporto priemonių registracijos duomenų perdavimo srityje.

## 528 STRAIPSNIS

## Apibrėžtys

Šioje antraštinėje dalyje vartojamų terminų apibrėžtys:

- a) kompetentinga teisėsaugos institucija – vidaus policija, muitinė ar kita institucija, kuri pagal vidaus teisę yra įgaliota atskleisti, užkardyti ir tirti nusikalstamas veikas ar nusikalstamą veiklą, taip pat vykdyti įgaliojimus ir imtis prievartos priemonių tokios veiklos kontekste; agentūros, įstaigos ar kiti padaliniai, sprendžiantys visų pirma nacionalinio saugumo klausimus, šios antraštinės dalies tikslais nelaikomi kompetentingomis teisėsaugos institucijomis;
- b) paieška ir lyginimas (kaip nurodyta 530, 531, 534 ir 539 straipsniuose) – procedūros, kuriomis nustatoma, ar vienos valstybės perduoti atitinkamai DNR duomenys arba daktiloskopiniai duomenys atitinka DNR duomenis arba daktiloskopinius duomenis, saugomus vienos, kelių arba visų kitų valstybių duomenų bazėse;
- c) automatinė paieška (kaip nurodyta 537 straipsnyje) – internetinės prieigos procedūra, naudojama vienos, kelių arba visų kitų valstybių duomenims duomenų bazėse tikrinti;
- d) nekoduojančioji DNR dalis – chromosomų regionai, neteikiantys genetinės informacijos, t. y. apie kuriuos nežinoma, kad jie teiktų informacijos apie organizmo funkcines savybes;

- e) DNR analizė – raidinis arba skaitinis kodas, kuris nurodo ištirto žmogaus DNR pavyzdžio nekoduojančiosios dalies identifikavimo charakteristikas, t. y. tam tikrą molekulinę struktūrą įvairiose DNR vietose (lokusuose);
- f) DNR informaciniai duomenys – DNR analizė ir nuorodos numeris; DNR informaciniai duomenys apima tik DNR analitės, nustatytas remiantis nekoduojančiąja DNR dalimi, ir nuorodos numerį; DNR informaciniai duomenys neturi apimti jokių duomenų, pagal kuriuos gali būti tiesiogiai nustatytas duomenų subjektas; DNR informaciniais duomenimis turi būti laikomi informaciniai duomenys, kuriais remiantis negalima atsekti fizinio asmens (nenustatytų asmenų DNR analizės);
- g) informacinė DNR analizė – nustatyto asmens DNR analizė;
- h) nenustatyto asmens DNR analizė – DNR analizė, gauta iš pėdsakų, surinktų atliekant nusikalstamų veikų tyrimus ir priklausanti dar nenustatytam asmeniui;
- i) pastaba – valstybės įrašas DNR analizėje jos vidaus duomenų bazėje apie tai, kad kitai valstybei atliekant paiešką ar lyginimą jau buvo nustatyta tokios DNR analizės atitiktis;
- j) daktiloskopiniai duomenys – pirštų atspaudų atvaizdai, pirštų latentinių atspaudų, delno atspaudų, latentinių delno atspaudų atvaizdai bei tokių atvaizdų pavyzdžiai (koduotos detalės), laikomi ir tvarkomi automatizuotoje duomenų bazėje;

- k) daktiloskopiniai informaciniai duomenys – daktiloskopiniai duomenys ir nuorodos numeris; daktiloskopiniai informaciniai duomenys neturi apinti jokių duomenų, pagal kuriuos gali būti tiesiogiai nustatytas duomenų subjektas; daktiloskopiniais informaciniais duomenimis turi būti laikomi informaciniai duomenys, kuriais remiantis negalima atsekti fizinio asmens (nenustatytų asmenų daktiloskopiniai duomenys);
- l) transporto priemonių registracijos duomenys – duomenų rinkinys, nurodytas 39 priedo 3 skyriuje;
- m) atskiras atvejis (kaip nurodyta 530 straipsnio 1 dalies antrame sakinyje, 534 straipsnio 1 dalies antrame sakinyje ir 537 straipsnio 1 dalies antrame sakinyje) – atliekamas vienas tyrimas ar tiriama baudžiamoji byla. Jei tokioje byloje yra daugiau nei viena DNR analizė arba daugiau nei vienas daktiloskopinių duomenų arba transporto priemonių registracijos duomenų komplektas, juos galima perduoti kartu viename prašyme;
- n) laboratorijos veikla – bet kuri priemonė, kurios imamas laboratorijoje, surandant ir fiksuojant pėdsakus ant daiktų, taip pat paimant, analizuojant ir aiškinant kriminalistinius įrodymus, susijusius su DNR analizėmis ir daktiloskopiniais duomenimis, siekiant pateikti ekspertų nuomonę ar keisti kriminalistinius įrodymais;
- o) laboratorijos veiklos rezultatai – analitiniai rezultatai ir tiesiogiai susietas aiškinimas;
- p) kriminalistinių laboratorinių tyrimų paslaugų teikėjas – viešoji arba privati organizacija, vykdanči laboratorijos veiklą kompetentingos teisėsaugos arba teisminės institucijos prašymu;
- q) vidaus akreditavimo įstaiga – vienintelė valstybės įstaiga, atliekanti akreditavimą pagal tos valstybės suteiktus įgaliojimus.

## 529 STRAIPSNIS

## Vidaus DNR analizės duomenų rinkmenų sukūrimas

1. Valstybės užveda ir saugo vidaus DNR analizės duomenų rinkmenas nusikalstamų veikų tyrimo tikslais.
2. Šios antraštinės dalies įgyvendinimo tikslais valstybės užtikrina galimybę naudotis DNR informaciniais duomenimis iš jų vidaus DNR analizės duomenų rinkmenų, kaip nurodyta 1 dalyje.
3. Valstybės deklaruoja vidaus DNR analizės duomenų rinkmenas, kurioms taikomi 529–532 straipsniai ir 535, 536 bei 539 straipsniai ir automatinės paieškos sąlygos, kaip nurodyta 530 straipsnio 1 dalyje.

## 530 STRAIPSNIS

## Automatinė DNR analičių paieška

1. Nusikalstamų veikų tyrimo tikslais valstybės suteikia galimybę kitos valstybės nacionaliniams kontaktiniams punktam, kaip nurodyta 535 straipsnyje, naudotis DNR analizės duomenų rinkmenose esančiais DNR informaciniais duomenimis, suteikdamos teisę atlikti automatinę paiešką lyginant DNR analites. Paieška gali būti atliekama tik atskirais atvejais ir laikantis prašančiosios valstybės vidaus teisės.

2. Jei atlikus automatinę paiešką nustatoma, kad pateikta DNR analizė atitinka prašomosios valstybės rinkmenoje, kurioje atliekama paieška, saugomas DNR analitės, prašomoji valstybė prašančiosios valstybės nacionaliniam kontaktiniam punktui automatiškai išsiunčia DNR informacinius duomenis, kurių atitiktis buvo rasta. Jei atitikties nerandama, apie tai pranešama automatiškai.

## 531 STRAIPSNIS

### Automatinis DNR analizių lyginimas

1. Nusikalstamų veikų tyrimo tikslais valstybės, pasitelkdamos savo nacionalinius kontaktinius punktus, palygina turimas nenustatyto asmens DNR analitės su visomis DNR analizėmis, gautomis iš kitose vidaus DNR analizės rinkmenose saugomų informacinių duomenų, vadovaudamosi atitinkamų valstybių sutarta ir abipusiškai priimtina praktine tvarka. DNR analizės teikiamos ir lyginamos automatiškai. Nenustatytų asmenų DNR analizės teikiamos lyginimo tikslais tik tuo atveju, jei tai numatyta pagal prašančiosios valstybės vidaus teisę.

2. Jei valstybė, atlikdama 1 dalyje nurodytą lyginimą, nustato, kad kitos valstybės pateiktos bet kurios DNR analizės atitinka jos DNR analizės duomenų rinkmenose esančias bet kurias DNR analitės, ji nedelsdama pateikia tos kitos valstybės nacionaliniam kontaktiniam punktui DNR informacinius duomenis, kurių atitiktis buvo rasta.

## 532 STRAIPSNIS

## Ląstelinės medžiagos rinkimas ir DNR analizių teikimas

Jei vykdant tyrimą ar baudžiamąjį procesą neturima prašomosios valstybės teritorijoje esančio konkretaus asmens DNR analitės, prašomoji valstybė suteikia teisinę pagalbą surinkdama to asmens ląstelinę medžiagą ir atlikdama jos analizę bei pateikdama gautą DNR analitę prašančiajai valstybei, jei:

- a) prašančioji valstybė nurodo, kokiam tikslui to reikia;
- b) prašančioji valstybė pateikia kompetentingos institucijos išduotą tyrimo orderį ar pranešimą, kaip reikalaujama pagal tos valstybės vidaus teisę, įrodantį, kad ląstelinės medžiagos surinkimo ir analizės reikalavimai būtų įvykdyti, jei tas asmuo būtų prašančiosios valstybės narės teritorijoje, ir
- c) pagal prašomosios valstybės teisę yra įvykdyti ląstelinės medžiagos surinkimo ir analizės bei gautos DNR analitės pateikimo reikalavimai.



## 533 STRAIPSNIS

## Daktiloskopiniai duomenys

Šios antraštinės dalies įgyvendinimo tikslais valstybės užtikrina galimybę naudotis vidaus automatinių pirštų atspaudų identifikavimo sistemų, kurios sukurtos nusikalstamų veikų tyrimo ir prevencijos tikslais, rinkmenų daktiloskopiniais informaciniais duomenimis.

## 534 STRAIPSNIS

## Automatinė daktiloskopinių duomenų paieška

1. Nusikalstamų veikų prevencijos ir tyrimo tikslais valstybės suteikia galimybę kitos valstybės nacionaliniams kontaktiniams punktam, kaip nurodyta 535 straipsnyje, naudotis automatinėse pirštų atspaudų identifikavimo sistemose, kurias jos sukūrė tam tikslui, esančiais informaciniais duomenimis, suteikdamos teisę atlikti automatinę paiešką lyginant daktiloskopinius duomenis. Paieška gali būti atliekama tik atskirais atvejais ir laikantis prašančiosios valstybės vidaus teisės.
2. Tai, ar daktiloskopiniai duomenys atitinka prašomosios valstybės turimus informacinius duomenis, nustato prašančiosios valstybės nacionalinis kontaktinis punktas, remdamasis automatinio būdu pateiktais informaciniais duomenimis, kurie yra reikalingi aiškiai atitikčiai nustatyti.

## 535 STRAIPSNIS

## Nacionaliniai kontaktiniai punktai

1. Duomenų teikimo tikslais, kaip nurodyta 530, 531 ir 534 straipsniuose, valstybės paskiria nacionalinius kontaktinius punktus.
2. Valstybių narių atžvilgiu nacionaliniai kontaktiniai punktai, paskirti analogiškai keistis duomenimis Sąjungoje, šios antraštinės dalies tikslais laikomi nacionaliniais kontaktiniais punktais.
3. Nacionalinių kontaktinių punktų įgaliojimus reglamentuoja taikytina vidaus teisė.

## 536 STRAIPSNIS

## Kitų asmens duomenų ir kitos informacijos teikimas

Jei taikant 530, 531 ir 534 straipsniuose nurodytą procedūrą nustatoma DNR analičių arba daktiloskopinių duomenų atitiktis, su informaciniais duomenimis susijusių kitų turimų asmens duomenų ir kitos informacijos perdavimą, nedarant poveikio 539 straipsnio 1 daliai, reglamentuoja prašomosios valstybės vidaus teisė, įskaitant teisinės pagalbos taisykles.

## 537 STRAIPSNIS

## Automatinė transporto priemonių registracijos duomenų paieška

1. Nusikalstamų veikų prevencijos ir tyrimo tikslais bei su kitais teisės pažeidimais, priklausančiais prašančiosios valstybės teismų ar generalinio prokuroro jurisdikcijai, susijusios veiklos tikslais, taip pat siekdamas palaikyti viešąjį saugumą valstybės suteikia galimybę 2 dalyje nurodytiems kitų valstybių nacionaliniams kontaktiniams punktam naudotis toliau nurodytais transporto priemonių registracijos vidaus duomenimis, atskirais atvejais suteikdamas jiems teisę atlikti automatinę paiešką:

- a) su savininkais ar valdytojais susijusiais duomenimis ir
- b) su transporto priemonėmis susijusiais duomenimis.

2. Paieška pagal 1 dalį gali būti atliekama tik pagal visą važiuklės numerį arba visą registracijos numerį ir laikantis prašančiosios valstybės vidaus teisės.

3. 1 dalyje nurodytų duomenų teikimo tikslais valstybės paskiria nacionalinį kontaktinį punktą dirbti su kitų valstybių pateiktais prašymais. Nacionalinių kontaktinių punktų įgaliojimus reglamentuoja taikytina vidaus teisė.

## 538 STRAIPSNIS

## Kriminalistinių laboratorinių tyrimų paslaugų teikėjų akreditacija

1. Valstybės užtikrina, kad jų kriminalistinių laboratorinių tyrimų paslaugų teikėjus akredituotų vidaus akreditavimo įstaiga, įsitikinusi, kad laikomasi EN ISO/IEC 17025 standarto.
2. Kiekviena valstybė užtikrina, kad jos už nusikalstamų veikų prevenciją, atskleidimą ir tyrimą atsakingos institucijos kitose valstybėse akredituotų kriminalistinių laboratorinių tyrimų paslaugų teikėjų tyrimo rezultatus pripažintų vienodai patikimais, kaip ir savo pagal EN ISO/IEC 17025 standartą akredituotų kriminalistinių laboratorinių tyrimų paslaugų teikėjų tyrimo rezultatus.
3. Jungtinės Karalystės kompetentingos teisėsaugos institucijos pagal 530, 531 ir 534 straipsnius atlieka paiešką ir automatinį lyginimą tik tuo atveju, jei Jungtinė Karalystė įgyvendino ir taiko šio straipsnio 1 dalyje nurodytas priemones.
4. 1 ir 2 dalys nedaro poveikio vidaus taisyklėms dėl įrodymų vertinimo teisme.
5. Jungtinė Karalystė pateikia Specialiajam teisėsaugos ir teismo bendradarbiavimo komitetui pagrindinių nuostatų, priimtų siekiant įgyvendinti ir taikyti šio straipsnio nuostatas, tekstą.

## 539 STRAIPSNIS

## Įgyvendinimo priemonės

1. Šios antraštinės dalies tikslais valstybės kitų valstybių kompetentingoms teisėsaugos institucijoms pateikia visų kategorijų duomenis, kad šios atliktų paiešką ir palyginimą tokiomis pačiomis sąlygomis, kokiomis jie yra prieinami šalies kompetentingoms teisėsaugos institucijoms paieškai ir palyginimui atlikti. Valstybės šios antraštinės dalies tikslais kitų valstybių kompetentingoms teisėsaugos institucijoms teikia kitus turimus asmens duomenis ir kitą informaciją, susijusią su 536 straipsnyje nurodytais informaciniais duomenimis, tokiomis pačiomis sąlygomis, kokiomis jos tuos duomenis ir informaciją teiktų vidaus institucijoms.
2. 530, 531, 534 ir 537 straipsniuose nurodytų procedūrų įgyvendinimo tikslu būtinos techninės ir procedūrinės specifikacijos nustatytos 39 priede.
3. Pagal Tarybos sprendimus 2008/615/TVR<sup>1</sup> ir 2008/616/TVR<sup>2</sup> pateiktos valstybių narių deklaracijos taip pat taikomos jų santykiams su Jungtine Karalyste.

---

<sup>1</sup> 2008 m. birželio 23 d. Tarybos sprendimas 2008/615/TVR dėl tarpvalstybinio bendradarbiavimo gerinimo, visų pirma kovos su terorizmu ir tarpvalstybiniu nusikalstamumu srityje (ES OL L 210, 2008 8 6, p. 1).

<sup>2</sup> 2008 m. birželio 23 d. Tarybos sprendimas 2008/616/TVR dėl Sprendimo 2008/615/TVR dėl tarpvalstybinio bendradarbiavimo gerinimo, visų pirma kovos su terorizmu ir tarpvalstybiniu nusikalstamumu srityje, įgyvendinimo (ES OL L 210, 2008 8 6, p. 12).

## 540 STRAIPSNIS

*Ex ante* vertinimas

1. Siekiant patikrinti, ar Jungtinė Karalystė įvykdė 539 straipsnyje ir 39 priede nustatytas sąlygas, Jungtinės Karalystės atžvilgiu, jai priimtinomis sąlygomis ir tvarka, pagal 39 priedą reikalaujama mastu atliekamas vertinimo vizitas ir bandomasis sistemos patikrinimas. Bet kuriuo atveju atliekamas bandomasis sistemos patikrinimas, susijęs su duomenų paieška pagal 537 straipsnį.
2. Sąjunga, remdamasi bendra vertinimo ataskaita dėl vertinimo vizito ir, kai taikytina, dėl bandomojo sistemos patikrinimo, nurodyto 1 dalyje, nustato datą ar datas, nuo kurios (-ių) valstybės narės pagal šią antraštinę dalį gali teikti asmens duomenis Jungtinei Karalystei.
3. Kol bus gauti 1 dalyje nurodyto vertinimo rezultatai, nuo šio Susitarimo įsigaliojimo dienos valstybės narės gali teikti Jungtinei Karalystei asmens duomenis, kaip nurodyta 530, 531, 534 ir 536 straipsniuose, iki Sąjungos pagal šio straipsnio 2 dalį nustatytos datos ar datų, bet ne ilgiau kaip devynis mėnesius nuo šio Susitarimo įsigaliojimo dienos. Specialusis teisėsaugos ir teismo bendradarbiavimo komitetas gali šį laikotarpį vieną kartą pratęsti ne daugiau kaip devyniais mėnesiais.

## 541 STRAIPSNIS

## Sustabdymas ir nebetaikymas

1. Jei Sąjunga mano, kad šią antraštinę dalį būtina iš dalies pakeisti dėl to, kad padaryta ar daroma esminių su šia antraštine dalimi reglamentuojamu dalyku susijusios Sąjungos teisės pakeitimų, ji gali apie tai pranešti Jungtinei Karalystei, kad susitartų dėl oficialaus šio Susitarimo dalinio pakeitimo, susijusio su šia antraštine dalimi. Gavusios tokį pranešimą Šalys pradeda konsultacijas.

2. Jei per devynis mėnesius nuo to pranešimo Šalys nesudaro susitarimo, kuriuo iš dalies keičiama ši antraštinė dalis, Sąjunga gali nuspręsti ne ilgesniam kaip devynių mėnesių laikotarpiui sustabdyti šios antraštinės dalies arba bet kurių šios antraštinės dalies nuostatų taikymą. Iki to laikotarpio pabaigos Šalys gali susitarti dėl sustabdymo galiojimo pratęsimo papildomam laikotarpiui, kuris neviršija devynių mėnesių. Jei iki sustabdymo laikotarpio pabaigos Šalys nesudaro susitarimo, kuriuo iš dalies keičiama ši antraštinė dalis, nuostatos, kurių taikymas sustabdytas, nustoja būti taikomos pirmą mėnesio dieną po sustabdymo laikotarpio pabaigos, išskyrus atvejus, kai Sąjunga informuoja Jungtinę Karalystę, kad ji nebesiekia iš dalies keisti šios antraštinės dalies. Tokiu atveju šios antraštinės dalies nuostatų, kurių taikymas sustabdytas, galiojimas atnaujinamas.

3. Jei kurių nors šios antraštinės dalies nuostatų taikymas sustabdomas pagal šį straipsnį, Specialusis teisėsaugos ir teismo bendradarbiavimo komitetas susitinka nuspręsti, kokių priemonių reikia imtis siekiant užtikrinti, kad bet koks pagal šią antraštinę dalį pradėtas bendradarbiavimas, kuriam daro poveikį sustabdymas, būtų tinkamai užbaigtas. Bet kuriuo atveju, kalbant apie visus asmens duomenis, gautus bendradarbiaujant pagal šią dalį iki tol, kol laikinai nustoją būti taikomos nuostatos, kurių taikymas sustabdomas, Šalys užtikrina, kad apsaugos lygis, kuris buvo taikytas tuos asmens duomenis perduodant, būtų išlaikytas ir įsigaliojus taikymo sustabdymui.

### III ANTRAŠTINĖ DALIS

#### KELEIVIO DUOMENŲ ĮRAŠO DUOMENŲ PERDAVIMAS IR TVARKYMAS

##### 542 STRAIPSNIS

###### Taikymo sritis

1. Šioje antraštinėje dalyje nustatomos taisyklės, pagal kurias keleivio duomenų įrašo duomenys gali būti perduodami Jungtinės Karalystės kompetentingai institucijai, ji juos gali tvarkyti ir naudoti skrydžiams tarp Sąjungos ir Jungtinės Karalystės vykdyti, ir nustatomos konkrečios su tuo susijusios apsaugos priemonės.
2. Ši antraštinė dalis taikoma oro vežėjams, vykdančioms keleivinius skrydžius tarp Sąjungos ir Jungtinės Karalystės.



3. Ši antraštinė dalis taip pat taikoma oro vežėjams, kurie įtraukia arba saugo duomenis Sąjungoje ir vykdo keleivinius skrydžius į Jungtinę Karalystę arba iš jos.
4. Šioje antraštinėje dalyje taip pat numatomas Jungtinės Karalystės ir Sąjungos policijos ir teisminis bendradarbiavimas baudžiamosiose bylose PNR duomenų srityje.

## 543 STRAIPSNIS

### Apibrėžtys

Šioje antraštinėje dalyje vartojamų terminų apibrėžtys:

- a) oro vežėjas – oro transporto įmonė, turinti galiojančią licenciją oro susisiekimui vykdyti arba jai lygiavertį dokumentą, suteikiantį teisę oro transportu vežti keleivius iš Jungtinės Karalystės į Sąjungą ir atvirkščiai;
- b) keleivio duomenų įrašas (PNR) – kiekvieno keleivio kelionės sąlygų įrašas, kuriame pateikiama informacija, reikalinga, kad kiekvienos asmens arba jo vardu užsakytos kelionės atveju užsakymus priimančios bei dalyvaujantys oro vežėjai galėtų tvarkyti ir kontroliuoti bilietų rezervavimą, nepriklausomai nuo to, ar įrašas yra rezervavimo sistemoje, išvykimo kontrolės sistemoje, naudojamose keleivių registravimui į skrydžius, arba tokias pačias funkcijas turinčiose lygiavertėse sistemoje; konkrečiai šioje antraštinėje dalyje PNR duomenis sudaro 40 priede nurodyti elementai;

- c) Jungtinės Karalystės kompetentinga institucija – Jungtinės Karalystės institucija, atsakinga už PNR duomenų gavimą ir tvarkymą pagal šį Susitarimą; jei Jungtinė Karalystė turi daugiau nei vieną kompetentingą instituciją, ji nustato keleivių duomenų vieno langelio sistemą, kuri oro vežėjams suteikia galimybę perduoti PNR duomenis vienam duomenų perdavimo punktui, ir paskiria vieną kontaktinį punktą, kuris priimtų ir teiktų prašymus pagal 546 straipsnį;
- d) informacijos apie keleivius skyriai (PIU) – valstybių narių įsteigti arba paskirti skyriai, atsakingi už PNR duomenų gavimą ir tvarkymą;
- e) terorizmas – bet kuri nusikalstama veika, nurodyta 45 priede;
- f) sunkus nusikaltimas – bet kokia nusikalstama veika, už kurią pagal Jungtinės Karalystės vidaus teisę baudžiama laisvės atėmimo bausme arba įkalinimu, kurio ilgiausias terminas – bent treji metai.

#### 544 STRAIPSNIS

##### PNR duomenų naudojimo tikslai

1. Jungtinė Karalystė užtikrina, kad pagal šią antraštinę dalį gauti PNR duomenys būtų tvarkomi tik terorizmo ar sunkių nusikaltimų prevencijos, atskleidimo, tyrimo ar baudžiamojo persekiojimo už juos tikslais ir PNR duomenų tvarkymo priežiūros tikslais, laikantis šiame Susitarime nustatytų sąlygų.

2. Išskirtiniais atvejais Jungtinės Karalystės kompetentinga institucija gali tvarkyti PNR duomenis, kai tai būtina siekiant apsaugoti fizinio asmens gyvybinius interesus, pavyzdžiui, kai yra iškilęs:

- a) pavojus asmens gyvybei ar pavojus patirti sunkų sužalojimą, arba
- b) didelis pavojus visuomenės sveikatai, ypač nustatytasis pagal tarptautiniu mastu pripažintus standartus.

3. Jungtinės Karalystės kompetentinga institucija taip pat gali tvarkyti PNR duomenis atsižvelgdama į kiekvieną konkretų atvejį, kai atitinkamus PNR duomenis atskleisti įpareigoja Jungtinės Karalystės bendrosios kompetencijos teismas arba administracinis teismas byloje, tiesiogiai susijusioje su bet kuriuo iš 1 dalyje nurodytų tikslų.

## 545 STRAIPSNIS

### PNR duomenų pateikimo užtikrinimas

1. Sąjunga užtikrina, kad pagal šią antraštinę dalį oro vežėjams nebūtų draudžiama perduoti PNR duomenų Jungtinės Karalystės kompetentingai institucijai.
2. Sąjunga užtikrina, kad oro vežėjai galėtų perduoti PNR duomenis Jungtinės Karalystės kompetentingai institucijai per įgaliotuosius atstovus, kurie veikia oro vežėjo vardu ir yra jam atskaitingi pagal šią antraštinę dalį.

3. Jungtinė Karalystė nereikalauja oro vežėjo pateikti PNR duomenų elementų, kurių rezervavimo tikslais oro vežėjas dar nėra surinkęs arba kurių jis dar nesaugo.
4. Jungtinė Karalystė, gavusi duomenis, kuriuos pagal šią antraštinę dalį jai perdavė oro vežėjas, visus juos ištrina, jei tas duomenų elementas nėra nurodytas 40 priede.

## 546 STRAIPSNIS

### Policijos ir teisminis bendradarbiavimas

1. Jungtinės Karalystės kompetentinga institucija konkrečiais atvejais, kai tai būtina terorizmo ar sunkių nusikaltimų prevencijos, atskleidimo, tyrimo ar patraukimo už juos baudžiamojon atsakomybėn tikslais, kuo skubiau dalijasi su Europolu arba Eurojustu, atsižvelgiant į jų atitinkamus įgaliojimus, arba su valstybių narių PIU visa svarbia ir tinkama analitine informacija, kurioje yra PNR duomenų.
2. Europolo arba Eurojusto, atsižvelgiant į jų atitinkamus įgaliojimus, arba valstybės narės PIU prašymu Jungtinės Karalystės kompetentinga institucija dalijasi PNR duomenimis, tų duomenų tvarkymo rezultatais arba analitine informacija, kurioje yra PNR duomenų, konkrečiais atvejais, kai tai būtina terorizmo ar sunkių nusikaltimų prevencijos, atskleidimo, tyrimo ar baudžiamojo persekiojimo už juos tikslais.
3. Konkrečiais atvejais, kai tai būtina terorizmo ar sunkių nusikaltimų prevencijos, atskleidimo, tyrimo ar baudžiamojo persekiojimo už juos tikslais, valstybių narių PIU kuo skubiau dalijasi su Jungtinės Karalystės kompetentinga institucija visa svarbia ir tinkama analitine informacija, kurioje yra PNR duomenų.

4. Konkrečiais atvejais, kai tai būtina terorizmo ar sunkių nusikaltimų prevencijos, atskleidimo, tyrimo ar baudžiamojo persekiojimo už juos tikslais, Jungtinės Karalystės kompetentingos institucijos prašymu valstybių narių PIU dalijasi PNR duomenimis, tų duomenų tvarkymo rezultatais arba analitine informacija, kurioje yra PNR duomenų.
5. Šalys užtikrina, kad 1–4 dalyse nurodyta informacija būtų dalijamasi pagal susitarimus ir sutartą tvarką dėl teisėsaugos arba dalijimosi informacija tarp Jungtinės Karalystės ir Europolo, Eurojusto arba atitinkamos valstybės narės. Visų pirma, pagal šį straipsnį informacija su Europolu keičiamasi naudojantis saugia ryšių linija, sukurta, kad būtų galima keisti informacija per Europolą.
6. Jungtinės Karalystės kompetentinga institucija ir valstybių narių PIU užtikrina, kad pagal 1–4 dalis būtų dalijamasi tik mažiausiu būtinu PNR duomenų kiekiu.

#### 547 STRAIPSNIS

#### Nediskriminavimas

Jungtinė Karalystė užtikrina, kad PNR duomenų tvarkymui taikytinos apsaugos priemonės visiems fiziniams asmenims būtų taikomos vienodai, be neteisėtos diskriminacijos.

## 548 STRAIPSNIS

## Specialių kategorijų asmens duomenų naudojimas

Pagal šią antraštinę dalį draudžiama tvarkyti bet kokius specialių kategorijų asmens duomenis. Jeigu Jungtinės Karalystės kompetentingai institucijai perduodami PNR duomenys apima specialių kategorijų asmens duomenis, ji tokius duomenis ištrina.

## 549 STRAIPSNIS

## Duomenų saugumas ir vientisumas

1. Jungtinė Karalystė įdiegia reglamentavimo, procedūrinės arba techninės priemonės, kad apsaugotų PNR duomenis nuo atsitiktinės, neteisėtos arba nesankcionuotos prieigos, tvarkymo ar praradimo.
2. Jungtinė Karalystė užtikrina duomenų atitikties tikrinimą ir jų apsaugą, saugumą, konfidencialumą bei vientisumą. Šiuo atžvilgiu Jungtinė Karalystė:
  - a) PNR duomenims taiko šifravimo, leidimo suteikimo ir dokumentų tvarkymo procedūras;
  - b) leidžia prieiti prie PNR duomenų tik įgaliotiems pareigūnams;
  - c) saugo PNR duomenis fiziškai saugioje aplinkoje, kuri yra apsaugota prieigos prie duomenų kontrolės priemonėmis, ir

d) sukuria mechanizmą, kuriuo būtų užtikrinama, kad PNR duomenų užklausos būtų atliekamos laikantis 544 straipsnio.

3. Jei prie fizinio asmens PNR duomenų buvo prieita arba jie buvo atskleisti neturint leidimo, Jungtinė Karalystė imasi priemonių, kad informuotų tą fizinį asmenį, sumažintų žalos riziką ir imtųsi taisomųjų veiksmų.

4. Jungtinės Karalystės kompetentinga institucija nedelsdama informuoja Specialųjį teisėsaugos ir teismo bendradarbiavimo komitetą apie visus reikšmingus atsitiktinės, neteisėtos ar nesankcionuotos prieigos prie PNR duomenų, jų tvarkymo ar praradimo atvejus.

5. Jungtinė Karalystė užtikrina, kad už bet kokį duomenų saugumo pažeidimą, ypač pažeidimą, dėl kurio duomenys gali būti atsitiktinai ar neteisėtai sunaikinti arba atsitiktinai prarasti, pakeisti, neleistinai atskleisti arba prie jų gali būti prieita be leidimo, arba dėl kurio duomenys gali būti tvarkomi bet kokia neteisėta forma, būtų taikomos veiksmingos ir atgrasomos taisomosios priemonės, įskaitant galimas sankcijas.

## 550 STRAIPSNIS

### Skaidrumas ir keleivių informavimas

1. Jungtinės Karalystės kompetentinga institucija savo interneto svetainėje skelbia:

a) teisės aktų, kuriais suteikiama teisė rinkti PNR duomenis, sąrašą;

- b) PNR duomenų rinkimo tikslus;
- c) PNR duomenų apsaugos būdus;
- d) PNR duomenų atskleidimo būdus ir apimtį;
- e) informaciją apie teises susipažinti su duomenimis, juos ištaisyti, pateikti pastabų ir taikyti teisių gynimo priemonės, ir
- f) kontaktinę informaciją pasiteirauti.

2. Šalys bendradarbiauja su suinteresuotaisiais trečiaisiais asmenimis, pavyzdžiui, aviacijos ir kelionių oro transportu sektoriaus atstovais, siekdamos užtikrinti skaidrumą, kai užsakymo metu PNR duomenys renkami, tvarkomi ir naudojami, taip pat, kai teikiami prašymai leisti susipažinti su duomenimis, juos ištaisyti ir taikyti teisių gynimo priemonės. Oro vežėjai suteikia keleiviams aiškia ir prasmingą informaciją apie PNR duomenų perdavimą pagal šią antraštinę dalį, įskaitant gaunančiosios institucijos duomenis, perdavimo tikslą ir teisę prašyti institucijos gavėjos leisti susipažinti su perduotais keleivio asmens duomenimis ir juos ištaisyti.



3. Jei PNR duomenys, saugomi pagal 552 straipsnį, buvo naudojami laikantis 553 straipsnyje nustatytų sąlygų arba buvo atskleisti pagal 555 straipsnį arba 556 straipsnį, Jungtinė Karalystė raštu, individualiai ir per pagrįstą laikotarpį apie tai praneša atitinkamiems keleiviams, kai tik toks informavimas nebegali pakenkti atitinkamų valdžios institucijų atliekamiems tyrimams ir jei atitinkama keleivių kontaktinė informacija gali būti pateikta arba gali būti gauta pagrįstomis pastangomis. Pranešime pateikiama informacija apie tai, kaip atitinkamas fizinis asmuo gali siekti žalos atlyginimo administracine arba teismine tvarka.

## 551 STRAIPSNIS

### Automatizuotas PNR duomenų tvarkymas

1. Jungtinės Karalystės kompetentinga institucija užtikrina, kad bet koks automatizuotas PNR duomenų tvarkymas būtų grindžiamas nediskriminaciniais, specializuotais ir patikimais iš anksto nustatytais modeliais ir kriterijais, kad ji galėtų:

- a) pasiekti rezultatų, susijusių su fiziniiais asmenimis, kurie, kaip galima pagrįstai įtarti, yra įsitraukę į terorizmą ar sunkų nusikaltimą arba dalyvauja darant tas veikas, arba
- b) išskirtinėmis aplinkybėmis apsaugoti bet kurio fizinio asmens gyvybinius interesus, kaip nustatyta 544 straipsnio 2 dalyje.

2. Jungtinės Karalystės kompetentinga institucija užtikrina, kad duomenų bazės, su kuriomis lyginami PNR duomenys, būtų patikimos, atnaujintos ir apimtų tik tas duomenų bazes, kurias ji naudoja 544 straipsnyje nustatytais tikslais.

3. Jungtinė Karalystė nepriima jokių sprendimų, kurie daro didelį neigiamą poveikį fiziniam asmeniui, remdamasi tik automatizuotu PNR duomenų tvarkymu.

## 552 STRAIPSNIS

### PNR duomenų saugojimas

1. Jungtinė Karalystė negali saugoti PNR duomenų ilgiau nei penkerius metus nuo šių PNR duomenų gavimo dienos.

2. Ne vėliau kaip per šešis mėnesius nuo 1 dalyje nurodyto PNR duomenų perdavimo visi PNR duomenys nuasmeninami užmaskuojant toliau išvardytus duomenų elementus, pagal kuriuos būtų galima tiesiogiai identifikuoti keleivį, su kuriuo PNR duomenys yra susiję, ar bet kurį kitą fizinį asmenį:

a) vardus ir pavardes, įskaitant PNR užfiksuotus kitų keleivių vardus ir pavardes ir PNR užfiksuotų kartu keliaujančių keleivių skaičių;

- b) keleivio, keleivio skrydžio rezervavimą atlikusių asmenų, asmenų, per kuriuos galima susisiekti su oro transporto keleiviu, ir asmenų, kurie turi būti informuoti ekstremaliosios situacijos atveju, adresus, telefono numerius ir elektroninę kontaktinę informaciją;
- c) visą turimą mokėjimo ir sąskaitų informaciją, jei joje yra kokia nors informacija, kuri galėtų padėti nustatyti fizinio asmens tapatybę;
- d) keleivių lojalumo programos informaciją;
- e) kitą papildomą informaciją (OSI), specialiųjų tarnybų informaciją (SSI) ir specialiųjų tarnybų prašymų (SSR) informaciją, jei joje yra informacijos, kuri galėtų padėti nustatyti fizinio asmens tapatybę, ir
- f) surinktus išankstinės informacijos apie keleivius (API) duomenis.

3. Jungtinės Karalystės kompetentinga institucija gali panaikinti PNR duomenų maskavimą tik tuo atveju, jei tai būtina siekiant atlikti tyrimus 544 straipsnyje nustatytais tikslais. Tokie PNR duomenys, kurių maskavimas panaikintas, turi būti prieinami tik ribotam skaičiui specialiai įgaliotų pareigūnų.

4. Nepaisant 1 dalies, Jungtinė Karalystė ištrina keleivių PNR duomenis jiems išvykus iš šalies, išskyrus atvejus, kai atlikus rizikos vertinimą paaiškėja, kad tokius PNR duomenis reikia saugoti. Siekdama nustatyti tą poreikį Jungtinė Karalystė identifikuoja objektyvius įrodymus, kuriais remiantis galima daryti išvadą, kad tam tikri keleiviai kelia riziką, kiek tai susiję su kova su terorizmu ir sunkiais nusikaltimais.

5. 4 dalies tikslais, išskyrus atvejus, kai turima informacijos apie tikslią išvykimo datą, išvykimo data turėtų būti laikoma atitinkamo keleivio ilgiausio teisėto buvimo Jungtinėje Karalystėje laikotarpio paskutinė diena.
6. Pagal šį straipsnį saugomų duomenų naudojimui taikomos 533 straipsnyje nustatytos sąlygos.
7. Jungtinės Karalystės nepriklausoma administracinė įstaiga kasmet įvertina Jungtinės Karalystės kompetentingos institucijos taikomą požiūrį, susijusį su būtinybe saugoti PNR duomenis pagal 4 dalį.
8. Nepaisant 1, 2 ir 4 dalių, Jungtinė Karalystė gali saugoti PNR duomenis, kurių reikia konkrečioms veiksmams, peržiūrai, tyrimui, vykdymo užtikrinimo veiksmams, teisminiam nagrinėjimui, baudžiamajam persekiojimui arba bausmių vykdymui, kol jie bus užbaigti.
9. Pasibaigus PNR duomenų saugojimo laikotarpiui Jungtinė Karalystė ištrina PNR duomenis.
10. 11 dalis taikoma dėl ypatingų aplinkybių, dėl kurių Jungtinė Karalystė negali atlikti techninių patikslinimų, būtinų PNR duomenų tvarkymo sistemoms, kurias Jungtinė Karalystė naudojo tuo metu, kai jai buvo taikoma Sąjungos teisė, pertvarkyti į sistemas, kurios leistų ištrinti PNR duomenis pagal 4 dalį.

11. Jungtinė Karalystė gali laikinai nukrypti nuo 4 dalies tarpiniu laikotarpiu, kurio trukmė numatyta 13 dalyje, kol Jungtinė Karalystė kuo greičiau įgyvendins techninius patikslinimus. Tarpiniu laikotarpiu Jungtinės Karalystės kompetentinga institucija neleidžia naudoti PNR duomenų, kurie turi būti ištrinti pagal 4 dalį, tiems PNR duomenims taikydama šias papildomas apsaugos priemones:

- a) PNR duomenys prieinami tik ribotam įgaliotų pareigūnų skaičiui ir tik tais atvejais, kai tai būtina siekiant nustatyti, ar PNR duomenys turėtų būti ištrinti pagal 4 dalį;
- b) prašymas naudoti PNR duomenis atmetamas tais atvejais, kai duomenys turi būti ištrinti pagal 4 dalį, ir tolesnė prieiga prie tų duomenų nesuteikiama, jei iš šios dalies d punkte nurodytų dokumentų matyti, kad ankstesnis prašymas juos naudoti atmestas;
- c) dedant visas pastangas užtikrinama, kad PNR duomenys būtų ištrinti kuo greičiau, atsižvelgiant į 10 dalyje nurodytas ypatingas aplinkybes, ir
- d) pagal 554 straipsnį toliau nurodyti dalykai įforminami dokumentais, o tokie dokumentai pateikiami šio straipsnio 7 dalyje nurodytai nepriklausomai administracinei įstaigai:
  - i) visi prašymai naudoti PNR duomenis;

- ii) priegos prie PNR duomenų data ir laikas, siekiant įvertinti, ar PNR duomenis reikėjo ištrinti;
- iii) tai, kad prašymas naudoti PNR duomenis atmestas remiantis tuo, kad PNR duomenys turėjo būti ištrinti pagal 4 dalį, įskaitant atsisakymo datą ir laiką, ir
- iv) PNR duomenų ištrynimo pagal šios dalies c punktą data ir laikas.

12. Praėjus devyniems mėnesiams nuo šio Susitarimo įsigaliojimo ir dar kartą po metų, jei tarpinis laikotarpis pratęsiamas dar vieniems metams, Jungtinė Karalystė Specialiajam teisėsaugos ir teismo bendradarbiavimo komitetui pateikia:

- a) šio straipsnio 7 dalyje nurodytos nepriklausomos administracinės įstaigos ataskaitą, į kurią įtraukiama 525 straipsnio 3 dalyje nurodytos Jungtinės Karalystės priežiūros institucijos nuomonė dėl to, ar veiksmingai taikomos šio straipsnio 11 dalyje numatytos apsaugos priemonės, ir
- b) Jungtinės Karalystės atliktą vertinimą, ar šio straipsnio 10 dalyje nurodytos ypatingos aplinkybės išlieka, kartu su pastangų, dedamų siekiant Jungtinės Karalystės PNR duomenų tvarkymo sistemas pertvarkyti į sistemas, kurios leistų ištrinti PNR duomenis pagal šio straipsnio 4 dalį, aprašymu.

13. Specialusis teisėsaugos ir teismo bendradarbiavimo komitetas susitinka per vienus metus nuo šio Susitarimo įsigaliojimo, kad apsvarstytų pagal 12 dalį pateiktą ataskaitą ir vertinimą. Jei 10 dalyje nurodytos ypatingos aplinkybės išlieka, Partnerystės taryba pratęsia šio straipsnio 11 dalyje nurodytą tarpinį laikotarpį vienais metais. Partnerystės taryba pratęsia tarpinį laikotarpį dar vienais paskutiniais metais tomis pačiomis sąlygomis ir laikydamasi tos pačios tvarkos, kaip ir pirmojo pratęsimo atveju, kai, be kita ko, buvo padaryta didelė pažanga, nors Jungtinės Karalystės PNR duomenų tvarkymo sistemų dar nebuvo įmanoma pertvarkyti į sistemas, kurios leistų ištrinti PNR duomenis pagal 4 dalį.

14. Jei Jungtinė Karalystė mano, kad Partnerystės tarybos atsisakymas pratęsti laikotarpį vienu iš nurodytųjų atvejų yra nepagrįstas, ji gali sustabdyti šios antraštinės dalies taikymą įspėjusi prieš vieną mėnesį.

15. Praėjus trejiems metams nuo šio Susitarimo įsigaliojimo dienos, 10–14 dalys nustoja būti taikomos.

## 553 STRAIPSNIS

## PNR duomenų naudojimo sąlygos

1. Jungtinės Karalystės kompetentinga institucija gali naudoti PNR duomenis, saugomus pagal 552 straipsnį, kitais nei saugumo ir sienų kontrolės tikslais, įskaitant bet kokį atskleidimą pagal 555 straipsnį ir 556 straipsnį, tik tais atvejais, kai iš objektyviomis priežastimis grindžiamų naujų aplinkybių paaiškėja, kad vieno ar kelių keleivių PNR duomenys gali veiksmingai padėti pasiekti 544 straipsnyje nustatytus tikslus.
  
2. Tai, kaip pagal 1 dalį PNR duomenis naudoja Jungtinės Karalystės kompetentinga institucija, iš anksto patikrina Jungtinės Karalystės teismas arba nepriklausoma administracinė įstaiga, remdamasi pagrįstu Jungtinės Karalystės kompetentingos institucijos prašymu, pateiktu pagal nusikaltimų prevencijos, atskleidimo ar baudžiamojo persekiojimo už juos procedūrų vidaus teisinę sistemą, išskyrus:
  - a) pagrįstai nustatytais skubos atvejais, arba
  
  - b) siekiant patikrinti iš anksto nustatytų modelių ir kriterijų, kuriais grindžiamas automatizuotas PNR duomenų tvarkymas, patikimumą ir naujumą arba apibrėžti naujus tokio tvarkymo modelius ir kriterijus.



## 554 STRAIPSNIS

## PNR duomenų tvarkymo registravimas ir dokumentavimas

Jungtinės Karalystės kompetentinga institucija registruoja ir dokumentuoja visą PNR duomenų tvarkymo procesą. Tokį registravimą arba dokumentavimą ji taiko tik šiais tikslais:

- a) savo veiklai stebėti ir duomenų tvarkymo teisėtumui tikrinti;
- b) tinkamam duomenų vientisumui užtikrinti;
- c) duomenų tvarkymo saugumui užtikrinti, ir
- d) priežiūrai užtikrinti.

## 555 STRAIPSNIS

## Duomenų atskleidimas Jungtinėje Karalystėje

1. Jungtinės Karalystės kompetentinga institucija neatskleidžia PNR duomenų kitoms Jungtinės Karalystės valdžios institucijoms, išskyrus atvejus, kai tenkinamos šios sąlygos:

- a) PNR duomenys atskleidžiami valdžios institucijoms, kurių funkcijos yra tiesiogiai susijusios su 544 straipsnyje nustatytais tikslais;

- b) PNR duomenys atskleidžiami tik atsižvelgiant į kiekvieną konkretų atvejį;
  - c) atskleisti duomenis ypatingomis aplinkybėmis būtina 544 straipsnyje nustatytais tikslais;
  - d) atskleidžiamas tik mažiausias būtinų PNR duomenų kiekis;
  - e) gaunančioji valdžios institucija taiko apsaugą, kuri yra lygiavertė šioje antraštinėje dalyje apibūdintoms apsaugos priemonėms, ir
  - f) gaunančioji valdžios institucija neatskleidžia PNR duomenų kitam subjektui, nebent juos atskleisti leido Jungtinės Karalystės kompetentinga institucija šioje dalyje nustatytais sąlygomis.
2. Perduodant analitinę informaciją, kurioje yra pagal šią antraštinę dalį gautų PNR duomenų, taikomos šiame straipsnyje nustatytos apsaugos priemonės.

## 556 STRAIPSNIS

## Duomenų atskleidimas už Jungtinės Karalystės ribų

1. Jungtinė Karalystė užtikrina, kad Jungtinės Karalystės kompetentinga institucija neatskleistų PNR duomenų trečiųjų šalių valdžios institucijoms, išskyrus atvejus, kai tenkinamos visos šios sąlygos:
  - a) PNR duomenys atskleidžiami valdžios institucijoms, kurių funkcijos yra tiesiogiai susijusios su 544 straipsnyje nustatytais tikslais;
  - b) PNR duomenys atskleidžiami tik atsižvelgiant į kiekvieną konkretų atvejį;
  - c) PNR duomenys atskleidžiami tik tuo atveju, jei tai būtina 544 straipsnyje nustatytais tikslais;
  - d) atskleidžiamas tik mažiausias būtinų PNR duomenų kiekis, ir
  - e) trečioji šalis, kuriai atskleidžiami PNR duomenys, yra sudariusi susitarimą su Sąjunga, kuriame numatyta asmens duomenų apsauga, panaši į šiame Susitarime numatytą apsaugą, arba jai taikomas Europos Komisijos sprendimas pagal Sąjungos teisę, kuriuo nustatoma, kad trečioji šalis užtikrina tinkamą duomenų apsaugos lygį, kaip tai suprantama Sąjungos teisėje.

2. Nukrypstant nuo 1 dalies e punkto, Jungtinės Karalystės kompetentinga institucija gali perduoti PNR duomenis trečiajai šaliai, jei:
  - a) tos institucijos vadovas arba vadovo specialiai įgaliotas vyresnysis pareigūnas mano, kad atskleidimas yra būtinas siekiant užkardyti ir iširti didelę ir neišvengiamą grėsmę visuomenės saugumui arba apsaugoti bet kurio fizinio asmens gyvybinius interesus, ir
  - b) trečioji šalis pagal sutartą tvarką, susitarimą ar kitu būdu pateikia rašytinį patikinimą, kad informacija bus saugoma laikantis apsaugos priemonių, kurios pagal Jungtinės Karalystės teisę taikomos iš Sąjungos gautų PNR duomenų tvarkymui, įskaitant šioje antraštinėje dalyje nustatytas apsaugos priemones.
3. Duomenų perdavimas pagal šio straipsnio 2 dalį dokumentuojamas. Tokie dokumentai gavus prašymą pateikiami 525 straipsnio 3 dalyje nurodytai priežiūros institucijai, įskaitant perdavimo datą ir laiką, informaciją apie gaunančiąją instituciją, perdavimo pagrindimą ir perduotus PNR duomenis.
4. Jei pagal 1 arba 2 dalį Jungtinės Karalystės kompetentinga institucija atskleidžia pagal šią antraštinę dalį surinktus PNR duomenis, kurių kilmės valstybė yra valstybė narė, Jungtinės Karalystės kompetentinga institucija kuo greičiau praneša tos valstybės narės institucijoms apie duomenų atskleidimą. Jungtinė Karalystė šį pranešimą pateikia pagal susitarimus ar sutartą tvarką dėl teisėsaugos arba dalijimosi informacija tarp Jungtinės Karalystės ir tos valstybės narės.

5. Perduodant analitinę informaciją, kurioje yra pagal šią antraštinę dalį gautų PNR duomenų, taikomos šiame straipsnyje nustatytos apsaugos priemonės.

## 557 STRAIPSNIS

### Perdavimo metodas

Oro vežėjai Jungtinės Karalystės kompetentingai institucijai PNR duomenis perduoda tik duomenų eksporto pagrindu, t. y. taikydami metodą, pagal kurį oro vežėjai perduoda PNR duomenis į Jungtinės Karalystės kompetentingos institucijos duomenų bazę, ir laikydamiesi šių oro vežėjams privalomų procedūrų, pagal kurias jie:

- a) perduoda PNR duomenis elektroninėmis priemonėmis pagal Jungtinės Karalystės kompetentingos institucijos techninius reikalavimus arba, jeigu yra techninių gedimų, bet kuriomis kitomis tinkamomis priemonėmis, užtikrinančiomis tinkamą duomenų saugumo lygį;
- b) perduoda PNR duomenis tarpusavyje sutartu pranešimų perdavimo formatu, ir
- c) perduoda PNR duomenis saugiu būdu, naudodami bendrus protokolus, kuriuos nurodė naudoti Jungtinės Karalystės kompetentinga institucija.

## 558 STRAIPSNIS

## Perdavimo dažnumas

1. Jungtinės Karalystės kompetentinga institucija reikalauja, kad oro vežėjai perduotų PNR duomenis:
  - a) iš pradžių ne anksčiau kaip likus 96 valandoms iki tvarkaraštyje numatyto skrydžio išvykimo laiko, ir
  - b) ne daugiau kaip penkis kartus, kaip nurodo Jungtinės Karalystės kompetentinga institucija.
2. Jungtinės Karalystės kompetentinga institucija leidžia oro vežėjams pagal 1 dalies b punktą perduodant duomenis tik atnaujinti pagal tos dalies a punktą perduotus PNR duomenis.
3. Jungtinės Karalystės kompetentinga institucija informuoja oro vežėjus apie nustatytą perdavimo laiką.
4. Konkrečiais atvejais, kai yra požymių, kad būtina papildomai susipažinti su PNR duomenimis, norint reaguoti į konkrečią grėsmę, susijusią su 544 straipsnyje nustatytais tikslais, Jungtinės Karalystės kompetentinga institucija gali pareikalauti iš oro vežėjo pateikti PNR duomenis prieš planines duomenų perdavimo operacijas, tarp jų arba po jų. Naudodamasi jai suteikta diskrecija, Jungtinės Karalystės kompetentinga institucija turi veikti protingai ir proporcingai ir taikyti 557 straipsnyje apibūdintą perdavimo metodą.

## 559 STRAIPSNIS

### Bendradarbiavimas

Jungtinės Karalystės kompetentinga institucija ir valstybių narių PIU bendradarbiauja, siekdami jų PNR duomenų tvarkymo tvarkos suderinamumo tokiu būdu, kuris dar labiau stiprina Jungtinėje Karalystėje, Europos Sąjungoje ir kitose šalyse esančių asmenų saugumą.

## 560 STRAIPSNIS

### Draudimas nukrypti

Ši antraštinė dalis negali būti aiškinama taip, kad reikštų, jog nukrypstama nuo kokių nors Jungtinės Karalystės ir valstybių narių arba trečiųjų šalių tarpusavio įsipareigojimų pateikti prašymą arba atsilepti į jį pagal tarpusavio pagalbos priemonę.

## 561 STRAIPSNIS

### Konsultacijos ir peržiūra

1. Šalys konsultuojasi tarpusavyje apie visas priemones, kurios turi būti įvykdytos ir gali turėti įtakos šiai antraštinei daliai.

2. Atlikdamos bendras šios antraštinės dalies peržiūras, kaip nurodyta 691 straipsnio 1 dalyje, Šalys ypatingą dėmesį skiria PNR duomenų tvarkymo ir saugojimo kiekvienu 544 straipsnyje nustatytu tikslu būtinybei ir proporcingumui. Atliekant bendras peržiūras taip pat vertinama, kaip Jungtinės Karalystės kompetentinga institucija užtikrino, kad 551 straipsnyje nurodyti iš anksto nustatyti modeliai, kriterijai ir duomenų bazės būtų patikimi, aktualūs ir atnaujinti, atsižvelgiant į statistinius duomenis.

## 562 STRAIPSNIS

### Bendradarbiavimo sustabdymas pagal šią antraštinę dalį

1. Jei kuri nors Šalis mano, kad tolesnis šios antraštinės dalies taikymas nebetikslingas, ji gali atitinkamai pranešti kitai Šaliai apie savo ketinimą sustabdyti šios antraštinės dalies taikymą.

Gavusios tokį pranešimą Šalys pradeda konsultacijas.

2. Jei per 6 mėnesius nuo to pranešimo Šalys nepriima sprendimo, bet kuri Šalis gali nuspręsti ne ilgesniam kaip 6 mėnesių laikotarpiui sustabdyti šios antraštinės dalies taikymą. Iki to laikotarpio pabaigos Šalys gali susitarti dėl sustabdymo galiojimo pratęsimo papildomam laikotarpiui, kuris neviršija 6 mėnesių. Jei iki sustabdymo laikotarpio pabaigos Šalys nepriima sprendimo dėl šios antraštinės dalies, ši antraštinė dalis nustoja būti taikoma mėnesio, einančio po sustabdymo laikotarpio pabaigos, pirmą dieną, nebent pranešančioji Šalis praneša kitai Šaliai, kad ji nori atšaukti pranešimą. Tokiu atveju šios antraštinės dalies nuostatų galiojimas atnaujinamas.



3. Jei pagal šį straipsnį šios antraštinės dalies taikymas sustabdomas, Specialusis teisėsaugos ir teismo bendradarbiavimo komitetas susitinka nuspręsti, kokių priemonių reikia imtis siekiant užtikrinti, kad bet koks pagal šią antraštinę dalį pradėtas bendradarbiavimas, kuriam daro poveikį sustabdymas, būtų tinkamai užbaigtas. Bet kuriuo atveju, kalbant apie visus asmens duomenis, gautus bendradarbiaujant pagal šią dalį iki tol, kol laikinai nustoja būti taikomos nuostatos, kurių taikymas sustabdomas, Šalys užtikrina, kad apsaugos lygis, kuris buvo taikytas tuos asmenis duomenis perduodant, būtų išlaikytas ir įsigaliojus taikymo sustabdymui.

#### IV ANTRAŠTINĖ DALIS

#### BENDRADARBIAVIMAS OPERATYVINĖS INFORMACIJOS SRITYJE

#### 563 STRAIPSNIS

#### Bendradarbiavimas operatyvinės informacijos srityje

1. Šios antraštinės dalies tikslas yra, kad Šalys užtikrintų, jog Jungtinės Karalystės ir valstybių narių kompetentingos institucijos, laikydamosi savo vidaus teisės sąlygų ir savo įgaliojimų, ir tiek, kiek tai nenumatyta kitose šios dalies antraštinėse dalyse, galėtų viena kitai padėti teikdamos atitinkamą informaciją šiais tikslais:

- a) nusikalstamų veikų prevencijos, tyrimo, atskleidimo ar baudžiamojo persekiojimo už jas;

- b) baudžiamųjų sankcijų vykdymo;
  - c) apsaugos nuo grėsmių visuomenės saugumui bei jų prevencijos, ir
  - d) pinigų plovimo ir terorizmo finansavimo prevencijos ir kovos su šiomis veikomis.
2. Šios antraštinės dalies tikslais kompetentinga institucija reiškia vidaus policiją, muitinę ar kitą instituciją, pagal vidaus teisę kompetentingą vykdyti veiklą 1 dalyje nustatytais tikslais.
3. Jungtinės Karalystės arba valstybės narės kompetentinga institucija gali prašyti informacijos, įskaitant informaciją apie ieškomus ir dingusius asmenis, taip pat daiktus, arba savo iniciatyva ją pateikti Jungtinės Karalystės arba valstybės narės kompetentingai institucijai. Informacija gali būti teikiama atsakant į prašymą arba savo iniciatyva, laikantis vidaus teisės, kuri taikoma informaciją teikiančiai kompetentingai institucijai, sąlygų ir neviršijant jos įgaliojimų.
4. Informacijos gali būti prašoma ir ji gali būti teikiama tiek, kiek prašymą pateikusiai arba informaciją teikiančiai kompetentingai institucijai taikomose vidaus teisės sąlygose nenurodyta, kad prašymas ar informacija turi būti pateikiami arba perduodami per teismines institucijas.
5. Skubiais atvejais informaciją teikianti kompetentinga institucija kuo greičiau atsako į prašymą arba pateikia informaciją savo iniciatyva.

6. Prašančiosios valstybės kompetentinga institucija, laikydamasi atitinkamos vidaus teisės, prašymo pateikimo metu arba vėliau gali prašyti informaciją teikiančios valstybės sutikimo, kad informacija būtų naudojama įrodinėjimo tikslais teisminės institucijos procese. Informaciją teikianti valstybė, laikydamasi VIII antraštinėje dalyje nustatytų sąlygų ir jai taikomos vidaus teisės sąlygų, gali sutikti, kad informacija būtų naudojama prašančiosios valstybės teisminėje institucijoje įrodinėjimo tikslais. Be to, kai informacija teikiama savo iniciatyva, informaciją teikianti valstybė gali sutikti, kad informacija būtų naudojama įrodinėjimo tikslais priimančiosios valstybės teisminės institucijos procese. Jeigu sutikimas nėra duodamas pagal šią dalį, gauta informacija negali būti naudojama įrodinėjimo tikslais teisminės institucijos procese.

7. Informaciją teikianti kompetentinga institucija pagal atitinkamą vidaus teisę gali nustatyti pateiktos informacijos naudojimo sąlygas.

8. Kompetentinga institucija pagal šią antraštinę dalį gali teikti bet kokios rūšies turimą informaciją, laikydamasi jai taikomų vidaus teisės sąlygų ir neviršydama savo įgaliojimų. Tokia informacija gali apimti informaciją iš kitų šaltinių tik tuo atveju, jei tą informaciją leidžiama toliau perduoti pagal sistemą, pagal kurią ją gavo informaciją teikianti kompetentinga institucija.

9. Informacija pagal šią antraštinę dalį gali būti teikiama bet kuriuo tinkamu ryšių kanalu, įskaitant saugią ryšių liniją, naudojamą informacijai teikti per Europolą.

10. Šis straipsnis nedaro poveikio Jungtinės Karalystės ir valstybių narių dvišalių susitarimų veikimui ar sudarymui, jei valstybės narės veikia laikydamosi Sąjungos teisės. Jis taip pat nedaro poveikio jokiems kitiems Jungtinės Karalystės arba valstybių narių kompetentingų institucijų įgaliojimams pagal taikytiną vidaus ar tarptautinę teisę teikti pagalbą dalijantis informacija 1 dalyje nustatytais tikslais.

## V ANTRAŠTINĖ DALIS

### BENDRADARBIAVIMAS SU EUROPOLU

#### 564 STRAIPSNIS

##### Tikslas

Šios antraštinės dalies tikslas – užmegzti Europolo ir Jungtinės Karalystės kompetentingų institucijų bendradarbiavimo santykius, siekiant remti ir stiprinti valstybių narių ir Jungtinės Karalystės veiksmus, taip pat jų tarpusavio bendradarbiavimą vykdant sunkių nusikaltimų, terorizmo ir bendrus Sąjungos politikos interesus pažeidžiančių nusikaltimų prevenciją ir kovojant su jais, kaip nurodyta 566 straipsnyje.

## 565 STRAIPSNIS

## Apibrėžtys

Šioje antraštinėje dalyje vartojamų terminų apibrėžtys:

- a) Europolas – Europos Sąjungos teisėsaugos bendradarbiavimo agentūra, įsteigta Europos Parlamento ir Tarybos reglamentu (ES) 2016/794<sup>1</sup> (toliau – Europolo reglamentas);
- b) kompetentinga institucija – Sąjungos atveju Europolas, o Jungtinės Karalystės atveju – vidaus teisėsaugos institucija, pagal vidaus teisę atsakinga už nusikalstamų veikų prevenciją ir kovą su jomis.

## 566 STRAIPSNIS

## Nusikaltimų rūšys

1. Šioje antraštinėje dalyje nustatytas bendradarbiavimas yra susijęs su Europolo kompetencijai priklausančiais nusikaltimais, išvardytais 41 priede, įskaitant susijusias nusikalstamas veikas.

---

<sup>1</sup> 2016 m. gegužės 11 d. Europos Parlamento ir Tarybos reglamentas (ES) 2016/794 dėl Europos Sąjungos teisėsaugos bendradarbiavimo agentūros (Europolo), kuriuo pakeičiami ir panaikinami Tarybos sprendimai 2009/371/TVR, 2009/934/TVR, 2009/935/TVR, 2009/936/TVR ir 2009/968/TVR (ES OL L 135, 2016 5 24, p. 53).

2. Susijusios nusikalstamos veikos – tai nusikalstamos veikos, padarytos siekiant pasirūpinti priemonių 1 dalyje nurodytiems nusikaltimams įvykdyti, nusikalstamos veikos, padarytos siekiant sudaryti palankesnes sąlygas tokiems nusikaltimams arba padaryti juos, ir nusikalstamos veikos, padarytos siekiant užtikrinti nebaudžiamumą už tokius nusikaltimus.

3. Pasikeitus nusikaltimų, priklausančių Europolo kompetencijai pagal Sąjungos teisę, sąrašui, Sąjungos siūlymu Specialusis teisėsaugos ir teismo bendradarbiavimo komitetas gali atitinkamai iš dalies pakeisti 41 priedą nuo Europolo kompetencijos pakeitimo įsigaliojimo dienos.

## 567 STRAIPSNIS

### Bendradarbiavimo aprėptis

Be keitimosi asmens duomenimis šioje antraštinėje dalyje nustatytais sąlygomis ir atsižvelgiant į Europolo reglamente apibrėžtas Europolo užduotis, bendradarbiavimas visų pirma gali apimti:

- a) keitimąsi informacija, pavyzdžiui, specialistų žiniomis;
- b) bendros padėties vertinimo ataskaitas;
- c) strateginės analizės rezultatus;

- d) informaciją apie nusikalstamos veikos tyrimo procedūras;
- e) informaciją apie nusikalstamumo prevencijos metodus;
- f) dalyvavimą mokymo veikloje, ir
- g) konsultacijas ir pagalbą atliekant atskirus nusikalstamos veikos tyrimus, taip pat operatyvinį bendradarbiavimą.

## 568 STRAIPSNIS

### Nacionaliniai kontaktiniai punktai ir ryšių palaikymo pareigūnai

1. Jungtinė Karalystė paskiria nacionalinį kontaktinį punktą, kuris veikia kaip pagrindinis Europolo ir Jungtinės Karalystės kompetentingų institucijų kontaktinis punktas.
2. Vykdamt keitimasi informacija tarp Europolo ir Jungtinės Karalystės kompetentingų institucijų Europolas keičiasi informacija su 1 dalyje nurodytu nacionaliniu kontaktiniu punktu. Tačiau tai netrukdo Europolui ir Jungtinės Karalystės kompetentingoms institucijoms tiesiogiai keistis informacija, jei Europolas ir atitinkamos kompetentingos institucijos mano, kad tai tikslinga.

3. Nacionalinis kontaktinis punktas taip pat yra pagrindinis kontaktinis punktas asmens duomenų peržiūros, taisymo ir ištrynimo klausimais.
4. Siekdama sudaryti palankesnes sąlygas vykdyti šioje antraštinėje dalyje nustatytą bendradarbiavimą, Jungtinė Karalystė deleguoja į Europolą vieną ar kelis ryšių palaikymo pareigūnus. Europolas gali deleguoti vieną ar kelis ryšių palaikymo pareigūnus į Jungtinę Karalystę.
5. Jungtinė Karalystė užtikrina, kad jos ryšių palaikymo pareigūnai gautų greitą ir, jei techniškai įmanoma, tiesioginę prieigą prie atitinkamų Jungtinės Karalystės vidaus duomenų bazių, kurios yra būtinos jų užduotims atlikti.
6. Ryšių palaikymo pareigūnų skaičių, su jų užduotimis susijusią išsamią tvarką, jų teises ir pareigas bei susijusias išlaidas reglamentuoja Europolo ir Jungtinės Karalystės kompetentingų institucijų sudaryti darbiniai susitarimai, kaip nurodyta 577 straipsnyje.
7. Jungtinės Karalystės ryšių palaikymo pareigūnai ir Jungtinės Karalystės kompetentingų institucijų atstovai gali būti kviečiami į operatyvinius posėdžius. Valstybių narių ryšių palaikymo pareigūnai ir trečiųjų šalių ryšių palaikymo pareigūnai, valstybių narių ir trečiųjų šalių kompetentingų institucijų atstovai, Europolo darbuotojai ir kiti suinteresuotieji subjektai gali dalyvauti Jungtinės Karalystės ryšių palaikymo pareigūnų arba kompetentingų institucijų rengiamuose susitikimuose.



## 569 STRAIPSNIS

## Keitimasis informacija

1. Keisdamosi informacija kompetentingos institucijos laikosi šios antraštinės dalies tikslo ir nuostatų. Asmens duomenys tvarkomi tik 2 dalyje nurodytais konkrečiais tikslais.
2. Kompetentingos institucijos ne vėliau kaip asmens duomenų perdavimo momentu aiškiai nurodo konkretų tikslą ar tikslus, kuriais asmens duomenys yra perduodami. Perduodant duomenis Europolui, tokio perdavimo tikslas ar tikslai nurodomi atsižvelgiant į konkrečius Europolo reglamente nustatytus duomenų tvarkymo tikslus. Jei perduodančioji kompetentinga institucija to nepadaro, gaunančioji kompetentinga institucija, suderinusi su perduodančiąja institucija, tvarko asmens duomenis, kad nustatytų jų svarbą ir tikslą ar tikslus, kuriais jie turi būti toliau tvarkomi. Kompetentingos institucijos tvarkyti asmens duomenis kitu tikslu nei tuo, kuriuo jie buvo pateikti, gali tik gavusios perduodančiosios kompetentingos institucijos leidimą tai daryti.
3. Asmens duomenis gaunančios kompetentingos institucijos įsipareigoja tokius duomenis tvarkyti tik tuo tikslu, kuriuo jie buvo perduoti. Asmens duomenys ištrinami, kai tik jų nebereikia tam tikslui, kuriuo jie buvo perduoti.

4. Europolas ir Jungtinės Karalystės kompetentingos institucijos nepagrįstai nedelsdami ir bet kuriuo atveju ne vėliau kaip per šešis mėnesius po pateiktų asmens duomenų gavimo nustato, ar ir kiek jie yra būtini tam tikslui, kuriuo jie buvo perduoti, ir apie tai atitinkamai informuoja perduodančiąją instituciją.

## 570 STRAIPSNIS

### Prieigos prie perduodamų asmens duomenų ir tolesnio jų naudojimo apribojimai

1. Perduodančioji kompetentinga institucija asmens duomenų perdavimo momentu gali nurodyti bendrąją arba konkretų prieigos prie jų arba jų naudojimo apribojimą, be kita ko, susijusį su tolesniu jų perdavimu, ištrynimu ar sunaikinimu po tam tikro laikotarpio arba tolesniu jų tvarkymu. Jei tokių apribojimų būtinybė paaiškėja po asmens duomenų perdavimo, perduodančioji kompetentinga institucija apie tai atitinkamai informuoja gaunančiąją kompetentingą instituciją.

2. Gaunančioji kompetentinga institucija laikosi visų perduodančiosios kompetentingos institucijos nurodytų prieigos prie asmens duomenų ar tolesnio jų naudojimo apribojimų, kaip apibūdinta 1 dalyje.

3. Kiekviena Šalis užtikrina, kad pagal šią antraštinę dalį perduodama informacija būtų renkama, saugoma ir perduodama laikantis atitinkamos teisinės sistemos. Kiekviena Šalis kiek įmanoma užtikrina, kad tokia informacija nebūtų gaunama pažeidžiant žmogaus teises. Tokia informacija taip pat neperduodama, jei, kiek tai pagrįstai įmanoma numatyti, ji galėtų būti naudojama siekiant reikalauti paskirti, paskirti ar įvykdyti mirties bausmę arba bet kokią kitą žiauriam ir nežmoniškam elgesiui prilyginamą bausmę.

## 571 STRAIPSNIS

### Skirtingos duomenų subjektų kategorijos

1. Nuo nusikalstamos veikos nukentėjusių asmenų, liudytojų ar kitų asmenų, galinčių pateikti informacijos apie nusikalstamą veiką, taip pat asmenų iki 18 metų amžiaus asmens duomenis perduoti draudžiama, išskyrus atvejus, kai toks perdavimas yra absoliučiai būtinas ir proporcingas atskirais atvejais, susijusiais su nusikalstamų veikų prevencija ar kova su jomis.
2. Tiek Jungtinė Karalystė, tiek Europolas užtikrina, kad tvarkant asmens duomenis pagal 1 dalį būtų taikomos papildomos apsaugos priemonės, įskaitant prieigos apribojimus, papildomas saugumo priemones ir tolesnio duomenų perdavimo apribojimus.

## 572 STRAIPSNIS

Palankesnių sąlygų Jungtinei Karalystei ir Europolui keistis asmens duomenimis sudarymas

Siekdamos abipusės operatyvinės naudos, Šalys stengiasi bendradarbiauti ateityje, siekdamas užtikrinti, kad Europolas ir Jungtinės Karalystės kompetentingos institucijos duomenimis galėtų keistis kuo sparčiau, ir apsvarstyti galimybę įtraukti visus naujus procesus ir techninius pokyčius, kurie galėtų padėti siekti to tikslo, kartu atsižvelgdamos į tai, kad Jungtinė Karalystė nėra valstybė narė.

## 573 STRAIPSNIS

Informacijos šaltinio patikimumo ir informacijos tikslumo vertinimas

1. Kompetentingos institucijos, kiek įmanoma, ne vėliau kaip informacijos perdavimo momentu nurodo informacijos šaltinio patikimumą, remdamosi šiais kriterijais:
  - a) neabejojama šaltinio autentiškumu, patikimumu ir kompetencija, arba informacija gauta iš šaltinio, kuris visais atvejais buvo patikimas;
  - b) informacija gauta iš šaltinio, kuris dažniausiai buvo patikimas;

- c) informacija gauta iš šaltinio, kuris dažniausiai buvo nepatikimas;
- d) šaltinio patikimumo įvertinti neįmanoma.

2. Kompetentingos institucijos, kiek įmanoma, ne vėliau kaip informacijos perdavimo momentu nurodo informacijos tikslumą, remdamosi šiais kriterijais:

- a) informacija, dėl kurios tikslumo abejonių nėra;
- b) informacija šaltiniui žinoma asmeniškai, tačiau ją perduodančiam pareigūnui asmeniškai nežinoma;
- c) informacija šaltiniui asmeniškai nežinoma, tačiau ją patvirtina kita jau užfiksuota informacija;
- d) informacija šaltiniui asmeniškai nežinoma ir negali būti patvirtinta.

3. Jeigu gaunančioji kompetentinga institucija, remdamasi jau turima informacija, padaro išvadą, kad perduodančiosios kompetentingos institucijos pagal 1 ir 2 dalis pateiktą informacijos arba jos šaltinio vertinimą reikia pakoreguoti, ji apie tai praneša tai kompetentingai institucijai ir stengiasi susitarti dėl vertinimo pakeitimo. Gaunančioji kompetentinga institucija be tokio sutikimo negali keisti gautos informacijos ar jos šaltinio vertinimo.

4. Jei kompetentinga institucija gauna informaciją be vertinimo, ji mėgina, kiek įmanoma, ir tais atvejais, kai įmanoma, susitarusi su perduodančiąja kompetentinga institucija įvertinti šaltinio patikimumą ar informacijos tikslumą, remdamasi savo jau turima informacija.
5. Jei patikimo vertinimo atlikti neįmanoma, informacija įvertinama, kaip numatyta 1 dalies d punkte ir 2 dalies d punkte.

## 574 STRAIPSNIS

### Keitimosi informacija saugumas

1. Techninės ir organizacinės priemonės, įdiegtos siekiant užtikrinti keitimosi informacija pagal šią antraštinę dalį saugumą, nustatomos Europolo ir Jungtinės Karalystės kompetentingos institucijos administraciniuose susitarimuose, kaip nurodyta 577 straipsnyje.
2. Šalys susitaria sukurti, įdiegti ir eksploatuoti saugią ryšių liniją, skirtą Europolui ir Jungtinės Karalystės kompetentingoms institucijoms keistis informacija.
3. Europolo ir Jungtinės Karalystės kompetentingų institucijų administraciniai susitarimai, kaip nurodyta 576 straipsnyje, reglamentuoja saugios ryšių linijos naudojimo sąlygas.

## 575 STRAIPSNIS

## Atsakomybė už nesankcionuotą ar neteisingą asmens duomenų tvarkymą

1. Kompetentingos institucijos pagal savo atitinkamas teisinės sistemas atsako už bet kokią žalą asmeniui, padarytą dėl teisinių ar faktinių klaidų, esančių informacijoje, kuria keistasi. Siekdami pagal savo atitinkamas teisinės sistemas išvengti atsakomybės nukentėjusios šalies atžvilgiu, nei Europolas, nei Jungtinės Karalystės kompetentingos institucijos negali remtis tuo, kad netikslią informaciją perdavė kita kompetentinga institucija.
2. Jeigu Europolui arba Jungtinės Karalystės kompetentingoms institucijoms priteisiama atlyginti žalą, atsiradusią dėl to, kad jie panaudojo informaciją, kurią per klaidą perdavė kita institucija arba kuri buvo perduota dėl to, kad kita institucija nevykdė savo pareigų, sumą, kurią kaip kompensaciją pagal 1 dalį sumokėjo Europolas ar Jungtinės Karalystės kompetentingos institucijos, grąžina kita institucija, išskyrus atvejus, kai informacija buvo panaudota pažeidžiant šią antraštinę dalį.
3. Europolas ir Jungtinės Karalystės kompetentingos institucijos nereikalauja vieni iš kitų pagal 1 ir 2 dalis atlyginti baudinių ar nekompensacinių palūkanų.

## 576 STRAIPSNIS

## Keitimasis įslaptinta ir neskelbtina neįslaptinta informacija

Jei tai būtina pagal šią antraštinę dalį, keitimasi įslaptinta ir neskelbtina neįslaptinta informacija, taip pat tos informacijos apsaugą reglamentuoja Europolo ir Jungtinės Karalystės kompetentingų institucijų sudaryti darbiniai ir administraciniai susitarimai, kaip nurodyta 577 straipsnyje.

## 577 STRAIPSNIS

## Darbiniai ir administraciniai susitarimai

1. Tinkamu būdu siekiant papildyti ir įgyvendinti šios antraštinės dalies nuostatas, išsami Jungtinės Karalystės ir Europolo bendradarbiavimo tvarka nustatoma Europolo ir Jungtinės Karalystės kompetentingų institucijų darbinuose susitarimuose, sudarytuose pagal Europolo reglamento 23 straipsnio 4 dalį, ir administraciniuose susitarimuose, sudarytuose pagal Europolo reglamento 25 straipsnio 1 dalį.



2. Nedarant poveikio jokiai šios antraštinės dalies nuostatai ir atsižvelgiant į Jungtinę Karalystę statusą – tai, kad ji nėra valstybė narė, Europolas ir Jungtinės Karalystės kompetentingos institucijos Europolo valdybos sprendimu į atitinkamai darbinius ar administracinius susitarimus įtraukia šią antraštinę dalį papildančias arba įgyvendinančias nuostatas, kuriomis visų pirma leidžiama:

- a) Europolui ir vienam ar keliems Jungtinės Karalystės nacionalinio kontaktinio punkto atstovams konsultuotis politikos ir bendro intereso klausimais, siekiant įgyvendinti jų tikslus ir koordinuoti atitinkamą jų veiklą, taip pat plėtoti Europolo ir Jungtinės Karalystės kompetentingų institucijų bendradarbiavimą;
- b) vienam ar keliems Jungtinės Karalystės atstovams stebėtojų teisėmis dalyvauti specialiuosiuose Europolo nacionalinių skyrių vadovų posėdžiuose pagal tokių posėdžių darbo tvarkos taisykles;
- c) vienam ar keliems Jungtinės Karalystės atstovams dalyvauti operatyvinės analizės projektuose pagal atitinkamų Europolo valdymo organų nustatytas taisykles;
- d) nustatyti ryšių palaikymo pareigūnų užduotis, jų teises ir pareigas bei susijusias išlaidas, arba
- e) Jungtinės Karalystės kompetentingoms institucijoms ir Europolui bendradarbiauti privatumo ar saugumo pažeidimų atvejais.

3. Darbinių ir administracinių susitarimų turinys gali būti kartu išdėstytas viename dokumente.

## 578 STRAIPSNIS

### Pranešimas apie įgyvendinimą

1. Tiek Jungtinė Karalystė, tiek Europolas viešai paskelbia dokumentą, kuriame suprantamai išdėstomos nuostatos dėl asmens duomenų, perduotų pagal šią antraštinę dalį, tvarkymo, įskaitant būdus, kuriais duomenų subjektai gali naudotis savo teisėmis, ir vienas kitam pateikia to dokumento kopiją.
2. Jei tokių taisyklių dar nėra, Jungtinė Karalystė ir Europolas priima taisykles, kuriose nurodoma, kaip praktiškai bus užtikrinamas nuostatų dėl asmens duomenų tvarkymo laikymasis. Jungtinė Karalystė ir Europolas vienas kitam ir atitinkamoms priežiūros institucijoms išsiunčia tų taisyklių kopiją.

## 579 STRAIPSNIS

### Europolo įgaliojimai

Jokia šios antraštinės dalies nuostata neaiškinama taip, kad reikštų, jog Europolui nustatoma pareiga bendradarbiauti su Jungtinės Karalystės kompetentingomis institucijomis viršijant Europolo kompetenciją, kaip nustatyta atitinkamoje Sąjungos teisėje.

## VI ANTRAŠTINĖ DALIS

## BENDRADARBIAVIMAS SU EUROJUSTU

## 580 STRAIPSNIS

## Tikslas

Šios antraštinės dalies tikslas – nustatyti Eurojusto ir Jungtinės Karalystės kompetentingų institucijų bendradarbiavimą kovos su sunkiais nusikaltimais srityje, kaip nurodyta 582 straipsnyje.

## 581 STRAIPSNIS

## Apibrėžtys

Šioje antraštinėje dalyje vartojamų terminų apibrėžtys:

- a) Eurojustas – Europos Sąjungos bendradarbiavimo baudžiamosios teisenos srityje agentūra, įsteigta Europos Parlamento ir Tarybos reglamentu (ES) 2018/1727<sup>1</sup> (toliau – Eurojusto reglamentas);

---

<sup>1</sup> 2018 m. lapkričio 14 d. Europos Parlamento ir Tarybos reglamentas (ES) 2018/1727 dėl Europos Sąjungos bendradarbiavimo baudžiamosios teisenos srityje agentūros (Eurojusto) ir kuriuo pakeičiamas ir panaikinamas Tarybos sprendimas 2002/187/TVR (ES OL L 295, 2018 11 21, p. 138).

- b) kompetentinga institucija – Sąjungos atveju Eurojustas, kuriam atstovauja kolegija arba nacionalinis narys, o Jungtinės Karalystės atveju – vidaus institucija, pagal vidaus teisę atsakinga už nusikalstamų veikų tyrimą ir baudžiamąjį persekiojimą;
- c) kolegija – Eurojusto kolegija, kaip nurodyta Eurojusto reglamente;
- d) nacionalinis narys – kiekvienos valstybės narės į Eurojustą deleguotas nacionalinis narys, kaip nurodyta Eurojusto reglamente;
- e) padėjėjas – asmuo, kuris gali padėti nacionaliniam nariui ir nacionalinio nario pavaduotojui arba ryšių prokurorui, kaip nurodyta atitinkamai Eurojusto reglamente ir 583 straipsnio 3 dalyje;
- f) ryšių prokuroras – į Eurojustą Jungtinės Karalystės deleguotas prokuroras, kuriam taikoma Jungtinės Karalystės vidaus teisė, susijusi su jo kaip prokuroro statusu;
- g) ryšių palaikymo teisėjas – pagal 586 straipsnį į Jungtinę Karalystę Eurojusto komandiruotas teisėjas;
- h) vidaus korespondentas terorizmo klausimais – Jungtinės Karalystės pagal 584 straipsnį paskirtas kontaktinis punktas, atsakingas už korespondencijos, susijusios su terorizmo klausimais, tvarkymą.

## 582 STRAIPSNIS

## Nusikaltimų rūšys

1. Šioje antraštinėje dalyje nustatytas bendradarbiavimas yra susijęs su Eurojusto kompetencijai priklausančiais sunkiais nusikaltimais, išvardytais 42 priede, įskaitant susijusias nusikalstamas veikas.
2. Susijusios nusikalstamos veikos – tai nusikalstamos veikos, padarytos siekiant pasirūpinti priemonių 1 dalyje nurodytiems sunkiems nusikaltimams įvykdyti, nusikalstamos veikos, padarytos siekiant sudaryti palankesnes sąlygas tokiems sunkiems nusikaltimams arba padaryti juos, ir nusikalstamos veikos, padarytos siekiant užtikrinti nebaudžiamumą už tokius sunkius nusikaltimus.
3. Pasikeitus sunkių nusikaltimų, priklausančių Eurojusto kompetencijai pagal Sąjungos teisę, sąrašui, Sąjungos siūlymu Specialusis teisėsaugos ir teismo bendradarbiavimo komitetas gali atitinkamai iš dalies pakeisti 42 priedą nuo Eurojusto kompetencijos pakeitimo įsigaliojimo dienos.

## 583 STRAIPSNIS

## Bendradarbiavimo aprėptis

Šalys užtikrina, kad Eurojustas ir Jungtinės Karalystės kompetentingos institucijos bendradarbiautų Eurojusto reglamento 2 bei 54 straipsniuose ir šioje antraštinėje dalyje nustatytoje veiklos srityse.

## 584 STRAIPSNIS

## Už ryšius su Eurojustu atsakingi kontaktiniai punktai

1. Jungtinė Karalystė įsteigia arba paskiria bent vieną už ryšius su Eurojustu atsakingą kontaktinį punktą Jungtinės Karalystės kompetentingose institucijose.
2. Jungtinė Karalystė vieną iš savo kontaktinių punktų paskiria Jungtinės Karalystės vidaus korespondentu terorizmo klausimais.

## 585 STRAIPSNIS

## Ryšių prokuroras

1. Siekdama sudaryti palankesnes pagal šią antraštinę dalį nustatyto bendradarbiavimo sąlygas, Jungtinė Karalystė į Eurojustą deleguoja ryšių prokurorą.
2. Įgaliojimus ir delegavimo trukmę nustato Jungtinė Karalystė.
3. Atsižvelgiant į bendradarbiavimo mastą, ryšių prokurorui gali padėti ne daugiau kaip penki padėjėjai. Prireikus padėjėjai gali pakeisti ryšių prokurorą arba veikti jo vardu.
4. Jungtinė Karalystė informuoja Eurojustą apie ryšių prokuroro ir jo padėjėjų teisminių įgaliojimų Jungtinėje Karalystėje vykdyti savo užduotis pagal šią antraštinę dalį pobūdį ir apimtį. Jungtinė Karalystė nustato savo ryšių prokuroro ir jo padėjėjų kompetenciją imtis veiksmų, susijusių su užsienio teisminėmis institucijomis.
5. Ryšių prokurorui ir jo padėjėjams pagal vidaus teisę suteikiama tokia pati prieiga prie informacijos, esančios vidaus nuosprendžių registruose arba bet kuriame kitame Jungtinės Karalystės registre, kaip prokurorui arba lygiavertę kompetenciją turinčiam asmeniui.

6. Ryšių prokurorui ir jo padėjėjams suteikiami įgaliojimai tiesiogiai susisiekti su Jungtinės Karalystės kompetentingomis institucijomis.
7. Šio straipsnio 3 dalyje nurodytų padėjėjų skaičių, išsamų ryšių prokuroro ir jo padėjėjų užduočių aprašymą, jų teises ir pareigas bei susijusias išlaidas reglamentuoja Eurojusto ir Jungtinės Karalystės kompetentingų institucijų sudarytas darbo tvarkos susitarimas, kaip nurodyta 594 straipsnyje.
8. Eurojustas pripažįsta ryšių prokuroro ir jo padėjėjų darbo dokumentų neliečiamumą.

## 586 STRAIPSNIS

### Ryšių palaikymo teisėjas

1. Siekiant sudaryti palankesnes sąlygas teisiniam bendradarbiavimui su Jungtine Karalyste dėl bylų, kuriose Eurojustas teikia pagalbą, Eurojustas pagal Eurojusto reglamento 53 straipsnį į Jungtinę Karalystę gali komandiruoti ryšių palaikymo teisėją.
2. Išsamų šio straipsnio 1 dalyje nurodytų ryšių palaikymo teisėjo užduočių aprašymą, ryšių palaikymo teisėjo teises ir pareigas bei susijusias išlaidas reglamentuoja Eurojusto ir Jungtinės Karalystės kompetentingų institucijų sudarytas darbo tvarkos susitarimas, kaip nurodyta 594 straipsnyje.



## 587 STRAIPSNIS

## Operatyviniai ir strateginiai posėdžiai

1. Ryšių prokuroras, ryšių prokuroro padėjėjai ir kitų Jungtinės Karalystės kompetentingų institucijų atstovai, įskaitant už ryšius su Eurojustu atsakingą kontaktinį punktą, Eurojusto pirmininko kvietimu gali dalyvauti strateginiams klausimams skirtuose posėdžiuose, o pritarus atitinkamiems nacionaliniams nariams – operatyviniams klausimams skirtuose posėdžiuose.
2. Nacionaliniai nariai, jų pavaduotojai ir padėjėjai, Eurojusto administracijos direktorius ir Eurojusto darbuotojai gali dalyvauti ryšių prokuroro, ryšių prokuroro padėjėjų ar kitų Jungtinės Karalystės kompetentingų institucijų, įskaitant už ryšius su Eurojustu atsakingą kontaktinį punktą, rengiamuose posėdžiuose.

## 588 STRAIPSNIS

## Keitimasis ne asmens duomenimis

Eurojustas ir Jungtinės Karalystės kompetentingos institucijos gali keistis bet kokiais ne asmens duomenimis, jei tie duomenys yra svarbūs šioje antraštinėje dalyje nustatytam bendradarbiavimui, laikydamiesi 593 straipsnyje nustatytų apribojimų.

## 589 STRAIPSNIS

## Keitimasis asmens duomenimis

1. Pagal šią antraštinę dalį kompetentingų institucijų prašomus ir gautus asmens duomenis kompetentingos institucijos tvarko tik 580 straipsnyje nustatytais tikslais, šio straipsnio 2 dalyje nurodytais konkrečiais tikslais ir laikydamosi šio straipsnio 3 dalyje nurodytų prieigos ar tolesnio naudojimo apribojimų.
2. Perduodančioji kompetentinga institucija ne vėliau kaip asmens duomenų perdavimo momentu aiškiai nurodo konkretų tikslą ar tikslus, kuriais duomenys yra perduodami.
3. Perduodančioji kompetentinga institucija asmens duomenų perdavimo momentu gali nurodyti bendrąjį arba konkretų prieigos prie jų arba jų naudojimo apribojimą, be kita ko, susijusį su tolesniu jų perdavimu, ištrynimu ar sunaikinimu po tam tikro laikotarpio arba tolesniu jų tvarkymu. Jei tokių apribojimų būtinybė paaiškėja po asmens duomenų pateikimo, perduodančioji institucija apie tai atitinkamai informuoja gaunančiąją instituciją.
4. Gaunančioji kompetentinga institucija laikosi visų perduodančiosios kompetentingos institucijos nurodytų prieigos prie asmens duomenų ar tolesnio jų naudojimo apribojimų, kaip nustatyta 3 dalyje.

## 590 STRAIPSNIS

## Perdavimo kanalai

1. Informacija keičiasi:
  - a) ryšių prokuroras ar ryšių prokuroro padėjėjai arba, jei nė vienas iš jų nėra paskirtas ar kitaip pasiekiamas, už ryšius su Eurojustu atsakingas Jungtinės Karalystės kontaktinis punktas ir atitinkami nacionaliniai nariai arba kolegija;
  - b) tais atvejais, kai Eurojustas yra komandiravęs ryšių palaikymo teisėją į Jungtinę Karalystę, – ryšių palaikymo teisėjas ir Jungtinės Karalystės kompetentinga institucija; tokiu atveju ryšių prokuroras informuojamas apie tokį keitimąsi informacija, arba
  - c) tiesiogiai Jungtinės Karalystės kompetentinga institucija ir atitinkami nacionaliniai nariai arba kolegija; tokiu atveju apie tokį keitimąsi informacija informuojamas ryšių prokuroras ir, jei taikytina, ryšių palaikymo teisėjas.
2. Eurojustas ir Jungtinės Karalystės kompetentingos institucijos gali susitarti konkrečiais atvejais keisti informacija kitais kanalais.
3. Tiek Eurojustas, tiek Jungtinės Karalystės kompetentingos institucijos užtikrina, kad jų atitinkami atstovai būtų įgalinti keisti informacija tinkamu lygmeniu atitinkamai pagal Jungtinės Karalystės teisę ir Eurojusto reglamentą ir kad būtų tinkamai patikrintas jų patikimumas.

## 591 STRAIPSNIS

## Tolesnis perdavimas

Jungtinės Karalystės kompetentingos institucijos iš Eurojusto (ir atvirkščiai) gautos informacijos neperduoda jokiai trečiajai šaliai ar tarptautinei organizacijai, jei Jungtinės Karalystės kompetentingos institucijos arba Eurojustas, kurie pateikė informaciją, nedavė sutikimo ir jei nėra taikomos tinkamos su asmens duomenų apsauga susijusios apsaugos priemonės.

## 592 STRAIPSNIS

## Atsakomybė už nesankcionuotą ar neteisingą asmens duomenų tvarkymą

1. Kompetentingos institucijos pagal savo atitinkamas teises sistemas atsako už bet kokią žalą asmeniui, padarytą dėl teisinių ar faktinių klaidų, esančių informacijoje, kuria keistasi. Siekdami pagal savo atitinkamas teises sistemas išvengti atsakomybės nukentėjusios šalies atžvilgiu, nei Eurojustas, nei Jungtinės Karalystės kompetentingos institucijos negali remtis tuo, kad netikslią informaciją perdavė kita kompetentinga institucija.

2. Jeigu kuriai nors kompetentingai institucijai priteisiama atlyginti žalą, atsiradusią dėl to, kad ji panaudojo informaciją, kurią per klaidą perdavė kita institucija arba kuri buvo perduota dėl to, kad kita institucija nevykdė savo pareigų, sumą, kurią kaip kompensaciją pagal 1 dalį sumokėjo kompetentinga institucija, grąžina kita institucija, išskyrus atvejus, kai informacija buvo panaudota pažeidžiant šią antraštinę dalį.
3. Eurojustas ir Jungtinės Karalystės kompetentingos institucijos nereikalauja vieni iš kitų pagal 1 ir 2 dalis atlyginti baudinių ar nekompensacinių palūkanų.

### 593 STRAIPSNIS

#### Keitimasis įslaptinta ir neskelbtina neįslaptinta informacija

Jei tai būtina pagal šią antraštinę dalį, keitimąsi įslaptinta ir neskelbtina neįslaptinta informacija, taip pat tos informacijos apsaugą reglamentuoja Eurojusto ir Jungtinės Karalystės kompetentingų institucijų sudarytas darbo tvarkos susitarimas, kaip nurodyta 594 straipsnyje.

## 594 STRAIPSNIS

### Darbo tvarkos susitarimas

Šalių bendradarbiavimo sąlygos, tinkamos šiai antraštinei daliai įgyvendinti, nustatomos Eurojusto ir Jungtinės Karalystės kompetentingų institucijų darbo tvarkos susitarime, kuris sudaromas pagal Eurojusto reglamento 47 straipsnio 3 dalį ir 56 straipsnio 3 dalį.

## 595 STRAIPSNIS

### Eurojusto įgaliojimai

Jokia šios antraštinės dalies nuostata neaiškinama taip, kad reikėtų, jog Eurojustui nustatoma pareiga bendradarbiauti su Jungtinės Karalystės kompetentingomis institucijomis viršijant Eurojusto kompetenciją, nustatytą pagal atitinkamą Sąjungos teisę.

## VII ANTRAŠTINĖ DALIS

## PERDAVIMAS

## 596 STRAIPSNIS

## Tikslas

Šios antraštinės dalies tikslas – užtikrinti, kad ekstradicijos sistema tarp valstybių narių ir Jungtinės Karalystės būtų grindžiama perdavimo pagal arešto orderį mechanizmu, laikantis šios antraštinės dalies sąlygų.

## 597 STRAIPSNIS

## Proporcingumo principas

Bendradarbiavimas vykdant arešto orderį turi būti būtinas ir proporcingas atsižvelgiant į prašomo perduoti asmens teises ir nukentėjusių asmenų interesus, taip pat atsižvelgiant į veikos sunkumą, galimą bausmę, kuri būtų paskirta, ir galimybę valstybei imtis švelnesnių priemonių nei prašomo perduoti asmens perdavimas, visų pirma siekiant, kad kardomojo kalnimo laikotarpis nebūtų nepagrįstai ilgas.

## 598 STRAIPSNIS

## Apibrėžtys

Šioje antraštinėje dalyje vartojamų terminų apibrėžtys:

- a) arešto orderis – teisminės institucijos sprendimas, kurį išduoda valstybė, kad kita valstybė areštuotų ir perduotų prašomą perduoti asmenį, siekiant patraukti baudžiamojon atsakomybėn, vykdyti laisvės atėmimo bausmę arba sprendimą dėl įkalinimo;
- b) teisminė institucija – institucija, kuri pagal vidaus teisę yra teisėjas, teismas arba prokuroras. Prokuroras teismine institucija laikomas tik tiek, kiek tai numatyta vidaus teisėje;
- c) vykdančioji teisminė institucija – vykdančiosios valstybės teisminė institucija, kuri pagal tos valstybės vidaus teisę yra kompetentinga vykdyti arešto orderį;
- d) išduodančioji teisminė institucija – išduodančiosios valstybės teisminė institucija, kuri pagal tos valstybės vidaus teisę yra kompetentinga išduoti arešto orderį.



## 599 STRAIPSNIS

## Taikymo sritis

1. Arešto orderis gali būti išduodamas dėl veikų, už kurias pagal arešto orderį išduodančios valstybės teisę baudžiama laisvės atėmimo bausme arba įkalinimu, kurio ilgiausias terminas – bent 12 mėnesių, arba tais atvejais, kai bausmė jau paskirta ar sprendimas dėl įkalinimo priimtas, – bent keturi mėnesiai.
2. Nedarant poveikio 3 ir 4 dalims, perdavimas vykdomas su sąlyga, kad veikos, dėl kurių išduotas arešto orderis, yra laikomos nusikalstamomis veikomis pagal vykdančiosios valstybės teisę, nepaisant veikos sudėties ar apibūdinimo.

3. Atsižvelgiant į 600 straipsnį, 601 straipsnio 1 dalies b–h punktus ir 602, 603 bei 604 straipsnius, valstybė negali atsisakyti vykdyti arešto orderio, išduoto dėl toliau nurodyto elgesio, jei toks elgesys baudžiamas laisvės atėmimu arba įkalinimu, kurio ilgiausias terminas – bent 12 mėnesių:
- a) bet kurio asmens, kuris padeda asmenų grupei, veikiančiai siekiant bendro tikslo, įvykdyti vieną ar kelias nusikalstamas veikas terorizmo srityje, nurodytas 1977 m. sausio 27 d. Strasbūre priimtos Europos konvencijos dėl kovos su terorizmu 1 ir 2 straipsniuose, arba kurios yra susijusios su neteisėta prekyba narkotinėmis ir psichotropinėmis medžiagomis arba nužudymu, sunkiu kūno sužalojimu, žmogaus pagrobimu, neteisėtu laisvės atėmimu, įkaitų ėmimu ar išžaginiimu, elgesys, net ir tais atvejais, kai tas asmuo pats tiesiogiai nedalyvauja darant tą nusikalstamą veiką ar veikas; jo pagalba turi būti tyčinė ir teikiama taip pat žinant, kad dalyvaudamas jis padės grupei įvykdyti nusikalstamą veiklą, arba
  - b) terorizmas, kaip apibrėžta 45 priede.
4. Tiek Jungtinė Karalystė, tiek Sąjunga bet kurios iš savo valstybių narių vardu gali Specialiajam teisėsaugos ir teismo bendradarbiavimo komitetui pranešti, kad, vadovaujantis abipusiškumo principu, 2 dalyje nurodyta abipusio baudžiamumo sąlyga nebus taikoma, jei nusikalstama veika, dėl kurios išduotas orderis, yra:
- a) viena iš 5 dalyje išvardytų nusikalstamų veikų, kaip apibrėžta arešto orderį išduodančios valstybės teisėje, ir

b) arešto orderį išduodančioje valstybėje baudžiama laisvės atėmimo bausme arba įkalinimu, kurio ilgiausias terminas – bent treji metai.

5. 4 dalyje nurodytos nusikalstamos veikos yra:

- dalyvavimas nusikalstamo susivienijimo veikloje;
- terorizmas, kaip apibrėžta 45 priede;
- prekyba žmonėmis;
- seksualinis vaikų išnaudojimas ir vaikų pornografija;
- neteisėta prekyba narkotinėmis ir psichotropinėmis medžiagomis;
- neteisėta prekyba ginklais, šaudmenimis ir sprogmenimis;
- korupcija, įskaitant kyšininkavimą;
- sukčiavimas, įskaitant Jungtinės Karalystės, valstybės narės arba Sąjungos finansiniams interesams kenkiantį sukčiavimą;
- nusikalstamu būdu gautų pajamų legalizavimas;
- pinigų padirbinėjimas;

- kompiuteriniai nusikaltimai;
- nusikaltimai aplinkai, įskaitant neteisėtą prekybą nykstančių rūšių gyvūnais ir nykstančių rūšių bei veislių augalais;
- pagalba neteisėtai patekti į šalį ir joje apsigyventi;
- nužudymas;
- sunkus kūno sužalojimas;
- neteisėta prekyba žmogaus organais ir audiniais;
- žmonių grobimas, neteisėtas laisvės atėmimas ir įkaitų ėmimas;
- rasizmas ir ksenofobija;
- organizuotas arba ginkluotas apiplėšimas;
- neteisėta prekyba kultūros vertybėmis, įskaitant antikvarines vertybes ir meno kūrinius;
- sukčiavimas;
- reketas ir turto prievartavimas;

- gaminių klastojimas ir piratavimas;
- administracinių dokumentų klastojimas ir prekyba jais;
- mokėjimo priemonių klastojimas;
- neteisėta prekyba hormoninėmis ir kitomis augimą skatinančiomis medžiagomis;
- neteisėta prekyba branduolinėmis ar radioaktyviosiomis medžiagomis;
- prekyba vogtomis transporto priemonėmis;
- išžaginimas;
- padegimas;
- Tarptautiniam baudžiamajam teismui teisingi nusikaltimai;
- neteisėtas orlaivių, laivų ar erdvėlaivių užgrobimas, ir
- diversija.

## 600 STRAIPSNIS

## Arešto orderio privalomo nevykdymo pagrindai

Arešto orderį atsisakoma vykdyti:

- a) jei nusikalstamai veikai, dėl kurios yra išduotas arešto orderis, vykdančiojoje valstybėje taikoma amnestija, kai persekiojimas už tokios nusikalstamos veikos padarymą priklausė tos valstybės jurisdikcijai pagal jos baudžiamąją teisę;
- b) jei vykdančiajai teisminei institucijai yra pranešta, kad prašomam perduoti asmeniui už tą pačią veiką kurioje nors valstybėje yra priimtas galutinis teismo nuosprendis, su sąlyga, kad, jei buvo paskirta bausmė, ji įvykdyta, yra vykdoma arba nebegali būti vykdoma pagal nuosprendį priėmusios valstybės teisę, arba
- c) jei asmeniui, kuriam taikomas arešto orderis, dėl jo amžiaus pagal vykdančiosios valstybės teisę negali būti taikoma baudžiamoji atsakomybė už veiką, dėl kurios yra išduotas arešto orderis.

## 601 STRAIPSNIS

## Kiti arešto orderio nevykdymo pagrindai

1. Arešto orderį gali būti atsisakoma vykdyti:
  - a) jei vienu iš 599 straipsnio 2 dalyje nurodytų atvejų veika, dėl kurios išduotas arešto orderis, pagal vykdančiosios valstybės teisę nėra laikoma nusikalstama veika; tačiau, kai arešto orderis yra susijęs su mokesčiais ar muitais, muitine ir valiutos keitimu, jo negalima atsisakyti vykdyti remiantis tuo, kad vykdančiosios valstybės teisėje nėra numatytas tokio paties pobūdžio mokestis ar maitas arba kad joje nėra nustatyta tokie paties pobūdžio taisyklių dėl mokesčių ar muitų, muitinės ir valiutos keitimo, kaip išduodančiosios valstybės teisėje;
  - b) jei asmuo, kuriam taikomas arešto orderis, vykdančiojoje valstybėje yra patrauktas baudžiamojon atsakomybėn už tą pačią veiką, dėl kurios išduotas arešto orderis;
  - c) jei vykdančiosios valstybės teisminės institucijos yra nusprendusios netraukti baudžiamojon atsakomybėn už nusikalstamą veiką, dėl kurios yra išduotas arešto orderis, arba sustabdyti teismo procesą, arba jei prašomam perduoti asmeniui už tą pačią veiką kurioje nors valstybėje yra priimtas galutinis teismo nuosprendis, dėl kurio teismo procesas toliau negali būti vykdomas;
  - d) jei pagal vykdančiosios valstybės teisę vykdyti prašomo perduoti asmens baudžiamąjį persekiojimą arba nubausti jį draudžia įstatymas, ir veika priklauso tos valstybės jurisdikcijai pagal jos pačios baudžiamąją teisę;

- e) jei vykdančiajai teisminei institucijai yra pranešta, kad prašomam perduoti asmeniui trečiojoje šalyje už tą pačią veiką yra priimtas galutinis teismo nuosprendis, su sąlyga, kad, jei buvo paskirta bausmė, ji įvykdyta, yra vykdoma arba nebegali būti vykdoma pagal nuosprendį priėmusios šalies teisę;
- f) jei arešto orderis yra išduotas siekiant įvykdyti laisvės atėmimo bausmę arba sprendimą dėl įkalinimo, o prašomas perduoti asmuo yra vykdančiojoje valstybėje arba yra jos pilietis ar gyventojas, ir ta valstybė imasi vykdyti bausmę arba sprendimą dėl įkalinimo pagal savo vidaus teisę; jei reikalaujama gauti prašomo perduoti asmens sutikimą dėl bausmės arba sprendimo dėl įkalinimo perdavimo vykdančiajai valstybei, vykdančioji valstybė gali atsisakyti vykdyti arešto orderį tik po to, kai prašomas perduoti asmuo sutiko, kad bausmė arba sprendimas dėl įkalinimo būtų perduoti;
- g) jei arešto orderis yra susijęs su nusikalstamomis veikomis, kurios:
  - i) pagal vykdančiosios valstybės teisę laikomos įvykdytomis visiškai arba iš dalies vykdančiosios valstybės teritorijoje arba tokiai teritorijai prilyginamoje vietoje, arba
  - ii) yra įvykdytos ne išduodančiosios valstybės teritorijoje, o pagal vykdančiosios valstybės teisę neleidžiama vykdyti baudžiamojo persekiojimo už tokias pačias nusikalstamas veikas, jei jos yra įvykdytos ne tos valstybės teritorijoje;



- h) jei yra objektyvių priežasčių manyti, kad arešto orderis buvo išduotas siekiant patraukti asmenį baudžiamojon atsakomybėn arba jį nubausti dėl jo lyties, rasės, religijos, etninės kilmės, tautybės, kalbos, politinių įsitikinimų ar seksualinės orientacijos arba kad dėl kurios nors iš tų priežasčių to asmens padėčiai gali būti daromas neigiamas poveikis;
- i) jei arešto orderis išduotas siekiant įvykdyti laisvės atėmimo bausmę arba sprendimą dėl įkalinimo, ir prašomas perduoti asmuo asmeniškai nedalyvavo teisminiame nagrinėjime, po kurio buvo priimtas sprendimas, išskyrus atvejus, kai arešto orderyje nurodyta, kad pagal kitus išduodančiosios valstybės vidaus teisėje nustatytus procesinius reikalavimus:

i) tinkamu laiku:

A) asmeniui buvo asmeniškai įteiktas teismo šaukimas ir tokiu būdu jis buvo informuotas apie numatytą teismo nagrinėjimą, po kurio buvo priimtas sprendimas, laiką ir vietą, arba jis kitomis priemonėmis faktiškai gavo oficialią informaciją apie numatytą teismo nagrinėjimą laiką ir vietą tokiu būdu, kad buvo aiškiai nustatyta, jog jis žinojo apie numatyto teismo nagrinėjimą datą ir vietą,

ir

B) asmuo buvo informuotas, kad sprendimas gali būti priimtas, jei jis neatvyks į teisminį nagrinėjimą,

arba

- ii) žinodamas apie numatyto teismo nagrinėjimo datą ir vietą, asmuo įgaliojo advokatą, kurį paskyrė atitinkamas asmuo arba valstybė, jį ginti teismo nagrinėjimo metu, ir tas advokatas iš tiesų jį gynė teismo nagrinėjimo metu,

arba

- iii) jam įteikus sprendimą ir jį aiškiai informavus apie teisę į pakartotinį bylos nagrinėjimą arba teisę pateikti apeliacinį skundą, kurių nagrinėjimo procese šis asmuo turi teisę dalyvauti ir kurie suteikia galimybę bylą pakartotinai nagrinėti iš esmės, įskaitant naujus įrodymus, o po šio proceso pirminis sprendimas gali būti panaikintas, asmuo:

- A) aiškiai nurodė, kad jis neginčijo sprendimo,

arba

- B) per taikomą laikotarpį nepareikalavo pakartotinai išnagrinėti bylą arba nepateikė apeliacinio skundo,

arba

iv) sprendimas asmeniui nebuvo asmeniškai įteiktas, tačiau:

A) po perdavimo jis bus nedelsiant asmeniškai įteiktas ir tas asmuo bus aiškiai informuotas apie teisę į pakartotinį bylos nagrinėjimą arba teisę pateikti apeliacinį skundą, kurių nagrinėjimo procese šis asmuo turi teisę dalyvauti ir kurie suteikia galimybę bylą pakartotinai nagrinėti iš esmės, įskaitant naujus įrodymus, o po šio proceso pirminis sprendimas gali būti panaikintas,

ir

B) bus informuotas apie laikotarpį, per kurį jis turi reikalauti pakartotinai išnagrinėti bylą arba pateikti apeliacinį skundą, kaip nurodyta atitinkamame arešto orderyje.

2. Jei arešto orderis išduodamas siekiant vykdyti laisvės atėmimo bausmę arba sprendimą dėl įkalinimo 1 dalies i punkto iv papunktyje nustatytais sąlygomis, o atitinkamas asmuo prieš tai negavo jokios oficialios informacijos apie jo atžvilgiu pradėtą baudžiamąjį procesą, tas asmuo, pranešus jam arešto orderio turinį, gali prašyti prieš jį perduodant pateikti jam teismo sprendimo kopiją. Nedelsiant po to, kai išduodančiajai institucijai pranešama apie prašymą, ji per vykdančiąją instituciją pateikia atitinkamam asmeniui teismo sprendimo kopiją. Dėl atitinkamo asmens prašymo negali būti uždelsiama nei perdavimo procedūra, nei sprendimo vykdyti arešto orderį priėmimas. Teismo sprendimas atitinkamam asmeniui pateikiamas tik informavimo tikslais; tai nelaikoma oficialiu teismo sprendimo įteikimu ir nepradedami skaičiuoti terminai, taikomi reikalavimui pakartotinai išnagrinėti bylą arba apeliacinio skundo pateikimui.

3. Jei asmuo perduodamas 1 dalies i punkto iv papunktyje nustatytais sąlygomis ir tas asmuo yra pareikalavęs pakartotinai išnagrinėti bylą arba yra pateikęs apeliacinį skundą, tokio bylos pakartotinio nagrinėjimo arba apeliacinio skundo nagrinėjimo laukiančio asmens suėmimas iki šio proceso pabaigos reguliariai arba atitinkamo asmens prašymu peržiūrimas pagal išduodančios valstybės vidaus teisę. Tokia peržiūra visų pirma apima galimybę nutraukti arba sustabdyti suėmimą. Pakartotinis bylos nagrinėjimas arba apeliacinio skundo nagrinėjimas pradamas tinkamu laiku po perdavimo.

## 602 STRAIPSNIS

### Išimtis dėl politinio nusikaltimo

1. Vykdyti arešto orderį negali būti atsisakoma remiantis tuo, kad vykdančioji valstybė nusikalstamą veiką gali laikyti politiniu nusikaltimu, su politiniu nusikaltimu susijusia nusikalstama veika arba politiniais motyvais padaryta nusikalstama veika.
2. Tačiau tiek Jungtinė Karalystė, tiek Sąjunga bet kurios iš savo valstybių narių vardu gali Specialiajam teisėsaugos ir teismo bendradarbiavimo komitetui pranešti, kad 1 dalis bus taikoma tik:
  - a) Europos konvencijos dėl kovos su terorizmu 1 ir 2 straipsniuose nurodytoms nusikalstamoms veikoms;

- b) nusikalstamiems susitarimams ar susivienijimams siekiant įvykdyti vieną ar daugiau nusikalstamų veikų, nurodytų Europos konvencijos dėl kovos su terorizmu 1 ir 2 straipsniuose, jei tie nusikalstami susitarimai ir susivienijimai atitinka šio Susitarimo 599 straipsnio 3 dalyje nurodytą elgesio apibūdinimą, ir
  - c) terorizmui, kaip apibrėžta šio Susitarimo 45 priede.
3. Jei arešto orderį išdavė valstybė, pateikusi pranešimą, kaip nurodyta 2 dalyje, arba valstybė, kurios vardu buvo pateiktas toks pranešimas, arešto orderį vykdanči valstybė gali taikyti abipusiškumo principą.

### 603 STRAIPSNIS

#### Išimtis dėl pilietybės

1. Vykdyti arešto orderį negali būti atsisakoma remiantis tuo, kad prašomas perduoti asmuo yra vykdančiosios valstybės pilietis.

2. Tiek Jungtinė Karalystė, tiek Sąjunga bet kurios iš savo valstybių narių vardu gali Specialiajam teisėsaugos ir teismo bendradarbiavimo komitetui pranešti, kad jų piliečiai nebus perduodami arba kad perduoti jų piliečius bus galima tik tam tikromis nustatytais sąlygomis. Pranešimas grindžiamas priežastimis, susijusiomis su Jungtinės Karalystės arba valstybės, kurios vardu buvo pateiktas pranešimas, vidaus teisinės sistemos pagrindiniais principais arba praktika. Tokiu atveju atitinkamai Sąjunga bet kurios iš savo valstybių narių vardu arba Jungtinė Karalystė per pagrįstą laikotarpį nuo kitos Šalies pranešimo gavimo gali pranešti Specialiajam teisėsaugos ir teismo bendradarbiavimo komitetui, kad atitinkamai valstybės narės arba Jungtinės Karalystės vykdančiosios teisinės institucijos gali atsisakyti perduoti savo šalies piliečius tai valstybei arba kad toks perdavimas leidžiamas tik tam tikromis nustatytais sąlygomis.

3. Tais atvejais, kai kuri nors valstybė atsisako vykdyti arešto orderį remdamasi tuo, kad ji – Jungtinės Karalystės atveju – pateikė pranešimą arba – valstybės narės atveju – Sąjunga pateikė pranešimą jos vardu, kaip nurodyta 2 dalyje, ta valstybė, atsižvelgusi į išduodančiosios valstybės nuomonę, apsvarsto galimybę savo piliečio atžvilgiu pradėti teismo procesą, kuris būtų proporcingas arešto orderio dalykui. Tais atvejais, kai teisminė institucija nusprendžia nepradėti tokio proceso, nuo nusikalstamos veikos, dėl kurios išduotas arešto orderis, nukentėjęs asmuo turi turėti galimybę gauti informaciją apie sprendimą pagal taikytiną vidaus teisę.

4. Jei kurios nors valstybės kompetentingos institucijos pagal 3 dalį tos valstybės piliečio atžvilgiu pradeda teismo procesą, ta valstybė užtikrina, kad jos kompetentingos institucijos galėtų imtis tinkamų priemonių, kad padėtų nuo nusikalstamos veikos nukentėjusiems asmenims ir liudytojams tais atvejais, kai jie gyvena kitoje valstybėje, visų pirma teismo proceso eigos klausimais.

#### 604 STRAIPSNIS

##### Išduodančiosios valstybės konkrečiais atvejais suteikiamos garantijos

Vykdančiajai teisminei institucijai vykdamt arešto orderį gali būti taikomos šios garantijos:

- a) jei už nusikalstamą veiką, dėl kurios yra išduotas arešto orderis, išduodančiojoje valstybėje baudžiama laisvės atėmimu iki gyvos galvos arba įkalinimu iki gyvos galvos, vykdančioji valstybė arešto orderio vykdymui gali taikyti reikalavimą, kad išduodančioji valstybė suteiktų vykdančiosios valstybės nuomone, tinkamą garantiją, kad išduodančioji valstybė persvarstys paskirtą bausmę ar priemonę, gavusi prašymą arba ne vėliau kaip po 20 metų, arba skatins suteikti malonę, kurios asmuo turi teisę prašyti pagal išduodančiosios valstybės teisę arba praktiką, siekdama, kad tokia bausmė arba priemonė nebūtų vykdoma;

- b) jei asmuo, kuriam taikomas arešto orderis siekiant vykdyti baudžiamąjį persekiojimą, yra vykdančiosios valstybės pilietis arba gyventojas, to asmens perdavimui gali būti taikomas reikalavimas, kad po apklausos asmuo būtų gražintas vykdančiajai valstybei ir ten atliktų išduodančiojoje valstybėje jam skirtą laisvės atėmimo bausmę arba įvykdytą sprendimą dėl įkalinimo; jei reikalaujama gauti prašomo perduoti asmens sutikimą dėl bausmės arba sprendimo dėl įkalinimo perdavimo vykdančiajai valstybei, garantija, kad asmuo bus gražintas į vykdančiąją valstybę savo bausmei atlikti, suteikiama su sąlyga, kad apklaustas prašomas perduoti asmuo sutiks būti gražintas į vykdančiąją valstybę;
- c) jei yra pagrįstų priežasčių manyti, kad yra realus pavojus prašomo perduoti asmens pagrindinių teisių apsaugai, vykdančioji teisminė institucija, prieš nusprendama, ar vykdyti arešto orderį, atitinkamai gali reikalauti papildomų garantijų dėl elgesio su prašomu perduoti asmeniu po jo perdavimo.

## 605 STRAIPSNIS

### Kreipimasis į centrinę instituciją

1. Tiek Jungtinė Karalystė, tiek Sąjunga bet kurios iš savo valstybių narių vardu gali Specialiajam teisėsaugos ir teismo bendradarbiavimo komitetui pranešti apie – Jungtinės Karalystės atveju – jos centrinę instituciją, o Sąjungos atveju – kiekvienos valstybės centrinę instituciją, jei ji yra paskyrusi tokią instituciją, arba, jei tai leidžiama pagal atitinkamos valstybės teisinę sistemą, – kelias centrines institucijas, padedančias kompetentingoms teisminėms institucijoms.



2. Teikdamos pranešimą Specialiajam teisėsaugos ir teismo bendradarbiavimo komitetui pagal 1 dalį, tiek Jungtinė Karalystė, tiek Sąjunga bet kurios iš savo valstybių narių vardu gali nurodyti, kad dėl atitinkamų valstybių vidaus teismų sistemos struktūros centrinė institucija arba centrinės institucijos atsako už administracinį arešto orderių perdavimą ir gavimą, taip pat už visą kitą oficialią korespondenciją, susijusią su administraciniu arešto orderių perdavimu ir gavimu. Toks nurodymas yra privalomas visoms išduodančiosios valstybės institucijoms.

## 606 STRAIPSNIS

### Arešto orderio turinys ir forma

1. Arešto orderyje nurodoma ši informacija, kuri pateikiama 43 priede nustatytoje formoje:
  - a) prašomo perduoti asmens tapatybė ir pilietybė;
  - b) išduodančiosios teisminės institucijos pavadinimas, adresas, telefono ir fakso numeriai bei elektroninio pašto adresas;
  - c) vykdytino teismo sprendimo, arešto orderio ar bet kokio kito tokį patį poveikį turinčio vykdytino teismo sprendimo, patenkančio į 599 straipsnio taikymo sritį, įrodymas;

- d) nusikalstamos veikos pobūdis ir teisinė kvalifikacija, ypač atsižvelgiant į 599 straipsnį;
- e) aplinkybių, kuriomis nusikalstama veika buvo padaryta, aprašymas, įskaitant laiką, vietą ir prašomo perduoti asmens dalyvavimo padarant šią nusikalstamą veiką laipsnį;
- f) skirta bausmė, jei yra priimtas galutinis teismo nuosprendis, arba pagal išduodančiosios valstybės teisę už tokią nusikalstamą veiką skirtinų bausmių ribos, ir
- g) jei įmanoma, kitos nusikalstamos veikos pasekmės.

2. Arešto orderis išverčiamas į vykdančiosios valstybės narės oficialiąją kalbą arba vieną iš jos oficialiųjų kalbų. Tiek Jungtinė Karalystė, tiek Sąjunga bet kurios iš savo valstybių narių vardu gali Specialiajam teisėsaugos ir teismo bendradarbiavimo komitetui pranešti, kad bus pripažįstamas vertimas į vieną ar kelias kitas valstybės oficialiąsias kalbas.

## 607 STRAIPSNIS

### Arešto orderio perdavimas

Jei perduoti prašomo asmens buvimo vieta yra žinoma, išduodančioji teisminė institucija arešto orderį gali perduoti tiesiogiai vykdančiajai teisminei institucijai.

## 608 STRAIPSNIS

### Išsami arešto orderio perdavimo tvarka

1. Jei išduodančioji teisminė institucija nežino, kuri institucija yra kompetentinga vykdančioji teisminė institucija, ji pateikia reikiamas užklaudas, kad gautų tokią informaciją iš vykdančiosios valstybės.
2. Išduodančioji teisminė institucija gali kreiptis į Tarptautinę kriminalinės policijos organizaciją (Interpolą), kad ši perduotų arešto orderį.
3. Išduodančioji teisminė institucija arešto orderį gali perduoti bet koku saugiu būdu, kuriuo galima gauti raštą tokiomis sąlygomis, kurios leidžia vykdančiajai valstybei nustatyti arešto orderio autentiškumą.

4. Visi sunkumai, susiję su arešto orderio vykdymui reikalingų dokumentų perdavimu ar autentiškumu, šalinami susijusioms teisminėms institucijoms palaikant tiesioginius ryšius arba, kai tinkama, dalyvaujant valstybių centrinėms institucijoms.

5. Jei institucija, kuri gauna arešto orderį, yra nekompetentinga imtis dėl jo veiksmų, ji tą arešto orderį automatiškai persiunčia savo valstybės kompetentingai institucijai ir atitinkamai apie tai praneša išduodančiajai teisminei institucijai.

## 609 STRAIPSNIS

### Prašomo perduoti asmens teisės

1. Jei prašomas perduoti asmuo sulaikomas siekiant vykdyti arešto orderį, vykdančioji teisminė institucija pagal savo vidaus teisę informuoja tą asmenį apie arešto orderį ir jo turinį, taip pat apie galimybę sutikti būti perduotu išduodančiajai valstybei.

2. Prašomas perduoti asmuo, sulaikytas siekiant vykdyti arešto orderį ir nekalbantis arešto orderio procedūros kalba ar jos nesuprantantis, turi teisę gauti vertėjo žodžiu paslaugas ir raštišką vertimą į prašomo perduoti asmens gimtąją kalbą arba į bet kurią kitą kalbą, kuria tas asmuo kalba ar kurią jis supranta, laikantis vykdančiosios valstybės vidaus teisės.

3. Prašomas perduoti asmuo turi teisę po sulaikymo gauti advokato pagalbą pagal vykdančiosios valstybės vidaus teisę.
4. Prašomam perduoti asmeniui pranešama apie jo teisę išduodančiojoje valstybėje paskirti advokatą, kuris padėtų advokatui vykdančiojoje valstybėje vykstant arešto orderio procedūroms. Ši dalis nedaro poveikio 621 straipsnyje nustatytiems laiko terminams.
5. Suimtas prašomas perduoti asmuo turi teisę reikalauti, kad to asmens pilietybės šalies konsulinės įstaigos arba, jei tas asmuo neturi pilietybės, valstybės, kurioje tas asmuo paprastai gyvena, konsulinės įstaigos nepagrįstai nedelsdamos būtų informuotos apie sulaikymą ir, jei tas asmuo to pageidauja, susisiekti su tomis įstaigomis.

## 610 STRAIPSNIS

### Asmens laikymas laisvės atėmimo vietoje

Kai asmuo sulaikomas pagal arešto orderį, vykdančioji teisminė institucija pagal vykdančiosios valstybės teisę nusprendžia, ar prašomą perduoti asmenį reikėtų laikyti laisvės atėmimo vietoje. Asmuo pagal vykdančiosios valstybės vidaus teisę gali būti bet kuriuo metu laikinai paleistas, jei tos valstybės kompetentinga institucija imasi visų, jos nuomone, reikalingų priemonių užtikrinti, kad asmuo nepasislėptų.

## 611 STRAIPSNIS

## Sutikimas būti perduotam

1. Jei suimtas asmuo nurodo, kad jis sutinka būti perduotas, tas sutikimas ir, jei tinkama, aiškus teisės į 625 straipsnio 2 dalyje minimą specialiąją taisyklę atsisakymas turi būti duodamas vykdančiajai teisminei institucijai pagal vykdančiosios valstybės vidaus teisę.
2. Kiekviena valstybė priima priemones, kurios yra būtinos siekiant užtikrinti, kad sutikimas ir, kai tinkama, 1 dalyje nurodytas atsisakymas būtų duodami taip, kad būtų aišku, jog atitinkamas asmuo juos duoda savanoriškai ir visiškai suvokdamas pasekmes. Tuo tikslu prašomam perduoti asmeniui suteikiama teisė turėti advokatą.
3. Sutikimas ir, kai tinkama, 1 dalyje nurodytas atsisakymas fiksuojami oficialiu įrašu vykdančiosios valstybės vidaus teisės nustatyta tvarka.

4. Sutikimo paprastai negalima atšaukti. Kiekviena valstybė gali numatyti, kad sutikimas ir, jei tinkama, šio straipsnio 1 dalyje nurodytas atsisakymas gali būti atšauktas vadovaujantis taisyklėmis, taikytinomis pagal jos vidaus teisę. Tokiu atveju nustatant 621 straipsnyje minimus laiko terminus neatsižvelgiama į laikotarpį nuo sutikimo dienos iki jo atšaukimo dienos. Tiek Jungtinė Karalystė, tiek Sąjunga bet kurios iš savo valstybių narių vardu gali Specialiajam teisėsaugos ir teismo bendradarbiavimo komitetui pranešti, kad nori pasinaudoti šia galimybe, ir nurodyti procedūras, pagal kurias galima atšaukti sutikimą, ir bet kokius tokių procedūrų pakeitimus.

## 612 STRAIPSNIS

### Prašomo perduoti asmens apklausa

Kai suintas asmuo nesutinka būti perduotas, kaip nurodyta 611 straipsnyje, tas asmuo turi teisę būti išklaustas vykdančiosios teisminės institucijos pagal vykdančiosios valstybės teisę.

## 613 STRAIPSNIS

## Perdavimo sprendimas

1. Vykdančioji teisminė institucija nusprendžia, ar asmuo turi būti perduotas laikantis šioje antraštinėje dalyje nustatytų laiko terminų ir sąlygų, visų pirma proporcingumo principo, nustatyto 597 straipsnyje.
2. Jei vykdančioji teisminė institucija mano, kad išduodančiosios valstybės perduotos informacijos nepakanka sprendimui dėl perdavimo priimti, ji paprašo, kad būtina papildoma informacija, visų pirma susijusi su 597 straipsniu, 600–602 straipsniais, 604 ir 606 straipsniais, būtų pateikta skubos tvarka, ir gali nustatyti jos gavimo terminus, atsižvelgdama į būtinybę laikytis 615 straipsnyje nustatytų laiko terminų.
3. Išduodančioji teisminė institucija gali bet kuriuo metu vykdančiajai teisminei institucijai nusiųsti bet kokią papildomą naudingą informaciją.



## 614 STRAIPSNIS

## Sprendimas esant keliems reikalavimams

1. Jei dvi ar daugiau valstybių yra išdavusios Europos arešto orderį arba arešto orderį tam pačiam asmeniui, sprendimą dėl to, kuris iš tų arešto orderių turi būti vykdomas, priima vykdančioji teisminė institucija, deramai atsižvelgdama į visas aplinkybes, ypač į santykinį nusikalstamų veikų sunkumą ir nusikalstamų veikų padarymo vietą, atitinkamas arešto orderių arba Europos arešto orderių datas ir į tai, ar jie buvo išduoti siekiant vykdyti baudžiamąjį persekiojimą arba vykdyti laisvės atėmimo bausmę ar sprendimą dėl įkalinimo, taip pat į valstybių narių teisinius įsipareigojimus, kylančius iš Sąjungos teisės, visų pirma dėl judėjimo laisvės ir nediskriminavimo dėl pilietybės principų.
2. Spręsdama dėl 1 dalyje nurodytų pasirinkimo galimybių, valstybės narės vykdančioji teisminė institucija gali prašyti Eurojusto patarimo.
3. Esant arešto orderio ir kurios nors trečiosios šalies pateikto ekstradicijos prašymo kolizijai, sprendimą, ar pirmenybę suteikti arešto orderiui, ar ekstradicijos prašymui, priima vykdančiosios valstybės kompetentinga institucija, deramai atsižvelgdama į visas aplinkybes, ypač į aplinkybes, nurodytas 1 dalyje ir minėtas taikytinoje konvencijoje.
4. Šiuo straipsniu nedaromas poveikis valstybių pareigoms pagal Tarptautinio baudžiamojo teismo statutą.

## 615 STRAIPSNIS

## Sprendimo dėl arešto orderio vykdymo priėmimo terminai ir tvarka

1. Arešto orderis nagrinėjamas ir vykdomas skubos tvarka.
2. Tais atvejais, kai prašomas perduoti asmuo sutinka būti perduotas, galutinis sprendimas dėl arešto orderio vykdymo priimamas per dešimt dienų nuo tokio sutikimo davimo.
3. Kitais atvejais galutinis sprendimas dėl arešto orderio vykdymo priimamas per 60 dienų nuo prašomo perduoti asmens arešto.
4. Kai ypatingais atvejais arešto orderio įvykdyti per 2 ir 3 dalyse nurodytus terminus neįmanoma, vykdančioji teisminė institucija nedelsdama apie tą faktą praneša išduodančiajai teisminei institucijai ir nurodo tokio vėlavimo priežastis. Tokiais atvejais terminus galima pratęsti dar 30 dienų.
5. Kol vykdančioji teisminė institucija dėl arešto orderio nėra priėmusi galutinio sprendimo, ji užtikrina, kad toliau būtų įvykdytos efektyviam asmens perdavimui būtinos materialiosios sąlygos.
6. Atsisakius vykdyti arešto orderį, visais atvejais privaloma nurodyti atsisakymo priežastis.

## 616 STRAIPSNIS

## Padėtis iki sprendimo priėmimo

1. Kai arešto orderis yra išduotas siekiant patraukti asmenį baudžiamojon atsakomybėn, vykdančioji teisminė institucija:

a) sutinka, kad prašomas perduoti asmuo būtų apklaustas pagal 617 straipsnį, arba

b) sutinka laikinai perduoti prašomą perduoti asmenį.

2. Laikinojo perdavimo sąlygos ir trukmė nustatomos abipusiu išduodančiosios ir vykdančiosios teisminių institucijų susitarimu.

3. Laikinojo perdavimo atveju asmeniui turi būti suteikta galimybė grįžti į vykdančiąją valstybę, kad jis galėtų dalyvauti su jo perdavimo tvarka susijusiuose svarstymuose.

## 617 STRAIPSNIS

## Asmens apklausa iki sprendimo priėmimo

1. Prašomą perduoti asmenį apklausia teisminė institucija. Šiuo tikslu prašomam perduoti asmeniui padeda pagal išduodančiosios valstybės teisę paskirtas advokatas.

2. Prašomas perduoti asmuo apklausiamas pagal vykdančiosios valstybės teisę, laikantis išduodančiosios ir vykdančiosios teisminių institucijų abipusiu susitarimu nustatytų sąlygų.
3. Kompetentinga vykdančioji teisminė institucija, siekdama užtikrinti tinkamą šio straipsnio taikymą, gali paskirti kurią nors kitą savo valstybės teisminę instituciją dalyvauti prašomo perduoti asmens apklausoje.

## 618 STRAIPSNIS

### Privilegijos ir imunitetai

1. Kai prašomas perduoti asmuo naudojasi kokia nors privilegija ar imunitetu, susijusiais su teisingumu ar vykdymu vykdančiojoje valstybėje, 615 straipsnyje nurodyti terminai pradedami skaičiuoti tik tuomet, kai (arba jei) vykdančiajai teisminei institucijai pranešama apie privilegijos ar imuniteto atsisakymą.
2. Vykdančioji valstybė užtikrina, kad, asmeniui nustojus naudotis tokia privilegija ar imunitetu, būtų įvykdytos efektyviam perdavimui būtinos materialiosios sąlygos.

3. Kai teisė atsisakyti privilegijos ar imuniteto priklauso kuriai nors vykdančiosios valstybės institucijai, vykdančioji teisminė institucija paprašo, kad toji institucija nedelsdama įgyvendintų tuos įgaliojimus. Kai teisė atsisakyti privilegijos ar imuniteto priklauso kitos valstybės institucijai, trečiajai šaliai arba tarptautinei organizacijai, išduodančioji teisminė institucija paprašo tos institucijos įgyvendinti tuos įgaliojimus.

## 619 STRAIPSNIS

### Konkuruojantys tarptautiniai įsipareigojimai

1. Šiuo Susitarimu nedaromas poveikis vykdančiosios valstybės įsipareigojimams, kai prašomą perduoti asmenį tai valstybei yra išdavusi trečioji šalis ir kai tokį asmenį saugo susitarimo, pagal kurį jis buvo išduotas laikantis specialiosios taisyklės, nuostatos. Vykdančioji valstybė imasi visų būtinų priemonių nedelsiant pareikalauti trečiosios šalies, iš kurios prašomas perduoti asmuo buvo išduotas, sutikimo, kad jį būtų galima perduoti valstybei, kuri išdavė arešto orderį. 615 straipsnyje nurodyti terminai pradedami skaičiuoti tik tą dieną, kurią nustoja būti taikoma specialioji taisyklė.
2. Laukdama trečiosios šalies, iš kurios prašomas perduoti asmuo buvo išduotas, sprendimo, vykdančioji valstybė užtikrina, kad toliau būtų įvykdytos efektyviam perdavimui būtinos materialiosios sąlygos.

## 620 STRAIPSNIS

## Pranešimas apie sprendimą

Vykdančioji teisminė institucija išduodančiajai teisminei institucijai nedelsdama praneša apie sprendimą dėl veiksmų, kurių būtina imtis dėl arešto orderio.

## 621 STRAIPSNIS

## Asmens perdavimo terminai

1. Prašomas perduoti asmuo perduodamas kuo greičiau atitinkamų institucijų suderintą dieną.
2. Prašomas perduoti asmuo perduodamas ne vėliau kaip per dešimt dienų po galutinio sprendimo dėl arešto orderio vykdymo.
3. Jei prašomo perduoti asmens perdavimui per 2 dalyje nurodytą terminą trukdo nuo valstybių nepriklausančios aplinkybės, vykdančioji ir išduodančioji teisminės institucijos nedelsdamos susisiekiama ir susitaria dėl naujos perdavimo datos. Tokiu atveju perdavimas turi įvykti per dešimt dienų nuo taip naujai suderintos datos.

4. Išimtiniais atvejais perdavimas gali būti laikinai sustabdytas dėl svarių humanitarinių priežasčių, pavyzdžiui, jei yra pagrįstų priežasčių manyti, kad dėl perdavimo akivaizdžiai kils pavojus prašomo perduoti asmens gyvybei ar sveikatai. Arešto orderis įvykdomas, kai tik tos priežastys išnyksta. Vykančioji teisminė institucija nedelsdama apie tai praneša išduodančiajai teisminei institucijai ir susitaria dėl naujos perdavimo datos. Tokiu atveju perdavimas turi įvykti per dešimt dienų nuo naujos suderintos datos.

5. Pasibaigus 2–4 dalyse nurodytiems terminams, jei prašomas perduoti asmuo vis dar yra laikomas nelaisvėje, tas asmuo yra paleidžiamas. Vykančiosios ir išduodančiosios teisminės institucijos susisiečia, kai tik paaškėja, kad asmuo turi būti paleistas pagal šią dalį, ir susitaria dėl to asmens perdavimo tvarkos.

## 622 STRAIPSNIS

### Atidėtas arba sąlyginis perdavimas

1. Vykančioji teisminė institucija, nusprendusi vykdyti arešto orderį, gali atidėti prašomo perduoti asmens perdavimą, kad jis galėtų būti patrauktas baudžiamojon atsakomybėn vykdančiojoje valstybėje, arba, jei prašomas perduoti asmuo jau yra nuteistas, kad bausmę, skirtą už kitą veiką, t. y. ne tą veiką, kuri yra nurodyta arešto orderyje, galėtų atlikti vykdančiosios valstybės teritorijoje.

2. Vietoj perdavimo atidėjimo vykdančioji teisminė institucija gali laikinai perduoti prašomą perduoti asmenį išduodančiajai valstybei abipusiu vykdančiosios ir išduodančiosios teisminių institucijų susitarimu nustatytais sąlygomis. Susitarimas sudaromas raštu, o jo sąlygų privalo laikytis visos išduodančiosios valstybės institucijos.

## 623 STRAIPSNIS

### Tranzitas

1. Kiekviena valstybė leidžia tranzitu per savo teritoriją pervežti perduodamą prašomą perduoti asmenį, jeigu jai pateikiama ši informacija:

- a) asmens, kuriam taikomas arešto orderis, tapatybė ir pilietybė;
- b) arešto orderio buvimo faktas;
- c) nusikalstamos veikos pobūdis ir teisinė kvalifikacija, ir
- d) nusikalstamos veikos padarymo aplinkybių apibūdinimas, įskaitant datą ir vietą.

2. Valstybė, kurios vardu pagal 603 straipsnio 2 dalį pateiktas pranešimas apie tai, kad jos piliečiai nebus perduoti arba kad juos perduoti bus leidžiama tik tam tikromis nustatytais sąlygomis, tomis pačiomis sąlygomis gali atsisakyti leisti per savo teritoriją pervežti tranzitu savo piliečius arba gali taikyti tranzitui tas pačias sąlygas.



3. Valstybės paskiria instituciją, atsakingą už tranzito prašymų ir būtinų dokumentų, taip pat kitos oficialios korespondencijos, susijusios su tranzito prašymais, priėmimą.
4. Tranzito prašymas ir 1 dalyje nurodyta informacija gali būti atsiųsti pagal 3 dalį paskirtai institucijai bet kuriuo būdu, kuriuo galima gauti raštišką dokumentą. Tranzito valstybė apie savo sprendimą praneša tokia pačia tvarka.
5. Šis straipsnis netaikomas vežimui oro transportu be numatytojo sustojimo. Tačiau jei įvyksta nenumatytas tūpimas, išduodančioji valstybė pagal 3 dalį paskirtai institucijai pateikia 1 dalyje nurodytą informaciją.
6. Kai tranzitu yra pervežamas asmuo, kuris trečiosios šalies turi būti išduotas kuriai nors valstybei, šis straipsnis taikomas *mutatis mutandis*. Visų pirma, nuorodos į „arešto orderį“ laikomos nuorodomis į „ekstradicijos prašymą“.

#### 624 STRAIPSNIS

Laisvės atėmimo baudmės laiko, atlikto vykdančiojoje valstybėje, išskaičiavimas

1. Išduodančioji valstybė išskaičiuoja visus dėl arešto orderio vykdymo buvusius laisvės atėmimo laikotarpius iš viso buvimo nelaisvėje išduodančioje valstybėje laiko dėl laisvės atėmimo baudmės paskyrimo arba sprendimo dėl įkalinimo vykdymo.

2. Perdavimo metu vykdančioji teisminė institucija arba pagal 605 straipsnį paskirta centrinė institucija išduodančiajai teisminei institucijai perduoda visą informaciją apie prašomo perduoti asmens buvimo nelaisvėje pagal arešto orderį trukmę.

## 625 STRAIPSNIS

### Galimas baudžiamasis persekiojimas už kitas nusikalstamas veikas

1. Tiek Jungtinė Karalystė, tiek Sąjunga bet kurios iš savo valstybių narių vardu gali Specialiajam teisėsaugos ir teismo bendradarbiavimo komitetui pranešti, kad santykiuose su kitomis valstybėmis, kurioms taikomas tas pats pranešimas, leidimas patraukti baudžiamojon atsakomybėn, nuteisti ar įkalinti asmenį, siekiant įvykdyti laisvės atėmimo bausmę ar sprendimą dėl įkalinimo už kitą nusikalstamą veiką, t. y. ne tą, dėl kurios tas asmuo yra perduotas, padarytą prieš jo perdavimą, yra laikomas duotu, jei kuriuo nors konkrečiu atveju vykdančioji teisminė institucija savo sprendime dėl perdavimo nenurodo kitaip.
2. Išskyrus 1 ir 3 dalyse nurodytus atvejus, negalima vykdyti perduoto asmens baudžiamojo persekiojimo, jis negali būti nuteistas ir jam negali būti atimta laisvė už kitą nusikalstamą veiką, t. y. ne tą nusikalstamą veiką, dėl kurios tas asmuo yra perduotas, padarytą prieš jo perdavimą.

3. Šio straipsnio 2 dalis netaikoma šiais atvejais:
- a) asmuo, turėjęs galimybę išvykti iš valstybės, į kurią tas asmuo buvo perduotas, teritorijos, neišvyko iš jos per 45 dienas nuo to asmens galutinio paleidimo dienos arba išvažiavęs grįžo į ją;
  - b) nusikalstama veika nebaudžiama laisvės atėmimo bausme arba įkalinimu;
  - c) baudžiamajame procese nenustatoma, kad reikia taikyti asmens laisvės apribojimo priemonę;
  - d) asmeniui galėtų būti skiriama bauda arba taikoma priemonė, nesusijusi su laisvės atėmimu, ypač pinigine bauda arba piniginę baudą pakeičianti priemonė, net tais atvejais, kai bausmė arba priemonė gali apriboti to asmens asmeninę laisvę;
  - e) asmuo sutiko būti perduotas – kai tinkama, tuo pat metu, kai jis atsisakė specialiosios taisyklės pagal 611 straipsnį;
  - f) asmuo po jo perdavimo aiškiai atsisakė teisės į specialiąją taisyklę, susijusią su konkrečiomis nusikalstamomis veikomis prieš to asmens perdavimą; atsisakymas turi būti pareiškiamas išduodančiosios valstybės kompetentingai teisminei institucijai ir registruojamas pagal tos valstybės vidaus teisę; atsisakymas turi būti parengiamas taip, kad būtų aišku, jog atitinkamas asmuo jį davė jį savanoriškai ir visiškai suvokdamas pasekmes; tuo tikslu asmeniui suteikiama teisė turėti advokatą, ir

- g) asmenį perdavusi vykdančioji teisminė institucija duoda savo sutikimą pagal šio straipsnio 4 dalį.

4. Prašymas duoti sutikimą pateikiamas vykdančiajai teisminei institucijai kartu pateikiant 606 straipsnio 1 dalyje nurodytą informaciją ir 606 straipsnio 2 dalyje nurodytą vertimą. Sutikimas duodamas, jei dėl tos pačios nusikalstamos veikos, dėl kurios prašoma sutikimo, taikomas perdavimas pagal šios antraštinės dalies nuostatas. Sutikimą atsisakoma duoti remiantis 600 straipsnyje nurodytais pagrindais, o kitais atvejais – jį gali būti atsisakoma duoti tik 601 straipsnyje arba 602 straipsnio 2 dalyje ir 603 straipsnio 2 dalyje nurodytais pagrindais. Sprendimas priimamas ne vėliau kaip per 30 dienų nuo prašymo gavimo. 604 straipsnyje nurodytais atvejais išduodančioji valstybė privalo suteikti tame straipsnyje numatytas garantijas.

## 626 STRAIPSNIS

### Perdavimas arba vėlesnė ekstradicija

1. Tiek Jungtinė Karalystė, tiek Sąjunga bet kurios iš savo valstybių narių vardu gali Specialiajam teisėsaugos ir teismo bendradarbiavimo komitetui pranešti, kad santykiuose su kitomis valstybėmis, kurioms taikomas tas pats pranešimas, sutikimas perduoti asmenį kuriai nors valstybei narei, išskyrus vykdančiąją valstybę narę, remiantis arešto orderiu arba Europos arešto orderiu, išduotu dėl nusikalstamos veikos, padarytos prieš to asmens perdavimą, yra laikomas duotu, jei kuriuo nors konkrečiu atveju vykdančioji teisminė institucija savo sprendime dėl perdavimo nenurodo kitaip.

2. Bet kuriuo atveju asmuo, kuris yra perduotas išduodančiajai valstybei narei remiantis arešto orderiu arba Europos arešto orderiu, gali būti perduotas kuriai nors valstybei, išskyrus vykdančiąją valstybę, remiantis arešto orderiu arba Europos arešto orderiu, išduotu dėl bet kokios nusikalstamos veikos, padarytos prieš to asmens perdavimą, be vykdančiosios valstybės sutikimo šiais atvejais:

- a) prašomas perduoti asmuo, turėjęs galimybę išvykti iš valstybės, kuriai jis buvo perduotas, teritorijos, to nepadarė per 45 dienas nuo to asmens galutinio paleidimo dienos arba išvykęs vėl sugrįžo į tą teritoriją;
- b) prašomas perduoti asmuo sutinka būti perduotas kuriai nors valstybei, išskyrus vykdančiąją valstybę, remiantis arešto orderiu arba Europos arešto orderiu; sutikimas turi būti pareiškiamas išduodančiosios valstybės kompetentingoms teisminėms institucijoms ir registruojamas pagal tos valstybės vidaus teisę; iš sutikimo dokumento turi būti aišku, kad atitinkamas asmuo davė sutikimą savanoriškai ir visiškai suvokdamas pasekmes; tuo tikslu prašomam perduoti asmeniui suteikiama teisė turėti advokatą, ir
- c) pagal 625 straipsnio 3 dalies a, e, f arba g punktą prašomam perduoti asmeniui netaikoma specialioji taisyklė.

3. Vykdančioji teisminė institucija sutinka su perdavimu kitai valstybei, vadovaudamasi šiomis taisyklėmis:

- a) prašymas duoti sutikimą turi būti pateiktas pagal 607 straipsnį, kartu pateikiant 606 straipsnio 1 dalyje nurodytą informaciją ir 606 straipsnio 2 dalyje nurodytą vertimą;

- b) sutikimas duodamas, jei už nusikalstamą veiką, dėl kurios jis prašomas, taikomas perdavimas pagal šio Susitarimo nuostatas;
  - c) sprendimas priimamas ne vėliau kaip per 30 dienų nuo prašymo gavimo, ir
  - d) sutikimą atsisakoma duoti remiantis 600 straipsnyje nurodytais pagrindais, o kitais atvejais – jį gali būti atsisakoma duoti tik 601 straipsnyje, 602 straipsnio 2 dalyje ir 603 straipsnio 2 dalyje nurodytais pagrindais.
4. 604 straipsnyje nurodytais atvejais išduodančioji valstybė suteikia tame straipsnyje numatytas garantijas.
5. Nepaisant 1 dalies, asmuo, kuris yra perduotas remiantis arešto orderiu, neišduodamas trečiajam šaliai be tą asmenį perdavusios valstybės kompetentingos institucijos sutikimo. Toks sutikimas duodamas vadovaujantis konvencijomis, kurios tai valstybei yra privalomos, ir jos vidaus teise.

## 627 STRAIPSNIS

### Turto perdavimas

1. Išduodančiosios teisminės institucijos prašymu arba savo iniciatyva vykdančioji teisminė institucija, vadovaudamasi savo vidaus teise, areštuoja ir perduoda turtą, kuris:
- a) gali būti reikalingas kaip įrodymas, arba

- b) prašomo perduoti asmens buvo įsigytas padaryta nusikalstama veika.
2. 1 dalyje nurodytas turtas perduodamas net tais atvejais, kai arešto orderio negalima įvykdyti dėl to, kad prašomas perduoti asmuo mirė arba pasislėpė.
3. Jei 1 dalyje nurodytam turtui vykdančiosios valstybės teritorijoje taikomas areštas arba konfiskavimas, ta valstybė, jei turtas reikalingas dėl vykstančio baudžiamojo proceso, gali laikinai jį palaikyti arba perduoti išduodančiajai valstybei, su sąlyga, kad jis bus grąžintas.
4. Visos teisės, kurias vykdančioji valstybė arba tretieji asmenys galbūt yra įgiję į 1 dalyje nurodytą turtą, išlieka. Kai yra tokios teisės, išduodančioji valstybė grąžina turtą vykdančiajai valstybei be jokių mokesčių, kai tik pasibaigia baudžiamasis procesas.

## 628 STRAIPSNIS

### Išlaidos

1. Su arešto orderio vykdymu susijusias išlaidas, patirtas vykdančiosios valstybės teritorijoje, padengia ta valstybė.
2. Visas kitas išlaidas padengia išduodančioji valstybė.

## 629 STRAIPSNIS

## Ryšys su kitais teisės dokumentais

1. Ši antraštinė dalis nuo šio Susitarimo įsigaliojimo dienos pakeičia atitinkamas toliau nurodytų konvencijų, taikomų ekstradicijos srityje Jungtinės Karalystės ir valstybių narių santykiams, nuostatas, nedarant poveikio jų taikymui valstybių ir trečiųjų šalių santykiuose:

- a) 1957 m. gruodžio 13 d. Paryžiuje sudarytos Europos konvencijos dėl ekstradicijos ir jos papildomų protokolų, ir
- b) Europos konvencijos dėl kovos su terorizmu, kiek tai susiję su ekstradicija.

2. Kai 1 dalyje nurodytos konvencijos taikomos valstybių teritorijoms arba teritorijoms, už kurių išorės santykius yra atsakinga valstybė, ir kurioms ši antraštinė dalis netaikoma, tos konvencijos ir toliau reglamentuoja tų teritorijų ir kitų valstybių santykius.



## 630 STRAIPSNIS

### Pranešimų peržiūra

Atlikdamos bendrą šios antraštinės dalies peržiūrą, kaip nurodyta 691 straipsnio 1 dalyje, Šalys taip pat apsvarsto, ar reikia toliau teikti pranešimus pagal 599 straipsnio 4 dalį, 602 straipsnio 2 dalį ir 603 straipsnio 2 dalį. Jei 603 straipsnio 2 dalyje nurodyti pranešimai neatnaujinami, jie nustoja galioti praėjus penkeriems metams po šio Susitarimo įsigaliojimo dienos. 603 straipsnio 2 dalyje nurodytus pranešimus galima atnaujinti arba pateikti tik per tris mėnesius, likusius iki šio Susitarimo įsigaliojimo penktųjų metų, o vėliau – kas penkerius metus, jei tuo metu tenkinamos 603 straipsnio 2 dalyje nustatytos sąlygos.

## 631 STRAIPSNIS

### Galiojantys arešto orderiai nebetaikymo atveju

Nepaisant 526, 692 ir 693 straipsnių, šios antraštinės dalies nuostatos taikomos arešto orderiams, kai prašomas perduoti asmuo buvo suimtas iki šios antraštinės dalies nebetaikymo arešto orderio vykdymo tikslais, neatsižvelgiant į vykdančiosios teisminės institucijos sprendimą dėl to, ar prašomas perduoti asmuo turi likti sulaikytas, ar būti laikinai paleistas.

## 632 STRAIPSNIS

## Taikymas esamiems Europos arešto orderiams

Ši antraštinė dalis taikoma Europos arešto orderiams, kuriuos kuri nors valstybė pagal Tarybos pagrindų sprendimą 2002/584/TVR<sup>1</sup> išdavė iki pereinamojo laikotarpio pabaigos, jei prašomas perduoti asmuo nebuvo suimtas arešto orderio vykdymo tikslu iki pereinamojo laikotarpio pabaigos.

## VIII ANTRAŠTINĖ DALIS

## SAVITARPIO PAGALBA

## 633 STRAIPSNIS

## Tikslas

1. Šios antraštinės dalies tikslas – papildyti toliau nurodytų dokumentų nuostatas ir palengvinti jų taikymą tarp valstybių narių ir Jungtinės Karalystės:
  - a) Europos konvencijos dėl savitarpio pagalbos baudžiamosiose bylose (Europos konvencijos dėl savitarpio pagalbos), priimtos Strasbūre 1959 m. balandžio 20 d.;

---

<sup>1</sup> 2002 m. birželio 13 d. Tarybos pagrindų sprendimas 2002/584/TVR dėl Europos arešto orderio ir perdavimo tarp valstybių narių tvarkos (ES OL L 190, 2002 7 18, p. 1).

- b) Europos konvencijos dėl savitarpio pagalbos papildomo protokolo, priimto Strasbūre 1978 m. kovo 17 d., ir
  - c) Europos konvencijos dėl savitarpio pagalbos Antrojo papildomo protokolo, priimto Strasbūre 2001 m. lapkričio 8 d.
2. Šia antraštine dalimi nedaromas poveikis IX antraštinės dalies, kuri yra viršesnė už šią antraštinę dalį, nuostatom.

## 634 STRAIPSNIS

### Kompetentingos institucijos apibrėžtis

Šios antraštinės dalies tikslais kompetentinga institucija – institucija, kompetentinga siųsti arba gauti savitarpio pagalbos prašymus pagal Europos konvencijos dėl savitarpio pagalbos ir jos protokolų nuostatas ir nurodyta atitinkamose Europos Tarybos generaliniam sekretoriui skirtose valstybių deklaracijose. Kompetentingomis institucijomis taip pat laikomos Sąjungos įstaigos, apie kurias pranešta pagal 690 straipsnio d punktą; tokioms Sąjungos įstaigoms atitinkamai taikomos šios antraštinės dalies nuostatos.

## 635 STRAIPSNIS

## Savitarpio pagalbos prašymo forma

1. Standartinę savitarpio pagalbos prašymų formą įsipareigoja nustatyti Specialusis teisėsaugos ir teismo bendradarbiavimo komitetas, patvirtindamas šio Susitarimo priedą.
2. Jei Specialusis teisėsaugos ir teismo bendradarbiavimo komitetas priėmė sprendimą pagal 1 dalį, savitarpio pagalbos prašymai teikiami naudojant standartinę formą.
3. Specialusis teisėsaugos ir teismo bendradarbiavimo komitetas prireikus gali standartinę savitarpio pagalbos prašymų formą iš dalies keisti.

## 636 STRAIPSNIS

## Savitarpio pagalbos prašymo sąlygos

1. Prašančiosios valstybės kompetentinga institucija savitarpio pagalbos prašymą gali teikti tik įsitikinusi, kad tenkinamos šios sąlygos:
  - a) prašymas yra būtinas ir proporcingas proceso tikslais, atsižvelgiant į įtariamojo arba kaltinamojo teises, ir

b) prašyme nurodytą tyrimo priemonę ar tyrimo priemones tokiomis pačiomis sąlygomis būtų buvę galima nurodyti taikyti panašioje vidaus byloje.

2. Jei prašomosios valstybės kompetentinga institucija mano, kad 1 dalies sąlygos netenkinamos, prašomoji valstybė gali konsultuotis su prašančiąja valstybe. Po konsultacijų prašančiosios valstybės kompetentinga institucija gali nuspręsti savitarpio pagalbos prašymą atsiimti.

## 637 STRAIPSNIS

### Kitokios tyrimo priemonės taikymas

1. Kai įmanoma, prašomosios valstybės kompetentinga institucija apvarsto galimybę taikyti kitą nei savitarpio pagalbos prašyme nurodyta tyrimo priemonę, jei:

a) prašyme nurodyta tyrimo priemonė nenumatyta prašomosios valstybės teisėje, arba

b) prašyme nurodytos tyrimo priemonės nebūtų galima taikyti panašioje vidaus byloje.

2. Nedarant poveikio Europos konvencijoje dėl savitarpio pagalbos bei jos protokoluose ir 639 straipsnyje nurodytoms atsisakymo priežastims, šio straipsnio 1 dalis netaikoma šioms tyrimo priemonėms, kurias visada turi būti galima taikyti pagal prašomosios valstybės teisę:
- a) policijos įstaigų arba teisminių institucijų turimose duomenų bazėse esančios informacijos, kuri baudžiamojo proceso metu yra tiesiogiai prieinama prašomosios valstybės kompetentingai institucijai, gavimui;
  - b) liudytojo, eksperto, nukentėjusiojo, įtariamojo ar kaltinamojo arba trečiojo asmens apklausai prašomosios valstybės teritorijoje;
  - c) neprievartinėms tyrimo priemonėms, kaip apibrėžta prašomosios valstybės teisėje, ir
  - d) asmenų, turinčių konkretaus telefono numerio abonementą arba IP adresą, tapatybės nustatymui.
3. Prašomosios valstybės kompetentinga institucija gali taikyti ir kitą nei savitarpio pagalbos prašyme nurodyta tyrimo priemonę, jei taikant prašomosios valstybės kompetentingos institucijos pasirinktą tyrimo priemonę tas pats rezultatas būtų pasiektas imantis mažiau intervencinių priemonių nei prašyme nurodyta tyrimo priemonė.

4. Jei prašomosios valstybės kompetentinga institucija nusprendžia taikyti kitą nei savitarpio pagalbos prašyme nurodyta priemonę, kaip nurodyta 1 arba 3 dalyje, ji pirmiausia apie tai informuoja prašančiosios valstybės kompetentingą instituciją, o ši gali nuspręsti prašymą atsiimti arba papildyti.

5. Jei prašyme nurodyta tyrimo priemonė prašomosios valstybės teisėje nenumatyta arba jos taikyti panašioje vidaus byloje nebūtų galima, o kitos tyrimo priemonės, kurią taikant būtų gautas toks pat rezultatas, kaip taikant prašomą tyrimo priemonę, nėra, prašomosios valstybės kompetentinga institucija prašančiosios valstybės kompetentingą instituciją informuoja, kad suteikti prašomos pagalbos neįmanoma.

#### 638 STRAIPSNIS

##### Pareiga informuoti

Prašomosios valstybės kompetentinga institucija nepagrįstai nedelsdama bet kuriomis priemonėmis prašančiosios valstybės kompetentingą instituciją informuoja, jei:

- a) savitarpio pagalbos prašymo įvykdyti neįmanoma, nes prašymas yra neišsamus ar yra akivaizdžių klaidų, arba

- b) prašomosios valstybės kompetentinga institucija savitarpio pagalbos prašymo vykdymo metu, nepateikusi papildomų paklausimų, mano, kad gali būti tikslinga imtis iš pradžių nenumatytų tyrimo priemonių arba priemonių, kurios teikiant savitarpio pagalbos prašymą negalėjo būti nurodytos, kad prašančiosios valstybės kompetentingai institucijai būtų sudarytos sąlygos atitinkamoje byloje imtis tolesnių veiksmų.

## 639 STRAIPSNIS

### *Ne bis in idem*

Be Europos konvencijoje dėl savitarpio pagalbos ir jos protokoluose numatytų atsisakymo priežasčių, savitarpio pagalbą gali būti atsisakyta suteikti ir remiantis tuo, kad dėl asmens, dėl kurio prašoma pagalbos ir prašančiojoje valstybėje vykdomas nusikalstamos veikos tyrimas, baudžiamasis persekiojimas ar kiti procesai, įskaitant teismo procesą, tos pačios veikos kitoje valstybėje yra priimtas galutinis teismo sprendimas, su sąlyga, kad jei bausmė yra paskirta, ji yra įvykdyta, vykdoma arba nebegali būti vykdoma pagal nuosprendį priėmusios valstybės teisę.



## 640 STRAIPSNIS

## Laiko terminai

1. Prašomoji valstybė sprendimą, ar vykdyti savitarpio pagalbos prašymą, priima kuo greičiau ir bet kuriuo atveju ne vėliau kaip per 45 dienas po prašymo gavimo ir apie savo sprendimą informuoja prašančiąją valstybę.
2. Savitarpio pagalbos prašymas įvykdomas kuo greičiau ir bet kuriuo atveju ne vėliau kaip per 90 dienų nuo šio straipsnio 1 dalyje nurodyto sprendimo priėmimo arba po 636 straipsnio 2 dalyje nurodytų konsultacijų.
3. Jei savitarpio pagalbos prašyme yra nurodyta, kad dėl procesinių laiko terminų, nusikalstamos veikos sunkumo arba kitų ypatingos skubos aplinkybių būtina taikyti trumpesnę terminą nei nustatytasis 1 arba 2 dalyje, arba jei prašyme yra nurodyta, kad savitarpio pagalbos priemonė turi būti vykdoma konkrečią dieną, prašomoji valstybė į tą reikalavimą kuo labiau atsižvelgia.

4. Jei savitarpio pagalbos prašymas teikiamas dėl laikinųjų priemonių taikymo pagal Europos konvencijos dėl savitarpio pagalbos Antrojo papildomo protokolo 24 straipsnį, prašomosios valstybės kompetentinga institucija sprendimą dėl laikinosios priemonės priima ir apie jį prašančiosios valstybės kompetentingai institucijai praneša kuo greičiau po prašymo gavimo dienos. Prieš atšaukdamą bet kokią pagal šį straipsnį taikomą laikinąją priemonę prašomosios valstybės kompetentinga institucija, jei įmanoma, suteikia prašančiosios valstybės kompetentingai institucijai galimybę išdėstyti priežastis, dėl kurių priemonę reikėtų toliau taikyti.

5. Jei konkrečiu atveju 1 ar 2 dalyje numatyto laiko termino arba 3 dalyje nurodyto laiko termino ar konkrečios datos laikytis neįmanoma arba priimti sprendimą dėl laikinųjų priemonių taikymo pagal 4 dalį vėluojama, prašomosios valstybės kompetentinga institucija apie tai nedelsdama bet kuriomis priemonėmis informuoja prašančiosios valstybės kompetentingą instituciją bei nurodo vėlavimo priežastis ir su ja konsultuojasi dėl tinkamo savitarpio pagalbos prašymo įvykdymo termino.

6. Šiame straipsnyje nurodyti laiko terminai netaikomi, jei savitarpio pagalbos prašymas teikiamas dėl bet kurių iš šių prašančiosios valstybės teisėje apibrėžtų ir į Europos konvencijos dėl savitarpio pagalbos ir jos protokolų taikymo sritį patenkančių nusikalstamų veikų ir pažeidimų:

- a) greičio viršijimo, jei dėl to nebuvo sužalotas ar nežuvo kitas asmuo ir jei greitis viršytas nedaug;
- b) važiavimo neprisiekus saugos diržui;

- c) nesustojimo esant raudonam šviesoforo signalui arba kitam privalomam stabdymo signalui;
- d) važiavimo be apsauginio šalmo, arba
- e) važiavimo draudžiama eismo juosta (pvz., draudžiama naudoti avarinio sustojimo juosta, viešajam transportui skirta eismo juosta arba dėl kelio darbų uždaryta eismo juosta).

7. 6 dalies įgyvendinimą nuolat peržiūri Specialusis teisėsaugos ir teismo bendradarbiavimo komitetas. Jis įsipareigoja, atsižvelgdamas į prašymų, kuriems taikoma 6 dalis, skaičių, jiems taikomus laiko terminus nustatyti per trejus metus nuo šio Susitarimo įsigaliojimo. Jis taip pat gali nuspręsti, kad 6 dalis nebetaikoma.

## 641 STRAIPSNIS

### Savitarpio pagalbos prašymų perdavimas

1. Savitarpio pagalbos prašymai gali būti perduodami Europos konvencijoje dėl savitarpio pagalbos ir jos protokoluose numatytais ryšių kanalais, o jei pagal atitinkamas jų nuostatas numatytas tiesioginis perdavimas, šiuos prašymus Jungtinės Karalystės prokurorai gali taip pat tiesiogiai perduoti valstybių narių kompetentingoms institucijoms.

2. Skubos atvejais bet koks savitarpio pagalbos prašymas ir informacija savo iniciatyva, be Europos konvencijoje dėl savitarpio pagalbos ir jos protokoluose numatytų ryšių kanalų, gali būti perduodami per Europolą arba Eurojustą, laikantis atitinkamų šio Susitarimo antraštinių dalių nuostatų.

## 642 STRAIPSNIS

### Jungtinės tyrimų grupės

Jei valstybių kompetentingos institucijos įsteigia jungtinę tyrimų grupę, valstybių narių santykiai šioje grupėje reglamentuojami Sąjungos teise, nepaisant Susitarime dėl jungtinės tyrimų grupės sudarymo nurodyto teisinio pagrindo.

## IX ANTRAŠTINĖ DALIS

## KEITIMASIS NUOSPONDŽIŲ REGISTRŲ INFORMACIJA

## 643 STRAIPSNIS

## Tikslas

1. Šios antraštinės dalies tikslas – sudaryti sąlygas valstybėms narėms ir Jungtinei Karalystei keisti informaciją iš nuosprendžių registrų.
2. Kalbant apie Jungtinės Karalystės ir valstybių narių santykius, šios antraštinės dalies nuostatomis:
  - a) papildomas Europos konvencijos dėl savitarpio pagalbos baudžiamosiose bylose 13 straipsnis bei 22 straipsnio 2 dalis ir jos 1978 m. kovo 17 d. bei 2001 m. lapkričio 8 d. papildomi protokolai, ir
  - b) pakeičiama Europos konvencijos dėl savitarpio pagalbos baudžiamosiose bylose 22 straipsnio 1 dalis, papildyta 1978 m. kovo 17 d. Papildomo protokolo 4 straipsniu.
3. Palaikydamos tarpusavio santykius, tiek valstybė narė, tiek Jungtinė Karalystė atsisako teisės naudotis savo išlygomis dėl Europos konvencijos dėl savitarpio pagalbos baudžiamosiose bylose 13 straipsnio ir jos 1978 m. kovo 17 d. Papildomo protokolo 4 straipsnio.

## 644 STRAIPSNIS

## Apibrėžtys

Šioje antraštinėje dalyje vartojamų terminų apibrėžtys:

- a) apkaltinamasis nuosprendis – galutinis baudžiamojo teismo sprendimas, kuriuo fizinis asmuo nuteisiamas už padarytą nusikalstamą veiklą, jei toks sprendimas įtraukiamas į apkaltinamąjį nuosprendį priėmusios valstybės nuosprendžių registrą;
- b) baudžiamasis procesas – ikiteisminis etapas, teismo nagrinėjimo etapas ir apkaltinamojo nuosprendžio vykdymas;
- c) nuosprendžių registras – vidaus registras ar registrai, kuriuose pagal vidaus teisę registruojami apkaltinamieji nuosprendžiai.

## 645 STRAIPSNIS

## Centrinės institucijos

Kiekviena valstybė paskiria vieną ar kelias centrines institucijas, kompetingas keisti informaciją iš nuosprendžių registruose pagal šią antraštinę dalį ir keisti informaciją, kaip nurodyta Europos konvencijos dėl savitarpio pagalbos baudžiamosiose bylose 22 straipsnio 2 dalyje.

## 646 STRAIPSNIS

## Pranešimai

1. Kiekviena valstybė imasi būtinų priemonių, skirtų užtikrinti, kad kartu su visais jos teritorijoje priimtais ir į jos nuosprendžių registrą perduodamais apkaltinamaisiais nuosprendžiais būtų pateikiama informacija apie nuteisto asmens pilietybę ar pilietybes, jei tas asmuo yra kitos valstybės pilietis.
2. Kiekvienos valstybės centrinė institucija informuoja bet kurios kitos valstybės centrinę instituciją apie visus jos teritorijoje tos kitos valstybės piliečiams priimtus apkaltinamuosius nuosprendžius ir apie bet kokią vėlesnį nuosprendžių registre padarytą jame esančios informacijos pakeitimą ar išbraukimą. Tokią informaciją valstybių centrinės institucijos perduoda viena kitai bent kartą per mėnesį.
3. Jei valstybės centrinė institucija sužino, kad nuteistasis yra dviejų ar daugiau kitų valstybių pilietis, ji atitinkamą informaciją perduoda kiekvienai iš tų valstybių, net jei nuteistasis yra valstybės, kurios teritorijoje jis buvo nuteistas, pilietis.

## 647 STRAIPSNIS

## Apkaltinamųjų nuosprendžių saugojimas

1. Visą pagal 646 straipsnį pateiktą informaciją saugo kiekvienos valstybės centrinė institucija.
2. Kiekvienos valstybės centrinė institucija užtikrina, kad pagal 646 straipsnio 2 dalį gavus pranešimą apie vėlesnį informacijos pakeitimą ar išbraukimą būtų taip pat pakeičiama ar išbraukiama pagal šio straipsnio 1 dalį saugoma informacija.
3. Kiekvienos valstybės centrinė institucija užtikrina, kad atsakant į prašymus, pateiktus pagal 648 straipsnį, būtų pateikiama tik pagal šio straipsnio 2 dalį atnaujinta informacija.

## 648 STRAIPSNIS

## Prašymai pateikti informaciją

1. Jei prieš asmenį vykdomo baudžiamojo proceso ar bet kuriais kitais nei baudžiamojo proceso tikslais vidaus lygmeniu prašoma pateikti informaciją iš valstybės nuosprendžių registro, tos valstybės centrinė institucija, laikydamosi savo vidaus teisės, gali kitos valstybės centrinei institucijai nusiųsti prašymą pateikti informaciją ir susijusius duomenis iš nuosprendžių registro.



2. Jei asmuo prašo kitos valstybės nei ta, kurios pilietis jis yra, centrinės institucijos pateikti informaciją apie jo teistumą, ta centrinė institucija pateikia valstybės, kurios pilietis tas asmuo yra, centrinei institucijai prašymą pateikti informaciją ir susijusius duomenis iš nuosprendžių registro, kad juos galėtų įrašyti į atitinkamam asmeniui pateiktiną išrašą.

## 649 STRAIPSNIS

### Atsakymai į prašymus

1. Prašomosios valstybės centrinė institucija atsakymus į prašymus pateikti informaciją prašančiosios valstybės centrinei institucijai perduoda kuo greičiau ir bet kuriuo atveju per 20 darbo dienų nuo prašymo gavimo dienos.
2. Kiekvienos valstybės centrinė institucija į prašymus, pateiktus kitais nei baudžiamojo proceso tikslais, atsako laikydamasi savo vidaus teisės.

3. Nepaisant 2 dalies, atsakydamos į prašymus, teikiamus dėl įdarbinimo, kai siekiama užsiimti profesine ar organizuota savanoriška veikla, susijusia su tiesioginiais ir reguliariais kontaktais su vaikais, valstybės įtraukia informaciją apie priimtus apkaltinamuosius nuosprendžius dėl nusikalstamų veikų, susijusių su seksualine prievarta prieš vaikus ar seksualiniu vaikų išnaudojimu, vaikų pornografija, ryšių su vaikais mezgimu seksualiniais tikslais, įskaitant pasikėsinimą įvykdyti bet kurią iš tų nusikalstamų veikų arba bendrininkavimą ją vykdant, taip pat informaciją apie bet kokį atvejį, kai dėl tų apkaltinamųjų nuosprendžių buvo atimtos teisės vykdyti veiklą, susijusią su tiesioginiais ir reguliariais kontaktais su vaikais.

## 650 STRAIPSNIS

### Ryšių kanalai

Valstybės informacija iš nuosprendžių registų keičiasi elektroniniu būdu, laikydamosi 44 priede nustatytų techninių ir procedūrinių specifikacijų.

## 651 STRAIPSNIS

### Asmens duomenų naudojimo sąlygos

1. Kiekviena valstybė asmens duomenis, pateiktus atsakant į jos prašymą pagal 649 straipsnį, gali naudoti tik tais tikslais, kuriais jų buvo prašyta.

2. Jei informacijos buvo prašyta kitais nei baudžiamojo proceso tikslais, prašančioji valstybė pagal 649 straipsnį gautus asmens duomenis gali naudoti vadovaudamasi savo vidaus teise ir tik laikydamosi prašomosios valstybės 44 priedo 2 skyriuje pateiktoje formoje nurodytų apribojimų.
3. Nepaisant šio straipsnio 1 ir 2 dalių, asmens duomenis, kuriuos valstybė pateikė atsakydama į prašymą pagal 649 straipsnį, prašančioji valstybė gali naudoti tam, kad užkirstų kelią tiesioginei ir didelei grėsmei visuomenės saugumui.
4. Kiekviena valstybė užtikrina, kad jos centrinės institucijos pagal 646 straipsnį pateiktų asmens duomenų neatskleistų trečiųjų šalių institucijoms, išskyrus atvejus, kai tenkinamos šios sąlygos:
- a) asmens duomenys atskleidžiami tik atskirais konkrečiais atvejais;
  - b) asmens duomenys atskleidžiami institucijoms, kurių funkcijos yra tiesiogiai susijusios su tikslais, kuriais tie duomenys atskleidžiami pagal šios dalies c punktą;
  - c) asmens duomenys atskleidžiami tik tuo atveju, jei tai būtina:
    - i) baudžiamojo proceso tikslais;
    - ii) kitais nei baudžiamojo proceso tikslais, arba
    - iii) siekiant užkirsti kelią tiesioginei ir didelei grėsmei visuomenės saugumui;

- d) prašančioji trečioji šalis asmens duomenis gali naudoti tik tais tikslais, kuriais prašyta pateikti informacijos, ir laikydamasi valstybės, pateikusios asmens duomenis pagal 646 straipsnį, nurodytų apribojimų, ir
  - e) asmens duomenys atskleidžiami tik tuo atveju, jei centrinė institucija, įvertinusi visas su asmens duomenų perdavimu trečiajai šaliai susijusias aplinkybes, padaro išvadą, kad taikomos tinkamos asmens duomenų apsaugos priemonės.
2. Šis straipsnis netaikomas asmens duomenims, kuriuos valstybė gavo pagal šią antraštinę dalį iš savo šaltinių.

## X ANTRAŠTINĖ DALIS

### KOVA SU PINIGŲ PLOVIMU IR TERORISTŲ FINANSAVIMU

#### 652 STRAIPSNIS

##### Tikslas

Šios antraštinės dalies tikslas – remti ir stiprinti Sąjungos ir Jungtinės Karalystės veiksmus, kuriais siekiama užkirsti kelią pinigų plovimui ir teroristų finansavimui ir kovoti su jais.

## 653 STRAIPSNIS

## Pinigų plovimo ir teroristų finansavimo prevencijos ir kovos su jais priemonės

1. Šalys susitaria remti tarptautines pastangas užkirsti kelią pinigų plovimui ir teroristų finansavimui ir su jais kovoti. Šalys pripažįsta poreikį bendradarbiauti siekiant užkirsti kelią tam, kad jų finansinės sistemos nebūtų naudojamos pajamoms iš bet kokios nusikalstamos veiklos, įskaitant prekybą narkotikais ir korupciją, plauti, ir kovoti su teroristų finansavimu.
2. Šalys keičiasi susijusia informacija, tinkamu būdu pagal savo atitinkamas teises sistemas.
3. Kiekviena Šalis užtikrina visapusišką kovos su pinigų plovimu ir teroristų finansavimu tvarkos taikymą ir reguliariai peržiūri, ar nėra poreikio tą tvarką griežtinti atsižvelgiant į Finansinių veiksmų darbo grupės rekomendacijų principus ir tikslus.

## 654 STRAIPSNIS

## Įmonių ir kitų juridinių asmenų tikrosios nuosavybės skaidrumas

1. Šiame straipsnyje vartojamų terminų apibrėžtys:
  - a) tikrasis savininkas – bet kuris įmonės atžvilgiu veikiantis asmuo, pagal Šalies įstatymus ir kitus teisės aktus:
    - i) vykdamas arba turintis teisę vykdyti galutinę įmonės valdymo kontrolę;
    - ii) galutinai nuosavybės teise valdantis arba galutinai tiesiogiai ar netiesiogiai kontroliuojantis daugiau kaip 25 % įmonės balsavimo teisių, akcijų ar kitų nuosavybės dalių (nedarant poveikio kiekvienos Šalies teisei nustatyti mažesnę procentinę dalį), arba
    - iii) kitaip kontroliuojantis arba turintis teisę kontroliuoti subjektą.

Kiekviena Šalis turi teisę nustatyti panašius tokių juridinių asmenų, kaip fondai, *Anstalt* ir ribotos atsakomybės bendrijos, tikrojo savininko nustatymo kriterijus arba, jei nusprendžia, atsižvelgdamos į tokių juridinių asmenų formą ir struktūrą, taikyti 655 straipsnio 1 dalies a punkte pateiktą apibrėžtį.

Siekdama nustatyti atitinkamus kitų pirmiau nenurodytų juridinių asmenų tikrosios nuosavybės skaidrumo lygius, kiekviena Šalis atsizvelgia į skirtingas tokių juridinių asmenų formas bei struktūras ir su jais susijusios pinigų plovimo ir teroristų finansavimo rizikos lygius;

- b) pagrindinė informacija apie tikrąjį savininką – tikrojo savininko vardas, pavardė, gimimo mėnuo ir metai, gyvenamoji šalis ir pilietybė, taip pat jo turimų su įmone susijusių interesų ar vykdomos įmonės kontrolės pobūdis ir mastas;
- c) kompetentingos institucijos –
  - i) valdžios institucijos, įskaitant finansinės žvalgybos padalinius, kurioms pavestos kovos su pinigų plovimu ar teroristų finansavimu užduotys;
  - ii) valdžios institucijos, atliekančios pinigų plovimo, susijusių pirminių nusikaltimų ar teroristų finansavimo tyrimo ar baudžiamojo persekiojimo už juos funkcijas arba nusikalstamu būdu įgyto turto paieškos, arešto ar įšaldymo ir konfiskavimo funkcijas;
  - iii) valdžios institucijos, atsakingos už priežiūrą arba stebėjimą, kuriais siekiama užtikrinti kovos su pinigų plovimu ar teroristų finansavimu reikalavimų laikymąsi.

Ši apibrėžtis nedaro poveikio kiekvienos Šalies teisei nustatyti papildomas kompetentingas institucijas, galinčias susipažinti su informacija apie tikruosius savininkus.

2. Kiekviena Šalis užtikrina, kad jos teritorijoje esantys juridiniai asmenys nuolat turėtų tinkamą, tikslią ir naujausią informaciją apie tikruosius savininkus. Kiekviena Šalis nustato mechanizmus, skirtus užtikrinti, kad su tokia informacija galėtų laiku susipažinti jų kompetentingos institucijos.
3. Kiekviena Šalis sukuria arba tvarko centrinį registrą, kuriame saugoma tinkama, naujausia ir tiksli informacija apie tikruosius savininkus. Sąjungoje centriniai registrai sukuriama valstybių narių lygmeniu. Ši pareiga netaikoma į biržos sąrašus įtrauktiems juridiniams asmenims, kuriems taikomi su tinkamu skaidrumo lygiu susiję informacijos atskleidimo reikalavimai. Jei juridinio asmens tikrojo savininko nenustatyta, registre saugoma alternatyvi informacija, pavyzdžiui, pareiškimas, kad tikrasis savininkas nenustatytas, arba fizinio asmens ar asmenų, einančio (-ių) juridinio asmens vyriausiojo vadovo pareigas, duomenys.
4. Kiekviena Šalis užtikrina, kad jos centriname registre ar registruose saugoma informacija būtų be apribojimų ir laiku prieinama jos kompetentingoms institucijoms.
5. Kiekviena Šalis užtikrina, kad pagrindinė informacija apie tikruosius savininkus būtų prieinama bet kuriam visuomenės nariui. Jei dėl viešos prieigos prie informacijos tikrajam savininkui kiltų neproporcinga rizika, pavyzdžiui, sukčiavimo, pagrobimo, šantažo, turto prievartavimo, priekabiavimo, smurto ar bauginimo rizika, arba jei tikrasis savininkas yra nepilnametis arba kitaip teisiškai neveiksnius, visuomenės galimybei susipažinti su informacija pagal šią dalį gali būti taikomos ribotos išimtys.
6. Kiekviena Šalis užtikrina, kad juridiniams ar fiziniams asmenims, nesilaikantiems jiems nustatytų reikalavimų, susijusių su šiame straipsnyje nurodytais dalykais, būtų taikomos veiksmingos, proporcingos ir atgrasomos sankcijos.



7. Kiekviena Šalis užtikrina, kad 2 ir 3 dalyse nurodytą informaciją jos kompetentingos institucijos galėtų laiku, veiksmingai ir nemokamai teikti kitos Šalies kompetentingoms institucijoms. Tuo tikslu Šalys išnagrinėja būdus, kaip užtikrinti saugų keitimąsi informacija.

## 655 STRAIPSNIS

### Juridinių struktūrų tikrosios nuosavybės skaidrumas

1. Šiame straipsnyje vartojamų terminų apibrėžtys:
  - a) tikrasis savininkas – patikėtojas, saugotojas (jei yra), patikėtiniai, naudos gavėjas arba naudos gavėjų grupė, bet kuris asmuo, užimantis lygiavertę padėtį juridinėje struktūroje, kurios struktūra arba funkcijos panašios į tiesioginės patikos fondo struktūrą arba funkcijas, ir bet kuris kitas fizinis asmuo, galutinai faktiškai kontroliuojantis patikos fondą ar panašią juridinę struktūrą;
  - b) kompetentingos institucijos –
    - i) valdžios institucijos, įskaitant finansinės žvalgybos padalinius, kurioms pavestos kovos su pinigų plovimu ar teroristų finansavimu užduotys;
    - ii) valdžios institucijos, atliekančios pinigų plovimo, susijusių pirminių nusikaltimų ar teroristų finansavimo tyrimo ar baudžiamojo persekiojimo už juos funkcijas arba nusikalstamu būdu įgyto turto paieškos, arešto ar įšaldymo ir konfiskavimo funkcijas;

- iii) valdžios institucijos, atsakingos už priežiūrą arba stebėjimą, kuriais siekiama užtikrinti kovos su pinigų plovimu ar teroristų finansavimu reikalavimų laikymąsi.

Ši apibrėžtis nedaro poveikio kiekvienos Šalies teisei nustatyti papildomas kompetentingas institucijas, galinčias susipažinti su informacija apie tikruosius savininkus.

2. Kiekviena Šalis užtikrina, kad tiesioginės patikos fondų patikėtiniai nuolat turėtų tinkamą, tikslią ir naujausią informaciją apie tikruosius savininkus. Šios priemonės taip pat taikomos kitoms juridinėms struktūroms, kurias kiekviena Šalis nurodo kaip turinčias struktūrą ar funkciją, panašią į patikos fondų struktūrą ar funkciją.

3. Kiekviena Šalis nustato mechanizmus, skirtus užtikrinti, kad jos kompetentingos institucijos galėtų laiku susipažinti su tinkama, tikslią ir naujausia informacija apie jos teritorijoje esančių tiesioginės patikos fondų ir kitų juridinių struktūrų, kurių struktūra ar funkcija panaši į patikos fondų struktūrą ar funkciją, tikruosius savininkus.

4. Jei informacija apie patikos fondų ar panašių juridinių struktūrų tikrąją nuosavybę laikoma centriniame registre, atitinkama valstybė užtikrina, kad informacija būtų tinkama, tiksli ir naujausia ir kad su ja galėtų laiku be apribojimų susipažinti kompetentingos institucijos. Šalys stengiasi apsvarstyti būdus, kaip prieigą prie informacijos apie patikos fondų ir panašių juridinių struktūrų tikrąją nuosavybę suteikti asmenims ar organizacijoms, galintiems įrodyti, kad jie turi teisėtą interesą susipažinti su tokia informacija.

5. Kiekviena Šalis užtikrina, kad juridiniams ar fiziniams asmenims, nesilaikantiems jiems nustatytų reikalavimų, susijusių su šiame straipsnyje nurodytais dalykais, būtų taikomos veiksmingos, proporcingos ir atgrasomos sankcijos.

6. Kiekviena Šalis užtikrina, kad 3 dalyje nurodytą informaciją jos kompetentingos institucijos galėtų laiku, veiksmingai ir nemokamai teikti kitos Šalies kompetentingoms institucijoms. Tuo tikslu Šalys išnagrinėja būdus, kaip užtikrinti saugų keitimąsi informacija.

## XI ANTRAŠTINĖ DALIS

### AREŠTAS IR KONFISKAVIMAS

#### 656 STRAIPSNIS

##### Bendradarbiavimo tikslas ir principai

1. Šios antraštinės dalies tikslas – numatyti kuo platesnį Jungtinės Karalystės ir valstybių narių bendradarbiavimą tyrimų bei procesų, kuriais siekiama areštuoti turtą, kad jis vėliau būtų konfiskuotas, ir tyrimų bei procesų, kuriais siekiama konfiskuoti turtą vykdant procesus baudžiamosiose bylose, tikslais. Tai neužkerta kelio kitam bendradarbiavimui pagal 665 straipsnio 5 ir 6 dalis. Šioje antraštinėje dalyje taip pat numatomas bendradarbiavimas su Sąjungos įstaigomis, kurias Sąjunga paskiria šios antraštinės dalies tikslais.

2. Kiekviena valstybė, laikydamosi šioje antraštinėje dalyje nustatytų sąlygų, tenkina kitos valstybės prašymus:
- a) konfiskuoti konkrečius turto vienetus ir konfiskuoti pajamas iš nusikalstamos veikos, reikalaujant sumokėti pajamų vertę atitinkančią pinigų sumą;
  - b) teikti pagalbą atliekant tyrimus ir taikyti laikinąsias priemones siekiant įvykdyti bet kurią a punkte nurodytą konfiskaciją.
3. Pagal 2 dalies b punktą prašoma pagalba atliekant tyrimus teikiama ir laikinosios priemonės taikomos atsižvelgiant į prašomosios valstybės vidaus teisę ir laikantis jos. Net jei prašyme taikyti vieną iš šių priemonių nurodyti formalumai ar procedūros, būtini pagal prašančiosios valstybės vidaus teisę, prašomajai valstybei nėra žinomi, ši tokius prašymus vykdo tiek, kiek prašomi imtis veiksmai neprieštaruoja pagrindiniams jos vidaus teisės principams.
4. Prašomoji valstybė užtikrina, kad kitos valstybės pateiktiems prašymams nustatyti, atsekti, šaldyti ar areštuoti pajamas iš nusikalstamos veikos ir nusikalstamos veikos priemones būtų teikiama tokia pati pirmenybė kaip ir pagal vidaus procedūras pateiktiems prašymams.
5. Prašančioji valstybė, prašydama vykdyti konfiskavimą, teikti pagalbą atliekant tyrimus arba taikyti laikinąsias priemones konfiskavimo tikslais, užtikrina, kad būtų laikomasi būtinumo ir proporcingumo principų.

6. Šios antraštinės dalies nuostatos taikomos vietoj 2005 m. gegužės 16 d. Varšuvoje priimtos Europos Tarybos konvencijos dėl nusikalstamu būdu įgytų pajamų plovimo, paieškos, arešto ir konfiskavimo bei terorizmo finansavimo (toliau – 2005 m. Konvencija) ir 1990 m. lapkričio 8 d. Strasbūre priimtos Europos konvencijos dėl pinigų išplovimo ir nusikalstamu būdu įgytų pajamų paieškos, arešto bei konfiskavimo (toliau – 1990 m. Konvencija) skyrių „Tarptautinis bendradarbiavimas“. Šio Susitarimo 657 straipsniu pakeičiamos atitinkamos 2005 m. Konvencijos 1 straipsnyje ir 1990 m. Konvencijos 1 straipsnyje pateiktos terminų apibrėžtys. Šios antraštinės dalies nuostatos nedaro poveikio valstybių pareigoms pagal kitas 2005 m. Konvencijos ir 1990 m. Konvencijos nuostatas.

## 657 STRAIPSNIS

### Apibrėžtys

Šioje antraštinėje dalyje vartojamų terminų apibrėžtys:

- a) konfiskavimas – įvykdžius su nusikalstama veika arba nusikalstamomis veikomis susijusį procesą teismo paskirta bausmė ar nurodyta taikyti priemonė, kurios pasekmė yra galutinis turto atėmimas;

- b) įšaldymas arba areštas – remiantis teismo ar kitos kompetentingos institucijos nutarimu nustatytas laikinas draudimas perleisti, sunaikinti, konvertuoti turtą, juo disponuoti ar jį išvežti arba laikinas turto saugojimas ar kontrolė;
- c) nusikalstamos veikos priemonės – turtas, kuris bet koku būdu visas arba iš dalies panaudotas arba numatomas panaudoti nusikalstamai veikai ar nusikalstamoms veikoms vykdyti;
- d) teisminė institucija – institucija, kuri pagal vidaus teisę yra teisėjas, teismas arba prokuroras; prokuroras teismine institucija laikomas tik tiek, kiek tai numatyta vidaus teisėje;
- e) pajamos iš nusikalstamos veikos – tiesiogiai ar netiesiogiai iš nusikalstamų veikų gauta ekonominė nauda arba tai ekonominei naudai lygiavertė pinigų suma; tą ekonominę naudą gali sudaryti bet koks šiame straipsnyje apibrėžtas turtas;
- f) turtas – bet kokios rūšies materialusis arba nematerialusis, kilnojamasis arba nekilnojamasis turtas ir nuosavybės teisę arba teisę į tokį turtą patvirtinantys teisiniai dokumentai ar priemonės, kuriuos prašančioji valstybė laiko:
  - i) pajamomis iš nusikalstamos veikos arba jų ekvivalentu, lygiavėrciu visai tokių pajamų vertei ar tik jos daliai;

- ii) nusikalstamos veikos priemonėmis arba tokių priemonių vertę atitinkančiu turtu;
- iii) konfiskuotinu turtu pagal bet kurias kitas nuostatas, susijusias su konfiskavimo įgaliojimais (įskaitant konfiskavimą iš trečiųjų asmenų, išplėstinį konfiskavimą ir konfiskavimą nepriėmus galutinio apkaltinamojo nuosprendžio) pagal prašančiosios valstybės teisę, įvykdžius su nusikalstama veika susijusį procesą.

## 658 STRAIPSNIS

### Pareiga padėti

Gavusios prašymą, valstybės teikia viena kitai kuo platesnio masto pagalbą nustatant nusikalstamos veikos priemones, pajamas iš nusikalstamos veikos ir kitą konfiskuotiną turtą ir atliekant jų paiešką. Tokia pagalba apima visas priemones, kuriomis pateikiami ir apsaugomi įrodymai, susiję su tų nusikalstamos veikos priemonių, pajamų iš nusikalstamos veikos ar kito turto buvimu, buvimo vieta ar perkėlimu, pobūdžiu, teisiniu statusu ar verte.

## 659 STRAIPSNIS

## Prašymai pateikti informaciją apie banko sąskaitas ir seifus

1. Prašomoji valstybė, laikydamosi šiame straipsnyje nustatytų sąlygų, imasi būtinų priemonių, kad atsakydama į kitos valstybės pateiktą prašymą nustatytų, ar fizinis arba juridinis asmuo, dėl kurio vykdomas nusikalstamos veikos tyrimas, turi ar kontroliuoja vieną ar daugiau bet kokios rūšies sąskaitų bet kuriame jos teritorijoje esančiame banke, ir jeigu taip, pateikia išsamius nustatytų sąskaitų duomenis. Šie duomenys visų pirma apima kliento banko sąskaitos turėtojo vardą ir pavardę (pavadinimą) ir IBAN numerį, o seifų atveju – nuomininko vardą ir pavardę (pavadinimą) arba unikalų identifikavimo numerį.
2. 1 dalyje nustatyta pareiga taikoma tik tokiu mastu, koku šią informaciją turi sąskaitą tvarkantis bankas.
3. Be 680 straipsnyje išdėstytų reikalavimų, prašančioji valstybė prašyme:
  - a) nurodo, kodėl, jos manymu, prašoma informacija galėtų būti itin vertinga vykdant nusikalstamos veikos tyrimą;
  - b) nurodo, kuo remdamasi ji daro prielaidą, kad sąskaitą turi prašomosios valstybės bankai, ir pateikia kuo išsamesnę informaciją apie galimai susijusius bankus ir sąskaitas, ir
  - c) pateikia visą turimą papildomą informaciją, galinčią padėti vykdyti prašymą.



4. Tiek Jungtinė Karalystė, tiek Sąjunga bet kurios iš savo valstybių narių vardu gali Specialiajam teisėsaugos ir teismo bendradarbiavimo komitetui pranešti, kad šis straipsnis bus taikomas ir ne bankų finansų įstaigose turimoms sąskaitoms. Tokie pranešimai gali būti teikiami laikantis abipusiškumo principo.

## 660 STRAIPSNIS

### Prašymai pateikti informaciją apie banko sandorius

1. Gavusi kitos valstybės prašymą, prašomoji valstybė pateikia nurodytų banko sąskaitų ir banko operacijų, kurios buvo atliktos per nurodytą laikotarpį naudojantis viena ar daugiau prašyme nurodytų sąskaitų, duomenis, įskaitant sąskaitų, iš kurių arba į kurias daryti pervedimai, duomenis.
2. 1 dalyje nustatyta pareiga taikoma tik tokiu mastu, koku šią informaciją turi sąskaitą tvarkantis bankas.
3. Be 680 straipsnyje išdėstytų reikalavimų, prašančioji valstybė prašyme nurodo, kodėl, jos manymu, prašoma informacija yra svarbi vykdant nusikalstamos veikos tyrimą.
4. Prašomoji valstybė tokį prašymą gali patenkinti tokiomis pačiomis sąlygomis, kokių laikosi tenkindama paieškos ir arešto prašymus.

5. Tiek Jungtinė Karalystė, tiek Sąjunga bet kurios iš savo valstybių narių vardu gali Specialiajam teisėsaugos ir teismo bendradarbiavimo komitetui pranešti, kad šis straipsnis bus taikomas ir ne bankų finansų įstaigose turimoms sąskaitoms. Tokie pranešimai gali būti teikiami laikantis abipusiškumo principo.

## 661 STRAIPSNIS

### Prašymai stebėti banko sandorius

1. Prašomoji valstybė užtikrina, kad, gavusi kitos valstybės prašymą, ji nurodytu laikotarpiu galėtų stebėti banko operacijas, atliekamas naudojant vieną ar daugiau prašyme nurodytų sąskaitų, ir stebėsenos rezultatus pranešti prašančiajai valstybei.
2. Be 680 straipsnyje išdėstytų reikalavimų, prašančioji valstybė prašyme nurodo, kodėl, jos manymu, prašoma informacija yra svarbi vykdant nusikalstamos veikos tyrimą.
3. Sprendimą vykdyti stebėseną kiekvienu atskiru atveju, vadovaudamosi prašomosios valstybės vidaus teise, priima tos valstybės kompetentingos institucijos.
4. Prašančiosios ir prašomosios valstybių kompetentingos institucijos susitaria dėl praktinių stebėsenos aspektų.

5. Tiek Jungtinė Karalystė, tiek Sąjunga bet kurios iš savo valstybių narių vardu gali Specialiajam teisėsaugos ir teismo bendradarbiavimo komitetui pranešti, kad šis straipsnis bus taikomas ir ne bankų finansų įstaigose turimoms sąskaitoms. Tokie pranešimai gali būti teikiami laikantis abipusiškumo principo.

## 662 STRAIPSNIS

### Savo iniciatyva teikiama informacija

Nedarydama poveikio savo pačios tyrimams ar procesams, viena valstybė gali be išankstinio prašymo kitai valstybei perduoti informaciją apie nusikalstamos veikos priemones, pajamas iš nusikalstamos veikos ir kitą konfiskuotiną turtą, kai ji mano, kad tokios informacijos atskleidimas galėtų padėti informaciją gaunančiai valstybei pradėti ar vykdyti tyrimus ar procesus arba galėtų paskatinti ją pateikti prašymą pagal šią antraštinę dalį.

## 663 STRAIPSNIS

### Pareiga imtis laikinųjų priemonių

1. Gavusi kitos valstybės, pradėjusios nusikalstamos veikos tyrimą ar procesą arba konfiskavimo tikslais vykdomą tyrimą ar procesą, prašymą, prašomoji valstybė imasi būtinų laikinųjų priemonių, pavyzdžiui, turto įšaldymo ar arešto, kad užkirstų kelią bet kokiam su turto, kurį vėliau gali būti paprašyta konfiskuoti arba kuris galėtų atitikti prašymo sąlygas, susijusiam sandoriui, turto perleidimui arba disponavimui juo.

2. Valstybė, gavusi prašymą konfiskuoti pagal 665 straipsnį, imasi šio straipsnio 1 dalyje nurodytų priemonių, jei to prašoma, dėl bet kokio turto, dėl kurio pateiktas prašymas arba kuris galėtų atitikti prašymo sąlygas.
3. Pagal šį straipsnį gavusi prašymą, prašomoji valstybė imasi visų būtinų priemonių, kad prašymas būtų patenkintas nedelsiant ir taip pat sparčiai bei jam teikiant tokį pat prioritetą, kaip dirbant su panašia vidaus byla, ir prašančiajai valstybei bet kuriomis priemonėmis, kuriomis gali būti parengtas raštiškas dokumentas, nedelsdama išsiunčia patvirtinimą.
4. Jei prašančioji valstybė nurodo, kad būtina nedelsiant areštuoti turtą, nes yra teisėtų priežasčių manyti, kad tas turtas bus netrukus išvežtas arba sunaikintas, prašomoji valstybė per 96 valandas nuo prašymo gavimo imasi visų būtinų priemonių prašymui patenkinti ir prašančiajai valstybei bet kuriomis priemonėmis, kuriomis gali būti parengtas raštiškas dokumentas, nedelsdama išsiunčia patvirtinimą.
5. Jei prašomoji valstybė 4 dalyje nurodytų terminų laikytis negali, ji nedelsdama apie tai informuoja prašančiąją valstybę ir konsultuojasi su ja dėl tinkamų tolesnių veiksmų.
6. Pasibaigus 4 dalyje nurodytiems terminams prašomajai valstybei pagal šį straipsnį pateikti reikalavimai nepanaikinami.

## 664 STRAIPSNIS

## Laikinių priemonių vykdymas

1. Po to, kai įvykdomos laikinosios priemonės, kurių prašoma pagal 663 straipsnio 1 dalį, prašančioji valstybė savo iniciatyva kuo greičiau pateikia prašomajai valstybei visą informaciją, kuria remiantis gali kilti abejonių dėl tų priemonių vykdymo masto arba jis gali būti pakeistas. Be to, prašančioji valstybė nedelsdama prašomajai valstybei pateikia visą jos prašomą papildomą informaciją, kuri yra būtina laikinosioms priemonėms įgyvendinti ir su jomis susijusiems tolesniems veiksams vykdyti.
2. Prieš atšaukdama bet kokią laikinąją priemonę, kurios imtasi pagal 663 straipsnį, prašomoji valstybė, jei įmanoma, suteikia prašančiajai valstybei galimybę išdėstyti priežastis, dėl kurių priemonę reikėtų toliau taikyti.

## 665 STRAIPSNIS

## Pareiga konfiskuoti

1. Valstybė, gavusi prašymą konfiskuoti jos teritorijoje esantį turtą:
  - a) užtikrina prašančiosios valstybės teismo priimto nutarimo konfiskuoti tokį turtą vykdymą, arba

- b) pateikia prašymą savo kompetentingoms institucijoms, kad būtų priimtas nutarimas konfiskuoti, ir, jei toks nutarimas priimamas, užtikrina jo vykdymą.
2. 1 dalies b punkto tikslais valstybės prireikus turi kompetenciją pradėti konfiskavimo procesą pagal savo vidaus teisę.
3. Jei turtas, kurio konfiskavimo vykdymas gali būti užtikrintas, yra prašomojoje valstybėje, 1 dalis taip pat taikoma konfiskavimui, kurį sudaro reikalavimas sumokėti pajamų iš nusikalstamos veikos vertę atitinkančią pinigų sumą. Jei mokėjimas negaunamas, tokiais atvejais prašomoji valstybė, užtikrindama konfiskavimo vykdymą pagal 1 dalį, pareiškia ieškinį dėl bet kokio tuo tikslu turimo turto.
4. Jei prašyme konfiskuoti nurodomas konkretus turto vienetas, prašančioji ir prašomoji valstybės gali susitarti, jog prašomoji valstybė gali užtikrinti, kad konfiskavimas būtų įvykdytas reikalaujant sumokėti turto vertę atitinkančią pinigų sumą.
5. Jei prašymas vykdyti priemones, lygiavertes turto konfiskavimui, nėra pateiktas vykdant procesą baudžiamosiose bylose, bet vykdyti tokias priemones dėl nusikalstamos veikos nurodo prašančiosios valstybės teisminė institucija, valstybė pagal savo vidaus teisę kuo plačiau bendradarbiauja su valstybe, prašančia vykdyti priemones, su sąlyga, kad yra nustatyta, jog turta sudaro pajamos iš nusikalstamos veikos arba:
- a) kitas turtas, į kurį pajamos iš nusikalstamos veikos buvo transformuotos arba konvertuotos;

- b) iš teisėtų šaltinių gautas turtas, jeigu visos pajamos iš nusikalstamos veikos arba jų dalis buvo sumaišytos su tokiu turtu, neviršijant nustatytos sumaišytųjų pajamų iš nusikalstamos veikos vertės, arba
- c) pajamos ar kita nauda, gauta iš pajamų iš nusikalstamos veikos arba gauta iš turto, į kurį buvo transformuotos ar konvertuotos pajamos iš nusikalstamos veikos, arba iš turto, su kuriuo tokios pajamos buvo sumaišytos, neviršijant nustatytos tokių sumaišytųjų pajamų vertės, – tokiu pačiu būdu ir mastu kaip ir pajamos iš nusikalstamos veikos.

6. 5 dalyje nurodytos priemonės apima priemones, kuriomis leidžiama areštuoti, sulaikyti ir konfiskuoti turtą teikiant prašymus civiliniams teismams.

7. Prašomoji valstybė sprendimą dėl nutarimo konfiskuoti vykdymo priima nedelsdama ir, nedarant poveikio šio straipsnio 8 daliai, ne vėliau kaip per 45 dienas po prašymo gavimo dienos. Prašomoji valstybė bet kuriomis priemonėmis, kuriomis gali būti parengtas raštiškas dokumentas, nedelsdama išsiunčia patvirtinimą prašančiajai valstybei. Jei priežasčių atidėti veiksmo vykdymą pagal 672 straipsnį nėra, prašomoji valstybė imasi konkrečių priemonių, būtinų tam, kad nutarimas konfiskuoti būtų vykdomas nedelsiant ir bent jau taip pat sparčiai ir teikiant tokį pat prioriteta, kaip dirbant su panašia vidaus byla.

8. Jei prašomoji valstybė 7 dalyje nurodyto termino laikytis negali, ji nedelsdama apie tai informuoja prašančiąją valstybę ir konsultuojasi su ja dėl tinkamų tolesnių veiksmų.

9. Pasibaigus 7 dalyje nurodytam terminui prašomajai valstybei pagal šį straipsnį pateikti reikalavimai nepanaikinami.

## 666 STRAIPSNIS

## Konfiskavimo vykdymas

1. Nutarimo konfiskuoti priėmimo ir vykdymo užtikrinimo pagal 665 straipsnį procedūros reglamentuojamos prašomosios valstybės vidaus teise.
2. Prašomoji valstybė yra saistoma nustatytų faktų, jei jie yra nurodyti prašančiosios valstybės teismo priimtame apkaltinamajame nuosprendyje ar sprendime arba jei toks apkaltinamasis nuosprendis ar sprendimas yra netiesiogiai jais grindžiamas.
3. Jei konfiskavimą sudaro reikalavimas sumokėti pinigų sumą, prašomosios valstybės kompetentinga institucija tą sumą konvertuoja į tos valstybės valiutą, taikydama sprendimo užtikrinti konfiskavimo vykdymą priėmimo metu taikytiną valiutos keitimo kursą.

## 667 STRAIPSNIS

## Konfiskuotas turtas

1. Atsižvelgiant į šio straipsnio 2 ir 3 dalis, pagal 665 ir 666 straipsnius konfiskuotu turtu prašomoji valstybė disponuoja pagal savo vidaus teisę ir administracines procedūras.



2. Veikdama kitos valstybės prašymu, pateiktu pagal 665 straipsnį, prašomoji valstybė tiek, kiek tai leidžiama pagal jos vidaus teisę, ir jei jos to prašoma, pirmenybę teikia konfiskuoto turto grąžinimui prašančiajai valstybei, kad ši galėtų išmokėti kompensaciją nukentėjusiesiems arba tokį turtą grąžinti teisėtiems savininkams.

3. Veikdama kitos valstybės prašymu, pateiktu pagal 665 straipsnį, ir atsizvelgusi į nukentėjusiojo teisę į turto restituciją arba kompensaciją už jį pagal šio straipsnio 2 dalį, prašomoji valstybė pinigais, gautais vykdant nutarimą konfiskuoti, disponuoja taip:

- a) jei suma yra ne didesnė kaip 10 000 EUR, ji atitenka prašomajai valstybei, arba
- b) jei suma yra didesnė kaip 10 000 EUR, prašomoji valstybė prašančiajai valstybei perveda 50 % išieškotos sumos.

4. Nepaisant 3 dalies, prašančioji ir prašomoji valstybės kiekvienu konkrečiu atveju gali atskirai apsvarstyti galimybę sudaryti kitus tokius, jų manymu, tinkamus susitarimus ar nustatyti kitą, jų manymu, tinkamą tvarką dėl disponavimo turto.

## 668 STRAIPSNIS

## Teisė užtikrinti vykdymą ir didžiausia konfiskuojama suma

1. Prašymas konfiskuoti, pateiktas pagal 665 straipsnį, nedaro poveikio prašančiosios valstybės teisei pačiai užtikrinti nutarimo konfiskuoti vykdymą.
2. Jokia šios antraštinės dalies nuostata neaiškinama taip, jog leidžiama, kad bendra konfiskuojamo turto vertė viršytų nutarime konfiskuoti nurodytą pinigų sumą. Jei viena iš valstybių nustato tokią galimybę, atitinkamos valstybės pradeda konsultacijas, kad to išvengtų.

## 669 STRAIPSNIS

## Laisvės atėmimas dėl įpareigojimų neįvykdymo

Prašomoji valstybė, vykdydama pagal 665 straipsnį pateiktą prašymą, be prašančiosios valstybės sutikimo neskiria laisvės atėmimo bausmės dėl įpareigojimų nevykdymo ir netaiko bet kurios kitos priemonės, kuria ribojama asmens laisvė.

## 670 STRAIPSNIS

## Atsisakymo pagrindai

1. Bendradarbiauti pagal šią antraštinę dalį gali būti atsisakyta, jei:
  - a) prašomoji valstybė mano, kad prašymo vykdymas prieštarautų principui *ne bis in idem*, arba
  - b) nusikalstama veika, su kuria susijęs prašymas, pagal prašomosios valstybės vidaus teisę nėra nusikalstama veika, jei ji padaryta jos jurisdikcijoje; tačiau šis atsisakymo pagrindas bendradarbiavimui pagal 658–662 straipsnius taikomas tik tuo atveju, jei prašoma pagalba yra susijusi su prievartos veiksmais.
  
2. Tiek Jungtinė Karalystė, tiek Sąjunga bet kurios iš savo valstybių narių vardu gali Specialiajam teisėsaugos ir teismo bendradarbiavimo komitetui pranešti, kad, vadovaujantis abipusiškumo principu, šio straipsnio 1 dalies b punkte nurodyta dvigubo baudžiamumo sąlyga nebus taikoma, jei:
  - a) nusikalstama veika yra viena iš 599 straipsnio 5 dalyje išvardytų nusikalstamų veikų, kaip apibrėžta prašančiosios valstybės teisėje, ir
  - b) už nusikalstamą veiką prašančiojoje valstybėje baudžiama laisvės atėmimo bausme arba įkalnimu, kurių ilgiausias terminas – bent treji metai.

3. Bendradarbiauti pagal 658–662 straipsnius – jei prašoma pagalba yra susijusi su prievartos veiksmais – ir pagal 663 bei 664 straipsnius taip pat gali būti atsisakyta, jei prašomų priemonių tyrimų ar procesų tikslais panašioje vidaus byloje nebūtų galima imtis pagal prašomosios valstybės vidaus teisę.

4. Bendradarbiauti pagal 658–662 straipsnius – jei prašoma pagalba yra susijusi su prievartos veiksmais – ir pagal 663 bei 664 straipsnius taip pat gali būti atsisakyta atsižvelgiant į prašomosios valstybės vidaus teisės reikalavimus, jei taikyti prašomas priemones ar bet kurias kitas panašaus poveikio priemones nebūtų leidžiama pagal prašančiosios valstybės vidaus teisę arba – kalbant apie prašančiosios valstybės kompetentingas institucijas – jei leidimo teikti prašymą nesuteikė teisminė institucija, kuri imasi su nusikalstamomis veikomis susijusių veiksmų.

5. Bendradarbiauti pagal 665–669 straipsnius taip pat gali būti atsisakyta, jei:

- a) pagal prašomosios valstybės vidaus teisę konfiskavimas nenumatytas dėl tokios rūšies nusikalstamos veikos, su kuria susijęs prašymas;
- b) nedarant poveikio 665 straipsnio 3 dalyje nustatyto pareigoms, tai prieštarautų prašomosios valstybės vidaus teisės principams dėl konfiskavimo apribojimų, susijusių su santykiu tarp nusikalstamos veikos ir:
  - i) ekonominės naudos, kuri gali būti laikoma pajamomis iš nusikalstamos veikos, arba
  - ii) turto, kuris gali būti laikomas nusikalstamos veikos priemonėmis;

- c) pagal prašomosios valstybės vidaus teisę konfiskavimas nebegali būti taikomas arba nebegali būti užtikrinamas jo vykdymas dėl praėjusių laiko terminų;
  - d) nedarant poveikio 665 straipsnio 5 ir 6 dalims, prašymas nėra susijęs su ankstesniu apkaltinamuoju nuosprendžiu, teismo pobūdžio sprendimu arba tokiame sprendime pateiktu pareiškimu, kad įvykdyta viena ar kelios nusikalstamos veikos, kuriuo remiantis priimtas arba prašomas priimti nutarimas konfiskuoti;
  - e) konfiskavimo vykdymas prašančiojoje valstybėje negali būti užtikrintas arba nutarimas konfiskuoti vis dar gali būti apskūstas įprasta tvarka, arba
  - f) prašymas susijęs su nutarimu konfiskuoti, grindžiamu asmeniui, dėl kurio tas nutarimas buvo priimtas, nedalyvaujant (*in absentia*) priimtu sprendimu, ir, prašomosios valstybės nuomone, per prašančiosios valstybės vykdytą procesą, po kurio priimtas toks sprendimas, neužtikrintos būtiniausios teisės į gynybą, kurios pripažįstamos kaip kiekvieno asmens, kuriam pareikštas baudžiamasis kaltinimas, teisės.
6. 5 dalies f punkto tikslais sprendimas nelaikomas priimtu *in absentia*, jei:
- a) jis buvo patvirtintas arba paskelbtas po to, kai atitinkamas asmuo pareiškė prieštaravimą, arba
  - b) jis buvo priimtas gavus skundą, su sąlyga, kad skundą buvo pateikęs atitinkamas asmuo.

7. 5 dalies f punkto tikslais svarstydamą, ar buvo užtikrintos būtiniausios teisės į gynybą, prašomoji valstybė atsižvelgia į tai, kad atitinkamas asmuo sąmoningai siekė išvengti teisingumo, arba į tai, kad tas asmuo turėjo galimybę pasinaudoti teisių gynimo priemone prieš *in absentia* priimtą sprendimą, tačiau pasirinko to nedaryti. Tas pats taikoma ir tuo atveju, kai atitinkamas asmuo, kuriam buvo tinkamai įteiktas šaukimas atvykti į teismą, pasirinko neatvykti ir neprašyti posėdžio atidėti.

8. Banko paslapties užtikrinimas negali būti priežastis, kuria remdamosi valstybės atsisakytų bet kokio bendradarbiavimo pagal šią antraštinę dalį. Prašomoji valstybė, atsižvelgdama į savo vidaus teisės reikalavimus, gali reikalauti, kad prašymas bendradarbiauti, dėl kurio reikėtų panaikinti banko paslaptį, būtų teikiamas gavus teisminės institucijos, kuri imasi su nusikalstamomis veikomis susijusių veiksmų, leidimą.

9. Prašomoji valstybė negali nurodyti, kad:

- a) bet koku būdu bendradarbiauti pagal šią antraštinę dalį kliudo tai, jog asmuo, dėl kurio prašančiosios valstybės institucijos atlieka tyrimą arba priėmė nutarimą konfiskuoti, yra juridinis asmuo;
- b) suteikti pagalbą pagal 665 straipsnio 1 dalies a punktą kliudo tai, jog fizinis asmuo, dėl kurio priimtas nutarimas konfiskuoti pajamas iš nusikalstamos veikos, mirė, arba tai, jog juridinis asmuo, dėl kurio priimtas nutarimas konfiskuoti tokias pajamas, vėliau nutraukė veiklą, arba

- c) bet koku būdu bendradarbiauti pagal šią antraštinę dalį kliudo tai, jog asmuo, dėl kurio prašančiosios valstybės institucijos atlieka tyrimą arba priėmė nutarimą konfiskuoti, prašyme nurodytas tiek kaip pagrindinės nusikalstamos veikos, tiek kaip pinigų plovimo nusikalstamos veikos vykdytojas.

## 671 STRAIPSNIS

### Konsultavimas ir informavimas

Jei yra svarių priežasčių manyti, kad vykdant nutarimą areštuoti ar konfiskuoti turtą kiltų reali rizika pagrindinių teisių apsaugai, prašomoji valstybė, prieš priimdama sprendimą dėl nutarimo areštuoti arba konfiskuoti vykdymo, konsultuojasi su prašančiąja valstybe ir gali pareikalauti pateikti visą būtiną informaciją.

## 672 STRAIPSNIS

### Atidėjimas

Gavusi prašymą, prašomoji valstybė gali atidėti veiksmo vykdymą, jei toks veiksmas pakenktų jos institucijų atliekamiems tyrimams ar procesams.

## 673 STRAIPSNIS

## Dalinis arba sąlyginis prašymo patenkinimas

Prieš atsisakydama bendradarbiauti arba atidėdama bendradarbiavimą pagal šią antraštinę dalį, prašomoji valstybė, kai tikslinga, pasikonsultavusi su prašančiąja valstybe, apsvarsto, ar prašymas gali būti patenkintas iš dalies arba tokiomis sąlygomis, kokios, jos manymu, yra būtinos.

## 674 STRAIPSNIS

## Dokumentų pateikimas

1. Valstybės teikia viena kitai kuo didesnę savitarpio pagalbą įteikiant teisinius dokumentus asmenims, kuriems turi poveikį laikinosios priemonės ir nutarimas konfiskuoti.
2. Jokia šio straipsnio nuostata nesiekama kliudyti:
  - a) galimybei teisinius dokumentus siųsti paštu tiesiogiai asmenims į užsienį, ir



- b) teismo pareigūnų, tarnautojų ar kitų kompetentingų kilmės valstybės institucijų galimybei teisinius dokumentus įteikti tiesiogiai per tos valstybės konsulines įstaigas ar teismines institucijas, įskaitant teismo pareigūnus ir tarnautojus, arba kitas kompetentingas paskirties valstybės institucijas.
3. Įteikdama teisinius dokumentus užsienyje esantiems asmenims, kuriems turi poveikį dokumentus siunčiančiojoje valstybėje priimtos laikinosios priemonės arba nutarimai konfiskuoti, ta valstybė nurodo, kokiomis teisių gynimo priemonėmis tokie asmenys gali pasinaudoti pagal jos vidaus teisę.

## 675 STRAIPSNIS

### Užsienyje priimtų sprendimų pripažinimas

1. Nagrinėdama prašymą bendradarbiauti, pateiktą pagal 663–669 straipsnius, prašomoji valstybė pripažįsta visus prašančiojoje valstybėje teisminės institucijos priimtus sprendimus, susijusius su trečiųjų asmenų reikalaujamomis teisėmis.
2. Pripažinti sprendimą gali būti atsisakyta, jei:
- a) tretieji asmenys neturėjo tinkamos galimybės apginti savo teisių;
- b) sprendimas yra nesuderinamas su prašomojoje valstybėje tuo pačiu klausimu jau priimtu sprendimu;

- c) jis nesuderinamas su prašomosios valstybės viešąja tvarka, arba
- d) priimtas sprendimas prieštarauja prašomosios valstybės vidaus teisės nuostatomis dėl išimtinės jurisdikcijos.

## 676 STRAIPSNIS

### Institucijos

1. Kiekviena valstybė paskiria centrinę instituciją, atsakingą už prašymų, pateiktų pagal šią antraštinę dalį, siuntimą ir atsakymų į juos teikimą, tokių prašymų vykdymą arba jų perdavimą juos vykdyti kompetentingoms institucijoms.
2. Sąjunga gali paskirti Sąjungos įstaigą, kuri, be valstybių narių kompetentingų institucijų, gali teikti ir, jei tinkama, vykdyti prašymus pagal šią antraštinę dalį. Šios antraštinės dalies tikslais bet koks toks prašymas turi būti nagrinėjamas kaip valstybės narės prašymas. Be to, Sąjunga gali paskirti tą Sąjungos įstaigą centrine institucija, atsakinga už prašymų, jos parengtų pagal šią antraštinę dalį, siuntimą ir atsakymą į tokius jai pateiktus prašymus.

## 677 STRAIPSNIS

## Tiesioginis bendravimas

1. Centrinės institucijos tarpusavyje bendrauja tiesiogiai.
2. Skubiais atvejais prašančiosios valstybės teisminės institucijos prašymus ar pranešimus pagal šią antraštinę dalį gali tiesiogiai siųsti prašomosios valstybės teisminėms institucijoms. Tokiais atvejais tų prašymų ar pranešimų kopija per prašančiosios valstybės centrinę instituciją tuo pačiu metu siunčiama prašomosios valstybės centrinei institucijai.
3. Kai prašymas pateikiamas pagal 2 dalį ir institucija nėra kompetentinga jo nagrinėti, ji prašymą perduoda kompetentingai nacionalinei institucijai ir apie tai tiesiogiai informuoja prašančiąją valstybę.
4. Prašymus arba pranešimus, teikiamus pagal 658–662 straipsnius ir nesusijusius su prievartos veiksmais, prašančiosios valstybės kompetentingos institucijos gali tiesiogiai perduoti prašomosios valstybės kompetentingoms institucijoms.
5. Prašančiosios valstybės teisminės institucijos, prieš pateikdamos oficialų prašymą, gali pagal šią antraštinę dalį teikiamų prašymų arba pranešimų projektus tiesiogiai nusiųsti prašomosios valstybės teisminėms institucijoms, kad įsitikintų, jog gautas oficialus prašymas galės būti efektyviai išnagrinėtas ir kad jame pateikta pakankamai informacijos ir patvirtinamųjų dokumentų, reikalingų prašomosios valstybės teisės reikalavimams patenkinti.

## 678 STRAIPSNIS

## Prašymo forma ir kalbos

1. Visi prašymai pagal šią antraštinę dalį teikiami raštu. Jie gali būti perduodami elektroniniu būdu arba kitomis ryšių priemonėmis su sąlyga, kad prašančioji valstybė yra pasirengusi paprašyta bet kuriuo metu tokį prašymą išdėstyti raštu ir pateikti jo originalą.
2. Prašymai pagal 1 dalį teikiami viena iš prašomosios valstybės oficialiųjų kalbų arba bet kuria kita kalba, apie kurią prašomoji valstybė pranešė arba apie kurią jos vardu pranešta pagal 3 dalį.
3. Tiek Jungtinė Karalystė, tiek Sąjunga bet kurios iš savo valstybių narių vardu gali Specialiajam teisėsaugos ir teismo bendradarbiavimo komitetui pranešti, kokia kalba ar kalbomis, be oficialiosios (-iųjų) tos valstybės kalbos ar kalbų, gali būti teikiami prašymai pagal šią antraštinę dalį.
4. Prašymai pagal 663 straipsnį imtis laikinųjų priemonių teikiami naudojant 46 priede nustatytą formą.
5. Prašymai pagal 665 straipsnį vykdyti konfiskavimą teikiami naudojant 46 priede nustatytą formą.

6. Specialusis teisėsaugos ir teismo bendradarbiavimo komitetas prireikus gali 4 ir 5 dalyse nurodytas formas iš dalies keisti.
  
7. Tiek Jungtinė Karalystė, tiek Sąjunga bet kurios iš savo valstybių narių vardu gali Specialiajam teisėsaugos ir teismo bendradarbiavimo komitetui pranešti, kad jai reikalingas bet kurių patvirtinamųjų dokumentų vertimas į vieną iš prašomosios valstybės oficialiųjų kalbų arba bet kurią kitą kalbą, nurodytą pagal šio straipsnio 3 dalį. Nedarant poveikio 663 straipsnio 4 dalyje nustatytiems laiko terminams, jei prašymai teikiami pagal 663 straipsnio 4 dalį, toks patvirtinamųjų dokumentų vertimas prašomajai valstybei gali būti pateiktas per 48 valandas po prašymo perdavimo.

## 679 STRAIPSNIS

### Legalizavimas

Taikant šią antraštinę dalį perduodamiems dokumentams jokie legalizavimo formalumai netaikomi.

## 680 STRAIPSNIS

## Prašymo turinys

1. Visuose prašymuose bendradarbiauti pagal šią antraštinę dalį nurodoma:
  - a) prašymą teikianti institucija ir tyrimus arba procesus vykdanči institucija;
  - b) prašymo objektas ir priežastys;
  - c) dalykai, įskaitant svarbius faktus (kaip antai nusikalstamos veikos data, vieta ir aplinkybės), su kuriais susiję tyrimai ar procesai, išskyrus atvejus, kai prašoma pateikti pranešimą;
  - d) jei bendradarbiavimas susijęs su prievartos veiksmais:
    - i) pateikiamas įstatymų nuostatų tekstas arba, jei tai neįmanoma, trumpai išdėstoma atitinkama taikytina teisė, ir
    - ii) nurodoma, kad prašomos taikyti priemonės arba bet kokių kitų panašaus poveikio priemonių būtų galima imtis prašančiosios valstybės teritorijoje pagal jos vidaus teisę;

- e) kai būtina ir kiek įmanoma:
- i) atitinkamo (-ų) asmens (-ų) duomenys, įskaitant vardą ir pavardę, gimimo datą ir vietą, pilietybę ir buvimo vietą, o juridinio asmens atveju – buveinę, ir
  - ii) turtas, dėl kurio prašoma bendradarbiauti, jo buvimo vieta, ryšys su atitinkamu (-ais) asmeniu (-imis), bet koks ryšys su nusikalstama veika, taip pat visa turima informacija apie kitus asmenis bei su turtu susijusius interesus, ir
- f) bet kokia konkreči prašančiosios valstybės pageidavimu taikytina procedūra.
2. Pagal 663 straipsnį teikiamame prašyme imtis laikinųjų priemonių, susijusių su turto, dėl kurio gali būti priimtas nutarimas konfiskuoti reikalaujant sumokėti pinigų sumą, areštu, taip pat nurodoma didžiausia siekiama išieškoti su tuo turtu susijusi suma.
3. Be šio straipsnio 1 dalyje nurodytos informacijos, bet kuriame pagal 665 straipsnį teikiamame prašyme pateikiama:
- a) 665 straipsnio 1 dalies a punkto atveju:
- i) prašančiosios valstybės teismo priimto nutarimo konfiskuoti patvirtinta kopija ir trumpas priešasčių, kuriomis remiantis tas nutarimas buvo priimtas (jei jos nenurodytos pačiame nutarime), išdėstymas;

- ii) prašančiosios valstybės kompetentingos institucijos patvirtinimas, kad nutarimo konfiskuoti vykdymas yra užtikrintinas ir negali būti apskūstas įprasta tvarka;
  - iii) informacija apie tai, kokių mastu prašoma užtikrinti nutarimo vykdymą, ir
  - iv) informacija apie būtinybę imtis laikinųjų priemonių;
- b) 665 straipsnio 1 dalies b punkto atveju – trumpas faktų, kuriais rėmėsi prašančioji valstybė ir kurių pakanka, kad prašomoji valstybė galėtų prašyti priimti nutarimą pagal savo vidaus teisę, išdėstymas;
- c) kai tretieji asmenys turėjo galimybę pareikalauti teisių – tai įrodantys dokumentai.

## 681 STRAIPSNIS

### Netinkami prašymai

1. Jei prašymas neatitinka šios antraštinės dalies nuostatų arba pateiktos informacijos nepakanka, kad prašomoji valstybė prašymą galėtų nagrinėti, ta valstybė gali paprašyti prašančiosios valstybės iš dalies pakeisti prašymą arba papildyti jį papildoma informacija.
2. Prašomoji valstybė gali nustatyti tokio iš dalies pakeisto prašymo ar informacijos gavimo terminą.



3. Kol bus gautas prašomas pateikti iš dalies pakeistas prašymas arba su prašymu, pateiktu pagal 665 straipsnį, susijusi informacija, prašomoji valstybė gali imtis bet kurios iš 658–664 straipsniuose nurodytų priemonių.

## 682 STRAIPSNIS

### Didelis skaičius prašymų

1. Kai prašomoji valstybė dėl to paties asmens ar turto gauna daugiau nei vieną prašymą, teikiamą pagal 663 arba 665 straipsnį, didelis skaičius prašymų neužkerta kelio tai valstybei nagrinėti prašymus, susijusius su laikinųjų priemonių taikymu.
2. Jei pagal 665 straipsnį pateikiamas didelis skaičius prašymų, prašomoji valstybė apsvarsto galimybę konsultuotis su prašančiosiomis valstybėmis.

## 683 STRAIPSNIS

### Pareiga pateikti priežastis

Prašomoji valstybė pateikia bet kokio sprendimo atsisakyti bendradarbiauti pagal šią antraštinę dalį, atidėti tokį bendradarbiavimą arba nustatyti jo sąlygas priežastis.

## 684 STRAIPSNIS

## Informacija

1. Prašomoji valstybė nedelsdama informuoja prašančiąją valstybę apie:
  - a) veiksmus, pradėtus remiantis pagal šią antraštinę dalį pateiktu prašymu;
  - b) veiksmų, atliktų remiantis pagal šią antraštinę dalį pateiktu prašymu, galutinį rezultatą;
  - c) sprendimą visiškai ar iš dalies atsisakyti bendradarbiauti pagal šią antraštinę dalį, tokį bendradarbiavimą atidėti arba nustatyti jo sąlygas;
  - d) bet kokias aplinkybes, dėl kurių neįmanoma atlikti prašomo veiksmo arba jį atlikti gali būti gerokai vėluojama, ir
  - e) kai laikinųjų priemonių imamasi pagal prašymą, pateiktą pagal 658–663 straipsnius, – tas savo vidaus teisės nuostatas, dėl kurių laikinoji priemonė būtų automatiškai panaikinta.
2. Prašančioji valstybė nedelsdama informuoja prašomąją valstybę apie:
  - a) bet kokią atliktą peržiūrą, priimtą sprendimą ar bet koki kitą faktą, dėl kurio nutarimo konfiskuoti vykdymas nebegali būti visiškai ar iš dalies užtikrintas, ir

b) bet kokį faktinį ar teisinį pokytį, dėl kurio bet koks veiksmas pagal šią antraštinę dalį tampa nebepateisinamas.

3. Jei valstybė, remdamasi tuo pačiu nutarimu konfiskuoti, prašo vykdyti konfiskavimą daugiau nei vienoje valstybėje, ji apie tokį prašymą informuoja visas su nutarimo vykdymo užtikrinimu susijusias valstybes.

## 685 STRAIPSNIS

### Naudojimo apribojimas

1. Prašomoji valstybė gali nustatyti, kad prašymas vykdomas su sąlyga, jog prašančiosios valstybės institucijos gautos informacijos ar įrodymų be jos išankstinio sutikimo nenaudoja ir neperduoda naudoti kituose nei prašyme nurodytieji tyrimuose ar procesuose.

2. Prašančiosios valstybės institucijos pagal šią antraštinę dalį prašomosios valstybės pateiktos informacijos ar įrodymų be šios išankstinio sutikimo nenaudoja ir neperduoda naudoti kituose nei prašyme nurodytieji tyrimuose ar procesuose.

3. Pagal šią antraštinę dalį pateiktus asmens duomenis valstybė, kuriai jie buvo perduoti, gali naudoti:
- a) procesuose, kuriems taikoma ši antraštinė dalis;
  - b) kitose su a punkte nurodytais procesais tiesiogiai susijusiose teismo ir administracinėse procedūrose;
  - c) siekdama užkirsti kelią tiesioginei ir didelei grėsmei visuomenės saugumui, arba
  - d) bet kuriuo kitu tikslu – tik gavusi išankstinį duomenis teikiančios valstybės sutikimą, išskyrus atvejus, kai atitinkama valstybė yra gavusi duomenų subjekto sutikimą.
4. Šis straipsnis taikomas ir ne pateiktiems, bet kitais būdais pagal šią antraštinę dalį gautiems asmens duomenims.
5. Šis straipsnis netaikomas asmens duomenims, kuriuos Jungtinė Karalystė arba valstybė narė gavo pagal šią antraštinę dalį iš savo šaltinių.

## 686 STRAIPSNIS

## Konfidencialumas

1. Prašančioji valstybė gali prašyti, kad prašomoji valstybė užtikrintų prašyme pateiktų faktų ir jo turinio konfidencialumą, išskyrus atvejus, kai tai būtina prašymui įvykdyti. Jei prašomoji valstybė laikytis konfidencialumo reikalavimo negali, ji nedelsdama apie tai informuoja prašančiąją valstybę.
2. Prašančioji valstybė, jei tai neprieštaruoja pagrindiniams jos vidaus teisės principams, paprašyta užtikrina visų prašomosios valstybės pateiktų įrodymų ir informacijos konfidencialumą ir juos atskleidžia tik tiek, kiek būtina prašyme apibūdintiems tyrimams ar procesams vykdyti.
3. Laikydamosi savo vidaus teisės nuostatų, valstybė, gavusi pagal 662 straipsnį savo iniciatyva teikiamos informacijos, laikosi visų informaciją teikiančios valstybės konfidencialumo reikalavimų. Jei informaciją gavusi valstybė laikytis tokio reikalavimo negali, ji nedelsdama apie tai informuoja informaciją perdavusią valstybę.

## 687 STRAIPSNIS

## Išlaidos

Įprastines prašymo patenkinimo išlaidas padengia prašomoji valstybė. Jei prašymui patenkinti reikės didelių arba ypatingų išlaidų, prašančioji ir prašomoji valstybės konsultuojasi siekdamas sutarti dėl prašymo vykdymo sąlygų ir išlaidų padengimo būdo.

## 688 STRAIPSNIS

## Žalos atlyginimas

1. Kai asmuo inicijuoja ieškinį dėl atsakomybės už žalą, padarytą dėl veiksmo arba neveikimo, susijusių su bendradarbiavimu pagal šią antraštinę dalį, atitinkamos valstybės, kai tinkama, apsvarsto galimybę konsultotis viena su kita, kad nustatytų, kaip padalyti žalos atlyginimo sumą.
2. Valstybė, dėl kurios pradėtas ginčas dėl žalos atlyginimo, apie tokį ginčą stengiasi informuoti kitą valstybę, jei ta valstybė galėtų būti suinteresuota byla.

## 689 STRAIPSNIS

### Teisių gynimo priemonės

1. Kiekviena valstybė užtikrina, kad asmenys, kuriems turi poveikį pagal 663–666 straipsnius taikomos priemonės, turėtų veiksmingas teisių gynimo priemones, kad galėtų apsaugoti savo teises.
2. Esminės priežastys, dėl kurių prašoma imtis priemonių pagal 663–666 straipsnius, prašomosios valstybės teisme neginčijamos.

## XII ANTRAŠTINĖ DALIS

### KITOS NUOSTATOS

## 690 STRAIPSNIS

### Pranešimai

1. Iki šio Susitarimo įsigaliojimo dienos Sąjunga ir Jungtinė Karalystė pateikia bet kurį iš pranešimų, numatytų 602 straipsnio 2 dalyje, 603 straipsnio 2 dalyje ir 611 straipsnio 4 dalyje, ir deda visas pastangas nurodyti, jei toks pranešimas nebus pateiktas.

Jei tokio pranešimo ar nurodymo valstybės atžvilgiu nepateikta pirmoje pastraipoje nurodytu laiku, pranešimus tos valstybės atžvilgiu galima pateikti kuo greičiau ir ne vėliau kaip per du mėnesius po šio Susitarimo įsigaliojimo.

Tuo pereinamuoju laikotarpiu bet kuri valstybė, kurios atžvilgiu nepateikta pranešimų, numatytų 602 straipsnio 2 dalyje, 603 straipsnio 2 dalyje ir 611 straipsnio 4 dalyje, ir kuriai nenurodyta, kad toks pranešimas nebus pateiktas, gali pasinaudoti tame straipsnyje numatyta galimybe taip, tarsi toks pranešimas tos valstybės atžvilgiu būtų buvęs pateiktas. 603 straipsnio 2 dalies atveju valstybė gali pasinaudoti tame straipsnyje numatytomis galimybėmis tik tiek, kiek tai suderinama su pranešimo pateikimo kriterijais.

2. 599 straipsnio 4 dalyje, 605 straipsnio 1 dalyje, 606 straipsnio 2 dalyje, 625 straipsnio 1 dalyje, 626 straipsnio 1 dalyje, 659 straipsnio 4 dalyje, 660 straipsnio 5 dalyje, 661 straipsnio 5 dalyje, 670 straipsnio 2 dalyje ir 678 straipsnio 3 ir 7 dalyse nurodyti pranešimai gali būti pateikiami bet kuriuo metu.

3. 605 straipsnio 1 dalyje, 606 straipsnio 2 dalyje ir 678 straipsnio 3 ir 7 dalyse nurodyti pranešimai gali būti bet kuriuo metu pakeisti.

4. 602 straipsnio 4 dalyje, 603 straipsnio 2 dalyje, 605 straipsnio 1 dalyje, 611 straipsnio 4 dalyje, 659 straipsnio 4 dalyje, 660 straipsnio 5 dalyje ir 661 straipsnio 5 dalyje nurodyti pranešimai gali būti bet kuriuo metu atšaukti.

5. Sąjunga *Europos Sąjungos oficialiajame leidinyje* skelbia informaciją apie Jungtinės Karalystės pranešimus, nurodytus 605 straipsnio 1 dalyje.



6. Iki šio Susitarimo įsigaliojimo dienos Jungtinė Karalystė praneša Sąjungai apie šias institucijas:
- a) instituciją, atsakingą už keleivio duomenų įrašo (PNR) duomenų gavimą ir tvarkymą pagal III antraštinę dalį;
  - b) instituciją, laikomą kompetentinga teisėsaugos institucija V antraštinės dalies tikslais, ir pateikia trumpą jos kompetencijų aprašymą;
  - c) nacionalinį kontaktinį punktą, paskirtą pagal 568 straipsnio 1 dalį;
  - d) instituciją, laikomą kompetentinga institucija VI antraštinės dalies tikslais, ir pateikia trumpą jos kompetencijų aprašymą;
  - e) kontaktinį punktą, paskirtą pagal 584 straipsnio 1 dalį;
  - f) Jungtinės Karalystės vidaus korespondentą terorizmo klausimais, paskirtą pagal 584 straipsnio 2 dalį;
  - g) instituciją, pagal Jungtinės Karalystės vidaus teisę kompetentingą vykdyti arešto orderį, kaip nurodyta 598 straipsnio c punkte, ir instituciją, pagal Jungtinės Karalystės vidaus teisę kompetentingą išduoti arešto orderį, kaip nurodyta 598 straipsnio d punkte;

- h) Jungtinės Karalystės pagal 623 straipsnio 3 dalį paskirtą instituciją;
- i) Jungtinės Karalystės pagal 645 straipsnį paskirtą centrinę instituciją;
- j) Jungtinės Karalystės pagal 676 straipsnio 1 dalį paskirtą centrinę instituciją.

Sąjunga informaciją apie pirmoje pastraipoje nurodytas institucijas skelbia *Europos Sąjungos oficialiajame leidinyje*.

7. Iki šio Susitarimo įsigaliojimo dienos Sąjunga savo arba savo valstybių narių vardu, priklausomai nuo konkretaus atvejo, Jungtinei Karalystei praneša apie šias institucijas:

- a) informacijos apie keleivius skyrius, kiekvienos valstybės narės įsteigtus arba paskirtus atlikti keleivio duomenų įrašo (PNR) duomenų gavimo ir tvarkymo pagal III antraštinę dalį užduotis;
- b) instituciją, pagal kiekvienos valstybės narės vidaus teisę kompetentingą vykdyti arešto orderį, kaip nurodyta 598 straipsnio c punkte, ir instituciją, pagal kiekvienos valstybės narės vidaus teisę kompetentingą išduoti arešto orderį, kaip nurodyta 598 straipsnio d punkte;
- c) kiekvienos valstybės narės pagal 623 straipsnio 3 dalį paskirtą instituciją;
- d) 634 straipsnyje nurodytą Sąjungos įstaigą;

- e) kiekvienos valstybės narės pagal 645 straipsnį paskirtą centrinę instituciją;
  - f) kiekvienos valstybės narės pagal 676 straipsnio 1 dalį paskirtą centrinę instituciją;
  - g) bet kurią Sąjungos įstaigą, paskirtą pagal 676 straipsnio 2 dalies pirmą sakinį, ir nurodo, ar ji centrine institucija paskirta ir pagal tos dalies paskutinį sakinį.
8. Pagal 6 arba 7 dalį pateikti pranešimai gali būti bet kuriuo metu pakeisti. Apie tokius pakeitimus pranešama Specialiajam teisėsaugos ir teismo bendradarbiavimo komitetui.
9. Jungtinė Karalystė ir Sąjunga pagal 6 dalies a, b, d, e, g, h, i ir j punktus ir atitinkamai pagal 7 dalį gali pranešti apie daugiau nei vieną instituciją ir tokius pranešimus teikti tik konkrečiais tikslais.
10. Sąjunga, teikdama šiame straipsnyje nurodytus pranešimus, nurodo, kuriai iš jos valstybių narių tas pranešimas taikomas arba kad pranešimą ji teikia savo vardu.

## 691 STRAIPSNIS

## Peržiūra ir vertinimas

1. Ši dalis bendrai peržiūrima pagal 776 straipsnį arba Šalių bendru sutarimu bet kuriai Šaliai pateikus prašymą.
2. Šalys dėl peržiūros vykdymo tvarkos nusprendžia iš anksto ir praneša viena kitai apie savo atitinkamų peržiūros grupių sudėtį. Į peržiūros grupes įtraukiami asmenys, turintys su peržiūrimais klausimais susijusių tinkamų ekspertinių žinių. Visi peržiūros dalyviai pagal taikytinus įstatymus privalo laikytis diskusijų konfidencialumo reikalavimų ir turėti tinkamus patikimumo pažymėjimus. Tokių peržiūrų tikslais Jungtinė Karalystė ir Sąjunga nustato tinkamos prieigos prie atitinkamų dokumentų ir sistemų, taip pat bendravimo su darbuotojais tvarką.
3. Nedarant poveikio 2 daliai, atliekant peržiūrą visų pirma nagrinėjami šios dalies praktinio įgyvendinimo, aiškinimo ir plėtojimo klausimai.

## 692 STRAIPSNIS

## Nutraukimas

1. Nedarant poveikio 779 straipsniui, kiekviena Šalis gali bet kuriuo metu nutraukti šios dalies galiojimą, apie tai raštu pranešdama diplomatiniais kanalais. Tokiu atveju ši dalis nustoja galioti pirmąjį devinto mėnesio po pranešimo datos dieną.
2. Tačiau jei šios dalies galiojimas nutraukiamas dėl to, kad Jungtinė Karalystė arba valstybė narė denonsavo Europos žmogaus teisių konvenciją arba jos 1, 6 ar 13 protokolą, ši dalis nustoja galioti nuo tokio denonsavimo įsigaliojimo dienos arba, jei pranešimas apie šios dalies galiojimo nutraukimą pateikiamas po tos dienos, penkioliktą dieną po tokio pranešimo pateikimo.
3. Jei kuri nors Šalis praneša apie nutraukimą pagal šį straipsnį, Specialusis teisėsaugos ir teismo bendradarbiavimo komitetas susitinka nuspręsti, kokių priemonių reikia imtis siekiant užtikrinti, kad bet koks pagal šią dalį pradėtas bendradarbiavimas būtų tinkamai užbaigtas. Bet kuriuo atveju, kalbant apie visus asmens duomenis, gautus bendradarbiaujant pagal šią dalį prieš jai nustojant galioti, Šalys užtikrina, kad apsaugos lygis, kuris buvo taikytas tuos asmens duomenis perduodant, būtų išlaikytas ir įsigaliojus nutraukimui.

## 693 STRAIPSNIS

## Sustabdymas

1. Jei vienoje Šalyje nustatoma didelių sisteminių trūkumų, susijusių su pagrindinių teisių apsauga arba teisinės valstybės principo laikymusi, kita Šalis gali sustabdyti šios dalies arba jos antraštinių dalių taikymą, apie tai raštu pranešdama diplomatiniais kanalais. Tokiame pranešime nurodomi dideli sisteminiai trūkumai, kuriais grindžiamas taikymo sustabdyimas.
2. Jei vienoje Šalyje nustatoma didelių sisteminių trūkumų, susijusių su asmens duomenų apsauga, ir, be kita ko, jei dėl tų trūkumų nustotas taikyti atitinkamas sprendimas dėl tinkamumo, kita Šalis gali sustabdyti šios dalies arba jos antraštinių dalių taikymą, apie tai raštu pranešdama diplomatiniais kanalais. Tokiame pranešime nurodomi dideli sisteminiai trūkumai, kuriais grindžiamas taikymo sustabdyimas.
3. 2 dalies tikslais atitinkamas sprendimas dėl tinkamumo reiškia:
  - a) kai tai susiję su Jungtine Karalyste – Europos Komisijos pagal Europos Parlamento ir Tarybos direktyvos (ES) 2016/680<sup>1</sup> 36 straipsnį arba analogiškus teisės aktus, kuriais ta direktyva pakeičiama, priimtą sprendimą, kuriuo patvirtinamas tinkamas apsaugos lygis;

---

<sup>1</sup> 2016 m. balandžio 27 d. Europos Parlamento ir Tarybos direktyva (ES) 2016/680 dėl fizinių asmenų apsaugos kompetentingoms institucijoms tvarkant asmens duomenis nusikalstamų veikų prevencijos, tyrimo, atskleidimo ar baudžiamojo persekiojimo už jas arba bausmių vykdymo tikslais ir dėl laisvo tokių duomenų judėjimo, ir kuria panaikinamas Tarybos pamatinis sprendimas 2008/977/TVR (ES OL L 119, 2016 5 4, p. 89).

- b) kai tai susiję su Sąjunga – Jungtinės Karalystės priimtą sprendimą, kuriuo patvirtinamas tinkamas duomenų apsaugos lygis perdavimo, kuriam taikoma 2018 m. Duomenų apsaugos akto<sup>1</sup> 3 dalis arba analogiški teisės aktai, kuriais tas įstatymas pakeičiamas, tikslais.
4. Kalbant apie III arba X antraštinės dalies taikymo sustabdymą, nuorodos į atitinkamą sprendimą dėl tinkamumo taip pat apima:
- a) kai tai susiję su Jungtine Karalyste – Europos Komisijos pagal Europos Parlamento ir Tarybos reglamento (ES) 2016/679<sup>2</sup> (Bendrasis duomenų apsaugos reglamentas) 45 straipsnį arba analogiškus teisės aktus, kuriais tas reglamentas pakeičiamas, priimtą sprendimą, kuriuo patvirtinamas tinkamas apsaugos lygis;
- b) kai tai susiję su Sąjunga – Jungtinės Karalystės priimtą sprendimą, kuriuo patvirtinamas tinkamas duomenų apsaugos lygis perdavimo, kuriam taikoma 2018 m. Duomenų apsaugos akto 2 dalis arba analogiški teisės aktai, kuriais tas įstatymas pakeičiamas, tikslais.
5. Antraštinės dalys, kurių taikymas sustabdomas, laikinai nustoja būti taikomos nuo pirmos trečio mėnesio, einančio po 1 arba 2 dalyje nurodyto pranešimo, dienos, nebent ne vėliau kaip likus dviem savaitėms iki to laikotarpio, kuris, priklausomai nuo konkretaus atvejo, gali būti pratęstas pagal 7 dalies d punktą, pabaigos, Šalis, kuri pranešė apie sustabdymą, diplomatiniais kanalais kitai Šaliai raštu praneša apie pirmojo pranešimo atšaukimą arba sustabdymo taikymo srities susiaurinimą. Pastaruoju atveju laikinai nustoja būti taikomos tik antrajame pranešime nurodytos antraštinės dalys.

---

<sup>1</sup> 2018 m. Duomenų apsaugos akto 12 skyrius.

<sup>2</sup> 2016 m. balandžio 27 d. Europos Parlamento ir Tarybos reglamentas (ES) 2016/679 dėl fizinių asmenų apsaugos tvarkant asmens duomenis ir dėl laisvo tokių duomenų judėjimo ir kuriuo panaikinama Direktyva 95/46/EB (Bendrasis duomenų apsaugos reglamentas) (Tekstas svarbus EEE) (ES OL L 119, 2016 5 4, p. 1).

6. Jei viena Šalis pagal 1 arba 2 dalį praneša apie vienos ar kelių šios dalies antraštinių dalių taikymo sustabdymą, kita Šalis gali sustabdyti visų likusių antraštinių dalių taikymą, apie tai diplomatiniais kanalais raštu pranešdama prieš tris mėnesius.

7. Pateikus pranešimą apie taikymo sustabdymą pagal 1 arba 2 dalį, apie tai nedelsiant informuojama Partnerystės taryba. Partnerystės taryba išnagrinėja galimybes leisti Šaliai, pranešusiai apie sustabdymą, atidėti jo įsigaliojimą, susiaurinti jo taikymo sritį arba jį atšaukti. Tuo tikslu, atsižvelgdama į Specialiojo teisėsaugos ir teismo bendradarbiavimo komiteto rekomendaciją, Partnerystės taryba gali:

- a) susitarti dėl bendro šios dalies nuostatų aiškinimo;
- b) rekomenduoti Šalims imtis tinkamų veiksmų;
- c) patvirtinti tinkamas šios dalies pataisas, būtinas, kad būtų pašalintos sustabdymo priežastys, ir nustatyti ne ilgesnį kaip 12 mėnesių pataisų galiojimo laiką, ir
- d) 5 dalyje nurodytą laikotarpį pratęsti ne daugiau kaip trimis mėnesiais.



8. Jei kuri nors Šalis praneša apie sustabdymą pagal šį straipsnį, Specialusis teisėsaugos ir teismo bendradarbiavimo komitetas susitinka nuspręsti, kokių priemonių reikia imtis siekiant užtikrinti, kad bet koks pagal šią dalį pradėtas bendradarbiavimas, kuriam pranešimas daro poveikį, būtų tinkamai užbaigtas. Bet kuriuo atveju, kalbant apie visus asmens duomenis, gautus bendradarbiaujant pagal šią dalį iki tol, kol laikinai nustoja būti taikomos antraštinės dalys, kurių taikymas sustabdomas, Šalis užtikrina, kad apsaugos lygis, kuris buvo taikytas tuos asmenis duomenis perduodant, būtų išlaikytas ir įsigaliojus taikymo sustabdymui.
9. Antraštinės dalys, kurių taikymas sustabdytas, vėl pradamos taikyti pirmą kito mėnesio dieną po to, kai Šalis, kuri pranešė apie sustabdymą pagal 1 arba 2 dalį, diplomatiniais kanalais kitai Šaliai raštu praneša apie savo ketinimą vėl pradėti taikyti antraštines dalis, kurių taikymas sustabdytas. Šalis, pranešusi apie sustabdymą pagal 1 arba 2 dalį, apie tai praneša iš karto po to, kai pašalinami dideli sisteminiai kitos Šalies trūkumai, kuriais remiantis buvo sustabdytas taikymas.
10. Pagal 9 dalį pateikus pranešimą apie ketinimą vėl pradėti taikyti antraštines dalis, kurių taikymas buvo sustabdytas, likusios antraštinės dalys, kurių taikymas buvo sustabdytas pagal 6 dalį, vėl pradamos taikyti tuo pačiu metu, kaip ir antraštinės dalys, kurių taikymas buvo sustabdytas pagal 1 arba 2 dalį.

## 694 STRAIPSNIS

### Išlaidos

Jei šiame Susitarime nenumatyta kitaip, įgyvendinant šią dalį patiriamas Šalių ar valstybių narių, įskaitant Šalių arba valstybių narių institucijas, įstaigas, organus ir agentūras, išlaidas padengia jos pačios.

## XIII ANTRAŠTINĖ DALIS

### GINČŲ SPRENDIMAS

## 695 STRAIPSNIS

### Tikslas

Šios antraštinės dalies tikslas – nustatyti spartų, veiksmingą ir efektyvų su šia dalimi susijusių Šalių tarpusavio ginčų išvengimo ir sprendimo mechanizmą, įskaitant su šia dalimi susijusius ginčus atvejais, kurie yra reglamentuojami kitomis šio Susitarimo nuostatomis, siekiant, kai įmanoma, rasti abiem pusėms priimtina sprendimą.

## 696 STRAIPSNIS

## Taikymo sritis

1. Ši antraštinė dalis taikoma su šia dalimi (toliau – atitinkamos nuostatos) susijusiems Šalių tarpusavio ginčams.
2. Atitinkamos nuostatos apima visas šios dalies nuostatas, išskyrus 526 ir 541 straipsnius, 552 straipsnio 14 dalį, 562, 692, 693 ir 700 straipsnius.

## 697 STRAIPSNIS

## Išimtinumas

Šalys įsipareigoja su šia dalimi susijusio tarpusavio ginčo nespręsti pagal kitą ginčų sprendimo mechanizmą nei numatytasis šioje antraštinėje dalyje.

## 698 STRAIPSNIS

## Konsultacijos

1. Jei Šalis (toliau – Šalis ieškovė) mano, kad kita Šalis (toliau – Šalis atsakovė) pažeidė pareigą pagal šią dalį, Šalys stengiasi išspręsti klausimą gera valia pradėdamos konsultacijas ir siekdamos rasti abiem pusėms priimtina sprendimą.

2. Šalis ieškovė gali prašyti surengti konsultacijas, raštu pateikdama prašymą Šaliai atsakovei. Šalis ieškovė savo rašytiniame prašyme nurodo prašymo priežastis, įskaitant nustatytus veiksmus ar neveikimą, dėl kurių, Šalies ieškovės nuomone, Šalis atsakovė pažeidė pareigą, ir nurodo, kokios atitinkamos nuostatos, jos nuomone, taikytinos.
3. Šalis atsakovė į prašymą atsako nedelsdama, bet ne vėliau kaip per dvi savaites nuo jo pateikimo dienos. Konsultacijos paprastai surengiamos per tris mėnesius nuo prašymo pateikimo asmeniškai arba kitomis Šalių sutartomis ryšio priemonėmis dienos.
4. Konsultacijos užbaigiamos per tris mėnesius nuo prašymo pateikimo dienos, nebent Šalys susitaria toliau jas tęsti.
5. Šalis ieškovė gali prašyti, kad konsultacijos būtų surengtos Specialiojo teisėsaugos ir teismo bendradarbiavimo komiteto arba Partnerystės tarybos kontekste. Pirmasis posėdis sušaukiamas per vieną mėnesį nuo šio straipsnio 2 dalyje nurodyto prašymo surengti konsultacijas pateikimo dienos. Specialusis teisėsaugos ir teismo bendradarbiavimo komitetas gali bet kuriuo metu nuspręsti perduoti klausimą Partnerystės tarybai. Partnerystės taryba šio klausimo taip pat gali imtis pati. Specialusis teisėsaugos ir teismo bendradarbiavimo komitetas arba, atitinkamais atvejais, Partnerystės taryba ginčą gali išspręsti priimdami sprendimą. Toks sprendimas laikomas abiem pusėms priimtiniu sprendimu, kaip tai suprantama 699 straipsnyje.

6. Šalis ieškovė savo prašymą surengti konsultacijas gali bet kuriuo metu vienašališkai atsiimti. Tokiu atveju konsultacijos nedelsiant nutraukiamos.
7. Konsultacijos, visų pirma visa kaip konfidenciali nurodyta informacija ir Šalių pozicijos, kurių jos laikosi per konsultacijas, yra konfidencialios.

## 699 STRAIPSNIS

### Abiem pusėms priimtinas sprendimas

1. Šalys gali bet kuriuo metu pasiekti abiem pusėms priimtina sprendimą 696 straipsnyje nurodyto ginčo atžvilgiu.
2. Abiem pusėms priimtinas sprendimas gali būti priimtas Specialiojo teisėsaugos ir teismo bendradarbiavimo komiteto arba Partnerystės tarybos sprendimu. Kai priimdamos abiem pusėms priimtina sprendimą Šalys susitaria dėl bendro šios dalies nuostatų aiškinimo, tas abiem pusėms priimtinas sprendimas priimamas Partnerystės tarybos sprendimu.
3. Kiekviena Šalis imasi priemonių, kurios yra būtinos, kad abiem pusėms priimtinas sprendimas būtų įgyvendintas per sutartą laikotarpį.
4. Ne vėliau kaip iki sutarto laikotarpio pabaigos įgyvendinančioji Šalis raštu informuoja kitą Šalį apie visas priemones, kurių ji ėmėsi abiem pusėms priimtina sprendimui įgyvendinti.

## 700 STRAIPSNIS

## Sustabdymas

1. Jei per konsultacijas, surengtas pagal 698 straipsnį, abiem pusėms priimtino sprendimo, kaip tai suprantama 699 straipsnyje, rasti nepavyko, tačiau Šalis ieškovė pagal 698 straipsnio 6 dalį pateikto prašymo surengti konsultacijas neatsiėmė ir mano, kad Šalis atsakovė šiurkščiai pažeidžia savo pareigas pagal 698 straipsnio 2 dalyje nurodytas atitinkamas nuostatas, Šalis ieškovė gali sustabdyti šios dalies antraštinių dalių, su kuriomis susijęs šiurkštus pažeidimas, taikymą, apie tai raštu pranešdama diplomatiniais kanalais. Tokiame pranešime nurodomi šiurkštūs Šalies atsakovės pareigų pažeidimai, kuriais grindžiamas taikymo sustabdyimas.

2. Antraštinės dalys, kurių taikymas sustabdomas, laikinai nustoja būti taikomos nuo pirmos trečio mėnesio, einančio po 1 dalyje nurodyto pranešimo, dienos arba nuo kurios nors kitos Šalių bendrai sutartos datos, nebent ne vėliau kaip likus dviem savaitėms iki to laikotarpio pabaigos Šalis ieškovė diplomatiniais kanalais raštu praneša Šaliai atsakovei apie pirmojo pranešimo atšaukimą arba sustabdymo taikymo srities susiaurinimą. Pastaruoju atveju laikinai nustoja būti taikomos tik antrajame pranešime nurodytos antraštinės dalys.

3. Jei Šalis ieškovė pagal 1 dalį praneša apie vienos ar kelių šios dalies antraštinių dalių taikymo sustabdymą, Šalis atsakovė gali sustabdyti visų likusių antraštinių dalių taikymą, apie tai diplomatiniais kanalais raštu pranešdama prieš tris mėnesius.

4. Jei pagal šį straipsnį pateikiamas pranešimas apie taikymo sustabdymą, Specialusis teisėsaugos ir teismo bendradarbiavimo komitetas susitinka nuspręsti, kokių priemonių reikia imtis siekiant užtikrinti, kad bet koks pagal šią dalį pradėtas bendradarbiavimas, kuriam pranešimas daro poveikį, būtų tinkamai užbaigtas. Bet kuriuo atveju, kalbant apie visus asmens duomenis, gautus bendradarbiaujant pagal šią dalį iki tol, kol laikinai nustoja būti taikomos antraštinės dalys, kurių taikymas sustabdomas, Šalis užtikrina, kad apsaugos lygis, kuris buvo taikytas tuos asmens duomenis perduodant, būtų išlaikytas ir įsigaliojus taikymo sustabdymui.

5. Antraštinės dalys, kurių taikymas buvo sustabdytas, vėl pradėdamos taikyti nuo pirmos mėnesio, einančio po datos, kurią Šalis ieškovė diplomatiniais kanalais raštu pranešė Šaliai atsakovei apie savo ketinimą antraštinės dalis, kurių taikymas buvo sustabdytas, vėl pradėti taikyti, dienos. Šalis ieškovė tai padaro nedelsdama, jei tik mano, kad šurkštus pareigų, kuriais buvo grindžiamas taikymo sustabdymas, pažeidimas buvo pašalintas.

6. Šaliai ieškovei pagal 5 dalį pateikus pranešimą apie ketinimą vėl pradėti taikyti antraštinės dalis, kurių taikymas buvo sustabdytas, likusios antraštinės dalys, kurių taikymą Šalis atsakovė buvo sustabdžiusi pagal 3 dalį, vėl pradėdamos taikyti tuo pačiu metu, kaip ir antraštinės dalys, kurių taikymą Šalis ieškovė buvo sustabdžiusi pagal 1 dalį.

## 701 STRAIPSNIS

## Laikotarpiai

1. Visi šioje antraštinėje dalyje nustatyti laikotarpiai, atsižvelgiant į konkretų atvejį, skaičiuojami savaitėmis arba mėnesiais pradedant nuo dienos, einančios po veiksmo, su kuriuo jie siejami.
2. Kiekvienas šioje antraštinėje dalyje nurodytas laikotarpis gali būti pakeistas bendru Šalių sutarimu.



## KETVIRTA DALIS

## TEMINIS BENDRADARBIAVIMAS

## I ANTRAŠTINĖ DALIS

## SVEIKATOS SAUGUMAS

## 702 STRAIPSNIS

## Bendradarbiavimas sveikatos saugumo srityje

1. Šio straipsnio tikslais didelė tarpvalstybinio pobūdžio grėsmė sveikatai reiškia didelį biologinės, cheminės, su aplinka susijusios ar nežinomos kilmės pavojų gyvybei arba kitokį didelį pavojų sveikatai, kuris plinta bent per vienos valstybės narės ir Jungtinės Karalystės sienas arba dėl kurio kyla didelė tokio plitimo rizika.
2. Šalys informuoja viena kitą apie didelę tarpvalstybinio pobūdžio grėsmę sveikatai, turinčią poveikį kitai Šaliai, ir stengiasi tai padaryti laiku.

3. Kai kyla didelė tarpvalstybinio pobūdžio grėsmė sveikatai, Sąjunga, gavusi rašytinį Jungtinės Karalystės prašymą, gali dėl konkrečios grėsmės suteikti jai *ad hoc* prieigą prie savo skubaus įspėjimo ir reagavimo sistemos (SIRS), kad Šalys ir valstybių narių kompetentingos institucijos galėtų keistis atitinkama informacija, įvertinti pavojų visuomenės sveikatai ir koordinuoti priemones, kurios galėtų būti reikalingos visuomenės sveikatai apsaugoti. Sąjunga stengiasi į Jungtinės Karalystės rašytinį prašymą atsakyti laiku.

Be to, Sąjunga gali pakviesti Jungtinę Karalystę dalyvauti Sąjungoje sušaukto iš valstybių narių atstovų sudaryto komiteto, kurio tikslas – remti su didele tarpvalstybinio pobūdžio grėsme sveikatai susijusius keitimosi informacija ir koordinavimo veiksmus, veikloje.

Abi tvarkos yra laikinos ir bet kuriuo atveju taikomos ne ilgiau nei tiek laiko, kiek viena iš Šalių, kuri kreipėsi į kitą Šalį, mano esant būtina atitinkamos didelės tarpvalstybinio pobūdžio grėsmės sveikatai atveju.

4. Kiekviena Šalis 2 dalyje nurodyto keitimosi informacija ir visų pagal 3 dalį teikiamų prašymų tikslais paskiria ryšių punktą ir apie tai praneša kitai Šaliai. Ryšių punktai taip pat:

- a) stengiasi padėti Šalims suprasti, ar grėsmė yra didelė tarpvalstybinio pobūdžio grėsmė sveikatai;
- b) ieško abiem pusėms priimtinių sprendimų, iškilus bet kokiems su šios antraštinės dalies įgyvendinimu susijusiems techniniams klausimams.

5. Jungtinė Karalystė, naudodamasi jai dėl konkrečios didelės tarpvalstybinio pobūdžio grėsmės sveikatai suteikta prieiga prie SIRS ir dalyvaudama 3 dalyje nurodyto komiteto veikloje, tuo laikotarpiu laikosi visų taikomų naudojimosi SIRS sąlygų ir to komiteto darbo tvarkos taisyklių. Jei Šalims pasikeitus aiškinamąja informacija:

- a) Sąjunga mano, kad Jungtinė Karalystė pirmiau minėtų sąlygų ar darbo tvarkos taisyklių nesilaikė, Sąjunga gali tos grėsmės atveju nutraukti atitinkamą Jungtinei Karalystei suteiktą prieigą prie SIRS arba jos dalyvavimą tame komitete;
- b) Jungtinė Karalystė mano, kad ji negali sutikti su sąlygomis ar darbo tvarkos taisyklėmis, ji gali tos grėsmės atveju atsisakyti atitinkamai naudotis SIRS arba dalyvauti to komiteto veikloje.

6. Šalys, atsižvelgdamos į abipusius interesus, bendradarbiauja tarptautiniuose forumuose nustatytų ir naujai kylančių grėsmių sveikatos saugumui prevencijos, aptikimo, parengties joms ir reagavimo į jas klausimais.

7. Bendradarbiavimą abiem Šalims svarbiais techniniais ir moksliniais klausimais vykdo ir tuo tikslu susitarimo memorandumą gali sudaryti Europos ligų prevencijos ir kontrolės centras ir atitinkama Jungtinės Karalystės įstaiga, atsakinga už su infekcinėmis ligomis susijusią priežiūrą ir epidemiologinę žvalgybą, taip pat mokslines konsultacijas infekcinių ligų klausimais.

## II ANTRAŠTINĖ DALIS

### KIBERNETINIS SAUGUMAS

#### 703 STRAIPSNIS

##### Dialogas kibernetiniais klausimais

Šalys stengiasi palaikyti nuolatinį dialogą, kurio tikslas – keisti informacija apie atitinkamus politikos pokyčius, be kita ko, susijusius su tarptautiniu saugumu, naujų technologijų saugumu, interneto valdymu, kibernetiniu saugumu, kibernetine gynyba ir kibernetiniais nusikaltimais.

#### 704 STRAIPSNIS

##### Bendradarbiavimas kibernetiniais klausimais

1. Šalys, atsižvelgdamos į abipusius interesus, bendradarbiauja kibernetinių klausimų srityje dalydamosi geriausios praktikos pavyzdžiais ir vykdydamos praktinius bendradarbiavimo veiksmus, kuriais siekiama skatinti kurti ir apsaugoti atvirą, laisvą, stabilią, taikią ir saugią kibernetinę erdvę, grindžiamą galiojančios tarptautinės teisės ir normų, skirtų atsakingam valstybių elgesiui užtikrinti, ir regioninių kibernetinio pasitikėjimo stiprinimo priemonių taikymu.

2. Be to, Šalys stengiasi bendradarbiauti atitinkamose tarptautinėse organizacijose ir forumuose, didinti visuotinį kibernetinį atsparumą ir gerinti trečiųjų šalių galimybes veiksmingai kovoti su kibernetiniais nusikaltimais.

## 705 STRAIPSNIS

### Bendradarbiavimas su Europos Sąjungos kompiuterinių incidentų tyrimo tarnyba

Tuo atveju, jei Europos Sąjungos kompiuterinių incidentų tyrimo tarnybos (CERT-EU) valdančioji taryba iš anksto pritarė, CERT-EU ir nacionalinė Jungtinės Karalystės kompiuterinių incidentų tyrimo tarnyba savanoriškai, laiku ir laikydamosi abipusiškumo principo bendradarbiauja siekdamos keistis informacija apie priemones ir metodus, kaip antai būdus, taktiką, procedūras ir geriausią praktiką, taip pat apie bendras grėsmes ir pažeidžiamumą.

## 706 STRAIPSNIS

Dalyvavimas konkrečioje pagal Direktyvą (ES) 2016/1148 įsteigtos  
Bendradarbiavimo grupės veikloje

1. Siekiant skatinti bendradarbiavimą kibernetinio saugumo klausimais, o kartu užtikrinti Sąjungos sprendimų priėmimo proceso autonomiškumą, atitinkamos nacionalinės Jungtinės Karalystės institucijos Bendradarbiavimo grupės pirmininko kvietimu, duotu pasikonsultavus su Komisija (šio kvietimo Jungtinė Karalystė gali ir paprašyti), gali dalyvauti šioje Bendradarbiavimo grupės veikloje:
  - a) keitimosi geriausia praktika pajėgumų stiprinimo srityje, kad būtų užtikrintas tinklų ir informacinių sistemų saugumas;
  - b) keitimosi informacija apie pratybas, susijusias su tinklų ir informacinių sistemų saugumu;
  - c) keitimosi informacija, patirtimi ir geriausia praktika rizikos ir incidentų srityje;
  - d) keitimosi informacija ir geriausia praktika informuotumo didinimo, švietimo programų ir mokymo srityse, ir
  - e) keitimosi informacija ir geriausia praktika su tinklų ir informacinių sistemų saugumu susijusių tyrimų ir plėtros srityje.

2. Bendradarbiavimo grupė ir atitinkamos nacionalinės Jungtinės Karalystės institucijos informacija, patirtimi arba geriausia praktika keičiasi savanoriškai ir, kai tinkama, laikydamosi abipusiškumo principo.

## 707 STRAIPSNIS

### Bendradarbiavimas su Europos Sąjungos kibernetinio saugumo agentūra (ENISA)

1. Siekiant skatinti bendradarbiavimą kibernetinio saugumo klausimais, o kartu užtikrinti Sąjungos sprendimų priėmimo proceso autonomiškumą, Jungtinė Karalystė Europos Sąjungos kibernetinio saugumo agentūros (ENISA) Valdančiosios tarybos kvietimu (jo Jungtinė Karalystė gali ir paprašyti) gali dalyvauti šioje ENISA veikloje:

- a) pajėgumų stiprinimo veikloje;
- b) su žiniomis susijusioje ir informavimo veikloje, ir
- c) informuotumo didinimo ir švietimo veikloje.

2. Jungtinės Karalystės dalyvavimo 1 dalyje nurodytoje ENISA veikloje sąlygos, įskaitant atitinkamą finansinį įnašą, nustatomos susitarime dėl darbo tvarkos, kurį ENISA Valdančioji taryba patvirtina gavus išankstinį Komisijos pritarimą ir suderinus su Jungtine Karalyste.
3. ENISA ir Jungtinė Karalystė informacija, patirtimi ir geriausia praktika keičiasi savanoriškai ir, kai tinkama, laikydamosi abipusiškumo principo.



## PENKTA DALIS

DALYVAVIMAS SĄJUNGOS PROGRAMOSE,  
PATIKIMAS FINANSŲ VALDYMAS IR FINANSINĖS NUOSTATOS

## 708 STRAIPSNIS

## Taikymo sritis

1. Ši dalis taikoma Jungtinės Karalystės dalyvavimui Sąjungos programose, veikloje ir pagal jas teikiamose paslaugose, kuriose Šalių susitarimu Jungtinė Karalystė dalyvauja.
2. Ši dalis netaikoma Jungtinės Karalystės dalyvavimui sanglaudos programose pagal tikslą „Europos teritorinis bendradarbiavimas“ arba panašiose programose, kuriomis siekiama to paties tikslo, vykdomam remiantis vienos ar daugiau Sąjungos institucijų pagrindiniais aktais, taikomais toms programoms.

Pirmoje pastraipoje nurodytam dalyvavimui programose taikytinos sąlygos yra nurodomos taikytiname pagrindiniame akte ir pagal jį sudarytame finansavimo susitarime. Šalys susitaria dėl Jungtinės Karalystės dalyvavimo tose programose nuostatų, kurios būtų panašaus poveikio kaip išdėstytosios 2 skyriuje.

## 709 STRAIPSNIS

## Apibrėžtys

Šioje dalyje vartojamų terminų apibrėžtys:

- a) pagrindinis aktas –
  - i) vienos ar daugiau Sąjungos institucijų aktas, kuriuo sukuriama programa ar veikla ir nustatomas veiksmo ir atitinkamų į Sąjungos biudžetą įtrauktų išlaidų arba iš Sąjungos biudžeto dengiamos biudžeto garantijos vykdymo teisinis pagrindas, įskaitant visus jo pakeitimus ir visus svarbius Sąjungos institucijos aktus, kuriais jis papildomas ar įgyvendinamas, išskyrus tuos, kuriais patvirtinamos darbo programos, arba
  - ii) vienos ar daugiau Sąjungos institucijų aktas, kuriuo nustatoma iš Sąjungos biudžeto finansuojama veikla, išskyrus programas;
- b) finansavimo susitarimas – su Sąjungos programomis ir veikla pagal I protokolą dėl programų ir veiklos, kuriose dalyvauja Jungtinė Karalystė, susiję susitarimai, kuriais įgyvendinamos Sąjungos lėšos, pavyzdžiui, susitarimai dėl dotacijų, susitarimai dėl įnašų, finansiniai partnerystės pagrindų susitarimai, finansavimo susitarimai ir garantijų susitarimai;

- c) kitos taisyklės, susijusios su Sąjungos programos ir veiklos įgyvendinimu – taisyklės, nustatytos Sąjungos bendrajam biudžetui taikomame Europos Parlamento ir Tarybos reglamente (ES, Euratomas) 2018/1046<sup>1</sup> (toliau – Finansinis reglamentas), darbo programoje arba kvietimuose teikti pasiūlymus ar taikant kitas Sąjungos skyrimo procedūras;
- d) Sąjunga – Sąjunga arba Europos atominės energijos bendrija arba, priklausomai nuo konteksto, jos abi;
- e) Sąjungos skyrimo procedūra – Sąjungos, asmenų ar subjektų, kuriems patikėtas Sąjungos lėšų įgyvendinimas, pradėta Sąjungos lėšų skyrimo procedūra;
- f) Jungtinės Karalystės subjektas – bet kuris subjektas (fizinis asmuo, juridinis asmuo ar kito tipo subjektas), kuris gali dalyvauti Sąjungos programos veikloje arba veikloje pagal pagrindinį aktą ir kuris gyvena arba yra įsisteigęs Jungtinėje Karalystėje;

---

<sup>1</sup> 2018 m. liepos 18 d. Europos Parlamento ir Tarybos reglamentas (ES, Euratomas) 2018/1046 dėl Sąjungos bendrajam biudžetui taikomų finansinių taisyklių, kuriuo iš dalies keičiami reglamentai (ES) Nr. 1296/2013, (ES) Nr. 1301/2013, (ES) Nr. 1303/2013, (ES) Nr. 1304/2013, (ES) Nr. 1309/2013, (ES) Nr. 1316/2013, (ES) Nr. 223/2014, (ES) Nr. 283/2014 ir Sprendimas Nr. 541/2014/ES, bei panaikinamas Reglamentas (ES, Euratomas) Nr. 966/2012 (ES OL L 193, 2018 7 30, p. 1).

## 1 SKYRIUS

JUNGTINĖS KARALYSTĖS DALYVAVIMAS SĄJUNGOS PROGRAMOSE IR  
VEIKLOJE

## 1 SKIRSNIS

BENDROSIOS DALYVAVIMO SĄJUNGOS PROGRAMOSE IR  
VEIKLOJE SĄLYGOS

## 710 STRAIPSNIS

## Dalyvavimo nustatymas

1. Jungtinė Karalystė dalyvauja Protokole dėl programų ir veiklos, kuriose dalyvauja Jungtinė Karalystė (toliau – I protokolas), išvardytose Sąjungos programose ir veikloje arba, išimtiniais atvejais, Sąjungos programų ar veiklos dalyje, kuriose ji gali dalyvauti.
2. Dėl I protokolo Šalys susitaria tarpusavyje. Jį priima ir gali iš dalies keisti Specialusis dalyvavimo Sąjungos programose komitetas.

3. I protokolu:

- a) nustatomos Sąjungos programos, veikla arba išimtiniais atvejais Sąjungos programų ar veiklos dalis, kuriose Jungtinė Karalystė dalyvauja;
- b) nustatoma dalyvavimo trukmė – laikotarpis, kuriuo Jungtinė Karalystė ir Jungtinės Karalystės subjektai gali teikti paraiškas dėl Sąjungos finansavimo arba kuriuo jiems gali būti pavesta įgyvendinti Sąjungos lėšas;
- c) nustatomos konkrečios Jungtinės Karalystės ir Jungtinės Karalystės subjektų dalyvavimo sąlygos, įskaitant konkrečią 714 straipsnyje nurodytų finansinių sąlygų įgyvendinimo tvarką, konkrečią 714 straipsnyje nurodyto koregavimo mechanizmo tvarką ir dalyvavimo struktūrose, sukurtose tų Sąjungos programų ar veiklos įgyvendinimo tikslais, sąlygas. Šios sąlygos turi atitikti šį Susitarimą ir pagrindinius aktus, taip pat vienos ar daugiau Sąjungos institucijų aktus, kuriais nustatomos tokios struktūros;
- d) kai tinkama, nustatoma Jungtinės Karalystės įnašo į Sąjungos programą, įgyvendinamą pasitelkiant finansinę priemonę arba biudžeto garantiją, suma ir, kai tinkama, konkreti 717 straipsnyje nurodyta tvarka.

## 711 STRAIPSNIS

## Programos taisyklių laikymasis

1. Jungtinė Karalystė dalyvauja I protokole išvardytose Sąjungos programose, veikloje arba jų dalyse ir jų veikloje pagal šiame Susitarime, pagrindiniuose aktuose ir kitose taisyklėse, susijusiose su Sąjungos programų ir veiklos įgyvendinimu, nustatytas sąlygas.
2. 1 dalyje nurodytos sąlygos apima:
  - a) Jungtinės Karalystės subjektų atitiktį reikalavimams ir visas kitas su Jungtine Karalyste susijusias atitikties reikalavimams sąlygas, visų pirma susijusias su kilme, veiklos vykdymo vieta ar pilietybe / nacionaline priklausomybe;
  - b) paraiškų teikimui, vertinimui bei atrankai ir reikalavimus atitinkančių Jungtinės Karalystės subjektų vykdomų veiksmų įgyvendinimui taikomas sąlygas.
3. 2 dalies b punkte nurodytos sąlygos turi būti lygiavertės valstybių narių reikalavimus atitinkantiems subjektams taikytinoms sąlygoms, išskyrus tinkamai pagrįstus išimtinis atvejus, numatytus 1 dalyje nurodytose sąlygose. Bet kuri iš Šalių gali atkreipti Specialiojo dalyvavimo Sąjungos programose komiteto dėmesį į tai, kad reikia aptarti deramai pagrįstą neleidimą dalyvauti.

## 712 STRAIPSNIS

## Dalyvavimo sąlygos

1. Jungtinės Karalystės dalyvavimas Sąjungos programoje ar veikloje arba jų dalyse, kaip nurodyta 708 straipsnyje, priklauso nuo to, ar Jungtinė Karalystė:
  - a) deda visas pastangas pagal savo vidaus teisės aktus palengvinti asmenų, dalyvaujančių įgyvendinant šias programas ir veiklą arba jų dalis, įskaitant studentus, mokslininkus, stažuotojus ar savanorius, atvykimą ir apsigyvenimą;
  - b) užtikrina (tiek, kiek gali Jungtinės Karalystės institucijos), kad a punkte nurodytiems asmenims būtų sudarytos tokios pačios sąlygos Jungtinėje Karalystėje naudotis paslaugomis, tiesiogiai susijusiomis su programų ar veiklos įgyvendinimu, kokias turi Jungtinės Karalystės piliečiai, be kita ko, kiek tai susiję su mokesčiais;
  - c) kalbant apie dalyvavimą, susijusį su keitimusi įslaptinta arba neskelbtina neįslaptinta informacija arba prieiga prie jos – yra sudariusi atitinkamus susitarimus pagal 777 straipsnį.

2. Kiek tai susiję su Jungtinės Karalystės dalyvavimu Sąjungos programoje ar veikloje arba jų dalyse, kaip nurodyta 708 straipsnyje, Sąjunga ir jos valstybės narės:
  - a) deda visas pastangas (Sąjungos arba valstybių narių teisės aktų kontekste) palengvinti Jungtinės Karalystės piliečių, dalyvaujančių įgyvendinant šias programas ir veiklą arba jų dalis, įskaitant studentus, tyrėjus, stažuotojus ar savanorius, atvykimą ir apsigyvenimą;
  - b) užtikrina (tiek, kiek gali Sąjungos ir valstybių narių valdžios institucijos), kad a punkte nurodytiems Jungtinės Karalystės piliečiams būtų sudarytos tokios pačios sąlygos Sąjungoje naudotis paslaugomis, kurios yra tiesiogiai susijusios su programų ar veiklos įgyvendinimu, kokias turi Sąjungos piliečiai, be kita ko, kiek tai susiję su mokesčiais.
3. I protokole gali būti nustatytos papildomos konkrečios sąlygos, kuriose pateikiama nuoroda į šį straipsnį, kurių reikia, kad Jungtinė Karalystė galėtų dalyvauti Sąjungos programoje ar veikloje arba jų dalyse.
4. Šis straipsnis nedaro poveikio 711 straipsniui.
5. Šis straipsnis ir 718 straipsnis taip pat nedaro poveikio jokiai Jungtinės Karalystės ir Airijos nustatyta tvarka dėl bendros kelionių erdvės.



## 713 STRAIPSNIS

## Jungtinės Karalystės dalyvavimas programų ar veiklos valdyme

1. Jungtinės Karalystės atstovams ar ekspertams arba Jungtinės Karalystės paskirtiems ekspertams leidžiama stebėtojų teisėmis dalyvauti komitetų ir ekspertų grupių posėdžiuose ar kituose panašiuose posėdžiuose, kuriuose dalyvauja valstybių narių atstovai ar ekspertai arba valstybių narių paskirti ekspertai ir kurie padeda Europos Komisijai įgyvendinti ir valdyti programas, veiklą ar jų dalis, kuriose Jungtinė Karalystė dalyvauja pagal 708 straipsnį, arba kuriuos įsteigė Europos Komisija Sąjungos teisės, susijusios su šiomis Sąjungos programomis, veikla ar jų dalimis, įgyvendinimo reikmėms, nebent jie yra susiję su klausimais, kuriuos svarsto tik valstybės narės, arba su programa ar veikla, kurioje Jungtinė Karalystė nedalyvauja. Jungtinės Karalystės atstovai ar ekspertai arba Jungtinės Karalystės paskirti ekspertai balsavimo metu nedalyvauja. Jungtinė Karalystė informuojama apie balsavimo rezultatus.
2. Jei ekspertai ar vertintojai skiriami ne pilietybės pagrindu, pilietybė neturi būti priežastis neleisti dalyvauti Jungtinės Karalystės piliečiams.

3. Laikantis 1 dalies sąlygų, Jungtinės Karalystės atstovų dalyvavimą 1 dalyje nurodytuose posėdžiuose arba kituose posėdžiuose, susijusiuose su programų ar veiklos įgyvendinimu, reglamentuoja tos pačios taisyklės ir procedūros, kaip ir tos, kurios taikomos valstybių narių atstovams, be kita ko, dėl teisės kalbėti, gauti informaciją ir dokumentus, nebent jie susiję su klausimais, kuriuos svarsto tik valstybės narės, arba su programa ar veikla, kurioje Jungtinė Karalystė nedalyvauja, ir dėl kelionės bei pragyvenimo išlaidų kompensavimo.

4. I protokole gali būti apibrėžtos papildomos sąlygos, susijusios su ekspertų dalyvavimu, taip pat Jungtinės Karalystės dalyvavimu valdybose ir struktūrose, sukurtose Sąjungos programų ar veiklos įgyvendinimo tikslais, kaip apibrėžta tame protokole.

## 2 SKIRSNIS

### DALYVAVIMO SĄJUNGOS PROGRAMOSE IR VEIKLOJE FINANSAVIMO TAISYKLĖS

#### 714 STRAIPSNIS

##### Finansinės sąlygos

1. Jungtinės Karalystė ar Jungtinės Karalystės subjektai Sąjungos programose, veikloje arba jų dalyse dalyvauja tik tuo atveju, jei Jungtinė Karalystė finansiškai prisideda prie atitinkamo finansavimo iš Sąjungos biudžeto.

2. Finansinį įnašą sudaro šių mokėjimų suma:
  - a) dalyvavimo mokestis ir
  - b) veiklos įnašas.
3. Finansinis įnašas mokamas kaip metinė įmoka, mokama viena ar daugiau dalių.
4. Nedarant poveikio 733 straipsniui, dalyvavimo mokestis yra 4 % metinio veiklos įnašo dydžio ir nėra retrospektyviai tikslinamas, išskyrus dėl sustabdymo pagal 718 straipsnio 7 dalies b punktą ir nutraukimo pagal 720 straipsnio 6 dalies c punktą. Nuo 2028 m. Specialusis dalyvavimo Sąjungos programose komitetas dalyvavimo mokesčio dydį gali patikslinti.
5. Veiklos įnašu padengiamos veiklos ir rėmimo išlaidos, jis taip pat papildo (tiek įsipareigojimų, tiek mokėjimų asignavimų forma) sumas, įtrauktas į Sąjungos biudžetą, galutinai priimtą programoms ar veiklai arba išimtiniais atvejais jų dalims finansuoti ir, kai tinkama, padidintas išorės asiguotosiomis pajamomis, gautomis ne iš kitų paramos teikėjų finansinių įnašų Sąjungos programoms ir veiklai, kaip apibrėžta I protokole.

6. Veiklos įnašas grindžiamas įnašo raktu, kuris apibrėžiamas kaip Jungtinės Karalystės bendrojo vidaus produkto (BVP) rinkos kainomis ir Sąjungos BVP rinkos kainomis santykis. Taikytinu BVP rinkos kainomis laikomas tas, kurį kaip naujausią BVP rinkos kainomis metų kuriais atliekamas metinis mokėjimas, sausio 1 d. pateikia Europos Sąjungos statistikos tarnyba (Eurostatas), kai tik pradedama taikyti 730 straipsnyje nurodyta tvarka ir pagal šios tvarkos taisykles. Prieš pradedant taikyti šią tvarką, Jungtinės Karalystės BVP laikomas tas, kuris nustatytas remiantis Ekonominio bendradarbiavimo ir plėtros organizacijos (EBPO) pateiktais duomenimis.
7. Veiklos įnašas grindžiamas įnašų rakto taikymu pradiniamis įsipareigojimų asignavimams, padidintiems, kaip aprašyta 5 dalyje, ir įtrauktiems į Sąjungos biudžetą, galutinai priimtą Sąjungos programoms ar veiklai arba išimtiniais atvejais jų dalims, kuriose dalyvauja Jungtinė Karalystė, finansuoti taikytiniais metais.
8. N metais programai, veiklai ar jų daliai skirtas veiklos įnašas gali būti atgaline data tikslinant padidintas arba sumažintas vienais ar keliais paskesniais metais remiantis pagal tų metų įsipareigojimų asignavimus padarytais biudžetiniais įsipareigojimais, jų įvykdymu laikantis teisinių įsipareigojimų ir panaikinimu.

Pirmasis tikslinimas atliekamas N+1 metais, kai pradinis įnašas tikslinant padidinamas arba sumažinamas skirtumu tarp pradinio įnašo ir patikslinto įnašo, apskaičiuoto N metų įnašų raktą pritaikius sumai:

- a) biudžetinių įsipareigojimų, padarytų pagal įsipareigojimų asignavimus, dėl kurių suteiktas leidimas N metams pagal patvirtintą Europos Sąjungos biudžetą, ir įsipareigojimų asignavimus, prilygstančius vėl paskirtiems įsipareigojimams, kurie buvo panaikinti, ir
- b) visų N metų pabaigoje turimų išorės asignuotųjų pajamų asignavimų, kurie susidaro ne iš kitų paramos teikėjų finansinių įnašų į Sąjungos programas ir veiklą, kaip apibrėžta I protokole.

Kiekvienais paskesniais metais, kol visi iš N metų įsipareigojimų asignavimų finansuojami biudžetiniai įsipareigojimai bus apmokėti arba panaikinti, ir ne vėliau kaip per trejus metus nuo programos pabaigos arba daugiametės finansinės programos, apimančios N metus, pabaigos, atsižvelgiant į tai, kuri data ankstesnė, Sąjunga apskaičiuoja patikslintą N metų įnašą, sumažindama Jungtinės Karalystės įnašą suma, gauta N metų įnašo raktą taikant kiekvienais metais panaikintiems N metų įsipareigojimams, finansuojamiems iš Sąjungos biudžeto arba vėl paskiriant įsipareigojimus, kurie buvo panaikinti.

Jei išorės asignuotųjų pajamų asignavimai, kurie susidaro ne iš kitų paramos teikėjų finansinių įnašų į Sąjungos programas ir veiklą, kaip apibrėžta I protokole, yra panaikinami, Jungtinės Karalystės įnašas sumažinamas suma, gauta panaikintai sumai pritaikius N metų įnašo raktą.

N+2 arba paskesniais metais, atlikus antrą, trečią ir ketvirtą pastraipose nurodytus tikslinimus, Jungtinės Karalystės įnašas N metams taip pat sumažinamas suma, gauta dauginant Jungtinės Karalystės įnašą N metams iš santykio tarp:

- a) N metų teisinių įsipareigojimų, kurie finansuojami iš N metais turimų įsipareigojimų asignavimų ir atsiranda iš konkursinių skyrimo procedūrų,
  - i) kuriose Jungtinei Karalystei ir Jungtinės Karalystės subjektams neleista dalyvauti, arba
  - ii) dėl kurių Specialusis dalyvavimo Sąjungos programose komitetas, laikydamasis 715 straipsnyje nurodytos procedūros, nusprendė, kad Jungtinės Karalystės arba Jungtinės Karalystės subjektams faktiškai neleista dalyvauti konkursinėje dotacijų skyrimo procedūroje, arba
  - iii) kurių atžvilgiu paraiškų pateikimo terminas praėjo, kai buvo taikomas 718 straipsnyje nurodytas sustabdymas arba įsigaliojus 720 straipsnyje nurodytam nutraukimui, arba
  - iv) kuriose Jungtinės Karalystės ir Jungtinės Karalystės subjektų dalyvavimas buvo apribotas pagal 722 straipsnio 3 dalį, ir
- b) visos teisinių įsipareigojimų, finansuojamų iš N metų įsipareigojimų asignavimų, sumos.

Ši teisinių įsipareigojimų suma apskaičiuojama sudedant visus N metais priimtus biudžetinius įsipareigojimus ir atimant tuos iš jų, kurie buvo panaikinti N+1 metais.

9. Gavusi prašymą Sąjunga pateikia Jungtinei Karalystei informaciją apie jos finansinį dalyvavimą, įtrauktą į biudžetinę, apskaitos, veiklos rezultatų ir su vertinimu susijusią informaciją, teikiamą Sąjungos biudžeto ir biudžeto įvykdymą tvirtinančioms institucijoms, apie Sąjungos programas ir veiklą, kuriose Jungtinė Karalystė dalyvauja. Ta informacija teikiama deramai atsižvelgiant į Sąjungos ir Jungtinės Karalystės konfidencialumo ir duomenų apsaugos taisykles ir nedarant poveikio informacijai, kurią Jungtinė Karalystė turi teisę gauti pagal 2 skyrių.

10. Visi Jungtinės Karalystės įnašai arba Sąjungos mokėjimai atliekami ir mokėtinos arba gautinos sumos apskaičiuojamos eurai.

11. Atsižvelgiant į šio straipsnio 5 dalį ir 8 dalies antrą pastraipą, išsamios šio straipsnio įgyvendinimo nuostatos išdėstytos 47 priede. 47 priedą Specialusis dalyvavimo Sąjungos programose komitetas gali iš dalies keisti.

## 715 STRAIPSNIS

## Faktiškas neleidimas dalyvauti konkursinėje dotacijų skyrimo procedūroje

1. Jei Jungtinė Karalystė mano, kad tam tikros konkursinėje dotacijų skyrimo procedūroje nustatytos sąlygos faktiškai neleidžia Jungtinės Karalystės subjektams joje dalyvauti, Jungtinė Karalystė iki atitinkamos procedūros paraiškų pateikimo termino praneša Specialiajam dalyvavimo Sąjungos programose komitetui ir pateikia pagrindimą.
2. Per tris mėnesius nuo atitinkamos skyrimo procedūros paraiškų pateikimo termino Specialusis dalyvavimo Sąjungos programose komitetas išnagrinėja 1 dalyje nurodytą pranešimą, jei Jungtinės Karalystės subjektų dalyvavimo atitinkamoje skyrimo procedūroje rodiklis yra bent 25 % mažesnis, palyginti su:
  - a) vidutiniu Jungtinės Karalystės subjektų dalyvavimo per trejus metus iki pranešimo pateikimo pradėtose panašiose konkursinėse skyrimo procedūrose, kuriose tokios sąlygos nėra, rodikliu, arba
  - b) jei panašių konkursinių skyrimo procedūrų nebuvo, vidutiniu Jungtinės Karalystės subjektų dalyvavimo visose atitinkamose pagal programą arba ankstesnę programą, priklausomai nuo to, kas aktualu, per 3 metus iki pranešimo pateikimo pradėtose konkursinėse skyrimo procedūrose rodikliu.



3. Specialusis Dalyvavimo Sąjungos programose komitetas iki 2 dalyje nurodyto laikotarpio pabaigos nusprendžia, ar Jungtinės Karalystės subjektams faktiškai neleista dalyvauti atitinkamoje skyrimo procedūroje, atsižvelgdamas į Jungtinės Karalystės pagal 1 dalį pateiktą pagrindimą ir faktinį dalyvavimo atitinkamoje skyrimo procedūroje rodiklį.
4. 2 ir 3 dalių tikslais dalyvavimo rodiklis yra Jungtinės Karalystės subjektų pateiktų paraiškų skaičius ir bendro paraiškų, pateiktų pagal tokią pačią skyrimo procedūrą, skaičiaus santykis.

## 716 STRAIPSNIS

### Programos, kurioms taikomas automatinio koregavimo mechanizmas

1. Automatinis koregavimo mechanizmas taikomas toms Sąjungos programoms, veiklai ar jų dalims, kurių atžvilgiu toks taikymas numatytas I protokole. Automatinio koregavimo mechanizmas taikomas tik I protokole nurodytoms programoms ar veiklos dalims, kurios įgyvendinamos skiriant dotacijas, dėl kurių skelbiami konkursiniai kvietimai teikti pasiūlymus. I protokole gali būti nustatytos išsamios taisyklės dėl programos ar veiklos dalių, kurioms taikomas arba netaikomas automatinio koregavimo mechanizmas, nustatymo.

2. Programos ar veiklos arba jų dalių automatinio koregavimo suma lygi skirtumui tarp teisinių įsipareigojimų, realiai priimtų Jungtinės Karalystės arba Jungtinės Karalystės subjektų atžvilgiu ir finansuojamų iš atitinkamų metų įsipareigojimų asignavimų, pradinių sumų ir atitinkamo tam pačiam laikotarpiui skirto Jungtinės Karalystės sumokėto veiklos įnašo (atėmus rėmimo išlaidas), patikslinto pagal 714 straipsnio 8 dalį, jei ši suma yra teigiama.
3. Šio straipsnio 2 dalyje nurodytą sumą, kuri dvejus metus iš eilės kasmet viršija 8 % atitinkamo Jungtinės Karalystės įnašo į programą, patikslinto pagal 714 straipsnio 8 dalį, Jungtinė Karalystė privalo sumokėti kaip kiekvienų iš tų dvejų metų papildomą įnašą pagal automatinio koregavimo mechanizmą.
4. I protokole gali būti pateiktos išsamios taisyklės dėl šio straipsnio 2 dalyje nurodytų teisinių įsipareigojimų atitinkamų sumų nustatymo, be kita ko, konsorciųjų atveju, ir dėl automatinio koregavimo apskaičiavimo.

## 717 STRAIPSNIS

Finansavimas, susijęs su programomis, įgyvendinamomis taikant  
finansines priemones arba biudžeto garantijas

1. Jei Jungtinė Karalystė dalyvauja Sąjungos programoje, veikloje arba jų dalyse, kurios įgyvendinamos taikant finansinę priemonę arba biudžeto garantiją, Jungtinės Karalystės įnašas į programas, įgyvendinamas taikant finansines priemones arba biudžeto garantijas pagal Sąjungos biudžetą, kurios įgyvendinamos pagal Sąjungos bendrajam biudžetui taikomo Finansinio reglamento X antraštinę dalį, mokamas grynaisiais pinigais. Grynaisiais pinigais įnešama suma padidina Sąjungos biudžeto garantiją arba finansinės priemonės finansinį paketą.

2. Jei Jungtinė Karalystė dalyvauja šio straipsnio 1 dalyje nurodytoje programoje, kurią įgyvendina Europos investicijų banko grupė, tuo atveju, jei Europos investicijų banko grupei reikia padengti nuostolius, kurių nepadengia Sąjungos biudžeto suteikta garantija, Jungtinė Karalystė Europos investicijų banko grupei sumoka šių nuostolių procentinę dalį, lygią Jungtinės Karalystės bendrojo vidaus produkto rinkos kainomis ir valstybių narių, Jungtinės Karalystės ir visų toje programoje dalyvaujančių trečiųjų valstybių bendrojo vidaus produkto rinkos kainomis sumos santykiui. Taikytinu bendruoju vidaus produktu rinkos kainomis laikomas tas, kurį kaip naujausią bendrąjį vidaus produktą rinkos kainomis metų, kuriais privalomas mokėjimas, sausio 1 d. pateikia Eurostatas, kai tik pradedama taikyti 730 straipsnyje nurodyta tvarka ir pagal šios tvarkos taisykles. Prieš pradėdant taikyti tą tvarką, Jungtinės Karalystės BVP laikomas tas, kurį nustatė EBPO.

3. Kai tinkama, šio straipsnio įgyvendinimo sąlygos, visų pirma užtikrinančios, kad Jungtinė Karalystė gautų savo nepanaudotų įnašų į biudžeto garantijas ir finansines priemones dalį, išsamiau išdėstytos I protokole.

## 3 SKIRSNIS

## DALYVAVIMO SĄJUNGOS PROGRAMOSE SUSTABDYMAS IR NUTRAUKIMAS

## 718 STRAIPSNIS

Jungtinės Karalystės dalyvavimo Sąjungos programoje sustabdymas Sąjungos iniciatyva

1. Pagal šį straipsnį Sąjunga gali vienašališkai sustabdyti I protokolo taikymą vienai ar daugiau Sąjungos programų, veiklai arba išimtiniais atvejais jų dalių, jei Jungtinė Karalystė nesumoka savo finansinio įnašo pagal šio skyriaus 2 skirsnį arba jei Jungtinė Karalystė iš esmės pakeičia viena iš toliau nurodytų sąlygų, kurios galiojo, kai buvo susitarta dėl Jungtinės Karalystės dalyvavimo programoje, veikloje arba išimtinio atveju jų dalyje, ir buvo įtrauktos į I protokolą, jei tokie pakeitimai daro didelį poveikį jų įgyvendinimui:

- a) asmenų, dalyvaujančių įgyvendinant šias programas ir veiklą arba jų dalis, įskaitant studentus, tyrėjus, stažuotojus ar savanorius, atvykimo į Jungtinę Karalystę ir apsigyvenimo joje sąlygos. Tai visų pirma taikoma, jei Jungtinei Karalystei pakeitus savo vidaus teisės aktus dėl šių asmenų atvykimo į Jungtinę Karalystę ir apsigyvenimo joje sąlygų atsiranda diskriminacija tarp valstybių narių;

- b) finansiniai įsipareigojimai, įskaitant mokesčius, kurie taikomi a punkte nurodytiems asmenims tam, kad būtų vykdoma veikla, kurią jie turi atlikti įgyvendindami programą;
- c) 712 straipsnio 3 dalyje nurodytos sąlygos.

2. Sąjunga praneša Specialiajam dalyvavimo Sąjungos programose komitetui apie ketinimą sustabdyti Jungtinės Karalystės dalyvavimą atitinkamoje programoje ar veikloje. Sąjunga nustato sustabdymo aprėptį ir pateikia deramą pagrindimą. Jei Sąjunga savo pranešimo neatšaukia, sustabdymas įsigalioja praėjus 45 dienoms po Sąjungos pranešimo dienos. Sustabdymo įsigaliojimo data laikoma atskaitine sustabdymo data šio straipsnio tikslais.

Prieš pranešimą bei sustabdymą ir sustabdymo laikotarpiu Specialusis dalyvavimo Sąjungos programose komitetas gali apsvarstyti tinkamas priemones, kad būtų išvengta sustabdymo arba jis būtų atšauktas. Jei Specialusis dalyvavimo Sąjungos programose komitetas pasiekia susitarimą sustabdymui išvengti per pirmoje pastraipoje nurodytą laikotarpį, sustabdymas neįsigalioja.

Bet kuriuo atveju Specialusis dalyvavimo Sąjungos programose komitetas per 45 dienas susitinka šį klausimą aptarti.

3. Nuo atskaitinės sustabdymo datos Jungtinė Karalystė nelaikoma valstybe, dalyvaujančia su sustabdymu susijusioje Sąjungos programoje, veikloje ar jų dalyje, ir, visų pirma, Jungtinė Karalystė ar jos subjektai nebelaikomi atitinkančiais reikalavimus pagal 711 straipsnyje ir I protokole nustatytas sąlygas, kiek tai susiję su Sąjungos skyrimo procedūromis, kurios tą dieną dar nebuvo užbaigtos. Skyrimo procedūra laikoma užbaigta, kai pagal tą procedūrą prisiimami teisiniai įsipareigojimai.

4. Sustabdymas nedaro poveikio teisiniams įsipareigojimams, prisiimtiems iki atskaitinės sustabdymo datos. Šis Susitarimas tokiems teisiniams įsipareigojimams toliau taikomas.

5. Kai tik Jungtinė Karalystė mano, kad ji vėl tenkina dalyvavimo sąlygas, ji apie tai praneša Sąjungai ir pateikia jai atitinkamus įrodymus.

Per 30 dienų nuo to pranešimo Sąjunga įvertina klausimą ir šiuo tikslu gali paprašyti Jungtinės Karalystės pateikti papildomų įrodymų. Laikas, kurio reikia tokiems papildomiems įrodymams pateikti, neįskaitomas į bendrą vertinimo laikotarpį.

Jei Sąjunga nustato, kad dalyvavimo sąlygų vėl laikomasi, ji nepagrįstai nedelsdama praneša Specialiajam dalyvavimo Sąjungos programose komitetui, kad sustabdymas panaikinamas. Toks panaikinimas įsigalioja kitą dieną po pranešimo datos.

Jei Sąjunga nustato, kad atitiktis dalyvavimo sąlygoms nebuvo atkurta, sustabdymas lieka galioti.

6. Jungtinė Karalystė vėl laikoma šalimi, dalyvaujančia atitinkamoje Sąjungos programoje ar veikloje, ir visų pirma Jungtinė Karalystė ir Jungtinės Karalystės subjektai vėl laikomi atitinkančiais reikalavimus pagal 711 straipsnyje ir I protokole nustatytas sąlygas, kiek tai susiję su Sąjungos skyrimo procedūromis pagal tą Sąjungos programą ar veiklą, kuri pradėta po dienos, kurią įsigalioja sustabdymo panaikinimas, arba iki tos dienos, ir jei nėra pasibaigęs paraiškų pateikimo terminas.

7. Jei Jungtinės Karalystės dalyvavimas programoje, veikloje ar jų dalyje yra sustabdomas, sustabdymo laikotarpiu mokėtinas Jungtinės Karalystės įnašas nustatomas taip:

- a) Sąjunga perskaičiuoja veiklos įnašą, laikydamosi 714 straipsnio 8 dalies penktos pastraipos a punkto iii papunktyje aprašytos procedūros;
- b) dalyvavimo mokestis patikslinamas pagal patikslintą veiklos įnašą.



## 719 STRAIPSNIS

Jungtinės Karalystės dalyvavimo Sąjungos programoje nutraukimas Sąjungos iniciatyva

1. Jei per metus po atskaitinės dienos, nurodytos 718 straipsnio 2 dalyje, Sąjunga nebus panaikinusi sustabdymo pagal 718 straipsnį, Sąjunga:
  - a) iš naujo įvertina sąlygas, kuriomis ji gali pasiūlyti leisti Jungtinei Karalystei toliau dalyvauti atitinkamose Sąjungos programose, veikloje ar jų dalyse, ir tas sąlygas pasiūlo Specialiajam dalyvavimo Sąjungos programose komitetui per 45 dienas nuo vienu metų sustabdymo laikotarpio pabaigos, kad būtų iš dalies pakeistas I protokolas. Jei per tolesnes 45 dienas Specialusis komitetas dėl tų priemonių nesusitaria, nutraukimas įsigalioja, kaip nurodyta šios dalies b punkte, arba
  - b) pagal šį straipsnį vienašališkai nutraukia I protokolo taikymą Sąjungos programų, veiklos ar jų dalių atžvilgiu, atsižvelgdama į 718 straipsnyje nurodyto pokyčio poveikį programos, veiklos ar išimtiniais atvejais jų dalių įgyvendinimui arba nesumokėto įnašo sumai.

2. Sąjunga praneša Specialiajam dalyvavimo Sąjungos programose komitetui apie savo ketinimą nutraukti Jungtinės Karalystės dalyvavimą vienoje ar daugiau Sąjungos programų ar veikloje pagal 1 dalies b punktą. Sąjunga nustato nutraukimo aprėptį ir pateikia deramą pagrindimą. Jei Sąjunga savo pranešimo neatšaukia, nutraukimas įsigalioja praėjus 45 dienoms po Sąjungos pranešimo dienos. Nutraukimo įsigaliojimo data laikoma atskaitine nutraukimo data šio straipsnio tikslais.
3. Nuo atskaitinės nutraukimo datos Jungtinė Karalystė nelaikoma valstybe, dalyvaujančia su nutraukimu susijusioje Sąjungos programoje ar veikloje, ir, visų pirma, Jungtinė Karalystė ir Jungtinės Karalystės subjektai nebelaikomi atitinkančiais reikalavimus pagal 711 straipsnyje ir I protokole nustatytas sąlygas, kiek tai susiję su Sąjungos skyrimo procedūromis, kurios tą dieną dar nebuvo užbaigtos. Skyrimo procedūra laikoma užbaigta, jei laikantis tos procedūros priimami teisiniai įsipareigojimai.
4. Nutraukimas nedaro poveikio teisiniams įsipareigojimams, priimtiems iki atskaitinės sustabdymo datos, nurodytos 718 straipsnio 2 dalyje. Šis Susitarimas tokiems teisiniams įsipareigojimams toliau taikomas.

5. Jei I protokolo ar jo dalies taikymas programų, veiklos arba išimtiniais atvejais atitinkamų jų dalių atžvilgiu sustabdomas:
- a) veiklos įnašas, kuriuo padengiamos rėmimo išlaidos, susijusios su jau priimtais teisiniais įsipareigojimais, yra toliau mokėtinas iki tokių teisinių įsipareigojimų įvykdymo arba iki daugiametės finansinės programos, pagal kurią finansuojamas teisinis įsipareigojimas, pabaigos;
  - b) vėlesniais metais nemokamas joks įnašas, išskyrus nurodytąjį a punkte.

## 720 STRAIPSNIS

### Dalyvavimo programoje ar veikloje nutraukimas iš esmės pakeitus Sąjungos programas

1. Jungtinė Karalystė gali vienašališkai nutraukti dalyvavimą I protokole nurodytoje Sąjungos programoje ar veikloje arba jų dalyje, jei:
  - a) pagrindinis tos Sąjungos programos ar veiklos teisės aktas yra iš dalies pakeičiamas tiek, kiek iš esmės pasikeičia Jungtinės Karalystės arba Jungtinės Karalystės subjektų dalyvavimo toje Sąjungos programoje ar veikloje sąlygos, visų pirma dėl programos ar veiklos tikslų ir atitinkamų veiksmų pakeitimo, arba

- b) visa įsipareigojimų asignavimų suma, kaip nurodyta 714 straipsnyje, padidinama daugiau kaip 15 %, palyginti su pradiniu tos programos ar veiklos arba jų dalies, kurioje Jungtinė Karalystė dalyvauja, finansiniu paketu ir padidėjo arba atitinkama daugiametės finansinės programos viršutinė riba, arba viso dalyvavimo laikotarpio išorės pajamų, nurodytų 714 straipsnio 5 dalyje, suma, arba
- c) Jungtinei Karalystei ir Jungtinės Karalystės subjektams neleidžiama dalyvauti programos ar veiklos dalyje dėl deramai pagrįstų priežasčių, ir šis neleidimas dalyvauti susijęs su įsipareigojimų asignavimais, viršijančiais 10 % įsipareigojimų asignavimų Sąjungos biudžete, galutinai priimtų tai programai ar veiklai N metams.
2. Šiuo tikslu Jungtinė Karalystė apie savo ketinimą nutraukti I protokolą, kiek tai susiję su atitinkama Sąjungos programa ar veikla, praneša Specialiajam dalyvavimo Sąjungos programose komitetui ne vėliau kaip per 60 dienų po pakeitimo ar priimto metinio biudžeto arba jo pakeitimo paskelbimo *Europos Sąjungos oficialiajame leidinyje*. Jungtinė Karalystė paaškina priežastis, dėl kurių ji mano, kad pakeitimu iš esmės keičiamos dalyvavimo sąlygos. Specialusis dalyvavimo Sąjungos programose komitetas posėdį šiam klausimui aptarti surengia per 45 dienas nuo pranešimo gavimo dienos.
3. Jei Jungtinė Karalystė savo pranešimo neatšaukia, nutraukimas įsigalioja praėjus 45 dienoms po Jungtinės Karalystės pateikto pranešimo dienos. Nutraukimo įsigaliojimo data laikoma atskaitine data šio straipsnio tikslais.

4. Nuo atskaitinės nutraukimo datos Jungtinė Karalystė nelaikoma valstybe, dalyvaujančia su nutraukimu susijusioje Sąjungos programoje ar veikloje, ir, visų pirma, Jungtinė Karalystė ir Jungtinės Karalystės subjektai nebelaikomi atitinkančiais reikalavimus pagal 711 straipsnyje ir I protokole nustatytas sąlygas, kiek tai susiję su Sąjungos skyrimo procedūromis, kurios tą dieną dar nebuvo užbaigtos. Skyrimo procedūra laikoma užbaigta, jei laikantis tos procedūros priiimami teisiniai įsipareigojimai.
5. Nutraukimas nedaro poveikio teisiniams įsipareigojimams, priimtiems iki atskaitinės datos. Šis Susitarimas tokiems teisiniams įsipareigojimams toliau taikomas.
6. Atitinkamoms programoms ar veiklai taikomo nutraukimo pagal šį straipsnį atveju:
  - a) veiklos įnašas, kuriuo padengiamos rėmimo išlaidos, susijusios su jau priimtais teisiniais įsipareigojimais, yra toliau mokėtinas iki tokių teisinių įsipareigojimų įvykdymo arba iki daugiametės finansinės programos, pagal kurią finansuojamas teisinis įsipareigojimas, pabaigos;
  - b) Sąjunga perskaičiuoja metų, kuriais įvyksta nutraukimas, veiklos įnašą, laikydama 714 straipsnio 8 dalies penktos pastraipos a punkto iii papunktyje aprašytos procedūros. Vėlesniais metais nemokamas joks įnašas, išskyrus nurodytąjį šio straipsnio a punkte;
  - c) dalyvavimo mokestis patikslinamas pagal patikslintą veiklos įnašą.

## 4 SKIRSNIS

## VEIKLOS REZULTATŲ IR FINANSAVIMO PADIDINIMŲ PERŽIŪRA

## 721 STRAIPSNIS

## Veiklos rezultatų peržiūra

1. Veiklos rezultatų peržiūros procedūra pagal šiame straipsnyje nustatytas sąlygas taikoma Sąjungos programos ar veiklos dalims, kurioms taikomas 716 straipsnyje nurodytas koregavimo mechanizmas.
2. Jungtinė Karalystė gali paprašyti Specialiojo dalyvavimo Sąjungos programose komiteto pradėti veiklos rezultatų peržiūros procedūrą, jei pagal 716 straipsnio 2 dalyje išdėstytą metodą apskaičiuota suma yra neigiamą ir jei ta suma yra didesnė nei 12 % atitinkamų Jungtinės Karalystės įnašų, skirtų programai ar veiklai, patikslintų pagal 714 straipsnio 8 dalį.
3. Specialusis dalyvavimo Sąjungos programose komitetas per tris mėnesius nuo 2 dalyje nurodyto prašymo gavimo dienos išnagrinėja atitinkamus su veiklos rezultatais susijusius duomenis ir priima ataskaitą, kurioje pasiūlo tinkamas priemones su veiklos rezultatais susijusiems klausimams spręsti.

Pirmoje pastraipoje nurodytos priemonės taikomos dvylika mėnesių nuo ataskaitos priėmimo. Pradėjus taikyti priemones, su atitinkamo laikotarpio veiklos rezultatais susiję duomenys naudojami apskaičiuojant skirtumą tarp teisinių įsipareigojimų, faktiškai priimtų su Jungtine Karalyste arba Jungtinės Karalystės subjektais tais kalendoriniais metais, pradinių mokėtinų sumų ir Jungtinės Karalystės už tuos metus sumokėto atitinkamo veiklos įnašo.

Jei antroje pastraipoje nurodytas skirtumas yra neigiamas ir viršija 16 % atitinkamo veiklos įnašo, Jungtinė Karalystė gali:

- a) pranešti apie ketinimą nutraukti savo dalyvavimą atitinkamoje Sąjungos programoje ar programos dalyje, pranešdama apie tai likus 45 dienoms iki norimos nutraukimo datos, ir gali nutraukti savo dalyvavimą pagal 720 straipsnio 3–6 dalis, arba
- b) paprašyti Specialiojo dalyvavimo Sąjungos programose komiteto priimti papildomų priemonių, skirtų nepatenkinamų veiklos rezultatų klausimui spręsti, be kita ko, pritaikant Jungtinės Karalystės dalyvavimą atitinkamoje Sąjungos programoje ir patikslinant būsimus su ta programa susijusius Jungtinės Karalystės finansinius įnašus.

## 722 STRAIPSNIS

## Finansavimo padidinių peržiūra

1. Jungtinė Karalystė gali pranešti Specialiajam dalyvavimo Sąjungos programose komitetui, kad nesutinka su jos įnašu į Sąjungos programą ar veiklą suma, jei visa įsipareigojimų asignavimų suma, kaip nurodyta 714 straipsnyje, padidinama daugiau kaip 5 %, palyginti su pradinio tos Sąjungos programos ar veiklos finansiniu paketu, ir padidėjo arba atitinkama viršutinė riba, arba viso dalyvavimo laikotarpio išorės pajamų, nurodytų 714 straipsnio 5 dalyje, suma.
2. Šio straipsnio 1 dalyje nurodytas pranešimas pateikiamas per 60 dienų nuo priimto metinio biudžeto ar jo pakeitimo paskelbimo *Europos Sąjungos oficialiajame leidinyje dienos*. Pranešimas nedaro poveikio Jungtinės Karalystės pareigai mokėti įnašą ir 714 straipsnio 8 dalyje nurodyto patikslinimo mechanizmo taikymui.



3. Specialusis dalyvavimo Sąjungos programose komitetas per tris mėnesius nuo šio straipsnio 2 dalyje nurodyto pranešimo gavimo dienos parengia ataskaitą ir pasiūlo tinkamas priemones bei nusprendžia dėl jų priėmimo. Tos priemonės gali apimti Jungtinės Karalystės ir Jungtinės Karalystės subjektų dalyvavimo tam tikrų rūšių veikloje ar skyrimo procedūrose apribojimą arba, kai tinkama, I protokolo pakeitimą. Jungtinės Karalystės dalyvavimo apribojimas bus laikomas neleidimu dalyvauti 714 straipsnio 8 dalyje nurodyto patikslinimo mechanizmo tikslais.

4. Jei tenkinamos 720 straipsnio 1 dalies b punkte nurodytos sąlygos, Jungtinė Karalystė gali nutraukti savo dalyvimą I protokole nurodytoje Sąjungos programoje ar veikloje pagal 720 straipsnio 2–6 dalis.

## 2 SKYRIUS

### PATIKIMAS FINANSŲ VALDYMAS

#### 723 STRAIPSNIS

##### Taikymo sritis

Šis skyrius taikomas Sąjungos programų, veiklos ir paslaugų pagal Sąjungos programas, nurodytų I protokole ir II protokole dėl Jungtinės Karalystės galimybės gauti paslaugas, sukurtas pagal tam tikras Sąjungos programas ir veiklą, kuriose Jungtinė Karalystė nedalyvauja (toliau – II protokolas), atžvilgiu.

## 1 SKIRSNIS

## FINANSINIŲ INTERESŲ APSAUGA IR SUSIGRAŽINIMAS

## 724 STRAIPSNIS

## Veiklos vykdymas patikimo finansų valdymo tikslais

Šio skyriaus taikymo tikslais jame nurodytos Jungtinės Karalystės ir Sąjungos institucijos glaudžiai bendradarbiauja pagal savo atitinkamus įstatymus ir kitus teisės aktus.

Veikdami Jungtinės Karalystės teritorijoje, Sąjungos darbuotojai ir tyrimo įstaigos savo pareigas vykdo laikydamiesi Jungtinės Karalystės teisės.

## 725 STRAIPSNIS

## Peržiūros ir auditas

1. Sąjunga turi teisę pagal taikytinus vienos ar kelių Europos Sąjungos institucijų aktus ir, kaip numatyta atitinkamuose finansavimo susitarimuose ar sutartyse, atlikti technines, mokslines, finansines ar kitų rūšių peržiūras ir auditą Jungtinėje Karalystėje gyvenančio asmens ar joje įsisteigusio teisės subjekto, gaunančio Sąjungos finansavimą, taip pat Jungtinėje Karalystėje gyvenančio ar įsisteigusio trečiojo asmens, dalyvaujančio įgyvendinant Sąjungos lėšas, patalpose. Tokias peržiūras ir auditą gali atlikti Sąjungos institucijų ir įstaigų, visų pirma Europos Komisijos ir Europos Audito Rūmų, pareigūnai ar kiti Europos Komisijos pagal Sąjungos teisę įgalioti asmenys.
2. Sąjungos institucijų ir įstaigų, visų pirma Europos Komisijos ir Europos Audito Rūmų pareigūnams ir kitiems Europos Komisijos įgaliotiems asmenims sudaromos tinkamos sąlygos patekti į patalpas, susipažinti su darbu ir dokumentais (elektroninėmis jų versijomis, popierinėmis jų versijomis, arba abejomis jų versijomis) ir visa informacija, kurios reikia tokioms 1 dalyje nurodytoms peržiūroms ir auditui atlikti. Tokia galimybė apima teisę gauti audituojamų fizinių ar juridinių asmenų arba audituojamo trečiojo asmens turimų dokumentų arba duomenų laikmenų turinio fizines ar elektronines kopijas ir išrašus iš jų.
3. Jungtinė Karalystė neužkerta kelio darbuotojams ir kitiems asmenims, nurodytiems 2 dalyje, ir neapriboja jų teisės atvykti į Jungtinę Karalystę ir patekti į audituojamų asmenų patalpas vykdant šiame straipsnyje nurodytas pareigas.

4. Nepaisant Jungtinės Karalystės dalyvavimo programoje ar veikloje sustabdymo ar nutraukimo, visų šios dalies ir (arba) I protokolo nuostatų ar jų dalies sustabdymo arba šio Susitarimo nutraukimo, peržiūros ir auditas gali būti atliekami ir po atitinkamo sustabdymo ar nutraukimo įsigaliojimo dienos, laikantis sąlygų, nustatytų taikytinuose vienos ar daugiau Sąjungos institucijų aktuose, ir kaip nustatyta atitinkamuose finansavimo susitarimuose ar sutartyse, susijusiuose su teisiniu įsipareigojimu, kuriuo vykdomas Sąjungos biudžetas ir kurį Sąjunga prisiėmė iki atitinkamo sustabdymo arba nutraukimo įsigaliojimo dienos.

#### 726 STRAIPSNIS

Kova su pažeidimais, sukčiavimu ir kitomis nusikalstamomis veikomis,  
kenkiančiais Sąjungos finansiniams interesams

1. Europos Komisija ir Europos kovos su sukčiavimu tarnyba (OLAF) įgaliojamos Jungtinės Karalystės teritorijoje atlikti administracinius tyrimus, įskaitant patikrinimus ir inspektavimus vietoje. Europos Komisija ir OLAF veikia vadovaudamosi tuos patikrinimus, inspektavimus ir tyrimus reglamentuojančiais Sąjungos aktais.
2. Jungtinės Karalystės kompetentingos institucijos per pagrįstą laikotarpį informuoja Europos Komisiją arba OLAF apie bet kokį sužinotą faktą ar įtarimą, susijusį su pažeidimu, sukčiavimu arba kita neteisėta veikla, kenkiančiais Sąjungos finansiniams interesams.

3. Patikrinimai ir inspektavimai vietoje gali būti atliekami bet kurio Jungtinėje Karalystėje gyvenančio fizinio asmens arba Jungtinėje Karalystėje įsisteigusio teisės subjekto, gaunančio Europos Sąjungos finansavimą pagal finansavimo susitarimą ar sutartį, taip pat bet kurio Jungtinėje Karalystėje gyvenančio arba įsisteigusio trečiojo asmens, dalyvaujančio įgyvendinant tokį Sąjungos finansavimą, patalpose. Tokius patikrinimus ir inspektavimus rengia ir vykdo Europos Komisija arba OLAF, glaudžiai bendradarbiaudamos su Jungtinės Karalystės paskirta Jungtinės Karalystės kompetentinga institucija. Paskirtoji institucija tinkamu laiku iš anksto yra informuojama apie patikrinimų ir inspektavimų objektą, tikslą ir teisinį pagrindą, kad ji galėtų suteikti pagalbą. Tuo tikslu Jungtinės Karalystės kompetentingų institucijų pareigūnai gali dalyvauti patikrinimuose ir inspektavimuose vietoje.

4. Europos Komisijos pareigūnai ir OLAF darbuotojai gali susipažinti su visa informacija ir dokumentais (elektroninėmis jų versijomis, popierinėmis jų versijomis, arba abejomis jų versijomis), susijusiais su 3 dalyje nurodytomis operacijomis, kurių reikia, kad patikrinimai ir inspektavimai vietoje būtų atlikti tinkamai. Visų pirma, Europos Komisijos ir OLAF pareigūnai gali padaryti svarbių dokumentų kopijas.

5. Europos Komisija arba OLAF ir Jungtinės Karalystės kompetentingos institucijos kiekvienu konkrečiu atveju nusprendžia, ar patikrinimus ir inspektavimus vietoje atlikti kartu, įskaitant atvejus, kai abi šalys yra kompetentingos atlikti tyrimus.

6. Jei asmuo, subjektas ar kitas trečiasis asmuo, kurio atžvilgiu turi būti atliekamas inspektavimas vietoje ar patikrinimas, nesutinka, kad patikrinimas ar inspektavimas vietoje būtų atliktas, Jungtinės Karalystės institucijos, vadovaudamosi nacionalinėmis taisyklėmis ir kitais teisės aktais, suteikia Komisijai ar OLAF reikalingą pagalbą, kad šios galėtų įvykdyti savo pareigas atlikti patikrinimą ar inspektavimą vietoje. Teikiant tokią pagalbą, be kita ko, imamasi tinkamų atsargumo priemonių pagal nacionalinę teisę, be kita ko, įrodymų apsaugos priemonių.
7. Europos Komisija arba OLAF informuoja Jungtinės Karalystės kompetentingas institucijas apie tokių patikrinimų ir inspektavimų rezultatus. Europos Komisija arba OLAF kuo greičiau praneša Jungtinės Karalystės kompetentingai institucijai apie bet kokį faktą ar įtarimą, susijusį su pažeidimu, apie kurį ji sužinojo atlikdama patikrinimą arba inspektavimą vietoje.
8. Nedarant poveikio Jungtinės Karalystės teisės taikymui, Europos Komisija gali pagal Sąjungos teisės aktus skirti administracines priemones ir nuobaudas juridiniams ar fiziniams asmenims, dalyvaujantiems įgyvendinant programą ar veiklą.
9. Tinkamo šio straipsnio įgyvendinimo tikslais Europos Komisija arba OLAF ir Jungtinės Karalystės kompetentingos institucijos reguliariai keičiasi informacija ir vienos iš šio Susitarimo šalių prašymu konsultuojasi tarpusavyje, išskyrus atvejus, kai tai draudžiama pagal Sąjungos teisės aktus ar pagal Jungtinės Karalystės teisę.
10. Siekdama sudaryti palankesnes sąlygas veiksmingam bendradarbiavimui ir keitimuisi informacija su OLAF, Jungtinė Karalystė paskiria kontaktinį punktą.

11. Europos Komisijos arba OLAF ir Jungtinės Karalystės kompetentingų institucijų keitimasis informacija turi atitikti taikytinus konfidencialumo reikalavimus. Keičiantis informacija naudojami asmens duomenys turi būti apsaugoti pagal taikytinas taisykles.

12. Nedarant poveikio 634 straipsnio taikomumui, jei Jungtinės Karalystės pilietis, joje gyvenantis fizinis asmuo ar joje įsisteigęs teisės subjektas gauna Sąjungos finansavimą pagal I protokole išvardytas Sąjungos programas ir veiklą tiesiogiai ar netiesiogiai, be kita ko, kiek tai susiję su trečiuoju asmeniu, dalyvaujančiu įgyvendinant tokį Sąjungos finansavimą, Jungtinės Karalystės institucijos bendradarbiauja su Sąjungos institucijomis ar Sąjungos valstybių narių institucijomis, atsakingomis už Sąjungos finansiniams interesams, susijusiems su tokiu finansavimu, kenkiančių nusikaltamų veikų tyrimą, jų vykdytojų ir bendrininkų baudžiamąjį persekiojimą ir patraukimą baudžiamojon atsakomybėn pagal taikytinus teisės aktus ir tarptautinius aktus, kad jos galėtų įvykdyti savo pareigas.

#### 727 STRAIPSNIS

#### 708, 723, 725 ir 726 straipsnių pakeitimai

Specialusis dalyvavimo Sąjungos programose komitetas gali iš dalies keisti 725 ir 726 straipsnius, visų pirma siekiant atsižvelgti į vienos ar kelių Sąjungos institucijų aktų pakeitimus.

Specialusis dalyvavimo Sąjungos programose komitetas gali iš dalies keisti 708 ir 723 straipsnius, kad šio skyriaus taikymo sritis būtų išplėsta, į ją įtraukiant kitas Sąjungos programas, veiklą ir paslaugas.

## 728 STRAIPSNIS

### Susigrąžinimas ir vykdymo užtikrinimas

1. Europos Komisijos priimti sprendimai, kuriais juridiniams ar fiziniams asmenims, išskyrus valstybes, nustatoma pinigine prievolė, susijusi su bet kokia pretenzija, kylančia iš Sąjungos programų, veiklos, veiksmų ar projektų, yra vykdytini Jungtinėje Karalystėje. Vykdomąjį raštą neatliekant jokių formalumų, tik patikrinus sprendimo autentiškumą, prie sprendimo prideda nacionalinė institucija, kurią šiam tikslui paskiria Jungtinė Karalystė. Jungtinė Karalystė apie savo paskirtą nacionalinę instituciją praneša Komisijai ir Europos Sąjungos Teisingumo Teismui. Pagal 729 straipsnį Europos Komisija turi teisę apie tokius vykdytinus sprendimus tiesiogiai pranešti Jungtinėje Karalystėje gyvenantiems asmenims ir joje įsisteigusiems teisės subjektams. Tų sprendimų vykdymas užtikrinamas pagal Jungtinės Karalystės teisę.
2. Europos Sąjungos Teisingumo Teismo sprendimai ir nutartys, priimti pagal I protokolą taikant sutarties ar susitarimo arbitražinę išlygą, susijusią su Sąjungos programomis, veikla ar jų dalimis, Jungtinėje Karalystėje vykdytini taip pat kaip Europos Komisijos sprendimai, kaip nurodyta šio straipsnio 1 dalyje.



3. Europos Sąjungos Teisingumo Teismo jurisdikcijai priklauso 1 dalyje nurodytų Komisijos sprendimų teisėtumo peržiūra ir tokių sprendimų vykdymo užtikrinimo sustabdymas. Tačiau skundų dėl tariamų vykdymo užtikrinimo pažeidimų nagrinėjimas priklauso Jungtinės Karalystės teismų jurisdikcijai.

## 2 SKIRSNIS

### KITOS SĄJUNGOS PROGRAMŲ ĮGYVENDINIMO TAISYKLĖS

#### 729 STRAIPSNIS

##### Komunikacija ir keitimasis informacija

Sąjungos institucijos ir įstaigos, dalyvaujančios įgyvendinant Sąjungos programas ar veiklą arba vykdant tokių programų ar veiklos kontrolę, turi teisę tiesiogiai bendrauti, be kita ko, per elektronines keitimosi informacija sistemas, su Jungtinėje Karalystėje gyvenančiais fiziniaisiais asmenimis arba Jungtinėje Karalystėje įsisteigusiais teisės subjektais, gaunančiais Sąjungos finansavimą, taip pat su Jungtinėje Karalystėje gyvenančiais ar įsisteigusiais trečiaisiais asmenimis, dalyvaujančiais įgyvendinant Europos Sąjungos finansavimą. Tokie asmenys, subjektai ir tretieji asmenys gali Sąjungos institucijoms ir įstaigoms tiesiogiai pateikti visą atitinkamą informaciją ir dokumentus, kuriuos jie privalo pateikti pagal Sąjungos programai ar veiklai taikomus Sąjungos teisės aktus arba tai programai įgyvendinti sudarytas sutartis ar finansavimo susitarimus.

## 730 STRAIPSNIS

## Bendradarbiavimas statistikos srityje

Eurostatas ir Jungtinės Karalystės statistikos tarnyba gali parengti bendradarbiavimo svarbiais statistikos klausimais tvarką, kurioje būtų numatyta, kad Eurostatas, Jungtinės Karalystės statistikos tarnybai sutikęs, teiktų statistinius duomenis apie Jungtinę Karalystę šios dalies tikslais, visų pirma duomenis apie Jungtinės Karalystės BVP.

## 3 SKYRIUS

JUNGTINĖS KARALYSTĖS GALIMYBĖ NAUDOTIS PASLAUGOMIS  
PAGAL SĄJUNGOS PROGRAMAS

## 731 STRAIPSNIS

## Taisyklės dėl galimybės naudotis paslaugomis

1. Jei Jungtinė Karalystė nedalyvauja Sąjungos programoje ar veikloje pagal 1 skyrių, ji vis dėlto gali gauti paslaugas, teikiamas pagal Sąjungos programas ir veiklą, šiame Susitarime, pagrindiniuose aktuose ir kitose taisyklėse, susijusiose su Sąjungos programų ir veiklos įgyvendinimu, nustatytais sąlygomis.

2. Kai tikslinga, II protokole:
  - a) nustatomos pagal Sąjungos programas ir veiklą teikiamos paslaugos, kuriomis gali naudotis Jungtinė Karalystė ir Jungtinės Karalystės subjektai;
  - b) nustatomos Jungtinės Karalystės ir Jungtinės Karalystės subjektų galimybės naudotis paslaugomis specialiosios sąlygos. Tos sąlygos turi atitikti šiame Susitarime ir pagrindiniuose aktuose nustatytas sąlygas;
  - c) kai taikytina, nurodyti Jungtinės Karalystės finansinį įnašą ir įnašą natūra, susijusį su paslauga, teikiama pagal tokias Sąjungos programas ir veiklą.
3. II protokolą priima ir gali iš dalies keisti Specialusis dalyvavimo Sąjungos programose komitetas.
4. Jungtinė Karalystė ir Jungtinėje Karalystėje bei iš jos veikiančios viešieji ir privatieji erdvėlaivių savininkai bei operatoriai gali naudotis pagal Europos Parlamento ir Tarybos sprendimo Nr. 541/2014/ES<sup>1</sup> 5 straipsnio 1 dalį teikiamomis paslaugomis, kaip nustatyta to sprendimo 5 straipsnio 2 dalyje, kol nuostatos dėl panašios galimybės bus įtrauktos į II protokolą arba iki 2021 m. gruodžio 31 d.

---

<sup>1</sup> 2014 m. balandžio 16 d. Europos Parlamento ir Tarybos sprendimas Nr. 541/2014/ES, kuriuo nustatoma kosmoso stebėjimo ir sekimo rėmimo programa (ES OL L 158, 2014 5 27, p. 227).

## 4 SKYRIUS

## PERŽIŪROS

## 732 STRAIPSNIS

## Peržiūros nuostata

Praėjus ketveriems metais po I ir II protokolų taikymo pradžios Specialusis dalyvavimo Sąjungos programose komitetas peržiūri jo įgyvendinimą, remdamasis duomenimis apie Jungtinės Karalystės subjektų dalyvimą netiesioginiuose ir tiesioginiuose veiksmuose pagal programą, programos dalis, veiklą ir paslaugas, kurioms taikomi I ir II protokolai.

Bet kurios Šalies prašymu Specialusis dalyvavimo Sąjungos programose komitetas aptaria pakeitimus arba siūlomus pakeitimus, turinčius įtakos Jungtinės Karalystės dalyvavimo I ir II protokoluose išvardytose programose arba programų dalyse, veikloje ir paslaugose sąlygoms, ir prireikus gali pasiūlyti tinkamas priemones, patenkančias į šio Susitarimo taikymo sritį.

## 5 SKYRIUS

## 2021–2026 M. DALYVAVIMO MOKESTIS

## 733 STRAIPSNIS

## 2021–2026 m. dalyvavimo mokestis

714 straipsnio 4 dalyje nurodyto dalyvavimo mokesčio vertė 2021–2026 metais:

- 2021 m.: 0,5 %;
- 2022 m.: 1 %;
- 2023 m.: 1,5 %;
- 2024 m.: 2 %;
- 2025 m.: 2,5 %;
- 2026 m.: 3 %.

## ŠEŠTA DALIS.

## GINČŲ SPRENDIMAS IR HORIZONTALIOSIOS NUOSTATOS

## I ANTRAŠTINĖ DALIS

## GINČŲ SPRENDIMAS

## 1 SKYRIUS

## BENDROSIOS NUOSTATOS

## 734 STRAIPSNIS

## Tikslas

Šios antraštinės dalies tikslas – nustatyti efektyvų ir veiksmingą Šalių tarpusavio ginčų dėl šio Susitarimo ir papildomųjų susitarimų aiškinimo ir taikymo išvengimo ir sprendimo mechanizmą, siekiant, jei įmanoma, rasti abiem pusėms priimtina sprendimą.

## 735 STRAIPSNIS

## Taikymo sritis

1. Ši antraštinė dalis, atsižvelgiant į 2, 3, 4 ir 5 dalis, taikoma Šalių tarpusavio ginčams dėl šio Susitarimo ar papildomųjų susitarimų nuostatų (toliau – atitinkamos nuostatos) aiškinimo ir taikymo.
2. Atitinkamos nuostatos apima visas šio Susitarimo ir papildomųjų susitarimų nuostatas, išskyrus:
  - a) 32 straipsnio 1–6 dalis ir 36 straipsnį;
  - b) 12 priedą;
  - c) antros dalies pirmo podalio VII antraštinę dalį;
  - d) antros dalies pirmo podalio X antraštinę dalį;
  - e) 355 straipsnio 1, 2 ir 4 dalis, 356 straipsnio 1 ir 3 dalis, antros dalies pirmo podalio XI antraštinės dalies 2 skyrių, 371 ir 372 straipsnius, antros dalies pirmo podalio XI antraštinės dalies 5 skyrių ir 411 straipsnio 4–9 dalis;

- f) trečią dalį, įskaitant tuos atvejus, kai taikoma dėl situacijų, kurios reglamentuojamos kitomis šio Susitarimo nuostatomis;
  - g) ketvirtą dalį;
  - h) šeštos dalies II antraštinę dalį;
  - i) 782 straipsnį, ir
  - j) Susitarimą dėl keitimosi įslaptinta informacija ir jos apsaugos saugumo procedūrų.
3. Šalis gali kreiptis į Partnerystės tarybą, kad ši išspręstų ginčą dėl įsipareigojimų, kylančių iš 2 dalyje nurodytų nuostatų.
4. Šio straipsnio 2 dalyje nurodytoms nuostatomis taikomas 736 straipsnis.
5. Nepaisant 1 ir 2 dalių, ši antraštinė dalis netaikoma ginčams dėl Protokolo dėl socialinės apsaugos koordinavimo ar, atskirais atvejais, jo priedų nuostatų aiškinimo ir taikymo.



## 736 STRAIPSNIS

## Išimtinumas

Šalys įsipareigoja tarpusavio ginčų dėl šio Susitarimo arba papildomųjų susitarimų nuostatų aiškinimo ar taikymo nespřesti kitu ginčų sprendimo mechanizmu, nei numatyta šiame Susitarime.

## 737 straipsnis

Forumo pasirinkimas esant iš esmės lygiaverčiam įsipareigojimui  
pagal kitą tarptautinį susitarimą

1. Jei ginčas kyla dėl priemonės, kuria, kaip įtariama, pažeidžiamas šiame Susitarime ar papildomuose susitarimuose nustatytas įsipareigojimas ir iš esmės lygiavertis įsipareigojimas pagal kitą tarptautinį susitarimą, prie kurio yra prisijungusios abi Šalys, įskaitant PPO steigimo sutartį, ginčo sprendimo forumą pasirenka Šalis ieškovė.
2. Šaliai pasirinkus forumą ir pradėjus ginčo sprendimo procedūras pagal šią antraštinę dalį ar kitą tarptautinį susitarimą, ta Šalis negali tokių procedūrų dėl konkrečios 1 dalyje nurodytos priemonės pradėti pagal kitą tarptautinį susitarimą, nebent pirmasis pasirinktas forumas nepadaro išvadų dėl procesinių ar jurisdikcinių priežasčių.

3. Šio straipsnio tikslais:

- a) laikoma, kad ginčo sprendimo procedūras pagal šią antraštinę dalį Šalis pradeda prašymu įsteigti arbitražo teismą pagal 739 straipsnį;
- b) laikoma, kad ginčo sprendimo procedūras pagal PPO steigimo sutartį Šalis pradeda prašymu įsteigti kolegiją pagal PPO susitarimo dėl ginčų sprendimo taisyklių ir tvarkos 6 straipsnį, ir
- c) laikoma, kad ginčo sprendimo procedūros pagal kitą susitarimą yra pradėtos, jei jos yra pradėtos pagal atitinkamas to susitarimo nuostatas.

4. Nedarant poveikio 2 daliai, jokia šio Susitarimo ar papildomojo susitarimo nuostata netrukdo Šaliai sustabdyti įsipareigojimų vykdymą gavus PPO ginčų sprendimo tarybos leidimą arba leidimą pagal ginčų sprendimo procedūras, nustatytas kitu tarptautiniu susitarimu, prie kurio yra prisijungusios abi Šalys. PPO steigimo sutartimi ar kuriuo nors kitu Šalių tarptautiniu susitarimu nesiremiama siekiant sutrukdyti Šaliai sustabdyti įsipareigojimų vykdymą pagal šią antraštinę dalį.

## 2 SKYRIUS

### PROCEDŪRA

#### 738 straipsnis

#### Konsultacijos

1. Jei Šalis (toliau – Šalis ieškovė) mano, kad kita Šalis (toliau – Šalis atsakovė) pažeidė pareigą pagal šį Susitarimą arba kurį nors kitą papildomąjį susitarimą, Šalys stengiasi gera valia išspręsti klausimą surengdamos konsultacijas, kad būtų pasiektas abiem pusėms priimtinas sprendimas.
2. Šalis ieškovė gali prašyti surengti konsultacijas, raštu įteikdama prašymą Šaliai atsakovei. Šalis ieškovė savo rašytiniame prašyme nurodo prašymo priežastis, be kita ko, nurodo ginčijamas priemones, prašymo teisinį pagrindą ir atitinkamas nuostatas, kurias laiko taikytinomis.
3. Šalis atsakovė į prašymą atsako nedelsdama, bet kuriuo atveju ne vėliau kaip per 10 dienų nuo jo įteikimo dienos. Konsultacijos surengiamos per 30 dienų nuo prašymo įteikimo asmeniškai arba kitomis Šalių sutartomis ryšio priemonėmis. Jei konsultacijos vyksta susitinkant asmeniškai, jos rengiamos Šalies atsakovės teritorijoje, nebent Šalys susitaria kitaip.

4. Konsultacijos laikomos užbaigtomis per 30 dienų nuo prašymo įteikimo dienos, nebent Šalys susitaria jas tęsti.
5. Konsultacijos ypatingos skubos klausimais, be kita ko, dėl greitai gendančių prekių arba sezoninių prekių ar paslaugų, surengiamos per 20 dienų nuo prašymo įteikimo dienos. Konsultacijos laikomos užbaigtomis per tas 20 dienų, nebent Šalys susitaria jas tęsti.
6. Kiekviena Šalis pateikia pakankamai faktinės informacijos, kad būtų galima išsamiai išnagrinėti ginčijamą priemonę, be kita ko, išnagrinėti, kaip ta priemonė galėtų paveikti šio Susitarimo ar kurio nors papildomojo susitarimo taikymą. Kiekviena Šalis stengiasi užtikrinti, kad konsultacijose dalyvautų jos kompetentingų institucijų darbuotojai, išmanantys dalyką, dėl kurio konsultuojamasi.
7. Šalies ieškovės prašymu šio straipsnio 3 dalyje nurodytos konsultacijos dėl ginčų, susijusių su kita sritimi, nei aptariama antros dalies pirmo podalio I–VII antraštinėse dalyse, VIII antraštinės dalies 4 skyriuje, IX–XII antraštinėse dalyse ar antros dalies šeštame podalyje, rengiamos specialiojo komiteto arba Partnerystės tarybos kontekste. Specialusis komitetas gali bet kuriuo metu nuspręsti perduoti klausimą Partnerystės tarybai. Partnerystės taryba taip pat gali imtis klausimo pati. Specialusis komitetas arba, atitinkamais atvejais, Partnerystės taryba gali ginčą išspręsti sprendimu. Taikomi šio straipsnio 3 dalyje nurodyti laikotarpiai. Posėdžių vieta reglamentuojama specialiojo komiteto arba, atitinkamai atvejais, Partnerystės tarybos darbo tvarkos taisyklėmis.

8. Konsultacijos ir ypač visa informacija, nurodyta kaip konfidenciali, taip pat pozicijos, kurių Šalis laikosi konsultacijų metu, yra konfidencialios ir nedaro poveikio nė vienos Šalies teisėms jokiuose tolesniuose procesuose.

## 739 STRAIPSNIS

### Arbitražo procedūra

1. Šalis ieškovė gali prašyti įsteigti arbitražo teismą, jei:
  - a) Šalis atsakovė per 10 dienų nuo prašymo įteikimo dienos nesureagoja į prašymą surengti konsultacijas;
  - b) konsultacijos nesurengiamos per 738 straipsnio 3, 4 arba 5 dalyje nustatytą laikotarpį;
  - c) Šalys susitaria konsultacijų nerengti, arba
  - d) konsultacijos buvo užbaigtos nepasiekus abiem pusėms priimtino sprendimo.
2. Prašymas įsteigti arbitražo teismą pateikiamas įteikiant rašytinį prašymą Šaliai atsakovei. Savo prašyme Šalis ieškovė aiškiai nurodo ginčijamą priemonę ir tokiu būdu, kad tai būtų pakankamai aiškus skundo teisinis pagrindas, paaiškina, kaip ta priemonė pažeidžia atitinkamas nuostatas.

## 740 STRAIPSNIS

## Arbitražo teismo įsteigimas

1. Arbitražo teismą sudaro trys arbitrai.
2. Ne vėliau kaip per 10 dienų po prašymo įsteigti arbitražo teismą įteikimo dienos Šalys konsultuojasi, siekdamas susitarti dėl arbitražo teismo sudėties.
3. Jei Šalys nesusitaria dėl arbitražo teismo sudėties per šio straipsnio 2 dalyje numatytą laikotarpį, kiekviena Šalis ne vėliau kaip per penkias dienas nuo šio straipsnio 2 dalyje numatyto laikotarpio pabaigos paskiria arbitrą iš tos Šalies sąrašo dalies, sudarytos pagal 752 straipsnį. Jei Šalis per tą laikotarpį nepaskiria arbitro iš savo sąrašo dalies, Šaliai ieškovei atstovaujantis Partnerystės tarybos bendrapirmininkis ne vėliau kaip per penkias dienas nuo to laikotarpio pabaigos burtų keliu atranka arbitrą iš arbitro nepaskyrusios Šalies sąrašo dalies. Tokią arbitro atranką burtų keliu Šaliai ieškovei atstovaujantis Partnerystės tarybos bendrapirmininkis gali deleguoti.
4. Jei Šalys per šio straipsnio 2 dalyje numatytą laikotarpį nesutaria dėl arbitražo teismo pirmininko, jį iš pirmininkų sąrašo dalies, sudarytos pagal 752 straipsnį, Šaliai ieškovei atstovaujantis Partnerystės tarybos bendrapirmininkis burtų keliu atranka ne vėliau kaip per penkias dienas nuo to laikotarpio pabaigos. Tokią arbitražo teismo pirmininko atranką burtų keliu Šaliai ieškovei atstovaujantis Partnerystės tarybos bendrapirmininkis gali deleguoti.

5. Jei kuris nors iš 752 straipsnyje numatytų sąrašų nėra sudarytas arba jame nėra pakankamai pavardžių tuo metu, kai pagal šio straipsnio 3 ar 4 dalį yra atliekama atranka, arbitrai burtų keliu atrenkami iš asmenų, kuriuos pagal 48 priedą yra oficialiai pasiūliusi viena Šalis arba abi Šalys.

6. Arbitražo teismo įsteigimo data yra diena, kai paskutinis iš trijų arbitrų praneša Šalims sutinkantis eiti paskirtas pareigas, kaip nustatyta 48 priede.

## 741 STRAIPSNIS

### Arbitrams taikomi reikalavimai

1. Visi arbitrai:
  - a) turi įrodyti turintys patirties teisės ir tarptautinės prekybos srityse, įskaitant specifinius klausimus, kuriems taikomos antros dalies pirmo podalio I–VII antraštinės dalys, VIII antraštinės dalies 4 skyrius, IX–XII antraštinės dalys ar antros dalies šeštas podalis, arba patirties teisės ir visais kitais klausimais, kuriems taikomas šis Susitarimas ar papildomieji susitarimai, o pirmininkas taip pat turi turėti patirties ginčų sprendimo procedūrų srityje;
  - b) turi būti nesusiję nė su viena iš Šalių ir nevykdyti jų nurodymų;

c) turi veikti kaip individualūs asmenys ir nevykdyti jokių organizacijų ar valdžios institucijų nurodymų, susijusių su ginčo klausimais, ir

d) turi laikytis 49 priedo.

2. Visi arbitrai turi būti asmenys, kurių nepriklausomumas nekelia abejonių, kurie tenkina atitinkamos savo šalies kvalifikacinius reikalavimus, keliamus aukštomis teisėjo pareigoms, arba kurie yra pripažintos kompetencijos teisės specialistai.

3. Atsižvelgdamos į konkretaus ginčo dalyką, Šalys gali susitarti nukrypti nuo 1 dalies a punkte išvardytų reikalavimų.

## 742 STRAIPSNIS

### Arbitražo teismo funkcijos

Arbitražo teismas:

a) objektyviai įvertina gautą klausimą, be kita ko, objektyviai įvertina bylos faktus ir atitinkamų nuostatų taikomumą bei ginčijamų priemonių atitiktį joms;



- b) savo sprendimuose išdėsto faktines aplinkybes ir teisinius aspektus ir pagrindžia padarytas išvadas, ir
- c) turėtų reguliariai konsultuotis su Šalimis bei sudaryti tinkamas galimybes parengti abiem pusėms priimtina sprendimą.

## 743 STRAIPSNIS

### Igaliojimai

1. Jei ne vėliau kaip per penkias dienas po arbitražo teismo įsteigimo Šalys nesusitaria kitaip, arbitražo teismo įgaliojimai yra tokie:

„atsižvelgiant į susijusias šio Susitarimo arba papildomojo susitarimo atitinkamas nuostatas, išnagrinėti prašyme įsteigti arbitražo teismą nurodytą klausimą, spręsti dėl ginčijamos priemonės atitikties 735 straipsnyje nurodytoms nuostatomis ir priimti sprendimą pagal 745 straipsnį“.

2. Jei Šalys susitaria dėl kitų įgaliojimų nei nurodytieji 1 dalyje, apie sutartus įgaliojimus jos arbitražo teismui praneša per 1 dalyje nurodytą laikotarpį.

## 744 STRAIPSNIS

## Skubos tvarka

1. Šalies prašymu arbitražo teismas ne vėliau kaip per 10 dienų nuo jo įsteigimo nusprendžia, ar byla susijusi su skubiais klausimais.
2. Skubos atvejais 745 straipsnyje nustatyti laikotarpiai yra perpus trumpesni.

## 745 STRAIPSNIS

## Arbitražo teismo sprendimas

1. Arbitražo teismas per 100 dienų po arbitražo teismo įsteigimo dienos paskelbia Šalims tarpinį nutarimą. Jei arbitražo teismas mano, kad šio termino laikytis neįmanoma, jo pirmininkas raštu praneša apie tai Šalims, nuroydamas vėlavimo priežastis ir dieną, kurią arbitražo teismas ketina paskelbti tarpinį nutarimą. Jokiomis aplinkybėmis arbitražo teismas tarpinio nutarimo negali paskelbti vėliau kaip per 130 dienų nuo jo įsteigimo dienos.

2. Kiekviena Šalis gali per 14 dienų nuo tarpinio nutarimo paskelbimo įteikti arbitražo teismui rašytinį prašymą peržiūrėti konkrečius šio nutarimo aspektus. Per šešias dienas nuo prašymo įteikimo Šalis gali pateikti pastabų dėl kitos Šalies prašymo.
3. Jei per 2 dalyje nurodytą laikotarpį rašytinis prašymas peržiūrėti konkrečius tarpinio nutarimo aspektus neįteikiamas, tarpinis nutarimas tampa arbitražo teismo sprendimu.
4. Arbitražo teismas savo sprendimą Šalims paskelbia per 130 dienų nuo jo įsteigimo dienos. Jei arbitražo teismas mano, kad to termino laikytis neįmanoma, jos pirmininkas raštu praneša apie tai Šalims, nurodydamas vėlavimo priežastis ir dieną, kurią arbitražo teismas ketina paskelbti sprendimą. Jokiomis aplinkybėmis arbitražo teismas savo sprendimo negali paskelbti vėliau kaip per 160 dienų nuo jo įsteigimo dienos.
5. Sprendime aptariamas bet koks Šalių rašytinis prašymas dėl tarpinio nutarimo ir aiškiai atsakoma į Šalių pateiktas pastabas.
6. Siekiant didesnio aiškumo patikslinama, kad 742, 743 ir 753 straipsniuose bei 754 straipsnio 1, 3, 4 ir 6 dalyse nurodytas sprendimas ar sprendimai taip pat suprantami kaip darantys nuorodą į arbitražo teismo tarpinį nutarimą.

## 3 SKYRIUS

## ĮVYKDYMAS

## 746 STRAIPSNIS

## Įvykdymo priemonės

1. Jei savo sprendime, nurodytame 745 straipsnio 4 dalyje, arbitražo teismas nustato, kad Šalis atsakovė pažeidė pareigą pagal šį Susitarimą ar papildomuosius susitarimus, ta Šalis imasi būtinų priemonių, kad iš karto įvykdytų arbitražo teismo sprendimą ir taip įvykdytų atitinkamas nuostatas.
2. Šalis atsakovė ne vėliau kaip per 30 dienų po sprendimo paskelbimo praneša Šaliai ieškovei apie priemones, kurių ėmėsi arba ketina imtis, kad jį įvykdytų.

## 747 STRAIPSNIS

## Pagrįstas laikotarpis

1. Jei sprendimo iš karto įvykdyti neįmanoma, Šalis atsakovė ne vėliau kaip per 30 dienų nuo 745 straipsnio 4 dalyje nurodyto sprendimo paskelbimo įteikia Šaliai ieškovei pranešimą apie pagrįsto laikotarpio, kurio jai reikės 745 straipsnio 4 dalyje nurodytam sprendimui įvykdyti, trukmę. Šalys stengiasi susitarti dėl sprendimui įvykdyti reikalingo pagrįsto laikotarpio trukmės.
2. Jei Šalys dėl pagrįsto laikotarpio trukmės nesusitaria, Šalis ieškove ne anksčiau kaip po 20 dienų nuo 1 dalyje nurodyto pranešimo paskelbimo gali raštu paprašyti pirmojo arbitražo teismo nustatyti pagrįsto laikotarpio trukmę. Arbitražo teismas savo sprendimą Šalims paskelbia per 20 dienų nuo prašymo pateikimo dienos.
3. Likus ne mažiau kaip mėnesiui iki pagrįsto laikotarpio pabaigos Šalis atsakovė Šaliai ieškovei įteikia rašytinį pranešimą apie pažangą, padarytą vykdant 745 straipsnio 4 dalyje nurodytą sprendimą.
4. Šalys gali susitarti pratęsti pagrįstą laikotarpį.

## 748 STRAIPSNIS

## Įvykdymo peržiūra

1. Ne vėliau kaip pagrįsto laikotarpio pabaigos dieną Šalis atsakovė įteikia Šaliai ieškovei pranešimą apie priemones, kurių ji ėmėsi 745 straipsnio 4 dalyje nurodytam sprendimui įvykdyti.
2. Jei Šalys nesutaria, ar sprendimui įvykdyti imtasi kokios nors priemonės ir ar priemonė, kurios imtasi sprendimui įvykdyti, dera su atitinkamomis nuostatomis, Šalis ieškove gali pirmajam arbitražo teismui įteikti rašytinį prašymą priimti sprendimą šiuo klausimu. Prašyme nurodoma ginčijama priemonė ir tokiu būdu, kad tai būtų pakankamai aiškus skundo teisinis pagrindas, paaiškinama, kaip ta priemonė pažeidžia atitinkamas nuostatas. Arbitražo teismas savo sprendimą Šalims paskelbia per 45 dienas nuo prašymo pateikimo dienos.

## 749 STRAIPSNIS

## Laikinos taisomosios priemonės

1. Šalis atsakovė Šalies ieškovės prašymu ir su ja pasikonsultavusi pateikia pasiūlymą dėl laikinos kompensacijos, jei:
  - a) Šalis atsakovė įteikia Šaliai ieškovei pranešimą apie tai, kad 745 straipsnio 4 dalyje nurodyto sprendimo neįmanoma įvykdyti, arba
  - b) Šalis atsakovė per 746 straipsnyje nurodytą terminą arba iki pagrįsto laikotarpio pabaigos dienos neįteikia pranešimo apie priemones, kurių ėmėsi sprendimui įvykdyti, arba
  - c) arbitražo teismas konstatuoja, kad nesiimta jokių sprendimui įvykdyti skirtų priemonių arba kad priemonės, kurių imtasi sprendimui įvykdyti, nesuderinamos su atitinkamomis nuostatomis.
2. Bet kuriuo iš 1 dalies a, b ir c punktuose nurodytų atvejų Šalis ieškovė gali Šaliai atsakovei įteikti rašytinį pranešimą apie ketinimą sustabdyti išipareigojimų pagal atitinkamas nuostatas taikymą, jei:
  - a) Šalis ieškovė nusprendžia neteikti prašymo pagal 1 dalį, arba

- b) Šalys nesusitaria dėl laikinos kompensacijos per 20 dienų po pagrįsto laikotarpio pabaigos ar arbitražo teismo sprendimo paskelbimo pagal 748 straipsnį, jei pateikiamas prašymas pagal šio straipsnio 1 dalį.

Pranešime nurodoma, koku mastu ketinama sustabdyti įsipareigojimų vykdymą.

3. Įsipareigojimų vykdymas sustabdomas laikantis šių sąlygų:
- a) pagal šį straipsnį negali būti sustabdomas įsipareigojimų pagal antros dalies ketvirtą podalį, Protokolą dėl socialinės apsaugos koordinavimo ar jo priedus arba penktą dalį vykdymas;
  - b) nukrypstant nuo a punkto, įsipareigojimų pagal penktą dalį vykdymas gali būti sustabdomas, jei 745 straipsnio 4 dalyje nurodytas sprendimas susijęs su penktos dalies aiškinimu ir įgyvendinimu;
  - c) įsipareigojimų, priimtų ne pagal penktą dalį, vykdymas negali būti sustabdomas, jei 745 straipsnio 4 dalyje nurodytas sprendimas susijęs su penktos dalies aiškinimu ir įgyvendinimu, ir
  - d) įsipareigojimų pagal antros dalies pirmo podalio II antraštinę dalį vykdymas finansinių paslaugų atžvilgiu pagal šį straipsnį negali būti sustabdomas, nebent 745 straipsnio 4 dalyje nurodytas sprendimas yra susijęs su įsipareigojimų pagal antros dalies pirmo podalio II antraštinę dalį aiškinimu ir taikymu finansinių paslaugų atžvilgiu.



4. Jei Šalis ir toliau nevykdo arbitražo kolegijos, sudarytos pagal ankstesnę Šalių sudarytą susitarimą, sprendimo, kita Šalis gali sustabdyti įsipareigojimų vykdymą pagal 735 straipsnyje nurodytas atitinkamas nuostatas. Išskyrus šio straipsnio 3 dalies a punkte nustatytą taisyklę, visos taisyklės, susijusios su laikinomis taisomosiomis priemonėmis nevykdymo atveju ir su tokių priemonių peržiūra, reglamentuojamos ankstesniu susitarimu.
5. Įsipareigojimų vykdymo sustabdymas neturi būti didesnio masto negu lygiavertis dėl pažeidimo prarastai ar sumažėjusiai naudai.
6. Jei arbitražo teismas nustatė antros dalies pirmo arba trečio podalio pažeidimą, įsipareigojimų vykdymas gali būti sustabdomas dėl kitos to paties podalio, dėl kurio arbitražo teismas nustatė pažeidimą, antraštinės dalies, visų pirma jei Šalis ieškovė mano, kad toks sustabdymas veiksmingai skatina laikytis reikalavimų.
7. Jei arbitražo teismas nustatė antros dalies antro podalio pažeidimą:
  - a) šalis ieškovė pirmiausia turėtų siekti sustabdyti įsipareigojimų vykdymą dėl tos pačios antraštinės dalies, kurioje arbitražo teismas nustatė pažeidimą;
  - b) jei šalis ieškovė mano, kad neįmanoma ar neveiksminga sustabdyti įsipareigojimų dėl tos pačios antraštinės dalies, kurioje arbitražo teismas nustatė pažeidimą, vykdymą, ji gali siekti sustabdyti įsipareigojimų vykdymą dėl kitos to paties podalio antraštinės dalies.

8. Jei arbitražo teismas nustatė antros dalies pirmo podalio, antro podalio, trečio podalio arba penkto podalio pažeidimą ir jei Šalis ieškovė mano, kad neįmanoma ar neveiksminga sustabdyti įsipareigojimų dėl to paties podalio, dėl kurio arbitražo teismas nustatė pažeidimą, vykdymą, tačiau aplinkybės yra pakankamai rimtos, ji gali siekti sustabdyti įsipareigojimų vykdymą pagal kitas atitinkamas nuostatas.
9. 7 dalies b punkto ir 8 dalies atveju Šalis ieškovė nurodo savo sprendimo priežastis.
10. Šalis ieškovė gali sustabdyti įsipareigojimų vykdymą praėjus 10 dienų nuo 2 dalyje nurodyto pranešimo įteikimo dienos, nebent Šalis atsakovė pateikia prašymą pagal 11 dalį.
11. Jei Šalis atsakovė mano, kad įsipareigojimų vykdymo sustabdymas, apie kurį pranešta, yra didesnio masto negu lygiavertis dėl pažeidimo prarastai ar sumažėjusiai naudai, arba kad nesilaikyta 7 dalies b punkte, 8 ar 9 dalyje nustatytų principų ir procedūrų, ji gali iki 10 dalyje nustatyto 10 dienų laikotarpio pabaigos įteikti pirmajam arbitražo teismui rašytinį prašymą šiuo klausimu priimti sprendimą. Arbitražo teismas savo sprendimą dėl įsipareigojimų sustabdymo masto Šalims paskelbia per 30 dienų nuo prašymo pateikimo dienos. Kol arbitražo teismas nėra paskelbęs sprendimo, įsipareigojimų vykdymas nestabdomas. Įsipareigojimų vykdymo sustabdymas turi būti suderinamas su tuo sprendimu.

12. Arbitražo teismas, veikdamas pagal 11 dalį, nenagrinėja įsipareigojimų, kurių vykdymas turi būti sustabdytas, pobūdžio, bet nustato, ar tokio sustabdymo lygis viršija dėl pažeidimo prarastai ar sumažėjusiai naudai lygiavertį lygį. Vis dėlto, jei arbitražui perduotas klausimas apima teiginį, kad nesilaikyta 7 dalies b punkte, 8 arba 9 dalyje nustatytų principų ir procedūrų, arbitražo teismas tą teiginį išnagrinėja. Jei arbitražo teismas nusprendžia, kad tų principų ir procedūrų nesilaikyta, Šalis ieškovė juos taiko laikydama 7 dalies b punkto, 8 ir 9 dalių. Šalys sutinka, kad arbitražo teismo sprendimas yra galutinis ir nesiekia pradėti antros arbitražo procedūros. Šia dalimi jokiais aplinkybėmis neatidedama data, nuo kurios Šalis ieškovė turi teisę sustabdyti įsipareigojimų vykdymą pagal šį straipsnį.

13. Šiame straipsnyje nurodytas įsipareigojimų vykdymo sustabdymas arba kompensacija yra laikini ir netaikomi po to, kai:

- a) Šalys pasiekė abiem pusėms priimtina sprendimą pagal 756 straipsnį;
- b) Šalys susitarė, kad imdamasi sprendimui įvykdyti skirtos priemonės Šalis atsakovė įvykdo atitinkamas nuostatas, arba
- c) priemonė, kurios imtasi sprendimui įvykdyti ir kuri, kaip nusprendė arbitražo teismas, nesuderinama su atitinkamomis nuostatomis, buvo atšaukta arba iš dalies pakeista taip, kad Šalis atsakovė įvykdytų tas atitinkamas nuostatas.

## 750 STRAIPSNIS

Priemonių, kurių imtasi sprendimui įvykdyti priėmus laikinas taisomasias priemones, peržiūra

1. Šalis atsakovė įteikia Šaliai ieškovei pranešimą apie kiekvieną priemonę, kurios ėmėsi sprendimui įvykdyti, sustabdžius įsipareigojimų vykdymą arba, nelygu atvejis, pritaikius laikiną kompensaciją. Išskyrus 2 dalyje išvardytus atvejus, Šalis ieškove per 30 dienų nuo pranešimo įteikimo nutraukia įsipareigojimų vykdymo sustabdymą. Tais atvejais, kai taikyta kompensacija, išskyrus 2 dalyje išvardytus atvejus, Šalis atsakovė gali nutraukti tokios kompensacijos taikymą per 30 dienų nuo pranešimo apie sprendimo įvykdymą įteikimo.
2. Jei Šalys per 30 dienų nuo pranešimo pateikimo dienos nesusitaria, ar priėmusi priemonę, apie kurią pranešė, Šalis atsakovė įvykdo atitinkamas nuostatas, Šalis ieškove pirmajam arbitražo teismui įteikia rašytinį prašymą priimti sprendimą šiuo klausimu. Arbitražo teismas per 46 dienas nuo prašymo įteikimo dienos paskelbia Šalims savo sprendimą. Arbitražo teismui nusprendus, kad priemonė, kurios imtasi sprendimui įvykdyti, suderinama su atitinkamomis nuostatomis, įsipareigojimų vykdymo sustabdymas nutraukiamas arba, nelygu atvejis, kompensacija nebetaikoma. Kai tinka, įsipareigojimų vykdymo sustabdymo arba kompensacijos mastas koreguojamas atsižvelgiant į arbitražo teismo sprendimą.

## 4 SKYRIUS

## BENDROSIOS PROCEDŪRINĖS NUOSTATOS

## 751 STRAIPSNIS

## Informacijos gavimas

1. Šalies prašymu arba savo iniciatyva arbitražo teismas gali prašyti Šalių pateikti susijusią informaciją, kurią laiko būtina ir tinkama. Šalys greitai ir išsamiai atsako į kiekvieną arbitražo teismo prašymą pateikti tokią informaciją.
2. Šalies prašymu arba savo iniciatyva arbitražo teismas gali prašyti bet kokio kito šaltinio pateikti informaciją, kurią laiko tinkama. Arbitražo teismas taip pat gali prirėikus prašyti ekspertų nuomonės, laikydamasi Šalių sutartų sąlygų, jei mano, kad tai tikslinga.
3. Arbitražo teismas atsižvelgia į Šalies fizinių asmenų arba Šalyje įsisteigusių juridinių asmenų *amicus curiae* pareiškimus pagal 48 priedą.
4. Arbitražo teismo pagal šį straipsnį gauta informacija pateikiama Šalims, ir jos gali dėl tos informacijos pateikti arbitražo teismui pastabų.

## 752 STRAIPSNIS

## Arbitrų sąrašai

1. Partnerystės taryba ne vėliau kaip per 180 dienų po šio Susitarimo įsigaliojimo dienos sudaro asmenų, turinčių patirties konkrečiuose sektoriuose, kuriems taikomas šis Susitarimas arba jo papildomieji susitarimai, ir norinčių ir galinčių būti arbitražo teismo nariais, sąrašą. Sąraše turi būti ne mažiau kaip 15 asmenų ir sąrašas turi būti sudarytas iš trijų dalių:

- a) viena asmenų sąrašo dalis sudaroma remiantis Sąjungos pasiūlymais;
- b) viena asmenų sąrašo dalis sudaroma remiantis Jungtinės Karalystės pasiūlymais, ir
- c) vienoje sąrašo dalyje yra asmenys, kurie nėra nė vienos iš Šalių piliečiai ir eis arbitražo teismo pirmininko pareigas.

Į kiekvieną sąrašo dalį įtraukiami bent penki asmenys. Partnerystės taryba užtikrina, kad sąraše visuomet būtų šis minimalus asmenų skaičius.

2. Partnerystės taryba gali sudaryti papildomus asmenų, turinčių patirties konkrečiuose sektoriuose, kuriems taikomas šis Susitarimas ar papildomieji susitarimai, sąrašus. Šalims pritarus, tokie papildomi sąrašai gali būti naudojami siekiant sudaryti arbitražo teismą 740 straipsnio 3 ir 5 dalyse nustatyta tvarka. Papildomi sąrašai sudaromi iš dviejų dalių:

- a) viena asmenų sąrašo dalis sudaroma remiantis Sąjungos pasiūlymais, ir
- b) viena asmenų sąrašo dalis sudaroma remiantis Jungtinės Karalystės pasiūlymais.

3. Į 1 ir 2 dalyse nurodytus sąrašus neįtraukiami asmenys, kurie yra Sąjungos institucijų nariai, pareigūnai ar kiti tarnautojai ir valstybės narės arba Jungtinės Karalystės vyriausybės nariai, pareigūnai ar kiti tarnautojai.

## 753 STRAIPSNIS

### Arbitrų pakeitimas

Jei ginčų sprendimo procedūrose pagal šią antraštinę dalį arbitras negali dalyvauti, nuo jų nusišalina arba turi būti pakeistas dėl to, kad nesilaiko Elgesio kodekso reikalavimų, taikoma 740 straipsnyje nustatyta tvarka. Sprendimo paskelbimo laikotarpis pratęsimas tiek, kiek reikia naujam arbitrai paskirti.

## 754 STRAIPSNIS

## Arbitražo teismo sprendimai

1. Arbitražo teismo svarstymai yra konfidencialūs. Arbitražo teismas deda visas pastangas, kad sprendimai būtų rengiami ir priimami bendru sutarimu. Jei tai neįmanoma, arbitražo teismas sprendimą dėl klausimo priima balsų dauguma. Jokiu būdu neskelbiamos atskiros arbitrų nuomonės.
2. Arbitražo teismo sprendimai yra privalomi Sąjungai ir Jungtinei Karalystei. Jais nenustatoma jokių teisių ar pareigų fizinių ar juridinių asmenų atžvilgiu.
3. Arbitražo teismo sprendimai negali papildyti ar sumažinti Šalių teisių ir pareigų pagal šį Susitarimą ar papildomuosius susitarimus.
4. Siekiant didesnio aiškumo patikslinama, kad arbitražo teismas neturi jurisdikcijos spręsti, ar priemonė, kuri, kaip įtariama, pažeidžia šį Susitarimą arba papildomuosius susitarimus, yra teisėta pagal Šalies vidaus teisę. Į jokiais išvadas, padarytas arbitražo teismo priimtame sprendime dėl Šalių ginčo, nė vienos Šalies vidaus teismai neprivalo atsizvelgti sprenddami, kaip priemones traktuoti pagal tos Šalies vidaus teisę.
5. Siekiant didesnio aiškumo patikslinama, kad kiekvienos Šalies teismai neturi jurisdikcijos Šalių ginčų sprendimo pagal šį Susitarimą atžvilgiu.



6. Kiekviena Šalis viešai skelbia arbitražo teismo sprendimus, laikydamosi konfidencialios informacijos apsaugos reikalavimų.
7. Arbitražo teismui Šalių pateikta informacija tvarkoma laikantis 48 priede išdėstytų konfidencialumo taisyklių.

## 755 STRAIPSNIS

### Arbitražo proceso sustabdymas ir nutraukimas

Abiejų Šalių prašymu Arbitražo teismas bet kuriuo metu sustabdo savo darbą Šalių sutartam laikotarpiui, neviršijančiam 12 iš eilės einančių mėnesių. Arbitražo teismas atnaujina savo darbą iki sustabdymo laikotarpio pabaigos abiejų Šalių rašytiniu prašymu arba sustabdymo laikotarpio pabaigoje kurios nors iš Šalių rašytiniu prašymu. Prašančioji Šalis atitinkamai įteikia atitinkamą pranešimą kitai Šaliai. Jei pasibaigus sustabdymo laikotarpiui Šalis neprašo atnaujinti arbitražo teismo darbo, arbitražo teismo įgaliojimai nustoja galioti ir ginčo sprendimo procedūra nutraukiama. Jei arbitražo teismo darbas sustabdomas, atitinkami laikotarpiai pratęsimi tokiam pat laikotarpiui, kokį arbitražo teismo darbas buvo sustabdytas.

## 756 STRAIPSNIS

## Abiem pusėms priimtinas sprendimas

1. Šalys gali bet kuriuo metu pasiekti abiem pusėms priimtina sprendimą 735 straipsnyje nurodyto ginčo atžvilgiu.
2. Jei abiem pusėms priimtinas sprendimas pasiekiamas kolegijos procedūrų metu, Šalys kartu praneša apie sutartą sprendimą arbitražo teismo pirmininkui. Po tokio pranešimo arbitražo procedūra nutraukiama.
3. Sprendimas gali būti priimtas Partnerystės tarybos sprendimu. Abiem pusėms priimtini sprendimai skelbiami viešai. Viešai paskelbtoje versijoje neskelbiama informacija, kurią kuri nors Šalis nurodė kaip konfidencialią.
4. Kiekviena Šalis imasi priemonių, kurios yra būtinos, kad abiem pusėms priimtinas sprendimas būtų įgyvendintas per sutartą laikotarpį.
5. Ne vėliau kaip sutarto laikotarpio pabaigos dieną įgyvendinančioji Šalis raštu praneša kitai Šaliai apie priemones, kurių ėmėsi siekdama įgyvendinti abiem pusėms priimtina sprendimą.

## 757 STRAIPSNIS

## Laikotarpiai

1. Visi šioje antraštinėje dalyje nustatyti laikotarpiai skaičiuojami dienomis nuo kitos dienos po veiksmo, kurio atžvilgiu jie nurodyti.
2. Kiekvienas šioje antraštinėje dalyje nurodytas laikotarpis gali būti pakeistas Šalių abipusiu sutarimu.
3. Arbitražo teismas gali bet kuriuo metu pasiūlyti Šalims pakeisti šioje antraštinėje dalyje nurodytus laikotarpius, nuroydama pasiūlymo priežastis.

## 758 STRAIPSNIS

## Išlaidos

1. Kiekviena Šalis padengia savo išlaidas, susijusias su dalyvavimu arbitražo teismo procedūroje.
2. Šalys po lygiai pasidalija išlaidas, susijusias su organizaciniais klausimais, įskaitant arbitražo teismo narių atlygį ir išlaidas. Arbitrų atlyginimas nustatomas pagal 48 priedą.

## 759 STRAIPSNIS

## Priedai

1. Šioje antraštinėje dalyje nustatytos ginčų sprendimo procedūros reglamentuojamos pagal 48 priede nustatytas darbo tvarkos taisykles ir yra vykdomos pagal 49 priedą.
2. Partnerystės taryba 48 ir 49 priedus gali iš dalies keisti.

## 5 SKYRIUS

## SPECIALIOJI TVARKA, TAIKOMA DĖL VIENAŠALIŲ PRIEMONIŲ

## 760 STRAIPSNIS

## Specialios taisomųjų priemonių ir pusiausvyros atkūrimo procedūros

1. 374 straipsnio ir 411 straipsnio 2 bei 3 dalių tikslais ši antraštinė dalis taikoma su šiame straipsnyje išdėstytais pakeitimais.

2. Nukrypstant nuo 740 straipsnio ir 48 priedo, jei Šalys per dvi dienas nesutaria dėl arbitražo teismo sudėties, Šaliai ieškovei atstovaujantis Partnerystės tarybos bendrapirmininkis ne vėliau kaip praėjus vienai dienai po dviejų dienų laikotarpio pabaigos burtų keliu iš pagal 752 straipsnį sudaryto kiekvienos Šalies sąrašo dalies atranka arbitražą, o iš pirmininkų sąrašo dalies burtų keliu atranka arbitražo teismo pirmininką. Tokią arbitražo teismo pirmininko atranką burtų keliu Šaliai ieškovei atstovaujantis Partnerystės tarybos bendrapirmininkis gali deleguoti. Kiekvienas asmuo per dvi dienas nuo tos datos, kurią buvo informuotas apie paskyrimą, abiem Šalims patvirtina, kad gali eiti šias pareigas. 48 priedo 10 taisyklėje nurodytas organizacinis posėdis surengiamas per dvi dienas nuo arbitražo teismo įsteigimo.
3. Nukrypstant nuo 48 priedo 11 taisyklės, Šalis ieškovė pateikia savo rašytinį pareiškimą ne vėliau kaip per septynias dienas nuo arbitražo teismo įsteigimo dienos. Šalis atsakovė įteikia savo rašytinį pareiškimą ne vėliau kaip per septynias dienas nuo Šalies ieškovės rašytinio pareiškimo įteikimo dienos. Arbitražo teismas prireikus pakoreguoja visus kitus atitinkamus ginčų sprendimo procedūros laikotarpius, kad ataskaita būtų pateikta laiku.
4. 745 straipsnis netaikomas ir nuorodos į sprendimą šioje antraštinėje dalyje suprantamos kaip nuorodos į sprendimą, nurodytą 374 straipsnio 10 dalyje arba 411 straipsnio 3 dalies c punkte.
5. Nukrypstant nuo 748 straipsnio 2 dalies, arbitražo teismas paskelbia Šalims savo sprendimą per 30 dienų nuo prašymo įteikimo dienos.

## 761 STRAIPSNIS

Įsipareigojimų vykdymo sustabdymas 374 straipsnio 12 dalies,  
501 straipsnio 5 dalies ir 506 straipsnio 7 dalies tikslais

1. Įsipareigojimų vykdymo sustabdymo lygiu neviršijamas tas lygis, kuris yra lygiavertis pagal šį Susitarimą arba papildomąjį susitarimą teikiamos naudos panaikinimui ar sumažinimui, tiesiogiai sukeltam taisomosiomis arba kompensacinėmis priemonėmis nuo tų priemonių įsigaliojimo dienos iki arbitražo sprendimo paskelbimo dienos.
2. Įsipareigojimų vykdymo sustabdymo lygis, kurį prašo taikyti Šalies ieškovė, ir arbitražo teismo atliekamas įsipareigojimų vykdymo sustabdymo lygio nustatymas grindžiami faktais, kuriais įrodoma, kad nauda panaikinama ar sumažinama tiesiogiai dėl taisomųjų arba kompensacinių priemonių taikymo, ir tai daro poveikį konkrečioms prekėms, paslaugų teikėjams, investuotojams ar kitiems ekonominės veiklos vykdytojams, o ne vien įtarimais, tikimybėmis ar galimybe.
3. Panaikintos ar sumažintos naudos lygis, kurį prašyme nurodo Šalis ieškovė, arba nustato arbitražo teismas:
  - a) neapima baudinių nuostolių, palūkanų ar hipotetinių pelno nuostolių ar prarastų verslo galimybių;
  - b) sumažinamas bet koku išankstiniu muitų grąžinimu, žalos atlyginimu ar kitų rūšių kompensacija, kurią jau gavo atitinkami veiklos vykdytojai arba susijusi Šalis, ir

- c) neapima įnašo, kuriuo susijusi Šalis arba bet kuris asmuo ar subjektas, kurio atžvilgiu siekiama taisomųjų priemonių pagal numatomą įsipareigojimų vykdymo sustabdymą, tyčia ar aplaidžiu veiksniu ar neveikimu prisidėjo prie naudos panaikinimo arba sumažinimo.

## 762 STRAIPSNIS

Pusiausvyros atkūrimo, taisomųjų, kompensacinių ir apsaugos priemonių sąlygos

Jei Šalis imasi priemonės pagal 374, 411, 469, 501, 506 arba 773 straipsnį, ta priemonė taikoma tik atitinkamų nuostatų, kaip tai suprantama 735 straipsnyje, atžvilgiu ir turi atitikti, *mutatis mutandis*, 749 straipsnyje 3 dalyje nustatytas sąlygas.

## II ANTRAŠTINĖ DALIS

## BENDRADARBIAVIMO PAGRINDAS

## 763 STRAIPSNIS

## Demokratija, teisinė valstybė ir žmogaus teisės

1. Šalys toliau laikosi bendrų vertybių ir demokratijos, teisinės valstybės ir pagarbos žmogaus teisėms principų, kuriais grindžiama jų vidaus ir tarptautinė politika. Tuo atžvilgiu Šalys dar kartą patvirtina, kad laikysis Visuotinės žmogaus teisių deklaracijos ir žmogaus teisių srities tarptautinių sutarčių, kurių šalys jos yra.
2. Šalys skatina laikytis šių bendrų vertybių ir principų tarptautiniuose forumuose. Šalys bendradarbiauja propaguodamos šias vertybes ir principus, be kita ko, su trečiosiomis šalimis arba jose.



## 764 STRAIPSNIS

## Kova su klimato kaita

1. Šalys laikosi nuomonės, kad klimato kaita yra egzistencinė grėsmė žmonijai, ir pakartoja esančios įsipareigojusios stiprinti pasaulinį atsaką į šią grėsmę. Kova su žmogaus sukelta klimato kaita, kaip išdėstyta Jungtinių Tautų bendrosios klimato kaitos konvencijos (toliau – UNFCCC) procese ir visų pirma Jungtinių Tautų bendrosios klimato kaitos konvencijos šalių konferencijos 21-ojoje sesijoje priimtame Paryžiaus susitarime (toliau – Paryžiaus susitarimas) įkvepia Sąjungos ir Jungtinės Karalystės vidaus ir užsienio politiką. Atitinkamai kiekviena Šalis laikosi Paryžiaus susitarimo ir UNFCCC nustatytą proceso ir susilaiko nuo veiksmų ar neveikimo, kuriais būtų iš esmės pakenkta Paryžiaus susitarimo tikslui ir uždaviniams.
2. Šalys propaguoja kovą su klimato kaita tarptautiniuose forumuose, be kita ko, bendradarbiaudamos su kitomis šalimis ir regionais, siekiant didinti jų užmojį mažinti išmetamą šiltnamio efektą sukeliančių dujų kiekį.

## 765 STRAIPSNIS

## Kova su masinio naikinimo ginklų platinimu

1. Šalys laikosi nuomonės, kad masinio naikinimo ginklų ir jų siuntimo į taikinių priemonių platinimas tiek valstybiniam, tiek nevalstybiniam subjektams yra viena didžiausių grėsmių tarptautiniam stabilumui ir saugumui. Todėl Šalys susitaria bendradarbiauti ir prisidėti prie kovos su masinio naikinimo ginklų ir jų siuntimo į taikinių priemonių platinimu, visapusiškai laikydamosi esamų įsipareigojimų pagal tarptautines sutartis ir susitarimus dėl nusiginklavimo bei ginklų neplatinimo, taip pat kitų atitinkamų tarptautinių įsipareigojimų ir užtikrindamos, kad šie įsipareigojimai būtų įgyvendinami nacionaliniu lygmeniu.
2. Be to, Šalys susitaria bendradarbiauti kovojant su masinio naikinimo ginklų ir jų siuntimo į taikinių priemonių platinimu ir prisidėti prie šios kovos:
  - a) imdamosi veiksmų, kad būtų pasirašyti, ratifikuoti visi kiti atitinkami tarptautiniai aktai arba kad būtų atitinkamai prie jų prisijungta ir kad jie būtų visapusiškai įgyvendinti, ir
  - b) nustatydamos veiksmingą nacionalinės eksporto kontrolės sistemą, skirtą su masinio naikinimo ginklais susijusių prekių eksportui ir tranzitui kontroliuoti, įskaitant dvejetainio naudojimo technologijų galutinės paskirties kontrolę, kad tos technologijos nebūtų naudojamos masinio naikinimo ginklams, ir numatydamos veiksmingas sankcijas už eksporto kontrolės pažeidimus.
3. Šalys susitaria užmegzti nuolatinį dialogą tais klausimais.

## 766 STRAIPSNIS

## Šaulių ir lengvieji ginklai ir kiti įprastiniai ginklai

1. Šalys pripažįsta, kad neteisėta šaulių ir lengvųjų ginklų, įskaitant jų šaudmenis, gamyba, perdavimas ir platinimas, perteklinis kaupimas, netinkama jų priežiūra, nepakankama atsargų apsauga ir nekontroliuojamas jų plitimas toliau kelia didelę grėsmę taikai ir tarptautiniam saugumui.
2. Šalys susitaria laikytis atitinkamų joms tenkančių pareigų spręsti neteisėtos prekybos šaulių ir lengvaisiais ginklais, įskaitant šaudmenis, problemą pagal esamus tarptautinius susitarimus ir Jungtinių Tautų Saugumo Tarybos rezolucijas, taip pat susitaria laikytis atitinkamų įsipareigojimų pagal kitus šioje srityje taikytinus tarptautinės teisės aktus, pavyzdžiui, Jungtinių Tautų veiksmų programą dėl neteisėtos prekybos šaulių ir lengvaisiais ginklais prevencijos, kovos su ja ir jos panaikinimo visais aspektais, ir visapusiškai įgyvendinti tuos įsipareigojimus.
3. Šalys pripažįsta įprastinių ginklų perdavimo vidaus kontrolės sistemų, atitinkančių galiojančius tarptautinius standartus, svarbą. Šalys pripažįsta, kad tokią kontrolę svarbu vykdyti atsakingai, prisidedant prie taikos, saugumo ir stabilumo užtikrinimo tarptautiniu ir regioniniu lygmenimis, žmonių kančių mažinimo ir įprastinių ginklų nukreipimo neteisėtam naudojimui prevencijos.
4. Tuo atžvilgiu Šalys įsipareigoja visapusiškai įgyvendinti Sutartį dėl prekybos ginklais ir tarpusavyje bendradarbiauti tos sutarties kontekste, be kita ko, skatinant visas Jungtinių Tautų narėmis esančias valstybes visuotinai taikyti ir visapusiškai įgyvendinti tą sutartį.

5. Todėl Šalys įsipareigoja bendradarbiauti dėdamos pastangas reglamentuoti tarptautinę prekybą įprastiniais ginklais arba gerinti jos reglamentavimą ir užkirsti kelią neteisėtai prekybai ginklais, kovoti su ja ar ją panaikinti.
6. Šalys susitaria užmegzti nuolatinį dialogą tais klausimais.

#### 767 STRAIPSNIS

##### Tarptautinei bendruomenei susirūpinimą keliantys sunkiausi nusikaltimai

1. Šalys dar kartą patvirtina, kad asmenys, padarę visai tarptautinei bendruomenei susirūpinimą keliančius sunkiausius nusikaltimus, neturi likti nubausti, o veiksmingą jų baudžiamąjį persekiojimą būtina užtikrinti nacionaliniu lygmeniu imantis priemonių ir stiprinant tarptautinį bendradarbiavimą, įskaitant bendradarbiavimą su Tarptautiniu baudžiamuoju teismu. Šalys susitaria visapusiškai remti Tarptautinio baudžiamojo teismo Romos statuto bei susijusių priemonių visuotinumą ir vientisumą.
2. Šalys susitaria užmegzti nuolatinį dialogą tais klausimais.

## 768 STRAIPSNIS

## Kova su terorizmu

1. Šalys bendradarbiauja dvišaliu, regioniniu ir tarptautiniu lygmenimis, kad užkirstų kelią visų formų ir apraiškų terorizmui ir kovotų su juo vadovaudamosi tarptautine teise, įskaitant, kai taikytina, tarptautinius kovos su terorizmu srities susitarimus, tarptautinę humanitarinę teisę ir tarptautinę žmogaus teisių teisę, taip pat vadovaujantis Jungtinių Tautų Chartijos principais.
2. Siekdamas plėtoti savo bendrus saugumo interesus, Šalys tvirčiau bendradarbiauja kovos su terorizmu srityje, įskaitant smurtinio ekstremizmo bei terorizmo finansavimo prevenciją ir kovą su juo, atsižvelgdamos į Jungtinių Tautų pasaulinę kovos su terorizmu strategiją ir atitinkamas Jungtinių Tautų Saugumo Tarybos rezolucijas, nedarant poveikio teisėsaugos ir teisminiam bendradarbiavimui baudžiamosiose bylose bei keitimuisi žvalgybos informacija.
3. Šalys susitaria užmegzti nuolatinį dialogą tais klausimais. Šiuo dialogu bus, *inter alia*, siekiama skatinti ir palengvinti:
  - a) keitimąsi terorizmo grėsmės vertinimo rezultatais;
  - b) keitimąsi kovos su terorizmu srities geriausios praktikos pavyzdžiais ir ekspertinėmis žiniomis;

- c) operatyvinį bendradarbiavimą ir keitimąsi informacija, ir
- d) su bendradarbiavimu daugiašalėse organizacijose susijusį keitimąsi informacija.

## 769 STRAIPSNIS

### Asmens duomenų apsauga

1. Šalys patvirtina įsipareigojimą užtikrinti aukšto lygio asmens duomenų apsaugą. Jos stengiasi bendromis pastangomis skatinti laikytis aukštų tarptautinių standartų.
2. Šalys pripažįsta, kad asmenys turi teisę į asmens duomenų ir privatumo apsaugą ir kad šiuo atžvilgiu laikantis griežtų standartų prisidedama prie pasitikėjimo skaitmenine ekonomika stiprinimo ir prekybos plėtojimo, ir kad jos yra vienas esminių veiksmingo teisėsaugos bendradarbiavimo veiksnių. Tuo tikslu Šalys įsipareigoja savo įstatymų ir kitų teisės aktų kontekste laikytis pagal šį Susitarimą priimtų įsipareigojimų, susijusių su ta teise.
3. Šalys bendradarbiauja dvišaliu ir daugiašaliu lygmenimis, kartu laikydamosi savo atitinkamų įstatymų ir kitų teisės aktų. Toks bendradarbiavimas atitinkamai gali apimti su asmens duomenų apsauga susijusį dialogą, keitimąsi ekspertinėmis žiniomis ir bendradarbiavimą vykdymo užtikrinimo srityje.

4. Tais atvejais, kai šiame Susitarime arba papildomuose susitarimuose numatytas asmens duomenų perdavimas, tie asmens duomenys perduodami pagal duomenis perduodančios Šalies asmens duomenų tarptautinio perdavimo taisykles. Siekiant didesnio aiškumo patikslinama, kad šia dalimi nedaromas poveikis jokių konkrečių šio Susitarimo nuostatų, susijusių su asmens duomenų perdavimu, visų pirma 202 ir 525 straipsnių ir šeštos dalies I antraštinės dalies, taikymui. Prireikus kiekviena Šalis dės visas pastangas, kartu laikydamosi savo taisyklių dėl tarptautinio asmens duomenų perdavimo, nustatyti asmens duomenų perdavimui būtinas apsaugos priemonės, atsižvelgdama į Partnerystės tarybos rekomendacijas pagal 7 straipsnio 4 dalies h punktą.

#### 770 STRAIPSNIS

Pasaulinis bendradarbiavimas bendrų ekonominių, aplinkosaugos ir socialinių interesų klausimais

1. Šalys pripažįsta pasaulinio bendradarbiavimo svarbą siekiant spręsti bendrų ekonominių, aplinkosaugos ir socialinių interesų klausimus. Tais atvejais, kai tai yra naudinga jų abiejų interesams, jos skatina daugiašalius bendrų problemų sprendimus.

2. Išsaugodamos savo sprendimų priėmimo autonomiškumą ir nedarydamos poveikio kitoms šio Susitarimo ar papildomųjų susitarimų nuostatomis, Šalys stengiasi bendradarbiauti sprendžiant tokius esamus ir iškylančius pasaulinius bendro intereso klausimus, kaip taika ir saugumas, klimato kaita, darnus vystymasis, tarpvalstybinė tarša, aplinkos apsauga, skaitmeninimas, visuomenės sveikata ir vartotojų apsauga, apmokestinimas, finansinis stabilumas ir laisva bei sąžininga prekyba ir investicijos. Tuo tikslu Šalys stengiasi palaikyti nuolatinį ir veiksmingą dialogą ir derinti savo pozicijas daugiašalėse organizacijose bei forumuose, kuriuose jos dalyvauja, pavyzdžiui, Jungtinėse Tautose, Didžiajame septynete (G 7), Didžiajame dvidešimtuose (G 20), Ekonominio bendradarbiavimo ir plėtros organizacijoje, Tarptautiniame valiutos fonde, Pasaulio banke ir Pasaulio prekybos organizacijoje.

#### 771 STRAIPSNIS

##### Esminiai elementai

763 straipsnio 1 dalis, 764 straipsnio 1 dalis ir 765 straipsnio 1 dalis yra šiuo Susitarimu ir papildomais susitarimais užmegztos partnerystės esminiai elementai.



## III ANTRAŠTINĖ DALIS

## ĮSIPAREIGOJIMŲ VYKDYMAS IR APSAUGOS PRIEMONĖS

## 772 STRAIPSNIS

Įsipareigojimų, kurie įvardijami kaip esminiai elementai, vykdymas

1. Jei kuri nors Šalis mano, kad kita Šalis padarė šiurkštų ir esminį kurių nors įsipareigojimų, kurie 771 straipsnyje įvardyti kaip esminiai elementai, pažeidimą, ji gali nuspręsti visiškai ar iš dalies nutraukti arba sustabdyti šio Susitarimo ar papildomojo susitarimo veikimą.
2. Prieš tai darydama, Šalis, remdamasi šio straipsnio taikymu, paprašo Partnerystės tarybos nedelsiant susirinkti, kad būtų laiku rastas abiem pusėms priimtinas sprendimas. Jei abiem pusėms priimtinas sprendimas nerandamas per 30 dienų nuo prašymo Partnerystės tarybai įteikimo dienos, Šalis gali imtis 1 dalyje nurodytų priemonių.
3. 1 dalyje nurodytos priemonės turi visapusiškai atitikti tarptautinę teisę ir būti proporcingos. Pirmenybė teikiama priemonėms, kurios mažiausiai trikdo šio Susitarimo ar papildomųjų susitarimų veikimą.

4. Šalys mano, kad padėtis yra šiurkštus ir esminis kurių nors 771 straipsnyje aprašytų įsipareigojimų pažeidimas tada, kai jos sunkumas ir pobūdis yra tokie ypatingi, kad kelia grėsmę taikai ir saugumui arba daro tarptautinį poveikį. Siekiant didesnio aiškumo patikslinama, kad veiksmai ar neveikimas, kurie iš esmės prieštarauja Paryžiaus susitarimo objektui ir tikslui, visada laikomi šiurkščiu ir esminiu pažeidimu šio straipsnio tikslais.

## 773 STRAIPSNIS

### Apsaugos priemonės

1. Jei kyla didelių sektorinio ar regioninio pobūdžio ekonominių, visuomeninių ar aplinkos problemų, be kita ko, susijusių su žvejybos veikla ir nuo jos priklausančiomis bendruomenėmis, ir tos problemos gali būti ilgalaikės, atitinkama Šalis gali vienašališkai imtis atitinkamų apsaugos priemonių. Tokios apsaugos priemonės neturi būti taikomos platesniu mastu ir ilgiau, nei absoliučiai būtina padėčiai ištaisyti. Pirmenybė teikiama toms priemonėms, kurios mažiausiai trikdydys šio Susitarimo veikimą.
2. Atitinkama Šalis nedelsdama per Partnerystės tarybą apie tai praneša kitai Šaliai ir pateikia visą aktualią informaciją. Siekdamas surasti abiem pusėms priimtina sprendimą, Šalys nedelsdamos pradeda konsultacijas Partnerystės taryboje.

3. Atitinkama Šalis negali imtis apsaugos priemonių nepraėjus vienam mėnesiui po 2 dalyje nurodyto pranešimo dienos, nebent iki nustatyto termino pabaigos kartu užbaigtas konsultacijų procesas pagal 2 dalį. Jei dėl išskirtinių aplinkybių, dėl kurių būtina imtis neatidėliotinių priemonių, išankstinis patikrinimas neįmanomas, atitinkama Šalis gali nedelsdama taikyti apsaugos priemones, absoliučiai būtinas padėčiai ištaisyti.

Atitinkama Šalis nedelsdama praneša Partnerystės tarybai apie priemones, kurių ėmėsi, ir pateikia visą aktualią informaciją.

4. Jei dėl apsaugos priemonės, kurios ėmėsi atitinkama Šalis, taikymo sutrinka teisių ir pareigų pagal šį Susitarimą ar papildomuosius susitarimus pusiausvyra, kita Šalis gali imtis tokių proporcingų pusiausvyros atkūrimo priemonių, kokios absoliučiai būtinos padėčiai ištaisyti. Pirmenybė teikiama toms priemonėms, kurios mažiausiai trikdyt šio Susitarimo veikimą. Tokioms pusiausvyros atkūrimo priemonėms *mutatis mutandis* taikomos 2–4 dalys.

5. Bet kuri Šalis gali, prieš tai nesikreipdama dėl konsultacijų pagal 738 straipsnį, inicijuoti 739 straipsnyje nurodytą arbitražo procedūrą, kad užginčytų priemonę, kurios kita Šalis ėmėsi taikydama šio straipsnio 1–5 dalis.

6. 1 dalyje nurodytų apsaugos priemonių ir 5 dalyje nurodytų pusiausvyros atkūrimo priemonių galima imtis atsizvelgiant ir į papildomąjį susitarimą, nebent jame nurodyta kitaip.

## SEPTINTA DALIS

## BAIGIAMOSIOS NUOSTATOS

## 774 STRAIPSNIS

## Teritorinio taikymo sritis

1. Šis Susitarimas taikomas:
  - a) teritorijoms, kurioms taikoma ES sutartis, SESV ir Europos atominės energijos bendrijos steigimo sutartis tose sutartyse nustatytais sąlygomis, ir
  - b) Jungtinės Karalystės teritorijai.
2. Šis Susitarimas taip pat taikomas Gernsio Valdai, Džersio Valdai ir Meno salai tiek, kiek nustatyta antros dalies penktame podalyje ir 520 straipsnyje.
3. Šis Susitarimas netaikomas Gibraltarui ir neturi poveikio toje teritorijoje.

4. Šis Susitarimas netaikomas užjūrio šalims ir teritorijoms, palaikančioms ypatingus santykius su Jungtine Karalyste: Angilijai, Bermudai, Didžiosios Britanijos Antarkties Teritorijai, Indijos Vandenyno Britų Sričiai, Britanijos Mergelių Saloms, Kaimanų Saloms, Folklando Saloms, Monseratui, Pitkerno, Hendersono, Diusio ir Oeno saloms, Šventosios Elenos, Dangun Žengimo ir Tristano da Kunjos Saloms, Pietų Džordžijos ir Pietų Sandvičo Saloms, bei Terkso ir Kaikoso Saloms.

#### 775 STRAIPSNIS

##### Ryšys su kitais susitarimais

Šis Susitarimas ir papildomieji susitarimai taikomi nedarant poveikio jokiame ankstesniame Jungtinės Karalystės ir Sąjungos bei Europos atominės energijos bendrijos dvišaliame susitarime. Šalys dar kartą patvirtina įsipareigojančios įgyvendinti visus tokius susitarimus.

#### 776 STRAIPSNIS

##### Peržiūra

Praėjus penkeriems metams nuo šio Susitarimo įsigaliojimo, o vėliau kas penkerius metus Šalys kartu peržiūri šio Susitarimo ir papildomųjų susitarimų įgyvendinimą ir visus su jais susijusius klausimus.

## 777 STRAIPSNIS

## Įslaptinta informacija ir neskelbtina neįslaptinta informacija

Jokia šio Susitarimo ar papildomųjų susitarimų nuostata neaiškina, kad reikėtų reikalavimą Šaliai pateikti įslaptintą informaciją.

Su įslaptinta informacija arba medžiaga, kurią Šalys suteikė ar kuria jos pasikeitė pagal šį Susitarimą ar papildomuosius susitarimus, elgiamasi ir ji saugoma laikantis Susitarimo dėl keitimosi įslaptinta informacija ir jos apsaugos saugumo procedūrų ir visų pagal jį sudarytų įgyvendinimo taisyklių.

Šalys susitaria dėl naudojimo nurodymų, siekdamos užtikrinti neskelbtinos neįslaptintos informacijos, kuria jos keičiasi, apsaugą.

## 778 STRAIPSNIS

## Neatskiriamos šio Susitarimo dalys

1. Šio Susitarimo protokolai, priedai, priedėliai ir išnašos yra neatskiriamos šio Susitarimo dalys.

2. Kiekvienas šio Susitarimo priedas, įskaitant jo priedėlius, yra neatskiriama skirsnio, skyriaus, antraštinės dalies, podalio ar protokolo, kuriuose tas priedas nurodomas arba į kuriuos daroma nuoroda tame priede, dalis. Siekiant didesnio aiškumo patikslinama, kad:

- a) 1 priedas yra neatskiriama pirmos dalies III antraštinės dalies dalis;
- b) 2, 3, 4, 5, 6, 7, 8 ir 9 priedai yra neatskiriama antros dalies pirmo podalio I antraštinės dalies 2 skyriaus dalis;
- c) 10 priedas yra neatskiriama antros dalies pirmo podalio I antraštinės dalies 3 skyriaus dalis;
- d) 11, 12, 13, 14, 15, 16 ir 17 priedai yra neatskiriama antros dalies pirmo podalio I antraštinės dalies 4 skyriaus dalis;
- e) 18 priedas yra neatskiriama antros dalies pirmo podalio I antraštinės dalies 5 skyriaus dalis;
- f) 19, 20, 21, 22, 23 ir 24 priedai yra neatskiriama antros dalies pirmo podalio II antraštinės dalies dalis;
- g) 25 priedas yra neatskiriama antros dalies pirmo podalio VI antraštinės dalies dalis;
- h) 26, 27, 28 ir 29 priedai yra neatskiriama antros dalies pirmo podalio VIII antraštinės dalies dalis;

- i) 27 priedas yra neatskiriama antros dalies pirmo podalio XI antraštinės dalies dalis;
- j) 30 priedas ir visi pagal 454 straipsnį priimti priedai yra neatskiriama antros dalies antro podalio II antraštinės dalies dalis;
- k) 31 priedas yra neatskiriama antros dalies trečio podalio I antraštinės dalies dalis;
- l) 32, 33 ir 34 priedai yra neatskiriama antros dalies trečio podalio II antraštinės dalies dalis;
- m) 35, 36, 37 ir 38 priedai yra neatskiriama antros dalies penkto podalio dalis;
- n) 39 priedas yra neatskiriama trečios dalies II antraštinės dalies dalis;
- o) 40 priedas yra neatskiriama trečios dalies III antraštinės dalies dalis;
- p) 41 priedas yra neatskiriama trečios dalies V antraštinės dalies dalis;
- q) 42 priedas yra neatskiriama trečios dalies VI antraštinės dalies dalis;
- r) 43 priedas yra neatskiriama trečios dalies VII antraštinės dalies dalis;
- s) 44 priedas yra neatskiriama trečios dalies IX antraštinės dalies dalis;
- t) 45 priedas yra neatskiriama trečios dalies III, VII ir IX antraštinių dalių dalis;



- u) 46 priedas yra neatskiriama trečios dalies XI antraštinės dalies dalis;
- v) 47 priedas yra neatskiriama penktos dalies 1 skyriaus 2 skirsnio dalis;
- w) 48 ir 49 priedai yra neatskiriama šeštos dalies I antraštinės dalies dalis;
- x) Protokolo dėl administracinio bendradarbiavimo ir kovos su sukčiavimu pridėtinės vertės mokesčio srityje ir dėl savitarpio pagalbos vykdant su muitais ir mokesčiais susijusius reikalavimus priedas yra neatskiriama Protokolo dėl administracinio bendradarbiavimo ir kovos su sukčiavimu pridėtinės vertės mokesčio srityje ir dėl savitarpio pagalbos vykdant su mokesčiais ir muitais susijusius reikalavimus dalis;
- y) SSC-1, SSC-2, SSC-3, SSC-4, SSC-5, SSC-6, SSC-7 ir SSC-8 priedai ir jų priedėliai yra neatskiriama Protokolo dėl socialinės apsaugos koordinavimo dalis.

#### 779 STRAIPSNIS

##### Nutraukimas

Bet kuri Šalis gali nutraukti šį Susitarimą, apie tai raštu pranešdama diplomatiniais kanalais. Šis Susitarimas ir papildomieji susitarimai nustoja galioti pirmąją dvylikto mėnesio po pranešimo datos dieną.

## 780 STRAIPSNIS

## Autentiški tekstai

Šis susitarimas sudaromas dviem egzemplioriais airių, anglų, bulgarų, čekų, danų, estų, graikų, ispanų, italų, kroatų, latvių, lenkų, lietuvių, maltiečių, nyderlandų, portugalų, prancūzų, rumunų, slovakų, slovėnų, suomių, švedų, vengrų ir vokiečių kalbomis. Ne vėliau kaip 2021 m. balandžio 30 d. turi būti atlikta Susitarimo redakcijų visomis kalbomis galutinė teisinė lingvistinė peržiūra. Nepaisant ankstesnio sakinio, Susitarimo redakcijos anglų kalba galutinės teisinės lingvistinės peržiūros procesas užbaigiamas ne vėliau kaip 783 straipsnio 1 dalyje nurodytą dieną, jei ta diena yra ankstesnė nei 2021 m. balandžio 30 d.

Pirmiau minėtos galutinės teisinės lingvistinės peržiūros proceso metu parengtos kalbų redakcijos pakeičia pasirašytas Susitarimo redakcijas *ab initio*, ir Šalims pasikeičiant diplomatinėmis notomis nustatoma, kad tos redakcijos yra autentiškos ir galutinės.

## 781 STRAIPSNIS

## Kitų šalių stojimas į Sąjungą

1. Sąjunga praneša Jungtinei Karalystei apie kiekvieną naują trečiosios šalies prašymą dėl stojimo į Sąjungą.
2. Per Sąjungos ir trečiosios šalies derybas dėl tos šalies stojimo į Sąjungą<sup>1</sup> Sąjunga deda pastangas:
  - a) Jungtinės Karalystės prašymu suteikti, kiek tai įmanoma, visą informaciją bet kuriuo klausimu, kuriam taikomas šis Susitarimas ir papildomieji susitarimai, ir
  - b) atsizvelgti į bet kokį Jungtinės Karalystės pareikštą susirūpinimą.
3. Partnerystės taryba išnagrinėja trečiosios šalies stojimo į Sąjungą poveikį šiam Susitarimui ir papildomiesiems susitarimams likus pakankamai laiko iki stojimo dienos.
4. Tiek, kiek būtina, Jungtinė Karalystė ir Sąjunga iki susitarimo dėl trečiosios šalies stojimo į Sąjungą įsigaliojimo:
  - a) iš dalies pakeičia šį Susitarimą ar papildomuosius susitarimus;

---

<sup>1</sup> Siekiant didesnio aiškumo patikslinama, kad 2–9 dalys taikomos Sąjungos ir trečiosios šalies deryboms dėl stojimo į Sąjungą, vykstančioms po šio Susitarimo įsigaliojimo, nepaisant to, kad prašymas dėl stojimo buvo pateiktas prieš įsigaliojant šiam Susitarimui.

- b) Partnerystės tarybos sprendimu atlieka visus kitus reikiamus pataisymus ar priima pereinamojo laikotarpio priemones dėl šio Susitarimo ar papildomųjų susitarimų, arba
  - c) Partnerystės taryboje nusprendžia, ar:
    - i) taikyti 492 straipsnį tos trečiosios šalies piliečiams, arba
    - ii) nustatyti pereinamojo laikotarpio priemones dėl 492 straipsnio, susijusias su ta trečiąja šalimi ir jos piliečiais, jai įstojus į Sąjungą.
5. Jei sprendimas pagal šio straipsnio 4 dalies c punkto i arba ii papunktį nepriimamas iki susitarimo dėl atitinkamos trečiosios šalies stojimo į Sąjungą įsigaliojimo dienos, 492 straipsnis tos trečiosios šalies piliečiams netaikomas.
6. Jei Partnerystės taryba nustato pereinamojo laikotarpio priemones, kaip nurodyta 4 dalies c punkto ii papunktyje, ji nurodo tų priemonių trukmę. Partnerystės taryba gali pratęsti tų pereinamojo laikotarpio priemonių galiojimą.
7. Iki šio straipsnio 4 dalies c punkto ii papunktyje nurodytų pereinamojo laikotarpio priemonių galiojimo pabaigos Partnerystės taryba nusprendžia, ar nuo pereinamojo laikotarpio priemonių galiojimo pabaigos tos trečiosios šalies piliečiams taikyti 492 straipsnį. Jei toks sprendimas nepriimamas, nuo pereinamojo laikotarpio priemonių galiojimo pabaigos 492 straipsnis tos trečiosios šalies piliečiams netaikomas.

8. 4 dalies c punktu ir 5–7 dalimis nedaromas poveikis Sąjungos prerogatyvoms pagal jos vidaus teisės aktus.
9. Siekiant didesnio aiškumo patikslinama, kad, nedarant poveikio 4 dalies c punktui ir 5–7 dalims, šis Susitarimas taikomas Sąjungos naujos valstybės narės atžvilgiu nuo tos naujos valstybės narės įstojimo į Sąjungą dienos.

## 782 STRAIPSNIS

### Laikinoji nuostata dėl asmens duomenų perdavimo Jungtinei Karalystei

1. Nurodytos trukmės laikotarpiu asmens duomenų perdavimas iš Sąjungos į Jungtinę Karalystę nelaikomas perdavimu trečiajai šaliai pagal Sąjungos teisę su sąlyga, kad 2020 m. gruodžio 31 d. yra taikomi Jungtinės Karalystės duomenų apsaugos teisės aktai (tokie, kokie išsaugoti ir įtraukti į Jungtinės Karalystės teisę pagal 2018 m. (išstojimo iš) Europos Sąjungos aktą) su pakeitimais, padarytais 2019 m. Duomenų apsaugos, privatumo ir elektroninių ryšių (pakeitimai ir t. t.) (dėl išstojimo iš ES) teisės aktais (SI 2019/419)<sup>1</sup> (toliau — taikytina duomenų apsaugos sistema), ir su sąlyga, kad Jungtinė Karalystė nesinaudoja paskirtaisiais įgaliojimais be Sąjungos sutikimo Partnerystės taryboje.

---

<sup>1</sup> Su pakeitimais, padarytais 2020 m. Duomenų apsaugos, privatumo ir elektroninių ryšių (pakeitimai ir t. t.) (dėl išstojimo iš ES) teisės aktais (SI 2020/1586).

2. Atsižvelgiant į 3–11 dalis, 1 dalis taip pat taikoma asmens duomenų perdavimui iš Islandijos, Lichtenšteino Kunigaikštystės ir Norvegijos Karalystės į Jungtinę Karalystę nurodytu laikotarpiu pagal Sąjungos teisę, taikomą tose valstybėse 1992 m. gegužės 2 d. Porte pasirašytu Europos ekonominės erdvės susitarimu, tol, kol 1 dalis taikoma asmens duomenų perdavimui iš Sąjungos į Jungtinę Karalystę, su sąlyga, kad tos valstybės raštu praneša abiem Šalims apie savo aiškų sutikimą taikyti šią nuostatą.
3. Šiame straipsnyje paskirtieji įgaliojimai – įgaliojimai:
  - a) priimti taisykles pagal 2018 m. Jungtinės Karalystės duomenų apsaugos akto 17A, 17C ir 74A skirsnius;
  - b) priimti naują dokumentą, kuriame nurodomos standartinės duomenų apsaugos sąlygos pagal 2018 m. Jungtinės Karalystės duomenų apsaugos akto 119A skirsnį;
  - c) tvirtinti naują elgesio kodekso projektą pagal Jungtinės Karalystės bendrojo duomenų apsaugos reglamento (toliau – JK BDAR) 40 straipsnio 5 dalį, išskyrus elgesio kodeksą, kuriuo negalima remtis siekiant užtikrinti tinkamas asmens duomenų perdavimo į trečiąją šalį apsaugos priemones pagal JK BDAR 46 straipsnio 2 dalies e punktą;
  - d) tvirtinti naujus sertifikavimo mechanizmus pagal JK BDAR 42 straipsnio 5 dalį, išskyrus sertifikavimo mechanizmus, kuriais negalima remtis siekiant užtikrinti tinkamas asmens duomenų perdavimo į trečiąją šalį apsaugos priemones pagal JK BDAR 46 straipsnio 2 dalies f punktą;

- e) tvirtinti naujas įmonėms privalomas taisyklės pagal JK BDAR 47 straipsnį;
  - f) leisti taikyti naujas sutarčių sąlygas, nurodytas JK BDAR 46 straipsnio 3 dalies a punkte, arba
  - g) leisti sudaryti naujus administracinius susitarimus, nurodytus JK BDAR 46 straipsnio 3 dalies b punkte.
4. Nurodytas laikotarpis prasideda šio Susitarimo įsigaliojimo dieną ir, atsižvelgiant į 5 dalį, baigiasi ankstesnę iš šių datų:
- a) tą dieną, kurią Europos Komisija priima sprendimus dėl tinkamumo Jungtinės Karalystės atžvilgiu pagal Direktyvos (ES) 2016/680 36 straipsnio 3 dalį ir Reglamento (ES) 2016/679 45 straipsnio 3 dalį, arba
  - b) praėjus keturiems mėnesiams nuo nurodyto laikotarpio pradžios dienos, o laikotarpis pratęsiamas dar dviem mėnesiais, nebent viena iš Šalių tam prieštarauja.
5. Atsižvelgiant į 6 ir 7 dalis, jeigu per nurodytą laikotarpį Jungtinė Karalystė iš dalies pakeičia taikytiną duomenų apsaugos sistemą arba naudojasi paskirtaisiais įgaliojimais be Sąjungos sutikimo Partnerystės taryboje, nurodytas laikotarpis baigiasi tą dieną, kurią pasinaudojama tais įgaliojimais arba įsigalioja pakeitimas.
6. 1 ir 5 dalyse pateiktos nuorodos į naudojamąsi paskirtaisiais įgaliojimais neapima naudojimosi tokiais įgaliojimais, kurių poveikis apsiriboja derinimu su atitinkamu Sąjungos duomenų apsaugos teisės aktu.

7. Bet kas, kas priešingu atveju laikoma taikytinos duomenų apsaugos sistemos pakeitimu:

- a) padaroma Sąjungai sutikus Partnerystės taryboje, arba
- b) apsiriboja derinimu su atitinkamu Sąjungos duomenų apsaugos teisės aktu,

nelaikoma taikytinos duomenų apsaugos sistemos pakeitimu 5 dalies tikslais ir turėtų būti traktuojama kaip taikytinos duomenų apsaugos sistemos dalis 1 dalies tikslais.

8. 1, 5 ir 7 dalių tikslais Sąjungos sutikimas Partnerystės taryboje reiškia:

- a) Partnerystės tarybos sprendimą, kaip aprašyta 11 dalyje, arba
- b) numatomą sutikimą, kaip aprašyta 10 dalyje.

9. Jei Jungtinė Karalystė praneša Sąjungai apie savo ketinimą naudotis paskirtaisiais įgaliojimais arba siūlo iš dalies keisti taikytiną duomenų apsaugos sistemą, bet kuri Šalis per penkias darbo dienas gali prašyti surengti Partnerystės tarybos posėdį ir jis turi įvykti per dvi savaites nuo tokio prašymo pateikimo.



10. Jei tokio posėdžio surengti neprašoma, laikoma, kad Sąjunga sutiko su tokiu naudojimusi įgaliojimais ar pakeitimu per nurodytą laikotarpį.
11. Jei tokį posėdį surengti paprašyta, jame Partnerystės taryba svarsto siūlomą naudojimąsi įgaliojimais ar pakeitimą ir gali priimti sprendimą, kuriame nurodoma, kad ji sutinka su naudojimusi įgaliojimais ar pakeitimu per nurodytą laikotarpį.
12. Jungtinė Karalystė, kiek pagrįstai įmanoma, praneša Sąjungai, jei per nurodytą laikotarpį ji parengia naują dokumentą, kuriuo galima remtis per nurodytą laikotarpį perduodant asmens duomenis trečiajai šaliai pagal JK BDAR 46 straipsnio 2 dalies a punktą arba 2018 m. Jungtinės Karalystės duomenų apsaugos akto 75 straipsnio 1 dalies a punktą. Gavusi Jungtinės Karalystės pranešimą pagal šią dalį, Sąjunga gali prašyti surengti Partnerystės tarybos posėdį atitinkamam dokumentui aptarti.
13. Šeštos dalies I antraštinė dalis netaikoma ginčams dėl šio straipsnio aiškinimo ir taikymo.

## 783 STRAIPSNIS

## Įsigaliojimas ir laikinas taikymas

1. Šis Susitarimas įsigalioja pirmąją mėnesio, einančio po to, kai abi Šalys praneša viena kitai įvykdžiusios savo atitinkamus vidaus reikalavimus ir procesus, kuriais nustatomas jų sutikimas jo laikytis, dieną.
2. Šalys susitaria laikinai taikyti šį Susitarimą nuo 2021 m. sausio 1 d., su sąlyga, kad iki tos dienos jos bus pranešusios viena kitai apie tai, kad įvykdė savo atitinkamus vidaus reikalavimus ir procesus, būtinus laikinam taikymui. Laikinas taikymas nustoja galioti vieną iš šių datų, atsižvelgiant į tai, kuri yra ankstesnė:
  - a) 2021 m. vasario 28 d. arba kitą Partnerystės tarybos nustatytą datą, arba
  - b) 1 dalyje nurodytą dieną.
3. Nuo datos, kurią šis Susitarimas pradedamas laikinai taikyti, Šalys šiame Susitarime pateikiamas nuorodas į šio Susitarimo įsigaliojimo datą ar šio Susitarimo įsigaliojimą supranta kaip nuorodas į datą, nuo kurios šis Susitarimas pradedamas laikinai taikyti.

Съставено в Брюксел и Лондон на тридесети декември две хиляди и двадесета година.

Hecho en Bruselas y Londres, el treinta de diciembre de dos mil veinte.

V Bruselu a v Londýně dne třicátého prosince dva tisíce dvacet.

Udfærdiget i Bruxelles og London, den tredivte december to tusind og tyve.

Geschehen zu Brüssel und London am dreißigsten Dezember zweitausendzwanzig.

Kahe tuhande kahekümnenda aasta detsembrikuu kolmekümnendal päeval Brüsselis ja Londonis.

Έγινε στις Βρυξέλλες και στο Λονδίνο, στις τριάντα Δεκεμβρίου δύο χιλιάδες είκοσι.

Done at Brussels and London on the thirtieth day of December in the year two thousand and twenty.

Fait à Bruxelles et à Londres, le trente décembre deux mille vingt.

Arna dhéanamh sa Bhruiséil agus i Londain, an tríochadú lá de mhí na Nollag an bhliain dhá mhíle fiche.

Sastavljeno u Bruxellesu i Londonu tridesetog prosinca godine dvije tisuće dvadesete.

Fatto a Bruxelles e Londra, addì trenta dicembre duemilaventi.

Briseļē un Londonā, divi tūkstoši divdesmitā gada trīsdesmitajā decembrī.

Priimta du tūkstančiai dvidešimtų metų gruodžio trisdešimtą dieną Briuselyje ir Londone.

Kelt Brüsszelben és Londonban, a kétezzer-huszasdik év december havának harmincadik napján.

Magħmul fi Brussell u Londra, fit-tletin jum ta' Diċembru fis-sena elfejn u għoxrin.

Gedaan te Brussel en Londen, dertig december tweeduizend twintig.

Sporządzono w Brukseli i Londynie dnia trzydziestego grudnia roku dwa tysiące dwudziestego.

Feito em Bruxelas e em Londres, em trinta de dezembro de dois mil e vinte.

Întocmit la Bruxelles și la Londra la treizeci decembrie două mii douăzeci.

V Bruseli a Londýne tridsiateho decembra dvetisícdvadsať.

V Bruslju in Londonu, tridesetega decembra dva tisoč dvajset.

Tehty Brysselissä ja Lontoossa kolmantenakymmenentenä päivänä joulukuuta vuonna kaksituhattakaksikymmentä.

Som skedde i Bryssel och i London den trettionde december år tjugohundratjugo.

За Европейския съюз  
Por la Unión Europea  
Za Evropskou unii  
For Den Europæiske Union  
Für die Europäische Union  
Euroopa Liidu nimel  
Για την Ευρωπαϊκή Ένωση  
For the European Union  
Pour l'Union européenne  
Thar ceann an Aontais Eorpaigh  
Za Europsku uniju  
Per l'Unione europea  
Eiropas Savienības vārdā –  
Europos Sąjungos vardu  
Az Európai Unió részéről  
Għall-Unjoni Ewropea  
Voor de Europese Unie  
W imieniu Unii Europejskiej  
Pela União Europeia  
Pentru Uniunea Europeană  
Za Európsku úniu  
Za Evropsko unijo  
Euroopan unionin puolesta  
För Europeiska unionen

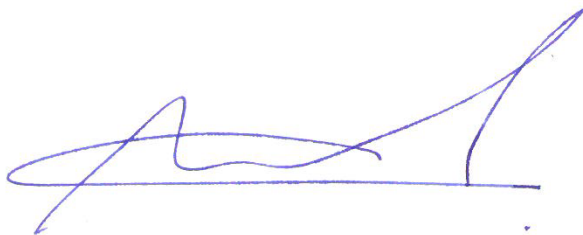

За Европейската общност за атомна енергия  
Por la Comunidad Europea de la Energía Atómica  
Za Evropské společenství pro atomovou energii  
For Det Europæiske Atomenergifællesskab  
Für die Europäische Atomgemeinschaft  
Euroopa Aatomienergiaühenduse nimel  
Για την Ευρωπαϊκή Κοινότητα Ατομικής Ενέργειας  
For the European Atomic Energy Community  
Pour la Communauté européenne de l'énergie atomique  
Thar ceann an Chomhphobail Eorpaigh do Fhuinneamh Adamhach  
Za Europsku zajednicu za atomsku energiju  
Per la Comunità europea dell'energia atomica  
Eiropas Atomenerģijas Kopienas vārdā –  
Europos atominės energijos bendrijos vardu  
Az Európai Atomenergia-közösség részéről  
F'isem il-Komunità Ewropea tal-Energija Atomika  
Voor de Europese Gemeenschap voor Atoomenergie  
W imieniu Europejskiej Wspólnoty Energii Atomowej  
Pela Comunidade Europeia da Energia Atómica  
Pentru Comunitatea Europeană a Energiei Atomice  
Za Európske spoločenstvo pre atómovú energiu  
Za Evropsko skupnost za atomsko energijo  
Euroopan atomienergiajärjestön puolesta  
För Europeiska atomenergigemenskapen



За Обединеното кралство Великобритания и Северна Ирландия  
Por el Reino Unido de Gran Bretaña e Irlanda del Norte  
Za Spojené království Velké Británie a Severního Irska  
For Det Forenede Kongerige Storbritannien og Nordirland  
Für das Vereinigte Königreich Großbritannien und Nordirland  
Suurbritannia ja Põhja-Iiri Ühendkuningriigi nimel  
Για το Ηνωμένο Βασίλειο της Μεγάλης Βρετανίας και της Βόρειας Ιρλανδίας  
For the United Kingdom of Great Britain and Northern Ireland  
Pour le Royaume-Uni de Grande-Bretagne et d'Irlande du Nord  
Thar ceann Ríocht Aontaithe na Breataine Móire agus Thuaisceart Éireann  
Za Ujedinjenu Kraljevinu Velike Britanije i Sjeverne Irske  
Per il Regno Unito di Gran Bretagna e Irlanda del Nord  
Lielbritānijas un Ziemeļīrijas Apvienotās Karalistes vārdā –  
Jungtinės Didžiosios Britanijos ir Šiaurės Airijos Karalystės vardu  
Nagy-Britannia és Észak-Írország Egyesült Királysága részéről  
Għar-Renju Unit tal-Gran Brittanja u l-Irlanda ta' Fuq  
Voor het Verenigd Koninkrijk van Groot-Brittannië en Noord-Ierland  
W imieniu Zjednoczonego Królestwa Wielkiej Brytanii i Irlandii Północnej  
Pelo Reino Unido da Grã-Bretanha e da Irlanda do Norte  
Pentru Regatul Unit al Marii Britanii și Irlandei de Nord  
Za Spojené kráľovstvo Veľkej Británie a Severného Írska  
Za Združeno kraljestvo Velika Britanija in Severna Irska  
Ison-Britannian ja Pohjois-Irlannin yhdistyneen kuningaskunnan puolesta  
För Förenade konungariket Storbritannien och Nordirland

A handwritten signature in black ink, consisting of a large, stylized initial 'B' followed by a surname that appears to be 'Lucas'.

**1 PRIEDAS****PARTNERYSTĖS TARYBOS IR KOMITETŲ DARBO TVARKOS TAISYKLĖS****1 TAISYKLĖ****Pirmininkas**

1. Sąjunga ir Jungtinė Karalystė praneša viena kitai savo paskirtų bendrapirmininkių asmenvardžius, pareigas ir kontaktinius duomenis. Laikoma, kad bendrapirmininkis turi atitinkamą leidimą atstovauti Sąjungai ar Jungtinei Karalystei iki dienos, kai kitai Šaliai pranešama apie naują bendrapirmininkį.
2. Šiose darbo tvarkos taisyklėse numatyti bendrapirmininkių sprendimai priimami bendru sutarimu.
3. Konkrečiame posėdyje bendrapirmininkį gali pakeisti paskirtasis asmuo. Bendrapirmininkis arba jo paskirtasis asmuo apie paskyrimą ku anksčiau praneša kitam bendrapirmininkiui ir Partnerystės tarybos sekretariatui. Laikoma, kad šiose darbo tvarkos taisyklėse nuorodos į bendrapirmininkius apima nuorodą į paskirtąjį asmenį.

## 2 TAISYKLĖ

### Sekretoriatas

Partnerystės tarybos sekretoriata (toliau – sekretoriatas) sudaro Sąjungos pareigūnas ir Jungtinės Karalystės Vyriausybės pareigūnas. Sekretoriatas atlieka šiose darbo tvarkos taisyklėse jam pavestas užduotis.

Sąjunga ir Jungtinė Karalystė praneša viena kitai pareigūno, kuris yra Partnerystės tarybos sekretorius atitinkamai iš Sąjungos ir Jungtinės Karalystės, asmenvardį, pareigas ir kontaktinius duomenis. Laikoma, kad šis pareigūnas toliau eina sekretoriaus iš Sąjungos arba Jungtinės Karalystės pareigas iki dienos, kurią Sąjunga arba Jungtinė Karalystė praneša apie naują sekretorių.

## 3 TAISYKLĖ

### Posėdžiai

1. Kiekvieną Partnerystės tarybos posėdį bendrapirmininkių sutartą dieną sutartu laiku sušaukia sekretoriatas. Jei Sąjunga arba Jungtinė Karalystė per sekretoriata perdavė prašymą surengti posėdį, Partnerystės taryba stengiasi susirinkti į posėdį per 30 dienų nuo tokio prašymo pateikimo arba greičiau šiame Susitarime numatytais atvejais.
2. Jei bendrapirmininkiai nenusprendžia kitaip, Partnerystės taryba posėdžius rengia pakaitomis Briuselyje ir Londone.



3. Nukrypstant nuo 2 dalies, bendrapirmininkiai gali sutarti, kad Partnerystės tarybos posėdis būtų rengiamas vaizdo arba telefoninės konferencijos būdu.

#### 4 TAISYKLĖ

##### Dalyvavimas posėdžiuose

1. Likus pagrįstam laikotarpiui iki kiekvieno posėdžio, Sąjunga ir Jungtinė Karalystė per sekretoriata informuoja viena kitą apie planuojamą savo delegacijų sudėtį ir nurodo kiekvieno delegacijos nario asmenvardį ir pareigas.
2. Kai tikslinga, bendrapirmininkiai bendru sutarimu gali į Partnerystės tarybos posėdžius pakviesti ekspertų (t. y. ne valdžios institucijų pareigūnų), kad šie pateiktų informacijos konkrečiais klausimais ir tik per tas posėdžio dalis, kuriose aptariami tie konkretūs klausimai.

#### 5 TAISYKLĖ

##### Dokumentai

Rašytinius dokumentus, kuriais grindžiami Partnerystės tarybos svarstymai, sekretoriatas sunumeruoja ir išplatina Sąjungai ir Jungtinei Karalystei.

## 6 TAISYKLĖ

### Korespondencija

1. Partnerystės tarybai skirtą korespondenciją Sąjunga ir Jungtinė Karalystė siunčia sekretoriatui. Tokia korespondencija gali būti siunčiama bet kokiomis rašytinės informacijos perdavimo priemonėmis, įskaitant elektroninį pašta.
2. Sekretoriatas užtikrina, kad Partnerystės tarybai skirta korespondencija būtų įteikta bendrapirmininkiams ir, kai tikslinga, išplatinama pagal 5 taisyklę.
3. Visa bendrapirmininkių parengta arba jiems tiesiogiai adresuojama korespondencija perduodama sekretoriatui ir, kai tikslinga, išplatinama pagal 5 taisyklę.

## 7 TAISYKLĖ

### Posėdžių darbotvarkė

1. Sekretoriatas parengia kiekvieno posėdžio preliminaros darbotvarkės projektą. Kartu su susijusiais dokumentais jis perduodamas bendrapirmininkiams ne vėliau kaip likus 10 dienų iki posėdžio dienos.
2. Į preliminarą darbotvarkę įrašomi punktai, kurių paprašė Sąjunga arba Jungtinė Karalystė. Visi tokie prašymai kartu su susijusiais dokumentais pateikiami sekretoriatui ne vėliau kaip likus 15 dienų iki posėdžio pradžios.

3. Ne vėliau kaip likus 5 dienoms iki posėdžio dienos bendrapirmininkiai priima sprendimą dėl preliminarios posėdžio darbotvarkės.
4. Darbotvarkę Partnerystės taryba priima kiekvieno posėdžio pradžioje. Paprašius Sąjungai ar Jungtinei Karalystei, į darbotvarkę gali būti bendru sutarimu įtraukiami į preliminarią darbotvarkę neįrašyti punktai.
5. Bendrapirmininkiai gali bendru sutarimu sutrumpinti arba pailginti 1, 2 ir 3 dalyse nurodytus laikotarpius, kad būtų atsižvelgta į konkretaus atvejo aplinkybes.

## 8 TAISYKLĖ

### Protokolai

1. Jei bendrapirmininkiai nenusprendžia kitaip, kiekvieno posėdžio protokolo projektą per 15 dienų nuo posėdžio pabaigos parengia pareigūnas, einantis sekretoriaus iš posėdį rengiančios Šalies pareigas. Protokolo projektas perduodamas sekretoriaus iš kitos Šalies pareigas einančiam pareigūnui, kad ta Šalis pateiktų savo pastabas. Pastaroji pastabas gali pateikti per 7 dienas nuo protokolo projekto gavimo dienos.
2. Protokole paprastai apibendrinamas kiekvienas darbotvarkės punktas ir, kai taikytina, nurodomi:
  - a) Partnerystės tarybai pateikti dokumentai;

- b) visi pareiškimai, kuriuos vienas iš bendrapirmininkių paprašė įtraukti į protokolą, ir
  - c) konkrečiais klausimais priimti sprendimai, pateiktos rekomendacijos, pareiškimai, dėl kurių sutarta, ir priimtos išvados.
3. Protokolo priede pateikiamas kiekvienos delegacijos narių sąrašas, kuriame nurodomi visų posėdyje dalyvavusių asmenų asmenvardžiai ir pareigos.
4. Sekretoriatas patikslina protokolo projektą remdamasis gautomis pastabomis, o patikslintą protokolo projektą bendrapirmininkiai patvirtina per 28 dienas nuo posėdžio dienos arba bet kurią kitą bendrapirmininkių sutartą dieną. Dviejų patvirtinto protokolo egzempliorių autentiškumą sekretoriai patvirtina parašais. Sąjunga ir Jungtinė Karalystė gauna po vieną iš šių autentiškų egzempliorių. Bendrapirmininkiai gali sutarti, kad šį reikalavimą atitinka elektroninių kopijų pasirašymas ir pasikeitimas jomis.

## 9 TAISYKLĖ

## Sprendimai ir rekomendacijos

1. Laikotarpiu tarp posėdžių Partnerystės taryba taikydama rašytinę procedūrą gali priimti sprendimus ar rekomendacijas. Sprendimo ar rekomendacijos projekto tekstą bendrapirmininkis kitam bendrapirmininkui pateikia surašytą Partnerystės tarybos darbo kalba. Pritarimą sprendimo ar rekomendacijos projektui kita Šalis pareiškia per vieną mėnesį arba siūlančiosios Šalies nurodytą ilgesnį laikotarpį. Jei kita Šalis pritarimo nepareiškia, siūlomas sprendimas ar rekomendacija aptariami ir gali būti priimti kitame Partnerystės tarybos posėdyje. Jei kita Šalis pritarimą pareiškia, siūlomi sprendimai ar rekomendacijos laikomi priimtais ir pagal 8 taisyklę įrašomi į kito Partnerystės tarybos posėdžio protokolą.
2. Kai Partnerystės taryba priima sprendimus ar rekomendacijas, į tokių dokumentų pavadinimus atitinkamai įrašomi žodžiai „Sprendimas“ arba „Rekomendacija“. Sekretoriatas visus sprendimus ar rekomendacijas užregistruoja suteikdamas eilės numerį ir nuroydamas jų priėmimo datas.
3. Partnerystės tarybos priimtuose sprendimuose nurodoma jų įsigaliojimo data.

4. Dviem egzemplioriais autentiškais kalbomis parengtus ir Partnerystės tarybos priimtus sprendimus ir rekomendacijas pasirašo bendrapirmininkiai, o sekretoriatas juos išsiunčia Sąjungai ir Jungtinei Karalystei iš karto po jų pasirašymo. Bendrapirmininkiai gali sutarti, kad parašo reikalavimą atitinka elektroninių kopijų pasirašymas ir pasikeitimas jomis.

## 10 TAISYKLĖ

### Skaidrumas

1. Bendrapirmininkiai gali susitarti, kad Partnerystės tarybos posėdžiai būtų vieši.
2. Kiekviena Šalis gali nuspręsti, ar Partnerystės tarybos sprendimus ir rekomendacijas skelbti savo atitinkamame oficialiajame leidinyje arba internete.
3. Jei Sąjunga arba Jungtinė Karalystė Partnerystės tarybai pateikia informacijos, kuri pagal jos įstatymus ir kitus teisės aktus yra konfidenciali arba saugoma nuo atskleidimo, kita Šalis tą gautą informaciją laiko konfidencialia.
4. Preliminarios posėdžių darbotvarkės skelbiamos viešai iki Partnerystės tarybos posėdžio. Posėdžių protokolai skelbiami viešai po jų patvirtinimo pagal 8 taisyklę.
5. 2, 3 ir 4 dalyse nurodyti dokumentai skelbiami laikantis kiekvienos Šalies taikomų duomenų apsaugos taisyklių.

## 11 TAISYKLĖ

### Kalbos

1. Partnerystės tarybos oficialiosios kalbos yra Sąjungos ir Jungtinės Karalystės oficialiosios kalbos.
2. Partnerystės tarybos darbo kalba yra anglų kalba. Jeigu bendrapirmininkiai nenusprendžia kitaip, Partnerystės taryba, svarstydamą klausimus, remiasi anglų kalba parengtais dokumentais.
3. Sprendimus dėl šio Susitarimo keitimo arba aiškinimo Partnerystės taryba priima šio Susitarimo autentiškų tekstų kalbomis. Visi kiti Partnerystės tarybos sprendimai, įskaitant tuos, kuriais iš dalies keičiamos šios darbo tvarkos taisyklės, priimami 2 dalyje nurodyta darbo kalba.

## 12 TAISYKLĖ

### Išlaidos

1. Sąjunga ir Jungtinė Karalystė padengia visas dėl dalyvavimo Partnerystės tarybos posėdžiuose patirtas savo sąnaudas.

2. Posėdžių organizavimo ir dokumentų dauginimo išlaidas apmoka posėdį rengianti Šalis.
3. Sąnaudas, susijusias su vertimu žodžiu per posėdžius į Partnerystės tarybos darbo kalbą ir iš tos kalbos, padengia tokio vertimo prašanti Šalis.
4. Kiekviena Šalis atsakinga už sprendimų ir kitų dokumentų vertimą raštu į savo oficialiąją (-iąsias) kalbą (-as), jei to reikalaujama pagal 11 taisyklę, ir padengia su tokio vertimu raštu susijusias išlaidas.

### 13 TAISYKLĖ

#### Komitetai

1. Nedarant poveikio šios taisyklės 2 dalies taikymui, komitetams *mutatis mutandis* taikomos 1–12 taisyklės.
  2. Komitetai, likus pakankamai laiko iki jų posėdžių, praneša Partnerystės Tarybai apie savo posėdžių tvarkaraščius ir darbotvarkes ir teikia Partnerystės Tarybai kiekvieno savo posėdžio rezultatų bei išvadų ataskaitas.
-



**2 PRIEDAS****KONKRETIEMS PRODUKTAMS TAIKOMŲ KILMĖS TAISYKLIŲ ĮVADINĖS PASTABOS****1 PASTABA****Bendrieji principai**

1. Šiame priede pateikiamos bendrosios taisyklės, susijusios su taikytiniais 3 priedo reikalavimais, kaip numatyta šio Susitarimo 39 straipsnio 1 dalies c punkte.
2. Šio priedo ir 3 priedo tikslais reikalavimai, kuriuos produktas turi atitikti, kad būtų laikomas turinčiu kilmės statusą pagal šio Susitarimo 39 straipsnio 1 dalies c punktą, yra tarifinio klasifikavimo pasikeitimas, gamybos procesas, kilmės statuso neturinčių medžiagų didžiausia vertė arba masė arba bet kuris kitas šiame priede ir 3 priede nurodytas reikalavimas.
3. Konkretiems produktams taikomoje kilmės taisyklėje pateikiama nuoroda į masę reiškia neto masę – medžiagos ar produkto masę, į kurią neįskaičiuota jokios pakuotės masė.
4. Šis priedas ir 3 priedas grindžiami Suderinta sistema su pakeitimais, padarytais 2017 m. sausio 1 d.

## 2 PASTABA

### Konkreiems produktams taikomų kilmės taisyklių sąrašo struktūra

1. Skyrių arba skirsnių pastabos, kai taikytina, skaitomos kartu su atitinkamo skyriaus, skirsnio, pozicijos ar subpozicijos konkreiems produktams taikomomis kilmės taisyklėmis.
2. Kiekviena 3 priedo 2 skiltyje nustatyta konkreiems produktams taikoma kilmės taisyklė taikoma atitinkamam 3 priedo 1 skiltyje nurodytam produktui.
3. Jeigu produktui taikomos alternatyvios konkreiems produktams taikomos kilmės taisyklės, produktas laikomas turinčiu Šalies kilmės statusą, jeigu atitinka vieną iš alternatyvių taisyklių.
4. Jeigu produktui taikoma konkreiems produktams taikoma kilmės taisyklė, kurią sudaro keli reikalavimai, produktas laikomas turinčiu Šalies kilmės statusą tik tuo atveju, jeigu atitinka visus šiuos reikalavimus.
5. Šiame priede ir 3 priede vartojamų terminų apibrėžtys:
  - a) skyrius – Suderintos sistemos skyrius;
  - b) skirsnis– Suderintoje sistemoje naudojamo tarifinio klasifikavimo numerio pirmieji du skaitmenys;

- c) pozicija – Suderintoje sistemoje naudojamo tarifinio klasifikavimo numerio pirmieji keturi skaitmenys ir
- d) subpozicija – Suderintoje sistemoje naudojamo tarifinio klasifikavimo numerio pirmieji šeši skaitmenys.

6. Konkretiems produktams taikomose kilmės taisyklėse vartojamos šios santrumpos:

CC – gamyba iš kilmės statuso neturinčių medžiagų, priskiriamų bet kuriam kitam skirsniai negu produktas; tai reiškia, kad bet kuri produkto gamybai panaudota kilmės statuso neturinti medžiaga turi būti klasifikuojama priskiriant ją kitam skirsniai (Suderintos sistemos 2 skaitmenų lygmuo) negu produktas (t. y. turi pasikeisti skirsnis);

CTH – gamyba iš kilmės statuso neturinčių medžiagų, priskiriamų bet kuriai kitai pozicijai negu produktas; tai reiškia, kad bet kuri produkto gamybai panaudota kilmės statuso neturinti medžiaga turi būti klasifikuojama priskiriant ją kitai pozicijai (Suderintos sistemos 4 skaitmenų lygmuo) negu produktas (t. y. turi pasikeisti pozicija);

CTSH – gamyba iš kilmės statuso neturinčių medžiagų, priskiriamų bet kuriai kitai subpozicijai negu produktas; tai reiškia, kad bet kuri produkto gamybai panaudota kilmės statuso neturinti medžiaga turi būti klasifikuojama priskiriant ją kitai subpozicijai (Suderintos sistemos 6 skaitmenų lygmuo) negu produktas (t. y. turi pasikeisti subpozicija).

## 3 PASTABA

## Konkreiems produktams taikomų kilmės taisyklių taikymas

1. Šio Susitarimo 39 straipsnis dėl kilmės statusą įgijusių produktų, naudojamų kitų produktų gamybai, taikoma neatsižvelgiant į tai, ar šis statusas įgytas toje pačioje Šalies gamykloje, kurioje šie produktai naudojami.
2. Jeigu konkreiems produktams taikoma kilmės taisyklė konkrečiai nustatyta, kad negalima naudoti tam tikros kilmės statuso neturinčios medžiagos arba kad nurodytos kilmės statuso neturinčios medžiagos vertė arba masė negali viršyti tam tikro ribinio dydžio, šios sąlygos netaikomos kilmės statuso neturinčioms medžiagoms, priskiriamoms kitoms Suderintos sistemos pozicijoms ar subpozicijoms.

1 pavyzdys. Jeigu buldozeriams (8429.11 subpozicija) skirtoje taisyklėje nustatyta: „CTH, išskyrus iš kilmės statuso neturinčių medžiagų, priskiriamų 84.31 pozicijai“, kilmės statuso neturinčių medžiagų, priskiriamų kitoms pozicijoms nei 84.29 ir 84.31, kaip antai sraigtų (73.18 pozicija), izoliuotųjų laidų bei elektros laidininkų (85.44 pozicija) ir įvairios elektroninės įrangos (85 skirsnis), naudojimas neribojamas.

2 pavyzdys. Jeigu 35.05 pozicijos (dekstrinai ir kiti modifikuoti krakmolai; klijai, daugiausia sudaryti iš krakmolų ir kt.) taisyklėje nustatyta „CTH, išskyrus iš kilmės statuso neturinčių medžiagų, priskiriamų 11.08 pozicijai“, kilmės statuso neturinčių medžiagų, priskiriamų kitai pozicijai nei 11.08 (krakmolai, inulinas), kaip antai 10 skirsnio (javai) medžiagų, naudojimas neribojamas.

3. Jeigu konkreitiems produktams taikoma kilmės taisykle nustatyta, kad produktas turi būti pagamintas iš tam tikros medžiagos, ši sąlyga nedraudžia naudoti kitų medžiagų, dėl savo pobūdžio negalinčių atitikti taisyklės.

#### 4 PASTABA

Kilmės statuso neturinčių medžiagų didžiausios vertės skaičiavimas

Konkreitiems produktams taikomose kilmės taisyklėse vartojamų terminų apibrėžtys:

- a) muitinė vertė – vertė, nustatyta pagal Sutartį dėl 1994 m. GATT VII straipsnio įgyvendinimo;
- b) EXW arba gamintojo kaina (*ex-works* kaina):
  - i) produkto kaina, sumokėta arba mokėtina gamintojui, kurio įmonėje atlikta paskutinė apdorojimo arba perdirbimo operacija, jeigu į šią kainą įtraukta visų panaudotų medžiagų vertė ir visos kitos produkto gamybos sąnaudos ir iš jos išskaičiuoti visi vidaus mokesčiai, kurie yra arba gali būti grąžinti gautąjį produktą eksportavus; arba
  - ii) jeigu sumokėtos ar mokėtinios kainos nėra arba jeigu į sumokėtą faktinę kainą nėra įtrauktos visos su produkto gamyba susijusios faktinės sąnaudos, visų panaudotų medžiagų vertė ir visos kitos su produkto gamyba eksportuojančioje Šalyje susijusios sąnaudos:

- A) apimančios pardavimo, bendrąsias ir administracines išlaidas, taip pat pelną, kuriuos galima pagrįstai priskirti produktui, ir
- B) neapimančios vežimo, draudimo išlaidų ir visų kitų su produkto gabenimu susijusių išlaidų, taip pat jokių eksportuojančios Šalies vidaus mokesčių, kurie yra arba gali būti grąžinti gautąjį produktą eksportavus;
- iii) i punkto tikslais, jei paskutinę gamybos operaciją gamintojas atlieka kaip subrangovas, i punkte vartojamas terminas „gamintojas“ reiškia subrangovą įdarbinusį asmenį;
- c) MaxNOM – procentine dalimi išreikšta kilmės statuso neturinčių medžiagų didžiausioji vertė, apskaičiuojama pagal šią formulę:

$$\text{MaxNOM (\%)} = \frac{\text{VNM}}{\text{EXW}} \times 100$$

- d) VNM – produkto gamybai panaudotų kilmės statuso neturinčių medžiagų vertė, kuri yra jų muitinė vertė importuojant, įskaitant vežimo, jei tinkama, draudimo, pakavimo ir visas kitas su medžiagų gabenimu į Šalies, kurioje yra įsisteigęs produkto gamintojas, importuojantį uostą susijusias sąnaudas; kai kilmės statuso neturinčių medžiagų vertė nežinoma ir negali būti nustatyta, taikoma pirmoji galima nustatyti kaina, sumokėta už kilmės statusą turinčias medžiagas Sąjungoje arba Jungtinėje Karalystėje; produkto gamybai panaudotų kilmės statuso neturinčių medžiagų vertė gali būti apskaičiuojama remiantis vidutinės svertinės vertės formule arba kitu atsargų vertinimo metodu pagal Šalyje visuotinai pripažintus apskaitos principus.

## 5 PASTABA

## 3 priedo V–VII skirsniuose nurodytų procesų apibrėžtys

Konkrečioms produktams taikomose kilmės taisyklėse vartojamų terminų apibrėžtys:

- a) biotechnologinis apdorojimas:
  - i) biologinis arba biotechnologinis mikroorganizmų (bakterijų, virusų (įskaitant bakteriofagus) ir kt.) kultūrų (įskaitant ląstelių kultūras) arba žmogaus, gyvūnų ar augalų ląstelių auginimas, hibridizacija arba genetinis modifikavimas ir
  - ii) ląstelių arba tarpląstelių struktūrų (pvz., izoliuotų genų, genų fragmentų ir plazmidžių) gamyba, izoliavimas, gryninimas arba fermentacija;
- b) dalelių dydžio keitimas – sąmoningas ir kontroliuojamas produkto dalelių dydžio modifikavimas, išskyrus vien trupinimą ar spaudimą, kai gaunamas produktas, kurio konkretus dalelių dydis, dalelių dydžio pasiskirstymas ar paviršiaus plotas atitinka jo naudojimo tikslus ir kurio fizinės ar cheminės savybės skiriasi nuo žaliavų fizinių ir cheminių savybių;

- c) cheminė reakcija – procesas (įskaitant biocheminį apdorojimą), kuriam įvykus suyra tarpmolekuliniai ryšiai ir susiformuoja nauji tarpmolekuliniai ryšiai arba pasikeičia erdvinis atomų išsidėstymas molekulėje ir molekulė įgyja naują struktūrą, išskyrus šiuos procesus, kurie pagal šią apibrėžtį nelaikomi cheminėmis reakcijomis:
- i) tirpinimą vandenyje arba kituose tirpikliuose;
  - ii) tirpiklių, įskaitant tirpiklinį vandenį, šalinimą, arba
  - iii) kristalizacinio vandens pridėjimą arba šalinimą;
- d) distiliavimas:
- i) atmosferinis distiliavimas – atskyrimo procesas, kai mineralinės alyvos distiliavimo bokšte frakcionuojamos pagal virimo temperatūrą, o tada garai kondensuojami į skirtingas suskystintas frakcijas; distiliuojant alyvą pagaminti produktai gali būti suskystintos naftos dujos, pirminis benzinas, benzinas, žibalas, dyzelinė alyva arba mazutas, lengvieji gazoliai ir tepamoji alyva, ir
  - ii) vakuuminis distiliavimas – distiliavimas esant slėgiui, žemesniam už atmosferinį, tačiau ne tokiam žemam, kad jį būtų galima klasifikuoti kaip molekulinį distiliavimą; vakuuminis distiliavimas naudojamas distiliuojant aukštos virimo temperatūros ir šilumai jautrias medžiagas, pvz., sunkiuosius mineralinių alyvų distiliatus, lengviesiems ar sunkiesiems vakuuminiams gazoliams ir likučiu gauti;



- e) izomerų atskyrimas – izomerų izoliavimas ar atskyrimas nuo izomerų mišinio;
- f) maišymas ir derinimas – sąmoningas ir proporcingai kontroliuojamas medžiagų maišymas ar derinimas (įskaitant dispergavimą), išskyrus skiediklių pridėjimą, specialiai siekiant laikytis iš anksto nustatytų specifikacijų, kurio rezultatas – produktas, kurio fizinės ar cheminės savybės atitinka jo naudojimo tikslus ar paskirtį ir skiriasi nuo žaliavų fizinių ir cheminių savybių;
- g) standartinių medžiagų (įskaitant standartinius tirpalus) gamyba – analizės, kalibravimo ar referenciniais tikslais tinkamo naudoti ruošinio, kurio grynumo laipsnis ar proporcijos yra tiksliai tokie, kokius patvirtino gamintojas, gamyba, ir
- h) gryninimas – procesas, kurį atliekant pašalinama bent 80 proc. esamų priemaišų kiekio arba pakankamai sumažinamas priemaišų kiekis arba priemaišos panaikinamos ir prekę galima naudoti viena ar keliomis iš šių paskirčių:
  - i) kaip farmacines, medicinines, kosmetines, veterinarines arba maistines medžiagas;
  - ii) kaip cheminius produktus ir reagentus, skirtus analizės, diagnostikos arba laboratorijų reikmėms;
  - iii) kaip elementus ir komponentus, skirtus mikroelektronikos reikmėms;
  - iv) specializuotoms optikos reikmėms;

- v) biotechnikos reikmėms, pavyzdžiui, kamieninių ląstelių kultūrai, genetikos technologijoms ar kaip katalizatorių;
- vi) kaip atskyrimo procese naudojamus nešiklius, arba
- vii) branduoliniams tikslams.

## 6 PASTABA

### 3 priedo XI skirsnyje vartojamų terminų apibrėžtys

Konkrečioms produktams taikomose kilmės taisyklėse vartojamų terminų apibrėžtys:

- a) cheminiai kuokšteliniai pluoštai – 55.01–55.07 pozicijoms priskiriamos sintetinių ar dirbtinių gijų gniužtės, kuokšteliniai pluoštai ar atliekos;
- b) natūralūs pluoštai – ne dirbtiniai ir ne sintetiniai pluoštai, naudojami tik prieš verpimą esančiais gamybos etapais, įskaitant atliekas, ir, jei kitaip neapibrėžta, apima karštus, šukuotus arba kitaip perdirbtus, bet nesuverptus pluoštus; natūralūs pluoštai apima 05.11 pozicijai priskiriamus ašutus, 50.02 ir 50.03 pozicijoms priskiriamą šilką, 51.01–51.05 pozicijoms priskiriamus vilnos pluoštus, švelniavilnių ir šurkščiavilnių gyvūnų plaukus, 52.01–52.03 pozicijoms priskiriamus medvilnės pluoštus ir 53.01–53.05 pozicijoms priskiriamus kitus augalinius pluoštus;

- c) marginimas – technika, pagal kurią, taikant trafaretinės, ruloninės, skaitmeninės ar transferinės spaudos metodus, tekstilės medžiagai suteikiama nuolatinė objektyviai įvertinama funkcija, pvz., spalva, dizainas ar techninė kokybė, ir
- d) marginimas (kaip atskira operacija) – technika, pagal kurią, taikant trafaretinės, ruloninės, skaitmeninės ar transferinės spaudos metodus, tekstilės medžiagai suteikiama nuolatinio pobūdžio objektyviai įvertinama funkcija, pvz., spalva, dizainas ar techninė kokybė, ir kuri taip pat derinama su bent dviem paruošiamosiomis ar baigiamosiomis operacijomis (pvz., plovimu, balinimu, merserizavimu, terminiu fiksavimu, šiaušimu, kalandravimu, apdorojimu netraukumui, permanentiniu užbaigimu, dekatavimu, įmirkymu, taisymu ir mazgų paslėpimu, kirpimu, svilinimu, džiovinimu būgninėje džiovyklėje, tempimu, vėlimu, apdorojimu garais, traukimu ir šlapiu dekatavimu), jeigu visų panaudotų kilmės statuso neturinčių medžiagų vertė sudaro ne daugiau kaip 50 proc. produkto EXW kainos.

#### 7 PASTABA

Gaminams, pagamintiems iš dviejų arba daugiau pagrindinių tekstilės medžiagų, taikomi leistinieji nuokrypiai

1. Šioje pastaboje pagrindinės tekstilės medžiagos yra šios:
  - a) šilkas,
  - b) vilna,

- c) šurkščiavilnių gyvūnų plaukai,
- d) švelniavilnių gyvūnų plaukai,
- e) ašutai,
- f) medvilnė,
- g) medžiagos popieriui gaminti ir popierius,
- h) linas,
- i) kanapės,
- j) džutas ir kiti tekstilės pluoštai iš karnienos,
- k) sizalis ir kiti *Agave* genties augalų tekstilės pluoštai,
- l) kokoso, abakos, ramės (kiniškosios dilgėlės) ir kiti augaliniai tekstilės pluoštai,
- m) sintetinės cheminės gijos,
- n) dirbtinės cheminės gijos,
- o) srovei laidžios gijos,

- p) sintetiniai cheminiai kuokšteliniai polipropileno pluoštai,
- q) sintetiniai cheminiai kuokšteliniai poliesterių pluoštai,
- r) sintetiniai cheminiai kuokšteliniai poliamido pluoštai,
- s) sintetiniai cheminiai kuokšteliniai poliakrilnitrilo pluoštai,
- t) sintetiniai cheminiai kuokšteliniai polimido pluoštai,
- u) sintetiniai cheminiai kuokšteliniai politetrafluoretileno pluoštai,
- v) sintetiniai cheminiai kuokšteliniai polifenileno sulfido pluoštai,
- w) sintetiniai cheminiai kuokšteliniai polivinilchlorido pluoštai,
- x) kiti sintetiniai cheminiai kuokšteliniai pluoštai,
- y) dirbtiniai cheminiai kuokšteliniai viskozės pluoštai,
- z) kiti dirbtiniai cheminiai kuokšteliniai pluoštai,
- aa) verpalai iš poliuretano, segmentuoti su elastingais polieterio segmentais, apvytiniai arba ne,

- bb) verpalai iš poliuretano, segmentuoti su elastingais poliesterio segmentais, apvytiniai arba ne,
  - cc) produktai, priskiriami 56.05 pozicijai (metalizuotieji siūlai) su ne platesne kaip 5 mm aliuminio folijos ar plastikinės plėvelės, padengtos arba nepadengtos aliuminio milteliais, juostele, įtvirtinta tarp dviejų plastikinės plėvelės sluoksnių skaidriais arba spalvotais klijais,
  - dd) kiti produktai, priskiriami 56.05 pozicijai,
  - ee) stiklo pluoštas, ir
  - ff) metaliniai pluoštai.
2. Jei 3 priede daroma nuoroda į šią pastabą, jo 2 skiltyje nustatyti reikalavimai, kaip leistinasis nuokrypis, netaikomi produkto gamybai panaudotoms kilmės statuso neturinčioms pagrindinėms tekstilės medžiagoms, jeigu:
- a) produktas pagamintas iš dviejų arba daugiau pagrindinių tekstilės medžiagų, ir
  - b) visų kilmės statuso neturinčių pagrindinių tekstilės medžiagų masė sudaro ne daugiau kaip 10 proc. bendros visų panaudotų pagrindinių tekstilės medžiagų masės.

Pavyzdys. Jei 51.12 pozicijai priskiriamo vilnonio audinio sudėtyje yra 51.07 pozicijai priskiriamų vilnonių verpalų, 55.09 pozicijai priskiriamų sintetinių kuokštelių pluoštų verpalų ir kitų nei pagrindinės tekstilės medžiagos medžiagų, kilmės statuso neturinčius vilnonius verpalus, neatitinkančius 3 priede nustatyto reikalavimo, arba kilmės statuso neturinčius sintetinius verpalus, neatitinkančius 3 priede nustatyto reikalavimo, arba jų derinį galima naudoti, jeigu jų bendra masė sudaro ne daugiau kaip 10 proc. bendros visų panaudotų pagrindinių tekstilės medžiagų masės.

3. Nepaisant 2 dalies b punkto, kai produktų sudėtyje yra „verpalų iš poliuretano, segmentuotų su elastingais polieterio segmentais, apvytinių arba ne“, didžiausias leistinasis nuokrypis yra 20 proc. Tačiau kitų kilmės statuso neturinčių pagrindinių tekstilės medžiagų procentinė dalis negali viršyti 10 proc.
4. Nepaisant 2 dalies b punkto, produktams su „ne platesne kaip 5 mm aliuminio folijos ar plastikinės plėvelės, padengtos arba nepadengtos aliuminio milteliais, juostele, įtvirtinta tarp dviejų plastikinės plėvelės sluoksnių skaidriais arba spalvotais klijais“ taikomas 30 proc. didžiausias leistinasis nuokrypis. Tačiau kitų kilmės statuso neturinčių pagrindinių tekstilės medžiagų procentinė dalis negali viršyti 10 proc.

## 8 PASTABA

Kiti tam tikriems tekstilės gaminiams taikomi leistinieji nuokrypiai

1. Kai 3 priede daroma nuoroda į šią pastabą, kilmės statuso neturinčios tekstilės medžiagos (išskyrus pamušalus ir intarpus), neatitinkančios 2 skiltyje gatavam tekstilės produktui nustatytų reikalavimų, gali būti panaudotos su sąlyga, kad jos priskiriamos kitai nei produktas pozicijai ir kad jų vertė sudaro ne daugiau kaip 8 proc. produkto EXW.
2. Kilmės statuso neturinčios medžiagos, kurios nėra priskiriamos 50–63 skirsniams, gali būti be apribojimų naudojamos 50–63 skirsniams priskiriamiems tekstilės gaminiams gaminti, neatsižvelgiant į tai, ar jų sudėtyje yra ar nėra tekstilės.

Pavyzdys. Jei pagal 3 priede nustatytą reikalavimą tam tikram tekstilės gaminiui, pvz., kelnėms, turi būti naudojami verpalai, nedraudžiama naudoti ir kilmės statuso neturinčių metalo gaminių, pvz., sagų, nes metalo gaminiai nėra priskiriami 50–63 skirsniams. Dėl tų pačių priežasčių pagal šį reikalavimą nedraudžiama naudoti kilmės statuso neturinčių užtrauktukų, nors užtrauktukų sudėtyje paprastai yra tekstilės.

3. Jei pagal 3 priedo reikalavimą nustatyta didžiausia kilmės statuso neturinčių medžiagų vertė, apskaičiuojant kilmės statuso neturinčių medžiagų vertę atsižvelgiama į 50–63 skirsniams nepriskiriamų kilmės statuso neturinčių medžiagų vertę.



## 9 PASTABA

### Žemės ūkio produktai

Suderintos sistemos II skyriui ir 24.01 pozicijai priskiriami žemės ūkio produktai, išauginti arba surinkti Šalies teritorijoje, yra laikomi tos Šalies teritorijos kilmės produktais, net jeigu jie išauginti iš sėklų, svogūnėlių, šakniastiebių, auginių, skiepuogių, ūglių, žiedpumpurių ar kitų gyvų augalų dalių, importuotų iš trečiosios šalies.

---

## 3 PRIEDAS

## KONKRETIEMS PRODUKTAMS TAIKOMOS KILMĖS TAISYKLĖS

1 skiltis Klasifikavimas pagal Suderintą sistemą (2017 m.), įskaitant konkrečių aprašymą	2 skiltis Konkreiems produktams taikoma kilmės taisyklė
I SKYRIUS	GYVI GYVŪNAI; GYVŪNINIAI PRODUKTAI
1 skirsnis	Gyvi gyvūnai
01.01–01.06	Visi 1 skirsniai priskiriami gyvūnai yra gauti tik Šalyje.
2 skirsnis	Mėsa ir valgomieji mėsos subproduktai
02.01–02.10	Gamyba, kai panaudotos visos 1 ir 2 skirsniams priskiriamos medžiagos yra gautos tik Šalyje.
3 skirsnis	Žuvis ir vėžiagyviai, moliuskai ir kiti vandens bestuburiai
03.01–03.08	Gamyba, kai panaudotos visos 3 skirsniai priskiriamos medžiagos yra gautos tik Šalyje.
4 skirsnis	Pienas ir pieno produktai; paukščių kiaušiniai; natūralus medus; gyvūninės kilmės maisto produktai, nenurodyti kitoje vietoje
04.01–04.10	Gamyba, kai: – panaudotos visos 4 skirsniai priskiriamos medžiagos yra gautos tik Šalyje ir – panaudotų 17.01 ir 17.02 pozicijoms priskiriamų kilmės statuso neturinčių medžiagų bendra masė sudaro ne daugiau kaip 20 % produkto masės.
5 skirsnis	Gyvūninės kilmės produktai, nenurodyti kitoje vietoje
05.01–05.11	Gamyba iš bet kuriai pozicijai priskiriamų kilmės statuso neturinčių medžiagų.

1 skiltis Klasifikavimas pagal Suderintą sistemą (2017 m.), įskaitant konkrečių aprašymą	2 skiltis Konkreiems produktams taikoma kilmės taisyklė
II SKYRIUS	AUGALINIAI PRODUKTAI
6 skirsnis	Augantys medžiai ir kiti augalai; svogūnėliai, šaknys ir kitos panašios augalų dalys; skintos gėlės ir dekoratyviniai žalumynai
06.01–06.04	Gamyba, kai panaudotos visos 6 skirsnio priskiriamos medžiagos yra gautos tik Šalyje.
7 skirsnis	Valgomosios daržovės ir kai kurie šakniavaisiai bei gumbavaisiai
07.01–07.14	Gamyba, kai panaudotos visos 7 skirsnio priskiriamos medžiagos yra gautos tik Šalyje.
8 skirsnis	Valgomieji vaisiai ir riešutai; citrusinių vaisių arba melionų žievelės ir luobos
08.01–08.14	Gamyba, kai: – panaudotos visos 8 skirsnio priskiriamos medžiagos yra gautos tik Šalyje ir – panaudotų 17.01 ir 17.02 pozicijoms priskiriamų kilmės statuso neturinčių medžiagų bendra masė sudaro ne daugiau kaip 20 % produkto masės.
9 skirsnis	Kava, arbata, matė ir prieskoniai
09.01–09.10	Gamyba iš bet kuriai pozicijai priskiriamų kilmės statuso neturinčių medžiagų.
10 skirsnis	Javai
10.01–10.08	Gamyba, kai panaudotos visos 10 skirsnio priskiriamos medžiagos yra gautos tik Šalyje.
11 skirsnis	Malybos produkcija; salyklas; krakmolas; inulinas; kviečių glitimas
11.01–11.09	Gamyba, kai panaudotos visos 10 ir 11 skirsniams, 07.01, 07.14, 23.02–23.03 pozicijoms arba 0710.10 subpozicijai priskiriamos medžiagos yra gautos tik Šalyje.
12 skirsnis	Aliejinių kultūrų sėklos ir vaisiai; įvairūs grūdai, sėklos ir vaisiai; augalai, naudojami pramonėje ir medicinoje; šiaudai ir pašarai
12.01–12.14	CTH
13 skirsnis	Šelakas; lipai, dervos ir kiti augalų syvai bei ekstraktai

1 skiltis Klasifikavimas pagal Suderintą sistemą (2017 m.), įskaitant konkrečių aprašymą	2 skiltis Konkreiems produktams taikoma kilmės taisyklė
13.01–13.02	Gamyba iš bet kuriai pozicijai priskiriamų kilmės statuso neturinčių medžiagų, kai panaudotų 17.01 ir 17.02 pozicijoms priskiriamų kilmės statuso neturinčių medžiagų bendra masė sudaro ne daugiau kaip 20 % produkto masės.
14 skirsnis	Augalinės pynimo medžiagos; augaliniai produktai, nenurodyti kitoje vietoje
14.01–14.04	Gamyba iš bet kuriai pozicijai priskiriamų kilmės statuso neturinčių medžiagų.
III SKYRIUS	GYVŪNINIAI ARBA AUGALINIAI RIEBALAI IR ALIEJUS BEI JŲ SKILIMO PRODUKTAI; PARUOŠTI VALGOMIEJI RIEBALAI; GYVŪNINIS ARBA AUGALINIS VAŠKAS
15 skirsnis	Gyvūniniai arba augaliniai riebalai ir aliejus bei jų skilimo produktai; paruošti valgomieji riebalai; gyvūninis arba augalinis vaškas
15.01–15.04	CTH
15.05–15.06	Gamyba iš bet kuriai pozicijai priskiriamų kilmės statuso neturinčių medžiagų.
15.07–15.08	CTSH
15.09–15.10	Gamyba, kai panaudotos visos augalinės medžiagos yra gautos tik Šalyje.
15.11–15.15	CTSH
15.16–15.17	CTH
15.18–15.19	CTSH
15.20	Gamyba iš bet kuriai pozicijai priskiriamų kilmės statuso neturinčių medžiagų.
15.21–15.22	CTSH
IV SKYRIUS	PARUOŠTI MAISTO PRODUKTAI; NEALKOHOLINIAI IR ALKOHOLINIAI GĖRIMAI BEI ACTAS; TABAKAS IR PERDIRBTI TABAKO PAKAITALAI
16 skirsnis	Gaminiai iš mėsos, žuvies arba vėžiagyvių, moliuskų ar kitų vandens bestuburių

1 skiltis Klasifikavimas pagal Suderintą sistemą (2017 m.), įskaitant konkrečių aprašymą	2 skiltis Konkreiems produktams taikoma kilmės taisyklė
1601.00–1604.18	Gamyba, kai panaudotos visos 1, 2, 3 ir 16 skirsniams priskiriamos medžiagos yra gautos tik Šalyje <sup>1</sup> .
1604.19	CC
1604.20	
- Produktai iš surimių:	CC
- Kiti:	Gamyba, kai panaudotos visos 3 ir 16 skirsniams priskiriamos medžiagos yra gautos tik Šalyje <sup>2</sup> .
1604.31–1605.69	Gamyba, kai panaudotos visos 3 ir 16 skirsniams priskiriamos medžiagos yra gautos tik Šalyje.
17 skirsnis	Cukrūs ir konditerijos gaminiai iš cukraus
17.01	CTH
17.02	CTH, jeigu panaudotų 11.01–11.08, 17.01 ir 17.03 pozicijoms priskiriamų kilmės statuso neturinčių medžiagų bendra masė sudaro ne daugiau kaip 20 % produkto masės.
17.03	CTH

<sup>1</sup> 1604.14 subpozicijai priskiriami paruošti arba konservuoti tunai, dryžieji tunai ir pelamidės (*Sarda* spp.), sveiki arba supjaustyti į gabalus (išskyrus maltus), gali būti laikomi turinčiais kilmės statusą pagal alternatyvias konkreiems produktams taikomas kilmės taisykles, laikantis 4 priede nurodytų metinių kvotų.

<sup>2</sup> 1604.20 subpozicijai priskiriami paruošti arba konservuoti tunai, dryžuotieji tunai arba kitos *Euthynnus* genties žuvis (išskyrus sveikas arba supjaustytas į gabalus), gali būti laikomi turinčiais kilmės statusą pagal alternatyvias konkreiems produktams taikomas kilmės taisykles, laikantis 4 priede nurodytų metinių kvotų.

1 skiltis Klasifikavimas pagal Suderintą sistemą (2017 m.), įskaitant konkrečių aprašymą	2 skiltis Konkrečioms produktams taikoma kilmės taisyklė
17.04	
- Baltasis šokoladas:	CTH, jeigu: a) panaudotos visos 4 skirsniai priskiriamos medžiagos yra gautos tik Šalyje ir b) i) panaudotų 17.01 ir 17.02 pozicijoms priskiriamų kilmės statuso neturinčių medžiagų bendra masė sudaro ne daugiau kaip 40 % produkto masės, arba ii) panaudotų 17.01 ir 17.02 pozicijoms priskiriamų kilmės statuso neturinčių medžiagų vertė sudaro ne daugiau kaip 30 % produkto gamintojo kainos ( <i>ex-works</i> kainos).
- Kiti:	CTH, jeigu: – panaudotos visos 4 skirsniai priskiriamos medžiagos yra gautos tik Šalyje, ir – panaudotų 17.01 ir 17.02 pozicijoms priskiriamų kilmės statuso neturinčių medžiagų bendra masė sudaro ne daugiau kaip 40 % produkto masės.
18 skirsnis	Kakava ir gaminiai iš kakavos
18.01–18.05	CTH
1806.10	CTH, jeigu: – panaudotos visos 4 skirsniai priskiriamos medžiagos yra gautos tik Šalyje, ir – panaudotų 17.01 ir 17.02 pozicijoms priskiriamų kilmės statuso neturinčių medžiagų bendra masė sudaro ne daugiau kaip 40 % produkto masės.

1 skiltis Klasifikavimas pagal Suderintą sistemą (2017 m.), įskaitant konkrečių aprašymą	2 skiltis Konkreiems produktams taikoma kilmės taisyklė
1806.20–1806.90	CTH, jeigu: <ul style="list-style-type: none"> <li>a) panaudotos visos 4 skirsniai priskiriamos medžiagos yra gautos tik Šalyje ir</li> <li>b)               <ul style="list-style-type: none"> <li>i) panaudotų 17.01 ir 17.02 pozicijoms priskiriamų kilmės statuso neturinčių medžiagų bendra masė sudaro ne daugiau kaip 40 % produkto masės, arba</li> <li>ii) panaudotų 17.01 ir 17.02 pozicijoms priskiriamų kilmės statuso neturinčių medžiagų vertė sudaro ne daugiau kaip 30 % produkto gamintojo kainos (<i>ex-works</i> kainos).</li> </ul> </li> </ul>
19 skirsnis	Gaminiai iš javų, miltų, krakmolo arba pieno; miltiniai konditerijos gaminiai
19.01–19.05	CTH, jeigu: <ul style="list-style-type: none"> <li>– panaudotos visos 4 skirsniai priskiriamos medžiagos yra gautos tik Šalyje;</li> <li>– panaudotų 2, 3 ir 16 pozicijoms priskiriamų kilmės statuso neturinčių medžiagų bendra masė sudaro ne daugiau kaip 20 % produkto masės;</li> <li>– panaudotų 10.06 ir 11.08 pozicijoms priskiriamų kilmės statuso neturinčių medžiagų bendra masė sudaro ne daugiau kaip 20 % produkto masės, ir</li> <li>– panaudotų 17.01 ir 17.02 pozicijoms priskiriamų kilmės statuso neturinčių medžiagų bendra masė sudaro ne daugiau kaip 40 % produkto masės.</li> </ul>
20 skirsnis	Daržovių, vaisių, riešutų arba kitų augalų dalių produktai
20.01	CTH
20.02–20.03	Gamyba, kai panaudotos visos 7 skirsniai priskiriamos medžiagos yra gautos tik Šalyje.
20.04–20.09	CTH, jeigu panaudotų 17.01 ir 17.02 pozicijoms priskiriamų kilmės statuso neturinčių medžiagų bendra masė sudaro ne daugiau kaip 40 % produkto masės.

1 skiltis Klasifikavimas pagal Suderintą sistemą (2017 m.), įskaitant konkrečių aprašymą	2 skiltis Konkreiems produktams taikoma kilmės taisyklė
21 skirsnis	Įvairūs maisto produktai
21.01–21.02	CTH, jeigu: – panaudotos visos 4 skirsniai priskiriamos medžiagos yra gautos tik Šalyje, ir – panaudotų 17.01 ir 17.02 pozicijoms priskiriamų kilmės statuso neturinčių medžiagų bendra masė sudaro ne daugiau kaip 20 % produkto masės.
2103.10 2103.20 2103.90	CTH tačiau gali būti panaudoti kilmės statuso neturintys garstyčių miltai ar rupiniai arba paruoštos garstyčios.
2103.30	Gamyba iš bet kuriai pozicijai priskiriamų kilmės statuso neturinčių medžiagų.
21.04–21.06	CTH, jeigu: – panaudotos visos 4 skirsniai priskiriamos medžiagos yra gautos tik Šalyje, ir – panaudotų 17.01 ir 17.02 pozicijoms priskiriamų kilmės statuso neturinčių medžiagų bendra masė sudaro ne daugiau kaip 20 % produkto masės.
22 skirsnis	Nealkoholiniai ir alkoholiniai gėrimai bei actas
22.01–22.06	CTH, išskyrus iš kilmės statuso neturinčių medžiagų, priskiriamų 22.07 ir 22.08 pozicijoms, jeigu: – panaudotos visos 0806.10, 2009.61, 2009.69 subpozicijoms priskiriamos medžiagos yra gautos tik Šalyje; – panaudotos visos 4 skirsniai priskiriamos medžiagos yra gautos tik Šalyje, ir – panaudotų 17.01 ir 17.02 pozicijoms priskiriamų kilmės statuso neturinčių medžiagų bendra masė sudaro ne daugiau kaip 20 % produkto masės.
22.07	CTH, išskyrus iš 22.08 pozicijai priskiriamų kilmės statuso neturinčių medžiagų, jeigu panaudotos visos 10 skirsniai, 0806.10, 2009.61 ir 2009.69 subpozicijoms priskiriamos medžiagos yra gautos tik Šalyje.



1 skiltis Klasifikavimas pagal Suderintą sistemą (2017 m.), įskaitant konkrečių aprašymą	2 skiltis Konkreiems produktams taikoma kilmės taisyklė
22.08–22.09	CTH, išskyrus iš 22.07 ir 22.08 pozicijoms priskiriamų kilmės statuso neturinčių medžiagų, jeigu panaudotos visos 0806.10, 2009.61 ir 2009.69 subpozicijoms priskiriamos medžiagos yra gautos tik Šalyje.
23 skirsnis	Maisto pramonės liekanos ir atliekos; paruošti pašarai gyvūnams
23.01	CTH
2302.10–2303.10	CTH, jeigu panaudotų 10 skirsniai priskiriamų kilmės statuso neturinčių medžiagų bendra masė sudaro ne daugiau kaip 20 % produkto masės.
2303.20–2308.00	CTH
23.09	CTH, jeigu: – panaudotos visos 2 ir 4 skirsniams priskiriamos medžiagos yra gautos tik Šalyje; – panaudotų 10.01–10.04, 10.07–10.08 pozicijoms, 11 skirsniai ir 23.02 bei 23.03 pozicijoms priskiriamų kilmės statuso neturinčių medžiagų bendra masė sudaro ne daugiau kaip 20 % produkto masės, ir – panaudotų 17.01 ir 17.02 pozicijoms priskiriamų kilmės statuso neturinčių medžiagų bendra masė sudaro ne daugiau kaip 20 % produkto masės.
24 skirsnis	Tabakas ir perdirbti tabako pakaitalai
24.01	Gamyba, kai panaudotos visos 24.01 pozicijai priskiriamos medžiagos yra gautos tik Šalyje.
2402.10	Gamyba iš bet kuriai pozicijai priskiriamų kilmės statuso neturinčių medžiagų, jeigu panaudotų 24.01 pozicijai priskiriamų kilmės statuso neturinčių medžiagų bendra masė sudaro ne daugiau kaip 30 % 24 skirsniai priskiriamų panaudotų medžiagų masės.
2402.20	Gamyba iš bet kuriai kitai pozicijai negu produktas priskiriamų kilmės statuso neturinčių medžiagų, išskyrus rūkomąjį tabaką, priskiriamą 2403.19 subpozicijai, ir kai panaudotų visų 24.01 pozicijai priskiriamų medžiagų dalis, sudaranti ne mažiau kaip 10 % masės, yra gauta tik Šalyje.

1 skiltis Klasifikavimas pagal Suderintą sistemą (2017 m.), įskaitant konkrečių aprašymą	2 skiltis Konkreiems produktams taikoma kilmės taisyklė
2402.90	Gamyba iš bet kuriai pozicijai priskiriamų kilmės statuso neturinčių medžiagų, jeigu panaudotų 24.01 pozicijai priskiriamų kilmės statuso neturinčių medžiagų bendra masė sudaro ne daugiau kaip 30 % 24 skirsniai priskiriamų panaudotų medžiagų masės.
24.03	CTH, kai panaudotų visų 24.01 pozicijai priskiriamų medžiagų dalis, sudaranti ne mažiau kaip 10 % masės, yra gauta tik Šalyje.
V SKYRIUS	MINERALINIAI PRODUKTAI Skyriaus pastaba. Šiame skyriuje vartojamos horizontaliųjų apdorojimo taisyklių apibrėžtys pateiktos 2 priedo 5 pastaboje.
25 skirsnis	Druska; siera; žemės ir akmenys; tinkavimo medžiagos, kalkės ir cementas
25.01–25.30	CTH arba MaxNOM 70 % (EXW).
26 skirsnis	Rūdės, šlakas ir pelenai
26.01–26.21	CTH
27 skirsnis	Mineralinis kuras, mineralinės alyvos ir jų distiliavimo produktai; bituminės medžiagos; mineraliniai vaškai
27.01–27.09	Gamyba iš bet kuriai pozicijai priskiriamų kilmės statuso neturinčių medžiagų.
27.10	CTH, išskyrus iš kilmės statuso neturinčio biodyzelino, priskiriamo 3824.99 arba 3826.00 subpozicijai, arba atliekamas distiliavimas arba aktyvinama cheminė reakcija, jeigu panaudotas 27.10 pozicijai ir 3824.99 bei 3826.00 subpozicijoms priskiriamas biodyzelinas (įskaitant hidrintą augalinį aliejų) yra gautas esterinimo, peresterinimo arba hidrovalymo būdu.
27.11–27.15	Gamyba iš bet kuriai pozicijai priskiriamų kilmės statuso neturinčių medžiagų.

1 skiltis Klasifikavimas pagal Suderintą sistemą (2017 m.), įskaitant konkrečių aprašymą	2 skiltis Konkreiems produktams taikoma kilmės taisyklė
VI SKYRIUS	CHEMIJOS PRAMONĖS IR JAI GIMININGŲ PRAMONĖS ŠAKŲ PRODUKCIJA Skyriaus pastaba. Šiame skyriuje vartojamos horizontaliųjų apdorojimo taisyklių apibrėžtys pateiktos 2 priedo 5 pastaboje.
28 skirsnis	Neorganiniai chemikalai; organiniai arba neorganiniai tauriųjų metalų, retųjų žemių metalų, radioaktyviųjų elementų arba izotopų junginiai
28.01–28.53	CTSH aktyvinama cheminė reakcija, atliekamas gryninimas, maišymas ir derinimas, standartinių medžiagų gamyba, dalelių dydžio keitimas, izomerų atskyrimas ar biotechnologinis apdorojimas, arba MaxNOM 50 % (EXW).
29 skirsnis	Organiniai chemikalai
2901.10–2905.42	CTSH aktyvinama cheminė reakcija, atliekamas gryninimas, maišymas ir derinimas, standartinių medžiagų gamyba, dalelių dydžio keitimas, izomerų atskyrimas ar biotechnologinis apdorojimas, arba MaxNOM 50 % (EXW).
2905.43–2905.44	CTH, išskyrus iš kilmės statuso neturinčių medžiagų, priskiriamų 17.02 pozicijai ir 3824.60 subpozicijai.
2905.45	CTSH, tačiau gali būti panaudotos ir tai pačiai subpozicijai kaip ir produktas priskiriamos kilmės statuso neturinčios medžiagos su sąlyga, kad jų bendra vertė sudaro ne daugiau kaip 20 % produkto gamintojo kainos ( <i>ex-works</i> kainos), arba MaxNOM 50 % (EXW).

1 skiltis Klasifikavimas pagal Suderintą sistemą (2017 m.), įskaitant konkrečių aprašymą	2 skiltis Konkreiems produktams taikoma kilmės taisyklė
2905.49–2942	CTSH aktyvinama cheminė reakcija, atliekamas gryninimas, maišymas ir derinimas, standartinių medžiagų gamyba, dalelių dydžio keitimas, izomerų atskyrimas ar biotechnologinis apdorojimas, arba MaxNOM 50 % (EXW).
30 skirsnis	Farmacijos produktai
30.01–30.06	CTSH aktyvinama cheminė reakcija, atliekamas gryninimas, maišymas ir derinimas, standartinių medžiagų gamyba, dalelių dydžio keitimas, izomerų atskyrimas ar biotechnologinis apdorojimas, arba MaxNOM 50 % (EXW).
31 skirsnis	Trąšos
31.01–31.04	CTH, tačiau gali būti panaudotos ir tai pačiai pozicijai kaip ir produktas priskiriamos kilmės statuso neturinčios medžiagos su sąlyga, kad jų bendra vertė sudaro ne daugiau kaip 20 % produkto EXW, arba MaxNOM 40 % (EXW).
31.05	
- Natrio nitratas - Kalcio cianamidas - Kalio sulfatas - Magnio kalio sulfatas	CTH, tačiau gali būti panaudotos ir tai pačiai pozicijai kaip ir produktas priskiriamos kilmės statuso neturinčios medžiagos su sąlyga, kad jų bendra vertė sudaro ne daugiau kaip 20 % produkto EXW, arba MaxNOM 40 % (EXW).

1 skiltis Klasifikavimas pagal Suderintą sistemą (2017 m.), įskaitant konkrečių aprašymą	2 skiltis Konkreiems produktams taikoma kilmės taisyklė
- Kiti	CTH, tačiau gali būti panaudotos ir tai pačiai pozicijai kaip ir produktas priskiriamos kilmės statuso neturinčios medžiagos su sąlyga, kad jų bendra vertė sudaro ne daugiau kaip 20 % produkto EXW, ir kai visų panaudotų kilmės statuso neturinčių medžiagų vertė sudaro ne daugiau kaip 50 % produkto EXW, arba MaxNOM 40 % (EXW).
32 skirsnis	Rauginimo arba dažymo ekstraktai; taninai ir jų dariniai; dažikliai, pigmentai ir kitos dažiosios medžiagos; dažai ir lakai; glaistai ir kitos mastikos; rašalai
32.01–32.15	CTSH aktyvinama cheminė reakcija, atliekamas gryninimas, maišymas ir derinimas, standartinių medžiagų gamyba, dalelių dydžio keitimas, izomerų atskyrimas ar biotechnologinis apdorojimas, arba MaxNOM 50 % (EXW).
33 skirsnis	Eteriniai aliejai ir kvapieji dervų ekstraktai (rezinoidai); parfumerijos, kosmetikos arba tualetiniai preparatai
33.01	CTSH aktyvinama cheminė reakcija, atliekamas gryninimas, maišymas ir derinimas, standartinių medžiagų gamyba, dalelių dydžio keitimas, izomerų atskyrimas ar biotechnologinis apdorojimas, arba MaxNOM 50 % (EXW).
3302.10	CTH, tačiau gali būti panaudotos ir 3302.10 subpozicijai priskiriamos kilmės statuso neturinčios medžiagos su sąlyga, kad jų bendra vertė sudaro ne daugiau kaip 20 % produkto EXW.

1 skiltis Klasifikavimas pagal Suderintą sistemą (2017 m.), įskaitant konkrečių aprašymą	2 skiltis Konkreiems produktams taikoma kilmės taisyklė
3302.90	CTSH aktyvinama cheminė reakcija, atliekamas gryninimas, maišymas ir derinimas, standartinių medžiagų gamyba, dalelių dydžio keitimas, izomerų atskyrimas ar biotechnologinis apdorojimas, arba MaxNOM 50 % (EXW).
33.03	Gamyba iš bet kuriai pozicijai priskiriamų kilmės statuso neturinčių medžiagų.
33.04–33.07	CTSH aktyvinama cheminė reakcija, atliekamas gryninimas, maišymas ir derinimas, standartinių medžiagų gamyba, dalelių dydžio keitimas, izomerų atskyrimas ar biotechnologinis apdorojimas, arba MaxNOM 50 % (EXW).
34 skirsnis	Muilas, organinės paviršinio aktyvumo medžiagos, skalbikliai, tepimo priemonės, dirbtiniai vaška, paruošti vaška, blizginimo arba šveitimo priemonės, žvakės ir panašūs dirbiniai, modelavimo pastos, stomatologiniai vaška, taip pat stomatologijos preparatai, daugiausia iš gipso
34.01–34.07	CTSH aktyvinama cheminė reakcija, atliekamas gryninimas, maišymas ir derinimas, standartinių medžiagų gamyba, dalelių dydžio keitimas, izomerų atskyrimas ar biotechnologinis apdorojimas, arba MaxNOM 50 % (EXW).
35 skirsnis	Albumininės medžiagos; modifikuoti krakmoliai; klijai; fermentai (enzimai)
35.01–35.04	CTH, išskyrus iš kilmės statuso neturinčių medžiagų, priskiriamų 4 skirsniui.
35.05	CTH, išskyrus iš kilmės statuso neturinčių medžiagų, priskiriamų 11.08 pozicijai.

1 skiltis Klasifikavimas pagal Suderintą sistemą (2017 m.), įskaitant konkrečių aprašymą	2 skiltis Konkreiems produktams taikoma kilmės taisyklė
35.06–35.07	CTSH aktyvinama cheminė reakcija, atliekamas gryninimas, maišymas ir derinimas, standartinių medžiagų gamyba, dalelių dydžio keitimas, izomerų atskyrimas ar biotechnologinis apdorojimas, arba MaxNOM 50 % (EXW).
36 skirsnis	Sprogmėnys; pirotechnikos gaminiai; degtukai; piroforiniai lydiniai; tam tikros degiosios medžiagos
36.01–36.06	CTSH aktyvinama cheminė reakcija, atliekamas gryninimas, maišymas ir derinimas, standartinių medžiagų gamyba, dalelių dydžio keitimas, izomerų atskyrimas ar biotechnologinis apdorojimas, arba MaxNOM 50 % (EXW).
37 skirsnis	Fotografijos ir kinematografijos prekės
37.01–37.07	CTSH aktyvinama cheminė reakcija, atliekamas gryninimas, maišymas ir derinimas, standartinių medžiagų gamyba, dalelių dydžio keitimas, izomerų atskyrimas ar biotechnologinis apdorojimas, arba MaxNOM 50 % (EXW).
38 skirsnis	Įvairūs chemijos produktai

1 skiltis Klasifikavimas pagal Suderintą sistemą (2017 m.), įskaitant konkrečių aprašymą	2 skiltis Konkreiems produktams taikoma kilmės taisyklė
38.01–38.08	CTSH aktyvinama cheminė reakcija, atliekamas gryninimas, maišymas ir derinimas, standartinių medžiagų gamyba, dalelių dydžio keitimas, izomerų atskyrimas ar biotechnologinis apdorojimas, arba MaxNOM 50 % (EXW).
3809.10	CTH, išskyrus iš kilmės statuso neturinčių medžiagų, priskiriamų 11.08 ir 35.05 pozicijoms.
3809.91–3822.00	CTSH aktyvinama cheminė reakcija, atliekamas gryninimas, maišymas ir derinimas, standartinių medžiagų gamyba, dalelių dydžio keitimas, izomerų atskyrimas ar biotechnologinis apdorojimas, arba MaxNOM 50 % (EXW).
38.23	Gamyba iš bet kuriai pozicijai priskiriamų kilmės statuso neturinčių medžiagų.
3824.10–3824.50	CTSH aktyvinama cheminė reakcija, atliekamas gryninimas, maišymas ir derinimas, standartinių medžiagų gamyba, dalelių dydžio keitimas, izomerų atskyrimas ar biotechnologinis apdorojimas, arba MaxNOM 50 % (EXW).
3824.60	CTH, išskyrus iš kilmės statuso neturinčių medžiagų, priskiriamų 2905.43 ir 2905.44 subpozicijoms.



1 skiltis Klasifikavimas pagal Suderintą sistemą (2017 m.), įskaitant konkretų aprašymą	2 skiltis Konkreiems produktams taikoma kilmės taisyklė
3824.71–3825.90	CTSH aktyvinama cheminė reakcija, atliekamas gryninimas, maišymas ir derinimas, standartinių medžiagų gamyba, dalelių dydžio keitimas, izomerų atskyrimas ar biotechnologinis apdorojimas, arba MaxNOM 50 % (EXW).
38.26	Gamyba, kai biodyzelinas gaunamas peresterinimo, esterifikavimo arba hidrovalymo būdu.
VII SKYRIUS	PLASTIKAI IR JŲ GAMINIAI; KAUČIUKAS IR JO GAMINIAI Skyriaus pastaba. Šiame skyriuje vartojamos horizontaliųjų apdorojimo taisyklių apibrėžtys pateiktos 2 priedo 5 pastaboje.
39 skirsnis	Plastikai ir jų gaminiai
39.01–39.15	CTSH aktyvinama cheminė reakcija, atliekamas gryninimas, maišymas ir derinimas, standartinių medžiagų gamyba, dalelių dydžio keitimas, izomerų atskyrimas ar biotechnologinis apdorojimas, arba MaxNOM 50 % (EXW).
39.16–39.19	CTH arba MaxNOM 50 % (EXW).
39.20	CTSH arba MaxNOM 50 % (EXW).

1 skiltis Klasifikavimas pagal Suderintą sistemą (2017 m.), įskaitant konkretų aprašymą	2 skiltis Konkreiems produktams taikoma kilmės taisyklė
39.21–39.22	CTH arba MaxNOM 50 % (EXW).
3923.10–3923.50	CTSH arba MaxNOM 50 % (EXW).
3923.90–3925.90	CTH arba MaxNOM 50 % (EXW).
39.26	CTSH arba MaxNOM 50 % (EXW).
40 skirsnis	Kaučiukas ir jo gaminiai
40.01–40.11	CTH arba MaxNOM 50 % (EXW).
4012.11–4012.19	CTSH arba Naudotų padangų restauravimas.
4012.20–4017.00	CTH arba MaxNOM 50 % (EXW).

1 skiltis Klasifikavimas pagal Suderintą sistemą (2017 m.), įskaitant konkrečių aprašymą	2 skiltis Konkreiems produktams taikoma kilmės taisyklė
VIII SKYRIUS	ŽALIAVINĖS ODOS, IŠDIRBTA ODA, KAILIAI IR JŲ DIRBINIAI; BALNAI IR PAKINKTAI; KELIONĖS REIKMENYS, RANKINĖS IR PANAŠŪS DAIKTAI; DIRBINIAI IŠ GYVŪNŲ ŽARNŲ (IŠSKYRUS ŠILKAVERPIŲ ŽARNAS)
41 skirsnis	Žaliavinės odos (išskyrus kailius) ir išdirbta oda
41.01–4104.19	CTH
4104.41–4104.49	CTSH, išskyrus iš kilmės statuso neturinčių medžiagų, priskiriamų 4104.41–4104.49 subpozicijoms.
4105.10	CTH
4105.30	CTSH
4106.21	CTH
4106.22	CTSH
4106.31	CTH
4106.32–4106.40	CTSH
4106.91	CTH
4106.92	CTSH
41.07–41.13	CTH, išskyrus iš kilmės statuso neturinčių medžiagų, priskiriamų 4104.41, 4104.49, 4105.30, 4106.22, 4106.32 ir 4106.92 subpozicijoms. Tačiau gali būti panaudotos ir 4104.41, 4104.49, 4105.30, 4106.22, 4106.32 arba 4106.92 subpozicijoms priskiriamos kilmės statuso neturinčios medžiagos, jeigu su jomis atliekamos parauginimo operacijos.
4114.10	CTH
4114.20	CTH, išskyrus iš kilmės statuso neturinčių medžiagų, priskiriamų 4104.41, 4104.49, 4105.30, 4106.22, 4106.32, 4106.92 ir 4107 subpozicijoms. Tačiau gali būti panaudotos ir 4104.41, 4104.49, 4105.30, 4106.22, 4106.32, 4106.92 subpozicijoms ir 41.07 pozicijai priskiriamos kilmės statuso neturinčios medžiagos, jeigu su jomis atliekamos parauginimo operacijos.
41.15	CTH

1 skiltis Klasifikavimas pagal Suderintą sistemą (2017 m.), įskaitant konkretų aprašymą	2 skiltis Konkreiems produktams taikoma kilmės taisyklė
42 skirsnis	Odos dirbiniai; baldai ir pakinktai; kelionės reikmenys, rankinės ir panašūs daiktai; dirbiniai iš gyvūnų žarnų (išskyrus šilkaverpių žarnas)
42.01–42.06	CTH arba MaxNOM 50 % (EXW).
43 skirsnis	Kailiai ir dirbtiniai kailiai; jų dirbiniai
4301.10–4302.20	CTH arba MaxNOM 50 % (EXW).
4302.30	CTSH
43.03–43.04	CTH arba MaxNOM 50 % (EXW).
IX SKYRIUS	MEDIENA IR MEDIENOS GAMINIAI; MEDŽIO ANGLYS; KAMŠTIENA IR KAMŠTIENOS DIRBINIAI; DIRBINIAI IŠ ŠIAUDŲ, ESPARTO ARBA IŠ KITŲ PYNIMO MEDŽIAGŲ; PINTINĖS IR PINTI DIRBINIAI
44 skirsnis	Mediena ir medienos gaminiai; medžio anglys
44.01–44.21	CTH arba MaxNOM 50 % (EXW).
45 skirsnis	Kamštiena ir kamštienos dirbiniai
45.01–45.04	CTH arba MaxNOM 50 % (EXW).

1 skiltis Klasifikavimas pagal Suderintą sistemą (2017 m.), įskaitant konkretų aprašymą	2 skiltis Konkreiems produktams taikoma kilmės taisyklė
46 skirsnis	Dirbiniai iš šiaudų, esparto arba iš kitų pynimo medžiagų; pintinės ir pinti dirbiniai
46.01–46.02	CTH arba MaxNOM 50 % (EXW).
X SKYRIUS	MEDIENOS ARBA KITŲ PLUOŠTINIŲ CELIULIOZINIŲ MEDŽIAGŲ PLAUSIENA; PERDIRBTI SKIRTAS POPIERIUS ARBA KARTONAS (ATLIEKOS IR LIEKANOS); POPIERIUS IR KARTONAS BEI JŲ GAMINIAI
47 skirsnis	Medienos arba kitų pluoštinių celiuliozinių medžiagų plaušiena; perdirbti skirtas popierius arba kartonas (atliekos ir liekanos)
47.01–47.07	CTH arba MaxNOM 50 % (EXW).
48 skirsnis	Popierius ir kartonas; popieriaus plaušienos, popieriaus arba kartono gaminiai
48.01–48.23	CTH arba MaxNOM 50 % (EXW).
49 skirsnis	Spausdintos knygos, laikraščiai, reprodukcijos ir kiti poligrafijos pramonės gaminiai; rankraščiai, mašinraščiai ir brėžiniai
49.01–49.11	CTH arba MaxNOM 50 % (EXW).

1 skiltis Klasifikavimas pagal Suderintą sistemą (2017 m.), įskaitant konkretų aprašymą	2 skiltis Konkreiems produktams taikoma kilmės taisyklė
XI SKYRIUS	TEKSTILĖS MEDŽIAGOS IR TEKSTILĖS DIRBINIAI Skyriaus pastaba. Su tam tikrais iš tekstilės medžiagų pagamintais gaminiais susijusių terminų apibrėžtys ir šiems gaminiams taikomi leistinieji nuokrypiai pateikti 2 priedo 6, 7 ir 8 pastabose.
50 skirsnis	Šilkas
50.01–50.02	CTH
50.03	
- Karšti arba šukuoti:	Šilko atliekų karšimas arba šukavimas.
- Kiti:	CTH
50.04–50.05	Natūralių pluoštų verpimas; cheminių ištisinių gijų ekstrudavimas kartu su verpimu; cheminių ištisinių gijų ekstrudavimas kartu su sukimu, arba sukimas kartu su bet kuria mechanine operacija.
50.06	
- Šilko siūlai ir šilko atliekų verpalai:	Natūralių pluoštų verpimas; cheminių ištisinių gijų ekstrudavimas kartu su verpimu; cheminių ištisinių gijų ekstrudavimas kartu su sukimu, arba sukimas kartu su bet kuria mechanine operacija.
- Šilkaverpių žarnos:	CTH

1 skiltis Klasifikavimas pagal Suderintą sistemą (2017 m.), įskaitant konkretų aprašymą	2 skiltis Konkreiems produktams taikoma kilmės taisyklė
50.07	Natūralių arba cheminių kuokštelių pluoštų verpimas kartu su audimu; cheminių gijinių siūlų ekstrudavimas kartu su audimu; sukimas ar bet kuri mechaninė operacija kartu su audimu; audimas kartu su dažymu; verpalų dažymas kartu su audimu; audimas kartu su marginimu, arba marginimas (kaip atskira operacija).
51 skirsnis	Vilna, švelniavilnių arba šiurkščiavilnių gyvūnų plaukai; ašutų verpalai ir audiniai
51.01–51.05	CTH
51.06–51.10	Natūralių pluoštų verpimas; cheminių pluoštų ekstrudavimas kartu su verpimu, arba sukimas kartu su bet kuria mechanine operacija.
51.11–51.13	Natūralių arba cheminių kuokštelių pluoštų verpimas kartu su audimu; cheminių gijinių siūlų ekstrudavimas kartu su audimu; audimas kartu su dažymu; verpalų dažymas kartu su audimu; audimas kartu su marginimu, arba marginimas (kaip atskira operacija).

1 skiltis Klasifikavimas pagal Suderintą sistemą (2017 m.), įskaitant konkretų aprašymą	2 skiltis Konkreiems produktams taikoma kilmės taisyklė
52 skirsnis	Medvilnė
52.01–52.03	CTH
52.04–52.07	Natūralių pluoštų verpimas; cheminių pluoštų ekstrudavimas kartu su verpimu, arba sukimas kartu su bet kuria mechanine operacija.
52.08–52.12	Natūralių arba cheminių kuokštelių pluoštų verpimas kartu su audimu; cheminių gijinių siūlų ekstrudavimas kartu su audimu; sukimas ar bet kuri mechaninė operacija kartu su audimu; audimas kartu su dažymu, padengimu ar laminavimu; verpalų dažymas kartu su audimu; audimas kartu su marginimu, arba marginimas (kaip atskira operacija).
53 skirsnis	Kiti augaliniai tekstilės pluoštai; popieriniai verpalai ir popierinių verpalų audiniai
53.01–53.05	CTH
53.06–53.08	Natūralių pluoštų verpimas; cheminių pluoštų ekstrudavimas kartu su verpimu, arba sukimas kartu su bet kuria mechanine operacija.



1 skiltis Klasifikavimas pagal Suderintą sistemą (2017 m.), įskaitant konkretų aprašymą	2 skiltis Konkreiems produktams taikoma kilmės taisyklė
53.09–53.11	Natūralių arba cheminių kuokštelinių pluoštų verpimas kartu su audimu; cheminių gijinių siūlų ekstrudavimas kartu su audimu; audimas kartu su dažymu, padengimu ar laminavimu; verpalų dažymas kartu su audimu; audimas kartu su marginimu, arba marginimas (kaip atskira operacija).
54 skirsnis	Cheminės gijos; juostelės ir panašūs dirbiniai iš cheminių tekstilės medžiagų
54.01–54.06	Natūralių pluoštų verpimas; cheminių pluoštų ekstrudavimas kartu su verpimu, arba sukimas kartu su bet kuria mechanine operacija.
54.07–54.08	Natūralių arba cheminių kuokštelinių pluoštų verpimas kartu su audimu; cheminių gijinių siūlų ekstrudavimas kartu su audimu; verpalų dažymas kartu su audimu; audimas kartu su dažymu, padengimu ar laminavimu; sukimas ar bet kuri mechaninė operacija kartu su audimu; audimas kartu su marginimu, arba marginimas (kaip atskira operacija).

1 skiltis Klasifikavimas pagal Suderintą sistemą (2017 m.), įskaitant konkretų aprašymą	2 skiltis Konkreiems produktams taikoma kilmės taisyklė
55 skirsnis	Cheminiai kuokšteliniai pluoštai
55.01–55.07	Cheminių pluoštų ekstrudavimas.
55.08–55.11	Natūralių pluoštų verpimas; cheminių pluoštų ekstrudavimas kartu su verpimu, arba sukimas kartu su bet kokia mechanine operacija.
55.12–55.16	Natūralių arba cheminių kuokštelinių pluoštų verpimas kartu su audimu; cheminių gijinių siūlų ekstrudavimas kartu su audimu; sukimas ar bet kuri mechaninė operacija kartu su audimu; audimas kartu su dažymu, padengimu ar laminavimu; verpalų dažymas kartu su audimu; audimas kartu su marginimu, arba marginimas (kaip atskira operacija).
56 skirsnis	Vata, veltinys ir neaustinės medžiagos; specialieji siūlai; virvės, virvelės, lynai ir trosai bei jų dirbiniai
56.01	Natūralių pluoštų verpimas arba surišimas; cheminių pluoštų ekstrudavimas kartu su verpimu arba surišimu; flokavimas kartu su dažymu arba marginimu, arba padengimas, flokavimas, laminavimas arba metalizavimas kartu su bent dviem kitomis pagrindinėmis paruošiamosiomis ar baigiamosiomis operacijomis (pvz., kalandravimu, apdorojimu netraukumui, terminiu fiksavimu, permanentiniu užbaigimu), su sąlyga, kad panaudotų kilmės statuso neturinčių medžiagų vertė sudaro ne daugiau kaip 50 % produkto EXW.

1 skiltis Klasifikavimas pagal Suderintą sistemą (2017 m.), įskaitant konkrečių aprašymą	2 skiltis Konkreiems produktams taikoma kilmės taisyklė
56.02	
- Smaigstylinis veltinys:	<p>Cheminių pluoštų ekstrudavimas kartu su medžiagos formavimu, tačiau:</p> <ul style="list-style-type: none"> <li>– kilmės statuso neturintys polipropileno sintetiniai gijiniai siūlai, priskiriami 54.02 pozicijai;</li> <li>– kilmės statuso neturintys polipropileno pluoštai, priskiriami 55.03 arba 55.06 pozicijai, arba</li> <li>– kilmės statuso neturinčios polipropileno gijų gniužtės, priskiriamos 55.01 pozicijai,</li> </ul> <p>kurių atskiros gijos arba pluošto ilginis tankis visais atvejais mažesnis kaip 9 deciteksei, gali būti naudojami su sąlyga, kad jų bendra vertė sudaro ne daugiau kaip 40 % produkto EXW,</p> <p>arba</p> <p>vien tik neaustinės medžiagos formavimas, kai veltinys pagamintas iš natūralių pluoštų.</p>
- Kiti:	<p>Cheminių pluoštų ekstrudavimas kartu su medžiagos formavimu,</p> <p>arba</p> <p>vien tik neaustinės medžiagos formavimas, kai kitas veltinys pagamintas iš natūralių pluoštų.</p>
5603.11–5603.14	<p>Gamyba iš:</p> <ul style="list-style-type: none"> <li>– kryptingai arba atsitiktinai orientuotų gijų, arba</li> <li>– natūralių arba cheminių medžiagų ar polimerų;</li> </ul> <p>abiem atvejais pagamintas gaminys surišimo būdu sujungiamas su neaustine medžiaga.</p>
5603.91–5603.94	<p>Gamyba iš:</p> <ul style="list-style-type: none"> <li>– kryptingai arba atsitiktinai orientuotų kuokštelių pluoštų, arba</li> <li>– natūralių arba cheminių kapotų verpalų;</li> </ul> <p>abiem atvejais pagamintas gaminys surišimo būdu sujungiamas su neaustine medžiaga.</p>

1 skiltis Klasifikavimas pagal Suderintą sistemą (2017 m.), įskaitant konkretų aprašymą	2 skiltis Konkreiems produktams taikoma kilmės taisyklė
5604.10	Gamyba iš guminių siūlų arba kordo, neaptrauktų tekstilės medžiagomis.
5604.90	Natūralių pluoštų verpimas; cheminių pluoštų ekstrudavimas kartu su verpimu, arba sukimas kartu su bet kuria mechanine operacija.
56.05	Natūralių arba cheminių kuokštelinių pluoštų verpimas; cheminių pluoštų ekstrudavimas kartu su verpimu, arba sukimas kartu su bet kuria mechanine operacija.
56.06	Cheminių pluoštų ekstrudavimas kartu su verpimu; sukimas kartu su apvytinimu; natūralių arba cheminių kuokštelinių pluoštų verpimas, arba flokavimas kartu su dažymu.
56.07–56.09	Natūralių pluoštų verpimas, arba cheminių pluoštų ekstrudavimas kartu su verpimu.
57 skirsnis	Kilimai ir kita tekstilinė grindų danga Skirsnio pastaba. Šiam skirsniui priskiriamiems gaminiams kaip pagrindas gali būti panaudotas kilmės statuso neturintis džiuoto audinys.

1 skiltis Klasifikavimas pagal Suderintą sistemą (2017 m.), įskaitant konkrečių aprašymą	2 skiltis Konkreiems produktams taikoma kilmės taisyklė
57.01–57.05	<p>Natūralių arba cheminių kuokštelinių pluoštų verpimas kartu su audimu arba pūkų įsiuvimu;</p> <p>cheminių gijinių siūlų ekstrudavimas kartu su audimu arba pūkų įsiuvimu;</p> <p>gamyba iš kokoso pluošto (plaušų), sizalio pluošto arba džiuo pluošto verpalų arba klasikinio žiedinio verpimo būdu suverptų viskozės siūlų;</p> <p>pūkų įsiuvimas kartu su dažymu arba marginimu;</p> <p>pūkų įsiuvimas arba cheminių gijinių siūlų audimas kartu su padengimu arba laminavimu;</p> <p>flokavimas kartu su dažymu arba marginimu,</p> <p>arba</p> <p>cheminių pluoštų ekstrudavimas kartu su neaustinių medžiagų technologijomis, įskaitant daigstymą.</p>
58 skirsnis	<p>Specialieji audiniai; siūtinės pūkinės tekstilės medžiagos; nėriniai; gobelenai; apsiuvai; siuvinėjimai</p>
58.01–58.04	<p>Natūralių arba cheminių kuokštelinių pluoštų verpimas kartu su audimu arba pūkų įsiuvimu;</p> <p>cheminių gijinių siūlų ekstrudavimas kartu su audimu arba pūkų įsiuvimu;</p> <p>audimas kartu su dažymu, flokavimu, padengimu, laminavimu arba metalizavimu;</p> <p>pūkų įsiuvimas kartu su dažymu arba marginimu;</p> <p>flokavimas kartu su dažymu arba marginimu;</p> <p>verpalų dažymas kartu su audimu;</p> <p>audimas kartu su marginimu,</p> <p>arba</p> <p>marginimas (kaip atskira operacija).</p>

1 skiltis Klasifikavimas pagal Suderintą sistemą (2017 m.), įskaitant konkretų aprašymą	2 skiltis Konkreiems produktams taikoma kilmės taisyklė
58.05	CTH
58.06–58.09	Natūralių arba cheminių kuokštelių pluoštų verpimas kartu su audimu arba pūkų įsiuvimu; cheminių gijinių siūlų ekstrudavimas kartu su audimu arba pūkų įsiuvimu; audimas kartu su dažymu, flokavimu, padengimu, laminavimu arba metalizavimu; pūkų įsiuvimas kartu su dažymu arba marginimu; flokavimas kartu su dažymu arba marginimu; verpalų dažymas kartu su audimu; audimas kartu su marginimu, arba marginimas (kaip atskira operacija).
58.10	Siuvinėjimas, kuriam panaudotų kilmės statuso neturinčių medžiagų, priskiriamų bet kuriai pozicijai, išskyrus poziciją, kuriai priskiriamas produktas, vertė sudaro ne daugiau kaip 50 % produkto EXW.

1 skiltis Klasifikavimas pagal Suderintą sistemą (2017 m.), įskaitant konkrečių aprašymą	2 skiltis Konkreiems produktams taikoma kilmės taisyklė
58.11	<p>Natūralių arba cheminių kuokštelinių pluoštų verpimas kartu su audimu arba pūkų įsiuvimu;</p> <p>cheminių gijinių siūlų ekstrudavimas kartu su audimu arba pūkų įsiuvimu;</p> <p>audimas kartu su dažymu, flokavimu, padengimu, laminavimu arba metalizavimu;</p> <p>pūkų įsiuvimas kartu su dažymu arba marginimu;</p> <p>flokavimas kartu su dažymu arba marginimu;</p> <p>verpalų dažymas kartu su audimu;</p> <p>audimas kartu su marginimu,</p> <p>arba</p> <p>marginimas (kaip atskira operacija).</p>
59 skirsnis	Įmirkytos, aptrauktos, padengtos arba laminuotos tekstilės medžiagos; tekstilės dirbiniai, tinkami naudoti pramonėje
59.01	<p>Audimas kartu su dažymu, flokavimu, padengimu, laminavimu arba metalizavimu,</p> <p>arba</p> <p>flokavimas kartu su dažymu arba marginimu.</p>
59.02	
- Kuriame tekstilės medžiagos sudaro ne daugiau kaip 90 % masės:	Audimas.

1 skiltis Klasifikavimas pagal Suderintą sistemą (2017 m.), įskaitant konkrečių aprašymą	2 skiltis Konkreiems produktams taikoma kilmės taisyklė
- Kiti:	Cheminių pluoštų ekstrudavimas kartu su audimu.
59.03	Audimas, mezgimas arba nėrimas kartu su įmirkymu, padengimu, aptraukimu, laminavimu ar metalizavimu; audimas kartu su marginimu, arba marginimas (kaip atskira operacija).
59.04	Kalandravimas kartu su dažymu, padengimu, laminavimu arba metalizavimu. Kilmės statuso neturintis džiuoto audinys gali būti panaudotas kaip pagrindas, arba audimas kartu su dažymu, padengimu, laminavimu ar metalizavimu. Kilmės statuso neturintis džiuoto audinys gali būti panaudotas kaip pagrindas.
59.05	
- Įmirkyta, aptraukta, padengta arba laminuota guma, plastikais arba kitomis medžiagomis:	Audimas, mezgimas ar neaustinių medžiagų formavimas kartu su įmirkymu, padengimu, aptraukimu, laminavimu ar metalizavimu.



1 skiltis Klasifikavimas pagal Suderintą sistemą (2017 m.), įskaitant konkrečių aprašymą	2 skiltis Konkrečioms produktams taikoma kilmės taisyklė
- Kiti:	Natūralių arba cheminių kuokštelių pluoštų verpimas kartu su audimu; cheminių gijinių siūlų ekstrudavimas kartu su audimu; audimas, mezgimas ar neaustinių medžiagų formavimas kartu su dažymu, padengimu arba laminavimu; audimas kartu su marginimu, arba marginimas (kaip atskira operacija).
59.06	
- Megztinės arba nertinės medžiagos:	Natūralių arba cheminių kuokštelių pluoštų verpimas kartu su mezgimu arba nėrimu; cheminių gijinių siūlų ekstrudavimas kartu su mezgimu arba nėrimu; mezgimas arba nėrimas kartu su gumavimu, arba gumavimas kartu su bent dviem kitomis pagrindinėmis paruošiamosiomis ar baigiamosiomis operacijomis (pvz., kalandravimu, apdorojimu netraukumui, terminiu fiksavimu, permanentiniu užbaigimu), su sąlyga, kad panaudotų kilmės statuso neturinčių medžiagų vertė sudaro ne daugiau kaip 50 % produkto EXW.
- Kiti audiniai, pagaminti iš sintetinių gijinių siūlų, kuriuose tekstilės medžiagos sudaro daugiau kaip 90 % masės:	Cheminių pluoštų ekstrudavimas kartu su audimu.

1 skiltis Klasifikavimas pagal Suderintą sistemą (2017 m.), įskaitant konkretų aprašymą	2 skiltis Konkreiems produktams taikoma kilmės taisyklė
- Kiti:	Audimas, mezgimas ar neaustinių medžiagų technologija kartu su dažymu, padengimu arba gumavimu;  verpalų dažymas kartu su audimu, mezgimu ar neaustinių medžiagų technologija,  arba  gumavimas kartu su bent dviem kitomis pagrindinėmis paruošiamosiomis ar baigiamosiomis operacijomis (pvz., kalandravimu, apdorojimu netraukumui, terminiu fiksavimu, permanentiniu užbaigimu), su sąlyga, kad panaudotų kilmės statuso neturinčių medžiagų vertė sudaro ne daugiau kaip 50 % produkto EXW.
59.07	Audimas, mezgimas, arba neaustinių medžiagų formavimas kartu su dažymu, marginimu, padengimu, įmirkymu ar aptraukimu;  flokavimas kartu su dažymu arba marginimu,  arba  marginimas (kaip atskira operacija).
59.08	
- Dujų degiklių kaitinimo tinkeliai, įmirkyti:	Gamyba iš apskritai megztų arba nertų medžiagų dujų degiklių kaitinimo tinkeliams.
- Kiti:	CTH

1 skiltis Klasifikavimas pagal Suderintą sistemą (2017 m.), įskaitant konkretų aprašymą	2 skiltis Konkreiems produktams taikoma kilmės taisyklė
59.09–59.11	Natūralių arba cheminių kuokštelinių pluoštų verpimas kartu su audimu; cheminių pluoštų ekstrudavimas kartu su audimu; audimas kartu su dažymu, padengimu ar laminavimu, arba padengimas, flokavimas, laminavimas arba metalizavimas kartu su bent dviem kitomis pagrindinėmis paruošiamosiomis ar baigiamosiomis operacijomis (pvz., kalandravimu, apdorojimu netraukumui, terminiu fiksavimu, permanentiniu užbaigimu), su sąlyga, kad panaudotų kilmės statuso neturinčių medžiagų vertė sudaro ne daugiau kaip 50 % produkto EXW.
60 skirsnis	Megztinės arba nertinės medžiagos
60.01–60.06	Natūralių arba cheminių kuokštelinių pluoštų verpimas kartu su mezgimu arba nėrimu; cheminių gijinių siūlų ekstrudavimas kartu su mezgimu arba nėrimu; mezgimas arba nėrimas kartu su dažymu, flokavimu, padengimu, laminavimu ar marginimu; flokavimas kartu su dažymu arba marginimu; verpalų dažymas kartu su mezgimu arba nėrimu, arba sukimas arba tekstūravimas kartu su mezgimu arba nėrimu, su sąlyga, kad panaudotų kilmės statuso neturinčių nesusuktų arba netekstūruotų siūlų vertė sudaro ne daugiau kaip 50 % produkto EXW.
61 skirsnis	Megzti arba nerti drabužiai ir jų priedai

1 skiltis Klasifikavimas pagal Suderintą sistemą (2017 m.), įskaitant konkrečių aprašymą	2 skiltis Konkrečioms produktams taikoma kilmės taisyklė
61.01–61.17	
- Pagaminti susiuvant arba kitaip sujungiant du ar daugiau megztų arba nertų medžiagų gabalus, kurie buvo sukirpti pagal formą arba numegzti (nunerti) reikiamos formos:	Mezgimas arba nėrimas kartu su gaminio užbaigimu, įskaitant audinio sukirpimą.
- Kiti:	Natūralių arba cheminių kuokštelinių pluoštų verpimas kartu su mezgimu arba nėrimu; cheminių gijinių siūlų ekstrudavimas kartu su mezgimu arba nėrimu, arba mezgimas ir gaminio užbaigimas per vieną operaciją.
62 skirsnis	Drabužiai ir jų priedai, išskyrus megztus ir nertus
62.01	Audimas kartu su gaminio užbaigimu, įskaitant audinio sukirpimą, arba gaminio užbaigimas kartu su audinio sukirpimu, prieš kurį atliekamas marginimas (kaip atskira operacija).

1 skiltis Klasifikavimas pagal Suderintą sistemą (2017 m.), įskaitant konkretų aprašymą	2 skiltis Konkreiems produktams taikoma kilmės taisyklė
62.02	
- Išsiuvinėti:	Audimas kartu su gaminio užbaigimu, įskaitant audinio sukirpimą, arba gamyba iš neišsiuvinėto audinio, su sąlyga, kad panaudoto kilmės statuso neturinčio neišsiuvinėto audinio vertė sudaro ne daugiau kaip 40 % produkto EXW,
- Kiti:	Audimas kartu su gaminio užbaigimu, įskaitant audinio sukirpimą, arba gaminio užbaigimas kartu su audinio sukirpimu, prieš kurį atliekamas marginimas (kaip atskira operacija).
62.03	Audimas kartu su gaminio užbaigimu, įskaitant audinio sukirpimą, arba gaminio užbaigimas kartu su audinio sukirpimu, prieš kurį atliekamas marginimas (kaip atskira operacija).
62.04	
- Išsiuvinėti:	Audimas kartu su gaminio užbaigimu, įskaitant audinio sukirpimą, arba gamyba iš neišsiuvinėto audinio, su sąlyga, kad panaudoto kilmės statuso neturinčio neišsiuvinėto audinio vertė sudaro ne daugiau kaip 40 % produkto EXW.
- Kiti:	Audimas kartu su gaminio užbaigimu, įskaitant audinio sukirpimą, arba gaminio užbaigimas kartu su audinio sukirpimu, prieš kurį atliekamas marginimas (kaip atskira operacija).

1 skiltis Klasifikavimas pagal Suderintą sistemą (2017 m.), įskaitant konkretų aprašymą	2 skiltis Konkreiems produktams taikoma kilmės taisyklė
62.05	Audimas kartu su gaminio užbaigimu, įskaitant audinio sukirpimą, arba gaminio užbaigimas kartu su audinio sukirpimu, prieš kurį atliekamas marginimas (kaip atskira operacija).
62.06	
- Išsiuvinėti:	Audimas kartu su gaminio užbaigimu, įskaitant audinio sukirpimą, arba gamyba iš neišsiuvinėto audinio, su sąlyga, kad panaudoto kilmės statuso neturinčio neišsiuvinėto audinio vertė sudaro ne daugiau kaip 40 % produkto EXW.
- Kiti:	Audimas kartu su gaminio užbaigimu, įskaitant audinio sukirpimą, arba gaminio užbaigimas kartu su audinio sukirpimu, prieš kurį atliekamas marginimas (kaip atskira operacija).
62.07–62.08	Audimas kartu su gaminio užbaigimu, įskaitant audinio sukirpimą, arba gaminio užbaigimas kartu su audinio sukirpimu, prieš kurį atliekamas marginimas (kaip atskira operacija).
62.09	
- Išsiuvinėti:	Audimas kartu su gaminio užbaigimu, įskaitant audinio sukirpimą, arba gamyba iš neišsiuvinėto audinio, su sąlyga, kad panaudoto kilmės statuso neturinčio neišsiuvinėto audinio vertė sudaro ne daugiau kaip 40 % produkto EXW.

1 skiltis Klasifikavimas pagal Suderintą sistemą (2017 m.), įskaitant konkretų aprašymą	2 skiltis Konkreiems produktams taikoma kilmės taisyklė
- Kiti:	Audimas kartu su gaminio užbaigimu, įskaitant audinio sukirpimą, arba gaminio užbaigimas kartu su audinio sukirpimu, prieš kurį atliekamas marginimas (kaip atskira operacija).
62.10	
- Ugniai atspari įranga, pagaminta iš audinių, padengtų alumininto poliesterio folija:	Audimas kartu su gaminio užbaigimu, įskaitant audinio sukirpimą, arba padengimas arba laminavimas kartu su gaminio užbaigimu, įskaitant audinio sukirpimą, su sąlyga, kad panaudoto kilmės statuso neturinčio nepadengto ar nelaminuoto audinio vertė neviršija 40 % produkto EXW.
- Kiti:	Audimas kartu su gaminio užbaigimu, įskaitant audinio sukirpimą, arba gaminio užbaigimas kartu su audinio sukirpimu, prieš kurį atliekamas marginimas (kaip atskira operacija).
62.11	
- Moteriški arba mergaičių drabužiai, išsiuvinėti:	Audimas kartu su gaminio užbaigimu, įskaitant audinio sukirpimą, arba gamyba iš neišsiuvinėto audinio, su sąlyga, kad panaudoto kilmės statuso neturinčio neišsiuvinėto audinio vertė sudaro ne daugiau kaip 40 % produkto EXW.
- Kiti:	Audimas kartu su gaminio užbaigimu, įskaitant audinio sukirpimą, arba gaminio užbaigimas kartu su audinio sukirpimu, prieš kurį atliekamas marginimas (kaip atskira operacija).

1 skiltis Klasifikavimas pagal Suderintą sistemą (2017 m.), įskaitant konkretų aprašymą	2 skiltis Konkreiems produktams taikoma kilmės taisyklė
62.12	
- Megzti arba nerti, pagaminti susiuvant arba kitaip sujungiant du ar daugiau megztų arba nertų medžiagų gabalus, kurie buvo sukirpti pagal formą arba numegzti (nunerti) reikiamos formos:	Mezgimas kartu su gaminio užbaigimu, įskaitant audinio sukirpimą, arba gaminio užbaigimas kartu su audinio sukirpimu, prieš kurį atliekamas marginimas (kaip atskira operacija).
- Kiti:	Audimas kartu su gaminio užbaigimu, įskaitant audinio sukirpimą, arba gaminio užbaigimas kartu su audinio sukirpimu, prieš kurį atliekamas marginimas (kaip atskira operacija).
62.13–62.14	
- Išsiuvinėti:	Audimas kartu su gaminio užbaigimu, įskaitant audinio sukirpimą; gamyba iš neišsiuvinėto audinio, su sąlyga, kad panaudoto kilmės statuso neturinčio neišsiuvinėto audinio vertė sudaro ne daugiau kaip 40 % produkto EXW, arba gaminio užbaigimas kartu su audinio sukirpimu, prieš kurį atliekamas marginimas (kaip atskira operacija).



1 skiltis Klasifikavimas pagal Suderintą sistemą (2017 m.), įskaitant konkrečių aprašymą	2 skiltis Konkreiems produktams taikoma kilmės taisyklė
- Kiti:	Audimas kartu su gaminio užbaigimu, įskaitant audinio sukirpimą, arba gaminio užbaigimas kartu su audinio sukirpimu, prieš kurį atliekamas marginimas (kaip atskira operacija).
62.15	Audimas kartu su gaminio užbaigimu, įskaitant audinio sukirpimą, arba gaminio užbaigimas kartu su audinio sukirpimu, prieš kurį atliekamas marginimas (kaip atskira operacija).
62.16	
- Ugniai atspari įranga, pagaminta iš audinių, padengtų aliumininto poliesterio folija:	Audimas kartu su gaminio užbaigimu, įskaitant audinio sukirpimą, arba padengimas arba laminavimas kartu su gaminio užbaigimu, įskaitant audinio sukirpimą, su sąlyga, kad panaudoto kilmės statuso neturinčio nepadengto ar nelaminuoto audinio vertė neviršija 40 % produkto EXW.
- Kiti:	Audimas kartu su gaminio užbaigimu, įskaitant audinio sukirpimą, arba gaminio užbaigimas kartu su audinio sukirpimu, prieš kurį atliekamas marginimas (kaip atskira operacija).

1 skiltis Klasifikavimas pagal Suderintą sistemą (2017 m.), įskaitant konkretų aprašymą	2 skiltis Konkreiems produktams taikoma kilmės taisyklė
62.17	
- Išsiuvinėti:	Audimas kartu su gaminio užbaigimu, įskaitant audinio sukirpimą; gamyba iš neišsiuvinėto audinio, su sąlyga, kad panaudoto kilmės statuso neturinčio neišsiuvinėto audinio vertė sudaro ne daugiau kaip 40 % produkto EXW, arba gaminio užbaigimas kartu su audinio sukirpimu, prieš kurį atliekamas marginimas (kaip atskira operacija).
- Ugniai atspari įranga, pagaminta iš audinių, padengtų aliumininto poliesterio folija:	Audimas kartu su gaminio užbaigimu, įskaitant audinio sukirpimą, arba padengimas arba laminavimas kartu su gaminio užbaigimu, įskaitant audinio sukirpimą, su sąlyga, kad panaudoto kilmės statuso neturinčio nepadengto ar nelaminuoto audinio vertė neviršija 40 % produkto EXW.
- Įdėklai apykaklėms ir rankogaliams, iškirpti:	CTH, jeigu panaudotų visų kilmės statuso neturinčių medžiagų vertė sudaro ne daugiau kaip 40 % produkto EXW.
- Kiti:	Audimas kartu su gaminio užbaigimu, įskaitant audinio sukirpimą.
63 skirsnis	Kiti gatavi tekstilės dirbiniai; rinkiniai; dėvėti drabužiai ir dėvėti tekstilės dirbiniai; skudurai
63.01–63.04	
- Iš veltinių, iš neaustinių medžiagų:	Neaustinių medžiagų formavimas kartu su gaminio užbaigimu, įskaitant audinio sukirpimą.

1 skiltis Klasifikavimas pagal Suderintą sistemą (2017 m.), įskaitant konkretų aprašymą	2 skiltis Konkreiems produktams taikoma kilmės taisyklė
- Kiti: -- Išsiuvinėti:	Audimas, mezgimas arba nėrimas kartu su gaminio užbaigimu, įskaitant audinio sukirpimą, arba gamyba iš neišsiuvinėto audinio (išskyrus megztą arba nertą), su sąlyga, kad panaudoto kilmės statuso neturinčio neišsiuvinėto audinio vertė sudaro ne daugiau kaip 40 % produkto EXW.
-- Kiti:	Audimas, mezgimas arba nėrimas kartu su gaminio užbaigimu, įskaitant audinio sukirpimą.
63.05	Cheminių pluoštų ekstrudavimas arba natūralių arba cheminių kuokštelinių pluoštų verpimas kartu su audimu arba mezgimu ir produkto užbaigimu (įskaitant sukirpimą).
63.06	
- Iš neaustinių medžiagų:	Neaustinių medžiagų formavimas kartu su gaminio užbaigimu, įskaitant audinio sukirpimą.
- Kiti:	Audimas kartu su gaminio užbaigimu, įskaitant audinio sukirpimą.
63.07	MaxNOM 40 % (EXW).
63.08	Kiekvienas rinkinio vienetas turi atitikti prekių kilmės taisyklę, kuri jam būtų taikoma, jei jis nebūtų įtrauktas į rinkinį; tačiau į rinkinį gali įeiti ir kilmės statuso neturintys dirbiniai, su sąlyga, kad jų bendra vertė sudaro ne daugiau kaip 15 % rinkinio EXW.
63.09–63.10	CTH

1 skiltis Klasifikavimas pagal Suderintą sistemą (2017 m.), įskaitant konkrečių aprašymą	2 skiltis Konkreiems produktams taikoma kilmės taisyklė
XII SKYRIUS	AVALYNĖ, GALVOS APDANGALAI, SKĖČIAI, SKĖČIAI NUO SAULĖS, LAZDOS, LAZDOS-SĖDYNĖS, VYTINIAI, BOTAGAI IR JŲ DALYS; PARUŠTOS NAUDOTI PLUNKSNOS IR JŲ DIRBINIAI; DIRBTINĖS GĖLĖS; DIRBINIAI IŠ ŽMONIŲ PLAUKŲ
64 skirsnis	Avalynė, getrai ir panašūs dirbiniai; tokių dirbinių dalys
64.01–64.05	Gamyba iš bet kurios pozicijos kilmės statuso neturinčių medžiagų, išskyrus kilmės statuso neturinčias sujungtas batviršių detales, pritvirtintas prie vidpadžių arba prie kitų pado dalių, priskiriamų 64.06 pozicijai.
64.06	CTH
65 skirsnis	Galvos apdangalai ir jų dalys
65.01–65.07	CTH
66 skirsnis	Skėčiai, skėčiai nuo saulės, lazdos, lazdos-sėdynės, vytiniai, botagai ir jų dalys
66.01–66.03	CTH arba MaxNOM 50 % (EXW).
67 skirsnis	Paruoštos naudoti plunksnos ir pūkai bei dirbiniai iš plunksnų arba iš pūkų; dirbtinės gėlės; dirbiniai iš žmonių plaukų
67.01–67.04	CTH
XIII SKYRIUS	DIRBINIAI IŠ AKMENS, GIPSO, CEMENTO, ASBESTO, ŽĖRUČIO ARBA PANAŠIŲ MEDŽIAGŲ; KERAMIKOS DIRBINIAI; STIKLAS IR STIKLO DIRBINIAI
68 skirsnis	Dirbiniai iš akmens, gipso, cemento, asbesto, žėručio arba panašių medžiagų

1 skiltis Klasifikavimas pagal Suderintą sistemą (2017 m.), įskaitant konkrečių aprašymą	2 skiltis Konkreiems produktams taikoma kilmės taisyklė
68.01–68.15	CTH arba MaxNOM 70 % (EXW).
69 skirsnis	Keramikos dirbiniai
69.01–69.14	CTH
70 skirsnis	Stiklas ir stiklo dirbiniai
70.01–70.09	CTH arba MaxNOM 50 % (EXW).
70.10	CTH
70.11	CTH arba MaxNOM 50 % (EXW).
70.13	CTH, išskyrus iš kilmės statuso neturinčių medžiagų, priskiriamų 70.10 pozicijai.
70.14–70.20	CTH arba MaxNOM 50 % (EXW).
XIV SKYRIUS	GAMTINIAI ARBA DIRBTINIŲ BŪDU IŠAUGINTI PERLAI, BRANGAKMENIAI ARBA PUSBRANGIAI AKMENYS, TAURIEJI METALAI, METALAI, PLAKIRUOTI TAURIUOJU METALU, BEI JŲ DIRBINIAI; DIRBTINĖ BIŽUTERIJA; MONETOS
71 skirsnis	Gamtiniai arba dirbtiniu būdu išauginti perlai, brangakmeniai arba pusbrangiai akmenys, taurieji metalai, metalai, plakiruoti tauriuoju metalu, bei jų dirbiniai; dirbtinė bižuterija; monetos

1 skiltis Klasifikavimas pagal Suderintą sistemą (2017 m.), įskaitant konkretų aprašymą	2 skiltis Konkreiems produktams taikoma kilmės taisyklė
71.01–71.05	Gamyba iš bet kuriai pozicijai priskiriamų kilmės statuso neturinčių medžiagų.
71.06	
- Neapdoroti:	CTH, išskyrus iš kilmės statuso neturinčių medžiagų, priskiriamų 71.06, 71.08 ir 71.10 pozicijoms;  elektrolitinis, šiluminis arba cheminis kilmės statuso neturinčių tauriųjų metalų, priskiriamų 71.06, 71.08 ir 71.10 pozicijoms, atskyrimas,  arba  71.06, 71.08 ir 71.10 pozicijoms priskiriamų kilmės statuso neturinčių tauriųjų metalų sulydymas arba legiravimas vienu su kitais arba su netauriaisiais metalais, arba gryninimas.
- Pusiau apdoroti arba turintys miltelių pavidalą:	Gamyba iš kilmės statuso neturinčių neapdorotų tauriųjų metalų.
71.07	Gamyba iš bet kuriai pozicijai priskiriamų kilmės statuso neturinčių medžiagų.
71.08	
- Neapdoroti:	CTH, išskyrus iš kilmės statuso neturinčių medžiagų, priskiriamų 71.06, 71.08 ir 71.10 pozicijoms;  elektrolitinis, šiluminis arba cheminis kilmės statuso neturinčių tauriųjų metalų, priskiriamų 71.06, 71.08 ir 71.10 pozicijoms, atskyrimas,  arba  71.06, 71.08 ir 71.10 pozicijoms priskiriamų kilmės statuso neturinčių tauriųjų metalų sulydymas arba legiravimas vienu su kitais arba su netauriaisiais metalais, arba gryninimas.
- Pusiau apdoroti arba turintys miltelių pavidalą:	Gamyba iš kilmės statuso neturinčių neapdorotų tauriųjų metalų.
71.09	Gamyba iš bet kuriai pozicijai priskiriamų kilmės statuso neturinčių medžiagų.

1 skiltis Klasifikavimas pagal Suderintą sistemą (2017 m.), įskaitant konkretų aprašymą	2 skiltis Konkreiems produktams taikoma kilmės taisyklė
71.10	
- Neapdoroti:	<p>CTH, išskyrus iš kilmės statuso neturinčių medžiagų, priskiriamų 71.06, 71.08 ir 71.10 pozicijoms;</p> <p>elektrolitinis, šiluminis arba cheminis kilmės statuso neturinčių tauriųjų metalų, priskiriamų 71.06, 71.08 ir 71.10 pozicijoms, atskyrimas,</p> <p>arba</p> <p>71.06, 71.08 ir 71.10 pozicijoms priskiriamų kilmės statuso neturinčių tauriųjų metalų sulydymas arba legiravimas vienu su kitais arba su netauriaisiais metalais, arba gryninimas.</p>
- Pusiau apdoroti arba turintys miltelių pavidalą:	Gamyba iš kilmės statuso neturinčių neapdorotų tauriųjų metalų.
71.11	Gamyba iš bet kuriai pozicijai priskiriamų kilmės statuso neturinčių medžiagų.
71.12–71.18	CTH
XV SKYRIUS	NETAURIEJI METALAI IR NETAURIJŲ METALŲ GAMINIAI
72 skirsnis	Geležis ir plienas (juodieji metalai)
72.01–72.06	CTH
72.07	CTH, išskyrus iš kilmės statuso neturinčių medžiagų, priskiriamų 72.06 pozicijai.
72.08–72.17	CTH, išskyrus iš kilmės statuso neturinčių medžiagų, priskiriamų 72.08–72.17 pozicijoms.
72.18	CTH
72.19–72.23	CTH, išskyrus iš kilmės statuso neturinčių medžiagų, priskiriamų 72.19–72.23 pozicijoms.
72.24	CTH
72.25–72.29	CTH, išskyrus iš kilmės statuso neturinčių medžiagų, priskiriamų 72.25–72.29 pozicijoms.

1 skiltis Klasifikavimas pagal Suderintą sistemą (2017 m.), įskaitant konkretų aprašymą	2 skiltis Konkreiems produktams taikoma kilmės taisyklė
73 skirsnis	Gaminiai iš geležies arba iš plieno (iš juodųjų metalų)
7301.10	CC, išskyrus iš kilmės statuso neturinčių medžiagų, priskiriamų 72.08–72.17 pozicijoms.
7301.20	CTH
73.02	CC, išskyrus iš kilmės statuso neturinčių medžiagų, priskiriamų 72.08–72.17 pozicijoms.
73.03	CTH
73.04–73.06	CC, išskyrus iš kilmės statuso neturinčių medžiagų, priskiriamų 72.13–72.17, 72.21–72.23 ir 72.25–72.29 pozicijoms.
73.07	
- Vamzdžių arba vamzdelių jungiamosios detalės iš nerūdijančio plieno:	CTH, išskyrus iš kilmės statuso neturinčių kaltinių ruošinių; tačiau gali būti panaudoti ir kilmės statuso neturintys kaltiniai ruošiniai, su sąlyga, kad jų vertė sudaro ne daugiau kaip 50 % produkto EXW.
- Kiti:	CTH
73.08	CTH, išskyrus iš kilmės statuso neturinčių medžiagų, priskiriamų 7301.20 subpozicijai.
7309.00–7315.19	CTH
7315.20	CTH arba MaxNOM 50 % (EXW).
7315.81–7326.90	CTH
74 skirsnis	Varis ir vario gaminiai
74.01–74.02	CTH
74.03	Gamyba iš bet kuriai pozicijai priskiriamų kilmės statuso neturinčių medžiagų.
74.04–74.07	CTH
74.08	CTH ir MaxNOM 50 % (EXW).
74.09–74.19	CTH



1 skiltis Klasifikavimas pagal Suderintą sistemą (2017 m.), įskaitant konkrečių aprašymą	2 skiltis Konkreiems produktams taikoma kilmės taisyklė
75 skirsnis	Nikelis ir nikelio gaminiai
75.01	CTH
75.02	Gamyba iš bet kuriai pozicijai priskiriamų kilmės statuso neturinčių medžiagų.
75.03–75.08	CTH
76 skirsnis	Aliuminis ir aluminio gaminiai
76.01	CTH ir MaxNOM 50 % (EXW), arba šiluminis arba elektrolitinis apdorojimas iš nelydyto aluminio arba aluminio atliekų ir laužo.
76.02	CTH
76.03–76.16	CTH ir MaxNOM 50 % (EXW) <sup>1</sup> .
78 skirsnis	Švinas ir švino gaminiai
7801.10	Gamyba iš bet kuriai pozicijai priskiriamų kilmės statuso neturinčių medžiagų.
7801.91–7806.00	CTH
79 skirsnis	Cinkas ir cinko gaminiai
79.01–79.07	CTH
80 skirsnis	Alavas ir alavo gaminiai
80.01–80.07	CTH

<sup>1</sup> Kai kurie aluminio gaminiai gali būti laikomi kilmės statusą turinčiais gaminiais pagal alternatyvias konkreiems produktams taikomas kilmės taisykles laikantis metinių kvotų, kaip nustatyta 4 priede.

1 skiltis Klasifikavimas pagal Suderintą sistemą (2017 m.), įskaitant konkrečių aprašymą	2 skiltis Konkreiems produktams taikoma kilmės taisyklė
81 skirsnis	Kiti netaurieji metalai; kermetai; gaminiai iš šių medžiagų
81.01–81.13	Gamyba iš bet kuriai pozicijai priskiriamų kilmės statuso neturinčių medžiagų.
82 skirsnis	Įrankiai, padargai, peiliai, šaukštai ir šakutės iš netauriųjų metalų; jų dalys iš netauriųjų metalų
8201.10–8205.70	CTH arba MaxNOM 50 % (EXW).
8205.90	CTH, tačiau į rinkinį gali būti įtraukti ir 82.05 pozicijai priskiriami kilmės statuso neturintys įrankiai, su sąlyga, kad jų bendra vertė sudaro ne daugiau kaip 15 % rinkinio EXW.
82.06	CTH, išskyrus iš kilmės statuso neturinčių medžiagų, priskiriamų 82.02–82.05 pozicijoms; tačiau į rinkinį gali būti įtraukti ir 82.02–82.05 pozicijoms priskiriami kilmės statuso neturintys įrankiai, su sąlyga, kad jų bendra vertė sudaro ne daugiau kaip 15 % rinkinio EXW.
82.07–82.15	CTH arba MaxNOM 50 % (EXW).
83 skirsnis	Įvairūs gaminiai iš netauriųjų metalų
83.01–83.11	CTH arba MaxNOM 50 % (EXW).

1 skiltis Klasifikavimas pagal Suderintą sistemą (2017 m.), įskaitant konkretų aprašymą	2 skiltis Konkreiems produktams taikoma kilmės taisyklė
XVI SKYRIUS	MAŠINOS IR MECHANINIAI ĮRENGINIAI; ELEKTROS ĮRANGA; JŲ DALYS; GARSO ĮRAŠYMO IR ATKŪRIMO APARATAI, TELEVIZINIO VAIZDO IR GARSO ĮRAŠYMO IR ATKŪRIMO APARATAI, ŠIŲ GAMINIŲ DALYS IR REIKMENYS
84 skirsnis	Branduoliniai reaktoriai, katilai, mašinos ir mechaniniai įrenginiai; jų dalys
84.01–84.06	CTH arba MaxNOM 50 % (EXW).
84.07–84.08	MaxNOM 50 % (EXW).
84.09–84.12	CTH arba MaxNOM 50 % (EXW).
8413.11–8415.10	CTSH arba MaxNOM 50 % (EXW).
8415.20	CTH arba MaxNOM 50 % (EXW).
8415.81–8415.90	CTSH arba MaxNOM 50 % (EXW).

1 skiltis Klasifikavimas pagal Suderintą sistemą (2017 m.), įskaitant konkretų aprašymą	2 skiltis Konkreiems produktams taikoma kilmės taisyklė
84.16–84.20	CTH arba MaxNOM 50 % (EXW).
84.21	CTSH arba MaxNOM 50 % (EXW).
84.22–84.24	CTH arba MaxNOM 50 % (EXW).
84.25–84.30	CTH, išskyrus iš kilmės statuso neturinčių medžiagų, priskiriamų 84.31 pozicijai, arba MaxNOM 50 % (EXW).
84.31–84.43	CTH arba MaxNOM 50 % (EXW).
84.44–84.47	CTH, išskyrus iš kilmės statuso neturinčių medžiagų, priskiriamų 84.48 pozicijai, arba MaxNOM 50 % (EXW).
84.48–84.55	CTH arba MaxNOM 50 % (EXW).
84.56–84.65	CTH, išskyrus iš kilmės statuso neturinčių medžiagų, priskiriamų 84.66 pozicijai, arba MaxNOM 50 % (EXW).

1 skiltis Klasifikavimas pagal Suderintą sistemą (2017 m.), įskaitant konkretų aprašymą	2 skiltis Konkreiems produktams taikoma kilmės taisyklė
84.66–84.68	CTH arba MaxNOM 50 % (EXW).
84.70–84.72	CTH, išskyrus iš kilmės statuso neturinčių medžiagų, priskiriamų 84.73 pozicijai, arba MaxNOM 50 % (EXW).
84.73–84.78	CTH arba MaxNOM 50 % (EXW).
8479.10–8479.40	CTSH arba MaxNOM 50 % (EXW).
8479.50	CTH arba MaxNOM 50 % (EXW).
8479.60–8479.82	CTSH arba MaxNOM 50 % (EXW).
8479.89	CTH arba MaxNOM 50 % (EXW).
8479.90	CTSH arba MaxNOM 50 % (EXW).

1 skiltis Klasifikavimas pagal Suderintą sistemą (2017 m.), įskaitant konkretų aprašymą	2 skiltis Konkreiems produktams taikoma kilmės taisyklė
84.80	CTH arba MaxNOM 50 % (EXW).
84.81	CTSH arba MaxNOM 50 % (EXW).
84.82–84.87	CTH arba MaxNOM 50 % (EXW).
85 skirsnis	Elektros mašinos ir įranga bei jų dalys; garso įrašymo ir atkūrimo aparatai, televizinio vaizdo ir garso įrašymo ir atkūrimo aparatai, šių gaminių dalys ir reikmenys
85.01–85.02	CTH, išskyrus iš kilmės statuso neturinčių medžiagų, priskiriamų 85.03 pozicijai, arba MaxNOM 50 % (EXW).
85.03–85.06	CTH arba MaxNOM 50 % (EXW).
85.07	

1 skiltis Klasifikavimas pagal Suderintą sistemą (2017 m.), įskaitant konkretų aprašymą	2 skiltis Konkreiems produktams taikoma kilmės taisyklė
- Akumuliatoriai, turinys vieną ar daugiau baterijų elementų arba baterijų modulių ir grandyną jiems sujungti tarpusavyje, dažnai vadinami akumuliatorių blokais, naudojami kaip pagrindinis 87.02, 87.03 ir 87.04 pozicijoms priskiriamų transporto priemonių varymo elektros energijos šaltinis	CTH, išskyrus iš kilmės statuso neturinčių aktyviųjų katodo medžiagų, arba MaxNOM 30 % (EXW) <sup>1</sup> .

<sup>1</sup> Laikotarpiu nuo šio Susitarimo įsigaliojimo iki 2026 m. gruodžio 31 d. taikomos alternatyvios konkreiems produktams taikomos kilmės taisyklės, kaip nustatyta 5 priede.

1 skiltis Klasifikavimas pagal Suderintą sistemą (2017 m.), įskaitant konkrečių aprašymą	2 skiltis Konkreiems produktams taikoma kilmės taisyklė
- Baterijų elementai, baterijų moduliai ir jų dalys, skirti įtraukti į elektros akumulatorius, naudojamus kaip pagrindinis 87.02, 87.03 ir 87.04 pozicijoms priskiriamų transporto priemonių varymo elektros energijos šaltinis	CTH, išskyrus iš kilmės statuso neturinčių aktyviųjų katodo medžiagų, arba MaxNOM 35 % (EXW) <sup>1</sup> .
- kiti	CTH arba MaxNOM 50 % (EXW).
85.08–85.18	CTH arba MaxNOM 50 % (EXW).
85.19–85.21	CTH, išskyrus iš kilmės statuso neturinčių medžiagų, priskiriamų 85.22 pozicijai, arba MaxNOM 50 % (EXW).

<sup>1</sup> Laikotarpiu nuo šio Susitarimo įsigaliojimo iki 2026 m. gruodžio 31 d. taikomos alternatyvios konkreiems produktams taikomos kilmės taisyklės, kaip nustatyta 5 priede.



1 skiltis Klasifikavimas pagal Suderintą sistemą (2017 m.), įskaitant konkretų aprašymą	2 skiltis Konkreiems produktams taikoma kilmės taisyklė
85.22–85.23	CTH arba MaxNOM 50 % (EXW).
85.25–85.27	CTH, išskyrus iš kilmės statuso neturinčių medžiagų, priskiriamų 85.29 pozicijai, arba MaxNOM 50 % (EXW).
85.28–85.34	CTH arba MaxNOM 50 % (EXW).
85.35–85.37	CTH, išskyrus iš kilmės statuso neturinčių medžiagų, priskiriamų 85.38 pozicijai, arba MaxNOM 50 % (EXW).
8538.10–8541.90	CTH arba MaxNOM 50 % (EXW).
8542.31–8542.39	CTH; kilmės statuso neturinčios medžiagos apdorojamos difuzijos būdu, arba MaxNOM 50 % (EXW).

1 skiltis Klasifikavimas pagal Suderintą sistemą (2017 m.), įskaitant konkrečių aprašymą	2 skiltis Konkreiems produktams taikoma kilmės taisyklė
8542.90–8543.90	CTH arba MaxNOM 50 % (EXW).
85.44–85.48	MaxNOM 50 % (EXW).
XVII SKYRIUS	ANTŽEMINIO, ORO, VANDENS TRANSPORTO PRIEMONĖS IR PAGALBINĖ TRANSPORTO ĮRANGA
86 skirsnis	Geležinkelio arba tramvajaus lokomotyvai, riedmenys ir jų dalys; geležinkelių arba tramvajų bėgių įrenginiai ir įtaisai bei jų dalys; visų rūšių mechaninė (įskaitant elektromechaninę) eismo signalizacijos įranga
86.01–86.09	CTH, išskyrus iš kilmės statuso neturinčių medžiagų, priskiriamų 86.07 pozicijai, arba MaxNOM 50 % (EXW).
87 skirsnis	Antžeminio transporto priemonės, išskyrus geležinkelio ir tramvajaus riedmenis, jų dalys ir reikmenys
87.01	MaxNOM 45 % (EXW).

1 skiltis Klasifikavimas pagal Suderintą sistemą (2017 m.), įskaitant konkrečių aprašymą	2 skiltis Konkreiems produktams taikoma kilmės taisyklė
87.02-87.04	
<p>- autotransporto priemonės su dviem varomaisiais varikliais: stūmokliniu vidaus degimo varikliu ir elektriniu varikliu, kurias galima įkrauti prijungus prie išorinio elektros maitinimo šaltinio (prie elektros tinklo jungiamos hibridinės transporto priemonės);</p> <p>- autotransporto priemonės tik su elektriniu varomuoju varikliu</p>	MaxNOM 45 % (EXW) ir 85.07 pozicijai priskiriami akumuliatorių blokai, naudojami kaip pagrindinis transporto priemonės varymo elektros energijos šaltinis, turi turėti kilmės statusą <sup>1</sup> .
- kiti	MaxNOM 45 % (EXW) <sup>2</sup> .
87.05–87.07	MaxNOM 45 % (EXW).
87.08–87.11	CTH arba MaxNOM 50 % (EXW).

<sup>1</sup> Laikotarpiu nuo šio Susitarimo įsigaliojimo iki 2026 m. gruodžio 31 d. taikomos alternatyvios konkreiems produktams taikomos kilmės taisyklės, kaip nustatyta 5 priede.

<sup>2</sup> Hibridinėms transporto priemonėms su dviem varomaisiais varikliais: vidaus degimo varikliu ir elektriniu varikliu, išskyrus tas, kurias galima įkrauti prijungus prie išorinio elektros maitinimo šaltinio, laikotarpiu nuo šio Susitarimo įsigaliojimo iki 2026 m. gruodžio 31 d. taikomos alternatyvios konkreiems produktams taikomos kilmės taisyklės, kaip nustatyta 5 priede.

1 skiltis Klasifikavimas pagal Suderintą sistemą (2017 m.), įskaitant konkretų aprašymą	2 skiltis Konkreiems produktams taikoma kilmės taisyklė
87.12	MaxNOM 45 % (EXW).
87.13–87.16	CTH arba MaxNOM 50 % (EXW).
88 skirsnis	Orlaiviai, erdvėlaiviai ir jų dalys
88.01–88.05	CTH arba MaxNOM 50 % (EXW).
89 skirsnis	Laivai, valtys ir plaukiojantieji įrenginiai
89.01–89.08	CC arba MaxNOM 40 % (EXW).
XVIII SKYRIUS	OPTIKOS, FOTOGRAFIJOS, KINEMATOGRAFIJOS, MATAVIMO, TIKRINIMO, TIKSLIEJI, MEDICINOS ARBA CHIRURGIJOS PRIETAISAI IR APARATAI; LAIKRODŽIAI; MUZIKOS INSTRUMENTAI; JŲ DALYS IR REIKMENYS
90 skirsnis	Optikos, fotografijos, kinematografijos, matavimo, tikrinimo, tikslieji, medicinos arba chirurgijos prietaisai ir aparatai; jų dalys ir reikmenys
9001.10–9001.40	CTH arba MaxNOM 50 % (EXW).

1 skiltis Klasifikavimas pagal Suderintą sistemą (2017 m.), įskaitant konkrečių aprašymą	2 skiltis Konkreiems produktams taikoma kilmės taisyklė
9001.50	CTH; lęšio ruošinio įstatymas į gatavą optinį lęšį su optine korekcine galia, įmontuojamą į akinius; lęšio padengimas atitinkama danga siekiant pagerinti naudotojo regėjimą ir užtikrinti jo apsaugą, arba MaxNOM 50 % (EXW).
9001.90–9033.00	CTH arba MaxNOM 50 % (EXW).
91 skirsnis	Laikrodžiai ir jų dalys
91.01–91.14	CTH arba MaxNOM 50 % (EXW).
92 skirsnis	Muzikos instrumentai; šių dirbinių dalys ir reikmenys
92.01–92.09	MaxNOM 50 % (EXW).
XIX SKYRIUS	GINKLAI IR ŠAUDMENYS; JŲ DALYS IR REIKMENYS
93 skirsnis	Ginklai ir šaudmenys; jų dalys ir reikmenys
93.01–93.07	MaxNOM 50 % (EXW).
XX SKYRIUS	ĮVAIRŪS PRAMONĖS DIRBINIAI
94 skirsnis	Baldai; patalynės reikmenys, čiužiniai, čiužinių karkasai, dekoratyvinės pagalvėlės ir panašūs kimštiniai baldų reikmenys; šviestuvai ir apšvietimo įranga, nenurodyti kitoje vietoje; šviečiantieji ženklai, šviečiančiosios iškabos ir panašūs dirbiniai; surenkamieji statiniai

1 skiltis Klasifikavimas pagal Suderintą sistemą (2017 m.), įskaitant konkretų aprašymą	2 skiltis Konkreiems produktams taikoma kilmės taisyklė
94.01–94.06	CTH arba MaxNOM 50 % (EXW).
95 skirsnis	Žaislai, žaidimai ir sporto reikmenys; jų dalys ir reikmenys
95.03–95.08	CTH arba MaxNOM 50 % (EXW).
96 skirsnis	Įvairūs pramonės dirbiniai
96.01–96.04	CTH arba MaxNOM 50 % (EXW).
96.05	Kiekvienas rinkinio vienetas turi atitikti prekių kilmės taisyklę, kuri jam būtų taikoma, jei jis nebūtų įtrauktas į rinkinį, tačiau į rinkinį gali įeiti ir kilmės statuso neturintys dirbiniai, su sąlyga, kad jų bendra vertė sudaro ne daugiau kaip 15 % rinkinio EXW.
96.06–9608.40	CTH arba MaxNOM 50 % (EXW).
9608.50	Kiekvienas rinkinio vienetas turi atitikti prekių kilmės taisyklę, kuri jam būtų taikoma, jei jis nebūtų įtrauktas į rinkinį, tačiau į rinkinį gali įeiti ir kilmės statuso neturintys dirbiniai, su sąlyga, kad jų bendra vertė sudaro ne daugiau kaip 15 % rinkinio EXW.

1 skiltis Klasifikavimas pagal Suderintą sistemą (2017 m.), įskaitant konkretų aprašymą	2 skiltis Konkreiems produktams taikoma kilmės taisyklė
9608.60–96.20	CTH arba MaxNOM 50 % (EXW).
XXI SKYRIUS	MENO KŪRINIAI, KOLEKCIONAVIMO OBJEKTAI IR ANTIKVARINIAI DAIKTAI
97 skirsnis	Meno kūriniai, kolekcionavimo objektai ir antikvariniai daiktai
97.01–97.06	CTH

**4 PRIEDAS****KILMĖS STATUSĄ TURINČIŲ PRODUKTŲ KVOTOS IR ALTERNATYVIOS TAISYKLĖS  
3 PRIEDE NUSTATYTOMS KONKRETIEMS PRODUKTAMS  
TAIKOMOMS KILMĖS TAISYKLĖMS****Bendrosios nuostatos**

1. Toliau pateiktose lentelėse išvardytiems produktams nustatytos atitinkamos kilmės taisyklės yra 3 priede nustatytoms taisyklėms alternatyvios taisyklės, taikomos atsižvelgiant į taikomos metinės kvotos dydį.
2. Pagal šį priedą surašytame pareiškime apie prekių kilmę pateikiamas toks įrašas: „Kilmės statusą turinčių produktų kvotos – kilmės statusą turintis produktas pagal 4 priedą“.
3. Sąjungoje visus šiame priede nurodytus kiekius valdo Europos Komisija, kuri imasi visų administracinių veiksmų, kuriuos mano esant tikslingais, kad tie kiekiai būtų efektyviai valdomi pagal Sąjungoje taikomus teisės aktus.
4. Jungtinėje Karalystėje visus šiame priede nurodytus kiekius valdo jos muitinė, kuri imasi visų administracinių veiksmų, kuriuos mano esant tikslingais, kad tie kiekiai būtų efektyviai valdomi pagal Jungtinėje Karalystėje taikomus teisės aktus.



5. Importuojanti Šalis kilmės statusą turinčių produktų kvotas tvarko vadovaudamasi pirmumo principu ir produktų įvežtų laikantis šių kilmės statusą turinčių produktų kvotų, kiekį apskaičiuoja remdamasi tos Šalies importo apimtimi.

## 1 SKIRSNIS

## Konservuotų tunų metinės kvotos paskirstymas

Klasifikavimas pagal Suderintą sistemą (2017 m.)	Produkto aprašymas	Alternatyvi konkrečiam produktui taikoma taisyklė	Eksporto iš Sąjungos į Jungtinę Karalystę metinė kvota (neto masė)	Eksporto iš Jungtinės Karalystės į Sąjungą metinė kvota (neto masė)
1604.14	Paruošti arba konservuoti tunai, dryžieji tunai ir pelamidės ( <i>Sarda spp.</i> ), sveiki arba supjaustyti į gabalus (išskyrus maltus)	CC	3 000 tonų	3 000 tonų
1604.20	Kiti paruošti arba konservuoti gaminiai iš žuvų			
	Iš tunų, dryžųjų tunų arba kitų <i>Euthynnus</i> genties žuvų (išskyrus sveikų arba supjaustytų į gabalus)	CC	4 000 tonų	4 000 tonų
	Iš kitų žuvų	–	–	–

## 2 SKIRSNIS

Aluminio produktų metinės kvotos paskirstymas<sup>1</sup>

1 lentelė. Nuo 2021 m. sausio 1 d. iki 2023 m. gruodžio 31 d. taikomos kvotos

Klasifikavimas pagal Suderintą sistemą (2017 m.)	Produkto aprašymas	Alternatyvi konkrečiam produktui taikoma taisyklė	Eksporto iš Sąjungos į Jungtinę Karalystę metinė kvota (neto masė)	Eksporto iš Jungtinės Karalystės į Sąjungą metinė kvota (neto masė)
76.03, 76.04, 76.06, 76.08–76.16	Aluminio produktai ir aliuminio gaminiai (išskyrus aliuminio vielą ir aliuminio foliją)	CTH	95 000 tonų	95 000 tonų
76.05	Aluminio viela	CTH, išskyrus iš kilmės statuso neturinčių medžiagų, priskiriamų 76.04 pozicijai		
76.07	Aluminio folija	CTH, išskyrus iš kilmės statuso neturinčių medžiagų, priskiriamų 76.06 pozicijai		

<sup>1</sup> Kiekvienoje 2 skirsnio lentelėje išvardyti kiekiai – tai visų toje lentelėje išvardytų produktų (eksporto atitinkamai iš Sąjungos į Jungtinę Karalystę ir iš Jungtinės Karalystės į Sąjungą) visos kvotos kiekiai.

2 lentelė. Nuo 2024 m. sausio 1 d. iki 2026 m. gruodžio 31 d. taikomos kvotos

Klasifikavimas pagal Suderintą sistemą (2017 m.)	Produkto aprašymas	Alternatyvi konkrečiam produktui taikoma taisyklė	Eksporto iš Sąjungos į Jungtinę Karalystę metinė kvota (neto masė)	Eksporto iš Jungtinės Karalystės į Sąjungą metinė kvota (neto masė)
76.03, 76.04, 76.06, 76.08–76.16	Aluminio produktai ir aliuminio gaminiai (išskyrus aliuminio vielą ir aliuminio foliją)	CTH	72 000 tonų	72 000 tonų
76.05	Aluminio viela	CTH, išskyrus iš kilmės statuso neturinčių medžiagų, priskiriamų 76.04 pozicijai		
76.07	Aluminio folija	CTH, išskyrus iš kilmės statuso neturinčių medžiagų, priskiriamų 76.06 pozicijai		

3 lentelė. Nuo 2027 m. sausio 1 d. taikomos kvotos

Klasifikavimas pagal Suderintą sistemą (2017 m.)	Produkto aprašymas	Alternatyvi konkrečiam produktui taikoma taisyklė	Eksporto iš Sąjungos į Jungtinę Karalystę metinė kvota (neto masė)	Eksporto iš Jungtinės Karalystės į Sąjungą metinė kvota (neto masė)
76.04	Aluminio strypai, juostos ir profiliai	CTH	57 500 tonų	57 500 tonų
76.06	Alumininės plokštės, lakštai ir juostelės, kurių storis didesnis kaip 0,2 mm	CTH		
76.07	Aluminio folija	CTH, išskyrus iš kilmės statuso neturinčių medžiagų, priskiriamų 76.06 pozicijai		

2 skirsnio 3 lentelėje nurodytų aliuminio produktų kvotų peržiūra

1. Ne anksčiau kaip po 5 metų nuo šio Susitarimo įsigaliojimo ir ne anksčiau kaip po 5 metų nuo tada, kai bus užbaigta šioje dalyje nurodyta peržiūra, bet kurios iš Šalių prašymu Prekybos partnerystės komitetas, padedamas Specialiojo prekybos komiteto muitinių bendradarbiavimo ir prekių kilmės taisyklių klausimams, peržiūri 2 skirsnio 3 lentelėje pateiktas aliuminio kvotas.

2. 1 dalyje nurodyta peržiūra atliekama remiantis turima informacija apie rinkos sąlygas abiejose Šalyse ir informacija apie jų atitinkamų produktų importą ir eksportą.
  3. Remdamasi pagal 1 dalį atliktos peržiūros rezultatais, Partnerystės taryba gali priimti sprendimą padidinti arba toliau taikyti tokio paties dydžio 2 skirsnio 3 lentelėje pateiktas aliuminio kvotas, pakeisti jų taikymo sritį arba jas paskirstyti ar perskirstyti tarp produktų.
-

## 5 PRIEDAS

PEREINAMOJO LAIKOTARPIO KONKRETIEMS PRODUKTAMS TAIKOMOS TAIŠYKLĖS  
DĖL ELEKTROS AKUMULIATORIŲ IR ELEKTRIFIKUOTŲ TRANSPORTO PRIEMONIŲ

## 1 SKIRSNIS

Laikinosios konkretiems produktams taikomos taisyklės,  
taikomos nuo šio Susitarimo įsigaliojimo iki 2023 m. gruodžio 31 d.

1. 1 skiltyje išvardytiems produktams 2 skiltyje nurodyta konkretiems produktams taikoma taisyklė taikoma laikotarpiu nuo šio Susitarimo įsigaliojimo iki 2023 m. gruodžio 31 d.

1 skiltis	2 skiltis
Klasifikavimas pagal Suderintą sistemą (2017 m.), įskaitant konkretų aprašymą	Konkreiems produktams taikoma kilmės taisyklė, taikoma nuo šio Susitarimo įsigaliojimo iki 2023 m. gruodžio 31 d.
85.07	
- Akumuliatoriai, turinys vieną ar daugiau baterijų elementų arba baterijų modulių ir grandyną jiems sujungti tarpusavyje, dažnai vadinami akumuliatorių blokais, naudojami kaip pagrindinis 87.02, 87.03 ir 87.04 pozicijoms priskiriamų transporto priemonių varymo elektros energijos šaltinis	CTSH; akumuliatorių blokų surinkimas iš kilmės statuso neturinčių baterijų elementų arba baterijų modulių, arba MaxNOM 70 % (EXW).

1 skiltis Klasifikavimas pagal Suderintą sistemą (2017 m.), įskaitant konkretų aprašymą	2 skiltis Konkreiems produktams taikoma kilmės taisyklė, taikoma nuo šio Susitarimo įsigaliojimo iki 2023 m. gruodžio 31 d.
- Baterijų elementai, baterijų moduliai ir jų dalys, skirti įtraukti į elektros akumuliatorius, naudojamus kaip pagrindinis 87.02, 87.03 ir 87.04 pozicijoms priskiriamų transporto priemonių varymo elektros energijos šaltinis	CTH arba MaxNOM 70 % (EXW).
87.02–87.04	
<p>- Autotransporto priemonės su dviem varomaisiais varikliais: vidaus degimo varikliu ir elektriniu varikliu, išskyrus tas, kurias galima įkrauti prijungus prie išorinio elektros maitinimo šaltinio (hibridinės transporto priemonės);</p> <p>- autotransporto priemonės su dviem varomaisiais varikliais: stūmokliniu vidaus degimo varikliu ir elektriniu varikliu, kurias galima įkrauti prijungus prie išorinio elektros maitinimo šaltinio (prie elektros tinklo jungiamos hibridinės transporto priemonės);</p> <p>- autotransporto priemonės tik su elektriniu varomuoju varikliu</p>	MaxNOM 60 % (EXW)

## 2 SKIRSNIS

Laikinosios konkreitiems produktams taikomos taisyklės,  
taikomos nuo 2024 m. sausio 1 d. iki 2026 m. gruodžio 31 d.

1. 1 skiltyje išvardytiems produktams 2 skiltyje nurodyta konkreitiems produktams taikoma taisyklė taikoma laikotarpiu nuo 2024 m. sausio 1 d. iki 2026 m. gruodžio 31 d.

1 skiltis Klasifikavimas pagal Suderintą sistemą (2017 m.), įskaitant konkretų aprašymą	2 skiltis Konkreitiems produktams taikoma kilmės taisyklė, taikoma nuo 2024 m. sausio 1 d. iki 2026 m. gruodžio 31 d.
85.07	
- Akumulatoriai, turinys vieną ar daugiau baterijų elementų arba baterijų modulių ir grandyną jiems sujungti tarpusavyje, dažnai vadinami akumuliatorių blokais, naudojami kaip pagrindinis 87.02, 87.03 ir 87.04 pozicijoms priskiriamų transporto priemonių varymo elektros energijos šaltinis	CTH, išskyrus iš kilmės statuso neturinčių aktyviųjų katodo medžiagų, arba MaxNOM 40 % (EXW).
- Baterijų elementai, baterijų moduliai ir jų dalys, skirti įtraukti į elektros akumuliatorių, naudojamus kaip pagrindinis 87.02, 87.03 ir 87.04 pozicijoms priskiriamų transporto priemonių varymo elektros energijos šaltinis	CTH, išskyrus iš kilmės statuso neturinčių aktyviųjų katodo medžiagų, arba MaxNOM 50 % (EXW).



1 skiltis Klasifikavimas pagal Suderintą sistemą (2017 m.), įskaitant konkretų aprašymą	2 skiltis Konkreiems produktams taikoma kilmės taisyklė, taikoma nuo 2024 m. sausio 1 d. iki 2026 m. gruodžio 31 d.
87.02–87.04	
<ul style="list-style-type: none"><li>- Autotransporto priemonės su dviem varomaisiais varikliais: vidaus degimo varikliu ir elektriniu varikliu, išskyrus tas, kurias galima įkrauti prijungus prie išorinio elektros maitinimo šaltinio (hibridinės transporto priemonės);</li><li>- autotransporto priemonės su dviem varomaisiais varikliais: stūmokliniu vidaus degimo varikliu ir elektriniu varikliu, kurias galima įkrauti prijungus prie išorinio elektros maitinimo šaltinio (prie elektros tinklo jungiamos hibridinės transporto priemonės);</li><li>- autotransporto priemonės tik su elektriniu varomuoju varikliu</li></ul>	MaxNOM 55 % (EXW)

### 3 SKIRSNIS

#### Konkreiems produktams taikomų taisyklių dėl 85.07 pozicijos peržiūra

1. Ne anksčiau kaip po 4 metų nuo šio Susitarimo įsigaliojimo Prekybos partnerystės komitetas, padedamas Specialiojo prekybos komiteto mutinių bendradarbiavimo ir prekių kilmės taisyklių klausimams, bet kurios iš Šalių prašymu peržiūri nuo 2027 m. sausio 1 d. konkreiems produktams taikomas taisykles dėl 85.07 pozicijos, pateiktas 3 priede.
  2. 1 dalyje nurodyta peržiūra atliekama remiantis turima informacija apie Šalių rinkas, pavyzdžiui, informacija apie tai, ar jose yra pakankamai tinkamų kilmės statusą turinčių medžiagų, pasiūlos ir paklausos pusiausvyrą, taip pat kita susijusia informacija.
  3. Remdamasi pagal 1 dalį atliktos peržiūros rezultatais, Partnerystės taryba gali priimti sprendimą iš dalies pakeisti nuo 2027 m. sausio 1 d. konkreiems produktams taikomas taisykles dėl 85.07 pozicijos, pateiktas 3 priede.
-

**6 PRIEDAS****TIEKĖJO DEKLARACIJA**

1. Tiekėjo deklaracijos turinys turi atitikti nustatytąjį šiame priede.
2. Išskyrus 3 punkte nurodytus atvejus, tiekėjas kiekvienai produktų siuntai surašo atskirą tiekėjo deklaraciją 6-A priedėlyje nustatyta forma ir ją prideda prie sąskaitos faktūros ar kurio nors kito dokumento, kuriame atitinkami produktai pakankamai išsamiai apibūdinami, kad juos būtų galima identifikuoti.
3. Jei tiekėjas konkrečiam klientui reguliariai tiekia produktus, kurių gamyba Šalyje kurį laiką, tikėtina, nesikeis, tas tiekėjas gali pateikti bendrą tiekėjo deklaraciją, kuri taikoma ir vėlesnėms tų produktų siuntoms (toliau – ilgalaikė tiekėjo deklaracija). Ilgalaikė tiekėjo deklaracija paprastai galioja ne ilgiau kaip dvejus metus nuo jos surašymo. Ilgesnio deklaracijos galiojimo sąlygas gali nustatyti Šalies, kurioje ji surašoma, muitinė. Tiekėjas ilgalaikę tiekėjo deklaraciją surašo 6-B priedėlyje nustatyta forma ir apibūdina atitinkamus produktus pakankamai išsamiai, kad juos būtų galima identifikuoti. Jeigu ilgalaikė tiekėjo deklaracija tiekiamiems produktams baigia galioti, tiekėjas apie tai nedelsdamas praneša klientui.

4. Deklaraciją surašantis tiekėjas turi būti pasirengęs Šalies, kurioje surašoma deklaracija, muitinės prašymu bet kuriuo metu pateikti visus reikiamus dokumentus, kuriais įrodoma, kad toje deklaracijoje pateikta informacija yra teisinga.

**6-A priedėlis**

## TIEKĖJO DEKLARACIJA

Tiekėjo deklaracija, kurios tekstas pateikiamas toliau, turi būti surašoma vadovaujantis išnašomis. Tačiau išnašų teksto pateikti nereikia.

## TIEKĖJO DEKLARACIJA

Aš, toliau pasirašęs produktų, nurodytų pridedamame dokumente, tiekėjas, pareiškiu, kad:

1. Šiems produktams pagaminti [nurodyti atitinkamos Šalies pavadinimą] buvo panaudotos šios [nurodyti atitinkamos Šalies pavadinimą] kilmės statuso neturinčios medžiagos:

Tiekiamų produktų aprašymas <sup>(1)</sup>	Panaudotų kilmės statuso neturinčių medžiagų aprašymas	Panaudotų kilmės statuso neturinčių medžiagų SS pozicija <sup>(2)</sup>	Panaudotų kilmės statuso neturinčių medžiagų vertė <sup>(2)(3)</sup>
Bendra vertė			

2. Visų kitų medžiagų, panaudotų [nurodyti atitinkamos Šalies pavadinimą] gaminant tuos produktus, kilmės vieta yra [nurodyti atitinkamos Šalies pavadinimą]

[sipareigoju pateikti prašomus papildomus patvirtinamuosius dokumentus.

..... (vieta ir data)

.....

(pasirašiusiojo vardas, pavardė ir pareigos, bendrovės pavadinimas ir adresas)

..... (parašas)<sup>(6)</sup>

\_\_\_\_\_

**6-B priedėlis****ILGALAIKĖ TIEKĖJO DEKLARACIJA**

Tiekėjo deklaracija, kurios tekstas pateikiamas toliau, turi būti surašoma vadovaujantis išnašomis.  
Tačiau išnašų teksto pateikti nereikia.

**ILGALAIKĖ TIEKĖJO DEKLARACIJA**

Aš, toliau pasirašęs šiame dokumente nurodytų produktų, reguliariai tiekiamų<sup>(4)</sup> .....,  
tiekėjas, pareiškiu, kad:

- Šiems produktams pagaminti [nurodyti atitinkamos Šalies pavadinimą] buvo panaudotos šios [nurodyti atitinkamos Šalies pavadinimą] kilmės statuso neturinčios medžiagos:

Tiekiamų produktų aprašymas <sup>(1)</sup>	Panaudotų kilmės statuso neturinčių medžiagų aprašymas	Panaudotų kilmės statuso neturinčių medžiagų SS pozicija <sup>(2)</sup>	Panaudotų kilmės statuso neturinčių medžiagų vertė <sup>(2)(3)</sup>
Bendra vertė			

2. Visų kitų medžiagų, panaudotų [nurodyti atitinkamos Šalies pavadinimą] gaminant tuos produktus, kilmės vieta yra Šalis [nurodyti atitinkamos Šalies pavadinimą].

Ši deklaracija galioja visoms vėlesnėms tų produktų siuntoms, išsiųstoms

iš ..... į  
.....<sup>(5)</sup>

Jei ši deklaracija nustotų galioti, įsipareigoju nedelsdamas apie tai informuoti  
.....<sup>(4)</sup>.

..... (vieta ir data)

.....  
(pasirašiusiojo vardas, pavardė ir pareigos, bendrovės pavadinimas ir adresas)

..... (parašas)<sup>(6)</sup>

\_\_\_\_\_

#### Išnašos

- (1) Jei sąskaitoje faktūroje ar kitame dokumente, prie kurio pridedama deklaracija, nurodyti įvairių rūšių produktai arba produktai, kurių sudėtyje yra nevienodas kilmės statuso neturinčių medžiagų kiekis, tiekėjas turi juos aiškiai atskirti.
- (2) Prašoma informacija neturi būti pateikta, jei ji nebūtina.



## Pavyzdžiai

Vienoje iš 62 skirsniai priskiriamiems drabužiams taikomų taisyklių numatytas „audimas kartu su gaminio užbaigimu, įskaitant audinio sukirpimą“. Jei tokių drabužių gamintojas Šalyje naudoja iš kitos Šalies importuotą audinį, kuris buvo ten gautas audžiant kilmės statuso neturinčius verpalus, pastarosios Šalies tiekėjui pakanka jo deklaracijoje nurodyti kilmės statuso neturinčią medžiagą, kuri naudojama kaip verpalai, o tokių verpalų SS pozicijos ir vertės nurodyti nebūtina.

Gamintojas, iš kilmės statuso neturinčių geležies juostų gaminantis SS 72.17 pozicijai priskiriamą geležinę vielą, antroje skiltyje turėtų įrašyti „geležies juostos“. Jei ši vielą skirta naudoti gaminant mašiną, kuriai skirtoje taisyklėje yra nustatyta procentinė visų kilmės statuso neturinčių medžiagų vertės riba, trečioje skiltyje būtina nurodyti kilmės statuso neturinčių juostų vertę.

- (3) Panaudotų kilmės statuso neturinčių medžiagų vertė – produkto gamybai panaudotų kilmės statuso neturinčių medžiagų vertė, kuri yra jų muitinė vertė importuojant, įskaitant vežimo, jei tinkama, draudimo, pakavimo ir visas kitas su medžiagų gabenimu į Šalies, kurioje yra įsisteigęs produkto gamintojas, importuojantį uostą susijusias sąnaudas; kai kilmės statuso neturinčių medžiagų vertė nežinoma ir negali būti nustatyta, taikoma pirmoji galima nustatyti kaina, sumokėta už kilmės statusą turinčias medžiagas Sąjungoje arba Jungtinėje Karalystėje.

- (4) Kliento pavadinimas (vardas, pavardė) ir adresas.
  - (5) Įrašyti datas.
  - (6) Kai tinkama, šiame laukelyje gali būti elektroninis parašas, skenuotas atvaizdas arba kitoks pasirašančiojo asmens ranka rašyto parašo vaizdas, o ne originalus parašas.
-

**7 PRIEDAS****PAREIŠKIMO APIE PREKIŲ KILMĘ TEKSTAS**

Šio Susitarimo 56 straipsnyje nurodytas pareiškimas apie prekių kilmę parengiamas viena iš toliau nurodytų kalbų, naudojant toliau pateiktą tekstą ir laikantis eksportuojančios Šalies įstatymų ir kitų teisės aktų. Jei pareiškimas apie prekių kilmę surašomas ranka, rašoma rašalu spausdintiniais rašmenimis. Pareiškimas apie prekių kilmę surašomas laikantis atitinkamose išnašose pateiktų nurodymų. Išnašų teksto perrašyti nereikia.

Tekstas bulgarų kalba

Tekstas kroatų kalba

Tekstas čekų kalba

Tekstas danų kalba

Tekstas nyderlandų kalba

Tekstas anglų kalba

Tekstas estų kalba

Tekstas suomių kalba

Tekstas prancūzų kalba

Tekstas vokiečių kalba

Tekstas graikų kalba

Tekstas vengrų kalba

Tekstas italų kalba

Tekstas latvių kalba

Tekstas lietuvių kalba

Tekstas maltiečių kalba

Tekstas lenkų kalba

Tekstas portugalų kalba

Tekstas rumunų kalba

Tekstas slovakų kalba

Tekstas slovėnų kalba

Tekstas ispanų kalba

Tekstas švedų kalba

(Laikotarpis: nuo \_\_\_\_\_ iki \_\_\_\_\_<sup>(1)</sup>)

Produktų, kuriems taikomas šis dokumentas, eksportuotojas (eksportuotojo registracijos Nr. ...<sup>(2)</sup>) pareiškia, kad šie produktai turi ...<sup>(3)</sup> lengvatinės kilmės statusą, išskyrus atvejus, kai aiškiai nurodyta kitaip.

.....<sup>(4)</sup>

(vieta ir data)

.....

(eksportuotojo vardas ir pavardė (pavadinimas))

- 
- (1) Jei pareiškimas apie prekių kilmę surašomas kelioms kilmės statusą turinčių vienodų produktų siuntoms, kaip tai suprantama šio Susitarimo 56 straipsnio 4 dalies b punkte, nurodomas laikotarpis, kuriuo pareiškimas apie prekių kilmę turi būti taikomas. Šis laikotarpis turi neviršyti 12 mėnesių. Visi produktai turi būti importuojami tik nurodytu laikotarpiu. Jeigu laikotarpis nenustatomas, šį laukelį galima palikti tuščią.
- (2) Nurodomas registracijos numeris, pagal kurį nustatoma eksportuotojo tapatybė. Sąjungos eksportuotojo atveju tai bus numeris, suteiktas pagal Sąjungos įstatymus ir kitus teisės aktus. Jungtinės Karalystės eksportuotojo atveju tai bus numeris, suteiktas pagal Jungtinėje Karalystėje galiojančius įstatymus ir kitus teisės aktus. Jei eksportuotojui numeris nesuteiktas, šį laukelį galima palikti tuščią.
- (3) Nurodoma produkto kilmė – Jungtinė Karalystė arba Sąjunga.
- (4) Vietos ir datos galima nenurodyti, jei ši informacija pateikiama pačiame dokumente.

**8 PRIEDAS****BENDRA DEKLARACIJA DĖL ANDOROS KUNIGAİKŠTYSTĖS**

1. Jungtinė Karalystė Andoros Kunigaikštystės kilmės produktus, priskiriamus Suderintos sistemos 25–97 skirsniams, pripažįsta esant Sąjungos kilmės produktais, kaip apibrėžta šiame Susitarime.
  2. 1 dalis taikoma tik tuo atveju jei Andoros Kunigaikštystė, remdamasi 1990 m. lapkričio 26 d. Tarybos sprendimu 90/680/EEB dėl Europos ekonominės bendrijos ir Andoros Kunigaikštystės susitarimo pasikeičiant laškais sudarymo įsteigta muitų sąjunga, Jungtinės Karalystės kilmės produktams taiko tą patį lengvatinį muitų tarifų režimą, kurį tokiems produktams taiko Sąjunga.
  3. Nustatant šios bendros deklaracijos 1 dalyje nurodytų produktų kilmės statusą *mutatis mutandis* taikomas šio Susitarimo antros dalies pirmo podalio I antraštinės dalies 2 skyrius.
-

**9 PRIEDAS****BENDRA DEKLARACIJA DĖL SAN MARINO RESPUBLIKOS**

1. Jungtinė Karalystė San Marino Respublikos kilmės produktus pripažįsta esant Sąjungos kilmės produktais, kaip apibrėžta šiame Susitarime.
  2. 1 dalis taikoma tik tuo atveju jei San Marino Respublika, remdamasi 1991 m. gruodžio 16 d. Briuselyje priimtu Europos ekonominės bendrijos ir San Marino Respublikos susitarimu dėl bendradarbiavimo ir muitų sąjungos, Jungtinės Karalystės kilmės produktams taiko tą patį lengvatinį muitų tarifų režimą, kurį tokiems produktams taiko Sąjunga.
  3. Nustatant šios bendros deklaracijos 1 dalyje nurodytų produktų kilmės statusą *mutatis mutandis* taikomas šio Susitarimo antros dalies pirmo podalio I antraštinės dalies 2 skyrius.
-

**10 PRIEDAS****87 STRAIPSNIO d PUNKTE NURODYTI KRITERIJAI**

Šio Susitarimo 87 straipsnio d punkte nurodyti kriterijai yra:

- a) eksportuojančios Šalies pateikta informacija tam tikro produkto importo į importuojančią Šalį leidimui pagal šio Susitarimo 75 straipsnio gauti;
- b) importuojančios Šalies pagal šio Susitarimo 79 straipsnį atlikto audito ir patikrinimų rezultatai;
- c) importuojančios Šalies nustatytų eksportuojančios Šalies produktų neatitikties atvejų dažnumas ir rintumas;
- d) ankstesni duomenys apie tai, kaip eksportuojantys veiklos vykdytojai laikosi importuojančios Šalies reikalavimų, ir
- e) turimi moksliniai vertinimai ir visa kita aktuali informacija apie riziką, susijusią su produktais.



**11 PRIEDAS****MOTORINĖS TRANSPORTO PRIEMONĖS, ĮRANGA IR JŲ DALYS****1 STRAIPSNIS****Apibrėžtys**

1. Šiame priede vartojamų terminų apibrėžtys:
  - a) WP.29 – Jungtinių Tautų Europos ekonomikos komisijos (UNECE) Pasaulinis forumas transporto priemonių reglamentavimui suderinti;
  - b) 1958 m. susitarimas – WP.29 administruojamas 1958 m. kovo 20 d. Ženevoje sudarytas Susitarimas dėl suderintų Jungtinių Tautų taisyklių priėmimo ratinėms transporto priemonėms, įrangai ir dalims, kurios gali būti montuojamos ir (arba) naudojamos ratinėse transporto priemonėse, ir pagal šias Jungtinių Tautų taisykles suteiktų patvirtinimų abipusio pripažinimo sąlygų, taip pat visi vėlesni jo pakeitimai ir peržiūrėtos redakcijos;

- c) 1998 m. susitarimas – WP.29 administruojamas 1998 m. birželio 25 d. Ženevoje sudarytas Susitarimas dėl bendrųjų techninių reglamentų priėmimo ratinėms transporto priemonėms, įrangai ir dalims, kurios gali būti montuojamos ir (arba) naudojamos ratinėse transporto priemonėse, taip pat visi vėlesni jo pakeitimai ir peržiūrėtos redakcijos;
  - d) JT taisyklės – pagal 1958 m. susitarimą priimtose taisyklės;
  - e) BTR – pagal 1998 m. susitarimą nustatytas ir į pasaulinį registrą įtrauktas bendrasis techninis reglamentas;
  - f) 2017 m. SS – Pasaulio muitinių organizacijos paskelbtas Suderintos sistemos nomenklatūros 2017 m. leidimas;
  - g) tipo patvirtinimas – procedūra, pagal kurią patvirtinimo institucija patvirtina, kad transporto priemonės, sistemos, komponento arba atskiro techninio mazgo tipas atitinka atitinkamas administracines nuostatas ir techninius reikalavimus;
  - h) tipo patvirtinimo sertifikatas – dokumentas, kuriuo patvirtinimo institucija oficialiai patvirtina, kad transporto priemonės, sistemos, komponento arba atskiro techninio mazgo tipas yra patvirtintas.
2. Šiame priede vartojami terminai turi tą pačią reikšmę kaip 1958 m. susitarime arba Sutarties dėl techninių prekybos kliūčių 1 priede.

## 2 STRAIPSNIS

### Produkto apibrėžtoji sritis

Šis priedas taikomas Šalių tarpusavio prekybai visų kategorijų motorinėmis transporto priemonėmis, įranga ir jų dalimis, kurios apibrėžtos UNECE Suvestinės rezoliucijos dėl transporto priemonių konstrukcijos (R.E.3)<sup>1</sup> 1 punkte ir kurioms, *inter alia*, taikomi 2017 m. SS 40, 84, 85, 87 ir 94 skirsniai (toliau – produktai, kuriems taikomas šis priedas).

## 3 STRAIPSNIS

### Tikslai

Produktų, kuriems taikomas šis priedas, atžvilgiu šiuo priedu siekiama:

- a) pašalinti bet kokias nereikalingas technines dvišalės prekybos kliūtis ir užkirsti joms kelią;
- b) skatinti tarptautiniais standartais grindžiamų taisyklių suderinamumą ir konvergenciją;
- c) skatinti patvirtinimų, grindžiamų patvirtinimo sistemomis, taikomomis pagal WP.29 administruojamus susitarimus, pripažinimą;

---

<sup>1</sup> ECE/TRANS/WP.29/78/Rev.6, 2017 m. liepos 11 d.

- d) gerinti konkurencingas rinkos sąlygas remiantis atvirumo, nediskriminavimo ir skaidrumo principais;
- e) užtikrinti aukštą žmonių sveikatos, saugos ir aplinkos apsaugos lygį, ir
- f) tęsti bendradarbiavimą abipusio intereso klausimais, kad būtų skatinamas tolesnis abipusiškai naudingas prekybos vystymasis.

#### 4 STRAIPSNIS

##### Tinkami tarptautiniai standartai

Šalys pripažįsta, kad WP.29 yra tinkama tarptautinė standartizacijos institucija, o JT taisyklės ir BTR pagal 1958 m. susitarimą ir 1998 m. susitarimą yra produktams, kuriems taikomas šis priedas, tinkami tarptautiniai standartai.

## 5 STRAIPSNIS

### Tinkamais tarptautiniais standartais grindžiama reguliavimo konvergencija

1. Šalys stengiasi nenustatyti ar nepalikti galioti vidaus techninių reglamentų, ženklavimo arba atitikties vertinimo procedūrų, kurie skirtųsi nuo JT taisyklių ar BTR, srityse, kurioms taikomos tokios taisyklės ar BTR, įskaitant sritis, kuriose tinkamos JT taisyklės ar BTR neparengti, bet bus baigti rengti netrukus, išskyrus atvejus, kai esama pagrįstų priežasčių, dėl kurių konkreti JT taisyklė ar BTR yra neveiksminga ar netinkama priemonė teisėtiems tikslams pasiekti, pavyzdžiui, kelių eismo saugumo arba aplinkos ar žmonių sveikatos apsaugos srityse.
2. Šalis, kuri nustato kitokį vidaus techninį reglamentą, ženklavimą arba atitikties vertinimo procedūrą, nurodytus 1 dalyje, kitos Šalies prašymu nurodo vidaus techninio reglamento, ženklavimo ar atitikties vertinimo procedūros dalis, kurios iš esmės skiriasi nuo tinkamų JT taisyklių ar BTR, ir pagrindžia tokius skirtumus.
3. Kiekviena Šalis sistemingai svarsto galimybę taikyti po šio Susitarimo įsigaliojimo priimtas JT taisykles ir informuoja viena kitą apie visus pokyčius, susijusius su tų JT taisyklių įgyvendinimu atitinkamoje savo vidaus teisinėje sistemoje pagal 1958 m. susitarimu nustatytą protokolą ir 8 bei 9 straipsnius.

4. Jei Šalis nustato ar palieka galioti vidaus techninius reglamentus, ženklinimo ar atitikties vertinimo procedūras, kurios skiriasi nuo JT taisyklių ar BTR, kaip leidžiama pagal 1 dalį, ta Šalis reguliariai (pageidautina ne rečiau kaip kas penkerius metus) peržiūri tuos vidaus techninius reglamentus, ženklinimo arba atitikties vertinimo procedūras, siekdama juos labiau suderinti su tinkamomis JT taisyklėmis ar BTR. Peržiūrėdama savo vidaus techninius reglamentus, ženklinimo ir atitikties vertinimo procedūras kiekviena Šalis įvertina, ar skirtumai tebėra pagrįsti. Kitos Šalies prašymu jai pranešama apie tokios peržiūros rezultatus, įskaitant visą naudotą mokslinę ir techninę informaciją.
5. Kiekviena Šalis stengiasi nenustatyti ar nepalikti galioti vidaus techninių reglamentų, ženklinimo ar atitikties vertinimo procedūrų, dėl kurių būtų draudžiamas, ribojamas arba apsunkinamas produktų, kuriems pagal JT taisykles suteikti tipo patvirtinimai srityse, kurioms taikomos tos JT taisyklės, importas ir eksploatavimo pradžia jų vidaus rinkoje, išskyrus atvejus, kai tokie vidaus techniniai reglamentai, ženklinimo ar atitikties vertinimo procedūros yra aiškiai numatyti tose JT taisyklėse.

## 6 STRAIPSNIS

### Tipo patvirtinimas ir rinkos priežiūra

- 1 Produktus, kuriems suteiktas galiojantis JT tipo patvirtinimo sertifikatas, kiekviena Šalis pripažįsta atitinkančiais jos vidaus techninius reglamentus, ženklavimo ir atitikties vertinimo procedūras ir leidžia juos tiekti savo rinkai, nereikalaujama jokių papildomų bandymų ar ženklavimo, kad patikrintų ar įsitikintų, jog jie atitinka bet kurį atitinkamo JT tipo patvirtinimo sertifikato išdavimo reikalavimą. Transporto priemonės patvirtinimo atveju JT universalusis tarptautinis visos transporto priemonės tipo patvirtinimas (U-IWVTA) laikomas galiojančiu atsižvelgiant į U-IWVTA išdavimo reikalavimus. Šalies išduoti JT tipo patvirtinimo sertifikatai gali būti laikomi galiojančiais tik tuo atveju, jei ta Šalis taiko atitinkamas JT taisykles.
- 2 Kiekviena Šalis privalo pripažinti tik galiojančius JT tipo patvirtinimo sertifikatus, išduotus pagal naujausią JT taisyklių, kurias ji taiko, redakciją.
3. Taikant 1 dalį, pakankamu įrodymu, kad suteiktas galiojantis JT tipo patvirtinimas, laikoma:
  - a) visos transporto priemonės atveju – galiojanti JT atitikties deklaracija, kuria patvirtinama atitiktis U-IWVTA;
  - b) įrangos ir dalių atveju – prie gaminio pritvirtintas galiojantis JT tipo patvirtinimo ženklas, arba

- c) įrangos ir dalių, prie kurių negali būti pritvirtintas JT tipo patvirtinimo ženklas, atveju – galiojantis JT tipo patvirtinimo sertifikatas.
4. Rinkos priežiūros tikslais Šalies kompetentingos institucijos gali patikrinti, ar produktai, kuriems taikomas šis priedas, atitinka, priklausomai nuo atvejo:
- a) visus tos Šalies vidaus techninius reglamentus, arba
  - b) JT taisykles, kurių atitiktis pagal šį straipsnį patvirtinta galiojančia JT atitikties deklaracija, kuria patvirtinama atitiktis U-IWVTA, jei tai yra visa transporto priemonė, arba prie gaminiu pritvirtintu galiojančiu JT tipo patvirtinimo ženklu ar galiojančiu JT tipo patvirtinimo sertifikatu, jei tai yra įranga ir dalys.

Tokie patikrinimai atliekami, priklausomai nuo atvejo, atsitiktinės atrankos būdu rinkoje ir pagal šios dalies a arba b punkte nurodytus techninius reglamentus.

5. Šalys stengiasi bendradarbiauti rinkos priežiūros srityje, kad padėtų nustatyti ir pašalinti transporto priemonių, sistemų, komponentų ar atskirų techninių mazgų neatitikimus.



6. Šalis gali imtis bet kokių tinkamų priemonių, susijusių su transporto priemonėmis, sistemomis, komponentais ar atskirais techniniais mazgais, kurie kelia didelį pavojų žmonių sveikatai ar saugai arba kitiems viešojo intereso apsaugos aspektams ar neatitinka taikytinų reikalavimų. Tokios priemonės gali apimti atitinkamų transporto priemonių, sistemų, komponentų ar atskirų techninių mazgų tiekimo rinkai, registracijos ar eksploatavimo pradžios draudimą ar apribojimą, jų pašalinimą iš rinkos ar atšaukimą. Tokias priemones nustatanti arba paliekanti jas galioti Šalis nedelsdama informuoja kitą Šalį apie tas priemones ir kitos Šalies prašymu nurodo tų priemonių priėmimo priežastis.

## 7 STRAIPSNIS

Produktai, kuriems panaudotos naujos technologijos arba kurie turi naujų savybių

1. Nė viena Šalis negali neleisti pateikti jos rinkai produkto, kuriam taikomas šis priedas ir kurį patvirtino eksportuojanti Šalis, arba apriboti tokią galimybę remdamasi tuo, kad produktui panaudota nauja technologija arba jis turi naują savybę, kurios importuojanti Šalis dar nereglamentuoja, išskyrus atvejus, kai ji gali įrodyti turinti pagrįstų priežasčių manyti, jog dėl tos naujos technologijos ar naujos savybės kyla pavojus žmonių sveikatai, saugai ar aplinkai.

2. Jei Šalis nusprendžia neleisti jos rinkai pateikti kitos Šalies produkto, kuriam taikomas šis priedas, arba reikalauja tą produktą iš jos rinkos pašalinti, remdamasi tuo, kad jam panaudota nauja technologija arba kad jis turi naują savybę, dėl kurios kyla pavojus žmonių sveikatai, saugai arba aplinkai, apie šį sprendimą ir jo priežastis ji nedelsdama praneša kitai Šaliai ir atitinkamam (-iems) ekonominės veiklos vykdytojui (-ams). Pranešime pateikiama visa svarbi mokslinė ar techninė informacija, į kurią atsižvelgta priimant sprendimą.

## 8 STRAIPSNIS

### Bendradarbiavimas

1. Siekdamos dar labiau palengvinti prekybą motorinėmis transporto priemonėmis, jų dalimis ir įranga, taip pat užkirsti kelią patekimo į rinką problemoms ir kartu užtikrinti žmonių sveikatos apsaugą, saugą ir aplinkos apsaugą, Šalys stengiasi bendradarbiauti ir atitinkamai keistis informacija.
2. Bendradarbiavimas pagal šį straipsnį gali visų pirma apimti šias sritis:
  - a) techninių reglamentų ar susijusių standartų kūrimą ir nustatymą;
  - b) keitimąsi, atsižvelgiant į galimybes, mokslinių tyrimų informacija ir rezultatais, susijusiais su naujų transporto priemonių saugos taisyklių ar susijusių standartų kūrimu, pažangiomis išmetamųjų teršalų kiekio mažinimo ir naujomis transporto priemonių technologijomis;

- c) keitimąsi turima informacija apie su sauga arba su tarša susijusių defektų nustatymą ir neatitiktį techniniams reglamentams, ir
- d) skatinimą tarptautiniu mastu labiau derinti techninius reikalavimus daugiašaliuose forumuose (pavyzdžiui, pagal 1958 m. susitarimą ir 1998 m. susitarimą), be kita ko, bendradarbiauti planuojant tokiam derinimui būtinas iniciatyvas.

## 9 STRAIPSNIS

### Motorinių transporto priemonių ir jų dalių darbo grupė

1. Ekologiškų produktų darbo grupė padeda Specialiajam prekybos komitetui techninių prekybos kliūčių klausimams stebėti ir peržiūrėti šio priedo įgyvendinimą ir užtikrinti tinkamą jo veikimą.
2. Motorinių transporto priemonių ir jų dalių darbo grupės funkcijos yra šios:
  - a) Šalies prašymu aptarti bet kokį su šiuo priedu susijusį klausimą;
  - b) palengvinti bendradarbiavimą ir keitimąsi informacija pagal 8 straipsnį;

- c) rengti technines diskusijas pagal šio Susitarimo 97 straipsnį dėl klausimų, patenkančių į šio priedo taikymo sritį, ir
  - d) tvarkyti kontaktinių punktų, atsakingų už klausimus, susijusius su šiuo priedu, sąrašą.
-

**12 PRIEDAS****VAISTAI****1 STRAIPSNIS****Apibrėžtys**

Šiame priede vartojamų terminų apibrėžtys:

- a) institucija – 12-A priedėlyje nurodyta Šalies institucija;
- b) geroji gamybos praktika (GGP) – kokybės užtikrinimo proceso dalis, kuria užtikrinama, kad produktai būtų gaminami ir kontroliuojami nuosekliai, laikantis jų numatytą paskirtį atitinkančių kokybės standartų ir reikalavimų, nustatytų 12-B priedėlyje nurodytuose taikytinuose rinkodaros leidimuose ar produktų specifikacijose;

- c) patikrinimas – gamybos patalpos ir įrangos vertinimas, kuris pagal atitinkamos Šalies įstatymus ir kitus teisės aktus atliekamas siekiant nustatyti, ar ta gamybos patalpa ir įranga eksploatuojami pagal gerosios gamybos praktikos reikalavimus ir (arba) vykdomi įsipareigojimai, kurie priimti suteikiant gaminiui parduoti būtiną patvirtinimą (apima patikrinimą iki pateikimo rinkai ir patikrinimą po pateikimo rinkai);
  
- d) oficialus GGP dokumentas – po gamybos patalpos ir įrangos patikrinimo Šalies institucijos išduotas dokumentas, pavyzdžiui, be kita ko, patikrinimo ataskaitos, gamybos patalpos ir įrangos atitiktį GGP patvirtinančios pažymos arba pareiškimai dėl neatitikties GGP.

## 2 STRAIPSNIS

### Taikymo sritis

Šio priedo nuostatos taikomos 12-C priedėlyje išvardytiems vaistams.

### 3 STRAIPSNIS

#### Tikslai

Produktų, kuriems taikomas šis priedas, atžvilgiu šiuo priedu siekiama:

- a) sudaryti palankesnes sąlygas gauti vaistų kiekvienos Šalies teritorijoje;
- b) nustatyti patikrinimų pripažinimo ir Šalių keitimosi oficialiais GGP dokumentais bei jų pripažinimo sąlygas;
- c) gerinti visuomenės sveikatos apsaugą užtikrinant pacientų saugą ir gyvūnų sveikatą bei gerovę, taip pat išsaugoti aukštą vartotojų ir aplinkos apsaugos lygį, kai aktualu, skatinant taikyti atitinkamus tarptautinius standartus atitinkančius reguliavimo metodus.

### 4 STRAIPSNIS

#### Tarptautiniai standartai

Atitinkamais standartais, skirtais produktams, kuriems taikomas šis priedas, užtikrinamas aukštas visuomenės sveikatos apsaugos lygis, atitinkantis Pasaulio sveikatos organizacijos (PSO), Ekonominio bendradarbiavimo ir plėtros organizacijos (EBPO), Tarptautinės tarybos dėl žmonėms skirtų vaistinių preparatų registracijai taikomų techninių reikalavimų suderinimo (TSK) ir Tarptautinio bendradarbiavimo dėl veterinarinių vaistų registracijai taikomų techninių reikalavimų suderinimo (VICH) grupės parengtus standartus, praktiką ir gaires.

## 5 STRAIPSNIS

## Patikrinimų ir oficialių GGP dokumentų pripažinimas

1. Šalis pripažįsta kitos Šalies atliktus patikrinimus ir pagal 12-B priedėlyje nurodytus įstatymus, kitus teisės aktus ir technines gaires kitos Šalies išduotus oficialius GGP dokumentus.
2. Tam tikromis aplinkybėmis Šalies institucija gali nuspręsti nepripažinti kitos Šalies institucijos išduoto oficialaus GGP dokumento, skirto išduodančiosios institucijos teritorijoje esančioms gamybos patalpoms ir įrangai. Tokios aplinkybės yra, pavyzdžiui, esminių neatitikimų ar netikslumų nurodymas tikrinimo ataskaitoje, kokybės defektai, nustatyti vykdant priežiūrą po pateikimo rinkai, arba kiti su produkto kokybe arba pacientų sauga susiję konkretūs didelį susirūpinimą keliantys įrodymai. Kiekviena Šalis užtikrina, kad vienos Šalies institucijai nusprendus nepripažinti kitos Šalies institucijos išduoto oficialaus GGP dokumento, ta institucija praneštų atitinkamai kitos Šalies institucijai dokumento nepripažinimo priežastis ir galėtų prašyti kitos Šalies institucijos pateikti paaiškinimą. Atitinkama Šalis užtikrina, kad jos institucija stengtųsi laiku atsakyti į prašymą pateikti paaiškinimą.
3. Šalis gali pripažinti kitos Šalies institucijos išduotus oficialius GGP dokumentus, skirtus už išduodančiosios institucijos teritorijos ribų esančioms gamybos patalpoms ir įrangai.



4. Kiekviena Šalis gali nustatyti pagal 3 dalį išduotų oficialių GGP dokumentų pripažinimo sąlygas.

## 6 STRAIPSNIS

### Keitimasis oficialiais GGP dokumentais

1. Kiekviena Šalis užtikrina, kad tais atvejais, kai vienos Šalies institucija prašo kitos Šalies institucijos oficialaus GGP dokumento, kitos Šalies institucija stengtųsi dokumentą perduoti per 30 kalendorinių dienų nuo prašymo pateikimo dienos.
2. Kiekviena Šalis pagal 1 dalį gautame dokumente pateiktą informaciją laiko konfidencialia.

## 7 STRAIPSNIS

### Apsaugos priemonės

1. Kiekviena Šalis turi teisę pati patikrinti gamybos patalpas ir įrangą, kurias kita Šalis yra patvirtinusi kaip atitinkančias reikalavimus.

2. Kiekviena Šalis užtikrina, kad prieš patikrinimą pagal 1 dalį Šalies, kuri ketina atlikti patikrinimą, institucija raštu praneštų kitos Šalies atitinkamai institucijai apie patikrinimą, nurodydama savo patikrinimo priežastis. Patikrinimą ketinančios atlikti Šalies institucija stengiasi raštu apie tai pranešti kitos Šalies institucijai likus ne mažiau kaip 30 dienų iki siūlomo patikrinimo, tačiau skubiais atvejais pranešimą gali pateikti anksčiau. Kitos Šalies institucija gali dalyvauti atliekant patikrinimą.

## 8 STRAIPSNIS

### Taikytinų įstatymų ir kitų teisės aktų pakeitimai

1. Kiekviena Šalis apie bet kokių naujų priemonių ar pakeitimų, susijusių su gerąja gamybos praktika, kurią reglamentuoja 12-B priedėlyje nurodyti atitinkami įstatymai, kiti teisės aktai ir techninės gairės, priėmimą kitai Šaliai praneša iki jo likus ne mažiau kaip 60 dienų.
2. Šalys keičiasi visa būtina informacija, įskaitant apie savo atitinkamų įstatymų, kitų teisės aktų, techninių gairių ar tikrinimo procedūrų, susijusių su gerąja gamybos praktika, pakeitimus, kad kiekviena Šalis galėtų įvertinti, ar patikrinimų ir oficialių GGP dokumentų pripažinimo pagal 5 straipsnio 1 dalį sąlygos tebėra nepasikeitusios.

3. Jei dėl kurios nors iš šio straipsnio 1 dalyje nurodytų naujų priemonių ar pakeitimų Šalis mano nebegalinti pripažinti patikrinimų arba kitos Šalies išduotų oficialių GGP dokumentų, ji praneša kitai Šaliai apie savo ketinimą taikyti 9 straipsnį, o Šalys pradeda konsultacijas Vaistų darbo grupėje.
4. Visi pranešimai pagal šį straipsnį teikiami per Vaistų darbo grupės paskirtus kontaktinius punktus.

## 9 STRAIPSNIS

### Sustabdymas

1. Nedarant poveikio 5 straipsnio 2 daliai, kiekviena Šalis turi teisę visiškai arba iš dalies sustabdyti visų arba kai kurių 12-C priedėlyje nurodytų produktų patikrinimų ir oficialių GGP dokumentų pripažinimą pagal 5 straipsnio 1 dalį. Šia teise naudojamasi objektyviai ir pagrįstai. Šia teise besinaudojanti Šalis apie tai praneša kitai Šaliai ir pateikia rašytinį pagrindimą. Šalis ir toliau pripažįsta kitos Šalies oficialius GGP dokumentus, išduotus iki tokio sustabdymo, nebent Šalis, atsižvelgdama į sveikatos ar saugos aspektus, nuspręstų kitaip.

2. Jei po 8 straipsnio 3 dalyje nurodytų konsultacijų Šalis vis dėlto sustabdo patikrinimų ir oficialių GGP dokumentų pripažinimą pagal 5 straipsnio 1 dalį, ji gali tai padaryti pagal šio straipsnio 1 dalį ne anksčiau kaip praėjus 60 dienų nuo konsultacijų pradžios. Per tą 60 dienų laikotarpį abi Šalys toliau pripažįsta patikrinimus ir kitos Šalies institucijos išduotus oficialius GGP dokumentus.
3. Jei patikrinimų ir oficialių GGP dokumentų pripažinimas pagal 5 straipsnio 1 dalį sustabdomas, Šalys bet kurios Šalies prašymu šį klausimą aptaria Vaistų darbo grupėje ir deda visas pastangas, kad apsvarstytų galimas priemones, kurios padėtų atnaujinti patikrinimų ir oficialių GGP dokumentų pripažinimą.

## 10 STRAIPSNIS

### Bendradarbiavimas reglamentavimo srityje

1. Jei tai leidžiama pagal jų atitinkamus teisės aktus Šalys stengiasi konsultuotis viena su kita dėl pasiūlymų iš esmės keisti techninius reglamentus ar tikrinimo procedūras, įskaitant pasiūlymus, kurie turi įtakos kitos Šalies dokumentų pripažinimo pagal 5 straipsnį tvarkai, ir stengiasi, kai tikslinga, suteikti galimybę pateikti pastabas dėl tokių pasiūlymų, nedarant poveikio 8 straipsniui.

2. Šalys stengiasi bendradarbiauti siekdamos stiprinti, plėtoti ir skatinti tarptautiniu mastu sutartų mokslinių ar techninių gairių priėmimą ir įgyvendinimą, be kita ko, kai įmanoma, atitinkamose 4 straipsnyje nurodytose tarptautinėse organizacijose ir įstaigose pristatydamos bendras iniciatyvas, pasiūlymus ir metodus.

## 11 STRAIPSNIS

### Priedų pakeitimai

Partnerystės tarybai suteikiami įgaliojimai iš dalies pakeisti 12-A priedėlį, kad būtų atnaujintas institucijų sąrašas, 12-B priedėlį, kad būtų atnaujintas taikytinų įstatymų, kitų teisės aktų ir techninių gairių sąrašas, ir 12-C priedėlį, kad būtų atnaujintas produktų, kuriems taikomas šis priedas, sąrašas.

## 12 STRAIPSNIS

### Vaistų darbo grupė

1. Vaistų darbo grupė Specialiajam prekybos komitetui techninių prekybos kliūčių klausimams padeda stebėti ir peržiūrėti šio priedo įgyvendinimą bei užtikrinti tinkamą jo veikimą.

2. Vaistų darbo grupės funkcijos yra:
- a) Šalies prašymu aptarti bet kokį su šiuo priedu susijusį klausimą;
  - b) palengvinti bendradarbiavimą ir keitimąsi informacija pagal 8 ir 10 straipsnius;
  - c) veikti kaip konsultacijų ir diskusijų forumas 8 straipsnio 3 dalies ir 9 straipsnio 3 dalies taikymo tikslais;
  - d) rengti technines diskusijas pagal šio Susitarimo 97 straipsnį dėl klausimų, patenkančių į šio priedo taikymo sritį, ir
  - e) tvarkyti kontaktinių punktų, atsakingų už klausimus, susijusius su šiuo priedu, sąrašą.

### 13 STRAIPSNIS

#### Nuostatų dėl ginčų sprendimo netaikymas

Ginčams dėl šio priedo aiškinimo ir taikymo šio Susitarimo šeštos dalies I antraštinė dalis netaikoma.

## 12-A priedėlis

## ŠALIŲ INSTITUCIJOS

## 1) Europos Sąjunga:

Šalis	Žmonėms skirti vaistai	Veterinariniai vaistai
Belgija	Federalinė vaistų ir sveikatos priežiūros produktų tarnyba / <i>Federaal Agentschap voor geneesmiddelen en gezondheidsproducten/ Agence fédérale des médicaments et produits de santé</i>	žr. instituciją, atsakingą už žmonėms skirtus vaistus
Bulgarija	Bulgarijos vaistų agentūra / <i>ИЗПЪЛНИТЕЛНА АГЕНЦИЯ ПО ЛЕКАРСТВАТА</i>	Bulgarijos maisto saugos agentūra / <i>Българска агенция по безопасност на храните</i>
Čekija	Valstybinis vaistų kontrolės institutas / <i>Státní ústav pro kontrolu léčiv (SÚKL)</i>	Veterinarinių biologinių vaistų ir medikamentų valstybės kontrolės institutas / <i>Ústav pro státní kontrolu veterinárních biopreparátů a léčiv (ÚSKVBL)</i>
Danija	Danijos vaistų agentūra / <i>Laegemiddelstyrelsen</i>	žr. instituciją, atsakingą už žmonėms skirtus vaistus

Šalis	Žmonėms skirti vaistai	Veterinarijai vaistai
Vokietija	<p>Federalinis vaistų ir medicinos priemonių institutas / <i>Bundesinstitut für Arzneimittel und Medizinprodukte (BfArM)</i></p> <p>Paulo Ehrlicho institutas (PEI), Federalinis skiepų ir biologinių vaistų institutas / <i>Paul-Ehrlich-Institut (PEI) Bundesinstitut für Impfstoffe und biomedizinische Arzneimittel</i></p> <p>Federalinė sveikatos apsaugos ministerija / <i>Bundesministerium für Gesundheit (BMG) / Zentralstelle der Länder für Gesundheitsschutz bei Arzneimitteln und Medizinprodukten (ZLG)</i><sup>1</sup></p>	<p>Federalinė vartotojų apsaugos ir maisto saugos tarnyba / <i>Bundesamt für Verbraucherschutz und Lebensmittelsicherheit (BVL)</i></p> <p>Federalinė maisto ir žemės ūkio ministerija / <i>Bundesministerium für Ernährung und Landwirtschaft</i></p> <p>Paulo Ehrlicho institutas (PEI), Federalinis skiepų ir biologinių vaistų institutas / <i>Paul-Ehrlich-Institut (PEI) Bundesinstitut für Impfstoffe und biomedizinische Arzneimittel</i></p>
Estija	Valstybinė vaistų agentūra / <i>Ravimiamet</i>	žr. instituciją, atsakingą už žmonėms skirtus vaistus
Airija	Sveikatos produktų priežiūros institucija / <i>Health Products Regulatory Authority (HPRA)</i>	Žr. instituciją, atsakingą už žmonėms skirtus vaistus
Graikija	Nacionalinė vaistų organizacija / <i>Ethnikos Organismos Farmakon (EOF) - (ΕΘΝΙΚΟΣ ΟΡΓΑΝΙΣΜΟΣ ΦΑΡΜΑΚΩΝ)</i>	Žr. instituciją, atsakingą už žmonėms skirtus vaistus

<sup>1</sup> Šio priedo tikslu ir nedarant poveikio kompetencijos vidaus pasidalijimui Vokietijoje, klausimais, patenkančiais į šio priedo taikymo sritį, ZLG suprantama kaip apimanti visas kompetentingas žemių (*Länder*) institucijas, išduodančias GGP dokumentus ir atliekančias farmacijos inspekcijas.



Šalis	Žmonėms skirti vaistai	Veterinariškai vaistai
Ispanija	Ispanijos vaistų ir medicinos priemonių tarnyba / <i>Agencia Española de Medicamentos y Productos Sanitarios</i> <sup>1</sup>	Žr. instituciją, atsakingą už žmonėms skirtus vaistus
Prancūzija	Prancūzijos nacionalinė vaistų ir sveikatos priežiūros produktų saugos agentūra / <i>Agence nationale de sécurité du médicament et des produits de santé (ANSM)</i>	Prancūzijos maisto, aplinkos ir darbuotojų sveikatos bei saugos agentūra (Nacionalinė veterinarinių vaistų agentūra) / <i>Agence Nationale de Sécurité Sanitaire de l'alimentation, de l'environnement et du travail-Agence Nationale du Médicament Vétérinaire (Anses-ANMV)</i>
Kroatija	Vaistų ir medicinos priemonių tarnyba / <i>Agencija za lijekove i medicinske proizvode (HALMED)</i>	Žemės ūkio ministerija, Veterinarijos ir maisto saugos direktoratas / <i>Ministarstvo Poljoprivrede, Uprava za veterinarstvo i sigurnost hrane</i>
Italija	Italijos vaistų agentūra / <i>Agenzia Italiana del Farmaco</i>	Gyvūnų sveikatos ir veterinarinių vaistų generalinis direktoratas / <i>Ministero della Salute, Direzione Generale della Sanità Animale e dei Farmaci Veterinari</i>

<sup>1</sup> Šio priedo tikslu ir nedarant poveikio kompetencijos vidaus pasidalijimui Ispanijoje, klausimais, patenkančiais į šio priedo taikymo sritį, *Agencia Española de Medicamentos y Productos Sanitarios* suprantama kaip apimanti visas kompetentingas regionines institucijas, išduodančias oficialius GGP dokumentus ir atliekančias farmacijos inspekcijas.

Šalis	Žmonėms skirti vaistai	Veterinariniai vaistai
Kipras	Sveikatos ministerijos vaistų tarnybos / <i>Φαρμακευτικές Υπηρεσίες, Υπουργείο Υγείας</i>	Žemės ūkio, kaimo plėtros ir aplinkos ministerijos veterinarijos tarnybos <i>Κτηνιατρικές Υπηρεσίες- Υπουργείο Γεωργίας, Αγροτικής Ανάπτυξης και Περιβάλλοντος</i>
Latvija	Valstybinė vaistų agentūra / <i>Zāļu valsts aģentūra</i>	Maisto ir veterinarijos tarnybos Vertinimo ir registracijos departamentas / <i>Pārtikas un veterinārā dienesta Novērtēšanas un reģistrācijas departaments</i>
Lietuva	Valstybinė vaistų kontrolės tarnyba	Valstybinė maisto ir veterinarijos tarnyba
Liuksemburgas	<i>Ministère de la Santé, Division de la Pharmacie et des Médicaments</i>	Žr. instituciją, atsakingą už žmonėms skirtus vaistus
Vengrija	Nacionalinis farmacijos ir mitybos institutas / <i>Országos Gyógyszerészeti és Élelmezés-egészségügyi Intézet</i>	Nacionalinės maisto grandinės saugos tarnybos Veterinarinių vaistų direktoratas / <i>Nemzeti Élelmiszerlánc-biztonsági Hivatal, Állatgyógyászati Termékek Igazgatósága (ÁTI)</i>
Malta	Vaistų priežiūros institucija	Gyvūnų sveikatos ir gerovės departamento Nacionalinės veterinarijos laboratorijos Veterinarinių vaistų skyrius

Šalis	Žmonėms skirti vaistai	Veterinarijai vaistai
Nyderlandai	Sveikatos priežiūros ir jaunimo inspekcija / <i>Inspectie Gezondheidszorg en Youth (IGJ)</i>	Vaistų vertinimo valdyba / <i>Bureau Diergeneesmiddelen, College ter Beoordeling van Geneesmiddelen (CBG)</i>
Austrija	Austrijos sveikatos ir maisto saugos agentūra / <i>Österreichische Agentur für Gesundheit und Ernährungssicherheit GmbH</i>	Žr. instituciją, atsakingą už žmonėms skirtus vaistus
Lenkija	Vyriausioji farmacijos inspekcija / <i>Główny Inspektorat Farmaceutyczny (GIF)</i>	žr. Instituciją, atsakančią už žmonėms skirtus vaistus
Portugalija	Nacionalinė vaistų ir sveikatos priežiūros produktų institucija / <i>INFARMED, I.P</i> <i>Autoridade Nacional do Medicamento e Produtos de Saúde, I.P</i>	Maisto ir veterinarijos generalinis direktoratas / <i>DGAV - Direção Geral de Alimentação e Veterinária (PT)</i>
Rumunija	Nacionalinė vaistų ir medicinos priemonių agentūra / <i>Agenția Națională a Medicamentului și a Dispozitivelor Medicale</i>	Nacionalinė veterinarijos ir maisto saugos tarnyba / <i>Autoritatea Națională Sanitară Veterinară și pentru Siguranța Alimentelor</i>

Šalis	Žmonėms skirti vaistai	Veterinariškai vaistai
Slovėnija	Slovėnijos vaistų ir medicinos priemonių tarnyba / <i>Javna agencija Republike Slovenije za zdravila in medicinske pripomočke (JAZMP)</i>	Žr. instituciją, atsakingą už žmonėms skirtus vaistus
Slovakija	Valstybinis vaistų kontrolės institutas / <i>Štátny ústav pre kontrolu liečiv (ŠÚKL)</i>	Veterinariškai biologinių vaistų ir medikamentų valstybės kontrolės institutas / <i>Ústav štátnej kontroly veterinárnych biopreparátov a liečiv (ÚŠKVBL)</i>
Suomija	Suomijos vaistų agentūra / <i>Lääkealan turvallisuus- ja kehittämiskeskus (FIMEA)</i>	Žr. instituciją, atsakingą už žmonėms skirtus vaistus
Švedija	Medicinos reikmenų agentūra / <i>Läkemedelsverket</i>	Žr. instituciją, atsakingą už žmonėms skirtus vaistus

2) Jungtinė Karalystė

Vaistų ir sveikatos priežiūros produktų reguliavimo agentūra / *Medicines and Healthcare Products Regulatory Agency*

Veterinarijų vaistų direktoratas / *Veterinary Medicines Directorate*

**12-B priedėlis****SU GERĄJA GAMYBOS PRAKTIKA SUSIJUSIŲ TAIKYTINŲ ĮSTATYMŲ, KITŲ TEISĖS AKTŲ IR TECHNINIŲ GAIRIŲ SĄRAŠAS**

## 1) Europos Sąjungos:

2001 m. lapkričio 6 d. Europos Parlamento ir Tarybos direktyva 2001/83/EB dėl Bendrijos kodekso, reglamentuojančio žmonėms skirtus vaistus<sup>1</sup>;

2001 m. lapkričio 6 d. Europos Parlamento ir Tarybos direktyva 2001/82/EB dėl Bendrijos kodekso, reglamentuojančio veterinarinius vaistus<sup>2</sup>;

2001 m. balandžio 4 d. Europos Parlamento ir Tarybos direktyva 2001/20/EB dėl valstybių narių įstatymų ir kitų teisės aktų, susijusių su geros klinikinės praktikos įgyvendinimu atliekant žmonėms skirtų vaistų klinikinius tyrimus, suderinimo<sup>3</sup>;

2014 m. balandžio 16 d. Reglamentas (ES) Nr. 536/2014 dėl žmonėms skirtų vaistų klinikinių tyrimų, kuriuo panaikinama Direktyva 2001/20/EB<sup>4</sup>;

---

<sup>1</sup> ES O L L 311, 2001 11 28, p. 67.

<sup>2</sup> ES O L L 311, 2001 11 28, p. 1.

<sup>3</sup> ES O L L 121, 2001 5 11, p. 34.

<sup>4</sup> ES O L L 158, 2014 5 27, p. 1.

2004 m. kovo 31 d. Europos Parlamento ir Tarybos reglamentas (EB) Nr. 726/2004, nustatantis Bendrijos leidimų dėl žmonėms skirtų ir veterinarinių vaistų išdavimo ir priežiūros tvarką ir įsteigiantis Europos vaistų agentūrą<sup>1</sup>;

2007 m. lapkričio 13 d. Europos Parlamento ir Tarybos reglamentas (EB) Nr. 1394/2007 dėl pažangiosios terapijos vaistinių preparatų, iš dalies keičiantis Direktyvą 2001/83/EB ir Reglamentą (EB) Nr. 726/2004<sup>2</sup>;

2003 m. spalio 8 d. Komisijos direktyva 2003/94/EB, nustatanti žmonėms skirtų vaistų ir tiriamųjų vaistų geros gamybos praktikos principus ir rekomendacijas<sup>3</sup>;

1991 m. liepos 23 d. Komisijos direktyva 91/412/EEB, nustatanti veterinarinių vaistų geros gamybos praktikos principus ir gaires<sup>4</sup>;

2017 m. rugsėjo 15 d. Komisijos direktyva (ES) 2017/1572, kuria dėl žmonėms skirtų vaistų gerosios gamybinės praktikos principų ir gairių papildoma Europos Parlamento ir Tarybos direktyva 2001/83/EB<sup>5</sup>;

2014 m. gegužės 28 d. Komisijos deleguotasis reglamentas (ES) Nr. 1252/2014, kuriuo Europos Parlamento ir Tarybos direktyva 2001/83/EB papildoma nuostatomis dėl žmonėms skirtų vaistų veikliųjų medžiagų gerosios gamybos praktikos principų ir gairių<sup>6</sup>;

---

<sup>1</sup> ES OL L 136, 2004 4 30, p. 1.

<sup>2</sup> ES OL L 324, 2007 12 10, p. 121.

<sup>3</sup> ES OL L 262, 2003 10 14, p. 22.

<sup>4</sup> ES OL L 228, 1991 8 17, p. 70.

<sup>5</sup> ES OL L 238, 2017 9 16, p. 44.

<sup>6</sup> ES OL L 337, 2014 11 25, p. 1.

2017 m. gegužės 23 d. Komisijos deleguotasis reglamentas (ES) 2017/1569, kuriuo papildomas Europos Parlamento ir Tarybos reglamentas (ES) Nr. 536/2014 ir nustatomi žmonėms skirtų tiriamųjų vaistų gerosios gamybos praktikos principai ir gairės ir patikrinimų tvarka<sup>1</sup>;

Gerosios gamybos praktikos gairių, pateiktų Vaistų reglamentavimo Europos Sąjungoje taisyklių IV tome, naujausia redakcija ir Bendrijos inspektavimo ir keitimosi informacija procedūrų rinkinys.

2) Jungtinės Karalystės:

2012 m. taisyklės dėl žmonėms skirtų vaistų (SI 2012/1916) / *The Human Medicines Regulations 2012 (SI 2012/1916)*

2004 m. taisyklės dėl žmonėms skirtų vaistų (klinikinių tyrimų) (SI 2004/1031) / *The Medicines for Human Use (Clinical Trials) Regulations 2004 (SI 2004/1031)*

2013 m. taisyklės dėl veterinarinių vaistų (SI 2013/2033) / *The Veterinary Medicines Regulations 2013 (SI 2013/2033)*

---

<sup>1</sup> ES O L L 238, 2017 9 16, p. 12.



Taisyklės dėl gerosios gamybos praktikos pagal 2012 m. taisyklių dėl žmoniems skirtų vaistų B17 taisyklę ir gerosios gamybos praktikos gairės, paskelbtos pagal 2012 m. taisyklių dėl žmoniems skirtų vaistų C17 taisyklę / *Regulations on good manufacturing practice made under regulation B17, and guidelines on good manufacturing practice published pursuant to regulation C17, of the Human Medicines Regulations 2012*

Gerosios gamybos praktikos principai ir gairės, taikytini 2013 m. taisyklių dėl veterinarinių vaistų 2 priedo tikslais / *The principles and guidelines on good manufacturing practice applicable for the purposes of Schedule 2 to the Veterinary Medicines Regulations 2013*

**12-C priedėlis****PRODUKTAI, KURIEMS TAIKOMAS ŠIS PRIEDAS**

Žmonėms skirti ir veterinariniai vaistai:

- parduodami žmonėms skirti arba veterinariniai vaistai, įskaitant parduodamus biologinius ir imunologinius žmonėms skirtus ir veterinarinius produktus,
- pažangiosios terapijos vaistai,
- žmonėms skirtų ar veterinarinių vaistų veikliosios vaistinės medžiagos,
- tiriamieji vaistai.

**13 PRIEDAS**

## CHEMINĖS MEDŽIAGOS

## 1 STRAIPSNIS

## Apibrėžtys

Šiame priede vartojamų terminų apibrėžtys:

- a) atsakingos institucijos:
  - i) Sąjungoje – Europos Komisija;
  - ii) Jungtinėje Karalystėje – Jungtinės Karalystės Vyriausybė;
- b) JT GHS – Jungtinių Tautų visuotinai suderinta cheminių medžiagų klasifikavimo ir ženklinimo sistema.

## 2 STRAIPSNIS

### Taikymo sritis

Šis priedas taikomas cheminių medžiagų prekybai, reglamentavimui, importui ir eksportui tarp Sąjungos ir Jungtinės Karalystės, kiek tai susiję su cheminių medžiagų registracija, įvertinimu, autorizacija, apribojimais, patvirtinimu, klasifikavimu, ženklinimu ir pakavimu.

## 3 STRAIPSNIS

### Tikslai

1. Šio priedo tikslai:
  - a) palengvinti Šalių tarpusavio prekybą cheminėmis medžiagomis ir susijusiais produktais;
  - b) užtikrinti aukštą aplinkos ir žmonių bei gyvūnų sveikatos apsaugos lygį, ir
  - c) nustatyti Sąjungos ir Jungtinės Karalystės atsakingų institucijų bendradarbiavimą.
2. Šalys pripažįsta, kad pagal šį priedą priimti įsipareigojimai netrukdo nė vienai Šaliai nustatyti savo prioritetų cheminių medžiagų reglamentavimo srityje, be kita ko, nustatyti savo apsaugos lygį aplinkos, žmonių ir gyvūnų sveikatos srityse.

#### 4 STRAIPSNIS

##### Atitinkamos tarptautinės organizacijos ir įstaigos

Šalys pripažįsta, kad tarptautinės organizacijos ir įstaigos, visų pirma EBPO ir Jungtinių Tautų Ekonominės ir Socialinės Tarybos (ECOSOC) Pasauliniu mastu suderintos cheminių medžiagų klasifikavimo ir ženklinimo sistemos (SCEGHS) ekspertų pakomitetas, yra svarbūs rengiant su cheminėmis medžiagomis susijusias mokslines ir technines gaires.

#### 5 STRAIPSNIS

Dalyvavimas atitinkamų tarptautinių organizacijų bei įstaigų veikloje ir reglamentavimo pokyčiai

1. Šalys aktyviai prisideda prie 4 straipsnyje nurodytų mokslinių ar techninių gairių rengimo cheminių medžiagų keliamų pavojų ir rizikos vertinimo, taip pat tokio vertinimo rezultatų dokumentavimo formatų srityje.
2. Kiekviena Šalis įgyvendina visas 4 straipsnyje nurodytų tarptautinių organizacijų ir įstaigų paskelbtas gaires, nebent tos gairės būtų neveiksminga ar netinkama priemonė tos Šalies teisėtiems tikslams pasiekti.

## 6 STRAIPSNIS

### Cheminių medžiagų klasifikavimas ir ženklėjimas

1. Kiekviena Šalis JT GHS įgyvendina taip išsamiai, kaip mano esant įmanoma pagal savo atitinkamą sistemą, taip pat ir cheminių medžiagų, kurios nepatenka į šio priedo taikymo sritį, atžvilgiu, išskyrus atvejus, kai yra konkrečių priešasčių taikyti kitokią ženklėjimo sistemą tam tikriems galutiniam naudotojui skirtiems gataviems cheminiams produktams. Kiekviena Šalis periodiškai atnaujina jos įgyvendinimo nuostatus, remdamasi reguliariai skelbiamomis peržiūrėtomis JT GHS redakcijomis.
2. Jei Šalies atsakinga institucija ketina atskiras chemines medžiagas klasifikuoti pagal savo atitinkamas taisykles ir procedūras, ji suteikia kitos Šalies atsakingai institucijai galimybę per taikytinus terminus pareikšti savo nuomonę pagal tas atitinkamas taisykles ir procedūras.
3. Kiekviena šalis pagal savo atitinkamas taisykles ir procedūras viešai skelbia informaciją apie savo procedūras, susijusias su cheminių medžiagų klasifikavimu. Kiekviena Šalis stengiasi atsakyti į pastabas, gautas iš kitos Šalies pagal 2 dalį.
4. Nė viena šio straipsnio nuostata nėra suprantama kaip įpareigojanti kurią nors Šalį pasiekti konkrečių rezultatų, susijusių su JT GHS įgyvendinimu jos teritorijoje arba su konkrečios cheminės medžiagos klasifikavimu, ar paspartinti, sustabdyti ar vilkinti savo atitinkamas procedūras ir sprendimų priėmimo procesus.

## 7 STRAIPSNIS

### Bendradarbiavimas

1. Šalys pripažįsta, kad savanoriškas bendradarbiavimas cheminių medžiagų reglamentavimo srityje gali palengvinti prekybą taip, kad tai būtų naudinga vartotojams, įmonėms ir aplinkai, taip pat padėtų gerinti žmonių ir gyvūnų sveikatos apsaugą.
2. Šalys įsipareigoja sudaryti palankesnes sąlygas savo atsakingoms institucijoms keistis nekonfidencialia informacija, be kita ko, bendradarbiaudamos elektroninių formatų ir duomenims saugoti naudojamų priemonių srityje.
3. Šalys, kai tikslinga, bendradarbiauja siekdamas stiprinti, plėtoti ir skatinti tarptautiniu mastu sutartų mokslinių ar techninių gairių priėmimą ir įgyvendinimą, be kita ko, kai įmanoma, atitinkamose tarptautinėse organizacijose ir įstaigose, visų pirma nurodytose 4 straipsnyje, pristatydamas bendras iniciatyvas, pasiūlymus ir metodus.
4. Jei abi Šalys mano, kad tai naudinga, jos bendradarbiauja platinant duomenis, susijusius su cheminių medžiagų sauga, ir tokią informaciją pateikia visuomenei, siekdamas užtikrinti, kad ta informacija būtų lengvai prieinama ir suprantama įvairioms tikslinėms grupėms. Bet kurios Šalies prašymu kita Šalis prašančiajai Šaliai pateikia turimą nekonfidencialią informaciją apie cheminių medžiagų saugą.

5. Jei viena Šalis paprašo, o kita Šalis sutinka, Šalys pradeda konsultacijas dėl mokslinės informacijos ir duomenų, kurie yra aktualūs dėl naujų ir potencialiai svarbių klausimų, susijusių su cheminių medžiagų keliamais pavojais ar rizika žmonių sveikatai ar aplinkai, siekdamas sukurti bendrą žinių fondą ir, jei įmanoma, skatinti bendrą su tokiais klausimais susijusio mokslo supratimą.

## 8 STRAIPSNIS

### Keitimasis informacija

Šalys bendradarbiauja ir keičiasi informacija visais klausimais, susijusiais su šio priedo įgyvendinimu, Specialiajame prekybos komitete techninių prekybos kliūčių klausimams.

---



**14 PRIEDAS****EKOLOGIŠKI PRODUKTAI****1 STRAIPSNIS****Tikslas ir taikymo sritis**

1. Šio priedo tikslas – nustatyti nuostatas ir procedūras, pagal būtų skatinama nediskriminavimo ir abipusiškumo principais grindžiama prekyba ekologiškais produktais, Šalims pripažįstant jų atitinkamų teisės aktų lygiavertiškumą.
2. Šis priedas taikomas 14-A ir 14-B priedėliuose išvardytiems ekologiškiems produktams, atitinkantiems 14-C arba 14-D priedėlyje išvardytų įstatymų ir kitų teisės aktų reikalavimus. Įgaliojimus iš dalies keisti 14-A, 14-B, 14-C ir 14-D priedėlius turi Partnerystės taryba.

## 2 STRAIPSNIS

### Apibrėžtys

Šiame priede vartojamų terminų apibrėžtys:

- a) kompetentinga institucija – oficiali agentūra, turinti jurisdikciją įstatymų ir kitų teisės aktų, išvardytų 14-C arba 14-D priedėlyje, klausimais ir atsakinga už šio priedo įgyvendinimą;
- b) kontrolės institucija – institucija, kuriai kompetentinga institucija suteikė visus arba dalį savo įgaliojimų atlikti ekologinės gamybos tikrinimą ir sertifikavimą pagal 14-C arba 14-D priedėlyje išvardytus įstatymus ir kitus teisės aktus;
- c) kontrolės įstaiga – subjektas, kurį kompetentinga institucija pripažino kaip galintį atlikti ekologinės gamybos tikrinimą ir sertifikavimą pagal 14-C arba 14-D priedėlyje išvardytus įstatymus ir kitus teisės aktus, ir
- d) lygiavertiškumas – skirtingų įstatymų ir kitų teisės aktų bei reikalavimų, taip pat tikrinimo ir sertifikavimo sistemų savybė, reiškianti, kad jais pasiekiami tie patys tikslai.

### 3 STRAIPSNIS

#### Lygiavertiškumo pripažinimas

1. Kiek tai susiję su 14-A priedėlyje išvardytais produktais, Sąjunga pripažįsta, kad 14-C priedėlyje išvardyti Jungtinės Karalystės įstatymai ir kiti teisės aktai yra lygiaverčiai 14-D priedėlyje išvardytiems Sąjungos įstatymams ir kitiems teisės aktams.
2. Kiek tai susiję su 14-B priedėlyje išvardytais produktais, Jungtinė Karalystė pripažįsta, kad 14-D priedėlyje išvardyti Sąjungos įstatymai ir kiti teisės aktai yra lygiaverčiai 14-C priedėlyje išvardytiems Jungtinės Karalystės įstatymams ir kitiems teisės aktams.
3. 1 ir 2 dalyse nurodytą lygiavertiškumo pripažinimą kiekviena Šalis, atsižvelgdama į tai, kad 2018 m. gegužės 30 d. Europos Parlamento ir Tarybos reglamentas (ES) 2018/848 dėl ekologinės gamybos ir ekologiškų produktų ženklinimo, kuriuo panaikinamas Tarybos reglamentas (EB) Nr. 834/2007, pradedamas taikyti 2022 m. sausio 1 d., pakartotinai įvertina iki 2023 m. gruodžio 31 d. Jei, atlikus tą pakartotinį vertinimą, Šalis lygiavertiškumo nepatvirtina, lygiavertiškumo pripažinimas sustabdomas.
4. Nedarant poveikio 3 dalies taikymui, jei 14-C arba 14-D priedėlyje išvardyti įstatymai ir kiti teisės aktai iš dalies pakeičiami, panaikinami arba pakeičiami, naujosios taisyklės laikomos lygiavertėmis kitos Šalies taisyklėms, nebent Šalis tam paprieštaruoja 5 ir 6 dalyse nustatyta tvarka.

5. Jei viena Šalis, gavusi jos prašymu kitos Šalies pateiktą papildomą informaciją, mano, kad kitos Šalies įstatymai, kiti teisės aktai, administracinės procedūros arba praktika nebeatitinka lygiavertiškumo reikalavimų, ji pateikia kitai Šaliai pagrįstą prašymą iš dalies pakeisti atitinkamus įstatymus, kitus teisės aktus, administracines procedūras arba praktiką ir kitai Šaliai nustato tinkamą laikotarpį, kuris negali būti trumpesnis nei trys mėnesiai, lygiavertiškumui užtikrinti.
6. Jei, pasibaigus 5 dalyje nurodytam laikotarpiui, atitinkama Šalis vis tiek mano, kad lygiavertiškumo reikalavimai neįvykdyti, ji gali nuspręsti vienašališkai sustabdyti 14-C arba 14-D priedėlyje išvardytų atitinkamų įstatymų ir kitų teisės aktų lygiavertiškumo pripažinimą, taikomą 14-A arba 14-B priedėlyje išvardytiems atitinkamiems ekologiškiems produktams.
7. Sprendimas vienašališkai sustabdyti 14-C arba 14-D priedėlyje išvardytų įstatymų ir kitų teisės aktų lygiavertiškumo pripažinimą, taikomą 14-A arba 14-B priedėlyje išvardytiems atitinkamiems ekologiškiems produktams, gali būti priimamas ir pasibaigus trijų mėnesių įspėjimo laikotarpiui, kai Šalis nepateikia pagal 6 straipsnį reikalaujamos informacijos arba nesutinka, kad būtų atliktas tarpusavio vertinimas pagal 7 straipsnį.
8. Jei lygiavertiškumo pripažinimas sustabdomas pagal šį straipsnį, Šalys bet kurios Šalies prašymu šį klausimą aptaria Ekologiškų produktų darbo grupėje ir deda visas pastangas išnagrinėti galimas priemones, kurios padėtų lygiavertiškumo pripažinimą vėl užtikrinti.

9. Lygiavertiškumo klausimą dėl produktų, kurie neįtraukti į 14-A arba 14-B priedėlį, bet kurios Šalies prašymu aptaria Ekologiškų produktų darbo grupė.

#### 4 STRAIPSNIS

##### Importas ir pateikimas rinkai

1. Sąjunga sutinka, kad į jos teritoriją būtų importuojami ir rinkai kaip ekologiški produktai pateikiami 14-A priedėlyje išvardyti produktai, jei jie atitinka 14-C priedėlyje išvardytus Jungtinės Karalystės įstatymus ir kitus teisės aktus ir prie jų pridedamas Jungtinės Karalystės pripažintos ir Sąjungai pagal 3 dalį nurodytos kontrolės įstaigos išduotas patikrinimo sertifikatas.
2. Jungtinė Karalystė sutinka, kad į jos teritoriją būtų importuojami ir rinkai kaip ekologiški produktai pateikiami 14-B priedėlyje išvardyti produktai, jei jie atitinka 14-D priedėlyje išvardytus Sąjungos teisės aktus ir prie jų pridedamas Sąjungos pripažintos ir Jungtinei Karalystei pagal 3 dalį nurodytos kontrolės įstaigos išduotas patikrinimo sertifikatas.

3. Kiekviena Šalis pripažįsta kontrolės institucijas arba kontrolės įstaigas, kurias kita Šalis nurodė kaip atsakingas už atitinkamos ekologiškų produktų, kuriems pagal 3 straipsnį taikomas lygiavertiškumo pripažinimas, kontrolės vykdymą ir šio straipsnio 1 ir 2 dalyse nurodytų patikrinimo sertifikatų išdavimą, siekiant tuos produktus importuoti į kitos Šalies teritoriją ir pateikti jos rinkai.
4. Importuojančioji Šalis, bendradarbiaudama su kita Šalimi, kiekvienai atitinkamai kontrolės institucijai ir kontrolės įstaigai, kurią nurodė kita Šalis, priskiria kodą.

## 5 STRAIPSNIS

### Ženklinimas

1. Į Šalies teritoriją pagal šį priedą importuojami produktai turi atitikti 14-C ir 14-D priedėliuose išvardytuose importuojančios Šalies įstatymuose ir kituose teisės aktuose nustatytus ženklavimo reikalavimus. Tie produktai gali būti ženklinami Sąjungos ekologinės gamybos logotipu, bet kuriuo Jungtinės Karalystės ekologinės gamybos logotipu arba abiem logotipais, kaip nustatyta atitinkamuose įstatymuose ir kituose teisės aktuose, jei tie produktai atitinka ženklavimo atitinkamu logotipu arba abiem logotipais reikalavimus.
2. Šalys įsipareigoja vengti bet kokio netinkamo terminų, kuriais daroma nuoroda į ekologinę gamybą, vartojimo ekologiškiems produktams, kuriems pagal šį priedą taikomas lygiavertiškumo pripažinimas, pavadinti.

3. Šalys įsipareigoja saugoti Sąjungos ekologinės gamybos logotipą ir visus Jungtinės Karalystės ekologinės gamybos logotipus, nustatytus atitinkamuose įstatymuose ir kituose teisės aktuose, nuo netinkamo naudojimo ar klastojimo. Šalys užtikrina, kad Sąjungos ekologinės gamybos logotipas ir bet kuris Jungtinės Karalystės ekologinės gamybos logotipas būtų naudojami tik ekologiškiems produktams, atitinkantiems 14-C ir 14-D priedėliuose išvardytų įstatymų ir kitų teisės aktų reikalavimus, ženklinti ar reklamuoti arba tokių produktų komerciniuose dokumentuose.

## 6 STRAIPSNIS

### Informacijos mainai

1. Šalys keičiasi visa svarbia informacija, susijusia su šio priedo įgyvendinimu ir taikymu. Visų pirma, iki antrų metų po šio Susitarimo įsigaliojimo kovo 31 d. ir kiekvienų vėlesnių metų kovo 31 d. kiekviena Šalis kitai Šaliai atsiunčia:
  - a) ataskaitą, kurioje pateikiama informacija apie ekologiškų produktų, eksportuotų pagal šį priedą, rūšis ir kiekius, apimančią laikotarpį nuo ankstesnių metų sausio iki gruodžio mėn.;
  - b) jos kompetentingų institucijų vykdytos stebėsenos ir priežiūros veiklos, gautų rezultatų ir taikytų taisomųjų priemonių ataskaitą, apimančią laikotarpį nuo ankstesnių metų sausio iki gruodžio mėn.; ir

- c) išsamią informaciją apie pastebėtus atitinkamus 14-C arba 14-D priedėlyje išvardytų įstatymų ir kitų teisės aktų nesilaikymo atvejus ir pažeidimus.

2. Kiekviena Šalis nedelsdama praneša kitai Šaliai apie:

- a) bet kokį savo kompetentingų institucijų, kontrolės institucijų ir kontrolės įstaigų sąrašą, įskaitant atitinkamus kontaktinius duomenis (visų pirma adresą ir interneto svetainės adresą), atnaujinimą;
- b) bet kokius numatomus 14-C arba 14-D priedėlyje išvardytų įstatymų ar kitų teisės aktų pakeitimus ar numatomą panaikinimą, bet kokius naujų įstatymų ar kitų teisės aktų pasiūlymus arba bet kokius svarbius siūlomus administracinių procedūrų ir metodų, susijusių su ekologiškais produktais, kuriems taikomas šis priedas, pakeitimus, ir
- c) bet kokius patvirtintus 14-C arba 14-D priedėlyje išvardytų įstatymų ar kitų teisės aktų pakeitimus ar panaikinimą, bet kokius naujus teisės aktus arba bet kokius svarbius administracinių procedūrų ir metodų, susijusių su ekologiškais produktais, kuriems taikomas šis priedas, pakeitimus.



## 7 STRAIPSNIS

### Tarpusavio vertinimas

1. Iš anksto pranešus bent prieš šešis mėnesius, kiekviena Šalis leidžia kitos Šalies paskirtiems pareigūnams ar ekspertams savo teritorijoje atlikti tarpusavio vertinimą siekiant patikrinti, ar atitinkamos kontrolės institucijos ir kontrolės įstaigos vykdo šio priedo įgyvendinimo tikslais reikalingą kontrolę.
2. Kiekviena Šalis bendradarbiauja su kita Šalimi ir, kiek tai leidžiama pagal taikytiną teisę, jai padeda atlikti 1 dalyje nurodytą tarpusavio vertinimą, per kurį gali būti lankomasi atitinkamų kontrolės institucijų ir kontrolės įstaigų biuruose, perdirbimo patalpose ir pas sertifikuotus veiklos vykdytojus.

## 8 STRAIPSNIS

### Ekologiškų produktų darbo grupė

1. Ekologiškų produktų darbo grupė padeda Specialiajam prekybos komitetui techninių prekybos kliūčių klausimams stebėti ir peržiūrėti šio priedo įgyvendinimą bei užtikrinti tinkamą jo veikimą.

2. Ekologiškų produktų darbo grupės funkcijos:

- a) Šalies prašymu aptarti bet kurį pagal šį priedą iškilusį klausimą, įskaitant bet kokią galimą poreikį iš dalies keisti šį priedą ar bet kurį iš jo priedėlių;
- b) palengvinti bendradarbiavimą įstatymų, kitų teisės aktų, standartų ir procedūrų, susijusių su ekologiškais produktais, kuriems taikomas šis priedas, klausimais ir, be kita ko, aptarti visus techninius ar reguliavimo klausimus, susijusius su taisyklėmis ir kontrolės sistemomis, ir
- c) rengti technines diskusijas pagal šio Susitarimo 97 straipsnį dėl klausimų, patenkančių į šio priedo taikymo sritį.

**14-A priedėlis****JUNGTINĖS KARALYSTĖS EKOLOGIŠKI PRODUKTAI,  
KURIŲ LYGIAVERTIŠKUMĄ PRIPAŽŪSTA SĄJUNGA**

Aprašymas	Pastabos
Neperdirbti augaliniai produktai	
Gyvi gyvūnai arba neperdirbti gyvūniniai produktai	Įskaitant medų
Akvakultūros produktai ir jūros dumbliai	
Maistui skirti perdirbti žemės ūkio produktai	
Pašarams skirti perdirbti žemės ūkio produktai	
Sėklos ir dauginamoji medžiaga	

Šiame priedėlyje išvardyti ekologiški produktai turi būti Jungtinėje Karalystėje pagaminti neperdirbti žemės ūkio ar akvakultūros produktai arba Jungtinėje Karalystėje iš sudedamųjų dalių, kurios joje buvo išaugintos arba į ją importuotos pagal Jungtinės Karalystės įstatymus ir kitus teisės aktus, perdirbti žemės ūkio produktai, skirti maistui ar pašarams.

**14-B priedėlis****SAJUNGOS EKOLOGIŠKI PRODUKTAI,  
KURIŲ LYGIAVERTIŠKUMĄ PRIPAŽIŠTA JUNG TINĖ KARALYSTĖ**

Aprašymas	Pastabos
Neperdirbti augaliniai produktai	
Gyvi gyvūnai arba neperdirbti gyvūniniai produktai	Įskaitant medų
Akvakultūros produktai ir jūros dumbliai	
Maistui skirti perdirbti žemės ūkio produktai	
Pašarams skirti perdirbti žemės ūkio produktai	
Sėklos ir dauginamoji medžiaga	

Šiame priedėlyje išvardyti ekologiški produktai turi būti Sąjungoje pagaminti neperdirbti žemės ūkio ar akvakultūros produktai arba Sąjungoje iš sudedamųjų dalių, kurios joje buvo išaugintos arba į ją importuotos pagal Sąjungos įstatymus ir kitus teisės aktus, perdirbti žemės ūkio produktai, skirti maistui ar pašarams.

**14-C priedėlis****JUNGTINĖJE KARALYSTĖJE TAIKOMI ĮSTATYMAI IR KITI TEISĖS AKTAI  
DĖL EKOLOGIŠKŲ PRODUKTŲ<sup>1</sup>**

Jungtinėje Karalystėje taikomi įstatymai ir kiti teisės aktai:

1. Paliktas galioti Reglamentas (EB) Nr. 834/2007
2. Paliktas galioti Reglamentas (EB) Nr. 889/2008
3. Paliktas galioti Reglamentas (EB) Nr. 1235/2008
4. 2009 m. ekologiškų produktų reglamentai (SI 2009/842)

---

<sup>1</sup> Šiame sąrašė pateiktos nuorodos į paliktą galioti Sąjungos teisę laikomos nuorodomis į tokius teisės aktus, kuriuos Jungtinė Karalystė iš dalies pakeitė siekdama, kad šie jai būtų taikomi.

**14-D priedėlis****SAJUNGOJE TAIKOMI TEISĖS AKTAI  
DĖL EKOLOGIŠKŲ PRODUKTŲ**

Sąjungoje taikomi teisės aktai:

1. 2007 m. birželio 28 d. Tarybos reglamentas (EB) Nr. 834/2007 dėl ekologinės gamybos ir ekologiškų produktų ženklinimo ir panaikinantį Reglamentą (EEB) Nr. 2092/91<sup>1</sup>
2. 2008 m. rugsėjo 5 d. Komisijos reglamentas (EB) Nr. 889/2008, kuriuo nustatomos išsamios Tarybos reglamento (EB) Nr. 834/2007 dėl ekologinės gamybos ir ekologiškų produktų ženklinimo įgyvendinimo taisyklės dėl ekologinės gamybos, ženklinimo ir kontrolės<sup>2</sup>
3. 2008 m. gruodžio 8 d. Komisijos reglamentas (EB) Nr. 1235/2008, kuriuo nustatomos išsamios Tarybos reglamento (EB) Nr. 834/2007 įgyvendinimo taisyklės dėl ekologiškų produktų importo iš trečiųjų šalių<sup>3</sup>

---

<sup>1</sup> ES OL L 189, 2007 7 20, p. 1.

<sup>2</sup> ES OL L 250, 2008 9 18, p. 1.

<sup>3</sup> ES OL L 334, 2008 12 12, p. 25.

**15 PRIEDAS****PREKYBA VYNU****1 STRAIPSNIS**

## Taikymo sritis ir terminų apibrėžtys

1. Šis priedas taikomas Suderintos sistemos 22.04 pozicijai priskiriamam vynui.
2. Šiame priede terminas „[tam tikroje vietoje] pagamintas vinas“ reiškia vyną, kuris eksportuojančios Šalies teritorijoje pagamintas iš šviežių vynuogių, vynuogių misos ir rauginamos vynuogių misos arba į kurį jų pridėta.

**2 STRAIPSNIS**

## Produktų apibrėžtys, vynininkystės metodai ir procesai

1. Šio priedo taikymo tikslais atitinkamais tarptautiniais standartais laikomi Tarptautinės vynuogių ir vyno organizacijos (OIV) rekomenduojami ir paskelbti vynui taikomi vynininkystės metodai.

2. Kiekviena Šalis leidžia importuoti ir parduoti vartoti skirtą kitoje Šalyje pagamintą vyną, jei tas vynas pagamintas laikantis:
  - a) kiekvienoje Šalyje pagal 15-A priedėlyje nurodytus įstatymus ir kitus teisės aktus leidžiamų produktų apibrėžčių;
  - b) kiekvienoje Šalyje pagal 15-A priedėlyje nurodytus įstatymus ir kitus teisės aktus nustatytų vynininkystės metodų, atitinkančių atitinkamus OIV standartus, ir
  - c) 15-B priedėlyje išvardytų kiekvienoje Šalyje nustatytų vynininkystės metodų ir apribojimų, neatitinkančių atitinkamų OIV standartų.
3. Įgaliojimus iš dalies keisti 2 dalyje nurodytus priedėlius turi Partnerystės taryba.

### 3 STRAIPSNIS

Importui į atitinkamas Šalių teritorijas taikomi sertifikavimo reikalavimai

1. Jei vynas pagamintas vienoje Šalyje ir pateikiamas kitos Šalies rinkai, dokumentus ir sertifikatus, kurių gali pareikalauti bet kuri Šalis, sudaro tik 15-C priedėlyje nustatytas sertifikatas, kurio autentiškumas patvirtintas pagal eksportuojančios Šalies įstatymus ir kitus teisės aktus.



2. Pagal 1 dalį reikalaujamas sertifikatas gali būti pateikiamas kaip elektroninis dokumentas. Kiekviena Šalis suteikia prieigą prie elektroninio dokumento arba duomenų, būtinų jam parengti, gavusi kitos Šalies, kurioje prekės turi būti išleistos į laisvą apyvartą, kompetentingų institucijų prašymą. Jei prieiga prie atitinkamų elektroninių sistemų negalima, reikiamus duomenis taip pat gali būti paprašyta pateikti popierinio dokumento forma.
3. Įgaliojimus iš dalies keisti 15-C priedėlį turi Partnerystės taryba.
4. Atliekant kontrolės operacijas etaloniniais vyno analitinės sudėties nustatymo metodais laikomi analizės metodai, kuriuos etaloniniais pripažino ir paskelbė OIV.

#### 4 STRAIPSNIS

##### Informacija apie maistą ir partijų kodai

1. Jei šiame straipsnyje nenustatyta kitaip, pagal šį Susitarimą importuojamas ir parduodamas vinas ženklinamas laikantis importuojančios Šalies teritorijoje taikomų įstatymų ir kitų teisės aktų.
2. Šalis nereikalauja, kad ant vyno taros ar pakuotės arba etiketėje būtų nurodyta kuri nors iš šių datų arba joms lygia verčiai terminai:

- a) pakavimo data;
- b) išpilstymo į butelius data;
- c) pagaminimo data;
- d) galiojimo pabaigos data, data „Tinka vartoti iki..“, data „Tinka vartoti ir suvartoti iki..“, data „Baigia galioti..“;
- e) minimalus tinkamumo vartoti terminas, data „Geriausias iki..“, data „Geriausios kokybės iki..“, arba
- f) data „Parduoti iki..“.

Nukrypstant nuo pirmos pastraipos e punkto, Šalis gali reikalauti, kad ant produktų būtų nurodytas minimalus tinkamumo vartoti terminas, jei į juos pridėta greitai gendančių sudedamųjų dalių, dėl kurių tas terminas galėtų būti trumpesnis, nei paprastai tikisi vartotojas.

3. Kiekviena Šalis užtikrina, kad supakuotų produktų etiketėje pagal supakuotą produktą eksportuojančios Šalies teisės aktus būtų nurodytas kodas, pagal kurį galima identifikuoti partiją, kuriai priklauso produktas. Partijos kodas turi būti lengvai matomas, aiškiai įskaitomas ir nenutrinamas. Šalis neleidžia prekiauti supakuotais produktais, kurie neatitinka šioje dalyje nustatytų reikalavimų.

4. Kiekviena Šalis leidžia ant vyno taros pritvirtintoje papildomoje etiketėje pateikti privalomą informaciją, įskaitant, jei reikia, vertimus arba standartinių gėrimų ar alkoholio vienetų skaičių. Papildomos etiketės ant vyno taros gali būti tvirtinamos produktą importavus, bet prieš jį pateikiant rinkai Šalies teritorijoje su sąlyga, kad nurodyta privaloma informacija yra išsami ir tiksli.
5. Importuojanti Šalis nereikalauja etiketėje nurodyti alergenų, kurie buvo naudojami gaminant vyną, bet kurių galutiniame produkte nėra.

## 5 STRAIPSNIS

### Pereinamojo laikotarpio priemonės

Vyną, kuris šio Susitarimo įsigaliojimo dieną yra pagamintas, apibūdintas ir paženklintas pagal Šalies įstatymus ir kitus teisės aktus, tačiau nesilaikant šio priedo reikalavimų, toliau ženklinti ir pateikti rinkai gali:

- a) didmenininkai arba gamintojai – dvejus metus nuo šio Susitarimo įsigaliojimo, ir
- b) mažmenininkai – kol baigsis atsargos.

## 6 STRAIPSNIS

### Keitimasis informacija

Šalys visais su šio priedo įgyvendinimu susijusiais klausimais bendradarbiauja ir keičiasi informacija Specialiajame prekybos komitete techninių prekybos kliūčių klausimams.

## 7 STRAIPSNIS

### Peržiūra

Ne vėliau kaip per trejus metus nuo šio Susitarimo įsigaliojimo Šalys apsvarsto tolesnius veiksmus, skirtus Šalių tarpusavio prekybai vynu palengvinti.

**15-A priedėlis****ŠALIŲ ĮSTATYMAI IR KITI TEISĖS AKTAI**

Jungtinės Karalystės įstatymai ir kiti teisės aktai<sup>1</sup>

2 straipsnio 2 dalyje nurodyti įstatymai ir teisės aktai, susiję su:

a) produktų apibrėžtimis:

- i) paliktas galioti Reglamentas (ES) Nr. 1308/2013, visų pirma vyno sektoriaus gamybos taisyklės, vadovaujantis to reglamento 75, 81 ir 91 straipsniais, II priedo IV dalimi bei VII priedo II dalimi ir jo įgyvendinimo taisyklėmis, įskaitant vėlesnius pakeitimus;
- ii) paliktas galioti Komisijos deleguotasis reglamentas (ES) 2019/33, visų pirma jo 47, 52–54 straipsniai ir III, V ir VI priedai, įskaitant vėlesnius pakeitimus;
- iii) paliktas galioti Reglamentas (ES) Nr. 1169/2011, įskaitant vėlesnius pakeitimus;

---

<sup>1</sup> Šiame sąraše pateiktos nuorodos į paliktą galioti Sąjungos teisę laikomas nuorodomis į tokius teisės aktus, kuriuos Jungtinė Karalystė iš dalies pakeitė siekdama, kad šie jai būtų taikomi.

- b) vynininkystės metodais ir apribojimais:
- i) paliktas galioti Reglamentas (ES) Nr. 1308/2013, visų pirma nuostatos dėl vynininkystės metodų ir apribojimų, vadovaujantis to reglamento 80 ir 83 straipsniais bei VIII priedu ir to reglamento įgyvendinimo taisyklėmis, įskaitant vėlesnius pakeitimus;
  - ii) paliktas galioti Komisijos deleguotasis reglamentas (ES) 2019/934, įskaitant vėlesnius pakeitimus.

#### Sąjungos teisės aktai

2 straipsnio 2 dalyje nurodyti teisės aktai, susiję su:

- a) produktų apibrėžtimis:
- i) Europos Parlamento ir Tarybos reglamentas (ES) Nr. 1308/2013<sup>1</sup>, visų pirma vyno sektoriaus gamybos taisyklės, vadovaujantis to reglamento 75, 81 ir 91 straipsniais, II priedo IV dalimi bei VII priedo II dalimi ir jo įgyvendinimo taisyklėmis, įskaitant vėlesnius pakeitimus;

---

<sup>1</sup> 2013 m. gruodžio 17 d. Europos Parlamento ir Tarybos reglamentas (ES) Nr. 1308/2013, kuriuo nustatomas bendras žemės ūkio produktų rinkų organizavimas ir panaikinami Tarybos reglamentai (EEB) Nr. 922/72, (EEB) Nr. 234/79, (EB) Nr. 1037/2001 ir (EB) Nr. 1234/2007 (ES OL L 347, 2013 12 20, p. 671).

- ii) Komisijos deleguotasis reglamentas (ES) 2019/33<sup>1</sup>, visų pirma jo 47, 52–54 straipsniai ir III, V ir VI priedai, įskaitant vėlesnius pakeitimus;
  - iii) Europos Parlamento ir Tarybos reglamentas (ES) Nr. 1169/2011<sup>2</sup>, įskaitant vėlesnius pakeitimus;
- b) vynininkystės metodais ir apribojimais:
- i) Reglamentas (ES) Nr. 1308/2013, visų pirma nuostatos dėl vynininkystės metodų ir apribojimų, vadovaujantis to reglamento 80 ir 83 straipsniais bei VIII priedu ir to reglamento įgyvendinimo taisyklėmis, įskaitant vėlesnius pakeitimus;

---

<sup>1</sup> 2018 m. spalio 17 d. Komisijos deleguotasis reglamentas (ES) 2019/33, kuriuo papildomos Europos Parlamento ir Tarybos reglamento (ES) Nr. 1308/2013 nuostatos dėl vyno sektoriaus kilmės vietos nuorodų, geografinių nuorodų ir tradicinių terminų apsaugos paraiškų, prieštaravimo procedūros, vartojimo apribojimų, produkto specifikacijų keitimo, apsaugos panaikinimo, ženklinimo ir pateikimo (ES OL L 9, 2019 1 11, p. 2).

<sup>2</sup> 2011 m. spalio 25 d. Europos Parlamento ir Tarybos reglamentas (ES) Nr. 1169/2011 dėl informacijos apie maistą teikimo vartotojams, kuriuo iš dalies keičiami Europos Parlamento ir Tarybos reglamentai (EB) Nr. 1924/2006 ir (EB) Nr. 1925/2006 bei kuriuo panaikinami Komisijos direktyva 87/250/EEB, Tarybos direktyva 90/496/EEB, Komisijos direktyva 1999/10/EB, Europos Parlamento ir Tarybos direktyva 2000/13/EB, Komisijos direktyvos 2002/67/EB ir 2008/5/EB bei Komisijos reglamentas (EB) Nr. 608/2004 (ES OL L 304, 2011 11 22, p. 18).

- ii) Komisijos deleguotasis reglamentas (ES) 2019/934<sup>1</sup>, įskaitant vėlesnius pakeitimus.

---

<sup>1</sup> 2019 m. kovo 12 d. Komisijos deleguotasis reglamentas (ES) 2019/934, kuriuo papildomos Europos Parlamento ir Tarybos reglamento (ES) Nr. 1308/2013 nuostatos dėl vynuogių auginimo zonų, kuriose galima padidinti alkoholio koncentraciją, leidžiamų vynininkystės metodų ir apribojimų, taikytinų vynuogių produktų gamybai ir laikymui, mažiausios procentinės alkoholio koncentracijos šalutiniuose produktuose bei tų produktų šalinimo ir OIV bylų paskelbimo (ES OL L 149, 2019 6 7, p. 1).



**15-B priedėlis****ŠALIŲ BENDRAI PATVIRTINTI  
PAPILDOMI VYNININKYSTĖS METODAI IR APRIBOJIMAI**

- 1) Koncentruota vynuogių misa, rektifikuota koncentruota vynuogių misa ir sacharozė gali būti naudojamos sodrinti ir saldinti laikantis konkrečių ribojančių sąlygų, nustatytų Reglamento (ES) Nr. 1308/2013 VIII priedo I dalyje ir palikto galioti Reglamento (ES) Nr. 1308/2013 VIII priedo I dalyje, su sąlyga, kad atgaminti pirmiau minėti produktai vynams, kuriems taikomas šis Susitarimas, nenaudojami.
- 2) Gaminant vyną į jį pridėti vandens neleidžiama, išskyrus atvejus, kai tai būtina dėl konkrečių technologinių priežasčių.
- 3) Šviežios nuosėdos gali būti naudojamos laikantis konkrečių ribojančių sąlygų, nustatytų Komisijos deleguotojo reglamento (ES) 2019/934 I priedo A dalies 2 lentelės 11.2 eilutėje ir palikto galioti Komisijos deleguotojo reglamento (ES) 2019/934 I priedo A dalies 2 lentelės 11.2 eilutėje.

## 15-C priedėlis

IMPORTUOJANT VYNĄ IŠ [EUROPOS SĄJUNGOS / JUNG TINĖS KARALYSTĖS]  
 Į [JUNG TINĘ KARALYSTĘ / EUROPOS SĄJUNGĄ] SAVARANKIŠKAI RENGIAMO  
 SERTIFIKATO ŠABLONAS<sup>(1)</sup>

1. Eksportuotojas (pavadinimas (vardas, pavardė) ir adresas)	2. Serijos Nr. <sup>(2)</sup>
3. Importuotojas (pavadinimas (vardas, pavardė) ir adresas)	4. Išsiuntimo vietos [Europos Sąjungoje / Jungtinėje Karalystėje] kompetentinga institucija <sup>(3)</sup>
5. Muftinės antspaudas (skirtas tik tarnybiniam [Europos Sąjungos / Jungtinės Karalystės] naudojimui)	
6. Transporto priemonė ir duomenys apie vežimą <sup>(4)</sup>	7. Iškvėrimo vieta (jei skiriasi nuo nurodytos 3 punkte)
8. Importuoto produkto aprašymas <sup>(5)</sup>	9. Kiekis, l/hl/kg
	10. Taros vienetų skaičius <sup>(6)</sup>
<p>11. Sertifikatas</p> <p>Pirmiau aprašytas produktas yra skirtas tiesiogiai vartoti žmonėms ir atitinka Europos Sąjungos bei Europos atominės energijos bendrijos ir Jungtinės Didžiosios Britanijos ir Šiaurės Airijos Karalystės prekybos ir bendradarbiavimo susitarimo 15 priede pateiktas terminų apibrėžtis ir pagal jį leidžiamus taikyti vynininkystės metodus. Jį pagamino gamintojas, kurį tikrina ir prižiūri ši kompetentinga institucija<sup>(7)</sup>:</p> <p>Pirmiau nurodytą informaciją patvirtinantis siuntėjas<sup>(8)</sup></p> <p>Siuntėjo identifikavimas<sup>(9)</sup></p> <p>Vieta, data ir siuntėjo parašas</p>	

- 1) Pagal Europos Sąjungos bei Europos atominės energijos bendrijos ir Jungtinės Didžiosios Britanijos ir Šiaurės Airijos Karalystės prekybos ir bendradarbiavimo susitarimo 15 priedo 3 straipsnio 1 dalį.
- 2) Nurodykite siuntos atsekamumo numerį, t. y. serijos numerį, kuriuo eksportuotojo dokumentuose identifikuojama siunta.
- 3) Nurodyti vienos iš Europos Sąjungos valstybių narių arba Jungtinės Karalystės, iš kurios eksportuojama siunta, kompetentingos institucijos, atsakingos už šiame sertifikate nurodytos informacijos tikrinimą, tikslų pavadinimą, adresą ir kontaktinius duomenis.
- 4) Nurodyti transportą, naudotą produktams į įvežimo į Europos Sąjungą arba Jungtinę Karalystę punktą pristatyti; nurodyti transporto rūšį (laivas, lėktuvas ir t. t.) ir transporto priemonės pavadinimą (laivo pavadinimą, skrydžio numerį ir t. t.).
- 5) Nurodyti šią informaciją:
  - prekinį pavadinimą, nurodytą etiketėje,
  - gamintojo pavadinimą,
  - vynuogių auginimo regioną,
  - šalies gamintojos pavadinimą (vieną iš Europos Sąjungos valstybių narių arba Jungtinę Karalystę),
  - geografinės nuorodos pavadinimą, jei aktualu,
  - visuminę alkoholio koncentraciją tūrio procentais,
  - produkto spalvą (nurodyti tik „raudonas“, „rožinis“, „rausvas“ ar „baltas“),
  - kombinuotosios nomenklatūros kodą (KN kodą).

- 6) Taros vienetas – mažesnė nei 60 l vyno talpykla. Kaip taros vienetų skaičius gali būti nurodomas butelių skaičius.
- 7) Nurodyti vienos iš Europos Sąjungos valstybių narių arba Jungtinės Karalystės atitinkamos kompetentingos institucijos tikslų pavadinimą, adresą ir kontaktinius duomenis.
- 8) Nurodyti tikslų siuntėjo pavadinimą (vardą, pavardę), adresą ir kontaktinius duomenis.
- 9) Nurodyti:
  - Europos Sąjungos atveju: Akcizų informacijos mainų sistemos (SEED) akcizo numerį arba, jei siuntėjas SEED numerio neturi, PVM mokėtojo kodą, arba nuorodą į Komisijos deleguotojo reglamento (ES) 2018/273<sup>1</sup> 8 straipsnio 3 dalyje numatyta sąrašė ar registre pateiktą numerį;
  - Jungtinės Karalystės atveju: Akcizų informacijos mainų sistemos (SEED) akcizo numerį arba, jei siuntėjas SEED numerio neturi, PVM mokėtojo kodą, arba nuorodą į vyno standartų valdybos (angl. *Wine Standards Board, WSB*) numerį.

---

<sup>1</sup> 2017 m. gruodžio 11 d. Komisijos deleguotasis reglamentas (ES) 2018/273, kuriuo papildomos Europos Parlamento ir Tarybos reglamento (ES) Nr. 1308/2013 nuostatos dėl leidimų sodinti vynmedžius išdavimo tvarkos, vynuogynų registro, lydimųjų dokumentų ir sertifikavimo, įvežimo ir išvežimo operacijų registro, privalomųjų deklaracijų, pranešimų bei praneštos informacijos skelbimo ir Europos Parlamento ir Tarybos reglamento (ES) Nr. 1306/2013 nuostatos dėl atitinkamų patikrų bei nuobaudų, iš dalies keičiami Komisijos reglamentai (EB) Nr. 555/2008, (EB) Nr. 606/2009 bei (EB) Nr. 607/2009 ir panaikinamas Komisijos reglamentas (EB) Nr. 436/2009 bei Komisijos deleguotasis reglamentas (ES) 2015/560 (ES OL L 58, 2018 2 28, p. 1).

**16 PRIEDAS**

96 STRAIPSNIO 4 DALYJE NURODYTA  
REGULIARAUS KEITIMOSI INFORMACIJA APIE  
NE MAISTO PRODUKTŲ SAUGĄ IR SUSIJUSIAS PREVENČINES,  
RIBOJAMĄSIAS IR TAISOMĄSIAS PRIEMONES TVARKA

*Šiame priede nustatoma tvarka, pagal kurią reguliariai keičiamasi informacija tarp Sąjungos Skubių pranešimų apie pavojingus ne maisto produktus sistemos (RAPEX) ar ją pakeičiančios sistemos ir Jungtinės Karalystės duomenų bazės, susijusios su rinkos priežiūra ir gaminių sauga, sukurtos pagal 2005 m. bendrosios gaminių saugos reglamentus, ar ją pakeičiančios duomenų bazės.*

*Šio Susitarimo 96 straipsnio 8 dalyje nurodyta, kad nustatytoje tvarkoje nurodomas informacijos, kuria turi būti keičiamasi, pobūdis, keitimosi ja tvarka ir nustatomas konfidencialumo bei asmens duomenų apsaugos taisyklių taikymas.*

---

**17 PRIEDAS**

96 STRAIPSNIO 5 DALYJE NURODYTA REGULIARAUS KEITIMOSI  
INFORMACIJA APIE PRIEMONES, KURIŲ IMTASI  
DĖL REIKALAVIMŲ NEATITINKANČIŲ NE MAISTO PRODUKTŲ,  
IŠSKYRUS TUOS, KURIEMS TAIKOMA 96 STRAIPSNIO 4 DALIS, TVARKA

*Šiame priede nustatoma tvarka, pagal kurią reguliariai, be kita ko, elektroninėmis priemonėmis, keičiamasi informacija apie priemones, kurių imtasi dėl reikalavimų neatitinkančių ne maisto produktų, išskyrus tuos, kuriems taikoma šio Susitarimo 96 straipsnio 4 dalis.*

*Šio Susitarimo 96 straipsnio 8 dalyje nurodyta, kad nustatytoje tvarkoje nurodomas informacijos, kuria turi būti keičiamasi, pobūdis, keitimosi ja tvarka ir nustatomas konfidencialumo bei asmens duomenų apsaugos taisyklių taikymas.*

---

**18 PRIEDAS****ĮGALIOTIEJI EKONOMINĖS VEIKLOS VYKDYTOJAI****1 STRAIPSNIS**

Įgaliotiesiems ekonominės veiklos vykdytojams taikomi kriterijai ir režimas

1. Šio Susitarimo 110 straipsnyje nurodyti konkretūs kriterijai, kuriuos atitinkantiems veiklos vykdytojams suteikiamas įgaliotojo ekonominės veiklos vykdytojo (AEO) statusas, nustatomi Šalių įstatymais, kitais teisės aktais ar procedūromis. Konkretūs kriterijai skelbiami viešai ir apima šiuos aspektus:
  - a) nepadaryta jokių rimtų ar kartotinių muitų teisės aktų ir mokesčių taisyklių pažeidimų, taip pat nėra duomenų apie sunkius baudžiamuosius nusikaltimus, susijusius su pareiškėjo ekonomine veikla;
  - b) pareiškėjo pateikti įrodymai, liudijantys apie aukštą jo veiklos ir prekių srautų valdymo lygį, kurį užtikrinanti prekybos ir, kai tinkama, transporto registrų tvarkymo sistema sudaro galimybes tinkamai atlikti muitinį tikrinimą;
  - c) mokumas, kuris laikomas įrodytu, jei pareiškėjo finansinė būklė, deramai atsižvelgus į atitinkamos verslo veiklos rūšies ypatumus, yra gera, t. y. jis gali vykdyti savo įsipareigojimus, ir

- d) tinkami saugumo ir saugos standartai, kurie laikomi užtikrinamais, jei pareiškėjas įrodo taikantis tinkamas priemones, kuriomis užtikrina tarptautinės tiekimo grandinės saugumą ir saugą, be kita ko, tokiose srityse kaip fizinis vientisumas ir prieigos kontrolė, logistiniai procesai ir tam tikrų rūšių prekių tvarkymas, personalo valdymas ir savo verslo partnerių tapatybės nustatymas.
2. Konkretūs kriterijai, kuriuos atitinkantiems veiklos vykdytojams suteikiamas AEO statusas, negali būti tokie ir negali būti taikomi taip, kad esant tapačioms sąlygoms jais būtų šališkai ar nepagrįstai diskriminuojami veiklos vykdytojai. Pagal tuos kriterijus mažosios ir vidutinės įmonės turi turėti galimybę turėti AEO statusą.
3. Į šio Susitarimo 110 straipsnyje nurodytą prekybos partnerystės programą įtraukiamas šis režimas:
- a) vertinant riziką palankiai atsižvelgiama į kitos Šalies suteiktą AEO statusą, kad būtų sumažintas patikrų ar tikrinamųjų veiksmų ir kitų su saugumu ir sauga susijusių priemonių skaičius;
- b) nusprendusi atlikti patikrą, muitinė įgaliotojo ekonominės veiklos vykdytojo pateiktose išvežimo arba įvežimo bendrosiose deklaracijose nurodytas siuntas patikrina pirmumo tvarka;
- c) atsižvelgiama į kitos Šalies suteiktą AEO statusą siekiant įgaliotąjį ekonominės veiklos vykdytoją laikyti saugumo ir saugos požiūriu patikimu partneriu, kai vertinami reikalavimai, pagal savo programą taikomi pareiškėjų verslo partneriams, ir



- d) stengiamasi nustatyti bendrą veiklos tęstinumo mechanizmą, kad Šalių muitinės galėtų reaguoti į prekybos srautų sutrikdymą dėl įspėjimų apie išaugusį pavojaus saugumui lygį, pasienio punktų uždarymo ir (arba) gaivalinių nelaimių, pavojingų avarijų ar kitokių didelių incidentų ir, kiek įmanoma, palengvinti bei pagreitinti įgaliotųjų ekonominės veiklos vykdytojų prioritetinių krovinių vežimą.

## 2 STRAIPSNIS

### Abipusis pripažinimas ir atsakomybė už įgyvendinimą

1. Pripažįstama, kad AEO statusas pagal Sąjungos ir Jungtinės Karalystės prekybos partnerystės programas yra suderinamas, o AEO statuso, suteikto pagal kiekvieną programą, turėtojams taikomas 4 straipsnį atitinkantis režimas.
2. Atitinkamos prekybos partnerystės programos yra šios:
  - a) Europos Sąjungos įgaliotieji ekonominės veiklos vykdytojai (saugumas ir sauga) (Reglamento (ES) Nr. 952/2013 38 straipsnio 2 dalies b punktas);
  - b) Jungtinės Karalystės įgaliotųjų ekonominės veiklos vykdytojų programa (saugumas ir sauga) (Reglamento (ES) Nr. 952/2013 38 straipsnio 2 dalies b punktas, paliktas galioti Jungtinės Karalystės vidaus teisėje).
3. Už šio priedo nuostatų įgyvendinimą yra atsakingos šio Susitarimo 512 straipsnio a punkte apibrėžtos muitinės (toliau – muitinės).

### 3 STRAIPSNIS

#### Suderinamumas

1. Šalys bendradarbiauja siekdamos užtikrinti, kad kiekvienai iš jų prekybos partnerystės programų taikomi standartai išliktų suderinami vertinant pagal šiuos aspektus:
  - a) prašymo veiklos vykdytojui suteikti AEO statusą teikimo procesas;
  - b) prašymų suteikti AEO statusą vertinimas;
  - c) AEO statuso suteikimas, ir
  - d) AEO statuso valdymas, stebėseną, galiojimo sustabdymas, pakartotinis vertinimas ir atšaukimas.

Šalys užtikrina, kad jų muitinės stebėtų, kaip įgaliojami ekonominės veiklos vykdytojai laikosi atitinkamų sąlygų ir kriterijų.

2. Šalys parengia bendrą darbo programą, kurioje nustato mažiausią skaičių, kiek AEO statuso, suteikto pagal kiekvieną prekybos partnerystės programą, turėtojų turi būti bendrai patvirtinta ne vėliau kaip iki 2021 m. pabaigos.

3. Šalys užtikrina, kad jų prekybos partnerystės programos būtų vykdomos laikantis atitinkamų SAFE sistemos standartų.

#### 4 STRAIPSNIS

##### Statuso turėtojams taikomas režimas

1. Kiekviena Šalis taiko režimą, lygiavertį režimui, įgaliotiesiems ekonominės veiklos vykdytojams taikomam pagal kitos Šalies prekybos partnerystės programą. Šis režimas visų pirma turi apimti 1 straipsnio 3 dalyje nustatytą režimą.
2. Kiekviena Šalis gali sustabdyti 1 straipsnio 3 dalyje nustatyto režimo taikymą pagal šį Susitarimą įgaliotajam ekonominės veiklos vykdytojui, pripažintam pagal kitos Šalies prekybos partnerystės programą, jei tas įgaliotasis ekonominės veiklos vykdytojas nebeatitinka teisinių reikalavimų. Apie tokį sustabdymą nedelsiant pranešama kitai muitinei ir, kai tinkama, kartu pateikiama bet kokios papildomos informacijos apie sustabdymo pagrindą.
3. Nustačiusi, kad įgaliotasis ekonominės veiklos vykdytojas, kuriam AEO statusą suteikė kita muitinė, padarė pažeidimą, kiekviena Šalis nedelsdama apie tai praneša kitai Šaliai, kad ji galėtų priimti informacija pagrįstą sprendimą dėl atitinkamo veiklos vykdytojo narystės galimo atšaukimo ar sustabdymo.

## 5 STRAIPSNIS

## Keitimasis informacija ir komunikacija

1. Įgyvendindamos šį Susitarimą Šalys stengiasi užtikrinti veiksmingą tarpusavio komunikaciją. Jos keičiasi informacija ir skatina komunikaciją apie savo prekybos partnerystės programas, visų pirma šiomis priemonėmis:
  - a) laiku teikia naujausią informaciją apie savo prekybos partnerystės programų įgyvendinimą ir raidą;
  - b) keičiasi abipusiškai naudinga informacija, susijusia su tiekimo grandinės saugumu;
  - c) paskiria savo atitinkamų prekybos partnerystės programų kontaktinius punktus ir kitai Šaliai pateikia tų kontaktinių punktų kontaktinius duomenis, ir
  - d) sudaro palankesnes sąlygas veiksmingai Europos Komisijos Mokesčių ir muitų sąjungos generalinio direktorato ir Jos Didenybės mokesčių ir muitų departamento tarnybų komunikacijai, kad būtų gerinamas rizikos valdymas pagal jų atitinkamas prekybos partnerystės programas su įgaliotaisiais ekonominės veiklos vykdytojais susijusio tiekimo grandinės saugumo srityje.
2. Informacija ir susijusiais duomenimis keičiamasi sistemingai elektroninėmis priemonėmis.

3. Be kita ko, keičiamasi šiais įgaliotųjų ekonominės veiklos vykdytojų duomenimis:
- a) vardas, pavardė (pavadinimas);
  - b) adresas;
  - c) dalyvio statuso būseną;
  - d) patvirtinimo arba įgaliojimo data;
  - e) sustabdymo ir atšaukimo atvejai;
  - f) unikalus įgaliojimo arba identifikacinis numeris (mutinių bendru sutarimu nustatytos formos), ir
  - g) kiti duomenys, kuriuos bendru sutarimu gali nustatyti mutinės, prireikus taikydamos būtinas apsaugos priemonės.

Keistis duomenimis pradedama įsigaliojus šiam Susitarimui.

4. Šalys deda visas pastangas, kad per šešis mėnesius nuo šio Susitarimo įsigaliojimo nustatytų visiškai automatizuoto keitimosi 3 dalyje nurodytais duomenimis tvarką, ir bet kuriuo atveju tokią tvarką įgyvendina ne vėliau kaip per vienus metus nuo šio Susitarimo įsigaliojimo.

## 6 STRAIPSNIS

### Duomenų tvarkymas

Bet kokiam Šalių keitimuisi informacija pagal šį priedą *mutatis mutandis* taikomi konfidencialumo ir informacijos apsaugos reikalavimai, nustatyti Protokolo dėl administracinės savitarpio pagalbos muitinių veiklos srityje 12 straipsnyje.

## 7 STRAIPSNIS

### Konsultacijos ir peržiūra

Specialusis prekybos komitetas muitinių bendradarbiavimo ir prekių kilmės taisyklių klausimams reguliariai peržiūri, kaip įgyvendinamos šio priedo nuostatos. Peržiūra apima:

- a) bendrą kiekvienos Šalies suteikto AEO statuso tvirtinimą, siekiant nustatyti šio priedo įgyvendinimo privalumus ir trūkumus;
- b) keitimąsi nuomonėmis dėl duomenų, kuriais turi būti dalijamasi, ir veiklos vykdytojams taikomo režimo.

## 8 STRAIPSNIS

### Sustabdymas ir nutraukimas

1. Šalis gali taikyti 2 dalyje nustatytą procedūrą, jei atsiranda kuri nors iš šių aplinkybių:
  - a) prieš įsigaliojant šiam Susitarimui arba per tris mėnesius nuo jo įsigaliojimo kita Šalis padarė esminių 2 straipsnio 2 dalyje nurodytų teisinių nuostatų, kurios buvo įvertintos siekiant nustatyti, ar prekybos partnerystės programos yra suderinamos, pakeitimų, dėl kurių neliko pripažinimui pagal 2 straipsnio 1 dalį būtino suderinamumo;
  - b) neveikia 5 straipsnio 2 dalies nuostatos.
2. Atsiradus kuriai nors iš 1 dalies a arba b punkte nurodytų aplinkybių, Šalis gali sustabdyti 2 straipsnio 1 dalyje numatytą pripažinimą po 60 dienų nuo pranešimo kitai Šaliai apie savo ketinimą dienos.
3. Jei Šalis praneša apie savo ketinimą sustabdyti 2 straipsnio 1 dalyje numatytą pripažinimą pagal šio straipsnio 2 dalį, kita Šalis gali prašyti surengti konsultacijas Specialiajame prekybos komitete mutinių bendradarbiavimo ir prekių kilmės taisyklių klausimams. Šios konsultacijos surengiamos per 60 dienų nuo prašymo pateikimo.

4. Šalis gali taikyti 5 dalyje nustatytą procedūrą, jei atsiranda kuri nors iš šių aplinkybių:
    - a) kita Šalis savo AEO programą ar šios programos įgyvendinimą pakeičia taip, kad nebelieka pripažinimui pagal 2 straipsnio 1 dalį būtino suderinamumo;
    - b) atlikus 3 straipsnio 2 dalyje numatytus bendrus tvirtinimus, nepatvirtinamas Šalių atitinkamų AEO programų suderinamumas.
  
  5. Atsiradus kuriai nors iš 4 dalies a arba b punkte nurodytų aplinkybių, Šalis gali prašyti konsultacijų su kita Šalimi Specialiajame prekybos komitete muitinių bendradarbiavimo ir prekių kilmės taisyklių klausimams. Šios konsultacijos surengiamos per 60 dienų nuo prašymo pateikimo. Jei praėjus 90 dienų nuo prašymo pateikimo Šalis vis dar mano, kad suderinamumo, būtino pripažinimui pagal 2 straipsnio 1 dalį, nebeliko, ji gali pranešti kitai Šaliai apie savo ketinimą sustabdyti jos programos pripažinimą. Sustabdymas įsigalioja praėjus 30 dienų po pranešimo.
-



**19 PRIEDAS****ESAMOS PRIEMONĖS**

## Įžanginės pastabos

1. Jungtinės Karalystės ir Sąjungos sąrašuose pagal šio Susitarimo 133, 139 ir 195 straipsnius pateikiamos Jungtinės Karalystės ir Sąjungos išlygos dėl esamų priemonių, kurios neatitinka pareigų, nustatytų:
  - a) šio Susitarimo 128 arba 135 straipsnyje;
  - b) šio Susitarimo 136 straipsnyje;
  - c) šio Susitarimo 129 arba 137 straipsnyje;
  - d) šio Susitarimo 130 arba 138 straipsnyje;
  - e) šio Susitarimo 131 straipsnyje;
  - f) šio Susitarimo 132 straipsnyje, arba
  - g) šio Susitarimo 194 straipsnyje.

2. Šalies išlygomis nedaromas poveikis Šalių teisėms ir pareigoms pagal GATS.
3. Kiekviena išlyga apibūdinama nurodant šiuos elementus:
  - a) sektorių – bendrąjį sektorių, kuriam taikoma išlyga;
  - b) subsektorių – konkretų sektorių, kuriam taikoma išlyga;
  - c) pramonės klasifikatoriaus kategoriją – ja, kai taikytina, nurodoma veikla, kuriai taikoma išlyga pagal CPC, ISIC. 3.1 red. ar kaip kitaip aiškiai nurodyta toje išlygoje;
  - d) išlygos tipą – nurodoma 1 dalyje nurodyta pareiga, dėl kurios nustatoma išlyga;
  - e) valdžios lygmenį – nurodomas valdžios, toliau taikančios priemonę, dėl kurios nustatoma išlyga, lygmuo;
  - f) priemonės – įstatymus ar kitas priemones, kai nurodyta, susijusias su aprašymo elementu, dėl kurio nustatoma išlyga. Priemonės, apie kurias kalbama priemonių elemente – tai:

- i) nuo šio Susitarimo įsigaliojimo dienos iš dalies pakeistos, pratęstos ar atnaujintos priemonės;
  - ii) žemesnio lygmens priemonės, priimtose ar toliau taikomos pagal tą priemonę ir ją atitinkančios; ir
  - iii) Sąjungos sąrašo atveju – įstatymai ar kitos priemonės, kuriomis direktyva įgyvendinama valstybių narių lygmeniu, ir
- g) aprašymą – pagal šį elementą išdėstomi esamos priemonės, dėl kurios nustatoma išlyga, Susitarimo neatitinkantys aspektai.
4. Siekiant didesnio aiškumo patikslinama, kad jei Šalis priima naują priemonę valdžios lygmeniu, kuri skiriasi nuo tos, dėl kurios iš pradžių buvo taikoma išlyga, ir jei ši nauja priemonė teritorijoje, kurioje ji taikoma, faktiškai pakeičia pradinės priemonės, nurodytos punkte dėl priemonių, Susitarimo neatitinkantį aspektą, laikoma, kad naujoji priemonė yra pradinės priemonės pakeitimas, kaip tai suprantama šio Susitarimo 133 straipsnio 1 dalies c punkte, 139 straipsnio 1 dalies c punkte, 144 straipsnio c punkte ir 195 straipsnio 1 dalies c punkte.
5. Aiškinant išlygą atsižvelgiama į visus jos elementus. Išlyga aiškinama atsižvelgiant į atitinkamas pareigas pagal atitinkamus skyrius ar skirsnius, kurių atžvilgiu ji nustatoma. Priemonių lygmens elementas yra viršesnis už visus kitus elementus.

6. Jungtinės Karalystės ir Sąjungos sąrašų tikslais:
  - a) ISIC 3.1 red. – Tarptautinis standartinis gamybinis visų ekonominės veiklos rūšių klasifikatorius, kaip nustatyta Jungtinių Tautų statistikos biuro Statistikos leidinyje (*Statistical Office of the United Nations, Statistical Papers, Series M, No. 4, ISIC REV 3.1, 2002*);
  - b) CPC – Laikinas svarbiausias produktų klasifikatorius (*Statistical Papers, Series M No. 77, Department of International Economic and Social Affairs, Statistical Office of the United Nations, New York, 1991*).
  
7. Jungtinės Karalystės ir Sąjungos sąrašų tikslais išlyga dėl reikalavimo, kad Sąjungos ar Jungtinės Karalystės teritorijoje būtų vietos buveinė, taikoma šio Susitarimo 136 straipsniui, bet ne jo 135 arba 137 straipsniui. Be to, toks reikalavimas nėra laikomas išlyga šio Susitarimo 129 straipsniui.

8. Sąjungos lygmeniu nustatyta išlyga taikoma Sąjungos priemonei, valstybės narės centrinio lygmens priemonei arba valstybės narės valdžios lygmens priemonei, nebent išlyga valstybei narei netaikoma. Valstybės narės išlyga taikoma tos valstybės narės centrinio, regioninio ar vietos valdžios lygmens priemonėms. Belgijos išlygų tikslais centrinis valdžios lygmuo apima federalinės valdžios ir regioninės bei bendruomenių valdžios lygmenis, nes kiekviename jų įstatymų leidžiamosios galios yra lygiavertės. Sąjungos ir jos valstybių narių išlygų tikslais regioninis valdžios lygmuo Suomijoje reiškia Alandų Salas. Jungtinės Karalystės lygmens išlyga taikoma centrinio, regioninio ar vietos valdžios lygmens priemonėms.
  
9. Į toliau pateikiamą išlygų sąrašą neįtrauktos priemonės, susijusios su kvalifikaciniais reikalavimais ir procedūromis, techniniais standartais ir licencijų išdavimo reikalavimais ir procedūromis, kai jomis neribojamas patekimas į rinką ar nacionalinio režimo taikymas, kaip tai suprantama šio Susitarimo 128, 129, 135, 136, 137 arba 194 straipsnyje. Šios priemonės, be kita ko, visų pirma gali būti reikalavimas gauti licenciją, vykdyti universaliųjų paslaugų įsipareigojimus, turėti pripažintą su reguliuojamais sektoriais susijusią kvalifikaciją, išlaikyti konkrečius egzaminus, įskaitant kalbos egzaminus, atitikti reikalavimą priklausyti konkrečiai profesijai, kaip antai, būti profesinės organizacijos nariu, turėti atstovą vietoje paslaugai teikti arba vietos adresą, arba visi kiti nediskriminaciniai reikalavimai, kad tam tikrų sričių veikla nebūtų vykdoma saugomose zonose ar teritorijose. Nors ir neišvardytos, tokios priemonės toliau taikomos.

10. Siekiant didesnio aiškumo patikslinama, kad, kalbant apie Sąjungą, pareiga taikyti nacionalinį režimą nereiškia reikalavimo taikyti Jungtinės Karalystės fiziniams ar juridiniams asmenims režimą, suteiktą valstybėje narėje pagal Sutartį dėl Europos Sąjungos veikimo arba pagal kurią nors priemonę, priimtą remiantis ta Sutartimi, įskaitant jų įgyvendinimą valstybėse narėse, taikomą:
  - i) kitos valstybės narės fiziniams asmenims ar rezidentams, arba
  - ii) juridiniams asmenims, įsteigtiems ar organizuotiems pagal kitos valstybės narės arba Sąjungos teisę ir Sąjungoje turintiems registruotą buveinę, centrinę administraciją arba pagrindinę verslo vietą.
11. Šalies investuotojų pagal kitos Šalies teisę (be kita ko, Sąjungos atveju – valstybės narės teisę) įsteigtiems juridiniams asmenims, kurių registruota buveinė, centrinė administracija ar pagrindinė verslo vieta yra toje kitoje Šalyje, atitinkamu taikomu režimu nedaromas poveikis šio Susitarimo antros dalies pirmo podalio II antraštinės dalies 2 skyrių atitinkančioms sąlygoms ar pareigoms, kurios galėjo būti nustatytos tokiam juridiniam asmeniui, kai jis buvo steigiamas toje kitoje Šalyje, ir kurios lieka galioti.
12. Sąrašai taikomi tik Jungtinės Karalystės ir Sąjungos teritorijoms, kaip nustatyta šio Susitarimo 520 straipsnio 2 dalyje ir 774 straipsnyje, ir galioja tik Sąjungos ir jos valstybių narių prekybos santykių su Jungtine Karalyste kontekste. Jais nedaromas poveikis valstybių narių teisėms ir pareigoms pagal Sąjungos teisę.

13. Siekiant didesnio aiškumo patikslinama, kad nediskriminacinės priemonės nėra patekimo į rinką apribojimas, kaip tai suprantama šio Susitarimo 128, 135 arba 194 straipsnyje, jokiai priemonei, kuria:
- a) reikalaujama atskirti infrastruktūros nuosavybės teises nuo ta infrastruktūra tiekiamų prekių ar teikiamų paslaugų nuosavybės teisių, siekiant užtikrinti sąžiningą konkurenciją, pvz., energetikos, transporto ir telekomunikacijų srityse;
  - b) ribojama nuosavybės teisių koncentracija, siekiant užtikrinti sąžiningą konkurenciją;
  - c) užtikrinamas gamtos išteklių ir aplinkos išsaugojimas bei apsauga, įskaitant apribojimus dėl koncesijų teikimo, jų skaičiaus bei aprėpties ir moratoriumus ar draudimus;
  - d) dėl techninių ar fizinių apribojimų, pvz., susijusių su telekomunikacijų spektru ir dažniais, ribojamas leidimų skaičius, arba
  - e) reikalaujama, kad tam tikra procentinė dalis įmonės akcininkų, savininkų, partnerių ar direktorių turėtų būtiną kvalifikaciją ar turėtų teisę vykdyti tam tikrą profesinę veiklą, pvz., teisininkų ar apskaitininkų.

14. Kalbant apie finansines paslaugas: priešingai nei užsienio patronuojamosioms įmonėms, valstybėje narėje Europos Sąjungai nepriklausančios finansų įstaigos tiesiogiai įsteigtiems filialams, taikant tam tikras ribotas išimtis, netaikomos Sąjungos lygmeniu suderintos prudencinės taisyklės, leidžiančios tokioms patronuojamosioms įmonėms pasinaudoti didesnėmis galimybėmis visoje Sąjungoje steigti naujus subjektus ir teikti tarpvalstybines paslaugas. Todėl tokie filialai gauna leidimą valstybės narės teritorijoje vykdyti veiklą tokiomis pat sąlygomis, kokios taikomos tos valstybės narės vidaus finansų įstaigoms, ir iš jų gali būti reikalaujama atitikti tam tikrus specialius prudencinius reikalavimus, pavyzdžiui, bankininkystės ir vertybinių popierių srityse – atskiros kapitalizacijos ir kitus mokumo reikalavimus, taip pat atskaitomybės ir sąskaitų skelbimo reikalavimus; draudimo srityje – specialius garantijų ir indėlių reikalavimus, atskiros kapitalizacijos, techninius atidėjinius sudarančio turto buvimo atitinkamoje valstybėje narėje ir bent trečdaliao mokumo atsargos reikalavimus.

Toliau pateiktame išlygų sąrašė vartojamos šios santrumpos:

UK Jungtinė Karalystė

EU Europos Sąjunga, įskaitant visas jos valstybes nares

AT Austrija

BE Belgija

BG Bulgarija

CY Kipras



CZ Čekija

DE Vokietija

DK Danija

EE Estija

EL Graikija

ES Ispanija

FI Suomija

FR Prancūzija

HR Kroatija

HU Vengrija

IE Airija

IT Italija

LT Lietuva

LU Liuksemburgas

LV Latvija

MT Malta

NL Nyderlandai

PL Lenkija

PT Portugalija

RO Rumunija

SE Švedija

SI Slovėnija

SK Slovakija

Sąjungos sąrašas

Išlyga Nr. 1. Visi sektoriai

Išlyga Nr. 2. Specialistų paslaugos (išskyrus su sveikatos priežiūra susijusias profesijas)

Išlyga Nr. 3. Specialistų paslaugos (su sveikata susijusios paslaugos ir mažmeninė prekyba farmacijos produktais)

Išlyga Nr. 4. Mokslinių tyrimų ir plėtros paslaugos

Išlyga Nr. 5. Nekilnojamojo turto paslaugos

Išlyga Nr. 6. Verslo paslaugos

Išlyga Nr. 7. Komunikacijų paslaugos

Išlyga Nr. 8. Statybos paslaugos

Išlyga Nr. 9. Platinimo paslaugos

Išlyga Nr. 10. Švietimo paslaugos

Išlyga Nr. 11. Aplinkosaugos paslaugos

Išlyga Nr. 12. Finansinės paslaugos

Išlyga Nr. 13. Sveikatos ir socialinės paslaugos

Išlyga Nr. 14. Turizmo ir su kelionėmis susijusios paslaugos

Išlyga Nr. 15. Poilsio organizavimo, kultūros ir sporto paslaugos

Išlyga Nr. 16. Transporto paslaugos ir pagalbinės transporto paslaugos

Išlyga Nr. 17. Su energetika susijusios paslaugos

Išlyga Nr. 18. Žemės ūkis, žuvininkystė ir gamyba

## Išlyga Nr. 1. Visi sektoriai

Sektorius: Visi sektoriai

Išlygos tipas: Patekimas į rinką

Nacionalinis režimas

Didžiausio palankumo režimas

Veiklos rezultatų reikalavimai

Vyresnioji vadovybė ir direktorių valdybos

Su teisinėmis paslaugomis susijusios pareigos

Skyrius / skirsnis: Investicijų liberalizavimas; Tarpvalstybinė prekyba paslaugomis;  
Teisinių paslaugų reglamentavimo sistema

Valdžios lygmuo: EU / valstybė narė (jei nenurodyta kitaip)

Aprašymas:

a) Įsisteigimo rūšis

Investicijų liberalizavimas – nacionalinis režimas; teisinių paslaugų reglamentavimo sistema –  
pareigos

EU: Režimas, kuris pagal Sutartį dėl Europos Sąjungos veikimo taikomas pagal Sąjungos ar valstybės narės teisę įsteigtiems ir Sąjungoje turintiems registruotą buveinę, centrinę administraciją ar pagrindinę verslo vietą juridiniams asmenims, įskaitant Jungtinės Karalystės investuotojų Sąjungoje įsteigtus juridinius asmenis, netaikomas nei už Sąjungos ribų įsteigtiems juridiniams asmenims, nei tokių fizinių asmenų filialams ar atstovybėms, įskaitant Jungtinės Karalystės juridinių asmenų filialus ar atstovybes.

Mažiau palankus režimas gali būti taikomas pagal Sąjungos arba valstybės narės teisę įsteigtiems juridiniams asmenims, kurių tik registruota buveinė yra Sąjungoje, nebent gali būti įrodyta, kad jie turi faktinį ir nuolatinį ryšį su vienos iš valstybių narių ekonomika.

Priemonės:

EU: Sutartis dėl Europos Sąjungos veikimo.

Investicijų liberalizavimas – patekimas į rinką, nacionalinis režimas, vyresnioji vadovybė ir direktorių valdybos:

Ši išlyga taikoma tik sveikatos priežiūros, socialinėms ar švietimo paslaugoms:

EU (taip pat taikoma regioninės valdžios lygmeniu): valstybė narė, parduodama ar perleisdama jai priklausančią sveikatos, socialines ar švietimo paslaugas (CPC 93, 92) teikiančios esamos valstybės įmonės ar esamo valdžios subjekto kapitalo dalį ar turtą, gali uždrausti įgyti arba apriboti tokios dalies ar turto nuosavybės teises ir (arba) apriboti tokios dalies ar turto savininkų galimybę kontroliuoti atitinkamai suformuotą įmonę Jungtinės Karalystės investuotojų arba jų įmonių atžvilgiu. Kalbant apie tokį pardavimą ar kitokį perleidimą, bet kuri valstybė narė gali priimti arba toliau taikyti priemonę, susijusią su vyresniosios vadovybės ar direktorių valdybų narių pilietybe, taip pat priemonę, kuria ribojamas paslaugų teikėjų skaičius.

Šios išlygos tikslais:

- i) po šio Susitarimo įsigaliojimo dienos toliau palikta galioti arba priimta priemonė, kuria pardavimo ar kitokio perleidimo metu uždraudžiama įgyti kapitalo dalies ar turto nuosavybės teises arba tokios teisės apribojamos, arba kuria nustatomi šioje išlygoje apibūdinti pilietybės reikalavimai arba apribojamas paslaugų teikėjų skaičius, laikoma esama priemone, ir
- ii) valstybės įmonė – valstybei narei nuosavybės teise priklausanti ar jos kontroliuojama įmonė, įskaitant įmones, įsteigtas po šio Susitarimo įsigaliojimo dienos tik tam, kad būtų parduota ar perleista esamos valstybės įmonės ar valdžios subjekto kapitalo dalis ar turtas.

Priemonės:

EU: kaip išdėstyta pirmiau nurodytame aprašymo elemente.

Investicijų liberalizavimas – nacionalinis režimas; teisinių paslaugų reglamentavimo sistema – pareigos

AT: kalbant apie filialo veiklos vykdymą, ne Europos ekonominės erdvės (ne EEE) korporacijos turi paskirti bent vieną už atstovavimą atsakingą asmenį, kuris yra Austrijos rezidentas.

Vadovų (valdančiųjų direktorių, fizinių asmenų), atsakingų už tai, kad būtų laikomasi Austrijos prekybos akto (*Gewerbeordnung*), gyvenamoji vieta turi būti Austrijoje.

BG: užsienio juridiniai asmenys, nebent jie būtų įsteigti pagal Europos ekonominės erdvės (EEE) valstybės narės teisės aktus, gali užsiimti verslu ir vykdyti veiklą, jeigu yra įsisteigę Bulgarijos Respublikoje kaip Prekybos registre įregistruota bendrovė. Filialams steigti reikia leidimo. Užsienio įmonių atstovybės turi būti įregistruotos Bulgarijos prekybos ir pramonės rūmuose ir negali vykdyti ekonominės veiklos, bet turi teisę reklamuoti įmonę, kuriai priklauso, ir veikti kaip jos atstovai ar tarpininkai.

EE: jei uždarosios akcinės bendrovės, atvirosios akcinės bendrovės arba filialo bent pusės valdybos narių rezidavimo vieta nėra Estijoje, kitoje EEE valstybėje narėje ar Šveicarijos Konfederacijoje, uždaroji akcinė bendrovė, atviroji akcinė bendrovė arba užsienio bendrovė paskiria kontaktinį punktą, kurio adresas Estijoje gali būti naudojamas įmonės procedūriniais dokumentams ir įmonei (t. y. užsienio bendrovės filialui) skirtoms ketinimų deklaracijoms pristatyti.



Investicijų liberalizavimas – nacionalinis režimas; tarpvalstybinė prekyba paslaugomis – patekimas į rinką; teisinių paslaugų reglamentavimo sistema – pareigos

FI: bent vienas tikrosios ūkinės bendrijos narys arba komanditinės ūkinės bendrijos tikrasis narys turi būti EEE rezidentas arba, jei narys yra juridinis asmuo, jo buveinė turi būti EEE (filialai neleidžiami). Registracijos institucija gali taikyti išimtis.

Norint verstis prekyba kaip privačiam verslininkui, reikia būti EEE rezidentu.

Jei užsienio organizacija iš EEE nepriklausančios šalies ketina imtis verslo ar prekybos Suomijoje įsteigdama filialą, būtina turėti prekybos leidimą.

Bent vienas iš direktorių valdybos tikrųjų narių ir vienas iš jų pavaduotojų, taip pat valdantysis direktorius turi būti EEE rezidentai. Registracijos institucija bendrovėms gali taikyti išimtis.

SE: užsienio bendrovė, kuri nėra įsteigusi teisės subjekto Švedijoje arba verčiasi verslu per prekybos tarpininką, savo komercinę veiklą turi vykdyti per Švedijoje įregistruotą filialą, turintį nepriklausomą vadovybę ir atskirai tvarkantį apskaitą. Filialo valdantysis direktorius ir valdančiojo direktoriaus pavaduotojas (jei paskirtas) turi būti EEE rezidentai. Komercinę veiklą Švedijoje vykdančias fizinis asmuo, kuris nėra EEE rezidentas, turi paskirti ir įregistruoti už veiklą Švedijoje atsakingą atstovą rezidentą. Švedijoje vykdomos veiklos apskaita tvarkoma atskirai. Atskirais atvejais kompetentinga institucija gali leisti nesilaikyti reikalavimų įsteigti filialą ir būti rezidentu. Trumpesnės nei vienu metų trukmės statybos projektams, kuriuos vykdo ne EEE įsikūrusi bendrovė ar ne EEE reziduojantis fizinis asmuo, reikalavimai įsteigti filialą arba paskirti atstovą rezidentą netaikomi.

Ribotos atsakomybės bendrovėse ir kooperatinėse ekonominėse asociacijose bent 50 proc. direktorių valdybos narių, bent 50 proc. valdybos narių pavaduotojų, valdantysis direktorius, valdančiojo direktoriaus pavaduotojas ir bent vienas iš bendrovės vardu pasirašyti įgaliotų asmenų, jei tokių yra, turi būti EEE rezidentai. Kompetentinga institucija gali taikyti šio reikalavimo išimtis. Jeigu nė vienas bendrovės ar bendrijos atstovas nėra Švedijos rezidentas, valdyba turi paskirti ir įregistruoti asmenį Švedijos rezidentą, kuriam suteikti įgaliojimai bendrovės ar bendrijos vardu priimti įteikiamus dokumentus.

Atitinkamos sąlygos galioja steigiant visų kitų rūšių juridinius asmenis.

SK: užsienio fizinis asmuo, kuris turi būti registruojamas atitinkamame registre (Prekybos registre, Verslininkų ar kitame profesiniame registre) kaip įgaliotas veikti verslininko vardu, privalo pateikti leidimą gyventi Slovakijoje.

Priemonės:

AT: *Aktiengesetz*, BGBL. Nr. 98/1965, § 254 (2);

*GmbH-Gesetz*, RGBL. Nr. 58/1906, § 107 (2); ir *Gewerbeordnung*, BGBL. Nr. 194/1994, § 39 (2a).

BG: Prekybos įstatymo 17a straipsnis, ir

Investicijų skatinimo įstatymo 24 straipsnis.

EE: *Ärisedustik* (Prekybos kodeksas) § 63<sup>1</sup> (1, 2 ir 4).

FI: *Laki elinkeinon harjoittamisen oikeudesta* (Aktas dėl teisės vykdyti prekybą) (122/1919), s. 1;

*Osuuskuntalaki* (Kooperatyvų aktas) 1488/2001;

*Osakeyhtiölaki* (Ribotos atsakomybės bendrovių aktas) (624/2006), ir

*Laki luottolaitostoiminnasta* (Kredito įstaigų aktas) (121/2007).

SE: *Lag om utländska filialer m.m* (Užsienio filialų aktas) (1992:160);

*Aktiebolagslagen* (Bendrovių aktas) (2005:551);

Kooperatinių ekonominių asociacijų aktas (2018:672), ir

Aktas dėl Europos ekonominių interesų grupių (1994:1927).

SK: Aktas 513/1991 dėl Prekybos kodekso (21 straipsnis); Aktas Nr. 455/1991 dėl prekybos licencijavimo, ir

Aktas Nr. 404/2011 dėl užsieniečių apsigyvenimo (22 ir 32 straipsniai).

Investicijų liberalizavimas – patekimas į rinką, nacionalinis režimas, veiklos rezultatų reikalavimai; teisinių paslaugų reglamentavimo sistema – pareigos

BG: įsteigtos įmonės gali įdarbinti trečiųjų šalių piliečius tik į pareigas, kurioms nėra taikomas reikalavimas turėti Bulgarijos pilietybę. Bendras įsteigtos įmonės per ankstesnius 12 mėnesių įdarbintų trečiosios šalies piliečių negali viršyti 20 proc. (35 proc. mažųjų ir vidutinių įmonių atveju) vidutinio pagal darbo sutartis įdarbintų Bulgarijos piliečių, kitų valstybių narių piliečių, valstybių, kurios yra EEE susitarimo šalys, piliečių arba Šveicarijos Konfederacijos piliečių skaičiaus. Be to, darbdavys, prieš įdarbindamas trečiosios šalies pilietį, atlikdamas darbo rinkos tyrimą turi įrodyti, kad nėra tinkamo Bulgarijos, EU, EEE arba Šveicarijos darbuotojo atitinkamoms pareigoms.

Aukštos kvalifikacijos, sezoninių ir komandiruočių darbuotojų, taip pat bendrovės viduje perkeliama asmenų, tyrėjų ir studentų atveju, vienoje įmonėje dirbančių trečiųjų šalių piliečių skaičius neribojamas. Norint įdarbinti trečiųjų šalių piliečius šių kategorijų pareigose, jokio darbo rinkos tyrimo nereikalaujama.

Priemonės:

BG: Darbo jėgos migracijos ir darbo jėgos judumo aktas.

Investicijų liberalizavimas – patekimas į rinką, nacionalinis režimas

PL: atstovybės veikla ribojama: ji gali tik reklamuoti savo atstovaujamą užsienio patronuojančiąją bendrovę ir skleisti apie ją informaciją. Visuose sektoriuose, išskyrus teisinės paslaugas, ne Europos Sąjungos investuotojai ir jų įmonės gali steigti tik komanditinę ūkinę bendriją, komanditinę akcinę ūkinę bendriją, ribotos atsakomybės bendrovę ar akcinę bendrovę, o vidaus investuotojai ir įmonės gali rinktis ir nekomercinių ūkinių bendrijų (tikrosios ūkinės bendrijos ir neribotos atsakomybės ūkinės bendrijos) teisinės formas.

Priemonės:

PL: 2018 m. kovo 6 d. Aktas dėl užsienio verslininkų ir kitų užsienio asmenų ekonominės veiklos Lenkijos Respublikos teritorijoje taisyklių.

b) Nekilnojamojo turto įsigijimas

Investicijų liberalizavimas – nacionalinis režimas:

AT (taikoma regioninės valdžios lygmeniui): kad galėtų įsigyti, nusipirkti, išsinuomoti arba išperkamąja nuoma įsigyti nekilnojamąjį turtą, ne Europos Sąjungos fiziniai asmenys ir įmonės turi gauti kompetentingų regioninių valdžios institucijų (*Länder*) išduodamą leidimą. Leidimas išduodamas tik tuo atveju, jei įsigijimas laikomas atitinkančiu viešuosius (visų pirma ekonominius, socialinius ir kultūrinius) interesus.

CY: kipriečiams arba Kipro kilmės asmenims, taip pat valstybių narių piliečiams leidžiama Kipre įsigyti bet kokį turtą be apribojimų. Užsienio subjektai nekilnojamojo turto negali įsigyti, išskyrus *mortis causa*, negavę Ministrų Tarybos leidimo. Jeigu užsienio subjektų įsigyjamą nekilnojamojo turto plotas yra didesnis nei reikia namui ar verslo pastatui pastatyti arba tiesiog viršija du donumus (2 676 m<sup>2</sup>), visi Ministrų Tarybos leidimai išduodami atsižvelgiant į nuostatas, apribojimus, sąlygas ir kriterijus, nustatytus Ministrų Tarybos parengtuose ir Atstovų Rūmų patvirtintuose teisės aktuose. Užsienio subjektu laikomas asmuo, kuris nėra Kipro Respublikos pilietis, įskaitant užsieniečių kontroliuojamas bendroves. Šis terminas neapima Kipro kilmės užsienio subjektų arba Kipro Respublikos piliečių sutuoktinių ne kipriečių.

CZ: valstybinei žemės ūkio paskirties žemei taikomos specialios taisyklės. Valstybinę žemės ūkio paskirties žemę įsigyti gali tik Čekijos piliečiai, kitos valstybės narės piliečiai arba valstybių, kurios yra EEE susitarimo šalys, ar Šveicarijos Konfederacijos piliečiai. Juridiniai asmenys valstybinę žemės ūkio paskirties žemę įsigyti iš valstybės gali tik tuo atveju, jei jie yra žemės ūkio srities verslininkai Čekijoje arba turi panašų statusą kitoje Europos Sąjungos valstybėje narėje, arba valstybėse, kuriose yra EEE susitarimo šalys, arba Šveicarijos Konfederacijoje.

DK: norėdami įgyti teisę į nekilnojamąjį turtą Danijoje, fiziniai asmenys, kurie nėra Danijos rezidentai ir anksčiau nebuvo jos rezidentais iš viso penkerius metus, pagal Danijos nekilnojamojo turto įsigijimo aktą privalo gauti Teisingumo ministerijos leidimą. Tai taikytina ir Danijoje neužregistruotiems juridiniams asmenims. Fiziniams asmenims leidžiama įsigyti nekilnojamąjį turtą, jeigu pareiškėjas ketina tą nekilnojamąjį turtą naudoti kaip savo pagrindinę gyvenamąją vietą.

Juridiniams asmenims, kurie nėra užregistruoti Danijoje, įsigyti nekilnojamąjį turtą paprastai leidžiama, jeigu jo įsigijimas yra būtinas pirkėjo verslo veiklai vykdyti. Leidimo taip pat reikia, jeigu pareiškėjas ketina naudoti nekilnojamąjį turtą kaip papildomą gyvenamąją vietą. Toks leidimas suteikiamas tik tuo atveju, jeigu atlikus bendrąjį ir konkretų vertinimą nustatoma, kad pareiškėjas turi konkrečių glaudžių ryšių su Danija.

Leidimas pagal Nekilnojamojo turto įsigijimo aktą išduodamas tik konkrečiam nekilnojamojo turto objektui įsigyti. Sąlygos fiziniams ar juridiniams asmenims įsigyti žemės ūkio paskirties žemę taip pat reglamentuojamos Danijos aktu dėl žemės ūkio valdų, kuriuo nustatyti visiems asmenims (Danijos piliečiams ir užsieniečiams) taikomi apribojimai įsigyjant žemės ūkio paskirties turto. Taigi bet kuris fizinis ar juridinis asmuo, norintis įsigyti žemės ūkio paskirties nekilnojamojo turto, turi atitikti šio akto reikalavimus. Iš esmės tai reiškia, kad žemės ūkio valdai taikomas ribotas rezidavimo vietos reikalavimas. Rezidavimo vietos reikalavimas nėra asmeninis. Juridiniai asmenys turi būti to akto §20 ir §21 išvardytų rūšių ir turi būti registruoti Sąjungoje (arba EEE).

EE: juridinis asmuo iš EBPO valstybės narės turi teisę be apribojimų įsigyti nekilnojamojo turto, kuriame yra:

- i) mažiau nei dešimt hektarų žemės ūkio paskirties žemės, miško žemės arba žemės ūkio paskirties ir miško žemės kartu;
- ii) dešimt ar daugiau hektarų žemės ūkio paskirties žemės, jei juridinis asmuo trejus metus, einančius iš karto prieš nekilnojamojo turto įsigijimo sandorio sudarymą, vykdė žemės ūkio produktų, išvardytų Sutarties dėl Europos Sąjungos veikimo I priede, išskyrus žvejybos produktus ir medvilnę (toliau – žemės ūkio produktas), gamybą;

- iii) dešimt ar daugiau hektarų miško žemės, jei juridinis asmuo trejus metus, einančius iš karto prieš nekilnojamojo turto įsigijimo sandorio sudarymą, vykdė miškotvarką, kaip tai suprantama Miškų akte (toliau – miškotvarka), arba žemės ūkio produktų gamybą;
- iv) mažiau nei dešimt hektarų žemės ūkio paskirties žemės ir mažiau nei dešimt hektarų miško žemės, bet dešimt ar daugiau hektarų žemės ūkio paskirties ir miško žemės kartu, jei juridinis asmuo trejus metus, einančius iš karto prieš nekilnojamojo turto įsigijimo sandorio sudarymą, vykdė žemės ūkio produktų gamybą arba miškotvarką.

Jei juridinis asmuo neatitinka ii–iv punktuose nustatytų reikalavimų, jis gali įsigyti nekilnojamojo turto, kuriame yra dešimt ar daugiau žemės ūkio paskirties žemės, miško žemės arba žemės ūkio paskirties ir miško žemės kartu, tik jei gaunamas norimo įsigyti nekilnojamojo turto vietovės vietos valdžios tarybos leidimas.

Ne EEE piliečiams taikomi nekilnojamojo turto įsigijimo tam tikrose geografinėse vietovėse apribojimai.

EL: įsigyti arba nuomotis nekilnojamąjį turtą pasienio regionuose draudžiama fiziniams ar juridiniams asmenims, kurių pilietybė arba buveinė yra už valstybių narių ir Europos laisvosios prekybos asociacijos ribų. Draudimas gali būti panaikintas atitinkamo decentralizuotos administracijos komiteto (arba jei turtas, kuris bus naudojamas, priklauso Privačiosios ir viešosios nuosavybės naudojimo fondui, krašto apsaugos ministro) diskreciniu sprendimu.



HR: užsienio bendrovėms leidžiama įsigyti paslaugoms teikti būtino nekilnojamojo turto, tik jei jos Kroatijoje yra įsisteigusios ir įregistruotos kaip juridiniai asmenys. Jeigu paslaugoms teikti būtina nekilnojamąjį turtą įsigyja filialai, būtinas Teisingumo ministerijos sutikimas. Žemės ūkio paskirties žemės užsieniečiai įsigyti negali.

MT: asmenys, kurie nėra valstybės narės piliečiai, negali įsigyti nekilnojamojo turto komerciniais tikslais. Kad galėtų įsigyti nekilnojamojo turto komerciniais ar verslo tikslais, bendrovės, kurių 25 proc. (ar daugiau) akcijų priklauso ne Europos Sąjungos akcininkams, turi gauti kompetentingos institucijos (už finansus atsakingo ministro) leidimą. Kompetentinga institucija nustato, ar siūlomas įsigijimas yra naudingas Maltos ekonomikai.

PL: kad galėtų tiesiogiai ar netiesiogiai įsigyti nekilnojamojo turto, užsieniečiai turi gauti leidimą. Leidimas išduodamas vidaus reikalų ministro administraciniu sprendimu, gavus krašto apsaugos ministro pritarimą, o žemės ūkio paskirties nekilnojamojo turto atveju – dar ir žemės ūkio ir kaimo plėtros ministro pritarimą.

Priemonės:

AT: *Burgenländisches Grundverkehrsgesetz*, LGBL. Nr. 25/2007;

*Kärntner Grundverkehrsgesetz*, LGBL. Nr. 9/2004;

*NÖ- Grundverkehrsgesetz*, LGBL. 6800;

*OÖ- Grundverkehrsgesetz*, LGBL. Nr. 88/1994;

*Salzburger Grundverkehrsgesetz*, LGBL. Nr. 9/2002;

*Steiermärkisches Grundverkehrsgesetz*, LGBL. Nr. 134/1993;

*Tiroler Grundverkehrsgesetz*, LGBL. Nr. 61/1996; *Voralberger Grundverkehrsgesetz*, LGBL.

Nr. 42/2004, ir

*Wiener Ausländergrundverkehrsgesetz*, LGBL. Nr. 11/1998.

CY: Nekilnojamojo turto įsigijimo (užsieniečių) įstatymas (109 skyrius) su pakeitimais.

CZ: Aktas Nr. 503/2012 *Coll.* dėl Valstybinės žemės tarnybos su pakeitimais.

DK: Danijos aktas dėl nekilnojamojo turto įsigijimo (2014 m. kovo 21 d. konsoliduotasis aktas Nr. 265 dėl nekilnojamojo turto įsigijimo);

Įstatyminis potvarkis dėl nekilnojamojo turto įsigijimo (1995 m. rugsėjo 18 d. įstatyminis potvarkis Nr. 764) ir Žemės ūkio valdų aktas (2017 m. sausio 4 d. konsoliduotasis aktas Nr. 27).

EE: *Kinnisasja omandamise kitsendamise seadus* (Nekilnojamojo turto įsigijimo apribojimų aktas) 2 skyriaus 4 straipsnis, 3 skyriaus 10 straipsnis, 2017.

EL: šiuo metu galiojančios redakcijos Įstatymas 1892/1990, taikomas kartu su krašto apsaugos ministro ir piliečių apsaugos ministro sprendimu F.110/3/330340/S.120/7-4-14.

HR: Nuosavybės ir kitų daiktinių teisių aktas (OG 91/96, 68/98, 137/99, 22/00, 73/00, 129/00, 114/01, 79/06, 141/06, 146/08, 38/09, 143/12, 152/14), 354–358.b straipsniai; Žemės ūkio paskirties žemės akto (OG 20/18, 115/18, 98/19) 2 straipsnis; Bendrasis administracinės procedūros aktas.

MT: Nekilnojamojo turto (kurį įsigyja nerezidentai) aktas (Cap. 246) ir Stojimo į ES sutarties protokolas Nr. 6 dėl antrinių būstų įsigijimo Maltoje.

PL: 1920 m. kovo 24 d. įstatymas dėl sąlygų užsieniečiams įsigyti nekilnojamojo turto (2016 m. Įstatymų leidinys, aktas 1061 su pakeitimais).

Investicijų liberalizavimas – patekimas į rinką, nacionalinis režimas:

HU: kad galėtų nusipirkti nekilnojamojo turto, nerezidentai turi gauti už geografinę vietovę, kurioje yra turtas, atsakingos atitinkamos administracinės institucijos leidimą.

Priemonės:

HU: Vyriausybės dekretas Nr. 251/2014 (X. 2) dėl užsienio piliečiams taikomų nekilnojamojo turto, išskyrus žemės ūkio ar miškininkystės paskirties žemę, įsigijimo sąlygų, ir 1993 m. Aktas LXXVIII (1/A punktas).

Investicijų liberalizavimas – patekimas į rinką, nacionalinis režimas, didžiausio palankumo režimas:

LV: Jungtinės Karalystės piliečiams leidžiama miestuose įsigyti žemės per Latvijoje ar kitoje valstybėje narėje įregistruotus juridinius asmenis:

- i) jei daugiau kaip 50 proc. jų akcinio kapitalo atskirai ar kartu priklauso valstybių narių piliečiams, Latvijos vyriausybei ar savivaldybei;
- ii) jei daugiau kaip 50 proc. jų akcinio kapitalo priklauso trečiosios šalies, su kuria Latvija yra sudariusi dvišalius susitarimus dėl investicijų skatinimo ir abipusės apsaugos, o Latvijos Parlamentas juos yra patvirtinęs anksčiau nei 1996 m. gruodžio 31 d., fiziniams asmenims ir bendrovėms;

- iii) jei daugiau kaip 50 proc. jų akcinio kapitalo priklauso trečiosios šalies, su kuria Latvija yra sudariusi dvišalius susitarimus dėl investicijų skatinimo ir abipusės apsaugos po 1996 m. gruodžio 31 d., fiziniams asmenims ir bendrovėms, jei tuose susitarimuose nustatytos Latvijos fizinių asmenų ir bendrovių teisės įsigyti žemės atitinkamoje trečiojoje šalyje;
- iv) jei daugiau kaip 50 proc. jų akcinio kapitalo kartu priklauso i–iii punktuose išvardytiems asmenims, arba
- v) kurios yra akcinės bendrovės, jei jų akcijos kotiruojamos biržoje.

Jei Jungtinė Karalystė leidžia Latvijos piliečiams ir įmonėms miestuose pirkti nekilnojamojo turto savo teritorijose, Latvija leis Jungtinės Karalystės piliečiams ir įmonėms miestuose pirkti nekilnojamojo turto Latvijoje tokiomis pat sąlygomis kaip Latvijos nacionaliniams subjektams.

Priemonės:

LV: Įstatymo dėl žemės reformos Latvijos Respublikos miestuose 20 ir 21 skirsniai.

Investicijų liberalizavimas – nacionalinis režimas, didžiausio palankumo režimas:

DE: norint įsigyti nekilnojamojo turto gali būti taikomos tam tikros abipusiškumo sąlygos.

ES: užsienio investicijų į veiklą, tiesiogiai susijusią su valstybių, kurios nėra valstybės narės, diplomatinėms atstovybėms skirtomis investicijomis į nekilnojamąjį turtą, atžvilgiu reikia gauti Ispanijos Ministrų Tarybos administracinį leidimą, nebent yra sudarytas abipusio liberalizavimo susitarimas.

RO: užsieniečiams, asmenims be pilietybės ir juridiniams asmenims (išskyrus EEE valstybių narių piliečius ir juridinius asmenis) leidžiama įgyti nuosavybės teises į žemę tarptautinėse sutartyse nustatytomis sąlygomis, laikantis abipusiškumo principo. Užsieniečiai, asmenys be pilietybės ir juridiniai asmenys negali įsigyti nuosavybės teisių į žemę palankesnėmis sąlygomis nei tos, kurios yra taikomos Europos Sąjungos fiziniais ar juridiniams asmenims.

Priemonės:

DE: *Einführungsgesetz zum Bürgerlichen Gesetzbuche* (EGBGB; Civilinio kodekso įžanginis įstatymas).

ES: 1999 m. balandžio 23 d. Karališkasis dekretas Nr. 664/1999 dėl užsienio investicijų.

RO: Įstatymas 17/2014 dėl kai kurių priemonių, kuriomis reglamentuojamas užmiestyje esančios žemės ūkio paskirties žemės pardavimas ir pirkimas, su pakeitimais, ir Įstatymas 268/2001 dėl bendrovių, kurios viešosios nuosavybės teise turi žemės, privatizavimo ir privataus valstybinės žemės ūkio paskirties žemės valdymo, kuriuo įsteigiama Valstybinės žemės agentūra, su paskesniais pakeitimais.

## Išlyga Nr. 2. Specialistų paslaugos (išskyrus su sveikatos priežiūra susijusias profesijas)

Sektorius, subsektorius: Specialistų paslaugos – teisinės paslaugos; patentinis patikėtinis, pramoninės nuosavybės agentas, intelektinės nuosavybės srities teisininkas; apskaitos ir buhalterijos paslaugos; audito paslaugos, mokesčių konsultacijų paslaugos; architektūros ir miestų planavimo paslaugos, inžinerijos paslaugos ir suvienytosios inžinerijos paslaugos

Pramonės klasifikatoriaus kategorija: CPC 861, 862, 863, 8671, 8672, 8673, 8674, dalis 879

Išlygos tipas: Patekimas į rinką

Nacionalinis režimas

Didžiausio palankumo režimas

Vyresnioji vadovybė ir direktorių valdybos

Vietos buveinė

Su teisinėmis paslaugomis susijusios pareigos

Skyrius / skirsnis: Investicijų liberalizavimas, tarpvalstybinė prekyba paslaugomis ir teisinių paslaugų reglamentavimo sistema

Valdžios lygmuo: EU / valstybė narė (jei nenurodyta kitaip)

Aprašymas:

a) Teisinės paslaugos (dalis CPC 861)<sup>1</sup>

Investicijų liberalizavimas – patekimas į rinką; teisinių paslaugų reglamentavimo sistema – pareigos

EU: kiekvienoje valstybėje narėje taikomi konkretūs nediskriminaciniai teisinės formos reikalavimai.

---

<sup>1</sup> Šios išlygos tikslais:

- a) priimančiosios Šalies jurisdikcijos teisė – konkrečios valstybės narės teisė ir Sąjungos teisė; buveinės jurisdikcijos teisė – Jungtinės Karalystės teisė;
- b) tarptautinė teisė – tarptautinė viešoji teisė, išskyrus Europos Sąjungos teisę, apimanti tarptautinėmis sutartimis ir konvencijomis nustatytą teisę, taip pat tarptautinė paprotinė teisė;
- c) teisinio konsultavimo paslaugos – paslaugos, apimančios rekomendacijų teikimą klientams ir jų konsultavimą klausimais, susijusiais su teisės taikymu ar aiškinimu, įskaitant sandorius, santykius ir ginčus; dalyvavimas tokiomis klausimais kartu su klientais ar jų vardu derybose ir kituose sandėriuose su trečiaisiais asmenimis; ir dokumentų, kurie iš dalies arba visapusiškai reglamentuojami teisės aktais, rengimas bei dokumentų tikrinimas dėl jų atitikties arba bet kokių kitu tikslu, jei to reikalaujama pagal teisės aktus;
- d) teisinio atstovavimo paslaugos – paslaugos, apimančios dokumentų, skirtų pateikti administracinėms įstaigoms, teismams ar kitiems tinkamai įsteigtiems oficialiems bendrosios kompetencijos teismams, rengimą; ir atstovavimą administracinėse įstaigose, teismuose ar kituose tinkamai įsteigtuose teismuose;
- e) oficialaus ginčų sprendimo, sutaikinimo ir tarpininkavimo paslaugos – dokumentų, kurie turi būti pateikti arbitrai, taikintojui ar tarpininkui, rengimas, pasirengimas dalyvauti ir dalyvavimas oficialaus ginčų sprendimo, sutaikinimo ar tarpininkavimo procese dėl visų ginčų, susijusių su teisės taikymu ir aiškinimu. Jos neapima arbitražo, sutaikinimo ir tarpininkavimo paslaugų ginčiuose, nesusijusiuose su teisės taikymu ir aiškinimu – pastarosios yra paslaugos, susijusios su valdymo konsultacijomis. Jos taip pat neapima arbitro, taikintojo ar tarpininko funkcijų. Tarptautinio oficialaus ginčų sprendimo, sutaikinimo ar tarpininkavimo paslaugų pakategorei priskiriamos tokios pačios paslaugos, jei ginče dalyvauja šalis iš dviejų ar daugiau valstybių.

- i) Priskirtosios teisinės paslaugos, teikiamos pagal buveinės profesinį vardą (dalis CPC 861 – teisinio konsultavimo, arbitražo, sutaikinimo ir tarpininkavimo paslaugos, susijusios su buveinės valstybės jurisdikcijos ir tarptautine teise, kurias reglamentuoja šio Susitarimo antros dalies pirmo podalio II antraštinės dalies 5 skyriaus 7 skirsnis).

Siekiant didesnio aiškumo patikslinama, kad, remiantis įžanginėmis pastabomis, visų pirma 9 punktu, reikalavimai norintiems įsiregistruoti praktikuojančių advokatų sąrašė gali apimti reikalavimą būti baigus tam tikrą mokymą prižiūrint licencijuotam teisininkui arba turėti biurą arba pašto adresą konkretaus sąrašo jurisdikcijos teritorijoje, siekiant atitikti reikalavimus paraiškai dėl įtraukimo į tą praktikuojančių advokatų sąrašą pateikti. Kai kurios valstybės narės gali nustatyti reikalavimą turėti teisę verstis priimančiosios Šalies jurisdikcijos teisės praktika fiziniams asmenims, užimantiems tam tikras pareigas teisinių paslaugų kontoroje / bendrovėje / įmonėje, arba akcininkams.

Investicijų liberalizavimas – patekimas į rinką, nacionalinis režimas; tarpvalstybinė prekyba paslaugomis – nacionalinis režimas, patekimas į rinką; teisinių paslaugų reglamentavimo sistema – pareigos

AT: norint teikti su priimančiosios Šalies jurisdikcijos (Sąjungos ir valstybės narės) teise susijusias teisines paslaugas ir atstovauti teisme, reikia būti EEE arba Šveicarijos piliečiu ir rezidentu (įsteigti komercinį vienetą). Teikti teisines paslaugas įsteigus komercinį vienetą leidžiama tik EEE šalių arba Šveicarijos pilietybę turintiems teisininkams. Teikti teisines paslaugas pagal viešąją tarptautinę teisę ir buveinės jurisdikcijos teisę leidžiama tik tarpvalstybinio pagrindu.



Užsienio teisininkams (kurie privalo turėti reikiamą kvalifikaciją savo buveinės jurisdikcijoje) priklausanti teisinių paslaugų įmonės akcinio kapitalo ir veiklos pajamų dalis negali būti didesnė kaip 25 proc.; likusi dalis turi priklausyti visus kvalifikacinius reikalavimus atitinkantiems EEE šalių arba Šveicarijos pilietybę turintiems teisininkams ir tik jie gali turėti lemiamą įtaką teisinių paslaugų įmonėje priimant sprendimus.

BE (taip pat dėl didžiausio palankumo režimo): užsienio teisininkai gali verstis teisinio konsultavimo praktika. Teisininkai, kurie yra užsienio (ne EU) advokatūros nariai ir nori įsisteigti Belgijoje, bet neatitinka registracijos visapusiškai kvalifikuotų teisininkų sąrašė (*Tableau*), EU sąrašė arba teisininkų stažuotojų sąrašė sąlygų, gali prašyti būti užregistruotiems vadinamajame B sąrašė. Toks B sąrašė yra tik Briuselio advokatūroje. B sąrašė esantis teisininkas gali teikti paskirtąsias teisines paslaugas.

BG (taip pat dėl didžiausio palankumo režimo): tik nuolatiniai rezidentai gali teikti teisinio tarpininkavimo paslaugas. Tarpininku gali būti tik asmuo, įtrauktas į Teisingumo ministerijos bendrą tarpininkų sąrašą.

Bulgarijoje su bendrovių steigimu ir veikla, taip pat paslaugų teikimu susijęs nacionalinis režimas taip pat visapusiškai gali būti taikomas tik bendrovėms, įsteigtoms šalyse, su kuriomis yra ar bus sudaryti dvišaliai susitarimai dėl savitarpio teisinės pagalbos, ir tokių šalių piliečiams.

CY: reikalaujama būti EEE šalies arba Šveicarijos piliečiu ir rezidentu (įsteigti komercinį vienetą). Tik praktikuojančių advokatų sąrašė įsiregistravę advokatai gali būti Kipro teisinių paslaugų bendrovės partneriai, akcininkai arba direktorių valdybos nariai.

CZ: užsienio teisininkai turi būti rezidentai (įsteigti komercinį vienetą).

DE: užsienio teisininkams (neturintiems EEE ir Šveicarijoje įgytos kvalifikacijos) gali būti taikomi apribojimai turėti teisininkų bendrovės, kuri teikia teisines paslaugas priimančiosios Šalies jurisdikcijos teisės srityje, akcijų.

DK: nedarant poveikio pirmiau nurodytai EU išlygai, teisinių paslaugų įmonės akcijų gali turėti tik advokatai, kurie aktyviai verčiasi teisine praktika įmonėje, jos patronuojančiojoje arba patronuojamojoje įmonėje, kiti tos įmonės ar kitos Danijoje įregistruotos teisinių paslaugų įmonės darbuotojai. Kiti įmonės darbuotojai bendrai gali turėti tik mažiau nei 10 proc. akcijų ir balsavimo teisių, o tam, kad taptų akcininkais, jie turi išlaikyti taisyklių, kurios yra itin svarbios verčiantis teisine praktika, egzaminą.

Valdybos nariais gali būti tik advokatai, kurie aktyviai verčiasi teisine praktika įmonėje, jos patronuojančiojoje ar patronuojamojoje įmonėje, kiti akcininkai ir darbuotojų atstovai. Valdybos narių dauguma turi būti advokatai, kurie aktyviai verčiasi teisine praktika įmonėje, jos patronuojančiojoje ar patronuojamojoje įmonėje. Teisinių paslaugų įmonės direktoriumi gali būti tik advokatai, kurie aktyviai verčiasi teisine praktika įmonėje, jos patronuojančiojoje ar patronuojamojoje įmonėje, ir kiti akcininkai, išlaikę pirmiau minėtą egzaminą.

ES: norint teikti paskirtąsias teisines paslaugas, reikia turėti profesinį adresą.

FR: norint nuolat verstis praktika, taikomas gyvenamosios arba įsisteigimo vietos Europos ekonominėje erdvėje reikalavimas. Nedarant poveikio pirmiau nurodytai EU išlygai: visų teisininkų atveju įmonės turi būti vienos iš šių teisinių formų, nediskriminaciniu pagrindu leidžiamų pagal Prancūzijos teisę: SCP (*société civile professionnelle*), SEL (*société d'exercice libéral*), SEP (*société en participation*), SARL (*société à responsabilité limitée*), SAS (*société par actions simplifiée*), SA (*société anonyme*), SPE (*société pluriprofessionnelle d'exercice*) ir „asociacija“, tam tikromis sąlygomis. Akcininkams, direktoriams ir partneriams gali būti taikomi specialūs apribojimai, susiję su jų profesine veikla.

HR: teisiųjų paslaugų įmonę įsteigti gali tik teisininkas, turintis Kroatijos teisininko profesinės kvalifikacijos pavadinimą (UK įmonės gali steigti filialus, kurie negali įdarbinti Kroatijos teisininkų).

HU: reikalaujama, kad būtų sudaryta bendradarbiavimo sutartis su Vengrijos teisininku (*ügyvéd*) arba teisiųjų paslaugų įmone (*ügyvédi iroda*). Užsienio teisinis konsultantas negali būti Vengrijos teisiųjų paslaugų įmonės narys. Užsienio teisininkui neleidžiama rengti dokumentų, skirtų pateikti arbitrai, taikintojui ar tarpininkui arba būti kliento teisiniu atstovu arbitražo, taikinimo ar tarpininkavimo procese bet kokiame ginče.

PT (taip pat dėl didžiausio palankumo režimo): užsieniečiai, turintys kokio nors teisės fakulteto Portugalijoje išduotą diplomą, gali įsiregistruoti Portugalijos praktikuojančių advokatų sąrašė (*Ordem dos Advogados*) tokiomis pat sąlygomis, kaip Portugalijos piliečiai, jeigu jų šalyje tokios pat nuostatos taikomos Portugalijos piliečiams.

Kiti užsieniečiai, turintys kokio nors teisės fakulteto Portugalijoje pripažintą teisės mokslų laipsnį, gali registruotis kaip advokatų asociacijos nariai, jeigu baigia privalomą mokymą ir išlaiko galutinį vertinimo ir priėmimo egzaminą.

Teikti teises konsultacijas leidžiama teisininkams, jei jų profesinės veiklos buveinė (*domiciliação*) yra PT, jie yra išlaikę priėmimo egzaminą ir yra įrašyti į praktikuojančių advokatų sąrašą.

RO: užsienio teisininkas negali raštu ar žodžiu teikti išvadų teismuose ir kitose teisminėse institucijose, išskyrus tarptautinio arbitražo atvejus.

SE (taip pat dėl didžiausio palankumo režimo): nedarant poveikio pirmiau nurodytai EU išlygai: Švedijos advokatų asociacijos narį gali samdyti tik į praktikuojančių advokatų sąrašą įrašytas teisininkas arba tokio teisininko veiklą vykdanči bendrovė. Tačiau į praktikuojančių advokatų sąrašą įrašytą teisininką gali samdyti advokatų veiklą vykdanči užsienio bendrovė, jeigu tos bendrovės buveinė yra Sąjungoje, EEE šalyje arba Šveicarijos Konfederacijoje. Švedijos advokatų asociacijos valdybai leidus taikyti išimtį, Švedijos advokatų asociacijos narys taip pat gali dirbti ne Europos Sąjungos teisinių paslaugų įmonėje.

Advokatūros nariai, kurie teisės praktika verčiasi įsteigę bendrovę ar ūkinę bendriją, negali turėti kitų tikslų ir verstis kita veikla, išskyrus advokato praktiką. Bendradarbiauti su kitomis advokatų įmonėmis leidžiama, tačiau norint bendradarbiauti su užsienio įmonėmis reikia gauti Švedijos advokatų asociacijos valdybos leidimą. Tik advokatūros narys gali tiesiogiai ar netiesiogiai arba per bendrovę verstis advokato praktika, turėti bendrovės akcijų ar būti ūkinės bendrijos nariu. Tik narys gali būti valdybos nariu ar jo pavaduotoju, valdančiojo direktoriaus pavaduotoju arba bendrovės ar ūkinės bendrijos įgaliotuoju pasirašančiu asmeniu ar sekretoriumi.

SI (taip pat dėl didžiausio palankumo režimo): užsienio teisininkas, turintis teisę verstis praktika buveinės jurisdikcijoje, gali teikti teisinės paslaugas arba verstis teisininko praktika pagal Teisininkų akto 34a straipsnyje nustatytas sąlygas, jei laikomasi faktinio abipusiškumo principo. Nedarant poveikio EU išlygai dėl nediskriminacinių teisinės formos reikalavimų, Slovėnijos advokatų asociacijos paskirtų teisininkų komercinis vienetas gali būti tik individualioji įmonė, ribotos atsakomybės teisinių paslaugų įmonė (ūkinė bendrija) arba neribotos atsakomybės teisinių paslaugų įmonė (ūkinė bendrija). Teisinių paslaugų įmonė gali verstis tik teisine praktika. Partneriais teisinių paslaugų įmonėje gali būti tik teisininkai.

SK: ne EU teisininkų atveju taikomas faktinio abipusiškumo reikalavimas.

- ii) Kitos teisinės paslaugos (priimančiosios Šalies jurisdikcijos teisė, įskaitant teisinio konsultavimo, arbitražo, sutaikinimo ir tarpininkavimo paslaugas ir teisinio atstovavimo paslaugas).

Siekiant didesnio aiškumo patikslinama, kad, remiantis įžanginėmis pastabomis, visų pirma 9 punktu, vienas iš reikalavimų norintiems būti įrašytiems į praktikuojančių advokatų sąrašą gali būti reikalavimas priimančiojoje šalyje būti įgijus teisės mokslų arba jam prilygstantį laipsnį, arba būti baigus tam tikrą mokymą prižiūrint licencijuotam teisininkui, arba turėti biurą arba pašto adresą konkretaus sąrašo jurisdikcijos teritorijoje, siekiant atitikti reikalavimus paraiškai dėl įtraukimo į tą praktikuojančių advokatų sąrašą pateikti.

Investicijų liberalizavimas – patekimas į rinką, nacionalinis režimas; tarpvalstybinė prekyba paslaugomis – nacionalinis režimas, vietos buveinė:

EU: atstovauti fiziniams ar juridiniams asmenims Europos Sąjungos intelektinės nuosavybės tarnyboje (EUIPO) gali tik praktikuojantis teisininkas, įgijęs kvalifikaciją vienoje iš EEE valstybių narių ir kurio veiklos vieta yra EEE, tiek, kiek jis turi teisę minėtoje valstybėje narėje būti atstovu prekių ženklų ar pramoninės nuosavybės klausimais, ir profesionalūs atstovai, kurių asmenvardžiai įtraukti į šiuo tikslu EUIPO tvarkomą sąrašą (dalis CPC 861).

AT: norint teikti su priimančiosios Šalies jurisdikcijos (Sąjungos ir valstybės narės) teise susijusias teisines paslaugas ir atstovauti teisme, reikia būti EEE arba Šveicarijos piliečiu ir rezidentu (įsteigti komercinį vienetą). Teikti teisines paslaugas įsteigus komercinį vienetą leidžiama tik EEE šalies arba Šveicarijos pilietybę turintiems teisininkams. Teikti teisines paslaugas pagal viešąją tarptautinę teisę ir buveinės jurisdikcijos teisę leidžiama tik tarpvalstybiniu pagrindu.

Užsienio teisininkams (kurie privalo turėti reikiamą kvalifikaciją savo buveinės jurisdikcijoje) priklausanti teisinių paslaugų įmonės akcinio kapitalo ir veiklos pajamų dalis negali būti didesnė kaip 25 proc.; likusi dalis turi priklausyti visus kvalifikacinius reikalavimus atitinkantiems EEE arba Šveicarijos teisininkams ir tik jie gali turėti lemiamą įtaką teisinių paslaugų įmonėje priimant sprendimus.

BE (taip pat dėl didžiausio palankumo režimo): norint tapti visateisiu advokatūros nariu, be kita ko, atstovauti teismuose, reikia būti rezidentu. Kad galėtų tapti visateisiu advokatūros nariu, užsienio teisininkas turi būti rezidentu bent šešerius metus nuo registracijos paraiškos pateikimo datos arba tam tikromis aplinkybėmis – trejus metus. Reikalaujama turėti Belgijos užsienio reikalų ministro išduodamą sertifikatą, pagal kurį, remiantis nacionaline teise arba tarptautinėmis konvencijomis, galimas abipusiškumas (abipusiškumo sąlyga).

Užsienio teisininkai gali verstis teisinio konsultavimo praktika. Teisininkai, kurie yra užsienio (ne EU) advokatūros nariai ir nori įsisteigti Belgijoje, bet neatitinka registracijos visapusiškai kvalifikuotų teisininkų sąraše (*Tableau*), EU sąraše arba teisininkų stažuotojų sąraše sąlygų, gali prašyti užsiregistruoti vadinamajame B sąraše. Toks B sąrašas yra tik Briuselio advokatūroje. B sąraše esantis teisininkas gali teikti rekomendacijas. Atstovavimui *Cour de Cassation* taikomas paskyrimo į konkretų sąrašą reikalavimas.

BG (taip pat dėl didžiausio palankumo režimo): išlyga taikoma tik valstybės narės arba kitos valstybės, kuri yra EEE susitarimo šalis, arba Šveicarijos Konfederacijos piliečiams, kuriems suteiktas leidimas verstis teisininko profesija pagal kurios nors iš minėtų šalių teisės aktus. Užsienietis (išskyrus pirmiau nurodytus atvejus), kuriam suteiktas leidimas verstis teisininko profesija pagal savo šalies teisės aktus, gali teikti apeliacinius skundus Bulgarijos Respublikos teisminėms institucijoms kaip savo šalies piliečio gynybos advokatas arba įgaliotinis, veikdamas dėl konkrečios bylos kartu su Bulgarijos advokatu tais atvejais, kai tai numatyta Bulgarijos ir atitinkamos užsienio valstybės susitarime, arba remiantis abipusiškumo principu, šiuo tikslu pateikus išankstinį prašymą Aukščiausiosios advokatų tarybos pirmininkui. Valstybes, kurių atžvilgiu taikomas abipusiškumo principas, nurodo teisingumo ministras remdamasis Aukščiausiosios advokatų tarybos pirmininko prašymu. Norėdamas teikti teisinio tarpininkavimo paslaugas, užsienietis turi turėti ilgalaikį leidimą arba leidimą nuolat gyventi Bulgarijos Respublikoje ir būti įtrauktas į Teisingumo ministerijos bendrąjį tarpininkų registrą.

CY: reikalaujama būti EEE šalies arba Šveicarijos piliečiu ir rezidentu (įsteigti komercinį vieneta). Tik praktikuojančių advokatų sąraše įsiregistravę advokatai gali būti Kipro teisinių paslaugų bendrovės partneriai, akcininkai arba direktorių valdybos nariai.

CZ: užsienio teisininkai turi būti visateisiai Čekijos advokatų asociacijos nariai ir rezidentai (būti įsteigę komercinį vieneta).

DE: į praktikuojančių advokatų sąrašą gali būti įrašyti, taigi ir teikti teisinės paslaugas turi teisę tik EEE arba Šveicarijoje įgytą kvalifikaciją turintys teisininkai. Norint tapti visateisiu advokatūros nariu, reikia įsteigti komercinį vieneta. Kompetentinga advokatų asociacija gali leisti taikyti išimtis. Užsienio teisininkams (neturintiems EEE ir Šveicarijoje įgytos kvalifikacijos) gali būti taikomi apribojimai turėti teisininkų bendrovės, kuri teikia teisinės paslaugas vidaus teisės srityje, akcijų.

DK: teikti teisinės paslaugas naudojant profesinės kvalifikacijos pavadinimą „advokat“ (advokatas) ar kitą panašų pavadinimą, taip pat atstovauti teismuose gali tik advokatai, turintys Danijos teisininko praktikos licenciją. EU, EEE ir Šveicarijos advokatai gali verstis praktika naudodami jų kilmės šalyje naudojamą profesinės kvalifikacijos pavadinimą.



Nedarant poveikio pirmiau nurodytai EU išlygai dėl nediskriminacinių teisinės formos reikalavimų, teisinių paslaugų įmonės akcijų gali turėti tik advokatai, kurie aktyviai verčiasi teisine praktika įmonėje, jos patronuojančiojoje arba patronuojamojoje įmonėje, kiti tos įmonės ar kitos Danijoje įregistruotos teisinių paslaugų įmonės darbuotojai. Kiti įmonės darbuotojai bendrai gali turėti tik mažiau nei 10 proc. akcijų ir balsavimo teisių, o tam, kad taptų akcininkais, jie turi išlaikyti taisyklių, kurios yra itin svarbios verčiantis teisine praktika, egzaminą.

Valdybos nariais gali būti tik advokatai, kurie aktyviai verčiasi teisine praktika įmonėje, jos patronuojančiojoje ar patronuojamojoje įmonėje, kiti akcininkai ir darbuotojų atstovai. Valdybos narių dauguma turi būti advokatai, kurie aktyviai verčiasi teisine praktika įmonėje, jos patronuojančiojoje ar patronuojamojoje įmonėje. Teisinių paslaugų įmonės direktoriumi gali būti tik advokatai, kurie aktyviai verčiasi teisine praktika įmonėje, jos patronuojančiojoje ar patronuojamojoje įmonėje, ir kiti akcininkai, išlaikę pirmiau minėtą egzaminą.

EE: reikalaujama būti rezidentu (įsteigti komercinį vienetą).

EL: reikalaujama būti EEE arba Šveicarijos piliečiu ir rezidentu (įsteigti komercinį vienetą).

ES: reikalaujama būti EEE arba Šveicarijos piliečiu. Kompetentingos institucijos gali taikyti su pilietybe susijusias išimtis.

FI: norint naudotis „advokato“ profesiniu vardu (suomių k. „*asianajaja*“ arba švedų k. „*advokat*“), reikalaujama būti EEE arba Šveicarijos rezidentu ir būti advokatūros nariu. Teisines paslaugas gali teikti ir į praktikuojančių advokatų sąrašą neįsiregistravę asmenys.

FR: nedarant poveikio EU išlygai dėl nediskriminacinių teisinės formos reikalavimų, norint tapti visateisiu advokatūros nariu ir atitinkamai teikti teises paslaugas, reikalaujama būti EEE rezidentu arba būti įsisteigus EEE. Teisinių paslaugų įmonėje akcininkų ir balsavimo teisėms gali būti taikomi kiekybiniai apribojimai, susiję su partnerių profesine veikla. Atstovavimui *Cour de Cassation* ir *Conseil d'Etat* taikomos kvotos ir atstovauti gali tik FR ir EU piliečiai.

Visų teisininkų atveju įmonės turi būti vienos iš šių teisinių formų, nediskriminaciniu pagrindu leidžiamų pagal Prancūzijos teisę: SCP (*société civile professionnelle*), SEL (*société d'exercice libéral*), SEP (*société en participation*), SARL (*société à responsabilité limitée*), SAS (*société par actions simplifiée*), SA (*société anonyme*), SPE (*société pluriprofessionnelle d'exercice*) ir „asociacija“, tam tikromis sąlygomis. Norint nuolat verstis praktika, taikomas EEE gyvenamosios arba įsisteigimo vietos reikalavimas.

HR: reikia būti Europos Sąjungos piliečiu.

HU: reikalaujama būti EEE arba Šveicarijos piliečiu ir rezidentu (įsteigti komercinį vienetą).

LT (taip pat dėl didžiausio palankumo režimo): reikalaujama būti EEE arba Šveicarijos piliečiu ir rezidentu (įsteigti komercinį vienetą).

Užsienio šalių teisininkai gali užsiimti advokato praktika teisme tik pagal tarptautinius susitarimus, įskaitant konkrečias nuostatas dėl atstovavimo teisme. Reikalaujama būti visateisiu advokatūros nariu.

LU (taip pat dėl didžiausio palankumo režimo): reikalaujama būti EEE arba Šveicarijos piliečiu ir rezidentu (įsteigti komercinį vienetą). Laikydamosi abipusiškumo principo, Teisėtvarkos taryba gali sutikti pilietybės reikalavimo užsieniečiui netaikyti.

LV (taip pat dėl didžiausio palankumo režimo): reikalaujama būti EEE arba Šveicarijos piliečiu. Užsienio šalių teisininkai gali užsiimti advokato praktika teisme tik pagal dvišalius susitarimus dėl savitarpio teisinės pagalbos.

Europos Sąjungos ar užsienio advokatams taikomi specialūs reikalavimai. Pavyzdžiui, dalyvauti baudžiamųjų bylų teismo procese leidžiama tik kartu su Latvijos prisiekusiųjų advokatų kolegijai priklausančiu advokatu.

MT: reikalaujama būti EEE arba Šveicarijos piliečiu ir rezidentu (įsteigti komercinį vienetą).

NL: profesinės kvalifikacijos pavadinimą „advokatas“ gali naudoti tik į Nyderlandų registrą įrašyti vietos licenciją turintys teisininkai. Užuoat naudoję visą pavadinimą „advokatas“, norėdami vykdydami veiklą Nyderlanduose užsienio teisininkai (neįsiregistravę) privalo nurodyti savo buveinės jurisdikcijos profesinę organizaciją.

PT (taip pat didžiausio palankumo režimo atžvilgiu): reikalaujama būti rezidentu (įsteigti komercinį vienetą). Kad galėtų atstovauti teisme, asmuo turi būti visateisiu advokatūros nariu. Užsieniečiai, turintys kokio nors teisės fakulteto Portugalijoje išduotą diplomą, gali įsiregistruoti Portugalijos praktikuojančių advokatų sąrašė (*Ordem dos Advogados*) tokiomis pat sąlygomis, kaip Portugalijos piliečiai, jeigu jų šalyje tokios pat nuostatos taikomos Portugalijos piliečiams.

Kiti užsieniečiai, turintys kokio nors teisės fakulteto Portugalijoje pripažintą teisės mokslų laipsnį, gali registruotis kaip advokatų asociacijos nariai, jeigu baigia privalomą mokymą ir išlaiko galutinį vertinimo ir priėmimo egzaminą. Portugalijoje vykdyti veiklą gali tik tos teisinių paslaugų įmonės, kurių akcijos išimtinai priklauso į Portugalijos praktikuojančių advokatų sąrašą įrašytiems teisininkams.

RO: užsienio teisininkas negali raštu ar žodžiu teikti išvadų teismuose ir kitose teisminėse institucijose, išskyrus tarptautinio arbitražo atvejus.

SE (taip pat dėl didžiausio palankumo režimo): norint įsiregistruoti praktikuojančių advokatų sąrašė ir naudoti pavadinimą „advokat“, reikia būti EEE arba Šveicarijos rezidentu. Švedijos advokatų asociacijos valdyba gali taikyti išimtis. Norint verstis Švedijos teisės praktika, įsiregistruoti praktikuojančių advokatų sąrašė nebūtina.

Nedarant poveikio EU išlygai dėl nediskriminacinių teisinės formos reikalavimų, Švedijos advokatų asociacijos narį gali samdyti tik advokatūros narys arba jo veiklą vykdanči bendrovė. Tačiau advokatūros narį gali samdyti advokatų veiklą vykdanči užsienio bendrovė, jeigu tos bendrovės buveinė yra Sąjungoje, EEE šalyje arba Šveicarijoje. Švedijos advokatų asociacijos valdybai leidus taikyti išimtį, Švedijos advokatų asociacijos narys taip pat gali dirbti ne Europos Sąjungos teisinių paslaugų įmonėje.

Advokatūros nariai, kurie teisės praktika verčiasi įsteigę bendrovę ar ūkinę bendriją, negali turėti kitų tikslų ir verstis kita veikla, išskyrus advokato praktiką. Bendradarbiauti su kitomis advokatų įmonėmis leidžiama, tačiau norint bendradarbiauti su užsienio įmonėmis reikia gauti Švedijos advokatų asociacijos valdybos leidimą. Tik advokatūros narys gali tiesiogiai ar netiesiogiai arba per bendrovę verstis advokato praktika, turėti bendrovės akcijų ar būti partneriu. Tik narys gali būti valdybos nariu ar jo pavaduotoju, valdančiojo direktoriaus pavaduotoju arba bendrovės ar ūkinės bendrijos įgaliotuoju pasirašančiu asmeniu ar sekretoriumi.

SI (taip pat dėl didžiausio palankumo režimo): reikalaujama, kad atstovavimo teisme už atlygį paslaugų teikėjai būtų įsteigę komercinį vienetą Slovėnijos Respublikoje. Užsienio teisininkas, turintis teisę verstis buveinės jurisdikcijos teisės praktika, gali teikti teisinės paslaugas arba verstis teisininko praktika pagal Teisininkų akto 34a straipsnyje nustatytas sąlygas, jeigu laikomasi faktinio abipusiškumo principo.

Nedarant poveikio EU išlygai dėl nediskriminacinių teisinės formos reikalavimų, Slovėnijos advokatų asociacijos paskirtų teisininkų komercinis vienetas gali būti tik individualioji įmonė, ribotos atsakomybės teisinių paslaugų įmonė (ūkinė bendrija) arba neribotos atsakomybės teisinių paslaugų įmonė (ūkinė bendrija). Teisinių paslaugų įmonė gali verstis tik teisine praktika. Partneriais teisinių paslaugų įmonėje gali būti tik teisininkai.

SK (taip pat dėl didžiausio palankumo režimo): norint teikti su priimančiosios Šalies jurisdikcijos teise susijusias teisines paslaugas, be kita ko, atstovauti teisme, reikia būti EEE šalies piliečiu ir rezidentu (įsteigti komercinį vieneta). Ne EU teisininkų atveju taikomas faktinio abipusiškumo reikalavimas.

Priemonės:

EU: Europos Parlamento ir Tarybos reglamento (ES) 2017/1001<sup>1</sup> 120 straipsnis; 2001 m. gruodžio 12 d. Tarybos reglamento (EB) Nr. 6/2002<sup>2</sup> 78 straipsnis.

AT: *Rechtsanwaltsordnung* (Teisininkų aktas) – RAO, RGI. Nr. 96/1868, 1 ir 21c straipsniai.

BE: Belgijos teismų kodeksas (428–508 straipsniai); 1970 m. rugpjūčio 24 d. Karališkasis dekretas.

BG: Teisininkų įstatymas; Įstatymas dėl tarpininkavimo ir Įstatymas dėl notarų ir jų veiklos.

CY: Advokatų įstatymas (2 skyrius) su pakeitimais.

---

<sup>1</sup> 2017 m. birželio 14 d. Europos Parlamento ir Tarybos reglamentas (ES) 2017/1001 dėl Europos Sąjungos prekių ženklo (ES OL L 154, 2017 6 16, p. 1).

<sup>2</sup> 2001 m. gruodžio 12 d. Tarybos reglamentas (EB) Nr. 6/2002 dėl Bendrijos dizaino (ES OL L 3, 2002 1 5, p. 1).

CZ: Aktas Nr. 85/1996 *Coll.* dėl teisininkų profesijos.

DE: § 59e, § 59f, § 206 *Bundesrechtsanwaltsordnung* (BRAO; Federalinis teisininkų aktas); *Gesetz über die Tätigkeit europäischer Rechtsanwälte in Deutschland* (EuRAG) ir § 10 *Rechtsdienstleistungsgesetz* (RDG).

DK: *Retsplejeloven* (Teisingumo vykdymo aktas) 12 ir 13 skyriai (2018 m. lapkričio 14 d. konsoliduotas aktas Nr. 1284).

EE: *Advokatuuriseadus* (Advokatų asociacijos aktas); *Tsiviilkohtumenetluse seadustik* (Civilinio proceso kodeksas); *halduskohtumenetluse seadustik* (Administracinio proceso kodeksas); *kriminaalmenetluse seadustik* (Baudžiamojo proceso kodeksas) ir *väärteomenetluse seadustik* (Pažeidimų proceso kodeksas).

EL: Naujasis teisininkų kodeksas Nr. 4194/2013.

ES: *Estatuto General de la Abogacía Española, aprobado por Real Decreto 658/2001* 13.1<sup>a</sup> straipsnis.

FI: *Laki asianajajista* (Advokatų aktas) (496/1958) 1 ir 3 straipsniai ir *Oikeudenkäymiskaari* (4/1734) (Teismo proceso kodeksas).

FR: *Loi 71-1130 du 31 décembre 1971, Loi 90- 1259 du 31 décembre 1990, décret 91-1197 du 27 novembre 1991, ir Ordonnance du 10 septembre 1817 modifiée.*

HR: Teisininkų profesijos aktas (OG 9/94, 117/08, 75/09, 18/11).

HU: 2017 m. Aktas LXXVIII dėl teisininkų profesinės veiklos.

LT: 2004 m. kovo 18 d. Lietuvos Respublikos advokatūros įstatymas Nr. IX-2066 su paskutiniais pakeitimais, padarytais 2017 m. gruodžio 12 d. Įstatymu Nr. XIII-571.

LU: *Loi du 16 décembre 2011 modifiant la loi du 10 août 1991 sur la profession d'avocat.*

LV: Baudziamāo proceso įstatymo 79 straipsnis ir Latvijos Respublikos advokatūros įstatymo 4 straipsnis.

MT: Organizacinio ir civilinio proceso kodeksas (Cap. 12).

NL: *Advocatenwet* (Aktas dėl advokatų).

PT: Įstatymas 145/2015, 9 set., *alterada p/ Lei 23/2020, 6 jul. (art.º 194 substituído p/ art.º 201.º; e art.º 203.º substituído p/ art.º 213.º)*;

Portugalijos advokatų statusas (*Estatuto da Ordem dos Advogados*) ir Įstatymo galios dekreto Nr. 229/2004 5 ir 7–9 straipsniai;

Įstatymo galios dekreto Nr. 88/2003 77 ir 102 straipsniai;

*Solicitadores* viešosios profesinės asociacijos įstatai (*Estatuto da Câmara dos Solicitadores*) su pakeitimais, padarytais Įstatymu Nr. 49/2004, *mas alterada p/ Lei 154/2015, 14 set*; Įstatymu 14/2006 ir įstatymo galios dekretu Nr. 226/2008 *alterado p/ Lei 41/2013, 26 jun*;

Įstatymo 78/2001 31 straipsnis, 4 *Alterada p/ Lei 54/2013, 31 jul.*;

Tarpininkavimo šeimos ir darbo teisės srityse nuostatai (Potvarkis 282/2010), *alterada p/ Portaria 283/2018, 19 out*;

Įstatymo 21/2007 dėl tarpininkavimo baudžiamosiose bylose 12 straipsnis;

Įstatymas 22/2013, 26 fev., *alterada p/ Lei 17/2017, 16 maio, alterada pelo Decreto-Lei 52/2019, 17 abril.*



RO: Teisininkų įstatymas;  
Įstatymas dėl tarpininkavimo, ir  
Įstatymas dėl notarų ir jų veiklos.

SE: *Rättegångsbalken* (Švedijos teismo proceso kodeksas) (1942:740) ir 2008 m. rugpjūčio 29 d. priimtas Švedijos advokatų asociacijos elgesio kodeksas.

SI: *Zakon o odvetništvu (Neuradno prečiščeno besedilo-ZOdv-NPB8 Državnega Zbora RS z dne 7 junij 2019* (Teisininkų aktas), 2019 m. birželio 7 d. Slovėnijos Parlamento parengta neoficiali konsoliduota redakcija).

SK: Akto Nr. 586/2003 dėl advokatūros 2 ir 12 straipsniai.

Investicijų liberalizavimas – Patekimas į rinką, nacionalinis režimas:

PL: užsienio teisininkai gali įsteigti tik registruotą bendriją, komanditinę ūkinę bendriją arba ribotos atsakomybės akcinę bendriją.

Priemonės:

PL: 2002 m. liepos 5 d. Akto dėl Lenkijos Respublikoje užsienio teisininkų teikiamos teisinės pagalbos 19 straipsnis.

Tarpvalstybinė prekyba paslaugomis. Patekimas į rinką

IE, IT: norint teikti su priimančiosios Šalies jurisdikcijos teise susijusias teisines paslaugas, be kita ko, atstovauti teisme, reikia būti rezidentu (įsteigti komercinį vienetą).

Priemonės:

IE: 1954–2011 m. solisitorijų aktai.

IT: Karališkojo dekreto 1578/1933 17 straipsnis (teisininkų profesijos įstatymas).

- b) Patentiniai patikėtiniai, pramoninės nuosavybės agentai, intelektinės nuosavybės srities teisininkai (dalis CPC 879, 861, 8613)

Investicijų liberalizavimas – patekimas į rinką, nacionalinis režimas; tarpvalstybinė prekyba paslaugomis – vietos buveinė:

AT: norint teikti patentinių patikėtinių paslaugas reikia būti EEE arba Šveicarijos piliečiu; taikomas gyvenamosios vietos reikalavimas.

BG ir CY: norint teikti patentinių patikėtinių paslaugas reikia būti EEE šalies arba Šveicarijos piliečiu. CY: taikomas gyvenamosios vietos reikalavimas.

DE: tik Vokietijoje įgytas kvalifikacijas turintys patentų teisės specialistai gali būti įrašyti į praktikuojančių teisininkų sąrašą ir teikti Vokietijoje su vidaus teise susijusias patentinių patikėtinių paslaugas. Užsienio patentų teisės specialistai gali siūlyti su užsienio teise susijusias teises paslaugas, jeigu įrodo turintys ekspertinių žinių, taip pat reikalaujama užsiregistruoti teisinių paslaugų teikėju Vokietijoje. Užsienio patentų teisės specialistai (turintys ne EEE ir Šveicarijoje įgytas kvalifikacijas) negali steigti įmonės kartu su nacionaliniais patentų teisės specialistais.

Užsienio (ne EEE ir Šveicarijos) patentų teisės specialistai gali steigti tik tokį komercinį vienetą kaip *Patentanwalts-GmbH* arba *Patentanwalts-AG*, įsigyjant nekontrolinį akcijų paketą.

EE: norint teikti patentinių patikėtinių paslaugas, reikia būti Estijos arba ES piliečiu ir nuolatiniu gyventoju.

ES ir PT: norint teikti pramoninės nuosavybės agentų paslaugas, reikia būti EEE šalies piliečiu.

FR: norint užsiregistruoti pramoninės nuosavybės agentų paslaugų sąrašė, reikia būti įsisteigus EEE arba būti EEE rezidentu. Fiziniai asmenys turi būti EEE šalies piliečiai. Norint atstovauti klientui nacionalinėje intelektinės nuosavybės tarnyboje, reikia būti įsisteigus EEE. Paslaugos teikiamos tik per SCP (*société civile professionnelle*), SEL (*société d'exercice libéral*) ar bet kokią kitą teisinę formą tam tikromis sąlygomis. Nepriklausomai nuo teisinės formos, daugiau nei pusę akcijų ir balsavimo teisių turi turėti EEE profesinę kvalifikaciją turintys asmenys. Teisinių paslaugų įmonėms gali būti leidžiama teikti pramoninės nuosavybės agentų paslaugas (žr. išlygą dėl teisinių paslaugų).

Tarpvalstybinė prekyba paslaugomis – vietos buveinė

FI ir HU: norint teikti patentinių patikėtinių paslaugas reikia būti EEE rezidentu.

SI: registruotųjų teisių (patentų, prekių ženklų, dizaino apsaugos) subjektas / pareiškėjas turi būti Slovėnijos rezidentas. Kitu atveju reikia turėti Slovėnijoje registruotą patentinį patikėtinį arba prekių ženklo ir dizaino patikėtinį, pirmiausia tokioms užduotims kaip teismo proceso dokumentų įteikimas, pranešimas ir pan.

Priemonės:

AT: Patentų srities teisininkų aktas (§§ 2 ir 16a).

BG: Įsakymo dėl atstovų intelektinės nuosavybės srityje 4 straipsnis.

CY: Advokatų įstatymas (2 skyrius) su pakeitimais.

DE: *Patentanwaltsordnung* (PAO).

EE: *Patendivolniku seadus* (Patentinių patikėtinių aktas) § 2, § 14.

ES: *Ley 11/1986, de 20 de marzo, de Patentes de Invención y Modelos de utilidad*, 155-157 straipsniai.

FI: *Tavaramerkkilaki* (Prekių ženklų aktas) (7/1964);

*Laki auktorisoiduista teollisoikeusasiamiehistä* (Įgaliotųjų pramoninės nuosavybės srities teisininkų aktas) (22/2014), ir

*Laki kasvinjalostajanoikeudesta* (Augalų veislių teisinės apsaugos aktas) 1279/2009 ir *Mallioikeuslaki* (Registruotojo dizaino aktas) 221/1971.

FR: *Code de la propriété intellectuelle*

HU: 1995 m. Aktas Nr. XXXII dėl patentinių patikėtinių.

PT: Įstatymo galios dekretas Nr. 15/95, iš dalies pakeistas Įstatymu Nr. 17/2010, *Portaria* 1200/2010, 5 straipsnis ir *Portaria* 239/2013, ir Įstatymas 9/2009.

SI: *Zakon o industrijski lastnini* (Pramoninės nuosavybės aktas), *Uradni list RS*, št. 51/06 – *uradno prečiščeno besedilo in 100/13* ir 23/20 (Slovėnijos Respublikos oficialusis leidinys, Nr. 51/06 – oficialusis konsoliduotasis tekstas 100/13 ir 23/20).

Investicijų liberalizavimas – nacionalinis režimas; tarpvalstybinė prekyba paslaugomis – nacionalinis režimas, vietos buveinė:

IE: norint įsisteigti, bent vienas iš bendrovės direktorių, partnerių, vadovų ar darbuotojų turi būti įregistruotas Airijoje kaip patentinis patikėtinis arba intelektinės nuosavybės srities teisininkas. Tarpvalstybinėms paslaugoms teikti taikomas reikalavimas būti EEE šalies piliečiu ir įsteigti komercinį vieneta, turėti pagrindinę verslo vietą EEE valstybėje narėje ir kvalifikaciją pagal EEE valstybės narės teisę.

Priemonės:

IE: 1996 m. Prekių ženklų akto su pakeitimais 85 ir 86 skirsniai;  
1996 m. Prekių ženklų taisyklių su pakeitimais 51, 51A ir 51B taisyklės; 1992 m. Patentų akto su pakeitimais 106 ir 107 skirsniai, ir 2015 m. Patentinių patikėtinių registro taisyklės S.I. 580.

c) Apskaitos ir buhalterijos paslaugos (CPC 8621, išskyrus audito paslaugas, 86213, 86219 ir 86220)

Investicijų liberalizavimas – patekimas į rinką, nacionalinis režimas; tarpvalstybinė prekyba paslaugomis – vietos buveinė:

AT: užsienio apskaitininkams ir buhalteriams, turintiems reikiamą kvalifikaciją pagal jų buveinės šalies teisę, Austrijos įmonėje gali priklausyti ne daugiau kaip 25 proc. kapitalo dalių ir balsavimo teisių. Paslaugų teikėjas turi turėti biurą arba profesinę būstinę EEE (CPC 862).

FR: taikomas įsisteigimo arba gyvenamosios vietos reikalavimas. Gali teikti bet kurios teisinės formos bendrovė, išskyrus SNC (*Société en nom collectif*) ir SCS (*Société en commandite simple*). Konkrečios sąlygos taikomos SEL (*sociétés d'exercice libéral*), AGC (*Association de gestion et comptabilité*) ir SPE (*Société pluri-professionnelle d'exercice*). (CPC 86213, 86219, 86220).

IT: norintiems būti įtrauktiems į profesijos registrą ir taip įgyti teisę teikti apskaitos ir buhalterijos paslaugas, taikomas gyvenamosios vietos arba įmonės buveinės reikalavimas (CPC 86213, 86219, 86220).

PT (taip pat dėl didžiausio palankumo režimo): norintiems būti įtrauktiems į Sertifikuotų apskaitininkų rūmų (*Ordem dos Contabilistas Certificados*) profesijos registrą (tai yra būtina norint teikti apskaitos paslaugas), taikomas gyvenamosios vietos arba įmonės buveinės reikalavimas, jei Portugalijos piliečiams taikomas toks pats požiūris.

Priemonės:

AT: *Wirtschaftstreuhänderberufsgesetz* (Valstybinių apskaitininkų ir auditorių profesijos aktas, BGBl.

I Nr. 58/1999), § 12, § 65, § 67, § 68 (1) 4, ir

*Bilanzbuchhaltungsgesetz (BibuG)*, BGBl. I Nr. 191/2013, §§ 7, 11, 28.

FR: *Ordonnance 45-2138 du 19 septembre 1945.*

IT: Įstatymo galios dekretas 139/2005 ir Įstatymas 248/2006.

PT: Įstatyminis dekretas Nr. 452/99 su pakeitimais, padarytais rugsėjo 7 d. Įstatymu Nr. 139/2015.

Tarpvalstybinė prekyba paslaugomis – vietos buveinė:

SI: norint teikti apskaitos ir buhalterijos paslaugas (CPC 86213, 86219, 86220), reikia įsisteigti Europos Sąjungoje.

Priemonės:

SI: Paslaugų vidaus rinkoje aktas, Oficialusis leidinys RS Nr. 21/10.

d) Audito paslaugos (CPC – 86211, 86212, išskyrus apskaitos ir buhalterijos paslaugas)

Investicijų liberalizavimas – nacionalinis režimas, didžiausio palankumo režimas; tarpvalstybinė prekyba paslaugomis – nacionalinis režimas, didžiausio palankumo režimas:

EU: norint teikti teisės aktų nustatyto audito paslaugas reikalingas valstybės narės kompetentingos institucijos, kuri, jeigu taikomas abipusiškumo principas, gali pripažinti auditoriaus, kuris yra Jungtinės Karalystės ar bet kurios trečiosios šalies pilietis, kvalifikacijų atitiktį, patvirtinimas (CPC 8621).

Priemonės:

EU: Europos Parlamento ir Tarybos direktyva 2013/34/ES<sup>1</sup>; ir Europos Parlamento ir Tarybos direktyva 2006/43/EB<sup>2</sup>.

Investicijų liberalizavimas – patekimas į rinką:

BG: gali būti taikomi nediskriminaciniai reikalavimai dėl teisinės formos.

Priemonės:

BG: Nepriklausomo finansinio audito aktas.

---

<sup>1</sup> 2013 m. birželio 26 d. Europos Parlamento ir Tarybos direktyva 2013/34/ES dėl tam tikrų rūšių įmonių metinių finansinių ataskaitų, konsoliduotųjų finansinių ataskaitų ir susijusių pranešimų, kuria iš dalies keičiama Europos Parlamento ir Tarybos direktyva 2006/43/EB ir panaikinamos Tarybos direktyvos 78/660/EEB ir 83/349/EEB (ES OL L 182, 2013 6 29, p. 19).

<sup>2</sup> 2006 m. gegužės 17 d. Europos Parlamento ir Tarybos direktyva 2006/43/EB dėl teisės aktų nustatyto metinės finansinės atskaitomybės ir konsoliduotos finansinės atskaitomybės audito, iš dalies keičianti Tarybos direktyvas 78/660/EEB ir 83/349/EEB bei panaikinanti Tarybos direktyvą 84/253/EEB (ES OL L 157, 2006 6 9, p. 87).



Investicijų liberalizavimas – patekimas į rinką, nacionalinis režimas; tarpvalstybinė prekyba paslaugomis – vietos buveinė:

AT: užsienio auditoriams, turintiems reikiamą kvalifikaciją pagal jų buveinės šalies teisę, Austrijos įmonėje gali priklausyti ne daugiau kaip 25 proc. kapitalo ir balsavimo teisių. Paslaugų teikėjas turi turėti biurą arba profesinę būstinę EEE.

Priemonės:

AT: *Wirtschaftstreuhänderberufsgesetz* (Valstybinių apskaitininkų ir auditorių profesijos aktas, BGBl.

I Nr. 58/1999), § 12, § 65, § 67, § 68 (1) 4.

Investicijų liberalizavimas – patekimas į rinką; tarpvalstybinė prekyba paslaugomis – vietos buveinė:

DK: teisės aktų nustatyto audito paslaugų teikėjai turi būti Danijos patvirtinti auditoriai. Norint gauti patvirtinimą reikia būti valstybės narės arba EEE valstybės narės rezidentu. Balsavimo teisės patvirtintose audito įmonėse ir audito įmonėse, kurios nėra patvirtintos pagal nuostatas, kuriomis, remiantis Teisės aktų nustatyto audito sutarties 54 straipsnio 3 dalies g punktu, įgyvendinama Direktyva 2006/43/EB, negali viršyti 10 proc. balsavimo teisių.

FR (taip pat didžiausio palankumo režimo atžvilgiu): norint vykdyti teisės aktų nustatytą auditą, taikomas įsisteigimo arba gyvenamosios vietos reikalavimas. Jungtinės Karalystės piliečiai gali teikti teisės aktų nustatyto audito paslaugas Prancūzijoje, jei laikomasi abipusiškumo principo. Paslaugas gali teikti bet kokios formos įmonė, išskyrus tas, kuriose partneriai laikomi prekyautojais („*commerçants*“), tokios kaip SNC (*Société en nom collectif*) ir SCS (*Société en commandite simple*).

PL: norint teikti audito paslaugas, reikia būti įsisteigus Europos Sąjungoje.

Taikomi reikalavimai dėl teisinės formos.

Priemonės:

DK: *Revisorloven* (Danijos aktas dėl patvirtintų auditorių ir audito įmonių), 2018 11 20 Aktas Nr. 1287.

FR: *Code de commerce*.

PL: 2017 m. gegužės 11 d. Aktas dėl teisės aktų nustatytą auditą atliekančių auditorių, audito įmonių ir viešosios priežiūros (2017 m. Įstatymų leidinys, aktas Nr. 1089).

Investicijų liberalizavimas – patekimas į rinką, nacionalinis režimas; tarpvalstybinė prekyba paslaugomis – patekimas į rinką, nacionalinis režimas:

CY: leidimas yra privalomas, jis išduodamas atlikus ekonominių poreikių analizę. Pagrindiniai kriterijai: užimtumo padėtis sektoriuje. Fiziniai asmenys gali jungtis į profesines asociacijas (ūkinės bendrijas).

SK: Slovakijoje atlikti teisės aktų nustatyta auditą gali būti leidžiama tik įmonėms, kurių bent 60 proc. kapitalo dalių ar balsavimo teisių priklauso Slovakijos arba valstybės narės piliečiams.

Priemonės:

CY: 2017 m. Auditorių įstatymas (Įstatymas 53(I)/2017).

SK: Aktas Nr. 423/2015 dėl teisės aktų nustatyto audito.

Investicijų liberalizavimas – patekimas į rinką; tarpvalstybinė prekyba paslaugomis – nacionalinis režimas, vietos buveinė:

DE: audito bendrovės (*Wirtschaftsprüfungsgesellschaften*) gali būti tik EEE priimtinių teisinių formų. Tikrosios ūkinės bendrijos ir komercinės komanditinės ūkinės bendrijos gali būti pripažintos kaip *Wirtschaftsprüfungsgesellschaften*, jeigu, atsižvelgiant į jų patikėtinių veiklą, jos kaip prekiaujančios ūkinės bendrijos yra įtrauktos į prekybos registrą (WPO 27 straipsnis). Vis dėlto pagal WPO 134 straipsnį įsiregistravę trečiųjų šalių auditoriai gali atlikti teisės aktų nustatyta bendrovės, kurios pagrindinė buveinė yra ne Sąjungoje ir kurios perleidžiamaisiais vertybiniais popieriais prekiaujama reguliuojamoje rinkoje, metinių finansinių ataskaitų auditą arba teikti jos konsoliduotąsias finansines ataskaitas.

Priemonės:

DE: *Handelsgesetzbuch* (HGB; Komercinės teisės kodeksas);

*Gesetz über eine Berufsordnung der Wirtschaftsprüfer* (*Wirtschaftsprüferordnung* - WPO;

Valstybinių apskaitininkų aktas).

Investicijų liberalizavimas – nacionalinis režimas; tarpvalstybinė prekyba paslaugomis – nacionalinis režimas:

ES: teisės aktų nustatyta auditą atliekantis auditorius turi būti valstybės narės pilietis. Ši išlyga netaikoma į Ispanijos reguliuojamos rinkos sąrašus įrašytų ne Europos Sąjungos bendrovių auditui.

Priemonės:

ES: *Ley 22/2015, de 20 de julio, de Auditoría de Cuentas* (naujasis audito įstatymas: Įstatymas Nr. 22/2015 dėl audito paslaugų).

Investicijų liberalizavimas – patekimas į rinką, nacionalinis režimas:

EE: taikomi reikalavimai dėl teisinės formos. Balso teisių, išreikštų audito įmonės akcijomis, dauguma turi priklausyti prisiekusiesiems auditoriams, kuriems taikoma EEE valstybės narės kompetentingos institucijos priežiūra ir kurie savo kvalifikaciją yra įgiję EEE valstybėje narėje, arba audito įmonėms. Bent trys ketvirtadaliai asmenų, atstovaujančių audito įmonei teisės pagrindu, turi būti įgiję kvalifikaciją EEE valstybėje narėje.

Priemonės:

EE: Auditorių veiklos aktas (*Audiitortevuse seadus*) § 76–77.

Investicijų liberalizavimas – nacionalinis režimas, didžiausio palankumo režimas; tarpvalstybinė prekyba paslaugomis – vietos buveinė:

SI: reikalaujama įsteigti komercinį vienetą. Trečiosios šalies audito subjektas gali turėti Slovėnijos audito bendrovių akcijų ar su jomis sudaryti ūkines bendrijas, jeigu pagal šalies, kurioje yra įsteigtas trečiosios šalies audito subjektas, teisę Slovėnijos audito bendrovėms leidžiama toje šalyje turėti audito subjekto akcijų ar sudaryti ūkines bendrijas (abipusiškumo reikalavimas).

Priemonės:

SI: Audito aktas (ZRev-2), Oficialusis leidinys RS Nr. 65/2008 (su paskutiniais pakeitimais Nr. 84/18) ir Bendrovių aktas (ZGD-1), Oficialusis leidinys RS Nr. 42/2006 (su paskutiniais pakeitimais Nr. 22/19 – ZPosS).

Tarpvalstybinė prekyba paslaugomis – vietos buveinė:

BE: reikalaujama įsisteigti Belgijoje, kur bus vykdoma profesinė veikla ir kur bus laikomi su ja susiję aktai, dokumentai ir korespondencija, ir turėti bent vieną administratorių ar vadovą, kuris yra patvirtintas auditorius.

FI: bent vienas Suomijos ribotos atsakomybės bendrovės ir bendrovių, kurioms nustatyta prievolė atlikti auditą, auditorių turi būti EEE rezidentas. Auditorius turi būti vietoje išduotą licenciją turintis auditorius arba vietoje išduotą licenciją turinti audito įmonė.

HR: audito paslaugas gali teikti tik Kroatijoje įsisteigę juridiniai asmenys arba fiziniai asmenys rezidentai Kroatijoje.

IT: fiziniams asmenims norint teikti audito paslaugas, reikia būti šalies rezidentu.

LT: norint teikti audito paslaugas, taikomas įsisteigimo EEE reikalavimas.

SE: tik Švedijoje patvirtinti auditoriai ir Švedijoje įregistruotos audito įmonės gali teikti teisės aktu nustatyto audito paslaugas. Jie turi būti EEE rezidentai. Patvirtintais auditoriais ir įgaliotais auditoriais gali vadintis tik Švedijoje patvirtinti ar įgalioti auditoriai. Kooperatinių ekonominių asociacijų ir tam tikrų kitų įmonių auditoriai, kurie nėra atestuoti ar patvirtinti apskaitininkai, turi būti EEE rezidentai, nebent Vyriausybė arba Vyriausybės paskirta institucija konkrečiu atveju leidžia taikyti kitus reikalavimus.

Priemonės:

BE: 2016 m. gruodžio 7 d. Įstatymas dėl profesinės organizacijos ir auditorių viešosios priežiūros (Viešojo audito aktas).

FI: *Tilintarkastuslaki* (Audito aktas) (459/2007), sektoriui skirti įstatymai, kuriais reikalaujama, kad būtų naudojamosi vietoje išduotą licenciją turinčių auditorių paslaugomis.

HR: Audito akto (OG 146/05, 139/08, 144/12) 3 straipsnis.

IT: Įstatymo galios dekreto 58/1998 155, 158 ir 161 straipsniai;

Respublikos Prezidento dekretas 99/1998 ir Įstatymo galios dekreto 39/2010 2 straipsnis.

LT: 1999 m. birželio 15 d. Audito įstatymas Nr. VIII-1227 (nauja redakcija – 2008 m. liepos 3 d. Įstatymas Nr. X-1676).

SE: *Revisorslagen* (Auditorių aktas) (2001:883);

*Revisionslag* (Audito aktas) (1999:1079);

*Aktiebolagslagen* (Bendrovių aktas) (2005:551);

*Lag om ekonomiska föreningar* (Kooperatinių ekonominių asociacijų aktas) (2018:672), ir kiti teisės aktai, kuriais reglamentuojami naudojimosi patvirtintų auditorių paslaugomis reikalavimai.

- e) Mokesčių konsultacijų paslaugos (CPC 863, neapima teisinio konsultavimo ir teisinio atstovavimo mokesčių klausimais paslaugų, kurios aptariamose dalyje „Teisinės paslaugos“)

Investicijų liberalizavimas – patekimas į rinką, nacionalinis režimas; tarpvalstybinė prekyba paslaugomis – vietos buveinė:

AT: užsienio mokesčių konsultantams, turintiems reikiamą kvalifikaciją pagal jų buveinės šalies teisę, Austrijos įmonėje gali priklausyti ne daugiau kaip 25 proc. kapitalo ir balsavimo teisių. Paslaugų teikėjas turi turėti biurą arba profesinę būstinę EEE.

Priemonės:

AT: *Wirtschaftstreuhänderberufsgesetz* (Valstybinių apskaitininkų ir auditorių profesijos aktas, BGBl.

I Nr. 58/1999), § 12, § 65, § 67, § 68 (1) 4.

Investicijų liberalizavimas – patekimas į rinką; tarpvalstybinė prekyba paslaugomis – vietos buveinė:

FR: taikomas įsisteigimo arba gyvenamosios vietos reikalavimas. Gali teikti bet kurios teisinės formos bendrovė, išskyrus SNC (*Société en nom collectif*) ir SCS (*Société en commandite simple*). Konkrečios sąlygos taikomos SEL (*sociétés d'exercice libéral*), AGC (*Association de gestion et comptabilité*) ir SPE (*Société pluri-professionnelle d'exercice*).

Priemonės:

FR: *Ordonnance 45-2138 du 19 septembre 1945*.

Investicijų liberalizavimas – nacionalinis režimas; tarpvalstybinė prekyba paslaugomis – nacionalinis režimas:

BG: mokesčių konsultantai turi būti valstybės narės piliečiai.

Priemonės:

BG: Apskaitos aktas;

Nepriklausomo finansinio audito aktas; Fizinių asmenų pajamų mokesčių aktas; ir Pelno mokesčio įstatymas.



Tarpvalstybinė prekyba paslaugomis – vietos buveinė:

HU: mokesčių konsultacijų paslaugas gali teikti tik EEE rezidentai.

IT: taikomas gyvenamosios vietos reikalavimas.

Priemonės:

HU: 2017 m. Aktas Nr. 150 dėl mokesčių, ir Vyriausybės dekretas Nr. 2018/263 dėl mokesčių konsultacijų veiklos registracijos ir mokymo.

IT: Įstatymo galios dekretas 139/2005 ir Įstatymas 248/2006.

- f) Architektūros ir miestų planavimo paslaugos, inžinerijos ir suvienytosios inžinerijos paslaugos (CPC 8671, 8672, 8673, 8674)

Investicijų liberalizavimas – patekimas į rinką:

FR: architektūros paslaugoms teikti architektas Prancūzijoje gali įsisteigti tik pasirinkęs vieną iš šių teisinių formų (nediskriminacinėmis sąlygomis): SA ir SARL (*sociétés anonymes, à responsabilité limitée*), EURL (*entreprise unipersonnelle à responsabilité limitée*), SCP (*en commandite par actions*), SCOP (*société coopérative et participative*), SELARL (*société d'exercice libéral à responsabilité limitée*), SELAFA (*société d'exercice libéral à forme anonyme*), SELAS (*société d'exercice libéral*) ar SAS (*société par actions simplifiée*), arba kaip individualus asmuo ar partneris architektūros paslaugų įmonėje (CPC 8671).

Priemonės:

FR: *Loi 90-1258 relative à l'exercice sous forme de société des professions libérales; Décret 95-129 du 2 février 1995 relatif à l'exercice en commun de la profession d'architecte sous forme de société en participation;*

*Décret 92-619 du 6 juillet 1992 relatif à l'exercice en commun de la profession d'architecte sous forme de société d'exercice libéral à responsabilité limitée SELARL, société d'exercice libéral à forme anonyme SELAFA, société d'exercice libéral en commandite par actions SELCA, ir Loi 77-2 du 3 janvier 1977.*

Investicijų liberalizavimas – patekimas į rinką, nacionalinis režimas; tarpvalstybinė prekyba paslaugomis – patekimas į rinką, nacionalinis režimas:

BG: fiziniai asmenys, norintys teikti architektūros, miestų planavimo ir inžinerines paslaugas, turi būti EEE arba Šveicarijos Konfederacijos rezidentai.

Priemonės:

BG: Erdvės plėtros aktas;  
Statybininkų rūmų aktas, ir  
Projektų plėtros ir dizaino architektų ir inžinierių rūmų aktas.

Investicijų liberalizavimas – nacionalinis režimas; tarpvalstybinė prekyba paslaugomis – nacionalinis režimas:

HR: užsienio architekto, inžinieriaus arba miestų planuotojo sukurtą dizainą ar projektą turi patvirtinti įgaliotas fizinis arba juridinis asmuo Kroatijoje, atsižvelgdamas į jo atitiktį Kroatijos teisei (CPC 8671, 8672, 8673, 8674).

Priemonės:

HR: Aktas dėl teritorijų planavimo ir statybos (OG 118/18, 110/19)  
Teritorijų planavimo aktas (OG 153/13, 39/19).

Investicijų liberalizavimas – patekimas į rinką, nacionalinis režimas; tarpvalstybinė prekyba paslaugomis – nacionalinis režimas, vietos buveinė:

CY: norint teikti architektūros ir miestų planavimo paslaugas, inžinerijos ir suvienytąsias inžinerijos paslaugas (CPC 8671, 8672, 8673, 8674), taikoma pilietybės ir gyvenamosios vietos sąlyga.

Priemonės:

CY: Įstatymas Nr. 41/1962 su pakeitimais; Įstatymas Nr. 224/1990 su pakeitimais ir Įstatymas Nr. 29(I)2001 su pakeitimais.

Tarpvalstybinė prekyba paslaugomis – vietos buveinė:

CZ: taikomas EEE gyvenamosios vietos reikalavimas.

HU: toliau nurodytas paslaugas, jei jos teikiamos Vengrijos teritorijoje esančio fizinio asmens, gali teikti tik EEE rezidentai: architektūros paslaugos, inžinerijos paslaugos (taikytina tik aukštąjį išsilavinimą turintiems stažuotojams), suvienytosios inžinerijos paslaugos ir gamtovaizdžio architektūros paslaugos (CPC 8671, 8672, 8673, 8674).

IT: norintiems būti įtrauktiems į profesijos registrą ir taip įgyti teisę teikti architektūros ir inžinerijos paslaugas (CPC 8671, 8672, 8673, 8674), taikomas gyvenamosios vietos arba profesinės veiklos / įmonės buveinės adreso Italijoje reikalavimas.

SK: asmuo, norintis užsiregistruoti profesinėje organizacijoje ir taip įgyti teisę teikti architektūros ir inžinerijos paslaugas (CPC 8671, 8672, 8673, 8674), turi būti EEE rezidentas.

Priemonės:

CZ: Aktas Nr. 360/1992 *Coll.* dėl konstrukcijų statybos srityje dirbančių įgaliotųjų architektų ir įgaliotųjų inžinierių ir technikų profesinės veiklos.

HU: 1996 m. Aktas Nr. LVIII dėl architektų ir inžinierių profesinių organizacijų.

IT: Karališkasis dekretas Nr. 2537/1925 (architektų ir inžinierių profesijų nuostatai); Įstatymas 1395/1923, ir  
Respublikos Prezidento dekretas (D.P.R.) 328/2001.

SK: Akto 138/1992 dėl architektų ir inžinierių 3, 15, 15a, 17a ir 18a straipsniai.

Tarpvalstybinė prekyba paslaugomis – patekimas į rinką, nacionalinis režimas:

BE: architektūros paslaugų teikimas apima ir darbų vykdymo kontrolę (CPC 8671, 8674).  
Priimančiose šalyse leidimus turintys užsienio architektai, norintys retkarčiais verstis profesine veikla Belgijoje, turi iš anksto gauti Asociacijos tarybos leidimą dirbti toje geografinėje teritorijoje, kurioje ketina vykdyti veiklą.

Priemonės:

BE: 1939 m. vasario 20 d. Įstatymas dėl architektų profesinės kvalifikacijos apsaugos, ir  
1963 m. birželio 26 d. Įstatymas, kuriuo įkuriama Architektų brolija,  
1983 m. gruodžio 16 d. Architektų brolijos nacionalinės tarybos nustatyti etikos nuostatai  
(patvirtinti 1985 m. balandžio 18 d. Karališkojo dekreto 1 straipsniu, M. B., 1985 m. gegužės 8 d.)

Išlyga Nr. 3. Specialistų paslaugos (su sveikata susijusios profesijos ir mažmeninė prekyba farmacijos produktais)

Sektorius, subsektorius Specialistų paslaugos – medicinos (įskaitant psichologus) ir stomatologijos paslaugos; akušerių, slaugytojų, fizioterapeutų ir paramedikų paslaugos; veterinarijos paslaugos; farmacijos, medicinos ir ortopedijos prekių mažmeninis pardavimas ir kitos vaistinininkų paslaugos

Pramonės klasifikatoriaus kategorija: CPC 9312, 93191, 932, 63211

Išlygos tipas:

Patekimas į rinką

Nacionalinis režimas

Didžiausio palankumo režimas

Vyresnioji vadovybė ir direktorių valdybos

Vietos buveinė

Skyrius / skirsnis: Investicijų liberalizavimas ir tarpvalstybinė prekyba paslaugomis

Aprašymas:

- a) Medicinos, stomatologijos, akušerių, slaugytojų, fizioterapeutų ir paramedikų paslaugos (CPC 852, 9312, 93191)

Investicijų liberalizavimas – nacionalinis režimas, didžiausio palankumo režimas; tarpvalstybinė prekyba paslaugomis – nacionalinis režimas, didžiausio palankumo režimas:

IT: norint teikti psichologų paslaugas reikia būti Europos Sąjungos piliečiu, užsienio specialistams gali būti leidžiama praktikuoti laikantis abipusiškumo principo (dalis CPC 9312).

Priemonės

IT: Įstatymas Nr. 56/1989 dėl psichologų profesijos.

Investicijų liberalizavimas – patekimas į rinką, nacionalinis režimas; tarpvalstybinė prekyba paslaugomis – patekimas į rinką, nacionalinis režimas, vietos buveinė:

CY: norint teikti medicinos (įskaitant psichologus), stomatologijos, akušerių, slaugytojų, fizioterapeutų ir paramedikų paslaugas, taikoma Kipro pilietybės ir gyvenamosios vietos sąlyga.

Priemonės:

CY: Įstatymas dėl gydytojų registracijos (250 skyrius), su pakeitimais;

Įstatymas dėl stomatologų registracijos (249 skyrius), su pakeitimais;

Įstatymas 75(I)/2013 dėl podiatrų;

Įstatymas 33(I)/2008 su pakeitimais dėl medicinos fizikos specialistų;

Įstatymas 34(I)/2006 su pakeitimais dėl ergoterapeutų;

Įstatymas 9(I)/1996 su pakeitimais dėl gydytojų odontologų;

Įstatymas 68(I)/1995 su pakeitimais dėl psichologų;

Įstatymas 16(I)/1992 su pakeitimais dėl optikų;

Įstatymas 23(I)/2011 su pakeitimais dėl radiologų ir radioterapeutų;  
Įstatymas 31(I)/1996 su pakeitimais dėl dietologų ir mitybos specialistų;  
Įstatymas Nr. 140/1989 su pakeitimais dėl fizioterapeutų, ir  
Įstatymas Nr. 214/1988 su pakeitimais dėl slaugytojų.

Investicijų liberalizavimas – patekimas į rinką; tarpvalstybinė prekyba paslaugomis – patekimas į rinką, vietos buveinė:

DE (taip pat taikoma regioninės valdžios lygmeniui): gali būti nustatomi geografiniai profesinės registracijos apribojimai, vienodai taikomi ir piliečiams, ir užsieniečiams.

Gydytojai (įskaitant psichologus, psichoterapeutus ir stomatologus), norintys gydyti privalomojo sveikatos draudimo fondų draudžiamus pacientus, turi įsiregistruoti regioninėse privalomojo sveikatos draudimo sistemos gydytojų arba stomatologų asociacijose (*kassenärztliche* arba *kassenzahnärztliche Vereinigungen*). Atsižvelgiant į gydytojų pasiskirstymą regione, tokiai registracijai gali būti taikomi kiekybiniai apribojimai. Stomatologams tokie apribojimai netaikomi. Registruotis turi tik valstybinėje sveikatos priežiūros sistemoje dirbantys gydytojai. Gali būti taikomi su įsisteigimo, kurio reikalaujama šioms paslaugoms teikti, teisine forma susiję nediskriminaciniai apribojimai (SGB V 95 straipsnis).

Akušerijos paslaugas gali teikti tik fiziniai asmenys. Medicinos ir stomatologijos paslaugas gali teikti fiziniai asmenys, licencijuoti medicininės priežiūros centrai ir įgaliotos įstaigos. Gali būti taikomi su steigimusi susiję reikalavimai.



Siekiant užtikrinti sąveikumą, suderinamumą ir reikiamų saugos standartų laikymąsi telemedicinos srityje, IRT (informacinių ir ryšių technologijų) paslaugų teikėjų skaičius gali būti ribojamas. Toks apribojimas taikomas nediskriminuojant (CPC 9312, 93191).

Priemonės:

*Bundesärzteordnung* (BÄO; Federaliniai medicinos nuostatai);  
*Gesetz über die Ausübung der Zahnheilkunde* (ZHG);  
*Gesetz über den Beruf der Psychotherapeutin und des Psychotherapeuten* (PsychThG;  
Psichoterapijos paslaugų teikimo aktas);  
*Gesetz über die berufsmäßige Ausübung der Heilkunde ohne Bestallung* (*Heilpraktikergesetz*);  
*Gesetz über das Studium und den Beruf von Hebammen* (HebG);  
*Gesetz über die Pflegeberufe* (PflBG);  
*Sozialgesetzbuch Fünftes Buch* (SGB V; Penktoji socialinės apsaugos kodekso knyga) –  
privalomasis sveikatos draudimas.

Regioninis lygmuo:

*Heilberufekammergesetz des Landes Baden-Württemberg*;  
*Gesetz über die Berufsausübung, die Berufsvertretungen und die Berufsgerichtsbarkeit der Ärzte, Zahnärzte, Tierärzte, Apotheker sowie der Psychologischen Psychotherapeuten und der Kinder- und Jugendlichenpsychotherapeuten* (*Heilberufe-Kammergesetz - HKaG*) in Bayern;  
*Berliner Heilberufekammergesetz* (BlnHKG);  
*Heilberufsgesetz Brandenburg* (HeilBerG);  
*Bremisches Gesetz über die Berufsvertretung, die Berufsausübung, die Weiterbildung und die Berufsgerichtsbarkeit der Ärzte, Zahnärzte, Psychotherapeuten, Tierärzte und Apotheker* (*Heilberufsgesetz - HeilBerG*);  
*Heilberufsgesetz Mecklenburg-Vorpommern* (*Heilberufsgesetz M-V – HeilBerG*);  
*Heilberufsgesetz* (HeilBG NRW);  
*Heilberufsgesetz* (HeilBG Rheinland-Pfalz);

*Gesetz über die öffentliche Berufsvertretung, die Berufspflichten, die Weiterbildung und die Berufsgerichtsbarkeit der Ärzte/ Ärztinnen, Zahnärzte/ Zahnärztinnen, psychologischen Psychotherapeuten/ Psychotherapeutinnen und Kinder- und Jugendlichenpsychotherapeuten/psychotherapeutinnen, Tierärzte/Tierärztinnen und Apotheker/Apothekerinnen im Saarland (Saarländisches Heilberufekammergesetz - SHKG); Gesetz über Berufsausübung, Berufsvertretungen und Berufsgerichtsbarkeit der Ärzte, Zahnärzte, Tierärzte, Apotheker sowie der Psychologischen Psychotherapeuten und der Kinder und Jugendlichenpsychotherapeuten im Freistaat (Sächsisches Heilberufekammergesetz – SächsHKaG) ir Thüringer Heilberufegesetz.*

Investicijų liberalizavimas – patekimas į rinką, nacionalinis režimas; tarpvalstybinė prekyba paslaugomis – patekimas į rinką, vietos buveinė:

FR: nors Sąjungos investuotojai gali būti ir kitos teisinės formos, užsienio investuotojai gali veikti tik kaip „*société d'exercice libéral*“ (SEL) ir „*société civile professionnelle*“ (SCP). Kad galėtų teikti medicinos, stomatologijos ir akušerijos paslaugas, asmuo turi būti Prancūzijos pilietis. Vis dėlto užsieniečiai gali patekti į rinką pagal kasmet nustatomas kvotas. Medicinos, stomatologijos ir akušerių paslaugos, taip pat slaugytojų paslaugos gali būti teikiamos tik kaip *SEL à forme anonyme, à responsabilité limitée par actions simplifiée ou en commandite par actions SCP, société coopérative* (tik nepriklausomi bendrosios praktikos gydytojai ir specialistai) arba *société interprofessionnelle de soins ambulatoires (SISA)* – daugiadiscipliniai sveikatos priežiūros centrai (MSP).

Priemonės:

FR: *Loi 90-1258 relative à l'exercice sous forme de société des professions libérales, Loi n°2011-940 du 10 août 2011 modifiant certaines dispositions de la loi n°2009-879 dite HPST, Loi n°47-1775 portant statut de la coopération et Code de la santé publique.*

Investicijų liberalizavimas – patekimas į rinką:

AT: gydytojų bendradarbiavimas teikiant viešąsias ambulatorines sveikatos priežiūros paslaugas, vadinamųjų asocijuotų gydytojų veikla, gali vykti tik pasirinkus teisinę formą *Offene Gesellschaft/OG* arba *Gesellschaft mit beschränkter Haftung/GmbH*. Tokią asocijuotų gydytojų grupės veiklą gali vykdyti tik gydytojai. Jie privalo turėti teisę verstis nepriklausoma medicinos praktika, užsiregistruoti Austrijos medicinos rūmuose ir aktyviai praktikuoti gydytojo profesiją. Kiti fiziniai ar juridiniai asmenys negali būti asocijuotų gydytojų grupės nariai ir negali gauti jos įplaukų ar pelno dalies (dalis CPC 9312).

Priemonės:

AT: Medicinos aktas, BGBl. I Nr. 169/1998, §§ 52a–52c;

Federalinis aktas dėl aukšto lygio gretutinių sveikatos priežiūros specialistų, BGBl. Nr. 460/1992 Nr. 460/1992, ir Federalinis aktas dėl žemesnio ir aukštesnio lygio gydomojo masažo specialistų, BGBl. Nr. 169/2002. Nr. 169/2002.

b) Veterinarijos paslaugos (CPC 932)

Investicijų liberalizavimas – patekimas į rinką, nacionalinis režimas, didžiausio palankumo režimas; tarpvalstybinė prekyba paslaugomis – patekimas į rinką, nacionalinis režimas, didžiausio palankumo režimas:

AT: veterinarijos paslaugas gali teikti tik EEE valstybės narės piliečiai. Valstybės, kuri nėra EEE valstybė narė, piliečiams pilietybės reikalavimas netaikomas, jeigu su ta EEE nepriklausančia valstybe sudarytas Sąjungos susitarimas, pagal kurį numatoma investicijoms ir tarpvalstybinei prekybai veterinarijos paslaugomis taikyti nacionalinį režimą.

ES: norint vykdyti profesinę veiklą, taikomi narystės profesinėje asociacijoje ir Sąjungos pilietybės reikalavimai – jie būti netaikomi pagal dvišalį profesinį susitarimą. Veterinarijos paslaugas gali teikti tik fiziniai asmenys.

FR: norint teikti veterinarijos paslaugas, taikomas EEE pilietybės reikalavimas, bet laikantis abipusiškumo principo jis gali būti netaikomas. Veterinarijos paslaugas teikianti bendrovė gali būti tik SCP (*Société civile professionnelle*) ir SEL (*Société d'exercice libéral*) teisinių formų.

Tam tikromis sąlygomis gali būti leidžiamos kitų teisinių formų bendrovės, numatytos Prancūzijos vidaus teisėje ar kitos EEE valstybės narės teisėje, kurių registruota buveinė, centrinė administracija arba pagrindinė verslo vieta yra tose šalyse.

Priemonės:

AT: *Tierärztegesetz* (Veterinarijos aktas), BGBl. Nr. 16/1975, § 2 (3).

ES: *Real Decreto 126/2013, de 22 de febrero, por el que se aprueban los Estatutos Generales de la Organización Colegial Veterinaria Española*; 62 ir 64 straipsniai.

FR: *Code rural et de la pêche maritime*.

Investicijų liberalizavimas – patekimas į rinką, nacionalinis režimas; tarpvalstybinė prekyba paslaugomis – nacionalinis režimas, vietos buveinė:

CY: veterinarijos paslaugų teikėjams taikoma pilietybės ir gyvenamosios vietos sąlyga.

EL: norint teikti veterinarijos paslaugas, reikia būti EEE arba Šveicarijos piliečiu.

HR: Kroatijos Respublikoje tarpvalstybines veterinarijos paslaugas gali teikti tik juridiniai ir fiziniai asmenys, kurie yra įsisteigę valstybėje narėje veterinarijos veiklos vykdymo tikslais. Kroatijos Respublikoje veterinarijos praktikos įstaigą gali įsteigti tik Sąjungos piliečiai.

HU: norint tapti Vengrijos veterinarijos rūmų nariu ir taip įgyti teisę teikti veterinarijos paslaugas, taikomas EEE pilietybės reikalavimas. Leidimas steigti išduodamas atlikus ekonominių poreikių analizę. Pagrindiniai kriterijai: darbo rinkos padėtis sektoriuje.

Priemonės:

CY: Įstatymas Nr. 169/1990 su pakeitimais.

EL: Prezidento dekretas Nr. 38/2010, Ministro sprendimas Nr. 165261/IA/2010 (Vyriausybės leidinys 2157/B).

HR: Veterinarijos akto (OG 83/13, 148/13, 115/18) 3(67), 105 ir 121 straipsniai.

HU: 2012 m. Aktas Nr. CXXVII dėl Vengrijos veterinarijos rūmų ir veterinarijos paslaugų teikimo sąlygų.

Tarpvalstybinė prekyba paslaugomis – vietos buveinė:

CZ: norint teikti veterinarijos paslaugas, reikia fiziškai būti šalies teritorijoje.

IT ir PT: kad galėtų teikti veterinarijos paslaugas, asmuo turi būti rezidentas.

PL: norint teikti veterinarijos paslaugas, reikia fiziškai būti šalies teritorijoje, be to, norėdami vykdyti veterinarijos gydytojo veiklą Lenkijos teritorijoje, ne Europos Sąjungos piliečiai turi išlaikyti Lenkijos veterinarijos gydytojų rūmų rengiamą egzaminą lenkų kalba.

SI: Slovėnijos Respublikoje tarpvalstybines veterinarijos paslaugas gali teikti tik juridiniai ir fiziniai asmenys, kurie yra įsisteigę valstybėje narėje veterinarijos veiklos vykdymo tikslais.

Investicijų liberalizavimas – patekimas į rinką; tarpvalstybinė prekyba paslaugomis – patekimas į rinką:

SK: asmuo, norintis užsiregistruoti profesinėje organizacijoje ir taip įgyti teisę vykdyti profesinę veiklą, turi būti EEE rezidentas. Veterinarijos paslaugas gali teikti tik fiziniai asmenys.

Priemonės:

CZ: Aktas Nr. 166/1999 *Coll.* (Veterinarijos aktas), §58-63, 39, ir Akto Nr. 381/1991 *Coll.* (dėl Čekijos veterinarijos gydytojų rūmų) 4 dalis.

IT: Įstatymo galios dekreto C.P.S. 233/1946 7–9 straipsniai, ir Respublikos Prezidento dekreto (DPR) Nr. 221/1950 7 dalis.

PL: 1990 m. gruodžio 21 d. Įstatymas dėl veterinarijos gydytojų profesijos ir veterinarijos gydytojų profesinių organizacijų.

PT: Įstatymo galios dekretas Nr. 368/91 (Veterinarijos gydytojų profesinės asociacijos įstatai) *alterado p/ Lei 125/2015, 3 set.*

SI: *Pravilnik o priznavanju poklicnih kvalifikacij veterinarjev* (Veterinarų profesinių kvalifikacijų pripažinimo taisyklės), *Uradni list RS, št.* (Oficialusis leidinys Nr.) 71/2008, 7/2011, 59/2014, 21/2016, Paslaugų vidaus rinkoje aktas, Oficialusis leidinys RS Nr. 21/2010.

SK: Akto Nr. 442/2004 dėl privačių veterinarijos gydytojų ir veterinarijos gydytojų rūmų 2 straipsnis.

Investicijų liberalizavimas – patekimas į rinką ir tarpvalstybinė prekyba paslaugomis – patekimas į rinką:

DE (taip pat taikoma regioninės valdžios lygmeniui): veterinarijos paslaugas gali teikti tik fiziniai asmenys. Nuotolinės medicinos paslaugos gali būti teikiamos tik pirminio lygio gydymo kontekste, pirmiau fiziškai dalyvavus gydytojui.

DK ir NL: veterinarijos paslaugas gali teikti tik fiziniai asmenys.

IE: veterinarijos paslaugas gali teikti tik fiziniai asmenys arba ūkinės bendrijos.

LV: veterinarijos paslaugas gali teikti tik fiziniai asmenys.

Priemonės:

DE: *Bundes-Tierärzteordnung* (BTÄO; Federalinis veterinarijos profesijos kodeksas).

Regioninis lygmuo:

žemių (*Länder*) gydytojų profesinių tarybų aktai (*Heilberufs- und Kammergesetze der Länder*) ir (ir priimti jais remiantis)

*Baden-Württemberg, Gesetz über das Berufsrecht und die Kammern der Ärzte, Zahnärzte, Tierärzte Apotheker, Psychologischen Psychotherapeuten sowie der Kinder- und*

*Jugendlichenpsychotherapeuten (Heilberufe-Kammergesetz - HBKG);*

*Bayern, Gesetz über die Berufsausübung, die Berufsvertretungen und die Berufsgerichtsbarkeit der Ärzte, Zahnärzte, Tierärzte, Apotheker sowie der Psychologischen Psychotherapeuten und der*

*Kinder- und Jugendlichenpsychotherapeuten (Heilberufe-Kammergesetz - HKaG);*

*Berliner Heilberufekammergesetz (BlnHKG);*

*Brandenburg, Heilberufsgesetz (HeilBerG);*

*Bremen, Gesetz über die Berufsvertretung, die Berufsausübung, die Weiterbildung und die Berufsgerichtsbarkeit der Ärzte, Zahnärzte, Psychotherapeuten, Tierärzte und Apotheker*

*(Heilberufsgesetz - HeilBerG);*

*Hamburg, Hamburgisches Kammergesetz für die Heilberufe (HmbKKGH);*

*Hessen, Gesetz über die Berufsvertretungen, die Berufsausübung, die Weiterbildung und die Berufsgerichtsbarkeit der Ärzte, Zahnärzte, Tierärzte, Apotheker, Psychologischen*

*Psychotherapeuten und Kinder- und Jugendlichenpsychotherapeuten (Heilberufsgesetz);*

*Mecklenburg-Vorpommern, Heilberufsgesetz (HeilBerG);*

*Niedersachsen, Kammergesetz für die Heilberufe (HKG);*

*Nordrhein-Westfalen, Heilberufsgesetz NRW (HeilBerG);*

*Rheinland-Pfalz, Heilberufsgesetz (HeilBG);*

*Saarland, Gesetz Nr. 1405 über die öffentliche Berufsvertretung, die Berufspflichten, die*

*Weiterbildung und die Berufsgerichtsbarkeit der Ärzte/Ärztinnen, Zahnärzte/Zahnärztinnen,*



*Tierärzte/Tierärztinnen und Apotheker/Apothekerinnen im Saarland (Saarländisches Heilberufekammergesetz - SHKG);*

*Sachsen, Gesetz über Berufsausübung, Berufsvertretungen und Berufsgerichtsbarkeit der Ärzte, Zahnärzte, Tierärzte, Apotheker sowie der Psychologischen Psychotherapeuten und der Kinder- und Jugendlichenpsychotherapeuten im Freistaat Sachsen (Sächsisches Heilberufekammergesetz – SächsHKaG);*

*Sachsen-Anhalt, Gesetz über die Kammern für Heilberufe Sachsen-Anhalt (KGHB-LSA);*

*Schleswig-Holstein, Gesetz über die Kammern und die Berufsgerichtsbarkeit für die Heilberufe (Heilberufekammergesetz - HBKG);*

*Thüringen, Thüringer Heilberufegesetz (ThürHeilBG), ir*

*Berufsordnungen der Kammern (Veterinarijos gydytojų tarybų profesinio elgesio kodeksai).*

DK: *Lovbekendtgørelse nr. 40 af lov om dyrlæger af 15. januar 2020 (2020 m. sausio 15 d. konsoliduotas aktas Nr. 40 dėl veterinarijos gydytojų).*

IE: 2005 m. Veterinarijos praktikos aktas.

LV: Veterinariņiņų vaistų įstatymas.

NL: *Wet op de uitoefening van de diergeneeskunde 1990 (WUD).*

- c) Farmacijos produktų, medicinos ir ortopedijos prekių mažmeninis pardavimas ir kitos vaistininčių paslaugos (CPC 63211)

Investicijų liberalizavimas – patekimas į rinką, nacionalinis režimas, vyresnioji vadovybė ir direktorių valdybos:

AT: farmacijos produktai ir specialios medicinos prekės mažmenomis visuomenei gali būti parduodami tik vaistinėje. Vaistinės veiklai vykdyti būtina EEE valstybės narės arba Šveicarijos Konfederacijos pilietybė. Vaistinės nuomininkai arba už jos valdymą atsakingi asmenys turi būti EEE valstybės narės arba Šveicarijos Konfederacijos piliečiai.

Priemonės:

AT: *Apothekengesetz* (Vaistinių įstatymas), RGrBl. Nr. 5/1907 su pakeitimais, §§ 3, 4, 12; *Arzneimittelgesetz* (Vaistų aktas), BGBl. Nr. 185/1983 su pakeitimais, §§ 57, 59, 59a, ir *Medizinproduktegesetz* (Vaistų įstatymas), BGBl. Nr. 657/1996 su pakeitimais, § 99.

Investicijų liberalizavimas – patekimas į rinką, nacionalinis režimas:

DE: vykdyti vaistinių veiklą leidžiama tik fiziniams asmenims (vaistininčiams). Kitų šalių piliečiai arba Vokietijoje farmacijos egzamino neišlaikę asmenys gali tik gauti licenciją perimti trejus pastaruosius metus veikusią vaistinę. Vienam asmeniui gali priklausyti tik viena vaistinė ir ne daugiau kaip trys vaistinės filialai.

FR: vaistinės veiklai vykdyti būtina EEE arba Šveicarijos pilietybė.

Užsienio vaistininkams gali būti leidžiama steigti paisant kasmet nustatomų kvotų. Norint atidaryti vaistinę, būtina gauti leidimą, o įsteigiamo komercinio vieneto, įskaitant nuotolinį vaistų pardavimą visuomenei pasitelkiant informacinės visuomenės paslaugas, teisinė forma turi būti leistina pagal nacionalinę teisę ir nediskriminacinė: tik *société d'exercice libéral (SEL) anonyme, par actions simplifiée, à responsabilité limitée unipersonnelle* arba *pluripersonnelle, en commandite par actions, société en noms collectifs (SNC)* arba *société à responsabilité limitée (SARL) unipersonnelle* arba *pluripersonnelle*.

Priemonės:

DE: Gesetz über das Apothekenwesen (ApoG; Vokietijos farmacijos aktas);  
*Gesetz über den Verkehr mit Arzneimitteln (AMG)*;  
*Gesetz über Medizinprodukte (MPG)*;  
*Verordnung zur Regelung der Abgabe von Medizinprodukten (MPAV)*

FR: *Code de la santé publique* ir  
*Loi 90-1258 du 31 décembre 1990 relative à l'exercice sous forme de société des professions libérales* and *Loi 2015-990 du 6 août 2015*.

Investicijų liberalizavimas – nacionalinis režimas:

EL: vaistinės veiklai vykdyti būtina Europos Sąjungos pilietybė.

HU: vaistinės veiklai vykdyti būtina EEE pilietybė.

LV: kad galėtų savarankiškai dirbti vaistinėje, užsienio vaistininkas ar vaistininko padėjėjas, įgijęs išsilavinimą valstybėje, kuri nėra valstybė narė ar EEE valstybė narė, turi būti bent vienus metus dirbęs vaistinėje EEE valstybėje narėje prižiūrimas vaistininko.

Priemonės

EL: Įstatymas 5607/1932 su pakeitimais, padarytais įstatymais 1963/1991 ir 3918/2011.

HU: 2006 m. Aktas XCVIII dėl bendrųjų nuostatų, susijusių su patikimu ir ekonomiškai pagrįstu vaistų ir pagalbinių medicininių priemonių tiekimu ir vaistų platinimu.

LV: Vaistų įstatymo 38 straipsnis.

Investicijų liberalizavimas – patekimas į rinką:

BG: vaistinių vadovai turi būti kvalifikuoti vaistininkai ir gali vadovauti tik vienai vaistinei, kurioje patys dirba. Bulgarijos Respublikoje nustatyta vienam asmeniui galinčių priklausyti vaistinių kvota (ne daugiau kaip 4).

DK: farmacijos produktų ir specialių medicinos prekių mažmeninio pardavimo visuomenei paslaugas gali teikti tik Danijos sveikatos ir vaistų institucijos išduotą vaistininko licenciją turintys fiziniai asmenys.

ES, HR, HU ir PT: Leidimas steigti išduodamas atlikus ekonominių poreikių analizę.

Pagrindiniai kriterijai: gyventojų skaičius ir paslaugos teikėjų tankis atitinkamoje teritorijoje.

IE: Farmacijos produktų užsakomoji prekyba paštu draudžiama, išskyrus nereceptinius vaistus.

MT: vaistinių licencijos išduodamos paisant specialių apribojimų. Bet kuriame mieste ar kaime asmuo negali turėti daugiau kaip vienos jo vardu išduotos licencijos (Vaistinių licencijų nuostatų (LN279/07) 5 dalies 1 punktas), nebent daugiau paraiškų dėl to miesto ar kaimo nepateikta (Vaistinių licencijų nuostatų (LN279/07) 5 dalies 2 punktas).

PT: komercinėse bendrovėse, kurių kapitalą sudaro akcijos, akcijos turi būti vardinės. Asmuo negali tuo pat metu tiesiogiai ar netiesiogiai turėti daugiau kaip keturių vaistinių nuosavybės teisių ar jomis naudotis, eksploatuoti, vykdyti daugiau kaip keturių vaistinių ar joms vadovauti.

SI: vaistinių tinklą Slovėnijoje sudaro savivaldybėms priklausančios valstybinės farmacijos prekių tiekimo įstaigos ir pagal koncesiją veikiančios privatūs vaistininkai (pagrindinis privačios vaistinės savininkas turi būti farmacijos specialistas). Farmacijos produktų, kuriems reikia recepto, užsakomoji prekyba paštu draudžiama. Paštu užsakytiems vaistams, kuriems nebūtinai gydytojo receptas, reikia specialaus valstybės leidimo.

Priemonės:

BG: Įstatymas dėl žmonėms gydyti skirtų vaistų; 222, 224, 228 straipsniai.

DK: *Apotekerloven* (Danijos farmacijos aktas) LBK Nr. 801, 2018 m. birželio 12 d.

ES: Ley 16/1997, de 25 de abril, de regulación de servicios de las oficinas de farmacia (balandžio 25 d. Įstatymas Nr. 16/1997, kuriuo reglamentuojamos vaistinėse teikiamos paslaugos), 2 ir 3.1 straipsniai, ir

*Real Decreto Legislativo 1/2015, de 24 de julio por el que se aprueba el Texto refundido de la Ley de garantías y uso racional de los medicamentos y productos sanitarios (Ley 29/2006).*

HR: Sveikatos priežiūros aktas (OG 100/18, 125/19).

HU: 2006 m. Aktas XCVIII dėl bendrųjų nuostatų, susijusių su patikimu ir ekonomiškai pagrįstu vaistų ir pagalbinių medicininių priemonių tiekimu ir vaistų platinimu.

IE: 1995 m. ir 2006 m. Airijos vaistų tarybų aktai (1995 m. Nr. 29, 2006 m. Nr. 3); 2003 m. Vaistų (receptai ir tiekimo kontrolė) nuostatai su pakeitimais (S.I. 540, 2003 m.); 2007 m. Vaistų (pateikimo rinkai kontrolė) nuostatai su pakeitimais (S.I. 540, 2007 m.); 2007 m. Vaistinių aktas (Nr. 20, 2007 m.); 2008 m. Mažmeninių farmacijos įmonių reglamentavimo nuostatai su pakeitimais (S.I. Nr. 488, 2008 m.).

MT: Farmacijos licencijų nuostatai (LN279/07), parengti pagal Vaistų aktą (*Cap.* 458).

PT: Įstatymo galios dekretas 307/2007, 9, 14 ir 15 straipsniai, *Alterado p/ Lei 26/2011, 16 jun., alterada:*

- *p/ Acórdão TC 612/2011, 24/01/2012,*

- *p/ Decreto-Lei 171/2012, 1 ago.,*

- *p/ Lei 16/2013, 8 fev.,*

- *p/ Decreto-Lei 128/2013, 5 set.,*

- *p/ Decreto-Lei 109/2014, 10 jul.,*

- *p/ Lei 51/2014, 25 ago.,*

- *p/ Decreto-Lei 75/2016, 8 nov. ir Ordinance 1430/2007 revogada p/ Portaria 352/2012, 30 out.*

SI: Farmacijos paslaugų aktas (SR oficialusis leidinys RS Nr. 85/2016, 77/2017, 73/2019), ir Vaistų aktas (SR oficialusis leidinys Nr. 17/2014, 66/2019).

Investicijų liberalizavimas – patekimas į rinką, nacionalinis režimas, didžiausio palankumo režimas; tarpvalstybinė prekyba paslaugomis – patekimas į rinką, nacionalinis režimas:

IT: verstis šia profesine praktika gali tik į registrą įtraukti fiziniai asmenys, taip pat juridiniai asmenys, kurių teisinė forma – ūkinė bendrija, o kiekvienas bendrovės narys turi būti įsiregistravęs kaip vaistininkas. Kad būtų įtrauktas į vaistininkų profesijos registrą, asmuo turi būti Europos Sąjungos valstybės narės pilietis arba turi būti rezidentas Italijoje ir joje verstis šia profesine veikla. Reikiamą kvalifikaciją turintys užsieniečiai gali būti įtraukti į registrą, jeigu yra piliečiai šalies, su kuria Italija yra sudariusi specialų susitarimą, pagal kurį leidžiama verstis atitinkama profesine veikla laikantis abipusiškumo principo (Įstatymo galios dekretas CPS 233/1946, 7–9 straipsniai ir D.P.R. 221/1950, 3 ir 7 dalys). Leidimas steigti naują vaistinę arba vykdyti veiklą nenaudojamoje vaistinėje išduodamas surengus viešą konkursą. Viešame konkurse gali dalyvauti tik į vaistininkų registrą („*albo*“) įtraukti ES valstybės narės piliečiai.

Leidimas steigti išduodamas atlikus ekonominių poreikių analizę. Pagrindiniai kriterijai: gyventojų skaičius ir paslaugos teikėjų tankis atitinkamoje teritorijoje.

Priemonės:

IT: Įstatymas 362/1991, 1, 4, 7 ir 9 straipsniai;  
Įstatymo galios dekretas (CPS) 233/1946, 7–9 straipsniai, ir  
Respublikos Prezidento dekretas (D.P.R. 221/1950, 3 ir 7 dalys).

Investicijų liberalizavimas – patekimas į rinką, nacionalinis režimas; tarpvalstybinė prekyba paslaugomis – patekimas į rinką, nacionalinis režimas:

CY: norint vykdyti farmacijos produktų, medicinos ir ortopedijos prekių mažmeninį pardavimą ir teikti kitas vaistinininkų paslaugas (CPC 63211), taikomas pilietybės reikalavimas.

Priemonės:

CY: Įstatymas dėl vaistininko profesijos ir nuodų (254 skyrius) su pakeitimais.

Investicijų liberalizavimas – patekimas į rinką; tarpvalstybinė prekyba paslaugomis – patekimas į rinką:

BG: farmacijos produktai ir specialios medicinos prekės mažmenomis visuomenei gali būti parduodami tik vaistinėse. Vaistų užsakomoji prekyba paštu draudžiama, išskyrus nereceptinius vaistus.

EE: farmacijos produktai ir specialios medicinos prekės mažmenomis visuomenei gali būti parduodami tik vaistinėse. Vaistų užsakomoji prekyba paštu draudžiama, taip pat draudžiama paštu ar naudojantis skubių siuntų gabenimo paslauga pristatyti internetu užsakytus vaistus. Leidimas steigti išduodamas atlikus ekonominių poreikių analizę. Pagrindiniai kriterijai: paslaugos teikėjų tankis atitinkamoje teritorijoje.

EL: farmacijos produktų ir specialių medicinos prekių mažmeninio pardavimo visuomenei paslaugas gali teikti tik vaistininko licenciją turintys fiziniai asmenys ir vaistininko licenciją turinčių asmenų įsteigtos bendrovės.



ES: farmacijos produktų ir specialių medicinos prekių mažmeninio pardavimo visuomenei paslaugas gali teikti tik vaistininko licenciją turintys fiziniai asmenys. Kiekvienas vaistininkas gali gauti ne daugiau kaip vieną licenciją.

LU: farmacijos produktų ir specialių medicinos prekių mažmeninio pardavimo visuomenei paslaugas gali teikti tik fiziniai asmenys.

NL: vaistų užsakomajai prekybai taikomi tam tikri reikalavimai.

Priemonės:

BG: Įstatymas dėl žmoniems skirtų vaistų, 219, 222, 228 straipsniai ir 234 straipsnio 5 dalis.

EE: *Ravimiseadus* (Vaistų aktas), RT I 2005, 2, 4; § 29 (2) and § 41 (3); ir *Tervishoiuteenuse korraldamise seadus* (Sveikatos priežiūros paslaugų organizavimo aktas, RT I 2001, 50, 284).

EL: Įstatymas 5607/1932 su pakeitimais, padarytais įstatymais 1963/1991 ir 3918/2011.

ES: *Ley 16/1997, de 25 de abril, de regulación de servicios de las oficinas de farmacia* (balandžio 25 d. Įstatymas Nr. 16/1997, kuriuo reglamentuojamos vaistinėse teikiamos paslaugos), 2 ir 3.1 straipsniai, ir  
*Real Decreto Legislativo 1/2015, de 24 de julio por el que se aprueba el Texto refundido de la Ley de garantías y uso racional de los medicamentos y productos sanitarios (Ley 29/2006)*.

LU: *Loi du 4 juillet 1973 concernant le régime de la pharmacie* (a043 priedas);  
*Règlement grand-ducal du 27 mai 1997 relatif à l'octroi des concessions de pharmacie* (a041 priedas), ir  
*Règlement grand-ducal du 11 février 2002 modifiant le règlement grand-ducal du 27 mai 1997 relatif à l'octroi des concessions de pharmacie* (a017 priedas).

NL: *Geneesmiddelenwet*, 67 straipsnis.

Investicijų liberalizavimas – nacionalinis režimas; tarpvalstybinė prekyba paslaugomis – vietos buveinė:

BG: norint teikti vaistininko paslaugas, reikia būti nuolatiniu gyventoju.

Priemonės:

BG: Įstatymas dėl žmonėms gydyti skirtų vaistų, 146, 161, 195, 222, 228 straipsniai.

Tarpvalstybinė prekyba paslaugomis – vietos buveinė:

DE, SK: norint gauti licenciją verstis vaistininko veikla arba atidaryti vaistinę ir joje visuomenei mažmenomis pardavinėti farmacijos produktus ir tam tikras medicinos prekes, asmuo turi būti rezidentas.

Priemonės:

DE: *Gesetz über das Apothekenwesen* (ApoG; Vokietijos farmacijos aktas);

*Gesetz über den Verkehr mit Arzneimitteln* (AMG);

*Gesetz über Medizinprodukte* (MPG);

*Verordnung zur Regelung der Abgabe von Medizinprodukten* (MPAV).

SK: Aktas Nr. 362/2011 dėl farmacijos produktų ir medicinos priemonių, 6 straipsnis, ir Aktas Nr. 578/2004 dėl sveikatos priežiūros paslaugų teikėjų, medicinos darbuotojų, sveikatos priežiūros srities profesinių organizacijų.

Išlyga Nr. 4. Mokslinių tyrimų ir plėtros paslaugos

Sektorius, subsektorius: Mokslinių tyrimų ir plėtros (MTP) paslaugos

Pramonės klasifikatoriaus CPC 851, 853

kategorija:

Išlygos tipas: Patekimas į rinką

Nacionalinis režimas

Skyrius: Investicijų liberalizavimas ir tarpvalstybinė prekyba paslaugomis

Valdžios lygmuo: EU / valstybė narė (jei nenurodyta kitaip)

Aprašymas:

EU: išimtinės teisės ar leidimai teikti viešosiomis lėšomis finansuojamas mokslinių tyrimų ir plėtros (MTP) paslaugas, kurioms Sąjungos lygmeniu skiriamas Sąjungos finansavimas, gali būti suteikti tik Europos Sąjungos valstybių narių piliečiams ir Sąjungos juridiniams asmenims, kurių registruota buveinė, centrinė administracija ar pagrindinė verslo vieta yra Sąjungoje (CPC 851, 853).

Išimtinės teisės ar leidimai teikti viešosiomis lėšomis finansuojamas MTP paslaugas, kurioms finansavimą skiria valstybė narė, gali būti suteikti tik atitinkamos valstybės narės piliečiams ir atitinkamos valstybės narės juridiniams asmenims, kurių pagrindinė buveinė yra toje valstybėje narėje (CPC 851, 853).

Šia išlyga nedaromas poveikis šio Susitarimo penktai daliai ir išimčiai, taikomai Šalies viešiesiems pirkimams arba subsidijoms pagal šio Susitarimo 123 straipsnio 6 ir 7 dalis.

Priemonės:

EU: visos esamos ir būsimos Sąjungos mokslinių tyrimų ar inovacijų bendrosios programos, įskaitant visas programos „Horizontas 2020“ dalyvavimo taisykles ir su jungtinėmis technologijų iniciatyvomis susijusias taisykles, pagal 185 straipsnį priimti sprendimai ir Europos inovacijų ir technologijos instituto veikla, taip pat esamos ir būsimos nacionalinės, regioninės ar vietos mokslinių tyrimų programos.

## Išlyga Nr. 5. Nekilnojamojo turto paslaugos

Sektorius, subsektorius: Nekilnojamojo turto paslaugos

Pramonės klasifikatoriaus CPC 821, 822

kategorija:

Išlygos tipas: Patekimas į rinką

Nacionalinis režimas

Didžiausio palankumo režimas

Vietos buveinė

Skyrius: Investicijų liberalizavimas ir tarpvalstybinė prekyba paslaugomis

Valdžios lygmuo: EU / valstybė narė (jei nenurodyta kitaip)

Aprašymas:

Investicijų liberalizavimas – patekimas į rinką, nacionalinis režimas; tarpvalstybinė prekyba paslaugomis – nacionalinis režimas, vietos buveinė:

CY: norint teikti nekilnojamojo turto paslaugas, taikoma pilietybės ir gyvenamosios vietos sąlyga.

Priemonės:

CY: Nekilnojamojo turto agentų įstatymas 71(1)/2010 su pakeitimais.

Tarpvalstybinė prekyba paslaugomis – vietos buveinė:

CZ: norint gauti licenciją ir taip įgyti teisę teikti nekilnojamojo turto paslaugas, fiziniams asmenims taikomas gyvenamosios vietos Čekijoje, o juridiniams asmenims – įsisteigimo Čekijoje reikalavimas.

HR: nekilnojamojo turto paslaugoms teikti reikalaujama EEE įsteigti komercinį vienetą.

PT: fiziniai asmenys turi būti EEE rezidentai. Juridiniai asmenys turi būti įsteigti EEE.

Priemonės:

CZ: Prekybos licencijų išdavimo aktas.

HR: Nekilnojamojo turto brokerių paslaugų aktas (OG 107/07 ir 144/12), 2 straipsnis.

PT: Įstatymo galios dekretu Nr. 211/2004, iš dalies pakeisto ir iš naujo paskelbto Įstatymo galios dekretu Nr. 69/2011, 3 ir 25 straipsniai.

Investicijų liberalizavimas – nacionalinis režimas; tarpvalstybinė prekyba paslaugomis – vietos buveinė:

DK: Danijos teritorijoje esančiam fiziniam asmeniui teikiant nekilnojamojo turto paslaugas, profesinės kvalifikacijos pavadinimą „nekilnojamojo turto agentas“ gali naudoti tik įgaliotasis nekilnojamojo turto agentas, kuris yra fizinis asmuo, įrašytas į Danijos verslo institucijos nekilnojamojo turto agentų registrą. Pagal tą aktą reikalaujama, kad pareiškėjas būtų Danijos arba Sąjungos, EEE ar Šveicarijos Konfederacijos rezidentas.

Aktas dėl nekilnojamojo turto pardavimo taikomas tik teikiant nekilnojamojo turto paslaugas klientams. Aktas dėl nekilnojamojo turto pardavimo netaikomas nekilnojamojo turto nuomai (CPC 822).

Priemonės:

DK: *Lov om formidling af fast ejendom m.v. lov. nr. 526 af 28.05.2014* (Aktas dėl nekilnojamojo turto pardavimo).

Tarpvalstybinė prekyba paslaugomis – pateikimas į rinką, nacionalinis režimas, didžiausio palankumo režimas:

SI: tiek, kiek Jungtinė Karalystė leis Slovėnijos piliečiams ir įmonėms teikti nekilnojamojo turto agentų paslaugas, Slovėnija leis Jungtinės Karalystės piliečiams ir įmonėms teikti nekilnojamojo turto agentų paslaugas tokiomis pat sąlygomis; be to, jie turi įvykdyti šiuos reikalavimus: turėti teisę vykdyti nekilnojamojo turto agento veiklą kilmės šalyje, pateikti atitinkamą dokumentą dėl neteistumo baudžiamajame procese ir būti įtrauktiems į kompetentingos (Slovėnijos) ministerijos tvarkomą nekilnojamojo turto agentų registrą.

Priemonės:

SI: Nekilnojamojo turto agentūrų aktas.

## Išlyga Nr. 6. Verslo paslaugos

Sektorius, subsektorius:	Verslo paslaugos – nuomos arba išperkamosios nuomos be operatoriaus paslaugos; su valdymo konsultavimu susijusios paslaugos; techninis tikrinimas ir analizė; susijusios mokslinių ir techninių konsultacijų paslaugos; paslaugos, glaudžiai susijusios su žemės ūkiu; apsaugos paslaugos; įdarbinimo paslaugos; vertimo raštu ir žodžiu paslaugos ir kitos verslo paslaugos
Pramonės klasifikatoriaus kategorija:	ISIC 37 red., dalis CPC 612, dalis 621, dalis 625, 831, dalis 85990, 86602, 8675, 8676, 87201, 87202, 87203, 87204, 87205, 87206, 87209, 87901, 87902, 87909, 88, dalis 893
Išlygos tipas:	Patekimas į rinką  Nacionalinis režimas  Didžiausio palankumo režimas  Vyresnioji vadovybė ir direktorių valdybos  Vietos buveinė
Skyrius:	Investicijų liberalizavimas ir tarpvalstybinė prekyba paslaugomis
Valdžios lygmuo:	EU / valstybė narė (jei nenurodyta kitaip)



Aprašymas:

a) Nuomos arba išperkamosios nuomos be operatoriaus paslaugos (CPC 83103, CPC 831)

Investicijų liberalizavimas – patekimas į rinką, nacionalinis režimas:

SE: jei dalis laivo nuosavybės teisių priklauso užsieniečiams, tam, kad laivas galėtų plaukioti su Švedijos vėliava, reikia pateikti įrodymų, kad esminę įtaką eksploatuojant laivą daro Švedijos subjektas. Dominuojanti Švedijos įtaka eksploatuojant laivą reiškia, kad laivas yra Švedijoje ir kad Švedijos arba kitos EEE šalies asmenims priklauso proporcingai daugiau nei pusė laivo nuosavybės teisių. Kitiems užsienio laivams ši taisyklė gali būti netaikoma, jeigu juos pagal laivo nuomos be įgulos sutartis išsinuomoja arba išperkamosios nuomos būdu eksploatuoja Švedijos juridiniai asmenys (CPC 83103).

Priemonės:

SE: *Sjölagen* (Jūrų laivybos įstatymas) (1994:1009), Skyrius 1, § 1.

Tarpvalstybinė prekyba paslaugomis – vietos buveinė:

SE: automobilių ir tam tikrų visureigių transporto priemonių (*terrängmotorfordon*) be vairuotojo nuomos arba išperkamosios nuomos paslaugų teikėjai privalo, kai nuoma ar išperkamoji nuoma trunka mažiau nei vienus metus, paskirti asmenį, turintį, be kita ko, užtikrinti, kad verslas būtų vykdomas laikantis taikomų taisyklių bei teisės aktų ir kad būtų laikomasi kelių eismo saugos taisyklių. Atsakingasis asmuo turi gyventi EEE (CPC 831).

Priemonės:

SE: *Lag (1998: 424) om biluthyrning* (Aktas dėl automobilių nuomos ir išperkamosios nuomos).

b) Nuomos ar išperkamosios nuomos paslaugos ir kitos su aviacija susijusios verslo paslaugos

Investicijų liberalizavimas – patekimas į rinką, nacionalinis režimas, didžiausio palankumo režimas; tarpvalstybinė prekyba paslaugomis – patekimas į rinką, nacionalinis režimas, didžiausio palankumo režimas:

EU: Sąjungos oro vežėjo naudojamam orlaivio be įgulos nuomos arba išperkamosios nuomos (nuomos be įgulos) atveju taikomi galiojantys orlaivių registracijos reikalavimai. Nuomos be įgulos sutarčiai, kurios šalimi yra Sąjungos vežėjas, taikomi Sąjungos arba nacionalinėje teisėje įtvirtinti aviacijos saugos reikalavimai, kaip antai išankstinio patvirtinimo ir kitos sąlygos, taikytinos naudojant trečiosiose šalyse užregistruotus orlaivius. Kad orlaivis būtų užregistruotas, gali būti nustatytas reikalavimas, kad jis priklausytų tam tikrus pilietybės kriterijus atitinkantiems fiziniams asmenims arba tam tikrus su kapitalo nuosavybe ir kontrole susijusius kriterijus atitinkantiems juridiniams asmenims (CPC 83104).

Kalbant apie kompiuterinės rezervavimo sistemos (KRS) paslaugas, jeigu už Sąjungos ribų veiklą vykdančios KRS paslaugų teikėjos Sąjungos oro vežėjams netaiko režimo, lygiavertį (t. y. nediskriminacinio) tam, kurį Sąjungos KRS paslaugų teikėjos taiko trečiosios šalies oro vežėjams Sąjungoje, arba jeigu ne Europos Sąjungos oro vežėjai Sąjungos KRS paslaugų teikėjams netaiko režimo, lygiavertį tam, kurį Europos Sąjungos oro vežėjai taiko trečiosios šalies KRS paslaugų teikėjams, gali būti imamas priemonių, skirtų užtikrinti, kad atitinkamai Sąjungoje veiklą vykdančios KRS paslaugų teikėjos ne Sąjungos oro vežėjams arba Sąjungos oro vežėjai ne Europos Sąjungos KRS paslaugų teikėjams taikytų lygiavertį diskriminacinį režimą.

Priemonės:

EU: Europos Parlamento ir Tarybos reglamentas (EB) Nr. 1008/2008<sup>1</sup> ir Europos Parlamento ir Tarybos reglamentas (EB) Nr. 80/2009<sup>2</sup>.

Investicijų liberalizavimas – nacionalinis režimas; tarpvalstybinė prekyba paslaugomis – patekimas į rinką, nacionalinis režimas

BE: fiziniams asmenims, kurie nėra EEE valstybės narės piliečiai, priklausantis privatus (civilinis) orlaivis gali būti užregistruotas tik tuo atveju, jei bent vienus metus be pertraukos tų asmenų gyvenamoji vieta yra Belgijoje arba jie yra jos rezidentai. Užsienio juridiniams asmenims, kurie nėra įsteigti pagal EEE valstybės narės teisę, priklausantis privatus (civilinis) orlaivis gali būti užregistruotas tik tuo atveju, jei bent vienus metus be pertraukos tie asmenys Belgijoje turi buveinę, atstovybę ar biurą (CPC 83104).

---

<sup>1</sup> 2008 m. rugsėjo 24 d. Europos Parlamento ir Tarybos reglamentas (EB) Nr. 1008/2008 dėl oro susisiekimo paslaugų teikimo Bendrijoje bendrųjų taisyklių (ES OL L 293, 2008 10 31, p. 3).

<sup>2</sup> 2009 m. sausio 14 d. Europos Parlamento ir Tarybos reglamentas (EB) Nr. 80/2009 dėl Elgesio su kompiuterinėmis rezervavimo sistemomis kodekso ir panaikinantį Tarybos reglamentą (EEB) Nr. 2299/89 (ES OL L 35, 2009 2 4, p. 47).

Gaisrų gesinimo iš oro, skrydžių mokymo, purškimo, stebėjimo, kartografavimo, fotografavimo ir kitų ore teikiamų žemės ūkio, pramonės ir tikrinimų paslaugoms taikomos autorizacijos procedūros.

Priemonės:

BE: *Arrêté Royal du 15 mars 1954 réglementant la navigation aérienne.*

- c) Su valdymo konsultacijomis susijusios paslaugos – oficialaus ginčų sprendimo ir sutaukinimo paslaugos (CPC 86602)

Tarpvalstybinė prekyba paslaugomis – nacionalinis režimas, vietos buveinė:

BG: asmenys, kurie nėra EEE valstybės narės arba Šveicarijos Konfederacijos piliečiai, norintys teikti tarpininkavimo paslaugas, turi nuolat arba ilgą laiką gyventi Bulgarijos Respublikoje.

HU: kad būtų galima vykdyti tarpininkavimo (pvz., sutaukinimo) veiklą, reikia pateikti pranešimą dėl įrašymo į registrą už teisingumą atsakingam ministrui.

Priemonės:

BG: Tarpininkavimo akto 8 straipsnis.

HU: 2002 m. Aktas Nr. LV dėl tarpininkavimo.

d) Techninio tikrinimo ir analizės paslaugos (CPC 8676)

Investicijų liberalizavimas – patekimas į rinką, nacionalinis režimas; tarpvalstybinė prekyba paslaugomis – patekimas į rinką, nacionalinis režimas:

CY: chemikų ir biologų paslaugas teikiantys asmenys turi būti valstybės narės piliečiai.

FR: biologo profesija gali verstis tik fiziniai asmenys, kurie yra EEE piliečiai.

Priemonės:

CY: 1988 m. Įstatymas dėl chemikų registracijos (Įstatymas 157/1988) su pakeitimais.

FR: *Code de la Santé Publique*.

Investicijų liberalizavimas – patekimas į rinką, nacionalinis režimas; tarpvalstybinė prekyba paslaugomis – vietos buveinė:

BG: norint teikti techninio tikrinimo ir analizės paslaugas, taikomas reikalavimas įsisteigti Bulgarijoje pagal Bulgarijos prekybos aktą ir užsiregistruoti Prekybos registre.

Kad galėtų teikti periodinės kelių transporto priemonių techninės būklės apžiūros paslaugas, asmuo turėtų būti įregistruotas pagal Bulgarijos komercinį aktą ar Pelno nesiekiančių juridinių asmenų aktą arba būti įregistruotas kitoje EEE valstybėje narėje.

Oro ir vandens sudėtį ir švarumą gali tikrinti ir analizuoti tik Bulgarijos aplinkos ir vandens ministerija arba jos agentūros, bendradarbiaudamos su Bulgarijos mokslų akademija.

Priemonės:

BG: Gaminiam taikomų techninių reikalavimų aktas;

Matavimų aktas;

Švaraus aplinkos oro aktas, ir

Vandens aktas, Potvarkis N-32 dėl periodinės kelių transporto priemonių techninės būklės apžiūros.

Investicijų liberalizavimas – nacionalinis režimas, didžiausio palankumo režimas; tarpvalstybinė prekyba paslaugomis – nacionalinis režimas, didžiausio palankumo režimas, vietos buveinė:

IT: biologai, chemikai analitikai, agronomai ir *periti agrari* turi būti rezidentai ir būti įtraukti į profesionalių veiklos vykdytojų registrą. Trečiosios šalies piliečiai gali būti įtraukiami į registrą taikant abipusiškumo sąlygą.

Priemonės:

IT: biologai, chemikai analitikai: Įstatymas 396/1967 dėl biologų profesijos ir Karališkasis dekretas 842/1928 dėl chemikų analitikų profesijos.

e) Susijusios mokslinių ir techninių konsultacijų paslaugos (CPC 8675)

Investicijų liberalizavimas – nacionalinis režimas, didžiausio palankumo režimas; tarpvalstybinė prekyba paslaugomis – nacionalinis režimas, didžiausio palankumo režimas, vietos buveinė:

IT: kad būtų įtrauktas į geologų registrą ir taip įgytų teisę verstis geodezininko ar geologo praktika, taigi ir teikti su žvalgymu bei kasyklų eksploatavimu susijusias ir kitas paslaugas, asmuo turi turėti gyvenamąją vietą arba nuolatinę darbo vietą Italijoje. Taikomas valstybės narės pilietybės reikalavimas; tačiau užsieniečiai gali būti įtraukiami į registrą taikant abipusiškumo principą.

Priemonės:

IT: geologai: Įstatymas 112/1963, 2 ir 5 straipsniai; D.P.R. 1403/1965, 1 straipsnis.

Investicijų liberalizavimas – patekimas į rinką, nacionalinis režimas; tarpvalstybinė prekyba paslaugomis – nacionalinis režimas, vietos buveinė:

BG: fiziniai asmenys, norintys vykdyti su geodezija, kartografija ir kadastro tyrimais susijusias funkcijas, turi būti EEE valstybės narės arba Šveicarijos Konfederacijos piliečiai ir rezidentai. Juridiniams asmenims taikomas registracijos pagal EEE valstybės narės arba Šveicarijos Konfederacijos teisės aktus reikalavimas.

Priemonės:

BG: Kadastro ir nuosavybės registro aktas ir Geodezijos ir kartografijos aktas.

Investicijų liberalizavimas – nacionalinis režimas; tarpvalstybinė prekyba paslaugomis – nacionalinis režimas:

CY: norint teikti atitinkamas paslaugas, taikomas pilietybės reikalavimas.

Priemonės:

CY: Įstatymas Nr. 224/1990 su pakeitimais.

Investicijų liberalizavimas – patekimas į rinką, nacionalinis režimas; tarpvalstybinė prekyba paslaugomis – patekimas į rinką:

FR: tyrinėjimų paslaugas gali teikti tik SEL (*anonyme, à responsabilité limitée ou en commandite par actions*), SCP (*Société civile professionnelle*), SA ir SARL (*sociétés anonymes, à responsabilité limitée*). Norint teikti žvalgymo ir paieškos paslaugas, reikia būti įsisteigus. Šis reikalavimas gali būti netaikomas moksliniams tyrėjams mokslinių tyrimų ministro sprendimu, užsienio reikalų ministro pritarimu.

Priemonės:

FR: *Loi 46-942 du 7 mai 1946 ir décret n°71-360 du 6 mai 1971.*



Investicijų liberalizavimas – patekimas į rinką, nacionalinis režimas; tarpvalstybinė prekyba paslaugomis – nacionalinis režimas, vietos buveinė:

HR: pagrindinių geologijos, geodezijos ir kasybos konsultacijų paslaugos, taip pat susijusios aplinkos apsaugos konsultacijų paslaugos Kroatijos teritorijoje gali būti teikiamos tik kartu su šalies juridiniais asmenimis arba per tokius asmenis.

Priemonės:

HR: Potvarkis dėl leidimų vykdyti profesinę aplinkos apsaugos veiklą išdavimo juridiniams asmenims reikalavimų (OG Nr. 57/10), 32–35 straipsniai.

f) Paslaugos, glaudžiai susijusios su žemės ūkiu (dalis CPC 88)

Investicijų liberalizavimas – nacionalinis režimas; tarpvalstybinė prekyba paslaugomis – nacionalinis režimas, didžiausio palankumo režimas, vietos buveinė:

IT: biologai, chemikai analitikai, agronomai ir *periti agrari* turi būti rezidentai ir būti įtraukti į profesionalių veiklos vykdytojų registrą. Trečiosios šalies piliečiai gali būti įtraukiami į registrą taikant abipusiškumo sąlygą.

Priemonės:

IT: biologai, chemikai analitikai: Įstatymas 396/1967 dėl biologų profesijos ir Karališkasis dekretas 842/1928 dėl chemikų analitikų profesijos.

Investicijų liberalizavimas – patekimas į rinką, didžiausio palankumo režimas; tarpvalstybinė prekyba paslaugomis – patekimas į rinką, didžiausio palankumo režimas:

PT: biologų, chemikų analitikų ir agronomų profesijomis gali verstis tik fiziniai asmenys. Kalbant apie trečiųjų šalių piliečius, inžinierių ir techninių inžinierių atveju taikomas abipusiškumo principas (o ne pilietybės reikalavimas). Biologams nėra nei pilietybės reikalavimo, nei abipusiškumo reikalavimo.

Priemonės:

PT: Įstatymo galios dekretas Nr. 119/92 *alterado p/ Lei 123/2015, 2 set. (Ordem Engenheiros)*; Įstatymas Nr. 47/2011 *alterado p/ Lei 157/2015, 17 set. (Ordem dos Engenheiros Técnicos)*, ir Įstatymo galios dekretas Nr. 183/98 *alterado p/ Lei 159/2015, 18 set. (Ordem dos Biólogos)*.

g) Apsaugos paslaugos (CPC 87302, 87303, 87304, 87305, 87309)

Investicijų liberalizavimas – patekimas į rinką, nacionalinis režimas; tarpvalstybinė prekyba paslaugomis – patekimas į rinką, nacionalinis režimas, vietos buveinė:

IT: kad gautų reikiamą leidimą teikti apsaugininkų ir vertybių vežimo paslaugas, asmuo turi būti Europos Sąjungos valstybės narės pilietis ir rezidentas.

PT: tarpvalstybiniu pagrindu teikti apsaugos paslaugas užsienio paslaugų teikėjams neleidžiama.

Specializuotas paslaugas teikiančiam personalui taikomas pilietybės reikalavimas.

Priemonės:

IT: Viešojo saugumo įstatymas (TULPS) Nr. 773/1931, 133–141 straipsniai; Karališkasis dekretas Nr. 635/1940, 257 straipsnis.

PT: Įstatymas Nr. 34/2013 *alterada p/ Lei 46/2019, 16 maio*; ir Dekretas Nr. 273/2013 *alterada p/ Portaria 106/2015, 13 abril*.

Investicijų liberalizavimas – nacionalinis režimas, didžiausio palankumo režimas; tarpvalstybinė prekyba paslaugomis – vietos buveinė:

DK: asmenims, teikiantiems paraišką išduoti leidimą teikti apsaugos paslaugas, taikomas gyvenamosios vietos reikalavimas.

Teisės subjekto, teikiančio paraišką išduoti leidimą teikti apsaugos paslaugas, vadovams ir daugumai valdybos narių taip pat taikomas gyvenamosios vietos reikalavimas. Tačiau gyvenamosios vietos reikalavimas netaikomas vadovams ir direktorių valdybos nariams, jeigu taip nustatyta tarptautiniais susitarimais arba teisingumo ministro įsakymais.

Priemonės:

DK: *Lovbekendtgørelse 2016-01-11 nr. 112 om vagtvirksomhed.*

Tarpvalstybinė prekyba paslaugomis – vietos buveinė:

EE: apsaugininkams taikomas gyvenamosios vietos reikalavimas.

Priemonės:

EE: *Turvaseadus* (Saugumo aktas) § 21, § 22.

h) Įdarbinimo paslaugos (CPC 87201, 87202, 87203, 87204, 87205, 87206, 87209)

Investicijų liberalizavimas – patekimas į rinką, nacionalinis režimas; tarpvalstybinė prekyba paslaugomis – patekimas į rinką, nacionalinis režimas (taikoma taip pat regioninės valdžios lygmeniu):

BE: visuose Belgijos regionuose bendrovė, kurios pagrindinė buveinė yra ne EEE, turi įrodyti, kad teikia įdarbinimo paslaugas savo kilmės šalyje. Valonijos regione įdarbinimo paslaugas gali teikti tik tam tikros rūšies teisės subjektas (*régulièrement constituée sous la forme d'une personne morale ayant une forme commerciale, soit au sens du droit belge, soit en vertu du droit d'un Etat membre ou régie par celui-ci, quelle que soit sa forme juridique*). Bendrovė, kurios pagrindinė buveinė yra ne EEE, turi įrodyti, kad atitinka dekrete nustatytas sąlygas (pvz., dėl teisės subjekto rūšies). Vokiškai kalbančioje bendruomenėje bendrovė, kurios pagrindinė buveinė yra ne EEE, turi atitikti minėtame dekrete nustatytus įsileidimo kriterijus (CPC 87202).

Priemonės:

BE: Flandrijos regionas: *Besluit van de Vlaamse Regering van 10 december 2010 tot uitvoering van het decreet betreffende de private arbeidsbemiddeling*, 8, § 3 straipsnis.

Valonijos regionas: *Décret du 3 avril 2009 relatif à l'enregistrement ou à l'agrément des agences de placement* (2009 m. balandžio 3 d. Dekretas dėl įdarbinimo agentūrų registracijos), 7 straipsnis; ir *Arrêté du Gouvernement wallon du 10 décembre 2009 portant exécution du décret du 3 avril 2009 relatif à l'enregistrement ou à l'agrément des agences de placement* (2009 m. gruodžio 10 d. Valonijos vyriausybės sprendimas, kuriuo įgyvendinamas 2009 m. balandžio 3 d. Dekretas dėl įdarbinimo agentūrų registracijos), 4 straipsnis.

Vokiškai kalbanti bendruomenė: *Dekret über die Zulassung der Leiharbeitsvermittler und die Überwachung der privaten Arbeitsvermittler / Décret du 11 mai 2009 relatif à l'agrément des agences de travail intérimaire et à la surveillance des agences de placement privées*, 6 straipsnis.

Investicijų liberalizavimas – nacionalinis režimas; tarpvalstybinė prekyba paslaugomis – nacionalinis režimas, vietos buveinė:

DE: kad gautą licenciją vykdyti laikinojo įdarbinimo įmonės veiklą, asmuo turi būti Europos Sąjungos valstybės narės pilietis arba joje būti įsteigęs komercinį vienetą pagal Akto dėl darbo per laikinojo įdarbinimo įmonę (*Arbeitnehmerüberlassungsgesetz*) 3 straipsnio 3–5 dalis. Federalinė darbo ir socialinių reikalų ministerija gali paskelbti nuostatus dėl nurodytų profesijų, pvz., su sveikata ir priežiūra susijusių profesijų, darbuotojų iš šalių, kurios nepriklauso EEE, įdarbinimo ir samdymo. Licencija neišduodama ir jos galiojimas nepratęsiamas, jei įmonės, jų dalys arba joms priklausančios įmonės, kurios nėra EEE, ketina vykdyti laikinojo įdarbinimo veiklą (pagal Akto dėl darbo per laikinojo įdarbinimo įmonę (*Arbeitnehmerüberlassungsgesetz*) 3 skirsnio 2 dalį).

Priemonės:

DE: *Gesetz zur Regelung der Arbeitnehmerüberlassung* (AÜG);  
*Sozialgesetzbuch Drittes Buch* (SGB III; Trečioji socialinio kodekso knyga) – Užimtumo skatinimas;  
*Verordnung über die Beschäftigung von Ausländerinnen und Ausländern* (BeschV; Potvarkis dėl užsieniečių įdarbinimo).

Investicijų liberalizavimas – patekimas į rinką:

ES: prieš pradėdamos veiklą įdarbinimo agentūros privalo pateikti priesaikos deklaraciją, kuria patvirtinamas galiojančiuose teisės aktuose nurodytų reikalavimų tenkinimas (CPC 87201, 87202).

Priemonės:

ES: *Real Decreto-ley 8/2014, de 4 de julio, de aprobación de medidas urgentes para el crecimiento, la competitividad y la eficiencia* (tramitado como *Ley 18/2014, de 15 de octubre*).

i) Vertimo raštu ir žodžiu paslaugos (CPC 87905)

Investicijų liberalizavimas – patekimas į rinką, nacionalinis režimas; tarpvalstybinė prekyba paslaugomis – patekimas į rinką:

BG: užsienio fiziniai asmenys, norėdami vykdyti oficialią vertimo raštu veiklą, turi turėti ilgalaikį arba nuolatinį leidimą gyventi Bulgarijos Respublikoje.

Priemonės:

BG: Dokumentų legalizavimo, sertifikavimo ir vertimo raštu nuostatai.

Investicijų liberalizavimas – patekimas į rinką; tarpvalstybinė prekyba paslaugomis – patekimas į rinką:

HU: oficialius vertimus raštu, oficialų vertimų patvirtinimą ir užsienio kalbomis parengtų oficialių dokumentų patvirtintas kopijas gali teikti tik Vengrijos vertimo raštu ir autentiškumo patvirtinimo tarnyba (OFFI).

PL: prisiekusiaisiais vertėjais gali būti tik fiziniai asmenys.

Priemonės:

HU: Ministrų Tarybos dekretas Nr. 24/1986 dėl oficialaus vertimo raštu ir žodžiu.

PL: 2004 m. lapkričio 25 d. Aktas dėl prisiekusiųjų vertėjų raštu ar žodžiu profesijos (Įstatymų leidinys, 2019 m., aktas 1326).

Tarpvalstybinė prekyba paslaugomis – patekimas į rinką:

FI: atestuotieji vertėjai raštu turi būti EEE rezidentai.

Priemonės:

FI: *Laki auktorisoiduista kääntäjistä* (Aktas dėl įgaliotųjų vertėjų raštu) (1231/2007), 2 straipsnio 1 dalis.

Investicijų liberalizavimas – nacionalinis režimas; tarpvalstybinė prekyba paslaugomis – nacionalinis režimas:

CY: norint teikti oficialias vertimo raštu paslaugas, būtina registracija vertėjų raštu registre. Taikomas pilietybės reikalavimas.

HR: atestuotieji vertėjai raštu turi būti EEE piliečiai.

Priemonės:

CY: Įstatymas dėl atestuotųjų vertėjų raštu steigimosi, registracijos ir jų paslaugų reglamentavimo Kipro Respublikoje.

HR: Potvarkis dėl nuolatinių teismo vertėjų žodžiu (OG 88/2008), 2 straipsnis.



- j) Kitos verslo paslaugos (dalis CPC 612, dalis 621, dalis 625, 87901, 87902, 88493, dalis 893, dalis 85990, 87909, ISIC 37)

Investicijų liberalizavimas – patekimas į rinką:

SE: lombardai turi būti steigiami kaip ribotos atsakomybės bendrovės arba filialai (dalis CPC 87909).

Investicijų liberalizavimas – patekimas į rinką; tarpvalstybinė prekyba paslaugomis – vietos buveinė:

CZ: su pakuočių surinkimu ir atliekų naudojimu susijusias paslaugas leidžiama teikti tik įgaliotosioms pakuočių gamybos bendrovėms – juridiniams asmenims, įsisteigusiems kaip akcinė bendrovė (CPC 88493, ISIC 37).

Investicijų liberalizavimas – patekimas į rinką; tarpvalstybinė prekyba paslaugomis – patekimas į rinką:

NL: norint teikti prabavimo paslaugas, reikia Nyderlanduose įsteigti komercinį vienetą. Išimtinės tauriųjų metalų dirbinių prabavimo teisės šiuo metu suteiktos dviem Nyderlandų valstybės monopolijoms (dalis CPC 893).

Priemonės:

CZ: *Act. 477, 2001 Coll. (Pakuočių aktas), 16 dalis.*

SE: Lombardų aktas (1995:1000).

NL: *Waarborgwet* 1986.

Investicijų liberalizavimas – patekimas į rinką, nacionalinis režimas:

PT: kad galėtų teikti išieškojimo agentūrų ir kreditavimo pajėgumo vertinimo paslaugas, asmuo turi būti valstybės narės pilietis (CPC 87901, 87902).

Priemonės:

PT: Įstatymas 49/2004.

Investicijų liberalizavimas – patekimas į rinką, nacionalinis režimas; tarpvalstybinė prekyba paslaugomis – vietos buveinė:

CZ: norint teikti aukcionų rengimo paslaugas reikia gauti licenciją. Kad gautų licenciją (savanoriškų viešųjų aukcionų rengimo tikslu), bendrovė turi būti įsteigta Čekijoje, o fizinis asmuo turi gauti leidimą gyventi šalyje; be to, tiek bendrovė, tiek fizinis asmuo turi būti užregistruoti Čekijos komerciniame registre (dalis CPC 612, dalis 621, dalis 625, dalis 85990).

Priemonės:

CZ: Aktas Nr. 455/1991 *Coll.*;

Prekybos licencijų išdavimo aktas, ir

Aktas Nr. 26/2000 *Coll.* dėl viešųjų aukcionų.

Tarpvalstybinė prekyba paslaugomis – patekimas į rinką:

SE: statybos asociacijos ekonominį planą turi patvirtinti du asmenys. Šie asmenys turi būti viešai patvirtinti EEE institucijų (CPC 87909).

Priemonės:

SE: Kooperatinių statybos asociacijų įstatymas (1991:614).

## Išlyga Nr. 7. Komunikacijų paslaugos

Sektorius, subsektorius	Komunikacijų paslaugos – pašto ir pasiuntinių paslaugos
Pramonės klasifikatoriaus kategorija:	Dalis CPC 71235, dalis 73210, dalis 751
Išlygos tipas:	Patekimas į rinką
Skrysius:	Investicijų liberalizavimas; tarpvalstybinė prekyba paslaugomis
Valdžios lygmuo:	EU / valstybė narė (jei nenurodyta kitaip)

## Aprašymas:

Investicijų liberalizavimas – patekimas į rinką; tarpvalstybinė prekyba paslaugomis – patekimas į rinką:

EU: pašto dėžučių įrengimo šalia viešųjų kelių organizavimui, pašto ženklų leidybai ir registruotųjų laiškų siuntimo paslaugų, kuriomis naudojamosi vykdant teismo arba administracines procedūras, teikimui gali būti taikomi apribojimai pagal nacionalinės teisės aktus. Paslaugoms, kurioms galioja bendrasis universaliųjų paslaugų įsipareigojimas, gali būti nustatytos licencijavimo sistemos.

Tokios licencijos gali būti teikiamos su sąlyga, kad bus vykdomi konkretūs universaliųjų paslaugų įsipareigojimai arba sumokamas finansinis įnašas į kompensacijų fondą.

Priemonės:

EU: Europos Parlamento ir Tarybos direktyva 97/67/EB<sup>1</sup>.

---

<sup>1</sup> 1997 m. gruodžio 15 d. Europos Parlamento ir Tarybos direktyva 97/67/EB dėl Bendrijos pašto paslaugų vidaus rinkos plėtros bendrųjų taisyklių ir paslaugų kokybės gerinimo (ES OL L 15, 1998 1 21, p. 14).

## Išlyga Nr. 8. Statybos paslaugos

Sektorius, subsektorius      Statybos ir susijusios inžinerijos paslaugos

Pramonės klasifikatoriaus      CPC 51  
kategorija:

Išlygos tipas:                      Nacionalinis režimas

Skyrius:                              Investicijų liberalizavimas; Tarpvalstybinė prekyba paslaugomis

Valdžios lygmuo:                  EU / valstybė narė (jei nenurodyta kitaip)

Aprašymas:

CY: pilietybės reikalavimas.

Priemonė

2001 m. Įstatymas dėl statybos darbų ir techninių darbų rangovų kontrolės ir registracijos (29 (I) / 2001), 15 ir 52 straipsniai.

## Išlyga Nr. 9. Platinimo paslaugos

Sektorius, subsektorius Platinimo paslaugos – bendrasis platinimas, tabako gaminių platinimas

Pramonės klasifikatoriaus kategorija: CPC 3546, dalis 621, 6222, 631, dalis 632

Išlygos tipas:

Patekimas į rinką

Nacionalinis režimas

Vietos buveinė

Skyrius: Investicijų liberalizavimas; Tarpvalstybinė prekyba paslaugomis

Valdžios lygmuo: EU / valstybė narė (jei nenurodyta kitaip)

Aprašymas:

a) Platinimo paslaugos (CPC 3546, 631, 632, išskyrus 63211, 63297, 62276, dalis 621)

Investicijų liberalizavimas – patekimas į rinką:

PT: steigiant tam tikras mažmeninės prekybos vietas ir prekybos centrus galioja speciali leidimų sistema. Tai susiję su prekybos centrais, kurių bendrasis nuomojamas plotas yra 8 000 m<sup>2</sup> ar daugiau, ir mažmeninės prekybos vietomis, kurių prekybos plotas yra 2 000 m<sup>2</sup> ir daugiau, jeigu jos nėra prekybos centruose. Pagrindiniai kriterijai: indėlis užtikrinant komercinių pasiūlymų įvairovę; vartotojams teikiamų paslaugų įvertinimas; užimtumo kokybė ir įmonių socialinė atsakomybė; įsiliejimas į miesto aplinką; indėlis į ekologinį veiksmingumą (CPC 631, 632, išskyrus 63211, 63297).

Priemonės:

PT: sausio 16 d. Įstatymo galios dekretas Nr. 10/2015.

Investicijų liberalizavimas – patekimas į rinką, nacionalinis režimas; tarpvalstybinė prekyba paslaugomis – patekimas į rinką, nacionalinis režimas:

CY: platinimo paslaugas teikiantiems farmacijos pramonės atstovams galioja pilietybės reikalavimas (CPC 62117).

Priemonės:

CY: Įstatymas Nr. 74(I) 2020 su pakeitimais.

Investicijų liberalizavimas – patekimas į rinką; tarpvalstybinė prekyba paslaugomis – vietos buveinė:



LT: norint platinti pirotechnikos priemones, reikia licencijos. Licenciją gali gauti tik Sąjungos juridiniai asmenys (CPC 3546).

Priemonės:

LT: 2004 m. kovo 23 d. Civilinių pirotechnikos priemonių apyvartos kontrolės įstatymas Nr. IX-2074.

b) Tabako gaminių platinimas (dalis CPC 6222, 62228, dalis 6310, 63108)

Investicijų liberalizavimas – patekimas į rinką, nacionalinis režimas; tarpvalstybinė prekyba paslaugomis – patekimas į rinką, nacionalinis režimas:

ES: tabako gaminių mažmeninio pardavimo monopolis priklauso valstybei. Įsisteigimui taikomas valstybės narės pilietybės reikalavimas. Tabako gaminių pardavėjo veiklą gali vykdyti tik fiziniai asmenys. Kiekvienas tabako gaminių pardavėjas gali gauti tik vieną licenciją (CPC 63108).

FR: tabako gaminių didmeninės prekybos ir mažmeninio pardavimo monopolis priklauso valstybei. Tabako gaminių pardavėjams (*buraliste*) taikomas pilietybės reikalavimas (dalis CPC 6222, dalis 6310).

Priemonės:

ES: 2014 m. rugsėjo 27 d. Įstatymas 14/2013.

FR: *Code général des impôts*.

Investicijų liberalizavimas – patekimas į rinką, nacionalinis režimas; tarpvalstybinė prekyba paslaugomis – patekimas į rinką, nacionalinis režimas:

AT: leidimo vykdyti tabako pardavėjo veiklą gali prašyti tik fiziniai asmenys.

Pirmenybė teikiama EEE valstybių narių piliečiams (CPC 63108).

Priemonės:

AT: 1996 m. Tabako gaminių monopolio aktas, § 5 ir § 27.

Investicijų liberalizavimas – patekimas į rinką; tarpvalstybinė prekyba paslaugomis – patekimas į rinką, nacionalinis režimas:

IT: tabako gaminiams platinti ir pardavinėti reikia licencijos. Licencija suteikiama vykdant viešas procedūras. Licencijos išduodamos atlikus ekonominių poreikių analizę. Pagrindiniai kriterijai: gyventojų skaičius ir esamų pardavimo taškų geografinis tankis (dalis CPC 6222, dalis 6310).

Priemonės:

IT: Įstatymo galios dekretas 184/2003;

Įstatymas 165/1962;

Įstatymas 3/2003;

Įstatymas 1293/1957;

Įstatymas 907/1942, ir

Respublikos Prezidento dekretas (D.P.R.) 1074/1958.

## Išlyga Nr. 10. Švietimo paslaugos

Sektorius, subsektorius: Švietimo paslaugos (privačiai finansuojamos)

Pramonės klasifikatoriaus kategorija: CPC 921, 922, 923, 924

Išlygos tipas: Patekimas į rinką

Nacionalinis režimas

Vyresnioji vadovybė ir direktorių valdybos

Vietos buveinė

Skyrius: Investicijų liberalizavimas; Tarpvalstybinė prekyba paslaugomis

Valdžios lygmuo: EU / valstybė narė (jei nenurodyta kitaip)

Aprašymas:

Investicijų liberalizavimas – patekimas į rinką, nacionalinis režimas, vyresnioji vadovybė ir direktorių valdybos; tarpvalstybinė prekyba paslaugomis – patekimas į rinką:

CY: privačiai finansuojamos mokyklos savininkai ir didžiausi akcininkai turi būti valstybės narės piliečiai. Jungtinės Karalystės piliečiai gali gauti (švietimo) ministro leidimą pagal nurodytą formą ir sąlygas.

Priemonės:

CY: 2019 m. Privačių mokyklų įstatymas (Nr. 47(I)/2019).

Investicijų liberalizavimas – patekimas į rinką, nacionalinis režimas; tarpvalstybinė prekyba paslaugomis – patekimas į rinką, nacionalinis režimas:

BG: privačiai finansuojamas pradinio ir vidurinio ugdymo paslaugas gali teikti tik įgaliotos Bulgarijos įmonės (turi būti įsteigtas komercinis vienetas). Užsienio dalininkų turintys Bulgarijos vaikų darželiai ir mokyklos gali būti steigiami arba pertvarkomi Bulgarijoje tinkamai įregistruotų Bulgarijos ir užsienio fizinių ar juridinių asmenų asociacijų, korporacijų ar įmonių prašymu, remiantis švietimo ir mokslo ministro pasiūlymu grindžiamu Ministrų Tarybos sprendimu. Užsieniečiams priklausantys vaikų darželiai ir mokyklos gali būti steigiami arba pertvarkomi užsienio juridinių asmenų prašymu, laikantis tarptautinių susitarimų bei konvencijų ir vadovaujantis pirmiau išdėstytomis nuostatomis. Užsienio aukštojo mokslo institucijos patronuojamųjų įmonių Bulgarijos teritorijoje steigti negali. Užsienio aukštojo mokslo institucijos savo fakultetus, katedras, institutus ir kolegijas Bulgarijoje gali steigti tik Bulgarijos aukštųjų mokyklų struktūroje ir bendradarbiaudamos su jomis (CPC 921, 922).

Priemonės:

BG: Ikimokyklinio ir mokyklinio ugdymo aktas, ir  
Aukštojo mokslo įstatymo papildomų nuostatų 4 dalis.

Investicijų liberalizavimas – patekimas į rinką, nacionalinis režimas

SI: privačiai finansuojamas pradinės mokyklas gali steigti tik Slovėnijos fiziniai ar juridiniai asmenys. Paslaugų teikėjas turi įsteigti registruotą buveinę arba filialą (CPC 921).

Priemonės:

SI: Švietimo organizavimo ir finansavimo aktas (Slovėnijos Respublikos oficialusis leidinys, Nr. 12/1996) ir jo peržiūrėtos redakcijos, 40 straipsnis.

Tarpvalstybinė prekyba paslaugomis – vietos buveinė:

CZ ir SK: kad galėtų kreiptis dėl valstybės sutikimo vykdyti privačiai finansuojamos aukštojo mokslo institucijos veiklą, institucija turi būti įsisteigusi valstybėje narėje. Ši išlyga netaikoma techninio ir profesinio mokymo turint vidurinę išsilavinimą paslaugų atveju (CPC 92310).

Priemonės:

CZ: Aktas Nr. 111/1998, *Coll.* (Aukštojo mokslo aktas), § 39, ir Aktas Nr. 561/2004 *Coll.* dėl ikimokyklinio, pagrindinio, vidurinio, tretinio profesinio ir kitokio ugdymo (Švietimo aktas).

SK: 2002 m. Įstatymas Nr. 131 dėl universitetų.

Investicijų liberalizavimas – patekimas į rinką; tarpvalstybinė prekyba paslaugomis – patekimas į rinką:

ES ir IT: norint atidaryti privačiai finansuojamą universitetą, suteikiantį pripažintus diplomus ar laipsnius, reikia gauti leidimą. Atliekama ekonominių poreikių analizė. Pagrindiniai kriterijai: gyventojų skaičius ir esamų įstaigų tankis.

ES: pagal šią procedūrą, be kita ko, reikia gauti Parlamento rekomendaciją.

IT: remiamasi trejų metų programa ir leidimą išduoti valstybės pripažįstamus diplomus gali gauti tik Italijos juridiniai asmenys (CPC 923).

Priemonės:

ES: *Ley Orgánica 6/2001, de 21 de Diciembre, de Universidades* (2001 m. gruodžio 21 d. Įstatymas 6/2001 dėl universitetų), 4 straipsnis.

IT: Karališkasis dekretas Nr. 1592/1933 (Vidurinio ugdymo įstatymas);  
Įstatymas Nr. 243/1991 (Privatiems universitetams nereguliariai skiriamas viešasis įnašas);  
CNVSU (*Comitato nazionale per la valutazione del sistema universitario*) rezoliucija Nr. 20/2003,  
ir  
Respublikos Prezidento dekretas (DPR) Nr. 25/1998.

Investicijų liberalizavimas – patekimas į rinką, nacionalinis režimas, vyresnioji vadovybė ir direktorių valdybos; tarpvalstybinė prekyba paslaugomis – patekimas į rinką:

EL: privačiai finansuojamų pradinį ir vidurinių mokyklų savininkai ir dauguma direktorių valdybos narių, taip pat privačiai finansuojamų pradinio ir vidurinio ugdymo įstaigų mokytojai turi būti valstybių narių piliečiai (CPC 921, 922). Universitetinio lygmens švietimo paslaugas teikia tik institucijos, kurios yra visiškai savarankiški viešosios teisės juridiniai asmenys. Tačiau pagal Įstatymą 3696/2008 Sąjungos rezidentams (fiziniais ar juridiniais asmenimis) leidžiama steigti privačias tretinio mokslo įstaigas, išduodančias sertifikatus, kurie nėra pripažįstami lygiaverčiais universiteto laipsniams (CPC 923).

Priemonės:

EL: Įstatymai Nr. 682/1977, 284/1968, 2545/1940 ir Prezidento dekretas Nr. 211/1994 su pakeitimais, padarytais Prezidento dekretu Nr. 394/1997, Graikijos Konstitucijos 16 straipsnio 5 dalis, ir Įstatymas Nr. 3549/2007.

Investicijų liberalizavimas – patekimas į rinką; tarpvalstybinė prekyba paslaugomis – patekimas į rinką:

AT: norint teikti privačiai finansuojamas taikomojo mokslo srities universitetinio lygmens švietimo paslaugas, reikia gauti kompetentingos institucijos – *AQ Austria* (Austrijos kokybės užtikrinimo ir akreditacijos agentūros) leidimą. Investuotojo, siekiančio vykdyti taikomojo mokslo srities studijų programą, pagrindinė veikla turi būti tokių paslaugų teikimas, o kad siūloma studijų programa būtų patvirtinta, jis turi pateikti poreikių vertinimo ir rinkos tyrimo išvadas. Nustačius, kad programa neatitinka nacionalinių švietimo interesų, kompetentinga ministerija leidimo gali neišduoti. Privatų universitetą norintis steigti pareiškėjas turi gauti kompetentingos institucijos (*AQ Austria* – Austrijos kokybės užtikrinimo ir akreditacijos agentūros) leidimą. Jeigu akreditacijos institucijos sprendimas neatitinka nacionalinių švietimo interesų, kompetentinga ministerija patvirtinimo gali neduoti (CPC 923).

Priemonės:

AT: Taikomojo mokslo srities studijų universiteto aktas, BGBl I Nr. 340/1993, su pakeitimais, § 2, 8; Privačių aukštojo mokslo institucijų aktas, BGBl. I Nr. 77/2020, § 2, ir Aukštojo mokslo kokybės užtikrinimo aktas, BGBl. Nr. 74/2011 su pakeitimais, § 25 (3).

Investicijų liberalizavimas – patekimas į rinką, nacionalinis režimas, didžiausio palankumo režimas; tarpvalstybinė prekyba paslaugomis – patekimas į rinką, nacionalinis režimas:



FR: kad būtų galima dėstyti privačiai finansuojamoje švietimo įstaigoje, taikomas valstybių narių pilietybės reikalavimas (CPC 921, 922, 923). Vis dėlto Jungtinės Karalystės piliečiai, norėdami dėstyti pradinio, vidurinio ugdymo ir aukštesnio lygmens švietimo įstaigose, gali gauti atitinkamų kompetentingų institucijų leidimą. Jungtinės Karalystės piliečiai taip pat gali gauti atitinkamų kompetentingų institucijų leidimą steigti pradinio, vidurinio ugdymo ar aukštesnio lygmens švietimo įstaigas ir vykdyti jų veiklą arba joms vadovauti. Toks leidimas suteikiamas institucijų nuožiūra.

Priemonės:

FR: *Code de l'éducation*.

Investicijų liberalizavimas – patekimas į rinką, nacionalinis režimas; tarpvalstybinė prekyba paslaugomis – patekimas į rinką, nacionalinis režimas:

MT: privačiai finansuojamas aukštojo mokslo ar suaugusiųjų švietimo paslaugas norintys teikti paslaugų teikėjai turi gauti Švietimo ir užimtumo ministerijos išduodamą licenciją. Sprendimą, ar išduoti licenciją, ministerija gali priimti savo nuožiūra (CPC 923, 924).

Priemonės:

MT: 2012 m. teisinis pranešimas 296.

## Išlyga Nr. 11. Aplinkosaugos paslaugos

Sektorius, subsektorius: Aplinkosaugos paslaugos – panaudotų baterijų ir akumuliatorių, senų automobilių ir elektros bei elektroninės įrangos atliekų apdorojimas ir antrinis perdirbimas; aplinkos oro ir klimato apsauga ir išmetamųjų dujų valymo paslaugos

Pramonės klasifikatoriaus Dalis CPC 9402, 9404

kategorija:

Išlygos tipas: Vietos buveinė

Skyrius: Tarpvalstybinė prekyba paslaugomis

Valdžios lygmuo: EU / valstybė narė (jei nenurodyta kitaip)

Aprašymas:

SE: tik subjektai, kurie yra įsisteigę Švedijoje arba kurių pagrindinė buveinė yra Švedijoje, gali būti akredituoti išmetamųjų dujų kontrolės paslaugoms teikti (CPC 9404).

SK: norint vykdyti panaudotų baterijų ir akumuliatorių, alyvų atliekų, senų automobilių ir elektros bei elektroninės įrangos atliekų apdorojimo ir antrinio perdirbimo veiklą, taikomas įsisteigimo EEE reikalavimas (gyvenamosios vietos reikalavimas) (dalis CPC 9402).

Priemonės:

SE: Transporto priemonių aktas (2002:574).

SK: Aktas Nr. 79/2015 dėl atliekų.

## Išlyga Nr. 12. Finansinės paslaugos

Sektorius, subsektorius	Finansinės paslaugos – draudimas ir bankininkystė
Pramonės klasifikatoriaus kategorija:	Netaikoma
Išlygos tipas:	Patekimas į rinką
	Nacionalinis režimas
	Didžiausio palankumo režimas
	Vyresnioji vadovybė ir direktorių valdybos
	Vietos buveinė
Skyrius:	Investicijų liberalizavimas; Tarpvalstybinė prekyba paslaugomis
Valdžios lygmuo:	EU / valstybė narė (jei nenurodyta kitaip)

## Aprašymas:

- a) Draudimas ir su draudimu susijusios paslaugos

Investicijų liberalizavimas – patekimas į rinką, nacionalinis režimas; tarpvalstybinė prekyba paslaugomis – patekimas į rinką, nacionalinis režimas:

IT: teisė vykdyti aktuario profesinę veiklą suteikiama tik fiziniams asmenims. Fiziniai asmenys gali jungtis į profesines asociacijas (neturinčias juridinio asmens teisių). norint vykdyti aktuario profesinę veiklą, taikomas Europos Sąjungos pilietybės reikalavimas, išskyrus užsienio specialistus, kuriems gali būti leidžiama vykdyti šią veiklą remiantis abipusiškumo principu.

Priemonės:

IT: Privataus draudimo kodekso (2005 m. rugsėjo 7 d. Įstatymo galios dekreto Nr. 209) 29 straipsnis, ir Įstatymo 194/1942 4 straipsnis, Įstatymas 4/1999 dėl registro.

Investicijų liberalizavimas – patekimas į rinką, nacionalinis režimas; tarpvalstybinė prekyba paslaugomis – vietos buveinė:

BG: pensijų draudimu gali užsiimti akcinė bendrovė, turinti pagal Socialinio draudimo kodeksą išduotą licenciją ir įregistruota pagal Prekybos aktą arba kitos Europos Sąjungos valstybės narės teisės aktus (filialai neleidžiami).

BG, ES, PL ir PT: tiesiogiai steigti filialus draudimo tarpininkams neleidžiama; ši teisė suteikiama pagal valstybės narės teisę įsteigtoms bendrovėms (taikomas reikalavimas įsteigti vietos juridinį asmenį). PL: draudimo tarpininkams taikomas gyvenamosios vietos reikalavimas.

Priemonės:

BG: Draudimo kodekso 12, 56–63, 65, 66 straipsniai ir 80 straipsnio 4 dalis, Socialinio draudimo kodekso 120a–162 straipsniai, 209–253 straipsniai, 260–310 straipsniai.

ES: *Reglamento de Ordenación, Supervisión y Solvencia de Entidades Aseguradoras y Reaseguradoras (RD 1060/2015, de 20 de noviembre de 2015)*, 36 straipsnis.

PL: 2015 m. rugsėjo 11 d. Aktas dėl draudimo ir perdraudimo veiklos (2020 m. Įstatymų leidinys, aktai Nr. 895 ir Nr. 1180); 2017 m. gruodžio 15 d. Aktas dėl draudimo produktų platinimo (2019 m. Įstatymų leidinys, aktas Nr. 1881); 1997 m. rugpjūčio 28 d. Aktas dėl pensijų fondų organizavimo ir veikimo (2020 m. Įstatymų leidinys, aktas Nr. 105); 2018 m. kovo 6 d. Aktas dėl užsienio verslininkų ir kitų užsienio asmenų ekonominės veiklos Lenkijos Respublikos teritorijoje taisyklių.

PT: Įstatymo galios dekreto 94-B/98, panaikinto sausio 5 d. Įstatymo galios dekretu 2/2009, 7 straipsnis; ir Įstatymo galios dekreto 94-B/98 I skyriaus VI skirsnis, Įstatymo galios dekreto 144/2006, panaikinto sausio 16 d. Įstatymu 7/2019, 34 straipsnio 6 ir 7 dalys ir 7 straipsnis. Teisinio režimo, reglamentuojančio draudimo ir perdraudimo produktų platinimo veiklą, patvirtinto sausio 16 d. Įstatymu 7/2019, 8 straipsnis.

Investicijų liberalizavimas – nacionalinis režimas:

AT: filialų vadovybę turi sudaryti bent du fiziniai asmenys Austrijos rezidentai.

BG: (per)draudimo įmonių valdymo ir priežiūros organų nariams ir kiekvienam asmeniui, įgaliotam vadovauti ar atstovauti (per)draudimo įmonei, taikomas gyvenamosios vietos reikalavimas.

Pensijų draudimo įmonių valdybos pirmininkai, direktorių valdybos pirmininkai, vykdomieji direktoriai ir vadovaujantieji darbuotojai turi turėti nuolatinį adresą arba ilgalaikį leidimą gyventi Bulgarijoje.

Priemonės:

AT: 2016 m. Draudimo priežiūros akto 14 straipsnio 1 dalies 1 punktas, Federalinis oficialusis leidinys I Nr. 34/2015 (*Versicherungsaufsichtsgesetz 2016*, § 14 Abs. 1 Z 3, BGBl. I Nr. 34/2015). 1 Z 3, BGBl. I Nr. 34/2015)

BG: Draudimo kodekso 12, 56–63, 65, 66 straipsniai ir 80 straipsnio 4 dalis.  
Socialinio draudimo kodekso 120a–162 straipsniai, 209–253 straipsniai, 260–310 straipsniai.

Investicijų liberalizavimas – patekimas į rinką, nacionalinis režimas:

BG: prieš steigiant filialą arba atstovybę draudimo paslaugoms teikti, užsienio draudikui arba perdraudikui turėjo būti išduotas leidimas jo kilmės šalyje tokių pačių draudimo rūšių paslaugoms, kurias jis pageidauja teikti Bulgarijoje, teikti.

Papildomo savanoriško pensijų kaupimo fondų pajamos, taip pat panašios pajamos, tiesiogiai susijusios su savanoriško pensijų kaupimo draudimo veikla, vykdoma asmenų, kurie yra įregistruoti pagal kitos valstybės narės teisės aktus ir gali, laikydamiesi atitinkamų teisės aktų, vykdyti savanoriško pensijų kaupimo draudimo operacijas, yra neapmokestinamos, kaip numatyta Pelnų mokesčio akto nustatyta tvarka.

ES: prieš įsteigdamas filialą ar atstovybę Ispanijoje tam tikrų rūšių draudimo paslaugoms teikti, užsienio draudikas turėjo turėti bent penkerius metus aprėpiančią leidimą teikti tokių pat rūšių draudimo paslaugas savo kilmės šalyje.

PT: kad galėtų įsteigti filialą arba agentūrą, užsienio draudimo įmonėms turėjo būti suteiktas bent penkerius metus aprėpiančias leidimas vykdyti draudimo ar perdraudimo veiklą pagal atitinkamą nacionalinę teisę.

Priemonės:

BG: Draudimo kodekso 12, 56–63, 65, 66 straipsniai ir 80 straipsnio 4 dalis.  
Socialinio draudimo kodekso 120a–162 straipsniai, 209–253 straipsniai, 260–310 straipsniai.

ES: *Reglamento de Ordenación, Supervisión y Solvencia de Entidades Aseguradoras y Reaseguradoras (RD 1060/2015, de 20 de noviembre de 2015)*, 36 straipsnis.

PT: Įstatymo galios dekreto 94-B/98 7 straipsnis ir Įstatymo galios dekreto 94-B/98 I skyriaus VI skirsnis, Įstatymo galios dekreto 144/2006 34 straipsnio 6 ir 7 dalys ir 7 straipsnis; Teisinio režimo, reglamentuojančio draudimo ir perdraudimo veiklos pradėjimą ir vykdymą, patvirtinto rugsėjo 9 d. Įstatymu 147/2005, 215 straipsnis.

Investicijų liberalizavimas – patekimas į rinką:

AT: kad gautų licenciją atidaryti filialą, užsienio draudiko teisinė forma jo buveinės šalyje turi atitikti arba būti panaši į akcinės bendrovės arba savitarpio draudimo asociacijos formą.



EL: draudimo ir perdraudimo įmonės, kurių pagrindinės buveinės yra trečiosiose šalyse, gali veikti Graikijoje įsteigdamos patronuojamąsias įmones arba filialus, jei filialas šiuo atveju neturi jokios konkrečios teisinės formos, nes tai reiškia, kad įmonė, kurios pagrindinė buveinė yra už Europos Sąjungos ribų, gavusi leidimą toje valstybėje narėje (Graikijoje) ir vykdanči draudimo veiklą, turi nuolatinį padalinį valstybės narės teritorijoje (t. y. Graikijoje).

Priemonės:

AT: 2016 m. Draudimo priežiūros akto 14 straipsnio 1 dalies 1 punktas, Federalinis oficialusis leidinys I Nr. 34/2015 (*Versicherungsaufsichtsgesetz* 2016, § 14 Abs. 1 Z 1, BGBl. I Nr. 34/2015). 1 Z 1, BGBl. I Nr. 34/2015).

EL: Įstatymo Nr. 4364/2016 130 straipsnis (Vyriausybės oficialusis leidinys 13/ A/ 05.02.2016).

Tarpvalstybinė prekyba paslaugomis – nacionalinis režimas, vietos buveinė:

AT: draudžiama Sąjungoje neįsteigtos patronuojamosios įmonės ar Austrijoje neįsteigto filialo reklama ir tarpininkavimas jų vardu (išskyrus perdraudimą ir retrocesiją).

DK: asmenys ar bendrovės (įskaitant draudimo bendroves), išskyrus pagal Danijos teisę arba Danijos kompetentingų institucijų licencijuotas draudimo bendroves, negali verslo tikslais padėti teikiant tiesiogines draudimo paslaugas asmenims Danijos rezidentams ar Danijos laivų ir Danijoje esančio turto atžvilgiu.

SE: užsienio draudikui tiesioginio draudimo paslaugas leidžiama teikti tik tarpininkaujant Švedijoje įgaliotam draudimo paslaugų teikėjui, jeigu užsienio draudikas ir Švedijos draudimo bendrovė priklauso tai pačiai bendrovių grupei arba yra sudariusios bendradarbiavimo susitarimą.

Tarpvalstybinė prekyba paslaugomis – vietos buveinė:

DE, HU ir LT: tiesioginio draudimo paslaugas norinčioms teikti Europos Sąjungoje neįsisteigusioms draudimo bendrovėms keliamas reikalavimas įsteigti filialą ir gauti leidimą.

SE: draudimo tarpininkavimo paslaugas norinčioms teikti EEE neįsisteigusioms įmonėms reikalaujama įsteigti komercinį vienetą (vietos buveinės reikalavimas).

SK: oro ir jūrų transporto draudimo, apimančio orlaivių / laivų ir atsakomybės draudimą, veiklą gali vykdyti tik Sąjungos įsisteigusi draudimo bendrovės arba Sąjungoje neįsisteigusių draudimo bendrovių, gavusių leidimą vykdyti veiklą Slovakijos Respublikoje, filialai.

Priemonės:

AT: 2016 m. Draudimo priežiūros akto 13 straipsnio 1 dalies 1 punktas, Federalinis oficialusis leidinys I Nr. 34/2015 (*Versicherungsaufsichtsgesetz 2016*, § 13 Abs. 1 Z 1, BGBl. I Nr. 34/2015). 1 Z 2, BGBl. I Nr. 34/2015).

DE: *Versicherungsaufsichtsgesetz (VAG)* dėl visų draudimo paslaugų; kartu taikant *Luftverkehrs-Zulassungs-Ordnung (LuftVZO)* tik dėl privalomo oro transporto atsakomybės draudimo.

DK: *Lov om finansiel virksomhed jf. lovbekendtgørelse 182 af 18. februar 2015.*

HU: 2003 m. Aktas Nr. LX.

LT: 2003 m. rugsėjo 18 d. Draudimo įstatymas Nr. IX-1737 su paskutiniaisiais pakeitimais, padarytais 2019 m. birželio 13 d. Įstatymu Nr. XIII-2232.

SE: *Lag om försäkringsförmedling* (Draudimo produktų platinimo tarpininkavimo aktas) (3 skyriaus 3 skirsnis, 2018:12192005:405) ir Užsienio draudikų veiklos Švedijoje aktas (4 skyriaus 1 ir 10 skirsniai, 1998:293).

SK: Aktas Nr. 39/2015 dėl draudimo.

b) Bankų ir kitos finansinės paslaugos

Investicijų liberalizavimas – patekimas į rinką, nacionalinis režimas; tarpvalstybinė prekyba paslaugomis – vietos buveinė:

BG: norint skolinti lėšas, kurios nėra kaupiamos priimant indėlius ar kitas grąžintinas lėšas, įsigyti kredito įstaigos ar kitos finansų įstaigos akcijų, vykdyti finansinę nuomą, garantijų sandorius, įsigyti skolinius reikalavimus ir vykdyti kitų formų finansavimą (faktoringą, forfeitingą ir kt.), ne bankų finansų įstaigos turi užsiregistruoti Bulgarijos nacionalinio banko nustatyta tvarka. Finansų įstaiga vykdo pagrindinę verslo veiklą Bulgarijos teritorijoje.

BG: ne EEE bankai Bulgarijoje gali vykdyti bankinę veiklą gavę Bulgarijos nacionalinio banko licenciją Bulgarijos Respublikoje imtis veiklos ir ją vykdyti per filialą.

IT: kad bendrovei būtų išduotas leidimas per padalinį Italijoje valdyti vertybinių popierių atsiskaitymo sistemą ar teikti centrinio vertybinių popierių depozitoriumo paslaugas, bendrovė turi būti įsteigta Italijoje (steigti filialų neleidžiama).

Jei vykdoma kolektyvinio investavimo subjektų, išskyrus pagal Sąjungos teisės aktus suderintus kolektyvinio investavimo į perleidžiamuosius vertybinius popierius subjektus (KIPVPS), veikla, patikėtinis arba depozitaras turi būti įsisteigęs Italijoje arba kitoje valstybėje narėje ir turėti filialą Italijoje.

Investicinių fondų, nesuderintų pagal Sąjungos teisės aktus, valdymo įmonės taip pat turi būti įsteigtos Italijoje (ne filialai).

Pensijų fondų lėšų valdymo veiklą gali vykdyti tik bankai, draudimo įmonės, investicinės įmonės ir įmonės, valdančios pagal Sąjungos teisės aktus suderintus KIPVPS, kurių pagrindinė buveinė yra Sąjungoje, taip pat Italijoje įsteigti KIPVPS.

Vykdydami išnešiojamosios prekybos veiklą tarpininkai privalo naudotis valstybės narės teritorijoje gyvenančių įgaliotųjų finansų tarpininkų paslaugomis.

Ne Europos Sąjungos tarpininkų atstovybės negali vykdyti veiklos, kurios tikslas – teikti investicines paslaugas, taigi, be kita ko, prekiauti savo arba klientų vardu, platinti finansines priemones ir organizuoti bei vykdyti jų emisiją (reikia įsteigti filialą).

PT: pensijų fondų valdymo paslaugas gali teikti tik tuo tikslu Portugalijoje kaip juridiniai asmenys įsteigtos specialios bendrovės ir Portugalijoje įsteigtos draudimo bendrovės, turinčios leidimą verstis gyvybės draudimo veikla, arba subjektai, turintys leidimą valdyti pensijų fondus kitose valstybėse narėse. Europos Sąjungai nepriklausančių šalių įmonėms tiesiogiai steigti filialų neleidžiama.

Priemonės:

BG: Įstatymo dėl kredito įstaigų 2 straipsnio 5 dalis, 3a straipsnis ir 17 straipsnis;  
Socialinio draudimo kodekso 121, 121b ir 121f straipsniai, ir  
Valiutos įstatymo 3 straipsnis.

IT: Įstatymo galios dekretu 58/1998 1, 19, 28, 30–33, 38, 69 ir 80 straipsniai;  
1998 m. vasario 22 d. Bendrų Italijos Banko ir „Consob“ nuostatų 3 ir 41 straipsniai;  
2005 m. sausio 25 d. Italijos banko nuostatai;  
2007 m. spalio 29 d. „Consob“ nuostatų 16190 V antraštinės dalies VII skyriaus II skirsnio 17–21, 78–81 ir 91–111 straipsniai, ir taikant:  
Europos Parlamento ir Tarybos reglamentą (ES) Nr. 909/2014<sup>1</sup>.

PT: Įstatymo galios dekretas 12/2006 su pakeitimais, padarytais Įstatymo galios dekretu 180/2007, Įstatymo galios dekretas 357-A/2007, Reglamentas 7/2007-R su pakeitimais, padarytais Reglamentu 2/2008-R, Reglamentas Nr. 19/2008-R, Reglamentas 8/2009. Teisinio režimo, reglamentuojančio pensijų fondų ir jų valdymo subjektų įsteigimą ir veikimą, patvirtinto liepos 23 d. Įstatymu 27/2020, 3 straipsnis.

---

<sup>1</sup> 2014 m. liepos 23 d. Europos Parlamento ir Tarybos reglamentas (ES) Nr. 909/2014 dėl atsiskaitymo už vertybinius popierius gerinimo Europos Sąjungoje ir centrinių vertybinių popierių depozitoriumų, kuriuo iš dalies keičiamos direktyvos 98/26/EB ir 2014/65/ES bei Reglamentas (ES) Nr. 236/2012 (ES OL L 257, 2014 8 28, p. 1).

Investicijų liberalizavimas – patekimas į rinką, nacionalinis režimas:

HU: ne EEE investicinių fondų valdymo įmonių filialai negali užsiimti Europos investicinių fondų valdymo veikla ir negali teikti turto valdymo paslaugų privatiems pensijų fondams.

Priemonės:

HU: 2013 m. Aktas CCXXXVII dėl kredito įstaigų ir finansų įmonių;  
2013 m. Aktas CCXXXVII dėl kredito įstaigų ir finansų įmonių, ir  
2001 m. Aktas CXX dėl kapitalo rinkos.

Investicijų liberalizavimas – nacionalinis režimas; tarpvalstybinė prekyba paslaugomis – patekimas į rinką:

BG: banką turi bendrai valdyti ir jam turi atstovauti bent du asmenys. Banką valdantys ir jam atstovaujantys asmenys turi asmeniškai būti valdybos adreso vietoje. Juridiniai asmenys negali būti išrinkti banko valdybos arba direktorių valdybos nariais.

SE: taupomojo banko steigėjas turi būti fizinis asmuo.

Priemonės:

BG: Kredito įstaigų įstatymo 10 straipsnis;  
Socialinio draudimo kodekso 121e straipsnis, ir  
Valiutos įstatymo 3 straipsnis.

SE: *Sparbankslagen* (Taupomųjų bankų aktas) (1987:619) 2 skyriaus 1 straipsnis.

Investicijų liberalizavimas – nacionalinis režimas:

HU: bent du kredito įstaigos direktorių valdybos nariai turi būti pagal užsienio valiutos naudojimą reglamentuojančius teisės aktus pripažinti rezidentais ir jų nuolatinė gyvenamoji vieta bent vienus metus turi būti buvusi Vengrijoje.

Priemonės:

HU: 2013 m. Aktas CCXXXVII dėl kredito įstaigų ir finansų įmonių;  
2013 m. Aktas CCXXXVII dėl kredito įstaigų ir finansų įmonių, ir  
2001 m. Aktas CXX dėl kapitalo rinkos.

Investicijų liberalizavimas – patekimas į rinką:

RO: rinkos dalyviai turi būti juridiniai asmenys, pagal Bendrovių įstatymo nuostatas įsteigti kaip akcinės bendrovės. Daugiašales prekybos sistemas (DPS – pagal FPRD II direktyvą) gali valdyti pirmiau nurodytomis sąlygomis įsteigtas sistemos operatorius arba ASF (*Autoritatea de Supraveghere Financiară* – Finansų priežiūros institucija) leidimą gavusi investicinė įmonė.

SI: pensijų sistemą gali kurti savitarpio pensijų fondas (kuris nėra teisės subjektas, todėl yra valdomas draudimo bendrovės, banko ar pensijų bendrovės), pensijų bendrovė arba draudimo bendrovė. Be to, pensijų sistemą gali siūlyti ir pagal Europos Sąjungos valstybėje narėje taikomus teisės aktus įsisteigę pensijų sistemų paslaugų teikėjai.

Priemonės:

RO: 2018 m. birželio 11 d. Įstatymas Nr. 126 dėl finansinių priemonių ir Reglamentas Nr. 1/2017, kuriuo iš dalies keičiamas ir papildomas Reglamentas Nr. 2/2006 dėl reguliuojamų rinkų ir daugiašalių prekybos sistemų, patvirtintas NSC Įsaku Nr. 15/2006 – ASF – *Autoritatea de Supraveghere Financiară* – Finansų priežiūros institucija.

SI: Pensijų ir invalidumo draudimo aktas (Oficialusis leidinys Nr. 102/2015 (su paskutiniais pakeitimais, padarytais aktu Nr. 28/19).

Tarpvalstybinė prekyba paslaugomis – vietos buveinė:

HU: ne EEE bendrovės teikti finansines paslaugas arba vykdyti su finansinėmis paslaugomis susijusią pagalbinę veiklą gali tik per savo filialą Vengrijoje.

Priemonės:

HU: 2013 m. Aktas CCXXXVII dėl kredito įstaigų ir finansų įmonių;  
2013 m. Aktas CCXXXVII dėl kredito įstaigų ir finansų įmonių, ir  
2001 m. Aktas CXX dėl kapitalo rinkos.



## Išlyga Nr. 13. Sveikatos ir socialinės paslaugos

Sektorius, subsektorius	Sveikatos priežiūros paslaugos ir socialinės paslaugos
Pramonės klasifikatoriaus kategorija:	CPC 931, 933
Išlygos tipas:	Patekimas į rinką
	Nacionalinis režimas
Skyrius:	Investicijų liberalizavimas ir tarpvalstybinė prekyba paslaugomis
Valdžios lygmuo:	EU / valstybė narė (jei nenurodyta kitaip)
Aprašymas:	
Investicijų liberalizavimas – patekimas į rinką:	

DE (taip pat taikoma regioninės valdžios lygmeniu): gelbėjimo paslaugų ir profesionalių greitosios pagalbos paslaugų teikimą organizuoja ir reguliuoja žemės (*Länder*). Dauguma *Länder* kompetencijas gelbėjimo paslaugų srityje perduoda savivaldybėms. Savivaldybėms leidžiama teikti pirmumą pelno nesiekiantiems veiklos vykdytojams. Tai vienodai taikoma ir užsienio, ir šalies paslaugų teikėjams (CPC 931, 933). Norint teikti greitosios pagalbos paslaugas būtinas planavimas, leidimas ir akreditacija. Kalbant apie telemedicinos sritį, siekiant užtikrinti sąveikumą, suderinamumą ir reikiamus saugos standartus, IRT (informacinių ir ryšių technologijų) paslaugų teikėjų skaičius gali būti ribojamas. Toks apribojimas taikomas nediskriminuojant.

HR: steigiant tam tikras privačiai finansuojamas socialinės rūpybos įstaigas gali būti taikomi pagal poreikius konkrečiose geografinėse teritorijose nustatyti apribojimai (CPC 9311, 93192, 93193, 933).

SI: toliau išvardytoms paslaugoms galioja valstybės monopolis: kraujo ir kraujo preparatų tiekimui, transplantuoti skirtų žmonių organų paėmimui ir saugojimui, socialinės medicinos, higienos, epidemiologijos ir sveikatos ekologijos paslaugoms, patologinės anatomijos paslaugoms ir biomedicinos priemonėmis atliekamoms reprodukcijos procedūroms (CPC 931).

Priemonės:

DE: *Bundesärzteordnung* (BÄO; Federaliniai medicinos nuostatai);

*Gesetz über die Ausübung der Zahnheilkunde* (ZHG);

*Gesetz über den Beruf der Psychotherapeutin und des Psychotherapeuten* (PsychThG;

Psichoterapijos paslaugų teikimo aktas);

*Gesetz über die berufsmäßige Ausübung der Heilkunde ohne Bestallung* (*Heilpraktikergesetz*);

*Gesetz über das Studium und den Beruf der Hebammen* (HebG);

*Gesetz über den Beruf der Notfallsanitäterin und des Notfallsanitäters (NotSanG);*  
*Gesetz über die Pflegeberufe (PflBG);*  
*Gesetz über die Berufe in der Physiotherapie (MPhG);*  
*Gesetz über den Beruf des Logopäden (LogopG);*  
*Gesetz über den Beruf des Orthoptisten und der Orthoptistin (OrthoptG);*  
*Gesetz über den Beruf der Podologin und des Podologen (PodG);*  
*Gesetz über den Beruf der Diätassistentin und des Diätassistenten (DiätAssG);*  
*Gesetz über den Beruf der Ergotherapeutin und des Ergotherapeuten (ErgThg);*  
*Bundesapothekerordnung (BapO);*  
*Gesetz über den Beruf des pharmazeutisch-technischen Assistenten (PTAG);*  
*Gesetz über technische Assistenten in der Medizin (MTAG);*  
*Gesetz zur wirtschaftlichen Sicherung der Krankenhäuser und zur Regelung der  
Krankenhauspflegesätze (Krankenhausfinanzierungsgesetz - KHG);*  
*Gewerbeordnung (Vokietijos prekybos, komercinės veiklos ir pramonės reguliavimo aktas);*  
*Sozialgesetzbuch Fünftes Buch (SGB V; Penktoji socialinės apsaugos kodekso knyga) –*  
*privalomasis sveikatos draudimas;*  
*Sozialgesetzbuch Sechstes Buch (SGB VI; Šeštoji socialinės apsaugos kodekso knyga) –*  
*privalomasis pensijų draudimas;*  
*Sozialgesetzbuch Siebtes Buch (SGB VII; Septintoji socialinės apsaugos kodekso knyga) –*  
*privalomasis draudimas nuo nelaimingų atsitikimų;*  
*Sozialgesetzbuch Neuntes Buch (SGB IX; Devintoji socialinės apsaugos kodekso knyga) –*  
*neįgalųjų reabilitacija ir dalyvavimas;*  
*Sozialgesetzbuch Elftes Buch (SGB XI; Vienuoliktoji socialinės apsaugos kodekso knyga) –*  
*socialinė parama.*  
*Personenbeförderungsgesetz (PBefG; Viešojo transporto aktas).*

Regioninis lygmuo:

*Gesetz über den Rettungsdienst (Rettungsdienstgesetz - RDG) in Baden-Württemberg;*  
*Bayerisches Rettungsdienstgesetz (BayRDG);*  
*Gesetz über den Rettungsdienst für das Land Berlin (Rettungsdienstgesetz);*  
*Gesetz über den Rettungsdienst im Land Brandenburg (BbgRettG);*  
*Bremisches Hilfeleistungsgesetz (BremHilfeG);*

*Hamburgisches Rettungsdienstgesetz (HmbRDG);*  
*Gesetz über den Rettungsdienst für das Land Mecklenburg-Vorpommern (RDGM-V);*  
*Niedersächsisches Rettungsdienstgesetz (NRettDG);*  
*Gesetz über den Rettungsdienst sowie die Notfallrettung und den Krankentransport durch Unternehmer (RettG NRW);*  
*Landesgesetz über den Rettungsdienst sowie den Notfall- und Krankentransport (RettDG);*  
*Saarländisches Rettungsdienstgesetz (SRettG);*  
*Sächsisches Gesetz über den Brandschutz, Rettungsdienst und Katastrophenschutz (SächsBRKG);*  
*Rettungsdienstgesetz des Landes Sachsen-Anhalt (RettDG LSA);*  
*Schleswig-Holsteinisches Rettungsdienstgesetz (SHRDG);*  
*Thüringer Rettungsdienstgesetz (ThüRettG).*

*Landespflegegesetze:*

*Gesetz zur Umsetzung der Pflegeversicherung in Baden-Württemberg (Landespflegegesetz - LPfIG);*  
*Gesetz zur Ausführung der Sozialgesetze (AGSG);*  
*Gesetz zur Planung und Finanzierung von Pflegeeinrichtungen (Landespflegeeinrichtungsgesetz-LPflegEG);*  
*Gesetz über die pflegerische Versorgung im Land Brandenburg (Landespflegegesetz - LPflegeG);*  
*Gesetz zur Ausführung des Pflege-Versicherungsgesetzes im Lande Bremen und zur Änderung des Bremischen Ausführungsgesetzes zum Bundessozialhilfegesetz (BremAGPflegeVG);*  
*Hamburgisches Landespflegegesetz (HmbLPG);*  
*Hessisches Ausführungsgesetz zum Pflege-Versicherungsgesetz;*  
*Landespflegegesetz (LPflegeG M-V);*  
*Gesetz zur Planung und Förderung von Pflegeeinrichtungen nach dem Elften Buch Sozialgesetzbuch (Niedersächsisches Pflegegesetz - NPflegeG);*  
*Gesetz zur Weiterentwicklung des Landespflegerechts und Sicherung einer unterstützenden Infrastruktur für ältere Menschen, pflegebedürftige Menschen und deren Angehörige (Alten- und Pflegegesetz Nordrhein-Westfalen – APG NRW);*

*Landesgesetz zur Sicherstellung und Weiterentwicklung der pflegerischen Angebotsstruktur (LPflegeASG) (Rheinland-Pfalz);*  
*Gesetz Nr. 1694 zur Planung und Förderung von Angeboten für hilfe-, betreuungs- oder pflegebedürftige Menschen im Saarland (Saarländisches Pflegegesetz);*  
*Sächsisches Pflegegesetz (SächsPflegeG);*  
*Schleswig-Holstein: Ausführungsgesetz zum Pflege-Versicherungsgesetz (Landespflegegesetz - LPflegeG);*  
*Thüringer Gesetz zur Ausführung des Pflege-Versicherungsgesetzes (ThürAGPflegeVG).*  
*Landeskrankenhausgesetz Baden-Württemberg;*  
*Bayerisches Krankenhausgesetz (BayKrG);*  
*Berliner Gesetz zur Neuregelung des Krankenhausrechts;*  
*Krankenhausentwicklungsgesetz Brandenburg (BbgKHEG);*  
*Bremisches Krankenhausgesetz (BrmKrHG);*  
*Hamburgisches Krankenhausgesetz (HmbKHG);*  
*Hessisches Krankenhausgesetz 2011 (HKHG 2011);*  
*Krankenhausgesetz für das Land Mecklenburg-Vorpommern (LKHG M-V);*  
*Niedersächsisches Krankenhausgesetz (NKHG);*  
*Krankenhausgestaltungsgesetz des Landes Nordrhein-Westfalen (KHGG NRW);*  
*Landeskrankenhausgesetz Rheinland-Pfalz (LKG Rh-Pf);*  
*Saarländisches Krankenhausgesetz (SKHG);*  
*Gesetz zur Neuordnung des Krankenhauswesens (Sächsisches Krankenhausgesetz - SächsKHG);*  
*Krankenhausgesetz Sachsen-Anhalt (KHG LSA);*  
*Gesetz zur Ausführung des Krankenhausfinanzierungsgesetzes (AG-KHG) in Schleswig-Holstein;*  
*Thüringisches Krankenhausgesetz (Thür KHG).*

HR: Sveikatos priežiūros aktas (OG 150/08, 71/10, 139/10, 22/11, 84/11, 12/12, 70/12, 144/12).

SI: Sveikatos priežiūros paslaugų įstatymo (SR oficialusis leidinys Nr. 23/2005) 1, 3 ir 62–64 straipsniai; Nevaisingumo gydymo ir biomedicinos priemonėmis atliekamų reprodukcijos procedūrų aktas (SR oficialusis leidinys Nr. 70/00), 15 ir 16 straipsniai; ir Kraujo tiekimo aktas (ZPKrv-1), SR oficialusis leidinys, Nr. 104/06 5 ir 8 straipsniai.

Investicijų liberalizavimas – patekimas į rinką, nacionalinis režimas:

FR: norint eiti vadovaujamasias pareigas ligoninių ir greitosios pagalbos paslaugų, sveikatingumo įstaigų (išskyrus ligoninių paslaugas) ir socialinių paslaugų srityse, būtinas leidimas. Suteikiant leidimą atsižvelgiama į tai, ar yra galimybė samdyti vietinius vadovus. Įmonės gali būti bet kokios teisinės formos, išskyrus skirtas laisvosioms profesijoms.

Priemonės:

FR: *Loi 90-1258 relative à l'exercice sous forme de société des professions libérales, Loi n°2011-940 du 10 août 2011 modifiant certaines dispositions de la loi n°2009-879 dite HPST, Loi n°47-1775 portant statut de la coopération; ir Code de la santé publique.*

## Išlyga Nr. 14. Turizmo ir su kelionėmis susijusios paslaugos

Sektorius, subsektorius Turizmo ir kelionių organizavimo paslaugos: viešbučiai, restoranai ir maitinimas; kelionių agentūrų ir kelionių organizatorių paslaugos (įskaitant kelionių vadovų paslaugas); turistų gidų paslaugos

Pramonės klasifikatoriaus kategorija: CPC 641, 642, 643, 7471, 7472

Išlygos tipas:

Patekimas į rinką

Nacionalinis režimas

Vyresnioji vadovybė ir direktorių valdybos

Vietos buveinė

Skyrius: Investicijų liberalizavimas; Tarpvalstybinė prekyba paslaugomis

Valdžios lygmuo: EU / valstybė narė (jei nenurodyta kitaip)

Aprašymas:

Investicijų liberalizavimas – patekimas į rinką, nacionalinis režimas, vyresnioji vadovybė ir direktorių valdybos; tarpvalstybinė prekyba paslaugomis – patekimas į rinką, nacionalinis režimas:

BG: taikomas įsisteigimo reikalavimas (ne filialas). EEE įsisteigęs asmuo gali teikti kelionių organizatoriaus arba kelionių agentūros paslaugas, jeigu įsisteigdamas Bulgarijos teritorijoje pateikia dokumento, kuriuo patvirtinama jo teisė vykdyti tokią veiklą, kopiją ir kredito įstaigos ar draudiko išduotą sertifikatą ar kitokį dokumentą, kuriame pateikiami duomenys, kad minėtojo asmens atsakomybė už žalą, kuri gali būti padaryta dėl jo kaltės nevykdant profesinių pareigų, yra apdrausta. Jeigu viešoji (valstybės arba savivaldybių) dalis Bulgarijos bendrovės akciniame kapitale yra didesnė kaip 50 proc., užsienio vadovų negali būti daugiau nei Bulgarijos pilietybę turinčių vadovų. Turistų gidams taikomas EEE pilietybės reikalavimas (CPC 641, 642, 643, 7471, 7472).

Priemonės:

BG: Turizmo įstatymo 61, 113 ir 146 straipsniai.

Investicijų liberalizavimas – pateikimas į rinką, nacionalinis režimas; tarpvalstybinė prekyba paslaugomis – pateikimas į rinką, nacionalinis režimas, vietos buveinė:

CY: turizmo ir kelionių bendrovės ar agentūros steigimo ir veiklos licencija išduodama ir esamos bendrovės ar agentūros veiklos licencijos galiojimas pratęsiamas tik Europos Sąjungos fiziniams arba juridiniams asmenims. Bendrovė nerezidentė, išskyrus kitoje valstybėje narėje įsteigtas bendroves, negali Kipro Respublikoje organizuoti nuolat vykdyti minėto įstatymo 3 straipsnyje nurodytos veiklos, nebent yra atstovaujama bendrovės rezidentės. Turistų gidų paslaugas ir kelionių agentūrų bei turizmo vadovų paslaugas teikiantys asmenys turi būti valstybės narės piliečiai (CPC 7471, 7472).



Priemonės:

CY: 1995 m. Turizmo ir kelionių agentūrų bei turistų gidų įstatymas (Įstatymas Nr. 41(I)/1995 su pakeitimais).

Investicijų liberalizavimas – patekimas į rinką, nacionalinis režimas, didžiausio palankumo režimas; tarpvalstybinė prekyba paslaugomis – patekimas į rinką, nacionalinis režimas, didžiausio palankumo režimas:

EL: norėdami įgyti teisę verstis šia profesija, trečiųjų šalių piliečiai turi gauti Graikijos turizmo ministerijos turistų gidų mokyklų diplomą. Nukrypstant nuo pirmiau minėtų nuostatų, teisė verstis šia profesija trečiųjų šalių piliečiams išimties tvarka gali būti laikinai (iki vieno metų) suteikiama tam tikromis aiškiai apibrėžtomis sąlygomis, jei tam tikros kalbos turistų gido nėra ir šis faktas yra patvirtintas.

Investicijų liberalizavimas – patekimas į rinką, nacionalinis režimas; tarpvalstybinė prekyba paslaugomis – patekimas į rinką, nacionalinis režimas:

ES (taip pat taikoma regioninės valdžios lygmeniu): turistų gidų paslaugas gali teikti tik valstybės narės piliečiai (CPC 7472).

HR: norint teikti apgyvendinimo ir maitinimo paslaugas namų ūkiuose ir kaimo sodybose, taikomas EEE pilietybės reikalavimas (CPC 641, 642, 643, 7471, 7472).

Priemonės:

EL: Prezidento dekretas 38/2010, Ministro sprendimas 165261/IA/2010 (Vyriausybės leidinys 2157/B), Įstatymo 4403/2016 50 straipsnis, Įstatymo 4582/2018 47 straipsnis (Vyriausybės leidinys 208/A).

ES: *Andalucía: Decreto 8/2015, de 20 de enero, Regulator de guías de turismo de Andalucía;*

*Aragón: Decreto 21/2015, de 24 de febrero, Reglamento de Guías de turismo de Aragón;*

*Cantabria: Decreto 51/2001, de 24 de julio, Article 4, por el que se modifica el Decreto 32/1997, de 25 de abril, por el que se aprueba el reglamento para el ejercicio de actividades turísticoinformativas privadas;*

*Castilla y León: Decreto 25/2000, de 10 de febrero, por el que se modifica el Decreto 101/1995, de 25 de mayo, por el que se regula la profesión de guía de turismo de la Comunidad Autónoma de Castilla y León;*

*Castilla la Mancha: Decreto 86/2006, de 17 de julio, de Ordenación de las Profesiones Turísticas;*

*Cataluña: Decreto Legislativo 3/2010, de 5 de octubre, para la adecuación de normas con rango de ley a la Directiva 2006/123/CE, del Parlamento y del Consejo, de 12 de diciembre de 2006, relativa a los servicios en el mercado interior, 88 straipsnis;*

*Comunidad de Madrid: Decreto 84/2006, de 26 de octubre del Consejo de Gobierno, por el que se modifica el Decreto 47/1996, de 28 de marzo;*

*Comunidad Valenciana: Decreto 90/2010, de 21 de mayo, del Consell, por el que se modifica el reglamento regulador de la profesión de guía de turismo en el ámbito territorial de la Comunitat Valenciana, aprobado por el Decreto 62/1996, de 25 de marzo, del Consell;*

*Extremadura: Decreto 37/2015, de 17 de marzo;*

*Galicia: Decreto 42/2001, de 1 de febrero, de Refundición en materia de agencias de viajes, guías de turismo y turismo activo;*

*Illes Balears: Decreto 136/2000, de 22 de septiembre, por el cual se modifica el Decreto 112/1996, de 21 de junio, por el que se regula la habilitación de guía turístico en las Islas Baleares;*

*Islas Canarias: Decreto 13/2010, de 11 de febrero, por el que se regula el acceso y ejercicio de la profesión de guía de turismo en la Comunidad Autónoma de Canarias, 5 straipsnis;*

*La Rioja: Decreto 14/2001, de 4 de marzo, Reglamento de desarrollo de la Ley de Turismo de La Rioja;*

*Navarra: Decreto Foral 288/2004, de 23 de agosto. Reglamento para actividad de empresas de turismo activo y cultural de Navarra.*

*Principado de Asturias: Decreto 59/2007, de 24 de mayo, por el que se aprueba el Reglamento regulador de la profesión de Guía de Turismo en el Principado de Asturias, ir*

*Región de Murcia: Decreto n.º 37/2011, de 8 de abril, por el que se modifican diversos decretos en materia de turismo para su adaptación a la ley 11/1997, de 12 de diciembre, de turismo de la Región de Murcia tras su modificación por la ley 12/2009, de 11 de diciembre, por la que se modifican diversas leyes para su adaptación a la directiva 2006/123/CE, del Parlamento Europeo y del Consejo de 12 de diciembre de 2006, relativa a los servicios en el mercado interior.*

HR: Apyvendinimo ir maitinimo paslaugų sektoriaus aktas (OG 138/06, 152/08, 43/09, 88/10 ir 50/12), ir Turizmo paslaugų teikimo aktas (OG 68/07 ir 88/10).

Investicijų liberalizavimas – nacionalinis režimas; tarpvalstybinė prekyba paslaugomis – patekimas į rinką, nacionalinis režimas:

HU: norint teikti kelionių agentų ir kelionių organizatorių paslaugas, taip pat tarpvalstybines turistų gidų paslaugas, reikia gauti Vengrijos prekybos licencijavimo tarnybos išduodamą licenciją.

Licencijos išduodamos tikEEE piliečiams irEEE buveinę turintiems juridiniams asmenims (CPC 7471, 7472).

IT (taip pat taikoma regioninės valdžios lygmeniu): kad galėtų vykdyti profesionalaus turistų gido veiklą, Europos Sąjungai nepriklausančių šalių gidai turi gauti regiono valdžios institucijų išduodamą specialią licenciją. Valstybių narių gidai gali dirbti be apribojimų, jiems tokios licencijos nereikia. Licencija išduodama turistų gidams, įrodžiusiems, kad turi pakankamai kompetencijos ir žinių (CPC 7472).

Priemonės:

HU: 2005 m. Aktas Nr. CLXIV dėl prekybos; Vyriausybės dekretas Nr. 213/1996 (XII.23.) dėl kelionių organizavimo ir agentūrų veiklos.

IT: Įstatymo 135/2001 7.5 ir 6 straipsniai ir Įstatymas 40/2007 (DL 7/2007).

## Išlyga Nr. 15. Poilsio organizavimo, kultūros ir sporto paslaugos

Sektorius, subsektorius: Poilsio organizavimo paslaugos; kitos sporto paslaugos

Pramonės klasifikatoriaus CPC 962, dalis CPC 96419

kategorija:

Išlygos tipas: Patekimas į rinką

Nacionalinis režimas

Vyresnioji vadovybė ir direktorių valdybos

Skyrius: Investicijų liberalizavimas; Tarpvalstybinė prekyba paslaugomis

Valdžios lygmuo: EU / valstybė narė (jei nenurodyta kitaip)

Aprašymas:

Kitos sporto paslaugos (CPC 96419)

Investicijų liberalizavimas – nacionalinis režimas, vyresnioji vadovybė ir direktorių valdybos;  
tarpvalstybinė prekyba paslaugomis – nacionalinis režimas:

AT (taikoma regioninės valdžios lygmeniu): slidinėjimo mokyklų veikla ir kalnų gidų paslaugos reglamentuojamos *Bundesländer* įstatymais. Šių paslaugų teikimui gali būti taikomas EEE valstybės narės pilietybės reikalavimas. Gali būti reikalaujama, kad įmonės paskirtų valdantįjį direktorių, kuris būtų EEE valstybės narės pilietis.

Investicijų liberalizavimas – nacionalinis režimas; tarpvalstybinė prekyba paslaugomis – nacionalinis režimas:

CY: šokių mokyklos įsteigimui taikomas pilietybės reikalavimas; pilietybės reikalavimas taikomas ir treneriams.

Priemonės:

AT: *Kärntner Schischulgesetz*, LGBL. Nr. 53/97;  
*Kärntner Berg- und Schiführergesetz*, LGBL. Nr. 25/98;  
*NÖ- Sportgesetz*, LGBL. Nr. 5710;  
*OÖ- Sportgesetz*, LGBL. Nr. 93/1997;  
*Salzburger Schischul- und Snowboardschulgesetz*, LGBL. Nr. 83/89;  
*Salzburger Bergführergesetz*, LGBL. Nr. 76/81;  
*Steiermärkisches Schischulgesetz*, LGBL. Nr. 58/97;  
*Steiermärkisches Berg- und Schiführergesetz*, LGBL. Nr. 53/76;  
*Tiroler Schischulgesetz*. LGBL. Nr. 15/95;  
*Tiroler Bergsportführergesetz*, LGBL. Nr. 7/98;  
*Vorarlberger Schischulgesetz*, LGBL. Nr. 55/02 §4 (2)a;  
*Vorarlberger Bergführergesetz*, LGBL. Nr. 54/02, ir  
*Wien: Gesetz über die Unterweisung in Wintersportarten*, LGBL. Nr. 37/02.

CY: Įstatymas Nr. 65(I)/1997 su pakeitimais, ir  
Įstatymas Nr. 17(I)/1995 su pakeitimais.

## Išlyga Nr. 16. Transporto paslaugos ir pagalbinės transporto paslaugos

Sektorius, subsektorius:	Transporto paslaugos – žvejojba ir vandens transportas – bet kokia kita iš laivų vykdoma komercinė veikla; vandens transporto ir pagalbinės vandens transporto paslaugos; geležinkelių transportas ir pagalbinės geležinkelių transporto paslaugos; kelių transportas ir pagalbinės kelių transporto paslaugos; pagalbinės oro transporto paslaugos
Pramonės klasifikatoriaus kategorija:	ISIC 3.1 red. 0501, 0502; CPC 5133, 5223, 711, 712, 721, 741, 742, 743, 744, 745, 748, 749, 7461, 7469, 83103, 86751, 86754, 8730, 882
Išlygos tipas:	Patekimas į rinką  Nacionalinis režimas  Didžiausio palankumo režimas  Vyresnioji vadovybė ir direktorių valdybos  Vietos buveinė
Skyrius:	Investicijų liberalizavimas; Tarpvalstybinė prekyba paslaugomis
Valdžios lygmuo:	EU / valstybė narė (jei nenurodyta kitaip)

Aprašymas:

- a) Jūrų transportas ir pagalbinės jūrų transporto paslaugos. Bet kokia iš laivų vykdoma komercinė veikla (ISIC 3.1 red. 0501, 0502; CPC 5133, 5223, 721, dalis 742, 745, 74540, 74520, 74590, 882)

Investicijų liberalizavimas – patekimas į rinką; tarpvalstybinė prekyba paslaugomis – patekimas į rinką:

EU: Uosto paslaugų atveju uosto valdymo įstaiga arba kompetentinga institucija gali apriboti konkrečios uosto paslaugos uosto paslaugų teikėjų skaičių.

Priemonės:

EU: Europos Parlamento ir Tarybos reglamento (ES) 2017/352<sup>16</sup> straipsnis.

Investicijų liberalizavimas – patekimas į rinką, nacionalinis režimas, vyresnioji vadovybė ir direktorių valdybos: tarpvalstybinė prekyba paslaugomis – patekimas į rinką, nacionalinis režimas:

---

<sup>1</sup> 2017 m. vasario 15 d. Europos Parlamento ir Tarybos reglamentas (ES) 2017/352, kuriuo nustatoma uosto paslaugų teikimo sistema ir bendros finansinio uostų skaidrumo taisyklės ( ES OL L 57, 2017 3 3, p. 1).



BG: Bulgarijos vidaus vandenyse ir teritorinėje jūroje teikti vežimo paslaugas ir vykdyti veiklą, susijusią su hidraulinės inžinerijos ir povandeniniais techniniais darbais, mineralinių ir kitų neorganinių išteklių paieška ir gavyba, laivavedyba, kuro pripylimu, atliekų priėmimu, vandens ir alyvos mišiniais ir pan., galima tik laivais, plaukiojančiais su Bulgarijos arba kitos valstybės narės vėliava.

Paslaugų teikėjų skaičius uostuose gali būti ribojamas atsižvelgiant į objektyvius uosto pajėgumus, o sprendimą dėl to priima transporto, informacinių technologijų ir ryšių ministro sudaryta ekspertų komisija.

Papildomų paslaugų teikimui taikomas pilietybės reikalavimas. Laivo kapitonas ir vyriausiasis mechanikas privalo būti EEE valstybės narės arba Šveicarijos Konfederacijos piliečiai. (ISIC 3.1 red. 0501, 0502, CPC 5133, 5223, 721, 74520, 74540, 74590, 882).

Priemonės:

BG: Prekybinės laivybos kodeksas; Bulgarijos Respublikos jūrų, vidaus vandenų kelių ir uostų įstatymas; Potvarkis dėl Bulgarijos vežėjų atrankos pagal tarptautines sutartis vežti keleivius ir krovinius sąlygų ir tvarkos ir Potvarkis Nr. 3 dėl laivų be įgulos aptarnavimo.

Investicijų liberalizavimas – patekimas į rinką; tarpvalstybinė prekyba paslaugomis – patekimas į rinką:

BG: kalbant apie Bulgarijos uostuose teikiamas papildomas viešojo transporto paslaugas, nacionalinės reikšmės uostuose teisė vykdyti papildomą veiklą suteikiama pagal koncesijos sutartį. Regioninės reikšmės uostuose tokia teisė suteikiama pagal sutartį su uosto savininku (CPC 74520, 74540, 74590).

Priemonės:

BG: Prekybinės laivybos kodeksas; Bulgarijos Respublikos jūrų, vidaus vandens kelių ir uostų įstatymas.

Tarpvalstybinė prekyba paslaugomis – vietos buveinė:

DK: laivo vedimo paslaugų teikėjai šias paslaugas Danijoje gali teikti, tik jeigu jie yra nuolatiniai EEE gyventojai ir jeigu Danijos institucijos yra juos užregistravusios ir patvirtinusios pagal Danijos laivavedybos aktą (CPC 74520).

Priemonės:

DK: Danijos laivavedybos aktas, §18.

Investicijų liberalizavimas – patekimas į rinką, nacionalinis režimas, didžiausio palankumo režimas; tarpvalstybinė prekyba paslaugomis – patekimas į rinką, nacionalinis režimas, didžiausio palankumo režimas:

DE (taip pat taikoma regioninės valdžios lygmeniu): ne valstybės narės piliečiui priklausantis laivas Vokietijos federaliniuose vandenyse su transporto ir pagalbiniomis paslaugomis nesusijusiais tikslais gali būti naudojamas tik gavus specialų leidimą. Išimtis ne Europos Sąjungos laivams gali būti suteikiama tik tuo atveju, jei Europos Sąjungos laivai yra neprieinami arba jie yra prieinami itin nepalankiomis sąlygomis, arba laikantis abipusiškumo principo. Išimtis su Jungtinės Karalystės vėliava plaukiojantiems laivams gali būti suteikiama laikantis abipusiškumo principo (KüSchVO § 2 3 dalis). Visų rūšių veikla, kuriai taikoma laivavedybos teisė, yra reglamentuojama, o akreditacija suteikiama tik EEE arba Šveicarijos Konfederacijos piliečiams. Teikti ir eksploatuoti laivavedybos infrastruktūrą gali tik valdžios institucijos arba jų paskirtos įmonės.

Jūrų laivų su operatoriais ar be jų nuoma arba išperkamoji nuoma, ne jūrų laivų be operatoriais nuoma arba išperkamoji nuoma atveju sutarčių dėl krovinių gabenimo su užsienio šalies vėliava plaukiojančiais laivais sudarymas arba tokių laivų frachtavimas gali būti ribojami, priklausomai nuo su Vokietijos ar kitos valstybės narės vėliava plaukiojančių laivų prieinamumo.

Rezidentų ir nerezidentų sandoriai dėl:

- i) ekonominėje zonoje neregistruotų vidaus vandens transporto laivų nuomos;
- ii) krovinių gabenimo tokiais vidaus vandens transporto laivais, arba
- iii) tokiais vidaus vandens transporto laivais teikiamų vilkimo paslaugų

ekonominėje zonoje gali būti ribojami (vandens transportas, pagalbinių vandens transporto paslaugos, laivų nuoma, laivų be operatorių išperkamosios nuomos paslaugos (CPC 721, 745, 83103, 86751, 86754, 8730)).

Priemonės:

DE: *Gesetz über das Flaggenrecht der Seeschiffe und die Flaggenführung der Binnenschiffe (Flaggenrechtsgesetz; Vėliavos apsaugos aktas);*

*Verordnung über die Küstenschifffahrt (KüSchV);*

*Gesetz über die Aufgaben des Bundes auf dem Gebiet der Binnenschifffahrt*

*(Binnenschifffahrtsgesetz - BinSchAufgG);*

*Verordnung über Befähigungszeugnisse in der Binnenschifffahrt (Binnenschifferpatentverordnung - BinSchPatentV);*

*Gesetz über das Seelotswesen (Seelotsgesetz - SeeLG);*

*Gesetz über die Aufgaben des Bundes auf dem Gebiet der Seeschifffahrt (Seeaufgabengesetz - SeeAufgG), ir*

*Verordnung zur Eigensicherung von Seeschiffen zur Abwehr äußerer Gefahren (See-Eigensicherungsverordnung - SeeEigensichV).*

Investicijų liberalizavimas – patekimas į rinką, nacionalinis režimas; tarpvalstybinė prekyba paslaugomis – patekimas į rinką, nacionalinis režimas:

FI: papildomas jūrų transporto paslaugas Suomijos jūrų vandenyse gali teikti tik laivynai, plaukiojantys su nacionaline, Sąjungos ar Norvegijos vėliava (CPC 745).

Priemonės:

FI: *Merilaki* (Jūrų laivininkystės aktas) (674/1994), ir  
*Laki elinkeinon harjoittamisen oikeudesta* (Akto dėl teisės vykdyti prekybą) (122/1919),  
4 straipsnis.

Investicijų liberalizavimas – patekimas į rinką:

EL: uostų zonose krovinių tvarkymo paslaugoms galioja valstybės monopolis (CPC 741).

IT: jūrų krovinių tvarkymo paslaugų atžvilgiu atliekama ekonominių poreikių analizė. Pagrindiniai kriterijai: esamų įmonių skaičius ir poveikis joms, gyventojų tankis, geografinis pasiskirstymas ir naujų darbo vietų kūrimas (CPC 741).

Priemonės:

EL: Viešosios jūrų laivininkystės teisės kodeksas (Įstatymo galios dekretas Nr. 187/1973).

IT: Laivybos kodeksas;

Įstatymas 84/1994, ir

Ministro dekretas Nr. 585/1995.

b) Geležinkelių transportas ir pagalbinės geležinkelių transporto paslaugos (CPC 711, 743)

Investicijų liberalizavimas – patekimas į rinką, nacionalinis režimas; tarpvalstybinė prekyba paslaugomis – patekimas į rinką, nacionalinis režimas:

BG: geležinkelių transporto paslaugas arba papildomas geležinkelių transporto paslaugas Bulgarijoje gali teikti tik valstybių narių piliečiai. Keleivių ar krovinių vežimo geležinkeliais licenciją geležinkelio operatoriams, įsiregistravusiems kaip prekyautojai, išduoda transporto ministras (CPC 711, 743).

Priemonės:

BG: Geležinkelių transporto įstatymo 37 ir 48 straipsniai.

Investicijų liberalizavimas – patekimas į rinką:

LT: išimtinės teisės teikti tranzito paslaugas suteikiamos geležinkelio įmonėms, kurios yra valdomos valstybės arba kurių 100 proc. akcijų priklauso valstybei (CPC 711).

Priemonės:

LT: 2004 m. balandžio 22 d. Lietuvos Respublikos geležinkelių transporto kodeksas Nr. IX-2152 su pakeitimais, padarytais 2006 m. birželio 8 d. Įstatymu Nr. X-653.

- c) Kelių transportas ir pagalbinės kelių transporto paslaugos (CPC 712, 7121, 7122, 71222, 7123).

Kelių transporto paslaugos, kurioms netaikomas šio Susitarimo antros dalies trečias podalis ir šio Susitarimo 31 priedas

Investicijų liberalizavimas – patekimas į rinką, nacionalinis režimas; tarpvalstybinė prekyba paslaugomis – patekimas į rinką, nacionalinis režimas:

AT (taip pat didžiausio palankumo režimo atžvilgiu): išimtinės teisės ir leidimai teikti keleivių ir krovinių vežimo paslaugas gali būti suteikti tik EEE susitariančiųjų šalių piliečiams ir Sąjungos juridiniams asmenims, kurių pagrindinė buveinė yra Austrijoje. Licencijos išduodamos nediskriminacinėmis sąlygomis, laikantis abipusiškumo principo (CPC 712).

Priemonės:

AT: *Güterbeförderungsgesetz* (Krovinių vežimo aktas), BGBl. Nr. 593/1995; § 5; *Gelegenheitsverkehrsgesetz* (Nenuolatinio eismo aktas), BGBl. Nr. 112/1996; § 6, ir *Kraftfahrlineingesetz* (Reguliariojo transporto įstatymas), BGBl. I Nr. 203/1999, su pakeitimais, §§ 7 ir 8.

Investicijų liberalizavimas – nacionalinis režimas, didžiausio palankumo režimas:

EL: krovinių vežimo keliais paslaugų teikėjai. Norint teikti krovinių vežimo keliais paslaugas, reikia gauti Graikijoje išduotą licenciją. Licencijos išduodamos nediskriminacinėmis sąlygomis, laikantis abipusiškumo principo (CPC 7123).

Priemonės:

EL: Krovinių vežimo keliais paslaugų teikėjų licencijavimas: Graikijos įstatymas 3887/2010 (Vyriausybės leidinys A<sup>c</sup> 174) su pakeitimais, padarytais Įstatymo 4038/2012 5 straipsniu (Vyriausybės leidinys A<sup>c</sup> 14).

Investicijų liberalizavimas – patekimas į rinką:

IE: vežimo tarpmiestiniais autobusais paslaugų atveju atliekama ekonominių poreikių analizė. Pagrindiniai kriterijai: esamų įmonių skaičius ir poveikis joms, gyventojų tankis, geografinis pasiskirstymas, poveikis eismo sąlygoms ir naujų darbo vietų kūrimas (CPC 7121, CPC 7122).

MT: taksi veikla – taikomi licencijų skaičiaus apribojimai.

*Karozzini* (arklių traukiami vežimai): taikomi licencijų skaičiaus apribojimai (CPC 712).

PT: limuzinų paslaugų atveju atliekama ekonominių poreikių analizė. Pagrindiniai kriterijai: esamų įmonių skaičius ir poveikis joms, gyventojų tankis, geografinis pasiskirstymas, poveikis eismo sąlygoms ir naujų darbo vietų kūrimas (CPC 71222).

Priemonės:

IE: 2009 m. Viešojo transporto reglamentavimo aktas.

MT: Taksi paslaugų nuostatai (SL499.59).

PT: rugpjūčio 21 d. Įstatymo galios dekretas 41/80.

Investicijų liberalizavimas – patekimas į rinką; tarpvalstybinė prekyba paslaugomis – vietos buveinė:

CZ: taikomas įsisteigimo Čekijos Respublikoje reikalavimas (ne filialai).



Priemonės:

CZ: Aktas Nr. 111/1994. *Coll.* dėl kelių transporto.

Investicijų liberalizavimas – patekimas į rinką, nacionalinis režimas; tarpvalstybinė prekyba paslaugomis – patekimas į rinką, nacionalinis režimas, didžiausio palankumo režimas:

SE: norint užsiimti vežėjo, besiverčiančio keleivių vežimu kelių transportu, veikla, reikia gauti Švedijoje išduotą licenciją. Kad gautų taksi licenciją, bendrovė, be kita ko, turi būti paskyrusi fizinį asmenį transporto vadybininko pareigoms eiti (taikomas *de facto* gyvenamosios vietos reikalavimas, žr. Švedijos išlygą dėl įsisteigimo rūšių).

Priemonės:

SE: *Yrkestrafiklag* (2012:210) (Aktas dėl profesionaliojo eismo);

*Yrkestrafikförordning* (2012:237) (Vyriausybės nutarimas dėl profesionaliojo eismo);

*Taxitrafiklag* (2012:211) (Aktas dėl taksi veiklos), ir

*Taxitrafikförordning* (2012:238) (Vyriausybės nutarimas dėl taksi).

Tarpvalstybinė prekyba paslaugomis – vietos buveinė:

SK: taksi paslaugų koncesija ir leidimas vykdyti dispečerinį taksi valdymą gali būti suteiktas asmenims, kurių gyvenamoji vieta arba įsisteigimo vieta yra Slovakijos Respublikos arba kitos EEE valstybės narės teritorijoje.

Priemonės:

Aktas Nr. 56/2012 *Coll.* dėl kelių transporto.

d) Pagalbinės oro transporto paslaugos

Investicijų liberalizavimas – patekimas į rinką, nacionalinis režimas; tarpvalstybinė prekyba paslaugomis – patekimas į rinką, nacionalinis režimas:

EU: antžeminių paslaugų teikimui gali būti taikomas įsisteigimo Sąjungos teritorijoje reikalavimas. Atvirumo lygis antžeminių paslaugų srityje priklauso nuo oro uosto dydžio. Paslaugų teikėjų skaičius kiekviename oro uoste gali būti ribojamas. Dideliuose oro uostuose ši riba negali būti mažiau nei du paslaugų teikėjai.

Priemonės:

EU: 1996 m. spalio 15 d. Tarybos direktyva 96/67/EB<sup>1</sup>.

BE (taip pat taikoma regioninės valdžios lygmeniu): teikiant antžemines paslaugas taikomas abipusiškumo reikalavimas.

Priemonės:

---

<sup>1</sup> 1996 m. spalio 15 d. Tarybos direktyva 96/67/EB dėl patekimo į Bendrijos oro uostuose teikiamų antžeminių paslaugų rinką (ES OL L 272, 1996 10 25, p. 36).

BE: *Arrêté Royal du 6 novembre 2010 réglementant l'accès au marché de l'assistance en escale à l'aéroport de Bruxelles-National* (18 straipsnis);

*Besluit van de Vlaamse Regering betreffende de toegang tot de grondafhandelingsmarkt op de Vlaamse regionale luchthavens* (14 straipsnis), ir

*Arrêté du Gouvernement wallon réglementant l'accès au marché de l'assistance en escale aux aéroports relevant de la Région wallonne* (14 straipsnis).

e) Pagalbinių visų rūšių transporto paslaugos (dalis CPC 748)

Tarpvalstybinė prekyba paslaugomis – vietos buveinė:

EU (taip pat taikoma regioninės valdžios lygmeniu): muitinio įforminimo paslaugas gali teikti tik Sąjungos rezidentai arba Sąjungoje įsisteigę juridiniai asmenys.

Priemonės:

EU: Europos Parlamento ir Tarybos reglamentas (ES) Nr. 952/2013<sup>1</sup>.

---

<sup>1</sup> 2013 m. spalio 9 d. Europos Parlamento ir Tarybos reglamentas (ES) Nr. 952/2013, kuriuo nustatomas Sąjungos muitinės kodeksas (ES OL L 269, 2013 10 10, p. 1).

## Išlyga Nr. 17. Su energetika susijusi veikla

Sektorius, subsektorius	Su energetika susijusi veikla – kasyba ir karjerų eksploatavimas; elektros, dujų, garo ir karšto vandens gamyba, perdavimas ir skirstymas; kuro transportavimas vamzdynais; vamzdynais transportuojamo kuro saugojimas ir sandėliavimas; ir paslaugos, glaudžiai susijusios su energijos tiekimu
Pramonės klasifikatoriaus kategorija:	ISIC 3.1 red. 10, 11, 12, 13, 14, 40, CPC 5115, 63297, 713, dalis 742, 8675, 883, 887
Išlygos tipas:	Patekimas į rinką  Nacionalinis režimas  Vyresnioji vadovybė ir direktorių valdybos  Vietos buveinė
Skyrius:	Investicijų liberalizavimas; Tarpvalstybinė prekyba paslaugomis
Valdžios lygmuo:	EU / valstybė narė (jei nenurodyta kitaip)

Aprašymas:

- a) Kasyba ir karjerų eksploatavimas (ISIC 3.1 red. 10, 11, 12, 13, 14, CPC 5115, 7131, 8675, 883)

Investicijų liberalizavimas – patekimas į rinką:

NL: Angliavandenilių žvalgyimo ir eksploatavimo veiklą Nyderlanduose visada bendrai vykdo privati bendrovė ir ekonomikos reikalų ministro paskirta akcinė bendrovė. Kasybos akto 81 ir 82 straipsniuose nustatyta, kad visos paskirtosios bendrovės akcijos turi tiesiogiai ar netiesiogiai priklausyti Nyderlandų valstybei (ISIC 3.1 red. 10, 3.1 11, 3.1 12, 3.1 13, 3.1 14).

BE: mineralinių išteklių ir kitų negyvuųjų išteklių žvalgymui ir eksploatavimui teritoriniuose vandenyse ir žemyniniame šelfe taikoma koncesijos tvarka. Koncesininkas privalo turėti profesinį adresą Belgijoje (ISIC 3.1 red. 14).

IT (taip pat taikoma regioninės valdžios lygmeniu žvalgyimo srityje): valstybei priklausančioms kasykloms galioja specialios žvalgyimo ir kasybos taisyklės. Prieš pradėdant bet kokią eksploatavimo veiklą reikia gauti žvalgyimo leidimą (*permesso di ricerca*, Karališkojo dekreto 1447/1927 4 straipsnis). Toks leidimas yra ribotos trukmės, jame tiksliai apibrėžiamos žvalgyimo ploto ribos; skirtingiems asmenims ar bendrovėms gali būti išduoti keli leidimai žvalgyti tą pačią teritoriją (šio tipo licencija nebūtinai yra išimtinė). Norint kultivuoti ir eksploatuoti mineralus reikia gauti regioninės institucijos leidimą (*concessione*, 14 straipsnis) (ISIC 3.1 red. 10, 3.1 11, 3.1 12, 3.1 13, 3.1 14, CPC 8675, 883).

Priemonės:

BE: *Arrêté Royal du 1er septembre 2004 relatif aux conditions, à la délimitation géographique et à la procédure d'octroi des concessions d'exploration et d'exploitation des ressources minérales et autres ressources non vivantes de la mer territoriale et du plateau continental.*

IT: Žvalgybos paslaugos: Karališkasis dekretas 1447/1927, ir Įstatymo galios dekreto 112/1998 34 straipsnis.

NL: *Mijnbouwwet* (Kasybos aktas).

Investicijų liberalizavimas – patekimas į rinką, nacionalinis režimas, didžiausio palankumo režimas:

BG: norint Bulgarijos Respublikos teritorijoje, kontinentiniame šelfe ir išskirtinėje ekonominėje zonoje Juodojoje jūroje vykdyti požeminių gamtos išteklių paieškos ar žvalgybos veiklą, reikia gauti leidimą, o tokių išteklių gavybos ir eksploatavimo veiklai būtina pagal Požeminių gamtos išteklių aktą suteikiama koncesija.

Bendrovėms, įregistruotoms lengvatinio mokesčių režimo jurisdikcijose (t. y. lengvatinio apmokestinimo zonoje) arba tiesiogiai ar netiesiogiai susijusioms su tokiomis bendrovėmis, draudžiama dalyvauti atviruose konkursuose dėl gamtos išteklių, įskaitant urano ir torio rūdas, paieškos, žvalgybos ar gavybos leidimų ar koncesijų, taip pat naudotis esamu leidimu ar suteikta koncesija, nes tokia veikla, įskaitant galimybę užregistruoti žvalgant aptikto naudingųjų išgavų telkinio geologinį ar komercinį atradimą, yra draudžiama.

Urano rūdos kasyba uždrausta 1992 m. rugpjūčio 20 d. Ministrų Tarybos dekretu Nr. 163.

Torio rūdos žvalgymui ir kasybai taikomas bendrasis leidimų ir koncesijų režimas. Sprendimai leisti žvalgyti ar kasti torio rūdą priimami laikantis nediskriminavimo principo ir atskirai nagrinėjant kiekvieną atvejį.

Pagal 2012 m. sausio 18 d. (ch. 2012 m. birželio 14 d.) Bulgarijos Respublikos Nacionalinės Asamblėjos sprendimą draudžiama naudoti hidraulinio ardymo technologiją (t. y. didžiatūrį hidraulinį ardymą) vykdant naftos ir dujų paiešką, žvalgymą ar gavybą.

Skalūnų dujų žvalgytas ir gavyba draudžiami (ISIC 3.1 red. 10, 3.1 11, 3.112, 3.1 13,3, 3.1 14).

Priemonės:

BG: Požeminių gamtos išteklių aktas;

Koncesijos aktas;

Įstatymas dėl privatizacijos ir veiklos po privatizavimo kontrolės;

Saugaus branduolinės energijos naudojimo aktas; 2012 m. sausio 18 d. Bulgarijos Respublikos Nacionalinės Asamblėjos sprendimas; Aktas dėl ekonominių ir finansinių ryšių su lengvatinio mokesčių režimo jurisdikcijose įregistruotomis bendrovėmis, su tokiomis bendrovėmis susijusiais subjektais ir jų tikraisiais savininkais, ir Popaviršinių išteklių aktas.

Investicijų liberalizavimas – patekimas į rinką, nacionalinis režimas, didžiausio palankumo režimas:

CY: Ministrų Taryba gali subjektui, kurį faktiškai kontroliuoja Jungtinė Karalystė arba Jungtinės Karalystės piliečiai, nesuteikti angliavandenilių paieškos, žvalgyimo ir gavybos leidimo. Išdavus leidimą, subjektas negali tapti tiesiogiai ar netiesiogiai kontroliuojamas Jungtinės Karalystės ar Jungtinės Karalystės piliečio negavus išankstinio Ministrų Tarybos sutikimo. Ministrų Taryba gali subjektui, kurį faktiškai kontroliuoja Jungtinė Karalystė arba Jungtinės Karalystės pilietis, nesuteikti leidimo, jeigu Jungtinė Karalystė Kipro Respublikos subjektams arba valstybių narių subjektams angliavandenilių paieškos, žvalgyimo ir gavybos veiklos ir prieigos prie tokios veiklos atžvilgiu netaiko režimo, panašaus į tą, kurį Kipro Respublika ar valstybės narės taiko Jungtinės Karalystės subjektams (ISIC 3.1 red. 1110).

Priemonės:

CY: 2007 m. Angliavandenilių (paieškos, žvalgyimo ir eksploatavimo) įstatymas (Įstatymas 4(I)/2007) su pakeitimais.

Investicijų liberalizavimas – patekimas į rinką, nacionalinis režimas; tarpvalstybinė prekyba paslaugomis – vietos buveinė:



SK: kasybos, su kasyba susijusios ir geologijos srities veiklos atžvilgiu taikomas įsisteigimo EEE reikalavimas (ne filialai). Kasybos ir paieškos veikla, kuriai taikomas Slovakijos Respublikos aktas 44/1988 dėl gamtinių išteklių apsaugos ir eksploatavimo, reglamentuojama remiantis nediskriminavimo principu, be kita ko, įgyvendinant viešosios tvarkos priemones, kuriomis siekiama užtikrinti gamtinių išteklių ir aplinkos išsaugojimą ir apsaugą, kaip antai reikalaujant leidimo arba draudžiant naudoti tam tikras kasybos technologijas. Patikslinama, kad tarp tokių priemonių yra draudimas naudoti cianido filtratą apdorojant arba perdirbant mineralus, reikalavimas gauti specialų ardymo leidimą naftos ir dujų paieškos, žvalgyimo ir kasybos tikslais ir išankstinis pritarimas rengiant vietos referendumą dėl branduolinių / radioaktyviųjų mineralinių išteklių. Tai nepadidina esamos priemonės, dėl kurios nustatoma išlyga, Susitarimo neatitinkančių aspektų. (ISIC 3.1 red. 10, 3.1 11, 3.1 12, 3.1 13, 3.1 14, CPC 5115, 7131, 8675 ir 883).

Priemonės:

SK: Aktas Nr. 51/1988 dėl kasybos, sprogmenų ir valstybinio kasybos administravimo; ir Aktas Nr. 569/2007 dėl geologijos srities veiklos, Aktas Nr. 44/1988 dėl gamtos išteklių apsaugos ir eksploatavimo.

Investicijų liberalizavimas – patekimas į rinką; tarpvalstybinė prekyba paslaugomis – vietos buveinė:

FI: mineraliniams ištekliams žvalgyti ir eksploatuoti reikia gauti licenciją, o su branduolinės medžiagos kasyba susijusias licencijas išduoda vyriausybė. Leidimo naudoti kasybos teritoriją prašoma vyriausybės. Leidimas gali būti suteikiamas fiziniam asmeniui EEE rezidentui arba EEE įsisteigusiam juridiniam asmeniui. Gali būti atliekama ekonominių poreikių analizė (ISIC 3.1 red. 120, CPC 5115, 883, 8675).

IE: Airijoje veiklą vykdančios žvalgybos ir kasybos bendrovės turi ten turėti komercinį vienetą. Mineralų žvalgybos atveju galioja reikalavimas, kad imdamosi darbo bendrovės (Airijos ir užsienio) arba naudotųsi tarpininko paslaugomis, arba samdytų rezidentą žvalgybos vadovą Airijoje. Vykdamas kasybos veiklą taikomas reikalavimas, kad Airijoje įsteigta bendrovė būtų sudariusi valstybinės kasybos nuomos sutartį arba turėtų licenciją. Jokių apribojimų dėl tokios bendrovės nuosavybės nėra (ISIC 3.1 red. 10, 3.1 13, 3.1 14, CPC 883).

Priemonės:

FI: *Kaivoslaki* (Kasybos aktas) (621/2011), ir  
*Ydinenergialaki* (Branduolinės energetikos aktas) (990/1987).

IE: 1940–2017 m. mineralų gavybos aktai ir Planavimo aktai ir Aplinkosaugos nuostatai.

Tik investicijos – patekimas į rinką, nacionalinis režimas; tarpvalstybinė prekyba paslaugomis – vietos buveinė:

SI: mineralinių išteklių žvalgybos ir eksploatavimo veiklos, įskaitant reglamentuotas kasybos paslaugas, atžvilgiu taikomas įsisteigimo EEE, Šveicarijos Konfederacijoje arba EBPO narėje arba jų pilietybės reikalavimas (ISIC 3.1 red. 10, ISIC 3.1 red. 11, ISIC 3.1 red. 12, ISIC 3.1 red. 13, ISIC 3.1 red. 14, CPC 883, CPC 8675).

Priemonės:

SI: 2014 m. Kasybos aktas.

- b) Elektros, dujų, garo ir karšto vandens gamyba, perdavimas ir skirstymas savo sąskaita; kuro transportavimas vamzdiniais; vamzdiniais transportuojamo kuro saugojimas ir sandėliavimas; paslaugos, glaudžiai susijusios su energijos tiekimu (ISIC 3.1 red. 40, 3.1 401, CPC 63297, 713, dalis 742, 74220, 887)

Investicijų liberalizavimas – patekimas į rinką:

DK: savininkas ar naudotojas, ketinantis įrengti dujų infrastruktūrą ar vamzdyną žaliai ar rafinuotai naftai bei naftos produktams ir gamtinėms dujoms transportuoti, prieš pradėdamas darbus turi gauti vietos institucijos leidimą. Tokių išduodamų leidimų skaičius gali būti ribotas (CPC 7131).

MT: elektros tiekimo monopolį turi „EneMalta plc“ (ISIC 3.1 red. 401; CPC 887).

NL: išimtinės elektros tinklo ir dujų vamzdynų tinklo nuosavybės teisės suteiktos Nyderlandų Vyriausybei (dėl perdavimo sistemų) ir kitoms valdžios institucijoms (dėl skirstymo sistemų) (ISIC 3.1 red. 040, CPC 71310).

Priemonės:

DK: *Lov om naturgasforsyning*, LBK 1127 05/09/2018, *lov om varmforsyning*, LBK 64 21/01/2019, *lov om Energinet*, LBK 997 27/06/2018. *Bekendtgørelse nr. 1257 af 27. november 2019 om indretning, etablering og drift af olietanke, rørsystemer og pipelines* (2019 m. lapkričio 27 d. Nutarimas Nr. 1257 dėl naftos talpyklų, vamzdinių sistemų ir vamzdžių išdėstymo, įrengimo ir eksploatavimo).

MT: „EneMalta“ aktas Cap. 272 ir „EneMalta“ (turto, teisių, įsipareigojimų ir pareigų perdavimo) aktas Cap. 536. 536.

NL: *Elektriciteitswet 1998; Gaswet*.

Investicijų liberalizavimas – patekimas į rinką, nacionalinis režimas, vyresnioji vadovybė ir direktorių valdybos; tarpvalstybinė prekyba paslaugomis – nacionalinis režimas, vietos buveinė:

AT: dujų transportavimo leidimas išduodamas tik tiems asmenims, kurie yra EEE valstybės narės piliečiai ir kurių gyvenamoji vieta yra EEE. Įmonių ir ūkinių bendrijų buveinė turi būti EEE. Tinklo operatorius turi paskirti valdantįjį direktorių ir techninį direktorių, atsakingą už techninę tinklo veikimo kontrolę, kurie abu turi būti EEE valstybės narės piliečiai.

Jei tinklo veikla laikoma atitinkančia viešąjį interesą, kompetentinga institucija gali pilietybės ir gyvenamosios vietos reikalavimų netaikyti.

Prekių, išskyrus dujas ir vandenį, transportavimui taikomos šios sąlygos:

- i) leidimas išduodamas tik tiems fiziniams asmenims, kurie yra EEE piliečiai ir kurių buveinė yra Austrijoje, ir
- ii) įmonių ir ūkinių bendrijų buveinė turi būti Austrijoje. Atliekama ekonominių poreikių arba interesų analizė. Tarpvalstybiniai vamzdynai turi nekenkti Austrijos saugumo interesams ir jos kaip neutralios šalies statusui. Įmonės ir ūkinės bendrijos turi paskirti valdantįjį direktorių, kuris turi būti EEE valstybės narės pilietis. Jeigu vamzdyno veikla laikoma atitinkančia nacionalinį ekonominį interesą, kompetentinga institucija gali pilietybės ir buveinės reikalavimų netaikyti (CPC 713).

Priemonės:

AT: *Rohrleitungsgesetz* (Transportavimo vamzdynais įstatymas), BGBl. Nr. 411/1975, § 5(1) ir (2), §§ 5 (1) ir (3), 15, 16, ir

*Gaswirtschaftsgesetz 2011* (Dujų aktas), BGBl. I Nr. 107/2011, 43, 44, 90 ir 93 straipsniai.

Investicijų liberalizavimas – patekimas į rinką, nacionalinis režimas, vyresnioji vadovybė ir direktorių valdybos; tarpvalstybinė prekyba paslaugomis – (taikoma tik regioninės valdžios lygmeniu), nacionalinis režimas, vietos buveinė:

AT: elektros energijos perdavimo ir skirstymo leidimas išduodamas tik tiems asmenims, kurie yra EEE valstybių narių piliečiai ir kurių gyvenamoji vieta yra EEE. Jeigu operatorius paskiria valdantįjį direktorių arba nuomininką, gyvenamosios vietos reikalavimas netaikomas.

Juridinių asmenų (įmonių) ir ūkinių bendrijų buveinė turi būti EEE. Jie turi paskirti valdantįjį direktorių arba nuomininką, kurie abu turi būti EEE valstybių narių piliečiai ir jų gyvenamoji vieta turi būti EEE.

Jei tinklo veikla laikoma atitinkančia viešąjį interesą, kompetentinga institucija gali gyvenamosios vietos ir pilietybės reikalavimų netaikyti (ISIC 3.1 red. 40, CPC 887).

Priemonės:

AT: *Burgenländisches Elektrizitätswesengesetz 2006*, LGBI. Nr. 59/2006 su pakeitimais;  
*Niederösterreichisches Elektrizitätswesengesetz*, LGBI. Nr. 7800/2005 su pakeitimais;  
*Landesgesetz, mit dem das Oberösterreichische Elektrizitätswirtschafts- und -organisationsgesetz 2006 erlassen wird* (Oö. ElWOG 2006), LGBI. Nr. 1/2006 su pakeitimais;  
*Salzburger Landeselektrizitätsgesetz 1999* (LEG), LGBI. Nr. 75/1999 su pakeitimais;  
*Gesetz vom 16. November 2011 über die Regelung des Elektrizitätswesens in Tirol (Tiroler Elektrizitätsgesetz 2012 – TEG 2012)*, LGBI. Nr. 134/2011;  
*Gesetz über die Erzeugung, Übertragung und Verteilung von elektrischer Energie (Vorarlberger Elektrizitätswirtschaftsgesetz)*, LGBI. Nr. 59/2003 su pakeitimais;  
*Gesetz über die Neuregelung der Elektrizitätswirtschaft (Wiener Elektrizitätswirtschaftsgesetz 2005 – WEIWG 2005)*, LGBI. Nr. 46/2005;  
*Steiermärkisches Elektrizitätswirtschafts- und Organisationsgesetz* (ELWOG), LGBI. Nr. 70/2005,  
ir  
*Kärntner Elektrizitätswirtschafts- und Organisationsgesetz* (ELWOG), LGBI. Nr. 24/2006.

Investicijų liberalizavimas – patekimas į rinką, nacionalinis režimas; tarpvalstybinė prekyba paslaugomis – vietos buveinė:

CZ: norint gaminti, perduoti ir paskirstyti elektros energiją, ja prekiauti ir vykdyti kitą elektros rinkos operatoriaus veiklą, taip pat gaminti, perduoti, paskirstyti ir saugoti dujas ir jomis prekiauti, gaminti ir paskirstyti šilumą, reikia gauti leidimą. Toks leidimas gali būti suteikiamas tik leidimą gyventi Sąjungoje turinčiam fiziniam asmeniui arba joje įsisteigusiam juridiniam asmeniui. Elektros ir dujų perdavimo ir rinkos operatorių licencijų atžvilgiu numatytos išimtinės teisės (ISIC 3.1 red. 40, CPC 7131, 63297, 742, 887).

LT: elektros energijos perdavimo, skirstymo, visuomeninio tiekimo ir prekybos organizavimo licencijos gali būti išduodamos tik Lietuvos Respublikoje įsisteigusiems juridiniams asmenims arba Lietuvos Respublikoje įsteigtiems užsienio juridinių asmenų filialams ar kitoms kitos valstybės narės organizacijoms. Leidimai gaminti elektros energiją, plėtoti elektros energijos gamybos pajėgumus ir tiesti tiesioginę liniją gali būti išduodami tik Lietuvos Respublikos rezidentams arba Lietuvos Respublikoje įsisteigusiems juridiniams asmenims arba Lietuvos Respublikoje įsteigtiems kitos valstybės narės juridinių asmenų filialams ar kitoms organizacijoms. Ši išlyga netaikoma su elektros energijos perdavimu ir skirstymu už mokestį ar pagal sutartį susijusioms konsultacijų paslaugoms (ISIC 3.1 red. 401, CPC 887).

Degalų atveju taikomas įsisteigimo reikalavimas. Kuro perdavimo ir skirstymo, sandėliavimo ir gamtinių dujų skystinimo licencijos gali būti išduodamos tik Lietuvos Respublikoje įsisteigusiems juridiniams asmenims arba Lietuvos Respublikoje įsteigtiems kitos valstybės narės juridinių asmenų filialams ar kitoms organizacijoms (patronuojamosioms įmonėms).

Ši išlyga netaikoma su kuro perdavimu ir skirstymu už mokestį ar pagal sutartį susijusioms konsultacijų paslaugoms (CPC 713, CPC 887).

PL: pagal Energetikos įstatymą toliau nurodytų rūšių veiklai taikomos licencijos:

- i) kuro ar energijos gamybai, išskyrus: kietojo ar dujinio kuro gamybą; elektros energijos gamybą naudojant ne didesnės kaip 50 MW bendros galios elektros energijos šaltinius, išskyrus atsinaujinančiuosius energijos išteklius; bendrą šilumos ir elektros energijos gamybą naudojant ne didesnės kaip 5 MW bendros galios šaltinius, išskyrus atsinaujinančiuosius energijos išteklius; šilumos gamybą naudojant ne didesnės kaip 5 MW bendros galios šaltinius;
- ii) dujinio kuro laikymui saugyklose, gamtinių dujų skystinimui ir suskystintų gamtinių dujų pakartotiniam dujinimui SGD įrenginiuose, taip pat skystojo kuro laikymui, išskyrus: suskystintų dujų laikymą vietoje talpyklose, kurių pajėgumas mažesnis nei 1 MJ/s, ir skystojo kuro laikymą vykdant mažmeninę prekybą;
- iii) kuro ar energijos perdavimui ar skirstymui, išskyrus: dujinio kuro skirstymą mažesnio nei 1 MJ/s pajėgumo sistemose ir šilumos perdavimą ar skirstymą, jeigu klientų užsakyta bendra galia yra ne didesnė kaip 5 MW;



- iv) prekybai kuru ar energija, išskyrus: prekybą kietuoju kuru; prekybą elektros energija naudojant klientui priklausančius mažesnės nei 1 kV įtampos įrenginius; prekybą dujiniu kuru, jeigu metinės apyvartos vertė neviršija 100 000 EUR atitinkančios sumos; prekybą suskystintomis dujomis, jeigu metinės apyvartos vertė neviršija 10 000 EUR, ir prekybą dujiniu kuru ir elektros energija, kurią prekių biržose vykdo brokerių įmonės, prekių biržose vykdančios tarpininkavimo veiklą pagal 2000 m. spalio 26 d. Aktą dėl prekių biržų, taip pat prekybą šiluma, jeigu klientų užsakyta galia yra ne didesnė kaip 5 MW. Didmeninės prekybos dujiniu kuru ar suskystintomis dujomis paslaugoms arba mažmeninės prekybos dujų balionais paslaugoms apyvartos ribos netaikomos.

Kompetentinga institucija licenciją gali išduoti tik jos prašančiam subjektui, užregistravusiam savo pagrindinę verslo vietą ar gyvenamąją vietą EEE valstybės narės arba Šveicarijos Konfederacijos teritorijoje (ISIC 3.1 red. 040, CPC 63297, 74220, CPC 887).

Priemonės:

CZ: Aktas Nr. 458/2000 Coll. dėl verslo sąlygų ir viešojo administravimo energetikos sektoriuose (Energetikos aktas).

LT: 2000 m. spalio 10 d. Lietuvos Respublikos gamtinių dujų įstatymas Nr. VIII-1973 ir 2000 m. liepos 20 d. Lietuvos Respublikos elektros energetikos įstatymas Nr. VIII-1881.

PL: 1997 m. balandžio 10 d. Energetikos įstatymo 32 ir 33 straipsniai.

Tarpvalstybinė prekyba paslaugomis – vietos buveinė:

SI: elektros ir gamtinių dujų gamybos, prekybos, tiekimo galutiniams vartotojams, perdavimo ir paskirstymo atveju taikomas įsisteigimo Sąjungoje reikalavimas (ISIC 3.1 red. 4010, 4020, CPC 7131, CPC 887).

Priemonės:

SI: *Energetski zakon* (Energetikos aktas) 2014, Oficialusis leidinys SR, Nr. 17/2014, ir 2014 m. Kasybos aktas.

## Išlyga Nr. 18. Žemės ūkis, žuvininkystė ir gamyba

Sektorius, subsektorius	Žemės ūkis, medžioklė, miškininkystė; gyvulininkystė ir elnininkystė, žvejyba ir akvakultūra; įrašytų laikmenų leidyba, spausdinimas ir tiražavimas
Pramonės klasifikatoriaus kategorija:	ISIC 3.1 red. 011, 012, 013, 014, 015, 1531, 050, 0501, 0502, 221, 222, 323, 324, CPC 881, 882, 88442
Išlygos tipas:	Patekimas į rinką  Nacionalinis režimas  Didžiausio palankumo režimas  Veiklos rezultatų reikalavimai  Vyresnioji vadovybė ir direktorių valdybos  Vietos buveinė
Skyrius:	Investicijų liberalizavimas; Tarpvalstybinė prekyba paslaugomis
Valdžios lygmuo:	EU / valstybė narė (jei nenurodyta kitaip)

Aprašymas:

- a) Žemės ūkis, medžioklė ir miškininkystė (ISIC 3.1 red. 011, 012, 013, 014, 015, 1531, CPC 881)

Investicijų liberalizavimas – nacionalinis režimas:

IE: steigtis grūdų malimo veiklai vykdyti užsienio šalių rezidentai gali tik gavę leidimą (ISIC 3.1 red. 1531).

Priemonės:

IE: 1933 m. Žemės ūkio produktų (grūdų) aktas.

Investicijų liberalizavimas – patekimas į rinką, nacionalinis režimas:

FI: tik EEE valstybių narių piliečiai, gyvenantys šiaurinių elnių auginimo teritorijoje, gali turėti šiaurinių elnių ir verstis elnininkyste. Gali būti suteikta išimtinių teisių.

FR: norint tapti žemės ūkio kooperatyvo nariu arba eiti tokio kooperatyvo direktoriaus pareigas, reikia gauti išankstinį leidimą (ISIC 3.1 red. 011, 012, 013, 014, 015).

SE: tik samiai gali turėti šiaurinių elnių ir verstis elnininkyste.

Priemonės:

FI: *Poronhoitolaki* (Elnininkystės aktas) (848/1990), 1 skyriaus 4 straipsnis, Suomijos stojimo sutarties 3 protokolai.

FR: *Code rural et de la pêche maritime*.

SE: Elnininkystės akto (1971:437) 1 skirsnis.

b) Žvejyba ir akvakultūra (ISIC 3.1 red. 050, 0501, 0502, CPC 882)

Investicijų liberalizavimas – patekimas į rinką, nacionalinis režimas; tarpvalstybinė prekyba paslaugomis – patekimas į rinką:

FR: su Prancūzijos vėliava plaukiojančiam Prancūzijos laivui gali būti išduotas žvejybos leidimas arba leidžiama žvejoti laikantis nacionalinių kvotų, tik jei nustatomas tikras ekonominis ryšys su Prancūzijos teritorija ir laivas yra valdomas ir kontroliuojamas iš Prancūzijos teritorijoje esančios nuolatinės buveinės (ISIC 3.1 red. 050, CPC 882).

Priemonės:

FR: *Code rural et de la pêche maritime*.

c) Įrašytų laikmenų gamyba – leidyba, spausdinimas ir tiražavimas (ISIC 3.1 red. 221, 222, 323, 324, CPC 88442)

Investicijų liberalizavimas – patekimas į rinką, nacionalinis režimas; tarpvalstybinė prekyba paslaugomis – patekimas į rinką, nacionalinis režimas, vietos buveinė:

LV: teisę įkurti žiniasklaidos priemonę ir joje publikuoti turi tik Latvijoje įsisteigę juridiniai asmenys ir Latvijos fiziniai asmenys. Steigti filialų neleidžiama (CPC 88442).

Priemonės:

LV: Spaudos ir kitų žiniasklaidos priemonių įstatymo 8 straipsnis.

Investicijų liberalizavimas – nacionalinis režimas; tarpvalstybinė prekyba paslaugomis – vietos buveinė:

DE (taip pat taikoma regioninės valdžios lygmeniu): kiekviename viešai platinamame ar spausdinamame laikraštyje, žurnale ar periodiniame leidinyje turi būti aiškiai nurodytas atsakingasis redaktorius (visas fizinio asmens asmenvardis ir adresas). Gali būti reikalaujama, kad atsakingasis redaktorius būtų Vokietijos, Sąjungos ar EEE valstybių narių rezidentas. Federalinis vidaus reikalų ministras gali leisti taikyti išimtis (ISIC 3.1 red. 223, 224).

Priemonės:

DE:

Regioninis lygmuo:

*Gesetz über die Presse Baden-Württemberg (LPG BW);*

*Bayerisches Pressegesetz (BayPrG);*

*Berliner Pressegesetz (BlnPrG);*

*Brandenburgisches Landespressegesetz (BbgPG);*

*Gesetz über die Presse Bremen (BrPrG);*

*Hamburgisches Pressegesetz;*

*Hessisches Pressegesetz (HPresseG);*

*Landespressegesetz für das Land Mecklenburg-Vorpommern (LPrG M-V);*

*Niedersächsisches Pressegesetz (NPresseG);*

*Pressegesetz für das Land Nordrhein-Westfalen (Landespressegesetz NRW);*

*Landesmediengesetz (LMG) Rheinland-Pfalz;*

*Saarländisches Mediengesetz (SMG);*

*Sächsisches Gesetz über die Presse (SächsPresseG);*

*Pressegesetz für das Land Sachsen-Anhalt (Landespressegesetz);*

*Gesetz über die Presse Schleswig-Holstein (PressG SH);*

*Thüringer Pressegesetz (TPG).*

Investicijų liberalizavimas – patekimas į rinką, nacionalinis režimas:

IT: tiek, kiek Jungtinėje Karalystėje leidžiama, kad Italijos investuotojams priklausytų daugiau kaip 49 proc. Jungtinės Karalystės leidybos bendrovės kapitalo ir balsavimo teisių, Italijoje taip pat leidžiama, kad Jungtinės Karalystės investuotojams tokiais pat sąlygomis priklausytų daugiau kaip 49 proc. Italijos leidybos bendrovės kapitalo ir balsavimo teisių (ISIC 3.1 red. 221, 222).

Priemonės:

IT: Įstatymo 416/1981 1 straipsnis (su paskesniais pakeitimais).

Investicijų liberalizavimas – vyresnioji vadovybė ir direktorių valdybos:

PL: laikraščių ir žurnalų vyriausiesiems redaktoriams taikomas pilietybės reikalavimas (ISIC 3.1 red. 221, 222).

Priemonės:

PL: 1984 m. sausio 26 d. Aktas dėl spaudos teisės (Įstatymų leidinys Nr. 5, aktas 24 su paskesniais pakeitimais).

Investicijų liberalizavimas – nacionalinis režimas; tarpvalstybinė prekyba paslaugomis – nacionalinis režimas, vietos buveinė:

SE: fiziniai asmenys, kuriems priklauso Švedijoje spausdinami ir leidžiami periodiniai leidiniai, turi gyventi Švedijoje arba būti EEE valstybių narių piliečiai. Tokių periodinių leidinių savininkai juridiniai asmenys turi būti įsisteigę EEE. Švedijoje spausdinami ir leidžiami periodiniai leidiniai, taip pat techniniai registrai turi turėti atsakingąjį redaktorių, o jo gyvenamoji vieta turi būti Švedijoje (ISIC 3.1 red. 22, CPC 88442).

Priemonės:

SE: Spaudos laisvės aktas (1949:105);

Pagrindinis saviraiškos laisvės įstatymas (1991:1469), ir

Aktas dėl potvarkių, susijusių su Spaudos laisvės aktu ir Pagrindiniu saviraiškos laisvės įstatymu (1991:1559).



Jungtinės Karalystės sąrašas

Išlyga Nr. 1. Visi sektoriai

Išlyga Nr. 2. Specialistų paslaugos (visos profesijos, išskyrus susijusias su sveikatos priežiūra)

Išlyga Nr. 3. Specialistų paslaugos (veterinarijos paslaugos)

Išlyga Nr. 4. Mokslinių tyrimų ir plėtros paslaugos

Išlyga Nr. 5. Verslo paslaugos

Išlyga Nr. 6. Komunikacijų paslaugos

Išlyga Nr. 7. Transporto paslaugos ir pagalbinės transporto paslaugos

Išlyga Nr. 8. Su energetika susijusios paslaugos

## Išlyga Nr. 1. Visi sektoriai

Sektorius	Visi sektoriai
Išlygos tipas:	Patekimas į rinką
	Nacionalinis režimas
	Didžiausio palankumo nacionalinis režimas
	Vyresnioji vadovybė ir direktorių valdybos
	Veiklos rezultatų reikalavimai
Skyrius:	Investicijų liberalizavimas
Valdžios lygmuo:	Centrinis ir regioninis (jeigu nenurodyta kitaip)
Aprašymas:	

Investicijų liberalizavimas – veiklos rezultatų reikalavimai

Jungtinė Karalystė gali užtikrinti įsipareigojimo, prisiimto pagal nuostatas, kuriomis reglamentuojami dokumente *City Code on Takeovers and Mergers* nustatyti po pasiūlymo prisiimti įsipareigojimai arba prisiimti pagal įsipareigojimų dokumentus, susijusius su perėmimais arba susijungimais, vykdymą, jei įsipareigojimas nenustatytas ar jo nereikalaujama kaip sąlygos patvirtinti perėmimą ar susijungimą.

Priemonės:

*The City Code on Takeovers and Mergers*

*Companies Act 2006*

*Law of Property (Miscellaneous Provisions) Act 1989 as regards enforcement of Deeds of Undertaking in relation to takeovers or mergers*

Investicijų liberalizavimas – patekimas į rinką, nacionalinis režimas, vyresnioji vadovybė ir direktorių valdybos

Ši išlyga taikoma tik sveikatos priežiūros, socialinėms ar švietimo paslaugoms.

UK, parduodama ar perleisdama jai priklausančią sveikatos, socialines ar švietimo paslaugas (CPC 93, 92) teikiančios esamos valstybės įmonės ar esamo valstybės subjekto kapitalo dalį ar turtą, gali uždrausti įgyti arba apriboti tokios dalies ar turto nuosavybės teises ir tokios dalies ar turto savininkų galimybę kontroliuoti atitinkamai suformuotą įmonę Sąjungos investuotojams arba jų įmonėms. Tokio pardavimo ar kitokio perleidimo atžvilgiu UK gali nustatyti arba palikti galioti priemones, susijusias su vyresniosios vadovybės ar direktorių valdybų narių pilietybe, taip pat priemones, kuria ribojamas paslaugų teikėjų skaičius.

Šios išlygos tikslais:

- i) bet kuri po šio Susitarimo įsigaliojimo dienos toliau taikoma arba nustatyta priemonė, kuria pardavimo ar kitokio perleidimo metu uždraudžiama įgyti kapitalo dalies ar turto nuosavybės teises arba tokios teisės apribojamos, arba kuria nustatomi šioje išlygoje apibūdinti pilietybės reikalavimai, arba apribojamas paslaugų teikėjų skaičius, laikoma esama priemone, ir
- ii) valstybės įmonė reiškia UK nuosavybės teise priklausančią ar jos kontroliuojamą įmonę, įskaitant įmones, įsteigtas po šio Susitarimo įsigaliojimo, tik siekiant parduoti ar perleisti esamos valstybės įmonės ar valstybės subjekto kapitalo dalį ar turtą.

Priemonės:

kaip išdėstyta pirmiau nurodytame aprašymo elemente.

Išlyga Nr. 2. Specialistų paslaugos (visos profesijos, išskyrus susijusias su sveikatos priežiūra)

Sektorius, subsektorius      Specialistų paslaugos (teisinės paslaugos); audito paslaugos

Pramonės klasifikatoriaus      Dalis CPC 861, CPC 862

kategorija:

Išlygos tipas:                      Patekimas į rinką

Nacionalinis režimas

Vietos buveinė

Skyrius:                              Investicijų liberalizavimas ir tarpvalstybinė prekyba paslaugomis

Valdžios lygmuo:                      Centrinis ir regioninis (jeigu nenurodyta kitaip)

Aprašymas:

a) Teisinės paslaugos (dalis CPC 861)

Norint teikti tam tikras teises paslaugas, gali reikėti gauti kompetentingos institucijos išduodamą leidimą ar licenciją arba tenkinti registracijos reikalavimus. Tiek, kiek reikalavimai gauti leidimą ar licenciją arba registracijos reikalavimai yra nediskriminaciniai ir atitinka šio Susitarimo 194 straipsnyje nustatytus įsipareigojimus, jie nėra išvardyti. Tai, pavyzdžiui, be kita ko, gali būti reikalavimas būti įgijus nurodytą kvalifikaciją, būti užbaigus tam tikrą laikotarpį trukusį pripažintą mokymo programą arba turėti buveinę ar pašto adresą kompetentingos institucijos jurisdikcijos teritorijoje.

Investicijų liberalizavimas – patekimas į rinką, nacionalinis režimas; tarpvalstybinė prekyba paslaugomis – patekimas į rinką, vietos buveinė, nacionalinis režimas:

Norint teikti kai kurias su UK vidaus teise susijusias teises paslaugas, atitinkama profesinė arba reguliavimo įstaiga gali reikalauti būti rezidentu (įsteigti komercinį vieneta). Taikomi nediskriminaciniai reikalavimai dėl teisinės formos.

Norint teikti tam tikras su UK vidaus teise susijusias teises paslaugas imigracijos srityje, atitinkama profesinė arba reguliavimo įstaiga gali reikalauti būti rezidentu.

Priemonės:

Anglijoje ir Velse: *the Solicitors Act 1974, the Administration of Justice Act 1985 and the Legal Services Act 2007*. Škotijoje: *the Solicitors (Scotland) Act 1980 and the Legal Services (Scotland) Act 2010*. Šiaurės Airijoje: *the Solicitors (Northern Ireland) Order 1976*. Visose jurisdikcijose: *the Immigration and Asylum Act 1999*. Be to, kiekvienoje jurisdikcijoje taikomos priemonės apima profesinių ir reguliavimo įstaigų nustatytus reikalavimus.

b) Audito paslaugos (CPC 86211, 86212, išskyrus apskaitos ir buhalterijos paslaugas)

Investicijų liberalizavimas – nacionalinis režimas; tarpvalstybinė prekyba paslaugomis – nacionalinis režimas:

Jungtinės Karalystės kompetentingos institucijos gali pripažinti Sąjungos ar trečiosios šalies piliečio auditoriaus kvalifikaciją atitiktą ir patvirtinti, kad jis gali Jungtinėje Karalystėje atlikti teisės aktų nustatytą auditą (CPC 8621).

Priemonės:

*The Companies Act 2006*

Išlyga Nr. 3. Specialistų paslaugos (veterinarijos paslaugos)

Sektorius, subsektorius: Specialistų paslaugos (veterinarijos paslaugos)

Pramonės klasifikatoriaus  
kategorija: CPC 932

Išlygos tipas: Patekimas į rinką

Vietos buveinė

Skyrius: Investicijų liberalizavimas ir tarpvalstybinė prekyba paslaugomis

Valdžios lygmuo: Centrinis ir regioninis (jeigu nenurodyta kitaip)

Aprašymas:

Veterinarinė chirurginė operacija turi būti atliekama fiziškai dalyvaujant gydytojui. Veterinarines chirurgines operacijas gali atlikti tik kvalifikuoti veterinarijos gydytojai, kurie yra užsiregistravę Karališkajame veterinarijos gydytojų koledže (RCVS).

Priemonės:

*Veterinary Surgeons Act 1966*



## Išlyga Nr. 4. Mokslinių tyrimų ir plėtros paslaugos

Sektorius, subsektorius	Mokslinių tyrimų ir plėtros (MTP) paslaugos
Pramonės klasifikatoriaus kategorija:	CPC 851, 853
Išlygos tipas:	Patekimas į rinką
	Nacionalinis režimas
	Vietos buveinė
Skyrius:	Investicijų liberalizavimas ir tarpvalstybinė prekyba paslaugomis
Valdžios lygmuo:	Centrinis ir regioninis (jeigu nenurodyta kitaip)
Aprašymas:	

Išimtinės teisės ar leidimai teikti viešosiomis lėšomis finansuojamas mokslinių tyrimų ir plėtros (MTP) paslaugas, kurioms skiriamas UK finansavimas, gali būti suteikti tik UK piliečiams ir UK juridiniams asmenims, kurių registruota buveinė, centrinė administracija ar pagrindinė verslo vieta yra Jungtinėje Karalystėje (CPC 851, 853).

Šia išlyga nedaromas poveikis šio Susitarimo penktai daliai ir išimčiai, taikomai Šalies viešiesiems pirkimams arba subsidijoms ar dotacijoms, kaip Šalių numatyta pagal šio Susitarimo 123 straipsnio 6 ir 7 dalis.

Priemonės:

Visos esamos ir visos būsimos mokslinių tyrimų ar inovacijų programos.

## Išlyga Nr. 5. Verslo paslaugos

Sektorius, subsektorius:	Verslo paslaugos – nuomos arba išperkamosios nuomos be operatoriaus paslaugos ir kitos verslo paslaugos
Pramonės klasifikatoriaus kategorija:	Dalis CPC 831
Išlygos tipas:	Patekimas į rinką
	Nacionalinis režimas
	Didžiausio palankumo režimas
Skyrius:	Investicijų liberalizavimas ir tarpvalstybinė prekyba paslaugomis
Valdžios lygmuo:	Centrinis ir regioninis (jeigu nenurodyta kitaip)

## Aprašymas:

UK oro vežėjo naudojamo orlaivio be įgulos nuomos arba išperkamosios nuomos (nuomos be įgulos) atveju taikomi galiojantys orlaivių registracijos reikalavimai. Nuomos be įgulos sutarčiai, kurios šalimi yra UK vežėjas, taikomi nacionalinėje teisėje įtvirtinti aviacijos saugos reikalavimai, kaip antai išankstinio patvirtinimo ir kitos sąlygos, taikomos naudojant trečiosiose šalyse užregistruotus orlaivius. Kad orlaivis būtų užregistruotas, gali būti nustatytas reikalavimas, kad jis priklausytų tam tikrus pilietybės kriterijus atitinkantiems fiziniams asmenims arba tam tikrus su kapitalo nuosavybe ir kontrole susijusius kriterijus atitinkantiems juridiniams asmenims (CPC 83104).

Kalbant apie kompiuterinės rezervavimo sistemos (KRS) paslaugas, jeigu už UK ribų veiklą vykdančios KRS paslaugų teikėjos UK oro vežėjams netaiko režimo, lygiavertį (t. y. nediskriminacinio) Jungtinėje Karalystėje taikomam režimui, arba jeigu ne UK oro vežėjai UK KRS paslaugų teikėjams netaiko režimo, lygiavertį Jungtinėje Karalystėje taikomam režimui, gali būti imamasi priemonių, skirtų užtikrinti, kad Jungtinėje Karalystėje veiklą vykdančios KRS paslaugų teikėjos lygiavertį diskriminacinį režimą taikytų ne UK oro vežėjams arba atitinkamai UK oro vežėjai – ne UK KRS paslaugų teikėjams.

Priemonės:

2008 m rugsėjo 24 d. Europos Parlamento ir Tarybos reglamentas (EB) Nr. 1008/2008 dėl oro susisiekimo paslaugų teikimo Bendrijoje bendrųjų taisyklių (nauja redakcija), paliktas UK teisėje 2018 m. (išstojimo iš) Europos Sąjungos aktu, ir su pakeitimais, padarytais *Operation of Air Services (Amendment etc.) (EU Exit) Regulations (S.I. 2018/1392)*.

2009 m sausio 14 d. Europos Parlamento ir Tarybos reglamentas (EB) Nr. 80/2009 dėl Elgesio su kompiuterinėmis rezervavimo sistemomis kodekso ir panaikinantį Tarybos reglamentą (EEB) Nr. 2299/89, paliktas UK teisėje 2018 m. (išstojimo iš) Europos Sąjungos aktu, su pakeitimais, padarytais *Computer Reservation Systems (Amendment) (EU Exit) Regulations 2018 (S.I. 2018/1080)*.

## Išlyga Nr. 6. Komunikacijų paslaugos

Sektorius, subsektorius	Komunikacijų paslaugos – pašto ir pasiuntinių paslaugos
Pramonės klasifikatoriaus kategorija:	Dalis CPC 71235, dalis 73210, dalis 751
Išlygos tipas:	Patekimas į rinką
Skyrius:	Investicijų liberalizavimas ir tarpvalstybinė prekyba paslaugomis
Valdžios lygmuo:	Centrinis ir regioninis (jeigu nenurodyta kitaip)

## Aprašymas:

Pašto dėžučių įrengimo šalia viešųjų kelių organizavimui, pašto ženklų leidybai ir registruotųjų laiškų siuntimo paslaugų, kuriomis naudojama vykdant teismo arba administracines procedūras, teikimui gali būti taikomi apribojimai pagal nacionalinės teisės aktus. Siekiant didesnio aiškumo patikslinama, kad pašto paslaugų teikėjams gali būti nustatyti konkretūs įsipareigojimai teikti universaliąsias paslaugas arba reikalaujama sumokėti finansinį įnašą į kompensacijų fondą.

## Priemonės:

*Postal Services Act 2000 ir Postal Services Act 2011*

## Išlyga Nr. 7. Transporto paslaugos ir pagalbinės transporto paslaugos

Sektorius, subsektorius: Transporto paslaugos – pagalbinės vandens transporto paslaugos, pagalbinės geležinkelių transporto paslaugos, pagalbinės kelių transporto paslaugos, pagalbinės oro transporto paslaugos

Pramonės klasifikatoriaus kategorija: CPC 711, 712, 721, 741, 742, 743, 744, 745, 746, 748, 749

Išlygos tipas: Patekimas į rinką

Nacionalinis režimas

Vietos buveinė

Skyrius: Investicijų liberalizavimas ir tarpvalstybinė prekyba paslaugomis

Valdžios lygmuo: Centrinis ir regioninis (jeigu nenurodyta kitaip)

Aprašymas:

a) Pagalbinės oro transporto paslaugos (CPC 746)

Investicijų liberalizavimas – patekimas į rinką; tarpvalstybinė prekyba paslaugomis – patekimas į rinką:

Atvirumo lygis antžeminių paslaugų srityje priklauso nuo oro uosto dydžio. Paslaugų teikėjų skaičius kiekviename oro uoste gali būti ribojamas. Dideliuose oro uostuose ši riba negali būti mažiau nei du paslaugų teikėjai.

Priemonės

*The Airports (Groundhandling) Regulations 1997 (S.I. 1997/2389)*

b) Papildomos visų rūšių transporto paslaugos

Investicijų liberalizavimas – nacionalinis režimas; tarpvalstybinė prekyba paslaugomis – patekimas į rinką, vietos buveinė, nacionalinis režimas:

Muitinės paslaugas, įskaitant muitinio įforminimo paslaugas ir paslaugas, susijusias su laikinųjų saugyklų arba muitinės sandėlių naudojimu, gali teikti tik UK įsisteigę asmenys. Siekiant išvengti abejonių, tai yra, be kita ko, UK rezidentai, asmenys, turintys nuolatinę verslo vietą UK arba registruotą buveinę UK.

Priemonės:

*Taxation (Cross-Border Trade Act) 2018; the Customs and Excise Management Act 1979; the Customs (Export) (EU Exit) Regulations 2019; the Customs (Import Duty) (EU Exit) Regulations 2018; the Customs (Special Procedures and Outward Processing) (EU Exit) Regulations 2018; the Customs and Excise (Miscellaneous Provisions and Amendments) (EU Exit) Regulations 2019/1215.*

c) Pagalbinės vandens transporto paslaugos

Investicijų liberalizavimas – patekimas į rinką; tarpvalstybinė prekyba paslaugomis – patekimas į rinką:

Uosto paslaugų atveju uosto valdymo įstaiga arba kompetentinga institucija gali apriboti konkrečios uosto paslaugos uosto paslaugų teikėjų skaičių.

Priemonės:

2017 m. vasario 15 d. Reglamento (ES) 2017/352, kuriuo nustatoma uosto paslaugų teikimo sistema ir bendros finansinio uostų skaidrumo taisyklės, 6 straipsnis, paliktas UK teisėje 2018 m. (išstojimo iš) Europos Sąjungos aktu, su pakeitimais, padarytais *Pilotage and Port Services (Amendment) (EU Exit) Regulations 2020 (S.I. 2020/671)*.

*Port Services Regulations 2019*



Išlyga Nr. 8. Su energetika susijusios paslaugos

Sektorius, subsektorius: Su energetika susijusi veikla – kasyba ir karjerų eksploatavimas

Pramonės klasifikatoriaus kategorija: ISIC 3.1 red. 11, 8675, 883

Išlygos tipas: Patekimas į rinką

Skrysius: Investicijų liberalizavimas ir tarpvalstybinė prekyba paslaugomis

Valdžios lygmuo: Centrinis ir regioninis (jeigu nenurodyta kitaip)

Aprašymas:

Norint imtis žvalgymo ir gavybos veiklos UK kontinentiniame šelfe ir teikti paslaugas, kurių atveju būtina turėti tiesioginę prieigą prie gamtos išteklių ar juos eksploatuoti, reikia licencijos.

Ši išlyga taikoma su UK kontinentiniu šelfu susijusioms gavybos licencijoms. Kad gautų licenciją, bendrovės verslo vieta turi būti Jungtinėje Karalystėje. Tai reiškia, kad:

- i) Jungtinėje Karalystėje veikia padalinys su darbuotojais;
- ii) Bendrovių rūmuose yra įregistruota UK bendrovė, arba

iii) Bendrovių rūmuose yra įregistruotas užsienio bendrovės filialas Jungtinėje Karalystėje.

Šis reikalavimas taikomas bet kuriai bendrovei, siekiančiai gauti naują licenciją, ir bet kuriai bendrovei, siekiančiai naudotis perduodama esama licencija. Tai taikoma visoms licencijoms ir visoms įmonėms, neatsižvelgiant į tai, ar jos yra operatoriai. Kad galėtų naudotis gavybos plotui taikoma licencija, bendrovė turi: a) būti įregistruota Bendrovių rūmuose kaip UK bendrovė; arba b) vykdyti veiklą iš nuolatinės verslo vietos Jungtinėje Karalystėje, kaip apibrėžta *Finance Act 2003* 148 skirsnyje (paprastai reikalaujama, kad veiktų padalinys su darbuotojais) (ISIC 3.1 red. 11, CPC 883, 8675).

Priemonės

*Petroleum Act 1998*

---

**20 PRIEDAS****BŪSIMOS PRIEMONĖS**

## Įžanginės pastabos

1. Jungtinės Karalystės ir Sąjungos sąrašuose pagal šio Susitarimo 133, 139 ir 195 straipsnius pateikiamos Jungtinės Karalystės ir Sąjungos išlygos dėl esamų priemonių, kurios neatitinka pareigų, nustatytų:
  - a) šio Susitarimo 128 ar 135 straipsnyje;
  - b) šio Susitarimo 136 straipsnyje;
  - c) šio Susitarimo 129 ar 137 straipsnyje;
  - d) šio Susitarimo 130 ar 138 straipsnyje;
  - e) šio Susitarimo 131 straipsnyje;
  - f) šio Susitarimo 132 straipsnyje;
  - g) šio Susitarimo 194 straipsnyje.

2. Šalies išlygomis nedaromas poveikis Šalių teisėms ir pareigoms pagal GATS.
3. Kiekviena išlyga apibūdinama nurodant šiuos elementus:
  - a) sektorių – bendrąjį sektorių, kuriam taikoma išlyga;
  - b) subsektorių – konkretų sektorių, kuriam taikoma išlyga;
  - c) pramonės klasifikatoriaus kategoriją – ja, kai taikytina, nurodoma veikla, kuriai taikoma išlyga pagal CPC, ISIC. 3.1 red. ar kaip kitaip aiškiai nurodyta toje išlygoje;
  - d) išlygos tipą – nurodoma 1 dalyje nurodyta pareiga, dėl kurios nustatoma išlyga;
  - e) aprašymą – nurodoma sektoriaus, subsektoriaus ar veiklos, dėl kurių nustatoma išlyga, aprėptis, ir
  - f) esamas priemones – pagal šį elementą, siekiant skaidrumo, nustatomos esamos priemonės, kurios yra taikomos sektoriui, subsektoriui ar veiklai, dėl kurių nustatoma išlyga.
4. Aiškinant išlygą atsižvelgiama į visus jos elementus. Aprašymo elementas yra viršesnis už visus kitus elementus.

5. Jungtinės Karalystės ir Europos Sąjungos sąrašų tikslais:
  - a) ISIC 3.1 red. – Tarptautinis standartinis gamybinis visų ekonominės veiklos rūšių klasifikatorius, kaip nustatyta Jungtinių Tautų statistikos biuro Statistikos leidinyje (*Statistical Office of the United Nations, Statistical Papers, Series M, No. 4, ISIC REV 3.1, 2002*);
  - b) CPC – Laikinis svarbiausias produktų klasifikatorius (*Statistical Papers Series M No. 77, Department of International Economic and Social Affairs, Statistical Office of the United Nations, New York, 1991*).
6. Jungtinės Karalystės ir Sąjungos sąrašų tikslais išlyga dėl reikalavimo, kad Sąjungos ar Jungtinės Karalystės teritorijoje būtų vietos buveinė, taikoma šio Susitarimo 136 straipsniui, bet ne jo 135 ar 137 straipsniui. Be to, toks reikalavimas nėra laikomas išlyga šio Susitarimo 129 straipsniui.
7. Sąjungos lygmeniu nustatyta išlyga taikoma Sąjungos priemonei, valstybės narės centrinio lygmens priemonei arba valstybės narės valdžios lygmens priemonei, nebent išlyga valstybei narei netaikoma. Valstybės narės išlyga taikoma tos valstybės narės centrinio, regioninio ar vietos valdžios lygmens priemonėms. Belgijos išlygų tikslais centrinis valdžios lygmuo apima federalinės valdžios ir regioninės bei bendruomenių valdžios lygmenis, nes kiekviename jų įstatymų leidžiamosios galios yra lygiavertės. Sąjungos ir jos valstybių narių išlygų tikslais regioninis valdžios lygmuo Suomijoje reiškia Alandų Salas. Jungtinės Karalystės lygmens išlyga taikoma centrinio, regioninio ar vietos valdžios lygmens priemonėms.

8. Į toliau pateikiamą išlygų sąrašą neįtrauktos priemonės, susijusios su kvalifikaciniais reikalavimais ir procedūromis, techniniais standartais ir licencijų išdavimo reikalavimais ir procedūromis, kai jomis neribojamas patekimas į rinką ar nacionalinio režimo taikymas, kaip tai suprantama šio Susitarimo 128, 129, 135, 136, 137 ar 194 straipsnyje. Šios priemonės, be kita ko, visų pirma gali būti reikalavimas gauti licenciją, vykdyti universaliųjų paslaugų įsipareigojimus, turėti pripažintą su reguliuojamais sektoriais susijusią kvalifikaciją, išlaikyti konkrečius egzaminus, įskaitant kalbos egzaminus, atitikti reikalavimą priklausyti konkrečiai profesijai, kaip antai, būti profesinės organizacijos nariu, turėti atstovą vietoje paslaugai teikti arba vietos adresą, arba visi kiti nediskriminaciniai reikalavimai, kad tam tikrų sričių veikla nebūtų vykdoma saugomose zonose ar teritorijose. Nors ir neišvardytos, tokios priemonės toliau taikomos.
9. Siekiant didesnio aiškumo patikslinama, kad, kalbant apie Sąjungą, pareiga taikyti nacionalinį režimą nereiškia reikalavimo taikyti Jungtinės Karalystės fiziniams ar juridiniams asmenims režimą, suteiktą valstybėje narėje pagal Sutartį dėl Europos Sąjungos veikimo arba pagal kurią nors priemonę, priimtą remiantis ta Sutartimi, įskaitant jų įgyvendinimą valstybėje narėje, taikomą:
  - a) kitos valstybės narės fiziniams asmenims ar rezidentams, arba

- b) juridiniams asmenims, įsteigtiems ar organizuotiems pagal kitos valstybės narės arba Sąjungos teisę ir Sąjungoje turintiems registruotą buveinę, centrinę administraciją arba pagrindinę verslo vietą.
10. Šalies investuotojų pagal kitos Šalies teisę (be kita ko, Sąjungos atveju – valstybės narės teisę) įsteigtiems juridiniams asmenims, kurių registruota buveinė, centrinė administracija ar pagrindinė verslo vieta yra toje kitoje Šalyje, atitinkamu taikomu režimu nedaromas poveikis šio Susitarimo antros dalies pirmo podalio II antraštinės dalies 2 skyrių atitinkančioms sąlygoms ar pareigoms, kurios galėjo būti nustatytos tokiam juridiniam asmeniui, kai jis buvo steigiamas toje kitoje Šalyje, ir kurios lieka galioti.
11. Sąrašai taikomi tik Jungtinės Karalystės ir Europos Sąjungos teritorijoms, kaip nustatyta šio Susitarimo 520 straipsnio 2 dalyje ir 774 straipsnyje, ir galioja tik Sąjungos ir jos valstybių narių prekybos santykių su Jungtine Karalyste kontekste. Jais nedaromas poveikis valstybių narių teisėms ir pareigoms pagal Sąjungos teisę.
12. Siekiant didesnio aiškumo patikslinama, kad nediskriminacinės priemonės nėra patekimo į rinką apribojimas, kaip tai suprantama šio Susitarimo 128, 135 ar 194 straipsnyje, jokiai priemonei, kuria:

- a) reikalaujama atskirti infrastruktūros nuosavybės teises nuo ta infrastruktūra tiekiamų prekių ar teikiamų paslaugų nuosavybės teisių, siekiant užtikrinti sąžiningą konkurenciją, pvz., energetikos, transporto ir telekomunikacijų srityse;
- b) ribojama nuosavybės teisių koncentracija, siekiant užtikrinti sąžiningą konkurenciją;
- c) užtikrinamas gamtos išteklių ir aplinkos išsaugojimas bei apsauga, įskaitant apribojimus dėl koncesijų teikimo, jų skaičiaus bei aprėpties ir moratoriumus ar draudimus;
- d) dėl techninių ar fizinių apribojimų, pvz., susijusių su telekomunikacijų spektru ir dažniais, ribojamas leidimų skaičius, arba
- e) reikalaujama, kad tam tikra procentinė dalis įmonės akcininkų, savininkų, partnerių ar direktorių turėtų būtiną kvalifikaciją ar turėtų teisę vykdyti tam tikrą profesinę veiklą, pvz., teisininkų ar apskaitininkų.



13. Kalbant apie finansines paslaugas: priešingai nei užsienio patronuojamosioms įmonėms, valstybėje narėje Europos Sąjungai nepriklausančios finansų įstaigos tiesiogiai įsteigtiems filialams, taikant tam tikras ribotas išimtis, netaikomos Europos Sąjungos lygmeniu suderintos prudencinės taisyklės, leidžiančios tokioms patronuojamosioms įmonėms pasinaudoti didesnėmis galimybėmis visoje Sąjungoje steigti naujus subjektus ir teikti tarpvalstybines paslaugas. Todėl tokie filialai gauna leidimą valstybės narės teritorijoje vykdyti veiklą tokiomis pat sąlygomis, kokios taikomos tos valstybės narės vidaus finansų įstaigoms, ir iš jų gali būti reikalaujama atitikti tam tikrus specialius prudencinius reikalavimus, pavyzdžiui, bankininkystės ir vertybinių popierių srityse – atskiros kapitalizacijos ir kitus mokumo reikalavimus, taip pat atskaitomybės ir sąskaitų skelbimo reikalavimus; draudimo srityje – specialius garantijų ir indėlių reikalavimus, atskiros kapitalizacijos, techninius atidėjinius sudarančio turto buvimo atitinkamoje valstybėje narėje ir bent trečdalis mokumo atsargos reikalavimus.

Toliau pateiktame išlygų sąrašė vartojamos šios santrumpos:

UK Jungtinė Karalystė

EU Europos Sąjunga, įskaitant visas jos valstybes nares

AT Austrija

BE Belgija

BG Bulgarija

CY Kipras

CZ Čekija

DE Vokietija

DK Danija

EE Estija

EL Graikija

ES Ispanija

FI Suomija

FR Prancūzija

HR Kroatija

HU Vengrija

IE Airija

IT Italija

LT Lietuva

LU Liuksemburgas

LV Latvija

MT Malta

NL Nyderlandai

PL Lenkija

PT Portugalija

RO Rumunija

SE Švedija

SI Slovėnija

SK Slovakija

Sąjungos sąrašas

Išlyga Nr. 1. Visi sektoriai

Išlyga Nr. 2. Specialistų paslaugos (išskyrus su sveikatos priežiūra susijusias paslaugas)

Išlyga Nr. 3. Specialistų paslaugos – su sveikatos priežiūra susijusios profesijos ir mažmeninė prekyba farmacijos produktais

Išlyga Nr. 4. Verslo paslaugos – mokslinių tyrimų ir plėtros paslaugos

Išlyga Nr. 5. Verslo paslaugos – nekilnojamojo turto paslaugos

Išlyga Nr. 6. Verslo paslaugos – nuomos arba išperkamosios nuomos paslaugos

Išlyga Nr. 7. Verslo paslaugos – išieškojimo agentūrų paslaugos ir kreditavimo pajėgumo įvertinimo paslaugos

Išlyga Nr. 8. Verslo paslaugos – įdarbinimo paslaugos

Išlyga Nr. 9. Verslo paslaugos – apsaugos ir tyrimo paslaugos

Išlyga Nr. 10. Verslo paslaugos – kitos verslo paslaugos

Išlyga Nr. 11. Telekomunikacijos

Išlyga Nr. 12. Statyba

Išlyga Nr. 13. Platinimo paslaugos

Išlyga Nr. 14. Švietimo paslaugos

Išlyga Nr. 15. Aplinkosaugos paslaugos

Išlyga Nr. 16. Finansinės paslaugos

Išlyga Nr. 17. Sveikatos ir socialinės paslaugos

Išlyga Nr. 18. Turizmo ir su kelionėmis susijusios paslaugos

Išlyga Nr. 19. Poilsio organizavimo, kultūros ir sporto paslaugos

Išlyga Nr. 20. Transporto paslaugos ir pagalbinės transporto paslaugos

Išlyga Nr. 21. Žemės ūkis, žvejyba ir vanduo

Išlyga Nr. 22. Su energetika susijusios paslaugos

Išlyga Nr. 23. Kitos, niekur kitur nepriskirtos, paslaugos

Išlyga Nr. 1. Visi sektoriai

Sektorius: Visi sektoriai

Išlygos tipas: Patekimas į rinką

Nacionalinis režimas

Didžiausio palankumo režimas

Vyresnioji vadovybė ir direktorių valdybos

Veiklos rezultatų reikalavimai

Vietos buveinė

Su teisinėmis paslaugomis susijusios pareigos

Skyrius / skirsnis: Investicijų liberalizavimas, tarpvalstybinė prekyba paslaugomis ir teisinių paslaugų reglamentavimo sistema

Aprašymas:

EU pasilieka teisę nustatyti arba toliau taikyti priemones, susijusias su toliau išvardytais aspektais.

a) Įsisteigimas

Investicijų liberalizavimas – patekimas į rinką:

EU: viešosiomis paslaugomis laikomoms paslaugoms nacionaliniu ar vietos lygmeniu teikti gali būti steigiamos valstybės monopolijos arba privatiems veiklos vykdytojams suteikiamos išimtinės teisės.

Viešosios paslaugos teikiamos tokiuose sektoriuose kaip susijusių mokslinių ir techninių konsultacijų paslaugų, mokslinių tyrimų ir plėtros (MTP) paslaugų socialiniuose ir humanitariniuose moksluose, techninio tikrinimo ir analizės paslaugų, aplinkosaugos paslaugų, sveikatos paslaugų, transporto paslaugų ir pagalbinių visų rūšių transporto paslaugų. Išimtinės teisės teikti tokias paslaugas dažnai suteikiamos privatiems ekonominės veiklos vykdytojams, pavyzdžiui, turintiems valdžios institucijų koncesijas, su sąlyga, kad jie prisiima specialius paslaugų įsipareigojimus. Kadangi viešosios paslaugos taip pat dažnai teikiamos žemesniu nei centrinio lygmeniu, išsamaus ir visapusiško sąrašo pagal sektorius sudaryti neįmanoma. Ši išlyga netaikoma telekomunikacijų bei kompiuterių ir su jais susijusioms paslaugoms.

Investicijų liberalizavimas – patekimas į rinką, nacionalinis režimas; tarpvalstybinė prekyba paslaugomis – patekimas į rinką, nacionalinis režimas; teisinių paslaugų reglamentavimo sistema – pareigos:

FI: ribojama Alandų regioninės pilietybės neturinčių fizinių asmenų, taip pat juridinių asmenų teisė įsigyti ir turėti nekilnojamojo turto Alandų Salose negavus Alandų Salų kompetentingų institucijų leidimo. Ribojama Alandų regioninės pilietybės neturinčių fizinių asmenų ar įmonių steigimosi teisė ir teisė vykdyti ekonominę veiklą negavus Alandų Salų kompetentingų institucijų leidimo.

Esamos priemonės:

FI: *Ahvenanmaan maanhankintalaki* (Aktas dėl žemės įsigijimo Alanduose) (3/1975), s. 2 ir *Ahvenanmaan itsehallintolaki* (Aktas dėl Alandų autonomijos) (1144/1991), s. 11.

Investicijų liberalizavimas – patekimas į rinką, nacionalinis režimas, veiklos rezultatų reikalavimai, vyresnioji vadovybė ir direktorių valdybos; teisinių paslaugų reglamentavimo sistema – pareigos:

FR: pagal Finansų ir pinigų kodekso L151-1 ir 151-1 *et seq* straipsnius užsienio investicijoms į Finansų ir pinigų kodekso R.151-3 straipsnyje išvardytus sektorius Prancūzijoje būtinas išankstinis ekonomikos ministro pritarimas.

Esamos priemonės:

FR: kaip išdėstyta pirmiau nurodytame aprašymo elemente.



Investicijų liberalizavimas – nacionalinis režimas, vyresnioji vadovybė ir direktorių valdybos:

FR: užsienio subjektų dalyvavimas naujai privatizuotose bendrovėse ribojamas kintama viešai parduodamų akcijų suma, kurią kiekvienu atveju atskirai nustato Prancūzijos vyriausybė. Jeigu valdantysis direktorius neturi leidimo nuolat gyventi šalyje, norint įsteigti tam tikrą komercinę, pramoninę arba amatų veiklą vykdydysiančią įmonę reikia specialaus leidimo.

Investicijų liberalizavimas – patekimas į rinką; teisinių paslaugų reglamentavimo sistema – pareigos:

HU: įsteigiamo vieneto teisinė forma turėtų būti ribotos atsakomybės bendrovė, akcinė bendrovė arba atstovybė. Įsteigti pirmiausia filialą neleidžiama, išskyrus finansinių paslaugų atveju.

Investicijų liberalizavimas – patekimas į rinką, nacionalinis režimas:

BG: Tam tikrai ekonominei veiklai, susijusiai su valstybės arba viešosios nuosavybės eksploatavimu arba naudojimu, vykdyti reikalinga pagal Koncesijų įstatymo nuostatas suteikiama koncesija.

Komercinės bendrovės, kuriose didesnė nei 50 proc. kapitalo dalis priklauso valstybei ar savivaldybei, be Privatizacijos agentūros ar kitų valstybės ar regiono institucijų, atsižvelgiant į tai, kuri iš jų yra kompetentinga institucija, leidimo ar įgaliojimo negali vykdyti jokių korporacijos ilgalaikio turto perleidimo operacijų, sudaryti sutarčių dėl dalyvavimo teisių įgijimo, nuomos, bendros veiklos, paskolos, gautinų sumų užsitikrinimo, taip pat prisiimti pagal įsakomuosius vekselius atsirandančių įsipareigojimų. Ši išlyga netaikoma kasybai ir karjerų eksploatavimui – šiai veiklai taikoma šio Susitarimo 19 priede pateiktame Sąjungos sąrašė nurodyta atskira išlyga.

IT: įmonių, vykdančių veiklą gynybos ir nacionalinio saugumo srityse, ir tam tikrą strateginės reikšmės veiklą energetikos, transporto ir ryšių srityse, atžvilgiu Vyriausybė gali naudotis tam tikrais specialiais įgaliojimais. Tai taikoma ne vien privatizuotoms bendrovėms, bet visiems juridiniams asmenims, gynybos ir nacionalinio saugumo srityse vykdančiais veiklą, kuri laikoma strateginės reikšmės.

Jei kyla grėsmė, kad esminiams gynybos ir nacionalinio saugumo interesams bus padaryta didelė žala, Vyriausybė turi specialius įgaliojimus:

- a) nustatyti specialias akcijų pirkimo sąlygas;
- b) vetuoti su specialiomis operacijomis, pvz., perleidimu, bendrovių susijungimu, išskaidymu ar veiklos pakeitimu, susijusių rezoliucijų priėmimą, arba
- c) neleisti įsigyti akcijų, jeigu pirkėjas siekia užsitikrinti tokio lygio dalyvavimą kapitalo valdyme, dėl kurio veikiausiai būtų pakenkta gynybos ir nacionalinio saugumo interesams.

Apie bet kokią rezoliuciją, aktą ar operaciją (kaip antai perleidimą, susijungimą, išskaidymą, veiklos pakeitimą ar nutraukimą), susijusį su strateginiu turtu energetikos, transporto ir ryšių srityse, susijusi bendrovė praneša Ministro Pirmininko kanceliarijai. Visų pirma pranešama apie ne Europos Sąjungos fizinio ar juridinio asmens įsigijimo operacijas, dėl kurių jis ima kontroliuoti bendrovę.

Ministras Pirmininkas gali naudotis šiais specialiais įgaliojimais:

- a) vetuoti bet kokią rezoliuciją, aktą ar operaciją, dėl kurių kyla ypatinga grėsmė, kad su saugumu ir tinklų bei tiekimo sistemos veikimu susijusiems viešiesiems interesams bus padaryta didelė žala;
- b) nustatyti specialias sąlygas, kad būtų užtikrintas viešasis interesas, arba
- c) išimtiniais atvejais, kai esama rizikos, kad bus padaryta žala esminiams valstybės interesams, neleisti atlikti įsigijimo operacijos.

Realios ar ypatingos grėsmės vertinimo kriterijai ir naudojimosi specialiais įgaliojimais sąlygos bei tvarka nustatyti teisės aktuose.

Esamos priemonės:

IT: Įstatymas Nr. 56/2012 dėl specialių įgaliojimų bendrovių, vykdančių veiklą gynybos ir nacionalinio saugumo, energetikos, transporto ir ryšių srityse, atžvilgiu, ir 2012 m. lapkričio 30 d. Ministro Pirmininko dekretas DPCM 253, kuriuo apibrėžiama strateginės reikšmės veikla gynybos ir nacionalinio saugumo srityje.

Investicijų liberalizavimas – patekimas į rinką, nacionalinis režimas, didžiausio palankumo režimas, veiklos rezultatų reikalavimai, vyresnioji vadovybė ir direktorių valdybos:

LT: strateginę reikšmę nacionaliniam saugumui turinčios įmonės, sektoriai ir įrenginiai.

Esamos priemonės:

LT: 2002 m. spalio 10 d. Lietuvos Respublikos nacionaliniam saugumui užtikrinti svarbių objektų apsaugos įstatymas Nr. IX-1132 (su paskutiniais pakeitimais, padarytais 2018 m. sausio 12 d. Įstatymu Nr. XIII-992).

Investicijų liberalizavimas – nacionalinis režimas ir vyresnioji vadovybė ir direktorių valdybos:

SE: steigėjams, vyresniajai vadovybei ir direktorių valdyboms skirti diskriminaciniai reikalavimai, kai į Švedijos teisę įtraukiama naujų teisinės asociacijos formų.

b) Nekilnojamojo turto įsigijimas

Investicijų liberalizavimas – patekimas į rinką, nacionalinis režimas, vyresnioji vadovybė ir direktorių valdybos:

HU: valstybei priklausančio turto įsigijimas.

Investicijų liberalizavimas – patekimas į rinką, nacionalinis režimas:

HU: galimybė užsienio juridiniams asmenims ir fiziniams asmenims nerezidentams įsigyti ariamosios žemės.

Esamos priemonės:

HU: 2013 m. Aktas Nr. CXXII dėl žemės ūkio paskirties ir miškininkystės žemės apyvartos (II skyriaus 6–36 dalys ir IV skyriaus 38–59 dalys), ir

2013 m. Aktas Nr. CCXII dėl pereinamojo laikotarpio priemonių ir tam tikrų su 2013 m. Aktu Nr. CXXII dėl žemės ūkio paskirties ir miškininkystės žemės apyvartos susijusių nuostatų (IV skyriaus 8–20 dalys).

LV: galimybė Jungtinės Karalystės arba trečiosios šalies piliečiams įsigyti žemės kaimo vietovėse.

Esamos priemonės:

LV: Įstatymo dėl žemės privatizacijos kaimo vietovėse 28, 29 ir 30 straipsniai.

SK: užsienio bendrovės ar fiziniai asmenys negali įsigyti žemės ūkio paskirties ir miško žemės, kuri yra ne užstatytoje savivaldybės teritorijoje, ir kai kurių kitų rūšių žemės (pvz., gamtos išteklių, ežerų, upių, viešųjų kelių ir kt.).

Esamos priemonės:

SK: Aktas Nr. 44/1988 dėl gamtinių išteklių apsaugos ir eksploatavimo;  
Aktas Nr. 229/1991 dėl žemės ir kito žemės ūkio turto nuosavybės reglamentavimo;  
Aktas Nr. 460/1992 dėl Slovakijos Respublikos Konstitucijos;  
Aktas Nr. 180/1995 dėl kai kurių priemonių dėl žemės nuosavybės sąlygų;  
Aktas Nr. 202/1995 dėl užsienio valiutos;  
Aktas Nr. 503/2003 dėl žemės nuosavybės restitucijos;  
Aktas Nr. 326/2005 dėl miškų, ir  
Aktas Nr. 140/2014 dėl žemės ūkio paskirties žemės nuosavybės teisių įgijimo.

Investicijų liberalizavimas – nacionalinis režimas; tarpvalstybinė prekyba paslaugomis – vietos buveinė:

BG: užsienio fiziniai ir juridiniai asmenys negali įsigyti žemės. Užsienio dalininkų turintys Bulgarijos juridiniai asmenys negali įgyti žemės ūkio paskirties žemės. Užsienio juridiniai asmenys ir užsienio fiziniai asmenys, kurių nuolatinė gyvenamoji vieta yra užsienyje, gali įsigyti pastatus ir įgyti nuosavybės teises į nekilnojamąjį turtą (teisę naudoti, teisę statyti, teisę statyti antžeminę pastato dalį ir servituto teises). Užsienio fiziniai asmenys, kurių nuolatinė gyvenamoji vieta yra užsienyje, užsienio juridiniai asmenys, kuriuose užsienio subjektų dalyvavimas užtikrina balsų daugumą priimant sprendimus arba stabdo sprendimų priėmimą, gavę leidimą gali įgyti nuosavybės teises į nekilnojamąjį turtą tam tikruose Ministrų Tarybos apibrėžtuose geografiniuose regionuose.

BG: Bulgarijos Respublikos Konstitucijos 22 straipsnis; Įstatymo dėl žemės ūkio paskirties žemės nuosavybės teisių ir naudojimo 3 straipsnis, ir Miškų įstatymo 10 straipsnis.

EE: užsienio fiziniai ar juridiniai asmenys, kurie yra ne iš EEE ar Ekonominio bendradarbiavimo ir plėtros organizacijos narių, gali įsigyti nekilnojamojo turto, kuris yra žemės ūkio ir (arba) miškininkystės paskirties žemė, tik gavę apskrities vadovo leidimą ir savivaldybės tarybos leidimą bei turi įstatymų nustatyta tvarka įrodyti, kad įsigyjamas nekilnojamas turtas bus veiksmingai, tvariai ir tikslingai naudojamas pagal paskirtį.

Esamos priemonės:

EE: *Kinnisasja omandamise kitsendamise seadus* (Nekilnojamojo turto įsigijimo apribojimų aktas), 2 ir 3 skyriai.

Investicijų liberalizavimas – patekimas į rinką, nacionalinis režimas; tarpvalstybinė prekyba paslaugomis – patekimas į rinką, nacionalinis režimas:

LT: visos priemonės, atitinkančios Europos Sąjungos priimtus įsipareigojimus ir taikytinos Lietuvoje pagal GATS dėl žemės įsigijimo. Žemės sklypų įsigijimo tvarka, nuostatos bei sąlygos ir apribojimai nustatomi Konstituciniu įstatymu, Žemės įstatymu ir Žemės ūkio paskirties žemės įsigijimo įstatymu.

Tačiau vietos valdžios institucijoms (savivaldybėms) ir kitiems ekonominę veiklą Lietuvoje vykdančioms Ekonominio bendradarbiavimo ir plėtros organizacijos ir Šiaurės Atlanto sutarties organizacijos narių nacionaliniams subjektams, kurie, kaip nustatyta Konstituciniame įstatyme, atitinka Lietuvos pasirinktos Europos Sąjungos ir kitokios integracijos kriterijus, leidžiama nuosavybės teise įsigyti ne žemės ūkio paskirties žemės sklypų, reikalingų tokių subjektų tiesioginei veiklai būtiniems pastatams ir įrenginiams statyti ir eksploatuoti.

Esamos priemonės:

LT: Lietuvos Respublikos Konstitucija;

1996 m. birželio 20 d. Lietuvos Respublikos Konstitucijos 47 straipsnio 3 dalies įgyvendinimo konstitucinis įstatymas Nr. I-1392 su paskutiniais pakeitimais, padarytais 2003 m. kovo 20 d.

Įstatymu Nr. IX-1381;

2004 m. sausio 27 d. Žemės įstatymas Nr. IX-1983, ir

2014 m. balandžio 24 d. Žemės ūkio paskirties žemės įsigijimo įstatymas Nr. XII-854.

c) Pripažinimas

Investicijų liberalizavimas – nacionalinis režimas; tarpvalstybinė prekyba paslaugomis – nacionalinis režimas:

EU: Sąjungos direktyvos dėl diplomų ir kitų profesinių kvalifikacijų tarpusavio pripažinimo taikomos tik Sąjungos piliečiams. Teisė verstis reglamentuojama profesine veikla vienoje valstybėje narėje nesuteikia teisės verstis tokia veikla kitoje valstybėje narėje.

d) Didžiausio palankumo režimas

Investicijų liberalizavimas – didžiausio palankumo režimas; tarpvalstybinė prekyba paslaugomis – didžiausio palankumo režimas; teisinių paslaugų reglamentavimo sistema – pareigos:



EU: trečiajai šaliai taikomas diferencijuotas režimas pagal tarptautines investicijų sutartis ar kitus prekybos susitarimus, kurie galioja ar yra pasirašyti iki šio Susitarimo įsigaliojimo dienos.

EU: trečiajai šaliai taikomas diferencijuotas režimas pagal esamus arba būsimus dvišalius ar daugiašalius susitarimus, kuriais:

- i) kuriama paslaugų ir investicijų vidaus rinka;
- ii) suteikiama steigimosi teisė, arba
- iii) reikalaujama suderinti vieno ar kelių ekonomikos sektorių teisės aktus.

Paslaugų ir investicijų vidaus rinka reiškia erdvę be vidaus sienų, kurioje užtikrinamas laisvas paslaugų, kapitalo ir asmenų judėjimas.

Steigimosi teisė – dvišalio arba daugiašalio susitarimo šalių pareiga iki to susitarimo įsigaliojimo iš esmės panaikinti visas steigimosi kliūtis. Steigimosi teisė apima dvišalio arba daugiašalio susitarimo šalių piliečių teisę steigti įmones ir vykdyti jų veiklą tokiomis pat sąlygomis, kokios šalies, kurioje steigiamasi, teisės aktais nustatytos tos šalies piliečiams.

Teisės aktų suderinimas:

- i) vienos ar kelių dvišalio ar daugiašalio susitarimo šalių teisės aktų suderinimas su kitos Šalies ar to susitarimo šalių teisės aktais, arba
- ii) bendrų teisės aktų įtraukimas į dvišalio arba daugiašalio susitarimo šalių teisę.

Teisės aktai suderinami arba įtraukiami ir laikomi suderintais arba įtrauktais tik tuomet, kai yra priimami Šalies arba dvišalio arba daugiašalio susitarimo šalių teisėje.

Esamos priemonės:

EU: Europos ekonominės erdvės susitarimas;

stabilizavimo susitarimai;

ES ir Šveicarijos Konfederacijos dvišaliai susitarimai, ir

išsamūs ir visapusiški laisvosios prekybos susitarimai.

EU: piliečiams ar įmonėms taikomas su steigimosi teise susijęs diferencijuotas režimas pagal esamus ar būsimus dvišalius susitarimus tarp šių valstybių narių: BE, DE, DK, EL, ES, FR, IE, IT, LU, NL, PT ir kurios nors iš toliau nurodytų šalių arba kunigaikštysčių: Andoros, Monako, San Marino ir Vatikano Miesto Valstybės.

DK, FI, SE: priemonės, kurių ėmėsi Danija, Švedija ir Suomija Šiaurės šalių bendradarbiavimui skatinti, kaip antai:

- a) finansinė parama mokslinių tyrimų ir plėtros (MTP) projektams (Šiaurės šalių pramonės fondas);
- b) tarptautinių projektų galimybių studijų finansavimas (Šiaurės šalių projektų eksporto fondas), ir
- c) finansinė parama bendrovėms, naudojančioms aplinkosaugos technologijas (Šiaurės šalių aplinkosaugos finansavimo korporacija). Šiaurės šalių aplinkosaugos finansavimo korporacijos (NEFCO) tikslas – skatinti Šiaurės šalių aplinkos požiūriu svarbias investicijas, daugiausia dėmesio skiriant Rytų Europai.

Šia išlyga nedaromas poveikis išimčiai, taikomai Šalies viešiesiems pirkimams arba subsidijoms pagal šio Susitarimo 123 straipsnio 6 ir 7 dalis.

PL: pagal prekybos ir laivybos sutartis gali būti suteikiamos lengvatinės sąlygos steigtis ar teikti tarpvalstybines paslaugas, pagal kurias, be kita ko, gali būti panaikinti ar pakoreguoti tam tikri Lenkijoje taikomų išlygų sąraše nurodyti apribojimai.

PT: pilietybės reikalavimai netaikomi tam tikrą veiklą vykdančioms ir tam tikra profesija besiverčiantiems fiziniams asmenims, teikiantiems paslaugas šalims, kuriose portugalų kalba yra oficialioji kalba (Angola, Brazilija, Žalioji Kyšulys, Bisau Gvinėja, Pusiaujo Gvinėja, Mozambikas, San Tomė ir Prinsipė ir Rytų Timoras).

e) Ginklai, šaudmenys ir karinės paskirties medžiagos

Investicijų liberalizavimas – patekimas į rinką, nacionalinis režimas, didžiausio palankumo režimas, vyresnioji vadovybė ir direktorių valdybos, veiklos rezultatų reikalavimai; tarpvalstybinė prekyba paslaugomis – patekimas į rinką, nacionalinis režimas, didžiausio palankumo režimas, vietos buveinė:

EU: Ginklų, šaudmenų ir karinės paskirties medžiagų gamyba arba platinimas, arba prekyba jais. Karinės paskirties medžiagos apima tik produktus, skirtus ir gaminamus tik kariniam naudojimui, kiek tai susiję su karo veiksmais arba gynybos veikla.

Išlyga Nr. 2. Specialistų paslaugos (išskyrus su sveikatos priežiūra susijusias paslaugas)

Sektorius: Specialistų paslaugos – teisinės paslaugos: notarų ir antstolių paslaugos; apskaitos ir buhalterijos paslaugos; audito paslaugos, mokesčių konsultacijų paslaugos; architektūros ir miesto planavimo paslaugos, inžinerijos paslaugos ir suvienytosios inžinerijos paslaugos

Pramonės klasifikatoriaus kategorija: Dalis CPC 861, dalis 87902, 862, 863, 8671, 8672, 8673, 8674, dalis 879

Išlygos tipas: Patekimas į rinką

Nacionalinis režimas

Didžiausio palankumo režimas

Vyresnioji vadovybė ir direktorių valdybos

Skyrius: Investicijų liberalizavimas ir tarpvalstybinė prekyba paslaugomis

Aprašymas:

EU pasilieka teisę nustatyti arba toliau taikyti priemones, susijusias su toliau išvardytais aspektais.

a) Teisinės paslaugos

Investicijų liberalizavimas – patekimas į rinką, nacionalinis režimas, vyresnioji vadovybė ir direktorių valdybos; tarpvalstybinė prekyba paslaugomis – patekimas į rinką, nacionalinis režimas:

EU, išskyrus SE: teisės specialistų, kuriems patikėtos viešosios pareigos, pvz., notarų, antstolių (*huissiers de justice*) ar kitų valstybės tarnautojų ir teismo pareigūnų (*officiers publics et ministériels*), teikiamos teisinių konsultacijų ir teisinio įgaliojimo, dokumentacijos ir sertifikavimo paslaugos, taip pat oficialiu vyriausybės aktu skiriamų antstolių paslaugos (dalis CPC 861, dalis 87902).

Investicijų liberalizavimas – didžiausio palankumo režimas; tarpvalstybinė prekyba paslaugomis – didžiausio palankumo režimas:

BG: su bendrovių steigimu ir veikla, taip pat su paslaugų teikimu susijęs nacionalinis režimas visapusiškai gali būti taikomas tik bendrovėms, įsteigtoms šalyse, su kuriomis yra ar bus sudaryti lengvatiniai susitarimai, arba tokių šalių piliečiams (dalis CPC 861).

LT: užsienio šalių teisininkai teisme gali dalyvauti kaip advokatai tik pagal tarptautinius susitarimus (dalis CPC 861), įskaitant konkrečias nuostatas dėl atstovavimo teisme.

b) Apskaitos ir buhalterijos paslaugos (CPC 8621, išskyrus audito paslaugas, 86213, 86219 ir 86220)

Tarpvalstybinė prekyba paslaugomis – patekimas į rinką:

HU: tarpvalstybinė veikla apskaitos ir buhalterijos srityje.

Esamos priemonės:

HU: 2000 m. Aktas Nr. C, ir 2007 m. Aktas Nr. LXXV.

c) Audito paslaugos (CPC – 86211, 86212, išskyrus apskaitos ir buhalterijos paslaugas)

Tarpvalstybinė prekyba paslaugomis – nacionalinis režimas:

BG: nepriklausomą finansinį auditą atlieka registruotieji auditoriai, kurie yra Atestuotųjų valstybinių apskaitininkų instituto nariai. Laikydamosis abipusiškumo principo, Atestuotųjų valstybinių apskaitininkų institutas įregistruoja Jungtinės Karalystės ar trečiosios šalies audito subjektą pastarajam pateikus įrodymų, kad:

- a) trys ketvirtadaliai valdymo organų narių ir subjekto vardu auditą atliekančių registruotųjų auditorių atitinka reikalavimus, lygiaverčius taikomiems Bulgarijos auditoriams, ir yra sėkmingai išlaikę atitinkamus egzaminus;
- b) audito subjektas nepriklausomą finansinį auditą atlieka laikydamosis nepriklausomumo ir objektyvumo reikalavimų, ir

- c) audito subjektas savo interneto svetainėje skelbia metinę skaidrumo ataskaitą arba vykdo kitus lygiaverčius reikalavimus atskleisti informaciją, jeigu atlieka viešojo intereso subjektų auditą.

Esamos priemonės:

BG: Nepriklausomo finansinio audito aktas.

Investicijų liberalizavimas – patekimas į rinką, nacionalinis režimas, vyresnioji vadovybė ir direktorių valdybos:

CZ: Čekijoje atlikti auditą leidžiama tik juridiniams asmenims, kurių bent 60 proc. kapitalo dalių ar balsavimo teisių priklauso Čekijos arba Europos Sąjungos valstybių narių piliečiams.

Esamos priemonės:

CZ: 2009 m. balandžio 14 d. Įstatymas Nr. 93/2009 Coll. dėl auditorių

Tarpvalstybinė prekyba paslaugomis – patekimas į rinką:

HU: tarpvalstybinis audito paslaugų teikimas.

Esamos priemonės:

HU: 2000 m. Aktas Nr. C, ir 2007 m. Aktas Nr. LXXV.



PT: tarpvalstybinis audito paslaugų teikimas.

d) Architektūros ir miestų planavimo paslaugos (CPC 8674)

Tarpvalstybinė prekyba paslaugomis – patekimas į rinką, nacionalinis režimas:

HR: tarpvalstybinis miestų planavimo paslaugų teikimas.

Išlyga Nr. 3. Specialistų paslaugos – su sveikatos priežiūra susijusios profesijos ir mažmeninė prekyba vaistais

Sektorius: Sveikatos priežiūros srities specialistų paslaugos ir farmacijos produktų, medicinos ir ortopedijos prekių mažmeninis pardavimas ir kitos vaistininkų paslaugos

Pramonės klasifikatoriaus kategorija: CPC 63211, 85201, 9312, 9319, 93121

Išlygos tipas:

Patekimas į rinką

Nacionalinis režimas

Vyresnioji vadovybė ir direktorių valdybos

Veiklos rezultatų reikalavimai

Vietos buveinė

Skyrius: Investicijų liberalizavimas ir tarpvalstybinė prekyba paslaugomis

Aprašymas:

EU pasilieka teisę nustatyti arba toliau taikyti priemones, susijusias su toliau išvardytais aspektais.

- a) Medicinos ir stomatologijos paslaugos; akušerių, slaugytojų, fizioterapeutų, psichologų ir paramedikų teikiamos paslaugos (CPC 63211, 85201, 9312, 9319, CPC 932)

Investicijų liberalizavimas – patekimas į rinką, nacionalinis režimas, vyresnioji vadovybė ir direktorių valdybos; tarpvalstybinė prekyba paslaugomis – patekimas į rinką ir nacionalinis režimas:

FI: visų sveikatos priežiūros srities specialistų paslaugų, finansuojamų viešai ar privačiai, teikimas, įskaitant medicinos ir stomatologijos paslaugas, akušerių, fizioterapeutų ir paramedikų paslaugas ir paslaugas, kurias teikia psichologai, išskyrus slaugytojų teikiamas paslaugas (CPC 9312, 93191).

Esamos priemonės:

FI: *Laki yksityisestä terveydenhuollosta* (Privačios sveikatos priežiūros aktas) (152/1990).

BG: visų sveikatos priežiūros srities specialistų paslaugų, ir viešai, ir privačiai finansuojamų, teikimas, įskaitant medicinos ir stomatologijos paslaugas, slaugytojų, akušerių, fizioterapeutų ir paramedikų paslaugas ir paslaugas, kurias teikia psichologai (CPC 9312, dalis 9319).

Esamos priemonės:

BG: Medicinos įstaigų įstatymas, Slaugytojų, akušerių ir kitų medicinos specialistų profesinių organizacijų aktas.

Investicijų liberalizavimas – patekimas į rinką, nacionalinis režimas; tarpvalstybinė prekyba paslaugomis – patekimas į rinką, nacionalinis režimas:

CZ, MT: visų sveikatos priežiūros srities specialistų paslaugų, finansuojamų viešai ar privačiai, teikimas, įskaitant paslaugas, kurias teikia tokie specialistai kaip gydytojai, odontologai, akušeriai, slaugytojai, fizioterapeutai, paramedikai, psichologai, ir kitas susijusias paslaugas (CPC 9312, dalis 9319).

Esamos priemonės:

CZ: Aktas Nr. 296/2008 Coll. dėl žmogui naudoti skirtų žmogaus audinių ir ląstelių kokybės ir saugos užtikrinimo (Žmogaus audinių ir ląstelių aktas);

Aktas Nr. 378/2007 Coll. dėl vaistinių preparatų, kuriuo iš dalies keičiami tam tikri susiję aktai (Farmacijos produktų aktas);

Aktas Nr. 268/2014 Coll. dėl medicinos priemonių, kuriuo iš dalies keičiamas Aktas Nr. 634/2004 Coll. dėl administracinių mokesčių su vėlesniais pakeitimais;

Aktas Nr. 285/2002 Coll. dėl audinių ir organų donorystės, paėmimo ir transplantacijos, kuriuo iš dalies keičiami tam tikri aktai (Transplantacijos aktas);

Aktas Nr. 372/2011 Coll. dėl sveikatos paslaugų ir jų teikimo sąlygų;

Aktas Nr. 373/2011 Coll. dėl specialių sveikatos paslaugų.

Tarpvalstybinė prekyba paslaugomis – patekimas į rinką, nacionalinis režimas, vietos buveinė:

EU, išskyrus NL ir SE: visas sveikatos priežiūros srities specialistų, įskaitant tokius specialistus kaip gydytojai, odontologai, akušeriai, slaugytojai, fizioterapeutai, paramedikai ir psichologai, paslaugas, ir viešai, ir privačiai finansuojamas, norintis teikti asmuo turi būti rezidentas. Tokias paslaugas gali teikti tik fiziniai asmenys, kurie fiziškai yra Europos Sąjungos teritorijoje (CPC 9312, dalis 93191).

BE: visų sveikatos priežiūros srities specialistų paslaugų, ir viešai, ir privačiai finansuojamų, tarpvalstybinis teikimas, įskaitant medicinos, stomatologijos ir akušerių paslaugas, ir slaugytojų, fizioterapeutų, psichologų ir paramedikų teikiamas paslaugas (dalis CPC 85201, 9312, dalis 93191)

PT (taip pat didžiausio palankumo režimo atžvilgiu): kalbant apie fizioterapeutų, paramedikų ir podiatrų profesijas, užsienio specialistams gali būti leidžiama praktikuoti laikantis abipusiškumo principo.

b) Veterinarijos paslaugos (CPC 932)

Investicijų liberalizavimas – patekimas į rinką, nacionalinis režimas; tarpvalstybinė prekyba paslaugomis – nacionalinis režimas, vietos buveinė:

BG: veterinarijos įstaigą gali įsteigti fizinis arba juridinis asmuo.

Veterinarijos praktika gali verstis tik EEE piliečiai ir nuolatiniai gyventojai (nuolatiniais gyventojams taikomas reikalavimas fiziškai būti šalyje).

Tarpvalstybinė prekyba paslaugomis – patekimas į rinką, nacionalinis režimas:

BE, LV: tarpvalstybinis veterinarijos paslaugų teikimas.

- c) Farmacijos, medicinos ir ortopedijos prekių mažmeninis pardavimas ir kitos vaistinių paslaugos (CPC 63211)

Investicijų liberalizavimas – patekimas į rinką; tarpvalstybinė prekyba paslaugomis – vietos buveinė:

EU, išskyrus EL, IE, LU, LT ir NL: nediskriminaciniu pagrindu ribojamas paslaugų teikėjų, turinčių teisę tam tikroje vietos zonoje ar teritorijoje teikti konkrečią paslaugą, skaičius. Todėl gali būti atliekama ekonominių poreikių analizė, atsižvelgiant į tokius veiksnius kaip esamų įmonių skaičius ir poveikis joms, transporto infrastruktūra, gyventojų tankis ar geografinis pasiskirstymas.

EU, išskyrus BE, BG, EE ES, IE ir IT: užsakomoji prekyba paštu galima tik iš EEE valstybių narių, taigi norint Sąjungos visuomenei mažmenomis pardavinėti farmacijos produktus ir specialias medicinos prekes, reikia būti įsisteigus kurioje nors iš tų šalių.

CZ: mažmeninė prekyba galima tik iš valstybių narių.

BE: mažmeninė prekyba farmacijos produktais ir specialiomis medicinos prekėmis galima tik iš Belgijoje įsteigtos vaistinės.

BG, EE, ES, IT ir LT: tarpvalstybinė mažmeninė prekyba farmacijos produktais.

IE ir LT: tarpvalstybinė mažmeninė prekyba farmacijos produktais, kuriems reikia recepto.

PL: prekybos vaistais tarpininkai turi būti registruoti ir turėti gyvenamąją vietą arba registruotą buveinę Lenkijos Respublikos teritorijoje.

Investicijų liberalizavimas – patekimas į rinką, nacionalinis režimas, vyresnioji vadovybė ir direktorių valdybos, veiklos rezultatų reikalavimai; tarpvalstybinė prekyba paslaugomis – patekimas į rinką, nacionalinis režimas:

FI: mažmeninė prekyba farmacijos produktais ir medicinos bei ortopedijos prekėmis.

Investicijų liberalizavimas – patekimas į rinką, nacionalinis režimas, vyresnioji vadovybė ir direktorių valdybos; tarpvalstybinė prekyba paslaugomis – patekimas į rinką, nacionalinis režimas:

SE: mažmeninė prekyba farmacijos produktais ir jų tiekimas plačiajai visuomenei.

Esamos priemonės:

AT: *Arzneimittelgesetz* (Gydymo vaistais aktas), BGBl. Nr. 185/1983 su pakeitimais, §§ 57, 59, 59a, ir

*Medizinproduktegesetz* (Vaistų įstatymas), BGBl. Nr. 657/1996 su pakeitimais, § 99.

BE: *Arrêté royal du 21 janvier 2009 portant instructions pour les pharmaciens* ir *Arrêté royal du 10 novembre 1967 relatif à l'exercice des professions des soins de santé*.

CZ: Aktas Nr. 378/2007 Coll. dėl farmacijos produktų su pakeitimais ir Aktas Nr. 372/2011 Coll. dėl sveikatos paslaugų su pakeitimais.

FI: *Lääkelaki* (Vaistų aktas) (395/1987).

PL: Farmacijos produktų įstatymo 73a straipsnis (2020 m. Įstatymų leidinys, aktas Nr. 944 ir 1493).

SE: Prekybos farmacijos produktais įstatymas (2009:336);

Prekybos farmacijos produktais nuostatai (2009:659), ir

Švedijos vaistų agentūra yra priėmusi papildomų nuostatų; išsamesnės informacijos pateikta (LVFS 2009:9).



Išlyga Nr. 4. Verslo paslaugos – mokslinių tyrimų ir taikomosios veiklos paslaugos

Sektorius: Mokslinių tyrimų ir plėtros paslaugos

Pramonės CPC 851, 852, 853

klasifikatoriaus

kategorija:

Išlygos tipas: Patekimas į rinką

Nacionalinis režimas

Skyrius: Tarpvalstybinė prekyba paslaugomis

Aprašymas:

EU pasilieka teisę nustatyti arba toliau taikyti priemones, susijusias su toliau išvardytais aspektais.

RO: tarpvalstybinis mokslinių tyrimų ir plėtros paslaugų teikimas.

Esamos priemonės:

RO: Vyriausybės potvarkis Nr. 6/2011;

Švietimo ir mokslinių tyrimų ministro nutarimas Nr. 3548/2006 ir Vyriausybės sprendimas

Nr. 134/2011.

Išlyga Nr. 5. Verslo paslaugos – nekilnojamojo turto paslaugos

Sektorius: Nekilnojamojo turto paslaugos

Pramonės  
klasifikatoriaus

CPC 821, 822

kategorija:

Išlygos tipas Patekimas į rinką

Nacionalinis režimas

Skyrius: Tarpvalstybinė prekyba paslaugomis

Aprašymas:

EU pasilieka teisę nustatyti arba toliau taikyti priemones, susijusias su toliau išvardytais aspektais.

CZ ir HU: tarpvalstybinis nekilnojamojo turto paslaugų teikimas.

Išlyga Nr. 6. Verslo paslaugos – nuomos arba išperkamosios nuomos paslaugos

Sektorius: Nuomos arba išperkamosios nuomos be operatoriaus paslaugos

Pramonės CPC 832

klasifikatoriaus

kategorija:

Išlygos tipas: Patekimas į rinką

Nacionalinis režimas

Skyrius: Tarpvalstybinė prekyba paslaugomis

Aprašymas:

EU pasilieka teisę nustatyti arba toliau taikyti priemones, susijusias su toliau išvardytais aspektais.

BE ir FR: tarpvalstybinis asmeninių ir namų ūkio reikmenų išperkamosios nuomos ar nuomos paslaugų teikimas.

Išlyga Nr. 7. Verslo paslaugos – išieškojimo agentūrų paslaugos ir kreditavimo pajėgumo įvertinimo paslaugos

Sektorius: Išieškojimo agentūrų paslaugos, kreditavimo pajėgumo įvertinimo paslaugos

Pramonės CPC 87901, 87902

klasifikatoriaus

kategorija:

Išlygos tipas: Patekimas į rinką

Nacionalinis režimas

Vietos buveinė

Skyrius Tarpvalstybinė prekyba paslaugomis

Aprašymas:

EU pasilieka teisę nustatyti arba toliau taikyti priemones, susijusias su toliau išvardytais aspektais.

EU, išskyrus ES, LV ir SE, išieškojimo agentūrų paslaugų ir kreditavimo pajėgumo įvertinimo paslaugų teikimo atžvilgiu.

## Išlyga Nr. 8. Verslo paslaugos – įdarbinimo paslaugos

Sektorius, subsektorius      Verslo paslaugos – įdarbinimo paslaugos

Pramonės                              CPC 87201, 87202, 87203, 87204, 87205, 87206, 87209

klasifikatoriaus

kategorija:

Išlygos tipas:                      Patekimas į rinką

Nacionalinis režimas

Vyresnioji vadovybė ir direktorių valdybos

Vietos buveinė

Skyrius                              Investicijų liberalizavimas ir tarpvalstybinė prekyba paslaugomis

Aprašymas:

EU pasilieka teisę nustatyti arba toliau taikyti priemones, susijusias su toliau išvardytais aspektais.

Investicijų liberalizavimas – patekimas į rinką, nacionalinis režimas, vyresnioji vadovybė ir direktorių valdybos; tarpvalstybinė prekyba paslaugomis – patekimas į rinką, nacionalinis režimas, vietos buveinė:

EU, išskyrus HU ir SE: aprūpinimo buitinės pagalbos personalu, kitais prekybos ar pramonės darbininkais, slaugos personalu ir kitu personalu paslaugos (CPC 87204, 87205, 87206, 87209).

BG, CY, CZ, DE, EE, FI, MT, LT, LV, PL, PT, RO, SI ir SK: vadovaujančiųjų darbuotojų atrankos paslaugos (CPC 87201).

AT, BG, CY, CZ, EE, FI, LT, LV, MT, PL, PT, RO, SI ir SK: įstaigos personalo ir kitų darbuotojų tarnybos parūpinimo paslaugos (CPC 87202).

AT, BG, CY, CZ, DE, EE, FI, MT, LT, LV, PL, PT, RO, SI ir SK: įstaigos darbuotojų pasiūlos paslaugos (CPC 87203).

Tarpvalstybinė prekyba paslaugomis – patekimas į rinką, nacionalinis režimas, vietos buveinė:

EU, išskyrus BE, HU ir SE: tarpvalstybinis įstaigos personalo ir kitų darbuotojų tarnybos parūpinimo paslaugų teikimas (CPC 87202).

IE: tarpvalstybinis vadovaujančiųjų darbuotojų atrankos paslaugų teikimas (87201).

FR, IE, IT ir NL: tarpvalstybinis įstaigos personalo ir kitų darbuotojų tarnybos parūpinimo paslaugų teikimas (CPC 87203).

Investicijų liberalizavimas – patekimas į rinką; tarpvalstybinė prekyba paslaugomis – patekimas į rinką:

DE: riboti įdarbinimo paslaugų teikėjų skaičių.

ES: riboti vadovaujančiųjų darbuotojų atrankos paslaugų ir įdarbinimo paslaugų teikėjų skaičių (CPC 87201, 87202).

FR: šioms paslaugoms gali galioti valstybės monopolis (CPC 87202).

IT: riboti įstaigos darbuotojų pasiūlos paslaugų teikėjų skaičių (87203).

Investicijų liberalizavimas – patekimas į rinką, nacionalinis režimas:

DE: Federalinė darbo ir socialinių reikalų ministerija gali parengti nuostatus dėl ne Europos Sąjungos ir ne EEE darbuotojų įdarbinimo ir samdymo tam tikrose profesijose (CPC 87201, 87202, 87203, 87204, 87205, 87206, 87209).

Esamos priemonės:

AT: Austrijos prekybos akto (*Gewerbeordnung*), Federalinis oficialusis leidinys Nr. 194/1994, su pakeitimais, 97 ir 135 straipsniai, ir

Laikinojo įdarbinimo aktas (*Arbeitskräfteüberlassungsgesetz/AÜG*), Federalinis oficialusis leidinys Nr. 196/1988, su pakeitimais.

BG: Užimtumo skatinimo akto 26, 27, 27a ir 28 straipsniai.

CY: Privačių įdarbinimo agentūrų įstatymas Nr. 126(I)/2012, su pakeitimais.

CZ: Užimtumo aktas (435/2004).

DE: *Gesetz zur Regelung der Arbeitnehmerüberlassung* (AÜG);

*Sozialgesetzbuch Drittes Buch* (SGB III; Trečioji socialinio kodekso knyga) – Užimtumo skatinimas;

*Verordnung über die Beschäftigung von Ausländerinnen und Ausländern* (BeschV; Potvarkis dėl užsieniečių įdarbinimo).

DK: 2014 m. sausio 17 d. Įstatymo galios dekreto Nr. 73 8a–8f straipsniai ir kaip nurodyta 2013 m. kovo 7 d. Dekrete Nr. 228 (jūrininkų užimtumas); ir 2006 m. Darbo leidimų aktas. S1(2) ir (3).

EL: Įstatymas Nr. 4052/2012 (Oficialusis leidinys 41 A), su pakeitimais, padarytais kai kuriose nuostatose Įstatymu Nr. 4093/2012 (Oficialusis leidinys 222 A).

ES: *Real Decreto-ley 8/2014, de 4 de julio, de aprobación de medidas urgentes para el crecimiento, la competitividad y la eficiencia, artículo 117 (tramitado como Ley 18/2014, de 15 de octubre)*.

FI: *Laki julkisesta työvoima-ja yrityspalvelusta* (Aktas dėl Valstybinės užimtumo ir įmonių tarnybos) (916/2012).

HR: Darbo rinkos aktas (OG 118/18, 32/20)

Darbo aktas (OG 93/14, 127/17, 98/19)

Užsieniečių aktas (OG 130/11m 74/13, 67/17, 46/18, 53/20)

IE: 2006 m. Darbo leidimų aktas. S1(2) ir (3).



IT: Įstatymo galios dekreto Nr. 276/2003 4 ir 5 straipsniai.

LT: Lietuvos Respublikos darbo kodeksas, patvirtintas Lietuvos Respublikos 2016 m. rugsėjo 14 d. Įstatymu Nr. XII-2603;

2004 m. balandžio 29 d. Lietuvos Respublikos įstatymas dėl užsieniečių teisinės padėties Nr. IX-2206, su paskutiniais pakeitimais, padarytais 2019 m. gruodžio 3 d. Įstatymu Nr. XIII-2582.

LU: *Loi du 18 janvier 2012 portant création de l'Agence pour le développement de l'emploi* (2012 m. sausio 18 d. Įstatymas dėl užimtumo skatinimo agentūros sukūrimo – ADEM).

MT: Užimtumo ir mokymo paslaugų aktas (Cap 343) (23–25 straipsniai) ir Užimtumo agentūrų nuostatai (S.L. 343.24).

PL: 2004 m. balandžio 20 d. Akto dėl užimtumo skatinimo ir darbo rinkos įstaigų (*Dz. U. of 2015, Item. 149*, su pakeitimais) 18 straipsnis.

PT: Rugsėjo 25 d. Įstatymo galios dekretas Nr. 260/2009, su pakeitimais, padarytais vasario 12 d. Įstatymu Nr. 5/2014 (įdarbinimo agentūrų paslaugų prieinamumas ir teikimas).

RO: Įstatymas Nr. 156/2000 dėl užsienyje dirbančių Rumunijos piliečių apsaugos, paskelbta iš naujo, ir Vyriausybės sprendimas Nr. 384/2001 dėl metodinių Įstatymo Nr. 156/2000 taikymo normų patvirtinimo, su vėlesniais pakeitimais;

Vyriausybės potvarkis Nr. 277/2002 su pakeitimais, padarytais Vyriausybės potvarkiu Nr. 790/2004 ir Vyriausybės potvarkiu Nr. 1122/2010, ir

Įstatymas Nr. 53/2003, Darbo kodeksas, paskelbta iš naujo, su vėlesniais pakeitimais ir papildymu ir Vyriausybės sprendimas Nr. 1256/2011 dėl laikino įdarbinimo įmonių veikimo sąlygų ir leidimo veikti išdavimo procedūros.

SI: Darbo rinkos reguliavimo aktas (SR oficialusis leidinys Nr. 80/2010, 21/2013, 63/2013, 55/2017) ir Užimtumo, savarankiško darbo ir užsieniečių darbo aktas – ZZSDT (SR oficialusis leidinys, Nr. 47/2015), ZZSDT-UPB2 (SR oficialusis leidinys Nr. 1/2018).

SK: Aktas Nr. 5/2004 dėl užimtumo paslaugų ir Aktas Nr. 455/1991 dėl prekybos licencijų išdavimo.

Išlyga Nr. 9. Verslo paslaugos – apsaugos ir tyrimo paslaugos

Sektorius, subsektorius: Verslo paslaugos – apsaugos ir tyrimo paslaugos

Pramonės CPC 87301, 87302, 87303, 87304, 87305, 87309

klasifikatoriaus

kategorija:

Išlygos tipas: Patekimas į rinką

Nacionalinis režimas

Vyresnioji vadovybė ir direktorių valdybos

Veiklos rezultatų reikalavimai

Vietos buveinė

Skyrius: Investicijų liberalizavimas ir tarpvalstybinė prekyba paslaugomis

Aprašymas:

EU pasilieka teisę nustatyti arba toliau taikyti priemones, susijusias su toliau išvardytais aspektais.

a) Apsaugos paslaugos (CPC 87302, 87303, 87304, 87305, 87309)

Investicijų liberalizavimas – patekimas į rinką, nacionalinis režimas, vyresnioji vadovybė ir direktorių valdybos, veiklos rezultatų reikalavimai; tarpvalstybinė prekyba paslaugomis – patekimas į rinką, nacionalinis režimas:

BG, CY, CZ, EE, ES, LT, LV, MT, PL, RO, SI ir SK: apsaugos paslaugų teikimas.

DK, HR ir HU: paslaugų teikimas šiuose subsektoriuose: sargų paslaugos (87305) HR ir HU, apsaugos konsultacijų paslaugos (87302) HR, oro uostų apsaugos paslaugos (dalis 87305) DK ir šarvuotųjų automobilių paslaugos (87304) HU.

Investicijų liberalizavimas – patekimas į rinką, nacionalinis režimas, vyresnioji vadovybė ir direktorių valdybos; tarpvalstybinė prekyba paslaugomis – nacionalinis režimas, vietos buveinė:

BE: reikalaujama, kad bendrovių, teikiančių sargų ir apsaugos paslaugas (87305), taip pat su apsaugos paslaugomis susijusias konsultacijų ir mokymo paslaugas (87302), direktorių valdybų juridiniai asmenys būtų valstybės narės piliečiai. Bendrovių, teikiančių su apsaugos darbuotojų ir apsaugos paslaugomis susijusias konsultacijų paslaugas, vyresnieji vadovai turi būti valstybės narės piliečiai rezidentai.

FI: licencijos teikti apsaugos paslaugas gali būti suteikiamos tik fiziniams asmenims EEE rezidentams arba EEE įsisteigusiems juridiniams asmenims.

ES: tarpvalstybinis apsaugos paslaugų teikimas. Privačiam apsaugos personalui taikomi pilietybės reikalavimai.

Tarpvalstybinė prekyba paslaugomis – patekimas į rinką, nacionalinis režimas:

BE, FI, FR ir PT: teikti tarpvalstybines apsaugos paslaugas užsienio paslaugų teikėjams neleidžiama. Pilietybės reikalavimai taikomi specializuotam personalui PT ir valdantiejiems direktoriams bei direktoriams FR.

Esamos priemonės:

BE: *Loi réglementant la sécurité privée et particulière, 2 Octobre 2017*

BG: Privačios apsaugos veiklos aktas.

CZ: Prekybos licencijų išdavimo aktas.

DK: Aviacijos saugumo reglamentas.

FI: *Laki yksityisistä turvallisuukspalveluista 282/2002* (Privačių apsaugos paslaugų aktas).

LT: 2004 m. liepos 8 d. Asmens ir turto saugos įstatymas Nr. IX-2327.

LV: Apsaugos darbuotojų veiklos įstatymas (6, 7 ir 14 skirsniai).

PL: 1997 m. rugpjūčio 22 d. Aktas dėl asmens ir turto apsaugos (2016 m. Įstatymų leidinys, aktas Nr. 1432 su pakeitimais).

PT: Įstatymas Nr. 34/2013 *alterada p/ Lei 46/2019, 16 maio*, ir Dekretas Nr. 273/2013 *alterada p/ Portaria 106/2015, 13 abril*.

SI: *Zakon o zasebnem varovanju* (Privačios apsaugos įstatymas).

b) Tyrimo paslaugos (CPC 87301)

Investicijų liberalizavimas – patekimas į rinką, nacionalinis režimas, vyresnioji vadovybė ir direktorių valdybos, veiklos rezultatų reikalavimai; tarpvalstybinė prekyba paslaugomis – patekimas į rinką, nacionalinis režimas, vietos buveinė:

EU, išskyrus AT ir SE: tyrimo paslaugų teikimas.

Investicijų liberalizavimas – patekimas į rinką; tarpvalstybinė prekyba paslaugomis – patekimas į rinką:

LT ir PT: tyrimo paslaugų monopolis priklauso valstybei.

## Išlyga Nr. 10. Verslo paslaugos – kitos verslo paslaugos

Sektorius, subsektorius: Verslo paslaugos – kitos verslo paslaugos (vertimo raštu ir žodžiu paslaugos, dauginimo paslaugos, paslaugos, glaudžiai susijusios su energijos tiekimu, ir paslaugos, glaudžiai susijusios su gamybos procesu)

Pramonės klasifikatoriaus kategorija: CPC 87905, 87904, 884, 887

Išlygos tipas: Patekimas į rinką

Nacionalinis režimas

Didžiausio palankumo režimas

Vyresnioji vadovybė ir direktorių valdybos

Veiklos rezultatų reikalavimai

Vietos buveinė

Skyrius: Investicijų liberalizavimas ir tarpvalstybinė prekyba paslaugomis

Aprašymas:

EU pasilieka teisę nustatyti arba toliau taikyti priemones, susijusias su toliau išvardytais aspektais.

- a) Vertimo raštu ir žodžiu paslaugos (CPC 87905)

Tarpvalstybinė prekyba paslaugomis – patekimas į rinką, nacionalinis režimas:

HR: tarpvalstybinis oficialiųjų dokumentų vertimo raštu ir žodžiu paslaugų teikimas.

- b) Dauginimo paslaugos (CPC 87904)

Tarpvalstybinė prekyba paslaugomis – patekimas į rinką, nacionalinis režimas, vietos buveinė:

HU: tarpvalstybinis dauginimo paslaugų teikimas.

- c) Paslaugos, glaudžiai susijusios su energijos tiekimu, ir paslaugos, glaudžiai susijusios su gamybos procesu (dalis CPC 884, 887, išskyrus patariamąsias ir konsultacijų paslaugas)

Investicijų liberalizavimas – patekimas į rinką, nacionalinis režimas, vyresnioji vadovybė ir direktorių valdybos; tarpvalstybinė prekyba paslaugomis – patekimas į rinką, nacionalinis režimas, vietos buveinė:

HU: paslaugos, glaudžiai susijusios su energijos tiekimu, ir tarpvalstybinis paslaugų, glaudžiai susijusių su gamybos procesu, teikimas, išskyrus su šiais sektoriais susijusias patariamąsias ir konsultacijų paslaugas.

- d) Laivų, geležinkelių transporto įrangos, orlaivių ir jų dalių techninė priežiūra ir remontas (dalis CPC 86764, CPC 86769, CPC 8868)



Tarpvalstybinė prekyba paslaugomis – patekimas į rinką, nacionalinis režimas, vietos buveinė:

EU, išskyrus DE, EE ir HU: tarpvalstybinis geležinkelių transporto įrangos techninės priežiūros ir remonto paslaugų teikimas.

EU, išskyrus CZ, EE, HU, LU ir SK: tarpvalstybinis vidaus vandenų transporto laivų techninės priežiūros ir remonto paslaugų teikimas.

EU, išskyrus EE, HU ir LV: tarpvalstybinis jūrų laivų techninės priežiūros ir remonto paslaugų teikimas.

EU, išskyrus AT, EE, HU, LV ir PL: tarpvalstybinis orlaivių ir jų dalių techninės priežiūros ir remonto paslaugų teikimas (dalis CPC 86764, CPC 86769, CPC 8868).

EU: tarpvalstybinis teisės aktų nustatytos laivų apžiūros ir jų sertifikavimo paslaugų teikimas.

Esamos priemonės:

EU: Europos Parlamento ir Tarybos reglamentas (EB) Nr. 391/2009<sup>1</sup>.

e) Kitos verslo paslaugos, susijusios su aviacija

Investicijų liberalizavimas – didžiausio palankumo režimas; tarpvalstybinė prekyba paslaugomis – didžiausio palankumo režimas:

---

<sup>1</sup> 2009 m. balandžio 23 d. Europos Parlamento ir Tarybos reglamentas (EB) Nr. 391/2009 dėl laivų patikrinimo ir apžiūros organizacijų bendrųjų taisyklių ir standartų (ES OL L 131, 2009 5 28, p. 11).

EU: trečiajai šaliai taikomas diferencijuotas režimas pagal esamus ar būsimus dvišalius susitarimus, susijusius su šiomis paslaugomis:

- a) oro transporto paslaugų pardavimu ir rinkodara;
- b) kompiuterinės rezervavimo sistemos (KRS) paslaugomis;
- c) orlaivių ir jų dalių technine priežiūra ir remontu;
- d) orlaivių be įgulos nuoma arba išperkamąja nuoma (lizingu).

Investicijų liberalizavimas – patekimas į rinką, nacionalinis režimas, veiklos rezultatų reikalavimai, vyresnioji vadovybė ir direktorių valdybos; tarpvalstybinė prekyba paslaugomis – patekimas į rinką, nacionalinis režimas, vietos buveinė:

DE, FR: gaisrų gesinimo iš oro, pilotų mokymo, purškimo, stebėjimo, kartografavimo, fotografavimo ir kitos ore teikiamos žemės ūkio, pramonės ir tikrinimo paslaugos.

FI, SE: gaisrų gesinimas iš oro.

Išlyga Nr. 11. Telekomunikacijos

Sektorius: Palydovinės transliacijos perdavimo paslaugos

Pramonės  
klasifikatoriaus  
kategorija:

Išlygos tipas: Patekimas į rinką

Nacionalinis režimas

Skyrius: Investicijų liberalizavimas ir tarpvalstybinė prekyba paslaugomis

Aprašymas:

EU pasilieka teisę nustatyti arba toliau taikyti priemones, susijusias su toliau išvardytais aspektais.

BE: palydovinės transliacijos perdavimo paslaugos.

## Išlyga Nr. 12. Statyba

Sektorius: Statybos paslaugos

Pramonės klasifikatoriaus

CPC 51

klasifikatoriaus

kategorija:

Išlygos tipas Patekimas į rinką

Nacionalinis režimas

Skylis: Investicijų liberalizavimas ir tarpvalstybinė prekyba paslaugomis

Aprašymas:

EU pasilieka teisę nustatyti arba toliau taikyti priemones, susijusias su toliau išvardytais aspektais.

LT: teisė rengti ypatingos svarbos statybos darbų projekto dokumentus suteikiama tik Lietuvoje įregistruotai projektavimo įmonei arba užsienio projektavimo įmonei, kurią tuo tikslu patvirtino vyriausybės įgaliota institucija. Teisė vykdyti techninę veiklą pagrindinėse statybos srityse gali būti suteikta ne Lietuvos asmeniui, kurį patvirtino Lietuvos vyriausybės įgaliota institucija.

## Išlyga Nr. 13. Platinimo paslaugos

Sektorius: Platinimo paslaugos

Pramonės  
klasifikatoriaus  
kategorija: CPC 62117, 62251, 8929, dalis 62112, 62226, dalis 631

Išlygos tipas: Patekimas į rinką

Nacionalinis režimas

Vyresnioji vadovybė ir direktorių valdybos

Veiklos rezultatų reikalavimai

Skyrius: Investicijų liberalizavimas ir tarpvalstybinė prekyba paslaugomis

Aprašymas:

EU pasilieka teisę nustatyti arba toliau taikyti priemones, susijusias su toliau išvardytais aspektais.

a) Vaistų platinimas

Tarpvalstybinė prekyba paslaugomis – patekimas į rinką, nacionalinis režimas:

BG: tarpvalstybinis didmeninis vaistų platinimas (CPC 62251).

Investicijų liberalizavimas – patekimas į rinką, nacionalinis režimas, veiklos rezultatų reikalavimai, vyresnioji vadovybė ir direktorių valdybos; tarpvalstybinė prekyba paslaugomis – patekimas į rinką, nacionalinis režimas:

FI: farmacijos produktų platinimas (CPC 62117, 62251, 8929).

Esamos priemonės:

BG: Įstatymas dėl žmonėms gydyti skirtų vaistų; Medicinos priemonių įstatymas.

FI: *Lääkelaki* (Vaistų aktas) (395/1987).

b) Alkoholinių gėrimų platinimas

FI: alkoholinių gėrimų platinimas (dalis CPC 62112, 62226, 63107, 8929).

Esamos priemonės:

FI: *Alkoholilaki* (Alkoholio aktas) (1102/2017).

Investicijų liberalizavimas – patekimas į rinką; tarpvalstybinė prekyba paslaugomis – patekimas į rinką:

SE: nustatytas mažmeninės prekybos alkoholiniais gėrimais, vynu ir alumi (išskyrus nealkoholinių alų) valstybinis monopolis. Šiuo metu tokį mažmeninės prekybos alkoholiniais gėrimais, vynu ir alumi (išskyrus nealkoholinių alų) valstybinį monopolį turi „Systembolaget AB“. Alkoholiniai gėrimai – gėrimai, kuriuose alkoholio kiekis didesnis kaip 2,25 proc. tūrio. Alui taikoma alkoholio kiekio ribinė vertė – daugiau kaip 3,5 proc. tūrio (dalis CPC 631).

Esamos priemonės:

SE: Alkoholio aktas (2010:1622).

- c) Kitas platinimas (dalis CPC 621, CPC 62228, CPC 62251, CPC 62271, dalis CPC 62272, CPC 62276, CPC 63108, dalis CPC 6329)

Tarpvalstybinė prekyba paslaugomis – patekimas į rinką, nacionalinis režimas:

BG: didmeninis chemijos produktų, brangiųjų metalų ir brangakmenių, medicinos medžiagų bei produktų ir medicinos reikmenų platinimas; tabakas bei tabako gaminiai ir alkoholiniai gėrimai.

Bulgarija pasilieka teisę nustatyti arba toliau taikyti priemones, susijusias su prekybos tarpininkų paslaugomis.

Esamos priemonės:

BG: Įstatymas dėl žmoniems gydyti skirtų vaistų;

Medicinos priemonių įstatymas;

Veterinarijos veiklos įstatymas;

Įstatymas dėl cheminių ginklų draudimo ir toksinių cheminių medžiagų bei jų pirmtakų kontrolės;

Tabako ir tabako gaminių įstatymas; Akcizo mokesčių ir mokestinių sandėlių įstatymas, ir Vyno ir spiritinių gėrimų įstatymas.



## Išlyga Nr. 14. Švietimo paslaugos

Sektorius: Švietimo paslaugos

Pramonės klasifikatoriaus kategorija: CPC 92

Išlygos tipas:

Patekimas į rinką

Nacionalinis režimas

Vyresnioji vadovybė ir direktorių valdybos

Veiklos rezultatų reikalavimai

Vietos buveinė

Skyrius: Investicijų liberalizavimas ir tarpvalstybinė prekyba paslaugomis

Aprašymas:

EU pasilieka teisę nustatyti arba toliau taikyti priemones, susijusias su toliau išvardytais aspektais.

Investicijų liberalizavimas – patekimas į rinką, nacionalinis režimas, veiklos rezultatų reikalavimai, vyresnioji vadovybė ir direktorių valdybos; tarpvalstybinė prekyba paslaugomis – patekimas į rinką, nacionalinis režimas, vietos buveinė:

EU: švietimo paslaugos, kurioms skiriamas viešasis finansavimas arba bet kokios formos valstybės parama. Jeigu privačiai finansuojamas švietimo paslaugas leidžiama teikti ir užsienio paslaugų teikėjams, gali būti nustatyta, kad privatūs veiklos vykdytojai švietimo sistemoje dalyvautų tik gavę nediskriminacinėmis sąlygomis suteikiamą koncesiją.

EU, išskyrus CZ, NL, SE ir SK: dėl privačiai finansuojamų kitų švietimo paslaugų, t. y. tų paslaugų, kurios nepriskiriamos prie pradinio ar vidurinio mokymo, aukštojo mokslo arba suaugusiųjų švietimo paslaugų (CPC 929).

CY, FI, MT ir RO: privačiai finansuojamo pradinio mokymo, vidurinio mokymo ir suaugusiųjų švietimo paslaugų teikimas (CPC 921, 922, 924).

AT, BG, CY, FI, MT ir RO: privačiai finansuojamų aukštojo mokslo paslaugų teikimas (CPC 923).

CZ ir SK: dauguma privačiai finansuojamas švietimo paslaugas teikiančios įstaigos direktorių valdybos narių turi būti tos šalies piliečiai (CPC 921, 922, 923 SK, išskyrus 92310, 924).

SI: privačiai finansuojamas pradinės mokyklas gali steigti tik Slovėnijos fiziniai ar juridiniai asmenys. Paslaugų teikėjas turi įsteigti registruotą buveinę arba filialą. Dauguma privačiai finansuojamas vidurinio mokymo ar aukštojo mokslo paslaugas teikiančios įstaigos direktorių valdybos narių turi būti Slovėnijos piliečiai (CPC 922, 923).

SE: švietimo paslaugų teikėjai, kuriuos kaip galinčius teikti švietimo paslaugas patvirtino valdžios institucijos. Ši išlyga taikoma privačiai finansuojamų švietimo paslaugų teikėjams, kuriems valstybė skiria tam tikrą paramą, *inter alia*, valstybės pripažintiems švietimo paslaugų teikėjams, valstybės prižiūrimiems švietimo paslaugų teikėjams arba švietimui, kuris suteikia teisę į studijų paramą (CPC 92).

SK: visų privačiai finansuojamų švietimo paslaugų, išskyrus aukštojo neuniversitetinio techninio ir profesinio mokymo paslaugas, teikėjai turi būti EEE rezidentai. Gali būti atliekama ekonominių poreikių analizė ir vietos valdžios institucijos gali riboti steigiamų mokyklų skaičių (CPC 921, 922, 923, išskyrus 92310, 924).

Tarpvalstybinė prekyba paslaugomis – patekimas į rinką, nacionalinis režimas, vietos buveinė:

BG, IT ir SI: riboti tarpvalstybinį privačiai finansuojamų pradinio mokymo paslaugų teikimą (CPC 921).

BG ir IT: riboti tarpvalstybinį privačiai finansuojamų vidurinio mokymo paslaugų teikimą (CPC 922).

AT: riboti galimybę radijo ar televizijos transliacijomis tarpvalstybiniu mastu teikti privačiai finansuojamas suaugusiųjų švietimo paslaugas (CPC 924).

Esamos priemonės:

BG: Valstybinio švietimo akto 12 straipsnis;

Aukštojo mokslo įstatymo papildomų nuostatų 4 dalis, ir Profesinio rengimo ir mokymo akto 22 straipsnis.

FI: *Perusopetuslaki* (Pagrindinio ugdymo aktas) (628/1998);

*Lukiolaki* (Bendrasis vidurinių mokyklų aktas) (629/1998);

*Laki ammatillisesta koulutuksesta* (Profesinio mokymo ir rengimo aktas) (630/1998);

*Laki ammatillisesta aikuiskoulutuksesta* (Suaugusiųjų profesinio rengimo aktas) (631/1998);

*Ammattikorkeakoululaki* (Politechnikos institutų aktas) (351/2003), ir *Yliopistolaki* (Universitetų aktas) (558/2009).

IT: Karališkasis dekretas Nr. 1592/1933 (Vidurinio mokymo įstatymas);

Įstatymas Nr. 243/1991 (Privatiems universitetams nereguliariai skiriamas viešasis įnašas);

CNVSU (*Comitato nazionale per la valutazione del sistema universitario*) rezoliucija Nr. 20/2003,  
ir

Respublikos Prezidento dekretas (DPR) Nr. 25/1998.

SK: Aktas Nr. 245/2008 dėl švietimo;

Aktas Nr. 131/2002 dėl universitetų, ir

Aktas Nr. 596/2003 dėl valstybės vykdomo švietimo administravimo ir mokyklų savivaldos.

Išlyga Nr. 15. Aplinkosaugos paslaugos

Sektorius, subsektorius: Aplinkosaugos paslaugos – atliekų ir dirvožemio tvarkymas

Pramonės CPC 9401, 9402, 9403, 94060

klasifikatoriaus

kategorija

Išlygos tipas: Patekimas į rinką

Skyrius: Tarpvalstybinė prekyba paslaugomis

Aprašymas:

EU pasilieka teisę nustatyti arba toliau taikyti priemones, susijusias su toliau išvardytais aspektais.

DE: atliekų tvarkymo paslaugų teikimas, išskyrus patariamąsias paslaugas, ir dėl paslaugų, susijusių su dirvožemio apsauga ir užteršto dirvožemio tvarkymu, išskyrus patariamąsias paslaugas.

## Išlyga Nr. 16. Finansinės paslaugos

Sektorius: Finansinės paslaugos

Pramonės klasifikatoriaus Netaikoma

kategorija:

Išlygos tipas Patekimas į rinką

Nacionalinis režimas

Didžiausio palankumo režimas

Vyresnioji vadovybė ir direktorių valdybos

Vietos buveinė

Skyrius: Investicijų liberalizavimas ir tarpvalstybinė prekyba paslaugomis

Aprašymas:

EU pasilieka teisę nustatyti arba toliau taikyti priemones, susijusias su toliau išvardytais aspektais.

a) Visos finansinės paslaugos

Investicijų liberalizavimas – patekimas į rinką

EU: teisė nediskriminuojant reikalauti, kad finansinių paslaugų teikėjas, išskyrus filialus, valstybėje narėje steigtųsi tam tikros teisinės formos.

Tarpvalstybinė prekyba paslaugomis – patekimas į rinką, nacionalinis režimas, vietos buveinė

EU: teisė nustatyti ar toliau taikyti priemones, susijusias su tarpvalstybiniu visų finansinių paslaugų teikimu, išskyrus:

EU (išskyrus BE, CY, EE, LT, LV, MT, PL, RO, SI):

- i) tiesioginio draudimo paslaugas (įskaitant bendrąjį draudimą) ir tiesioginio draudimo tarpininkavimo paslaugas, kai draudžiamasi dėl rizikos, susijusios su:
  - a. jūrų transportu ir komercine aviacija, kosminių erdvėlaivių paleidimu ir krovinių kosmose skraidinimu (įskaitant palydovus), kai toks draudimas apima tam tikrus arba visus šiuos dalykus: vežamas prekes, prekes vežančias transporto priemones ir su tuo vežimu susijusią atsakomybę, ir
  - b. tarptautiniu tranzitu vežamomis prekėmis;
- ii) perdraudimą ir pakartotinį perdraudimą (retrocesiją);
- iii) pagalbines draudimo paslaugas;

- iv) finansinės informacijos teikimą ir perdavimą bei kitų finansinių paslaugų teikėjų atliekamą finansinių duomenų tvarkymą ir su tuo susijusios programinės įrangos parengimą, ir
- v) patariamąsias ir kitas pagalbines finansines paslaugas, susijusias su bankų ir kitomis finansinėmis paslaugomis, kaip apibūdinta šio Susitarimo 183 straipsnio a punkto ii papunktyje pateiktos bankų ir kitų finansinių paslaugų (išskyrus draudimą) apibrėžties L punkte, tačiau be tame punkte apibūdinto tarpininkavimo.

BE:

- i) tiesioginio draudimo paslaugas (įskaitant bendrąjį draudimą) ir tiesioginio draudimo tarpininkavimo paslaugas, kai draudžiamasi dėl rizikos, susijusios su:
  - a. jūrų transportu ir komercine aviacija, kosminių erdvėlaivių paleidimu ir krovinių kosmose skraidinimu (įskaitant palydovus), kai toks draudimas apima tam tikrus arba visus šiuos dalykus: vežamas prekes, prekes vežančias transporto priemones ir su tuo vežimu susijusią atsakomybę, ir
  - b. tarptautiniu tranzitu vežamomis prekėmis;
- ii) perdraudimą ir pakartotinį perdraudimą (retrocesiją);
- iii) pagalbines draudimo paslaugas;



- iv) teikiant bankų ir kitas finansines paslaugas, kaip apibūdinta šio Susitarimo 183 straipsnio a punkto ii papunktyje pateiktos bankų ir kitų finansinių paslaugų (išskyrus draudimą) apibrėžties L punkte, išskyrus finansinės informacijos teikimą ir perdavimą bei kitų finansinių paslaugų teikėjų atliekamą finansinių duomenų tvarkymą ir su tuo susijusios programinės įrangos parengimą.

CY:

- i) tiesioginio draudimo paslaugas (įskaitant bendrąjį draudimą), kai draudžiamasi dėl rizikos, susijusios su:
  - a. jūrų transportu ir komercine aviacija, kosminių erdvėlaivių paleidimu ir krovinių kosmose skraidinimu (įskaitant palydovus), kai toks draudimas apima tam tikrus arba visus šiuos dalykus: vežamas prekes, prekes vežančias transporto priemones ir su tuo vežimu susijusią atsakomybę, ir
  - b. tarptautiniu tranzitu vežamomis prekėmis;
- ii) draudimo tarpininkavimą;
- iii) perdraudimą ir pakartotinį perdraudimą (retrocesiją);
- iv) pagalbines draudimo paslaugas;
- v) prekybą perleidžiamaisiais vertybiniais popieriais savo arba klientų sąskaita biržoje, nebiržinėje rinkoje ar kitaip;

- vi) finansinės informacijos teikimą ir perdavimą bei kitų finansinių paslaugų teikėjų atliekamą finansinių duomenų tvarkymą ir su tuo susijusios programinės įrangos parengimą, ir
- vii) patariamąsias ir kitas pagalbines finansines paslaugas, susijusias su bankų ir kitomis finansinėmis paslaugomis, kaip apibūdinta šio Susitarimo 183 straipsnio a punkto ii papunktyje pateiktos bankų ir kitų finansinių paslaugų (išskyrus draudimą) apibrėžties L punkte, tačiau be tame punkte apibūdinto tarpininkavimo.

EE:

- i) tiesioginį draudimą (įskaitant bendrąjį draudimą);
- ii) perdraudimą ir pakartotinį perdraudimą (retrocesiją);
- iii) draudimo tarpininkavimą;
- iv) pagalbines draudimo paslaugas;
- v) indėlių priėmimą;
- vi) visų rūšių skolinimą;
- vii) finansinę nuomą;
- viii) visas mokėjimo ir pinigų pervedimo paslaugas; garantijas ir įsipareigojimus;

- ix) prekybą savo arba klientų sąskaita biržoje arba nebiržinėje rinkoje;
- x) dalyvavimą leidžiant visų rūšių vertybinius popierius, įskaitant vertybinių popierių platinimo garantavimą ir agento paslaugas (viešai ar neviešai) platinant vertybinius popierius, ir su tokiu vertybinių popierių leidimu susijusių paslaugų teikimą;
- xi) tarpininkavimą pinigų rinkoje;
- xii) turto valdymą, kaip antai grynujų pinigų arba portfelio valdymas, visų formų kolektyvinio investavimo valdymas, saugojimo, depozitoriumo ir patikos fondų paslaugos;
- xiii) atsiskaitymo už finansinį turtą, įskaitant vertybinius popierius, išvestinių finansinių priemonių produktus ir kitas perleidžiamąsias priemones, ir jo tarpuskaitos paslaugas;
- xiv) finansinės informacijos teikimą ir perdavimą bei finansinių duomenų tvarkymą ir susijusios programinės įrangos parengimą, ir
- xv) patariamąsias ir kitas pagalbines finansines paslaugas, susijusias su bankų ir kitomis finansinėmis paslaugomis, kaip apibūdinta šio Susitarimo 183 straipsnio a punkto ii papunktyje pateiktos bankų ir kitų finansinių paslaugų (išskyrus draudimą) apibrėžties L punkte, tačiau be tame punkte apibūdinto tarpininkavimo.

LT:

- i) tiesioginio draudimo paslaugas (įskaitant bendrąjį draudimą), kai draudžiamasi dėl rizikos, susijusios su:

- a. jūrų transportu ir komercine aviacija, kosminių erdvėlaivių paleidimu ir krovinių kosmose skraidinimu (įskaitant palydovus), kai toks draudimas apima tam tikrus arba visus šiuos dalykus: vežamas prekes, prekes vežančias transporto priemones ir su tuo vežimu susijusių atsakomybę, ir
  - b. tarptautiniu tranzitu vežamomis prekėmis;
- ii) perdraudimą ir pakartotinį perdraudimą (retrocesiją);
  - iii) pagalbines draudimo paslaugas;
  - iv) indėlių priėmimą;
  - v) visų rūšių skolinimą;
  - vi) finansinę nuomą;
  - vii) visas mokėjimo ir pinigų pervedimo paslaugas; garantijas ir įsipareigojimus;
  - viii) prekybą savo arba klientų sąskaita biržoje arba nebiržinėje rinkoje;
  - ix) dalyvavimą leidžiant visų rūšių vertybinius popierius, įskaitant vertybinių popierių platinimo garantavimą ir agento paslaugas (viešai ar neviešai) platinant vertybinius popierius, ir su tokiu vertybinių popierių leidimu susijusių paslaugų teikimą;

- x) tarpininkavimą pinigų rinkoje;
- xi) turto valdymą, kaip antai grynųjų pinigų arba portfelio valdymas, visų formų kolektyvinio investavimo valdymas, saugojimo, depozitoriumo ir patikos fondų paslaugas;
- xii) atsiskaitymo už finansinį turtą, įskaitant vertybinius popierius, išvestinių finansinių priemonių produktus ir kitas perleidžiamąsias priemones, ir jo tarpuskaitos paslaugas;
- xiii) finansinės informacijos teikimą ir perdavimą bei finansinių duomenų tvarkymą ir susijusios programinės įrangos parengimą, ir
- xiv) patariamąsias ir kitas pagalbines finansines paslaugas, susijusias su bankų ir kitomis finansinėmis paslaugomis, kaip apibūdinta šio Susitarimo 183 straipsnio a punkto ii papunktyje pateiktos bankų ir kitų finansinių paslaugų (išskyrus draudimą) apibrėžties L punkte, tačiau be tame punkte apibūdinto tarpininkavimo.

LV:

- i) tiesioginio draudimo paslaugas (įskaitant bendrąjį draudimą), kai draudžiamasi dėl rizikos, susijusios su:
  - a. jūrų transportu ir komercine aviacija, kosminių erdvėlaivių paleidimu ir krovinių kosmose skraidinimu (įskaitant palydovus), kai toks draudimas apima tam tikrus arba visus šiuos dalykus: vežamas prekes, prekes vežančias transporto priemones ir su tuo vežimu susijusią atsakomybę, ir
  - b. tarptautiniu tranzitu vežamomis prekėmis;

- ii) perdraudimą ir pakartotinį perdraudimą (retrocesiją);
- iii) pagalbines draudimo paslaugas;
- iv) dalyvavimą leidžiant visų rūšių vertybinius popierius, įskaitant vertybinių popierių platinimo garantavimą ir agento paslaugas (viešai ar neviešai) platinant vertybinius popierius, ir su tokiu vertybinių popierių leidimu susijusių paslaugų teikimą;
- v) finansinės informacijos teikimą ir perdavimą bei kitų finansinių paslaugų teikėjų atliekamą finansinių duomenų tvarkymą ir su tuo susijusios programinės įrangos parengimą, ir
- vi) patariamąsias ir kitas pagalbines finansines paslaugas, susijusias su bankų ir kitomis finansinėmis paslaugomis, kaip apibūdinta šio Susitarimo 183 straipsnio a punkto ii papunktyje pateiktos bankų ir kitų finansinių paslaugų (išskyrus draudimą) apibrėžties L punkte, tačiau be tame punkte apibūdinto tarpininkavimo.

MT:

- i) tiesioginio draudimo paslaugas (įskaitant bendrąjį draudimą), kai draudžiamasi dėl rizikos, susijusios su:
  - a. jūrų transportu ir komercine aviacija, kosminių erdvėlaivių paleidimu ir krovinių kosmose skraidinimu (įskaitant palydovus), kai toks draudimas apima tam tikrus arba visus šiuos dalykus: vežamas prekes, prekes vežančias transporto priemones ir su tuo vežimu susijusių atsakomybę, ir

- b. tarptautiniu tranzitu vežamomis prekėmis;
- ii) perdraudimą ir pakartotinį perdraudimą (retrocesiją);
- iii) pagalbines draudimo paslaugas;
- iv) indėlių priėmimą;
- v) visų rūšių skolinimą;
- vi) finansinės informacijos teikimą ir perdavimą bei kitų finansinių paslaugų teikėjų atliekamą finansinių duomenų tvarkymą ir su tuo susijusios programinės įrangos parengimą, ir
- vii) patariamąsias ir kitas pagalbines finansines paslaugas, susijusias su bankų ir kitomis finansinėmis paslaugomis, kaip apibūdinta šio Susitarimo 183 straipsnio a punkto ii papunktyje pateiktos bankų ir kitų finansinių paslaugų (išskyrus draudimą) apibrėžties L punkte, tačiau be tame punkte apibūdinto tarpininkavimo.

PL:

- i) tiesioginio draudimo paslaugas (įskaitant bendrąjį draudimą), kai draudžiamasi dėl rizikos, susijusios su tarptautine prekyba prekėmis;
- ii) perdraudimą ir pakartotinį perdraudimą (retrocesiją) dėl rizikos, susijusios su tarptautine prekyba prekėmis;

- iii) tiesioginio draudimo paslaugas (įskaitant bendrąjį draudimą ir pakartotinį perdraudimą (retrocesiją)) ir tiesioginio draudimo tarpininkavimo paslaugas, kai draudžiamasi dėl rizikos, susijusios su:
  - a. jūrų transportu ir komercine aviacija, kosminių erdvėlaivių paleidimu ir krovinių kosmose skraidinimu (įskaitant palydovus), kai toks draudimas apima tam tikrus arba visus šiuos dalykus: vežamas prekes, prekes vežančias transporto priemones ir su tuo vežimu susijusių atsakomybę, ir
  - b. tarptautiniu tranzitu vežamomis prekėmis;
- iv) finansinės informacijos teikimą ir perdavimą bei kitų finansinių paslaugų teikėjų atliekamą finansinių duomenų tvarkymą ir su tuo susijusios programinės įrangos parengimą, ir
- v) patariamąsias ir kitas pagalbines finansines paslaugas, susijusias su bankų ir kitomis finansinėmis paslaugomis, kaip apibūdinta šio Susitarimo 183 straipsnio a punkto ii papunktyje pateiktos bankų ir kitų finansinių paslaugų (išskyrus draudimą) apibrėžties L punkte, tačiau be tame punkte apibūdinto tarpininkavimo.

RO:

- i) tiesioginio draudimo paslaugas (įskaitant bendrąjį draudimą) ir tiesioginio draudimo tarpininkavimo paslaugas, kai draudžiamasi dėl rizikos, susijusios su:



- a. jūrų transportu ir komercine aviacija, kosminių erdvėlaivių paleidimu ir krovinių kosmose skraidinimu (įskaitant palydovus), kai toks draudimas apima tam tikrus arba visus šiuos dalykus: vežamas prekes, prekes vežančias transporto priemones ir su tuo vežimu susijusių atsakomybę, ir
  - b. tarptautiniu tranzitu vežamomis prekėmis;
- ii) perdraudimą ir pakartotinį perdraudimą (retrocesiją);
  - iii) pagalbines draudimo paslaugas;
  - iv) indėlių priėmimą;
  - v) visų rūšių skolinimą;
  - vi) garantijas ir įsipareigojimus;
  - vii) tarpininkavimą pinigų rinkoje;
  - viii) finansinės informacijos teikimą ir perdavimą bei finansinių duomenų tvarkymą ir susijusios programinės įrangos parengimą, ir

- ix) patariamąsias ir kitas pagalbines finansines paslaugas, susijusias su bankų ir kitomis finansinėmis paslaugomis, kaip apibūdinta šio Susitarimo 183 straipsnio a punkto ii papunktyje pateiktos bankų ir kitų finansinių paslaugų (išskyrus draudimą) apibrėžties L punkte, tačiau be tame punkte apibūdinto tarpininkavimo.

SI:

- i) tiesioginio draudimo paslaugas (įskaitant bendrąjį draudimą) ir tiesioginio draudimo tarpininkavimo paslaugas, kai draudžiamasi dėl rizikos, susijusios su:
- a. jūrų transportu ir komercine aviacija, kosminių erdvėlaivių paleidimu ir krovinių kosmose skraidinimu (įskaitant palydovus), kai toks draudimas apima tam tikrus arba visus šiuos dalykus: vežamas prekes, prekes vežančias transporto priemones ir su tuo vežimu susijusią atsakomybę, ir
  - b. tarptautiniu tranzitu vežamomis prekėmis;
- ii) perdraudimą ir pakartotinį perdraudimą (retrocesiją);
- iii) pagalbines draudimo paslaugas;
- iv) visų rūšių skolinimą;
- v) garantijų ir įsipareigojimų priėmimą iš užsienio kredito įstaigų, atliekamą vidaus juridinių asmenų ir individualių verslininkų;

- vi) finansinės informacijos teikimą ir perdavimą bei kitų finansinių paslaugų teikėjų atliekamą finansinių duomenų tvarkymą ir su tuo susijusios programinės įrangos parengimą, ir
- ix) patariamąsias ir kitas pagalbines finansines paslaugas, susijusias su bankų ir kitomis finansinėmis paslaugomis, kaip apibūdinta šio Susitarimo 183 straipsnio a punkto ii papunktyje pateiktos bankų ir kitų finansinių paslaugų (išskyrus draudimą) apibrėžties L punkte, tačiau be tame punkte apibūdinto tarpininkavimo.

b) Draudimas ir su draudimu susijusios paslaugos

Tarpvalstybinė prekyba paslaugomis – patekimas į rinką, nacionalinis režimas:

BG: transporto draudimo, apimančio prekių draudimą, pačių transporto priemonių draudimo ir civilinės atsakomybės draudimo, susijusio su rizika Bulgarijoje, veiklos užsienio draudimo bendrovės tiesiogiai vykdyti negali.

DE: Vokietijoje filialą įsteigusi užsienio draudimo bendrovė tarptautinio transporto draudimo sutartis Vokietijoje gali sudaryti tik per Vokietijoje įsteigtą filialą.

Esamos priemonės:

DE: *Luftverkehrsgesetz* (LuftVG), ir  
*Luftverkehrszulassungsordnung* (LuftVZO).

Investicijų liberalizavimas – patekimas į rinką, nacionalinis režimas; tarpvalstybinė prekyba paslaugomis – patekimas į rinką, nacionalinis režimas:

ES: kad galėtų vykdyti aktuario profesinę veiklą, asmuo turi būti rezidentas arba turėti dvejų metų patirtį.

Tarpvalstybinė prekyba paslaugomis – vietos buveinė:

FI: draudimo brokerio paslaugas galima teikti tik turint nuolatinę verslo vietą Europos Sąjungoje.

Tik draudikai su pagrindine buveine Europos Sąjungoje arba turintys filialus Suomijoje gali teikti draudimo (įskaitant bendrąjį draudimą) paslaugas.

Esamos priemonės:

FI: *Laki ulkomaisista vakuutusyhtiöistä* (Užsienio draudimo bendrovių aktas) (398/1995);

*Vakuutusyhtiölaki* (Draudimo bendrovių aktas) (521/2008);

*Laki vakuutusten tarjoamisesta* (Aktas dėl draudimo produktų platinimo) (234/2018).

FR: su sausumos transportu susijusios rizikos draudimo veiklą gali vykdyti tik Europos Sąjungoje įsteigtos draudimo įmonės.

Esamos priemonės:

FR: *Code des assurances*.

HU: tiesioginio draudimo paslaugas gali teikti tik ES juridiniai asmenys ir Vengrijoje registruoti filialai.

Esamos priemonės:

HU: 2003 m. Aktas Nr. LX.

IT: vežamų prekių draudimo, transporto priemonių draudimo ir civilinės atsakomybės draudimo, susijusio su rizika Italijoje, veiklą, išskyrus susijusią su importą į Italiją apimančiu tarptautiniu vežimu, gali vykdyti tik Europos Sąjungoje įsisteigusios draudimo bendrovės.

Tarpvalstybinis aktuario paslaugų teikimas.

Esamos priemonės:

IT: Privataus draudimo kodekso (2005 m. rugsėjo 7 d. Įstatymo galios dekreto Nr. 209) 29 straipsnis, ir Įstatymas Nr. 194/1942 dėl aktuarų profesijos.

PT: oro ir jūrų transporto draudimo, apimančio prekių, orlaivių, laivų ir civilinės atsakomybės draudimą, veiklą gali vykdyti tik Europos Sąjungos juridiniai asmenys (įmonės). Šios srities draudimo tarpininkų veiklą Portugalijoje gali vykdyti tik Europos Sąjungos fiziniai asmenys arba Europos Sąjungoje įsisteigusios įmonės.

Esamos priemonės:

PT: Įstatymo 147/2015 3 straipsnis, ir Įstatymo 7/2019 8 straipsnis.

Investicijų liberalizavimas – patekimas į rinką, nacionalinis režimas

SK: užsieniečiai gali steigti akcinės bendrovės teisinės formos draudimo bendrovę arba vykdyti draudimo veiklą per filialus, kurių registruota buveinė yra Slovakijoje. Abiem atvejais leidimas išduodamas priežiūros institucijai atlikus vertinimą.

Esamos priemonės:

SK: Aktas Nr. 39/2015 dėl draudimo.

Investicijų liberalizavimas – patekimas į rinką, nacionalinis režimas; tarpvalstybinė prekyba paslaugomis – patekimas į rinką

FI: bent pusės privalomojo pensijų draudimo paslaugas teikiančios draudimo bendrovės direktorių valdybos ir stebėtojų tarybos narių ir valdančiojo direktoriaus gyvenamoji vieta turi būti EEE, nebent kompetentingos institucijos yra padariusios išimtį. Licencija per filialą teikti privalomojo pensijų draudimo paslaugas Suomijoje užsienio draudikams neišduodama. Bent vieno auditoriaus nuolatinė gyvenamoji vieta turi būti EEE.

Kitų draudimo bendrovių bent vienas direktorių valdybos ir stebėtojų tarybos narys ir valdantysis direktorius turi būti EEE rezidentas. Bent vieno auditoriaus nuolatinė gyvenamoji vieta turi būti EEE. Jungtinės Karalystės draudimo bendrovės agento gyvenamoji vieta turi būti Suomijoje, nebent bendrovės pagrindinė buveinė yra Europos Sąjungoje.

Esamos priemonės:

FI: *Laki ulkomaisista vakuutusyhtiöistä* (Užsienio draudimo bendrovių aktas) (398/1995);  
*Vakuutusyhtiölaki* (Draudimo bendrovių aktas) (521/2008);  
*aLaki vakuutusedustuksest* (Draudimo tarpininkavimo aktas) (570/2005);  
*Laki vakuutusten tarjoamisesta* (Aktas dėl draudimo produktų platinimo) (234/2018), ir  
*Laki työeläkevakuutusyhtiöistä* (Privalomojo pensijų draudimo paslaugas teikiančių bendrovių aktas) (354/1997).

c) Bankų ir kitos finansinės paslaugos

Investicijų liberalizavimas – patekimas į rinką; tarpvalstybinė prekyba paslaugomis – vietos buveinė:

EU: investicinių fondų turto depozitoriumu gali būti tik juridiniai asmenys, kurių registruota buveinė yra Sąjungoje. Bendriesiems fondams, įskaitant savitarpio fondus, ir, jei leidžiama pagal nacionalinę teisę, investicinėms bendrovėms valdyti turi būti įsteigta speciali valdymo įmonė, kurios pagrindinė buveinė ir registruota buveinė būtų toje pačioje valstybėje narėje.

Esamos priemonės:

EU: Europos Parlamento ir Tarybos direktyva 2009/65/EB<sup>1</sup> ir  
Europos Parlamento ir Tarybos direktyva 2011/61/ES<sup>2</sup>.

EE: kad įmonė galėtų priimti indėlius, ji turi gauti Estijos finansų priežiūros institucijos leidimą ir pagal Estijos teisę įsiregistruoti kaip akcinė bendrovė, patronuojamoji įmonė arba filialas.

Esamos priemonės:

EE: *Krediidasutuste seadus* (Kredito įstaigų aktas) § 206 ir §21.

SK: investicines paslaugas gali teikti tik valdymo įmonės, kurių teisinė forma – akcinė bendrovė, o akcinis kapitalas atitinka teisės aktų reikalavimus.

Esamos priemonės:

SK: Aktas Nr. 566/2001 dėl vertybinių popierių ir investicinių paslaugų, ir Aktas Nr. 483/2001 dėl bankų.

Investicijų liberalizavimas – nacionalinis režimas, vyresnioji vadovybė ir direktorių valdyba

---

<sup>1</sup> 2009 m. liepos 13 d. Europos Parlamento ir Tarybos direktyva 2009/65/EB dėl įstatymų ir kitų teisės aktų, susijusių su kolektyvinio investavimo į perleidžiamus vertybinius popierius subjektais (KIPVPS), derinimo (ES OL L 302, 2009 11 17, p. 32).

<sup>2</sup> 2011 m. birželio 8 d. Europos Parlamento ir Tarybos direktyva 2011/61/ES dėl alternatyvaus investavimo fondų valdytojų, kuria iš dalies keičiami direktyvos 2003/41/EB ir 2009/65/EB bei reglamentai (EB) Nr. 1060/2009 ir (ES) Nr. 1095/2010 (ES OL L 174, 2011 7 1, p. 1).



FI: bent vieno iš bankų paslaugų teikėjo steigėjų, direktorių valdybos ir stebėtojų tarybos narių, valdančiojo direktoriaus ir asmens, įgalioto pasirašyti kredito įstaigos vardu, nuolatinė gyvenamoji vieta turi būti EEE. Bent vieno auditoriaus nuolatinė gyvenamoji vieta turi būti EEE.

Esamos priemonės:

FI: *Laki liikepankeista ja muista osakeyhtiömuotoisista luottolaitoksista* (Aktas dėl komercinių bankų ir kitų kredito įstaigų, kurių teisinė forma yra ribotos atsakomybės bendrovė) (1501/2001);  
*Säästöpankkilaki* (Taupomųjų bankų aktas) (1502/2001);  
*Laki osuuspankeista ja muista osuuskuntamuotoisista luottolaitoksista* (1504/2001) (Aktas dėl kooperatinių bankų ir kitų kredito įstaigų, kurių teisinė forma yra kooperatinis bankas);  
*Laki hypoteekkiyhdistyksistä* (936/1978) (Hipotekos draugijų aktas);  
*Maksulaitoslaki* (297/2010) (Mokėjimo įstaigų aktas);  
*Laki ulkomaisen maksulaitoksen toiminnasta Suomessa* (298/2010) (Aktas dėl užsienio mokėjimo įstaigų veiklos Suomijoje), ir  
*Laki luottolaitostoiminnasta* (Kredito įstaigų aktas) (121/2007).

Investicijų liberalizavimas – patekimas į rinką, nacionalinis režimas; tarpvalstybinė prekyba paslaugomis – vietos buveinė:

IT: *consulenti finanziari* (finansų konsultantai) paslaugos. Vykdydami išnešiojamosios prekybos veiklą tarpininkai privalo naudotis valstybės narės teritorijoje gyvenančių įgaliotųjų finansų tarpininkų paslaugomis.

Esamos priemonės:

IT: 2007 m. spalio 29 d. „Consob“ nuostatų Nr. 16190 dėl tarpininkų 91–111 straipsniai.

Investicijų liberalizavimas – patekimas į rinką, nacionalinis režimas, vyresnioji vadovybė ir direktorių valdybos; tarpvalstybinė prekyba paslaugomis – vietos buveinė:

LT: pensijų fondų turto depozitoriumu gali būti tik bankai, Lietuvoje turintys registruotą buveinę arba filialą ir turintys teisę teikti investicines paslaugas EEE. Bent vienas banko administracijos vadovas turi mokėti lietuvių kalbą.

Esamos priemonės:

LT: 2004 m. kovo 30 d. Lietuvos Respublikos bankų įstatymas Nr. IX-2085 su pakeitimais, padarytais 2017 m. lapkričio 16 d. Įstatymu Nr. XIII-729;

2003 m. liepos 4 d. Lietuvos Respublikos kolektyvinio investavimo subjektų įstatymas Nr. IX-1709 su pakeitimais, padarytais 2018 m. gruodžio 20 d. Įstatymu Nr. XIII-1872;

1999 m. birželio 3 d. Lietuvos Respublikos papildomo savanoriško pensijų kaupimo įstatymas Nr. VIII-1212 (su pakeitimais, padarytais 2012 m. gruodžio 20 d. Įstatymu Nr. XII-70);

2003 m. birželio 5 d. Lietuvos Respublikos mokėjimų įstatymas Nr. IX-1596, su paskutiniais pakeitimais, padarytais 2019 m. spalio 17 d. Įstatymu Nr. XIII-2488;

2009 m. gruodžio 10 d. Lietuvos Respublikos mokėjimo įstaigų įstatymas Nr. XI-549 (nauja Įstatymo redakcija: 2018 m. balandžio 17 d. Nr. XIII-1093).

Tarpvalstybinė prekyba paslaugomis – patekimas į rinką:

FI: norint teikti mokėjimo paslaugas gali būti taikomas gyvenamosios vietos arba buveinės Suomijoje reikalavimas.

## Išlyga Nr. 17. Sveikatos ir socialinės paslaugos

Sektorius:	Sveikatos ir socialinės paslaugos
Pramonės klasifikatoriaus kategorija:	CPC 93, 931, išskyrus 9312, dalis 93191, 9311, 93192, 93193, 93199
Išlygos tipas:	Patekimas į rinką
	Nacionalinis režimas
	Didžiausio palankumo režimas
	Vyresnioji vadovybė ir direktorių valdybos
	Veiklos rezultatų reikalavimai
	Vietos buveinė
Skyrius:	Investicijų liberalizavimas ir tarpvalstybinė prekyba paslaugomis
Aprašymas:	

EU pasilieka teisę nustatyti arba toliau taikyti priemones, susijusias su toliau išvardytais aspektais.

- a) Sveikatos paslaugos – ligoninių, greitosios pagalbos, sveikatingumo paslaugos (CPC 93, 931, išskyrus 9312, dalis 93191, 9311, 93192, 93193, 93199)

Investicijų liberalizavimas – patekimas į rinką, nacionalinis režimas, veiklos rezultatų reikalavimai, vyresnioji vadovybė ir direktorių valdybos:

EU: visų sveikatos paslaugų, kurioms skiriamas viešasis finansavimas arba bet kokios formos valstybės parama, teikimas.

EU: visos privačiai finansuojamos sveikatos paslaugos, išskyrus privačiai finansuojamas ligoninių, greitosios pagalbos ir sveikatingumo įstaigų, išskyrus ligonines, paslaugas. Privatiems veiklos vykdytojams dalyvauti privačiai finansuojamame sveikatos priežiūros tinkle gali būti leidžiama tik gavus nediskriminacines sąlygomis suteikiamą koncesiją. Gali būti atliekama ekonominių poreikių analizė. Pagrindiniai kriterijai: esamų įstaigų skaičius ir poveikis joms, transporto infrastruktūra, gyventojų tankis, geografinis pasiskirstymas ir naujų darbo vietų kūrimas.

Ši išlyga nėra susijusi su visų sveikatos priežiūros srities specialistų, įskaitant tokius specialistus kaip gydytojai, odontologai, akušeriai, slaugytojai, fizioterapeutai, paramedikai ir psichologai, paslaugų teikimu – tokioms paslaugoms galioja kitos išlygos (CPC 931, išskyrus 9312, dalis 93191).

AT, PL ir SI: privačiai finansuojamų greitosios pagalbos paslaugų teikimas (CPC 93192).

BE: įsisteigimas privačiai finansuojamoms greitosios pagalbos ir sveikatingumo įstaigų, išskyrus ligonines, paslaugoms teikti (CPC 93192, 93193).

BG, CY, CZ, FI, MT ir SK: privačiai finansuojamų ligoninių, greitosios pagalbos ir sveikatingumo paslaugų, išskyrus ligoninių paslaugas, teikimas (CPC 9311, 93192, 93193).

FI: kitų žmonių sveikatos paslaugų teikimas (CPC 93199).

Esamos priemonės:

CZ: Aktas Nr. 372/2011 Sb. dėl sveikatos priežiūros paslaugų ir jų teikimo sąlygų.

FI: *Laki yksityisestä terveydenhuollosta* (Privačios sveikatos priežiūros aktas) (152/1990).

Investicijų liberalizavimas – patekimas į rinką, nacionalinis režimas, didžiausio palankumo režimas, vyresnioji vadovybė ir direktorių valdybos, veiklos rezultatų reikalavimai:

DE: Vokietijos socialinės apsaugos sistemos paslaugų teikimas, kai paslaugas gali teikti įvairios tam tikrais aspektais konkuruojančios bendrovės ar subjektai, todėl tos paslaugos nėra laikomos paslaugomis, teikiamomis tik vykdant oficialias valdžios funkcijas. Pagal dvišalį prekybos susitarimą sveikatos ir socialinių paslaugų teikimui (CPC 93) taikyti palankesnę režimą.

Investicijų liberalizavimas – patekimas į rinką, nacionalinis režimas:

DE: Vokietijos ginkluotųjų pajėgų valdomų ligoninių nuosavybė.

Nacionalizuoti kitas pagrindines privačiai finansuojamas ligonines (CPC 93110).

FR: privačiai finansuojamų laboratorinių tyrimų ir bandymų paslaugų teikimas.

Tarpvalstybinė prekyba paslaugomis – patekimas į rinką, nacionalinis režimas:

FR: privačiai finansuojamų laboratorinių tyrimų ir bandymų paslaugų teikimas (dalis CPC 9311).

Esamos priemonės:

FR: *Code de la Santé Publique*

b) Sveikatos ir socialinės paslaugos, įskaitant pensijų draudimą

Tarpvalstybinė prekyba paslaugomis – patekimas į rinką, nacionalinis režimas, vietos buveinė:

EU, išskyrus HU: tarpvalstybinis sveikatos paslaugų, socialinių paslaugų ir veiklos ar paslaugų, kurios yra valstybinės senatvės pensijos plano ar privalomosios socialinės apsaugos sistemos dalis, teikimas. Ši išlyga nėra susijusi su visų sveikatos priežiūros srities specialistų, įskaitant tokius specialistus kaip gydytojai, odontologai, akušeriai, slaugytojai, fiziniai terapeutai, paramedikai ir psichologai, paslaugų teikimu – tokioms paslaugoms galioja kitos išlygos (CPC 931, išskyrus 9312, dalis 93191).

HU: tarpvalstybinis visų ligoninių, greitosios pagalbos ir sveikatingumo paslaugų, išskyrus ligoninių paslaugas, kurioms skiriamas viešasis finansavimas, teikimas (CPC 9311, 93192, 93193).

c) Socialinės paslaugos, įskaitant pensijų draudimą

Investicijų liberalizavimas – patekimas į rinką, nacionalinis režimas, vyresnioji vadovybė ir direktorių valdybos, veiklos rezultatų reikalavimai:

EU: visų socialinių paslaugų, kurioms skiriamas viešasis finansavimas ar bet kokios formos valstybės parama, teikimas ir veikla ar paslaugos, kurios yra valstybinės senatvės pensijos plano ar privalomosios socialinės apsaugos sistemos dalis. Privatiems veiklos vykdytojams dalyvauti privačiai finansuojamame socialinių paslaugų tinkle gali būti leidžiama tik gavus nediskriminacinius sąlygomis suteikiamą koncesiją. Gali būti atliekama ekonominių poreikių analizė. Pagrindiniai kriterijai: esamų įstaigų skaičius ir poveikis joms, transporto infrastruktūra, gyventojų tankis, geografinis pasiskirstymas ir naujų darbo vietų kūrimas.

BE, CY, DE, DK, EL, ES, FR, IE, IT ir PT: privačiai finansuojamų socialinių paslaugų, išskyrus paslaugas, susijusias su gydyklomis ir poilsio namais bei senelių namais, teikimas.

CZ, FI, HU, MT, PL, RO, SK ir SI: privačiai finansuojamų socialinių paslaugų teikimas.

DE: Vokietijos socialinės apsaugos sistema, kurioje paslaugas teikia įvairios tam tikrais aspektais konkuruojančios bendrovės ar subjektai, todėl tos paslaugos gali neatitikti paslaugų, teikiamų tik vykdant oficialias valdžios funkcijas, apibrėžties.

Esamos priemonės:

FI: *Laki yksityisistä sosiaalipalveluista* (Privačių socialinių paslaugų aktas) (922/2011).

IE: 2004 m. Sveikatos aktas (S. 39), ir  
1970 m. Sveikatos aktas (su pakeitimais – S.61A).

IT: Įstatymas Nr. 833/1978 dėl valstybinės sveikatos priežiūros sistemos sukūrimo;  
Įstatymo galios dekretas Nr. 502/1992 dėl organizacijos ir disciplinos sveikatos priežiūros srityje, ir  
Įstatymas Nr. 328/2000 dėl socialinių paslaugų reformos.



Išlyga Nr. 18. Turizmo ir su kelionėmis susijusios paslaugos

Sektorius: Turistų gidų paslaugos, sveikatos ir socialinės paslaugos

Pramonės klasifikatoriaus CPC 7472

kategorija:

Išlygos tipas: Nacionalinis režimas

Didžiausio palankumo režimas

Skyrius: Investicijų liberalizavimas ir tarpvalstybinė prekyba paslaugomis

Aprašymas:

EU pasilieka teisę nustatyti arba toliau taikyti priemones, susijusias su toliau išvardytais aspektais.

Investicijų liberalizavimas – nacionalinis režimas; tarpvalstybinė prekyba paslaugomis – nacionalinis režimas:

FR: reikalauti, kad turistų gidų paslaugas jos teritorijoje teiktų valstybės narės piliečiai.

Investicijų liberalizavimas – didžiausio palankumo režimas; tarpvalstybinė prekyba paslaugomis – didžiausio palankumo režimas:

LT: tiek, kiek Jungtinėje Karalystėje leidžiama Lietuvos piliečiams teikti turistų gidų paslaugas, Lietuvoje bus leidžiama Jungtinės Karalystės piliečiams tokiomis pačiomis sąlygomis teikti turistų gidų paslaugas.

Išlyga Nr. 19. Poilsio organizavimo, kultūros ir sporto paslaugos

Sektorius: Poilsio organizavimo, kultūros ir sporto paslaugos

Pramonės klasifikatoriaus CPC 962, 963, 9619, 964

kategorija:

Išlygos tipas: Patekimas į rinką

Nacionalinis režimas

Vyresnioji vadovybė ir direktorių valdybos

Veiklos rezultatų reikalavimai

Vietos buveinė

Skyrius: Investicijų liberalizavimas ir tarpvalstybinė prekyba paslaugomis

Aprašymas:

EU pasilieka teisę nustatyti arba toliau taikyti priemones, susijusias su toliau išvardytais aspektais.

a) Bibliotekų, archyvų, muziejų ir kitos kultūros paslaugos (CPC 963)

Investicijų liberalizavimas – patekimas į rinką, nacionalinis režimas, veiklos rezultatų reikalavimai, vyresnioji vadovybė ir direktorių valdybos; tarpvalstybinė prekyba paslaugomis – patekimas į rinką, nacionalinis režimas, vietos buveinė:

EU, išskyrus AT ir investicijų liberalizavimo srityje LT: bibliotekų, archyvų, muziejų ir kitų kultūros paslaugų teikimas.

AT ir LT: norint įsisteigti gali būti taikomas reikalavimas gauti licenciją arba koncesiją.

- b) Pramogų paslaugos, teatro, gyvos muzikos grupių ir cirko paslaugos (CPC 9619, 964, išskyrus 96492)

Tarpvalstybinė prekyba paslaugomis – patekimas į rinką, nacionalinis režimas:

EU, išskyrus AT ir SE: tarpvalstybinis pramogų paslaugų, įskaitant teatro, gyvos muzikos grupių, cirko ir diskotekų paslaugas, teikimas.

Investicijų liberalizavimas – patekimas į rinką, nacionalinis režimas, veiklos rezultatų reikalavimai, vyresnioji vadovybė ir direktorių valdybos; tarpvalstybinė prekyba paslaugomis – patekimas į rinką, nacionalinis režimas, vietos buveinė:

CY, CZ, FI, MT, PL, RO, SI ir SK: dėl pramogų paslaugų, įskaitant teatro, gyvos muzikos grupių, cirko ir diskotekų paslaugas, teikimo.

BG: šių pramogų paslaugų teikimas: cirko, pramogų parkų ir panašių atrakcionų paslaugos, pramoginių šokių, diskotekų ir šokių instruktorių paslaugos ir kitos pramogų paslaugos.

EE: kitų pramogų paslaugų, išskyrus kino teatrų paslaugas, teikimas.

LT ir LV: visų pramogų paslaugų, išskyrus paslaugas, susijusias su kino teatrų veikla, teikimas.

CY, CZ, LV, PL, RO ir SK: tarpvalstybinis sporto ir kitų poilsio organizavimo paslaugų teikimas.

c) Naujienų ir spaudos agentūrų paslaugos (CPC 962)

Investicijų liberalizavimas – patekimas į rinką, nacionalinis režimas:

FR: esamose bendrovėse, spausdinančiose leidinius prancūzų kalba, užsienio subjektams negali priklausyti daugiau kaip 20 proc. bendrovės kapitalo ar balsavimo teisių. Steigiant Jungtinės Karalystės spaudos agentūras turi būti atsižvelgiama į vidaus teisės aktuose nustatytas sąlygas. Užsienio investuotojams steigiant spaudos agentūras taikomas abipusiškumo principas.

Esamos priemonės:

FR: *Ordonnance no 45-2646 du 2 novembre 1945 portant réglementation provisoire des agences de presse* ir *Loi n° 86-897 du 1 août 1986 portant réforme du régime juridique de la presse*.

Tarpvalstybinė prekyba paslaugomis – patekimas į rinką:

HU: naujienų ir spaudos agentūrų paslaugų teikimas.

d) Azartinių žaidimų ir lažybų paslaugos (CPC 96492)

Investicijų liberalizavimas – patekimas į rinką, nacionalinis režimas, veiklos rezultatų reikalavimai, vyresnioji vadovybė ir direktorių valdybos; tarpvalstybinė prekyba paslaugomis – patekimas į rinką, nacionalinis režimas, vietos buveinė:

EU: azartinių žaidimų, apimančių pinigų sumos statymą azartiniuose lošimuose, organizavimo paslaugų teikimas, įskaitant visų pirma loterijas, momentines loterijas, kazino, lošimo automatų salonuose ar licencijuotose patalpose teikiamas lošimo paslaugas, lažybų organizavimo paslaugas, bingo organizavimo paslaugas ir labdaros ar ne pelno organizacijų arba jų naudai teikiamas lošimo organizavimo paslaugas.

Išlyga Nr. 20. Transporto paslaugos ir pagalbinės transporto paslaugos

Sektorius: Transporto paslaugos

Išlygos tipas: Patekimas į rinką

Nacionalinis režimas

Didžiausio palankumo režimas

Vyresnioji vadovybė ir direktorių valdybos

Veiklos rezultatų reikalavimai

Vietos buveinė

Skyrius: Investicijų liberalizavimas ir tarpvalstybinė prekyba paslaugomis

Aprašymas:

EU pasilieka teisę nustatyti arba toliau taikyti priemones, susijusias su toliau išvardytais aspektais.

a) Jūrų transportas – bet kokia kita iš laivų vykdoma komercinė veikla

Investicijų liberalizavimas – patekimas į rinką, nacionalinis režimas, vyresnioji vadovybė ir direktorių valdybos, veiklos rezultatų reikalavimai; tarpvalstybinė prekyba paslaugomis – patekimas į rinką, nacionalinis režimas:

EU: jūrų arba neįėjusio laivo įgulos pilietybė.

Investicijų liberalizavimas – patekimas į rinką, nacionalinis režimas, didžiausio palankumo režimas, vyresnioji vadovybė ir direktorių valdybos:

EU, išskyrus LV ir MT: tik ES fiziniai ar juridiniai asmenys gali užregistruoti laivą ir eksploatuoti su įsisteigimo valstybės vėliava plaukiojančių laivų laivyną (taikoma visai iš jūrų laivų vykdomai komercinei veiklai jūroje, įskaitant žvejybą, akvakultūrą ir su žvejyba glaudžiai susijusias paslaugas; tarptautiniam keleivių ir krovinių vežimui (CPC 721) ir pagalbinėms jūrų transporto paslaugoms).

Investicijų liberalizavimas – patekimas į rinką; tarpvalstybinė prekyba paslaugomis – patekimas į rinką:

MT: išimtinės teisės užtikrinti susisiekimą jūra iš Maltos su žemynine Europos dalimi per Italiją (CPC 7213, 7214, dalis 742, 745, dalis 749).

Tarpvalstybinė prekyba paslaugomis – patekimas į rinką, nacionalinis režimas, vietos buveinė:

SK: kad užsienio investuotojai galėtų prašyti licencijos teikti paslaugas, jų pagrindinė buveinė turi būti Slovakijos Respublikoje (CPC 722).



b) Pagalbinės jūrų transporto paslaugos

Investicijų liberalizavimas – patekimas į rinką, nacionalinis režimas, vyresnioji vadovybė ir direktorių valdybos; tarpvalstybinė prekyba paslaugomis – patekimas į rinką, nacionalinis režimas, vietos buveinė:

EU: laivo vedimo (locmanų) ir buksyravimo paslaugų teikimas. Siekiant didesnio aiškumo patikslinama, kad, neatsižvelgdama į laivų registracijos kriterijus, kurie gali būti taikomi Europos Sąjungos valstybėje narėje, Europos Sąjunga pasilieka teisę reikalauti, kad laivo vedimo (locmanų) ir buksyravimo paslaugas būtų leidžiama teikti tik Europos Sąjungos valstybių narių nacionaliniuose registruose užregistruotais laivais (CPC 7452).

EU, išskyrus LT ir LV: tik su Europos Sąjungos valstybės narės vėliava plaukiojantys laivai gali teikti stūmimo ir vilkimo paslaugas (CPC 7214).

Investicijų liberalizavimas – patekimas į rinką; tarpvalstybinė prekyba paslaugomis – nacionalinis režimas, vietos buveinė:

LT: laivo vedimo (locmanų) ir buksyravimo, stūmimo ir vilkimo paslaugas gali teikti tik Lietuvos juridiniai asmenys arba Lietuvoje filialų turintys Europos Sąjungos valstybės narės juridiniai asmenys, turintys Lietuvos saugios laivybos administracijos išduotą sertifikatą (CPC 7214, 7452).

Investicijų liberalizavimas – patekimas į rinką; tarpvalstybinė prekyba paslaugomis – patekimas į rinką, nacionalinis režimas, vietos buveinė:

BE: krovinių tvarkymo paslaugas gali teikti tik akredituoti darbuotojai, turintys teisę dirbti karališkuoju dekretu apibrėžtose uostų zonose (CPC 741).

Esamos priemonės:

BE: *Loi du 8 juin 1972 organisant le travail portuaire;*

*Arrêté royal du 12 janvier 1973 instituant une Commission paritaire des ports et fixant sa dénomination et sa compétence;*

*Arrêté royal du 4 septembre 1985 portant agrément d'une organisation d'employeur (Anvers);*

*Arrêté royal du 29 janvier 1986 portant agrément d'une organisation d'employeur (Gand);*

*Arrêté royal du 10 juillet 1986 portant agrément d'une organisation d'employeur (Zeebrugge);*

*Arrêté royal du 1er mars 1989 portant agrément d'une organisation d'employeur (Ostende), ir*

*Arrêté royal du 5 juillet 2004 relatif à la reconnaissance des ouvriers portuaires dans les zones portuaires tombant dans le champ d'application de la loi du 8 juin 1972 organisant le travail portuaire, tel que modifié.*

c) Pagalbinės vidaus vandens kelių transporto paslaugos

Investicijų liberalizavimas – patekimas į rinką, nacionalinis režimas, didžiausio palankumo režimas, vyresnioji vadovybė ir direktorių valdybos, veiklos rezultatų reikalavimai; tarpvalstybinė prekyba paslaugomis – patekimas į rinką, nacionalinis režimas, vietos buveinė, didžiausio palankumo režimas:

EU: pagalbinės vidaus vandens kelių transporto paslaugos

d) Geležinkelių transportas ir pagalbinės geležinkelių transporto paslaugos

Investicijų liberalizavimas – patekimas į rinką, nacionalinis režimas; tarpvalstybinė prekyba paslaugomis – patekimas į rinką, nacionalinis režimas, vietos buveinė:

EU: keleivių vežimas geležinkelių transportu (CPC 7111).

Investicijų liberalizavimas – patekimas į rinką; tarpvalstybinė prekyba paslaugomis – patekimas į rinką, vietos buveinė:

EU: Krovinių vežimas geležinkelių transportu (CPC 7112).

LT: geležinkelių transporto įrangos techninės priežiūros ir remonto paslaugų monopolis priklauso valstybei (CPC 86764, 86769, dalis 8868).

SE (tik dėl patekimo į rinką): kai investuotojas ketina steigti savo terminalo infrastruktūros įrenginius, dėl geležinkelių transporto įrangos techninės priežiūros ir remonto paslaugų atliekama ekonominių poreikių analizė. Pagrindiniai kriterijai: erdvės ir pajėgumo apribojimai (CPC 86764, 86769, dalis 8868).

Esamos priemonės:

EU: Europos Parlamento ir Tarybos direktyva 2012/34/ES<sup>1</sup>.

SE: Planavimo ir statybos aktas (2010:900).

---

<sup>1</sup> 2012 m. lapkričio 21 d. Europos Parlamento ir Tarybos direktyva 2012/34/ES, kuria sukuriama bendra Europos geležinkelių erdvė (ES OL L 343, 2012 12 14, p. 32).

- e) Kelių transportas (keleivių vežimas, krovinių vežimas, tarptautinio vežimo sunkvežimiais paslaugos) ir pagalbinės kelių transporto paslaugos

Tarpvalstybinė prekyba paslaugomis – patekimas į rinką, nacionalinis režimas, vietos buveinė:

EU: kelių transporto paslaugos, kurioms taikomas šio Susitarimo antros dalies trečias podalis ir šio Susitarimo 31 priedas.

Investicijų liberalizavimas – patekimas į rinką, nacionalinis režimas, vyresnioji vadovybė ir direktorių valdybos:

EU: kelių transporto paslaugos, kurioms taikomas šio Susitarimo antros dalies trečias podalis ir šio Susitarimo 31 priedas:

valstybės narės viduje riboti kitoje valstybėje narėje įsisteigusio užsienio investuotojo kabotažo paslaugų teikimą (CPC 712).

Investicijų liberalizavimas – patekimas į rinką, nacionalinis režimas, vyresnioji vadovybė ir direktorių valdybos; tarpvalstybinė prekyba paslaugomis – patekimas į rinką, nacionalinis režimas, vietos buveinė:

EU: kelių transporto paslaugos, kurioms netaikomas šio Susitarimo antros dalies trečias podalis ir šio Susitarimo 31 priedas:

- i) reikalauti, kad paslaugų teikėjai būtų įsisteigę, ir riboti tarpvalstybinį kelių transporto paslaugų teikimą (CPC 712);
- ii) valstybės narės viduje riboti kitoje valstybėje narėje įsisteigusio užsienio investuotojo kabotažo paslaugų teikimą (CPC 712);
- iii) taksi paslaugoms Sąjungoje gali būti atliekama ekonominių poreikių analizė ir nustatomas paslaugų teikėjų skaičiaus apribojimas. Pagrindiniai kriterijai: vietos paklausa, kaip numatyta taikytinuose įstatymuose (CPC 71221).

Investicijų liberalizavimas – patekimas į rinką:

BE: įstatymais gali būti nustatytas didžiausias licencijų skaičius (CPC 71221).

IT: dėl limuzinų paslaugų atliekama ekonominių poreikių analizė. Pagrindiniai kriterijai: esamų įmonių skaičius ir poveikis joms, gyventojų tankis, geografinis pasiskirstymas, poveikis eismo sąlygoms ir naujų darbo vietų kūrimas.

Dėl vežimo tarpmiestiniais autobusais paslaugų atliekama ekonominių poreikių analizė. Pagrindiniai kriterijai: esamų įmonių skaičius ir poveikis joms, gyventojų tankis, geografinis pasiskirstymas, poveikis eismo sąlygoms ir naujų darbo vietų kūrimas.

Dėl krovinių vežimo paslaugų teikimo atliekama ekonominių poreikių analizė. Pagrindiniai kriterijai: vietos paklausa (CPC 712).

BG, DE: išimtinės teisės ir leidimai teikti keleivių ir krovinių vežimo paslaugas gali būti suteikti tik Sąjungos fiziniais asmenimis ir Sąjungos juridiniams asmenims, kurių pagrindinė buveinė yra Sąjungoje (CPC 712).

MT: teikiant viešojo autobusų transporto paslaugas: visam tinklui taikoma koncesija, apimanti susitarimą dėl viešųjų paslaugų įsipareigojimo, pagal kurį turi būti teikiamos tam tikroms socialinėms grupėms (pvz., studentams ir pagyvenusiems žmonėms) skirtos paslaugos (CPC 712).

Investicijų liberalizavimas – patekimas į rinką, nacionalinis režimas:

FI: kelių transporto paslaugoms teikti būtinas leidimas, o jis neišduodamas, jei veikla vykdoma užsienyje registruotomis transporto priemonėmis (CPC 712).

Investicijų liberalizavimas – patekimas į rinką, nacionalinis režimas:

FR: vežimo tarpmiestiniais autobusais paslaugų teikimas (CPC 712).

Investicijų liberalizavimas – patekimas į rinką:

ES: keleivių vežimo srityje dėl pagal CPC 7122 teikiamų paslaugų atliekama ekonominių poreikių analizė. Pagrindiniai kriterijai: vietos paklausa. Dėl vežimo tarpmiestiniais autobusais paslaugų atliekama ekonominių poreikių analizė. Pagrindiniai kriterijai: esamų įmonių skaičius ir poveikis joms, gyventojų tankis, geografinis pasiskirstymas, poveikis eismo sąlygoms ir naujų darbo vietų kūrimas.

SE: jei paslaugų teikėjas ketina steigti savo terminalų infrastruktūros objektus, dėl kelių transporto įrangos techninės priežiūros ir remonto paslaugų atliekama ekonominių poreikių analizė.

Pagrindiniai kriterijai: erdvės ir pajėgumo apribojimai (CPC 6112, 6122, 86764, 86769, dalis 8867).

SK: dėl krovinių vežimo atliekama ekonominių poreikių analizė. Pagrindiniai kriterijai: vietos paklausa (CPC 712).

Tarpvalstybinė prekyba paslaugomis – patekimas į rinką:

BG: reikalauti, kad papildomų kelių transporto paslaugų teikėjai būtų įsisteigę (CPC 744).

Esamos priemonės:

EU: Europos Parlamento ir Tarybos reglamentas (EB) Nr. 1071/2009<sup>1</sup>; Europos Parlamento ir Tarybos reglamentas (EB) Nr. 1072/2009<sup>2</sup>; ir Europos Parlamento ir Tarybos reglamentas (EB) Nr. 1073/2009<sup>3</sup>.

---

<sup>1</sup> 2009 m. spalio 21 d. Europos Parlamento ir Tarybos reglamentas (EB) Nr. 1071/2009, nustatantis bendrąsias profesinės vežimo kelių transportu veiklos sąlygų taisykles (ES OL L 300, 2009 11 14, p. 51).

<sup>2</sup> 2009 m. spalio 21 d. Europos Parlamento ir Tarybos reglamentas (EB) Nr. 1072/2009 dėl bendrųjų patekimo į tarptautinio krovinių vežimo kelių transportu rinką taisyklių (ES OL L 300, 2009 11 14, p. 72).

<sup>3</sup> 2009 m. spalio 21 d. Europos Parlamento ir Tarybos reglamentas (EB) Nr. 1073/2009 dėl bendrųjų patekimo į tarptautinę keleivių vežimo tolimojo susisiekimo ir miesto autobusais rinką taisyklių ir iš dalies keičiantis Reglamentą (EB) Nr. 561/2006 (ES OL L 300, 2009 11 14, p. 88).

FI: *Laki kaupallisista tavarankuljetuksista tiellä* (Komerčinio kelių transporto aktas) 693/2006; *Laki liikenteen palveluista* (Transporto paslaugų aktas) 320/2017; *Ajoneuvolaki* (Transporto priemonių aktas) 1090/2002.

IT: Įstatymo galios dekreto Nr. 285/1992 (Kelių kodekso su vėlesniais pakeitimais) 85 straipsnis; Įstatymo galios dekreto Nr. 395/2000 (dėl keleivių vežimo keliais) 8 straipsnis; Įstatymas Nr. 21/1992 (Pagrindų įstatymas dėl nereguliuojamo keleivių vežimo viešuoju kelių transportu); Įstatymo Nr. 218/2003 (dėl keleivių vežimo su vairuotoju nuomojamais autobusais) 1 straipsnis, ir Įstatymas Nr. 151/1981 (Pagrindų įstatymas dėl vietos viešojo transporto).

SE: Planavimo ir statybos aktas (2010:900).

f) Kosmoso transportas ir erdvėlaivių nuoma

Investicijų liberalizavimas – patekimas į rinką, nacionalinis režimas, veiklos rezultatų reikalavimai, vyresnioji vadovybė ir direktorių valdybos; tarpvalstybinė prekyba paslaugomis – patekimas į rinką, nacionalinis režimas, vietos buveinė:

EU: transporto paslaugų kosmose teikimas ir erdvėlaivių nuomos paslaugų teikimas (CPC 733, dalis 734).

g) Didžiausio palankumo režimo išimtys

Investicijų liberalizavimas – didžiausio palankumo režimas; tarpvalstybinė prekyba paslaugomis – didžiausio palankumo režimas:



- Transportas (kabotažas), išskyrus jūrų transportą

FI: šaliai taikomas diferencijuotas režimas pagal esamus ar būsimus dvišalius susitarimus, pagal kuriuos, laikantis abipusiškumo principo, bendrasis draudimas Suomijoje teikti kabotažo paslaugas (įskaitant mišrųjį vežimą keliais ir geležinkeliais) netaikomas su tam tikros kitos užsienio šalies vėliava plaukiojantiems laivams arba užsienyje registruotoms transporto priemonėms (dalis CPC 711, dalis 712, dalis 722).

- Papildomos jūrų transporto paslaugos

BG: tiek, kiek Jungtinėje Karalystėje Bulgarijos paslaugų teikėjams leidžiama jūrų ir upių uostuose teikti krovinių tvarkymo ir sandėliavimo paslaugas, įskaitant su konteineriais ir prekėmis konteineriuose susijusias paslaugas, Bulgarijoje taip pat leidžiama Jungtinės Karalystės paslaugų teikėjams tokiais pačiomis sąlygomis jūrų ir upių uostuose teikti krovinių tvarkymo ir sandėliavimo paslaugas, įskaitant su konteineriais ir prekėmis konteineriuose susijusias paslaugas (dalis CPC 741, dalis 742).

- Laivų nuoma arba išperkamoji nuoma (lizingas)

DE: klientams Vokietijos rezidentams, norintiems nuomotis užsienio laivus, gali būti taikoma abipusiškumo sąlyga (CPC 7213, 7223, 83103).

– Kelių ir geležinkelių transportas

EU: šaliai taikomas diferencijuotas režimas pagal esamus ar būsimus Sąjungos arba valstybių narių ir trečiosios šalies sudarytus dvišalius susitarimus, susijusius su tarptautiniu krovinių vežimu keliais (įskaitant mišrųjį vežimą keliais ar geležinkeliais) ir keleivių vežimu (CPC 7111, 7112, 7121, 7122, 7123). Taikant tokį režimą gali būti:

- a) leidžiama atitinkamas vežimo tarp susitariančiųjų Šalių arba per susitariančiųjų Šalių teritoriją paslaugas teikti tik kiekvienoje susitariančiojoje Šalyje registruotomis transporto priemonėmis<sup>1</sup>, arba
- b) numatoma tokioms transporto priemonėms netaikyti mokesčių.

– Kelių transportas

BG: pagal esamus ar būsimus susitarimus imamasi priemonių, kuriomis tokių rūšių vežimo paslaugas leidžiama teikti tik tam tikriems paslaugų teikėjams arba ribojamas tokių paslaugų teikimas ir nustatomos tokių paslaugų teikimo nuostatos bei sąlygos, įskaitant tranzito leidimus arba lengvatinius kelių mokesčius, taikomus Bulgarijos teritorijoje arba per Bulgarijos sieną (CPC 7121, 7122, 7123).

---

<sup>1</sup> Austrijoje su vežimo teisėmis susijusi didžiausio palankumo režimo išimties dalis taikoma visoms šalims, su kuriomis sudaryti ar gali būti ateityje svarstomi dvišaliai susitarimai dėl kelių transporto arba kita su kelių transportu susijusi tvarka.

CZ: pagal esamus ar būsimus susitarimus imamasi priemonių, kuriomis transporto paslaugas leidžiama teikti tik tam tikriems paslaugų teikėjams arba ribojamas tokių paslaugų teikimas ir nustatomos veiklos sąlygos, įskaitant tranzito leidimus arba lengvatinius kelių mokesčius, taikomus įvežant į Čekiją, vežant jos teritorijoje ar per ją ir išvežant iš jos į susijusias susitariančiąsias šalis (CPC 7121, 7122, 7123).

ES: paslaugų teikėjams, kurių kilmės šalis nesudaro sąlygų Ispanijos paslaugų teikėjams veiksmingai patekti į rinką, Ispanijoje steigti komercinį vienetą gali būti neleidžiama (CPC 7123).

Esamos priemonės:

*Decreto 16/1987, de 30 de julio, de Ordenación de las Profesiones Turísticas*

HR: pagal esamus ar būsimus susitarimus dėl tarptautinio kelių transporto taikomos priemonės, kuriomis transporto paslaugas leidžiama teikti tik tam tikriems paslaugų teikėjams arba ribojamas tokių paslaugų teikimas ir nustatomos veiklos sąlygos, įskaitant tranzito leidimus arba lengvatinius kelių mokesčius, taikomus įvežant į Kroatiją, vežant jos teritorijoje ar per ją ir išvežant iš jos į susijusias šalis (CPC 7121, 7122, 7123).

LT: pagal dvišalius susitarimus imamasi priemonių, kuriomis nustatomos transporto paslaugų teikimo nuostatos ir veiklos sąlygos, įskaitant dvišalio tranzito ir kitokius vežimo leidimus, taikomus įvežant į Lietuvos teritoriją, vežant per ją ir išvežant iš jos į susijusias susitariančiąsias šalis, taip pat nustatomi kelių mokesčiai bei rinkliavos (CPC 7121, 7122, 7123).

SK: pagal esamus ar būsimus susitarimus imamasi priemonių, kuriomis transporto paslaugas leidžiama teikti tik tam tikriems paslaugų teikėjams arba ribojamas tokių paslaugų teikimas ir nustatomos veiklos sąlygos, įskaitant tranzito leidimus arba lengvatinius kelių mokesčius, taikomus įvežant į Slovakiją, vežant jos teritorijoje ar per ją ir išvežant iš jos į susijusias susitariančiąsias šalis (CPC 7121, 7122, 7123).

- Geležinkelių transportas

BG, CZ ir SK: pagal esamus ar būsimus susitarimus reglamentuojamos vežimo teisės bei veiklos sąlygos ir transporto paslaugų teikimas Bulgarijos, Čekijos ir Slovakijos teritorijoje ir tarp susijusių šalių (CPC 7111, 7112).

- Oro transporto paslaugos ir pagalbinės oro transporto paslaugos

EU: trečiajai šaliai taikomas diferencijuotas režimas pagal esamus ar būsimus dvišalius susitarimus, susijusius su antžeminėmis paslaugomis.

- Kelių ir geležinkelių transportas

EE: kai taikomas diferencijuotas režimas pagal esamus ar būsimus dvišalius susitarimus dėl tarptautinio kelių transporto (įskaitant mišrųjį vežimą keliais ar geležinkeliais) ir leidžiama įvežimo į Estiją, vežimo jos teritorijoje ar per ją ir išvežimo iš jos į susitariančiąsias šalis paslaugas teikti tik kiekvienoje susitariančiojoje šalyje registruotomis transporto priemonėmis, taip pat numatoma tokioms transporto priemonėms netaikyti mokesčių (dalis CPC 711, dalis 712, dalis 721).

- Visos keleivių ir krovinių vežimo paslaugos, išskyrus jūrų ir oro transportą

PL: tiek, kiek Jungtinėje Karalystėje leidžiama Lenkijos keleivių ir krovinių vežimo paslaugų teikėjams teikti įvežimo į Jungtinės Karalystės teritoriją ir vežimo per ją paslaugas, Lenkijoje taip pat leidžiama Jungtinės Karalystės keleivių ir krovinių vežimo paslaugų teikėjams tokiomis pačiomis sąlygomis teikti įvežimo į Lenkijos teritoriją ir vežimo per ją paslaugas.

## Išlyga Nr. 21. Žemės ūkis, žvejyba ir vanduo

Sektorius:	Žemės ūkis, medžioklė, miškininkystė; žvejyba, akvakultūra ir su žvejyba glaudžiai susijusios paslaugos; vandens rinkimas, valymas ir paskirstymas
Pramonės klasifikatoriaus kategorija:	ISIC 3.1 red. 011, ISIC 3.1 red. 012, ISIC 3.1 red. 013, ISIC 3.1 red. 014, ISIC 3.1 red. 015, CPC 8811, 8812, 8813, išskyrus patariamąsias ir konsultacijų paslaugas; ISIC 3.1 red. 0501, 0502, CPC 882
Išlygos tipas:	Patekimas į rinką  Nacionalinis režimas  Didžiausio palankumo režimas  Vyresnioji vadovybė ir direktorių valdybos  Veiklos rezultatų reikalavimai  Vietos buveinė
Skyrius:	Investicijų liberalizavimas ir tarpvalstybinė prekyba paslaugomis
Aprašymas:	

EU pasilieka teisę nustatyti arba toliau taikyti priemones, susijusias su toliau išvardytais aspektais.

a) Žemės ūkis, medžioklė ir miškininkystė

Investicijų liberalizavimas – patekimas į rinką, nacionalinis režimas:

HR: žemės ūkio ir medžioklės veikla.

HU: žemės ūkio veikla (ISIC 3.1 red. 011, 3.1 012, 3.1 013, 3.1 014, 3.1 015, CPC 8811, 8812, 8813, išskyrus patariamąsias ir konsultacijų paslaugas).

Esamos priemonės:

HR: Žemės ūkio paskirties žemės aktas (OG 20/18, 115/18, 98/19)

b) Žvejyba, akvakultūra ir su žvejyba glaudžiai susijusios paslaugos (ISIC 3.1 red. 0501, 0502, CPC 882)

Investicijų liberalizavimas – patekimas į rinką, nacionalinis režimas, vyresnioji vadovybė ir direktorių valdybos, veiklos rezultatų reikalavimai, didžiausio palankumo režimas; tarpvalstybinė prekyba paslaugomis – patekimas į rinką, nacionalinis režimas, didžiausio palankumo režimas, vietos buveinė:

EU:

1. Visų pirma, atsižvelgiant į bendrą žuvininkystės politiką ir į žvejybos susitarimus su trečiąja šalimi, prieiga prie biologinių išteklių ir žvejybos vietų, esančių Europos Sąjungos valstybėms narėms priklausančiuose arba jų jurisdikcijoje esančiuose jūrų vandenyse, ir galimybė jais naudotis arba žvejybos teisės pagal valstybės narės žvejybos licenciją, be kita ko:
  - a) reglamentuoti su Jungtinės Karalystės arba trečiosios šalies vėliava plaukiojančių laivų sužvejoto laimikio iškrovimą jiems nustatytų kvotų atžvilgiu arba tik laivų, plaukiojančių su valstybės narės vėliava, atžvilgiu nustatant reikalavimą, kad dalis viso sužvejoto laimikio būtų iškraunama Sąjungos uostuose;
  - b) nustatyti mažiausią bendrovės dydį, kad būtų išlaikyti ir smulkiosios, ir priekrantės žvejybos laivai;
  - c) taikyti diferencijuotą režimą pagal esamus ar būsimus dvišalius susitarimus, susijusius su žuvininkyste, ir
  - d) reikalauti, kad su valstybės narės vėliava plaukiojančių laivų įgula būtų valstybių narių piliečiai.
2. Žvejybos laivo teisė plaukioti su valstybės narės vėliava, tik jei:
  - a) jis visiškai priklauso:



- i) Sąjungoje įsteigtoms bendrovėms, arba
    - ii) valstybių narių piliečiams;
  - b) jo kasdienėms operacijoms vadovaujama ir jos kontroliuojamos iš Sąjungos, ir
  - c) bet kuris laivo frachtuotojas, valdytojas ar operatorius yra Sąjungoje įsteigta bendrovė arba valstybės narės pilietis.
3. Komercinės žvejybos licencija, kuria suteikiama teisė žvejoti valstybės narės teritoriniuose vandenyse, gali būti suteikta tik laivams, plaukiojantiems su valstybės narės vėliava.
  4. Jūrų arba vidaus vandenų akvakultūros įrenginių įrengimas.
  5. 1 dalies a, b, c (išskyrus didžiausio palankumo režimo nuostatas) ir d punktai, 2 dalies a punkto i papunktis bei b ir c punktai ir 3 dalis taikomi tik priemonėms, kurios taikomos laivams ar įmonėms nepriklausomai nuo jų tikrųjų savininkų pilietybės.

Investicijų liberalizavimas – patekimas į rinką:

FR: Europos Sąjungai nepriklausančių šalių piliečiai negali būti Prancūzijos valstybei priklausančių žuvų, jūrinių bestuburių ar dumblių jūrų ūkių dalininkais.

Investicijų liberalizavimas – patekimas į rinką, nacionalinis režimas, didžiausio palankumo režimas; tarpvalstybinė prekyba paslaugomis – patekimas į rinką, nacionalinis režimas:

BG: Bulgarijos vidaus jūrų vandenyse ir teritorinėje jūroje gyvieji jūrų ir upių išteklių turi būti renkami iš laivų, plaukiojančių su Bulgarijos vėliava. Išskirtinėje ekonominėje zonoje užsienio laivų vykdyti komercinės žvejybos negalima, nebent būtų remiamasi Bulgarijos ir vėliavos valstybės susitarimu. Per išskirtinę ekonominę zoną plaukiančių užsienio žvejybos laivų žvejybos įrankiai negali būti parengti naudoti.

c) Vandens rinkimas, valymas ir paskirstymas

Investicijų liberalizavimas – patekimas į rinką, nacionalinis režimas; tarpvalstybinė prekyba paslaugomis – patekimas į rinką, nacionalinis režimas, vietos buveinė:

EU: veikla, apimanti paslaugas, susijusias su vandens rinkimu, valymu ir skirstymu namų ūkiams, pramonės, komerciniams ir kitiems naudotojams, įskaitant geriamojo vandens tiekimą, ir vandentvarka.

## Išlyga Nr. 22. Su energetika susijusi veikla

Sektorius: Energijos gamybos ir su ja susijusios paslaugos

Pramonės  
klasifikatoriaus  
kategorija: ISIC 3.1 red. 10, 1110, 12, 120, 1200, 13, 14, 232, 233, 2330, 40, 401,  
4010, 402, 4020, dalis 4030, CPC 613, 62271, 63297, 7131, 71310, 742,  
7422, dalis 88, 887.

Išlygos tipas: Patekimas į rinką

Nacionalinis režimas

Vyresnioji vadovybė ir direktorių valdybos

Veiklos rezultatų reikalavimai

Vietos buveinė

Skyrius: Investicijų liberalizavimas ir tarpvalstybinė prekyba paslaugomis

Aprašymas:

EU pasilieka teisę nustatyti arba toliau taikyti priemones, susijusias su toliau išvardytais aspektais.

- a) Energetikos paslaugos – bendrosios (ISIC 3.1 red. 10, 1110, 13, 14, 232, 40, 401, 402, dalis 403, 41; CPC 613, 62271, 63297, 7131, 742, 7422, 887 (išskyrus patariamąsias ir konsultacijas paslaugas))

Investicijų liberalizavimas – patekimas į rinką, nacionalinis režimas, vyresnioji vadovybė ir direktorių valdybos, veiklos rezultatų reikalavimai; tarpvalstybinė prekyba paslaugomis – patekimas į rinką, nacionalinis režimas, vietos buveinė:

EU: jei valstybė narė leidžia, kad dujų ar elektros perdavimo sistema arba naftos ir dujų transportavimo vamzdynų sistema priklausytų užsienio subjektams, siekiant užtikrinti energijos tiekimo visai Sąjungai arba atskirai valstybei narei saugumą, taikyti priemones, susijusias su trečiosios šalies, iš kurios Sąjunga importuoja daugiau kaip 5 proc. naftos, gamtinių dujų ar elektros energijos, fizinių ar juridinių asmenų kontroliuojamomis Jungtinės Karalystės įmonėmis. Ši išlyga netaikoma patariamosioms ir konsultacijų paslaugoms, kurios teikiamos kaip paslaugos, glaudžiai susijusios su energijos tiekimu.

Ši išlyga netaikoma HR, HU ir LT (LT – tik CPC 7131) dėl kuro transportavimo vamzdynais, LV dėl paslaugų, glaudžiai susijusių su energijos tiekimu, ir SI dėl paslaugų, glaudžiai susijusių su dujų skirstymu (ISIC 3.1 red. 401, 402, CPC 7131, 887, išskyrus patariamąsias ir konsultacijų paslaugas).

CY: rafinuotų naftos produktų gamyba, jeigu investuotojas yra kontroliuojamas trečiosios šalies, iš kurios Sąjunga importuoja daugiau kaip 5 proc. naftos ar gamtinių dujų, fizinio ar juridinio asmens, taip pat su dujų gamyba, dujinio kuro skirstymu dujotiekio vamzdynais savo sąskaita, elektros gamyba, perdavimu ir skirstymu, kuro transportavimu vamzdynais, su elektros ir gamtinių dujų skirstymu glaudžiai susijusiomis paslaugomis, išskyrus patariamąsias ir konsultacijų paslaugas, elektros energijos didmeninės prekybos paslaugomis ir degalų, elektros energijos ir ne balionuose parduodamų dujų mažmeninės prekybos paslaugomis. Su elektros energija susijusių paslaugų teikėjams taikoma pilietybės ir gyvenamosios vietos sąlyga. ISIC 3.1 red. 232, 4010, 4020, CPC 613, 62271, 63297, 7131 ir 887 (išskyrus patariamąsias ir konsultacijų paslaugas).

FI: elektros energijos, garo ir karšto vandens perdavimo ir skirstymo tinklai bei sistemos.

FI: kiekybiniai apribojimai, kuriais suteikiamas gamtinių dujų importo ir garo bei karšto vandens ruošimo ir skirstymo monopolis arba išimtinės teisės. Šiuo metu esama natūralių monopolijų ir išimtinių teisių (ISIC 3.1 red. 40, CPC 7131, 887, išskyrus patariamąsias ir konsultacijų paslaugas).

FR: elektros ir dujų perdavimo sistemos bei naftos ir dujų transportavimas vamzdiniais (CPC 7131).

Investicijų liberalizavimas – patekimas į rinką, nacionalinis režimas, vyresnioji vadovybė ir direktorių valdybos; tarpvalstybinė prekyba paslaugomis – patekimas į rinką, nacionalinis režimas, vietos buveinė:

BE: energijos tiekimo paslaugos ir paslaugos, glaudžiai susijusios su energijos tiekimu (CPC 887, išskyrus konsultacijų paslaugas).

Investicijų liberalizavimas – patekimas į rinką, nacionalinis režimas; tarpvalstybinė prekyba paslaugomis – nacionalinis režimas, vietos buveinė:

BE: energijos perdavimo paslaugos – dėl juridinių asmenų tipų ir dėl viešiesiems ar privatiems veiklos vykdytojams, kuriems BE yra suteikusi išimtinės teises, taikomo režimo. Taikomas reikalavimas būti įsisteigusiam Sąjungoje (ISIC 3.1 red. 4010, CPC 71310).

BG: paslaugos, glaudžiai susijusios su energijos tiekimu (dalis CPC 88).

PT: elektros gamyba, perdavimas ir skirstymas, dujų gamyba, kuro transportavimas vamzdynais, elektros energijos didmeninės prekybos paslaugos, elektros energijos ir ne balionuose parduodamų dujų mažmeninės prekybos paslaugos ir su elektros bei gamtinių dujų skirstymu glaudžiai susijusios paslaugos. Elektros ir dujų sektorių koncesijos skiriamos tik tam tikroms bendrovėms, kurių buveinė ir vadovybė faktiškai yra PT (ISIC 3.1 red. 232, 4010, 4020, CPC 7131, 7422, 887, išskyrus patariamąsias ir konsultacijų paslaugas).

SK: elektrai gaminti, perduoti ir skirstyti, dujoms gaminti ir dujiniam kurui skirstyti, garui ir karštam vandeniui ruošti ir skirstyti, kurui transportuoti vamzdynais, didmenomis ir mažmenomis prekiauti elektros energija, garu ir karštu vandeniu bei teikti paslaugas, glaudžiai susijusias su energijos tiekimu, įskaitant efektyvaus energijos vartojimo, energijos taupymo ir energijos vartojimo audito srities paslaugas, reikia leidimo. Atliekama ekonominių poreikių analizė ir prašymas gali būti atmetas tik tuo atveju, jeirinka perpildyta. Leidimas vykdyti visų šių rūšių veiklą gali būti išduodamas tik fiziniam asmeniui, kurio nuolatinė gyvenamoji vieta yra EEE, arba EEE juridiniam asmeniui.

Investicijų liberalizavimas – patekimas į rinką, nacionalinis režimas:

BE: išskyrus metalo rūdų kasybą ir kitą kasybos bei karjerų eksploatavimo veiklą, trečiosios šalies, iš kurios Europos Sąjunga importuoja daugiau kaip 5 proc. naftos, gamtinių dujų ar elektros energijos, fizinių ar juridinių asmenų kontroliuojamoms užsienio įmonėms gali būti draudžiama įgyti veiklos kontrolę. Taikomas reikalavimas įsisteigti (ne filialą) (ISIC 3.1 red. 10, 1110, 13, 14, 232, dalis 4010, dalis 4020, dalis 4030).

Esamos priemonės:

EU: Europos Parlamento ir Tarybos Direktyva (ES) 2019/944<sup>1</sup> ir Europos Parlamento ir Tarybos direktyva 2009/73/EB<sup>2</sup>.

BG: Energetikos aktas.

CY: 2003 m. elektros energijos rinkos reguliavimo įstatymai, Įstatymas Nr. 122(I)/2003, su pakeitimais;

2004 m. dujų rinkos reguliavimo įstatymai, Įstatymas Nr. 183(I)/2004, su pakeitimais;

Naftos (vamzdynų) įstatymo 273 skyrius;

Naftos įstatymas (272 skyrius), su pakeitimais, ir

2003 m. naftos ir kuro specifikacijų įstatymai, Įstatymas Nr. 148(I)/2003, su pakeitimais.

FI: *Maakaasumarkkinalaki* (Gamtinių dujų rinkos aktas) (508/2000); *Sähkömarkkinalaki* (Elektros energijos rinkos aktas) (386/1995); *Maakaasumarkkinalaki* (Gamtinių dujų rinkos aktas) (587/2017).

FR: *Code de l'énergie*.

PT: 2012 m. spalio 26 d. įstatymo galios dekretai Nr. 230/2012 ir 231/2012 dėl gamtinių dujų; 2012 m. spalio 8 d. įstatymo galios dekretai Nr. 215-A/2012 ir 215-B/2012 dėl elektros, ir 2006 m. vasario 15 d. įstatymo galios dekretas Nr. 31/2006 dėl žalios naftos ir naftos produktų.

---

<sup>1</sup> 2019 m. birželio 5 d. Europos Parlamento ir Tarybos direktyva (ES) 2019/944 dėl elektros energijos vidaus rinkos bendrųjų taisyklių, kuria iš dalies keičiama Direktyva 2012/27/ES (ES OL L 158, 2019 6 14, p. 125).

<sup>2</sup> 2009 m. liepos 13 d. Europos Parlamento ir Tarybos direktyva 2009/73/EB dėl gamtinių dujų vidaus rinkos bendrųjų taisyklių, panaikinanti Direktyvą 2003/55/EB (ES OL L 211, 2009 8 14, p. 94).

SK: Aktas Nr. 51/1988 dėl kasybos, sprogmenų ir valstybinio kasybos administravimo;

Aktas Nr. 569/2007 dėl geologijos srities veiklos;

Aktas Nr. 251/2012 dėl energetikos, ir Aktas Nr. 657/2007 dėl šiluminės energijos.

b) Elektros energija (ISIC 3.1 red. 40, 401; CPC 62271, 887 (išskyrus patariamąsias ir konsultacijų paslaugas))

Investicijų liberalizavimas – patekimas į rinką, nacionalinis režimas, vyresnioji vadovybė ir direktorių valdybos, veiklos rezultatų reikalavimai; tarpvalstybinė prekyba paslaugomis – patekimas į rinką, nacionalinis režimas:

FI: elektros energijos importas. Tarpvalstybinės prekybos atveju didmeninė ir mažmeninė prekyba elektros energija.

FR: būti elektros perdavimo ar skirstymo sistemų savininkėmis ir eksploatuoti tokias sistemas gali tik bendrovės, kurių 100 proc. kapitalo priklauso Prancūzijos valstybei, kitai viešojo sektoriaus organizacijai arba bendrovei „Electricité de France“ (EDF).

Investicijų liberalizavimas – patekimas į rinką, nacionalinis režimas; tarpvalstybinė prekyba paslaugomis – patekimas į rinką, nacionalinis režimas:

BG: elektros energijos gamyba ir šilumos gamyba.

PT: elektros perdavimo ir skirstymo veikla vykdoma pagal išimtinės viešųjų paslaugų koncesijas.



Investicijų liberalizavimas – patekimas į rinką, nacionalinis režimas:

BE: kad gautų atskirą 25 MW ar didesnės galios elektros gamybos leidimą, bendrovė turi būti įsisteigusi Sąjungoje arba kitoje valstybėje, taikančioje režimą, panašų į nustatytąjį galiojančia Europos Parlamento ir Tarybos direktyva 96/92/EB<sup>1</sup>, ir būti veiksmingai ir nuolat susijusi su tos valstybės ekonomika.

Elektros gamybai BE jūros teritorijoje taikoma koncesija ir prievolė steigti bendrąją įmonę su Sąjungos juridiniu asmeniu arba juridiniu asmeniu iš šalies, taikančios režimą, panašų į nustatytąjį Europos Parlamento ir Tarybos direktyva 2003/54/EB<sup>2</sup>, visų pirma dėl leidimų suteikimo ir atrankos sąlygų.

Be to, juridinio asmens centrinė administracija arba pagrindinė buveinė turėtų būti Europos Sąjungos valstybėje narėje arba pirmiau išdėstytus kriterijus atitinkančioje šalyje, su kurios ekonomika jis yra veiksmingai ir nuolat susijęs.

Elektros perdavimo linijoms, kuriomis jūros vėjo jėgainės sujungiamos su „Elia“ perdavimo tinklu, statyti reikia leidimo, o bendrovė turi atitikti pirmiau išdėstytas sąlygas, išskyrus reikalavimą steigti bendrąją įmonę.

Tarpvalstybinė prekyba paslaugomis – nacionalinis režimas:

---

<sup>1</sup> 1996 m. gruodžio 19 d. Europos Parlamento ir Tarybos Direktyva 96/92/EB dėl elektros energijos vidaus rinkos bendrųjų taisyklių (ES OL L 27, 1997 1 30, p. 20).

<sup>2</sup> 2003 m. birželio 26 d. Europos Parlamento ir Tarybos direktyva 2003/54/EB dėl elektros energijos vidaus rinkos bendrųjų taisyklių, panaikinanti Direktyvą 96/92/EB (ES OL L 176, 2003 7 15, p. 37).

BE: kad galėtų tiekti elektrą, tarpininkas, turintis BE įsikūrusių naudotojų, kurie yra prisijungę prie nacionalinės tinklo sistemos arba didesnės kaip 70 000 voltų vardinės įtampos tiesioginės linijos, turi turėti leidimą. Tas leidimas gali būti suteikiamas tikEEE fiziniam ar juridiniam asmeniui.

Investicijų liberalizavimas – patekimas į rinką:

FR: elektros energijos gamyba.

Esamos priemonės:

BE: *Arrêté Royal du 11 octobre 2000 fixant les critères et la procédure d'octroi des autorisations individuelles préalables à la construction de lignes directes;*

*Arrêté Royal du 20 décembre 2000 relatif aux conditions et à la procédure d'octroi des concessions domaniales pour la construction et l'exploitation d'installations de production d'électricité à partir de l'eau, des courants ou des vents, dans les espaces marins sur lesquels la Belgique peut exercer sa juridiction conformément au droit international de la mer et Arrêté Royal du 12 mars 2002 relatif aux modalités de pose de câbles d'énergie électrique qui pénètrent dans la mer territoriale ou dans le territoire national ou qui sont installés ou utilisés dans le cadre de l'exploration du plateau continental, de l'exploitation des ressources minérales et autres ressources non vivantes ou de l'exploitation d'îles artificielles, d'installations ou d'ouvrages relevant de la juridiction belge. Arrêté royal relatif aux autorisations de fourniture d'électricité par des intermédiaires et aux règles de conduite applicables à ceux-ci.*

*Arrêté royal du 12 juin 2001 relatif aux conditions générales de fourniture de gaz naturel et aux conditions d'octroi des autorisations de fourniture de gaz naturel.*

FI: *Maakaasumarkkinalaki* (Gamtinių dujų rinkos aktas) (508/2000); ir *Sähkömarkkinalak* (Elektros energijos rinkos aktas) 588/2013; *Maakaasumarkkinalaki* (Gamtinių dujų rinkos aktas) (587/2017).

FR: *Code de l'énergie*.

PT: Įstatymo galios dekretas Nr. 215-A/2012, ir

2012 m. spalio 8 d. Įstatymo galios dekretas Nr. 215-B/2012 – elektros energija.

- c) Kuras, dujos, žalia nafta arba naftos produktai (ISIC 3.1 red. 232, 40, 402; CPC 613, 62271, 63297, 7131, 71310, 742, 7422, dalis 88, 887 (išskyrus patariamąsias ir konsultacijų paslaugas))

Investicijų liberalizavimas – patekimas į rinką, nacionalinis režimas, vyresnioji vadovybė ir direktorių valdybos, veiklos rezultatų reikalavimai; tarpvalstybinė prekyba paslaugomis – patekimas į rinką, nacionalinis režimas:

FI: dėl energetinio saugumo priežasčių neleidžiama, kad suskystintų gamtinių dujų (SGD) terminalas (įskaitant SGD laikyti ar pakartotinai dujinti naudojamas SGD terminalo dalis) būtų kontroliuojamas užsienio fizinių ar juridinių asmenų arba jiems priklausytų.

FR: dėl nacionalinio energetinio saugumo priežasčių būti dujų perdavimo ar skirstymo sistemų savininkėmis ir eksploatuoti tokias sistemas gali tik bendrovės, kurių 100 proc. kapitalo priklauso Prancūzijos valstybei, kitai viešojo sektoriaus organizacijai arba bendrovei „ENGIE“.

Investicijų liberalizavimas – patekimas į rinką, nacionalinis režimas; tarpvalstybinė prekyba paslaugomis – patekimas į rinką, nacionalinis režimas:

BE: dujų sandėliavimo paslaugos – dėl juridinių asmenų tipų ir viešiesiems ar privatiesiems veiklos vykdytojams, kuriems Belgija yra suteikusi išimtines teises, taikomo režimo. Dujų sandėliavimo paslaugoms teikti reikia būti įsisteigus Sąjungoje (dalis CPC 742).

BG: naftos ir gamtinių dujų transportavimas vamzdynais ir sandėliavimas, įskaitant perdavimą tranzitu (CPC 71310, dalis CPC 742).

PT: tarpvalstybinis vamzdynais transportuojamo kuro (gamtinių dujų) sandėliavimo paslaugų teikimas. Be to, su gamtinių dujų perdavimu, skirstymu ir laikymu požeminėse saugyklose, taip pat su SGD priėmimo, laikymo ir pakartotinio dujinimo terminalu susijusios koncesijos suteikiamos pagal koncesijos sutartis, surengus atvirą konkursą (CPC 7131, CPC 7422).

Tarpvalstybinė prekyba paslaugomis – patekimas į rinką, nacionalinis režimas:

BE: gamtinėms dujoms ir kitam kurui transportuoti vamzdynais reikia turėti leidimą. Leidimas gali būti suteikiamas tik valstybėje narėje įsisteigusiam fiziniam ar juridiniam asmeniui (pagal 2002 m. gegužės 14 d. Karališkojo dekreto 3 straipsnį).

Jei leidimo prašo bendrovė:

- a) bendrovė turi būti įsteigta pagal Belgijos teisę, kitos valstybės narės teisę arba teisę trečiosios šalies, kuri yra įsipareigojusi išlaikyti reguliavimo sistemą, panašią į atitinkančiąją Europos Parlamento ir Tarybos direktyvoje 98/30/EB<sup>1</sup>, ir
- b) bendrovės administracinė buveinė, pagrindinė verslo vieta ar pagrindinė buveinė turi būti valstybėje narėje arba trečiojoje šalyje, kuri yra įsipareigojusi išlaikyti reguliavimo sistemą, panašią į Direktyvoje 98/30/EB nustatytus bendrus reikalavimus, jei tos verslo vietos ar pagrindinės buveinės veikla yra veiksmingai ir nuolat susijusi su atitinkamos šalies ekonomika (CPC 7131).

BE: apskritai, kad būtų galima tiekti gamtines dujas Belgijoje įsikūrusiems vartotojams (vartotojais laikomos ir skirstymo bendrovės, ir vartotojai, kurių visas bendras suvartojamas iš visų tiekimo taškų gaunamų dujų kiekis siekia mažiausiai milijoną kubinių metrų per metus), reikia gauti ministro išduodamą atskirą leidimą, nebent tiekėjas yra skirstymo bendrovė, naudojanti nuosavą skirstymo tinklą. Toks leidimas gali būti suteikiamas tik Europos Sąjungos fiziniams ar juridiniams asmenims.

CY: tarpvalstybinis vamzdiniais transportuojamo kuro sandėliavimo paslaugų teikimas ir mažmeninis degalų ir balionuose parduodamų dujų pardavimas, išskyrus užsakomąją prekybą paštu (CPC 613, CPC 62271, CPC 63297, CPC 7131, CPC 742).

---

<sup>1</sup> 1998 m. birželio 22 d. Europos Parlamento ir Tarybos direktyva 98/30/EB dėl gamtinių dujų vidaus rinkos bendrų taisyklių (OL L 204, 1998 7 21, p. 1).

Investicijų liberalizavimas – patekimas į rinką; tarpvalstybinė prekyba paslaugomis – patekimas į rinką:

HU: transportavimo vamzdynais paslaugų teikėjai turi būti įsisteigę. Paslaugos gali būti teikiamos pagal valstybės arba vietos valdžios institucijos suteiktą koncesijos sutartį. Tokių paslaugų teikimas reglamentuojamas Vengrijos koncesijos įstatymu (CPC 7131).

Tarpvalstybinė prekyba paslaugomis – patekimas į rinką:

LT: kuro transportavimo vamzdynais paslaugos ir pagalbinės produktų, išskyrus kurą, transportavimo vamzdynais paslaugos.

Esamos priemonės:

BE: *Arrêté Royal du 14 mai 2002 relatif à l'autorisation de transport de produits gazeux et autres par canalisations*, ir  
*Loi du 12 avril 1965 relative au transport de produits gazeux et autres par canalisations* (8.2 straipsnis).

BG: Energetikos aktas.

CY: 2003 m. Elektros energijos rinkos reguliavimo įstatymas, Įstatymas Nr. 122(I)/2003, su pakeitimais;

2004 m. dujų rinkos reguliavimo įstatymai, Įstatymas Nr. 183(I)/2004, su pakeitimais;

Naftos (vamzdynų) įstatymas, 273 skyrius;

Naftos įstatymas (272 skyrius), su pakeitimais, ir

2003 m. naftos ir kuro specifikacijų įstatymai, Įstatymas Nr. 148(I)/2003, su pakeitimais.

FI: *Maakaasumarkkinalaki* (Gamtinių dujų rinkos aktas) (508/2000), ir *Maakaasumarkkinalaki* (Gamtinių dujų rinkos aktas) (587/2017).

FR: *Code de l'énergie*.

HU: 1991 m. Aktas Nr. XVI dėl koncesijų.

LT: 2000 m. spalio 10 d. Lietuvos Respublikos gamtinių dujų įstatymas Nr. VIII-1973.

PT: 2012 m. spalio 26 d. įstatymo galios dekretai Nr. 230/2012 ir 231/2012 dėl gamtinių dujų; 2012 m. spalio 8 d. įstatymo galios dekretai Nr. 215-A/2012 ir 215-B/2012 dėl elektros, ir 2006 m. vasario 15 d. Įstatymo galios dekretas Nr. 31/2006 dėl žalios naftos ir naftos produktų.

d) Branduolinė energetika (ISIC 3.1 red. 12, 3.1 23, 120, 1200, 233, 2330, 40, dalis 4010, CPC 887)

Investicijų liberalizavimas – patekimas į rinką, nacionalinis režimas, vyresnioji vadovybė ir direktorių valdybos; tarpvalstybinė prekyba paslaugomis – patekimas į rinką, nacionalinis režimas:

DE: branduolinių medžiagų gamyba, perdirbimas ar transportavimas ir elektros, gaminamos naudojant branduolinę energiją, gamyba ar skirstymas.

Investicijų liberalizavimas – patekimas į rinką, nacionalinis režimas; tarpvalstybinė prekyba paslaugomis – patekimas į rinką, nacionalinis režimas:

AT ir FI: branduolinių medžiagų gamyba, perdirbimas, platinimas ar transportavimas ir elektros, gaminamos naudojant branduolinę energiją, gamyba ar skirstymas.

BE: branduolinių medžiagų gamyba, perdirbimas ar transportavimas ir elektros, gaminamos naudojant branduolinę energiją, gamyba ar skirstymas.

Investicijų liberalizavimas – patekimas į rinką, nacionalinis režimas, vyresnioji vadovybė ir direktorių valdybos, veiklos rezultatų reikalavimai:

HU ir SE: branduolinio kuro perdirbimas ir elektros gamyba naudojant branduolinę energiją.

Investicijų liberalizavimas – patekimas į rinką, nacionalinis režimas, vyresnioji vadovybė ir direktorių valdybos:

BG: daliųjų ir sintezuojamųjų medžiagų arba medžiagų, iš kurių jos gautos, perdirbimas, taip pat prekyba tomis medžiagomis, branduolinės energijos gamybos objektuose naudojamų įrenginių ir sistemų techninė priežiūra ir remontas, tokių medžiagų ir jas perdirbant susidariusių atliekų vežimas, jonizuojančiosios spinduliuotės naudojimas ir visos kitos su branduolinės energijos naudojimu taikiais tikslais susijusios paslaugos (įskaitant inžinerines ir konsultacijų paslaugas, paslaugas, susijusias su programine įranga, ir kitas paslaugas).

Investicijų liberalizavimas – patekimas į rinką, nacionalinis režimas:

FR: vykdant šią veiklą turi būti laikomasi Euratomo susitarime nustatytų pareigų.



Esamos priemonės:

AT: *Bundesverfassungsgesetz für ein atomfreies Österreich* (Austrijos be branduolinės energetikos konstitucinis aktas) BGBl. I Nr. 149/1999.

BG: Saugaus branduolinės energijos naudojimo aktas.

FI: *Ydinenergialaki* (Branduolinės energetikos aktas) (990/1987).

HU: 1996 m. Aktas Nr. CXVI dėl branduolinės energetikos, ir  
Vyriausybės dekretas Nr. 72/2000 dėl branduolinės energetikos.

SE: Švedijos aplinkos kodeksas (1998:808), ir Su branduolinėmis technologijomis susijusios veiklos įstatymas (1984:3).

Išlyga Nr. 23. Kitos, niekur kitur nepriskirtos, paslaugos

Sektorius: Kitos, niekur kitur nepriskirtos, paslaugos

Pramonės  
klasifikatoriaus

CPC 9703, dalis CPC 612, dalis CPC 621, dalis CPC 625, dalis 85990

kategorija:

Išlygos tipas: Patekimas į rinką

Nacionalinis režimas

Vyresnioji vadovybė ir direktorių valdybos

Veiklos rezultatų reikalavimai

Vietos buveinė

Skyrius: Investicijų liberalizavimas ir tarpvalstybinė prekyba paslaugomis

Aprašymas:

EU pasilieka teisę nustatyti arba toliau taikyti priemones, susijusias su toliau išvardytais aspektais.

a) Laidojimo, kremacijos ir laidojimo biurų paslaugos (CPC 9703)

Investicijų liberalizavimas – patekimas į rinką, nacionalinis režimas:

FI: teikti kremacijos paslaugas ir vykdyti kapinių veiklą ir (arba) jas prižiūrėti gali tik valstybė, savivaldybės, parapijos, religinės bendruomenės arba ne pelno fondai ar draugijos.

Investicijų liberalizavimas – patekimas į rinką, nacionalinis režimas, vyresnioji vadovybė ir direktorių valdybos; tarpvalstybinė prekyba paslaugomis – patekimas į rinką, nacionalinis režimas, vietos buveinė:

DE: eksploatuoti kapines gali tik pagal viešąją teisę įsteigti juridiniai asmenys. Kapinių įrengimas ir eksploatavimas ir su laidotuvėmis susijusios paslaugos.

PT: laidotuvių ir laidojimo biurų paslaugoms teikti reikalaujama įsteigti komercinį vienetą. Laidotuvių ir laidojimo biurų paslaugas teikiančių subjektų techniniams vadovams taikomas EEE pilietybės reikalavimas.

SE: Švedijos bažnyčiai arba vietos valdžios institucijai priklausantis kremacijos ir laidojimo paslaugų monopolis.

CY, SI: laidotuvių, kremacijos ir laidojimo biurų paslaugos.

Esamos priemonės:

FI: *Hautaustoimilaki* (Aktas dėl laidojimo paslaugų) (457/2003).

PT: 2015 m. sausio 16 d. Įstatymo galios dekretas Nr. 10/2015 *alterado p/ Lei 15/2018, 27 março*.

SE: *Begravningslag* (1990:1144) (Aktas dėl laidojimo); *Begravningsförrordningen* (1990:1147) (Potvarkis dėl laidojimo).

b) Kitos su verslu susijusios paslaugos

Tarpvalstybinė prekyba paslaugomis – patekimas į rinką:

FI: reikalaujama, kad elektroninės atpažinties paslaugas norintis teikti paslaugų teikėjas būtų įsisteigęs Suomijoje ar kitoje EEE šalyje.

Esamos priemonės:

FI: *Laki vahvasta sähköisestä tunnistamisesta ja sähköisistä luottamuspalveluista 617/2009* (Aktas dėl griežtų elektroninės atpažinties procedūrų ir elektroninių patikimumo užtikrinimo paslaugų Nr. 617/2009).

c) Naujos paslaugos

Investicijų liberalizavimas – patekimas į rinką, nacionalinis režimas, vyresnioji vadovybė ir direktorių valdybos, veiklos rezultatų reikalavimai; tarpvalstybinė prekyba paslaugomis – patekimas į rinką, nacionalinis režimas, vietos buveinė:

EU: naujų paslaugų, išskyrus klasifikuojamas pagal 1991 m. Jungtinių Tautų laikinąjį svarbiausiąjį produktų klasifikatorių (CPC), teikimas.

Jungtinės Karalystės sąrašas

Išlyga Nr. 1. Visi sektoriai

Išlyga Nr. 2. Specialistų paslaugos (visos profesijos, išskyrus susijusias su sveikatos priežiūra)

Išlyga Nr. 3. Specialistų paslaugos (su sveikatos priežiūra susijusios profesijos ir mažmeninė prekyba farmacijos produktais)

Išlyga Nr. 4. Verslo paslaugos (išieškojimo agentūrų paslaugos ir kreditavimo pajėgumo įvertinimo paslaugos)

Išlyga Nr. 5. Verslo paslaugos (įdarbinimo paslaugos)

Išlyga Nr. 6. Verslo paslaugos (tyrimo paslaugos)

Išlyga Nr. 7. Verslo paslaugos (kitos verslo paslaugos)

Išlyga Nr. 8. Švietimo paslaugos

Išlyga Nr. 9. Finansinės paslaugos

Išlyga Nr. 10. Sveikatos ir socialinės paslaugos

Išlyga Nr. 11. Poilsio organizavimo, kultūros ir sporto paslaugos

Išlyga Nr. 12. Transporto paslaugos ir pagalbinės transporto paslaugos

Išlyga Nr. 13. Žuvininkystė ir vanduo

Išlyga Nr. 14. Su energetika susijusi veikla

Išlyga Nr. 15. Kitos, niekur kitur nepriskirtos, paslaugos

## Išlyga Nr. 1. Visi sektoriai

Sektorius: Visi sektoriai

Išlygos tipas: Patekimas į rinką

Nacionalinis režimas

Vyresnioji vadovybė ir direktorių valdybos

Veiklos rezultatų reikalavimai

Vietos buveinė

Su teisinėmis paslaugomis susijusios pareigos

Skyrius/Skirsnis: Investicijų liberalizavimas, tarpvalstybinė prekyba paslaugomis ir teisinių paslaugų reglamentavimo sistema

Aprašymas:

UK pasilieka teisę nustatyti arba toliau taikyti priemones, susijusias su toliau išvardytais aspektais.

a) Komercinio vieneto įsteigimas

Investicijų liberalizavimas – patekimas į rinką:

Viešosiomis paslaugomis laikomoms paslaugoms nacionaliniu ar vietos lygmeniu teikti gali būti steigiamos valstybės monopolijos arba privatiems veiklos vykdytojams suteikiamos išimtinės teisės.

Viešosios paslaugos teikiamos tokiuose sektoriuose kaip susijusių mokslinių ir techninių konsultacijų paslaugų, mokslinių tyrimų ir plėtros (MTP) paslaugų socialinių ir humanitarinių mokslų srityje, techninio tikrinimo ir analizės paslaugų, aplinkosaugos paslaugų, sveikatos paslaugų, transporto paslaugų ir pagalbinių visų rūšių transporto paslaugų. Išimtinės teisės teikti tokias paslaugas dažnai suteikiamos privatiems ekonominės veiklos vykdytojams, pavyzdžiui, turintiems valdžios institucijų koncesijas, su sąlyga, kad jie prisiima specialius paslaugų įsipareigojimus. Kadangi viešosios paslaugos taip pat dažnai teikiamos decentralizuotu lygmeniu, išsamaus ir visapusiško sąrašo pagal sektorius sudaryti neįmanoma. Ši išlyga netaikoma telekomunikacijų bei kompiuterių ir su jais susijusioms paslaugoms.

b) Didžiausio palankumo režimas

Investicijų liberalizavimas – didžiausio palankumo režimas; tarpvalstybinė prekyba paslaugomis – didžiausio palankumo režimas; teisinių paslaugų reglamentavimo sistema – pareigos:

Taikomas diferencijuotas režimas pagal tarptautinius investicijų susitarimus ar kitą prekybos susitarimą, kurie galioja ar yra pasirašyti iki šio Susitarimo įsigaliojimo.

Šaliai taikomas diferencijuotas režimas pagal esamus arba būsimus dvišalius ar daugiašalius susitarimus, kuriais:



- i) kuriama paslaugų ir investicijų vidaus rinka;
- ii) suteikiama steigimosi teisė, arba
- iii) reikalaujama suderinti vieno ar kelių ekonomikos sektorių teisės aktus.

Paslaugų ir steigimosi vidaus rinka – erdvė be vidaus sienų, kurioje užtikrinamas laisvas paslaugų, kapitalo ir asmenų judėjimas.

Steigimosi teisė – regioninės ekonominės integracijos susitarimo šalių pareiga iki to susitarimo įsigaliojimo iš esmės panaikinti visas steigimosi kliūtis. Steigimosi teisė apima regioninės ekonominės integracijos susitarimo šalių piliečių teisę steigti įmones ir vykdyti jų veiklą tokiomis pačiomis sąlygomis, kokios šalies, kurioje steigiamasi, teisės aktais nustatytos tos šalies piliečiams.

Teisės aktų suderinimas:

- i) vienos ar kelių regioninės ekonominės integracijos susitarimo šalių teisės aktų suderinimas su kitos Šalies ar to susitarimo šalių teisės aktais, arba
- ii) bendrų teisės aktų įtraukimas į regioninės ekonominės integracijos susitarimo šalių teisę.

Teisės aktai suderinami arba įtraukiami ir laikomi suderintais arba įtrauktais tik tuomet, kai yra priimami Šalies arba regioninės ekonominės integracijos susitarimo šalių teisėje.

Piliečiams ar įmonėms taikomas su steigimosi teise susijęs diferencijuotas režimas pagal esamus ar būsimus dvišalius susitarimus tarp UK ir bet kurios iš šių šalių ar kunigaikštysčių: Andoros, Monako, San Marino ir Vatikano Miesto Valstybės.

c) Ginklai, šaudmenys ir karinės paskirties medžiagos

Investicijų liberalizavimas – patekimas į rinką, nacionalinis režimas, didžiausio palankumo režimas, vyresnioji vadovybė ir direktorių valdybos, veiklos rezultatų reikalavimai; tarpvalstybinė prekyba paslaugomis – patekimas į rinką, vietos buveinė, nacionalinis režimas, didžiausio palankumo režimas:

Ginklų, šaudmenų ir karinės paskirties medžiagų gamyba arba platinimas, arba prekyba jais. Karinės paskirties medžiagos apima tik produktus, skirtus ir gaminamus tik kariniam naudojimui, kiek tai susiję su karo veiksmais arba gynybos veikla.

Išlyga Nr. 2. Specialistų paslaugos (visos profesijos, išskyrus susijusias su sveikatos priežiūra)

Sektorius, subsektorius: Specialistų paslaugos – teisinės paslaugos, audito paslaugos

Pramonės Dalis CPC 861, dalis 87902, dalis 862

klasifikatoriaus

kategorija:

Išlygos tipas: Patekimas į rinką

Nacionalinis režimas

Vyresnioji vadovybė ir direktorių valdybos

Vietos buveinė

Su teisinėmis paslaugomis susijusios pareigos

Skyrius/Skirsnis: Investicijų liberalizavimas, tarpvalstybinė prekyba paslaugomis ir teisinių paslaugų reglamentavimo sistema

Aprašymas:

a) Teisinės paslaugos

Investicijų liberalizavimas – patekimas į rinką, vyresnioji vadovybė ir direktorių valdybos, nacionalinis režimas; tarpvalstybinė prekyba paslaugomis – patekimas į rinką, vietos buveinė, nacionalinis režimas; teisinių paslaugų reglamentavimo sistema – pareigos:

UK pasilieka teisę nustatyti arba toliau taikyti priemones, susijusias su teisės specialistų, kuriems patikėtos viešosios pareigos, pvz., notarų, teikiamomis teisinių konsultacijų ir teisinio įgaliojimo, dokumentacijos ir sertifikavimo paslaugomis, taip pat su antstolių paslaugomis (dalis CPC 861, dalis 87902).

b) Audito paslaugos (CPC 86211, 86212, išskyrus apskaitos ir buhalterijos paslaugas)

Tarpvalstybinė prekyba paslaugomis – patekimas į rinką, vietos buveinė, nacionalinis režimas:

UK pasilieka teisę nustatyti ar toliau taikyti priemones, susijusias su tarpvalstybiniu audito paslaugų teikimu.

Esamos priemonės:

2006 m. Bendrovių aktas

Išlyga Nr. 3. Specialistų paslaugos (su sveikata susijusios paslaugos ir mažmeninė prekyba farmacijos produktais)

Sektorius: Sveikatos priežiūros srities specialistų paslaugos ir farmacijos, medicinos ir ortopedijos prekių mažmeninis pardavimas bei kitos vaistininkų paslaugos

Pramonės klasifikatoriaus kategorija: CPC 63211, 85201, 9312, 9319, 93121

Išlygos tipas:

Patekimas į rinką

Nacionalinis režimas

Vietos buveinė

Skyrius: Investicijų liberalizavimas ir tarpvalstybinė prekyba paslaugomis

Aprašymas:

UK pasilieka teisę nustatyti arba toliau taikyti priemones, susijusias su toliau išvardytais aspektais.

- a) Medicinos ir stomatologijos paslaugos; akušerių, slaugytojų, fizioterapeutų, psichologų ir paramedikų teikiamos paslaugos (CPC 63211, 85201, 9312, 9319)

Investicijų liberalizavimas – patekimas į rinką:

Nacionalinei sveikatos tarnybai pavaldiems gydytojams leidžiama steigti atsižvelgiant į medicinos darbuotojų poreikio planus (CPC 93121, 93122).

Tarpvalstybinė prekyba paslaugomis – patekimas į rinką, vietos buveinė, nacionalinis režimas:

Visas sveikatos priežiūros srities specialistų, įskaitant tokius specialistus kaip gydytojai, odontologai, akušeriai, slaugytojai, fizioterapeutai, paramedikai ir psichologai, paslaugas norintis teikti asmuo turi būti rezidentas. Tokias paslaugas gali teikti tik fiziniai asmenys, kurie fiziškai yra UK teritorijoje (CPC 9312, dalis 93191).

Tarpvalstybinis medicinos, stomatologijos ir akušerių paslaugų ir paslaugų, kurias teikia slaugytojai, fizioterapeutai, psichologai ir paramedikai, teikimas (dalis CPC 85201, 9312, dalis 93191).

Paslaugų teikėjams, kurie nėra fiziškai UK teritorijoje (dalis CPC 85201, 9312, dalis 93191).

b) Farmacijos, medicinos ir ortopedijos prekių mažmeninis pardavimas ir kitos vaistinių paslaugos (CPC 63211)

Investicijų liberalizavimas – patekimas į rinką; tarpvalstybinė prekyba paslaugomis – patekimas į rinką, vietos buveinė:

Užsakomoji prekyba paštu galima tik iš UK, taigi, norint UK visuomenei mažmenomis pardavinėti farmacijos produktus ir specialias medicinos prekes, reikia būti įsisteigus UK.

Tarpvalstybinė prekyba paslaugomis – patekimas į rinką, vietos buveinė, nacionalinis režimas:

Tarpvalstybinis farmacijos, medicinos ir ortopedijos prekių mažmeninis pardavimas ir kitos vaistininkų paslaugos.

Išlyga Nr. 4. Verslo paslaugos (išieškojimo agentūrų paslaugos ir kreditavimo pajėgumo įvertinimo paslaugos)

Sektorius, subsektorius: Verslo paslaugos – išieškojimo agentūrų paslaugos, kreditavimo pajėgumo įvertinimo paslaugos

Pramonės CPC 87901, 87902

klasifikatoriaus

kategorija:

Išlygos tipas: Patekimas į rinką

Nacionalinis režimas

Vietos buveinė

Skrysius: Tarpvalstybinė prekyba paslaugomis

Aprašymas:

UK pasilieka teisę nustatyti ar toliau taikyti priemones, susijusias su išieškojimo agentūrų paslaugų ir kreditavimo pajėgumo įvertinimo paslaugų teikimu.



Išlyga Nr. 5. Verslo paslaugos (įdarbinimo paslaugos)

Sektorius, subsektorius: Verslo paslaugos – įdarbinimo paslaugos

Pramonės klasifikatoriaus kategorija: CPC 87202, 87204, 87205, 87206, 87209

Išlygos tipas: Patekimas į rinką

Nacionalinis režimas

Vyresnioji vadovybė ir direktorių valdybos

Vietos buveinė

Skyrius: Investicijų liberalizavimas ir tarpvalstybinė prekyba paslaugomis

Aprašymas:

UK pasilieka teisę nustatyti arba toliau taikyti priemones, susijusias su toliau išvardytais aspektais.

Aprūpinimo buitinės pagalbos personalu, kitais prekybos ar pramonės darbininkais, slaugos personalu ir kitu personalu paslaugų teikimas (CPC 87204, 87205, 87206, 87209).

Reikalauti, kad paslaugų teikėjai būtų įsisteigę, ir drausti teikti tarpvalstybines aprūpinimo įstaigos pagalbiniu personalu ir kitais darbuotojais paslaugas.

## Išlyga Nr. 6. Verslo paslaugos (tyrimo paslaugos)

Sektorius, subsektorius:	Verslo paslaugos – tyrimo paslaugos
Pramonės klasifikatoriaus kategorija:	CPC 87301
Išlygos tipas:	Patekimas į rinką
	Nacionalinis režimas
	Vyresnioji vadovybė ir direktorių valdybos
	Veiklos rezultatų reikalavimai
	Vietos buveinė
Skyrius:	Investicijų liberalizavimas ir tarpvalstybinė prekyba paslaugomis

## Aprašymas:

UK pasilieka teisę nustatyti ar toliau taikyti priemones, susijusias su tyrimo paslaugų teikimu (CPC 87301).

Išlyga Nr. 7. Verslo paslaugos (kitos verslo paslaugos)

Sektorius, subsektorius: Verslo paslaugos – kitos verslo paslaugos

Pramonės klasifikatoriaus kategorija: CPC 86764, 86769, 8868, dalis 8790

Išlygos tipas: Patekimas į rinką

Nacionalinis režimas

Didžiausio palankumo režimas

Vietos buveinė

Skyrius: Investicijų liberalizavimas ir tarpvalstybinė prekyba paslaugomis

Aprašymas:

UK pasilieka teisę nustatyti arba toliau taikyti priemones, susijusias su toliau išvardytais aspektais.

- a) Laivų, geležinkelių transporto įrangos, orlaivių ir jų dalių techninė priežiūra ir remontas (dalis CPC 86764, CPC 86769, CPC 8868)

Tarpvalstybinė prekyba paslaugomis – patekimas į rinką, vietos buveinė, nacionalinis režimas:

Reikalauti įsisteigti arba fiziškai būti jos teritorijoje, draudžiant teikti tarpvalstybines geležinkelio transporto įrangos techninės priežiūros ir remonto paslaugas iš už jos teritorijos ribų.

Reikalauti įsisteigti arba fiziškai būti jos teritorijoje, draudžiant teikti tarpvalstybines vidaus vandenų laivų techninės priežiūros ir remonto paslaugas iš už jos teritorijos ribų.

Reikalauti įsisteigti arba fiziškai būti jos teritorijoje, draudžiant teikti tarpvalstybines jūrų laivų techninės priežiūros ir remonto paslaugas iš už jos teritorijos ribų.

Reikalauti įsisteigti arba fiziškai būti jos teritorijoje, draudžiant teikti tarpvalstybines orlaivių ir jų dalių techninės priežiūros ir remonto paslaugas iš už jos teritorijos ribų (dalis CPC 86764, CPC 86769, CPC 8868).

UK vardu atlikti teisės aktų nustatyta laivų apžiūrą ir juos sertifikuoti gali tik UK įgaliotos pripažintos organizacijos. Gali būti reikalaujama, kad paslaugų teikėjai būtų įsisteigę.

Esamos priemonės:

2009 m. balandžio 23 d. Europos Parlamento ir Tarybos reglamentas (EB) Nr. 391/2009 dėl laivų patikrinimo ir apžiūros organizacijų bendrųjų taisyklių ir standartų, kuris paliktas galioti UK teisėje pagal 2018 m. (išstojimo) iš Europos Sąjungos įstatymą, su pakeitimais, padarytais 2019 m. teisės aktais dėl prekybinės laivybos (pripažintos organizacijos) (pakeitimas) (išstojimas iš ES).

b) Kitos verslo paslaugos, susijusios su aviacija

Investicijų liberalizavimas – didžiausio palankumo režimas; tarpvalstybinė prekyba paslaugomis – didžiausio palankumo režimas:

Trečiajai šaliai taikomas diferencijuotas režimas pagal esamus ar būsimus dvišalius susitarimus, susijusius su šiomis paslaugomis:

- i) orlaivių remonto ir techninės priežiūros paslaugomis;
- ii) orlaivių be įgulos nuoma arba išperkamoji nuoma (lizingu);
- iii) kompiuterinės rezervavimo sistemos (KRS) paslaugomis;
- iv) toliau išvardytomis paslaugomis, teikiamomis naudojant pilotuojamą orlaivį, laikantis atitinkamų Šalių įstatymų ir kitų teisės aktų, reglamentuojančių orlaivių priėmimą į jų teritoriją, išvykimą iš jos ir naudojimą joje: gaisrų gesinimo iš oro, pilotų mokymo, purškimo, stebėjimo, kartografavimo, fotografavimo ir kitomis ore teikiamomis žemės ūkio, pramonės ir tikrinimo paslaugomis, ir
- v) oro transporto paslaugų pardavimu ir rinkodara.

## Išlyga Nr. 8. Švietimo paslaugos

Sektorius:	Švietimo paslaugos
Pramonės klasifikatoriaus kategorija:	CPC 92
Išlygos tipas:	Patekimas į rinką
	Nacionalinis režimas
	Vyresnioji vadovybė ir direktorių valdybos
	Veiklos rezultatų reikalavimai
	Vietos buveinė
Skyrius:	Investicijų liberalizavimas ir tarpvalstybinė prekyba paslaugomis
Aprašymas:	

UK pasilieka teisę nustatyti arba toliau taikyti priemones, susijusias su toliau išvardytais aspektais.

Visos švietimo paslaugos, kurioms skiriamas viešasis finansavimas arba bet kokios formos valstybės parama, nėra laikomos finansuojamomis privačiai. Jei privačiai finansuojamas švietimo paslaugas leidžiama teikti ir užsienio paslaugų teikėjams, gali būti nustatyta, kad privatūs veiklos vykdytojai švietimo sistemoje dalyvautų tik gavę nediskriminacineis sąlygomis suteikiamą koncesiją.

Privačiai finansuojamų kitų švietimo paslaugų, t. y. tų paslaugų, kurios nepriskiriamos prie pradinio ar vidurinio mokymo, aukštojo mokslo arba suaugusiųjų švietimo paslaugų, teikimas (CPC 929).

Išlyga Nr. 9. Finansinės paslaugos

Sektorius: Finansinės paslaugos

Pramonės klasifikatoriaus  
kategorija:

Išlygos tipas: Patekimas į rinką

Nacionalinis režimas

Didžiausio palankumo režimas

Vietos buveinė

Skyrius: Investicijų liberalizavimas ir tarpvalstybinė prekyba paslaugomis

Aprašymas:

UK pasilieka teisę nustatyti arba toliau taikyti priemones, susijusias su toliau išvardytais aspektais.

a) Visos finansinės paslaugos

Investicijų liberalizavimas – patekimas į rinką:



Nediskriminuojant reikalauti, kad finansinių paslaugų teikėjas, išskyrus filialus, UK steigtųsi tam tikros teisinės formos.

Investicijų liberalizavimas – didžiausio palankumo režimas; tarpvalstybinė prekyba paslaugomis – didžiausio palankumo režimas:

Taikomas diferencijuotas režimas trečiosios šalies investuotojui arba finansinių paslaugų teikėjui pagal bet kokias dvišales ar daugiašales tarptautines investicijų sutartis ar kitus prekybos susitarimus.

b) Draudimas ir su draudimu susijusios paslaugos

Tarpvalstybinė prekyba paslaugomis – patekimas į rinką, nacionalinis režimas, vietos buveinė:

Teikiant draudimo ir su draudimu susijusias paslaugas, išskyrus šias:

i) tiesioginio draudimo paslaugas (įskaitant bendrąjį draudimą) ir tiesioginio draudimo tarpininkavimo paslaugas, kai draudžiamasi dėl rizikos, susijusios su:

- jūrų transportu ir komercine aviacija, kosminių erdvėlaivių paleidimu ir krovinių kosmose skraidinimu (įskaitant palydovus), kai toks draudimas apima tam tikrus arba visus šiuos dalykus: vežamas prekes, prekes vežančias transporto priemones ir su tuo vežimu susijusių atsakomybę, ir

- tarptautiniu tranzitu vežamomis prekėmis;
  - ii) perdraudimą ir pakartotinį perdraudimą (retrocesiją), ir
  - iii) pagalbines draudimo paslaugas.
- c) Bankų ir kitos finansinės paslaugos

Investicijų liberalizavimas – patekimas į rinką; tarpvalstybinė prekyba paslaugomis – vietos buveinė:

Investicinių fondų turto depozitoriumais gali būti tik įmonės, kurių registruota buveinė yra UK. Bendriesiems fondams, įskaitant savitarpio fondus, ir, jei leidžiama pagal nacionalinę teisę, investicinėms bendrovėms valdyti turi būti įsteigta speciali valdymo įmonė, kurios pagrindinė buveinė ir registruota buveinė būtų UK.

Tarpvalstybinė prekyba paslaugomis – patekimas į rinką, nacionalinis režimas, vietos buveinė:

Teikiant bankų ir kitas finansines paslaugas, išskyrus šias:

- i) finansinės informacijos teikimą ir perdavimą bei kitų finansinių paslaugų teikėjų atliekamą finansinių duomenų tvarkymą ir su tuo susijusios programinės įrangos parengimą, ir

- ii) patariamąsias ir kitas pagalbines finansines paslaugas, susijusias su bankų ir kitomis finansinėmis paslaugomis, kaip apibūdinta šio Susitarimo 183 straipsnio a punkto ii papunktyje pateiktos bankų ir kitų finansinių paslaugų (išskyrus draudimą) apibrėžties L punkte, tačiau be tame punkte apibūdinto tarpininkavimo.

Išlyga Nr. 10. Sveikatos ir socialinės paslaugos

Sektorius: Sveikatos ir socialinės paslaugos

Pramonės klasifikatoriaus kategorija: CPC 931, išskyrus CPC 9312, dalis CPC 93191

Išlygos tipas: Pateikimas į rinką

Nacionalinis režimas

Vyresnioji vadovybė ir direktorių valdybos

Veiklos rezultatų reikalavimai

Vietos buveinė

Skyrius: Investicijų liberalizavimas ir tarpvalstybinė prekyba paslaugomis

Aprašymas:

UK pasilieka teisę nustatyti arba toliau taikyti priemones, susijusias su toliau išvardytais aspektais.

- a) Sveikatos paslaugos – ligoninių, greitosios pagalbos, sveikatingumo paslaugos (CPC 931 išskyrus 9312, dalis 93191)

Investicijų liberalizavimas – pateikimas į rinką, nacionalinis režimas, veiklos rezultatų reikalavimai, vyresnioji vadovybė ir direktorių valdybos:

Visų sveikatos paslaugų, kurioms skiriamas viešasis finansavimas arba bet kokios formos valstybės parama, todėl jos nėra laikomos finansuojamomis privačiai, teikimas.

Visos privačiai finansuojamos sveikatos paslaugos, išskyrus ligoninių paslaugas. Privatiems veiklos vykdytojams dalyvauti privačiai finansuojamame sveikatos priežiūros tinkle gali būti leidžiama tik gavus nediskriminacines sąlygomis suteikiamą koncesiją. Gali būti atliekama ekonominių poreikių analizė. Pagrindiniai kriterijai: esamų įstaigų skaičius ir poveikis joms, transporto infrastruktūra, gyventojų tankis, geografinis pasiskirstymas ir naujų darbo vietų kūrimas.

Ši išlyga nėra susijusi su visų sveikatos priežiūros srities specialistų, įskaitant tokius specialistus kaip gydytojai, odontologai, akušeriai, slaugytojai, fizioterapeutai, paramedikai ir psichologai, paslaugų teikimu – tokioms paslaugoms galioja kitos išlygos (CPC 931, išskyrus 9312, dalis 93191).

b) Sveikatos ir socialinės paslaugos, įskaitant pensijų draudimą

Tarpvalstybinė prekyba paslaugomis – pateikimas į rinką, vietos buveinė, nacionalinis režimas:

Reikalaujama, kad teikėjai įsisteigtų arba fiziškai būtų šalies teritorijoje, ir ribojamas tarpvalstybinis sveikatos paslaugų teikimas iš už jos teritorijos ribų, tarpvalstybinis socialinių paslaugų teikimas iš už jos teritorijos ribų ir veikla ar paslaugos, kurios yra valstybinės senatvės pensijos plano ar privalomosios socialinės apsaugos sistemos dalis. Ši išlyga nėra susijusi su visų sveikatos priežiūros srities specialistų, įskaitant tokius specialistus kaip gydytojai, odontologai, akušeriai, slaugytojai, fizioterapeutai, paramedikai ir psichologai, paslaugų teikimu – tokioms paslaugoms galioja kitos išlygos (CPC 931, išskyrus 9312, dalis 93191).

c) Socialinės paslaugos, įskaitant pensijų draudimą

Investicijų liberalizavimas – patekimas į rinką, nacionalinis režimas, vyresnioji vadovybė ir direktorių valdybos, veiklos rezultatų reikalavimai:

Visų socialinių paslaugų, kurioms skiriamas viešasis finansavimas ar bet kokios formos valstybės parama, todėl jos nelaikomos finansuojamomis privačiai, teikimas ir veikla ar paslaugos, kurios yra valstybinės senatvės pensijos plano ar privalomosios socialinės apsaugos sistemos dalis. Privatiems veiklos vykdytojams dalyvauti privačiai finansuojamame socialinių paslaugų tinkle gali būti leidžiama tik gavus nediskriminacines sąlygomis suteikiamą koncesiją. Gali būti atliekama ekonominių poreikių analizė. Pagrindiniai kriterijai: esamų įstaigų skaičius ir poveikis joms, transporto infrastruktūra, gyventojų tankis, geografinis pasiskirstymas ir naujų darbo vietų kūrimas.

Privačiai finansuojamų socialinių paslaugų, išskyrus paslaugas, susijusias su gydyklomis ir poilsio namais bei senelių namais, teikimas.

## Išlyga Nr. 11. Poilsio organizavimo, kultūros ir sporto paslaugos

Sektorius:	Poilsio organizavimo, kultūros ir sporto paslaugos
Pramonės klasifikatoriaus kategorija:	CPC 963, 9619, 964
Išlygos tipas:	Patekimas į rinką
	Nacionalinis režimas
	Vyresnioji vadovybė ir direktorių valdybos
	Veiklos rezultatų reikalavimai
	Vietos buveinė
Skyrius:	Investicijų liberalizavimas ir tarpvalstybinė prekyba paslaugomis

## Aprašymas:

UK pasilieka teisę nustatyti arba toliau taikyti priemones, susijusias su toliau išvardytais aspektais.

- a) Bibliotekų, archyvų, muziejų ir kitos kultūros paslaugos (CPC 963)

Bibliotekų, archyvų, muziejų ir kitų kultūros paslaugų teikimas.

- b) Pramogų paslaugos, teatro, gyvos muzikos grupių ir cirko paslaugos (CPC 9619, 964, išskyrus 96492)

Tarpvalstybinis pramogų paslaugų, įskaitant teatro, gyvos muzikos grupių, cirko ir diskotekų paslaugas, teikimas.

- c) Azartinių žaidimų ir lažybų paslaugos (CPC 96492)

Azartinių žaidimų, apimančių pinigų sumos statymą azartiniuose lošimuose, organizavimo paslaugų teikimas, įskaitant visų pirma loterijas, momentines loterijas, kazino, lošimo automatų salonuose ar licencijuotose patalpose teikiamas lošimo paslaugas, lažybų organizavimo paslaugas, bingo organizavimo paslaugas ir labdaros ar ne pelno organizacijų arba jų naudai teikiamas lošimo organizavimo paslaugas.



Išlyga Nr. 12. Transporto paslaugos ir pagalbines transporto paslaugos

Sektorius: Transporto paslaugos

Išlygos tipas: Patekimas į rinką

Nacionalinis režimas

Didžiausio palankumo režimas

Vyresnioji vadovybė ir direktorių valdybos

Veiklos rezultatų reikalavimai

Vietos buveinė

Skyrius: Investicijų liberalizavimas ir tarpvalstybinė prekyba paslaugomis

Aprašymas:

UK pasilieka teisę nustatyti arba toliau taikyti priemones, susijusias su toliau išvardytais aspektais.

a) Jūrų transportas – bet kokia kita iš laivų vykdoma komercinė veikla

Investicijų liberalizavimas – patekimas į rinką, nacionalinis režimas, vyresnioji vadovybė ir direktorių valdybos, veiklos rezultatų reikalavimai; tarpvalstybinė prekyba paslaugomis – patekimas į rinką, vietos buveinė, nacionalinis režimas:

Jūrų arba neįėjusio laivo įgulos pilietybė.

Investicijų liberalizavimas – patekimas į rinką, nacionalinis režimas, didžiausio palankumo režimas, vyresnioji vadovybė ir direktorių valdybos:

Norint užregistruoti laivą ir eksploatuoti su UK vėliava plaukiojančių laivų laivyną (visa iš jūrų laivų vykdoma komercinė veikla jūroje, įskaitant žvejybą, akvakultūrą ir su žvejyba glaudžiai susijusias paslaugas; tarptautinis keleivių ir krovinių vežimas (CPC 721) ir pagalbinės jūrų transporto paslaugos). Ši išlyga netaikoma UK įregistruotiems juridiniams asmenims, kurie turi faktinį ir nuolatinį ryšį su jos ekonomika.

b) Pagalbinės jūrų transporto paslaugos

Investicijų liberalizavimas – patekimas į rinką, nacionalinis režimas, vyresnioji vadovybė ir direktorių valdybos; tarpvalstybinė prekyba paslaugomis – patekimas į rinką, vietos buveinė, nacionalinis režimas:

Laivo vedimo (locmanų) ir buksyravimo paslaugų teikimas. Siekiant didesnio aiškumo patikslinama, kad, neatsižvelgdama į laivų registracijos kriterijus, kurie gali būti taikomi UK, UK pasilieka teisę reikalauti, kad laivo vedimo (locmanų) ir buksyravimo paslaugas būtų leidžiama teikti tik UK nacionaliniuose registruose užregistruotais laivais (CPC 7452).

Tik su UK vėliava plaukiojantys laivai gali teikti stūmimo ir vilkimo paslaugas (CPC 7214).

c) Pagalbinės vidaus vandens kelių transporto paslaugos

Investicijų liberalizavimas – patekimas į rinką, nacionalinis režimas, didžiausio palankumo režimas, vyresnioji vadovybė ir direktorių valdybos, veiklos rezultatų reikalavimai; tarpvalstybinė prekyba paslaugomis – patekimas į rinką, vietos buveinė, nacionalinis režimas, didžiausio palankumo režimas:

Pagalbinės vidaus vandens kelių transporto paslaugos

d) Geležinkelių transportas ir pagalbinės geležinkelių transporto paslaugos

Investicijų liberalizavimas – patekimas į rinką, nacionalinis režimas; tarpvalstybinė prekyba paslaugomis – patekimas į rinką, vietos buveinė, nacionalinis režimas:

Keleivių vežimas geležinkelių transportu (CPC 7111).

Investicijų liberalizavimas – patekimas į rinką; tarpvalstybinė prekyba paslaugomis – patekimas į rinką, vietos buveinė:

Krovinių vežimas geležinkelių transportu (CPC 7112).

- e) Kelių transportas (keleivių vežimas, krovinių vežimas, tarptautinio vežimo sunkvežimiais paslaugos) ir pagalbines kelių transporto paslaugas

Tarpvalstybinė prekyba paslaugomis – patekimas į rinką, nacionalinis režimas, vietos buveinė:

Kelių transporto paslaugos, kurioms taikomas šio Susitarimo antros dalies trečias podalis ir šio Susitarimo 31 priedas.

Investicijų liberalizavimas – patekimas į rinką, nacionalinis režimas, vyresnioji vadovybė ir direktorių valdybos; tarpvalstybinė prekyba paslaugomis – patekimas į rinką, vietos buveinė, nacionalinis režimas:

Kelių transporto paslaugos, kurioms netaikomas šio Susitarimo antros dalies trečias podalis ir šio Susitarimo 31 priedas:

- i) reikalauti, kad paslaugų teikėjai būtų įsisteigę, ir riboti tarpvalstybinį kelių transporto paslaugų teikimą (CPC 712);

- ii) taksi paslaugoms UK gali būti atliekama ekonominių poreikių analizė ir nustatomas paslaugų teikėjų skaičiaus apribojimas. Pagrindiniai kriterijai: vietos paklausa, kaip numatyta taikytinuose įstatymuose (CPC 71221).

Esamos priemonės:

2009 m. spalio 21 d. Europos Parlamento ir Tarybos reglamentas (EB) Nr. 1071/2009, nustatantis bendrąsias profesinės vežimo kelių transportu veiklos sąlygų taisykles ir panaikinantį Tarybos direktyvą 96/26/EB, kuris paliktas galioti UK teisėje pagal 2018 m. (išstojimo) iš Europos Sąjungos įstatymą, su pakeitimais, padarytais 2019 m. teisės aktais dėl paslaugų teikėjų licencijavimo ir tarptautinio krovinių vežimo keliais (pakeitimas ir kt.) (išstojimas iš ES);

2009 m. spalio 21 d. Europos Parlamento ir Tarybos reglamentas (EB) Nr. 1072/2009 dėl bendrųjų patekimo į tarptautinio krovinių vežimo kelių transportu rinką taisyklių, kuris paliktas galioti UK teisėje pagal 2018 m. (išstojimo) iš Europos Sąjungos įstatymą, su pakeitimais, padarytais 2019 m. teisės aktais dėl paslaugų teikėjų licencijavimo ir tarptautinio krovinių vežimo keliais (pakeitimas ir kt.) (išstojimas iš ES), ir

2009 m. spalio 21 d. Europos Parlamento ir Tarybos reglamentas (EB) Nr. 1073/2009 dėl bendrųjų patekimo į tarptautinę keleivių vežimo tolimojo susisiekimo ir miesto autobusais rinką taisyklių ir iš dalies keičiantis Reglamentą (EB) Nr. 561/2006, kuris paliktas galioti UK teisėje pagal 2018 m. (išstojimo) iš Europos Sąjungos įstatymą, su pakeitimais, padarytais 2019 m. teisės aktais dėl bendrųjų patekimo į tarptautinę keleivių vežimo tolimojo susisiekimo ir miesto autobusais rinką taisyklių (pakeitimas ir kt.) (išstojimas iš ES).

f) Kosmoso transportas ir erdvėlaivių nuoma

Investicijų liberalizavimas – patekimas į rinką, nacionalinis režimas, veiklos rezultatų reikalavimai, vyresnioji vadovybė ir direktorių valdybos; tarpvalstybinė prekyba paslaugomis – patekimas į rinką, vietos buveinė, nacionalinis režimas:

Transporto paslaugos kosmose ir erdvėlaivių nuoma (CPC 733, dalis 734).

g) Didžiausio palankumo režimo išimtys

Investicijų liberalizavimas – didžiausio palankumo režimas; tarpvalstybinė prekyba paslaugomis – didžiausio palankumo režimas:

i) Kelių ir geležinkelių transportas

Šaliai taikomas diferencijuotas režimas pagal esamus ar būsimus UK ir trečiosios šalies sudarytus dvišalius susitarimus, susijusius su tarptautiniu krovinių vežimu keliais (įskaitant mišrųjį vežimą keliais ar geležinkeliais) ir keleivių vežimu (CPC 7111, 7112, 7121, 7122, 7123). Taikant tokį režimą gali būti:

- leidžiama atitinkamas vežimo tarp susitariančiųjų šalių arba per susitariančiųjų šalių teritoriją paslaugas teikti tik kiekvienoje susitariančiojoje šalyje registruotomis transporto priemonėmis, arba
- numatoma tokioms transporto priemonėms netaikyti mokesčių.

ii) Oro transporto paslaugos ir pagalbinės oro transporto paslaugos

Trečiajai šaliai taikomas diferencijuotas režimas pagal esamus ar būsimus dvišalius susitarimus, susijusius su antžeminėmis paslaugomis.

## Išlyga Nr. 13. Žuvininkystė ir vanduo

Sektorius: Žvejyba, akvakultūra ir su žvejyba glaudžiai susijusios paslaugos;  
vandens rinkimas, valymas ir paskirstymas

Pramonės klasifikatoriaus kategorija: ISIC 3.1 red. 0501, 0502, CPC 882, ISIC 3.1 red. 41

Išlygos tipas: Patekimas į rinką

Nacionalinis režimas

Didžiausio palankumo režimas

Vyresnioji vadovybė ir direktorių valdybos

Veiklos rezultatų reikalavimai

Vietos buveinė

Skyrius: Investicijų liberalizavimas ir tarpvalstybinė prekyba paslaugomis

Aprašymas:



UK pasilieka teisę nustatyti arba toliau taikyti priemones, susijusias su toliau išvardytais aspektais.

- a) Žvejyba, akvakultūra ir su žvejyba glaudžiai susijusios paslaugos (ISIC 3.1 red. 0501, 0502, CPC 882)

Investicijų liberalizavimas – patekimas į rinką, nacionalinis režimas, vyresnioji vadovybė ir direktorių valdybos, veiklos rezultatų reikalavimai, didžiausio palankumo režimas; tarpvalstybinė prekyba paslaugomis – patekimas į rinką, nacionalinis režimas, vietos buveinė, didžiausio palankumo režimas:

1. Visų pirma, atsižvelgiant į Jungtinės Karalystės žuvininkystės politiką ir į žvejybos susitarimus su trečiąja šalimi, prieiga prie biologinių išteklių ir žvejybos vietų, esančių Jungtinei Karalystei priklausančiuose arba jos jurisdikcijoje esančiuose jūrų vandenyse, ir galimybė jais naudotis arba žvejybos teisės pagal Jungtinės Karalystės žvejybos licenciją, be kita ko:
  - a) reglamentuoti su valstybės narės arba trečiosios šalies vėliava plaukiojančių laivų sužvejoto laimikio iškrovimą jiems nustatytų kvotų atžvilgiu arba tik laivų, plaukiojančių su Jungtinės Karalystės vėliava, atžvilgiu nustatant reikalavimą, kad dalis viso sužvejoto laimikio būtų iškraunama Jungtinės Karalystės uostuose;
  - b) nustatyti mažiausią bendrovės dydį, kad būtų išlaikyti ir smulkiosios, ir priekrantės žvejybos laivai;
  - c) taikyti diferencijuotą režimą pagal esamus ar būsimus tarptautinius susitarimus, susijusius su žvejyba, ir

- d) reikalauti, kad su Jungtinės Karalystės vėliava plaukiojančių laivų įgula būtų Jungtinės Karalystės piliečiai.
2. Žvejybos laivo teisė plaukioti su Jungtinės Karalystės vėliava, tik jei:
    - a) jis visiškai priklauso:
      - i) Jungtinėje Karalystėje įsteigtomis bendrovėmis, arba
      - ii) Jungtinės Karalystės piliečiams;
    - b) jo kasdienėms operacijoms vadovaujama ir jos kontroliuojamos iš Jungtinės Karalystės, ir
    - c) bet kuris laivo frachtuotojas, valdytojas ar operatorius yra Jungtinėje Karalystėje įsteigta bendrovė arba Jungtinės Karalystės pilietis.
  3. Komercinės žvejybos licencija, kuria suteikiama teisė žvejoti Jungtinės Karalystės teritoriniuose vandenyse, gali būti suteikta tik laivams, plaukiojantiems su Jungtinės Karalystės vėliava.
  4. Jūrų arba vidaus vandenų akvakultūros įrenginių įrengimas.
  5. 1 dalies a, b, c (išskyrus didžiausio palankumo režimo nuostatas) ir d punktai, 2 dalies a punkto i papunktis bei b ir c punktai ir 3 dalis taikomi tik priemonėms, kurios taikomos laivams ar įmonėms nepriklausomai nuo jų tikrųjų savininkų pilietybės.

b) Vandens rinkimas, valymas ir paskirstymas

Investicijų liberalizavimas – patekimas į rinką, nacionalinis režimas; tarpvalstybinė prekyba paslaugomis – patekimas į rinką, vietos buveinė, nacionalinis režimas:

Veikla, apimanti paslaugas, susijusias su vandens rinkimu, valymu ir skirstymu namų ūkiams, pramonės, komerciniams ir kitiems naudotojams, įskaitant geriamojo vandens tiekimą, ir vandentvarka.

## Išlyga Nr. 14. Su energetika susijusi veikla

Sektorius:	Energijos gamybos ir su ja susijusios paslaugos
Pramonės klasifikatoriaus kategorija:	ISIC 3.1 red.: 401, 402, CPC 7131, CPC 887 (išskyrus patariamąsias ir konsultacijų paslaugas)
Išlygos tipas:	Patekimas į rinką
	Nacionalinis režimas
	Vyresnioji vadovybė ir direktorių valdybos
	Veiklos rezultatų reikalavimai
	Vietos buveinė
Skyrius:	Investicijų liberalizavimas ir tarpvalstybinė prekyba paslaugomis

## Aprašymas:

Jei UK leidžia, kad dujų ar elektros perdavimo sistema arba naftos ir dujų transportavimo vamzdynų sistema priklausytų užsienio subjektams, siekiant užtikrinti energijos tiekimo UK saugumą, UK pasilieka teisę priimti arba toliau taikyti priemones, susijusias su trečiosios šalies, iš kurios UK importuoja daugiau kaip 5 proc. naftos, gamtinių dujų ar elektros energijos, fizinių asmenų ar įmonių kontroliuojamomis Sąjungos įmonėmis. Ši išlyga netaikoma patariamosioms ir konsultacijų paslaugoms, kurios teikiamos kaip paslaugos, glaudžiai susijusios su energijos tiekimu.

Išlyga Nr. 15. Kitos, niekur kitur nepriskirtos, paslaugos

Sektorius: Kitos, niekur kitur nepriskirtos, paslaugos

Išlygos tipas: Patekimas į rinką

Nacionalinis režimas

Vyresnioji vadovybė ir direktorių valdybos

Veiklos rezultatų reikalavimai

Vietos buveinė

Skyrius: Investicijų liberalizavimas ir tarpvalstybinė prekyba paslaugomis

Aprašymas:

UK pasilieka teisę nustatyti arba toliau taikyti priemones, susijusias su naujų paslaugų, išskyrus klasifikuojamas pagal 1991 m. Jungtinių Tautų laikinąjį svarbiausiąjį produktų klasifikatorių (CPC), teikimu.

---

**21 PRIEDAS****ĮSISTEIGIMO REIKALAIS ATVYKSTANTYS VERSLO SVEČIAI, BENDROVĖS VIDUJE  
PERKELIAMAS ASMENYS IR TRUMPALAIKIAI VERSLO SVEČIAI**

1. Šiame priede nurodyta priemonė gali būti toliau taikoma, pratęsiama, nedelsiant atnaujinama arba iš dalies keičiama, jei dėl tokio pakeitimo nesumažėtų priemonės, taikytos prieš pat pakeitimą, atitiktis šio Susitarimo 141 ir 142 straipsniams.
2. Šio Susitarimo 141 ir 142 straipsniai netaikomi jokiai esamai Susitarimo neatitinkančiai priemonei iš tų, kurios išvardytos šiame priede, tiek, kiek ji neatitinka šio Susitarimo.
3. 6, 7 ir 8 punktuose nurodyti sąrašai taikomi tik Jungtinės Karalystės ir Sąjungos teritorijoms, kaip nustatyta šio Susitarimo 520 straipsnio 2 dalyje ir 774 straipsnyje, ir galioja tik Sąjungos ir jos valstybių narių prekybos santykių su Jungtine Karalyste kontekste. Jais nedaromas poveikis valstybių narių teisėms ir pareigoms pagal Sąjungos teisę.

4. Siekiant didesnio aiškumo patikslinama, kad, kalbant apie Sąjungą, pareiga taikyti nacionalinį režimą nereiškia reikalavimo taikyti Jungtinės Karalystės fiziniams ar juridiniams asmenims režimą, suteiktą valstybėje narėje pagal Sutartį dėl Europos Sąjungos veikimo arba pagal kurią nors priemonę, priimtą remiantis ta Sutartimi, įskaitant jų įgyvendinimą valstybėse narėse, taikomą:

- i) kitos valstybės narės fiziniams asmenims arba rezidentams, arba
- ii) juridiniams asmenims, įsteigtiems ar organizuotiems pagal kitos valstybės narės arba Sąjungos teisę ir Sąjungoje turintiems registruotą buveinę, centrinę administraciją arba pagrindinę verslo vietą.

5. Tolesniuose punktuose vartojamos šios santrumpos:

AT Austrija

BE Belgija

BG Bulgarija

CY Kipras

CZ Čekija

DE Vokietija

---

DK	Danija
EE	Estija
EL	Graikija
ES	Ispanija
EU	Europos Sąjunga, įskaitant visas jos valstybes nares
FI	Suomija
FR	Prancūzija
HR	Kroatija
HU	Vengrija
IE	Airija
IT	Italija
LT	Lietuva
LU	Liuksemburgas
LV	Latvija
MT	Malta



NL Nyderlandai

PL Lenkija

PT Portugalija

RO Rumunija

SE Švedija

SI Slovėnija

SK Slovakija

6. Susitarimo neatitinkančios Sąjungos priemonės:

Įsisteigimo reikalais atvykstantys verslo svečiai

Visi sektoriai	<p>AT, CZ: įsisteigimo reikalais atvykstantis verslo svečias turi dirbti įmonėje, kuri nėra ne pelno organizacija, kitaip – įsipareigojimų neprisiimta.</p> <p>SK: įsisteigimo reikalais atvykstantis verslo svečias turi dirbti įmonėje, kuri nėra ne pelno organizacija, kitaip – įsipareigojimų neprisiimta. Reikalingas darbo leidimas, įskaitant ekonominių poreikių analizę.</p> <p>CY: ilgiausia leidžiama buvimo šalyje trukmė – ne ilgiau 90 dienų per bet kurį dvylikos mėnesių laikotarpį. Įsisteigimo reikalais atvykstantis verslo svečias turi dirbti įmonėje, kuri nėra ne pelno organizacija, kitaip – įsipareigojimų neprisiimta.</p>
----------------	--

## Bendrovės viduje perkeliami asmenys

Visi sektoriai	<p>EU: iki 2022 m. gruodžio 31 d. bet kokie Šalies nustatyti mokėjimai, rinkliavos ar mokesčiai (išskyrus rinkliavas, susijusias su prašymų išduoti vizą, darbo leidimą ar leidimą gyventi šalyje tvarkymu arba vizos, darbo leidimo ar leidimo gyventi šalyje galiojimo pratęsimu) remiantis leidimu vykdyti veiklą ar samdyti asmenį, galintį vykdyti tokią veiklą Šalies teritorijoje, nebent tai reikalavimas, atitinkantis šio Susitarimo 140 straipsnio 3 dalį, arba sveikatos mokestis pagal nacionalinės teisės aktus, susijęs su prašymu išduoti leidimą atvykti į Šalies teritoriją, joje būti, dirbti arba gyventi.</p> <p>AT, CZ, SK: bendrovės viduje perkeliami asmenys turi būti pasamdyti įmonės, kuri nėra ne pelno organizacija, kitaip – įsipareigojimų neprisiimta.</p> <p>FI: vadovaujantysis personalas turi būti pasamdytas įmonės, kuri nėra ne pelno organizacija.</p> <p>HU: fiziniai asmenys, kurie yra buvę partneriai įmonėje, negali būti bendrovės viduje perkeliami asmenys.</p>
----------------	--

## Trumpalaikiai verslo svečiai

Visų 8 punkte nurodytų rūšių veikla:	<p>CY, DK, HR: darbo leidimas, įskaitant ekonominių poreikių analizę, reikalingas tuo atveju, kai trumpalaikis verslo svečias teikia paslaugą.</p> <p>LV: darbo leidimas reikalingas atliekant tam tikrus darbus arba vykdant veiklą pagal sutartį.</p> <p>MT: reikalingas darbo leidimas. Ekonominių poreikių analizės atlikti nereikia.</p> <p>SI: reikalingas bendras leidimas gyventi ir dirbti, teikiant paslaugas ilgiau nei 14 dienų, taip pat vykdant tam tikrą veiklą (tyrimai ir projektavimas, mokymo seminarai, pirkimas, komerciniai sandoriai, vertimas raštu ir žodžiu). Ekonominių poreikių analizės atlikti nereikia.</p> <p>SK: tuo atveju, kai paslauga teikiama Slovakijos teritorijoje, reikalingas darbo leidimas, įskaitant ekonominių poreikių analizę, jeigu tai daroma ilgiau nei septynias dienas per mėnesį arba 30 dienų per kalendorinius metus.</p>
Tyrimai ir projektavimas	AT: reikalingas darbo leidimas, įskaitant ekonominių poreikių analizę, išskyrus atvejus, kai tyrimų veiklą vykdo mokslo ir statistikos sričių tyrėjai.

Rinkos tyrimai	<p>AT: reikalingas darbo leidimas, įskaitant ekonominių poreikių analizę. Ekonominių poreikių analizės atlikti nereikia, jeigu tyrimų ir analizės veikla vykdoma ne ilgiau kaip septynias dienas per mėnesį arba 30 dienų per kalendorinius metus. Reikalingas universitetinis išsilavinimas.</p> <p>CY: reikalingas darbo leidimas, įskaitant ekonominių poreikių analizę.</p>
Prekybos mugės ir parodos	<p>AT, CY: reikalingas darbo leidimas, įskaitant ekonominių poreikių analizę, jei tokia veikla vykdoma ilgiau kaip septynias dienas per mėnesį arba 30 dienų per kalendorinius metus.</p>
Paslaugų teikimas pagal sutartį po pardavimo arba nuomos	<p>AT: reikalingas darbo leidimas, įskaitant ekonominių poreikių analizę. Ekonominių poreikių analizės atlikti nereikia fizinių asmenų, kurie moko darbuotojus teikti paslaugas ir turi specialiųjų žinių, atveju.</p> <p>CY, CZ: reikalingas darbo leidimas, kai dirbama ilgiau kaip septynias dienas per mėnesį arba 30 dienų per kalendorinius metus.</p> <p>ES: įrangos montuotojai, remonto ir techninės priežiūros darbuotojai bent tris mėnesius iki prašymo leisti atvykti pateikimo dienos turėtų būti tokioms pareigoms įdarbinti juridinio asmens, tiekiančio prekes ar teikiančio paslaugas, arba įmonės, kuri priklauso tai pačiai grupei kaip ir pradinis juridinis asmuo, ir turėtų turėti bent trejų metų susijusią profesinę patirtį, kai taikytina, įgytą sulaukus pilnametystės.</p> <p>FI: atsižvelgiant į veiklos rūšį, gali reikėti leidimo gyventi šalyje.</p> <p>SE: reikalingas darbo leidimas, išskyrus i) fizinius asmenis, kurie dalyvauja mokymo, bandymų, pirkinių ruošimo pristatyti ar pristatymo arba panašioje veikloje pagal verslo sandorį, arba ii) montuotojus ar technikos instruktorius, neatidėliotinių darbų atveju skubiai įrengiančius arba remontuojančius mašinas ne ilgiau kaip dviejų mėnesių laikotarpiu. Ekonominių poreikių analizės atlikti nereikia.</p>
Komer ciniai sandoriai	<p>AT, CY: reikalingas darbo leidimas, įskaitant ekonominių poreikių analizę, jei tokia veikla vykdoma ilgiau kaip septynias dienas per mėnesį arba 30 dienų per kalendorinius metus.</p> <p>FI: fizinis asmuo turi teikti paslaugas kaip kitos Šalies juridinio asmens darbuotojas.</p>

Turizmo darbuotojai	CY, ES, PL: įsipareigojimų neprisiimta. FI: fizinis asmuo turi teikti paslaugas kaip kitos Šalies juridinio asmens darbuotojas. SE: reikalingas darbo leidimas, išskyrus vairuotojus ir turistinių autobusų darbuotojus. Ekonominių poreikių analizės atlikti nereikia.
Vertimas raštu ir žodžiu	AT: reikalingas darbo leidimas, įskaitant ekonominių poreikių analizę. CY, PL: įsipareigojimų neprisiimta.

7. Susitarimo neatitinkančios Jungtinės Karalystės priemonės:

Įsisteigimo reikalais atvykstantys verslo svečiai

Visi sektoriai	Įsisteigimo reikalais atvykstantis verslo svečias turi dirbti įmonėje, kuri nėra ne pelno organizacija, kitaip – įsipareigojimų neprisiimta.
----------------	--

Bendrovės viduje perkeliami asmenys

Visi sektoriai	Bendrovės viduje perkeliami asmenys turi būti pasamdyti įmonės, kuri nėra ne pelno organizacija, kitaip – įsipareigojimų neprisiimta. Iki 2022 m. gruodžio 31 d. bet kokie Šalies nustatyti mokėjimai, rinkliavos ar mokesčiai (išskyrus rinkliavas, susijusias su prašymų išduoti vizą, darbo leidimą ar leidimą gyventi šalyje tvarkymu arba vizos, darbo leidimo ar leidimo gyventi šalyje galiojimo pratęsimu) remiantis leidimu vykdyti veiklą ar samdyti asmenį, galintį vykdyti tokią veiklą Šalies teritorijoje, nebent tai reikalavimas, atitinkantis šio Susitarimo 140 straipsnio 3 dalį, arba sveikatos mokestis pagal nacionalinės teisės aktus, susijęs su prašymu išduoti leidimą atvykti į Šalies teritoriją, joje būti, dirbti arba gyventi.
----------------	--

## Trumpalaikiai verslo svečiai

Visų 8 punkte nurodytų rūšių veikla:	Apribojimų nėra.
--------------------------------------	------------------

8. Trumpalaikiams verslo svečiams leidžiama dalyvauti tokioje veikloje:
- a) susitikimai ir konsultacijos – fiziniai asmenys dalyvauja susitikimuose ar konferencijose arba užsiima konsultacijomis su verslo partneriais;
  - b) tyrimai ir projektavimas – technikos, mokslo ir statistikos sričių tyrėjai atlieka nepriklausomus tyrimus arba tyrimus Šalies, kurios fizinis asmuo yra trumpalaikis verslo svečias, juridinio asmens pavedimu;
  - c) rinkos tyrimai – rinkos tyrėjai ir analitikai atlieka tyrimus arba analizę Šalies, kurios fizinis asmuo yra trumpalaikis verslo svečias, juridinio asmens pavedimu;
  - d) mokymo seminarai – įmonės darbuotojai atvyksta į teritoriją, kurioje lankosi trumpalaikis verslo svečias, siekdami mokytis darbo metodų ir įgyti darbo praktikos, taikomų įmonėse arba organizacijose teritorijoje, kurioje lankosi trumpalaikis verslo svečias, jeigu toks mokymas apima tik stebėjimą, pažintinę veiklą ir dėstymą klasėje;
  - e) prekybos mugės ir parodos – darbuotojai atvyksta į prekybos mugę siekdami reklamuoti savo įmonę arba jos produktus ar paslaugas;

- f) pardavimas – paslaugų teikėjo arba prekių tiekėjo atstovai priima užsakymus arba vykdo derybas dėl paslaugų ar prekių pardavimo, arba sudaro sutartis parduoti to tiekėjo paslaugas arba prekes, tačiau patys tų prekių nepristato ir paslaugų neteikia.  
Trumpalaikiai verslo svečiai nevykdo tiesioginio pardavimo gyventojams;
- g) pirkimas – pirkėjai perka prekes ar paslaugas įmonei arba jos vadovybei ir darbo priežiūros personalui sudarydami komercinį sandorį Šalies, kurios fizinis asmuo yra trumpalaikis verslo svečias, teritorijoje;
- h) paslaugų teikimas pagal sutartį po pardavimo arba nuomos – įrangos montuotojai, remonto ir techninės priežiūros darbuotojai ir jų darbo prižiūrėtojai, turintys specialiųjų žinių, būtinų pardavėjo sutartinei prievolei vykdyti, teikia paslaugas arba moko darbuotojus teikti paslaugas pagal garantinio aptarnavimo ar kitokią paslaugų teikimo sutartį, susietą su komercinės ar pramoninės įrangos arba mašinų, įskaitant kompiuterių programinę įrangą, pardavimu arba nuoma, kai ta įranga arba mašinos perkamos arba išsinuomojamos iš Šalies, kurios fizinis asmuo yra trumpalaikis verslo svečias, juridinio asmens, visu tos garantinio aptarnavimo ar kitokių paslaugų teikimo sutarties laikotarpiu;
- i) komerciniai sandoriai – vadovybė ir darbo priežiūros personalas bei finansinių paslaugų personalas (įskaitant draudikus, bankininkus ir investicijų brokerius) sudaro komercinį sandorį Šalies, kurios fizinis asmuo yra trumpalaikis verslo svečias, juridinio asmens pavedimu;

- j) turizmo darbuotojai – turistinių ir kitų kelionių agentai, gidai arba kelionių organizatoriai lankosi arba dalyvauja susitikimuose arba lydi dalyvius per turistinę kelionę, pradėtą kitos Šalies, kurios fizinis asmuo yra trumpalaikis verslo svečias, teritorijoje, ir
  - k) vertimas raštu ir žodžiu – vertėjai raštu arba žodžiu teikia paslaugas kaip Šalies, kurios fizinis asmuo yra trumpalaikis verslo svečias, juridinio asmens darbuotojai.
-

**22 PRIEDAS****PASLAUGŲ TEIKĖJAI PAGAL SUTARTIS IR LAISVŪJŲ PROFESIJŲ DARBUOTOJAI**

1. Kiekviena Šalis leidžia kitos Šalies paslaugų teikėjams pagal sutartis arba laisvųjų profesijų darbuotojams jos teritorijoje teikti paslaugas per fizinius asmenis pagal šio Susitarimo 143 straipsnį šiame priede išvardytuose sektoriuose ir laikantis atitinkamų apribojimų.
2. Toliau pateiktą sąrašą sudaro šie elementai:
  - a) pirma skiltis – joje nurodytas sektorius arba subsektorius, kuriame liberalizuota paslaugų teikėjų pagal sutartis ir laisvųjų profesijų darbuotojų veikla, ir
  - b) antra skiltis – joje aprašyti taikomi apribojimai.



3. Be šiame priede pateikto išlygų sąrašo, kiekviena Šalis gali priimti arba toliau taikyti priemonę, susijusią su kvalifikaciniais reikalavimais, kvalifikacinėmis procedūromis, techniniais standartais, licencijų išdavimo reikalavimais arba licencijų išdavimo procedūromis, kuri nėra apribojimas, kaip tai suprantama šio Susitarimo 143 straipsnyje. Šios priemonės, apimančios reikalavimus gauti licenciją, gauti kvalifikacijų pripažinimą reguliuojamuose sektoriuose arba išlaikyti konkrečius egzaminus, pavyzdžiui, kalbos egzaminus, net jei konkrečiai nenurodytos šiame priede, bet koku atveju taikomos Šalių paslaugų teikėjams pagal sutartis arba laisvųjų profesijų darbuotojams.
4. Šalys neprisiima jokių įsipareigojimų dėl paslaugų teikėjų pagal sutartis ir laisvųjų profesijų darbuotojų, vykdančių sąraše nurodytų rūšių ekonominę veiklą.
5. Nurodant atskirus sektorius ir subsektorius: CPC – Jungtinių Tautų statistikos biuro Statistikos leidinyje (*Statistical Papers*, M serija, Nr. 77, CPC prov, 1991) nustatytas Svarbiausias produktų klasifikatorius.
6. Sektoriuose, kuriuose atliekama ekonominių poreikių analizė, pagrindiniai jų kriterijai bus:
  - a) Jungtinės Karalystės atveju – atitinkamos rinkos padėties Jungtinėje Karalystėje vertinimas, ir
  - b) Sąjungos atveju – atitinkamos rinkos padėties valstybėje narėje arba regione, kur turi būti teikiama paslauga, vertinimas, įskaitant paslaugų teikėjų, kurie vertinimo metu jau teikia paslaugą, skaičių ir poveikį jiems.

7. 10–13 punktuose nurodyti sąrašai taikomi tik Jungtinės Karalystės ir Sąjungos teritorijoms, kaip nustatyta šio Susitarimo 520 straipsnio 2 dalyje ir 774 straipsnyje, ir galioja tik Sąjungos ir jos valstybių narių prekybos santykių su Jungtine Karalyste kontekste. Jais nedaromas poveikis valstybių narių teisėms ir pareigoms pagal Sąjungos teisę.
8. Siekiant didesnio aiškumo patikslinama, kad, kalbant apie Sąjungą, pareiga taikyti nacionalinį režimą nereiškia reikalavimo taikyti Jungtinės Karalystės fiziniams ar juridiniams asmenims režimą, suteiktą valstybėje narėje pagal Sutartį dėl Europos Sąjungos veikimo arba pagal kurią nors priemonę, priimtą remiantis ta Sutartimi, įskaitant jų įgyvendinimą valstybėse narėse, taikomą:
  - i) kitos valstybės narės fiziniams asmenims arba rezidentams, arba
  - ii) juridiniams asmenims, įsteigtiems ar organizuotiems pagal kitos valstybės narės arba Sąjungos teisę ir Sąjungoje turintiems registruotą buveinę, centrinę administraciją arba pagrindinę verslo vietą.
9. Sąrašuose vartojamos šios santrumpos:

AT Austrija

BE Belgija

BG Bulgarija

CY Kipras

---

CZ	Čekija
DE	Vokietija
DK	Danija
EE	Estija
EL	Graikija
ES	Ispanija
EU	Europos Sąjunga, įskaitant visas jos valstybes nares
FI	Suomija
FR	Prancūzija
HR	Kroatija
HU	Vengrija
IE	Airija
IT	Italija
LT	Lietuva
LU	Liuksemburgas

LV Latvija

MT Malta

NL Nyderlandai

PL Lenkija

PT Portugalija

RO Rumunija

SE Švedija

SI Slovėnija

SK Slovakija

PTPS Paslaugų teikėjai pagal sutartis

LPD Laisvųjų profesijų darbuotojai

Paslaugų teikėjai pagal sutartis

10. Atsižvelgiant į 12 ir 13 punktuose pateiktą išlygų sąrašą, Šalys prisiima įsipareigojimus pagal šio Susitarimo 143 straipsnį dėl paslaugų teikėjų pagal sutartis 4 paslaugų teikimo būdo kategorijos šiuose sektoriuose ar subsektoriuose:
- a) teisinių konsultacijų tarptautinės viešosios teisės ir buveinės jurisdikcijos teisės klausimais paslaugos;
  - b) apskaitos ir buhalterijos paslaugos;
  - c) mokesčių konsultacijų paslaugos;
  - d) architektūros paslaugos ir miestų planavimo bei kraštovaizdžio architektūros paslaugos;
  - e) inžinerijos paslaugos ir suvienytosios inžinerijos paslaugos;
  - f) medicinos ir stomatologijos paslaugos;
  - g) veterinarijos paslaugos;
  - h) akušerijos paslaugos;
  - i) slaugytojų, fizioterapeutų ir paramedikų teikiamos paslaugos;
  - j) kompiuterių ir su jais susijusios paslaugos;

- k) mokslinių tyrimų ir plėtros paslaugos;
- l) reklamos paslaugos;
- m) rinkos tyrimai ir nuomonės apklauskos;
- n) valdymo konsultacijų paslaugos;
- o) su valdymo konsultacijomis susijusios paslaugos;
- p) techninio tikrinimo ir analizės paslaugos;
- q) susijusios mokslinių ir techninių konsultacijų paslaugos;
- r) kasyba;
- s) laivų techninė priežiūra ir remontas;
- t) geležinkelių transporto įrangos techninė priežiūra ir remontas;
- u) variklinių transporto priemonių, motociklų, sniegaigčių ir kelių transporto įrangos techninė priežiūra ir remontas;
- v) orlaivių ir jų dalių techninė priežiūra ir remontas;

- w) gaminių iš metalo, mašinų (ne įstaigos), įrangos (ne transporto ir ne įstaigos), taip pat asmeninių ir namų ūkio reikmenų techninė priežiūra ir remontas;
- x) vertimo raštu ir žodžiu paslaugos;
- y) telekomunikacijų paslaugos;
- z) pašto ir pasiuntinių paslaugos;
- aa) statybos ir susijusios inžinerijos paslaugos;
- bb) statybvietės žvalgomieji darbai;
- cc) aukštojo mokslo paslaugos;
- dd) su žemės ūkiu, medžiokle ir miškininkyste susijusios paslaugos;
- ee) aplinkosaugos paslaugos;
- ff) draudimas ir su draudimu susijusios paslaugos, patariamąsios ir konsultacijų paslaugos;
- gg) kitos finansinės paslaugos, patariamąsios ir konsultacijų paslaugos;
- hh) transporto srities patariamąsios ir konsultacijų paslaugos;

- ii) kelionių agentūrų ir kelionių organizatorių paslaugos;
- jj) turistų gidų paslaugos;
- kk) gamybos pramonės patariamąsios ir konsultacijų paslaugos.

#### Laisvųjų profesijų darbuotojai

11. Atsižvelgdamos į 12 ir 13 punktuose pateiktą išlygų sąrašą, Šalys prisiima įsipareigojimus pagal šio Susitarimo 143 straipsnį dėl laisvųjų profesijų darbuotojų 4 paslaugų teikimo būdo kategorijos šiuose sektoriuose ar subsektoriuose:

- a) teisinių konsultacijų tarptautinės viešosios teisės ir buveinės jurisdikcijos teisės klausimais paslaugos;
- b) architektūros paslaugos ir miestų planavimo bei kraštovaizdžio architektūros paslaugos;
- c) inžinerijos paslaugos ir suvienytosios inžinerijos paslaugos;
- d) kompiuterių ir su jais susijusios paslaugos;
- e) mokslinių tyrimų ir plėtros paslaugos;
- f) rinkos tyrimai ir nuomonės apklausos;



- g) valdymo konsultacijų paslaugos;
- h) su valdymo konsultacijomis susijusios paslaugos;
- i) kasyba;
- j) vertimo raštu ir žodžiu paslaugos;
- k) telekomunikacijų paslaugos;
- l) pašto ir pasiuntinių paslaugos;
- m) aukštojo mokslo paslaugos;
- n) su draudimu susijusios paslaugos, patariamosios ir konsultacijų paslaugos;
- o) kitos finansinės paslaugos, patariamosios ir konsultacijų paslaugos;
- p) transporto srities patariamosios ir konsultacijų paslaugos;
- q) gamybos pramonės patariamosios ir konsultacijų paslaugos.

12. Sąjungos išlygos:

Sektorius arba subsektorius	Išlygų aprašymas
Visi sektoriai	<p>PTPS ir LPD</p> <p>AT: ilgiausia leidžiama buvimo trukmė – ne ilgiau kaip iš viso šeši mėnesiai per bet kurį 12 mėnesių laikotarpį arba ne ilgiau, nei galioja sutartis, atsižvelgiant į tai, kuris iš šių laikotarpių yra trumpesnis.</p> <p>CZ: ilgiausia leidžiama buvimo trukmė – ne ilgiau kaip 12 mėnesių iš eilės arba ne ilgiau, nei galioja sutartis, atsižvelgiant į tai, kuris iš šių laikotarpių yra trumpesnis.</p>
Teisinių konsultacijų tarptautinės viešosios teisės ir buveinės jurisdikcijos teisės klausimais paslaugos (dalis CPC 861)	<p>PTPS:</p> <p>AT, BE, CY, DE, EE, EL, ES, FR, HR, IE, IT, LU, NL, PL, PT, SE: apribojimų nėra.</p> <p>BG, CZ, DK, FI, HU, LT, LV, MT, RO, SI, SK: ekonominių poreikių analizė.</p> <p>LPD:</p> <p>AT, CY, DE, EE, FR, HR, IE, LU, LV, NL, PL, PT, SE: apribojimų nėra.</p> <p>BE, BG, CZ, DK, EL, ES, FI, HU, IT, LT, MT, RO, SI, SK: ekonominių poreikių analizė.</p>
Apskaitos ir buhalterijos paslaugos (CPC 86212, išskyrus audito paslaugas, 86213, 86219 ir 86220)	<p>PTPS:</p> <p>AT, BE, DE, EE, ES, HR, IE, IT, LU, NL, PL, PT, SI, SE: apribojimų nėra.</p> <p>BG, CZ, CY, DK, EL, FI, FR, HU, LT, LV, MT, RO, SK: ekonominių poreikių analizė.</p> <p>LPD:</p> <p>EU: įsipareigojimų neprisimta.</p>

Sektorius arba subsektorius	Išlygų aprašymas
Mokesčių konsultacijų paslaugos (CPC 863) <sup>1</sup>	<p>PTPS:</p> <p>AT, BE, DE, EE, ES, FR, HR, IE, IT, LU, NL, PL, SI, SE: apribojimų nėra.</p> <p>BG, CZ, CY, DK, EL, FI, HU, LT, LV, MT, RO, SK: ekonominių poreikių analizė.</p> <p>PT: įsipareigojimų neprisiimta.</p> <p>LPD:</p> <p>EU: įsipareigojimų neprisiimta.</p>
Architektūros paslaugos ir miestų planavimo ir kraštovaizdžio architektūros paslaugos (CPC 8671 ir 8674)	<p>PTPS:</p> <p>BE, CY, EE, ES, EL, FR, HR, IE, IT, LU, MT, NL, PL, PT, SI, SE: apribojimų nėra.</p> <p>FI: apribojimų nėra, išskyrus: fizinis asmuo privalo įrodyti turįs specialių žinių, susijusių su teikiama paslauga.</p> <p>BG, CZ, DE, HU, LT, LV, RO, SK: ekonominių poreikių analizė.</p> <p>DK: ekonominių poreikių analizė, išskyrus PTPS, kurių laikino buvimo šalyje trukmė – iki trijų mėnesių.</p> <p>AT: tik planavimo paslaugos, dėl kurių atliekama ekonominių poreikių analizė.</p> <p>LPD:</p> <p>CY, DE, EE, EL, FR, HR, IE, LU, LV, MT, NL, PL, PT, SI, SE: apribojimų nėra.</p> <p>FI: apribojimų nėra, išskyrus: fizinis asmuo privalo įrodyti turįs specialių žinių, susijusių su teikiama paslauga.</p> <p>BE, BG, CZ, DK, ES, HU, IT, LT, RO, SK: ekonominių poreikių analizė.</p> <p>AT: tik planavimo paslaugos, dėl kurių atliekama ekonominių poreikių analizė.</p>

<sup>1</sup> Neapima teisinių konsultacijų ir teisinio atstovavimo mokesčių klausimais paslaugų, kurios priskirtos teisinių konsultacijų tarptautinės viešosios teisės ir buveinės jurisdikcijos teisės klausimais paslaugoms.

Sektorius arba subsektorius	Išlygų aprašymas
<p>Inžinerijos paslaugos ir suvienytosios inžinerijos paslaugos (CPC 8672 ir 8673)</p>	<p>PTPS: BE, CY, EE, ES, EL, FR, HR, IE, IT, LU, MT, NL, PL, PT, SI, SE: apribojimų nėra. FI: apribojimų nėra, išskyrus: fizinis asmuo privalo įrodyti turįs specialių žinių, susijusių su teikiama paslauga. BG, CZ, DE, HU, LT, LV, RO, SK: ekonominių poreikių analizė. DK: ekonominių poreikių analizė, išskyrus PTPS, kurių laikino buvimo šalyje trukmė – iki trijų mėnesių. AT: tik planavimo paslaugos, dėl kurių atliekama ekonominių poreikių analizė.</p> <p>LPD: CY, DE, EE, EL, FR, HR, IE, LU, LV, MT, NL, PL, PT, SI, SE: apribojimų nėra. FI: apribojimų nėra, išskyrus: fizinis asmuo privalo įrodyti turįs specialių žinių, susijusių su teikiama paslauga. BE, BG, CZ, DK, ES, HU, IT, LT, RO, SK: ekonominių poreikių analizė. AT: tik planavimo paslaugos, dėl kurių atliekama ekonominių poreikių analizė.</p>
<p>Medicinos (įskaitant psichologų) ir stomatologijos paslaugos (CPC 9312 ir dalis 85201)</p>	<p>PTPS: SE: apribojimų nėra. CY, CZ, DE, DK, EE, ES, IE, IT, LU, MT, NL, PL, PT, RO, SI: ekonominių poreikių analizė. FR: ekonominių poreikių analizė, išskyrus psichologų paslaugas, dėl kurių įsipareigojimų neprisiimta. AT: įsipareigojimų neprisiimta, išskyrus psichologų ir stomatologijos paslaugas, dėl kurių atliekama ekonominių poreikių analizė. BE, BG, EL, FI, HR, HU, LT, LV, SK: įsipareigojimų neprisiimta.</p> <p>LPD: EU: įsipareigojimų neprisiimta.</p>

Sektorius arba subsektorius	Išlygų aprašymas
Veterinarijos paslaugos (CPC 932)	PTPS: SE: apribojimų nėra. CY, CZ, DE, DK, EE, EL, ES, FI, FR, IE, IT, LT, LU, MT, NL, PL, PT, RO, SI: ekonominių poreikių analizė. AT, BE, BG, HR, HU, LV, SK: įsipareigojimų neprisimta.  LPD: EU: įsipareigojimų neprisimta.
Akušerijos paslaugos (dalis CPC 93191)	PTPS: IE, SE: apribojimų nėra. AT, CY, CZ, DE, DK, EE, EL, ES, FR, IT, LT, LV, LU, MT, NL, PL, PT, RO, SI: ekonominių poreikių analizė. BE, BG, FI, HR, HU, SK: įsipareigojimų neprisimta.  LPD: EU: įsipareigojimų neprisimta.
Slaugytojų, fizioterapeutų ir paramedikų teikiamos paslaugos (dalis CPC 93191)	PTPS: IE, SE: apribojimų nėra. AT, CY, CZ, DE, DK, EE, EL, ES, FR, IT, LT, LV, LU, MT, NL, PL, PT, RO, SI: ekonominių poreikių analizė. BE, BG, FI, HR, HU, SK: įsipareigojimų neprisimta.  LPD: EU: įsipareigojimų neprisimta.

Sektorius arba subsektorius	Išlygų aprašymas
Kompiuterių ir su jais susijusios paslaugos (CPC 84)	<p>PTPS: BE, DE, EE, EL, ES, FR, HR, IE, IT, LU, LV, MT, NL, PL, PT, SI, SE: apribojimų nėra.</p> <p>FI: apribojimų nėra, išskyrus: fizinis asmuo privalo įrodyti turįs specialių žinių, susijusių su teikiama paslauga.</p> <p>AT, BG, CZ, CY, HU, LT, RO, SK: ekonominių poreikių analizė.</p> <p>DK: ekonominių poreikių analizė, išskyrus PTPS, kurių laikino buvimo šalyje trukmė – iki trijų mėnesių.</p> <p>LPD: DE, EE, EL, FR, IE, LU, LV, MT, NL, PL, PT, SI, SE: apribojimų nėra.</p> <p>FI: apribojimų nėra, išskyrus: fizinis asmuo privalo įrodyti turįs specialių žinių, susijusių su teikiama paslauga.</p> <p>AT, BE, BG, CZ, CY, DK, ES, HU, IT, LT, RO, SK: ekonominių poreikių analizė.</p> <p>HR: įsipareigojimų neprisiimta.</p>

Sektorius arba subsektorius	Išlygų aprašymas
Mokslinių tyrimų ir plėtros paslaugos (CPC 851, 852, išskyrus psichologų paslaugas <sup>1</sup> , ir 853)	PTPS: EU, išskyrus NL, SE: būtinas susitarimas dėl priėmimo su patvirtinta mokslinių tyrimų organizacija <sup>2</sup> . EU, išskyrus CZ, DK, SK: apribojimų nėra. CZ, DK, SK: ekonominių poreikių analizė.  LPD: EU, išskyrus NL, SE: būtinas susitarimas dėl priėmimo su patvirtinta mokslinių tyrimų organizacija <sup>3</sup> . EU, išskyrus BE, CZ, DK, IT, SK: apribojimų nėra. BE, CZ, DK, IT, SK: ekonominių poreikių analizė.
Reklamos paslaugos (CPC 871)	PTPS: BE, DE, EE, ES, FR, HR, IE, IT, LU, NL, PL, PT, SI, SE: apribojimų nėra. AT, BG, CZ, CY, DK, EL, FI, HU, LT, LV, MT, RO, SK: ekonominių poreikių analizė.  LPD: EU: įsipareigojimų nepriimta, išskyrus NL. NL: apribojimų nėra.

<sup>1</sup> CPC 85201 dalis, priskirta medicinos ir stomatologijos paslaugoms.

<sup>2</sup> Visose valstybėse narėse, išskyrus DK, mokslinių tyrimų organizacijos patvirtinimas ir susitarimas dėl priėmimo turi atitikti pagal 2005 m. spalio 12 d. ES Direktyvą 2005/71/EB nustatytas sąlygas.

<sup>3</sup> Visose valstybėse narėse, išskyrus DK, mokslinių tyrimų organizacijos patvirtinimas ir susitarimas dėl priėmimo turi atitikti pagal 2005 m. spalio 12 d. ES Direktyvą 2005/71/EB nustatytas sąlygas.

Sektorius arba subsektorius	Išlygų aprašymas
<p>Rinkos tyrimų ir nuomonės apklausos paslaugos (CPC 864)</p>	<p>PTPS: BE, DE, EE, ES, FR, IE, IT, LU, NL, PL, SE: apribojimų nėra. AT, BG, CZ, CY, DK, EL, FI, HR, LV, MT, RO, SI, SK: ekonominių poreikių analizė. PT: apribojimų nėra, išskyrus viešosios nuomonės apklausos paslaugas (CPC 86402), dėl kurių įsipareigojimų neprisiimta. HU, LT: ekonominių poreikių analizė, išskyrus viešosios nuomonės apklausos paslaugas (CPC 86402), dėl kurių įsipareigojimų neprisiimta.</p> <p>LPD: DE, EE, FR, IE, LU, NL, PL, SE: apribojimų nėra. AT, BE, BG, CZ, CY, DK, EL, ES, FI, HR, IT, LV, MT, RO, SI, SK: ekonominių poreikių analizė. PT: apribojimų nėra, išskyrus viešosios nuomonės apklausos paslaugas (CPC 86402), dėl kurių įsipareigojimų neprisiimta. HU, LT: ekonominių poreikių analizė, išskyrus viešosios nuomonės apklausos paslaugas (CPC 86402), dėl kurių įsipareigojimų neprisiimta.</p>
<p>Valdymo konsultacijų paslaugos (CPC 865)</p>	<p>PTPS: BE, DE, EE, EL, ES, FI, FR, HR, IE, IT, LV, LU, MT, NL, PL, PT, SI, SE: apribojimų nėra. AT, BG, CZ, CY, HU, LT, RO, SK: ekonominių poreikių analizė. DK: ekonominių poreikių analizė, išskyrus PTPS, kurių laikino buvimo šalyje trukmė – iki trijų mėnesių.</p> <p>LPD: CY, DE, EE, EL, FI, FR, IE, LV, LU, MT, NL, PL, PT, SI, SE: apribojimų nėra. AT, BE, BG, CZ, DK, ES, HR, HU, IT, LT, RO, SK: ekonominių poreikių analizė.</p>



Sektorius arba subsektorius	Išlygų aprašymas
<p>Su valdymo konsultacijomis susijusios paslaugos (CPC 866)</p>	<p>PTPS: BE, DE, EE, EL, ES, FI, FR, HR, IE, IT, LV, LU, MT, NL, PL, PT, SI, SE: apribojimų nėra. AT, BG, CZ, CY, LT, RO, SK: ekonominių poreikių analizė. DK: ekonominių poreikių analizė, išskyrus PTPS, kurių laikino buvimo šalyje trukmė – iki trijų mėnesių. HU: ekonominių poreikių analizė, išskyrus arbitražo ir taikinimo paslaugas (CPC 86602), dėl kurių įsipareigojimų neprisiimta.</p> <p>LPD: CY, DE, EE, EL, FI, FR, IE, LV, LU, MT, NL, PL, PT, SI, SE: apribojimų nėra. AT, BE, BG, CZ, DK, ES, HR, IT, LT, RO, SK: ekonominių poreikių analizė. HU: ekonominių poreikių analizė, išskyrus arbitražo ir taikinimo paslaugas (CPC 86602), dėl kurių įsipareigojimų neprisiimta.</p>
<p>Techninio tikrinimo ir analizės paslaugos (CPC 8676)</p>	<p>PTPS: BE, DE, EE, EL, ES, FR, HR, IE, IT, LU, NL, PL, SI, SE: apribojimų nėra. AT, BG, CZ, CY, FI, HU, LT, LV, MT, PT, RO, SK: ekonominių poreikių analizė. DK: ekonominių poreikių analizė, išskyrus PTPS, kurių laikino buvimo šalyje trukmė – iki trijų mėnesių.</p> <p>LPD: EU: įsipareigojimų neprisiimta, išskyrus NL. NL: apribojimų nėra.</p>

Sektorius arba subsektorius	Išlygų aprašymas
<p>Susijusios mokslinių ir techninių konsultacijų paslaugos (CPC 8675)</p>	<p>PTPS: BE, EE, EL, ES, HR, IE, IT, LU, NL, PL, SI, SE: apribojimų nėra. AT, CZ, CY, DE, DK, FI, HU, LT, LV, MT, PT, RO, SK: ekonominių poreikių analizė. DE: apribojimų nėra, išskyrus valstybės institucijų paskirtus inspektorius, dėl kurių: įsipareigojimų neprisiimta. FR: apribojimų nėra, išskyrus tyrinėjimo operacijas, susijusias su nuosavybės teisių nustatymu ir su žemės teise, dėl kurių įsipareigojimų neprisiimta. BG: įsipareigojimų neprisiimta.</p> <p>LPD: EU: įsipareigojimų neprisiimta, išskyrus NL. NL: apribojimų nėra.</p>
<p>Kasyba (CPC 883, tik patariamąsios ir konsultacijų paslaugos)</p>	<p>PTPS: BE, DE, EE, EL, ES, FI, FR, HR, IE, IT, LV, LU, MT, NL, PL, PT, SI, SE: apribojimų nėra. AT, BG, CZ, CY, HU, LT, RO, SK: ekonominių poreikių analizė. DK: ekonominių poreikių analizė, išskyrus PTPS, kurių laikino buvimo šalyje trukmė – iki trijų mėnesių.</p> <p>LPD: DE, EE, EL, FI, FR, HR, IE, LV, LU, MT, NL, PT, SI, SE: apribojimų nėra. AT, BE, BG, CZ, CY, DK, ES, HU, IT, LT, PL, RO, SK: ekonominių poreikių analizė.</p>

Sektorius arba subsektorius	Išlygų aprašymas
<p>Laivų techninė priežiūra ir remontas (dalis CPC 8868)</p>	<p>PTPS: BE, EE, EL, ES, FR, HR, IT, LV, LU, NL, PL, PT, SI, SE: apribojimų nėra.</p> <p>AT, BG, CZ, CY, DE, DK, FI, HU, IE, LT, MT, RO, SK: ekonominių poreikių analizė.</p> <p>LPD: EU: įsipareigojimų neprisiimta, išskyrus NL. NL: apribojimų nėra.</p>
<p>Geležinkelių transporto įrangos techninė priežiūra ir remontas (dalis CPC 8868)</p>	<p>PTPS: BE, EE, EL, ES, FR, HR, IT, LV, LU, MT, NL, PL, PT, SI, SE: apribojimų nėra.</p> <p>AT, BG, CZ, CY, DE, DK, FI, HU, IE, LT, RO, SK: ekonominių poreikių analizė.</p> <p>LPD: EU: įsipareigojimų neprisiimta, išskyrus NL. NL: apribojimų nėra.</p>
<p>Variklinių transporto priemonių, motociklų, sniegaigčių ir kelių transporto įrangos techninė priežiūra ir remontas (CPC 6112, 6122, dalis 8867 ir dalis 8868)</p>	<p>PTPS: BE, EE, EL, ES, FR, HR, IT, LV, LU, NL, PL, PT, SI, SE: apribojimų nėra.</p> <p>AT, BG, CZ, CY, DE, DK, FI, HU, IE, LT, MT, RO, SK: ekonominių poreikių analizė.</p> <p>LPD: EU: įsipareigojimų neprisiimta, išskyrus NL. NL: apribojimų nėra.</p>

Sektorius arba subsektorius	Išlygų aprašymas
<p>Orlaivių ir jų dalių techninė priežiūra ir remontas (dalis CPC 8868)</p>	<p>PTPS: BE, EE, EL, ES, FR, HR, IT, LV, LU, MT, NL, PL, PT, SI, SE: apribojimų nėra. AT, BG, CZ, CY, DE, DK, FI, HU, IE, LT, RO, SK: ekonominių poreikių analizė.</p> <p>LPD: EU: įsipareigojimų neprisiimta, išskyrus NL. NL: apribojimų nėra.</p>
<p>Gaminių iš metalo, mašinų (ne įstaigos), įrangos (ne transporto ir ne įstaigos), taip pat asmeninių ir namų ūkio reikmenų techninė priežiūra ir remontas<sup>1</sup> (CPC 633, 7545, 8861, 8862, 8864, 8865 ir 8866)</p>	<p>PTPS: BE, EE, EL, ES, FR, HR, IT, LV, LU, MT, NL, PL, PT, SI, SE: apribojimų nėra. AT, BG, CZ, CY, DE, DK, HU, IE, LT, RO, SK: ekonominių poreikių analizė.</p> <p>FI: įsipareigojimų neprisiimta, išskyrus pagal sutartį po pardavimo arba po nuomos; dėl asmeninių ir namų ūkio reikmenų techninės priežiūros ir remonto (CPC 633). ekonominių poreikių analizė.</p> <p>LPD: EU: įsipareigojimų neprisiimta, išskyrus NL. NL: apribojimų nėra.</p>

<sup>1</sup> Įstaigos mašinų ir įrangos (įskaitant kompiuterius) techninės priežiūros ir remonto paslaugos (CPC 845) aptariamoms kompiuterių paslaugų dalyje.

Sektorius arba subsektorius	Išlygų aprašymas
<p>Vertimo raštu ir žodžiu paslaugos (CPC 87905, išskyrus oficialią ar sertifikuotą veiklą)</p>	<p>PTPS: BE, CY, DE, EE, EL, ES, FR, HR, IT, LU, MT, NL, PL, PT, SI, SE: apribojimų nėra. AT, BG, CZ, DK, FI, HU, IE, LT, LV, RO, SK: ekonominių poreikių analizė.</p> <p>LPD: CY, DE, EE, FR, LU, LV, MT, NL, PL, PT, SI, SE: apribojimų nėra. AT, BE, BG, CZ, DK, EL, ES, FI, HU, IE, IT, LT, RO, SK: ekonominių poreikių analizė. HR: įsipareigojimų neprisita.</p>
<p>Telekomunikacijų paslaugos (CPC 7544, tik patariamąsios ir konsultacijų paslaugos)</p>	<p>PTPS: BE, DE, EE, EL, ES, FI, FR, HR, IE, IT, LV, LU, MT, NL, PL, PT, SI, SE: apribojimų nėra. AT, BG, CZ, CY, HU, LT, RO, SK: ekonominių poreikių analizė. DK: ekonominių poreikių analizė, išskyrus PTPS, kurių laikino buvimo šalyje trukmė – iki trijų mėnesių.</p> <p>LPD: DE, EE, EL, FI, FR, HR, IE, LV, LU, MT, NL, PL, PT, SI, SE: apribojimų nėra. AT, BE, BG, CZ, CY, DK, ES, HU, IT, LT, RO, SK: ekonominių poreikių analizė.</p>

Sektorius arba subsektorius	Išlygų aprašymas
Pašto ir pasiuntinių paslaugos (CPC 751, tik patariamąsios ir konsultacijų paslaugos)	<p>PTPS: BE, DE, EE, EL, ES, FR, HR, IE, IT, LV, LU, MT, NL, PL, PT, SI, SE: apribojimų nėra.</p> <p>AT, BG, CZ, CY, FI, HU, LT, RO, SK: ekonominių poreikių analizė.</p> <p>DK: ekonominių poreikių analizė, išskyrus PTPS, kurių laikino buvimo šalyje trukmė – iki trijų mėnesių.</p> <p>LPD: DE, EE, EL, FR, HR, IE, LV, LU, MT, NL, PL, PT, SI, SE: apribojimų nėra.</p> <p>AT, BE, BG, CZ, CY, DK, ES, FI, HU, IT, LT, RO, SK: ekonominių poreikių analizė.</p>
Statybos ir susijusios inžinerijos paslaugos (CPC 511, 512, 513, 514, 515, 516, 517 ir 518. BG: CPC 512, 5131, 5132, 5135, 514, 5161, 5162, 51641, 51643, 51644, 5165 ir 517)	<p>PTPS: EU: įsipareigojimų nepriimta, išskyrus BE, CZ, DK, ES, NL ir SE. BE, DK, ES, NL, SE: apribojimų nėra.</p> <p>CZ: ekonominių poreikių analizė.</p> <p>LPD: EU: įsipareigojimų nepriimta, išskyrus NL. NL: apribojimų nėra.</p>
Statybvietės žvalgomieji darbai (CPC 5111)	<p>PTPS: BE, DE, EE, EL, ES, FR, HR, IE, IT, LU, MT, NL, PL, PT, SI, SE: apribojimų nėra.</p> <p>AT, BG, CZ, CY, FI, HU, LT, LV, RO, SK: ekonominių poreikių analizė.</p> <p>DK: ekonominių poreikių analizė, išskyrus PTPS, kurių laikino buvimo šalyje trukmė – iki trijų mėnesių.</p> <p>LPD: EU: įsipareigojimų nepriimta.</p>

Sektorius arba subsektorius	Išlygų aprašymas
<p>Aukštojo mokslo paslaugos (CPC 923)</p>	<p>PTPS:  EU, išskyrus LU, SE: įsipareigojimų neprisiimta.  LU: įsipareigojimų neprisiimta, išskyrus dėl universitetų profesorių, dėl kurių: apribojimų nėra.  SE: apribojimų nėra, išskyrus dėl valstybės finansuojamų ir privačiai finansuojamų švietimo paslaugų teikėjų, gaunančių kokios nors formos valstybės paramą, dėl kurių įsipareigojimų neprisiimta.</p> <p>LPD:  EU, išskyrus SE: įsipareigojimų neprisiimta.  SE: apribojimų nėra, išskyrus dėl valstybės finansuojamų ir privačiai finansuojamų švietimo paslaugų teikėjų, gaunančių kokios nors formos valstybės paramą, dėl kurių įsipareigojimų neprisiimta.</p>
<p>Žemės ūkis, medžioklė ir miškininkystė (CPC 881, tik patariamąsios ir konsultacijų paslaugos)</p>	<p>PTPS:  EU, išskyrus BE, DE, DK, ES, FI, HR ir SE: įsipareigojimų neprisiimta.  BE, DE, ES, HR, SE: apribojimų nėra.  DK: ekonominių poreikių analizė.  FI: įsipareigojimų neprisiimta, išskyrus su miškininkyste susijusias patariamąsias ir konsultacijų paslaugas, dėl kurių: apribojimų nėra.</p> <p>LPD:  EU: įsipareigojimų neprisiimta.</p>
<p>Aplinkosaugos paslaugos (CPC 9401, 9402, 9403, 9404, dalis 94060, 9405, dalis 9406 ir 9409)</p>	<p>PTPS:  BE, EE, ES, FI, FR, HR, IE, IT, LU, MT, NL, PL, PT, SI, SE: apribojimų nėra.  AT, BG, CZ, CY, DE, DK, EL, HU, LT, LV, RO, SK: ekonominių poreikių analizė.</p> <p>LPD:  EU: įsipareigojimų neprisiimta.</p>

Sektorius arba subsektorius	Išlygų aprašymas
Draudimo ir su draudimu susijusios paslaugos (tik patariamąsios ir konsultacijų paslaugos)	<p>PTPS: BE, DE, EE, EL, ES, FR, HR, IE, IT, LV, LU, MT, NL, PL, PT, SI, SE: apribojimų nėra. AT, BG, CZ, CY, FI, LT, RO, SK: ekonominių poreikių analizė. DK: ekonominių poreikių analizė, išskyrus PTPS, kurių laikino buvimo šalyje trukmė – iki trijų mėnesių. HU: įsipareigojimų neprisita.</p> <p>LPD: DE, EE, EL, FR, HR, IE, LV, LU, MT, NL, PT, SI, SE: apribojimų nėra. AT, BE, BG, CZ, CY, DK, ES, FI, IT, LT, PL, RO, SK: ekonominių poreikių analizė. HU: įsipareigojimų neprisita.</p>
Kitos finansinės paslaugos (tik patariamąsios ir konsultacijų paslaugos)	<p>PTPS: BE, DE, ES, EE, EL, FR, HR, IE, IT, LV, LU, MT, NL, PL, PT, SI, SE: apribojimų nėra. AT, BG, CZ, CY, FI, LT, RO, SK: ekonominių poreikių analizė. DK: ekonominių poreikių analizė, išskyrus PTPS, kurių laikino buvimo šalyje trukmė – iki trijų mėnesių. HU: įsipareigojimų neprisita.</p> <p>LPD: DE, EE, EL, FR, HR, IE, LV, LU, MT, NL, PT, SI, SE: apribojimų nėra. AT, BE, BG, CZ, CY, DK, ES, FI, IT, LT, PL, RO, SK: ekonominių poreikių analizė. HU: įsipareigojimų neprisita.</p>



Sektorius arba subsektorius	Išlygų aprašymas
Transportas (CPC 71, 72, 73 ir 74, tik patariamąsios ir konsultacijų paslaugos)	<p>PTPS: DE, EE, EL, ES, FI, FR, HR, IE, IT, LV, LU, MT, NL, PL, PT, SI, SE: apribojimų nėra.</p> <p>AT, BG, CZ, CY, HU, LT, RO, SK: ekonominių poreikių analizė.</p> <p>DK: ekonominių poreikių analizė, išskyrus PTPS, kurių laikino buvimo šalyje trukmė – iki trijų mėnesių.</p> <p>BE: įsipareigojimų neprisiimta.</p> <p>LPD: CY, DE, EE, EL, FI, FR, HR, IE, LV, LU, MT, NL, PT, SI, SE: apribojimų nėra.</p> <p>AT, BG, CZ, DK, ES, HU, IT, LT, RO, SK: ekonominių poreikių analizė.</p> <p>PL: ekonominių poreikių analizė, išskyrus oro transporto paslaugas, dėl kurių: apribojimų nėra.</p> <p>BE: įsipareigojimų neprisiimta.</p>
Kelionių agentūrų ir kelionių organizatorių paslaugos (įskaitant kelionių vadovų paslaugas <sup>1</sup> ) (CPC 7471)	<p>PTPS: AT, CY, CZ, DE, EE, ES, FR, HR, IT, LU, NL, PL, SI, SE: apribojimų nėra.</p> <p>BG, EL, FI, HU, LT, LV, MT, PT, RO, SK: ekonominių poreikių analizė.</p> <p>DK: ekonominių poreikių analizė, išskyrus PTPS, kurių laikino buvimo šalyje trukmė – iki trijų mėnesių.</p> <p>BE, IE: įsipareigojimų neprisiimta, išskyrus dėl kelionių vadovų, dėl kurių apribojimų nėra.</p> <p>LPD: EU: įsipareigojimų neprisiimta.</p>

<sup>1</sup> Paslaugų teikėjai, kurie lydi ne mažiau kaip 10 fizinių asmenų grupę, bet konkrečiose vietovėse neteikia gido paslaugų.

Sektorius arba subsektorius	Išlygų aprašymas
<p>Turistų gidų paslaugos (CPC 7472)</p>	<p>PTPS: NL, PT, SE: apribojimų nėra. AT, BE, BG, CY, CZ, DE, DK, EE, FI, FR, EL, HU, IE, IT, LV, LU, MT, RO, SK, SI: ekonominių poreikių analizė. ES, HR, LT, PL: įsipareigojimų neprisiiimta.</p> <p>LPD: EU: įsipareigojimų neprisiiimta.</p>
<p>Gamybos pramonė (CPC 884 ir 885, tik patariamąsios ir konsultacijų paslaugos)</p>	<p>PTPS: BE, DE, EE, EL, ES, FI, FR, HR, IE, IT, LV, LU, MT, NL, PL, PT, SI, SE: apribojimų nėra. AT, BG, CZ, CY, HU, LT, RO, SK: ekonominių poreikių analizė. DK: ekonominių poreikių analizė, išskyrus PTPS, kurių laikino buvimo šalyje trukmė – iki trijų mėnesių.</p> <p>LPD: DE, EE, EL, FI, FR, HR, IE, LV, LU, MT, NL, PT, SI, SE: apribojimų nėra. AT, BE, BG, CZ, CY, DK, ES, HU, IT, LT, PL, RO, SK: ekonominių poreikių analizė.</p>

## 13. Jungtinės Karalystės išlygos:

Sektorius arba subsektorius	Išlygų aprašymas
Visi sektoriai	Apribojimų nėra.
Teisinių konsultacijų tarptautinės viešosios teisės ir buveinės jurisdikcijos teisės klausimais paslaugos (dalis CPC 861)	PTPS: apribojimų nėra.  LPD: apribojimų nėra.
Apskaitos ir buhalterijos paslaugos (CPC 86212, išskyrus audito paslaugas, 86213, 86219 ir 86220)	PTPS: apribojimų nėra.  LPD: įsipareigojimų neprisimta.
Mokesčių konsultacijų paslaugos (CPC 863) <sup>1</sup>	PTPS: apribojimų nėra.  LPD: įsipareigojimų neprisimta.
Architektūros paslaugos ir miestų planavimo ir kraštovaizdžio architektūros paslaugos (CPC 8671 ir 8674)	PTPS: apribojimų nėra.  LPD: apribojimų nėra.

<sup>1</sup> Neapima teisinių konsultacijų ir teisinio atstovavimo mokesčių klausimais paslaugų, kurios priskirtos teisinių konsultacijų tarptautinės viešosios teisės ir buveinės jurisdikcijos teisės klausimais paslaugoms.

Sektorius arba subsektorius	Išlygų aprašymas
Inžinerijos paslaugos ir suvienytosios inžinerijos paslaugos (CPC 8672 ir 8673)	PTPS: apribojimų nėra.  LPD: apribojimų nėra.
Medicinos (įskaitant psichologų) ir stomatologijos paslaugos (CPC 9312 ir dalis 85201)	PTPS: įsipareigojimų neprisiiimta.  LPD: įsipareigojimų neprisiiimta.
Veterinarijos paslaugos (CPC 932)	PTPS: įsipareigojimų neprisiiimta.  LPD: įsipareigojimų neprisiiimta.
Akušerijos paslaugos (dalis CPC 93191)	PTPS: įsipareigojimų neprisiiimta.  LPD: įsipareigojimų neprisiiimta.
Slaugytojų, fizioterapeutų ir paramedikų teikiamos paslaugos (dalis CPC 93191)	PTPS: įsipareigojimų neprisiiimta.  LPD: įsipareigojimų neprisiiimta.

Sektorius arba subsektorius	Išlygų aprašymas
Kompiuterių ir su jais susijusios paslaugos (CPC 84)	PTPS: UK: apribojimų nėra.  LPD: apribojimų nėra.
Mokslinių tyrimų ir plėtros paslaugos (CPC 851, 852, išskyrus psichologų paslaugas <sup>1</sup> , ir 853)	PTPS: apribojimų nėra.  LPD: Apribojimų nėra.
Reklamos paslaugos (CPC 871)	PTPS: apribojimų nėra.  LPD: įsipareigojimų neprisiiimta.
Rinkos tyrimų ir nuomonės apklausos paslaugos (CPC 864)	PTPS: apribojimų nėra.  LPD: apribojimų nėra.
Valdymo konsultacijų paslaugos (CPC 865)	PTPS: apribojimų nėra.  LPD: apribojimų nėra.

<sup>1</sup> CPC 85201 dalis, priskirta medicinos ir stomatologijos paslaugoms.

Sektorius arba subsektorius	Išlygų aprašymas
Su valdymo konsultacijomis susijusios paslaugos (CPC 866)	PTPS: apribojimų nėra.  LPD: apribojimų nėra.
Techninio tikrinimo ir analizės paslaugos (CPC 8676)	PTPS: apribojimų nėra.  LPD: įsipareigojimų neprisiiimta.
Susijusios mokslinių ir techninių konsultacijų paslaugos (CPC 8675)	PTPS: apribojimų nėra.  LPD: įsipareigojimų neprisiiimta.
Kasyba (CPC 883, tik patariamąsios ir konsultacijų paslaugos)	PTPS: apribojimų nėra.  LPD: apribojimų nėra.
Laivų techninė priežiūra ir remontas (dalis CPC 8868)	PTPS: apribojimų nėra.  LPD: įsipareigojimų neprisiiimta.

Sektorius arba subsektorius	Išlygų aprašymas
Geležinkelių transporto įrangos techninė priežiūra ir remontas (dalis CPC 8868)	PTPS: apribojimų nėra.  LPD: įsipareigojimų neprisiimta.
Variklinių transporto priemonių, motociklų, sniegaigčių ir kelių transporto įrangos techninė priežiūra ir remontas (CPC 6112, 6122, dalis 8867 ir dalis 8868)	PTPS: apribojimų nėra.  LPD: įsipareigojimų neprisiimta.
Orlaivių ir jų dalių techninė priežiūra ir remontas (dalis CPC 8868)	PTPS: apribojimų nėra.  LPD: įsipareigojimų neprisiimta.
Gaminių iš metalo, mašinų (ne įstaigos), įrangos (ne transporto ir ne įstaigos), taip pat asmeninių ir namų ūkio reikmenų techninė priežiūra ir remontas <sup>1</sup> (CPC 633, 7545, 8861, 8862, 8864, 8865 ir 8866)	PTPS: apribojimų nėra.  LPD: įsipareigojimų neprisiimta.

<sup>1</sup> Įstaigos mašinų ir įrangos (įskaitant kompiuterius) techninės priežiūros ir remonto paslaugos (CPC 845) aptariamoms kompiuterių paslaugų dalyje.

Sektorius arba subsektorius	Išlygų aprašymas
Vertimo raštu ir žodžiu paslaugos (CPC 87905, išskyrus oficialią ar sertifikuotą veiklą)	PTPS: apribojimų nėra.  LPD: apribojimų nėra.
Telekomunikacijų paslaugos (CPC 7544, tik patariamąsios ir konsultacijų paslaugos)	PTPS: apribojimų nėra.  LPD: apribojimų nėra.
Pašto ir pasiuntinių paslaugos (CPC 751, tik patariamąsios ir konsultacijų paslaugos)	PTPS: apribojimų nėra.  LPD: apribojimų nėra.
Statybos ir susijusios inžinerijos paslaugos (CPC 511, 512, 513, 514, 515, 516, 517 ir 518. BG: CPC 512, 5131, 5132, 5135, 514, 5161, 5162, 51641, 51643, 51644, 5165 ir 517)	PTPS: įsipareigojimų neprisiiimta.  LPD: įsipareigojimų neprisiiimta.
Statybviėtės žvalgomieji darbai (CPC 5111)	PTPS: apribojimų nėra.  LPD: įsipareigojimų neprisiiimta.



Sektorius arba subsektorius	Išlygų aprašymas
Aukštojo mokslo paslaugos (CPC 923)	PTPS: įsipareigojimų neprisiiimta.  LPD: įsipareigojimų neprisiiimta.
Žemės ūkis, medžioklė ir miškininkystė (CPC 881, tik patariamąsios ir konsultacijų paslaugos)	PTPS: įsipareigojimų neprisiiimta.  LPD: įsipareigojimų neprisiiimta.
Aplinkosaugos paslaugos (CPC 9401, 9402, 9403, 9404, dalis 94060, 9405, dalis 9406 ir 9409)	PTPS: apribojimų nėra.  LPD: įsipareigojimų neprisiiimta.
Draudimo ir su draudimu susijusios paslaugos (tik patariamąsios ir konsultacijų paslaugos)	PTPS: apribojimų nėra.  LPD: apribojimų nėra.
Kitos finansinės paslaugos (tik patariamąsios ir konsultacijų paslaugos)	PTPS: apribojimų nėra.  LPD: apribojimų nėra.

Sektorius arba subsektorius	Išlygų aprašymas
Transportas (CPC 71, 72, 73 ir 74, tik patariamosios ir konsultacijų paslaugos)	PTPS: apribojimų nėra.  LPD: apribojimų nėra.
Kelionių agentūrų ir kelionių organizatorių paslaugos (įskaitant kelionių vadovų paslaugas <sup>1</sup> ) (CPC 7471)	PTPS: apribojimų nėra.  LPD: įsipareigojimų neprisiiimta.
Turistų gidų paslaugos (CPC 7472)	PTPS: apribojimų nėra.  LPD: įsipareigojimų neprisiiimta.
Gamybos pramonė (CPC 884 ir 885, tik patariamosios ir konsultacijų paslaugos)	PTPS: apribojimų nėra.  LPD: apribojimų nėra.

---

<sup>1</sup> Paslaugų teikėjai, kurie lydi ne mažiau kaip 10 fizinių asmenų grupę, bet konkrečiose vietovėse neteikia gido paslaugų.

**23 PRIEDAS****FIZINIŲ ASMENŲ JUDĖJIMAS****1 STRAIPSNIS**

Su atvykimu ir laikinu buvimu šalyje susiję procedūriniai įsipareigojimai

Šalys stengiasi užtikrinti, kad pagal atitinkamus Susitarime nustatytus Šalių įsipareigojimus prašymai leisti atvykti ir laikinai būti šalyje būtų nagrinėjami laikantis gerosios administracinės praktikos:

- a) kiekviena Šalis užtikrina, kad kompetentingų institucijų nustatytais mokesčiais už prašymų leisti atvykti ir laikinai būti šalyje nagrinėjimą nebūtų be reikalo trikdoma ar gaišinama prekyba paslaugomis pagal šį Susitarimą;
- b) dokumentai, kuriuos pareiškėjai – trumpam verslo reikalais atvykstantys svečiai – kiekvienos Šalies kompetentingų institucijų nuožiūra turi pateikti kartu su prašymu leisti atvykti ir laikinai būti šalyje, turėtų atitikti jų surinkimo tikslą;
- c) išsamius prašymus leisti atvykti ir laikinai būti šalyje kiekvienos Šalies kompetentingos institucijos nagrinėja kuo operatyviau;

- d) kiekvienos Šalies kompetentingos institucijos, gavusios pagrįstą pareiškėjo prašymą, stengiasi nepagrįstai nedelsdamos pateikti informaciją apie prašymo statusą;
- e) jeigu Šalies kompetentingoms institucijoms reikia iš pareiškėjo gauti papildomos informacijos, kad galėtų išnagrinėti prašymą, jos nepagrįstai nedelsdamos apie tai praneša pareiškėjui;
- f) netrukus po to, kai priimamas sprendimas, kiekvienos Šalies kompetentingos institucijos pareiškėjui praneša apie prašymo nagrinėjimo rezultatus;
- g) jeigu prašymas patvirtinamas, kiekvienos Šalies kompetentingos institucijos pareiškėjui praneša, kiek laiko jam leista būti šalyje, ir kitas susijusias sąlygas;
- h) jeigu prašymas atmetamas, Šalies kompetentingos institucijos, gavusios prašymą arba savo iniciatyva, pateikia pareiškėjui informaciją apie taikomas peržiūros ir apskundimo procedūras, ir
- i) kiekviena Šalis stengiasi priimti ir nagrinėti elektroniniu būdu pateikiamus prašymus.

## 2 STRAIPSNIS

Papildomi procedūriniai įsipareigojimai, taikomi bendrovės viduje perkeliams asmenims ir jų partneriui (-ei), vaikams bei šeimos nariams<sup>1</sup>

1. Kuo greičiau, bet ne vėliau kaip per 90 dienų nuo išsamaus prašymo pateikimo datos kiekvienos Šalies kompetentingos institucijos priima sprendimą dėl prašymo išduoti leidimą bendrovės viduje perkeliama asmeniui atvykti arba laikinai būti šalyje arba pratęsti jo galiojimą ir raštu, laikydamosi pranešimo procedūrų pagal nacionalinę teisę, apie sprendimą praneša prašymą pateikusiam asmeniui.
2. Jei su prašymu pateikta patvirtinamoji informacija arba dokumentai yra neišsamūs, atitinkamos kompetentingos institucijos per pagrįstą laikotarpį stengiasi pranešti prašymą pateikusiam asmeniui, kokia papildoma informacija reikalinga, ir nustato pagrįstą terminą tokiai informacijai pateikti. 1 dalyje nurodytas laikotarpis sustabdomas, kol kompetentingos institucijos gaus reikiamą papildomą informaciją.
3. Sąjunga Jungtinės Karalystės fizinių asmenų, kurie yra bendrovės viduje į Sąjungą perkeliama asmenys, šeimos nariams suteikia teisę atvykti ir laikinai būti šalyje, suteikiamą bendrovės viduje perkeliama asmens šeimos nariams pagal Europos Parlamento ir Tarybos direktyvos 2014/66/ES<sup>2</sup> 19 straipsnį.

---

<sup>1</sup> 1, 2 ir 3 dalys netaikomos valstybėms narėms, kurioms netaikoma 2014 m. gegužės 15 d. Europos Parlamento ir Tarybos direktyva 2014/66/ES dėl bendrovės viduje perkeliama trečiųjų šalių piliečių atvykimo ir apsigyvenimo sąlygų (ES OL L 157, 2014 5 27, p. 1) (BVPA direktyva).

<sup>2</sup> 2014 m. gegužės 15 d. Europos Parlamento ir Tarybos direktyva 2014/66/ES dėl bendrovės viduje perkeliama trečiųjų šalių piliečių atvykimo ir apsigyvenimo sąlygų (ES OL L 157, 2014 5 27, p. 1).

4. Jungtinė Karalystė leidžia atvykti ir laikinai būti šalyje bendrovės viduje perkeliamų asmenų partneriams ir išlaikomiems vaikams, kaip leidžiama pagal Jungtinės Karalystės imigracijos taisykles.
  5. Jungtinė Karalystė leidžia 4 dalyje nurodytiems bendrovės viduje perkeliamų asmenų partneriams ir išlaikomiems vaikams vizos galiojimo laikotarpiu dirbti pagal darbo sutartį arba savarankiškai ir nereikalauja, kad jie gautų leidimą dirbti.
-

**24 PRIEDAS****PROFESINIŲ KVALIFIKACIJŲ PRIPAŽINIMO SUSITARIMŲ GAIRĖS****A SKIRSNIS****BENDROSIOS NUOSTATOS****Įvadas**

1. Šiame priede pateikiamos susitarimų dėl profesinių kvalifikacijų pripažinimo sąlygų (toliau – susitarimai) gairės, kaip numatyta šio Susitarimo 158 straipsnyje.
2. Pagal šio Susitarimo 158 straipsnį į šias gaires atsižvelgia Šalių profesinės organizacijos arba valdžios institucijos rengdamos bendras rekomendacijas (toliau – bendros rekomendacijos).
3. Šios gairės yra neprivalomos, nebaigtinės ir jomis nekeičiamos Šalių teisės ir pareigos pagal šį Susitarimą, taip pat nedaromas joms poveikis. Jose nustatomas tipinis susitarimų turinys ir pateikiami bendrieji nurodymai dėl susitarimo ekonominės vertės ir atitinkamų profesinės kvalifikacijos sistemų suderinamumo.

4. Ne visi šių gairių elementai gali būti svarbūs visais atvejais, o profesinės organizacijos ir valdžios institucijos gali į savo bendras rekomendacijas įtraukti bet kokį kitą šį Susitarimą atitinkantį elementą, kuris, jų nuomone, yra susijęs su atitinkamos profesijos organizavimu ir atitinkama profesine veikla.
5. Į šias gaires turėtų atsižvelgti Partnerystės taryba, spręsdama, ar parengti ir patvirtinti susitarimus. Jomis nedaromas poveikis jos atliekamai bendrų rekomendacijų derėjimo su šio Susitarimo antros dalies pirmo podalio II antraštine dalimi peržiūrai ir galimybei savo nuožiūra atsižvelgti į elementus, kurie, jos nuomone, yra svarbūs, įskaitant bendrose rekomendacijose pateiktus elementus.

## B SKIRSNIS

### SUSITARIMO FORMA IR TURINYS

6. Šiame skirsnyje pateikiamas tipinis susitarimo turinys, kurio dalis nepriklauso profesinių organizacijų ar institucijų, rengiančių bendras rekomendacijas, kompetencijai. Vis dėlto šie aspektai yra naudinga informacija, į kurią turėtų būti atsižvelgiama rengiant bendras rekomendacijas, kad jos būtų geriau pritaikytos galimai susitarimo taikymo sričiai.



7. Šiuo Susitarimu konkrečiai reglamentuojami klausimai, kurie taikomi susitarimams (pavyzdžiui, susitarimo geografinė taikymo sritis, jo sąveika su numatytomis Susitarimo neatitinkančiomis priemonėmis, ginčų sprendimo sistema, apskundimo mechanizmai, susitarimo stebėsenos ir peržiūros mechanizmai), neturėtų būti aptariamami bendrose rekomendacijose.
8. Susitarime gali būti nustatyti skirtingi profesinių kvalifikacijų pripažinimo Šalyje mechanizmai. Taip pat jame gali būti nustatyta tik (bet nebūtinai) susitarimo taikymo sritis, procedūrinės nuostatos, pripažinimo pasekmės bei papildomi reikalavimai ir administracinę tvarka.
9. Partnerystės tarybos priimtame susitarime turėtų būti numatyta galimų veiksmų laisvė kompetentingoms institucijoms, priimančioms sprendimus dėl pripažinimo.

#### Susitarimo taikymo sritis

10. Susitarime turėtų būti nustatyta:
  - a) konkreči reglamentuojamoji profesija (-os), atitinkamas profesinis vardas (-ai) ir veikla arba veiklos rūšių grupė, priskiriamos reglamentuojamosios profesinės veiklos sričiai abiejose Šalyse (toliau – veiklos sritis), ir
  - b) tai, ar jis apima profesinių kvalifikacijų pripažinimą siekiant užsiimti profesine veikla pagal terminuotą ar neterminuotą sutartį.

### Pripažinimo sąlygos

11. Susitarime visų pirma gali būti nurodyta:

- a) profesinės kvalifikacijos, būtinos, kad būtų galima suteikti pripažinimą pagal susitarimą (pavyzdžiui, formalios kvalifikacijos įrodymas, profesinė patirtis ar kitas kompetenciją patvirtinantis dokumentas);
- b) už pripažinimą atsakingų institucijų veiksmų laisvė vertinant prašymus pripažinti šias kvalifikacijas, ir
- c) profesinių kvalifikacijų neatitikimo ir spragų klausimams spręsti skirtos procedūros ir skirtumams įveikti skirtos priemonės, įskaitant galimybę taikyti bet kokias kompensacines priemones ar bet kokias kitas atitinkamas sąlygas ir apribojimus.

### Procedūrinės nuostatos

12. Susitarime gali būti nustatyta:

- a) reikalaujami dokumentai ir forma, kuria jie turėtų būti pateikiami (pavyzdžiui, elektroninėmis ar kitomis priemonėmis, taip pat ar turėtų būti pateiktas jų vertimas arba autentiškumo patvirtinimas ir t. t.);
- b) pripažinimo proceso etapai ir procedūros, be kita ko, susiję su galimomis kompensacinėmis priemonėmis, atitinkamomis pareigomis ir laiko terminais, ir
- c) informacijos, susijusios su visais pripažinimo procesų ir reikalavimų aspektais, prieinamumas.

## Pripažinimo pasekmės ir papildomi reikalavimai

13. Susitarime gali būti išdėstytos nuostatos dėl pripažinimo pasekmių (jei aktualu, taip pat dėl galimybės paslaugas teikti įvairiais būdais).
14. Susitarime gali būti aprašyti papildomi reikalavimai siekiant užtikrinti, kad priimančiojoje Šalyje būtų veiksmingai verčiamasi reglamentuojamąja profesija. Tokie reikalavimai, be kita ko, gali būti:
  - a) reikalavimas užsiregistruoti vietos valdžios institucijose;
  - b) tinkamas kalbų mokėjimas;
  - c) geros reputacijos įrodymas;
  - d) priimančiosios Šalies reikalavimų dėl prekybinių ar įmonių pavadinimų naudojimo laikymasis;
  - e) priimančiosios Šalies etikos taisyklių, nepriklausomumo ir profesinio elgesio reikalavimų laikymasis;
  - f) reikalavimas apsidrausti profesinės civilinės atsakomybės draudimu;
  - g) drausminių priemonių, finansinės atsakomybės ir profesinės atsakomybės taisyklės, ir
  - h) tęstinio profesinio tobulinimosi reikalavimai.

### Susitarimo administravimas

15. Susitarime turėtų būti nustatytos sąlygos, kuriomis jis gali būti peržiūrėtas ar panaikintas, ir bet kokios peržiūros ar panaikinimo pasekmės. Taip pat galima apsvarstyti galimybę įtraukti nuostatas, susijusias su anksčiau suteikto pripažinimo pasekmėmis.

### C SKIRSNIS

#### NUMATOMO SUSITARIMO EKONOMINĖ VERTĖ

16. Pagal šio Susitarimo 158 straipsnio 2 dalį bendros rekomendacijos grindžiamos įrodymais pagrįstu numatomo susitarimo ekonominės vertės vertinimu. Tai gali būti ekonominės naudos, kurią susitarimas turėtų duoti abiejų Šalių ekonomikai, vertinimas. Toks vertinimas gali padėti Partnerystės tarybai parengti ir priimti susitarimą.
17. Naudingi elementai būtų tokie aspektai kaip esamas rinkos atvirumo lygis, pramonės poreikiai, rinkos tendencijos ir raida, klientų lūkesčiai bei reikalavimai ir verslo galimybės.
18. Nereikalaujama, kad vertinant būtų atliekama išsami ir visapusiška ekonominė analizė, tačiau vertinime turėtų būti paaiškintas šios profesijos interesas susitarimo priėmimu ir tikėtina nauda Šalims, kuri atsirastų priėmus susitarimą.

## D SKIRSNIS

## ATITINKAMŲ PROFESINIŲ KVALIFIKACIJŲ SISTEMŲ SUDERINAMUMAS

19. Pagal šio Susitarimo 158 straipsnio 2 dalį bendros rekomendacijos grindžiamos įrodymais pagrįstu atitinkamų profesinių kvalifikacijų sistemų suderinamumo vertinimu. Šis vertinimas gali padėti Partnerystės tarybai parengti ir priimti susitarimą.
20. Šiuo procesu siekiama padėti profesinėms organizacijoms ir institucijoms vertinti atitinkamų profesinių kvalifikacijų ir veiklos suderinamumą, siekiant supaprastinti ir palengvinti profesinių kvalifikacijų pripažinimą.

Pirmas žingsnis. Profesinės veiklos srities ir profesinių kvalifikacijų, reikalingų norint užsiimti reglamentuojamąja profesija kiekvienoje Šalyje, įvertinimas

21. Profesinės veiklos srities ir profesinių kvalifikacijų, reikalingų norint užsiimti reglamentuojamąja profesija kiekvienoje Šalyje, įvertinimas turėtų būti grindžiamas visa svarbia informacija.
22. Turėtų būti nustatyti šie elementai:
  - a) veikla arba veiklos rūšių grupės, patenkančios į kiekvienos Šalies reglamentuojamosios profesinės veiklos sritį, ir

- b) profesinės kvalifikacijos, reikalingos kiekvienoje Šalyje norint verstis reglamentuojamąja profesija; tai gali būti bet kuris iš šių elementų:
- i) minimalus reikalaujamas išsilavinimas, pavyzdžiui, priėmimo reikalavimai, išsilavinimo lygis, studijų trukmė ir studijų turinys;
  - ii) minimali reikalaujama profesinė patirtis, pavyzdžiui, praktinio rengimo arba prižiūrimos profesinės praktikos, atliekamos prieš registravimą, išduodant licenciją ar lygiavertį dokumentą, vieta, trukmė ir sąlygos;
  - iii) išlaikyti egzaminai, visų pirma profesinės kompetencijos egzaminai, ir
  - iv) gauta licencija arba lygiavertis dokumentas, kuriuo, *inter alia*, patvirtinama, kad įvykdyti profesinės kvalifikacijos reikalavimai, būtini norint dirbti pagal profesiją.

Antras žingsnis. Profesinės veiklos srities arba profesinių kvalifikacijų, reikalingų norint užsiimti reglamentuojamąja profesija kiekvienoje Šalyje, skirtumų vertinimas

23. Atliekant profesinės veiklos srities arba profesinių kvalifikacijų, reikalingų norint užsiimti reglamentuojamąja profesija kiekvienoje Šalyje, skirtumų vertinimą pirmiausia turėtų būti nustatyti esminiai skirtumai.

24. Profesinės veiklos sritis gali iš esmės skirtis, jei tenkinamos visos šios sąlygos:
- a) vienos ar daugiau rūšių veikla, priskiriama priimančiojoje Šalyje reglamentuojamajai profesijai, tačiau nepriskiriama atitinkamai profesijai kilmės Šalyje;
  - b) tokiai veiklai vykdyti reikalingas specialus rengimas priimančiojoje Šalyje;
  - c) rengimas tokiai veiklai priimančiojoje Šalyje apima iš esmės kitokius dalykus negu tie, kurie įeina į pareiškėjo kvalifikaciją.
25. Profesinės kvalifikacijos, kurių reikalaujama norint užsiimti reglamentuojamąja profesija, gali iš esmės skirtis, jei skiriasi Šalių reikalavimai, susiję su rengimo, būtino norint užsiimti veikla, kurią apima reglamentuojamoji profesija, lygiu, trukme ar turiniu.

#### Trečias žingsnis. Pripažinimo mechanizmai

26. Atsižvelgiant į aplinkybes, gali būti taikomi skirtingi profesinių kvalifikacijų pripažinimo mechanizmai. Šalyje gali būti skirtingų mechanizmų.
27. Jei profesinės veiklos sritis ir profesinės kvalifikacijos, reikalingos norint užsiimti reglamentuojamąja profesija, iš esmės nesiskiria, susitarime gali būti numatytas paprastesnis ir racionalesnis pripažinimo procesas nei tuo atveju, kai esama esminių skirtumų.

28. Jei yra esminių skirtumų, susitarime gali būti numatytos kompensacinės priemonės, pakankamos tokiems skirtumams įveikti.
29. Jei esminiams skirtumams sumažinti naudojamos kompensacinės priemonės, jos turėtų būti proporcingos skirtumams, kuriuos jomis siekiama pašalinti. Vertinant reikiamų kompensacinių priemonių apimtį, būtų galima atsižvelgti į bet kokią praktinę profesinę patirtį arba oficialiai patvirtintą rengimą.
30. Neatsižvelgiant į tai, ar skirtumas yra esminis, ar ne, susitarime gali būti atsižvelgiama į veiksmų laisvę, kurią turėtų turėti kompetentingos institucijos, priimančios sprendimus dėl prašymų pripažinti profesinę kvalifikaciją.
31. Kompensacinės priemonės gali būti įvairių formų, be kita ko:
  - a) prižiūrimos praktikos pagal reglamentuojamąją profesiją priimančiojoje Šalyje laikotarpis, galbūt kartu su tolesniu rengimu, už kurį atsakomybę prisiima kvalifikuotas asmuo ir kurio vertinimas reglamentuojamas;
  - b) atitinkamų priimančiosios Šalies institucijų parengtas arba pripažįstamas testas, siekiant įvertinti pareiškėjo gebėjimą toje Šalyje užsiimti reglamentuojamąją profesija, arba
  - c) laikinas profesinės veiklos srities apribojimas, arba jų derinys.



32. Susitarime galėtų būti numatyta, kad pareiškėjams būtų suteikta galimybė rinktis iš skirtingų kompensacinių priemonių, jei dėl to galėtų sumažėti pareiškėjams tenkanti administracinė našta, o tokios priemonės būtų lygiavertės.
-

**25 PRIEDAS**

## VIEŠIEJI PIRKIMAI

## A SKIRSNIS

## ATITINKAMOS SUTARTIES DĖL VIEŠŲJŲ PIRKIMŲ (SVP) NUOSTATOS

I–III straipsniai, IV straipsnio 1 dalies a punktas, IV straipsnio 2–7 dalys, VI–XV straipsniai, XVI straipsnio 1–3 dalys, XVII ir XVIII straipsniai.

## B SKIRSNIS.

## ĮSIPAREIGOJIMAI DĖL PATEKIMO Į RINKĄ

Šio skirsnio tikslais CPC reiškia Laikinąjį svarbiausių produktų klasifikatorių (*Statistical Papers Series M No. 77, Department of International Economic and Social Affairs, Statistical Office of the United Nations, New York, 1991*).

## B1 POSKIRSNIS

### Europos Sąjunga

Vadovaujantis šio Susitarimo 277 straipsnio 2 ir 3 dalimis, šio Susitarimo antros dalies pirmo podalio VI antraštinė dalis taikoma ne tik viešiesiems pirkimams, kuriems taikomi SVP I priedėlio Europos Sąjungos priedai, bet ir viešiesiems pirkimams, kuriems taikomas šis poskirsnis. SVP I priedėlio Europos Sąjungos 1–7 priedų pastabos taip pat taikomos viešiesiems pirkimams, kuriems taikomas šis poskirsnis, nebent šiame poskirsnyje numatyta kitaip.

Viešieji pirkimai, kuriems taikomas šis poskirsnis

#### 1. Papildomi perkantieji subjektai

Prekių ir paslaugų viešieji pirkimai, nurodyti SVP I priedėlio Europos Sąjungos 4–6 prieduose ir šio poskirsnio 2 dalyje ir vykdomi toliau nurodytų valstybių narių perkančiųjų subjektų:

- a) visų perkančiųjų subjektų, kurių viešiesiems pirkimams taikoma Europos Parlamento ir Tarybos direktyva 2014/25/ES<sup>1</sup> (ES komunalinio sektoriaus direktyva), ir kurie yra perkančiosios organizacijos (pvz., patenka į SVP I priedėlio 1 ir 2 priedų taikymo sritį) arba viešosios įmonės<sup>2</sup>, ir kurių viena iš veiklų yra:
- i) stacionarių tinklų, skirtų teikti viešajai paslaugai, susijusiai su dujų ar šilumos gamyba, tiekimu ar paskirstymu, teikimas arba eksploatavimas, arba dujų ar šilumos tiekimas į tokius tinklus, arba
  - ii) bet koks tokios veiklos ir SVP I priedėlio 3 priede nurodytos veiklos derinys;
- b) privačių perkančiųjų subjektų, kurių viena iš veiklos rūšių yra nurodyta šios dalies a punkte, SVP I priedėlio 3 priedo 1 punkte, arba yra bet koks jų derinys ir kurie veikia remdamiesi specialiomis arba išimtinėmis teisėmis, kurias suteikė valstybės narės kompetentinga institucija;

---

<sup>1</sup> 2014 m. vasario 26 d. Europos Parlamento ir Tarybos direktyva 2014/25/ES dėl subjektų, vykdančių veiklą vandens, energetikos, transporto ir pašto paslaugų sektoriuose, vykdomų pirkimų, kuria panaikinama Direktyva 2004/17/EB (ES OL L 94, 2014 3 28, p. 243).

<sup>2</sup> Remiantis ES komunalinio sektoriaus direktyva, viešoji įmonė – įmonė, kuriai perkančiosios organizacijos gali tiesiogiai ar netiesiogiai daryti lemiamą įtaką dėl to, kad jos valdo įmonę nuosavybės teise, dėl jų finansinio dalyvavimo šioje įmonėje arba šių įmonę reglamentuojančių taisyklių.

Prielaida, kad perkančiosios organizacijos turi lemiamą įtaką, daroma, kai tos organizacijos tiesiogiai ar netiesiogiai:

- i) valdo didžiąją įmonės pasirašytojo kapitalo dalį,
- ii) kontroliuoja daugumą balsų, kurie suteikiami įmonės išleistomis akcijomis, arba
- iii) gali skirti daugiau kaip pusę įmonės administracinio, valdymo ar priežiūros organo narių.

kai viešųjų pirkimų vertė lygi toliau nurodytiems ribiniams dydžiams arba didesnė:

- prekių ir paslaugų viešiesiems pirkimams – 400 000 SST;
- statybų paslaugų (CPC 51) viešiesiems pirkimams – 5 000 000 SST.

## 2. Papildomos paslaugos

Toliau nurodytų paslaugų viešieji pirkimai, papildant paslaugas, išvardytas SVP I priedėlio Europos Sąjungos 5 priede, kuriuos vykdo subjektai, kuriems taikomi SVP I priedėlio Europos Sąjungos 1–3 priedai arba šio poskirsnio 1 dalis:

- viešbučių ir restoranų paslaugos (CPC 641);
- maitinimo paslaugos (CPC 642);
- gėrimų, skirtų vartoti vietoje, pardavimo paslaugos (CPC 643);
- su telekomunikacijomis susijusios paslaugos (CPC 754);
- nekilnojamojo turto paslaugos už mokestį ar pagal sutartį (CPC 8220);
- kitos verslo paslaugos (CPC 87901, 87903, 87905–87907);
- švietimo paslaugos (CPC 92).

Pastabos.

1. Viešbučių ir restoranų paslaugų (CPC 641), maitinimo paslaugų (CPC 642), gėrimų, skirtų vartoti vietoje, pardavimo paslaugų (CPC 643) ir švietimo paslaugų (CPC 92) sutartims su Jungtinės Karalystės tiekėjais, įskaitant paslaugų teikėjus, taikomas nacionalinis režimas, jei sutarčių vertė ne mažesnė kaip 750 000 EUR, kai jas skiria perkantieji subjektai, kuriems taikomi SVP I priedėlio Europos Sąjungos 1 ir 2 priedai, ir jei sutarčių vertė ne mažesnė kaip 1 000 000 EUR, kai jas skiria perkantieji subjektai, kuriems taikomas SVP I priedėlio Europos Sąjungos 3 priedas, arba perkantieji subjektai, kuriems taikoma šio poskirsnio 1 dalis.
2. Perkančiojo subjekto, kuris nėra perkančioji organizacija, dujų ar šilumos tiekimas viešąją paslaugą teikiantiems tinklams nelaikomas veikla, kaip tai suprantama šiame poskirsnyje, kai:
  - a) tas subjektas gamina dujas arba šilumą, nes jų vartojimas yra būtinas kitai nei šiame poskirsnyje ar SVP I priedėlio Europos Sąjungos 3 priedo a–f punktuose nurodytai veiklai vykdyti, ir
  - b) tiekimu viešajam tinklui siekiama tik ekonominiu požiūriu pasinaudoti ta gamyba ir tas tiekimas sudaro ne daugiau kaip 20 proc. subjekto apyvartos, remiantis trejų ankstesnių metų, įskaitant einamuosius metus, vidurkiu.

3. Šio Susitarimo antros dalies pirmo podalio VI antraštinė dalis ir šis priedas netaikomi toliau nurodytų paslaugų viešiesiems pirkimams:
  - a) žmonių sveikatos priežiūros paslaugų (CPC 931);
  - b) administracinės sveikatos priežiūros paslaugų (CPC 91122), ir
  - c) aprūpinimo slaugos personalu paslaugų ir aprūpinimo medicinos personalu paslaugų (CPC 87206 ir CPC 87209).

## B2 POSKIRSNIS

### Jungtinė Karalystė

Vadovaujantis šio Susitarimo 277 straipsnio 2 ir 3 dalimis, šio Susitarimo antros dalies pirmo podalio VI antraštinė dalis taikoma ne tik viešiesiems pirkimams, kuriems taikomas SVP II straipsnis, bet ir viešiesiems pirkimams, kuriems taikomas šis poskirsnis.

SVP I priedėlio Jungtinės Karalystės 1–7 priedų pastabos taip pat taikomos viešiesiems pirkimams, kuriems taikomas šis poskirsnis, nebent šiame poskirsnyje numatyta kitaip.

Viešieji pirkimai, kuriems taikomas šis poskirsnis

1. Papildomi perkantieji subjektai

Prekių ir paslaugų viešieji pirkimai, nurodyti SVP I priedėlio Jungtinės Karalystės 4–6 prieduose ir šio poskirsnio 2 dalyje ir vykdomi toliau nurodytų Jungtinės Karalystės perkančiųjų subjektų:

- a) visų perkančiųjų subjektų, kurių viešiesiems pirkimams taikomas 2016 m. komunalinio sektoriaus sutarčių teisės aktas (*Utilities Contracts Regulation 2016*) ir 2016 m. Škotijos komunalinio sektoriaus sutarčių teisės aktai (*Utilities Contracts (Scotland) Regulations 2016*), kurie yra perkančiosios organizacijos (pvz., patenka į SVP I priedėlio 1 ir 2 priedų taikymo sritį) arba viešosios įmonės (žr. 1 pastabą), ir kurių viena iš veiklų yra:
  - i) stacionarių tinklų, skirtų teikti viešajai paslaugai, susijusiai su dujų ar šilumos gamyba, tiekimu ar paskirstymu, teikimas arba eksploatavimas, arba dujų ar šilumos tiekimas į tokius tinklus, arba
  - ii) bet koks tokios veiklos ir SVP I priedėlio 3 priede nurodytos veiklos derinys;
- b) privačių perkančiųjų subjektų, kurių viena iš veiklos rūšių yra nurodyta šios dalies a punkte, SVP I priedėlio 3 priedo 1 punkte, arba yra bet koks jų derinys, ir kurie veikia remdamiesi specialiomis arba išimtinėmis teisėmis, kurias suteikė Jungtinės Karalystės kompetentinga institucija;



kai viešųjų pirkimų vertė lygi toliau nurodytiems ribiniams dydžiams arba didesnė:

- prekių ir paslaugų viešiesiems pirkimams – 400 000 SST;
- statybų paslaugų (CPC 51) viešiesiems pirkimams – 5 000 000 SST.

1 dalies pastaba.

1. Remiantis 2016 m. komunalinio sektoriaus sutarčių teisės aktais (*Utilities Contracts Regulations 2016*), viešoji įmonė – įmonė, kuriai perkančiosios organizacijos gali tiesiogiai ar netiesiogiai daryti lemiamą įtaką dėl:
  - a) to, kad jos valdo tą įmonę nuosavybės teise;
  - b) jų finansinio dalyvavimo toje įmonėje, arba
  - c) tą įmonę reglamentuojančių taisyklių.
2. Remiantis 2016 m. Škotijos komunalinio sektoriaus sutarčių teisės aktais (*Utilities Contracts (Scotland) Regulations 2016*), viešoji įmonė – subjektas, kuriai viena ar kelios perkančiosios organizacijos gali tiesiogiai ar netiesiogiai daryti lemiamą įtaką dėl vieno ar kelių iš toliau nurodytų aspektų:
  - a) to, kad jos valdo tą subjektą nuosavybės teise;
  - b) jų finansinio dalyvavimo tame subjekte;

- c) teisių, joms suteiktų tą subjektą reglamentuojančiomis taisyklėmis.
3. Remiantis 2016 m. komunalinio sektoriaus sutarčių teisės aktais (*Utilities Contracts Regulations 2016*) ir 2016 m. Škotijos komunalinio sektoriaus sutarčių teisės aktais (*Utilities Contracts (Scotland) Regulations 2016*), prielaida, kad perkančiosios organizacijos turi lemiamą įtaką, daroma bet kuriuo iš toliau nurodytų atvejų, kai tos organizacijos tiesiogiai ar netiesiogiai:
- a) valdo didžiąją įmonės pasirašytojo kapitalo dalį;
- b) kontroliuoja daugumą balsų, kurie suteikiami įmonės išleistomis akcijomis;
- c) gali skirti daugiau kaip pusę įmonės administracinio, valdymo ar priežiūros organo narių.
2. Papildomos paslaugos

Toliau nurodytų paslaugų viešieji pirkimai, papildant paslaugas, išvardytas SVP I priedėlio Jungtinės Karalystės 5 priede, kuriuos vykdo subjektai, kuriems taikomi SVP I priedėlio Jungtinės Karalystės 1–3 priedai arba šio poskirsnio 1 dalis:

- viešbučių ir restoranų paslaugos (CPC 641);
- maitinimo paslaugos (CPC 642);
- gėrimų, skirtų vartoti vietoje, pardavimo paslaugos (CPC 643);

- su telekomunikacijomis susijusios paslaugos (CPC 754);
- nekilnojamojo turto paslaugos už mokestį ar pagal sutartį (CPC 8220);
- kitos verslo paslaugos (CPC 87901, 87903, 87905–87907);
- švietimo paslaugos (CPC 92).

Pastabos.

1. Viešbučių ir restoranų paslaugų (CPC 641), maitinimo paslaugų (CPC 642), gėrimų, skirtų vartoti vietoje, pardavimo paslaugų (CPC 643) ir švietimo paslaugų (CPC 92) sutartims su Europos Sąjungos tiekėjais, įskaitant paslaugų teikėjus, taikomas nacionalinis režimas, jei sutarčių vertė ne mažesnė kaip 663 540 GBP, kai jas skiria perkantieji subjektai, kuriems taikomi SVP I priedėlio Jungtinės Karalystės 1 ir 2 priedai, ir jei sutarčių vertė ne mažesnė kaip 884 720 GBP, kai jas skiria perkantieji subjektai, kuriems taikomas SVP I priedėlio Jungtinės Karalystės 3 priedas, arba perkantieji subjektai, kuriems taikoma šio skirsnio 1 dalis.
2. Perkančiojo subjekto, kuris nėra perkančioji organizacija, dujų ar šilumos tiekimas viešąją paslaugą teikiantiems tinklams nelaikomas veikla, kaip tai suprantama šiame poskirsnyje, kai:

- a) tas subjektas gamina dujas arba šilumą, nes jų vartojimas yra būtinas kitai nei šiame skirsnyje ar SVP I priedėlio Jungtinės Karalystės 3 priedo a–f punktuose nurodytai veiklai vykdyti, ir
  - b) tiekimu viešajam tinklui siekiama tik ekonominiu požiūriu pasinaudoti ta gamyba ir tas tiekimas sudaro ne daugiau kaip 20 proc. subjekto apyvartos, remiantis trejų ankstesnių metų, įskaitant einamuosius metus, vidurkiu.
3. Šio Susitarimo antros dalies pirmo podalio VI antraštinė dalis ir šis priedas netaikomi toliau nurodytų paslaugų viešiesiems pirkimams:
- a) žmonių sveikatos priežiūros paslaugų (CPC 931);
  - b) administracinės sveikatos priežiūros paslaugų (CPC 91122), ir
  - c) aprūpinimo slaugos personalu paslaugų ir aprūpinimo medicinos personalu paslaugų (CPC 87206 ir CPC 87209).
-

**26 PRIEDAS****ENERGETIKOS PREKIŲ, ANGLIAVANDENILIŲ IR ŽALIAVŲ SĄRAŠAI****ENERGETIKOS PREKIŲ SĄRAŠAS PAGAL SS KODĄ**

- Gamtinės dujos, įskaitant suskystintas gamtines dujas, suskystintos naftos dujas (SND) (SS kodas 27.11)
- Elektra (SS kodas 27.16)
- Žalia nafta ir naftos produktai (SS kodas 27.09–27.10, 27.13–27.15)
- Kietasis kuras (SS kodas 27.01, 27.02, 27.04)
- Malkinė mediena ir medžio anglis (SS kodas 44.01 ir 44.02 (energetikai naudojamos prekės))
- Biodujos (SS kodas 38.25)

**ANGLIAVANDENILIŲ SĄRAŠAS PAGAL SS KODĄ**

- Žalia nafta (SS kodas 27.09)
- Gamtinės dujos (SS kodas 27.11)

## ŽALIAVŲ SĄRAŠAS PAGAL SS SKIRSNIS

Skirsnis	Pozicija
25	Druska; siera; žemės ir akmenys; tinkavimo medžiagos, kalkės ir cementas
26	Rūdės, šlakas ir pelenai, išskyrus urano arba torio rūdą ar koncentratą (SS kodas 26.12)
27	Mineralinis kuras, mineralinės alyvos ir jų distiliavimo produktai; bituminės medžiagos; mineraliniai vašakai
28	Neorganiniai chemikalai; organiniai arba neorganiniai tauriųjų metalų, retųjų žemių metalų, radioaktyviųjų elementų arba izotopų junginiai, išskyrus radioaktyviuosius cheminius elementus ir radioaktyviuosius izotopus (įskaitant daliuosius ar atsinaujinančiuosius cheminius elementus ir izotopus) bei jų junginius; mišinius ir atliekas, kurių sudėtyje yra šių produktų (SS kodas 28.44), ir izotopus, išskyrus priskiriamus 28.44 pozicijai; šių izotopų neorganinius arba organinius junginius, chemijos atžvilgiu apibūdintiems ar neapibūdintiems (SS kodas 28.45)
29	Organiniai chemikalai
31	Trašos
71	Gamtiniai arba dirbtiniu būdu išauginti perlai, brangakmeniai arba pusbrangiai akmenys, taurieji metalai, metalai, plakiruoti tauriuoju metalu, bei jų dirbiniai, išskyrus gamtinius arba dirbtiniu būdu išaugintus perlus, apdorotus arba neapdorotus, surūšiuotus arba nesurūšiuotus, tačiau nesuvertus, neaptaisytus ir neįtvirtintus; gamtinius arba dirbtiniu būdu išaugintus perlus, laikinai suvertus gabenimo patogumui (SS kodas 71.01)
72	Geležis ir plienas
74	Varis ir vario gaminiai
75	Nikelis ir nikelio gaminiai
76	Aliuminis ir aliuminio gaminiai
78	Švinas ir švino gaminiai
79	Cinkas ir cinko gaminiai
80	Alavas ir alavo gaminiai
81	Kiti netaurieji metalai; kermetai; gaminiai iš šių medžiagų

**27 PRIEDAS****ENERGETIKOS IR APLINKOSAUGOS SRIČIŲ SUBSIDIJOS**

Kaip dalis principų, nustatytų šio Susitarimo 367 straipsnio 14 dalyje:

- 1) subsidijos elektros energijos gamybos pakankamumui, atsinaujinančiųjų išteklių energijai ir kogeneracijai neturi trukdyti Šaliai vykdyti pagal šio Susitarimo 304 straipsnį jai tenkančias pareigas, be reikalo daryti poveikio veiksmingam elektros jungiamųjų linijų naudojimui, kaip numatyta pagal šio Susitarimo 311 straipsnį, ir, nedarant poveikio šio Susitarimo 304 straipsnio 3 daliai, turi būti nustatytos taikant skaidrų, nediskriminacinį ir veiksmingą konkurencinį procesą, ir
  - a) subsidijos elektros energijos gamybos pakankamumui turi teikti paskatų pajėgumų teikėjams tiekti pajėgumus numatomo sistemos veikimo nepalankiausiomis sąlygomis laikotarpiais ir gali būti nustatyta, kad jos teikiamos tik įrenginiams, kurių išmetamo CO<sub>2</sub> kiekis neviršija nustatytos ribos, ir
  - b) subsidijos atsinaujinančiųjų išteklių energijai ir kogeneracijai neturi daryti poveikio subsidijos gavėjų pareigoms arba galimybei dalyvauti elektros energijos rinkose;

- 2) nepaisant 1 dalies, jei įdiegtos tinkamos priemonės, kuriomis siekiama užkirsti kelią kompensacijos permokai, subsidijos atsinaujinančiųjų išteklių energijai ir kogeneracijai gali būti skiriamos taikant nekonkurencines procedūras, jei potencialus tiekimas yra nepakankamas tam, kad būtų užtikrintas konkurencinis procesas, mažai tikėtina, kad reikalavimus atitinkantys pajėgumai padarys esminį poveikį Šalių tarpusavio prekybai arba investicijoms, arba subsidijos teikiamos parodomiesiems projektams;
- 3) jei daug energijos suvartojantiems naudotojams įvedamas dalinis atleidimas nuo su energija susijusių mokesčių ir rinkliavų<sup>1</sup>, tokiu atleidimu neturi būti viršijama visa mokesčio ar rinkliavos suma;
- 4) jei kompensacija daug energijos suvartojantiems naudotojams teikiama tais atvejais, kai dėl klimato politikos priemonių išauga elektros energijos sąnaudos, ji turi būti teikiama tik tiems sektoriams, kuriuose dėl išaugusių sąnaudų kyla didelė anglies dioksido nutekėjimo rizika;
- 5) subsidijomis savo pramoninės veiklos, kurią vykdant išmetami teršalai, priklausomybės nuo iškastinio kuro mažinimui turi būti sumažintas bendras šiltnamio efektą sukeliančių dujų kiekis. Subsidijomis turi būti sumažintas pramoninės veiklos metu tiesiogiai išmetamų teršalų kiekis. Subsidijomis savo pramoninės veiklos energijos vartojimo efektyvumo didinimui turi būti didinamas energijos vartojimo efektyvumas mažinant energijos suvartojimą – tiesiogiai arba vienam gamybos vienetui.

---

<sup>1</sup> Siekiant didesnio aiškumo patikslinama, kad rinkliavos neapima tinklo mokesčių ar tarifų.



**28 PRIEDAS****TREČIOJO ASMENS PRIEIGOS PRIE INFRASTRUKTŪROS NETAIKYMAS IR  
NUOSAVYBĖS TEISIŲ ATSIEJIMAS**

Šalis gali nuspręsti netaikyti šio Susitarimo 306 ir 307 straipsnių naujai infrastruktūrai arba reikšmingai esamos infrastruktūros plėtrai, kai:

- a) su investavimu į infrastruktūrą susijusios rizikos lygis yra toks, kad apskritai nebūtų investuojama, jei nebūtų padaryta išimtis;
  - b) investicijomis didinama konkurencija arba tiekimo saugumas;
  - c) infrastruktūros nuosavybės teisės priklauso fiziniam ar juridiniam asmeniui, kuris bent jo teisinės formos požiūriu yra nepriklausomas nuo sistemos operatorių, kurių sistemose buvo arba bus įrengta ta infrastruktūra;
  - d) prieš darydama išimtį Šalis yra nusprendusi dėl pajėgumų valdymo ir skyrimo taisyklių bei mechanizmų.
-

**29 PRIEDAS****ELEKTROS JUNGIAMOSIOS LINIJOS PRAL AidUMO KITOS PAROS PREKYBOS  
LAIKOTARPIUI PASKIRSTYMAS****1 DALIS**

1. Naujoji elektros jungiamųjų linijų pralaidumo kitos paros prekybos laikotarpiui paskirstymo procedūra grindžiama apytikslio kelių regionų pajėgumų susiejimo koncepcija.

Naujaja procedūra turi būti siekiama bendro tikslo užtikrinti kuo didesnę prekybos naudą.

Pirmuoju šios naujos procedūros diegimo etapu Šalys turi užtikrinti, kad perdavimo sistemos operatoriai parengtų pasiūlymų projektus ir atliktų sąnaudų ir naudos analizę.

2. Apytikslis kelių regionų pajėgumų susiejimas turi apimti rinkų susiejimo mechanizmą, pagal kurį nustatomos elektros energijos grynosios pozicijos (susietasis paskirstymas) tarp:
  - a) pagal Reglamentą (ES) 2019/943 nustatytų prekybos zonų, kurios yra tiesiogiai elektros jungiamąja linija prijungtos prie Jungtinės Karalystės, ir
  - b) Jungtinės Karalystės.

3. Per elektros energijos jungiamąsias linijas perduodamos energijos grynosios pozicijos apskaičiuojamos susietojo paskirstymo būdu, taikant specialų algoritmą:
- a) pagal Reglamentą (ES) 2019/943 nustatytų prekybos zonų, kurios yra tiesiogiai elektros jungiamąja linija prijungtos prie Jungtinės Karalystės, kitos paros prekybos laikotarpio komerciniams pasiūlymams pirkti ir parduoti;
  - b) atitinkamų kitos paros rinkų Jungtinėje Karalystėje kitos paros prekybos laikotarpio komerciniams pasiūlymams pirkti ir parduoti;
  - c) tinklo pralaidumo duomenims ir sistemos pralaidumui, kurie nustatomi taikant perdavimo sistemų operatorių sutartas procedūras, ir
  - d) duomenims apie numatomus komercinius elektros jungiamųjų linijų srautus tarp prekybos zonų, kurios yra prijungtos prie Jungtinės Karalystės, ir kitų prekybos zonų Sąjungoje, kurias nustato Sąjungos perdavimo sistemų operatoriai, taikydami patikimą metodiką.

Šis procesas turi atitikti konkrečias nuolatinės srovės elektros jungiamųjų linijų charakteristikas, įskaitant nuostolius ir kitimo reikalavimus.

4. Rinkų susiejimo mechanizmas turi:

- a) duoti rezultatų likus pakankamai laiko iki Šalių atitinkamų kitos paros prekybos rinkų veikimo pradžios (Sąjungos atveju tai bendras kitos paros prekybos rinkų susiejimas, nustatytas pagal Komisijos reglamentą (ES) 2015/1222<sup>1</sup>), kad tuos rezultatus būtų galima panaudoti procesuose, kurie lemia rezultatus tose rinkose;
  - b) duoti rezultatų, kurie būtų patikimi ir pakartojami;
  - c) būti specialus procesas, skirtas skirtingoms ir atskiroms kitos paros prekybos rinkoms Sąjungoje ir Jungtinėje Karalystėje susieti; visų pirma, tai reiškia, kad specialus algoritmas turi būti kitoks nei pagal Reglamentą (ES) 2015/1222 nustatytas algoritmas, kuris naudojamas bendram kitos paros prekybos rinkų susiejimui, ir nuo jo atskirtas ir turi būti užtikrinama prieiga tik prie tų Sąjungos komercinių pasiūlymų pirkti ir parduoti, kuriuos pateikusių prekybos zonos yra tiesiogiai elektros jungiamąja linija prijungtos prie Jungtinės Karalystės.
5. Po to, kai apskaičiuotos elektros energijos grynosios pozicijos patvirtinamos ir patikrinamos, jos paskelbiamos. Jei rinkų susiejimo mechanizmas negali veikti arba duoti rezultatų, elektros jungiamosios linijos pralaidumas paskirstomas taikant pakaitinę procedūrą, o rinkos dalyviams pranešama apie tai, kad bus taikoma pakaitinė procedūra.
6. Jei Specialusis energetikos komitetas nenusprendžia kitaip, techninių procedūrų rengimo ir įgyvendinimo išlaidas lygiomis dalimis padengia atitinkami Jungtinės Karalystės perdavimo sistemų operatoriai ar kiti subjektai ir atitinkami Sąjungos perdavimo sistemų operatoriai ar kiti subjektai.

---

<sup>1</sup> 2015 m. liepos 24 d. Komisijos reglamentas (ES) 2015/1222, kuriuo nustatomos pralaidumo paskirstymo ir perkrovos valdymo gairės (ES OL L 197, 2015 7 25, p. 24).

## 2 DALIS

Nuo šio Susitarimo įsigaliojimo šio priedo įgyvendinimo tvarkaraštis yra toks:

- a) per 3 mėnesius – sąnaudų ir naudos analizė ir techninių procedūrų pasiūlymų projektai;
  - b) per 10 mėnesių – techninių procedūrų pasiūlymas;
  - c) per 15 mėnesių – techninių procedūrų veikimo pradžia.
-

**30 PRIEDAS****TINKAMUMO SKRAIDYTI IR APLINKOSAUGINIS SERTIFIKAVIMAS****A SKIRSNIS****BENDROSIOS NUOSTATOS****1 STRAIPSNIS****Tikslas ir taikymo sritis**

1. Šio priedo tikslas – užtikrinti bendradarbiavimą toliau nurodytose srityse, laikantis šio Susitarimo 445 straipsnio 2 dalies, ir jame aprašomos atitikties išvadų ir pažymėjimų savitarpio pripažinimo sąlygos ir metodai:
  - a) tinkamumo skraidyti pažymėjimai ir civilinės aviacijos gaminių stebėseną, kaip nurodyta šio Susitarimo 445 straipsnio 1 dalies a punkte;

- b) civilinės aviacijos gaminių aplinkosauginiai pažymėjimai ir bandymai, kaip nurodyta šio Susitarimo 445 straipsnio 1 dalies b punkte, ir
  - c) projekto ir gamybos pažymėjimai, taip pat projektavimo ir gamybos organizacijų stebėseną, kaip nurodyta šio Susitarimo 445 straipsnio 1 dalies c punkte.
2. Nepaisant 1 dalies, naudoti civilinės aviacijos gaminiai, išskyrus naudotus orlaivius, į šio priedo taikymo sritį nepatenka.

## 2 STRAIPSNIS

### Apibrėžtys

Šiame priede vartojamų terminų apibrėžtys:

- a) pripažinimas – vienos Šalies pažymėjimų, patvirtinimo pažymėjimų, pakeitimų, remonto, dokumentų ir duomenų pripažinimas kitoje Šalyje, pastarajai neatliekant tvirtinimo formalumų ir neišduodant atitinkamo pažymėjimo;
- b) oficialus išleidimo pažymėjimas – eksportuojančiosios Šalies patvirtintosios organizacijos arba kompetentingos institucijos išduodamas pažymėjimas, kuriuo pripažįstama, kad naujas civilinės aviacijos gaminy, išskyrus orlaivius, atitinka eksportuojančiosios Šalies patvirtintą projektą ir yra tinkamas saugiai eksploatuoti;
- c) civilinės aviacijos gaminių kategorija – bendras charakteristikas turinčių gaminių, grupuojamų techninio įgyvendinimo tvarkos apraše pagal EASA ir JK CAA sertifikavimo specifikacijas, grupė;

- d) sertifikavimo institucija – civilinės aviacijos gaminio projekto pažymėjimą išduodantis eksportuojančiosios Šalies techninis atstovas, veikiantis kaip institucija, vykdanči projektavimo valstybės įsipareigojimus, išdėstytus Tarptautinės civilinės aviacijos konvencijos 8 priede. Kai projekto pažymėjimą išduoda eksportuojančiosios Šalies patvirtintoji organizacija, sertifikavimo institucija laikomas eksportuojančiosios Šalies techninis atstovas;
- e) projekto pažymėjimas – Šalies techninio atstovo arba patvirtintosios organizacijos suteikiamo pripažinimo, kad civilinės aviacijos gaminio projektas arba projekto pakeitimas atitinka tinkamumo skraidyti reikalavimus, jei taikytina, ir aplinkos apsaugos reikalavimus, visų pirma susijusius su aplinkosauginėmis charakteristikomis, nustatytus tos Šalies įstatymuose ir kituose teisės aktuose, pažymėjimas;
- f) su projektu susiję eksploataavimo reikalavimai – eksploataavimo, taip pat aplinkos apsaugos reikalavimai, darantys poveikį civilinės aviacijos gaminio projektinėms charakteristikoms arba projektiniams duomenims, susijusiems su gaminio eksploataavimu ar technine priežiūra, dėl kurių gaminys gali būti naudojamas konkrečioms reikmėms;
- g) eksportas – procesas, kurio metu civilinės aviacijos gaminys iš vienos Šalies civilinės aviacijos saugos reglamentavimo sistemos išleidžiamas į kitos Šalies reglamentavimo sistemą;
- h) eksporto tinkamumo skraidyti pažymėjimas – eksportuojančiosios Šalies kompetentingos institucijos išduodamas pažymėjimas arba, naudotų orlaivių atveju, registravimo valstybės, iš kurios gaminys eksportuojamas, kompetentingos institucijos išduodamas pažymėjimas, kuriuo pripažįstama, kad orlaivis atitinka taikytinus tinkamumo skraidyti ir aplinkos apsaugos reikalavimus, apie kuriuos pranešė importuojančioji Šalis;



- i) eksportuojančioji Šalis – Šalis, iš kurios civilinės aviacijos saugos reglamentavimo sistemos išleidžiamas civilinės aviacijos gaminys;
- j) importas – procesas, kurio metu eksportuotas civilinės aviacijos gaminys patenka iš vienos Šalies civilinės aviacijos saugos reglamentavimo sistemos į kitos Šalies reglamentavimo sistemą;
- k) importuojančioji Šalis – Šalis, į kurios civilinės aviacijos saugos reglamentavimo sistemą patenka civilinės aviacijos gaminys;
- l) esminis pakeitimas – visi tipo projekto pakeitimai, išskyrus neesminius pakeitimus;
- m) neesminis pakeitimas – masei, centruotei, konstrukciniam stiprumui, patikimumui, eksploatacinėms charakteristikoms, aplinkosaugos charakteristikoms arba kitoms civilinės aviacijos gaminio tinkamumą naudoti veikiančioms charakteristikoms didesnio poveikio neturintis tipo projekto pakeitimas;
- n) tinkamumo naudoti duomenys – reikalaujamas duomenų rinkinys, kuriuo remiantis užtikrinama, kad tam tikrų tipų orlaiviai, kurių naudojimas reglamentuojamas pagal Sąjungos arba Jungtinės Karalystės civilinės aviacijos saugos reglamentavimo sistemą, būtų eksploatuojami atsižvelgiant į konkrečiam orlaivių tipui būdingus eksploatavimo ypatumus. Tuos orlaivio duomenis turi parengti orlaivio tipo pažymėjimo prašantis pareiškėjas arba tipo pažymėjimo turėtojas ir jie turi būti įrašomi į tipo pažymėjimą. Pagal Sąjungos arba Jungtinės Karalystės civilinės aviacijos saugos reglamentavimo sistemą į pirminę paraišką išduoti tipo pažymėjimą arba riboto galiojimo tipo pažymėjimą turi būti įtraukiama paraiška patvirtinti tinkamumo naudoti duomenis, atsižvelgiant į orlaivio tipą (arba pirminė paraiška gali būti papildyta tokia paraiška vėliau);

- o) gamybos patvirtinimo pažymėjimas – civilinės aviacijos gaminių gamintojui Šalies kompetentingos institucijos išduodamas pažymėjimas, kuriuo pripažįstama, kad gamintojas laikosi taikytinų reikalavimų, nustatytų tos Šalies įstatymuose ir kituose teisės aktuose tam tikrų civilinės aviacijos gaminių gamybai;
- p) techninio įgyvendinimo tvarkos aprašas – šio priedo įgyvendinimo tvarka, kurią Šalių techniniai atstovai parengia pagal šio Susitarimo 445 straipsnio 5 dalį;
- q) patvirtinimo institucija – importuojančiosios Šalies techninis atstovas, kuris pripažįsta arba patvirtina, kaip nurodyta šiame priede, sertifikavimo institucijos išduotą projekto pažymėjimą.

## B SKIRSNIS

### SERTIFIKAVIMO PRIEŽIŪROS VALDYBA

#### 3 STRAIPSNIS

##### Steigimas ir sudėtis

1. Įsteigiama Specialiajam aviacijos saugos komitetui atskaitinga Sertifikavimo priežiūros valdyba, kuriai bendrai pirmininkauja Šalių techniniai atstovai ir kuri yra techninio koordinavimo organas, atsakingas už veiksmingą šio priedo įgyvendinimą. Ją sudaro kiekvienos Šalies techninio atstovo atstovai ir ji gali kviestis papildomų dalyvių, kurie padėtų jai vykdyti jos įgaliojimus.
2. Sertifikavimo priežiūros valdyba reguliariai posėdžiauja kurio nors techninio atstovo prašymu ir bendru sutarimu priima sprendimus bei teikia rekomendacijas. Ji parengia ir priima savo darbo tvarkos taisykles.

#### 4 STRAIPSNIS

##### Įgaliojimai

Sertifikavimo priežiūros valdyba pagal savo įgaliojimus visų pirma:

- a) rengia, tvirtina ir peržiūri techninio įgyvendinimo tvarkos aprašą, nurodytą 6 straipsnyje;
- b) dalijasi informacija apie svarbiausias saugos problemas ir, kai tikslinga, rengia toms problemoms spręsti skirtus veiksmų planus;
- c) sprendžia kompetentingų institucijų kompetencijai priskirtus techninius klausimus, darančius poveikį šio priedo įgyvendinimui;
- d) kai tikslinga, rengia veiksmingas bendradarbiavimo, techninės paramos ir keitimosi informacija priemones, susijusias su saugos ir aplinkos apsaugos reikalavimais, sertifikavimo sistemomis ir kokybės valdymo bei standartizavimo sistemomis;
- e) periodiškai peržiūri projekto pažymėjimų tvirtinimo arba pripažinimo sąlygas, nustatytas 10 ir 13 straipsniuose;
- f) Specialiajam aviacijos saugos komitetui teikia pasiūlymus dėl šio priedo pakeitimų;
- g) pagal 29 straipsnį rengia procedūras, skirtas užtikrinti, kad Šalys galėtų visuomet pasitikėti viena kitos vykdomu atitikties išvadų rengimu;
- h) analizuoja, kaip įgyvendinamos g punkte nurodytos procedūros, bei imasi su tuo susijusių veiksmų, ir

- i) praneša Specialiajam aviacijos saugos komitetui apie neišspręstus klausimus ir užtikrina to komiteto priimtų sprendimų, susijusių su šiuo priedu, įgyvendinimą.

## C SKIRSNIS

### ĮGYVENDINIMAS

#### 5 STRAIPSNIS

Už projekto sertifikavimą, gamybos sertifikavimą ir eksporto pažymėjimus atsakingos kompetentingos institucijos

1. Už projekto sertifikavimą atsakingos kompetentingos institucijos:
  - a) Sąjungoje – Europos Sąjungos aviacijos saugos agentūra, ir
  - b) Jungtinėje Karalystėje – Jungtinės Karalystės Civilinės aviacijos administracija.
2. Už gamybos sertifikavimą ir eksporto pažymėjimus atsakingos kompetentingos institucijos:

- a) Sąjungoje – Europos Sąjungos aviacijos saugos agentūra ir valstybių narių kompetentingos institucijos. Naudotų orlaivių eksporto pažymėjimų atveju – tų orlaivių registravimo valstybės, iš kurios orlaiviai eksportuojami, kompetentinga institucija, ir
- b) Jungtinėje Karalystėje – Jungtinės Karalystės Civilinės aviacijos administracija.

## 6 STRAIPSNIS

### Techninio įgyvendinimo tvarkos aprašas

1. Šalių techniniai atstovai Sertifikavimo priežiūros valdyboje parengia techninio įgyvendinimo tvarkos aprašą, kad numatytų šio priedo įgyvendinimui palengvinti skirtas specialias procedūras, nustatant Šalių kompetentingų institucijų komunikacijos veiklai taikomas procedūras.
2. Techninio įgyvendinimo tvarkos apraše taip pat aptariami Šalių civilinės aviacijos standartų, taisyklių, praktikos, procedūrų ir sistemų, susijusių su šio priedo įgyvendinimu, skirtumai, kaip numatyta šio Susitarimo 445 straipsnio 5 dalyje.

## 7 STRAIPSNIS

Keitimasis konfidencialiais ir nuosavybiniais duomenimis bei informacija ir jų apsauga

1. Duomenims ir informacijai, kuriais keičiamasi įgyvendinant šį priedą, taikomas šio Susitarimo 453 straipsnis.
2. Atliekant patvirtinimo procedūrą turi būti keičiamasi tik tokio pobūdžio ir turinio duomenimis ir informacija, kurie yra būtini siekiant įrodyti atitiktį taikytiniams techniniams reikalavimams, kaip išsamiau nustatyta techninio įgyvendinimo tvarkos apraše.
3. Visi nesutarimai dėl kompetentingų institucijų keitimosi duomenimis ir informacija sprendžiami kaip išsamiau nustatyta techninio įgyvendinimo tvarkos apraše. Kiekviena Šalis turi teisę perduoti spręsti nesutarimą Sertifikavimo priežiūros valdybai.

## D SKIRSNIS

### PROJEKTO SERTIFIKAVIMAS

#### 8 STRAIPSNIS

##### Bendrieji principai

1. Šis skirsnis taikomas visiems projekto pažymėjimams ir, kai taikytina, jų pakeitimams, kurie patenka į šio priedo taikymo sritį, visų pirma:
  - a) tipo pažymėjimams, įskaitant riboto galiojimo tipo pažymėjimus;
  - b) papildomiems tipo pažymėjimams;
  - c) remonto projekto patvirtinimo pažymėjimams, ir
  - d) taikant techninio standarto specifikaciją išduodamiems leidimams.
  
2. Laikydamosi šiame priede nustatytų sąlygų, patvirtinimo institucija patvirtina, atsižvelgdama į 12 straipsnyje nurodytą dalyvavimo mastą, arba pripažįsta sertifikavimo institucijos išduotą ar tuo metu išduodamą projekto pažymėjimą arba patvirtintą ar tuo metu tvirtinamą pakeitimą, kaip išsamiau nustatyta techninio įgyvendinimo tvarkos apraše, įskaitant jame išdėstytas pažymėjimų pripažinimo ir tvirtinimo sąlygas.



3. Kiekviena Šalis, įgyvendindama šį priedą, užtikrina, kad jos civilinės aviacijos saugos reglamentavimo sistemoje, taikant projektavimo organizacijų sertifikavimo sistemą, būtų pakankamu mastu kontroliuojamas projektavimo organizacijų pajėgumas vykdyti savo įsipareigojimus.

## 9 STRAIPSNIS

### Tvirtinimo procesas

1. Paraiška patvirtinti civilinės aviacijos gaminio projekto pažymėjimą teikiama patvirtinimo institucijai per sertifikavimo instituciją, kaip išsamiau nustatyta techninio įgyvendinimo tvarkos apraše.
2. Sertifikavimo institucija užtikrina, kad patvirtinimo institucija gautų visus projekto pažymėjimui patvirtinti būtinus atitinkamus duomenis ir informaciją, kaip išsamiau nustatyta techninio įgyvendinimo tvarkos apraše.
3. Gavusi paraišką patvirtinti projekto pažymėjimą, patvirtinimo institucija pagal 11 straipsnį nustato patvirtinimui atlikti būtiną sertifikavimo pagrindą, o pagal 12 straipsnį – patvirtinimo institucijos dalyvavimo atliekant patvirtinimo procedūrą mastą.

4. Patvirtinimo institucija savo patvirtinimą, kiek įmanoma, grindžia techniniais vertinimais, bandymais, patikrinimais ir sertifikavimo institucijos parengtomis atitikties išvadomis, kaip išsamiau nustatyta techninio įgyvendinimo tvarkos apraše.
5. Patvirtinimo institucija, išnagrinėjusi sertifikavimo institucijos pateiktus atitinkamus duomenis ir informaciją, patvirtintam civilinės aviacijos gaminiui išduoda savo projekto pažymėjimą (toliau – patvirtintasis projekto pažymėjimas), kai:
  - a) patvirtinama, kad sertifikavimo institucija civilinės aviacijos gaminiui yra išdavusi savo projekto pažymėjimą;
  - b) sertifikavimo institucija pareiškia, kad civilinės aviacijos gaminys atitinka 11 straipsnyje nurodytą sertifikavimo pagrindą;
  - c) išsprendžiami visi per patvirtinimo institucijos atliekamą patvirtinimo procedūrą kilę klausimai, ir
  - d) pareiškėjas įvykdo papildomus administracinius reikalavimus, kaip išsamiau nustatyta techninio įgyvendinimo tvarkos apraše.

6. Kiekviena Šalis užtikrina, kad patvirtintąjį projekto pažymėjimą norintis gauti ir išsaugoti pareiškėjas turėtų visą būtiną su sertifikuojamo civilinės aviacijos gaminio projektu susijusią informaciją, brėžinius ir bandymų ataskaitas, įskaitant patikrinimų įrašus, taip pat užtikrintų visos tos informacijos prieinamumą sertifikavimo institucijai, kad galėtų pateikti informaciją, kuri būtina siekiant užtikrinti civilinės aviacijos gaminio nepertraukiamąjį tinkamumą skraidyti ir jo atitiktį taikytiniams aplinkos apsaugos reikalavimams.

## 10 STRAIPSNIS

### Projekto pažymėjimų tvirtinimo sąlygos

1. Jungtinės Karalystės techninis atstovas, veikdamas kaip patvirtinimo institucija, tvirtina Sąjungos techninio atstovo, kaip sertifikavimo institucijos, išduotus tipo pažymėjimus. Pripažįstami šie duomenys:
  - a) variklio įmontavimo vadovas (variklio tipo pažymėjimui);
  - b) konstrukcijos remonto žinynas;
  - c) elektros laidų jungimo sistemų nepertraukiamojo tinkamumo naudoti nurodymai, ir
  - d) masės ir centruotės žinynas.

Techninio įgyvendinimo tvarkos apraše gali būti nustatytos atitinkamų duomenų pripažinimo procedūrinės detalės. Tokios procedūrinės detalės neturi daryti poveikio pirmoje pastraipoje nustatytam pripažinimo reikalavimui.

2. Jungtinės Karalystės techninis atstovas, veikdamas kaip patvirtinimo institucija, tvirtina Sąjungos techninio atstovo, kaip sertifikavimo institucijos, išduotus didelės svarbos papildomus tipo pažymėjimus ir didelės svarbos esminių pakeitimų patvirtinimo pažymėjimus. Paprastai taikoma supaprastinta patvirtinimo procedūra, pagal kurią tik susipažįstama su technine informacija, o įrodant pareiškėjo atitiktį reikalavimams patvirtinimo institucija nedalyvauja, išskyrus atvejus, kai techniniai atstovai, atsižvelgdami į kiekvieną konkretų atvejį, nusprendžia kitaip.
3. Sąjungos techninis atstovas, veikdamas kaip patvirtinimo institucija, tvirtina Jungtinės Karalystės techninio atstovo, kaip sertifikavimo institucijos, išduotus tipo pažymėjimus.
4. Sąjungos techninis atstovas, veikdamas kaip patvirtinimo institucija, tvirtina Jungtinės Karalystės techninio atstovo, kaip sertifikavimo institucijos, arba pagal Jungtinės Karalystės įstatymus ir kitus teisės aktus patvirtintos organizacijos išduotus papildomus tipo pažymėjimus, esminių pakeitimų ir esminio remonto patvirtinimo pažymėjimus ir taikant techninio standarto specifikaciją išduodamus leidimus. Techniniams atstovams kiekvienu konkrečiu atveju nusprendus, gali būti taikoma supaprastinta patvirtinimo procedūra, pagal kurią tik susipažįstama su technine informacija, o įrodant pareiškėjo atitiktį reikalavimams patvirtinimo institucija nedalyvauja.

## 11 STRAIPSNIS

## Patvirtinimui atlikti būtinas sertifikavimo pagrindas

1. Kad patvirtintų civilinės aviacijos gaminio projekto pažymėjimą, patvirtinimo institucija, nustatydamą sertifikavimo pagrindą, remiasi šiais savo Šalies įstatymuose ir kituose teisės aktuose nustatytais reikalavimais:
  - a) panašiam civilinės aviacijos gaminiui taikomais tinkamumo skraidyti reikalavimais, kurie galiojo sertifikavimo institucijos nustatytą faktinio paraiškos pateikimo dieną, kai taikytina, papildytais papildomomis techninėmis sąlygomis, kaip išsamiau nustatyta techninio įgyvendinimo tvarkos apraše, ir
  - b) civilinės aviacijos gaminiui taikomais aplinkos apsaugos reikalavimais, galiojusiais patvirtinimo paraiškos pateikimo patvirtinimo institucijai dieną.
  
2. Patvirtinimo institucija, kai taikytina, nurodo:
  - a) taikytinų reikalavimų taikymo išimtis;
  - b) nukrypimą nuo taikytinų reikalavimų, arba

- c) kompensacinius veiksnius, kuriais užtikrinamas lygiavertis saugos lygis, kai nesilaikoma taikytinų reikalavimų.
3. Be 1 ir 2 dalyse išdėstytų reikalavimų, patvirtinimo institucija nurodo visas specialiąsias sąlygas, kurios turi būti taikomos, jei susijusiuose tinkamumo skraidyti kodeksuose, įstatymuose ir kituose teisės aktuose civilinės aviacijos gaminiui nenustatyti pakankami arba tinkami saugos reikalavimai, nes:
- a) civilinės aviacijos gaminiui būdingos naujos arba neįprastos projektinės charakteristikos, palyginti su projektavimo veiklos praktika, kuria pagrįsti taikomi tinkamumo skraidyti kodeksai, įstatymai ir kiti teisės aktai;
  - b) numatoma civilinės aviacijos gaminio naudojimo paskirtis yra neįprasta, arba
  - c) su kitais panašiais naudojamais civilinės aviacijos gaminiais arba panašiomis projektinėmis charakteristikomis pasižyminčiais civilinės aviacijos gaminiais susijusi patirtis rodo, kad gali atsirasti su sauga susijusių trūkumų.
4. Nurodydama išimtis, nukrypimus, kompensacinius veiksnius ar specialiąsias sąlygas patvirtinimo institucija deramai atsižvelgia į sertifikavimo institucijos taikomas išimtis, nukrypimus, kompensacinius veiksnius ar specialiąsias sąlygas ir tvirtinamiems civilinės aviacijos gaminiams netaiko griežtesnių reikalavimų nei savo pačios panašiams gaminiams. Patvirtinimo institucija apie visas išimtis, nukrypimus, kompensacinius veiksnius ar specialiąsias sąlygas praneša sertifikavimo institucijai.

## 12 STRAIPSNIS

## Patvirtinimo institucijos dalyvavimo mastas

1. Šalies patvirtinimo institucijos dalyvavimo atliekant patvirtinimo procedūrą, nurodytą 9 straipsnyje ir išsamiau nustatytą techninio įgyvendinimo tvarkos apraše, mastą daugiausia lemia šie veiksniai:
  - a) kitos Šalies kompetentingos institucijos, veikiančios kaip sertifikavimo institucija, patirtis ir reputacija;
  - b) tos patvirtinimo institucijos patirtis, jau įgyta per ankstesnes patvirtinimo procedūras, kuriose dalyvavo kitos Šalies kompetentinga institucija;
  - c) tvirtinamo projekto pobūdis;
  - d) pareiškėjo rezultatai ir patirtis, susijusi su patvirtinimo institucija, ir
  - e) 28 ir 29 straipsniuose nurodytų atitikties kvalifikacijos reikalavimams vertinimų rezultatai.

2. Tais atvejais, kai sertifikavimo institucija po 2004 m. rugsėjo 30 d. dar nėra išdavusi atitinkamos civilinės aviacijos gaminių kategorijos pažymėjimo, patvirtinimo institucija, tvirtindama tokį pažymėjimą pirmą kartą, atlieka specialias procedūras ir tikrinimą, visų pirma susijusius su sertifikavimo institucijos procesais ir metodais. Taikytinos procedūros ir kriterijai išsamiai nustatomi techninio įgyvendinimo tvarkos apraše.
3. Sertifikavimo priežiūros valdyba, naudodama techninio įgyvendinimo tvarkos apraše išsamiau nustatytus rodiklius, reguliariai vertina, stebi ir svarsto 1 ir 2 dalyse išdėstytų principų taikymo veiksmingumą.

### 13 STRAIPSNIS

#### Pripažinimas

1. Jei projekto pažymėjimui taikomas pripažinimo principas, patvirtinimo institucija pripažįsta sertifikavimo institucijos išduotą projekto pažymėjimą, nevykdydama tvirtinimo veiklos. Tokiu atveju patvirtinimo institucija pripažįsta projekto pažymėjimą kaip lygiavertį pagal jos Šalies įstatymus ir kitus teisės aktus išduotam pažymėjimui ir neišduoda savo atitinkamo pažymėjimo.



2. Jungtinės Karalystės techninis atstovas, veikdamas kaip patvirtinimo institucija, pripažįsta Sąjungos techninio atstovo, kaip sertifikavimo institucijos, arba pagal Sąjungos teisę patvirtintos organizacijos išduotus nedidelės svarbos papildomus tipo pažymėjimus, nedidelės svarbos esminių pakeitimų patvirtinimo pažymėjimus ir taikant techninio standarto specifikaciją išduodamus leidimus.
3. Jungtinės Karalystės techninis atstovas, veikdamas kaip patvirtinimo institucija, pripažįsta Sąjungos techninio atstovo, kaip sertifikavimo institucijos, arba pagal Sąjungos teisę patvirtintos organizacijos patvirtintus neesminius pakeitimus ir remontą.
4. Sąjungos techninis atstovas, veikdamas kaip patvirtinimo institucija, pripažįsta Jungtinės Karalystės techninio atstovo, kaip sertifikavimo institucijos, arba pagal Jungtinės Karalystės įstatymus ir kitus teisės aktus patvirtintos organizacijos patvirtintus neesminius pakeitimus ir neesminį remontą.

#### 14 STRAIPSNIS

##### 10 ir 13 straipsnių įgyvendinimo nuostatos

1. Klasifikuodama pakeitimus į neesminius ir esminius pakeitimus, sertifikavimo institucija vadovaujasi šiame priede pateiktomis apibrėžtimis, o ta klasifikacija aiškinama pagal sertifikavimo institucijos taikomas taisykles ir procedūras.

2. Klasifikuodama papildomus tipo pažymėjimus ar esminius pakeitimus į didelės svarbos ir nedidelės svarbos tipo pažymėjimus ar esminius pakeitimus, sertifikavimo institucija įvertina pakeitimą atsižvelgdama į visus ankstesnius susijusius projekto pakeitimus ir visus susijusias taikytinų sertifikavimo specifikacijų, įtrauktų į civilinės aviacijos gaminio tipo pažymėjimą, peržiūras. Vieną iš toliau nurodytų kriterijų atitinkantys pakeitimai automatiškai laikomi didelės svarbos:
- a) neišlaikoma bendroji konfigūracija arba konstrukcijos principai, arba
  - b) nustoja galioti prielaidos, kuriomis remiantis buvo sertifikuotas keičiamas gaminys.

## 15 STRAIPSNIS

### Esami projekto pažymėjimai

Šiame priede vartojamų terminų apibrėžtys:

- a) 2020 m. gruodžio 31 dieną galiojantys tipo pažymėjimai, papildomi tipo pažymėjimai, pakeitimų ir remonto patvirtinimo pažymėjimai, taip pat taikant techninio standarto specifikaciją išduodami leidimai (su padarytais pakeitimais), kuriuos Jungtinės Karalystės pareiškėjams išdavė Sąjungos techninis atstovas arba kuriuos remdamasi Sąjungos teise išdavė Jungtinėje Karalystėje įsikūrusi patvirtinta projektavimo organizacija, laikomi išduotais Jungtinės Karalystės techninio atstovo, veikiančio kaip sertifikavimo institucija, arba pagal Jungtinės Karalystės įstatymus ir kitus teisės aktus patvirtintos organizacijos ir pagal 13 straipsnio 1 dalį pripažintais Sąjungos techninio atstovo, veikiančio kaip patvirtinimo institucija;

- b) 2020 m. gruodžio 31 dieną galiojantys tipo pažymėjimai, papildomi tipo pažymėjimai, pakeitimų ir remonto patvirtinimo pažymėjimai, taip pat taikant techninio standarto specifikaciją išduodami leidimai (su padarytais pakeitimais), kuriuos Sąjungos pareiškėjams išdavė Sąjungos techninis atstovas arba kuriuos remdamasi Sąjungos teise išdavė Sąjungoje įsikūrusi projektavimo organizacija, laikomi pagal 13 straipsnio 1 dalį pripažintais Jungtinės Karalystės techninio atstovo, veikiančio kaip patvirtinimo institucija.

## 16 STRAIPSNIS

### Projekto pažymėjimo perdavimas

Jei projekto pažymėjimas perduodamas kitam subjektui, už projekto pažymėjimą atsakinga sertifikavimo institucija nedelsdama apie perdavimą praneša patvirtinimo institucijai ir taiko su projekto pažymėjimų perdavimu susijusią procedūrą, kaip išsamiau nustatyta techninio įgyvendinimo tvarkos apraše.

## 17 STRAIPSNIS

### Su projektu susiję eksploataavimo reikalavimai

1. Techniniai atstovai užtikrina, kad patvirtinimo procedūros metu prireikus būtų keičiamasi duomenimis ir informacija apie su projektu susijusius eksploataavimo reikalavimus.
2. Dėl kai kurių su projektu susijusių eksploataavimo reikalavimų, taikydama patvirtinimo procedūrą, patvirtinimo institucija gali pripažinti sertifikavimo institucijos atitikties pareiškimą, jei taip nusprendžia techniniai atstovai.

## 18 STRAIPSNIS

### Su tipu susiję eksploataavimo dokumentai ir duomenys

1. Sertifikavimo institucija patvirtina arba pripažįsta kai kuriuos tipo pažymėjimo turėtojo pateiktus su tipu susijusius eksploataavimo dokumentų ir duomenų rinkinius, įskaitant Sąjungos sistemoje naudojamus tinkamumo naudoti duomenis ir lygiaverčius Jungtinės Karalystės sistemoje naudojamus duomenis, ir prireikus jais keičiamasi per patvirtinimo procedūrą.
2. Patvirtinimo institucija 1 dalyje nurodytus eksploataavimo dokumentus ir duomenis gali pripažinti arba patvirtinti, kaip išsamiau nustatyta techninio įgyvendinimo tvarkos apraše.

## 19 STRAIPSNIS

### Vienalaikis patvirtinimas

Jei pareiškėjas ir techniniai atstovai taip nusprendžia, kai tinkama, gali būti taikoma vienalaikio sertifikavimo ir patvirtinimo procedūra, kaip išsamiau nustatyta techninio įgyvendinimo tvarkos apraše.

## 20 STRAIPSNIS

### Nepertraukiamasis tinkamumas skraidyti

1. Kompetentingos institucijos imasi veiksmų, kad pašalintų su sauga susijusius civilinės aviacijos gaminių, kuriuos jos sertifikuoja vykdydamos sertifikavimo institucijos funkcijas, trūkumus.
2. Gavusi prašymą, vienos Šalies kompetentinga institucija padeda kitos Šalies kompetentingai institucijai nustatyti, kokie veiksmai reikalingi pagal pirmosios Šalies reglamentavimo sistemą suprojektuotų arba pagamintų civilinės aviacijos gaminių nepertraukiamajam tinkamumui skraidyti užtikrinti.

3. Jei dėl veikimo trūkumų arba kitų galimų saugos problemų, darančių poveikį civilinės aviacijos gaminiui, kuriam taikomas šis priedas, Šalies techniniam atstovui, kuris to civilinės aviacijos gaminio atžvilgiu vykdo sertifikavimo institucijos funkcijas, tenka pradėti tyrimą, kitos Šalies techninis atstovas, gavęs prašymą, padeda atlikti tą tyrimą, be kita ko, perduoda atitinkamų subjektų pateiktą svarbią informaciją apie gedimus, veikimo sutrikimus, defektus ar kitus civilinės aviacijos gaminiui poveikį turinčius įvykius.
4. Projekto pažymėjimų turėtojų pareiga teikti sertifikavimo institucijai pranešimus ir pagal šį priedą nustatytas keitimosi informacija mechanizmas laikomi priemonėmis, kuriomis yra įvykdoma kiekvieno pažymėjimo turėtojo pareiga pranešti patvirtinimo institucijai apie gedimus, veikimo sutrikimus, defektus ar kitus civilinės aviacijos gaminiui poveikį turinčius įvykius.
5. 1–4 dalyse nurodyti su gaminių sauga susijusių trūkumų šalinimo ir keitimosi saugos informacija veiksmai išsamiau nustatomi techninio įgyvendinimo tvarkos apraše.
6. Vienos Šalies techninis atstovas nuolat teikia kitos Šalies techniniam atstovui visą privalomą su nepertraukiamuoju tinkamumu skraidyti susijusią informaciją apie civilinės aviacijos gaminius, kurie yra suprojektuoti ar pagaminti taikant jo priežiūros sistemą ir kuriems taikomas šis priedas.
7. Apie visus Šalies techninio atstovo išduotame pažymėjime nurodytos tinkamumo skraidyti būklės pasikeitimus laiku pranešama kitos Šalies techniniam atstovui.

## E SKIRSNIS

## GAMYBOS SERTIFIKAVIMAS

## 21 STRAIPSNIS

## Gamybos sertifikavimo ir gamybos priežiūros sistemų pripažinimas

1. Importuojančioji Šalis pripažįsta eksportuojančiosios Šalies gamybos sertifikavimo ir gamybos priežiūros sistemą, kai šio priedo taikymo srityje ji laikoma pakankamai lygiaverte importuojančiosios Šalies sistemai, atsižvelgiant į šio straipsnio nuostatas.
2. Pripažindama Jungtinės Karalystės gamybos sertifikavimo ir gamybos priežiūros sistemą, Sąjunga pripažįsta tik civilinės aviacijos gaminių, priklausančių kategorijoms, kurioms ta sistema jau buvo taikoma 2020 m. gruodžio 31 d., gamybą, kaip išsamiau nustatyta techninio įgyvendinimo tvarkos apraše.

3. Jei į eksportuojančiosios Šalies gamybos sertifikavimo ir gamybos priežiūros sistemą įtraukiama nauja civilinės aviacijos gaminių kategorija, eksportuojančiosios Šalies kompetentinga institucija apie tai praneša importuojančiosios Šalies techniniam atstovui. Prieš įtraukiant į gamybos sertifikavimo ir gamybos priežiūros sistemos pripažinimo aprėptį naują civilinės aviacijos gaminių kategoriją, importuojančiosios Šalies techninis atstovas gali nuspręsti atlikti vertinimą, kuris patvirtintų, kad eksportuojančiosios Šalies gamybos sertifikavimo ir gamybos priežiūros sistema tos civilinės aviacijos gaminių kategorijos atžvilgiu yra pakankamai lygiavertė importuojančiosios Šalies gamybos sertifikavimo ir gamybos priežiūros sistemai. Tas vertinimas atliekamas taip, kaip išsamiau nustatyta techninio įgyvendinimo tvarkos apraše, ir gali apimti gamybos patvirtinimo pažymėjimo turėtojo vertinimą, atliekamą prižiūrint eksportuojančiosios Šalies kompetentingai institucijai. Procedūra, kurios turi laikytis importuojančioji Šalis į eksportuojančiosios Šalies gamybos sertifikavimo ir gamybos priežiūros sistemos pripažinimo aprėptį įtraukdama naują civilinės aviacijos gaminių kategoriją, išsamiau nustatoma techninio įgyvendinimo tvarkos apraše.
4. Importuojančioji Šalis eksportuojančiosios Šalies gamybos sertifikavimo ir gamybos priežiūros sistemą pripažįsta su sąlyga, kad ta sistema užtikrinamas saugos lygis išliks pakankamai lygiavertis importuojančiosios Šalies sistema užtikrinamam saugos lygiui. Gamybos sertifikavimo ir gamybos priežiūros sistemos lygiavertiškumas nuolat stebimas taikant 29 straipsnyje nustatytas procedūras.



5. 1–3 dalys taip pat taikomos civilinės aviacijos gaminio, kurio atžvilgiu projektavimo valstybės pareigas vykdo ne civilinės aviacijos gaminį eksportuojančioji Šalis, o kita šalis, gamybai su sąlyga, kad eksportuojančiosios Šalies kompetentinga institucija su atitinkama projektavimo valstybės institucija yra parengusios ir įgyvendina reikiamas procedūras, kad būtų galima kontroliuoti to civilinės aviacijos gaminio projekto pažymėjimo turėtojo ir gamybos patvirtinimo pažymėjimo turėtojo sąveiką.

## 22 STRAIPSNIS

### Gamybos patvirtinimo pažymėjimo taikymo srities išplėtimas

1. Gamybos patvirtinimo pažymėjimo, kurį eksportuojančiosios Šalies kompetentinga institucija išdavė gamintojui, kurio pagrindinė buveinė yra tos eksportuojančiosios Šalies teritorijoje, ir kuris yra pripažintas pagal 21 straipsnio 1 dalį, taikymo sritis gali būti išplėsta įtraukiant kitos Šalies arba trečiosios šalies teritorijoje esančias to gamintojo gamybos vietas ir objektus, nepriklausomai nuo tų gamybos vietos ir objektų teisinio statuso ir juose gaminamų civilinės aviacijos gaminių tipo. Tokiu atveju eksportuojančiosios Šalies kompetentinga institucija išlieka atsakinga už tų gamybos vietų ir objektų priežiūrą, o importuojančiosios Šalies kompetentinga institucija dėl to paties civilinės aviacijos gaminio neišduoda savo gamybos patvirtinimo pažymėjimo toms gamybos vietoms ir objektams.

2. Jei gamintojo, kurio pagrindinė buveinė yra eksportuojančiosios Šalies teritorijoje, objektai ir gamybos vietos yra kitoje Šalyje, abiejų Šalių kompetentingos institucijos bendradarbiauja tarpusavyje pagal 32 straipsnį, kad būtų užtikrintas importuojančiosios Šalies dalyvavimas su tais objektais susijusioje eksportuojančiosios Šalies vykdomoje priežiūros veikloje.

### 23 straipsnis

#### Gamybos patvirtinimo pažymėjimo turėtojo ir projekto pažymėjimo turėtojo sąveika

1. Tais atvejais, kai civilinės aviacijos gaminio gamybos patvirtinimo pažymėjimo turėtojo veiklą reglamentuoja vienos Šalies kompetentinga institucija, o to paties civilinės aviacijos gaminio projekto pažymėjimo turėtojo veiklą – kitos Šalies kompetentinga institucija, Šalių kompetentingos institucijos parengia procedūras siekdamos nustatyti kiekvienos Šalies pareigas kontroliuojant gamybos patvirtinimo pažymėjimo turėtojo ir projekto pažymėjimo turėtojo sąveiką.
2. Kai pagal šį priedą eksportuojant civilinės aviacijos gaminius projekto pažymėjimo turėtojas ir gamybos patvirtinimo pažymėjimo turėtojas yra skirtingi juridiniai subjektai, Šalių kompetentingos institucijos užtikrina, kad projekto pažymėjimo turėtojas su gamybos patvirtinimo pažymėjimo turėtoju nustatytą tinkamą tvarką, kuria būtų užtikrintas pakankamas projektavimo ir gamybos koordinavimas bei tinkama parama užtikrinant civilinės aviacijos gaminio nepertraukiamąjį tinkamumą skraidyti.

## F SKIRSNIS

## EKSPORTO PAŽYMĖJIMAI

## 24 STRAIPSNIS

## Formos

Eksportuojančiosios Šalies formos:

- a) jei eksportuojančioji Šalis yra Jungtinė Karalystė, naujiems orlaiviams naudojama CAA 52 forma, naudotiems orlaiviams – eksporto tinkamumo skraidyti pažymėjimas, o kitiems naujiems gaminiams – CAA 1 forma, ir
- b) jei eksportuojančioji Šalis yra Sąjunga, naujiems orlaiviams naudojama EASA 52 forma, naudotiems orlaiviams – eksporto tinkamumo skraidyti pažymėjimas, o kitiems naujiems gaminiams – EASA 1 forma.

## 25 STRAIPSNIS

## Eksporto pažymėjimo išdavimas

1. Išduodama eksporto pažymėjimą, eksportuojančiosios Šalies kompetentinga institucija arba gamybos patvirtinimo pažymėjimo turėtojas užtikrina, kad civilinės aviacijos gaminys:

- a) atitiktų projektą, kurį laikydamasi šio priedo automatiškai pripažino, patvirtino arba sertifikavo importuojančioji Šalis, kaip išsamiau nustatyta techninio įgyvendinimo tvarkos apraše;
  - b) būtų tinkamas saugiai eksploatuoti;
  - c) atitiktų visus papildomus reikalavimus, apie kuriuos yra pranešusi importuojančioji Šalis, ir
  - d) civilinių orlaivių, orlaivių variklių ir orlaivių oro sraigtų atveju atitiktų taikytiną privalomą nepertraukiamojo tinkamumo skraidyti informaciją, įskaitant importuojančiosios Šalies tinkamumo skraidyti nurodymus, apie kuriuos ji yra pranešusi.
2. Išduodama eksportuojančiojoje Šalyje įregistruoto naudoto orlaivio eksporto tinkamumo skraidyti pažymėjimą, eksportuojančiosios Šalies kompetentinga institucija užtikrina ne tik kad orlaivis atitiktų 1 dalies a–d punktuose nurodytus reikalavimus, bet ir kad jis visą naudojimo laiką būtų buvęs tinkamai prižiūrimas taikant eksportuojančiosios Šalies patvirtintas procedūras ir metodus ir tai rodytų orlaivio žurnalas ir techninės priežiūros protokolai.

## 26 STRAIPSNIS

### Naujo civilinės aviacijos gaminio eksporto pažymėjimo pripažinimas

Laikydamosi šiame priede nustatytų sąlygų importuojančiosios Šalies kompetentinga institucija pripažįsta eksporto pažymėjimą, kurį civilinės aviacijos gaminiui yra išdavusi eksportuojančiosios Šalies kompetentinga institucija arba gamybos patvirtinimo pažymėjimo turėtojas, kaip išsamiau nustatyta techninio įgyvendinimo tvarkos apraše.

## 27 STRAIPSNIS

### Naudoto orlaivio eksporto tinkamumo skraidyti pažymėjimo pripažinimas

1. Laikydamosi šiame priede nustatytų sąlygų ir techninio įgyvendinimo tvarkos aprašo, importuojančiosios Šalies kompetentinga institucija eksportuojančiosios Šalies kompetentingos institucijos išduotą naudoto orlaivio eksporto tinkamumo skraidyti pažymėjimą pripažįsta tik tuo atveju, jei esama to naudoto orlaivio tipo pažymėjimo arba riboto galiojimo tipo pažymėjimo turėtojo, kuris gali užtikrinti tokio tipo orlaivio nepertraukiamąjį tinkamumą skraidyti.
2. Kad naudoto orlaivio, pagaminto taikant eksportuojančiosios Šalies gamybos priežiūros sistemą, eksporto tinkamumo skraidyti pažymėjimas būtų pripažintas pagal 1 dalį, eksportuojančiosios Šalies kompetentinga institucija, gavusi prašymą, padeda importuojančiosios Šalies kompetentingai institucijai gauti duomenų ir informacijos, susijusių su:

- a) orlaivio konfigūracija tuo metu, kai jis buvo išgabentas iš gamintojo, ir
  - b) vėlesniais jos patvirtintais orlaivio pakeitimais ir remontu.
3. Importuojančioji Šalis gali paprašyti patikrinimų ir techninės priežiūros protokolų, kaip išsamiau nustatyta techninio įgyvendinimo tvarkos apraše.
4. Jei tuomet, kai vertinama eksportui skirtu naudoto orlaivio tinkamumo skraidyti būklė, eksportuojančiosios Šalies kompetentinga institucija negali įvykdyti visų 25 straipsnio 2 dalyje ir šio straipsnio 1 ir 2 dalyse išdėstytų reikalavimų, ji:
- a) praneša apie tai importuojančiosios Šalies kompetentingai institucijai;
  - b) su importuojančiosios Šalies kompetentinga institucija sutaria dėl pritarimo arba nepritarimo reikalavimų taikymo išimtis, kaip išsamiau nustatyta techninio įgyvendinimo tvarkos apraše, ir
  - c) eksportuodama gaminį dokumentuose nurodo visas išimtis, kurioms buvo pritarta.

## G SKIRSNIS

## KOMPETENTINGŲ INSTITUCIJŲ KVALIFIKACIJA

## 28 STRAIPSNIS

Kvalifikaciniai atitikties išvadų ir pažymėjimų pripažinimo reikalavimai

1. Kiekviena Šalis šiam priedui įgyvendinti taiko struktūrizuotą ir veiksmingą sertifikavimo ir priežiūros sistemą, kuri apima:
  - a) teisinę ir reglamentavimo sistemą, kuria visų pirma užtikrinami įgaliojimai reguliuoti subjektus, kurių veikla reglamentuojama pagal Šalies civilinės aviacijos saugos reglamentavimo sistemą;
  - b) organizacinę struktūrą su aiškiai aprašytomis atsakomybės sritimis;
  - c) pakankamus išteklius, įskaitant kvalifikuotus darbuotojus, turinčius pakankamai žinių, patirties ir baigusius tinkamą mokymą;
  - d) politikos priemonėmis ir procedūromis įformintus tinkamus procesus;
  - e) dokumentus ir įrašus, ir

- f) parengtą patikrinimų programą, kuria užtikrinama, kad teisinė ir reglamentavimo sistema įvairiems priežiūros sistemos komponentams būtų taikoma vienodai.

## 29 STRAIPSNIS

### Tęstinė kompetentingų institucijų kvalifikacija

1. Kad būtų galima abipusiškai pasitikėti, jog su šio priedo įgyvendinimu susijusia kitos Šalies reglamentavimo sistema yra užtikrinama pakankamai lygiavertė sauga, kiekvienos Šalies techninis atstovas reguliariai vertina kitos Šalies kompetentingų institucijų atitiktį 28 straipsnyje nurodytiems kvalifikacijos reikalavimams. Tokio tęstinio tarpusavio vertinimo sąlygos išsamiau nustatomos techninio įgyvendinimo tvarkos apraše.
2. Kas kartą prireikus atlikti tokius vertinimus, Šalies kompetentinga institucija bendradarbiauja su kitos Šalies kompetentinga institucija ir užtikrina, kad jos prižiūrimi reguliuojami subjektai Šalių techniniams atstovams suteiktų atitinkamą prieigą.



3. Jei kurios nors Šalies techninis atstovas mano, kad kitos Šalies kompetentingos institucijos techninė kompetencija yra nebetinkama arba kad tos kompetentingos institucijos pateikiamų atitikties išvadų ar išduodamų pažymėjimų pripažinimas turėtų būti sustabdytas, nes kitos Šalies sistemomis, susijusiomis su šio priedo įgyvendinimu, nebėra užtikrinama pakankamai lygiavertė sauga, kad juos būtų galima pripažinti, Šalių techniniai atstovai konsultuojasi, kad nustatytų taisomuosius veiksmus.
4. Jei abipusio pasitikėjimo nepavyksta atkurti abiem Šalims priimtinomis priemonėmis, kiekvienos Šalies techninis atstovas gali perduoti 3 dalyje nurodytą klausimą svarstyti Sertifikavimo priežiūros valdybai.
5. Jei Sertifikavimo priežiūros valdybai 3 dalyje nurodyto klausimo išspręsti nepavyksta, kiekviena Šalis gali jį perduoti svarstyti Specialiajam aviacijos saugos komitetui.

## H SKIRSNIS

## KOMUNIKACIJA, KONSULTACIJOS IR PARAMA

## 30 STRAIPSNIS

## Komunikacija

Visa Šalių kompetentingų institucijų tarpusavio komunikacijos veikla, įskaitant keitimąsi techninio įgyvendinimo tvarkos apraše išsamiau nurodytais dokumentais, vykdoma anglų kalba, išskyrus išimtinius atvejus, dėl kurių Šalių techniniai atstovai kaskart susitaria atskirai.

## 31 STRAIPSNIS

## Techninės konsultacijos

1. Su šio priedo įgyvendinimu susijusius klausimus Šalių techniniai atstovai sprendžia konsultuodamiesi tarpusavyje.
2. Jei pagal 1 dalį surengus konsultacijas pasiekti abiem pusėms priimtino sprendimo nepavyksta, kiekvienos Šalies techninis atstovas gali 1 dalyje nurodytą klausimą perduoti svarstyti Sertifikavimo priežiūros valdybai.

3. Jei Sertifikavimo priežiūros valdybai 1 dalyje nurodyto klausimo išspręsti nepavyksta, kiekviena Šalis gali jį perduoti svarstyti Specialiajam aviacijos saugos komitetui.

### 32 STRAIPSNIS

#### Parama sertifikavimo ir nepertraukiamojo tinkamumo skraidyti priežiūros veiklai

Gavusi prašymą, remdamasi abipusiu sutarimu ir atsižvelgdama į turimus išteklius, Šalies kompetentinga institucija kitos Šalies kompetentingai institucijai gali teikti techninę paramą, duomenis ir informaciją, skirtus sertifikavimo ir nepertraukiamojo tinkamumo skraidyti priežiūros veiklai, susijusiai su projekto, gamybos ir aplinkosaugos sertifikavimu. Teiktina parama ir tokios paramos teikimo procesas išsamiau nustatomi techninio įgyvendinimo tvarkos apraše.

---

**31 PRIEDAS****KROVINIŲ VEŽIMAS KELIAIS****A DALIS****ŠIO SUSITARIMO 463 STRAIPSNYJE NURODYTI REIKALAVIMAI  
KROVININIO KELIŲ TRANSPORTO PASLAUGŲ TEIKĖJAMS****1 SKIRSNIS****TEISĖ VERSTIS PROFESINE  
KROVININIO KELIŲ TRANSPORTO PASLAUGŲ TEIKĖJO VEIKLA IR VERTIMASIS JA****1 STRAIPSNIS****Taikymo sritis**

Šiuo skirsniu reglamentuojama teisė verstis profesine krovininio kelių transporto paslaugų teikėjo veikla ir vertimasis ja ir jis taikomas visiems Šalies krovininio kelių transporto paslaugų teikėjams, kurie vykdo šio Susitarimo 462 straipsnio taikymo sričiai priskiriamą krovinių vežimą.

## 2 STRAIPSNIS

### Apibrėžtys

Šiame skirsnyje vartojamų terminų apibrėžtys:

- a) leidimas verstis profesine krovininio kelių transporto paslaugų teikėjo veikla – administracinis sprendimas, kuriuo šiame skirsnyje nustatytas sąlygas atitinkančiam fiziniam ar juridiniam asmeniui leidžiama verstis profesine krovininio kelių transporto paslaugų teikėjo veikla;
- b) kompetentinga institucija – Šalies nacionalinė, regioninė ar vietos valdžios institucija, kuri prieš leisdama verstis profesine krovininio kelių transporto paslaugų teikėjo veikla tikrina, ar fizinis ar juridinis asmuo yra įvykdęs šiame skirsnyje nustatytas sąlygas, ir turi įgaliojimą išduoti leidimą verstis profesine krovininio kelių transporto paslaugų teikėjo veikla, sustabdyti jo galiojimą arba leidimą panaikinti, ir
- c) įprastinė gyvenamoji vieta – vieta, kurioje asmuo paprastai, t. y. bent 185 dienas kiekvienais kalendoriniais metais, gyvena dėl su šia vieta jį glaudžiai siejančių asmeninių ryšių.

### 3 STRAIPSNIS

Reikalavimai, kuriuos reikia įvykdyti  
norint užsiimti profesine krovininio kelių transporto paslaugų teikėjo veikla

Profesine krovininio kelių transporto paslaugų teikėjo veikla užsiimantys fiziniai ar juridiniai asmenys turi:

- a) turėti faktinę ir nuolatinę buveinę Šalyje, kaip nustatyta šio skirsnio 5 straipsnyje;
- b) būti nepriekaištingos reputacijos, kaip nustatyta šio skirsnio 6 straipsnyje;
- c) būti tinkamo finansinio pajėgumo, kaip nustatyta šio skirsnio 7 straipsnyje, ir
- d) turėti reikiamą profesinę kompetenciją, kaip nustatyta šio skirsnio 8 straipsnyje.

### 4 STRAIPSNIS

Transporto vadovas

1. Krovininio kelių transporto paslaugų teikėjas paskiria bent vieną fizinį asmenį transporto vadovu, atsakingu už nuolatinį faktinį jo transporto veiklos valdymą; pastarasis turi atitikti 3 straipsnio b ir d punktuose nustatytus reikalavimus ir:
  - a) turi būti realiai susijęs su krovininio kelių transporto paslaugų teikėju, pvz., būti darbuotojas, direktorius, savininkas, akcininkas, tvarkyti jo reikalus arba būti jis pats, ir

- b) jo gyvenamoji vieta turi būti Šalyje, kurios teritorijoje įsisteigęs krovininio kelių transporto paslaugų teikėjas.
2. Jei fizinis ar juridinis asmuo neatitinka profesinės kompetencijos reikalavimo, kompetentinga institucija gali jam leisti užsiimti profesine krovininio kelių transporto paslaugų teikėjo veikla nepaskyrus transporto vadovo pagal 1 dalį, su sąlyga, kad:
- a) fizinis ar juridinis asmuo paskirs krovininio kelių transporto paslaugų teikėjo įsisteigimo Šalyje gyvenantį fizinį asmenį, atitinkantį 3 straipsnio b ir d punktuose nustatytus reikalavimus, kuris pagal sutartį bus įgaliotas vykdyti transporto vadovo užduotis įmonės vardu;
- b) sutartyje, siejančioje fizinį ar juridinį asmenį su a punkte nurodytu asmeniu, bus nurodytos pastarajam pavedamos užduotys, kurias jis turės vykdyti veiksmingai ir nuolat, ir apibrėžtos jo, kaip transporto vadovo, pareigos. Nurodytinos užduotys visų pirma apima su transporto priemonių techninės priežiūros valdymu, transporto sutarčių ir dokumentų tikrinimu, bendrąja apskaita, krovininių ar paslaugų paskirstymu vairuotojams bei transporto priemonėms ir saugos procedūrų kontrole susijusias užduotis;
- c) a punkte nurodytas asmuo kaip transporto vadovas vadovaus ne daugiau kaip keturių skirtingų krovininio kelių transporto paslaugų teikėjų transporto veiksmai, kuriai naudojama iš viso ne daugiau kaip 50 transporto priemonių, ir
- d) a punkte nurodytas asmuo jam pavestas užduotis atliks vadovaudamasis tik atitinkamo fizinio ar juridinio asmens interesais ir savo pareigas vykdys nepriklausomai nuo kitų fizinių ar juridinių asmenų, kurių transporto operacijas jis valdys.

3. Šalis gali nuspręsti, kad pagal 1 dalį transporto vadovu paskirtas asmuo negali kartu būti paskirtas transporto vadovu ir pagal 2 dalį, arba pagal ją gali būti paskirtas taikant griežtesnius nei 2 dalies c punkte nustatyti fizinį ar juridinių asmenų skaičiaus ar transporto priemonių skaičiaus apribojimus.
4. Fizinis ar juridinis asmuo praneša kompetentingai institucijai apie paskirtą (-us) transporto vadovą (-us).

## 5 STRAIPSNIS

### Su įsisteigimo reikalavimu susijusios sąlygos

Kad įvykdytų reikalavimą įsisteigimo Šalyje turėti faktinę ir nuolatinę buveinę, fizinis ar juridinis asmuo turi:

- a) turėti patalpas, kuriose jis turėtų prieigą prie svarbiausių veiklos dokumentų originalų elektronine ar bet kuria kita forma, visų pirma savo vežimo sutarčių, su turimomis transporto priemonėmis susijusių dokumentų, apskaitos dokumentų, personalo valdymo dokumentų, darbo sutarčių, socialinio draudimo dokumentų, dokumentų, kuriuose pateikiami duomenys apie vairuotojų paskirstymą ir komandiravimą, dokumentų, kuriuose pateikiami duomenys apie reusus, vairavimo trukmę ir poilsio laikotarpius, ir kitų dokumentų, su kuriais turi galėti susipažinti kompetentinga institucija, kad galėtų patikrinti, ar laikomasi šiame skirsnyje nustatytų sąlygų;
- b) būti užregistruotas tos Šalies komercinių bendrovių registre arba panašiam registre, kai to reikalaujama pagal nacionalinę teisę;



- c) būti apmokestinamas pajamų mokesčiu, ir, kai to reikalaujama pagal nacionalinę teisę, turėti priskirtą PVM mokėtojo kodą;
- d) gavęs leidimą, turėti savo žinioje vieną ar daugiau transporto priemonių, registruotų ar pradėtų naudoti ir leidžiamų naudoti pagal tos Šalies teisės aktus, nepriklausomai nuo to, ar tos transporto priemonės jam visiškai priklauso pagal nuosavybės teisę ar jis jas turi, pvz., pagal išsimokėtinio pirkimo susitarimą arba nuomos ar išperkamosios nuomos sutartį;
- e) faktiškai ir nuolat vykdyti savo administracinę ir komercinę veiklą, naudodamasis tinkama įranga bei priemonėmis a punkte nurodytose toje Šalyje esančiose patalpose, ir faktiškai bei nuolat valdyti savo transporto operacijas, kurioms naudojamos f punkte nurodytos transporto priemonės, naudodamasis toje Šalyje esančia atitinkama technine įranga, ir
- f) nuolat turėti savo žinioje tam tikrą d punkte nustatytas sąlygas atitinkančių transporto priemonių skaičių ir vairuotojų, kurie paprastai būna toje Šalyje esančiame veiklos centre, skaičių, kuris turi būti proporcingas įmonės vykdomų transporto operacijų mastui.

## 6 STRAIPSNIS

### Su nepriekaištingos reputacijos reikalavimu susijusios sąlygos

1. Laikydamosi 2 dalies Šalys nustato sąlygas, kurias turi įvykdyti fiziniai ar juridiniai asmenys ir transporto vadovai, kad atitiktų nepriekaištingos reputacijos reikalavimą.

Spręsdamos, ar fizinis arba juridinis asmuo atitinka tą reikalavimą, Šalys atsižvelgia į to asmens, jo transporto vadovo, vykdomųjų direktorių ir visų kitų Šalies pasirinktų atitinkamų asmenų elgesį. Visos šiame straipsnyje daromos nuorodos į apkaltinamuosius nuosprendžius, sankcijas ar pažeidimus apima pačių fizinių ar juridinių asmenų, jų transporto vadovų, vykdomųjų direktorių ir kitų Šalies nurodytų atitinkamų asmenų apkaltinamuosius nuosprendžius, jiems skirtas sankcijas ar jų padarytus pažeidimus.

Šioje dalyje nurodytos sąlygos apima bent šiuos elementus:

- a) neturi būti jokių rimtų priežasčių abejoti nepriekaištinga transporto vadovo ar krovinio kelių transporto paslaugų teikėjo reputacija, kaip antai apkaltinamojo nuosprendžio arba sankcijų už kokį nors sunkų galiojančių nacionalinių taisyklių pažeidimą šiose srityse:
  - i) komercinės teisės;
  - ii) bankroto teisės;
  - iii) šios profesijos atstovų darbo užmokesčio ir darbo sąlygų;
  - iv) kelių eismo;
  - v) profesinės atsakomybės;
  - vi) kovos su prekyba žmonėmis ar narkotikais;
  - vii) mokesčių teisės, ir

- b) transporto vadovas arba krovininio kelių transporto paslaugų teikėjas turi nebūti vienoje ar abiejose Šalyse buvęs nuteistas už sunkią nusikalstamą veiką ir jam turi nebūti buvusi skirta sankcija už sunkų šio Susitarimo antros dalies trečio podalio I antraštinės dalies taisyklių arba nacionalinių taisyklių pažeidimą, visų pirma susijusį su:
- i) vairuotojų vairavimo trukme ir poilsio laikotarpiais, darbo laiku ir tachografų įrengimu bei naudojimu;
  - ii) didžiausiąją leidžiamąją tarptautiniam vežimui naudojamų komercinių transporto priemonių masę ir matmenimis;
  - iii) pradine vairuotojų kvalifikacija ir tęstinių jų mokymu;
  - iv) technine komercinių transporto priemonių būkle, įskaitant privalomą motorinių transporto priemonių techninę apžiūrą;
  - v) patekimu į tarptautinio krovininio kelių transporto rinką;
  - vi) pavojingųjų krovinių vežimo keliais sauga;
  - vii) greičio ribotuvų įrengimu ir naudojimu tam tikrų kategorijų transporto priemonėse;
  - viii) vairuotojų pažymėjimais;
  - ix) teise verstis profesine veikla;

- x) gyvūnų vežimu;
- xi) kelių transporto darbuotojų komandiravimu;
- xii) sutartiniams įsipareigojimams taikomomis teisės nuostatomis, ir
- xiii) reisais, kurių pakrovimo ir iškrovimo vietos yra kitoje Šalyje.

2. Taikant šio straipsnio 1 dalies trečios pastraipos b punktą, jei transporto vadovas arba krovininio kelių transporto paslaugų teikėjas vienoje ar abiejose Šalyse yra buvęs nuteistas už sunkią nusikalstamą veiką arba jam yra buvusi skirta sankcija už vieną iš sunkiausių pažeidimų, kaip nustatyta 31-A-1-1 priedėlyje, įsisteigimo Šalies kompetentinga institucija tinkamai ir laiku atlieka ir užbaigia administracinę procedūrą, kuri prireikus apima patikrinimą atitinkamo fizinio ar juridinio asmens patalpose.

Per administracinę procedūrą kompetentinga institucija įvertina, ar konkrečiu atveju, atsižvelgiant į konkrečias aplinkybes, nepriekaištingos reputacijos praradimas nebūtų neproporcinga priemonė. Tai vertindama kompetentinga institucija atsižvelgia į sunkių šio straipsnio 1 dalies trečioje pastraipoje nurodytų taisyklių pažeidimų ir 31-A-1-1 priedėlyje nurodytų sunkiausių pažeidimų, už kuriuos transporto vadovas arba krovininio kelių transporto paslaugų teikėjas buvo nuteisti arba jiems buvo skirtos sankcijos, skaičių. Visos tokios išvados tinkamai argumentuojamos ir pagrįdžiamos.

Jei kompetentinga institucija padaro išvadą, kad nepriekaištingos reputacijos praradimas būtų neproporcinga priemonė, ji nusprendžia, kad atitinkamas fizinis ar juridinis asmuo ir toliau gali būti laikomas turinčiu nepriekaištingą reputaciją. Jeigu kompetentinga institucija padaro išvadą, kad nepriekaištingos reputacijos praradimas nebūtų neproporcinga priemonė, nepriekaištinga reputacija dėl apkaltinamojo nuosprendžio arba sankcijos yra laikoma prarasta.

3. Specialusis kelių transporto komitetas parengia sunkių pažeidimų, dėl kurių, kaip ir dėl nustatytųjų 31-A-1-1 priedėlyje, gali būti prarasta nepriekaištinga reputacija, kategorijų, rūšių ir sunkumo laipsnių sąrašą.
4. Nepriekaištingos reputacijos reikalavimas laikomas neįvykdytu, kol pagal atitinkamas Šalių nacionalinės teisės nuostatas nepritaikoma reabilitavimo priemonė arba bet kuri kita lygiaverčio poveikio priemonė.

## 7 STRAIPSNIS

### Su finansinio pajėgumo reikalavimu susijusios sąlygos

1. Kad atitiktų finansinio pajėgumo reikalavimą, fizinis ar juridinis asmuo turi galėti visus finansinius metus nuolat vykdyti savo finansinius įsipareigojimus. Fizinis ar juridinis asmuo turi remdamasis auditoriaus arba tinkamai akredituoto asmens patvirtintomis metinėmis finansinėmis ataskaitomis įrodyti, kad kiekvienais metais disponuoja kapitalu ir rezervais:
  - a) kurių bendra vertė ne mažesnė kaip 9 000 EUR / 8 000 GBP, kai naudojama tik viena motorinė transporto priemonė, pridedant po 5 000 EUR / 4 500 GBP už kiekvieną papildomai naudojamą motorinę transporto priemonę arba transporto priemonių junginį, kurių leidžiamoji pakrautos transporto priemonės arba pakrauto junginio masė viršija 3,5 tonos, ir po 900 EUR / 800 GBP už kiekvieną papildomai naudojamą motorinę transporto priemonę arba transporto priemonių junginį, kurių leidžiamoji pakrautos transporto priemonės arba pakrauto junginio masė viršija 2,5 tonos, bet neviršija 3,5 tonos;

- b) fiziniai arba juridiniai asmenys, kurie krovinių kelių transporto paslaugų teikėjo veikla užsiima naudodami tik tokias motorines transporto priemones arba transporto priemonių junginius, kurių leidžiama pakrautos transporto priemonės arba pakrauto junginio masė viršija 2,5 tonos, bet neviršija 3,5 tonos, remdamiesi auditoriaus arba tinkamai akredituoto asmens patvirtintomis metinėmis finansinėmis ataskaitomis, turi įrodyti, kad kiekvienais metais disponuoja kapitalu ir rezervais, kurių bendra vertė ne mažesnė kaip 1 800 EUR / 1 600 GBP, kai naudojama tik viena transporto priemonė, pridėdant po 900 EUR / 800 GBP už kiekvieną papildomai naudojamą transporto priemonę.
2. Nukrypstant nuo 1 dalies, kompetentinga institucija gali sutikti arba reikalauti, kad įmonė savo finansinį pajėgumą įrodytų pateikdama kompetentingos institucijos nustatytą pažymėjimą, pvz., banko garantiją arba draudimą, įskaitant profesinės atsakomybės draudimą, išduotą vieno ar kelių bankų arba kitų finansų įstaigų, įskaitant draudimo bendroves, arba kitą įpareigojamąjį dokumentą, kuriuo įmonei suteikiama solidarioji trečiosios šalies garantija dėl 1 dalies a punkte nurodytų sumų.
  3. Nukrypstant nuo 1 dalies, jei įmonė neturi patvirtintų metinių finansinių ataskaitų už įmonės įregistravimo metus, kompetentinga institucija sutinka, kad įmonė savo finansinį pajėgumą įrodytų pateikdama pažymėjimą, pvz., banko garantiją, finansų įstaigos išduotą dokumentą, kuriuo suteikiama galimybė įmonės vardu naudotis kreditu, arba kitą kompetentingos institucijos nustatytą įpareigojamąjį dokumentą, įrodantį, kad įmonė disponuoja 1 dalies a punkte nurodytomis sumomis.
  4. 1 dalyje nurodytos metinės finansinės ataskaitos ir 2 dalyje nurodyta garantija, kurias reikia patikrinti, turi būti Šalyje, kurioje prašoma išduoti leidimą, įsisteigusio ūkio subjekto, o ne kito kitoje Šalyje įsisteigusio subjekto metinės finansinės ataskaitos ir garantija.

## 8 STRAIPSNIS

### Su profesinės kompetencijos reikalavimu susijusios sąlygos

1. Kad asmuo ar asmenys atitiktų profesinės kompetencijos reikalavimą, jo (-ų) turimų 31-A-1-2 priedėlio I dalyje išvardytų dalykų žinių lygis turi atitikti toje dalyje nustatytą lygį. Žinios įrodomos laikant privalomą egzaminą raštu, kuris, nusprendus Šaliai, gali būti papildytas egzaminu žodžiu. Tie egzaminai rengiami pagal 31-A-1-2 priedėlio II dalį. Šiuo tikslu Šalis gali nuspręsti nustatyti reikalavimą prieš egzaminą baigti mokymą.
2. Egzaminus minėti asmenys laiko Šalyje, kurioje yra jų įprastinė gyvenamoji vieta.
3. Rengti ir sertifikuoti šio straipsnio 1 dalyje nurodytus egzaminus raštu ir žodžiu pagal Šalies nustatytus kriterijus gali tik Šalies šiuo tikslu tinkamai įgaliotos institucijos ar įstaigos. Šalys reguliariai tikrina, ar sąlygos, pagal kurias tos institucijos ar įstaigos rengia egzaminus, atitinka 31-A-1-2 priedėlio nuostatas.
4. Šalis gali asmenis, turinčius joje suteiktą tam tikrą aukštojo mokslo ar techninio išsilavinimo kvalifikaciją, kuri skirta būtent šiam tikslui ir apima visų 31-A-1-2 priedėlyje išvardytų dalykų žinias, atleisti nuo dalykų, kuriuos apima ta kvalifikacija, egzaminų. Ši išimtis taikoma tik tiems 31-A-1-2 priedėlio I dalies skirsniams, kurių kiekvieno antraštėje nurodyti dalykai patenka į kvalifikacijos aprėptį.

Šalis gali nuo tam tikrų egzaminų dalių atleisti asmenis, turinčius profesinės kompetencijos pažymėjimus, kurie leidžia vykdyti nacionalines transporto operacijas toje Šalyje.

## 9 STRAIPSNIS

### Atleidimas nuo egzamino

Išduodamos licenciją krovinio kelių transporto paslaugų teikėjui, kuris eksploatuoja tik tokias motorines transporto priemones arba transporto priemonių junginius, kurių leidžiamoji pakrautos transporto priemonės arba pakrauto junginio masė neviršija 3,5 tonos, Šalys gali nuspręsti nuo 8 straipsnio 1 dalyje nurodytų egzaminų atleisti asmenis, kurie pateikia įrodymą, kad anksčiau nei 2020 m. rugpjūčio 20 d. dešimt metų yra nepertraukiamai valdę to paties tipo fizinio ar juridinio asmens veiklą.

## 10 STRAIPSNIS

### Leidimų galiojimo sustabdymo ir jų panaikinimo tvarka

1. Jei kompetentinga institucija nustato, kad fizinis ar juridinis asmuo gali nebeatitikti 3 straipsnyje nustatytų reikalavimų, ji apie tai praneša tam asmeniui. Jeigu kompetentinga institucija nustato, kad vienas ar keli iš tų reikalavimų nebetenkinami, ji gali tam asmeniui nustatyti vieną iš toliau nurodytų terminų padėčiai ištaisyti:
  - a) ne ilgesnį kaip 6 mėnesių terminą, kuris gali būti pratęsiamas dar 3 mėnesiais transporto vadovo mirties arba fizinės negalios atveju, naujam transporto vadovui įdarbinti, jei esamas transporto vadovas nebeatitinka neprikaištingos reputacijos arba profesinės kompetencijos reikalavimo;



- b) ne ilgesnį kaip 6 mėnesių terminą, jei fizinis ar juridinis asmuo turi ištaisyti padėtį įrodydamas, kad turi faktinę ir nuolatinę buveinę, arba
  - c) ne ilgesnį kaip 6 mėnesių terminą, jei nebetenkinamas finansinio pajėgumo reikalavimas, per kurį turi būti įrodyta, jog tas reikalavimas vėl bus nuolat tenkinamas.
2. Kompetentinga institucija iš fizinio ar juridinio asmens, kurio leidimo galiojimas buvo sustabdytas ar leidimas panaikintas, gali pareikalauti, kad prieš taikant bet kurią reabilitavimo priemonę jo transporto vadovai išlaikytų 8 straipsnio 1 dalyje nurodytus egzaminus.
  3. Jei kompetentinga institucija nustato, kad fizinis ar juridinis asmuo nebeatitinka vieno ar kelių 3 straipsnyje nustatytų reikalavimų, ji, laikydamasi šio straipsnio 1 dalyje nurodytų terminų, sustabdo leidimo užsiimti profesine krovinio kelių transporto paslaugų teikėjo veikla galiojimą arba leidimą panaikina.

## 11 STRAIPSNIS

### Transporto vadovo pripažinimas netinkamu eiti pareigas

1. Jei transporto vadovas praranda nepriekaištingą reputaciją, kaip nurodyta 6 straipsnyje, kompetentinga institucija pripažįsta jį netinkamu vadovauti krovinio kelių transporto paslaugų teikėjo veiklai.

Kompetentinga institucija transporto vadovą gali reabilituoti ne anksčiau nei po vienu metų nuo nepriekaištingos reputacijos praradimo dienos ir ne anksčiau nei transporto vadovas įrodo, kad išėjo atitinkamą ne trumpesnę nei 3 mėnesių 31-A-1-2 priedėlio I dalyje išvardytų dalykų mokymą arba išlaikė šių dalykų egzaminą.

2. Jei transporto vadovas praranda nepriekaištingą reputaciją, kaip nurodyta 6 straipsnyje, praėjus ne mažiau kaip vieniems metams nuo nepriekaištingos reputacijos praradimo dienos gali būti pateiktas prašymas dėl reabilitacijos.

## 12 STRAIPSNIS

### Paraiškų nagrinėjimas ir registravimas

1. Kiekvienos Šalies kompetentingos institucijos 13 straipsnio 1 dalyje nurodytuose nacionaliniuose elektroniniuose registruose registruoja duomenis, susijusius su įmonėmis, kurioms jos išduoda leidimus.
2. Vertindamos įmonės reputaciją, kompetentingos institucijos patikrina, ar paraiškos pateikimo metu paskirtasis (-ieji) transporto vadovas (-ai) nėra kurioje nors iš Šalių pagal 11 straipsnį pripažintas (-i) netinkamu(-ais) vadovauti įmonės transporto veiklai.
3. Kompetentingos institucijos reguliariai tikrina, ar įmonės, kurioms jos suteikė leidimą užsiimti profesine krovinio kelių transporto paslaugų teikėjo veikla, tebeatitinka 3 straipsnyje nurodytus reikalavimus. Šiuo tikslu kompetentingos institucijos atlieka patikras, įskaitant, kai tikslinga, patikrinimus atitinkamų įmonių patalpose, daugiausia dėmesio skirdamos toms įmonėms, kurios priskiriamos prie keliančių didesnę riziką.

### 13 STRAIPSNIS

#### Nacionaliniai elektroniniai registrai

1. Kompetentingos institucijos tvarko nacionalinį elektroninį kelių transporto įmonių, kurioms leista užsiimti krovinio kelių transporto paslaugų teikėjo veikla, registrą.
2. Specialusis kelių transporto komitetas nustato, kokie duomenys registruojami nacionaliniuose kelių transporto įmonių registruose, ir prieigos prie tų duomenų sąlygas.

### 14 STRAIPSNIS

#### Kompetentingų institucijų administracinis bendradarbiavimas

1. Kiekvienos Šalies kompetentingos institucijos paskiria nacionalinį kontaktinį punktą, atsakingą už keitimąsi su šio skirsnio taikymu susijusia informacija su kitos Šalies kompetentingomis institucijomis.
2. Kiekvienos Šalies kompetentingos institucijos glaudžiai bendradarbiauja ir sparčiai viena kitai teikia savitarpio pagalbą ir visą atitinkamą informaciją, kad sudarytų palankesnes sąlygas šio skirsnio nuostatomis įgyvendinti ir jų vykdymui užtikrinti.

3. Kiekvienos Šalies kompetentingos institucijos, kai to tinkamai pagrįstais atvejais prašo kitos Šalies kompetentinga institucija, atlieka individualias patikras siekdamas išsiaiškinti, ar įmonė atitinka teisės verstis profesine krovinio kelių transporto paslaugų teikėjo veikla suteikimo sąlygas. Jos informuoja kitos Šalies kompetentingą instituciją apie patikrų rezultatus ir priemones, kurių imtasi, jei buvo nustatyta, kad įmonė nebeatitinka šiame skirsnyje nustatytų reikalavimų.
4. Šalių kompetentingos institucijos keičiasi informacija apie apkaltinamuosius nuosprendžius ir sankcijas už 6 straipsnio 2 dalyje nurodytus sunkius pažeidimus.
5. Specialusis kelių transporto komitetas nustato išsamias keitimosi informacija pagal 3 ir 4 dalis tvarkos taisykles.

**31-A-1-1 priedėlis****31 PRIEDO A DALIES 1 SKIRSNIO 6 STRAIPSNIO 2 DALYJE MINIMI  
SUNKIAUSI PAŽEIDIMAI**

1. Toks leidžiamos trukmės viršijimas:
  - a) didžiausios leidžiamos 6 dienų ar dviejų savaitių vairavimo trukmės viršijimas 25 proc. ar daugiau;
  - b) didžiausios leidžiamos paros vairavimo trukmės per paros darbo laikotarpį viršijimas 50 proc. ar daugiau.
2. Tachografo ir (arba) greičio ribotuvo neturėjimas arba apgaulei skirto prietaiso, galinčio pakeisti tachografo ir (arba) greičio ribotuvo įrašus, turėjimas transporto priemonėje ir (arba) naudojimas arba registracijos lapų ar duomenų, parsisųstų iš tachografo ir (arba) vairuotojo kortelės, klastojimas.
3. Važiavimas transporto priemone neturint galiojančios techninės apžiūros pažymos ir (arba) atsiradus labai didelių, *inter alia*, stabdžių sistemos, vairo trapecijos, ratų ar padangų, pakabos ar važiuoklės trūkumų, kurie kelia tokį tiesioginį pavojų kelių eismo saugumui, kad turi būti priimamas sprendimas nebeleisti transporto priemonei judėti.

4. Pavojingųjų krovinių, kuriuos draudžiama vežti, vežimas arba pavojingųjų krovinių vežimas naudojant draudžiamas ar nepripažintas talpyklas arba nenurodžius ant transporto priemonės, kad vežami tokie kroviniai, ir taip sukeliant tokį pavojų gyvybei ar aplinkai, kad turi būti priimamas sprendimas nebeleisti transporto priemonei judėti.
5. Krovinių vežimas neturint galiojančio vairuotojo pažymėjimo arba vežimas, vykdomas įmonės, neturinčios šio Susitarimo 463 straipsnyje nurodytos galiojančios veiklos vykdytojo licencijos.
6. Vairavimas naudojant vairuotojo kortelę, kuri yra suklastota, nepriklauso vairuotojui arba gauta pateikus melagingus pareiškimus ir (arba) suklastotus dokumentus.
7. Krovinių vežimas, viršijant didžiausią leidžiamą pakrautos transporto priemonės masę 20 proc. ar daugiau, kai leidžiamasis pakrautos transporto priemonės svoris viršija 12 tonų, arba 25 proc. ar daugiau, kai leidžiamasis pakrautos transporto priemonės svoris neviršija 12 tonų.

**31-A-1-2 priedėlis**

## I DALIS

31 PRIEDO A DALIES 1 SKIRSNIO 8 STRAIPSNYJE NURODYTAS  
DALYKŲ SĄRAŠAS

Žinios, į kurias Šalys turi atsižvelgti oficialiai pripažindamos profesinę kompetenciją, turi apimti bent toliau išvardytus dalykus. Paraišką teikiantys krovinio kelių transporto paslaugų teikėjai privalo turėti su tais dalykais susijusių transporto įmonei valdyti būtino lygio žinių ir praktinių gebėjimų.

Minimalus toliau nurodytų žinių lygis negali būti žemesnis nei lygis, pasiekiamas išėjus privalomojo švietimo programą ir profesinį mokymą bei papildomą techninį mokymą arba vidurinės mokyklos kursą ar kitą techninį mokymą.

## A. Civilinė teisė

Pareiškėjas visų pirma privalo:

- a) būti susipažinęs su pagrindinėmis kelių transporto srityje naudojamų sutarčių rūšimis ir su jomis susijusiomis teisėmis bei pareigomis;

- b) gebėti susiderėti dėl teisiškai galiojančių transporto sutarčių, visų pirma dėl vežimo sąlygų;
- c) gebėti išnagrinėti pareiškėją įgaliojusio asmens reikalavimą atlyginti už vežant prarastą ar sugadintą krovinį arba pavėluotą jo pristatymą ir suprasti, kokią įtaką toks reikalavimas daro pareiškėjo sutartinei atsakomybei, ir
- d) būti susipažinęs su Tarptautinio krovinių vežimo keliais sutarties konvencijoje (CMR), sudarytoje 1956 m. gegužės 19 d. Ženevoje, nustatytais taisyklėmis ir įpareigojimais.

#### B. Komeracinė teisė

Pareiškėjas visų pirma privalo:

- a) būti susipažinęs su prekybos veiklai taikomomis sąlygomis ir formalumais, bendrosiomis vežėjams nustatytais pareigomis (įregistravimo, apskaitos tvarkymo ir t. t.) ir bankroto pasekmėmis, ir
- b) turėti reikiamų žinių apie įvairias komercinių bendrovių rūšis ir šių bendrovių steigimą bei veiklą reglamentuojančias taisykles.

#### C. Socialinė teisė

Pareiškėjas visų pirma privalo būti susipažinęs su:

- a) įvairių su kelių transportu susijusių socialinių institucijų (profesinių sąjungų, jų atstovų, įmonių tarybų, darbo inspektorių ir t. t.) paskirtimi ir veikimu;



- b) darbdavių pareigomis socialinės apsaugos srityje;
- c) taisyklėmis, reglamentuojančiomis darbo sutartis, sudaromas su įvairių kategorijų darbuotojais, kuriuos įdarbina kelių transporto įmonės (dėl sutarčių formų, sutarties šalių pareigų, darbo sąlygų ir darbo laiko, mokamų atostogų, darbo užmokesčio, sutarties pažeidimų ir t. t.);
- d) taisyklėmis dėl vairavimo trukmės, poilsio laikotarpių ir darbo laiko ir praktinėmis jų taikymo priemonėmis, ir
- e) šio priedo B dalies 1 skirsnyje nustatytais taisyklėmis dėl pradinės vairuotojų kvalifikacijos ir tęstinio jų mokymo.

#### D. Mokesčių teisė

Pareiškėjas visų pirma privalo būti susipažinęs su taisyklėmis, reglamentuojančiomis:

- a) transporto paslaugoms taikomą pridėtinės vertės mokestį (PVM);
- b) mokesčius už motorines transporto priemones;
- c) mokesčius už tam tikras krovininio kelių transporto priemones, rinkliavas bei mokesčius už naudojamą infrastruktūrą, ir
- d) pajamų mokestį.

E. Verslo ir finansų valdymas

Pareiškėjas visų pirma privalo:

- a) būti susipažinęs su čekių, įsakomųjų vekselių, paprastųjų vekselių, kredito kortelių ir kitų mokėjimo priemonių ar būdų naudojimą reglamentuojančiais įstatymais ir šio naudojimo praktika;
- b) būti susipažinęs su įvairiomis kreditavimo formomis (banko kreditu, dokumentiniais akredityvais, garantijomis, hipoteka, išperkamąja nuoma, nuoma, faktoringu ir t. t.) ir su jų naudojimu susijusiais mokesčiais ir pareigomis;
- c) žinoti, kas yra balansas, kaip jis sudaromas ir kaip jį aiškinti;
- d) gebėti suprasti ir aiškinti pelno ir nuostolio ataskaitą;
- e) gebėti įvertinti įmonės pelningumą ir finansinę būklę, visų pirma remiantis finansiniais rodikliais;
- f) gebėti parengti biudžetą;
- g) būti susipažinęs su įmonės išlaidų elementais (pastoviosiomis išlaidomis, kintamosiomis išlaidomis, apyvartiniu kapitalu, nusidėvėjimu, ir t. t.) ir gebėti apskaičiuoti išlaidas transporto priemonei, kilometrui, reisui ir tonai;
- h) gebėti parengti viso įmonės personalo organizacinę schemą, sudaryti darbo planus ir t. t.;

- i) būti susipažinęs su rinkodaros, reklamos ir ryšių su visuomene, be kita ko, transporto paslaugų srityje, pardavimo skatinimo bei informacijos apie klientus sisteminimo principais ir t. t.;
- j) būti susipažinęs su įvairiomis su kelių transportu susijusio draudimo rūšimis (civilinės atsakomybės draudimu, draudimu nuo netyčinio sužalojimo ir (arba) gyvybės draudimu, ne gyvybės ir bagažo draudimu) ir su jomis susijusiomis garantijomis bei pareigomis;
- k) būti susipažinęs su kelių transporto srityje naudojamomis elektroninio duomenų perdavimo programomis;
- l) gebėti taikyti taisykles, reglamentuojančias sąskaitų faktūrų už krovinio kelių transporto paslaugas išrašymą, ir žinoti, ką reiškia ir kaip veikia tarptautinės prekybos sąlygos INCOTERMS, ir
- m) būti susipažinęs su įvairiomis pagalbinių transporto paslaugų teikėjų kategorijomis, jų vaidmeniu, funkcijomis ir, prireikus, jų statusu.

F. Patekimas į rinką

Pareiškėjas visų pirma privalo būti susipažinęs su:

- a) profesinės veiklos taisyklėmis, reglamentuojančiomis kelių transportą, pramoninių transporto priemonių nuomą ir subrangą, ypač taisyklėmis, reglamentuojančiomis oficialų profesinės veiklos organizavimą, teisę verstis profesine veikla, leidimus vykdyti kelių transporto operacijas, patikrinimus ir sankcijas;
- b) kelių transporto įmonių steigimo taisyklėmis;

- c) įvairiais teikiant kelių transporto paslaugas reikalingais dokumentais, taip pat gebėti įvesti tikrinimo procedūras siekiant užtikrinti, kad tiek transporto priemonėje, tiek įmonės patalpose būtų laikomi su kiekviena vežimo operacija, visų pirma su transporto priemone, vairuotoju, kroviniais ir bagažu, susiję patvirtinti dokumentai;
- d) krovinio kelių transporto paslaugų rinkos organizavimo, krovinių tvarkymo ir logistikos taisyklėmis, ir
- e) pasienio formalumais, tranzito dokumentų ir TIR knygelių paskirtimi bei taikymo sritimi ir su jų naudojimu susijusiomis pareigomis ir atsakomybe.

G. Techniniai standartai ir techniniai veiklos aspektai

Pareiškėjas visų pirma privalo:

- a) būti susipažinęs su Šalių taisyklėmis dėl transporto priemonių svorio bei matmenų ir tvarka, kurios privalu laikytis vežant nestandartinius krovinis, kuriems tos taisyklės išimties tvarka netaikomos;
- b) gebėti pasirinkti transporto priemones ir jų komponentus (važiuklę, variklį, pavarų sistemą, stabdžių sistemą ir t. t.) atsižvelgiant į įmonės poreikius;
- c) būti susipažinęs su formalumais, susijusiais su tų transporto priemonių tipo patvirtinimu, registravimu ir technine apžiūra;
- d) suprasti, kokių priemonių reikia imtis norint sumažinti triukšmą ir mažinti oro taršą motorinių transporto priemonių išmetamaisiais teršalais;

- e) gebėti parengti transporto priemonių ir jų įrangos periodinės techninės priežiūros planus;
- f) būti susipažinęs su skirtingų rūšių krovinių tvarkymo ir krovos įtaisais (atlenkiamais galiniais bortais, konteineriais, krovininiais padėklais ir t. t.) ir sugebėti nustatyti krovinių krovimo ir iškrovimo tvarką bei parengti susijusias instrukcijas (apkrovos paskirstymo, krovimo į krūvas, sukrovimo, blokavimo, tvirtinimo ir t. t.);
- g) būti susipažinęs su įvairiais tokio mišriojo vežimo būdais kaip transporto priemonių vežimas kitomis transporto priemonėmis ir *ro-ro* laivais;
- h) gebėti įgyvendinti pavojingųjų krovinių ir atliekų vežimo taisyklių laikymosi procedūras;
- i) gebėti įgyvendinti greitai gendančių maisto produktų gabenimo taisyklių, visų pirma nustatytą Susitarime dėl greitai gendančių maisto produktų tarptautinio gabenimo ir tokiam gabenimui naudojamų specialių transporto priemonių (ATP), laikymosi procedūras, ir
- j) gebėti įgyvendinti gyvų gyvūnų vežimo taisyklių laikymosi procedūras.

#### H. Kelių eismo saugumas

Pareiškėjas visų pirma privalo:

- a) žinoti vairuotojams taikomus kvalifikacinius reikalavimus (dėl vairuotojo pažymėjimo, medicinos pažymų, tinkamumo vairuoti pažymų ir t. t.);

- b) gebėti imtis būtinų veiksmų siekiant užtikrinti, kad vairuotojai laikytųsi Šalyse galiojančių kelių eismo taisyklių, draudimų ir apribojimų (greičio apribojimų, pirmumo teisės važiuoti, sustojimo ir stovėjimo apribojimų, žibintų naudojimo taisyklių, kelio ženklų ir t. t.);
- c) gebėti parengti instrukcijas vairuotojams, skirtas patikrinti, ar jie laikosi saugumo reikalavimų, susijusių su transporto priemonių, jų įrangos ir krovinių būkle ir su prevencinėmis priemonėmis, kurių reikia imtis;
- d) gebėti nustatyti procedūras, kurių reikia laikytis įvykus eismo įvykiui, ir įgyvendinti tinkamas eismo įvykių arba sunkių kelių eismo taisyklių pažeidimų pasikartojimo prevencijos procedūras, ir
- e) gebėti įgyvendinti tinkamo krovinių tvirtinimo procedūras ir būti susipažinęs su atitinkamais tvirtinimo metodais.

## II DALIS

### EGZAMINO RENGIMAS

1. Šalys rengia privalomą egzaminą raštu, kurį jos gali papildyti pasirenkamuoju egzaminu žodžiu, norėdamos nustatyti, ar paraiškas dėl leidimo verstis profesine krovinių kelių transporto paslaugų teikėjo veikla pateikę asmenys yra įgiję reikiamo lygio I dalyje išvardytų dalykų žinias, ir visų pirma įvertinti jų gebėjimą naudoti su tais dalykais susijusias priemones bei metodus ir vykdyti atitinkamas vykdomąsias ir koordinavimo pareigas.

- a) Privalomą egzaminą raštu sudaro du testai, t. y.:
- i) klausimai raštu, kuriuos sudaro arba klausimai su pasirenkamais atsakymais (kiekvienam klausimui – keturi galimi atsakymai), arba klausimai, į kuriuos reikia atsakyti patiems, arba šių abiejų rūšių klausimų derinys, ir
  - ii) raštu atliekamos užduotys ir (arba) konkrečių atvejų tyrimai.

Kiekvienas testas trunka ne mažiau kaip dvi valandas.

- b) Jei rengiamas egzaminas žodžiu, Šalys gali nustatyti, kad jį galima laikyti tik sėkmingai išlaikius egzaminą raštu.
2. Jei Šalys rengia ir egzaminą žodžiu, jos turi nustatyti, kokią bendro balų skaičiaus dalį sudarys už kiekvieną iš trijų testų skirsimi balai; ši dalis turi būti ne mažesnė nei 25 proc. ir ne didesnė nei 40 proc.
- Jei Šalys rengia tik egzaminą raštu, jos turi nustatyti, kokią bendro balų skaičiaus dalį sudarys už kiekvieną testą skirsimi balai; ši dalis turi būti ne mažesnė nei 40 proc. ir ne didesnė nei 60 proc.
3. Pareiškėjai privalo gauti vidutiniškai bent 60 proc. bendro balų už visus testus skaičiaus ir už kiekvieną atskirą testą gauti ne mažiau kaip 50 proc. galimo bendro balų skaičiaus. Šalis gali pasirinkti vieną testą, kuriam būtų taikomas ne 50 proc., o mažesnis – 40 proc. – rodiklis.

**31-A-1-3 priedėlis**

## A DALIS

## SĄJUNGOJE NAUDOJAMOS LICENCIJOS PAVYZDINĖ FORMA

## EUROPOS BENDRIJA

a)

(Šviesiai mėlynos (Pantone 290) arba kuo panašesnės spalvos, DIN A4 formato 100 g/m<sup>2</sup> ar didesnės masės iš celiuliozės pagamintas popierius)

(Pirmasis licencijos puslapis)

(Tekstas išduodančios licenciją valstybės narės valstybine (-ėmis) kalba (-omis) arba viena iš valstybinių kalbų)



Licenciją išduodančios valstybės narės<sup>(1)</sup> skiriamasis ženklas

Kompetentingos valdžios institucijos ar įstaigos pavadinimas

LICENCIJA Nr. ...  
arba

PATVIRTINTA LICENCIJOS KOPIJA Nr. ...  
išduota tarptautiniam krovinių vežimui keliais už atlygį

Ši licencija suteikia teisę <sup>(2)</sup> .....  
.....  
.....

verstis tarptautiniu krovinių vežimu keliais už atlygį visais vykdomais maršrutais, už atlygį Bendrijos teritorijoje vykdomais reisais ar jų dalimis, kaip nustatyta 2009 m. spalio 21 d. Europos Parlamento ir Tarybos reglamente (EB) Nr. 1072/2009 (ES OL L 300, 2009 11 14, p. 72) dėl bendrųjų patekimo į tarptautinio krovinių vežimo kelių transportu rinką taisyklių ir laikantis bendrųjų šios licencijos nuostatų.

Ypatingos pastabos: .....	
.....	
Ši licencija galioja nuo .....	iki .....
Išduota (kur) .....,	(kada) .....
..... <sup>(3)</sup>	

(1) Valstybių narių skiriamieji ženklai: Airija – IRL, Austrija – A, Belgija – B, Bulgarija – BG, Čekija – CZ, Danija – DK, Estija – EST, Graikija – GR, Ispanija – E, Italija – I, Kipras – CY, Kroatija – HR, Latvija – LV, Lenkija – PL, Lietuva – LT, Liuksemburgas – L, Malta – MT, Nyderlandai – NL, Portugalija – P, Prancūzija – F, Rumunija – RO, Slovakija – SK, Slovėnija – SLO, Suomija – FIN, Švedija – S, Vengrija – H, Vokietija – D.

(2) Vežėjo vardas ir pavardė arba pavadinimas ir visas adresas.

(3) Kompetentingos valdžios institucijos ar įstaigos, išduodančios leidimą, parašas ir antspaudas.

b)

(Antrasis licencijos puslapis)

(Tekstas licenciją išduodančios valstybės narės valstybine (-ėmis) kalba (-omis) arba viena iš valstybinių kalbų)

#### BENDROSIOS NUOSTATOS

Ši licencija išduota pagal Reglamentą (EB) Nr. 1072/2009.

Ji suteikia teisę jos turėtojui verstis tarptautiniu krovinių vežimu keliais už atlygį visais Bendrijos teritorijoje vykdomais reisais ar jų dalimis ir atitinkamai pagal toliau nurodytas sąlygas, kai

- išvykimo ir atvykimo punktai yra dviejose skirtingose valstybėse narėse, tranzitu kertamos arba nekertamos vienos ar kelių valstybių narių arba trečiųjų šalių teritorijos,
- važiuojant iš valstybės narės į trečiąją šalį arba atvirkščiai, tranzitu kertamos arba nekertamos vienos ar kelių valstybių narių arba trečiųjų šalių teritorijos,
- važiuojant iš vienos trečiosios šalies į kitą, tranzitu kertamos vienos ar kelių valstybių narių teritorijos,

ir kai važiuoja nepakrauta su šios rūšies vežimu susijusi transporto priemonė.

Jei kroviny s vežamas iš valstybės narės į trečiąją šalį ir atvirkščiai, ši licencija galioja per Bendrijos teritoriją einančiais reisų daliais. Ji galioja valstybėje narėje, kurios teritorijoje kroviny s pakraunamas ir iškraunamas, tik kai Bendrija ir suinteresuotoji trečioji šalis laikydamosi Reglamento (EB)

Nr. 1072/2009 sudaro atitinkamą susitarimą.

Ši licencija išduodama jos turėtojui, ji negali būti perleista kitam asmeniui.

Licenciją išdavusios valstybės narės kompetentinga valdžios institucija gali panaikinti šią licenciją, ypač, jei jos turėtojas:

- neįvykdė visų šios licencijos naudojimą nustatančių sąlygų,
- pateikė klaidingą Bendrijos licencijai išduoti ar jos galiojimui pratęsti būtiną informaciją.

Licencijos originalą turi laikyti vežėjo įmonė.

Patvirtinta licencijos kopija turi būti laikoma transporto priemonėje<sup>(1)</sup>. Transporto priemonių junginių atveju licencija turi būti laikoma motorinėje transporto priemonėje. Ji galioja transporto priemonių junginiui net ir tada, jei priekaba arba puspriekabė nėra registruotos šią licenciją turinčio vežėjo vardu arba jis neturi leidimo jas naudoti keliuose, arba jei jos registruotos ar jas leidžiama naudoti kitoje valstybėje.

Licenciją visada privaloma pateikti bet kuriam įgaliotam tikrinančiam pareigūnui pareikalavus.

Kiekvienos valstybės narės teritorijoje šios licencijos turėtojas privalo laikytis toje valstybėje galiojančių, visų pirma transportą ir eismą reglamentuojančių įstatymų ir kitų teisės aktų.

<sup>(1)</sup> Transporto priemonė – valstybėje narėje įregistruota motorinė transporto priemonė arba transporto priemonių junginys, kurio bent motorinė transporto priemonė yra registruota valstybėje narėje, naudojami tik kroviniams vežti.

## B DALIS

Jungtinėje Karalystėje naudojamos licencijos pavyzdinė forma

Bendrijai skirta Jungtinės Karalystės licencija

a)

(Šviesiai mėlynos (Pantone) spalvos, DIN A4 formato, 100 g/m<sup>2</sup> ar didesnės masės iš celiuliozės pagamintas

(Pirmasis licencijos puslapis)

(Tekstas anglų arba valų kalbomis)

UK

JUNGTINĖS KARALYSTĖS KOMPETENTINGOS INSTITUCIJOS PAVADINIMAS

(1)

LICENCIJA Nr.

arba

PATVIRTINTA LICENCIJOS KOPIJA Nr.

išduota tarptautiniam krovinių vežimui keliais už atlygį

Ši licencija suteikia  
teisę <sup>(2)</sup>

---



---



---

verstis tarptautiniu krovinių vežimu keliais už atlygį visais vykdomais maršrutais, už atlygį valstybės narėse vykdomais reisais ar jų dalimis, kaip nustatyta Reglamente (EB) Nr. 1072/2009<sup>(3)</sup>.

Ypatingos pastabos: .....	
.....	
Ši licencija galioja nuo .....	iki .....
Išduota (kur) .....	(kada) .....
	

(1) Atitinkamo regiono, dėl kurio išduodamas pažymėjimas, kompetentinga institucija.

(2) Vežėjo vardas ir pavardė arba pavadinimas ir visas adresas.

(3) Reglamentas (EB) Nr. 1072/2009, paliktas galioti Jungtinės Karalystės teisėje pagal 2018 m. (išstojimo Sąjungos įstatymo 3 skirsnį su pakeitimais, padarytais pagal to įstatymo 8 skirsnį priimtais teisės aktais.

b)

(Antrasis licencijos puslapis)

(Tekstas anglų arba valų kalbomis)

#### BENDROSIOS NUOSTATOS

Ši licencija išduota pagal Reglamentą (EB) Nr. 1072/2009<sup>(1)</sup>.

Ji suteikia teisę jos turėtojui verstis tarptautiniu krovinių vežimu keliais už atlygį visais valstybės narės vykdomais reisais ar jų dalimis, kaip leidžiama tarptautiniu Jungtinės Karalystės ir Europos Sąjungos ar valst susitarimu.

Jei kroviny s vežamas iš Jungtinės Karalystės į trečiąją šalį ir atvirkščiai, ši licencija galioja per bet kurios valst narės teritoriją einančiais reisų daliais.

Ši licencija išduodama jos turėtojui, ji negali būti perleista kitam asmeniui.

Eismo reikalų komisaras arba Infrastruktūros departamentas (Šiaurės Airija) gali panaikinti šią licenciją, pavy jos turėtojas:

- neįvykdė visų šios licencijos naudojimą nustatančių sąlygų,
- pateikė klaidingą Bendrijos licencijai išduoti ar jos galiojimui pratęsti būtina informaciją.

Licencijos originalą turi laikyti vežėjo įmonė.

Patvirtinta licencijos kopija turi būti laikoma transporto priemonėje<sup>(2)</sup>. Transporto priemonių junginių atveju l turi būti laikoma motorinėje transporto priemonėje. Ji galioja transporto priemonių junginiui net ir tada, jei pr arba puspriekabė nėra registruotos šią licenciją turinčio vežėjo vardu arba jis neturi leidimo jas naudoti keliuc jei jos registruotos ar jas leidžiama naudoti kitoje valstybėje.

Licenciją visada privaloma pateikti bet kuriam įgaliotam tikrinančiam pareigūnui pareikalavus.

Jungtinės Karalystės arba kiekvienos valstybės narės teritorijoje šios licencijos turėtojas privalo laikytis toje v galiojančių, visų pirma transportą ir eismą reglamentuojančių įstatymų ir kitų teisės aktų.

<sup>(1)</sup> Reglamentas (EB) Nr. 1072/2009, paliktas galioti Jungtinės Karalystės teisėje pagal 2018 m. (išstojimo iš) Sąjungos įstatymo 3 skirsnį, ir su pakeitimais, padarytais pagal to įstatymo 8 skirsnį priimtais teisės aktais

<sup>(2)</sup> Transporto priemonė – Jungtinėje Karalystėje arba valstybėje narėje įregistruota motorinė transporto prien transporto priemonių junginys, kurio bent motorinė transporto priemonė yra registruota Jungtinėje Karalys valstybėje narėje, naudojami tik kroviniams vežti.

**31-A-1-4 priedėlis****LICENCIJOS APSAUGOS PRIEMONĖS**

Licencijoje turi būti ne mažiau kaip dvi iš šių apsaugos priemonių:

- holograma,
- specialūs plaušeliai popieriuje, kurie matomi UV šviesoje,
- bent viena mikroteksto linija (tekstas matomas tik per didinamąjį stiklą ir negali būti nukopijuotas kopijavimo aparatais),
- relijefiniai rašmenys, simboliai ar raštai,
- licencijos arba jos patvirtintos kopijos serijos numeris ir kiekvienu atveju – išdavimo numeris,
- vaivorykštine spauda atspausdintas apsauginis fonas su smulkiomis giljoširuotėmis.

## 2 SKIRSNIS

### VAIRUOTOJŲ KOMANDIRAVIMAS

#### 1 STRAIPSNIS

##### Dalykas

Šiame skirsnyje nustatomi reikalavimai, taikomi vienoje iš Šalių įsisteigusiams krovininio kelių transporto paslaugų teikėjams, kurie krovinų vežimo tikslu pagal šio skirsnio 3 straipsnį komandiruoja vairuotojus į kitos Šalies teritoriją.

Jokia šio skirsnio nuostata Šaliai neužkertamas kelias taikyti fizinių asmenų atvykimą į jos teritoriją ar jų laikiną buvimą joje reglamentuojančias priemones, įskaitant priemones, kurios būtinos jos sienų vientisumui apsaugoti ir tvarkingam fizinių asmenų judėjimui per sienas užtikrinti, su sąlyga, kad tokios priemonės taikomos taip, kad neišnyktų ir nesumažėtų nauda, kurią pagal šio skirsnio sąlygas turėtų gauti kita Šalis. Vien tai, kad tam tikrų šalių fiziniai asmenys privalo turėti vizą, nereiškia, kad šiuo skirsniu teikiama nauda išnyksta ar sumažėja.

Jokia šio skirsnio nuostata neturi įtakos su kelių transporto vairuotojų komandiravimu susijusių Sąjungos taisyklių taikymui Sąjungos krovininio kelių transporto paslaugų teikėjams Sąjungos teritorijoje.

## 2 STRAIPSNIS

### Apibrėžtys

Šiame skirsnyje komandiruotasis vairuotojas – vairuotojas, kuris ribotą laikotarpį atlieka darbą kitos Šalies nei ta, kurioje jis paprastai dirba, teritorijoje.

## 3 STRAIPSNIS

### Principai

1. Šio skirsnio nuostatos taikomos tais atvejais, kai krovininio kelių transporto paslaugų teikėjas savo sąskaita komandiruoja savo vadovaujamus vairuotojus į kitos Šalies teritoriją, vadovaudamasis savo sudaryta sutartimi su šalimi, kuriai bus teikiamos transporto paslaugos, o vairuotojai atlieka darbą tos Šalies teritorijoje, su sąlyga, kad komandiruotės laikotarpiu vairuotojas ir jį komandiravęs krovininio kelių transporto paslaugų teikėjas yra saistomi darbo santykiais.
2. 1 dalies tikslais laikoma, kad komandiruotė prasideda, kai vairuotojas atvyksta į kitos Šalies teritoriją pakrauti ir (arba) iškrauti krovinio, ir baigiasi, kai vairuotojas išvyksta iš tos Šalies teritorijos.

1 dalies tikslais, jei vairuotojas komandiruojamas į Sąjungą, laikoma, kad komandiruotė prasideda, kai vairuotojas atvyksta į valstybės narės teritoriją pakrauti ir (arba) iškrauti krovinio toje valstybėje narėje, ir baigiasi, kai vairuotojas išvyksta iš tos valstybės narės teritorijos.

3. Neatsižvelgiant į 1 ir 2 dalis, vairuotojas nelaikomas komandiruotu, jei pagal transporto sutartį vykdo transporto operacijas, kaip apibrėžta šio Susitarimo 462 straipsnio 1 dalies a punkte.
4. Vairuotojas nelaikomas komandiruotu į Jungtinę Karalystę, jei jis tranzitu vyksta per jos teritoriją nepakraudamas ir neiškraudamas krovinio. Vairuotojas taip pat nelaikomas komandiruotu į Sąjungos valstybę narę, jei jis tranzitu vyksta per jos teritoriją nepakraudamas ir neiškraudamas krovinio.

#### 4 STRAIPSNIS

##### Darbo sąlygos

1. Kiekviena Šalis, nepriklausomai nuo darbo santykiams taikomos teisės, užtikrina, kad krovinio kelių transporto paslaugų teikėjai, vadovaudamiesi vienodų sąlygų taikymo principu, į jų teritoriją komandiruotiems vairuotojams užtikrintų tokias su toliau nurodytais dalykais susijusias sąlygas, kokios toje Šalyje arba – Sąjungos atveju – valstybėje narėje, kurioje atliekamas darbas, yra nustatytos:
  - įstatymais ir kitais teisės aktais ir (arba)



- kolektyvinėmis sutartimis ar arbitražo teismo sprendimais, kurie paskelbti visuotinai taikytiniais arba kitaip taikomi pagal 4 dalį:
  - a) maksimalus darbo laikas ir minimalūs poilsio laikotarpiai;
  - b) minimali mokamų kasmetinių atostogų trukmė;
  - c) darbo užmokestis, įskaitant viršvalandžių apmokėjimo normas (šis punktas netaikomas papildomoms profesinių pensijų sistemoms);
  - d) darbuotojų sveikatos, darbo saugos ir higienos sąlygos;
  - e) apsaugos priemonės, susijusios su nėščių ar neseniai pagimdžiusių moterų, vaikų ir jaunimo darbo sąlygomis, ir
  - f) vienodas požiūris į vyrus ir moteris ir kitos nediskriminavimo nuostatos.
- 2. Šio skirsnio tikslais darbo užmokesčio sąvoka apibrėžiama pagal Šalies arba – Sąjungos atveju – valstybės narės, į kurios teritoriją vairuotojas yra komandiruotas, nacionalinę teisę ir (arba) praktiką ir reiškia visas sudedamąsias darbo užmokesčio dalis, kurios privalomos pagal nacionalinius įstatymus ir kitus teisės aktus arba kolektyvines sutartis ar arbitražo teismo sprendimus, kurie toje Šalyje arba valstybėje narėje yra paskelbti visuotinai taikytiniais arba kitaip taikomi pagal 4 dalį.

3. Komandiruočių pinigai laikomi darbo užmokesčio dalimi, išskyrus atvejus, kai jie yra mokami kompensuojant faktines komandiruočių išlaidas, pvz., kelionės, maitinimo ir apgyvendinimo išlaidas. Tokias išlaidas krovinių kelių transporto paslaugų teikėjas komandiruotiesiems vairuotojams kompensuoja vadovaudamasis darbo santykiams taikytina teise ir (arba) praktika.

Jei darbo santykiams taikytinose darbo sąlygose nenustatyta, kurios komandiruočių pinigų dalys mokamos kaip faktinių komandiruočių išlaidų kompensacija ir kurios yra darbo užmokesčio dalis, tuomet laikoma, kad visi komandiruočių pinigai yra mokami kaip komandiruočių išlaidų kompensacija.

4. Šio skirsnio tikslais kolektyvinės sutartys arba arbitražo teismo sprendimai, kurie buvo paskelbti visuotinai taikytiniais, – kolektyvinės sutartys arba arbitražo teismo sprendimai, kurių privalo laikytis visos konkrečios geografinės vietovės įmonės, kurios vykdo atitinkamą profesinę veiklą ar priklauso atitinkamam sektoriui.

Jei nėra sistemos, pagal kurią kolektyvinės sutartys ar arbitražo teismo sprendimai skelbiami visuotinai taikytiniais, kaip apibrėžta pirmoje pastraipoje, arba jei norima tokią sistemą papildyti, kiekviena Šalis arba – Sąjungos atveju – valstybė narė gali nuspręsti remtis:

- kolektyvinėmis sutartimis arba arbitražo teismo sprendimais, kurie apskritai taikytini visoms panašioms konkrečios geografinės vietovės įmonėms, kurios vykdo atitinkamą profesinę veiklą ar priklauso atitinkamam sektoriui, ir (arba)

- visoje nacionalinėje teritorijoje taikomomis kolektyvinėmis sutartimis, kurias nacionaliniu lygmeniu sudarė reprezentatyviausios darbdavių ir darbuotojų organizacijos.

1 dalyje nurodytas reikalavimas taikyti vienodas sąlygas laikomas tenkinamu, jei panašioje padėtyje esančioms nacionalinėms įmonėms:

- i) konkrečioje vietoje arba atitinkamame sektoriuje yra taikomos tokios pačios su 1 dalies pirmojoje pastraipoje išvardytais dalykais susijusios pareigos, kaip ir darbuotojus komandiruojančioms įmonėms, ir
- ii) keliamas reikalavimas tas pareigas įvykdyti užtikrinant tokį patį poveikį.

## 5 STRAIPSNIS

### Geresnė prieiga prie informacijos

1. Kiekviena Šalis arba – Sąjungos atveju – valstybė narė, vadovaudamasi nacionaline teise ir (arba) praktika, nepagrįstai nedelsdama bendroje oficialioje nacionalinėje interneto svetainėje skaidriai paskelbia informaciją apie darbo sąlygas, įskaitant darbo užmokesčio sudedamąsias dalis, kaip nurodyta 4 straipsnio 2 dalyje, ir visas darbo sąlygas, nurodytas 4 straipsnio 1 dalyje.

Kiekviena Šalis arba – Sąjungos atveju – valstybė narė užtikrina, kad bendroje oficialioje nacionalinėje interneto svetainėje pateikta informacija būtų tiksli ir atnaujinta.

2. Kiekviena Šalis arba – Sąjungos atveju – valstybė narė imasi tinkamų priemonių užtikrinti, kad 1 dalyje nurodyta informacija būtų visuotinai prieinama nemokamai, ji būtų aiški, skaidri, išsami, prie jos būtų galima nesunkiai prieiti nuotoliniu būdu elektroninėmis priemonėmis, ji būtų pateikta tokia forma ir laikantis tokių saityno prieinamumo standartų, kad su ja galėtų susipažinti neįgalieji, taip pat sudaryti sąlygas kompetentingoms nacionalinėms įstaigoms veiksmingai atlikti užduotis.
3. Kai remiantis nacionalinės teisės aktais, tradicijomis ir praktika, taip pat paisant socialinių partnerių autonomijos, 4 straipsnyje nurodytos darbo sąlygos nustatomos kolektyvinėse sutartyse pagal 4 straipsnio 1 dalį, kiekviena Šalis arba – Sąjungos atveju – valstybė narė užtikrina, kad su tomis sąlygomis galėtų nesunkiai skaidriu būdu susipažinti komandiruoti vairuotojai ir kitos Šalies paslaugų teikėjai, ir siekia, kad prie to prisidėtų ir socialiniai partneriai. Atitinkama informacija visų pirma turėtų apimti įvairius minimalaus darbo užmokesčio dydžius ir jo sudedamąsias dalis, mokėtino darbo užmokesčio apskaičiavimo metodiką ir, prireikus, konkrečių kategorijų darbo užmokesčio priskyrimo darbuotojams kriterijus.
4. Jei, priešingai nei reikalaujama pagal 1 dalį, bendroje oficialioje nacionalinėje interneto svetainėje skelbiamoje informacijoje nenurodyta, kurios darbo sąlygos turi būti taikomos, į tą aplinkybę, vadovaujantis nacionaline teise ir (arba) praktika, atsižvelgiama nustatant sankcijas už šio skirsnio nuostatų pažeidimus, kiek tai būtina siekiant užtikrinti jų proporcingumą.
5. Kiekviena Šalis arba – Sąjungos atveju – valstybė narė nurodo įstaigas ir institucijas, į kurias gali kreiptis vairuotojai ir krovinio kelių transporto paslaugų teikėjai dėl bendro pobūdžio informacijos apie jiems taikomą nacionalinę teisę ir praktiką, susijusią su jų teisėmis ir pareigomis Šalies arba valstybės narės teritorijoje.

## 6 STRAIPSNIS

### Administraciniai reikalavimai, kontrolė ir vykdymo užtikrinimas

1. Vieninteliai su vairuotojų komandiravimu susiję administraciniai reikalavimai ir kontrolės priemonės, kuriuos gali taikyti kiekviena Šalis arba – Sąjungos atveju – valstybė narė, yra šie:
  - a) kitoje Šalyje įsisteigęs veiklos vykdytojas privalo Šalies arba – Sąjungos atveju – valstybės narės, į kurią komandiruojamas vairuotojas, nacionalinėms kompetentingoms institucijoms ne vėliau kaip prasidedant komandiruotei pateikti komandiravimo deklaraciją; nuo 2022 m. vasario 2 d. tai daroma naudojant daugiakalbę standartinę viešosios sąsajos, prijungtos prie ES vidaus rinkos informacinės administracinio bendradarbiavimo sistemos (toliau – IMI sistema)<sup>1</sup>, formą. Komandiravimo deklaracijoje pateikiama ši informacija:
    - i) veiklos vykdytojo tapatybė, nurodant bent galiojančios licencijos numerį, jei jis yra;
    - ii) transporto vadovo ar kito įsisteigimo Šalyje arba – Sąjungos atveju – valstybėje narėje veikiančio kontaktinio asmens, kuris galėtų palaikyti ryšį su priimančiosios Šalies arba – Sąjungos atveju – valstybės narės, kurioje teikiamos paslaugos, kompetentingomis institucijomis, taip pat siųsti ir gauti dokumentus ir pranešimus, kontaktiniai duomenys;

---

<sup>1</sup> Nustatyta 2012 m. spalio 25 d. Europos Parlamento ir Tarybos reglamentu (ES) Nr. 1024/2012 dėl administracinio bendradarbiavimo per Vidaus rinkos informacinę sistemą, kuriuo panaikinamas Komisijos sprendimas 2008/49/EB (IMI reglamentas) (ES OL L 316, 2012 11 14, p. 1).

- iii) vairuotojo tapatybė, gyvenamosios vietos adresas ir vairuotojo pažymėjimo numeris;
  - iv) vairuotojo darbo sutarties galiojimo pradžios data ir jai taikoma teisė;
  - v) numatomos komandiruočių pradžios ir pabaigos datos, ir
  - vi) motorinių transporto priemonių valstybiniai registracijos numeriai;
- b) veiklos vykdytojas privalo užtikrinti, kad vairuotojas turėtų toliau nurodytus dokumentus (popieriuje arba elektroniniu formatu), saugotų juos ir pateiktų paprašius per patikrinimą kelyje:
- i) pateiktos (nuo 2022 m. vasario 2 d. – per IMI sistemą) komandiravimo deklaracijos kopiją;
  - ii) įrodymą apie priimančiojoje Šalyje vykdomas transporto operacijas, pvz., elektroninį važtaraštį (e-CMR), ir
  - iii) tachografo įrašus, visų pirma Šalies arba – Sąjungos atveju – valstybės narės, kurioje vairuotojas vykdė vežimo operacijas, šalių simbolių, pagal B dalies 2 ir 4 skirsniuose nustatytus registravimo ir įrašų tvarkymo reikalavimus;

- c) veiklos vykdytojas po komandiruotės laikotarpio, kitos Šalies arba – Sąjungos atveju – valstybės narės, į kurią buvo komandiruotas vairuotojas, kompetentingoms institucijoms tiesiogiai paprašius, privalo pateikti (nuo 2022 m. vasario 2 d. – per prie IMI sistemos prijungtą viešąją sąsają) šios dalies b punkto ii ir iii papunkčiuose nurodytų dokumentų kopijas, taip pat su komandiruoju vairuotoju darbo užmokesčiu, mokėtu komandiruotės laikotarpiu, susijusių dokumentų, darbo sutarties arba lygiavertio dokumento, vairuotojo darbo laiko apskaitos žiniaraščių ir mokėjimo patvirtinimo dokumentų kopijas.

Dokumentus veiklos vykdytojas (nuo 2022 m. vasario 2 d. – per prie IMI sistemos prijungtą viešąją sąsają) nusiunčia ne vėliau kaip per aštuonias savaites nuo prašymo dienos. Jei veiklos vykdytojas per tą laikotarpį prašomų dokumentų nepateikia, Šalies arba – Sąjungos atveju – valstybės narės, į kurią buvo komandiruotas vairuotojas, kompetentingos institucijos gali paprašyti (nuo 2022 m. vasario 2 d. – per IMI sistemą) įsisteigimo Šalies arba – Sąjungos atveju – valstybės narės kompetentingų institucijų pagalbos. Kai pateikiamas toks savitarpio pagalbos prašymas, Šalies arba – Sąjungos atveju – valstybės narės, kurioje įsisteigęs veiklos vykdytojas, kompetentingoms institucijoms suteikiama galimybė (nuo 2022 m. vasario 2 d. – per prie IMI sistemos prijungtą viešąją sąsają) susipažinti su komandiravimo deklaracija ir kita veiklos vykdytojo pateikta aktualia informacija.

Įsisteigimo Šalies arba – Sąjungos atveju – valstybės narės kompetentingos institucijos užtikrina, kad prašomi dokumentai per 25 darbo dienas nuo savitarpio pagalbos prašymo dienos būtų pateikti (nuo 2022 m. vasario 2 d. – per IMI sistemą) Šalies arba – Sąjungos atveju – valstybės narės, į kurią buvo komandiruotas vairuotojas, kompetentingoms institucijoms.

Kiekviena Šalis užtikrina, kad informacija, kuria keičiasi kompetentingos nacionalinės institucijos arba kuri joms perduodama, būtų naudojama tik tam (-iems) reikalui (-ams), dėl kurio (-ių) jos buvo paprašyta.

Tarpusavio administracinis bendradarbiavimas vykdomas ir savitarpio pagalba teikiama nemokamai.

Prašymas pateikti informaciją netrukdo kompetentingoms institucijoms imtis priemonių siekiant iširti įtariamus šio skirsnio pažeidimus ir užkirsti jiems kelią.

3. Kad būtų galima nustatyti atvejus, kuriais vairuotojas neturi būti laikomas komanduruotu pagal 1 straipsnį, kiekviena Šalis kaip vienintelę kontrolės priemonę gali įvesti pareigą vairuotojui saugoti ir paprašius per patikrinimą kelyje pateikti atitinkamų transporto operacijų įrodymus (popieriuje arba elektroniniu formatu), pvz., elektroninį važtaraštį (e. CMR) ir tachografo įrašus, kaip nurodyta šio straipsnio 2 dalies b punkto iii papunktyje.
4. Kontrolės tikslais veiklos vykdytojas nuolat atnaujina (nuo 2022 m. vasario 2 d. – prie IMI sistemos prijungtoje viešojoje sąsajoje) 2 dalies a punkte nurodytas komandiravimo deklaracijas.
5. Patikrinimų tikslais komandiravimo deklaracijose pateikta informacija saugoma (nuo 2022 m. vasario 2 d. – IMI saugykloje) 24 mėnesius.
6. Šalis arba – Sąjungos atveju – valstybė narė, į kurios teritoriją komanduruotas vairuotojas, ir Šalis arba – Sąjungos atveju – valstybė narė, iš kurios vairuotojas komanduruotas, atsako už šiame skirsnyje nustatytų pareigų vykdymo stebėseną, kontrolę ir užtikrinimą ir imasi atitinkamų priemonių, jei nesilaikoma šio skirsnio nuostatų.



7. Kiekviena Šalis arba – Sąjungos atveju – valstybė narė, atsižvelgdama į atitinkamas šio skirsnio nuostatas, užtikrina, kad pagal šį straipsnį atliekami atitikties patikrinimai ir kontrolė nebūtų diskriminaciniai ir (arba) neproporcingi.
8. Siekiant užtikrinti šiame skirsnyje nustatytų pareigų vykdymą, kiekviena Šalis arba – Sąjungos atveju – valstybė narė užtikrina, kad būtų nustatyti veiksmingi mechanizmai, pagal kuriuos komandiruotieji vairuotojai tais atvejais, kai mano, jog dėl nustatytų taisyklių netaikymo patyrė nuostolių arba žalos, galėtų tiesiogiai teikti skundus dėl darbdavio, ir kad jie galėtų pasinaudoti teise inicijuoti teismo procesą ar administracinę procedūrą, taip pat ir toje Šalyje, į kurią jie yra ar buvo komandiruoti, ir tai galėtų padaryti net ir pasibaigus santykiams, kurių laikotarpiu, jų teigimu, buvo pažeistos taisyklės.
9. 8 dalis taikoma nedarant poveikio nė vienos Šalies arba – Sąjungos atveju – valstybės narės teismų jurisdikcijai, nustatytai visų pirma atitinkamose Sąjungos teisės aktuose ir (arba) tarptautinėse konvencijose.
10. Kiekviena Šalis arba – Sąjungos atveju – valstybė narė nustato sankcijų, taikytinų už pagal šį skirsnį priimtų nacionalinių nuostatų pažeidimus, taisykles ir imasi visų būtinų priemonių užtikrinti, kad šios taisyklės būtų įgyvendinamos ir vykdomos. Numatytos sankcijos turi būti veiksmingos, proporcingos ir atgrasomos.

Kiekviena Šalis apie tas nuostatas iki 2021 m. birželio 30 d. praneša kitai Šaliai. Jos nedelsdamos praneša apie bet kokius vėlesnius jų pakeitimus.

## 7 STRAIPSNIS

## IMI sistemos naudojimas

1. Nuo 2022 m. vasario 2 d. 6 straipsnyje nurodyta informacija, įskaitant asmens duomenis, keičiamasi ir ji tvarkoma IMI sistemoje su sąlyga, kad įvykdyti šie reikalavimai:
  - a) Šalys nustato apsaugos priemonės, kuriomis užtikrinama, kad IMI sistemoje tvarkomi duomenys būtų naudojami tik tuo tikslu, kuriuo jais iš pradžių pasikeista;
  - b) asmens duomenys pagal šį straipsnį Jungtinei Karalystei gali būti perduodami tik laikantis Europos Parlamento ir Tarybos reglamento (ES) Nr. 1024/2012<sup>1</sup> 23 straipsnio 1 dalies c punkto, ir
  - c) asmens duomenys pagal šį straipsnį Sąjungai gali būti perduodami tik laikantis Jungtinės Karalystės duomenų apsaugos taisyklių dėl tarptautinio duomenų perdavimo.
2. Kiekvienos Šalies kompetentingos institucijos suteikia IMI sistemos naudotojams atitinkamas prieigos teises ir jas panaikina.

---

<sup>1</sup> 2012 m. spalio 25 d. Europos Parlamento ir Tarybos reglamentas (ES) Nr. 1024/2012 dėl administracinio bendradarbiavimo per Vidaus rinkos informacinę sistemą, kuriuo panaikinamas Komisijos sprendimas 2008/49/EB (IMI reglamentas) (ES OL L 316, 2012 11 14, p. 1).

3. IMI sistemos naudotojams prieiga prie IMI sistemoje tvarkomų asmens duomenų suteikiama tik vadovaujantis būtinybės žinoti principu ir tik šio skirsnio nuostatų įgyvendinimo ir vykdymo užtikrinimo tikslais.
4. Kiekviena Šalis arba – Sąjungos atveju – valstybė narė gali leisti kompetentingai institucijai laikantis nacionalinės teisės ir praktikos teikti nacionaliniams socialiniams partneriams reikiamą IMI sistemoje prieinamą informaciją ne per IMI sistemą, kai tai būtina siekiant patikrinti, ar laikomasi komandiravimo taisyklių, su sąlyga, kad:
  - a) informacija yra susijusi su komandiravimu į atitinkamos Šalies arba – Sąjungos atveju – valstybės narės teritoriją, ir
  - b) informacija yra naudojama tik siekiant užtikrinti komandiravimo taisyklių laikymąsi.
5. Specialusis kelių transporto komitetas nustato technines ir procedūrinės Jungtinės Karalystės naudojimosi IMI sistema specifikacijas.
6. Kiekviena Šalis dengia dalį su IMI sistemos veikimu išlaidų. Kiekvienai Šaliai tenkančias išlaidas nustato Specialusis kelių transporto komitetas.

**B DALIS****ŠIO SUSITARIMO 465 STRAIPSNYJE NURODYTI REIKALAVIMAI  
KROVINIUS VEŽANTIEMS VAIRUOTOJAMS****1 SKIRSNIS****PROFESINĖS KOMPETENCIJOS PAŽYMĖJIMAS****1 STRAIPSNIS****Taikymo sritis**

Šis skirsnis taikomas vairavimo veiklai, vykdomai asmenų, kuriuos yra įdarbinęs arba kurių paslaugomis naudojasi Šalies krovinių kelių transporto paslaugų teikėjas, kai jie vykdo šio Susitarimo 462 straipsnyje nurodytus reišus ir naudoja transporto priemones, kurias vairuojant reikalingas C1, C1+E, C arba C+E kategorijos transporto priemonių vairuotojo pažymėjimas arba Specialiojo kelių transporto komiteto lygiaverčiu pripažintas pažymėjimas.

## 2 STRAIPSNIS

### Išimtys

Profesinės kompetencijos pažymėjimo (PKP) neprivalo turėti vairuotojai, vairuojantys transporto priemonės:

- a) kurių didžiausias leidžiamasis greitis neviršija 45 km/h;
- b) naudojamas arba kontroliuojamas ginkluotųjų pajėgų, civilinės saugos ar priešgaisrinių tarnybų, už viešosios tvarkos palaikymą atsakingų pajėgų ir greitosios pagalbos tarnybų, kai vežimas yra tiesiogiai susijęs su toms tarnyboms paskirtomis užduotimis;
- c) su kuriomis techninio tobulinimo, remonto arba techninės priežiūros tikslais atliekami bandymai kelyje arba kurios yra naujos ar rekonstruotos ir dar nepradėtos eksploatuoti;
- d) kurios naudojamos ekstremaliosiose situacijose arba vykdant gelbėjimo operacijas;
- e) kuriomis vežamos medžiagos, įranga arba mechanizmai, kuriuos vairuotojas naudos atlikdamas savo darbą, jeigu transporto priemonių vairavimas nėra pagrindinė vairuotojo veikla, arba
- f) kurias naudoja arba nuomoja be vairuotojo žemės ūkio, sodininkystės, miškininkystės, ūkininkavimo arba žuvininkystės įmonės kroviniams vežti savo pačių verslo reikmėms, išskyrus atvejus, kai vairavimas yra vairuotojo pagrindinės veiklos dalis arba kai vežama tolesniu nei nacionalinės teisės aktuose nustatytu atstumu nuo įmonės, kuriai priklauso transporto priemonė arba kuri ją nuomojasi ar yra įsigijusi išperkamosios nuomos būdu, veiklos vietos.

### 3 STRAIPSNIS

#### Kvalifikacija ir jos kėlimas

1. 1 straipsnyje apibrėžtai vairavimo veiklai taikomas privalomos pradinės kvalifikacijos ir privalomo kvalifikacijos kėlimo reikalavimas. Tuo tikslu Šalys nustato:

a) pradinės kvalifikacijos sistemą, pagal kurią kvalifikacija įgyjama vienu iš šių dviejų būdų:

i) kurso išklausymas ir testo laikymas:

laikantis 31-B-1-1 priedėlio 2 skirsnio 2.1 punkto, pasirinkus šį pradinės kvalifikacijos įgijimo būdą privaloma išklausyti nustatytos trukmės kursą. Kurso pabaigoje laikomas testas. Jeigu testas išlaikomas, kvalifikacija patvirtinama PKP, kaip nustatyta 6 straipsnio 1 dalies a punkte;

ii) tik testų laikymas:

laikantis 31-B-1-1 priedėlio 2 skirsnio 2.2 punkto, pasirinkus šį pradinės kvalifikacijos įgijimo būdą kurso klausyti neprivaloma ir reikia išlaikyti tik teorinį ir praktinį testus. Jeigu testai išlaikomi, kvalifikacija patvirtinama PKP, kaip numatyta 6 straipsnio 1 dalies b punkte.

Tačiau Šalis gali leisti vairuotojui vairuoti jos teritorijoje dar prieš gaunant PKP, jeigu jis klauso nacionalinį profesinio mokymo kursą, trunkantį ne mažiau kaip šešis mėnesius ir ne ilgiau kaip trejus metus. Jei klausomas tas profesinio mokymo kursas, šio punkto i ir ii papunkčiuose nurodytus testus galima laikyti keliais etapais;

- b) kvalifikacijos kėlimo sistemą.

Laikantis 31-B-1-1 priedėlio 4 skirsnio, kvalifikacijai pakelti privaloma išklaudyti kursą. Jo užbaigimas patvirtinamas PKP, kaip numatyta 8 straipsnio 1 dalyje.

2. Šalis taip pat gali numatyti pagreintą pradinės kvalifikacijos įgijimo sistemą, kad vairuotojas galėtų vairuoti 5 straipsnio 2 dalies a punkto ii papunktyje ir b punkte nurodytais atvejais.

Laikantis 31-B-1-1 priedėlio 3 skirsnio, pradinei kvalifikacijai pagreitintai įgyti privaloma išklaudyti kursą. Kurso pabaigoje laikomas testas. Jeigu testas išlaikomas, kvalifikacija patvirtinama PKP, kaip numatyta 6 straipsnio 2 dalyje.

3. Šalis vairuotojus, kuriems išduotas A dalies 1 skirsnio 8 straipsnyje nurodytas PKP, gali atleisti nuo šio straipsnio 1 dalies a punkto i ir ii papunkčiuose ir 2 dalyje nurodytų testų, susijusių su dalykais, kuriuos apima toje šio priedo dalyje numatytas testas, ir, kai tinkama, nuo su tais dalykais susijusios kurso dalies klausymo.

#### 4 STRAIPSNIS

##### Įgytos teisės

Vairuotojai, turintys ne vėliau kaip 2009 m. rugsėjo 10 d. išduotą C1, C1+E, C arba C+E kategorijos transporto priemonių vairuotojo pažymėjimą arba Specialiojo kelių transporto komiteto lygiaverčiu pripažįstamą pažymėjimą, atleidžiami nuo reikalavimo įgyti pradinę kvalifikaciją.

#### 5 STRAIPSNIS

##### Pradinė kvalifikacija

1. Kad būtų galima įgyti pradinę kvalifikaciją, neprivaloma jau turėti atitinkamo vairuotojo pažymėjimo.
2. Kroviniams vežti skirtų transporto priemonių vairuotojai:
  - a) sulaukę 18 metų, gali vairuoti:
    - i) vairuotojo pažymėjime nurodytų C ir C+E kategorijų transporto priemonės, su sąlyga, kad turi 6 straipsnio 1 dalyje nurodytą PKP, ir
    - ii) vairuotojo pažymėjime nurodytų C1 ir C1+E kategorijų transporto priemonės, su sąlyga, kad turi 6 straipsnio 2 dalyje nurodytą PKP;



- b) sulaukę 21 metų, gali vairuoti vairuotojo pažymėjime nurodytų C ir C+E kategorijų transporto priemonės, su sąlyga, kad turi 6 straipsnio 2 dalyje nurodytą PKP.
3. Nedarant poveikio 2 dalyje nustatytoms amžiaus riboms, krovinių vežimu užsiimantiems vairuotojams, turintiems 6 straipsnyje nurodytą PKP, susijusį su viena iš šio straipsnio 2 dalyje nurodytų transporto priemonių kategorijų, netaikomas reikalavimas gauti ir su kitomis toje dalyje nurodytomis transporto priemonių kategorijomis susijusį PKP.
4. Krovinių vežimu užsiimantiems vairuotojams, kurie išplečia ar iš dalies pakeičia savo veiklą, kad galėtų vežti keleivius, ar atvirkščiai, ir kurie turi 6 straipsnyje nurodytą PKP, nereikia pakartotinai išklausti bendrųjų pradinės kvalifikacijos kurso dalių – jie turi išklausti tik naujai kvalifikacijai aktualias kurso dalis.

## 6 STRAIPSNIS

### Pradinės kvalifikacijos įgijimą patvirtinantis PKP

1. Pradinės kvalifikacijos įgijimą patvirtinantis PKP
  - a) Išklusius kursą ir išlaikius testą išduodamas PKP

Remdamosi 3 straipsnio 1 dalies a punkto i papunkčiu Šalys reikalauja, kad mokomi vairuotojai kursus klausytų pagal 31-B-1-1 priedėlio 5 skirsnį kompetentingų institucijų patvirtintame mokymo centre (toliau – patvirtintas mokymo centras). Tie kursai turi apimti visus 31-B-1-1 priedėlio 1 skirsnyje nurodytus dalykus.

Išėjus mokymą reikia išlaikyti 31-B-1-1 priedėlio 2 skirsnio 2.1 punkte nurodytą testą. Tą testą, kuriuo patikrinama, ar mokomų vairuotojų turimos pirmiau minėtų dalykų žinios yra 31-B-1-1 priedėlio 1 skirsnyje nustatyto reikalaujamo lygio, rengia Šalių kompetentingos institucijos arba jų paskirtas subjektas. Tos institucijos arba subjektai prižiūri testo eigą ir jį išlaikiusiems vairuotojams išduoda pradinės kvalifikacijos įgijimą patvirtinantį PKP.

b) Išlaikius testus išduodamas PKP

Remdamosi 3 straipsnio 1 dalies a punkto ii papunkčiu Šalys reikalauja, kad mokomi vairuotojai laikytų 31-B-1-1 priedėlio 2 skirsnio 2.2 punkte nurodytus teorinį ir praktinį testus. Tuos testus, kuriais patikrinama, ar mokomų vairuotojų turimos visų pirmiau minėtų dalykų žinios yra 31-B-1-1 priedėlio 1 skirsnyje nustatyto reikalaujamo lygio, rengia Šalių kompetentingos institucijos arba jų paskirtas subjektas. Tos institucijos arba subjektai prižiūri testų eigą ir juos išlaikiusiems vairuotojams išduoda pradinės kvalifikacijos įgijimą patvirtinantį PKP.

2. Pagreitintą pradinės kvalifikacijos įgijimą patvirtinantis PKP

Remdamosi 3 straipsnio 2 dalimi Šalys reikalauja, kad mokomi vairuotojai klausytų kursus patvirtintame mokymo centre. Tie kursai turi apimti visus 31-B-1-1 priedėlio 1 skirsnyje nurodytus dalykus.

Išėjus mokymą laikomas 31-B-1-1 priedėlio 3 skirsnyje nurodytas testas. Tą testą, kuriuo patikrinama, ar mokomų vairuotojų turimos pirmiau minėtų dalykų žinios yra 31-B-1-1 priedėlio 1 skirsnyje nustatyto reikalaujamo lygio, rengia Šalių kompetentingos institucijos arba jų paskirtas subjektas. Tos institucijos arba subjektai prižiūri testo eigą ir jį išlaikiusiems vairuotojams išduoda pagreitiną pradinės kvalifikacijos įgijimą patvirtinantį PKP.

## 7 STRAIPSNIS

### Kvalifikacijos kėlimas

Kvalifikacijos kėlimas – tai mokymas, per kurį PKP turėtojai atnaujina darbui svarbias žinias ir kuriuo ypatingas dėmesys skiriamas kelių eismo saugumui, darbuotojų saugai ir sveikatai ir pastangoms mažinti vairavimo poveikį aplinkai.

Mokymą pagal 31-B-1-1 priedėlio 5 skirsnį organizuoja patvirtintas mokymo centras. Mokymą sudaro mokymas klasėje, praktinis mokymas ir, jei įmanoma, mokymas naudojant informacinių ir ryšių technologijų (IRT) priemones arba aukščiausios klasės treniruoklius. Jeigu vairuotojas pereina į kitą įmonę, turi būti atsižvelgiama į jo jau išėjus kvalifikacijos kėlimo kursus.

Kvalifikacijos kėlimo mokymu siekiama pagilinti kai kurių 31-B-1-1 priedėlio 1 skirsnyje nurodytų dalykų išmanymą ir pakartoti juos. Jis apima įvairius dalykus ir visuomet bent vieną su kelių eismo saugumu susijusį dalyką. Rengiant mokymo dalykus atsižvelgiama į atitinkamų teisės aktų bei technologijų pokyčius ir, kiek įmanoma, į konkrečius vairuotojo mokymo poreikius.

## 8 STRAIPSNIS

## Kvalifikacijos pakėlimą patvirtinantis PKP

1. Vairuotojui išėjus 7 straipsnyje nurodytą kvalifikacijos kėlimo mokymą Šalies kompetentingos institucijos arba patvirtintas mokymo centras išduoda jam kvalifikacijos pakėlimą patvirtinantį PKP.
2. Pirmą kvalifikacijos kėlimo kursą toliau nurodyti vairuotojai turi išeiti per tokius terminus:
  - a) 6 straipsnyje nurodyto PKP turėtojai – per penkerius metus nuo to PKP išdavimo, ir
  - b) 4 straipsnyje nurodyti vairuotojai – per penkerius metus nuo 2009 m. rugsėjo 10 d.

Šalis gali sutrumpinti arba prailginti a arba b punkte nurodytą terminą ne daugiau kaip dvejais metais.
3. Šio straipsnio 2 dalyje nurodytą pirmą kvalifikacijos kėlimo kursą išėjęs vairuotojas iki kvalifikacijos pakėlimą patvirtinančio PKP galiojimo pabaigos kvalifikacijos kėlimo kursą išklauso kas penkerius metus.
4. 6 straipsnyje arba šio straipsnio 1 dalyje nurodyto PKP turėtojai ir 4 straipsnyje nurodyti vairuotojai, kurie buvo nustoję verstis savo profesija ir nėra įvykdę šio straipsnio 1, 2 ir 3 dalių reikalavimų, prieš pradėdami vėl ja verstis privalo išklaudyti kvalifikacijos kėlimo kursą.

5. Krovinių vežimu keliais užsiimantiems vairuotojams, kurie yra išėję su viena iš 5 straipsnio 2 dalyje nurodytų vairuotojo pažymėjime nurodytų transporto priemonių kategorijų susijusius kvalifikacijos kėlimo kursus, netaikomas reikalavimas išėiti su kitomis toje dalyje nurodytomis kategorijomis susijusius kvalifikacijos kėlimo kursus.

## 9 STRAIPSNIS

### Vykdymo užtikrinimas

Šalies kompetentingos institucijos pačiame vairuotojo pažymėjime šalia atitinkamų kategorijų priklijuoja skiriamąjį ženklą, patvirtinantį, kad vairuotojas turi PKP, ir nurodo jo galiojimo pabaigos datą, arba išduoda specialią 31-B-1-2 priedėlyje pateikto pavyzdžio vairuotojo kvalifikacijos kortelę. Kortelė gali būti ir kito pavyzdžio, su sąlyga, kad ją lygiaverčiu pripažįsta Specialusis kelių transporto komitetas. Taikant šį skirsnį, viena Šalis pripažįsta kitos Šalies kompetentingų institucijų išduotą pirmiau nurodytą vairuotojo kvalifikacijos kortelę ar kitą lygiavertį dokumentą.

Vairuotojai privalo galėti bet kuriam įgaliotam tikrinančiam pareigūnui paprašius pateikti vairuotojo pažymėjimą arba specialią vairuotojo kvalifikacijos kortelę ar lygiavertį dokumentą su PKP turėjimą patvirtinančiu skiriamuoju ženklu.

**31-B-1-1 priedėlis****MINIMALŪS KVALIFIKACIJOS IR JOS KĖLIMO REIKALAVIMAI**

Siekiant užtikrinti, kad krovinių vežimą keliais, kuriam taikoma šio Susitarimo antros dalies trečio podalio I antraštinė dalis, reglamentuojančios taisyklės būtų kuo labiau suderintos, šio priedėlio 1–5 skirsniuose išdėstomi minimalūs vairuotojų kvalifikacijos bei mokymo ir mokymo centrų tvirtinimo reikalavimai. Kvalifikacijos ir mokymo turinys gali būti ir kitoks, su sąlyga, kad jį lygiaverčiu pripažįsta Specialusis kelių transporto komitetas.

**1 SKIRSNIS****DALYKŲ SĄRAŠAS**

Žinios, į kurias Šalys turi atsižvelgti tvirtindamos vairuotojo pradinę kvalifikaciją ir kvalifikacijos pakėlimą, turi apimti bent toliau pateiktame sąrašė išvardytus dalykus. Mocomų vairuotojų žinios ir praktiniai įgūdžiai turi būti tokio lygio, koks būtinas norint visiškai saugiai vairuoti vairuotojo pažymėjime nurodytos atitinkamos kategorijos transporto priemones. Minimalus žinių lygis negali būti žemesnis nei lygis, pasiekiamas išėjus privalomojo švietimo programą ir profesinį mokymą.

1. Saugumo taisyklėmis grindžiamo racionaliojo vairavimo aukštesniojo lygio mokymas

- 1.1. Tikslas – išmanyti pavarų sistemos charakteristikas, kad ji būtų naudojama kuo geriau

Su sukimo momentu, variklio galia ir konkrečiu variklio naudojimu susijusios kreivės, sūkių skaitiklio optimalaus naudojimo sritis, pavarų dėžės perdavimo skaičiaus grafikai.

- 1.2. Tikslas – išmanyti technines saugos valdiklių charakteristikas ir veikimą, kad būtų galima valdyti transporto priemonę, kuo labiau sumažinti dėvėjimąsi ir užkirsti kelią veikimo sutrikimams

Stabdžių ir lėtintuvo naudojimo apribojimai, stabdžių naudojimas kartu su lėtintuvu, geresnis greičio ir pavarų dėžės perdavimo skaičiaus santykio išnaudojimas, transporto priemonės inercijos panaudojimas, transporto priemonės greičio mažinimo ir stabdymo važiuojant nuokalnėn būdai, veiksmai gedimo atveju, elektroninių ir mechaninių prietaisų, pvz., elektroninės stabilumo programos (ESP), pažangiosios avarinio stabdymo sistemos (AEBS), stabdžių antiblokavimo sistemos (ABS), traukos kontrolės sistemos (TCS), transporto priemonėje įrengiamų stebėsenos sistemų (IVMS) ir kitų patvirtintų naudoti pagalbos vairuotojui ar automatizavimo prietaisų naudojimas.

- 1.3. Tikslas – gebėti optimizuoti degalų naudojimą

Degalų naudojimo optimizavimas remiantis su 1.1 ir 1.2 punktuose nurodytais dalykais susijusia praktine patirtimi, eismo srauto numatymo svarba, tinkamo atstumo iki kitų transporto priemonių laikymasis ir transporto priemonės judesio kiekio panaudojimas, pastovus greitis, tolygus vairavimo stilius ir tinkamas padangų slėgis, taip pat intelektinių transporto sistemų, kurios didina vairavimo efektyvumą ir padeda planuoti maršrutus, išmanymas.

#### 1.4. Tikslas – gebėti numatyti bei vertinti eismo pavojus ir prie jų prisitaikyti

Žinios apie skirtingas kelio, eismo ir oro sąlygas, prisitaikymas prie jų, būsimų įvykių numatymas; mokėjimas pasiruošti kelionei ir ją suplanuoti esant neįprastoms oro sąlygoms; žinojimas, kaip naudoti atitinkamą saugos įrangą, ir supratimas, kada kelionė turi būti atidėta arba atšaukta dėl ekstremalių oro sąlygų; prisitaikymas prie eismo pavojų, įskaitant pavojingą elgseną eismo sraute ar neatidų vairavimą (naudojant elektroninius prietaisus, valgant, geriant ir t. t.); pavojingų situacijų, visų pirma susijusių su transporto priemonių dydžiu bei svoriu ir pažeidžiamais eismo dalyviais, pvz., pėsčiaisiais, dviratininkais ir dviračių motorinių transporto priemonių vairuotojais, atpažinimas, prisitaikymas prie jų ir gebėjimas valdyti su jomis susijusį stresą;

galimų pavojingų situacijų atpažinimas ir tinkamas numatymas, kaip jos gali virsti situacijomis, kuriose nebeįmanoma išvengti susidūrimo, ir gebėjimas pasirinkti ir atlikti veiksmus, kuriais saugumo atsarga padidinama tiek, kad iškilus galimam pavojui susidūrimo dar būtų galima išvengti.

#### 1.5. Tikslas – gebėti pakrauti transporto priemonę deramai laikantis saugos ir tinkamo transporto priemonės naudojimo taisyklių

Judančią transporto priemonę veikiančios jėgos, pavarų dėžės perdavimo skaičiaus pasirinkimas atsižvelgiant į transporto priemonės apkrovą ir kelio profilį, automatinė pavarų sistemų naudojimas, transporto priemonės arba transporto priemonių junginio krovimo apskaičiavimas, visuminio tūrio apskaičiavimas, apkrovos paskirstymas, ašies perkrovos pasekmės, transporto priemonės stabilumas ir sunkio centras, pakuočių ir padėklų tipai;



pagrindinės krovinių, kuriuos būtina sutvirtinti, kategorijos, fiksavimo ir sutvirtinimo būdai, sutvirtinimo juostų naudojimas, sutvirtinimo įtaisų tikrinimas, krovos įrangos naudojimas, dengimas brezentu ir jo nuėmimas.

## 2. Taisyklių taikymas

### 2.1. Tikslas – išmanyti su kelių transportu susijusius socialinius aspektus ir juos reglamentuojančias taisykles

Transporto sektoriuje nustatytas ilgiausias darbo laikas; su vairavimo trukme ir poilsio laikotarpiais, taip pat su tachografu susijusių taisyklių principai, taikymas ir pasekmės; sankcijos už tai, kad nenaudojamas arba netinkamai naudojamas tachografas, ir už manipuliavimą juo; su kelių transportu susijusių socialinių aspektų išmanymas: su pradine kvalifikacija ir kvalifikacijos kėlimu susijusios vairuotojų teisės ir pareigos.

### 2.2. Tikslas – žinoti krovinių vežimą reglamentuojančias taisykles

Transporto veiklos licencijos, dokumentai, kuriuos privaloma laikyti transporto priemonėje, draudimas važiuoti tam tikrais keliais, kelių mokesčiai, įprastomis krovinių vežimo sutartimis nustatomos pareigos, vežimo sutartį sudarančių dokumentų rengimas, tarptautinio vežimo leidimai, Tarptautinio krovinių vežimo keliais sutarties konvencija (CMR), priimta 1956 m. gegužės 19 d., nustatomi įpareigojimai, tarptautinio važtaraščio parengimas, sienų kirtimas, ekspeditoriai, specialūs prie krovinių pridedami dokumentai.

### 3. Sveikata, kelių eismo saugumas ir aplinkos sauga, paslaugos, logistika

#### 3.1. Tikslas – informuoti vairuotojus apie kelių eismo pavojus ir nelaimingus atsitikimus darbe

Nelaimingų atsitikimų darbe, kurie gali ištikti transporto sektoriuje, rūšys, statistiniai eismo įvykių duomenys, į eismo įvykius pakliuvę sunkvežimiai ir (arba) autobusai, pasekmės žmonėms, materialiniai ir finansiniai padariniai.

#### 3.2. Tikslas – gebėti užkirsti kelią nusikalstamumui ir neteisėtam nelegalių imigrantų vežimui

Bendroji informacija, pasekmės vairuotojui, prevencinės priemonės, kontrolinis sąrašas, su transporto veiklos vykdytojo atsakomybe susiję teisės aktai.

#### 3.3. Tikslas – gebėti užkirsti kelią fizinės būklės blogėjimui

Ergonomikos principai; riziką keliantys judesiai ir kūno padėty, tinkama fizinė būklė, su pakrovimu ir iškrovimu susiję pratimai, asmeninė apsauga.

#### 3.4. Tikslas – žinoti apie fizinio ir protinio pajėgumo svarbą

Sveikos, subalansuotos mitybos principai, alkoholio, narkotikų arba kitų elgesiui įtakos galinčių turėti medžiagų poveikis, nuovargio ir streso simptomai, priežastys ir poveikis, esminis bazinio darbo ir poilsio ciklo vaidmuo.

### 3.5. Tikslas – gebėti įvertinti avarines situacijas

Elgesys avarinėje situacijoje: padėties įvertinimas, vengimas papildomai pabloginti eismo įvykio pasekmes, pagalbos iškvietimas, pagalba nukentėjusiems ir pirmosios pagalbos suteikimas, reagavimas gaisro atveju, sunkvežimyje esančių asmenų evakavimas, reagavimas agresijos atveju; pagrindiniai eismo įvykio ataskaitos rengimo principai.

### 3.6. Tikslas – gebėti elgtis taip, kad gerėtų įmonės įvaizdis

Vairuotojo elgesys ir įmonės įvaizdis: vairuotojo teikiamų paslaugų kokybės svarba bendrovei, vairuotojo vaidmuo, žmonės, su kuriais vairuotojui tenka bendrauti, techninė transporto priemonės priežiūra, darbo organizavimas, komercinės ir finansinės ginčo pasekmės.

### 3.7. Tikslas – išmanyti ekonominius krovinio kelių transporto aspektus ir rinkos organizavimą

Kelių transportas, palyginti su kitomis transporto rūšimis (konkurencija, siuntėjai), skirtingų rūšių kelių transporto veikla (vežimas už atlygį, savarankiškas vežimas, pagalbinė vežimo veikla), pagrindinių tipų transporto bendrovių organizacinė struktūra ir pagalbinės vežimo veiklos organizavimas, įvairių rūšių vežimo specializacija (automobilinėmis cisternomis, reguliuojamos temperatūros transporto priemonėmis, pavojingus krovinius vežti skirtomis transporto priemonėmis, gyvūnams vežti skirtomis transporto priemonėmis ir t. t.), sektoriaus pokyčiai (teikiamų paslaugų įvairinimas, vežimas geležinkeliais ir keliais, subranga ir t. t.).

## 2 SKIRSNIS

### B DALIES 1 SKIRSNIO 3 STRAIPSNIO 1 DALIES a PUNKTE NUMATYTA PRIVALOMA PRADINĖ KVALIFIKACIJA

Šalis į šio priedėlio šiame ir 3 skirsnyje nustatytą mokymą gali įskaityti konkrečius kitus su krovinių vežimu keliais susijusius mokymus, kurių reikalaujama pagal jos teisės aktus.

#### 2.1. Kurso išklausymas ir testo laikymas

Pradinė kvalifikacija turi apimti visų šio priedėlio 1 skirsnyje išvardytų dalykų mokymą. Šio pradinės kvalifikacijos kurso trukmė turi būti 280 valandų.

Kiekvienas mokomas vairuotojas turi individualiai bent 20 valandų vairuoti atitinkamos kategorijos transporto priemonę, kuri turi atitikti bent testams laikyti skirtoms transporto priemonėms keliamus reikalavimus.

Mokomam vairuotojui individualiai vairuojant transporto priemonę greta turi būti patvirtintame mokymo centre dirbantis instruktorius. Kiekvienas mokomas vairuotojas ne ilgiau nei aštuonias valandas iš jam skiriamo 20 valandų individualaus vairavimo laiko gali transporto priemonę vairuoti specialioje vietovėje arba naudotis aukščiausios klasės treniruokliu, kad būtų galima įvertinti, kaip jis išmoko saugumo taisyklėmis grindžiamo racionaliojo vairavimo, visų pirma valdyti transporto priemonę skirtingomis kelio sąlygomis ir atsizvelgti į tų sąlygų pokyčius kintant atmosferos sąlygoms ir dieną bei naktį, taip pat optimaliai naudoti degalus.

Šalis arba – Sąjungos atveju – valstybė narė gali leisti patvirtintam mokymo centrui dalį mokymo kurso išdėstyti naudojant IRT priemones, pvz., e. mokymosi priemones, užtikrinant, kad būtų išlaikyta mokymo kokybė bei efektyvumas, ir pasirenkant dalykus, kuriems IRT priemonės gali būti panaudotos veiksmingiausiai. Tokiu atveju reikalaujama įdiegti patikimas naudotojų identifikavimo ir tinkamas kontrolės priemones.

B dalies 1 skirsnio 5 straipsnio 4 dalyje nurodytiems vairuotojams skirtas pradinės kvalifikacijos kursas turi trukti 70 valandų, įskaitant penkias individualaus vairavimo valandas.

Mokymo pabaigoje Šalies kompetentingos institucijos arba jų paskirtas subjektas surengia vairuotojui testą raštu arba žodžiu. Į testą įtraukiama bent po vieną su kiekvienu šio priedėlio 1 skirsnyje pateiktame dalykų sąrašė nurodytu tikslu susijusį klausimą.

## 2.2. Testo laikymas

Šalių kompetentingos institucijos arba jų paskirti subjektai rengia pirmiau minėtus teorinį ir praktinį testus, kuriais siekiama patikrinti, ar su šio priedėlio 1 skirsnyje išvardytais dalykais ir tikslais susijusios mokomo vairuotojo žinios yra tame skirsnyje reikalaujamo lygio.

a) Teorinis testas turi susidėti bent iš dviejų dalių:

- i) klausimų su pasirenkamais atsakymais, klausimų, į kuriuos reikia atsakyti patiems, arba šių abiejų rūšių klausimų derinio, ir

ii) atvejų tyrimų.

Teorinio testo trukmė turi būti ne trumpesnė nei keturios valandos.

b) Praktinis testas turi susidėti iš dviejų dalių:

- i) vairavimo testo, kuriuo siekiama įvertinti, kaip išmokta saugumo taisyklėmis grindžiamo racionaliojo vairavimo. Testas, jeigu įmanoma, organizuojamas neužstatytose vietovėse esančiuose keliuose, greitkeluose (arba panašiuose keliuose) ir visų rūšių pagrindiniuose miesto keliuose, kuriuose galima išbandyti įvairius vairuotojus ištinančius sunkumus. Pageidautina, kad šis testas būtų laikomas įvairaus intensyvumo eismo sąlygomis. Vairavimo keliuose trukmė turi būti paskirstyta optimaliai, kad kandidatą būtų galima įvertinti visomis eismo sąlygomis, kuriomis jam gali tekti važiuoti. To testo trukmė turi būti ne trumpesnė kaip 90 minučių;
- ii) bent šio priedėlio 1 skirsnio 1.5, 3.2, 3.3 ir 3.5 punktus apimančio praktinio testo.

To testo trukmė turi būti ne trumpesnė kaip 30 minučių.

Praktiniam testui naudojama transporto priemonė turi atitikti bent testams laikyti skirtoms transporto priemonėms keliamus reikalavimus.

Į praktinį testą galima įtraukti trečią testą, kuris laikomas specialioje vietovėje arba naudojant aukščiausios klasės treniruoklį, kad būtų galima įvertinti, kaip vairuotojas išmoko saugumo taisyklėmis grindžiamo racionaliojo vairavimo, visų pirma valdyti transporto priemonę skirtingomis kelio sąlygomis ir atsižvelgti į tų sąlygų pokyčius kintant atmosferos sąlygoms ir dieną bei naktį.

To pasirenkamojo testo trukmė nenustatoma. Vairuotojui laikant šį testą jo trukmę galima išskaityti iš i papunktyje nurodyto vairavimo testo trukmės (90 minučių), tačiau negalima išskaityti daugiau nei 30 minučių.

B dalies 1 skirsnio 5 straipsnio 4 dalyje nurodyti vairuotojai teorinį testą turi laikyti tik iš tų šio priedėlio 1 skirsnyje nurodytų dalykų, kurie svarbūs vairuojant su naująja pradine kvalifikacija susijusias transporto priemones. Tačiau šie vairuotojai privalo laikyti visą praktinį testą.

### 3 SKIRSNIS

#### PAGREITINTAS PRADINĖS KVALIFIKACIJOS ĮGIJIMAS, NUMATYTAS 31 PRIEDO B DALIES 1 SKIRSNIO 3 STRAIPSNIO 2 DALYJE

Pagreitintas pradinės kvalifikacijos įgijimas turi apimti visų šio priedėlio 1 skirsnyje išvardytų dalykų mokymą. Mokymo trukmė turi būti 140 valandų.

Kiekvienas mokomas vairuotojas turi individualiai bent 10 valandų vairuoti atitinkamos kategorijos transporto priemonę, kuri turi atitikti bent testams laikyti skirtoms transporto priemonėms keliamus reikalavimus.

Mokomam vairuotojui individualiai vairuojant transporto priemonę greta turi būti patvirtintame mokymo centre dirbantis instruktorius. Kiekvienas mokomas vairuotojas ne ilgiau nei keturias valandas iš jam skiriamo 10 valandų individualaus vairavimo laiko gali transporto priemonę vairuoti specialioje vietovėje arba naudotis aukščiausios klasės treniruokliu, kad būtų galima įvertinti, kaip jis išmoko saugumo taisyklėmis grindžiamo racionaliojo vairavimo, visų pirma valdyti transporto priemonę skirtingomis kelio sąlygomis ir atsižvelgti į tų sąlygų pokyčius kintant atmosferos sąlygoms ir dieną bei naktį, taip pat optimaliai naudoti degalus.

Pagreitintai įgyjant pradinę kvalifikaciją taip pat taikomos šio priedėlio 2 skirsnio 2.1 punkto ketvirtos pastraipos nuostatos.

B dalies 1 skirsnio 5 straipsnio 4 dalyje nurodytiems vairuotojams skirtas pagreitinoto pradinės kvalifikacijos įgijimo kursas turi trukti 35 valandas, įskaitant dvi su puse individualaus vairavimo valandas.

Mokymo pabaigoje Šalies kompetentingos institucijos arba jų paskirtas subjektas surengia vairuotojui testą raštu arba žodžiu. Į testą įtraukiama bent po vieną su kiekvienu šio priedėlio 1 skirsnyje pateiktame dalykų sąrašė nurodytu tikslu susijusį klausimą.

Šalis į šiame skirsnyje nustatytą mokymą gali įskaityti konkrečius kitus su krovinių vežimu keliais susijusius mokymus, kurių reikalaujama pagal jos teisės aktus.



## 4 SKIRSNIS

31 PRIEDO B DALIES 1 SKIRSNIO 3 STRAIPSNIO 1 DALIES b PUNKTE NUMATYTAS  
PRIVALOMAS KVALIFIKACIJOS KĖLIMAS

Privalomo kvalifikacijos kėlimo kursus turi rengti patvirtintas mokymo centras. Jie turi būti rengiami kas penkerius metus, trukti 35 valandas ir būti išdėstomi ne trumpesniais kaip septynių valandų etapais, kuriuos galima išdalyti per dvi iš eilės einančias dienas. Kai naudojamos e. mokymosi priemonės, užtikrinama, kad būtų išlaikyta tinkama mokymo kokybė, be kita ko, pasirenkami tie dalykai, kuriems IRT priemonės gali būti panaudotos veiksmingiausiai. Šiuo tikslu Šalis visų pirma reikalauja įdiegti patikimas naudotojų identifikavimo ir tinkamas kontrolės priemones. E. mokymosi trukmė negali viršyti 12 valandų. Bent vienas mokymo kurso etapas turi būti skirtas su kelių eismo saugumu susijusiam dalykui. Parenkant mokymo turinį atsižvelgiama į mokymo poreikius, susijusius su vairuotojo vykdomomis vežimo operacijomis, ir į atitinkamus teisinius ir technologinius pokyčius, taip pat, kiek įmanoma, į konkrečius vairuotojo mokymo poreikius. Įvairius dalykus apimanti programa turėtų būti išdėstoma per 35 valandas, įskaitant pakartotinį mokymą, jei paaiškėja, kad vairuotojui reikia pasikartoti tam tikrus dalykus.

Šalis arba – Sąjungos atveju – valstybė narė į šiame skirsnyje nustatytą mokymą gali įskaityti konkrečius kitus su krovinių vežimu keliais susijusius mokymus, kurių reikalaujama pagal jos teisės aktus.

## 5 SKIRSNIS

### PRADINĖS KVALIFIKACIJOS IR KVALIFIKACIJOS KĖLIMO MOKYMŲ TVIRTINIMAS

- 5.1. Pradinės kvalifikacijos ir kvalifikacijos kėlimo mokymus rengiančius mokymo centrus turi patvirtinti Šalių kompetentingos institucijos. Patvirtinimą galima suteikti tik gavus rašytinę paraišką. Su paraiška pateikiami, be kita ko, šie dokumentai:
  - 5.1.1. tinkama kvalifikacijos suteikimo ir kvalifikacijos kėlimo programa, kurioje nurodomi mokomi dalykai ir išdėstomas siūlomas įgyvendinimo planas bei mokymo metodai;
  - 5.1.2. instruktorių kvalifikaciją ir veiklos sritis rodantys dokumentai;
  - 5.1.3. informacija apie patalpas, kuriose dėstomi kursai, mokymo medžiagą, praktiniam darbui skirtus išteklius ir naudojamas transporto priemonės;
  - 5.1.4. dalyvavimo kursuose sąlygos (dalyvių skaičius).
- 5.2. Kompetentinga institucija turi suteikti rašytinį patvirtinimą su sąlyga, kad:
  - 5.2.1. mokymas atitiks prie paraiškos pridėtuose dokumentuose nurodytą informaciją;

5.2.2. kompetentinga institucija turės teisę siųsti įgaliotus asmenis stebėti patvirtintų centrų rengiamų mokymo kursų, taip pat teisę prižiūrėti, kokius išteklius tie centrai naudoja ir ar tinkamai dėsto mokymo kursus ir rengia testus;

5.2.3. patvirtinimą bus galima panaikinti arba sustabdyti jo galiojimą, jeigu bus nebesilaikoma sąlygų, kuriomis jis suteiktas.

Patvirtintas centras turi užtikrinti, kad instruktoriai gerai žinotų naujausias taisykles ir mokymo reikalavimus. Instruktoriai atrenkami pagal specialią atrankos procedūrą, per kurią jie turi pateikti pažymėjimus, įrodančius tiek dalyko medžiagos, tiek mokymo metodų išmanymą. Praktinio mokymo įgūdžiams įrodyti instruktoriai turi pateikti pažymėjimus, patvirtinančius profesionalaus vairuotojo darbo patirtį arba panašią vairavimo patirtį, pvz., krovinių transporto priemonių vairavimo instruktoriaus.

Mokymo programa turi atitikti patvirtinimo reikalavimus ir apimti 1 skirsnyje išvardytus dalykus.

## 31-B-1-2 priedėlis

ŠIO PRIEDO B DALIES 1 SKIRSNIO 9 STRAIPSNYJE NURODYTOS  
VAIRUOTOJO KVALIFIKACIJOS KORTELĖS PAVYZDYS

Side 1

DRIVER QUALIFICATION CARD (MEMBER STATE/UK)	
6. PHOTO	1.
	2.
	3.
	4a. 4b.
	4c. (4d.)
	5a. 5b.
	7.
	(8.)
9.	

Side 2

11.	9.	10.
1. Surname 2. First name 3. Date and place of birth 4a. Date of issue 4b. Administrative expiry date 4c. Issued by 5a. Licence No 5b. Serial No 10. Union code <sup>1</sup>	C1	
	C	
	D1	
	D	
	C1E	
	CE	
	D1E	
	DE	

<sup>1</sup> If applicable

## 2 SKIRSNIS

### VAIRAVIMO TRUKMĖ, PERTRAUKOS IR POILSIO LAIKOTARPIAI

#### 1 STRAIPSNIS

##### Taikymo sritis

1. Šiame skirsnyje nustatomos šio Susitarimo 465 straipsnio 1 dalies b punkte nurodytos vairavimo trukmės, pertraukų ir poilsio laikotarpių taisyklės, taikytinos šio Susitarimo 462 straipsnyje nurodytus reišus vykdančioms vairuotojams.
2. Tais atvejais, kai vairuotojas vykdo šio Susitarimo 462 straipsnyje nurodytą reisą, šiame skirsnyje nustatytos taisyklės taikomos visoms kelių transporto operacijoms, kurias tas vairuotojas vykdo judėdamas maršrutais tarp Šalių teritorijų ir tarp valstybių narių.
3. Šis skirsnis taikomas:
  - a) tais atvejais, kai didžiausioji leidžiamoji transporto priemonės kartu su priekaba ar puspriekabe masė viršija 3,5 tonos, arba
  - b) nuo 2026 m. liepos 1 d. – tais atvejais, kai didžiausioji leidžiamoji transporto priemonės kartu su priekaba ar puspriekabe masė viršija 2,5 tonos.

4. Šis skirsnis netaikomas transporto operacijoms, vykdomoms:

- a) transporto priemonėmis arba transporto priemonių junginiais, kurių didžiausioji leidžiamoji masė neviršija 7,5 tonos ir kurie yra naudojami:
  - i) medžiagoms, įrangai arba mašinoms, kurias vairuotojas naudoja savo darbo metu, pervežti, arba
  - ii) kroviniams, pagamintiems amatų įmonėje, pristatyti  
  
tik 100 km spinduliu nuo įmonės veiklos vietos ir su sąlyga, kad tos transporto priemonės vairavimas nėra pagrindinė vairuotojo veikla ir vežama ne už atlygį;
- b) transporto priemonėmis, kurių didžiausiasis leidžiamasis greitis neviršija 40 km/h;
- c) transporto priemonėmis, kurios priklauso ginkluotosioms pajėgoms, civilinės saugos tarnyboms, priešgaisrinėms tarnyboms ir už viešosios tvarkos palaikymą atsakingoms pajėgoms arba yra jų nuomojamos be vairuotojo, kai vežama vykdant toms tarnyboms paskirtas užduotis ir kai vežimą kontroliuoja tos tarnybos;
- d) transporto priemonėmis, naudojamomis ekstremaliosiose situacijose ar vykdant gelbėjimo operacijas;
- e) specializuotomis medicinos tikslams skirtomis transporto priemonėmis;
- f) specializuotomis techninės pagalbos transporto priemonėmis, naudojamomis 100 km spinduliu nuo jų stovėjimo vietos;

- g) transporto priemonėmis, kurios išbandomos keliuose techninio tobulinimo, remonto ar techninės priežiūros tikslais, taip pat naujomis ar suremontuotomis, bet dar nepradėtomis eksploatuoti transporto priemonėmis;
- h) transporto priemonėmis, kurių didžiausioji leidžiamoji masė kartu su priekaba ar puspriekabe viršija 2,5 tonos, bet neviršija 3,5 tonos, naudojamomis kroviniams vežti, kai vežama ne už atlygį, o pačios įmonės ar vairuotojo iniciatyva, ir kai vairavimas nėra pagrindinė transporto priemonę vairuojančio asmens veikla;
- i) komercinėmis transporto priemonėmis, kurios pagal valstybės narės, kurios teritorija važiuojama, įstatymus turi istorinį statusą ir kurios naudojamos nekomerciniam krovinių vežimui.

## 2 STRAIPSNIS

### Apibrėžtys

Šiame skirsnyje vartojamų terminų apibrėžtys:

- a) vežimas keliais – pakrautos ar nepakrautos transporto priemonės reisas, per kurį visą ar jo dalį važiuojama visuomeniniais keliais;
- b) pertrauka – laiko tarpas, kuriuo vairuotojui negalima vairuoti ir dirbti kito darbo ir kuris naudojamas tik jėgoms atgauti;

- c) kitas darbas – visa B dalies 3 skirsnio 2 straipsnio 1 dalies a punkte kaip darbo laikas apibrėžta veikla, išskyrus vairavimą, be kita ko, bet koks su transporto sektoriumi susijęs ar su juo nesusijęs darbas tam pačiam ar kitam darbdaviui;
- d) poilsis – nepertraukiamas laiko tarpas, kuriuo vairuotojas gali laisvai disponuoti savo laiku;
- e) paros poilsio laikotarpis – paros laiko tarpas, kuriuo vairuotojas gali laisvai disponuoti savo laiku; šis terminas apima įprastą paros poilsio laikotarpį ir sutrumpintą paros poilsio laikotarpį:
  - i) įprastas paros poilsio laikotarpis – poilsiui skirtas bent 11 valandų laiko tarpas, kuris gali būti padalytas ir į du laikotarpius, kurių pirmasis turi būti bent 3 valandų nepertraukiamas laiko tarpas, o antrasis – bent devynių valandų nepertraukiamas laiko tarpas, ir
  - ii) sutrumpintas paros poilsio laikotarpis – poilsiui skirtas bent devynių valandų, bet trumpesnis nei 11 valandų laiko tarpas;
- f) savaitės poilsio laikotarpis – savaitės laiko tarpas, kuriuo vairuotojas gali laisvai disponuoti savo laiku; šis terminas apima įprastą savaitės poilsio laikotarpį ir sutrumpintą savaitės poilsio laikotarpį:
  - i) įprastas savaitės poilsio laikotarpis – poilsiui skirtas bent 45 valandų laiko tarpas, ir
  - ii) sutrumpintas savaitės poilsio laikotarpis – poilsiui skirtas trumpesnis nei 45 valandų laiko tarpas, kuris, laikantis 6 straipsnio 6 ir 7 dalyse nustatytų sąlygų, gali būti sutrumpintas iki ne mažiau kaip 24 paeiliui einančių valandų;



- g) savaitė – laiko tarpas nuo pirmadienio 00.00 val. iki sekmadienio 24.00 val.;
- h) vairavimo trukmė – vairavimo veiklos trukmė, užregistruota:
  - i) automatiškai arba pusiau automatiškai tachografu, kaip apibrėžta šio priedo B dalies 4 skirsnio 2 straipsnio e, f, g ir h punktuose, arba
  - ii) rankiniu būdu, kaip reikalaujama šio priedo B dalies 4 skirsnio 9 straipsnio 2 dalyje ir 11 straipsnyje;
- i) paros vairavimo trukmė – visa bendra vairavimo trukmė nuo vieno paros poilsio laikotarpio pabaigos iki kito paros poilsio laikotarpio pradžios arba tarp paros poilsio laikotarpio ir savaitės poilsio laikotarpio;
- j) savaitės vairavimo trukmė – visa bendra vairavimo trukmė per savaitę;
- k) didžiausioji leidžiamoji masė – visiškai pakrautos transporto priemonės didžiausioji leidžiamoji darbinė masė;
- l) darbas su porininkais – padėtis, kai kiekvienu vairavimo laikotarpiu tarp dviejų paeiliui einančių paros poilsio laikotarpių arba tarp paros poilsio laikotarpio ir savaitės poilsio laikotarpio transporto priemonėje yra bent du vairuoti pasirenę vairuotojai. Pirmą darbo su porininkais valandą kito vairuotojo ar vairuotojų transporto priemonėje gali ir nebūti, tačiau likusį laikotarpį tai privaloma;

- m) vairavimo laikotarpis – bendra vairavimo trukmė nuo tada, kai vairuotojas pradeda vairuoti po poilsio laikotarpio ar pertraukos, iki kito jo poilsio laikotarpio ar pertraukos. Vairavimo laikotarpis gali būti nepertraukiamas arba pertraukiamas.

### 3 STRAIPSNIS

#### Vairuotojų padėjėjams taikomas reikalavimas

Minimalus vairuotojo padėjėjo amžius – 18 metų. Tačiau kiekviena Šalis ir – Sąjungos atveju – bet kuri valstybė narė gali sumažinti minimalų vairuotojų padėjėjų amžių iki 16 metų su sąlyga, kad tai atliekama profesinio mokymo tikslais ir laikantis Jungtinės Karalystės, o Sąjungos atveju – valstybės narės nacionalinėse darbo teisės taisyklėse nustatytų ribų.

### 4 STRAIPSNIS

#### Vairavimo trukmė

1. Paros vairavimo trukmė turi neviršyti devynių valandų.

Tačiau ne dažniau kaip du kartus per savaitę paros vairavimo trukmė gali būti pailginta ne daugiau kaip iki 10 valandų.

2. Savaitės vairavimo trukmė turi neviršyti 56 valandų ir maksimalaus savaitės darbo laiko – 60 valandų.

3. Visa bendra vairavimo trukmė per dvi paeiliui einančias savaites turi neviršyti 90 valandų.
4. Į paros ir savaitės vairavimo trukmę įskaičiuojamas visas vairavimo Šalių teritorijoje laikas.
5. Vairuotojas kaip kitą darbą registruoja laiką, praleistą taip, kaip aprašyta šio skirsnio 2 straipsnio c punkte, ir laiką, praleistą vairuojant transporto priemonę, naudojamą komercinei veiklai, kurią vykdydamas jis neprivalo registruoti vairavimo trukmės; be to, jis pagal B dalies 4 skirsnio 6 straipsnio 5 dalies b punkto iii papunktį registruoja B dalies 3 skirsnio 2 straipsnio 2 punkte apibrėžtą buvimo darbdavio žinioje laiką. Ši informacija registruojama ranka registracijos lape ar spaudinyje arba įvedama naudojantis tachografo rankinės įvesties įtaisais.

## 5 STRAIPSNIS

### Pertraukos

Po keturių su puse valandos vairavimo vairuotojas daro ne trumpesnę kaip 45 minučių nenutrūkstamą pertrauką, išskyrus atvejus, kai jis pradeda poilsio laikotarpį.

Ta pertrauka gali būti pakeista ne trumpesne kaip 15 minučių pertrauka, po kurios būtų daroma bent 30 minučių pertrauka; šias pertraukas laike reikia išdėstyti taip, kad būtų laikomasi pirmos pastraipos reikalavimų.

Su porininkais dirbantis vairuotojas 45 minučių pertrauką gali daryti transporto priemonėje, kurią vairuoja kitas vairuotojas, su sąlyga, kad pertrauką darantis vairuotojas neteikia pagalbos transporto priemonę vairuojančiam vairuotojui.

## 6 STRAIPSNIS

### Poilsis

1. Vairuotojas naudojami paros ir savaitės poilsio laikotarpiais.
2. Per 24 valandas nuo kiekvieno ankstesnio paros ar savaitės poilsio laikotarpio pabaigos vairuotojas turi būti pasinaudojęs nauju paros poilsio laikotarpiu.

Jei į tą 24 valandų laiko tarpą patenkanti paros poilsio laikotarpio dalis yra ne trumpesnė kaip devynios valandos, bet nesiekia 11 valandų, tas paros poilsio laikotarpis laikomas sutrumpintu paros poilsio laikotarpiu.

3. Paros poilsio laikotarpis gali būti pratęsimas, kad taptų įprastu arba sutrumpintu savaitės poilsio laikotarpiu.
4. Sutrumpintais paros poilsio laikotarpiais tarp dviejų savaitės poilsio laikotarpių vairuotojas gali pasinaudoti ne daugiau kaip tris kartus.
5. Nukrypstant nuo 2 dalies, su porininkais dirbantis vairuotojas per 30 valandų nuo paros ar savaitės poilsio laikotarpio pabaigos turi būti pasinaudojęs nauju bent devynių valandų paros poilsio laikotarpiu.

6. Per dvi paeiliui einančias savaites vairuotojas pasinaudoja bent:
- a) dviem įprastais savaitės poilsio laikotarpiais, arba
  - b) vienu įprastu savaitės poilsio laikotarpiu ir vienu sutrumpintu bent 24 valandų savaitės poilsio laikotarpiu.

Savaitės poilsio laikotarpis prasideda ne vėliau kaip po šešių 24 valandų laiko tarpų, skaičiuojant nuo ankstesnio savaitės poilsio laikotarpio pabaigos.

7. Nukrypstant nuo 6 dalies, tarptautinį krovinių vežimą vykdančias vairuotojas gali už Šalies, kurioje įsisteigęs krovinių kelių transporto paslaugų teikėjas, teritorijos ribų arba, jei tai Sąjungos krovinių kelių transporto paslaugų teikėjo vairuotojas, už valstybės narės, kurioje įsisteigęs krovinių kelių transporto paslaugų teikėjas, teritorijos ribų du kartus iš eilės pasinaudoti sutrumpintais savaitės poilsio laikotarpiais su sąlyga, kad vairuotojas per keturias iš eilės einančias savaites pasinaudoja bent keturiais savaitės poilsio laikotarpiais, iš kurių bent du yra įprasti savaitės poilsio laikotarpiai.

Šios dalies taikymo tikslais laikoma, kad vairuotojas vykdo tarptautinį vežimą, jei du iš eilės sutrumpintus savaitės poilsio laikotarpius jis pradeda už Šalies, kurioje įsisteigęs krovinių kelių transporto paslaugų teikėjas ir kurioje yra vairuotojo gyvenamoji vieta, teritorijos ribų arba – Sąjungos atveju – už valstybės narės, kurioje įsisteigęs krovinių kelių transporto paslaugų teikėjas, ir šalies, kurioje yra vairuotojo gyvenamoji vieta, teritorijos ribų.

Bet koks savaitės poilsio laikotarpio sutrumpinimas kompensuojamas lygiaverčiu poilsio laikotarpiu, kuriuo visu iš karto pasinaudojama iki trečios savaitės, einančios po atitinkamos savaitės, pabaigos.

Kai pagal trečią pastraipą du kartus iš eilės pasinaudojama sutrumpintais savaitės poilsio laikotarpiais, prieš pasinaudojant kitu savaitės poilsio laikotarpiu pasinaudojama poilsio laikotarpiu, kuriuo kompensuojama už tuos du sutrumpintus savaitės poilsio laikotarpius.

8. Poilsis, kuriuo naudojama kaip kompensacija už sutrumpintą savaitės poilsio laikotarpį, pridedamas prie kito bent devynių valandų poilsio laikotarpio.
9. Įprasti savaitės poilsio laikotarpiai ir ilgesni nei 45 valandų savaitės poilsio laikotarpiai, kuriais kompensuojami ankstesni sutrumpinti savaitės poilsio laikotarpiai, negali būti leidžiami transporto priemonėje. Jie turi būti leidžiami lyčių požiūriu tinkamame būste, kuriame sudarytos tinkamos miegojimo ir sanitarinės sąlygos.

Visas su apsisojimo vieta ne transporto priemonėje susijusias išlaidas dengia darbdavys.

10. Transporto įmonės vairuotojų darbą organizuoja taip, kad jie galėtų per kiekvieną keturių iš eilės einančių savaitių laikotarpį sugrįžti į Jungtinėje Karalystėje, o Sąjungos atveju – valstybėje narėje, kurioje įsisteigęs darbdavys, esantį darbdavio veiklos centrą, kuriame vairuotojas paprastai būna ir kuriame prasideda jo savaitės poilsio laikotarpis, arba į savo gyvenamąją vietą ir ten pasinaudoti bent vienu įprastu savaitės poilsio laikotarpiu arba vienu ilgesniu nei 45 valandų savaitės poilsio laikotarpiu, kuriuo kompensuojama už sutrumpintą savaitės poilsio laikotarpį.

Tačiau tuo atveju, kai vairuotojas pagal 7 dalį du kartus iš eilės pasinaudoja sutrumpintais savaitės poilsio laikotarpiais, transporto įmonė jo darbą organizuoja taip, kad jis galėtų grįžti prieš prasidedant kompensaciniam ilgesniam nei 45 valandų trukmės įprastam savaitės poilsio laikotarpiui.

Įmonė dokumentuose fiksuoja tai, kaip ji vykdo tą pareigą, ir šiuos dokumentus saugo savo patalpose, kad galėtų juos pateikti kontrolės institucijų prašymu.

11. Savaitės poilsio laikotarpis, kuris prasideda vieną savaitę ir baigiasi kitą, gali būti priskirtas vienai iš tų savaitių, bet ne abiem.
12. Taikant nukrypti leidžiančią nuostatą, tais atvejais, kai vairuotojas lydi keltu ar traukiniu gabenamą transporto priemonę ir naudojami įprastu paros poilsio laikotarpiu arba sutrumpintu savaitės poilsio laikotarpiu, tas laikotarpis ne daugiau kaip du kartus gali būti pertraukiamas kita veikla, kurios bendra trukmė turi neviršyti vienos valandos. Tuo įprastu paros poilsio laikotarpiu arba sutrumpintu savaitės poilsio laikotarpiu vairuotojas turi turėti galimybę naudotis miegamąja kajute (kupė), gultu ar miegamąja vieta.

Įprastiems savaitės poilsio laikotarpiams ši nukrypti leidžianti nuostata per reisus keltais ar traukiniais taikoma tik jei:

- a) numatyta, kad reisas truks ne mažiau kaip aštuonias valandas, ir
  - b) vairuotojas turi galimybę naudotis miegamąja kajute kelte arba miegamąja kupė traukinyje.
13. Laikas, praleistas vykstant į vairuotinos transporto priemonės, kuriai taikomas šis skirsnis, vietą ar iš jos grįžtant, jei ta transporto priemonė yra ne vairuotojo namuose ar darbdavio veiklos centre, kuriame vairuotojas paprastai būna, nelaikomas poilsiu ar pertrauka, išskyrus atvejus, kai vairuotojas yra kelte arba traukinyje ir turi galimybę naudotis miegamąja kajute (kupė), gultu ar miegamąja vieta.

14. Laikas, kurį vairuotojas praleidžia vairuodamas transporto priemonę, kuriai netaikomas šis skirsnis, kad nuvyktų į transporto priemonės, kuriai taikomas šis skirsnis, vietą arba iš jos sugrįžtų, jei ta transporto priemonė yra ne vairuotojo namuose ar darbdavio veiklos centre, kuriame vairuotojas paprastai būna, laikomas kitu darbu.

## 7 STRAIPSNIS

### Krovininio kelių transporto paslaugų teikėjų atsakomybė

1. Šalies krovininio kelių transporto paslaugų teikėjas nemoka savo įdarbintiems arba jam dirbantiems vairuotojams jokių sumų (net premijų ar priedų prie atlyginimo) už nuvažiuotą atstumą, pristatymo greitį ir (arba) vežamų krovinių kiekį, jei dėl tokių mokėjimų pobūdžio kyla pavojus kelių eismo saugumui ir (arba) jie skatina pažeisti šio skirsnio nuostatas.
2. Šalies krovininio kelių transporto paslaugų teikėjas organizuoja kelių transporto operacijas ir tinkamai instruktuoja įgulos narius, kad jie galėtų laikytis šio skirsnio nuostatų.
3. Šalies krovininio kelių transporto paslaugų teikėjas atsako už savo vairuotojų padarytus pažeidimus, net jei pažeidimas buvo padarytas kitos Šalies teritorijoje.

Nedarant poveikio Šalių teisei laikyti krovininio kelių transporto paslaugų teikėjus visiškai atsakingais, Šalys gali nustatyti, kad ši atsakomybė priklauso nuo to, ar paslaugų teikėjas pažeidė 1 ir 2 dalių nuostatas. Šalys gali apsvarstyti visus faktus, rodančius, kad krovininio kelių transporto paslaugų teikėjo negalima pagrįstai laikyti atsakingu už padarytą pažeidimą.



4. Krovininio kelių transporto paslaugų teikėjai, krovinių siuntėjai, ekspeditoriai, pagrindiniai rangovai, subrangovai ir vairuotojų įdarbinimo agentūros užtikrina, kad sutartyse nustatomi vežimo tvarkaraščiai atitiktų šio skirsnio reikalavimus.
5. Krovininio kelių transporto paslaugų teikėjas, naudojantis transporto priemones, kuriose yra įrengti B dalies 4 skirsnio 2 straipsnio f, g arba h punkto nuostatas atitinkantys tachografai ir kurioms taikomas šis skirsnis, užtikrina, kad:
  - i) visi duomenys iš transporto priemonės bloko ir vairuotojo kortelės būtų atsisiuočiamei Šalies nustatytu dažnumu ir kad aktualūs duomenys būtų atsisiuočiamei dažniau siekiant užtikrinti, kad būtų atsisiuočiamei visi duomenys apie to krovininio kelių transporto paslaugų teikėjo ar jo pavedimu vykdomą veiklą, ir
  - ii) visi iš transporto priemonės bloko ir vairuotojo kortelės atsisiųsti duomenys būtų saugomi bent 12 mėnesių nuo jų užregistravimo ir kad tikrinančio pareigūno prašymu su tokiais duomenimis būtų galima tiesiogiai ar nuotoliniu būdu susipažinti esant krovininio kelių transporto paslaugų teikėjo patalpose.

Šios dalies tikslais terminas „atsisiųsti“ suprantamas pagal C dalies 2 skirsnio 2 straipsnio 2 dalies h punkte pateiktą apibrėžtį.

Aktualūs duomenys iš transporto priemonės bloko pagal šios dalies i punktą atsisiuočiamei ne vėliau kaip per 90 dienų, o iš vairuotojo kortelės – ne vėliau kaip per 28 dienas.

## 8 STRAIPSNIS

### Išimtys

1. Kad būtų galima transporto priemone pasiekti tinkamą sustojimo vietą, vairuotojas, jei tai nekelia pavojaus kelių eismo saugumui, gali nukrypti nuo 4, 5 ir 6 straipsnių tiek, kiek tai būtina siekiant užtikrinti asmenų, transporto priemonės ar jos krovinio saugumą. Tokio nukrypimo priežastį vairuotojas ne vėliau nei atvykęs į tinkamą sustojimo vietą ranka įrašo tachografo registracijos lape, tachografo spaudinyje arba darbo grafike.
2. Išskirtinėmis aplinkybėmis vairuotojas, jei tai nekelia pavojaus kelių eismo saugumui, taip pat gali nukrypti nuo 4 straipsnio 1 ir 2 dalių ir 6 straipsnio 2 dalies ir viršyti paros ir savaitės vairavimo trukmę ne daugiau nei viena valanda, kad pasiektų darbdavio veiklos centrą arba savo gyvenamąją vietą norėdamas pasinaudoti savaitės poilsio laikotarpiu.

Tomis pačiomis sąlygomis vairuotojas, norėdamas pasiekti darbdavio veiklos centrą arba savo gyvenamąją vietą, kad galėtų pasinaudoti įprastu savaitės poilsio laikotarpiu, gali viršyti paros ir savaitės vairavimo trukmę ne daugiau nei dviem valandomis su sąlyga, kad prieš pat papildomo vairavimo pradžią padaroma 30 minučių nenutrūkstama pertrauka.

Tokio nukrypimo priežastį vairuotojas ne vėliau nei atvykęs į paskirties vietą arba tinkamą sustojimo vietą ranka įrašo tachografo registracijos lape, tachografo spaudinyje arba darbo grafike.

Bet koks vairavimo trukmės pailginimas kompensuojamas lygiaverčiu poilsio laikotarpiu, kuriuo visu pasinaudojama kartu su bet kuriuo poilsio laikotarpiu iki trečios savaitės, einančios po atitinkamos savaitės, pabaigos.

3. Su sąlyga, kad nekils pavojus kelių eismo saugumui, kiekviena Šalis ir – Sąjungos atveju – bet kuri valstybė narė gali individualiomis sąlygomis leisti savo teritorijoje arba, kitai Šaliai sutikus, kitos Šalies teritorijoje išimties tvarka nesilaikyti 3–6 straipsnių tais atvejais, kai vežama šiomis transporto priemonėmis:
  - a) valdžios institucijoms priklausančiomis arba jų be vairuotojo išsinuomotomis transporto priemonėmis, kuriomis vykdoma vežimo keliais veikla, nekonkuruojanti su privačių krovininio kelių transporto paslaugų teikėjų veikla;
  - b) žemės ūkio, sodininkystės, miškininkystės, gyvulininkystės ar žuvininkystės įmonių naudojamomis arba jų be vairuotojo išsinuomotomis transporto priemonėmis, kuriomis kroviniai vykdant savo pačių verslo veiklą vežami ne toliau kaip 100 km spinduliu nuo įmonės veiklos vietos;
  - c) žemės ūkio ir miško darbams skirtais traktoriais, naudojamais žemės ūkio ir miško darbams atlikti ne toliau kaip 100 km spinduliu nuo įmonės, kuriai priklauso transporto priemonė arba kuri ją nuomojasi ar yra įsigijusi išperkamosios nuomos būdu, veiklos vietos;
  - d) transporto priemonėmis arba transporto priemonių junginiais, kurių didžiausioji leidžiamoji masė neviršija 7,5 tonos, universaliųjų paslaugų teikėjų naudojamais siuntoms pristatyti teikiant universaliąją paslaugą. Tos transporto priemonės gali būti naudojamos tik 100 km spinduliu nuo įmonės veiklos vietos, be to, tų transporto priemonių vairavimas turi nebūti pagrindinė vairuotojo veikla;

- e) transporto priemonėmis, naudojamomis tik salose, kurių plotas neviršija 2 300 kvadratinų kilometrų ir kurios su likusia valstybės teritorija nėra sujungtos tiltu, brasta ar tuneliu, kuriais galėtų važiuoti motorinės transporto priemonės;
- f) gamtinėmis ar suskystintomis dujomis arba elektra varomomis transporto priemonėmis, kurių didžiausioji leidžiamoji masė, įskaitant priekabos ar puspriekabės masę, neviršija 7,5 tonos, naudojamomis kroviniams vežti 100 km spinduliu nuo įmonės veiklos vietos;
- g) transporto priemonėmis, kurių naudojimas susijęs su kanalizacijos, apsaugos nuo potvynių, taip pat vandens, dujų ir elektros tiekimo sistemų techninės priežiūros paslaugomis, kelių priežiūra ir kontrole, buitinių atliekų surinkimu iš namų ir šalinimu, telegrafo ir telefono paslaugomis, radijo ir televizijos programų transliavimu ir radijo arba televizijos siųstuvų ar imtuvų paieška;
- h) specializuotomis transporto priemonėmis, skirtomis cirko įrangai ir atrakcionams vežti;
- i) išvažiuojamiesiems projektams vykdyti specialiai įrengtomis transporto priemonėmis, kurios visų pirma skirtos naudoti stovėjimo metu švietimo tikslais;
- j) transporto priemonėmis, naudojamomis pienui iš ūkių surinkti ir (arba) grąžinamai pieno tarai arba pašariniams pieno produktams į tuos ūkius pristatyti;
- k) specializuotomis transporto priemonėmis, kuriomis vežami pinigai ir (arba) vertybės;
- l) transporto priemonėmis, kuriomis vežamos gyvūninės atliekos ir ne žmonių maistui skirtos skerdenos;

- m) transporto priemonėmis, naudojamomis tik keliuose, esančiuose tokių infrastruktūros centrų kaip uostai, logistikos centrai ir geležinkelio terminalai teritorijoje;
  - n) transporto priemonėmis, naudojamomis gyviems gyvūnams iš ūkių į vietines prekyvietes ir atvirkščiai arba iš prekyviečių į vietines skerdyklas vežti ne toliau kaip 100 km spinduliu;
  - o) transporto priemonėmis ar jų junginiais, kuriais statybos įmonei ne toliau kaip 100 km spinduliu nuo įmonės veiklos vietos vežamos statybos mašinos su sąlyga, kad tų transporto priemonių vairavimas nėra pagrindinė vairuotojo veikla, ir
  - p) transporto priemonėmis, naudojamomis prekinio betono mišiniui pristatyti.
4. Su sąlyga, kad nekils pavojus vairuotojų darbo sąlygoms ir kelių eismo saugumui ir kad bus laikomasi B dalies 3 skirsnio 3 straipsnyje nustatytų ribų, bet kuri Šalis ir – Sąjungos atveju – bet kuri valstybė narė gali, laikydamasi joje taikomos procedūros, leisti išimties tvarka laikinai netaikyti šio skirsnio 4, 5 ir 6 straipsnių išskirtinėmis aplinkybėmis vykdomoms transporto operacijoms.

Laikinos išimties tinkamai pagrindžiamos ir apie jas nedelsiant pranešama kitai Šaliai. Konkrečią pranešimo apie tai tvarką nustato Specialusis kelių transporto komitetas. Kiekviena Šalis nedelsdama paskelbia tą informaciją viešoje interneto svetainėje ir užtikrina, kad vykdant vykdymo užtikrinimo veiklą būtų atsižvelgiama į kitos Šalies leistas taikyti išimtis.

### 3 SKIRSNIS

#### MOBILIŲJŲ DARBUOTOJŲ DARBO LAIKAS

##### 1 STRAIPSNIS

###### Taikymo sritis

1. Šis skirsnis taikomas Šalių krovinio kelių transporto paslaugų teikėjų įdarbintiems mobiliesiems darbuotojams, vykdančiams šio Susitarimo 462 straipsnyje nurodytus reisus.

Šis skirsnis taikomas ir savarankiškai dirbantiems vairuotojams.

2. Šiame skirsnyje pateikiamos konkretnės su kelių transporto veiklą vykdančiais mobiliaisiais darbuotojais susijusios nuostatos yra viršesnės už atitinkamas šio Susitarimo 387 straipsnio nuostatas.
3. Šiuo skirsniu papildomos B dalies 2 skirsnio nuostatos – šios yra viršesnės už šio skirsnio nuostatas.
4. Šalis gali panaikinti šio skirsnio taikymą mobiliesiems darbuotojams ir savarankiškai dirbantiems vairuotojams, kurie pagal šio Susitarimo 462 straipsnį per kalendorinį mėnesį įvykdo ne daugiau nei du atgalinius reisus.
5. Šio skirsnio taikymą pagal 4 dalį panaikinusi Šalis apie tai praneša kitai Šaliai.

## 2 STRAIPSNIS

### Apibrėžtys

Šiame skirsnyje vartojamų terminų apibrėžtys:

- 1) darbo laikas:
  - a) mobiliųjų darbuotojų atveju – laikas nuo darbo pradžios iki pabaigos, kuriuo mobilusis darbuotojas yra savo darbo vietoje, pasiekiamas darbdaviui ir vykdo savo funkcijas ar veiklą, t. y.:
    - laikas, skirtas įvairiai kelių transporto veiklai, kuri visų pirma apima:
      - i) vairavimą;
      - ii) pakrovimą ir iškrovimą;
      - iii) pagalbą į transporto priemonę besilaipinantiems ir iš jos išsilaipinantiems keleiviams;
      - iv) valymą bei techninę priežiūrą, ir
      - v) visą kitą darbą, kurio tikslas – užtikrinti transporto priemonės ir jos krovinio saugumą arba įvykdyti įstatymuose ar kituose teisės aktuose nustatytas su vykdoma konkrečia transporto operacija tiesiogiai susijusias pareigas, įskaitant pakrovimo ir iškrovimo stebėseną ir administracinius policijos, muitinės, imigracijos tarnybos ir kt. formalumus;

- laikas, kuriuo vairuotojas negali laisvai disponuoti ir turi būti savo darbo vietoje, pasirengęs imtis įprastinio darbo ir vykdyti tam tikras su budėjimu susijusias užduotis, visų pirma laikotarpiai, kuriais laukiama pakrovimo arba iškrovimo pradžios ir kurių numatoma trukmė nėra žinoma iš anksto, t. y. prieš išvykimą arba prieš pat faktinę konkretaus laikotarpio pradžią, arba pagal socialinių partnerių suderėtas bendrąsias sąlygas ir (arba) pagal Šalių teisės aktuose nustatytas sąlygas;
- b) savarankiškai dirbančių vairuotojų atveju (taikoma ta pati apibrėžtis) – laikas nuo darbo pradžios iki pabaigos, kuriuo savarankiškai dirbantis vairuotojas yra savo darbo vietoje, pasiekiamas klientui ir vykdo savo funkcijas ar veiklą, išskyrus bendrąjį administracinį darbą, kuris nėra tiesiogiai susijęs su vykdoma konkrečia transporto operacija.

Į darbo laiką neįskaičiuojamos 4 straipsnyje nurodytos pertraukos, 5 straipsnyje nurodytas poilsio laikas ir, nedarant poveikio Šalių teisės aktams arba socialinių partnerių susitarimams, kuriuose numatytas tokio laiko kompensavimas arba apribojimas, šio straipsnio 2 punkte nurodytas buvimo darbdavio žinioje laikas;

2) buvimo darbdavio žinioje laikas:

- laikas, išskyrus pertraukas ir poilsio laiką, kuriuo mobilusis darbuotojas neprivalo būti savo darbo vietoje, tačiau turi būti pasirengęs būti iškviestas pradėti ar tęsti vairavimą arba atlikti kitą darbą. Šis buvimo darbdavio žinioje laikas visų pirma apima laikotarpius, kuriais mobilusis darbuotojas lydi keltu arba traukiniu gabenamą transporto priemonę, taip pat laukimo pasienyje ir laukimo dėl eismo draudimų laikotarpius;



- apie tuos laikotarpius ir jų numatomą trukmę mobilusis darbuotojas turi žinoti iš anksto, t. y. prieš išvykimą arba prieš pat faktinę konkretaus laikotarpio pradžią, arba pagal socialinių partnerių suderėtas bendrąsias sąlygas ir (arba) pagal Šalių teisės aktuose nustatytas sąlygas;
  - komandomis vairuojančių mobiliųjų darbuotojų atveju – sėdėjimo šalia vairuotojo arba buvimo miegamojoje vietoje laikas, kuriuo transporto priemonė juda;
- 3) darbo vieta:
- krovinių kelių transporto paslaugų teikėjo, kurio pavedimu asmuo, vykdamas mobilųjį kelių transporto veiklą, atlieka tam tikras pareigas, pagrindinė veiklos vieta ir įvairios papildomos jo veiklos vietos, neatsižvelgiant į tai, ar jos yra ten pat, kur ir pagrindinė buveinė arba pagrindinė veiklos vieta;
  - transporto priemonė, kurią mobilųjį kelių transporto veiklą vykdamas asmuo naudoja atlikdamas savo pareigas, ir
  - bet kuri kita vieta, kurioje vykdoma su vežimu susijusi veikla;
- 4) mobilusis darbuotojas šiame skirsnyje – keliaujančiam personalui priklausantis darbuotojas (įskaitant stažuotojus ir praktikantus), kuris dirba įmonei, teikiančiai keleivinio ar krovinių kelių transporto paslaugas kitos Šalies teritorijoje;

- 5) savarankiškai dirbantis vairuotojas – asmuo, kurio pagrindinė veikla yra už atlygį teikti krovinių kelių transporto paslaugas, kuris turi teisę dirbti sau ir nėra susietas su darbdaviu darbo sutartimi arba kokiais nors kitais hierarchiniais darbo santykiais, kuris gali laisvai organizuoti atitinkamą darbo veiklą, kurio pajamos tiesiogiai priklauso nuo gauto pelno ir kuris turi laisvę individualiai arba bendradarbiaudamas su kitais savarankiškai dirbančiais vairuotojais palaikyti komercinius ryšius su keliais klientais.

Šių kriterijų neatitinkančių vairuotojų pareigos ir teisės šio skirsnio tikslais yra tokios pačios kaip šiame skirsnyje nustatytos mobiliųjų darbuotojų pareigos ir teisės;

- 6) mobiliąją kelių transporto veiklą vykdantis asmuo – mobilusis darbuotojas arba savarankiškai dirbantis vairuotojas, vykdantis mobiliąją kelių transporto veiklą;
- 7) savaitė – laiko tarpas nuo pirmadienio 00.00 val. iki sekmadienio 24.00 val.;
- 8) nakties laikas – nacionalinėje teisėje nustatytas bent keturių valandų laiko tarpas, įeinantis į laikotarpį nuo 00.00 iki 07.00 val., ir
- 9) naktinis darbas – darbas nakties laiku.

### 3 STRAIPSNIS

#### Maksimalus savaitės darbo laikas

1. Kiekviena Šalis imasi priemonių, reikalingų užtikrinti, kad savaitės darbo laiko vidurkis neviršytų 48 valandų. Maksimalus savaitės darbo laikas gali būti pailgintas iki 60 valandų tik jei per keturis mėnesius neviršijamas 48 darbo valandų per savaitę vidurkis.
2. Kiekviena Šalis imasi priemonių, reikalingų užtikrinti, kad apskaičiuojant darbo valandų sumą būtų sudedamas darbo skirtingiems darbdaviams laikas. Darbdavys raštu paprašo mobiliojo darbuotojo pateikti informaciją apie darbo kitam darbdaviui laiką. Mobilusis darbuotojas tokią informaciją pateikia raštu.

### 4 STRAIPSNIS

#### Pertraukos

Kiekviena Šalis imasi priemonių, reikalingų užtikrinti, kad, nedarant poveikio šio priedo B dalies 2 skirsnio nuostatomis, mobiliąją kelių transporto veiklą vykdančias asmenys jokiais aplinkybėmis be pertraukos nedirbtų ilgiau kaip šešias valandas iš eilės. Jei darbo valandų suma yra nuo šešių iki devynių valandų, į darbo laiką įterpiama bent 30 minučių pertrauka, o jei darbo valandų suma viršija devynias valandas – bent 45 minučių pertrauka.

Pertraukas galima padalyti į laiko tarpusius, kurių kiekvienas trunka bent 15 minučių.

## 5 STRAIPSNIS

### Poilsio laikotarpiai

Šio skirsnio tikslais praktikantams ir stažuotojams, kurie dirba įmonei, teikiančiai keleivinio ar krovinio kelių transporto paslaugas kitos Šalies teritorijoje, taikomos tokios pačios kaip ir kitiems mobiliesiems darbuotojams pagal šio priedo B dalies 2 skirsnį taikomos nuostatos dėl poilsio laiko.

## 6 STRAIPSNIS

### Naktinis darbas

Kiekviena Šalis imasi priemonių, reikalingų užtikrinti, kad:

- a) tais atvejais, kai atliekamas naktinis darbas, paros darbo laikas neviršytų dešimties valandų per kiekvieną 24 valandų laikotarpį, ir
- b) už naktinį darbą būtų kompensuojama pagal nacionalinės teisės aktus, kolektyvines sutartis, darbdavių ir darbuotojų susitarimus ir (arba) nacionalinę praktiką, su sąlyga, kad kompensacija nekeltų grėsmės kelių eismo saugumui.

## 7 STRAIPSNIS

### Nukrypti leidžiančios nuostatos

1. Dėl objektyvių arba techninių priežasčių, arba priežasčių, susijusių su darbo organizavimu, kolektyvinėse sutartyse, socialinių partnerių susitarimuose, arba, jei tai neįmanoma, įstatymuose ir kituose teisės aktuose gali būti nustatytos nukrypti nuo 3 ir 6 straipsnių leidžiančios nuostatos, su sąlyga, kad būtų konsultuojamasi su suinteresuotų darbdavių ir darbuotojų atstovais ir dedamos pastangos skatinti visų aktualių formų socialinį dialogą.
2. Nukrypti nuo 3 straipsnio leidžiančia nuostata nustatomas atskaitos laikotarpis, naudotinas maksimaliam – 48 valandų – savaitės darbo laiko vidurkiui apskaičiuoti, negali viršyti šešių mėnesių.
3. Apie Šalies pagal 1 dalį taikomas nukrypti leidžiančias nuostatas informuojamas Specialusis kelių transporto komitetas.

## 8 STRAIPSNIS

### Informavimas ir duomenų registravimas

Kiekviena Šalis užtikrina, kad:

- a) mobilieji darbuotojai būtų informuojami apie atitinkamus nacionalinius reikalavimus, krovinio kelių transporto paslaugų teikėjo vidaus taisykles ir darbdavių ir darbuotojų susitarimus, visų pirma kolektyvines sutartis ir visus įmonės susitarimus, sudarytus pagal šį skirsnį, ir
- b) mobiliąją kelių transporto veiklą vykdančių asmenų darbo laiko duomenys būtų registruojami. Užregistruoti duomenys saugomi bent dvejus metus po laikotarpio, su kuriuo jie susiję, pabaigos. Už mobiliųjų darbuotojų darbo laiko duomenų registravimą atsako darbdaviai. Paprašyti darbdaviai mobiliesiems darbuotojams pateikia užregistruotų darbo valandų duomenų kopijas.

## 9 STRAIPSNIS

### Palankesnės nuostatos

Šiuo skirsniu nedaromas poveikis kiekvienos Šalies teisei taikyti arba priimti mobiliąją kelių transporto veiklą vykdančių asmenų sveikatos apsaugai ir saugai palankesnius įstatymus ir kitus teisės aktus, taip pat jų teisei palengvinti galimybę taikyti kolektyvines sutartis arba kitus mobiliųjų darbuotojų sveikatos apsaugai ir saugai palankesnius darbdavių ir darbuotojų susitarimus arba leisti juos taikyti. Tos taisyklės taikomos nediskriminuojant.

## 4 SKIRSNIS

### VAIRUOTOJŲ NAUDOJIMASIS TACHOGRAFAIS

#### 1 STRAIPSNIS

##### Dalykas ir principai

Šiame skirsnyje nustatomi šio Susitarimo 465 straipsnio 1 dalies b punkte nurodyti tachografų naudojimo reikalavimai, taikomi į B dalies 2 skirsnio taikymo sritį patenkantiems vairuotojams.

#### 2 STRAIPSNIS

##### Apibrėžtys

1. Šiame skirsnyje vartojami B dalies 2 skirsnio 2 straipsnyje apibrėžti terminai.
2. Be nurodytųjų 1 dalyje, šiame skirsnyje vartojami šie toliau apibrėžti terminai:

- a) tachografas – kelių transporto priemonėse įrengti skirta įranga, kurios paskirtis – automatiškai arba pusiau automatiškai rodyti, registruoti, spausdinti, saugoti ir pateikti duomenis apie tokių transporto priemonių judėjimą, be kita ko, jų greitį, ir išsamią informaciją apie tam tikrus jų vairuotojų veiklos laikotarpius;
- b) registracijos lapas – į analoginį tachografą dedamas duomenims registruoti ir užregistruotiems duomenims laikyti skirtas lapas, kuriame analoginiame tachografe sumontuotais žymėjimo prietaisais nepertraukiamai registruojama įrašytina informacija;
- c) tachografo kortelė – su tachografu naudoti skirta lustinė kortelė, suteikianti galimybę tachografu nustatyti kortelės turėtojo tapatybę, taip pat perduoti ir saugoti duomenis;
- d) vairuotojo kortelė – konkrečiam vairuotojui Šalies kompetentingų institucijų išduodama tachografo kortelė, pagal kurią nustatoma vairuotojo tapatybė ir kurioje gali būti saugomi vairuotojo veiklos duomenys;
- e) analoginis tachografas – tachografas, atitinkantis Europos Parlamento ir Tarybos reglamento (ES) Nr. 165/2014<sup>1</sup> I priede su pritaikymais, padarytais 31-B-4-1 priedėliu, nustatytas specifikacijas;

---

<sup>1</sup> 2014 m. vasario 4 d. Europos Parlamento ir Tarybos reglamentas (ES) Nr. 165/2014 dėl kelių transporto priemonėse naudojamų tachografų, kuriuo panaikinamas Tarybos reglamentas (EEB) Nr. 3821/85 dėl kelių transporto priemonėse naudojamų tachografų ir iš dalies keičiamas Europos Parlamento ir Tarybos reglamentas (EB) Nr. 561/2006 dėl tam tikrų su kelių transportu susijusių socialinių teisės aktų suderinimo (ES OL L 60, 2014 2 28, p. 1).



- f) skaitmeninis tachografas – tachografas, atitinkantis 31-B-4-2 priedėliu pritaikytas specifikacijas, nustatytas viename iš šių dokumentų:
- iki 2011 m. rugsėjo 30 d. taikytame Reglamente (EEB) Nr. 3821/85 IB priede;
  - nuo 2011 m. spalio 1 d. taikytiname Reglamente (EEB) Nr. 3821/85 IB priede, arba
  - nuo 2012 m. spalio 1 d. taikytiname Reglamente (EEB) Nr. 3821/85 IB priede;
- g) pirmosios kartos išmanusis tachografas – tachografas, atitinkantis reikalavimus, nustatytus nuo 2019 m. birželio 15 d. taikytiname Komisijos įgyvendinimo reglamento (ES) 2016/799<sup>1</sup> IC priede su pritaikymais, padarytais 31-B-4-3 priedėliu;
- h) antrosios kartos išmanusis tachografas – tachografas, atitinkantis reikalavimus dėl:
- automatinio sienos kirtimo registravimo;
  - pakrovimo ir iškrovimo veiklos registravimo;
  - registravimo, kam – kroviniams ar keleiviams – vežti naudojama transporto priemonė, ir

---

<sup>1</sup> 2016 m. kovo 18 d. Komisijos įgyvendinimo reglamentas (ES) 2016/799, kuriuo įgyvendinamas Europos Parlamento ir Tarybos reglamentas (ES) Nr. 165/2014 ir nustatomi tachografų ir jų komponentų konstrukcijos, bandymo, įrengimo, naudojimo ir remonto reikalavimai (ES OL L 139, 2016 5 26, p. 1).

- specifikacijas, kurios turi būti nustatytos Europos Parlamento ir Tarybos reglamento (ES) Nr. 165/2014<sup>1</sup> 11 straipsnio pirmoje pastraipoje nurodytuose įgyvendinimo aktuose su pritaikymais, padarysimais Specialiojo kelių transporto komiteto sprendimu;
- i) įvykis – skaitmeniniu tachografu nustatytas neįprastas veikimas, kurio priežastis gali būti mėginimas sukčiauti;
- j) negaliojanti kortelė – sugedusi arba atliekant pirminį autentiškumo patvirtinimą atmesta kortelė arba kortelė, kurios galiojimo laikas dar neprasidėjo arba jau baigėsi.

### 3 STRAIPSNIS

#### Vairuotojo kortelės naudojimas

1. Vairuotojo kortelė yra asmeninė.
2. Vairuotojas gali turėti ne daugiau kaip vieną galiojančią vairuotojo kortelę ir gali naudoti tik vairuotojo kortelę, kurioje įrašyti jo asmens duomenys. Vairuotojui draudžiama naudoti vairuotojo kortelę, kuri yra sugadinta arba kurios galiojimo laikas pasibaigęs.

---

<sup>1</sup> 2014 m. vasario 4 d. Europos Parlamento ir Tarybos reglamentas (ES) Nr. 165/2014 dėl kelių transporto priemonėse naudojamų tachografų, kuriuo panaikinamas Tarybos reglamentas (EEB) Nr. 3821/85 dėl kelių transporto priemonėse naudojamų tachografų ir iš dalies keičiamas Europos Parlamento ir Tarybos reglamentas (EB) Nr. 561/2006 dėl tam tikrų su kelių transportu susijusių socialinių teisės aktų suderinimo (ES OL L 60, 2014 2 28, p. 1).

#### 4 STRAIPSNIS

##### Vairuotojo kortelės išdavimas

1. Prašymas išduoti vairuotojo kortelę teikiamas Šalies, kurioje yra vairuotojo įprastinė gyvenamoji vieta, kompetentingai institucijai.
2. Šio straipsnio tikslais įprastine gyvenamąja vieta laikoma vieta, kurioje asmuo paprastai (t. y. ne mažiau kaip 185 dienas per kiekvieniis kalendorinius metus) gyvena dėl asmeninių ir profesinių ryšių, arba, jei asmens su ta vieta profesiniai ryšiai nesieja, dėl glaudžiai jį su ta gyvenamąja vieta siejančių asmeninių ryšių.

Tačiau jei profesiniai ryšiai asmenį sieja su kita vieta nei asmeniniai ryšiai ir dėl to jis pakaitomis gyvena skirtingose vietose, esančiose abiejose Šalyse, įprastine jo gyvenamąja vieta laikoma ta vieta, su kuria jį sieja asmeniniai ryšiai, su sąlyga, kad tas asmuo į ją reguliariai sugrįžta. Pastarosios sąlygos tenkinti nebūtina, jei asmuo Šalyje gyvena tam, kad atliktų terminuotą užduotį.

3. Vairuotojai pateikia tinkamą įprastinės gyvenamosios vietos įrodymo priemonę, pavyzdžiui, asmens tapatybės kortelę ar bet kokią kitą galiojantį dokumentą.

## 5 STRAIPSNIS

### Vairuotojo kortelės galiojimo pratęsimas

Jei vairuotojas nori pratęsti savo vairuotojo kortelės galiojimą, jis ne vėliau kaip likus 15 darbo dienų iki kortelės galiojimo pabaigos pateikia prašymą Šalies, kurioje yra jo įprastinė gyvenamoji vieta, kompetentingoms institucijoms.

## 6 STRAIPSNIS

### Vairuotojų kortelių ir registracijos lapų naudojimas

1. Vairuotojai registracijos lapus arba vairuotojų korteles naudoja kiekvieną dieną, kurią jie vairuoja transporto priemonę, pradedant nuo to momento, kuriuo jie perima tą transporto priemonę. Registracijos lapo arba vairuotojo kortelės negalima ištraukti iki paros darbo laikotarpio pabaigos, išskyrus atvejus, kai tam duotas leidimas arba kai tai būtina norint įrašyti šalies simbolį kirtus sieną. Registracijos lapo arba vairuotojo kortelės negalima naudoti ilgesnio nei numatyta laikotarpio duomenims registruoti.
2. Vairuotojai tinkamai apsaugo registracijos lapus arba vairuotojų korteles ir nenaudoja nešvarių ar pažeistų registracijos lapų arba vairuotojų kortelių. Vairuotojas užtikrina, kad, atsižvelgiant į naudojimo trukmę, būtų galima per patikrą kontrolės pareigūno prašymu tinkamai atspausdinti tachografu užregistruotus duomenis.





3. Jei vairuotojas yra ne transporto priemonėje ir dėl to negali naudoti joje įrengto tachografo, 5 dalies b punkto ii, iii ir iv papunkčiuose nurodyti laikotarpiai:
  - a) jei transporto priemonėje įrengtas analoginis tachografas – ranka, automatinėmis ar kitomis priemonėmis įskaitomai užregistruojami registracijos lape jo nesutepant, arba
  - b) jei transporto priemonėje įrengtas skaitmeninis tachografas arba pirmosios ar antrosios kartos išmanusis tachografas – naudojantis tachografo rankinės įvesties įtaisu užregistruojami vairuotojo kortelėje.

Nė viena Šalis nenustato reikalavimo vairuotojams pateikti formas, kuriomis būtų patvirtinta jų veikla, vykdyta ne transporto priemonėje.

4. Jei transporto priemonėje, kurioje įrengtas skaitmeninis tachografas arba pirmosios ar antrosios kartos išmanusis tachografas, yra daugiau kaip vienas vairuotojas, kiekvienas vairuotojas užtikrina, kad jo vairuotojo kortelė būtų įdėta į tinkamą tachografo ertmę.

Jei transporto priemonėje, kurioje įrengtas analoginis tachografas, yra daugiau kaip vienas vairuotojas, vairuotojai prirėikus pakoreguoja registracijos lapus taip, kad atitinkama informacija būtų registruojama vairuotojo, kuris iš tiesų vairuoja, registracijos lape.

## 5. Vairuotojai:

- a) užtikrina, kad registracijos lape nurodomas laikas atitiktų transporto priemonės registracijos šalies oficialųjį laiką;
- b) naudoja perjungiklius, suteikiančius galimybę atskirai ir aiškiai užregistruoti šiuos laikotarpius:
- i) naudojant ženklą  – vairavimo trukmę;
- ii)  naudojant ženklą – kitą darbą, t. y. visą B dalies 3 skirsnio 2 straipsnio a punkte apibrėžtą veiklą, išskyrus vairavimą, taip pat bet kokią su transporto sektoriumi susijusį ar su juo nesusijusį darbą tam pačiam ar kitam darbdaviui;
- iii)  naudojant ženklą – buvimo darbdavio žinioje laiką, kaip apibrėžta B dalies 3 skirsnio 2 straipsnio b punkte;
- iv)  naudojant ženklą – pertraukas, poilsį, metines atostogas ar laikinojo nedarbingumo atostogas, ir
- v) naudojant ženklą „keltas / traukinys“ kartu  su ženklu – kelte arba traukinyje praleistą poilsio laikotarpį, kaip reikalaujama pagal B dalies 2 skirsnio 6 straipsnio 12 dalį.

6. Kiekvienas transporto priemonės, kurioje įrengtas analoginis tachografas, vairuotojas savo registracijos lape įrašo šią informaciją:
- a) pradėdamas naudoti registracijos lapą – savo vardą ir pavardę;
  - b) registracijos lapo naudojimo pradžios datą ir vietą, taip pat jo naudojimo pabaigos datą ir vietą;
  - c) pirmojo registracijos lape užregistruoto reiso pradžioje ir, jei persėdama į kitą transporto priemonę, registracijos lapo naudojimo laikotarpiu – kiekvienos vairuotojui priskirtos transporto priemonės registracijos numerį;
  - d) odometro rodmenis:
    - i) pirmojo registracijos lape užregistruoto reiso pradžioje,
    - ii) paskutinio registracijos lape užregistruoto reiso pabaigoje,
    - iii) jei darbo dienos laikotarpiu persėdama į kitą transporto priemonę – pirmosios vairuotojui priskirtos transporto priemonės rodmenis ir paskesnės transporto priemonės rodmenis;
  - e) transporto priemonių keitimo laiką, ir

- f) šalių, kuriose prasidėjo ir baigėsi paros darbo laikotarpis, simbolių. Kirtęs ES valstybės narės arba Jungtinės Karalystės sieną, vairuotojas, pirmą kartą sustojęs toje valstybėje narėje arba Jungtinėje Karalystėje, taip pat iš karto įrašo šalies, į kurią įvažiavo, simbolį. Pirmą kartą sustojama artimiausioje įmanomoje sustojimo vietoje pasienyje arba kirtus sieną. Tais atvejais, kai siena kertama keltu arba traukiniu, vairuotojas šalies simbolį įrašo atvykimo uoste ar stotyje.
7. Vairuotojas į skaitmeninį tachografą įveda šalių, kuriose prasidėjo ir baigėsi paros darbo laikotarpis, simbolių.

Nuo 2022 m. vasario 2 d., vairuotojas, kirtęs valstybės narės arba Jungtinės Karalystės sieną, pirmą kartą sustojęs toje valstybėje narėje arba Jungtinėje Karalystėje taip pat iš karto įveda šalies, į kurią įvažiavo, simbolį. Pirmą kartą sustojama artimiausioje įmanomoje sustojimo vietoje pasienyje arba kirtus sieną. Tais atvejais, kai siena kertama keltu arba traukiniu, vairuotojas šalies simbolį įrašo atvykimo uoste ar stotyje.

Valstybė narė arba Jungtinė Karalystė gali reikalauti, kad transporto priemonių, naudojamų transporto operacijoms jų teritorijoje vykdyti, vairuotojai kartu su šalies simboliu įvestų išsamesnius geografinius duomenis su sąlyga, kad kiekviena Šalis apie tuos išsamius geografinius duomenis iš anksto praneša kitai Šaliai.

Pirmos pastraipos pirmame sakinyje nurodytos informacijos vairuotojai įvesti neprivalo, jei tie buvimo vietos duomenys automatiškai registruojami tachografu.



## 7 STRAIPSNIS

### Tinkamas tachografų naudojimas

1. Transporto įmonės ir vairuotojai užtikrina, kad skaitmeniniai tachografai ir vairuotojų kortelės tinkamai veiktų ir būtų tinkamai naudojami. Analoginius tachografus naudojančios transporto įmonės ir vairuotojai užtikrina, kad šie tachografai tinkamai veiktų ir kad būtų tinkamai naudojami registracijos lapai.
2. Draudžiama klastoti, laikyti paslapyje, nuslėpti ar naikinti registracijos lape užregistruotus arba tachografe ar vairuotojo kortelėje saugomus duomenis arba tachografo spaudinius. Taip pat draudžiamos su tachografu, registracijos lapu ar vairuotojo kortele susijusios manipuliacijos, kuriomis galėtų būti suklastojami, nuslepiami ar sunaikinami duomenys ir (arba) spausdinta informacija. Transporto priemonėje draudžiama turėti tuo tikslu galimus panaudoti įtaisus.

## 8 STRAIPSNIS

### Pavogtos, pamestos ar sugadintos vairuotojų kortelės

1. Šalių išduodančiosios institucijos saugo įrašus apie išduotas, pavogtas, pamestas ar sugadintas vairuotojų korteles ne trumpiau nei jų galiojimo laikotarpį.
2. Jei vairuotojo kortelė pažeidžiama ar jos veikimas sutrinka, vairuotojas ją grąžina savo įprastinės gyvenamosios vietos šalies kompetentingai institucijai. Apie vairuotojo kortelės vagystę oficialiai pranešama valstybės, kurioje ji pavogta, kompetentingoms institucijoms.

3. Apie vairuotojo kortelės pameitimą pranešama pateikiant oficialų pareiškimą išduodančiosios Šalies kompetentingoms institucijoms ir Šalies, kurioje yra vairuotojo įprastinė gyvenamoji vieta (jei tai kita Šalis), kompetentingoms institucijoms.
4. Jei vairuotojo kortelė pažeidžiama, jos veikimas sutrinka, ji pametama ar pavagiama, vairuotojas per septynias dienas pateikia Šalies, kurioje yra jo įprastinė gyvenamoji vieta, kompetentingoms institucijoms prašymą išduoti naują kortelę.
5. 4 dalyje nustatytais aplinkybėmis vairuotojui leidžiama ne ilgiau kaip 15 dienų arba ilgesnį laikotarpį, jei to reikia norint grąžinti transporto priemonę į jos stovėjimo patalpas, toliau vairuoti transporto priemonę be vairuotojo kortelės, su sąlyga, kad vairuotojas gali įrodyti, kad jos pateikti ar naudoti tuo laikotarpiu neįmanoma.

## 9 STRAIPSNIS

### Pažeistos vairuotojų kortelės ir registracijos lapai

1. Jei registracijos lapas su įrašais ar vairuotojo kortelė pažeidžiami, vairuotojas pažeistą registracijos lapą ar vairuotojo kortelę laiko kartu su atsarginiu registracijos lapu, kuriuo pakeistas pažeistas lapas ar kortelė.
2. Jei vairuotojo kortelė pažeidžiama, sutrinka jos veikimas, ji pametama ar pavagiama, vairuotojas:
  - a) reiso pradžioje atsispausdina išsamią informaciją apie vairuojamą transporto priemonę ir tame spaudinyje:

- i) įrašo vairuotojo tapatybės duomenis (vardą ir pavardę ir vairuotojo kortelės ar vairuotojo pažymėjimo numerį) ir pasirašo, ir
  - ii) įrašo 6 straipsnio 5 dalies b punkto ii, iii ir iv papunkčiuose nurodytus laikotarpius;
- b) reiso pabaigoje atsispausdina su tachografu užregistruotais laikotarpiais susijusią informaciją, užregistruoja visus tachografu neužregistruotus kito darbo, buvimo darbdavio žinioje ir poilsio laikotarpius nuo tada, kai buvo atsispausdinta informacija reiso pradžioje, taip pat tame dokumente nurodo vairuotojo tapatybės duomenis (vardą ir pavardę bei vairuotojo kortelės ar vairuotojo pažymėjimo numerį) ir pasirašo.

## 10 STRAIPSNIS

### Vairuotojo privalomi turėti dokumentai

1. Jei vairuotojas vairuoja transporto priemonę, kurioje įrengtas analoginis tachografas, jis turi būti pasirengęs įgalioto kontrolės pareigūno prašymu pateikti:
  - i) einamosios dienos ir ankstesnių 28 dienų registracijos lapus;
  - ii) vairuotojo kortelę, jei ją turi, ir
  - iii) per einamąją dieną ir ankstesnes 28 dienas ranka padarytus įrašus ir atsispausdintą informaciją.

2. Jei vairuotojas vairuoja transporto priemonę, kurioje įrengtas skaitmeninis tachografas arba pirmosios ar antrosios kartos išmanusis tachografas, jis turi būti pasirengęs įgalioto kontrolės pareigūno prašymu pateikti:
  - i) savo vairuotojo kortelę;
  - ii) per einamąjį dieną ir ankstesnes 28 dienas ranka padarytus įrašus ir atspausdintą informaciją, ir
  - iii) registracijos lapus, susijusius su tokiu pačiu kaip ii punkte nurodytasis laikotarpiu, kuriuo jis vairavo transporto priemonę, kurioje įrengtas analoginis tachografas.

Nuo 2024 m. gruodžio 31 d. 1 dalies i ir ii punktuose ir 2 dalies ii punkte nurodytas 28 dienų laikotarpis pakeičiamas 56 dienų laikotarpiu.
3. Įgaliotas kontrolės pareigūnas atitiktį B dalies 2 skirsnio nuostatomis gali tikrinti nagrinėdamas registracijos lapus, taip pat rodomus, atspausdintus ar atsisiųstus duomenis, kurie buvo užregistruoti tachografu ar vairuotojo kortelėje, arba, jei tai neįmanoma, kitus patvirtinamuosius dokumentus, kuriais pateisinama neatitiktis to skirsnio nuostatomis.

## 11 STRAIPSNIS

### Procedūros, kurių turi laikytis vairuotojai sutrikus įrangos veikimui

Jei tachografas sugenda ar jo veikimas sutrinka, vairuotojas savo tapatybės duomenis (vardą ir pavardę bei vairuotojo kortelės arba vairuotojo pažymėjimo numerį), be kita ko, parašą, taip pat įvairių laikotarpių informaciją, kurios nebepavyksta tinkamai registruoti arba išspausdinti tachografu, pateikia:

- a) registracijos lape ar lapuose, arba
- b) laikiname lape, kuris turi būti pridamas prie registracijos lapo arba laikomas kartu su vairuotojo kortele.

## 12 STRAIPSNIS

### Vykdyimo užtikrinimo priemonės

1. Kiekviena Šalis imasi visų tinkamų priemonių, reikalingų užtikrinti, kad būtų laikomasi B dalies 2, 3 ir 4 skirsnių nuostatų, visų pirma užtikrindama, kad keliuose ir įmonių patalpose kasmet būtų atliekama pakankamai patikrinimų, apimančių didelę ir reprezentatyvią į tų skirsnių taikymo sritį patenkančių mobiliųjų darbuotojų, vairuotojų, įmonių ir visų kategorijų transporto priemonių imtį.

Kiekvienos Šalies kompetentingos institucijos patikrinimus organizuoja taip, kad:

- i) kiekvienais kalendoriniais metais būtų patikrinama bent 3 proc. į B dalies 2 skirsnio taikymo sritį patenkančių transporto priemonių vairuotojų darbo dienų, ir
- ii) bent 30 proc. visų tikrinamų darbo dienų būtų patikrinama keliuose ir bent 50 proc. – įmonių patalpose.

Atliekant patikrinimus keliuose tikrinama:

- i) paros ir savaitės vairavimo laikotarpiai, pertraukos ir paros ir savaitės poilsio laikotarpiai;
- ii) transporto priemonėje laikomi ankstesnių dienų registracijos lapai ir (arba) prireikus vairuotojo kortelėje ir (arba) tachografo atmintinėje ir (arba) spaudiniuose įrašyti to paties laikotarpio duomenys, ir
- iii) ar tachografas veikia tinkamai.

Tie patikrinimai atliekami nediskriminuojant transporto priemonių, įmonių ir vairuotojų, nepriklausomai nuo to, ar jie gyvena toje šalyje, ir neatsižvelgiant į reiso pradžios ar paskirties vietą arba tachografo tipą.

Atliekant patikrinimus įmonių patalpose tikrinami tie patys dalykai kaip ir per patikrinimus keliuose ir papildomai tikrinama:

- i) savaitės poilsio laikotarpiai ir vairavimo laikotarpiai tarp tų poilsio laikotarpių;

- ii) dviejų savaičių vairavimo trukmės ribos;
  - iii) kompensavimas už sutrumpintus savaitės poilsio laikotarpius pagal B dalies 2 skirsnio 6 straipsnio 6 ir 7 dalis, ir
  - iv) registracijos lapų ir (arba) transporto priemonės bloko ir vairuotojo kortelės duomenų ir spaudinių naudojimas ir (arba) vairuotojų darbo laiko organizavimas.
2. Jei faktai, nustatyti atliekant kitos Šalies teritorijoje registruotos transporto priemonės vairuotojo patikrinimą kelyje, suteikia pagrindą manyti, kad buvo įvykdyti pažeidimai, kurių per patikrinimą neįmanoma nustatyti dėl būtinų duomenų stygiaus, kiekvienos Šalies kompetentingos institucijos padeda viena kitai išsiaiškinti padėtį. Jei Šalies kompetentingos institucijos šiuo tikslu atlieka patikrinimą įmonės patalpose, apie to patikrinimo rezultatus pranešama kitos Šalies kompetentingoms institucijoms.
  3. Šalių kompetentingos institucijos bendradarbiaudamos organizuoja koordinuotus patikrinimus keliuose.
  4. Kiekviena Šalis įdiegia įmonių skirstymo pagal riziką sistemą, pagrįstą santykinu atskirų įmonių padarytų 31-A-1-1 priedėlyje nurodytų pažeidimų ir į Specialiojo kelių transporto komiteto pagal A dalies 1 skirsnio 6 straipsnio 3 dalį sudarytą sąrašą įrašytų pažeidimų skaičiumi ir santykinu šių pažeidimų sunkumu.
  5. Didelės rizikos grupei priskirtos įmonės tikrinamos atidžiau ir dažniau.

6. Kiekviena Šalis ir – Sąjungos atveju – kiekviena valstybė narė užtikrina, kad jos kompetentingos institucijos galėtų skirti krovinių kelių transporto paslaugų teikėjui ir (arba) vairuotojui sankcijas už jos teritorijoje nustatytus taikytinų nuostatų dėl vairavimo trukmės, pertraukų ir poilsio laikotarpių pažeidimus, už kuriuos dar nėra skirtos sankcijos, net jei tie pažeidimai buvo padaryti kitos Šalies arba – Sąjungos atveju – valstybės narės ar trečiosios šalies teritorijoje.



**31-B-4-1 priedėlis****ANALOGINIO TACHOGRAFO  
TECHNINIŲ SPECIFIKACIJŲ PRITAIKYMAS**

Šio skirsnio tikslais Reglamento (ES) Nr. 165/2014 I priedas pritaikomas taip:

- a) III skirsnio „Tachografų gamybos reikalavimai“ c poskirsnio „Registruojantys prietaisai“ 4.1 dalyje pateikiama nuoroda į šio reglamento 34 straipsnio 5 dalies b punkto ii, iii ir iv papunkčius pakeičiama nuoroda į Europos Sąjungos bei Europos atominės energijos bendrijos ir Jungtinės Didžiosios Britanijos ir Šiaurės Airijos Karalystės prekybos ir bendradarbiavimo susitarimo 31 priedo B dalies 4 skirsnio 6 straipsnio 5 dalies b punkto ii, iii ir iv papunkčius;
- b) III skirsnio „Tachografų gamybos reikalavimai“ c poskirsnio „Registruojantys prietaisai“ 4.2 dalyje pateikiama nuoroda į šio reglamento 34 straipsnį pakeičiama nuoroda į Europos Sąjungos bei Europos atominės energijos bendrijos ir Jungtinės Didžiosios Britanijos ir Šiaurės Airijos Karalystės prekybos ir bendradarbiavimo susitarimo 31 priedo B dalies 4 skirsnio 6 straipsnio 5 dalį;
- c) IV skirsnio „Registracijos lapai“ a poskirsnio „Bendrosios nuostatos“ 1 dalies trečioje pastraipoje pateikiama nuoroda į šio reglamento 34 straipsnį pakeičiama nuoroda į Europos Sąjungos bei Europos atominės energijos bendrijos ir Jungtinės Didžiosios Britanijos ir Šiaurės Airijos Karalystės prekybos ir bendradarbiavimo susitarimo 31 priedo B dalies 4 skirsnio 6 straipsnio 6 dalį;

- d) V skirsnio „Tachografo instaliavimas“ 5 dalies pirmoje pastraipoje pateikiama nuoroda į šį reglamentą pakeičiama nuoroda į Europos Sąjungos bei Europos atominės energijos bendrijos ir Jungtinės Didžiosios Britanijos ir Šiaurės Airijos Karalystės prekybos ir bendradarbiavimo susitarimo 31 priedo B dalies 4 skirsnį ir C dalies 2 skirsnį;
- e) V skirsnio „Tachografo instaliavimas“ 5 dalies trečioje pastraipoje pateikiama nuoroda į Europos Parlamento ir Tarybos direktyvos 2007/46/EB II priedo A dalį pakeičiama nuoroda į Suvestinę rezoliuciją dėl transporto priemonių konstrukcijos (R.E.3), o nuoroda į šį reglamentą pakeičiama nuoroda į Europos Sąjungos bei Europos atominės energijos bendrijos ir Jungtinės Didžiosios Britanijos ir Šiaurės Airijos Karalystės prekybos ir bendradarbiavimo susitarimo 31 priedo C dalies 2 skirsnį;
- f) VI skirsnyje „Tikrinimai ir patikra“ prieš 1 dalį esančiame tekste po žodžių „Valstybės narės“ įterpiami žodžiai „ir Jungtinė Karalystė“;
- g) VI skirsnio „Tikrinimai ir patikra“ 1 dalies „Naujų ir pataisytų prietaisų sertifikavimas“ antroje pastraipoje po žodžių „valstybės narės“ įterpiami žodžiai „ir Jungtinė Karalystė“, o nuoroda į šį reglamentą pakeičiama nuoroda į Europos Sąjungos bei Europos atominės energijos bendrijos ir Jungtinės Didžiosios Britanijos ir Šiaurės Airijos Karalystės prekybos ir bendradarbiavimo susitarimo 31 priedo B dalies 4 skirsnį ir C dalies 2 skirsnį;
- h) VI skirsnio „Tikrinimai ir patikra“ 3 dalies „Periodinės apžiūros“ b punkte po žodžių „valstybė narė“ įterpiami žodžiai „ir Jungtinė Karalystė“.

**31-B-4-2 priedėlis****SKAITMENINIO TACHOGRAFO  
TECHNINIŲ SPECIFIKACIJŲ PRITAIKYMAS**

Šio skirsnio tikslais Reglamento (EEB) Nr. 3821/85 IB priedas, įskaitant priedėlius, įtrauktus Tarybos reglamentu (EB) Nr. 2135/98<sup>1</sup>, pritaikomas taip:

1. Jungtinės Karalystės atveju nuorodos į valstybę narę pakeičiamos nuorodomis į Šalį, išskyrus nuorodas, pateikiamas IV poskirsnio „Tachografo kortelių konstrukcijos ir funkciniai reikalavimai“ 174 punkte ir VII poskirsnio „Kortelės išdavimas“ 268a punkte;
2. nuorodos į Tarybos reglamentą (EEB) Nr. 3820/85 ir Reglamentą (EB) Nr. 561/2006 pakeičiamos nuoroda į Europos Sąjungos bei Europos atominės energijos bendrijos ir Jungtinės Didžiosios Britanijos ir Šiaurės Airijos Karalystės prekybos ir bendradarbiavimo susitarimo 31 priedo B dalies 2 skirsnį.

Šio skirsnio tikslais Reglamento (EEB) Nr. 3821/85 IB priedo I skirsnis „Apibrėžimai“ pritaikomas taip:

---

<sup>1</sup> 1998 m. rugsėjo 24 d. Tarybos reglamentas (EB) Nr. 2135/98, iš dalies keičiantis Reglamentą (EEB) Nr. 3821/85 dėl kelių transporto priemonėse naudojamų tachografų ir Direktyvą 88/599/EEB dėl Reglamentų (EEB) Nr. 3820/85 ir (EEB) Nr. 3821/85 taikymo (EB OL L 274, 1998 10 9, p. 1).

3. u punktas pakeičiamas taip:

„u) padangų efektyvusis apskritimo ilgis – atstumų, kuriuos nuvažiuoja vieną kartą visiškai apsisukdamas kiekvienas transporto priemonę varantis ratas (varantysis ratas), vidurkis. Šie atstumai matuojami standartinėmis bandymo sąlygomis, nustatytomis 414 reikalavimo apraše, ir išreiškiami „ $l = \dots \text{ mm}$ “. Transporto priemonių gamintojams leidžiama, užuot matavus šiuos atstumus, atlikti teorinius skaičiavimus, kuriais atsižvelgiama į apkrovą, tenkančią ašims, kai transporto priemonė yra nepakrauta ir parengta įprastai naudoti, t. y. kai joje yra aušinimo skysčio, tepalų, degalų, įrankiai, atsarginis ratas ir vairuotojas. Tokio teorinio skaičiavimo metodus turi pavirtinti Šalies kompetentinga institucija ir jis gali būti atliekamas tik prieš aktyvinant tachografą;“;

4. bb punkte pateikiama nuoroda į Tarybos direktyvą 92/6/EEB pakeičiama nuoroda į taikytiną kiekvienos Šalies teisę;

5. ii punktas pakeičiamas taip:

„bendraisiais kriterijais grindžiamo sertifikavimo įstaigos atliekamas procesas, kurio tikslas – patvirtinti, kad tikrinamas tachografas (ar komponentas) arba tachografo kortelė atitinka 10 priedėlyje (Bendrieji saugumo tikslai) nustatytus saugumo reikalavimus;“;

6. mm punkte pateikiama nuoroda į Direktyvą 92/23/EEB pakeičiama nuoroda į JT EEK taisyklę Nr. 54;

7. nn punkto 17 išnaša pakeičiama taip:

„Transporto priemonės identifikavimo numeris – kiekvienai transporto priemonei gamintojo priskiriamas fiksuotas ženklų derinys, kurį sudaro dvi dalys: pirmąja ne daugiau kaip iš šešių ženklų (raidžių arba skaitmenų) susidedančia dalimi nurodomos bendrosios transporto priemonės charakteristikos, visų pirma jos tipas ir modelis; antroji dalis, kurią sudaro aštuoni ženklai, iš kurių pirmi keturi gali būti raidės arba skaitmenys, o kiti keturi – tik skaitmenys, kartu su pirmąja dalimi suteikia galimybę aiškiai identifikuoti konkrečią transporto priemonę.“;

8. rr punkto pirma įtrauka pakeičiama taip:

„– įrengtas ir naudojamas tik M1 ir N1 kategorijų transporto priemonėse, apibrėžtose Suvestinėje rezoliucijoje dėl transporto priemonių konstrukcijos (R.E.3),“.

Šio skirsnio tikslais Reglamento (EEB) Nr. 3821/85 IB priedo II skirsnis „Bendros tachografo charakteristikos ir funkcijos“ pritaikomas taip:

9. 004 dalies paskutinė pastraipa išbraukiama.

Šio skirsnio tikslais Reglamento (EEB) Nr. 3821/85 IB priedo III skirsnis „Tachografo gaminimo ir jo veikimo reikalavimai“ pritaikomas taip:

10. 065 dalyje pateikiama nuoroda į Direktyvą 2007/46/EB pakeičiama nuoroda į Suvestinę rezoliuciją dėl transporto priemonių konstrukcijos (R.E.3);

11. 162 dalyje pateikiama nuoroda į 1995 m. spalio 31 d. Komisijos direktyvą 95/54/EB, derinančią su technikos pažanga Tarybos direktyvą 72/245/EEB, pakeičiama nuoroda į JT EEK taisyklę Nr. 10.

Šio skirsnio tikslais Reglamento (EEB) Nr. 3821/85 IB priedo IV skirsnis „Tachografo kortelių konstrukcijos ir funkciniai reikalavimai“ pritaikomas taip:

12. 174 dalyje žodžiai „JK: Jungtinė Karalystė“ pakeičiami žodžiais „Skiriamasis Jungtinės Karalystės ženklas yra UK“;
13. 185 dalyje žodžiai „Bendrijos teritorijoje“ pakeičiami žodžiais „Sąjungos ir Jungtinės Karalystės teritorijoje“;
14. 188 punkte pateikiama nuoroda į 1995 m. spalio 31 d. Komisijos direktyvą 95/54/EB pakeičiama nuoroda į JT EEK taisyklę Nr. 10;
15. 189 dalies paskutinė pastraipa išbraukiama.

Šio skirsnio tikslais Reglamento (EEB) Nr. 3821/85 IB priedo V skirsnis „Tachografo įrengimas“ pritaikomas taip:

16. 250a dalyje pateikiama nuoroda į Reglamentą (EB) Nr. 68/2009 pakeičiama nuoroda į šio priedo 12 priedėlį.

Šio skirsnio tikslais Reglamento (EEB) Nr. 3821/85 IB priedo VI skirsnis „Tikrinimai, patikros ir remontas“ pritaikomas taip:

17. Įvadinis sakiny s pakeičiamas taip:

„Reikalavimai, susiję su Europos Sąjungos bei Europos atominės energijos bendrijos ir Jungtinės Didžiosios Britanijos ir Šiaurės Airijos Karalystės prekybos ir bendradarbiavimo susitarimo 31 priedo C dalies 2 skirsnio 5 straipsnio 5 dalyje nurodytais atvejais, kuriais leidžiama nuimti plombas, yra nustatyti šio priedo V skyriaus 3 poskyryje.“;

18. 1 poskirsnyje „Montuotojų arba dirbtuvių patvirtinimas“ pateikiama nuoroda į šio reglamento 12 straipsnio 1 dalį pakeičiama nuoroda į Europos Sąjungos bei Europos atominės energijos bendrijos ir Jungtinės Didžiosios Britanijos ir Šiaurės Airijos Karalystės prekybos ir bendradarbiavimo susitarimo 31 priedo C dalies 2 skirsnio 5 straipsnio 1 dalį ir 8 straipsnį.

Šio skirsnio tikslais Reglamento (EEB) Nr. 3821/85 IB priedo VII skirsnis „Kortelės išdavimas“ pritaikomas taip:

19. 268a punkte po žodžių „Valstybės narės“ įterpiami žodžiai „ir Jungtinė Karalystė“, o po žodžių „Valstybių narių“ įterpiami žodžiai „ir Jungtinės Karalystės“.

Šio skirsnio tikslais Reglamento (EEB) Nr. 3821/85 IB priedo VIII skirsnis „Tachografų ir tachografo kortelių tipo patvirtinimas“ pritaikomas taip:

20. 271 punkte pateikiamas žodžiai „pagal šio reglamento 5 straipsnio nuostatas“ praleidžiami.

Šio skirsnio tikslais Reglamento (EEB) Nr. 3821/85 IB priedo 1 priedėlis „Duomenų žodynėlis“ pritaikomas taip:

21. 2.111 punkte pateikiama nuoroda į 1992 m. kovo 31 d. Direktyvą 92/23/EEB, OL L 129, p. 95, pakeičiama nuoroda į JT EEK taisyklę Nr. 54.

Šio skirsnio tikslais Reglamento (EEB) Nr. 3821/85 IB priedo 9 priedėlis „Tipo patvirtinimas. Būtinausių bandymų sąrašas“ pritaikomas taip:

22. 2 skirsnio „Transporto priemonės bloko funkciniai bandymai“ 5.1 papunktyje pateikiama nuoroda į Direktyvą 95/54/EB pakeičiama nuoroda į JT EEK taisyklę Nr. 10;

23. 3 skirsnio „Judesio jutiklio funkciniai bandymai“ 5.1 papunktyje pateikiama nuoroda į Direktyvą 95/54/EB pakeičiama nuoroda į JT EEK taisyklę Nr. 10.

Šio skirsnio tikslais Reglamento (EEB) Nr. 3821/85 IB priedo 12 priedėlis „M1 ir N1 kategorijų transporto priemonių adapteriai“ pritaikomas taip:

24. 4 skirsnio „Adapterio konstrukcija ir funkciniai reikalavimai“ 4.5 dalies „Veikimo charakteristika“ ADA\_023 dalyje pateikiama nuoroda į Komisijos direktyvą 2006/28/EB, iš dalies keičiančią Tarybos direktyvą 72/245/EEB dėl elektromagnetinio suderinamumo siekiant ją suderinti su technikos pažanga, pakeičiama nuoroda į JT EEK taisyklę Nr. 10;



25. 7.2 poskirsnyje „Funkcionavimo pažymėjimas“ pateiktos lentelės 5.1 punkte pateikiama nuoroda į Direktyvą 2006/28/EB pakeičiama nuoroda į JT EEK taisyklę Nr. 10.

**31-B-4-3 priedėlis****IŠMANIOJO TACHOGRAFO  
TECHNINIŲ SPECIFIKACIJŲ PRITAIKYMAS**

Šio skirsnio tikslais Komisijos įgyvendinimo reglamentas (ES) 2016/799, įskaitant jo priedus ir priedėlius, pritaikomas taip:

1. Jungtinės Karalystės atveju nuorodos į valstybę narę pakeičiamos nuorodomis į Šalį, išskyrus nuorodas, pateikiamas 4.1 poskirsnio 229 punkte ir 7 skirsnio 424 punkte;
2. nuorodos į Reglamentą (EEB) Nr. 3820/85 ir Reglamentą (EB) Nr. 561/2006 pakeičiamos nuoroda į Europos Sąjungos bei Europos atominės energijos bendrijos ir Jungtinės Didžiosios Britanijos ir Šiaurės Airijos Karalystės prekybos ir bendradarbiavimo susitarimo 31 priedo B dalies 2 skirsnį;
3. nuoroda į Reglamentą (ES) Nr. 165/2014 pakeičiama nuoroda į Europos Sąjungos bei Europos atominės energijos bendrijos ir Jungtinės Didžiosios Britanijos ir Šiaurės Airijos Karalystės prekybos ir bendradarbiavimo susitarimo 31 priedo B dalies 4 skirsnį ir C dalies 2 skirsnį, išskyrus nuorodas, pateikiamas 5.3 poskirsnio 402 punkte ir 7 skirsnio 424 punkte;
4. nuorodos į Direktyvą (ES) 2015/719 ir Tarybos direktyvą 96/53/EB pakeičiamos nuoroda į Europos Sąjungos bei Europos atominės energijos bendrijos ir Jungtinės Didžiosios Britanijos ir Šiaurės Airijos Karalystės prekybos ir bendradarbiavimo susitarimo 31 priedo C dalies 1 skirsnį.

Šio skirsnio tikslais Komisijos įgyvendinimo reglamento (ES) 2016/799 IC priedo 1 skirsnis „Apibrėžtys“ pritaikomas taip:

5. u punktas pakeičiamas taip:

„u) padangų efektyvusis apskritimo ilgis –

atstumų, kuriuos nuvažiuoja vieną kartą visiškai apsisukdamas kiekvienas transporto priemonę varantis ratas (varantysis ratas), vidurkis. Šie atstumai matuojami standartinėmis bandymo sąlygomis, nustatytomis 414 reikalavimo apraše, ir išreiškiami „ $l = \dots \text{ mm}$ “. Transporto priemonių gamintojams leidžiama, užuot matavus šiuos atstumus, atlikti teorinius skaičiavimus, kuriais atsižvelgiama į apkrovą, tenkančią ašims, kai transporto priemonė yra nepakrauta ir parengta įprastai naudoti, t. y. kai joje yra aušinimo skysčio, tepalų, degalų, įrankiai, atsarginis ratas ir vairuotojas. Tokio teorinio skaičiavimo metodus turi pavirtinti Šalies kompetentinga institucija ir jis gali būti atliekamas tik prieš aktyvinant tachografą;“;

6. hh punkte pateikiama nuoroda į Tarybos direktyvą 92/6/EEB pakeičiama nuoroda į taikytiną kiekvienos Šalies teisę;

7. uu punkte pateikiama nuoroda į Direktyvą 92/23/EEB pakeičiama nuoroda į JT EEK taisyklę Nr. 54;

8. vv punkto 9 išnaša pakeičiama taip:

„Transporto priemonės identifikavimo numeris – kiekvienai transporto priemonei gamintojo priskiriamas fiksuotas ženklų derinys, kurį sudaro dvi dalys: pirmąją ne daugiau kaip iš šešių ženklų (raidžių arba skaitmenų) susidedančia dalimi nurodomos bendrosios transporto priemonės charakteristikos, visų pirma jos tipas ir modelis; antroji dalis, kurią sudaro aštuoni ženklai, iš kurių pirmi keturi gali būti raidės arba skaitmenys, o kiti keturi – tik skaitmenys, kartu su pirmąją dalimi suteikia galimybę aiškiai identifikuoti konkrečią transporto priemonę.“;

9. yy punkto pirma įtrauka pakeičiama taip:

„– įrengtas ir naudojamas tik M1 ir N1 kategorijų transporto priemonėse, apibrėžtose Suvestinėje rezoliucijoje dėl transporto priemonių konstrukcijos (R.E.3).“;

10. aaa punktas išbraukiamas;

11. ccc punkto pirma pastraipa pakeičiama tekstu „2019 m. birželio 15 d.“.

Šio skirsnio tikslais Komisijos įgyvendinimo reglamento (ES) 2016/799 IC priedo 2 skirsnis „Bendrosios tachografo charakteristikos ir funkcijos“ pritaikomas taip:

12. 2.1 poskirsnio 7 punkto paskutinė pastraipa išbraukiama.

Šio skirsnio tikslais Komisijos įgyvendinimo reglamento (ES) 2016/799 IC priedo 3 skirsnis „Tachografo konstrukcijos ir funkciniai reikalavimai“ pritaikomas taip:

13. 3.20 poskirsnio 200 punkto trečios pastraipos antras sakiny išbraukiamas;

14. 3.20 poskirsnio 201 punktas pakeičiamas taip:

„Iš transporto priemonės bloko taip pat gali būti įmanoma per atitinkamą skirtąją nuosekliąją jungtį, nepriklausomą nuo neprivalomos CAN magistralės jungties (ISO 11898. Kelių transporto priemonės. Keitimasis skaitmenine informacija. Didelės spartos ryšiui skirtas vietinis valdiklio tinklas (CAN)), teikti toliau nurodytus duomenis, kad juos būtų galima apdoroti kita transporto priemonėje įrengta elektronine įranga:

- esamos datos ir laiko (UTC) duomenis;
- transporto priemonės greičio duomenis;
- viso transporto priemone nuvažiuoto atstumo duomenis (odometro rodmenis);
- informaciją apie tuo metu pasirinktą vairuotojo ir vairuotojo porininko veiklą;
- informaciją apie tai, ar į vairuotojui ir vairuotojo porininkui (jei taikytina) skirtas tachografo ertmes tuo metu yra įdėtos tachografo kortelės, ir atitinkamų kortelių identifikavimo duomenis (kortelių numerius ir išduodančiosios šalies duomenis).

Be šių būtinųjų duomenų, gali būti teikiami ir kiti duomenys.

Kai transporto priemonės uždegimo jungiklis įjungtas, šie duomenys siunčiami nuolatos. Kai transporto priemonės uždegimo jungiklis išjungtas, teikiami bent duomenys apie vairuotojo arba vairuotojo porininko veiklos pasikeitimus ir (arba) apie tachografo kortelės įdėjimą ir (arba) ištraukimą. Jei tuo metu, kai transporto priemonės uždegimo jungiklis yra išjungtas, duomenys neteikiami, jie pateikiami, kai uždegimo jungiklis vėl įjungiamas.

Asmens duomenims perduoti būtinas vairuotojo sutikimas.“.

Šio skirsnio tikslais Komisijos įgyvendinimo reglamento (ES) 2016/799 IC priedo 4 skirsnis „Tachografo kortelių konstrukcijos ir funkciniai reikalavimai“ pritaikomas taip:

15. 4.1 poskirsnio 229 punktą papildomas šia pastraipa:

„Skiriamasis Jungtinės Karalystės ženklas yra UK.“;

16. 237 punkte pateikiama nuoroda į Reglamento (ES) Nr. 165/2014 26 straipsnio 4 dalį pakeičiama nuoroda į Europos Sąjungos bei Europos atominės energijos bendrijos ir Jungtinės Didžiosios Britanijos ir Šiaurės Airijos Karalystės prekybos ir bendradarbiavimo susitarimo 31 priedo C dalies 2 skirsnio 9 straipsnio 2 dalį;

17. šio priedo 4 skyriaus 4.4 poskirsnio 241 punkte žodžiai „Bendrijos teritorijai“ pakeičiami žodžiais „Sąjungos ir Jungtinės Karalystės teritorijai“;

18. 4.5 poskirsnio 246 punktą išbraukiamas.

Šio skirsnio tikslais Komisijos įgyvendinimo reglamento (ES) 2016/799 IC priedo 5 skirsnis „Tachografo įrengimas“ pritaikomas taip:

19. 5.2 poskirsnio 397 punkto pirma pastraipa pakeičiama taip:

„397) Tais atvejais, kai neįmanoma įrašyti visos būtinos 396 reikalavime nurodytos informacijos, gali būti naudojama antra, papildoma, plokštelė – šis leidimas taikomas tik M1 ir N1 kategorijų transporto priemonėms, kuriose pagal šio priedo 16 priedėlį įrengtas adapteris. Tokiais atvejais šioje papildomoje plokštelėje pateikiama bent keturiose paskutinėse 396 reikalavimo įtraukose nurodyta informacija.“;

20. 5.3 poskirsnio 402 punkte pateikiama nuoroda į Reglamento (ES) Nr. 165/2014 22 straipsnio 3 dalį pakeičiama nuoroda į Europos Sąjungos bei Europos atominės energijos bendrijos ir Jungtinės Didžiosios Britanijos ir Šiaurės Airijos Karalystės prekybos ir bendradarbiavimo susitarimo 31 priedo C dalies 2 skirsnio 5 straipsnio 3 dalį.

Šio skirsnio tikslais Komisijos įgyvendinimo reglamento (ES) 2016/799 IC priedo 6 skirsnis „Tikrinimai, patikros ir remontas“ pritaikomas taip:

21. Įvadinis sakiny s pakeičiamas taip:

„Reikalavimai, susiję su atvejais, kuriais leidžiama nuimti plombas, yra nustatyti šio priedo 5.3 poskyryje.“.

Šio skirsnio tikslais Komisijos įgyvendinimo reglamento (ES) 2016/799 IC priedo 7 skirsnis „Kortelės išdavimas“ pritaikomas taip:

22. 424 punkte po žodžių „valstybės narės“ įterpiami žodžiai „ir Jungtinė Karalystė“, o nuoroda į Reglamento (ES) Nr. 165/2014 31 straipsnį pakeičiama nuoroda į Europos Sąjungos bei Europos atominės energijos bendrijos ir Jungtinės Didžiosios Britanijos ir Šiaurės Airijos Karalystės prekybos ir bendradarbiavimo susitarimo 31 priedo C dalies 2 skirsnio 13 straipsnį.

Šio skirsnio tikslais Komisijos įgyvendinimo reglamento (ES) 2016/799 IC priedo 1 priedėlis „Duomenų žinynas“ pritaikomas taip:

23. 2.163 punkte pateikiama nuoroda į Direktyvą 92/23/EEB pakeičiama nuoroda į JT EEK taisyklę Nr. 54.

Šio skirsnio tikslais Komisijos įgyvendinimo reglamento (ES) 2016/799 IC priedo 11 priedėlis „Bendrieji apsaugos mechanizmai“ pritaikomas taip:

24. po 9.1.4 punkto „Įrangos lygmuo. Transporto priemonės blokai“ CSM\_78 dalimi pateiktoje pirmojoje pastaboje pateikiama nuoroda į Reglamentą (ES) Nr. 581/2010 pakeičiama nuoroda į Europos Sąjungos bei Europos atominės energijos bendrijos ir Jungtinės Didžiosios Britanijos ir Šiaurės Airijos Karalystės prekybos ir bendradarbiavimo susitarimo 31 priedo B dalies 2 skirsnio 7 straipsnio 5 dalį;



25. po 9.1.5 punkto „Įrangos lygmuo. Tachografo kortelės“ CSM\_89 dalimi pateiktoje pirmojoje pastaboje pateikiama nuoroda į Reglamentą (ES) Nr. 581/2010 pakeičiama nuoroda į Europos Sąjungos bei Europos atominės energijos bendrijos ir Jungtinės Didžiosios Britanijos ir Šiaurės Airijos Karalystės prekybos ir bendradarbiavimo susitarimo 31 priedo B dalies 2 skirsnio 7 straipsnio 5 dalį.

Šio skirsnio tikslais Komisijos įgyvendinimo reglamento (ES) 2016/799 IC priedo 12 priedėlis „Buvimo vietos nustatymas naudojantis pasauline palydovinės navigacijos sistema (GNSS)“ pritaikomas taip:

26. 1 skirsnio „Įvadas“ antra pastraipa išbraukiama;
27. 2 skirsnyje „GNSS imtuvo specifikacija“ tekstas „suderinama su paslaugomis, kurias teikia GALILEO ir Europos geostacionarinė navigacinė tinklo sistema (EGNOS), kaip nustatyta Europos Parlamento ir Tarybos reglamente (ES) Nr. 1285/2013“ pakeičiamas tekstu „suderinama su palydovinėmis signalų tikslinimo sistemomis (SBAS)“.

Šio skirsnio tikslais Komisijos įgyvendinimo reglamento (ES) 2016/799 IC priedo 16 priedėlis „M1 ir N1 kategorijų transporto priemonių adapteriai“ pritaikomas taip:

28. 7 skirsnyje „Tachografo tipo patvirtinimas, kai naudojamas adapteris“ pateiktos lentelės 5.1 punkte pateikiama nuoroda į Direktyvą 2006/28/EB pakeičiama nuoroda į JT EEK taisyklę Nr. 10.

## C DALIS

ŠIO SUSITARIMO 466 STRAIPSNYJE NURODYTI REIKALAVIMAI,  
TAIKOMI KROVINIAMS VEŽTI NAUDOJAMOMS TRANSPORTO PRIEMONĖMS

## 1 SKIRSNIS

## MASĖ IR MATMENYS

## 1 STRAIPSNIS

## Dalykas ir principai

31-C-1-1 priedėlyje nustatoma transporto priemonių, kuriomis gali būti vykdomi šio Susitarimo 462 straipsnyje nurodyti reisai, didžiausioji masė ir matmenys.

## 2 STRAIPSNIS

## Apibrėžtys

Šiame skirsnyje vartojamų terminų apibrėžtys:

- a) motorinė transporto priemonė – variklio varoma savaeigė važiuoti keliais skirta transporto priemonė;

- b) priekaba – su motorine transporto priemone sukabinti skirta, kroviniams vežti pritaikyta ir įrengta transporto priemonė, išskyrus puspriekabes;
- c) puspriekabė – kroviniams vežti pritaikyta ir įrengta transporto priemonė, skirta sukabinti su motorine transporto priemone taip, kad dalis jos būtų ant motorinės transporto priemonės ir kad motorinei transporto priemonei tektų didelė puspriekabės masės ir jos krovinio masės dalis;
- d) transporto priemonių junginys yra arba:
- autotraukinys, kurį sudaro su priekaba sukabinta motorinė transporto priemonė, arba
  - sujungtoji transporto priemonė, kurią sudaro su puspriekabe sukabinta motorinė transporto priemonė;
- e) izoliuota transporto priemonė – transporto priemonė, kurios stacionari arba judama kėbulo konstrukcija yra specialiai pritaikyta kroviniams kontroliuojamos temperatūros sąlygomis vežti ir kurios šoninės sienos, įskaitant izoliaciją, yra bent 45 mm storio;
- f) didžiausieji leidžiamieji matmenys – didžiausi transporto priemonės matmenys, kurių būtina neviršyti norint ją naudoti;
- g) didžiausioji leidžiamoji masė – didžiausia pakrautos transporto priemonės masė, kurios būtina neviršyti norint ją naudoti;
- h) didžiausioji leidžiamoji ašies apkrova – didžiausia pakrautos transporto priemonės ašies ar ašių grupės apkrova, kurios būtina neviršyti norint naudoti transporto priemonę;

- i) tona – vienos tonos masė išreikštas svoris, atitinkantis 9,8 kiloniutono (kN);
- j) nedalomas krovinys – krovinys, kurio, norint jį vežti keliais, neįmanoma padalyti į du arba daugiau krovinių nepatiriant nepagrįstų išlaidų ar sugadinimo rizikos ir kuris dėl savo matmenų arba masės negali būti vežamas visais atžvilgiais šį skirsnį atitinkančia motorine transporto priemone, priekaba, autotraukiniu arba sujungtąja transporto priemone;
- k) alternatyvieji degalai – degalai arba energijos šaltiniai, kuriais tiekiant energiją transportui bent iš dalies pakeičiami degalai, gaunami iš iškastinės naftos šaltinių, ir kurie gali padėti mažinti transporto sektoriaus priklausomybę nuo iškastinio kuro ir didinti jo aplinkosauginį veiksmingumą. Be kita ko, tai:
  - i) elektra, kurią vartoja visų tipų elektra varomos transporto priemonės;
  - ii) vandenilis;
  - iii) dujinio pavidalo gamtinės dujos (suslėgtos gamtinės dujos) ir skysto pavidalo gamtinės dujos (suskystintos gamtinės dujos), be kita ko, biometanas;
  - iv) suskystintos naftos dujos;
  - v) mechaninė energija iš transporto priemonėje įrengtos kaupimo sistemos ir (arba) šaltinių, be kita ko, atliekinė šiluma;
- l) alternatyviaisiais degalais varoma transporto priemonė – motorinė transporto priemonė, visiškai arba iš dalies varoma alternatyviaisiais degalais;

- m) netaiši transporto priemonė – sunkiasvorė krovininė transporto priemonė be vidaus degimo variklio arba su vidaus degimo varikliu, išmetančiu mažiau kaip 1 g CO<sub>2</sub>/kWh, ir
- n) įvairiarūšio vežimo operacija – vieno arba kelių konteinerių arba nuimamųjų kėbulų, kurių ilgis neviršija 45 pėdų, vežimas, kai reiso pradžioje ir (arba) pabaigoje vežama keliais – sunkvežimiu, priekaba, puspriekabe (su vilkiku ar be jo), nuimamuoju kėbulu ar konteineriu, o likusią atkarpą – vidaus vandenų kelių arba jūrų transportu.

### 3 STRAIPSNIS

#### Specialūs leidimai

Naudoti transporto priemonę arba transporto priemonių junginį, kurių masė ar matmenys viršija 31-C-1-1 priedėlyje nustatytą didžiausiąją masę ir matmenis, gali būti leidžiama tik jei gaunamas kompetentingų institucijų nediskriminacinėmis sąlygomis išduotas specialus leidimas arba laikomasi panašios nediskriminacinės tvarkos, dėl kurios kiekvienu konkrečiu atveju susitariama su tomis institucijomis, jei tokiomis transporto priemonėmis arba jų junginiais vežami nedalomi kroviniai arba jei jie yra skirti tokiems kroviniams vežti.

#### 4 STRAIPSNIS

##### Vietiniai apribojimai

Šiuo skirsniu netrukdoma nediskriminuojant taikyti kiekvienoje Šalyje galiojančių kelių eismo nuostatų, kuriomis leidžiama tam tikruose keliuose arba tam tikruose civilinės inžinerijos objektuose riboti transporto priemonių masę ir (arba) matmenis.

Tai apima ir galimybę konkrečiose vietovėse arba keliuose, kurių infrastruktūra nepritaikyta ilgoms ir sunkioms transporto priemonėms, pavyzdžiui, miestų centruose, mažuose kaimeliuose arba gamtiniu požiūriu ypatingose vietose, taikyti vietinius apribojimus, susijusius su transporto priemonių didžiausiais leidžiamaisiais matmenimis ir (arba) mase.

#### 5 STRAIPSNIS

##### Transporto priemonių arba jų junginių gale tvirtinami aerodinaminiai įtaisai

1. Kad transporto priemonių arba jų junginių gale būtų galima pritaisyti aerodinaminius įtaisus, transporto priemonių arba jų junginių, kuriuose įrengti tokie įtaisai, ilgis gali viršyti 31-C-1-1 priedėlio 1.1 punkte nustatytą didžiausiąjį ilgį. Transporto priemonės arba jų junginiai, kuriuose įrengti tokie įtaisai, turi atitikti 31-C-1-1 priedėlio 1.5 punktą, o jei viršijamas didžiausias ilgis, dėl to neturi padidėti tų transporto priemonių arba jų junginių pakrovimo ilgis.

2. 1 dalyje nurodyti aerodinaminiai įtaisai turi atitikti šias eksploataavimo sąlygas:
- a) aplinkybėmis, kuriomis kyla pavojus kitų kelių eismo dalyvių arba vairuotojo saugumui, vairuotojas turi juos sulankstyti, įtraukti arba nuimti;
  - b) jei aerodinaminių įtaisų ir įrangos ilgis naudojimo padėtyje viršija 500 mm, jie turi būti įtraukiamieji arba sulankstomieji;
  - c) naudojant juos miesto ir tarpmiestinėje kelių infrastruktūroje turi būti atsižvelgiama į konkrečius vietovių, kuriose nustatyta ne didesnė kaip 50 km/h greičio riba ir kuriose labiau tikėtinas pažeidžiamų kelių eismo dalyvių buvimas, ypatumus, ir
  - d) įtrauktų ar sulankstytų aerodinaminių įtaisų ilgis turi neviršyti didžiausiojo leidžiamojo ilgio daugiau kaip 20 cm.

## 6 STRAIPSNIS

### Aerodinaminės kabinos

Transporto priemonių arba jų junginių ilgis gali viršyti 31-C-1-1 priedėlio 1.1 punkte nustatytą didžiausiąjį ilgį, jei jų kabinos padeda gerinti aerodinamines savybes, energijos vartojimo efektyvumą ir saugos rodiklius. Transporto priemonės arba jų junginiai, kuriuose įrengtos tokios kabinos, turi atitikti 31-C-1-1 priedėlio 1.5 punktą, o jei viršijamas didžiausias ilgis, dėl to neturi padidėti tų transporto priemonių krovumas.

## 7 STRAIPSNIS

### Įvairiarūšio vežimo operacijos

1. Tuščių arba pakrautų transporto priemonių arba jų junginių, kuriais vežami 45 pėdų ilgio konteineriai arba 45 pėdų ilgio nuimamieji kėbulai, ilgis ir toliau nurodytas atstumo rodiklis gali 15 cm viršyti 31-C-1-1 priedėlio 1.1 punkte nustatytą didžiausiąjį ilgį, dėl kurio atitinkamais atvejais taikomas 6 straipsnis, ir 31-C-1-1 priedėlio 1.6 punkte nustatytą didžiausiąjį atstumą, jei tų konteinerių arba nuimamųjų kėbulų vežimas keliais yra įvairiarūšio vežimo operacijos, vykdomos pagal kiekvienos Šalies nustatytas sąlygas, dalis.
2. Tais atvejais, kai vykdomos įvairiarūšio vežimo operacijos, sujungtosios transporto priemonės su penkiomis arba šešiomis ašimis masė gali viršyti didžiausiąją leidžiamąją transporto priemonės masę dviem tonomis, jei tai 31-C-1-1 priedėlio 2.2.2 punkto a papunktyje nurodytas junginys, arba keturiomis tonomis, jei tai 31-C-1-1 priedėlio 2.2.2 punkto b papunktyje nurodytas junginys. Didžiausioji leidžiamoji šių transporto priemonių masė negali viršyti 44 tonų.

## 8 STRAIPSNIS

### Atitikties įrodymas

1. Kad būtų galima įrodyti atitiktį šio skirsnio nuostatoms, į jo taikymo sritį patenkančios transporto priemonės turi turėti vieną iš šių įrodymų:



- a) šias dvi plokšteles:
- privalomąją gamintojo identifikavimo plokštelę, t. y. prie transporto priemonės gamintojo tvirtinamą plokštelę arba žymą, kurioje nurodomos transporto priemonei identifikuoti būtinos pagrindinės techninės charakteristikos ir pateikiama kompetentingoms institucijoms reikalinga informacija apie didžiausiąją leidžiamąją pakrautos transporto priemonės masę, ir
  - su matmenimis susijusią plokštelę, kuri, jei įmanoma, yra tvirtinama greta privalomosios gamintojo identifikavimo plokštelės ir kurioje pateikiama ši informacija:
    - i) gamintojo pavadinimas;
    - ii) transporto priemonės identifikavimo numeris;
    - iii) motorinės transporto priemonės, priekabos arba puspriekabės ilgis (L);
    - iv) motorinės transporto priemonės, priekabos arba puspriekabės plotis (W), ir
    - v) duomenys, aktualūs matuojant transporto priemonių junginių ilgį:
      - atstumas nuo a) motorinės transporto priemonės priekio iki sukabinimo įtaiso (sukabinimo kablo arba balninio sukabintuvo) vidurio; jei balninis sukabintuvas turi kelis sukabinimo taškus, nurodomos mažiausioji ir didžiausioji vertės ( $a_{\min}$  ir  $a_{\max}$ ),

- atstumas nuo b) priekabos arba puspriekabės sukabinimo įtaiso (atitinkamai balninio sukabintuvo arba balninio sukabintuvo kaiščio) vidurio iki priekabos arba puspriekabės galo; jei įtaisas turi kelis sukabinimo taškus, nurodomos mažiausioji ir didžiausioji vertės ( $b_{\min}$  ir  $b_{\max}$ ).

Transporto priemonių junginio ilgis yra motorinės transporto priemonės ir priekabos arba puspriekabės, kurios yra tiesia linija susiatytos viena paskui kitą, ilgis;

- b) vieną bendrą plokštelę, apimančią abiejose a punkte nurodytose plokštelėse pateikiamą informaciją, arba
  - c) Šalies arba – Sąjungos atveju – valstybės narės, kurioje transporto priemonė registruota arba pradėta naudoti, kompetentingų institucijų išduotą bendrąjį dokumentą, kuriame pateikiama ta pati informacija kaip ir a punkte nurodytose plokštelėse. Šis dokumentas laikomas tokioje vietoje, kad būtų lengva jį patikrinti, ir yra tinkamai apsaugomas.
2. Jei transporto priemonės charakteristikos nebeatitinka nurodytųjų atitikties įrodyme, Šalis arba – Sąjungos atveju – valstybė narė, kurioje transporto priemonė registruota arba pradėta naudoti, imasi būtinų veiksmų siekdama užtikrinti, kad atitikties įrodymas būtų pakeistas.
  3. 1 dalyje nurodytas plokšteles ir dokumentus Šalys pripažįsta kaip transporto priemonės atitikties šio skirsnio nuostatoms įrodymą.

## 9 STRAIPSNIS

### Vykdyimo užtikrinimas

1. Kiekviena Šalis imasi konkrečių priemonių, kad nustatytų atvejus, kuriais naudojamų transporto priemonių arba jų junginių masė, tikėtina, viršija didžiausiąją leidžiamąją masę ir dėl to, siekiant užtikrinti atitiktį šio skirsnio reikalavimams, juos turi patikrinti Šalių kompetentingos institucijos. Tai gali būti daroma naudojant kelių infrastruktūroje įdiegtas automatines sistemas arba transporto priemonėse įrengtą svėrimo įrangą. Tokia transporto priemonėse įrengiama svėrimo įranga turi veikti tiksliai bei patikimai ir būti visiškai sąveiki bei suderinama su visų tipų transporto priemonėmis.
2. Nė viena Šalis nereikalauja, kad svėrimo įranga būtų įrengta kitoje Šalyje registruotose transporto priemonėse arba jų junginiuose.
3. Jei šio skirsnio pažeidimams nustatyti ir sankcijoms skirti naudojamos automatinės sistemos, tokios automatinės sistemos turi būti sertifikuotos. Jei automatinės sistemos naudojamos tik identifikavimo tikslais, jos neprivalo būti sertifikuotos.
4. Vadovaudamosi A dalies 1 skirsnio 14 straipsniu, Šalys užtikrina, kad jų kompetentingos institucijos keistųsi informacija apie pažeidimus ir sankcijas, susijusius su šiuo straipsniu.

**31-C-1-1 priedėlis****TRANSPORTO PRIEMONIŲ DIDŽIAUSIOJI MASĖ, MATMENYS IR  
SU TUO SUSIJUSIOS CHARAKTERISTIKOS****1. Didžiausieji leidžiamieji transporto priemonių matmenys (metrais; m)****1.1. 1.1. Didžiausiasis ilgis:**

–	motorinės transporto priemonės	12,00 m
–	priekabos	12,00 m
–	sujungtosios transporto priemonės	16,50 m
–	autotraukinio	18,75 m

**1.2. Didžiausiasis plotis:**

a)	visų transporto priemonių, išskyrus b punkte nurodytas transporto priemones	2,55 m
b)	izoliuotų transporto priemonių kėbulo konstrukcijų arba transporto priemonėmis vežamų izoliuotų konteinerių arba nuimamųjų kėbulų	2,60 m

**1.3. Didžiausiasis aukštis (visų transporto priemonių) 4,00 m**

- 1.4. 1.1, 1.2, 1.3, 1.6, 1.7, 1.8 ir 4.4 punktuose nurodyti matmenys apima nuimamąsias kėbulo konstrukcijas ir standartinius krovinius objektus, kaip antai konteinerius.
- 1.5. Judančia motorine transporto priemone arba transporto priemonių junginiu turi būti įmanoma apsisukti ratu, kurio išorinis spindulys – 12,50 m, o vidinis spindulys – 5,30 m.
- 1.6. Didžiausias atstumas nuo balninio sukabintuvo kaiščio iki puspriekabės galo 12,00 m
- 1.7. Didžiausias atstumas nuo arčiausiai kabinos esančio kroviniui skirto ploto išorinio taško iki toliausiai gale esančio junginio priekabos išorinio taško (matuojant lygiagrečiai su išilgine autotraukinio ašimi ir neįskaičiuojant atstumo nuo vilkiko galo iki priekabos 15,65 m
- 1.8. Didžiausias atstumas nuo arčiausiai kabinos esančio išorinio kroviniui skirto ploto taško iki toliausiai gale esančio išorinio junginio priekabos taško (matuojant lygiagrečiai su išilgine 16,40 m
2. Didžiausioji leidžiamoji transporto priemonės masė (tonomis)
- 2.1. Transporto priemonių junginio dalį sudarančios transporto priemonės
- 2.1.1. Dviašė priekaba 18 tonų
- 2.1.2. Dviašė priekaba 24 tonos

## 2.2 Transporto priemonių junginiai

Jei į transporto priemonių junginį įeina alternatyviaisiais degalais varomos arba netaršios transporto priemonės, šiame skirsnyje nurodyta didžiausioji leidžiamoji masė padidinama pridėdant alternatyviųjų degalų technologijos arba netaršios technologijos svorį (atitinkamai ne daugiau kaip 1 toną arba 2 tonas).

### 2.2.1. Autotraukiniai su penkiomis arba šešiomis ašimis

- a) dviašė motorinė transporto priemonė su triaše priekaba 40 tonų
- b) triašė motorinė transporto priemonė su dviaše arba triaše priekaba 40 tonų

### 2.2.2. Sujungtosios transporto priemonės su penkiomis arba šešiomis ašimis

- a) dviašė motorinė transporto priemonė  
su triaše puspriekabe 40 tonų
- b) triašė motorinė transporto priemonė  
su dviaše arba triaše puspriekabe 40 tonų

### 2.2.3. Iš dviašės motorinės transporto priemonės ir dviašės priekabos

sudaryti autotraukiniai su keturiomis ašimis 36 tonos

2.2.4. Iš dviašės motorinės transporto priemonės ir dviašės puspriekabės sudarytos sujungtosios transporto priemonės su keturiomis ašimis. Jei atstumas tarp puspriekabės ašių:

- yra ne mažesnis nei 1,3 m, bet ne didesnis nei 1,8 m 36 tonos
- yra didesnis nei 1,8 m 36 tonos  
(leidžiama viršyti 2 tonomis, jei neviršijama motorinės transporto priemonės didžiausioji leidžiamoji masė (18 tonų) ir puspriekabės sudvejintosios ašies didžiausioji leidžiamoji apkrova (20 tonų) ir jei ant varomosios ašies yra sumontuoti sudvejintieji ratai ir pneumatinė arba lygiavertė pakaba)

### 2.3 Motorinės transporto priemonės

Alternatyviaisiais degalais varomų motorinių transporto priemonių ir netaršių transporto priemonių atveju 2.3.1 ir 2.3.2 poskirniuose nurodyta didžiausioji leidžiamoji masė padidinama pridant alternatyviųjų degalų technologijos arba netaršios technologijos svorį (atitinkamai ne daugiau kaip 1 toną arba 2 tonas).

2.3.1. Dviašės motorinės transporto priemonės 18 tonų

### 2.3.2. Triašės motorinės transporto priemonės

25 tonos (26 tonos, jei ant varomosios ašies yra sumontuoti sudvejintieji ratai ir pneumatinė arba lygiavertė pakaba arba jei ant kiekvienos varomosios ašies yra sumontuoti sudvejintieji ratai ir didžiausioji kiekvienos ašies apkrova neviršija 9,5 tonos)

### 2.3.3. Keturašės motorinės transporto priemonės su dviem vairuojamosiomis ašimis 32 tonos,

jei ant varomosios ašies yra sumontuoti sudvejintieji ratai ir pneumatinė arba lygiavertė pakaba arba jei ant kiekvienos varomosios ašies yra sumontuoti sudvejintieji ratai ir didžiausioji kiekvienos ašies apkrova neviršija 9,5 tonos

## 3. Didžiausioji leidžiamoji transporto priemonių ašių apkrova (tonomis)



### 3.1. Viena ašis

Viena nevaromoji ašis 10 tonų

### 3.2. Priekabų ir puspriekabių sudvejintosios ašys

Sudvejintajai ašiai tenkanti suminė ašių apkrova turi neviršyti toliau nurodytų dydžių. Jei atstumas (d) tarp ašių yra:

- mažesnis nei 1 m ( $d < 1,0$ ) 11 tonų
- ne mažesnis nei 1,0 m, bet mažesnis nei 1,3 m ( $1,0 \leq d < 1,3$ ) 16 tonų
- ne mažesnis nei 1,3 m, bet mažesnis nei 1,8 m ( $1,3 \leq d < 1,8$ ) 18 tonų
- ne mažesnis nei 1,8 m ( $1,8 \leq d$ ) 20 tonų

### 3.3. Priekabų ir puspriekabių sutrejtintosios ašys

Sutrejtintajai ašiai tenkanti suminė ašių apkrova turi neviršyti toliau nurodytų dydžių. Jei atstumas (d) tarp ašių yra:

- ne didesnis nei 1,3 m ( $d \leq 1,3$ ) 21 tona
- didesnis nei 1,3 m, bet ne didesnis nei 1,4 m ( $1,3 < d \leq 1,4$ ) 24 tonos

### 3.4. Varomoji ašis

2.2 ir 2.3 punktuose nurodytų transporto priemonių varomoji ašis 11,5 tonų

### 3.5. Motorinių transporto priemonių sudvejetainosios ašys

Sudvejetainajai ašiai tenkanti suminė ašių apkrova turi neviršyti toliau nurodytų dydžių. Jei atstumas (d) tarp ašių yra:

- mažesnis nei 1 m ( $d < 1,0$ ) 11,5 tonų
- ne mažesnis nei 1,0 m, bet mažesnis nei 1,3 m ( $1,0 \leq d < 1,3$ ) 16 tonų
- ne mažesnis nei 1,3 m, bet mažesnis nei 1,8 m ( $1,3 \leq d < 1,8$ ) 18 tonų (19 tonų, jei ant varomosios ašies yra sumontuoti sudvejetainieji ratai ir pneumatinė arba lygiavertė pakaba, arba jei ant kiekvienos varomosios ašies yra sumontuoti sudvejetainieji ratai ir didžiausioji kiekvienos ašies apkrova neviršija 9,5 tonos)

## 4. Kitos transporto priemonių charakteristikos

#### 4.1. Visos transporto priemonės

Transporto priemonės arba transporto priemonių junginio varomajai ašiai ar varomosioms ašims turi tekti ne mažiau kaip 25 proc. visos pakrautos transporto priemonės arba transporto priemonių junginio masės.

#### 4.2. Autotraukiniai

Atstumas nuo motorinės transporto priemonės galinės ašies ir priekabos priekinės ašies turi būti ne mažesnis nei 3,00 m.

#### 4.3. Didžiausioji leidžiamoji masė pagal važiuoklės bazę

Didžiausioji leidžiamoji tonomis išreikšta keturašės motorinės transporto priemonės masė negali daugiau kaip penkis kartus viršyti metrais išreikšto atstumo tarp transporto priemonės priekinės ir galinės ašies geometrinių ašių.

#### 4.4. Puspriekabės

Horizontaliai išmatuotas atstumas nuo balninio sukabintuvo kaiščio geometrinės ašies iki bet kurio puspriekabės priekyje esančio taško turi neviršyti 2,04 m.

## 2 SKIRSNIS

### TACHOGRAFAMS, VAIRUOTOJŲ KORTELĖMS IR DIRBTUVIŲ KORTELĖMS TAIKOMI REIKALAVIMAI

#### 1 STRAIPSNIS

##### Dalykas ir principai

Šiame skirsnyje nustatomi šio Susitarimo 466 straipsnio 2 dalyje nurodyti tachografų įrengimo, bandymo ir tikrinimo reikalavimai, taikomi į šio priedo B dalies 2 skirsnio taikymo sritį patenkančioms transporto priemonėms.

#### 2 STRAIPSNIS

##### Apibrėžtys

1. Šiame skirsnyje vartojami šio priedo B dalies 2 skirsnio 2 straipsnyje ir 4 skirsnio 2 straipsnyje apibrėžti terminai.

2. Be nurodytųjų 1 dalyje, šiame skirsnyje vartojami šie toliau apibrėžti terminai:
- a) transporto priemonės blokas – tachografas be judesio jutiklio ir judesio jutiklio prijungimo laidų. Transporto priemonės blokas gali susidėti iš vieno ar kelių transporto priemonėje paskirstytų blokų su sąlyga, kad jis atitinka šiame skirsnyje nustatytus saugumo reikalavimus. Transporto priemonės bloką, be kita ko, sudaro procesorius, duomenų atmintinė, laiko matavimo funkcinis įtaisas, du lustinių kortelių sąsajos įtaisai, skirti vairuotojui ir jo porininkui, spausdintuvas, ekranas, jungtys ir naudotojui skirti informacijos įvesties įtaisai;
  - b) judesio jutiklis – tachografo dalis, generuojanti signalą, rodantį transporto priemonės judėjimo greitį ir (arba) nuvažiuotą atstumą;
  - c) kontrolės kortelė – kompetentingai nacionalinei kontrolės institucijai Šalies institucijų išduodama tachografo kortelė, pagal kurią identifikuojama kontrolės įstaiga (pasirinktinai – ir kontrolės pareigūnas) ir kuri suteikia galimybę skaityti, spausdinti ir (arba) atsisiųsti duomenų atmintinėje ir vairuotojų kortelėse (pasirinktinai – ir dirbtuvių kortelėse) saugomus duomenis;
  - d) dirbtuvių kortelė – tachografų gamintojo, montuotojo, transporto priemonių gamintojo ar dirbtuvių, kuriuos yra patvirtinusi Šalis, paskirtiems darbuotojams Šalies institucijų išduodama tachografo kortelė, pagal kurią identifikuojamas kortelės turėtojas ir kuri suteikia galimybę bandyti, kalibruoti ir aktyvuoti tachografus ir (arba) atsisiųsti iš jų duomenis;

- e) aktyvavimas – etapas, kuriuo, panaudojus dirbtuvių kortelę, tachografas pradeda visiškai veikti ir atlikti visas, įskaitant saugumo užtikrinimo, funkcijas;
- f) skaitmeninio tachografo kalibravimas – duomenų atmintinėje saugotinių transporto priemonės parametrų, įskaitant jos identifikavimo duomenis ir charakteristikas, atnaujinimas arba patvirtinimas naudojant dirbtuvių kortelę;
- g) atsisiuntimas iš skaitmeninio arba išmaniojo tachografo – transporto priemonės bloko duomenų atmintinėje arba tachografo kortelės atmintinėje įrašytų duomenų rinkmenų (jų visų arba jų dalies) kopijavimas kartu su skaitmeniniu parašu su sąlyga, kad per šį procesą nepakeičiami ir neištrinami jokie saugomi duomenys;
- h) triktis – skaitmeniniu tachografu nustatytas neįprastas veikimas, kurio priežastis gali būti įrangos veikimo sutrikimas arba jos gedimas;
- i) įrengimas – tachografo sumontavimas transporto priemonėje;
- j) periodinė patikra – operacijos, atliekamos siekiant patikrinti, ar tachografas veikia tinkamai, ar jo nuostatos atitinka transporto priemonės parametrus ir ar prie tachografo nėra pritvirtinta manipuliavimo prietaisų;
- k) remontas – judesio jutiklio arba transporto priemonės bloko remontas, kurį atliekant būtina išjungti judesio jutiklio arba transporto priemonės bloko maitinimą arba jį atjungti nuo kitų tachografo komponentų, arba jį atidaryti;

- l) sąveikumas – sistemų ir pagrindinių veiklos procesų savybė, reiškianti galimybę keistis duomenimis ir dalytis informacija;
- m) sąsaja – tarpinė infrastruktūra, kuria užtikrinamos sistemų sujungimo ir sąveikos galimybės;
- n) laiko matavimas – nuolatinis suderintojo pasaulinio laiko ir datos (UTC) registravimas skaitmeninėmis priemonėmis, ir
- o) pranešimų mainų sistema „TACHOnet“ – pranešimų mainų sistema, atitinkanti Komisijos įgyvendinimo reglamento (ES) 2016/68<sup>1</sup> I–VII prieduose nustatytas technines specifikacijas.

### 3 STRAIPSNIS

#### Įrengimas

1. 2 dalyje nurodyti tachografai transporto priemonėse įrengiami:
  - a) tais atvejais, kai didžiausioji leidžiamoji transporto priemonės kartu su priekaba ar puspriekabe masė viršija 3,5 tonos, arba

---

<sup>1</sup> 2016 m. sausio 21 d. Komisijos įgyvendinimo reglamentas (ES) 2016/68 dėl elektroniniams vairuotojų kortelių registrams sujungti reikalingų bendrų procedūrų ir specifikacijų (ES OL L 15, 2016 1 22, p. 51).

- b) nuo 2026 m. liepos 1 d. – tais atvejais, kai didžiausioji leidžiamoji transporto priemonės kartu su priekaba ar puspriekabe masė viršija 2,5 tonos.

2. Tachografas gali būti:

- a) jei transporto priemonė pirmą kartą pradėta eksploatuoti iki 2006 m. gegužės 1 d. – analoginis tachografas;
- b) jei transporto priemonė pirmą kartą pradėta eksploatuoti laikotarpiu nuo 2006 m. gegužės 1 d. iki 2011 m. rugsėjo 30 d. – pirmosios versijos skaitmeninis tachografas;
- c) jei transporto priemonė pirmą kartą pradėta eksploatuoti laikotarpiu nuo 2011 m. spalio 1 d. iki 2012 m. rugsėjo 30 d. – antrosios versijos skaitmeninis tachografas;
- d) jei transporto priemonė pirmą kartą pradėta eksploatuoti laikotarpiu nuo 2012 m. spalio 1 d. iki 2019 m. birželio 14 d. – trečiosios versijos skaitmeninis tachografas;
- e) jei transporto priemonė pirmą kartą įregistruota laikotarpiu nuo 2019 m. birželio 15 d. iki dienos, kurią sueina dveji metai nuo B dalies 4 skirsnio 2 straipsnio 2 dalies g punkte nurodytų išsamių specifikacijų įsigaliojimo dienos, – pirmosios kartos išmanusis tachografas, ir
- f) jei transporto priemonė pirmą kartą įregistruota praėjus daugiau nei dvejiems metams nuo B dalies 4 skirsnio 2 straipsnio 2 dalies h punkte nurodytų išsamių specifikacijų įsigaliojimo dienos – antrosios kartos išmanusis tachografas.



3. Kiekviena Šalis gali nuspręsti šio skirsnio netaikyti šio priedo B dalies 2 skirsnio 8 straipsnio 3 dalyje nurodytoms transporto priemonėms.
4. Kiekviena Šalis gali nuspręsti netaikyti šio skirsnio transporto priemonėms, kuriomis vykdomos transporto operacijos, kurioms leista taikyti šio priedo B dalies 2 skirsnio 8 straipsnio 4 dalyje numatytą išimtį. Kiekviena Šalis nedelsdama praneša kitai Šaliai apie šios dalies taikymą.
5. Ne vėliau kaip per trejus metus nuo antrosios kartos išmaniojo tachografo išsamių techninių specifikacijų įsigaliojimo metų pabaigos 1 dalies a punkte nurodytose transporto priemonėse, kuriose įrengtas analoginis arba skaitmeninis tachografas ir kurios naudojamos kitos Šalies nei Šalis, kurioje jos registruotos, teritorijoje, įrengiamas antrosios kartos išmanusis tachografas.
6. Ne vėliau kaip per ketverius metus nuo antrosios kartos išmaniojo tachografo išsamių techninių specifikacijų įsigaliojimo 1 dalies a punkte nurodytose transporto priemonėse, kuriose įrengtas pirmosios kartos išmanusis tachografas ir kurios naudojamos kitos Šalies nei Šalis, kurioje jos registruotos, teritorijoje, įrengiamas antrosios kartos išmanusis tachografas.
7. Nuo 2026 m. liepos 1 d., 1 dalies b punkte nurodytose transporto priemonėse, kurios naudojamos kitos Šalies nei Šalis, kurioje jos registruotos, teritorijoje, turi būti įrengtas antrosios kartos išmanusis tachografas.
8. Nė viena šio skirsnio nuostata neturi įtakos su kelių transporto priemonėse naudojamais tachografais susijusių Sąjungos taisyklių taikymui Sąjungos krovinio kelių transporto paslaugų teikėjams Sąjungos teritorijoje.

## 4 STRAIPSNIS

### Duomenų apsauga

1. Kiekviena Šalis užtikrina, kad asmens duomenys pagal šį skirsnį būtų tvarkomi tik siekiant patikrinti atitiktį šiam skirsniiui.
2. Visų pirma, kiekviena Šalis užtikrina, kad asmens duomenys būtų apsaugoti taip, kad jų nebūtų galima naudoti kitu nei 1 dalyje aiškiai nurodytu tikslu, kiek tai susiję su:
  - a) pasaulinės palydovinės navigacijos sistemos (GNSS) naudojimu buvimo vietos duomenims registruoti, kaip nurodyta pirmosios kartos išmaniojo tachografo ir antrosios kartos išmaniojo tachografo techninėse specifikacijose;
  - b) 13 straipsnyje nurodytu elektroniniu keitimusi informacija apie vairuotojų korteles, visų pirma tarpvalstybiniu keitimusi tokiais duomenimis su trečiaisiais asmenimis, ir
  - c) 15 straipsnyje nurodytu krovininio kelių transporto paslaugų teikėjų atliekamu informacijos saugojimu.
3. Skaitmeniniai tachografai projektuojami taip, kad būtų užtikrinamas privatumas. Tvarkomi tik 1 dalyje nurodytais tikslais reikalingi duomenys.
4. Transporto priemonių savininkai, krovininio kelių transporto paslaugų teikėjai ir visi kiti susiję subjektai laikosi atitinkamų asmens duomenų apsaugos nuostatų.

## 5 STRAIPSNIS

### Įrengimas ir remontas

1. Įrengti ar remontuoti tachografus gali tik Šalies kompetentingų institucijų pagal 7 straipsnį tuo tikslu patvirtinti montuotojai, dirbtuvės ar transporto priemonių gamintojai.
2. Patikrinę, ar tachografas veikia tinkamai, patvirtinti montuotojai, dirbtuvės ar transporto priemonių gamintojai jį užplombuoja taip, kad visų pirma būtų užtikrinta, jog jokiais manipuliavimo prietaisais nebūtų įmanoma neteisėtai keisti ar koreguoti užregistruotų duomenų.
3. Patvirtintas montuotojas, dirbtuvė ar transporto priemonių gamintojas savo dedamas plombas pažymi specialia žyma, o į skaitmeninius tachografus ir pirmosios ir antrosios kartos išmaniuosius tachografus įveda elektroninius saugumo duomenis autentiškumo patikrinimams atlikti. Kiekviena Šalis tvarko ir viešai skelbia naudojamų žymų ir elektroninių saugumo duomenų registrą ir būtiną su naudojamais elektroniniais saugumo duomenimis susijusią informaciją.
4. Siekiant patvirtinti, kad tachografas įrengtas pagal šio skirsnio reikalavimus, naudojama įrengimo plokštelė, pritvirtinama taip, kad būtų aiškiai matoma ir lengvai prieinama.
5. Tachografo komponentai užplombuojami. Visos tachografo jungtys, kuriomis gali būti lengva manipuluoti, įskaitant jungtis su judesio jutikliu ir pavarų dėže, ir, kai aktualu, įrengimo plokštelė yra užplombuojamos.

Plomba nuimama arba sulaužoma tik šiais atvejais:

- tachografo remonto, techninės priežiūros arba perkalibravimo tikslais tai gali padaryti kompetentingų institucijų pagal 7 straipsnį patvirtinti montuotojai arba dirbtuvės, o kontrolės tikslais – tinkamai parengti ir, kai tai būtina, leidimus turintys kontrolės pareigūnai, arba
- transporto priemonės remonto arba pakeitimų, dėl kurių reikia nuimti plombą, tikslais. Tokiais atvejais transporto priemonėje turi būti laikomas rašytinis pareiškimas, kuriame nurodoma plombos sulaužymo data bei laikas ir plombos nuėmimo priežastys.

Nuimtas arba sulaužytas plombas nepagrįstai nedelsiant ir ne vėliau kaip per septynias dienas nuo jų nuėmimo arba sulaužymo pakeičia patvirtintas montuotojas arba dirbtuvė. Tai atvejais, kai plombos buvo nuimtos arba sulaužytos kontrolės tikslais, jas nepagrįstai nedelsdamas gali pakeisti plombavimo įrangą ir unikalią specialią žymą turintis kontrolės pareigūnas.

Kontrolės pareigūnui nuėmus plombą, į tachografą įdedama kontrolės kortelė – ji turi jame būti nuo pat plombos nuėmimo momento iki patikros pabaigos, įskaitant atvejus, kai uždedama nauja plomba. Kontrolės pareigūnas parengia rašytinį pareiškimą, kuriame pateikiama bent ši informacija:

- transporto priemonės identifikavimo numeris;
- pareigūno vardas ir pavardė;
- kontrolės institucija ir šalis;

- kontrolės kortelės numeris;
- nuimtos plombos numeris;
- plombos nuėmimo data ir laikas, ir
- naujos plombos numeris tuo atveju, jei kontrolės pareigūnas uždėjo naują plombą.

Prieš pakeičiant plombas naujomis, patvirtinta dirbtuvė patikrina ir kalibruoja tachografą, išskyrus atvejus, kai plomba buvo nuimta arba sulaužyta kontrolės tikslais ir ją pakeitė kontrolės pareigūnas.

## 6 STRAIPSNIS

### Tachografų patikros

1. Patvirtintos dirbtuvės reguliariai tikrina tachografus. Reguliarios patikros atliekamos bent kas dvejus metus.
2. Atliekant 1 dalyje nurodytas patikras tikrinama bent:
  - ar tachografas tinkamai įrengtas ir tinka transporto priemonei;
  - ar tachografas tinkamai veikia;

- ar tachografas pažymėtas tipo patvirtinimo žymeniu;
  - ar pritvirtinta įrengimo plokštelė;
  - ar visos plombos yra nepažeistos ir atlieka savo funkciją;
  - ar prie tachografo nėra pritvirtinta manipuliavimo prietaisų ir ar nėra tokių prietaisų naudojimo žymių, ir
  - padangų dydis ir efektyvusis jų apskritimo ilgis.
3. Tais atvejais, kai tenka šalinti per periodinę patikrą arba per specialiu nacionalinės kompetentingos institucijos prašymu atliktą patikrą nustatytus tachografo veikimo trūkumus, dirbtuvės parengia patikros ataskaitą. Jos tvarko visų parengtų patikrų ataskaitų sąrašą.
4. Patikrų ataskaitos saugomos ne trumpiau kaip dvejus metus nuo jų parengimo dienos. Kiekviena Šalis nusprendžia, ar patikrų ataskaitos tuo laikotarpiu turi būti saugomos, ar nusiunčiamos kompetentingai institucijai. Tais atvejais, kai patikrų ataskaitas saugo dirbtuvės, jos kompetentingos institucijos prašymu pateikia tuo laikotarpiu atliktų patikrų ir kalibravimo ataskaitas.

## 7 STRAIPSNIS

### Montuotojų, dirbtuvių ir transporto priemonių gamintojų patvirtinimas

1. Kiekviena šalis arba – Sąjungos atveju – kiekviena valstybė narė patvirtina, reguliariai tikrina ir sertifikuoja montuotojus, dirbtuves ir transporto priemonių gamintojus, kuriems leidžiama įrengti, tikrinti ir remontuoti tachografus.
2. Kiekviena šalis arba – Sąjungos atveju – kiekviena valstybė narė užtikrina, kad montuotojai, dirbtuvės ir transporto priemonių gamintojai būtų kompetentingi ir patikimi. Tuo tikslu jos nustato ir paskelbia aiškias nacionalines procedūras ir užtikrina, kad būtų tenkinami bent šie kriterijai:
  - a) darbuotojai būtų tinkamai parengti;
  - b) būtų turima reikiamiems bandymams ir užduotims atlikti būtina įranga, ir
  - c) montuotojai, dirbtuvės ir transporto priemonių gamintojai turėtų nepriekaištingą reputaciją.
3. Atliekamas toliau nurodytas patvirtintų montuotojų ar dirbtuvių auditas:
  - a) bent kas dvejus metus atliekamas patvirtintų montuotojų ar dirbtuvių taikomų darbo su tachografais procedūrų auditas. Atliekant auditą daugiausia dėmesio skiriama taikomoms saugumo priemonėms ir elgesiui su dirbtuvių kortelėmis. Šį auditą Šalys arba – Sąjungos atveju – valstybės narės gali atlikti be apsilankymo vietoje, ir

- b) siekiant patikrinti vykdytą kalibravimo, patikrų ir įrengimo veiklą, taip pat atliekamas patvirtintų montuotojų ar dirbtuvių techninis auditas, apie kurį nepranešama iš anksto. Tokiu auditu kasmet patikrinama bent 10 proc. patvirtintų montuotojų ir dirbtuvių.
4. Kiekviena Šalis ir jos kompetentingos institucijos imasi tinkamų priemonių, padedančių išvengti montuotojų ar dirbtuvių ir krovinių kelių transporto paslaugų teikėjų interesų konfliktų. Visų pirma, esant didelei interesų konflikto rizikai, imamasi papildomų konkrečių priemonių, skirtų užtikrinti, kad montuotojas ar dirbtuvė laikytųsi šio skirsnio nuostatų.
5. Jei montuotojai, dirbtuvės ir transporto priemonių gamintojai nevykdo šiame skirsnyje nustatytų jų pareigų, kiekvienos Šalies kompetentingos institucijos laikinai ar visam laikui atšaukia jų patvirtinimą.

## 8 STRAIPSNIS

### Dirbtuvių kortelės

1. Dirbtuvių kortelių galiojimo laikotarpis turi būti ne ilgesnis kaip vieni metai. Pratęsdama dirbtuvių kortelės galiojimą kompetentinga institucija užtikrina, kad montuotojas, dirbtuvė ar transporto priemonės gamintojas atitiktų 7 straipsnio 2 dalyje išvardytus kriterijus.
2. Kompetentinga institucija dirbtuvių kortelės galiojimą pratęsia per 15 darbo dienų nuo tinkamo prašymo pratęsti galiojimą ir visų reikiamų dokumentų gavimo dienos. Jei dirbtuvių kortelė pažeidžiama, sutrinka jos veikimas, ji pametama ar pavagiama, naują kortelę kompetentinga institucija pateikia per penkias darbo dienas nuo išsamaus tuo tikslu teikiamo prašymo gavimo dienos. Kompetentingos institucijos tvarko pamestų, pavogtų ar sugadintų kortelių registrą.



3. Jei Šalis arba – Sąjungos atveju – valstybė narė pagal 7 straipsnį atšaukia montuotojo, dirbtuvės ar transporto priemonių gamintojo patvirtinimą, jį panaikina ir jiems išduotą dirbtuvių kortelių galiojimą.
4. Kiekviena Šalis imasi visų būtinų priemonių užtikrinti, kad patvirtintiems montuotojams, dirbtuvėms ir transporto priemonių gamintojams išduotos dirbtuvių kortelės nebūtų klastojamos.

## 9 STRAIPSNIS

### Vairuotojo kortelės išdavimas

1. Vairuotojo kortelę pagal vairuotojo pateiktą prašymą išduoda Šalies, kurioje yra vairuotojo įprastinė gyvenamoji vieta, kompetentinga institucija. Tais atvejais, kai vairuotojo kortelę išduodančioms Šalies kompetentingoms institucijoms kyla abejonių dėl pareiškimo dėl įprastinės gyvenamosios vietos pagrįstumo arba kai norima taikyti tam tikras konkrečias kontrolės priemones, jos gali paprašyti vairuotojo pateikti papildomos informacijos ar įrodymų.

Šio straipsnio tikslais įprastine gyvenamąja vieta laikoma vieta, kurioje asmuo paprastai (t. y. ne mažiau kaip 185 dienas per kiekvienus kalendorinius metus) gyvena dėl asmeninių ir profesinių ryšių, arba, jei asmens su ta vieta profesiniai ryšiai nesieja, dėl glaudžiai jį su ta gyvenamąja vieta siejančių asmeninių ryšių.

Tačiau jei profesiniai ryšiai asmenį sieja su kita vieta nei asmeniniai ryšiai ir dėl to jis pakaitomis gyvena skirtingose vietose, esančiose abiejose Šalyse, įprastine jo gyvenamąja vieta laikoma ta vieta, su kuria jį sieja asmeniniai ryšiai, su sąlyga, kad tas asmuo į ją reguliariai sugrįžta. Pastarosios sąlygos tenkinti nebūtina, jei asmuo Šalyje gyvena tam, kad atliktų terminuotą užduotį.

2. Tinkamai pagrįstais išimtiniais atvejais kiekviena Šalis arba – Sąjungos atveju – valstybė narė gali išduoti laikiną vairuotojo kortelę, kurios galiojimo laikotarpis turi būti ne ilgesnis kaip 185 dienos ir negali būtų pratęstas, vairuotojui, kurio įprastinė gyvenamoji vieta nėra toje Šalyje, jei toks vairuotojas yra darbo teisės santykiais susijęs su išduodančiojoje Šalyje įsisteigusia įmone ir prireikus pateikia vairuotojo liudijimą.
3. Išduodančiosios Šalies kompetentingos institucijos imasi tinkamų priemonių užtikrinti, kad prašymo teikėjas dar neturėtų galiojančios vairuotojo kortelės, ir į vairuotojo kortelę įrašo jo asmens duomenis bei užtikrina, kad duomenys būtų matomi ir apsaugoti.
4. Vairuotojo kortelės galiojimo laikotarpis turi būti ne ilgesnis kaip penkeri metai.

5. Vairuotojo kortelės galiojimas panaikinamas ar sustabdomas tik jei Šalies kompetentingos institucijos nustato, kad kortelė suklastota ar vairuotojas naudoja ne jam išduotą kortelę arba kad turima kortelė gauta pateikus melagingus pareiškimus ir (arba) suklastotus dokumentus. Jei tokių galiojimo sustabdymo ar panaikinimo priemonių imasi ne kortelę išdavusi, o kita Šalis arba – Sąjungos atveju – valstybė narė, ji kuo greičiau grąžina kortelę ją išdavusios Šalies arba – Sąjungos atveju – valstybės narės institucijoms, nurodydama galiojimo panaikinimo ar sustabdymo priežastis. Jei tikėtina, kad kortelės grąžinimas užtruks ilgiau nei dvi savaites, jos galiojimą sustabdanti ar panaikinanti Šalis arba – Sąjungos atveju – valstybė narė per tas dvi savaites informuoja kortelę išdavusią Šalį arba – Sąjungos atveju – valstybę narę apie galiojimo sustabdymo ar panaikinimo priežastis.
6. Išduodančiosios Šalies kompetentinga institucija gali pareikalauti vairuotojo pasikeisti savo vairuotojo kortelę, jei tai būtina siekiant užtikrinti atitiktį atitinkamoms techninėms specifikacijoms.
7. Kiekviena Šalis imasi visų būtinų priemonių užtikrinti, kad vairuotojų kortelės nebūtų klastojamos.
8. Šiuo straipsniu Šalims arba – Sąjungos atveju – valstybėms narėms nekliudoma išduoti vairuotojo kortelės vairuotojui, kurio įprastinė gyvenamoji vieta yra į šio priedo taikymo sritį nepatenkančioje jų teritorijos dalyje, su sąlyga, kad tokiais atvejais taikomos atitinkamos šio skirsnio nuostatos.

## 10 STRAIPSNIS

## Vairuotojo kortelės galiojimo pratęsimas

1. Jei vairuotojas, kurio įprastinė gyvenamoji vieta yra ne dabartinę jo kortelę išdavusioje, o kitoje Šalyje, šios Šalies institucijoms pateikia prašymą pratęsti jo vairuotojo kortelės galiojimą, šios institucijos praneša ankstesnę kortelę išdavusioms institucijoms apie kortelės galiojimo pratęsimo priežastis.
2. Gavusi prašymą pratęsti netrukus baigiančios galioti kortelės galiojimą, kompetentinga institucija suteikia naują kortelę iki kortelės galiojimo pabaigos dienos, su sąlyga, kad prašymas buvo pateiktas per B dalies 4 skirsnio 5 straipsnyje nustatytą terminą.

## 11 STRAIPSNIS

## Pavogtos, pamestos ar sugadintos vairuotojų kortelės

1. Išduodančiosios institucijos saugo įrašus apie išduotas, pavogtas, pamestas ar sugadintas vairuotojų korteles ne trumpiau nei jų galiojimo laikotarpį.
2. Jei vairuotojo kortelė pažeidžiama, jos veikimas sutrinka, ji pametama ar pavagiama, Šalies, kurioje yra vairuotojo įprastinė gyvenamoji vieta, kompetentingos institucijos naują kortelę pateikia per aštuonias darbo dienas nuo tuo tikslu teikiamo prašymo gavimo dienos.

## 12 STRAIPSNIS

## Vairuotojų kortelių abipusis pripažinimas

1. Kiekviena Šalis pripažįsta kitos Šalies išduotas vairuotojų korteles.
2. Jei Šalies išduotos galiojančios vairuotojo kortelės turėtojo įprastine gyvenamąja vieta tampa vieta kitoje Šalyje ir jis paprašo jo kortelę pakeisti lygiaverte vairuotojo kortele, patikrinimą, ar pateikta kortelė tebegalioja, atlieka kortelę keičianti Šalis arba – Sąjungos atveju – valstybė narė.
3. Kortelę keičianti Šalis arba – Sąjungos atveju – valstybė narė seną kortelę grąžina ją išdavusios Šalies arba – Sąjungos atveju – valstybės narės institucijoms ir nurodo to priežastis.
4. Tais atvejais, kai Šalis arba – Sąjungos atveju – valstybė narė keičia vairuotojo kortelę nauja arba lygiaverte vairuotojo kortele, šie ir visi vėlesni pakeitimai registruojami toje Šalyje arba – Sąjungos atveju – toje valstybėje narėje.

## 13 STRAIPSNIS

## Elektroninis keitimasis informacija apie vairuotojų korteles

1. Siekiant užtikrinti, kad prašymo teikėjas dar neturėtų galiojančios vairuotojo kortelės, Šalys arba – Sąjungos atveju – valstybės narės tvarko nacionalinius elektroninius registrus, kuriuose bent tų kortelių galiojimo laikotarpį saugoma toliau nurodyta su jomis susijusi informacija:
  - vairuotojo vardas ir pavardė;
  - vairuotojo gimimo data ir, jei žinoma, vieta;
  - galiojančio vairuotojo pažymėjimo numeris ir vairuotojo pažymėjimą išdavusi šalis (jei taikytina);
  - vairuotojo kortelės būseną, ir
  - vairuotojo kortelės numeris.
2. Naudojant pranešimų mainų sistemą „TACHOnet“ arba kitą suderinamą sistemą užtikrinama, kad Šalių arba – Sąjungos atveju – valstybių narių elektroniniai registrai būtų susieti ir prieinami visoje Šalių teritorijoje. Jei naudojama kita suderinama sistema, užtikrinama galimybė keistis elektroniniais duomenimis su kita Šalimi per pranešimų mainų sistemą „TACHOnet“.

3. Išduodamos ir keisdamos vairuotojo kortelę ir prareikus pratęsdamos jos galiojimą, Šalys arba – Sąjungos atveju – valstybės narės keisdamosi elektroniniais duomenimis patikrina, ar vairuotojas dar neturi kitos galiojančios vairuotojo kortelės. Keičiamasi tik šiam patikrinimui atlikti būtiniais duomenimis.
4. Kontrolės pareigūnams gali būti suteikiama vairuotojo kortelės būsenai patikrinti reikalinga prieiga prie elektroninio registro.

## 14 STRAIPSNIS

### Tachografų nustatymas

1. Skaitmeniniai tachografai negali būti nustatyti taip, kad išjungus transporto priemonės variklį arba uždegimo jungiklį automatiškai persijungtų į tam tikrą veiklos kategoriją, nebent vairuotojui būtų palikta galimybė rankiniu būdu pasirinkti tinkamą veiklos kategoriją.
2. Transporto priemonėse negali būti įrengtas daugiau kaip vienas tachografas, išskyrus atvejus, kai tai daroma eksploatacinių bandymų tikslais.
3. Kiekviena Šalis draudžia gaminti, platinti, reklamuoti ir (arba) parduoti prietaisus, kurie yra sukonstruoti taip, kad suteiktų galimybę manipuluoti tachografo duomenimis, ir (arba) yra tam skirti.

## 15 STRAIPSNIS

## Krovininio kelių transporto paslaugų teikėjų atsakomybė

1. Krovininio kelių transporto paslaugų teikėjai privalo užtikrinti, kad jų vairuotojai būtų tinkamai parengti ir instrukuoti dėl tinkamo skaitmeninių, išmaniųjų ar analoginių tachografų veikimo; jie reguliariai atlieka patikrinimus, kurių tikslas – užtikrinti, kad jų vairuotojai tachografais naudotųsi tinkamai, ir nesuteikia savo vairuotojams jokių tiesioginių ar netiesioginių paskatų tachografais naudotis netinkamai.

Krovininio kelių transporto paslaugų teikėjai transporto priemonių, kuriose įrengti analoginiai tachografai, vairuotojams išduoda pakankamai registracijos lapų, atsižvelgdami į tai, kad registracijos lapai išduodami asmeniškai, į naudojimo trukmę ir į tai, kad gali prireikti naujais lapais pakeisti pažeistus ar įgalioto kontrolės pareigūno paimtus registracijos lapus.

Krovininio kelių transporto paslaugų teikėjai vairuotojams išduoda tik patvirtinto modelio registracijos lapus, tinkamus naudoti transporto priemonėje įrengtoje įrangoje.

Krovininio kelių transporto paslaugų teikėjas užtikrina, kad, atsižvelgiant į naudojimo trukmę, būtų galima per patikrą kontrolės pareigūno prašymu tinkamai atspausdinti tachografu užregistruotus duomenis.



2. Krovinių kelių transporto paslaugų teikėjai chronologine tvarka ir įskaitoma forma saugo registracijos lapus ir pagal šio priedo B dalies 4 skirsnio 9 straipsnio reikalavimus atspausdintus spaudinius ne trumpiau nei metus nuo jų panaudojimo, o atitinkamiems jų paprašiusiems vairuotojams pateikia jų kopijas. Krovinių kelių transporto paslaugų teikėjai atitinkamiems to prašantiems vairuotojams taip pat pateikia iš vairuotojų kortelių atsisiųstų duomenų kopijas ir spausdintines tų kopijų versijas. Registracijos lapai, spaudiniai ir atsisiųsti duomenys parodomi arba perduodami to prašančiam įgaliotam kontrolės pareigūnui.
3. Krovinių kelių transporto paslaugų teikėjai atsako už savo įdarbintų arba jiems dirbančių vairuotojų padarytus šio skirsnio ir šio priedo B dalies 4 skirsnio nuostatų pažeidimus. Tačiau kiekviena Šalis gali nustatyti, kad ši atsakomybė priklauso nuo to, ar krovinių kelių transporto paslaugų teikėjas pažeidė šio straipsnio 1 dalies pirmos pastraipos ir šio priedo B dalies 2 skirsnio 7 straipsnio 1 ir 2 dalių nuostatas.

## 16 STRAIPSNIS

Procedūros, kurių turi laikytis krovinių kelių transporto paslaugų teikėjai sutrikus įrangos veikimui

1. Jei tachografas sugenda arba sutrinka jo veikimas, krovinių kelių transporto paslaugų teikėjas pasirūpina, kad jį, kai tik įmanoma, suremontuotų patvirtintas montuotojas ar dirbtuvė.
2. Jei transporto priemonės į krovinių kelių transporto paslaugų teikėjo patalpas neįmanoma grąžinti per savaitę nuo gedimo ar veikimo sutrikimo nustatymo dienos, remontas atliekamas kelyje.

3. Kiekviena Šalis arba – Sąjungos atveju – valstybė narė suteikia kompetentingoms institucijoms įgaliojimus uždrausti naudoti transporto priemonę tais atvejais, kai gedimas ar veikimo sutrikimas nebuvo pašalintas kaip numatyta 1 ir 2 dalyse, su sąlyga, kad tai atitinka tos Šalies nacionalinės teisės aktus.

## 17 STRAIPSNIS

### Tachografų kortelių išdavimo tvarka

Laikydamosi Europos pagrindinės sertifikavimo institucijos (ERCA) sertifikatų politikos ir Jungtinės Karalystės sertifikatų politikos, Europos Komisija Jungtinės Karalystės kompetentingoms institucijoms pateikia kriptografinę medžiagą, reikalingą norint išduoti tachografų korteles vairuotojams, dirbtuvėms ir kontrolės institucijoms.

---

**32 PRIEDAS**

**PAVYZDINĖ LEIDIMO TEIKTI TARPTAUTINES REGULIARIĄSIAS IR  
SPECIALIAS REGULIARIĄSIAS PASLAUGAS FORMA**

(Pirmas leidimo puslapis)

(Oranžinis popierius – DIN A4)

(Rašoma valstybine (-ėmis) Šalies, kurioje pateiktas prašymas, kalba (-omis) arba viena iš jų)

**Leidimas**

Pagal Europos Sąjungos bei Europos atominės energijos bendrijos ir Jungtinės Didžiosios Britanijos ir Šiaurės Airijos Karalystės prekybos ir bendradarbiavimo susitarimo antros dalies trečio podalio II antraštinę dalį

**IŠDUODANČIOJI VALSTYBĖ:**

.....

Leidimą išduodanti institucija:

.....

Išduodančiosios valstybės skiriamasis ženklas: ..... (1)

LEIDIMAS Nr. .... teikti reguliariąsias paslaugas  (2) teikti specialias reguliariąsias paslaugas  (2)

tolimojo susisiekimo ir miesto autobusų maršrutais tarp Europos Sąjungos bei Europos atominės energijos bendrijos ir Jungtinės Didžiosios Britanijos ir Šiaurės Airijos Karalystės prekybos ir bendradarbiavimo susitarimo Šalių.

Leidimo gavėjas:

.....  
.....  
.....

Paslaugų teikėjo, o įmonių grupės arba partnerystės subjekto atveju – valdančiojo paslaugų teikėjo vardas ir pavardė arba komercinis pavadinimas:

Adresas:

.....  
.....  
.....

Telefono ir fakso numeris arba e. pašto adresas:

.....

<sup>1</sup> Airija – IRL, Austrija – A, Belgija – B, Bulgarija – BG, Čekija – CZ, Danija – DK, Estija – EST, Graikija – GR, Ispanija – E, Italija – I, Jungtinė Karalystė – UK, Kipras – CY, Kroatija – HR, Latvija – LV, Lenkija – PL, Lietuva – LT, Liuksemburgas – L, Malta – MT, Nyderlandai – NL, Portugalija – P, Prancūzija – F, Rumunija – RO, Slovakija – SK, Slovėnija – SLO, Suomija – FIN, Švedija – S, Vengrija – H, Vokietija – D (prireikus papildyti).

<sup>2</sup> Atitinkamai pažymėti varnele arba įrašyti.

.....

.....

.....

(Antras leidimo puslapis)

Paslaugų teikėjo vardas ir pavardė (pavadinimas), telefono ir fakso numeris arba e. pašto adresas, o paslaugų teikėjų grupės arba partnerystės subjekto atveju – visų paslaugų teikėjų vardai ir pavardės (pavadinimai); be to, pateikiami visų subrangovų (aiškiai nurodoma) vardai ir pavardės (pavadinimai):

- (1) .....
- .....
- (2) .....
- .....
- (3) .....
- .....
- (4) .....
- .....
- (5) .....
- .....

Jei tikslinga, pridedamas sąrašas.

Leidimo galiojimo laikas: nuo: ..... iki:

.....

Išdavimo vieta ir data:

.....

Leidimą išduodančios institucijos ar agentūros antspaudas ir jos pareigūno parašas:

.....

1. Maršrutas:

.....  
.....  
.....

a) Išvykimo vieta (vieta, kurioje pradedama teikti paslauga):

.....  
.....

b) Atvykimo vieta (vieta, kurioje baigiama teikti paslauga):

.....  
.....

Pagrindinis maršrutas su pabrauktomis keleivių įlaipinimo ir išlaipinimo vietomis:

.....  
.....  
.....

## 2. Tvarkaraštis:

.....

(pridedama prie šio leidimo)

## 3. Specialios reguliariosios paslaugos:

## a) Keleivių kategorija:

.....

.....

.....

## 4. Kitos sąlygos arba specialios pastabos

.....

.....

.....

.....

.....

Leidimą išduodančios institucijos antspaudas

## Svarbi informacija

- 1) Šis leidimas galioja visai kelionei.
- 2) Leidimas arba leidimą išduodančios institucijos patvirtinta jo kopija visos kelionės metu laikomi transporto priemonėje ir paprašius pateikiami reikalavimų vykdymo užtikrinimo pareigūnams.
- 3) Išvykimo arba atvykimo vieta turi būti Šalies, kurioje įsisteigęs paslaugų teikėjas ir registruoti tolimojo susisiekimo ir miesto autobusai, teritorijoje.

(Trečias leidimo puslapis)

## BENDROSIOS PASTABOS

- (1) Keleivinio kelių transporto paslaugų teikėjas vežimo paslaugą pradeda teikti per terminą, nurodytą leidimą išduodančios institucijos sprendime dėl leidimo išdavimo.
- (2) Išskyrus *force majeure* aplinkybes, tarptautinių reguliariųjų arba specialių reguliariųjų paslaugų teikėjas imasi visų priemonių užtikrinti, kad vežimo paslauga atitiktų leidime nustatytas sąlygas.
- (3) Informaciją apie maršrutą, sustojimo vietas, tvarkaraštį, bilietų kainas ir vežimo sąlygas paslaugų teikėjas skelbia viešai.
- (4) Be su transporto priemone ir vairuotoju susijusių dokumentų (kaip antai transporto priemonės registracijos liudijimo ir vairuotojo pažymėjimo), pagal Europos Sąjungos bei Europos atominės energijos bendrijos ir Jungtinės Didžiosios Britanijos ir Šiaurės Airijos Karalystės prekybos ir bendradarbiavimo susitarimo 477 straipsnį reikalaujamais kontrolės dokumentais laikomi toliau nurodyti dokumentai; jie laikomi transporto priemonėje ir pateikiami bet kurio įgalioto atlikti patikrinimą pareigūno prašymu:
  - leidimas teikti tarptautines reguliariasias arba specialias reguliariasias paslaugas arba patvirtinta jo kopija;
  - pagal Jungtinės Karalystės arba Sąjungos teisės aktus paslaugų teikėjui išduota licencija teikti tarptautinio keleivių vežimo keliais paslaugas arba patvirtinta jos kopija;
  - jei teikiamos specialios reguliariosios paslaugos – organizatoriaus ir transporto paslaugų teikėjo sutartis arba patvirtinta jos kopija ir dokumentas, patvirtinantis, kad teikiant specialią reguliariąją paslaugą vežami tik nustatytos kategorijos keleiviai;
  - jei susiklosčius laikinoms ir išskirtinėms aplinkybėms reguliariųjų arba specialių reguliariųjų paslaugų teikėjas naudojasi papildomomis transporto priemonėmis – be pirmiau nurodytų atitinkamų dokumentų – tarptautinių reguliariųjų arba specialių reguliariųjų paslaugų teikėjo ir papildomas transporto priemones teikiančios įmonės sutarties kopija arba lygiavertis dokumentas.

(Ketvirtas leidimo puslapis)

BENDROSIOS PASTABOS (tęsinys)

- (5) Tarptautinių reguliariųjų paslaugų, išskyrus specialias reguliariąsias paslaugas, teikėjas išduoda transporto bilietą, kuriuo patvirtinama keleivio teisė būti vežamam ir kuris yra kontrolės dokumentas, įrodantis, jog tarp keleivio ir transporto paslaugų teikėjo sudaryta individualioji arba kolektyvinė vežimo sutartis. Bilietas gali būti ir elektroninis. Biliete nurodoma:
- a) paslaugų teikėjo vardas ir pavardė (pavadinimas);
  - b) išvykimo ir atvykimo vietos ir, jei taikytina, atgalinė kelionė;
  - c) bilieto galiojimo laikotarpis ir, jei taikytina, išvykimo data ir laikas;
  - d) vežimo kaina.

Keleivis pateikia transporto bilietą bet kurio įgalioto atlikti patikrinimą pareigūno prašymu.

- (6) Tarptautinių reguliariųjų arba specialiųjų reguliariųjų keleivinio transporto paslaugų teikėjai turi leisti atlikti visus patikrinimus, kuriais siekiama užtikrinti, kad paslaugos būtų teikiamos tinkamai, visų pirma kiek tai susiję su vairavimo ir poilsio laikotarpiais ir kelių eismo saugumu bei išmetamaisiais teršalais.
-



## 33 PRIEDAS

PAVYZDINĖ PARAIŠKOS GAUTI LEIDIMĄ TEIKTI TARPTAUTINES  
REGULIARIĄSIAS IR SPECIALIAS REGULIARIĄSIAS PASLAUGAS FORMA

(Baltas popierius – DIN A4)

(Rašoma valstybine (-ėmis) Šalies, kurioje teikiamas prašymas, kalba (-omis) arba viena iš jų)

PARAIŠKOS GAUTI LEIDIMĄ TEIKTI TARPTAUTINES REGULIARIĄSIAS PASLAUGAS  
AR SPECIALIAS REGULIARIĄSIAS PASLAUGAS ARBA ATNAUJINTI LEIDIMO  
GALIOJIMO TERMINĄ<sup>(1)</sup> FORMA

- Pradėti teikti reguliariąsias paslaugas
- Pradėti teikti specialias reguliariąsias paslaugas
- Pratęsti leidimo teikti paslaugas galiojimą
- Pakeisti leidimo teikti paslaugas sąlygas

Paslaugų teikimo pagal Europos Sąjungos bei Europos atominės energijos bendrijos ir Jungtinės Didžiosios Britanijos ir Šiaurės Airijos Karalystės prekybos ir bendradarbiavimo susitarimo vieta – tolimojo susisiekimo ir miesto autobusų maršrutai tarp Šalių.

.....  
.....

(Leidimą išduodanti institucija)

1. Paraišką teikiančio paslaugų teikėjo vardas ir pavardė arba komercinis pavadinimas (jei paraišką teikia paslaugų teikėjų grupė arba partnerystės subjektas – paslaugų teikėjo, kuriam kiti paslaugų teikėjai pavedė pateikti paraišką, vardas ir pavardė (pavadinimas)):
 

.....  
.....  
.....
2. Paslaugas ketina teikti<sup>(1)</sup>:
 

paslaugų teikėjas  paslaugų teikėjų grupė  partnerystės subjektas  subrangovas
3. Paslaugų teikėjo vardas ir pavardė (pavadinimas) ir adresas, o paslaugų teikėjų grupės arba partnerystės subjekto atveju – visų grupei ar partnerystės subjektui priklausančių paslaugų teikėjų vardai ir pavardės (pavadinimai); be to, pateikiami visų subrangovų vardai ir pavardės (pavadinimai)<sup>(2)</sup>
  - 3.1. ...., tel. ....
  - 3.2. ...., tel. ....

<sup>1</sup> Atitinkamai pažymėti varnele arba įrašyti.

<sup>2</sup> Jei taikytina, pridėti sąrašą.

- 3.3. ...., tel. ....
- 3.4. ...., tel. ....

(Antras paraiškos gauti leidimą arba pratęsti leidimo galiojimą puslapis)

4. Specialių reguliariųjų paslaugų atveju:
- 4.1. Keleivių kategorija: <sup>(1)</sup> darbuotojai  moksleiviai / studentai  kita
5. Pageidaujama leidimo galiojimo trukmė arba paslaugos teikimo pabaigos data:  
 .....
6. Pagrindinis paslaugos maršrutas (pabraukti keleivių įlaipinimo ir išlaipinimo vietas ir nurodyti tikslų jų adresą): <sup>(2)</sup>  
 .....  
 .....  
 .....  
 .....  
 .....
7. Paslaugos teikimo laikotarpis:  
 .....  
 .....  
 .....
8. Dažnumas (kasdien, kas savaitę ir pan.):  
 .....
9. Bilietų kainos: ..... Pridėtas priedas.
10. Kad būtų galima patikrinti atitiktį tarptautinėms su vairavimo trukme ir poilsio laikotarpiais susijusioms taisyklėms, pridėkite vairavimo tvarkaraštį.
11. Pageidaujamas leidimų arba patvirtintų leidimo kopijų skaičius: <sup>(3)</sup>  
 .....  
 .....
12. Papildoma informacija:  
 .....  
 .....
- (Vieta ir data) (Pareiškėjo parašas)  
 .....  
 .....

Pareiškėjo dėmesys atkreipiamas į tai, kad leidimas arba patvirtinta jo kopija turi būti laikomi transporto priemonėje, todėl pareiškėjo turėtinų leidimus išduodančios institucijos išduotų leidimų arba patvirtintų jų kopijų skaičius turėtų atitikti transporto priemonių, reikalingų konkrečioms paslaugoms vienu metu teikti, skaičių.

Svarbi informacija

Kartu su paraiška turi būti pateikti visų pirma šie dokumentai:

<sup>1</sup> Atitinkamai pažymėti varnele arba įrašyti.

<sup>2</sup> Leidimą išduodanti institucija gali paprašyti prie šios paraiškos formos atskirai pridėti išsamų keleivių įlaipinimo ir išlaipinimo vietų sąrašą su tiksliais jų adresais.

<sup>3</sup> Įrašyti atitinkamą informaciją.

- a) tvarkaraštis, kuriame, be kita ko, nurodomi pasienio kontrolės atitinkamuose sienos kirtimo punktuose laiko tarpiniai;
  - b) pagal nacionalinės arba Sąjungos teisės aktus paslaugų teikėjui (arba paslaugų teikėjams) išduotos licencijos (-ų) teikti tarptautinio keleivių vežimo keliais paslaugas patvirtinta kopija (-os);
  - c) tinkamo mastelio žemėlapis, kuriame pažymėtas maršrutas ir sustojimo vietos, kuriose ketinama įlaipinti arba išlaipinti keleivius;
  - d) vairavimo tvarkaraštis, kad būtų galima patikrinti atitiktį tarptautinėms su vairavimo trukme ir poilsio laikotarpiais susijusioms taisyklėms;
  - e) bet kokia aktuali informacija apie tolimojo susisiekimo ir miesto autobusų terminalus.
-

**34 PRIEDAS**





**PAVYZDINĖ KELIONĖS LAPO, NAUDOTINO TEIKIANT VIENKARTINĖS PASLAUGAS, FORMA**

Knygos Nr. .... KELIONĖS LAPAS Nr. ....

(Šviesiai žalios (*Pantone 358*) arba kuo panašesnės spalvos DIN A4 formato nepadengtas popierius)

**VIENKARTINĖS PASLAUGOS, TEIKIAMOS VYKDANT KABOTAŽO OPERACIJAS, IR VIENKARTINĖS PASLAUGOS, TEIKIAMOS VYKDANT TRANZITO OPERACIJAS**

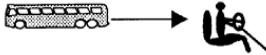
(Prireikus informaciją apie kiekvieną paslaugą galima pateikti atskiruose lapuose)

1	 <div style="border: 1px solid black; width: 80px; height: 20px; margin-left: 10px;"></div> <p>Tolimojo susisiekimo autobuso registracijos numeris</p>	<p>.....</p> <p style="text-align: center;">.....</p> <p style="text-align: center;">Vieta, data ir vežėjo parašas</p>			
2	 <p>Vežėjas ir atitinkamais atvejais subrangovas arba vežėjų grupė</p>	<p>1. ....</p> <p>.....</p> <p>2. ....</p> <p>.....</p> <p>3. ....</p> <p>.....</p>			
3	 <p>Vairuotojo (-ų) vardas (-ai) ir pavardė (-ės)</p>	<p>1. ....</p> <p>.....</p> <p>2. ....</p> <p>.....</p> <p>3. ....</p> <p>.....</p>			
4	<p>Už vienkartinės paslaugos teikimą atsakinga organizacija arba asmuo</p>	<p>1. .... 2. ....</p> <p>.....</p> <p>3. .... 4. ....</p> <p>.....</p>			
5	<p>Paslaugos rūšis</p>	<p><input type="checkbox"/> Vienkartinė paslauga, teikiama vykdant kabotažo operacijas</p> <p><input type="checkbox"/> Vienkartinė paslauga, teikiama vykdant tranzito operacijas</p>			
6	<p>Išvykimo vieta (vieta, kurioje pradedama teikti paslauga): ..... Šalis: .....</p> <p>Atvykimo vieta (vieta, kurioje baigiama teikti paslauga): ..... Šalis: .....</p>				
7	<p>Kelionė</p>	<p>Maršrutas / dienos etapai ir (arba) keleivių įlaipinimo arba išlaipinimo vietos</p>	<p>Keleivių</p> 	<p>Be keleivių</p> 	<p>Suplanuota km</p>

	Datos	Nuo → Iki	skaičius	(pažymėti X)	
8	Persėdimo į kito tos pačios grupės vežėjo transportą punktai (jei yra)	Išlaipinamų keleivių skaičius	Išlaipinamų keleivių galutinė atvykimo vieta		Vežėjas, į kurio transportą įlaipinami keleiviai
9	Nenumatyti pokyčiai				
	.....				
	.....				
	.....				
	.....				







#	Kodas	Bendrinis pavadinimas	ICES rajonai	Dalis											
				2021		2022		2023		2024		2025		2026 ir vėliau	
				ES	JK	ES	JK	ES	JK	ES	JK	ES	JK	ES	JK
9	BLLI/24-	melsvosios molvos (Šiaurės jūra)	2 parajonio JK ir tarptautiniai vandenys; 4 parajonio JK ir Sąjungos vandenys	73,19	26,81	73,19	26,81	73,19	26,81	73,19	26,81	73,19	26,81	73,19	26,81
10	BLLI/5B67-	melsvosios molvos (vakarų)	6 ir 7 parajoniai; 5 parajonio JK ir tarptautiniai vandenys	77,31	22,69	76,73	23,27	76,16	23,84	75,46	24,54	75,00	25,00	75,00	25,00
11	BOR/678-	saulažuvės (vakarų)	6, 7 ir 8 parajoniai	93,65	6,365	93,65	6,365	93,65	6,365	93,65	6,365	93,65	6,365	93,65	6,365
12	BSF/56712-	juodosios kalavijos (vakarų)	6 ir 7 parajoniai; 5 parajonio JK ir tarptautiniai vandenys; 12 parajonio tarptautiniai vandenys	94,31	5,691	94,31	5,691	94,31	5,691	94,31	5,691	94,31	5,691	94,31	5,691
13	COD/07A.	menkės (Airijos jūra)	7a kvadratas	56,05	43,95	55,84	44,16	55,63	44,37	55,37	44,67	55,20	44,80	55,20	44,80
14	COD/07D.	menkės (rytų Lamanšo sąsiauris)	7d kvadratas	90,75	9,255	90,75	9,255	90,75	9,255	90,75	9,255	90,75	9,255	90,75	9,255
15	COD/5BE6A	menkės (į vakarus nuo Škotijos)	6a kvadratas; 5b kvadrato JK ir tarptautiniai vandenys į rytus nuo 12°00' vakarų ilgumos	30,23	69,77	27,37	72,63	24,51	75,49	21,08	78,92	18,79	81,21	18,79	81,21
16	COD/5W6-14	menkės (Roklo salos rajonas)	6b kvadratas; 5b kvadrato į vakarus nuo 12° 00' vakarų ilgumos ir 12 bei 14 parajonių JK ir tarptautiniai vandenys	33,95	66,05	31,71	68,29	29,47	70,53	26,78	73,28	24,99	75,01	24,99	75,01
17	COD/7XAD34	menkės (Keltų jūra)	7b, 7c, 7e-k kvadratai, 8, 9 ir 10 parajoniai; CEECAF 34.1.1 rajono Sąjungos vandenys	90,70	9,307	90,47	9,537	90,23	9,773	89,95	10,05	89,76	10,24	89,76	10,24







#	Kodas	Bendrinis pavadinimas	ICES rajonai	Dalis													
				2021		2022		2023		2024		2025		2026 ir vėliau			
				ES	JK	ES	JK	ES	JK	ES	JK	ES	JK	ES	JK		
45	PLE/7DE.	plekšnės (Lamanšo sąsiauris)*	7d ir 7e kvadratai	70,36	29,64	70,27	29,73	70,18	29,82	70,07	29,93	70,00	29,93	70,00	30,00	70,00	30,00



#	Kodas	Bendrinis pavadinimas	ICES rajonai	Dalis											
				2021		2022		2023		2024		2025		2026 ir vėliau	
				ES	JK	ES	JK	ES	JK	ES	JK	ES	JK	ES	JK
56	RNG/8X14-	bukasnukiai grenadieriai (8, 9, 10, 12 ir 14 parajoniai)	8, 9 ir 10 parajonių vandenys; 12 ir 14 parajonių tarptautiniai vandenys												
57	SAN/2A3A4.	paprastieji tobiai (Šiaurės jūra, visos bankos)	4 parajonio JK ir Sąjungos vandenys 2a kvadrato JK vandenys; 3a kvadrato Sąjungos vandenys												
58	SBR/678-	raudonpelekiai pagelai (vakarų)	6, 7 ir 8 parajoniai												
59	SOL/07A.	jūrų liežuviai (Airijos jūra)	7a kvadratas												
60	SOL/07D.	jūrų liežuviai (rytų Lamanšo sąsiauris)	7d kvadratas												
61	SOL/07E.	jūrų liežuviai (vakarų Lamanšo sąsiauris)	7e kvadratas												
62	SOL/24-C.	jūrų liežuviai (Šiaurės jūra)	4 parajonio JK ir Sąjungos vandenys; 2a kvadrato JK vandenys												
63	SOL/56-14	jūrų liežuviai (i vakarus nuo Škotijos)	6 parajonis; 5b kvadrato JK ir tarptautiniai vandenys; 12 ir 14 parajonių tarptautiniai vandenys												
64	SOL/7FG.	jūrų liežuviai (7f ir 7g kvadratai)	7f ir 7g kvadratai												
65	SOL/7HJK.	jūrų liežuviai (7h, 7j ir 7k kvadratai)	7h, 7j ir 7k kvadratai												

#	Kodas	Bendrinis pavadinimas	ICES rajonai	Dalis											
				2021		2022		2023		2024		2025		2026 ir vėliau	
				ES	JK	ES	JK	ES	JK	ES	JK	ES	JK	ES	JK
66	SPR/2AC4-C	šprotai (Šiaurės jūra)	4 parajonio JK ir Sąjungos vandenys; 2a kvadrato JK vandenys	96,18	3,82	96,18	3,82	96,18	3,82	96,18	3,82	96,18	3,82	96,18	3,82
67	SPR/7DE.	šprotai (Lamanšo sąsiauris)	7d ir 7e kvadratai	28,60	71,40	25,45	74,55	22,30	77,70	18,52	81,48	16,00	84,00	16,00	84,00
68	SRX/07D.	rombinės rajožuvės (rytų Lamanšo sąsiauris)	7d kvadratas	84,51	15,49	84,44	15,56	84,36	15,64	84,27	15,73	84,21	15,79	84,21	15,79
69	SRX/2AC4-C	rombinės rajožuvės (Šiaurės jūra)	4 parajonio JK ir Sąjungos vandenys; 2a kvadrato JK vandenys	32,73	67,27	32,29	67,71	31,86	68,14	31,35	68,65	31,00	69,00	31,00	69,00
70	SRX/67AKXD	rombinės rajožuvės (vakaru)	6a, 6b, 7a–c ir 7e–k kvadratų Jungtinės Karalystės ir Sąjungos vandenys	71,06	28,94	70,54	29,46	70,02	29,98	69,40	30,60	68,99	31,01	68,99	31,01
71	T/B/2AC4-C	paprastieji otai ir švelnieji rombai (Šiaurės jūra)*	4 parajonio JK ir Sąjungos vandenys; 2a kvadrato JK vandenys	81,82	18,18	81,37	18,63	80,91	19,09	80,36	19,64	80,00	20,00	80,00	20,00
72	USK/04-C.	brosmės (Šiaurės jūra)	4 parajonio JK ir Sąjungos vandenys	59,46	40,54	59,46	40,54	59,46	40,54	59,46	40,54	59,46	40,54	59,46	40,54
73	USK/567EI.	brosmės (vakaru)	6 ir 7 parajoniai; 5 parajonio JK ir tarptautiniai vandenys	70,73	29,27	70,55	29,45	70,37	29,63	70,15	29,85	70,00	30,00	70,00	30,00
74	WHG/07A.	merlangai (Airijos jūra)	7a kvadratas	42,27	57,73	41,45	58,55	40,63	59,37	39,65	60,35	39,00	61,00	39,00	61,00
75	WHG/56-14	merlangai (į vakarus nuo Škotijos)	6 parajonis; 5b kvadrato JK ir tarptautiniai vandenys; 12 ir 14 parajonių tarptautiniai vandenys	37,53	62,47	36,67	63,33	35,81	64,19	34,78	65,22	34,09	65,91	34,09	65,91



#	Kodas	Bendrinis pavadinimas	ICES rajonai	Dalis											
				2021		2022		2023		2024		2025		2026 ir vėliau	
				ES	JK	ES	JK	ES	JK	ES	JK	ES	JK	ES	JK
76	WHG/7X7A-C	merlangai (Keltų jūra)*	7b, 7c, 7d, 7e, 7f, 7g, 7h, 7j ir 7k kvadratai	88,95	11,05	88,89	11,11	88,84	11,16	88,77	11,23	88,73	11,27	88,73	11,27

## 36 PRIEDAS

## A. JK, ES ir Norvegijos (UK-EU-NO) trišaliai išteklių

#	Kodas	Bendrinis pavadinimas	ICES rajonai	Dalis											
				2021		2022		2023		2024		2025		2026 ir vėliau	
				ES	JK	ES	JK	ES	JK	ES	JK	ES	JK	ES	JK
77	COD/2A3A X4	menkės (Šiaurės jūra)	4 parajonis; 2a kvadrato JK vandenys; 3a kvadrato dalis, kurios neapima Skagerakas ir Kategatas	47,0 3	52,9 7	46,0 2	53,9 8	45,0 2	54,9 9	43,8 1	56,1 9	43,0 0	57,0 0	43,0 0	57,0 0
78	HAD/2AC4	juodadėmės menkės (Šiaurės jūra)	4 parajonis; 2a kvadrato JK vandenys	18,4 5	81,5 5	17,8 0	82,2 0	17,1 4	82,8 6	16,3 5	83,6 5	15,8 3	84,1 7	15,8 3	84,1 7
79	HER/2A47 DX	silkės (priegauda Šiaurės jūroje)	4 parajonis ir 7d kvadratas; 2a kvadrato JK vandenys	98,1 8	1,82 8	98,1 8	1,82 8	98,1 8	1,82 8	98,1 8	1,82 8	98,1 8	1,82 8	98,1 8	1,82 8
80	HER/4AB.	silkės (Šiaurės jūra)	4 parajonis į šiaurę nuo 53° 30' šiaurės platumos JK, Sąjungos ir Norvegijos vandenys	71,3 3	28,6 7	70,4 2	29,5 8	69,5 0	30,5 0	68,4 1	31,5 9	67,6 8	32,3 2	67,6 8	32,3 2
81	HER/4CXB 7D	silkės (pietų Šiaurės jūra ir rytų Lamanšo sąsiauris)	4c, 7d kvadratai, išskyrus Blakvoterio išteklius	88,7 6	11,2 4	88,4 8	11,5 2	88,2 1	11,7 9	87,8 7	12,1 3	87,6 5	12,3 5	87,6 5	12,3 5
82	PLE/2A3A X4	plekšnės (Šiaurės jūra)	4 parajonis; 2a kvadrato JK vandenys; 3a kvadrato dalis, kurios neapima Skagerakas ir Kategatas	71,5 4	28,4 6	71,5 4	28,4 6	71,5 4	28,4 6	71,5 4	28,4 6	71,5 4	28,4 6	71,5 4	28,4 6
83	POK/2C3A 4	ledjūrio menkės (Šiaurės jūra)	3a kvadratas ir 4 parajonis; 2a kvadrato JK vandenys	77,7 1	22,2 9	76,7 8	23,2 2	75,8 5	24,1 5	74,7 4	25,2 6	74,0 0	26,0 0	74,0 0	26,0 0
84	WHG/2AC 4.	merlangai (Šiaurės jūra)	4 parajonis; 2a kvadrato JK vandenys	34,7 8	65,2 2	32,7 1	67,2 9	30,6 3	69,3 7	28,1 3	71,8 7	26,4 7	73,5 3	26,4 7	73,5 3

## B. Pakrantės valstybių išteklių

#	Kodas	Bendrinis pavadinimas	ICES rajonai	Dalis												
				2021		2022		2023		2024		2025		2026 ir vėliau		
				ES	JK	ES	JK	ES	JK	ES	JK	ES	JK	ES	JK	
8 5 4.	MAC/2A3	skumbrės (Šiaurės jūra)	3a kvadratas ir 4 parajonis; 2a kvadrato JK vandenys; 3b, 3c kvadratų ir 22–32 pakvadrčių Sąjungos vandenys	93,9 1	6,09	93,7 8	6,22	93,6 5	6,35	93,5 0	6,50	93,4 0	6,60	93,4 0	6,60	6,60
8 6 X14-	MAC/2C	skumbrės (vakarų)	6, 7 parajoniai, 8a, 8b, 8d ir 8e kvadratai; 5b kvadrato JK ir tarptautiniai vandenys; 2a kvadrato, 12 ir 14 parajonių tarptautiniai vandenys	35,1 5	64,8 5	34,0 6	65,9 4	32,9 8	67,0 2	31,6 7	68,3 3	30,8 0	69,2 0	30,8 0	69,2 0	0
8 7 14	WHB/1X	šiauriniai žydrėji merlangai (šiaurės)	1, 2, 3, 4, 5, 6, 7, 12 ir 14 parajonių ir 8a, 8b, 8d, 8e kvadratų JK, Sąjungos ir tarptautiniai vandenys	79,4 7	20,5 3	79,3 5	20,6 5	79,2 4	20,7 6	79,0 9	20,9 1	79,0 0	21,0 0	79,0 0	21,0 0	21,0 0

## C. ICCAT išteklių

#	Kodas	Bendrinis pavadinimas	Rajonas	Dalis	
				ES	JK
88	ALB/AN05 N	ilgapelekiai tunai (šiaurės Atlantas)	Atlanto vandenynas į šiaurę nuo 5° šiaurės platumos	98,48	1,52
89	BFT/AE45 WM	paprastieji tunai (šiaurės rytų Atlantas)	Atlanto vandenynas į rytus nuo 45° vakarų ilgumos ir Viduržemio jūra	99,75	0,25
90	BSH/AN05 N	melsvieji rykliai (šiaurės Atlantas)	Atlanto vandenynas į šiaurę nuo 5° šiaurės platumos	99,90	0,10
91	SWO/AN05 N	durklažuvės (šiaurės Atlantas)	Atlanto vandenynas į šiaurę nuo 5° šiaurės platumos	99,99	0,01

## D. NAFO ištekčiai

#	Kodas	Bendrinis pavadinimas	Rajonas	Dalis	
				ES	JK
92	COD/N3M.	menkės (NAFO 3M)	NAFO 3M kvadratas	83,66	16,34

## E. Ypatingi atvejai

#	Kodas	Bendrinis pavadinimas	ICES rajonai	Dalis	
				ES	JK
93	COD/1/2B.	menkės (Svalbardo salos rajonas)	1 parajonis ir 2b kvadratas	75,00	25,00

## F. Tik vienos Šalies vandenyse esantys ištekčiai

#	Kodas	Bendrinis pavadinimas	ICES rajonai	Dalis	
				ES	JK
94	GHL/2A C46	juodieji paltusai (Šiaurės jūra ir vandenys į vakarus nuo Škotijos)	6 parajonis; 4 parajonio JK ir Sąjungos vandenys; 2a kvadrato JK vandenys; 5b kvadrato JK ir tarptautiniai vandenys	27,35	72,65

#	Kodas	Bendrinis pavadinimas	ICES rajonai	Dalis	
				ES	JK
95	HER/06ACL	silkės (Klaido rajonas)	6 parajonio Klaido rajonas	0,00	100,00
96	HER/1/2-	silkės (Skandinavijos Atlanto porūšis)	1 ir 2 parajonių JK, Farerų Salų, Norvegijos ir tarptautiniai vandenys	70,00	30,00
97	LIN/05EI.	molvos (5 parajonis)	5 parajonio JK ir tarptautiniai vandenys	81,48	18,52
98	LIN/1/2.	molvos (1 ir 2 parajonis)	1 ir 2 parajonių JK ir tarptautiniai vandenys	77,78	22,22
99	NEP/5BC6.	norveginiai omarai (į vakarus nuo Škotijos)	6 parajonis; 5b kvadrato JK ir tarptautiniai vandenys	2,36	97,64
100	RED/51214D	jūriniai ešeriai [giliavandeniai pelaginiai] (5, 12 ir 14 parajoniai)	5 parajonio JK ir tarptautiniai vandenys; 12 ir 14 parajonių tarptautiniai vandenys	98,00	2,00
101	RED/51214S	jūriniai ešeriai [sekliaavandeniai pelaginiai] (5, 12 ir 14 parajoniai)	5 parajonio JK ir tarptautiniai vandenys; 12 ir 14 parajonių tarptautiniai vandenys	98,00	2,00
102	SBR/10-	raudonpelekliai pagelai (Azorų rajonas)	10 parajonio Sąjungos ir tarptautiniai vandenys	99,12	0,88
103	SRX/89-C.	rombinės rajožuvės (8 ir 9 parajoniai)	8 parajonio JK ir Sąjungos vandenys; 9 parajonio Sąjungos vandenys	99,78	0,22
104	USK/1214EI	brosmės (1, 2 ir 14 parajoniai)	1, 2 ir 14 parajonių JK ir tarptautiniai vandenys	71,43	28,57

## 37 PRIEDAS

#	Išteklių kodas	Bendrasis pavadinimas	ICES rajonai
105	ANF/8ABDE.	velniažuvinės (8 parajonis)	8a, 8b, 8d ir 8e kvadratai
106	BLI/03A-	melsvosios molvos (3a kvadratas)	3a kvadrato Sąjungos vandenys
107	BSF/8910-	bukasnukiai ilgauodegiai grenadieriai (8, 9 ir 10 parajoniai)	8, 9 ir 10 parajoniai
108	COD/03AN.	menkės (Skagerakas)	Skagerakas
109	HAD/03 A.	juodadėmės menkės (3a kvadratas)	3a kvadratas
110	HER/03A.	silkės (3a kvadratas)	3a kvadratas
111	HER/03A-BC	silkės (priegauda 3a kvadrate)	3a kvadratas
112	HER/6AS7BC	silkės (į vakarus nuo Airijos)	6a kvadrato pietinė dalis, 7b ir 7c kvadratai
113	HKE/03A.	jūrinės lydekos (3a kvadratas)	3a kvadratas
114	HKE/8ABDE.	jūrinės lydekos (8 parajonis)	8a, 8b, 8d ir 8e kvadratai

#	Išteklių kodas	Bendrinis pavadinimas	ICES rajonai
115	JAX/08C.	stauridės (8c kvadratas)	8c kvadratas
116	LEZ/8ABDE.	megrimai (8 parajonis)	8a, 8b, 8d ir 8e kvadratai
117	MAC/2A4A-N	skumbrės (Danijai skirta dalis Norvegijos vandenyse)	2a ir 4a kvadratų Norvegijos vandenyys
118	MAC/8C3411	skumbrės (pietiniai ištekčiai)	8c kvadratas, 9 ir 10 parajoniai; CECAF 34.1.1 rajono Sąjungos vandenyys
119	PLE/03AN.	plekšnės (Skagerakas)	Skagerakas
120	SPR/03A.	šprotai (3a kvadratas)	3a kvadratas
121	SRX/03A-C.	rombinės rajožuovės (3a kvadratas)	3a kvadrato Sąjungos vandenyys
122	USK/03A.	brosmės (3a kvadratas)	3a kvadratas
123	WHB/8C3411	žydrieji merlangai (pietiniai ištekčiai)	8c kvadratas, 9 ir 10 parajoniai; CECAF 34.1.1 rajono Sąjungos vandenyys

**38 PRIEDAS****PROTOKOLAS  
DĖL PRIEIGOS PRIE VANDENŲ**

Jungtinė Karalystė ir Sąjunga,

PATVIRTINDAMOS, kad Šalys naudojasi nepriklausomų pakrantės valstybių suverenėmis teisėmis ir vykdo nepriklausomų pakrantės valstybių pareigas;

PABRĖŽDAMOS, kad kiekvienos Šalies teise suteikti kitos Šalies laivams teisę žvejoti jos vandenyse įprastais atvejais turi būti pasinaudojama metinėse konsultacijose po to, kai jose nustatomi konkrečių metų BLSK;

ATKREIPDAMOS DĖMESĮ į socialinę ir ekonominę naudą, kurią duotų papildomas stabilumo laikotarpis, kuriuo žvejams būtų iki 2026 m. birželio 30 d. toliau suteikiama prieiga prie kitos Šalies vandenų prieš įsigaliojant šiam Susitarimui,

SUSITARĖ:

**1 STRAIPSNIS**

Nustatomas tikslinimo laikotarpis. Tikslinimo laikotarpis trunka nuo 2021 m. sausio 1 d. iki 2026 m. birželio 30 d.



## 2 STRAIPSNIS

1. Nukrypstant nuo šio Susitarimo 500 straipsnio 1, 3, 4, 5, 6 ir 7 dalių, tikslinimo laikotarpiu kiekviena Šalis kitos Šalies laivams suteikia visapusišką teisę žvejoti jos vandenyse:
    - a) 35 priede ir 36 priedo A, B ir F lentelėse išvardytus išteklius tokiu mastu, kuris pagrįstai proporcingas Šalių atitinkamoms žvejybos galimybių dalims;
    - b) nekvotinius išteklius tokiu mastu, kuris atitinka laimikio tonomis, kurį ta Šalis sužvejojo kitos Šalies vandenyse 2012–2016 m. laikotarpiu, vidurkį;
    - c) ICES 4c ir 7d–g kvadratams priskiriamų Šalių vandenų zonoje, esančioje nuo šešių iki dvylikos jūrmylių nuo bazinės linijos, – prie šios zonos reikalavimus atitinkantiems laivams suteikiama tokio masto prieiga, kokią reikalavimus atitinkantys kiekvienos Šalies laivai prie tos zonos turėjo 2020 m. gruodžio 31 d.

c punkto tikslais reikalavimus atitinkantis laivas – Šalies laivas, kuris ankstesniame sakinyje nurodytoje zonoje per laikotarpį nuo 2012 iki 2016 m. žvejojo bent ketverius metus, arba tiesiogiai jį pakeitęs laivas.
  2. Šalys praneša kitai Šaliai apie visus prieigos prie savo vandenų masto ir sąlygų pakeitimus, kurie bus taikomi nuo 2026 m. liepos 1 d.
  3. Šio Susitarimo 501 straipsnis taikomas *mutatis mutandis*, atsižvelgiant į visus šio straipsnio 2 dalyje nurodytus pakeitimus, susijusius su laikotarpiu nuo 2026 m. liepos 1 d. iki 2026 m. gruodžio 31 d.
-

**39 PRIEDAS****KEITIMASIS DNR, PIRŠTŲ ATSPAUDŲ  
IR TRANSPORTO PRIEMONIŲ REGISTRACIJOS DUOMENIMIS****0 SKYRIUS****BENDROSIOS NUOSTATOS****1 STRAIPSNIS****Tikslas**

Šio priedo tikslas – nustatyti šio Susitarimo trečios dalies II antraštinei daliai įgyvendinti būtinas duomenų apsaugos, administracines ir technines nuostatas.

**2 STRAIPSNIS****Techninės specifikacijos**

Valstybės laikosi bendrų techninių specifikacijų, siejamų su visais prašymais ir atsakymais, susijusiais su DNR analičių, daktiloskopinių duomenų ir transporto priemonių registracijos duomenų paieška ir lyginimu. Šios techninės specifikacijos nustatytos 1–3 skyriuose.

### 3 STRAIPSNIS

#### Ryšių tinklas

DNR duomenimis, daktiloskopiniais duomenimis ir transporto priemonių registracijos duomenimis valstybės keičiasi elektroniniu būdu naudojamosi Telematikos paslaugų tarp Europos administracijų (TESTA II) ryšių tinklu ir jo plėtotėmis.

### 4 STRAIPSNIS

#### Automatinio keitimosi duomenimis galimybė

Valstybės imasi visų būtinų priemonių siekdamos užtikrinti, kad DNR duomenų, daktiloskopinių duomenų ir transporto priemonių registracijos duomenų automatinę paiešką ar lyginimą būtų galima atlikti 24 valandas per parą, septynias dienas per savaitę. Techninio gedimo atveju valstybių nacionaliniai informaciniai punktai nedelsdami apie tai informuoja vienas kitą ir susitaria dėl laikinos alternatyvios keitimosi informacija tvarkos pagal taikomas teisinės nuostatas. Automatinis keitimasis duomenimis turi būti atkuriamas kaip įmanoma greičiau.

## 5 STRAIPSNIS

### DNR duomenų ir daktiloskopinių duomenų nuorodų numeriai

Šio Susitarimo 529 ir 533 straipsniuose nurodytus nuorodų numerius sudaro šių kodų derinys:

- a) kodas, pagal kurį valstybės duomenų atitikimo atveju gali išrinkti asmens duomenis ir kitą informaciją iš savo duomenų bazių siekdamas juos perduoti vienai, kelioms arba visoms valstybėms pagal šio Susitarimo 536 straipsnį;
- b) kodas, nurodantis DNR analizės arba daktiloskopinių duomenų kilmės šalį, ir
- c) DNR duomenų atveju – kodas, nurodantis DNR analizės tipą.

## 6 STRAIPSNIS

### Keitimosi DNR duomenimis principai

1. Valstybės taiko galiojančius keitimosi DNR duomenimis standartus, tokius kaip Europos standartinį rinkinį (ESS) ar Interpolo lokusų standartinį rinkinį (ISSOL).
2. Automatinės DNR analizių paieškos ir automatinio lyginimo atveju perdavimo procedūra vykdoma decentralizuotai.

3. Turi būti imamosi tinkamų priemonių, įskaitant duomenų užšifravimą, siekiant užtikrinti į kitas valstybes siunčiamų duomenų konfidencialumą ir vientisumą.
4. Valstybės imasi būtinų priemonių, kad būtų užtikrintas kitoms valstybėms pateiktų ar nusiųstų lyginimo tikslais DNR analičių vientisumas ir kad būtų užtikrinta, jog šios priemonės atitiktų tarptautinius standartus, pavyzdžiui, ISO 17025.
5. Valstybės naudoja valstybių kodus vadovaudamosi ISO 3166-1 alpha-2 standartu.

## 7 STRAIPSNIS

### DNR duomenų prašymams ir atsakymams į juos taikomos taisyklės

1. Automatinės paieškos ar lyginimo, kaip nurodyta šio Susitarimo 530 arba 531 straipsnyje, prašyme pateikiama tik ši informacija:
  - a) prašančiosios valstybės kodas;
  - b) prašymo data, laikas ir informacinis numeris;
  - c) DNR analitės ir jų nuorodų numeriai;
  - d) perduotų DNR analičių tipai (nenustatytų asmenų DNR analitės arba informacinės DNR analitės), ir

- e) informacija, reikalinga duomenų bazių sistemoms kontroliuoti ir kokybės kontrolei vykdant automatinės paieškos procesus.
2. Atsakyme į 1 dalyje nurodytą prašymą (pranešimas apie atitikmenį) nurodoma tik ši informacija:
- a) nurodoma, ar nustatytas vienas ar daugiau atitikmenų (yra – HIT), ar nenustatyta atitikmenų (nėra – NO HIT);
  - b) prašymo data, laikas ir informacinis numeris;
  - c) atsakymo data, laikas ir informacinis numeris;
  - d) prašančiosios valstybės ir valstybės, į kurią kreipiamasi, kodas;
  - e) prašančiosios valstybės ir valstybės, į kurią kreipiamasi, nuorodų numeriai;
  - f) perduotų DNR analičių tipas (nenustatytų asmenų DNR analitės arba informacinės DNR analitės);
  - g) prašomos ir atitinkančios DNR analitės, ir
  - h) informacija, reikalinga duomenų bazių sistemoms kontroliuoti ir kokybės kontrolei vykdant automatinės paieškos procesus.

3. Automatinis pranešimas apie surastą atitikmenį teikiamas tik tuomet, jei atlikus automatinę paiešką ar lyginimą nustatoma, kad yra minimalus atitinkančių lokusų skaičius. Tas minimalus skaičius nustatytas 1 skyriuje.
4. Valstybės užtikrina, kad prašymai atitiktų deklaracijas, pateiktas pagal šio Susitarimo 529 straipsnio 3 dalį.

## 8 STRAIPSNIS

Perdavimo tvarka, taikoma atliekant automatinę nenustatytų asmenų DNR analičių paiešką pagal 530 straipsnį

1. Jei atliekant nenustatyto asmens DNR analizės paiešką nacionalinėje duomenų bazėje atitikmuo nenustatomas arba nustatomas nenustatyto asmens DNR analizės atitikmuo, nenustatyto asmens DNR analizė gali būti perduota visoms kitų valstybių duomenų bazėms, ir jei atliekant šios nenustatyto asmens DNR analizės paiešką kitų valstybių duomenų bazėse nustatomi informacinių DNR analičių ir (arba) nenustatytų asmenų DNR analičių atitikmenys, apie šiuos atitikmenis automatiškai pranešama ir DNR informaciniai duomenys perduodami prašančiajai valstybei; jei atitikmenų nepavyksta nustatyti kitų valstybių duomenų bazėse, apie tai automatiškai pranešama prašančiajai valstybei.
2. Jei atliekant nenustatyto asmens DNR analizės paiešką kitų valstybių duomenų bazėse nustatomas atitikmuo, kiekviena atitinkama valstybė savo nacionalinėje duomenų bazėje gali tuo tikslu įrašyti pastabą.

## 9 STRAIPSNIS

Perdavimo tvarka, taikoma atliekant automatinę informacinių DNR analičių paiešką  
pagal 530 straipsnį

Jei atliekant informacinės DNR analizės paiešką nacionalinėje duomenų bazėje atitikmuo nenustatomas arba nustatomas nenustatyto asmens DNR analizės atitikmuo, ši informacinė DNR analizė gali būti perduota visoms kitų valstybių duomenų bazėms, ir jei atliekant šios informacinės DNR analizės paiešką kitų valstybių duomenų bazėse nustatomi informacinių DNR analičių ir (arba) nenustatyto asmens DNR analičių atitikmenys, apie šiuos atitikmenis automatiškai pranešama ir DNR informaciniai duomenys perduodami prašančiajai valstybei; jei atitikmenų nepavyksta nustatyti kitų valstybių duomenų bazėse, apie tai automatiškai pranešama prašančiajai valstybei.

## 10 STRAIPSNIS

Perdavimo tvarka, taikoma atliekant automatinį nenustatyto asmens DNR analičių lyginimą  
pagal 531 straipsnį

1. Jei lyginant nenustatyto asmens DNR analizės kitų valstybių duomenų bazėse nustatomi informacinių DNR analičių ir (arba) nenustatyto asmens DNR analičių atitikmenys, apie šiuos atitikmenis automatiškai pranešama ir DNR informaciniai duomenys perduodami prašančiajai valstybei.



2. Jei lyginant nenustatytų asmenų DNR analites kitų valstybių duomenų bazėse nustatomi nenustatytų asmenų DNR analičių arba informacinių DNR analičių atitikmenys, kiekviena atitinkama valstybė savo nacionalinėje duomenų bazėje gali tuo tikslu įrašyti pastabą.

## 11 STRAIPSNIS

### Keitimosi daktiloskopiniais duomenimis principai

1. Daktiloskopiniai duomenys skaitmeninami ir perduodami kitoms valstybėms naudojant vienodą duomenų formatą, nurodytą 2 skyriuje.
2. Kiekviena valstybė užtikrina tokią kokybę, kad jos perduodamus daktiloskopinius duomenis būtų galima palyginti taikant automatines pirštų atspaudų identifikavimo sistemas (AFIS).
3. Keičiantis daktiloskopiniais duomenimis, perdavimo procedūra vykdoma decentralizuotai.
4. Turi būti imamasi tinkamų priemonių, įskaitant duomenų užšifravimą, siekiant užtikrinti kitoms valstybėms siunčiamų duomenų konfidencialumą ir vientisumą.
5. Valstybės naudoja valstybių kodus vadovaudamosi ISO 3166-1 alpha-2 standartu.

## 12 STRAIPSNIS

## Daktiloskopinių duomenų paieškos pajėgumai

1. Kiekviena valstybė užtikrina, kad jos paieškos prašymai neviršytų paieškos pajėgumų, kuriuos nustato valstybė, į kurią kreipiamasi. Jungtinė Karalystė deklaruoja, kokie yra jos didžiausi paros pajėgumai, taikomi nustatytų asmenų daktiloskopinių duomenų ir dar nenustatytų asmenų daktiloskopinių duomenų paieškai.
2. Didžiausias kandidatų skaičius, priimtinas tikrinimo tikslais vieno prašymo metu, nustatytas 2 skyriuje.

## 13 STRAIPSNIS

## Daktiloskopinių duomenų prašymams ir atsakymams į juos taikomos taisyklės

1. Valstybė, į kurią kreipiamasi, taikydama visiškai automatizuotą procedūrą nedelsdama patikrina perduotų daktiloskopinių duomenų kokybę. Jei duomenys nėra tinkami automatiniam lyginimui atlikti, valstybė, į kurią kreipiamasi, apie tai nedelsdama informuoja prašančiąją valstybę.
2. Valstybė, į kurią kreipiamasi, atlieka paiešką laikydamasi prašymų gavimo eiliškumo. Prašymai išnagrinėjami per 24 valandas taikant visiškai automatizuotą procedūrą. Prašančioji valstybė gali paprašyti šiuos prašymus tvarkyti greičiau, jei taip nustatyta jos vidaus teisėje, o valstybė, į kurią kreipiamasi, nedelsdama atlieka šias paieškas. Jei terminų neįmanoma laikytis dėl *force majeure*, palyginimas atliekamas nedelsiant, kai tik bus pašalintos kliūtys.

## 14 STRAIPSNIS

### Automatinės transporto priemonių registracijos duomenų paieškos principai

1. Automatinei transporto priemonių registracijos duomenų paieškai atlikti valstybės naudoja Europos transporto priemonių ir vairuotojo pažymėjimų informacinės sistemos (EUCARIS) taikomąją programą, specialiai sukurtą šio Susitarimo 537 straipsnio tikslais, ir tos programinės įrangos patobulintas versijas.
2. Automatinė transporto priemonių registracijos duomenų paieška vykdoma decentralizuotai.
3. Informacija, kuria keičiamasi pasitelkiant sistemą EUCARIS, perduodama užšifruota.
4. Transporto priemonių registracijos duomenų elementai, kuriais turi būti keičiamasi, nurodyti 3 skyriuje.
5. Įgyvendindamos šio Susitarimo 537 straipsnį, valstybės gali nuspręsti teikti pirmenybę duomenų paieškai, susijusiai su kova su sunkiais nusikaltimais.

## 15 STRAIPSNIS

### Išlaidos

Kiekviena valstybė padengia išlaidas, susijusias su 14 straipsnio 1 dalyje nurodytos taikomosios programos EUCARIS administravimu, naudojimu ir priežiūra.

## 16 STRAIPSNIS

## Tikslas

1. Asmens duomenis gaunančiai valstybei leidžiama juos tvarkyti tik tais tikslais, kuriais duomenys buvo suteikti pagal šio Susitarimo trečios dalies II antraštinę dalį. Tvarkyti duomenis kitais tikslais leidžiama tik gavus rinkmeną administruojančios valstybės išankstinį leidimą ir tik laikantis duomenis gaunančios valstybės vidaus teisės. Toks leidimas gali būti suteiktas, jei duomenis tvarkyti kitais tikslais leidžiama pagal rinkmeną administruojančios valstybės vidaus teisę.
2. Tvarkyti pagal šio Susitarimo 530, 531 ir 534 straipsnius suteiktus duomenis paiešką ar lyginimą atliekančiai valstybei narei leidžiama tik siekiant:
  - a) nustatyti, ar atitinka lyginamos DNR charakteristikos ar daktiloskopiniai duomenys;
  - b) duomenų atitikimo atveju – laikantis vidaus teisės parengti ir pateikti policijos ar teisminį prašymą dėl teisinės pagalbos;
  - c) juos registruoti, kaip tai suprantama šio skyriaus 19 straipsnyje.
3. Rinkmeną administruojanti valstybė gali jai suteiktus duomenis tvarkyti pagal šio Susitarimo 530, 531 ir 534 straipsnius tik tuo atveju, jei tai yra būtina lyginimo, automatinių atsakymų į paiešką pateikimo ir registravimo pagal šio skyriaus 19 straipsnį tikslais. Palyginus duomenis ar gavus automatinių atsakymą į paiešką, suteikti duomenys nedelsiant ištrinami, išskyrus atvejus, kai duomenis toliau tvarkyti būtina šio straipsnio 2 dalies b ir c punktuose nurodytais tikslais.

4. Pagal šio Susitarimo 537 straipsnį suteiktus duomenis rinkmeną administruojanti valstybė gali naudoti tik tuo atveju, jei tai būtina automatinį atsakymų į paiešką pateikimo ar registravimo pagal šio skyriaus 19 straipsnį tikslais. Suteikti duomenys nedelsiant ištrinami gavus automatinį atsakymą į paiešką, išskyrus atvejus, kai duomenis toliau tvarkyti būtina registravimo pagal šio skyriaus 19 straipsnį tikslais. Valstybė narė atsakyme pateiktus duomenis gali panaudoti tik tai procedūrai, dėl kurios buvo atlikta paieška.

## 17 STRAIPSNIS

### Duomenų tikslumas, aktualumas ir saugojimo laikas

1. Valstybės turi užtikrinti asmens duomenų tikslumą ir aktualumą. Jei *ex officio* išsiaiškinus arba iš duomenų subjekto pranešimo paaiškėjus, kad buvo suteikti netikslūs duomenys ar duomenys, kurie neturėjo būti suteikti, apie tai nedelsiant turi būti informuojama duomenis gaunanti valstybė. Atitinkama (-os) valstybė (-ės) privalo ištaisyti ar ištrinti duomenis. Be to, suteikti asmens duomenys ištaisomi, jei nustatoma, kad jie yra netikslūs. Jei duomenis gaunanti institucija turi pagrindo manyti, kad suteikti duomenys yra netikslūs ar juos reikėtų ištrinti, apie tai nedelsiant informuojama duomenis teikianti institucija.
2. Duomenys, kurių tikslumą ginčija duomenų subjektas ir kurių tikslumo ar netikslumo neįmanoma nustatyti, duomenų subjekto prašymu įforminami žyma laikantis valstybių vidaus teisės. Jei žyma yra, ją galima pašalinti laikantis valstybių vidaus teisės ir tik gavus duomenų subjekto leidimą arba remiantis kompetentingo teismo ar nepriklausomos duomenų apsaugos institucijos sprendimu.

3. Suteikti asmens duomenys, kurie neturėjo būti suteikti ar gauti, ištrinami. Teisėtai suteikti ir gauti duomenys ištrinami:
  - a) jei jie nebėra reikalingi tikslui, kuriuo jie buvo suteikti; jei asmens duomenys buvo suteikti nepateikus prašymo, juos gaunanti institucija nedelsdama patikrina, ar jie yra būtini tiems tikslams, dėl kurių jie buvo suteikti;
  - b) pasibaigus maksimaliam duomenų saugojimo laikotarpiui, nustatytam duomenis teikiančios valstybės vidaus teisėje, jeigu duomenų teikimo metu duomenis teikianti institucija informavo juos gaunančią instituciją apie tokį maksimalų laikotarpį.
4. Jei yra pagrindo manyti, kad ištrinant duomenis būtų pakenkta duomenų subjekto interesams, užuot ištrynus, duomenys blokuojami laikantis vidaus teisės. Užblokuoti duomenys suteikiami arba naudojami tik tuo tikslu, dėl kurio jie nebuvo ištrinti.

## 18 STRAIPSNIS

Techninės ir organizacinės priemonės,  
skirtos užtikrinti duomenų apsaugą ir duomenų saugumą

1. Duomenis teikiančios ir gaunančios institucijos imasi veiksmų, skirtų užtikrinti, kad asmens duomenys būtų veiksmingai apsaugoti nuo atsitiktinio ar neleistino sunaikinimo, atsitiktinio praradimo, neleistinos prieigos prie jų, neleistino ar atsitiktinio pakeitimo ir neleistino atskleidimo.

2. Automatinės paieškos techninės specifikacijos savybes reglamentuoja šio Susitarimo 539 straipsnyje nurodytos įgyvendinimo priemonės ir tomis priemonėmis užtikrinama, kad:
  - a) būtų imamasi moderniausių techninių priemonių duomenų apsaugai ir duomenų saugumui, visų pirma duomenų konfidencialumui ir vientisumui, užtikrinti;
  - b) naudojant visuotinai prieinamus tinklus būtų naudojamos kompetentingų institucijų pripažintos šifravimo ir autentiškumo patvirtinimo procedūros, ir
  - c) būtų galima patikrinti paieškos leistinumą pagal šio skyriaus 19 straipsnio 2, 5 ir 6 dalis.

## 19 STRAIPSNIS

Fiksavimas ir registravimas: specialios taisyklės,  
reglamentuojančios automatinį ir neautomatinį duomenų suteikimą

1. Kiekviena valstybė užtikrina, kad kiekvienas rinkmeną administruojančios institucijos neautomatinio asmens duomenų teikimo atvejis ir paiešką atliekančios institucijos neautomatinio duomenų gavimo atvejis būtų fiksuojamas, siekiant patikrinti duomenų teikimo leistinumą. Fiksuojama tokia informacija:
  - a) duomenų teikimo priežastis;

- b) suteikti duomenys;
  - c) duomenų suteikimo data, ir
  - d) paiešką atliekančios institucijos ir rinkmeną administruojančios institucijos pavadinimas ar identifikavimo kodas.
2. Automatinėms duomenų paieškoms pagal šio Susitarimo 530, 534 ir 537 straipsnius ir automatiniam lyginimui pagal šio Susitarimo 531 straipsnį taikomos šios nuostatos:
- a) automatinę paiešką ar lyginimą gali atlikti tik nacionalinių kontaktinių centrų specialiai įgalioti pareigūnai; 6 dalyje nurodytoms priežiūros institucijoms ir kitoms valstybėms jų prašymu pateikiamas pareigūnų, įgaliotų atlikti automatinę paiešką ar palyginimą, sąrašas;
  - b) kiekviena valstybė užtikrina, kad būtų registruojamas kiekvienas rinkmeną administruojančios institucijos atliekamo asmens duomenų suteikimo ir paiešką atliekančios institucijos asmens duomenų gavimo atvejis, įskaitant pranešimą apie atitikmens (HIT) buvimą ar nebuvimą; registruojama tokia informacija:
    - i) suteikti duomenys;
    - ii) duomenų suteikimo data bei tikslus laikas, ir
    - iii) paiešką atliekančios institucijos ir rinkmeną administruojančios institucijos pavadinimas ar identifikavimo kodas.



3. Paiešką atliekanti institucija taip pat registruoja duomenų paieškos ar suteikimo priežastį, taip pat paiešką atlikusį pareigūną ir duomenų paiešką arba suteikimą užsakiusį pareigūną identifikuojančią žymą.
4. Pateikus prašymą atitinkamos valstybės duomenų apsaugos kompetentingoms institucijoms registruojanti institucija nedelsdama perduoda įregistruotus duomenis ne vėliau kaip per keturias savaites nuo prašymo gavimo; užregistruoti duomenys gali būti naudojami tik šiais tikslais:
  - a) duomenų apsaugos stebėsenai vykdyti;
  - b) duomenų saugumui užtikrinti.
5. Įregistruoti duomenys tinkamomis priemonėmis apsaugomi nuo netikslingo naudojimo ir kitų formų netinkamo naudojimo ir saugomi dvejus metus. Pasibaigus saugojimo laikotarpiui, įregistruoti duomenys nedelsiant ištrinami.
6. Atitinkamų valstybių nepriklausomos duomenų apsaugos institucijos arba, atitinkamais atvejais, teisminės institucijos atsako už teisinius asmens duomenų suteikimo ir gavimo patikrinimus. Laikydamasis vidaus teisės, bet kuris asmuo gali tų institucijų prašyti patikrinti jo duomenų tvarkymo teisėtumą. Neatsižvelgiant į tokius prašymus, tos institucijos ir už registravimą atsakingos institucijos atlieka atsitiktinius duomenų suteikimo teisėtumo patikrinimus, remdamosi susijusiomis rinkmenomis.

7. Tokių patikrinimų rezultatai saugomi 18 mėnesių nepriklausomų duomenų apsaugos institucijų patikros tikslais. Pasibaigus tam laikotarpiui, jie nedelsiant ištrinami. Vienos valstybės nepriklausoma duomenų apsaugos institucija gali prašyti kitos valstybės narės duomenų apsaugos institucijos vykdyti įgaliojimus pagal vidaus teisę. Valstybių nepriklausomos duomenų apsaugos institucijos atlieka abipusiam bendradarbiavimui būtinas patikros užduotis, visų pirma keisdamosi susijusia informacija.

## 20 STRAIPSNIS

### Duomenų subjektų teisės į žalos atlyginimą

Tais atvejais, kai vienos valstybės institucija suteikė asmens duomenis pagal šio Susitarimo trečios dalies II antraštinę dalį, kitos valstybės duomenis gaunanti institucija negali remtis tuo, kad jai buvo suteikti netikslūs duomenys, kad išvengtų atsakomybės nukentėjusiosios šalies atžvilgiu pagal savo vidaus teisę. Jei atlyginti žalą dėl pateiktų netikslių duomenų naudojimo skiriama duomenis gaunančiai institucijai, duomenis suteikusi institucija atlygina juos gavusios institucijos išmokėtą visą kompensacijos sumą.

## 21 STRAIPSNIS

### Valstybių prašoma informacija

Duomenis gaunanti valstybė juos teikiančios valstybės prašymu informuoja ją apie suteiktų duomenų tvarkymą ir gautus rezultatus.

## 22 STRAIPSNIS

### Deklaracijos ir paskyrimai

1. Jungtinė Karalystė apie savo deklaracijas pagal šio Susitarimo 529 straipsnio 3 dalį ir šio skyriaus 12 straipsnio 1 dalį ir paskyrimus pagal šio Susitarimo 535 straipsnio 1 dalį ir 537 straipsnio 3 dalį praneša Specialiajam teisėsaugos ir teismo bendradarbiavimo komitetui.
2. Faktinė informacija, kurią Jungtinė Karalystė pateikė šiose deklaracijose ir paskyrimuose, ir faktinė informacija, kurią valstybės narės pateikė pagal šio Susitarimo 539 straipsnio 3 dalį, įtraukiama į Sprendimo 2008/616/TVR 18 straipsnio 2 dalyje nurodytą vadovą.
3. Valstybės gali bet kuriuo metu iš dalies pakeisti pagal 1 dalį pateiktas deklaracijas ir paskyrimus, apie tai pranešdamos Specialiajam teisėsaugos ir teismo bendradarbiavimo komitetui. Specialusis teisėsaugos ir teismo bendradarbiavimo komitetas visas gautas deklaracijas perduoda Tarybos generaliniam sekretoriui.
4. Tarybos generalinis sekretoriatas praneša Specialiajam teisėsaugos ir teismo bendradarbiavimo komitetui apie visus 2 dalyje nurodyto vadovo pakeitimus.

## 23 STRAIPSNIS

### 540 straipsnyje nurodytų sprendimų rengimas

1. Taryba priima šio Susitarimo 540 straipsnyje nurodytą sprendimą remdamasi įvertinimo ataskaita, kuri grindžiama klausimynu.
2. Automatinio keitimosi duomenimis pagal šio Susitarimo trečios dalies II antraštinę dalį atveju įvertinimo ataskaitoje taip pat turi būti remiamasi rezultatais vertinimo vizito ir bandomojo sistemos patikrinimo, kurie atliekami po to, kai Jungtinė Karalystė informuoja Specialųjį teisėsaugos ir teismo bendradarbiavimo komitetą apie tai, kad ji įgyvendino pareigas, nustatytas jai pagal šio Susitarimo trečios dalies II antraštinę dalį, ir pateikia šio skyriaus 22 straipsnyje numatytas deklaracijas. Procedūra išsamiau reglamentuojama šio priedo 4 skyriuje.

## 24 STRAIPSNIS

### Statistiniai duomenys ir ataskaitų teikimas

1. Reguliariai vertinami duomenų keitimosi pagal šio Susitarimo trečios dalies II antraštinę dalį administraciniai, techniniai ir finansiniai aspektai. Šis vertinimas atliekamas dėl duomenų kategorijų, kuriomis keistis pradėjo atitinkamos valstybės. Vertinimas grindžiamas atitinkamų valstybių ataskaitomis.

2. Kiekviena valstybė renka statistinius duomenis apie automatinio keitimosi duomenimis rezultatus. Siekiant užtikrinti palyginamumą, atitinkama Tarybos darbo grupė parengs statistinių duomenų modelį. Šie statistiniai duomenys bus kasmet perduodami Specialiajam teisėsaugos ir teismo bendradarbiavimo komitetui.
3. Be to, valstybių bus prašoma reguliariai, ne dažniau nei kartą per metus, pateikti tolesnę informaciją apie administracinius, techninius ir finansinius automatinio keitimosi duomenimis įgyvendinimo aspektus, kuri reikalinga procesui analizuoti ir tobulinti.
4. Šio straipsnio atžvilgiu taikomi pagal Sprendimus 2008/615/TVR ir 2008/616/TVR valstybių narių teikiami statistiniai duomenys ir ataskaitos.

## 1 SKYRIUS

### KEITIMASIS DNR DUOMENIMIS

1. Su DNR susiję kriminalistikos klausimai, atitikimo taisyklės ir algoritmai
  - 1.1. DNR analitės parametrai

DNR analizė gali būti sudaryta iš 24 alelių porų, išsidėsčiusių 24 lokusuose, kurie taip pat naudojami Interpolo DNR procedūrose. Šių lokusų pavadinimai pateikiami šioje lentelėje:

VWA	TH01	D21S11	FGA	D8S1179	D3S1358	D18S51	Amelogenin
TPOX	CSF1P0	D13S317	D7S820	D5S818	D16S539	D2S1338	D19S433
Penta D	Penta E	FES	F13A1	F13B	SE33	CD4	GABA

7 pilkai pažymėti lokusai viršutinėje eilutėje sudaro dabartinį Europos standartinį lokusų rinkinį (ESS) ir Interpolo standartinį lokusų rinkinį (ISSOL).

Įtraukimo taisyklės:

DNR analites, kurias valstybės pateikia paieškai ir palyginimui, ir DNR analites, kurios išsiunčiamos paieškai ir palyginimui, turi sudaryti bent 6 lokusai su visiškai nustatytu aleliu<sup>1</sup> ir gali sudaryti papildomi lokusai arba lokusai su nenustatytu aleliu, jei jų yra. Informacines DNR analites turi sudaryti bent 6 iš 7 ESS lokusų. Siekiant didesnio atitikmenų tikslumo, visi turimi aleliai turi būti saugomi DNR analičių duomenų bazėje su nuoroda į asmens duomenis ir naudojami paieškai ir palyginimui. Kiekviena valstybė turėtų kuo greičiau, kiek tai praktiškai įmanoma, įgyvendinti ES patvirtinamus naujus ESS lokusus.

Mišrios analizės nėra leidžiamos, tokiu būdu kiekvieno lokuso alelių reikšmę sudarys tik 2 skaičiai; tai taip pat gali būti homozigotiškumo konkrečiame lokuse atveju.

<sup>1</sup> Terminas „visiškai nustatytas alelis“ reiškia, kad įtrauktos ir retos alelio vertės.

Pakaitos simboliai ir mikrovariantai naudojami vadovaujantis tokiomis taisyklėmis:

- analizę sudarančios neskaitinės reikšmės, išskyrus amelogeniną (pvz., „o“, „f“, „r“, „na“, „nr“ arba „un“) turi būti automatiškai konvertuojamos eksportui į pakaitos simbolį (\*) ir paieška atliekama lyginant su visais,
- analizę sudarančios skaitinės reikšmės „0“, „1“ ar „99“ turi būti automatiškai konvertuojamos eksportui į pakaitos simbolį (\*) ir paieška atliekama lyginant su visais,
- jei vienam lokuso atveju pateikiami trys aleliai, pirmasis alelis bus priimtas, o kiti 2 aleliai turi būti automatiškai konvertuojami eksportui į pakaitos simbolį (\*) ir paieška atliekama lyginant su visais,
- jei pakaitos simbolių reikšmės pateikiamos 1 ar 2 aleliui atveju, tai bus ieškoma abiejų lokuso skaitinės reikšmės derinių (pvz., 12, \* galėtų atitikti 12,14 arba 9,12),
- pentanukleotido (Penta D, Penta E & CD4) mikrovariantai atitiks tokiu būdu:

$$x.1 = x, x.1, x.2$$

$$x.2 = x.1, x.2, x.3$$

$$x.3 = x.2, x.3, x.4$$

$$x.4 = x.3, x.4, x + 1,$$

- tetranukleotido (kiti lokusai yra tetranukleotidai) mikrovariantai atitiks tokiu būdu:

$$x.1 = x, x.1, x.2$$

$$x.2 = x.1, x.2, x.3$$

$$x.3 = x.2, x.3, x + 1.$$

## 1.2. Atitikimo taisyklės

Dviejų DNR analičių palyginimas bus atliekamas lokusų, kurių alelinių reikšmių pora yra abiejose DNR analizėse, pagrindu. Prieš pateikiant paieškos rezultatus (HIT) turi atitikti bent 6 abiejų DNR analičių lokusai su visiškai nustatytu aleliu (išskyrus amelogeniną).

Visiškas atitikmuo (1 klasė) yra apibrėžiamas kaip atitikmuo, kai DNR analizėje, dėl kurios teikiama užklausa, ir DNR analizėje, kuri pateikiama užklauskiant, esančių lyginamų lokusų visų alelių reikšmės yra tokios pačios. Beveik visiškas atitikmuo yra apibrėžiamas kaip atitikmuo, kai tik vieno iš visų lyginamų alelių, sudarančių abi DNR analites, reikšmė skiriasi (2, 3 ir 4 klasės). Beveik visiškas atitikmuo yra priimtinas tik tada, jei dviejų lyginamų DNR analičių bent 6 lokusai su visiškai nustatytu aleliu visiškai atitinka.

Beveik visiško atitikmens priežastys gali būti šios:

- žmogaus padaryta spausdinimo klaida įvedant vieną iš DNR analičių į paieškos užklauską ar DNR analičių duomenų bazę,



- alelio nustatymo arba alelio kreipinio klaida atliekant DNR analizės generavimo procedūrą.

### 1.3. Pranešimo apie atitikmenį taisyklės

Bus pranešama ir apie visišką, ir apie beveik visišką atitikmenį bei apie tai, kad atitikmenų nėra (NO HIT).

Pranešimas apie atitikmenį bus siunčiamas užklausa pateikusiai nacionaliniam kontaktiniam punktui ir taip pat pateikiamas užklausa gavusiai nacionaliniam kontaktiniam punktui (kad jis galėtų įvertinti, kokio pobūdžio ir kiek užklausa prašant pateikti papildomus turimus asmens duomenis ir kitą informaciją, susijusią su DNR analize, atitinkančią paieškos rezultatus pagal šio Susitarimo 536 straipsnį, gali prireikti vėliau).

## 2. Valstybių kodų numerių lentelė

Pagal šio Susitarimo trečios dalies II antraštinę dalį siekiant nustatyti sričių vardus ir kitus konfigūracijos parametrus, kaip reikalaujama Priumo keitimosi DNR duomenimis programose uždaramame tinkle, naudojamas ISO 3166-1 alpha-2 kodas.

ISO 3166-1 alpha-2 kodai yra toliau pateikiami dviraizdžiai valstybių kodai.

Valstybių pavadinimai	Kodas	Valstybių pavadinimai	Kodas
Belgija	BE	Lietuva	LT
Bulgarija	BG	Liuksemburgas	LU
Čekija	CZ	Vengrija	HU
Danija	DK	Malta	MT
Vokietija	DE	Nyderlandai	NL
Estija	EE	Austrija	AT
Airija	IE	Lenkija	PL
Graikija	EL	Portugalija	PT
Ispanija	ES	Rumunija	RO
Prancūzija	FR	Slovakija	SK
Kroatija	HR	Slovėnija	SI
Italija	IT	Suomija	FI
Kipras	CY	Švedija	SE
Latvija	LV	Jungtinė Karalystė	UK

### 3. Funkcinė analizė

#### 3.1. Sistemos prieinamumas

Užklauso pagal šio Susitarimo 530 straipsnį turėtų pasiekti reikiamą duomenų bazę kiekvienos užklauso išsiuntimo chronologine tvarka, o atsakymai turėtų būti išsiunčiami taip, kad pasiektų užklauso pateikusia valstybę per 15 minučių nuo užklauso gavimo.

### 3.2. Antras žingsnis

Kai valstybė gauna pranešimą apie atitikmenį, jos nacionalinis kontaktinis punktas yra atsakingas už užklausai pateiktos analizės reikšmių ir kaip atsakymą gautos analizės (-čių) reikšmių palyginimą, kad patikrintų ir patvirtintų analizės įrodomąją vertę. Patikros tikslais nacionaliniai kontaktiniai punktai gali susisiekti tiesiogiai.

Teisinės pagalbos procedūros pradedamos atlikus esamo dviejų analičių atitikmens patikrą, remiantis „visišku atitikmeniu“ arba „beveik visišku atitikmeniu“, gautu automatinės konsultacijos etape.

## 4. DNR sąsajos kontrolės dokumentas

### 4.1. Įvadas

#### 4.1.1. Tikslai

Šiame skyriuje apibrėžiami keitimosi DNR analičių informacija tarp visų valstybių DNR duomenų bazių sistemų reikalavimai. Antraštiniai laukai apibrėžti būtent keitimuisi DNR analizėmis pagal Priumo sprendimą; dalis apie duomenis yra grindžiama dalimis apie DNR analičių duomenis XML schemoje, skirtoje Interpolo keitimosi DNR duomenimis tinklų sietuvui.

Duomenimis keičiamasi pagal paprastąjį elektroninio pašto persiuntimo protokolą (SMTP protokolą) ir kitas naujausias technologijas, naudojant tinklo paslaugų teikėjo numatytą centrinio perdavimo pašto serverį. XML rinkmena siunčiama kaip elektroninio laiško tekstas.

#### 4.1.2. Apimtis

Sąsajos kontrolės dokumente (SKD) apibrėžiamas tik pranešimo (arba elektroninio laiško) turinys. Visi su tinklu ir paštu susiję klausimai apibrėžiami vienodai, siekiant nustatyti bendrą keitimosi DNR duomenimis techninę bazę.

Tai apima:

- pranešimo antraštės lauko formatą, kad būtų galima automatiškai tvarkyti pranešimus,
- nustatymą, ar reikia užšifruoti turinį, ir jei taip, kokius metodus reikėtų pasirinkti,
- didžiausią pranešimų ilgį.

#### 4.1.3. XML struktūra ir principai

XML pranešimą sudaro:

- antraštinė dalis, kurioje pateikiama informacija apie perdavimą, ir
- duomenų dalis, kurioje pateikiama specifinė su analite susijusi informacija ir pati analizė.

Tokia pati XML schema naudojama užklausiai ir atsakymui.

Siekiant atlikti išsamius nenustatytų asmenų DNR analičių patikrinimus, kaip numatyta šio Susitarimo 531 straipsnyje, turi būti įmanoma viename pranešime siųsti kelias analites. Turi būti nustatytas didžiausias analičių skaičius, kurį galima siųsti viename pranešime. Šis skaičius priklauso nuo didžiausio leidžiamo elektroninio laiško dydžio ir turi būti nustatytas pasirinkus pašto serverį.

XML pavyzdys:

```
<?version="1.0" standalone="yes"?>
```

```
<PRUEMDNax xmlns:msxsl="urn:schemas-microsoft-com:xslt"
```

```
xmlns:xsi="http://www.w3.org/2001/XMLSchema-instance">
```

```
<header>
```

```
(...)
```

```
</header>
```

```
<datas>
```

```
(...)
```

```
</datas>
```

[<datas> struktūra „datas“ kartojama, jei keletas analičių siunčiama (...) viename SMTP pranešime, kaip leidžiama tik šio Susitarimo 531 straipsnyje numatytais atvejais

</datas>]

</PRUEMDNA>

#### 4.2. XML struktūros apibrėžimas

Toliau išdėstytos apibrėžtys pateikiamos tik dokumentacijos tikslais ir dėl geresnio suprantamumo, o tikrai privaloma informacija pateikiama XML schemos rinkmenoje (PRUEM DNA.xsd).

##### 4.2.1. Schema PRUEMDNAx

Ją sudaro šie laukai:

Laukas	Tipas	Aprašymas
header	PRUEM_header	Occurs: 1
datas	PRUEM_datas	Occurs: 1 ... 500

##### 4.2.2. Antraštės struktūros turinys

###### 4.2.2.1. PRUEM header

Tai yra XML rinkmenos antraštės struktūra. Ją sudaro šie laukai:

Laukas	Tipas	Aprašymas
direction	PRUEM_header_dir	Direction of message flow
ref	String	Reference of the XML file
generator	String	Generator of XML file
schema_version	String	Version number of schema to use
requesting	PRUEM_header_info	Requesting State info
requested	PRUEM_header_info	Requested State info

#### 4.2.2.2. PRUEM\_header\_dir

Pranešime pateikiamų duomenų tipas, kurio reikšmė gali būti:

Reikšmė	Aprašymas
R	Request
A	Answer

#### 4.2.2.3. PRUEM\_header\_info

Struktūra, skirta valstybei ir pranešimo datai bei laikui apibrėžti. Ją sudaro šie laukai:

Laukas	Tipas	Aprašymas
source_isocode	String	ISO 3166-2 code of the requesting State
destination_isocode	String	ISO 3166-2 code of the requested State
request_id	String	unique Identifier for a request
date	Date	Date of creation of message
time	Time	Time of creation of message

## 4.2.3. PRUEM analičių duomenų turinys

## 4.2.3.1. PRUEM\_datas

Tai yra XML analitės duomenų dalies struktūra. Ją sudaro šie laukai:

Laukas	Tipas	Aprašymas
reqtype	PRUEM request type	Type of request (Article 530 or 531)
date	Date	Date profile stored
type	PRUEM_datas_type	Type of profile
result	PRUEM_datas_result	Result of request
agency	String	Name of corresponding unit responsible for the profile
profile_ident	String	Unique State profile ID
message	String	Error Message, if result = E
profile	IPSG_DNA_profile	If direction = A (Answer) AND result ≠ H (HIT) empty
match_id	String	In case of a HIT PROFILE_ID of the requesting profile
quality	PRUEM_hitquality_type	Quality of HIT
hitcount	Integer	Count of matched Alleles
rescount	Integer	Count of matched profiles. If direction = R (Request), then empty. If quality!=0 (the original requested profile), then empty.



## 4.2.3.2. PRUEM\_request\_type

Pranešime pateikiamų duomenų tipas, kurio reikšmė gali būti:

Reikšmė	Aprašymas
3	Requests pursuant to Article 530
4	Requests pursuant to Article 531

## 4.2.3.3. PRUEM\_hitquality\_type

Reikšmė	Aprašymas
0	Referring original requesting profile: Case "No-HIT": original requesting profile sent back only; Case "HIT": original requesting profile and matched profiles sent back.
1	Equal in all available alleles without wildcards
2	Equal in all available alleles with wildcards
3	HIT with Deviation (Microvariant)
4	HIT with mismatch

## 4.2.3.4. PRUEM\_data\_type

Pranešime pateikiamų duomenų tipas, kurio reikšmė gali būti:

Reikšmė	Aprašymas
P	Person profile
S	Stain

## 4.2.3.5. PRUEM\_data\_result

Pranešime pateikiamų duomenų tipas, kurio reikšmė gali būti:

Reikšmė	Aprašymas
U	Undefined, If direction = R (request)
H	HIT
N	No-HIT
E	Error

## 4.2.3.6. IPSTG\_DNA\_profile

DNR analizės struktūra. Ją sudaro šie laukai:

Laukas	Tipas	Aprašymas
ess_issol	IPSTG_DNA_ISSOL	Group of loci corresponding to the ISSOL (standard group of Loci of Interpol)
additional_loci	IPSTG_DNA_additional_loci	Other loci
marker	String	Method used to generate of DNA
profile_id	String	Unique identifier for DNA profile

## 4.2.3.7. IPSTG\_DNA\_ISSOL

Struktūra, kurioje pateikiami ISSOL (Interpolo standartinis lokusų rinkinys) lokusai. Ją sudaro šie laukai:

Laukas	Tipas	Aprašymas
vwa	IPSTG_DNA_locus	Locus vwa
th01	IPSTG_DNA_locus	Locus th01
d21s11	IPSTG_DNA_locus	Locus d21s11
fga	IPSTG_DNA_locus	Locus fga
d8s1179	IPSTG_DNA_locus	Locus d8s1179
d3s1358	IPSTG_DNA_locus	Locus d3s1358
d18s51	IPSTG_DNA_locus	Locus d18s51
amelogenin	IPSTG_DNA_locus	Locus amelogenin

## 4.2.3.8. IPSTG\_DNA\_additional\_loci

Struktūra, kurioje pateikiami kiti lokusai. Ją sudaro šie laukai:

Laukas	Tipas	Aprašymas
tpox	IPSTG_DNA_locus	Locus tpox
csf1po	IPSTG_DNA_locus	Locus csf1po
d13s317	IPSTG_DNA_locus	Locus d13s317
d7s820	IPSTG_DNA_locus	Locus d7s820
d5s818	IPSTG_DNA_locus	Locus d5s818
d16s539	IPSTG_DNA_locus	Locus d16s539
d2s1338	IPSTG_DNA_locus	Locus d2s1338
d19s433	IPSTG_DNA_locus	Locus d19s433
penta_d	IPSTG_DNA_locus	Locus penta_d
penta_e	IPSTG_DNA_locus	Locus penta_e
fes	IPSTG_DNA_locus	Locus fes
f13a1	IPSTG_DNA_locus	Locus f13a1
f13b	IPSTG_DNA_locus	Locus f13b
se33	IPSTG_DNA_locus	Locus se33
cd4	IPSTG_DNA_locus	Locus cd4
gaba	IPSTG_DNA_locus	Locus gaba

#### 4.2.3.9. IPSTG\_DNA\_locus

Struktūra, pagal kurią aprašomas lokusas. Ją sudaro šie laukai:

Laukas	Tipas	Aprašymas
low_allele	String	Lowest value of an allele
high_allele	String	Highest value of an allele

### 5. Programa, saugumas ir ryšių architektūra

#### 5.1. Apžvalga

Įgyvendinant keitimosi DNR duomenimis programas pagal šio Susitarimo trečios dalies II antraštinę dalį, turi būti naudojamas bendras ryšių tinklas – loginis uždaras tinklas tarp valstybių. Siekiant veiksmingiau panaudoti šią bendrą ryšių infrastruktūrą užklausoms siųsti ir atsakymams gauti, nustatytas asinchroninis mechanizmas, skirtas užklausoms dėl DNR ir daktiloskopinių duomenų perduoti apgaubtu SMTP e. pašto pranešimu. Kad būtų užtikrintas saugumas SMTP protokolo funkcijas išplečiantis saugusis MIME mechanizmas bus naudojamas siekiant įtvirtinti tikrai saugų kelių tinklu nuo pradžios iki galo.

Naudojamasi veikiančiu Telematikos paslaugų tarp Europos administracijų ryšių tinklu (TESTA), kaip keitimosi duomenimis tarp valstybių ryšių tinklu. Už TESTA veikimą atsako Europos Komisija. Atsižvelgiant į tai, kad nacionalinės DNR duomenų bazės ir esami nacionaliniai prieigos prie TESTA punktai valstybėse gali būti skirtingose vietose, prieiga prie TESTA gali būti nustatyta:

1. naudojant esamus nacionalinius prieigos punktus arba įsteigiant naują nacionalinį prieigos prie TESTA punktą, arba
2. įdiegiant saugų vietinį saitą iš kompetentingos nacionalinės agentūros valdomos DNR duomenų bazės vietos į esamą nacionalinį prieigos prie TESTA punktą.

Protokolai ir standartai, skirti šio Susitarimo trečios dalies II antraštinėje dalyje numatytų programų įgyvendinimui, atitinka atvirosius standartus ir reikalavimus, taikomus priimant sprendimus valstybių nacionalinio saugumo politikos srityje.

## 5.2. Aukštesniojo lygio architektūra

Pagal šio Susitarimo trečios dalies II antraštinę dalį kiekviena valstybė teiks turimus DNR duomenis pasikeitimui su kitomis valstybėmis ir (arba) kitų valstybių paieškai laikydamasi standartizuoto bendro duomenų formato. Ši architektūra grindžiama ryšių modeliu „visi su visais“. Nėra nei centrinio serverio kompiuterio, nei centralizuotos duomenų bazės DNR analitėms saugoti.

1 paveikslas. Keitimosi DNR duomenimis topologija

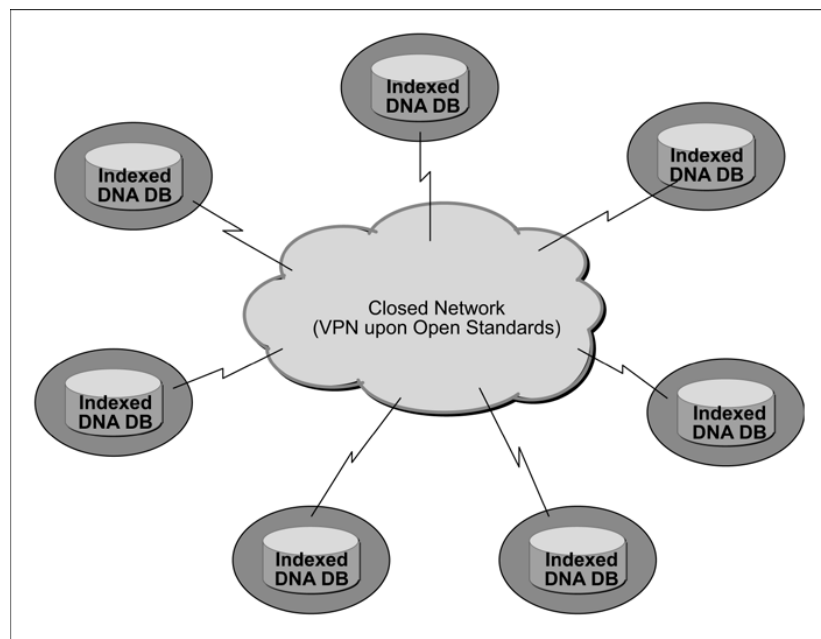

Be to, kad valstybių tinklavietėse reikia laikytis apribojimų pagal valstybių vidaus teisę, kiekviena valstybė gali nuspręsti, kokią aparatinės ir programinės įrangos sąranką reikėtų naudoti siekiant laikytis šio Susitarimo trečios dalies II antraštinėje dalyje nustatytų reikalavimų.

### 5.3. Saugumo standartai ir duomenų apsauga

Su saugumu susiję klausimai buvo apsvarstyti ir įgyvendinti trimis lygiais.

### 5.3.1. Duomenų lygis

Kiekvienos valstybės pateikiami DNR analizės duomenys turi būti parengti laikantis bendro duomenų apsaugos standarto taip, kad užklausa pateikianti valstybė gautų atsakymą, kuriame iš esmės nurodoma, ar YRA atitikmenų, ar jų NĖRA, o jei atitikmenų YRA – identifikacijos numerį, nepateikiant jokios asmeninės informacijos. Pranešus, kad atitikmenų YRA, toliau vykdomas tyrimas dvišaliu lygiu, laikantis atitinkamų valstybių tinklavietėse galiojančių vidaus teisinių ir organizacinių taisyklių.

### 5.3.2. Ryšių lygis

Pranešimai su DNR analizės informacija (teikiant užklausa ir atsakant) bus užšifruojami pasitelkiant pažangiausią mechanizmą remiantis atviraisiais standartais, pavyzdžiui, pagal saugųjį MIME protokolą, prieš juos siunčiant į kitų valstybių tinklavietes.

### 5.3.3. Perdavimo lygis

Visi užšifruoti pranešimai su DNR analizių informacija bus siunčiami į kitų valstybių tinklavietes naudojant virtualią privačiąją kanalų sistemą, kurią administruoja patikimas tinklo paslaugų teikėjas tarptautiniu lygiu, ir saugius saitus su šia kanalų sistema nacionaliniu lygiu. Ši virtuali privačioji kanalų sistema neturi ryšio su atviruoju internetu.



#### 5.4. Šifravimo mechanizme naudotini protokolai ir standartai: saugusis MIME protokolas ir susiję paketai

Atvirasis standartinis saugusis MIME protokolas, kaip *de facto* e. pašto standartinio SMTP protokolo plėtinys, bus naudojamas pranešimams su DNR analičių informacija užšifruoti. Saugusis MIME protokolas (V3), kuriame yra numatyti pasirašomi gavimo patvirtinimai, saugumo ženklai ir saugūs adresatų sąrašai, yra išdėstytas naudojant kriptografinę pranešimų sintaksę (CMS) – tai Interneto inžinerijos grupės (IETF) specifikacija, skirta kriptografiškai apsaugotiems pranešimams. Ji gali būti naudojama bet kokios formos skaitmeniniams duomenims pasirašyti skaitmeniniu būdu, sisteminti, autentifikuoti ar užšifruoti.

Pagal saugųjį MIME mechanizmą naudojamas liudijimas turi atitikti X.509 standartą. Siekiant užtikrinti, kad būtų naudojamos bendrais su kitomis Priumo taikomosiomis programomis standartais ir procedūromis, užšifravimo operacijų pagal saugųjį MIME protokolą apdoravimo taisyklės arba taisyklės, taikytinos esant įvairiai rinkoje įsigyjamų pagamintų produktų (*Commercial Product Of the Shelves*) aplinkai, yra šios:

- operacijų eilės tvarka: pirma užšifravimas, tada pasirašymas,
- simetriniam ir asimetriniam užšifravimui taikomas atitinkamai užšifravimo algoritmas AES (angl. *Advanced Encryption Standard*) su 256 bitų ilgio raktu ir algoritmas RSA (angl. *Rivest, Shamir and Adleman*) su 1024 bitų ilgio raktu,
- taikomas maišos algoritmas SHA-1 (angl. *secure hash algorithm*).

Saugiojo MIME protokolo funkcijos yra įdiegtos į didžiąją daugumą modernių e. pašto programinės įrangos paketų, įskaitant Outlook, Mozilla Mail ir Netscape Communicator 4.x, ir veikia tarp visų pagrindinių e. pašto programinės įrangos paketų.

Saugusis MIME protokolas lengvai integruojamas į IT infrastruktūrą visų valstybių tinklavietėse, todėl jis buvo pasirinktas kaip tinkamas mechanizmas ryšių saugumui užtikrinti. Siekiant veiksmingiau pasiekti šį tikslą ir sumažinti kaštus, vis dėlto pasirinktas atvirasis JavaMail API standartas kaip keitimosi DNR duomenimis prototipas. Pagal JavaMail API standartą atliekamas paprastas e. pašto užšifravimas ir iššifravimas, naudojant saugųjį MIME ir (arba) OpenPGP protokolą. Siekiama nustatyti vieną nesudėtingą API sąsają visiems e. pašto vartotojams, kurie nori siųsti ir gauti užšifruotą e. paštą vienu iš dviejų populiariausių e. pašto užšifravimo formatų. Todėl pakaks įdiegti bet kurį naujausią JavaMail API produktą, kad būtų užtikrinta, jog laikomasi šio Susitarimo trečios dalies II antraštinėje dalyje išdėstytų reikalavimų, pavyzdžiui, *Bouncy Castle JCE (Java Cryptographic Extension)* produktas, kuris bus naudojamas įgyvendinti saugųjį MIME protokolą kaip keitimosi DNR duomenimis tarp visų valstybių prototipą.

#### 5.5. Programos architektūra

Kiekviena valstybė teiks kitoms valstybėms standartizuotus DNR analitės duomenis, kurie atitinka galiojantį bendrąjį sąsajos kontrolės dokumentą (SKD). Tai gali būti daroma arba nustatant loginį individualios nacionalinės duomenų bazės vaizdą arba sudarant fiziškai eksportuojamą duomenų bazę (duomenų bazė su nuoroda į asmens duomenis).

Visa programos loginė sistema įgyvendinama nuo produkto nepriklausomu būdu pasitelkiant šiuos keturis pagrindinius komponentus: e. pašto serveris / saugusis MIME protokolas, programos serveris, duomenų struktūros sritis, skirta duomenims gauti ir juos įvesti, taip pat gaunamiems ir siunčiamiems pranešimams registruoti, ir atitikmens modulis.

Siekiant, kad visoms valstybėms būtų nesudėtinga integruoti visus šiuos komponentus į jų atitinkamas nacionalines tinklavietes, pasitelkiant atvirosios programinės įrangos komponentus buvo įdiegta specifinė bendra funkcija, kurią galėtų pasirinkti kiekviena valstybė, atsižvelgdama į savo nacionalinę IT politiką ir taisykles. Kadangi turi būti įgyvendintos nepriklausomos funkcijos, kad būtų gauta prieiga prie DNR analizių duomenų bazės su nuoroda į asmens duomenis pagal šio Susitarimo trečios dalies II antraštinę dalį, kiekviena valstybė gali laisvai pasirinkti savo aparatinės ir programinės įrangos platformą, įskaitant duomenų bazes ir operacines sistemas.

Keitimosi DNR duomenimis prototipas buvo parengtas ir sėkmingai išbandytas egzistuojančiame bendrame tinkle. Versija 1.0 buvo įdiegta į produktyvią aplinką ir yra naudojama kasdienėms operacijoms atlikti. Valstybės gali naudoti bendrai sukurtą produktą, tačiau jos taip pat gali kurti savo produktus. Bendros produktų sudedamosios dalys išliks, bus pritaikomos ir toliau plėtojamoms keičiantis IT, kriminalistikos ir (arba) funkciniais policijos poreikiams.

2 paveikslas. Programos topologijos apžvalga

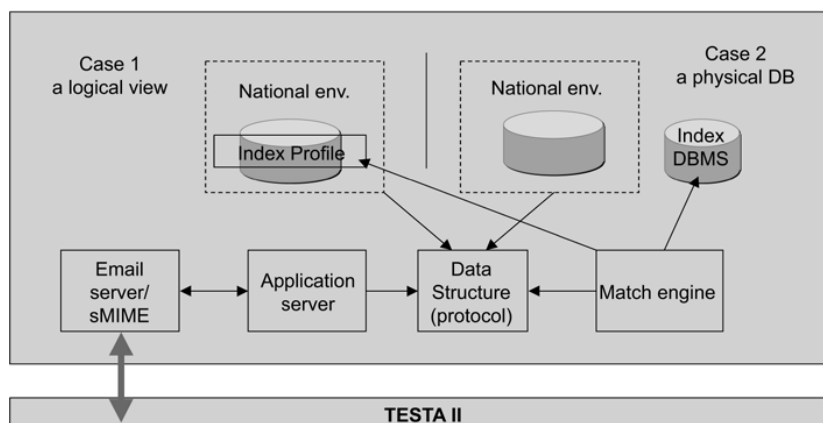

## 5.6. Programos architektūroje naudotini protokolai ir standartai

### 5.6.1. XML

Keičiantis DNR duomenimis bus visa apimtimi naudojamosi XML schema, kaip SMTP e. pašto pranešimų priedu. XML kalba (angl. *eXtensible Markup Language*) yra konsorciūmo W3C (angl. *World Wide Web Consortium*) rekomenduojama bendro pobūdžio ženklavimo kalba, skirta kurti specialioms ženklavimo kalboms, kuriomis būtų galima aprašyti įvairias skirtingas duomenų rūšis. DNR analitės aprašas, tinkamas keistis tarp visų valstybių, yra parengtas pasitelkiant XML kalbą ir XML schemą sąsajos kontrolės dokumente.

### 5.6.2. ODBC sąsaja

ODBC (angl. *Open DataBase Connectivity*) sąsaja yra standartinis programinės įrangos API sąsajos metodas, skirtas pasiekti duomenų bazių valdymo sistemoms nepriklausomai nuo programavimo kalbos, duomenų bazės ir operacinės sistemos. Tačiau ODBC sąsaja turi tam tikrų trūkumų. Didelio klientų kompiuterių skaičiaus administravimas gali reikšti tai, kad naudojamos įvairios tvarkyklės ir dinaminės bibliotekos. Šis sudėtingumas gali padidinti sistemos administravimo našumą.

### 5.6.3. JDBC sąsaja

JDBC (angl. *Java DataBase Connectivity*) sąsaja yra Java programavimo kalbai skirta API sąsaja, kuria apibrėžiama, kaip klientas gali pasiekti duomenų bazę. Palyginti su ODBC sąsaja, pagal JDBC sąsają nereikia naudoti tam tikrų vietinių dinaminėlių bibliotekų darbalaukyje.

Veiklos logika, kaip apdoroti DNR atitikties užklausas ir atsakymus kiekvienoje valstybėje, apibūdinta toliau pateikiamoje diagramoje. Užklausos ir atsakymo duomenų srautai sąveikauja su neutralia duomenų sritimi, kuri apima skirtingus duomenų telkinius su bendra duomenų struktūra.

3 paveikslas. Programos darbo srauto kiekvienos valstybės tinklavietėje apžvalga

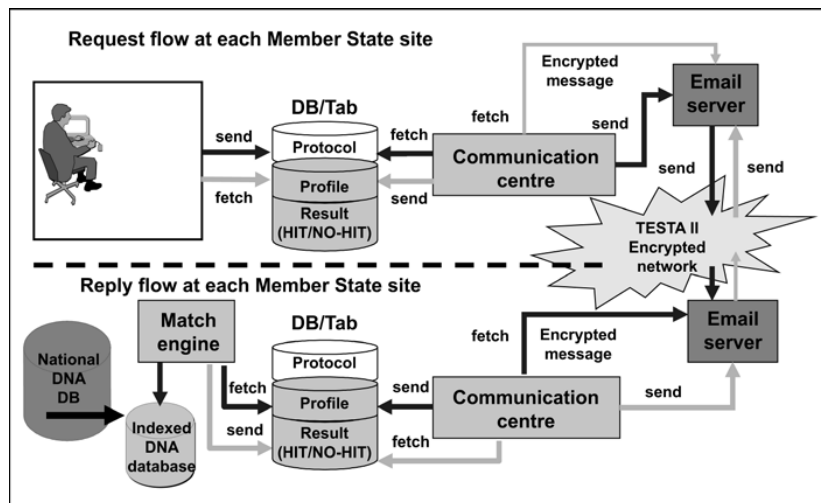

## 5.7. Ryšių aplinka

### 5.7.1. Bendrasis ryšių tinklas: TESTA ir susijusi infrastruktūra

Užklausoms siūsti ir atsakymams gauti tarp valstybių pagal keitimosi DNR duomenimis programą bus naudojamas e. paštas, asinchroninis mechanizmas. Kadangi visos valstybės turi bent vieną nacionalinį prieigos prie TESTA tinklo punktą, keitimasis DNR duomenimis vyks per TESTA tinklą. Per TESTA tinklą perduodant e. paštą teikiamos ir kitos pridėtinės vertės paslaugos. Be to, kad teikiama priegloba TESTA specifinėms e. pašto dėžutėms, pasinaudojant šia infrastruktūra galima parengti adresatų sąrašus ir maršruto parinkimo strategijas. Tai leidžia naudotis TESTA kaip vieta pašalinti pranešimus, skirtus prie plačiosios ES srities prisijungusioms administracijoms. Taip pat gali būti įdiegti virusų kontrolės mechanizmai.

TESTA e. pašto perdavimas grindžiamas didelio prieinamumo aparatinės įrangos platforma, esančia centrinėje TESTA programos vietoje ir apsaugota užkarda. TESTA srities vardų paslaugos (DNS) nustatys išteklių lokatorius IP adresams ir paslėps sprendžiamus klausimus nuo vartotojo ir nuo programų.

### 5.7.2. Saugumo klausimas

Virtualaus privačiojo tinklo (VPN) sąvoka buvo įtvirtinta TESTA sistemoje. Gairių keitimo technologija, naudojama šiam VPN tinklui sudaryti, bus plėtojama siekiant palaikyti MPLS (*Multi-Protocol Label Switching*) standartą, sukurtą Interneto inžinerijos grupės (IETF).

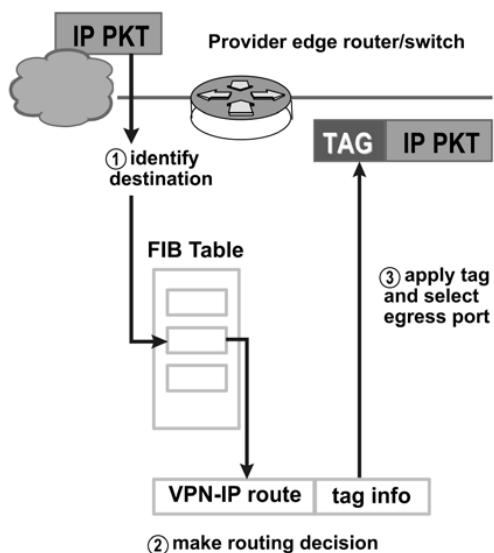

MPLS technologija yra IETF standartinė technologija, kuria pagreitinamas duomenų srautas tinklu, išvengiant tarpinių maršruto parinktųjų paketinės analizės. Tai daroma vadinamųjų žymių, kurias pagrindinio tinklo išorinių maršrutų parinktūvai prideda prie paketo, remiantis persiuntimo informacijos bazėje (FIB) saugoma informacija, pagrindu. Žymės taip pat naudojamos virtualiesiems privatiesiems tinklams (VPN) sudaryti.

MPLS technologijoje suderinti 3 lygio maršruto parinkimo ir 2 lygio komutavimo privalumai. Kadangi IP adresai nevertinami siunčiant per pagrindinį tinklą, MPLS technologija nenumato jokių IP adresų apribojimų.

Be to, per TESTA tinklą siunčiami e. pašto pranešimai bus apsaugoti naudojant užšifravimo mechanizmą saugiojo MIME protokolo pagrindu. Nežinant rakto ir neturint tinkamo liudijimo, per tinklą siunčiamų pranešimų iššifruoti neįmanoma.

### 5.7.3. Ryšių tinkle naudotini protokolai ir standartai

#### 5.7.3.1. SMTP protokolas

SMTP protokolas (paprastasis pašto siuntimo protokolas) yra e. pašto siuntimo internetu *de facto* standartas. SMTP protokolas yra gana paprastas tekstinis protokolas, pagal kurį nurodomas vienas ar daugiau pranešimų gavėjų ir tada pranešimo tekstas yra persiunčiamas. SMTP protokolas naudoja TCP protokolo 25 prievadą pagal IETF specifikaciją. Siekiant nustatyti atitinkamo srities vardo SMTP serverį, naudojamas MX DNS įrašas.

Kadangi šis protokolas iš pradžių buvo sukurtas vien tik ASCII koduotės tekstiniu pagrindu, jis nebuvo tinkamai taikomas dvejetainėms rinkmenoms. Buvo sukurti tokie standartai kaip MIME, kad perdavimui per SMTP būtų koduojamos dvejetainės rinkmenos. Šiuo metu dauguma SMTP serverių palaiko 8 bitų MIME ir saugiojo MIME protokolų plėtinius, kad dvejetaines rinkmenas būtų galima perduoti beveik taip pat paprastai, kaip ir paprastą tekstą. Saugiojo MIME protokolo operacijų apdorojimo taisyklės aprašytos skyriuje apie saugųjį MIME protokolą (žr. 5.4 skirsnį).

SMTP protokolas yra „stūmimo“ protokolas, pagal kurį negalima „traukti“ pranešimų iš nuotolinio serverio pagal pareikalavimą. Kad galėtų tai padaryti, pašto klientas turi naudoti POP3 arba IMAP protokolą. Keitimosi DNR duomenimis sistemoje nuspręsta naudoti POP3 protokolą.

#### 5.7.3.2. POP protokolas

Vietiniai e. pašto klientai naudoja laiškų gavimo protokolo 3 versiją (POP3) – taikomųjų programų lygmens standartinį interneto protokolą – e. paštui gauti iš nuotolinio serverio per TCP/IP jungtį. Naudodami SMTP protokolo SMTP išsiuntimo profilį, e. pašto klientai siunčia pranešimus internetu ar įmonių tinklu. MIME protokolas taikomas e. pašto priedams ir ne ASCII koduotės tekstui siųsti. Nors nei POP3, nei SMTP protokolui nereikia pagal MIME protokolą suformatuoto e. pašto, internetinis e. paštas paprastai ateina suformatuotas pagal MIME protokolą, todėl POP klientai taip pat turi suprasti ir naudoti MIME protokolą. Todėl visa ryšių aplinka pagal šio Susitarimo trečios dalies II antraštinę dalį apims ir POP sudedamąsias dalis.

#### 5.7.4. Tinklo adreso priskyrimas

##### Darbo aplinka



Šiuo metu TESTA tinklui Europos IP registravimo agentūra (RIPE) yra paskyrusi skirtinį pusės B klasės potinklio bloką. IP adresų priskyrimas valstybėms Europoje grindžiamas geografinė schema. Keitimasis duomenimis tarp valstybių pagal šio Susitarimo trečios dalies II antraštinę dalį vyksta loginiame uždaramo IP tinkle visos Europos mastu.

#### Testavimo aplinka

Siekiant užtikrinti sklandžią veikimo aplinką, skirtą visų prijungtų valstybių atliekamoms kasdienėms operacijoms, būtina nustatyti testavimo aplinką uždaram tinklui, skirtą naujoms valstybėms, kurios rengiasi pradėti vykdyti operacijas. Turėtų būti parengtas parametras, įskaitant IP adresus, tinklo nustatymus, e. pašto sritis, taip pat programos vartotojų paskyras, dokumentas ir įdiegtas atitinkamos valstybės tinklavietėje. Be to, testavimo tikslais buvo sukurtos netikros DNR analizės.

#### 5.7.5. Sąrankos parametrai

Saugi e. pašto sistema nustatoma naudojant sritį *eu-admin.net*. Ta sritis su susietais adresais nebus pasiekama iš vietos, kuri nėra plačiosios TESTA ES srities dalis, kadangi vardus žino tik TESTA centrinis sričių vardų DNS serveris, kuris yra apsaugotas nuo interneto.

Šių TESTA tinklavietės adresų (pagrindinių kompiuterių vardų) atvaizdavimą į jų IP adresus atlieka TESTA DNS paslauga. Kiekvienos vietinės srities atveju pašto įrašas bus įtrauktas į šį TESTA centrinį DNS serverį, kuris visus e. pašto pranešimus, atsiųstus į TESTA vietines sritis, persiunčia į TESTA centrinį pašto perdavimo serverį. Tada tas TESTA centrinis pašto perdavimo serveris persiųs juos į konkrečios vietinės srities e. pašto serverį, kuriame naudojami vietinės srities elektroninio pašto adresai. Tokiu būdu perduodant e. pašto pranešimus, juose pateikiama svarbi informacija bus perduota naudojantis visos Europos uždaro tinklo infrastruktūra, o ne nesaugiu internetu.

Visų valstybių tinklavietėse būtina nustatyti posričius (paryškintasis kursyvas) naudojantis tokia sintakse:

„programos-tipas.valstybės-kodas.pruem.testa.eu“, kur:

„valstybės-kodas“ yra valstybės kodas, susidedantis iš dviejų raidžių (pavyzdžiui, AT, BE ir t. t.);

„programos-tipas“ yra vienas iš šių programų tipų: DNR, FP arba CAR.

Naudojantis pirmiau nurodyta sintakse, valstybių posričiai pateikti šioje lentelėje:

## Valstybių posričių sintaksė

Valstybė	Posričiai	Pastabos
BE	dna.be.pruem.testa.eu	
	fp.be.pruem.testa.eu	
	car.be.pruem.testa.eu	
	test.dna.be.pruem.testa.eu	
	test.fp.be.pruem.testa.eu	
	test.car.be.pruem.testa.eu	
BG	dna.bg.pruem.testa.eu	
	fp.bg.pruem.testa.eu	
	car.bg.pruem.testa.eu	
	test.dna.bg.pruem.testa.eu	
	test.fp.bg.pruem.testa.eu	
	test.car.bg.pruem.testa.eu	
CZ	dna.cz.pruem.testa.eu	
	fp.cz.pruem.testa.eu	
	car.cz.pruem.testa.eu	
	test.dna.cz.pruem.testa.eu	
	test.fp.cz.pruem.testa.eu	
	test.car.cz.pruem.testa.eu	
DK	dna.dk.pruem.testa.eu	
	fp.dk.pruem.testa.eu	
	car.dk.pruem.testa.eu	
	test.dna.dk.pruem.testa.eu	
	test.fp.dk.pruem.testa.eu	
	test.car.dk.pruem.testa.eu	

Valstybė	Posričiai	Pastabos
DE	dna.de.pruem.testa.eu	
	fp.de.pruem.testa.eu	
	car.de.pruem.testa.eu	
	test.dna.de.pruem.testa.eu	
	test.fp.de.pruem.testa.eu	
	test.car.de.pruem.testa.eu	
EE	dna.ee.pruem.testa.eu	
	fp.ee.pruem.testa.eu	
	car.ee.pruem.testa.eu	
	test.dna.ee.pruem.testa.eu	
	test.fp.ee.pruem.testa.eu	
	test.car.ee.pruem.testa.eu	
IE	dna.ie.pruem.testa.eu	
	fp.ie.pruem.testa.eu	
	car.ie.pruem.testa.eu	
	test.dna.ie.pruem.testa.eu	
	test.fp.ie.pruem.testa.eu	
	test.car.ie.pruem.testa.eu	
EL	dna.el.pruem.testa.eu	
	fp.el.pruem.testa.eu	
	car.el.pruem.testa.eu	
	test.dna.el.pruem.testa.eu	
	test.fp.el.pruem.testa.eu	
	test.car.el.pruem.testa.eu	

Valstybė	Posričiai	Pastabos
ES	dna.es.pruem.testa.eu	
	fp.es.pruem.testa.eu	
	car.es.pruem.testa.eu	
	test.dna.es.pruem.testa.eu	
	test.fp.es.pruem.testa.eu	
	test.car.es.pruem.testa.eu	
FR	dna.fr.pruem.testa.eu	
	fp.fr.pruem.testa.eu	
	car.fr.pruem.testa.eu	
	test.dna.fr.pruem.testa.eu	
	test.fp.fr.pruem.testa.eu	
	test.car.fr.pruem.testa.eu	
HR	dna.hr.pruem.testa.eu	
	fp.hr.pruem.testa.eu	
	car.hr.pruem.testa.eu	
	test.dna.hr.pruem.testa.eu	
	test.fp.hr.pruem.testa.eu	
	test.car.hr.pruem.testa.eu	
IT	dna.it.pruem.testa.eu	
	fp.it.pruem.testa.eu	
	car.it.pruem.testa.eu	
	test.dna.it.pruem.testa.eu	
	test.fp.it.pruem.testa.eu	
	test.car.it.pruem.testa.eu	

Valstybė	Posričiai	Pastabos
CY	dna.cy.pruem.testa.eu	
	fp.cy.pruem.testa.eu	
	car.cy.pruem.testa.eu	
	test.dna.cy.pruem.testa.eu	
	test.fp.cy.pruem.testa.eu	
	test.car.cy.pruem.testa.eu	
LV	dna.lv.pruem.testa.eu	
	fp.lv.pruem.testa.eu	
	car.lv.pruem.testa.eu	
	test.dna.lv.pruem.testa.eu	
	test.fp.lv.pruem.testa.eu	
	test.car.lv.pruem.testa.eu	
LT	dna.lt.pruem.testa.eu	
	fp.lt.pruem.testa.eu	
	car.lt.pruem.testa.eu	
	test.dna.lt.pruem.testa.eu	
	test.fp.lt.pruem.testa.eu	
	test.car.lt.pruem.testa.eu	
LU	dna.lu.pruem.testa.eu	
	fp.lu.pruem.testa.eu	
	car.lu.pruem.testa.eu	
	test.dna.lu.pruem.testa.eu	
	test.fp.lu.pruem.testa.eu	
	test.car.lu.pruem.testa.eu	

Valstybė	Posričiai	Pastabos
HU	dna.hu.pruem.testa.eu	
	fp.hu.pruem.testa.eu	
	car.hu.pruem.testa.eu	
	test.dna.hu.pruem.testa.eu	
	test.fp.hu.pruem.testa.eu	
	test.car.hu.pruem.testa.eu	
MT	dna.mt.pruem.testa.eu	
	fp.mt.pruem.testa.eu	
	car.mt.pruem.testa.eu	
	test.dna.mt.pruem.testa.eu	
	test.fp.mt.pruem.testa.eu	
	test.car.mt.pruem.testa.eu	
NL	dna.nl.pruem.nl.testa.eu	
	fp.nl.pruem.testa.eu	
	car.nl.pruem.testa.eu	
	test.dna.nl.pruem.testa.eu	
	test.fp.nl.pruem.testa.eu	
	test.car.nl.pruem.testa.eu	
AT	dna.at.pruem.testa.eu	
	fp.at.pruem.testa.eu	
	car.at.pruem.testa.eu	
	test.dna.at.pruem.testa.eu	
	test.fp.at.pruem.testa.eu	
	test.car.at.pruem.testa.eu	

Valstybė	Posričiai	Pastabos
PL	dna.pl.pruem.testa.eu	
	fp.pl.pruem.testa.eu	
	car.pl.pruem.testa.eu	
	test.dna.pl.pruem.testa.eu	
	test.fp.pl.pruem.testa.eu	
	test.car.pl.pruem.testa.eu	
PT	dna.pt.pruem.testa.eu	
	fp.pt.pruem.testa.eu	
	car.pt.pruem.testa.eu	
	test.dna.pt.pruem.testa.eu	
	test.fp.pt.pruem.testa.eu	
	test.car.pt.pruem.testa.eu	
RO	dna.ro.pruem.testa.eu	
	fp.ro.pruem.testa.eu	
	car.ro.pruem.testa.eu	
	test.dna.ro.pruem.testa.eu	
	test.fp.ro.pruem.testa.eu	
	test.car.ro.pruem.testa.eu	
SI	dna.si.pruem.testa.eu	
	fp.si.pruem.testa.eu	
	car.si.pruem.testa.eu	
	test.dna.si.pruem.testa.eu	
	test.fp.si.pruem.testa.eu	
	test.car.si.pruem.testa.eu	



Valstybė	Posričiai	Pastabos
SK	dna.sk.pruem.testa.eu	
	fp.sk.pruem.testa.eu	
	car.sk.pruem.testa.eu	
	test.dna.sk.pruem.testa.eu	
	test.fp.sk.pruem.testa.eu	
	test.car.sk.pruem.testa.eu	
FI	dna.fi.pruem.testa.eu	
	fp.fi.pruem.testa.eu	
	car.fi.pruem.testa.eu	
	test.dna.fi.pruem.testa.eu	
	test.fp.fi.pruem.testa.eu	
	test.car.fi.pruem.testa.eu	
SE	dna.se.pruem.testa.eu	
	fp.se.pruem.testa.eu	
	car.se.pruem.testa.eu	
	test.dna.se.pruem.testa.eu	
	test.fp.se.pruem.testa.eu	
	test.car.se.pruem.testa.eu	
UK	dna.uk.pruem.testa.eu	
	fp.uk.pruem.testa.eu	
	car.uk.pruem.testa.eu	
	test.dna.uk.pruem.testa.eu	
	test.fp.uk.pruem.testa.eu	
	test.car.uk.pruem.testa.eu	

## 2 SKYRIUS

### KEITIMASIS DAKTILOSKOPINIAIS DUOMENIMIS (SĄSAJOS KONTROLĖS DOKUMENTAS)

Šio dokumento „Sąsajos kontrolės dokumentas“ tikslas yra apibrėžti reikalavimus, kurie taikomi valstybių automatinės pirštų atspaudų identifikavimo sistemoms (AFIS) keičiantis daktiloskopine informacija. Jis grindžiamas dokumentu „ANSI/NIST-ITL 1-2000. Interpolo įgyvendinimas“ (INT-I, versija 4.22b).

Šioje versijoje pateikiamos visos pagrindinės apibrėžtys, taikomos 1 tipo, 2 tipo, 4 tipo, 9 tipo, 13 tipo ir 15 tipo loginiams įrašams, reikalingos daktiloskopinių duomenų apdorojimui, kuris grindžiamas vaizdu ir individualiaisiais požymiais.

#### 1. Rinkmenos turinio apžvalga

Daktiloskopinę rinkmeną sudaro keli loginiai įrašai. Pirminiame ANSI/NIST-ITL 1-2000 standarte yra apibrėžta šešiolika įrašų tipų. Tarp kiekvieno įrašo ir tarp laukų bei polaukių įrašuose vartojami atitinkami ASCII koduotės atskyrimo ženklai.

Kilmės ir paskirties tarnyboms keičiantis informacija, naudojamasi tik šešių tipų įrašais:

1 tipas	→	Informacija apie operaciją
2 tipas	→	Tekstiniai asmens / bylos duomenys
4 tipas	→	Didelės skiriamosios gebos pilkumo tonų daktiloskopiniai vaizdai
9 tipas	→	Individualiųjų požymių įrašas
13 tipas	→	Kintamos skiriamosios gebos latentinio atspaudų vaizdo įrašas
15 tipas	→	Kintamos skiriamosios gebos delno atspaudų vaizdo įrašas

#### 1.1. 1 tipas. Rinkmenos puslapinė antraštė

Šiame įrašė pateikiama informacija apie maršrutą ir informacija, apibūdinanti likusią rinkmenos dalį. Šio tipo įrašė taip pat apibrėžiami operacijų tipai, kurie priskiriami šioms plačioms kategorijoms:

#### 1.2. 2 tipas. Aprašomasis tekstas

Šiame įrašė pateikiama tekstinė informacija, kuri domina siunčiančiąją ir gaunančiąją tarnybas.

#### 1.3. 4 tipas. Didelės skiriamosios gebos pilkumo tonų vaizdas

Šiuo įrašu naudojamasi keičiantis didelės skiriamosios gebos pilkumo tonų (aštuonių bitų) daktiloskopiniais vaizdais, pateiktais 500 pikselių/colyje. Daktiloskopiniai vaizdai turi būti suglaudinti naudojantis WSQ algoritmu, ne didesniu kaip 15:1 santykiu. Negali būti naudojamasi kitais glaudinimo algoritmais arba nesuglaudintais vaizdais.

#### 1.4. 9 tipas. Individualių požymių įrašas

9 tipo įrašais naudojamos keičiantis duomenimis apie papiliarinių linijų ypatybes arba individualiuosius požymius. Jų tikslas – iš dalies išvengti nereikalingo AFIS kodavimo procesų dubliavimosi, iš dalies – sudaryti sąlygas perduoti AFIS kodus, kuriuose yra mažiau duomenų nei atitinkamuose vaizduose.

#### 1.5. 13 tipas. Kintamos skiriamosios gebos latentinio atspaudų vaizdo įrašas

Šiuo įrašu naudojamos keičiantis kintamos skiriamosios gebos latentinių piršto atspaudų ir latentinių delno atspaudų vaizdais kartu su struktūrine tekstine informacija. Vaizdų skenavimo geba turi būti 500 pikselių/colyje su 256 pilkumo lygiais. Jeigu latentinio atspaudų vaizdo kokybė yra pakankama, jis turi būti suglaudintas naudojantis WSQ algoritmu. Prireikus abipusiu susitarimu vaizdų skiriamoji geba gali būti padidinta – didesnė nei 500 pikselių colyje ir daugiau nei 256 pilkumo lygių. Tuo atveju primygtinai rekomenduojama naudotis JPEG 2000 (žr. 39-7 priedėlį).

#### 1.6. Kintamos skiriamosios gebos delno atspaudų vaizdo įrašas

15 tipo pažymėto lauko vaizdo įrašais naudojamos keičiantis kintamos skiriamosios gebos delno atspaudų vaizdais kartu su struktūrine tekstine informacija. Vaizdų skenavimo geba turi būti 500 pikselių / colyje su 256 pilkumo lygiais. Siekiant sumažinti duomenų apimtį, visi delno atspaudų vaizdai turi būti suglaudinti naudojantis WSQ algoritmu. Prireikus abipusiu susitarimu vaizdų skiriamoji geba gali būti padidinta – didesnė nei 500 pikselių colyje ir daugiau nei 256 pilkumo lygių. Tuo atveju primygtinai rekomenduojama naudotis JPEG 2000 (žr. 39-7 priedėlį).

## 2. Įrašo formatas

Operacijos rinkmeną turi sudaryti vienas ar daugiau loginių įrašų. Kiekvienam toje rinkmenoje esančiam loginiam įrašui turi būti skirti keli informacijos laukai, tinkami to įrašo tipui.

Kiekviename informacijos lauke gali būti vienas ar daugiau pagrindinių vienareikšmių informacijos elementų. Kartu šie elementai naudojami siekiant perteikti skirtingus duomenų, pateiktų tame lauke, aspektus. Informacijos lauką taip pat gali sudaryti vienas ar daugiau informacijos elementų, kurie lauke sugrupuoti drauge ir pakartoti daug kartų. Tokia informacijos elementų grupė vadinama polaukiu. Taigi, informacijos lauką gali sudaryti vienas ar daugiau informacijos elementų polaukių.

### 2.1. Informacijos skirtukai

Pažymėto lauko loginiuose įrašuose informacijos atskyrimo mechanizmai realizuojami naudojantis keturiais ASCII koduotės informacijos skirtukais. Gali būti atskiriama ši informacija: elementai lauke ar polaukyje, laukai loginiame įrašė arba keli pasikartojantys polaukiai. Šie informacijos skirtukai yra apibrėžti standarte ANSI X3.4. Šie ženklai naudojami siekiant atskirti ir suklasifikuoti informaciją logine prasme. Hierarchiniu požiūriu rinkmenų skirtuko „FS“ ženklas yra daugiausia apimantis, po jo – grupių skirtuko „GS“, įrašų skirtuko „RS“ ir galiausiai vienetų skirtuko „US“ ženklai. 1 lentelėje išvardyti šie ASCII koduotės skirtukai ir apibūdinamas jų naudojimas pagal šį standartą.

Informacijos skirtukai turėtų būti funkciškai suprantami kaip nurodantys duomenų, kurie pateikiami vėliau, tipą. „US“ ženklas turi atskirti skirtingus informacijos elementus lauke ar polaukyje. Jis parodo, kad vėliau pateikiamas informacijos elementas yra to lauko ar polaukio duomenų dalis. Lauke daug polaukių, atskirtų „RS“ ženklu, rodo, kad prasideda kita pasikartojančio (-ių) informacijos elemento (-ų) grupė. „GS“ atskyrimo ženklas, naudojamas tarp informacijos laukų, parodo, kad prasideda naujas laukas, anksčiau nei lauko identifikacinis numeris, kuris turi atsirasti. Lygiai taip pat naujo loginio įrašo pradžią turi parodyti atsiradęs „FS“ ženklas.

Šie keturi ženklai turi reikšmę tik tada, kai yra naudojami kaip duomenų elementų skirtukai ASCII tekstinių įrašų laukuose. Šie ženklai, esantys dvejetainiuose vaizdų įrašuose ir dvejetainiuose laukuose, neturi jokios konkrečios reikšmės – jie yra tiesiog duomenų, kuriais buvo pasikeista, dalis.

Tuščių laukų ar informacijos elementų paprastai neturėtų būti, todėl tarp bet kurių dviejų duomenų elementų turėtų būti tik vienas skirtuko ženklas. Šios taisyklės išimtis sudaro atvejai, kai laukuose esantys duomenys ar informacijos elementai operacijos metu yra neprieinami, jų trūksta arba jie yra neprivalomi, o operacijos vyksmas nepriklauso nuo to, ar yra tų konkrečių duomenų. Tais atvejais turi kartu atsirasti keli gretimai esantys skirtukų ženklai, užuot reikalavus tarp skirtukų ženklų įterpti fiktyvius duomenis.

Lauko, kurį sudaro trys informacijos elementai, apibrėžčiai taikomas toliau pateikiamas aprašymas. Jeigu trūktų antro informacijos elemento informacijos, tarp pirmo ir trečio informacijos elementų atsirastų du gretimai esantys „US“ informacijos skirtuko ženklai. Jei trūktų ir antro, ir trečio informacijos elementų, turėtų būtų naudojami trys skirtuko ženklai – be lauko ar polaukio baigiamojo skirtuko ženklo, dar du „US“ ženklai. Apskritai, jeigu lauke ar polaukyje vienas ar keli privalomi arba neprivalomi informacijos elementai yra neprieinami, turėtų būti įterptas atitinkamas skirtuko ženklų skaičius.

Galimos gretimai esančios kombinacijos, kurias sudaro vienas ar daugiau iš keturių naudojamų skirtuko ženklų. Jei informacijos elementuose, polaukiuose ar laukuose trūksta duomenų arba duomenys yra neprieinami, turi būti vienu skirtuko ženklu mažiau nei reikiamų duomenų elementų, polaukių ar laukų skaičius.

1 lentelė. Naudojami skirtukai				
Kodas	Tipas	Aprašymas	Šešiolyktainė vertė	Dešimtainė vertė
US	Unit Separator	Separates information items	1F	31
RS	Record Separator	Separates subfields	1E	30
GS	Group Separator	Separates fields	1D	29
FS	File Separator	Separates logical records	1C	28

## 2.2. Įrašo išdėstymas

Pažymėto lauko loginiuose įrašuose kiekvienas panaudojamas informacijos laukas turi būti sunumeruotas pagal šį standartą. Kiekvieno lauko formatą turi sudaryti loginio įrašo tipo numeris, po kurio dedamas taškas „.“, lauko numeris, po kurio dedamas dvitaškis „.“, ir atitinkama to lauko informacija. Pažymėto lauko numeris gali būti bet kuris skaičius, sudarytas iš vieno–devynių skaitmenų, kuris įrašomas tarp taško „.“ ir dvitaškio „.“. Jis turi būti suprantamas kaip beženklis sveikąjo skaičiaus lauko numeris. Tai reiškia, kad „2.123.“ lauko numeris yra ekvivalentiškas „2.000000123.“ lauko numeriui ir turi būti lygiai taip pat suprantamas.

Pavyzdžiui, šiame dokumente iš trijų skaitmenų sudarytas skaičius turi būti naudojamas numeruojant laukus, kurie pateikiami visuose pažymėto lauko loginiuose įrašuose, kurie šiame dokumente apibūdinami. Laukų numerių formatas bus „TT.xxx.“, kur „TT“ yra iš vieno ar dviejų skaitmenų sudarytas įrašo tipas, po kurio dedamas taškas. Trys kiti ženklai sudaro atitinkamą lauko numerį, po kurio dedamas dvitaškis. Po dvitaškio pateikiama aprašomoji ASCII informacija arba vaizdo duomenys.

1 tipo ir 2 tipo loginiuose įrašuose yra tik ASCII tekstinių duomenų laukai. Visuose šių tipų įrašuose visas įrašo ilgis (įskaitant lauko numerius, dvitaškius ir skirtuko ženklus) turi būti įrašytas kaip pirmasis ASCII laukas. ASCII rinkmenų skirtuko „FS“ valdymo ženklas (žymintis loginio įrašo arba operacijos pabaigą) turi būti įrašytas po paskutinio ASCII informacijos baido ir turi būti įtrauktas į įrašo ilgį.

Priešingai nei pažymėto lauko koncepcija, 4 tipo įrašą sudaro tik dvejetainiai duomenys, įrašyti kaip tinkama tvarka pateikti fiksuoto ilgio dvejetainiai laukai. Kiekviename įrašė visas įrašo ilgis turi būti įrašytas pirmame keturių baitų dvejetainiame lauke. Šiame dvejetainiame įrašė neturi būti įrašytas nei įrašo numeris su tašku, nei lauko identifikavimo numeris su dvitaškiu. Be to, kadangi visi šio įrašo laukų ilgiai yra arba fiksuoti, arba nurodyti, visi keturi skirtuko ženklai („US“, „RS“, „GS“ ar „FS“) turi būti suprantami tik kaip dvejetainiai duomenys. Dvejetainiame įrašė „FS“ ženklas neturi būti naudojamas kaip įrašų skirtukas ar operacijos pabaigos ženklas.

### 3. 1 tipo loginis įrašas: rinkmenos puslapinė antraštė

Šiame įrašė apibūdinama rinkmenos struktūra, rinkmenos tipas ir kita svarbi informacija. 1 tipo laukuose naudojamų ženklų rinkinį sudaro tik 7 bitų ANSI koduotė, skirta keistis informacija.

#### 3.1. 1 tipo loginio įrašo laukai

##### 3.1.1. 1.001 laukas. Loginio įrašo ilgis (*Logical Record Length* – LEN)



Šiame lauke pateikiamas apskaičiuotas bendras baitų skaičius visame 1 tipo loginiame įrašė. Laukas prasideda „1.001:“, po to pateikiamas visas bendras įrašo ilgis, įskaitant visus kiekvieno lauko ženklus ir informacijos skirtukus.

#### 3.1.2. 1.002 laukas. Versijos numeris (*Version Number* – VER)

Siekiant užtikrinti, kad vartotojai žinotų, kuria ANSI/NIST standarto versija yra naudojama, šis keturių baitų laukas nurodo standarto versijos, kurią realizuoja rinkmeną kurianti programinė įranga ar sistema, numerį. Pirmieji du baitai nurodo pagrindinės versijos numerį, o antrieji du – redakcijos numerį. Pavyzdžiui, 1986 m. pirminė standarto versija būtų laikoma pirmąja versija ir žymima „0100“, o dabartinis ANSI/NIST-ITL 1–2000 standartas – „0300“.

#### 3.1.3. 1.003 laukas. Rinkmenos turinys (*File Content* – CNT)

Šiame lauke išvardijami visi rinkmenoje esantys įrašai pagal įrašo tipą ir pagal tvarką, kuria įrašai pateikiami loginėje rinkmenoje. Jį sudaro vienas ar keli polaukiai, kurių kiekvieną sudaro du informacijos elementai, apibūdinantys vieną loginį įrašą, esantį veikiamojame rinkmenoje. Polaukiai yra įrašomi ta pačia tvarka, kuria įrašomi ir perduodami įrašai.

Pirmas informacijos elementas pirmame polaukyje yra „1“, nurodant šį 1 tipo įrašą. Po jo yra antras informacijos elementas, kuriame pateikiamas kitų rinkmenoje esančių įrašų skaičius. Šis skaičius yra taip pat lygus likusių lauko 1.003 polaukių skaičiui.

Kiekvienas iš likusių polaukių yra susietas su vienu rinkmenoje esančiu įrašu, o polaukių seka atitinka įrašų seką. Kiekviename polaukyje yra du informacijos elementai. Pirmasis yra skirtas įrašo tipui identifikuoti. Antrasis yra įrašo IDC. „US“ ženklas turi būti naudojamas dviem informacijos elementams atskirti.

#### 3.1.4. 1.004 laukas. Operacijos tipas (*Type of Transaction – TOT*)

Šiame lauke yra trijų raidžių mnemoninis vardas, nurodantis operacijos tipą. Šie kodai gali skirtis nuo kodų, naudojamų kitais ANSI/NIST standarto realizavimo atvejais.

CPS: atspaudu kriminalinė paieška atspaudų duomenų bazėje. Ši operacija yra užklausa atlikti įrašo, susijusio su nusikalstama veika, paiešką atspaudų duomenų bazėje. Asmens atspaudai turi būti pateikti WSQ suglaudintais vaizdais rinkmenoje.

Atsakymo NĖRA atveju bus atsiųsti tokie loginiai įrašai:

- 1 1 tipo įrašas,
- 1 2 tipo įrašas.

Atsakymo YRA atveju bus atsiųsti tokie loginiai įrašai:

- 1 1 tipo įrašas,
- 1 2 tipo įrašas,

- 1 4 tipo įrašai.

CPS TOT santrauka pateikiama A.6.1 lentelėje (39-6 priedėlis).

PMS: atspaudų paieška latentinių atspaudų duomenų bazėje. Ši operacija naudojama, kai atspaudų rinkinio atitikmenų ieškoma neidentifikuotų latentinių atspaudų duomenų bazėje. Atsakyme bus nurodytas paskirties AFIS paieškos rezultatas YRA / NĖRA. Jeigu egzistuoja keli latentiniai atspaudai, bus atsiųstos kelios SRE operacijos – po vieną operaciją kiekvienam latentiniam atspaudui. Asmens atspaudai turi būti pateikti WSQ suglaudintais vaizdais rinkmenoje.

Atsakymo NĖRA atveju bus atsiųsti tokie loginiai įrašai:

- 1 1 tipo įrašas,
- 1 2 tipo įrašas.

Atsakymo YRA atveju bus atsiųsti tokie loginiai įrašai:

- 1 1 tipo įrašas,
- 1 2 tipo įrašas,
- 1 13 tipo įrašas.

PMS TOT santrauka pateikiama A.6.1 lentelėje (39-6 priedėlis).

MPS: latentinio atspaudų paieška atspaudų duomenų bazėje. Ši operacija naudojama, kai latentinio atspaudų atitikmenų ieškoma atspaudų duomenų bazėje. Rinkmenoje turi būti pateikta informacija apie latentinio atspaudų individualiuosius požymius ir vaizdas (WSQ suglaudintas).

Atsakymo NĖRA atveju bus atsiųsti tokie loginiai įrašai:

- 1 1 tipo įrašas,
- 1 2 tipo įrašas.

Atsakymo YRA atveju bus atsiųsti tokie loginiai įrašai:

- 1 1 tipo įrašas,
- 1 2 tipo įrašas,
- 1 4 tipo arba 15 tipo įrašas.

MPS TOT santrauka pateikiama A.6.4 lentelėje (39-6 priedėlis).

MMS: latentinio atspaudų paieška latentinių atspaudų duomenų bazėje. Naudojant šią operaciją rinkmenoje yra latentinis atspaudas, kurio atitikmenų turi būti ieškoma neidentifikuotų latentinių atspaudų duomenų bazėje, siekiant nustatyti įvairių nusikaltimo vietų sąsajas. Rinkmenoje turi būti pateikta informacija apie latentinio atspaudų individualiuosius požymius ir vaizdas (WSQ suglaudintas).

Atsakymo NĖRA atveju bus atsiųsti tokie loginiai įrašai:

- 1 1 tipo įrašas,
- 1 2 tipo įrašas.

Atsakymo YRA atveju bus atsiųsti tokie loginiai įrašai:

- 1 1 tipo įrašas,
- 1 2 tipo įrašas,
- 1 13 tipo įrašas.

MMS TOT santrauka pateikiama A.6.4 lentelėje (39-6 priedėlis).

SRE: šią operaciją paskirties tarnyba atsiunčia pateikus daktiloskopinius duomenis. Atsakyme bus nurodytas paskirties AFIS paieškos rezultatas YRA / NĖRA. Jei egzistuoja keli kandidatai, bus atsiųstos kelios SRE operacijos – po vieną operaciją kiekvienam kandidatui.

SRE TOT santrauka pateikiama A.6.2 lentelėje (39-6 priedėlis).

ERR: šią operaciją paskirties AFIS atsiunčia nurodydama, kad įvyko operacijos klaida. Joje yra pranešimo laukas (ERM), kuriame nurodoma, kad aptikta klaida. Bus atsiųsti tokie loginiai įrašai:

- 1 1 tipo įrašas,
- 1 2 tipo įrašas.

ERR TOT santrauka pateikiama A.6.3 lentelėje (39-6 priedėlis).

2 lentelė. Operacijose leidžiami naudoti kodai						
Operacijos tipas	Loginio įrašo tipas					
	1	2	4	9	13	15
CPS	M	M	M	—	—	—
SRE	M	M	C	— (C in case of latent HITs)	C	C
MPS	M	M	—	M (1*)	M	—
MMS	M	M	—	M (1*)	M	—
PMS	M	M	M*	—	—	M*
ERR	M	M	—	—	—	—

Reikšmės:

M	=	privalomas
M*	=	gali būti pateiktas tik vieno iš dviejų tipų įrašas
O	=	neprivalomas
C	=	jeigu yra duomenų
—	=	neleidžiamas
1*	=	jeigu naudojamosi veikiančia sistema

### 3.1.5.1.005 laukas. Operacijos data (*Date of Transaction* – DAT)

Šiame lauke nurodoma operacijos pradžios data – ji turi atitikti ISO standartu nustatytą žymėjimą: YYYYMMDD,

kur YYYY yra metai, MM – mėnuo, o DD – mėnesio diena. Vienaženkliai skaičiai rašomi su nuliu priekyje. Pavyzdžiui, „19931004“ yra 1993 m. spalio 4 d.

### 3.1.6.1.006 laukas. Pirmenybė (*Priority* – PRY)

Šiame neprivalomame lauke nurodoma užklauso pirmenybė – nuo 1 iki 9 lygio. „1“ yra aukščiausio lygio pirmenybė, „9“ – žemiausio. Pirmenybės „1“ operacijos turi būti apdorojamos nedelsiant.

### 3.1.7.1.007 laukas. Paskirties tarnybos identifikatorius (*Destination Agency Identifier* – DAI)

Šiame lauke nurodoma operacijos paskirties tarnyba.

Jį sudaro du informacijos elementai šiuo formatu: CC/agency.

Pirmame informacijos elemente nurodomas ISO 3166 nustatytas šalies kodas, sudarytas iš dviejų tekstinių ženklų. Antrame informacijos elemente – *agency* – nurodoma tarnyba pateikiant laisvą tekstą, sudarytą iš ne daugiau kaip 32 tekstinių ženklų.

### 3.1.8.1.008 laukas. Siunčiančiosios tarnybos identifikatorius (*Originating Agency Identifier* – ORI)

Šiame lauke tokiu pat formatu kaip DAI (1.007 laukas) nurodomas rinkmenos siuntėjas.

### 3.1.9.1.009 laukas. Operacijos kontrolinis numeris (TCN)

Tai yra kontrolinis numeris, kuriuo naudojamosi informaciniais tikslais. Jį turėtų sukurti kompiuteris tokiu formatu: YYSSSSSSSA,

kur YY yra operacijos metai, SSSSSSSS – iš aštuonių skaitmenų sudarytas serijos numeris, o A – kontrolinis ženklas, kuris sukuriamas pagal procedūrą, pateiktą 39-2 priedėlyje.

Jei TCN nėra prieinamas, lauke YYSSSSSSSS yrauliai ir kontrolinis numeris, sukurtas pirmiau nurodytu būdu.

### 3.1.10. 1.010 laukas. Operacijos kontrolinis atsakymas (*Transaction Control Response* – TCR)

Išsiuntus užklausa, į kurią yra atsakoma, šiame neprivalomame lauke bus nurodytas pranešimo apie užklausa operacijos kontrolinis numeris. Todėl jo formatas yra toks pat kaip TCN (1.009 laukas).

### 3.1.11. 1.011 laukas. Sava skenavimo skiriamoji geba (*Native Scanning Resolution* – NSR)

Šiame lauke nurodoma įprasta operacijos siuntėjo naudojamos sistemos skenavimo skiriamoji geba. Skiriamoji geba nurodoma iš dviejų skaitmenų sudarytu skaičiumi, po kurio dedamas dešimtainės trupmenos kablelis ir pateikiami dar du skaitmenys.

Visų operacijų pagal šio Susitarimo 533 ir 534 straipsnius atveju pavyzdžiai turi būti pateikiami 500 pikselių / colyje arba 19,68 pikselio/mm.



3.1.12. 1.012 laukas. Nominali perdavimo skiriamoji geba (Nominal Transmitting Resolution – NTR)

Šiame penkių baitų lauke nurodoma perduodamų vaizdų nominali perdavimo skiriamoji geba. Skiriamoji geba išreiškiama pikseliais milimetre tokiu pat formatu kaip NSR (1.011 laukas).

3.1.13. 1.013 laukas. Srities vardas (*Domain name* – DOM)

Šiame privalomame lauke nurodomas srities vardas, skirtas 2 tipo loginio įrašo, kurį nurodo vartotojas, realizavimui. Jį sudaro du informacijos elementai; jis turi būti „INT-I{{US}}4.22{{GS}}“.

3.1.14. 1.014 laukas. Vidutinis Grinvičo laikas (*Greenwich mean time* – GMT)

Šiame privalomame lauke pateikiamas mechanizmas išreikšti datą ir paros laiką universaliaisiais vidutinio Grinvičo laiko (GMT) vienetais. Jeigu GMT lauku naudojama, jame pateikiama universalioji data, kuri papildys vietos datą, pateikiamą 1.005 lauke (DAT). Naudojantis GMT lauku pašalinami vietinio laiko neatitikimai, kurie susidaro operaciją ir atsakymą perduodant tarp dviejų vietų, kurias skiria kelios laiko juostos. GMT pateikiama universalioji data ir laikrodžių laikas pagal 24 valandų laiko skaičiavimą nepriklausomai nuo laiko juostų. Jo išraiška – „CCYYMMDDHHMMSSZ“ – 15 ženklų eilutė, kurioje pateikiama data GMT laiku ir užbaigiama „Z“. Ženkli „CCYY“ nurodo operacijos metus, „MM“ – mėnesį dviženkliais skaičiais, „DD“ – mėnesio dieną dviženkliais skaičiais, „HH“ reiškia valandą, „MM“ – minutę, o „SS“ – sekundę. Visa data negali būti vėlesnė nei faktinė data.

#### 4. 2 tipo loginis įrašas: aprašomasis tekstas

Didžioji šio įrašo struktūros dalis nėra apibrėžta pirminiame ANSI/NIST standarte. Įrašė pateikiama informacija, konkrečiai dominanti tarnybas, kurios siunčia arba gauna rinkmeną. Siekiant užtikrinti, kad komunikuojančios daktiloskopinės sistemos būtų suderinamos, reikalaujama, kad įrašė būtų tik toliau nurodyti laukai. Šiame dokumente nurodoma, kurie laukai yra privalomi ir kurie neprivalomi, taip pat apibrėžiama atskirų laukų struktūra.

##### 4.1. 2 tipo loginių įrašų laukai

###### 4.1.1.2.001 laukas. Loginio įrašo ilgis (*Logical Record Length – LEN*)

Šiame privalomame lauke pateikiamas šio 2 tipo įrašo ilgis ir nurodomas bendras baitų skaičius, įskaitant visus visų šio įrašo laukų ženklus ir informacijos skirtukus.

###### 4.1.2.2.002 laukas. Vaizdo priskyrimo ženklas (*Image Designation Character – IDC*)

Šiame privalomame lauke pateikiamas IDC yra ASCII koduote pateiktas IDC, kaip apibrėžta 1 tipo įrašo rinkmenos turinio lauke (CNT) (1.003 laukas).

###### 4.1.3.2.003 laukas. Informacija apie sistemą (*System Information – SYS*)

Šiame privalomame lauke yra keturi baitai, kurie nurodo, kurią INT-I versiją atitinka būtent šis 2 tipo įrašas.

Pirmieji du baitai nurodo pagrindinės versijos numerį, o antrieji du – redakcijos numerį. Pavyzdžiui, ši realizacija, grindžiama INT-I 4 versijos 22 redakcija, būtų išreikšta „0422“.

#### 4.1.4.2.007 laukas. Bylos numeris (*Case Number* – CNO)

Šį numerį vietinis daktiloskopijos biuras suteikia latentinių atspaudų, surastų nusikaltimo vietoje, rinkiniui. Nustatytas toks formatas: CC/number, kur

CC yra Interpolo šalies kodas, sudarytas iš dviejų tekstinių ženklų, o *number* atitinka vietos atitinkamas instrukcijas ir gali būti sudarytas iš ne daugiau kaip 32 tekstinių ženklų.

Šis laukas leidžia sistemai identifikuoti latentinius atspaudus, susijusius su konkrečiu nusikaltimu.

#### 4.1.5.2.008 laukas. Sekos numeris (*Sequence Number* – SQN)

Šiuo numeriu nurodomos visos byloje esančios latentinių atspaudų sekos. Jis gali būti sudarytas iš ne daugiau kaip keturių skaitmenų. Seką sudaro latentinis atspaudas ar keli latentiniai atspaudai, kurie pateikiami kartu rinkmenų archyvavimo ir (arba) paieškos tikslais. Ši apibrėžtis reiškia, kad netgi esant vieninteliui latentiniam atspaudui jam turės būti suteiktas sekos numeris.

Šis laukas kartu su MID (2.009 laukas) gali būti įtrauktas siekiant sekoje identifikuoti tam tikrą latentinį atspaudą.

#### 4.1.6.2.009 laukas. Latentinio atspaudo identifikatorius (*Latent Identifier* – MID)

Šiuo identifikatoriumi sekoje nurodomas atskiras latentinis atspaudas. Jo išraiška – viena arba dvi raidės, „A“ suteikiant pirmam latentiniam atspaudui, „B“ – antram ir t. t. iki „ZZ“. Šiuo lauku naudojama analogiškai kaip latentinio atspaudo sekos numeriu, kuris aptartas SQN (2.008 laukas) aprašyme.

#### 4.1.7.2.010 laukas. Nusikaltėlio numeris (*Criminal Reference* – CRN)

Šį unikalų numerį nacionalinė tarnyba suteikia asmeniui, kuris pirmą kartą yra apkaltinamas nusikalstamos veikos įvykdymu. Vienoje šalyje vienas asmuo turi tik vieną CRN ir neturi tokio pačio CRN, kaip kitas asmuo. Tačiau tas pats asmuo gali turėti nusikaltėlio numerius keliose šalyse – tai bus matoma pagal šalies kodą.

CNR laukui nustatytas toks formatas: CC/number, kur

CC yra ISO 3166 nustatytas šalies kodas, sudarytas iš dviejų tekstinių ženklų, o *number* atitinka išduodančiosios tarnybos atitinkamas nacionalines instrukcijas ir gali būti sudarytas iš ne daugiau kaip 32 tekstinių ženklų.

Operacijų pagal šio Susitarimo 533 ir 534 straipsnius atveju šis laukas bus naudojamas pateikti nacionalinę siunčiančiosios tarnybos nusikaltėlio numerį, kuris yra susietas su vaizdais 4 tipo ar 15 tipo įrašuose.

4.1.8.2.012 laukas. Mišrus identifikavimo numeris (*Miscellaneous Identification Number* – MN1)

Šiame lauke yra CRN (2.010 laukas), perduotas naudojantis CPS ar PMS operacija be priekyje esančio šalies kodo.

4.1.9.2.013 laukas. Mišrus identifikavimo numeris (*Miscellaneous Identification Number* – MN2)

Šiame lauke yra CNO (2.007 laukas), perduotas naudojantis MPS ar MMS operacija be priekyje esančio šalies kodo.

4.1.10. 2.014 laukas. Mišrus identifikavimo numeris (*Miscellaneous Identification Number* – MN3)

Šiame lauke yra SQN (2.008 laukas), perduotas naudojantis MPS ar MMS operacija.

4.1.11. 2.015 laukas. Mišrus identifikavimo numeris (*Miscellaneous Identification Number* – MN4)

Šiame lauke yra MID (2.009 laukas), perduotas naudojantis MPS ar MMS operacija.

4.1.12. 2.063 laukas. Papildoma informacija (*Additional Information* – INF)

SRE operacijos atsakant į PMS užklausą atveju šiame lauke pateikiama informacija apie pirštą, dėl kurio atsakymas buvo galimas YRA. Šio lauko formatas:

NN, kur NN – piršto pozicijos kodas, apibrėžtas 5 lentelėje, kurį sudaro du skaitmenys.

Visais kitais atvejais šis laukas yra neprivalomas. Jį sudaro ne daugiau kaip 32 tekstiniai ženklai; jame gali būti pateikta papildoma informacija apie užklausą.

#### 4.1.13. 2.064 laukas. Respondentų sąrašas (*Respondents List* – RLS)

Šiame lauke yra mažiausiai du polaukiai. Pirmame polaukyje apibūdinamas atliktos paieškos tipas, naudojantis trijų raidžių mnemoniniais vardais, kurie nurodo operacijos tipą TOT formatu (1.004 laukas). Antrame polaukyje yra vienas ženklas. „I“ pažymima, kad rastas atitikmuo (YRA), o „N“ – kad nebuvo rasta atitikmenų (NĖRA). Trečiame polaukyje pateikiamas kandidato sekos identifikatorius ir bendras kandidatų skaičius, atskirtas pasviru brūkšniu. Jeigu yra keli kandidatai, bus atsiųsti keli pranešimai.

Galimo YRA atveju ketvirtame polaukyje pateikiamas rezultatas, sudarytas iš ne daugiau kaip šešių skaitmenų. Jei YRA buvo patikrintas, šio polaukio reikšmė nurodoma kaip „999999“.

Pavyzdys. „CPS{}{RS}}I{}{RS}}001/001{}{RS}}999999{}{GS}}“

Jei nuotolinė AFIS neskaičiuoja rezultatų, atitinkamame taške rezultatas turėtų būti nurodytas kaip nulis.

#### 4.1.14. 2.074 laukas. Būsenos / klaidos pranešimo laukas (*Status/Error Message Field* – ERM)

Šiame lauke yra klaidos pranešimai, susiję su operacijomis, kurie bus nusiųsti užklauskėjui kaip klaidos operacijos dalis.

3 lentelė. Klaidos pranešimai	
Skaitinis kodas (1–3)	Reikšmė (5–128)
003	ERROR: UNAUTHORISED ACCESS
101	Mandatory field missing
102	Invalid record type
103	Undefined field
104	Exceed the maximum occurrence
105	Invalid number of subfields
106	Field length too short
107	Field length too long
108	Field is not a number as expected
109	Field number value too small
110	Field number value too big
111	Invalid character
112	Invalid date
115	Invalid item value
116	Invalid type of transaction
117	Invalid record data
201	ERROR: INVALID TCN
501	ERROR: INSUFFICIENT FINGERPRINT QUALITY
502	ERROR: MISSING FINGERPRINTS
503	ERROR: FINGERPRINT SEQUENCE CHECK FAILED
999	ERROR: ANY OTHER ERROR. FOR FURTHER DETAILS CALL DESTINATION AGENCY.

Klaidos pranešimai skalėje nuo 100 iki 199:

Šie klaidos pranešimai yra susiję su ANSI/NIST įrašų patikra ir nurodomi taip:

<error\_code 1>: IDC <idc\_number 1> FIELD <field\_id 1> <dynamic text 1> LF

<error\_code 2>: IDC <idc\_number 2> FIELD <field\_id 2> <dynamic text 2>... ,

kur

- *error\_code* yra kodas, susijęs tik su konkrečia priežastimi (žr. 3 lentelę),
- *field\_id* yra neteisingo lauko ANSI/NIST lauko numeris (pvz., 1.001, 2.001) formatu:  
<record\_type>.<field\_id>.<sub\_field\_id> ,
- *dynamic text* yra išsamesnis dinaminis klaidos apibūdinimas,
- LF yra eilutės patraukimo ženklas, atskiriantis klaidas, jeigu buvo susidurta su keliomis klaidomis,
- 1 tipo įrašų atveju ICD nurodomas kaip „-1“.



Pavyzdys.

201: IDC - 1 FIELD 1.009 WRONG CONTROL CHARACTER {}{LF}} 115: IDC 0 FIELD 2.003  
INVALID SYSTEM INFORMATION

Šis laukas yra privalomas klaidos operacijų atveju.

4.1.15. 2.320 laukas. Numatomas kandidatų skaičius (*Expected Number of Candidates* – ENC)

Šiame lauke nurodomas maksimalus kandidatų skaičius, kurių patikrinimą numato užklausa pateikianti tarnyba. ENC reikšmės neturi viršyti 11 lentelėje nurodytų reikšmių.

5. 4 tipo loginis įrašas: didelės skiriamosios gebos pilkumo tonų vaizdas

Reikėtų atkreipti dėmesį į tai, kad 4 tipo įrašai yra ne ASCII, o dvejetainio pobūdžio. Todėl kiekvienam laukui įrašė skirta konkreti pozicija, o tai reiškia, kad visi laukai yra privalomi.

Pagal standartą įrašė galima nurodyti vaizdo dydį ir skiriamąją gebą. Pagal jį reikalaujama, kad 4 tipo loginiuose įrašuose pateiktų daktiloskopinių vaizdų duomenų, kurie perduodami, nominalus tankis būtų 500–520 pikselių colyje. Pageidaujama, kad naujų kompozicijų tankis būtų 500 pikselių colyje arba 19,68 pikselio mm. INT-I nurodytas tankis yra 500 pikselių colyje, tačiau panašios sistemos gali komunikuoti viena su kita ir pateikiant ne pageidaujamo tankio kompozicijas varijuojant nuo 500 iki 520 pikselių colyje.

## 5.1. 4 tipo loginių įrašų laukai

### 5.1.1.4.001 laukas. Loginio įrašo ilgis (*Logical Record Length – LEN*)

Šiame keturių baitų lauke pateikiamas šio 4 tipo įrašo ilgis ir nurodomas bendras baitų skaičius, įskaitant visus visų šio įrašo laukų baitus.

### 5.1.2.4.002 laukas. Vaizdo priskyrimo ženklas (*Image Designation Character – IDC*)

Tai yra vieno baito dvejetainis IDC numerio, kuris buvo suteiktas puslapinėje antraštėje, pateikimas.

### 5.1.3.4.003 laukas. Atspaudų tipas (*Impression Type – IMP*)

Atspaudų tipas yra vieno baito laukas, užimantis įrašo šeštą baitą.

4 lentelė. Piršto atspaudų tipas	
Kodas	Aprašymas
0	Live-scan of plain fingerprint
1	Live-scan of rolled fingerprint
2	Non-live scan impression of plain fingerprint captured from paper
3	Non-live scan impression of rolled fingerprint captured from paper
4	Latent impression captured directly
5	Latent tracing
6	Latent photo
7	Latent lift
8	Swipe
9	Unknown

5.1.4.4.004 laukas. Piršto pozicija (*Finger Position – FGP*)

Šis fiksuoto ilgio 6 baitų laukas užima 4 tipo įrašo septinto–dvylikto baitų pozicijas. Jame pateikiamos galimos pirštų pozicijos pradedant kairiausiu baitu (įrašo septintas baitas). Žinoma arba labiausiai tikėtina piršto pozicija paimama iš 5 lentelės. Ne daugiau kaip penki papildomi pirštai gali būti nurodyti įvedant papildomas pirštų pozicijas likusiuose penkiuose baituose naudojantis tuo pačiu formatu. Jei turi būti pasinaudota mažiau nei penkiomis pirštų pozicijomis, nepanaudoti baitai užpildomi dvejetainiu 255. Siekiant nurodyti visas pirštų pozicijas, nežinomi pozicijai naudojamas kodas 0.

5 lentelė. Piršto pozicijos kodas ir maksimalus dydis			
Piršto pozicija	Piršto kodas	Plotis (mm)	Ilgis (mm)
Unknown	0	40,0	40,0
Right thumb	1	45,0	40,0
Right index finger	2	40,0	40,0
Right middle finger	3	40,0	40,0
Right ring finger	4	40,0	40,0
Right little finger	5	33,0	40,0
Left thumb	6	45,0	40,0
Left index finger	7	40,0	40,0
Left middle finger	8	40,0	40,0
Left ring finger	9	40,0	40,0
Left little finger	10	33,0	40,0
Plain right thumb	11	30,0	55,0
Plain left thumb	12	30,0	55,0
Plain right four fingers	13	70,0	65,0
Plain left four fingers	14	70,0	65,0

Nusikaltimo vietoje paimti latentiniai atspaudai turėtų būti žymimi tik 0–10 kodais.

#### 5.1.5.4.005 laukas. Vaizdo skenavimo skiriamoji geba (*Image Scanning Resolution – ISR*)

Šis vieno baido laukas užima 4 tipo įrašo 13-ą baitą. Jeigu jame yra „0“, tai reiškia, kad vaizdas pateiktas pageidaujama skenavimo skiriamąja geba – 19,68 pikselio/mm (500 pikselių colyje). Jeigu jame yra „1“, tai reiškia, kad vaizdas pateiktas kitokia skenavimo skiriamąja geba, kuri nurodyta 1 tipo įrašė.

#### 5.1.6.4.006 laukas. Horizontalios linijos ilgis (*Horizontal Line Length – HLL*)

Šis laukas išsidėstęs 4 tipo įrašo 14 ir 15 baituose. Jame nurodomas pikselių skaičius kiekvienoje skenavimo linijoje. Pirmas baitas bus pats svarbiausias.

#### 5.1.7.4.007 laukas. Vertikalios linijos ilgis (*Vertical Line Length – VLL*)

Šiuo lauku 16 ir 17 baituose įrašomas vaizde esančių skenavimo linijų skaičius. Pirmas baitas yra pats svarbiausias.

#### 5.1.8.4.008 laukas. Pilkumo tonų glaudinimo algoritmas (*Gray-scale Compression Algorithm – GCA*)

Šiame vieno baido lauke nurodomas pilkumo tonų glaudinimo algoritmas, naudotas vaizdo duomenims užkoduoti. Šio realizavimo atveju dvejetainis kodas 1 nurodo, kad buvo naudojamas WSQ glaudinimu (39-7 priedėlis).

#### 5.1.9.4.009 laukas. Vaizdas (*The Image*)

Šiame lauke yra baitų srautas, ženklintis vaizdą. Akivaizdu, kad jo struktūra priklausys nuo to, kuriuo glaudinimo algoritmu buvo naudotasi.

#### 6. 9 tipo loginis įrašas: individualiųjų požymių įrašas

9 tipo įrašuose pateikiamas ASCII tekstas, kuriuo užkuoduotu būdu apibūdinami latentinio atspaudo individualieji požymiai ir susijusi informacija. Latentinio atspaudo paieškos operacijos atveju 9 tipo įrašų skaičius rinkmenoje neribojamas; kiekvienas įrašas reiškia skirtingą rodinį arba latentinį atspaudą.

#### 6.1. Individualiųjų požymių gavimas

##### 6.1.1. Individualiųjų požymių tipo identifikavimas

Šiame standarte nurodomi trys identifikavimo numeriai, naudojami individualiųjų požymių tipui apibūdinti. Jie yra išvardyti 6 lentelėje. Papiliarinės linijos pabaiga turi būti priskiriama 1 tipui. Papiliarinės linijos išsišakojimas turi būti priskiriamas 2 tipui. Jei individualiųjų požymių negalima aiškiai priskirti vienam iš anksčiau nurodytų dviejų tipų, jie turi būti priskiriami „kitiems“ – 0 tipui.

6 lentelė. Individualiųjų požymių tipai	
Tipas	Aprašymas
0	Other
1	Ridge ending
2	Bifurcation

### 6.1.2. Individualiųjų požymių išdėstymas ir tipas

Kad šablonai atitiktų ANSI INCITS 378-2004 standarto 5 dalies reikalavimus, nustatant individualiųjų požymių išdėstymą (vietą ir kampo kryptį) turi būti naudojamas šiuo metodu, kuriuo patobulinamas šiuo metu galiojantis INCITS 378-2004 standartas.

Papiliarinės linijos pabaigą apibūdinančių individualiųjų požymių padėtis ir vieta turi būti tarpų tarp papiliarinių linijų „skeleto“ išsišakojimo taškas tiesiai priešais papiliarinės linijos pabaigą. Jei trys išsišakojimo srities šakos yra sutraukiamos iki vieno pikselio pločio „skeleto“, sankirtos taškas yra individualiųjų požymių vieta. Lygiai taip pat, papiliarinės linijos išsišakojimo individualiųjų požymių vieta turi būti skeletizuotos papiliarinės linijos šakojimosi taškas. Jeigu trys papiliarinės linijos šakos yra sutraukiamos iki vieno pikselio pločio „skeleto“, trijų spindulių sankirtos taškas yra individualiųjų požymių vieta.

Visas papiliarinių linijų pabaigas konvertavus į papiliarinių linijų išsišakojimus, visi daktiloskopinio vaizdo individualieji požymiai yra atspindėti kaip papiliarinių linijų išsišakojimas. Visų individualiųjų požymių spindulių sankirtos X ir Y pikselių koordinatės galima tiesiogiai formatuoti. Individualiųjų požymių kryptis gali būti nustatyta iš kiekvieno skeletizuoto papiliarinės linijos išsišakojimo. Kiekvieno skeletizuoto papiliarinės linijos išsišakojimo trys šakos turi būti išnagrinėtos ir nustatytas kiekvieno šakos pabaigos taškas. 6.1.2 paveiksle parodyti trys metodai, kurie naudojami nustatant šakos, grindžiamos 500 ppi skenavimo skiriamąja geba, pabaigą.

Pabaiga nustatoma pagal pirmą įvykį. Pikselių skaičiavimas yra grindžiamas 500 ppi skenavimo skiriamąja geba. Skirtingos skiriamosios gebos reikštų skirtingus pikselių skaičiavimus.

- Atstumas 0,064 colio (32-as pikselis).
- „Skeleto“ šakos pabaiga, esanti tarp 0,02 ir 0,064 colio (tarp 10-o ir 32-o pikselio); trumpesnės šakos nenaudojamos.
- Antrasis papiliarinės linijos išsišakojimas aptinkamas ne toliau kaip 0,064 colio atstumu (prieš 32-ą pikselį).

4 paveikslas

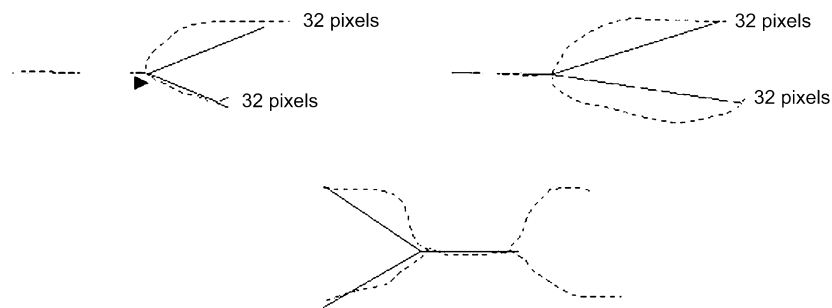

Individualiųjų požymių kampas nustatomas sukonstruojant tris virtualius spindulius, kurie pradedami papiliarinės linijos išsišakojimo taške ir pratęjami iki kiekvienos šakos pabaigos. Mažiausias iš trijų kampų, kuriuos sudaro spinduliai, yra padalijamas pusiau, siekiant nurodyti individualiųjų požymių kryptį.

### 6.1.3. Koordinačių sistema

Piršto atspaudų individualiems požymiams nurodyti turi būti naudojama stačiakampė (Dekarto) koordinatinių sistema. x ir y koordinatės nurodo individualių požymių vietą. Koordinatinių sistemos pradžia laikomas viršutinis kairysis vaizdo originalo kampas, nuo kurio x reikšmė didėja į dešinę, o y reikšmė – į apačią. Individualiojo požymio x ir y koordinatės turi būti išreikštos pikseliais, skaičiuojamais nuo koordinatinių pradžios. Pažymėtina, kad koordinatinių pradžios taškas ir matavimo vienetai neatitinka susitarimo, naudojamo apibrėžiant 9 tipą standarte ANSI/NIST-ITL 1-2000.

### 6.1.4. Individualių požymių kryptis

Kampai išreiškiami standartine matematine forma: nuliniai kampai į dešinę pusę ir didėjantys kampai prieš laikrodžio rodyklę. Fiksuojamų kampų kryptis papiliarinės linijos pabaigos atveju eina atgal išilgai papiliarinės linijos, o papiliarinės linijos išsišakojimo atveju – link tarpo tarp papiliarinės linijos išsišakojimo centro. Šis kampo nustatymas 180 laipsnių kampu skiriasi nuo kampo nustatymo, kuris apibūdinamas apibrėžiant 9 tipą standarte ANSI/NIST-ITL 1–2000.

## 6.2. 9 tipo loginio įrašo INCITS-378 formato laukai

Visuose 9 tipo įrašų laukuose pateikiamas ASCII koduotės tekstas. Šiame pažymėto lauko įrašė negali būti jokių dvejetainių laukų.



6.2.1.9.001 laukas. Loginio įrašo ilgis (*Logical record length – LEN*)

Šiame privalomame ASCII lauke turi būti nurodytas loginio įrašo ilgis, nurodant bendrą baitų skaičių, įskaitant visus visų įrašė esančių laukų ženklus.

6.2.2.9.002 laukas. Vaizdo priskyrimo ženklas (*Image designation character – IDC*)

Šis privalomas dviejų baitų dydžio laukas turi būti naudojamas duomenims apie išskirtinį požymį nustatyti ir lokalizuoti. Šiame lauke esantis IDC turi atitikti 1 tipo įrašo rinkmenos turinio lauke pateikiamą IDC.

6.2.3.9.003 laukas. Atspaudų tipas (*Impression type – IMP*)

Šiame privalomame vieno baito dydžio lauke turi būti aprašytas informacijos apie daktiloskopinį vaizdą gavimo būdas. Remiantis 4 lentele pasirinkto tinkamos koduotės ASCII reikšmė turi būti įvedama šiame lauke siekiant nurodyti atspaudų tipą.

6.2.4.9.004 laukas. Individualiųjų požymių formatas (*Minutiae format – FMT*)

Šiame lauke turi būti įrašyta „U“, siekiant nurodyti, kad individualieji požymiai formatuoti laikantis M1-378 standarto. Nors informacija gali būti užkoduota pagal M1-378 standartą, visi 9 tipo įrašo duomenų laukai privalo likti ASCII tekstiniais laukais.

#### 6.2.5.9.126 laukas. CBEFF informacija (*CBEFF information*)

Šiame lauke turi būti pateikti trys informacijos elementai. Pirmame informacijos elemente turi būti nurodyta reikšmė „27“ (0x1B). Tai – CBEFF formato savininko, kurį į INCITS techninį komitetą M1 paskyrė Tarptautinė biometrikos pramonės asociacija (IBIA), nurodymas. <US> ženklas atskiria šį elementą nuo CBEFF formato tipo, kuriam yra priskirta reikšmė „513“ (0x0201) siekiant nurodyti, kad šiame įrašė pateikiami tik duomenys apie vietą ir kampo kryptį nenurodant išplėstinio duomenų bloko informacijos. <US> ženklas atskiria šį elementą nuo CBEFF produkto identifikatoriaus (PID), kuris nurodo kodavimo įrangos „savininko“ tapatybę. Šią reikšmę nustato pardavėjas. Ją galima rasti IBIA tinklavietėje ([www.ibia.org](http://www.ibia.org)), jei ji yra skelbiama.

#### 6.2.6.9.127 laukas. Fiksavimo įrangos identifikavimas (*Capture equipment identification*)

Šiame lauke turi būti pateikti du informacijos elementai, atskirti ženklu <US>. Pirmajame nurodoma „APPF“, jei įranga, kuri pirmiausia buvo naudojama vaizdui gauti, buvo pripažinta atitinkančia Federalinio tyrimų biuro Elektroninio pirštų atspaudų perdavimo specifikacijos CJIS-RS-0010 F priedėlio (*IAFIS Image Quality Specification*, 1999 m. sausio 29 d.) reikalavimus. Jei įranga neatitiko šių reikalavimų, bus nurodyta reikšmė „NONE“. Antrame informacijos elemente turi būti pateikimas fiksavimo įrangos ID numeris, kuris yra pardavėjo priskirtas fiksavimo įrangos produkto numeris. Reikšmė „0“ nurodo, kad fiksavimo įrangos ID numeris nebuvo praneštas.

#### 6.2.7.9.128 laukas. Horizontalios linijos ilgis (*Horizontal line length – HLL*)

Šiame privalomame ASCII lauke turi būti nurodytas perduoto vaizdo vieną horizontalią liniją sudarančių pikselių skaičius. Didžiausias horizontalus dydis negali viršyti 65 534 pikselių.

6.2.8.9.129 laukas. Vertikalios linijos ilgis (*Vertical line length – VLL*)

Šiame privalomame ASCII lauke turi būti nurodytas perduotą vaizdą sudarančių horizontalių linijų skaičius. Didžiausias vertikalus dydis negali viršyti 65 534 pikselių.

6.2.9.9.130 laukas. Mastelio vienetai (*Scale units – SLC*)

Šiame privalomame ASCII lauke turi būti nurodyti vienetai, naudojami apibūdinant vaizdo atrankos dažnį (pikselių tankį). Šiame lauke „1“ nurodo, kad matuojama pikseliais colyje, o „2“ – pikseliais centimetre. Šiame lauke „0“ nurodo, kad nepateiktas joks mastelis. Šiuo atveju HPS/VPS santykis nurodo pikselio kraštinių santykį.

6.2.10. 9.131 laukas. Horizontali pikselių skalė (*Horizontal pixel scale – HPS*)

Šiame privalomame ASCII lauke nurodomas sveikuoju skaičiumi išreikštas pikselių tankis horizontalia kryptimi, jei SLC žymima „1“ arba „2“. Kitu atveju jis nurodo pikselio kraštinių santykio horizontalųjį komponentą.

6.2.11. 9.132 laukas. Vertikali pikselių skalė (*Vertical pixel scale – VPS*)

Šiame privalomame ASCII lauke nurodomas sveikuoju skaičiumi išreikštas pikselių tankis vertikalia kryptimi, jei SLC žymima „1“ arba „2“. Kitu atveju jis nurodo pikselio kraštinių santykio vertikalųjį komponentą.

6.2.12. 9.133 laukas. Piršto atspaudo rodinys (*Finger view*)

Šiame privalomame lauke pateikiamas su šio įrašo duomenimis susijusio piršto atspaudo rodinio numeris. Rodinio numeris prasideda „0“ ir didėja po vieną skaitmenį iki „15“.

6.2.13. 9.134 laukas. Piršto pozicija (*Finger position – FGP*)

Šiame lauke turi būti pateiktas kodas, nurodantis piršto poziciją šio 9 tipo įrašo informacijai gauti. Piršto ar delno pozicijai nurodyti turi būti naudojamas kodas (1–10) pagal 5 lentelę arba atitinkamas delno kodas pagal 10 lentelę.

6.2.14. 9.135 laukas. Piršto atspaudo kokybė (*Finger quality*)

Šiame lauke turi būti nurodoma bendrųjų duomenų apie piršto individualiuosius požymius kokybę, kuri žymima 0–100. Šiuo skaičiumi nurodoma bendra įrašo apie pirštą kokybė ir vaizdo originalo, individualiųjų požymių gavimo kokybė bei visos papildomos operacijos, kurios gali turėti įtakos įrašui apie individualiuosius požymius.

6.2.15. 9.136 laukas. Individualiųjų požymių skaičius (*number of minutiae*)

Šiame privalomame lauke turi būti nurodytas šiame loginiame įrašė užfiksuotų individualiųjų požymių skaičius.

6.2.16. 9.137 laukas. Duomenys apie piršto individualiuosius požymius (*Finger minutiae data*)

Šiame privalomame lauke turi būti pateikti šeši informacijos elementai, atskirti ženklu <US>. Jį sudaro keletas polaukių, kuriuose pateikiamos atskiro individualiojo požymio detalės. Bendras individualiesiems požymiams skirtų polaukių skaičius turi atitikti 136 lauke nurodytą skaičių. Pirmas informacijos elementas yra individualiųjų požymių indekso numeris, kuris prasideda „1“ ir kuris didėja „1“ skaitmeniu kiekvieno papildomo piršto atspaudu individualiojo požymio atveju. Antras ir trečias informacijos elementai yra individualiųjų požymių x ir y koordinatės, išreikštos pikseliais. Ketvirtas informacijos elementas yra individualiųjų požymių kampas, užfiksuotas 2 laipsnių vienetais. Ši reikšmė turi būti neneigiamoji ir lygi skaičiui nuo 0 iki 179. Penktas informacijos elementas yra individualiojo požymio tipas. Reikšmė „0“ naudojama nurodant „OTHER“ tipo individualiuosius požymius, „1“ – papiliarinės linijos pabaigą, o „2“ – papiliarinės linijos išsišakojimą. Šeštasis informacijos elementas nurodo kiekvieno individualiojo požymio kokybę. Reikšmės dydis svyruoja nuo mažiausia 1 iki daugiausia 100. Reikšmė „0“ nurodo, kad nepateikta jokia kokybės reikšmė. Polaukiai vieni nuo kitų turi būti atskirti <RS> skirtuko ženklu.

6.2.17. 9.138 laukas. Papiliarinių linijų skaičiavimo informacija (*Ridge count information*)

Šį lauką sudaro keli polaukiai – kiekviename iš jų pateikiami trys informacijos elementai. Pirmas pirmojo polaukio informacijos elementas turi nurodyti papiliarinių linijų skaičiaus nustatymo metodą. „0“ nurodo, kad neturi būti daroma jokia prielaida apie metodą, taikytą skaičiuojant papiliarines linijas, arba jų eiliškumą įrašė. „1“ nurodo, kad kiekvieno papiliarinio rašto centro individualiojo požymio atveju papiliarinių linijų skaičiavimo duomenys buvo gauti iki artimiausio gretimo individualiojo požymio keturiuose kvadrantuose, o kiekvieno papiliarinio rašto centro individualiojo požymio papiliarinių linijų skaičiavimas yra pateiktas kartu. „2“ nurodo, kad kiekvieno papiliarinio rašto centro individualiojo požymio atveju papiliarinių linijų skaičiavimo duomenys buvo gauti iki artimiausio gretimo individualiojo požymio aštuoniuose oktantuose, o kiekvieno papiliarinio rašto centro individualiojo požymio papiliarinių linijų skaičiavimas yra pateiktas kartu. Kiti du pirmojo polaukio informacijos elementai turi būti pažymėti „0“.

Informacijos elementai turi būti atskirti skirtuko ženklu <US>. Kituose polaukiuose kaip pirmas informacijos elementas bus pateikiamas papiliarinio rašto centro individualiojo požymio indekso numeris, kaip antras informacijos elementas – gretimo individualiojo požymio indekso numeris ir kaip trečias informacijos elementas – susikirtusių papiliarinių linijų skaičius. Polaukiai turi būti atskirti <RS> skirtuko ženklu.

6.2.18. 9.139 laukas. Informacija apie linijų raštą (*Core information*)

Šiame lauke yra vienas polaukis kiekvieno vaizdo originale esančio linijų rašto atveju. Kiekviename polaukyje yra trys informacijos elementai. Pirmi du elementai nurodo x ir y koordinatų padėtį, išreikštą pikseliais. Trečias informacijos elementas yra linijų rašto pasukimo kampas, užfiksuotas 2 laipsnių vienetais. Ši reikšmė turi būti neneigiamoji ir lygi skaičiui nuo 0 iki 179. Įrašai apie skirtingus linijų raštus turi būti atskirti <RS> skirtuko ženklu.

6.2.19. 9.140 laukas. Informacija apie delta (*Delta information*)

Šiame lauke turi būti vienas polaukis kiekvienos vaizdo originale esančios deltos atveju. Kiekviename polaukyje yra trys informacijos elementai. Pirmi du elementai nurodo x ir y koordinacių padėtį, išreikštą pikseliais. Trečias informacijos elementas yra deltos kampas, užfiksuotas 2 laipsnių vienetais. Ši reikšmė turi būti neneigiamoji ir lygi skaičiui nuo 0 iki 179. Įrašai apie skirtingus linijų raštus turi būti atskirti <RS> skirtuko ženklu.

7. 13 tipo kintamos skiriamosios gebos latentinio atspaudų vaizdo įrašas

13 tipo pažymėto lauko loginiame įrašė turi būti pateikiami vaizdo duomenys, gaunami iš latentinių atspaudų vaizdų. Šie vaizdai skirti siųsti tarnyboms, kurios automatinėmis priemonėmis arba rankiniu apdorojimo būdu iš šių vaizdų išgaus informaciją apie norimą požymį.

Įrašė kaip pažymėti laukai yra fiksuojama informacija apie naudojamą skenavimo skiriamąją gebą ir vaizdo dydį bei kiti vaizdui apdoroti būtini parametrai.

7 lentelė. 13 tipo kintamos skiriamosios gebos latentinio atspaudu vaizdo įrašo išdėstymas									
Identifikatorius	Sąlygos kodas	Lauko numeris	Lauko pavadinimas	Ženklo tipas	Lauko ilgis konkrečiai reikšmei		Reikšmių skaičius		Didžiausias baitų skaičius
					min.	maks.	min.	maks.	
LEN	M	13.001	LOGICAL RECORD LENGTH	N	4	8	1	1	15
IDC	M	13.002	IMAGE DESIGNATION CHARACTER	N	2	5	1	1	12
IMP	M	13.003	IMPRESSION TYPE	A	2	2	1	1	9
SRC	M	13.004	SOURCE AGENCY/ORI	AN	6	35	1	1	42
LCD	M	13.005	LATENT CAPTURE DATE	N	9	9	1	1	16
HLL	M	13.006	HORIZONTAL LINE LENGTH	N	4	5	1	1	12
VLL	M	13.007	VERTICAL LINE LENGTH	N	4	5	1	1	12
SLC	M	13.008	SCALE UNITS	N	2	2	1	1	9
HPS	M	13.009	HORIZONTAL PIXEL SCALE	N	2	5	1	1	12
VPS	M	13.010	VERTICAL PIXEL SCALE	N	2	5	1	1	12



7 lentelė. 13 tipo kintamos skiriamosios gebos latentinio atspaudų vaizdo įrašo išdėstymas									
Identifikatorius	Sąlygos kodas	Lauko numeris	Lauko pavadinimas	Ženklo tipas	Lauko ilgis konkrečiai reikšmei		Reikšmių skaičius		Didžiausias baitų skaičius
					min.	maks.	min.	maks.	
CGA	M	13.011	COMPRESSION ALGORITHM	A	5	7	1	1	14
BPX	M	13.012	BITS PER PIXEL	N	2	3	1	1	10
FGP	M	13.013	FINGER POSITION	N	2	3	1	6	25
RSV		13.014 13.019	RESERVED FOR FUTURE DEFINITION	—	—	—	—	—	—
COM	O	13.020	COMMENT	A	2	128	0	1	135
RSV		13.021 13.199	RESERVED FOR FUTURE DEFINITION	—	—	—	—	—	—
UDF	O	13.200 13.998	USER-DEFINED FIELDS	—	—	—	—	—	—
DAT	M	13.999	IMAGE DATA	B	2	—	1	1	—

Ženklo tipo reikšmė: N = skaitinis; A = raidinis; AN = tekstinis; B = dvejetainis.

### 7.1. 13 tipo loginio įrašo laukai

Toliau pateiktose pastraipose aprašomi duomenys, kurie pateikiami atskiruose 13 tipo loginio įrašo laukuose.

13 tipo loginiame įrašė informacija pateikiama sunumeruotuose laukuose. Reikalaujama, kad pirmi du įrašo laukai būtų pateikti tinkama tvarka, o laukas, kuriame pateikiami vaizdo duomenys, būtų paskutinis fizinis įrašo laukas. Kiekvieno 13 tipo įrašo lauko atveju 7 lentelėje pateikiamas „sąlygos kodas“, kuris gali būti privalomas „M“ arba neprivalomas „O“, lauko numeris, lauko pavadinimas, ženklų tipas, lauko dydis ir reikšmių diapazonas. Remiantis iš trijų skaitmenų sudaryto lauko numeriu, didžiausias lauką sudarančių baitų skaičius pateikiamas paskutiniame stulpelyje. Naudojant daugiau skaitmenų lauko numeryje, atitinkamai didės didžiausias baitų skaičius. Abi dalies „lauko ilgis konkrečiai reikšmei“ sudėtinės dalys apima visus lauke naudotus ženklų skirtukus. Dalis „didžiausias baitų skaičius“ apima lauko numerį, informaciją ir visus ženklų skirtukus, įskaitant „GS“ ženklą.

#### 7.1.1. 13.001 laukas. Loginio įrašo ilgis (*Logical record length – LEN*)

Šiame privalomame ASCII lauke turi būti nurodytas apskaičiuotas bendras baitų skaičius 13 tipo loginiame įrašė. 13.001 lauke turi būti nurodytas įrašo ilgis, įskaitant visus visų įrašė esančių laukų ženklus ir informacijos skirtukus.

#### 7.1.2. 13.002 laukas. Vaizdo priskyrimo ženklas (*Image designation character – IDC*)

Šis privalomas ASCII laukas turi būti naudojamas įrašė esantiems duomenims apie latentinio atspaudu vaizdą nustatyti. Šis IDC turi atitikti 1 tipo įrašo rinkmenos turinio lauke (CNT) pateiktą IDC.

#### 7.1.3. 13.003 laukas. Atspaudo tipas (*Impression type* – IMP)

Šiame privalomame vieno baido arba dviejų baidų dydžio ASCII lauke turi būti nurodytas informacijos apie latentinio atspaudu vaizdą gavimo būdas. Šiame lauke turi būti įvestas atitinkamas latentinio atspaudu vaizdo kodas pagal 4 lentelę (piršto atveju) arba 9 lentelę (delno atveju).

#### 7.1.4. 13.004 laukas. Kilmės tarnyba (*Source agency/ORI* (SRC))

Šiame privalomame ASCII lauke turi būti nurodyta administracija ar organizacija, kuri pirmoji užfiksavo įrašę esantį veido atvaizdą. Paprastai šiame lauke bus nurodytas vaizdą užfiksavusios siunčiančiosios tarnybos identifikatorius (*Originating Agency Identifier* – ORI). Jį sudaro du informacijos elementai šiuo formatu: CC/agency.

Pirmame informacijos elemente nurodomas Interpolo nustatytas šalies kodas, sudarytas iš dviejų tekstinių ženklų. Antrame informacijos elemente – *agency* – nurodoma tarnyba pateikiant laisvą tekstą, sudarytą iš ne daugiau kaip 32 tekstinių ženklų.

#### 7.1.5. 13.005 laukas. Latentinio atspaudu fiksavimo data (*Latent capture date* – LCD)

Šiame privalomame ASCII lauke turi būti nurodyta įrašę esančio latentinio atspaudu vaizdo fiksavimo data. Data turi būti sudaryta iš 8 skaitmenų ir pateikta naudojant šį formatą: CCYYMMDD. CCYY yra vaizdo fiksavimo metai; MM – mėnuo dviženkliais skaičiais; DD – mėnesio diena dviženkliais skaičiais. Pavyzdžiui, 20000229 yra 2000 m. vasario 29 d. Visa data turi būti teisiniu požiūriu teisinga data.

7.1.6. 13.006 laukas. Horizontalios linijos ilgis (*Horizontal line length – HLL*)

Šiame privalomame ASCII lauke turi būti nurodytas perduoto vaizdo vieną horizontalią liniją sudarančių pikselių skaičius.

7.1.7. 13.007 laukas. Vertikalios linijos ilgis (*Vertical line length – VLL*)

Šiame privalomame ASCII lauke turi būti nurodytas perduotą vaizdą sudarančių horizontalių linijų skaičius.

7.1.8. 13.008 laukas. Mastelio vienetai (*Scale units – SLC*)

Šiame privalomame ASCII lauke turi būti nurodyti vienetai, naudojami apibūdinant vaizdo atrankos dažnį (pikselių tankį). Šiame lauke „1“ nurodo, kad matuojama pikseliais colyje, o „2“ – pikseliais centimetre. Šiame lauke „0“ nurodo, kad nepateiktas joks mastelis. Šiuo atveju HPS/VPS santykis nurodo pikselio kraštinių santykį.

7.1.9. 13.009 laukas. Horizontali pikselių skalė (*Horizontal pixel scale – HPS*)

Šiame privalomame ASCII lauke nurodomas sveikuoju skaičiumi išreikštas pikselių tankis horizontalia kryptimi, jei SLC žymima „1“ arba „2“. Kitu atveju jis nurodo pikselio kraštinių santykio horizontalųjį komponentą.

7.1.10. 13.010 laukas. Vertikali pikselių skalė (*Vertical pixel scale – VPS*)

Šiame privalomame ASCII lauke nurodomas sveikuoju skaičiumi išreikštas pikselių tankis vertikalia kryptimi, jei SLC žymima „1“ arba „2“. Kitu atveju jis nurodo pikselio kraštinių santykio vertikalųjį komponentą.

7.1.11. 13.011 laukas. Glaudinimo algoritmas (*Compression algorithm – CGA*)

Šiame privalomame ASCII lauke turi būti nurodytas algoritmas, naudotas pilkumo tonų vaizdams glaudinti. 39-7 priedėlyje pateikiami glaudinimo kodai.

7.1.12. 13.012 laukas. Bitų skaičius pikselyje (*Bits per pixel – BPX*)

Šiame privalomame ASCII lauke turi būti nurodytas pikseliui atvaizduoti reikalingas bitų skaičius. Jei įprastos pilkumo tonų reikšmės yra „0“–„255“, šiame lauke įrašoma „8“. Didesnis skaičius nei „8“ reiškia, kad pilkumo tonų pikselis pasižymi didesniu tikslumu.

7.1.13. 13.013 laukas. Piršto / delno pozicija (*Finger/palm position – FGP*)

Šiame privalomame pažymėtame lauke turi būti nurodytos viena ar kelios piršto ar delno pozicijos, kurios gali atitikti latentinio atspaudų vaizdą. Dešimtainis kodas, atitinkantis žinomą ar labiausiai tikėtiną piršto poziciją pagal 5 lentelę arba atitinkantis labiausiai tikėtiną delno poziciją pagal 10 lentelę, įvedamas kaip vieno arba dviejų ženklų ASCII polaukis. Gali būti daromos nuorodos į papildomas piršto ir (arba) delno pozicijas įvedant kitus pozicijų kodus kaip polaukius, kuriuos turi skirti „RS“ skirtuko ženklas. „Unknown Finger“ (Nežinomas pirštas) atveju kodas „0“ turi būti naudojamas nurodant kiekvieną piršto poziciją nuo vieno iki dešimt. „Unknown Palm“ (Nežinomas delnas) atveju kodas „20“ turi būti naudojamas nurodant kiekvieną nurodytą delno atspaudų poziciją.

7.1.14. 13.014–019 laukai. Paliekama būsimoms apibrėžtims (*Reserved for future definition – RSV*)

Šie laukai paliekami, kad juos būtų galima įtraukti į vėlesnes šio standarto redakcijas. Galiojant šiai redakcijai šie laukai negali būti naudojami. Jei šie laukai yra, jie turi būti ignoruojami.

7.1.15. 13.020 laukas. Pastaba (*Comment – COM*)

Šiame neprivalomame lauke galima įterpti pastabas ar kitą ASCII tekstinę informaciją su duomenimis apie latentinio atspaudu vaizdą.

7.1.16. 13.021–199 laukai. Paliekama būsimoms apibrėžtims (*Reserved for future definition – RSV*)

Šie laukai paliekami, kad juos būtų galima įtraukti į vėlesnes šio standarto redakcijas. Galiojant šiai redakcijai šie laukai negali būti naudojami. Jei šie laukai yra, jie turi būti ignoruojami.

7.1.17. 13.200–998 laukai. Vartotojo apibrėžti laukai (*User-defined fields – UDF*)

Šie laukai yra apibrėžiami vartotojo ir pririnkus bus naudojami ateityje. Vartotojas nustato jų dydį ir turinį – jie turi atitikti gaunančiosios tarnybos reikalavimus. Jei jie yra, juose turi būti pateikiama ASCII tekstinė informacija.

7.1.18. 13.999 laukas. Vaizdo duomenys (*Image data – DAT*)

Šiame lauke turi būti pateikiami visi duomenys, gauti iš užfiksuoto latentinio atspaudu vaizdo. Jam priskiriamas lauko numeris visada yra 999 ir jis turi būti paskutinis įrašo fizinis laukas. Pavyzdžiui, po „13.999:“ eina vaizdo duomenys, pateikti dvejetainė sistema.

Kiekvienas neglaudinto pilkumo tonų vaizdo duomenų pikselis paprastai kvantuojamas į aštuonis bitus (256 pilkumo lygiai), sudarančius vieną baitą. Jei įrašas 13.012 BPX lauke yra didesnis arba mažesnis kaip „8“, vienam pikseliui reikalingas baitų skaičius bus kitoks. Jei naudojamas glaudinimas, pikselių duomenys glaudinami laikantis glaudinimo metodikos, nurodytos CGA lauke.

#### 7.2. 13 tipo kintamos skiriamosios gebos latentinio atspaudu vaizdo įrašo pabaiga

Nuoseklumo sumetimais iškart po paskutinio 13.999 lauko duomenų baito turi būti naudojamas „FS“ skirtukas siekiant jį atskirti nuo kito loginio įrašo. Šis skirtukas turi būti įtrauktas į 13 tipo įrašo ilgio lauką.

#### 8. 15 tipo kintamos skiriamosios gebos delno atspaudu vaizdo įrašas

15 tipo pažymėtame lauko loginiame įrašė turi būti pateikiami duomenys apie delno atspaudu vaizdą kartu su nustatytais ir vartotojo apibrėžtais tekstinės informacijos laukais, susiję su skaitmeniniu vaizdu, ir juo turi būti naudojamosi keičiantis šiais duomenimis. Įrašė kaip pažymėti laukai yra fiksuojama informacija apie naudojamą skenavimo skiriamąją gebą ir vaizdo dydį bei kiti vaizdui apdoroti būtini parametrai ar pastabos. Tarnybos, gavusios perduotus delno atspaudų vaizdus, juos apdoros, kad gautų informacijos apie norimą požymį, reikalingos atitikmeniui surasti.

Vaizdo duomenys turi būti gaunami tiesiogiai iš subjekto, naudojant elektroninio daktiloskopavimo įrenginį, arba delno atspaudu kortelės ar kitos laikmenos, kurioje yra subjekto delno atspaudai.

Delno atspaudu vaizdams gauti turi būti naudojamas metodas, kuriuo galima užfiksuoti keletą kiekvienos rankos vaizdų. Fiksuojami šie vaizdai: delno briauna (vienas skenuotas vaizdas) ir viso delno plokštuma nuo riešo linijos iki pirštų galiukų (vienas ar du skenuoti vaizdai). Jei visam delnui atvaizduoti reikalingi du vaizdai, apatinės dalies vaizdas turi apimti sritį nuo riešo linijos iki delno popirštinės dalies aukščiausio taško (trečiojo piršto sąnario), kurioje turi būti matoma nykščio pakylos ir mažyljo pakylos delno sritys. Viršutinės dalies vaizdas apima sritį nuo popirštinės dalies apačios iki pirštų galiukų viršaus. Tokiu būdu abiejuose vaizduose pakankamai matoma bendra delno popirštinės dalies sritis. Sugretindamas šioje bendroje srityje esančių papiliarinių linijų struktūrą ir detales, ekspertizės specialistas gali nedvejodamas nustatyti, ar abu gauti vaizdai yra to paties delno.

Kadangi delno atspaudu operacija gali būti naudojama skirtingais tikslais, delno atspaudas gali apimti vieną ar daugiau unikalių delno ar rankos vaizdinių sričių. Asmens pilną delno atspaudu įrašą paprastai sudaro delno briaunos ir kiekvienos rankos viso delno vaizdas (-ai). Kadangi pažymėto lauko loginiame vaizdo įrašė gali būti tik vienas dvejetainis laukas, kiekvienos rankos delno briaunos vaizdo atveju bus reikalingas vienas 15 tipo įrašas, o kiekvieno viso delno vaizdo atveju – vienas ar du 15 tipo įrašai. Todėl įprastinei delno atspaudu operacijai bus reikalingi keturi–šeši 15 tipo įrašai subjekto delno atspaudams atvaizduoti.

#### 8.1. 15 tipo loginio įrašo laukai

Toliau pateiktose pastraipose aprašomi duomenys, kurie pateikiami atskiruose 15 tipo loginio įrašo laukuose.



15 tipo loginiame įrašė informacija pateikiama sunumeruotuose laukuose. Reikalaujama, kad pirmi du įrašo laukai būtų pateikti tinkama tvarka, o laukas, kuriame pateikiami vaizdo duomenys, būtų paskutinis fizinis įrašo laukas. Kiekvieno 15 tipo įrašo lauko atveju 8 lentelėje pateikiamas „sąlygos kodas“, kuris gali būti privalomas „M“ arba neprivalomas „O“, lauko numeris, lauko pavadinimas, ženklų tipas, lauko dydis ir reikšmių diapazonas. Remiantis iš trijų skaitmenų sudaryto lauko numeriu, didžiausias lauką sudarančių baitų skaičius pateikiamas paskutiniame stulpelyje. Naudojant daugiau skaitmenų lauko numeryje, atitinkamai didės didžiausias baitų skaičius. Abi dalies „lauko ilgis konkrečiai reikšmei“ sudėtinės dalys apima visus lauke naudotus ženklų skirtukus. Dalis „didžiausias baitų skaičius“ apima lauko numerį, informaciją ir visus ženklų skirtukus, įskaitant „GS“ ženklą.

#### 8.1.1. 15.001 laukas. Loginio įrašo ilgis (*Logical record length – LEN*)

Šiame privalomame ASCII lauke turi būti nurodytas apskaičiuotas bendras baitų skaičius 15 tipo loginiame įrašė. 15.001 lauke turi būti nurodytas įrašo ilgis, įskaitant visus visų įrašė esančių laukų ženklus ir informacijos skirtukus.

#### 8.1.2. 15.002 laukas. Vaizdo priskyrimo ženklas (*Image designation character – IDC*)

Šis privalomas ASCII laukas turi būti naudojamas įrašė esančiam delno atspaudui nustatyti. Šis IDC turi atitikti 1 tipo įrašo rinkmenos turinio lauke (CNT) pateiktą IDC.

#### 8.1.3. 15.003 laukas. Atspaudų tipas (*Impression type – IMP*)

Šiame privalomame vieno baito dydžio ASCII lauke turi būti nurodytas informacijos apie delno atspaudų vaizdą gavimo būdas. Šiame lauke turi būti įvestas atitinkamas kodas pagal 9 lentelę.

#### 8.1.4. 15.004 laukas. Kilmės tarnyba (*Source agency/ORI (SRC)*)

Šiame privalomame ASCII lauke turi būti nurodyta administracija ar organizacija, kuri pirmoji užfiksavo įrašę esantį veido atvaizdą. Paprastai šiame lauke bus nurodytas vaizdą užfiksavusios siunčiančiosios tarnybos identifikatorius (*Originating Agency Identifier – ORI*). Jį sudaro du informacijos elementai šiuo formatu: *CC/agency*.

Pirmame informacijos elemente nurodomas Interpolo nustatytas šalies kodas, sudarytas iš dviejų tekstinių ženklų. Antrame informacijos elemente – *agency* – nurodoma tarnyba pateikiant laisvą tekstą, sudarytą iš ne daugiau kaip 32 tekstinių ženklų.

#### 8.1.5. 15.005 laukas. Delno atspaudų fiksavimo data (*Palmprint capture date – PCD*)

Šiame privalomame ASCII lauke turi būti nurodyta delno atspaudų vaizdo fiksavimo data. Data turi būti sudaryta iš 8 skaitmenų ir pateikta naudojant šį formatą: *CCYYMMDD*. *CCYY* yra vaizdo fiksavimo metai; *MM* – mėnuo dviženkliais skaičiais; *DD* – mėnesio diena dviženkliais skaičiais. Pavyzdžiui, 20000229 yra 2000 m. vasario 29 d. Visa data turi būti teisiniu požiūriu teisinga data.

#### 8.1.6. 15.006 laukas. Horizontalios linijos ilgis (*Horizontal line length – HLL*)

Šiame privalomame ASCII lauke turi būti nurodytas perduoto vaizdo vieną horizontalią liniją sudarančių pikselių skaičius.

#### 8.1.7. 15.007 laukas. Vertikalios linijos ilgis (*Vertical line length – VLL*)

Šiame privalomame ASCII lauke turi būti nurodytas perduotą vaizdą sudarančių horizontalių linijų skaičius.

#### 8.1.8. 15.008 laukas. Mastelio vienetai (*Scale units – SLC*)

Šiame privalomame ASCII lauke turi būti nurodyti vienetai, naudojami apibūdinant vaizdo atrankos dažnį (pikselių tankį). Šiame lauke „1“ nurodo, kad matuojama pikseliais coliųje, o „2“ – pikseliais centimetre. Šiame lauke „0“ nurodo, kad nepateiktas joks mastelis. Šiuo atveju HPS/VPS santykis nurodo pikselio kraštinių santykį.

#### 8.1.9. 15.009 laukas. Horizontali pikselių skalė (*Horizontal pixel scale – HPS*)

Šiame privalomame ASCII lauke nurodomas sveikuoju skaičiumi išreikštas pikselių tankis horizontalia kryptimi, jei SLC žymima „1“ arba „2“. Kitu atveju jis nurodo pikselio kraštinių santykio horizontalųjį komponentą.

#### 8.1.10. 15.010 laukas. Vertikali pikselių skalė (*Vertical pixel scale – VPS*)

Šiame privalomame ASCII lauke nurodomas sveikuoju skaičiumi išreikštas pikselių tankis vertikalia kryptimi, jei SLC žymima „1“ arba „2“. Kitu atveju jis nurodo pikselio kraštinių santykio vertikalųjį komponentą.

8 lentelė. 15 tipo kintamos skiriamosios gebos delno atspaudų įrašo išdėstymas									
Pavadinimas	Sąlygos kodas	Lauko numeris	Lauko pavadinimas	Ženklo tipas	Lauko ilgis konkrečiai reikšmei		Reikšmių skaičius		Didžiausias baitų skaičius
					min.	maks.	min.	maks.	
LEN	M	15.001	LOGICAL RECORD LENGTH	N	4	8	1	1	15
IDC	M	15.002	IMAGE DESIGNATION CHARACTER	N	2	5	1	1	12
IMP	M	15.003	IMPRESSION TYPE	N	2	2	1	1	9
SRC	M	15.004	SOURCE AGENCY/ORI	AN	6	35	1	1	42
PCD	M	15.005	PALMPRINT CAPTURE DATE	N	9	9	1	1	16
HLL	M	15.006	HORIZONTAL LINE LENGTH	N	4	5	1	1	12
VLL	M	15.007	VERTICAL LINE LENGTH	N	4	5	1	1	12
SLC	M	15.008	SCALE UNITS	N	2	2	1	1	9
HPS	M	15.009	HORIZONTAL PIXEL SCALE	N	2	5	1	1	12
VPS	M	15.010	VERTICAL PIXEL SCALE	N	2	5	1	1	12
CGA	M	15.011	COMPRESSION ALGORITHM	AN	5	7	1	1	14

8 lentelė. 15 tipo kintamos skiriamosios gebos delno atspaudų įrašo išdėstymas									
Pavadinimas	Sąlygos kodas	Lauko numeris	Lauko pavadinimas	Ženklo tipas	Lauko ilgis konkrečiai reikšmei		Reikšmių skaičius		Didžiausias baitų skaičius
					min.	maks.	min.	maks.	
BPX	M	15.012	BITS PER PIXEL	N	2	3	1	1	10
PLP	M	15.013	PALMPRINT POSITION	N	2	3	1	1	10
RSV		15.014 15.019	RESERVED FOR FUTURE INCLUSION	—	—	—	—	—	—
COM	O	15.020	COMMENT	AN	2	128	0	1	128
RSV		15.021 15.199	RESERVED FOR FUTURE INCLUSION	—	—	—	—	—	—
UDF	O	15.200 15.998	USER-DEFINED FIELDS	—	—	—	—	—	—
DAT	M	15.999	IMAGE DATA	B	2	—	1	1	—

9 lentelė. Delno atspaudų tipas	
Aprašymas	Kodas
Live-scan palm	10
Nonlive-scan palm	11
Latent palm impression	12
Latent palm tracing	13
Latent palm photo	14
Latent palm lift	15

8.1.11. 15.011 laukas. Glaudinimo algoritmas (*Compression algorithm – CGA*)

Šiame privalomame ASCII lauke turi būti nurodytas algoritmas, naudotas pilkumo tonų vaizdams glaudinti. „NONE“ šiame lauke nurodo, kad šio įrašo duomenys yra neglaudinti. Vaizdų, kurie turi būti glaudinami, atveju šiame lauke nurodomas naudotinas dešimties pirštų atspaudų vaizdų glaudinimo metodas. Galiojantys glaudinimo kodai apibrėžiami 39-7 priedėlyje.

8.1.12. 15.012 laukas. Bitų skaičius pikselyje (*Bits per pixel – BPX*)

Šiame privalomame ASCII lauke turi būti nurodytas pikseliui atvaizduoti reikalingas bitų skaičius. Jei įprastos pilkumo tonų reikšmės yra „0“–„255“, šiame lauke įrašoma „8“. Didesnis arba mažesnis skaičius nei „8“ reiškia, kad pilkumo tonų pikselis pasižymi atitinkamai didesniu arba mažesniu tikslumu.

10 lentelė. Delno atspaudų kodai, vaizdo plotas ir matmenys				
Delno pozicija	Delno kodas	Vaizdo plotas (mm <sup>2</sup> )	Plotis (mm)	Aukštis (mm)
Unknown Palm	20	28387	139,7	203,2
Right Full Palm	21	28387	139,7	203,2
Right Writer's Palm	22	5645	44,5	127,0
Left Full Palm	23	28387	139,7	203,2
Left Writer's Palm	24	5645	44,5	127,0
Right Lower Palm	25	19516	139,7	139,7
Right Upper Palm	26	19516	139,7	139,7
Left Lower Palm	27	19516	139,7	139,7
Left Upper Palm	28	19516	139,7	139,7
Right Other	29	28387	139,7	203,2
Left Other	30	28387	139,7	203,2

8.1.13. 15.013 laukas. Delno atspaudu pozicija (*Palmprint position – PLP*)

Šiame privalomame pažymėtame lauke nurodoma delno atspaudu pozicija, atitinkanti delno atspaudu vaizdą. Dešimtainis kodas, atitinkantis žinomą ar labiausiai tikėtiną delno atspaudu poziciją, nustatomas pagal 10 lentelę ir įvedamas kaip dviejų ženklų ASCII polaukis. 10 lentelėje taip pat pateikiamas kiekvienos galimos delno atspaudu pozicijos didžiausias vaizdo plotas ir matmenys.

8.1.14. 15.014–019 laukai. Paliekama būsimoms apibrėžtims (*Reserved for future definition – RSV*)

Šie laukai paliekami, kad juos būtų galima įtraukti į vėlesnes šio standarto redakcijas. Galiojant šiai redakcijai šie laukai negali būti naudojami. Jei šie laukai yra, jie turi būti ignoruojami.

8.1.15. 15.020 laukas. Pastaba (*Comment – COM*)

Šiame neprivalomame lauke galima įterpti pastabas ar kitą ASCII tekstinę informaciją su duomenimis apie delno atspaudu vaizdą.

8.1.16. 15.021–199 laukai. Paliekama būsimoms apibrėžtims (*Reserved for future definition – RSV*)

Šie laukai paliekami, kad juos būtų galima įtraukti į vėlesnes šio standarto redakcijas. Galiojant šiai redakcijai šie laukai negali būti naudojami. Jei šie laukai yra, jie turi būti ignoruojami.

8.1.17. 15.200–998 laukai. Vartotojo apibrėžti laukai (*User-defined fields – UDF*)

Šie laukai yra apibrėžiami vartotojo ir pririnkus bus naudojami ateityje. Vartotojas nustato jų dydį ir turinį – jie turi atitikti gaunančiosios tarnybos reikalavimus. Jei jie yra, juose turi būti pateikiama ASCII tekstinė informacija.

8.1.18. 15.999 laukas. Vaizdo duomenys (*Image data – DAT*)

Šiame lauke pateikiami visi duomenys, gauti iš užfiksuoto delno atspaudu vaizdo. Jam priskiriamas lauko numeris visada yra 999 ir jis turi būti paskutinis įrašo fizinis laukas. Pavyzdžiui, po „15.999:“ eina vaizdo duomenys, pateikti dvejetainė sistema. Kiekvienas neglaudinto pilkumo tonų vaizdo duomenų pikselis paprastai turi būti kvantuotas į aštuonis bitus (256 pilkumo lygiai), sudarančius vieną baitą. Jei įrašas 15.012 BPX lauke yra didesnis arba mažesnis kaip „8“, vienam pikseliui reikalingas baitų skaičius bus kitoks. Jei naudojamas glaudinimas, pikselių duomenys glaudinami laikantis glaudinimo metodikos, nurodytos CGA lauke.

## 8.2. 15 tipo kintamos skiriamosios gebos delno atspaudu vaizdo įrašo pabaiga

Nuoseklumo sumetimais iškart po paskutinio 15.999 lauko duomenų baito turi būti naudojamas „FS“ skirtukas siekiant jį atskirti nuo kito loginio įrašo. Šis skirtukas turi būti įtrauktas į 15 tipo įrašo ilgio lauką.

## 8.3. Papildomi 15 tipo kintamos skiriamosios gebos delno atspaudu vaizdo įrašai

Rinkmenoje gali būti pateikta papildomų 15 tipo įrašų. Kiekvieno papildomo delno atspaudu vaizdo atveju turi būti parengtas atskiras pilnas 15 tipo loginis įrašas kartu su „FS“ skirtuku.

11 lentelė. Didžiausias kandidatų skaičius vieno siuntimo metu patikrinimui atlikti							
AFIS paieškos tipas	TP/TP	LT/TP	LP/PP	TP/UL	LT/UL	PP/ULP	LP/ULP
Didžiausias kandidatų skaičius	1	10	5	5	5	5	5



Paieškos tipai:

TP/TP: dešimties pirštų atspaudai su dešimties pirštų atspaudais

LT/TP: latentinis piršto atspaudas su dešimties pirštų atspaudais

LP/PP: latentinis delno atspaudas su delno atspaudais

TP/UL: dešimties pirštų atspaudai su neidentifikuotais latentiniais pirštų atspaudais

LT/UL: latentinis piršto atspaudas su neidentifikuotais latentiniais pirštų atspaudais

PP/ULP: delno atspaudas su neidentifikuotais latentiniais delnų atspaudais

LP/ULP: latentinis delno atspaudas su neidentifikuotais latentiniais delnų atspaudais

## 9. 2 skyriaus priedėliai (Keitimasis daktiloskopiniais duomenimis)

### 9.1. 39-1 priedėlis. ASCII skirtukų kodai

ASCII	Pozicija <sup>1</sup>	Aprašymas
LF	1/10	Separates error codes in Field 2.074
FS	1/12	Separates logical records of a file
GS	1/13	Separates fields of a logical record
RS	1/14	Separates the subfields of a record field
US	1/15	Separates individual information items of the field or subfield

<sup>1</sup> Tai – ASCII standarte apibrėžta pozicija.

9.2. 39-2 priedėlis. Tekstinio kontrolinio ženklo skaičiavimas

TCN ir TCR atvejais (1.09 ir 1.10 laukai):

Kontrolinį ženklą atitinkantis skaičius gaunamas pagal šią formulę:

$(YY * 10^8 + SSSSSSS)$  Modulo 23, kur

YY ir SSSSSSSS yra atitinkamai dviejų paskutinių metų skaitmenų ir serijos numerio skaitinės reikšmės.

Kontrolinis ženklas tuomet gaunamas iš toliau pateiktos peržvalgos lentelės.

CRO atveju (2.010 laukas)

Kontrolinį ženklą atitinkantis skaičius gaunamas pagal šią formulę:

$(YY * 10^6 + NNNNNN)$  Modulo 23, kur

YY ir NNNNNN yra atitinkamai dviejų paskutinių metų skaitmenų ir serijos numerio skaitinės reikšmės.

Kontrolinis ženklas tuomet gaunamas iš toliau pateiktos peržvalgos lentelės.

Kontrolinio ženklo peržvalgos lentelė		
1-A	9-J	17-T
2-B	10-K	18-U
3-C	11-L	19-V
4-D	12-M	20-W
5-E	13-N	21-X
6-F	14-P	22-Y
7-G	15-Q	0-Z
8-H	16-R	

### 9.3. 39-3 priedėlis. Ženklų kodai

7 bitų ANSI koduotė, skirta keistis informacija										
ASCII koduotė										
+	0	1	2	3	4	5	6	7	8	9
30				!	'	#	\$	%	&	'
40	(	)	*	+	,	-	.	/	0	1
50	2	3	4	5	6	7	8	9	:	;
60	<	=	>	?	@	A	B	C	D	E
70	F	G	H	I	J	K	L	M	N	O
80	P	Q	R	S	T	U	V	W	X	Y
90	Z	[	\	]	^	_	`	a	b	c
100	d	e	f	g	h	i	j	k	l	m
110	n	o	p	q	r	s	t	u	v	w
120	x	y	z	{{		}}	~			

## 9.4. 39-4 priedėlis. Operacijos santrauka

1 tipo loginis įrašas (privalomas)					
Identifikatorius	Lauko numeris	Lauko pavadinimas	CPS/PMS	SRE	ERR
LEN	1.001	Logical Record Length	M	M	M
VER	1.002	Version Number	M	M	M
CNT	1.003	File Content	M	M	M
TOT	1.004	Type of Transaction	M	M	M
DAT	1.005	Date	M	M	M
PRY	1.006	Priority	M	M	M
DAI	1.007	Destination Agency	M	M	M
ORI	1.008	Originating Agency	M	M	M
TCN	1.009	Transaction Control Number	M	M	M
TCR	1.010	Transaction Control Reference	C	M	M
NSR	1.011	Native Scanning Resolution	M	M	M
NTR	1.012	Nominal Transmitting Resolution	M	M	M
DOM	1.013	Domain name	M	M	M
GMT	1.014	Greenwich mean time	M	M	M

Stulpelyje „Condition“:

O = neprivalomas; M = privalomas; C = sąlyginis, jei operacija atliekama atsakant siunčiančiajai tarnybai.

2 tipo loginis įrašas (privalomas)						
Identifikatorius	Lauko numeris	Lauko pavadinimas	CPS/PMS	MPS/MMS	SRE	ERR
LEN	2.001	Logical Record Length	M	M	M	M
IDC	2.002	Image Designation Character	M	M	M	M
SYS	2.003	System Information	M	M	M	M
CNO	2.007	Case Number	—	M	C	—
SQN	2.008	Sequence Number	—	C	C	—
MID	2.009	Latent Identifier	—	C	C	—
CRN	2.010	Criminal Reference Number	M	—	C	—
MN1	2.012	Miscellaneous Identification Number	—	—	C	C
MN2	2.013	Miscellaneous Identification Number	—	—	C	C
MN3	2.014	Miscellaneous Identification Number	—	—	C	C
MN4	2.015	Miscellaneous Identification Number	—	—	C	C
INF	2.063	Additional Information	O	O	O	O
RLS	2.064	Respondents List	—	—	M	—
ERM	2.074	Status/Error Message Field	—	—	—	M
ENC	2.320	Expected Number of Candidates	M	M	—	—

Stulpelyje „Condition“:

O = neprivalomas; M = privalomas; C = sąlyginis; jeigu yra duomenų.

*	=	jei duomenys perduodami laikantis vidaus teisės (kai netaikomi šio Susitarimo 533 ir 534 straipsniai)
---	---	---

#### 9.5. 39-5 priedėlis. 1 tipo įrašo apibrėžtys

Identifikatoriai	Sąlyga	Lauko numeris	Lauko pavadinimas	Ženklo tipas	Duomenų pavyzdys
LEN	M	1.001	Logical Record Length	N	1.001:230{{GS}}
VER	M	1.002	Version Number	N	1.002:0300{{GS}}
CNT	M	1.003	File Content	N	1.003:1{{US}}15{{RS}}2{{US}}00{{RS}}4{{US}}01{{RS}}4{{US}}02{{RS}}4{{US}}03{{RS}}4{{US}}04{{RS}}4{{US}}05{{RS}}4{{US}}06{{RS}}4{{US}}07{{RS}}4{{US}}08{{RS}}4{{US}}09{{RS}}4{{US}}10{{RS}}4{{US}}11{{RS}}4{{US}}12{{RS}}4{{US}}13{{RS}}4{{US}}14{{GS}}
TOT	M	1.004	Type of Transaction	A	1.004:CPS{{GS}}

Identifikatoriai	Sąlyga	Lauko numeris	Lauko pavadinimas	Ženklo tipas	Duomenų pavyzdys
DAT	M	1.005	Date	N	1.005:20050101 {{GS}}
PRY	M	1.006	Priority	N	1.006:4 {{GS}}
DAI	M	1.007	Destination Agency	1*	1.007:DE/BKA {{GS}}
ORI	M	1.008	Originating Agency	1*	1.008:NL/NAFIS {{GS}}
TCN	M	1.009	Transaction Control Number	AN	1.009:0200000004F {{GS}}
TCR	C	1.010	Transaction Control Reference	AN	1.010:0200000004F {{GS}}
NSR	M	1.011	Native Scanning Resolution	AN	1.011:19.68 {{GS}}
NTR	M	1.012	Nominal Transmitting Resolution	AN	1.012:19,68 {{GS}}
DOM	M	1.013	Domain Name	AN	1.013: INT-I {{US}}4,22 {{GS}}
GMT	M	1.014	Greenwich Mean Time	AN	1.014:20050101125959Z

Stulpelyje „Condition“: O = neprivalomas, M = privalomas, C = sąlyginis.

Ženklo tipo stulpelyje: A = raidinis, N = skaitinis, B = dvejetainis.

1\* leistini tarnybos pavadinimui žymėti skirti ženklai yra šie: [„0..9“, „A..Z“, „a..z“, „\_“, „-“, „.“, „-“].

## 9.6. 39-6 priedėlis. 2 tipo įrašo apibrėžtys

A.6.1 lentelė. CPS ir PMS operacija					
Identifikatorius	Sąlyga	Lauko numeris	Lauko pavadinimas	Ženklo tipas	Duomenų pavyzdys
LEN	M	2.001	Logical Record Length	N	2.001:909 {{GS}}
IDC	M	2.002	Image Designation Character	N	2.002:00 {{GS}}
SYS	M	2.003	System Information	N	2.003:0422 {{GS}}
CRN	M	2.010	Criminal Reference Number	AN	2.010:DE/E999999999 {{GS}}
INF	O	2.063	Additional Information	1*	2.063:Additional Information 123 {{GS}}
ENC	M	2.320	Expected Number of Candidates	N	2.320:1 {{GS}}



A.6.2 lentelė. SRE operacija					
Identifikatoriai	Sąlyga	Lauko numeris	Lauko pavadinimas	Ženklo tipas	Duomenų pavyzdys
LEN	M	2.001	Logical Record Length	N	2.001:909{{GS}}
IDC	M	2.002	Image Designation Character	N	2.002:00{{GS}}
SYS	M	2.003	System Information	N	2.003:0422{{GS}}
CRN	C	2.010	Criminal Reference Number	AN	2.010:NL/222222222{{GS}}
MN1	C	2.012	Miscellaneous Identification Number	AN	2.012:E999999999{{GS}}
MN2	C	2.013	Miscellaneous Identification Number	AN	2.013:E999999999{{GS}}
MN3	C	2.014	Miscellaneous Identification Number	N	2.014:0001{{GS}}
MN4	C	2.015	Miscellaneous Identification Number	A	2.015:A{{GS}}
INF	O	2.063	Additional Information	1*	2.063:Additional Information 123{{GS}}
RLS	M	2.064	Respondents List	AN	2.064:CPS{{RS}}I{{RS}}001/001{{RS}}999999{{GS}}

A.6.3 lentelė. ERR operacija					
Identifikatoriai	Sąlyga	Lauko numeris	Lauko pavadinimas	Ženklo tipas	Duomenų pavyzdys
LEN	M	2.001	Logical Record Length	N	2.001:909 {{GS}}
IDC	M	2.002	Image Designation Character	N	2.002:00 {{GS}}
SYS	M	2.003	System Information	N	2.003:0422 {{GS}}
MN1	M	2.012	Miscellaneous Identification Number	AN	2.012:E999999999 {{GS}}
MN2	C	2.013	Miscellaneous Identification Number	AN	2.013:E999999999 {{GS}}
MN3	C	2.014	Miscellaneous Identification Number	N	2.014:0001 {{GS}}
MN4	C	2.015	Miscellaneous Identification Number	A	2.015:A {{GS}}
INF	O	2.063	Additional Information	1*	2.063:Additional Information 123 {{GS}}
ERM	M	2.074	Status/Error Message Field	AN	2.074: 201: IDC - 1 FIELD 1.009 WRONG CONTROL CHARACTER {{LF}} 115: IDC 0 FIELD 2.003 INVALID SYSTEM INFORMATION {{GS}}

A.6.4 lentelė. MPS ir MMS operacija					
Identifikatoriai	Sąlyga	Lauko numeris	Lauko pavadinimas	Ženklo tipas	Duomenų pavyzdys
LEN	M	2.001	Logical Record Length	N	2.001:909{{GS}}
IDC	M	2.002	Image Designation Character	N	2.002:00{{GS}}
SYS	M	2.003	System Information	N	2.003:0422{{GS}}
CNO	M	2.007	Case Number	AN	2.007:E999999999{{GS}}
SQN	C	2.008	Sequence Number	N	2.008:0001{{GS}}
MID	C	2.009	Latent Identifier	A	2.009:A{{GS}}
INF	O	2.063	Additional Information	1*	2.063:Additional Information 123{{GS}}
ENC	M	2.320	Expected Number of Candidates	N	2.320:1{{GS}}

Stulpelyje „Condition“: O = neprivalomas, M = privalomas, C = sąlyginis.

Ženklo tipo stulpelyje: A = raidinis, N = skaitinis, B = dvejetainis.

1\* leistini ženklai yra šie: [„0..9“, „A..Z“, „a..z“, „\_“, „“ , „-“, „“].

## 9.7. 39-7 priedėlis. Pilkumo tonų vaizdų glaudinimo kodai

## Glaudavimo kodai

Glaudavimas	Vertė	Pastabos
Wavelet Scalar Quantisation Greyscale Fingerprint Image Compression Specification IAFIS-IC-0010(V3), dated 19 December 1997	WSQ	Algorithm to be used for the compression of greyscale images in Type-4, Type-7 and Type-13 to Type-15 records. Shall not be used for resolutions > 500 dpi.
JPEG 2000 [ISO 15444/ITU T.800]	J2K	To be used for lossy and losslessly compression of greyscale images in Type-13 to Type-15 records. Strongly recommended for resolutions > 500 dpi

## 9.8. 39-8 priedėlis. E. pašto specifikacijos

Siekiant pagerinti vidaus darbo srautą, PRUEM operacijos e. pašto pranešimo tema turi būti užpildyta įrašant valstybės, kuri siunčia pranešimą, šalies kodą (CC) ir operacijos tipą (TOT laukas 1.004).

Formatas: CC/operacijos tipas

Pavyzdys: „DE/CPS“

Pagrindinė e. laiško dalis gali būti tuščia.

### 3 SKYRIUS

#### KEITIMASIS TRANSPORTO PRIEMONIŲ REGISTRACIJOS DUOMENIMIS

1. Automatinei transporto priemonių registracijos duomenų paieškai skirtas bendrasis duomenų rinkinys

1.1. Terminų apibrėžtys

0 skyriaus 14 straipsnio 4 dalyje nurodyti privalomi ir neprivalomi duomenų elementai apibrėžiami taip:

Privalomas (M):

Duomenų elementas turi būti perduotas, kai informacija turima valstybės nacionaliniame registre. Todėl yra privaloma keisti informacija, kai ji turima.

Neprivalomas (O):

Duomenų elementas gali būti perduotas, kai informacija turima valstybės nacionaliniame registre. Todėl nėra privaloma keisti informacija net tuo atveju, kai informacija turima.

Nuoroda (Y) pateikiama kiekvienam duomenų rinkinio elementui, jei konkrečiai nurodoma, kad elementas yra svarbus pagal šio Susitarimo 537 straipsnį.

## 1.2. Transporto priemonės / savininko / turėtojo paieška

### 1.2.1. Paieškos kriterijai

Yra du skirtingi būdai informacijos paieškai, kaip apibrėžta sekančioje pastraipoje, atlikti:

- pagal važiuklės numerį / transporto priemonės identifikavimo numerį (VIN), nuorodos datą ir laiką (neprivaloma),
- pagal transporto priemonės registracijos numerį (numerio ženklą), važiuklės numerį / transporto priemonės identifikavimo numerį (VIN) (neprivaloma), nuorodos datą ir laiką (neprivaloma).

Naudojant šiuos paieškos kriterijus, bus surasta informacija, susijusi su viena, o kartais su keliomis transporto priemonėmis. Jei ieškoma informacijos, susijusios tik su viena transporto priemone, visi elementai pateikiami viename atsakyme. Jei surandama informacija apie daugiau nei vieną transporto priemonę, valstybė, kuriai pateikiama užklausa, gali pati nuspręsti, kurie informacijos elementai bus pateikti; visi elementai ar tik elementai išplėstinei paieškai atlikti (pavyzdžiui, dėl prižasčių, susijusių su privatumu, arba dėl prižasčių, susijusių su sistemos veikimu).

Elementai, būtini išplėstinei paieškai atlikti, nurodyti 1.2.2.1 dalyje. 1.2.2.2 dalyje apibūdintas visas informacijos rinkinys.

Jei paieška atliekama pagal važiuklės numerį / transporto priemonės identifikavimo numerį, nuorodos datą ir laiką, ji gali būti atliekama vienoje arba visose dalyvaujančiose valstybėse.

Jei paieška atliekama pagal transporto priemonės registracijos pažymėjimo numerį, nuorodos datą ir laiką, ji turi būti atliekama vienoje konkrečioje valstybėje.

Paprastai paieškai atlikti naudojama faktinė data ir laikas, tačiau galima atlikti paiešką naudojant ankstesnę nuorodos datą ir laiką. Jei paieška atliekama naudojant ankstesnę nuorodos datą ir laiką, o konkrečios valstybės registre nėra istorinės informacijos, nes tokia informacija apskritai nėra registruojama, gali būti surandama einamoji informacija su nuoroda, kad tai yra einamoji informacija.

## 1.2.2. Duomenų rinkinys

### 1.2.2.1. Elementai, reikalingi išplėstinei paieškai atlikti

Elementas	M/O <sup>1</sup>	Pastabos	Prūm Y/N <sup>2</sup>
Data relating to vehicles			
Licence number	M		Y
Chassis number/VIN	M		Y
Country of registration	M		Y
Make	M	(D.1 <sup>3</sup> ) e.g. Ford, Opel, Renault, etc.	Y
Commercial type of the vehicle	M	(D.3) e.g. Focus, Astra, Megane	Y
EU Category Code	M	(J) mopeds, motorbikes, cars, etc.	Y

<sup>1</sup> M = privalomas, kai yra nacionaliniame registre, O = neprivalomas.

<sup>2</sup> Visi požymiai, kuriuos konkrečiai priskiria valstybės, pažymėti Y.

<sup>3</sup> Suderinta dokumentų santrumpa, žr. 1999 m. balandžio 29 d. Tarybos direktyvą 1999/37/EB.

## 1.2.2.2. Visas duomenų rinkinys

Elementas	M/O <sup>1</sup>	Pastabos	Prūm Y/N
Data relating to holders of the vehicle		(C.1 <sup>2</sup> ) The data refer to the holder of the specific registration certificate.	
Registration holders' (company) name	M	(C.1.1.) separate fields will be used for surname, infixes, titles, etc., and the name in printable format will be communicated	Y
First name	M	(C.1.2) separate fields for first name(s) and initials will be used, and the name in printable format will be communicated	Y
Address	M	(C.1.3) separate fields will be used for Street, House number and Annex, Zip code, Place of residence, Country of residence, etc., and the Address in printable format will be communicated	Y
Gender	M	Male, female	Y
Date of birth	M		Y
Legal entity	M	individual, association, company, firm, etc.	Y

<sup>1</sup> M = privalomas, kai yra nacionaliniame registre, O = neprivalomas.

<sup>2</sup> Suderinta dokumentų santrumpa, žr. 1999 m. balandžio 29 d. Tarybos direktyvą 1999/37/EB.



Elementas	M/O <sup>1</sup>	Pastabos	Prūm Y/N
Place of Birth	O		Y
ID Number	O	An identifier that uniquely identifies the person or the company.	N
Type of ID Number	O	The type of ID Number (e.g. passport number).	N
Start date holdership	O	Start date of the holdership of the car. This date will often be the same as printed under (I) on the registration certificate of the vehicle.	N
End date holdership	O	End data of the holdership of the car.	N
Type of holder	O	If there is no owner of the vehicle (C.2) the reference to the fact that the holder of the registration certificate: <ul style="list-style-type: none"> <li>– is the vehicle owner,</li> <li>– is not the vehicle owner,</li> <li>– is not identified by the registration certificate as being the vehicle owner.</li> </ul>	N
Data relating to owners of the vehicle		(C.2)	
Owners' (company) name	M	(C.2.1)	Y
First name	M	(C.2.2)	Y
Address	M	(C.2.3)	Y
Gender	M	male, female	Y
Date of birth	M		Y

Elementas	M/O <sup>1</sup>	Pastabos	Prūm Y/N
Legal entity	M	individual, association, company, firm, etc.	Y
Place of Birth	O		Y
ID Number	O	An identifier that uniquely identifies the person or the company.	N
Type of ID Number	O	The type of ID Number (e.g. passport number).	N
Start date ownership	O	Start date of the ownership of the car.	N
End date ownership	O	End data of the ownership of the car.	N
Data relating to vehicles			
Licence number	M		Y
Chassis number/VIN	M		Y
Country of registration	M		Y
Make	M	(D.1) e.g. Ford, Opel, Renault, etc.	Y
Commercial type of the vehicle	M	(D.3) e.g. Focus, Astra, Megane.	Y
Nature of the vehicle/EU Category Code	M	(J) mopeds, motorbikes, cars, etc.	Y
Date of first registration	M	(B) Date of first registration of the vehicle somewhere in the world.	Y
Start date (actual) registration	M	(I) Date of the registration to which the specific certificate of the vehicle refers.	Y

Elementas	M/O <sup>1</sup>	Pastabos	Prūm Y/N
End date registration	M	End data of the registration to which the specific certificate of the vehicle refers. It is possible this date indicates the period of validity as printed on the document if not unlimited (document abbreviation = H).	Y
Status	M	Scrapped, stolen, exported, etc.	Y
Start date status	M		Y
End date status	O		N
kW	O	(P.2)	Y
Capacity	O	(P.1)	Y
Type of licence number	O	Regular, transito, etc.	Y
Vehicle document id 1	O	The first unique document ID as printed on the vehicle document.	Y
Vehicle document id 2 <sup>1</sup>	O	A second document ID as printed on the vehicle document.	Y
Data relating to insurances			
Insurance company name	O		Y
Begin date insurance	O		Y
End date insurance	O		Y
Address	O		Y
Insurance number	O		Y
ID number	O	An identifier that uniquely identifies the company.	N
Type of ID number	O	The type of ID number (e.g. number of the Chamber of Commerce)	N

<sup>1</sup> Liuksemburge naudojami du atskiri transporto priemonės registracijos dokumento ID.

## 2. Duomenų saugumas

### 2.1. Apžvalga

Taikomąja programa EUCARIS saugiai perduodami duomenys kitoms valstybėms ir palaikomas ryšys su valstybių registrų vidinėmis veikiančiomis sistemomis, naudojant XML kalbą. Valstybės keičiasi pranešimais, siūsdamos juos tiesiogiai gavėjui. Kiekvienos valstybės duomenų centras yra prijungtas prie tinklo TESTA.

Tinkle siunčiami XML pranešimai yra užšifruoti. Šie pranešimai šifruojami naudojant SSL protokolą. Į vidinę pusę yra siunčiami grynojo teksto XML pranešimai, kadangi taikomosios programos ir vidinės pusės ryšys yra užtikrinamas saugioje aplinkoje.

Pateikiama kliento programa, kuri gali būti naudojama valstybėje užklausiai į savo registrą arba kitų valstybių registrus pateikti. Klientų tapatybė bus nustatoma pagal vartotojo ID / slaptažodį arba kliento elektroninę pažymą. Ryšys su vartotoju gali būti šifruojamas, tačiau už tai atsako kiekviena valstybė atskirai.

### 2.2. Saugumo priemonės, susijusios su keitimusi pranešimais

Saugumo sistema grindžiama HTTPS ir XML parašo deriniu. Remiantis šia alternatyva XML parašas naudojamas visiems pranešimams, siunčiamiems į serverį, ir galima nustatyti pranešimo siuntėją patikrinant parašą. Vienpusis SSL protokolai (tik serverio sertifikatas) naudojami perduodamo pranešimo konfidencialumui bei vientisumui apsaugoti ir suteikia apsaugą nuo trynimo ir (arba) pakartojimo bei įterpimo atakų pavojaus. Vietoj pritaikytos programinės įrangos plėtotės dvipusiam SSL įgyvendinti, taikomas XML parašas. XML parašo naudojimas yra artimesnis žiniatinklio paslaugų (WS) reikalavimams negu dvipusis SSL ir todėl strateginiu požiūriu tinkamesnis.

XML parašą galima naudoti keliais būdais, tačiau pagal pasirinktą metodą XML parašas naudojamas kaip žiniatinklio paslaugų saugumo (WSS) dalis. Pagal WSS apibrėžiama, kaip naudoti XML parašą. Kadangi WSS grindžiamas SOAP standartu, logiška kuo griežčiau laikytis SOAP standarto.

### 2.3. Saugumo priemonės, nesusijusios su keitimusi pranešimais

#### 2.3.1. Vartotojų tapatybės nustatymas

Internetinėje programoje EUCARIS vartotojai patvirtina savo tapatybę naudodami vartotojo vardą ir slaptažodį. Kadangi naudojama standartinė „Windows“ tapatybės nustatymo procedūra, valstybės prireikus gali sugriežtinti vartotojų tapatybės nustatymo lygį naudodamos klientų elektronines pažymas.

#### 2.3.2. Vartotojų vaidmenys

Taikomoji programa EUCARIS palaiko įvairius vartotojų vaidmenis. Kiekvienai paslaugų grupei taikoma atskira tapatybės nustatymo procedūra. Pavyzdžiui, (išskirtinai) „EUCARIS sutarties“ funkcijos vartotojai negali naudotis „Priumo“ funkcija. Administratoriaus paslaugos yra atskirtos nuo įprastų galutinio vartotojo vaidmenų.

#### 2.3.3. Keitimosi pranešimais registravimas ir sekimas

Taikomąją programą EUCARIS galima lengviau registruoti visų rūšių pranešimus. Administratoriaus funkcija suteikia galimybę nacionaliniam administratoriui nustatyti, kurie pranešimai turi būti registruojami: galutinių vartotojų užklauso, iš kitų valstybių gaunamos užklauso, nacionalinių registrų pateikta informacija ir t. t.

Taikomąją programą galima konfigūruoti taip, kad šiam registravimui būtų galima naudoti vidinę arba išorinę („Oracle“) duomenų bazę. Sprendimas dėl pranešimų, kurie turi būti registruojami, neabejotinai priklauso nuo kitų veikiančių sistemų ir prijungtų klientų programų registracijos priemonių.

Kiekvieno pranešimo antraštėje pateikiama informacija apie užklausą pateikusią valstybę, užklausą pateikusią tos valstybės organizaciją ir atitinkamą vartotoją. Taip pat nurodoma priežastis, dėl kurios pateikiama užklausa.

Naudojant jungtinį registravimą užklausą pateikusioje ir į užklausą atsakančioje valstybėje, galima visiškai atsekti keitimąsi visais pranešimais (pavyzdžiui, atitinkamo piliečio prašymu).

Registravimas konfigūruojamas naudojant programos EUCARIS klientinę dalį (administravimo meniu, registravimo konfigūravimas). Registravimo funkciją atlieka EUCARIS branduolys. Kai registracija leidžiama, viename registracijos įrašė išsaugomas visas pranešimas (antraštė ir tekstas). Galima nustatyti registravimo lygį pagal apibrėžtą paslaugą ir pagal pranešimo tipą, kuris perduodamas EUCARIS branduoliu.

#### Registravimo lygiai

Galimi šie registravimo lygiai:

Privatus: pranešimas registruojamas. Informacija apie registravimą NĖRA prieinama informacijos registravimo tarnybai, tačiau prieinama tik nacionaliniu lygmeniu audito ir problemų sprendimo tikslais.

Nulinis: pranešimas iš viso neregistruojamas.

#### Pranešimų tipai

Valstybių keitimąsi informacija sudaro keli pranešimai, kurie schematiškai pavaizduoti toliau pateikiamame 5 paveiksle.

Galimi šie pranešimų tipai (5 paveiksle jie pavaizduoti X valstybės EUCARIS branduolio atžvilgiu):

1. Request to Core System\_Request message by Client;
2. Request to Other State\_Request message by Core System of this State;
3. Request to Core System of this State\_Request message by Core System of other State;
4. Request to Legacy Register\_Request message by Core System;
5. Request to Core System\_Request message by Legacy Register;
6. Response from Core System\_Request message by Client;
7. Response from Other State\_Request message by Core System of this State;
8. Response from Core System of this State\_Request message by other State;
9. Response from Legacy Register\_Request message by Core System;
10. Response from Core System\_Request message by Legacy Register.

5 paveiksle parodytas šis keitimasis informacija:

- X valstybė pateikia užklausą dėl informacijos Y valstybei – mėlynos rodyklės. Šią užklausą ir atsakymą sudaro atitinkamai 1, 2, 7 ir 6 pranešimų tipai,
- Z valstybė pateikia užklausą dėl informacijos X valstybei – raudonos rodyklės. Šią užklausą ir atsakymą sudaro atitinkamai 3, 4, 9 ir 8 pranešimų tipai,
- Veikianti registro sistema pateikia informacijos užklausą savo valstybės branduoliui (šis būdas taip pat apima adaptuoto kliento, kuriame yra veikianti registro sistema, užklausą) – žalios rodyklės. Šios rūšies užklausą sudaro 5 ir 10 pranešimų tipai.

5 paveikslas. Registravimui skirti pranešimų tipai

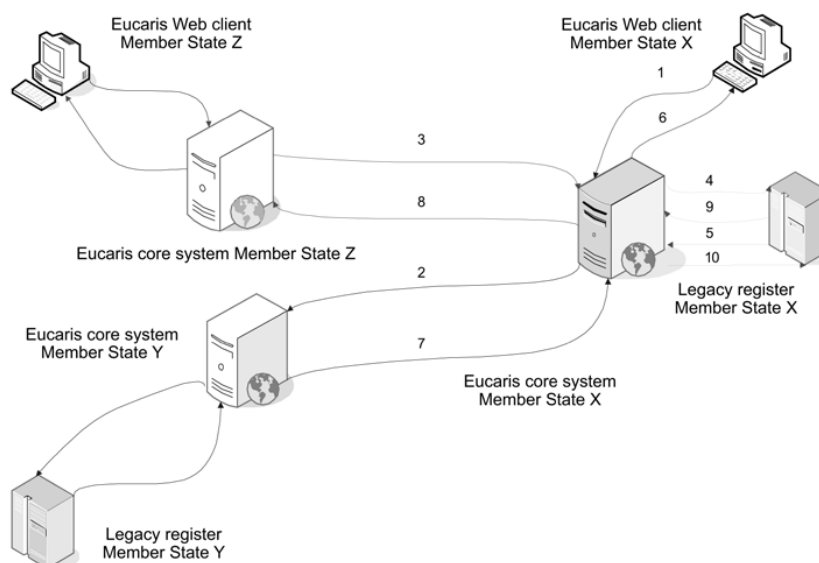



#### 2.3.4. Aparatinės įrangos saugumo modulis

Aparatinės įrangos saugumo modulis nenaudojamas.

Aparatinės įrangos saugumo moduliui (HSM) gerai apsaugomas raktas, naudojamas pranešimams pasirašyti ir serveriams identifikuoti. Tokiu būdu pagerinamas bendras saugumo lygis, tačiau pirkti / techniškai prižiūrėti HSM yra brangu, o reikalavimų nuspręsti dėl FIPS 140-2 2 lygio ar 3 lygio HSM nėra. Kadangi naudojamas uždaras tinklas, kuris veiksmingai mažina grėsmes, nuspręsta iš pradžių HSM nenaudoti. Jei HSM yra reikalingas, pavyzdžiui, akreditacijai gauti, šis modulis gali būti pridėtas prie architektūros.

### 3. Techninės keitimosi duomenimis sąlygos

#### 3.1. Bendras taikomosios programos EUCARIS aprašymas

##### 3.1.1. Apžvalga

Taikomoji programa EUCARIS sujungia visas dalyvaujančias valstybes į visiško junglumo tinklą, kuriame kiekviena valstybė tiesiogiai palaiko ryšį su kita valstybe. Ryšiui užmegzti nereikalingas centrinis komponentas. Taikomąja programa EUCARIS saugiai perduodami duomenys kitoms valstybėms ir palaikomas ryšys su valstybių registrų vidinėmis veikiančiomis sistemomis, naudojant XML kalbą. Ši struktūra pavaizduota toliau pateikiamame piešinyje.

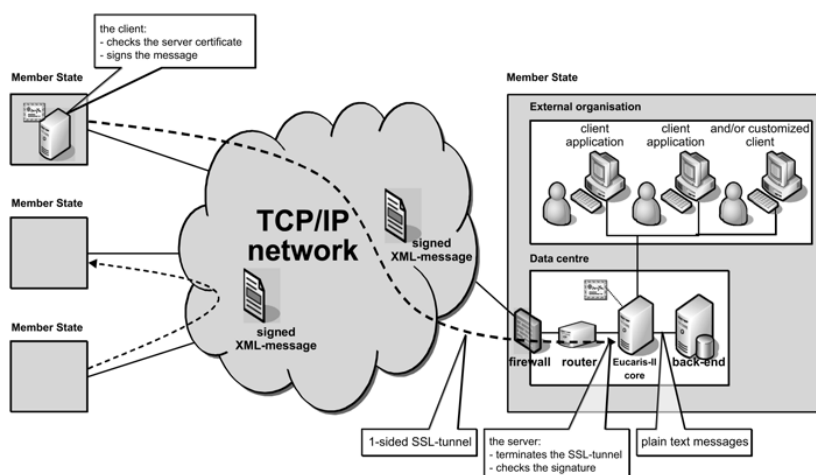

Valstybės keičiasi pranešimais, siųsdamos juos tiesiogiai gavėjui. Valstybės duomenų centras yra prijungtas prie tinklo, kuris naudojamas keitimuisi pranešimais (TESTA). Prieigai prie tinklo TESTA gauti valstybės jungiasi prie TESTA per savo nacionalinį tinklo komponentą. Turi būti naudojama prisijungimo prie tinklo užkarda, o programa EUCARIS prijungiama prie užkardos naudojant maršruto parinktuvą. Atsižvelgiant į alternatyvą, pasirinktą pranešimams apsaugoti, elektronines pažymas naudoja arba maršruto parinktuvas, arba programa EUCARIS.

Pateikiama kliento programa, kuri gali būti naudojama valstybėje užklausiai į savo registrą arba kitų valstybių registrus pateikti. Kliento programa prisijungia prie EUCARIS. Klientų tapatybė bus nustatoma pagal vartotojo ID / slaptažodį arba kliento elektroninę pažymą. Ryšys su išorės organizacijos (pavyzdžiui, policijos) vartotoju gali būti šifruojamas, tačiau už tai atsako kiekviena valstybė atskirai.

### 3.1.2. Sistemos taikymo sritis

Sistema EUCARIS taikoma tik procesams, susijusiems su valstybių registravimo institucijų keitimusi informacija, ir šios informacijos pradiniam pateikimui. Procedūros ir automatiniai procesai, kurių metu naudotina informacija, nepatenka į šios sistemos taikymo sritį.

Valstybės gali pasirinkti naudoti EUCARIS kliento funkciją arba parengti sau pritaiktą kliento programą. Toliau pateikiamoje lentelėje apibūdinta, kuriuos sistemos EUCARIS elementus privaloma naudoti ir (arba) kurie rekomenduojami, taip pat kuriuos naudoti neprivaloma ir (arba) dėl kurių naudojimo gali nuspręsti valstybės.

EUCARIS aspektai	M/O <sup>1</sup>	Pastabos
Network concept	M	The concept is an „any-to-any“ communication.
Physical network	M	TESTA
Core application	M	The core application of Eucaris has to be used to connect to the other States. The following functionality is offered by the core: <ul style="list-style-type: none"> <li>– Encrypting and signing of the messages;</li> <li>– Checking of the identity of the sender;</li> <li>– Authorisation of States and local users;</li> <li>– Routing of messages;</li> <li>– Queuing of asynchronous messages if the recipient service is temporally unavailable;</li> <li>– Multiple country inquiry functionality;</li> <li>– Logging of the exchange of messages;</li> <li>– Storage of incoming messages</li> </ul>

<sup>1</sup> M = privaloma naudoti arba laikytis, O = neprivaloma naudoti arba laikytis.

EUCARIS aspektai	M/O <sup>1</sup>	Pastabos
Client application	O	In addition to the core application the Eucaris II client application can be used by a State. When applicable, the core and client application are modified under auspices of the Eucaris organisation.
Security concept	M	The concept is based on XML-signing by means of client certificates and SSL-encryption by means of service certificates.
Message specifications	M	Every State has to comply with the message specifications as set by the Eucaris organisation and this Chapter. The specifications can only be changed by the Eucaris organisation in consultation with the States.
Operation and Support	M	The acceptance of new States or a new functionality is under auspices of the Eucaris organisation. Monitoring and help desk functions are managed centrally by an appointed State.

### 3.2. Funkciniai ir nefunkciniai reikalavimai

#### 3.2.1. Bendras funkcionalumas

Šiame skirsnyje bendromis sąvokomis apibūdintos pagrindinės bendrosios funkcijos.

Nr.	Aprašymas
1.	Sistema suteikia galimybę valstybių registravimo institucijoms interaktyviuoju būdu keisti užklausos ir atsakymo pranešimais.
2.	Sistemą sudaro kliento programa, kuria suteikiama galimybė galutiniams vartotojams siųsti užklausas ir pateikiama atsakymo informacija rankiniam apdorojimui.
3.	Sistema palengvina „transliavimą“, nes ja suteikiama galimybė valstybei vienu metu išsiųsti užklausa visoms kitoms valstybėms. Pagrindinė programa gaunamus atsakymus sujungia į vieną atsakymo pranešimą kliento programai (ši funkcija vadinama <i>Multiple Country Inquiry</i> ).

Nr.	Aprašymas
4.	Sistema gali dirbti su įvairių tipų pranešimais. Vartotojo vaidmenys, leidimo suteikimas, maršruto parinkimas, pasirašymas ir registravimas apibrėžiami konkrečia funkcija.
5.	Sistema suteikia galimybę valstybėms keisti pranešimų paketais arba pranešimais, kuriuos sudaro didelis užklausų ar atsakymų skaičius. Šie pranešimai tvarkomi asinchroniniu būdu.
6.	Sistema sudaro asinchroninių pranešimų eilę, jei valstybė gavėja yra laikinai nepasiekiamas, ir užtikrina pristatymą vos tik gavėjas vėl bus pasiekiamas.
7.	Sistema saugo gaunamus asinchroninius pranešimus tol, kol juos bus galima apdoroti.
8.	Sistema suteikia prieigą prie kitų valstybių programų EUCARIS, o ne prie individualių organizacijų tose kitose valstybėse, t. y. kiekviena registravimo institucija veikia kaip vienas tinklų sietuvas tarp nacionalinių galutinių vartotojų ir atitinkamų institucijų kitose valstybėse.
9.	Viename EUCARIS serveryje galima apibrėžti skirtingų valstybių vartotojus ir suteikti jiems leidimą atsižvelgiant į tos valstybės teises.
10.	Pranešimuose įtraukta informacija apie užklausą pateikusių valstybę, organizaciją ir galutinį vartotoją.
11.	Sistema palengvina skirtingų valstybių, taip pat EUCARIS branduolio ir nacionalinių registravimo sistemų tarpusavio keitimosi pranešimais registravimą.
12.	Sistema suteikia galimybę konkrečiam sekretariatui, kuris yra organizacija ar valstybė, oficialiai paskirta šiai užduočiai atlikti, rinkti registruojamą informaciją apie visų dalyvaujančių valstybių išsiųstus / gautus pranešimus, siekiant parengti statistines ataskaitas.
13.	Kiekviena valstybė pati nurodo, kokia registruota informacija yra prieinama sekretariatui ir kokia informacija yra „privati“.
14.	Sistema suteikia galimybę kiekvienos valstybės nacionaliniams administratoriams gauti statistinius naudojimo duomenis.
15.	Naudojant paprastas administracines užduotis sistema suteikia galimybę įtraukti naujas valstybes.

## 3.2.2. Naudojimo galimybės

Nr.	Aprašymas
16.	Sistema suteikia sąsają vidinių / veikiančių sistemų pranešimų automatiniam apdorojimui ir sudaro sąlygas vartotojo sąsajos integravimui į šias sistemas (adaptuota vartotojo sąsaja).
17.	Išmokti naudotis šia sistema yra nesudėtinga, ji yra savaime suprantama ir turi elektroninę pagalbos funkciją.
18.	Su sistema susiję dokumentai (pavyzdžiui, žinynai, funkcinė / techninė dokumentacija, operacijų vadovas ir kt.) skirti padėti valstybėms vykdant integraciją, operacijas ir atliekant techninę priežiūrą ateityje.
19.	Vartotojo sąsaja yra daugiakalbė ir jos siūlomų priemonių pagalba galutinis vartotojas gali pasirinkti pageidaujamą kalbą.
20.	Vartotojo sąsaja apima priemones, kuriomis naudodamasis vietinis administratorius gali išversti tiek ekrane pateikiamus elementus, tiek koduotą informaciją į šalies valstybinę kalbą.

## 3.2.3. Patikimumas

Nr.	Aprašymas
21.	Ši sistema yra patvari ir patikima operacijų sistema, kuri toleruoja operatoriaus klaidas ir kuri gali būti visiškai atkurta po elektros energijos tiekimo nutraukimo ar kitų esminių trikdžių. Turi būti numatyta galimybė perkrauti sistemą neprarandant duomenų arba prarandant minimalų jų kiekį.
22.	Sistemos pateikiami rezultatai turi būti patikimi ir galimi atkurti.
23.	Sistema buvo sukurta taip, kad veiktų patikimai. Sistema gali būti įgyvendinama tokios sąrankos, kuri užtikrina 98 % prieinamumą (užtikrinant perteklumą, naudojant atsarginius serverius ir t. t.) kiekvieną kartą palaikant dvišalį ryšį.
24.	Galima naudoti sistemos dalį, net jei kai kurie komponentai neveikia (jei nėra ryšio su C valstybe, A ir B valstybės vis tiek gali palaikyti ryšį). Atskirų neveikiančių taškų skaičius informacijos grandinėje turėtų būti sumažintas iki minimumo.
25.	Atkūrimo laikotarpis po rimto gedimo turėtų būti trumpesnis nei viena diena. Turėtų būti galima sumažinti prastovos laikotarpį naudojant nuotolinį sistemos palaikymą, pavyzdžiui, pasitelkiant centrinį aptarnavimo punktą.

## 3.2.4. Veikimas

Nr.	Aprašymas
26.	Sistema gali būti naudojama 24 valandas per parą, 7 dienas per savaitę. Būtina, kad tokiu režimu (24 valandas per parą, 7 dienas per savaitę) taip pat veiktų valstybių registrų veikiančios sistemos.
27.	Sistema sparčiai reaguoja į vartotojo užklausas nepaisant užduočių, vykdomų foniniu režimu. Toks pats reikalavimas taikomas šalių registrų veikiančiomis sistemoms, kad būtų užtikrintas priimtinas atsako laikas. Priimtinas bendras atsako laikas vienai užklausiai yra daugiausia 10 sekundžių.
28.	Sistema buvo sukurta kaip daugelio vartotojų sistema ir tokiu būdu, kad foninės užduotys galėtų būti atliekamos tuo metu, kai vartotojas atlieka pirmąsias užduotis.
29.	Sistema buvo sukurta taip, kad galėtų būti išplėsta siekiant, kad būtų palaikomas galimas pranešimų skaičiaus padidėjimas, kai bus pridėta nauja funkcija arba prisijungs naujos organizacijos ar valstybės.

## 3.2.5. Saugumas

Nr.	Aprašymas
30.	Sistema pritaikyta (pavyzdžiui, dėl jos saugumo priemonių) keitimuisi pranešimais, kurie apima neskelbtinus asmens duomenis (pavyzdžiui, automobilio savininkas / turėtojai), kurie žymimi slaptumo žyma „EU RESTRICTED“.
31.	Sistemos techninė priežiūra vykdoma taip, kad būtų užkirstas kelias nesankcionuotai prieigai prie duomenų.
32.	Sistema apima nacionalinių galutinių vartotojų teisių ir leidimų administravimo funkciją.
33.	Valstybės gali patikrinti siuntėjo tapatybę (valstybės lygmeniu) pagal XML parašą.
34.	Valstybės turi oficialiai suteikti leidimą kitoms valstybėms teikti užklausą dėl konkrečios informacijos.

Nr.	Aprašymas
35.	Taikymo požiūriu sistema suteikia visišką saugumą ir šifravimo lygį, kuris atitinka tokiais atvejais reikiamą saugumo lygį. Naudojant XML parašą, užtikrinamas informacijos išskirtinumas ir vientisumas, o pasitelkiant SSL kanalą – šifravimas.
36.	Pasitelkiant registravimą galima atsekti keitimąsi visais pranešimais.
37.	Numatyta apsauga nuo trynimo (trečioji šalis ištrina pranešimą) ir pakartojimo ar įterpimo (trečioji šalis atkuria arba įterpia pranešimą) atakų pavojaus.
38.	Sistema naudoja patikimos trečiosios šalies (TTP) elektronines pažymas.
39.	Sistema gali apdoroti skirtingas valstybės elektronines pažymas atsižvelgiant į pranešimo ar paslaugos tipą.
40.	Taikymo požiūriu saugumo priemonės yra pakankamos, kad būtų galima naudoti neakredituotus tinklus.
41.	Sistema gali naudoti naujas saugumo technologijas, pavyzdžiui, XML užkardą.

### 3.2.6. Pritaikomumas

Nr.	Aprašymas
42.	Sistemą galima išplėsti naujais pranešimais ir naujomis funkcijomis. Adaptavimo sąnaudos yra minimalios dėl centralizuoto programos komponentų kūrimo.
43.	Valstybės gali apibrėžti naujus pranešimų tipus dvišaliam naudojimui. Nereikalaujama, kad visos valstybės palaikytų visus pranešimų tipus.



## 3.2.7. Palaikymas ir techninė priežiūra

Nr.	Aprašymas
44.	Sistema turi centriniam aptarnavimo punktui ir (arba) operatoriams skirtas stebėjimo priemones, susijusias su tinklu ir serveriais skirtingose valstybėse.
45.	Sistema turi priemones, skirtas centrinio aptarnavimo punkto vykdomam nuotoliniam sistemos palaikymui.
46.	Sistema turi problemų analizės priemones.
47.	Sistema gali būti išplėsta prijungiant naujas valstybes.
48.	Programą EUCARIS gali lengvai įdiegti darbuotojai, turintys minimalius IT gebėjimus ir patirtį. Įdiegimo procedūra turi būti kuo labiau automatizuota.
49.	Sistemoje vykdomas nuolatinis testavimas ir priėmimo bandymai.
50.	Techninės priežiūros ir palaikymo metinės sąnaudos buvo sumažintos laikantis rinkos standartų ir sukuriant tokią taikomąją programą, kuriai būtų reikalingas kuo mažesnis centrinio aptarnavimo punkto palaikymas.

## 3.2.8. Sistemos kūrimo reikalavimai

Nr.	Aprašymas
51.	Sistema sukurta taip, kad jos dokumentais pagrįstas veikimo laikas apimtų daug metų.
52.	Sistema sukurta taip, kad ji būtų nepriklausoma nuo tinklo teikėjo.
53.	Sistema dera su esamomis valstybių HW/SW; sąveikaudama su tomis registravimo sistemomis, ji naudoja atvirojo standarto žiniatinklio tarnybos technologijas (XML, XSD, SOAP, WSDL, HTTP(s), žiniatinklio paslaugas (WS), WSS, X.509 ir t. t.).

## 3.2.9. Taikomi standartai

Nr.	Aprašymas
54.	Sistema atitinka duomenų apsaugos reikalavimus, išdėstytus Reglamente (EB) Nr. 45/2001 (21, 22 ir 23 straipsniai) ir Direktyvoje 95/46/EB.
55.	Sistema atitinka IDA standartus.
56.	Sistema palaiko UTF8.

## 4 SKYRIUS

VERTINIMO PROCEDŪRA,  
NURODYTA 540 STRAIPSNYJE

## 1 STRAIPSNIS

## Klausimynas

1. Atitinkama Europos Sąjungos Tarybos darbo grupė (toliau – Tarybos darbo grupė) parengia klausimyną dėl kiekvieno šio Susitarimo 527–539 straipsniuose nustatyto automatinio keitimosi duomenimis.
2. Kai Jungtinė Karalystė mano, kad ji atitinka keitimosi atitinkamos duomenų kategorijos duomenimis sąlygas, ji atsako į atitinkamo klausimyno klausimus.

## 2 STRAIPSNIS

### Bandomasis sistemos patikrinimas

1. Jei būtina, siekdama įvertinti klausimyno rezultatus, Jungtinė Karalystė atlieka bandomąjį sistemos patikrinimą kartu su viena ar keliomis valstybėmis narėmis, kurios jau keičiasi duomenimis pagal Sprendimą 2008/615/TVR. Bandomasis sistemos patikrinimas atliekamas prieš pat vertinimo vizitą arba iš karto po jo.
2. Šio bandomojo sistemos patikrinimo sąlygas ir tvarką nustato atitinkama Tarybos darbo grupė; jos grindžiamos iš anksto su Jungtine Karalyste sudarytu individualiu susitarimu. Bandomajame sistemos patikrinime dalyvaujančios valstybės nusprendžia dėl praktinių sistemos aspektų.

## 3 STRAIPSNIS

### Vertinimo vizitas

1. Siekiant įvertinti klausimyno rezultatus, atliekamas vertinimo vizitas.
2. Šio vizito sąlygas ir tvarką nustato atitinkama Tarybos darbo grupė; jos grindžiamos iš anksto Jungtinės Karalystės ir vertinimo grupės sudarytu individualiu susitarimu. Jungtinė Karalystė sudaro sąlygas vertinimo grupei patikrinti, kaip vykdomas automatinis keitimasis duomenų kategorijos arba kategorijų, kurios turi būti įvertintos, duomenimis, visų pirma parengdama vizito programą, kurioje atsižvelgiama į vertinimo grupės prašymus.

3. Per vieną mėnesį nuo vizito dienos vertinimo grupė parengia vertinimo vizito ataskaitą ir perduoda ją Jungtinei Karalystei pastaboms pateikti. Jei tinkama, vertinimo grupė gali patikslinti šią ataskaitą remdamasi Jungtinės Karalystės pastabomis.
4. Vertinimo grupę sudaro ne daugiau kaip 3 ekspertai, kuriuos paskiria valstybės narės, dalyvaujančios automatinio keitimosi vertinamų duomenų kategorijų duomenimis procese, ir kurie turi patirties, susijusios su atitinkama duomenų kategorija, turi atitinkamą nacionalinį patikimumo pažymėjimą darbui su šiais klausimais ir pageidauja dalyvauti ne mažiau nei viename vertinimo vizite kitoje valstybėje. Vertinimo grupėje taip pat dalyvauja Komisijos atstovas.
5. Vertinimo grupės nariai užtikrina vykdant užduotį gautos informacijos konfidencialumą.

#### 4 STRAIPSNIS

Pagal Tarybos sprendimus 2008/615/TVR ir 2008/616/TVR  
atliekami vertinimai

Atlikdama šio Susitarimo 540 straipsnyje ir šiame skyriuje nurodytą vertinimo procedūrą, Taryba per atitinkamą Tarybos darbo grupę atsižvelgs į vertinimo procedūrų, atliktų priimant Tarybos įgyvendinimo sprendimus (ES) 2019/968<sup>1</sup> ir (ES) 2020/1188<sup>2</sup>, rezultatus. Atitinkama Tarybos darbo grupė nuspręs dėl poreikio atlikti šio Susitarimo 540 straipsnio 1 dalyje, šio priedo 0 skyriaus 23 straipsnio 2 dalyje ir šio skyriaus 2 straipsnyje nurodytą bandomąjį sistemos patikrinimą.

#### 5 STRAIPSNIS

Tarybai teikiama ataskaita

Tarybai pateikiama bendra vertinimo ataskaita, kurioje apibendrinami klausimynų rezultatai, vertinimo vizitas ir, kai taikytina, bandomasis sistemos patikrinimas, kad ji galėtų priimti sprendimą pagal šio Susitarimo 540 straipsnį.

---

<sup>1</sup> 2019 m. birželio 6 d. Tarybos įgyvendinimo sprendimas (ES) 2019/968 dėl automatinio keitimosi DNR duomenimis Jungtinėje Karalystėje pradžios (ES OL L 156, 2019 6 13, p. 8).  
<sup>2</sup> 2020 m. rugpjūčio 6 d. Tarybos įgyvendinimo sprendimas (ES) 2020/1188 dėl automatinio keitimosi daktiloskopiniais duomenimis Jungtinėje Karalystėje pradžios (ES OL L 265, 2020 8 12, p. 1).

**40 PRIEDAS****KELEIVIO DUOMENŲ ĮRAŠO DUOMENYS**

Oro vežėjų renkami keleivio duomenų įrašo duomenų elementai:

1. Keleivio duomenų įrašo (PNR) aptikimo kodas
2. Bilieto rezervavimo / išdavimo data
3. Planuojamos kelionės data (-os)
4. Vardas (-ai) ir pavardė (-ės)
5. Keleivio, keleivio skrydžio rezervavimą atlikusių asmenų, asmenų, per kuriuos galima susisiekti su oro transporto keleiviu, ir asmenų, kurie turi būti informuoti kritinės situacijos atveju, adresas, telefono numeris ir elektroninė kontaktinė informacija
6. Visa turima informacija apie mokėjimą ir (arba) sąskaitų išrašymą (įskaitant informaciją, susijusią tik su mokėjimo už lėktuvo bilietą būdais ir sąskaitų už jį išrašymu, išskyrus bet kokią kitą informaciją, tiesiogiai nesusijusią su skrydžiu)
7. Visas su konkrečiu PNR susijęs kelionės maršrutas

8. Informacija apie dažnai skraidančius keleivius (oro transporto bendrovės arba programą administruojančio pardavėjo paskyrimo numeris, dažnai skraidančio keleivio numeris, narystės lygis, pakopos aprašymas ir aljanso kodas)
9. Kelionių agentūra / kelionių agentas
10. Keleivio kelionės statusas, įskaitant patvirtinimus, registravimo statusą, informaciją apie neatvykimą arba apie paskutinės minutės atvykimą be bilieto užsakymo
11. Išskaidyta / padalyta PNR informacija
12. Kita papildoma informacija (OSI), informacija apie specialias paslaugas (SSI) ir informacija apie specialių paslaugų prašymus (SSR)
13. Informacija apie bilietų pardavimą, įskaitant bilieto numerį, bilieto išdavimo datą, bilietus į vieną pusę ir automatizuotą bilietų kainos nurodymą
14. Informacija apie sėdimas vietas, įskaitant sėdimos vietos numerį
15. Bendrojo kodo informacija
16. Visa informacija apie bagažą
17. PNR užfiksuoti kitų keleivių vardai ir pavardės ir PNR užfiksuotų kartu keliaujančių keleivių skaičius

18. Visi surinkti išankstinės informacijos apie keleivius (API) duomenys (asmens dokumento rūšis, numeris, išdavusi šalis, galiojimo pabaigos data, pilietybė, pavardė, vardas, lytis, gimimo data, oro transporto bendrovė, skrydžio numeris, išvykimo data, atvykimo data, išvykimo oro uostas, atvykimo oro uostas, išvykimo laikas ir atvykimo laikas)
  19. Visi ankstesni 1–18 punktuose išvardytų PNR pakeitimai
-



**41 PRIEDAS****EUROPOLO KOMPETENCIJAI PRIKLAUSANČIŲ NUSIKALTIMŲ RŪŠYS**

- Terorizmas
- Organizuotas nusikalstamumas
- Prekyba narkotikais
- Pinigų plovimo veikla
- Nusikaltimai, susiję su branduolinėmis ir radioaktyviosiomis medžiagomis
- Neteisėtas imigrantų gabenimas
- Prekyba žmonėmis
- Su motorinėmis transporto priemonėmis susiję nusikaltimai
- Tyčinis nužudymas ir sunkus sužalojimas

- Neteisėta prekyba žmogaus organais ir audiniais
- Žmonių grobimas, neteisėtas laisvės atėmimas ir įkaitų ėmimas
- Rasizmas ir ksenofobija
- Plėšimas ir vagystė sunkinančiomis aplinkybėmis
- Neteisėta prekyba kultūros vertybėmis, įskaitant antikvarines vertybes ir meno kūrinius
- Apgaulė ir sukčiavimas
- Nusikaltimai Sąjungos finansiniams interesams
- Prekyba vertybiniais popieriais pasinaudojant viešai neatskleista informacija ir manipuliavimas finansų rinka
- Reketas ir turto prievartavimas
- Klastojimas ir gaminių piratavimas
- Administracinių dokumentų klastojimas ir prekyba jais
- Pinigų ir mokėjimo priemonių padirbinėjimas

- Elektroniniai nusikaltimai
  - Korupcija
  - Neteisėta prekyba ginklais, šaudmenimis ir sprogmenimis
  - Neteisėta prekyba nykstančių rūšių gyvūnais
  - Neteisėta prekyba nykstančių rūšių ir veislių augalais
  - Nusikaltimai aplinkai, įskaitant taršą iš laivų
  - Neteisėta prekyba hormoninėmis ir kitomis augimą skatinančiomis medžiagomis
  - Seksualinė prievarta ir seksualinis išnaudojimas, įskaitant prievartos prieš vaikus medžiagą ir ryšių su vaikais mezgimą seksualiniais tikslais
  - Genocidas, nusikaltimai žmoniškumui ir karo nusikaltimai.
-

**42 PRIEDAS**

## EUROJUSTO KOMPETENCIJAI PRIKLAUSANČIŲ SUNKIŲ NUSIKALTIMŲ RŪŠYS

- Terorizmas
- Organizuotas nusikalstamumas
- Prekyba narkotikais
- Pinigų plovimo veikla
- Nusikaltimai, susiję su branduolinėmis ir radioaktyviosiomis medžiagomis
- Neteisėtas imigrantų gabenimas
- Prekyba žmonėmis
- Su motorinėmis transporto priemonėmis susiję nusikaltimai
- Tyčinis nužudymas ir sunkus sužalojimas
- Neteisėta prekyba žmogaus organais ir audiniais
- Žmonių grobimas, neteisėtas laisvės atėmimas ir įkaitų ėmimas,

- Rasizmas ir ksenofobija
- Plėšimas ir vagystė sunkinančiomis aplinkybėmis
- Neteisėta prekyba kultūros vertybėmis, įskaitant antikvarines vertybes ir meno kūrinius
- Apgaulė ir sukčiavimas
- Nusikaltimai Sąjungos finansiniams interesams
- Prekyba vertybiniais popieriais pasinaudojant viešai neatskleista informacija ir manipuliacijos finansų rinkoje
- Reketas ir turto prievartavimas
- Klastojimas ir gaminių piratavimas
- Administracinių dokumentų klastojimas ir prekyba jais
- Pinigų ir mokėjimo priemonių padirbinėjimas
- Elektroniniai nusikaltimai
- Korupcija
- Neteisėta prekyba ginklais, šaudmenimis ir sprogmenimis

- Neteisėta prekyba nykstančių rūšių gyvūnais,
  - Neteisėta prekyba nykstančių rūšių ir veislių augalais,
  - Nusikaltimai aplinkai, įskaitant taršą iš laivų
  - Neteisėta prekyba hormoninėmis ir kitomis augimą skatinančiomis medžiagomis,
  - Seksualinė prievarta ir seksualinis išnaudojimas, įskaitant prievartos prieš vaikus medžiagą ir ryšių su vaikais mezgimą seksualiniais tikslais,
  - Genocidas, nusikaltimai žmoniškumui ir karo nusikaltimai.
-

## 43 PRIEDAS

## AREŠTO ORDERIS

Šį orderį išdavė kompetentinga teisminė institucija. Prašau, kad toliau nurodytas asmuo būtų areštuotas ir perduotas, kad būtų galima vykdyti baudžiamąjį persekiojimą arba vykdyti laisvės atėmimo bausmę arba sprendimą dėl įkalinimo<sup>1</sup>.

a) Informacija apie prašomo išduoti asmens tapatybę:

Pavardė:

Vardas (-ai):

Mergautinė pavardė (kai taikytina):

Kiti vardai (*aliases*), kai taikytina:

Lytis:

Pilietybė:

Gimimo data:

Gimimo vieta:

Gyvenamoji vieta ir (arba) žinomas adresas:

Kalba (-os), kurią prašomas išduoti asmuo supranta (jei žinoma):

Prašomo išduoti asmens ypatingos žymės / aprašymas:

Prašomo išduoti asmens nuotrauka ir pirštų atspaudai, jei jie turimi ir gali būti perduoti, arba asmens, su kuriuo galima susisiekti, kad būtų galima gauti tokią informaciją arba DNR analizę, kontaktiniai duomenys (kai šie duomenys gali būti pateikti, bet jie nebuvo nurodyti)

<sup>1</sup> Šis orderis turi būti surašytas viena iš vykdančiosios valstybės oficialių kalbų arba išverstas į tokią kalbą, kai ta valstybė yra žinoma, ar kita tai valstybei priimtina kalba.

b) Sprendimas, kuriuo remiantis išduotas arešto orderis:

1. Arešto orderis arba tokį patį poveikį turintis teismo sprendimas:

Rūšis:

2. Vykdytinas sprendimas:

Registracijos numeris:

c) Informacija apie bausmės trukmę:

1. Ilgiausias laisvės atėmimo bausmės arba įkalinimo terminas, kurį galima skirti už nusikalstamą veiką (-as):

2. Paskirtos laisvės atėmimo bausmės arba įkalinimo terminas:

Likęs bausmės laikas:

d) Nurodykite, ar asmuo asmeniškai dalyvavo teisiniame nagrinėjime, po kurio buvo priimtas sprendimas:

1.  Taip, asmuo asmeniškai dalyvavo teisiniame nagrinėjime, po kurio buvo priimtas sprendimas.

2.  Ne, asmuo asmeniškai nedalyvavo teisiniame nagrinėjime, po kurio buvo priimtas sprendimas.

3. Jei pažymėjote 2 punkto langelį, prašom patvirtinti vieną iš šių papunkčių (kai taikytina):



- 3.1a. asmeniui buvo asmeniškai ... (metai / mėnuo / diena) įteiktas teismo šaukimas ir tokiu būdu jis buvo informuotas apie numatytą teismo nagrinėjimą, po kurio buvo priimtas sprendimas, laiką ir vietą, ir asmuo buvo informuotas, kad sprendimas gali būti priimtas, jei jis neatvyks į teismo nagrinėjimą;

ARBA

- 3.1b. asmeniui nebuvo asmeniškai įteiktas teismo šaukimas, tačiau jis kitomis priemonėmis faktiškai gavo oficialią informaciją apie numatytą teismo nagrinėjimą, po kurio buvo priimtas sprendimas, laiką ir vietą tokiu būdu, kad buvo aiškiai nustatyta, jog jis žinojo apie numatytą teismo nagrinėjimą, ir asmuo buvo informuotas, kad sprendimas gali būti priimtas, jei jis neatvyks į teismo nagrinėjimą;

ARBA

- 3.2. žinodamas apie numatomą teismo nagrinėjimą, asmuo įgaliotojui advokatą, kurį paskyrė atitinkamas asmuo arba valstybė, jį ginti teismo nagrinėjimo metu, ir tas advokatas iš tiesų jį gynė teismo nagrinėjimo metu;

ARBA

- 3.3. ... (metai / mėnuo / diena) asmeniui įteikus sprendimą ir jį aiškiai informavus apie teisę į bylos persvarstymą arba teisę pateikti apeliacinį skundą, kurių nagrinėjimo procese šis asmuo turi teisę dalyvauti ir kurie suteikia galimybę bylą pakartotinai nagrinėti iš esmės, įskaitant naujus įrodymus, o po šio proceso pirminis sprendimas gali būti panaikintas, asmuo:

- aiškiai nurodė, kad jis neginčija šio sprendimo,

ARBA

- per taikomą laikotarpį nepareikalavo persvarstyti bylą arba nepateikė apeliacinio skundo;

ARBA

- 3.4. sprendimas asmeniui nebuvo įteiktas asmeniškai, tačiau
  - sprendimas asmeniui bus asmeniškai įteiktas nedelsiant po perdavimo, ir
  - asmeniui įteikus sprendimą, jis bus aiškiai informuotas apie teisę į bylos persvarstymą arba teisę pateikti apeliacinį skundą, kurių nagrinėjimo procese šis asmuo turi teisę dalyvauti ir kurie suteikia galimybę bylą pakartotinai nagrinėti iš esmės, įskaitant naujus įrodymus, o po šio proceso pirminis sprendimas gali būti panaikintas, ir
  - asmuo bus informuotas apie laikotarpį, per kurį jis turi prašyti persvarstyti bylą arba pateikti apeliacinį skundą; šis laikotarpis yra ... dienų.

4. Jei pažymėjote 3.1b, 3.2 arba 3.3 papunkčio langelį, pateikite informaciją apie tai, kaip buvo įvykdyta atitinkama sąlyga:

.....  
.....

## e) Nusikalstamos veikos:

Šis orderis susijęs su iš viso:

nusikalstamomis veikomis

Aplinkybių, kuriomis nusikalstama veika (-os) buvo įvykdyta (-os), aprašymas, įskaitant laiką, vietą ir prašomo išduoti asmens dalyvavimo įvykdant šią (-ias) nusikalstamą veiką (-as) laipsnį:

Nusikalstamos veikos (-ų) pobūdis, teisinė kvalifikacija ir taikytina įstatymo / kodekso nuostata:

I. Taikoma tik tuo atveju, jei išduodančioji ir vykdančioji valstybės yra pateikusios pranešimą pagal Susitarimo 599 straipsnio 4 dalį. Jei taikytina, pažymėkite vieną ar kelias iš šių nusikalstamų veikų, kaip apibrėžta išduodančiosios valstybės teisėje, už kurią (-ias) išduodančiojoje valstybėje baudžiama laisvės atėmimo arba įkalinimo bausme, kurios maksimali trukmė – ne mažiau kaip treji metai:

- dalyvavimas nusikalstamoje organizacijoje,
- terorizmas, kaip apibrėžta Susitarimo 45 priede,
- prekyba žmonėmis,
- seksualinis vaikų išnaudojimas ir vaikų pornografija,
- neteisėta prekyba narkotinėmis ir psichotropinėmis medžiagomis,
- neteisėta prekyba ginklais, šaudmenimis ir sprogmenimis,
- korupcija, įskaitant kyšininkavimą,
- sukčiavimas, įskaitant Jungtinės Karalystės, valstybės narės arba Sąjungos finansiniams interesams kenkiantį sukčiavimą,
- nusikalstamu būdu įgytų pajamų plovimas,
- pinigų padirbinėjimas,
- kompiuteriniai nusikaltimai,

- nusikaltimai aplinkai, įskaitant neteisėtą prekybą nykstančių rūšių gyvūnais ir nykstančių rūšių bei veislių augalais,
- pagalba neteisėtai patekti į šalį ir joje apsigyventi,
- tyčinis nužudymas, sunkus sužalojimas,
- neteisėta prekyba žmogaus organais ir audiniais,
- žmonių grobimas, neteisėtas laisvės atėmimas ir įkaitų ėmimas,
- rasizmas ir ksenofobija,
- organizuotas ar ginkluotas plėšimas,
- neteisėta prekyba kultūros vertybėmis, įskaitant antikvarines vertybes ir meno kūrinius,
- apgaulė,
- reketas ir turto prievartavimas,
- gaminių klastojimas ir piratavimas,
- administracinių dokumentų klastojimas ir prekyba jais,
- mokėjimo priemonių klastojimas,
- neteisėta prekyba hormoninėmis ir kitomis augimą skatinančiomis medžiagomis,
- neteisėta prekyba branduolinėmis ar radioaktyviosiomis medžiagomis,
- prekyba vogtomis transporto priemonėmis,
- išžaginimas,
- padegimas,
- Tarptautinio baudžiamojo teismo jurisdikcijai priklausantys nusikaltimai,
- neteisėtas orlaivių, laivų ar erdvėlaivių užgrobimas
- sabotžas.

II. Išsamus nusikalstamos (-ų) veikos (-ų), neįrašytos (-ų) į I skirsnį, apibūdinimas:

f) Kitos bylai svarbios aplinkybės (neprivaloma informacija):  
(NB. Čia galima nurodyti eksteritorialumą, senaties terminų sustabdymą ir kitas nusikalstamos veikos pasekmes)

g) Šis orderis taip pat taikomas turto, kurio gali reikėti kaip įrodymo, areštui ir perdavimui:

Šis orderis taip pat taikomas turto, kurį prašomas perduoti asmuo įsigijo įvykdęs nusikalstamą veiką, areštui ir perdavimui:

Turto (ir jo buvimo vietos) (jei žinoma) apibūdinimas:

h) Už nusikalstamą (-as) veiką (-as), dėl kurios (ų) išduotas šis orderis, baudžiama laisvės atėmimu ar įkalinimu iki gyvos galvos arba tokia bausmė jau yra paskirta:

vykdančiosios valstybės prašymu išduodančioji valstybė užtikrins, kad ji:

- persvarstys paskirtą bausmę arba priemonę – gavus prašymą arba bent po 20 metų, ir (arba)
- skatins suteikti malonę, kurios asmuo turi teisę prašyti pagal išduodančiosios valstybės teisę arba praktiką, siekdama, kad tokia bausmė arba priemonė nebūtų vykdoma.

i) Orderį išdavusi teisminė institucija:

Oficialus pavadinimas:

Atstovo vardas ir pavardė:<sup>1</sup>

Užimamos pareigos  
(pavadinimas / rangas):

Bylos numeris:

Adresas:

Tel. (šalies kodas) (srities /  
miesto kodas):

Faks. (šalies kodas) (srities /  
miesto kodas):

E. paštas:

Asmens, su kuriuo turi būti  
susisiepta dėl perdavimo  
praktinių klausimų, kontaktiniai  
duomenys:

Kai už arešto orderių perdavimą ir administracinę priėmimą yra atsakinga centrinė institucija:

Centrinės institucijos  
pavadinimas:

Kontaktinis asmuo, jei taikytina  
(pareigų pavadinimas / rangas,  
vardas ir pavardė):

Adresas:

Tel. (šalies kodas) (srities /  
miesto kodas):

Faks. (šalies kodas) (srities /  
miesto kodas):

E. paštas:

<sup>1</sup> Įvairiomis kalbomis nurodomas teisminius įgaliojimus turintis asmuo.

Išduodančiosios teisminės  
institucijos ir (arba) jos atstovo  
parašas:

Vardas ir pavardė:

Užimamos pareigos  
(pavadinimas / rangas):

Data:

Oficialus antspaudas (jei naudojamas):

---

**44 PRIEDAS****KEITIMASIS NUOSPRENDŽIŲ REGISTRO INFORMACIJA.  
TECHNINĖS IR PROCEDŪRINĖS SPECIFIKACIJOS****1 SKYRIUS****BENDROSIOS NUOSTATOS****1 STRAIPSNIS****Tikslas**

Šio priedo tikslas – nustatyti šio Susitarimo trečiosios dalies IX antraštinės dalies įgyvendinimui skirtas būtinas procedūrinės ir techninės nuostatas.

**2 STRAIPSNIS****Ryšų tinklas**

1. Valstybės narės ir Jungtinės Karalystės tarpusavio elektroninis keitimasis nuosprendžių registro informacija vyksta naudojantis šifruotą ryšį užtikrinančia bendra ryšių infrastruktūra.



2. Bendros ryšių infrastruktūros funkciją atlieka Telematikos paslaugų tarp Europos administracijų (TESTA) ryšių tinklas. Visi tolesni šio tinklo patobulinimai arba alternatyvus saugus tinklas turi užtikrinti, kad esama bendra ryšių infrastruktūra toliau atitiktų saugumo reikalavimus, tinkamus keitimuisi nuosprendžių registro informacija.

### 3 STRAIPSNIS

#### Tinklų sujungimo programinė įranga

1. Valstybės naudoja standartizuotą tinklų sujungimo programinę įrangą, leidžiančią jų centrinėms institucijoms prisijungti prie bendros ryšių infrastruktūros, kad galėtų elektroniniu būdu keisti nuosprendžių registro informacija su kitomis valstybėmis pagal šio Susitarimo trečios dalies IX antraštinės dalies ir šio priedo nuostatas.
2. Valstybėms narėms tinklų sujungimo programinė įranga yra ECRIS nuorodų sistemos programinė įranga arba jų nacionalinė ECRIS sistemos programinė įranga, prireikus pritaikyta keitimosi informacija su Jungtine Karalyste tikslais, kaip nustatyta šiame Susitarime.
3. Jungtinė Karalystė yra atsakinga už savo tinklų sujungimo programinės įrangos plėtojimą ir veikimą. Tuo tikslu Jungtinė Karalystė ne vėliau kaip iki šio Susitarimo įsigaliojimo dienos užtikrina, kad jos nacionalinė tinklų sujungimo programinė įranga veiktų pagal protokolus ir technines specifikacijas, nustatytus ECRIS nuorodų sistemos programinei įrangai, ir visus kitus „eu-LISA“ nustatytus techninius reikalavimus.

4. Jungtinė Karalystė taip pat užtikrina, kad nepagrįstai nedelsiant būtų įgyvendintos visos vėlesnės jos nacionalinės tinklų sujungimo programinės įrangos techninės adaptacijos, kurių reikia dėl ECRIS nuorodų sistemos programinės įrangos techninių specifikacijų pakeitimų arba kitų „eu-LISA“ nustatytų techninių reikalavimų pakeitimų. Tuo tikslu Sąjunga užtikrina, kad Jungtinei Karalystei būtų nepagrįstai nedelsiant pranešta apie visus planuojamus techninių specifikacijų ar reikalavimų pakeitimus ir pateikta visa informacija, kurios reikia, kad Jungtinė Karalystė galėtų vykdyti savo įsipareigojimus pagal šį priedą.

#### 4 STRAIPSNIS

Pranešimuose, prašymuose ir atsakymuose pateiktina informacija

1. Visuose šio Susitarimo 646 straipsnyje nurodytuose pranešimuose pateikiama ši privaloma informacija:
  - a) informacija apie nuteistąjį (vardas ir pavardė, gimimo data, gimimo vieta (miestas ir valstybė), lytis, pilietybė ir, jei taikytina, ankstesnė (-ės) pavardė (-ės) ir vardas (-ai);
  - b) informacija apie apkaltinamojo nuosprendžio pobūdį (nuosprendžio data, teismo pavadinimas, data, kada sprendimas tapo galutinis);
  - c) informacija apie nusikalstamą veiką, dėl kurios priimtas apkaltinamasis nuosprendis (nusikalstamos veikos, dėl kurios priimtas apkaltinamasis nuosprendis, data ir nusikalstamos veikos rūšis arba teisinis kvalifikavimas bei nuoroda į taikytinas teisinės nuostatas); ir

- d) informacija apie apkaltinamojo nuosprendžio turinį (visų pirma bausmę, taip pat papildomas bausmes, saugumo priemonės ir vėlesnius sprendimus, kuriais keičiamos bausmės vykdymo sąlygos).
2. Pranešimuose pateikiama toliau nurodyta neprivaloma informacija, jei ji buvo įrašyta į nuosprendžių registrą (a–d punktai) arba yra žinoma centrinei institucijai (e–h punktai):
- a) nuteistojo tėvų vardai ir pavardės;
- b) apkaltinamojo nuosprendžio numeris;
- c) nusikalstamos veikos vieta;
- d) informacija apie tuo apkaltinamuoju nuosprendžiu skirtą teisės dirbti tam tikrą darbą ar užsiimti tam tikrą veiklą atėmimą;
- e) nuteistojo asmens kodas arba jo asmens dokumento tipas ir numeris;
- f) paimti to asmens pirštų atspaudai;
- g) jei taikytina, slapyvardis ir (arba) kitas (i) vardas (-ai) (*alias(es)*);
- h) veido atvaizdas.

Be to, gali būti perduodama bet kokia kita į nuosprendžių registrą įtraukta informacija apie apkaltinamuosius nuosprendžius.

3. Visi šio Susitarimo 648 straipsnyje nurodyti prašymai pateikti informaciją pateikiami standartiniu elektroniniu formatu naudojant šio priedo 2 skyriuje nustatytą pavyzdinę formą viena iš oficialiųjų prašomosios valstybės kalbų.
4. Visi šio Susitarimo 649 straipsnyje nurodyti atsakymai į prašymus pateikiami standartiniu elektroniniu formatu naudojant šio priedo 2 skyriuje nustatytą pavyzdinę formą kartu su apkaltinamųjų nuosprendžių sąrašu, kaip numatyta nacionalinėje teisėje. Prašomoji valstybė atsakymą pateikia viena iš savo oficialiųjų kalbų arba kita abiem Šalims priimtina kalba. Jungtinė Karalystė ir Sąjunga (bet kurios iš savo valstybių narių vardu) gali pranešti Specialiajam teisėsaugos ir teismo bendradarbiavimo komitetui, kuri (-ios) kalba (-os), be tos valstybės oficialiosios (-iųjų) kalbos (-ų), jai priimtina (-os).
5. Specialusis teisėsaugos ir teismo bendradarbiavimo komitetas prireikus patvirtina šio priedo 2 skyriuje pateiktų formų, nurodytų 3 ir 4 dalyse, pakeitimus.

## 5 STRAIPSNIS

### Informacijos perdavimo formatas

1. Pagal šio Susitarimo 646 ir 649 straipsnius perduodamos informaciją, susijusią su nusikalstamos veikos pavadinimu arba teisiniu kvalifikavimu ir taikytinomis teisės nuostatomis, valstybės nurodo atitinkamą kiekvienos nusikalstamos veikos, apie kurią perduodama informacija, kodą, kaip numatyta šio priedo 3 skyriuje pateiktoje nusikalstamų veikų lentelėje. Išimties atveju, kai nusikalstama veika neatitinka jokios konkrečios pakategorės, tai konkrečiai nusikalstamai veikai nurodomas atitinkamos ar artimiausios nusikalstamų veikų kategorijos kodas „atvira kategorija“ arba, jei jo nėra, kodas „kitos nusikalstamos veikos“.
2. Valstybės taip pat gali pateikti turimą informaciją, susijusią su nusikalstamos veikos įvykdymo bei dalyvavimo nusikalstamoje veikoje lygiu ir, jei taikytina, su visišku ar daliniu atleidimu nuo baudžiamosios atsakomybės arba su recidyvu.
3. Pagal šio Susitarimo 646 ir 649 straipsnius perduodamos informaciją apie apkaltinamojo nuosprendžio turinį, visų pirma bausmę ir papildomas bausmes, saugumo priemonės ir vėlesnius bausmės vykdymo sąlygas keičiančius sprendimus, valstybės nurodo atitinkamą kiekvienos bausmės ir priemonės, apie kurią perduodama informacija, kodą, kaip numatyta šio priedo 3 skyriuje pateiktoje bausmių ir priemonių lentelėje. Išimties tvarka, jei bausmė ar priemonė neatitinka jokios konkrečios pakategorės, tai konkrečiai bausmei ar priemonei nurodomas atitinkamos ar artimiausios bausmės ir priemonės kategorijos kodas „atvira kategorija“ arba, jei jo nėra, kodas „kitos bausmės ir priemonės“.

4. Jei taikytina, valstybės taip pat pateikia turimą informaciją, susijusią su paskirtos baudmės ar priemonės vykdymo pobūdžiu ir (arba) sąlygomis, kaip numatyta šio priedo 3 skyriuje pateiktoje kriterijų lentelėje. Kriterijus „sprendimas nebaudžiamosiose bylose“ nurodomas tik tuo atveju, jei atsakydama į prašymą dėl informacijos apie apkaltinamuosius nuosprendžius atitinkamo asmens pilietybės valstybė informaciją apie tokį sprendimą pateikia savanoriškai.
5. Valstybės Specialiajam teisėsaugos ir teismo bendradarbiavimo komitetui teikia toliau nurodytą informaciją, siekdamas visų pirma skleisti šią informaciją kitoms valstybėms:
  - a) nacionalinių nusikalstamų veikų pagal kiekvieną kategoriją, nurodytą šio priedo 3 skyriuje pateiktoje nusikalstamų veikų lentelėje, sąrašą. Sąraše nurodomas nusikalstamos veikos pavadinimas bei teisinis klasifikavimas ir nuoroda į taikytinas teises nuostatas. Jame taip pat gali būti pateiktas trumpas nusikalstamos veikos sudėties požymių aprašymas;
  - b) bausmių tipų, galimų papildomų bausmių, saugumo priemonių ir galimų vėlesnių baudmės vykdymo sąlygų keičiančių sprendimų, kaip apibrėžta nacionalinėje teisėje, sąrašą pagal kiekvieną kategoriją, nurodytą šio priedo 3 skyriuje pateikiamoje bausmių ir priemonių lentelėje. Joje taip pat gali būti pateiktas trumpas konkrečios baudmės ar priemonės aprašymas.
6. 5 dalyje nurodytus sąrašus ir aprašymus valstybės reguliariai atnaujina. Atnaujinta informacija siunčiama Specialiajam teisėsaugos ir teismo bendradarbiavimo komitetui.

7. Specialusis teisėsaugos ir teismo bendradarbiavimo komitetas prirėikus patvirtina ŝio priedo 3 skyriuje pateiktų lentelių, nurodytų 1–4 dalyse, pakeitimus.

## 6 STRAIPSNIS

### Perdavimo tęstinumas

Jei elektroninio informacijos perdavimo būdas laikinai neprieinamas, valstybės informaciją perduoda bet kuriuo būdu, kuriuo galima pateikti raštišką dokumentą tokiomis sąlygomis, kurios leidžia prašomosios valstybės centrinei institucijai nustatyti jo autentiškumą visą tokio neprieinamumo laikotarpį.

## 7 STRAIPSNIS

### Statistiniai duomenys ir ataskaitų teikimas

1. Reguliariai atliekamas elektroninio keitimosi nuosprendžių registro informacija pagal ŝio Susitarimo trečios dalies IX antraštinę dalį vertinimas. Vertinimas grindžiamas atitinkamų valstybių statistiniais duomenimis ir ataskaitomis.
2. Kiekviena valstybė renka statistinius duomenis apie keitimąsi, vykdomą naudojant tinklų sujungimo programinę įrangą, ir kiekvieną mėnesį perduoda juos Specialiajam teisėsaugos ir teismo bendradarbiavimo komitetui ir „eu-LISA“. Valstybės taip pat teikia Specialiajam teisėsaugos ir teismo bendradarbiavimo komitetui ir „eu-LISA“ statistinius duomenis apie jų teritorijoje nuteistų kitų valstybių piliečių skaičių ir apie tokių apkaltinamųjų nuosprendžių skaičių.

## 8 STRAIPSNIS

### Techninės specifikacijos

Valstybės laikosi „eu-LISA“ nustatytų bendrų techninių specifikacijų dėl elektroninio keitimosi nuosprendžių registro informacija įgyvendindamos šį Susitarimą ir nepagrįstai nedelsdamos atitinkamai pritaiko savo sistemas.

## 2 SKYRIUS

### FORMOS

Prašymas pateikti informaciją iš nuosprendžių registro

a) Duomenys apie prašančiąją valstybę:

Valstybė:

Centrinė(-ės) institucija(-jos):

Kontaktinis asmuo:

Telefonas (su tarptautiniu kodu):

Faksas (su tarptautiniu kodu):

E. pašto adresas:

Adresas korespondencijai:

Bylos numeris, jei žinoma:



b) Duomenys apie prašyme nurodyto asmens tapatybę<sup>(1)</sup>:

Vardas ir pavardė (vardai ir visos pavardės):

Ankstesnės pavardės, vardai:

Slapyvardis ir (arba) kitas (i) vardas (-ai) (*alias(es)*), jei yra:

Lytis: M  F

Pilietybė:

Gimimo data (skaitmenimis: metai/mėnuo/diena):

Gimimo vieta (miestas ir valstybė):

Tėvo vardas ir pavardė:

Motinos vardas ir pavardė:

Gyvenamoji vieta arba žinomas adresas:

Asmens kodas arba asmens dokumento tipas ir numeris:

Pirštų atspaudai:

Veido atvaizdas:

Kiti turimi tapatybės nustatymo duomenys:

## c) Prašymo tikslas:

Pažymėti reikiamą langelį

- 1)  baudžiamoji byla (prašom nurodyti instituciją, kurioje nagrinėjama byla, ir, jei yra, baudžiamosios bylos numerį) ...  
...
- 2)  su baudžiamąja byla nesusijęs prašymas (pažymint atitinkamą langelį prašom nurodyti instituciją, kurioje nagrinėjama byla, ir, jei yra, baudžiamosios bylos numerį):
  - i)  teisminės institucijos prašymas ...  
...

- ii)  kompetentingos administracinės institucijos prašymas ...  
...
- iii)  atitinkamo asmens, norinčio gauti informaciją apie jo teistumą, prašymas ...  
...

Duomenų prašymo tikslas:

Prašančioji institucija:

- atitinkamas asmuo nesutinka, kad šie duomenys būtų atskleisti (jei buvo paprašyta asmens sutikimo pagal prašančiosios valstybės teisę).

Kontaktinis asmuo, jei prireiktų papildomos informacijos:

Vardas ir pavardė:

Telefonas:

E. pašto adresas:

Kita informacija (pvz., prašymo skubumas):

Atsakymas į prašymą

Informacija, susijusi su atitinkamu asmeniu

Prašom pažymėti tinkamą langelį

Toliau pasirašęs institucijos pareigūnas patvirtina:

- kad nuosprendžių registre duomenų apie atitinkamam asmeniui priimtus apkaltinamuosius nuosprendžius nėra
- kad nuosprendžių registre duomenų apie atitinkamam asmeniui priimtus apkaltinamuosius nuosprendžius yra; pridedamas apkaltinamųjų nuosprendžių sąrašas
- kad nuosprendžių registre yra kitų duomenų apie atitinkamą asmenį; tokie duomenys pridedami (neprivaloma)
- kad nuosprendžių registre yra duomenų apie atitinkamam asmeniui priimtus apkaltinamuosius nuosprendžius, bet apkaltinamąjį nuosprendį priėmusi valstybė informavo, kad duomenis apie šiuos apkaltinamuosius nuosprendžius galima perduoti tik baudžiamosios bylos tikslais. Prašymą pateikti papildomą informaciją galima siųsti tiesiogiai ... (nurodyti apkaltinamąjį nuosprendį priėmusią valstybę)
- pagal prašomosios valstybės nacionalinę teisę prašymas, pateiktas kitais nei baudžiamosios bylos tikslais, negali būti nagrinėjamas.

Kontaktinis asmuo, jei prireiktų papildomos informacijos:

Vardas ir pavardė:

Tel.:

E. paštas:

Kita informacija (duomenų naudojimo apribojimai su baudžiamąja byla nesusijusių prašymų atvejais):

Prašome nurodyti prie atsakymo formos pridedamų puslapių skaičių:

Parengta

[Data]

Parašas ir oficialus antspaudas (jei tinkama):

Vardas ir pavardė ir pareigos / organizacija:

Jei tinkama, prašom pridėti apkaltinamųjų nuosprendžių sąrašą ir visus dokumentus nusiųsti prašančiajai valstybei. Versti formą ir sąrašą į prašančiosios valstybės kalbą nebūtina.

---

(<sup>1</sup>) Kad būtų galima lengviau nustatyti asmens tapatybę, reikėtų pateikti kuo išsamesnius duomenis.

## 3 SKYRIUS

## STANDARTINIS INFORMACIJOS PERDAVIMO FORMATAS

Bendra nusikalstamų veikų kategorijų lentelė su kriterijų lentele,  
nurodyta 1 skyriaus 5 straipsnio 1 ir 2 dalyse

Kodas	Nusikalstamų veikų kategorijos ir pakategorės
0100 00 atvira kategorija	Tarptautinio baudžiamojo teismo jurisdikcijai priklausantys nusikaltimai
0101 00	Genocidas
0102 00	Nusikaltimai žmoniškumui
0103 00	Karo nusikaltimai
0200 00 atvira kategorija	Dalyvavimas nusikalstamos organizacijos veikloje
0201 00	Vadovavimas nusikalstamai organizacijai
0202 00	Sąmoningas dalyvavimas nusikalstamos organizacijos nusikalstamoje veikloje
0203 00	Sąmoningas dalyvavimas nusikalstamos organizacijos nenusikalstamoje veikloje
0300 00 atvira kategorija	Terorizmas
0301 00	Vadovavimas teroristinei grupei
0302 00	Sąmoningas dalyvavimas teroristinės grupės veikloje
0303 00	Terorizmo finansavimas
0304 00	Viešas kurstymas įvykdyti teroristinį nusikaltimą
0305 00	Verbavimas teroristinei veiklai ir teroristų rengimas

Kodas	Nusikalstamų veikų kategorijos ir pakategorės
0400 00 atvira kategorija	Prekyba žmonėmis
0401 00	Prekyba žmonėmis išnaudojimo priverstiniam darbui ar paslaugų teikimui tikslais
0402 00	Prekyba žmonėmis prostitucijos arba kitų formų seksualinio išnaudojimo tikslais
0403 00	Prekyba žmonėmis organų arba žmogaus audinių pašalinimo tikslais
0404 00	Prekyba žmonėmis vergijos, į ją panašios veiklos arba tarnystės tikslais
0405 00	Prekyba žmonėmis nepilnamečių išnaudojimo priverstiniam darbui arba paslaugų teikimui tikslais
0406 00	Prekyba žmonėmis nepilnamečių išnaudojimo prostitucijos arba kitų formų seksualinio išnaudojimo tikslais
0407 00	Prekyba žmonėmis nepilnamečių organų arba jų audinių pašalinimo tikslais
0408 00	Prekyba žmonėmis nepilnamečių vergijos, į ją panašios veiklos arba tarnystės tikslais
0500 00 atvira kategorija	Neteisėta prekyba <sup>(1)</sup> ir kitos nusikalstamos veikos, susijusios su ginklais, šaunamaisiais ginklais, jų dalimis ir komponentais, šaudmenimis ir sprogmenimis
0501 00	Neteisėta ginklų, šaunamųjų ginklų, jų dalių ir komponentų, šaudmenų ir sprogmenų gamyba
0502 00	Neteisėta prekyba ginklais, šaunamaisiais ginklais, jų dalimis ir komponentais, šaudmenimis ir sprogmenimis nacionaliniu lygmeniu <sup>(2)</sup>
0503 00	Neteisėtas ginklų, šaunamųjų ginklų, jų dalių ir komponentų, šaudmenų ir sprogmenų eksportas ar importas
0504 00	Ginklų, šaunamųjų ginklų, jų dalių ir komponentų, šaudmenų ir sprogmenų laikymas ir naudojimas neturint leidimo

Kodas	Nusikalstamų veikų kategorijos ir pakategorės
0600 00 atvira kategorija	Nusikaltimai aplinkai
0601 00	Saugomų faunos ir floros rūšių sunaikinimas arba žalos joms padarymas
0602 00	Neteisėtas teršiančių medžiagų ar jonizuojančiosios spinduliuotės išleidimas į orą, dirvožemį ar vandenį
0603 00	Su atliekomis, įskaitant pavojingąsias atliekas, susijusios nusikalstamos veikos
0604 00	Su neteisėta prekyba <sup>(1)</sup> saugomomis faunos ir floros rūšimis arba jų dalimis susijusios nusikalstamos veikos
0605 00	Netyčiniai nusikaltimai aplinkai
0700 00 atvira kategorija	Su narkotinėmis medžiagomis ar narkotinių ar psichotropinių medžiagų pirmtakais (prekursoriais) susijusios nusikalstamos veikos ir kitos nusikalstamos veikos visuomenės sveikatai
0701 00	Su neteisėta prekyba <sup>(3)</sup> narkotinėmis ir psichotropinėmis medžiagomis bei jų pirmtakais (prekursoriais), neskirtais tik asmeniniam vartojimui, susijusios nusikalstamos veikos
0702 00	Neteisėtas narkotinių medžiagų vartojimas ir įsigijimas, laikymas ir gamyba tik asmeniniam vartojimui
0703 00	Neteisėta pagalba kitiems asmenims, susijusi su narkotinių arba psichotropinių medžiagų vartojimu, arba neteisėtas kurstymas jas vartoti
0704 00	Narkotinių medžiagų gamyba ne tik asmeniniam vartojimui
0800 00 atvira kategorija	Nusikaltimai asmeniui
0801 00	Tyčinis nužudymas
0802 00	Tyčinis nužudymas sunkinančiomis aplinkybėmis <sup>(4)</sup>
0803 00	Netyčinis nužudymas
0804 00	Motinos įvykdytas tyčinis naujagimio nužudymas
0805 00	Neteisėtas abortas
0806 00	Neteisėta eutanazija

Kodas	Nusikalstamų veikų kategorijos ir pakategorės
0807 00	Su savižudybe susijusios nusikalstamos veikos
0808 00	Smurtinė mirtis
0809 00	Sunkus sužalojimas, subjaurojimas arba nuolatinio nedarbingumo sukėlimas
0810 00	Netyčinis sunkus sužalojimas, subjaurojimas arba nuolatinio nedarbingumo sukėlimas
0811 00	Nesunkus sužalojimas
0812 00	Netyčinis nesunkus sužalojimas
0813 00	Grėsmės gyvybei arba sunkaus sužalojimo grėsmės sukėlimas
0814 00	Kankinimas
0815 00	Palikimas be pagalbos arba paramos
0816 00	Su organų arba audinių pašalinimu negavus leidimo ar sutikimo susijusios nusikalstamos veikos
0817 00	Su neteisėta prekyba <sup>(3)</sup> žmogaus organais ir audiniais susijusios nusikalstamos veikos
0818 00	Smurtas ar grasinimai šeimoje
0900 00 atvira kategorija	Nusikalstamos veikos asmens laisvei, orumui ir kitiems saugomiems interesams, įskaitant rasizmą ir ksenofobiją
0901 00	Pagrobimas, pagrobimas reikalaujant išpirkos, neteisėtas laisvės atėmimas
0902 00	Valdžios institucijos įvykdytas neteisėtas suėmimas ar laisvės atėmimas
0903 00	Įkaitų ėmimas
0904 00	Neteisėtas orlaivio ar laivo užgrobimas
0905 00	Įžeidimas, šmeižtas, garbės ir orumo įžeidimas, nepagarba
0906 00	Grasinimai
0907 00	Prievarta, mėginimas paveikti, persekiojimas, priekabiavimas arba psichologinio ar emocinio pobūdžio agresija
0908 00	Turto prievartavimas
0909 00	Turto prievartavimas sunkinančiomis aplinkybėmis
0910 00	Neteisėtas patekimas į privačią valdą



Kodas	Nusikalstamų veikų kategorijos ir pakategorės
0911 00	Asmens privataus gyvenimo neliečiamumo pažeidimas, išskyrus neteisėtą patekimą į privačią valdą
0912 00	Nusikalstamos veikos asmens duomenų apsaugai
0913 00	Neteisėtas duomenų arba pranešimų perėmimas
0914 00	Diskriminacija dėl lyties, rasės, seksualinės orientacijos, religijos ar etninės kilmės
0915 00	Viešas rasinės diskriminacijos kurstymas
0916 00	Viešas rasinės neapykantos kurstymas
0917 00	Šantažas
1000 00	Seksualiniai nusikaltimai
atvira kategorija	
1001 00	Išžaginimas
1002 00	Išžaginimas sunkinančiomis aplinkybėmis <sup>(5)</sup> , išskyrus nepilnamečio išžaginimą
1003 00	Seksualinė prievarta
1004 00	Sąvadavimas prostitucijai arba lytiniais santykiams
1005 00	Nepadorus apsinuoginimas viešoje vietoje
1006 00	Seksualinis priekabiavimas
1007 00	Prostitucija užsiimančio asmens siūlymasis teikti seksualines paslaugas
1008 00	Seksualinis vaikų išnaudojimas
1009 00	Su vaikų pornografija ar nepadoriais nepilnamečių atvaizdais susijusios nusikalstamos veikos
1010 00	Nepilnamečio išžaginimas
1011 00	Seksualinė prievarta prieš nepilnamečius
1100 00	Nusikalstamos veikos šeimos teisės atžvilgiu
atvira kategorija	
1101 00	Neteisėti lytiniai santykiai tarp artimų šeimos narių
1102 00	Poligamija

Kodas	Nusikalstamų veikų kategorijos ir pakategorės
1103 00	Vengimas mokėti alimentus arba vykdyti išlaikymo prievolę
1104 00	Nesirūpinimas nepilnamečiu arba neįgaliuoju arba tokio asmens palikimas
1105 00	Teismo įsakymo dėl nepilnamečio globos nevykdymas arba nepilnamečio pagrobimas
1200 00 atvira kategorija	Nusikalstamos veikos valstybei, viešajai tvarkai, teisingumo vykdymui arba prieš valstybės pareigūnus
1201 00	Šnipinėjimas
1202 00	Valstybės išdavimas
1203 00	Su rinkimais ir referendumais susijusios nusikalstamos veikos
1204 00	Pasikėsėjimas į valstybės vadovo gyvybę ar sveikatą
1205 00	Valstybės arba tautos įžeidimas arba valstybės simbolių išniekinimas
1206 00	Valstybės pareigūno įžeidimas arba pasipriešinimas jam
1207 00	Valstybės pareigūno turto prievartavimas, jam daromas spaudimas arba mėginimas jį paveikti
1208 00	Valstybės pareigūno užpuolimas arba grasinimas jam
1209 00	Nusikalstamos veikos viešajai tvarkai, visuomenės rimties sutrikdymas
1210 00	Smurtas sporto renginių metu
1211 00	Valstybės ar administracinių dokumentų vagystė
1212 00	Trukdymas vykdyti teisingumą teikiant melagingą informaciją baudžiamojo arba teismo proceso metu, melagingas liudijimas
1213 00	Neteisėtas asmens vardo arba institucijos pavadinimo pasisavinimas
1214 00	Pabėgimas iš teisėtos įkalinimo vietos
1300 00 atvira kategorija	Nusikalstamos veikos valstybės nuosavybei arba visuomenės interesams
1301 00	Sukčiavimas, susijęs su viešojo sektoriaus ir socialinės apsaugos išmokomis ir išmokomis šeimai

Kodas	Nusikalstamų veikų kategorijos ir pakategorės
1302 00	Sukčiavimas, turintis įtakos Europos išmokoms ar dotacijoms
1303 00	Su azartiniais lošimais susijusios nusikalstamos veikos
1304 00	Trukdymas vykdyti viešųjų pirkimų procedūras
1305 00	Aktyvioji arba pasyvioji valstybės tarnautojo, valstybines pareigas einančio ar valstybės įgalioto asmens korupcija
1306 00	Valstybės pareigūno įvykdytas turto išėikvojimas, pasisavinimas arba kitoks nesąžiningas turto panaudojimas
1307 00	Valstybės pareigūno piktnaudžiavimas tarnyba
1400 00 atvira kategorija	Nusikalstamos veikos mokesčių tvarkai ir muitų teisės aktų pažeidimai
1401 00	Nusikalstamos veikos mokesčių tvarkai
1402 00	Muitų teisės aktų pažeidimai
1500 00 atvira kategorija	Ekonominio pobūdžio ir su prekyba susijusios nusikalstamos veikos
1501 00	Bankrotas arba tyčinis nemokumas
1502 00	Apskaitos taisyklių pažeidimas, lėšų pasisavinimas, turto nuslėpimas arba neteisėtas bendrovės įsipareigojimų padidinimas
1503 00	Konkurencijos taisyklių pažeidimas
1504 00	Nusikalstamu būdu įgytų pajamų plovimas
1505 00	Aktyvioji arba pasyvioji korupcija privačiame sektoriuje
1506 00	Paslapties atskleidimas arba įsipareigojimo saugoti paslaptį nevykdymas
1507 00	Prekyba vertybiniais popieriais pasinaudojant viešai neatskleista informacija
1600 00 atvira kategorija	Nusikalstamos veikos nuosavybei arba prekių sugadinimas
1601 00	Neteisėtas pasisavinimas

Kodas	Nusikalstamų veikų kategorijos ir pakategorės
1602 00	Neteisėtas elektros energijos naudojimas arba elektros srovės nukreipimas
1603 00	Sukčiavimas, įskaitant apgaulę
1604 00	Prekyba vogtomis prekėmis
1605 00	Neteisėta prekyba <sup>(6)</sup> kultūros vertybėmis, įskaitant antikvarinius daiktus ir meno kūrinius
1606 00	Tyčinis nuosavybės sugadinimas ar sunaikinimas
1607 00	Netyčinis nuosavybės sugadinimas ar sunaikinimas
1608 00	Sabotažas
1609 00	Nusikalstamos veikos pramoninei ar intelektinei nuosavybei
1610 00	Tyčinis padegimas
1611 00	Tyčinis padegimas, sukeltantis žmonių mirtį ar sužalojimą
1612 00	Tyčinis miško padegimas
1700 00 atvira kategorija	Su vagyste susijusios nusikalstamos veikos
1701 00	Vagystė
1702 00	Vagystė po neteisėto patekimo į privačią valdą
1703 00	Vagystė panaudojant smurtą ar ginklus arba asmeniui grasinant panaudoti smurtą ar ginklus
1704 00	Vagystė sunkinančiomis aplinkybėmis nenaudojant smurto ar ginklų ir asmeniui negrasinant panaudoti smurtą ar ginklus
1800 00 atvira kategorija	Nusikalstamos veikos informacinėms sistemoms ir kiti kompiuteriniai nusikaltimai
1801 00	Neteisėtas prisijungimas prie informacinių sistemų
1802 00	Neteisėtas įsikišimas į informacinę sistemą
1803 00	Neteisėtas įsikišimas į duomenis
1804 00	Kompiuterinės įrangos arba duomenų, kuriais naudojantis galima įvykdyti su kompiuteriais susijusias nusikalstamas veikas, gamyba (kūrimas), disponavimas jais, jų platinimas arba prekyba jais

Kodas	Nusikalstamų veikų kategorijos ir pakategorės
1900 00 atvira kategorija	Mokėjimo priemonių klastojimas
1901 00	Valiutos padirbinėjimas ar klastojimas
1902 00	Negrynųjų mokėjimo priemonių padirbinėjimas
1903 00	Fiduciarinių dokumentų padirbinėjimas ar klastojimas
1904 00	Padirbtos ar suklastotos valiutos, negrynųjų mokėjimo priemonių arba valstybinių fiduciarinių dokumentų išleidimas į apyvartą ir (arba) naudojimas
1905 00	Disponavimas įranga valiutai arba valstybiniais fiduciariniams dokumentams padirbti ar klastoti
2000 00 atvira kategorija	Dokumentų klastojimas
2001 00	Privataus asmens įvykdytas valstybės dokumento arba administracinio dokumento suklastojimas
2002 00	Valstybės tarnautojo arba valstybės institucijos įvykdytas dokumento suklastojimas
2003 00	Aprūpinimas suklastotu valstybės dokumentu arba administraciniu dokumentu arba tokių dokumentų įgijimas; valstybės tarnautojo arba valstybės institucijos vykdomas aprūpinimas suklastotu dokumentu arba tokio dokumento įgijimas
2004 00	Suklastotų valstybės dokumentų arba administracinių dokumentų naudojimas
2005 00	Disponavimas įranga valstybės dokumentams arba administraciniams dokumentams klastoti
2006 00	Privataus asmens įvykdytas privačių dokumentų suklastojimas
2100 00 atvira kategorija	Eismo taisyklių pažeidimai
2101 00	Pavojingas vairavimas
2102 00	Vairavimas neblaiviam arba apsvaigus nuo narkotinių medžiagų
2103 00	Vairavimas neturint vairuotojo pažymėjimo arba kai atimta teisė vairuoti
2104 00	Pasitraukimas iš eismo įvykio vietos
2105 00	Nepaklusimas reikalavimui sustabdyti transporto priemonę
2106 00	Su kelių eismo taisyklėmis susiję pažeidimai

Kodas	Nusikalstamų veikų kategorijos ir pakategorės
2200 00 atvira kategorija	Darbo teisės pažeidimai
2201 00	Neteisėtas įdarbinimas
2202 00	Su atlyginimais, įskaitant socialinio draudimo įmokas, susiję pažeidimai
2203 00	Su darbo sąlygomis, darbuotojų sauga ir sveikata susiję pažeidimai
2204 00	Su galimybe vykdyti profesinę veiklą ir jos vykdymu susiję pažeidimai
2205 00	Su darbo ir poilsio laiku susiję pažeidimai
2300 00 atvira kategorija	Migracijos teisės pažeidimai
2301 00	Neteisėtas atvykimas į šalį arba gyvenimas joje
2302 00	Pagalba neteisėtai atvykti į šalį ir joje apsigyventi
2400 00 atvira kategorija	Su karo prievole susiję pažeidimai
2500 00 atvira kategorija	Su hormoninėmis medžiagomis ir kitomis augimą skatinančiomis medžiagomis susijusios nusikalstamos veikos
2501 00	Neteisėtas hormoninių medžiagų ir kitų augimą skatinančių medžiagų importas, eksportas ar tiekimas
2600 00 atvira kategorija	Su branduolinėmis medžiagomis arba kitomis pavojingomis radioaktyviosiomis medžiagomis susijusios nusikalstamos veikos
2601 00	Neteisėtas branduolinių arba radioaktyviųjų medžiagų importas, eksportas, tiekimas ar įsigijimas
2700 00 atvira kategorija	Kitos nusikalstamos veikos
2701 00	Kitos tyčinės nusikalstamos veikos
2702 00	Kitos netyčinės nusikalstamos veikos

- (<sup>1</sup>) Jei šioje kategorijoje nenurodyta kitaip, neteisėta prekyba reiškia importą, eksportą, įsigijimą, pardavimą, pristatymą, judėjimą ar perdavimą.
- (<sup>2</sup>) Šios pakategorės tikslais neteisėta prekyba reiškia įsigijimą, pardavimą, pristatymą, judėjimą ar perdavimą.
- (<sup>3</sup>) Šios pakategorės tikslais neteisėta prekyba reiškia importą, eksportą, įsigijimą, pardavimą, pristatymą, judėjimą ar perdavimą.
- (<sup>4</sup>) Pavyzdžiui, itin sunkinančiomis aplinkybėmis.
- (<sup>5</sup>) Pavyzdžiui, išžaginimas itin žiauriai.
- (<sup>6</sup>) Neteisėta prekyba apima importą, eksportą, įsigijimą, pardavimą, pristatymą, judėjimą ar perdavimą.

Kriterijai		
Įvykdymo lygis:	Įvykdyta veika	C
	Pasikėsinimas arba rengimasis nusikalstamai veikai	A
	Informacija neperduota	Ø
Dalyvavimo lygis:	Vykdytojas	M
	Padėjėjas, bendrininkas arba kurstytojas /organizatorius, sąmokslininkas	H
	Informacija neperduota	Ø
Atleidimas nuo baudžiamosios atsakomybės:	Nepakaltinamumas arba ribotas pakaltinamumas	S
Recidyvas		R

Bendra bausmių ir priemonių kategorijų lentelė su kriterijų lentele,  
nurodyta 1 skyriaus 5 straipsnio 3 ir 4 dalyse

Kodas	Bausmių ir priemonių kategorijos ir pakategorės
1000 atvira kategorija	Laisvės atėmimas
1001	Įkalinimas
1002	Laisvės atėmimas iki gyvos galvos
2000 atvira kategorija	Asmens laisvės apribojimas
2001	Draudimas lankytis tam tikrose vietose
2002	Teisės išvykti iš šalies suvaržymas
2003	Draudimas apsistoti tam tikrose vietose
2004	Draudimas lankytis masiniuose renginiuose
2005	Draudimas bet koku būdu bendrauti su tam tikrais asmenimis
2006	Elektroninės stebėsenos taikymas <sup>(1)</sup>
2007	Įpareigojimas nustatytu laiku užsiregistruoti konkrečioje institucijoje
2008	Įpareigojimas būti / gyventi tam tikroje vietoje
2009	Įpareigojimas nustatytu laiku būti gyvenamojoje vietoje
2010	Įpareigojimas laikytis teismo nustatytų lygtinio atleidimo priemonių, įskaitant įpareigojimą likti stebimam
3000 atvira kategorija	Draudimas naudotis specialia teise arba statusu
3001	Nušalinimas nuo pareigų



Kodas	Bausmių ir priemonių kategorijos ir pakategorės
3002	Teisės eiti pareigas valstybės tarnyboje arba būti paskirtam (-ai) į tokias pareigas praradimas / sustabdymas
3003	Teisės balsuoti arba būti išrinktam (-ai) praradimas / sustabdymas
3004	Draudimas sudaryti sutartis su viešojo administravimo institucijomis
3005	Draudimas gauti valstybės subsidijas
3006	Vairuotojo pažymėjimo galiojimo panaikinimas <sup>(2)</sup>
3007	Vairuotojo pažymėjimo galiojimo sustabdymas
3008	Draudimas vairuoti tam tikras transporto priemones
3009	Tėvystės teisių atėmimas / sustabdymas
3010	Teisės būti ekspertu (-e) teismo procese / liudyti prisiekus / būti prisiekusiuoju (-ąja) praradimas / sustabdymas
3011	Teisės būti teisėtu (-a) globėju (-a) <sup>(3)</sup> praradimas / sustabdymas
3012	Teisės būti apdovanotam (-ai) arba gauti titulą praradimas / sustabdymas
3013	Draudimas užsiimti profesine, komercine arba socialine veikla
3014	Draudimas dirbti su nepilnamečiais arba vykdyti su jais susijusią veiklą
3015	Įpareigojimas likviduoti juridinį asmenį
3016	Draudimas turėti ar nešioti ginklą
3017	Medžioklės / žvejybos licencijos panaikinimas
3018	Draudimas išrašyti čekius arba atsiskaityti mokėjimo kortelėmis / kreditinėmis kortelėmis
3019	Draudimas laikyti gyvūnus
3020	Draudimas turėti arba naudoti tam tikrus daiktus, išskyrus ginklus
3021	Draudimas žaisti tam tikrus žaidimus / užsiimti tam tikra sportine veikla
4000 atvira kategorija	Draudimas būti teritorijoje arba išsiuntimas iš teritorijos
4001	Draudimas būti šalies teritorijoje
4002	Išsiuntimas iš šalies teritorijos

Kodas	Bausmių ir priemonių kategorijos ir pakategorės
5000 atvira kategorija	Asmeninė prievolė
5001	Sutikimas, kad būtų taikomas gydymas arba kitos terapijos formos
5002	Sutikimas dalyvauti socialinėje-mokomojoje programoje
5003	Įpareigojimas būti globojamam (-ai) / prižiūrimam (-ai) šeimos
5004	Švietimo priemonės
5005	Lygtinis atleidimas nuo bausmės, kai sutinkama dalyvauti socialinėje-teisminėje programoje
5006	Įpareigojimas mokytis / dirbti
5007	Įpareigojimas pateikti teisminėms institucijoms konkrečią informaciją
5008	Įpareigojimas paskelbti teismo sprendimą
5009	Įpareigojimas finansiškai kompensuoti nusikalstama veika padarytą žalą
6000 atvira kategorija	Su asmeniniu turtu susijusios bausmės
6001	Konfiskavimas
6002	Statinių nugriovimas
6003	Grąžinimas
7000 atvira kategorija	Patalpinimas į įstaigą
7001	Patalpinimas į psichiatrijos įstaigą
7002	Patalpinimas į detoksikacijos įstaigą
7003	Privalomas mokymasis švietimo įstaigoje

Kodas	Bausmių ir priemonių kategorijos ir pakategorės
8000 atvira kategorija	Piniginė nuobauda
8001	Bauda
8002	Kasdienė bauda <sup>(4)</sup>
8003	Bauda, mokėtina konkrečiam gavėjui <sup>(5)</sup>
9000 atvira kategorija	Bausmė įpareigojant dirbti
9001	Viešieji darbai
9002	Viešieji darbai kartu su kitomis ribojamosiomis priemonėmis
10000 atvira kategorija	Su karine tarnyba susijusios bausmės
10001	Karinio rango netekimas <sup>(6)</sup>
10002	Atleidimas iš profesionaliosios karo tarnybos
10003	Kario laisvės atėmimas
11000 atvira kategorija	Bausmės netaikymas / vykdymo atidėjimas, įspėjimas
12000 atvira kategorija	Kitos bausmės ir priemonės

Kriterijai (nurodomi, kai taikytina)	
ø	Bausmė
m	Priemonė
a	Bausmė / priemonė, kurios vykdymas atidėtas
b	Bausmė / priemonė, kurios vykdymas iš dalies atidėtas
c	Bausmė / priemonė, kurios vykdymas atidėtas, tačiau nustatytas lygtinio atleidimo / priežiūros laikotarpis
d	Bausmė / priemonė, kurios vykdymas iš dalies atidėtas, tačiau nustatytas lygtinio atleidimo / priežiūros laikotarpis
e	Bausmės / priemonės pakeitimas
f	Pakaitinė bausmė/ priemonė, nustatyta kaip pagrindinė bausmė
g	Pakaitinė bausmė/ priemonė, iš pradžių nustatyta pagrindinės bausmės nevykdymo atveju
h	Bausmės / priemonės vykdymo atidėjimo panaikinimas
i	Paskesnis subendrintos bausmės suformulavimas
j	Bausmės / priemonės vykdymo / vykdymo atidėjimo sustabdymas <sup>(7)</sup>
k	Atleidimas nuo bausmės
l	Atleidimas nuo bausmės, kurios vykdymas atidėtas
n	Bausmės vykdymo pabaiga
o	Malonės suteikimas
p	Amnestija
q	Lygtinis paleidimas (asmens atleidimas nuo bausmės prieš terminą, taikant tam tikras sąlygas)
r	Reabilitacija (išbraukiant bausmę iš nuosprendžių registro arba jos neišbraukiant)
s	Konkreči bausmė / priemonė nepilnamečiams
t	Sprendimas nebaudžiamosiose bylose <sup>(8)</sup>

<sup>(1)</sup> Naudojant fiksuotąsias arba mobiliąsias priemones.

<sup>(2)</sup> Naujam vairuotojo pažymėjimui gauti būtina pateikti naują prašymą.

<sup>(3)</sup> Teisiškai neveiksnaus asmens arba nepilnamečio teisėtas globėjas.

<sup>(4)</sup> Piniginiais vienetais už dieną išreikšta bauda.

<sup>(5)</sup> Pavyzdžiui, institucijai, asociacijai, fondui arba nukentėjusiam asmeniui.

<sup>(6)</sup> Karinio rango pažeminimas.

<sup>(7)</sup> Nėra susijusi su bausmės vykdymo išvengimu.

<sup>(8)</sup> Šis kriterijus bus nurodytas tik tuo atveju, jei tokia informacija pateikta atsakyme į prašymą, kurį gavo atitinkamo asmens pilietybės valstybė.

**45 PRIEDAS****TERORIZMO APIBRĖŽTIS****1. Taikymo sritis**

Šio Susitarimo trečios dalies IX antraštinės dalies, 599 straipsnio 3 dalies b punkto, 599 straipsnio 4 dalies, 602 straipsnio 2 dalies c punkto ir 670 straipsnio 2 dalies a punkto, taip pat 43 ir 46 priedų tikslais terorizmas reiškia šio priedo 3–14 dalyse apibrėžtas nusikalstamas veikas.

**2. Teroristinės grupės ir organizuotos grupės apibrėžtys**

2.1. Teroristinė grupė – organizuota daugiau kaip dviejų asmenų grupė, sukurta tam tikram laikotarpiui ir darniai veikianti turint tikslą vykdyti teroristinius nusikaltimus.

2.2. Organizuota grupė – grupė, kuri nėra atsitiktinai sudaryta nedelsiant vykdyti kokią nors nusikalstamą veiką ir kurioje nebūtinai turi būti formaliai nustatyti jos narių vaidmenys, užtikrintas narystės tęstinumas ar išplėta struktūra.

**3. Teroristiniai nusikaltimai**

- 3.1. Tyčinės veikos – vidaus teisėje apibrėžiamos nusikalstamos veikos, dėl kurių, atsižvelgiant į jų pobūdį ar kontekstą, gali būti padaryta didelė žala šaliai ar tarptautinei organizacijai, kai jos padaromos siekiant vieno iš 3.2 dalyje išvardytų tikslų:
- a) pasikėsinimai į asmens gyvybę, galintys sukelti mirtį;
  - b) pasikėsinimai į asmens fizinę neliečiamybę;
  - c) žmogaus pagrobimas arba laikymas įkaitu;
  - d) vyriausybinių ar visuomeninių pastatų, transporto sistemos, infrastruktūros įrenginio, įskaitant informacinę sistemą, stacionarios platformos kontinentiniame šelfe, viešosios vietos arba privačios nuosavybės didelio masto sunaikinimas, galintis kelti pavojų žmonių gyvybei arba padaryti didelių ekonominių nuostolių;
  - e) orlaivių, laivų ar kitų viešojo ar asmeninio transporto priemonių užgrobimas;
  - f) sprogmenų arba ginklų, įskaitant cheminius, biologinius, radiologinius ar branduolinius ginklus, gaminimas, laikymas, įsigijimas, gabenimas, tiekimas ar naudojimas, taip pat cheminių, biologinių, radiologinių ar branduolinių ginklų moksliniai tyrimai ir kūrimas;
  - g) pavojų žmonių gyvybei keliantis pavojingų medžiagų išleidimas arba gaisrų, potvynių ar sprogimų sukėlimas;
  - h) vandens, elektros ar kurio nors kito svarbaus gamtos išteklių tiekimo sutrikdymas ar nutraukimas, taip sukeliant pavojų žmonių gyvybei;

- i) rimtas informacinės sistemos veikimo sutrikdymas ar nutraukimas įvedant, perduodant, sugadinant, ištrinant, pažeidžiant, pakeičiant arba pašalinant kompiuterinius duomenis, arba užkertant priegią prie tokių duomenų, jei tai padaryta tyčia ir neturint tam teisės, kai:
  - i) būtent dėl tam tikslui skirtos arba pritaikytos priemonės naudojimo buvo padarytas poveikis dideliame skaičiu informacinių sistemų;
  - ii) dėl nusikalstamos veikos padaroma didelė žala;
  - iii) nusikalstama veika yra nukreipta prieš ypatingos svarbos infrastruktūros informacinę sistemą;
- j) informacinėje sistemoje esančių kompiuterinių duomenų ištrynimasis, sugadinimas, pažeidimas, pakeitimas ar pašalinimas arba priegios prie tokių duomenų užkirtimas tyčia ir neturint tam teisės, kai nusikalstama veika yra nukreipta prieš ypatingos svarbos infrastruktūros informacinę sistemą;
- k) grasinimas padaryti kurią nors iš a–j punktuose išvardytų veikų.

3.2. 3.1. dalyje nurodyti tikslai yra:

- a) stipriai įbauginti gyventojus;
- b) nepagrįstai priversti valdžios instituciją ar tarptautinę organizaciją atlikti kokį nors veiksmą arba susilaikyti nuo veiksmo;

- c) rimtai destabilizuoti ar sunaikinti šalies ar tarptautinės organizacijos pagrindines politines, konstitucines, ekonomines ar socialines struktūras.

4. Su teroristine grupe susijusios nusikalstamos veikos

Šios tyčinės veikos:

- a) vadovavimas teroristinei grupei;
- b) dalyvavimas teroristinės grupės veikloje, be kita ko, teikiant informaciją ar materialinius išteklius arba kuriuo nors būdu finansuojant jos veiklą, žinant, kad tokiu dalyvavimu bus prisidėta prie teroristinės grupės nusikalstamos veiklos.

5. Viešas kurstymas įvykdyti teroristinį nusikaltimą

Tyčinis informacijos skleidimas ar kitokios pastangos bet kokiomis priemonėmis (tiek internete, tiek ne internete) padaryti ją prieinamą visuomenei siekiant paskatinti įvykdyti vieną iš 3.1 dalies a–j punktuose išvardytų nusikalstamų veikų, kai tokiu elgesiu tiesiogiai ar netiesiogiai, pavyzdžiui, šlovinant teroro aktus, skatinama vykdyti teroristinius nusikaltimus ir todėl kyla pavojus, kad gali būti įvykdyta viena ar kelios tokios nusikalstamos veikos.

6. Verbavimas teroristinei veiklai

Tyčinis kito asmens kurstymas įvykdyti vieną iš 3.1 dalies a–j punktuose arba 4 dalyje išvardytų nusikalstamų veikų arba prisidėti prie jų įvykdymo.



## 7. Teroristų rengimas

Tyčinis mokymas gaminti arba naudoti sprogmenis, šaunamuosius ar kitus ginklus, kenksmingas arba pavojingas medžiagas arba naudoti kitus konkrečius metodus ar būdus siekiant įvykdyti vieną iš 3.1 dalies a–j punktuose išvardytų nusikalstamų veikų arba prisidėti prie jų įvykdymo, žinant, kad suteiktais įgūdžiais ketinama pasinaudoti šiuo tikslu.

## 8. Dalyvavimas mokiniu teroristų rengime

Tyčinis dalyvavimas mokiniu mokyme gaminti arba naudoti sprogmenis, šaunamuosius ar kitus ginklus, kenksmingas ar pavojingas medžiagas arba naudoti kitus specialius metodus ar būdus siekiant įvykdyti vieną iš 3.1 dalies a–j punktuose išvardytų nusikalstamų veikų arba prisidėti prie jų įvykdymo.

## 9. Kelionės terorizmo tikslais

- 9.1. Tyčinis vykimasis į šalį, kitą nei valstybę, siekiant įvykdyti teroristinį nusikaltimą arba prisidėti prie jo įvykdymo, kaip nurodyta 3 dalyje, siekiant dalyvauti teroristinės grupės veikloje žinant, kad tokiu dalyvavimu bus prisidėta prie tokios grupės nusikalstamos veiklos, kaip nurodyta 4 dalyje, arba siekiant rengti teroristus ar dalyvauti mokiniu teroristų rengime, kaip nurodyta 7 ir 8 dalyse.

9.2. Be to, šie tyčiniai veiksmai:

- a) vykimas į tą valstybę narę siekiant įvykdyti teroristinį nusikaltimą arba prisidėti prie jo įvykdymo, kaip nurodyta 3 dalyje, siekiant dalyvauti teroristinės grupės veikloje žinant, kad tokiu dalyvavimu bus prisidėta prie tokios grupės nusikalstamos veiklos, kaip nurodyta 4 dalyje, arba siekiant rengti teroristus ar dalyvauti mokiniu teroristų rengime, kaip nurodyta 7 ir 8 dalyse, arba
- b) į tą valstybę atvykstančio asmens parengiamieji veiksmai siekiant įvykdyti teroristinį nusikaltimą arba prisidėti prie jo įvykdymo, kaip nurodyta 3.1 dalyje.

10. Kelionių terorizmo tikslais organizavimas ar kitoks palengvinimas

Bet kokia tyčinė pagalba organizuojant ar palengvinant asmenų keliones terorizmo tikslais, kaip nurodyta 9.1 dalyje ir 9.2 dalies a punkte, žinant, kad tokia pagalba teikiama tuo tikslu.

11. Teroristų finansavimas

- 11.1. Tyčinis tiesioginis arba netiesioginis lėšų teikimas ar rinkimas bet kokiomis priemonėmis, siekiant jas visas ar jų dalį panaudoti kuriai nors iš 3–10 dalyse nurodytų nusikalstamų veikų įvykdyti arba prisidėti prie jų įvykdymo, arba žinant, kad visas šias lėšas ar jų dalį numatoma taip panaudoti.

11.2. Tais atvejais, kai 11.1 punkte nurodytas teroristų finansavimas yra susijęs su kuria nors iš 3, 4 ir 9 dalyse nurodytų nusikalstamų veikų, nebūtina, kad visos šios lėšos arba jų dalis faktiškai būtų panaudotos kuriai nors iš tų nusikalstamų veikų įvykdyti arba prisidėti prie jų įvykdymo, ir nebūtina, kad nusikalstamą veiką vykdantis asmuo žinotų, kuriai konkrečiai nusikalstamai veikai ar veikoms tas lėšas numatoma panaudoti.

12. Kitos su teroristine veikla susijusios nusikalstamos veikos

Šios tyčinės veikos:

- a) vagystė sunkinančiomis aplinkybėmis siekiant įvykdyti vieną iš 3 dalyje išvardytų nusikalstamų veikų;
- b) turto prievartavimas siekiant įvykdyti vieną iš 3 dalyje išvardytų nusikalstamų veikų;
- c) suklastotų administracinių dokumentų rengimas arba naudojimas siekiant įvykdyti vieną iš 3.1 dalies a–j punktuose, 4 dalies b punkte ir 9 dalyje išvardytų nusikalstamų veikų.

13. Ryšys su teroristiniais nusikaltimais

Kad 4–12 dalyse nurodytos nusikalstamos veikos būtų laikomos terorizmu, kaip nurodyta 1 dalyje, nebūtina, kad teroro aktas būtų faktiškai įvykdytas, ir, kiek tai susiję su 5–10 dalyse ir 12 dalyje nurodytomis nusikalstamomis veikomis, nebūtina nustatyti ryšio su kita konkrečia šiame priede nurodyta nusikalstama veika.

14. Pagalba ir bendrininkavimas, kurstymas ir kėsinimasis

Toliau nurodyti veiksmai:

- a) pagalba ir bendrininkavimas vykdant 3–8 ir 11 bei 12 dalyse nurodytas nusikalstamas veikas;
  - b) kurstymas įvykdyti 3–12 dalyse nurodytas nusikalstamas veikas, ir
  - c) kėsinimasis įvykdyti 3, 6, 7 dalyse, 9.1 dalyje, 9.2 dalies a punkte ir 11 bei 12 dalyse nurodytas nusikalstamas veikas, išskyrus 3.1 dalies f punkte numatytą laikymą ir 3.1 dalies k punkte nurodytą nusikalstamą veiką.
-

## 46 PRIEDAS

## IŠSALDYMAS IR KONFISKAVIMAS

Prašymo išsaldyti ir (arba) prašymo taikyti laikinąsias priemones forma

<p>A SKIRSNIS</p> <p>Prašančioji valstybė: .....</p> <p>Prašomoji valstybė: .....</p>
<p>B SKIRSNIS. Vykdyto skubumas</p> <p>Vykdyto skubumo pagrindas ir (arba) prašoma įvykdymo data</p> <p>Prašymo išsaldyti vykdymo terminai nustatyti Susitarimo 663 straipsnyje. Tačiau, jei reikalingas trumpesnis ar konkretus terminas, prašom nurodyti datą ir paaiškinti priežastį:</p>
<p>C SKIRSNIS. Susiję asmenys</p> <p>Pateikite visą žinomą informaciją apie 1) fizinio (-ių) ar 2) juridinio (-ių) asmens (-ų), kurio (-ių) atžvilgiu pateikiamas prašymas išsaldyti, arba asmens (-ų), nuosavybės teise valdančio (-ių) turtą, kuriam taikomas prašymas išsaldyti, tapatybę (jei kalbama daugiau kaip apie vieną asmenį, prašom pateikti informaciją apie kiekvieną asmenį):</p>

## 1. Fizinis asmuo:

Pavardė:

Vardas (-ai):

Kiti aktualūs vardai ir pavardės, jei taikytina:

Kiti vardai (*aliases*), jei taikytina:

Lytis:

Pilietybė:

Asmens kodas ar socialinio draudimo numeris:

Asmens dokumento (-ų) (asmens tapatybės kortelė, pasas) rūšis ir numeris, jei žinoma:

Gimimo data:

Gimimo vieta:

Gyvenamoji vieta ir (arba) žinomas adresas; jei adresas nežinomas, nurodykite paskutinį žinomą adresą:

Kalba (-os), kurią (-as) asmuo supranta:

Prašom nurodyti, ar prašymas išaldyti nukreiptas prieš šį asmenį, ar šis asmuo yra turto, kuriam taikomas prašymas išaldyti, savininkas:

## 2. Juridinis asmuo:

Pavadinimas:

Juridinio asmens forma:

Sutrumpintas pavadinimas, paprastai naudojamas pavadinimas arba prekybinis pavadinimas, jei taikytina:

Registruota buveinė:

Registracijos numeris:

Juridinio asmens adresas:

Juridinio asmens atstovo vardas ir pavardė:

Prašom nurodyti, ar prašymas išaldyti nukreiptas prieš šį juridinį asmenį, ar šis juridinis asmuo yra turto, kuriam taikomas prašymas išaldyti, savininkas:

Prašom nurodyti vietą, kurioje turi būti vykdoma išaldymo priemonė, jei ši vietas skiriasi nuo pirmiau nurodyto adreso:

3. Tretieji asmenys:

- i) Tretieji asmenys, kurių teisėms į turtą, kuriam taikomas prašymas išaldyti, prašymas daro tiesioginį neigiamą poveikį (tapatybė ir priešastys), jei taikytina:
- ii) Jei tretieji asmenys turėjo progą pareikšti savo teises, pridėkite šį faktą įrodančius dokumentus.

4. Pateikite bet kurią kitą informaciją, padėsiančią įvykdyti prašymą išaldyti:

**D SKIRSNIS. Susijęs turtas**

Pateikite visą žinomą informaciją apie turtą, kuriam taikomas prašymas išaldyti. Prašom pateikti išsamią informaciją apie visą turtą ir atskirus objektus, kai taikytina:

1. Jei tai susiję su pinigų suma:
  - i) priežastys manyti, kad asmuo turi turto / pajamų prašomojoje valstybėje
  - ii) to asmens turto / pajamų šaltinio apibūdinimas ir vieta
  - iii) tiksli to asmens turto / pajamų šaltinio vieta
  - iv) to asmens banko sąskaitos duomenys (jei žinoma)
2. Jei prašymas konfiskuoti susijęs su konkrečiu (-iais) turto vienetu (-ais) (arba tokį turtą atitinkančios vertės turtu):
  - i) pagrindas manyti, kad konkretus (-ūs) turto vienetas (-ai) yra prašomojoje valstybėje
  - ii) konkretaus (-čių) turto vieneto (-ų) aprašymas ir vieta
  - iii) kita aktuali informacija
3. Visa išaldyti prašoma ar įvykdyti nutarimą leidžianti suma prašomojoje valstybėje (skaičiais ir žodžiais, nurodykite valiutą):



E SKIRSNIS: Prašymo ar nutarimo išaldyti priėmimo pagrindas (jei taikytina)

Faktų santrauka:

1. Nurodykite prašymo išaldyti ar nutarimo išaldyti priėmimo priežastis, įskaitant svarbiausių faktų santrauką ir išaldymo pagrindą, nusikalstamą (-as) veiką (-as), kuria (-omis) asmuo kaltinamas arba kuri (-os) tiriama (-os) ar nagrinėjama (-os) teisme, esamą tyrimo ar bylos nagrinėjimo etapą, bet kokių rizikos veiksnių atsiradimo priežastis ir bet kurią kitą svarbią informaciją.
2. Nusikalstamos (-ų) veikos (-ų), su kuria (-omis) susijęs prašymas išaldyti ar dėl kurios (-ų) priimtas nutarimas išaldyti, pobūdis ir teisinis kvalifikavimas bei taikytina (-os) teisinė (-ės) nuostata (-os):

3. Taikoma tik tuo atveju, jei tiek prašančioji, tiek prašomoji valstybės yra pateikusios pranešimą pagal Susitarimo 670 straipsnio 2 dalį. Jei taikytina, pažymėkite vieną ar kelias iš šių nusikalstamų veikų, kaip apibrėžta prašančiosios valstybės teisėje, už kurią (-ias) prašančiojoje valstybėje baudžiama laisvės atėmimo arba įkalinimo bausme, kurios maksimali trukmė – ne mažiau kaip treji metai: Kai prašymas ar nutarimas įšaldyti yra susijęs su keliomis nusikalstamomis veikomis, prašom nurodyti toliau pateikto nusikalstamų veikų sąrašo numerius (atitinkančius nusikalstamas veikas, apibūdintas pirmiau išdėstytuose 1 ir 2 punktuose):
- dalyvavimas nusikalstamoje organizacijoje
  - terorizmas, kaip apibrėžta 45 priede
  - prekyba žmonėmis
  - seksualinis vaikų išnaudojimas ir vaikų pornografija
  - neteisėta prekyba narkotinėmis ir psichotropinėmis medžiagomis
  - neteisėta prekyba ginklais, šaudmenimis ir sprogmenimis
  - korupcija, įskaitant kyšininkavimą
  - sukčiavimas, įskaitant Jungtinės Karalystės, valstybės narės ar Sąjungos finansiniams interesams kenkiantį sukčiavimą
  - nusikalstamu būdu įgytų pajamų plovimas
  - valiutos padirbinėjimas
  - kompiuteriniai nusikaltimai
  - nusikaltimai aplinkai, įskaitant neteisėtą prekybą nykstančių rūšių gyvūnais ir nykstančių rūšių bei veislių augalais
  - pagalba neteisėtai patekti į šalį ir joje apsigyventi
  - tyčinis nužudymas
  - sunkus sužalojimas

- neteisėta prekyba žmogaus organais ir audiniais
- žmonių grobimas, neteisėtas laisvės atėmimas ir įkaitų ėmimas
- rasizmas ir ksenofobija
- organizuotas ar ginkluotas plėšimas
- neteisėta prekyba kultūros vertybėmis, įskaitant antikvarines vertybes ir meno kūrinius
- apgaulė
- reketas ir turto prievartavimas
- gaminių klastojimas ir piratavimas
- administracinių dokumentų klastojimas ir neteisėta prekyba jais
- mokėjimo priemonių klastojimas
- neteisėta prekyba hormoninėmis ir kitomis augimą skatinančiomis medžiagomis
- neteisėta prekyba branduolinėmis ar radioaktyviosiomis medžiagomis
- prekyba vogtomis transporto priemonėmis
- išžaginimas
- padegimas
- Tarptautinio baudžiamojo teismo jurisdikcijai priklausantys nusikaltimai
- neteisėtas orlaivių, laivų ar erdvėlaivių užgrobimas
- sabotžas

4. Visa kita aktuali informacija (pvz., ryšys tarp turto ir nusikalstamos veikos):

#### F SKIRSNIS: Konfidencialumas

- Poreikis išsaugoti prašymo informacijos konfidencialumą po įvykdymo:
- Konkrečių formalumų poreikis įvykdymo metu:

**G SKIRSNIS: Prašymai daugiau negu vienai valstybei**

Jei prašymas išaldyti buvo perduotas daugiau nei vienai valstybei, pateikite šią informaciją:

1. Prašymas išaldyti buvo perduotas šiai (-ioms) kitai (-oms) valstybei (-ėms) (valstybė ir institucija):
2. Prašom nurodyti priežastį, kodėl prašymai išaldyti perduoti kelioms valstybėms:
3. Turto vertė, jei žinoma, kiekvienoje prašomojoje valstybėje:
4. Prašom nurodyti specialius poreikius:

**H SKIRSNIS. Ryšys su ankstesniais prašymais ar nutarimais išaldyti**

Jei taikytina, pateikite informaciją, pagal kurią galima nustatyti ankstesnius ar susijusius prašymus išaldyti:

1. Prašymo ar nutarimo priėmimo ir perdavimo data:
2. Institucija, kuriai jis buvo perduotas:
3. Išduodančiųjų ir vykdančiųjų institucijų suteiktas registracijos numeris:

**I SKIRSNIS. Konfiskavimas**

Prie šio prašymo įšaldyti pridedamas nutarimas konfiskuoti, išduotas prašančiojoje valstybėje (nutarimo konfiskuoti registracijos numeris):

- Taip, registracijos numeris:
- Ne

Turtas turi likti įšaldytas prašančiojoje valstybėje, kol bus perduotas ir įvykdytas nutarimas konfiskuoti (numatoma nutarimo konfiskuoti pateikimo data, jei įmanoma):

**J SKIRSNIS. Teisių gynimo priemonės (jei taikytina)**

Prašom nurodyti, ar prašančiojoje valstybėje galima imtis teisių gynimo priemonės prašymo / nutarimo įšaldyti atžvilgiu, ir, jei taip, prašom pateikti daugiau informacijos (teisių gynimo priemonės aprašas, įskaitant būtinus žingsnius ir laiko terminus):

**K SKIRSNIS. Išduodančioji institucija**

Jei prašančiojoje valstybėje yra ši prašymą išaldyti pagrindžiantis nutarimas išaldyti, prašom pateikti šią informaciją:

**1. Išduodančiosios institucijos tipas:**

- teisėjas, teismas, prokuroras
- kita kompetentinga institucija, kurią paskyrė prašančioji valstybė

**2. Kontaktiniai duomenys:**

Oficialus išduodančiosios institucijos pavadinimas:

Jos atstovo vardas ir pavardė:

Užimamos pareigos (pavadinimas / rangas):

Bylos numeris:

Adresas:

Tel. (šalies kodas) (srities / miesto kodas):

Faks. (šalies kodas) (srities / miesto kodas):

E. paštas:

Kalbos, kuriomis galima palaikyti ryšį su išduodančiąja institucija:

Išduodančiosios institucijos ir (arba) jos atstovo, patvirtinančio prašymo išaldyti / prašymo taikyti laikinąsias priemones formos tikslumą ir teisingumą, parašas:

Vardas ir pavardė:

Užimamos pareigos (pavadinimas / rangas):

Data:

Oficialus antspaudas (jei yra):

#### L SKIRSNIS. Patvirtinančioji institucija

Prašom nurodyti institucijos, kuri patvirtino prašymo išaldyti / prašymo taikyti laikinąsias priemones formą, rūšį, jei taikytina:

- teisėjas, teismas, prokuroras
- kita kompetentinga institucija, kurią paskyrė prašančioji valstybė

Oficialus patvirtinančiosios institucijos pavadinimas:

Jos atstovo vardas ir pavardė:

Užimamos pareigos (pavadinimas / rangas):

Bylos numeris:

Adresas:

Tel. (šalies kodas) (srities / miesto kodas):

Faks. (šalies kodas) (srities / miesto kodas):

E. paštas:

Kalbos, kuriomis galima palaikyti ryšį su kompetentinga institucija:

M SKIRSNIS. Centrinė institucija

Prašom nurodyti centrinę instituciją, atsakingą už prašymų išsaldyti administracinį perdavimą ir gavimą prašančiojoje valstybėje:

Oficialus centrinės institucijos pavadinimas:

Jos atstovo vardas ir pavardė:

Užimamos pareigos (pavadinimas / rangas):

Bylos numeris:

Adresas:

Tel. (šalies kodas) (srities / miesto kodas):

Faks. (šalies kodas) (srities / miesto kodas):

E. paštas:

Kalbos, kuriomis galima palaikyti ryšį su kompetentinga institucija:



**N SKIRSNIS. Papildoma informacija**

1. Prašom nurodyti, ar pagrindinis kontaktinis punktas prašančiojoje valstybėje turėtų būti:
  - išduodančioji institucija
  - kompetentinga institucija
  - centrinė institucija
2. Asmens (-ų), su kuriuo (-iais) galima susisiekti dėl papildomos informacijos prašymo konfiskuoti atžvilgiu, kontaktiniai duomenys, jei jie skiriasi nuo pirmiau nurodytų duomenų:

Vardas ir pavardė / pareigos / organizacija:

Adresas:

E. paštas / kontaktinis tel.:

**O SKIRSNIS. Priedai**

Jei nutarimas įšaldyti buvo išduotas prašančiojoje valstybėje, kartu su prašymo konfiskuoti / prašymo taikyti laikinąsias priemones forma turi būti pateiktas nutarimo įšaldyti originalas arba tinkamai patvirtinta kopija.

## Prašymo konfiskuoti forma

## A SKIRSNIS

Prašančioji valstybė: .....

Prašomoji valstybė: .....

## B SKIRSNIS. Nutarimas konfiskuoti

Išdavimo data: .....

Nutarimas tapo galutinis: .....

Registracijos numeris: .....

Bendra su nutarimu susijusi suma skaičiais ir žodžiais (nurodykite valiutą):

Įvykdyti nutarimą leidžianti suma, prašoma prašomojoje valstybėje, arba, jei tai specifinio (-ų) tipo (-ų) turtas, turto aprašymas ir vieta:

Prašom nurodyti su nutarimu konfiskuoti susijusias teismo išvadas:

- turtas yra pajamos iš nusikalstamos veikos arba lygiavertis visai tokių pajamų vertei ar jų daliai
- turtas yra tokios nusikalstamos veikos priemonės
- turtui taikomas išplėstinis konfiskavimas
- turtas konfiskuotinas pagal kitas nuostatas, susijusias su konfiskavimo įgaliojimais, įskaitant konfiskavimą nepriimant galutinio apkaltinamojo nuosprendžio pagal prašančiosios valstybės teisę, įvykus procesui, susijusiam su nusikalstama veika

**C SKIRSNIS. Poveikį patiriantys asmenys**

Pateikite visą žinomą informaciją apie 1) fizinio (-ų) ar 2) juridinio (-ų) asmens (-ų), kuriam (-iems) prašymas konfiskuoti daro poveikį, tapatybę (jei kalbama daugiau kaip apie vieną asmenį, informacija apie kiekvieną asmenį):

**1. Fizinis asmuo:**

Pavardė:

Vardas (-ai):

Kiti aktualūs vardai ir pavardės, jei taikytina:

Kiti vardai (*aliases*), jei taikytina:

Lytis:

Pilietybė:

Asmens kodas ar socialinio draudimo numeris:

Asmens dokumento (-ų) (asmens tapatybės kortelė, pasas) rūšis ir numeris (jei žinoma):

Gimimo data:

Gimimo vieta:

Gyvenamoji vieta ir (arba) žinomas adresas; jei adresas nežinomas, nurodykite paskutinį žinomą adresą:

Kalba (-os), kurią (-as) asmuo supranta:

Prašom nurodyti, ar prašymas konfiskuoti nukreiptas prieš šį asmenį, ar šis asmuo yra turto, kuriam taikomas prašymas konfiskuoti, savininkas:

2. Juridinis asmuo:

Pavadinimas:

Juridinio asmens forma:

Sutrumpintas pavadinimas, paprastai naudojamas pavadinimas arba prekybinis pavadinimas, jei taikytina:

Registruota buveinė:

Registracijos numeris:

Juridinio asmens adresas:

Juridinio asmens atstovo vardas ir pavardė:

Prašom nurodyti vietą, kurioje turi būti vykdomas prašymas konfiskuoti, jei ji skiriasi nuo pirmiau nurodyto adreso:

3. Tretieji asmenys:

i) Tretieji asmenys, kurių teisėms į turtą, kuriam taikomas prašymas konfiskuoti, prašymu daromas tiesioginis neigiamas poveikis (tapatybė ir priežastys), jei žinoma / jei taikytina:

ii) Jei tretieji asmenys turėjo progą pareikšti savo teises, pridėkite šį faktą įrodančius dokumentus.

4. Pateikite bet kurią kitą informaciją, padėsiančią įvykdyti prašymą konfiskuoti:

**D SKIRSNIS. Paveiktasis turtas**

Pateikite visą žinomą informaciją apie turtą, kuriam taikomas prašymas konfiskuoti. Prašom pateikti išsamią informaciją apie visą turtą ir atskirus objektus, kai taikytina:

1. Jei tai susiję su pinigų suma:
  - i) Priežastys manyti, kad asmuo turi turto / pajamų prašomojoje valstybėje:
  - ii) Turto / pajamų šaltinio apibūdinimas ir vieta:
2. Ar prašymas susijęs su konkrečiu (-iais) turto vienetu (-ais):
  - i) Pagrindas manyti, kad konkretus (-ūs) turto vienetas (-ai) yra prašomojoje valstybėje:
  - ii) Konkretaus (-čių) turto vieneto (-ų) aprašymas ir vieta:
3. Turto vertė:
  - i) Visa prašymo suma (apytikslė suma):
  - ii) Visa įvykdyti nutarimą leidžianti suma, prašoma prašomojoje valstybėje (apytikslė suma):
  - iii) Jei tai specifinio (-ų) tipo (-ų) turtas, turto aprašymas ir vieta:



3. Taikoma tik tuo atveju, jei tiek pašančioji, tiek prašomoji valstybės yra pateikusios pranešimą pagal Susitarimo 670 straipsnio 2 dalį. Jei taikytina, pažymėkite vieną ar kelias iš šių nusikalstamų veikų, kaip apibrėžta prašančiosios valstybės teisėje, už kurią (-ias) prašančiojoje valstybėje baudžiama laisvės atėmimo arba įkalinimo bausme, kurios maksimali trukmė – ne mažiau kaip treji metai: Kai nutarimas konfiskuoti yra susijęs su keliomis nusikalstamomis veikomis, prašom nurodyti toliau pateikto nusikalstamų veikų sąrašo numerius (atitinkančius nusikalstamas veikas, apibūdintas pirmiau išdėstytuose 1 ir 2 punktuose):
- dalyvavimas nusikalstamoje organizacijoje
  - terorizmas, kaip apibrėžta 45 priede
  - prekyba žmonėmis
  - seksualinis vaikų išnaudojimas ir vaikų pornografija
  - neteisėta prekyba narkotinėmis ir psichotropinėmis medžiagomis
  - neteisėta prekyba ginklais, šaudmenimis ir sprogmenimis
  - korupcija, įskaitant kyšininkavimą
  - sukčiavimas, įskaitant Jungtinės Karalystės, valstybės narės ar Sąjungos finansiniams interesams kenkiantį sukčiavimą
  - nusikalstamu būdu įgytų pajamų plovimas
  - valiutos padirbinėjimas
  - kompiuteriniai nusikaltimai
  - nusikaltimai aplinkai, įskaitant neteisėtą prekybą nykstančių rūšių gyvūnais ir nykstančių rūšių bei veislių augalais
  - pagalba neteisėtai patekti į šalį ir joje apsigyventi
  - tyčinis nužudymas
  - sunkus sužalojimas

- neteisėta prekyba žmogaus organais ir audiniais
- žmonių grobimas, neteisėtas laisvės atėmimas ir įkaitų ėmimas
- rasizmas ir ksenofobija
- organizuotas ar ginkluotas plėšimas
- neteisėta prekyba kultūros vertybėmis, įskaitant antikvarines vertybes ir meno kūrinius
- apgaulė
- reketas ir turto prievartavimas
- gaminių klastojimas ir piratavimas
- administracinių dokumentų klastojimas ir neteisėta prekyba jais
- mokėjimo priemonių klastojimas
- neteisėta prekyba hormoninėmis ir kitomis augimą skatinančiomis medžiagomis
- neteisėta prekyba branduolinėmis ar radioaktyviosiomis medžiagomis
- prekyba vogtomis transporto priemonėmis
- išžaginimas
- padegimas
- Tarptautinio baudžiamojo teismo jurisdikcijai priklausantys nusikaltimai
- neteisėtas orlaivių, laivų ar erdvėlaivių užgrobimas
- sabotžas

4. Visa kita aktuali informacija (pvz., ryšys tarp turto ir nusikalstamos veikos):



**F SKIRSNIS: Konfidencialumas**

- Reikia išsaugoti prašymo informacijos ar jos dalies konfidencialumą

Prašom nurodyti atitinkamą informaciją:

**G SKIRSNIS: Prašymai daugiau negu vienai valstybei**

Jei prašymas konfiskuoti buvo perduotas daugiau negu vienai valstybei, pateikite šią informaciją:

1. Prašymas konfiskuoti buvo perduotas šiai (-ioms) kitai (-oms) valstybei (-ėms) (valstybė ir institucija):
2. Priežastis, kodėl prašymas konfiskuoti perduotas kelioms valstybėms (pažymėti tinkamas priežastis):
  - i) Jei prašymas susijęs su konkrečiais turto vienetais:
    - Manoma, kad skirtingi prašyme nurodyti turto vienetai yra skirtingose valstybėse
    - Prašymas konfiskuoti susijęs su konkrečiu turto vienetu ir dėl jo reikia imtis veiksmų daugiau negu vienoje valstybėje

ii) Jei prašymas konfiskuoti susijęs su pinigų suma:

- Tikėtina, kad turto, kuris gali būti konfiskuotas prašančiojoje valstybėje ir bet kurioje vienoje prašomojoje valstybėje, vertės nepakaks visai nutarime nurodytai sumai padengti
- Kiti specifiniai poreikiai:

3. Turto vertė, jei žinoma, kiekvienoje prašomojoje valstybėje:

4. Jei konkrečiam (-tiems) turto vienetui (-ams) konfiskuoti reikia imtis veiksmų daugiau negu vienoje valstybėje, veiksmų, kurių turi būti imtasi prašomojoje valstybėje, apibūdinimas:

**H SKIRSNIS. Turto perskaičiavimas ir perdavimas**

1. Jei prašymas konfiskuoti susijęs su konkrečiu turto vienetu, patvirtinkite, ar prašančioji valstybė leidžia, kad prašomojoje valstybėje konfiskavimas vyktų pateikiant reikalavimą sumokėti pinigų sumą, atitinkančią turto vertę:
  - Taip
  - Ne
2. Jei prašymas konfiskuoti susijęs su pinigų suma, nurodykite, ar prašančiajai valstybei gali būti perduotas nepiniginis turtas, gautas įvykdžius prašymą konfiskuoti:
  - Taip
  - Ne

**I SKIRSNIS. Įkalinimas už nevykdymą arba kitos asmens laisvę apribojančios priemonės**

Prašom nurodyti, ar prašančioji valstybė leidžia prašomajai valstybei įkalinėti už nevykdymą ar taikyti kitas asmens laisvę apribojančias priemones, jei prašymo konfiskuoti visiškai ar iš dalies neįmanoma įvykdyti:

- Taip
- Ne

**J SKIRSNIS. Restitucija arba nukentėjusiojo patirtos žalos atlyginimas****1. Kai aktualu, prašom nurodyti:**

- Prašančiosios valstybės išduodančioji institucija arba kita kompetentinga institucija priėmė sprendimą dėl nukentėjusiojo patirtos žalos atlyginimo arba restitucijos sumokant šią pinigų sumą:
  
- prašančiosios valstybės išduodančioji institucija arba kita kompetentinga institucija priėmė sprendimą dėl šio turto, išskyrus pinigus, restitucijos nukentėjusiajam:

**2. Sprendimo dėl turto restitucijos nukentėjusiajam arba jo patirtos žalos atlyginimo duomenys:**

Išduodančioji institucija (oficialus pavadinimas):

Sprendimo data:

Sprendimo registracijos numeris (jei yra):

Turto, kurio restitucija turi būti atlikta, apibūdinimas arba suma, skiriama kaip kompensacija:

Nukentėjusiojo vardas ir pavardė:

Nukentėjusiojo adresas:

**K SKIRSNIS. Teisių gynimo priemonės**

Prašom nurodyti, ar jau buvo imtasi teisių gynimo priemonės prašymo ir (arba) nutarimo konfiskuoti išdavimo atžvilgiu, ir, jei taip, prašom pateikti daugiau informacijos (teisių gynimo priemonės apibūdinimas, įskaitant būtinus veiksmus, kurių reikia imtis, ir laiko terminus):

**L SKIRSNIS. Išduodančioji institucija**

Prašom pateikti informaciją apie prašymą konfiskuoti išdavusią instituciją prašančiojoje valstybėje:

**1. Išduodančiosios institucijos tipas:**

- teisėjas, teismas, prokuroras
- kita kompetentinga institucija, kurią paskyrė prašančioji valstybė

**2. Kontaktiniai duomenys:**

Oficialus išduodančiosios institucijos pavadinimas:

Jos atstovo vardas ir pavardė:

Užimamos pareigos (pavadinimas / rangas):

Bylos numeris:

Adresas:

Tel. (šalies kodas) (srities / miesto kodas):

Faks. (šalies kodas) (srities / miesto kodas):

E. paštas:

Kalbos, kuriomis galima palaikyti ryšį su išduodančiąja institucija:

Išduodančiosios institucijos pareigūno ir (arba) atstovo, patvirtinančio prašymo konfiskuoti formos turinio tikslumą ir teisingumą, parašas:

Vardas ir pavardė:

Užimamos pareigos (pavadinimas / rangas):

Data:

Oficialus antspaudas (jei naudojamas):

#### M SKIRSNIS. Patvirtinančioji institucija

Prašom nurodyti institucijos, kuri patvirtino prašymo konfiskuoti formą, tipą, jei taikytina:

- teisėjas, teismas, prokuroras
- kita išduodančiosios valstybės paskirta kompetentinga institucija

Oficialus patvirtinančiosios institucijos pavadinimas:

Jos atstovo vardas ir pavardė:

Užimamos pareigos (pavadinimas / rangas):

Bylos numeris:

Adresas:

Tel. (šalies kodas) (srities / miesto kodas):

Faks. (šalies kodas) (srities / miesto kodas):

E. paštas:

Kalbos, kuriomis galima palaikyti ryšį su kompetentinga institucija:

N SKIRSNIS. Centrinė institucija

Nurodykite centrinę instituciją, atsakingą už prašymo konfiskuoti formų administracinį perdavimą ir gavimą prašančiojoje valstybėje:

Oficialus centrinės institucijos pavadinimas:

Jos atstovo vardas ir pavardė:

Užimamos pareigos (pavadinimas / rangas):

Bylos numeris:

Adresas:

Tel. (šalies kodas) (srities / miesto kodas):

Faks. (šalies kodas) (srities / miesto kodas):

E. paštas:

Kalbos, kuriomis galima palaikyti ryšį su kompetentinga institucija:

**O SKIRSNIS. Papildoma informacija**

1. Prašom nurodyti, ar pagrindinis kontaktinis punktas prašančiojoje valstybėje turėtų būti:

- išduodančioji institucija
- kompetentinga institucija
- centrinė institucija

2. Prašom nurodyti asmens (-ų), su kuriuo (-iais) galima susisiekti dėl papildomos informacijos apie prašymo konfiskuoti formą, kontaktinius duomenis, jei jie skiriasi nuo pirmiau nurodytų duomenų:

Vardas ir pavardė / pareigos / organizacija:

Adresas:

E. paštas / kontaktinis tel.:

**P SKIRSNIS. Priedai**

Kartu su prašymo konfiskuoti forma turi būti pateiktas nutarimo konfiskuoti originalas arba tinkamai patvirtinta kopija.



**47 PRIEDAS****FINANSINIŲ SĄLYGŲ ĮGYVENDINIMAS**

1. Komisija kuo greičiau ir ne vėliau kaip finansinių metų balandžio 16 d. Jungtinei Karalystei pateikia šią informaciją apie kiekvieną Sąjungos programą, veiklą ar jos dalį, kurioje Jungtinė Karalystė dalyvauja:
  - a) galutinai priimto atitinkamų metų Sąjungos biudžeto įsipareigojimų asignavimų sumas biudžeto eilutėse, susijusiose su Jungtinės Karalystės dalyvavimu pagal šio Susitarimo 710 straipsnyje nurodytą protokolą, ir, jei aktualu, išorės asignuotųjų pajamų asignavimų sumą, kuri šiose biudžeto eilutėse gauta ne iš kitų paramos teikėjų finansinio įnašo;
  - b) dalyvavimo mokesčio sumą, nurodytą šio Susitarimo 714 straipsnio 4 dalyje;
  - c) įgyvendinant programą, įtrauktą į šio Susitarimo 710 straipsnyje nurodytą protokolą, nuo N+1 metų – N biudžetiniams metams priskirtų įsipareigojimų asignavimų panaudojimą ir jų panaikinimo mastą;

- d) programų, kurioms taikomas šio Susitarimo 716 straipsnis, atveju tai programų daliai, dėl kurios tokia informacija būtina, kad būtų galima apskaičiuoti automatinę korekciją, – Jungtinės Karalystės subjektų naudai priimtų įsipareigojimų dydį, suskirstytą pagal atitinkamus biudžeto asignavimų metus ir susijusį bendrą įsipareigojimų lygį.

Remdamasi savo biudžeto projektu, Komisija kuo greičiau ir ne vėliau kaip finansinių metų rugsėjo 1 d. pateikia apskaičiavimą, susijusį su a ir b punktuose nurodyta informacija.

2. Ne vėliau kaip kiekvienų finansinių metų balandžio 16 d. ir liepos 16 d. Komisija pateikia Jungtinei Karalystei mokėjimo reikalavimą, atitinkantį Jungtinės Karalystės įnašą pagal šį Susitarimą į kiekvieną programą, veiklą arba jų dalis, kuriose Jungtinė Karalystė dalyvauja.
3. Jungtinė Karalystė sumoka mokėjimo reikalavime nurodytą sumą ne vėliau kaip per 60 dienų nuo mokėjimo reikalavimo pateikimo. Jungtinė Karalystė gali atlikti atskirus mokėjimus už kiekvieną programą ir veiklą.

4. Nukrypstant nuo 2 ir 3 dalių, 2021 metais, kai sudaromas šio Susitarimo 710 straipsnyje nurodytas protokolas, Komisija pateikia mokėjimo reikalavimą ne vėliau kaip 2021 m. balandžio 16 d., jei protokolas pasirašomas 2021 m. kovo 31 d. arba anksčiau, arba vėliausiai mėnesio, einančio po to mėnesio, kurį pasirašomas protokolas, 16 d., jei jis pasirašomas po 2021 m. kovo 31 d. Jei tas mokėjimo reikalavimas pateikiamas po atitinkamų metų liepos 16 d., tais metais pateikiamas vienintelis mokėjimo reikalavimas. Jungtinė Karalystė sumoka mokėjimo reikalavime nurodytą sumą ne vėliau kaip per 60 dienų nuo mokėjimo reikalavimo pateikimo. Jungtinė Karalystė gali atlikti atskirus mokėjimus už kiekvieną programą ir veiklą.
5. Konkrečių metų mokėjimo reikalavimo vertė nustatoma metinę sumą, apskaičiuotą taikant šio Susitarimo 714 straipsnį, be kita ko, patikslintą pagal šio Susitarimo 714 straipsnio 8 dalį, 716 arba 717 straipsnį, padalijus iš tų metų mokėjimo reikalavimų pagal šio priedo 2 ir 4 dalis skaičiaus.
6. Nukrypstant nuo 5 dalies, įnašo į 2021–2027 m. daugiametės finansinės programos programą „Europos horizontas“ atveju konkrečių metų N mokėjimo reikalavimo vertė nustatoma padalijus:
  - a) metinę sumą, apskaičiuotą
    - i) taikant toliau nurodytą mokėjimų tvarkaraštį, jei N metai yra:
      - 2021: 50 % sumokėti 2021 m., 50 % sumokėti 2026 m.,
      - 2022: 50 % sumokėti 2022 m., 50 % sumokėti 2027 m.;

- ii) sumai, gautai taikant šio Susitarimo 714 ir 716 straipsnius ir tiems N metams patikslintai pagal šio Susitarimo 714 straipsnio 8 dalį arba 716 straipsnį,
- b) iš tų N metų mokėjimo reikalavimų pagal 2 ir 4 dalis skaičiaus.

Šios dalies taikymas neturi poveikio automatinio koregavimo apskaičiavimo pagal 716 ir 721 straipsnius nustatymui. Kai skaičiuojamos visos kitos sumos, susijusios su šio Susitarimo V dalimi, apskaičiuojant metinį Jungtinės Karalystės įnašą atsižvelgiama į šią dalį.

7. Jei Jungtinės Karalystės dalyvavimas nutraukiamas pagal šio Susitarimo 719 arba 720 straipsnį, visi pagal šio priedo 6 dalį atidėti mokėjimai, susiję su laikotarpio iki nutraukimo įsigaliojimo mokėjimais, tampa mokėtinais. Komisija su šia mokėtina suma susijusį mokėjimo reikalavimą pateikia ne vėliau kaip per vieną mėnesį nuo nutraukimo įsigaliojimo. Jungtinė Karalystė sumoka šią mokėtiną sumą per 60 dienų nuo mokėjimo reikalavimo pateikimo.
8. Asignavimų valdymui taikomas Europos Parlamento ir Tarybos reglamentas (ES, Euratomas) 2018/1046<sup>1</sup> (toliau – Finansinis reglamentas), taikomas Europos Sąjungos bendrajam biudžetui.

---

<sup>1</sup> 2018 m. liepos 18 d. Europos Parlamento ir Tarybos reglamentas (ES, Euratomas) 2018/1046 dėl Sąjungos bendrajam biudžetui taikomų finansinių taisyklių, kuriuo iš dalies keičiami reglamentai (ES) Nr. 1296/2013, (ES) Nr. 1301/2013, (ES) Nr. 1303/2013, (ES) Nr. 1304/2013, (ES) Nr. 1309/2013, (ES) Nr. 1316/2013, (ES) Nr. 223/2014, (ES) Nr. 283/2014 ir Sprendimas Nr. 541/2014/ES, bei panaikinamas Reglamentas (ES, Euratomas) Nr. 966/2012 (ES OL L 193, 2018 7 30, p. 1).

9. Jei Jungtinė Karalystė iki nustatyto termino mokėjimo neatlieka, Komisija nusiunčia oficialų priminimo raštą.

Pavėlavusi sumokėti įnašą, Jungtinė Karalystė moka nuo mokėjimo termino dienos skaičiuojamus delspinigius nuo nesumokėtos sumos iki dienos, kurią sumokama visa ta suma.

Delspinigių, skaičiuojamų nuo iki mokėjimo termino dienos nesumokėtų mokėtinų sumų, norma yra *Europos Sąjungos oficialiojo leidinio C* serijoje paskelbta pirmąją mėnesio, kurį sueina mokėjimo terminas, dieną galiojanti palūkanų norma, kurią Europos Centrinis Bankas taiko savo pagrindinėms refinansavimo operacijoms, arba 0 procentų, priklausomai nuo to, kuri suma didesnė, padidinus ją pusketvirto procentinio punkto.

---

**48 PRIEDAS****GINČŲ SPRENDIMO PROCEDŪROS TAISYKLĖS****I. Apibrėžtys**

1. Šio Susitarimo šeštos dalies I antraštinėje dalyje ir šiose procedūros taisyklėse taikomų terminų apibrėžtys:
  - a) administracijos personalas – arbitro atveju, arbitro vadovaujami ir kontroliuojami asmenys, išskyrus padėjėjus;
  - b) patarėjas – asmuo, Šalies pasamdytas patarti arba padėti tai Šaliai klausimais, susijusiais su arbitražo procesu;
  - c) arbitražo teismas – pagal šio Susitarimo 740 straipsnį įsteigtas teismas;
  - d) arbitras – arbitražo teismo narys;
  - e) padėjėjas – arbitro vadovaujamas ir kontroliuojamas asmuo, kuris, laikydamasis paskyrimo sąlygų, atlieka tyrimus arba padeda tam arbitrai;

- f) Šalis ieškovė – Šalis, kuri prašo įsteigti arbitražo teismą pagal šio Susitarimo 739 straipsnį;
- g) registras – atitinkamų ekspertinių žinių turinti išorės įstaiga, kurią Šalys paskyrė tam, kad ji teiktų administracinę paramą proceso metu;
- h) Šalis atsakovė – Šalis, kuri įtariama pažeidusi atitinkamas nuostatas, ir
- i) Šalies atstovas – Šalies valdžios institucijos, įstaigos ar kitos viešosios institucijos darbuotojas arba jos paskirtas kitas asmuo, atstovaujantis Šaliai, sprendžiant ginčą pagal šį Susitarimą ar papildomuosius susitarimus.

## II. Pranešimai

- 2. Visi prašymai, pranešimai, rašytiniai pareiškimai ar kiti dokumentai, kuriuos pateikė:
  - a) arbitražo teismas, siunčiami abiem Šalims tuo pačiu metu;
  - b) Šalis ir kurie yra adresuoti arbitražo teismui, pridedant kopiją tuo pačiu metu siunčiami ir kitai Šaliai, ir
  - c) Šalis ir kurie yra skirti kitai Šaliai, pridedant kopiją atitinkamai tuo pačiu metu siunčiami ir arbitražo teismui.

3. Visi 2 taisyklėje nurodyti pranešimai siunčiami e. paštu arba, kai tinkama, kitomis ryšių priemonėmis, kuriomis užtikrinamas jų išsiuntimo įrašas. Jei neįrodyta kitaip, toks pranešimas laikomas įteiktu jo išsiuntimo datą.
4. Visi pranešimai adresuojami atitinkamai Europos Komisijos Teisės tarnybai ir Jungtinės Karalystės užsienio, Britų Sandraugos ir vystymosi reikalų ministerijos teisės patarėjui.
5. Prašyme, pranešime, rašytiniame pareiškime ar kitame su arbitražo teismo procedūromis susijusiame dokumente rastos smulkios korektūros klaidos gali būti ištaisytos įteikiant naują dokumentą, kuriame aiškiai nurodyti pakeitimai.
6. Jei paskutinė dokumento įteikimo diena sutampa su Sąjungos institucijų ar Jungtinės Karalystės Vyriausybės poilsio diena, dokumento įteikimo laikotarpis baigiasi artimiausią darbo dieną.

### III. Arbitrų skyrimas

7. Jei pagal šio Susitarimo 740 straipsnį arbitras atrenkamas burtų keliu, Šaliai ieškovei atstovaujantis Partnerystės tarybos bendrapirmininkis nedelsdamas informuoja Šaliai atsakovei atstovaujantį bendrapirmininkį apie burtų traukimo datą, laiką ir vietą. Šalis atsakovė, jei to nori, gali dalyvauti traukiant burtus. Bet kuriuo atveju burtus traukia dalyvaujanti (-čios) Šalis (-ys).



8. Šaliai ieškovei atstovaujantis bendrapirmininkis raštu praneša kiekvienam asmeniui, kuris buvo atrinktas eiti arbitro pareigas, apie jo paskyrimą. Kiekvienas asmuo per penkias dienas nuo tos datos, kai jis buvo informuotas apie paskyrimą, abiem Šalims patvirtina, kad gali eiti šias pareigas.
9. Per penkias dienas nuo šio Susitarimo 740 straipsnio 2 dalyje nurodyto laikotarpio pabaigos Šaliai ieškovei atstovaujantis Partnerystės tarybos bendrapirmininkis burtų keliu atrenka arbitrą ar pirmininką, jei kuri nors šio Susitarimo 752 straipsnio 1 dalyje nurodyta sąrašo dalis:
  - a) nėra sudaryta – iš asmenų, kuriuos viena Šalis ar abi Šalys oficialiai pasiūlė tai konkrečiai sąrašo daliai sudaryti, arba
  - b) nebeturi bent penkių asmenų – iš toje konkrečioje sąrašo dalyje likusių asmenų.
10. Šalys gali paskirti registrą, kuris padėtų organizuoti ir vykdyti konkrečias ginčų sprendimo procedūras vadovaudamasis *ad hoc* tvarka arba tvarka, kurią priėmė Partnerystės taryba pagal šio Susitarimo 759 straipsnį. Tuo tikslu Partnerystės taryba ne vėliau kaip per 180 dienų po šio Susitarimo įsigaliojimo apsvarsto, ar šias procedūros taisykles reikia iš dalies pakeisti.

#### IV. Organizacinis posėdis

11. Jei Šalys nesusitaria kitaip, jos arbitražo teisme susitinka per septynias dienas nuo jo įsteigimo, kad išspręstų tuos klausimus, kuriuos, Šalių arba arbitražo teismo nuomone, reikia išspręsti, be kita ko:
- a) jei nenuspręsta anksčiau, nustatytų arbitrų atlygį ir jiems atlygintinas išlaidas– bet kuriuo atveju laikantis PPO standartų;
  - b) nustatytų padėjėjams mokėtiną atlygį; kiekvieno arbitro padėjėjo ar padėjėjų atlygio bendra suma neviršija 50 proc. to arbitro atlygio;
  - c) nustatytų proceso tvarkaraštį, ir
  - d) nustatytų *ad hoc* procedūras dėl konfidencialios informacijos apsaugos.

Arbitrai ir Šalių atstovai gali šiame posėdyje dalyvauti telefonu ar per vaizdo konferenciją.

#### V. Rašytiniai pareiškimai

12. Šalis ieškove rašytinį pareiškimą įteikia ne vėliau kaip per 20 dienų nuo arbitražo teismo įsteigimo dienos. Šalis atsakove rašytinį pareiškimą įteikia ne vėliau kaip per 20 dienų nuo Šalies ieškovės rašytinio pareiškimo įteikimo dienos.

## VI. Arbitražo teismo darbas

13. Visiems posėdžiams pirmininkauja arbitražo teismo pirmininkas. Arbitražo teismas gali deleguoti pirmininkui įgaliojimus priimti administracinius ir procedūrinius sprendimus.
14. Jei šio Susitarimo šeštos dalies I antraštinėje dalyje arba šiose procedūros taisyklėse nenustatyta kitaip, arbitražo teismas gali vykdyti savo veiklą bet kokiomis priemonėmis, įskaitant telefoninį, faksimilinį ar kompiuterinį ryšį.
15. Arbitražo teismo pasitarimuose gali dalyvauti tik arbitrai, tačiau arbitražo teismas gali leisti, kad tokiuose pasitarimuose dalyvautų ir jų padėjėjai.
16. Visų sprendimų ir ataskaitų rengimas yra išskirtinė arbitražo teismo pareiga ir ji negali būti deleguojama.
17. Kilus procedūriniam klausimui, kuriam netaikoma šio Susitarimo šeštos dalies I antraštinė dalis ir jo priedai, arbitražo teismas, pasikonsultavęs su Šalimis, gali patvirtinti tinkamą su tomis nuostatomis suderinamą tvarką.
18. Jei arbitražo teismas mano, kad reikia iš dalies pakeisti kurį nors proceso laikotarpį, išskyrus nustatytuosius šio Susitarimo šeštos dalies I antraštinėje dalyje, arba atlikti kitus procedūrinius ar administracinius patikslinimus, jis, pasikonsultavęs su Šalimis, raštu informuoja Šalis apie pakeitimų ar patikslinimų priežastis ir reikiamą laikotarpį ar patikslinimą.

## VII. Pakeitimas

19. Kai Šalis mano, kad arbitras netenkina 49 priedo reikalavimų ir dėl tos priežasties turėtų būti pakeistas, ta Šalis informuoja kitą Šalį per 15 dienų nuo tada, kai gavo pakankamai įrodymų, kad arbitras įtariamą tame priede nustatytų reikalavimų netenkinimu.
20. Šalys pasikonsultuoja per 15 dienų nuo 19 taisyklėje nurodyto pranešimo dienos. Jos praneša arbitrai apie įtariamą reikalavimų netenkinimą ir gali prašyti arbitro imtis priemonių padėčiai ištaisyti. Susitarusios jos taip pat gali nušalinti arbitrą ir atrinkti naują arbitrą pagal šio Susitarimo 740 straipsnį.
21. Jei Šalys nesutaria, ar reikia pakeisti arbitrą (išskyrus arbitražo teismo pirmininką), bet kuri Šalis gali prašyti šį klausimą perduoti spręsti arbitražo teismo pirmininkui, ir jo sprendimas yra galutinis.

Jei arbitražo teismo pirmininkas nustato, kad arbitras netenkina 49 priedo reikalavimų, pagal šio Susitarimo 740 straipsnį atrenkamas naujas arbitras.

22. Jei Šalys nesutaria, ar reikia pakeisti pirmininką, bet kuri Šalis gali prašyti, kad šis klausimas būtų perduotas spręsti vienam iš pirmininkų sąrašo dalyje, sudarytoje pagal šio Susitarimo 752 straipsnį, likusių asmenų. Jo vardą ir pavardę burtų keliu išrenka prašančiajai Šaliai atstovaujantis Partnerystės tarybos bendrapirmininkis arba pirmininko deleguotas asmuo. Atrinktojo asmens sprendimas dėl būtinybės pakeisti pirmininką yra galutinis.

Jei šis asmuo nustato, kad pirmininkas netenkina 49 priedo reikalavimų, pagal šio Susitarimo 740 straipsnį atrenkamas naujas pirmininkas.

#### VIII. Posėdžiai

23. Laikydamasis 11 taisyklėje nustatyto tvarkaraščio, pasikonsultavęs su Šalimis ir kitais arbitrais, arbitražo teismo pirmininkas informuoja Šalis apie posėdžio datą, laiką ir vietą. Jei posėdis nėra uždaras, Šalis, kurioje vyksta posėdis, tą informaciją paskelbia viešai.
24. Jei Šalys nesusitaria kitaip, posėdis rengiamas Londone, jei Šalis ieškovė yra Sąjunga, ir Briuselyje, jei Šalis ieškovė yra Jungtinė Karalystė. Šalis atsakovė padengia su posėdžio logistiniu administravimu susijusias išlaidas.
25. Arbitražo teismas gali sušaukti papildomus posėdžius, jei Šalys taip susitaria.
26. Visi arbitrai dalyvauja viso posėdžio metu.
27. Jei Šalys nesusitaria kitaip, nepriklausomai nuo to, ar posėdis yra viešas ar uždaras, jame gali dalyvauti šie asmenys:
  - a) Šalies atstovai;
  - b) patarėjai;

- c) padėjėjai ir administracijos personalas;
  - d) vertėjai žodžiu bei raštu ir arbitražo teismo referentai, ir
  - e) ekspertai – arbitražo teismo sprendimu pagal šio Susitarimo 751 straipsnį 2 dalį.
28. Ne vėliau kaip likus penkioms dienoms iki posėdžio dienos kiekviena Šalis įteikia arbitražo teismui ir kitai Šaliai asmenų, kurie posėdyje tos Šalies vardu pateiks žodinių argumentų ar paaiškinimų, ir kitų atstovų ar patarėjų, kurie dalyvaus posėdyje, vardų ir pavardžių sąrašą.
29. Užtikrindamas, kad Šalies ieškovės ir Šalies atsakovės argumentams ir priešiniams argumentams pateikti būtų skirta tiek pat laiko, arbitražo teismas posėdžius rengia taip:

#### Argumentai

- a) Šalies ieškovės argumentai;
- b) Šalies atsakovės argumentai.

#### Priešiniai argumentai

- a) Šalies ieškovės atsakymas;

- b) Šalies atsakovės atsakomieji argumentai.
30. Arbitražo teismas gali bet kada per posėdį pateikti klausimų bet kuriai Šaliai.
31. Arbitražo teismas pasirūpina, kad posėdžio protokolas būtų parengtas ir įteiktas Šalims kuo greičiau po posėdžio. Šalys gali pateikti pastabų dėl protokolo, o arbitražo teismas gali į tas pastabas atsižvelgti.
32. Per 10 dienų po posėdžio dienos kiekviena Šalis gali įteikti papildomą rašytinį pareiškimą dėl bet kurio per posėdį kilusio klausimo.

#### IX. Klausimai raštu

33. Arbitražo teismas gali bet kuriuo proceso metu vienai ar abiem Šalims pateikti klausimų raštu. Visi vienai Šaliai pateikti klausimai kaip kopija pateikiami ir kitai Šaliai.
34. Atsakymo į arbitražo teismo pateiktus klausimus kopiją kiekviena Šalis pateikia kitai Šaliai. Kita Šalis turi galimybę per penkias dienas nuo tokios kopijos įteikimo raštu pateikti pastabų dėl tos Šalies atsakymų.

## X. Konfidencialumas

35. Kiekviena Šalis ir arbitražo teismas informaciją, kurią kita Šalis pateikė arbitražo teismui ir nurodė kaip konfidencialią, laiko konfidencialia. Kai Šalis arbitražo teismui pateikia rašytinį pareiškimą, kuriame yra konfidencialios informacijos, ji per 15 dienų pateikia pareiškimą be konfidencialios informacijos, kuris skelbiamas viešai.
36. Jokia šių procedūros taisyklių nuostata netrukdo Šaliai viešai atskleisti savo pozicijos tiek, kiek kalbant apie kitos Šalies pateiktą informaciją, neatskleidžiama informacija, kurią kita Šalis nurodė kaip konfidencialią.
37. Jei Šalies pareiškimuose ir argumentuose yra konfidencialios informacijos, arbitražo teismas posėdžiauja uždariai. Jei posėdžiaujama uždariai, Šalys užtikrina arbitražo teismo posėdžių konfidencialumą.

## XI. *Ex parte* ryšiai

38. Arbitražo teismas nesusitinka ir nesusisiekia su Šalimi, jei nedalyvauja kita Šalis.
39. Arbitras nėra su viena Šalimi ir su jomis neaptarinėja jokio proceso dalyko aspekto, jei nedalyvauja kiti arbitrai.



XII. *Amicus curiae* pareiškimai

40. Jei Šalys nesusitaria kitaip per penkias dienas nuo arbitražo teismo įsteigimo dienos, arbitražo teismas gali priimti neprašytus Šalies fizinių asmenų arba Šalies teritorijoje įsisteigusią juridinių asmenų, kurie yra nepriklausomi nuo Šalių valdžios institucijų, rašytinius pareiškimus, jeigu:
- a) jie pateikiami arbitražo teismui per 10 dienų nuo arbitražo teismo įsteigimo datos;
  - b) jie yra glausti, jokių būdu ne ilgesni kaip 15 puslapių (su dvigubais tarpais), įskaitant priedus;
  - c) jie yra tiesiogiai susiję su arbitražo teismo svarstomu faktiniu ar teisiniu klausimu;
  - d) juose pateikiamas pareiškimą pateikusių asmens aprašymas, pavyzdžiui, fizinio asmens atveju nurodoma jo pilietybė, o juridinio asmens atveju – jo įsisteigimo vieta, veiklos pobūdis, teisinis statusas, bendrieji tikslai ir finansavimo šaltinis;
  - e) juose nurodomas asmens interesų arbitražo procese pobūdis, ir
  - f) jie yra parengti anglų kalba.

41. Pareiškimai įteikiami Šalims pastaboms pateikti. Pastabas arbitražo teismui Šalys gali pateikti per 10 dienų nuo pareiškimų įteikimo.
42. Arbitražo teismas savo ataskaitoje išvardija visus pagal 40 taisyklę gautus pareiškimus. Arbitražo teismas neprivalo savo ataskaitoje atsižvelgti į tokiuose pareiškimuose pateiktus argumentus, tačiau, jei į juos atsižvelgia, jis taip pat atsižvelgia į visas pagal 41 taisyklę pateiktas Šalių pastabas.

### XIII. Skubūs atvejai

43. Šio Susitarimo 744 straipsnyje nurodytais skubos atvejais arbitražo teismas, pasikonsultavęs su Šalimis, atitinkamai patikslina šiose procedūros taisyklėse nurodytus laikotarpius. Arbitražo teismas apie tokius patikslinimus praneša Šalims.

### XIV. Vertimas raštu ir žodžiu

44. Arbitražo teismo proceso kalba yra anglų. Arbitražo teismo sprendimai ir ataskaitos skelbiami anglų kalba.
45. Kiekviena Šalis padengia savo išlaidas, susijusias su arbitražo teismui pateiktų dokumentų, kurių pirminė redakcija parengta ne anglų kalba, vertimu, ir visas išlaidas, susijusias su vertimu žodžiu per posėdį savo atstovams ar patarėjams.

### XV. Kitos procedūros

46. Šiose procedūros taisyklėse nustatyti laikotarpiai patikslinami pagal specialius terminus, numatytus arbitražo teismo ataskaitai parengti arba sprendimui priimti procese, numatyta šio Susitarimo 747–750 straipsniuose.
-

**49 PRIEDAS****ARBITRŲ ELGESIO KODEKSAS****I. Apibrėžtys**

1. Šiame Elgesio kodekse vartojamų terminų apibrėžtys:
  - a) administracijos personalas – arbitro atveju, arbitro vadovaujami ir kontroliuojami asmenys, išskyrus padėjėjus;
  - b) arbitras – arbitražo teismo narys;
  - c) padėjėjas – asmuo, kuris arbitro nustatytais paskyrimo sąlygomis atlieka tyrimus ar jam padeda, ir
  - d) kandidatas – asmuo, kurio vardas ir pavardė yra šio Susitarimo 752 straipsnyje nurodytame arbitrų sąraše arba kurio atrinkimas arbitru svarstomas pagal šio Susitarimo 740 straipsnį.

## II. Svarbiausi principai

2. Kad ginčų sprendimo mechanizmas išliktų sąžiningas ir nešališkas, kiekvienas kandidatas ir arbitras:
  - a) susipažįsta su šiuo elgesio kodeksu;
  - b) veikia nepriklausomai ir nešališkai;
  - c) vengia tiesioginių ir netiesioginių interesų konfliktų;
  - d) vengia netinkamo elgesio ir vengia daryti netinkamo elgesio ir šališkumo įspūdį;
  - e) griežtai laikosi gero elgesio normų, ir
  - f) nesileidžia veikiamas asmeninių interesų, spaudimo iš išorės, politinių aplinkybių, viešų protestų, lojalumo Šaliai arba kritikos baimės.
3. Arbitras nei tiesiogiai, nei netiesiogiai neprisiima jokių prievolių ir nesiekia jokios naudos, jei tai koku nors būdu trukdo tinkamai vykdyti pareigas arba atrodo, kad trukdo.
4. Arbitras nesinaudoja savo statusu arbitražo teisme tam, kad patenkintų asmeninius ar privačius interesus. Arbitras vengia veiksmų, kurie galėtų sukelti įspūdį, kad kiti asmenys gali jį kaip nors paveikti.

5. Arbitras neleidžia, kad buvę ar esami finansiniai, verslo, profesiniai, asmeniniai ar socialiniai ryšiai ar pareigos paveiktų jo elgesį arba nuomonę.
6. Arbitras vengia užmegzti ryšius ar įgyti finansinių interesų, kurie gali paveikti jo nešališkumą arba daryti pagrįstą netinkamo elgesio ar šališkumo įspūdį.

### III. Prievolė atskleisti informaciją

7. Prieš sutikdamas būti paskirtas arbitru pagal šio Susitarimo 740 straipsnį, kandidatas, kurio prašoma būti arbitru, atskleidžia informaciją apie visus interesus, ryšius ar dalykus, kurie, tikėtina, darytų įtaką jo nepriklausomumui ar nešališkumui arba galėtų per procesą daryti pagrįstą netinkamo elgesio ar šališkumo įspūdį. Tuo tikslu kandidatas deda visas pagrįstas pastangas, kad išsiaiškintų minėtus interesus, ryšius ir dalykus, įskaitant finansinius interesus, profesinius interesus arba darbo ar šeimos interesus.
8. Prievolė atskleisti informaciją pagal 7 dalį yra nuolatinė arbitro pareiga atskleisti visus tokius interesus, ryšius ar dalykus, kurių gali iškilti bet kuriame proceso etape.
9. Kandidatas arba arbitras informuoja Partnerystės tarybą apie bet kokius dalykus, susijusius su faktiniais arba galimais šio elgesio kodekso pažeidimais, kai tik apie juos sužino, kad Šalys galėtų juos apsvarstyti.

#### IV. Arbitrų pareigos

10. Sutikęs su savo paskyrimu arbitras yra prieinamas savo pareigoms atlikti ir jas viso proceso metu vykdo kruopščiai, greitai, sąžiningai ir stropiai.
11. Arbitras nagrinėja tik per procesą iškeltus ir sprendimui priimti reikalingus klausimus ir šios pareigos nedeleguoja jokiame kitam asmeniui.
12. Arbitras imasi visų tinkamų priemonių užtikrinti, kad jo padėjėjai ir administracijos personalas būtų susipažinę su šio Elgesio kodekso II, III, IV ir VI dalyse arbitrams nustatytais pareigomis ir jas vykdytų.

#### V. Buvusių arbitrų pareigos

13. Kiekvienas buvęs arbitras vengia veiksmų, kurie gali daryti įspūdį, kad vykdydamas pareigas jis buvo šališkas arba turėjo naudos dėl arbitražo teismo sprendimo.
14. Kiekvienas buvęs arbitras vykdo šio Elgesio kodekso VI dalyje nustatytas pareigas.

#### VI. Konfidencialumas

15. Arbitras niekada neatskleidžia jokios neviešos informacijos, kuri yra susijusi su procesu arba buvo gauta per procesą, kuriam jis buvo paskirtas. Arbitras niekada neatskleidžia tokios informacijos ir ja nesinaudoja, kad įgytų asmeninės naudos, suteiktų naudos kitiems arba pakenktų kitų asmenų interesams.

16. Arbitras neatskleidžia arbitražo teismo sprendimo ar jo dalių anksčiau, negu jis paskelbiamas pagal šio Susitarimo šeštos dalies I antraštinę dalį.
17. Arbitras niekada neatskleidžia arbitražo teismo pasitarimų ar arbitrų nuomonės ir nedaro jokių pareiškimų dėl proceso, kuriam jis buvo paskirtas, ar dėl per procesą nagrinėjamų ginčo klausimų.

#### VII. Išlaidos

18. Kiekvienas arbitras registruoja procesui skirtą laiką ir savo išlaidas, taip pat savo padėjėjų ir administracijos personalo laiką bei išlaidas ir pateikia galutinę jų ataskaitą.
-

PROTOKOLAS  
DĖL ADMINISTRACINIO BENDRADARBIAVIMO IR KOVOS SU SUKČIAVIMU  
PRIDĖTINĖS VERTĖS MOKESČIO SRITYJE  
IR DĖL SAVITARPIO PAGALBOS VYKDANT SU MUITAIS IR  
MOKESČIAIS SUSIJUSIUS REIKALAVIMUS

I ANTRAŠTINĖ DALIS

BENDROSIOS NUOSTATOS

PVAT.1 STRAIPSNIS

Tikslas

Šio Protokolo tikslas – nustatyti valstybių narių ir Jungtinės Karalystės administracinio bendradarbiavimo sistemą siekiant sudaryti sąlygas jų institucijoms padėti viena kitai užtikrinti, kad būtų laikomasi PVM teisės aktų, apsaugoti PVM pajamas ir vykdyti su mokesčiais ir muitais susijusius reikalavimus.

PVAT.2 STRAIPSNIS

Taikymo sritis

1. Šiame Protokole nustatomos bendradarbiavimo taisyklės ir procedūros, kuriomis siekiama:



- a) keistis visa informacija, kuri gali padėti teisingai apskaičiuoti PVM, stebėti, ar jis teisingai taikomas, ir kovoti su sukčiavimu PVM, ir
  - b) vykdyti:
    - i) reikalavimus, susijusiu su PVM, muitais ir akcizais, kuriuos taiko valstybė arba jos teritoriniai ar administraciniai padaliniai, išskyrus vietos valdžios institucijas, arba kurie taikomi Sąjungos vardu;
    - ii) su i papunktyje nurodytais reikalavimais susijusių administracinių nuobaudų, baudų, mokesčių ir papildomų mokesčių, kuriuos nustato administracinės institucijos, kompetentingos nustatyti atitinkamus mokesčius ar muitus arba vykdyti su tuo susijusius administracinius tyrimus, arba kuriuos tų administracinių institucijų prašymu patvirtina administracinės ar teisminės įstaigos, susigražinimą, ir
    - iii) su i ir ii papunkčiuose nurodytais reikalavimais susijusių palūkanų ir išlaidų susigražinimą.
2. Šis Protokolas nedaro poveikio valstybių narių administracinio bendradarbiavimo, kovos su sukčiavimu ir pagalbos vykdant reikalavimus PVM srityje taisyklių taikymui.
  3. Šis Protokolas nedaro poveikio savitarpio pagalbos baudžiamosiose bylose taisyklių taikymui.

## PVAT.3 STRAIPSNIS

## Terminų apibrėžtys

Šiame Protokole vartojamų terminų apibrėžtys:

- a) administracinis tyrimas – bet kokia kontrolė, patikrinimai ir kiti veiksmai, kurių, vykdydamos savo pareigas, imasi valstybės, kad užtikrintų tinkamą PVM teisės aktų taikymą;
- b) prašančioji institucija – valstybės centrinė ryšių įstaiga arba ryšių skyrius, kuris teikia prašymą pagal III antraštinę dalį;
- c) automatiniai informacijos mainai – sistemingas iš anksto nustatytos informacijos perdavimas kitai valstybei be išankstinio prašymo;
- d) elektroninėmis priemonėmis – naudojantis elektronine duomenų apdorojimo (įskaitant skaitmeninį suspaudimą) ir laikymo įranga, taip pat tinklais, radijo ryšiu, optinėmis technologijomis ar kitomis elektromagnetinėmis priemonėmis;
- e) CCN/CSI tinklas – bendruoju ryšių tinklu (CCN) ir bendraja sistemų sąsaja (CSI) pagrįsta bendra platforma, kurią Sąjunga sukūrė, kad kompetentingos institucijos galėtų elektroninėmis priemonėmis vienos kitoms perduoti mokesčių srities duomenis;
- f) centrinė ryšių įstaiga – pagal PVAT.4 straipsnio 2 dalį paskirta įstaiga, kurios pagrindinė pareiga palaikyti ryšius taikant II ar III antraštines dalis;

- g) kompetentinga institucija – institucija, paskirta pagal PVAT.4 straipsnio 1 dalį;
- h) kompetentingas pareigūnas – pagal PVAT.4 straipsnio 4 dalį paskirtas pareigūnas, galintis tiesiogiai keisti informaciją pagal II antraštinę dalį;
- i) maitai – mokesčiai, mokėtini už prekes, įvežamas į kiekvienos Šalies muitų teritoriją arba iš jos išvežamas pagal atitinkamų Šalių muitų teisės aktuose nustatytas taisykles;
- j) akcizai – tie maitai ir rinkliavos, kurie kaip tokie apibrėžti valstybės, kurioje yra prašančioji institucija, vidaus teisės aktuose;
- k) ryšių skyrius – bet kuri įstaiga, išskyrus centrinę ryšių įstaigą, pagal PVAT.4 straipsnio 3 dalį paskirta prašyti teikti savitarpio pagalbą arba paskirta ją teikti pagal II antraštinę dalį arba III antraštinę dalį;
- l) asmuo – bet kuris asmuo, apibrėžtas šio Susitarimo 512 straipsnio 1 punkte<sup>1</sup>;
- m) prašomoji institucija – centrinė ryšių įstaiga, ryšių skyrius arba, jei tai susiję su bendradarbiavimu pagal II antraštinę dalį, kompetentingas pareigūnas, kuris gauna besikreipiančiosios arba prašančiosios institucijos prašymą;

---

<sup>1</sup> Didesnio aiškumo dėlei ir šio Protokolo tikslais susitariama, kad į sąvoką „asmuo“ įeina ir bet koks juridinio asmens teisinio statuso neturintis, bet pagal taikytiną teisę pripažįstamas galinčiu atlikti teisinius veiksmus asmenų susivienijimas.  
Į sąvoką taip pat įeina visi kiti sandorius vykdančys bet kokio pobūdžio ir formos teisiniai vienetai, turintys juridinio asmens statusą arba jo neturintys, kuriems taikomas PVM arba kurie turi vykdyti šio Protokolo PVAT.2 straipsnio 1 dalies b punkte nurodytus reikalavimus.

- n) besikreipiančioji institucija – centrinė ryšių įstaiga, ryšių skyrius arba kompetentingas pareigūnas, kuris kompetentingos institucijos vardu prašo teikti pagalbą pagal II antraštinę dalį;
- o) vienalaikis patikrinimas – suderintas apmokestinamojo asmens arba dviejų ar daugiau susijusių apmokestinamųjų asmenų mokesstinės padėties patikrinimas, kurį organizuoja dvi arba daugiau valstybių, turinčių bendrų ar vienas kitą papildančių interesų;
- p) Specialusis komitetas – Specialusis prekybos komitetas administracinio bendradarbiavimo PVM ir mokesčių bei muitų išieškojimo srityje klausimams;
- q) spontaniniai informacijos mainai – nesisteminis informacijos perdavimas bet kuriuo metu kitai valstybei be išankstinio prašymo;
- r) valstybė – valstybė narė arba Jungtinė Karalystė, atsižvelgiant į kontekstą;
- s) trečioji valstybė – valstybė, kuri nėra valstybė narė ar Jungtinė Karalystė;
- t) PVM – Sąjungos pridėtinės vertės mokestis pagal Tarybos direktyvą 2006/112/EB dėl pridėtinės vertės mokesčio bendros sistemos ir Jungtinės Karalystės pridėtinės vertės mokestis pagal 1994 m. Pridėtinės vertės mokesčio įstatymą.

#### PVAT.4 STRAIPSNIS

##### Organizavimas

1. Kiekviena valstybė paskiria kompetentingą instituciją, atsakingą už šio Protokolo taikymą.

2. Kiekviena valstybė paskiria:
  - a) vieną centrinę ryšių įstaigą, kurios pagrindinė pareiga – taikyti šio Protokolo II antraštinę dalį, ir
  - b) vieną centrinę ryšių įstaigą, kurios pagrindinė pareiga – taikyti šio Protokolo III antraštinę dalį.
3. Kiekviena kompetentinga institucija gali tiesiogiai paskirti arba įgalioti ryšių skyrius:
  - a) tiesiogiai keisti informacija pagal šio Protokolo II antraštinę dalį;
  - b) prašyti suteikti savitarpio pagalbą arba ją teikti pagal šio Protokolo III antraštinę dalį, atsižvelgiant į jų konkrečią teritorinę ar veiklos vykdymo kompetenciją.
4. Kiekviena kompetentinga institucija gali tiesiogiai paskirti arba įgalioti kompetentingus pareigūnus, kurie gali tiesiogiai keisti informacija pagal šio Protokolo II antraštinę dalį.
5. Kiekviena centrinė ryšių įstaiga nuolat atnaujina ryšių skyrių ir kompetentingų pareigūnų sąrašą ir jį pateikia kitoms centrinėms ryšių įstaigoms.
6. Ryšių skyrius arba kompetentingas pareigūnas, siūsdamas arba gavęs prašymą suteikti pagalbą pagal šį Protokolą, apie tai informuoja centrinę ryšių įstaigą.

7. Centrinė ryšių įstaiga, ryšių skyrius ar kompetentingas pareigūnas, gavęs savitarpio pagalbos prašymą, kuriam vykdyti reikia imtis jo kompetencijai nepriklausančių veiksmų, šį prašymą nedelsdamas perduoda kompetentingai centrinei ryšių įstaigai ar ryšių skyriui ir apie tai informuoja besikreipiančiąją arba prašančiąją instituciją. Tokiu atveju PVAT.8 straipsnyje nustatytas laikotarpis prasideda kitą dieną po prašymo suteikti pagalbą perdavimo kompetentingai centrinei ryšių įstaigai arba kompetentingam ryšių skyriui.

8. Kiekviena Šalis per vieną mėnesį nuo šio Susitarimo pasirašymo dienos praneša Specialiajam komitetui apie šio Protokolo tikslais paskirtas kompetentingas institucijas ir nedelsdama – apie visus su jomis susijusius pasikeitimus. Specialusis komitetas nuolat atnaujina kompetentingų institucijų sąrašą.

#### PVAT.5 STRAIPSNIS

##### Susitarimas dėl paslaugų lygio

Laikantis Specialiojo komiteto nustatytos procedūros, sudaromas susitarimas dėl paslaugų lygio, kuriuo užtikrinama ryšių ir informacijos mainų sistemų veikimui užtikrinti teiktinų paslaugų techninė kokybė ir kiekybė.

## PVAT.6 STRAIPSNIS

## Konfidencialumas

1. Bet kokia pagal šį Protokolą valstybės gauta informacija laikoma konfidencialia ir saugoma taip, kaip pagal tos valstybės vidaus teisę gauta informacija.
2. Tokia informacija gali būti atskleidžiama su PVM teisės aktų taikymu susijusiems asmenims arba institucijoms (įskaitant teismus ir administracines arba priežiūros įstaigas), siekiant užtikrinti tinkamą PVM apskaičiavimą ir vykdymo užtikrinimo priemonių, įskaitant PVAT.2 straipsnio 1 dalies b punkte nurodytų reikalavimų vykdymo arba apsaugos priemones, taikymą.
3. 1 dalyje nurodyta informacija taip pat gali būti naudojama kitiems mokesčiams apskaičiuoti, taip pat reikalavimams, susijusiems su privalomomis socialinio draudimo įmokomis, įvertinti ir jų vykdymui, įskaitant vykdymo arba apsaugos priemones, užtikrinti. Jei apskaitus informacija paaikškėja arba ji padeda įrodyti, kad mokesčių teisė buvo pažeista, tą informaciją taip pat galima naudoti taikant administracines ar baudžiamąsias sankcijas. Informaciją gali naudoti tik 2 dalyje nurodyti asmenys arba institucijos ir tik šios dalies ankstesniuose sakiniuose nurodytais tikslais. Jie gali ją atskleisti viešuosiuose teismo posėdžiuose arba teismo sprendimuose.
4. Nepaisant 1 ir 2 dalių, informaciją teikianti valstybė, remdamasi pagrįstu prašymu, leidžia informaciją gaunančiai valstybei naudoti ją kitais, nei PVAT.2 straipsnio 1 dalyje nurodytieji, tikslais, jeigu panašiais tikslais ją galima naudoti pagal informaciją teikiančios valstybės teisės aktus. Prašomoji institucija tokį prašymą priima arba atmeta per vieną mėnesį.

5. Pagal šį Protokolą teikiant pagalbą valstybės gautos ataskaitos, pranešimai ir visi kiti dokumentai arba patvirtintos tikros jų kopijos ar išrašai iš jų toje valstybėje gali būti naudojami kaip įrodymai tokiu pačiu pagrindu kaip panašūs dokumentai, kuriuos pateikė kita tos valstybės institucija.
6. Iš vienos valstybės gautą informaciją valstybė gali perduoti kitai valstybei, jei gauna pirmą kartą informaciją pateikusių kompetentingos institucijos išankstinį leidimą. Pirmą kartą informaciją pateikusi valstybė per dešimt darbo dienų nuo pranešimo, gauto iš dalytis informacija pageidaujančios valstybės, dienos gali tokiam dalijimuisi informacija paprieštarauti.
7. Pagal šį Protokolą gautą informaciją valstybės gali perduoti trečiosioms valstybėms, jeigu laikomasi šių sąlygų:
- a) pirmą kartą informaciją pateikusi kompetentinga institucija sutiko su tokiu perdavimu; ir
  - b) perduoti informaciją leidžiama informaciją perduodančios valstybės ir tos konkrečios trečiosios valstybės pagalbos susitarimais.
8. Iš trečiosios valstybės gauta informacija valstybės gali keistis, jeigu tai leidžiama su ta konkrečia trečiaja valstybe sudarytais pagalbos susitarimais.
9. Kiekviena valstybė nedelsdama praneša kitoms atitinkamoms valstybėms apie bet kokį konfidencialumo pažeidimo ir apie dėl to taikytas sankcijas ir taisomąsias priemones.



10. Europos Komisijos saugumo akreditacijos tarnybos tinkamai akredituoti asmenys gali susipažinti su šia informacija tik tiek, kiek to reikia elektroninėms sistemoms, kurių priežlobą teikia Komisija ir kuriomis valstybės naudojasi, įgyvendindamos šį Protokolą, prižiūrėti, tvarkyti ir plėtoti.

## II ANTRAŠTINĖ DALIS

### ADMINISTRACINIS BENDRADARBIAVIMAS IR KOVA SU SUKČIAVIMU PVM

#### PIRMAS SKYRIUS

#### INFORMACIJOS MAINAI GAVUS PRAŠYMĄ

#### PVAT.7 STRAIPSNIS

##### Informacijos mainai ir administraciniai tyrimai

1. Besikreipiančiosios institucijos prašymu prašomoji institucija perduoda PVAT.2 straipsnio 1 dalies a punkte nurodytą informaciją, įskaitant visą informaciją, susijusią su konkrečiu atveju ar atvejais.
2. Norėdama perduoti 1 dalyje nurodytą informaciją, prašomoji institucija atlieka administracinius tyrimus, reikalingus tokiai informacijai gauti.

3. 1 dalyje nurodytame prašyme gali būti pateikiamas pagrįstas prašymas atlikti konkretų administracinį tyrimą. Prašomoji institucija atlieka administracinį tyrimą, prireikus konsultuodamasi su besikreipiančiąja institucija. Jeigu prašomoji institucija nusprendžia, kad administracinis tyrimas nebūtinai, ji nedelsdama praneša besikreipiančiajai institucijai apie tokio sprendimo motyvus.
4. Jeigu prašomoji institucija atsisako atlikti valstybėje, kurioje yra prašomoji institucija, įsisteigusio apmokestinamojo asmens deklaruotų sumų arba sumų, kurias tas apmokestinamasis asmuo turėjo deklaruoti, susijusių su to apmokestinamojo asmens tiekiamomis ir importuojamomis prekėmis ir teikiamomis paslaugomis, apmokestintinomis valstybėje, kurioje yra besikreipiančioji institucija, administracinį tyrimą, prašomoji institucija besikreipiančiajai institucijai bent pateikia dvejų ankstesnių metų datas, kuriomis apmokestinamasis asmuo valstybėje, kurioje yra besikreipiančioji institucija, atitinkamai tiekė ir importavo prekes ir teikė paslaugas, ir tų prekių bei paslaugų vertę, nebent prašomoji institucija tokios informacijos neturi arba pagal vidaus teisės aktus neprivalo jos turėti.
5. Siekdama gauti prašomą informaciją arba atlikti prašomą administracinį tyrimą, prašomoji institucija arba administracinė institucija, į kurią ji kreipiasi, imasi veiksmų taip, lyg veiktų savo pačios iniciatyva arba savo valstybės kitos institucijos prašymu.
6. Besikreipiančiosios institucijos prašymu prašomoji institucija perduoda jai bet kokią savo gautą ar turimą atitinkamą informaciją bei administracinių tyrimų rezultatus, pateikdama ataskaitas, pranešimus ir bet kokius kitos formos dokumentus arba patvirtintas tikras jų kopijas ar išrašus iš jų.

7. Originalūs dokumentai pateikiami tik jeigu tai neprieštarauja valstybėje, kurioje yra prašomoji institucija, galiojančioms nuostatom.

## PVAT.8 STRAIPSNIS

### Informacijos pateikimo terminai

1. Prašomoji institucija PVAT.7 straipsnyje nurodytą informaciją pateikia kuo greičiau ir ne vėliau kaip per 90 dienų nuo prašymo gavimo dienos. Tačiau jeigu prašomoji institucija tą informaciją jau turi, terminas sutrumpinamas iki ne ilgesnio kaip 30 dienų laikotarpio.
2. Kai kuriais ypatingais atvejais prašomoji institucija ir besikreipiančioji institucija gali susitarti dėl kitų nei 1 dalyje nustatyti terminų.
3. Jeigu prašomoji institucija per 1 ir 2 dalyse nurodytus terminus patenkinti prašymo negali, ji nedelsdama raštu praneša besikreipiančiajai institucijai apie to priežastis ir nurodo laiką, kada ji mano galėsianti jį patenkinti.

## ANTRAS SKYRIUS

## INFORMACIJOS MAINAI BE IŠANKSTINIO PRAŠYMO

## PVAT.9 STRAIPSNIS

## Informacijos mainų rūšys

Be išankstinio prašymo informacijos mainai vyksta spontaniškai, kaip nustatyta PVAT.10 straipsnyje, arba automatiškai, kaip nustatyta PVAT.11 straipsnyje.

## PVAT.10 STRAIPSNIS

## Spontaniniai informacijos mainai

Vienos valstybės kompetentinga institucija be išankstinio prašymo perduoda kitos valstybės kompetentingai institucijai PVAT.2 straipsnio 1 dalies a punkte nurodytą jai žinomą informaciją, kuri nebuvo perduota pagal PVAT.11 straipsnyje nurodytą automatinių mainų procedūrą, jeigu:

- a) laikoma, kad mokesčiai taikomi kitoje valstybėje, o informacija reikalinga tos valstybės kontrolės sistemos veiksmingumui užtikrinti;
- b) valstybė turi pagrindo manyti, kad kitoje valstybėje buvo pažeisti PVM teisės aktai arba tikėtina, kad jie buvo pažeisti;

- c) yra rizikos, kad kitoje valstybėje mokesčiai bus nesumokėti.

## PVAT.11 STRAIPSNIS

### Automatiniai informacijos mainai

1. Pagal PVAT.39 straipsnį Specialusis komitetas nustato informacijos, kuria turi būti keičiamasi automatiškai, kategorijas.
2. Valstybė gali nevykdyti 1 dalyje nurodytos vienos ar kelių kategorijų informacijos automatinių mainų, jeigu, norint surinkti tokiems mainams reikalingą informaciją, PVM privalantiems mokėti asmenims reikėtų nustatyti naujų pareigų arba tai valstybei tektų neproporcinga administracinė našta.
3. Apie savo sprendimą, priimtą pagal ankstesnę dalį, kiekviena valstybė raštu praneša Specialiajam komitetui.

## TREČIAS SKYRIUS

## KITOS BENDRADARBIAVIMO FORMOS

## PVAT.12 STRAIPSNIS

## Administracinis pranešimas

1. Besikreipiančiosios institucijos prašymu prašomoji institucija, vadovaudamasi savo valstybėje taikomomis pranešimų apie panašius dokumentus ir sprendimus pateikimo taisyklėmis, praneša adresatui apie visus besikreipiančiųjų institucijų išsiųstus dokumentus ir sprendimus, susijusius su PVM teisės aktų taikymu valstybėje, kurioje yra besikreipiančioji institucija.
2. Prašymuose įteikti pranešimą, kuriuose nurodomas dokumento ar sprendimo, apie kuriuos turi būti pranešta, objektas, nurodomas adresato vardas, pavardė (pavadinimas), adresas ir pateikiama visa kita naudinga informacija, reikalinga jam identifikuoti.
3. Prašomoji institucija nedelsdama informuoja besikreipiančiąją instituciją apie prašymo įteikti pranešimą vykdymą, pirmiausia nurodydama pranešimo apie sprendimą ar dokumento įteikimo adresatui datą.

## PVAT.13 STRAIPSNIS

## Buvimas administracinėse patalpose ir dalyvavimas administraciniuose tyrimuose

1. Besikreipiančiajai institucijai ir prašomajai institucijai susitarus ir laikantis pastarosios institucijos nustatytos tvarkos, prašomoji institucija gali leisti besikreipiančiosios institucijos įgaliotiems pareigūnams būti jos patalpose arba bet kurioje kitoje vietoje, kurioje tos institucijos atlieka savo pareigas, siekiant keistis PVAT.2 straipsnio 1 dalies a punkte nurodyta informacija. Jeigu prašoma informacija yra dokumentuose, su kuriais gali susipažinti prašomosios institucijos pareigūnai, gavus prašymą besikreipiančiosios institucijos pareigūnams pateikiamas šių dokumentų kopijas.
2. Besikreipiančiajai institucijai ir prašomajai institucijai susitarus ir laikantis pastarosios institucijos nustatytos tvarkos, prašomoji institucija gali leisti besikreipiančiosios institucijos įgaliotiems pareigūnams būti per valstybės, kurioje yra prašomoji institucija, teritorijoje atliekamus administracinius tyrimus, siekiant keistis PVAT.2 straipsnio 1 dalies a punkte nurodyta informacija. Tokius administracinius tyrimus atlieka tik prašomosios institucijos pareigūnai. Besikreipiančiosios institucijos pareigūnai nesinaudoja prašomosios institucijos pareigūnams suteiktais tikrinimo įgaliojimais. Tačiau jie, kaip ir prašomosios institucijos pareigūnai, gali patekti į tas pačias patalpas ir susipažinti su tais pačiais dokumentais, tarpininkaujant prašomosios institucijos pareigūnams, bet tik tiek, kiek to reikia administraciniam tyrimui atlikti.

3. Besikreipiančiosioms institucijoms ir prašomajai institucijai susitarus ir laikantis pastarosios institucijos nustatytos tvarkos, besikreipiančiųjų institucijų įgalioti pareigūnai gali dalyvauti prašomosios valstybės teritorijoje atliekamuose administraciniuose tyrimuose, kad galėtų surinkti PVAT.2 straipsnio 1 dalies a punkte nurodytą informaciją ir ją keisti. Tokius administracinius tyrimus bendrai atlieka besikreipiančiosios ir prašomosios institucijų pareigūnai, vadovaujant prašomajai valstybei ir laikantis jos teisės aktų. Besikreipiančiųjų institucijų pareigūnams suteikiama galimybė patekti į tas pačias patalpas ir susipažinti su tais pačiais dokumentais kaip ir prašomosios institucijos pareigūnams ir, jeigu tai leidžiama prašomosios valstybės pareigūnams pagal šios valstybės teisės aktus, suteikiama galimybė apklausti apmokestinamuosius asmenis.

Kai tai leidžiama pagal prašomosios valstybės teisės aktus, besikreipiančiųjų valstybių pareigūnai naudojami tais pačiais tikrinimo įgaliojimais, kokie suteikti prašomosios valstybės pareigūnams.

Besikreipiančiųjų institucijų pareigūnai tikrinimo įgaliojimais naudojami tik administraciniam tyrimui atlikti.

Besikreipiančiosioms institucijoms ir prašomajai institucijai susitarus ir laikantis prašomosios institucijos nustatytos tvarkos, dalyvaujančiosios institucijos gali parengti bendrą tyrimo ataskaitą.

4. Besikreipiančiosios institucijos pareigūnai, esantys kitoje valstybėje pagal 1, 2 ir 3 dalis, privalo būti bet kuriuo metu pasirengę pateikti rašytinį įgaliojimą, kuriame būtų nurodyta jų tapatybė ir oficialios pareigos.



## PVAT.14 STRAIPSNIS

## Vienalaikis patikrinimas

1. Valstybės gali susitarti atlikti vienalaikį patikrinimą, jeigu mano, kad toks patikrinimas yra veiksmingesnis už tik vienos valstybės atliekamą patikrinimą.
2. Valstybė savarankiškai nustato apmokestinamuosius asmenis, kurių vienalaikį patikrinimą ji ketina pasiūlyti atlikti. Tos valstybės kompetentinga institucija praneša kitos atitinkamos valstybės kompetentingai institucijai apie atvejus, kuriais siūloma atlikti vienalaikį patikrinimą. Ji kuo greičiau nurodo savo pasirinkimo priežastis, pateikdama informaciją, dėl kurios ji priėmė tokį sprendimą. Ji nurodo terminą, per kurį toks patikrinimas turėtų būti atliktas.
3. Kompetentinga institucija, gavusi pasiūlymą atlikti vienalaikį patikrinimą, iš esmės per dvi savaites, bet ne vėliau kaip per vieną mėnesį nuo pasiūlymo gavimo institucijai partnerei patvirtina savo sutikimą arba praneša apie savo pagrįstą atsisakymą.
4. Kiekviena susijusi kompetentinga institucija paskiria atstovą, atsakingą už patikrinimo veiksmų priežiūrą ir koordinavimą.

## KETVIRTAS SKYRIUS

## BENDROSIOS NUOSTATOS

## PVAT.15 STRAIPSNIS

## Informacijos mainų sąlygos

1. Prašomoji institucija besikreipiančiajai institucijai pateikia PVAT.2 straipsnio 1 dalies a punkte nurodytą informaciją arba įteikia PVAT.12 straipsnyje nurodytą administracinį pranešimą, jeigu:
  - a) besikreipiančiosios institucijos pateiktų prašymų pateikti informaciją arba administracinių pranešimų skaičius ir pobūdis tai prašomajai institucijai neužkrauna neproporcingos administracinės naštos, ir
  - b) besikreipiančioji institucija išnaudojo visus įprastinius informacijos šaltinius, kuriais tomis aplinkybėmis ji galėjo pasinaudoti, kad gautų prašomą informaciją, arba ėmėsi visų priemonių, kurių ji pagrįstai galėjo imtis, kad įteiktų prašomą administracinį pranešimą, nerizikuodama, kad kils sunkumų pasiekti pageidaujamą tikslą.
2. Šiuo Protokolu neįpareigojama atlikti tyrimų ar pateikti informacijos apie tam tikrą atvejį, jei pagal valstybės, kuri turėtų suteikti informaciją, įstatymus ar administracinę praktiką tai valstybei neleidžiama tokių tyrimų atlikti arba tokios informacijos rinkti ar ją naudoti savo tikslais.

3. Prašomoji institucija gali atsisakyti pateikti informaciją, jei besikreipiančioji institucija panašios informacijos negali pateikti dėl teisinių priežasčių. Prašomoji institucija apie atsisakymo motyvus praneša Specialiajam komitetui.
4. Pateikti informaciją gali būti atsisakoma, jeigu ją pateikus būtų atskleista komercinė, pramoninė arba profesinė paslaptis ar komercinis procesas arba jeigu ją atskleidus būtų pažeista viešoji tvarka.
5. 2, 3 ir 4 dalys jokiais atvejais negali būti aiškinamos taip, kad prašomajai institucijai leidžiama atsisakyti pateikti informaciją tik todėl, kad šią informaciją turi bankas, kita finansų įstaiga, paskirtasis asmuo, įgaliotasis agentas ar patikėtinis, arba todėl, kad ji susijusi su juridinio asmens nuosavybės dalies turėjimu.
6. Prašomoji institucija informuoja besikreipiančiąją instituciją apie prašymo suteikti pagalbą atmetimo motyvus.

#### PVAT.16 STRAIPSNIS

##### Grįžtamoji informacija

Jei kompetentinga institucija pateikia informaciją pagal PVAT.7 arba PVAT.10 straipsnį, ji gali prašyti informaciją gavusios kompetentingos institucijos pateikti su ta informacija susijusią grįžtamąją informaciją. Jei toks prašymas pateikiamas, informaciją gavusi kompetentinga institucija, nepažeisdama jos valstybėje taikytinų mokesčių slaptumo ir duomenų apsaugos taisyklių, grįžtamąją informaciją pateikia kuo greičiau, su sąlyga, kad tai jai neužkrauna neproporcingos administracinės naštos.

## PVAT.17 STRAIPSNIS

## Kalba

Pagalbos prašymai, įskaitant prašymus įteikti pranešimą ir prie jų pridedamus dokumentus, rengiami prašomosios ir besikreipiančiosios institucijų sutarta kalba.

## PVAT.18 STRAIPSNIS

## Statistiniai duomenys

1. Iki kiekvienų metų birželio 30 d. Šalys Specialiajam komitetui elektroninėmis priemonėmis pateikia statistinius duomenis apie šios antraštinės dalies taikymą.
2. Specialusis komitetas nustato statistinių duomenų, kurie turi būti perduodami pagal 1 dalį, turinį ir formatą.

## PVAT.19 STRAIPSNIS

## Standartinės perdavimo formos ir priemonės

1. Visa informacija, perduodama pagal PVAT.7, PVAT.10, PVAT.11, PVAT.12 ir PVAT.16 straipsnius, ir statistiniai duomenys, perduodami pagal PVAT.18 straipsnį, teikiami naudojant PVAT.39 straipsnio 2 dalies d punkte nurodytas standartinės formas, išskyrus PVAT.6 straipsnio 7 ir 8 dalyse nurodytus atvejus arba konkrečius atvejus, kai atitinkamos kompetentingos institucijos mano, kad kitos saugios priemonės yra tinkamesnės, ir susitaria tas priemonės naudoti.

2. Jeigu įmanoma, standartinės formos perduodamos elektroninėmis priemonėmis.
3. Jeigu prašymas pateikiamas naudojant ne tik elektronines sistemas, prašomoji institucija nedelsdama ir bet kuriuo atveju ne vėliau kaip per penkias darbo dienas nuo prašymo gavimo jo gavimą patvirtina elektroninėmis priemonėmis.
4. Tais atvejais, kai institucija gavo prašymą arba informaciją, kurie buvo skirti ne jai, ji nedelsdama ir bet kuriuo atveju ne vėliau kaip per penkias darbo dienas nuo prašymo ar informacijos gavimo nusiunčia siuntėjui pranešimą elektroninėmis priemonėmis.
5. Kol Specialusis komitetas priims PVAT.39 straipsnio 2 dalyje nurodytus sprendimus, kompetentingos institucijos taiko šio Protokolo priede nustatytas taisykles, įskaitant standartines formas.

## III ANTRAŠTINĖ DALIS

## PAGALBA VYKDANT REIKALAVIMUS

## PIRMAS SKYRIUS

## INFORMACIJOS MAINAI

## PVAT.20 STRAIPSNIS

## Prašymas pateikti informaciją

1. Prašančiosios institucijos prašymu prašomoji institucija pateikia visą informaciją, kuri, kaip numanoma, yra svarbi prašančiajai institucijai vykdant PVAT.2 straipsnio 1 dalies b punkte nurodytus reikalavimus. Prašyme pateikti informaciją nurodomas atitinkamų asmenų vardas, pavardė ir visi kiti duomenys, susiję su jų tapatybe, jei tokių duomenų yra.

Siekdama pateikti tą informaciją, prašomoji institucija pasirūpina, kad būtų atlikti visi tai informacijai gauti reikalingi administraciniai tyrimai.

2. Prašomoji institucija neprivalo pateikti informacijos:

a) kurios ji negalėtų gauti siekdama savo vardu vykdyti panašaus pobūdžio reikalavimus;

- b) kuri atskleistų komercines, pramonines arba profesines paslaptis, arba
  - c) kurią atskleidus galėtų būti pakenkta valstybės, kurioje yra prašomoji institucija, saugumui arba būtų pažeista jos viešoji tvarka.
3. Jokiais atvejais nelaikoma, kad 2 dalimi leidžiama prašomajai institucijai atsisakyti pateikti informaciją tik todėl, kad šią informaciją turi bankas, kita finansų įstaiga, paskirtasis asmuo, įgaliotasis agentas ar patikėtinis, arba todėl, kad ji susijusi su juridinio asmens nuosavybės dalies turėjimu.
4. Prašomoji institucija praneša prašančiajai institucijai apie prašymo pateikti informaciją atmetimo motyvus.

#### PVAT.21 STRAIPSNIS

##### Informacijos mainai be išankstinio prašymo

Jeigu mokesčių arba muitų grąžinimas yra susijęs su kitoje valstybėje įsisteigusiu ar gyvenančiu asmeniu, valstybė, iš kurios turi būti atliktas grąžinimas, apie numatomą grąžinimą gali pranešti įsisteigimo arba gyvenamosios vietos valstybei.

## PVAT.22 STRAIPSNIS

## Buvimas administracinėse patalpose ir dalyvavimas administraciniuose tyimuose

1. Siekiant skatinti šioje antraštinėje dalyje numatytą savitarpio pagalbą, prašančiajai institucijai ir prašomajai institucijai susitarus ir laikantis pastarosios institucijos nustatytos tvarkos, prašančiosios institucijos įgalioti pareigūnai gali:
  - a) būti patalpose, kuriose prašomosios valstybės pareigūnai atlieka savo pareigas;
  - b) dalyvauti administraciniuose tyimuose, atliekamuose prašomosios valstybės teritorijoje, ir
  - c) padėti prašomosios valstybės kompetentingiems pareigūnams per teismo procesą toje valstybėje.
2. Jeigu tai leidžiama pagal prašomojoje valstybėje taikytinus teisės aktus, 1 dalies b punkte nurodytame susitarime gali būti nustatyta, kad prašančiosios institucijos pareigūnai gali apklausti asmenis ir tikrinti įrašus.
3. Prašančiosios institucijos įgalioti pareigūnai, kurie naudojami 1 ir 2 dalyse siūloma galimybe, privalo būti bet kuriuo metu pasirengę pateikti rašytinį įgaliojimą, kuriame būtų nurodyta jų tapatybė ir oficialios pareigos.



## ANTRAS SKYRIUS

## PAGALBA PRANEŠANT APIE DOKUMENTUS

## PVAT.23 STRAIPSNIS

Prašymas pranešti apie tam tikrus su reikalavimais susijusius dokumentus

1. Prašančiosios institucijos prašymu prašomoji institucija praneša adresatui apie visus, be kita ko, teismo pobūdžio, dokumentus, kuriuos parengė valstybė, kurioje yra prašančioji institucija, ir kurie yra susiję su PVAT.2 straipsnio 1 dalies b punkte nurodytu reikalavimu arba jo vykdymu.

Prašymas pateikti pranešimą teikiamas kartu su standartine forma, kurioje nurodoma bent ši informacija:

- a) adresato vardas bei pavardė (pavadinimas), adresas ir kiti jam identifikuoti svarbūs duomenys;
- b) pranešimo tikslas ir terminas, per kurį pranešimas turėtų būti pateiktas;
- c) pridedamo dokumento aprašymas ir atitinkamo reikalavimo pobūdis bei suma, ir
- d) pavadinimas, adresas ir kiti kontaktiniai duomenys, susiję su:
  - i) už pridedamą dokumentą atsakinga įstaiga, ir

- ii) jeigu tai kita įstaiga, – įstaiga, kurioje galima gauti daugiau informacijos apie dokumentą, apie kurį pranešta, arba apie galimybes užginčyti mokėjimo pareigą.
2. Prašančioji institucija prašo pateikti pranešimą pagal šį straipsnį, tik jeigu ji negali pranešimo pateikti pagal pranešimo apie susijusį dokumentą pateikimo savo valstybėje taisykles arba jeigu dėl tokio pranešimo kiltų neproporcingai didelių sunkumų.
  3. Prašomoji institucija nedelsdama praneša prašančiajai institucijai apie visus veiksmus, kurių imtasi jos prašymui pateikti pranešimą patenkinti, ir visų pirma nurodo pranešimo apie dokumentą pateikimo adresatui datą.

#### PVAT.24 STRAIPSNIS

##### Pranešimo priemonės

1. Prašomoji institucija užtikrina, kad pranešimas prašomojoje valstybėje būtų pateikiamas pagal taikytinus nacionalinius įstatymus, kitus teisės aktus ir administracinę praktiką.
2. 1 dalis neturi poveikio jokios kitos formos pranešimui, kurį prašančiosios valstybės kompetentinga institucija pateikia pagal toje valstybėje galiojančias taisykles.

Prašančiojoje valstybėje įsteigta kompetentinga institucija gali kitos valstybės teritorijoje esančiam asmeniui apie bet kokį dokumentą pranešti tiesiogiai registruotu arba elektroniniu paštu.

## TREČIAS SKYRIUS

## REIKALAVIMO VYKDYMO ARBA ATSARGUMO PRIEMONĖS

## PVAT.25 STRAIPSNIS

## Prašymas vykdyti reikalavimą

1. Prašančiosios institucijos prašymu prašomoji institucija vykdo reikalavimus turėdama dokumentą, kuriuo leidžiama jų vykdymą užtikrinti valstybėje, kurioje yra prašančioji institucija.
2. Gavusi bet kokios naudingos informacijos apie dalyką, dėl kurio buvo pateiktas prašymas vykdyti reikalavimą, prašančioji institucija nedelsdama ją perduoda prašomajai institucijai.

## PVAT.26 STRAIPSNIS

## Prašymo vykdyti reikalavimą sąlygos

1. Prašančioji institucija prašymo vykdyti reikalavimą negali teikti, jeigu reikalavimas arba dokumentas, kuriuo leidžiama užtikrinti jo vykdymą, užginčijami valstybėje, kurioje yra prašančioji institucija, išskyrus atvejus, kai taikoma PVAT.29 straipsnio 4 dalies trečia pastraipa, ir tol, kol jis yra užginčytas.

2. Prieš prašančiajai institucijai pateikiant prašymą vykdyti reikalavimą, taikomos toje valstybėje, kurioje yra prašančioji institucija, galiojančios atitinkamos reikalavimų vykdymo procedūros, išskyrus šiuos atvejus:
- a) jeigu akivaizdu, kad toje valstybėje nėra turto reikalavimui įvykdyti arba kad taikant tokias procedūras nebus galima atgauti didelės sumos, ir prašančioji institucija turi konkrečios informacijos, rodančios, kad susijęs asmuo turi turto valstybėje, kurioje yra prašomoji institucija;
  - b) jeigu taikant tokias procedūras valstybėje, kurioje yra prašančioji institucija, kiltų neproporcingai didelių sunkumų.

#### PVAT.27 STRAIPSNIS

Dokumentas, kuriuo leidžiama reikalavimo vykdymą užtikrinti valstybėje, kurioje yra prašomoji institucija, ir kiti pridedami dokumentai

1. Prie visų prašymų vykdyti reikalavimą pridedamas suvienodintas dokumentas, kuriuo leidžiama reikalavimo vykdymą užtikrinti valstybėje, kurioje yra prašomoji institucija.

Šiame suvienodintame dokumente, kuriuo leidžiama užtikrinti reikalavimo vykdymą, perteikiamas esminis pirminio dokumento, kuriuo leidžiama reikalavimo vykdymą užtikrinti valstybėje, kurioje yra prašančioji institucija, turinys, ir jis yra vienintelis vykdymo ir atsargumo priemonių, kurių imamasi valstybėje, kurioje yra prašomoji institucija, pagrindas. Toje valstybėje nereikalaujama jo pripažinti, papildyti arba pakeisti.

Suvienodintame dokumente, kuriuo leidžiama užtikrinti reikalavimo vykdymą, pateikiama bent ši informacija:

- a) pirminiam dokumentui, kuriuo leidžiama užtikrinti reikalavimo vykdymą, identifikuoti svarbi informacija, reikalavimo apibūdinimas, įskaitant jo pobūdį, reikalavimo taikymo laikotarpį, visas vykdymo užtikrinimo procesui svarbias datas, reikalaujamą sumokėti sumą ir įvairias jos sudedamąsias dalis, pavyzdžiui, pagrindinę sumą, priskaičiuotas palūkanas ir pan.;
  - b) skolininko vardas ir pavardė (pavadinimas) ir kiti jam identifikuoti svarbūs duomenys, ir
  - c) pavadinimas, adresas ir kiti kontaktiniai duomenys, susiję su:
    - i) įstaiga, atsakinga už reikalaujamos sumokėti sumos apskaičiavimą, ir
    - ii) jeigu tai kita įstaiga, – įstaiga, kurioje galima gauti daugiau informacijos apie reikalavimą arba galimybes užginčyti mokėjimo pareigą.
2. Prie prašymo vykdyti reikalavimą gali būti pridėti kiti valstybėje, kurioje yra prašančioji institucija, išduoti su reikalavimu susiję dokumentai.

## PVAT.28 STRAIPSNIS

## Prašymo vykdyti reikalavimą vykdymas

1. Jei šiame Protokole nenustatyta kitaip, reikalavimų vykdymo valstybėje, kurioje yra prašomoji institucija, tikslais bet koks reikalavimas, dėl kurio pateiktas prašymas jį vykdyti, tvarkomas taip, lyg jis būtų tos valstybės reikalavimas. Jeigu šiame Protokole nenustatyta kitaip, prašomoji institucija naudojasi įgaliojimais ir procedūromis, nustatytais pagal tos valstybės įstatymus ir kitus teisės aktus, kurie taikomi jos reikalavimams.

Valstybė, kurioje yra prašomoji institucija, neprivalo reikalavimams, kuriuos prašoma vykdyti, suteikti tokios pirmenybės, kokią ji pati suteikia panašiams reikalavimams, išskyrus atvejus, kai kitaip susitariama arba nustatyta tos valstybės teisėje.

Valstybė, kurioje yra prašomoji institucija, reikalaujamą sumokėti sumą išieško savo valiuta.

2. Prašomoji institucija deramai praneša prašančiajai institucijai apie visus veiksmus, kurių ji ėmėsi jos prašymui vykdyti reikalavimą patenkinti.

3. Nuo prašymo vykdyti reikalavimą gavimo dienos prašomoji institucija, pagal jos pačios reikalavimams taikomus įstatymus ir kitus teisės aktus, už pavėluotą mokėjimą skaičiuoja delspinigius.

4. Jeigu tai leidžiama taikytiniais įstatymais ar kitais teisės aktais, prašomoji institucija gali duoti skolininkui laiko sumokėti skolą arba leisti skolą sumokėti dalimis ir gali už tai skaičiuoti delspinigius. Apie bet kokią tokį sprendimą ji informuoja prašančiąją instituciją.

5. Nedarant poveikio PVAT.35 straipsnio 1 daliai, prašomoji institucija perduoda prašančiajai institucijai išieškotas sumas, susijusias su šio straipsnio 3 ir 4 dalyse nurodytu reikalavimu ir delspinigiais.

## PVAT.29 STRAIPSNIS

### Ginčijami reikalavimai ir vykdymo užtikrinimo priemonės

1. Ginčai dėl reikalavimo, pirminio dokumento, kuriuo leidžiama reikalavimo vykdymą užtikrinti valstybėje, kurioje yra prašančioji institucija, arba suvienodinto dokumento, kuriuo leidžiama reikalavimo vykdymą užtikrinti valstybėje, kurioje yra prašomoji institucija, ir ginčai dėl prašančiosios institucijos pateikto pranešimo galiojimo priklauso valstybės, kurioje yra prašančioji institucija, kompetentingų įstaigų kompetencijai. Jeigu vykstant reikalavimo vykdymo procedūrai suinteresuotoji Šalis užginčija reikalavimą, pirminį dokumentą, kuriuo leidžiama reikalavimo vykdymą užtikrinti valstybėje, kurioje yra prašančioji institucija, arba suvienodintą dokumentą, kuriuo leidžiama reikalavimo vykdymą užtikrinti valstybėje, kurioje yra prašomoji institucija, pastaroji institucija tai Šaliai praneša, kad tokį ieškinį ji turi pareikšti valstybės, kurioje yra prašančioji institucija, kompetentingai įstaigai pagal toje valstybėje galiojančius įstatymus.
2. Ginčai dėl vykdymo užtikrinimo priemonių, kurių imamasi valstybėje, kurioje yra prašomoji institucija, arba dėl prašomosios valstybės institucijos pateikto pranešimo galiojimo pateikiami nagrinėti tos valstybės kompetentingai įstaigai pagal tos valstybės įstatymus ir kitus teisės aktus.
3. Jeigu pareškiamas 1 dalyje nurodytas ieškinys, prašančioji institucija apie tai praneša prašomajai institucijai ir nurodo, kokia apimtimi reikalavimas yra neginčijamas.

4. Iš prašančiosios institucijos arba suinteresuotosios Šalies gavusi 3 dalyje nurodytą informaciją, prašomoji institucija iš karto sustabdo vykdymo užtikrinimo procedūrą, kiek tai susiję su ginčijama reikalavimo dalimi, tol, kol šiuo klausimu kompetentinga įstaiga priims sprendimą, išskyrus atvejus, kai prašančioji institucija pagal šios dalies trečią pastraipą pateikia kitokį prašymą.

Prašančiosios institucijos prašymu arba kitais atvejais, jeigu prašomoji institucija mano, kad tai būtina, prašomoji institucija, nepažeisdama PVAT.31 straipsnio, gali imtis atsargumo priemonių reikalavimo vykdymui garantuoti, jeigu tai leidžiama taikytiniais įstatymais arba kitais teisės aktais.

Prašančioji institucija, laikydamosi savo valstybėje galiojančių įstatymų, kitų teisės aktų ir administracinės praktikos, gali prašyti prašomosios institucijos įvykdyti užginčytą reikalavimą arba užginčytą reikalavimo dalį, jeigu tai leidžiama pagal valstybėje, kurioje yra prašomoji institucija, galiojančius įstatymus, kitus teisės aktus ir administracinę praktiką. Bet kuris toks prašymas pagrindžiamas. Jeigu užginčijimo rezultatas vėliau yra palankus skolininkui, prašančioji institucija atlygina visas išieškotas sumas ir sumoka visą mokėtiną kompensaciją pagal valstybėje, kurioje yra prašomoji institucija, galiojančius įstatymus.

Jeigu valstybė, kurioje yra prašančioji institucija, ir valstybė, kurioje yra prašomoji institucija, pradėjo bendro susitarimo procedūrą ir tos procedūros rezultatai gali turėti įtakos reikalavimui, dėl kurio prašoma suteikti pagalbą, reikalavimo vykdymo priemonių taikymas sustabdomas arba nutraukiamas iki tol, kol ta procedūra bus baigta, išskyrus ypatingos skubos atvejus, susijusius su sukčiavimu ar nemokumu. Jei reikalavimo vykdymo priemonių taikymas sustabdomas arba nutraukiamas, taikoma antra pastraipa.



## PVAT.30 STRAIPSNIS

## Prašymo suteikti pagalbą vykdant reikalavimus pakeitimas arba atsiėmimas

1. Prašančioji institucija nedelsdama praneša prašomajai institucijai apie bet koki vėlesnį jos prašymo vykdyti reikalavimą pakeitimą arba atsiėmimą ir nurodo pakeitimo arba atsiėmimo priežastis.
2. Jeigu prašymas keičiamas dėl PVAT.29 straipsnio 1 dalyje nurodytos kompetentingos įstaigos sprendimo, prašančioji institucija šį sprendimą perduoda kartu su patikslintu suvienodintu dokumentu, kuriuo leidžiama reikalavimo vykdymą užtikrinti valstybėje, kurioje yra prašomoji institucija. Tuomet prašomoji institucija tolesnes reikalavimo vykdymo priemones taiko remdamasi pataisytu dokumentu.

Reikalavimo vykdymo arba atsargumo priemonės, kurių jau imtasi remiantis pirminiu suvienodintu dokumentu, kuriuo leidžiama reikalavimo vykdymą užtikrinti valstybėje, kurioje yra prašomoji institucija, gali būti toliau taikomos remiantis patikslintu dokumentu, išskyrus atvejus, kai prašymas keičiamas dėl to, kad pirminis dokumentas, kuriuo leidžiama reikalavimo vykdymą užtikrinti valstybėje, kurioje yra prašančioji institucija, arba pirminis suvienodintas dokumentas, kuriuo leidžiama reikalavimo vykdymą užtikrinti valstybėje, kurioje yra prašomoji institucija, negalioja.

Pataisytam dokumentui taikomi PVAT.27 ir PVAT.29 straipsniai.

## PVAT.31 STRAIPSNIS

## Prašymas imtis atsargumo priemonių

1. Prašančiosios institucijos prašymu ir jei tai leidžiama pagal valstybės, kurioje yra prašomoji institucija, nacionalinę teisę ir administracinę praktiką, prašomoji institucija imasi atsargumo priemonių reikalavimo vykdymui užtikrinti tais atvejais, kai prašymo pateikimo metu reikalavimas arba dokumentas, kuriuo leidžiama reikalavimo vykdymą užtikrinti valstybėje, kurioje yra prašančioji institucija, yra užginčytas arba kai dėl reikalavimo dar neišduotas dokumentas, kuriuo leidžiama jo vykdymą užtikrinti valstybėje, kurioje yra prašančioji institucija, jeigu panašiu atveju atsargumo priemonių galima imtis ir pagal valstybės, kurioje yra prašančioji institucija, teisę ir administracinę praktiką.

Prie prašymo imtis atsargumo priemonių valstybėje, kurioje yra prašomoji institucija, pridedamas dokumentas (jei toks yra), parengtas siekiant leisti imtis atsargumo priemonių valstybėje, kurioje yra prašančioji institucija, ir susijęs su reikalavimu, dėl kurio prašoma savitarpio pagalbos. Valstybėje, kurioje yra prašomoji institucija, šis dokumentas neturi būti kaip nors pripažintas, papildytas ar pakeistas.

2. Prie prašymo imtis atsargumo priemonių gali būti pridedami kiti su reikalavimu susiję dokumentai.

## PVAT.32 STRAIPSNIS

## Prašymą imtis atsargumo priemonių reglamentuojančios taisyklės

Kad PVAT.31 straipsnis, PVAT.25 straipsnio 2 dalis, PVAT.28 straipsnio 1 ir 2 dalys galiotų, PVAT.29 ir PVAT.30 straipsniai prašymams pagal PVAT.31 straipsnį taikomi *mutatis mutandis*.

## PVAT.33 STRAIPSNIS

## Prašomosios institucijos pareigų ribojimas

1. Prašomoji institucija neprivalo teikti PVAT.25– PVAT.31 straipsniuose nustatytos pagalbos, jeigu dėl skolininko padėties reikalavimo vykdymas sukeltų didelių ekonominių arba socialinių sunkumų valstybėje, kurioje yra prašomoji institucija, ir jeigu pagal toje valstybėje galiojančius įstatymus, kitus teisės aktus ir administracinę praktiką tokią išimtį leidžiama taikyti nacionaliniams reikalavimams.
2. Prašomoji institucija neprivalo teikti PVAT.25– PVAT.31 straipsniuose nustatytos pagalbos, jei prašomosios valstybės išlaidos ar administracinė našta būtų akivaizdžiai neproporcingos piniginei naudai, kurią gautų prašančioji valstybė.
3. Prašomoji institucija neprivalo teikti PVAT.20 ir PVAT.22– PVAT.31 straipsniuose nustatytos pagalbos, jeigu pirminis prašymas suteikti pagalbą, pateiktas pagal PVAT.20, PVAT.22, PVAT.23, PVAT.25 arba PVAT.31 straipsnius, yra susijęs su daugiau kaip penkerių metų senumo reikalavimais, šį laikotarpį skaičiuojant nuo valstybėje, kurioje yra prašančioji institucija, vykdytino reikalavimo dienos iki pirminio pagalbos prašymo dienos.

Tačiau jeigu reikalavimas arba pirminis dokumentas, kuriuo leidžiama jo vykdymą užtikrinti valstybėje, kurioje yra prašančioji institucija, yra užginčytas, penkerių metų laikotarpio pradžia laikomas momentas, kai valstybėje, kurioje yra prašančioji institucija, nustatoma, kad reikalavimas arba dokumentas, kuriuo leidžiama užtikrinti jo vykdymą, jau nebegali būti ginčijami.

Be to, jeigu valstybė, kurioje yra prašančioji institucija, sutiko mokėjimą atidėti arba patvirtino mokėjimo dalimis tvarką, penkerių metų laikotarpio pradžia laikomas momentas, kai pasibaigia visas pratęstas mokėjimo laikotarpis.

Tačiau tais atvejais prašomoji institucija neprivalo suteikti pagalbos dėl reikalavimų, kurie yra senesni kaip dešimties metų, šį laikotarpį skaičiuojant nuo valstybėje, kurioje yra prašančioji institucija, vykdytino reikalavimo dienos.

4. Valstybė neprivalo teikti pagalbos, jei bendra suma, dėl kurios prašoma pagalbos, yra mažesnė nei 5 000 GBP.

5. Prašomoji institucija informuoja prašančiąją instituciją apie prašymo suteikti pagalbą atmetimo motyvus.

#### PVAT.34 STRAIPSNIS

##### Klausimai dėl senaties

1. Klausimai dėl senaties terminų reglamentuojami tik valstybėje, kurioje yra prašančioji institucija, galiojančiais įstatymais.

2. Kiek tai susiję su senaties terminų sustabdymu, nutraukimu ar pratęsimu, visi veiksmai, kurių gavusi prašymą suteikti pagalbą ir vykdydama reikalavimus, imasi prašomoji institucija arba kurių imamasi jos vardu ir dėl kurių senaties terminas būtų sustabdytas, nutrauktas ar pratęstas pagal valstybėje, kurioje yra prašomoji institucija, galiojančius įstatymus, turi tokias pat pasekmes valstybėje, kurioje yra prašančioji institucija, su sąlyga, kad atitinkamos pasekmės yra numatytos pastarosios valstybės teisėje.

Jeigu pagal valstybėje, kurioje yra prašomoji institucija, galiojančius įstatymus senaties termino sustabdyti, nutraukti ar pratęsti neįmanoma, visi veiksmai, kurių gavusi prašymą suteikti pagalbą ir vykdydama reikalavimus, imasi prašomoji institucija arba kurių imamasi jos vardu ir dėl kurių jeigu jų savo valstybėje imtųsi prašančioji institucija arba jų būtų imamasi jos vardu, senaties terminas būtų sustabdytas, nutrauktas ar pratęstas pagal tos valstybės įstatymus, laikomi atliktais toje valstybėje tiek, kiek tie veiksmai susiję su tokiais pasekmėmis.

Pirma ir antra pastraipos nepažeidžia valstybės, kurioje yra prašančioji institucija, teisės imtis priemonių senaties terminui pagal toje valstybėje galiojančius įstatymus sustabdyti, nutraukti ar pratęsti.

3. Prašančioji institucija ir prašomoji institucija praneša viena kitai apie visus veiksmus, dėl kurių reikalavimo, kurį prašoma vykdyti ar dėl kurio prašoma taikyti atsargumo priemonės, senaties terminas nutraukiamas, sustabdomas ar pratęsimas arba kurie gali turėti tokį poveikį.

## PVAT.35 STRAIPSNIS

## Išlaidos

1. Prašomoji institucija siekia iš atitinkamo asmens ne tik išieškoti PVAT.28 straipsnio 5 dalyje nurodytas sumas, bet ir, laikydamosi savo valstybės įstatymų ir kitų teisės aktų, išreikalauti padengti jos patirtas su reikalavimo vykdymu susijusias išlaidas, o gautas lėšas pasilieka. Valstybės atsisako viena iš kitos reikalauti padengti išlaidas, kurias jos patiria pagal šį Protokolą teikdamos savitarpio pagalbą.
2. Tačiau jeigu dėl reikalavimo vykdymo kyla konkreti problema, patiriama labai didelių išlaidų arba vykdymas yra susijęs su organizuotu nusikalstamumu, prašančioji institucija ir prašomoji institucija gali susitarti dėl tais atvejais taikomos specialios išlaidų padengimo tvarkos.
3. Nepaisant 2 dalies, valstybė, kurioje yra prašančioji institucija, turi atlyginti valstybei, kurioje yra prašomoji institucija visas išlaidas ir visus nuostolius, patirtus dėl nepagrįstais pripažintų veiksmų, jei tai susiję su reikalavimo turiniu arba prašančiosios institucijos išduoto dokumento, kuriuo leidžiama užtikrinti reikalavimo vykdymą ir (arba) imtis atsargumo priemonių, galiojimu.

## KETVIRTAS SKYRIUS

BENDROSIOS TAISYKLĖS, TAIKOMOS  
VISŲ RŪŠIŲ PRAŠYMAMS SUTEIKTI PAGALBĄ VYKDANT REIKALAVIMUS

## PVAT.36 STRAIPSNIS

## Kalbų vartojimas

1. Visi pagalbos prašymai, standartinės pranešimo formos ir suvienodinti dokumentai, kuriais leidžiama reikalavimo vykdymą užtikrinti valstybėje, kurioje yra prašomoji institucija, siunčiami valstybės, kurioje yra prašomoji institucija, valstybine kalba ar viena iš jos valstybinių kalbų arba prie jų pridedamas vertimas į tokią (-ias) kalbą (-as). Tai, kad tam tikros jų dalys parašytos kalba, kuri nėra tos valstybės valstybinė kalba ar viena iš jos valstybinių kalbų, neturi įtakos tų dalių arba procedūros galiojimui, jeigu atitinkamos valstybės dėl tos kitos kalbos yra sutarusios.
2. Dokumentai, apie kuriuos prašoma pranešti pagal PVAT.23 straipsnį, prašomajai institucijai gali būti siunčiami valstybės, kurioje yra prašančioji institucija, valstybine kalba.
3. Jeigu prie prašymo pridedami 1 ir 2 dalyse nenurodyti dokumentai, prašomoji institucija prireikus gali iš prašančiosios institucijos pareikalauti tokių dokumentų vertimo į valstybės, kurioje yra prašomoji institucija, valstybinę kalbą ar vieną iš jos valstybinių kalbų arba į bet kurią kitą kalbą, dėl kurios atitinkamos valstybės yra sutarusios.

## PVAT.37 STRAIPSNIS

## Statistiniai pagalbos vykdant reikalavimus duomenys

1. Iki kiekvienų metų birželio 30 d. Šalys Specialiajam komitetui elektroninėmis priemonėmis pateikia statistinius duomenis apie šios antraštinės dalies taikymą.
2. Specialusis komitetas nustato statistinių duomenų, kurie turi būti perduodami pagal 1 dalį, turinį ir formatą.

## PVAT.38 STRAIPSNIS

## Standartinės pagalbos vykdant reikalavimus perdavimo formos ir priemonės

1. Prašymai pateikti informaciją pagal PVAT.20 straipsnio 1 dalį, prašymai pateikti pranešimą pagal PVAT.23 straipsnio 1 dalį, prašymai vykdyti reikalavimą pagal PVAT.25 straipsnio 1 dalį arba prašymai intis atsargumo priemonių pagal PVAT.31 straipsnio 1 dalį ir statistiniai duomenys pagal PVAT.37 straipsnį siunčiami elektroninėmis priemonėmis, naudojant standartinę formą, išskyrus atvejus, kai tai neįmanoma dėl techninių priežasčių. Jeigu įmanoma, šios formos taip pat naudojamos perduodant visą kitą su prašymu susijusią informaciją.

Elektroninėmis priemonėmis taip pat siunčiamas suvienodintas dokumentas, kuriuo leidžiama reikalavimo vykdymą užtikrinti valstybėje, kurioje yra prašomoji institucija, dokumentas, kuriuo leidžiama atsargumo priemonių intis valstybėje, kurioje yra prašančioji institucija, ir kiti PVAT.27 ir PVAT.31 straipsniuose nurodyti dokumentai, išskyrus atvejus, kai tai neįmanoma dėl techninių priežasčių.



Kai tikslinga, prie standartinių formų gali būti pridamos ataskaitos, pareiškimai ir bet kurie kiti dokumentai arba patvirtintos tikros jų kopijos ar išrašai iš jų; jie taip pat siunčiami elektroninėmis priemonėmis, išskyrus atvejus, kai tai neįmanoma dėl techninių priežasčių.

Standartinės formos ir elektroninės ryšių priemonės taip pat gali būti naudojamos keičiantis informacija pagal PVAT.21 straipsnį.

2. 1 dalis netaikoma informacijai ir dokumentams, kurie buvo gauti pagal PVAT.22 straipsnį pareigūnams esant kitos valstybės administracinėse patalpose arba dalyvaujant kitoje valstybėje atliekamuose administraciniuose tyrimuose.

3. Jeigu informacija perduodama neelektroninėmis priemonėmis ar nenaudojant standartinių formų, tai neturi poveikio gautos informacijos arba priemonių, kurių imtasi prašymui suteikti pagalbą vykdyti, galiojimui.

4. Šio Protokolo įgyvendinimo tikslais patvirtintas elektroninių ryšių tinklas ir standartinės formos taip pat gali būti naudojami teikiant pagalbą, kai vykdomi kiti nei PVAT.2 straipsnio 1 dalies b punkte nurodytieji reikalavimai, jeigu tokią pagalbą vykdant reikalavimus galima teikti pagal kitus dvišalius arba daugiašalius teisiškai privalomus administracinio valstybių bendradarbiavimo dokumentus.

5. Kol Specialusis komitetas priims PVAT.39 straipsnio 2 dalyje nurodytus sprendimus, kompetentingos institucijos taiko šio Protokolo priede nustatytas taisykles, įskaitant standartines formas.

6. Jeigu atitinkamos valstybės nėra susitarusios kitaip, valstybė, kurioje yra prašomoji institucija, išieškotas sumas valstybei, kurioje yra prašančioji institucija, perveda oficialia savo valiuta.

## IV ANTRAŠTINĖ DALIS

## ĮGYVENDINIMAS IR TAIKYMAS

## PVAT.39 STRAIPSNIS

Specialusis prekybos komitetas administracinio bendradarbiavimo PVM ir mokesčių bei muitų išieškojimo srityje klausimams

1. Specialusis komitetas:
  - a) rengia reguliarias konsultacijas, ir
  - b) ne rečiau kaip kas penkerius metus peržiūri šio Protokolo taikymą ir veiksmingumą.
2. Specialusis komitetas priima sprendimus ar rekomendacijas:
  - a) nustatyti PVAT.11 straipsnyje nurodytų automatinų informacijos mainų dažnumą, praktinę vykdymo tvarką ir tikslas informacijos, kuria keičiamasi vykdant automatinius mainus, kategorijas;
  - b) peržiūrėti kiekvienos pagal a punktą nustatytos kategorijos informacijos automatinų mainų rezultatus, siekiant užtikrinti, kad šios rūšies mainai būtų vykdomi tik tais atvejais, kai tai yra veiksmingiausias būdas keisti informacija;
  - c) jeigu automatiniai informacijos mainai yra veiksmingiausia bendradarbiavimo priemonė, – nustatyti naujas informacijos, kuria turi būti keičiamasi pagal PVAT.11 straipsnį, kategorijas;

- d) nustatyti standartines informacijos perdavimo pagal PVAT.19 straipsnio 1 dalį ir 38 straipsnio 1 dalį formas;
- e) peržiūrėti PVAT.18 straipsnyje ir PVAT.37 straipsnyje nurodytų statistinių duomenų prieinamumą, rinkimą ir tvarkymą, siekiant užtikrinti, kad dėl tuose straipsniuose nustatytų pareigų Šalims nebūtų užkraunama neproporcinga administracinė našta;
- f) nustatyti, kas turi būti perduodama CCN / CSI tinklu ar kitomis priemonėmis;
- g) atsižvelgiant į d ir e punktuose nurodytus sprendimus ir išlaidas, patiriamas dėl Jungtinės Karalystės dalyvavimo Europos informacinėse sistemose, nustatyti Jungtinės Karalystės finansinio įnašo į Sąjungos bendrąjį biudžetą sumą ir jo mokėjimo sąlygas;
- h) priimti centrinių ryšių įstaigų ir ryšių skyrių, nurodytų 4 PVAT. straipsnio 2 ir 3 dalyse, praktinės tarpusavio ryšių organizavimo tvarkos taikymo taisykles;
- i) nustatyti centrinių ryšių įstaigų taikytiną PVAT.4 straipsnio 5 dalies įgyvendinimo praktinę tvarką;
- j) III antraštinės dalies tikslais nustatyti su išieškotųjų sumų perskaičiavimu ir išieškotųjų sumų perdavimu susijusias įgyvendinimo taisykles, ir
- k) nustatyti PVAT.5 straipsnyje nurodyto susitarimo dėl paslaugų lygio sudarymo tvarką ir sudaryti tą susitarimą dėl paslaugų lygio.

## V ANTRAŠTINĖ DALIS

## BAIGIAMOSIOS NUOSTATOS

## PVAT.40 STRAIPSNIS

## Einamųjų prašymų vykdymas

1. Kai prašymai pateikti informaciją ir prašymai atlikti administracinius tyrimus, siunčiami pagal Reglamentą (ES) Nr. 904/2010 dėl sandorių, kuriems taikoma Susitarimo dėl išstojimo 99 straipsnio 1 dalis, neįvykdomi per ketverius metus nuo pereinamojo laikotarpio pabaigos, prašomoji valstybė užtikrina tokių prašymų vykdymą pagal šio Protokolo taisykles.
2. Kai su mokesčiais ir muitais, kuriems taikomas šio Protokolo PVAT.2 straipsnis, susiję prašymai suteikti pagalbą, išsiųsti pagal Direktyvą 2010/24/ES dėl Susitarimo dėl išstojimo 100 straipsnio 1 dalyje nurodytų reikalavimų, neįvykdomi per penkerius metus nuo pereinamojo laikotarpio pabaigos, prašomoji valstybė užtikrina tokių prašymų vykdymą pagal šio Protokolo taisykles. Standartinė suvienodinta pranešimo forma arba dokumentas, kuriuo leidžiama reikalavimo vykdymą užtikrinti prašomojoje valstybėje ir kuris parengtas pagal šioje dalyje nurodytus teisės aktus, tokio vykdymo užtikrinimo tikslais toliau galioja. Pasibaigus tam penkerių metų laikotarpiui, gali būti nustatomas patikslintas suvienodintas dokumentas, kuriuo leidžiama reikalavimo vykdymą užtikrinti prašomojoje valstybėje, ir jis gali būti taikomas reikalavimams, kurių atžvilgiu prašyta pagalbos iki to laiko. Tokiuose patikslintuose suvienodintuose dokumentuose nurodomas pirminio pagalbos prašymo teisinis pagrindas.

## PVAT.41 STRAIPSNIS

## Ryšys su kitais susitarimais arba sutartimis

Šio Protokolo nuostatos yra viršesnės už bet kurio valstybių narių ir Jungtinės Karalystės sudaryto dvišalio ar daugiašalio susitarimo ar sutarties dėl administracinio bendradarbiavimo PVM srityje arba dėl pagalbos vykdant reikalavimus, kuriems taikomas šis Protokolas, nuostatas, jeigu jų nuostatos nesuderinamos su šio Protokolo nuostatomis.

**PRIEDAS**

PROTOKOLO DĖL ADMINISTRACINIO BENDRADARBIAVIMO IR  
KOVOS SU SUKČIAVIMU PRIDĖTINĖS VERTĖS MOKESČIO SRITYJE IR  
DĖL SAVITARPIO PAGALBOS VYKDANT SU MUITAIS IR  
MOKESČIAIS SUSIJUSIUS REIKALAVIMUS PRIEDAS

## 1 SKIRSNIS

Kol Specialusis komitetas priims šio Protokolo PVAT.39 straipsnio 2 dalyje nurodytus sprendimus, taikomos toliau pateiktos taisyklės ir standartinės formos.

## 2 SKIRSNIS

## RYŠIŲ ORGANIZAVIMAS

2.1. Kol nenuspręsta kitaip, centrinės ryšių įstaigos, kurių pagrindinė pareiga – taikyti šio Protokolo II antraštinę dalį, yra:

- a) kalbant apie Jungtinę Karalystę: Jos Didenybės mokesčių ir muitų departamentas (angl. *Her Majesty's Revenue and Customs*), JK centrinė ryšių PVM klausimais įstaiga;
- b) kalbant apie valstybes nares: centrinės ryšių įstaigos, paskirtos atsakingomis už valstybių narių administracinį bendradarbiavimą PVM srityje.

2.2. Kol nenuspręsta kitaip, centrinės ryšių įstaigos, kurių pagrindinė pareiga – taikyti šio Protokolo III antraštinę dalį, yra:

- a) kalbant apie Jungtinę Karalystę: Jos Didenybės mokesčių ir muitų departamento Skolų valdymo skyrius (angl. *Her Majesty's Revenue and Customs, Debt Management*);
- b) kalbant apie valstybes nares: centrinės ryšių įstaigos, paskirtos atsakingomis už valstybių narių savitarpio pagalbą vykdant reikalavimus.

### 3 SKIRSNIS

#### ADMINISTRACINIS BENDRADARBIAVIMAS IR KOVA SU SUKČIAVIMU PRIDĖTINĖS VERTĖS MOKESČIO SRITYJE

##### 3.1. Perdavimas

Pagal šio Protokolo II antraštinę dalį informaciją valstybės viena kitai perduoda, kiek įmanoma, per Bendrąjį ryšių tinklą (CCN), naudodamosi elektroninėmis priemonėmis ir atitinkamomis pašto dėžutėmis, skirtomis keisti informaciją apie administracinį bendradarbiavimą, arba pašto dėžutėmis, skirtomis kovai su sukčiavimu PVM srityje.

##### 3.2. Standartinė forma

Keisdamosi informacija pagal šio Protokolo II antraštinę dalį valstybės naudoja šį pavyzdį:

ES valstybių narių ir Jungtinės Karalystės prašymų pateikti informaciją, spontanių informacijos mainų ir grįžamosios informacijos pagal Protokolą dėl administracinio bendradarbiavimo ir kovos su sukčiavimu PVM srityje standartinė forma

Informacijos mainų duomenys

A) PAGRINDINĖ INFORMACIJA	
A1	
Besikreipiančioji valstybė:	Prašomoji valstybė:
Besikreipiančioji institucija:	Prašomoji institucija:
A2	
Besikreipiančiosios institucijos pareigūnas, atsakingas už prašymą / mainus:	Prašomosios institucijos pareigūnas, atsakingas už atsakymą į prašymą / mainus:
Vardas ir pavardė:	Vardas ir pavardė:
E. paštas:	E. paštas:
Telefonas:	Telefonas:
Kalba:	Kalba:
A3	
Besikreipiančiosios institucijos nacionalinis numeris:	Prašomosios institucijos nacionalinis numeris:
Besikreipiančiajai institucijai skirtas laukelis:	Prašomajai institucijai skirtas laukelis:
A4	
Prašymo / informacijos perdavimo data:	Atsakymo perdavimo data:



A5	
Prašymo / mainų priedų skaičius:	Atsakymo priedų skaičius:
A6	A7
○ Bendras prašymas / mainai	<input type="checkbox"/> Prašomosios institucijos vardu pareiškiu, kad negalėsiu atsakyti per šiuos terminus:
○ Prašymas pateikti informaciją	○ 3 mėnesiai
○ Spontaniniai informacijos mainai	○ 1 mėn., jei informaciją jau turiu
<input type="checkbox"/> Prašoma grįžtamoji informacija apie spontaninius informacijos mainus	Vėlavimo priežastis:
○ Kovos su sukčiavimu srities prašymas / mainai	
○ Prašymas pateikti informaciją	
○ Dingusio prekiautojo sukčiavimo schema. Įmonės registracijos / veiklos patikrinimas	
○ Spontaninis informacijos pateikimas	
<input type="checkbox"/> Prašoma grįžtamoji informacija apie spontaninius informacijos mainus	
	<input type="checkbox"/> Numatomas atsakymo pateikimo laikas:
	<input type="checkbox"/> Valstybės prašomoji institucija leidžia informaciją perduoti kitai valstybei (Protokolo dėl administracinio bendradarbiavimo ir kovos su sukčiavimu pridėtinės vertės mokesčio srityje ir dėl savitarpio pagalbos vykdant su mokesčiais ir muitais susijusius reikalavimus PVAT.6 straipsnio 6 dalis)
	<input type="checkbox"/> Prašoma grįžtamoji informacija apie atsakymą

Pagal Protokolo dėl administracinio bendradarbiavimo ir kovos su sukčiavimu pridėtinės vertės mokesčio srityje ir dėl savitarpio pagalbos vykdant su mokesčiais ir muitais susijusius reikalavimus PVAT.6 straipsnio 4 dalį, informaciją teikianti valstybė, remdamasi pagrįstu prašymu, leidžia gautą informaciją naudoti kitais nei to Protokolo 2 straipsnio 1 dalyje nurodytieji tikslais.

**B) PRAŠYMAS PATEIKTI BENDRO POBŪDŽIO INFORMACIJĄ**

Besikreipiančioji institucija	Prašomoji institucija	Prašomoji institucija <sup>1</sup>
<p>B1. PVM mokėtojo kodas (jei nėra, mokesčių mokėtojo identifikacinis numeris)</p> <p>PVM mokėtojo kodas:</p>	<p>B1. PVM mokėtojo kodas (jei nėra, mokesčių mokėtojo identifikacinis numeris)</p> <p><input type="radio"/> Prašom įrašyti</p> <p><input type="radio"/> Prašom patvirtinti</p> <p>PVM mokėtojo kodas:</p>	<p><input type="radio"/> Patvirtinu <input type="radio"/> Nepatvirtinu</p> <p>PVM mokėtojo kodas:</p>
<input type="checkbox"/> PVM mokėtojo kodo nėra	<input type="checkbox"/> PVM mokėtojo kodo nėra	<input type="checkbox"/> PVM mokėtojo kodo nėra
Mokesčių mokėtojo identifikacinis numeris:	Mokesčių mokėtojo identifikacinis numeris:	Mokesčių mokėtojo identifikacinis numeris:
<p>B2. Vardas ir pavardė</p>	<p>B2. Vardas ir pavardė</p> <p><input type="radio"/> Prašom įrašyti</p> <p><input type="radio"/> Prašom patvirtinti</p>	<p><input type="radio"/> Patvirtinu <input type="radio"/> Nepatvirtinu</p> <p>Pavadinimas:</p>
<p>B3. Prekybinis pavadinimas</p>	<p>B3. Prekybinis pavadinimas</p> <p><input type="radio"/> Prašom įrašyti</p> <p><input type="radio"/> Prašom patvirtinti</p>	<p><input type="radio"/> Patvirtinu <input type="radio"/> Nepatvirtinu</p> <p>Prekybinis pavadinimas:</p>

<sup>1</sup> Šioje trečioje skiltyje prašomoji institucija įrašo besikreipiančiosios institucijos prašomą informaciją (antroje skiltyje pažymėtas langelis „prašom įrašyti“) arba patvirtina besikreipiančiosios institucijos pateiktos informacijos teisingumą (antroje skiltyje pažymėtas langelis „prašom patvirtinti“).

B4. Adresas	B4. Adresas <input type="radio"/> Prašom įrašyti <input type="radio"/> Prašom patvirtinti	<input type="radio"/> Patvirtinu <input type="radio"/> Nepatvirtinu Adresas:
B5. Datos nurodomos formatu MMMM MM DD:	B5. Datos nurodomos formatu MMMM MM DD: <input type="radio"/> Prašom įrašyti <input type="radio"/> Prašom patvirtinti	<input type="radio"/> Patvirtinu <input type="radio"/> Nepatvirtinu
a) PVM mokėtojo kodo / mokesčių mokėtojo identifikacinio numerio suteikimo data	a) PVM mokėtojo kodo / mokesčių mokėtojo identifikacinio numerio suteikimo data	a) PVM mokėtojo kodo / mokesčių mokėtojo identifikacinio numerio suteikimo data
b) PVM mokėtojo kodo / mokesčių mokėtojo identifikacinio numerio panaikinimo data	b) PVM mokėtojo kodo / mokesčių mokėtojo identifikacinio numerio panaikinimo data	b) PVM mokėtojo kodo / mokesčių mokėtojo identifikacinio numerio panaikinimo data
c) Įsteigimas	c) Įsteigimas	c) Įsteigimas
B6. Veiklos pradžios data	B6. Veiklos pradžios data <input type="radio"/> Prašom įrašyti <input type="radio"/> Prašom patvirtinti Veiklos pradžios data	<input type="radio"/> Patvirtinu <input type="radio"/> Nepatvirtinu Veiklos pradžios data

B7. Veiklos nutraukimo data	B7. Veiklos nutraukimo data <input type="radio"/> Prašom įrašyti <input type="radio"/> Prašom patvirtinti Veiklos nutraukimo data	<input type="radio"/> Patvirtinu <input type="radio"/> Nepatvirtinu Veiklos nutraukimo data
B8. Vadovų / direktorių vardai ir pavardės	B8. Vadovų / direktorių vardai ir pavardės <input type="radio"/> Prašom įrašyti <input type="radio"/> Prašom patvirtinti	<input type="radio"/> Patvirtinu <input type="radio"/> Nepatvirtinu
B9. Savininkų, valdytojų, asocijuotųjų asmenų, partnerių, atstovų, suinteresuotųjų subjektų ar asmenų, turinčių kitų teisių į įmonę, vardai ir pavardės	B9. Savininkų, valdytojų, asocijuotųjų asmenų, partnerių, atstovų, suinteresuotųjų subjektų ar asmenų, turinčių kitų teisių į įmonę, vardai ir pavardės <input type="radio"/> Prašom įrašyti <input type="radio"/> Prašom patvirtinti	<input type="radio"/> Patvirtinu <input type="radio"/> Nepatvirtinu
B10. Veiklos pobūdis	B10. Veiklos pobūdis <input type="radio"/> Prašom įrašyti <input type="radio"/> Prašom patvirtinti	<input type="radio"/> Patvirtinu <input type="radio"/> Nepatvirtinu
a) Įmonės juridinis statusas	a) Įmonės juridinis statusas	a) Įmonės juridinis statusas
b) Faktinė pagrindinė veikla <sup>1</sup>	b) Faktinė pagrindinė veikla	b) Faktinė pagrindinė veikla

<sup>1</sup> Faktinė pagrindinė veikla – tikroji pagrindinė įmonės vykdoma veikla (palyginti su kita galimai deklaruota veikla).

B11. Sandorio pobūdis	Sandorio pobūdis B11. Susijusios prekės / paslaugos ○ Prašom įrašyti ○ Prašom patvirtinti	Sandorio pobūdis B11. Susijusios prekės / paslaugos ○ Patvirtinu ○ Nepatvirtinu
Laikotarpis ir suma, su kuriais susijęs prašymas / mainai B12. Prekių tiekimas iš vienos šalies į kitą		
Nuo	Laikotarpis	Laikotarpis
Iki	Suma	Suma
Šaltiniai: <input type="checkbox"/> PVM informacijos mainų sistema (VIES) <input type="checkbox"/> Kitas		
B13. Paslaugų teikimas iš vienos šalies į kitą		
Nuo	Laikotarpis	Laikotarpis
Iki	Suma	Suma
Šaltiniai: <input type="checkbox"/> VIES <input type="checkbox"/> Kitas		

<b>C) PAPILDOMA INFORMACIJA</b>
<b>Registracija</b>
<p><input type="checkbox"/> C1. Prašomosios valstybės (<input type="checkbox"/>) apmokestinamasis asmuo / besikreipiančiosios valstybės (<input type="checkbox"/>) apmokestinamasis asmuo šiuo metu nėra registruotas kaip PVM mokėtojas.</p> <p>Remiantis VIES arba kitais šaltiniais, prekės buvo tiekiamos po veiklos nutraukimo datos. Prašom paaiškinti.</p> <p><input type="checkbox"/> C2. Prašomosios valstybės (<input type="checkbox"/>) apmokestinamasis asmuo / besikreipiančiosios valstybės (<input type="checkbox"/>) apmokestinamasis asmuo nėra registruotas kaip PVM mokėtojas.</p> <p>Remiantis VIES arba kitais šaltiniais, prekės buvo tiekiamos iki registracijos datos. Prašom paaiškinti.</p>
<b>Prekių / paslaugų sandoriai</b>
<p><b>Prekės</b></p> <p><input type="checkbox"/> C3. Remiantis VIES arba kitais šaltiniais, prašomosios valstybės apmokestinamasis asmuo tiekė prekes, tačiau besikreipiančiosios valstybės apmokestinamasis asmuo:</p> <ul style="list-style-type: none"><li><input type="radio"/> prekių pirkimo nedeklaravo;</li><li><input type="radio"/> atsisako prekes priimti;</li><li><input type="radio"/> pirkinį deklaravo už kitą sumą, o deklaruota suma yra: Prašom ištirti ir paaiškinti.</li></ul> <p><input type="checkbox"/> Pridedu turimų dokumentų kopijas.</p> <p><input type="checkbox"/> C4. Besikreipiančiosios valstybės apmokestinamojo asmens deklaruotas pirkinys neatitinka informacijos iš VIES ar kitų šaltinių. Prašom ištirti ir paaiškinti.</p> <p><input type="checkbox"/> C5. Prašom nurodyti prekių pristatymo adresus.</p>

Adresai:
<p><input type="checkbox"/> C6. Besikreipiančiosios valstybės apmokestinamasis asmuo teigia, kad jis patiekė prekę prašomosios valstybės asmeniui. Prašom patvirtinti, kad prekės buvo gautos ir ar jos buvo:</p> <p><input type="checkbox"/> apskaitytos: <input type="radio"/> Taip <input type="radio"/> Ne</p> <p><input type="checkbox"/> deklaruotos / apmokėtos prašomosios valstybės apmokestinamojo asmens <input type="radio"/> Taip <input type="radio"/> Ne</p> <p>Prašomosios valstybės apmokestinamojo asmens vardas, pavardė (pavadinimas) ir (arba) PVM mokėtojo kodas.</p>
Prekių judėjimas prieš sandorį / po jo
<p><input type="checkbox"/> C7. Iš ko pirktos prekės? Prašom C41 langelyje nurodyti vardus, pavardes, prekybinius pavadinimus ir PVM kodus.</p> <p><input type="checkbox"/> C8. Kam prekės perparduotos? Prašom C41 langelyje nurodyti vardus, pavardes, prekybinius pavadinimus ir PVM kodus.</p>
Paslaugos
<p><input type="checkbox"/> C9. Remiantis VIES arba kitais šaltiniais, prašomosios valstybės apmokestinamasis asmuo teikė paslaugas, apmokestinamas besikreipiančiojoje valstybėje, tačiau besikreipiančiosios valstybės apmokestinamasis asmuo:</p> <ul style="list-style-type: none"><li><input type="radio"/> paslaugos nedeklaravo</li><li><input type="radio"/> neigia, kad gavo paslaugą</li><li><input type="radio"/> deklaravo gavęs paslaugą už kitą sumą, o deklaruota suma yra: Prašom ištirti ir paaiškinti.</li></ul> <p><input type="checkbox"/> Pridedu turimų dokumentų kopijas.</p> <p><input type="checkbox"/> C10. Besikreipiančiosios valstybės apmokestinamojo asmens deklaruotas pirkinys neatitinka informacijos iš VIES ar kitų šaltinių. Prašom ištirti ir paaiškinti.</p> <p><input type="checkbox"/> C11. Prašom nurodyti paslaugų teikimo adresus.</p>

Adresai:
<input type="checkbox"/> C12. Besikreipiančiosios valstybės apmokestinamasis asmuo teigia, kad jis patiekė prekę prašomosios valstybės asmeniui. Prašom patvirtinti, kad paslaugos buvo suteiktos ir ar jos buvo: <input type="checkbox"/> apskaitytos: <input type="radio"/> Taip <input type="radio"/> Ne <input type="checkbox"/> deklaruotos / apmokėtos prašomosios valstybės apmokestinamojo asmens <input type="radio"/> Taip <input type="radio"/> Ne Prašomosios valstybės apmokestinamojo asmens vardas, pavardė (pavadinimas) ir (arba) PVM mokėtojo kodas.
Prekių vežimas <input type="checkbox"/> C13. Prašom nurodyti vežėjo pavadinimą / PVM mokėtojo kodą ir adresą. Pavadinimas / PVM mokėtojo kodas ir adresas:
<input type="checkbox"/> C14. Kas užsakė ir apmokėjo prekių vežimą? Pavadinimas / PVM mokėtojo kodas ir adresas:
<input type="checkbox"/> C15. Kas yra vežimui naudotos transporto priemonės savininkas? Pavadinimas / PVM mokėtojo kodas ir adresas:
Sąskaitos faktūros <input type="checkbox"/> C16. Prašom nurodyti sąskaitoje faktūroje nurodytą sumą ir valiutą.



<p>Mokėjimas</p> <p><input type="checkbox"/> C17. Prašom nurodyti sumokėtą sumą ir valiutą.</p>
<p><input type="checkbox"/> C18. Prašom nurodyti banko sąskaitos turėtojo vardą, pavardę arba pavadinimą ir sąskaitos, iš kurios ir (arba) į kurią buvo atliktas mokėjimas, numerį.</p>
<p>Iš:</p> <p>sąskaitos savininko vardas, pavardė arba pavadinimas:</p> <p>IBAN numeris arba sąskaitos numeris:</p> <p>Bankas:</p> <p>Į:</p> <p>sąskaitos savininko vardas, pavardė arba pavadinimas:</p> <p>IBAN numeris arba sąskaitos numeris:</p> <p>Bankas:</p>
<p><input type="checkbox"/> C19. Prašom pateikti šią informaciją, jei mokėjimas atliktas grynaisiais:</p> <p><input type="checkbox"/> Kas, kam, kur ir kada perdavė pinigus?</p> <p><input type="checkbox"/> Koks mokėjimą patvirtinantis dokumentas (grynųjų pinigų kvitas, kt.) buvo išrašytas?</p> <p><input type="checkbox"/> C20. Ar yra trečiosios šalies mokėjimą patvirtinančių įrodymų? Jeigu taip, prašom C41 langelyje pateikti papildomos informacijos <input type="radio"/> Taip <input type="radio"/> Ne</p>
<p>Užsakymo pateikimas</p> <p><input type="checkbox"/> C21. Prašom pateikti visus žinomus užsakymą pateikusio asmens duomenis ir nurodyti, kaip užsakymas buvo pateiktas ir kaip užmegzti ryšiai tarp tiekėjo ir kliento.</p>

Prekės, kurioms taikomos specialios schemas / ypatingos procedūros

Prašome pažymėti reikiamą langelį ir įrašyti savo klausimą C40 langelyje.

- C22. Trišaliai sandoriai
- C23. Maržos schema
- C24. Nuotolinė prekyba prekėmis, kurioms taikoma:
  - Sąjungoje įsisteigusiems apmokestinamiesiems asmenims skirta schema
  - importo apmokestinimo schema
- C25. Naujos transporto priemonės, parduotos neapmokestinamiesiems asmenims
- C26. Atleidimas nuo mokesčių pagal muitinės procedūrą 42XX / 63XX
- C27. Dujos ir elektra
- C28. Susitarimai dėl atsargų atšaukimo
- C29. Kita

Paslaugos, kurioms taikomos ypatingos nuostatos

Prašome pažymėti reikiamą langelį ir įrašyti savo klausimą C40 langelyje.

- C30. Tarpininko teikiamos paslaugos
- C31. Su nekilnojamoju turtu susijusių paslaugų teikimas
- C32. Keleivių vežimo paslaugos
- C33. Prekių vežimo paslaugos
- C34. Kultūros, meno, sporto, mokslo, švietimo, pramogų ir panašių paslaugų, papildomų vežimo paslaugų teikimas ir materialaus kilnojamojo turto vertinimas bei aptarnavimas
- C35. Maitinimo ir aprūpinimo maistu ir gėrimais paslaugų, išskyrus nustatytąsias C37 punkte, teikimas
- C36. Vežimo sandos pagrindais paslaugų teikimas
- C37. Maitinimo ir aprūpinimo maistu ir gėrimais paslaugų teikimas vartojimui laivuose, orlaiviuose ar traukiniuose
- C38. Teikimas paslaugų, kurioms taikoma
  - ne Sąjungoje įsisteigusiems apmokestinamiesiems asmenims skirta schema
  - Sąjungoje įsisteigusiems apmokestinamiesiems asmenims skirta schema
- C39. Paslaugos, kurioms taikomos faktinio vartojimo ir naudojimo taisyklės
- C40. Bendroji informacija ir kiti klausimai

C41. Laisvos formos atsakymo langelis		
D) PRAŠYMAS PATEIKTI DOKUMENTUS		
Prašom pateikti šių dokumentų kopijas (kai taikytina, žr. B12 ir B13 punktuose nurodytą sumą ir laikotarpį)		
<input type="checkbox"/> D1. Sąskaitos faktūros	<input type="radio"/> Pateikta	<input type="radio"/> Nėra
<input type="checkbox"/> D2. Sutartys	<input type="radio"/> Pateikta	<input type="radio"/> Nėra
<input type="checkbox"/> D3. Užsakymai	<input type="radio"/> Pateikta	<input type="radio"/> Nėra
<input type="checkbox"/> D4. Mokėjimą įrodantys dokumentai	<input type="radio"/> Pateikta	<input type="radio"/> Nėra
<input type="checkbox"/> D5. Vežimo dokumentai	<input type="radio"/> Pateikta	<input type="radio"/> Nėra
<input type="checkbox"/> D6. Kreditorių apskaitos žurnalo išrašas apie prašomosios valstybės apmokestinamąjį asmenį	<input type="radio"/> Pateikta	<input type="radio"/> Nėra
<input type="checkbox"/> D7. Debitorių apskaitos žurnalo išrašas apie prašomosios valstybės apmokestinamąjį asmenį	<input type="radio"/> Pateikta	<input type="radio"/> Nėra
<input type="checkbox"/> D8. Atsargų atšaukimo registrai Nuo Iki	<input type="radio"/> Pateikta	<input type="radio"/> Nėra
<input type="checkbox"/> D9. Vieno langelio principu veikiančios sistemos / vieno langelio principu veikiančios importo sistemos duomenys Nuo Iki	<input type="radio"/> Pateikta	<input type="radio"/> Nėra
<input type="checkbox"/> D10. Banko sąskaitos išrašai Nuo Iki	<input type="radio"/> Pateikta	<input type="radio"/> Nėra
<input type="checkbox"/> D11. Kita	<input type="radio"/> Pateikta	<input type="radio"/> Nėra

**E) SPONTANINIS (BENDROS) INFORMACIJOS TEIKIMAS**

- E1. Iš siunčiančiosios valstybės apmokestinamojo asmens apskaitos įrašų matyti, kad jis turėtų būti registruotas gaunančiojoje valstybėje.
- E2. Remiantis siunčiančiosios valstybės apmokestinamojo asmens apskaitos įrašais, gaunančiosios valstybės apmokestinamasis asmuo jam  tiekė prekes /  teikė paslaugas, bet šios informacijos VIES / muitinės sistemoje arba kituose šaltiniuose nėra.
- E3. Remiantis siunčiančiosios valstybės apmokestinamojo asmens apskaitos įrašais, už gaunančiajai valstybei patiektas prekes turi būti mokamas PVM, bet į VIES / muitinės sistemą arba kitus šaltinius duomenys neįvesti.
- E4. Remiantis VIES / muitinės sistemos arba kitų šaltinių duomenimis, gaunančiosios valstybės apmokestinamasis asmuo teikė paslaugas / tiekė prekes siunčiančiosios valstybės apmokestinamajam asmeniui, bet pastarasis apmokestinamasis asmuo:
  - nedeklaravo  prekių pirkimo /  paslaugų gavimo;
  - neigia, kad  pirko prekes /  gavo paslaugas.
- E5. Remiantis siunčiančiosios valstybės apmokestinamojo asmens apskaitos įrašais, už gaunančiojoje valstybėje suteiktas paslaugas turi būti mokamas PVM.
- E6. Bendroji ir papildoma informacija:
- E7. Pridedu turimų sąskaitų faktūrų kopijas.

F) DINGUSIO PREKIAUTOJO SUKČIAVIMO SCHEMA. ĮMONĖS REGISTRACIJOS / VEIKLOS PATIKRINIMAS		
A) Informacija apie įmonę		
Besikreipiančioji institucija	Prašomoji institucija	Prašomoji institucija <sup>1</sup>
F1. PVM mokėtojo kodas (jei nėra, mokesčių mokėtojo identifikacinis numeris)  PVM mokėtojo kodas:	F1. PVM mokėtojo kodas (jei nėra, mokesčių mokėtojo identifikacinis numeris)  <input type="radio"/> Prašom įrašyti <input type="radio"/> Prašom patvirtinti PVM mokėtojo kodas:	     <input type="radio"/> Patvirtinu <input type="radio"/> Nepatvirtinu PVM mokėtojo kodas:
<input type="checkbox"/> PVM mokėtojo kodo nėra	<input type="checkbox"/> PVM mokėtojo kodo nėra	<input type="checkbox"/> PVM mokėtojo kodo nėra
Mokesčių mokėtojo identifikacinis numeris:	Mokesčių mokėtojo identifikacinis numeris:	Mokesčių mokėtojo identifikacinis numeris:
F2. Vardas ir pavardė	F2. Vardas ir pavardė  <input type="radio"/> Prašom įrašyti <input type="radio"/> Prašom patvirtinti	     <input type="radio"/> Patvirtinu <input type="radio"/> Nepatvirtinu Pavadinimas:
F3. Adresas	F3. Adresas  <input type="radio"/> Prašom įrašyti <input type="radio"/> Prašom patvirtinti	     <input type="radio"/> Patvirtinu <input type="radio"/> Nepatvirtinu Adresas:

<sup>1</sup> Šioje trečioje skiltyje prašomoji institucija įrašo besikreipiančiosios institucijos prašomą informaciją (antroje skiltyje pažymėtas langelis „prašom įrašyti“) arba patvirtina besikreipiančiosios institucijos pateiktos informacijos teisingumą (antroje skiltyje pažymėtas langelis „prašom patvirtinti“).

F4. Datos nurodomos formatu MMMM MM DD:	F4. Datos nurodomos formatu MMMM MM DD: <input type="radio"/> Prašom įrašyti <input type="radio"/> Prašom patvirtinti	<input type="radio"/> Patvirtinu <input type="radio"/> Nepatvirtinu
a) PVM mokėtojo kodo / mokesčių mokėtojo identifikacinio numerio suteikimo data	a) PVM mokėtojo kodo / mokesčių mokėtojo identifikacinio numerio suteikimo data	a) PVM mokėtojo kodo / mokesčių mokėtojo identifikacinio numerio suteikimo data
b) PVM mokėtojo kodo / mokesčių mokėtojo identifikacinio numerio panaikinimo data	b) PVM mokėtojo kodo / mokesčių mokėtojo identifikacinio numerio panaikinimo data	b) PVM mokėtojo kodo / mokesčių mokėtojo identifikacinio numerio panaikinimo data
c) Įsteigimas	c) Įsteigimas	c) Įsteigimas
F5. Savininkai, valdytojai, asocijuotieji asmenys, partneriai, atstovai, suinteresuotieji subjektai ar asmenys, turintys kitų teisių į įmonę	F5. Savininkai, valdytojai, asocijuotieji asmenys, partneriai, atstovai, suinteresuotieji subjektai ar asmenys, turintys kitų teisių į įmonę <input type="radio"/> Prašom įrašyti <input type="radio"/> Prašom patvirtinti	<input type="radio"/> Patvirtinu <input type="radio"/> Nepatvirtinu
a) Vardas ir pavardė	a) Vardas ir pavardė	a) Vardas ir pavardė
b) Adresas	b) Adresas	b) Adresas
c) Gimimo data	c) Gimimo data	c) Gimimo data
d) Pilietybė	d) Pilietybė	d) Pilietybė
F6. Vadovai / direktoriai	F6. Vadovai / direktoriai <input type="radio"/> Prašom įrašyti <input type="radio"/> Prašom patvirtinti	<input type="radio"/> Patvirtinu <input type="radio"/> Nepatvirtinu
a) Vardas ir pavardė	a) Vardas ir pavardė	a) Vardas ir pavardė

b) Adresas	b) Adresas	b) Adresas
c) Gimimo data	c) Gimimo data	c) Gimimo data
d) Pilietybė	d) Pilietybė	d) Pilietybė
B) Prašoma informacija		
<input type="checkbox"/> F7. Ar F5 ir F6 punktuose nurodyti asmenys (jei žinoma, su nurodyta gimimo data) yra įtraukti į kurią nors iš jūsų duomenų bazių?	<input type="radio"/> Taip <input type="radio"/> Ne	
<input type="checkbox"/> F8. Ar šie F5 ir F6 punktuose nurodyti asmenys yra teisti už finansinius nusikaltimus?	<input type="checkbox"/> Informacija negali būti suteikta dėl teisinių priežasčių. <input type="radio"/> Taip <input type="radio"/> Ne	
<input type="checkbox"/> F9. Ar yra duomenų apie šių F5 ir F6 punktuose nurodytų asmenų dalyvavimą dingusio prekiautojo sukčiavimo ar kitos rūšies sukčiavimo schemose?	<input type="checkbox"/> Informacija negali būti suteikta dėl teisinių priežasčių. <input type="radio"/> Taip <input type="radio"/> Ne	
<input type="checkbox"/> F10. Ar šie F5 ir F6 punktuose nurodyti asmenys gyvena nurodytu adresu arba yra su juo susiję?	<input type="radio"/> Taip <input type="radio"/> Ne	
<input type="checkbox"/> F11. Ar nurodytas adresas yra gyvenamosios vietos / verslo / laikinojo apgyvendinimo vietos / apskaitą tvarkančios įmonės / kitas adresas?	<input type="radio"/> Taip <input type="radio"/> Ne	
<input type="checkbox"/> F12. Kokią veiklą vykdo įmonė?		
<input type="checkbox"/> F13. Ar yra įtarimų, kad įmonė netinkamai vykdo mokesťines prievoles?	<input type="radio"/> Taip <input type="radio"/> Ne	

<input type="checkbox"/> F14. Kokia yra PVM kodo panaikinimo priežastis?	
<input type="checkbox"/> F15. Prašom išvardyti visas asocijuotąsias įmones <sup>1</sup> , nurodant jų PVM mokėtojų kodus, ir pateikti nuomonę dėl jų patikimumo.	
<input type="checkbox"/> F16. Prašom pateikti prašomosios valstybės įmonės ir asocijuotųjų įmonių banko sąskaitų, apie kurias žinoma, duomenis.	
<input type="checkbox"/> F17. Prašom pateikti sumuojamųjų ataskaitų arba muitinės deklaracijų informaciją apie prekių tiekimą / paslaugų teikimą / prekių / paslaugų pirkimą už šiuos metus:	
<input type="checkbox"/> F18. Prašom pateikti PVM deklaracijų / mokėjimo informaciją už šiuos metus:	
<input type="checkbox"/> F19. Papildomos pastabos:	
<b>G) SPONTANINIS INFORMACIJOS TEIKIMAS (DINGUSIO PREKIAUTOJO SUKČIAVIMO SCHEMA)</b>	
Siunčiančioji institucija	Gaunančioji institucija
Informacija apie įmonę G1. PVM mokėtojo kodas (jei nėra, mokesčių mokėtojo identifikacinis numeris)	Informacija apie įmonę G1. PVM mokėtojo kodas (jei nėra, mokesčių mokėtojo identifikacinis numeris)
PVM mokėtojo kodas:	PVM mokėtojo kodas:
<input type="checkbox"/> PVM mokėtojo kodo nėra	<input type="checkbox"/> PVM mokėtojo kodo nėra
Mokesčių mokėtojo identifikacinis numeris:	Mokesčių mokėtojo identifikacinis numeris:

<sup>1</sup> Tai yra bet kuri įmonė, kurios direktoriai yra tie patys asmenys kaip A antraštinėje dalyje nurodytoje įmonėje arba kuri su ja turi kitų teisinių, ekonominių ar finansinių ryšių.



G2. Vardas ir pavardė	G2. Vardas ir pavardė
G3. Adresas	G3. Adresas
G4. Datos nurodomos formatu MMMM MM DD:	G4. Datos nurodomos formatu MMMM MM DD:
a) PVM mokėtojo kodo / mokesčių mokėtojo identifikacinio numerio suteikimo data	a) PVM mokėtojo kodo / mokesčių mokėtojo identifikacinio numerio suteikimo data
b) PVM mokėtojo kodo / mokesčių mokėtojo identifikacinio numerio panaikinimo data	b) PVM mokėtojo kodo / mokesčių mokėtojo identifikacinio numerio panaikinimo data
c) Įsteigimas	c) Įsteigimas
G5. Savininkai, valdytojai, asocijuotieji asmenys, partneriai, atstovai, suinteresuotieji subjektai ar asmenys, turintys kitų teisių į įmonę	G5. Savininkai, valdytojai, asocijuotieji asmenys, partneriai, atstovai, suinteresuotieji subjektai ar asmenys, turintys kitų teisių į įmonę
a) Vardas ir pavardė	a) Vardas ir pavardė
b) Adresas	b) Adresas
c) Gimimo data	c) Gimimo data
d) Pilietybė	d) Pilietybė
G6. Vadovai / direktoriai	G6. Vadovai / direktoriai
a) Vardas ir pavardė	a) Vardas ir pavardė

b) Adresas	b) Adresas
c) Gimimo data	c) Gimimo data
d) Pilietybė	d) Pilietybė
Papildomos pastabos	
H) GRĮŽTAMOJI INFORMACIJA <sup>1</sup>	
Su pateikta informacija susiję rezultatai:	
1) Pateikta informacija:	
<input type="checkbox"/> Lėmė PVM arba kitų mokesčių perskaičiavimą. Prašome nurodyti perskaičiuoto mokesčio rūšį ir sumą:  Mokesčio rūšis:  Priskaičiuota suma:  Bauda:	
<input type="checkbox"/> Lėmė įregistravimą PVM mokėtoju. <input type="checkbox"/> Lėmė išregistravimą iš PVM mokėtojų registro. <input type="checkbox"/> Lėmė PVM kodo panaikinimą VIES sistemoje arba PVM registruotų mokesčių mokėtojų duomenų bazėje. <input type="checkbox"/> Lėmė PVM deklaracijų ištaisymą.	

<sup>1</sup> Teikia informaciją gaunanti kompetentinga institucija.

- Lėmė dokumentų patikrinimą.
  - Lėmė naują audito procedūrą arba buvo taikyta vykdyto audito metu.
  - Lėmė sukčiavimo tyrimą.
  - Lėmė prašymo pateikti informaciją pateikimą.
  - Lėmė buvimą administracinėse patalpose arba dalyvavimą administraciniame tyrime.
  - Lėmė daugiašalį patikrinimą.
  - Lėmė kitus veiksmus:
  
  - Nelėmė jokių esminių veiksmų.
- 2) Kitos pastabos:

Perdavimo data:

## 4 SKIRSNIS

### PAGALBA VYKDANT REIKALAVIMUS

#### 4.1 STRAIPSNIS

##### Perdavimas

Pagal šio Protokolo III antraštinę dalį elektroninėmis priemonėmis siųstini prašymai siunčiami į CCN pašto dėžutes, skirtas tų rūšių mokesčiams ar muitams, su kuriais prašymas susijęs, nebent prašančiosios valstybės ir prašomosios valstybės centrinės ryšių įstaigos susitaria, kad viena iš pašto dėžučių gali būti naudojama siųsti prašymams, susijusiems su kitų rūšių mokesčiais ar muitais.

Tačiau jeigu prašymas pranešti apie dokumentus susijęs su daugiau nei vienos rūšies mokesčiais ar muitais, prašančioji institucija tą prašymą siunčia į pašto dėžutę, skirtą bent vienai iš išieškotinių mokesčių ar muitų rūšių, nurodytų dokumentuose, apie kuriuos turi būti pranešama.

## 4.2 STRAIPSNIS

Igyvendinimo taisyklės, susijusios su suvienodintu dokumentu,  
kuriuo leidžiama reikalavimo vykdymą užtikrinti prašomojoje valstybėje

1. Šio Protokolo PVAT.2 straipsnio 1 dalies b punkte nurodytos administracinės nuobaudos, baudos, mokesčiai, priemokos, palūkanos ir išlaidos, kurie pagal prašančiojoje valstybėje galiojančias taisykles gali būti mokėtini nuo pirminio dokumento, kuriuo leidžiama užtikrinti reikalavimo vykdymą, dienos iki dienos, einančios prieš dieną, kurią išsiunčiamas prašymas vykdyti reikalavimą, gali būti įtraukiami į suvienodintą dokumentą, kuriuo leidžiama reikalavimo vykdymą užtikrinti prašomojoje valstybėje.
2. Vienas suvienodintas dokumentas, kuriuo leidžiama reikalavimo vykdymą užtikrinti prašomojoje valstybėje, remiantis pirminiu (-iais) dokumentu (-ais), kuriuo leidžiama reikalavimo vykdymą užtikrinti prašančiojoje valstybėje, gali būti išduodamas dėl kelių reikalavimų ir kelių asmenų.
3. Jeigu pirminiai dokumentai, kuriais leidžiama kelių reikalavimų vykdymą užtikrinti prašančiojoje valstybėje, jau buvo pakeisti bendru dokumentu, kuriuo leidžiama visų tų reikalavimų vykdymą užtikrinti toje valstybėje, suvienodintas dokumentas, kuriuo leidžiama reikalavimo vykdymą užtikrinti prašomojoje valstybėje, gali būti grindžiamas pirminiais dokumentais, kuriais leidžiama reikalavimo vykdymą užtikrinti prašančiojoje valstybėje, arba tuo bendru dokumentu, į kurį sutraukti tie prašančiosios valstybės pirminiai dokumentai.
4. Jeigu 2 dalyje nurodytame pirminiame dokumente arba 3 dalyje nurodytame bendrame dokumente pateikiami keli reikalavimai ir sumos pagal vieną ar daugiau iš jų jau surinktos arba išieškotos, suvienodintame dokumente, kuriuo leidžiama reikalavimo vykdymą užtikrinti prašomojoje valstybėje, daroma nuoroda tik į tuos reikalavimus, kuriems vykdyti prašoma pagalbos.

5. Jeigu 2 dalyje nurodytame pirminiame dokumente arba 3 dalyje nurodytame bendrame dokumente pateikiami keli reikalavimai, prašančioji institucija gali tuos reikalavimus išdėstyti skirtinguose suvienodintuose dokumentuose, kuriais leidžiama reikalavimų vykdymą užtikrinti prašomojoje valstybėje, atsižvelgdama į atitinkamų prašomosios valstybės išieškojimo įstaigų kompetencijos pasidalijimą pagal mokesčių rūšį.
6. Jei prašymo negalima perduoti CCN tinklu ir jis perduodamas paštu, suvienodintą dokumentą, kuriuo leidžiama reikalavimo vykdymą užtikrinti prašomojoje valstybėje, pasirašo tinkamai įgaliotas prašančiosios institucijos pareigūnas.

#### 4.3 STRAIPSNIS

##### Išieškotinių sumų perskaičiavimas

1. Prašančioji institucija išieškotinę reikalavimo sumą nurodo prašančiosios valstybės valiuta ir prašomosios valstybės valiuta.
2. Jungtinei Karalystei siunčiamuose prašymuose suteikti pagalbą vykdant reikalavimus naudojamas dieną prieš išsiunčiant prašymą Europos Centrinio Banko paskelbtas valiutos kursas. Kai tą dieną toks kursas nėra paskelbtas, naudojamas paskutinis dieną prieš išsiunčiant prašymą Europos Centrinio Banko paskelbtas valiutos kursas.

Valstybei narei siunčiamuose prašymuose suteikti pagalbą vykdant reikalavimus naudojamas dieną prieš išsiunčiant prašymą Anglijos banko paskelbtas valiutos kursas. Kai tą dieną toks kursas nėra paskelbtas, naudojamas paskutinis dieną prieš išsiunčiant prašymą Anglijos banko paskelbtas valiutos kursas.

3. Siekdama dėl šio Protokolo PVAT.30 straipsnio 2 dalyje nurodyto tikslinimo gautą reikalavimo sumą perskaičiuoti valstybės, kurioje yra prašomoji institucija, valiuta, prašančioji institucija naudoja jos pirminiame prašyme naudotą valiutos kursą.

#### 4.4 STRAIPSNIS

##### Išieškotų sumų pervedimas

1. Išieškotos sumos pervedamos per du mėnesius nuo reikalavimo įvykdymo dienos, išskyrus atvejus, kai valstybės susitaria kitaip.
2. Tačiau jeigu prašomosios institucijos taikomos reikalavimo vykdymo priemonės užginčijamos dėl priežasčių, nesusijusių su prašančiosios valstybės atsakomybe, prašomoji institucija gali pagal prašančiosios valstybės reikalavimą išieškotų sumų nepervesti iki tol, kol ginčas bus išspręstas, jeigu kartu tenkinamos šios sąlygos:
  - a) prašomoji institucija mano, kad šio užginčijimo rezultatas bus palankus susijusiai šaliai,  
ir

- b) prašančioji institucija nepareiskė, kad grąžins jau pervestas sumas, jeigu to užginčijimo rezultatas bus palankus susijusiai šaliai.
3. Jeigu prašančioji institucija pagal 2 dalies b punktą pareiskė, kad sumas grąžins, prašomosios institucijos jau pervestas išieškotas sumas ji grąžina per vieną mėnesį nuo prašymo jas grąžinti gavimo. Tokiu atveju bet kokią kitą privalomą kompensaciją sumoka vien tik prašančioji institucija.

#### 4.5 STRAIPSNIS

##### Išieškotų sumų grąžinimas

Prašomoji institucija praneša prašančiajai institucijai apie visus veiksmus, kurių imtasi prašomojoje valstybėje dėl išieškotų sumų grąžinimo arba kompensacijos, susijusios su užginčytų reikalavimų vykdymu, iš karto po to, kai prašomoji institucija informuojama apie tokius veiksmus.

Prašomoji institucija kuo labiau įtraukia prašančiąją instituciją į grąžintinos sumos ir mokėtinos kompensacijos sumokėjimo procedūras. Gavusi iš prašomosios institucijos pagrįstą prašymą, prašančioji institucija per du mėnesius nuo to prašymo gavimo perveda grąžintas sumas ir sumokėtas kompensacijas.



## 4.6 STRAIPSNIS

### Standartinės formos

1. Suvienodintą pranešimo formą, pridedamą prie šio Protokolo PVAT.23 straipsnyje nurodyto prašymo pateikti pranešimą, valstybės rengia naudodamosi pagal A pavyzdį nustatyta forma.
2. Šio Protokolo PVAT.27 straipsnyje nurodytą suvienodintą dokumentą, kuriuo leidžiama reikalavimo vykdymą užtikrinti prašomojoje valstybėje ir kuris pridedamas prie prašymo vykdyti reikalavimą arba prašymo imtis atsargumo priemonių, arba šio Protokolo PVAT.30 straipsnio 2 dalyje nurodytą patikslintą suvienodintą dokumentą, kuriuo leidžiama reikalavimo vykdymą užtikrinti prašomojoje valstybėje, valstybės rengia naudodamosi pagal B pavyzdį nustatyta forma.
3. Šio Protokolo PVAT.20 straipsnyje nurodytą prašymą pateikti informaciją valstybės rengia naudodamosi pagal C pavyzdį nustatyta forma.
4. Šio Protokolo PVAT.23 straipsnyje nurodytą prašymą pateikti pranešimą valstybės rengia naudodamosi pagal D pavyzdį nustatyta forma.
5. Šio Protokolo PVAT.25 ir PVAT.31 straipsniuose nurodytą prašymą vykdyti reikalavimą arba imtis atsargumo priemonių valstybės rengia naudodamosi pagal E pavyzdį nustatyta forma.

6. Kai formos perduodamos elektroninėmis priemonėmis, jų struktūra ir išdėstymas gali būti pritaikomi elektroninės informacijos perdavimo sistemos reikalavimams ir galimybėms su sąlyga, kad jose esantys duomenys ir informacija iš esmės išliks tie patys, palyginti su toliau pateiktais pavyzdžiais.

#### A pavyzdys

Informacijos apie pranešamą (-us) dokumentą (-us) teikimo suvienodinta pranešimo forma

(siųstina pranešimo adresatui)<sup>(1)</sup>

Šis dokumentas pridedamas prie dokumento (-ų), apie kurį (-iuos) praneša valstybės [prašomosios valstybės pavadinimas] kompetentinga institucija.

Šis pranešimas susijęs su valstybės [prašančiosios valstybės pavadinimas] kompetentingų institucijų, kurios pagal Europos Sąjungos ir Jungtinės Karalystės protokolo dėl administracinio bendradarbiavimo ir kovos su sukčiavimu pridėtinės vertės mokesčio srityje ir dėl savitarpio pagalbos vykdant su mokesčiais ir muitais susijusius reikalavimus PVAT.23 straipsnį paprašė su pranešimu susijusios pagalbos, dokumentais.

#### A. PRANEŠIMO ADRESATAS

- *Vardas ir pavardė*
- *Adresas (žinomas arba nuspėjamas)*
- *Kiti adresatui identifikuoti svarbūs duomenys*

## B. PRANEŠIMO PASKIRTIS

Šis pranešimas skirtas:

- informuoti adresatą apie dokumentą (-us), prie kurio (-ių) pridedamas šis dokumentas;*
- nutraukti dokumente (-uose), apie kurį (-iuos) pranešama, nurodyto (-ų) reikalavimo (-ų) senaties terminą;*
- patvirtinti adresatui jo pareigą sumokėti D punkte nurodytas sumas.*

Atkreiptinas dėmesys, kad, nesumokėjus nurodytų sumų, institucijos gali imtis reikalavimo vykdymo užtikrinimo procedūrų ir (arba) gali taikyti atsargumo priemones reikalavimo vykdymui užtikrinti. Tai sudarytų papildomų išlaidų adresatui.

Šis pranešimas adresuojamas Jums, nes esate laikomas:

- pagrindiniu skolininku*
- bendraskoliu*
- kitu nei skolininkas ar bendraskolis asmeniu, atsakingu už mokesčių ir muitų skolos sumokėjimą ir kitų priemonių taikymą ar kitų reikalavimų, susijusių su šiais mokesčiais, muitais ar kitomis priemonėmis, įvykdymą pagal prašančiojoje valstybėje galiojančius teisės aktus*
- kitu nei skolininkas ar bendraskolis asmeniu, valdančiu skolininkui, bendraskoliui ar kitam asmeniui, atsakingam už reikalavimo vykdymą, priklausantį turtą, arba jiems skolingų*
- trečiaja šalimi, kuriai gali būti taikomos kitiems asmenims skirtos reikalavimo vykdymo užtikrinimo priemonės*

*(Toliau nurodyta informacija bus pateikta, jeigu pranešimo adresatas yra kitas nei skolininkas ar bendraskolis asmuo, valdantis skolininkui, bendraskoliui ar kitam asmeniui, atsakingam už reikalavimo vykdymą, priklausantį turtą, arba jiems skolingas, arba trečioji šalis, kuriai gali būti taikomos kitiems asmenims skirtos reikalavimo vykdymo užtikrinimo priemonės:*

dokumentai, apie kuriuos pranešama, susiję su reikalavimais dėl mokesčių arba muitų, už kuriuos atsakingas (-i) šis (šie) asmuo (-ys):

- pagrindinis skolininkas: [vardas, pavardė (pavadinimas) ir adresas (žinomas arba nuspėjamas)]
- bendraskolis: [vardas, pavardė (pavadinimas) ir adresas (žinomas arba nuspėjamas)]
- kitas nei skolininkas ar bendraskolis asmuo, atsakingas už mokesčių ir muitų skolos sumokėjimą ir kitų priemonių taikymą ar kitų reikalavimų, susijusių su šiais mokesčiais, muitais ar kitomis priemonėmis, įvykdymą pagal prašančiojoje valstybėje galiojančius teisės aktus: [vardas, pavardė (pavadinimas) ir adresas (žinomas arba nuspėjamas)].

Prašančiosios valstybės [prašančiosios valstybės pavadinimas] prašančioji institucija prašė prašomosios valstybės [prašomosios valstybės pavadinimas], kompetentingų institucijų pranešti adresatui iki [data]. Atkreiptinas dėmesys, kad ši data nesusijusi su jokių senaties terminu.

C. ĮSTAIGA (-OS), ATSAKINGA (-OS) UŽ DOKUMENTĄ (-US), APIE KURĮ (-IUOS) PRANEŠAMA

Už pridedamą (-us) dokumentą (-us) atsakinga įstaiga:

- Pavadinimas:
- Adresas:
- Kiti kontaktiniai duomenys:
- Kalba (-os), kuria (-iomis) galima kreiptis į šią įstaigą:

Daugiau informacijos apie  (-us) dokumentą (-ius) pranešama,  (arba) apie galimybę užginčyti pareigas galima gauti iš

- pirmiau minėtos įstaigos, atsakingos už pridedamą (-us) dokumentą (-us), ir (arba)
- šios įstaigos:
  - Pavadinimas:
  - Adresas:
  - Kiti kontaktiniai duomenys:
  - Kalba (-os), kuria (-iomis) galima kreiptis į šią įstaigą:

**D. DOKUMENTO (-Ų), APIE KURĮ (-IUOS) PRANEŠAMA, APRAŠYMAS**

Dokumentas [numeris]

- Registracijos numeris:
- Dokumento parengimo data:
- Dokumento, apie kurį pranešama, pobūdis:
  - Mokesčių apskaičiavimas*
  - Mokėjimo nurodymas*
  - Sprendimas, priimtas gavus administracinį skundą*
  - Kitas administracinis dokumentas:*
  - Teismo sprendimas arba nutarimas:*
  - Kitas teismo dokumentas*
- Reikalavimo (-ų) pavadinimas (prašančiosios valstybės kalba):
- Reikalavimo (-ų) pobūdis:
- *Reikalavimo (-ų) suma:*
  - Pagrindinė suma:*
  - Administracinės baudos ir nuobaudos:*
  - Delspinigiai iki [data]:*
  - Išlaidos iki [data]:*
  - Mokesčiai už sertifikatus ar panašius dokumentus, išduotus vykdant administracines procedūras dėl reikalavimo, kurio pobūdis nurodytas [x] punkte:*
  - Bendra šio (šių) reikalavimo (-ų) suma:*

- *Suma, nurodyta [x] punkte, turėtų būti sumokėta:*
  - iki:*
  - per [skaičius] dienų (-as) nuo šio pranešimo datos*
  - nedelsiant.*
  
- *Šis mokėjimas turėtų būti atliktas:*
  - *Banko sąskaitos turėtojas:*
  - *Tarptautinis banko sąskaitos numeris (IBAN)*
  - *Banko kodas (BIC):*
  - *Banko pavadinimas:*
  
- *Mokėjimo nuoroda:*
  
- *Adresatas gali atsakyti į dokumentą (-us), apie kurį (-iuos) pranešama.*
  - Paskutinė atsakymo diena:*
  - Atsakymui skirtas laikotarpis:*
    - *Institucijos, kuriai gali būti išsiųstas atsakymas, pavadinimas ir adresas:*
  
- *Galimybė užginčyti:*
  - Reikalavimo arba dokumento (-ų), apie kurį (-iuos) pranešama, užginčijimo laikotarpis jau pasibaigė.*
  - Paskutinė diena reikalavimui užginčyti:*
  - Reikalavimui užginčyti skirtas laikotarpis: [dienų skaičius] nuo*
    - šio pranešimo dienos*
    - dokumento (-ų), apie kurį (-iuos) pranešama, parengimo*
    - kitos datos:*
  - *Institucijos, kuriai gali būti pateiktas skundas, pavadinimas ir adresas:*

*Atkreiptinas dėmesys, kad ginčai dėl prašančiosios valstybės [prašančiosios valstybės pavadinimas] valdžios institucijų reikalavimo, dokumento, kuriuo leidžiama užtikrinti reikalavimo vykdymą, arba kito jų išduoto dokumento, remiantis minėto Europos Sąjungos ir Jungtinės Karalystės protokolo PVAT.29 straipsniu, priklauso prašančiosios valstybės [prašančiosios valstybės pavadinimas] kompetentingų įstaigų kompetencijai.*

*Ginčai sprendžiami pagal prašančiojoje valstybėje [prašančiosios valstybės pavadinimas] galiojančias procedūras ir šios valstybės kalba.*

- *Atkreiptinas dėmesys, kad reikalavimo vykdymas gali būti pradėtas nepasibaigus laikotarpiui, skirtam reikalavimui užginčyti.*

– *Kita informacija:*

---

<sup>(1)</sup> Pasvirasis tekstas yra neprivalomas.

## B pavyzdys

Suvienodintas dokumentas, kuriuo leidžiama užtikrinti reikalavimų vykdymą pagal Europos Sąjungos ir Jungtinės Karalystės protokolo dėl administracinio bendradarbiavimo ir kovos su sukčiavimu pridėtinės vertės mokesčio srityje ir dėl savitarpio pagalbos vykdant su mokesčiais ir muitais susijusius reikalavimus PVAT.27 straipsnį<sup>(1)</sup>

□ *SUVIENODINTAS DOKUMENTAS, KURIUO LEIDŽIAMA UŽTIKRINTI REIKALAVIMŲ VYKDYMĄ*

– *Išdavimo data:*

– *Registracijos numeris:*

□ *PATIKSLINTAS SUVIENODINTAS DOKUMENTAS, KURIUO LEIDŽIAMA UŽTIKRINTI REIKALAVIMŲ VYKDYMĄ*

– *Pirminio suvienodinto dokumento išdavimo data:*

– *Patikslinimo data:*

– *Patikslinimo priežastys:*

□ *[data] [teismo pavadinimas] sprendimas arba nutarimas*

□ *[data] administracinis sprendimas*

– *Registracijos numeris:*

Valstybė, kurioje išduotas šis dokumentas: [prašančiosios valstybės pavadinimas]



Reikalavimo vykdymo priemonės, kurių ėmėsi prašomoji valstybė, taikomos remiantis:

- *suvienodintu dokumentu, kuriuo leidžiama užtikrinti reikalavimo vykdymą pagal minėto Protokolo PVAT.27 straipsnį.*
- *patikslintu suvienodintu dokumentu, kuriuo leidžiama užtikrinti reikalavimo vykdymą pagal minėto Protokolo PVAT.30 straipsnį (atsižvelgiant į kompetentingos įstaigos priimtą sprendimą pagal to Protokolo PVAT.29 straipsnio 1 dalį).*

Šis dokumentas yra suvienodintas dokumentas, kuriuo leidžiama užtikrinti reikalavimo vykdymą (įskaitant atsargumo priemones). Jis susijęs su toliau nurodytu (-ais) prašančiojoje valstybėje [prašančiosios valstybės pavadinimas] neįvykdytu (-ais) reikalavimu (-ais). Apie pirminį dokumentą dėl šio (šių) reikalavimo (-ų) vykdymo buvo pranešta, kaip reikalaujama pagal prašančiosios valstybės [prašančiosios valstybės pavadinimas] nacionalinės teisės aktus.

Ginčai dėl reikalavimo (-ų), remiantis minėto Protokolo PVAT.29 straipsniu, priklauso tik prašančiosios valstybės [prašančiosios valstybės pavadinimas] kompetentingų įstaigų kompetencijai. Bet koks ieškinys teikiamas pagal prašančiojoje valstybėje [prašančiosios valstybės pavadinimas] galiojančias procedūras ir šios valstybės kalba.

#### INFORMACIJA APIE ATITINKAMĄ (-US) REIKALAVIMĄ (-US) IR ASMENĮ (-IS)

Reikalavimo (-ų) identifikavimas [numeris]

1. Nuoroda:
2. Reikalavimo (-ų) pobūdis:
3. Mokesčio ir (arba) maito pavadinimas:
4. Laikotarpis arba data:
5. Reikalavimo nustatymo data:

6. Data, nuo kurios leidžiamas išieškojimo vykdymas:
7. Likusi reikalavimo suma:
  - pagrindinė suma:*
  - administracinės baudos ir nuobaudos:*
  - palūkanos iki prašymo išsiuntimo dienos:*
  - išlaidos iki prašymo išsiuntimo dienos:*
  
  - bendra šio reikalavimo suma:
8. Pranešimo apie pirminį dokumentą, kuriuo leidžiama reikalavimo vykdymą užtikrinti prašančiojoje valstybėje [prašančiosios valstybės pavadinimas], data:
  - Data:*
  - Data nežinoma*
9. Įstaiga, atsakinga už mokestinio reikalavimo apskaičiavimą:
  - Pavadinimas:
  - *Adresas:*
  - *Kiti kontaktiniai duomenys:*
  - *Kalba (-os), kuria (-iomis) galima kreiptis į šią įstaigą:*
10. Daugiau informacijos dėl reikalavimo arba dėl galimybės užginčyti prievolę galima gauti iš:
  - pirmiau minėtos įstaigos*
  - šios įstaigos, išdavusios suvienodintą dokumentą, kuriuo leidžiama vykdyti reikalavimą:*
    - *Pavadinimas:*
    - *Adresas:*
    - *Kiti kontaktiniai duomenys:*
    - *Kalba (-os), kuria (-iomis) galima kreiptis į šią įstaigą:*

Duomenys apie asmenis, nurodytus nacionaliniame (-iuose) dokumente (-uose), kuriuo (-iais) leidžiama vykdyti reikalavimą

a) Šis asmuo yra nurodytas nacionaliniame (-iuose) dokumente (-uose), kuriuo (-iais) leidžiama vykdyti reikalavimą

- fizinis asmuo*
- kitas asmuo*
  - Vardas, pavardė (pavadinimas)
  - Adresas (žinomas arba nuspėjamas)
  - Kiti adresatui identifikuoti svarbūs duomenys
- Teisėtas atstovas*
  - Vardas, pavardė (pavadinimas)
  - Adresas (žinomas arba nuspėjamas)
  - Kiti adresatui identifikuoti svarbūs duomenys

*Atsakomybės pagrindas:*

- pagrindinis skolininkas*
- bendraskolis*
- kitas nei skolininkas ar bendraskolis asmuo, atsakingas už mokesčių ir muitų skolos sumokėjimą ir kitų priemonių taikymą ar kitų reikalavimų, susijusių su šiais mokesčiais, muitais ar kitomis priemonėmis, įvykdymą pagal prašančiojoje valstybėje galiojančius teisės aktus*

b) Šis (šie) asmuo (-enys) taip pat yra nurodytas (-i) nacionaliniame (-iuose) dokumente (-uose), kuriuo (-iais) leidžiama vykdyti reikalavimą:

- fizinis asmuo*
- kitas asmuo*
  - Vardas, pavardė (pavadinimas):
  - Adresas (žinomas arba nuspėjamas):
  - Kiti adresatui identifikuoti svarbūs duomenys:

- *Teisėtas atstovas*
  - *Vardas, pavardė (pavadinimas):*
  - *Adresas (žinomas arba nuspėjamas):*
  - *Kiti adresatui identifikuoti svarbūs duomenys:*

*Atsakomybės pagrindas:*

- *pagrindinis skolininkas*
- *bendraskolis*
- *kitas nei skolininkas ar bendraskolis asmuo, atsakingas už mokesčių ir muitų skolos sumokėjimą ir kitų priemonių taikymą ar kitų reikalavimų, susijusių su šiais mokesčiais, muitais ar kitomis priemonėmis, įvykdymą pagal prašančiojoje valstybėje galiojančius teisės aktus*

*Kita informacija*

Bendra reikalavimo (-ų) suma

- *prašančiosios valstybės valiuta:*
- *prašomosios valstybės valiuta:*

---

<sup>(1)</sup> Pasvirasis tekstas yra neprivalomas.

## C pavyzdžio forma. Prašymas pateikti informaciją

## PRAŠYMAS PATEIKTI INFORMACIJĄ

Pagal Europos Sąjungos ir Jungtinės Karalystės protokolo dėl administracinio bendradarbiavimo ir kovos su sukčiavimu pridėtinės vertės mokesčio srityje ir dėl savitarpio pagalbos vykdančią su mokesčiais ir muitais susijusius reikalavimus PVAT.20 straipsnį

Nuoroda: AA\_RA\_aaaaaaaaaa\_rrrrrrrrrr\_20YYMMDD\_xxxxxxx\_RI

Reikalavimo (-ų) pobūdis:

1. PRAŠANČIOSIOS INSTITUCIJOS VALSTYBĖ	
<p>A. Prašančioji institucija</p> <p>Šalis:</p> <p>Pavadinimas:</p> <p>Telefonas:</p> <p>Bylos nuoroda:</p> <p>Už prašymą atsakingo pareigūno vardas, pavardė:</p> <p>Kalbų mokėjimas</p>	<p>B. Prašymą inicijuojanti įstaiga</p> <p>Pavadinimas:</p> <p>Adresas:</p> <p>Pašto kodas:</p> <p>Vietovė:</p> <p>Telefonas:</p> <p>E. paštas:</p> <p>Bylos nuoroda:</p> <p>Už prašymą atsakingo pareigūno vardas, pavardė:</p>

2. PRAŠOMOSIOS INSTITUCIJOS VALSTYBĖ	
<p>A. Prašomoji institucija</p> <p>Šalis:</p> <p>Pavadinimas:</p> <p>Telefonas:</p> <p>Bylos nuoroda:</p> <p>Už prašymą atsakingo pareigūno vardas, pavardė:</p> <p>Kalbų mokėjimas</p>	<p>B. Prašymą tvarkanti įstaiga</p> <p>Pavadinimas:</p> <p>Adresas:</p> <p>Pašto kodas:</p> <p>Vietovė:</p> <p>Telefonas:</p> <p>E. paštas:</p> <p>Bylos nuoroda:</p> <p>Už prašymą atsakingo pareigūno vardas, pavardė:</p>

3. SU PRAŠYMU SUSIJUSI INFORMACIJA
<p><input type="checkbox"/> Prašančiosios institucijos vardu prašau prašomosios institucijos nepranešti atitinkamam (-iems) asmeniui (-ims) apie šį prašymą.</p> <p><input type="checkbox"/> Prašančiosios institucijos vardu patvirtinu, kad gautai informacijai bus taikomos pirmiau nurodytame teisės akte nustatytos slaptumo nuostatos.</p>

4. SU ATITINKAMU ASMENIU SUSIJUSI INFORMACIJA
<p>A. Prašoma informacijos apie:</p> <p><input type="checkbox"/> Fiziniai asmenys:</p> <p>Vardas (-ai):</p> <p>Pavardė:</p> <p>Mergautinė pavardė (pavardė gimus):</p> <p>Gimimo data:</p>

Gimimo vieta:

PVM mokėtojo kodas:

Mokesčių mokėtojo identifikacinis numeris:

Kiti atpažinties duomenys:

Šio asmens adresas:  žinomas –  nuspėjamas

– Gatvė ir namo numeris:

– Kiti adreso duomenys:

– Pašto kodas ir vietovė:

– Šalis:

Juridiniai asmenys:

Įmonės pavadinimas:

Teisinis statusas:

PVM mokėtojo kodas:

Mokesčių mokėtojo identifikacinis numeris:

Kiti atpažinties duomenys:

Šio juridinio asmens adresas:  žinomas –  nuspėjamas

– Gatvė ir namo numeris:

– Kiti adreso duomenys:

– Pašto kodas ir vietovė:

– Šalis:

Teisėtas atstovas

Vardas, pavardė (pavadinimas):

Šio teisėto atstovo adresas:  žinomas –  nuspėjamas

– Gatvė ir namo numeris:

– Kiti adreso duomenys:

– Pašto kodas ir vietovė:

– Šalis:

<p>B. Atsakomybė. Atitinkamas asmuo yra:</p> <ul style="list-style-type: none"><li><input type="checkbox"/> pagrindinis skolininkas</li><li><input type="checkbox"/> bendraskolis</li><li><input type="checkbox"/> kitas nei skolininkas ar bendraskolis asmuo, atsakingas už mokesčių ir muitų skolos sumokėjimą ir kitų priemonių taikymą ar kitų reikalavimų, susijusių su šiais mokesčiais, muitais ar kitomis priemonėmis, įvykdymą pagal prašančiojoje valstybėje galiojančius teisės aktus</li><li><input type="checkbox"/> kitas nei skolininkas ar bendraskolis asmuo, valdantis skolininkui, bendraskoliui ar kitam asmeniui, atsakingam už reikalavimo vykdymą, priklausantį turtą arba jiems skolingas</li><li><input type="checkbox"/> trečioji šalis, kuriai gali daryti poveikį kitiems asmenims skirtos reikalavimo vykdymo užtikrinimo priemonės</li></ul>
<p>C. Kita naudinga informacija apie minėtus asmenis:</p> <ul style="list-style-type: none"><li><input type="checkbox"/> Banko sąskaitos numeris (-iai)<ul style="list-style-type: none"><li>– Banko sąskaitos numeris (IBAN):</li><li>– Banko kodas (BIC):</li><li>– Banko pavadinimas:</li></ul></li><li><input type="checkbox"/> Informacija apie automobilį 20MM MM DD<ul style="list-style-type: none"><li>– automobilio registracijos numeris:</li><li>– automobilio gamintojas:</li><li>– automobilio spalva:</li></ul></li><li><input type="checkbox"/> Apskaičiuota arba negalutinė, arba tiksli reikalavimo (-ų) suma</li><li><input type="checkbox"/> Kita:</li></ul>

<p>5. PRAŠOMA INFORMACIJA</p>
<input type="checkbox"/> Informacija apie atitinkamo asmens tapatybę (fiziniai asmenys: vardas, pavardė, gimimo data ir vieta; juridiniai asmenys: įmonės pavadinimas ir teisinis statusas)
<input type="checkbox"/> Informacija apie adresą
<input type="checkbox"/> Informacija apie išieškotinas pajamas ir turtą
<input type="checkbox"/> Informacija apie įpėdinius ir (arba) teisių perėmėjus
<input type="checkbox"/> Kita:



6. TOLESNI VEIKSMAI GAVUS PRAŠYMĄ SUTEIKTI INFORMACIJĄ			
Data	Nr.	Pranešimas	Prašančioji institucija    Prašomoji institucija
data	1	<input type="checkbox"/>	Prašomosios institucijos vardu patvirtinu, kad prašymas gautas.
data <input type="checkbox"/> Turi būti derinama su patvirtinimu	2	<input type="checkbox"/>	Prašomosios institucijos vardu prašau prašančiosios institucijos prašymą papildyti šia informacija:
data	3	<input type="checkbox"/>	Prašomosios institucijos vardu pareiškiu, kad prašomos papildomos informacijos dar negavau ir jūsų prašymo nagrinėjimą užbaigsiu, jei šios informacijos negausiu iki 20MM MM DD.
data	4	<input type="checkbox"/>	Prašančiosios institucijos vardu <input type="checkbox"/> a pateikiu šią prašomą papildomą informaciją:  <input type="checkbox"/> b pateikti prašomos papildomos informacijos negaliu (nes:)
data	5	<input type="checkbox"/>	Prašomosios institucijos vardu patvirtinu, kad gavome papildomą informaciją ir galime toliau nagrinėti prašymą.
data	6	<input type="checkbox"/>	Prašomosios institucijos vardu pagalbos neteikiu ir bylą užbaigiu, nes: <input type="checkbox"/> a neturiu kompetencijos nagrinėti nė vieno reikalavimo, su kuriuo susijęs prašymas <input type="checkbox"/> b reikalavimas senesnis, nei numatyta Protokole <input type="checkbox"/> c reikalavimo suma nesiekia ribos <input type="checkbox"/> d negaliu tokios informacijos gauti panašioms nacionaliniams reikalavimams vykdyti <input type="checkbox"/> e taip būtų atskleista komercinė, pramoninė arba profesinė paslaptis <input type="checkbox"/> f atskleidus šią informaciją galėtų būti pakenkta valstybės saugumui arba būtų pažeista jos viešoji tvarka <input type="checkbox"/> g prašančioji institucija nepateikė visos prašomos papildomos informacijos <input type="checkbox"/> h kitos priežastys:

data	7	<p>Prašančiosios institucijos vardu prašau, kad mane informuotų apie dabartinę mano prašymo būklę.</p> <input type="checkbox"/>
data	8	<p>Prašomosios institucijos vardu pareiškiu, kad negaliu informacijos pateikti dabar, nes:</p> <input type="checkbox"/> paprašiau informacijos iš kitų viešųjų įstaigų <input type="checkbox"/> paprašiau informacijos iš trečiosios šalies <input type="checkbox"/> ketinu su jumis susisiekti <input type="checkbox"/> kitos priežastys:
data	9	<p>Prašomos informacijos negalima gauti dėl šių priežasčių:</p> <input type="checkbox"/> a atitinkamas asmuo nežinomas <input type="checkbox"/> b nepakanka duomenų atitinkamo asmens tapatybei nustatyti <input type="checkbox"/> c atitinkamas asmuo persikėlė į kitą vietą nežinomu adresu <input type="checkbox"/> d prašomos informacijos nėra <input type="checkbox"/> e kitos priežastys:
data	10	<input type="checkbox"/> Prašomosios institucijos vardu perduodu šią prašomos informacijos dalį:
data	11	<p>Prašomosios institucijos vardu perduodu visą prašomą informaciją (arba galutinę jos dalį):</p> <input type="checkbox"/> a tapatybė patvirtinta <input type="checkbox"/> b adresas patvirtintas <input type="checkbox"/> c Pasikeitė (arba papildomi) šie duomenys apie atitinkamo asmens tapatybę: Fiziniai asmenys: <input type="checkbox"/> Vardas (-ai): <input type="checkbox"/> Pavardė: <input type="checkbox"/> Mergautinė pavardė: <input type="checkbox"/> Gimimo data: <input type="checkbox"/> Gimimo vieta:

## Juridiniai asmenys:

- Teisinis statusas:
- Įmonės pavadinimas:
- d Pasikeitė (arba papildomi) šie adreso duomenys:
  - Gatvė ir namo Nr.:
  - Kiti adreso duomenys:
  - Pašto kodas ir vietovė:
  - Šalis:
  - Telefonas:
  - Faksas:
  - E. paštas:
- e Finansinė padėtis:
  - Žinoma (-os) banko sąskaita (-os):
    - Banko sąskaitos numeris (IBAN): ...
    - Banko kodas (BIC): ...
    - Banko pavadinimas: ...
  - Duomenys apie darbą:  samdomas darbuotojas —  
 savarankiškai dirbantis darbuotojas —  bedarbis
  - Panašu, kad atitinkamas asmuo neturi lėšų skolai grąžinti / neturi turto, iš kurio būtų galima skolą išieškoti
    - Atitinkamas asmuo yra bankrutavęs / nemokus:
      - Sprendimo data:
      - Dokumento apie teisės / turto perdavimą data:
      - Duomenys apie likvidatorių:
        - Vardas, pavardė (pavadinimas):
        - Gatvė ir namo Nr.:
        - Kiti adreso duomenys:
        - Pašto kodas ir vietovė:
        - Šalis:

	<input type="checkbox"/> Panašu, kad atitinkamas asmuo turi: <ul style="list-style-type: none"> <li><input type="checkbox"/> mažai lėšų daliai skolos grąžinti</li> <li><input type="checkbox"/> pakankamai lėšų / turto, iš kurių būtų galima skolą išieškoti</li> </ul> <input type="checkbox"/> Pastabos:
	<input type="checkbox"/> f Skola užginčyta <ul style="list-style-type: none"> <li><input type="checkbox"/> atitinkamam asmeniui patarta užginčyti skolą prašančiosios institucijos valstybėje</li> <li><input type="checkbox"/> nuorodos į ginčą, jei yra:</li> <li><input type="checkbox"/> pridedama išsami informacija</li> </ul>
	<input type="checkbox"/> g MMMM MM DD skolininkas mirė
	<input type="checkbox"/> h Paveldėtojų / testamentu vykdytojo vardas, pavardė arba pavadinimas ir adresas:
	<input type="checkbox"/> i Kitos pastabos:
	<input type="checkbox"/> j Rekomenduoju tęsti reikalavimo vykdymo procedūras
	<input type="checkbox"/> k Nerekomenduoju tęsti reikalavimo vykdymo procedūrų
data	12 <input type="checkbox"/> Prašančiosios institucijos vardu atsiimu savo prašymą pateikti informaciją.
data	13 <input type="checkbox"/> Kita: <input type="checkbox"/> prašančiosios institucijos arba <input type="checkbox"/> prašomosios institucijos pastabos:

## D pavyzdžio forma. Prašymas pateikti pranešimą

## PRAŠYMAS PATEIKTI PRANEŠIMĄ

Pagal Europos Sąjungos ir Jungtinės Karalystės protokolo dėl administracinio bendradarbiavimo ir kovos su sukčiavimu pridėtinės vertės mokesčio srityje ir dėl savitarpio pagalbos vykdant su mokesčiais ir mūtais susijusius reikalavimus PVAT.23 straipsnį

Nuoroda: AA\_RA\_aaaaaaaaaa\_rrrrrrrrrr\_20YYMMDD\_xxxxxxx\_RN

Reikalavimo (-ų) pobūdis:

1. PRAŠANČIOSIOS INSTITUCIJOS VALSTYBĖ	
<p>A. Prašančioji institucija</p> <p>Šalis:</p> <p>Pavadinimas:</p> <p>Telefonas:</p> <p>Bylos nuoroda:</p> <p>Už prašymą atsakingo pareigūno vardas, pavardė:</p> <p>Kalbų mokėjimas</p>	<p>B. Prašymą inicijuojanti įstaiga</p> <p>Pavadinimas:</p> <p>Adresas:</p> <p>Pašto kodas:</p> <p>Vietovė:</p> <p>Telefonas:</p> <p>E. paštas:</p> <p>Bylos nuoroda:</p> <p>Už prašymą atsakingo pareigūno vardas, pavardė:</p>

2. PRAŠOMOSIOS INSTITUCIJOS VALSTYBĖ	
<p>A. Prašomoji institucija</p> <p>Šalis:</p> <p>Pavadinimas:</p> <p>Telefonas:</p> <p>Bylos nuoroda:</p> <p>Už prašymą atsakingo pareigūno vardas, pavardė:</p> <p>Kalbų mokėjimas</p>	<p>B. Prašymą tvarkanti įstaiga</p> <p>Pavadinimas:</p> <p>Adresas:</p> <p>Pašto kodas:</p> <p>Vietovė:</p> <p>Telefonas:</p> <p>E. paštas:</p> <p>Bylos nuoroda:</p> <p>Už prašymą atsakingo pareigūno vardas, pavardė:</p>

3. SU PRAŠYMU SUSIJUSI INFORMACIJA
<input type="checkbox"/> Galutinė data, iki kurios turi būti pranešta apie šiuos dokumentus, siekiant išvengti su senaties terminu susijusių problemų (jei reikia): 20MM MM DD
<input type="checkbox"/> Kitos pastabos:

4. INFORMACIJA APIE PRANEŠIMO ADRESATĄ
<p>A. Pranešimas turėtų būti pateiktas:</p> <p><input type="checkbox"/> Fiziniai asmenys:</p> <p>Vardas (-ai):</p> <p>Pavardė:</p> <p>Mergautinė pavardė (pavardė gimus):</p> <p>Gimimo data:</p> <p>Gimimo vieta:</p>

PVM mokėtojo kodas:

Mokesčių mokėtojo kodas:

Kiti atpažinties duomenys:

Šio asmens adresas:  žinomas –  nuspėjamas:

Gatvė ir namo numeris:

Kiti adreso duomenys:

Pašto kodas ir vietovė:

Šalis:

- Juridiniai asmenys:

Įmonės pavadinimas:

Teisinis statusas:

PVM mokėtojo kodas:

Mokesčių mokėtojo kodas:

Kiti atpažinties duomenys:

Šio juridinio asmens adresas:  žinomas –  nuspėjamas

Gatvė ir namo numeris:

Kiti adreso duomenys:

Pašto kodas ir vietovė:

Šalis:

- Teisėtas atstovas

Vardas, pavardė (pavadinimas):

Šio teisėto atstovo adresas:  žinomas –  nuspėjamas

Gatvė ir namo numeris:

Kiti adreso duomenys:

Pašto kodas ir vietovė:

Šalis:

B. Kita naudinga informacija apie minėtus asmenis:
--

5.	PRANEŠIMO PASKIRTIS: žr. pridedamą suvienodintą pranešimo formą.
----	--

6.	DOKUMENTO (-Ų), APIE KURĮ (-IUOS) PRANEŠAMA, APRAŠYMAS: žr. pridedamą suvienodintą pranešimo formą.
----	---

7. TOLESNI VEIKSMAI GAVUS PRAŠYMĄ PATEIKTI PRANEŠIMĄ				
Data	Nr.	Pranešimas	Prašančioji institucija	Prašomoji institucija
data	1	<input type="checkbox"/>	Prašomosios institucijos vardu patvirtinu, kad prašymas gautas.	
data	2	<input type="checkbox"/>	Prašomosios institucijos vardu prašau prašančiosios institucijos prašymą papildyti šia informacija:	
data	3	<input type="checkbox"/>	Prašomosios institucijos vardu pareiškiu, kad prašomos papildomos informacijos dar negavau ir jūsų prašymo nagrinėjimą užbaigsiu, jei šios informacijos negausiu iki 20MM MM DD.	
data	4	<input type="checkbox"/>	Prašančiosios institucijos vardu	
		<input type="checkbox"/>	a pateikiu šią prašomą papildomą informaciją:	
		<input type="checkbox"/>	b pateikti prašomos papildomos informacijos negaliu (nes: )	
data	5	<input type="checkbox"/>	Prašomosios institucijos vardu patvirtinu, kad gavome papildomą informaciją ir galime toliau nagrinėti prašymą.	



data	6	Prašomosios institucijos vardu pagalbos neteikiu ir bylą užbaigiu, nes: <input type="checkbox"/> a į mano kompetenciją neįeina nė vienas iš mokesčių, su kuriuo susijęs prašymas <input type="checkbox"/> b reikalavimas (-ai) senesnis (-i), nei numatyta Protokole <input type="checkbox"/> c reikalavimo (-ų) suma nesiekia ribos <input type="checkbox"/> d prašančioji institucija nepateikė visos prašomos papildomos informacijos e kitos priežastys: <input type="checkbox"/>
data	7	Prašančiosios institucijos vardu prašau, kad mane informuotų apie dabartinę mano prašymo būklę. <input type="checkbox"/>
data	8	Prašomosios institucijos vardu patvirtinu, kad: <input type="checkbox"/> a apie dokumentą (-us) adresatui pranešta, užtikrinant teisinį poveikį pagal prašomosios institucijos valstybės teisės aktus, 20MM MM DD. Pranešimas perduotas šiuo būdu: <input type="checkbox"/> asmeniškai adresatui <input type="checkbox"/> paštu <input type="checkbox"/> e. paštu <input type="checkbox"/> registruotu paštu <input type="checkbox"/> per antstolį <input type="checkbox"/> vadovaujantis kita tvarka

	<input type="checkbox"/> b atitinkamam asmeniui apie minėtą (-us) dokumentą (-us) nebuvo įmanoma pranešti dėl šių priežasčių: <input type="checkbox"/> adresatas (-ai) nežinomas (-i) <input type="checkbox"/> adresatas (-ai) miręs (-ę) <input type="checkbox"/> adresatas (-ai) išvyko iš valstybės. Naujas adresas: <input type="checkbox"/> kita:
data	9 <input type="checkbox"/> Prašančiosios institucijos vardu atsiimu savo prašymą pateikti pranešimą.
data	10 Kita: <input type="checkbox"/> prašančiosios institucijos arba <input type="checkbox"/> prašomosios institucijos pastabos: <input type="checkbox"/>

E pavyzdžio forma. Prašymas imtis reikalavimo vykdymo arba atsargumo priemonių

PRAŠYMAS IMTIS  REIKALAVIMŲ VYKDYMO PRIEMONIŲ

Pagal Europos Sąjungos ir Jungtinės Karalystės protokolo dėl administracinio bendradarbiavimo ir kovos su sukčiavimu pridėtinės vertės mokesčio srityje ir dėl savitarpio pagalbos vykdant su mokesčiais ir muitais susijusius reikalavimus PVAT.25 straipsnį

IR / ARBA  ATSARGUMO PRIEMONIŲ

Pagal Europos Sąjungos ir Jungtinės Karalystės protokolo dėl administracinio bendradarbiavimo ir kovos su sukčiavimu pridėtinės vertės mokesčio srityje ir dėl savitarpio pagalbos vykdant su mokesčiais ir muitais susijusius reikalavimus PVAT.31 straipsnį

Nuoroda: AA\_RA\_aaaaaaaaaa\_rrrrrrrrrr\_20YYMMDD\_xxxxxxx\_RR(RP)

Reikalavimo (-ų) pobūdis:

1. PRAŠANČIOSIOS INSTITUCIJOS VALSTYBĖ	
<p>A. Prašančioji institucija</p> <p>Šalis:</p> <p>Pavadinimas:</p> <p>Telefonas:</p> <p>Bylos nuoroda:</p> <p>Už prašymą atsakingo pareigūno vardas, pavardė:</p> <p>Kalbų mokėjimas</p>	<p>B. Prašymą inicijuojanti įstaiga</p> <p>Pavadinimas:</p> <p>Adresas:</p> <p>Pašto kodas:</p> <p>Vietovė:</p> <p>Telefonas:</p> <p>E. paštas:</p> <p>Bylos nuoroda:</p> <p>Už prašymą atsakingo pareigūno vardas, pavardė:</p>

2. PRAŠOMOSIOS INSTITUCIJOS VALSTYBĖ	
<p>A. Prašomoji institucija</p> <p>Šalis:</p> <p>Pavadinimas:</p> <p>Telefonas:</p> <p>Bylos nuoroda:</p> <p>Už prašymą atsakingo pareigūno vardas, pavardė:</p> <p>Kalbų mokėjimas</p>	<p>B. Prašymą tvarkanti įstaiga</p> <p>Pavadinimas:</p> <p>Adresas:</p> <p>Pašto kodas:</p> <p>Vietovė:</p> <p>Telefonas:</p> <p>E. paštas:</p> <p>Bylos nuoroda:</p> <p>Už prašymą atsakingo pareigūno vardas, pavardė:</p>

3. INFORMACIJA APIE PRAŠYMĄ
<p><input type="checkbox"/> Dėl reikalavimo (-ų) pateiktas dokumentas, kuriuo leidžiama reikalavimo vykdymą užtikrinti prašančiojoje valstybėje.</p> <p><input type="checkbox"/> Dėl reikalavimo (-ų) dar nepateiktas dokumentas, kuriuo leidžiama reikalavimo vykdymą užtikrinti prašančiojoje valstybėje.</p> <p><input type="checkbox"/> Reikalavimas (-ai) nėra užginčytas (-i).</p> <p><input type="checkbox"/> Reikalavimas (-ai) nebegali būti užginčytas (-i) administracine / teismine tvarka.</p> <p><input type="checkbox"/> Reikalavimas (-ai) užginčytas (-i), tačiau prašančiosios institucijos valstybėje galiojančiais įstatymais, kitais teisės aktais ir administracine praktika leidžiama vykdyti užginčytą reikalavimą.</p>
<p><input type="checkbox"/> Bendra reikalavimų, dėl kurių prašoma pagalbos, suma yra ne mažesnė kaip 5 000 GBP.</p> <p><input type="checkbox"/> Šis prašymas susijęs su reikalavimais, kurie atitinka Protokole nustatytus amžiaus reikalavimus.</p>

<input type="checkbox"/>	Šis prašymas imtis atsargumo priemonių grindžiamas pridedame (-uose) dokumente (-uose) nurodytomis priežastimis.
<input type="checkbox"/>	Prie šio prašymo pridedamas dokumentas, kuriuo leidžiama atsargumo priemonių imtis prašančiojoje valstybėje.
<input type="checkbox"/>	Prašau nepranešti skolininkui / kitam atitinkamam asmeniui prieš imantis atsargumo priemonių.
<input type="checkbox"/>	Prašau kreiptis į mane, jei susiklosto ši konkreti situacija (prašymo formos pabaigoje užpildykite laisvos formos teksto laukelį):
<input type="checkbox"/>	Prašančiosios institucijos vardu pareiškiu, kad ji grąžins jau pervestas sumas, jeigu užginčijimo rezultatas bus palankus susijusiai šaliai.
<input type="checkbox"/>	Ypatingas atvejis:

<b>4. MOKĖJIMO NURODYMAI</b>
<b>A. Prašom išieškotą reikalavimo sumą pervesti į:</b> <ul style="list-style-type: none"><li>– Banko sąskaitos numeris (IBAN):</li><li>– Banko kodas (BIC):</li><li>– Banko pavadinimas:</li><li>– Banko sąskaitos turėtojo vardas, pavardė arba pavadinimas:</li><li>– Banko sąskaitos turėtojo adresas:</li><li>– Mokėjimo nuoroda, pateikiama pervedant pinigus:</li></ul>
<b>B. Mokėjimas dalimis:</b> <ul style="list-style-type: none"><li><input type="checkbox"/> priimtinas be papildomų konsultacijų</li><li><input type="checkbox"/> priimtinas tik po konsultacijų (šių konsultacijų tikslais naudokite 7 langelio 20 punktą)</li><li><input type="checkbox"/> nepriimtinas</li></ul>

**5. INFORMACIJA APIE ASMENĮ, DĖL KURIO TEIKIAMAS PRAŠYMAS**

A

Prašoma imtis reikalavimo vykdymo / atsargumo priemonių, susijusių su:

- 
- Fiziniai asmenys:

Vardas (-ai):

Pavardė:

Mergautinė pavardė (pavardė gimus):

Gimimo data:

Gimimo vieta:

PVM mokėtojo kodas:

Mokesčių mokėtojo kodas:

Kiti atpažinties duomenys:

Šio fizinio / juridinio asmens adresas:  žinomas –  nuspėjamas

Gatvė ir namo numeris:

Kiti adreso duomenys:

Pašto kodas ir vietovė:

- 
- Juridiniai asmenys:

Teisinis statusas:

Įmonės pavadinimas:

PVM mokėtojo kodas:

Mokesčių mokėtojo kodas:

Kiti atpažinties duomenys:

Šio fizinio / juridinio asmens adresas:  žinomas –  nuspėjamas

Gatvė ir namo numeris:

Kiti adreso duomenys:

Pašto kodas ir vietovė:

– Kita su šiuo asmeniu susijusi informacija:

	<ul style="list-style-type: none"> <li>– <input type="checkbox"/> Teisėtas atstovas Vardas, pavardė (pavadinimas): Kiti adreso duomenys: <input type="checkbox"/> žinomas – <input type="checkbox"/> nuspėjamas Gatvė ir namo numeris: Pašto kodas ir vietovė: Šalis:</li> </ul>		
B	Kita naudinga informacija, susijusi su šiuo prašymu ir (arba) asmeniu		
	<table border="1" style="width: 100%; border-collapse: collapse;"> <tr> <td style="width: 20px; text-align: center; vertical-align: top;">1</td> <td style="padding-left: 10px;"> <ul style="list-style-type: none"> <li><input type="checkbox"/> Šis (šie) asmuo (-enys) yra bendraskolis (-iai): [Turėtų būti įmanoma įrašyti daugiau kaip vieno tokio asmens vardą ir pavardę (pavadinimą)]</li> <li>– Šio asmens tapatybė:               <ul style="list-style-type: none"> <li><input type="checkbox"/> Fiziniai asmenys: Vardas, pavardė: Gimimo data: PVM mokėtojo kodas: Mokesčių mokėtojo identifikacinis numeris: Gatvė ir namo numeris: Kiti adreso duomenys: Pašto kodas ir vietovė:</li> <li><input type="checkbox"/> Juridiniai asmenys: Teisinis statusas: Įmonės pavadinimas: PVM mokėtojo kodas: Mokesčių mokėtojo identifikacinis numeris: Gatvė ir namo numeris: Kiti adreso duomenys: Pašto kodas ir vietovė:</li> </ul> </li> <li>– Kita informacija apie šį (šiuos) bendraskolį (-ius):</li> </ul> </td> </tr> </table>	1	<ul style="list-style-type: none"> <li><input type="checkbox"/> Šis (šie) asmuo (-enys) yra bendraskolis (-iai): [Turėtų būti įmanoma įrašyti daugiau kaip vieno tokio asmens vardą ir pavardę (pavadinimą)]</li> <li>– Šio asmens tapatybė:               <ul style="list-style-type: none"> <li><input type="checkbox"/> Fiziniai asmenys: Vardas, pavardė: Gimimo data: PVM mokėtojo kodas: Mokesčių mokėtojo identifikacinis numeris: Gatvė ir namo numeris: Kiti adreso duomenys: Pašto kodas ir vietovė:</li> <li><input type="checkbox"/> Juridiniai asmenys: Teisinis statusas: Įmonės pavadinimas: PVM mokėtojo kodas: Mokesčių mokėtojo identifikacinis numeris: Gatvė ir namo numeris: Kiti adreso duomenys: Pašto kodas ir vietovė:</li> </ul> </li> <li>– Kita informacija apie šį (šiuos) bendraskolį (-ius):</li> </ul>
1	<ul style="list-style-type: none"> <li><input type="checkbox"/> Šis (šie) asmuo (-enys) yra bendraskolis (-iai): [Turėtų būti įmanoma įrašyti daugiau kaip vieno tokio asmens vardą ir pavardę (pavadinimą)]</li> <li>– Šio asmens tapatybė:               <ul style="list-style-type: none"> <li><input type="checkbox"/> Fiziniai asmenys: Vardas, pavardė: Gimimo data: PVM mokėtojo kodas: Mokesčių mokėtojo identifikacinis numeris: Gatvė ir namo numeris: Kiti adreso duomenys: Pašto kodas ir vietovė:</li> <li><input type="checkbox"/> Juridiniai asmenys: Teisinis statusas: Įmonės pavadinimas: PVM mokėtojo kodas: Mokesčių mokėtojo identifikacinis numeris: Gatvė ir namo numeris: Kiti adreso duomenys: Pašto kodas ir vietovė:</li> </ul> </li> <li>– Kita informacija apie šį (šiuos) bendraskolį (-ius):</li> </ul>		

2 <input type="checkbox"/>	<p>Šis (šie) asmuo (-enys) valdo su šiuo prašymu susijusiam (-iems) asmeniui (-ims) priklausantį turtą: [Turėtų būti įmanoma įrašyti daugiau kaip vieno tokio asmens vardą ir pavardę (pavadinimą)]</p> <p>– Šio asmens tapatybė:</p> <ul style="list-style-type: none"><li><input type="checkbox"/> Fiziniai asmenys: Vardas, pavardė: Gimimo data: PVM mokėtojo kodas: Mokesčių mokėtojo identifikacinis numeris: Gatvė ir namo numeris: Kiti adreso duomenys: Pašto kodas ir vietovė:</li><li><input type="checkbox"/> Juridiniai asmenys: Teisinis statusas: Įmonės pavadinimas: PVM mokėtojo kodas: Mokesčių mokėtojo identifikacinis numeris: Gatvė ir namo numeris: Kiti adreso duomenys: Pašto kodas ir vietovė:</li></ul> <p>– To kito asmens valdomas turtas:</p>
3 <input type="checkbox"/>	<p>Šis (šie) asmuo (-enys) skolingas (-i) su šiuo prašymu susijusiam (-iems) asmeniui (-ims): [Turėtų būti įmanoma įrašyti daugiau kaip vieno tokio asmens vardą ir pavardę (pavadinimą)]</p> <p>– Šio asmens tapatybė:</p> <ul style="list-style-type: none"><li><input type="checkbox"/> Fiziniai asmenys: Vardas, pavardė: Gimimo data: PVM mokėtojo kodas:</li></ul>



		<p>Mokesčių mokėtojo kodas:  Gatvė ir namo numeris:  Kiti adreso duomenys:  Pašto kodas ir vietovė:</p> <p><input type="checkbox"/> Juridiniai asmenys:  Teisinis statusas:  Įmonės pavadinimas:  PVM mokėtojo kodas  Mokesčių mokėtojo kodas:  Gatvė ir namo numeris:  Kiti adreso duomenys:  Pašto kodas ir vietovė:</p> <p>– (būsimos) to kito asmens skolos:</p>
4	<input type="checkbox"/>	<p>Be asmens (-ų), susijusio (-usių) su šiuo prašymu, yra kitas (-i) asmuo (-enys), atsakingas (-i) už mokesčių ir muitų skolos sumokėjimą ir kitų priemonių taikymą ar kitų reikalavimų, susijusių su šiais mokesčiais, muitais ar kitomis priemonėmis, įvykdymą pagal prašančiojoje valstybėje galiojančius teisės aktus. [Turėtų būti įmanoma įrašyti daugiau kaip vieno tokio asmens vardą ir pavardę (pavadinimą)]</p> <p>– Šio asmens tapatybė:</p> <p><input type="checkbox"/> Fiziniai asmenys:  Vardas, pavardė:  Gimimo data:  PVM mokėtojo kodas:  Mokesčių mokėtojo identifikacinis numeris:  Gatvė ir namo numeris:  Kiti adreso duomenys:  Pašto kodas ir vietovė:</p>

		<input type="checkbox"/> Juridiniai asmenys: Teisinis statusas: Įmonės pavadinimas: PVM mokėtojo kodas: Mokesčių mokėtojo identifikacinis numeris: Gatvė ir namo numeris: Kiti adreso duomenys: Pašto kodas ir vietovė:  – To kito asmens atsakomybės pagrindas arba pobūdis:
--	--	--

6. REIKALAVIMO (-Ų) APIBŪDINIMAS: žr. pridedamą suvienodintą dokumentą, kuriuo leidžiama reikalavimo vykdymą užtikrinti prašomojoje valstybėje.

7. TOLESNI VEIKSMAI GAVUS PRAŠYMĄ	Prašančioji institucija	Prašomoji institucija
data	1	<input type="checkbox"/> Prašomosios institucijos vardu patvirtinu, kad prašymas gautas.
<input type="checkbox"/> Turi būti derinama su patvirtinimu	2	<input type="checkbox"/> Prašomosios institucijos vardu prašau prašančiosios institucijos prašymą papildyti šia informacija:
data	3	<input type="checkbox"/> Prašomosios institucijos vardu pareiškiu, kad prašomos papildomos informacijos dar negavau ir jūsų prašymo nagrinėjimą užbaigsiu, jei šios informacijos negausiu iki 20MM MM DD.

data	4	Prašančiosios institucijos vardu <input type="checkbox"/> a pateikiu šią prašomą papildomą informaciją: <input type="checkbox"/> b pateikti prašomos papildomos informacijos negaliu (nes: )
data	5	Prašomosios institucijos vardu patvirtinu, kad gavome papildomą informaciją ir galime toliau nagrinėti prašymą. <input type="checkbox"/>
data	6	Prašomosios institucijos vardu pagalbos neteikiu ir bylą užbaigiu, nes: <input type="checkbox"/> a neturiu kompetencijos nagrinėti reikalavimų, su kuriais susijęs jūsų prašymas <input type="checkbox"/> b neturiu kompetencijos nagrinėti šio (šių) reikalavimo (-ų), su kuriuo susijęs jūsų prašymas: <input type="checkbox"/> c reikalavimas (-ai) senesnis (-i), nei numatyta Protokole <input type="checkbox"/> d bendra suma nesiekia Protokole numatytos ribos <input type="checkbox"/> e prašančioji institucija nepateikė visos prašomos papildomos informacijos <input type="checkbox"/> f kitos priežastys:
data	7	Prašančiosios institucijos vardu prašau, kad mane informuotų apie dabartinę mano prašymo būklę. <input type="checkbox"/>
data	8	Prašomosios institucijos vardu prašomo (-ų) veiksmo (-ų) nesūsiu dėl šių priežasčių: <input type="checkbox"/> a remiantis prašomosios institucijos valstybės teisės aktais ir praktika, imtis užginčytų reikalavimų vykdymo priemonių negalima. <input type="checkbox"/> b remiantis prašomosios institucijos valstybės teisės aktais ir praktika, imtis atsargumo priemonių dėl užginčytų reikalavimų negalima.
data	9	Prašomosios institucijos vardu atlikau šias reikalavimo vykdymo procedūras ir (arba) ėmiausi šių atsargumo priemonių: <input type="checkbox"/> a Užmezgiau ryšius su skolininku ir paprašiau sumokėti skolą 20MM MM DD. <input type="checkbox"/> b Tariamės dėl mokėjimo dalimis. <input type="checkbox"/> c Inicijavau vykdymo užtikrinimo procedūras 20MM MM DD. Imtasi šių veiksmų:

	<input type="checkbox"/> d Inicijavau atsargumo priemonės 20MM MM DD. Imtasi šių veiksmų:
	<input type="checkbox"/> e Prašomosios institucijos vardu informuoju pranešančiąją instituciją, kad priemonės, kurių ėmiausi (aprašytos c ir (arba) d punktuose), turi tokį poveikį senaties terminui: <ul style="list-style-type: none"> <li><input type="checkbox"/> terminas sustabdomas</li> <li><input type="checkbox"/> terminas nutraukiamas</li> <li><input type="checkbox"/> terminas pratęsiamas <input type="checkbox"/> iki 20MM MM DD –</li> <li><input type="checkbox"/> xx metų / mėnesių / savaitių / dienų</li> </ul> Prašu pranešančiosios valstybės pranešti man, jei toks pat poveikis pranešančiojoje valstybėje galiojančiuose teisės aktuose nenumatytas.
	<input type="checkbox"/> f Prašomosios institucijos vardu informuoju pranešančiąją instituciją, kad pagal prašomosios valstybės teisės aktus senaties termino sustabdyti, nutraukti ar pratęsti negalima.  Prašu pranešančiosios valstybės patvirtinti, ar dėl priemonių, kurių ėmiausi (aprašytos c ir (arba) d punktuose), reikalavimo vykdymo terminas buvo nutrauktas, sustabdytas ar pratęstas; jeigu taip, koks yra naujasis terminas.
data	10 <input type="checkbox"/> Procedūros tebevykdomos. Prašomosios institucijos vardu pranešiu pranešančiajai institucijai, jei bus pasikeitimų.
data	11 <input type="checkbox"/> a Pranešančiosios institucijos vardu patvirtinu, kad: dėl 9 punkte nurodyto veiksmo terminas pasikeitė. Naujas terminas: ...
	<input type="checkbox"/> b Pranešančiosios institucijos valstybės teisės aktuose senaties termino sustabdytas, nutraukimas ar pratęsimas nenumatytas.
data	12 <input type="checkbox"/> a Prašomosios institucijos vardu pranešančiajai institucijai pranešu, kad: buvo išieškota visa reikalavimo suma 20MM MM DD – kurios ši dalis susijusi su prašyme minėtu reikalavimu (nurodykite prašomosios institucijos valstybės valiuta):

<p>data</p> <p>data</p> <p>data</p>	<ul style="list-style-type: none"> <li>– kurios ši dalis susijusi su palūkanomis, mokamomis pagal prašomosios institucijos valstybės teisės aktus:</li> <li><input type="checkbox"/> b buvo išieškota dalis reikalavimo sumos 20MM MM DD <ul style="list-style-type: none"> <li>– suma sudaro (nurodykite prašomosios institucijos valstybės valiuta):</li> <li>– kurios ši dalis susijusi su prašyme minėtu reikalavimu:</li> <li>– kurios ši dalis susijusi su palūkanomis, mokamomis pagal prašomosios institucijos valstybės teisės aktus: <ul style="list-style-type: none"> <li><input type="checkbox"/> Papildomų veiksmų nesiimsiu.</li> <li><input type="checkbox"/> Tęsiu reikalavimo vykdymo procedūras.</li> </ul> </li> </ul> </li> <li><input type="checkbox"/> c buvo imtasi atsargumo priemonių. (Prašomosios institucijos prašoma nurodyti šių priemonių pobūdį)</li> <li><input type="checkbox"/> d susitarta dėl tokio mokėjimo dalimis:</li> </ul>
<p>data</p>	<p>13 Prašomosios institucijos vardu patvirtinu, kad visos ar dalies reikalavimo sumos nebuvo įmanoma išieškoti / nebus imtasi atsargumo priemonių ir byla bus baigta, nes:</p> <ul style="list-style-type: none"> <li><input type="checkbox"/> a Atitinkamas asmuo nežinomas.</li> <li><input type="checkbox"/> b Atitinkamas asmuo žinomas, tačiau persikėlė į:</li> <li><input type="checkbox"/> c Atitinkamas asmuo žinomas, tačiau persikėlė nežinomu adresu:</li> <li><input type="checkbox"/> d Atitinkamas asmuo mirė MMMM MM DD.</li> <li><input type="checkbox"/> e Skolininkas ir (arba) bendraskolis yra nemokus.</li> <li><input type="checkbox"/> f Skolininkas ir (arba) bendraskolis bankrutavo ir buvo pateiktas reikalavimas.</li> <li><input type="checkbox"/> Sprendimo data: ... --- Dokumento apie teisės / turto perdavimą data: ...</li> <li><input type="checkbox"/> g Skolininkas ir (arba) bendraskolis bankrutavo ir (arba) neįmanoma įvykdyti reikalavimo.</li> <li>h Kita:</li> </ul>
<p>data</p>	<p>14</p> <ul style="list-style-type: none"> <li><input type="checkbox"/> Pranešančiosios institucijos vardu patvirtinu, kad byla baigta.</li> </ul>

data	<p>15 Prašomosios institucijos vardu pranešu pranešančiajai institucijai, kad gavau pranešimą apie pradėtą veiksmą, kuriuo siekiama užginčyti reikalavimą arba dokumentą, kuriuo leidžiama užtikrinti jo vykdymą, ir sustabdysiu vykdymo užtikrinimo procedūras.</p> <p><input type="checkbox"/> Be to,</p> <p><input type="checkbox"/> a ėmiausi atsargumo priemonių, siekdamas užtikrinti, kad būtų išieškota reikalavimo suma ...</p> <p><input type="checkbox"/> b prašau pranešančiosios institucijos pranešti man, ar turėčiau vykdyti reikalavimą.</p> <p><input type="checkbox"/> c pranešu pranešančiajai institucijai, kad pagal prašomosios institucijos įsteigimo valstybėje galiojančius įstatymus, kitus teisės aktus ir administracinę praktiką reikalavimo (tolesnis) išieškojimas neleidžiamas tol, kol jis yra užginčytas.</p>
data	<p>16 Remdamasis pateikta informacija apie pradėtą veiksmą, kuriuo siekiama užginčyti reikalavimą arba dokumentą, kuriuo leidžiama užtikrinti jo vykdymą, prašančiosios institucijos vardu</p> <p><input type="checkbox"/> a prašau prašomosios institucijos sustabdyti bet kokius veiksmus, kurių ji ėmėsi.</p> <p><input type="checkbox"/> b prašau prašomosios institucijos imtis atsargumo priemonių, siekiant užtikrinti reikalavimo vykdymą.</p> <p><input type="checkbox"/> c prašau prašomosios institucijos (toliau) vykdyti reikalavimą.</p>
data	<p>17 Prašomosios institucijos vardu pranešu pranešančiajai institucijai, kad pagal prašomosios institucijos įsteigimo valstybėje galiojančius įstatymus, kitus teisės aktus ir administracinę praktiką neleidžiama imtis prašomo veiksmo:</p> <p><input type="checkbox"/> nurodyto 16 punkto b papunktyje.</p> <p><input type="checkbox"/> nurodyto 16 punkto c papunktyje.</p>
data	<p>18 Prašančiosios institucijos vardu</p> <p><input type="checkbox"/> a iš dalies keičiu prašymą imtis reikalavimo vykdymo / atsargumo priemonių</p> <p><input type="checkbox"/> pagal sprendimą dėl ginčijamo reikalavimo [ši informacija apie sprendimą bus įrašyta 6A langelyje]</p> <p><input type="checkbox"/> nes dalis reikalavimo sumos buvo sumokėta tiesiogiai prašančiajai institucijai;</p> <p><input type="checkbox"/> dėl kitos priežasties: ....</p>

		<input type="checkbox"/> b prašau prašomosios institucijos atnaujinti vykdymo užtikrinimo procedūras, nes užginčijimo rezultatas skolininkui nebuvo palankus (šiuo klausimu kompetentingos įstaigos sprendimas).
data	19	Prašančiosios institucijos vardu atsiimu šį prašymą imtis reikalavimo vykdymo / atsargumo priemonių, nes: <ul style="list-style-type: none"> <li><input type="checkbox"/> a suma buvo sumokėta tiesiogiai prašančiajai institucijai.</li> <li><input type="checkbox"/> b reikalavimo vykdymo veiksams skirtas terminas baigėsi.</li> <li><input type="checkbox"/> c nacionalinis teismas arba administravimo institucija reikalavimą (-us) pripažino niekiniu (-iais).</li> <li><input type="checkbox"/> d dokumentas, kuriuo leidžiama užtikrinti reikalavimo vykdymą, panaikintas.</li> <li><input type="checkbox"/> e kitos priežastys: ...</li> </ul>
data	20	Kita: <input type="checkbox"/> prašančiosios institucijos arba <input type="checkbox"/> prašomosios institucijos pastabos: <input type="checkbox"/> (Kiekvieną pastabą pradėkite nuo datos)

PROTOKOLAS  
DĖL ADMINISTRACINĖS SAVITARPIO PAGALBOS MUITINIŲ VEIKLOS SRITYJE

PCUST.1 STRAIPSNIS

Apibrėžtys

1. Šiame Protokole:
  - a) prašančioji institucija – šiam tikslui Šalies paskirta kompetentinga administracinė institucija, kuri teikia prašymą suteikti pagalbą pagal šį Protokolą;
  - b) veiksmai, kuriais pažeidžiami muitų teisės aktai – muitų teisės aktų pažeidimai ar bandymai juos pažeisti;
  - c) prašomoji institucija – šiam tikslui Šalies paskirta kompetentinga administracinė institucija, kuri gauna prašymą suteikti pagalbą pagal šį Protokolą.
2. Jei šiame Protokole nenustatyta kitaip, šiam Protokolui taip pat taikomos šio Susitarimo antros dalies pirmo podalio I antraštinės dalies 5 skyriuje pateiktos apibrėžtys.



## PCUST.2 STRAIPSNIS

### Taikymo sritis

1. Šalys pagal savo kompetenciją padeda viena kitai šiame Protokole nustatyta tvarka ir sąlygomis, siekdamos užtikrinti, kad muitų teisės aktai būtų taikomi tinkamai, visų pirma užkirsdamos kelią šių teisės aktų pažeidimams, juos tirdamos ir su jais kovodamos.
2. Šio Protokolo nuostatos dėl pagalbos muitinių veiklos srityje taikomos visoms bet kurios Šalies administracinėms institucijoms, kompetentingoms taikyti šį Protokolą. Ši pagalba nedaro poveikio savitarpio pagalbą baudžiamosiose bylose reglamentuojančioms nuostatomis ir neapima informacijos, gautos pagal įgaliojimus, kuriais naudojamos teisminės institucijos prašymu, išskyrus atvejus, kai ta institucija leidžia šią informaciją perduoti.
3. Pagalbai išieškant muitus, mokesčius ar baudas taikomas Protokolas dėl administracinio bendradarbiavimo ir kovos su sukčiavimu pridėtinės vertės mokesčio srityje ir dėl savitarpio pagalbos vykdant su muitais ir mokesčiais susijusius reikalavimus.

## PCUST.3 STRAIPSNIS

### Pagalbos teikimas gavus prašymą

1. Prašančiosios institucijos prašymu prašomoji institucija pateikia visą naudingą informaciją, galinčią leisti prašančiajai institucijai užtikrinti, kad muitų teisės aktai būtų taikomi teisingai, taip pat informaciją apie pastebėtus ar planuojamus veiksmus, kuriais pažeidžiami arba gali būti pažeisti muitų teisės aktai.

2. Prašančiosios institucijos prašymu prašomoji institucija visų pirma jai praneša, ar:
  - a) iš vienos Šalies teritorijos eksportuotos prekės buvo tinkamai importuotos į kitos Šalies teritoriją, prireikus nurodydama prekėms taikytą muitinės procedūrą;
  - b) prekės, importuotos į vienos Šalies teritoriją, buvo tinkamai eksportuotos iš kitos Šalies teritorijos, prireikus nurodydama prekėms taikytą muitinės procedūrą.
  
3. Prašančiosios institucijos prašymu prašomoji institucija imasi būtinų priemonių pagal savo taikytinus įstatymus ir kitus teisės aktus, kad užtikrintų specialią priežiūrą ir pateiktų prašančiajai institucijai informaciją apie:
  - a) fizinius arba juridinius asmenis, kurie, kaip galima pagrįstai manyti, dalyvauja ar dalyvavo veiksmuose, kuriais pažeidžiami muitų teisės aktai;
  - b) prekes, kurios yra arba gali būti vežamos taip, kad galima pagrįstai manyti, jog jos buvo naudojamos arba jas numatoma naudoti veiksams, kuriais pažeidžiami muitų teisės aktai;
  - c) vietas, kuriose prekės yra arba gali būti saugomos ar surenkamos taip, kad galima pagrįstai manyti, jog šios prekės buvo naudojamos arba jas numatoma naudoti veiksams, kuriais pažeidžiami muitų teisės aktai;

- d) transporto priemonės, kurios yra arba gali būti naudojamos taip, kad galima pagrįstai manyti, jog jas numatoma naudoti veiksams, kuriais pažeidžiami muitų teisės aktai, ir
- e) patalpas, kurias prašančioji institucija įtaria esant naudojamam pažeidžiant muitų teisės aktus.

#### PCUST.4 STRAIPSNIS

##### Spontaniška pagalba

Jei tik įmanoma, savo iniciatyva Šalys padeda viena kitai pagal savo įstatymus ir kitus teisės aktus, teikdamos informaciją apie įvykdytus, planuojamus arba vykdomus veiksmus, kurie yra veiksmai, kuriais pažeidžiami muitų teisės aktai, arba kurie, panašu, tokie yra ir kurie gali dominti kitą Šalį. Pateikiant šią informaciją pirmiausia nurodoma:

- a) prekės, kurios žinomos kaip veiksmai, kuriais pažeidžiami muitų teisės aktai, objektas;
- b) asmenys, kurie, kaip galima pagrįstai manyti, dalyvauja ar dalyvavo veiksmuose, kuriais pažeidžiami muitų teisės aktai;
- c) transporto priemonės, kurios, kaip galima pagrįstai manyti, buvo, yra arba gali būti naudojamos veiksams, kuriais pažeidžiami muitų teisės aktai, ir
- d) naujos priemonės ar būdai, naudojami atliekant veiksmus, kuriais pažeidžiami muitų teisės aktai.

## PCUST.5 STRAIPSNIS

## Prašymų suteikti pagalbą forma ir turinys

1. Prašymai pagal šį Protokolą teikiami raštu spausdintos arba elektroninės formos. Kartu su prašymais teikiami dokumentai, būtini tokiems prašymams vykdyti. Skubiais atvejais prašomoji institucija gali priimti ir žodinius prašymus, tačiau prašančioji institucija turi juos greitai patvirtinti raštu.
2. Pagal 1 dalį teikiamuose prašymuose nurodoma ši informacija:
  - a) prašančioji institucija ir prašymą teikiantis pareigūnas;
  - b) informacija apie prašomą pagalbą arba tokios pagalbos rūšis;
  - c) prašymo objektas ir priežastys;
  - d) taikomi įstatymai ir kiti teisės aktai, taip pat kiti teisiniai aspektai;
  - e) kuo tikslesnė ir išsamesnė informacija apie prekes ar asmenis, dėl kurių prašoma atlikti tyrimą;
  - f) susijusių faktų ir jau atliktų tyrimų santrauka, ir
  - g) bet kokia papildoma turima informacija, galinti padėti prašomajai institucijai vykdyti prašymą.

3. Prašymai teikiami valstybine prašomosios institucijos kalba arba tai institucijai priimtina kalba, o anglų kalba visada yra priimtina kalba. Šis reikalavimas netaikomas dokumentams, kurie pridedami prie prašymo pagal 1 dalį.

4. Jeigu prašymas neatitinka šiame straipsnyje nustatytų formalių reikalavimų, prašomoji institucija gali prašyti jį pataisyti ar papildyti; Kol prašymas nepataisytas ar nepapildytas, gali būti nurodyta imtis atsargumo priemonių.

## PCUST.6 STRAIPSNIS

### Prašymų vykdymas

1. Kad įvykdytų prašymą suteikti pagalbą, prašomoji institucija, neviršydama savo kompetencijos, greitai imasi veiksmų, lyg veiktų savo pačios iniciatyva arba paprašyta tos Šalies kitos institucijos, ir pateikia jau turimą informaciją, atlieka reikiamus tyrimus arba pasirūpina, kad tie tyrimai būtų atlikti. Ši nuostata taip pat taikoma visoms kitoms institucijoms, kurioms pagal šį Protokolą prašomoji institucija persiunčia prašymą, kai negali veikti savarankiškai. Teikdama tokią pagalbą prašomoji institucija tinkamai atsižvelgia į prašymo skubumą.

2. Prašymai suteikti pagalbą vykdomi laikantis prašomosios Šalies įstatymų ir kitų teisės aktų.

## PCUST.7 STRAIPSNIS

### Informacijos perdavimo forma

1. Prašomoji institucija tyrimų, atliktų remiantis pagal šį Protokolą pateiktu prašymu, rezultatus prašančiajai institucijai teikia raštu kartu su susijusiais dokumentais, patvirtintomis dokumentų kopijomis ar kita medžiaga. Ši informacija gali būti teikiama elektronine forma.
2. Atsižvelgiant į kiekvienos Šalies teisinius apribojimus, dokumentų originalai perduodami tik prašančiosios institucijos prašymu tais atvejais, kai patvirtintų kopijų nepakanka. Prašančioji institucija tuos originalus grąžina kuo anksčiau.
3. Pagal 2 dalyje nurodytas nuostatas prašančioji institucija pateikia prašančiajai institucijai informaciją, susijusią su jos teritorijoje esančių oficialių įstaigų išduotų ar patvirtintų dokumentų, kuriais grindžiama prekių deklaracija, autentiškumu.

## PCUST.8 STRAIPSNIS

### Vienos Šalies pareigūnų buvimas kitos Šalies teritorijoje

1. Gavę kitos Šalies sutikimą ir laikydamiesi jos nustatytų sąlygų, tinkamai įgalioti Šalies pareigūnai gali atvykti į prašomosios institucijos arba bet kurios kitos PCUST.6 straipsnio 1 dalyje nurodytos susijusios institucijos patalpas, kad gautų informacijos, susijusios su veikla, kuri yra arba gali būti veiksmai, kuriais pažeidžiami muitų teisės aktai, ir kurios prašančiajai institucijai reikia taikant šį Protokolą.

2. Gavę prašomosios Šalies sutikimą ir laikydamiesi jos nustatytų sąlygų, tinkamai įgalioti kitos Šalies pareigūnai gali dalyvauti tyrimuose, atliekamuose prašomosios Šalies teritorijoje.

#### PCUST.9 STRAIPSNIS

##### Įteikimas ir pranešimas

1. Prašančiosios institucijos prašymu prašomoji institucija, laikydamasi jai taikytinų įstatymų ir kitų teisės aktų, imasi visų reikiamų priemonių, kad adresatui, gyvenančiam arba įsteigtam prašomosios institucijos valstybės teritorijoje, įteiktų bet kokį dokumentą ar praneštų apie bet kokį sprendimą, kuriuos parengė prašančioji institucija ir kurie priklauso šio Protokolo taikymo sričiai.
2. Tokie prašymai įteikti dokumentus arba pranešti apie sprendimus teikiami raštu valstybine prašomosios institucijos kalba arba tai institucijai priimtina kalba.

#### PCUST.10 STRAIPSNIS

##### Automatiniai informacijos mainai

1. Abipusiu susitarimu pagal šio Protokolo PCUST.15 straipsnį Šalys gali:
  - a) automatiškai keistis bet kokia informacija, kuriai taikomas šis Protokolas;

b) keistis konkrečia informacija prieš atvežant siuntas į kitos Šalies teritoriją.

2. Tam, kad galėtų keistis informacija pagal 1 dalies a ir b punktus, Šalys gali nustatyti tvarką, susijusią su informacijos, kuria jos nori keisti, rūšimi, formatu ir siuntimo dažniu.

#### PCUST.11 STRAIPSNIS

##### Pareigos suteikti pagalbą išimtyms

1. Teikti šiame Protokole numatytą pagalbą gali būti atsisakoma arba ji gali būti teikiama tik įvykdžius tam tikras sąlygas ar reikalavimus, jei, Šalies nuomone, tokia pagalba:

- a) tikėtina, būtų pažeistas Jungtinės Karalystės arba valstybės narės, kurios buvo prašoma suteikti pagalbą pagal šį Protokolą, suverenitetas;
- b) tikėtina, būtų pakenkta viešajai tvarkai, saugumui ar kitiems esminiams interesams arba
- c) būtų pažeista pramoninė, komercinė ar profesinė paslaptis.

2. Prašomoji institucija gali atidėti pagalbos teikimą, jeigu tokia pagalba trukdytų atliekamam tyrimui, teisminiam persekiojimui arba bylos nagrinėjimui teisme. Tokiu atveju prašomoji institucija tariasi su prašančiąja institucija, kad išsiaiškintų, ar pagalba gali būti teikiama prašomosios institucijos nustatytais sąlygomis.



3. Jeigu prašančioji institucija prašo pagalbos, kurios ji pati paprašyta suteikti negalėtų, savo prašyme ji atkreipia į tai dėmesį. Tuomet prašomoji institucija pati sprendžia, kaip atsakyti į tokį prašymą.

4. 1 ir 2 dalyse nurodytais atvejais prašomoji institucija nedelsdama pateikia savo sprendimą ir jo motyvus prašančiajai institucijai.

## PCUST.12 STRAIPSNIS

### Informacijos mainai ir konfidencialumas

1. Pagal šį Protokolą gauta informacija naudojama tik šiame Protokole nustatytais tikslais.
2. Laikoma, kad pagal šį Protokolą gauta informacija administraciniuose ar teismo procesuose, vykdomuose dėl veiksmų, kuriais pažeidžiami muitų teisės aktai, naudojama taikant šį Protokolą. Todėl Šalys pagal šio Protokolo nuostatas gautą informaciją ir dokumentus gali naudoti kaip įrodymus savo protokoluose, pranešimuose, liudytojų parodymuose, teismo procesuose ir kaltinimuose. Prašomoji institucija gali nustatyti sąlygą, kad informacija ar teisė naudotis dokumentais suteikiama tik jai apie pranešus apie tokį naudojimą.
3. Kai viena iš Šalių tokią informaciją nori naudoti kitiems tikslams, ji turi iš anksto raštu prašyti institucijos, pateikusios tą informaciją, sutikimo. Vėliau informacija naudojama laikantis tos institucijos nustatytų apribojimų.

4. Pagal šį Protokolą bet kuria forma perduota informacija laikoma konfidencialia arba riboto naudojimo, atsižvelgiant į kiekvienoje Šalyje taikytinus įstatymus ir kitus teisės aktus. Tai informacijai taikomas įpareigojimas išlaikyti profesinę paslaptį ir ji saugoma taip, kaip pagal atitinkamus gaunančiosios Šalies įstatymus ir kitus teisės aktus saugoma panaši informacija, nebent informaciją pateikusi Šalis iš anksto sutinka, kad tokia informacija būtų atskleista. Šalys viena kitai perduoda informaciją apie savo taikytinus įstatymus ir kitus teisės aktus.

#### PCUST.13 STRAIPSNIS

##### Ekspertai ir liudytojai

Prašomoji institucija gali įgalioti savo pareigūnus, neviršijant suteiktų įgaliojimų, būti ekspertais arba liudytojais teismo ar administraciniuose procesuose, susijusiuose su klausimais, kuriems taikomas šis Protokolas, ir pateikti daiktinius įrodymus, dokumentus arba konfidencialias ar patvirtintas jų kopijas, kurių gali prireikti nagrinėjant bylas. Šaukime atvykti į teismą privalo būti nurodyta, į kurias teismo ar administracines institucijas pareigūnas turės atvykti, kokia byla bus nagrinėjama ir pagal kokį statusą (pareigas ar kvalifikaciją) pareigūnas bus apklausiamas.

#### PCUST.14 STRAIPSNIS

##### Pagalbos išlaidos

1. Laikydamosi 2 ir 3 dalių, Šalys atsisako kelti viena kitai reikalavimus dėl išlaidų, patirtų vykdant šį Protokolą, kompensavimo.

2. Išlaidas ir išmokas ekspertams, liudytojams, vertėjams žodžiu ir vertėjams raštu, išskyrus valstybės tarnautojus, atitinkamai padengia besikreipiančioji Šalis.
3. Jei prašymo vykdymas yra arba bus susijęs su didelėmis ar ypatingomis išlaidomis, Šalys tariasi, kad nustatytų, kokiomis sąlygomis turi būti vykdomas prašymas ir kokia tvarka turi būti padengiamos išlaidos.

## PCUST.15 STRAIPSNIS

### Igyvendinimas

1. Įgyvendinti šį Protokolą pavedama Jungtinės Karalystės muitinėms ir atitinkamai Europos Komisijos kompetentingoms tarnyboms bei Europos Sąjungos valstybių narių muitinėms. Jos sprendžia dėl visų šio Protokolo įgyvendinimo praktinių priemonių ir tvarkos, atsizvelgdamos į taikytinus savo įstatymus ir kitus teisės aktus, visų pirma dėl asmens duomenų apsaugos.
2. Šalys informuoja viena kitą apie išsamias įgyvendinimo priemones, kurių jos imasi pagal šio Protokolo nuostatas, ypač apie tinkamai įgaliotas tarnybas ir pareigūnus, paskirtus kompetentingais siųsti ir gauti šiame Protokole numatytus pranešimus.

3. Sąjungoje šio Protokolo nuostatomis nedaromas poveikis Europos Komisijos kompetentingų tarnybų ir valstybių narių muitinių keitimuisi informacija, gauta pagal šį Protokolą.

#### PCUST.16 STRAIPSNIS

##### Kiti susitarimai

Šio Protokolo nuostatos yra viršesnės už bet kurio dvišalio susitarimo dėl administracinės savitarpio pagalbos muitinės veiklos srityje, kuris buvo arba gali būti sudarytas tarp pavienių Sąjungos valstybių narių ir Jungtinės Karalystės, nuostatas, jeigu tų dvišalių susitarimų nuostatos nesuderinamos su šio Protokolo nuostatomis.

#### PCUST.17 STRAIPSNIS

##### Konsultacijos

Šalys konsultuojasi viena su kita dėl šio Protokolo aiškinimo ir įgyvendinimo klausimų, kad juos išspręstų Specialiajame prekybos komitete muitinių bendradarbiavimo ir prekių kilmės taisyklių klausimams.

## PCUST.18 STRAIPSNIS

## Ateities įvykiai

Siekdamas padidinti šiame Protokole numatytą savitarpio pagalbos mastą, Specialusis prekybos komitetas muitinių bendradarbiavimo ir prekių kilmės taisyklių klausimams gali priimti sprendimą išplėsti šio Protokolo taikymo sritį, sudarant susitarimus dėl konkrečių sektorių ar klausimų pagal atitinkamus Šalių muitų teisės aktus.

PROTOKOLAS  
DĖL SOCIALINĖS APSAUGOS KOORDINAVIMO

I ANTRAŠTINĖ DALIS

BENDROSIOS NUOSTATOS

SSC.1 STRAIPSNIS

Apibrėžtys

Šiame Protokole vartojamų terminų apibrėžtys:

- a) darbas pagal darbo sutartį – veikla arba statusas, laikomi tokiais pagal tos valstybės, kurioje verčiamasi tokia veikla arba egzistuoja toks statusas, socialinės apsaugos įstatymus;
- b) savarankiškas darbas – bet kuri veikla arba lygiavertis statusas, laikomi tokiais pagal tos valstybės, kurioje verčiamasi tokia veikla arba egzistuoja lygiavertis statusas, socialinės apsaugos teisės aktus;
- c) pagalbinių apvaisinimo paslaugos – medicinos, chirurgijos ar akušerijos paslaugos, teikiamos siekiant padėti susilaukti vaiko;

- d) išmokos natūra –
- i) III antraštinės dalies 1 skyriaus tikslais – išmokos natūra, nustatytos pagal valstybės teisės aktus ir skirtos medicininės priežiūros ir papildomų tokios priežiūros produktų bei paslaugų teikimui, prieinamumui, tiesioginiam išlaidų apmokėjimui ir kompensavimui užtikrinti;
  - ii) III antraštinės dalies 2 skyriaus tikslais – visos su nelaimingais atsitikimais darbe ir profesinėmis ligomis susijusios išmokos natūra, apibrėžtos i punkte ir nustatytos valstybių nelaimingų atsitikimų darbe ir profesinių ligų sistemose;
- e) vaiko auginimo laikotarpis – laikotarpis, kuris pagal valstybės pensijų teisės aktus įskaičiuojamas į pensijos stažą arba už kurį tiesiogiai dėl tos priežasties, kad asmuo augino vaiką, prie pensijos pridedama papildoma išmoka, neatsižvelgiant į tam laikotarpiui apskaičiuoti taikytą metodą ir į tai, ar jis įgytas auginant vaiką, ar pripažintas atgaline data;
- f) valstybės tarnautojas – asmuo, kurį tokiu laiko ar kaip tokį traktuoja valstybė, kuriai pavaldi jį į darbą priėmusi administracija;
- g) kompetentinga institucija – kiekvienos valstybės ministras, ministrai arba kita lygiavertė institucija, atsakingi už socialinės apsaugos sistemas visos atitinkamos valstybės teritorijoje arba bet kurioje jos dalyje;
- h) kompetentinga įstaiga –
- i) įstaiga, kurioje atitinkamas asmuo yra apdraustas prašymo skirti išmoką pateikimo metu, arba

- ii) įstaiga, iš kurios atitinkamas asmuo turi ar turėtų teisę gauti išmokas, jeigu jis, jo šeimos narys ar nariai gyventų valstybėje, kurioje yra ši įstaiga; arba
  - iii) įstaiga, kurią paskiria atitinkamos valstybės kompetentinga institucija, arba
  - iv) kai sistema susijusi su darbdavio atsakomybe už SSC.3 straipsnio 1 dalyje nurodytas išmokas – darbdavys arba atitinkamas draudikas, arba, jei jie nevykdo šių įsipareigojimų, atitinkamos valstybės kompetentingos institucijos paskirta įstaiga arba institucija;
- i) kompetentinga valstybė – valstybė, kurioje yra kompetentinga įstaiga;
  - j) išmoka mirties atveju – mirties atveju mokama vienkartinė išmoka, neįskaitant w punkte nurodytų vienkartinių išmokų;
  - k) šeimos išmoka – visos išmokos natūra arba pinigais, skirtos padengti šeimos išlaidoms;
  - l) pasienio darbuotojas – darbuotojas, kuris pagal darbo sutartį arba savarankiškai dirba vienoje valstybėje, o gyvena kitoje valstybėje, į kurią paprastai grįžta kasdien arba bent kartą per savaitę;
  - m) pagrindinė buvimo vieta – kurioje įprastai prasideda ir baigiasi įgulos nario darbo laikas arba darbo laikų seka ir kurioje įprastomis sąlygomis veiklos vykdytojas arba oro transporto bendrovė nėra atsakingi už atitinkamo įgulos nario apgyvendinimą;



- n) institucija – kiekvienos valstybės įstaiga arba institucija, atsakinga už visų ar tam tikrų teisės aktų įgyvendinimą;
- o) gyvenamosios vietos įstaiga ir buvimo vietos įstaiga – atitinkamai įstaiga, kompetentinga mokėti išmokas atitinkamam asmeniui pagal jo gyvenamąją vietą, ir įstaiga, kompetentinga mokėti išmokas atitinkamam asmeniui pagal jo buvimo vietą, remiantis tų įstaigų įgyvendinamais teisės aktais, arba, kai tokios įstaigos nėra, valstybės kompetentingos institucijos paskirta įstaiga;
- p) apdraustasis asmuo – kalbant apie III antraštinės dalies 1 skyriuje ir 3 skyriuje nurodytas socialinės apsaugos sritis, bet kuris asmuo, atitinkantis valstybės, kuri yra kompetentinga pagal II antraštinę dalį, teisės aktų sąlygas dėl teisės į išmokas, atsižvelgiant į šio Protokolo nuostatas;
- q) teisės aktai – kiekvienos valstybės įstatymai, kiti teisės aktai ir kitos teisinės nuostatos bei visos kitos įgyvendinimo priemonės, susiję su socialinės apsaugos sritimis, kurioms taikoma SSC.3 straipsnio 1 dalis, ir tos sutartinės nuostatos, kurios skirtos šiame punkte nurodytais įstatymais ir kitais teisės aktais nustatyti draudimo pareigai įgyvendinti arba kurios valdžios institucijų sprendimu tampa privalomos arba išplečiama jų taikymo sritis, jeigu susijusi valstybė padaro dėl to pareiškimą ir apie jį pranešama Specialiajam socialinės apsaugos koordinavimo komitetui. Europos Sąjunga tokį pareiškimą paskelbia *Europos Sąjungos oficialiajame leidinyje*;

- r) ilgalaikės priežiūros išmoka – išmoka natūra arba pinigais, kuria siekiama patenkinti asmens, kuriam dėl sveikatos sutrikimo ilgesnį laiką reikalinga didelė pagalba, įskaitant, pavyzdžiui, kito asmens ar asmenų pagalbą svarbiausiems kasdieniams veiksams atlikti siekiant padidinti jo savarankiškumą, priežiūros poreikius; čia priklauso ir išmokos, skiriamos tuo pačiu tikslu tokią pagalbą teikiančiam asmeniui;
- s) šeimos narys – tai:
- i) A) asmuo, kuris kaip šeimos narys apibrėžiamas ar pripažįstamas arba namų ūkio nariu įvardijamas teisės aktuose, pagal kurias skiriamos išmokos;
- B) kiek tai susiję su išmokomis natūra pagal III antraštinės dalies 1 skyrių – asmuo, kuris kaip šeimos narys apibrėžiamas ar pripažįstamas arba namų ūkio nariu įvardijamas valstybės, kurioje jis gyvena, teisės aktuose;
- ii) jeigu valstybės teisės aktuose, taikytinuose remiantis i papunkčiu, šeimos nariai neišskiriami iš kitų asmenų, kuriems tie teisės aktai taikytini, šeimos nariais laikomi sutuoktinis, nepilnamečiai vaikai ir pilnametystės amžiaus sulaukę išlaikytiniai vaikai;
- iii) jeigu valstybės teisės aktuose, taikytinuose remiantis i ir ii papunkčiais, asmuo šeimos arba namų ūkio nariu laikomas tik jeigu jis gyvena tame pačiame namų ūkyje kaip ir apdraustasis asmuo arba pensininkas, ši sąlyga laikoma įvykdyta, jeigu tas asmuo iš esmės yra to apdraustojo asmens ar pensininko išlaikomas;

- t) darbo pagal darbo sutartį laikotarpis arba savarankiško darbo laikotarpis – laikotarpiai, kurie kaip tokie apibrėžiami arba pripažįstami teisės aktuose, pagal kuriuos jie buvo įgyti, ir visi taip traktuojami laikotarpiai, jeigu pagal tuos teisės aktus jie prilyginami darbo pagal darbo sutartį arba savarankiško darbo laikotarpiams;
- u) draudimo laikotarpiai – įmokų mokėjimo, darbo pagal darbo sutartį arba savarankiško darbo laikotarpiai, kurie kaip tokie apibrėžiami arba pripažįstami teisės aktuose, pagal kuriuos jie buvo įgyti arba laikomi įgytais, ir visi taip traktuojami laikotarpiai, jeigu pagal tuos teisės aktus jie prilyginami draudimo laikotarpiams;
- v) gyvenimo laikotarpiai – laikotarpiai, kurie kaip tokie apibrėžiami arba pripažįstami teisės aktuose, pagal kuriuos jie buvo įgyti arba laikomi įgytais;
- w) pensija – ne tik pensija, bet ir vienkartinės išmokos, kurios gali būti mokamos vietoj pensijų, mokėjimai, susiję su įmokų kompensavimu, ir periodiški padidinimai bei priemokos pagal III antraštinės dalies nuostatas;
- x) priešpensinė išmoka – visos išmokos pinigais, išskyrus bedarbio išmoką arba ankstyvąją senatvės išmoką, kurios nuo tam tikro amžiaus skiriamos darbuotojams, sumažinusiems veiklos krūvį, nutraukusiems arba sustabdžiusiems atlyginamą darbinę veiklą nesukakus amžiaus, suteikiančio teisę gauti senatvės arba ankstyvąją ištamauto laiko pensiją, ir kurios mokamos nepriklausomai nuo to, ar konkretus asmuo yra kompetentingos valstybės įdarbinimo tarnybų žinioje; ankstyvoji senatvės išmoka – išmoka, mokama nesukakus įprasto amžiaus, nuo kurio įgyjama teisė į pensijų išmokas, o kai minėtas amžius sukanka, mokama toliau arba pakeičiama kita senatvės išmoka;

- y) pabėgėlis – terminas, vartojamas 1951 m. liepos 28 d. Ženevoje pasirašytos Konvencijos dėl pabėgėlių statuso 1 straipsnyje nustatyta reikšme;
- z) registruota buveinė ar veiklos vieta – registruota buveinė arba veiklos vieta, kur priimami svarbūs įmonės sprendimai ir kur vykdomos jos centrinės administracijos funkcijos;
- aa) gyvenamoji vieta – vieta, kurioje asmuo įprastai gyvena;
- bb) specialios neįmokinės išmokos pinigais – išmokos:
  - i) yra skirtos teikti:
    - A) papildomam, pakaitiniam arba pagalbiniam draudimui nuo rizikos, kurią apima SSC.3 straipsnio 1 dalyje nurodytos socialinės apsaugos sritys, ir, atsižvelgiant į atitinkamos valstybės ekonominę ir socialinę padėtį, garantuojančios atitinkamiems asmenims minimalias gyvenimo pajamas, arba
    - B) tik specialiai neįgaliųjų apsaugai, glaudžiai susijusiai su to asmens socialine aplinka atitinkamoje valstybėje, ir
  - ii) finansuojamos tik iš privalomųjų mokesčių, skirtų bendroms viešosioms išlaidoms padengti, o išmokų skyrimo ir apskaičiavimo sąlygos nepriklauso nuo išmokos gavėjo įmokų. Tačiau išmokos, skiriamos kaip įmokinės išmokos priedas, vien dėl šios priežasties nelaikomos įmokinėmis;

- cc) speciali valstybės tarnautojų sistema – socialinės apsaugos sistema, kuri skiriasi nuo bendrosios atitinkamoje valstybėje taikomos samdomų darbuotojų socialinės apsaugos sistemos ir yra tiesiogiai skirta visų arba tam tikrų kategorijų valstybės tarnautojams;
- dd) asmuo be pilietybės – terminas, vartojamas 1954 m. rugsėjo 28 d. Niujorke pasirašytos Konvencijos dėl asmenų be pilietybės statuso 1 straipsnyje nustatyta reikšme;
- ee) buvimo vieta – laikina gyvenamoji vieta.

## SSC.2 STRAIPSNIS

### Į taikymo sritį patenkantys asmenys

Šis Protokolas taikomas asmenims, įskaitant asmenis be pilietybės ir pabėgėlius, kuriems yra ar buvo taikomi vienos ar daugiau valstybių teisės aktai, ir jų šeimų nariams ir maitintojo netekusiems asmenims.

## SSC.3 STRAIPSNIS

### Taikymo sritys

1. Šis Protokolas taikomas šioms socialinės apsaugos sritims:
  - a) ligos išmokoms;

- b) motinystės ir lygiavertėms tėvystės išmokoms;
- c) neįgalumo išmokoms;
- d) senatvės išmokoms;
- e) maitintojo netekimo išmokoms;
- f) išmokoms dėl nelaimingų atsitikimų darbe ir profesinių ligų;
- g) išmokoms mirties atveju;
- h) bedarbio išmokoms;
- i) priešpensinėms išmokoms.

2. Jeigu SSC-6 priede nenustatyta kitaip, šis Protokolas taikomas bendrosioms ir specialiosioms socialinės apsaugos sistemoms, neatsižvelgiant į tai, ar jos įmokinės, ar neįmokinės, ir sistemoms, susijusioms su darbdavio arba laivo savininko pareigomis.

3. Tačiau III antraštinės dalies nuostatos nedaro poveikio nė vienos valstybės teisinėms nuostatomis dėl laivo savininko pareigų.

4. Šis Protokolas netaikomas:

- a) specialioms neįmokinėms išmokoms pinigais, išvardytoms SSC-1 priedo 1 dalyje;

- b) socialinei paramai ir medicininei pagalbai;
- c) išmokoms, kai valstybė prisiima atsakomybę už asmenims padarytą žalą ir suteikia kompensaciją, pavyzdžiui, išmokoms karo ar karinių veiksmų arba jų pasekmių aukoms; nusikaltimų, nužudymo arba teroro aktų aukoms; dėl savo pareigas vykdančių valstybės pareigūnų padarytos žalos nukentėjusiems asmenims; arba aukoms, kurios pateko į nepalankią padėtį dėl politinių ar religinių priežasčių arba dėl savo kilmės;
- d) ilgalaikės priežiūros išmokoms, išvardytoms SSC-1 priedo 2 dalyje;
- e) pagalbinių apvaisinimo paslaugoms;
- f) išmokoms, susijusioms su 1 dalyje nurodyta socialinės apsaugos sritimi ir:
  - i) išmokamoms šildymo išlaidoms šaltu oru padengti, ir
  - ii) išvardytoms SSC-1 priedo 3 dalyje;
- g) šeimos išmokoms.

#### SSC.4 STRAIPSNIS

##### Valstybių narių nediskriminavimas

1. Šiuo Protokolu nustatytos socialinės apsaugos koordinavimo priemonės grindžiamos valstybių narių nediskriminavimo principu.
2. Šis straipsnis nedaro poveikio jokiai Jungtinės Karalystės ir Airijos nustatyta tvarka dėl bendros kelionių erdvės.

#### SSC.5 STRAIPSNIS

##### Vienodas požiūris

1. Jeigu šiame Protokole nenustatyta kitaip, SSC.3 straipsnio 1 dalyje nurodytose socialinės apsaugos srityse asmenims, kuriems taikomas šis Protokolas, pagal bet kurios valstybės teisės aktus priklauso tos pačios išmokos ir prievolės, kaip ir tos valstybės piliečiams.
2. Ši nuostata netaikoma SSC.3 straipsnio 4 dalyje nurodytoms sritims.



## SSC.6 STRAIPSNIS

## Vienodas požiūris į išmokas, pajamas, faktus ir įvykius

Jeigu šiame Protokole nenustatyta kitaip, valstybės užtikrina vienodo požiūrio į išmokas, pajamas, faktus ar įvykius principo taikymą tokiu būdu:

- a) jeigu pagal kompetentingos valstybės teisės aktus socialinės apsaugos išmokų ir kitų pajamų gavimas turi tam tikrą teisinį poveikį, atitinkamos tų teisės aktų nuostatos taip pat taikomos lygiaverčių išmokų, teisė į kurias buvo įgyta pagal kitos valstybės teisės aktus, gavimui arba kitoje valstybėje įgytoms pajamoms;
- b) jeigu pagal kompetentingos valstybės teisės aktus laikoma, kad teisinis poveikis atsirado dėl tam tikrų faktų arba įvykių, ta valstybė atsižvelgia į tokius faktus arba įvykius, atsiradusius bet kurioje valstybėje, tartum jie būtų atsiradę jos pačios teritorijoje.

## SSC.7 STRAIPSNIS

### Laikotarpių sumavimas

Jeigu šiame Protokole nenustatyta kitaip, valstybės kompetentinga įstaiga, kiek tai būtina, įskaito draudimo, darbo pagal darbo sutartį, savarankiško darbo ar gyvenimo laikotarpius, įgytus pagal bet kurios kitos valstybės teisės aktus, tartum jie būtų įgyti pagal jos taikomus teisės aktus, jeigu jos teisės aktuose nustatyta, kad tik įgijus draudimo, darbo pagal darbo sutartį, savarankiško darbo ar gyvenimo laikotarpius:

- a) įgyjama, išsaugoma, pratęsiama arba atgaunama teisė į išmokas;
- b) taikomi teisės aktai, arba
- c) galima apsidrausti privalomu, neprivalomu nuolatiniu arba savanorišku draudimu arba būti atleistam nuo jo.

## SSC.8 STRAIPSNIS

### Gyvenamosios vietos taisyklių atsisakymas

Valstybės užtikrina, kad pagal a ir b punktus būtų taikomas išmokų pinigais perkeliamumo principas:

- a) išmokos pinigais, mokėtinos pagal vienos valstybės teisės aktus arba šį Protokolą, negali būti kaip nors sumažinamos, pakeičiamos, sustabdomos, nutraukiamos ar konfiskuojamos dėl to, kad jų gavėjas arba jo šeimos nariai gyvena ne toje valstybėje, kurioje yra įstaiga, atsakinga už išmokų mokėjimą;
- b) a punktas netaikomas išmokoms pinigais, nurodytoms SSC.3 straipsnio 1 dalies c ir h punktuose.

## SSC.9 STRAIPSNIS

### Išmokų sutapimo vengimas

Jeigu nenustatyta kitaip, pagal šį Protokolą negali būti nei suteikta, nei išsaugota teisė gauti kelias tos pačios rūšies išmokas už vieną ir tą patį privalomojo draudimo laikotarpį.

## II ANTRAŠTINĖ DALIS

### TAIKYTINŲ TEISĖS AKTŲ NUSTATYMAS

## SSC.10 STRAIPSNIS

### Bendrosios taisyklės

1. Asmenims, kuriems taikomas šis Protokolas, taikomi tik vienos valstybės teisės aktai. Tie teisės aktai nustatomi pagal šią antraštinę dalį.

2. Šioje antraštinėje dalyje asmenys, gaunantys išmokas pinigais už darbą pagal darbo sutartį arba savarankišką darbą, laikomi dirbančiais minėtą darbą. Ši nuostata netaikoma neįgalumo, senatvės ir maitintojo netekimo pensijoms, pensijoms dėl nelaimingų atsitikimų darbe, profesinių ligų ir ligos išmokoms pinigais už neriboto laikotarpio gydymą.
3. Atsižvelgiant į SSC.11, SSC.12 ir SSC.13 straipsnius:
  - a) vienoje valstybėje pagal darbo sutartį arba savarankiškai dirbantiems asmenims taikomi tos valstybės teisės aktai;
  - b) valstybės tarnautojams taikomi tos valstybės teisės aktai, kurie galioja juos į darbą priėmusiai administracijai;
  - c) visiems kitiems asmenims, kuriems netaikomi a ir b punktai, taikomi gyvenamosios vietos valstybės teisės aktai, nedarant poveikio kitoms šio Protokolo nuostatomis, garantuojančioms jiems išmokas pagal kitos arba kelių kitų valstybių teisės aktus.
4. Taikant šią antraštinę dalį, darbas pagal darbo sutartį arba savarankiškas darbas, paprastai atliekami laive, kuris plaukioja su valstybės vėliava, laikomas darbu toje valstybėje. Tačiau asmeniui, dirbančiam su valstybės vėliava plaukiojančiame laive ir gaunančiam atlyginimą už šį darbą iš įmonės ar asmens, kurių registruota buveinė ar veiklos vieta yra kitos valstybės teritorijoje, taikomi pastarosios valstybės teisės aktai, jeigu asmuo gyvena tos valstybės teritorijoje. Įmonė ar asmuo, mokantis atlyginimą, taikant minėtus teisės aktus, laikomas darbdaviu.

5. Skrydžio įgulos ar keleivių salono įgulos nario, teikiančio keleivių ar krovinių vežimo oro transportu paslaugas, veikla laikoma vykdoma toje valstybėje, kurioje yra jo pagrindinė buvimo vieta.

## SSC.11 STRAIPSNIS

### Komandiruoti darbuotojai

1. Nukrypstant nuo SSC.10 straipsnio 3 dalies, dėl situacijos, buvusios iki šio Susitarimo įsigaliojimo, nustatoma ši pereinamojo laikotarpio priemonė: tarp SSC-8 priedo A kategorijai priskirtų valstybių narių ir Jungtinės Karalystės taikomos tokios taisyklės dėl taikytinų teisės aktų:
  - a) asmeniui, kuris valstybėje pagal darbo sutartį dirba darbdaviui, paprastai ten vykdančiam savo veiklą, ir kurį tas darbdavys išsiunčia į kitą valstybę dirbti jo vardu, toliau taikomi pirmosios valstybės teisės aktai, su sąlyga, kad:
    - i) numatyta tokio darbo trukmė neviršija 24 mėnesių, ir
    - ii) jis nesiunčiamas pakeisti kito komandiruošto darbuotojo.
  - b) asmeniui, kuris valstybėje paprastai dirba kaip savarankiškai dirbantis asmuo ir kuris vyksta dirbti panašaus darbo į kitą valstybę, toliau taikomi pirmosios valstybės teisės aktai, su sąlyga, kad numatyta tokio darbo trukmė neviršija 24 mėnesių.

2. Iki šio Susitarimo įsigaliojimo dienos Sąjunga praneša Jungtinei Karalystei, kuriai iš šių kategorijų priskiriama kiekviena valstybė narė:
  - a) A kategorija: valstybė narė pranešė Sąjungai apie savo pageidavimą nukrypti nuo SSC.10 straipsnio pagal šį straipsnį;
  - b) B kategorija: valstybė narė pranešė Sąjungai apie savo pageidavimą nenukrypti nuo SSC.10 straipsnio, arba
  - c) C kategorija: valstybė narė nepranešė Sąjungai, ar pageidauja nukrypti nuo SSC.10 straipsnio.
3. Šio Susitarimo įsigaliojimo dieną 2 dalyje nurodytas dokumentas tampa SSC-8 priedo turiniu.
4. 1 dalies a ir b punktai taikomi valstybėms narėms, kurios šio Susitarimo įsigaliojimo dieną priskirtos prie A kategorijos.
5. Vieną mėnesį nuo šio Susitarimo įsigaliojimo dienos 1 dalies a ir b punktai taikomi ir valstybėms narėms, kurios šio Susitarimo įsigaliojimo dieną buvo priskirtos prie C kategorijos, tarsi tos valstybės narės būtų priskirtos prie A kategorijos. Specialusis socialinės apsaugos koordinavimo komitetas valstybę narę iš C kategorijos perkelia į A kategoriją, jei Sąjunga jam praneša, kad ta valstybė narė pageidauja būti perkelta.

6. Praėjus mėnesiui nuo šio Susitarimo įsigaliojimo dienos B ir C kategorijos nebeegzistuoja. Po to Šalys kuo skubiau paskelbia atnaujintą SSC-8 priedą. 1 dalies tikslu laikoma, kad nuo to paskelbimo dienos SSC-8 priede yra tik A kategorijos valstybės narės.
7. Jei asmuo į 1 dalyje nurodytą situaciją, su kuria susijusi C kategorijos valstybė, patenka iki paskelbiant pagal 6 dalį atnaujintą SSC-8 priedą, 1 dalis tam asmeniui toliau taikoma visą darbo pagal 1 dalį laikotarpį.
8. Sąjunga praneša Specialiajam socialinės apsaugos koordinavimo komitetui, kad valstybė narė pageidauja būti išbraukta iš SSC-8 priedo A kategorijos, o šis Sąjungos prašymu tą valstybę narę išbraukia iš SSC-8 priedo A kategorijos. Šalys paskelbia atnaujintą SSC-8 priedą ir jis taikomas nuo pirmos antrojo mėnesio, einančio po to, kai Specialusis socialinės apsaugos koordinavimo komitetas gauna prašymą, dienos.
9. Jei asmuo į 1 dalyje nurodytą situaciją patenka iki paskelbiant pagal 8 dalį atnaujintą SSC-8 priedą, 1 dalis tam asmeniui toliau taikoma visą darbo pagal 1 dalį laikotarpį.

## SSC.12 STRAIPSNIS

## Darbas dviejose ar daugiau valstybių

1. Paprastai vienoje ar daugiau valstybių narių ir Jungtinėje Karalystėje pagal darbo sutartį dirbančiam asmeniui taikomi:
  - a) gyvenamosios vietos valstybės teisės aktai, jeigu didelę veiklos dalį tas asmuo vykdo toje valstybėje, arba
  - b) jeigu didelę veiklos dalį tas asmuo vykdo ne gyvenamosios vietos valstybėje:
    - i) valstybės, kurioje yra įmonės arba darbdavio registruota buveinė arba veiklos vieta, teisės aktai, jei tas asmuo dirba vienoje įmonėje arba vienam darbdaviui, arba
    - ii) valstybės, kurioje yra įmonių arba darbdavių registruota buveinė arba veiklos vieta, teisės aktai, jei tas asmuo dirba dviejose ar daugiau įmonių arba dviem ar daugiau darbdavių, kurių registruota buveinė arba veiklos vieta yra tik vienoje valstybėje, arba
    - iii) kitos nei gyvenamosios vietos valstybės, kurioje yra įmonės arba darbdavio registruota buveinė arba veiklos vieta, teisės aktai, jei tas asmuo dirba dviejose ar daugiau įmonių arba dviem ar daugiau darbdavių, kurių registruotos buveinės arba veiklos vietos yra valstybėje narėje ir Jungtinėje Karalystėje, o viena iš šių valstybių yra gyvenamosios vietos valstybė, arba



- iv) gyvenamosios vietos valstybės teisės aktai, jei jis dirba dviejose ar daugiau įmonių arba dviem ar daugiau darbdavių, iš kurių bent dviejų registruota buveinė ar veiklos vieta yra skirtingose valstybėse ir kitoje nei gyvenamosios vietos valstybėje.
2. Paprastai vienoje ar daugiau valstybių narių ir Jungtinėje Karalystėje pagal darbo sutartį dirbančiam asmeniui taikomi:
- a) gyvenamosios vietos valstybės teisės aktai, jeigu didelę veiklos dalį tas asmuo vykdo toje valstybėje, arba
- b) valstybės, kurioje yra jo veiklos centras, teisės aktai, jeigu tas asmuo negyvena vienoje iš valstybių, kurioje jis vykdo didelę veiklos dalį.
3. Asmeniui, kuris paprastai pagal darbo sutartį ir savarankiškai dirba dviejose ar daugiau valstybių, taikomi tos valstybės, kurioje tas asmuo dirba pagal darbo sutartį, teisės aktai arba, jeigu tokia veikla jis verčiasi dviejose ar daugiau valstybių, teisės aktai, nustatyti pagal šio straipsnio 1 dalies nuostatas.
4. Asmeniui, kuris valstybės tarnautoju dirba vienoje valstybėje, o pagal darbo sutartį ir (arba) savarankiškai – kitoje arba keliose kitose valstybėse, taikomi tos valstybės teisės aktai, kurie galioja tą asmenį į darbą priėmusiai administracijai.

5. Asmeniui, kuris paprastai pagal darbo sutartį dirba dviejose ar daugiau valstybių narių (o ne Jungtinėje Karalystėje), taikomi Jungtinės Karalystės teisės aktai, jeigu tas asmuo didelės tos veiklos dalies nevykdo gyvenamosios vietos valstybėje ir tas asmuo:
- a) dirba vienoje ar daugiau įmonių ar vienam ar daugiau darbdavių, kurių visų registruota buveinė arba veiklos vieta yra Jungtinėje Karalystėje;
  - b) gyvena valstybėje narėje ir dirba dviejose ar daugiau įmonių arba dviem ar daugiau darbdavių, kurių visų registruota buveinė ar veiklos vieta yra Jungtinėje Karalystėje ir gyvenamosios vietos valstybėje narėje;
  - c) gyvena Jungtinėje Karalystėje ir dirba dviejose ar daugiau įmonių arba dviem ar daugiau darbdavių, iš kurių bent dviejų registruota buveinė ar veiklos vieta yra skirtingose valstybėse narėse, arba
  - d) gyvena Jungtinėje Karalystėje ir dirba vienoje ar daugiau įmonių arba vienam ar daugiau darbdavių, iš kurių nė vieno registruota buveinė ar veiklos vieta yra kitoje valstybėje.
6. Asmeniui, kuris paprastai savarankiškai dirba dviejose ar daugiau valstybių narių (o ne Jungtinėje Karalystėje), nevykdydamas didelės tos veiklos dalies gyvenamosios vietos valstybėje, taikomi Jungtinės Karalystės teisės aktai, jeigu jo veiklos centras yra Jungtinėje Karalystėje.
7. 6 dalis netaikoma asmeniui, kuris paprastai pagal darbo sutartį ir savarankiškai dirba dviejose ar daugiau valstybių narių.

8. Asmenys, nurodyti 1–6 dalyse, pagal šias nuostatas nustatytų teisės aktų tikslais traktuojami taip, tartum jie visą veiklą pagal darbo sutartį arba savarankiškai vykdytų ir visas pajamas gautų atitinkamoje valstybėje.

### SSC.13 STRAIPSNIS

#### Savanoriškas arba neprivalomas nuolatinis draudimas

1. SSC.10, SSC.11 ir SSC.12 straipsniai savanoriškam arba neprivalomam nuolatiniam draudimui netaikomi, išskyrus tuos atvejus, kai, kiek tai susiję su SSC.3 straipsnyje nurodytomis sritimis, valstybėje egzistuoja tik savanoriško draudimo sistema.

2. Jeigu, remiantis valstybės teisės aktais, atitinkamas asmuo turi būti apdraustas privalomuoju draudimu toje valstybėje, tam asmeniui savanoriško arba neprivalomo nuolatinio draudimo sistema negali būti taikoma kitoje valstybėje. Visais kitais atvejais, kai atitinkamoje srityje galima rinktis iš kelių savanoriško arba neprivalomo nuolatinio draudimo sistemų, atitinkamas asmuo prisijungia tik prie pasirinktos sistemos.

3. Tačiau, kiek tai susiję su neįgalumo, senatvės ir maitintojo netekimo išmokomis, atitinkamas asmuo gali prisijungti prie valstybės savanoriško ar neprivalomo nuolatinio draudimo sistemos, net jeigu tam asmeniui privalomi kitos valstybės teisės aktai, su sąlyga, kad kažkuriuo to asmens profesinės veiklos etapu dirbant pagal darbo sutartį ar savarankiškai arba dėl tokios jo veiklos jam buvo taikomi pirmosios valstybės teisės aktai ir kad toks sutapimas tiesiogiai ar netiesiogiai pripažįstamas pirmosios valstybės teisės aktuose.

4. Jeigu, remiantis valstybės teisės aktais, savanorišku arba neprivalomu nuolatiniu draudimu gali būti draudžiami tik toje valstybėje gyvenantys asmenys arba tik tie asmenys, kurie anksčiau dirbo pagal darbo sutartį arba savarankiškai, SSC.6 straipsnio b punktas taikomas tik tiems asmenims, kuriems anksčiau buvo taikomi tos valstybės teisės aktai remiantis tuo, kad jie dirbo pagal darbo sutartį arba savarankiškai.

#### SSC.14 STRAIPSNIS

##### Darbdavio pareigos

1. Darbdavys, kurio registruota buveinė arba veiklos vieta yra už kompetentingos valstybės ribų, vykdo visas jo darbuotojams taikytinuose teisės aktuose nustatytas pareigas, visų pirma pareigą mokėti tuose teisės aktuose nustatytas įmokas, tarsi jo registruota buveinė arba veiklos vieta būtų kompetentingoje valstybėje.
2. Darbdavys, kuris neturi veiklos vietos valstybėje, kurios teisės aktai yra taikytini, ir pagal sutartį dirbantis darbuotojas gali susitarti, kad pastarasis savo darbdavio vardu atliks jo pareigą mokėti įmokas, tačiau tai neturi įtakos susijusioms darbdavio pareigoms. Darbdavys pranešimą apie tokį susitarimą siunčia tos valstybės kompetentingai įstaigai.

### III ANTRAŠTINĖ DALIS

#### SPECIALIOSIOS NUOSTATOS, SUSIJUSIOS SU ĮVAIRIOMIS IŠMOKŲ KATEGORIJOMIS

##### 1 SKYRIUS

##### LIGOS, MOTINYSTĖS IR LYGIAVERTĖS TĖVYSTĖS IŠMOKOS

##### 1 SKIRSNIS

##### APDRAUSTIEJI ASMENYS IR JŲ ŠEIMŲ NARIAI, IŠSKYRUS PENSININKUS IR JŲ ŠEIMŲ NARIUS

##### SSC.15 STRAIPSNIS

Gyvenimas valstybėje, kuri nėra kompetentinga valstybė

Apdraustasis asmuo ir jo šeimos nariai, gyvenantys valstybėje, kuri nėra kompetentinga valstybė, gyvenamosios vietos valstybėje gauna išmokas natūra, kurias kompetentingos įstaigos vardu moka gyvenamosios vietos įstaiga pagal tos įstaigos taikomus teisės aktus, tartum atitinkami asmenys būtų apdrausti pagal minėtus teisės aktus.

## SSC.16 STRAIPSNIS

Buvimas kompetentingoje valstybėje, kai gyvenamoji vieta yra kitoje valstybėje.

Specialiosios taisyklės pasienio darbuotojų šeimų nariams

1. Jeigu 2 dalyje nenustatyta kitaip, SSC.15 straipsnyje nurodytas apdraustasis ir jo šeimos nariai taip pat turi teisę gauti išmokas natūra būdami kompetentingoje valstybėje. Kompetentinga įstaiga pagal jos taikomus teisės aktus išmokas natūra savo lėšomis moka taip, tartum atitinkami asmenys gyventų toje valstybėje.
2. Pasienio darbuotojo šeimos nariai teisę į išmokas natūra turi tol, kol būna kompetentingoje valstybėje.

Tačiau jei kompetentinga valstybė yra nurodyta SSC-2 priede, pasienio darbuotojo šeimos nariai, gyvenantys toje pačioje valstybėje, kurioje gyvena pasienio darbuotojas, kompetentingoje valstybėje turi teisę į išmokas natūra tik SSC.17 straipsnio 1 dalyje nustatytomis sąlygomis.

## SSC.17 STRAIPSNIS

## Buvimas už kompetentingos valstybės ribų

1. Jeigu 2 dalyje nenustatyta kitaip, apdraustasis asmuo ir jo šeimos nariai, būnantys valstybėje, kuri nėra kompetentinga valstybė, turi teisę gauti išmokas natūra, kurias kompetentingos įstaigos vardu buvimo vietos įstaiga teikia pagal jos taikomus teisės aktus, tartum atitinkami asmenys būtų apdrausti pagal tuos teisės aktus, kai:

- a) išmokų natūra teikėjo nuomone, atsižvelgiant į išmokų pobūdį ir numatomą buvimo trukmę, išmokos natūra jų buvimo laikotarpiu tampa būtinos dėl medicininių priežasčių;
- b) asmuo nevyko į tą valstybę siekdamas gauti išmokas natūra, išskyrus atvejus, kai asmuo yra į tą valstybę plaukiančio laivo ar skrendančio orlaivio keleivis arba įgulos narys, o išmokos natūra tapo būtinos kelionės ar skrydžio metu dėl medicininių priežasčių, ir
- c) pagal SSC-7 priedo SSCI.22 straipsnio 1 dalį pateiktas galiojantis teisę patvirtinantis dokumentas.

2. SSC-7 priedo SSCI-2 priedėlyje pateikiamas išmokų natūra, dėl kurių mokėjimo atitinkamam asmeniui būnant kitoje valstybėje praktiniais sumetimais reikalingas išankstinis atitinkamo asmens ir gydymą teikiančios įstaigos susitarimas, sąrašas.

## SSC.18 STRAIPSNIS

Vykimas į kitą valstybę siekiant gauti išmokas natūra.

Leidimas gauti tinkamą gydymą už gyvenamosios vietos valstybės ribų

1. Jeigu šiame Protokole nenustatyta kitaip, apdraustasis asmuo, vykstantis į kitą valstybę tam, kad buvimo joje metu gautų išmokas natūra, turi gauti kompetentingos įstaigos leidimą.
2. Apdraustasis asmuo, gavęs kompetentingos įstaigos leidimą vykti į kitą valstybę, kad gautų tinkamą gydymą, atsižvelgiant į jo sveikatos būklę, gauna išmokas natūra, kurias kompetentingos įstaigos vardu moka buvimo vietos įstaiga pagal jos taikomus teisės aktus, tartum tas asmuo būtų apdraustas pagal minėtus teisės aktus. Leidimas išduodamas tuomet, kai atitinkamas gydymas yra numatytas tarp kitų išmokų tos valstybės, kurioje gyvena atitinkamas asmuo, teisės aktuose ir kai toje šalyje toks gydymas, atsižvelgiant į jo esamą sveikatos būklę ir tikėtiną ligos eigą, jam negali būti suteiktas per mediciniškai pateisinamą laiką.
3. 1 ir 2 dalys *mutatis mutandis* taikomos apdraustojo asmens šeimos nariams.
4. Jeigu apdraustojo asmens šeimos nariai gyvena ne toje valstybėje, kurioje gyvena apdraustasis asmuo, o pirmoji valstybė pasirinko fiksuotais dydžiais paremtą atsiskaitymą, 2 dalyje nurodytų išmokų natūra sąnaudas dengia šeimos narių gyvenamosios vietos įstaiga. Tokiu atveju 1 dalies tikslais šeimos narių gyvenamosios vietos įstaiga laikoma kompetentinga įstaiga.



## SSC.19 STRAIPSNIS

## Išmokos pinigais

1. Apdraustasis asmuo ir jo šeimos nariai, gyvenantys arba būnantys valstybėje, kuri nėra kompetentinga valstybė, turi teisę gauti išmokas pinigais, kurias kompetentinga įstaiga moka pagal jos įgyvendinamų teisės aktų nuostatas. Tačiau kompetentingos įstaigos ir gyvenamosios arba buvimo vietos įstaigos susitarimu tokias išmokas kompetentingos įstaigos lėšomis pagal kompetentingos valstybės teisės aktus gali mokėti gyvenamosios arba buvimo vietos įstaiga.
2. Valstybės, kurios teisės aktuose nustatyta, kad išmokos pinigais apskaičiuojamos remiantis baziniu pajamų arba įmokų vidurkiu, kompetentinga įstaiga tokį bazinį pajamų arba įmokų vidurkį nustato atsižvelgdama tik į patvirtintas pajamas arba bazines įmokas, kurios buvo mokamos arba taikomos laikotarpiais pagal minėtus teisės aktus.
3. Valstybės, kurios teisės aktuose nustatyta, kad išmokos pinigais apskaičiuojamos remiantis pastoviomis pajamomis, kompetentinga įstaiga atsižvelgia tik į pastovias pajamas arba, kai tikslinga, į pastovių pajamų vidurkį, gautą laikotarpiais pagal minėtus teisės aktus.
4. 2 ir 3 dalys *mutatis mutandis* taikomos tais atvejais, kai kompetentingos įstaigos taikomuose teisės aktuose yra nustatytas konkretus įskaitytinas laikotarpis, visiškai arba iš dalies atitinkantis laikotarpius, kuriuos atitinkamas asmuo įgijo pagal vienos ar daugiau valstybių teisės aktus.

## SSC.20 STRAIPSNIS

## Pareiškėjai pensijai gauti

1. Apdraustasis asmuo, kuris pateikdamas prašymą pensijai gauti arba šio prašymo nagrinėjimo laikotarpiu praranda teisę į išmokas natūra pagal paskutinės kompetentingos valstybės teisės aktus, išlaiko teisę gauti tokias išmokas pagal tos valstybės, kurioje jis gyvena, teisės aktus, su sąlyga, kad pareiškėjas pensijai gauti tenkina 2 dalyje nurodytos valstybės teisės aktuose numatytas draudimo sąlygas. Teisę į išmokas natūra gyvenamosios vietos valstybėje turi ir pareiškėjo pensijai gauti šeimos nariai.
2. Už išmokų natūra mokėjimą yra atsakinga tos valstybės, kuri paskyrus pensiją taptų kompetentinga pagal SSC.21, SSC.22 ir SSC.23 straipsnius, įstaiga.

## 2 SKIRSNIS

### SPECIALIOSIOS NUOSTATOS, TAIKOMOS PENSININKAMS IR JŲ ŠEIMŲ NARIAMS

#### SSC.21 STRAIPSNIS

Teisė į išmokas natūra pagal gyvenamosios vietos valstybės teisės aktus

Asmuo, gaunantis pensiją ar pensijas pagal dviejų ar daugiau valstybių, viena iš kurių yra gyvenamosios vietos valstybė, teisės aktus ir turintis teisę į išmokas natūra pagal tos valstybės teisės aktus, kartu su savo šeimos nariais gauna tokias išmokas natūra iš gyvenamosios vietos įstaigos arba jos lėšomis, tartum tas asmuo būtų pensininkas, kuriam pensija mokama tik pagal tos valstybės teisės aktus.

#### SSC.22 STRAIPSNIS

Teisės į išmokas natūra pagal gyvenamosios vietos valstybės teisės aktus neturėjimas

1. Asmuo, kuris:
  - a) gyvena valstybėje;
  - b) gauna pensiją arba pensijas pagal vienos ar daugiau valstybių teisės aktus, ir

c) neturi teisės į išmokas natūra pagal gyvenamosios vietos valstybės teisės aktus,

vis dėlto gauna jam ir jo šeimos nariams skirtas tokias išmokas, jei pensininkas turėtų teisę jas gauti pagal valstybės arba bent vienos iš valstybių, atsakingų už jo pensiją, teisės aktus, jeigu jis gyventų toje valstybėje. Išmokas natūra 2 dalyje nurodytos įstaigos lėšomis moka gyvenamosios vietos įstaiga, tartum atitinkamas asmuo turėtų teisę gauti pensiją ir išmokas natūra pagal tos valstybės teisės aktus.

2. 1 dalyje nurodytais atvejais išmokų natūra išlaidas padengia įstaiga, nustatyta pagal šias taisykles:

- a) jeigu traktuojama taip, kad pensininkas turi teisę gauti išmokas natūra pagal vienos valstybės teisės aktus, tų išmokų išlaidas padengia tos valstybės kompetentinga įstaiga;
- b) jeigu traktuojama taip, kad pensininkas turi teisę gauti išmokas natūra pagal dviejų ar daugiau valstybių teisės aktus, jų išlaidas padengia tos valstybės, kurios teisės aktai asmeniui buvo taikomi ilgiausiai, kompetentinga įstaiga;
- c) jeigu, taikant b punkto taisyklę, atsakingomis už išmokų išlaidas tampa kelios įstaigos, tas išlaidas padengia valstybės, kurios teisės aktai pensininkui buvo taikomi paskiausiai, kompetentinga įstaiga.

## SSC.23 STRAIPSNIS

Pensijos, mokėtinos pagal vienos ar daugiau valstybių, kurios nėra gyvenamosios vietos valstybė, teisės aktus, kai teisė į išmokas natūra įgyta pastarojoje valstybėje

Jeigu asmuo, gaunantis pensiją arba pensijas pagal vienos ar daugiau valstybių teisės aktus, gyvena toje valstybėje, pagal kurios teisės aktus teisė gauti išmokas natūra nepriklauso nuo draudimo sąlygų arba darbo pagal darbo sutartį arba savarankiško darbo sąlygų, ir tas asmuo iš gyvenamosios vietos valstybės negauna pensijos, jam ir jo šeimos nariams mokamų išmokų natūra išlaidas padengia vienos iš valstybių, atsakingų už to asmens pensijas, nustatytas remiantis SSC.22 straipsnio 2 dalimi, įstaiga su sąlyga, kad pensininkas ir jo šeimos nariai turėtų teisę gauti tokias išmokas, jeigu jie gyventų toje valstybėje.

## SSC.24 STRAIPSNIS

Šeimos narių gyvenimas kitoje valstybėje nei ta, kurioje gyvena pensininkas

Jeigu asmuo:

- a) gauna pensiją arba pensijas pagal vienos ar daugiau valstybių teisės aktus ir

- b) gyvena kitoje valstybėje nei ta, kurioje gyvena jo šeimos nariai,

tie to asmens šeimos nariai turi teisę gauti išmokas natūra iš savo gyvenamosios vietos įstaigos pagal jos taikomus teisės aktus, jeigu pensininkas turi teisę gauti išmokas natūra pagal valstybės teisės aktus. Šių išmokų išlaidas padengia kompetentinga įstaiga, atsakinga už pensininkui jo gyvenamosios vietos valstybėje mokamų išmokų natūra išlaidas.

#### SSC.25 STRAIPSNIS

Pensininko arba jo šeimos narių buvimas kitoje valstybėje nei gyvenamosios vietos valstybė.

Buvimas kompetentingoje valstybėje.

Leidimas gauti tinkamą gydymą už gyvenamosios vietos valstybės ribų

1. SSC.17 straipsnis taikomas *mutatis mutandis*:

- a) asmeniui, gaunančiam pensiją arba pensijas pagal vienos ar daugiau valstybių teisės aktus ir turinčiam teisę gauti išmokas natūra pagal vienos iš valstybių, kurios moka jo pensiją (-as), teisės aktus;
- b) jo šeimos nariams,

kurie būna kitoje valstybėje nei ta, kurioje jie gyvena.

2. SSC.16 straipsnio 1 dalis *mutatis mutandis* taikoma 1 dalyje nurodytiems asmenims, jeigu jie būna toje valstybėje, kurioje yra kompetentinga įstaiga, atsakinga už išmokų natūra, mokamų pensininkui gyvenamosios vietos valstybėje, išlaidas ir jeigu ta valstybė pasirinko tokią sistemą ir yra nurodyta SSC-3 priede.
3. SSC.18 straipsnis *mutatis mutandis* taikomas pensininkui arba jo šeimos nariams, kurie būna kitoje valstybėje nei ta, kurioje jie gyvena, kad gautų toje valstybėje tinkamą gydymą, atsižvelgiant į jų sveikatos būklę.
4. Jeigu 5 dalyje nenustatyta kitaip, 1–3 dalyse nurodytų išmokų natūra išlaidas padengia kompetentinga įstaiga, atsakinga už išmokų natūra, mokamų pensininkui jo gyvenamosios vietos valstybėje, išlaidas.
5. 3 dalyje nurodytų išmokų natūra išlaidas padengia pensininko arba jo šeimos narių gyvenamosios vietos įstaiga, jeigu šie asmenys gyvena toje valstybėje, kuri pasirinko fiksuotais dydžiais paremtą atsiskaitymą. Šiais atvejais 3 dalies tikslais laikoma, kad kompetentinga įstaiga yra pensininko ar jo šeimos narių gyvenamosios vietos įstaiga.

## SSC.26 STRAIPSNIS

## Išmokos pinigais pensininkams

1. Išmokas pinigais asmeniui, gaunančiam pensiją arba pensijas pagal vienos ar daugiau valstybių teisės aktus, moka tos valstybės, kurioje yra kompetentinga įstaiga, atsakinga už pensininkui jo gyvenamosios vietos valstybėje mokamų išmokų natūra išlaidas, kompetentinga įstaiga. SSC.19 straipsnis taikomas *mutatis mutandis*.
2. 1 dalies nuostatos taikomos ir pensininko šeimos nariams.

## SSC.27 STRAIPSNIS

## Pensininkų mokamos įmokos

1. Valstybės įstaiga, pagal kurios taikomus teisės aktus ji yra atsakinga už įmokų atskaitymus ligos, motinystės ir lygiavertėms tėvystės išmokoms gauti, gali reikalauti atlikti ir padengti tuos atskaitymus, apskaičiuotus pagal jos taikomus teisės aktus, tik jeigu tų išmokų išlaidas pagal SSC.21–SSC.24 straipsnius padengia minėtosios valstybės įstaiga.
2. Jeigu SSC.23 straipsnyje nurodytais atvejais ligos, motinystės ir lygiavertėms tėvystės išmokų gavimas priklauso nuo įmokų arba panašių mokėjimų pagal valstybės, kurioje atitinkamas pensininkas gyvena, teisės aktus, šios įmokos nėra mokėtinos gyvenamosios vietos pagrindu.



### 3 SKIRSNIS

#### BENDROSIOS NUOSTATOS

##### SSC.28 STRAIPSNIS

###### Bendrosios nuostatos

SSC.21–SSC.27 straipsniai netaikomi pensininkui ar pensininko šeimos nariams, turintiems teisę gauti išmokas pagal valstybės teisės aktus darbo pagal darbo sutartį arba savarankiško darbo pagrindu. Tokiais atvejais atitinkamam asmeniui šio skyriaus tikslais taikomi SSC.15–SSC.19 straipsniai.

##### SSC.29 STRAIPSNIS

Teisės į išmokas natūra pirmenybės nustatymas.

Specialioji taisyklė dėl šeimos narių teisės į išmokas gyvenamosios vietos valstybėje

1. Jei 2 ir 3 dalyse nenustatyta kitaip, nepriklausoma šeimos narių teisė į išmokas natūra pagal valstybės teisės aktų arba šio skyriaus nuostatas yra viršesnė už šeimos narių išvestinę teisę į išmokas.
2. Jei 3 dalyje nenustatyta kitaip, kai nepriklausoma teisė gyvenamosios vietos valstybėje tiesiogiai paremta tik tuo, kad atitinkamas asmuo gyvena toje valstybėje, išvestinė teisė į išmokas natūra yra viršesnė už nepriklausomą teisę.

3. Nepaisant 1 ir 2 dalių, išmokos natūra mokamos apdraustojo asmens šeimos nariams valstybės, kurioje jie gyvena, kompetentingos įstaigos lėšomis, jeigu:
- a) tie šeimos nariai gyvena valstybėje, pagal kurios teisės aktus teisė į išmokas natūra nepriklauso nuo draudimo sąlygų ar darbo pagal darbo sutartį arba savarankiško darbo sąlygų, ir
  - b) apdraustojo asmens sutuoktinis arba vaiką prižiūrintis asmuo toje valstybėje dirba pagal darbo sutartį arba savarankiškai arba iš tos valstybės gauna pensiją kaip pagal darbo sutartį arba savarankiškai dirbantis asmuo.

### SSC.30 STRAIPSNIS

#### Atsiskaitymai tarp įstaigų

1. Išmokų natūra, kurias pagal šio skyriaus nuostatas teikia vienos valstybės įstaiga kitos valstybės įstaigos vardu, išlaidos turi būti visiškai kompensuojamos.
2. 1 dalyje nurodytos kompensuojamos sumos apskaičiuojamos ir sumokamos remiantis SSC-7 priede nustatyta tvarka pagal patvirtintas faktines išlaidas arba fiksuoto dydžio mokesčius, jeigu pagal valstybių teisinės ir administracinės struktūras išlaidų pagal faktines išlaidas kompensuoti neįmanoma.

3. Valstybės ir jų kompetentingos įstaigos gali nustatyti kitus atsiskaitymo būdus arba gali atsisakyti bet kokio atsiskaitymo tarp jų jurisdikcijai priklausančių įstaigų.

## 2 SKYRIUS

### IŠMOKOS DĖL NELAIMINGŲ ATSTITIKIMŲ DARBE IR PROFESINIŲ LIGŲ

#### SSC.31 STRAIPSNIS

##### Teisė į išmokas natūra ir pinigais

1. Nedarant poveikio palankesnėms šio straipsnio 2 ir 3 dalių nuostatomis, išmokoms dėl nelaimingų atsitikimų darbe ar profesinių ligų taip pat taikomas SSC.15 straipsnis, SSC.16 straipsnio 1 dalis, SSC.17 straipsnio 1 dalis ir SSC.18 straipsnio 1 dalis.
2. Asmuo, kuris patyrė nelaimingą atsitikimą darbe arba susirgo profesine liga ir kuris gyvena arba būna valstybėje, kuri nėra kompetentinga valstybė, turi teisę į specialias nelaimingus atsitikimus ir profesines ligas aprėpiančios sistemos išmokas natūra, kurias kompetentingos įstaigos vardu moka gyvenamosios arba buvimo vietos įstaiga pagal savo taikomus teisės aktus, tartum jis būtų apdraustas remiantis minėtais teisės aktais.

3. Kompetentinga įstaiga negali atsisakyti suteikti SSC.18 straipsnio 1 dalyje numatyto leidimo asmeniui, patyrusiam nelaimingą atsitikimą darbe arba susirgusiam profesine liga, turinčiam teisę į tos įstaigos mokamas išmokas, jeigu valstybėje, kurioje tas asmuo gyvena, per mediciniškai pateisinamą laikotarpį negali būti suteiktas tinkamas gydymas, atsižvelgiant į jo esamą sveikatos būklę ir tikėtiną ligos eigą.

4. Šiame skyriuje nurodytoms išmokoms taikomas ir SSC.19 straipsnis.

### SSC.32 STRAIPSNIS

#### Pervežimo išlaidos

1. Valstybės, kurios teisės aktais nustatytas darbe nelaimingą atsitikimą patyrusio arba profesine liga sergančio asmens pervežimo į jo gyvenamąją vietą arba ligoninę išlaidų apmokėjimas, kompetentinga įstaiga tokias išlaidas padengia iki atitinkamos vietos valstybėje, kurioje asmuo gyvena, jeigu ta įstaiga iš anksto leidžia pervežti asmenį, deramai atsižvelgdama į pateisinančias priežastis. Tokio leidimo nereikalaujama pervežant pasienio darbuotoją.

2. Valstybės, kurios teisės aktais nustatytas darbe nelaimingo atsitikimo metu žuvusio asmens palaikų pervežimo į laidojimo vietą išlaidų padengimas, kompetentinga įstaiga privalo pagal jos taikomus teisės aktus padengti šias išlaidas iki atitinkamos vietos valstybėje, kurioje asmuo gyveno nelaimingo atsitikimo metu.

### SSC.33 STRAIPSNIS

Išmokos dėl profesinės ligos, kai ja sergantis asmuo buvo susidūręs su ta pačia rizika keliose valstybėse

Jeigu profesine liga susirgęs asmuo pagal dviejų ar daugiau valstybių teisės aktus dirbo darba, galėjusį sukelti tą ligą, išmokos, dėl kurių jis arba jo, kaip maitintojo, netekę asmenys gali kreiptis, skiriamos tik pagal paskutinės iš tų valstybių teisės aktus, kurių sąlygos tenkinamos.

### SSC.34 STRAIPSNIS

Profesinės ligos paūmėjimas

Paūmėjus profesinei ligai, už kurią asmuo gavo ar gauna išmokas pagal valstybės teisės aktus, taikomos šios taisyklės:

- a) jeigu atitinkamas asmuo, gaudamas išmokas, pagal kitos valstybės teisės aktus nedirbo pagal darbo sutartį arba savarankiškai nedirbo tokio darbo, kuris galėjo sukelti profesinę ligą arba dėl kurio profesinė liga galėjo paūmėti, pirmosios valstybės kompetentinga įstaiga, atsižvelgdama į ligos paūmėjimą, pagal jos taikomų teisės aktų nuostatas padengia išmokų išlaidas;

- b) jeigu atitinkamas asmuo, gaudamas išmokas, pagal kitos valstybės teisės aktus dirbo tokį darbą, pirmosios valstybės kompetentinga įstaiga, neatsižvelgdama į ligos paūmėjimą, pagal jos taikomų teisės aktų nuostatas padengia išmokų išlaidas. Antrosios valstybės kompetentinga įstaiga atitinkamam asmeniui moka priedą, kurio dydis turi būti lygus skirtumui tarp ligai paūmėjus mokėtinos išmokos dydžio ir išmokos dydžio, kurį reikėtų mokėti iki ligos paūmėjimo pagal jos taikomus teisės aktus, jeigu atitinkama liga būtų nustatyta pagal tos valstybės teisės aktus;
- c) valstybės teisės aktuose nustatytos taisyklės dėl išmokų sumažinimo, mokėjimo sustabdymo ar nutraukimo netaikomos asmenims, gaunantiems išmokas, kurias pagal b punkto nuostatas moka dviejų valstybių įstaigos.

#### SSC.35 STRAIPSNIS

##### Atsižvelgimo į tam tikrų teisės aktų ypatumus taisyklės

1. Jeigu valstybėje, kurioje atitinkamas asmuo gyvena arba būna, nėra draudimo nuo nelaimingų atsitikimų darbe arba profesinių ligų arba jeigu toks draudimas yra, tačiau nėra už išmokų natūra mokėjimą atsakingos įstaigos, tas išmokas moka gyvenamosios vietos arba buvimo vietos įstaiga, atsakinga už išmokas natūra ligos atveju.

2. Jeigu kompetentingoje valstybėje nėra draudimo nuo nelaimingų atsitikimų ir profesinių ligų, šio skyriaus nuostatos dėl išmokų natūra vis tiek taikomos asmeniui, kuris turi teisę gauti tas ligos, motinystės ar lygiavertės tėvystės išmokas pagal tos valstybės teisės aktus, jei tas asmuo darbe patiria nelaimingą atsitikimą arba suserga profesine liga gyvendamas arba būdamas kitoje valstybėje. Išlaidas padengia ta įstaiga, kuri pagal kompetentingos valstybės teisės aktus yra kompetentinga mokėti išmokas natūra.

3. Nustatant nedarbingumo laipsnį, teisę į išmokas ar jų dydį, valstybės kompetentingai įstaigai taikomos SSC.6 straipsnio nuostatos dėl nelaimingų atsitikimų darbe ir profesinių ligų, kurie arba įvyko, arba buvo vėliau patvirtinti pagal kitos valstybės teisės aktus, lygiavertiškumo, jeigu:

- a) už profesinę ligą arba nelaimingą atsitikimą darbe, kurie įvyko arba kurie buvo patvirtinti anksčiau pagal jos taikomus teisės aktus, nėra mokėtina jokia kompensacija, ir
- b) už profesinę ligą arba nelaimingą atsitikimą darbe, kurie įvyko arba kurie buvo patvirtinti vėliau pagal kitos valstybės teisės aktus, pagal kuriuos įvyko arba buvo patvirtintas nelaimingas atsitikimas darbe arba profesinė liga, nėra mokėtina jokia kompensacija.

## SSC.36 STRAIPSNIS

### Atsiskaitymai tarp įstaigų

1. SSC.30 straipsnis taip pat taikomas ir šiame skyriuje nurodytoms išmokoms; kompensuotinos sumos mokamos pagal faktines išlaidas.

2. Valstybės arba jų kompetentingos įstaigos gali nustatyti kitus atsiskaitymo būdus arba gali atsisakyti bet kokio atsiskaitymo tarp jų jurisdikcijai priklausančių įstaigų.

### 3 SKYRIUS

#### IŠMOKOS MIRTIES ATVEJU

##### SSC.37 STRAIPSNIS

Teisė į išmokas, jeigu asmuo mirė arba teisę gauti išmoką turintis asmuo gyvena valstybėje, kuri nėra kompetentinga valstybė

1. Jeigu apdraustasis arba jo šeimos narys miršta valstybėje, kuri nėra kompetentinga valstybė, laikoma, kad mirtis įvyko kompetentingoje valstybėje.
2. Kompetentinga įstaiga pagal jos taikomus teisės aktus mirties atveju mokamas išmokas privalo skirti netgi tada, kai teisę jas gauti turintis asmuo gyvena valstybėje, kuri nėra kompetentinga valstybė.
3. 1 ir 2 dalies nuostatos taip pat taikomos ir tuo atveju, jeigu mirtis įvyksta dėl nelaimingo atsitikimo darbe arba dėl profesinės ligos.



## SSC.38 STRAIPSNIS

## Išmokų mokėjimas mirus pensininkui

1. Mirus pensininkui, turėjusiam teisę gauti pensiją pagal vienos valstybės teisės aktus arba pensijas pagal dviejų ar daugiau valstybių teisės aktus, jeigu šis pensininkas gyveno ne toje valstybėje, kurios įstaiga buvo atsakinga už išmokų natūra mokėjimą pagal SSC.22 ir SSC.23 straipsnius, ta įstaiga išmoka, mirties atveju mokėtiną pagal jos įgyvendinamus teisės aktus, moka savo lėšomis, tartum pensininkas savo mirties dieną būtų gyvenęs toje valstybėje, kurioje yra ta įstaiga.
2. 1 dalies nuostatos *mutatis mutandis* taikomos pensininko šeimos nariams.

## 4 SKYRIUS

## NEĮGALUMO IŠMOKOS

## SSC.39 STRAIPSNIS

## Neįgalumo išmokų apskaičiavimas

Nedarant poveikio SSC.7 straipsniui, kai pagal valstybės, kompetentingos pagal šio Protokolo II antraštinę dalį, teisės aktus neįgalumo išmokų dydis priklauso nuo draudimo, darbo pagal darbo sutartį, savarankiško darbo ar gyvenimo laikotarpių trukmės, kompetentinga valstybė, apskaičiuodama mokėtinos neįgalumo išmokos dydį, neprivalo įskaityti tokių laikotarpių, įgytų pagal kitos valstybės teisės aktus.

## SSC.40 STRAIPSNIS

## Specialiosios nuostatos dėl laikotarpių sumavimo

Valstybės, pagal kurios teisės aktus teisės į išmokas įgijimas, išlaikymas arba atgavimas priklauso nuo įgytų draudimo arba gyvenimo laikotarpių, kompetentinga įstaiga prireikus *mutatis mutandis* taiko SSC.46 straipsnį.

## SSC.41 STRAIPSNIS

## Neįgalumo pasunkėjimas

Pasunkėjus neįgalumui, už kurį remiantis šiuo Protokolu asmuo gauna išmoką pagal valstybės teisės aktus, išmoka pagal šį skyrių skiriama toliau, atsižvelgiant į pasunkėjimą.

## SSC.42 STRAIPSNIS

## Neįgalumo išmokų pakeitimas senatvės išmokomis

1. Jei tai nustatyta pagal šį Protokolą neįgalumo išmokas mokančios valstybės teisės aktuose, neįgalumo išmokos pakeičiamos senatvės išmokomis teisės aktų, pagal kuriuos jos mokamos, nustatytais sąlygomis ir laikantis III antraštinės dalies 5 skyriaus.

2. Jeigu asmuo, gaunantis neįgalumo išmokas, pagal SSC.45 straipsnį gali kreiptis dėl senatvės išmokų pagal vienos arba daugiau valstybių teisės aktus, bet kuri už neįgalumo išmokų mokėjimą atsakinga įstaiga pagal valstybės teisės aktus ir toliau tokiam asmeniui moka neįgalumo išmokas, į kurias jis turi teisę pagal jos taikomus teisės aktus, tol, kol tai įstaigai taps taikytinos 1 dalies nuostatos arba kol atitinkamas asmuo atitiks sąlygas, nustatytas tokių išmokų gavimui.

#### SSC.43 STRAIPSNIS

##### Specialiosios nuostatos valstybės tarnautojams

SSC.7, SSC.39, SSC.41, SSC.42 straipsniai ir SSC.55 straipsnio 2 ir 3 dalys *mutatis mutandis* taikomos asmenims, kuriems taikoma speciali valstybės tarnautojų sistema.

## 5 SKYRIUS

## SENATVĖS IR MAITINTOJO NETEKIMO PENSIJOS

## SSC.44 STRAIPSNIS

## Vaiko auginimo laikotarpių įskaitymas

1. Kai pagal valstybės, kuri yra kompetentinga pagal II antraštinę dalį, teisės aktus vaiko auginimo laikotarpiai neįskaitomi, valstybės, kurios teisės aktai pagal II antraštinę dalį atitinkamam asmeniui buvo taikomi todėl, kad jis veiklą vykdė pagal darbo sutartį arba kaip savarankiškai dirbantis asmuo tuo metu, kai pagal tuos teisės aktus imta įskaityti atitinkamo vaiko auginimo laikotarpį, įstaiga lieka atsakinga už tai, kad pagal jos pačios teisės aktus šis laikotarpis būtų įskaitytas kaip vaiko auginimo laikotarpis, tarsi šis vaikas būtų augintas jos pačios teritorijoje.
2. 1 dalis netaikoma, jei atitinkamam asmeniui kitos valstybės teisės aktai taikomi ar pradedami taikyti dėl to, kad jis pagal darbo sutartį ar kaip savarankiškai dirbantis asmuo vykdo veiklą.

## SSC.45 STRAIPSNIS

## Bendrosios nuostatos

1. Visos kompetentingos įstaigos, gavusios prašymą skirti išmoką, teisę į išmoką nustato pagal visus valstybių teisės aktus, kurie buvo taikomi atitinkamam asmeniui, jei atitinkamas asmuo aiškiai nepaprašo atidėti senatvės išmokų skyrimo pagal vienos ar daugiau valstybių teisės aktus.
2. Jeigu tam tikru metu atitinkamas asmuo netenkina arba nebetenkina sąlygų, nustatytų visuose valstybių teisės aktuose, kurie jam taikomi, įstaigos, taikančios tuos teisės aktus, kurių sąlygos buvo tenkinamos, atlikdamos skaičiavimus pagal SSC.47 straipsnio 1 dalies a arba b punktus, neįskaito laikotarpių, įgytų pagal tuos teisės aktus, kurių sąlygos nebuvo tenkinamos arba jau nebetenkinamos, jeigu dėl to išmoka sumažėja.
3. 2 dalies nuostatos taikomos *mutatis mutandis*, jeigu atitinkamas asmuo aiškiai paprašė atidėti senatvės išmokų skyrimą.
4. Naujas skaičiavimas atliekamas automatiškai, jeigu arba po to, kai patenkinamos pagal kitus teisės aktus tenkintinos sąlygos arba kai asmuo paprašo atidėti senatvės išmokos skyrimą pagal 1 dalies nuostatas, jei pagal kitus teisės aktus įgyti laikotarpiai dar nėra įskaityti pagal 2 arba 3 dalį.

## SSC.46 STRAIPSNIS

## Specialiosios nuostatos dėl laikotarpių sumavimo

1. Jeigu pagal valstybės teisės aktus tam tikrų išmokų skyrimas priklauso nuo draudimo laikotarpių, įgytų tik dirbant konkretų darbą pagal darbo sutartį arba savarankiškai arba pagal profesiją, priklausančią specialiai sistemai, taikomai pagal darbo sutartį arba savarankiškai dirbantiems asmenims, tos valstybės kompetentinga įstaiga įskaito pagal kitų valstybių teisės aktus įgytus laikotarpius, jeigu jie buvo įgyti pagal atitinkamą sistemą arba, jei tokios sistemos nėra, dirbant pagal tą pačią profesiją, arba, kai tikslinga, dirbant tokį patį darbą pagal darbo sutartį arba savarankiškai.

Jeigu taip susumuoti įgyti laikotarpiai nesuteikia atitinkamam asmeniui teisės šioms specialios sistemos išmokoms gauti, šie laikotarpiai sumuojami skiriant išmokas pagal bendrąją sistemą arba, atitinkamai, jei tokios sistemos nėra, pagal fizinio arba protinio darbo darbuotojams taikytiną sistemą, jeigu tik atitinkamam asmeniui buvo taikoma kuri nors viena iš šių sistemų.

2. Draudimo laikotarpiai, įgyti pagal valstybės specialią sistemą, sumuojami skiriant išmokas, atitinkamai, pagal kitos valstybės bendrąją sistemą arba, jei tokios sistemos nėra, pagal fizinio arba protinio darbo darbuotojams taikytiną sistemą, jeigu tik atitinkamam asmeniui taikoma kuri nors viena iš šių sistemų, net jei šie laikotarpiai jau buvo įskaičiuoti pagal pastarosios valstybės specialią sistemą.

3. Jeigu pagal valstybės teisės aktus arba specialiąją sistemą teisės į išmokas įgijimas, išlaikymas arba atgavimas priklauso nuo to, ar atitinkamas asmuo buvo apdraustas draudiminio įvykio metu, laikoma, kad ši sąlyga buvo įvykdyta, jeigu asmuo buvo anksčiau apdraustas pagal tos valstybės teisės aktus arba specialiąją sistemą ir draudiminio įvykio metu yra apdraustas pagal kitos valstybės teisės aktus nuo to paties draudiminio įvykio arba, jei taip nėra apsidraudęs, pagal kitos valstybės teisės aktus jam priklauso išmoka dėl to paties draudiminio įvykio. Tačiau pastaroji sąlyga laikoma įvykdyta SSC.52 straipsnyje nurodytais atvejais.

### SSC.47 STRAIPSNIS

#### Išmokų skyrimas

1. Kompetentinga įstaiga mokėtinos išmokos sumą apskaičiuoja:
  - a) pagal jos taikomus teisės aktus, jei tik sąlygos gauti išmokas buvo patenkintos vien pagal nacionalinės teisės aktus (nepriklausoma išmoka);
  - b) teorinę sumą, o vėliau – faktinę sumą (proporcingoji išmoka) apskaičiuodama taip:
    - i) teorinis išmokos dydis yra lygus išmokai, dėl kurios atitinkamas asmuo galėtų kreiptis, jeigu visi draudimo ir (arba) gyvenimo laikotarpiai, kurie buvo įgyti pagal kitų valstybių teisės aktus, būtų įgyti pagal jos taikomus teisės aktus išmokos skyrimo dieną. Jeigu pagal šiuos teisės aktus išmokos dydis nepriklauso nuo įgytų laikotarpių trukmės, toks dydis laikomas teoriniu dydžiu;

- ii) vėliau kompetentinga įstaiga, remdamasi apskaičiuotu teoriniu dydžiu, faktinį proporcingosios išmokos dydį nustato pagal santykį tarp laikotarpių, įgytų iki draudiminio įvykio pagal tos įstaigos taikomus teisės aktus, trukmės ir bendros laikotarpių, įgytų iki draudiminio įvykio pagal visų atitinkamų valstybių teisės aktus, trukmės.
2. Kai tikslinga, kompetentinga įstaiga pagal 1 dalies a ir b punktus apskaičiuotam dydžiui taiko visas taisykles dėl išmokų sumažinimo, jų mokėjimo sustabdymo ar nutraukimo, nustatytas jos taikomuose teisės aktuose, pagal SSC.48, SSC.49 ir SSC.50 straipsniuose nustatytus apribojimus.
3. Atitinkamas asmuo turi teisę iš kiekvienos valstybės kompetentingos įstaigos gauti didesniąją iš pagal 1 dalies a ir b punktus apskaičiuotų išmokų.
4. Jeigu pagal 1 dalies a punktą vienoje valstybėje apskaičiuota nepriklausoma išmoka visada yra lygi pagal 1 dalies b punktą apskaičiuotai proporcingajai išmokai arba yra už ją didesnė, kompetentinga įstaiga atsisako apskaičiuoti proporcingosios išmokos dydį, jeigu:
- a) tokia situacija numatyta SSC-4 priedo 1 dalyje;
  - b) netaikomi teisės aktai, kuriuose nustatytos išmokų sutapimo vengimo, kaip nurodyta SSC.49 ir SSC.50 straipsniuose, taisyklės, išskyrus atvejus, kai yra įvykdytos SSC.50 straipsnio 2 dalyje nustatytos sąlygos, ir
  - c) šio atvejo konkrečiomis aplinkybėmis SSC.52 straipsnis netaikytinas laikotarpiams, kurie buvo įgyti pagal kitos valstybės teisės aktus.



5. Nepaisant 1, 2 ir 3 dalių, proporcingosios išmokos dydžio apskaičiavimas netaikomas sistemoms, pagal kurias teikiamos išmokos, kurias apskaičiuojant neatsižvelgiama į laikotarpius, jeigu tokios sistemos yra išvardytos SSC-4 priedo 2 dalyje. Tokiais atvejais atitinkamas asmuo turi teisę į išmoką, apskaičiuotą pagal atitinkamos valstybės teisės aktus.

#### SSC.48 STRAIPSNIS

##### Išmokų sutapimo vengimo taisyklės

1. Bet koks senatvės ir maitintojo netekimo išmokų, apskaičiuotų ar mokamų pagal to paties asmens įgytus draudimo ir (arba) gyvenimo laikotarpius, sutapimas laikomas tos pačios rūšies išmokų sutapimu.
2. Išmokų, kurios, kaip apibrėžta 1 dalyje, negali būti laikomos tos pačios rūšies, sutapimas laikomas skirtingų rūšių išmokų sutapimu.
3. Valstybės teisės aktais nustatytų taisyklių, skirtų išvengti senatvės ir maitintojo netekimo išmokos sutapimo su tos pačios arba kitos rūšies išmoka ar kitomis pajamomis, tikslais taikytinos šios nuostatos:
  - a) kompetentinga įstaiga kitoje valstybėje įgytas išmokas arba pajamas įskaito tik tuo atveju, jeigu užsienyje įgytų išmokų arba pajamų įskaitymas yra nustatytas jos taikomuose teisės aktuose;

- b) kompetentinga įstaiga pagal SSC-7 priede nustatytas sąlygas ir procedūras įskaito kitos valstybės mokėtinų išmokų dydžius neatskaičius mokesčių, socialinio draudimo įmokų ir kitų individualių mokesčių ir atskaitymų, jei jos taikomuose teisės aktuose nėra numatytos sutapimo po tokių atskaitymų vengimo taisyklės;
- c) kompetentinga įstaiga neįskaito išmokų, įgytų pagal kitos valstybės teisės aktus savanoriško arba neprivalomo nuolatinio draudimo pagrindu, dydžio;
- d) jeigu viena valstybė išmokų sutapimo vengimo taisyklės taiko dėl to, kad atitinkamas asmuo gauna tos pačios rūšies arba skirtingų rūšių išmokas pagal kitų valstybių teisės aktus arba pajamas, gautas kitose valstybėse, mokėtina išmoka gali būti sumažinta tik tokių išmokų arba tokių pajamų dydžiu.

#### SSC.49 STRAIPSNIS

##### Tos pačios rūšies išmokų sutapimas

1. Jeigu pagal dviejų ar daugiau valstybių teisės aktus mokėtinos tos pačios rūšies išmokos sutampa, valstybės teisės aktuose nustatytos sutapimo vengimo taisyklės proporcingajai išmokai netaikytinos.

2. Išmokų sutapimo vengimo taisyklės nepriklausomai išmokai taikomos tik tuomet, jeigu atitinkama išmoka yra:
- a) išmoka, kurios dydis nepriklauso nuo draudimo arba gyvenimo laikotarpių trukmės, arba
  - b) išmoka, kurios dydis nustatomas remiantis įskaitytu laikotarpiu, laikomu įgytu nuo draudiminio įvykio dienos iki vėlesnės dienos, ir kuri sutampa su:
    - i) tos pačios rūšies išmoka, išskyrus atvejus, kai dvi ar daugiau valstybių sudarė susitarimą, kad būtų išvengta to paties įskaitytino laikotarpio įskaitymo daugiau negu vieną kartą, arba
    - ii) išmoka, nurodyta a punkte.

Išmokos ir susitarimai, nurodyti a ir b punktuose, yra išvardyti SSC-5 priede.

## SSC.50 STRAIPSNIS

### Skirtingų rūšių išmokų sutapimas

1. Jeigu norint gauti skirtingų rūšių išmokas arba kitas pajamas reikia taikyti išmokų sutapimo vengimo taisyklės, nustatytas atitinkamų valstybių teisės aktuose dėl:
- a) dviejų ar daugiau nepriklausomų išmokų, kompetentingos įstaigos įskaitytas išmokos, išmokų arba kitų pajamų sumas dalija iš išmokų, kurioms taikytinos minėtos taisyklės, skaičiaus;

tačiau, laikantis SSC-7 priede nustatytų sąlygų ir procedūrų, taikant šį punktą negali būti panaikinamas atitinkamo asmens kaip pensininko statusas, galiojantis pagal kitų šios antraštinės dalies skyrių nuostatas;

- b) vienos ar daugiau proporcingųjų išmokų, kompetentingos įstaigos įskaito išmoką ar išmokas arba kitas pajamas ir atsižvelgia į visus veiksnius, kuriems numatyta taikyti išmokų sutapimo vengimo taisyklės, kaip draudimo ir (arba) gyvenimo laikotarpių, nustatytų SSC.47 straipsnio 1 dalies b punkto ii papunktyje nurodytam skaičiavimui, santykį;
- c) vienos ar daugiau nepriklausomų išmokų ir vienos ar daugiau proporcingųjų išmokų, kompetentingos įstaigos *mutatis mutandis* taiko a punktą dėl nepriklausomų išmokų ir b punktą dėl proporcingųjų išmokų.

2. Kompetentinga įstaiga neatlieka nepriklausomoms išmokoms nustatyto padalijimo, jeigu jos taikomuose teisės aktuose numatyta įskaityti kitos rūšies išmokas arba kitas pajamas ir atsižvelgti į visus kitus veiksnius, dalį jų sumos skaičiuojant kaip SSC.47 straipsnio 1 dalies b punkto ii papunktyje nurodytų draudimo ir (arba) gyvenimo laikotarpių santykį.

3. 1 ir 2 dalys taikomos *mutatis mutandis*, jeigu vienos ar daugiau valstybių teisės aktuose numatyta, kad teisė į išmoką negali būti įgyjama tuo atveju, jeigu atitinkamas asmuo gauna kitos rūšies išmoką, mokėtiną pagal kitos valstybės teisės aktus, arba kitas pajamas.

## SSC.51 STRAIPSNIS

## Papildomos išmokų skaičiavimo nuostatos

1. Apskaičiuojant SSC.47 straipsnio 1 dalies b punkte nurodytus teorinį ir proporcingą dydžius, taikomos šios taisyklės:
  - a) jeigu bendra draudimo ir (arba) gyvenimo laikotarpį, įgytų iki draudiminio įvykio pagal visų atitinkamų valstybių teisės aktus, trukmė yra ilgesnė, negu pagal vienos iš valstybių teisės aktus nustatytas maksimalus laikotarpis visai išmokai gauti, tos valstybės kompetentinga įstaiga įskaito šį maksimalų laikotarpį, užuot įskaičiusi bendrą įgytų laikotarpių trukmę; šis skaičiavimo metodas neįpareigoja tos įstaigos padengti išmokos išlaidų, didesnių negu visa išmoka, nustatyta pagal jos taikomus teisės aktus. Ši nuostata netaikoma išmokoms, kurių dydis nepriklauso nuo draudimo trukmės;
  - b) sutampančių laikotarpių įskaitymo tvarka yra nustatyta SSC-7 priede;
  - c) jeigu pagal valstybės teisės aktus išmokos apskaičiuojamos remiantis pajamomis, įmokomis, bazinėmis įmokomis, priedais, darbo užmokesčiu, kitomis sumomis arba daugiau negu vienu iš jų (vidutiniais, proporcingais, fiksuotais ar įskaitytais dydžiais), kompetentinga įstaiga:
    - i) išmokų skaičiavimo pagrindą nustato remdamasi tik pagal jos taikomus teisės aktus įgytais laikotarpiais;

- ii) išmokų sumą, kuri turi būti apskaičiuojama remiantis draudimo ir (arba) gyvenimo laikotarpiais, įgytais pagal kitų valstybių teisės aktus, nustato remdamasi tais pačiais veiksniais, pagal kuriuos buvo nustatyti arba įskaityti pagal jos taikomus teisės aktus įgyti draudimo laikotarpiai;

kai būtina pagal SSC-6 priede atitinkamai valstybei nustatytas procedūras;

- d) tuo atveju, kai c punktas netaikomas, nes pagal valstybės teisės aktus išmoka apskaičiuojama remiantis kitais nei draudimo arba gyvenimo laikotarpiai veiksniais, kurie nėra susiję su laiku, kompetentinga įstaiga kiekvieno draudimo arba gyvenimo laikotarpio, kuris įgytas pagal kitos valstybės teisės aktus, atžvilgiu įskaito sukaupto kapitalo dydį, kapitalą, kuris laikomas sukauptu, ar atsižvelgia į bet kurį kitą apskaičiavimo pagal jos įgyvendinamus teisės aktus veiksnį, padalintą iš atitinkamos pensijų sistemos laikotarpių atitinkamų vienetų.

2. Jeigu valstybės teisės aktuose numatytas pakartotinis veiksnų įskaitymas apskaičiuojant išmokas, atitinkamai tos valstybės kompetentinga įstaiga pagal 1 dalies nuostatas šiuos veiksnius įskaito draudimo arba gyvenimo laikotarpiais, įgytiems pagal kitų valstybių teisės aktus.

## SSC.52 STRAIPSNIS

## Trumpesni nei vienerių metų draudimo laikotarpiai

1. Nepaisant SSC.47 straipsnio 1 dalies b punkto, valstybės įstaiga neprivalo skirti išmokų už laikotarpius, kurie buvo įgyti pagal jos taikomus teisės aktus, kurie yra įskaitomi įvykus draudimui įvykiui, jeigu:

- a) minėtų laikotarpių trukmė yra trumpesnė nei vieni metai, ir
- b) įskaitant tik šiuos laikotarpius, pagal tų teisės aktų nuostatas neįgyjama jokia teisė į išmoką.

Šiame straipsnyje laikotarpiai – visi draudimo, darbo pagal darbo sutartį, savarankiško darbo arba gyvenimo laikotarpiai, kuriuos įgijus mokama atitinkama išmoka arba ji tiesiogiai padidėja.

2. Kiekvienos atitinkamos valstybės kompetentinga įstaiga įskaito 1 dalyje nurodytus laikotarpius, taikydama SSC.47 straipsnio 1 dalies b punkto i papunkčio nuostatas.

3. Jeigu taikant 1 dalį atitinkamų valstybių visos įstaigos būtų atleistos nuo jų prievolės mokėti išmokas, išmokos turėtų būti skiriamos tik pagal paskutinės iš minėtų valstybių teisės aktus, kurių sąlygos tenkinamos, tartum visi įgyti ir pagal SSC.7 straipsnį ir SSC.46 straipsnio 1 ir 2 dalis įskaityti draudimo ir gyvenimo laikotarpiai būtų įgyti pagal tos valstybės teisės aktus.

4. Šis straipsnis netaikomas SSC-4 priedo 2 dalyje išvardytoms sistemoms.

## SSC.53 STRAIPSNIS

## Priedo skyrimas

1. Išmokų gavėjui, kuriam taikomas šis skyrius, gyvenamosios vietos valstybėje, pagal kurios teisės aktus jam mokama išmoka, negali būti paskirta mažesnė nei minimali išmoka, nustatyta pagal tuos teisės aktus už draudimo arba gyvenimo laikotarpį, lygų visiems laikotarpiams, įskaitomiems mokant pagal šį skyrių.
2. Tos valstybės kompetentinga įstaiga gavėjo gyvenimo jos teritorijoje laikotarpiu moka priedą, lygų pagal šį skyrių mokamų išmokų bendro dydžio ir minimalios išmokos dydžio skirtumui.

## SSC.54 STRAIPSNIS

## Pakartotinis išmokų perskaičiavimas ir įvertinimas

1. Jeigu valstybės teisės aktais išmokų nustatymo metodas arba jų apskaičiavimo taisyklės pakeičiamos arba iš esmės pakinta asmens padėtis, dėl kurios pagal tuos teisės aktus išmokos dydis patikslinamas, išmokos perskaičiuojamos pagal SSC.47 straipsnį.
2. Kita vertus, jei išaugus gyvenimo išlaidoms arba pakitus pajamoms ar dėl kitų priežasčių atitinkamos valstybės mokamos išmokos keičiamos tam tikra procentine dalimi arba fiksuotu dydžiu, toks procentinis arba fiksuotas dydis tiesiogiai taikomi išmokoms, nustatytoms remiantis SSC.47 straipsniu, jų neperskaičiuojant.



## SSC.55 STRAIPSNIS

## Specialiosios nuostatos valstybės tarnautojams

1. SSC.7, SSC.45 straipsniai, SSC.46 straipsnio 3 dalis ir SSC.47–SSC.54 straipsniai *mutatis mutandis* taikomi asmenims, kuriems taikoma speciali valstybės tarnautojų sistema.

2. Tačiau jeigu pagal kompetentingos valstybės teisės aktus teisės į išmokas įgijimas, panaikinimas, išlaikymas arba atgavimas pagal specialią valstybės tarnautojų sistemą priklauso nuo sąlygos, kad visi draudimo laikotarpiai toje valstybėje būtų įgyti pagal vieną arba kelias specialias valstybės tarnautojų sistemas arba kad pagal tos valstybės teisės aktus jie būtų laikomi lygiaverčiais tokiems laikotarpiais, tos valstybės kompetentinga įstaiga įskaito tik tuos laikotarpius, kurie gali būti pripažinti pagal jos taikomus teisės aktus.

Jeigu, įskaičius įgytus laikotarpius, atitinkamas asmuo netenkina sąlygų gauti šias išmokas, skiriant išmokas šie laikotarpiai pagal bendrąją sistemą arba atitinkamais atvejais, jeigu tokios sistemos nėra, pagal fizinį arba protinį darbą dirbantiems asmenims taikomą sistemą.

3. Jeigu pagal valstybės teisės aktus išmokos pagal specialią valstybės tarnautojų sistemą skaičiuojamos remiantis paskutiniu darbo užmokesčiu arba darbo užmokesčiais, gautais per ataskaitinį laikotarpį, tos valstybės kompetentinga įstaiga, skaičiuodama išmoką, įskaito tik tuos tinkamai perkainotus darbo užmokesčius, kurie buvo gauti už laikotarpį arba laikotarpius, kai atitinkamam asmeniui buvo taikomi tie teisės aktai.

## 6 SKYRIUS

## BEDARBIO IŠMOKOS

## SSC.56 STRAIPSNIS

Specialiosios nuostatos dėl draudimo, darbo pagal darbo sutartį arba savarankiško darbo laikotarpių sumavimo

1. Valstybės, pagal kurios teisės aktus teisės į išmokas įgijimas, išlaikymas, atgavimas arba trukmė priklauso nuo įgytų draudimo, darbo pagal darbo sutartį arba savarankiško darbo laikotarpių, kompetentinga įstaiga įskaito reikiamo dydžio draudimo, darbo pagal darbo sutartį arba savarankiško darbo laikotarpius, įgytus pagal bet kurios kitos valstybės teisės aktus, tartum jie būtų įgyti pagal jos taikomus teisės aktus.

Tačiau jeigu pagal taikytinus teisės aktus teisė į išmokas priklauso nuo draudimo laikotarpių įgijimo, darbo pagal darbo sutartį arba savarankiško darbo laikotarpiai, įgyti pagal kitos valstybės teisės aktus, neįskaitomi, išskyrus atvejus, kai šie laikotarpiai laikomi draudimo laikotarpiais, jeigu jie įgyti pagal taikomus teisės aktus.

2. Šio straipsnio 1 dalies nuostatų taikymas, remiantis teisės aktu, pagal kuriuos prašoma skirti išmokas, nuostatomis, priklauso nuo atitinkamo asmens vėliausiai įgytų:

a) draudimo laikotarpių, jeigu pagal tuos teisės aktus yra reikalaujama draudimo laikotarpių;

- b) darbo pagal darbo sutartį laikotarpių, jeigu pagal tuos teisės aktus reikalaujama darbo pagal darbo sutartį laikotarpių, arba
- c) savarankiško darbo laikotarpių, jeigu pagal tuos teisės aktus reikalaujami savarankiško darbo laikotarpiai.

## SSC.57 STRAIPSNIS

### Bedarbio išmokų apskaičiavimas

1. Jeigu bedarbio išmokos apskaičiuojamos remiantis atitinkamo asmens ankstesnio darbo užmokesčio arba profesinės veiklos pajamų dydžiu, kompetentinga valstybė įskaito tik tą darbo užmokestį arba profesinės veiklos pajamas, kuriuos atitinkamas asmuo pagal kompetentingos valstybės teisės aktus gavo už savo paskutinį darbą pagal darbo sutartį arba savarankišką darbą.

2. Jeigu kompetentingos valstybės taikomuose teisės aktuose numatytas konkretus įskaitytinis darbo užmokesčio arba profesinių pajamų nustatymo laikotarpis, kuriuo remiantis apskaičiuojamas išmokos dydis, ir jeigu visą šį įskaitytiną laikotarpį arba jo dalį atitinkamam asmeniui buvo taikomi kitos valstybės teisės aktai, kompetentinga valstybė įskaito tik darbo užmokestį arba profesines pajamas, kuriuos asmuo pagal tuos teisės aktus gavo už savo paskutinį darbą pagal darbo sutartį arba savarankišką darbą.

## 7 SKYRIUS

## PRIEŠPENSINĖS IŠMOKOS

## SSC.58 STRAIPSNIS

## Išmokos

Jeigu pagal taikytinus teisės aktus teisė į priešpensines išmokas priklauso nuo draudimo, darbo pagal darbo sutartį arba savarankiško darbo laikotarpių įgijimo, SSC.7 straipsnis netaikomas.

## IV ANTRAŠTINĖ DALIS

## ĮVAIRIOS NUOSTATOS

## SSC.59 STRAIPSNIS

## Bendradarbiavimas

1. Valstybių kompetentingos institucijos praneša Specialiajam socialinės apsaugos koordinavimo komitetui apie visus svarbius arba šio Protokolo įgyvendinimą galinčius paveikti savo teisės aktų pakeitimus, susijusius su socialinės apsaugos sritimis, kurioms taikomas SSC.3 straipsnis.

2. Jeigu pagal šį Protokolą nereikalaujama, kad Specialiajam socialinės apsaugos koordinavimo komitetui būtų pateikta tokia informacija, valstybių kompetentingos institucijos praneša viena kitai apie šiam Protokolui įgyvendinti priimtas priemones, apie kurias nepranešama pagal 1 dalį ir kurios yra svarbios šiam Protokolui įgyvendinti.
3. Šio Protokolo tikslais valstybių institucijos ir įstaigos vienos kitoms teikia paslaugas ir veikia taip, kaip įgyvendintų savo teisės aktus. Tų institucijų ir įstaigų teikiama administracinė parama paprastai būna nemokama. Tačiau Specialusis socialinės apsaugos koordinavimo komitetas nustato kompensuojamų išlaidų pobūdį ir ribas, kurias viršijus jos turi būti kompensuojamos.
4. Valstybių valdžios institucijos ir įstaigos šio Protokolo tikslais gali tiesiogiai bendrauti tarpusavyje ir su atitinkamais asmenimis ar jų atstovais.
5. Įstaigos ir asmenys, kuriems taikomas šis Protokolas, privalo abipusiškai keisti informacija ir bendradarbiauti, kad būtų užtikrintas tinkamas šio Protokolo įgyvendinimas.

Pagal gero administravimo principą įstaigos į visas užklausas atsako per pagrįstą laikotarpį ir visiems atitinkamiems asmenims pateikia visą su tuo susijusią informaciją, reikalingą norint naudotis šiuo Protokolu suteiktomis teisėmis.

Atitinkami asmenys privalo kuo greičiau pranešti kompetentingos valstybės ir gyvenamosios vietos valstybės įstaigoms apie visus jų asmeninės arba šeiminės padėties pasikeitimus, kurie turi įtakos jų teisei į išmokas pagal šį Protokolą.

6. Nevykdant informacijos teikimo įsipareigojimo, nurodyto 5 dalies trečioje pastraipoje, gali būti taikomos nacionalinėje teisėje numatytos proporcingos priemonės. Vis dėlto šios priemonės turi būti lygiavertės toms, kurios taikytinos pagal vidaus teisę panašiais atvejais, ir dėl jų pareiškėjams neturi būti neįmanoma arba pernelyg sudėtinga praktikoje naudotis šiuo Protokolu jiems suteiktomis teisėmis.

7. Atsiradus šio Protokolo aiškinimo arba taikymo sunkumų, dėl kurių galėtų kilti grėsmė asmens, kuriam taikomas šis Protokolas, teisėms, kompetentingos valstybės arba atitinkamo asmens gyvenamosios vietos valstybės įstaiga kreipiasi į atitinkamos (-ų) valstybės (-ių) įstaigą (-as). Jeigu per pagrįstą laikotarpį sprendimo nerandama, Šalis gali prašyti surengti konsultacijas Specialiajame socialinės apsaugos koordinavimo komitete.

8. Vienos valstybės institucijos, įstaigos ir teismai negali atmesti paraiškų ar kitų jiems pateiktų dokumentų dėl to, kad jie parašyti oficialiąja Sąjungos kalba, įskaitant anglų kalbą.

## SSC.60 STRAIPSNIS

### Duomenų tvarkymas

1. Valstybės, keisdamosi ir naudodamosi duomenimis, kurie reikalingi taikant šį Protokolą, ir juos tvarkydamos vis labiau naudoja naujas technologijas.
2. Kiekviena valstybė atsako už savo duomenų tvarkymo paslaugų dalies valdymą.

3. Jokia vienos valstybės institucija ar įstaiga negali atmesti elektroninio dokumento, atsiųsto ar išduoto kitos valstybės įstaigos laikantis šio Protokolo ir SSC-7 priedo, dėl to, kad jis buvo gautas elektroninėmis priemonėmis, jeigu gaunančioji įstaiga yra pareiškusi galinti priimti elektroninius dokumentus. Tokių dokumentų atkūrimas ir įrašymas laikomas teisingu ir tikslu dokumento originalo atkūrimu arba su juo susijusios informacijos pateikimu, jeigu nėra įrodymų, kad yra priešingai.

4. Elektroninis dokumentas laikomas galiojančiu, jeigu kompiuterinėje sistemoje, kurioje jis įrašytas, yra įdiegtos apsaugos priemonės, neleidžiančios keisti arba atskleisti įrašo ir neteisėtai juo naudotis. Turi būti įmanoma bet kuriuo metu atkurti įrašytą informaciją tokia forma, kad ją iš karto būtų galima perskaityti.

#### SSC.61 STRAIPSNIS

##### Atleidimas nuo mokesčių

1. Pagal vienos valstybės teisės aktus nustatytas bet koks atleidimas nuo mokesčių, žyminio mokesčio, notarinio ar registracijos mokesčio arba jų sumažinimas už pažymėjimų ar dokumentų, kuriuos reikia pateikti pagal tos valstybės teisės aktus, išdavimą, galioja panašioms pažymėjimams ir dokumentams, kuriuos reikia pateikti pagal kitos valstybės teisės aktus arba šį Protokolą.

2. Nereikalaujama jokių pareiškimų, dokumentų ir pažymėjimų, kurie turi būti pateikti taikant šį Protokolą, autentiškumo patvirtinimo diplomatinėse ar konsulinėse įstaigose.

## SSC.62 STRAIPSNIS

## Reikalavimai, pareiškimai ar skundai

Bet koks reikalavimas, pareiškimas ar skundas, kuris, laikantis vienos valstybės teisės aktų, per nustatytą terminą turėjo būti pateiktas tos valstybės institucijai, įstaigai ar teismui, turi būti priimtas, jei per tą patį terminą jis pateikiamas kitos valstybės atitinkamai institucijai, įstaigai ar teismui. Tokiu atveju institucija, įstaiga arba teismas priimtą reikalavimą, pareiškimą ar skundą tiesiogiai arba per atitinkamos valstybės kompetentingą instituciją nedelsiant persiunčia pirmosios valstybės kompetentingai institucijai, įstaigai arba teismui. Reikalavimo, pareiškimo ar skundo pateikimo antrosios valstybės institucijai, įstaigai ar teismui data laikoma jų pateikimo kompetentingai institucijai, įstaigai ar teismui data.

## SSC.63 STRAIPSNIS

## Sveikatos patikrinimai

1. Vienos valstybės teisės aktais nustatytus sveikatos patikrinimus kompetentingos įstaigos prašymu gali atlikti kitos valstybės, kurios teritorijoje gyvena teisę į išmokas turintis asmuo, gyvenamosios ar buvimo vietos įstaiga pagal SSC7 priede nustatytas sąlygas arba pagal atitinkamų valstybių kompetentingų institucijų susitarimu sutartas sąlygas.
2. Pagal 1 dalyje nustatytas sąlygas atlikti sveikatos patikrinimai laikomi atliktais kompetentingos valstybės teritorijoje.



## SSC.64 STRAIPSNIS

## Įmokų surinkimas ir išmokų atgavimas

1. Vienos valstybės įstaigai mokėtinos įmokos gali būti surenkamos ir vienos valstybės įstaigos suteiktos, bet permokėtos išmokos gali būti atgaunamos kitoje valstybėje, remiantis administravimo tvarka ir garantijomis bei privilegijomis, taikytinomis įmokų, mokėtinų atitinkamai pastarosios valstybės įstaigai, surinkimui ir jos sumokėtų, bet permokėtų išmokų atgavimui.
2. Vykdytini teisminių ir administracinių institucijų sprendimai dėl įmokų, palūkanų ir bet kokių kitų mokesčių surinkimo arba sumokėtų, tačiau asmeniui nepriklausančių išmokų atgavimo pagal vienos valstybės teisės aktus kitos valstybės kompetentingos įstaigos prašymu pripažįstami ir vykdomi remiantis pastarosios valstybės teisės aktų nustatyta tvarka ir joje nustatytais apribojimais bei bet kokiomis kitomis jos procedūromis, taikytinomis panašioms pastarosios valstybės sprendimams. Tokie sprendimai skelbiami vykdytinais toje valstybėje tiek, kiek to reikalaujama tos valstybės teisės aktais ir bet kokiomis kitomis procedūromis.
3. Vienos valstybės įstaigos reikalavimams kitoje valstybėje nagrinėjamosiose vykdomosiose, bankroto bylose arba vykstant susitarimo procedūroms galioja tos pačios privilegijos, kurios pagal pastarosios valstybės teisės aktus taikomos tos pačios rūšies reikalavimams.
4. Šio straipsnio įgyvendinimo tvarka, įskaitant išlaidų kompensavimą, reglamentuojama SSC-7 priedu arba prireikus papildomais valstybių susitarimais.

## SSC.65 STRAIPSNIS

## Įstaigų teisės

1. Jeigu asmuo dėl žalos, patirtos vienoje valstybėje, gauna išmokas pagal kitos valstybės teisės aktus, įstaigos, atsakingos už išmokų mokėjimą trečiajai šaliai, privalančiai kompensuoti už padarytą žalą, teisės reglamentuojamos šiomis taisyklėmis:

- a) jeigu už išmokų mokėjimą atsakinga įstaiga pagal jos taikomus teisės aktus perėmė gavėjo teises trečiosios šalies atžvilgiu, šį perėmimą pripažįsta kiekviena valstybė;
- b) jeigu už išmokų mokėjimą atsakinga įstaiga turi tiesiogines teises trečiosios šalies atžvilgiu, šias teises pripažįsta kiekviena valstybė.

2. Jeigu asmuo dėl žalos, patirtos vienoje valstybėje, gauna išmokas pagal kitos valstybės teisės aktus, minėtų teisės aktų nuostatos, pagal kurias nustatomi atvejai, kuriais darbdaviams arba jų darbuotojams civilinė atsakomybė netaikoma, taikomos minėtam asmeniui ar kompetentingai įstaigai.

1 dalis taip pat taikoma bet kurioms įstaigos, atsakingos už išmokų darbdaviams ar jų darbuotojams mokėjimą, teisėms tais atvejais, kai jų atsakomybė nustatyta.

3. Jeigu pagal SSC.30 straipsnio 3 dalį arba SSC.36 straipsnio 2 dalį dvi ar daugiau valstybių arba jų kompetentingos institucijos yra susitarusios atsisakyti atsiskaitymų tarp jų jurisdikcijai priklausančių įstaigų arba jeigu atsiskaitymas nepriklauso nuo faktiškai išmokėtų išmokų dydžio, bet kurios teisės, atsirandančios atsakingos trečiosios šalies atžvilgiu, reglamentuojamos šiomis taisyklėmis:

- a) jeigu valstybės gyvenamosios ar buvimo vietos įstaiga moka išmokas asmeniui dėl žalos, patirtos jos teritorijoje, ta įstaiga, pagal jos taikomų teisės aktų nuostatas, naudojasi perėmimo teise arba teise pateikti tiesioginį ieškinį trečiajai šaliai, privalančiai kompensuoti už padarytą žalą;
- b) taikant a punktą:
  - i) išmokas gaunantis asmuo laikomas apdraustu jo gyvenamosios ar buvimo vietos įstaigoje, ir
  - ii) tokia įstaiga laikoma įstaiga, atsakinga už išmokų mokėjimą;
- c) 1 ir 2 dalys ir toliau taikytinos bet kurioms išmokoms, nenurodytoms susitarime dėl atsisakymo, arba kompensacijai, kuri nepriklauso nuo faktiškai išmokėtų išmokų dydžio.

#### SSC.66 STRAIPSNIS

##### Teisės aktų įgyvendinimas

Specialiosios tam tikros valstybės teisės aktų įgyvendinimo nuostatos yra nurodytos Protokolo SSC-6 priede.

## V ANTRAŠTINĖ DALIS

## BAIGIAMOSIOS NUOSTATOS

## SSC.67 STRAIPSNIS

## Individualių teisių apsauga

1. Šalys, remdamosi savo vidaus teisine tvarka, užtikrina, kad Protokolo dėl socialinės apsaugos koordinavimo nuostatos įgytų įstatymo galią tiesiogiai arba pagal vidaus teisės aktus, kuriais tos nuostatos įgyvendinamos, kad juridiniai ar fiziniai asmenys galėtų tomis nuostatomis naudotis nacionaliniuose teismuose ir administracinėse institucijose.
2. Šalys užtikrina priemones, kuriomis juridiniai ir fiziniai asmenys galėtų veiksmingai apginti savo teises pagal šį protokolą, pavyzdžiui, galimybę teikti skundus administracinėms įstaigoms arba iškelti bylą kompetentingame teisme pagal atitinkamą teisminę procedūrą, kad būtų laiku imtasi tinkamų teisių gynimo priemonių.

## SSC.68 STRAIPSNIS

## Daliniai pakeitimai

Specialusis socialinės apsaugos koordinavimo komitetas gali iš dalies keisti šio Protokolo priedus ir priedėlius.

## SSC.69 STRAIPSNIS

## Šio Protokolo nutraukimas

Nedarant poveikio šio Susitarimo 779 straipsniui, kiekviena Šalis gali bet kuriuo metu nutraukti šio Protokolo taikymą, apie tai raštu pranešdama diplomatiniais kanalais. Tokiu atveju šis Protokolas nustoja galioti pirmąją devinto mėnesio po pranešimo datos dieną.

## SSC.70 STRAIPSNIS

## Laikino galiojimo sąlyga

1. Šis Protokolas nustoja būti taikomas praėjus penkiolikai metų po šio Susitarimo įsigaliojimo.
2. Likus ne mažiau kaip 12 mėnesių iki tol, kol šis Protokolas nustoja būti taikomas pagal 1 dalį, Šalys praneša viena kitai apie savo pageidavimą pradėti derybas dėl atnaujinto protokolo sudarymo.

## SSC.71 STRAIPSNIS

## Po nutraukimo taikytina tvarka

Kai šis Protokolas nustoja būti taikomas pagal SSC.69 straipsnį, SSC.70 straipsnį arba šio Susitarimo 779 straipsnį, apdraustieji asmenys išlaiko teises į išmokas, grindžiamas anksčiau, nei šis Protokolas nustoja būti taikomas, įgytais laikotarpiais arba atsiradusiais faktais ar įvykiais. Likus pakankamai laiko iki tol, kol šis Protokolas nustoja būti taikomas, Partnerystės taryba gali nustatyti papildomą tinkamų konsekventinių ir pereinamojo laikotarpio priemonių taikymo tvarką.

**SSC-1 PRIEDAS****TAM TIKROS IŠMOKOS PINIGAIS,  
KURIOMS ŠIS PROTOKOLAS NETAIKOMAS****1 DALIS****SPECIALIOS NEIŠMOKINĖS IŠMOKOS PINIGAIS**

(Šio Protokolo SSC.3 straipsnio 4 dalies a punktas)

- i) JUNG TINĖ KARALYSTĖ
  - a) Valstybinės pensijų paskolos (2002 m. Valstybinių pensijų paskolų aktas ir 2002 m. Valstybinių pensijų paskolų aktas (Šiaurės Airija));
  - b) pagal pajamas nustatomos pašalpos darbo ieškantiems asmenims (1995 m. Aktas dėl darbo ieškančių asmenų ir 1995 m. Įsakymas dėl darbo ieškančių asmenų (Šiaurės Airija));
  - c) negalios pragyvenimo pašalpos judumo dalis (1992 m. Socialinės apsaugos įmokų ir išmokų aktas ir 1992 m. Socialinės apsaugos įmokų ir išmokų (Šiaurės Airija) aktas);
  - d) asmeninio nepriklausomumo išmokos judumo dalis (2012 m. Gerovės reformos aktas (4 dalis) ir 2015 m. Gerovės reformos (Šiaurės Airija) potvarkis (5 dalis));

- e) užimtumo ir paramos išmoka pagal pajamas (2007 m. Gerovės reformos aktas ir 2007 m. Gerovės reformos aktas (Šiaurės Airija));
  - f) „Best Start Foods“ išmoka (2019 m. programos „Welfare Foods“ („Best Start Foods“) nuostatai (Škotija) (SSI 2019/193));
  - g) „Best Start Grants“ (nėštumo ir kūdikystės išmoka, ankstyvojo mokymosi išmoka, už mokyklinio amžiaus vaikus skiriama išmoka) (2018 m. programos „Early Years Assistance“ („Best Start Grants“) programos nuostatai (Škotija) (SSI 2018/370));
  - h) laidojimo išlaidų rėmimo išmoka (2019 m. laidojimo išlaidų rėmimo taisyklės (Škotija) (SSI 2019/292)).
- ii) VALSTYBĖS NARĖS

#### AUSTRIJA

Kompensacinis priedas (1955 m. rugsėjo 9 d. Federalinis įstatymas dėl bendrojo socialinio draudimo – ASVG, 1978 m. spalio 11 d. Federalinis įstatymas dėl asmenų, vykdančių prekybinę ir komercinę veiklą, socialinio draudimo – GSVG ir 1978 m. spalio 11 d. Federalinis įstatymas dėl ūkininkų socialinio draudimo – BSVG).

#### BELGIJA

- a) Pajamas pakeičianti pašalpa (1987 m. vasario 27 d. įstatymas);
- b) garantuotos pajamos pagyvenusiems asmenims (2001 m. kovo 22 d. įstatymas).



**BULGARIJA**

Socialinė senatvės pensija (Socialinio draudimo kodekso 89 straipsnis).

**KIPRAS**

- a) Socialinė pensija (1995 m. Socialinių pensijų įstatymas (įstatymas Nr. 25(I)/95) su pakeitimais);
- b) sunkios judėjimo negalios pašalpa (Ministrų Tarybos sprendimai: 1992 m. spalio 16 d. Nr. 38210, 1994 m. rugpjūčio 1 d. Nr. 41370, 1997 m. birželio 11 d. Nr. 46183 ir 2001 m. gegužės 16 d. Nr. 53675);
- c) speciali išmoka akliesiems (1996 m. Specialiųjų išmokų įstatymas (įstatymas Nr. 77(I)/96) su pakeitimais).

**ČEKIJA**

Socialinė pašalpa (Valstybinės socialinės paramos įstatymas Nr. 117/1995 Sb.).

**DANIJA**

Pensininkų apgyvendinimo išlaidos (1995 m. kovo 29 d. įstatymu Nr. 204 konsoliduotas Įstatymas dėl individualios apgyvendinimo paramos).

**ESTIJA**

- a) Pašalpa neigaliems suaugusiems asmenims (1999 m. sausio 27 d. Socialinės apsaugos išmokų neigaliams įstatymas);

- b) valstybinė bedarbio išmoka (2005 m. rugsėjo 29 d. Darbo rinkos paslaugų ir paramos įstatymas).

#### SUOMIJA

- a) Būsto pašalpa pensininkams (įstatymas dėl būsto pašalpos pensininkams 571/2007);
- b) darbo rinkos rėmimas (Bedarbio išmokų įstatymas Nr. 1290/2002);
- c) speciali parama imigrantams (Įstatymas dėl specialios paramos imigrantams Nr. 1192/2002).

#### PRANCŪZIJA

- a) Papildomos pašalpos, skiriamos iš:
  - i) Specialaus neįgalumo fondo, ir
  - ii) Senatvės solidarumo fondo atsižvelgiant į įgytas teises(1956 m. birželio 30 d. įstatymas, kodifikuotas Socialinės apsaugos kodekso VIII knygoje);
- b) neįgalių suaugusiųjų pašalpa (1975 m. birželio 30 d. įstatymas, kodifikuotas Socialinės apsaugos kodekso VIII knygoje);
- c) speciali pašalpa (1952 m. liepos 10 d. įstatymas, kodifikuotas Socialinės apsaugos kodekso VIII knygoje) atsižvelgiant į įgytas teises;

- d) senatvės solidarumo pašalpa (2004 m. birželio 24 d. įsakymas, kodifikuotas Socialinės apsaugos kodekso VIII knygoje), mokama nuo 2006 m. sausio 1 d.

#### VOKIETIJA

- a) Pagyvenusiems asmenims ir sumažėjusio darbingumo asmenims minimalų pragyvenimo lygį garantuojančios pajamos pagal Socialinio kodekso XII knygos 4 skyrių;
- b) išmokos, skirtos garantuoti lėšas pragyvenimui pagal pagrindinę nuostatą dėl darbo ieškančių asmenų, išskyrus atvejus, kai šių išmokų atžvilgiu įvykdomi tinkamumo reikalavimai gauti laikiną priedą po to, kai gauta bedarbio išmoka (Socialinio kodekso II knygos 24 straipsnio 1 dalis).

#### GRAIKIJA

Specialios išmokos pagyvenusiems asmenims (įstatymas Nr. 1296/82).

#### VENGRIJA

- a) Metinė neįgalumo išmoka (Ministrų Tarybos dekretas Nr. 83/1987 (XII 27) dėl metinių neįgalumo išmokų);
- b) neįmokinė senatvės pašalpa (1993 m. III-asis įstatymas dėl socialinio administravimo ir socialinės apsaugos išmokų);
- c) transporto pašalpa (Vyriausybės dekretas Nr. 164/1995 (XII 27) dėl transporto pašalpų asmenims su sunkia fizine negalia).

## AIRIJA

- a) Bedarbio išmoka (2005 m. Konsoliduoto socialinės gerovės akto 3 dalies 2 skyrius);
- b) valstybinė pensija (neįmokinė) (2005 m. Konsoliduoto socialinės gerovės akto 3 dalies 4 skyrius);
- c) našlės (neįmokinė) pensija ir našlio (neįmokinė) pensija (2005 m. Konsoliduoto socialinės gerovės akto 3 dalies 6 skyrius);
- d) neįgalumo pašalpa (2005 m. Konsoliduoto socialinės gerovės akto 3 dalies 10 skyrius);
- e) judumo pašalpa (1970 m. Sveikatos akto 61 skirsnis);
- f) aklujų pensija (2005 m. Konsoliduoto socialinės gerovės akto 3 dalies 5 skyrius).

## ITALIJA

- a) Socialinės pensijos asmenims be pragyvenimo šaltinio (1969 m. balandžio 30 d. įstatymas Nr. 153);
- b) pensijos ir pašalpos civiliams neįgaliesiems ar invalidams (1971 m. kovo 30 d. įstatymas Nr. 118, 1980 m. vasario 11 d. įstatymas Nr. 18 ir 1988 m. lapkričio 21 d. įstatymas Nr. 508);
- c) kurčėbylių pensijos ir pašalpos (1970 m. gegužės 26 d. įstatymas Nr. 381 ir 1988 m. lapkričio 21 d. įstatymas Nr. 508);

- d) pensijos ir pašalpos civiliams akliesiems (1970 m. gegužės 27 d. įstatymas Nr. 382 ir 1988 m. lapkričio 21 d. įstatymas Nr. 508);
- e) minimalias pensijas papildančios išmokos (1952 m. balandžio 4 d. įstatymas Nr. 218, 1983 m. lapkričio 11 d. įstatymas Nr. 638 ir 1990 m. gruodžio 29 d. įstatymas Nr. 407);
- f) neįgalumo pašalpas papildančios išmokos (1984 m. birželio 12 d. įstatymas Nr. 222);
- g) socialinė pašalpa (1995 m. rugpjūčio 8 d. įstatymas Nr. 335);
- h) socialinė priemoka (1988 m. gruodžio 29 d. įstatymo Nr. 544 1 straipsnio 1 ir 12 dalys bei vėlesni šio įstatymo pakeitimai).

#### LATVIJA

- a) Valstybinė socialinės apsaugos išmoka (2003 m. sausio 1 d. Valstybinių socialinės apsaugos išmokų įstatymas);
- b) pašalpa, skirta kompensuoti transporto išlaidas neįgaliesiems, turintiems sutrikusią judėjimo funkciją (2003 m. sausio 1 d. Valstybinių socialinės apsaugos išmokų įstatymas).

#### LIETUVA

- a) Šalpos pensija (2005 m. Valstybinių šalpos išmokų įstatymo 5 straipsnis);
- b) šalpos kompensacija (2005 m. Valstybinių šalpos išmokų įstatymo 15 straipsnis);

- c) transporto išlaidų kompensacija, skiriama neįgaliesiems, turintiems sutrikusią judėjimo funkciją (2000 m. Transporto lengvatų įstatymo 7 straipsnis).

#### LIUKSEMBURGAS

Pajamos asmenims su didele negalia (2003 m. rugsėjo 12 d. įstatymo 1 straipsnio 2 dalis), išskyrus asmenis, kurie pripažinti neįgaliais darbuotojais ir kurie dirba įprastinėmis darbo sąlygomis arba saugioje aplinkoje.

#### MALTA

- a) Papildoma pašalpa (1987 m. Socialinės apsaugos akto (318 sk.) 73 skirsnis);
- b) senatvės pensija (1987 m. Socialinės apsaugos aktas (318 sk.)).

#### NYDERLANDAI

- a) 1997 m. balandžio 24 d. Paramos jaunų neįgalių asmenų darbui ir užimtumui įstatymas (*Wet Wajong*).
- b) 1986 m. lapkričio 6 d. Papildomų išmokų įstatymas (TW).

#### LENKIJA

Socialinė pensija (2003 m. birželio 27 d. įstatymas dėl socialinių pensijų).

## PORTUGALIJA

- a) Neįmokinė valstybinė senatvės ir neįgalumo pensija (1980 m. spalio 13 d. įstatymo galios dekretas Nr. 464/80);
- b) neįmokinė našlystės pensija (1981 m. lapkričio 11 d. vyriausybės dekretas Nr. 52/81);
- c) solidarumo pašalpa pagyvenusiesiems (2005 m. gruodžio 29 d. įstatymo galios dekretas Nr. 232/2005, iš dalies pakeistas 2006 m. gruodžio 11 d. įstatymo galios dekretu Nr. 236/2006).

## SLOVAKIJA

- a) Pensijų, kurios yra vienintelis pajamų šaltinis, koregavimas anksčiau nei 2004 m. sausio 1 d.;
- b) socialinė pensija, paskirta anksčiau nei 2004 m. sausio 1 d.

## SLOVĖNIJA

- a) Valstybinė pensija (1999 m. gruodžio 23 d. Pensijų ir negalios draudimo įstatymas);
- b) pensininkų pajamų rėmimas (1999 m. gruodžio 23 d. Pensijų ir negalios draudimo įstatymas);
- c) išlaikymo pašalpa (1999 m. gruodžio 23 d. Pensijų ir negalios draudimo įstatymas).

## ISPANIJA

- a) Minimalių pajamų garantija (1982 m. balandžio 7 d. įstatymas Nr. 13/82);
- b) išmokos pinigais pagyvenusiems asmenims ir negalintiems dirbti invalidams remti (1981 m. liepos 24 d. Karališkasis dekretas Nr. 2620/81);
  - i) neįmokinės neįgalumo pensijos ir išstarnauto laiko pensijos, kaip numatyta Bendrojo įstatymo dėl socialinės apsaugos konsoliduoto teksto, patvirtinto 2015 m. spalio 30 d. karališkuoju įstatymo galią turinčiu dekretu Nr. 8/2015, VI antraštinės dalies II skyriuje, ir
  - ii) išmokos, papildančios minėtasias pensijas, kaip numatyta pagal *Comunidades Autónomas* teisės aktus; minėtosiomis papildomomis išmokomis garantuojamos minimalų pragyvenimo lygį užtikrinančios pajamos, atsižvelgiant į ekonominę ir socialinę padėtį atitinkamoje *Comunidades Autónomas*;
- c) pašalpos, skirtos judumui skatinti ir transporto išlaidoms kompensuoti (1982 m. balandžio 7 d. įstatymas Nr. 13/1982).

## ŠVEDIJA

- a) Būsto priedai pensiją gaunantiems asmenims (įstatymas 2001:761);
- b) finansinė parama pagyvenusiems asmenims (įstatymas 2001:853).



## 2 DALIS

## ILGALAIKĖS PRIEŽIŪROS IŠMOKOS

(Šio Protokolo SSC.3 straipsnio 4 dalies d punktas)

- i) JUNG TINĖ KARALYSTĖ
- a) Priėžiūros pašaļa (1992 m. Socialinio draudimo įmoku ir išmoku aktas, 1991 m. nuostatai dėl socialinės apsaugos (priėžiūros pašaļu), 1992 m. Socialinio draudimo įmoku ir išmoku (Šiaurės Airija) aktas ir 1992 m. nuostatai dėl socialinės apsaugos (priėžiūros pašaļu) (Šiaurės Airija);
- b) slaugymo pašaļa (1992 m. Socialinio draudimo įmoku ir išmoku aktas, 1976 m. nuostatai dėl socialinės apsaugos (neįgaliuju priežiūros pašaļu), 1992 m. Socialinio draudimo įmoku ir išmoku (Šiaurės Airija) aktas ir 1976 m. nuostatai dėl socialinės apsaugos (neįgaliuju priežiūros pašaļu) (Šiaurės Airija);
- c) negalios pragyvenimo pašaļa priežiūros dalis (1992 m. Socialinio draudimo įmoku ir išmoku aktas, 1991 m. nuostatos dėl socialinės apsaugos (neįgalumo pragyvenimo pašaļu), 1992 m. Socialinės apsaugos įmoku ir išmoku (Šiaurės Airija) aktas ir 1992 m. nuostatai dėl socialinės apsaugos (neįgalumo pragyvenimo pašaļu) (Šiaurės Airija);

- d) asmeninio nepriklausomumo išmokos kasdienio pragyvenimo dalis (2012 m. Gerovės reformos aktas (4 dalis), 2013 m. nuostatai dėl socialinės apsaugos (asmeninio nepriklausomumo išmokų), 2013 m. nuostatai dėl asmeninio nepriklausomumo išmokos (pereinamojo laikotarpio nuostatos), 2019 m. nuostatai dėl asmeninio nepriklausomumo išmokos (pereinamojo laikotarpio nuostatos) (pakeitimas), 2015 m. Gerovės reformos (Šiaurės Airija) potvarkis (5 dalis), 2016 m. nuostatai dėl asmeninio nepriklausomumo išmokos (Šiaurės Airija), 2016 m. nuostatai dėl asmeninio nepriklausomumo išmokos (pereinamojo laikotarpio nuostatos) ir 2019 m. nuostatai dėl asmeninio nepriklausomumo išmokos (pereinamojo laikotarpio nuostatos) (pakeitimas) (Šiaurės Airija);
  - e) slaugymo pašalpos priedas (2018 m. Socialinės apsaugos (Škotijos) aktas);
  - f) 2020 m. nuostatai dėl jaunojo slaugytojo išmokos (slaugytojų paramos (jaunojo slaugytojo išmokų) (Škotija) (su pakeitimais).
- ii) VALSTYBĖS NARĖS

#### AUSTRIJA

- a) Federalinis ilgalaikės priežiūros pašalpos įstatymas (*Bundespflegegeldgesetz*, BPGG), pirminė redakcija BGBl. Nr. 110/1993, paskutinis pakeitimas BGBl-I Nr. 100/2016.
- b) Potvarkis dėl federalinės ilgalaikės priežiūros pašalpos skyrimo tvarkos (*Einstufungsverordnung zum Bundespflegegeldgesetz (EinstV)*).

- c) Darbo, socialinių reikalų ir vartotojų apsaugos federalinio ministro potvarkis dėl vaikų ir jaunimo priežiūros poreikių vertinimo pagal Federalinį slaugos įstatymą (*Bundespflegegeldgesetz, Kinder-EinstV*).
- d) Įvairūs taikytini įstatyminiai aktai, pvz., federalinės vyriausybės ir federalinių žemių susitarimas dėl asmenims, kuriems reikalinga priežiūra, taikomų bendrų priemonių. Federalinių žemių įstatymai dėl socialinės paramos ir neįgaliųjų.
- e) Priežiūros fondų įstatymas (*Pflegefondsgesetz, PFG*), pirminė redakcija: Oficialusis leidinys (BGBl. I) Nr. 57/2011.
- f) 2012 m. potvarkis dėl priežiūros paslaugų statistikos duomenų (*Pflegedienstleistungsstatistik-Verordnung 2012*).
- g) Visą parą teikiamų priežiūros paslaugų rėmimas: federalinis įstatymas dėl ilgalaikės priežiūros pašalpos (*Bundespflegegeldgesetz, BPGG*).
- h) Visą parą teikiamų priežiūros paslaugų rėmimo gairės (Federalinio ilgalaikės priežiūros pašalpos įstatymo (*Bundespflegegeldgesetz*) 21b straipsnis).
- i) Išmokų skyrimo šeimos narius prižiūrintiems šeimos nariams remti gairės (Federalinio ilgalaikės priežiūros pašalpos įstatymo (*Bundespflegegeldgesetz*) 21a straipsnis).
- j) Draudimas naudoti priežiūros paslaugas gaunančio asmens turtą priežiūros reikmėms.

- k) Federalinis įstatymas dėl specialaus priedo, taikomo dėl galimybės gauti lėšų panaikinimo, kai asmenys apgyvendinami stacionarinės sveikatos priežiūros įstaigose.
- l) Federalinis įstatymas dėl specialaus priedo, 2019 m. ir 2020 m. taikomo dėl galimybės gauti lėšų panaikinimo, kai asmenys apgyvendinami stacionarinės sveikatos priežiūros įstaigose (BGBl. I Nr. 95/2019).

#### BELGIJA

- a) Įstatymas dėl sveikatos priežiūros ir ligos išmokų privalomojo draudimo (*Loi relative à l'assurance obligatoire soins de santé et indemnités / Wet betreffende de verplichte verzekering voor geneeskundige verzorging en uitkeringen*), suderintas 1994 m. liepos 14 d.
- b) 1987 m. vasario 27 d. įstatymas dėl išmokų neįgaliesiems (*Loi relative aux allocations aux personnes handicapées / Wet betreffende de tegemoetkomingen aan gehandicapten*).
- c) Flandrijos socialinė apsauga (*Vlaamse sociale bescherming*): 2018 m. gegužės 18 d. Flandrijos parlamento dekretas dėl Flandrijos socialinės apsaugos organizavimo (*Decreet houdende Vlaamse sociale bescherming*) ir 2018 m. lapkričio 30 d. Flandrijos vyriausybės įsakymai.
- d) Valonijos socialinių veikslių ir sveikatos kodeksas (*Code wallon de l'Action sociale et de la Santé*) (dekretais priimtos nuostatos). 1 dalies IIIb knyga, įtraukta 2018 m. lapkričio 8 d. dekretu.
- e) Valonijos socialinių veikslių ir sveikatos reglamentavimo kodekso I/1 dalis, įtraukta 2018 m. gruodžio 21 d. Valonijos vyriausybės dekretu.

- f) 2018 m. gruodžio 13 d. dekretas dėl paslaugų vyresnio amžiaus asmenims ar išlaikomiems asmenims ir palaikomosios slaugos (*Dekret über die Angebote für Senioren und Personen mit Unterstützungsbedarf sowie über die Palliativpflege*).
- g) 2007 m. birželio 4 d. dekretas dėl psichiatrijos slaugos namų (*Dekret über die psychiatrischen Pflegewohnheime*).
- h) 2017 m. birželio 20 d. vyriausybės dekretas dėl pagalbos judumui (*Erlass über die Mobilitätshilfen*).
- i) 2016 m. gruodžio 13 d. dekretas dėl steigiamos vokiečių bendruomenės savarankiško gyvenimo organizacijos (*Dekret zur Schaffung einer Dienststelle der Deutschsprachigen Gemeinschaft für selbstbestimmtes Leben*).
- j) 1990 m. kovo 5 d. karališkasis dekretas dėl paramos vyresnio amžiaus asmenims išmokos (*Arrêté royal du 5 mars 1990 relatif à l'allocation pour l'aide aux personnes âgées*).
- k) 2019 m. gruodžio 19 d. vyriausybės dekretas dėl pereinamojo laikotarpio priemonių, susijusių su procedūra, pagal kurią išduodamas išankstinis leidimas padengti ilgalaikės reabilitacijos užsienyje išlaidas arba tos išlaidos patvirtinamos (*Erlass der Regierung zur übergangsweisen Regelung des Verfahrens zur Erlangung einer Vorabgenehmigung oder Zustimmung zwecks Kostenübernahme oder Kostenbeteiligung für eine Langzeitrehabilitation im Ausland*).
- l) 2018 m. gruodžio 21 d. įsakymas dėl Briuselio sveikatos draudimo įstaigų, vykdančių veiklą sveikatos priežiūros ir asmenims teikiamos pagalbos srityje (*Ordonnance du 21 décembre 2018 relative aux organismes assureurs bruxellois dans le domaine des soins de santé et de l'aide aux personnes*).

- m) Federacinių subjektų bendradarbiavimas:
- n) 2018 m. gruodžio 31 d. Flandrijos bendruomenės, Valonijos regiono, Prancūzijos bendruomenės komisijos, Jungtinės bendruomenės komisijos ir vokiškai kalbančios bendruomenės bendradarbiavimo susitarimas dėl pagalbos judumui.
- o) 2018 m. gruodžio 31 d. Flandrijos bendruomenės, Valonijos regiono, Prancūzijos bendruomenės, Jungtinės bendruomenės komisijos, Prancūzijos bendruomenės komisijos ir vokiškai kalbančios bendruomenės bendradarbiavimo susitarimas dėl priežiūros finansavimo tais atvejais, kai naudojamosi už federacinio vieneto ribų esančių priežiūros įstaigų paslaugomis.

#### BULGARIJA

- a) 1999 m. Socialinio draudimo kodeksas (*Кодекс за социално осигуряван*) (pavadinimas iš dalies pakeistas 2003 m.).
- b) 1998 m. Socialinės paramos įstatymas (*Закон за социално подпомагане*).
- c) 1998 m. Socialinės paramos įstatymo įgyvendinimo reglamentas (*Правилник за прилагане на Закона за социално подпомагане*).
- d) 2019 m. įstatymas dėl neįgaliųjų integracijos 2019 m. (*Закон за хората с увреждания*).
- e) 2019 m. Asmeninės pagalbos įstatymas (*Закон за хората с увреждания*), įsigaliojęs 2019 m. rugsėjo 1 d.
- f) 2004 m. Neįgaliųjų integracijos įstatymo įgyvendinimo reglamentas (*Правилник за прилагане на Закона за интеграция на хората с увреждания*).

- g) 2010 m. Potvarkis dėl medicininės ekspertizės (*Наредба за медицинската експертиза*).
- h) 2003 m. iš valstybės biudžeto finansuojamų socialinių paslaugų mokesčių tarifas (*Тарифа за таксите за социални услуги, финансирани от държавния бюджет*).

#### KROATIJA

- a) 2013 m. Socialinės gerovės įstatymas (*Zakon o socijalnoj skrbi*), OL Nr. 157/13, 152/14, 99/15, 52/16, 16/17, 130/17 ir 98/19.
- b) Įstatymas dėl globėjų šeimų (*Zakon o udomiteljstvu*) su pakeitimais, OL Nr. 90/11 ir 78/12.
- c) 2014 m. Potvarkis dėl minimalių socialinių paslaugų teikimo reikalavimų (*Pravilnik o minimalnim uvjetima za pružanje socijalnih usluga*), OL 40/14 ir 66/15.
- d) 1998 m. Potvarkis dėl paramos gavėjų dalyvavimo padengiant apgyvendinimo už šeimos ribų išlaidas ir jų apmokėjimo būdo (*Pravilnik o sudjelovanju i načinu plaćanja korisnika I drugih obveznika uzdržavanja u troškovima smještaja izvan vlastite obitelji*) su pakeitimais, OL 112/98 ir 05/02.
- e) 2015 m. Potvarkis dėl asmenų, kurie verčiasi profesine socialinių paslaugų teikimo veikla, apskaitos turinio ir tvarkos (*Pravilnik o sadržaju I načinu vođenja evidencije fizičkih osoba koje profesionalno pružaju socijalne usluge*), OL Nr. 66/15.

## KIPRAS

- a) Socialinės gerovės paslaugos (*Υπηρεσίες Κοινωνικής Ευημερίας*).
- b) Nuostatai ir potvarkiai dėl garantuotų minimalių pajamų ir bendrųjų socialinės apsaugos išmokų (neatidėliotinių poreikių ir priežiūros poreikių) (su pakeitimais arba pakeisti).  
1991–2011 m. įstatymai dėl vyresnio amžiaus asmenų ir neįgaliųjų būsto (*Οι περί Στεγών για Ηλικιωμένους και Αναπήρους Νόμοι*) [L. 222/91 ir L. 65(I)/2011].
- c) Įstatymai dėl suaugusiųjų dienos užimtumo centrų (*Οι περί Κέντρων Ενηλίκων Νόμοι*)(L. 38(I)/1997 ir L.64(I)/2011).
- d) Valstybės pagalbos schema pagal Reglamentą 360/2012 dėl visuotinės ekonominės svarbos paslaugų (*De minimis*) teikimo [*Σχέδιο Κρατικών Ενισχύσεων 'Ήσσονος Σημασίας, βάση του Κανονισμού 360/2012 για την παροχή υπηρεσιών γενικού οικονομικού συμφέροντος*].
- e) Socialinės apsaugos išmokų administravimo paslauga (*Υπηρεσία Διαχείρισης Επιδομάτων Πρόνοιας*).
- f) 2014 m. įstatymas dėl garantuotų minimalių pajamų ir bendrųjų socialinės apsaugos išmokų (su pakeitimais arba pakeistas).
- g) Nuostatai ir potvarkiai dėl garantuotų minimalių pajamų ir bendrųjų socialinės apsaugos išmokų (su pakeitimais arba pakeisti).



## ČEKIJA

- a) Įstatymas Nr. 108/2006 dėl socialinių paslaugų (*Zákon o sociálních službách*).
- b) Įstatymas Nr. 372/2011 dėl sveikatos priežiūros paslaugų (*Zákon o zdravotních službách*).
- c) Įstatymas Nr. 48/1997 dėl visuomenės sveikatos draudimo (*Zákon o veřejném zdravotním pojištění*).

## DANIJA

- a) 2017 m. rugpjūčio 17 d. konsoliduotas įstatymas Nr. 988 dėl socialinių paslaugų (*om social service*).
- b) 2019 m. vasario 1 d. konsoliduotas įstatymas Nr. 119 dėl socialinio būsto (*om almene boliger*).

## ESTIJA

2016 m. įstatymas dėl socialinės gerovės (*Sotsiaalhoolekande seadus*).

## SUOMIJA

- a) 1987 m. balandžio 3 d. įstatymas dėl paslaugų ir pagalbos neįgaliesiems (*Laki vammaisuiden perusteella järjestettävistä palveluista ja tukitoimista*).
- b) 2012 m. gruodžio 28 d. įstatymas dėl senstančių gyventojų funkcinių gebėjimų rėmimo ir dėl socialinių ir sveikatos priežiūros paslaugų vyresnio amžiaus žmonėms (*Laki ikääntyneen väestön toimintakyvyn tukemisesta sekä iäkkäiden sosiaali- ja terveystalveluista*).

- c) 2014 m. gruodžio 30 d. įstatymas dėl socialinės gerovės (*Sosiaalihuoltolaki*).
- d) 2010 m. gruodžio 30 d. įstatymas dėl sveikatos priežiūros (*Terveysthuoltolaki*).
- e) 1972 m. sausio 28 d. įstatymas dėl pirminės sveikatos priežiūros (*Kansanterveyslaki*).
- f) 2005 m. gruodžio 2 d. įstatymas dėl neformaliosios priežiūros rėmimo (*Laki omaishoidon tuesta*).
- g) 2015 m. kovo 20 d. įstatymas dėl rūpinimosi šeima (*Perhehoitolaki*).

#### PRANCŪZIJA

- a) Už trečiojo asmens paslaugas mokamas priedas (*majoration pour tierce personne*, MTP): Socialinės apsaugos kodekso (*Code de la sécurité sociale*) L. 341-4 ir L. 355-1 straipsniai.
- b) Papildoma išmoka už naudojimąsi trečiojo asmens paslaugomis (*prestation complémentaire pour recours à tierce personne*): Socialinės apsaugos kodekso L. 434-2 straipsnis.
- c) Priedas už neįgalaus vaiko specialųjį ugdymą (*complément d'allocation d'éducation de l'enfant handicapé*): Socialinės apsaugos kodekso L. 541-1 straipsnis.
- d) Negalios kompensacinė išmoka (*prestation de compensation du handicap*, PCH): Socialinių veiksnių ir šeimos kodekso (*Code de l'action sociale et des familles*) L. 245-1 – L. 245-14 straipsniai.

- e) Kompensacija už savarankiškumo praradimą (*allocation personnalisée d'autonomie, APA*): Socialinių veikslių ir šeimos kodekso (*Code de l'action sociale et des familles*) L. 232-1 – L. 232-28 straipsniai.

#### VOKIETIJA

- a) Ilgalaikės priežiūros draudimas (*Pflegeversicherung*).
- b) Socialinis ilgalaikės priežiūros draudimas asmenims, apdraustiems privalomuoju sveikatos draudimu, ir privatus privalomasis ilgalaikės priežiūros draudimas asmenims, apdraustiems privačiu sveikatos draudimu: *Social Code Sozialgesetzbuch, XI knyga (SGB XI)* su paskutiniais pakeitimais, padarytais 2019 m. gruodžio 21 d. įstatymo (BGBl. I p. 2913) 2 straipsniu.

#### GRAIKIJA

- a) Įstatymas Nr. 1140/1981 su pakeitimais.
- b) Teisėkūros procedūra priimtas aktas Nr. 162/73 ir bendras ministro sprendimas Nr. Π4β/5814/1997.
- c) 2001 m. spalio 9 d. Ministro sprendimas Nr. Π1γ/ΑΓΠ/οικ.14963.
- d) Įstatymas Nr. 4025/2011.
- e) Įstatymas Nr. 4109/2013.
- f) Įstatymo Nr. 4199/2013 127 straipsnis.

- g) Įstatymo Nr. 4368/2016 334 straipsnis.
- h) Įstatymo Nr. 4483/2017 153 straipsnis.
- i) Įstatymo Nr. 498/1-11-2018 28, 30 ir 31 straipsniai dėl Nacionalinės sveikatos paslaugų teikėjų organizacijos (EOPYY) „Bendrojo sveikatos priežiūros paslaugų reglamento“.

#### VENGRIJA

- a) Ilgalaikės priežiūros paslaugos, kuriomis teikiamos asmeninės socialinės globos paslaugos (socialinės paslaugos).
- b) 1993 m. III-asis įstatymas dėl socialinio administravimo ir socialinės paramos (*törvény a szociális igazgatásról és szociális ellátásokról*), papildytas vyriausybės ir ministro dekretais.

#### AIRIJA

- a) 1970 m. Sveikatos įstatymas (Nr. 1, 1970 m.).
- b) 2009 m. Įstatymas dėl slaugos namų rėmimo programos (Nr. 15, 2009 m.).
- c) 2005 m. konsoliduotas socialinės gerovės įstatymas.
- d) Nuolatinės priežiūros išmoka.
- e) Slaugytojo išmoka.
- f) Slaugytojo pašalpa.

- g) Slaugytojo paramos dotacija.
- h) Priežiūros namuose pašalpa.

#### ITALIJA

- a) 1971 m. kovo 30 d. įstatymas Nr. 118 dėl gyventojų neįgalumo išmokų (*Legge 30 Marzo 1971, n. 118 - Conversione in Legge del D.L. 30 gennaio 1971, n. 5 e nuove norme in favore dei mutilati ed invalidi civili*).
- b) 1980 m. vasario 11 d. įstatymas Nr. 18 dėl nuolatinės priežiūros išmokos (*Legge 11 Febbraio 1980, n. 18 - Indennità di accompagnamento agli invalidi civili totalmente inabili*).
- c) 1992 m. vasario 5 d. įstatymo Nr. 104 (pagrindų įstatymo dėl neįgalumo) (*Legge 5 Febbraio 1992, n. 104 - Legge-quadro per l'assistenza, l'integrazione sociale e i diritti delle persone handicappate*) 33 straipsnis.
- d) 1998 m. kovo 31 d. įstatymo galios dekretas Nr. 112 dėl valstybės teisėkūros užduočių ir administracinės kompetencijos perdavimo regionams ir vietos subjektams (*Decreto Legislativo 31 Marzo 1998, n. 112 - Conferimento di funzioni e compiti amministrativi dello Stato alle regioni ed agli enti locali, in attuazione del capo I della Legge 15 Marzo 1997, n. 59*).
- e) Europos Parlamento ir Tarybos reglamentas (EB) Nr. 883/04 dėl socialinės apsaugos sistemų koordinavimo (*Regolamento (CE) 883 del 29 aprile 2004 del Parlamento Europeo e del Consiglio, relativo al coordinamento dei sistemi di sicurezza sociale - SNCB – 70 str. ir X priedas*).

- f) 2010 m. lapkričio 4 d. įstatymo Nr. 183, kuriuo iš dalies keičiamos taisyklės dėl leidimų teikti pagalbą sunkumų patiriantiems neįgaliesiems (*Legge n. 183 del 4 Novembre 2010, art. 24 - Modifiche alla disciplina in materia di permessi per l'assistenza a portatori di handicap in situazione di gravità*).
- g) 2013 m. gruodžio 27 d. įstatymas Nr. 147, į kurį įtrauktos nuostatos dėl metinio ir daugiamečio valstybės biudžeto sudarymo – 2014 m. Stabilumo įstatymas (*Disposizioni per la formazione del bilancio annuale e pluriennale dello Stato - Legge di stabilità 2014*).

#### LATVIJA

- a) 2002 m. spalio 31 d. Socialinių paslaugų ir socialinės paramos įstatymas (*Sociālo pakalpojumu un sociālās palīdzības likums*).
- b) 1997 m. birželio 12 d. Medicininio gydymo įstatymas (*Ārstniecības likums*).
- c) 2009 m. gruodžio 30 d. Pacientų teisių įstatymas (*Pacientu tiesību likums*).
- d) 2018 m. rugpjūčio 28 d. Ministru kabineto nutarimas Nr. 555 dėl sveikatos priežiūros organizavimo ir mokėjimo tvarkos (*Ministru kabineta 2018. gada 28. augusta noteikumi Nr.555 "Veselības aprūpes pakalpojumu organizēšanas un samaksas kārtība"*).
- e) 2003 m. gegužės 27 d. Ministru kabineto nutarimas Nr. 275 dėl socialinės priežiūros ir socialinės rehabilitācijas paslaugų apmokėjimo tvarkos ir paslaugų išlaidų padengimo iš vietos valdžios institucijos biudžeto tvarkos (*Ministru kabineta 2003.gada 27.maija noteikumi Nr.275 „Sociālās aprūpes un sociālās rehabilitācijas pakalpojumu samaksas kārtība un kārtība, kādā pakalpojuma izmaksas tiek segtas no pašvaldības budžeta"*).

- f) 2019 m. balandžio 2 d. Ministrų kabineto nutarimas Nr. 138 dėl socialinių paslaugų ir socialinės paramos gavimo (*Ministru kabineta 2019.gada 2.apriļa noteikumi Nr 138 “Noteikumi par sociālo pakalpojumu un sociālās palīdzības saņemšanu”*).

#### LIETUVA

- a) 2016 m. birželio 29 d. Tikslinių kompensacijų įstatymas (Nr. XII-2507).
- b) 2006 m. sausio 19 d. Socialinių paslaugų įstatymas (Nr. X-493).
- c) 1996 m. gegužės 21 d. Sveikatos draudimo įstatymas (Nr. I-1343).
- d) 1994 m. liepos 19 d. Sveikatos sistemos įstatymas (Nr. I-552).
- e) 1996 m. birželio 6 d. Sveikatos priežiūros įstaigų įstatymas (Nr. I-1367).

#### LIUKSEMBURGAS

1998 m. birželio 19 d. įstatymas, kuriuo nustatomas priklausomybės dėl amžiaus draudimas, iš dalies pakeistas 2005 m. gruodžio 23 d. įstatymu ir 2017 m. rugpjūčio 29 d. įstatymu.

#### MALTA

- a) Socialinės apsaugos įstatymas (*Att dwar is-Sigurta' Socjali*) (318 sk.).

- b) Įgyvendinamieji teisės aktai 318.19: Valstybinių įstaigų ir slaugos įstaigose taikomų tarifų taisyklės (*Regolamenti dwar it-trasferiment ta' Fondi għal Hostels statali indikati*).
- c) Įgyvendinamieji teisės aktai 318.17: Lėšų pervedimo (vyriausybės finansuojamo apgyvendinimo slaugos įstaigose) taisyklės (*Regolamenti dwar it-Trasferiment ta' Fondi għal Sodod Iffinanzjati mill-Gvern*).
- d) Įgyvendinamieji teisės aktai 318.13: Valstybės finansuojamų apgyvendinimo paslaugų tarifų taisyklės (*Regolamenti dwar Rati għal Servizzi Residenzjali Finanzjali mill-Istat*).

#### NYDERLANDAI

Ilgalaikės priežiūros įstatymas (*Wet langdurige zorg (WLZ)*) (2014 m. gruodžio 3 d. įstatymas).

#### LENKIJA

- a) 2004 m. rugpjūčio 27 d. Įstatymas dėl valstybinėmis lėšomis finansuojamų sveikatos priežiūros paslaugų (*Ustawa o świadczeniach opieki zdrowotnej finansowanych ze środków publicznych*).
- b) 2004 m. kovo 12 d. Socialinės paramos įstatymas (*Ustawa o pomocy społecznej*).
- c) 2003 m. lapkričio 28 d. Išmokų šeimai įstatymas (*Ustawa o świadczeniach rodzinnych*).
- d) 2003 m. birželio 27 d. Socialinės pensijos įstatymas (*Ustawa o rencie socjalnej*).
- e) 1998 m. gruodžio 17 d. Įstatymas dėl socialinio draudimo fondo pensijų (*Ustawa o emeryturach i rentach z Funduszu Ubezpieczeń Społecznych*).



- f) 1997 m. rugpjūčio 27 d. Profesinės ir socialinės neįgaliųjų reabilitacijos ir užimtumo įstatymas (*Ustawa o rehabilitacji zawodowej i społecznej oraz zatrudnianiu osób niepełnosprawnych*).
- g) 2016 m. lapkričio 4 d. Įstatymas dėl paramos nėščiosioms ir jų šeimoms „Už gyvybę“ (*Ustawa o wsparciu kobiet w ciąży i rodzin “Za życiem”*).
- h) 2019 m. liepos 31 d. Įstatymas dėl papildomos išmokos asmenims, kurie negali gyventi savarankiškai (*Ustawa o świadczeniu uzupełniającym dla osób niezdolnych do samodzielnej egzystencji*).

#### PORTUGALIJA

- a) Socialinis draudimas ir pakankamų išteklių garantavimas.
- b) 1999 m. liepos 14 d. Įstatyminis dekretas Nr. 265/99 dėl ilgalaikės priežiūros priedo (*complemento por dependência*) su kelis kartus padarytais pakeitimais.
- c) 2009 m. rugpjūčio 31 d. Aktas Nr. 90/2009 dėl neįgaliesiems taikomos specialios apsaugos sistemos (*regime especial de proteção na invalidez*); pakartotinai paskelbta konsoliduota redakcija, priėmus 2015 m. spalio 20 d. Įstatyminį dekretą Nr. 246/2015 su pakeitimais.
- d) Socialinės apsaugos sistema ir Nacionalinė sveikatos tarnyba.

- e) 2006 m. birželio 6 d. Įstatyminis dekretas Nr. 101/06 dėl nacionalinio integruotos tęstinės priežiūros tinklo (*rede de cuidados continuados integrados*); pakartotinai paskelbta konsoliduota redakcija, priėmus 2015 m. liepos 28 d. įstatymo galios dekretą 136/2015.
- f) 2010 m. sausio 28 d. įstatymo galios dekretas Nr. 8/2010, iš dalies pakeistas ir pakartotinai paskelbtas 2011 m. vasario 10 d. įstatymo galios dekretu Nr. 22/2011 dėl integruotos tęstinės priežiūros skyrių ir grupių sukūrimo psichikos sveikatos srityje (*unidades e equipas de cuidados continuados integrados de saúde mental*).
- g) 2015 m. spalio 12 d. dekretas Nr. 343/2015 dėl standartų, taikomų stacionariajai sveikatos priežiūrai ir ambulatorinei vaikų sveikatos priežiūrai, taip pat išrašymo iš ligoninės grupių ir vaikų sveikatos priežiūros grupių veiklai nacionaliniame ilgalaikės integruotosios sveikatos priežiūros tinkle (*condições de instalação e funcionamento das unidades de internamento de cuidados integrados pediátricos e de ambulatório pediátricos, bem como as condições a que devem obedecer as equipas de gestão de altas e as equipas de cuidados continuados integrados destinadas a cuidados pediátricos da Rede Nacional de Cuidados Continuados Integrados*).
- h) Rugsėjo 6 d. Įstatymas Nr. 6/2009 dėl neformaliojo slaugytojo statuso (*Estatuto do cuidador informal*).

## RUMUNIJĄ

- a) 2000 m. kovo 6 d. Įstatymas Nr. 17 dėl socialinės paramos vyresnio amžiaus asmenims (*Legea privind asistența socială a persoanelor vârstnice*) su vėlesniais pakeitimais.
- b) 2006 m. gruodžio 6 d. Įstatymas Nr. 448 dėl neigaliųjų teisių apsaugos ir skatinimo (*Legea privind protecția și promovarea drepturilor persoanelor cu handicap*) su vėlesniais pakeitimais.

- c) 2011 m. gruodžio 20 d. Socialinės paramos įstatymas (*Legea asistenței sociale*) Nr. 292.

#### SLOVAKIJA

- a) Socialinių paslaugų įstatymas (*Zákon o sociálnych službách*) Nr. 448/2008.
- b) Įstatymas dėl finansinių lengvatų, taikomų neigaliesiems mokamoms kompensacijoms (*Zákon o peňažných príspevkoch na kompenzáciu ťažkého zdravotného postihnutia*) Nr. 447/2008.
- c) Įstatymas dėl sveikatos priežiūros ir paslaugų, susijusių su sveikatos priežiūra (*Zákon o zdravotnej starostlivosti a službách súvisiacich s poskytovaním zdravotnej starostlivosti*) Nr. 576/2004.
- d) Įstatymas dėl sveikatos priežiūros paslaugų teikėjų, medicinos darbuotojų ir profesinių medicinos asociacijų (*Zákon o poskytovateľoch zdravotnej starostlivosti, zdravotníckych pracovníkoch a stavovských organizáciách v zdravotníctve*) Nr. 578/2004.
- e) Įstatymas dėl pragyvenimo minimumo (*Zákon o životnom minime*) Nr. 601/2003.
- f) Įstatymas dėl šeimos (*Zákon o rodine*) Nr. 36/2005.
- g) Įstatymas dėl socialinės ir teisinės vaikų apsaugos ir socialinės globos (*Zákon o sociálno-právnej ochrane detí a sociálnej kuratele*) Nr. 305/2005.
- h) Įstatymas dėl socialinio darbo (*Zákon o sociálnej práci*) Nr. 219/2014.

## SLOVĖNIJA

Nėra konkrečių su ilgalaikė priežiūra susijusių teisės aktų.

Ilgalaikės priežiūros išmokos numatytos šiuose teisės aktuose:

- a) Pensijų ir neįgalumo draudimo įstatymas (*Zakon o pokojninskem in invalidskem zavarovanju*) (Slovėnijos Respublikos Oficialusis leidinys, Nr. 96/2012; ir vėlesni pakeitimai).
- b) Finansinės socialinės paramos įstatymas (*Zakon o socialno varstvenih prejemkih*) (Slovėnijos Respublikos Oficialusis leidinys, Nr. 61/2010; ir vėlesni pakeitimai).
- c) Naudojimosi teisėmis į valstybines lėšas įstatymas (*Zakon o uveljavljanju pravic iz javnih sredstev*) (Slovėnijos Respublikos Oficialusis leidinys, Nr. 62/2010; ir vėlesni pakeitimai).
- d) Socialinės apsaugos įstatymas (*Zakon o socialnem varstvu*) (Slovėnijos Respublikos Oficialusis leidinys, Nr. 3/2004 – oficialus konsoliduotas tekstas; ir vėlesni pakeitimai).
- e) Tėvų globos ir šeimos išmokų įstatymas (*Zakon o starševskem varstvu in družinskih prejemkih*) (Slovėnijos Respublikos Oficialusis leidinys, Nr. 110/2006 – oficialus konsoliduotas tekstas; ir vėlesni pakeitimai).
- f) Įstatymas dėl protinę ir fizinę negalią turinčių asmenų (*Zakon o družbenem varstvu duševno in telesno prizadetih oseb*) (Slovėnijos Respublikos Oficialusis leidinys, Nr. 41/83; ir vėlesni pakeitimai).

- g) Sveikatos priežiūros ir sveikatos draudimo įstatymas (*Zakon o zdravstvenem varstvu in zdravstvenem zavarovanju*) (Slovėnijos Respublikos Oficialusis leidinys, Nr. 72/2006 – oficialus konsoliduotas tekstas; ir vėlesni pakeitimai).
- h) Įstatymas dėl karo veteranų (*Zakon o vojnih veteranih*) (Slovėnijos Respublikos Oficialusis leidinys, Nr. 59/06 – oficialus konsoliduotas tekstas; ir vėlesni pakeitimai).
- i) Įstatymas dėl karo invalidų (*Zakon o vojnih invalidih*) (Slovėnijos Respublikos Oficialusis leidinys, Nr. 63/59 – oficialus konsoliduotas tekstas; ir vėlesni pakeitimai).
- j) Fiskalinio balanso įstatymas (*Zakon za uravnoteženje javnih finance (ZUJF)*) (Slovėnijos Respublikos Oficialusis leidinys, Nr. 40/2012; ir vėlesni pakeitimai).
- k) Įstatymas dėl lėšų pervedimo asmenims ir namų ūkiams Slovėnijos Respublikoje koordinavimo (*Zakon o usklajevanju transferjev posameznikom in gospodinjsvom v Republiki Sloveniji*) (Slovėnijos Respublikos Oficialusis leidinys, Nr. 114/2006 – oficialus konsoliduotas tekstas; ir vėlesni pakeitimai).

#### ISPANIJA

- a) 2006 m. gruodžio 14 d. Įstatymas Nr. 39/2006 dėl asmenų, kurie patiria priklausomumo problemų, savarankiškumo didinimo ir paramos jiems (su pakeitimais).
- b) 1969 m. balandžio 15 d. Ministro įsakymas.

c) 1995 m. liepos 21 d. karališkasis dekretas Nr. 1300/95 su pakeitimais.

d) 1997 m. spalio 31 d. karališkasis dekretas Nr. 1647/97 su pakeitimais.

#### ŠVEDIJA

a) 2001 m. Socialinių paslaugų įstatymas (*Socialtjänstlagen (2001:453)*).

b) 2017 m. Sveikatos priežiūros įstatymas (*Hälso- och sjukvårdslag (2017:30)*).

## 3 DALIS

IŠMOKOS, SUSIJUSIOS SU ŠIO PROTOKOLO  
SSC.3 STRAIPSNIO 1 DALYJE NURODYTA SOCIALINĖS APSAUGOS SRITIMI IR  
IŠMOKAMOS ŠILDYMO IŠLAIDOMS ŠALTU ORU PADENGTI  
(Šio Protokolo SSC.3 straipsnio 4 dalies f punktas)

## i) JUNGTINĖ KARALYSTĖ

Išmoka už šildymą žiemą (1992 m. Socialinės apsaugos įmokų ir išmokų aktas, 2000 m. nuostatai dėl išmokų už šildymą žiemą skyrimo iš socialinio fondo, 1992 m. Socialinės apsaugos įmokų ir išmokų (Šiaurės Airija) aktas ir 2000 m. nuostatai dėl išmokų už šildymą žiemą skyrimo iš socialinio fondo (Šiaurės Airija)).

## ii) VALSTYBĖS NARĖS

## DANIJA

- a) Socialinių ir valstybinių pensijų įstatymas, LBK Nr. 983, 2019 09 23.
  - b) Socialinių ir valstybinių pensijų taisyklės, BEK Nr. 1602, 2019 12 27.
-

**SSC-2 PRIEDAS****TEISIŲ Į IŠMOKAS NATŪRA APRIBOJIMAS  
PASINIENIO DARBUOTOJŲ ŠEIMOS NARIAMS**

(nurodyta šio Protokolo SSCI.16 straipsnio 2 dalyje)

KROATIJA

DANIJA

AIRIJA

SUOMIJA

ŠVEDIJA

JUNGTINĖ KARALYSTĖ

---



**SSC-3 PRIEDAS****PAPILDOMOS TEISĖS PENSININKAMS,  
GRĮŽTANTIEMS Į KOMPETENTINGĄ VALSTYBĘ**

(šio Protokolo SSC.25 straipsnio 2 dalis)

AUSTRIJA

BELGIJA

BULGARIJA

KIPRAS

ČEKIJA

PRANCŪZIJA

VOKIETIJA

GRAIKIJA

VENGRIJA

LIUKSEMBURGAS

NYDERLANDAI

LENKIJA

SLOVĖNIJA

ISPANIJA

ŠVEDIJA

---

**SSC-4 PRIEDAS****ATVEJAI, KAI PROPORCINGOSIOS IŠMOKOS DYDŽIO APSKAIČIAVIMO ATSISAKOMA  
ARBA JIS NETAIKOMAS**

(šio Protokolo SSC.47 straipsnio 4 ir 5 dalys)

**1 DALIS****ATVEJAI, KAI PROPORCINGOSIOS IŠMOKOS DYDŽIO APSKAIČIAVIMO ATSISAKOMA  
PAGAL SSC.47 STRAIPSNIO 4 DALĮ****AUSTRIJA**

- a) Visi prašymai dėl išmokų pagal 1955 m. rugsėjo 9 d. Federalinį įstatymą dėl bendrojo socialinio draudimo (ASVG), 1978 m. spalio 11 d. Federalinį įstatymą dėl savarankiškai dirbančių asmenų, vykdančių prekybinę ir komercinę veiklą, socialinio draudimo (GSVG), 1978 m. spalio 11 d. Federalinį įstatymą dėl savarankiškai dirbančių ūkininkų socialinio draudimo (BSVG) ir 1978 m. lapkričio 30 d. Federalinį įstatymą dėl savarankiškai dirbančių laisvųjų profesijų atstovų socialinio draudimo (FSVG).
- b) Visi prašymai dėl maitintojo netekimo pensijų, pagrįstų pensijų sąskaita pagal 2004 m. lapkričio 18 d. Bendrąjį pensijų įstatymą (APG), išskyrus atvejus, minimus 2 dalyje.

- c) Visi prašymai dėl Austrijos gydytojų provincijų rūmų (*Landesärztekammer*) maitintojo netekimo pensijų, pagrįstų pagrindine nuostata (bazinė ir papildoma išmoka arba bazinė pensija).
- d) Visi prašymai iš Austrijos veterinarijos gydytojų rūmų pensijų fondo teikiamai paramai netekus maitintojo gauti.
- e) Visi prašymai dėl išmokų dėl našlių ir našlaičių pensijų pagal Austrijos advokatų asociacijų socialinės gerovės įstaigų įstatų A dalį.
- f) Visi prašymai gauti išmokas pagal 1972 m. vasario 3 d. Notarinio draudimo įstatymą – NVG 1972.

#### KIPRAS

Visi prašymai dėl senatvės, našlės ir našlio pensijų.

#### DANIJA

Visi prašymai dėl pensijų, nurodytų Socialinių pensijų įstatyme, išskyrus šio Protokolo SSC-5 priede nurodytas pensijas.

#### AIRIJA

Visi prašymai dėl valstybinių pensijų (pereinamasis laikotarpis), valstybinių (įmokinių) pensijų, našlės (įmokinių) pensijų ir našlio (įmokinių) pensijų.

## LATVIJA

Visi prašymai dėl maitintojo netekimo pensijų (1996 m. sausio 1 d. Valstybinių pensijų įstatymas; 2001 m. liepos 1 d. Valstybės finansuojamų pensijų įstatymas).

## LIETUVA

Visi prašymai dėl valstybinių socialinio draudimo maitintojo netekimo pensijų, apskaičiuotų remiantis maitintojo netekimo pensijos baziniu dydžiu (Valstybinių socialinio draudimo pensijų įstatymas).

## NYDERLANDAI

Visi prašymai dėl senatvės pensijų pagal Bendrojo senatvės draudimo įstatymą (AOW).

## LENKIJA

Visi prašymai dėl senatvės pensijų pagal nustatytą išmokų sistemą ir maitintojo netekimo pensijų, išskyrus atvejus, kai bendri pagal daugiau nei vienos šalies teisės aktus įgyti draudimo laikotarpiai sudaro 20 ar daugiau metų moterims ir 25 ar daugiau metų vyrams, tačiau nacionaliniai draudimo laikotarpiai yra trumpesni už šiuos laikotarpius (bet ne trumpesni nei 15 metų moterims ir 20 metų vyrams), o apskaičiuojama pagal 1998 m. gruodžio 17 d. akto 27 ir 28 straipsnius (OL 2015, 748 punktas).

## PORTUGALIJA

Visi prašymai dėl senatvės ir maitintojo netekimo pensijų, išskyrus atvejus, kai bendri pagal daugiau nei vienos šalies teisės aktus įgyti draudimo laikotarpiai sudaro 21 ar daugiau kalendorinių metų, tačiau nacionaliniai draudimo laikotarpiai sudaro 20 ar mažiau metų, o apskaičiuojama pagal 2007 m. gegužės 10 d. įstatymo galios dekretą Nr. 187/2007 32 ir 33 straipsnius.

## SLOVAKIJA

- a) Visi prašymai dėl maitintojo netekimo pensijų (našlės, našlio ir našlaičio pensijų), apskaičiuojamų pagal teisės aktus, galiojusius anksčiau nei 2004 m. sausio 1 d., kurių dydis nustatomas pagal anksčiau mirusiajam mokėtą pensiją.
- b) Visi prašymai dėl pensijų, apskaičiuojamų pagal įstatymą Nr. 461/2003 Rink. dėl socialinio draudimo su pakeitimais.

## ŠVEDIJA

- a) Visi prašymai dėl senatvės pensijos kaip garantuojamos pensijos (Socialinio draudimo kodeksas, 66 ir 67 skyriai).
- b) Visi prašymai dėl senatvės pensijos kaip papildomos pensijos (Socialinio draudimo kodeksas, 63 skyrius).

## JUNGTINĖ KARALYSTĖ

Visi prašymai dėl ištarnauto laiko pensijų, valstybinių pensijų pagal 2014 m. Pensijų akto 1 dalį, našlių ir maitintojo netekimo išmokų, išskyrus tas, kurioms per mokestinius metus, kurie prasidėjo 1975 m. balandžio 6 d. arba vėliau:

- i) atitinkama šalis įgijo draudimo, darbo pagal sutartį ar gyvenimo laikotarpius pagal Jungtinės Karalystės ir valstybės narės teisės aktus; ir vieni (ar daugiau) mokestiniai metai nebuvo įskaityti kaip metai, nuo kurių pradedama skaičiuoti, kaip tai suprantama Jungtinės Karalystės teisės aktuose;
- ii) draudimo laikotarpiai, įgyti pagal galiojančius laikotarpiams iki 1948 m. liepos 5 d. Jungtinėje Karalystėje taikomus teisės aktus, šio Protokolo SSC.47 straipsnio 1 dalies b punkto tikslais būtų įskaičiuoti atsižvelgiant į draudimo, darbo pagal darbo sutartį ar gyvenimo laikotarpius, įgytus pagal valstybės narės teisės aktus.

Visi prašymai gauti papildomą pensiją pagal 1992 m. Socialinės apsaugos įmokų ir išmokų akto 44 skirsnį ir 1992 m. Socialinės apsaugos įmokų ir išmokų (Šiaurės Airija) akto 44 skirsnį.

## 2 DALIS

## ATVEJAI, KURIAIS TAIKOMA SSC.47 STRAIPSNIO 5 DALIS

## AUSTRIJA

- a) Senatvės ir jų pagrindu skaičiuojamos maitintojo netekimo pensijos, pagrįstos pensijų sąskaitų sistema pagal 2004 m. lapkričio 18 d. Bendrąjį pensijų įstatymą (APG).
- b) Privalomosios pašalpos pagal 2001 m. gruodžio 28 d. federalinio įstatymo BGB1 I Nr. 154 dėl Austrijos vaistininkų bendrojo atlyginimų fondo (*Pharmazeutische Gehaltskasse für Österreich*) 41 straipsnį.
- c) Austrijos gydytojų provincijų rūmų iš tarnauto laiko ir ankstyvos iš tarnauto laiko pensijos, pagrįstos pagrindine nuostata (bazinė ir visos papildomos išmokos arba bazinė pensija), ir visos Austrijos gydytojų provincijų rūmų pensijų išmokos, pagrįstos papildoma nuostata (papildoma arba individuali pensija).
- d) Senatvės parama iš Austrijos veterinarijos gydytojų rūmų pensijų fondo.
- e) Išmokos pagal Austrijos advokatų asociacijų socialinės gerovės įstaigų įstatų A ir B dalis, išskyrus prašymus dėl išmokų dėl našlių ir našlaičių pensijų pagal Austrijos advokatų asociacijų socialinės gerovės įstaigų įstatų A dalį.



- f) Išmokos, kurias Architektų ir konsultacijas teikiančių inžinierių federalinių rūmų socialinės gerovės įstaigos moka pagal 1993 m. Austrijos civilinių inžinierių rūmų aktą (*Ziviltechnikerkammergesetz*) ir socialinės gerovės įstaigų įstatus, išskyrus išmokas dėl maitintojo netekimo išmokų, susijusias su minėtomis išmokomis.
- g) Išmokos pagal Profesionalių apskaitininkų ir mokesčių konsultantų federalinių rūmų gerovės įstaigos įstatus, kaip nustatyta Austrijos profesionalių apskaitininkų ir mokesčių konsultantų akte (*Wirtschaftstreuhandberufsgesetz*).

## BULGARIJA

Senatvės pensijos iš papildomo privalomojo pensijų draudimo pagal Socialinio draudimo kodekso II dalies II antraštinę dalį.

## KROATIJA

Pensijos pagal privalomą draudimo sistemą, grindžiamą kapitalizuotomis asmeninėmis santaupomis pagal Privalomųjų ir savanoriškų pensijų fondų įstatymą (OG 49/99, su pakeitimais) ir Pensijų draudimo įmonių ir pensijų mokėjimo remiantis kapitalizuotomis asmeninėmis santaupomis įstatymą (OG 106/99, su pakeitimais), išskyrus Privalomųjų ir savanoriškų pensijų fondų įstatymo 47 ir 48 straipsniuose nustatytus atvejus, ir maitintojo netekimo pensija.

## ČEKIJA

Pensijos mokamos pagal antrosios pakopos schemą, įkurtą Aktu Nr. 426/2011 Rink. dėl pensijų kaupimo.

## DANIJA

- a) Asmeninės pensijos;
- b) išmokos mirties atveju (sukauptos remiantis įnašais į *Arbejdsmarkedets Tillægspension* laikotarpiu iki 2002 m. sausio 1 d.);
- c) išmokos mirties atveju (sukauptos remiantis įnašais į *Arbejdsmarkedets Tillægspension* laikotarpiu po 2002 m. sausio 1 d.), nurodytos Konsoliduotame darbo rinkos papildomų pensijų įstatyme (*Arbejdsmarkedets Tillægspension*) 942:2009.

## ESTIJA

Privalomojo kaupimo senatvės pensijų sistema.

## PRANCŪZIJA

Pagrindinės arba papildomos sistemos, pagal kurias senatvės išmokos apskaičiuojamos remiantis pensiniais taškais.

## VENGRIJA

Pensijų išmokos, pagrįstos dalyvavimu privačiuose pensijų fonduose.

## LATVIJA

Senatvės pensijos (1996 m. sausio 1 d. Valstybinių pensijų įstatymas; 2001 m. liepos 1 d. Valstybės finansuojamų pensijų įstatymas).

## LENKIJA

Senatvės pensijos pagal nustatytą įmokų sistemą.

## PORTUGALIJA

Papildomos pensijos, skiriamos pagal 2008 m. vasario 22 d. įstatymo galios dekretą Nr. 26/2008 (valstybinė kaupimo sistema).

## SLOVAKIJA

Privalomas senatvės pensijų kaupimas.

## SLOVĖNIJA

Pensijos pagal privalomą papildomą pensijų draudimą.

## ŠVEDIJA

Senatvės pensijos kaip pajamų pensijos ir pirmenybinės pensijos (Socialinio draudimo kodekso 62 ir 64 skyriai).

## JUNGTINĖ KARALYSTĖ

Diferencijuotos ištarnauto laiko išmokos, mokamos pagal 1965 m. Nacionalinio draudimo akto 36 ir 37 skirsnius ir 1966 m. Nacionalinio draudimo akto (Šiaurės Airija) 35 ir 36 skirsnius.

---

**SSC-5 PRIEDAS****IŠMOKOS IR SUSITARIMAI, LEIDŽIANTYS  
TAIKYTI SSC.49 STRAIPSNĮ**

- I. Šio Protokolo SSC.49 straipsnio 2 dalies a punkte nurodytos išmokos, kurių dydis nepriklauso nuo įgytų draudimo laikotarpių arba išgyvento laiko trukmės

**DANIJA**

Visa Danijos valstybinė senatvės pensija, įgyta asmenų, kuriems pensija paskirta ne vėliau kaip 1989 m. spalio 1 d., išgyvenus šalyje 10 metų.

**SUOMIJA**

Nacionalinės pensijos ir sutuoktinio pensijos, nustatytos remiantis pereinamojo laikotarpio taisyklėmis ir paskirtos iki 1994 m. sausio 1 d. (Nacionalinių pensijų akto įgyvendinamasis aktas Nr. 569/2007).

Papildoma vaiko pensijos suma apskaičiuojant nepriklausomą išmoką pagal Nacionalinių pensijų įstatymą (Nacionalinių pensijų įstatymas Nr. 568/2007).

## PRANCŪZIJA

Našlio arba našlės neįgalumo pensija pagal bendrąją socialinės apsaugos sistemą arba žemės ūkio darbuotojams taikomą sistemą, jeigu ji skaičiuojama remiantis mirusio situoktinio neįgalumo pensija, kurios dydis buvo nustatytas vadovaujantis SSC.47 straipsnio 1 dalies a punktu.

## GRAIKIJA

Išmokos pagal Įstatymą Nr. 4169/1961 dėl žemės ūkio darbuotojų draudimo sistemos (OGA).

## NYDERLANDAI

1995 m. gruodžio 21 d. Bendrasis įstatymas dėl maitintojo netekusių giminaičių (ANW).

2005 m. lapkričio 10 d. Darbo ir pajamų pagal darbingumą įstatymas (WIA).

## ISPANIJA

Maitintojo netekimo pensijos, skiriamos pagal bendrąją ir specialiąją programas, išskyrus specialiąją valstybės tarnautojų sistemą.

## ŠVEDIJA

Su pajamomis susieta ligos kompensacija ir su pajamomis susieta veiklos kompensacija (Socialinio draudimo kodekso 34 skyrius).

Garantuota pensija ir garantuota kompensacija, kurios pakeitė viso dydžio valstybinės pensijas, numatytas pagal valstybinių pensijų teisės aktus, kurie buvo taikomi anksčiau nei 1993 m. sausio 1 d., ir viso dydžio valstybinę pensiją, skiriamą pagal nuo tos dienos taikomų teisės aktų pereinamojo laikotarpio taisykles.

- II. Šio Protokolo SSC.49 straipsnio 2 dalies b punkte nurodytos išmokos, kurių dydis yra nustatomas atsižvelgiant į kredituojamą laikotarpį, kuris laikomas įgytu tarp draudiminio įvykio datos ir vėlesnės datos:

#### SUOMIJA

Darbo pensijos, kurias skiriant įskaitomi būsimi laikotarpiai pagal nacionalinės teisės aktus.

#### VOKIETIJA

Maitintojo netekimo pensijos, kurias skiriant įskaitomas papildomas laikotarpis.

Senatvės pensijos, kurias skiriant įskaitomas jau įgytas papildomas laikotarpis.

#### ITALIJA

Italijos pensijos už visišką nedarbingumą (*inabilità*).

## LATVIJA

Maitintojo netekimo pensija, apskaičiuojama remiantis numatomais draudimo laikotarpiais (1996 m. sausio 1 d. Valstybinių pensijų įstatymo 23 straipsnio 8 dalis).

## LIETUVA

- a) Valstybinės socialinio draudimo netekto darbingumo pensijos, mokamos pagal Valstybinių socialinio draudimo pensijų įstatymą.
- b) Maitintojo netekimo ir našlaičių valstybinės socialinio draudimo pensijos, skaičiuojamos remiantis mirusiojo netekto darbingumo pensija pagal Valstybinių socialinio draudimo pensijų įstatymą.

## LIUKSEMBURGAS

Maitintojo netekimo pensijos.

## SLOVAKIJA

Slovakijos maitintojo netekimo pensija, grindžiama neįgalumo pensija.



## ISPANIJA

Senatvės pensijos pagal specialiąją valstybės tarnautojų programą, mokėtinos pagal Valstybės pensininkų įstatymo suvestinio teksto I antraštinę dalį, jeigu draudiminio įvykio metu pensijos gavėjas buvo dirbantis valstybės tarnautojas arba laikomas tokiu; mirties ir maitintojo netekimo (našlės arba našlio, našlaičių ir tėvų) pensijos, mokėtinos pagal Valstybės pensininkų įstatymo suvestinio teksto I antraštinę dalį, jeigu mirties metu valstybės tarnautojas dirbo arba buvo laikomas dirbančiu.

## ŠVEDIJA

Ligos kompensacija ir veiklos kompensacija garantijų kompensacijos forma (Socialinio draudimo kodekso 35 skyrius).

Maitintojo netekimo pensijos, skaičiuojamos pagal kredituojamus draudimo laikotarpius (Socialinio draudimo kodekso 76–85 skyriai).

- III. Šio Protokolo SSC.49 straipsnio 2 dalies b punkto i papunktyje nurodyti susitarimai, užkertantys kelią tam, kad į tą patį kredituojamą laikotarpį būtų atsižvelgiama du ar daugiau kartų:

1997 m. balandžio 28 d. Suomijos Respublikos ir Vokietijos Federacinės Respublikos socialinės apsaugos susitarimas.

2000 m. lapkričio 10 d. Suomijos Respublikos ir Liuksemburgo Didžiosios Kunigaikštystės socialinės apsaugos susitarimas.

2003 m. rugpjūčio 18 d. Šiaurės šalių konvencija dėl socialinės apsaugos.

---

**SSC-6 PRIEDAS****SPECIALIOSIOS NUOSTATOS DĖL VALSTYBIŲ NARIŲ IR  
JUNGTINĖS KARALYSTĖS TEISĖS AKTŲ TAIKYMO**

(SSC.3 straipsnio 2 dalis, SSC.51 straipsnio 1 dalis ir SSC.66 straipsnis)

**AUSTRIJA**

1. Siekiant įgyti pensinio draudimo laikotarpius, mokymasis kitos valstybės mokykloje arba panašioje švietimo įstaigoje prilyginamas mokymuisi mokykloje arba švietimo įstaigoje pagal Bendrojo įstatymo dėl socialinio draudimo (*Allgemeines Sozialversicherungsgesetz (ASVG)*) 227 straipsnio 1 dalies 1 punktą ir 228 straipsnio 1 dalies 3 punktą, Federalinio įstatymo dėl asmenų, vykdančių prekybinę ir komercinę veiklą, socialinio draudimo (*Gewerbliches Sozialversicherungsgesetz (GSVG)*) 116 straipsnio 7 dalį ir Įstatymo dėl ūkininkų socialinio draudimo (*Bauern-Sozialversicherungsgesetz (BSVG)*) 107 straipsnio 7 dalį, jeigu atitinkamam asmeniui kurio nors metu buvo taikomi Austrijos teisės aktai dėl to, kad jis dirbo pagal darbo sutartį arba savarankiškai, ir yra sumokėtos specialios įmokos, numatytos pagal ASVG 227 straipsnio 3 dalį, GSVG 116 straipsnio 9 dalį ir BSVG 107 straipsnio 9 dalį dėl tokių mokymosi laikotarpių pirkimo.

2. Apskaičiuojant šio Protokolo SSC.47 straipsnio 1 dalies b punkte nurodytą proporcingą išmoką, neatsižvelgiama į specialų papildomo draudimo ir papildomos išmokos kalnakasiams įmokų padidėjimą pagal Austrijos teisės aktus. Tokiais atvejais proporcingoji išmoka, apskaičiuota neatsižvelgus į šias įmokas, jei tinkama, padidinama atitinkamais specialiais nesumažintais papildomo draudimo ir papildomų išmokų kalnakasiams dydžiais.
3. Jeigu pagal šio Protokolo SSC.7 straipsnį buvo įgyti pakaitiniai laikotarpiai pagal Austrijos pensijų draudimo sistemą, tačiau jais negalima remtis atliekant skaičiavimus pagal ASVG 238 ir 239 straipsnius, GSVG 122 ir 123 straipsnius bei BSVG 113 ir 114 straipsnius, naudojamas vaiko priežiūros laikotarpių skaičiavimo pagal ASVG 239 straipsnį, GSVG 123 straipsnį ir BSVG 114 straipsnį pagrindas.

## BULGARIJA

Bulgarijos sveikatos draudimo akto 33 straipsnio 1 dalis taikoma visiems asmenims, kurių atžvilgiu Bulgarija yra kompetentinga valstybė narė pagal šio Protokolo III antraštinės dalies 1 skyrių.

## KIPRAS

Šio Protokolo SSC.7, SSC.46 ir SSC.56 straipsnių nuostatų taikymo tikslu kiekvieno laikotarpio, prasidedančio 1980 m. spalio 6 d. arba vėliau, draudimo savaitė pagal Kipro Respublikos teisės aktus nustatoma padalijant visą atitinkamo laikotarpio apdraustąjį darbo užmokestį iš pagrindinio apdraustojo darbo užmokesčio, taikomo atitinkamais įmokų mokėjimo metais, savaitinės sumos, jeigu taip nustatytų savaičių skaičius neviršija atitinkamo laikotarpio kalendorinių savaičių skaičiaus.

## ČEKIJA

Nustatant šeimos narius pagal šio Protokolo SSC.1 straipsnio 5 punktą, sąvoka „sutuoktinis“ apima registruotą partnerį, kaip apibrėžta Čekijos Respublikos akte Nr. 115/2006 Rink. dėl registruotos partnerystės.

## DANIJA

1. a) Apskaičiuojant pensiją pagal Socialinių pensijų įstatymą (*lov om social pension*), darbo pagal darbo sutartį arba savarankiško darbo laikotarpiai, kuriuos pagal Danijos teisės aktus įgijo pasienio darbuotojas arba darbuotojas, kuris atvyko į Daniją dirbti sezoninio darbo, yra laikomi gyvenimo laikotarpiais, kuriuos Danijoje įgijo pergyvenęs sutuoktinis, jeigu šiais laikotarpiais pergyvenęs sutuoktinis ir pirmiau minėtas darbuotojas buvo susiję santuokos ryšiais ir negyveno skyriumi arba *de facto* negyveno skyriumi dėl nesuderinamumo ir jeigu šiais laikotarpiais sutuoktinis gyveno kitos valstybės teritorijoje. Šio punkto tikslais sezoninis darbas reiškia sezonų kaitos nulemtą kiekvienais metais pasikartojantį darbą.
- b) Apskaičiuojant pensiją pagal Socialinių pensijų įstatymą (*lov om social pension*), darbo pagal darbo sutartį arba savarankiško darbo laikotarpiai, kuriuos asmuo, kuriam netaikomas 5a punktas, pagal Danijos teisės aktus įgijo anksčiau nei 1984 m. sausio 1 d., yra laikomi gyvenimo laikotarpiais, kuriuos Danijoje įgijo pergyvenęs sutuoktinis, jeigu šiais laikotarpiais pergyvenęs sutuoktinis ir pirmiau minėtas asmuo buvo susiję santuokos ryšiais ir negyveno skyriumi arba *de facto* negyveno skyriumi dėl nesuderinamumo ir jeigu šiais laikotarpiais sutuoktinis gyveno kitos valstybės teritorijoje.

- c) Laikotarpiai, kurie turi būti įskaityti pagal a ir b punktus, neįskaitomi, jeigu jie sutampa su laikotarpiais, kurie buvo įskaityti apskaičiuojant pensiją, kuri turi būti mokama atitinkamam asmeniui pagal kitos valstybės privalomojo draudimo teisės aktus, arba su laikotarpiais, kuriais atitinkamas asmuo gavo pensiją pagal tokius teisės aktus. Tačiau šie laikotarpiai įskaitomi, jeigu metinis minėtos pensijos dydis yra mažesnis už pusę socialinės pensijos bazinio dydžio.
2. a) Nepaisant šio Protokolo SSC.7 straipsnio nuostatų, asmenys, kurie nedirbo mokamo darbo vienoje arba keliose valstybėse, turi teisę gauti Danijos socialinę pensiją tik tuo atveju, jei jie nuolat gyvena arba anksčiau nuolat gyveno Danijoje ne trumpiau kaip trejus metus, atsižvelgiant į Danijos teisės aktuose nustatytus amžiaus apribojimus. Atsižvelgiant į šio Protokolo SSC.5 straipsnį, šio Protokolo SSC.8 straipsnis netaikomas Danijos socialinei pensijai, į kurią tokie asmenys įgijo teisę.
- b) a punkte nurodytos nuostatos netaikomos asmenų, kurie dirba arba dirbo mokamą darbą Danijoje, šeimos narių arba studentų ar jų šeimų narių teisei į Danijos socialinę pensiją.
3. Laikiniai išmokai, skiriami bedarbiams, kuriems buvo leista pasinaudoti lankstaus darbo sistema (*ledighedsydelse*) (1997 m. birželio 10 d. Įstatymas Nr. 455), taikomas šio Protokolo III antraštinės dalies 6 skyrius.

4. Tuo atveju, kai Danijos socialinės pensijos gavėjas taip pat turi teisę gauti maitintojo netekimo pensiją kitoje valstybėje, šios pensijos įgyvendinant Danijos teisės aktus laikomos tos pačios rūšies išmokomis, kaip tai suprantama SSC.48 straipsnio 1 dalyje, tačiau su sąlyga, kad asmuo, kurio draudimo arba gyvenimo laikotarpių pagrindu apskaičiuojama maitintojo netekimo pensija, taip pat yra įgijęs teisę į Danijos socialinę pensiją.

#### ESTIJA

Tėvystės išmokų apskaičiavimo tikslais darbo pagal darbo sutartį laikotarpiai, įgyti ne Estijoje, o kitoje valstybėje, laikomi pagrįstais tuo pačiu socialinio mokesčio vidurkiu, kuris buvo mokamas darbo pagal darbo sutartį Estijoje laikotarpiais, su kuriais jie susumuojami. Jeigu referenciniais metais asmuo dirbo pagal darbo sutartį tik kitose valstybėse, laikoma, kad išmokos apskaičiavimas yra pagrįstas socialinio mokesčio vidurkiu, kuris buvo sumokėtas Estijoje laikotarpiu nuo referencinių metų iki motinystės atostogų.

#### SUOMIJA

1. Nustatant teisę gauti išmokas ir apskaičiuojant Suomijos nacionalinės pensijos dydį pagal šio Protokolo SSC.47, SSC.48 ir SSC.49 straipsnius, pagal kitos valstybės teisės aktus įgytos pensijos prilyginamos pagal Suomijos teisės aktus įgytoms pensijoms.

2. Kai taikant šio Protokolo SSC.47 straipsnio 1 dalies b punkto i papunktį apskaičiuojamas uždarbis pagal Suomijos teisės aktus, reglamentuojančius su uždarbiu susijusias pensijas, įskaitytu laikotarpiu, jeigu asmuo yra įgijęs pensinio draudimo laikotarpių, pagrįstų darbu pagal darbo sutartį arba savarankiškai kitoje valstybėje daliai referencinio laikotarpio pagal Suomijos teisės aktus, įskaityto laikotarpio uždarbis yra lygus visam uždarbiui, gautam per referencinio laikotarpio dalį Suomijoje, padalytam iš mėnesių, kuriais referenciniu laikotarpiu Suomijoje buvo įgyti draudimo laikotarpiai, skaičiaus.

## PRANCŪZIJA

1. Asmenų, Prancūzijoje gaunančių išmokas natūra pagal šio Protokolo SSC.15 arba SSC.24 straipsnius, kurie yra Prancūzijos Aukštutinio Reino, Žemutinio Reino arba Mozelio departamentų nuolatiniai gyventojai, išmokos natūra, teikiamos kitos valstybės, kuri yra atsakinga už jų finansavimą, įstaigos vardu, apima išmokas, kurios mokamos ir pagal bendrąją sveikatos draudimo sistemą, ir pagal Elzaso ir Mozelio vietinę privalomąją papildomą sveikatos draudimo sistemą.
2. Taikant šio Protokolo III antraštinės dalies 5 skyrių Prancūzijos teisės aktai, taikomi asmeniui, kuris dirba arba anksčiau dirbo pagal darbo sutartį arba savarankiškai, apima ir pagrindinę (-es) senatvės draudimo sistemą (-as), ir papildomą (-as) pensijų sistemą (-as), kuri (kurios) buvo taikoma (-os) tam asmeniui.

## VOKIETIJA

1. Nepaisant šio Protokolo SSC.6 straipsnio a punkto ir Socialinio kodekso (*Sozialgesetzbuch*) VI tomo 5 straipsnio 4 dalies 1 punkto, asmuo, kuris gauna visą senatvės pensiją pagal kitos valstybės teisės aktus, gali prašyti būti apdraustas privalomuoju draudimu pagal Vokietijos pensijų draudimo sistemą.

2. Nepaisant šio Protokolo SSC.6 straipsnio a punkto ir Socialinio kodekso (*Sozialgesetzbuch*) VI tomo 7 straipsnio, asmuo, kuris yra apdraustas privalomuoju draudimu kitoje valstybėje arba gauna senatvės pensiją pagal kitos valstybės teisės aktus, Vokietijoje gali apsidrausti pagal savanoriško draudimo sistemą.
3. Kad išmokėtų išmokas pinigais pagal Socialinio kodekso V tomo 47 straipsnio 1 dalį, Socialinio kodekso VII tomo 47 straipsnio 1 dalį ir *Reichsversicherungsordnung* 200 straipsnio 2 dalį apdraustiems asmenims, gyvenantiems kitoje valstybėje, Vokietijos draudimo sistemos apskaičiuoja grynąjį darbo užmokestį, kuris naudojamas išmokoms įvertinti, tarsi apdraustas asmuo gyventų Vokietijoje, išskyrus atvejus, kai apdraustas asmuo prašo įvertinimo remiantis jo realiai gaunamu darbo užmokesčiu.
4. Kitų valstybių piliečiai, kurių nuolatinė ar pagrindinė gyvenamoji vieta yra ne Vokietijoje ir kurie atitinka Vokietijos pensijų draudimo sistemos bendrąsias sąlygas, gali savanoriškai mokėti įmokas tik tuo atveju, jei kažkada anksčiau jie buvo apdrausti savanorišku ar privalomuoju draudimu Vokietijos pensijų draudimo sistemoje; tai taip pat taikoma asmenims be pilietybės ir pabėgėliams, kurių nuolatinė ar pagrindinė gyvenamoji vieta yra kitoje valstybėje.
5. Fiksuotas įskaitytas laikotarpis (*Pauschale Anrechnungszeit*) pagal Socialinio kodekso (*Sozialgesetzbuch*) VI tomo 253 straipsnį nustatomas vien tik Vokietijoje įgytų laikotarpių atžvilgiu.
6. Tais atvejais, kai pensijos perskaičiavimui taikomi 1991 m. gruodžio 31 d. galioję pensijas reglamentuojantys Vokietijos teisės aktai, Vokietijos pakaitinių laikotarpių (*Ersatzzeiten*) įskaitymui taikomi tik Vokietijos teisės aktai.



7. Taikant šį Protokolą, nepaisant Užsienio pensijų akto (*Fremdrentengesetz*) 2 dalies nuostatų, toliau taikomi Vokietijos teisės aktai dėl nelaimingų atsitikimų darbe ir profesinių ligų, už kuriuos turi būti atlyginta pagal užsienio pensijas reglamentuojantį įstatymą, ir dėl išmokų už draudimo laikotarpį, kurie gali būti įskaityti pagal užsienio pensijas reglamentuojantį įstatymą Perkeltų asmenų ir pabėgėlių reikalų akto (*Bundesvertriebenengesetz*) 1 straipsnio 2 dalies 3 punkte nurodytose teritorijose.
8. Apskaičiuojant šio Protokolo SSC.47 straipsnio 1 dalies b punkto i papunktyje nurodytą teorinį dydį laisvosioms profesijoms skirtose pensijų sistemose, kompetentinga įstaiga, atsižvelgdama į kiekvienus draudimo metus, įgytus pagal bet kurios kitos valstybės teisės aktus, remiasi vidutiniu metiniu teisės į pensiją, kuri įgyjama mokant įmokas kompetentingoms įstaigoms per priklausymo joms laikotarpį, dydžiu.

## GRAIKIJA

1. Įstatymas Nr. 1469/84 dėl Graikijos piliečių ir graikų kilmės užsienio valstybių piliečių savanoriško dalyvavimo pensijų draudimo sistemoje taikomas kitų valstybių piliečiams, asmenims be pilietybės ir pabėgėliams, kai atitinkami asmenys, neatsižvelgiant į jų gyvenamąją ar buvimo vietą, kažkada praeityje buvo apdrausti privalomu ar savanorišku draudimu Graikijos pensijų draudimo sistemoje.
2. Nepaisant šio Protokolo SSC.6 straipsnio a punkto ir įstatymo Nr. 1140/1981 34 straipsnio, asmuo, pagal kitos valstybės teisės aktus gaunantis pensiją dėl nelaimingų atsitikimų darbe ar profesinių ligų, gali prašyti būti apdraustas privalomuoju draudimu pagal žemės ūkio darbuotojų draudimo sistemoje (OGA) taikomus teisės aktus, jei jis užsiima veikla, patenkančia į tų teisės aktų taikymo sritį.

## AIRIJA

1. Nepaisant šio Protokolo SSC.19 straipsnio 2 dalies ir SSC.57 straipsnio, apskaičiuojant apdraustojo asmens nustatytą apskaičiuojamą savaitinį darbo užmokestį skiriant ligos arba bedarbio išmokas pagal Airijos teisės aktus, suma, lygi atitinkamų nustatytų metų pagal darbo sutartį dirbančio asmens savaitinio darbo užmokesčio vidurkiui, įskaitoma to apdraustojo asmens kiekvienai darbo pagal sutartį savaitei, kurią jis tais nustatytais metais dirbo pagal kitos valstybės teisės aktus.

## MALTA

## Specialiosios nuostatos valstybės tarnautojams

- a) Tik šio Protokolo SSC.43 straipsnio ir SSC.55 straipsnio taikymo tikslais asmenys, kurie yra įdarbinti pagal Maltos ginkluotųjų pajėgų įstatymą (Maltos įstatymų 220 skyrių), Policijos įstatymą (Maltos įstatymų 164 skyrių) ir Kalėjimų įstatymą (Maltos įstatymų 260 skyrių), laikomi valstybės tarnautojais.
- b) Pagal minėtus įstatymus ir pagal Pensijų įsakymą (Maltos įstatymų 93 skyrius) mokamos pensijos, tik šio Protokolo SSC.1 straipsnio c c punkto tikslais, laikomos specialia valstybės tarnautojų sistema.

## NYDERLANDAI

## 1. Sveikatos priežiūros draudimas

- a) Kiek tai susiję su teise į išmokas natūra pagal Nyderlandų teisės aktus, šio Protokolo III antraštinės dalies 1 ir 2 skyrių įgyvendinimo tikslais teisę į išmokas natūra turintys asmenys yra:
  - i) asmenys, kurie pagal Sveikatos priežiūros draudimo įstatymo (*Zorgverzekeringswet*) 2 straipsnį privalo sudaryti draudimo sutartį su sveikatos draudiku, ir
  - ii) jei jie nepatenka į i papunkčio taikymo sritį, aktyvios tarnybos karinio personalo šeimos nariai, gyvenantys kitoje valstybėje, ir asmenys, gyvenantys kitoje valstybėje ir pagal šio Protokolą įgiję teisę į sveikatos priežiūrą savo gyvenamosios vietos valstybėje, kurių išlaidas padengia Nyderlandai.
- b) 1 dalies a punkto i papunktyje nurodyti asmenys pagal Sveikatos priežiūros draudimo įstatymo (*Zorgverzekeringswet*) nuostatas turi būti sudarę draudimo sutartį su sveikatos priežiūros draudiku, o 1 dalies a punkto ii papunktyje nurodyti asmenys turi būti užsiregistravę Sveikatos priežiūros draudimo valdyboje (*College voor zorgverzekeringen*).
- c) a punkte nurodytiems asmenims ir jų šeimos nariams taikomos Sveikatos priežiūros draudimo įstatymo (*Zorgverzekeringswet*) ir Bendrojo įstatymo dėl išskirtinių medicininių išlaidų (*Algemene Wet Bijzondere Ziektekosten*) nuostatos dėl pareigos mokėti įmokas. Šeimos narių atžvilgiu įmokas moka tas asmuo, per kurį įgyjama teisė į sveikatos priežiūrą, išskyrus karinio personalo šeimos narius, gyvenančius kitoje valstybėje; jie įmokas moka tiesiogiai.

- d) Sveikatos priežiūros draudimo įstatymo (*Zorgverzekeringswet*) nuostatos dėl pavėluoto draudimo *mutatis mutandis* taikomos a punkto ii papunktyje nurodytiems asmenims pavėluotos registracijos Sveikatos priežiūros draudimo valdyboje (*College voor zorgverzekeringen*) atveju.
- e) Asmenys, kurie turi teisę į išmokas natūra ne pagal Nyderlandų, o pagal kitos valstybės teisės aktus ir kurie gyvena arba laikinai būna Nyderlanduose, turi teisę gauti išmokas natūra pagal polisą, kuri apdraustiesiems Nyderlanduose suteikia gyvenamosios vietos arba buvimo vietos įstaiga, atsižvelgiant į Sveikatos priežiūros draudimo įstatymo (*Zorgverzekeringswet*) 11 straipsnio 1, 2 bei 3 dalis ir 19 straipsnio 1 dalį, taip pat išmokas natūra, numatytas Bendrajame įstatyme dėl išskirtinių medicininių išlaidų (*Algemene Wet Bijzondere Ziektekosten*).
- f) Šio Protokolo SSC.21–SSC.27 straipsnių tikslais toliau išvardytos išmokos, be pensijų, kurioms taikomi šio Protokolo III antraštinės dalies 4 ir 5 skyriai, prilyginamos pagal Nyderlandų teisės aktus mokėtinoms pensijoms:
- pensijos, skiriamos pagal 1966 m. sausio 6 d. Įstatymą dėl valstybės tarnautojų ir maitintojo netekusių asmenų pensijų (Nyderlandų valstybės tarnautojų pensijų įstatymas) (*Algemene burgerlijke pensioenwet*),
  - pensijos, skiriamos pagal 1966 m. spalio 6 d. Įstatymą dėl kariškių ir maitintojo netekusių asmenų pensijų (Karinės tarnybos pensijų įstatymas) (*Algemene militaire pensioenwet*),

- nedarbingumo išmokos, skiriamos pagal 1972 m. birželio 7 d. Įstatymą dėl nedarbingumo išmokų kariškiams (Kariškių nedarbingumo įstatymas) (*Wetarbeidsongeschiktheidsvoorziening militairen*),
- pensijos, skiriamos pagal 1967 m. vasario 15 d. Įstatymą dėl Nyderlandų geležinkelių bendrovės (*NV Nederlandse Spoorwegen*) darbuotojų ir maitintojo netekusių asmenų pensijų (Geležinkelių pensijų įstatymas) (*Spoorwegpensioenwet*),
- pensijos, skiriamos pagal įdarbinimo Nyderlandų geležinkelių bendrovėje sąlygas (*Reglement Dienstvoorwaarden Nederlandse Spoorwegen*),
- išmokos, skiriamos į pensiją išėjusiems asmenims, kol jie nepasiekė pensinio 65 metų amžiaus, pagal pensiją, skirtą senatvėje aprūpinti pajamomis anksčiau pagal darbo sutartį dirbusius asmenis, arba išmokos, numatytos ankstyvo pasitraukimo iš darbo rinkos atveju pagal valstybės nustatytą sistemą arba pagal kolektyvinį susitarimą, skirtą 55 metų amžiaus ar vyresniems asmenims,
- išmokos, pagal atleidimo dėl darbo vietų mažinimo, senatvės pensijos ir ankstyvo išėjimo į pensiją atveju taikomą sistemą skiriamos kariškiams ir valstybės tarnautojams.

- g) Šio Protokolo SSC.16 straipsnio 1 dalies tikslais, šios dalies a punkto ii papunktyje nurodyti ir laikinai Nyderlanduose būnantys asmenys turi teisę gauti išmokas natūra pagal polisą, kurį apdraustiesiems asmenims Nyderlanduose suteikia buvimo vietos įstaiga, atsižvelgiant į Sveikatos priežiūros draudimo įstatymo (*Zorgverzekeringswet*) 11 straipsnio 1, 2 ir 3 dalis ir 19 straipsnio 1 dalį, taip pat išmokas natūra, numatytas Bendrajame įstatyme dėl išskirtinių medicininių išlaidų (*Algemene Wet Bijzondere Ziektekosten*).

2. Bendrojo senatvės pensijų įstatymo (*Algemene Ouderdomswet (AOW)*) taikymas

- a) Bendrojo senatvės pensijų įstatymo (AOW) 13 straipsnio 1 dalyje nurodytas sumažinimas netaikomas kalendoriniams metams iki 1957 m. sausio 1 d., kuriais išmokų gavėjas, neatitinkantis sąlygų, pagal kurias tokie metai laikomi draudimo laikotarpiais:
- būdamas 15–65 metų amžiaus gyveno Nyderlanduose,
  - gyvendamas kitoje valstybėje, Nyderlanduose dirbo Nyderlanduose įsisteigusiam darbdaviui, arba
  - dirbo kitoje valstybėje laikotarpiais, kurie pagal Nyderlandų socialinės apsaugos sistemą laikomi draudimo laikotarpiais.

Nukrypstant nuo AOW 7 straipsnio, kiekvienas asmuo, kuris pirmiau nurodytomis sąlygomis Nyderlanduose gyveno arba dirbo tik iki 1957 m. sausio 1 d., taip pat laikomas turinčiu teisę į pensiją.

- b) AOW 13 straipsnio 1 dalyje nurodytas sumažinimas netaikomas kalendoriniams metams iki 1989 m. rugpjūčio 2 d., kuriais, būdamas 15–65 metų amžiaus, kitos nei Nyderlandai valstybės teritorijoje gyvenęs, vedęs ar tuo metu vedęs asmuo buvo neapdraustas pagal pirmiau minėtą teisės aktą, jeigu tie kalendoriniai metai sutampa su draudimo laikotarpiais, kuriuos asmens sutuoktinis įgijo pagal pirmiau nurodytą teisės aktą, arba su kalendoriniais metais, kuriuos reikia įskaityti pagal 2 dalies a punktą, jeigu tuo metu šių asmenų santuoka nebuvo iširusi.

Nukrypstant nuo AOW 7 straipsnio, laikoma, kad toks asmuo turi teisę į pensiją.

- c) AOW 13 straipsnio 2 dalyje nurodytas sumažinimas netaikomas kalendoriniams metams iki 1957 m. sausio 1 d., kuriais pensininko sutuoktinis, neatitinkantis sąlygų, pagal kurias tokie metai laikomi draudimo laikotarpiais:
- būdamas 15–65 metų amžiaus gyveno Nyderlanduose arba
  - gyvendamas kitoje valstybėje, Nyderlanduose dirbo Nyderlanduose įsisteigusiam darbdaviui, arba
  - dirbo kitoje valstybėje laikotarpiais, kurie pagal Nyderlandų socialinės apsaugos sistemą laikomi draudimo laikotarpiais.

- d) AOW 13 straipsnio 2 dalyje nurodytas sumažinimas netaikomas kalendoriniams metams iki 1989 m. rugpjūčio 2 d., kuriais, būdamas 15–65 metų amžiaus, kitoje nei Nyderlandai valstybėje gyvenęs pensininko sutuoktinis buvo neapdraustas pagal AOW, jeigu tie kalendoriniai metai sutampa su draudimo laikotarpiais, kuriuos pensininkas įgijo pagal tą teisės aktą, arba su kalendoriniais metais, kurie turi būti įskaityti pagal 2 dalies a punktą, jeigu tuo metu šių asmenų santuoka nebuvo iširusi.
- e) 2 dalies a, b, c ir d punktai netaikomi laikotarpiams, sutampantiems su:
- laikotarpiais, kuriuos galima įskaityti apskaičiuojant teises į pensiją pagal kitos nei Nyderlandai valstybės senatvės draudimo teisės aktus, arba
  - laikotarpiais, kuriais atitinkamam asmeniui buvo mokama senatvės pensija pagal tokius teisės aktus.
- Šio punkto tikslais neįskaitomi savanoriško draudimo laikotarpiai, įgyti pagal kitos valstybės sistemą.
- f) 2 dalies a, b, c ir d punktai taikomi tik tuo atveju, jeigu atitinkamas asmuo, būdamas vyresnis nei 59 metų amžiaus, šešerius metus gyveno vienoje arba keliose valstybėse ir tik tiek laiko, kiek jis gyveno vienoje iš tų valstybių.
- g) Nukrypstant nuo AOW IV skyriaus, kiekvienam kitos nei Nyderlandai valstybės gyventojui, kurio sutuoktiniui pagal tą teisės aktą taikomas privalomasis draudimas, leidžiama apsidrausti savanorišku draudimu pagal tą teisės aktą tais laikotarpiais, kuriais jo sutuoktinis yra apdraustas privalomuoju draudimu.



Šis leidimas galioja ir tada, kai dėl mirties nutrūksta sutuoktinio privalomasis draudimas ir kai maitintojo netekęs asmuo gauna tik pensiją pagal Bendrąjį įstatymą dėl maitintojo netekusių giminaičių (*Algemene Nabestaandenwet*).

Bet kuriuo atveju leidimas apsidrausti savanorišku draudimu nustoja galioti asmeniui sulaukus 65 metų.

Savanoriško draudimo įmokos nustatomos remiantis nuostatomis dėl savanoriško draudimo įmokų nustatymo pagal AOW. Tačiau jeigu savanorišku draudimu apsidraudžiama po 2 dalies b punkte nurodyto draudimo laikotarpio, įmoka nustatoma remiantis nuostatomis dėl privalomojo draudimo įmokų nustatymo pagal AOW ir laikoma, kad pajamos, kurias reikia įskaityti, buvo gautos Nyderlanduose.

- h) 2 dalies g punkte nurodytas leidimas nesuteikiamas asmenims, apdraustiems pagal kitos valstybės teisės aktus, reglamentuojančius pensijas arba maitintojo netekimo išmokas.
  - i) Asmuo, norintis apsidrausti savanorišku draudimu pagal 2 dalies g punktą, turi kreiptis į Socialinio draudimo banką (*Sociale Verzekeringsbank*) ne vėliau kaip per vienus metus nuo dienos, kai įvykdomos savanoriško draudimo sąlygos.
3. Bendrojo įstatymo dėl maitintojo netekusių giminaičių (*Algemene Nabestaandenwet* (ANW)) taikymas
- a) Jeigu, vadovaujantis šio Protokolo SSC.46 straipsnio 3 dalimi, pergyvenęs sutuoktinis turi teisę į maitintojo netekimo pensiją pagal Bendrąjį įstatymą dėl maitintojo netekusių giminaičių (ANW), ta pensija apskaičiuojama pagal šio Protokolo SSC.47 straipsnio 1 dalies b punktą.

Taikant šias nuostatas, iki 1959 m. spalio 1 d. įgyti draudimo laikotarpiai taip pat laikomi pagal Nyderlandų teisės aktus įgytais draudimo laikotarpiais, jeigu šiais laikotarpiais apdraustasis, būdamas vyresnis nei 15 metų amžiaus:

- gyveno Nyderlanduose arba
  - gyvendamas kitoje valstybėje, Nyderlanduose dirbo Nyderlanduose įsisteigusiam darbdaviui, arba
  - dirbo kitoje valstybėje laikotarpiais, kurie pagal Nyderlandų socialinės apsaugos sistemą laikomi draudimo laikotarpiais.
- b) Neįskaitomi laikotarpiai, kurie turi būti įskaityti pagal 3 dalies a punktą ir kurie sutampa su privalomojo draudimo laikotarpiais, įgytais pagal kitos valstybės teisės aktus dėl maitintojo netekimo pensijų.
- c) Šio Protokolo SSC.47 straipsnio 1 dalies b punkto tikslais draudimo laikotarpiais laikomi tik tie draudimo laikotarpiai, kuriuos pagal Nyderlandų teisės aktus asmuo įgijo būdamas vyresnis nei 15 metų.
- d) Nukrypstant nuo ANW 63a straipsnio 1 dalies, kitos nei Nyderlandai valstybės gyventojui, kurio sutuoktinis yra apdraustas privalomuoju draudimu pagal ANW, leidžiama tik laikotarpiais, kuriais sutuoktinis yra apdraustas privalomuoju draudimu, apsidrausti savanorišku draudimu pagal ANW, jeigu toks draudimas jau buvo įsigaliojęs iki šio Protokolo taikymo pradžios dienos.

Toks leidimas nebegalioja nuo sutuoktinio privalomojo draudimo pagal ANW pasibaigimo dienos, išskyrus atvejus, kai sutuoktinio privalomasis draudimas pasibaigia dėl jo mirties ir kai maitintojo netekęs asmuo gauna tik pensiją pagal ANW.

Bet kuriuo atveju leidimas apsidrausti savanorišku draudimu nustoja galioti asmeniui sulaukus 65 metų.

Savanoriško draudimo įmokos nustatomos remiantis nuostatomis dėl savanoriško draudimo įmokų nustatymo pagal ANW. Tačiau jeigu savanorišku draudimu apsidraudžiama po 2 dalies b punkte nurodyto draudimo laikotarpio, įmoka nustatoma remiantis nuostatomis dėl privalomojo draudimo įmokų nustatymo pagal ANW ir laikoma, kad pajamos, kurias reikia įskaityti, buvo gautos Nyderlanduose.

4. Nyderlandų teisės aktų, susijusių su nedarbingumu, taikymas

Apskaičiuodamos išmokas pagal WAO, WIA arba WAZ, Nyderlandų įstaigos įskaito:

- Nyderlanduose anksčiau nei 1967 m. liepos 1 d. įgytus mokamo darbo laikotarpius ir jiems prilygintus laikotarpius,
- pagal WAO įgytus draudimo laikotarpius,

- vyresnio nei 15 metų amžiaus asmens pagal Bendrąjį nedarbingumo įstatymą (*Algemene Arbeidsongeschiktheidswet*) įgytus draudimo laikotarpius, jeigu tie laikotarpiai nesutampa su pagal WAO įgytais draudimo laikotarpiais,
- pagal WAZ įgytus draudimo laikotarpius,
- pagal WIA įgytus draudimo laikotarpius.

## ISPANIJA

1. Šio Protokolo SSC.47 straipsnio 1 dalies 1 punkto b papunkčio įgyvendinimo tikslu metai, kurių darbuotojui trūksta iki pensinio arba privalomo išėjimo į pensiją amžiaus, nustatyto Valstybės pensininkų įstatymo (*Ley de clases Pasivas del Estado*) suvestinės redakcijos 31 straipsnio 4 dalyje, įskaitomi kaip faktiškai tarnybos valstybei metai tik tuo atveju, jeigu įvykus draudimui įvykiui, dėl kurio turi būti mokamos našlių ir našlaičių pensijos, išmokų gavėjui buvo taikoma speciali Ispanijos valstybės tarnautojams skirta sistema arba jeigu jis vertėsi veikla, kuriai pagal tą sistemą taikomos panašios sąlygos, arba jeigu įvykus draudimui įvykiui, dėl kurio turi būti mokamos pensijos, išmokų gavėjas vertėsi veikla, kurią vykdant atitinkamam asmeniui turėjo būti taikoma valstybės tarnautojams, ginkluotosioms pajėgoms ir teismams skirta speciali valstybės sistema, jei ši veikla būtų buvusi vykdoma Ispanijoje.
2. a) Pagal SSC.51 straipsnio 1 dalies c punktą, Ispanijos teorinė išmoka apskaičiuojama remiantis faktinėmis asmens įmokomis, kurias jis mokėjo prieš paskutiniosios įmokos Ispanijos socialinei apsaugai sumokėjimą ėjusiais metais. Tais atvejais, kai apskaičiuojant bazinę pensiją turi būti atsižvelgta į draudimo ir (arba) gyvenimo laikotarpius pagal kitų valstybių teisės aktus, tiems laikotarpiais naudojama Ispanijos įmokų bazė, taikyta referenciniams laikotarpiams artimiausiu laiku, atsižvelgiant į mažmeninių kainų indekso raidą.

- b) Įgytos pensijos dydis padidinamas suma, apskaičiuota pagal kiekvienų kitų metų tos pačios rūšies pensijų padidinimą ir pakartotinį vertinimą.
3. Kitose valstybėse įgyti laikotarpiai, kurie turi būti apskaičiuojami valstybės tarnautojų, ginkluotųjų pajėgų ir teismų administracijos specialioje sistemoje, bus šio Protokolo SSC.51 straipsnio tikslais prilyginami laiko atžvilgiu artimiausiems kaip valstybės tarnautojui Ispanijoje taikomiems laikotarpiams.
4. Visiems pagal šį Protokolą išmokas gaunantiems asmenims, kurie savo vardu mokėjo įmokas pagal Ispanijos teisės aktus iki 1967 m. sausio 1 d., priklauso papildomos sumos atsizvelgiant į amžių, nurodytos Bendrojo socialinės apsaugos įstatymo antrojoje pereinamojo laikotarpio nuostatoje; tik šio Protokolo tikslais nebus įmanoma, taikant šio Protokolo SSC.6 straipsnį, draudimo laikotarpių, įgytų kitoje valstybėje iki 1967 m. sausio 1 d., traktuoti taip pat kaip Ispanijoje sumokėtų įmokų. Vietoje 1967 m. sausio 1 d., jūrininkams skirtos specialios sistemos atveju taikoma 1970 m. rugpjūčio 1 d., o specialios kalnakasybai skirtos socialinės apsaugos sistemos atveju – 1969 m. balandžio 1 d.

#### ŠVEDIJA

1. Šio Protokolo nuostatos dėl draudimo laikotarpių ir gyvenimo laikotarpių sumavimo netaikomos pereinamojo laikotarpio nuostatomis, numatytais Švedijos teisės aktuose, reglamentuojančiuose teisę į garantuotą pensiją ne vėliau kaip 1937 m. gimusiems asmenims, kurie, prieš pateikdami prašymą gauti pensiją, nustatytą laikotarpį gyveno Švedijoje (Įstatymas 2000:798).

2. Pagal Valstybinio draudimo įstatymo (*Lag (1962:381) om allmän försäkring*) 8 skyrių apskaičiuojant pajamas hipotetinei su pajamomis susijusiai ligos kompensacijai ir su pajamomis susijusiai veiklos kompensacijai, taikomos šios nuostatos:
  - a) jeigu referenciniu laikotarpiu apdraustajam taip pat buvo taikomi vienos arba kelių kitų valstybių teisės aktai todėl, kad jis dirbo pagal darbo sutartį arba savarankiškai, atitinkamoje (-ose) valstybėje (-ėse) gautos pajamos laikomos lygiomis bendrų pajamų, kurias apdraustasis gavo Švedijoje referencinio laikotarpio Švedijoje metu, vidurkiui, kuris apskaičiuojamas Švedijoje gautą uždarbį padalijant iš metų, kuriais tas uždarbis buvo sukauptas, skaičiaus.
  
3. a) Apskaičiuojant pagal pajamas nustatomos maitintojo netekimo pensijos hipotetinę pensijai sukauptą kapitalą (Įstatymas 2000:461), jeigu nebuvo įvykdytas Švedijos teisės aktuose nustatytas reikalavimas dėl teisės į pensiją bent trejus iš paskutinių penkerių kalendorinių metų iki apdraustojo mirties (referencinis laikotarpis), įskaitomi ir kitose valstybėse įgyti draudimo laikotarpiai taip, lyg jie būtų įgyti Švedijoje. Kitose valstybėse įgyti draudimo laikotarpiai apskaičiuojami remiantis vidutine Švedijos pensija. Jeigu atitinkamas asmuo Švedijoje įgijo tik vienų metų laikotarpį, suteikiantį teisę į pensiją, kiekvienas kitoje valstybėje įgytas draudimo laikotarpis laikomas lygiaverčiu tokiai pačiai sumai.

- b) 2003 m. sausio 1 d. arba vėlesnių mirčių atveju apskaičiuojant hipotetinius pensijų kreditus, suteikiančius teisę į našlių pensiją, jeigu nebuvo įvykdytas Švedijos teisės aktuose nustatytas reikalavimas dėl pensijų kreditų bent dvejus iš paskutinių ketverių metų iki apdraustojo mirties (referencinis laikotarpis), o draudimo laikotarpiai referenciniu laikotarpiu buvo įgyti kitoje valstybėje, laikoma, kad tie metai yra apskaičiuojami pagal tokius pačius pensijų kreditus, pagal kuriuos jie apskaičiuojami Švedijoje.

## JUNGTINĖ KARALYSTĖ

1. Kai pagal Jungtinės Karalystės teisės aktus asmuo gali turėti teisę į išarnauto laiko pensiją, jeigu:
  - a) buvusio sutuoktinio įmokos įskaitomos prilyginant jas to asmens įmokoms arba
  - b) to asmens sutuoktinis arba buvęs sutuoktinis tenkina atitinkamas įmokoms nustatytas sąlygas, tuomet, jeigu kiekvienu atveju sutuoktinis arba buvęs sutuoktinis dirba arba dirbo pagal darbo sutartį arba savarankiškai ir jam buvo taikomi dviejų arba daugiau valstybių teisės aktai, taikomos šio Protokolo III antraštinės dalies 5 skyriaus nuostatos siekiant nustatyti teisę į išmokas pagal Jungtinės Karalystės teisės aktus. Tokiu atveju šio Protokolo SSC.44 ir SSC 55 straipsniuose nuorodos į draudimo laikotarpius laikomos nuorodomis į draudimo laikotarpius, kuriuos įgijo:
    - i) sutuoktinis arba buvęs sutuoktinis, kai prašymą pateikia:
      - ištekJusi moteris arba

- asmuo, kurio santuoka nutrūko ne dėl sutuoktinio mirties, arba
- ii) buvęs sutuoktinis, kai prašymą pateikia:
- našlys, kuris prieš pat pensinį amžių neturi teisės į našlio tėvystės pašalpą, arba
  - našlė, kuri prieš pat pensinį amžių neturi teisės į našlės motinystės pašalpą, našlio tėvystės pašalpą arba našlės pensiją, arba kuri turi teisę tik į su amžiumi susijusią našlės pensiją, apskaičiuotą pagal šio Protokolo SSC.47 straipsnio 1 dalies b punktą, ir šiuo tikslu „su amžiumi susijusi našlės pensija“ reiškia sumažinto tarifų našlės pensiją pagal 1992 m. Socialinės apsaugos įmokų ir išmokų akto 39 straipsnio 4 dalį.
2. Šio Protokolo SSC.8 straipsnio taikymo senatvės ar maitintojo netekimo išmokoms pinigais, pensijoms dėl nelaimingų atsitikimų darbe ar profesinių ligų bei išmokoms mirties atveju tikslais, bet kuris naudos pagal Jungtinės Karalystės teisės aktus gavėjas, kuris būna kitos valstybės teritorijoje, šio buvimo metu laikomas nuolat gyvenusiu tos kitos valstybės teritorijoje.



3. 1) Apskaičiuojant uždarbio koeficientą siekiant nustatyti teisę į išmokas pagal Jungtinės Karalystės teisės aktus, laikoma, kad atitinkamas asmuo už kiekvieną savaitę, kurią jis dirbo pagal darbo sutartį pagal valstybės narės teisės aktus ir kuri prasidėjo atitinkamais pajamų mokesčio metais, kaip tai suprantama Jungtinės Karalystės teisės aktuose, mokėjo įmokas kaip pagal darbo sutartį dirbantis darbuotojas arba gavo uždarbį, nuo kurio buvo sumokėtos įmokos, remiantis uždarbiu, lygiu dviem trečdaliams tų metų didžiausio uždarbio normos.
- 2) Šio Protokolo SSC.47 straipsnio 1 dalies b punkto tikslais, kai:
  - a) bet kuriais pajamų mokesčio metais, prasidedančiais 1975 m. balandžio 6 d. arba vėliau, pagal darbo sutartį dirbantis asmuo įgijo draudimo, darbo pagal darbo sutartį arba gyvenimo laikotarpių vien tik valstybėje narėje, o, taikant šios dalies 1 punktą, tie metai šio Protokolo SSC.47 straipsnio 1 dalies b punkto i papunkčio tikslais laikomi reikalavimus atitinkančiais metais, kaip tai suprantama Jungtinės Karalystės teisės aktuose, laikoma, kad toje valstybėje narėje jis tais metais buvo apdraustas 52 savaites;
  - b) bet kurie pajamų mokesčio metai, prasidedantys 1975 m. balandžio 6 d. arba vėliau, šio Protokolo SSC.47 straipsnio 1 dalies b punkto i papunkčio tikslais nelaikomi reikalavimus atitinkančiais metais, kaip tai suprantama Jungtinės Karalystės teisės aktuose, visi draudimo, darbo pagal darbo sutartį arba gyvenimo laikotarpiai, įgyti tais metais, neįskaitomi.

- 3) Uždarbio koeficientą perskaičiuojant į draudimo laikotarpį, atitinkamais pajamų mokesčio metais pasiektas uždarbio koeficientas, kaip tai suprantama Jungtinės Karalystės teisės aktuose, padalijamas iš tų metų mažiausio uždarbio normos. Rezultatas išreiškiamas sveikuoju skaičiumi, be trupmenų. Laikoma, kad taip apskaičiuotas skaičius nurodo draudimo savaitių, tais metais įgytų pagal Jungtinės Karalystės teisės aktus, skaičių, jeigu šis skaičius neviršija savaitių, kuriomis asmeniui tais metais buvo taikomi minėti teisės aktai, skaičiaus.
-

**SSC-7 PRIEDAS**

## ĮGYVENDINIMO DALIS

## I ANTRAŠTINĖ DALIS

## BENDROSIOS NUOSTATOS

## 1 SKYRIUS

## SSCI.1 STRAIPSNIS

## Apibrėžtys

1. Šiame priede vartojamų terminų apibrėžtys nustatytos šio Protokolo SSC.1 straipsnyje.
2. Be 1 dalyje nurodytų terminų apibrėžčių, vartojamos šios:
  - a) prieigos centras – subjektas:
    - i) nurodantis elektroninį kontaktinį punktą;

- ii) automatiškai parenkantis maršrutą pagal adresą, ir
  - iii) parenkantis išmanųjį maršrutą naudodamas programinę įrangą, kuri suteikia galimybę automatiškai (pavyzdžiui, dirbtinio intelekto taikomąja programa) arba rankiniu būdu patikrinti arba parinkti maršrutą;
- b) susižinojimo tarnyba – tarnyba, valstybės kompetentingos valdžios institucijos paskirta vienos arba daugiau šio Protokolo SSC.3 straipsnyje nurodytų socialinės apsaugos sričių klausimams; jos paskirtis – atsakyti į prašymus gauti informaciją ir padėti taikyti šį Protokolą ir šį priedą; ji taip pat turi atlikti pagal šio priedo IV antraštinę dalį jai paskirtas užduotis;
- c) dokumentas – duomenų rinkinys, neatsižvelgiant į tai, kokia laikmena naudojama, kurio struktūra yra tokia, kad juo galima pasikeisti elektroninėmis priemonėmis, ir kuris turi būti perduotas tam, kad galėtų būti taikomas šis Protokolas ir šis priedas;
- d) struktūrizuotas elektroninis dokumentas – bet koks tam tikros struktūros dokumentas, skirtas valstybių elektroniniam keitimuisi informacija;
- e) perdavimas elektroninėmis priemonėmis – duomenų perdavimas naudojantis elektronine duomenų tvarkymo (įskaitant skaitmeninį glaudinimą) įranga, taip pat laidais, radijo ryšiu, optinėmis technologijomis arba kitomis elektromagnetinėmis priemonėmis;

- f) sukčiavimas – tyčinis veiksmas arba tyčinis neveikimas siekiant:
- i) gauti socialinės apsaugos išmokas arba sudaryti sąlygas kitam asmeniui gauti socialinės apsaugos išmokas, kai atitinkamos (-ų) valstybės (-ių) teisės aktuose arba Protokole nustatytos sąlygos teisei į tokias išmokas įgyti yra neįvykdytos, arba
  - ii) išvengti socialinio draudimo įmokų mokėjimo arba sudaryti sąlygas kitam asmeniui išvengti socialinio draudimo įmokų mokėjimo, kai tokios įmokos turi būti mokamos pagal atitinkamos (-ų) valstybės (-ių) teisės aktus arba šį Protokolą.

## 2 SKYRIUS

### BENDRADARBIAVIMO IR KEITIMOSI DUOMENIMIS NUOSTATOS

#### SSCI.2 STRAIPSNIS

Įstaigų tarpusavio keitimosi informacija taikymo sritis ir taisyklės

1. Šio priedo tikslais valstybių valdžios institucijų ir įstaigų bei asmenų, kuriems taikomas šis Protokolas, keitimasis duomenimis grindžiamas viešųjų paslaugų teikimo, veiksmingumo, aktyvios pagalbos, greito vykdymo ir prieinamumo, įskaitant e. prieinamumą, visų pirma neįgaliesiems bei pagyvenusiems asmenims, principais.

2. Įstaigos nedelsdamos teikia visus duomenis arba keičiasi visais duomenimis, kurie būtini norint apibrėžti ir nustatyti asmenų, kuriems taikomas šis Protokolas, teises ir pareigas. Tokius duomenis iš vienos valstybės į kitą tiesiogiai perduoda pačios įstaigos arba jie netiesiogiai perduodami per susižinojimo tarnybas.
3. Jei asmuo per klaidą pateikė informaciją, dokumentus arba prašymus įstaigai, esančiai ne tos valstybės, kurioje yra pagal šį priedą paskirta įstaiga, o kitos valstybės teritorijoje, pirmiau nurodyta įstaiga nedelsdama perduoda informaciją, dokumentus ar prašymus pagal šį priedą paskirtai įstaigai, nuroydama pirminio jų pateikimo datą. Pastaroji įstaiga privalo pripažinti šią datą. Tačiau valstybių įstaigos nelaikomos atsakingomis, arba nelaikoma, jog jos priėmė sprendimą dėl to, kad jos nesiėmė veiksmų kitų valstybių įstaigoms uždelsus perduoti informaciją, dokumentus ar prašymus.
4. Kai duomenys perduodami netiesiogiai per paskirties valstybės susižinojimo tarnybą, atsakymo į prašymus terminai skaičiuojami nuo dienos, kurią ši susižinojimo tarnyba gavo prašymą, tarsi jį būtų gavusi šios valstybės įstaiga.

### SSCI.3 STRAIPSNIS

Atitinkamų asmenų ir įstaigų keitimosi informacija taikymo sritis ir taisyklės

1. Valstybės užtikrina, kad atitinkamiems asmenims būtų suteikta reikiama informacija apie šiuo Protokolu ir šiuo priedu nustatytas nuostatas, kad jie galėtų įtvirtinti savo teises. Jos taip pat numato patogias vartotojui paslaugas.

2. Asmenys, kuriems taikomas šis Protokolas, turi pateikti atitinkamai įstaigai informaciją, dokumentus ar patvirtinamuosius įrodymus, kurių reikia jų arba jų šeimos padėčiai nustatyti, jų teisėms ir pareigoms nustatyti ar išlaikyti ir taikytiniems teisės aktams bei jų pareigoms pagal juos nustatyti.
3. Atitinkamos įstaigos nedelsdamos ir bet kuriuo atveju per atitinkamos valstybės teisės aktuose nustatytą laikotarpį perduoda informaciją ir atitinkamiems asmenims išduoda dokumentus, kurių reikia šiam Protokolui ir šiam priedui taikyti.

Atitinkama įstaiga praneša pareiškėjui, kuris gyvena ar būna kitoje valstybėje, apie savo sprendimą tiesiogiai arba per jo gyvenamosios ar buvimo vietos valstybės susižinojimo tarnybą. Atsisakiusi mokėti išmokas, ji taip pat nurodo atsisakymo priežastis, teisių gynimo priemonės ir skundų pateikimo terminus. Tokio sprendimo nuorašas nusiunčiamas kitoms susijusioms įstaigoms.

#### SSCI.4 STRAIPSNIS

##### Keitimosi duomenimis formos, dokumentai ir būdai

1. Atsižvelgiant į SSCI.75 straipsnį ir SSCI-2 priedėlį, dėl valstybių vardu išduodamų šiam Protokolui įgyvendinti reikalingų formų ir dokumentų struktūros, turinio ir formato susitaria Specialusis socialinės apsaugos koordinavimo komitetas.

2. Įstaigos ar susižinojimo tarnybos gali duomenis viena kitai perduoti naudodamosi elektroniniu keitimūsi socialinės apsaugos informacija, jei Specialusis socialinės apsaugos koordinavimo komitetas tam pritaria. Jei 1 dalyje nurodyti dokumentai ir formos perduodami naudojantis elektroniniu keitimūsi socialinės apsaugos informacija, jie turi atitikti toje sistemoje taikomas taisykles.

Jei įstaigos ar susižinojimo tarnybos duomenis viena kitai perduoda ne elektroninio keitimosi socialinės apsaugos informacija būdu, atitinkamos įstaigos ir susižinojimo tarnybos naudojami konkrečiam atvejui tinkamomis priemonėmis, stengdamosi kuo daugiau naudotis elektroninėmis priemonėmis.

3. Bendraudamos su atitinkamais asmenimis atitinkamos įstaigos naudojami konkrečiam atvejui tinkamomis priemonėmis, stengdamosi kuo daugiau naudotis elektroninėmis priemonėmis.

#### SSCI.5 STRAIPSNIS

Kitoje valstybėje išduotų dokumentų ir patvirtinamųjų įrodymų teisinė galia

1. Valstybių įstaigos priima kitos valstybės įstaigos išduotus asmens padėtį liudijančius dokumentus, reikalingus šio Protokolo ir šio priedo taikymo tikslais, ir patvirtinamuosius įrodymus, kurių pagrindu tie dokumentai buvo išduoti, nebent valstybė, kurioje jie buvo išduoti, juos anuluotų arba paskelbtų negaliojančiais.



2. Jei kyla abejonių dėl dokumento galiojimo arba dėl faktų, kuriais grindžiami jame išdėstyti teiginiai, tikslumo, dokumentą gaunančios valstybės įstaiga paprašo dokumentą išdavusios įstaigos pateikti reikiamus paaiškinimus, o kai tinkama – anuliuoti tą dokumentą. Išdavusioji įstaiga persvarsto dokumento išdavimo pagrindą ir prireikus jį anuliuoja.
3. Vadovaujantis 2 dalimi, tais atvejais, kai kyla abejonių dėl atitinkamų asmenų pateiktos informacijos, dokumentų ar patvirtinančių įrodymų galiojimo arba faktų, kuriais pagrįsti juose pateikti teiginiai, tikslumo, buvimo vietos ar gyvenamosios vietos įstaiga kompetentingos įstaigos prašymu, jeigu tai įmanoma, atlieka reikiamą tokios informacijos ar dokumento patikrinimą.
4. Jei atitinkamoms įstaigoms nepavyksta susitarti, ne anksčiau kaip po mėnesio nuo tos dienos, kurią dokumentą gavusi įstaiga pateikė prašymą, kompetentingos institucijos gali perduoti klausimą Specialiajam socialinės apsaugos koordinavimo komitetui. Specialusis socialinės apsaugos koordinavimo komitetas stengiasi suderinti skirtingas nuomones per šešis mėnesius nuo dienos, kurią į jį buvo kreiptasi.

## SSCI.6 STRAIPSNIS

## Laikinas teisės aktų taikymas ir laikinas išmokų skyrimas

1. Išskyrus atvejus, kai šiame priede numatyta kitaip, jei dviejų arba daugiau valstybių įstaigos ar valdžios institucijos nesutaria dėl to, kurie teisės aktai taikomi, atitinkamam asmeniui laikinai taikomi vienos iš tų valstybių teisės aktai tokia pirmumo tvarka:
  - a) valstybės, kurioje asmuo faktiškai dirba pagal darbo sutartį arba savarankiškai, teisės aktai, jei asmuo pagal darbo sutartį arba savarankiškai dirba tik vienoje valstybėje;
  - b) valstybės, kurioje asmuo gyvena, teisės aktai, jei atitinkamas asmuo pagal darbo sutartį arba savarankiškai dirba dviejose arba daugiau valstybių ir dalį darbo arba savarankiškos veiklos atlieka gyvenamosios vietos valstybėje, arba jei atitinkamas asmuo nedirba nei pagal darbo sutartį, nei savarankiškai;
  - c) visais kitais atvejais – valstybės, kuriai buvo pirmiausia pateiktas prašymas dėl jos teisės aktų taikymo, teisės aktai, jei asmuo vykdo vienos ar daugiau rūšių veiklą dviejose ar daugiau valstybių.
2. Jei dviejų ar daugiau valstybių įstaigos arba valdžios institucijos nesutaria, kuri įstaiga turėtų mokėti išmokas pinigais arba natūra, atitinkamas asmuo, kuris galėtų gauti išmokas, jeigu nebūtų ginčijamas, turi teisę laikinai gauti išmokas, numatytas jo gyvenamosios vietos įstaigos taikomuose teisės aktuose, arba, jeigu tas asmuo negyvena vienos iš atitinkamų valstybių teritorijoje, jis turi teisę gauti išmokas, numatytas įstaigos, kuriai jo prašymas buvo pateiktas pirmiausia, taikomuose teisės aktuose.

3. Jei atitinkamoms įstaigoms ar valdžios institucijoms nepavyksta susitarti, ginčo šalis gali klausimą perduoti Specialiajam socialinės apsaugos koordinavimo komitetui, tačiau ne anksčiau kaip po vieno mėnesio nuo tos dienos, kurią kilo 1 arba 2 dalyje nurodytas nesutarimas. Specialusis socialinės apsaugos koordinavimo komitetas siekia suderinti skirtingas nuomones per šešis mėnesius nuo dienos, kurią į jį buvo kreiptasi.
4. Jei nustatoma, kad turi būti taikomi kitos valstybės nei ta, kurioje asmuo buvo laikinai apdraustas, teisės aktai, arba kad išmokas laikinai suteikusi įstaiga nebuvo kompetentinga įstaiga, kompetentinga pripažinta įstaiga tokia laikoma atgaline data, tarsi to nesutarimo nebūtų buvę, vėliausiai nuo tos dienos, kai asmuo buvo laikinai apdraustas, arba nuo pirmojo atitinkamų išmokų laikino suteikimo.
5. Jei būtina, kompetentinga pripažinta įstaiga ir įstaiga, kuri laikinai mokėjo išmokas pinigais arba laikinai gavo įmokas, išsprendžia atitinkamo asmens finansinės padėties klausimus, susijusius su įmokomis ir laikinai mokėtomis piniginėmis išmokomis, kai tinkama, laikydamasi šio priedo IV antraštinės dalies 2 skyriaus.

Išmokas natūra, kurias įstaiga laikinai suteikė pagal 2 dalies nuostatas, kompetentinga įstaiga kompensuoja pagal šio priedo IV antraštinę dalį.

## SSCI.7 STRAIPSNIS

## Laikinas išmokų ir įmokų apskaičiavimas

1. Išskyrus atvejus, kai šiame priede numatyta kitaip, jei asmuo turi teisę gauti išmoką arba privalo mokėti įmoką pagal šį Protokolą ir kompetentinga įstaiga neturi visos informacijos apie padėtį kitoje valstybėje, kurios reikia norint atlikti tos išmokos arba įmokos galutinį apskaičiavimą, ta įstaiga suteikia šią išmoką atitinkamo asmens prašymu arba laikinai apskaičiuoja šią įmoką, jei taip apskaičiuoti įmanoma remiantis tos įstaigos turima informacija.
2. Atitinkamos išmokos arba įmokos dydis apskaičiuojamas iš naujo, kai atitinkama įstaiga gauna visus reikiamus patvirtinamuosius įrodymus ar dokumentus.

### 3 SKYRIUS

#### KITOS ŠIO PROTOKOLO TAIKYMO BENDROSIOS NUOSTATOS

##### SSCI.8 STRAIPSNIS

###### Kitos valdžios institucijų ir įstaigų atliekamos procedūros

1. Dvi ar daugiau valstybių arba jų kompetentingos institucijos gali susitarti dėl kitų procedūrų nei numatytosios šiame priede, jei tokios procedūros neturi neigiamos įtakos atitinkamų asmenų teisėms ir pareigoms.
2. Apie visus šiuo tikslu sudarytus susitarimus pranešama Specialiajam socialinės apsaugos koordinavimo komitetui ir jie įtraukiami į SSCI-1 priedėlį.
3. Įgyvendinimo susitarimų, kuriuos dvi ar daugiau valstybių sudarė tuo pačiu tikslu arba kurie yra panašūs į 2 dalyje nurodytus susitarimus, nuostatos, kurios galioja dieną prieš šio Susitarimo įsigaliojimą, tebetaikomos tų valstybių santykių palaikymo tikslais, jei jos taip pat yra įtrauktos į šio Protokolo SSCI-1 priedėlį.

## SSCI.9 STRAIPSNIS

### Sutaptinių išmokų vengimas

Nepaisant kitų šio Protokolo nuostatų, tais atvejais, kai išmokos, mokėtinos pagal dviejų arba daugiau valstybių teisės aktus, yra tarpusavyje sumažinamos, sustabdomos ar nutraukiamos, sumos, kurios nebūtų išmokėtos griežtai taikant atitinkamų valstybių teisės aktais nustatytas taisykles dėl išmokų sumažinimo, sustabdymo ar nutraukimo, padalijamos iš išmokų, kurioms taikytas sumažinimas, sustabdymas ar nutraukimas, skaičiaus.

## SSCI.10 STRAIPSNIS

### Gyvenamosios vietos nustatymo kriterijai

1. Jei dviejų arba daugiau valstybių įstaigos nesutaria dėl asmens, kuriam taikomas šis Protokolas, gyvenamosios vietos nustatymo, šios įstaigos bendru susitarimu nustato atitinkamo asmens interesų centrą remdamosi visos su svarbiais faktais susijusios informacijos bendru įvertinimu; šie faktai gali apimti atitinkamai:
  - a) buvimo atitinkamų valstybių teritorijoje trukmę ir nenutrūkstumą;

- b) to asmens padėtį, įskaitant:
- i) vykdomos veiklos pobūdį ir konkrečias savybes, visų pirma vietą, kurioje tokia veikla paprastai vykdoma, veiklos pastovumą ir darbo sutarties trukmę;
  - ii) to asmens šeiminei padėčiai ir šeimyninius ryšius;
  - iii) visą jo vykdomą neapmokamą veiklą;
  - iv) studentų atveju – studento pajamų šaltinį;
  - v) to asmens būsto sąlygas, visų pirma būsto pastovumą;
  - vi) valstybę, kurios rezidentu mokesčių tikslais tas asmuo laikomas.
2. Jei, atsižvelgdamas į įvairius kriterijus, pagrįstus 1 dalyje išvardytais atitinkamais faktais, atitinkamos įstaigos nesusitaria, nustatant asmens faktinę gyvenamąją vietą lemiamu veiksmu laikomi asmens ketinimai, apie kuriuos galima spręsti iš tokių faktų ir aplinkybių, ypač priežastys, dėl kurių tas asmuo persikraustė.
3. Nelaikoma, kad studento, vykstančio į kitą valstybę studijuoti dieninėse studijose, veiklos centras yra studijų valstybėje visą studijų toje valstybėje laikotarpį, nedarant poveikio galimybei šią prielaidą paneigti.

4. 3 dalis *mutatis mutandis* taikoma studento šeimos nariams.

## SSCI.11 STRAIPSNIS

### Laikotarpių sumavimas

1. SSC.7 straipsnio taikymo tikslais kompetentinga įstaiga kreipiasi į valstybių, kurių teisės aktai buvo taikomi atitinkamam asmeniui, įstaigas, kad nustatytų visus pagal jų teisės aktus įgytus laikotarpius.
2. Atitinkami draudimo, darbo pagal darbo sutartį, savarankiško darbo arba gyvenimo laikotarpiai, įgyti pagal valstybės teisės aktus, pridedami prie laikotarpių, įgytų pagal bet kurios kitos valstybės teisės aktus, kiek tai būtina SSC.7 straipsnio taikymo tikslais, su sąlyga, kad šie laikotarpiai nesutampa.
3. Jeigu privalomojo draudimo ar gyvenimo laikotarpis, įgytas pagal vienos valstybės teisės aktus, sutampa su draudimo laikotarpiu, įgytu pagal savanorišką ar neprivalomą nuolatinį draudimą pagal kitos valstybės teisės aktus, įskaitomas tik tas laikotarpis, kuris buvo įgytas pagal privalomąjį draudimą.
4. Jeigu draudimo ar gyvenimo laikotarpis, išskyrus pagal vienos valstybės teisės aktus įgytą lygiavertį laikotarpį, sutampa su lygiavėčiu laikotarpiu, įgytu pagal kitos valstybės teisės aktus, įskaitomas tik tas laikotarpis, kuris nėra lygiavertis laikotarpis.



5. Visus laikotarpius, kurie laikomi lygiaverčiais pagal dviejų arba daugiau valstybių teisės aktus, įskaito tik tos valstybės, kurios teisės aktai atitinkamam asmeniui buvo privalomai taikomi paskutinį kartą prieš tą laikotarpį, įstaiga. Tuo atveju, jei atitinkamam asmeniui iki to laikotarpio nebuvo privalomai taikomi valstybės teisės aktai, jį įskaito valstybės, kurios teisės aktai atitinkamam asmeniui buvo privalomai taikomi pirmą kartą po to laikotarpio, įstaiga.
6. Kai neįmanoma tiksliai nustatyti, kuriuo metu pagal vienos valstybės teisės aktus buvo įgyti atskiri draudimo arba gyvenimo laikotarpiai, laikoma, kad tokie laikotarpiai nesutampa su draudimo ar gyvenimo laikotarpiais, įgytais pagal kitos valstybės teisės aktus, jei tai naudinga atitinkamam asmeniui ir į juos pagrįstai galima atsižvelgti.

#### SSCI.12 STRAIPSNIS

##### Laikotarpių perskaičiavimo taisyklės

1. Jeigu laikotarpiai, įgyti pagal vienos valstybės teisės aktus, išreiškiami kitokiais vienetais, nei numatyta kitos valstybės teisės aktuose, perskaičiavimas, kurio reikia norint juos susumuoti pagal SSC.7 straipsnį, atliekamas pagal šias taisykles:
  - a) perskaičiavimo pagrindu turi būti laikomas laikotarpis, apie kurį praneša valstybės, pagal kurios teisės aktus laikotarpis buvo įgytas, įstaiga;

- b) schemų, pagal kurias laikotarpiai išreiškiami dienomis, atveju dienų perskaičiavimas kitais vienetais ir *vice versa*, taip pat skirtingų dienomis pagrįstų schemų duomenų perskaičiavimas atliekami pagal šią lentelę:

Schemos pagrindas	1 diena atitinka	1 savaitė atitinka	1 mėnuo atitinka	1 ketvirtis atitinka	Didžiausias dienų skaičius per vienus kalendorinius metus
5 dienos	9 valandas	5 dienas	22 dienas	66 dienas	264 dienos
6 dienos	8 valandas	6 dienas	26 dienas	78 dienas	312 dienų
7 dienos	6 valandas	7 dienas	30 dienų	90 dienų	360 dienų

- c) schemų, kuriose laikotarpiai išreiškiami ne dienomis, o kitais vienetais, atveju,
- i) trys mėnesiai arba 13 savaitių lygios vienam ketvirčiui, ir *vice versa*;
  - ii) vieni metai lygūs keturiems ketvirčiams, 12 mėnesių arba 52 savaitėmis, ir *vice versa*;
  - iii) perskaičiuojant savaites į mėnesius ir *vice versa*, savaitės ir mėnesiai perskaičiuojami į dienas pagal b punkto lentelę taikant perskaičiavimo taisyklę, nustatytas schemoms, kurių pagrindas yra šešios dienos;
- d) tuo atveju, kai laikotarpiai išreiškiami dalimis, šie skaičiai perskaičiuojami į artimiausius mažesnius sveikus vienetus taikant b ir c punktuose nustatytas taisykles. Metų dalys perskaičiuojamos į mėnesius, išskyrus atvejus, kai atitinkamos schemos pagrindas yra ketvirčiai;

e) jei perskaičiuojant pagal šią dalį gaunamas rezultatas yra vieneto dalis, laikoma, kad perskaičiavimo pagal šią dalį rezultatas yra kitas didesnysis sveikas vienetas.

2. Pagal 1 dalį susumavus visus per vienus kalendorinius metus įgytus laikotarpius negali būti gaunama suma, didesnė už 1 dalies b punkto paskutiniame lentelės stulpelyje nurodytą dienų skaičių, 52 savaites, 12 mėnesių ar keturis ketvirčius.

Jei perskaičiuojami laikotarpiai pagal valstybės, kurioje jie buvo įgyti, teisės aktus atitinka didžiausių metų laikotarpių skaičių, taikant 1 dalį per vienus metus negali susidaryti laikotarpiai, trumpesni nei atitinkamuose teisės aktuose numatytas galimas didžiausias metinis laikotarpių skaičius.

3. Perskaičiuojama atliekant vieną operaciją, apimančią visus laikotarpius, apie kuriuos buvo pateikti susumuoti duomenys, arba imant kiekvienus metus atskirai, jei apie laikotarpius buvo pranešta išskirstant pagal metus.
4. Įstaiga, pranešanti apie dienomis išreikštus laikotarpius, kartu nurodo, ar jos administruojamos schemas pagrindas yra penkios, šešios ar septynios dienos.

## II ANTRAŠTINĖ DALIS

## TAIKYTINŲ TEISĖS AKTŲ NUSTATYMAS

## SSCI.13 STRAIPSNIS

Šio Protokolo SSC.11 ir SSC.12 straipsnių  
patikslinimas

1. SSC.11 straipsnio 1 dalies a punkto taikymo tikslais „asmuo, kuris valstybėje pagal darbo sutartį dirba darbdaviui, paprastai ten vykdančiam savo veiklą, ir kurį tas darbdavys išsiunčia į kitą valstybę“, apima asmenį įdarbintą siekiant jį išsiųsti į kitą valstybę, jei atitinkamam asmeniui prieš pat jo darbo pagal darbo sutartį pradžią jau taikomi valstybės, kurioje yra įsisteigęs jo darbdavys, teisės aktai.
2. Šio Protokolo SSC.11 straipsnio 1 dalies a punkto taikymo tikslais žodžiai „paprastai ten vykdančias savo veiklą“ reiškia darbdavį, kuris valstybėje, kurioje yra įsisteigęs, paprastai vykdo didelę veiklos dalį, išskyrus vien tik vidaus valdymo veiklą, atsižvelgiant į visus kriterijus, apibūdinančius atitinkamos įmonės vykdomą veiklą. Atitinkami kriterijai turi atitikti kiekvieno darbdavio konkrečias savybes ir tikrąjį vykdomos veiklos pobūdį.

3. Šio Protokolo SSC.11 straipsnio 1 dalies b punkto taikymo tikslais žodžiai „paprastai dirba kaip savarankiškai dirbantis asmuo“ reiškia asmenį, kuris paprastai vykdo didelę veiklos dalį valstybės, kurioje jis yra įsisteigęs, teritorijoje. Visų pirma tas asmuo turi kurią laiką jau vykdyti savo veiklą iki dienos, kurią jis nori pasinaudoti to straipsnio nuostatomis, ir laikinos veiklos kitoje valstybėje laikotarpiu turi valstybėje, kurioje jis yra įsisteigęs, toliau laikytis jo veiklos vykdymui taikomų reikalavimų, kad galėtų sugrįžęs ją tęsti.
4. Šio Protokolo SSC.11 straipsnio 1 dalies b punkto taikymo tikslais kriterijus, kuriuo vadovaujantis nustatoma, ar veikla, kurią vykdyti savarankiškai dirbantis asmuo vyksta į kitą valstybę, yra panaši į įprastą savarankiškai vykdomą veiklą, yra faktinis veiklos pobūdis, o ne tai, kaip ši pagal darbo sutartį arba savarankiškai vykdoma veikla vadinama kitoje valstybėje.
5. Šio Protokolo SSC.12 straipsnio 1 ir 5 dalių taikymo tikslais asmuo, kuris paprastai dirba pagal darbo sutartį vienoje ar daugiau valstybių narių ir Jungtinėje Karalystėje arba atitinkamai dviejose ar daugiau valstybių narių, taip pat reiškia asmenį, kuris vienu metu arba pakaitomis tose valstybėse vykdo vienos arba daugiau atskirų rūšių veiklą tai pačiai įmonei arba darbdaviui arba įvairioms įmonėms arba darbdaviams.
6. Šio Protokolo SSC.12 straipsnio 1 ir 5 dalių taikymo tikslais pagal darbo sutartį dirbantiems skrydžio įgulos arba keleivių salono įgulos nariams, paprastai teikiantiems keleivių arba krovinių pervežimo oro transportu paslaugas dviejose arba daugiau valstybių, taikomi valstybės, kurioje yra pagrindinė buvimo vieta, kaip apibrėžta šio Protokolo SSC.1 straipsnyje, teisės aktai.

7. Pagal šio Protokolo SSC.12 straipsnį nustatant taikytinus teisės aktus į labai nedidelės apimties veiklą neatsižvelgiama. SSCI.15 straipsnis taikomas visiems atvejams pagal šį straipsnį.
8. Šio Protokolo SSC.12 straipsnio 2 ir 6 dalių taikymo tikslais asmuo, kuris paprastai dirba savarankiškai vienoje ar daugiau valstybių narių ir Jungtinėje Karalystėje arba atitinkamai dviejose ar daugiau valstybių narių, taip pat visų pirma reiškia asmenį, kuris vienu metu arba pakaitomis tose valstybėse vykdo vienos arba daugiau atskirų rūšių savarankišką veiklą, neatsižvelgiant į šios veiklos pobūdį.
9. Siekiant atskirti veiklą, kuriai taikomos šio straipsnio 5 ir 8 dalys, nuo šio Protokolo SSC.11 straipsnio 1 dalyje apibūdintų atveju, lemiamas veiksnys yra veiklos vienoje ar daugiau valstybių trukmė (nesvarbu, ar ji yra nuolatinio, *ad hoc* ar laikino pobūdžio). Šiais tikslais atliekamas bendras visų atitinkamų veiksmių įvertinimas, įskaitant, visų pirma pagal sutartį dirbančio asmens atveju, darbo sutartyje apibrėžtą darbo vietą.
10. Šio Protokolo SSC.12 straipsnio 1, 2, 5 ir 6 dalių taikymo tikslais valstybėje vykdoma „didelė visos pagal darbo sutartį arba savarankiškai dirbančio asmens veiklos dalis“ reiškia, kad ten vykdoma kiekybiškai didelė visos pagal darbo sutartį arba savarankiškai dirbančio asmens veiklos dalis, tačiau tai neturi būtina būti didžioji šios veiklos dalis.
11. Nustatant, ar valstybėje vykdoma didelė veiklos dalis, atsižvelgiama į šiuos orientacinius kriterijus:
  - a) darbo pagal darbo sutartį atveju – darbo laiką arba atlyginimą, ir

- b) savarankiško darbo atveju – apyvartą, darbo laiką, suteiktų paslaugų skaičių arba pajamas.

Atliekant bendrą vertinimą, jei mažiau kaip 25 % veiklos atitinka pirmiau nurodytus kriterijus, tai reiškia, kad atitinkamoje valstybėje didelė veiklos dalis nevykdoma.

12. Šio Protokolo SSC.12 straipsnio 2 dalies b punkto taikymo tikslais savarankiškai dirbančio asmens „veiklos centras“ nustatomas atsižvelgiant į visus to asmens profesinės veiklos aspektus, visų pirma vietą, kurioje yra pastovi ir nuolatinė jo veiklos vieta, įprastinį jo vykdomos veiklos pobūdį arba trukmę, suteiktų paslaugų skaičių ir atitinkamo asmens ketinimus, apie kuriuos galima spręsti iš visų aplinkybių.
13. Nustatydamos taikytinus teisės aktus pagal 10, 11 ir 12 dalis, atitinkamos įstaigos atsižvelgia į numatomą artimiausių 12 kalendorinių mėnesių padėtį.
14. Jei asmuo dirba pagal darbo sutartį dviejose arba daugiau valstybių darbdaviui, įsisteigusiam ne tų valstybių teritorijoje, ir jei tas asmuo gyvena valstybėje nevykdydamas joje didelės veiklos dalies, jam taikomi gyvenamosios vietos valstybės teisės aktai.

## SSCI.14 STRAIPSNIS

Šio Protokolo SSC.10 straipsnio 3 dalies b punkto, 4 dalies ir  
SSC.11 straipsnio taikymo tvarka  
(susijusi su informacijos teikimu atitinkamoms įstaigoms)

1. Jei šio priedo SSCI.15 straipsnyje nenumatyta kitaip, tuo atveju, kai asmuo dirba ne kompetentingoje valstybėje, jo darbdavys arba, jei asmuo dirba ne pagal darbo sutartį, – pats asmuo apie tai informuoja, jei įmanoma, iš anksto, tos valstybės, kurios teisės aktai taikomi, kompetentingą įstaigą. Ta įstaiga atitinkamam asmeniui išduoda šio priedo SSCI.16 straipsnio 2 dalyje nurodytą patvirtinimo dokumentą ir nedelsdama perduoda informaciją dėl tam asmeniui pagal šio Protokolo SSC.10 straipsnio 3 dalies b punktą arba SSC.11 straipsnį taikytinų teisės aktų valstybės, kurioje vykdoma veikla, kompetentingos institucijos paskirtai įstaigai.
2. Darbdavys, kaip tai suprantama šio Protokolo SSC.10 straipsnio 4 dalyje, kurio darbuotojas dirba laive, plaukiojančiame su kitos valstybės vėliava, jei įmanoma, iš anksto apie tai informuoja valstybės, kurios teisės aktai taikomi, kompetentingą įstaigą. Ta įstaiga valstybės, su kurios vėliava plaukioja laivas, kuriame dirba darbuotojas, kompetentingos institucijos paskirtai įstaigai nedelsdama perduoda informaciją dėl tam asmeniui pagal šio Protokolo SSC.10 straipsnio 4 dalį taikytinų teisės aktų.



## SSCI.15 STRAIPSNIS

## Šio Protokolo SSC.12 straipsnio taikymo tvarka

1. Jei asmuo vykdo veiklą dviejose ar daugiau valstybių arba jei taikoma SSC.12 straipsnio 5 arba 6 dalis, jis apie tai informuoja gyvenamosios vietos valstybės kompetentingos institucijos paskirtą įstaigą.
2. Paskirtoji gyvenamosios vietos įstaiga nedelsdama nustato tam asmeniui taikytinus teisės aktus, atsižvelgdama į šio Protokolo SSC.12 straipsnį ir šio priedo SSCI.13 straipsnį. Toks pirminis nustatymas yra laikinas. Ta įstaiga apie tokį laikiną nustatymą informuoja visų valstybių, kuriose vykdoma veikla, paskirtąsias įstaigas.
3. 2 dalyje numatytas laikinas taikytinų teisės aktų nustatymas tampa galutiniu per du mėnesius nuo tada, kai atitinkamos (-ų) valstybės (-ių) kompetentingų institucijų paskirtos įstaigos apie tai informuojamos pagal 2 dalį, išskyrus atvejus, kai teisės aktai jau yra galutinai nustatyti remiantis 4 dalimi arba kai bent viena iš atitinkamų įstaigų iki šio dviejų mėnesių laikotarpio pabaigos gyvenamosios vietos valstybės kompetentingos institucijos paskirtą įstaigą informuoja apie tai, kad dar negali sutikti su nustatymu arba kad laikosi kitos nuomonės šiuo klausimu.
4. Jeigu nustatant taikytinus teisės aktus kyla abejonių ir dėl to dviejų ar daugiau valstybių įstaigos arba valdžios institucijos turi palaikyti ryšius, vienos arba kelių įstaigų, paskirtų atitinkamos (-ų) valstybės (-ių) kompetentingų institucijų, prašymu arba pačių kompetentingų institucijų prašymu atitinkamam asmeniui taikytini teisės aktai nustatomi bendru susitarimu, atsižvelgiant į šio Protokolo SSC.12 straipsnį ir atitinkamas šio priedo SSCI.13 straipsnio nuostatas.

Jei atitinkamų įstaigų arba kompetentingų institucijų nuomonės išsiskiria, šios tarnybos siekia susitarti laikydamosi pirmiau išdėstytų sąlygų ir taikomas SSCI.6 straipsnis.

5. Valstybės, kurios teisės aktai nustatomi laikinai arba galutinai taikytiniais, kompetentinga įstaiga nedelsdama informuoja atitinkamą asmenį.
6. Jei atitinkamas asmuo nepateikia 1 dalyje nurodytos informacijos, šis straipsnis taikomas gyvenamosios vietos valstybės kompetentingos institucijos paskirtos įstaigos iniciatyva, kai tik ji sužino apie to asmens padėtį; tai gali įvykti tarpininkaujant kitai atitinkamai įstaigai.

#### SSCI.16 STRAIPSNIS

##### Informacijos teikimas atitinkamiems asmenims ir darbdaviams

1. Valstybės, kurios teisės aktai tampa taikytini pagal šio Protokolo II antraštinę dalį, kompetentinga įstaiga praneša atitinkamam asmeniui ir, kai tinkama, jo darbdaviui (-iams) apie tuose teisės aktuose nustatytas pareigas. Ji teikia jiems pagal tuos teisės aktus privalomiems formalumams atlikti reikiamą pagalbą.
2. Atitinkamo asmens ar darbdavio prašymu valstybės, kurios teisės aktai yra taikytini pagal II antraštinę dalį, kompetentinga įstaiga išduoda dokumentą, patvirtinantį, kad tokie teisės aktai yra taikytini, ir, kai tinkama, nurodo, iki kada ir kokiomis sąlygomis jie taikytini.

## SSCI.17 STRAIPSNIS

## Įstaigų bendradarbiavimas

1. Atitinkamos įstaigos perduoda valstybės, kurios teisės aktai yra taikytini asmeniui pagal šio Protokolo II antraštinę dalį, kompetentingai įstaigai informaciją, būtiną nustatant dieną, kurią pradedami taikyti tie teisės aktai, ir įmokas, kurias šis asmuo ir jo darbdavys (-iai) turi mokėti pagal tuos teisės aktus.
2. Valstybės, kurios teisės aktai tampa taikomi asmeniui pagal šio protokolo II antraštinę dalį, kompetentinga įstaiga pateikia informaciją, nurodančią, kurią dieną pradedami taikyti šie teisės aktai, valstybės, kurios teisės aktai tam asmeniui buvo taikomi iki tol, kompetentingos institucijos paskirtai įstaigai.

## SSCI.18 STRAIPSNIS

Bendradarbiavimas tuo atveju, jei kyla abejonių dėl išduotų dokumentų,  
susijusių su taikytinais teisės aktais, galiojimo

1. Jei kyla abejonių dėl dokumento, liudijančio su taikytinais teisės aktais susijusią asmens padėtį, galiojimo arba dėl faktų, kuriais grindžiamas tas dokumentas, tikslumo, dokumentą gaunančios valstybės įstaiga paprašo dokumentą išdavusios įstaigos pateikti reikiamus paaiškinimus, o kai tinkama – anuliuoti arba pataisyti tą dokumentą. Prašančioji įstaiga savo prašymą pagrindžia ir pateikia atitinkamus patvirtinamuosius dokumentus, paskatinusius pateikti tokį prašymą.

2. Gavusi tokį prašymą, dokumentą išdavusi įstaiga persvarsto jo išdavimo pagrindą ir, jei aptinkama klaida, anuliuoja arba ištaiso dokumentą per 30 darbo dienų nuo prašymo gavimo. Anuliavimas arba ištaisymas galioja atgaline data. Vis dėlto, kai esama neproporcingų padarinių rizikos, visų pirma rizikos, kad asmuo visu atitinkamu laikotarpiu arba dalį tokio laikotarpio praras apdraustojo statusą atitinkamoje (-ose) valstybėje (-se), valstybės apsvarsto galimybę tokiu atveju taikyti proporcingesnę tvarką. Jei turimi įrodymai leidžia išdavusiajai įstaigai padaryti išvadą, kad to dokumento prašęs asmuo sukčiavo, ji nedelsdama anuliuoja arba ištaiso tą dokumentą atgaline data.

### III ANTRAŠTINĖ DALIS

#### SPECIALIOSIOS NUOSTATOS, SUSIJUSIOS SU ĮVAIRIOMIS IŠMOKŲ KATEGORIJOMIS

#### 1 SKYRIUS

#### LIGOS, MOTINYSTĖS IR LYGIAVERTĖS TĖVYSTĖS IŠMOKOS

#### SSCI.19 STRAIPSNIS

#### Bendrosios įgyvendinimo nuostatos

1. Kai išmokos natūra gaunamos valstybėje, kuri nėra kompetentingos įstaigos valstybė, kompetentingos institucijos arba įstaigos užtikrina, kad apdraustieji galėtų gauti visą būtiną informaciją apie tokių išmokų suteikimo tvarką ir sąlygas.

2. Nepaisant šio Protokolo SSC.6 straipsnio a punkto, valstybė gali tapti atsakinga už išmokų išlaidas pagal šio Protokolo SSC.20 straipsnį tik tuo atveju, jei apdraustasis pateikė prašymą pensijai gauti pagal tos valstybės teisės aktus arba jei pagal šio Protokolo SSC.21–SSC.27 straipsnius jis gauna pensiją pagal tos valstybės teisės aktus.

#### SSCI.20 STRAIPSNIS

Sistema, taikytina tuo atveju, kai gyvenamosios vietos arba buvimo vietos valstybėje yra daugiau nei viena sistema

Jeigu gyvenamosios vietos arba buvimo vietos valstybės teisės aktuose yra nustatyta daugiau nei viena ligos, motinystės arba tėvystės draudimo sistema daugiau nei vienai apdraustųjų asmenų kategorijai, pagal šio Protokolo SSC.15 straipsnį, SSC.17 straipsnio 1 dalį, SSC.18, SSC.20, SSC.22 ir SSC.24 straipsnius taikytinos nuostatos yra teisės aktų dėl pagal darbo sutartį dirbančių asmenų bendrosios sistemos nuostatos.

## SSCI.21 STRAIPSNIS

## Gyvenimas valstybėje, kuri nėra kompetentinga valstybė

## Procedūra ir teisės apimtis

1. Šio Protokolo SSC.15 straipsnio taikymo tikslais apdraustasis arba jo šeimos nariai privalo kuo greičiau įsiregistruoti gyvenamosios vietos įstaigoje. Šių asmenų teisę į išmokas natūra gyvenamosios vietos valstybėje patvirtina kompetentingos įstaigos dokumentas, išduotas apdraustojo arba gyvenamosios vietos įstaigos prašymu.
2. 1 dalyje nurodytas dokumentas galioja tol, kol kompetentinga įstaiga informuoja gyvenamosios vietos įstaigą apie jo anuliavimą.

Gyvenamosios vietos įstaiga praneša kompetentingai įstaigai apie kiekvieną registraciją pagal 1 dalį ir apie visus tos registracijos pakeitimus ar jos anuliavimą.

3. Šis straipsnis *mutatis mutandis* taikomas asmenims, nurodytiems šio Protokolo SSC.20, SSC.22, SSC.23 ir SSC.24 straipsniuose.

## Kompensavimas

4. Jei asmuo arba to asmens šeimos nariai:
  - a) gavo 1 dalyje nurodytą dokumentą;

- b) pagal 1 dalį įregistravo tą dokumentą gyvenamosios vietos įstaigoje ir
- c) gyvenamosios vietos valstybėje tas asmuo arba jo šeimos nariai sumokėjo arba jų vardu buvo sumokėtas sveikatos mokestis, kaip leidimo atvykti į tą valstybę arba joje būti, dirbti ar gyventi paraiškos dalis,

tas asmuo arba to asmens šeimos nariai gali gyvenamosios vietos valstybės įstaigai pateikti prašymą sumokėtą sveikatos mokestį (visą ar jo dalį, atsižvelgiant į konkretų atvejį) kompensuoti.

5. Jei pateikiamas prašymas pagal 1 dalį, gyvenamosios vietos valstybės įstaiga priima sprendimą dėl tokio prašymo per tris kalendorinius mėnesius nuo dienos, kurią gautas prašymas, ir atlieka kompensaciją pagal šį straipsnį.
6. Jei 1 dalyje nurodyto dokumento galiojimo laikotarpis yra trumpesnis nei laikotarpis, už kurį sumokėtas sveikatos mokestis, kompensacijos suma turi neviršyti sveikatos mokesčio dalies, atitinkančios laikotarpį, kuriam buvo išduotas dokumentas.
7. Jei sveikatos mokestį sumokėjo kitas asmuo asmens, kuriam taikomas šis straipsnis, vardu, gali būti kompensuojama tam kitam asmeniui.

## SSCI.22 STRAIPSNIS

## Buvimas valstybėje, kuri nėra kompetentinga valstybė

## Procedūra ir teisės apimtis

1. Šio Protokolo SSC.17 straipsnio taikymo tikslais apdraustasis buvimo vietos valstybės sveikatos priežiūros paslaugų teikėjui pateikia kompetentingos įstaigos išduotą teisę patvirtinantį dokumentą, kuriame nurodytos jo teisės į išmokas natūra. Jeigu apdraustasis tokio dokumento neturi, buvimo vietos įstaiga, gavusi prašymą arba jei to reikia dėl kitų priežasčių, kreipiasi į kompetentingą įstaigą prašydama jį išduoti.
2. Tuo dokumentu patvirtinama, kad pagal šio Protokolo SSC.17 straipsnyje nustatytas sąlygas apdraustasis turi teisę gauti išmokas natūra tomis pačiomis sąlygomis, kokios taikytinos asmenims, apdraustiems pagal buvimo vietos valstybės teisės aktus, ir jis turi atitikti SSCI-2 priedėlio reikalavimus.
3. Šio Protokolo SSC.17 straipsnio 1 dalyje nurodytos išmokos natūra yra išmokos natūra, teikiamos buvimo vietos valstybėje pagal jos teisės aktus ir yra būtinos dėl sveikatos priežasčių siekiant užtikrinti, kad apdraustasis, norėdamas gauti reikalingą gydymą, nebūtų priverstas grįžti anksčiau, nei jis buvo numatęs, į kompetentingą valstybę.



Išmokų natūra išlaidų mokėjimo ir kompensavimo tvarka bei procedūros

4. Jeigu apdraustasis faktiškai apmokėjo visas išmokų natūra, suteiktų pagal šio Protokolo SSC.17 straipsnį, išlaidas arba jų dalį ir jeigu buvimo vietos įstaigos taikomuose teisės aktuose numatyta galimybė apdraustajam kompensuoti tas išlaidas, jis gali buvimo vietos įstaigai pateikti prašymą kompensuoti išlaidas. Tokiu atveju ta įstaiga tiesiogiai tam asmeniui kompensuoja tas išmokas atitinkančią išlaidų sumą, neviršydamą savo teisės aktuose nustatytų tarifų ir laikydamasi kompensavimo tarifų nustatymo sąlygų.
5. Jeigu nebuvo tiesiogiai paprašyta buvimo vietos įstaigos kompensuoti tokias išlaidas, patirtas išlaidas atitinkamam asmeniui kompensuoja kompetentinga įstaiga, atsižvelgdama į buvimo vietos įstaigos administruojamus kompensavimo tarifus arba į sumas, kurias būtų kompensavusi buvimo vietos įstaiga, jei atitinkamu atveju būtų buvęs taikomas SSCI.47 straipsnis.

Kompetentingai įstaigai pateikus prašymą, buvimo vietos įstaiga pateikia jai visą būtiną informaciją apie šiuos tarifus arba sumas.

6. Nukrypstant nuo 5 dalies, kompetentinga įstaiga gali kompensuoti patirtas išlaidas, neviršydamą savo teisės aktuose nustatytų ribų ir laikydamasi sąlygų dėl kompensavimo tarifų, jeigu apdraustasis sutinka, kad jam būtų taikoma ši nuostata.

7. Jeigu buvimo vietos valstybės teisės aktuose atitinkamu atveju nenumatytas kompensavimas pagal 4 ir 5 dalis, kompetentinga įstaiga gali kompensuoti išlaidas neviršydama savo teisės aktuose nustatytų tarifų ir laikydamasi sąlygų dėl kompensavimo be apdraustojo sutikimo.
8. Bet kuriuo atveju apdraustajam mokama kompensacija neviršija faktiškai jo patirtų išlaidų sumos.
9. Didelių išlaidų atveju kompetentinga įstaiga gali apdraustajam iš anksto sumokėti atitinkamą sumą, kai tik tas asmuo pateikia jai prašymą dėl kompensavimo.

#### Šeimos nariai

10. 1–9 dalys *mutatis mutandis* taikomos apdraustojo šeimos nariams.

#### Kompensacijos studentams

11. Jeigu asmuo:
  - a) turi SSCI-2 priedėlyje nurodytą kompetentingos įstaigos išduotą teisę patvirtinanti dokumentą;
  - b) yra priimtas į aukštojo mokslo įstaigą kitoje valstybėje nei kompetentinga valstybė (toliau – studijų valstybė), kad galėtų studijuoti dieninėse studijose, po kurių suteikiama tos valstybės pripažįstama aukštojo mokslo kvalifikacija, įskaitant diplomus, pažymėjimus arba daktaro laipsnį, gaunamus aukštojo mokslo įstaigoje, ir kurios pagal nacionalinę teisę gali apimti tokioms studijoms skirtus parengiamuosius kursus arba privalomą stažuotę;

- c) laikotarpiu, su kuriuo susijęs sveikatos mokestis, studijų valstybėje nedirba arba nedirbo pagal darbo sutartį arba savarankiškai, ir
- d) studijų valstybėje tas asmuo sumokėjo arba jo vardu buvo sumokėtas sveikatos mokestis, kaip leidimo atvykti į tą valstybę arba joje būti ar gyventi, siekiant toje valstybėje studijuoti dieninėse studijose, paraiškos dalis,

tas asmuo gali studijų valstybės įstaigai pateikti prašymą sumokėtą sveikatos mokestį (visą ar jo dalį, atsižvelgiant į konkretų atvejį) kompensuoti.

12. Jei pateikiamas prašymas pagal 11 dalį, studijų valstybės įstaiga išnagrinėja tokį prašymą ir priima sprendimą per pagrįstą laikotarpį, tačiau ne vėliau kaip per šešis mėnesius nuo prašymo gavimo dienos, ir atlieka kompensaciją pagal šį straipsnį.
13. Jei 11 dalies a punkte nurodyto teisę patvirtinančio dokumento galiojimo laikotarpis yra trumpesnis nei laikotarpis, už kurį sumokėtas sveikatos mokestis, sveikatos mokesčio kompensacijos suma atitinka sumokėtą sumą, atitinkančią to dokumento galiojimo laikotarpį.
14. Jei sveikatos mokestį sumokėjo kitas asmuo asmens, kuriam taikomas šis straipsnis, vardu, gali būti kompensuojama tam kitam asmeniui.
15. 11–14 dalys *mutatis mutandis* taikomos to asmens šeimos nariams.
16. Šis straipsnis įsigalioja praėjus 12 mėnesių po šio Susitarimo įsigaliojimo dienos.

17. Asmuo, kuris laikotarpiu nuo šio Susitarimo įsigaliojimo iki 16 dalyje nurodyto termino atitiko 11 dalyje nustatytas sąlygas, gali, įsigaliojus šiam straipsniui, pagal 11 dalį pateikti kompensacijos prašymą, susijusį su tuo laikotarpiu.
18. Nukrypstant nuo SSC.5 straipsnio 1 dalies, studijų valstybė gali pagal savo nacionalinę teisę nustatyti mokestį už SSC.17 straipsnio 1 dalies a punkte nustatytų kriterijų neatitinkančias išmokas natūra, suteiktas asmeniui, gavusiam kompensaciją jo buvimo laikotarpiu; mokestis taikomas tam pačiam laikotarpiui kaip kompensacija.

## SSCI.23 STRAIPSNIS

### Planinis gydymas

#### Leidimo išdavimo tvarka

1. Šio Protokolo SSC.18 straipsnio 1 dalies taikymo tikslais apdraustasis buvimo vietos įstaigai pateikia kompetentingos įstaigos išduotą dokumentą. Šio straipsnio tikslais kompetentinga įstaiga reiškia įstaigą, kuri padengia planinio gydymo išlaidas; Šio Protokolo SSC.18 straipsnio 4 dalyje ir SSC.25 straipsnio 5 dalyje nurodytais atvejais, kai gyvenamosios vietos valstybėje mokamos išmokos natūra yra kompensuojamos fiksuotais dydžiais, kompetentinga įstaiga yra gyvenamosios vietos įstaiga.

2. Jei apdraustasis negyvena kompetentingoje valstybėje, jis dėl leidimo kreipiasi į gyvenamosios vietos įstaigą, o ši gautą prašymą nedelsdama persiunčia kompetentingai įstaigai.

Tokiu atveju gyvenamosios vietos įstaiga pažymoje patvirtina, ar gyvenamosios vietos valstybėje yra įvykdytos šio Protokolo SSC.18 straipsnio 2 dalies antrame sakinyje nurodytos sąlygos.

Kompetentinga įstaiga gali atsisakyti suteikti prašomą leidimą tik tuo atveju, jeigu pagal gyvenamosios vietos įstaigos įvertinimą šio Protokolo SSC.18 straipsnio 2 dalies antrame sakinyje nurodytos sąlygos nėra įvykdytos apdraustojo gyvenamosios vietos valstybėje arba jeigu tokį patį gydymą galima suteikti pačioje kompetentingoje valstybėje per medicinos požiūriu pagrįstą laiką atsižvelgiant į atitinkamo asmens tuometinę sveikatos būklę ir tikėtiną ligos eigą.

Kompetentinga įstaiga apie savo sprendimą informuoja gyvenamosios vietos įstaigą.

Jeigu per jos nacionalinės teisės aktuose nustatytus terminus negaunama atsakymo, laikoma, kad kompetentinga įstaiga leidimą suteikė.

3. Jei apdraustajam, kuris negyvena kompetentingoje Šalyje, reikia skubaus gyvybiškai būtino gydymo ir pagal šio Protokolo SSC.18 straipsnio 2 dalies antrą sakinį negalima atsisakyti suteikti leidimo, leidimą suteikia gyvenamosios vietos įstaiga kompetentingos įstaigos vardu; gyvenamosios vietos įstaiga apie tai nedelsdama praneša kompetentingai įstaigai.

Kompetentinga įstaiga pripažįsta leidimą išdavusios gyvenamosios vietos valstybės įstaigos patvirtintų gydytojų diagnozę ir gydymo pasirinkimus, susijusius su skubai ir gyvybiškai būtino gydymo poreikiu.

4. Vykstant leidimo suteikimo procedūrai, kompetentinga įstaiga pasilieka teisę bet kuriuo metu surengti apdraustojų sveikatos patikrinimą, kurį atliktų jos pasirinktas gydytojas buvimo ar gyvenamojoje Šalyje.
5. Buvimo vietos įstaiga, nedarydama poveikio sprendimams dėl leidimo suteikimo, praneša kompetentingai įstaigai, ar medicininio požiūriu reikia papildyti esamame leidime numatytą gydymą.

Apdraustojų patirtų išmokų natūra išlaidų apmokėjimas

6. Nedarant poveikio 7 daliai, SSCI.22 straipsnio 4 ir 5 dalys taikomos *mutatis mutandis*.
7. Jei apdraustasis pats faktiškai padengė visas arba dalį medicininio gydymo, kuriam buvo suteiktas leidimas, išlaidų ir jei išlaidos, kurias kompetentinga įstaiga privalo kompensuoti buvimo vietos įstaigai arba apdraustajam pagal 6 dalį (faktinės išlaidos), yra mažesnė už išlaidas, kurias būtų reikėję sumokėti už tą patį gydymą kompetentingoje valstybėje (hipotetinės išlaidos), kompetentinga įstaiga apdraustojų prašymu kompensuoja jo patirtas gydymo išlaidas neviršydamą hipotetinių ir faktinių išlaidų skirtumo. Tačiau kompensuojama suma negali viršyti faktiškai apdraustojų patirtų išlaidų, ir gali būti atsižvelgta į sumą, kurią apdraustasis būtų turėjęs sumokėti, jei gydymas būtų suteiktas kompetentingoje valstybėje.

Kelionės ir pragyvenimo išlaidų apmokėjimas planinio gydymo atveju

8. Tais atvejais, kai kompetentingos įstaigos nacionalinės teisės aktuose numatyta kompensuoti kelionės ir pragyvenimo išlaidas, neatsiejamas nuo apdraustojo gydymo, ta kompetentinga įstaiga tais atvejais, kai suteiktas leidimas gydymui kitoje valstybėje, apmoka atitinkamo asmens ir pritekusių lydinčiojo asmens išlaidas.

Šeimos nariai

9. 1–8 dalys *mutatis mutandis* taikomos apdraustojo šeimos nariams.

#### SSCI.24 STRAIPSNIS

Išmokos pinigais dėl nedarbingumo būnant arba gyvenant valstybėje,  
kuri nėra kompetentinga valstybė

Procedūra, kurios turi laikytis apdraustasis

1. Jeigu kompetentingos valstybės teisės aktuose numatyta, kad apdraustasis privalo pateikti pažymėjimą, kad gautų teisę į išmokas pinigais dėl nedarbingumo pagal šio Protokolo SSC.19 straipsnio 1 dalį, apdraustasis paprašo jo sveikatos būklę nustačiusio gyvenamosios vietos valstybės gydytojo patvirtinti jo nedarbingumą ir numatomą nedarbingumo trukmę.

2. Apdraustasis pažymėjimą kompetentingai įstaigai nusiunčia per kompetentingos valstybės teisės aktuose nustatytą laikotarpį.
3. Jeigu gyvenamosios vietos valstybės gydantys gydytojai neišduoda nedarbingumo pažymėjimų, ir jeigu tokių pažymėjimų reikalaujama pagal kompetentingos valstybės teisės aktus, atitinkamas asmuo kreipiasi tiesiogiai į gyvenamosios vietos įstaigą. Ta įstaiga nedelsdama pasirūpina, kad būtų atliktas medicininis to asmens nedarbingo įvertinimas ir kad būtų parengtas 1 dalyje nurodytas pažymėjimas. Pažymėjimas nedelsiant nusiunčiamas kompetentingai įstaigai.
4. 1, 2 ir 3 dalyse nurodyto dokumento persiuntimas neatleidžia apdraustojo nuo taikytinuose teisės aktuose numatytų pareigų, ypač nuo pareigų to asmens darbdaviui. Kai tinkama, darbdavys arba kompetentinga įstaiga gali pakviesti pagal sutartį dirbantį darbuotoją dalyvauti veikloje, skirtoje asmeniui skatinti ir padėti grįžti į darbą.

Procedūra, kurios turi laikytis gyvenamosios vietos valstybės įstaiga

5. Kompetentingos įstaigos prašymu gyvenamosios vietos įstaiga atlieka visus būtinus administracinius patikrinimus arba atitinkamo asmens sveikatos patikrinimą pagal pastarosios įstaigos taikomus teisės aktus. Patikrinimą atlikusio gydytojo išvadas, kuriose visų pirma nurodoma numanoma nedarbingumo trukmė, gyvenamosios vietos įstaiga nedelsdama nusiunčia kompetentingai įstaigai.



Procedūra, kurios turi laikytis kompetentinga įstaiga

6. Kompetentinga įstaiga pasilieka teisę surengti apdraustojo sveikatos patikrinimą, kurį atliktų jos pasirinktas gydytojas.
7. Nedarant poveikio šio Protokolo SSC.19 straipsnio 1 dalies antram sakiniui, kompetentinga įstaiga išmokas pinigais moka tiesiogiai atitinkamam asmeniui ir prireikus apie tai praneša gyvenamosios vietos įstaigai.
8. Šio Protokolo SSC.19 straipsnio 1 dalies taikymo tikslais kitoje valstybėje remiantis patikrinimą atlikusio gydytojo ar įstaigos diagnoze išduotas apdraustojo nedarbingumo pažymėjimas turi tokią pačią teisinę vertę kaip ir kompetentingoje valstybėje išduotas pažymėjimas.
9. Jeigu kompetentinga įstaiga atsisako skirti išmokas pinigais, apie savo sprendimą ji praneša apdraustajam ir tuo pačiu metu jo gyvenamosios vietos įstaigai.

Procedūra, kurios laikomasi tuo atveju, kai būnama valstybėje, kuri nėra kompetentinga valstybė

10. 1–9 dalys *mutatis mutandis* taikomos apdraustajam būnant valstybėje, kuri nėra kompetentinga valstybė.

## SSCI.25 STRAIPSNIS

## Pensininkų mokamos įmokos

Jeigu asmuo gauna pensiją daugiau nei vienoje valstybėje, iš visų pensijų atskaičiuojamų įmokų dydis jokiais aplinkybėmis negali būti didesnis už sumą, kuri išskaičiuojama iš kompetentingoje valstybėje tokio paties dydžio pensiją gaunančio asmens pensijos.

## SSCI.26 STRAIPSNIS

## Specialios įgyvendinimo priemonės

1. Tais atvejais, kai asmens arba asmenų grupės prašymu jie atleidžiami nuo pareigos apsidrausti privalomuoju sveikatos draudimu ir todėl tiems asmenims netaikoma sveikatos draudimo sistema, kuriai taikomas šis Protokolas, valstybės įstaiga tik dėl tokio atleidimo netampa atsakinga už šiems asmenims arba jų šeimos nariams pagal šio Protokolo SSC.15 ir SSC.30 straipsnius išmokėtų išmokų natūra ar pinigais išlaidų padengimą.
2. Tais atvejais, kai 1 dalyje nurodyti asmenys ir jų šeimos nariai gyvena valstybėje, kurioje teisė gauti išmokas natūra nepriklauso nuo draudimo sąlygų arba nuo darbo pagal darbo sutartį ar nuo savarankiškos veiklos vykdymo, jie turi sumokėti visą jų gyvenamosios vietos valstybėje suteiktų išmokų natūra sumą.

## 2 SKYRIUS

IŠMOKOS DĖL NELAIMINGŲ ATŠITIKIMŲ DARBE IR  
PROFESINIŲ LIGŲ

## SSCI.27 STRAIPSNIS

Teisė į išmokas natūra ir pinigais  
gyvenant arba būnant valstybėje,  
kuri nėra kompetentinga valstybė

1. Šio Protokolo SSC.31 straipsnio taikymo tikslais *mutatis mutandis* taikomos šio priedo SSCI.21–SSCI.24 straipsniuose nustatytos procedūros.
2. Teikdama specialias išmokas natūra, susijusias su nelaimingais atsitikimais darbe ir profesinėmis ligomis, pagal buvimo vietos ar gyvenamosios vietos valstybės nacionalinės teisės aktus, tos valstybės įstaiga apie tai nedelsdama praneša kompetentingai įstaigai.

## SSCI.28 STRAIPSNIS

Tvarka, kurios laikomasi nelaimingam atsitikimui darbe įvykus arba profesine liga susirgus valstybėje, kuri nėra kompetentinga valstybė

1. Jei nelaimingas atsitikimas darbe įvyksta arba profesinė liga pirmą kartą diagnozuojama valstybėje, kuri nėra kompetentinga valstybė, apie nelaimingą atsitikimą darbe ar profesinę ligą deklaruojama arba pranešama, jeigu nacionalinės teisės aktuose tokia deklaracija ar pranešimas numatyti, pagal kompetentingos valstybės teisės aktų nuostatas, nedarant poveikio, kai tinkama, bet kurioms kitoms taikytinoms teisinėms nuostatoms, galiojančioms valstybėje, kurioje įvyko nelaimingas atsitikimas darbe arba pirmą kartą buvo nustatyta profesinės ligos medicininė diagnozė; tokiais atvejais pastarosios valstybės teisės aktų nuostatos tebėra taikytinos. Deklaracija arba pranešimas pateikiami kompetentingai įstaigai.
2. Valstybės, kurios teritorijoje įvyko nelaimingas atsitikimas darbe arba kurioje pirmą kartą buvo diagnozuota profesinė liga, įstaiga informuoja kompetentingą įstaigą apie tos valstybės teritorijoje atliktų sveikatos patikrinimų pažymėjimus.
3. Jeigu dėl nelaimingo atsitikimo, įvykusio valstybės, kuri nėra kompetentinga valstybė, teritorijoje kelionės į darbą ar iš darbo metu, yra būtina atlikti tyrimą pirmosios valstybės teritorijoje, kad būtų nustatyta teisė gauti atitinkamas išmokas, kompetentinga įstaiga gali paskirti asmenį šiuo tikslu; apie tai ji praneša tos valstybės valdžios institucijoms. Įstaigos bendradarbiauja tarpusavyje, kad būtų įvertinta visa susijusi informacija ir susipažinta su ataskaitomis bei kitais dokumentais, susijusiais su nelaimingu atsitikimu.

4. Baigus gydymą, kompetentingos įstaigos prašymu jai nusiunčiamas išsamus pranešimas ir sveikatos patikrinimo pažymos, susiję su ilgalaikiais nelaimingo atsitikimo ar ligos padariniais, visų pirma su nukentėjusio asmens dabartine būkle, išgijimu ar sveikatos būklės stabilizavimusi po sužalojimo. Kai tinkama, atitinkamus mokesčius sumoka gyvenamosios arba buvimo vietos įstaiga pagal tos įstaigos taikomus tarifus, kuriuos padengia kompetentinga įstaiga.
5. Gyvenamosios arba buvimo vietos įstaigos prašymu, kai tinkama, kompetentinga įstaiga praneša jai apie sprendimą, kuriuo nustatyta išgijimo ar sveikatos būklės stabilizavimosi po sužalojimo data, ir, kai tinkama, apie sprendimą dėl pensijos paskyrimo.

#### SSCI.29 STRAIPSNIS

##### Ginčai dėl nelaimingo atsitikimo ar ligos profesinio pobūdžio

1. Kompetentingai įstaigai užginčijus su nelaimingais atsitikimais darbe ir profesinėmis ligomis susijusių teisės aktų taikymą pagal šio Protokolo SSC.31 straipsnio 2 dalį, ji apie tai nedelsdama praneša išmokas natūra suteikusiai gyvenamosios arba buvimo vietos įstaigai; tokiu atveju išmokos natūra laikomos sveikatos draudimo išmokomis.
2. Priėmus tuo klausimu galutinį sprendimą, kompetentinga įstaiga nedelsdama apie tai praneša gyvenamosios arba buvimo vietos įstaigai, kuri suteikė išmokas natūra.

Jeigu nenustatoma, kad tai yra nelaimingo atsitikimo darbe ar profesinės ligos atvejis, išmokos natūra toliau teikiamos kaip ligos išmokos, jeigu atitinkamas asmuo turi teisę jas gauti.

Jeigu nustatoma, kad tai yra nelaimingo atsitikimo darbe ar profesinės ligos atvejis, atitinkamam asmeniui teikiamos ligos išmokos natūra nuo tos dienos, kai įvyko nelaimingas atsitikimas darbe arba kai buvo pirmą kartą diagnozuota profesinė liga, laikomos išmokomis dėl nelaimingo atsitikimo darbe ar profesinės ligos.

3. SSCI.6 straipsnio 5 dalies antra pastraipa taikoma *mutatis mutandis*.

### SSCI.30 STRAIPSNIS

Tvarka, kurios laikomasi, kai dviejose arba daugiau valstybių buvo susidurta su rizika susirgti profesine liga

1. Šio Protokolo SSC.33 straipsnyje nurodytu atveju deklaracija arba pranešimas apie profesinę ligą nusiunčiamas valstybės, pagal kurios teisės aktus atitinkamas asmuo paskutinį kartą dirbo darbu, galėjusį sukelti tą ligą, profesinių ligų srityje kompetentingai įstaigai.

Jeigu įstaiga, kuriai buvo nusiųsta deklaracija ar pranešimas, nustato, kad galėjęs sukelti atitinkamą profesinę ligą darbas paskutinį kartą buvo dirbamas pagal kitos valstybės teisės aktus, ji nusiunčia deklaraciją ar pranešimą kartu su visomis papildomomis pažymomis tos kitos valstybės lygiavertei įstaigai.

2. Jeigu valstybės, pagal kurios teisės aktus atitinkamas asmuo paskutinį kartą dirbo darba, galėjęs sukelti atitinkamą profesinę ligą, įstaiga nustato, kad atitinkamas asmuo arba jo kaip maitintojo netekęs asmenys neatitinka tų teisės aktų nustatytų reikalavimų, *inter alia*, dėl to, kad atitinkamas asmuo toje valstybėje niekada nedirbo darbo, kuris sukėlė profesinę ligą, arba dėl to, kad ta valstybė nepripažįsta ligos profesinio pobūdžio, ta įstaiga nedelsdama nusiunčia valstybės, pagal kurios teisės aktus atitinkamas asmuo anksčiau dirbo darba, galėjęs sukelti atitinkamą profesinę ligą, įstaigai deklaraciją ar pranešimą ir visas papildomas pažymas, įskaitant visas pirmosios įstaigos atlikto sveikatos patikrinimo išvadas ir susijusius pranešimus.
3. Kai tinkama, įstaigos, laikydamosi 2 dalyje nustatytos tos pačios tvarkos, kreipiasi į valstybės, pagal kurios teisės aktus atitinkamas asmuo pirmą kartą dirbo darba, galėjęs sukelti atitinkamą profesinę ligą, lygiavertę įstaigą.

#### SSCI.31 STRAIPSNIS

Įstaigų keitimasis informacija ir išankstiniai mokėjimai,  
kai pateikiamas skundas dėl sprendimo atmesti prašymą

1. Pateikus skundą dėl valstybės, pagal kurios teisės aktus atitinkamas asmuo dirbo darba, galėjęs sukelti atitinkamą profesinę ligą, įstaigos sprendimo atsisakyti mokėti išmokas, ta įstaiga apie tai praneša įstaigai, kuriai SSCI.30 straipsnio 2 dalyje numatyta tvarka buvo išsiųsta deklaracija ar pranešimas, o vėliau praneša jai apie galutinį sprendimą.

2. Jei asmuo turi teisę į išmokas pagal įstaigos, kuriai buvo išsiųsta deklaracija ar pranešimas, taikomus teisės aktus, ta įstaiga iš anksto sumoka sumą, kuri nustatoma, kai tinkama, pasitarus su įstaiga, dėl kurios sprendimo buvo pateiktas skundas, ir padaro tai tokiu būdu, kad būtų išvengta permokėjimo. Pastaroji įstaiga kompensuoja išankstinio mokėjimo sumą, jeigu išnagrinėjus skundą paaiškėja, kad išmokas turi mokėti ji. Tokiu atveju ši suma išskaičiuojama iš atitinkamam asmeniui mokėtinų išmokų, laikantis SSCI.56 ir SSCI.57 straipsniuose numatytos tvarkos.
3. SSCI.6 straipsnio 5 dalies antra pastraipa taikoma *mutatis mutandis*.

## SSCI.32 STRAIPSNIS

### Profesinės ligos paūmėjimas

Šio Protokolo SSC.34 straipsnyje numatytais atvejais pareiškėjas turi pateikti valstybės, kurioje jis prašo suteikti teisę į išmokas, įstaigai visą informaciją apie anksčiau dėl atitinkamos profesinės ligos skirtas išmokas. Ta įstaiga gali kreiptis į bet kurią anksčiau buvusią kompetentingą įstaigą, kad gautų visą, jos manymu, būtiną informaciją.



## SSCI.33 STRAIPSNIS

Nedarbingumo lygio nustatymas anksčiau ar vėliau darbe įvykusio nelaimingo atsitikimo arba anksčiau ar vėliau nustatytos profesinės ligos atveju

Jeigu ankstesnio ar vėlesnio nedarbingumo priežastis yra nelaimingas atsitikimas, įvykęs, kai atitinkamam asmeniui buvo taikomi valstybės teisės aktai, kurie nediferencijuoja nedarbingumo pagal jo priežastis, kompetentinga įstaiga arba atitinkamos valstybės kompetentingos institucijos paskirta įstaiga:

- a) kitos valstybės kompetentingos įstaigos prašymu pateikia jai informaciją apie ankstesnio ar vėlesnio nedarbingumo lygį ir, jeigu įmanoma, informaciją, leidžiančią nustatyti, ar nedarbingumą sukėlė nelaimingas atsitikimas darbe, kaip tai suprantama tos kitos valstybės įstaigos taikomuose teisės aktuose;
- b) pagal taikytinus teisės aktus nustatydamą teisę į išmoką ir išmokos dydį, atsižvelgia į nedarbingumo, kurį sukėlė ankstesnis arba vėlesnis atvejis, lygį.

## SSCI.34 STRAIPSNIS

Prašymų skirti pensiją arba papildomas išmokas pateikimas ir nagrinėjimas

Norėdami gauti pensiją ar papildomą išmoką pagal valstybės teisės aktus, atitinkamas asmuo arba jo kaip maitintojo netekę asmenys, gyvenantys kitos valstybės teritorijoje, kai tinkama, prašymą pateikia kompetentingai įstaigai arba gyvenamosios vietos įstaigai, o ši jį prašymą siunčia kompetentingai įstaigai.

Prašyme pateikiama informacija, kurią būtina pateikti pagal kompetentingos įstaigos taikomus teisės aktus.

## 3 SKYRIUS

## IŠMOKOS MIRTIES ATVEJU

## SSCI.35 STRAIPSNIS

Prašymas skirti išmoką mirties atveju

Šio Protokolo SSC.37 ir SSC.38 straipsnių taikymo tikslais prašymas skirti išmoką mirties atveju pateikiamas kompetentingai įstaigai arba pareiškėjo gyvenamosios vietos įstaigai, o ši jį siunčia kompetentingai įstaigai.

Prašyme pateikiama informacija, kurią būtina pateikti pagal kompetentingos įstaigos taikomus teisės aktus.

#### 4 SKYRIUS

### NEĮGALUMO IŠMOKOS IR SENATVĖS BEI MAITINTOJO NETEKIMO PENSIJOS

#### SSCI.36 STRAIPSNIS

##### Papildomos išmokų apskaičiavimo nuostatos

1. Pagal šio Protokolo SSC.47 straipsnio 1 dalies b punktą apskaičiuojant teorinį ir faktinį išmokos dydį taikomos šio priedo SSCI.11 straipsnio 3, 4, 5 ir 6 dalyse nustatytos taisyklės.
2. Jei savanoriško ar neprivalomo nuolatinio draudimo laikotarpiai nebuvo įskaičiuoti pagal šio priedo SSC.11 straipsnio 3 dalį, valstybės, pagal kurios teisės aktus šie laikotarpiai buvo įgyti, įstaiga tuos laikotarpius atitinkantį išmokos dydį apskaičiuoja pagal jos taikomus teisės aktus. Prie faktinio išmokos dydžio, apskaičiuoto pagal šio Protokolo SSC.47 straipsnio 1 dalies b punktą, pridedama suma, atitinkanti savanoriško arba neprivalomo nuolatinio draudimo laikotarpius.

3. Kiekvienos valstybės įstaiga, remdamasi jos taikomais teisės aktais, apskaičiuoja išmokos dydį atitinkantį savanoriško ar neprivalomo nuolatinio draudimo laikotarpius, kuriems pagal šio Protokolo SSC.48 straipsnio 3 dalies c punktą netaikomos kitos valstybės išmokų sumažinimo, jų mokėjimo sustabdymo ar nutraukimo taisyklės.

Jei pagal kompetentingos įstaigos taikomus teisės aktus neįmanoma tiesiogiai nustatyti šios sumos todėl, kad pagal tuos teisės aktus draudimo laikotarpiams suteikiamos skirtingos vertės, gali būti nustatomas hipotetinis dydis. Specialusis socialinės apsaugos koordinavimo komitetas nustato tokio hipotetinio dydžio nustatymo išsamią tvarką.

### SSCI.37 STRAIPSNIS

#### Prašymai skirti išmokas

Prašymų skirti senatvės ir maitintojo netekimo pensijas pateikimas

1. Pareiškėjas prašymą teikia savo gyvenamosios vietos įstaigai arba paskutinės valstybės, kurios teisės aktai jam buvo taikytini, įstaigai. Jeigu atitinkamam asmeniui niekada nebuvo taikomi gyvenamosios vietos įstaigos taikomi teisės aktai, ta įstaiga prašymą perduoda paskutinės valstybės, kurios teisės aktai jam buvo taikytini, įstaigai.
2. Prašymo pateikimo data galioja visoms atitinkamoms įstaigoms.

3. Nukrypstant nuo 2 dalies, jei pareiškėjas nepraneša apie tai, kad jis buvo įdarbintas ar gyveno kitose valstybėse, nors buvo paprašytas tai padaryti, data, kurią pareiškėjas užbaigia savo pirminio prašymo pateikimo procedūrą arba pateikia naują prašymą dėl trūkstumų darbo ir (arba) gyvenimo valstybėje laikotarpių, laikoma prašymo pateikimo atitinkamus teisės aktus taikančiai įstaigai data, atsižvelgiant į palankesnes tų teisės aktų nuostatas.

### SSCI.38 STRAIPSNIS

Pažymėjimai ir informacija, kuriuos pareiškėjas turi pateikti kartu su prašymu

1. Pareiškėjas prašymą pateikia laikydamasis SSCI.37 straipsnio 1 dalyje nurodytos įstaigos taikomų teisės aktų nuostatų ir prie jo prideda pagal tuos teisės aktus būtinus patvirtinamuosius dokumentus. Visų pirma pareiškėjas pateikia visą turimą atitinkamą informaciją ir patvirtinamuosius dokumentus, susijusius su draudimo laikotarpiais (įstaigos, identifikavimo numeriai), darbu pagal darbo sutartį (darbdaviai) ar savarankišku darbu (veiklos pobūdis ir vieta) ir gyvenamąją vietą (adresai), kurie galėjo būti įgyti pagal kitus teisės aktus, ir nurodo tokių laikotarpių trukmę.
2. Jeigu pagal šio Protokolo SSC.45 straipsnio 1 dalį pareiškėjas paprašo atidėti senatvės išmokų skyrimą pagal vienos ar kelių valstybių teisės aktus, jis tai nurodo savo prašyme, taip pat nuroydamas teisės aktus, pagal kuriuos prašo atidėti išmokų skyrimą. Siekdamos pareiškėjui sudaryti sąlygas naudotis ta teise, pareiškėjo prašymu atitinkamos įstaigos suteikia jam visą turimą informaciją, kad jis galėtų įvertinti išmokų, kurių jis gali reikalauti, skyrimo tuo pačiu metu ar viena po kitos pasekmes.

3. Jeigu pareiškėjas atsiima prašymą skirti išmokas, kaip numatyta tam tikros valstybės teisės aktuose, nelaikoma, kad tuo pačiu metu jis atsiima prašymus skirti išmokas pagal kitos valstybės teisės aktus.

## SSCI.39 STRAIPSNIS

### Prašymų nagrinėjimas atitinkamose įstaigose

#### Kontaktinė įstaiga

1. Įstaiga, kuriai pagal SSCI.37 straipsnio 1 dalį pateikiamas arba perduodamas prašymas skirti išmoką, toliau vadinama „kontaktine įstaiga“. Gyvenamosios vietos įstaiga nevadinama kontaktine įstaiga, jei atitinkamam asmeniui niekada nebuvo taikomi tos įstaigos taikomi teisės aktai.

Ši įstaiga ne tik nagrinėja prašymą skirti išmokas pagal jos taikomus teisės aktus, bet ir, būdama kontaktinė įstaiga, sudaro sąlygas keistis duomenimis, pranešti apie sprendimus ir imtis veiksmų, būtinų prašymui nagrinėti atitinkamose įstaigose, be to, pareiškėjo prašymu pateikia jam informaciją, susijusią su taikant šį Protokolą kylančiais nagrinėjimo klausimais, ir informuoja jį apie nagrinėjimo pažangą.

Prašymų skirti senatvės ir maitintojo netekimo pensijas nagrinėjimas

2. Kontaktinė įstaiga nedelsdama perduoda prašymus skirti išmokas, visus turimus dokumentus ir, kai tinkama, atitinkamus pareiškėjo pateiktus dokumentus visoms atitinkamoms įstaigoms, kad jos visos tuo pačiu metu galėtų pradėti nagrinėti prašymą. Kontaktinė įstaiga praneša kitoms įstaigoms apie draudimo arba gyvenimo laikotarpius, kuriems taikomi jos teisės aktai. Ji taip pat nurodo, kurie dokumentai bus pateikti vėlesnę datą, ir kuo greičiau papildo prašymą.
3. Kiekviena atitinkama įstaiga kuo greičiau kontaktinei įstaigai ir kitoms atitinkamoms įstaigoms praneša apie draudimo ir gyvenimo laikotarpius, kuriems taikomi jos teisės aktai.
4. Kiekviena atitinkama įstaiga skaičiuoja išmokų dydį pagal šio Protokolo SSC.47 straipsnį ir praneša kontaktinei įstaigai bei kitoms atitinkamoms įstaigoms apie savo sprendimą, apie mokėtinų išmokų dydį ir visą informaciją, būtiną šio Protokolo SSC.48–SSC.50 straipsnių tikslais.
5. Jeigu įstaiga, remdamasi šio straipsnio 2 ir 3 dalyse nurodyta informacija, nustato, kad taikytina šio Protokolo SSC.52 straipsnio 2 arba 3 dalis, ji praneša apie tai kontaktinei įstaigai ir kitoms atitinkamoms įstaigoms.

## SSCI.40 STRAIPSNIS

## Pranešimas apie sprendimus pareiškėjui

1. Kiekviena įstaiga pareiškėjui praneša apie sprendimą, kurį ji priėmė pagal taikytinus teisės aktus. Kiekviename sprendime tiksliai nurodomos teisių gynimo priemonės ir skundų pateikimo terminai. Kai kontaktinei įstaigai pranešta apie visus kiekvienos įstaigos priimtus sprendimus, pareiškėjui ir kitoms atitinkamoms įstaigoms ji siunčia tų sprendimų santrauką. Specialusis socialinės apsaugos koordinavimo komitetas parengia santraukos pavyzdį. Santrauka pareiškėjui siunčiama įstaigos kalba arba, pareiškėjo prašymu, – bet kuria jo pasirinkta kalba, kuri yra pripažinta oficialiąja Sąjungos kalba, įskaitant anglų kalbą.
2. Jeigu gavus santrauką pareiškėjui atrodo, kad dviejų ar daugiau įstaigų priimtų sprendimų sąveika galėjo turėti neigiamos įtakos jo teisėms, pareiškėjas turi teisę prašyti, kad atitinkamos įstaigos peržiūrėtų sprendimus laikydamosi atitinkamuose nacionalinės teisės aktuose nustatytų terminų. Terminai pradedami skaičiuoti santraukos gavimo dieną. Apie peržiūros rezultatus pareiškėjui pranešama raštu.



## SSCI.41 STRAIPSNIS

## Neįgalumo lygio nustatymas

Kiekviena įstaiga pagal savo teisės aktus gali pasirinkti gydytoją ar kitą ekspertą, kuris patikrintų pareiškėjo sveikatą ir nustatytų neįgalumo lygį. Tačiau valstybės įstaiga atsižvelgia į iš kitos valstybės įstaigos gautus dokumentus, medicininės išvadas ir administracinio pobūdžio informaciją, lyg jie būtų parengti jos pačios valstybės teritorijoje.

## SSCI.42 STRAIPSNIS

## Laikinas išmokų mokėjimas dalimis ir išankstinis išmokos mokėjimas

1. Nepaisant šio priedo SSCI.7 straipsnio, bet kuri įstaiga, kuri nagrinėdama prašymą skirti išmokas nustato, kad pagal taikytinus teisės aktus pareiškėjas turi teisę į nepriklausomą išmoką pagal šio Protokolo SSC.47 straipsnio 1 dalies a punktą, nedelsdama sumoka tą išmoką. Ši išmoka laikoma laikina, jei skirta suma galėtų pasikeisti išnagrinėjus prašymą.
2. Kai iš turimos informacijos akivaizdu, kad pareiškėjas turi teisę gauti iš įstaigos išmoką pagal šio Protokolo SSC.47 straipsnio 1 dalies b punktą, ta įstaiga moka išankstinę išmoką, kurios dydis turi būti kuo artimesnis sumai, kuri greičiausiai bus mokama pagal šio Protokolo SSC.47 straipsnio 1 dalies b punktą.

3. Laikinas išmokas arba išankstinis išmokas pagal 1 arba 2 dalis mokėti privalanti įstaiga apie tai nedelsdama informuoja pareiškėją, atkreipdama jo dėmesį visų pirma į tai, kad priemonė yra laikina, ir į teisę pateikti skundą pagal jos taikomus teisės aktus.

#### SSCI.43 STRAIPSNIS

##### Išmokų perskaičiavimas

1. Jeigu išmokos perskaičiuojamos pagal šio Protokolo SSC.45 straipsnio 4 dalį ir SSC.54 straipsnio 1 dalį, *mutatis mutandis* taikytinas šio priedo SSCI.42 straipsnis.
2. Jeigu išmokos perskaičiuojamos, jų mokėjimas sustabdomas arba nutraukiamas, šį sprendimą priėmusi įstaiga nedelsdama apie tai praneša atitinkamam asmeniui ir visoms įstaigoms, iš kurių šis asmuo turi teisę gauti išmoką.

## SSCI.44 STRAIPSNIS

## Pensijų apskaičiavimui pagreitinti skirtos priemonės

1. Siekiant palengvinti ir pagreitinti prašymų nagrinėjimą ir išmokų mokėjimą, įstaigos, kurių teisės aktai buvo taikomi asmeniui:
  - a) keičiasi su kitų valstybių įstaigomis arba joms leidžia susipažinti su duomenimis, leidžiančiais nustatyti asmenų, kuriems iš pradžių taikomi vieni nacionalinės teisės aktai, o paskui kiti, tapatybę ir kartu užtikrina, kad šie tapatybės nustatymo duomenys būtų saugomi ir atitiktų, o jei taip nėra, suteikia šiems asmenims priemonės tiesiogiai susipažinti su jų tapatybės nustatymo duomenimis;
  - b) likus pakankamai laiko iki minimalaus amžiaus, nuo kurio įgyjamos teisės į pensiją, arba prieš pagal nacionalinės teisės aktus nustatytiną amžių su atitinkamu asmeniu ir kitų valstybių įstaigomis keičiasi informacija arba atitinkamam asmeniui ir kitų valstybių įstaigoms leidžia susipažinti su informacija (įgyti laikotarpiai ir kiti svarbūs duomenys) apie asmenų, kuriems iš pradžių taikytini vieni teisės aktai, o paskui kiti, teises į pensiją arba, jeigu jos to nepadaro, informuoja tuos asmenis apie priemones, kuriomis galima susipažinti su būsimomis jų teisėmis į išmokas, arba tas priemones jiems suteikia.
2. 1 dalies taikymo tikslais Specialusis socialinės apsaugos koordinavimo komitetas nustato, kokia informacija turi būti keičiamasi arba leidžiama su ja susipažinti, ir nustato tinkamas procedūras ir mechanizmus, atsižvelgdama į nacionalinių pensijų sistemų ypatybes, jų administracinę ir techninę sąrangą bei jų turimas technologines priemones. Specialusis socialinės apsaugos koordinavimo komitetas užtikrina tokių pensijų sistemų įgyvendinimą parengdamas tolesnius veiksmus, susijusius su vykdomomis priemonėmis ir jų taikymu.

3. 1 dalies taikymo tikslais šiame straipsnyje nurodyta informacija turėtų būti suteikta įstaigai pirmojoje valstybėje, kurioje socialinės apsaugos administravimo tikslais asmeniui suteiktas asmens kodas.

#### SSCI.45 STRAIPSNIS

##### Koordinavimo priemonės valstybėse

1. Nedarant poveikio šio Protokolo SSC.46 straipsniui, jei nacionalinės teisės aktuose yra nustatytos atsakingos įstaigos ar taikytinos sistemos nustatymo arba draudimo laikotarpių priskyrimo konkrečiai sistemai taisyklės, tos taisyklės taikomos atsižvelgiant tik į tuos draudimo laikotarpius, kurie įgyti pagal atitinkamos valstybės teisės aktus.
2. Jei nacionalinės teisės aktuose numatytos valstybės tarnautojams taikytinų specialių sistemų ir pagal darbo sutartį dirbančių asmenų bendrosios sistemos koordinavimo taisyklės, šio Protokolo ir šio priedo nuostatos toms taisyklėms poveikio nedaro.

## 5 SKYRIUS

## BEDARBIO IŠMOKOS

## SSCI.46 STRAIPSNIS

## Laikotarpių sumavimas ir išmokų apskaičiavimas

1. Šio priedo SSC.11 straipsnio 1 dalis *mutatis mutandis* taikoma šio Protokolo SSC.56 straipsniui. Nedarant poveikio pagrindinėms susijusių įstaigų pareigoms, atitinkamas asmuo kompetentingai įstaigai gali pateikti valstybės, kurios teisės aktai jam buvo taikomi, kai jis dirbo paskutinį darbą pagal darbo sutartį arba savarankiškai, įstaigos išduotą dokumentą, kuriame nurodomi laikotarpiai, įgyti pagal tuos teisės aktus.
2. Šio Protokolo SSC.57 straipsnio taikymo tikslais valstybės, kurios teisės aktuose nustatyta, kad išmokų apskaičiavimas priklauso nuo šeimos narių skaičiaus, kompetentinga įstaiga taip pat atsižvelgia į atitinkamo asmens šeimos narius, gyvenančius kitoje valstybėje, lyg jie gyventų kompetentingoje valstybėje. Ši nuostata netaikoma tuo atveju, jei šeimos narių gyvenamosios vietos valstybėje kitas asmuo turi teisę gauti bedarbio išmoką, kurią apskaičiuojant atsižvelgiama į šeimos narių skaičių.

## IV ANTRAŠTINĖ DALIS

## FINANSINĖS NUOSTATOS

## 1 SKYRIUS

IŠMOKŲ IŠLAIDŲ KOMPENSAVIMAS TAIKANT  
ŠIO PROTOKOLO SSC.30 STRAIPSNĮ IR SSC.36 STRAIPSNĮ

## 1 SKIRSNIS

## IŠMOKŲ KOMPENSAVIMAS REMIANTIS FAKTINĖMIS IŠLAIDOMIS

## SSCI.47 STRAIPSNIS

## Principai

1. Šio Protokolo SSC.30 straipsnio ir SSC.36 straipsnio taikymo tikslais, kompetentinga įstaiga faktines išmokų natūra išlaidas jas suteikusiai įstaigai kompensuoja pagal tos įstaigos sąskaitas, išskyrus atvejus, kai taikytinas šio priedo SSCI.57 straipsnis.

2. Jeigu 1 dalyje nurodytų išmokų arba jų dalies faktinių išlaidų dydis jas mokėjusios įstaigos sąskaitoje nenurodytas, kompensuotina suma nustatoma remiantis vienkartinėmis išmokomis, apskaičiuotomis remiantis visais turimais tinkamais duomenimis. Specialusis socialinės apsaugos koordinavimo komitetas įvertina vienkartinių išmokų apskaičiavimo pagrindus ir nustato jų dydį.
3. Kompensuojant gali būti neatsižvelgiama į normas, didesnes už taikytinas išmokoms natūra, teikiamoms apdraustiesiems asmenims pagal 1 dalyje nurodytas išmokas mokančios įstaigos taikomus teisės aktus.

## 2 SKIRSNIS

### IŠMOKŲ KOMPENSAVIMAS REMIANTIS FIKSUOTAIS DYDŽIAIS

#### SSCI.48 STRAIPSNIS

##### Atitinkamos (-ų) valstybės (-ių) nustatymas

1. Šio Protokolo SSC.30 straipsnio 2 dalyje nurodytos valstybės, pagal kurių teisinės ar administracinės struktūras išlaidų pagal faktines išlaidas kompensuoti neįmanoma, yra išvardytos šio priedo SSCI-3 priedėlyje.

2. SSCI-3 priedėlyje išvardytų valstybių atveju išmokų natūra, sumokėtų:
  - a) šeimos nariams, kurie gyvena kitoje valstybėje nei apdraustasis asmuo, kaip numatyta šio Protokolo SSC.15 straipsnyje, ir
  - b) pensininkams bei jų šeimos nariams, kaip numatyta šio Protokolo SSC.22 straipsnio 1 dalyje, SSC.23 ir SSC.24 straipsniuose,

sumą kompetentingos įstaigos kompensuoja tas išmokas teikusioms įstaigoms remdamosi kiekvieniems kalendoriniams metams nustatytu fiksuotu dydžiu. Šis fiksuotas dydis turi būti kuo artimesnis faktinėms išlaidoms.

#### SSCI.49 STRAIPSNIS

##### Mėnesinių fiksuotų dydžių ir bendro fiksuoto dydžio apskaičiavimo metodas

1. Kiekvienos išmokas mokančios valstybės mėnesinis fiksuotas dydis vienam asmeniui ( $F_i$ ) kalendoriniams metams apskaičiuojamas padalijant vienam asmeniui tenkančias vidutines metines išlaidas ( $Y_i$ ) (suskirsčius asmenis į įvairias amžiaus grupes ( $i$ )) iš 12 ir gautą dydį sumažinant ( $X$ ) pagal šią formulę:

$$F_i = Y_i * 1/12 * (1 - X)$$



kur:

- indeksu  $i$  ( $i$  vertės = 1, 2 ir 3) žymimos trys amžiaus grupės, į kurias asmenys suskirstomi apskaičiuojant fiksuotus dydžius:
  - $i = 1$ : jaunesni nei 20 metų amžiaus asmenys,
  - $i = 2$ : 20–64 metų amžiaus asmenys,
  - $i = 3$ : 65 metų amžiaus ir vyresni asmenys,
  - $Y_i$  žymi vienam  $i$  amžiaus grupės asmeniui tenkančias vidutines metines išlaidas, kaip apibrėžta 2 dalyje,
  - koeficientu  $X$  (0,20 arba 0,15) žymimas sumažinimas, kaip apibrėžta 3 dalyje.
2. Vienam  $i$  amžiaus grupės asmeniui tenkančios vidutinės metinės išlaidos ( $Y_i$ ) apskaičiuojamos visų išmokų natūra, kurias išmokas mokančios valstybės įstaigos skyrė visiems atitinkamos amžiaus grupės asmenims, kuriems taikomi tos valstybės teisės aktai ir kurie gyvena jos teritorijoje, metines išlaidas padalijus iš tos amžiaus grupės atitinkamų asmenų vidutinio skaičiaus atitinkamais kalendoriniais metais. Apskaičiavimas grindžiamas išlaidomis, susijusiomis su SSCI.20 straipsnyje nurodytomis sistemomis.
3. Apskaičiuojant mėnesinį fiksuotą dydį taikytinas sumažinimas iš principo yra lygus 20 % ( $X = 0,20$ ). Tais atvejais, kai kompetentinga valstybė nenurodyta šio Protokolo SSC-3 priede, pensininkams ir jų šeimos nariams taikomas sumažinimas yra 15 % ( $X = 0,15$ ).

4. Kiekvienai už išmokų mokėjimą atsakingai valstybei bendras fiksuotas dydis kalendoriniams metams yra suma, apskaičiuojama kiekvienoje i amžiaus grupėje vienam asmeniui nustatytus mėnesinius fiksuotus dydžius padauginant iš mėnesių, per kuriuos atitinkami tos amžiaus grupės asmenys įgijo teisę į išmokas mokančioje valstybėje, skaičiaus.

Mėnesių, per kuriuos atitinkami asmenys įgijo teisę į išmokas mokančioje valstybėje, skaičius yra kalendorinių metų kalendorinių mėnesių, per kuriuos atitinkami asmenys, gyvendami išmokas mokančios valstybės teritorijoje, turėjo teisę gauti išmokas natūra toje teritorijoje iš už išmokų mokėjimą atsakingos valstybės, suma. Šie mėnesiai apskaičiuojami pagal šiam tikslui gyvenamosios vietos įstaigos pildomą sąrašą, kuris sudaromas remiantis kompetentingos įstaigos pateiktais išmokų gavėjų teises įrodančiais dokumentais.

5. Specialusis socialinės apsaugos koordinavimo komitetas gali pateikti pasiūlymą dėl pakeitimų, kurie gali būti reikalingi siekiant užtikrinti, kad apskaičiuoti fiksuoti dydžiai būtų kuo artimesni patirtoms faktinėms išlaidoms ir kad 3 dalyje nurodytas sumažinimas nesudarytų sąlygų valstybių nesuderintiems ar dvigubiems mokėjimams.
6. Specialusis socialinės apsaugos koordinavimo komitetas nustato šiame straipsnyje nurodytiems fiksuotiems dydžiams apskaičiuoti būtinų elementų nustatymo metodus.

## SSCI.50 STRAIPSNIS

## Pranešimas apie vidutines metines išlaidas

Apie kiekvienos amžiaus grupės vieno asmens tam tikrais metais patirtų vidutinių metinių išlaidų sumą Specialiajam socialinės apsaugos koordinavimo komitetui pranešama ne vėliau kaip iki antrųjų metų, einančių po tų metų, apie kuriuos informuojama, pabaigos. Jei šis pranešimas iki šio termino nepateikiamas, bus remiamasi vienam asmeniui tekusių vidutinių metinių išlaidų suma, kurią ankstesniems metams paskutinį kartą buvo nustatęs Specialusis socialinės apsaugos koordinavimo komitetas.

## 3 SKIRSNIS

## BENDROSIOS NUOSTATOS

## SSCI.51 STRAIPSNIS

## Atsiskaitymų tarp įstaigų tvarka

1. Atsiskaitymai tarp valstybių vykdomi kuo greičiau. Kiekviena atitinkama įstaiga privalo kuo greičiau atsiskaityti pagal pateiktus reikalavimus iki šiame skirsnyje nurodytų terminų. Ginčas dėl tam tikro reikalavimo neturi kliudyti atsiskaityti pagal kitą reikalavimą ar kitus reikalavimus.

2. Šio Protokolo SSC.30 ir SSC.36 straipsniuose numatyti atsiskaitymai tarp valstybių narių ir Jungtinės Karalystės įstaigų atliekami tarpininkaujant susižinojimo tarnybai. Už atsiskaitymus pagal šio Protokolo SSC.30 straipsnį ir SSC.36 straipsnį gali būti atsakingos skirtingos susižinojimo tarnybos.

## SSCI.52 STRAIPSNIS

### Reikalavimų pateikimo ir nagrinėjimo terminai

1. Faktinėmis išlaidomis pagrįsti reikalavimai pateikiami už išmokų mokėjimą atsakingos valstybės susižinojimo tarnybai per 12 mėnesių nuo kalendorinių metų pusmečio, per kurį tie reikalavimai buvo užfiksuoti išmokas mokančios įstaigos sąskaitose, pabaigos.
2. Reikalavimai dėl fiksuotų dydžių už kalendorinius metus pateikiami už išmokų mokėjimą atsakingos valstybės susižinojimo tarnybai per 12 mėnesių po to mėnesio, kurį tų metų vidutinės išlaidas patvirtino Specialusis socialinės apsaugos koordinavimo komitetas. SSCI.49 straipsnio 4 dalyje nurodyti sąrašai pateikiami iki metų, einančių po ataskaitinių metų, pabaigos.
3. SSCI.7 straipsnio 5 dalies antroje pastraipoje nurodytu atveju šio straipsnio 1 ir 2 dalyse nustatytas terminas prasideda nustačius kompetentingą įstaigą.
4. Reikalavimai, pateikti praėjus 1 ir 2 dalyse nurodytiems terminams, nesvarstomi.

5. Už išmokų mokėjimą atsakinga įstaiga SSCI.51 straipsnyje nurodytai išmokas mokančios valstybės susižinojimo tarnybai atsiskaito už reikalavimus per 18 mėnesių nuo to mėnesio, per kurį šie reikalavimai buvo pateikti už išmokų mokėjimą atsakingos valstybės susižinojimo tarnybai, pabaigos. Tai netaikoma reikalavimams, kuriuos per tą laikotarpį už išmokų mokėjimą atsakinga įstaiga atmetė dėl svarbios priežasties.
6. Ginčai dėl reikalavimo išsprendžiami ne vėliau kaip per 36 mėnesius nuo to mėnesio, kurį buvo pateiktas reikalavimas.
7. Specialusis socialinės apsaugos koordinavimo komitetas sudaro palankesnes sąlygas galutinai uždaryti sąskaitas tais atvejais, kai ginčas negali būti išspręstas per 6 dalyje nustatytą laikotarpį, ir, gavęs vienos iš ginčo šalių pagrįstą prašymą, pateikia savo nuomonę dėl ginčo per šešis mėnesius nuo to mėnesio, kurį jis jam buvo pateiktas.

#### SSCI.53 STRAIPSNIS

##### Delspinigiai už pavėluotus mokėjimus ir pradinės įmokės

1. Nuo SSCI.52 straipsnio 5 dalyje nustatyto 18 mėnesių laikotarpio pabaigos išmokas mokanti įstaiga gali skaičiuoti delspinigius už nesumokėtas reikalaujamas sumas, išskyrus atvejus, kai už išmokų mokėjimą atsakinga įstaiga per šešis mėnesius nuo to mėnesio, per kurį šie reikalavimai buvo pateikti, pabaigos sumokėjo pradinę įmoką, kurią sudaro bent 90 % visos sumos, reikalaujamos pagal SSCI.52 straipsnio 1 arba 2 dalį. Už tas reikalaujamos sumos dalis, kurios nebuvo padengtos sumokėjus pradinę įmoką, delspinigiai gali būti skaičiuojami tik pasibaigus 36 mėnesių laikotarpiui, nustatytam SSCI.52 straipsnio 6 dalyje.

2. Delspinigiai skaičiuojami remiantis pagrindine norma, kurią pagrindinėms refinansavimo operacijoms taiko Specialiojo socialinės apsaugos koordinavimo komiteto šiuo tikslu paskirta finansų įstaiga. Taikytina pagrindinė norma yra ta, kuri įsigaliojo pirmąją mėnesio, kai turėjo būti atliktas mokėjimas, dieną.
3. Nė viena susižinojimo tarnyba neprivalo priimti 1 dalyje nustatytos pradinės įmokos. Tačiau jeigu susižinojimo tarnyba atsisako tokio pasiūlymo, išmokas mokanti įstaiga teisę skaičiuoti delspinigius už pavėluotus mokėjimus, susijusius su atitinkamais reikalavimais, turi tik laikydamasi 1 dalies antrame sakinyje nustatytos sąlygos.

#### SSCI.54 STRAIPSNIS

##### Metinis sąskaitų balansas

1. Partnerystės taryba, remdamasi Specialiojo socialinės apsaugos koordinavimo komiteto ataskaita, parengia kiekvienų kalendorinių metų reikalavimų suvestinę. Šiuo tikslu susižinojimo tarnybos per Specialiojo socialinės apsaugos koordinavimo komiteto nustatytą laiką ir jo nustatyta tvarka praneša jam apie pateiktuose, patenkintuose arba užginčytuose reikalavimuose nurodytas sumas (kreditoriaus pozicija) ir gautuose, patenkintuose arba užginčytuose reikalavimuose reikalautas sumas (debitoriaus pozicija).
2. Partnerystės taryba gali atlikti atitinkamą statistinių ir apskaitos duomenų, reikalingų 1 dalyje nurodytai metinei reikalavimų suvestinei parengti, patikrinimą, ypač tam, kad įsitikintų, jog šie duomenys atitinka pagal šią antraštinę dalį nustatytas taisykles.

## 2 SKYRIUS

### SUMOKĖTŲ, TAČIAU NEPRIKLAUSIUSIŲ IŠMOKŲ ATGAVIMAS, LAIKINŲ IŠMOKŲ IR ĮMOKŲ ATGAVIMAS, KOMPENSAVIMAS IR PARAMA VYKDANT REIKALAVIMUS

#### 1 SKIRSNIS

#### PRINCIPAI

#### SSCI.55 STRAIPSNIS

##### Bendrosios nuostatos

Šio Protokolo SSC.64 straipsnio taikymo tikslais ir laikantis jame nustatytos tvarkos, kiekvieną kartą, kai tai įmanoma, reikalavimai vykdomi atliekant kompensavimą tarp atitinkamos valstybės narės ir Jungtinės Karalystės įstaigų arba atitinkamų fizinių ar juridinių asmenų atžvilgiu pagal šio priedo SSCI.56–SSCI.58 straipsnius. Jei atliekant šią kompensavimo procedūrą visų reikalavimų arba kurio nors reikalavimo neįmanoma įvykdyti, likusi mokėtina suma atgaunama pagal šio priedo SSCI.59–SSCI.69 straipsnius.

## 2 SKIRSNIS

## KOMPENSAVIMAS

## SSCI.56 STRAIPSNIS

## Gautos nepriklausančios išmokos

1. Jei valstybės įstaiga asmeniui išmoka nepriklausančias išmokas, ši įstaiga, laikydamasi savo taikomuose teisės aktuose nustatytų sąlygų ir apribojimų, gali prašyti valstybės, atsakingos už išmokų mokėjimą atitinkamam asmeniui, įstaigos išskaityti nepriklausančią išmokėti sumą iš įsiskolinimų ar einamųjų mokėjimų, mokėtinų atitinkamam asmeniui, neatsižvelgiant į tai, kuriai socialinės apsaugos sričiai priskiriamos mokamos išmokos. Tos valstybės įstaiga, laikydamasi savo taikomuose teisės aktuose nustatytų šios rūšies kompensavimo procedūrą reglamentuojančių sąlygų ir apribojimų, išskaito atitinkamą sumą, tarsi ji pati būtų permokėjusi sumas, ir išskaitytą sumą perveda nepriklausančias išmokas išmokėjusiai įstaigai.



2. Nukrypstant nuo 1 dalies, jei skirdama ar peržiūrėdama neįgalumo išmokas, senatvės ir maitintojo netekimo pensijas pagal šio Protokolo III antraštinės dalies 3 ir 4 skyrius, valstybės įstaiga asmeniui išmokas išmoka nepagrįstai, ta įstaiga gali prašyti valstybės, atsakingos už atitinkamų išmokų mokėjimą atitinkamam asmeniui, įstaigos išskaityti permokėtą sumą iš įsiskolinimų atitinkamam asmeniui. Kai pastaroji įstaiga informuoja nepriklausančią sumą išmokėjusią įstaigą apie šiuos įsiskolinimus, nepriklausančią sumą išmokėjusi įstaiga per du mėnesius praneša apie nepriklausančios išmokėti sumos dydį. Jei įstaiga, kuri turi padengti įsiskolinimus, gauna šį pranešimą iki termino, ji perveda išskaitytą sumą nepagrįstai sumas išmokėjusiai įstaigai. Jei terminas pasibaigęs, ta įstaiga nedelsdama padengia įsiskolinimus atitinkamam asmeniui.
3. Jei vienoje valstybėje asmuo gauna socialinę paramą tuo laikotarpiu, kurį jis turėjo teisę į išmokas pagal kitos valstybės teisės aktus, paramą suteikusi įstaiga, jeigu ji turi teisę reikalauti, kad jai būtų grąžintos atitinkamam asmeniui mokėtinos sumos, gali prašyti kitos valstybės, atsakingos už išmokų mokėjimą atitinkamam asmeniui, įstaigos išskaityti sumokėtos paramos sumą iš sumų, kurias ta valstybė moka atitinkamam asmeniui.

Ši nuostata *mutatis mutandis* taikoma atitinkamo asmens šeimos nariams, kurie valstybės teritorijoje gavo paramą tuo laikotarpiu, kurį apdraustasis turėjo teisę į išmokas už tą šeimos narį pagal kitos valstybės teisės aktus.

Valstybės įstaiga, kuri išmokėjo nepriklausančią paramos sumą, praneša apie mokėtiną sumą kitos valstybės įstaigai, o ši įstaiga, laikydamasi savo taikomuose teisės aktuose nustatytų šios rūšies kompensavimo procedūrą reglamentuojančių sąlygų ir apribojimų, išskaito atitinkamą sumą ir nedelsdama ją perveda nepriklausančią sumą išmokėjusiai įstaigai.

#### SSCI.57 STRAIPSNIS

##### Laikiniai mokėtos išmokos pinigais ar įmokos

1. SSCI.6 straipsnio taikymo tikslais, ne vėliau kaip per tris mėnesius nuo to, kai buvo nustatyti taikytini teisės aktai arba buvo nustatyta už išmokų mokėjimą atsakinga įstaiga, laikinai išmokas pinigais mokėjusi įstaiga apskaičiuoja sumą, kurią ji laikinai mokėjo, ir ją praneša nustatyta kompetentingai įstaigai.

Nustatyta kompetentinga įstaiga, atsakinga už išmokų mokėjimą, išskaito sumą, kuri buvo laikinai mokama, iš įsiskolinimų atitinkamam asmeniui už atitinkamas išmokas ir nedelsdama išskaitytą sumą perveda laikinai išmokas pinigais mokėjusiai įstaigai.

Jei laikinai mokėtų išmokų suma viršija įsiskolinimų sumą arba jei įsiskolinimų nėra, nustatyta kompetentinga įstaiga, laikydamasi savo taikomuose teisės aktuose nustatytų šios rūšies kompensavimo procedūrą reglamentuojančių sąlygų ir apribojimų, šią sumą išskaito iš einamųjų mokėjimų ir nedelsdama išskaitytą sumą perveda laikinai išmokas pinigais mokėjusiai įstaigai.

2. Juridinio arba fizinio asmens įmokas laikinai gavusi įstaiga šias sumas sumokėjusiam asmeniui jas kompensuoja tik tada, kai nustatyta kompetentinga įstaiga patvirtina sumas, kurios jai priklauso pagal SSCI.6 straipsnio 4 dalį.

Nustatytos kompetentingos įstaigos prašymu, kuris pateikiamas ne vėliau kaip per tris mėnesius nuo to, kai buvo nustatyti taikytini teisės aktai, laikinai įmokas gavusi įstaiga jas perveda nustatyta kompetentingai įstaigai už tą laikotarpį, kad būtų sureguliuota padėtis, susijusi su įmokomis, kurias juridinis arba fizinis asmuo yra jai skolingas. Laikoma, kad pervestos įmokos buvo atgaline data sumokėtos nustatyta kompetentingai įstaigai.

Jei laikinai mokėtų įmokų suma viršija sumą, kurią juridinis arba fizinis asmuo yra skolingas nustatyta kompetentingai įstaigai, laikinai įmokas gavusi įstaiga atitinkamam juridiniam ir arba fiziniam asmeniui kompensuoja permokėtą sumą.

#### SSCI.58 STRAIPSNIS

##### Su kompensacijomis susijusios išlaidos

Skolą išieškant pagal SSCI.56 ir SSCI.57 straipsniuose numatytą kompensavimo procedūrą, išlaidos neapmokamos.

## 3 SKIRSNIS

## SUSIGRAŽINIMAS

## SSCI.59 STRAIPSNIS

## Terminų apibrėžtys ir bendrosios nuostatos

1. Šiame skirsnyje vartojamų terminų apibrėžtys:
  - a) reikalavimas – visi reikalavimai, susiję su nepagrįstai įmokėtomis įmokomis arba nepagrįstai suteiktomis ar išmokėtomis išmokomis, įskaitant delspinigius, baudas, administracines sankcijas ir visus kitus privalomuosius mokėjimus bei su reikalavimu susijusias išlaidas, kaip numatyta reikalavimą teikiančios valstybės teisės aktuose;
  - b) prašančioji šalis – kiekvienos valstybės įstaiga, kuri pateikia su pirmiau apibrėžtu reikalavimu susijusį prašymą pateikti informaciją, prašymą pateikti pranešimą arba prašymą vykdyti reikalavimą;
  - c) prašomoji šalis – kiekvienos valstybės įstaiga, kuriai gali būti pateiktas prašymas pateikti informaciją, prašymas pateikti pranešimą arba prašymas vykdyti reikalavimą.
2. Valstybių prašymai ir susiję pranešimai paprastai pateikiami per paskirtąsias įstaigas.

3. Specialusis socialinės apsaugos koordinavimo komitetas imasi praktinių įgyvendinimo priemonių, įskaitant, be kita ko, tas, kurios susijusios su SSCI.4 straipsniu ir su sumų, dėl kurių atgavimo gali būti teikiamas prašymas vykdyti reikalavimą, mažiausio dydžio nustatymu.

## SSCI.60 STRAIPSNIS

### Prašymai pateikti informaciją

1. Prašančiosios šalies prašymu prašomoji šalis pateikia visą informaciją, kuri galėtų būti naudinga prašančiajai šaliai jos reikalavimui vykdyti.
2. Norėdama gauti šią informaciją, prašomoji šalis naudojasi įgaliojimais, numatytais įstatimuose ir kituose teisės aktuose ar administracinėje praktikoje, taikomuose panašioms reikalavimams, pateiktiems jos pačios valstybėje, patenkinti. Prašyme pateikti informaciją nurodoma atitinkamo juridinio ar fizinio asmens, apie kurį prašoma pateikti informaciją, vardas ir pavardė arba pavadinimas, naujausias žinomas adresas ir visa kita su jo tapatybe susijusi naudinga informacija, taip pat reikalavimo, dėl kurio pateiktas prašymas, pobūdis ir suma.
3. Prašomoji šalis neprivalo pateikti informacijos:
  - a) kurios ji negalėtų gauti, kad būtų įvykdyti jos pačios valstybės teritorijoje pateikti panašūs reikalavimai;
  - b) kuri atskleistų komercines, pramonines ar profesines paslaptis, arba

- c) kurią atskleidus galėtų būti pakenkta valstybės saugumui arba galėtų būti pažeista jos viešoji tvarka.
4. Prašomoji šalis informuoja prašančiąją šalį apie prašymo pateikti informaciją atmetimo priežastis.

## SSCI.61 STRAIPSNIS

### Pranešimas

1. Prašančiosios šalies prašymu prašomoji šalis, laikydamasi jos pačios valstybės teritorijoje galiojančių taisyklių dėl pranešimo apie panašius dokumentus ar sprendimus, praneša adresatui apie visus dokumentus ir sprendimus, įskaitant teismo pobūdžio dokumentus ir sprendimus, priimtus prašančiosios šalies valstybėje ir susijusius su reikalavimu arba jo vykdymu.
2. Prašyme pateikti pranešimą nurodomas atitinkamo adresato vardas ir pavardė arba pavadinimas, adresas ir visa kita su jo tapatybe susijusi naudinga informacija, kurią prašančioji šalis paprastai gali gauti apie atitinkamą adresatą, dokumento ar sprendimo, apie kurį turi būti pranešta, pobūdis bei dalykas, ir prireikus skolininko vardas ir pavardė arba pavadinimas, adresas ir kita su jo tapatybe susijusi naudinga informacija, reikalavimas, su kuriuo dokumentas ar sprendimas yra susijęs, ir visa kita naudinga informacija.
3. Prašomoji šalis nedelsdama informuoja prašančiąją šalį apie veiksmus, kurių ji ėmėsi jos prašymui pateikti pranešimą patenkinti, ir visų pirma nurodo datą, kada dokumentas arba sprendimas buvo išsiųstas adresatui.

## SSCI.62 STRAIPSNIS

## Prašymas vykdyti reikalavimą

1. Prašančiosios šalies prašymu prašomoji šalis vykdo reikalavimus, kuriems taikomas prašančiosios šalies išduotas dokumentas, kuriuo leidžiama užtikrinti reikalavimo vykdymą, tiek, kiek tai leidžiama prašomosios šalies valstybėje galiojančiuose įstatymuose ir administracinėje praktikoje ir pagal tuos įstatymus bei praktiką.
2. Prašančioji šalis prašymą vykdyti reikalavimą gali pateikti tik tuo atveju, jei:
  - a) ji prašomajai šaliai taip pat pateikia dokumento, kuriuo leidžiama užtikrinti reikalavimo vykdymą prašančiosios šalies valstybėje, oficialią arba patvirtintą kopiją, išskyrus atvejus, kai taikoma SSCI.64 straipsnio 3 dalis;
  - b) reikalavimas arba dokumentas, kuriuo leidžiama jį vykdyti, nėra užginčytas jos pačios valstybėje;
  - c) ji savo pačios valstybėje taikė atitinkamas reikalavimo vykdymo procedūras, nustatytas remiantis 1 dalyje nurodytu dokumentu, ir dėl taikomų priemonių bus sumokėta ne visa reikalavimo suma;
  - d) pagal jos pačios taikomus teisės aktus senaties terminas dar nėra pasibaigęs.

3. Prašyme vykdyti reikalavimą nurodoma:
- a) atitinkamo fizinio ar juridinio asmens ir (arba) jo turtą valdančios trečiosios šalies vardas ir pavardė arba pavadinimas, adresas ir visa kita su fizinio ar juridinio asmens arba trečiosios šalies tapatybe susijusi naudinga informacija;
  - b) prašančiosios šalies pavadinimas, adresas ir visa kita su jos tapatybe susijusi naudinga informacija;
  - c) prašančiosios šalies valstybėje išduotas dokumentas, kuriuo leidžiama užtikrinti reikalavimo vykdymą;
  - d) reikalavimo pobūdis ir suma, įskaitant pagrindinę sumą, delspinigius, baudas, administracines sankcijas ir visus kitus privalomuosius mokėjimus bei apmokėtinas išlaidas, nurodytus prašančiosios šalies ir prašomosios šalies valstybės (-ių) valiutomis;
  - e) data, kada prašančioji šalis arba prašomoji šalis praneša adresatui apie dokumentą;
  - f) data, nuo kurios pagal prašančiosios šalies valstybėje galiojančius įstatymus galima pradėti reikalavimo vykdymą, ir laikotarpis, per kurį jis gali būti vykdomas;
  - g) bet kuri kita naudinga informacija.



4. Be to, prašyme vykdyti reikalavimą prašančioji šalis patvirtina, kad yra įvykdytos 2 dalyje nustatytos sąlygos.
5. Prašančioji šalis nedelsdama perduoda prašomajai šaliai bet kurią naudingą informaciją, susijusią su klausimu, dėl kurio buvo pateiktas prašymas vykdyti reikalavimą.

#### SSCI.63 STRAIPSNIS

##### Dokumentas, kuriuo leidžiama užtikrinti reikalavimo vykdymą

1. Pagal šio Protokolo SSC.64 straipsnio 2 dalį dokumentas, kuriuo leidžiama užtikrinti reikalavimo vykdymą, tiesiogiai pripažįstamas ir automatiškai laikomas dokumentu, kuriuo leidžiama užtikrinti prašomosios šalies valstybės reikalavimo vykdymą.
2. Nepaisant 1 dalies, kai tinkama ir vadovaujantis prašomosios šalies valstybėje galiojančiomis nuostatomis, dokumentas, kuriuo leidžiama užtikrinti reikalavimo vykdymą, gali būti priimamas ar pripažįstamas kaip dokumentas, kuriuo leidžiama reikalavimo vykdymą užtikrinti tos valstybės teritorijoje, arba papildomas ar pakeičiamas tokiu dokumentu.

Išskyrus tuos atvejus, kai taikoma šios dalies trečia pastraipa, valstybė (-ės) per tris mėnesius nuo prašymo vykdyti reikalavimą gavimo dienos stengiasi užbaigti minėto dokumento priėmimo, pripažinimo, papildymo arba pakeitimo formalumus. Valstybės negali atsisakyti atlikti šių veiksmų, jeigu dokumentas, kuriuo leidžiama užtikrinti reikalavimo vykdymą, parengtas tinkamai. Prašomoji šalis informuoja prašančiąją šalį apie priežastis, dėl kurių nesilaikoma trijų mėnesių termino.

Jeigu dėl kurio nors iš šių veiksmų kiltų ginčas, susijęs su reikalavimu ir arba prašančiosios šalies išduotu dokumentu, kuriuo leidžiama užtikrinti reikalavimo vykdymą, taikomas SSCI.65 straipsnis.

#### SSCI.64 STRAIPSNIS

##### Mokėjimo tvarka ir terminai

1. Reikalavimai vykdomi prašomosios šalies valstybės valiuta. Visą prašomosios šalies atgautą reikalavimo sumą prašomoji šalis perveda prašančiajai šaliai.
2. Jei tai leidžiama pagal prašomosios šalies valstybėje galiojančius įstatymus ir kitus teisės aktus, prašomoji šalis, pasikonsultavusi su prašančiaja šalimi, gali duoti skolininkui laiko skolai grąžinti arba leisti grąžinti skolą dalimis. Be to, prašomoji šalis prašančiajai šaliai perveda visus delspinigius, gautus už skirtą papildomą laiką.
3. Nuo tos dienos, kai dokumentas, kuriuo leidžiama užtikrinti reikalavimo vykdymą, tiesiogiai pripažįstamas pagal SSCI.63 straipsnio 1 dalį arba priimamas, pripažįstamas, papildomas ar pakeičiamas pagal SSCI.63 straipsnio 2 dalį, pagal prašomosios šalies valstybėje galiojančius įstatymus ir kitus teisės aktus už pavėluotą mokėjimą imami ir prašančiajai šaliai pervedami delspinigiai.

## SSCI.65 STRAIPSNIS

Ginčas dėl reikalavimo ar dokumento,  
kuriuo leidžiama užtikrinti reikalavimo vykdymą,  
ir ginčas dėl vykdymo užtikrinimo priemonių

1. Jeigu vykstant reikalavimo vykdymo procedūrai suinteresuotoji šalis užginčija reikalavimą arba prašančiosios šalies valstybėje išduotą dokumentą, kuriuo leidžiama užtikrinti reikalavimo vykdymą, suinteresuotoji šalis pateikia ieškinį prašančiosios šalies valstybės atitinkamoms institucijoms pagal toje valstybėje galiojančius įstatymus. Prašančioji šalis apie šį ieškinį nedelsdama praneša prašomajai šaliai. Suinteresuotoji šalis taip pat gali apie ieškinį informuoti prašomąją šalį.
2. Kai prašomoji šalis iš prašančiosios šalies arba iš suinteresuotosios šalies gauna 1 dalyje nurodytą pranešimą ar informaciją, ji sustabdo reikalavimo vykdymo procedūrą tol, kol bus priimtas atitinkamos institucijos sprendimas dėl šio klausimo, išskyrus atvejus, kai prašančioji šalis, remdamasi šios dalies antra pastraipa, paprašo to nedaryti. Jei prašomoji šalis mano, kad tai būtina, ir nedarant poveikio SSCI.68 straipsniui, ji gali imtis atsargumo priemonių, garantuojančių reikalavimo įvykdymą, tiek, kiek pagal jos pačios valstybėje galiojančius įstatymus ir kitus teisės aktus galima imtis tokių veiksmų panašių reikalavimų atžvilgiu.

Nepaisant pirmos pastraipos, prašančioji šalis, laikydamasi jos pačios valstybėje galiojančių įstatymų, kitų teisės aktų ir administracinės praktikos, gali prašyti, kad prašomoji šalis įvykdytų užginčytą reikalavimą, tiek, kiek pagal prašomosios šalies valstybėje galiojančius atitinkamus įstatymus ir kitus teisės aktus galima imtis tokių veiksmų. Jeigu ginčas išsprendžiamas skolininko naudai, prašančioji šalis privalo kompensuoti visas išieškotas sumas ir sumokėti visas mokėtinas kompensacijas pagal prašomosios šalies valstybėje galiojančius teisės aktus.

3. Jeigu užginčijamos vykdymo užtikrinimo priemonės, kurių buvo imtasi prašomosios šalies valstybėje, ieškinyje pateikiamas tos valstybės atitinkamai institucijai pagal joje galiojančius įstatymus ir kitus teisės aktus.
4. Jeigu atitinkama institucija, kuriai pagal 1 dalį pateikiamas ieškinyje, yra bendrosios kompetencijos arba administracinis teismas, to teismo sprendimas, tiek, kiek jis palankus prašančiajai šaliai, ir tiek, kiek juo leidžiama reikalavimo vykdymą užtikrinti prašančiosios šalies valstybėje, laikomas dokumentu, kuriuo leidžiama užtikrinti reikalavimo vykdymą, kaip tai suprantama SSCI.62 ir SSCI.63 straipsniuose, ir remiantis tuo sprendimu reikalavimas įvykdomas.

#### SSCI.66 STRAIPSNIS

##### Pagalbai taikomi apribojimai

1. Prašomoji šalis neprivalo:
  - a) teikti pagalbos, numatytos SSCI.62–SSCI.65 straipsniuose, jeigu dėl skolininko padėties reikalavimo vykdymas galėtų sukelti didelių ekonominių arba socialinių sunkumų prašomosios šalies valstybėje, tiek, kiek pagal prašomosios šalies valstybėje galiojančius įstatymus, kitus teisės aktus arba administracinę praktiką galima imtis tokių veiksmų panašių nacionalinių reikalavimų atžvilgiu;

- b) teikti pagalbą, numatytą SSCI.60–SSCI.65 straipsniuose, jei pirminis prašymas pagal SSCI.60–SSCI.62 straipsnius yra susijęs su senesniais nei penkerių metų reikalavimais, skaičiuojant nuo dokumento, kuriuo leidžiama užtikrinti reikalavimo vykdymą, parengimo pagal prašančiosios šalies valstybėje prašymo pateikimo dieną galiojusius įstatymus, kitus teisės aktus arba administracinę praktiką momento. Tačiau tais atvejais, kai reikalavimas arba dokumentas yra užginčijamas, šio termino pradžia laikomas momentas, kai prašančiosios šalies valstybė nustato, kad reikalavimas arba vykdomasis dokumentas, kuriuo leidžiama reikalavimą vykdyti, nebegali būti užginčytas.
2. Prašomoji šalis informuoja prašančiąją šalį apie prašymo suteikti pagalbą atmetimo priežastis.

#### SSCI.67 STRAIPSNIS

##### Senaties terminai

1. Klausimus dėl senaties terminų reglamentuoja:
  - a) prašančiosios šalies valstybėje galiojantys įstatymai tiek, kiek jie yra susiję su reikalavimu arba dokumentu, kuriuo leidžiama užtikrinti jo vykdymą, ir
  - b) prašomosios šalies valstybėje galiojantys įstatymai tiek, kiek jie yra susiję su vykdymo užtikrinimo priemonėmis prašomojoje valstybėje.

Senaties terminai pagal prašomosios šalies valstybėje galiojančius įstatymus pradedami skaičiuoti nuo tiesioginio pripažinimo dienos arba nuo priėmimo, pripažinimo, papildymo ar pakeitimo pagal SSCI.63 straipsnį dienos.

2. Laikoma, kad veiksmai, kurių prašomoji šalis imasi vykdydama prašymą suteikti pagalbą vykdant reikalavimus ir dėl kurių, jeigu jie būtų atlikti prašančiosios šalies, pagal prašančiosios šalies valstybėje galiojančius įstatymus būtų sustabdytas arba nutrauktas senaties terminas, buvo atlikti pastarojoje valstybėje tiek, kiek jie susiję su tokiais padariniais.

## SSCI.68 STRAIPSNIS

### Atsargumo priemonės

Prašančiosios šalies pagrįstu prašymu prašomoji šalis imasi atsargumo priemonių reikalavimo vykdymui užtikrinti tiek, kiek tai leidžiama pagal prašomosios šalies valstybėje galiojančius įstatymus ir kitus teisės aktus.

Pirmos pastraipos įgyvendinimo tikslais *mutatis mutandis* taikomos SSCI.62, SSCI.63, SSCI.65 ir SSCI.66 straipsnių nuostatos ir juose nustatytos procedūros.

## SSCI.69 STRAIPSNIS

## Reikalavimo vykdymo išlaidos

1. Prašomoji šalis pagal savo valstybės įstatymus ir kitus teisės aktus, taikomus panašioms reikalavimams, reikalauja, kad atitinkamas fizinis arba juridinis asmuo apmokėtų visas jos patirtas su reikalavimo vykdymu susijusias išlaidas, o gautas lėšas pasilieka.
2. Pagal šį skirsnį teikiama savitarpio pagalba paprastai būna nemokama. Tačiau, jei dėl reikalavimo vykdymo kyla tam tikrų problemų arba susidaro ypač daug išlaidų, prašančioji ir prašomoji šalys gali susitarti dėl tokiomis atvejais taikomos konkrečios kompensavimo tvarkos.

Prašančiosios šalies valstybė privalo atlyginti visas prašomosios šalies valstybės išlaidas arba nuostolius, kurių ji turėjo dėl ieškinių, kurie dėl reikalavimo turinio arba prašančiosios Šalies išduoto dokumento galiojimo pripažinti nepagrįstais.

## V ANTRAŠTINĖ DALIS

## KITOS, PEREINAMOJO LAIKOTARPIO IR BAIGIAMOSIOS NUOSTATOS

## SSCI.70 STRAIPSNIS

## Sveikatos patikrinimas ir administraciniai patikrinimai

- 1, Nedarant poveikio kitoms nuostatomis, jei išmokų gavėjas ar pareiškėjas, norintis jas gauti, arba jo šeimos narys būna arba gyvena valstybės, kuri nėra išmokas mokančios įstaigos valstybė, teritorijoje, šios įstaigos prašymu sveikatos patikrinimą atlieka gavėjo buvimo vietos ar gyvenamosios vietos įstaiga pagal tos įstaigos taikomuose teisės aktuose nustatytą tvarką.

Išmokas mokanti įstaiga praneša buvimo vietos ar gyvenamosios vietos įstaigai apie tai, kokių specialių reikalavimų prireikus turi būti laikomasi, ir apie tai, kokie punktai turi būti įtraukti į sveikatos patikrinimą.

2. Buvimo vietos arba gyvenamosios vietos įstaiga pateikia ataskaitą išmokas mokančiai įstaigai, paprašiusiai sveikatos patikrinimo. Šiai įstaigai buvimo vietos arba gyvenamosios vietos įstaigos atlikto patikrinimo rezultatai yra privalomi.

Išmokas mokanti įstaiga pasilieka teisę pasirinkti gydytoją, kuris patikrintų gavėjo sveikatą. Tačiau grįžti į išmokas mokančios įstaigos valstybę gavėjo gali būti prašoma tik su sąlyga, kad kelionė nepakenks gavėjo sveikatai, o išmokas mokanti įstaiga apmokės kelionės ir apgyvendinimo išlaidas.



3. Jei išmokų gavėjas ar pareiškėjas, norintis jas gauti, arba jo šeimos narys būna arba gyvena valstybės, kuri nėra išmokas mokančios įstaigos valstybė, teritorijoje, išmokas mokančios įstaigos prašymu administracinį patikrinimą atlieka gavėjo buvimo vietos ar gyvenamosios vietos įstaiga.

Šiuo atveju taip pat taikoma 2 dalis.

4. Išimties tvarka netaikant šio Protokolo SSC.59 straipsnio 3 dalyje nustatyto nemokamo savitarpio administracinio bendradarbiavimo principo, faktines išlaidas, susijusias su šiame straipsnyje nurodytais patikrinimais, įstaigai, kurios buvo paprašyta juos atlikti, apmoka išmokas mokanti įstaiga, paprašiusi juos atlikti.

## SSCI.71 STRAIPSNIS

### Pranešimai

1. Valstybės praneša Specialiajam socialinės apsaugos koordinavimo komitetui apie šio Protokolo SSCI.1 straipsnyje ir šio priedo SSCI.1 straipsnio 2 dalies a ir b punktuose apibrėžtas tarnybas ir subjektus ir pagal šį priedą paskirtas įstaigas.
2. 1 dalyje nurodytoms tarnyboms suteikiama elektroninė tapatybė – joms suteikiamas identifikacijos kodas ir elektroninis adresas.

3. Specialusis socialinės apsaugos koordinavimo komitetas nustato 1 dalyje nurodytų paneštinų duomenų struktūrą, turinį ir jiems taikomą išsamią tvarką, įskaitant bendrą formą ir modelį.
4. Šio Protokolo įgyvendinimo tikslais Jungtinė Karalystė gali dalyvauti elektroniniame keitimėsi socialinės apsaugos informacija ir padengti susijusias išlaidas.
5. Valstybės atsako už 1 dalyje nurodytos informacijos atnaujinimą.

### SSCI.72 STRAIPSNIS

#### Informacija

Specialusis socialinės apsaugos koordinavimo komitetas parengia informaciją, būtiną užtikrinti, kad suinteresuotosios šalys susipažintų su savo teisėmis ir administraciniais formalumais, būtinais norint įtvirtinti šias teises. Kai įmanoma, ši informacija platinama elektroninėmis priemonėmis, ją pateikiant visuomenei prieinamose interneto svetainėse. Specialusis socialinės apsaugos koordinavimo komitetas užtikrina, kad informacija būtų reguliariai atnaujinama, ir kontroliuoja klientams teikiamų paslaugų kokybę.

## SSCI.73 STRAIPSNIS

## Valiutos konvertavimas

Šio Protokolo ir šio priedo taikymo tikslais dviejų valiutų keitimo kursu laikoma Specialiojo socialinės apsaugos koordinavimo komiteto šiuo tikslu paskirtos finansų įstaigos paskelbta pagrindinė norma. Specialusis socialinės apsaugos koordinavimo komitetas nustato datą, į kurią atsižvelgiant nustatomas keitimo kursas.

## SSCI.74 STRAIPSNIS

## Įgyvendinimo nuostatos

Specialusis socialinės apsaugos koordinavimo komitetas gali priimti papildomas šio Protokolo ir šio priedo įgyvendinimo gaires.

## SSCI.75 STRAIPSNIS

## Tarpinės nuostatos dėl formų ir dokumentų

1. Tarpiniu laikotarpiu, dėl kurio pabaigos datos susitariama Specialiajame socialinės apsaugos koordinavimo komitete, visos prieš pat įsigaliojant šiam Protokolui naudotu formatu kompetentingų įstaigų išduotos formos ir dokumentai galioja šio Protokolo įgyvendinimo tikslais ir, kai tinkama, toliau naudojami kompetentingoms įstaigoms keičiantis informacija. Visos prieš tą tarpinį laikotarpį ir jo metu išduotos tokios formos ir dokumentai galioja iki jų galiojimo pabaigos arba panaikinimo.

2. Pagal 1 dalį galiojančios formos ir dokumentai apima:
  - a) Jungtinės Karalystės vardu išduotas Europos sveikatos draudimo korteles, kurios kaip teisę patvirtinantys dokumentai galioja šio Protokolo SSC.17 straipsnio bei SSC.25 straipsnio 1 dalies ir šio priedo SSCI.22 straipsnio tikslais, ir
  - b) asmens socialinės apsaugos statusą patvirtinančius perkeliamuosius dokumentus, būtinus šiam Protokolui įgyvendinti.

**SSCI-1 priedėlis****DVIEJŲ AR DAUGIAU VALSTYBIŲ ADMINISTRACINIAI SUSITARIMAI  
(NURODYTI ŠIO PRIEDO SSCI.8 STRAIPSNYJE)****BELGIJA IR JUNG TINĖ KARALYSTĖ**

1976 m. gegužės 4 d. ir birželio 14 d. Pasikeitimas laiškais dėl Reglamento (EEB) Nr. 574/72 105 straipsnio 2 dalies (atsisakymas reikalauti kompensuoti administracinių patikrinimų ir sveikatos patikrinimų išlaidas)

1977 m. sausio 18 d. ir kovo 14 d. Pasikeitimas laiškais dėl Reglamento (EEB) Nr. 1408/71 36 straipsnio 3 dalies (kompensavimo arba atsisakymo reikalauti kompensuoti išmokų natūra, suteiktų laikantis Reglamento (EEB) Nr. 1408/71 III antraštinės dalies 1 skyriaus nuostatų, išlaidas tvarka) su pakeitimais, padarytais 1982 m. gegužės 4 d. ir liepos 23 d. Pasikeitimu raštais (susitarimas dėl išlaidų, patirtų pagal Reglamento (EEB) Nr. 1408/71 22 straipsnio 1 dalies a punktą, kompensavimo)

**DANIJA IR JUNG TINĖ KARALYSTĖ**

1977 m. kovo 30 d. ir balandžio 19 d. Pasikeitimas laiškais, su pakeitimais, padarytais 1989 m. lapkričio 8 d. ir 1990 m. sausio 10 d. Pasikeitimu laiškais dėl susitarimo dėl atsisakymo reikalauti kompensuoti išmokų natūra bei administracinių patikrinimų ir sveikatos patikrinimų išlaidas

#### ESTIJA IR JUNG TINĖ KARALYSTĖ

2006 m. kovo 29 d. baigtas sudaryti Estijos Respublikos ir Jungtinės Karalystės Kompetentingų institucijų susitarimas pagal Reglamento (EEB) Nr. 1408/71 36 straipsnio 3 dalį ir 63 straipsnio 3 dalį, kuriuo nustatomi kitokie pagal Reglamentą (EB) Nr. 883/2004 abiejų valstybių mokamų išmokų natūra išlaidų kompensavimo būdai, taikomi nuo 2004 m. gegužės 1 d.

#### SUOMIJA IR JUNG TINĖ KARALYSTĖ

1995 m. birželio 1 ir 20 d. Pasikeitimas laiškais dėl Reglamento (EEB) Nr. 1408/71 36 straipsnio 3 dalies ir 63 straipsnio 3 dalies (kompensavimas arba atsisakymas reikalauti kompensuoti išmokų natūra išlaidas) ir Reglamento (EEB) Nr. 574/72 105 straipsnio 2 dalies (atsisakymas reikalauti kompensuoti administracinių patikrinimų ir sveikatos patikrinimų išlaidas)

#### PRANCŪZIJA IR JUNG TINĖ KARALYSTĖ

1997 m. kovo 25 d. ir balandžio 28 d. Pasikeitimas laiškais dėl Reglamento (EEB) Nr. 574/72 105 straipsnio 2 dalies (atsisakymas reikalauti kompensuoti administracinių patikrinimų ir sveikatos patikrinimų išlaidas)

1998 m. gruodžio 8 d. Susitarimas dėl išmokų natūra kompensavimo pagal Reglamentus (EEB) Nr. 1408/71 ir (EEB) Nr. 574/72 sumos dydžio nustatymo konkrečių būdų

#### VENGRIJA IR JUNG TINĖ KARALYSTĖ

2005 m. lapkričio 1 d. baigtas sudaryti Vengrijos Respublikos ir Jungtinės Karalystės Kompetentingų institucijų susitarimas pagal Reglamento (EEB) Nr. 883/2004 35 straipsnio 3 dalį ir 41 straipsnio 2 dalį, kuriuo nustatomi kitokie pagal šį reglamentą abiejų valstybių mokamų išmokų natūra išlaidų kompensavimo būdai, taikomi nuo 2004 m. gegužės 1 d.

#### AIRIJA IR JUNG TINĖ KARALYSTĖ

1975 m. liepos 9 d. Pasikeitimas laiškais dėl Reglamento (EEB) Nr. 1408/71 36 straipsnio 3 dalies ir 63 straipsnio 3 dalies (nuostata dėl Reglamento (EEB) Nr. 1408/71 III antraštinės dalies 1 ar 4 skyriuose numatytų išmokų natūra išlaidų kompensavimo arba atsisakymo reikalauti jas kompensuoti) ir dėl Reglamento (EEB) Nr. 574/72 105 straipsnio 2 dalies (atsisakymas reikalauti kompensuoti administracinių patikrinimų ir sveikatos patikrinimų išlaidas)

#### ITALIJA IR JUNG TINĖ KARALYSTĖ

2005 m. gruodžio 15 d. pasirašytas Italijos Respublikos ir Jungtinės Karalystės Kompetentingų institucijų susitarimas pagal Reglamento (EEB) Nr. 1408/71 36 straipsnio 3 dalį ir 63 straipsnio 3 dalį, kuriuo nustatomi kitokie pagal Reglamentą (EB) Nr. 883/2004 abiejų valstybių mokamų išmokų natūra išlaidų kompensavimo būdai, taikomi nuo 2005 m. sausio 1 d.

#### LIUKSEMBURGAS IR JUNG TINĖ KARALYSTĖ

1975 m. gruodžio 18 d. ir 1976 m. sausio 20 d. Pasikeitimas laiškais dėl Reglamento (EEB) Nr. 574/72 105 straipsnio 2 dalies (atsisakymas reikalauti kompensuoti išlaidas, susijusias su administraciniais patikrinimais ir sveikatos patikrinimais, kaip numatyta Reglamento (EEB) Nr. 574/72 105 straipsnyje)

## MALTA IR JUNG TINĖ KARALYSTĖ

2007 m. sausio 17 d. baigtas sudaryti Maltos ir Jungtinės Karalystės Kompetentingų institucijų susitarimas pagal Reglamento (EEB) Nr. 883/2004 35 straipsnio 3 dalį ir 41 straipsnio 2 dalį, kuriuo nustatomi kitokie pagal tą reglamentą abiejų valstybių mokamų išmokų natūra išlaidų kompensavimo būdai, taikomi nuo 2004 m. gegužės 1 d.

## NYDERLANDAI IR JUNG TINĖ KARALYSTĖ

1956 m. birželio 12 d. Administracinio susitarimo dėl 1954 m. rugpjūčio 11 d. Konvencijos įgyvendinimo 3 straipsnio antras sakiny s.

## PORTUGALIJA IR JUNG TINĖ KARALYSTĖ

2004 m. birželio 8 d. Susitarimas, kuriuo nustatomi kiti abiejų šalių mokamų išmokų natūra išlaidų kompensavimo būdai nuo 2003 m. sausio 1 d.

## ISPANIJA IR JUNG TINĖ KARALYSTĖ

1999 m. birželio 18 d. Susitarimas dėl išmokų natūra, mokamų vadovaujantis Reglamento (EEB) Nr. 1408/71 ir Reglamento (EEB) Nr. 574/72 nuostatomis, išlaidų kompensavimo

## ŠVEDIJA IR JUNG TINĖ KARALYSTĖ

1997 m. balandžio 15 d. Susitarimas dėl Reglamento (EEB) Nr. 1408/71 36 straipsnio 3 dalies ir 63 straipsnio 3 dalies (išmokų natūra išlaidų kompensavimas arba atsisakymas reikalauti jas kompensuoti) ir Reglamento (EEB) Nr. 574/72 105 straipsnio 2 dalies (atsisakymas reikalauti kompensuoti administracinių patikrinimų ir sveikatos patikrinimų išlaidas)



**SSCI-2 priedėlis****TEISĘ PATVIRTINANTIS DOKUMENTAS**

(Šio Protokolo SSC.17 straipsnis bei SSC.25 straipsnio 1 dalis  
ir šio priedo SSCI.22 straipsnis)

1. Teisę patvirtinantys dokumentai, valstybių narių kompetentingų įstaigų išduoti šio Protokolo SSC.17 straipsnio ir SSC.25 straipsnio 1 dalies tikslais, turi atitikti 2009 m. birželio 12 d. Administracinės komisijos sprendimą Nr. S2 dėl Europos sveikatos draudimo kortelės techninių specifikacijų.
2. Teisę patvirtinantys dokumentai, Jungtinės Karalystės kompetentingų įstaigų išduoti SSC.17 straipsnio ir SSC.25 straipsnio 1 dalies tikslais, turi apimti šiuos duomenis:
  - a) dokumento turėtojo pavardę ir vardą;
  - b) dokumento turėtojo asmens kodą;
  - c) dokumento turėtojo gimimo datą;
  - d) dokumento galiojimo pabaigos datą;
  - e) vietoj Jungtinės Karalystės ISO kodo naudojamą kodą „UK“;

- f) dokumentą išdavusios Jungtinės Karalystės įstaigos identifikacinį numerį ir santrumpą;
  - g) dokumento eilės numerį;
  - h) jei dokumentas laikinas, – dokumento išdavimo datą bei įteikimo datą ir Jungtinės Karalystės įstaigos parašą ir antspaudą.
3. Apie Jungtinės Karalystės išduotų teisę patvirtinančių dokumentų technines specifikacijas nedelsiant pranešama Specialiajam socialinės apsaugos koordinavimo komitetui, kad išmokas natūra mokančioms valstybių narių įstaigoms būtų lengviau priimti atitinkamus dokumentus.

#### IŠMOKOS NATŪRA, KURIOMS REIKALINGAS IŠANKSTINIS SUSITARIMAS

(Šio Protokolo SSC.17 straipsnis ir SSC.25 straipsnio 1 dalis)

1. Išmokos natūra, teiktinos pagal šio Protokolo SSC.17 straipsnį ir SSC.25 straipsnio 1 dalį, turi apimti išmokas, teikiamas dėl lėtinių ar esamų ligų arba dėl nėštumo ir gimdymo.
2. Šios nuostatos netaikomos išmokoms natūra, įskaitant išmokas, susijusias su lėtinėmis ar esamomis ligomis arba su gimdymu, jei buvimo kitoje valstybėje tikslas yra gauti tokį gydymą.

3. Bet kokiam gyvybiškai svarbiam mediciniam gydymui, kurį galima gauti tik specializuotuose gydymo centruose arba kurį gali teikti tik siauros specializacijos specialistai, arba kuriam reikalinga speciali įranga, būtinas išankstinis apdraustojo asmens ir gydymą teikiančios įstaigos susitarimas, siekiant užtikrinti, kad apdraustajam asmeniui gydymas būtų suteiktas jam būnant valstybėje, kuri nėra kompetentinga valstybė ar gyvenamosios vietos valstybė.
4. Nebaigtinis šiuos kriterijus atitinkančių gydymo būdų sąrašas:
  - a) inkstų dializė;
  - b) deguonies terapija;
  - c) specialus astmos gydymas;
  - d) echokardiografija lėtinių autoimuninių ligų atveju;
  - e) chemoterapija.

**SSCI-3 priedėlis**

VALSTYBĖS, REIKALAUJANČIOS KOMPENSUOTI  
IŠMOKŲ NATŪRA IŠLAIDAS REMIANTIS FIKSUOTAIS DYDŽIAIS  
(NURODYTOS ŠIO PRIEDO SSCI.48 STRAIPSNIO 1 DALYJE)

AIRIJA

ISPANIJA

KIPRAS

PORTUGALIJA

ŠVEDIJA

JUNGTINĖ KARALYSTĖ

---

**SSC-8 PRIEDAS**

PEREINAMOJO LAIKOTARPIO NUOSTATOS  
DĖL SSC.11 STRAIPSNIO TAIKYMO

VALSTYBĖS NARĖS

---

**Europos Sąjungos ir Jungtinės Didžiosios Britanijos ir Šiaurės Airijos Karalystės SUSITARIMAS****dėl keitimosi įslaptinta informacija ir jos apsaugos saugumo procedūrų**

Europos Sąjunga (toliau – Sąjunga)

ir

Jungtinė Didžiosios Britanijos ir Šiaurės Airijos Karalystė (toliau – Jungtinė Karalystė),

toliau kartu vadinamos Šalimis,

ATSIŽVELGDAMOS į tai, kad:

- Šalys turi bendrą tikslą visais būdais stiprinti savo saugumą,
- Šalys sutinka, jog reikėtų plėtoti tarpusavio bendradarbiavimą informacijos saugumo srities bendro intereso klausimais,
- todėl atsižvelgiant į tai Šalims nuolat reikia keistis įslaptinta informacija,

PRIPAŽINDAMOS, kad siekiant visapusiško bei veiksmingo bendradarbiavimo ir konsultacijų Šalims gali reikėti abipusės prieigos prie įslaptintos informacijos ir medžiagos, taip pat keistis įslaptinta informacija ir medžiaga,

ŽINODAMOS, kad tokiai prieigai ir keitimuisi įslaptinta informacija ir medžiaga užtikrinti reikia imtis tinkamų saugumo priemonių,

PRIPAŽINDAMOS, kad šis Susitarimas yra Europos Sąjungos bei Europos atominės energijos bendrijos ir Jungtinės Didžiosios Britanijos ir Šiaurės Airijos Karalystės prekybos ir bendradarbiavimo susitarimo (toliau – Prekybos ir bendradarbiavimo susitarimas) papildomasis susitarimas,

SUSITARÈ:

*1 straipsnis*

1. Siekiant tikslo visais būdais sustiprinti kiekvienos Šalies saugumą, šis Susitarimas taikomas bet kokios formos įslaptintai informacijai ar medžiagai, kurią Šalys teikia viena kitai arba kuria jos keičiasi tarpusavyje.
2. Kiekviena Šalis iš kitos Šalies gautą įslaptintą informaciją apsaugo nuo neleistino atskleidimo arba praradimo laikydamasi šiame Susitarime išdėstytų sąlygų ir atitinkamų savo įstatymų, taisyklių ir kitų teisės aktų.
3. Šis Susitarimas nėra pagrindas priversti Šalis teikti įslaptintą informaciją arba ją keistis.

## 2 straipsnis

Šiame Susitarime terminas „išlaptinta informacija“ reiškia bet kokią informaciją arba medžiagą, galinčią būti bet kokios formos, pobūdžio arba perduodamą bet koku būdu:

- a) kurią, kaip kuri nors iš Šalių yra nustačiusi, reikia apsaugoti nuo neleistino atskleidimo arba praradimo, kuris galėtų padaryti įvairaus lygio žalą arba įvairiu mastu pakenkti Jungtinės Karalystės, Sąjungos arba vienos ar kelių jos valstybių narių interesams, ir
- b) kuri yra atitinkamai pažymėta slaptumo žyma, kaip nustatyta 7 straipsnyje.

## 3 straipsnis

1. Sąjungos institucijos ir subjektai, kuriems taikomas šis Susitarimas, yra Europos Vadovų Taryba, Taryba, Sąjungos vyriausiasis įgaliotinis užsienio reikalams ir saugumo politikai, Europos išorės veiksmų tarnyba (toliau – EIVT), Europos Komisija ir Tarybos Generalinis sekretoriatas.

2. Tos Sąjungos institucijos ir subjektai, gavę išankstinį raštišką teikiančiosios Šalies sutikimą ir atitinkamas garantijas, kad gaunančioji institucija ir subjektas ją tinkamai apsaugos, gali dalytis pagal šį Susitarimą gauta išlaptinta informacija su kitomis Sąjungos institucijomis ir subjektais.

## 4 straipsnis

Kiekviena Šalis užtikrina, kad turėtų įdiegtas tinkamas saugumo sistemas ir taikytų saugumo priemones, grindžiamas savo atitinkamuose įstatymuose, taisyklėse ar kituose teisės aktuose nustatytais pagrindiniais principais bei būtiniausiais saugumo standartais ir įtrauktas į įgyvendinimo tvarką, nurodytą 12 straipsnyje, kad būtų užtikrinta, jog išlaptintai informacijai, kuriai taikomas šis Susitarimas, būtų taikoma lygiavertis lygio apsauga.

## 5 straipsnis

1. Kiek tai susiję su išlaptinta informacija, kuri buvo pateikta arba kuria buvo apsikeista pagal šį Susitarimą, kiekviena Šalis:

- a) tokią išlaptintą informaciją saugo pagal savo įstatymus, taisykles ir kitus teisės aktus, taikydama toki pat apsaugos lygį, kokį taiko savo išlaptintai informacijai, ir suteikdama atitinkamą slaptumo žymos laipsnį, kaip nustatyta 7 straipsnyje;
- b) užtikrina, kad tokios išlaptintos informacijos slaptumo žyma, suteikta teikiančiosios Šalies, būtų išlaikyta ir kad be teikiančiosios Šalies išankstinio raštiško sutikimo slaptumo žymos laipsnis nebūtų sumažintas arba ta informacija nebūtų išlaptinta; gaunančioji Šalis išlaptintą informaciją apsaugo laikydamasi savo taikytinų įstatymų, taisyklių ir kitų teisės aktų nuostatų, taikytinų lygiaverte slaptumo žyma, kaip nurodyta 7 straipsnyje, pažymėtai informacijai;
- c) tokios išlaptintos informacijos nenaudoja jokiais kitais tikslais, išskyrus informacijos rengėjo nurodytus tikslus arba tikslus, kuriais informacija yra teikiama arba ja keičiamasi, išskyrus atvejus, kai teikiančioji Šalis duoda išankstinį raštišką sutikimą;
- d) laikydamasi šio straipsnio 2 dalyje nustatytų sąlygų, neatskleidžia tokios išlaptintos informacijos trečiajai šaliai arba neleidžia su tokia išlaptinta informacija susipažinti visuomenei be išankstinio raštiško teikiančiosios Šalies sutikimo;
- e) nesuteikia prieigos prie tokios išlaptintos informacijos asmenims, išskyrus atvejus, kai jiems taikomas būtinybės žinoti principas ir išduotas asmens patikimumo pažymėjimas arba jie kitaip įgalioti arba jiems tai leidžiama pagal gaunančiosios Šalies taikytinus įstatymus, taisykles ir kitus teisės aktus;
- f) užtikrina, kad tokia išlaptinta informacija būtų tvarkoma ir laikoma pagal jos įstatymus, taisykles ir kitus teisės aktus tinkamai apsaugotose, kontroliuojamose ir saugomose patalpose, ir
- g) užtikrina, kad visi prieigą prie tokios išlaptintos informacijos turintys asmenys būtų informuoti apie jų pareigą apsaugoti informaciją pagal taikytinus įstatymus, taisykles ir kitus teisės aktus.

## 2. Gaunančioji Šalis:

- a) imasi visų būtinų priemonių pagal savo įstatymus ir kitus teisės aktus, kad pagal šį Susitarimą pateikta įslaptinta informacija nebūtų leista susipažinti visuomenei arba bet kuriai trečiajai šaliai; jei prašoma leisti visuomenei ar bet kuriai trečiajai šaliai susipažinti su bet kokia pagal šį Susitarimą pateikta įslaptinta informacija, gaunančioji Šalis nedelsdama apie tai raštu informuoja teikiančiąją Šalį ir abi Šalys konsultuojasi viena su kita raštu, prieš priimant sprendimą, ar atskleisti tą informaciją;
- b) informuoja teikiančiąją Šalį apie bet kokią teisminės institucijos, be kita ko, vykstant teismo procesui, arba teisėkūros institucijos, vykdančios tiriamąsias funkcijas, prašymą pateikti įslaptintą informaciją, pagal šį Susitarimą gautą iš teikiančiosios Šalies; vertindama tokį prašymą gaunančioji Šalis kuo labiau atsižvelgia į teikiančiosios Šalies nuomonę; jei pagal gaunančiosios Šalies įstatymus ir kitus teisės aktus tas prašymas apima įslaptintos informacijos perdavimą prašančiajai teisėkūros institucijai arba teisminei institucijai, be kita ko, vykstant teismo procesui, gaunančioji Šalis kuo labiau užtikrina, kad ta informacija būtų tinkamai apsaugota, be kita ko, nuo bet kokio atskleidimo kitoms institucijoms ar trečiosioms šalims.

## 6 straipsnis

1. Įslaptinta informacija atskleidžiama arba perduodama laikantis informacijos rengėjo sutikimo principo.
2. Perduodant informaciją gavėjams, kurie nėra Šalys, ir taikant 5 straipsnio 1 dalies d punktą, sprendimą dėl įslaptintos informacijos atskleidimo arba perdavimo kiekvienu atskiru atveju priima gaunančioji Šalis, gavusi teikiančiosios Šalies išankstinį raštišką sutikimą ir laikydamasi informacijos rengėjo sutikimo principo.
3. Informacijos perdavimas be atskiuro leidimo neleidžiamas, išskyrus atvejus, kai Šalys susitaria dėl procedūrų, skirtų tam tikrų kategorijų informacijai, kurios atitinka jų specifinius reikalavimus.
4. Įslaptinta informacija, kuriai taikomas šis Susitarimas, rangovui ar potencialiam rangovui gali būti teikiama tik gavus išankstinį raštišką informaciją teikiančios Šalies sutikimą. Prieš rangovui arba potencialiam rangovui atskleisdama įslaptintą informaciją, gaunančioji Šalis užtikrina, kad rangovas arba potencialus rangovas būtų užtikrinęs savo patalpų saugumą ir galėtų apsaugoti įslaptintą informaciją pagal taikytinus įstatymus, taisykles ir kitus teisės aktus ir kad rangovas arba potencialus rangovas turėtų reikiamą savo paties įmonės patikimumą patvirtinantį pažymėjimą ir atitinkamą savo personalo, kuriam reikia prieigos prie įslaptintos informacijos, patikimumo pažymėjimą.

## 7 straipsnis

1. Siekiant nustatyti lygiavertį įslaptintos informacijos, kurią suteikė ar kuria tarpusavyje pasikeitė Šalys, apsaugos lygį, slaptumo žymos laipsnio atitikmenys yra tokie:

ES	Jungtinė Karalystė
TRES SECRET UE/EU TOP SECRET	UK TOP SECRET
SECRET UE/EU SECRET	UK SECRET
CONFIDENTIEL UE/EU CONFIDENTIAL	nėra ekvivalento, žr. 2 dalį
RESTREINT UE/EU RESTRICTED	UK OFFICIAL-SENSITIVE

2. Išskyrus atvejus, kai Šalys abipusiškai susitaria kitaip, Jungtinė Karalystė įslaptintai informacijai, pažymėtai CONFIDENTIEL UE/EU CONFIDENTIAL, taiko tokio pat lygio apsaugą kaip ir įslaptintai informacijai, pažymėtai UK SECRET.



3. Išskyrus atvejus, kai Jungtinė Karalystė Sąjungai raštu praneša sumažinusi anksčiau pateiktos išlaptintos informacijos, pažymėtos slaptumo žyma UK CONFIDENTIAL, slaptumo žymos lygį arba ją išslaptinusi, Sąjunga bet kuriai tokiai informacijai taiko tokio pat lygio apsaugą, kaip ir išlaptintai informacijai, pažymėtai slaptumo žyma CONFIDENTIEL UE/EU CONFIDENTIAL, o bet kuriai anksčiau gautai išlaptintai informacijai, pažymėtai slaptumo žyma UK RESTRICTED, – tokio pat lygio apsaugą, kaip ir išlaptintai informacijai, pažymėtai slaptumo žyma RESTREINT UE/EU RESTRICTED.

#### 8 straipsnis

1. Šalys užtikrina, kad visi asmenys, kuriems einant oficialias pareigas būtina prieiga prie slaptumo žyma CONFIDENTIEL UE/EU CONFIDENTIAL arba UK SECRET ar aukštesne slaptumo žyma pažymėtos išlaptintos informacijos, kuri buvo pateikta arba kuria buvo apsikeista pagal šį Susitarimą, arba kurie dėl savo pareigų ar funkcijų gali turėti prieigos prie jos galimybę, turi tinkamus patikimumo pažymėjimus arba kad jiems būtų kitaip suteikti įgaliojimai ir leidimai pagal taikytinus gaunančiosios Šalies įstatymus, taisykles ir kitus teisės aktus, prieš suteikiant jiems prieigą prie tokios išlaptintos informacijos, be to, turi būti taikomas būtinybės žinoti principas, kaip nustatyta 5 straipsnio 1 dalies e punkte.

2. Patikimumo tikrinimo procedūromis siekiama nustatyti, ar asmeniui, atsižvelgiant į jo lojalumą ir patikimumą, gali būti suteikiama prieiga prie išlaptintos informacijos.

#### 9 straipsnis

Šiame Susitarime:

- a) visa išlaptinta informacija, Sąjungos perduodama pagal šį Susitarimą, siunčiama per:
  - i) Tarybos Generalinio sekretoriato centrinę registratūrą, jei informacija skirta Europos Vadovų Tarybai, Tarybai arba Tarybos Generaliniam sekretoriatui;
  - ii) Europos Komisijos Generalinio sekretoriato registrą, jei informacija skirta Europos Komisijai;
  - iii) Europos išorės veikslių tarnybos registrą, jei informacija skirta Sąjungos vyriausiajam įgaliotiniui užsienio reikalams ir saugumo politikai arba Europos išorės veikslių tarnybai;
- b) visa pagal šį Susitarimą Jungtinei Karalystei perduodama išlaptinta informacija Jungtinei Karalystei siunčiama per Jungtinės Karalystės diplomatinę atstovybę Sąjungoje;
- c) Šalys gali tarpusavyje susitarti dėl tinkamų veiksmingo keitimosi išlaptinta informacija pagal a ir b punktuose išdėstytas nuostatas užtikrinimo būdą.

#### 10 straipsnis

Išlaptintą informaciją Sąjunga Jungtinei Karalystei ir Jungtinė Karalystė Sąjungai elektroniniu būdu perduoda šifruotą pagal perduodančiosios Šalies reikalavimus, išdėstytus jos įstatymuose, taisyklėse ir kituose teisės aktuose; 12 straipsnyje nurodytoje įgyvendinimo tvarkoje atitinkamai nustatomos sąlygos, kuriomis kiekviena Šalis gali savo vidaus tinkluose perduoti, laikyti ar tvarkyti kitos Šalies pateiktą išlaptintą informaciją.

#### 11 straipsnis

Šio Susitarimo įgyvendinimą prižiūri Tarybos Generalinis sekretorius, už saugumo klausimus atsakingas Europos Komisijos narys, Sąjungos vyriausiasis įgaliotinis užsienio reikalams ir saugumo politikai ir Jungtinės Karalystės Vyriausybės kanceliarijos Nacionalinio saugumo institucija.

### 12 straipsnis

1. Siekiant įgyvendinti šį Susitarimą, toliau nurodytos Sąjungos institucijų kompetentingos saugumo institucijos, veikdamos savo organizacinės institucijos vardu, ir Jungtinės Karalystės Vyriausybės kanceliarijos Nacionalinė saugumo institucija nustato įgyvendinimo tvarką, kuria nustatomi išlaptintos informacijos apibūsės apsaugos pagal šį Susitarimą standartai:

- a) Tarybos Generalinio sekretoriato Saugos ir saugumo direktoratas;
- b) Europos Komisijos Žmogiškųjų išteklių ir saugumo generalinio direktorato Saugumo direktoratas (DG.HR.DS) ir
- c) EIVT Saugumo ir infrastruktūros direktoratas.

2. Prieš teikiant išlaptintą informaciją arba ją keičiantis pagal šį Susitarimą, 1 dalyje nurodytos kompetentingos saugumo institucijos susitaria, kad gaunančioji Šalis gali apsaugoti informaciją laikydamosi įgyvendinimo tvarkos.

### 13 straipsnis

Šalys bendradarbiauja, kiek tai pagrįstai įmanoma, išlaptintos informacijos, kuriai taikomas šis Susitarimas, saugumo srityje ir gali teikti savitarpio pagalbą informacijos saugumo srities bendro intereso klausimais. 12 straipsnio 1 dalyje nurodytos kompetentingos saugumo institucijos konsultuojasi tarpusavyje saugumo klausimais ir vykdo vertinimo vizitus, skirtus jų kompetencijai priklausančių saugumo priemonių veiksmingumui įvertinti. Šalys bendrai sprendžia dėl to, kaip dažnai ir kada turi būti rengiamos tokios konsultacijos ir vertinimo vizitai.

### 14 straipsnis

1. 12 straipsnio 1 dalyje nurodyta vienos Šalies kompetentinga saugumo institucija kitos Šalies kompetentingai saugumo institucijai nedelsdama praneša apie visus įrodytus arba įtariamus tos Šalies suteiktos išlaptintos informacijos neteisėto atskleidimo ar praradimo atvejus. Atitinkamos Šalies kompetentinga saugumo institucija atlieka tyrimą, prireikus padedant kitai Šaliai, ir apie jo rezultatus praneša kitai Šaliai.

2. 12 straipsnio 1 dalyje nurodytos kompetentingos saugumo institucijos nustato procedūras, kurių reikia laikytis tokiais atvejais.

### 15 straipsnis

Kiekviena Šalis padengia savo išlaidas, patirtas įgyvendinant šį Susitarimą.

### 16 straipsnis

1. Nė viena šio Susitarimo nuostata nekeičiami Šalių tarpusavio susitarimai arba sutartos priemonės, taip pat Jungtinės Karalystės ir vienos arba kelių valstybių narių susitarimai arba sutartos priemonės.

2. Šis Susitarimas nekeičia Šalims sudaryti kitų susitarimų, susijusių su išlaptintos informacijos, kuriai taikomas šis Susitarimas, teikimu ar keitimusi ja, jei tokie susitarimai neprieštarauja šiame Susitarime nustatytiems išipareigojimams.

### 17 straipsnis

Kiekviena Šalis kitai Šaliai raštu praneša apie visus savo įstatymų, taisyklių ir kitų teisės aktų pakeitimus, kurie galėtų turėti įtakos šiame Susitarime nurodytos išlaptintos informacijos apsaugai.

*18 straipsnis*

Nesutarimus, kylančius aiškinant arba taikant šį Susitarimą, Šalys sprendžia konsultuodamosi.

*19 straipsnis*

1. Šis Susitarimas įsigalioja tą pačią dieną, kurią įsigalioja Prekybos ir bendradarbiavimo susitarimas, jei iki tos dienos Šalys viena kitai praneša, kad įvykdė savo atitinkamus vidaus reikalavimus ir procedūras, skirtus jų sutikimui jo laikytis nustatyti.
2. Šis Susitarimas taikomas nuo Prekybos ir bendradarbiavimo susitarimo taikymo pradžios dienos arba nuo tos dienos, kai Šalys viena kitai praneša, kad įvykdė atitinkamus vidaus reikalavimus ir procedūras, skirtus išlaptintai informacijai perduoti pagal šį Susitarimą, atsižvelgiant į tai, kuri data vėlesnė. Jei Šalys iki datos, kurią nustoja galioti Prekybos ir bendradarbiavimo susitarimo laikinas taikymas, viena kitai nepranešė, kad įvykdė savo atitinkamus vidaus reikalavimus ir procedūras, skirtus jų sutikimui laikytis šio Susitarimo nustatyti, šis Susitarimas nebetaikomas.
3. Bet kurios Šalies prašymu šis Susitarimas gali būti peržiūrėtas svarstant galimus pakeitimus.
4. Visi šio Susitarimo pakeitimai daromi tik raštu ir abipusiu Šalių sutarimu.

*20 straipsnis*

1. Pagal Prekybos ir bendradarbiavimo susitarimo 779 straipsnį, šis Susitarimas nutraukiamas nutraukus Prekybos ir bendradarbiavimo susitarimą.
2. Šio Susitarimo nutraukimas neturi poveikio pagal šį Susitarimą jau įsigaliojusiems įsipareigojimams. Visų pirma visa išlaptinta informacija, kuri buvo pateikta arba kuria buvo apsikeista pagal šį Susitarimą, toliau apsaugoma laikantis šio Susitarime nuostatų.

*21 straipsnis*

Šis susitarimas sudaromas dviem egzemplioriais airių, anglų, bulgarų, čekų, danų, estų, graikų, ispanų, italų, kroatų, latvių, lenkų, lietuvių, maltiečių, nyderlandų, portugalų, prancūzų, rumunų, slovakų, slovėnų, suomių, švedų, vengrų ir vokiečių kalbomis. Iki 2021 m. balandžio 30 d. turi būti atlikta visų Susitarimo kalbų redakcijų galutinė teisinė lingvistinė peržiūra. Nedarant poveikio ankstesniam sakiniui Susitarimo teksto anglų kalba galutinės teisinės lingvistinės peržiūros procesas užbaigiamas ne vėliau kaip iki 19 straipsnio 1 dalyje nurodytos dienos, jei ta diena yra ankstesnė nei 2021 m. balandžio 30 d.

Kalbų redakcijomis, kurių minėta galutinė teisinė lingvistinė peržiūra užbaigta, *ab initio* pakeičiamos pasirašytos Susitarimo redakcijos ir, Šalims pasikeitus diplomatinėmis notomis, tos redakcijos patvirtinamos kaip autentiškos ir galutinės.

Съставено в Брюксел и Лондон на тридесети декември две хиляди и двадесета година.

Hecho en Bruselas y Londres, el treinta de diciembre de dos mil veinte.

V Bruselu a v Londýně dne třicátého prosince dva tisíce dvacet.

Udfærdiget i Bruxelles og London, den tredivte december to tusind og tyve.

Geschehen zu Brüssel und London am dreißigsten Dezember zweitausendzwanzig.

Kahe tuhande kahekümnenda aasta detsembrikuu kolmekümnendal päeval Brüsselis ja Londonis.

Έγινε στις Βρυξέλλες και στο Λονδίνο, στις τριάντα Δεκεμβρίου δύο χιλιάδες είκοσι.

Done at Brussels and London on the thirtieth day of December in the year two thousand and twenty.

Fait à Bruxelles et à Londres, le trente décembre deux mille vingt..

Arna dhéanamh sa Bhruiséil agus i Londain, an tríochadú lá de mhí na Nollag an bhliain dhá mhíle fiche.

Sastavljeno u Bruxellesu i Londonu tridesetog prosinca godine dvije tisuće dvadesete.

Fatto a Bruxelles e Londra, addì trenta dicembre duemilaventi.

Briselē un Londonā, divi tūkstoši divdesmitā gada trīsdesmitajā decembrī.

Priimta du tūkstančiai dvidešimtų metų gruodžio trisdešimtą dieną Briuselyje ir Londone.

Kelt Brüsszelben és Londonban, a kétezer-huszedik év december havának harmincadik napján.

Magħmul fi Brussell u Londra, fit-tletin jum ta' Dicembru fis-sena elfejn u għoxrin.

Gedaan te Brussel en Londen, dertig december tweeduizend twintig.

Sporządzono w Brukseli i Londynie dnia trzydziestego grudnia roku dwa tysiące dwudziestego.

Feito em Bruxelas e em Londres, em trinta de dezembro de dois mil e vinte.

Íntocmit la Bruxelles și la Londra la treizeci decembrie două mii douăzeci.

V Bruseli a Londýne tridsiateho decembra dvetisícdvadsať.

V Bruslju in Londonu, tridesetega decembra dva tisoč dvajset.

Tehty Brysselissä ja Lontoossa kolmantenakymmenentenä päivänä joulukuuta vuonna kaksituhattakaksikymmentä.

Som skedde i Bryssel och i London den trettionde december år tjugohundratjugo.

За Европейския съюз  
Por la Unión Europea  
Za Evropskou unii  
For Den Europæiske Union  
Für die Europäische Union  
Euroopa Liidu nimel  
Για την Ευρωπαϊκή Ένωση  
For the European Union  
Pour l'Union européenne  
Thar ceann an Aontais Eorpaigh  
Za Europsku uniju  
Per l'Unione europea  
Eiropas Savienības vārdā –  
Europos Sąjungos vardu  
Az Európai Unió részéről  
Għall-Unjoni Ewropea  
Voor de Europese Unie  
W imieniu Unii Europejskiej  
Pela União Europeia  
Pentru Uniunea Europeană  
Za Európsku úniu  
Za Evropsko unijo  
Euroopan unionin puolesta  
För Europeiska unionen

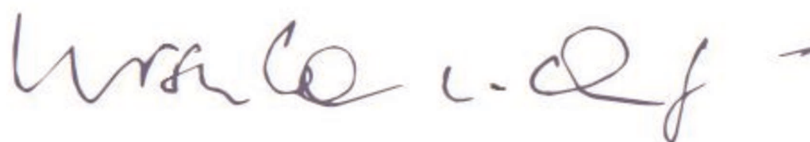

За Обединеното кралство Великобритания и Северна Ирландия  
Por el Reino Unido de Gran Bretaña e Irlanda del Norte  
Za Spojené království Velké Británie a Severního Írska  
For Det Forenede Kongerige Storbritannien og Nordirland  
Für das Vereinigte Königreich Großbritannien und Nordirland  
Suurbritannia ja Põhja-Iiri Ühendkuningriigi nimel  
Για το Ηνωμένο Βασίλειο της Μεγάλης Βρετανίας και της Βόρειας Ιρλανδίας  
For the United Kingdom of Great Britain and Northern Ireland  
Pour le Royaume-Uni de Grande-Bretagne et d'Irlande du Nord  
Thar ceann Ríocht Aontaithe na Breataine Móire agus Thuaisceart Éireann  
Za Ujedinjenu Kraljevinu Velike Britanije i Sjeverne Irske  
Per il Regno Unito di Gran Bretagna e Irlanda del Nord  
Lielbritānijas un Ziemeļīrijas Apvienotās Karalistes vārdā –  
Jungtinės Didžiosios Britanijos ir Šiaurės Airijos Karalystės vardu  
Nagy-Britannia és Észak-Írország Egyesült Királysága részéről  
Għar-Renju Unit tal-Gran Brittanja u l-Irlanda ta' Fuq  
Voor het Verenigd Koninkrijk van Groot-Brittannië en Noord-Ierland  
W imieniu Zjednoczonego Królestwa Wielkiej Brytanii i Irlandii Północnej  
Pelo Reino Unido da Grã-Bretanha e da Irlanda do Norte  
Pentru Regatul Unit al Marii Britanii și Irlandei de Nord  
Za Spojené kráľovstvo Veľkej Británie a Severného Írska  
Za Združeno kraljestvo Velika Britanija in Severna Irska  
Ison-Britannian ja Pohjois-Irlannin yhdistyneen kuningaskunnan puolesta  
För Förenade konungariket Storbritannien och Nordirland

A handwritten signature in black ink, consisting of a large, stylized initial 'B' followed by a long, horizontal stroke.

**Pareiškimai, nurodyti Tarybos sprendime dėl Prekybos ir bendradarbiavimo susitarimo ir Susitarimo dėl keitimosi įslaptinta informacija ir jos apsaugos saugumo procedūrų sudarymo Sąjungos vardu**

**BENDRAS PAREIŠKIMAS DĖL EUROPOS SAJUNGOS IR JUNGTINĖS KARALYSTĖS BENDRADARBIAVIMO FINANSINIŲ PASLAUGŲ REGLAMENTAVIMO SRITYJE**

1. Siekdamas sukurti ilgalaikius ir stabilius autonominių jurisdikcijų santykius, Sąjunga ir Jungtinė Karalystė susitaria pradėti struktūrizuotą bendradarbiavimą finansinių paslaugų reglamentavimo srityje. Remiantis bendru išipareigojimu išsaugoti finansinį stabilumą, rinkos vientisumą ir investuotojų bei vartotojų apsaugą, šie susitarimai sudarys sąlygas:
  - dvišaliam keitimuisi nuomonėmis ir analize, susijusiomis su reglamentavimo iniciatyvomis ir kitais svarbiais klausimais,
  - skaidrumui ir tinkamam dialogui priimant, sustabdant ar panaikinant sprendimus dėl lygiavertiškumo ir
  - tvirtesniai bendradarbiavimui ir veiksmų koordinavimui, be kita ko, atitinkamais atvejais tarptautinėse organizacijose.
2. Iki 2021 m. kovo mėn. abi Šalys susitars dėl susitarimo memorandumo, kuriuo nustatoma šio bendradarbiavimo sistema. Šalys, *inter alia*, aptars, kaip abiem pusėms, nedarant poveikio kiekvienos Šalies vienašaliams ir autonominiams sprendimų priėmimo procesui, imtis tolesnių veiksmų dėl Sąjungos ir Jungtinės Karalystės sprendimų dėl lygiavertiškumo priėmimo.

**BENDRAS POLITINIS PAREIŠKIMAS DĖL KOVOS SU ŽALINGAIS MOKESČIŲ REŽIMAIS**

Europos Sąjunga <sup>(1)</sup> ir Jungtinė Karalystė (toliau – Dalyvės) patvirtina toliau išdėstytą Bendrą politinį pareiškimą dėl kovos su žalingais mokesčių režimais.

Dalyvės, atsižvelgdamos į pasaulinius sąžiningos mokesčių konkurencijos principus ir EBPO mokesčių bazės erozijos ir pelno perkėlimo (BEPS) veiksmų plano 5 veiksmą, patvirtina savo išipareigojimą kovoti su žalingais mokesčių režimais, visų pirma tais, kurie gali palengvinti mokesčių bazės eroziją ir pelno perkėlimą. Todėl Dalyvės patvirtina savo išipareigojimą taikyti kovos su žalingais mokesčių režimais principus pagal šį Bendrą politinį pareiškimą.

Žalingi mokesčių režimai apima verslo apmokestinimo režimus, kurie daro arba gali daryti didelį poveikį verslo vykdymo, įskaitant įmonių grupių vietai, vietai Dalyvių teritorijoje. Mokesčių režimai apima tiek įstatymus ar kitus teisės aktus, tiek administracinę praktiką.

Jei mokesčių režimas atitinka patekimo į taikymo sritį kriterijų, nes juo nustatytas gerokai žemesnis faktinis apmokestinimo lygis, nei paprastai taikomas Dalyvėse, įskaitant nulinį apmokestinimą, jis turėtų būti laikomas potencialiai žalingu. Toks apmokestinimo lygis gali būti taikomas remiantis teisės aktais įtvirtintu mokesčio tarifu, mokesčio baze arba bet koku kitu susijusiu veiksniu.

Todėl pagal pasauliniu lygmeniu nustatytą požiūrį, vertinant, ar verslo apmokestinimo režimas yra žalingas, reikėtų atsižvelgti į tai, ar tinka vienas ar keli iš šių pagrindinių veiksnių:

- a) ar lengvatos yra atskirtos nuo vidaus ekonomikos, kad jos neturėtų įtakos nacionalinei mokesčių bazei, arba suteikiamos tik nerezidentams;

<sup>(1)</sup> Įgyvendinant šiame Pareiškime numatytus išipareigojimus, Europos Sąjungos atžvilgiu nuorodos į Dalyves suprantamos kaip nuorodos į Europos Sąjungą, jos valstybes nares arba Europos Sąjungą ir jos valstybes nares.

- b) ar pagal lengvatų suteikimo režimą nereikalaujama, kad tokias lengvatas teikiančioje Dalyvėje būtų vykdoma esminė ekonominė veikla ir iš esmės dalyvaujama jos ekonomikoje;
- c) ar pelno nustatymo taisyklės, taikomos tarptautinės įmonių grupės veiklai, nukrypsta nuo tarptautiniu mastu pripažintų principų, visų pirma nuo taisyklių, dėl kurių susitarta EBPO;
- d) ar mokesčių režimui trūksta skaidrumo, be kita ko, kai teisinės nuostatos administraciniu lygmeniu neskaidriai sušvelninamos arba kai nėra veiksmingo keitimosi informacija apie šį režimą.

Dalyvės pagal savo konstitucinę tvarką turėtų skatinti, kad šie principai būtų taikomi teritorijose, su kuriomis susijusią specialią atsakomybę arba apmokestinimo prerogatyvas jos turi.

Dalyvės turėtų rengti metinį dialogą, kad aptartų su šių principų taikymu susijusius klausimus.

---

### EUROPOS SĄJUNGOS IR JUNGVINĖS KARALYSTĖS BENDRAS PAREIŠKIMAS DĖL PINIGŲ POLITIKOS IR SUBSIDIJŲ KONTROLĖS

Šalys patvirtina abipusį supratimą, kad centrinio banko vykdoma pinigų politikos veikla nepatenka į Europos Sąjungos ir Jungtinės Karalystės prekybos ir bendradarbiavimo susitarimo antros dalies pirmo podalio XI antraštinės dalies 3 skyriaus taikymo sritį.

---

### BENDRAS PAREIŠKIMAS DĖL SUBSIDIJŲ KONTROLĖS POLITIKOS

Europos Sąjunga ir Jungtinė Karalystė (toliau – Dalyvės) patvirtina toliau išdėstytą Politinį pareiškimą dėl subsidijų kontrolės politikos.

Šiame bendrame pareiškime pateikiamos gairės atspindi bendrą Dalyvių supratimą apie tinkamą subsidijų politiką toliau išvardytose srityse.

Nors gairės Dalyvėms nėra privalomos, jos gali atsižvelgti į šias rekomendacijas savo atitinkamose subsidijų kontrolės sistemose.

Dalyvės gali susitarti atnaujinti šias gaires.

*Subsidijos palankių sąlygų neturinčioms vietovėms vystyti*

1. Subsidijos gali būti skiriamos palankių sąlygų neturinčioms arba skurdžioms vietovėms ar regionams vystyti. Nustatant subsidijos sumą, gali būti atsižvelgiama ir į:
  - palankių sąlygų neturinčios vietovės socialinę ir ekonominę padėtį,
  - subsidijos gavėjo dydį ir
  - investicinio projekto dydį.
2. Subsidijos gavėjas turėtų pats svariai prisidėti prie investicinių išlaidų padengimo. Pagrindinis subsidijos tikslas ar poveikis neturėtų būti paskata subsidijos gavėjui perkelti tos pačios ar panašios veiklos iš vienos Šalies teritorijos į kitos Šalies teritoriją.

*Transportas*

1. Subsidijos oro uostams, skirtos investicijoms į infrastruktūrą ir veiklos išlaidoms padengti, gali būti skiriamos atsižvelgiant į oro uosto dydį pagal metinį keleivių skaičių. Norėdamas gauti subsidijų veiklos išlaidoms padengti, oro uostas, kuris nėra mažas regioninis oro uostas, turėtų įrodyti savo gebėjimą užtikrinti gyvybingumą ateityje laikotarpiu, per kurį subsidiją būtų galima laipsniškai panaikinti.
2. Subsidijos kelių infrastruktūros projektams gali būti skiriamos, jei jie nėra parengti taip, kad pasirinktinai teiktų pranašumą tam tikram ekonominės veiklos vykdytojui ar sektoriui, o būtų naudingi visai visuomenei. Skiriant subsidiją turėtų būti užtikrinta, kad visiems naudotojams nediskriminacinėmis sąlygomis būtų užtikrinama atvira prieiga prie infrastruktūros (?).

---

(?) Šiuo tikslu diskriminacija reiškia, kad panašios situacijos vertinamos skirtingai, o diferenciacija nėra objektyviai pateisinama.



3. Subsidijos uostams gali būti skiriamos dugno gilinimo darbams arba infrastruktūros projektams, jei jos neviršija mažiausios sumos, būtinos projektui pradėti.

#### *Moksliniai tyrimai ir plėtra*

Subsidijos gali būti skiriamos moksliniams tyrimams ir plėtrai <sup>(?)</sup>. Tai apima fundamentinius tyrimus, pramoninius tyrimus ir eksperimentinę plėtrą, visų pirma naujų ir itin novatoriškų technologijų, kurios skatina našumo augimą ir konkurencingumą, kūrimą, jei subsidijos būtinos, proporcingos ir jų pagrindinis tikslas ar poveikis nėra tokios veiklos perdavimas ar nutraukimas kitos Šalies teritorijoje. Subsidijos taip pat gali būti skiriamos kitoms iniciatyvoms, pavyzdžiui, naujiems gamybos procesams, atitinkamai infrastruktūrai, inovacijų grupėms ir skaitmeniniams centrams. Subsidijos suma, be kitų veiksmų, turėtų atspindėti su projektu susijusių technologinių inovacijų riziką ir kiekį, projekto priartėjimo prie rinkos laipsnį ir projekto indėlį į žinių generavimą.

---

### **BENDRAS SAJUNGOS IR JUNGTINĖS KARALYSTĖS PAREIŠKIMAS DĖL 29 PRIEDO**

Šalys susitaria, kad tikslas užtikrinti kuo didesnę prekybos naudą, kaip nurodyta 29 priede, reiškia, kad, atsižvelgiant į tame priede nustatytus apribojimus, prekybos tvarka:

- turėtų būti kuo efektyvesnė ir
- įprastomis aplinkybėmis elektros energijos jungiamųjų linijų srantai turėtų atitikti kainas Šalių kitos paros rinkose.

---

### **BENDRAS PAREIŠKIMAS DĖL 412 STRAIPSNIO IR 415 STRAIPSNIO**

Šalys patvirtina bendrą sutarimą, kad:

1. 412 straipsnis ir 415 straipsnis nėra tarpusavyje nesuderinami. Visų pirma neatmestina, kad Šalies saugumo interesus vienu metu gali būti laikomas „esminiu saugumo interesu“ taikant 415 straipsnį ir „visuomenės saugumo“ arba „viešosios tvarkos“ reikalu taikant 412 straipsnį.
2. 412 straipsnis ir 415 straipsnis, įskaitant visų pirma terminus „esminiai saugumo interesai“, „visuomenės saugumas“, „visuomenės dorovė“ ir „viešoji tvarka“, turi būti aiškinami pagal Europos Sąjungos ir Jungtinės Karalystės prekybos ir bendradarbiavimo susitarimo aiškinimo taisykles, nustatytas 4 straipsnyje ir 516 straipsnyje.

---

### **BENDRAS POLITINIS PAREIŠKIMAS DĖL KROVINIŲ VEŽĖJŲ**

Šalys pažymi, kad nors Europos Sąjungos ir Jungtinės Karalystės prekybos ir bendradarbiavimo susitarime nėra nuostatų dėl susitarimų dėl vizų ar sienų, taikomų kitos Šalies teritorijoje veiklą vykdančioms krovinių vežėjams, krovinių judėjimui, visų pirma per Jungtinės Karalystės ir Sąjungos sieną, svarbus geras ir veiksmingas krovinių vežėjams taikomų susitarimų dėl vizų ir sienų valdymas.

Siekdamos šio tikslo ir nepažeisdamos kiekvienos Šalies teisių reglamentuoti fizinių asmenų atvykimą į jos teritoriją arba jų laikiną buvimą joje, Šalys susitaria pagal savo atitinkamus teisės aktus tinkamai palengvinti vairuotojų, vykdančių veiklą, leidžiamą pagal šio Susitarimo antros dalies trečio podalio I antraštinę dalį.

---

(?) Moksliniai tyrimai ir plėtra, kaip apibrėžta EBPO Fraskačio vadove.

**BENDRAS POLITINIS PAREIŠKIMAS DĖL PRIEGLOBSČIO IR GRAŽINIMO**

Nors į Europos Sąjungos ir Jungtinės Karalystės prekybos ir bendradarbiavimo susitarimą neįtrauktos nuostatos dėl prieglobsčio, gražinimo, nelydimų nepilnamečių šeimų susijungimo ar neteisėtos migracijos, Šalys pažymi, kad svarbu tinkamai valdyti migracijos srautus, ir pripažįsta ypatingas aplinkybes, atsirandančias dėl lygiagrečiai taikomų kontrolės priemonių, *ro-ro* keltų paslaugų, Lamanšo sąsiaurio nuolatinės transporto jungties ir bendros kelionių erdvės.

Dėl to Šalys atkreipia dėmesį į Jungtinės Karalystės ketinimą pradėti dvišales diskusijas su labiausiai paveiktomis valstybėmis narėmis ir aptarti tinkamus praktinius susitarimus dėl prieglobsčio, nelydimų nepilnamečių šeimų susijungimo ar neteisėtos migracijos, laikantis atitinkamų Šalių įstatymų ir kitų teisės aktų.

**BENDRAS POLITINIS PAREIŠKIMAS DĖL TREČIOS DALIES III ANTRAŠTINĖS DALIES**

Šalys pripažįsta, kad veiksmingas keleivio duomenų įrašo (PNR) duomenų, susijusių su kitų rūšių transportu nei skrydžiai, pvz., jūrų, geležinkelių ir kelių vežėjais, naudojimas yra naudingas terorizmo ir sunkių nusikaltimų prevencijos, atskleidimo, tyrimo ir baudžiamojo persekiojimo už juos tikslais, ir pareiškia savo ketinimą peržiūrėti ir prirėkus išplėsti Europos Sąjungos ir Jungtinės Karalystės prekybos ir bendradarbiavimo susitarimo trečios dalies III antraštinėje dalyje pasiektą susitarimą, jei Sąjunga nustato vidinę teisinę kitų rūšių transporto PNR duomenų perdavimo ir tvarkymo sistemą.

Susitarimas nedaro poveikio valstybių narių ir Jungtinės Karalystės galimybei sudaryti ir taikyti dvišalius susitarimus dėl kitų transporto paslaugų teikėjų nei nurodytieji Susitarime turimų PNR duomenų rinkimo ir tvarkymo sistemos, jei valstybės narės veikia laikydamosi Sąjungos teisės.

**BENDRAS POLITINIS PAREIŠKIMAS DĖL TREČIOS DALIES VIII ANTRAŠTINĖS DALIES**

Trečios dalies VII antraštinės dalies 597 straipsnyje numatyta, kad bendradarbiavimas perdavimo srityje turi būti būtinas ir proporcingas, atsižvelgiant į prašomo perduoti asmens teises ir nukentėjusiųjų interesus, taip pat į veikos sunkumą, tikėtiną bausmę ir galimybę, kad valstybė imsis švelnesnių prievartos priemonių nei prašomo perduoti asmens perdavimas, visų pirma siekiant išvengti be reikalo ilgo kardomojo kalinimo laikotarpio.

Proporcingumo principas yra svarbus viso proceso metu, kol priimamas perdavimo sprendimas, kaip nustatyta VII antraštinėje dalyje. Kai vykdančiajai teisminei institucijai kyla abejonių dėl proporcingumo principo, ji paprašo pateikti būtinas papildomas informacijos, kad išduodančioji teisminė institucija galėtų išdėstyti savo nuomonę dėl proporcingumo principo taikymo.

Abi Šalys atkreipia dėmesį į tai, kad 597 ir 613 straipsniais valstybių kompetentingoms teisminėms institucijoms sudaromos sąlygos įgyvendinant VII antraštinę dalį įvertinti proporcingumą ir galimą kardomojo kalinimo trukmę ir kad tai atitinka jų atitinkamą vidaus teisę.

**BENDRAS POLITINIS PAREIŠKIMAS DĖL TREČIOS DALIES IX ANTRAŠTINĖS DALIES**

Šalys pripažįsta, kad svarbu, jog darbdaviai turėtų informaciją apie asmenų, kuriuos jie samdo profesinei ar organizuotai savanoriškai veiklai, susijusiai su tiesioginiais ir reguliariais kontaktais su pažeidžiamais suaugusiais, teistumą ir atitinkamą teisių atėmimą apkaltinamaisiais nuosprendžiais. Šalys pareiškia ketinančios peržiūrėti trečios dalies IX antraštinę dalį ir prirėkus ją išplėsti, jei Sąjunga šiuo atžvilgiu iš dalies pakeis savo teisinę sistemą.

**ES IR JK BENDRAS PAREIŠKIMAS DĖL KEITIMOSI ĮSLAPTINTA INFORMACIJA IR JOS APSAUGOS**

Šalys pripažįsta, kaip svarbu kuo greičiau sudaryti susitarimus, kad Europos Sąjunga ir Jungtinė Karalystė galėtų keisti įslaptinta informacija. Dėl to Šalys dės visas pastangas, kad derybos dėl Susitarimo dėl informacijos saugumo įgyvendinimo taisyklių būtų baigtos, kai tik tai bus praktiškai įmanoma, ir būtų galima taikyti Susitarimą dėl informacijos saugumo, kaip reikalaujama pagal Susitarimo 19 straipsnio 2 dalį. Iki tol Šalys gali keisti įslaptinta informacija pagal savo atitinkamus įstatymus ir kitus teisės aktus.

**BENDRAS PRANEŠIMAS DĖL DALYVAVIMO SĄJUNGOS PROGRAMOSE IR GALIMYBĖS NAUDOTIS PASLAUGOMIS, TEIKIAMOMIS PAGAL PROGRAMAS**

Šalys pripažįsta abipusę bendradarbiavimo naudą bendrų interesų, pavyzdžiui, mokslo, mokslinių tyrimų ir inovacijų, branduolinių mokslinių tyrimų ir kosmoso, srityse. Kad paskatintų būsimą bendradarbiavimą šiose srityse, Šalys ketina nustatyti oficialų būsimo bendradarbiavimo pagrindą: kaip Jungtinė Karalystė dalyvaus atitinkamose Sąjungos programose sąžiningomis ir tinkamomis sąlygomis ir, kai tinkama, naudosis prieiga prie tam tikrų pagal Sąjungos programas teikiamų paslaugų.

Šalys pripažįsta, kad I protokolo „Programos ir veikla, kuriose dalyvauja Jungtinė Karalystė“, kuriuo sukuriama Jungtinės Karalystės dalyvavimo tam tikrose Sąjungos programose ir veikloje asociacija, ir II protokolo „dėl Jungtinės Karalystės galimybės gauti tam tikras pagal Sąjungos programas ir veiklą teikiamas paslaugas“ teksto nebuvo galima užbaigti derantis dėl Europos Sąjungos ir Jungtinės Karalystės prekybos ir bendradarbiavimo susitarimo, nes Susitarimo pasirašymo metu daugiametė finansinė programa ir atitinkami Sąjungos teisės aktai dar nebuvo priimti.

Šalys patvirtina, kad dėl toliau išdėstytų protokolų projektų iš esmės susitarta ir jie bus pateikti Specialiajam dalyvavimo Sąjungos programose komitetui svarstyti ir priimti. Jungtinė Karalystė ir Europos Sąjunga pasilieka teisę persvarstyti dalyvavimą [I ir II] protokoluose išvardytose programose, veikloje ir naudojimąsi paslaugomis prieš juos priimant, nes Sąjungos programas ir veiklą reglamentuojantys teisės aktai gali keistis. Protokolų projektus taip pat gali prireikti iš dalies pakeisti, kad būtų užtikrinta jų atitiktis šiems priimtiems aktams.

Šalys tvirtai siekia, kad Specialusis dalyvavimo Sąjungos programose komitetas kuo greičiau priimtų Protokolus ir juos būtų galima kuo greičiau įgyvendinti, visų pirma siekiant, kad Jungtinės Karalystės subjektai galėtų dalyvauti nuo nurodytų programų ir veiklos pradžios, užtikrinant atitinkamų taisyklių ir susitarimų parengimą, kiek tai įmanoma ir laikantis Sąjungos teisės aktų.

Šalys taip pat primena savo įsipareigojimą vykdyti programą „PEACE+“, dėl kurios bus sudarytas atskiras finansavimo susitarimas.

**I PROTOKOLO PROJEKTAS****Programos ir veikla, kuriose dalyvauja Jungtinė Karalystė***1 straipsnis. Jungtinės Karalystės dalyvavimo aprėptis*

1. [Nuo 2021 m. sausio 1 d.] Jungtinė Karalystė dalyvauja Sąjungos programose ir veikloje arba jų dalyse, nustatytose šiais pagrindiniais aktais, ir prie jų prisideda:

- a) Europos Parlamento ir Tarybos reglamentas XXX, kuriuo sudaroma Sąjungos kosmoso programa, įsteigiama Europos Sąjungos kosmoso programos agentūra ir panaikinami reglamentai (ES) Nr. 912/2010, (ES) Nr. 1285/2013, (ES) Nr. 377/2014 ir Sprendimas Nr. 541/2014/ES<sup>(4)</sup>, kiek tai susiję su taisyklėmis, taikomomis to reglamento 3 straipsnio c punkte nurodytam komponentui; [programa „Copernicus“];

<sup>(4)</sup> [įrašyti OL nuorodą].

- b) Europos Parlamento ir Tarybos reglamentas XXX dėl bendrosios mokslinių tyrimų ir inovacijų programos „Europos horizontas“ ir su ja susijusių dalyvavimo ir sklaidos taisyklių <sup>(5)</sup>, kiek tai susiję su taisyklėmis, taikomomis to reglamento 1 straipsnio 3 dalies a ir aa punktuose nurodytiems komponentams;
- c) Europos Parlamento ir Tarybos sprendimas XXX dėl specialiosios programos, kuria įgyvendinama bendroji mokslinių tyrimų ir inovacijų programa „Europos horizontas“ <sup>(6)</sup>;
- d) Tarybos reglamentas XXX dėl 2021–2025 m. laikotarpio Europos atominės energijos bendrijos mokslinių tyrimų ir mokymo programos, kuria papildoma bendroji mokslinių tyrimų ir inovacijų programa „Europos horizontas“ <sup>(7)</sup> (toliau – Euratomo programa);
- e) Tarybos sprendimas 2007/198/Euratomas, įsteigiantis Europos ITER įgyvendinimo ir branduolių sintezės energetikos vystymo bendrąją įmonę ir suteikiantis jai lengvatas (toliau – sprendimas dėl F4E) <sup>(8)</sup>.

## 2 straipsnis. Jungtinės Karalystės dalyvavimo trukmė

1. 1 straipsnyje [Jungtinės Karalystės dalyvavimo aprėptis] nurodytose Sąjungos programose ir veikloje arba jų dalyse Jungtinė Karalystė dalyvauja nuo [2021 m. sausio 1 d.] jų galiojimo laikotarpiu arba 2021–2027 m. daugiamečių finansinės programos laikotarpiu, atsižvelgiant į tai, kuri data yra trumpesnė.
2. Jungtinė Karalystė arba Jungtinės Karalystės subjektai atitinka reikalavimus pagal 711 straipsnyje nustatytas sąlygas, kiek tai susiję su Sąjungos skyrimo procedūromis, kuriomis įgyvendinami 1 straipsnyje [Jungtinės Karalystės dalyvavimo aprėptis] nurodyti programų ir veiklos arba jų dalių biudžetiniai išpareigojimai per šio straipsnio pirmoje pastraipoje nustatytą laikotarpį.
3. Šis protokolas pratęsiamas ir 2026–2027 m. laikotarpiu tomis pačiomis sąlygomis taikomas Europos atominės energijos bendrijos (Euratomo) mokslinių tyrimų ir mokymo programą (toliau – Euratomo programa) pakeisiančiai programai, nebent per 3 mėnesius nuo tos pakeisiančios programos paskelbimo Europos Sąjungos oficialiajame leidinyje kuri nors Šalis praneša apie savo sprendimą nepratęsti šio Protokolo taikymo tai pakeisiančiai programai. Tokio pranešimo atveju šis Protokolas Euratomo programą pakeisiančiai programai nuo 2026 m. sausio 1 d. netaikomas. Tai nedaro poveikio Jungtinės Karalystės dalyvavimui kitose Sąjungos programose ir veikloje arba jų dalyse.

## 3 straipsnis. Konkretios dalyvavimo Kosmoso programoje sąlygos

1. Laikydamosi Europos Sąjungos ir Jungtinės Karalystės prekybos ir bendradarbiavimo susitarimo nuostatų, ypač 711 straipsnio, Jungtinė Karalystė dalyvauja įgyvendinant Kosmoso programos „Copernicus“ komponentą ir naudojasi programos „Copernicus“ paslaugomis bei produktais taip pat kaip ir kitos dalyvaujančios valstybės <sup>(9)</sup>.
  2. Jungtinė Karalystė gali visapusiškai naudotis „Copernicus“ ekstremaliųjų situacijų valdymo paslauga. Aktyvavimo ir naudojimo sąlygos nustatomos specialiu susitarimu.
- Išsamios galimybės naudotis tokiomis paslaugomis taisyklės nustatomos atitinkamuose susitarimuose, be kita ko, dėl 718 straipsnio 4 dalies, 719 straipsnio 4 dalies ir 720 straipsnio 5 dalies konkretaus veikimo.
3. Jungtinė Karalystė, kaip įgaliojasis naudotojas, turi prieigą prie programos „Copernicus“ saugumo paslaugų komponentų tiek, kiek šalys susitaria dėl bendradarbiavimo atitinkamose politikos srityse. Aktyvavimo ir naudojimo sąlygos nustatomos specialiais susitarimais.

Išsamios galimybės naudotis tokiomis paslaugomis taisyklės nustatomos atitinkamuose susitarimuose, be kita ko, dėl 718 straipsnio 4 dalies, 719 straipsnio 4 dalies ir 720 straipsnio 5 dalies konkretaus veikimo.

<sup>(5)</sup> [įrašyti OL nuorodą].

<sup>(6)</sup> [įrašyti OL nuorodą].

<sup>(7)</sup> [įrašyti OL nuorodą].

<sup>(8)</sup> [įrašyti OL nuorodą] (su pakeitimais).

<sup>(9)</sup> Nuorodos į dalyvaujančias valstybes turi būti nustatytos atsižvelgiant į pagrindinių aktų, kai jie bus priimti, terminus.

4. Taikant 3 dalį, Jungtinės Karalystės arba Jungtinės Karalystės subjektų ir atitinkamo Sąjungos organo derybos pradedamos kuo greičiau po to, kai pagal šį Protokolą nustatoma, kad Jungtinė Karalystė dalyvauja programoje „Copernicus“, ir laikantis nuostatų, kuriomis reglamentuojama galimybė tokiomis paslaugomis naudotis.

Jei toks susitarimas būtų gerokai atidėtas arba taptų neįmanomas, Specialusis dalyvavimo Sąjungos programose komitetas išnagrinėja, kaip, atsižvelgiant į šią padėtį, pakoreguoti Jungtinės Karalystės dalyvavimą programoje „Copernicus“ ir jos finansavimą.

5. Jungtinės Karalystės atstovų dalyvavimui Saugumo akreditavimo valdybos posėdžiuose taikomos dalyvavimo šioje valdyboje taisyklės ir procedūros, atsižvelgiant į Jungtinės Karalystės, kaip trečiosios valstybės, statusą.

#### 4 straipsnis. Konkrečios dalyvavimo programoje „Europos horizontas“ sąlygos

1. Laikydami 6 straipsnio, Jungtinė Karalystė, kaip asocijuotoji valstybė, dalyvauja visose Reglamento XXX 4 straipsnyje nurodytos programos „Europos horizontas“ dalyse, įgyvendinamose pagal specialiąją programą, nustatytą Sprendimu XXX dėl specialiosios programos, kuria įgyvendinama bendroji mokslinių tyrimų ir inovacijų programa „Europos horizontas“, ir teikiamą finansinį įnašą Europos inovacijos ir technologijos institutui, įsteigtam 2008 m. kovo 11 d. Europos Parlamento ir Tarybos reglamentu (EB) Nr. 294/2008.

2. Laikydami Europos Sąjungos ir Jungtinės Karalystės prekybos ir bendradarbiavimo susitarimo nuostatų, ypač 711 straipsnio, Jungtinės Karalystės subjektai gali dalyvauti Jungtinio tyrimų centro (JRC) tiesioginiuose ir netiesioginiuose veiksmuose tokiomis pačiomis sąlygomis, kokios taikomos Sąjungos subjektams.

3. Kai Sąjunga priima Sutarties dėl Europos Sąjungos veikimo 185 ir 187 straipsnių įgyvendinimo priemones, Jungtinė Karalystė ir Jungtinės Karalystės subjektai gali dalyvauti pagal tas nuostatas sukurtose teisinėse struktūrose, laikydami Sąjungos teisės aktų, susijusių su šių teisinių struktūrų steigimu.

4. 2008 m. kovo 11 d. Europos Parlamento ir Tarybos reglamentas (EB) Nr. 294/2008 dėl Europos inovacijos ir technologijos instituto įsteigimo <sup>(10)</sup> su pakeitimais ir Sprendimas XXX dėl Europos inovacijų ir technologijos instituto (EIT) 2021–2027 m. strateginės inovacijų darbotvarkės. Europos inovacijų talentų ir inovacinių pajėgumų skatinimas <sup>(11)</sup> su pakeitimais taikomas Jungtinės Karalystės subjektų dalyvavimui žinių ir inovacijos bendrijose pagal 711 straipsnį.

5. Jeigu Jungtinės Karalystės subjektai dalyvauja Jungtinio tyrimų centro tiesioginiuose veiksmuose, Jungtinės Karalystės atstovai turi teisę dalyvauti Jungtinio tyrimų centro valdytojų tarybos posėdžiuose stebėtojų teisėmis be balsavimo teisės. Laikantis tos sąlygos, tokiam dalyvavimui taikomos tos pačios taisyklės ir procedūros, kaip ir valstybių narių atstovams, įskaitant teisę kalbėti ir informacijos bei dokumentų, siejamų su klausimu, susijusiu su Jungtine Karalyste, gavimo tvarką.

6. Siekiant apskaičiuoti veiklos įnašą pagal 714 straipsnio 5 dalį, į Sąjungos biudžetą, galutinai priimtą atitinkamais metais programai „Europos horizontas“ finansuoti, įtraukti pradiniai išpareigojimų asignavimai, įskaitant programos rėmimo išlaidas, padidinami asignavimais, atitinkančiais išorės asignuotąsias pajamas pagal Tarybos reglamento [XXX], kuriuo nustatoma Europos Sąjungos ekonomikos gaivinimo priemonė atsigavimui po COVID-19 pandemijos paremti <sup>(12)</sup>, [XXX straipsnį].

7. Jungtinės Karalystės atstovavimo ir dalyvavimo Europos mokslinių tyrimų erdvės komitete ir jo pogrupiuose teisės yra asocijuotosioms valstybėms taikomos teisės.

8. Jungtinė Karalystė gali dalyvauti Europos mokslinių tyrimų infrastruktūros konsorciumo (toliau – ERIC) veikloje remdamasi teisės aktais, kuriais tas ERIC įsteigiamas, ir atsižvelgdama į savo dalyvavimą programoje „Horizontas 2020“ pagal sąlygas, kurios tam dalyvavimui taikomos prieš pat įsigaliojant šiam Protokolui, ir savo dalyvavimą programoje „Europos horizontas“, kaip nustatyta šiame Protokole.

<sup>(10)</sup> OL L 97, 2008 4 9.

<sup>(11)</sup> [OL L ...].

<sup>(12)</sup> [OL L ...; COM(2020) 441].

5 straipsnis. Automatinio koregavimo mechanizmo taikymo programai „Europos horizontas“ pagal 716 straipsnį sąlygos

1. Programai „Europos horizontas“ taikomas 716 straipsnis.
2. Taikomos šios sąlygos:
  - a) automatinio koregavimo apskaičiavimo tikslais konkursinės dotacijos – dotacijos, skiriamos skelbiant kvietimus teikti pasiūlymus, kurių galutinius naudos gavėjus galima nustatyti, kada apskaičiuojama automatinė korekcija, išskyrus finansinę paramą trečiosioms šalims, apibrėžtą Sąjungos bendrajam biudžetui taikomo Finansinio reglamento <sup>(13)</sup> 204 straipsnyje;
  - b) kai teisinis įsipareigojimas pasirašomas su konsorciumo koordinatoriumi, sumos, naudojamos 716 straipsnio pirmoje pastraipoje nurodyto teisinio įsipareigojimo pradinėms sumoms nustatyti, yra bendros pradinės sumos, pagal teisinį įsipareigojimą skirtos konsorciumo nariams, kurie yra Jungtinės Karalystės subjektai;
  - c) visos teisinių įsipareigojimų sumos nustatomos naudojant Europos Komisijos elektroninę sistemą „eCorda“;
  - d) neintervencinės išlaidos – kitos nei konkurencinės dotacijos veiksmų programos išlaidos, įskaitant rėmimo išlaidas, konkrečios programos administravimą, kitus veiksmus <sup>(14)</sup>;
  - e) sumos, skirtos tarptautinėms organizacijoms kaip juridiniams asmenims, kurie yra galutiniai naudos gavėjai <sup>(15)</sup>, laikomos neintervencinėmis išlaidomis.
3. Mechanizmas taikomas taip:
  - a) N metų automatinės korekcijos, susijusios su N metams skirtų įsipareigojimų asignavimų vykdymu, taikomos remiantis iš 2 dalies c punkte nurodytos sistemos „eCorda“ gautais N ir N + 1 metų duomenimis N + 2 metais, kai pagal 714 straipsnio 8 dalį buvo atlikti visi Jungtinės Karalystės įnašo į programą „Europos horizontas“ patikslinimai. Aptariama suma bus konkursinių dotacijų, apie kurias turima duomenų, suma.
  - b) Automatinės korekcijos suma apskaičiuojama atsižvelgiant į skirtumą tarp:
    - i) visos šių konkursinių dotacijų sumos, paskirstytos Jungtinės Karalystės subjektams kaip prisiimti N metų biudžeto asignavimų įsipareigojimai, ir
    - ii) Jungtinės Karalystės patikslinto N metų įnašo sumos, padaugintos iš santykio tarp:
      - A) konkursinių dotacijų, šiai programai suteiktų iš N metų įsipareigojimų asignavimų, sumos ir
      - B) visų teisinių įsipareigojimų, prisiimtų dėl N metų įsipareigojimų asignavimų, įskaitant rėmimo išlaidas, bendros sumos.

Jei pagal 714 straipsnio 8 dalį atliekamas tikslinimas dėl situacijų, kai Jungtinės Karalystės subjektai neįtraukiami, atitinkamos konkursinės dotacijos sumos į skaičiavimą neįtraukiamos.

<sup>(13)</sup> 2018 m. liepos 18 d. Europos Parlamento ir Tarybos reglamentas (ES, Euratomas) 2018/1046 dėl Sąjungos bendrajam biudžetui taikomų finansinių taisyklių, kuriuo iš dalies keičiami reglamentai (ES) Nr. 1296/2013, (ES) Nr. 1301/2013, (ES) Nr. 1303/2013, (ES) Nr. 1304/2013, (ES) Nr. 1309/2013, (ES) Nr. 1316/2013, (ES) Nr. 223/2014, (ES) Nr. 283/2014 ir Sprendimas Nr. 541/2014/ES, bei panaikinamas Reglamentas (ES, Euratomas) Nr. 966/2012 (OL L 193, 2018 7 30, p. 1).

<sup>(14)</sup> Kiti veiksmai galėtų apimti apdovanojimus, finansines priemones, JRC teikiamas technines ir (arba) mokslines paslaugas, abonementus (EBPO, „Eureka“, IPEEC, TEA ir kt.), įgaliojimo susitarimus, ekspertus (vertintojus, projektų stebėseną).

<sup>(15)</sup> Sumos, skirtos tarptautinėms organizacijoms, būtų laikomos neintervencinėmis išlaidomis tik jei jos yra galutinės naudos gavėjos. Tai netaikoma, kai tarptautinė organizacija yra projekto koordinatore (paskirstanti lėšas kitiems koordinatoriams).

*6 straipsnis. Neįtraukimas į Europos inovacijų tarybos fondo veiklą*

1. Jungtinė Karalystė ir Jungtinės Karalystės subjektai nedalyvauja Europos inovacijų tarybos (EIC) fondo, įsteigto pagal programą „Europos horizontas“, veikloje. EIT fondas yra finansinė priemonė, kuri yra programos „Europos horizontas“ EIC programos „Accelerator“ dalis, pagal kurią lėšos investicijoms teikiamos nuosavo kapitalo ar kita grąžintina forma <sup>(16)</sup>.
2. Kiekvienais metais, nuo 2021 m. iki 2027 m., Jungtinės Karalystės įnašas į programą „Europos horizontas“ tikslinamas suma, gauta apskaičiuotas pagal programą įsteigto EIC fondo paramos gavėjams skirtas sumas, neįskaitant sumos, gautos iš grąžintų ir grįžtamųjų lėšų, padauginus iš įnašo raktą, kaip apibrėžta 714 straipsnio 6 dalyje.
3. Po bet kurių N metų, kuriais buvo atliktas patikslinimas pagal 2 dalį, Jungtinės Karalystės įnašas vėlesniais metais tikslinamas jį padidinant arba sumažinant, iš įnašo raktą padauginant apskaičiuotos sumos, skirtos EIC fondo paramos gavėjams, kaip nurodyta 6 straipsnio 2 dalyje, ir sumos, skirtos EIC fondo paramos gavėjams N metais, skirtumą, kaip apibrėžta 714 straipsnio 6 dalyje.

*7 straipsnis. Konkrečios dalyvavimo Euratomo programoje sąlygos*

1. Jungtinė Karalystė, kaip asocijuotoji valstybė, dalyvauja visose Euratomo programos dalyse.
2. Laikydami Europos Sąjungos ir Jungtinės Karalystės prekybos ir bendradarbiavimo susitarimo nuostatų, ypač 711 straipsnio, Jungtinės Karalystės subjektai gali dalyvauti visose Euratomo programos srityse tokiomis pačiomis sąlygomis, kokios taikomos Euratomo juridiniams asmenims.
3. Jungtinės Karalystės subjektai gali dalyvauti JRC tiesioginiuose veiksmuose pagal šio Protokolo 4 straipsnio 2 dalį.

*8 straipsnis. Konkrečios dalyvavimo Europos ITER įgyvendinimo ir branduolių sintezės energetikos vystymo bendrosios įmonės veikloje sąlygos, ITER susitarimas ir Platesnio požiūrio susitarimas*

1. Jungtinė Karalystė dalyvauja kaip ITER įgyvendinimo ir branduolių sintezės energetikos vystymo bendrosios įmonės (F4E) narė pagal Tarybos sprendimą dėl F4E ir prie jo pridėtus jos įstatus (toliau – F4E įstatai) su paskutiniais pakeitimais arba būsimais pakeitimais ir papildys būsimą mokslinį ir technologinį bendradarbiavimą kontroliuojamos branduolių sintezės srityje, Jungtinei Karalystei prisijungus prie Euratomo programos.
2. Laikydami Europos Sąjungos ir Jungtinės Karalystės prekybos ir bendradarbiavimo susitarimo nuostatų, ypač 711 straipsnio, Jungtinės Karalystės subjektai gali dalyvauti visoje F4E veikloje tokiomis pačiomis sąlygomis, kokios taikomos Euratomo juridiniams asmenims.
3. Jungtinės Karalystės atstovai dalyvauja F4E posėdžiuose pagal F4E įstatus.
4. Pagal Tarybos sprendimo dėl F4E 7 straipsnį Jungtinė Karalystė, vykdydama savo veiklą pagal Tarybos sprendimą dėl F4E, taiko Protokolą dėl Europos Bendrijų privilegijų ir imunitetų bendrajai įmonei, jos direktoriui ir personalui. Pagal Tarybos sprendimo dėl F4E 8 straipsnį Jungtinė Karalystė, F4E bendrajai įmonei taip pat suteikia visas lengvatas, numatytas Euratomo sutarties III priede, kiek tai susiję su jos oficialia veikla.

<sup>(16)</sup> Ši apibrėžtis pakeičiama apibrėžtimi iš teisėkūros procedūra priimamo akto, pateikiant nuorodą į šį teisėkūros procedūra priimamą aktą galutinės protokolo redakcijos išnašoje (paskutinė EIC fondo apibrėžtis programoje „Horizontas 2020“ pateikta Komisijos sprendime C(2020) 4001, kuriuo iš dalies keičiamas Sprendimas C(2019) 5323). Jei baigiant rengti protokolą nebus su programa „Europos horizontas“ susijusios apibrėžties, apibrėžtį gali tekti peržiūrėti.

5. Šalys susitaria, kad:

- a) Jungtinės Karalystės teritorijoje taikomas Susitarimas įsteigti Tarptautinę ITER branduolio sintezės energijos organizaciją siekiant bendrai įgyvendinti ITER projektą (toliau – ITER susitarimas) ir, taikant šį straipsnį, šis Protokolas laikomas svarbiu susitarimu taikant ITER susitarimo 21 straipsnį;
- b) Jungtinės Karalystės teritorijoje taikomas Susitarimas dėl ITER tarptautinės branduolio sintezės energijos organizacijos siekiant bendrai įgyvendinti ITER projektą privilegijų ir imunitetų (toliau – Susitarimas dėl privilegijų ir imunitetų) ir, taikant šį straipsnį, šis Protokolas laikomas svarbiu susitarimu taikant Susitarimo dėl privilegijų ir imunitetų 24 straipsnį ir
- c) Jungtinės Karalystės teritorijoje taikomas Euratomo ir Japonijos Vyriausybės susitarimas bendrai vykdyti platesnio požiūrio veiklą branduolių sintezės energijos mokslinių tyrimų srityje (toliau – Platesnio požiūrio susitarimas), ypač 13 ir 14.5 straipsniuose nustatytos privilegijos ir imunitetai, ir, taikant šį straipsnį, šis Protokolas laikomas svarbiu susitarimu taikant Platesnio požiūrio susitarimo 26 straipsnį.

6. Euratomas praneša Jungtinei Karalystei, ar reikia iš dalies pakeisti ITER susitarimą, Platesnio požiūrio susitarimą arba Susitarimą dėl privilegijų ir imunitetų. Visi pakeitimai, kurie turėtų poveikio Jungtinės Karalystės teisėms ar pareigoms, šiuo atžvilgiu aptariami Specialiajame dalyvavimo Sąjungos programose komitete, siekiant pritaikyti Jungtinės Karalystės dalyvavimą prie naujos padėties. Prieš Jungtinės Karalystės atžvilgiu įsigaliojant visiems pakeitimams, kurie turėtų poveikio Jungtinės Karalystės teisėms ar pareigoms, būtinas oficialus Jungtinės Karalystės sutikimas.

7. Euratomas ir Jungtinė Karalystė gali konkrečiame susitarime susitarti, kad Sąjungoje įsisteigę juridiniai asmenys gali turėti teisę dalyvauti Jungtinės Karalystės veikloje, susijusioje su F4E vykdoma veikla.

#### 9 straipsnis. Abipusiškumas

Šiame straipsnyje Sąjungos subjektas – bet kuris subjektas (fizinis asmuo, juridinis asmuo ar kito tipo subjektas), kuris gyvena arba yra įsisteigęs Sąjungoje.

Reikalavimus atitinkantys Sąjungos subjektai gali dalyvauti Jungtinės Karalystės programose, lygiavertėse šio Protokolo 1 straipsnio [Jungtinės Karalystės dalyvavimo aprėptis] b, c ir d punktuose nurodytoms programoms, laikydamiesi Jungtinės Karalystės teisės ir taisyklių.

#### 10 straipsnis. Intelektinė nuosavybė

1 straipsnyje išvardytų programų ir veiklos atveju, laikydamiesi Europos Sąjungos ir Jungtinės Karalystės prekybos ir bendradarbiavimo susitarimo nuostatų, ypač 711 straipsnio, Jungtinės Karalystės subjektai, dalyvaujantys programose, kurioms taikomas šis Protokolas, kiek tai susiję su dėl tokio dalyvavimo atsirandančios informacijos ir intelektinės nuosavybės priklausymu, naudojimu ir sklaida, turi lygiavertes teises ir pareigas, kaip ir Sąjungoje įsteigti subjektai, dalyvaujantys tokiose programose ir veikloje. Ši nuostata netaikoma projektų, pradėtų iki šio Protokolo taikymo, rezultatams.

## II PROTOKOLO PROJEKTAS

### **Dėl Jungtinės Karalystės galimybės gauti paslaugas, sukurtas pagal tam tikras Sąjungos programas ir veiklą, kuriose Jungtinė Karalystė nedalyvauja**

#### 1 straipsnis. Galimybės naudotis paslaugomis aprėptis

Galimybės naudotis paslaugomis aprėptis Europos Sąjungos ir Jungtinės Karalystės prekybos ir bendradarbiavimo susitarime, pagrindiniuose aktuose ir kitose taisyklėse, susijusiose su atitinkamų Sąjungos programų ir veiklos įgyvendinimu, nustatytomis sąlygomis Jungtinė Karalystė gali naudotis šiomis paslaugomis:



a) kosmoso stebėjimo ir sekimo (SST) paslaugomis, kaip apibrėžta Reglamento XXX <sup>(17)</sup> [Kosmoso reglamentas] 54 straipsnyje.

Kol įsigalios įgyvendinimo aktai, kuriais nustatomos sąlygos, pagal kurias trečiosios valstybės galės naudotis trimis viešai prieinamomis SST paslaugomis, Sprendimo 541/2014/ES 5 straipsnio 1 dalyje nurodytos SST paslaugos teikiamos Jungtinei Karalystei ir Jungtinėje Karalystėje arba iš jos veikiančioms viešiesiems ir privatiesiems erdvėlaivių savininkams bei operatoriams pagal šio sprendimo 5 straipsnio 2 dalį (arba bet kokius teisės aktus, kuriais jis pakeičiamas, su pakeitimas ar be jų).

*2 straipsnis. Galimybės naudotis paslaugomis trukmė*

Jungtinė Karalystė gali naudotis 1 straipsnyje nurodytomis paslaugomis visą jų galiojimo laikotarpį arba visą 2021–2027 m. daugiametės finansinės programos laikotarpį, atsižvelgiant į tai, kuris yra trumpesnis.

*3 straipsnis. Konkrečios naudojimosi SST paslaugomis sąlygos*

Pateikus prašymą ir laikantis trečiosioms valstybėms taikomų sąlygų, pagal Reglamento XXX 8 straipsnio 1 dalį Jungtinei Karalystei suteikiama galimybė naudotis <sup>(18)</sup> to reglamento 54 straipsnio 1 dalies a, b ir c punktuose nurodytomis viešai prieinamomis SST paslaugomis.

Galimybė Jungtinei Karalystei naudotis to pagrindinio akto 54 straipsnio 1 dalies d punkte nurodytomis SST paslaugomis, kai įmanoma <sup>(19)</sup>, suteikiama laikantis trečiosioms valstybėms taikomų sąlygų.

---

**PAREIŠKIMAS DĖL SPRENDIMŲ DĖL TINKAMUMO PRIĖMIMO JUNGTINĖS KARALYSTĖS ATŽVILGIU**

Šalys atkreipia dėmesį į Europos Komisijos ketinimą skubiai pradėti sprendimų dėl tinkamumo priėmimo Jungtinės Karalystės atžvilgiu procedūrą pagal Bendrąjį duomenų apsaugos reglamentą ir Teisėsaugos direktyvą ir jos ketinimą tuo tikslu glaudžiai bendradarbiauti su kitomis įstaigomis ir institucijomis, dalyvaujančiomis atitinkamoje sprendimų priėmimo procedūroje.

---

<sup>(17)</sup> Europos Parlamento ir Tarybos reglamentas XXX, kuriuo sudaroma Sąjungos kosmoso programa, įsteigiama Europos Sąjungos kosmoso programos agentūra ir panaikinami reglamentai (ES) Nr. 912/2010, (ES) Nr. 1285/2013, (ES) Nr. 377/2014 ir Sprendimas Nr. 541/2014/ES [COM/2018/447 final] [OL L ...].

<sup>(18)</sup> Tam taikoma pagrindinio akto galutinė sąlyga ir jeigu abi Šalys susitaria dėl SST paslaugos teikimo sąlygos.

<sup>(19)</sup> Tam taikoma pagrindinio akto galutinė sąlyga ir jeigu abi Šalys susitaria dėl SST paslaugos teikimo sąlygos.

**Pranešimas dėl Europos Sąjungos bei Europos atominės energijos bendrijos ir Jungtinės Didžiosios Britanijos ir Šiaurės Airijos Karalystės prekybos ir bendradarbiavimo susitarimo ir Europos Sąjungos ir Jungtinės Didžiosios Britanijos ir Šiaurės Airijos Karalystės susitarimo dėl keitimosi išlaptinta informacija ir jos apsaugos saugumo procedūrų įsigaliojimo**

Europos Sąjungos bei Europos atominės energijos bendrijos ir Jungtinės Didžiosios Britanijos ir Šiaurės Airijos Karalystės prekybos ir bendradarbiavimo susitarimas ir Europos Sąjungos ir Jungtinės Didžiosios Britanijos ir Šiaurės Airijos Karalystės susitarimas dėl keitimosi išlaptinta informacija ir jos apsaugos saugumo procedūrų <sup>(1)</sup>, pasirašyti Briuselyje ir Londone 2020 m. gruodžio 30 d., įsigalios 2021 m. gegužės 1 d.

---

<sup>(1)</sup> Žr. šio Oficialiojo leidinio p. 10 ir 2540).



ISSN 1977-0723 (elektroninis leidimas)  
ISSN 1725-5120 (popierinis leidimas)



■ Europos Sąjungos  
leidinių biuras  
L-2985 Liuksemburgas  
LUXEMBURGAS

LT