



Leidimas  
lietuvių kalba

Teisės aktai

58 tomas

2015 m. rugpjūčio 19 d.

Turinys

## II Ne teisėkūros procedūra priimami aktai

### REGLAMENTAI

- ★ 2015 m. rugpjūčio 18 d. Komisijos įgyvendinimo reglamentas (ES) 2015/1403, kuriuo atšaukiamas vieno eksportuojančio gamintojo išsipareigojimo priėmimas Įgyvendinimo sprendimu 2013/707/ES, kuriuo patvirtinamas pasiūlyto išsipareigojimo, susijusio su antidempingo ir antisubsidijų tyrimais dėl importuojamų Kinijos Liaudies Respublikos kilmės arba iš Kinijos Liaudies Respublikos siunčiamų fotovoltinių modulių iš kristalinio silicio ir jų pagrindinių sudėtinių dalių (t. y. elementų), priėmimas galutinių priemonių taikymo laikotarpiui ..... 1
- 2015 m. rugpjūčio 18 d. Komisijos įgyvendinimo reglamentas (ES) 2015/1404, kuriuo nustatomos standartinės importo vertės, skirtos tam tikrų vaisių ir daržovių įvežimo kainai nustatyti ..... 14

### SPRENDIMAI

- ★ 2015 m. rugpjūčio 18 d. Komisijos įgyvendinimo sprendimas (ES) 2015/1405, kuriuo dėl Estijos, Latvijos ir Lietuvos įrašų iš dalies keičiamas Įgyvendinimo sprendimo 2014/709/ES dėl gyvūnų sveikatos kontrolės priemonių, susijusių su afrikiniu kiaulių maru tam tikrose valstybėse narėse, priedas (pranešta dokumentu Nr. C(2015) 5912)<sup>(1)</sup> ..... 16

### TARPTAUTINIAIS SUSITARIMAIS ĮSTEIGTŲ ORGANŲ PRIIMTI AKTAI

- ★ Jungtinių Tautų Europos ekonomikos komisijos (JT/EEK) taisyklė Nr. 14 „Vienodos transporto priemonių patvirtinimo nuostatos dėl saugos diržų tvirtinimo įtaisų, ISOFIX tvirtinimo sistemų ir ISOFIX viršutinės juostos tvirtinimo įtaisų bei i dydžio sėdimųjų vietų“ [2015/1406] 27

<sup>(1)</sup> Tekstas svarbus EEE

## Klaidų ištaisymas

- ★ 2009 m. kovo 11 d. Komisijos reglamento (EB) Nr. 250/2009, kuriuo įgyvendinamos Europos Parlamento ir Tarybos reglamento (EB) Nr. 295/2008 nuostatos dėl rodiklių apibrėžčių, duomenų perdavimo techninio formato, dvigubo rezultatų pateikimo pagal NACE 1.1 red. bei NACE 2 red. reikalavimų ir leidžiančių nukrypti nuostatų taikymo verslo struktūros statistikai, klaidų ištaisymas (OL L 86, 2009 3 31) ..... 82
- ★ 2009 m. kovo 11 d. Komisijos reglamento (EB) Nr. 251/2009, kuriuo įgyvendinamos ir iš dalies keičiamos Europos Parlamento ir Tarybos reglamento (EB) Nr. 295/2008 nuostatos dėl rengiant verslo struktūros statistiką teiktinų duomenų eilučių, priderinant jas prie pakeisto produktų statistinio klasifikatoriaus pagal veiklos rūšis (CPA), klaidų ištaisymas (OL L 86, 2009 3 31) ..... 83

## II

(Ne teisėkūros procedūra priimami aktai)

## REGLAMENTAI

## KOMISIJOS ĮGYVENDINIMO REGLAMENTAS (ES) 2015/1403

2015 m. rugpjūčio 18 d.

**kuriuo atšaukiamas vieno eksportuojančio gamintojo išsipareigojimo priėmimas Įgyvendinimo sprendimu 2013/707/ES, kuriuo patvirtinamas pasiūlyto išsipareigojimo, susijusio su antidempingo ir antisubsidijų tyrimais dėl importuojamų Kinijos Liaudies Respublikos kilmės arba iš Kinijos Liaudies Respublikos siunčiamų fotovoltinių modulių iš kristalinio silicio ir jų pagrindinių sudėtinųjų dalių (t. y. elementų), priėmimas galutinių priemonių taikymo laikotarpiui**

EUROPOS KOMISIJA,

atsižvelgdama į Sutartį dėl Europos Sąjungos veikimo (toliau – Sutartis),

atsižvelgdama į 2009 m. lapkričio 30 d. Tarybos reglamentą (EB) Nr. 1225/2009 dėl apsaugos nuo importo dempingo kaina iš Europos bendrijos narėmis nesančių valstybių <sup>(1)</sup> (toliau – pagrindinis antidempingo reglamentas), ypač į jo 8 straipsnį,

atsižvelgdama į 2009 m. birželio 11 d. Tarybos reglamentą (EB) Nr. 597/2009 dėl apsaugos nuo subsidijuoto importo iš Europos bendrijos narėmis nesančių valstybių <sup>(2)</sup> (toliau – pagrindinis antisubsidijų reglamentas), ypač į jo 13 straipsnį,

informuodama valstybes nares,

kadangi:

#### A. ĮSIPAREIGOJIMAS IR KITOS GALIOJANČIOS PRIEMONĖS

- (1) Reglamentu (ES) Nr. 513/2013 <sup>(3)</sup> Europos Komisija (toliau – Komisija) nustatė laikinąjį antidempingo muitą į Europos Sąjungą (toliau – Sąjunga) importuojamiems Kinijos Liaudies Respublikos kilmės arba iš Kinijos Liaudies Respublikos (toliau – KLR) siunčiamiems fotovoltiniams moduliams iš kristalinio silicio (toliau – moduliai) ir jų pagrindinėms sudėtinėms dalims (t. y. elementams ir plokštelėms).
- (2) Grupė eksportuojančių gamintojų įgaliojo Kinijos įrenginių ir elektronikos gaminių importo ir eksporto prekybos rūmus (CCCME) Komisijai jų vardu pateikti išsipareigojimą dėl kainos, ir tai buvo padaryta. Iš šio išsipareigojimo dėl kainos sąlygų akivaizdu, kad jį sudaro visų eksportuojančių gamintojų individualių išsipareigojimų dėl kainos rinkinys, kurį administravimo praktiškumo sumetimais koordinuoja CCCME.

<sup>(1)</sup> OL L 343, 2009 12 22, p. 51.

<sup>(2)</sup> OL L 188, 2009 7 18, p. 93.

<sup>(3)</sup> OL L 152, 2013 6 5, p. 5.

- (3) Sprendimu 2013/423/ES <sup>(1)</sup> Komisija šį įsipareigojimą dėl kainos, susijusį su laikinuoju antidempingo muitu, priėmė. Reglamentu (ES) Nr. 748/2013 <sup>(2)</sup> Komisija iš dalies pakeitė Reglamentą (ES) Nr. 513/2013 ir nustatė šiam įsipareigojimui, susijusiam su laikinuoju antidempingo muitu, priimti būtinus techninius pakeitimus.
- (4) Įgyvendinimo reglamentu (ES) Nr. 1238/2013 <sup>(3)</sup> Taryba importuojamiems KLR kilmės arba iš KLR siunčiamiems moduliams ir elementams (toliau – nagrinėjamieji produktai) nustatė galutinį antidempingo muitą. Įgyvendinimo reglamentu (ES) Nr. 1239/2013 <sup>(4)</sup> Taryba taip pat nustatė galutinį kompensacinį muitą į Sąjungą importuojamam nagrinėjamajam produktui.
- (5) Gavusi pranešimą apie iš dalies pakeistą eksportuojančių gamintojų grupės (toliau – eksportuojantys gamintojai) kartu su CCCME pasiūlytą įsipareigojimą, Įgyvendinimo sprendimu 2013/707/ES <sup>(5)</sup> Komisija patvirtino iš dalies pakeisto įsipareigojimo (toliau – įsipareigojimas) priėmimą galutinių priemonių taikymo laikotarpiui. Šio sprendimo priede išvardyti eksportuojantys gamintojai, kurių įsipareigojimas buvo priimtas, įskaitant ZNSHINE PV-TECH CO. LTD ir su ja susijusią bendrovę Europos Sąjungoje, kurias bendrai apima papildomas TARIC kodas B923 („ZNSHINE“);
- (6) Įgyvendinimo sprendimu 2014/657/ES <sup>(6)</sup> Komisija priėmė grupės eksportuojančių gamintojų ir CCCME pasiūlymą dėl paaškinimų, susijusių su įsipareigojimo vykdymu nagrinėjamojo įsipareigojimą įtraukto produkto atžvilgiu, t. y. KLR kilmės arba iš jos siunčiamų modulių ir elementų, kuriems šiuo metu taikomi KN kodai ex 8541 40 90 (TARIC kodai 8541 40 90 21, 8541 40 90 29, 8541 40 90 31 ir 8541 40 90 39), gaminamų eksportuojančių gamintojų (toliau – įsipareigojimą įtrauktas produktas); 4 konstatuojamojoje dalyje nurodyti antidempingo ir kompensaciniai muitai kartu su įsipareigojimu bendrai vadinami „priemonėmis“.
- (7) Įgyvendinimo reglamentu (ES) 2015/866 <sup>(7)</sup> Komisija atšaukė trijų eksportuojančių gamintojų įsipareigojimo priėmimą.

## B. ĮSIPAREIGOJIMO PAŽEIDIMAI

- (8) Eksportuojantys gamintojai, be kita ko, sutiko neparduoti įsipareigojimą įtraukto produkto pirmajam nepriklausomam klientui Sąjungoje žemesne nei tam tikra minimali importo kaina (toliau – MIK), kai metinis importo į Sąjungą kiekis (toliau – metinis kiekis) atitinka įsipareigojime nustatytą atitinkamą kiekį. Be to, eksportuojantys gamintojai įsipareigojo užtikrinti, kad kartu su metinio kiekio neviršijančiais parduodamais produktais būtų pateikiama atitinkamo eksportuojančio gamintojo išrašyta prekybinė sąskaita faktūra ir CCCME išduotas eksporto įsipareigojimo sertifikatas, kuriame pateikiama įsipareigojime apibūdinta informacija.
- (9) Įsipareigojime nebaigtiniame sąrašė išdėstomi įsipareigojimo pažeidimai. Į tą sąrašą įtraukiama:
  - melagingų teiginių apie nagrinėjamojo produkto kilmę pateikimas,
  - prekybos modelio Sąjungos atžvilgiu keitimas, kai nėra jokios pakankamai pagrįstos priežasties ar pateisinančių ekonominių aplinkybių, išskyrus priemonių nustatymą.Eksportuojantis gamintojas yra atsakingas už bet kurios iš savo susijusių šalių, kurios nurodytos įsipareigojime, pažeidimą.
- (10) Pagal įsipareigojimo sąlygas eksportuojantys gamintojai taip pat privalo kas ketvirtį teikti Komisijai išsamią informaciją apie visą pardavimą eksportui į Sąjungą ir perpardavimą joje (toliau – ketvirtinės ataskaitos). Tai reiškia, kad šiose ketvirtinėse ataskaitose pateikti duomenys turi būti išsamūs ir teisingi ir kad sandoriai, apie kuriuos pranešama, visiškai atitinka įsipareigojimo sąlygas.

<sup>(1)</sup> O L L 209, 2013 8 3, p. 26.

<sup>(2)</sup> O L L 209, 2013 8 3, p. 1.

<sup>(3)</sup> O L L 325, 2013 12 5, p. 1.

<sup>(4)</sup> O L L 325, 2013 12 5, p. 66.

<sup>(5)</sup> O L L 325, 2013 12 5, p. 214.

<sup>(6)</sup> O L L 270, 2014 9 11, p. 6.

<sup>(7)</sup> O L L 139, 2015 6 5, p. 30.

- (11) Siekiant užtikrinti įsipareigojimo laikymąsi, eksportuojantys gamintojai taip pat įsipareigojo teikti visą informaciją, kurią Komisija laiko būtina.

### C. EKSPORTUOJANČIŲ GAMINTOJŲ STEBĖSENA

- (12) Vykdydama įsipareigojimo laikymosi stebėseną, Komisija patikrino eksportuojančių gamintojų pateiktą įsipareigojimui reikšmingą informaciją. Komisija taip pat paprašė valstybių narių pagalbos, remdamasi pagrindinio antidempingo reglamento 8 straipsnio 9 dalimi ir 14 straipsnio 7 dalimi, taip pat pagrindinio subsidijų reglamento 13 straipsnio 9 dalimi ir 24 straipsnio 7 dalimi.
- (13) 14–17 konstatuojamosiose dalyse pateiktose išvadose aptariamos ZNSHINE atveju nustatytos problemos, dėl kurių Komisija yra įpareigota atšaukti šio eksportuojančio gamintojo įsipareigojimo priėmimą.

### D. PAGRINDAS ATŠAUKTI ĮSIPAREIGOJIMO PRIĖMIMĄ

- (14) Dviejose valstybėse narėse muitinės įstaigos reikalavo mokėti antidempingo ir kompensacinius muitus, susijusius su tam tikrais saulės modulių importo sandoriais. Iš pradžių deklaruota, kad tie saulės moduliai buvo ne Kinijos kilmės, taigi jiems priemonės netaikytos. Tačiau muitinės įstaigos nustatė, kad saulės modulius pagamino ZNSHINE ir į Sąjungą jie atsiųsti per trečiąją šalį.
- (15) Remiantis Komisijos turima informacija, prie pirmiau nurodytos veiklos prisidėjusios bendrovės buvo su ZNSHINE susijusios šalys. Todėl ZNSHINE pažeidė įsipareigojimo sąlygas, nurodytas 9 konstatuojamojoje dalyje.
- (16) Komisija taip pat nustatė, kad ZNSHINE netrumpą laiką savo ketvirtinėse ataskaitose teikė klaidingą informaciją apie daugelio komercinių sąskaitų faktūrų datas. Teisinga sąskaitos faktūros data yra svarbi siekiant nustatyti, ar nepažeidžiama MIK, nes jai taikomas periodinio koregavimo mechanizmas. Remdamasi ZNSHINE pateikta informacija, Komisija nustatė, kad minėtais atvejais muitinio įforminimo reikmėms Sąjungoje pateikta komercinė sąskaita faktūra išduota kitą datą, nei ta, kuri nurodyta siekiant iš CCCME gauti eksporto įsipareigojimo sertifikatą. Tarp atitinkamų sąskaitų faktūrų datų būta nemažo laiko tarpo. ZNSHINE teigė, kad sąskaitų faktūrų datos nesutapo dėl techninės klaidos, kurią padarė nepatyrę darbuotojai. Komisijai toks pateisinimas nepriimtinas.
- (17) Komisija išanalizavo šio nenuoseklumo ZNSHINE ketvirčio ataskaitose poveikį ir padarė išvadą, kad ZNSHINE pažeidė prievolę pranešti pagal įsipareigojimą.

### E. VISO ĮSIPAREIGOJIMO ĮVYKDOMUMO ĮVERTINIMAS

- (18) Įsipareigojimu nustatyta, kad dėl pavienio eksportuojančio gamintojo padaryto pažeidimo įsipareigojimo priėmimas nėra automatiškai atšaukiamas visų eksportuojančių gamintojų atžvilgiu. Tokiu atveju Komisija įvertina konkretaus pažeidimo poveikį įsipareigojimo įvykdomumui visų eksportuojančių gamintojų ir CCCME atžvilgiu.
- (19) Taigi Komisija įvertino ZNSHINE pažeidimų poveikį įsipareigojimo įvykdomumui visų eksportuojančių gamintojų ir CCCME atžvilgiu.
- (20) Atsakomybė už pažeidimus tenka tik minėtam eksportuojančiam gamintojui; stebėseną neatskleidė jokių sisteminių pažeidimų, kuriuos būtų padarę daug eksportuojančių gamintojų ar CCCME.
- (21) Todėl Komisija daro išvadą, kad bendram įsipareigojimo veikimui poveikis nedaromas ir kad nėra pagrindo atšaukti visų eksportuojančių gamintojų ir CCCME įsipareigojimo priėmimą.

## F. RAŠYTINIAI PAREIŠKIMAI IR IŠKLAUSYMAS

- (22) Vadovaujantis pagrindinio antidempingo reglamento 8 straipsnio 9 dalimi ir pagrindinio antisubsidijų reglamento 13 straipsnio 9 dalimi suinteresuotosioms šalims buvo suteikta galimybė pateikti pastabas ir būti išklaustytiems; ZNSHINE ir viena suinteresuotoji šalis pateikė pastabų.

## i) ZNSHINE pastabos

- (23) ZNSHINE teigė, kad viena iš bendrovių, kurios prisidėjo prie 14 ir 15 konstatuojamosiose dalyse išsamiai aprašytos veiklos, nėra susijusi šalis – ji esą tėra ZNSHINE klientė trečiojoje šalyje. Komisijos cituotuose informacijos šaltiniuose apibūdinti ZNSHINE verslo santykiai su šia kliente. Tačiau šie verslo santykiai nėra juridškai pripažinti. Be to, ZNSHINE teigė negalinti kontroliuoti, kam ši klientė parduoda produktus.
- (24) Komisija šiuos argumentus atmeta, nes ZNSHINE nepateikė jokių šiuos teiginius pagrindžiančių įrodymų (pavyzdžiui, informacijos apie savo tariamos klientės savininkus), kurie padėtų paneigti turimą informaciją, nurodytą 15 konstatuojamojoje dalyje. Be to, net jei minėta bendrovė ir būtų nepriklausoma pirkėja, *quod non*, ZNSHINE nesiėmė jokių atsargumo priemonių, kad ši klientė neparduotų modulių į Sąjungą, o tai būtų kitos išipareigojimo nuostatos pažeidimas.
- (25) ZNSHINE taip pat teigė, kad Komisija nepateikė pakankamai informacijos apie Sąjungos importuotojo tapatybę. Todėl ZNSHINE negalėjo pateikti pastabų dėl faktų tikslumo. ZNSHINE taip pat teigė, kad Sąjungos importuotojo negalima laikyti susijusia šalimi, jei ZNSHINE ir Sąjungos importuotojas nėra vienas kito verslo darbuotojai arba vadovai. Trečiosios šalies buvimas darbuotoju arba vadovu negali pakeisti šios sąlygos.
- (26) Komisija šį argumentą atmeta. Pirma, dėl konfidencialumo Komisija negali atskleisti Sąjungos importuotojo tapatybės. Antra, pagal nusistovėjusią Komisijos praktiką <sup>(1)</sup> 1993 m. liepos 2 d. Komisijos reglamento (EEB) Nr. 2454/93, išdėstančio Tarybos reglamento (EEB) Nr. 2913/92, nustatančio Bendrijos muitinės kodeksą, įgyvendinimo nuostatas <sup>(2)</sup> (toliau – BMKĮN), 143 straipsnio 1 dalies a punktas, kuris yra išipareigojimo susijusių šalių apibrėžimo pagrindas, aiškinamas kaip apimantis ir situacijas, kai du juridiniai asmenys turi bendrų darbuotojų arba vadovų. Taip yra šiuo atveju. Be to, šiuo atveju taip pat taikytinas BMKĮN 143 straipsnio 1 dalies f punktas. Sąvoka „valdomas“ šioje nuostatoje reiškia, kad trečiasis asmuo laikomas valdančiu kitą, jeigu pirmasis turi teisinių ar operatyvių galimybių suvaržyti ar valdyti antrąjį. Toks aiškinimas kildinamas iš aiškinamojo rašto, susijusio su 1994 m. Susitarimo dėl Bendrojo muitų tarifų ir prekybos susitarimo VII straipsnio įgyvendinimo (toliau – Susitarimas dėl muitinio įvertinimo) 15 straipsniu, teksto, kuris yra BMKĮN 143 straipsnio 1 dalyje nurodytų susijusių šalių apibrėžties pagrindas. Atsižvelgiant į bendro darbuotojo arba vadovo dalyvavimą nagrinėjamosiose bendrovėse, akivaizdu, kad šis asmuo turi teisinių ar operatyvių galimybių suvaržyti ar valdyti nagrinėjamas dvi bendroves.
- (27) ZNSHINE taip pat tvirtino, kad, kai buvo nustatyta klaidų ataskaitose, ji konsultavosi su Komisija ir taip laikėsi išipareigojimo sąlygų. Klaidas esą padarė sąžiningai veikęs nepatyręs personalas – tai patvirtino Nyderlandų teisminės valdžios institucijos. Be to, ZNSHINE teigė, kad dėl atskaitomybės klaidos MIK nebuvo pažeista.
- (28) Komisija atmeta šiuos argumentus. Pirma, ZNSHINE pacitavo vieną sprendimo sakinį, tačiau viso sprendimo Komisijai nepateikė. Antra, Komisija ne kartą teikė informaciją apie prievolę pranešti, taip pat tuo laikotarpiu, kai buvo padaryta klaida. ZNSHINE nesikreipė į Komisiją, kol problemą pastebėjo nacionalinės muitinės įstaigos. Galiausiai argumentas, kad dėl atskaitomybės klaidos MIK nepažeista, neturi įtakos vertinimui, susijusiam su prievolės pranešti pažeidimu.

<sup>(1)</sup> 2010 m. rugsėjo 27 d. Tarybos įgyvendinimo reglamento (ES) Nr. 856/2010, kuriuo baigiama Reglamento (EB) Nr. 661/2008, kuriuo importuojamam Rusijos kilmės amonio nitratai nustatomas galutinis antidempingo muitas, dalinė tarpinė peržiūra (OL L 254, 2010 9 29, p. 5), 14 ir tolesnės konstatuojamosios dalys.

<sup>(2)</sup> OL L 253, 1993 10 11, p. 1.

- (29) Todėl Komisija toliau laikosi vertinimo, kad ZNSHINE pažeidė išpareigojimą. Iš tiesų ZNSHINE neneigia, kad persiūtus saulės modulius pagamino pati.
- ii) *Kitos suinteresuotosios šalies pastabos*
- (30) Viena suinteresuotoji šalis pageidavo, kad šiai bendrovei išpareigojimo priėmimo atšaukimas būtų taikomas atgaline data, nes ZNSHINE gerokai pažeidė išpareigojimą. Suinteresuotoji šalis taip pat paprašė, kad toks atšaukimas atgaline data būtų taikomas panašiais atvejais ateityje.
- (31) Suinteresuotoji šalis darė prielaidą, kad nacionalinės muitinės įstaigos vykdė ZNSHINE tyrimą ir konfiskavo didelį kiekį neteisingai deklaruotų importuotų produktų. Be to, suinteresuotosios šalies nuomone, bendra muitų suma, kurios išvengė trys eksportuojantys gamintojai, kurių atžvilgiu Komisija atšaukė išpareigojimą <sup>(1)</sup>, ir ZNSHINE, sudaro kelis šimtus milijonų eurų, o tai esą pateisina atšaukimą atgaline data.
- (32) Komisija atmeta šį prašymą, nes tokiam atšaukimu atgaline data nėra teisinio pagrindo. Be to, nacionalinės muitinės įstaigos reikalavo mokėti antidempingo ir kompensacinius muitus už nagrinėjamus sandorius, todėl atšaukimas atgaline data nereikalingas. Komisija taip pat atkreipia dėmesį į tai, kad suinteresuotoji šalis pareiškime pateikė nepagrįstų prielaidų. Komisija taip pat atmeta nepagrįstą suinteresuotosios šalies argumentą dėl įtariamų išvengtų muitų sumos.

#### G. IŠPAREIGOJIMO PRIĖMIMO ATŠAUKIMAS IR GALUTINIŲ MUITŲ NUSTATYMAS

- (33) Todėl, vadovaudamasi pagrindinio antidempingo reglamento 8 straipsnio 7 ir 9 dalimis, pagrindinio antisubsidijų reglamento 13 straipsnio 7 ir 9 dalimis, taip pat išpareigojimo sąlygomis, Komisija padarė išvadą, kad išpareigojimo priėmimas ZNSHINE atžvilgiu turi būti atšauktas.
- (34) Atitinkamai, vadovaujantis pagrindinio antidempingo reglamento 8 straipsnio 9 dalimi ir pagrindinio antisubsidijų reglamento 13 straipsnio 9 dalimi, Įgyvendinimo reglamento (ES) Nr. 1238/2013 1 straipsniu nustatytas galutinis antidempingo muittas ir Įgyvendinimo reglamento (ES) Nr. 1239/2013 1 straipsniu nustatytas galutinis kompensacinis muittas automatiškai taikomas importuojamam KLR kilmės arba iš jos siunčiamam nagrinėjamajam produktui, pagamintam ZNSHINE (papildomas TARIC kodas B923), nuo šio reglamento įsigaliojimo dienos.
- (35) Informacijos tikslais šio reglamento priedo lentelėje išvardijami eksportuojantys gamintojai, kurių atžvilgiu nedaromas poveikis išpareigojimo priėmimui Įgyvendinimo sprendimu 2014/657/ES,

PRIĖMĖ ŠĮ REGLAMENTĄ:

#### 1 straipsnis

Išpareigojimo priėmimas ZNSHINE PV-TECH CO. LTD ir su ja susijusios bendrovės Europos Sąjungoje, kurias bendrai apima papildomas TARIC kodas B923, atžvilgiu yra atšaukiamas.

#### 2 straipsnis

Šis reglamentas įsigalioja kitą dieną po jo paskelbimo *Europos Sąjungos oficialiajame leidinyje*.

<sup>(1)</sup> OLL 139, 2015 6 5, p. 30.

Šis reglamentas privalomas visas ir tiesiogiai taikomas visose valstybėse narėse.

Priimta Briuselyje 2015 m. rugpjūčio 18 d.

*Komisijos vardu*  
*Pirmininkas*  
Jean-Claude JUNCKER

---



## PRIEDAS

Bendrovių sąrašas:

Bendrovės pavadinimas	Papildomas TARIC kodas
Jiangsu Aide Solar Energy Technology Co. Ltd	B798
Alternative Energy (AE) Solar Co. Ltd	B799
Anhui Chaoqun Power Co. Ltd	B800
Anji DaSol Solar Energy Science & Technology Co. Ltd	B802
Anhui Schutten Solar Energy Co. Ltd Quanjiao Jingkun Trade Co. Ltd	B801
Anhui Titan PV Co. Ltd	B803
Xi'an SunOasis (Prime) Company Limited TBEA SOLAR CO. LTD XINJIANG SANG'O SOLAR EQUIPMENT	B804
Changzhou NESL Solartech Co. Ltd	B806
Changzhou Shangyou Lianyi Electronic Co. Ltd	B807
Changzhou Trina Solar Energy Co. Ltd Trina Solar (Changzhou) Science & Technology Co. Ltd Changzhou Youze Technology Co. Ltd Trina Solar Energy (Shanghai) Co. Ltd Yancheng Trina Solar Energy Technology Co. Ltd	B791
CHINALAND SOLAR ENERGY CO. LTD	B808
ChangZhou EGing Photovoltaic Technology Co. Ltd	B811
CIXI CITY RIXING ELECTRONICS CO. LTD ANHUI RINENG ZHONGTIAN SEMICONDUCTOR DEVELOPMENT CO. LTD HUOSHAN KEBO ENERGY & TECHNOLOGY CO. LTD	B812
CNPV Dongying Solar Power Co. Ltd	B813
CSG PVtech Co. Ltd	B814
China Sunergy (Nanjing) Co. Ltd CEEG Nanjing Renewable Energy Co. Ltd CEEG (Shanghai) Solar Science Technology Co. Ltd China Sunergy (Yangzhou) Co. Ltd China Sunergy (Shanghai) Co. Ltd	B809

Bendrovės pavadinimas	Papildomas TARIC kodas
Chint Solar (Zhejiang) Co. Ltd	B810
Delsolar (Wujiang) Ltd	B792
Dongfang Electric (Yixing) MAGI Solar Power Technology Co. Ltd	B816
EOPLLY New Energy Technology Co. Ltd SHANGHAI EBEST SOLAR ENERGY TECHNOLOGY CO. LTD JIANGSU EOPLLY IMPORT & EXPORT CO. LTD	B817
Era Solar Co. Ltd	B818
GD Solar Co. Ltd	B820
Greenway Solar-Tech (Shanghai) Co. Ltd Greenway Solar-Tech (Huaian) Co. Ltd	B821
Konca Solar Cell Co. Ltd Suzhou GCL Photovoltaic Technology Co. Ltd Jiangsu GCL Silicon Material Technology Development Co. Ltd Jiangsu Zhongneng Polysilicon Technology Development Co. Ltd GCL-Poly (Suzhou) Energy Limited GCL-Poly Solar Power System Integration (Taicang) Co. Ltd GCL SOLAR POWER (SUZHOU) LIMITED	B850
Guodian Jintech Solar Energy Co. Ltd	B822
Hangzhou Bluesun New Material Co. Ltd	B824
Hangzhou Zhejiang University Sunny Energy Science and Technology Co. Ltd Zhejiang Jinbest Energy Science and Technology Co. Ltd	B825
Hanwha SolarOne (Qidong) Co. Ltd	B826
Hengdian Group DMEGC Magnetics Co. Ltd	B827
HENGJI PV-TECH ENERGY CO. LTD	B828
Himin Clean Energy Holdings Co. Ltd	B829
Jetion Solar (China) Co. Ltd Junfeng Solar (Jiangsu) Co. Ltd Jetion Solar (Jiangyin) Co. Ltd	B830
Jiangsu Green Power PV Co. Ltd	B831
Jiangsu Hosun Solar Power Co. Ltd	B832
Jiangsu Jiasheng Photovoltaic Technology Co. Ltd	B833

Bendrovės pavadinimas	Papildomas TARIC kodas
Jiangsu Runda PV Co. Ltd	B834
Jiangsu Sainty Photovoltaic Systems Co. Ltd Jiangsu Sainty Machinery Imp. And Exp. Corp. Ltd	B835
Jiangsu Seraphim Solar System Co. Ltd	B836
Jiangsu Shunfeng Photovoltaic Technology Co. Ltd Changzhou Shunfeng Photovoltaic Materials Co. Ltd Jiangsu Shunfeng Photovoltaic Electronic Power Co. Ltd	B837
Jiangsu Sinski PV Co. Ltd	B838
Jiangsu Sunlink PV Technology Co. Ltd	B839
Jiangsu Zhongchao Solar Technology Co. Ltd	B840
Jiangxi Risun Solar Energy Co. Ltd	B841
Jiangxi LDK Solar Hi-Tech Co. Ltd LDK Solar Hi-Tech (Nanchang) Co. Ltd LDK Solar Hi-Tech (Suzhou) Co. Ltd	B793
Jiangyin Hareon Power Co. Ltd Hareon Solar Technology Co. Ltd Taicang Hareon Solar Co. Ltd Hefei Hareon Solar Technology Co. Ltd Jiangyin Xinhui Solar Energy Co. Ltd Altusvia Energy (Taicang) Co. Ltd	B842
Jiangyin Shine Science and Technology Co. Ltd	B843
JingAo Solar Co. Ltd Shanghai JA Solar Technology Co. Ltd JA Solar Technology Yangzhou Co. Ltd Hefei JA Solar Technology Co. Ltd Shanghai JA Solar PV Technology Co. Ltd	B794
Jinko Solar Co. Ltd Jinko Solar Import and Export Co. Ltd ZHEJIANG JINKO SOLAR CO. LTD ZHEJIANG JINKO SOLAR TRADING CO. LTD	B845

Bendrovės pavadinimas	Papildomas TARIC kodas
Jinzhou Yangguang Energy Co. Ltd	B795
Jinzhou Huachang Photovoltaic Technology Co. Ltd	
Jinzhou Jinmao Photovoltaic Technology Co. Ltd	
Jinzhou Rixin Silicon Materials Co. Ltd	
Jinzhou Youhua Silicon Materials Co. Ltd	
Juli New Energy Co. Ltd	B846
Jumao Photonic (Xiamen) Co. Ltd	B847
King-PV Technology Co. Ltd	B848
Kinve Solar Power Co. Ltd (Maanshan)	B849
Lightway Green New Energy Co. Ltd	B851
Lightway Green New Energy(Zhuozhou) Co. Ltd	
MOTECH (SUZHOU) RENEWABLE ENERGY CO. LTD	B852
Nanjing Daqo New Energy Co. Ltd	B853
NICE SUN PV CO. LTD	B854
LEVO SOLAR TECHNOLOGY CO. LTD	
Ningbo Huashun Solar Energy Technology Co. Ltd	B856
Ningbo Jinshi Solar Electrical Science & Technology Co. Ltd	B857
Ningbo Komaes Solar Technology Co. Ltd	B858
Ningbo Osda Solar Co. Ltd	B859
Ningbo Qixin Solar Electrical Appliance Co. Ltd	B860
Ningbo South New Energy Technology Co. Ltd	B861
Ningbo Sunbe Electric Ind Co. Ltd	B862
Ningbo Ulica Solar Science & Technology Co. Ltd	B863
Perfectenergy (Shanghai) Co. Ltd	B864
Perlight Solar Co. Ltd	B865
Phono Solar Technology Co. Ltd	B866
Sumec Hardware & Tools Co. Ltd	
RISEN ENERGY CO. LTD	B868
SHANDONG LINUO PHOTOVOLTAIC HI-TECH CO. LTD	B869

Bendrovės pavadinimas	Papildomas TARIC kodas
SHANGHAI ALEX SOLAR ENERGY Science & TECHNOLOGY CO. LTD SHANGHAI ALEX NEW ENERGY CO. LTD	B870
Shanghai BYD Co. Ltd BYD(Shangluo)Industrial Co. Ltd	B871
Shanghai Chaori Solar Energy Science & Technology Co. Ltd Shanghai Chaori International Trading Co. Ltd	B872
Propsolar (Zhejiang) New Energy Technology Co. Ltd Shanghai Propsolar New Energy Co. Ltd	B873
SHANGHAI SHANGHONG ENERGY TECHNOLOGY CO. LTD	B874
SHANGHAI SOLAR ENERGY S&T CO. LTD Shanghai Shenzhou New Energy Development Co. Ltd Lianyungang Shenzhou New Energy Co. Ltd	B875
Shanghai ST Solar Co. Ltd Jiangsu ST Solar Co. Ltd	B876
Shenzhen Sacred Industry Co.Ltd	B878
Shenzhen Topray Solar Co. Ltd Shanxi Topray Solar Co. Ltd Leshan Topray Cell Co. Ltd	B880
Sopray Energy Co. Ltd Shanghai Sopray New Energy Co. Ltd	B881
SUN EARTH SOLAR POWER CO. LTD NINGBO SUN EARTH SOLAR POWER CO. LTD Ningbo Sun Earth Solar Energy Co. Ltd	B882
SUZHOU SHENGLONG PV-TECH CO. LTD	B883
TDG Holding Co. Ltd	B884
Tianwei New Energy Holdings Co. Ltd Tianwei New Energy (Chengdu) PV Module Co. Ltd Tianwei New Energy (Yangzhou) Co. Ltd	B885
Wenzhou Jingri Electrical and Mechanical Co. Ltd	B886
Shanghai Topsolar Green Energy Co. Ltd	B877
Shenzhen Sungold Solar Co. Ltd	B879
Wuhu Zhongfu PV Co. Ltd	B889

Bendrovės pavadinimas	Papildomas TARIC kodas
Wuxi Saijing Solar Co. Ltd	B890
Wuxi Shangpin Solar Energy Science and Technology Co. Ltd	B891
Wuxi Solar Innova PV Co. Ltd	B892
Wuxi Suntech Power Co. Ltd Suntech Power Co. Ltd Wuxi Sunshine Power Co. Ltd Luoyang Suntech Power Co. Ltd Zhenjiang Rietech New Energy Science Technology Co. Ltd Zhenjiang Ren De New Energy Science Technology Co. Ltd	B796
Wuxi Taichang Electronic Co. Ltd Wuxi Machinery & Equipment Import & Export Co. Ltd Wuxi Taichen Machinery & Equipment Co. Ltd	B893
Xi'an Huanghe Photovoltaic Technology Co. Ltd State-run Huanghe Machine-Building Factory Import and Export Corporation Shanghai Huanghe Fengjia Photovoltaic Technology Co. Ltd	B896
Xi'an LONGi Silicon Materials Corp. Wuxi LONGi Silicon Materials Co. Ltd	B897
Years Solar Co. Ltd	B898
Yingli Energy (China) Co. Ltd Baoding Tianwei Yingli New Energy Resources Co. Ltd Hainan Yingli New Energy Resources Co. Ltd Hengshui Yingli New Energy Resources Co. Ltd Tianjin Yingli New Energy Resources Co. Ltd Lixian Yingli New Energy Resources Co. Ltd Baoding Jiasheng Photovoltaic Technology Co. Ltd Beijing Tianneng Yingli New Energy Resources Co. Ltd Yingli Energy (Beijing) Co. Ltd	B797
Yuhuan BLD Solar Technology Co. Ltd Zhejiang BLD Solar Technology Co. Ltd	B899
Yuhuan Sinosola Science & Technology Co.Ltd	B900
Zhangjiagang City SEG PV Co. Ltd	B902
Zhejiang Fengsheng Electrical Co. Ltd	B903
Zhejiang Global Photovoltaic Technology Co. Ltd	B904
Zhejiang Heda Solar Technology Co. Ltd	B905

Bendrovės pavadinimas	Papildomas TARIC kodas
Zhejiang Jiutai New Energy Co. Ltd	B906
Zhejiang Topoint Photovoltaic Co. Ltd	
Zhejiang Kingdom Solar Energy Technic Co. Ltd	B907
Zhejiang Koly Energy Co. Ltd	B908
Zhejiang Mega Solar Energy Co. Ltd	B910
Zhejiang Fortune Photovoltaic Co. Ltd	
Zhejiang Shuqimeng Photovoltaic Technology Co. Ltd	B911
Zhejiang Shinew Photoelectronic Technology Co. Ltd	B912
Zhejiang Sunflower Light Energy Science & Technology Limited Liability Company	B914
Zhejiang Yauchong Light Energy Science & Technology Co. Ltd	
Zhejiang Sunrupu New Energy Co. Ltd	B915
Zhejiang Tianming Solar Technology Co. Ltd	B916
Zhejiang Trunsun Solar Co. Ltd	B917
Zhejiang Beyondsun PV Co. Ltd	
Zhejiang Wanxiang Solar Co. Ltd	B918
WANXIANG IMPORT & EXPORT CO LTD	
Zhejiang Xiongtai Photovoltaic Technology Co. Ltd	B919
ZHEJIANG YUANZHONG SOLAR CO. LTD	B920
Zhongli Talesun Solar Co. Ltd	B922

**KOMISIJOS ĮGYVENDINIMO REGLAMENTAS (ES) 2015/1404****2015 m. rugpjūčio 18 d.****kuriuo nustatomos standartinės importo vertės, skirtos tam tikrų vaisių ir daržovių įvežimo kainai nustatyti**

EUROPOS KOMISIJA,

atsižvelgdama į Sutartį dėl Europos Sąjungos veikimo,

atsižvelgdama į 2013 m. gruodžio 17 d. Europos Parlamento ir Tarybos reglamentą (ES) Nr. 1308/2013, kuriuo nustatomas bendras žemės ūkio produktų rinkų organizavimas ir panaikinami Tarybos reglamentai (EEB) Nr. 922/72, (EEB) Nr. 234/79, (EB) Nr. 1037/2001 ir (EB) Nr. 1234/2007 <sup>(1)</sup>,atsižvelgdama į 2011 m. birželio 7 d. Komisijos įgyvendinimo reglamentą (ES) Nr. 543/2011, kuriuo nustatomos išsamios Tarybos reglamento (EB) Nr. 1234/2007 taikymo vaisių bei daržovių ir perdirbtų vaisių bei daržovių sektoriuose taisyklės <sup>(2)</sup>, ypač į jo 136 straipsnio 1 dalį,

kadangi:

- (1) Įgyvendinimo reglamentu (ES) Nr. 543/2011, atsižvelgiant į daugiašalių derybų dėl prekybos Urugvajaus raunde rezultatus, nustatomi kriterijai, pagal kuriuos Komisija nustato standartinės importo iš trečiųjų šalių vertes produktams ir laikotarpiams, nurodytiems jo XVI priedo A dalyje;
- (2) remiantis Įgyvendinimo reglamento (ES) Nr. 543/2011 136 straipsnio 1 dalimi, standartinė importo vertė apskaičiuojama kiekvieną darbo dieną atsižvelgiant į kintančius kasdienes duomenis. Todėl šis reglamentas turėtų įsigalioji jo paskelbimo *Europos Sąjungos oficialiajame leidinyje* dieną,

PRIĖMĖ ŠĮ REGLAMENTĄ:

*1 straipsnis*

Įgyvendinimo reglamento (ES) Nr. 543/2011 136 straipsnyje minimos standartinės importo vertės yra nustatytos šio reglamento priede.

*2 straipsnis*Šis reglamentas įsigalioja jo paskelbimo *Europos Sąjungos oficialiajame leidinyje* dieną.

Šis reglamentas yra privalomas visas ir tiesiogiai taikomas visose valstybėse narėse.

Priimta Briuselyje 2015 m. rugpjūčio 18 d.

*Komisijos vardu**Pirmininko pavedimu*

Jerzy PLEWA

*Žemės ūkio ir kaimo plėtros generalinis direktorius*<sup>(1)</sup> O L L 347, 2013 12 20, p. 671.<sup>(2)</sup> O L L 157, 2011 6 15, p. 1.



## PRIEDAS

## Standartinės importo vertės, skirtos kai kurių vaisių ir daržovių įvežimo kainai nustatyti

(EUR/100 kg)		
KN kodas	Trečiosios šalies kodas <sup>(1)</sup>	Standartinė importo vertė
0702 00 00	MA	164,5
	MK	51,2
	ZZ	107,9
0709 93 10	TR	126,8
	ZZ	126,8
0805 50 10	AR	131,3
	CL	152,1
	UY	156,6
	ZA	147,7
0806 10 10	ZZ	146,9
	EG	253,2
	IL	390,7
	TR	145,0
	US	339,9
0808 10 80	ZZ	282,2
	AR	83,5
	BR	92,3
	CL	130,2
	NZ	141,5
	US	115,3
	ZA	133,6
	ZZ	116,1
0808 30 90	AR	77,5
	CL	137,6
	NZ	196,6
	TR	133,8
	ZA	106,7
0809 30 10, 0809 30 90	ZZ	130,4
	MK	69,5
	TR	129,6
0809 40 05	ZZ	99,6
	BA	32,3
	IL	99,6
	MK	36,8
	XS	57,7
	ZZ	56,6

<sup>(1)</sup> Šalių nomenklatūra nustatyta 2012 m. lapkričio 27 d. Komisijos reglamentu (ES) Nr. 1106/2012, kuriuo dėl šalių ir teritorijų nomenklatūros atnaujinimo įgyvendinamas Europos Parlamento ir Tarybos reglamentas (EB) Nr. 471/2009 dėl Bendrijos statistikos, susijusios su išorės prekyba su ES nepriklausančiomis šalimis (OL L 328, 2012 11 28, p. 7). Kodas „ZZ“ atitinka „kitas šalis“.

# SPRENDIMAI

## KOMISIJOS ĮGYVENDINIMO SPRENDIMAS (ES) 2015/1405

2015 m. rugpjūčio 18 d.

**kuriuo dėl Estijos, Latvijos ir Lietuvos įrašų iš dalies keičiamas Įgyvendinimo sprendimo 2014/709/ES dėl gyvūnų sveikatos kontrolės priemonių, susijusių su afrikinio kiaulių maru tam tikrose valstybėse narėse, priedas**

(pranešta dokumentu Nr. C(2015) 5912)

(Tekstas svarbus EEE)

EUROPOS KOMISIJA,

atsižvelgdama į Sutartį dėl Europos Sąjungos veikimo,

atsižvelgdama į 1989 m. gruodžio 11 d. Tarybos direktyvą 89/662/EEB dėl veterinarinių patikrinimų, taikomų Bendrijos vidaus prekyboje, siekiant sukurti vidaus rinką <sup>(1)</sup>, ypač į jos 9 straipsnio 4 dalį,

atsižvelgdama į 1990 m. birželio 26 d. Tarybos direktyvą 90/425/EEB dėl Bendrijos vidaus prekyboje tam tikrais gyvūnais ir produktais taikomų veterinarinių ir zootechninių patikrinimų, siekiant užbaigti vidaus rinkos kūrimą <sup>(2)</sup>, ypač į jos 10 straipsnio 4 dalį,

atsižvelgdama į 2002 m. gruodžio 16 d. Tarybos direktyvą 2002/99/EB, nustatančią gyvūnų sveikatos taisykles, reglamentuojančias žmonėms skirtų gyvūninės kilmės produktų gamybą, perdirbimą, paskirstymą ir importą <sup>(3)</sup>, ypač į jos 4 straipsnio 3 dalį,

kadangi:

- (1) Komisijos įgyvendinimo sprendime 2014/709/ES <sup>(4)</sup> nustatytos gyvūnų sveikatos kontrolės priemonės, susijusios su afrikinio kiaulių maru tam tikrose valstybėse narėse. To sprendimo priede nustatytos ir išvardytos tam tikros tų valstybių narių sritys, išskirstytos pagal epidemiologine padėtimi grindžiamos rizikos lygį. Į tą sąrašą įtrauktos tam tikros Estijos, Italijos, Latvijos, Lietuvos ir Lenkijos sritys;
- (2) 2015 m. rugpjūčio mėn. Estija pranešė apie kelis afrikinio kiaulių maro protrūkius naminių kiaulių populiacijoje Įgyvendinimo sprendimo 2014/709/ES priede nurodytose srityse. Vienas iš protrūkių naminių kiaulių populiacijoje nustatytas to priedo III dalyje nurodytoje srityje (netoli I dalyje nurodytų sričių), kitas – to priedo II dalyje nurodytoje srityje;
- (3) 2015 m. rugpjūčio mėn. Latvija pranešė apie du afrikinio kiaulių maro protrūkius naminių kiaulių populiacijoje Įgyvendinimo sprendimo 2014/709/ES priede nurodytose srityse. Šie protrūkiai nustatyti to priedo II dalyje nurodytose srityse;
- (4) 2015 m. rugpjūčio mėn. Lietuva pranešė apie kelis afrikinio kiaulių maro protrūkius naminių kiaulių populiacijoje Įgyvendinimo sprendimo 2014/709/ES priede nurodytose srityse. Šeši iš tų protrūkių nustatyti to priedo II dalyje nurodytose srityse;
- (5) į su afrikinio kiaulių maru susijusios dabartinės epidemiologinės padėties Sąjungoje raidą turėtų būti atsižvelgta vertinant gyvūnų sveikatos padėties keliamą riziką dėl šios ligos Estijoje, Latvijoje ir Lietuvoje. Siekiant nustatyti tikslingesnes gyvūnų sveikatos kontrolės priemones, užkirsti kelią tolesniam afrikinio kiaulių maro plitimui,

<sup>(1)</sup> O L L 395, 1989 12 30, p. 13.

<sup>(2)</sup> O L L 224, 1990 8 18, p. 29.

<sup>(3)</sup> O L L 18, 2003 1 23, p. 11.

<sup>(4)</sup> 2014 m. spalio 9 d. Komisijos įgyvendinimo sprendimas 2014/709/ES dėl gyvūnų sveikatos kontrolės priemonių, susijusių su afrikinio kiaulių maru tam tikrose valstybėse narėse, ir kuriuo panaikinamas Įgyvendinimo sprendimas 2014/178/ES (O L L 295, 2014 10 11, p. 63).

išvengti bet kokių nereikalingų Sąjungos vidaus prekybos trikdymų ir nepagrįstų trečiųjų šalių nustatomų kliūčių prekybai, Sąjungos sričių, kurioms taikomos Įgyvendinimo sprendimo 2014/709/ES priede nustatytos gyvūnų sveikatos kontrolės priemonės, sąrašas turėtų būti iš dalies pakeistas, kad būtų atsižvelgta į tose valstybėse narėse dėl šios ligos šiuo metu susiklosčiusią gyvūnų sveikatos padėtį;

- (6) todėl Įgyvendinimo sprendimas 2014/709/ES turėtų būti atitinkamai iš dalies pakeistas;
- (7) šiame sprendime nustatytos priemonės atitinka Augalų, gyvūnų, maisto ir pašarų nuolatinio komiteto nuomonę,

PRIĖMĖ ŠĮ SPRENDIMĄ:

*1 straipsnis*

Įgyvendinimo sprendimo 2014/709/ES priedas pakeičiamas šio sprendimo priedo tekstu.

*2 straipsnis*

Šis sprendimas skirtas valstybėms narėms.

Priimta Briuselyje 2015 m. rugpjūčio 18 d.

*Komisijos vardu*  
Vytenis ANDRIUKAITIS  
*Komisijos narys*

\_\_\_\_\_

PRIEDAS

„PRIEDAS

I DALIS

## 1. Estija

Šios Estijos sritys:

- Kallaste linn,
- Kunda linn,
- Mustvee linn,
- Pärnu linn,
- Rakvere linn,
- Tartu linn,
- Harjumaa maakond,
- Läänemaa maakond,
- Alatskivi vald,
- Are vald,
- Audru vald,
- Haaslava vald,
- Halinga vald,
- Haljala vald,
- Kadrina vald,
- Kambja vald,
- Kasepää vald,
- Koonga vald,
- Laekvere vald,
- Lavassaare vald,
- Luunja vald,
- Mäksa vald,
- Meeksi vald,
- Paikuse vald,
- Pala vald,
- Palamuse vald dalis, esanti į rytus nuo geležinkelio Talinas–Tartu,
- Peipsiääre vald,
- Piirissaare vald,

- Rägavere vald,
- Rakvere vald,
- Saare vald,
- Sauga vald,
- Sindi vald,
- Sõmeru vald,
- Surju vald,
- Tabivere vald dalis, esanti į rytus nuo geležinkelio Talinas–Tartu,
- Tahkuranna vald,
- Tapa vald,
- Tartu vald dalis, esanti į rytus nuo geležinkelio Talinas–Tartu,
- Tootsi vald,
- Tori vald,
- Tõstamaa vald,
- Vara vald,
- Varbla vald,
- Vihula vald,
- Vinni vald,
- Viru-Nigula vald,
- Võnnu vald.

## 2. Latvija

Šios Latvijos sritys:

- Krimuldas novads: Krimuldas pagasts,
- Ogres novads: Lauberes, Suntažu, Ķeipenes, Taurupes, Ogresgala ir Mazozolu pagasti,
- Priekuļu novads: Priekuļu ir Veselavas pagasti,
- Amatas novads,
- Cēsu novads,
- Ikšķiles novads,
- Inčukalna novads,
- Jaunjelgavas novads,
- Ķeguma novads,
- Lielvārdes novads,
- Līgatnes novads,

- Mālpils novads,
- Neretas novads,
- Ropažu novads,
- Salas novads,
- Sējas novads,
- Siguldas novads,
- Vecumnieku novads,
- Viesītes novads.

### 3. Lietuva

Šios Lietuvos sritys:

- Jurbarko rajono savivaldybė: Raudonės, Veliuonos, Seredžiaus ir Juodaičių seniūnijos,
- Pakruojo rajono savivaldybė: Klovainių, Rozalimo ir Pakruojo seniūnijos,
- Panevėžio rajono savivaldybė: Krekenavos, Upytės, Naujamiesčio ir Smilgių seniūnijos,
- Raseinių rajono savivaldybė: Ariogalos seniūnija, Ariogalos miestas, Betygalos, Pajūrijų ir Šiluvos seniūnijos,
- Šakių rajono savivaldybė: Plokščių, Kriūkų, Lekėčių, Lukšių, Griškabūdžio, Barzdų, Žvirgždaičių, Sintautų, Kudirkos Naumiesčio, Slavikų ir Šakių seniūnijos,
- Pasvalio rajono savivaldybė,
- Vilkaviškio rajono savivaldybė,
- Radviliškio rajono savivaldybė,
- Kalvarijos savivaldybė,
- Kazlų Rūdos savivaldybė,
- Marijampolės savivaldybė.

### 4. Lenkija

Šios Lenkijos sritys:

województwo podlaskie:

- powiat augustowski: gmina Augustów ir miestas Augustów, gminy Nowinka, Sztabin ir Bargłów Kościelny,
- powiat białostocki: gminy Choroszcz, Juchnowiec Kościelny, Suraz, Turośń Kościelna, Tykocin, Łapy, Poświętne, Zawady, Dobrzyniewo Duże ir dalis gmina Zabłudów (pietvakarių dalis, kurios ribos nustatytos keliu Nr. 19 ir pratęsimas keliu Nr. 685),
- powiat hajnowski: gmina Czyże, gmina Hajnówka ir miestas Hajnówka, gminy Dubicze Cerkiewne, Kleszczele ir Czeremcha,
- powiat siemiatycki: gminy Grodzisk, Dziadkowice ir Milejczyce,

- powiat wysokomazowiecki: gminy Kobylin-Borzymy, Kulesze Kościelne, Sokoły, gmina Wysokie Mazowieckie ir miestas Wysokie Mazowieckie, gminy Nowe Piekuty, Szepietowo, Klukowo ir Ciechanowiec,
- powiat sejneński: gminy Krasnopol ir Puńsk,
- powiat suwalski: gminy Rutka-Tartak, Szypliszki, Suwałki ir Raczki,
- powiat zambrowski: gmina Rutki,
- powiat sokólski: gminy Suchowola ir Korycin,
- powiat bielski,
- powiat m. Białystok,
- powiat m. Suwałki,
- powiat moniecki.

## II DALIS

### 1. Estija

Šios Estijos sritys:

- Vändra linn,
- Viljandi linn,
- IDA-Virumaa maakond,
- Põlvamaa maakond,
- Raplamaa maakond,
- Suure-Jaani vald dalis, esanti į vakarus nuo kelio Nr. 49,
- Tamsalu vald dalis, esanti į šiaurės rytus nuo geležinkelio Talinas–Tartu,
- Viiratsi vald dalis, esanti į vakarus nuo linijos, nubrėžtos per vakarinę kelio Nr. 92 dalį iki sankirtos su keliu Nr. 155, tada per kelią Nr. 155 iki sankirtos su keliu Nr. 24156, tada per kelią Nr. 24156, kol jis kerta upę Verilaske, tada per upę Verilaske, kol ji pasiekia pietinę Viiratsi vald sieną,
- Abja vald,
- Häädemeeste vald,
- Halliste vald,
- Karksi vald,
- Kõpu vald,
- Pärsti vald,
- Saarde vald,
- Vändra vald,

### 2. Latvija

Šios Latvijos sritys:

- Krimuldas novads: Lēdurgas pagasts,
- Limbažu novads: Skultes, Vidridžu, Limbažu ir Umurgas pagasti,

- 
- Ogres novads: Krapes, Madlienas ir Menģeles pagasti,
  - Priekuļu novads: Liepas ir Mārsnēnu pagasti,
  - Salacgrīvas novads: Liepupes pagasts,
  - Aizkraukles novads,
  - Aknīstes novads,
  - Alūksnes novads,
  - Apes novads,
  - Baltinavas novads,
  - Balvi novads,
  - Cesvaines novads,
  - Ērgļu novads,
  - Gulbenes novads,
  - Ilūkstes novads,
  - Jaunpiebalgas novads,
  - Jēkabpils novads,
  - Kocēnu novads,
  - Kokneses novads,
  - Krustpils novads,
  - Līvānu novads,
  - Lubānas novads,
  - Madonas novads,
  - Pārgaujas novads,
  - Pļaviņu novads,
  - Raunas novads,
  - Rugāju novads,
  - Skrīveru novads,
  - Smiltenes novads,
  - Varakļānu novads,
  - Vecpiebalgas novads,
  - Viļakas novads, republikas pilsēta Jēkabpils,
  - republikas pilsēta Valmiera.



### 3. Lietuva

Šios Lietuvos sritys:

- Anykščių rajono savivaldybė: Andrioniškio, Anykščių, Debeikių, Kavarsko, Kurklių, Skiemonių, Traupio, Troškūnų, Viešintų seniūnijos ir Svėdasų dalis, esanti į pietus nuo kelio Nr. 118,
- Jonavos rajono savivaldybė: Šilų ir Bukonių seniūnijos ir Žeimių seniūnijos Biliuškių, Drobiškių, Normainių II, Normainėlių, Juškonių, Pauliukų, Mitėniškių, Zofijaukos, Naujokų kaimai,
- Kaišiadorių rajono savivaldybė: Kaišiadorių apylinkės, Kruonio, Nemaitonių, Paparčių, Žąslių, Žiežmarių, Žiežmarių apylinkės seniūnijos ir Rumšiškių seniūnijos dalis, esanti į pietus nuo kelio Nr. A1,
- Kauno rajono savivaldybė: Akademijos, Alšėnų, Babtų, Batniavos, Čekiškės, Domeikavos, Ežerėlio, Garliavos, Garliavos apylinkių, Kačerginės, Kulautuvos, Linksmakalnio, Raudondvario, Ringaudų, Rokų, Samylų, Taurakiemio, Užliedžių, Vilkijos, Vilkijos apylinkių ir Zapyškio seniūnijos,
- Kėdainių rajono savivaldybė: Josvainių, Pernaravos, Krakių, Dotnuvos, Gudžiūnų, Surviliškio, Vilainių, Truskavos, Šėtos ir Kėdainių miesto seniūnijos,
- Kupiškio rajono savivaldybė: Alizavos, Kupiškio, Noriūnų ir Subačiaus seniūnijos,
- Panevėžio rajono savivaldybė: Karsakiškio, Miežiškių, Pajstrio, Panevėžio, Ramygalos, Raguvos, Vadoklių ir Velžio seniūnijos,
- Šalčininkų rajono savivaldybė: Jašiūnų, Turgelių, Akmenynės, Šalčininkų, Gerviškių, Butrimonių, Eišiškių, Poškonių ir Dieveniškių seniūnijos,
- Varėnos rajono savivaldybė: Kaniavos, Marcinkonių ir Merkinės seniūnijos,
- Alytaus miesto savivaldybė,
- Kaišiadorių miesto savivaldybė:
- Kauno miesto savivaldybė,
- Panevėžio miesto savivaldybė,
- Vilniaus miesto savivaldybė,
- Alytaus rajono savivaldybė,
- Biržų rajono savivaldybė,
- Druskininkų rajono savivaldybė,
- Lazdijų rajono savivaldybė,
- Prienų rajono savivaldybė,
- Širvintų rajono savivaldybė,
- Ukmergės rajono savivaldybė,
- Vilniaus rajono savivaldybė,
- Birštono savivaldybė,
- Elektrėnų savivaldybė.

#### 4. Lenkija

Šios Lenkijos sritys:

podlaskie województwo:

- powiat białostocki: gminy Czarna Białostocka, Supraśl, Wasilków ir dalis gmina Zabłudów (šiaurės rytų dalis, kurios ribos nustatytos keliu Nr. 19 ir pratęsiamos keliu Nr. 685),
- powiat sokólski: gminy Dąbrowa Białostocka, Janów, Nowy Dwór ir Sidra,
- powiat sejneński: gmina Giby, gmina Sejny ir miestas Sejny,
- powiat augustowski: gminy Lipsk ir Płaska,
- powiat hajnowski: gminy Narew, Narewka ir Białowieża.

#### III DALIS

#### 1. Estija

Šios Estijos sritys:

- Elva linn,
- Jõgeva linn,
- Põltsamaa linn,
- Võhma linn,
- Järvamaa maakond,
- Valgamaa maakond,
- Võrumaa maakond,
- Palamuse vald dalis, esanti į vakarus nuo geležinkelio Talinas–Tartu,
- Suure-Jaani vald dalis, esanti į rytus nuo kelio Nr. 49,
- Tabivere vald dalis, esanti į vakarus nuo geležinkelio Talinas–Tartu,
- Tamsalu vald dalis, esanti į pietvakarius nuo geležinkelio Talinas–Tartu,
- Tartu vald dalis, esanti į vakarus nuo geležinkelio Talinas–Tartu,
- Viiratsi vald dalis, esanti į vakarus nuo linijos, nubrėžtos per rytinę kelio Nr. 92 dalį iki sankirtos su keliu Nr. 155, tada per kelią Nr. 155 iki sankirtos su keliu Nr. 24156, tada per kelią Nr. 24156, kol jis kerta upę Verilaske, tada per upę Verilaske, kol ji pasiekia pietinę Viiratsi vald sieną,
- Jõgeva vald,
- Kolga-Jaani vald,
- Konguta vald,
- Kõo vald,
- Laeva vald,
- Nõo vald,
- Paistu vald,
- Pajusi vald,

- Põltsamaa vald,
- Puhja vald,
- Puurmani vald,
- Rakke vald,
- Rannu vald,
- Rõngu vald,
- Saarepeedi vald,
- Tähtvere vald,
- Tarvastu vald,
- Torma vald,
- Ülenurme vald,
- Väike-Maarja vald.

## 2. Latvija

Šios Latvijos sritys:

- Limbažu novads: pagasti Viļķenes, Pāles ir Katvaru,
- Salacgrīvas novads: pagasti Ainažu ir Salacgrīvas,
- Aglonas novads,
- Alojās novads,
- Beverīnas novads,
- Burtnieku novads,
- Ciblas novads,
- Dagdas novads,
- Daugavpils novads,
- Kārsavas novads,
- Krāslavas novads,
- Ludzas novads,
- Mazsalacas novads,
- Naukšēnu novads,
- Preiļu novads,
- Rēzeknes novads,
- Riebiņu novads,
- Rūjienas novads,
- Strenču novads,
- Valkas novads,
- Vārkavas novads,
- Viļānu novads,
- Zilupes novads,

- republikas pilsēta Daugavpils,
- republikas pilsēta Rēzekne.

### 3. Lietuva

Šios Lietuvos sritys:

- Anykščių rajono savivaldybė: Svėdasų seniūnijos dalis, esanti į šiaurę nuo kelio Nr. 118,
- Jonavos rajono savivaldybė: Upninkų, Ruklos, Dumsių, Užusalių, Kulvos seniūnijos ir Žemių seniūnijos Aklių, Akmenių, Barsukinės, Blauzdžių, Girelių, Jagėlavos, Juljanavos, Kuigalių, Liepkalnių, Martyniškių, Milašiškių, Mimalių, Naujasodžio, Normainių I, Paduobių, Palankesių, Pamelnytėlės, Pėdžių, Skrynių, Svalkenių, Terespolio, Varpėnų kaimai, Žemių gst., Žieveliškių kaimas ir Žemių miestelis,
- Kaišiadorių rajono savivaldybė: Palomenės ir Pravieniškių seniūnijos ir Rumšiškių seniūnijos dalis, esanti į šiaurę nuo kelio Nr. A1,
- Kauno rajono savivaldybė: Vandžiogalos, Lapių, Karmėlavos ir Neveronių seniūnijos,
- Kėdainių rajono savivaldybė: Pelėdnagių seniūnija,
- Kupiškio rajono savivaldybė: Šimonių ir Skapiškio seniūnijos,
- Šalčininkų rajono savivaldybė: Baltosios Vokės, Pabarės, Dainavos ir Kalesninkų seniūnijos,
- Varėnos rajono savivaldybė: Valkininkų, Jakėnų, Matuizų, Varėnos ir Vydenių seniūnijos,
- Jonavos miesto savivaldybė,
- Ignalinos rajono savivaldybė,
- Molėtų rajono savivaldybė,
- Rokiškio rajono savivaldybė,
- Švenčionių rajono savivaldybė,
- Trakų rajono savivaldybė,
- Utenos rajono savivaldybė,
- Zarasų rajono savivaldybė,
- Visagino savivaldybė.

### 4. Lenkija

Šios Lenkijos sritys:

podlaskie województwo:

- powiat białostocki: gminy Gródek ir Michałowo,
- powiat sokólski: gminy Krynki, Kuźnica, Sokółka ir Szudziałowo.

## IV DALIS

### Italija

Šios Italijos sritys:

visos Sardinijos sritys.“

---

## TARPTAUTINIAIS SUSITARIMAIS ĮSTEIGTŲ ORGANŲ PRIIMTI AKTAI

Pagal tarptautinę viešąją teisę juridinę galią turi tik JT EEK tekstų originalai. Šios taisyklės statusas ir įsigaliojimo data turėtų būti tikrinami pagal paskutinę statusą nurodančio JT EEK dokumento TRANS/WP.29/343 versiją, kurią galima rasti

<http://www.unece.org/trans/main/wp29/wp29wgs/wp29gen/wp29fdocsts.html>.

**Jungtinių Tautų Europos ekonomikos komisijos (JT/EEK) taisyklė Nr. 14 „Vienodos transporto priemonių patvirtinimo nuostatos dėl saugos diržų tvirtinimo įtaisų, ISOFIX tvirtinimo sistemų ir ISOFIX viršutinės juostos tvirtinimo įtaisų bei i dydžio sėdimųjų vietų“ [2015/1406]**

Įtrauktas visas galiojantis tekstas iki:

07 serijos pakeitimų 5 papildymo. Įsigaliojimo data: 2014 m. birželio 10 d.

### TURINYS

#### TAISYKLĖ

1. Taikymo sritis
2. Apibrėžtys
3. Patvirtinimo paraiška
4. Patvirtinimas
5. Specifikacijos
6. Bandymai
7. Patikrinimas atliekant saugos diržo tvirtinimo įtaisų statinius bandymus ir po jų
8. Transporto priemonių tipo pakeitimai ir patvirtinto tipo išplėtimas
9. Gamybos atitiktis
10. Sankcijos už gamybos neatitiktį
11. Naudojimo instrukcijos
12. Visiškas gamybos nutraukimas
13. Už patvirtinimo bandymus atsakingų techninių tarnybų ir tipo patvirtinimo institucijų pavadinimai ir adresai
14. Pereinamojo laikotarpio nuostatos

#### PRIEDAI

- 1 priedas Pranešimai
- 2 priedas Patvirtinimo ženklo išdėstymas
- 3 priedas Veiksmingo diržų tvirtinimo įtaisų vieta
- 4 priedas Taško „H“ ir tikrojo liemens kampo nustatymo tvarka motorinių transporto priemonių sėdimosiose vietose
- 5 priedas Traukos įtaisai
- 6 priedas Mažiausias tvirtinimo vietų skaičius ir apatinių tvirtinimo įtaisų vieta

- 7 priedas Dinaminis bandymas kaip alternatyva saugos diržo tvirtinimo įtaisų statiniam tvirtumo bandymui
- 8 priedas Manekeno specifikacijos
- 9 priedas ISOFIX tvirtinimo sistemos ir ISOFIX viršutinės juostos tvirtinimo įtaisai
- 10 priedas i dydžio sėdimoji vieta

## 1. TAIKYMO SRITIS

Ši taisyklė taikoma:

- a) M ir N kategorijos transporto priemonėms <sup>(1)</sup> dėl jų saugos diržų, skirtų į priekį arba atgal ar į šoną atsuktoms suaugusiųjų sėdynėms, tvirtinimo įtaisų;
- b) M<sub>1</sub> kategorijos transporto priemonėms dėl jų ISOFIX tvirtinimo sistemų ir ISOFIX viršutinės juostos tvirtinimo įtaisų, skirtų vaikų apsaugos sistemoms. Kitų kategorijų transporto priemonės, kuriose įrengti ISOFIX tvirtinimo įtaisai, taip pat turi atitikti šios taisyklės nuostatas;
- c) bet kokios kategorijos transporto priemonėms dėl jų i dydžio sėdimųjų vietų, jei jos yra nustatytos transporto priemonės gamintojo.

## 2. APIBRĖŽTYS

Šioje taisyklėje:

- 2.1. Transporto priemonės patvirtinimas – transporto priemonės tipo, kuriame įrengti nurodytų tipų saugos diržų tvirtinimo įtaisai, patvirtinimas.
- 2.2. Transporto priemonių tipas – motorinių transporto priemonių kategorija, nesiskirianti šiais esminiais aspektais: transporto priemonės konstrukcijos arba sėdynių, prie kurių tvirtinami saugos diržų tvirtinimo įtaisai ir ISOFIX tvirtinimo sistemos bei ISOFIX viršutinės juostos tvirtinimo įtaisai, jei yra, matmenimis, linijomis ir sudedamųjų dalių medžiagomis, o jei tvirtinimo įtaisų tvirtumas bandomas dinamiu bandymu arba jei transporto priemonės grindų tvirtumas bandomas statiniu bandymu, jei tai yra i dydžio sėdimosios vietos – kiekvienos tvirtinimo sistemos sudedamosios dalies charakteristikomis, ypač atsižvelgiant į apkrovos ribotuvo veikimą, darantį įtaką jėgoms, kurios veikia saugos diržų tvirtinimo įtaisus.
- 2.3. Diržų tvirtinimo įtaisai – transporto priemonės arba sėdynių konstrukcijos dalys arba bet kuri kita transporto priemonės dalis, prie kurios tvirtinami saugos diržai.
- 2.4. Veiksmingo diržo tvirtinimo įtaisas – taškas, įprastai naudojamas nustatyti, kaip nurodyta 5.4 punkte, kiekvienos saugos diržo dalies kampui jį užsisegusio asmens atžvilgiu; tai vieta, prie kurios reikėtų pritvirtinti juostą, kad juostos padėtis būtų tokia, kokia turėtų būti ją užsisegus; šis taškas priklausomai nuo prie tvirtinimo įtaiso esančių saugos diržo kietųjų dalių gali būti, bet gali ir nebūti tikrasis diržo tvirtinimo taškas.
  - 2.4.1. Pavyzdžiui, kai:
    - 2.4.1.1. transporto priemonės arba sėdynės konstrukcijoje naudojamas juostos kreipiklis, veiksmingo diržo tvirtinimo tašku laikomas kreipiklio vidurio taškas, kuriame juosta išlenda iš kreipiklio diržo naudotojo pusėje; taip pat
    - 2.4.1.2. kai diržas eina tiesiai nuo juosiamo asmens į įtraukiklį, pritaistytą prie transporto priemonės arba sėdynės konstrukcijos be tarpinio kreipiklio, veiksmingo diržo tvirtinimo tašku laikoma diržo ritės ašies sankirta su plokštuma, kuri kerta suvyniotas ant ritės diržo juostos vidurio liniją.
- 2.5. Grindys – apatinė transporto priemonės kėbulo dalis, jungianti transporto priemonės šonines sienas. Šiuo atveju grindys apima ir iškyšas, įpresuotas vietas bei kitus sutvirtinimus, net jeigu jie yra po grindimis, pvz., išilginiai ir skersiniai konstrukcijos elementai.

<sup>(1)</sup> Kaip apibrėžta Suvestinėje rezoliucijoje dėl transporto priemonių konstrukcijos (R.E.3), dokumentas ECE/TRANS/WP.29/78/Rev.2, 2 punktas.

- 2.6. Sėdynė – konstrukcija, kuri gali būti neatsiejama nuo transporto priemonės konstrukcijos, arba atskira konstrukcija, parengta naudoti ir skirta sėdėti vienam suaugusiam asmeniui. Terminas taikomas ir atskirai sėdėnei, ir keliavietės sėdynės daliai, skirtai sėdėti vienam asmeniui;
- 2.6.1. priekinė keleivio sėdynė – bet kokia sėdynė, kurios labiausiai į priekį nutolęs taškas H yra vertikaliaje skersinėje plokštumoje, kertančioje vairuotojo tašką R, arba prieš ją;
- 2.6.2. į priekį atsukta sėdynė – sėdynė, kuri gali būti naudojama transporto priemonei judant ir kuri yra atsukta į transporto priemonės priekį taip, kad vertikali sėdynės simetrijos plokštuma su vertikalia transporto priemonės simetrijos plokštuma sudaro mažesnę negu  $+ 10^\circ$  arba  $- 10^\circ$  kampą;
- 2.6.3. atgal atsukta sėdynė – sėdynė, kuri gali būti naudojama transporto priemonei judant ir kuri yra atsukta į transporto priemonės galą taip, kad vertikali sėdynės simetrijos plokštuma su vertikalia transporto priemonės simetrijos plokštuma sudaro mažesnę negu  $+ 10^\circ$  arba  $- 10^\circ$  kampą;
- 2.6.4. į šoną atsukta sėdynė – sėdynė, kuri gali būti naudojama transporto priemonei judant ir kuri yra atsukta į transporto priemonės šoną taip, kad vertikali sėdynės simetrijos plokštuma su vertikalia transporto priemonės simetrijos plokštuma sudaro  $90^\circ (\pm 10^\circ)$  kampą.
- 2.7. Sėdynių grupėdaugyviavietė sėdynė arba kelios atskiros, bet viena šalia kitos įrengtos, sėdynės (t. y. įtaisytos taip, kad vienos iš šių sėdynių priekiniai tvirtinimo įtaisai yra vienoje linijoje su galiniais tvirtinimo įtaisais arba į priekį nuo jų ir vienoje linijoje su kitos sėdynės tvirtinimo įtaisais arba už jų), skirtos sėdėti vienam arba keliems suaugusiems asmenims.
- 2.8. Keliavietė sėdynė – parengta naudoti konstrukcija, skirta sėdėti daugiau kaip vienam suaugusiam asmeniui.
- 2.9. Sėdynės tipas – sėdynių kategorija, nesiskirianti šiais esminiais aspektais:
- 2.9.1. sėdynės konstrukcijos forma, matmenimis ir medžiagomis;
- 2.9.2. reguliavimo ir visų fiksavimo įtaisų tipais ir matmenimis;
- 2.9.3. sėdynės diržo tvirtinimo įtaisais, sėdynės tvirtinimo įtaisu ir susijusių transporto priemonės konstrukcijos dalių tipu ir matmenimis.
- 2.10. Sėdynės tvirtinimo įtaisas – sistema, kuria sėdynė pritvirtinama prie transporto priemonės konstrukcijos, įskaitant susijusias transporto priemonės konstrukcijos dalis.
- 2.11. Reguliavimo sistema – įtaisas, kuriuo gali būti reguliuojama sėdynė arba jos dalys, kad sėdynė geriau tiktų sėdinčio asmens kūno sudėjimui; tuo įtaisu visų pirma turi būti galima:
- 2.11.1. keisti sėdynės padėtį išilgine kryptimi;
- 2.11.2. keisti sėdynės padėtį vertikalia kryptimi;
- 2.11.3. keisti polinkio kampą.
- 2.12. Poslinkio sistema – įtaisas, kuriuo galima pastumti arba pasukti sėdynę arba vieną iš jos dalių be fiksuotos tarpinės padėties, kad keleiviai galėtų lengvai pasiekti už tos sėdynės esančią vietą.
- 2.13. Fiksavimo sistema – bet kuris įtaisas, užtikrinantis, kad sėdynė ir jos dalys bus išlaikomos bet kurioje naudojimo padėtyje, ir apimantis įtaisus, kuriais sėdynės atlošas užfiksuojamas sėdynės atžvilgiu, o sėdynė – transporto priemonės atžvilgiu.
- 2.14. Atskaitos zona – vieta tarp dviejų 400 mm atstumu viena nuo kitos esančių ir taško H atžvilgiu simetriškų išilginių vertikalių plokštumų, kurią apibrėžia galvos pavidalo prietaiso, aprašyto Taisyklės Nr. 21 1 priede, sukimasis nuo vertikalių iki horizontalios padėties. Prietaisas turi būti nustatytas į padėtį, aprašytą tame Taisyklės Nr. 21 priede, ir jo ilgis neturi būti didesnis nei 840 mm.
- 2.15. Krūtinės ląstos apkrovos ribotuvo funkcija – bet kuri saugos diržo ir (arba) sėdynės, ir (arba) transporto priemonės dalis, kurios paskirtis yra apriboti sulaukimo jėgų, veikiančių keleivio krūtinę per susidūrimą, lygį.

- 2.16. ISOFIX – sistema, skirta prijungti vaikų apsaugos sistemas prie transporto priemonės; ją sudaro du standūs tvirtinimo transporto priemonėje įtaisai, du atitinkami standūs vaiko apsaugos sistemos įtaisai ir priemonė, ribojanti vaiko apsaugos sistemos išilginį supimąsi.
- 2.17. ISOFIX padėtis – padėtis, kurioje galima įrengti:
- į priekį atsuktą universalią vaiko apsaugos sistemą ISOFIX, kaip apibrėžta Taisyklėje Nr. 44;
  - į priekį atsuktą pusiau universalią vaiko apsaugos sistemą ISOFIX, kaip apibrėžta Taisyklėje Nr. 44;
  - atgal atsuktą pusiau universalią vaiko apsaugos sistemą ISOFIX, kaip apibrėžta Taisyklėje Nr. 44;
  - į šoną pasuktą pusiau universalią vaiko apsaugos sistemą ISOFIX, kaip apibrėžta Taisyklėje Nr. 44;
  - specialiųjų transporto priemonių vaiko apsaugos sistemą ISOFIX, kaip apibrėžta Taisyklėje Nr. 44;
  - i dydžio vaiko apsaugos sistemą, kaip apibrėžta Taisyklėje Nr. 129;
  - specialiųjų transporto priemonių vaiko apsaugos sistemą ISOFIX, kaip apibrėžta Taisyklėje Nr. 129.
- 2.18. ISOFIX apatinis tvirtinimo įtaisas – vienas 6 mm skersmens standus, apskrito skerspjūvio, horizontalus strypas, besitęsiantis nuo transporto priemonės arba sėdynės konstrukcijos, skirtas vaiko apsaugos sistemai ISOFIX su ISOFIX priedais pritvirtinti ir laikyti.
- 2.19. ISOFIX tvirtinimo sistema – iš dviejų apatinių ISOFIX tvirtinimo įtaisų sudaryta sistema, skirta ISOFIX vaikų apsaugos sistemai kartu su apsaugos nuo sukimosi įrenginiu pritvirtinti.
- 2.20. ISOFIX priedas – viena arba dvi jungtys, atitinkančios Taisyklės Nr. 44 ar Taisyklės Nr. 129 reikalavimus, besitęsiančios nuo vaikų apsaugos įrangos ISOFIX konstrukcijos ir suderinamos su ISOFIX apatiniu tvirtinimo įtaisu.
- 2.21. Vaiko apsaugos sistema ISOFIX – vaiko apsaugos sistema, atitinkanti Taisyklės Nr. 44 ar Taisyklės Nr. 129 reikalavimus, tvirtinama prie ISOFIX tvirtinimo sistemos.
- 2.22. Statinės jėgos taikymo įtaisas (SFAD) – bandymų įranga, kurioje įtaisomos transporto priemonės ISOFIX tvirtinimo sistemos ir kuri naudojama tų sistemų tvirtumui ir transporto priemonės arba sėdynės konstrukcijos gebėjimui riboti sukimąsi per statinį bandymą patikrinti. Apatinių tvirtinimo įtaisų ir viršutinių diržų bandymo stendas aprašytas 9 priedo 1 ir 2 paveiksluose, kaip ir stendas SFAD<sub>SL</sub> (atraminė kojėlė)\* skirtas i dydžio sėdimosioms vietoms įvertinti, atsižvelgiant į transporto priemonės grindų tvirtumą. Tokio SFAD<sub>SL</sub> pavyzdys yra pateiktas 10 priedo 3 paveiksle.
- 2.23. Apsaugos nuo sukimosi įtaisas:
- universaliai vaiko apsaugos sistemai ISOFIX skirtas apsaugos nuo sukimosi įtaisas, kurį sudaro ISOFIX viršutinis diržas;
  - pusiau universaliai vaiko apsaugos sistemai ISOFIX skirtas apsaugos nuo sukimosi įtaisas, kurį sudaro viršutinė juosta, transporto priemonės prietaisų skydas arba atraminė kojėlė, skirta tvirtinimo sistemos sukimuisi priekinio susidūrimo atveju apriboti;
  - i dydžio vaiko apsaugos sistemai skirtas apsaugos nuo sukimosi įtaisas, kurį sudaro arba viršutinė juosta, arba atraminė kojėlė, skirta tvirtinimo sistemos sukimuisi priekinio susidūrimo atveju apriboti;
  - transporto priemonės sėdynėse nėra apsaugos nuo sukimosi įtaiso, skirto universaliai ir pusiau universaliai vaiko apsaugos sistemai ISOFIX arba tokiai i dydžio sistemai.
- 2.24. ISOFIX viršutinės juostos tvirtinimo įtaisas – įtaisas, kaip antai strypas apibrėžtoje zonoje, pritaikytas ISOFIX viršutinės juostos jungčiai ir perduodantis jos sulaikymo jėgą transporto priemonės konstrukcijai.
- 2.25. ISOFIX viršutinio diržo jungtis – įtaisas, skirtas tvirtinti prie ISOFIX viršutinio diržo tvirtinimo įtaiso.



- 2.26. ISOFIX viršutinės juostos kilpa – ISOFIX viršutinės juostos jungtis, paprastai naudojama ISOFIX viršutinei juostai prie ISOFIX viršutinės juostos tvirtinimo įtaiso pritvirtinti, kaip pateikta šios taisyklės 9 priedo 3 paveiksle.
- 2.27. ISOFIX viršutinė juosta – austinė juosta (arba lygiavertė), besitęsianti nuo vaiko apsaugos sistemos ISOFIX viršaus iki ISOFIX viršutinės juostos tvirtinimo įtaiso; joje įtaisytas reguliavimo įtaisas, įtempimo mažinimo įtaisas ir ISOFIX viršutinės juostos jungtis.
- 2.28. Nukreipimo įtaisas yra skirtas padėti įrengti vaiko apsaugos sistemą ISOFIX: jis fiziškai nukreipia vaiko apsaugos sistemos ISOFIX priedus, kad jie būtų tinkamai nustatyti su ISOFIX apatiniais tvirtinimo įtaisais ir juos būtų lengviau pritaisyti.
- 2.29. Vaiko apsaugos įranga – vienas iš aštuonių ISOFIX dydžio klasių įrangos tipų, kaip apibrėžta Taisyklės Nr. 16 17 priedo 2 priedėlio 4 dalyje, kurios matmenys pateikti pirmiau paminėtos 4 dalies 1–7 paveiksluose. Tokia vaiko apsaugos įranga (VAĮ) yra nurodyta Taisyklėje Nr. 16 siekiant patikrinti, kokių dydžio klasių vaikų apsaugos sistemos ISOFIX gali būti pritaikomos transporto priemonės ISOFIX padėtyse. Viena iš VAĮ, vadinamoji ISO/F2 (B) ar ISO/F2X(B1), aprašyta Taisyklės Nr. 16 17 priedo 2 priedėlyje, yra minima šioje taisyklėje ir naudojama vietai ir prieigos prie bet kurios ISOFIX tvirtinimo sistemos galimybei patikrinti.
- 2.30. Atraminės kojėlės pagrindo vertinama apimtis – erdvė, parodyta šios taisyklės 10 priedo 1 ir 2 paveiksluose, kurioje pasiliks i dydžio vaiko apsaugos sistemos, apibrėžtos Taisyklėje Nr. 129, atraminės kojėlės pagrindas ir su kuriuo turės susikirsti transporto priemonės grindys.
- 2.31. Transporto priemonės grindų kontaktinio paviršiaus plotas – plotas, kuris atsiranda dėl transporto priemonės grindų viršutinio paviršiaus (įskaitant apdailą, kilimėlių, putplastį ir kt.) sankirtos su vertinama atraminės kojėlės pagrindo erdve ir suprojektuotas taip, kad atlaikytų i dydžio vaiko apsaugos sistemos, apibrėžtos Taisyklėje Nr. 129, atraminės kojėlės jėgas.
- 2.32. i dydžio sėdimoji vieta – sėdimoji vieta, jeigu numatyta transporto priemonės gamintojo, kuri yra skirta i dydžio vaiko apsaugos sistemai, apibrėžtai Taisyklėje Nr. 129, ir kuri atitinka šioje taisyklėje nustatytus reikalavimus.
3. PATVIRTINIMO PARAIŠKA
- 3.1. Transporto priemonės tipo patvirtinimo paraišką dėl diržų tvirtinimo įtaisų, ISOFIX tvirtinimo sistemų ir ISOFIX viršutinės juostos tvirtinimo įtaisų bei i dydžio sėdimųjų vietų, jei yra, teikia transporto priemonės gamintojas arba jo tinkamai įgaliotas atstovas.
- 3.2. Kartu su ja pateikiami trys toliau minimų dokumentų egzemplioriai ir šie duomenys:
- 3.2.1. bendros transporto priemonės konstrukcijos tinkamo mastelio brėžiniai, kuriuose turi būti parodytos diržų tvirtinimo įtaisų, veiksmingo diržų tvirtinimo įtaisų (tam tikrais atvejais), ISOFIX tvirtinimo sistemų ir ISOFIX viršutinės juostos tvirtinimo įtaisų, jei yra, vietos, taip pat, jei yra i dydžio sėdimųjų vietų, transporto priemonės grindų kontaktinis paviršius ir išsamūs diržų tvirtinimo įtaisų, ISOFIX tvirtinimo sistemų, jei yra, ISOFIX viršutinės juostos tvirtinimo įtaiso, jei yra, ir jų tvirtinimo vietų bei, jei yra i dydžio sėdimųjų vietų, transporto priemonės grindų kontaktinio paviršiaus brėžiniai;
- 3.2.2. naudotų medžiagų, kurios gali daryti poveikį diržų tvirtinimo įtaisų, ISOFIX tvirtinimo sistemų ir ISOFIX viršutinės juostos tvirtinimo įtaisų, jei yra, taip pat, jei yra i dydžio sėdimosios vietos, transporto priemonės grindų kontaktinio paviršiaus tvirtumui, specifikacija;
- 3.2.3. diržų tvirtinimo įtaisų, ISOFIX tvirtinimo sistemų ir ISOFIX viršutinės juostos tvirtinimo įtaisų, jei yra, techninis aprašas;
- 3.2.4. jei tai diržų tvirtinimo įtaisai, ISOFIX tvirtinimo sistemos ir ISOFIX viršutinės juostos tvirtinimo įtaisai, pritaisyti prie sėdynės konstrukcijos:
- 3.2.4.1. išsamus transporto priemonės tipo aprašas sėdynių konstrukcijos, tvirtinimo įtaisų, jų reguliavimo ir fiksavimo įtaisų atžvilgiu;

- 3.2.4.2. pakankamai išsamūs ir tinkamo mastelio sėdynių, jų tvirtinimo prie transporto priemonės įtaisų ir reguliavimo bei fiksavimo įtaisų brėžiniai;
- 3.2.5. įrodymas, kad tvirtinimo įtaisų patvirtinimo bandyme naudota saugos diržų arba tvirtinimo sistema atitinka Taisyklę Nr. 16 tuo atveju, kai automobilio gamintojas pasirenka alternatyvų dinaminį tvirtumo bandymą.
- 3.3. Gamintojas už patvirtinimo bandymus atsakingai techninei tarnybai savo nuožiūra pateikia tipinę tvirtintino transporto priemonių tipo transporto priemonę arba transporto priemonės dalis, kurios yra svarbios atliekant diržų tvirtinimo įtaisų bandymą, ISOFIX tvirtinimo sistemų ir ISOFIX viršutinės juostos tvirtinimo įtaisų, jei yra, bandymą, transporto priemonės grindų kontaktinio paviršiaus, jei yra i dydžio sėdimųjų vietų, bandymą.
4. PATVIRTINIMAS
- 4.1. Jei pagal šią taisyklę tvirtinti pateikta transporto priemonė atitinka svarbius šios taisyklės reikalavimus, turi būti suteiktas to transporto priemonės tipo patvirtinimas.
- 4.2. Kiekvienam patvirtintam tipui suteikiamas patvirtinimo numeris. Pirmaisiais dviem skaitmenimis (šiuo metu 07 atitinka 07 pakeitimų seriją) nurodoma pakeitimų, į kuriuos įtraukti patvirtinant tipą padaryti naujaisi ir svarbiausi taisyklės techniniai pakeitimai, serija. Ta pati susitariančioji šalis negali to paties numerio suteikti kitam transporto priemonės tipui, kaip pirmiau apibrėžta 2.2 punkte.
- 4.3. Pranešimas apie transporto priemonės tipo patvirtinimą, patvirtinto tipo išplėtimą, nepatvirtinimą, patvirtinimo panaikinimą arba visišką gamybos nutraukimą pagal šią taisyklę perduodamas šią taisyklę taikančioms 1958 m. Susitarimo šalims, naudojant šios taisyklės 1 priede pateikto pavyzdžio blanką.
- 4.4. Prie kiekvienos transporto priemonės, atitinkančios pagal šią taisyklę patvirtintą transporto priemonių tipą, aiškiai matomoje ir lengvai prieinamoje vietoje, nurodytoje patvirtinimo blanko, pritvirtinamas tarptautinis patvirtinimo ženklas, kurį sudaro:
- 4.4.1. apskritimas, kuriame įrašyta raidė E ir tipą patvirtinusios šalies skiriamasis numeris <sup>(1)</sup>;
- 4.4.2. į dešinę nuo 4.4.1 punkte nurodyto apskritimo rašomas šios taisyklės numeris;
- 4.4.3. į dešinę nuo šios taisyklės numerio rašoma raidė e, kai tipas patvirtintas atlikus 7 priede nurodytą dinaminį bandymą.
- 4.5. Jei transporto priemonė atitinka transporto priemonės tipą, patvirtintą pagal vieną ar daugiau prie Susitarimo pridėtų taisyklių, pagal šią taisyklę patvirtinimą suteikusioje šalyje 4.4.1 punkte nustatyto simbolio galima nekartoti; tokiu atveju visų taisyklių, pagal kurias buvo suteiktas patvirtinimas (šalyje, suteikusioje patvirtinimą pagal šią taisyklę), papildomi numeriai ir simboliai išdėstomi vertikaliais stulpeliais į dešinę nuo 4.4.1 punkte nurodyto simbolio.
- 4.6. Patvirtinimo ženklas turi būti aiškiai įskaitomas ir nenutrinamas.
- 4.7. Patvirtinimo ženklas pritvirtinamas greta arba ant gamintojo pritvirtintos transporto priemonės duomenų plokštelės.
- 4.8. Šios taisyklės 2 priede pateikiami patvirtinimo ženklo išdėstymo pavyzdžiai.
5. SPECIFIKACIJOS
- 5.1. Apibrėžtys (žr. 3 priedą)
- 5.1.1. Taškas H yra atskaitos taškas, apibrėžtas šios taisyklės 4 priedo 2.3 punkte ir nustatomas tame priede nurodyta tvarka.
- 5.1.1.1. taškas H' yra atskaitos taškas, atitinkantis tašką H, kaip apibrėžta 5.1.1 punkte, ir nustatomas kiekvienai sėdynės įprasto naudojimo padėčiai;

<sup>(1)</sup> Skiriamieji 1958 m. Susitarimo susitariančiųjų šalių numeriai yra nurodyti Suvestinės rezoliucijos dėl transporto priemonių konstrukcijos (R.E.3) 3 priede, dokumentas ECE/TRANS/WP.29/78/Rev.2/Amend.3.

- 5.1.1.2. taškas R yra sėdimosios vietos atskaitos taškas, apibrėžtas šios taisyklės 4 priedo 2.4 punkte.
- 5.1.2. Trimatė atskaitos sistema yra apibrėžta šios taisyklės 4 priedo 2 priedėlyje.
- 5.1.3. Taškai  $L_1$  ir  $L_2$  yra apatiniai veiksmingo diržo tvirtinimo taškai.
- 5.1.4. Taškas C yra 450 mm atstumu vertikaliai nutolęs į viršų nuo R taško. Tačiau, jei atstumas S, kaip apibrėžta 5.1.6 punkte, yra ne mažesnis kaip 280 mm ir jei gamintojas pasirinko 5.4.3.3 punkte apibrėžtą alternatyvią formulę  $BR = 260 \text{ mm} + 0,8 S$ , atstumas vertikalia kryptimi nuo C iki R turi būti 500 mm.
- 5.1.5.  $\alpha_1$  ir  $\alpha_2$  kampai yra atitinkami kampai tarp horizontalios plokštumos ir plokštumų, kurios statmenos sėdynės išilginei vidurio plokštumai ir eina per taškus R ir  $L_1$  bei  $L_2$ .
- Jei sėdynė yra reguliuojama, šis reikalavimas turi būti įvykdytas ir H taškuose visose įprasto vairavimo ar važiavimo padėtyse, nurodytose transporto priemonės gamintojo.
- 5.1.6. S yra milimetrais išreikštas veiksmingo viršutinių diržo tvirtinimo taškų atstumas nuo atskaitos plokštumos P, lygiagrečios su transporto priemonės išilgine vidurio plokštuma ir apibrėžtos taip:
- 5.1.6.1. jeigu sėdimoji vieta nustatoma atsižvelgiant į sėdynės formą, plokštuma P turi būti šios sėdynės vidurio plokštuma;
- 5.1.6.2. kai nėra aiškiai nustatytos padėties:
- 5.1.6.2.1. vairuotojo sėdynės plokštuma P yra vertikali plokštuma, lygiagreti su transporto priemonės išilgine vidurio plokštuma, kuri eina per vairo centrą vairaračio plokštumoje, kai vairaratis, jei jis reguliuojamas, yra vidurinėje padėtyje;
- 5.1.6.2.2. priekinėje kraštinėje sėdimosioje vietoje sėdinčio keleivio plokštuma P turi būti simetriška vairuotojo plokštumai;
- 5.1.6.2.3. galinės kraštinės sėdimosios vietos plokštumą P nustato gamintojas, jei atsižvelgiama į atstumo A nuo transporto priemonės išilginės vidurio plokštumos iki plokštumos P ribas:
- A lygus arba didesnis kaip 200 mm, jei daugiavietė sėdynė skirta tik dviem keleiviams,
- A lygus arba didesnis kaip 300 mm, jei daugiavietė sėdynė skirta daugiau kaip dviem keleiviams.
- 5.2. Bendrieji reikalavimai
- 5.2.1. Saugos diržų tvirtinimo įtaisai turi būti sukurti, pagaminti ir išdėstyti taip, kad:
- 5.2.1.1. būtų galima įrengti tinkamą saugos diržą. Priekinių kraštinių sėdimųjų vietų diržų tvirtinimo įtaisai turi būti tinkami saugos diržams, kuriuose yra įtraukiklis ir skriemulys, visų pirma atsižvelgiant į diržų tvirtinimo įtaisų tvirtumo charakteristikas, išskyrus atvejus, kai gamintojas transporto priemonę pateikia su įrengtais kitų tipų saugos diržais, kuriuose yra įtraukikliai. Jei tvirtinimo įtaisai tinka tik tam tikrų tipų saugos diržams, tie tipai turi būti nurodyti 4.3 punkte paminėtame blanke;
- 5.2.1.2. kuo labiau sumažintų teisingai naudojamo diržo nuslydimo pavojų;
- 5.2.1.3. kuo labiau sumažintų juostos sugadinimo dėl sąlyčio su aštriomis, standžiomis transporto priemonės arba sėdynės konstrukcijos dalimis pavojų;
- 5.2.1.4. nekliudytų įprastai naudojamai transporto priemonei atitikti šios taisyklės reikalavimus;
- 5.2.1.5. tvirtinimo įtaisams, kurių padėtys gali būti įvairiai keičiamos, kad asmenys galėtų įlipti į transporto priemonę ir būtų apsaugoti, ir kurių padėtis yra veiksmingo sulaikymo padėtis, turi būti taikomos šioje taisyklėje pateiktos specifikacijos.

5.2.2. Bet kuri ISOFIX tvirtinimo sistema ir bet kuris ISOFIX viršutinės juostos tvirtinimo įtaisas, sumontuotas arba kurį ketinama montuoti su vaikų apsaugos sistema ISOFIX, taip pat bet kurios i dydžio sėdimosios vietos grindų kontaktinis paviršius turi būti suprojektuotas, pagamintas ir išdėstytas taip, kad:

5.2.2.1. bet kuri ISOFIX tvirtinimo sistema ir bet kuris viršutinės juostos tvirtinimo įtaisas, taip pat bet kurios i dydžio sėdimosios vietos transporto priemonės grindų kontaktinis paviršius būtų toks, kad įprastai naudojama transporto priemonė atitiktų šios taisyklės reikalavimus.

Bet kuri ISOFIX tvirtinimo sistema ir ISOFIX viršutinės juostos tvirtinimo įtaisas, kurie gali būti papildomai sumontuoti bet kurioje transporto priemonėje, taip pat turi atitikti šios taisyklės reikalavimus. Todėl tokie tvirtinimo įtaisai turi būti aprašyti tipo patvirtinimo paraiškoje;

5.2.2.2. ISOFIX tvirtinimo sistemos ir ISOFIX viršutinės juostos tvirtinimo įtaiso atsparumas būtų pritaikytas bet kuriai vaikų apsaugos sistemai ISOFIX, kurios masės grupė yra 0, 0+, 1, kaip apibrėžta Taisyklėje Nr. 44;

5.2.2.3. ISOFIX tvirtinimo sistema ir ISOFIX viršutinės juostos tvirtinimo įtaisas, transporto priemonės grindų kontaktinis paviršius i dydžio sėdimosiose vietose būtų suprojektuoti i dydžio vaiko apsaugos sistemai, kaip apibrėžta Taisyklėje Nr. 129.

5.2.3. ISOFIX tvirtinimo sistemų konstrukcija ir išdėstymas:

5.2.3.1. kiekviena ISOFIX tvirtinimo sistema turi būti  $6 \text{ mm} \pm 0,1 \text{ mm}$  skersmens skersinis, horizontalus, standus strypas (-ai), apimantis (-ys) dvi mažiausiai 25 mm naudingojo ilgio zonas, esančias toje pačioje ašyje, kaip apibrėžta 9 priedo 4 paveiksle;

5.2.3.2. bet kuri transporto priemonės sėdimosioje vietoje sumontuota ISOFIX tvirtinimo sistema turi būti išdėstyta ne mažiau kaip 120 mm už projekcinio taško H, kaip apibrėžta šios taisyklės 4 priede, matuojant horizontaliai ir iki strypo vidurio;

5.2.3.3. prie bet kurios transporto priemonėje sumontuotos ISOFIX tvirtinimo sistemos turi būti įmanoma pritaisyti gamintojo apibrėžtą vaikų apsaugos įrangą ISOFIX ISO/F2 (B) arba ISO/F2X (B1), aprašytą Taisyklėje Nr. 16 (17 priedo 2 priedėlyje).

i dydžio sėdimosiose vietose turi būti įrengta vaikų apsaugos įranga ISOFIX, kurios dydžio klasės yra „ISO/F2X“ (B1) ir „ISO/R2“ (D) kartu su atraminės kojelės įrengimo vertinama apimtimi, kaip apibrėžta Taisyklėje Nr. 16 (17 priedo 2 priedėlyje);

5.2.3.4. vaiko apsaugos įrangos ISOFIX apatinio paviršiaus, kaip apibrėžta transporto priemonės gamintojo 5.2.3.3 punkte, padėties kampai turi patekti i toliau nurodytas ribas, kampus matuojant transporto priemonės atskaitos plokštumų atžvilgiu, kaip apibrėžta šios taisyklės 4 priedo 2 priedėlyje:

a) išilginis supimasis:  $15^\circ \pm 10^\circ$ ,

b) sukimasis:  $0^\circ \pm 5^\circ$ ,

c) vingiavimas:  $0^\circ \pm 10^\circ$

jei tai yra i dydžio sėdimosios vietos ir jeigu 5.2.3.4 punkte nurodytos ribos nebūtų viršytos, esant trumpiausiam atraminės kojelės ilgiui (pagal atraminės kojelės pagrindo vertinamą apimtį) priimtina, kad išilginio supimosi kampas būtų didesnis nei dėl transporto priemonės sėdynės arba konstrukcijos susidarantis kampas. Turi būti įmanoma sumontuoti ISOFIX vaikų apsaugos įrangą pagal didesnę išilginio supimosi kampą;

5.2.3.5. ISOFIX tvirtinimo sistemos nuolat turi būti naudojimo arba laikymo padėtyje. Laikymo padėties atveju ISOFIX tvirtinimo sistemai taikomi reikalavimai turi būti įvykdyti tada, kai ji yra naudojimo padėtyje;

5.2.3.6. kiekvienas ISOFIX apatinis tvirtinimo strypas (naudojimo padėtyje) arba kiekvienas visam laikui sumontuotas nukreipimo įtaisas turi būti matomas apžiūrint strypą ar nukreipimo įtaisą, nesuspaudus sėdynės sėdimosios dalies arba atlošo, vertikalioje išilginėje plokštumoje, einančioje per strypo ar nukreipimo įtaiso centrą išilgai linijos, sudarančios su horizontalia plokštuma i viršų nukreiptą  $30^\circ$  kampą.

Kaip alternatyva pirmiau pateiktam reikalavimui, transporto priemonėje prie kiekvieno strypo arba nukreipimo įtaiso gali būti pritvirtintas nuolatinis ženklas. Gamintojo nuožiūra tai gali būti vienas iš šių ženklų:

- 5.2.3.6.1. bent jau 9 priedo 12 paveiksle parodytas simbolis, kurį sudaro ne mažesnio kaip 13 mm skersmens apskritimas ir piktograma, atitinkanti šiuos reikalavimus:
- a) piktograma turi aiškiai skirtis nuo apskritimo fono;
  - b) piktograma turi būti greta kiekvieno sistemos strypo;
- 5.2.3.6.2. bent 6 mm aukščio didžiosiomis raidėmis parašytas žodis ISOFIX.
- 5.2.3.7. 5.2.3.6 punkte nustatyti reikalavimai netaikomi i dydžio sėdimosiose vietose, kurios ženklinamos pagal 5.2.5.1 punktą.
- 5.2.4. ISOFIX viršutinės juostos tvirtinimo įtaisai, konstrukcija ir išdėstymas
- Automobilio gamintojui paprašius, kaip alternatyva gali būti taikomi 5.2.4.1 ir 5.2.4.2 punktuose aprašyti metodai.
- 5.2.4.1 punkte aprašytas metodas gali būti taikomas, tik jei ISOFIX įrengta ant transporto priemonės sėdynės.
- 5.2.4.1. Pagal 5.2.4.3 ir 5.2.4.4 punktus, kiekvieno ISOFIX viršutinės juostos tvirtinimo įtaiso dalis, kuri turi būti sujungta su ISOFIX viršutinės juostos jungtimi, turi būti nutolusi ne daugiau kaip 2 000 mm nuo peties atskaitos taško ir būti nuspalvintoje nurodytos sėdimosios vietos, kurioje įtaisas sumontuotas, zonoje, kaip parodyta 9 priedo 6–10 paveiksluose, atsižvelgiant į standarte SAE J 826 (1995 m. liepos mėn.) pateiktą ir 9 priedo 5 paveiksle parodytą modelį, kurį naudojant galioja šios sąlygos:
- 5.2.4.1.1. modelio taškas H yra greta unikalios konstrukcijos H taško, sėdynei esant toliausioje apatinėje ir toliausioje galinėje padėtyse, išskyrus tai, kad modelis yra per vidurį (žiūrint horizontaliai) tarp dviejų ISOFIX apatinių tvirtinimo įtaisų;
  - 5.2.4.1.2. modelio liemens linija turi sudaryti tą patį kampą su skersine vertikalia plokštuma, kaip ir sėdynės atlošas, kai jis yra stačioje padėtyje;
  - 5.2.4.1.3. modelis įtaisomas vertikaloje išilgineje plokštumoje, kurioje yra modelio taškas H.
- 5.2.4.2. ISOFIX viršutinės juostos tvirtinimo zona alternatyviai gali būti nustatyta naudojant įrangą „ISO/F2“ (B), kaip aprašyta Taisyklėje Nr. 16 (17 priedo 2 priedėlio 2 pav.), ISOFIX su apatiniais tvirtinimo įtaisais esant 9 priedo 11 paveiksle parodytoje padėtyje.

Sėdimoji vieta turi būti toliausia galinė, apatinė sėdynės padėtis, sėdynei esant vardinėje padėtyje arba kaip rekomenduota transporto priemonės gamintojo.

Žiūrint iš šono, ISOFIX viršutinės juostos tvirtinimo įtaisas turi būti už „ISO/F2“ (B) įrangos galinio paviršiaus.

„ISO/F2“ (B) įrangos galinio paviršiaus ir horizontalios linijos (9 priedo 11 pav., 3 nuoroda) sankirta, kurioje yra paskutinis standus taškas, kurio kietumas pagal Šoro A skalę didesnis kaip 50, sėdynės atlošo viršuje apibrėžia 4 atskaitos tašką (9 priedo 11 pav.) „ISO/F2“ (B) įrangos vidurio linijoje. Ties šiuo atskaitos tašku didžiausias 45° kampas virš horizontalios linijos apibrėžia viršutinės juostos tvirtinimo zonos viršutinę ribą.

Žiūrint iš viršaus, ties 4 atskaitos tašku (9 priedo 11 pav.) didžiausias 90° kampas, besitęsiantis atgal ir į šonus ir, žiūrint iš galo, didžiausias 40° kampas apibrėžia dvi erdves, kurios riboja ISOFIX viršutinės juostos tvirtinimo įtaiso zoną.

ISOFIX viršutinės juostos pradžia (5) yra ties „ISO/F2“ (B) įrangos sankirta su plokštuma, 550 mm atstumu virš „ISO/F2“ (B) įrangos horizontalaus paviršiaus (1) „ISO/F2“ (B) ant įrangos vidurio linijos (6).

Be to, ISOFIX viršutinės juostos tvirtinimo įtaisas turi būti didesniu kaip 200 mm, bet ne didesniu kaip 2 000 mm atstumu nuo ISOFIX viršutinės juostos pradžios galiniame „ISO/F2“ (B) įrangos paviršiuje, matuojant išilgai juostos, kai ji traukiama virš sėdynės atlošo į ISOFIX viršutinės juostos tvirtinimo įtaisą.

- 5.2.4.3. ISOFIX viršutinės juostos tvirtinimo įtaiso dalis transporto priemonėje, skirta sujungti su ISOFIX viršutinės juostos jungtimi, gali būti už nuspalvintų zonų, nurodytų 5.2.4.1 arba 5.2.4.2 punkte, ribų, jei vieta zonos ribose nėra tinkama, o transporto priemonėje įtaisytas nukreipimo įtaisas, kuris:
- 5.2.4.3.1. užtikrina, kad ISOFIX viršutinė juosta veiktų taip, lyg tvirtinimo įtaiso dalis, skirta sujungti su ISOFIX viršutinės juostos tvirtinimo įtaisu, būtų nuspalvintoje zonoje; taip pat
- 5.2.4.3.2. yra bent 65 mm atstumu už liemens linijos (nestandaus austinės juostos tipo nukreipimo įtaiso arba sudedamojo nukreipimo įtaiso atveju) arba bent 100 mm atstumu už liemens linijos (fiksuoto standaus nukreipimo įtaiso atveju) ir
- 5.2.4.3.3. sumontuotas numatytoje naudojimo padėtyje ir bandomas, yra pakankamai tvirtas atlaikyti apkrovą kartu su ISOFIX viršutinės juostos tvirtinimo įtaisu, kaip nurodyta šios taisyklės 6.6 punkte.
- 5.2.4.4. Juostos tvirtinimo įtaisas gali būti sėdynės atlošo įduboje, jei nepatenka į juostos apvyniojamą dalį transporto priemonės sėdynės atlošo viršuje.
- 5.2.4.5. ISOFIX viršutinės juostos tvirtinimo įtaisas turi būti tokių matmenų, kad būtų galima pritaisyti ISOFIX viršutinės juostos kilpą, kaip parodyta 3 paveiksle.

Aplink kiekvieną ISOFIX viršutinės juostos tvirtinimo įtaisą turi būti tarpas, leidžiantis įtaisą užrakinti ir atrakinti.

Visi tvirtinimo įtaisai, kurie yra už bet kurios ISOFIX tvirtinimo sistemos ir kurie galėtų būti naudojami ISOFIX viršutinės juostos kilpai arba ISOFIX viršutinės juostos jungčiai pritvirtinti, turi būti taip suprojektuoti taip, kad viena arba keliomis iš šių priemonių būtų išvengta netinkamo naudojimosi:

- visus tokius tvirtinimo įtaisykus ISOFIX viršutinės juostos tvirtinimo zonoje projektuojant kaip ISOFIX viršutinės juostos tvirtinimo įtaisykus arba
- ženklinant vienu iš simbolių arba jo veidrodiniu atvaizdu tik ISOFIX viršutinio diržo tvirtinimo įtaisykus, kaip nurodyta 9 priedo 13 paveiksle, arba
- kai tokie tvirtinimo įtaisai ženklinami ne pagal a ir b punktus, aiškiai nurodant, kad jie neturėtų būti naudojami kartu su bet kokia ISOFIX tvirtinimo sistema.

Kiekvieno po dangteliu esančio ISOFIX viršutinės juostos tvirtinimo įtaiso dangtelis turi būti atpažįstamas iš vieno iš simbolių arba vieno iš simbolių veidrodinio atvaizdo, kaip pateikta 9 priedo 13 paveiksle. Dangtelį turi būti įmanoma nuimti be įrankių.

- 5.2.5. i dydžio sėdimosios vietos reikalavimai

Kiekviena i dydžio sėdimoji vieta, kaip apibrėžta transporto priemonės gamintojo, turi atitikti reikalavimus, nustatytus 5.2.2–5.2.5.3 punktuose.

- 5.2.5.1. Ženklinimas

Kiekviena i dydžio sėdimoji vieta turi būti paženklinta nuolatiniu ženklų prie atitinkamos sėdimosios vietos apatinių ISOFIX tvirtinimo įtaisų sistemos (strypo arba nukreipimo įtaiso).

Kaip ženklas turi būti naudojamas bent 10 priedo 4 paveiksle parodytas kvadrato formos, kurio kraštinės ne mažesnės kaip 13 mm, simbolis, ir piktograma, atitinkanti šiuos reikalavimus:

- piktograma turi aiškiai skirtis nuo kvadrato fono;
- piktograma turi būti netoli nuo kiekvieno sistemos strypo.

### 5.2.5.2. Geometriniai reikalavimai i dydžio sėdimosiose vietose, sujungtose su i dydžio atraminėmis kojėlėmis

Be 5.2.3 ir 5.2.4 punktuose nustatytų reikalavimų, turi būti patikrinta, ar transporto priemonės grindų viršutinis paviršius (įsk. apdailą, kilimėlių, putplastį ir kt.) kertasi su abiem jį ribojančiais paviršiais atraminės kojėlės pagrindo vertinamos apimties  $x$  ir  $y$  kryptimis, kaip parodyta šios taisyklės 10 priedo 1 ir 2 paveiksluose.

Vertinama atraminės kojėlės pagrindo apimtis yra apibrėžta taip (taip pat žr. šios taisyklės 10 priedo 1 ir 2 paveikslus):

- a) i plotį – dviem plokštumomis, lygiagrečiomis su vaiko apsaugos įrangos, sumontuotos atitinkamoje sėdimosioje padėtyje, vidurine išilgine plokštuma ir nutolusiomis nuo jos 100 mm atstumu; taip pat
- b) i ilgį – dviem plokštumomis, statmenomis plokštumai, suformuotai vaiko apsaugos įrangos apatinio paviršiaus, ir tos įrangos išilginei vidurio plokštumai, esančioms 585 mm ir 695 mm atstumu nuo plokštumos, einančios per ISOFIX apatinių tvirtinimo įtaisų vidurio linijas ir statmenos vaiko apsaugos įrangos apatiniam paviršiui; taip pat
- c) i aukštį – dviem plokštumomis, lygiagrečiomis su vaiko apsaugos įrangos apatiniu paviršiumi ir esančiomis 270 mm bei 525 mm žemiau jo.

Išilginio supimo kampas, naudojamas geometrijai įvertinti, matuojamas taip, kaip nurodyta 5.2.3.4 punkte.

Atitiktis šiam reikalavimui gali būti įrodyta fiziniu bandymu ar kompiuteriniu modeliavimu arba tipiniais brėžiniais.

### 5.2.5.3. Transporto priemonės grindų tvirtumo i dydžio sėdimosiose vietose reikalavimai

Visos transporto priemonės grindų kontaktinis paviršius (žr. 10 priedo 1 ir 2 paveikslus) turi būti pakankamai tvirtas, kad atlaikytų apkrovas, kai bandoma pagal 6.6.4.5 punktą.

## 5.3. Mažiausias diržų ir ISOFIX tvirtinimo įtaisų skaičius

5.3.1. Bet kurioje M ir N kategorijų transporto priemonėje (išskyrus  $M_2$  arba  $M_3$  kategorijų transporto priemones, priklausančias I arba  $A^1$  klasei) turi būti įtaisyti saugos diržų tvirtinimo įtaisai, atitinkantys šios taisyklės reikalavimus.

5.3.1.1. Diržų komplekto sistemos, pagal Taisyklę Nr. 16 patvirtintos kaip S tipo diržas (su įtraukikliu (-iais) arba be jo (jų)), turi atitikti Taisyklės Nr. 14 reikalavimus, bet papildomam tvirtinimo įtaisui ar įtaisams, naudojamiems įrengti tarpukojo juostą (įrenginį), netaikomi šios taisyklės tvirtumo ir vietos reikalavimai.

5.3.2. Mažiausias saugos diržų tvirtinimo įtaisų skaičius, nustatytas kiekvienai i priekį, atgal ar i šoną atsuktai sėdimajai vietai, nurodytas 6 priede.

5.3.3. Tačiau kraštinėse  $N_1$  kategorijos transporto priemonių sėdimosiose vietose, išskyrus priekines, parodytose 6 priede ir paženklintose simboliu  $\emptyset$  leidžiama įtaisyti du apatinius tvirtinimo įtaisus, jei tarp sėdynės ir arčiausios transporto priemonės šoninės sienos yra perėjimas, skirtas keleiviams pateikti i kitas transporto priemonės vietas.

Tarpas tarp sėdynės ir šoninės sienos laikomas perėjimu, jei tarpas tarp šoninės sienos, visoms durims esant uždarytomis, ir vertikalios išilginės plokštumos, einančios per atitinkamos sėdynės vidurio liniją, matuojant taško R padėtyje ir statmenai transporto priemonės išilginei vidurio plokštumai, yra didesnis kaip 500 mm.

5.3.4. 6 priede parodytomis priekinėms centrinėms sėdimosioms vietoms, paženklintoms simboliu \*, gali užtekti dviejų apatinių tvirtinimo įtaisų, kai priekinis stiklas yra už Taisyklės Nr. 21 1 priede apibrėžtos atskaitos zonos; jei stiklas yra atskaitos zonoje, reikia trijų tvirtinimo įtaisų.

Diržų tvirtinimo įtaisų atžvilgiu priekinis stiklas laikomas atskaitos zonos dalimi, kai jis gali statiškai paliesti bandymo įrenginį taikant Taisyklės Nr. 21 1 priede aprašytą metodą.

5.3.5. Kiekvienoje 6 priede  $\frac{H}{2}$  simboliu paženklintoje sėdimosioje vietoje turi būti trys tvirtinimo įtaisai. Gali būti naudojami tik du tvirtinimo įtaisai, jei paisoma vienos iš šių sąlygų:

5.3.5.1. tiesiai priešais yra sėdynė arba kitų transporto priemonės, atitinkančios Taisyklės Nr. 80 1 priedėlio 3.5 punkto reikalavimus, dalių arba

5.3.5.2. jokia transporto priemonės dalis nėra atskaitos zonoje ir negali joje būti, kai transporto priemonė juda, arba

5.3.5.3. nurodytoje atskaitos zonoje esančios transporto priemonės dalys atitinka Taisyklės Nr. 80 6 priedėlyje nustatytus energijos sugerties reikalavimus.

5.3.6. Diržų tvirtinimo įtaisų nereikalaujama įrengti visose sulenkiamosiose sėdynėse arba sėdynėse, skirtose naudoti tik transporto priemonei stovint, taip pat visose bet kurios transporto priemonės sėdynėse, kurioms netaikomi 5.3.1–5.3.4 punktai. Tačiau, jei tokiose transporto priemonės sėdynėse tvirtinimo įtaisai yra įrengti, jie turi atitikti šios taisyklės reikalavimus. Šios taisyklės reikalavimų neprivalo atitikti tvirtinimo įtaisas, skirtas naudoti tik su neįgaliam asmeniui skirtu diržu ar kuria nors kita apsaugos sistema, vadovaujantis Taisyklės Nr. 107 su 02 serijos pakeitimais 8 priedu.

5.3.7. Dviaukštės transporto priemonės viršutinio aukšto vidurinei priekinei sėdimajai vietai skirti reikalavimai taip pat taikomi kraštinėms priekinėms sėdimosioms vietoms.

5.3.8. Mažiausias numatytas ISOFIX padėčių skaičius

5.3.8.1. Kiekvienoje M<sub>1</sub> kategorijos transporto priemonėje turi būti numatytos bent dvi ISOFIX padėties, atitinkančios šios taisyklės reikalavimus.

Bent dvi ISOFIX vietos turi būti įrengtos ir su ISOFIX tvirtinimo sistema, ir su ISOFIX viršutinės juostos tvirtinimo įtaisu.

Taisyklėje Nr. 16 apibrėžtos ISOFIX įrangos, kuri gali būti įrengta kiekvienoje ISOFIX padėtyje, tipas ir skaičius nustatyti Taisyklėje Nr. 16.

5.3.8.2. Nepaisant 5.3.8.1 punkto, jei transporto priemonėje yra tik viena sėdynių eilė, nereikalinga nė viena ISOFIX padėtis.

5.3.8.3. Nepaisant 5.3.8.1 punkto, bent viena iš dviejų ISOFIX padėčių sistemų turi būti įrengta antroje sėdynių eilėje.

5.3.8.4. Nepaisant 5.3.8.1 punkto, M<sub>1</sub> kategorijos transporto priemonėse turi būti tik viena ISOFIX padėties sistema, jei tai transporto priemonės, kuriose:

a) yra ne daugiau kaip dviem keleiviams skirtos durys ir

b) yra numatyta galinė sėdimoji padėtis, kurios sąveika su perdavimo ir (arba) pakabos komponentais neleidžia montuoti ISOFIX tvirtinimo įtaisų pagal 5.2.3 punkto reikalavimus ir

c) kurių variklio galios masės vienetui indeksas (PMR) yra didesnis kaip 140 pagal Taisyklės Nr. 51 apibrėžtis, kai galios masės santykis (PMR) apibrėžiamas taip:

$$PMR = (P_n/m_n) * 1\,000 \text{ kg/kW}$$



čia:

$P_n$  – didžiausia (vardinė) variklio galia (kW) <sup>(1)</sup>

$m_{ro}$  – eksploatuoti parengtos transporto priemonės masė kilogramais

$m_i = m_{ro}$  ( $M_1$  kategorijos transporto priemonėms)

bei

d) kurių didžiausia (vardinė) variklio galia didesnė kaip 200 kw.

Tokia transporto priemonė turi turėti tik vieną ISOFIX tvirtinimo sistemą ir ISOFIX viršutinės juostos tvirtinimo įtaisą, įrengtą priekiniam keleiviui skirtoje sėdimosioje vietoje su oro pagalvės išjungimo įtaisu (jeigu toje sėdimosioje vietoje įrengta oro pagalvė), bei perspėjimo etiketę, rodančią, kad ISOFIX padėties nustatymo sistemos nėra antroje sėdynių eilėje.

- 5.3.8.5. Jei ISOFIX tvirtinimo sistema įrengta priekinėje sėdimosioje vietoje, apsaugotoje oro pagalve, turi būti įtaisytas tos oro pagalvės išjungimo įtaisas.
- 5.3.8.6. Nepaisant 5.3.8.1 punkto, integruotos vaikų apsaugos sistemos (-ų) atveju numatytasis ISOFIX padėčių skaičius turi būti lygus bent dviem, atmetus (0, 0+ arba 1 masės grupių) integruotas (įmontuotas) vaikų apsaugos sistemos (-ų) skaičių.
- 5.3.8.7. Nepaisant 5.3.8.1 punkto reikalavimo, kabrioletuose, kaip apibrėžta Suvestinės rezoliucijos dėl transporto priemonių konstrukcijos (R.E.7)8 <sup>(2)</sup> 7 priedo 8.1 punkte, jei juose yra daugiau kaip viena sėdynių eilė, turi būti įrengti bent du apatiniai ISOFIX tvirtinimo įtaisai. Kai tokiose transporto priemonėse yra įtaisytas ISOFIX viršutinės juostos tvirtinimo įtaisas, jis turi atitikti šios taisyklės reikalavimus.
- 5.3.8.8. Nepaisant 5.3.8.1 punkto, ISOFIX padėties nereikalingos greitosios pagalbos automobiliuose ir katafalkuose, taip pat transporto priemonėse, skirtose naudoti karinėms pajėgoms, civilinei saugai, priešgaisrinėms tarnyboms ir pajėgoms, atsakingoms už viešosios tvarkos palaikymą.
- 5.3.8.9. Nepaisant 5.3.8.1–5.3.8.4 punktų nuostatų, viena ar daugiau privalomų ISOFIX padėčių gali būti pakeista i dydžio sėdimosiomis vietomis.
- 5.3.9. Kai sėdynės gali būti pasukamos arba nustatomos kitomis kryptimis ir yra pritaikytos naudoti transporto priemonei stovint, 5.3.1 punkto reikalavimai taikomi tik kryptims, kurios numatytos įprastai naudoti, transporto priemonei važiuojant taip, kaip nustatyta šioje taisyklėje. Informacijos dokumente tuo tikslu turi būti įrašyta pastaba.
- 5.4. Diržų tvirtinimo įtaisų vieta (žr. 3 priedo 1 pav.)
- 5.4.1. Bendrieji principai
- 5.4.1.1. Bet kurio diržo tvirtinimo įtaisai gali būti įrengti vien tik transporto priemonės konstrukcijoje, sėdynės konstrukcijoje, bet kurioje kitoje transporto priemonės dalyje arba paskirstyti šiose vietose.
- 5.4.1.2. Bet kuris diržo tvirtinimo įtaisas gali būti naudojamas dviejų gretimų saugos diržų galams pritvirtinti, jei įvykdyti bandymo reikalavimai.
- 5.4.2. Veiksmingo apatinio diržo tvirtinimo įtaiso vieta
- 5.4.2.1. Priekinės sėdynės  $M_1$  kategorijos transporto priemonėje

$M_1$  kategorijos motorinėse transporto priemonėse  $\alpha_1$  kampas (ne užrakto pusėje) turi būti 30–80° intervale, o  $\alpha_2$  kampas (užrakto pusėje) turi būti 45–80° intervale. Abu kampų reikalavimai galioja visoms priekinių sėdynių įprastoms važiavimo padėtimis. Kai bent vienas iš  $\alpha_1$  ir  $\alpha_2$  kampų yra pastovus (pvz., tvirtinimo įtaisas pritaistas prie sėdynės) visose įprasto naudojimo padėtyse, jo reikšmė turi būti  $60 \pm 10^\circ$ . Reguluojamųjų sėdynių su reguliavimo sistema atveju, kai sėdynės atlošo kampas mažesnis kaip 20° (žr. 3 priedo 1 pav.),  $\alpha_1$  kampas gali būti mažesnis nei pirmiau nustatyta minimali vertė (30°), jeigu jis ne mažesnis kaip 20° bet kurioje įprasto naudojimo padėtyje.

<sup>(1)</sup> (Vardinė) variklio galia – variklio galia (EEK), išreikšta kW ir išmatuota EEK metodu pagal Taisyklę Nr. 85.

<sup>(2)</sup> Dokumentas ECE/TRANS/WP.29/78/Rev.2, 2 punktas.

#### 5.4.2.2. Galinės sėdynės $M_1$ kategorijos transporto priemonėje

$M_1$  kategorijos motorinėse transporto priemonėse  $\alpha_1$  ir  $\alpha_2$  kampai visose galinėse sėdynėse turi būti  $30\text{--}80^\circ$  intervale. Jei galinės sėdynės yra reguliuojamosios, pirmiau nurodyti kampai galioja visoms įprastoms važiavimo padėtimis.

#### 5.4.2.3. Priekinės sėdynės bet kurios kategorijos, išskyrus $M_1$ , transporto priemonėse

Visų kategorijų, išskyrus  $M_1$ , motorinėse transporto priemonėse  $\alpha_1$  ir  $\alpha_2$  kampai visose priekinių sėdynių įprastose važiavimo padėtyse turi būti  $30\text{--}80^\circ$  intervale. Kai didžiausia transporto priemonės masė ne didesnė kaip 3,5 tonos, visose priekinių sėdynių įprasto naudojimo padėtyse bent vienas iš  $\alpha_1$  ir  $\alpha_2$  kampų turi būti pastovus, o jo vertė turi būti  $60 \pm 10^\circ$  (pvz., tvirtinimo įtaisas pritaisytas prie sėdynės).

#### 5.4.2.4. Galinės sėdynės ir specialios priekinės arba galinės sėdynės bet kurios kategorijos, išskyrus $M_1$ , transporto priemonėse

Bet kurios kategorijos, išskyrus  $M_1$ , transporto priemonėse:

- suoliukų sėdynių,
- reguliuojamųjų sėdynių (priekinių ir galinių) su reguliavimo įtaisu, kai sėdynės atlošo kampas mažesnis kaip  $20^\circ$  (žr. 3 priedo 1 pav.) ir
- kitų galinių sėdynių

$\alpha_1$  ir  $\alpha_2$  kampai gali būti  $20\text{--}80^\circ$  intervale bet kurioje įprasto naudojimo padėtyje. Kai didžiausia transporto priemonės masė ne didesnė kaip 3,5 tonos, visose priekinių sėdynių įprasto naudojimo padėtyse bent vienas iš  $\alpha_1$  ir  $\alpha_2$  kampų turi būti pastovus, o jo vertė turi būti  $60 \pm 10^\circ$  (pvz., tvirtinimo įtaisas pritaisytas prie sėdynės).

$M_2$  ir  $M_3$  kategorijų transporto priemonių sėdynių, išskyrus priekines,  $\alpha_1$  ir  $\alpha_2$  kampai turi būti  $45\text{--}90^\circ$  intervale visose įprasto naudojimo padėtyse.

#### 5.4.2.5. Atstumas tarp dviejų vertikalių plokštumų, lygiagrečių su vertikalia išilgine vidurio plokštuma, kurių kiekviena eina per vieną iš dviejų apatinių to paties saugos diržo skirtingų veiksmingo tvirtinimo įtaisų $L_1$ ir $L_2$ , turi būti ne mažesnis kaip 350 mm. Jeigu tai į šoną atsuktos sėdynės, atstumas tarp dviejų vertikalių plokštumų, lygiagrečių su sėdynės vertikalia išilgine vidurio plokštuma, kurių kiekviena eina per vieną iš dviejų apatinių to paties saugos diržo skirtingų veiksmingo tvirtinimo įtaisų $L_1$ ir $L_2$ , turi būti ne mažesnis kaip 350 mm. Jeigu tai bet kuri vidurinė sėdimoji vieta iš galinių sėdynių eilių $M_1$ ir $N_1$ kategorijų transporto priemonėse, minėtas atstumas turi būti ne mažesnis kaip 240 mm, jeigu vidurinės galinės sėdimosios vietos neįmanoma pakeisti bet kuria kita transporto priemonės sėdyne. Sėdynės išilginė vidurio plokštuma turi tęstis nuo $L_1$ iki $L_2$ taško ir nuo jų turi būti bent 120 mm atstumu.

#### 5.4.3. Veiksmingo viršutinių diržo tvirtinimo įtaisų vieta (žr. 3 priedą)

##### 5.4.3.1. Jeigu naudojamas juostos kreipiklis arba panašus įtaisas, darantis įtaką viršutiniam veiksmingo diržo tvirtinimo įtaisui, ši vieta nustatoma įprastu būdu, atsižvelgiant į tvirtinimo įtaiso vietą, kai juostos išilginė vidurio linija eina per $J_1$ tašką, kurio išdėstymas R taško atžvilgiu apibrėžiamas nurodytais trimis segmentais:

- RZ – 530 mm ilgio liemens linijos segmentas, išmatuotas į viršų nuo R taško;
- ZX – transporto priemonės išilginei vidurio plokštumai statmenas 120 mm ilgio segmentas, išmatuotas nuo Z taško tvirtinimo įtaiso kryptimi;
- XJ<sub>1</sub> – RZ ir ZX segmentais apibrėžtai plokštumai statmenas 60 mm ilgio segmentas, išmatuotas į priekį nuo X taško.

$J_2$  taškas yra nustatomas simetriškai  $J_1$  taško atžvilgiu aplink išilginę vertikalią plokštumą, einančią per 5.1.2 punkte aprašytą tam tikroje sėdynėje esančio manekeno liemens liniją.

Kai priekinėms ir galinėms sėdynėms pasiekti naudojamas dvejų durų derinys, o viršutinis tvirtinimo įtaisas yra pritaisytas prie statmens B, sistema turi būti sukurta taip, kad netrukdytų įlipti į transporto priemonę arba iš jos išlipti.

- 5.4.3.2. Viršutinis veiksmingo tvirtinimo įtaisas turi būti žemiau plokštumos FN, kuri eina statmenai sėdynės išilginei vidurio plokštumai ir su liemens linija sudaro  $65^\circ$  kampą. Galinių sėdynių atveju kampas gali būti sumažintas iki  $60^\circ$ . FN plokštuma turi kirsti liemens liniją taške D taip, kad DR būtų lygus  $315 \text{ mm} + 1,8 S$ . Tačiau, kai  $S \leq 200 \text{ mm}$ ,  $DR = 675 \text{ mm}$ .
- 5.4.3.3. Viršutinis diržo veiksmingo tvirtinimo įtaisas turi būti už plokštumos FK, einančios statmenai sėdynės išilginei vidurio plokštumai ir kertančios liemens liniją  $120^\circ$  kampu B taške taip, kad BR būtų lygus  $260 \text{ mm} + S$ . Kai  $S \geq 280 \text{ mm}$ , gamintojas savo nuožiūra gali naudoti reikšmę  $BR = 260 \text{ mm} + 0,8 S$ .
- 5.4.3.4. S vertė turi būti ne mažesnė kaip  $140 \text{ mm}$ .
- 5.4.3.5. Viršutinis diržo veiksmingo tvirtinimo įtaisas turi būti išdėstytas į galinę pusę nuo vertikalios plokštumos, statmenos transporto priemonės išilginei vidurio plokštumai ir einančios per tašką R, kaip parodyta 3 priede.
- 5.4.3.6. Viršutinis diržo veiksmingo tvirtinimo įtaisas turi būti virš horizontalios plokštumos, einančios per tašką C, apibrėžtą 5.1.4 punkte.
- 5.4.3.6.1. Nepaisant 5.4.3.6 punkto reikalavimų, viršutinis diržo veiksmingo tvirtinimo įtaisas, skirtas  $M_2$  ir  $M_3$  kategorijos transporto priemonių keleivių sėdynėms, gali būti reguliuojamas daugiau nei pirmiau nustatyta, jeigu laikomasi šių reikalavimų:
- saugos diržas ar sėdynė turi būti paženklinta nuolatiniu ženklu nurodant viršutinių diržo veiksmingo tvirtinimo įtaiso padėtį, kuri turi atitikti būtiniausius viršutinio tvirtinimo įtaiso aukščio reikalavimus, nurodytus 5.4.3.6 punkte. Šis ženklas turi aiškiai rodyti vartotojui, kai tvirtinimo įtaisas yra padėtyje, tinkamoje naudoti suaugusiam vidutinio ūgio asmeniui;
  - viršutinis veiksmingo tvirtinimo įtaisas turi būti suprojektuotas taip, kad būtų galima pakeisti jo aukštį rankinio reguliavimo įtaisu, kuris būtų lengvai pasiekiamas diržą seginčiam sėdinčiam keleiviui ir patogus naudoti;
  - viršutinis veiksmingo tvirtinimo įtaisas turi būti suprojektuotas taip, kad nebūtų jokio tvirtinimo įtaiso atsitiktinio judėjimo aukštyn, kuris mažintų įtaiso veiksmingumą įprastomis naudojimo sąlygomis;
  - gamintojas turi įtraukti į transporto priemonės naudojimo vadovą aiškias tokių sistemų reguliavimo rekomendacijas kartu su patarimu dėl naudojimo tinkamumo ir ribojimų nedidelio ūgio keleiviams.
- 5.4.3.7. Greta 5.4.3.1 punkte apibrėžto viršutinio tvirtinimo įtaiso gali būti naudojami kiti veiksmingo tvirtinimo viršutiniai įtaisai, jei įvykdyta viena iš toliau nurodytų sąlygų:
- 5.4.3.7.1. papildomi tvirtinimo įtaisai atitinka 5.4.3.1–5.4.3.6 punktų reikalavimus;
- 5.4.3.7.2. papildomi tvirtinimo įtaisai gali būti naudojami be įrankių pagal 5.4.3.5 ir 5.4.3.6 punktų reikalavimus ir jie įtaisyti viename iš plotų, apibrėžiamų  $80 \text{ mm}$  aukštyn arba žemyn vertikalia kryptimi paslenkamu plotu, parodytu šios taisyklės 3 priedo 1 paveiksle;
- 5.4.3.7.3. diržų komplektui skirtas tvirtinimo įtaisas (-ai) atitinka 5.4.3.6 punkte išdėstytus reikalavimus, jei jis yra už skersinės plokštumos, einančios per atskaitos liniją, ir yra:
- 5.4.3.7.3.1. jei tai vienas tvirtinimo įtaisas, dviejų susikertančių plokštumų, kurias apibrėžia vertikalės, einančios per  $J_1$  ir  $J_2$  taškus, apibrėžtus 5.4.3.1 punkte, ir kurių horizontalūs skerspjūviai yra parodyti šios taisyklės 3 priedo 2 paveiksle, bendrame plote;
- 5.4.3.7.3.2. jei tai du tvirtinimo įtaisai, bet kurioje iš pirmiau apibrėžtų dviejų susikertančių plokštumų, jei kiekvienas tvirtinimo įtaisas yra ne didesniu kaip  $50 \text{ mm}$  atstumu nuo simetriškai išdėstyto, veidrodinio kito tvirtinimo įtaiso atvaizdo vietos aplink tam tikros sėdynės plokštumą P, kaip apibrėžta 5.1.6 punkte.
- 5.5. Srieginių tvirtinimo įtaisų angų matmenys
- 5.5.1. Tvirtinimo įtaiso srieginė anga turi būti  $1,1 \text{ cm}$  ilgio (20 UNF 2B).

- 5.5.2. Jei transporto priemonėje yra gamintojo įtaisyti saugos diržai, pritvirtinti prie visų tam tikrai sėdynei skirtų tvirtinimo įtaisų, tie tvirtinimo įtaisai gali neatitikti 5.5.1 punkto reikalavimų, jeigu jie atitinka kitus šios taisyklės reikalavimus. Be to, 5.5.1 punkto reikalavimai netaikomi papildomiems tvirtinimo įtaisams, kurie atitinka 5.4.3.7.3 punkto reikalavimus.
- 5.5.3. Turi būti įmanoma pašalinti saugos diržą nesugadinant tvirtinimo įtaiso.
6. BANDYMAI
- 6.1. Bendrieji sėdynių diržų tvirtinimo įtaisų bandymai
- 6.1.1. Pagal 6.2 punkto reikalavimus ir gamintojo prašymu:
- 6.1.1.1. bandymai gali būti atliekami naudojant transporto priemonės konstrukciją arba iki galo užbaigtą transporto priemonę;
- 6.1.1.2. bandymai gali būti atliekami su tvirtinimo įtaisais, susijusiais tik su viena sėdyne arba viena sėdynių grupe, jeigu:
- a) bandomų tvirtinimo įtaisų konstrukcinės savybės yra tokios pačios kaip tvirtinimo įtaisų, susijusių su kitomis sėdynėmis arba sėdynių grupe; bei
  - b) sėdynės arba sėdynių grupės konstrukcinės savybės yra tokios pačios kaip kitų sėdynių arba sėdynių grupių, kai tokie tvirtinimo įtaisai visiškai arba iš dalies pritaisyti prie sėdynės arba sėdynių grupės;
- 6.1.1.3. langai ir durys gali būti įtaisyti arba ne, uždaryti arba ne;
- 6.1.1.4. gali būti pritaisyta bet kokia paprastai naudojama ir galinti prisidėti prie transporto priemonės konstrukcijos standumo įranga.
- 6.1.2. Sėdynės turi būti įtaisytos ir išdėstytos už tvirtinimo bandymus atsakingos techninės tarnybos parinktoje važiavimo arba naudojimo padėtyje, stengiantis, kad sistemos tvirtumo požiūriu būtų kuo nepalankesnės sąlygos. Sėdynių padėtis turi būti nurodyta ataskaitoje. Sėdynės atlošas, jeigu jo polinkis reguliuojamas, turi būti užfiksuotas gamintojo nustatytu būdu arba, jei nėra techninių sąlygų, turi būti nustatomas naudingas sėdynės atlošo polinkio kampas, kurio reikšmė būtų kuo artimesnė  $25^\circ$  ( $M_1$  ir  $N_1$  kategorijų transporto priemonėse), o visų kitų kategorijų transporto priemonėse – kuo artimesnė  $15^\circ$ .
- 6.2. Transporto priemonės įtvirtinimas, atliekant saugos diržų tvirtinimo įtaisų bandymus ir ISOFIX tvirtinimo įtaisų bandymus
- 6.2.1. Dėl transporto priemonėi per bandymą tvirtinti naudojamu būdu neturi padidėti sėdynių diržų tvirtinimo įtaisų arba ISOFIX tvirtinimo įtaisų ir jų tvirtinimo vietos tvirtumas arba sumažėti įprasta konstrukcijos deformacija.
- 6.2.2. Laikoma, kad tvirtinimo įtaisas atitinka nustatytus reikalavimus, jei nedaro poveikio plotui, einančiam per visą konstrukcijos plotį, ir jei transporto priemonė arba konstrukcija yra įtvirtinta arba užfiksuota priekyje ne mažesniu kaip 500 mm atstumu nuo bandomo tvirtinimo įtaiso ir laikoma arba užfiksuota gale ne mažesniu kaip 300 mm atstumu nuo to tvirtinimo įtaiso.
- 6.2.3. Rekomenduojama, kad konstrukcija remtųsi į atramas, padėtas maždaug ties ratų ašimis, arba, jeigu tai neįmanoma, ties pakabos tvirtinimo taškais.
- 6.2.4. Jei taikomas šios taisyklės 6.2.1–6.2.3 punktuose neaprašytas tvirtinimo būdas, turi būti įrodyta, kad jis yra lygiavertis.
- 6.3. Bendrieji sėdynių diržų tvirtinimo įtaisų bandymų reikalavimai
- 6.3.1. Visi tos pačios grupės sėdynių diržų tvirtinimo įtaisai turi būti bandomi vienu metu. Tačiau, jei yra pavojus, kad nesimetriška sėdynių ir (arba) tvirtinimo įtaisų apkrova gali sukelti gedimų, su nesimetriška apkrova galima atlikti papildomą bandymą.
- 6.3.2. Traukiamoji jėga turi veikti  $10^\circ \pm 5^\circ$  kampu virš horizontalės plokštumoje, lygiagrečioje su transporto priemonės viduriniąja išilgine plokštuma.

Turi būti taikoma išankstinė 10 proc. apkrova su  $\pm$  30 proc. dydžio tikslinės apkrovos leidžiamuoju nuokrypiu; apkrova turi būti didinama, kol pasiekia 100 proc. susijusios tikslinės apkrovos.

- 6.3.3. Visas apkrovos dydis turi būti pasiektas kuo greičiau, didžiausios apkrovos taikymo laikas – 60 sekundžių.

Tačiau gamintojas gali prašyti, kad reikiama apkrova būtų pasiekta per 4 sekundes.

Diržų tvirtinimo įtaisai turi išlaikyti nustatytą apkrovą ne trumpiau kaip 0,2 sekundės.

- 6.3.4. Per bandymus naudojami 6.4 punkte aprašyti traukos įtaisai yra parodyti 5 priede. 5 priedo 1 paveiksle parodyti įtaisai padedami ant sėdynės pagalvėlės ir, kai įmanoma, pastumiami sėdynės į galą atlošo link, kai diržo juosta standžiai juos apjuosia. 5 priedo 2 paveiksle parodytas įtaisas padedamas į vietą, diržo juosta uždedama ant įtaiso ir tvirtai patraukiama. Atliekant šį veiksma, saugos diržo tvirtinimo įtaisams turi būti taikoma tik minimali išankstinė apkrova, reikalinga tam, kad bandymo įtaisams atsisturtų tinkamoje vietoje.

Kiekvienoje sėdimojoje vietoje naudojamas 254 mm arba 406 mm traukos įtaisas turi būti toks, kad jo plotis būtų kuo panašesnis į atstumą tarp apatinių tvirtinimo įtaisų.

Nustatant traukos įtaiso vietą, traukimo bandymo metu turi būti vengiama abipusės įtakos, kuri darytų neigiamą poveikį apkrovai ir apkrovos pasiskirstymui.

- 6.3.5. Sėdynių viršutiniai diržų tvirtinimo įtaisai bandomi laikantis toliau nurodytų sąlygų.

- 6.3.5.1. Priekinės kraštinės sėdynės

Diržo tvirtinimo įtaisai pateikiami 6.4.1 punkte nurodytam bandymui, kurį atliekant jiems perduodama apkrova, naudojant įtaisą, geometriškai atitinkantį trijose vietose tvirtinamą diržą su įtaisytu įtraukikliu, turinčiu skriemulį arba juostos kreipiklį greta viršutinio diržo tvirtinimo įtaiso. Be to, jei tvirtinimo įtaisų skaičius yra didesnis nei nurodyta 5.3 punkte, su šiais tvirtinimo įtaisais atliekamas 6.4.5 punkte nurodytas bandymas, kurį atliekant apkrova tvirtinimo įtaisams perduodama naudojant įtaisą, geometriškai atitinkantį saugos diržo, kuris prie jų bus pritaikomas, tipą.

- 6.3.5.1.1. Tuo atveju, kai įtraukiklis nėra pritaikytas prie kraštinio apatinio diržo tvirtinimo įtaiso arba kai įtraukiklis pritaikytas prie viršutinio diržo tvirtinimo įtaiso, su apatiniais diržo tvirtinimo įtaisais taip pat turi būti atliekamas 6.4.3 punkte nurodytas bandymas.

- 6.3.5.1.2. Jei gamintojas to pageidauja, pirmiau minėtu atveju 6.4.1 ir 6.4.3 punktuose nurodyti bandymai gali būti atliekami su dviem skirtingomis konstrukcijomis.

- 6.3.5.2. Galinės kraštinės sėdynės ir visos vidurinės sėdynės

Su diržo tvirtinimo įtaisais atliekamas 6.4.2 punkte nurodytas bandymas, kurį atliekant jiems perduodama apkrova naudojant įtaisą, geometriškai atitinkantį trijose vietose tvirtinamą saugos diržą be įtraukiklio, ir 6.4.3 punkte nurodytas bandymas, kurį atliekant apkrova perduodama dviem apatiniais diržo tvirtinimo įtaisams, naudojant įrenginį, geometriškai atitinkantį juosmens diržą. Jei gamintojas pageidauja, su dviem skirtingomis konstrukcijomis gali būti atliekami du bandymai.

- 6.3.5.3. Kai gamintojas šią transporto priemonę pateikia su saugos diržais, su atitinkamais diržų tvirtinimo įtaisais gamintojo prašymu gali būti atliekamas tik toks bandymas, per kurį apkrovos jiems perduodamos naudojant įtaisą, geometriškai atitinkantį prie tų įtaisų tvirtinamų diržų tipą.

- 6.3.6. Jei kraštinėms ir vidurinėms sėdynėms viršutiniai diržų tvirtinimo įtaisai nėra pateikiami, su apatiniais diržų tvirtinimo įtaisais atliekamas 6.4.3 punkte nurodytas bandymas, per kurį tiems įtaisams perduodamos apkrovos, naudojant geometriškai juosmens diržą atitinkantį įtaisą.

- 6.3.7. Jei transporto priemonėje galima įrengti kitus įtaisus, kurie be ričių ir kitų priemonių neleidžia juostų tiesiogiai tvirtinti prie diržo tvirtinimo įtaisų arba kuriems reikalingi papildomi diržo tvirtinimo įtaisai,

neskaitant minėtųjų 5.3 punkte, saugos diržas arba laidai, ritės ir kita saugos diržo įranga prie diržo tvirtinimo įtaisų transporto priemonėje pritvirtinami tokiu įtaisu ir su diržo tvirtinimo įtaisais atliekami 6.4 punkte nurodyti bandymai.

- 6.3.8. Gali būti taikomas šios taisyklės 6.3 punkte neaprašytas bandymo metodas, bet turi būti įrodyta, kad jis yra lygiavertis.
- 6.4. Konkrečius sėdynių diržų tvirtinimo įtaisų bandymų reikalavimai
- 6.4.1. Trijose vietose tvirtinamo diržo, turinčio įtraukiklį ir skriemulį arba juostos kreipiklį prie viršutinio diržo tvirtinimo įtaiso, bandymas
- 6.4.1.1. Prie viršutinio diržo tvirtinimo įtaiso pritaikomas specialus skriemulys arba lyno ar juostos kreipiklis, kuris tinka apkrovai perduoti iš traukos įtaiso, arba gamintojo pateiktas skriemulys ar juostos kreipiklis.
- 6.4.1.2. Traukos įtaisas (žr. 5 priedo 2 pav.), prijungtas prie to paties diržo tvirtinimo įtaisų, naudojant įrenginį, kuris atitinka tokio saugos diržo viršutinės liemens dalies juostos geometriją, veikiamas  $1\,350 \pm 20$  daN apkrova. Ne  $M_1$  ir  $N_1$  kategorijų transporto priemonių atveju bandymo apkrova turi būti  $675 \pm 20$  daN, išskyrus  $M_3$  ir  $N_3$  kategorijų transporto priemones, kurioms taikoma  $450 \pm 20$  daN apkrova.
- 6.4.1.3. Tuo pačiu metu traukos įtaisu (žr. 5 priedo 1 pav.), prijungtam prie dviejų apatinių diržo tvirtinimo įtaisų, taikoma  $1\,350 \pm 20$  daN traukos jėga. Ne  $M_1$  ir  $N_1$  kategorijų transporto priemonių atveju bandymo apkrova turi būti  $675 \pm 20$  daN, išskyrus  $M_3$  ir  $N_3$  kategorijų transporto priemones, kurioms taikoma  $450 \pm 20$  daN apkrova.
- 6.4.2. Trijose vietose tvirtinamo diržo be įtraukiklio arba su įtraukikliu prie viršutinio diržo tvirtinimo įtaiso bandymas
- 6.4.2.1. Traukos įtaisas (žr. 5 priedo 2 pav.), prijungtas prie viršutinio diržo tvirtinimo įtaiso ir prie to paties diržo priešpriešinio apatinio tvirtinimo įtaiso, naudojant, jei pateikia gamintojas, prie viršutinio diržo tvirtinimo įtaiso pritaistytą įtraukiklį, veikiamas  $1\,350 \pm 20$  daN bandymo apkrova. Ne  $M_1$  ir  $N_1$  kategorijų transporto priemonių atveju bandymo apkrova turi būti  $675 \pm 20$  daN, išskyrus  $M_3$  ir  $N_3$  kategorijų transporto priemones, kurioms taikoma  $450 \pm 20$  daN apkrova.
- 6.4.2.2. Tuo pačiu metu traukos įtaisu (žr. 5 priedo 1 pav.), prijungtam prie dviejų apatinių diržo tvirtinimo įtaisų, taikoma  $1\,350 \pm 20$  daN traukos jėga. Ne  $M_1$  ir  $N_1$  kategorijų transporto priemonių atveju bandymo apkrova turi būti  $675 \pm 20$  daN, išskyrus  $M_3$  ir  $N_3$  kategorijų transporto priemones, kurioms taikoma  $450 \pm 20$  daN apkrova.
- 6.4.3. Juosmens diržo konfigūracijos bandymas
- Prie dviejų apatinių diržo tvirtinimo įtaisų prijungtam traukos įtaisu (žr. 5 priedo 1 pav.) taikoma  $2\,225 \pm 20$  daN bandymo apkrova. Ne  $M_1$  ir  $N_1$  kategorijų transporto priemonių atveju bandymo apkrova turi būti  $1\,110 \pm 20$  daN, išskyrus  $M_3$  ir  $N_3$  kategorijų transporto priemones, kurioms taikoma  $740 \pm 20$  daN apkrova.
- 6.4.4. Diržo tvirtinimo įtaisų, esančių sėdynės konstrukcijoje arba paskirstytų transporto priemonės konstrukcijoje ir sėdynės konstrukcijoje, bandymas
- 6.4.4.1. Turi būti atliktas atitinkamai 6.4.1, 6.4.2 ir 6.4.3 punktuose apibrėžtas bandymas, tuo pačiu metu kiekvienai sėdynei ir kiekvienai sėdynių grupei taikant pirmiau nurodytą jėgą.
- 6.4.4.2. 6.4.1, 6.4.2 ir 6.4.3 punktuose nurodytos apkrovos papildomos jėga, kuri prilygsta 20 kartų už sukomplektuotą sėdynę didesnei masei. Fizinį bandomos sėdynės masės poveikį sėdynės tvirtinimo įtaisams atitinkanti inercinė apkrova taikoma sėdynei arba svarbioms sėdynės dalims. Papildomai taikomą apkrovą arba apkrovas bei jų pasiskirstymą nustato gamintojas, pritarus techninei tarnybai.
- $M_2$  ir  $N_2$  kategorijų transporto priemonių atveju ši jėga turi būti lygi 10 kartų už sukomplektuotą sėdynę didesnei masei;  $M_3$  ir  $N_3$  kategorijų atveju ji turi būti lygi 6,6 karto už sukomplektuotą sėdynę didesnei masei.

- 6.4.5. Specialaus tipo diržo bandymas
- 6.4.5.1. Traukos įtaisas (žr. 5 priedo 2 pav.), prijungtas prie tokio saugos diržo tvirtinimo įtaisų naudojant įtaisą, atitinkantį viršutinės liemens dalies juostos arba juostų geometriją, veikiamas  $1\,350 \pm 20$  daN apkrova.
- 6.4.5.2. Tuo pačiu metu traukos įtaisui (žr. 5 priedo 3 pav.), prijungtam prie dviejų apatinių diržo tvirtinimo įtaisų, taikoma  $1\,350 \pm 20$  daN traukos jėga.
- 6.4.5.3. Ne  $M_1$  ir  $N_1$  kategorijų transporto priemonių atveju bandymo apkrova turi būti  $675 \pm 20$  daN, išskyrus  $M_3$  ir  $N_3$  kategorijų transporto priemonės, kurioms taikoma  $450 \pm 20$  daN apkrova.
- 6.4.6. Atgal atsuktų sėdynių bandymas
- 6.4.6.1. Tvirtinimo taškai bandomi taikant atitinkamai 6.4.1, 6.4.2 arba 6.4.3 punktuose nurodytas jėgas. Kiekvienu atveju bandymo apkrova turi atitikti  $M_3$  arba  $N_3$  kategorijų transporto priemonėms nustatytą apkrovą.
- 6.4.6.2. Bandymo apkrova sėdimosios vietos atžvilgiu turi būti nukreipta į priekį, kaip nurodyta 6.3 punkte aprašytoje procedūroje.
- 6.4.7. Į šoną atsuktų sėdynių bandymas
- 6.4.7.1. Tvirtinimo taškai bandomi taikant 6.4.3 punkte  $M_3$  transporto priemonei nustatytas jėgas.
- 6.4.7.2. Bandymo apkrova sėdimosios vietos atžvilgiu turi būti nukreipta į priekį, laikantis 6.3 punkte aprašytos procedūros. Tuo atveju, jei į šonus atsuktos sėdynės yra sugrupuotos ant pagrindinės konstrukcijos, kiekvienos sėdimosios vietos grupės saugos diržo tvirtinimo taškai turi būti bandomi atskirai. Be to, pagrindinė konstrukcija turi būti bandoma taip, kaip aprašyta 6.4.8 punkte.
- 6.4.7.3. Traukos įtaisas, pritaikytas į šoną atsuktų sėdynių bandymui, yra parodytas 5 priedo 1b paveiksle.
- 6.4.8. Į šoną atsuktų sėdynių pagrindinės konstrukcijos bandymas
- 6.4.8.1. Į šoną atsuktų sėdynių pagrindinė konstrukcija arba į šoną atsuktų sėdynių grupė bandomos taikant 6.4.3 punkte  $M_3$  transporto priemonei nustatytas jėgas.
- 6.4.8.2. Bandymo apkrova sėdimosios vietos atžvilgiu turi būti nukreipta į priekį, laikantis 6.3 punkte aprašytos procedūros. Tuo atveju, jei į šonus atsuktos sėdynės yra sugrupuotos kartu, pagrindinė konstrukcija (kiekvienos sėdimųjų vietų grupės) turi būti bandoma atskirai.
- 6.4.8.3. 6.4.3 ir 6.4.4 punktuose nurodytas jėgų taikymo taškas turi būti kuo arčiau taško H ir ant linijos, apibrėžtos horizontalia plokštuma ir vertikalia skersine plokštuma, einančiomis per atitinkamą kiekvienos sėdimosios vietos tašką H.
- 6.5. Jei tai 7 priedo 1 dalyje aprašyta sėdynių grupė, automobilio gamintojo nuožiūra, užuot atlikus 6.3 ir 6.4 punktuose aprašytą statinį bandymą, galima atlikti 7 priede aprašytą dinaminį bandymą.
- 6.6. Statinio bandymo reikalavimai
- 6.6.1. ISOFIX tvirtinimo sistemų tvirtumas turi būti išbandomas statinės jėgos taikymo įtaisą (SFAD) su gerai prijungtais ISOFIX priedais veikiant jėgomis, aprašytomis 6.6.4.3 punkte.
- Jei tai ISOFIX viršutinės juostos tvirtinimo įtaisas, atliekamas papildomas bandymas, kaip aprašyta 6.6.4.4 punkte.
- Jei tai i dydžio sėdimoji vieta, atliekamas papildomas bandymas, kaip aprašyta 6.6.4.5 punkte.

Visos tos pačios sėdynių eilės ISOFIX padėtys ir (arba) i dydžio sėdimosios vietos, kurios gali būti naudojamos vienu metu, turi būti bandomos kartu.

- 6.6.2. Bandymą galima atlikti naudojant visiškai sukomplektuotą transporto priemonę arba naudojant tiek jos dalių, kad būtų imituojamas transporto priemonės konstrukcijos tvirtumas ir standumas.

Langai ir durys gali būti įtaisyti arba ne, uždaryti arba ne.

Gali būti įrengta bet kokia paprastai naudojama įranga, kuria galima papildyti transporto priemonės konstrukciją.

Atliekant bandymą gali būti pasirinkta ISOFIX padėtis ar i dydžio sėdimoji vieta, susijusi tik su viena sėdyne arba sėdynių grupe, jeigu:

- tam tikros ISOFIX padėties ar i dydžio vietos konstrukcinės savybės yra tokios pačios kaip ISOFIX padėties ar i dydžio vietos, susijusios su kitomis sėdynėmis arba sėdynių grupe, ir
- kai tokios ISOFIX padėtys ar i dydžio vietos yra visiškai arba iš dalies įrengtos sėdyneje arba sėdynių grupėje, sėdynės arba sėdynių grupės ar grindų, jei tai i dydžio sėdimosios vietos, konstrukcinės savybės yra tokios pačios kaip kitų sėdynių arba sėdynių grupių.

- 6.6.3. Jei sėdynės ir galvos atramos yra reguliuojamos, jos turi būti išbandytos techninės tarnybos apibrėžtoje padėtyje, automobilio gamintojo nurodytame ribotame intervale, kaip nustatyta Taisyklės Nr. 16 17 priedo 3 priedėlyje.

- 6.6.4. Jėgos, kryptys ir nuokrypio ribos

- 6.6.4.1. Apatinio priekinio SFAD skersinio viduriui taikoma  $135 \pm 15$  N jėga, kad būtų nustatyta išilginė SFAD išsiplėtimo padėtis, siekiant pašalinti bet kokią laisvumą arba įtempimą tarp SFAD ir jo atramos.

- 6.6.4.2. Jėgos SFAD taikomos priekine ir įstriža kryptimis pagal 1 lentelę.

1 lentelė

**Bandymo jėgų kryptys**

Priekinė	$0^\circ \pm 5^\circ$	$8 \text{ kN} \pm 0,25 \text{ kN}$
Įstrižinė	$75^\circ \pm 5^\circ$ (į abi puses nuo tiesios padėties arba, jei yra nepalankesnė pusė ar abi pusės simetriškos, – tik į vieną pusę)	$5 \text{ kN} \pm 0,25 \text{ kN}$

Kiekvienas iš šių bandymų gali būti atliekamas su skirtingomis konstrukcijomis, jei taip pageidauja gamintojas.

Jėgos priekine kryptimi taikomos pradiniam jėgos taikymo kampui esant  $10^\circ \pm 5^\circ$  virš horizontalės. Jėgos įstrižine kryptimi taikomos horizontaliai  $0^\circ \pm 5^\circ$ . Visas apkrovos dydis turi būti pasiektas kuo greičiau, didžiausios apkrovos taikymo laikas – 30 sekundžių. Tačiau gamintojas gali prašyti, kad reikiama apkrova būtų pasiekta per 2 sekundes. Jėga turi būti išlaikoma bent 0,2 s.

Visi matavimai turi būti atliekami pagal standartą ISO 6487, kai CFC – 60 Hz, arba turi būti taikomas lygiavertis metodas.

- 6.6.4.3. Tik ISOFIX tvirtinimo sistemos bandymai

- 6.6.4.3.1. Priekine kryptimi taikomos jėgos bandymas

SFAD X taško horizontalusis išilginis nuokrypis (po išankstinės apkrovos), taikant  $8 \pm 0,25$  kN jėgą, turi būti apribotas iki 125 mm, o liekamoji deformacija, įskaitant dalinį bet kurio ISOFIX apatinio tvirtinimo įtaiso arba gretimos srities trūkį ar lūžį, neturi būti laikoma gedimu, jei reikalaujama jėga išlaikoma nustatytą laiką.



## 6.6.4.3.2. Įstrižine kryptimi taikomos jėgos bandymas

SFAD X taško nuokrypis (po išankstinės apkrovos) jėgos taikymo kryptimi, taikant  $5 \pm 0,25$  kN jėgą, turi būti apribotas iki 125 mm, o liekamoji deformacija, įskaitant dalinį bet kurio ISOFIX apatinio tvirtinimo įtaiso arba gretimos srities trūkį ar lūžį, neturi būti laikoma gedimu, jei reikalaujama jėga išlaikoma nustatytą laiką.

## 6.6.4.4. ISOFIX tvirtinimo sistemos ir ISOFIX viršutinės juostos tvirtinimo įtaisų bandymas

$50 \pm 5$  N įtempimo išankstinė apkrova turi būti taikoma tarp SFAD ir viršutinės juostos tvirtinimo įtaiso. X taško horizontalusis nuokrypis (po išankstinės apkrovos), taikant  $8 \pm 0,25$  kN jėgą, turi būti apribotas iki 125 mm, o liekamoji deformacija, įskaitant dalinį bet kurio ISOFIX apatinio tvirtinimo įtaiso ir viršutinės juostos tvirtinimo įtaiso arba gretimos srities trūkį ar lūžį, neturi būti laikoma gedimu, jei reikalaujama jėga išlaikoma nustatytą laiką.

## 2 lentelė

## Nuokrypių ribos

Jėgos kryptis	Didžiausias SFAD X taško nuokrypis
Priekinė	125 mm išilginis
Įstrižinė	125 mm jėgos kryptimi

## 6.6.4.5. i dydžio sėdimųjų vietų bandymas

Be 6.6.4.3 ir 6.6.4.4 punktuose nurodytų bandymų, su modifikuotu statinės jėgos taikymo įtaisu, kurį sudaro SFAD ir atraminė kojelė, atliekamas 10 priedo 3 paveiksle apibrėžtas bandymas. Bandomo įtaiso atraminės kojelės ilgis ir plotis reguliuojamas siekiant įvertinti transporto priemonės grindų kontaktinį paviršių, kaip apibrėžta 5.2.5.2 punkte (taip pat žr. šios taisyklės 10 priedo 1 ir 2 paveikslus). Bandomo įtaiso atraminės kojelės aukštis turi būti sureguliuotas taip, kad bandomo įtaiso atraminės kojelės pagrindas liestųsi su transporto priemonės grindų viršutiniu paviršiumi. Jei tai palaipsnis aukščio reguliatorius, pasirenkama tokia pirma padėtis, kurioje kojelės pagrindas ant grindų lieka stabilus; jei tai ne palaipsnis ir (arba) ne nuolat pritaikomo atraminės kojelės bandomo įtaiso aukščio reguliatorius, SFAD polinkio kampas padidinamas  $1,5 \pm 0,5$  laipsnio dėl bandomo įtaiso atraminės kojelės aukščio reguliavimo.

X taško horizontalusis nuokrypis (po išankstinės apkrovos), taikant  $8 \pm 0,25$  kN jėgą, turi būti apribotas iki 125 mm, o liekamoji deformacija, įskaitant dalinį bet kurio ISOFIX apatinio tvirtinimo įtaiso ir viršutinės juostos tvirtinimo įtaiso, transporto priemonės grindų kontaktinio paviršiaus arba gretimos srities trūkį ar lūžį, neturi būti laikoma gedimu, jei reikalaujama jėga išlaikoma nustatytą laiką.

## 6.6.5. Papildomos jėgos

## 6.6.5.1. Sėdynės inercijos jėgos

Montavimo padėtyje, kai apkrova perduodama transporto priemonės sėdinei, bet ne tiesiogiai transporto priemonės konstrukcijai, turi būti atliktas bandymas, siekiant užtikrinti, kad transporto priemonės sėdynės tvirtinimo įtaisai būtų pakankamai tvirti. Per šį bandymą horizontaliai ir išilgai sėdinei arba susijusiai sėdynės daliai, atitinkančiai bandomos sėdynės masės fizinį poveikį sėdynės tvirtinimo įtaisams, priekine kryptimi taikoma jėga, lygi 20 kartų už sėdynės sąrankos atitinkamas dalis didesnei masei. Papildomai taikomą apkrovą arba apkrovas bei jų pasiskirstymą nustato gamintojas, pritarus techninei tarnybai.

Gamintojo prašymu, atliekant pirmiau aprašytus statinius bandymus, ties SFAD X tašku gali būti taikoma papildoma apkrova.

Jei viršutinės juostos tvirtinimo įtaisas integruotas į transporto priemonės sėdynę, šis bandymas turi būti atliekamas su ISOFIX viršutine juosta.

Neturi būti jokio lūžio ir turi būti įvykdyti 2 lentelėje pateikti nuokrypio reikalavimai.

*Pastaba.* Šis bandymas neturi būti atliekamas, kai koks nors transporto priemonės saugos diržų sistemos tvirtinimo įtaisas yra integruotas į transporto priemonės sėdynės konstrukciją ir transporto priemonės sėdynė jau yra išbandyta ir patvirtinta, kad atitinka tvirtinimo įtaiso apkrovos bandymų reikalavimus, pagal šią taisyklę taikomus suaugusiųjų keleivių tvirtinimo įtaisams.

## 7. PATIKRINIMAS PER SAUGOS DIRŽO TVIRTINIMO ĮTAISŲ STATINIUS BANDYMUS IR PO JU

7.1. Visi tvirtinimo įtaisai turi išlaikyti 6.3 ir 6.4 punktuose nurodytą bandymą. Liekamoji deformacija, įskaitant bet kurio tvirtinimo įtaiso arba gretimos srities dalinį trūkį ar lūžį, nelaikoma gedimu, jei reikalaujama jėga išlaikoma nustatytą laiką. Per bandymą reikia atsižvelgti į mažiausius 5.4.2.5 punkte apibrėžtus apatinių diržo veiksmingo tvirtinimo įtaisų tarpus ir 5.4.3.6 punkto reikalavimus, taikomus viršutiniams diržo veiksmingo tvirtinimo įtaisams.

7.1.1.  $M_1$  kategorijos transporto priemonėse, kurių bendra leidžiamoji masė ne didesnė kaip 2,5 tonos, viršutinis saugos diržo tvirtinimo įtaisas, jei jis pritaisytas prie sėdynės konstrukcijos, per bandymą neturi pasislinkti į priekį nuo skersinės plokštumos, einančios per bandomos sėdynės taškus R ir C (žr. šios taisyklės 3 priedo 1 pav.).

Atliekant bandymus su pirmiau neminėtomis transporto priemonėmis, viršutinis saugos diržo veiksmingo tvirtinimo įtaisas per bandymą neturi pasislinkti į priekį nuo skersinės plokštumos, palinkusios  $10^\circ$  į priekį ir einančios per sėdynės tašką R.

Per bandymą išmatuojamas didžiausias veiksmingo viršutinio tvirtinimo įtaiso taško poslinkis.

Jei veiksmingo viršutinio tvirtinimo taško poslinkis viršija pirmiau nurodytą apribojimą, gamintojas techninei tarnybai turi įrodyti, kad keleiviui dėl to nekyla pavojus. Kaip pavyzdį galima taikyti Taisyklėje Nr. 94 nurodytą bandymo procedūrą arba vežimėlio bandymą, taikant tam tikrą impulsą, kad būtų įrodyta, jog keleiviui lieka pakankamai erdvės.

7.2. Transporto priemonėse, kuriose naudojami tokie įtaisai, poslinkio ir fiksavimo įtaisai, leidžiantys visiems keleiviams išlipti iš transporto priemonės, turi likti valdomi ranka ir pašalinus traukos jėgą.

7.3. Po bandymo reikia užfiksuoti visą tvirtinimo įtaisams ir konstrukcijoms, kuriems buvo taikoma apkrova, padarytą žalą.

7.4. Taikant leidžiančią nukrypti nuostatą, prie  $M_3$  kategorijos transporto priemonių ir  $M_2$  kategorijos transporto priemonių, kurių didžiausia masė didesnė kaip 3,5 tonos, vienos arba keleto sėdynių pritaisyti viršutiniai tvirtinimo įtaisai, kurie atitinka Taisyklės Nr. 80 reikalavimus, neprivalo atitikti 7.1 punkto reikalavimų dėl 5.4.3.6 punkto sąlygų įvykdymo.

## 8. TRANSPORTO PRIEMONIŲ TIPO PAKEITIMAI IR PATVIRTINTO TIPO IŠPLĖTIMAS

8.1. Apie kiekvieną transporto priemonės tipo pakeitimą pranešama transporto priemonės tipo patvirtinimą suteikusiai tipo patvirtinimo institucijai. Tuomet tipo patvirtinimo institucija gali:

8.1.1. manyti, kad pakeitimai greičiausiai neturės pastebimo neigiamo poveikio ir kad bet koku atveju transporto priemonė vis tiek atitinka reikalavimus, arba

8.1.2. pareikalauti, kad už bandymus atsakinga techninė tarnyba pateiktų papildomą bandymų ataskaitą.

8.2. Apie tipo patvirtinimą arba nepatvirtinimą, nurodant pakeitimus, šią taisyklę taikančioms susitariančiosioms šalims pranešama 4.3 punkte aprašyta tvarka.

8.3. Patvirtintą tipą išplečianti kompetentinga institucija suteikia išplėtimo serijos numerį ir praneša apie tai kitoms šią taisyklę taikančioms 1958 m. Susitarimo šalims, naudodama šios taisyklės 1 priede pateikto pavyzdžio pranešimo blanką.

## 9. GAMYBOS ATITIKTIS

Gamybos atitikties procedūros turi atitikti nustatytąsias Susitarimo 2 priedėlyje (E/ECE/324-E/ECE/TRANS/505/Rev.2), kurias taikant galioja toliau nurodyti reikalavimai.

- 9.1. Kiekviena patvirtinimo ženklą turinti transporto priemonė, kaip nurodyta šioje taisyklėje, turi atitikti patvirtintą transporto priemonių tipą, atsižvelgiant į informaciją, turinčią poveikį saugos diržų tvirtinimo įtaisų, ISOFIX tvirtinimo sistemos bei ISOFIX viršutinės juostos tvirtinimo įtaiso savybėms.
- 9.2. Kad būtų patikrinta atitiktis, kaip nurodyta 9.1 punkte, pakankamas skaičius serijinės gamybos transporto priemonių, turinčių pagal šią taisyklę reikalaujamą patvirtinimo ženklą, tikrinama atsitiktine tvarka.
- 9.3. Paprastai, kaip minėta pirmiau, per patikrinimus atliekami tik matavimai. Tačiau, jei būtina, su transporto priemonėmis turi būti atliekami kai kurie 6 dalyje aprašyti bandymai, kuriuos parenka patvirtinimo bandymus atliekanti techninė tarnyba.

## 10. SANKCIJOS UŽ GAMYBOS NEATITIKTĮ

- 10.1. Pagal šią taisyklę suteiktas transporto priemonės tipo patvirtinimas gali būti panaikintas, jeigu nesilaikoma 9.1 punkte nustatytų reikalavimų arba jeigu 9 dalyje nurodyti patikrinimai parodė, kad jos saugos diržų tvirtinimo įtaisai arba ISOFIX tvirtinimo sistema ir ISOFIX viršutinės juostos tvirtinimo įtaisas neatitinka reikalavimų.
- 10.2. Jeigu šią taisyklę taikanti susitariančioji šalis panaikina savo anksčiau suteiktą patvirtinimą, ji apie tai kitoms šią taisyklę taikančioms susitariančiosioms šalims nedelsdama praneša naudodama šios taisyklės 1 priede pateikto pavyzdžio pranešimo blanką.

## 11. NAUDOJIMO INSTRUKCIJA

Nacionalinės institucijos gali reikalauti, kad įregistruotų transporto priemonių naudojimo instrukcijose gamintojas aiškiai nurodytų:

- 11.1. tvirtinimo įtaisų vietą bei
- 11.2. kokiems diržų tipams yra skirti tvirtinimo įtaisai (žr. 1 priedo 5 punktą).

## 12. VISIŠKAS GAMYBOS NUTRAUKIMAS

Jei patvirtinimo turėtojas visiškai nustoja gaminti pagal šią taisyklę patvirtinto tipo saugos diržų tvirtinimo įtaisus, ISOFIX tvirtinimo sistemas ir ISOFIX viršutinės juostos tvirtinimo įtaisus, jis apie tai informuoja tipą patvirtinusių instituciją. Tokį pranešimą gavusi institucija apie tai praneša kitoms šią taisyklę taikančioms 1958 m. Susitarimo šalims, naudodama šios taisyklės 1 priede pateikto pavyzdžio pranešimo blanką.

## 13. UŽ PATVIRTINIMO BANDYMUS ATSAKINGŲ TECHNINIŲ TARNYBŲ IR UŽ PATVIRTINIMO BANDYMŲ ATLIKIMĄ ATSAKINGŲ TIPO PATVIRTINIMO INSTITUCIJŲ PAVADINIMAI IR ADRESAI

Šią taisyklę taikančios 1958 m. Susitarimo šalys Jungtinių Tautų sekretariatui praneša už patvirtinimo bandymus atsakingų techninių tarnybų ir tipo patvirtinimo institucijų, kurios tvirtina tipą ir kurioms turi būti siunčiami pranešimai apie kitose šalyse patvirtintą tipą, patvirtinto tipo išplėtimą, nepatvirtinimą ar patvirtinimo panaikinimą, pavadinimus ir adresus.

## 14. PEREINAMOJO LAIKOTARPIO NUOSTATOS

- 14.1. Nuo 06 serijos pakeitimų įsigaliojimo oficialios datos nė viena šią taisyklę taikanti susitariančioji šalis neturi atsisakyti suteikti EEK patvirtinimus pagal šią taisyklę su 06 serijos pakeitimais.

- 14.2. Praėjus dvejiems metams nuo šios taisyklės 06 serijos pakeitimų įsigaliojimo šią taisyklę taikančios susitariančiosios šalys turi suteikti EEK tipo patvirtinimus tik tada, jei įvykdyti šios taisyklės su 06 serijos pakeitimais reikalavimai.
- 14.3. Praėjus septyneriems metams nuo šios taisyklės 06 serijos pakeitimų įsigaliojimo šią taisyklę taikančios susitariančiosios šalys gali atsisakyti pripažinti patvirtinimus, kurie suteikti ne pagal šią taisyklę su 06 serijos pakeitimais. Tačiau suteikti transporto priemonių kategorijų, kurioms netaikomi šios taisyklės 06 serijos pakeitimai, patvirtinimai lieka galioti ir šią taisyklę taikančios susitariančiosios šalys turi juos pripažinti.
- 14.4. Transporto priemonėms, kurioms netaikomas 7.1.1 punktas, lieka galioti patvirtinimai, suteikti pagal šią taisyklę su 04 serijos pakeitimais.
- 14.5. Transporto priemonėms, kurioms netaikomas šios taisyklės 05 serijos pakeitimų 4 papildymas, lieka galioti esami patvirtinimai, jeigu jie buvo suteikti pagal 05 serijos pakeitimus iki jos 3 papildymo.
- 14.6. Nuo oficialios 05 serijos pakeitimų 5 papildymo įsigaliojimo datos nė viena šią taisyklę taikanti susitariančioji šalis neturi atsisakyti suteikti patvirtinimus pagal šią taisyklę su 05 serijos pakeitimų 5 papildymu.
- 14.7. Transporto priemonėms, kurioms netaikomas šios taisyklės 05 serijos pakeitimų 5 papildymas, lieka galioti esami patvirtinimai, jeigu jie buvo suteikti pagal 05 serijos pakeitimus iki jos 3 papildymo.
- 14.8. Nuo 2005 m. vasario 20 d. šią taisyklę taikančios susitariančiosios šalys turi suteikti patvirtinimus M<sub>1</sub> kategorijos transporto priemonėms, tik jei laikomasi šios taisyklės su 05 serijos pakeitimų 5 papildymu reikalavimų.
- 14.9. Nuo 2007 m. vasario 20 d. šią taisyklę taikančios susitariančiosios šalys gali atsisakyti pripažinti M<sub>1</sub> kategorijos transporto priemonių patvirtinimus, kurie suteikti ne pagal šią taisyklę su 05 serijos pakeitimų 5 papildymu.
- 14.10. Nuo 2006 m. liepos 16 d. šią taisyklę taikančios susitariančiosios šalys turi suteikti patvirtinimus N kategorijos transporto priemonėms, tik jei transporto priemonės tipas atitinka šios taisyklės su 05 serijos pakeitimų 5 papildymu reikalavimus.
- 14.11. Nuo 2008 m. liepos 16 d. šią taisyklę taikančios susitariančiosios šalys gali atsisakyti pripažinti N kategorijų transporto priemonių patvirtinimus, kurie suteikti ne pagal šią taisyklę su 05 serijos pakeitimų 5 papildymu.
- 14.12. Nuo oficialios 07 serijos pakeitimų įsigaliojimo datos nė viena šią taisyklę taikanti susitariančioji šalis neturi atsisakyti suteikti patvirtinimus pagal šią taisyklę su 07 serijos pakeitimais.
- 14.13. Praėjus 24 mėnesiams nuo šios taisyklės 07 serijos pakeitimų įsigaliojimo datos šią taisyklę taikančios susitariančiosios šalys turi suteikti patvirtinimus, tik jei laikomasi šios taisyklės su 07 serijos pakeitimais reikalavimų.
- 14.14. Praėjus 36 mėnesiams nuo 07 serijos pakeitimų įsigaliojimo datos šią taisyklę taikančios susitariančios šalys gali atsisakyti pripažinti patvirtinimus, kurie buvo suteikti ne pagal šios taisyklės 07 serijos pakeitimus.
- 14.15. Nepaisant 14.13 ir 14.14 punktų, pagal šios taisyklės ankstesnės serijos pakeitimus suteikti transporto priemonių kategorijų, kurioms netaikomi šios taisyklės 07 serijos pakeitimai, patvirtinimai lieka galioti ir šią taisyklę taikančios susitariančiosios šalys turi juos pripažinti.
- 14.16. Jeigu prisijungimo prie šios taisyklės metu susitariančiosios šalys nacionalinėse taisyklėse nėra nustatiusios reikalavimų dėl privalomo saugos diržų tvirtinimo įtaisų įrengimo sulenkiamosiose sėdynėse, jos gali ir toliau leisti jų neįrengti, kai suteikiamas nacionalinis patvirtinimas; šiuo atveju šių autobusų kategorijų tipų negalima patvirtinti pagal šią taisyklę.

- 14.17. Nuo oficialios 07 serijos pakeitimų 2 papildymo įsigaliojimo datos nė viena šią taisyklę taikanti susitariančioji šalis neturi atsisakyti suteikti tipo patvirtinimą pagal šią taisyklę su 07 serijos pakeitimų 2 papildymu.
- 14.18. Praėjus 12 mėnesių nuo oficialios 07 serijos pakeitimų 2 papildymo įsigaliojimo datos šią taisyklę taikančios susitariančiosios šalys turi suteikti tipo patvirtinimus tik tų tipų transporto priemonėms, kurios atitinka šios taisyklės reikalavimus su 07 serijos pakeitimų 2 papildymu.
- 14.19. Šią taisyklę taikančios susitariančiosios šalys neturi atsisakyti išplėsti patvirtintą tipą, net jeigu šios taisyklės 07 serijos pakeitimų 2 papildymo reikalavimai nėra vykdomi.
-

## 1 PRIEDAS

## PRANEŠIMAS

(didžiausias formatas – A4 (210 × 297 mm))

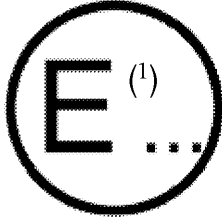

pateikė: administracijos pavadinimas

.....

.....

.....

dėl transporto priemonės <sup>(2)</sup>: tipo patvirtinimo,  
patvirtinto tipo išplėtimo,  
tipo nepatvirtinimo,  
tipo patvirtinimo panaikinimo,  
visiško gamybos nutraukimo

dėl saugos diržų tvirtinimo įtaisų ir ISOFIX tvirtinimo sistemų bei ISOFIX viršutinės juostos tvirtinimo įtaisų ir i dydžio sėdimųjų vietų, jei yra, pagal Taisyklę Nr. 14.

Patvirtinimo Nr. .... Išplėtimo Nr. ....

1. Motorinės transporto priemonės pavadinimas arba prekės ženklas: .....
2. Transporto priemonės tipas .....
3. Gamintojo pavadinimas ir adresas: .....
4. Jei taikoma, gamintojo atstovo pavadinimas ir adresas: .....
5. Diržų ir įtraukiklių, kuriuos leidžiama montuoti prie transporto priemonėje įrengtų tvirtinimo įtaisų, tipo pavadinimas:

		Tvirtinimo įtaiso vieta (*) /	
		Transporto priemonės konstrukcija	Sėdynės konstrukcija
Priekyje	Dešinioji sėdynė	{ apatiniai tvirtinimo įtaisai viršutinis tvirtinimo įtaisas	{ kraštiniai vidiniai
	Vidurinė sėdynė	{ apatiniai tvirtinimo įtaisai viršutinis tvirtinimo įtaisas	{ dešinėje kairėje
	Kairioji sėdynė	{ apatiniai tvirtinimo įtaisai viršutinis tvirtinimo įtaisas	{ kraštiniai vidiniai
Gale	Dešinioji sėdynė	{ apatiniai tvirtinimo įtaisai viršutinis tvirtinimo įtaisas	{ kraštiniai vidiniai
	Vidurinė sėdynė	{ apatiniai tvirtinimo įtaisai viršutinis tvirtinimo įtaisas	{ dešinėje kairėje
	Kairioji sėdynė	{ apatiniai tvirtinimo įtaisai viršutinis tvirtinimo įtaisas	{ kraštiniai vidiniai

(\*) Reikiamoje vietoje įterpiama ši raidė(-s):

A, jei tai diržas, tvirtinamas trijuose taškuose;

B, jei tai juosmens diržas;

S, jei tai specialaus tipo diržas; šiuo atveju tipas nurodomas po antrašte „Pastabos“;

Ar, Br arba Sr, jei tai diržai su įtraukikliais;

Ae, Be arba Se, jei tai diržai su energijos sugerties įtaisu;

Are, Bre arba Sre, jei tai diržai su įtraukikliais ir energijos sugerties įtaisais bent viename tvirtinimo įtaise.

- Pastabos. ....
6. Sėdinių aprašas <sup>(1)</sup>: .....
  7. Taiko ISOFIX išimtis, leidžiamas tik pagal šios taisyklės 5.3.8.8 punktą: Taip / Ne <sup>(2)</sup>
  8. Sėdynės arba jos dalių reguliavimo, poslinkio ir fiksavimo įtaisų aprašas <sup>(3)</sup>: .....
  9. Sėdynės tvirtinimo įtaiso aprašas <sup>(3)</sup>: .....
  10. Tam tikro tipo saugos diržo, reikalingo tada, kai tvirtinimo įtaisas yra sėdynės konstrukcijoje arba turi energijos išsklaidymo įtaisą, aprašas: .....
  11. Transporto priemonė pateikta patvirtinti (data): .....
  12. Už patvirtinimo bandymus atsakinga techninė tarnyba: .....
  13. Nurodytos tarnybos ataskaitos parengimo data: .....
  14. Nurodytos tarnybos parengtos ataskaitos numeris: .....
  15. Tipas patvirtintas / patvirtintas tipas išplėstas / tipas nepatvirtintas / tipo patvirtinimas panaikintas <sup>(2)</sup>
  16. Patvirtinimo ženklo vieta ant transporto priemonės: .....
  17. Vieta: .....
  18. Data: .....
  19. Parašas: .....
  20. Prie šio pranešimo pridedami šie patvirtinimą suteikusios administracijos tarnybos užpildyti dokumentai, kuriuos galima gauti paprašius:

diržų tvirtinimo įtaisų, ISOFIX tvirtinimo sistemų, viršutinės juostos tvirtinimo įtaisų, jei yra, transporto priemonės grindų po i dydžio sėdimosiomis vietomis, jei yra, kontaktinio paviršiaus ir transporto priemonės konstrukcijos brėžiniai, schemas ir planai;

diržų tvirtinimo įtaisų, ISOFIX tvirtinimo sistemų, viršutinės juostos tvirtinimo įtaisų, jei yra, transporto priemonės grindų po i dydžio sėdimosiomis vietomis, jei yra, kontaktinio paviršiaus ir transporto priemonės konstrukcijos nuotraukos;

sėdinių, jų tvirtinimo transporto priemonėje įtaisų, sėdinių reguliavimo ir poslinkio sistemų, sėdinių dalių ir jų fiksavimo įtaisų brėžiniai, schemas ir planai <sup>(3)</sup>;

sėdinių, jų tvirtinimo įtaisų, sėdinių reguliavimo ir poslinkio sistemų, sėdinių dalių ir jų fiksavimo įtaisų nuotraukos <sup>(3)</sup>.

<sup>(1)</sup> Tipą patvirtinusios / patvirtintą tipą išplėtusios / tipo nepatvirtinusios / tipo patvirtinimą panaikinusios (žr. patvirtinimo nuostatas šioje taisyklėje) šalies skiriamasis numeris.

<sup>(2)</sup> Išbraukti, kas netaikoma.

<sup>(3)</sup> Tik jei tvirtinimo įtaisas įrengtas sėdynėje arba jeigu sėdynė laiko diržo juostą.

## 2 PRIEDAS

## PATVIRTINIMO ŽENKLO IŠDĖSTYMAS

## A pavyzdys

(žr. šios taisyklės 4.4 punktą)

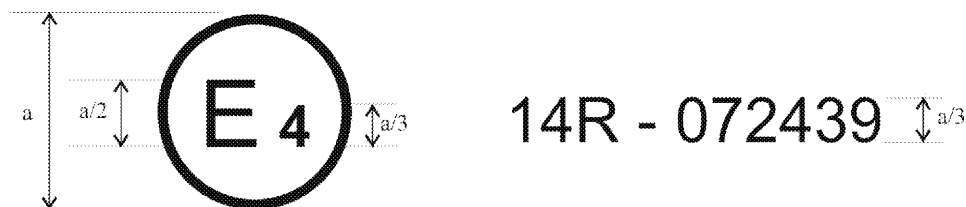
 $a \geq 8 \text{ mm}$ 

Pavaizduotas prie transporto priemonės pritvirtintas patvirtinimo ženklas rodo, kad konkretus transporto priemonės tipas dėl saugos diržų tvirtinimo įtaisų buvo patvirtintas Nyderlanduose (E 4) pagal Taisyklę Nr. 14, jo patvirtinimo numeris – 072439. Pirmieji du patvirtinimo numerio skaitmenys rodo, kad patvirtinimas buvo suteiktas, kai į Taisyklę Nr. 14 jau buvo įtraukti 07 serijos pakeitimai.

## B pavyzdys

(žr. šios taisyklės 4.5 punktą)

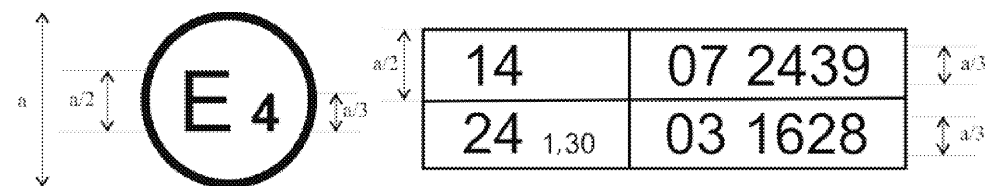
 $a \geq 8 \text{ mm}$ 

Pavaizduotas prie transporto priemonės pritvirtintas patvirtinimo ženklas rodo, kad atitinkamos transporto priemonės tipas buvo patvirtintas Nyderlanduose (E 4) pagal Taisyklės Nr. 14 ir Nr. 24 (\*). (Pastarojoje taisyklėje pataisytas sugerties koeficientas yra  $1,30 \text{ m}^{-1}$ .) Patvirtinimo numeriai rodo, kad patvirtinimas buvo suteiktas, kai į Taisyklę Nr. 14 jau buvo įtraukti 07 serijos pakeitimai, o į Taisyklę Nr. 24 – 03 serijos pakeitimai.

(\*) Antrasis numeris pateiktas tik kaip pavyzdys.



3 PRIEDAS

VEIKSMINGO DIRŽŲ TVIRTINIMO ĮTAISŲ VIETA

1 paveikslas

Veiksmingo diržų tvirtinimo įtaisų vietos

(brėžinyje parodytas pavyzdys, kuriame viršutinis tvirtinimo įtaisas yra pritaisytas prie transporto priemonės kėbulo šoninio skydelio)

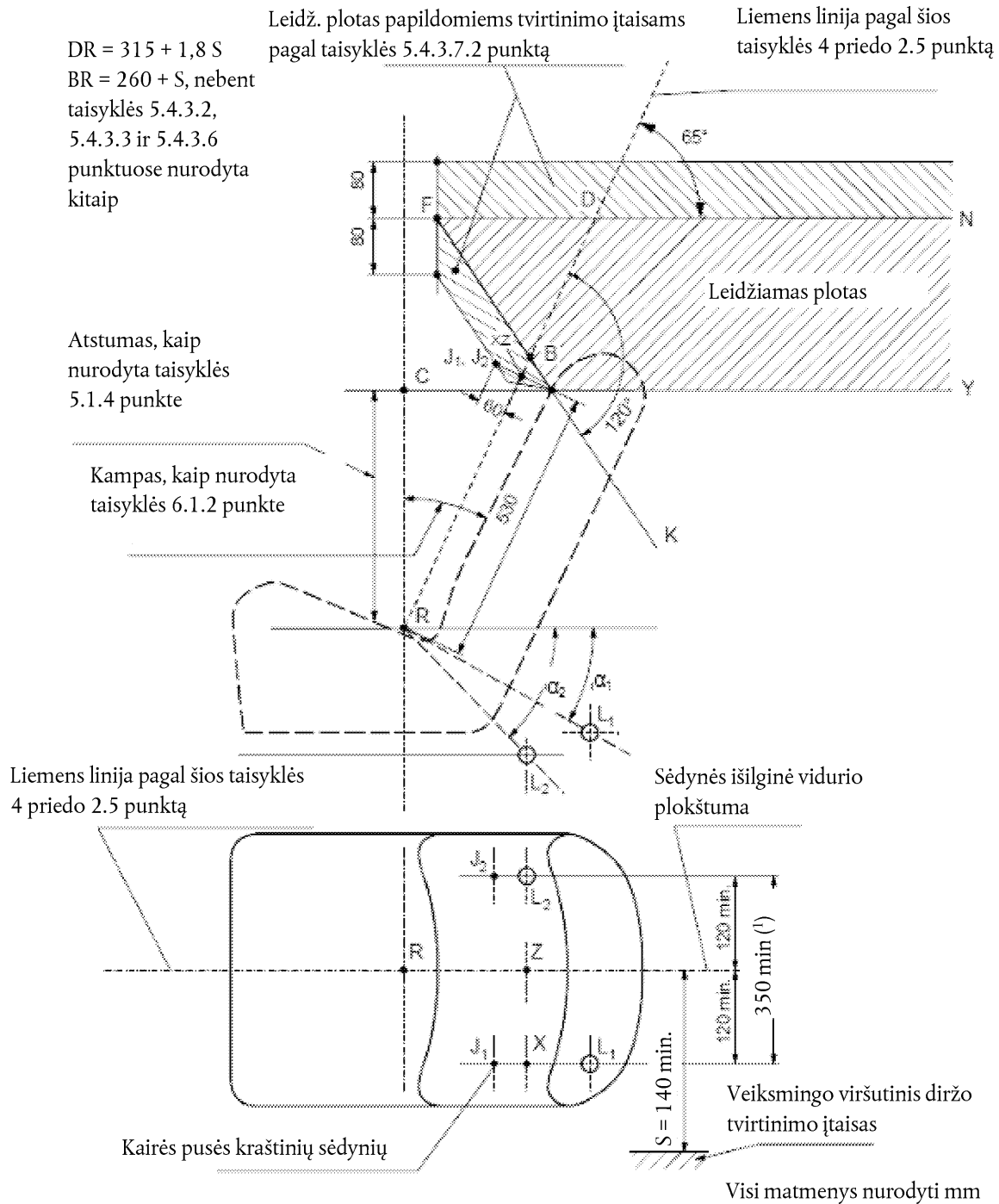

(<sup>1</sup>) M<sub>1</sub> ir N<sub>1</sub> kategorijų transporto priemonių galinėms vidurinėms sėdimosioms vietoms mažiausiai 240 mm.

## 2 paveikslas

Viršutiniai veiksmingo tvirtinimo įtaisai pagal taisyklės 5.4.3.7.3 punktą

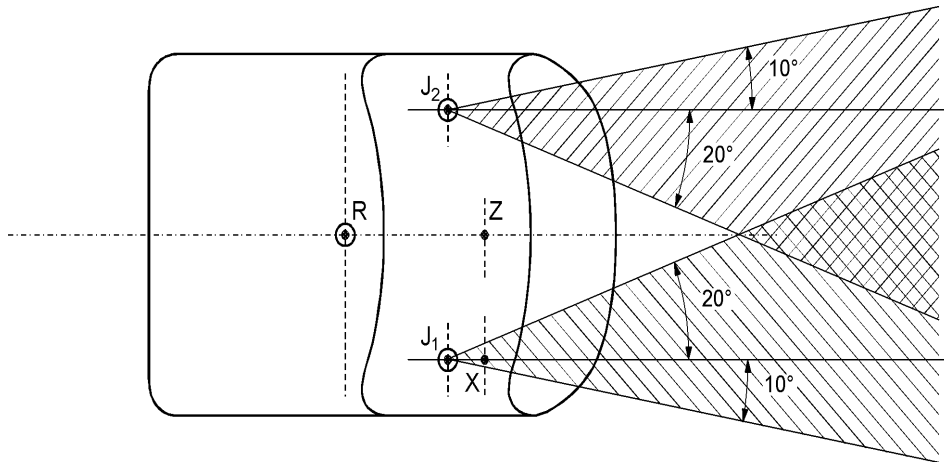

## 4 PRIEDAS

**TAŠKO H IR TIKROJO LIEMENS KAMPO NUSTATYMO PROCEDŪRA MOTORINIŲ TRANSPORTO  
PRIEMONIŲ SĖDIMOSIOSE VIETOSE <sup>(1)</sup>**

1 priedėlis. Trimačio taško H įrenginio aprašas <sup>(1)</sup>

2 priedėlis. Trimatė atskaitos sistema <sup>(1)</sup>

3 priedėlis. Sėdimųjų vietų atskaitos duomenys <sup>(1)</sup>

---

---

<sup>(1)</sup> Procedūra aprašyta Suvestinės rezoliucijos dėl transporto priemonių konstrukcijos (R.E.3) 1 priede (dokumentas ECE/TRANS/WP.29/78/Rev.3, [www.unece.org/trans/main/wp29/wp29wgs/wp29gen/wp29resolutions.html](http://www.unece.org/trans/main/wp29/wp29wgs/wp29gen/wp29resolutions.html))

## 5 PRIEDAS

## TRAUKOS ĮTAISAS

1 paveikslas

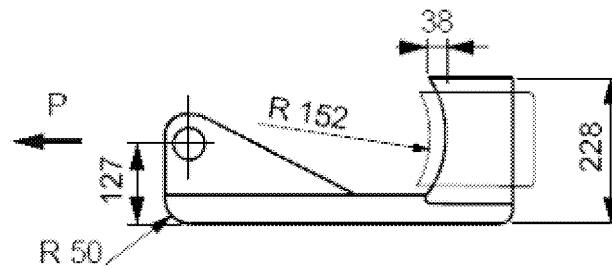
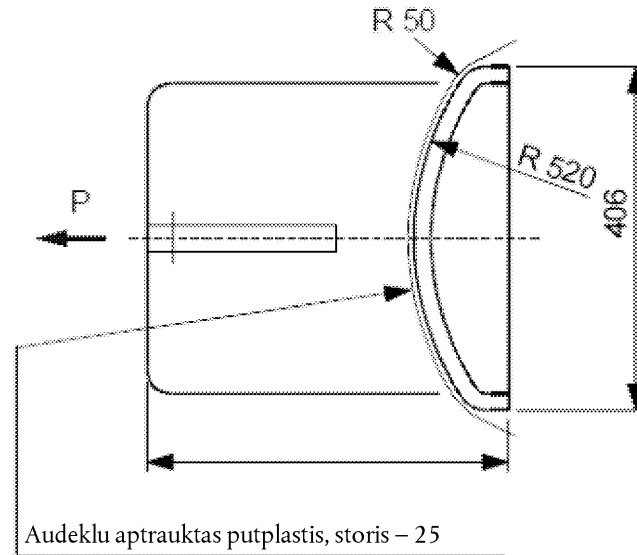

1a paveikslas

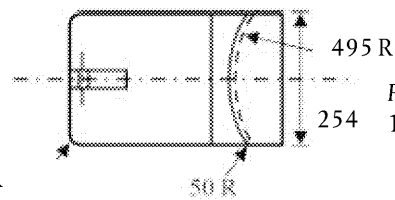

## Pastabos:

1. Blokas uždengtas 25 vid. tankio brezentu aptraukta akyta guma

2. Visi matmenys nurodyti mm

49 R  
(TYP)  
19 diam.  
srieginė anga

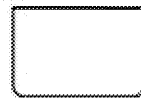
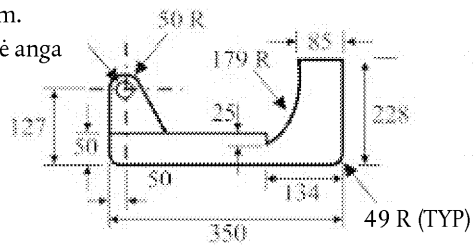

1b paveikslas

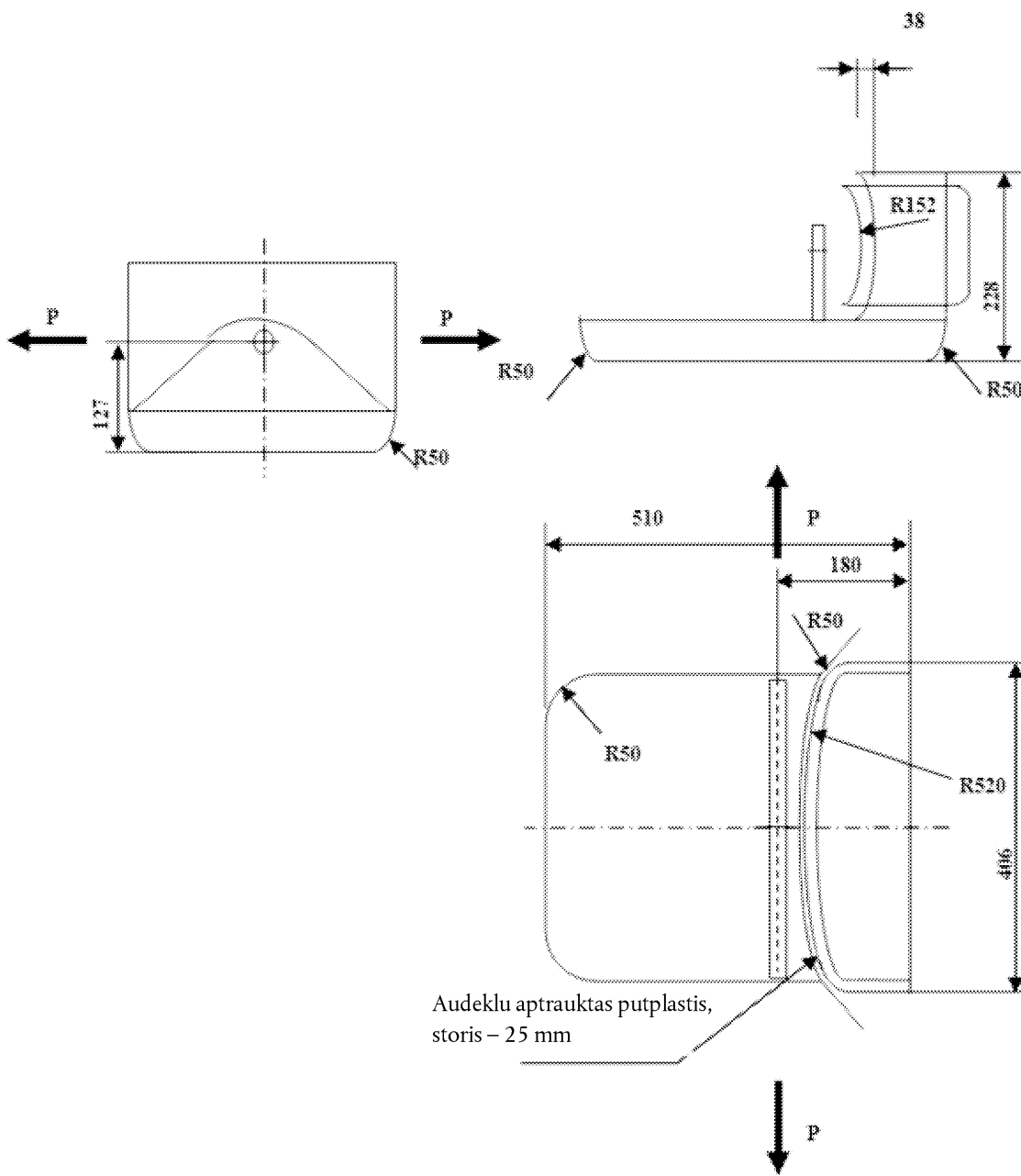

## 2 paveikslas

(Matmenys pateikti milimetrais (mm))

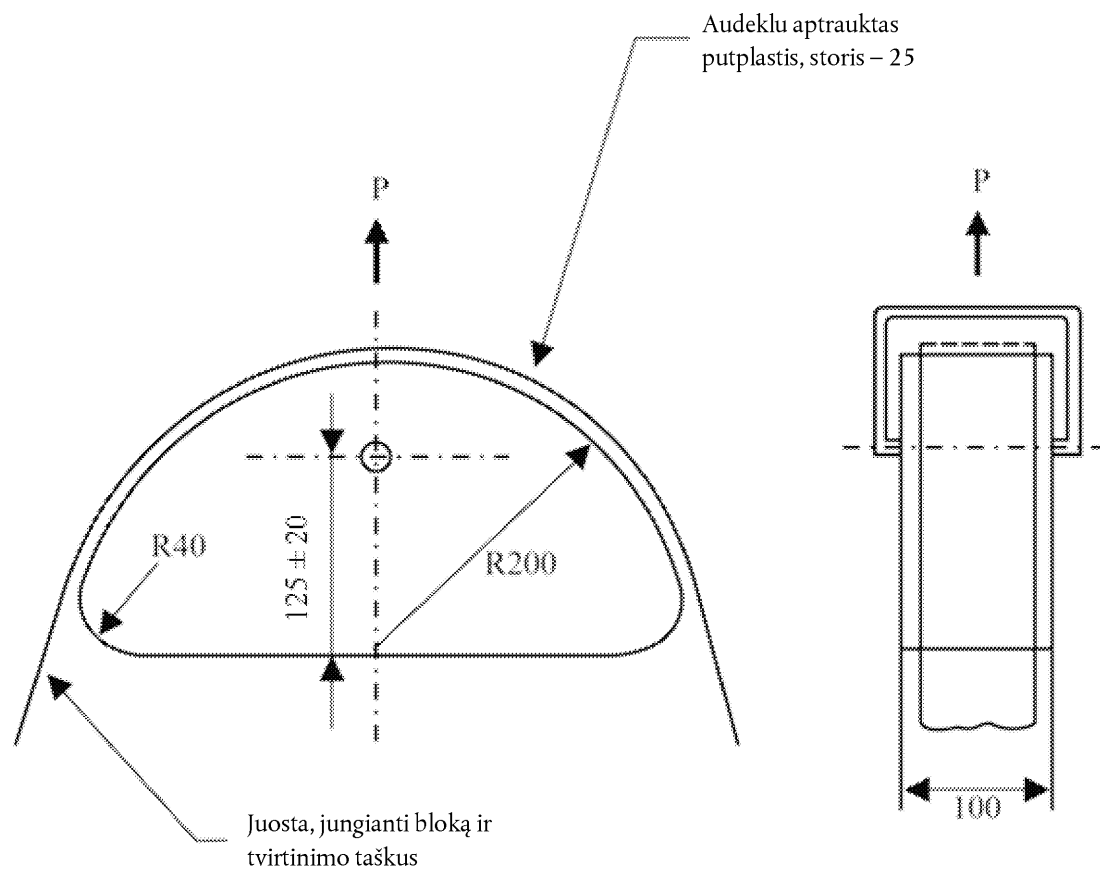

Norint užfiksuoti juostą, kad neišslystų per traukimo bandymą, galima iš dalies pakeisti peties diržo traukos įtaisą pridėdant du ribojimo kraštėlius ir (arba) keletą varžtų.

## 3 paveikslas

(Matmenys pateikti milimetrais (mm))

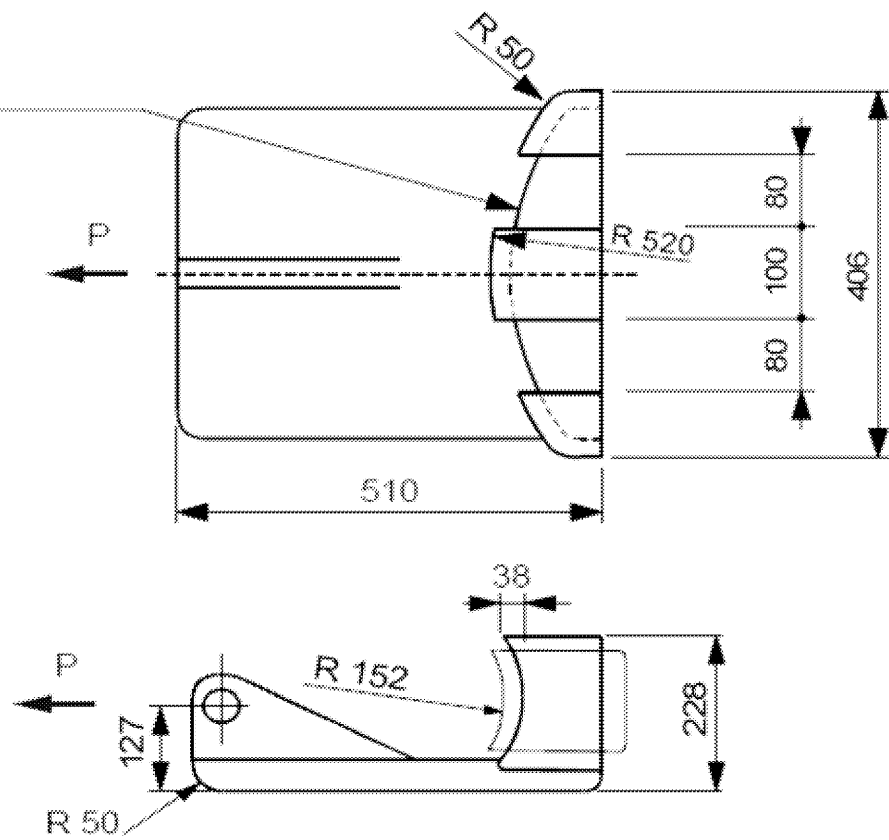
Audeklu aptrauktas  
putplastis, storis – 25

## 6 PRIEDAS

## MAŽIAUSIAS TVIRTINIMO VIETŲ SKAIČIUS IR APATINIŲ TVIRTINIMO ĮTAISŲ VIETA

Transporto priemonės kategorija	Į priekį atsuktos sėdimosios vietos				Atsuktos atgal	Į šoną atsuktos
	Kraštinės		Vidurinės			
	Priekyje	Kita	Priekyje	Kita		
M <sub>1</sub>	3	3	3	3	2	—
M <sub>2</sub> ≤ 3,5 tonos	3	3	3	3	2	—
M <sub>2</sub> > 3,5 tonos	3 ⊕	3 arba 2 ¶	3 arba 2 ¶	3 arba 2 ¶	2	—
M <sub>3</sub>	3 ⊕	3 arba 2 ¶	3 arba 2 ¶	3 arba 2 ¶	2	2
N <sub>1</sub>	3	3 arba 2 ∅	3 arba 2 *	2	2	—
N <sub>2</sub> ir N <sub>3</sub>	3	2	3 arba 2 *	2	2	—

Simbolių paaiškinimai:

- 2 – du apatiniai tvirtinimo įtaisai, leidžiantys įrengti B tipo saugos diržą arba Br, Br3, Br4m ar Br4Nm tipų saugos diržus, kai to reikalaujama pagal Suvestinės rezoliucijos dėl transporto priemonių konstrukcijos (R.E.3) 13 priedo 1 priedėlį.
- 3 – du apatiniai tvirtinimo įtaisai ir vienas viršutinis tvirtinimo įtaisas, leidžiantis įrengti trijose vietose tvirtinamą A tipo saugos diržą arba Ar, Ar4m arba Ar4Nm tipų saugos diržus, kai to reikalaujama pagal Suvestinės rezoliucijos dėl transporto priemonių konstrukcijos (R.E.3) 13 priedo 1 priedėlį.
- ∅ – 5.3.3 punkto nuoroda (leidžiami du tvirtinimo įtaisai, jei sėdynė yra praėjimo viduje).
- \* – 5.3.4 punkto nuoroda (leidžiami du tvirtinimo įtaisai, jei priekinis stiklas yra už atskaitos zonos).
- ¶ – 5.3.5 punkto nuoroda (leidžiami du tvirtinimo įtaisai, jei už atskaitos zonos nieko nėra).
- ⊕ – 5.3.7 punkto nuoroda (speciali nuostata, taikoma transporto priemonės viršutiniam aukštui).



## I priedėlis

## Apatinio tvirtinimo vieta. Reikalavimai, taikomi tik kampams

	Sėdynė	$M_1$	Kita nei $M_1$
Priekinė *	užrakto pusė ( $\alpha_2$ )	45–80°	30–80°
	ne užrakto pusė ( $\alpha_1$ )	30–80°	30–80°
	pastovus kampas	50–70°	50–70°
	daugiavietė sėdynė – užrakto pusė ( $\alpha_2$ )	45–80°	20–80°
	daugiavietė sėdynė – ne užrakto pusė ( $\alpha_1$ )	30–80°	20–80°
	reguliuojamoji sėdynė, kurios atlošo kampas < 20°	45– 80° ( $\alpha_2$ ) * 20–80°( $\alpha_1$ ) *	20–80°
Galinė †		30–80°	20–80° $\Psi$
Sulankstoma	Diržų tvirtinimo įtaisai nėra reikalingi. Jei yra tvirtinimo įtaisai, žr. priekinių ir galinių sėdynių kampų reikalavimus.		

Simbolių paaiškinimai:

† – kraštinė ir vidurinė.

\* – jei kampas nepastovus, žr. 5.4.2.1 punktą.

$\Psi$  – 45°–90°  $M_2$  ir  $M_3$  transporto priemonių sėdynių atveju.

## 7 PRIEDAS

**DINAMINIS BANDYMAS KAIP ALTERNATYVA SAUGOS DIRŽO TVIRTINIMO ĮTAISŲ STATINIAM TVIRTUMO BANDYMU**

## 1. TAIKYMO SRITIS

Šiame priede aprašomas dinaminis vežimėlio bandymas, kurį galima atlikti kaip alternatyvą saugos diržo tvirtinimo įtaisų statiniam tvirtumo bandymui, aprašytam šios taisyklės 6.3 ir 6.4 punktuose.

Ši alternatyva gali būti taikoma automobilio gamintojo prašymu, sėdynių grupės atveju, kai visose sėdimosiose vietose yra įtaisyti trijose vietose tvirtinami saugos diržai, su kuriais siejamos krūtinės ląstos apkrovos ribotuvo funkcijos, ir kai sėdynių grupėje papildomai yra sėdimoji vieta, kuriai sėdynės konstrukcijoje yra įtaisyta viršutinis saugos diržo tvirtinimo įtaisas.

## 2. NURODYMAI

- 2.1. Atliekant šio priedo 3 dalyje nurodytą dinaminį bandymą, neturi būti jokio tvirtinimo įtaiso arba gretimos srities trūkio. Tačiau užprogramuotas trūkis reikalingas, norint patikrinti apkrovos ribotuvo veikimą.

Turi būti atsižvelgiama į apatinių veiksmingo tvirtinimo įtaisų mažiausių tarpų reikalavimus, apibrėžtus šios taisyklės 5.4.2.5 punkte, šios taisyklės 5.4.3.6 punkte apibrėžtus veiksmingo viršutinių tvirtinimo įtaisų reikalavimus ir, kai taikoma, į 2.1.1 punktą.

- 2.1.1.  $M_1$  kategorijos transporto priemonėse, kurių bendra leidžiamoji masė ne didesnė kaip 2,5 tonos, viršutinis saugos diržo tvirtinimo įtaisas, jei jis pritaisytas prie sėdynės konstrukcijos, per bandymą neturi pasislinkti į priekį nuo skersinės plokštumos, einančios per bandomos sėdynės taškus R ir C (žr. šios taisyklės 3 priedo 1 pav.).

Atliekant bandymus su pirmiau neminėtomis transporto priemonėmis, viršutinis saugos diržo tvirtinimo įtaisas per bandymą neturi pasislinkti į priekį nuo skersinės plokštumos, palinkusios  $10^\circ$  į priekį ir einančios per sėdynės tašką R.

- 2.2. Transporto priemonėse, kuriose naudojami tokie įtaisai, poslinkio ir fiksavimo įtaisai, leidžiantys visiems keleiviams išlipti iš transporto priemonės, turi likti valdomi ranka ir po bandymo.
- 2.3. Transporto priemonės savininko instrukcijose turi būti nurodyta, kad kiekvienas saugos diržas gali būti pakeistas tik patvirtintu saugos diržu, skirtu tam tikrai transporto priemonės sėdimajai vietai, ir turi būti nurodytos sėdimosios vietos, kuriose galima įtaisyti atitinkamą saugos diržą su apkrovos ribotuvu.

## 3. DINAMINIO BANDYMO SĄLYGOS

## 3.1. Bendrosios sąlygos

Šiame priede aprašytam bandymui taikomos bendrosios šios taisyklės 6.1 punkte aprašytos sąlygos.

## 3.2. Montavimas ir paruošimas

## 3.2.1. Vežimėlis

Vežimėlis turi būti sukonstruotas taip, kad atlikus bandymą nebūtų liekamosios deformacijos. Jis turi būti nukreipiamas taip, kad susidūrimo metu vertikaloje plokštumoje nuokrypis nebūtų didesnis kaip  $5^\circ$ , o horizontalioje – ne didesnis kaip  $2^\circ$ .

## 3.2.2. Transporto priemonės konstrukcijos pritvirtinimas

Transporto priemonės standumo požiūriu svarbi transporto priemonės konstrukcijos dalis, atsižvelgiant į sėdynių tvirtinimo įtaisus ir saugos diržų tvirtinimo įtaisus, turi būti pritaisyta ant vežimėlio, kaip nurodyta šios taisyklės 6.2 punkte.

### 3.2.3. Sulaikymo sistemos

- 3.2.3.1. Sulaikymo sistemos (sukomplektuotos sėdynės, saugos diržų įrenginiai ir apkrovos ribotuvai) turi būti montuojamos transporto priemonės konstrukcijoje pagal serijinės gamybos transporto priemonių specifikacijas.

Ant bandymų vežimėlio gali būti pritaikomi transporto priemonės elementai, esantys prieš bandomą sėdynę (prietaisų skydas, sėdynė ir kt. priklausomai nuo bandomos sėdynės). Jei yra priekinė oro pagalvė, ji turi būti išjungta.

- 3.2.3.2. Gamintojui pageidaujant ir sutarus su technine tarnyba, atsakinga už bandymus, ant bandymų vežimėlio galima nemontuoti kai kurių sulaikymo sistemų sudedamųjų dalių, išskyrus sukomplektuotas sėdynes, saugos diržų įrenginius ir apkrovos ribotuvus, arba juos galima pakeisti sudedamosiomis dalimis, kurių standumas yra toks pat arba mažesnis ir kurių matmenys apima transporto priemonės salono įrangos matmenis, jei bandoma konfigūracija yra nepalanki bent tiek, kiek serijinė konfigūracija, atsižvelgiant į sėdynę ir saugos diržų tvirtinimo įtaisus veikiančias jėgas.

- 3.2.3.3. Sėdynės turi būti sureguliuotos taip, kaip reikalaujama šios taisyklės 6.1.2 punkte, įtaisytos už bandymus atsakingos techninės tarnybos parinktoje vietoje, stengiantis, kad tvirtinimo įtaisų tvirtumo atžvilgiu būtų kuo nepalankesnės sąlygos, suderinamos su manekenų montavimu transporto priemonėje.

### 3.2.4. Manekentai

Ant kiekvienos sėdynės turi būti įtaisyta po manekoną, kurio matmenys ir masė apibrėžti 8 priede ir kuris apjuosiamas transporto priemonėje įrengtu saugos diržu.

Nebūtina jokia manekeno įranga.

### 3.3. Bandymas

- 3.3.1. Vežimėlis varomas taip, kad per bandymą jo greitis kistų 50 km/h. Vežimėlio lėtėjimas turi vykti laikantis Taisyklės Nr. 16 8 priede apibrėžtų ribų.

- 3.3.2. Jei taikoma, pagal automobilių gamintojo nurodymus suaktyvinami papildomi sulaikymo įtaisai (išankstinės apkrovos įtaisai ir kt., išskyrus oro pagalves).

- 3.3.3. Reikia patikrinti, ar saugos diržų tvirtinimo įtaisų poslinkis neviršija šio priedo 2.1 ir 2.1.1 punktuose nustatytų ribų.

---

## 8 PRIEDAS

## MANEKENO SPECIFIKACIJOS (\*)

Masė	97,5 ± 5 kg
Ištiesto sėdinčio manekeno aukštis	965 mm
Klubų plotis (sėdint)	415 mm
Klubų apimtis (sėdint)	1 200 mm
Juosmens apimtis (sėdint)	1 080 mm
Krūtinės storis	265 mm
Krūtinės apimtis (sėdint)	1 130 mm
Pečių aukštis	680 mm
Visų ilgio matmenų leidžiamasis nuokrypis	± 5 proc.

Pastaba. Matmenų paaiškinimo eskizas pateikiamas tolesniame paveiksle.

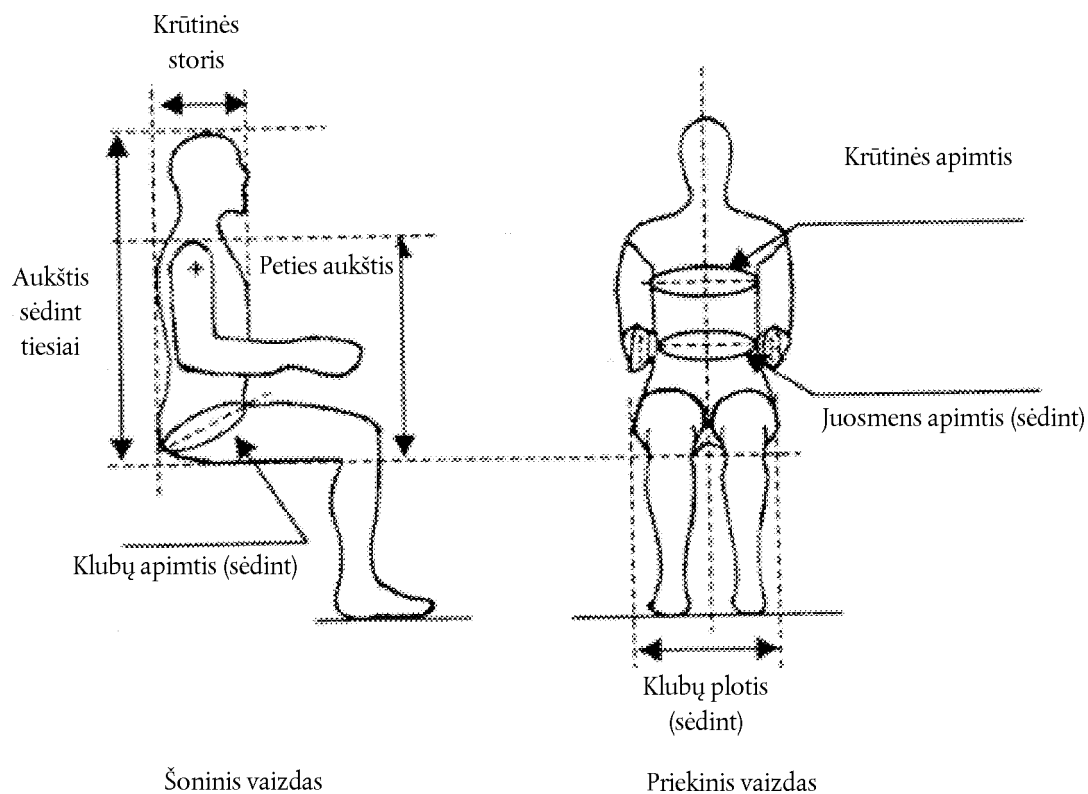

(\*) Australijos konstravimo taisyklėje (ADR) 4/03 ir Federaliniame variklinių transporto priemonių saugos standarte (FMVSS) Nr. 208 aprašyti įrenginiai laikomi lygiavertiais.

## 9 PRIEDAS

## ISOFIX TVIRTINIMO SISTEMOS IR ISOFIX VIRŠUTINĖS JUOSTOS TVIRTINIMO ĮTAISAI

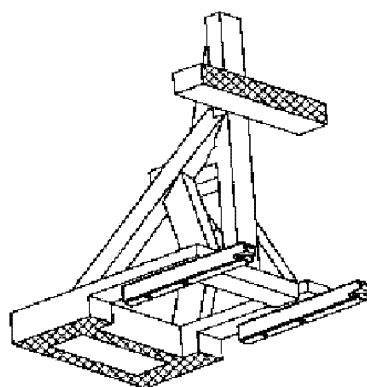
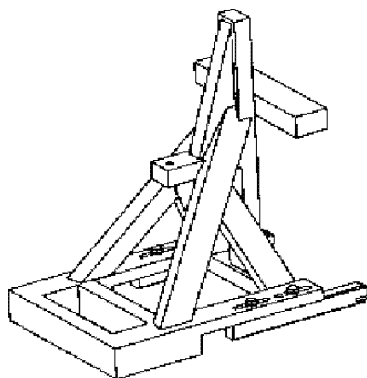
*1 paveikslas***Statinės jėgos taikymo įrenginys (SFAD). Izometriniai vaizdai**

## 2 paveikslas

## Statinės jėgos taikymo įrenginys (SFAD). Matmenys

(Matmenys pateikti milimetrais (mm))

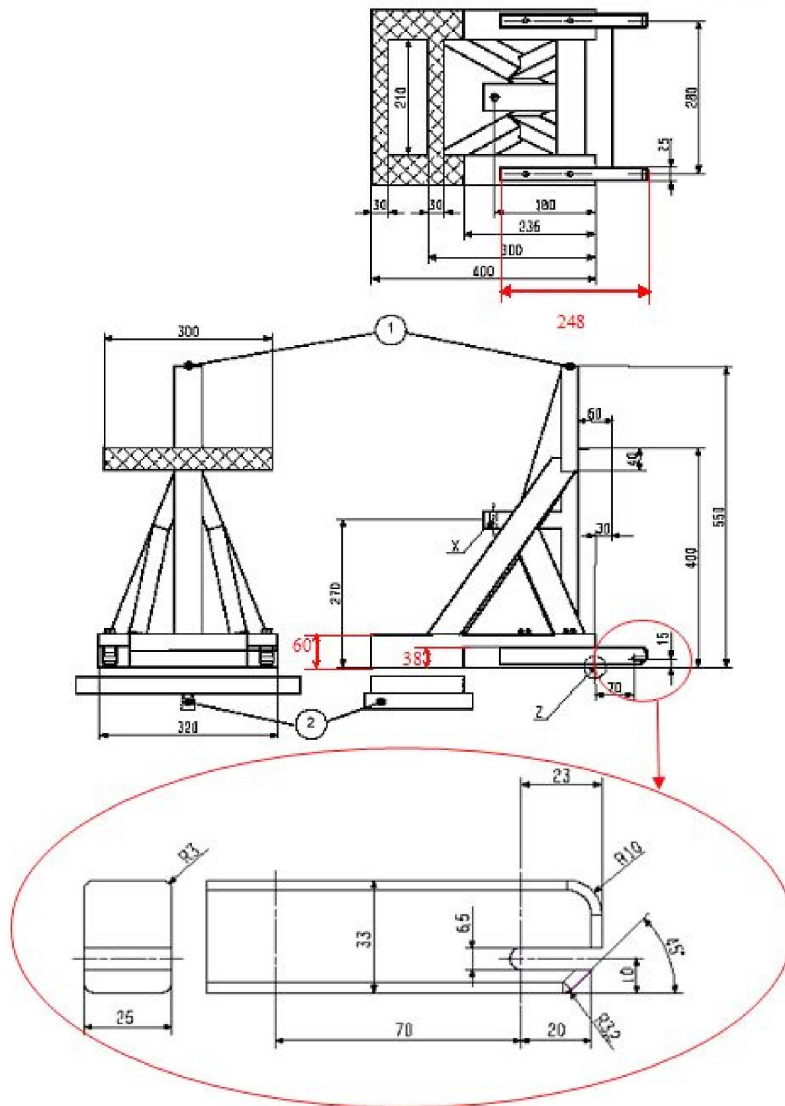

## Sutartiniai ženklai

- 1 Viršutinės juostos tvirtinimo vieta
- 2 Sukamasis tvirtinimo įtaisas standumo bandymui atlikti, kaip aprašyta toliau.

SFAD standumas. Pritvirtinus prie standaus tvirtinimo strypo (-ų), kai priekinis SFAD skersinis remiasi į standų strypą, kurį centre laiko išilginė sukimosi ašis, esanti 25 mm žemiau SFAD pagrindo (kad būtų galima lenkti ir sukėti SFAD pagrindą), X taško judėjimas bet kuria kryptimi neturi būti didesnis kaip 2 mm, kai jėgos taikomos pagal šios taisyklės 6.6.4 punkto 1 lentelę. Bet kokia ISOFIX tvirtinimo sistemos deformacija į matavimus neįtraukiama.



## 4 paveikslas

## Atstumas tarp abiejų apatinių tvirtinimo zonų

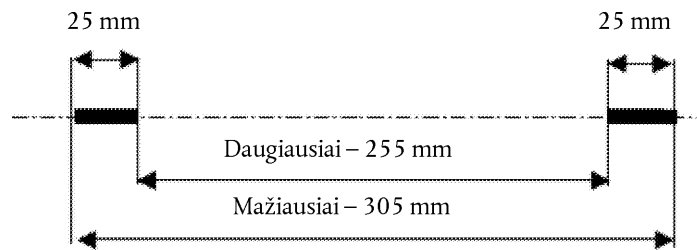

## 5 paveikslas

## Dvimatis modelis

(Matmenys pateikti milimetrais (mm))

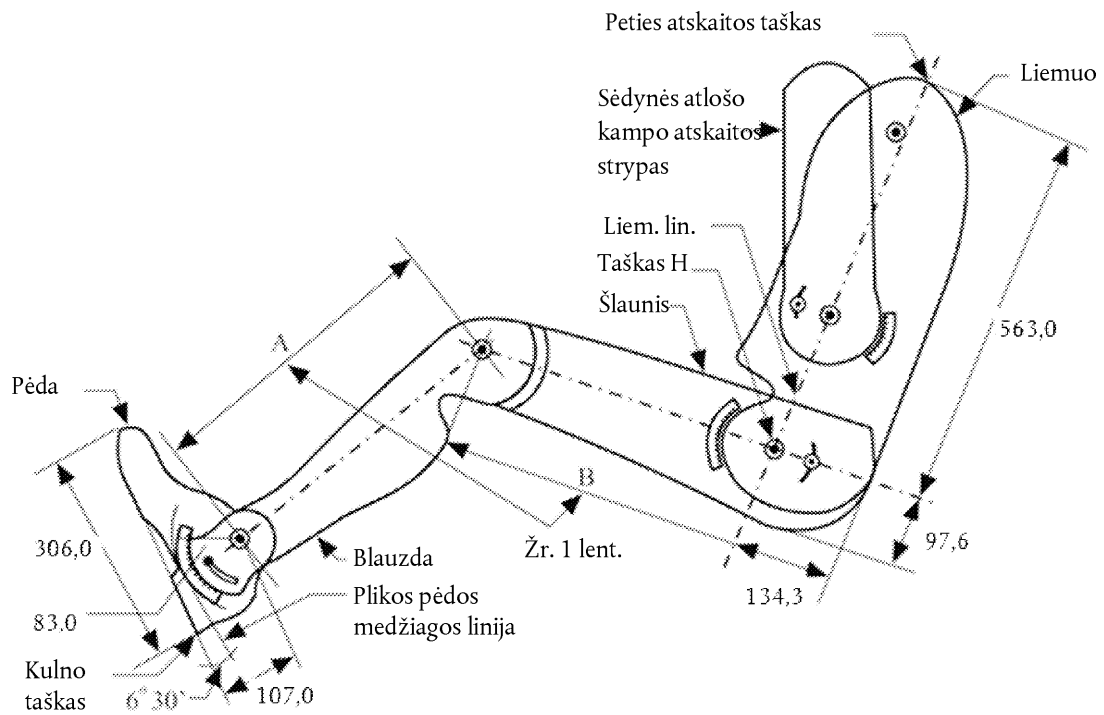



## 6 paveikslas

## ISOFIX viršutinės juostos tvirtinimo vieta, ISOFIX zona – šoninis vaizdas

(Matmenys pateikti milimetrais (mm))

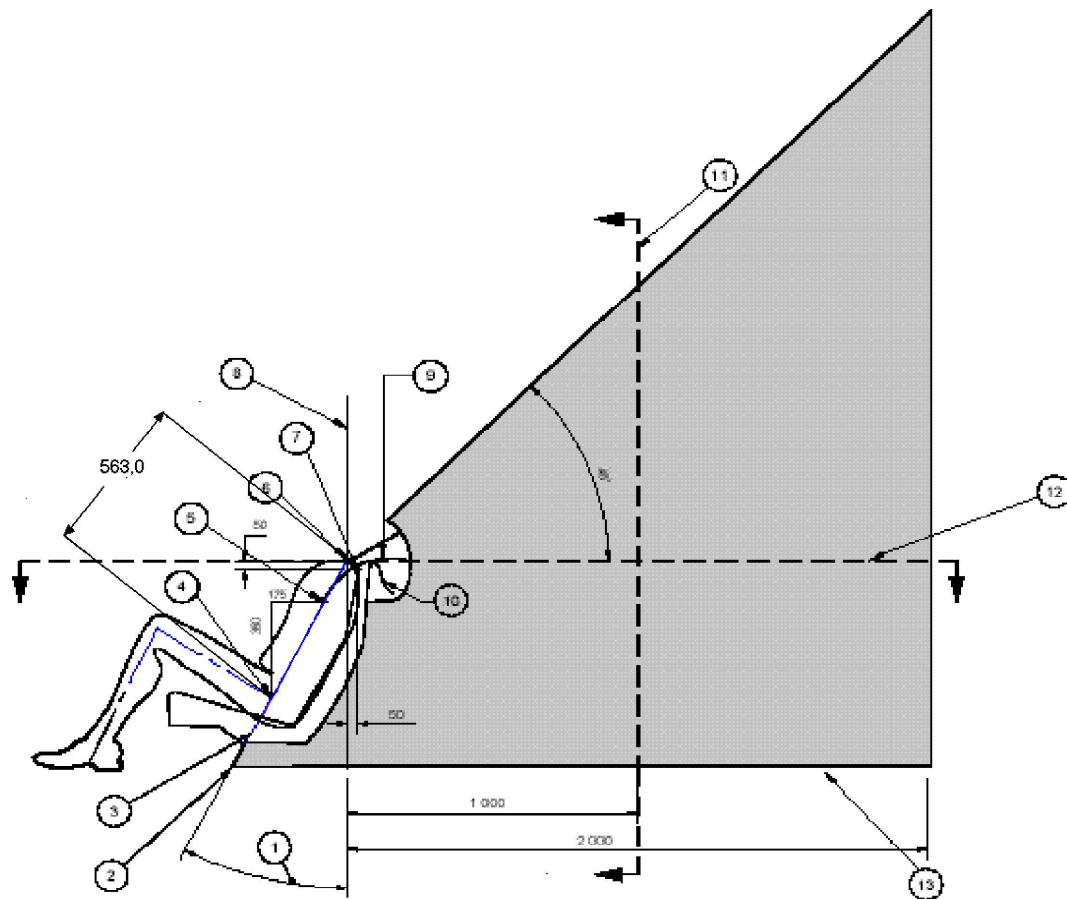

## Sutartiniai ženklai

- 1 Galinis kampas
- 2 Liemens linijos atskaitos plokštumos ir grindų sankirta
- 3 Liemens linijos atskaitos plokštuma
- 4 Taškas H
- 5 Taškas V
- 6 Taškas R
- 7 Taškas W
- 8 Vertikali išilginė plokštuma
- 9 Apimantis juostos ilgis nuo taško V: 250 mm
- 10 Apimantis juostos ilgis nuo taško W: 200 mm
- 11 Plokštumos M skerspjūvis
- 12 Plokštumos R skerspjūvis
- 13 Linija žymi transporto priemonės konkretų grindų paviršių nurodytoje zonoje.

Pastabos.

1. Viršutinės juostos tvirtinimo įtaiso, kuris skirtas sujungti su nuspalvintoje zonoje esančia viršutinės juostos kilpa, dalis.
2. Taškas R – pečių atskaitos taškas.
3. Taškas V – atskaitos taškas V, nutolęs 350 mm vertikaliai į viršų ir 175 mm horizontaliai atgal nuo taško H.
4. Taškas W – atskaitos taškas W, nutolęs 50 mm vertikaliai į apačią ir 50 mm horizontaliai atgal nuo taško R.
5. Plokštuma M – atskaitos plokštuma M, nutolusi 1 000 mm horizontaliai atgal nuo taško R.
6. Toliausi priekiniai zonos paviršiai sukuriama ištiesiant dvi apimančias linijas per jų išplėstą intervalą priekinėje zonos dalyje. Apimančios linijos atitinka mažiausią nustatytą tipinių viršutinių juostų ilgį nuo CRS viršaus (taškas W) arba žemiau, CRS galinėje dalyje (taškas V).

7 paveikslas

**ISOFIX viršutinės juostos tvirtinimo vieta, ISOFIX zona – padidintas šoninis apimamos srities vaizdas**

(Matmenys pateikti milimetrais (mm))

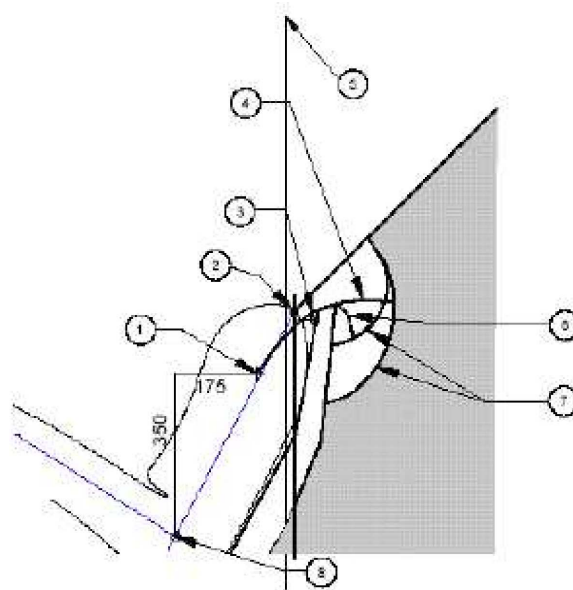

Sutartiniai ženklai:

- 1 Taškas V
- 2 Taškas R
- 3 Taškas W
- 4 Apimantis juostos ilgis nuo taško V: 250 mm
- 5 Vertikali išilginė plokštuma
- 6 Apimantis juostos ilgis nuo taško W: 200 mm
- 7 Apimančio ilgio sukurti lankai
- 8 Taškas H

Pastabos:

1. Viršutinės juostos tvirtinimo įtaiso, kuris skirtas sujungti su nuspalvintoje zonoje esančia viršutinės juostos kilpa, dalis.
2. Taškas R – pečių atskaitos taškas.
3. Taškas V – atskaitos taškas V, nutolęs 350 mm vertikaliai į viršų ir 175 mm horizontaliai atgal nuo taško H.
4. Taškas W – atskaitos taškas W, nutolęs 50 mm vertikaliai į apačią ir 50 mm horizontaliai atgal nuo taško R.
5. Plokštuma M – atskaitos plokštuma M, nutolusi 1 000 mm horizontaliai atgal nuo taško R.
6. Toliausi priekiniai zonos paviršiai sukuriama ištiesiant dvi apimančias linijas per jų išplėstą intervalą priekinėje zonos dalyje. Apimančios linijos atitinka mažiausią nustatytą tipinių viršutinių juostų ilgį nuo CRS viršaus (taškas W) arba žemiau, CRS galinėje dalyje (taškas V).

8 paveikslas

**ISOFIX viršutinės juostos tvirtinimo vieta, ISOFIX zona – vaizdas iš viršaus**

(plokštumos R skerspjūvis)

(Matmenys pateikti milimetrais (mm))

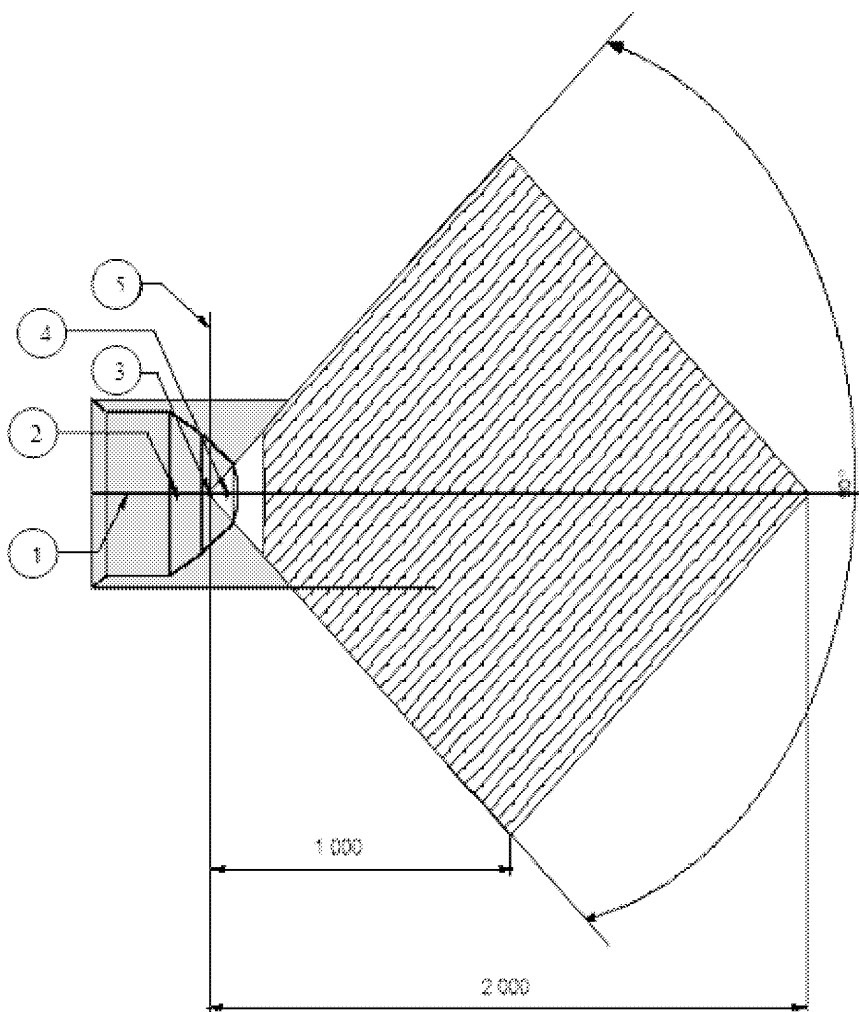

Sutartiniai ženklai:

- 1 Vidurio plokštuma
- 2 Taškas V

- 3 Taškas R
- 4 Taškas W
- 5 Vertikali išilginė plokštuma

*Pastabos:*

1. Viršutinės juostos tvirtinimo įtaiso, kuris skirtas sujungti su nuspalvintoje zonoje esančia viršutinės juostos kilpa, dalis.
2. Taškas R – pečių atskaitos taškas.
3. Taškas V – atskaitos taškas V, nutolęs 350 mm vertikaliai į viršų ir 175 mm horizontaliai atgal nuo taško H.
4. Taškas W – atskaitos taškas W, nutolęs 50 mm vertikaliai į apačią ir 50 mm horizontaliai atgal nuo taško R.

9 paveikslas

**ISOFIX viršutinės juostos tvirtinimo vieta, ISOFIX zona – priekinis vaizdas**

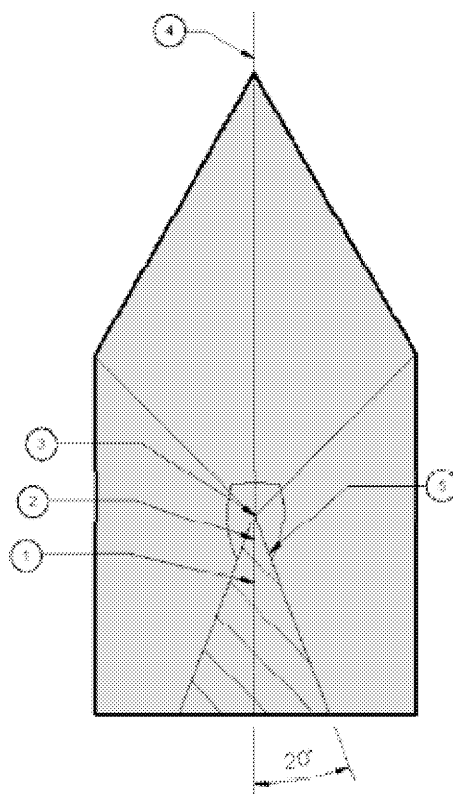

Sutartiniai ženklai:

- 1 Taškas V
- 2 Taškas W
- 3 Taškas R
- 4 Vidurio plokštuma
- 5 Ploto liemens atskaitos plokštumos kryptimi vaizdas

Pastabos:

1. Viršutinės juostos tvirtinimo įtaiso, kuris skirtas sujungti su nuspalvintoje zonoje esančia viršutinės juostos kilpa, dalis.
2. Taškas R – pečių atskaitos taškas
3. Taškas V – atskaitos taškas V, nutolęs 350 mm vertikaliai į viršų ir 175 mm horizontaliai atgal nuo taško H.
4. Taškas W – atskaitos taškas W, nutolęs 50 mm vertikaliai į apačią ir 50 mm horizontaliai atgal nuo R taško.

10 paveikslas

**ISOFIX viršutinės juostos tvirtinimo vieta, ISOFIX zona – trimatis scheminis vaizdas**

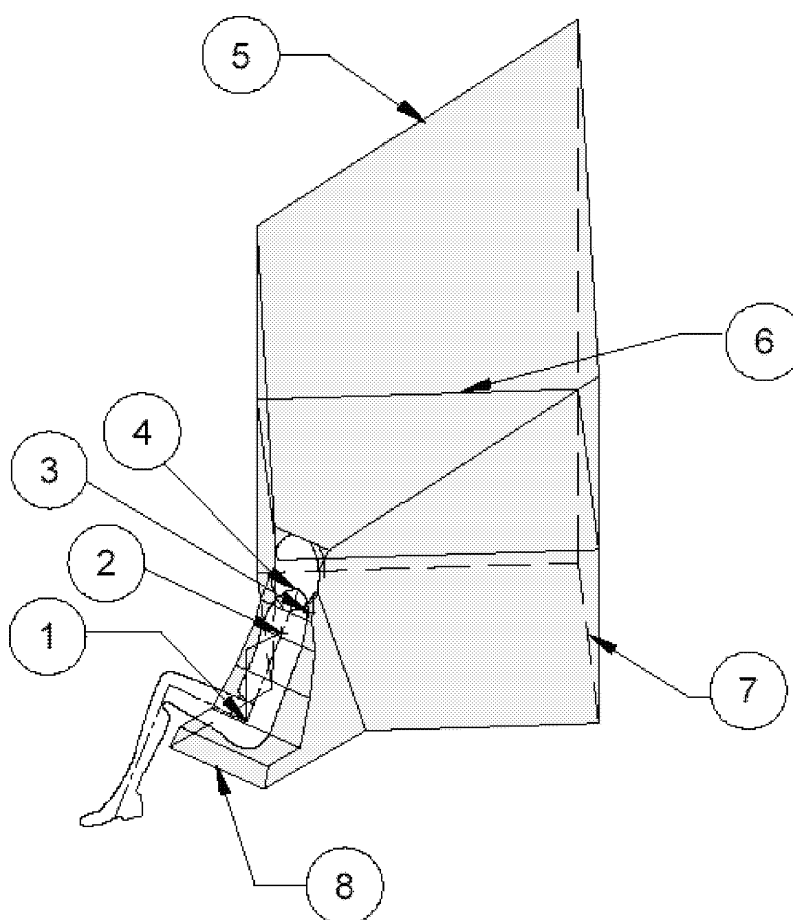

Sutartiniai ženklai:

- 1 Taškas H
- 2 Taškas V
- 3 Taškas W
- 4 Taškas R
- 5 45° plokštuma

- 6 Plokštumos R skerspjūvis
- 7 Grindų paviršius
- 8 Zonos priekinis kraštas

Pastabos:

1. Viršutinės juostos tvirtinimo įtaiso, kuris skirtas sujungti su nuspalvintoje zonoje esančia viršutinės juostos kilpa, dalis.
2. Taškas R – pečių atskaitos taškas.

### 11 paveikslas

**Pakaitinis viršutinės juostos tvirtinimo įtaiso vietos nustatymo būdas, naudojant „ISO/F2“ (B) įrangą, ISOFIX zona – vaizdas iš šono, iš viršaus ir iš galo**

(Matmenys pateikti milimetrais (mm))

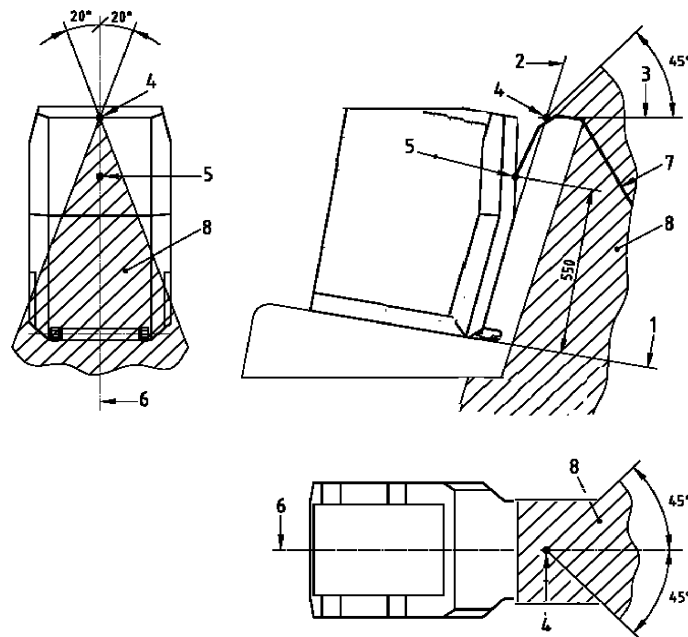

Sutartiniai ženklai:

- 1 „ISO/F2“ (B) įrangos horizontalusis paviršius
- 2 „ISO/F2“ (B) įrangos galinis paviršius
- 3 Horizontali sėdynės atlošo viršutinės dalies liestinė (paskutinis kietumo taškas, didesnis nei 50 pagal Šorą taikant A skalę)
- 4 2 ir 3 sankirta
- 5 Juostos atskaitos taškas
- 6 „ISO/F2“ (B) įrangos centrinė linija.
- 7 Viršutinės juostos jungtis
- 8 Tvirtinimo zonos ribos

## 12 paveikslas

**ISOFIX apatinio tvirtinimo įtaiso simbolis***Pastabos:*

1. Brėžinys neatitinka mastelio.
2. Simbolis gali būti parodytas veidrodinio atvaizdo pavidalu.
3. Simbolio spalvą pasirenka gamintojas.

## 13 paveikslas

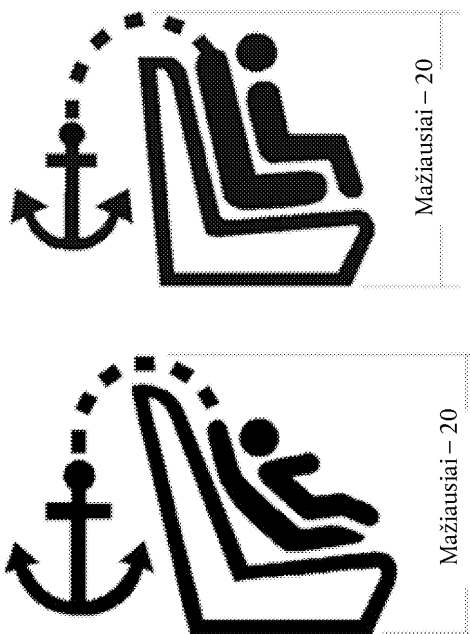
**Simbolis, naudojamas nustatyti uždengto viršutinės juostos tvirtinimo įtaiso vietą***Pastabos:*

1. Matmenys milimetrais (mm)
2. Brėžinys neatitinka mastelio.
3. Simbolis turi būti aiškiai matomas arba dėl kontrastingų spalvų, arba dėl atitinkamo reljefo, jei yra išlietas arba išpaustas.

## 10 PRIEDAS

## i DYDŽIO SĖDIMOJI VIETA

## 1 paveikslas

## Vertinama atraminės kojelės pagrindo apimties 3D vaizdas

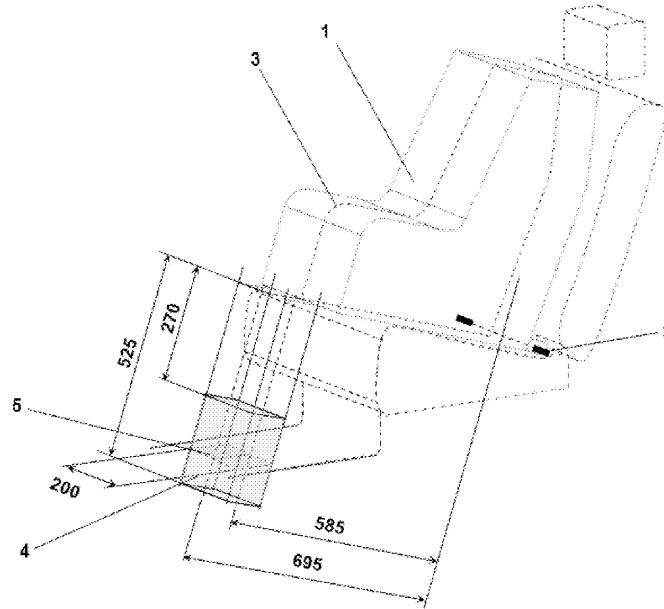

Sutartiniai ženklai:

1. Vaiko apsaugos įranga (VAI)
2. ISOFIX apatinio tvirtinimo įtaiso strypas
3. VAI vidurinė išilginė plokštuma
4. Vertinama atraminės kojelės pagrindo apimtis
5. Transporto priemonės grindų kontaktinis paviršius

*Pastaba:* Brėžinys neatitinka mastelio.



## 2 paveikslas

## Vertinamos atraminės kojelės pagrindo apimties vaizdas iš šono

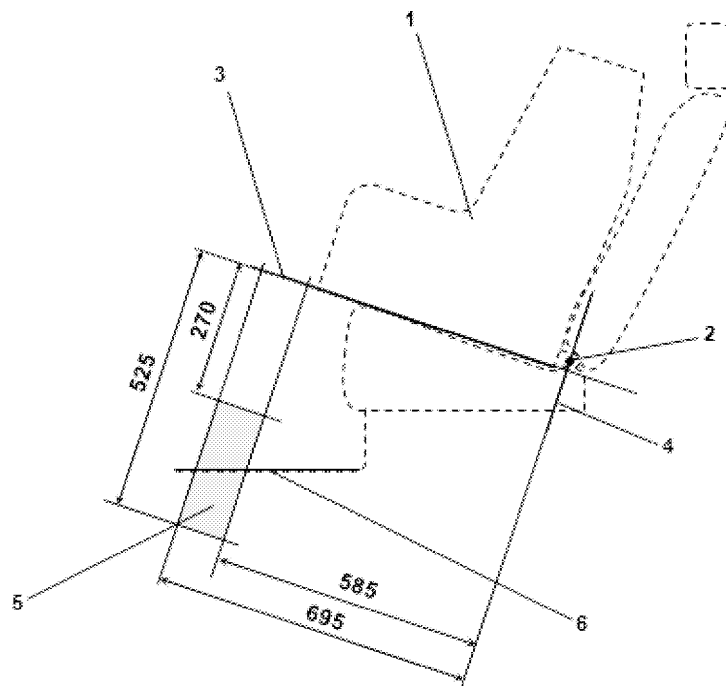

Sutartiniai ženklai:

1. Vaiko apsaugos įranga (VAĮ)
2. ISOFIX apatinio tvirtinimo įtaiso strypas
3. Plokštuma, kurią sudaro VAĮ apatinis paviršius, kai ji įmontuojama nustatytoje sėdimosioje padėtyje
4. Plokštuma, kertanti apatinį tvirtinimo strypą ir nukreipta statmenai išilginei VAĮ vidurio plokštumai ir statmena plokštumai, kurią sudaro VAĮ apatinis paviršius, kai ji įmontuojama nustatytoje sėdimosioje padėtyje
5. Vertinamos atraminės kojelės pagrindo apimtis, kurioje turi būti transporto priemonės grindys. Šią apimtį sudaro i dydžio vaiko apsaugos sistemos atraminės kojelės ilgio ir aukščio reguliavimo intervalas
6. Transporto priemonės grindys

*Pastaba:* Brėžinys neatitinka mastelio.

## 3 paveikslas

Iš dalies pakeisto statinės jėgos taikymo įtaiso su bandoma atramine kojule (SFADSL) pavyzdys, rodantis reikiamo reguliavimo intervalą ir atraminės kojulės pagrindo matmenis

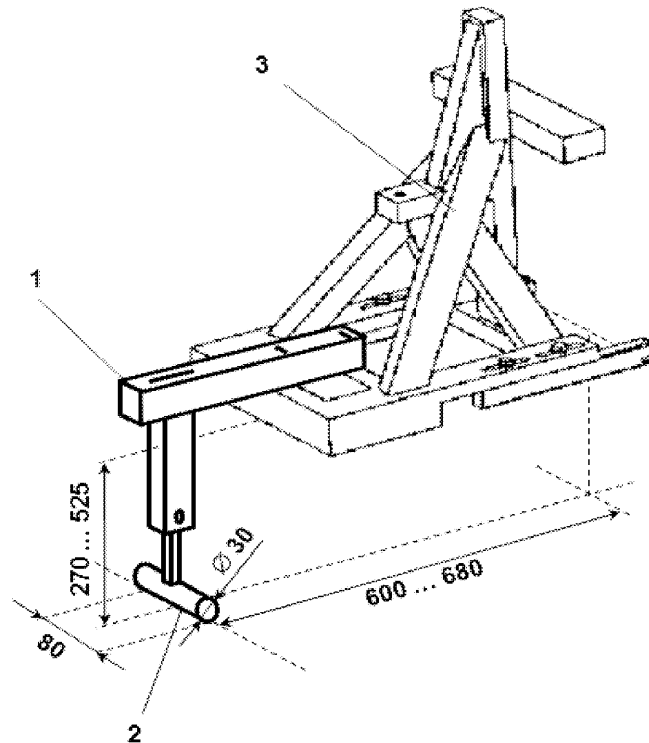

Sutartiniai ženklai:

1. Atraminės kojulės bandymo įtaisas
2. Atraminės kojulės pagrindas
3. SFAD (kaip apibrėžta šios taisyklės 9 priede).

Pastabos:

1. Brėžinys neatitinka mastelio.
2. Atraminės kojulės bandymo įtaisas turi:
  - a) užtikrinti, kad bandymas būtų atliktas naudojant visą transporto priemonės grindų kontaktinį paviršių, nustatytą atskiroms i dydžio sėdimosioms vietoms;
  - b) būti standžiai pritvirtintas prie SFAD taip, kad jėgos, veikiančios SFAD, tiesiogiai indukuotų transporto priemonės grindis veikiančias jėgas, nemažindamos reaktyvių bandymo jėgų dėl paties atraminės kojulės bandymo įtaiso amortizacijos ar deformacijos.
3. Atraminės kojulės pagrindą sudaro cilindras, kurio plotis 80 mm, skersmuo – 30 mm, o abiejų šoninių paviršių užapvalintų briaunų spindulys yra 2,5 mm.
4. Jei aukščio reguliatorius yra palaipsnis, atstumas tarp reguliavimo padėčių turi būti ne didesnis kaip 20 mm.

## 4 paveikslas

## Simboliai, naudojami i dydžio sėdimajai vietai identifikuoti

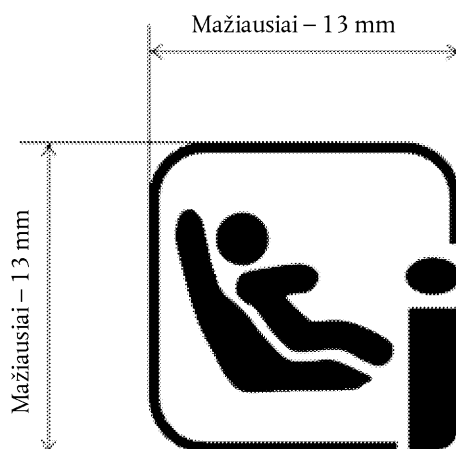
*Pastabos:*

1. Brėžinys neatitinka mastelio.
  2. Simbolio spalvą pasirenka gamintojas.
-

**KLAIĐŲ IŠTAISYMAS**

**2009 m. kovo 11 d. Komisijos reglamento (EB) Nr. 250/2009, kuriuo įgyvendinamos Europos Parlamento ir Tarybos reglamento (EB) Nr. 295/2008 nuostatos dėl rodiklių apibrėžčių, duomenų perdavimo techninio formato, dvigubo rezultatų pateikimo pagal NACE 1.1 red. bei NACE 2 red. reikalavimų ir leidžiančių nukrypti nuostatų taikymo verslo struktūros statistikai, klaidų ištaisyimas**

*(Europos Sąjungos oficialusis leidinys L 86, 2009 m. kovo 31 d.)*

Viršelis, reglamento antraštė pakeičiama taip:

- yra:* „11. maaliskuu 2009 Komisijos reglamentas (EB) Nr. 250/2009 kuriuo įgyvendinamos Europos Parlamento ir Tarybos reglamento (EB) Nr. 295/2008 nuostatos dėl rodiklių apibrėžčių, duomenų perdavimo techninio formato, dvigubo rezultatų pateikimo pagal NACE 1.1 red. bei NACE 2 red. reikalavimų ir leidžiančių nukrypti nuostatų taikymo verslo struktūros statistikai“;
- turi būti:* „2009 m. kovo 11 d. Komisijos reglamentas (EB) Nr. 250/2009, kuriuo įgyvendinamos Europos Parlamento ir Tarybos reglamento (EB) Nr. 295/2008 nuostatos dėl rodiklių apibrėžčių, duomenų perdavimo techninio formato, dvigubo rezultatų pateikimo pagal NACE 1.1 red. bei NACE 2 red. reikalavimų ir leidžiančių nukrypti nuostatų taikymo verslo struktūros statistikai“;

1 puslapis, reglamento antraštė pakeičiama taip:

- yra:* „Komisijos reglamentas (EB) Nr. 250/2009  
11. maaliskuu 2009  
kuriuo įgyvendinamos Europos Parlamento ir Tarybos reglamento (EB) Nr. 295/2008 nuostatos dėl rodiklių apibrėžčių, duomenų perdavimo techninio formato, dvigubo rezultatų pateikimo pagal NACE 1.1 red. bei NACE 2 red. reikalavimų ir leidžiančių nukrypti nuostatų taikymo verslo struktūros statistikai“;
- turi būti:* „Komisijos reglamentas (EB) Nr. 250/2009  
2009 m. kovo 11 d.  
kuriuo įgyvendinamos Europos Parlamento ir Tarybos reglamento (EB) Nr. 295/2008 nuostatos dėl rodiklių apibrėžčių, duomenų perdavimo techninio formato, dvigubo rezultatų pateikimo pagal NACE 1.1 red. bei NACE 2 red. reikalavimų ir leidžiančių nukrypti nuostatų taikymo verslo struktūros statistikai“.
-

**2009 m. kovo 11 d. Komisijos reglamento (EB) Nr. 251/2009, kuriuo įgyvendinamos ir iš dalies keičiamos Europos Parlamento ir Tarybos reglamento (EB) Nr. 295/2008 nuostatos dėl rengiant verslo struktūros statistiką teiktinų duomenų eilučių, priderinant jas prie pakeisto produktų statistinio klasifikatoriaus pagal veiklos rūšis (CPA), klaidų ištaisymas**

*(Europos Sąjungos oficialusis leidinys L 86, 2009 m. kovo 31 d.)*

Viršelis, reglamento antraštė pakeičiama taip:

*yra:* „11. maaliskuu 2009 Komisijos reglamentas (EB) Nr. 251/2009 kuriuo įgyvendinamos ir iš dalies keičiamos Europos Parlamento ir Tarybos reglamento (EB) Nr. 295/2008 nuostatos dėl rengiant verslo struktūros statistiką teiktinų duomenų eilučių, priderinant jas prie pakeisto produktų statistinio klasifikatoriaus pagal veiklos rūšis (CPA)“,

*turi būti:* „2009 m. kovo 11 d. Komisijos reglamentas (EB) Nr. 251/2009, kuriuo įgyvendinamos ir iš dalies keičiamos Europos Parlamento ir Tarybos reglamento (EB) Nr. 295/2008 nuostatos dėl rengiant verslo struktūros statistiką teiktinų duomenų eilučių, priderinant jas prie pakeisto produktų statistinio klasifikatoriaus pagal veiklos rūšis (CPA)“;

170 puslapis, reglamento antraštė pakeičiama taip:

*yra:* „Komisijos reglamentas (EB) Nr. 251/2009

11. maaliskuu 2009

kuriuo įgyvendinamos ir iš dalies keičiamos Europos Parlamento ir Tarybos reglamento (EB) Nr. 295/2008 nuostatos dėl rengiant verslo struktūros statistiką teiktinų duomenų eilučių, priderinant jas prie pakeisto produktų statistinio klasifikatoriaus pagal veiklos rūšis (CPA)“,

*turi būti:* „Komisijos reglamentas (EB) Nr. 251/2009

2009 m. kovo 11 d.

kuriuo įgyvendinamos ir iš dalies keičiamos Europos Parlamento ir Tarybos reglamento (EB) Nr. 295/2008 nuostatos dėl rengiant verslo struktūros statistiką teiktinų duomenų eilučių, priderinant jas prie pakeisto produktų statistinio klasifikatoriaus pagal veiklos rūšis (CPA)“.

---





ISSN 1977-0723 (elektroninis leidimas)  
ISSN 1725-5120 (popierinis leidimas)



**Europos Sąjungos leidinių biuras**  
2985 Liuksemburgas  
LIUKSEMBURGAS

**LT**