

LT

LT

LT



EUROPOS KOMISIJA

Briuselis, 2010.12.15
KOM(2010) 746 galutinis

2010/0358 (COD)

Pasiūlymas

EUROPOS PARLAMENTO IR TARYBOS DIREKTYVA

**dėl ratinių žemės ūkio ir miškų ūkio traktorių vairuotojo darbo erdvės, vairuotojo vietos
prieigos, durų ir langų**

(Kodifikuota redakcija)

AIŠKINAMASIS MEMORANDUMAS

1. Žmonių Europos kontekste Komisija didelį dėmesį skiria tam, kad Sąjungos teisė būtų papastesnė ir aiškesnė siekiant, kad ji taptų suprantamesnė ir prieinamesnė visiems piliečiams, kurie įgytų naujų galimybių ir galėtų pasinaudoti konkrečiomis jiems suteiktomis teisėmis.

Šis tikslas nebus pasiektas, jei daug nuostatų, kurios buvo iš dalies ir dažnai iš esmės keičiamos keletą kartų, liktų išsibarsčiusios įvairiuose aktuose, ir todėl dalies jų reikėtų ieškoti pradiniam akte, o kitų – vėlesniuose keičiančiuose aktuose. Todėl siekiant surasti konkrečiu momentu galiojančias taisykles reikia atlikti tiriamąjį darbą lyginant įvairius teisės aktus.

Dėl šios priežasties siekiant, kad teisė būtų aiški ir skaidri, svarbu kodifikuoti taisykles, kurios buvo dažnai keičiamos.

2. 1987 m. balandžio 1 d. Komisija nusprendė¹, kad visi aktai, kurie buvo iš dalies pakeisti ne daugiau nei dešimt kartų, turėtų būti kodifikuojami ir pabrėžė, kad šis reikalavimas yra minimalus bei kad Komisijos padaliniai turėtų stengtis parengti kodifikuotas tekstų, už kuriuos jie yra atsakingi, redakcijas per trumpesnę laikotarpį siekdami užtikrinti, jog nuostatos būtų aiškios ir lengvai suprantamos.
3. Tai buvo patvirtinta 1992 m. gruodžio mėn. Edinburgo Europos vadovų taryboje pirmininkavusios valstybės išvadose², pabrėžiančiose kodifikavimo, kuris konkrečiu momentu tam tikroje srityje taikomai teisei suteikia apibrėžtumo, svarbą.

Kodifikavimas turi būti vykdomas laikantis įprastos Sąjungos aktų priėmimo tvarkos.

1994 m. gruodžio 20 d. Europos Parlamentas, Taryba ir Komisija, atsižvelgdami į tai, kad kodifikuojamuose teisės aktuose negali būti daromi esminiai pakeitimai, sudarė tarpinstitucinį susitarimą, kuriuo nusprendė kodifikuojamiems teisės aktams taikyti pagreintinto priėmimo tvarką.

4. Šiuo pasiūlymu siekiama kodifikuoti 1980 m. birželio 24 d. Tarybos direktyvą 80/720/EEB dėl valstybių narių įstatymų, susijusių su ratinių žemės ūkio ir miškų ūkio traktorių vairuotojo darbo erdve, vairuotojo vietos prieiga, durimis ir langais, suderinimo³. Nauja direktyva pakeis įvairius aktus, kurių nuostatos buvo į ją įtrauktos⁴; šis pasiūlymas nekeičia kodifikuojamų teisės aktų turinio, nes jame tik sujungiami šie aktai, atliekant kodifikavimui būtinus formos pakeitimus.

¹ COM(87) 868 PV.

² Žr. Išvadų A dalies 3 priedą.

³ Atliekama vadovaujantis Komisijos komunikatu Europos Parlamentui ir Tarybai – *Acquis communautaire* kodifikavimas, COM(2001) 645 galutinis.

⁴ Žr. šio pasiūlymo III priedo A dalį.

5. Pasiūlymas dėl kodifikuoto teisės akto buvo parengtas remiantis preliminariu Direktyvos 80/720/EEB ir ją iš dalies keičiančio teisės akto konsoliduotu tekstu, kurį 22 kalbomis parengė Europos Sąjungos oficialiųjų leidinių biuras naudodamas duomenų apdorojimo sistemą. Kadangi straipsniams suteikiami nauji numeriai, kodifikuotos direktyvos IV priede nurodomas buvusių ir naujų straipsnių numerių atitikimas.

↓ 80/720/EEB (pritaikytas)

2010/0358 (COD)

Pasiūlymas

EUROPOS PARLAMENTO IR TARYBOS DIREKTYVA

dėl ratinių žemės ūkio ir miškų ūkio traktorių vairuotojo darbo erdvės, vairuotojo vietos prieigos, durų ir langų

(Kodifikuota redakcija)
(Tekstas svarbus EEE)

EUROPOS PARLAMENTAS IR EUROPOS SAJUNGOS TARYBA,

atsižvelgdami į Sutartį dėl Europos Sąjungos veikimo, ypač į jos 114 straipsnį,

atsižvelgdami į Europos Komisijos pasiūlymą,

perdavus įstatymo galią turinčio teisės akto projektą nacionaliniams parlamentams,

atsižvelgdami į Europos ekonomikos ir socialinių reikalų komiteto nuomonę⁵,

laikydami įprastos teisėkūros procedūros,

kadangi:

↓

- (1) 1980 m. birželio 24 d. Tarybos direktyva 80/720/EEB dėl valstybių narių įstatymų, susijusių su ratinių žemės ūkio ir miškų ūkio traktorių vairuotojo darbo erdve, vairuotojo vietos prieiga, durimis ir langais, suderinimo⁶ buvo keletą kartų iš esmės keičiama⁷. Siekiant aiškumo ir racionalumo minėta direktyva turėtų būti kodifikuota.

↓ 80/720/EEB 2 konstatuojamoji dalis (pritaikytas)

- (2) Direktyva 80/720/EEB – tai viena iš Tarybos direktyvoje 74/150/EEB, pakeistoje 2003 m. gegužės 26 d. Europos Parlamento ir Tarybos direktyva 2003/37/EB dėl

⁵ OL C [...], [...], p. [...].

⁶ OL L 194, 1980 7 28, p. 1.

⁷ Žr. III priedo A dalį.

žemės ar miškų ūkio traktorių, jų priekabų ir keičiamos velkamosios įrangos, jų sistemų, sudėtinių dalių ir atskirų techninių mazgų tipo patvirtinimo ir panaikinančia Direktyvą 74/150/EEB⁸ numatytos EB tipo patvirtinimo sistemos atskirųjų direktyvų, nustatanti techninius dizaino ir konstrukcijos reikalavimus ratinių žemės ūkio ir miškų ūkio traktorių vairo mechanizmams. Tie techniniai reikalavimai susiję su valstybių narių įstatymų derinimu, siekiant kiekvienai traktorių rūšiai taikyti EB tipo patvirtinimo procedūrą, numatytą Direktyvoje 2003/37/EB. Todėl šiai direktyvai taikomos Direktyvoje 2003/37/EB išdėstytos nuostatos dėl žemės ar miškų ūkio traktorių, jų priekabų ir keičiamos velkamosios įrangos, jų sistemų, sudėtinių dalių ir atskirų techninių mazgų. ☒



- (3) Ši direktyva neturėtų pažeisti valstybių narių įsipareigojimų, susijusių su direktyvų perkėlimo į nacionalinę teisę ir taikymo pradžios terminais, numatytais III priedo B dalyje,

 80/720/EEB

PRIĖMĖ ŠIĄ DIREKTYVĄ:

 2010/62/ES 1 str. 1 p.

1 straipsnis

1. Šioje direktyvoje „traktorius“ – traktorius, kaip apibrėžta Direktyvos 2003/37/EB 2 straipsnio j punkte.

Šioje direktyvoje traktorių kategorijos – kategorijos, apibrėžtos Direktyvos 2003/37/EB II priede.

2. Ši direktyva taikoma T1, T3 ir T4 kategorijų traktoriams, kaip apibrėžta Direktyvos 2003/37/EB II priede.

Ši direktyva netaikoma T4.3 kategorijos traktoriams, kurių vairuotojo sėdynės atskaitos taškas, kaip nustatyta Europos Parlamento ir Tarybos direktyvos 2009/144/EB⁹ II priede, yra daugiau kaip 100 mm nutolęs nuo vidurinės išilginės traktoriaus plokštumos.

⁸ OL L 171, 2003 7 9, p. 1.

⁹ OL L 27, 2010 1 30, p. 33.

↓ 80/720/EEB (pritaikytas)

2 straipsnis

1. Traktoriams, kurie atitinka I priede pateiktus reikalavimus, jokia valstybė narė negali atsisakyti suteikti EB tipo patvirtinimą arba nacionalinį tipo patvirtinimą, atsisakyti registruoti arba uždrausti prekybą, pradėti eksploatuoti arba juos naudoti dėl prižasčių, susijusių su:

- a) vairuotojo darbo erdve;
- b) vairuotojo vietos prieiga (įlipimo ir išlipimo priemonėmis);
- c) durimis ir langais.

↓ 88/414/EEB 2 str. (pritaikytas)

2. Valstybės narės gali atsisakyti suteikti nacionalinį tipo patvirtinimą traktorių tipui, kurio vairuotojo darbo erdvė, vairuotojo vietos prieiga, durys bei langai neatitinka šios direktyvos nuostatų.

↓ 80/720/EEB (pritaikytas)

3 straipsnis

Bet kokie pakeitimai, būtini I priedo reikalavimus suderinti su technikos pažanga, priimami laikantis Direktyvos 2003/37/EB 20 straipsnio 3 dalyje nustatytos tvarkos.

4 straipsnis

Valstybės narės pateikia Komisijai šios direktyvos taikymo srityje priimtų nacionalinės teisės aktų pagrindinių nuostatų tekstus .

↓ (pritaikytas)

5 straipsnis

Direktyva 80/720/EEB su pakeitimais, padarytais direktyvomis, nurodytomis III priedo A dalyje, yra panaikinama nepažeidžiant valstybių narių įsipareigojimų, susijusių su direktyvų perkėlimo į nacionalinę teisę terminais, numatytais III priedo B dalyje.

Nuorodos į panaikintą direktyvą laikomos nuorodomis į šią direktyvą ir skaitomos pagal IV priede pateiktą atitikmenų lentelę.

6 straipsnis

Ši direktyva įsigalioja 2011 m. gegužės 1 d.

↓ 80/720/EEB 5 str.

7 straipsnis

Ši direktyva skirta valstybėms narėms.

Priimta [...]

Europos Parlamento vardu
Pirmininkas

Tarybos vardu
Pirmininkas

↓ 80/720/EEB

I PRIEDAS

I. Vairuotojo darbo erdvė

I.1. „Vairuotojo darbo erdvė“ – tai mažiausia erdvė tarp bet kokių nejudamų konstrukcijos dalių prieinama vairuotojui ir suteikianti galimybę vairuotojui visiškai saugiai valdyti traktorių sėdint sėdynėje.

„Sėdynės atskaitos taškas“ – tai pagal 1 priedėlyje aprašytą metodą nustatytas atskaitos taškas.

„Atskaitos plokštuma“ – tai plokštuma, lygiagreti vidurinei išilginei traktoriaus plokštumai, kertanti sėdynės atskaitos tašką.

↓ 2010/62/ES 1 str. 2 p. ir
I priedas (pritaikytas)

I.2. Visuose traktoriuose, išskyrus siaurus traktorius, kurių ratų tarpvėžės plotis ≤ 1150 mm, ir T4.3 kategorijos traktorius, vairuotojo darbo erdvės plotis turi būti ne mažesnis kaip 900 mm, nuo 400 iki 900 mm aukštyje virš atskaitos taško ir daugiau kaip 450 mm atstumu į priekį nuo to taško (žr. 1 ir 3 paveikslus).

T4.3 kategorijos traktoriuose darbo erdvės bendras plotis virš srities, esančios 450 mm atstumu į priekį nuo atskaitos taško, ir 400 mm aukštyje virš atskaitos taško turi būti ne mažesnis kaip 700 mm, o 900 mm aukštyje virš atskaitos taško bendras plotis turi būti ne mažesnis kaip 600 mm.

↓ 80/720/EEB
→₁ 88/414/EEB 1 str. ir priedas

I.3. Traktoriaus dalys ir priedėliai neturi kliudyti vairuotojui vairuoti traktoriaus.

I.4. Vairo kolonėlę ir vairaratį nustačius visomis galimomis padėtimis →₁, išskyrus tas, kurios skirtos vien įlipti ir išlipti, ← prošvaisa tarp vairaračio pagrindo ir nejudamų traktoriaus dalių turi būti bent 50 mm; visomis kitomis kryptimis šis atstumas, matuojamas už ploto, kurį užima vairaratis, ribų, turi būti bent 80 mm nuo vairaračio žiedo (žr. 2 paveikslą).

I.5. Traktoriaus kabinos užpakalinė sienelė nuo 300 mm iki 900 mm aukštyje virš sėdynės atskaitos taško turi būti mažiausiai per 150 mm nuo vertikalios plokštumos, kuri yra statmena atskaitos plokštumai ir kertančios atskaitos tašką (žr. 2 ir 3 paveikslus).

būti mažesnis už 150 mm.

erdvės aukštis

mažiausiai 120 mm,

atstumas tarp dviejų laiptelių paviršių mažiausiai 300 mm (žr. 4 paveikslą).

- II.4. Viršutinis laiptelis arba skersinis iš traktoriaus išlipančio asmens turi būti nesunkiai pastebimas ir pasiekiamas. Vertikalus atstumas tarp vienas paskui kitą išdėstytų laiptelių arba skersinių turi būti kuo vienodesnis.
- II.5. Prie visų įlipimo ir išlipimo priemonių turi būti pritaisyti atitinkami turėklai.
- II.6. Kai traktoriui sumontuotos didžiausios iš gamintojo rekomenduotų padangų, žemiausia pakoja nuo žemės paviršiaus neturi būti aukščiau kaip 550 mm (žr. 4 paveikslą). Laipteliai arba skersiniai turi būti suprojektuoti ir pagaminti taip, kad koja nenuslystų nuo jų.

III. Durys, langai ir avariniai išėjimai

- III.1. Durų ir langų valdymo įtaisai turi būti suprojektuoti ir įrengti taip, kad jie nekeltų pavojaus vairuotojui ir nekliudytų jam vairuoti traktorių.
- III.2. Įlipant ir išlipant durų atidarymo kampas neturi kelti pavojaus.
- III.3. Vėdinamasis langas →₁ (jei jis yra) ← turi būti lengvai reguliuojamas.
- III.4. Dvejų durų kabinose turi būti vienas papildomas išėjimas, naudojamas kaip avarinis išėjimas.

Vienerių durų kabinose turi būti du papildomi išėjimai, naudojami kaip avariniai išėjimai.

Kiekvienas iš trijų išėjimų turi būti skirtingose kabinos sienelėse (terminas „sienelė“ gali būti taikomas ir stogui). Priekinis, šoninis, kabinos užpakalinės dalies ir stogo langai gali būti laikomi avariniais išėjimais, jeigu numatyta, kad juos galima greitai atidaryti →₁ arba paslinkti ← iš kabinos vidaus.

Aplink avarinius išėjimus esantys plotai, šiais išėjimais naudojantis, neturi kelti pavojaus.

Avarinių išėjimų matmenys turi būti tokie, kad pagal juos brėžiant ovalą mažoji jo ašis būtų 440 mm, o didžioji ašis – 640 mm.

↓ 2010/22/ES 1 str. ir I priedo 2 p.
(pritaikytas)

Bet kokį pakankamo dydžio langą leidžiama laikyti avariniu išėjimu, jeigu jis pagamintas iš dūžtamojo stiklo ir jeigu jo stiklą įmanoma išdaužti kabinoje esančiu

specialiu įrankiu. Tarybos direktyvos 89/173/EEB¹⁰ III B priedo 3 – 7 priedėliuose nurodytas stiklas taikant šią direktyvą nelaikomas dūžtamuoju stiklu.

↓ 88/414/EEB 1 str. ir Priedas

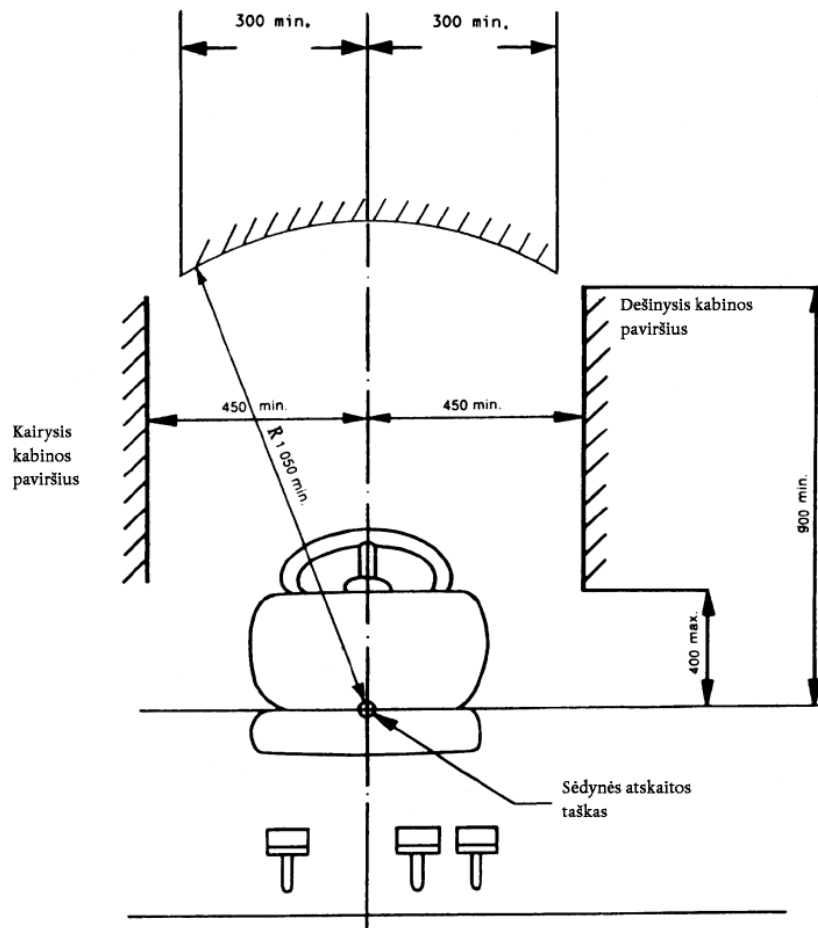

1 paveikslas

(matmenys nurodyti milimetrais)

¹⁰ OL L 67, 1989 3 10, p. 1.

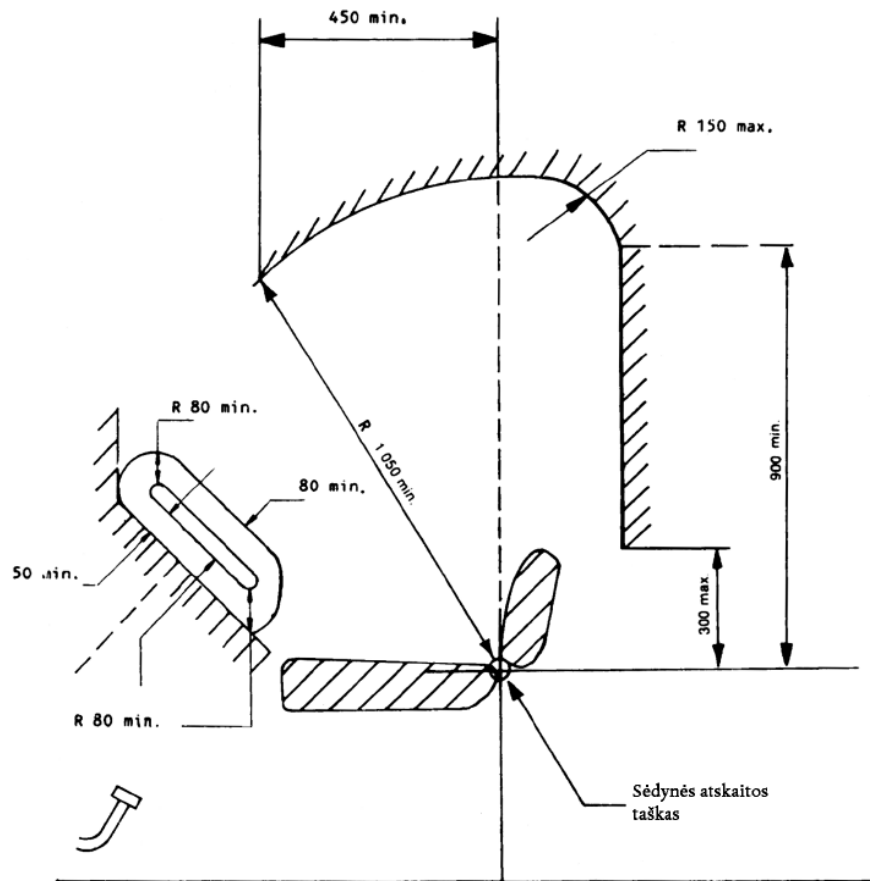

2 paveikslas
(matmenys nurodyti milimetrais)

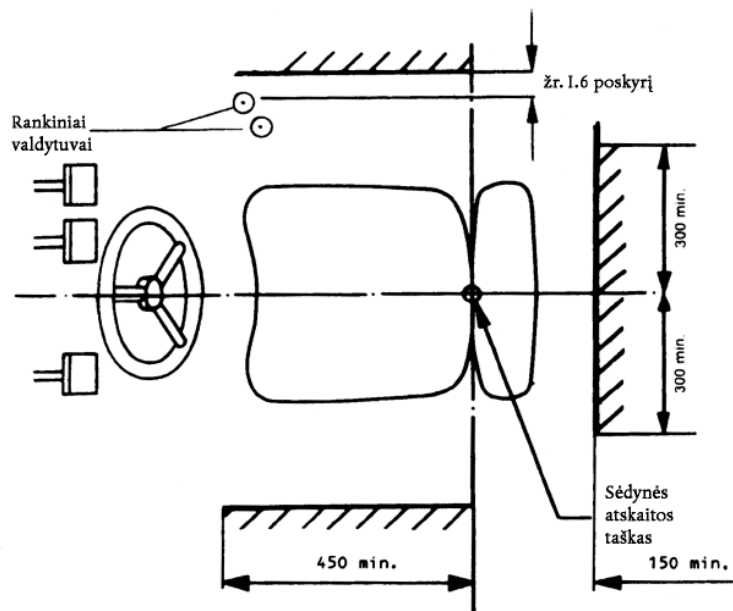

3 paveikslas
(matmenys nurodyti milimetrais)

↓ 80/720/EEB

(Matmenys nurodyti mm)

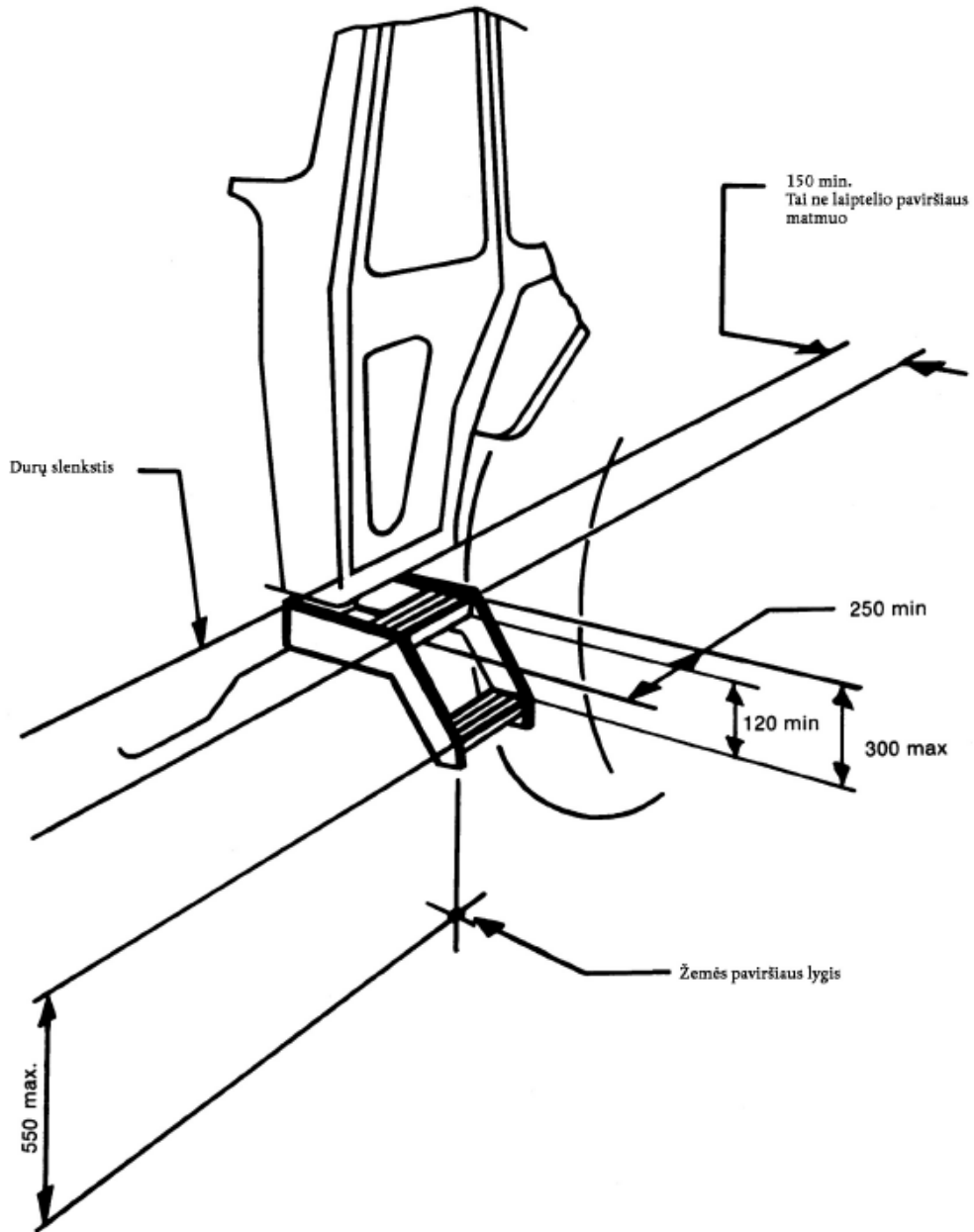

4 paveikslas

SĖDYNĖS ATSKAITOS TAŠKO (S) NUSTATYMO METODAS

1. Atskaitos taško (S) apibrėžimas

„Sėdynės atskaitos taškas“ (S) - tai sėdynės atkaltės su kamšalu pagrindo liečiamosios plokštumos ir horizontalios plokštumos susikirtimo taškas vidurinėje išilginėje sėdynės plokštumoje. Ši horizontali plokštuma apatinį sėdynės paviršių kerta 150 mm atstumu prieš sėdynės atskaitos tašką (S).

2. Sėdynės padėties nustatymas

Sėdynė turi būti nustatyta pačioje tolimiausioje jos slinkties horizontalia kryptimi padėtyje ir vidurinėje sėdynės vertikalios eigos padėtyje. Sėdynės su pakabos sistema, kuri gali būti reguliuojama arba nereguluojama atsižvelgiant į vairuotojo svorį, turi būti nustatomos viduriniame pakabos slinkties taške.

3. Įtaisas sėdynės atskaitos taškui (S) nustatyti

1 paveiksle pateiktas įtaisas sudarytas iš sėdynės pagrindo ir sėdynės atkaltės plokščių. Atkaltės apatinės plokštės tvirtinamos toje vietoje, kur sėdynkaulis (A) atsiremia į sėdynės pagrindą, ir strėnų aukštyje (B), lankstos (B) aukštis yra reguliuojamas.

4. Metodas sėdynės atskaitos taškui (S) nustatyti

Sėdynės atskaitos taškas (S) turi būti nustatomas naudojant 1 ir 2 paveiksluose pateiktą įtaisą, imituojantį sėdynės apkrovą, kurią sukuria joje sėdintis žmogus. Įtaisą privalu uždėti ant sėdynės. Tada 50 mm prieš jungtį (A) esančiame taške įtaisas turi būti veikiamas 550 N jėga, o dvi įtaiso atkaltės plokštės reikia šiek tiek prispausti prie kimštinės sėdynės atkaltės.

Jeigu kiekvienam kimštinės atkaltės plotui konkrečios liestinės nustatyti neįmanoma (virš ir žemiau strėnų) turi būti atlikti šie veiksmai:

- a) jeigu negalima nustatyti kuo žemiau esančio ploto liestinės, atkaltės plokštės vertikali apatinė dalis šiek tiek prispaudžiama prie sėdynės kimštinės atkaltės;
- b) jeigu negalima nustatyti kuo aukščiau esančio ploto liestinės, kai sėdynės atkaltės apatinė dalis yra vertikali, lanksta nustatoma 230 mm aukštyje virš sėdynės atramos taško (S). Tada atkaltės dvi vertikalios plokštės šiek tiek prispaudžiamos prie sėdynės kimštinės atkaltės.

1 paveikslas

Įtaisas sėdynės atskaitos taškui (S) nustatyti

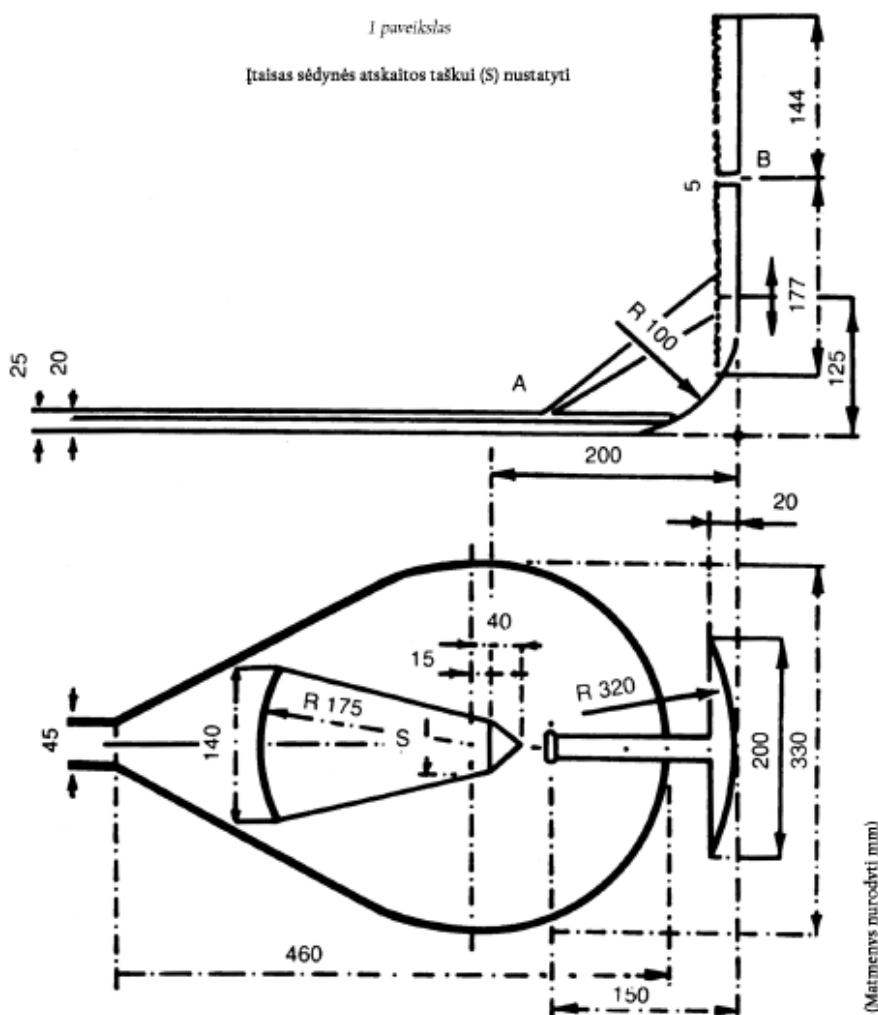

(Matmenys nurodyti mm)

2 paveikslas

Įtaisas uždėtas ant sėdynės

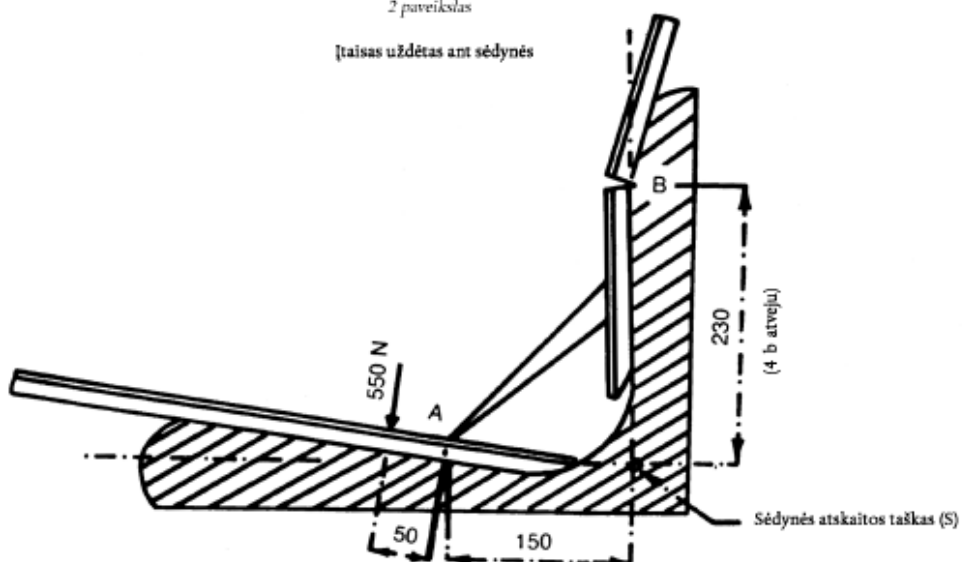

II PRIEDAS

PAVYZDYS

Administracijos pavadinimas

PRIEDAS PRIE EB TIPO PATVIRTINIMO SERTIFIKATO, IŠDUOTO TRAKTORIŲ DĖL VAIRUOTOJŲ DARBO ERDVĖS, VAIRUOTOJŲ VIETOS PRIEIGOS (ĮLIPIMO IR IŠLIPIMO PRIEMONIŲ), DURŲ IR LANGŲ

(2003 m. gegužės 26 d. Europos Parlamento ir Tarybos direktyvos 2003/37/EB dėl žemės ar miškų ūkio traktorių, jų priekabų ir keičiamos velkamosios įrangos, jų sistemų, sudėtinių dalių ir atskirų techninių mazgų tipo patvirtinimo ir panaikinamos Direktyvą 74/150/EEB 4 straipsnis)

EB tipo patvirtinimo Nr.

1. Komponentas (-ai) arba techninė (-ės) charakteristika (-os)
 - vairuotojo darbo erdvė,
 - vairuotojo vietos prieiga (įlipimo ir išlipimo priemonės),
 - durys ir langai.
2. Traktoriaus modelis arba gamintojo firmos pavadinimas
3. Traktoriaus tipo ir komercinis traktoriaus aprašas
4. Gamintojo pavadinimas ir adresas
5. Jeigu reikia, gamintojo įgaliotojo atstovo pavadinimas ir adresas
6. Sudėtinės (-ių) dalies (-ių) ir (arba) techninio (-ių) rodiklio (-ių), nurodytų 1 punkte, aprašas
7. Traktoriaus pristatymo EB tipui patvirtinti data
8. Techninė tarnyba, atsakinga už tipo patvirtinimo bandymus
9. Techninės tarnybos ataskaitos parengimo data
10. Techninio centro parengtos ataskaitos numeris
11. EB tipo patvirtinimas dėl vairuotojo darbo erdvės, vairuotojo vietos prieigos (įlipimo ir išlipimo priemonių), durų ir langų yra suteiktas (nesuteiktas) ⁽¹⁾.
12. Vieta
13. Data
14. Parašas
15. Prie šio sertifikato yra pridėti šie dokumentai su pirmiau nurodytu EB tipo patvirtinimo numeriu:
 - brėžinys su matmenimis,
 - kabinos ir (arba) įlipimo ir išlipimo priemonių erdvinis atvaizdas arba fotografija.Duomenys turi būti pateikiami valstybių narių kompetentingoms institucijoms, jeigu jos pareikalauja.
16. Pastabos

⁽¹⁾ Nereikalingas įrašas išbraukiamas.



III PRIEDAS

A dalis

Panaikinama direktyva ir jos vėlesni pakeitimai (nurodyta 5 straipsnyje)

Tarybos direktyva 80/720/EBB
(OL L 194, 1980 7 28, p. 1)

Tarybos direktyva 82/890/EBB
(OL L 378, 1982 12 31, p. 45)

tik 1 straipsnio 2 dalis

Komisijos direktyva 88/414/EBB
(OL L 200, 1988 7 26, p. 34)

Europos Parlamento ir Tarybos direktyva 97/54/EB
(OL L 277, 1997 10 10, p. 24)

tik 1 straipsnio 1 dalyje
padarytos nuorodos į
Direktyvą 80/720/EBB

Komisijos direktyva 2010/22/ES
(OL L 91, 2010 4 10, p. 1)

tik 1 straipsnis ir I priedas

Komisijos direktyva 2010/62/ES
(OL L 238, 2010 9 9, p. 7)

tik 1 straipsnis ir I priedas

B dalis

Perkėlimo į nacionalinę teisę ir taikymo pradžios terminų sąrašas (nurodytas 5 straipsnyje)

| Direktyva | Perkėlimo terminas | Taikymo data |
|------------|--------------------------------------|---------------------------------------|
| 80/720/EEB | 1981 m. gruodžio 26 d. | – |
| 82/890/EEB | 1984 m. birželio 21 d. | – |
| 88/414/EEB | 1988 m. rugsėjo 30 d. ^(*) | – |
| 97/54/EB | 1998 m. rugsėjo 22 d. | 1998 m. rugsėjo 23 d. |
| 2010/22/ES | 2011 m. balandžio 30 d. | 2011 m. gegužės 1 d. |
| 2010/62/ES | 2011 m. rugsėjo 29 d. | 2011 m. rugsėjo 29 d. ^(**) |

(*) Pagal Direktyvos 88/414/EEB 2 straipsnį:

- „1. Nuo 1988 m. spalio 1 d. nė viena valstybė narė neturi teisės:
 - atsisakyti suteikti EEB tipo patvirtinimą, išduoti Direktyvos 74/150/EEB 10 straipsnio 1 dalies paskutinėje įtraukoje nurodytą dokumentą arba suteikti nacionalinį tipo patvirtinimą tam tikram traktoriaus tipui, arba
 - uždrausti pradėti eksploatuoti traktorius, jei to tipo traktoriaus vairuotojo darbo erdvė, vairuotojo vietos prieiga, durys ir langai ar tokie traktoriai atitinka šios direktyvos nuostatas.
2. Nuo 1989 m. spalio 1 d. valstybė narė:
 - nebeišduoda Direktyvos 74/150/EEB 10 straipsnio 1 dalies paskutinėje įtraukoje nurodyto dokumento traktoriaus tipui, jei jo vairo mechanizmas neatitinka šios direktyvos nuostatų,
 - gali atsisakyti suteikti nacionalinį tipo patvirtinimą traktoriaus tipui, jei jo vairo mechanizmas neatitinka šios direktyvos nuostatų.“

(**) Pagal Direktyvos 2010/62/ES 6 straipsnį:

- „1. Jeigu tai Direktyvos 2003/37/EB II priede apibrėžtų T1, T2 ir T3 kategorijų traktoriai, valstybės narės taiko šios Direktyvos 7 straipsnio 1 dalyje nurodytas nuostatas naujų tipų transporto priemonėms nuo 2011 m. rugsėjo 29 d., o naujoms transporto priemonėms nuo 2012 m. rugsėjo 29 d.
2. Jeigu tai Direktyvos 2003/37/EB II priede apibrėžtos T4.3 kategorijos traktoriai, valstybės narės taiko šios Direktyvos 7 straipsnio 1 dalyje nurodytas nuostatas naujų tipų transporto priemonėms nuo 2013 m. rugsėjo 29 d., o naujoms transporto priemonėms nuo 2016 m. rugsėjo 29 d.
3. Jeigu tai Direktyvos 2003/37/EB II priede apibrėžtų T4.1, T4.2, T5, C, R ir S kategorijų transporto priemonės, valstybės narės taiko šios Direktyvos 7 straipsnio 1 dalyje nurodytas nuostatas naujiems transporto priemonių tipams ir naujoms transporto priemonėms nuo Direktyvos 2003/37/EB 23 straipsnio 2 dalyje nustatytų datų.“

IV PRIEDAS

ATITIKMENŲ LENTELĖ

| Direktyva 80/720/EEB | Direktyva 88/414/EEB | Ši direktyva |
|--------------------------------|-------------------------------------|---|
| 1 straipsnis | | 1 straipsnis |
| 2 straipsnio išanginis sakiny | | 2 straipsnio 1 dalies išanginis sakiny |
| 2 straipsnio pirma įtrauka | | 2 straipsnio 1 dalies a punktas |
| 2 straipsnio antra įtrauka | | 2 straipsnio 1 dalies b punktas |
| 2 straipsnio trečia įtrauka | | 2 straipsnio 1 dalies c punktas |
| 2 straipsnio paskutinis sakiny | | 2 straipsnio 1 dalies paskutinis sakiny |
| – | 2 straipsnio 2 dalies antra įtrauka | 2 straipsnio 2 dalis |
| 3 straipsnis | | 3 straipsnis |
| 4 straipsnio 1 dalis | | – |
| 4 straipsnio 2 dalis | | 4 straipsnis |
| – | | 5 straipsnis |
| – | | 6 straipsnis |
| 5 straipsnis | | 7 straipsnis |
| I – II priedai | | I – II priedai |
| – | | III priedas |
| – | | IV priedas |