



EUROPOS BENDRIJŲ KOMISIJA

Briuselis, 24.11.2005  
KOM(2005) 598 galutinis

Pasiūlymas

**TARYBOS REGLAMENTAS**

**nustatantis Baltijos jūroje 2006 m. taikomas tam tikrų žuvų išteklių ir žuvų išteklių  
grupių bendrąsias žvejybos galimybes ir susijusias sąlygas**

(pateikta Komisijos)

## AIŠKINAMASIS MEMORANDUMAS

### 1. PASIŪLYMO APLINKYBĖS

- **Pasiūlymo tikslai**

Šio pasiūlymu valstybėms narėms siekiama nustatyti komerciniu atžvilgiu svarbiausių Baltijos jūros žuvų išteklių bendrąsias žvejojimo galimybes 2006 metams.

- **Bendrosios aplinkybės**

Pagal 2002 m. gruodžio 20 d. Tarybos reglamentą (EB) Nr. 2371/2002 dėl žuvų išteklių apsaugos ir tausojančio naudojimo pagal Bendrąją žuvininkystės politiką, bendroji žvejojimo politika turi užtikrinti, kad gyvieji vandens ištekliai būtų naudojami tvariomis ekonominėmis, aplinkos ir socialinėmis sąlygomis. Svarbi priemonė siekiant minėtų tikslų – kiekvienais metais nustatomos bendrosios žvejojimo galimybės, t.y. bendras leidžiamas sugavimas (BLS), kvotos ir žvejojimo pastangos apribojimai. Bendrosios žvejojimo galimybės iki šių metų buvo įgyvendinamos bendru Tarybos reglamentu (vadinamasis BLS ir kvotų reglamentas). Tačiau siekiant paprastumo ir aiškumo, bendrąsias žvejojimo galimybes 2006 metams siūloma nustatyti įgyvendinant du atskirus reglamentus – pirmas skirtas Baltijos jūrai, antras – visiems kitiems rajonams.

Tarptautinė jūros tyrinėjimo taryba (toliau – TJTT, angl. ICES) mokslines rekomendacijas dėl bendrųjų žvejojimo galimybių 2006 m. Baltijos jūroje pateikė birželio mėnesį. Bendrija, atsižvelgdama į mokslines rekomendacijas, Tarptautinėje žvejojimo Baltijos jūroje komisijoje (toliau – TŽBJK, angl. IBSFC) rugsėjo mėn. su Rusijos Federacija aptarė BLS, kvotas ir susijusias sąlygas. Rekomendacijos dėl BLS ir abiem šalims numatytas paskyrimas, kuri patvirtino TŽBJK, buvo parengtas abipusiu susitarimu ir atitinka bendrą žvejojimo politiką.

Po Bendrijos plėtros 2004 m. TŽBJK Komisijoje iš tikrųjų beliko tik dvi šalys – Bendrija ir Rusija. Bendrija pasitraukė iš TŽBJK veiklos ir ši organizacija iš tikrųjų nustos gyvuoti 2005 m. pabaigoje. Dėl to TŽBJK priimtose rekomendacijose pasibaigus 2005 m. Bendrijai nebus privalomos. Tačiau nėra jokių priežasčių, dėl kurių nereikėtų laikytis rekomendacijų ir BLS, o šiame pasiūlyme pateiktos kvotos yra suderintos su TŽBJK rekomendacijomis.

Pasiūlymas yra sudarytas iš trijų svarbių žvejojimo Baltijos jūroje valdymo 2006 m. skyrių. Pirmame skyriuje nustatomas BLS ir kvotos, antrame – apribojama žvejojimo politika ir trečiame – nustatomos susijusios techninės ir kontrolės priemonės.

- **Srityje, kuriai taikomas pasiūlymas, taikomos nuostatos**

Valstybėms narėms skiriant bendrąsias žvejojimo galimybes ir numatant paskyrimą taikomas kasmet priimamo reglamento nuostatos. Paskutinis reglamentas – 2004 m. gruodžio 22 d. Tarybos reglamentas (EB) Nr. 27/2005, nustatantis 2005 m. tam tikrų žuvų išteklių ir žuvų išteklių grupių bendrąsias žvejojimo galimybes ir susijusias sąlygas, taikomas Bendrijos vandenyse ir Bendrijos laivams vandenyse, kuriuose privaloma nustatyti sugavimo apribojimus. Žvejojimo valdymui Baltijos jūroje taip pat svarbus 1997 m. gruodžio 18 d.

Tarybos reglamentas (EB) Nr. 88/98, nustatantis tam tikras technines Baltijos jūros, *Belts* ir *Sound* vandenyse esančių žuvies išteklių išsaugojimo priemones.

- **Suderinamumas su kitomis Sąjungos politikomis ir tikslais**

Siūlomos priemonės buvo parengtos atsižvelgiant į bendrą žvejojimo politiką ir yra suderintos su Bendrijos vykdoma tvarios plėtros politika.

## 2. KONSULTAVIMASIS SU SUINTERESUOTOMIS ŠALIMIS IR POVEIKIO ĮVERTINIMAS

- **Konsultavimasis su suinteresuotomis šalimis**

Dėl visų trijų pagrindinių pasiūlymo dalių buvo konsultuotasi su žvejojimo sektoriumi, nevyriausybinėmis organizacijomis, kurios dalyvauja svarstant žvejojimo klausimus Baltijos jūroje, ir atitinkamomis valstybėmis narėmis.

Su žvejojimo sektoriumi ir nevyriausybinėmis organizacijomis dėl BLS ir kvotų buvo konsultuotasi seminare, kurį vasario 23 d. Briuselyje buvo sukvietus Generalinis žvejojimo direktoratas. Pasiūlymą moksliai pagrindė TJTT, o Generalinis žvejojimo direktoratas išdėstė savo nuomonę dėl BLS lygio ir kvotų 2006 metams. Generalinio žvejojimo direktorato nuomonei buvo pritarta, tačiau žvejojimo sektorius pasisakė už tai, kad bretlingio žvejojimui būtų skirtas didesnis BLS nei tas, kurį rekomendavo TJTT.

Daugiausiai buvo tartasi dėl dviems menkių ištekliams nustatyti BLS. Abu menkių ištekliai yra pereikvojami, ypač Baltijos jūros rytinės dalies išteklius naudojamas nesilaikant tausojančios žvejojimo lygių. TJTT rekomendavo iš esmės sumažinti minėtų dviejų išteklių žvejojimo apimtį siekiant užtikrinti, kad jie būtų atkurti ir atitiktų mažiausią saugų biologinį išteklių dydį. Jeigu žvejojimo apimtį sumažinimas, kuris reikalingas ištekliams atkurti, būtų įgyvendintas per metus, tuomet būtų pakirstas ekonominis žvejojimo sektoriaus pagrindas ir sutriktų valdymo sistemos veikimas. Dėl to Generalinis žvejojimo direktoratas pasiūlė taikyti ilgalaikį metodą, pagal kurį žvejojimo apimtį būtų mažinama palaipsniui tol, kol būtų užtikrintas tausojantis žvejojimo lygis. Tausojančiam žvejojimo lygiui ir atsižvelgiant į jį nustatytam BLS pritarė sektorius.

Su valstybėmis narėmis buvo konsultuotasi per rugsėjo mėn. vykusį TŽBJK posėdį ir visos suinteresuotos valstybės narės pritarė BLS, kurį pasiūlė Komisija.

Su sektoriumi, nevyriausybinėmis organizacijomis ir valstybėmis narėmis dėl žvejojimo pastangai ir kontrolei skirtų priemonių buvo konsultuotasi keletą kartų ir į pasiūlymą įtrauktos tam tikros dalys yra pirmiausiai pagrįstos žvejojimo sektoriaus pateiktomis pastabomis.

- **Ekspertų žinių rinkimas ir naudojimas**

Komisija TJTT, Žuvininkystės mokslo, technikos ir ekonomikos komiteto (ŽMTEK) kiekvienais metais prašo pateikti mokslines rekomendacijas dėl svarbių žuvų išteklių būklės. Pateikiama rekomendacija apima visus Baltijos jūros žuvų išteklius, kuriems siūloma nustatyti BLS. Siūlomas BLS yra pagrįstas rekomendacija, tačiau į ją ne visada atsižvelgiama išsamiai. Bretlingams siūlomas BLS yra nustatytas didesnis nei yra rekomendavę mokslininkai. TJTT rekomendacija atitinka pasiūlymą iš esmės sumažinti BLS. Pasiūlytas BLS, jį vertinant bendros vykdomos politikos, t. y. kiekvienais metais numatomos bendrosios žvejojimo galimybės turi kuo mažiau skirtis nuo numatytyjų ankstesniais metais, atžvilgiu, yra

sumažintas menčiau nei buvo rekomendavusi TJTT. Pagal TJTT pateiktą prognozę išteklių nėra pereikvotas ir jam galima taikyti siūlomą BLS.

BLS, kuri siūloma taikyti menkės ištekliams, yra pagrįstas ilgalaikiu metodu, pagal kurį BLS ir žvejybos pastanga palaipsniui mažinama tol, kol per keletą metų būtų užtikrintas tausojantis žvejybos lygis. Komisija, be šio pasiūlymo, tuo pačiu metu pateiks pasiūlymą dėl menkių išteklių valdymo Baltijos jūroje ilgalaikio plano. Pagrindinė plano dalis – palaipsniui mažinti žvejybos pastangą iki ilgalaikių tausojančių žvejybos lygių, kurie leistų užtikrinti didelius ir stabilius sužvejetus žuvų kiekius. Todėl pasiūlytasis BLS iš tikrųjų nėra pagrįstas TJTT rekomenduotu sužvejojamu žuvų kiekiu – jis yra paremtas palaipsniui taikytinu metodu, kuris turi būti numatytas ilgalaikiame valdymo plane.

#### Pagrindinės organizacijos ir (arba) ekspertai, su kuriais buvo konsultuojamasi

Buvo konsultuotasi su šiomis mokslinėmis organizacijomis – Tarptautine jūros tyrinėjimo taryba (TJTT) ir Žuvininkystės mokslo, technikos ir ekonomikos komitetu (ŽMTEK).

#### • **Poveikio įvertinimas**

Siūlomomis priemonėmis, jeigu jos būtų įgyvendintos, būtų padidintos Bendrijos laivų bendrosios žvejybos galimybės Baltijos jūroje. Padidės menkių ir tam tikrų silkių ištekliams taikomos bendrosios žvejybos galimybės, tačiau bretlingių išteklius žvejojantiems žvejams tos galimybės bus sumažintos. Numatoma (padarius prielaidą, kad kainos neturėtų keistis), jog Baltijos jūroje sužvejetų ir į krantą iškrautų žuvų pirminė vertė 2006 m. turi padidėti.

Pasiūlyme numatomi ne tik trumpalaikiai sprendimai, bet taip pat ir per ilgesnį laiką įgyvendintinas metodas, kuriuo žvejybos mastas palaipsniui mažinamas tol, kol bus užtikrintas ilgalaikis tausojantis žvejybos lygis.

Todėl pasiūlyme nustatytu metodu taikymo laikotarpiu viduryje būtų sumažinta žvejybos pastanga, tačiau kvotos išliktų stabilios arba padidėtų. Atsižvelgiant į minėtus dalykus galima numatyti, kad ilgalaikės metodo taikymo pasekmės – sumažėjęs poveikis aplinkai dėl mažesnės žvejybos pastangos, žvejybos sektoriaus mažėjimas (t. y. mažesnis laivų skaičius ir (arba) sumažėjusi vidutinė laivo žvejybos pastanga) ir nepakitęs arba padidėjęs iškraunamų vandens gyvūnų kiekis.

### **3. TEISINIAI PASIŪLYMO ASPEKTAI**

#### • **Teisinis pagrindas**

Teisinis šio pasiūlymo pagrindas – Tarybos reglamentas (EB) Nr. 2371/2002, ypač jo 20 straipsnis.

#### **4. POVEIKIS BIUDŽETUI**

Pasiūlymas neturi jokio poveikio Bendrijos biudžetui.

#### **5. PAPILDOMA INFORMACIJA**

- Išsamus paaiškinimas

Pasiūlymu valstybėms narėms, kurios žvejoja Baltijos jūroje, 2006 metams nustatomos bendrosios žvejybos galimybės. Be to, pasiūlymu nustatomos 2006 m. taikytinos pereinamojo laikotarpio techninės ir kontrolės priemonės.

Valstybėms narėms paskirtas BLS ir kvotos nurodytos I priede. Pateikti skaičiai yra pagrįsti mokslinėmis išvadomis ir rekomendacijomis, kurias TŽBJK priėmė savo susirinkime 2005 m. rugsėjo mėn.

Menkių dviems ištekliams nustatytas BLS ir kvotos yra glaudžiai susijusios su žvejybos pastangos apribojimais, numatytais II priede ir III priedo 5 punkte. BLS galima taikyti tik tada, jeigu yra patvirtinamas II priede pasiūlytas žvejybos laikotarpis, per kuriuos leidžiama žvejoti menkes, apribojimas ir susijusios kontrolės priemonės, numatytos III priedo 5 punkte.

III priede nustatytos techninės pereinamojo laikotarpio priemonės (išskyrus 8 punktą) – tai svarbios priemonės, kol kas dar neįtrauktos į Baltijos jūrai skirtą techninių priemonių reglamentą (Tarybos reglamentas (EB) Nr. 88/98). Komisija pateikė pasiūlymą dėl naujų techninių priemonių reglamento, į kurį yra įtrauktos visos minėtos priemonės. Tikimasi, kad pasiūlymą Taryba patvirtins lapkričio mėn. Jeigu minėtas pasiūlymas būtų patvirtintas, III priedo technines nuostatas būtų galima išbraukti iš šio pasiūlymo.

Pasiūlymas

**TARYBOS REGLAMENTAS**

**nustatantis Baltijos jūroje 2006 m. taikomas tam tikrų žuvų išteklių ir žuvų išteklių grupių bendrąsias žvejybos galimybes ir susijusias sąlygas**

EUROPOS BENDRIJŲ TARYBA,

atsižvelgdama į Europos bendrijos steigimo sutartį,

atsižvelgdama į 2002 m. gruodžio 20 d. Tarybos reglamentą (EB) Nr. 2371/2002 dėl žuvų išteklių apsaugos ir tausojančio naudojimo pagal Bendrąją žuvininkystės politiką<sup>1</sup>, ypač jo 20 straipsnį,

atsižvelgdama į 1996 m. gegužės 6 d. Tarybos reglamentą (EB) Nr. 847/1996 nustatantis bendrų leistinių sugavimų ir kvotų kasmetinio valdymo papildomas sąlygas<sup>2</sup>, ypač jo 2 straipsnį,

atsižvelgdama į Komisijos pasiūlymą,

Kadangi:

- (1) Reglamento (EB) Nr. 2371/2002 4 straipsnyje nustatyta, kad Taryba, atsižvelgdama į turimas mokslines išvadas, ypač Žuvininkystės mokslo, technikos ir ekonomikos komiteto parengtą ataskaitą, priimtų priemones, užtikrinančias galimybę naudotis vandenimis ir ištekliais bei tausojančią žvejybinę veiklą.
- (2) Reglamento (EB) Nr. 2371/2002 20 straipsnyje numatyta, kad Taryba nustatytų bendrųjų žvejybos galimybių apribojimus žvejybos rajone arba žvejybos rajonų grupėje ir šias žvejybos galimybes paskirstytų valstybėms narėms.
- (3) Siekiant užtikrinti veiksmingą bendrųjų žvejybos galimybių valdymą turėtų būti nustatytos specialios sąlygos, pagal kurias turėtų būti vykdomos žvejybos operacijos.
- (4) Bendrijos lygiu turi būti nustatyti žvejybos rajonų valdymo principai ir tam tikros procedūros, kad valstybės narės galėtų valdyti su jų vėliava plaukiojančius laivus.
- (5) Reglamento (EB) Nr. 2371/2002 3 straipsnyje pateiktos apibrėžtys, kurios yra svarbios skirstant bendrąsias žvejybos galimybes.
- (6) Pagal Tarybos reglamento (EB) Nr. 847/96 2 straipsnį turi būti nustatyti ištekliai, kuriems taikomos įvairios tame reglamente nurodytos priemonės.

---

<sup>1</sup> OL L 358, 2002 12 31, p. 59.

<sup>2</sup> OL L 115, 1996 5 9, p. 3.

- (7) 1998 m. birželio 29 d. Reglamento (EB) Nr. 1434/98, nustatančio sąlygas, kuriomis silkę galima iškrauti pramonės, išskyrus žmonių vartojimą, poreikiams<sup>3</sup> 2 straipsnis neužtikrina, kad sužvejotas silkių kiekis neviršytų sužvejoto kiekio apribojimo, kuris buvo nustatytas žuvų rūšims. Dėl to būtina įdiegti pereinamojo laikotarpio priemones, užtikrinančias tinkamą silkių kiekio kontrolę ir apskaitą iškraunant neišrūšiuotas žuvis. Jeigu taikomos minėtos priemonės, nereikia taikyti nuostatų, kurios yra nustatytos minėtame reglamente.
- (8) Bendrosios žvejybos galimybės turėtų būti naudojamos pagal šiam klausimui skirtus Bendrijos teisės aktus, ypač 1987 m. gegužės 20 d. Komisijos reglamentą (EEB) Nr. 1381/87, nustatantį išsamias žvejybos laivų ženklavimo ir jų dokumentacijos taisykles<sup>4</sup>, 1983 m. rugsėjo 22 d. Komisijos reglamentą (EEB) Nr. 2807/83, nustatantį išsamias informacijos apie valstybių narių žuvies sugavimus registravimo taisykles<sup>5</sup>, 1993 m. spalio 12 d. Tarybos reglamentą (EEB) Nr. 2847/93<sup>6</sup>, nustatantį bendros žuvininkystės politikos kontrolės sistemą, 1997 m. gruodžio 18 d. Tarybos reglamentą (EB) Nr. 88/98, nustatantį tam tikras technines Baltijos jūros, *Belts* ir *Sound* vandenyse esančių žuvies išteklių išsaugojimo priemones<sup>7</sup>, 2003 m. gruodžio 18 d. Komisijos reglamentą (EB) Nr. 2244/2003, nustatantį išsamias nuostatas dėl palydovinio ryšio laivų stebėjimo sistemų<sup>8</sup> ir 1986 m. rugsėjo 22 d. Tarybos reglamentą (EEB) Nr. 2930/86, nustatantį žvejybinių laivų charakteristikas<sup>9</sup>, 1991 m. gruodžio 17 d. Tarybos reglamentą (EEB) Nr. 3880/91 dėl valstybių narių, žvejojančių šiaurės rytų Atlante, nominalių sugavimų statistinių duomenų pateikimo<sup>10</sup>.
- (9) Siekiant prisidėti prie žuvų išteklių išsaugojimo 2006 m. turėtų būti įgyvendintos tam tikros papildomos žvejybai taikomos kontrolės priemonės ir techninės sąlygos.
- (10) Siekiant užtikrinti Bendrijos žvejų pragyvenimo šaltinį, svarbu užtikrinti galimybę tuose žvejybos rajonuose žvejoti nuo 2006 m. sausio 1 d. Atsižvelgiant į klausimo skubumą dėl šešių savaičių laikotarpio, kuris yra nurodytas prie Europos Sąjungos Sutarties, Europos bendrijos, Europos Anglių ir plieno bendrijos bei Europos Atominės energijos bendrijos steigimo sutarčių pridėto protokolo dėl Nacionalinių parlamentų vaidmens Europos Sąjungoje I pastraipos 3 dalyje, būtina taikyti išlygą,

---

<sup>3</sup> OL L 191, 1998 7 7, p. 10.

<sup>4</sup> OL L 132, 1987 5 21, p. 9.

<sup>5</sup> OL L 276, 1983 10 10, p. 1. Reglamentas su paskutiniais pakeitimais, padarytais Reglamentu (EB) Nr. 1965/2001 (OL L 268, 2001 10 9, p. 23).

<sup>6</sup> OL L 261, 1993 10 20, p. 1. Reglamentas su paskutiniais pakeitimais, padarytais Reglamentu (EB) Nr. 1954/2003 (OL L 289, 2003 11 7, p. 1).

<sup>7</sup> OL L 9, 1998 1 15, 1. Reglamentas su paskutiniais pakeitimais, padarytais Reglamentu (EB) Nr. 812/2004 (OL L 150, 2004 4 30, p. 12).

<sup>8</sup> OL L 333, 2003 12 20, p. 17.

<sup>9</sup> OL L 274, 1986 9 25, p. 1. Reglamentas su pakeitimais, padarytais Reglamentu (EB) Nr. 3259/94 (OL L 339, 1994 12 29, p. 11).

<sup>10</sup> OL L 365, 1991 12 31, p. 1.

PRIĖMĖ ŠĮ REGLAMENTĄ:

## I SKYRIUS

### Taikymo sritis ir apibrėžtys

#### *1 straipsnis*

##### ***Tema***

Šis reglamentas nustato tam tikrų žuvų išteklių ir žuvų išteklių grupių bendrąsias žvejybos galimybes 2006 metais Baltijos jūroje ir susijusias sąlygas, pagal kurias galima naudotis minėtomis bendrosiomis žvejybos galimybėmis.

#### *2 straipsnis*

##### ***Taikymo sritis***

1. Šis reglamentas taikomas Bendrijos žvejybos laivams (Bendrijos laivams) ir su trečiųjų šalių vėliava plaukiojantiems arba jose registruotiems žvejybos laivams, kurie žvejoja Baltijos jūroje.
2. Nukrypstant nuo šio straipsnio 1 dalies, šis reglamentas netaikomas žvejybos operacijoms, vykdomoms tik mokslinių tyrimų, kurie atliekami gavus leidimą ir atitinkamai valstybei narei suteikus įgaliojimus, tikslais ir apie kuriuos Komisijai bei valstybei narei, kurios vandenyse atliekami tie tyrimai, buvo pranešta iš anksto.

#### *3 straipsnis*

##### ***Apibrėžtys***

Be Reglamento (EB) Nr. 2371/2002 3 straipsnyje pateiktųjų apibrėžčių, šiame reglamente taikomos šios apibrėžtys:

- a) Tarptautinės jūrų tyrinėjimo tarybos (toliau – „TJTT, angl. ICES) zonos – tai Tarybos reglamente (EEB) Nr. 3880/91 nustatytosios zonos;
- b) „Baltijos jūra“ – TJTT IIIb, IIIc ir III d kvadratai;
- c) „bendras leistinasis sugavimas (BLS)“ – tam tikrų vandens gyvūnų išteklių kiekis, kurį galima sužvejoti kiekvienais metais;
- d) „kvota“ – Bendrijai, valstybei narei arba trečiajai šaliai paskirto BLS dalis.

## II SKYRIUS

### Bendrosios žvejybos galimybės ir susijusios sąlygos

#### *4 straipsnis*

#### *Sužvejoto žuvų kiekio apribojimai ir paskyrimas*

Sužvejoto žuvų kiekio apribojimai, šių apribojimų paskirstymas valstybėms narėms ir papildomos sąlygos pagal Reglamento (EB) 847/96 2 straipsnį yra nustatytos šio reglamento I priede.

#### *5 straipsnis*

#### *Specialios paskirstymo nuostatos*

1. I priede nustatyti sužvejoto žuvų kiekio apribojimai valstybėms narėms paskirstomi nepažeidžiant:
  - a) pasikeitimų, kurie buvo atlikti pagal Reglamento (EB) Nr. 2371/2002 20 straipsnio 5 dalį;
  - b) pagal Reglamento (EEB) Nr. 2847/93 21 straipsnio 4 dalį, 23 straipsnio 1 dalį ir 32 straipsnio 2 dalį paskirtų sužvejoti išteklių perskirstymo;
  - c) papildomų iškrovimų, kuriuos leidžiama vykdyti pagal Reglamento (EB) Nr. 847/96 3 straipsnį;
  - d) kiekių, kurių panaudojimas atidedamas pagal Reglamento (EB) Nr. 847/96 4 straipsnį;
  - e) pagal Reglamento (EB) Nr. 847/96 5 straipsnį atliktų išskaitymų.
2. Siekiant atidėti kvotų panaudojimą, kurios turi būti perkeltos į 2007 metus ir yra susijusios su visais ištekliais, kuriems taikomas mokslinėmis rekomendacijomis pagrįstas BLS, galima taikyti Reglamento (EB) Nr. 847/96 4 straipsnio 2 dalį nukrypstant nuo minėto reglamento.

#### *6 straipsnis*

#### *Sužvejojų žuvų kiekių ir priegaudos sąlygos*

1. Išteklių, kuriems yra nustatyti sužvejoto žuvų kiekio apribojimai, žuvis galima laikyti laive arba iškrauti tik tada jeigu:
  - a) žuvis sužvejojo kvotą turinčios valstybės narės laivai ir jeigu ta kvota nėra išėikvota;
  - b) žuvis sužvejota iš Bendrijos dalies segmento, kuris kvotomis nebuvo paskirstytas valstybėms narėms, ir ta dalis nebuvo išėikvota; arba

- c) žuvys, išskyrus Atlanto silkes ir bretlingius, yra susimaišiusios su kitų rūšių žuvimis, sužvejotos žuvys buvo sužvejotos tralais, daniškais velkamaisiais tinklais arba panašiais žvejybos įrankiais, kurių tinklinio audeklo akies dydis yra mažesnis nei 32 mm, ir sužvejotos žuvys nėra išrūšiuojamos laive arba iškraunant.
2. Visi iškrauti žuvų kiekiai įskaitomi į kvotą arba, jeigu Bendrijos dalis valstybėms narėms nebuvo paskirstyta kvotomis, į Bendrijos dalį, išskyrus pagal šio straipsnio 1 dalies c punktą sužvejtą žuvų kiekį.
3. Jeigu valstybei narei paskirta Atlanto silkių kvota yra išekvojama, plaukiojantys su tos valstybės narės vėliava, Bendrijoje registruoti ir žvejybos rajonuose, kuriuose taikoma atitinkama kvota, veiklą vykdančios laivai neturi iškrauti neišrūšiuotų sužvejtų žuvų ir tų sužvejtų žuvų, kurios yra pramaišiuotos su Atlanto silkėmis.

#### *7 straipsnis*

#### ***Iškrauti neišrūšiuotų žuvų kiekiai***

1. Valstybės narės užtikrina, kad būtų taikoma atitinkama imčių ėmimo programa, leidžianti iškrovimo vietoje veiksmingai kontroliuoti neišrūšiuotas iškraunamas žuvis atsižvelgiant į jų rūšis.
2. Neišrūšiuotos žuvys turi būti iškraunamos tik uostuose ir iškrovimo vietose, kuriose taikoma šio straipsnio 1 dalyje nurodyta imčių ėmimo programa.

#### *8 straipsnis*

#### ***Pramonės reikmėms iškraunamos Atlanto silkės***

Reglamentas (EB) Nr. 1434/98 netaikomas Baltijos jūroje.

#### *9 straipsnis*

#### ***Žvejybos pastangos apribojimai***

Žvejybos pastangos apribojimai yra nustatyti II priede.

#### *10 straipsnis*

#### ***Pereinamojo laikotarpio techninės ir kontrolės priemonės***

Pereinamojo laikotarpio techninės ir kontrolės priemonės yra nustatytos III priede.

## II SKYRIUS

### Baigiamosios nuostatos

#### *11 straipsnis*

#### ***Moksliniams tikslams sugautų jūros organizmų gyvūnų pardavimas***

Jūros organizmus, moksliniam tyrimams sugautus pagal 2 straipsnio 2 dalį, galima parduoti, laikyti, pateikti ir siūlyti parduoti jeigu:

- a) nėra išnaudotos I priede nustatytos bendrosios žvejybos galimybės, arba
- b) jie tiesiogiai parduodami ne maistui, o kitiems tikslams.

#### *12 straipsnis*

#### ***Duomenų perdavimas***

Jeigu valstybės narės Komisijai pagal Reglamento (EEB) Nr. 2847/93 15 straipsnio 1 dalį siunčia duomenis apie išteklių sužvegotų ir iškrautų žuvų kiekius, jos naudoja šio reglamento I priede nustatytus išteklių kodus.

#### *13 straipsnis*

#### ***Įsigaliojimas***

Šis reglamentas įsigalioja jo paskelbimo *Europos Sąjungos oficialiajame leidinyje* dieną.

Jis taikomas nuo 2006 m. sausio 1 d.

Šis reglamentas yra privalomas visas ir tiesiogiai taikomas visose valstybėse narėse.

Priimta Briuselyje, [...]

*Tarybos vardu*

*Pirmininkas*

## I PRIEDAS

**Iškrautų žuvų kiekio apribojimai ir susijusios sąlygos, nustatytos vykdant kasmetinį sužvejetų žuvų kiekio apribojimų valdymą, taikomą Bendrijos laivams rajonuose, kuriuose sužvejetų žuvų kiekio apribojimai galioja atsižvelgiant į žuvų rūšį ir žvejybos rajoną**

Šiose lentelės nustatomas kiekvieno išteklio BLS ir kvotos (gyvojo svorio tonomis, išskyrus tą atvejį, jeigu nurodyta kitaip), valstybei narei numatytas paskyrimas ir susijusios sąlygos kasmetiniam kvotų valdymui.

Rūšys:	Atlanto silkės <i>Clupea harengus</i>	Zona:	30–31 pokvadračiai HER/3D30.; HER/3D31.
Suomija	75 099	Mokslinėmis rekomendacijomis pagrįstas BLS	
Švedija	16 501	Taikomas Reglamento (EB) Nr. 847/96 3 straipsnis.	
EB	91 600	Taikomas Reglamento (EB) Nr. 847/96 4 straipsnis. Taikoma Reglamento (EB) Nr. 847/96 5 straipsnio 2 dalis.	
BLS	91 600		

Rūšys:	Atlanto silkės <i>Clupea harengus</i>	Zona:	22–24 pokvadračiai HER/3B23.; HER/3C22.; HER/3D24.
Danija	6 658	Mokslinėmis rekomendacijomis pagrįstas BLS	
Vokietija	26 207	Taikomas Reglamento (EB) Nr. 847/96 3 straipsnis.	
Suomija	3	Taikomas Reglamento (EB) Nr. 847/96 4 straipsnis.	
Lenkija	6 181	Taikoma Reglamento (EB) Nr. 847/96 5 straipsnio 2 dalis.	
Švedija	8 451		
EB	47 500		
BLS	47 500		

Rūšys:	Atlanto silkės <i>Clupea harengus</i>	Zona:	25–27, 28.2, 29 ir 32 pokvadračiai HER/3D25.; HER/3D26.; HER/3D27.; HER/3D28.; HER/3D29.; HER/3D32.
Danija	2 548	Mokslinėmis rekomendacijomis pagrįstas BLS	
Vokietija	676	Netaikomas Reglamento (EB) Nr. 847/96 3 straipsnis.	
Estija	13 015	Netaikomas Reglamento (EB) Nr. 847/96 4 straipsnis.	
Suomija	25 404	Taikoma Reglamento (EB) Nr. 847/96 5 straipsnio 2 dalis.	
Latvija	3 212		
Lietuva	3 382		
Lenkija	28 861		
Švedija	38 744		
EB	115 842		
BLS	128 000		

Rūšys:	Atlanto silkės <i>Clupea harengus</i>	Zona:	28,1 pokvadratis HER/03D.RG
Estija	18 472	Mokslinėmis rekomendacijomis pagrįstas BLS	
Latvija	21 528	Taikomas Reglamento (EB) Nr. 847/96 3 straipsnis. Taikomas Reglamento (EB) Nr. 847/96 4 straipsnis.	
EB	40 000	Taikoma Reglamento (EB) Nr. 847/96 5 straipsnio 2 dalis.	
BLS	40 000		

Rūšys	Menkės <i>Gadus morhua</i>	Zona: 25–32 pokvadračiai (EB vandenys) COD/3D25.; COD/3D26.; COD/3D27.; COD/3D28.; COD/3D29.; COD/3D30.; COD/3D31.; COD/3D32.
Danija	11 307	Mokslinėmis rekomendacijomis pagrįstas BLS
Vokietija	4 498	Netaikomas Reglamento (EB) Nr. 847/96 3 straipsnis.
Estija	1 102	Netaikomas Reglamento (EB) Nr. 847/96 4 straipsnis.
Suomija	865	Taikoma Reglamento (EB) Nr. 847/96 5 straipsnio 2 dalis.
Latvija	4 204	
Lietuva	2 770	
Lenkija	13 019	
Švedija	11 455	
EB	45 339	
BLS	49 220	

Rūšys:	Menkės <i>Gadus morhua</i>	Zona: 22–24 pokvadračiai (EB vandenys) COD/3B23.; COD/3C22.; COD/3D24.
Danija	12 395	Mokslinėmis rekomendacijomis pagrįstas BLS
Vokietija	6 061	Taikomas Reglamento (EB) Nr. 847/96 3 straipsnis.
Estija	275	Taikomas Reglamento (EB) Nr. 847/96 4 straipsnis.
Suomija	244	Taikoma Reglamento (EB) Nr. 847/96 5 straipsnio 2 dalis.
Latvija	1 026	
Lietuva	665	
Lenkija	3 317	
Švedija	4 417	
EB	28 400	
BLS	28 400	

Rūšys:	Jūrinės plekšnės <i>Pleuronectes platessa</i>	Zona:	IIIbcd (EB vandenys) PLE/3B23.; PLE/3C22.; PLE/3D24.; PLE/3D25.; PLE/3D26.; PLE/3D27.; PLE/3D28.; PLE/3D29.; PLE/3D30.; PLE/3D31.; PLE/3D32.
Danija	2 697	Mokslinėmis rekomendacijomis nepagrįstas BLS.	
Vokietija	300	Taikomas Reglamento (EB) Nr. 847/96 3 straipsnis.	
Švedija	203	Taikomas Reglamento (EB) Nr. 847/96 4 straipsnis.	
Lenkija	565	Taikoma Reglamento (EB) Nr. 847/96 5 straipsnio 2 dalis.	
EB	3 766		
BLS	Nėra svarbios		

Rūšys:	Atlanto lašišos <i>Salmo salar</i>	Zona:	IIIbcd (EB vandenys), išskyrus 32 pokvadratį SAL/3B23.; SAL/3C22.; SAL/3D24.; SAL/3D25.; SAL/3D26.; SAL/3D27.; SAL/3D28.; SAL/3D29.; SAL/3D30.; SAL/3D31.
Danija	93 512 (1)	Mokslinėmis rekomendacijomis pagrįstas BLS	
Vokietija	10 404 (1)	Netaikomas Reglamento (EB) Nr. 847/96 3 straipsnis.	
Estija	9 504 (1)	Netaikomas Reglamento (EB) Nr. 847/96 4 straipsnis.	
Suomija	116 603 (1)	Taikoma Reglamento (EB) Nr. 847/96 5 straipsnio 2 dalis.	
Latvija	59 478 (1)		
Lietuva	6 992 (1)		
Lenkija	28 368 (1)		
Švedija	126 400 (1)		
EB	451 260 (1)		
BLS	460 000 (1)		

(1) (1) Nurodomas žuvų skaičius.

Rūšys:	Atlanto lašišos <i>Salmo salar</i>	Zona:	32 pokvadratis SAL/3D32.
Estija	1 581 (1)	Mokslinėmis rekomendacijomis pagrįstas BLS	
Suomija	13 838 (1)	Netaikomas Reglamento (EB) Nr. 847/96 3 straipsnis. Netaikomas Reglamento (EB) Nr. 847/96 4 straipsnis.	
EB	15 419 (1)	Taikoma Reglamento (EB) Nr. 847/96 5 straipsnio 2 dalis.	
BLS	17 000 (1)		

(1) (1) Nurodomas žuvų skaičius.

Rūšys:	Bretlingiai <i>Sprattus sprattus</i>	Zona:	IIIbcd (EB vandenys) SPR/3B23.; SPR/3C22.; SPR/3D24.; SPR/3D25.; SPR/3D26.; SPR/3D27.; SPR/3D28.; SPR/3D29.; SPR/3D30.; SPR/3D31.; SPR/3D32.
Danija	41 512	Mokslinėmis rekomendacijomis pagrįstas BLS	
Vokietija	26 299	Netaikomas Reglamento (EB) Nr. 847/96 3 straipsnis.	
Estija	48 204	Netaikomas Reglamento (EB) Nr. 847/96 4 straipsnis.	
Suomija	21 730	Taikoma Reglamento (EB) Nr. 847/96 5 straipsnio 2 dalis.	
Latvija	58 219		
Lietuva	21 060		
Lenkija	123 552		
Švedija	80 250		
EB	420 826		
BLS	468 000		

**II PRIEDAS**  
**Žvejybos pastangos apribojimai**

1. Tralais, supamaisiais tinklais arba panašiais žvejybos įrankiais, kurių tinklinio audeklo akies ilgis yra 90 mm arba didesnis ar žiauniniais tinklaičiais, vertikaliaisiais tinklaičiais ir sieniniais tinklais, kurių tinklinio audeklo akies ilgis yra 90 mm arba didesnis, ar inkarinėmis ūdomis žvejoti draudžiama:
  - a) 22–24 pokvadračiuose – nuo kovo 15 iki gegužės 14 d., ir
  - b) 25–32 pokvadračiuose – nuo birželio 15 d. iki rugsėjo 14 d.
  
2. Tralais, supamaisiais tinklais arba panašiais žvejybos įrankiais, kurių tinklinio audeklo akies ilgis yra 90 mm arba didesnis ar žiauniniais tinklaičiais, vertikaliaisiais tinklaičiais ir sieniniais tinklais, kurių tinklinio audeklo akies ilgis yra 90 mm arba didesnis, ar inkarinėmis ūdomis žvejoti draudžiama nuo kiekvieno šeštadienio 23.00 val. (koordinuotasis pasaulio laikas) iki kito sekmadienio 23.00 val. (koordinuotasis pasaulio laikas):
  - a) 22–24 pokvadračiuose – nuo sausio 1 d. iki kovo 14 d. ir nuo gegužės 30 d. iki spalio 30 d., ir
  - b) 25–32 pokvadračiuose – nuo sausio 1 d. birželio 14 d.

**III PRIEDAS**  
**Pereinamojo laikotarpio techninės ir kontrolės priemonės**

**1. Sąlygos, galiojančios Baltijos jūroje menkes žvejojant tam tikrais žvejybos įrankiais, kuriuos naudoti buvo išduotas leidimas**

1.1. Velkamieji tinklai

1.1.1. Tinklų konstrukcija

Nukrypstant nuo Reglamento (EB) Nr. 88/98 IV priedo, tralams, daniškiems velkamiesiems ir panašioms tinklams, kurių tinklinio audeklo akies ilgis yra 150 mm arba didesnis, turi būti įrengtas „Bacoma“ išėjimo langas arba jie turi turėti tralo maišą T90 ir tinklinio audeklo, kurio akies ilgio reikalavimai nustatyti I priedėlyje, gabalą tinklui pailginti.

1.1.2. Vieno tinklo taisyklė

Jeigu žvejojama tralu, danišku velkamuoju arba panašiu tinklu, turinčiu „Bacoma“ išėjimo langą ar tralo maišą T90 ir tinklinio audeklo gabalą tinklui pailginti, laive negalima laikyti jokio kito tipo žvejybos įrankio.

1.2. Žiauniniai tinklaičiai

1.2.1 Nukrypstant nuo Reglamento (EB) Nr. 88/98 IV priedo, žiauninių tinklaičių tinklinio audeklo akies kraštinės ilgis neturi būti mažesnis nei 110 mm.

1.2.2. Žiauninių tinklaičių, kuriais žvejoja ne ilgesni nei 12 m, įskaitant 12 m, didžiausio ilgio Bendrijos laivai, didžiausias ilgis neturi viršyti 12 km.

1.2.3. Žiauninių tinklaičių, kuriais žvejoja ilgesni nei 12 m didžiausio ilgio Bendrijos laivai, didžiausias ilgis neturi viršyti 24 km.

1.2.4. Žvejybos žiauniniais tinklaičiais trukmė, kuri skaičiuojama nuo pirmojo tinklų užmetimo iki visiško jų pakėlimo į Bendrijos žvejybos laivą, neturi būti ilgesnė nei 48 valandos.

**2. Menkių priegauda Baltijos jūroje**

2.1. Nukrypstant nuo Reglamento (EB) Nr. 88/98 3 straipsnio 4 dalies nuostatų, verslinio dydžio neatitinkančių menkių negalima laikyti laive, išskyrus šios dalies 2.2 punkte nurodytus atvejus.

2.2. Nukrypstant nuo Reglamento (EB) Nr. 88/98 3 straipsnio 5 dalies nuostatų, menkių priegauda, sugauta silkės ir bretlingius žvejojant tinklais, kurių tinklinio audeklo akies kraštinės ilgis yra 32 mm arba mažesnis, neturi būti didesnė nei 3 % svorio. Iš šios priegaudos ne daugiau nei 5 % neverslinio dydžio menkių galima laikyti laive.

2.3. Menkių priegauda, jeigu tralais ir daniškais velkamaisiais tinklais, išskyrus nurodytuosius 1.1.2 punkte, žvejojamos kitų rūšių, o ne Atlanto silkės ir bretlingiai, žuvis, negali būti didesnė nei 10 %.

### 3. Verslinis menkių dydis Baltijos jūroje

Nukrypstant nuo Reglamento (EB) Nr. 88/98 III priedo, žiauninių tinklaičių tinklinio audeklo akies kraštinės ilgis neturi būti mažesnis nei 38 cm.

### 4. Žvejybos apribojimai

4.1. Draudžiama vykdyti bet kokią žvejybą rajonuose, apibrėžtuose taškais, kurie nuosekliai sujungiami laksodromomis ir kurių padėtis nustatoma naudojant WGS84 koordinatų sistemą:

1 rajonas:

- 55°45' šiaurės platumos, 15°30' rytų ilgumos
- 55°45' šiaurės platumos, 16°30' rytų ilgumos
- 55°00' šiaurės platumos, 16°30' rytų ilgumos
- 55°00' šiaurės platumos, 16°00' rytų ilgumos
- 55°15' šiaurės platumos, 16°00' rytų ilgumos
- 55°15' šiaurės platumos, 15°30' rytų ilgumos
- 55°45' šiaurės platumos, 15°30' rytų ilgumos

2 rajonas:

- 55°00' šiaurės platumos, 19°14' rytų ilgumos
- 54°48' šiaurės platumos, 19°20' rytų ilgumos
- 54°45' šiaurės platumos, 19°19' rytų ilgumos
- 54°45' šiaurės platumos, 18°55' rytų ilgumos
- 55°00' šiaurės platumos, 19°14' rytų ilgumos

3 rajonas:

- 56°13' šiaurės platumos, 18°27' rytų ilgumos
- 56°13' šiaurės platumos, 19°31' rytų ilgumos
- 55°59' šiaurės platumos, 19°13' rytų ilgumos
- 56°03' šiaurės platumos, 19°06' rytų ilgumos
- 56°00' šiaurės platumos, 18°51' rytų ilgumos
- 54°47' šiaurės platumos, 18°57' rytų ilgumos
- 55°30' šiaurės platumos, 18°34' rytų ilgumos
- 56°13' šiaurės platumos, 18°27' rytų ilgumos

## 5. Su menkės išteklių atkūrimu Baltijos jūroje susijęs stebėjimas, tikrinimas ir priežiūra

### 5.1. Specialus leidimas žvejoti menkes Baltijos jūroje

5.1.1. Nukrypstant nuo 1994 m. birželio 27 d. Tarybos reglamento (EB) (EB) Nr. 1627/94, nustatančio bendrąsias nuostatas dėl specialių žvejybos leidimų<sup>11</sup> 1 straipsnio 2 dalies, visi Bendrijos laivai, kurių didžiausias ilgis yra 8 m arba didesnis ir kurie turi arba naudoja bet kokią žvejybos įrankį, kurio tinklinio audeklo akies kraštinės ilgis yra 90 mm ar didesnis, turi turėti specialų leidimą žvejoti menkes Baltijos jūroje.

5.1.2. Valstybė narė 5.1.1 punkte nurodytą specialų leidimą žvejoti menkes gali išduoti tik Bendrijos laivams, kurie 2005 m. turėjo pagal 2004 m. gruodžio 22 d. Tarybos reglamento (EB) Nr. 27/2005 2005 metams nustatančio žvejybos galimybes ir susijusias sąlygas dėl tam tikrų žuvies išteklių ir žuvies išteklių grupių, taikytinas Bendrijos vandenyse ir Bendrijos laivams vandenyse, kuriuose būtina riboti sužvejojamą žuvų kiekį<sup>12</sup> III priedo 6.2.1 punktą išduotą specialų leidimą žvejoti menkes Baltijos jūroje. Tačiau valstybė narė Bendrijos laivui, plaukiojančiam su tos valstybės narės vėliava, registruotam Bendrijoje ir 2005 m. neturinčiam specialaus žvejybos leidimo, gali išduoti specialų leidimą žvejoti menkes, jeigu valstybė narė užtikrina, kad lygiavertis pajėgumas (išmatuotas kW) Baltijos jūroje nebūtų naudojamas žvejybai, kuri vykdoma bet koku žvejybos įrankiu, kurio tinklinio audeklo akies kraštinės ilgis yra 90 mm arba didesnis.

5.1.3. Visos valstybės narės parengia ir tvarko laivų, turinčių specialų leidimą menkes žvejoti Baltijos jūroje, sąrašą ir užtikrinta, kad Komisija ir kitos valstybės narės, besiribojančios su Baltijos jūra, turėtų prieigą prie to sąrašo oficialiame valstybės narės žiniatinklio punkte.

5.1.4. Bendrijos laivo kapitonas arba jo (jos) įgaliotasis atstovas, kuriam(-iai) valstybė narė yra išdavusi specialų leidimą menkes žvejoti Baltijos jūroje, to leidimo kopiją turi turėti žvejybos laive.

### 5.2. Pranešimas apie įplaukimą arba išplaukimą

5.2.1. Jeigu daugiau nei 50 kg menkių turintis Bendrijos laivas išplaukia iš 22–24 pokvadračių arba įplaukia į juos, jo kapitonas arba jos(jos) įgaliotasis atstovas laivo registravimo valstybės narės institucijoms praneša įplaukimo ar išplaukimo datą, laiką, vietą ir nurodo laive turimą visų rūšių žuvų gyvųjų svorį. Neleidžiama imtis jokios žvejybos veiklos tol, kol į kratą nebus iškrauti visi sužvejoti menkių kiekiai.

5.2.2. Jeigu daugiau nei 50 kg menkių turintis Bendrijos laivas išplaukia iš 25–32 pokvadračių arba įplaukia į juos, jo kapitonas arba jos(jos) įgaliotasis atstovas laivo registravimo valstybės narės institucijoms praneša įplaukimo ar išplaukimo datą, laiką, vietą ir nurodo laive turimą visų rūšių žuvų gyvųjų svorį.

<sup>11</sup> OL L 171, 1994 7 6, p. 7.

<sup>12</sup> OL L 12, 2005 01 14, p. 1.

Neleidžiama imtis jokios žvejybos veiklos tol, kol į krata nebus iškrauti visi sužvejoti menkių kiekiai.

5.2.3. Nukrypstant nuo 5.2.1 ir 5.2.2 punktų, Bendrijos laivai, kurie žvejodami keliuose rajonuose 24 ir 25 pokvadračius skiriančią ribą per 24 valandų laikotarpį kerta daugiau nei kartą ir jeigu tie laivai neišplaukia iš nužymėtos penkių mylių zonos iš abiejų minėtus pokvadračius skiriančios linijos pusių, privalomą pranešti informaciją perduoda pirmą kartą įplaukdami ir paskutinį kartą išplaukdami per nurodytą 24 valandų laikotarpį.

### 5.3. Laivo žurnalai

5.3.1. Nukrypstant nuo 1993 m. spalio 12 d. Tarybos reglamento (EEB) Nr. 2847/93, nustatančio bendros žuvininkystės politikos kontrolės sistemą<sup>13</sup>, 6 straipsnio 4 dalies Bendrijos laivų, kurių bendras ilgis yra 8 m arba didesnis, kapitonas turi vesti laivo žurnalą, kuriame pagal Reglamento (EEB) Nr. 2847/93 6 straipsnį registruoja laivu vykdomas operacijas.

### 5.4. Leistinas nukrypimo dydis

Nukrypstant nuo 1983 m. rugsėjo 22 d. Komisijos reglamento (EEB) Nr. 2807/83, nustatančio išsamias informacijos apie valstybių narių žuvies sugavimus registravimo taisykles<sup>14</sup>, 5 straipsnio 2 dalies leistinas nukrypimo dydis skaičiuojant Bendrijos laivuose laikomus žuvies kiekius (kilogramais) turi būti 8 % to kiekio, kuris nurodytas laivo žurnale.

### 5.5. Išankstinis pranešimas

5.5.1. Nukrypstant nuo Reglamento (EEB) Nr. 2847/93 7 straipsnio 1 dalies Bendrijos laivo, turinčio daugiau nei 300 kg gyvojo svorio menkių, kapitonas ar jo(jos) įgaliotasis atstovas valstybės narės kompetentingoms institucijoms bent prieš dvi valandas iki kiekvieno atplaukimo į bet kokią toje valstybėje narėje esančią iškrovimo vietą praneša:

a) iškrovimo vietos pavadinimą;

b) numatomą atplaukimo į tą iškrovimo vietą laiką.

5.5.2. Nukrypstant nuo Reglamento (EEB) Nr. 2847/93 7 straipsnio 1 dalies Bendrijos laivo, turinčio daugiau nei 300 kg gyvojo svorio menkių, kapitonas ar jo(jos) įgaliotasis atstovas valstybės narės kompetentingoms institucijoms bent prieš valandą iki kiekvieno atplaukimo į bet kokią toje valstybėje narėje esančią iškrovimo vietą praneša visų laive laikomų rūšių žuvų, jeigu jų turima daugiau nei 50 kg, gyvojo svorio kiekius.

---

<sup>13</sup> OL L 261, 1993 10 20, p. 1.

<sup>14</sup> OL L 276, 1983 10 10, p. 1.

5.5.3. Laivai, kuriuose laikoma daugiau nei 300 gyvojo svorio menkių, neturi pradėti iškrauti sužvegotų žuvų tol, kol negauna leidimo iš valstybės narės, kurioje turi būti atliekamas iškrovimas, kompetentingų institucijų.

## 5.6. Nurodytieji uostai

5.6.1. Jeigu laive laikoma daugiau nei 750 kg gyvojo svorio menkių, ta žuvis iškraunama tik nurodytuosiuose uostuose.

5.6.2. Visos valstybės narės nurodo uostus, kuriuose iškraunamas didesnis nei 750 kg Baltijos jūroje sužvegotų menkių kiekis.

5.6.3. Visos valstybės narės per 15 dienų nuo šio reglamento įsigaliojimo dienos parengia ir tvarko nurodytųjų uostų sąrašą ir užtikrina, kad Komisijai ir kitoms su Baltijos jūra besiribojančioms valstybėms narėms tas sąrašas būtų prieinamas oficialiuose jų oficialiuose žiniatinkliuose. Sąraše turi būti nurodoma susijusi informacija, reikalinga įteikiant laivo žurnalus ir iškrovimo deklaracijas, kai iškraunama tam tikroje valstybėje narėje.

## 5.7. Menkių svėrimas jas iškraunant pirmą kartą

5.7.1. Valstybės narės kompetentingos institucijos gali prašyti, kad bet koks sužvegotas Baltijos jūroje ir toje valstybėje narėje pirmą kartą iškrautas menkių kiekis, pirmiau nei iš pirmo iškrovimo uosto tas kiekis bus išvežtas į kitą vietą, būtų sveriamas dalyvaujant tikrintojams.

5.7.2. Kiekviena valstybė narė nustato konkrečius etaloninius tikrinimo kiekius. Minėti etaloniniai kiekiai turi būti reguliariai svarstomi iš naujo, išnagrinėjus pasiektus rezultatus. Etaloniniai tikrinimo kiekiai turi būti tobulinami palaipsniui tol, kol nusistovės 2 priedėlyje apibrėžti privalomieji kiekiai.

## 5.8. Žvejybos pastangos duomenys

Nukrypstant nuo Reglamento (EEB) Nr. 284/93 19a straipsnio 1 dalies, minėto reglamento 19b, 19c, 19d, 19e ir 19k straipsniai taikomi Bendrijos laivams, kurių didžiausias ilgis yra 8 m arba didesnis nei 8 m.

## 5.9. Laivo stebėjimo sistema perduodami pranešimai

5.9.1. Valstybės narės užtikrina, kad pagal Reglamento (EB) Nr. 2244/2003 8 straipsnį, 10 straipsnio 1 dalį ir 11 straipsnio 1 dalį toliau nurodyta informacija būtų užregistruojama kompiuteriu nuskaitoma forma:

- a) kiekvienas įplaukimas į uostą ir išplaukimas iš uosto;
- b) kiekvienas įplaukimas į jūros rajonus, kuriuose galioja specialios naudojimosi vandenimis ir išteklių taisyklės, ir išplaukimas iš tų rajonų.

5.9.2. Valstybės narės patikrina, ar buvo pateikti laivo žurnalai ir atitinkamą juose įrašytą informaciją, naudodamosi laivo stebėjimo sistemos duomenimis. Minėtas kryžminis patikrinimas registruojamas kompiuteriu nuskaitoma forma ir duomenys laikomi trejus metus.

#### 5.10. Žvejybos rajono perplaukimo ir perkrovimo uždraudimas

5.10.1. Laivui draudžiama plaukti per žvejybos rajonus, kuriuose neleidžiama žvejoti menkių, jeigu laive turimas žvejybos įrankis nėra patikimai surištas ir sukrautas pagal Reglamento (EEB) Nr. 2847/93 20 straipsnio 1 dalyje nustatytas sąlygas.

5.10.2. Menkes perkrauti draudžiama.

#### 5.11. Baltijoje sužvegotų menkių vežimas

Nukrypstant nuo Reglamento (EEB) Nr. 2847/93 13 straipsnio 1 dalies, Bendrijos laivai, kurių didžiausias ilgis yra 8 metrai arba didesnis ir į kuriuos vežti yra pakrauta daugiau nei 50 kg Baltijos jūroje sužvegotų menkių, turi turėti iškrovimo deklaraciją, kaip numatyta minėto reglamento 8 straipsnio 1 dalyje.

#### 5.12. Bendra priežiūra ir keitimasis inspektorais.

5.12.1. Valstybės narės atlieka bendrus patikrinimus ir kartu vykdo priežiūrą bei šiems tikslams parengia bendras veiklos procedūras.

5.12.2. Valstybės narės, kartu atliekančios patikrinimus ir bendrai vykdančios priežiūrą, užtikrina, kad kiekvienos iš dalyvaujančių valstybių narių inspektoriai būtų pakviesti prisidėti bent prie minėtų veiklų.

5.12.3. Atliekant šiuos bendrus patikrinimus ir kartu vykdamą priežiūrą, gali dalyvauti Komisijos inspektoriai.

5.12.4. Komisija, siekdama koordinuoti 2006 m. skirtą bendrą patikrinimo ir priežiūros programą, iki 2006 m. sausio 31 d. surengia kompetentingų nacionalinių tikrinimo institucijų posėdį.

#### 5.13. Nacionalinė kontrolės veiksmų programos

5.13.1. Atitinkamos valstybės narės Baltijos jūrai skirtą nacionalinę kontrolės veiksmų programą parengia pagal 3 priedėlį.

5.13.2. Atitinkamos valstybės narės užtikrina, kad oficialiuose jų žiniatinkliuose Komisijai ir kitoms valstybėms narėms, besiribojančioms su Baltijos jūra, iki 2006 m. sausio 31 d. būtų prieinamos 5.13.1 punkte nurodytos nacionalinės kontrolės veiksmų programos ir jų įgyvendinimo tvarkaraštis.

5.13.3. Komisija sukviečia Žuvininkystės ir akvakultūros komiteto susirinkimą, kad būtų įvertinta, ar vykdoma nacionalinė kontrolės veiksmų programa, skirta menkių ištekliams Baltijos jūroje, ir būtų nustatyti jos įgyvendinimo rezultatai.

## 6. Specialios 28.1 pokvadračiui skirtos nuostatos

### 6.1. Specialūs žvejybos leidimai

6.1.1. Laivai, ketinantys 28.1 pokvadratyje vykdyti žvejybos veiklą, turi turėti pagal Reglamento (EB) Nr. 1627/94 7 straipsnį išduotą specialų žvejybos leidimą.

6.1.2. Valstybės narės užtikrina, kad 6.1.1 punkte nurodytą specialų žvejybos leidimą turintys laivai būtų įtraukti į sąrašą, kuriame pateikiamas jų pavadinimas ir registravimo numeris, kurį kiekviena valstybė narė turi pateikti Komisijai.

Į sąrašą įtraukti laivai turi atitikti šiuos reikalavimus:

- a) į sąrašus įtrauktų laivų bendroji variklio galia (kW) neturi būti didesnė nei kiekvienai valstybei narei nustatytoji 28.1 pokvadratyje 2000 ir 2001 m.;
- b) laivo variklio galia bet koku momentu neturi būti didesnė nei 221 kilovatas (kW).

### 6.2. Laivų arba variklių pakeitimas

6.2.1. Bet kuri laivą, įrašytą į 6.1.2 punkte nurodytą sąrašą, galima pakeisti kitu Bendrijos laivu arba su tos valstybės narės vėliava plaukiojančiu ir Bendrijoje registruotu laivu, jeigu:

- a) pakeitus nedidėtų atitinkamai valstybei narei skirta 6.1.2 punkto a papunktyje nurodyta bendroji variklio galia; ir
- b) bet kokio laivo, kuriuo pakeičiamas pirmiau minėto sąrašo laivas, variklio galia bet koku momentu neturi būti didesnė nei 221 kW.

6.2.2. Kiekvieno laivo, įrašyto į 6.1.2 punkte nurodytą sąrašą, variklį galima pakeisti, jeigu:

- a) pakeitus variklį laivo variklio galia bet koku momentu nebūtų didesnė nei 221 kW; ir
- b) variklio, kuriuo pakeičiama, galia yra tokia, kad pakeitus nedidėtų atitinkamai valstybei narei skirta 6.1.2 punkto a papunktyje nurodyta bendroji variklio galia.

### *III priedo 1 priedėlis*

## **Tralo maišo viršutinio lango „BACOMA“ specifikacijos**

### **Aprašymas**

#### **a. Lango apibūdinimas**

Langas - tai stačiakampis tralo maiše įterpiamas tinklinio audeklo gabalas. Jame galima naudoti tik vieną langą.

#### **b. Tralo maišo dydis, tinklinio audeklo gabalas tinklui prailginti ir tralo maišo galas**

- i. Tralo maišas gaminamas iš dviejų savo kraštais sujungtų vienodo ilgio tinklinio audeklo gabalų.
- ii. Mažiausias tinklinio audeklo rombo formos akimis akies kraštinės ilgis yra 105 mm. Verpalai – supinti polietileniniai siūlai, kurių vienas siūlas nėra storesnis nei 6 mm, arba du supinti siūlai – ne storesni nei 4 mm.
- iii. Draudžiama naudoti iš vieno tinklinės medžiagos gabalo pagamintus tralo maišus ir tinklinės medžiagos gabalus tralui prailginti, kurie turi tik vieną sumegztą tinklinio audeklo kraštų siūlą.
- iv. Bet kokioje kiekvieno tinklinio audeklo gabalo tralui pailginti apskritimo skersmens vietoje, išskyrus tinklinio audeklo kraštus, nesutrauktų rombinių akių skaičius neturi būti mažesnis arba didesnis už maksimalų priekinės tralo maišo dalies apskritimo skersmens akių skaičių (1 brėž.).

#### **c. Lango vieta**

- i. Langas įterpiamas viršutiniame tralo maišo tinklinio audeklo gabale (2 brėž.).
- ii. Langas užsibaigia ne daugiau nei per 4 akis nuo tralo maišo lyno, įskaitant ranka sumegztų akių juostą, pro kurią prakišamas tralo lynas (3 ir 4 brėž.).

#### **d. Lango dydis**

- i. Tinklinio audeklo akių kraštinių skaičiumi apibūdinamas išėjimo lango plotis turi būti lygus tralo maišo viršutinio tinklinio audeklo gabalo nesutrauktų rombo formos akių skaičiui, padalytam iš dviejų. Jeigu būtina, ne daugiau nei 20 % nesutrauktų rombo formos akių leidžiama palikti tralo maišo viršutiniame tinklinio audeklo gabale, lygiomis dalimis paskirsčius iš abiejų išėjimo langą turinčio tinklinio audeklo gabalo pusių (4 brėž.).
- ii. Lango ilgis turi būti bent 3,5 metro.

**e. Lango tinklinis audeklas**

- i. Tinklinio audeklo akių anga turi būti ne mažesnė nei 110 mm. Tinklo akys – tai kvadratinės akys, t.y. visos keturios lango tinklinio audeklo gabalo pusės, sudarytos iš susikertančių ištisinių kraštinių.
- ii. Įterpiant langą naudojamas toks tinklinis audeklas, kad akių kraštinės būtų lygiagrečios ir statmenos išilginei tralo maišo ašiai. Tinklinis audeklas - tai bemazgis, megztas viengiju siūlu arba žuvų selektyvumą užtikrinančių panašių patvirtintų savybių tinklinis audeklas. Bemazgis tinklas – tai tinklas, sudarytas iš keturių pusių apytikriai vienodo kraštinių ilgio akių, kurio akių kampai suformuoti supinant dviejų gretimų akių kraštines.
- iii. Vieno siūlo skersmuo turi būti bent 4,9 milimetro.

**f. Kitos specifikacijos**

- i. Įterpimo reikalavimai nustatyti 3 ir 4 brėž.
- ii. Tralo maišo iškėlimo lynas neturi būti trumpesnis nei:
  1. 4 m, jei tai tralo maišas, kurio skersmuo, išmatuotas lango priekyje, yra 100–89 rombinių akių;
  2. 3,5 m, jei tai tralo maišas, kurio skersmuo, išmatuotas lango priekyje, yra 88–75 rombinių akių; ir
  3. 3 m, jei tai tralo maišas, kurio skersmuo, išmatuotas lango priekyje, yra mažesnis nei 75 rombinių akių.
- iii. Galinė skersinė tralo maišo virvė neturi apjuosti „BACOMA“ išėjimo lango. Galinė skersinė tralo maišo virvė pagaminama ne iš didesnio nei 20 mm skersmens lino ir jos ilgis turi būti bent 2 m.
- iv. Tralo maišo plūduras yra rutulio formos ir ne didesnio nei 40 cm skersmens. Plūduras plūduru lynu pritvirtinamas prie tralo lino.
- v. Tralo maišo užtvara neturi uždengti bent dalies „BACOMA“ išėjimo lango.

**Tinklinio audeklo gabalų kvadratinėmis akimis remonto sąlygos**

- a. Siekiant, kad būtų galima tikrinti, būtina nustatyti išsamias iš tinklinio audeklo kvadratinėmis akimis pagaminto „BACOMA“ išėjimo lango apgadintų kvadratinių akių remonto taisykles.
  - i. Draudžiama naudoti iš tinklinio audeklo kvadratinėmis akimis pagamintą „BACOMA“ išėjimo langą, kurio 10 % arba daugiau akių yra suremontuotos.

- ii. Apgadintos kvadratinės akys suremontuojamos nustatytu būdu.
- iii. Suremontuota akis – tai bet kokia akies anga, kuriai buvo taikytas ištaisomasis darbas.

b. BACOMA“ išėjimo lango remonto būdas.

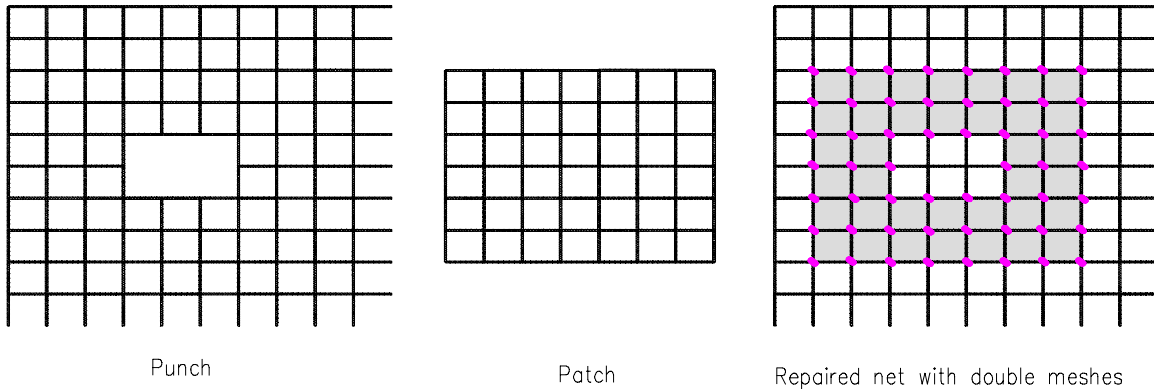

Punch: Skylė    Patch: Lopas    Repaired net with double mesh: Suremontuotas tinklas dvigubomis akimis

- i. Anga sutvarkoma siūlų galus aplydant apie angos kraštą, kad siūlai neišsimazgytų.
- ii. Suskaičiuojamos pakeistinos akys. Iš supinto bemazgio pirminio siūlo, kuris būtų tokios pačios medžiagos, skersmens ir stiprumo kaip sulopytinamas tinklinis audeklas, pasiruošiamas lopas.
- iii. Lopas visomis kryptimis dviem akimis turėtų būti didesnis nei paruošta tinklinio audeklo skylė, siekiant kad tinklinis audeklas pakankamai uždengtų skylės kraštus.
- iv. Lopas paruošiamas siūlo galus sulydant apie lopo kraštus.
- v. Lopas prispaudžiamas prie skylės ir prie tinklinio audeklo pritvirtinamas supinamais siūlais kaip parodyta brėž.
- vi. Patikrinama, ar surištos tinklinio audeklo sumezgimo vietos.
- vii. Siūlai suvarstomi aplink skylę, kad aplink lopą būtų bent dvi eilės suvarstyto siūlių.
- viii. Lopus uždengta skylė turi būti panaši į nurodytą šiaame brėž.

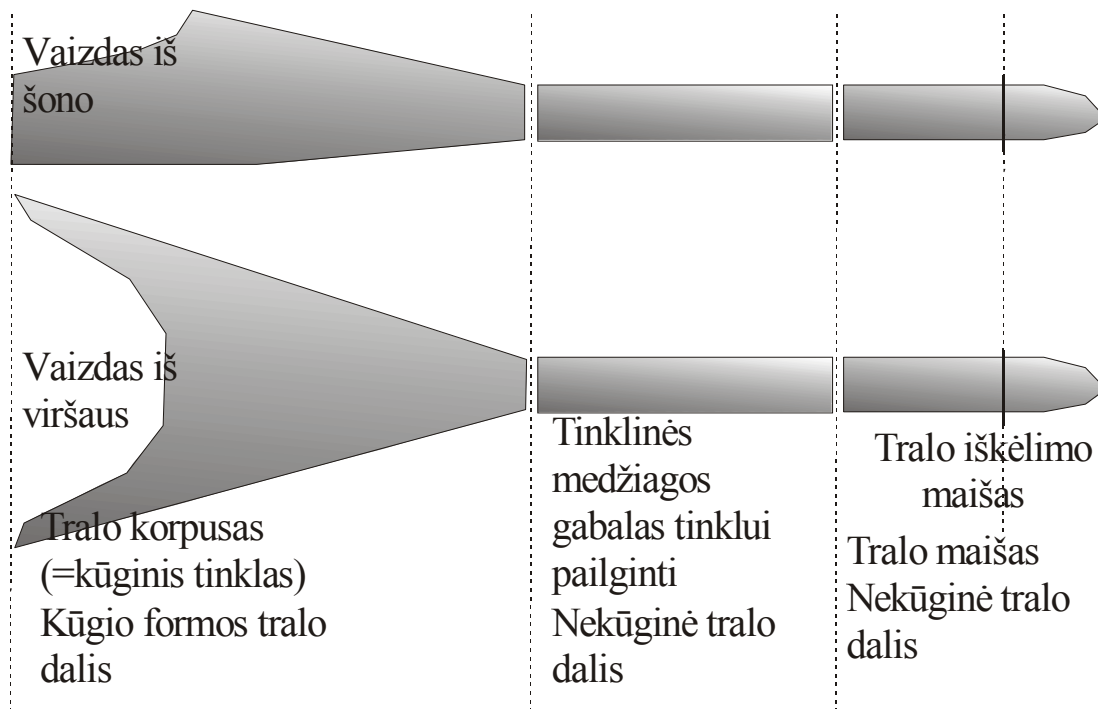

1 brėž.

Tralinį žvejybos įrankį pagal jo dalių formą ir tų dalių paskirtį galima suskirstyti į tris dalis.

Tralo korpusas – tai kūgio formos visada siaurėjanti 10–40 m ilgio dalis. Tinklinio audeklo gabalas tinklui pailginti – tai nekūginė tralo dalis, kuri paprastai pagaminama iš vieno arba dviejų 49,5 akių ilgio tinklų ir kurios ilgis būna 6–12 m. Tralo maišas – tai taip pat nekūginė iš dvigubo špagato, kad maišas būtų atsparesnis nusidėvėjimui, numegzta tralo dalis. Už tralo maišo iškėlimo lyno esanti dalis vadinama tralo iškėlimo maišu.

## 2 brėž.

- A Tinklinio audeklo gabalas tralui prailginti
- B Tralo maišas
- C Išėjimo langas, tinklinio audeklo gabalas kvadratinėmis akimis
- 1 Viršutinis tinklinio audeklo gabalas, ne daugiau nei 50 nesutrauktų rombo formos akių
- 2 Apatinis tinklinio audeklo gabalas, ne daugiau nei 50 nesutrauktų rombo formos akių
- 3 Sumegzti tinklinio audeklo kraštai
- 4 Jugiamoji siūlė arba suvarstyta siūlė
- 5 Tralo maišo iškėlimo lynas
- 6 Galinis skersinis tralo maišo lynas
- 7 Tralo lynas
- 8 Išėjimo lango atstumas nuo tralo lyno (3 ir 4 brėž.)
- 9 Plūduro lynas
- 10 Tralo maišo plūduros

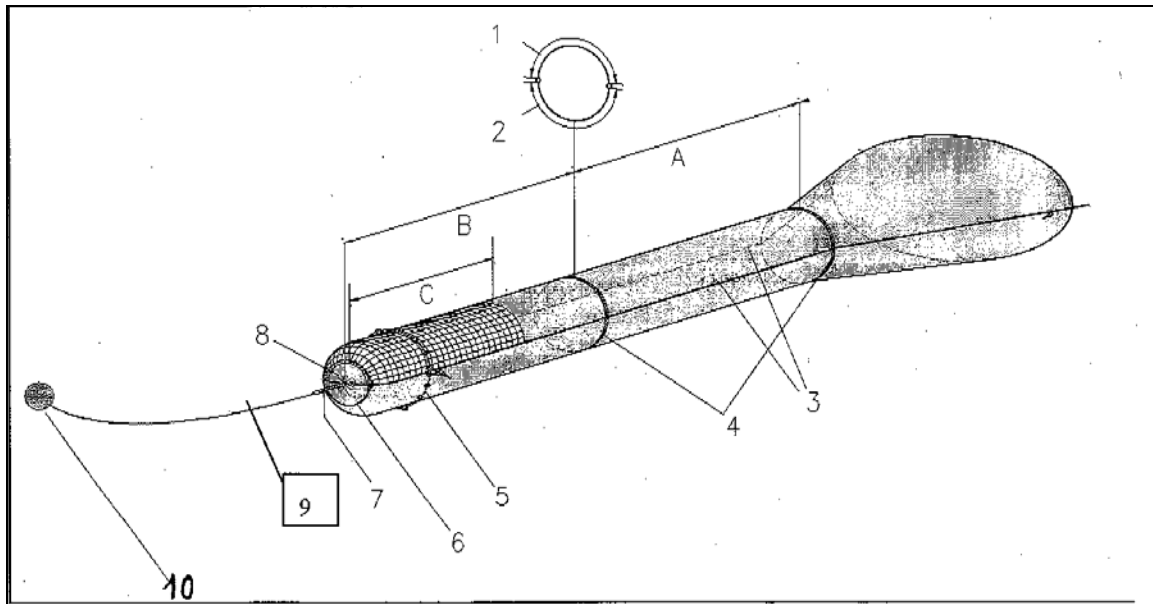

## IŠĖJIMO LANGĄ TURINČIO TINKLINIO AUDEKLO GABALO PRITVIRTINIMAS

### 3 brėž.

- A Tinklinio audeklo, kurio kvadratinė akių kraštinė ilgis 110 mm (25 kraštinės), gabalas
- B Tinklinio audeklo kvadratinėmis akimis sujungimas su kito tinklinio audeklo gabalo kraštu
- C Tinklinio audeklo kvadratinėmis akimis gabalo sujungimas su tinkliniu audeklu rombo formos akimis, išskyrus lango šoninių akių kraštines iš abiejų pusių  
Dvi rombo formos akių kraštinės/kvadratinės akies kraštinė
- D Tinklinis audeklas rombo formos akimis (akies kraštinė ilgis 105 mm)(ne daugiau nei 50 nesutrauktų akių)
- E Išėjimo langą turinčio tinklinio audeklo gabalo atstumas nuo tralo lyno Langas užsibaigia ne daugiau nei per 4 akis nuo tralo maišo lyno, įskaitant ranka sumegztų akių juostą, pro kurią prakišamas tralo lynas
- F Eilė ranka supintų tralo lyno akių

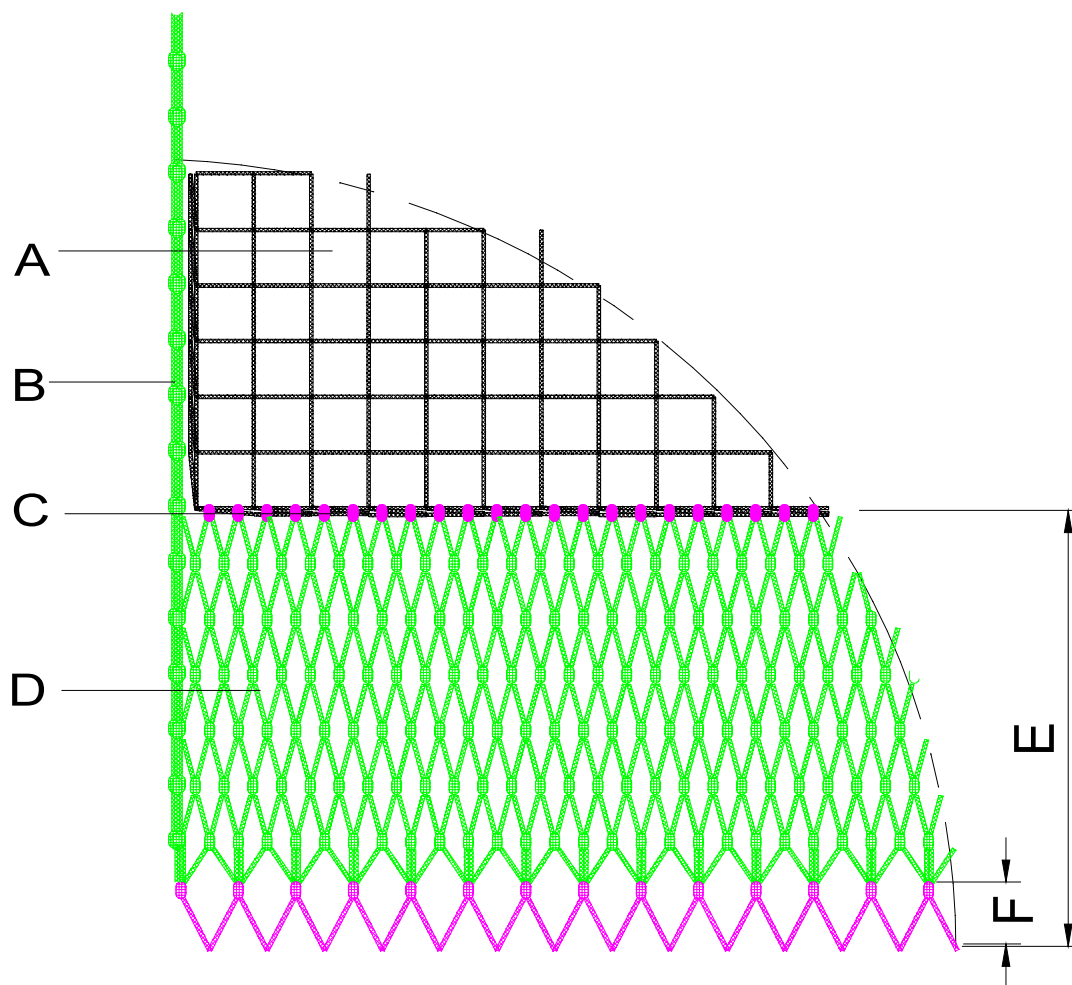

## IŠĖJIMO LANGĄ TURINČIO TINKLINIO AUDEKLO GABALO PRITVIRTINIMAS

### 4 brėž.

- A Tinklinio audeklo, kurio kvadratinų akių kraštinės ilgis 110 mm (20 kraštinių), gabalas
- B Tinklinio audeklo kvadratinėmis akimis sujungimas su kito tinklinio audeklo gabalo kraštu
- C Tinklinio audeklo kvadratinėmis akimis gabalo sujungimas su tinkliniu audeklu rombo formos akimis, išskyrus lango šoninių akių kraštines iš abiejų pusių – dvi rombinės akys sujungiamos su kvadratine akimi
- D Tinklinis audeklas rombo formos akimis (akies kraštinės ilgis 105 mm)(ne daugiau nei 50 nesutrauktų akių)
- E Išėjimo langą turinčio tinklinio audeklo gabalo atstumas nuo tralo lyno Langas užsibaigia ne daugiau nei per 4 akis nuo tralo maišo lyno, įskaitant ranka sumegztų akių juosta, pro kurią prakišamas tralo lynas
- F Ranka sumegztų tinklinio audeklo akių, pro kurias prakišamas tralo lynas, juosta
- G Ne daugiau nei 10 % nesutrauktų akių D iš abiejų pusių

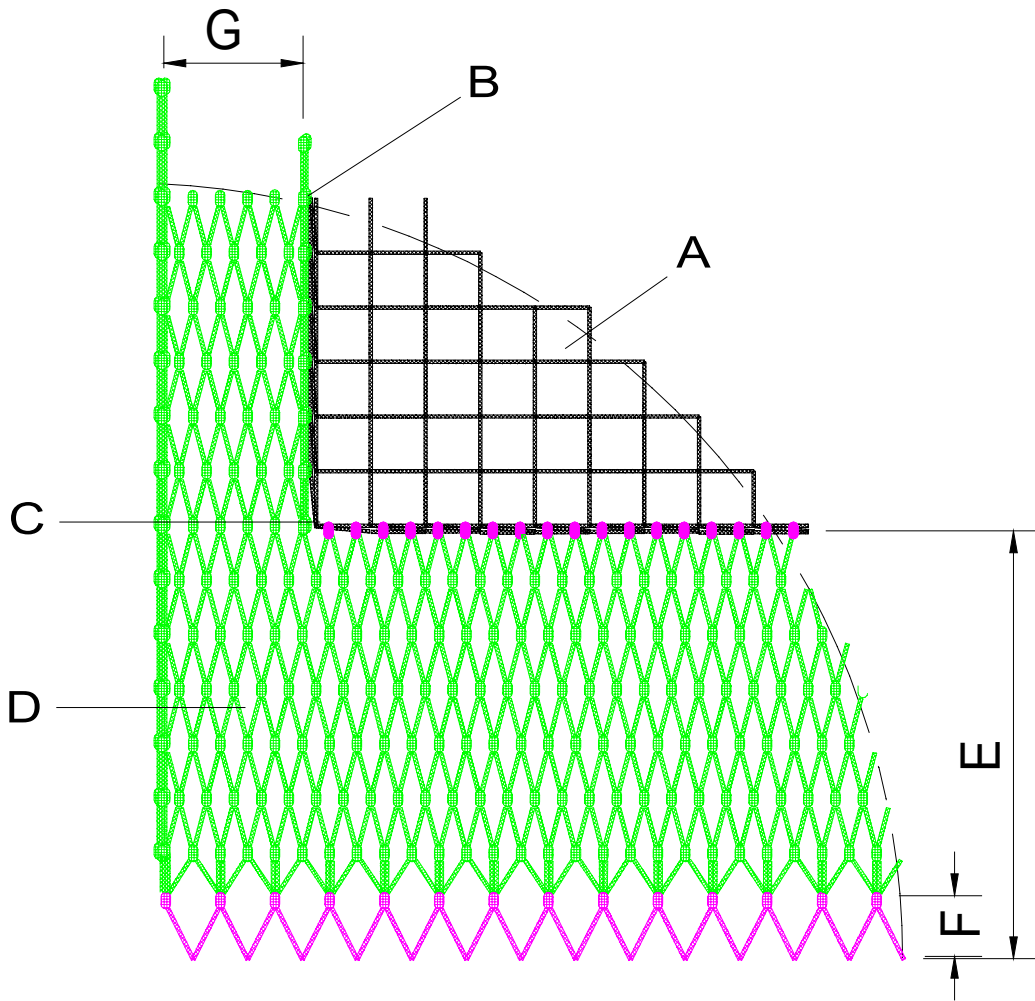

## II. T90 TRALO SPECIFIKACIJOS

### a. Apibrėžtis

- i. T90 tralai – tai tralai, daniški velkamieji tinklai ir panašūs tinklai su maišu ir tinklinio audeklo gabalu tinklui prailginti, pagaminti iš rombinių akių megztinio audeklo, kuris pakreiptas  $90^0$  kampu taip, kad pagrindinė tinklinio audeklo siūlo kryptis būtų lygiagreti žvejybos įrankio traukimo kryptčiai.
- ii. Tinklinio audeklo siūlo kryptis įprastiniame rombinių akių megztiniame tinkle (A) ir  $90^0$  kampu pasuktame tinkle (B) yra pateikta toliau.

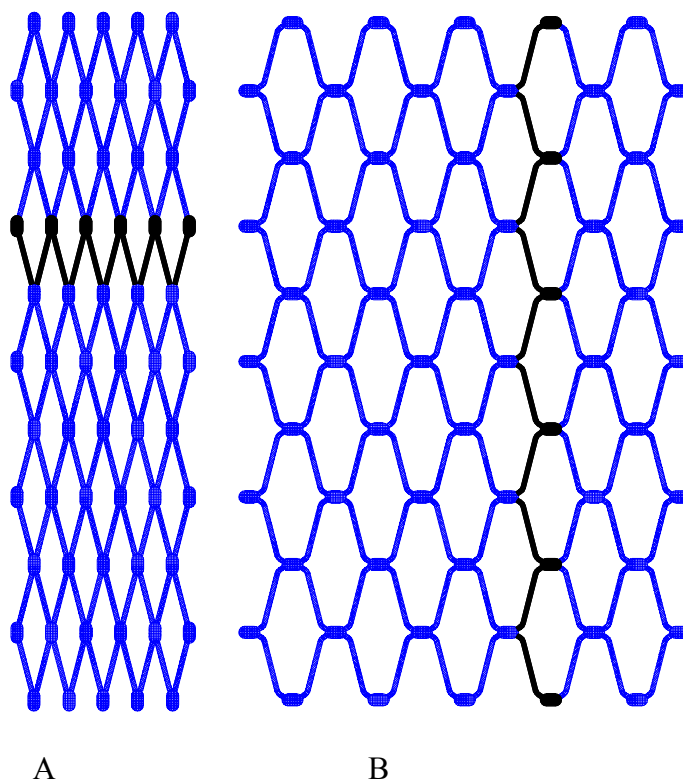

### b. Akies dydis ir matavimas

Akies kraštinės ilgis neturi būti mažesnis nei 110 mm. Nukrypstant nuo 2003 m. sausio 24 d. Komisijos reglamento (EB) Nr. 129/2003, nustatančio išsamias žvejybos tinklų akių dydžio ir gijų storio nustatymo taisykles<sup>15</sup> 5 straipsnio 1 dalies tralo maišo ir tinklinio audeklo gabalo tinklui prailginti akies kraštinės ilgis turi būti matuojamas statmenai žvejybos įrankio išilginei ašiai.

<sup>15</sup> OL L 022, 2003 01 25, p. 4.

**c. Siūlo storis**

Tralo maišas ir tinklinio audeklo gabalas tinklui prailginti turi būti pagaminti iš viengijo siūlo numegzto tinklinio audeklo, kurio siūlas ne storesnis nei 5 mm, arba iš dvigijo siūlo numegzto tinklinio audeklo, kurio dvigijis siūlas ne storesnis nei 4 mm. Ši nuostata netaikoma paskutinei tralo maišo akių eilei, jeigu tralo maišui yra pritaisytas tralo maišo raištis.

**d. Konstrukcija**

- iii. Pakreiptų akių tralo (T90) maišas ir tinklinio audeklo gabalas tinklui prailginti turi būti pagaminti iš dviejų vienodų matmenų tinklinio audeklo gabalų, sujungtų dviem šoniniais tinklinio audeklo kraštais ir turinčių išilginę bei skersinę kryptimi po vienodą akių, kurios pakreiptos taip, kaip aprašyta pirmiau, skaičių. Kiekvienas tinklinio audeklo gabalas turi būti su užsiveržiančiais mazgais ir pagamintas taip, kad akys kiekvieną kartą, kai tinklas naudojamas, nebūtų sutrauktos.
- iv. Nesutrauktų akių skaičius bet kokioje perimetro vietoje turi būti vienodas nuo priekinės tinklinio audeklo gabalo tinklui prailginti dalies iki galinės tralo maišo dalies.
- v. Tralo maišo arba tinklinio audeklo gabalo tinklui prailginti tvirtinimo prie kūgio formos tralo dalies vietoje tralo maišo arba tinklinio audeklo gabalui tinklui prailginti perimetro akių skaičius turi sudaryti 50 % kūginės tralo dalies paskutinės akių eilės.
- vi. Tralo maišo arba tinklinio audeklo gabalo tinklui prailginti pavyzdžiai pateikti toliau.

**e. Perimetras**

Bet kokioje tralo maišo arba tinklinio audeklo gabalo tinklui prailginti perimetro vietoje akių skaičius, išskyrus sumezgimo vietas ir tinklinio audeklo kraštus, neturi būti didesnis nei 50.

**f. Tinklinio audeklo kraštų sujungimas**

Tinklinio audeklo gabalų, iš kurių yra sudarytas tralo maišas ir tinklinio audeklo gabalas tinklui prailginti, priekinis kraštas turi būti apipintas iš tinklinio audeklo akių puselių sudaryta juosta. Prie tralo maišo tinklinio audeklo gabalo galinio krašto turi būti pritvirtinta eilė supintų akių, per kurią būtų galima prakišti tralo maišo raištį.

**g. Tralo maišo ilgis**

Tralo maišas neturi būti trumpesnis nei 50 akių.

**h. Tralo maišo iškėlimo lynas**

Tralo maišo iškėlimo lyno ilgis toje vietoje, kurioje tas lynas yra pritvirtintas prie tralo maišo, neturi būti mažesnis nei tralo maišo perimetro nesutrauktų akių ilgis, padaugintas iš koeficiento 0,6.

## i. Tralo maišo plūduras

Tralo maišo plūduras turi būti rutulio, kurio skersmuo ne didesnis nei 40 cm, formos. Tralo maišo plūduras plūduro lynu tvirtinamas prie tralo maišo raiščio. Plūduro lynas neturi būti trumpesnis nei 2,5 karto, palyginti su kvadratine šaknimi, apskaičiuota iš gylio dydžio.

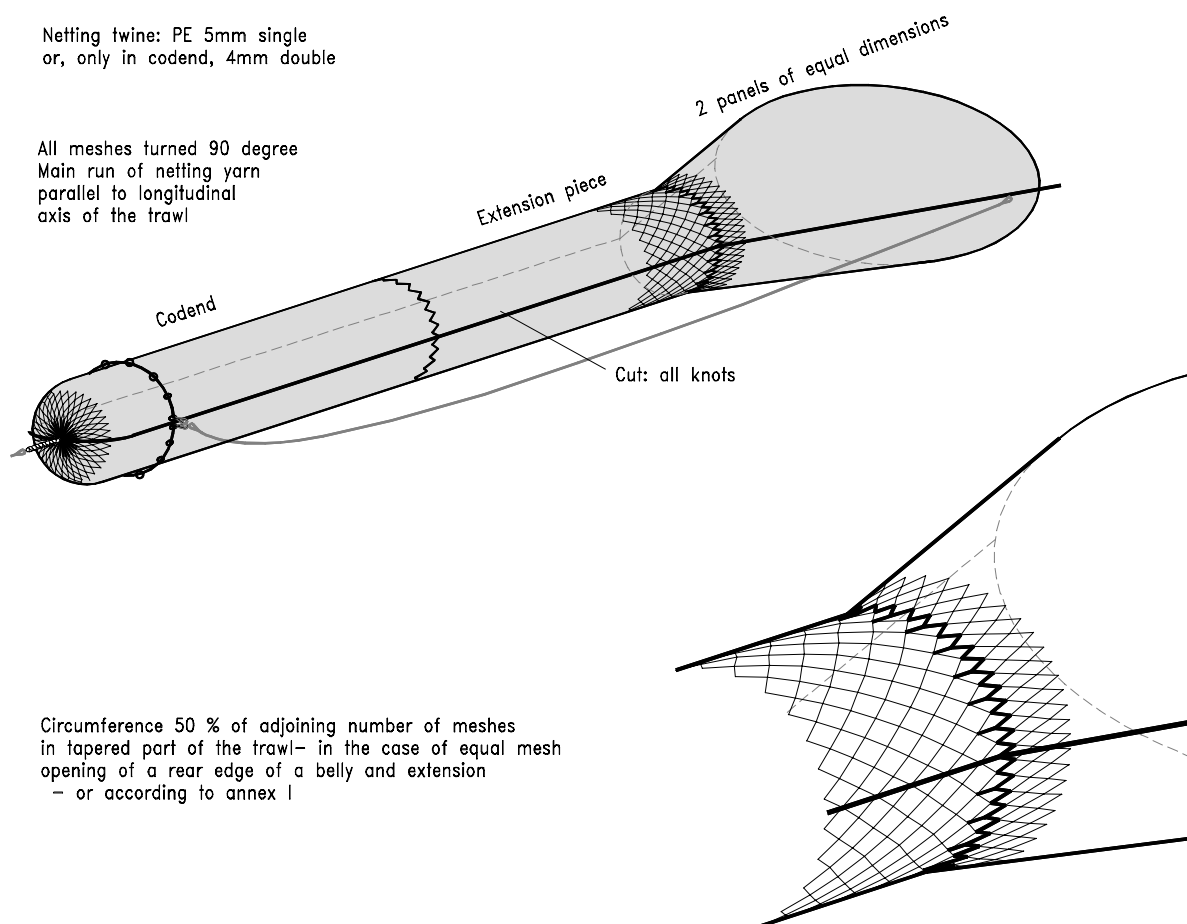

Netting twine : PE 5mm single or, only in codend, 4mm double	Tinklinio audeklo siūlas: PF 5mm viengijis arba, tik tralo maišo, 4mm dvigijis
All meshes turned 90 degree	Visos akys pakreiptos 90°kampu
Main run of netting yarn parallel to longitudinal axis of the trawl	Pagrindinė tinklinio audeklo siūlo kryptis yra lygiagreti išilginei tralo ašiai
Codend	Tralo maišo
Extension piece	Tinklinio audeklo gabalas tinklui prailginti
2 panels of equal dimension	Du vienodu matmenų tinklinio audeklo gabalai
Cut : all knots	Pjūvis: visi mazgai
Circumference 50 % of adjoining number of meshes in tapered part of the trawl – in the case of equal mesh opening of a rear edge of a belly and extension – or according to annex I	Perimetras sudaro 50% kūginės tralo dalies gretimų akių skaičiaus – tuo atveju, jeigu tralo maišo galinio krašto ir tinklinio audeklo gabalo tinklui prailginti akių anga yra vienoda – arba pagal I priedą

## **II priedo 2 priedėlis**

### **Bendros nacionalinės kontrolės programos taisyklės**

#### *Tikslas*

1. Visos valstybės narės nustato specialius etaloninius tikrinimo kiekius pagal šį priedėlį.

#### *Strategija*

2. Žvejybos veiklos tikrinimas ir priežiūra turi daugiausia būti skiriami laivams, kurie galimas dalykas galėtų žvejoti menkes. Siekiant nustatyti patikrinimo ir priežiūros veiksmingumą kryžminio patikrinimo mechanizmą turi papildyti atsitiktiniai vežimo ir menkių pardavimo patikrinimai.

#### *Prioritetai*

3. Skirtingoms žvejybos įrankių grupėms taikomas nevienodo lygio prioritetų paskirstymas, atsižvelgiant į tai, kokio masto įtaką laivynams turi žvejybinės pastangos apribojimai. Dėl tos priežasties kiekviena valstybė narė nustato konkrečius prioritetus.

#### *Tiksliniai etaloniniai kiekiai*

4. Valstybės narės ne vėliau nei mėnuo nuo šio reglamento įsigaliojimo dienos įgyvendina nustatytus tikrinimo tvarkaraščius, atsižvelgdamos į toliau nurodytus tikslus:

- a. Patikrinimo lygis uostuose

Paprastai tikrinama 20 % iškraunamų menkių kiekio (pagal iškrautų menkių svorį) visose iškrovimo vietose. Arba patikrinimai atliekami tiek dažnai, kad būtų galima užtikrinti, jog per trijų mėnesių laikotarpį, bent vieną kartą būtų patikrinta tiek laivų, kad juose esantis menkių kiekis sudarytų 20 % arba daugiau iškraunamų menkių kiekio. Reikia patikrinti tokį bendrą iškrovimų skaičių, kad būtų užtikrinama, jog visas iškrautų menkių kiekis būtų įvertinamas 95 % tikslumu.

- b. Pardavimo kontrolės lygis

Patikrinama 5% menkių, kurias siūloma parduoti aukcionuose, kiekio.

- c. Patikrinimo jūroje lygis

Lankstus etaloninis kiekis: turi būti nustatomas atlikus išsamią žvejybos veiklos kiekviename žvejybos rajone analizę. Etaloniniai kiekiai jūroje grindžiami patruliavimo dienų jūroje skaičiumi menkių išteklių valdymo rajonuose; šie kiekiai gali skirtis tomis dienoms, kai patruliuojama tam tikruose žvejybos rajonuose.

- d. Iš oro atliekamos priežiūros lygis

Lankstus etaloninis kiekis: turi būti nustatomas atlikus išsamią kiekviename žvejybos rajone vykdytos žvejybos veiklos analizę ir atsižvelgiant į valstybei narei prieinamus išteklius.

### **III priedo 3 priedėlis**

#### **Nacionalinių kontrolės programų turinys**

Nacionalinėse kontrolės programose *inter alia* nustatomi toliau nurodyti dalykai.

#### **1. KONTROLĖS PRIEMONĖS**

##### *Žmogiškieji ištekliai*

- 1.1. Krante ir jūroje dirbančių inspektorių skaičius ir jų darbo laikotarpiai ir žvejybos rajonai, kuriuose tie inspektoriai turi eiti savo pareigas.

##### *Techniniai ištekliai*

- 1.2. Patruliuojančių laivų ir lėktuvų skaičius ir jų dislokavimo laikotarpiai bei žvejybos rajonai, kuriuose laivai ir lėktuvai turi būti naudojami.

##### *Finansiniai ištekliai*

- 1.3. Biudžeto asignavimų, kurie reikalingi naudojant žmogiškuosius išteklius, laivus ir lėktuvus, dydis.

#### **2. UOSTŲ PASKYRIMAS**

- 2.1. Uostų, kurie pagal III priedo 5.6.2 punktą paskirti menkėms iškrauti, sąrašas.

#### **3. PRANEŠIMAS APIE ĮPLAUKIMĄ IR IŠPLAUKIMĄ**

- 3.1. Sistemų, kurios įdiegtos siekiant užtikrinti III priedo 5.2 punkto nuostatų vykdymą, aprašymas.

#### **4. IŠKRAUTO ŽUVŲ KIEKIO KONTROLĖ**

- 4.1. Sistemų, kurios įdiegtos siekiant užtikrinti III priedo 5.5 punkto nuostatų vykdymą, aprašymas.
- 4.2. Sistemų, kurios įdiegtos siekiant apskaičiuoti III priedo 5.4 punkte nurodytą leistiną nukrypimo dydį, aprašymas.
- 4.3. Sistemų, įdiegtų iškraunamiems žuvų kiekams sverti pagal III priedo 5.7 punktą, aprašymas.
- 4.4. Sistemos, kuri taikoma nustatant III priedo 5.7.2 punkte nurodytus konkrečius etaloninius tikrinimo kiekius, aprašymas.

## 5. TIKRINIMO PROTOKOLAI

- 5.1. Su menkių žvejyba susijusių patikrinimų jūroje ir sausumoje protokolai
- 5.2. Pranešimo kompetentingoms institucijoms, kurias kitos valstybės narės paskiria atsakingomis už nacionalines menkių kontrolės programas, protokolai.
- 5.3. Bendrai vykdomos priežiūros ir pasikeitimo inspektoriams, įskaitant kitų valstybių narių vandenyse pareigas einančių inspektorių įgaliojimus ir kompetenciją, protokolai.