

III

(Aktai, priimti remiantis ES sutartimi)

AKTAI, PRIIMTI REMIANTIS ES SUTARTIES V ANTRAŠTINE DALIMI

TARYBOS SPRENDIMAS 2008/298/BUSP

2008 m. balandžio 7 d.

iš dalies keičiantis Tarybos sprendimą 2001/80/BUSP dėl Europos Sąjungos karinio štabo įsteigimo

EUROPOS SAJUNGOS TARYBA,

atsižvelgdama į Europos Sąjungos sutartį, ypač į jos 28 straipsnio 1 dalį,

atsižvelgdama į Europos bendrijos steigimo sutartį, ypač į jos 207 straipsnio 2 dalį,

kadangi:

- (1) 2001 m. sausio 22 d. Taryba priėmė sprendimą 2001/80/BUSP dėl Europos Sąjungos karinio štabo įsteigimo ⁽¹⁾ (ESKŠ), kurio įgaliojimai išdėstyti to sprendimo priede.
- (2) 2007 m. lapkričio 19 d. Taryba patvirtino keturių priemonių, skirtų pagerinti ESKŠ gebėjimą strateginiu lygiu vykdyti ES vadovaujамų operacijų išankstinį karinį planavimą, paketą.
- (3) Turėtų būti iš dalies pakeisti ESKŠ įgaliojimai siekiant įgyvendinti šias priemones, kol įvertinus šių priemonių įgyvendinimą bus atlikta išsami įgaliojimų peržiūra.
- (4) Be to, ESKŠ įgaliojimai turėtų atspindėti pakeitimus Tarybos krizių valdymo struktūrose ir procedūrų pakeitimus nuo to laiko, kai paskutinį kartą buvo pakeisti įgaliojimai.
- (5) Taip pat turėtų būti iš dalies pakeistas Sprendimas 2001/80/BUSP siekiant atsižvelgti į tai, kad buvo priimtas 2007 m. gruodžio 5 d. Tarybos sprendimas 2007/829/EB dėl nacionaliniams ekspertams ir kariniam personalui, komandiruotiems į Tarybos generalinį sekretoriata, taikomų taisyklių ⁽²⁾,

NUSPRENDĖ:

1 straipsnis

Sprendimas 2001/80/BUSP iš dalies keičiamas taip:

1. 4 straipsnis pakeičiamas taip:

„4 straipsnis

Europos Sąjungos kariniam personalui taikomos taisyklės, nustatytos 2007 m. gruodžio 5 d. Tarybos sprendimu 2007/829/EB dėl nacionaliniams ekspertams ir kariniam personalui, komandiruojamiems į Tarybos Generalinį sekretoriata, taikomų taisyklių (*);

(*) OL L 327, 2007 12 13, p. 10.“

2. Priedas pakeičiamas šio sprendimo priedu.

2 straipsnis

Šis sprendimas įsigalioja jo priėmimo dieną.

3 straipsnis

Šis sprendimas skelbiamas *Europos Sąjungos oficialiajame leidinyje*.

Priimta Liuksemburge, 2008 m. balandžio 7 d.

Tarybos vardu

Pirmininkas

R. ŽERJAV

⁽¹⁾ OL L 27, 2001 1 30, p. 7. Sprendimas su pakeitimais, padarytais Sprendimu 2005/395/BUSP (OL L 132, 2005 5 26, p. 17).

⁽²⁾ OL L 327, 2007 12 13, p. 10.

PRIEDAS

EUROPOS SAJUNGOS KARINIO ŠTABO (ESKŠ) ĮGALIOJIMAI IR VEIKLOS ORGANIZAVIMAS (*)

1. Įvadas

Helsinkyje ES valstybės narės nusprendė Taryboje įkurti naujus nuolatinius politinius ir karinius organus, kad ES galėtų imtis atsakomybės vykdydama visas konfliktų prevencijos ir krizių valdymo užduotis, apibrėžtas ESS. Kaip numatyta Helsinkio ataskaitoje, ESKŠ Tarybos struktūrose savo karine kompetencija ir parama prisideda prie bendros BESGP įgyvendinimo, įskaitant ES vadovaujamų karinių krizių valdymo operacijų vykdymą.

Europos Vadovų Taryba 2003 m. gruodžio 12–13 d. susitikime palankiai įvertino dokumentą „Europos gynyba, NATO ir ES konsultacijos, planavimas ir operacijos“. 2004 m. gruodžio 16–17 d. Europos Vadovų Taryba patvirtino išsamius pasiūlymus, kaip įgyvendinti šį dokumentą.

2007 m. lapkričio 19 d. Taryba palankiai įvertino, 2007 m. gegužės mėn. Tarybai paprašius, generalinio sekretoriaus-vyriausiojo įgaliotinio pateiktą pranešimą apie ESKŠ gebėjimą vykdyti ES vadovaujamų operacijų išankstinį planavimą strateginiu lygiu ir patvirtino rekomendacijas dėl keturių priemonių bei veiksmų, nurodytų kariniuose patarimuose, kaip vieno paketo įgyvendinimo.

Nustatomi tokie ESKŠ įgaliojimai:

2. Misiija

Karinis štabas atlieka išankstinį perspėjimą, situacijos vertinimą ir strateginį planavimą ESS 17 straipsnio 2 dalyje numatytoms misijoms ir užduotims, įskaitant Europos saugumo strategijoje nustatytas misijas ir užduotis.

Jis taip pat nustato Europos nacionalines ir daugiašales pajėgas bei įgyvendina politiką ir sprendimus, kaip nurodo ESKK.

3. Vaidmuo

— Štabas yra ES karinės kompetencijos šaltinis.

— Štabas užtikrina ryšį tarp ESKK ir ES prieinamų karinių išteklių, teikia karinę kompetenciją ES organams, kaip nurodo ESKK.

— Štabas atlieka tris pagrindines funkcijas: išankstinio perspėjimo, situacijos vertinimo ir strateginio planavimo.

— Štabas vykdo išankstinį planavimą pakankamai išsamiai, *inter alia*, kad valstybės narės turėtų galimybes įvertinti savo galimą pajėgų įnašą ir ES kariniam štabui pateikti tinkamas konsultacijas sprendimų priėmimo procese.

— Štabas sudaro išankstinio perspėjimo galimybę. Jis planuoja, vertina ir teikia rekomendacijas dėl krizių valdymo koncepcijos ir bendros karinės strategijos bei įgyvendina ESKK sprendimus ir nurodymus.

— Štabas remia ESKK vertinant situacijas ir analizuojant strateginio planavimo karinius aspektus⁽¹⁾, skirtus visoms ESS 17 straipsnio 2 dalyje numatytoms misijoms ir užduotims, įskaitant Europos saugumo strategijoje nustatytas misijas ir užduotis, vykdyti visose ES vadovaujamosiose operacijose, neatsižvelgiant į tai, ar ES pasitelkia NATO išteklius ir pajėgumus.

(*) Šiame priede vartojamos santrumpos pateikiamos B priedėlyje.

(1) Sąvokų apibrėžtys:

strateginis planavimas – planavimo veikla, kuri prasideda iš karto nustačius galimą krizę arba iškilus krizei ir baigiasi, kai ES politinės valdžios institucijos patvirtina karinį strateginį pasiūlymą arba jų kompleksą. Strateginis procesas apima karinį situacijos vertinimą, PKS apibrėžimą ir karinių strateginių pasiūlymų kūrimą;
karinis strateginis pasiūlymas – galimas karinis veiksmas PKS apibrėžtiems politiniams-kariniams tikslams pasiekti. Kariniame strateginiame pasiūlyme aprašomi karinio sprendimo principai, reikiami ištekliai ir apribojimai bei rekomendacijos dėl operacijos vado ir ŪV pasirinkimo.

- Štabas remia (generalinio sekretoriaus – vyriausiojo įgaliotinio ar PSK prašymu) laikinas misijas trečiojoje šalyje ar tarptautinėse organizacijose, kad būtų teikiamos reikiamos konsultacijos ir pagalba, susijusi su konfliktų prevencijos, krizių valdymo ir padėties stabilizavimo po konflikto kariniais aspektais.
- Štabas dalyvauja tobulinant, vertinant ir peržiūrint pajėgumų tikslus, atsižvelgdamas į atitinkamų valstybių narių poreikį užtikrinti, kad jie atitiktų NATO GPP ir PTL PIPP laikantis sutartų procedūrų.
- Štabas dirba glaudžiai bendradarbiaudamas su Europos gynybos agentūra.
- Štabas privalo stebėti, vertinti ir teikti rekomendacijas dėl pajėgų ir pajėgumų, kuriuos ES suteikia valstybės narės, mokymo, pratybų ir tarpusavio sąveikos.
- Štabas užtikrina gebėjimą sustiprinti nacionalinę vadovietę, paskirtą vykdyti autonomišką ES operaciją.
- Štabas yra atsakingas, kad būtų formuojami pajėgumai planuoti ir vykdyti autonominę ES karinę operaciją, bei išlaiko pajėgumus ESKŠ įkurti konkrečios operacijos operacijų centrą, ypač kai reikalingas jungtinis civilinis-karinis atsakas ir kai nenurodoma jokia nacionalinė vadovietė, Tarybai pasikonsultavus su ESKK ir priėmus sprendimą dėl tokios operacijos.

4. Užduotys

- Štabas, vadovaujant ESKK, teikia karinę ekspertizę generaliniam sekretoriui – vyriausiajam įgaliotiniui ir ES organams.
- Štabas vykdo galimų krizių stebėseną, remdamasis atitinkamais nacionalinės ar daugiašalės žvalgybos pajėgumais.
- Štabas bendradarbiauja su Jungtiniu situacijų centru keitimosi informacija srityje pagal susitarimą dėl žvalgybinės informacijos analizės pajėgumų.
- Štabas vykdo išankstinį planavimą kariniais klausimais strateginiu lygiu.
- Štabas vykdo išankstinį planavimą pakankamai išsamiai, *inter alia*, kad valstybės narės turėtų galimybes įvertinti savo galimą pajėgų įnašą ir ES kariniam štabui pateikti tinkamas konsultacijas sprendimų priėmimo procese.
- Štabas nustato Europos nacionalines ir daugiašales pajėgas ES vadovaujamos operacijoms ir sudaro jų sąrašą, derindamas su NATO.
- Štabas prisideda prie nacionalinių ir daugiašalių pajėgų, kurias ES teikia valstybės narės, kūrimo ir rengimo (įskaitant mokymą ir pratybas). Santykių su NATO sąlygos apibrėžiamos atitinkamuose dokumentuose.
- Štabas organizuoja ir koordinuoja procedūras su nacionalinėmis ir daugiašalėmis vadovietėmis, įskaitant ES priemamas NATO vadovietes, kuo labiau užtikrindamas suderinamumą su NATO procedūromis.
- Štabas prisideda nagrinėjant ESGP numatytos kovos su terorizmu karinius aspektus.
- Štabas padeda kurti karinių išteklių ir pajėgumų panaudojimo, vykdam stichinių ar žmogaus sukeltų nelaimių padarinių likvidavimo operacijas, koncepcijas, doktrinas, planus ir procedūras.
- Kariniu aspektu štabas programuoja, planuoja, vykdo ir vertina ES krizių valdymo procedūras, įskaitant ES ir NATO procedūrų vykdymą.
- Štabas dalyvauja finansiškai vertinant operacijas ir pratybas.

- Štabas palaiko ryšį su nacionalinėmis vadavietėmis ir daugiašalių pajėgų daugiašalėmis vadavietėmis.
 - Štabas užmezga nuolatinius ryšius su NATO pagal „ES ir NATO nuolatinius susitarimus“.
 - Štabas yra NATO ryšių palaikymo grupės būstinė ir išlaiko ES grupę SHAPE pagal 2004 m. gruodžio 13 d. Tarybos priimtą pirmininkaujančios valstybės narės pranešimą dėl ESGP.
 - Štabas užmezga atitinkamus ryšius su nustatytais korespondentais JT bei kitose tarptautinėse organizacijose, įskaitant ESBO ir Afrikos Sąjungą, šioms organizacijoms sutikus; Štabas padeda kaupti visapusišką patirtį.
 - Pasitelkus civilinę-karinę grupę atliekamos užduotys.
 - Generalinio sekretoriaus-vyriausiojo įgaliojimo ar PSK iniciatyva štabas vykdo strateginį nepaprastosios padėties planavimą.
 - Štabas padeda kurti doktrinų (konceptijų) visumą, remdamasis civilinių-karinių operacijų ir pratybų patirtimi.
 - Štabas rengia koncepcijas ir procedūras ES operacijų centrui ir užtikrina, kad operacijų centro personalą, įrenginius ir įrangą būtų galima panaudoti operacijoms, pratyboms ir mokymui ir jie būtų tam parengti.
 - Štabas išlaiko, atnaujina ir pakeičia ES operacijų centro įrangą bei prižiūri patalpas.
- a) *Papildomos užduotys krizių valdymo situacijose*
- Štabas prašo iš žvalgybos organizacijų konkrečios informacijos ir ją apdoroja, prašo kitos reikiamos informacijos iš visų turimų šaltinių ir ją apdoroja.
 - Štabas remia ESKK, pastarajam prisidedant prie PSK Pradinio planavimo gairių ir Planavimo direktyvų.
 - Štabas kuria karinius strateginius pasiūlymus ir nustato jų prioriteto tvarką; remdamasis šiais pasiūlymais ESKK kariniais klausimais pataria PSK:
 - apibrėžia pirminius bendruosius pasiūlymus,
 - atitinkamai naudojasi planavimo parama iš išorinių šaltinių, kurie išanalizuos ir toliau detalizuos šiuos pasiūlymus,
 - įvertina šio detalesnio darbo rezultatus ir paveda atlikti tolesnį reikalingą darbą,
 - pateikia ESKK bendrą įvertinimą, kuriame nurodo atitinkamus prioritetus ir rekomendacijas.
 - Štabas, derindamas veiksmus su nacionaliniais planavimo štabais ir atitinkamai su NATO, nustato pajėgas, kurios galėtų dalyvauti galimose ES vadovaujamose operacijose.
 - Štabas padeda operacijos vadui atlikti techninius pasikeitimus su trečiosiomis šalimis, siūlančiomis karinį indėlį ES vadovaujamoje operacijoje, ir parengti pajėgų formavimo konferenciją.
 - Štabas toliau stebi krizines situacijas.

- Išorės ir politinių-karinių reikalų generalinio direktorato (DG E) prašymu štabas ESKŠGD padeda vykdyti reagavimo į krizes politinių-karinių strateginį planavimą, už kurį atsako DG E (rengia KVK, bendrusius veiksmus ir t. t.).
- DG E prašymu ESKŠGD, štabas padeda vykdyti reagavimo į krizes planavimą strateginiu lygiu (tiriamosios misijos, KVK); už tokią veiklą atsakingas DG E.
- Štabas padeda vykdyti reagavimo į krizes strateginį jungtinių civilinių-karinių operacijų planavimą, rengdamas strateginius pasiūlymus, kaip numatyta krizių valdymo procedūrose. Už šį planavimą tiesiogiai atsako ESKŠGD ir CPVPD ir jis priklauso bendrai generalinio sekretoriaus-vyriausiojo įgaliotinio kompetencijai.
- CPVPD prašymu ESKŠGD, štabas padeda vykdyti reagavimo į krizes planavimą strateginiu ir operacijų lygiu vykdamas civilines misijas, už kurias tiesiogiai atsakingas CPVPD.

b) *Papildomos užduotys operacijų metu*

- ESKŠ, pasitelkdamas budėjimo pajėgumus, teikia 24 val./7 dienų per savaitę pajėgumus stebėti visas ESGP misijas ir operacijas siekiant užtikrinti, kad su konkrečiomis operacijomis susijusi informacija būtų perduodama sistemingai.
- ESKŠ, vadovaujamas ESKK, nuolat stebi operacijas visais kariniais aspektais. Kartu su paskirtu operacijos vadu jis vykdo strateginę analizę, padėdamas ESKK patarti už strateginį vadovavimą atsakingam PSK.
- Atsižvelgdamas į politinius ir veiklos pokyčius, štabas teikia ESKK naujus pasiūlymus, kuriais remiantis ESKK pataria PSK kariniais klausimais.
- Štabas padeda stiprinti pagrindinį branduolį ir prireikus toliau plėsti ES operacijų centrą.
- Štabas sudaro ES operacijų centro nuolatinį pagrindinį branduolį.
- Štabas padeda koordinuoti civilines operacijas. Tokios operacijos planuojamos ir vykdomos vadovaujant CPVP. Štabas padeda planuoti, remti (įskaitant galimą karinių priemonių panaudojimą) ir vykdyti civilines operacijas (strateginis lygmuo lieka DGE IX kompetencijoje).

5. Veiklos organizavimas

- ESKŠ savo darbe vadovaujasi ESKK kariniais nurodymais ir jam atsiskaito.
- ESKŠ yra Tarybos sekretoriato departamentas, tiesiogiai priskirtas generaliniam sekretoriui-vyriausiajam įgaliotinui, glaudžiai bendradarbiaujantis su kitais Tarybos sekretoriato departamentais.
- ES kariniam štabui vadovauja ESKŠGD, trijų žvaigždžių generolas.
- Štabą sudaro iš valstybių narių komandiruotas personalas, veikiantis pagal tarptautinius įgaliojimus, remiantis į Tarybos generalinį sekretoriatą komandiruojamiems nacionaliniams ekspertams ir kariniam personalui, taip pat Tarybos generalinio sekretoriato pareigūnams ir iš Komisijos komandiruojamiems pareigūnams taikomomis taisyklėmis. Siekiant pagerinti ESKŠ atrankos procesą valstybės narės skatinamos pateikti daugiau negu vieną kandidatūrą kiekvienoms pareigoms, dėl kurių teikiamas prašymas tarnautojams taikomomis taisyklėmis. Siekiant pagerinti ESKŠ atrankos procesą valstybės narės skatinamos pateikti daugiau negu vieną kandidatūrą kiekvienoms pareigoms, dėl kurių teikiamas prašymas.
- Kad atliktų visas misijas ir užduotis, ESKŠ organizuojamas, kaip nurodyta A priedėlyje.
- Krizių valdymo situacijose ar pratybose ESKŠ gali sukurti planavimo ir valdymo grupes, remdamasis savo patirtimi, personalu ir infrastruktūra. Be to, prireikus, kreipdamasis į ESKK, štabas galėtų prašyti darbuotojų laikinam papildymui iš ES valstybių narių.

- ESKK, pasitelkęs ESKŠGD, teiks nurodymus dėl ESKŠ karinės veiklos vykdant civilinio krizių valdymo veiksmus. Funkcinę atsakomybę už ESKŠ įnašus krizių valdymo civiliniams aspektams išlaiko DGE IX, kuris yra atsakingas už visą veiklą (planavimą, tiriamąsias misijas ir t. t.) iki krizių valdymo koncepcijos sukūrimo ir plėtojant ją ir, prireikus, civilinio strateginio pasiūlymo ir (arba) policijos strateginio pasiūlymo rengimą. Priėmus sprendimą pradėti misiją šie įnašai tampa CPVPD funkcinė atsakomybe. Apie šią veiklą CIVCOM pranešama laikantis nustatytų krizių valdymo civilinių aspektų procedūrų.

6. Santykiai su trečiosiomis šalimis

ESKŠ ir ES nepriklausančių Europos valstybių – NATO narių, kitų trečiųjų valstybių ir ES šalių kandidačių santykiai apibrėžiami atitinkamuose dokumentuose dėl ES santykių su trečiosiomis šalimis.

A priedėlis

ESKŠ ORGANIZACINĖ SCHEMA

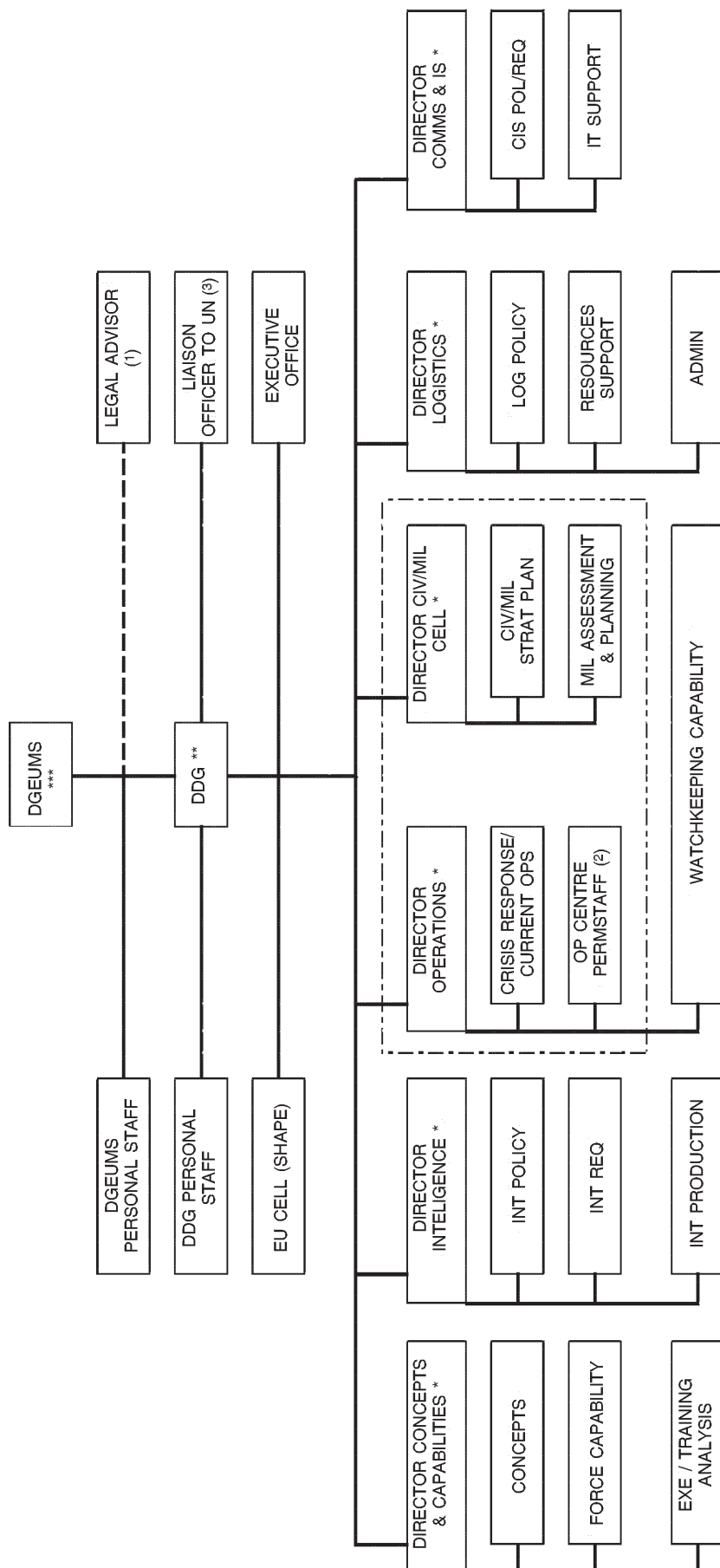

(1) Tarybos teisės tarnybos narys

(2) Nepriklausomas, jei pradeda veiklą

(3) ES kariuomenės pareigūnas, dirbantis Tarybos generalinio sekretoriato Rėšių palaikymo biure prie JT Niujorke

*B priedėlis***SANTRUMPOS****A**

ADMIN – Administracijos skyrius

C

CESDP (BESGP) – bendra Europos saugumo ir gynybos politika

CEUMC – Europos Sąjungos karinio komiteto pirmininkas

CPCC (CPVP) – civiliniai planavimo ir vykdymo pajėgumai

CIS – Ryšių ir informacinių sistemų valdyba

CIS POL/REQ – ryšių ir informacinių sistemų politika ir reikalavimai

CIV/MIL CELL – civilinė-karinė grupė

CIV/MIL STRAT PLAN – Civilinės-karinės grupės strateginio planavimo skyrius

CIVCOM – Krizių valdymo civilinių aspektų komitetas

CMC (KVK) – krizių valdymo koncepcija

CMC SPT – parama Europos Sąjungos karinio komiteto pirmininkui

COMMS & IS – Ryšių ir informacinių sistemų direktoratas

CONOPS – operacijų koncepcija

CRISIS RESP/CURRENT OPS – Reagavimo į krizes ir vykdomų operacijų skyrius

CSO – civiliniai strateginiai sprendimai

D

DDG – Generalinio direktoriaus pavaduotojas

DGEUMS (ESKŠGD) – Europos Sąjungos karinio štabo generalinis direktorius

DCPCC (CPVPD) – civilinio planavimo ir vykdymo pajėgumų direktorius

DPP (GPP) – gynybos planavimo procesas

E

ESGP – Europos saugumo ir gynybos politika

EUMC (ESKK) – Europos Sąjungos karinis komitetas

EUMS (ESKŠ) – Europos Sąjungos karinis štabas

EU CELL (SHAPE) – Europos Sąjungos grupė SHAPE

EX/TRN/ANL – Pratybų, mokymo ir analizės skyrius

I

INT POLICY – Žvalgybos politikos skyrius

INT PRODUCTION – Žvalgybos informacijos skyrius

INT REQ – žvalgybos informacijos pateikimo reikalavimai

IT SUPPORT – Informacinių technologijų paramos skyrius

L

LEGAL – patarėjas teisės klausimais

LOG POLICY – Logistikos politikos skyrius

M

MAP – Karinio įvertinimo ir planavimo skyrius

O

OCPS – Operacijų centro nuolatinis personalas

OHQ – operacijų vadavietė

OP CENTRE PERM STAFF – Operacijų centro nuolatinis personalas

OPLAN – operacijų planas

OPSCEN – Operacijų centras

OSCE (ESBO) – Europos saugumo ir bendradarbiavimo organizacija

P

PARP – planavimo ir peržiūros procesas

PfP – partnerystė taikos labui

POL – Politikos skyrius

PSC – Politinis ir saugumo komitetas

PSO – policijos strateginis pasiūlymas

T

TEU (ESS) – Europos Sąjungos sutartis
