



Tartalom

II Nem jogalkotási aktusok

RENDELETEK

- ★ A Bizottság (EU) 2020/1163 végrehajtási rendelete (2020. augusztus 6.) a D₂-vitamin-tartalmú gombapor (EU) 2015/2283 európai parlamenti és tanácsi rendelet szerinti új élelmiszerként történő forgalomba hozatalának engedélyezéséről és az (EU) 2017/2470 bizottsági végrehajtási rendelet módosításáról ⁽¹⁾ 1
- ★ A Bizottság (EU) 2020/1164 végrehajtási rendelete (2020. augusztus 6.) az *Agrilus planipennis* Fairmaire károsító Kanadából és az Egyesült Államokból az Unióba történő behurcolásának és Unión belüli elterjedésének megelőzését célzó intézkedések tekintetében az (EU) 2019/2072 végrehajtási rendelet egyes rendelkezéseitől való ideiglenes eltérésről 6
- ★ A Bizottság (EU) 2020/1165 végrehajtási rendelete (2020. augusztus 6.) a Kínai Népköztársaságból származó közúti acélkerekek behozatalára vonatkozó végleges dömpingellenes vám kivetéséről és a kivetett ideiglenes vám végleges beszedéséről szóló (EU) 2020/353 végrehajtási rendelet módosításáról 9
- ★ A Bizottság (EU) 2020/1166 végrehajtási rendelete (2020. augusztus 6.) a 798/2008/EK rendelet I. mellékletének az egyes baromfiárak Unióba történő behozatala vagy Unión keresztül történő átszállítása céljából engedélyezett harmadik országok, területek, övezetek és területi egységek jegyzékében az Egyesült Államokra vonatkozó bejegyzés tekintetében a magas patogenitású vírustörzsek okozta madárinfluenza megjelenése nyomán szükségessé vált módosításáról ⁽¹⁾ 11

HATÁROZATOK

- ★ A Bizottság (EU) 2020/1167 végrehajtási határozata (2020. augusztus 6.) a hagyományos belső égésű motorral hajtott, valamint egyes hibrid elektromos személygépkocsikban és könnyű hasongépjárművekben való használatra szánt, 48 V/12 V-os DC/DC-átalakítóval kombinált 48 V-os hatékony motorgenerátorban alkalmazott technológiának az (EU) 2019/631 európai parlamenti és tanácsi rendelet alapján innovatív technológiaként történő jóváhagyásáról ⁽¹⁾ 15

⁽¹⁾ EGT-vonatkozású szöveg.

- ★ A Bizottság (EU) 2020/1168 végrehajtási határozata (2020. augusztus 6.) az (EU) 2016/587 végrehajtási határozatnak az egyes alternatív üzemanyagokkal működtethető személygépkocsik fénykibocsátó diódákkal működő hatékony külső járművilágítása tekintetében történő módosításáról ⁽¹⁾..... 27

NEMZETKÖZI MEGÁLLAPODÁSOKKAL LÉTREHOZOTT SZERVEK ÁLTAL ELFOGADOTT JOGI AKTUSOK

- ★ 25. számú ENSZ-előírás – Egységes rendelkezések a jármű ülésével egybeépített vagy különálló fejtámlák (fejtámaszok) jóváhagyásáról [2020/1169]..... 30

Helyesbítések

- ★ Helyesbítés az *Aspergillus niger* (NRRL 25541) által termelt endo-1,3(4)-béta-glükánázt és endo-1,4-béta-xilanázt, valamint az *Aspergillus niger* (ATCC66222) által termelt alfa-amilázt tartalmazó készítmény elválasztott malacok és (elválasztott) kistermetű sertésfélék takarmány-adalékanyagaként történő felhasználásának engedélyezéséről (az engedély jogosultja: Andrés Pinaluba S.A.) és az 1453/2004/EK rendelet módosításáról szóló, 2018. október 18-i (EU) 2018/1566 bizottsági végrehajtási rendelethez (HL L 262., 2018.10.19.)..... 51

⁽¹⁾ EGT-vonatkozású szöveg.

II

(Nem jogalkotási aktusok)

RENDELETEK

A BIZOTTSÁG (EU) 2020/1163 VÉGREHAJTÁSI RENDELETE

(2020. augusztus 6.)

a D₂-vitamin-tartalmú gombapor (EU) 2015/2283 európai parlamenti és tanácsi rendelet szerinti új élelmiszerként történő forgalomba hozatalának engedélyezéséről és az (EU) 2017/2470 bizottsági végrehajtási rendelet módosításáról

(EGT-vonatkozású szöveg)

AZ EURÓPAI BIZOTTSÁG,

tekintettel az Európai Unió működéséről szóló szerződésre,

tekintettel az új élelmiszerekről, az 1169/2011/EU európai parlamenti és tanácsi rendelet módosításáról, valamint a 258/97/EK európai parlamenti és tanácsi rendelet és az 1852/2001/EK bizottsági rendelet hatályon kívül helyezéséről szóló, 2015. november 25-i (EU) 2015/2283 európai parlamenti és tanácsi rendeletre ⁽¹⁾ és különösen annak 12. cikkére,

mivel:

- (1) Az (EU) 2015/2283 rendelet értelmében csak engedélyezett és az uniós jegyzékbe felvett új élelmiszerek hozhatók forgalomba az Unióban.
- (2) A Bizottság az (EU) 2015/2283 rendelet 8. cikke alapján elfogadta az engedélyezett új élelmiszerek uniós jegyzékét megállapító (EU) 2017/2470 bizottsági végrehajtási rendeletet ⁽²⁾.
- (3) Az (EU) 2015/2283 rendelet 12. cikke értelmében a Bizottság határoz az új élelmiszerek engedélyezéséről és az Unión belül történő forgalomba hozataláról, valamint az uniós jegyzék naprakészé tételéről.
- (4) 2018. július 17-én az Oakshire Naturals, LP vállalat (a továbbiakban: kérelmező) az (EU) 2015/2283 rendelet 10. cikkének (1) bekezdése értelmében a kémiai szintézissel előállított D₂-vitamin-tartalmú gombapor új élelmiszerként az uniós piacon történő forgalomba hozatalára vonatkozó kérelmet nyújtott be a Bizottsághoz. A kérelem a D₂-vitamin-tartalmú gombapornak a lakosság általi fogyasztásra szánt különféle élelmiszerekben és italokban, a 609/2013/EU európai parlamenti és tanácsi rendeletben ⁽³⁾ meghatározott speciális gyógyászati célokra szánt élelmiszerekben – kivéve a csecsemőknek szántakat –, valamint a 2002/46/EK európai parlamenti és tanácsi irányelvben ⁽⁴⁾ meghatározott, 7 hónapnál idősebb gyermekeknek szánt étrend-kiegészítőkben való felhasználására vonatkozik.

⁽¹⁾ HL L 327., 2015.12.11., 1. o.

⁽²⁾ A Bizottság (EU) 2017/2470 végrehajtási rendelete (2017. december 20.) az új élelmiszerek uniós jegyzékének az új élelmiszerekről szóló (EU) 2015/2283 európai parlamenti és tanácsi rendelet alapján történő megállapításáról (HL L 351., 2017.12.30., 72. o.).

⁽³⁾ Az Európai Parlament és a Tanács 609/2013/EU rendelete (2013. június 12.) a csecsemők és kisgyermek számára készült, a speciális gyógyászati célra szánt, valamint a testtömeg-szabályozás céljára szolgáló, teljes napi étrendet helyettesítő élelmiszerekről, továbbá a 92/52/EGK tanácsi irányelv, a 96/8/EK, az 1999/21/EK, a 2006/125/EK és a 2006/141/EK bizottsági irányelv, a 2009/39/EK európai parlamenti és tanácsi irányelv és a 41/2009/EK és a 953/2009/EK bizottsági rendelet hatályon kívül helyezéséről (HL L 181., 2013.6.29., 35. o.).

⁽⁴⁾ Az Európai Parlament és a Tanács 2002/46/EK irányelve (2002. június 10.) az étrend-kiegészítőkre vonatkozó tagállami jogszabályok közelítéséről (HL L 183., 2002.7.12., 51. o.).

- (5) A kérelmező a kérelem alátámasztására benyújtott szellemi tulajdont képező tudományos adatok, nevezetesen a nyersanyagok és technológiai segédanyagok specifikációi⁽⁵⁾, a D₂-vitamin-tartalmú gombapor vizsgálati tanúsítványára és gyártási tételeire vonatkozó adatok⁽⁶⁾ és a D₂-vitamin-tartalmú gombapor stabilitási jelentései⁽⁷⁾ védelmére vonatkozóan is kérelmet nyújtott be a Bizottsághoz.
- (6) 2018. október 18-én a Bizottság felkérte az Európai Élelmiszerbiztonsági Hatóság (a továbbiakban: Hatóság), hogy végezze el a D₂-vitamin-tartalmú gombapor mint az (EU) 2015/2283 rendelet 10. cikkének (3) bekezdése szerinti új élelmiszer értékelését.
- (7) 2019. november 28-án a Hatóság elfogadta a D₂-vitamin-tartalmú gombapor mint az (EU) 2015/2283 rendelet szerinti új élelmiszer biztonságosságáról szóló tudományos szakvéleményét⁽⁸⁾ (Safety of vitamin D₂ mushroom powder as a novel food pursuant to Regulation (EU) 2015/2283). A szóban forgó tudományos szakvélemény összhangban van az (EU) 2015/2283 rendelet 11. cikkének követelményeivel.
- (8) Tudományos szakvéleményében a Hatóság arra a következtetésre jutott, hogy a D₂-vitamin-tartalmú gombapor a javasolt felhasználási célok és szintek betartása mellett biztonságos, amennyiben különböző élelmiszerekben és italokban, – a csecsemőknek szántak kivételével – a speciális gyógyászati célokra szánt élelmiszerekben és az 1 éven felüli általános népességnek szánt étrend-kiegészítőkben használják fel. A Hatóság azt is megjegyezte, hogy más, D-vitamint tartalmazó vagy azzal dúsított élelmiszerek fokozott fogyasztása esetén a 10 µg D-vitaminnak megfelelő mennyiségű D₂-vitamint tartalmazó D₂-vitamin gombapor étrend-kiegészítők 7–12 hónapos csecsemők általi bevétele olyan szintű együttes D-vitamin-bevitelt eredményezhet, amely meghaladná a D-vitamin-bevitelre megállapított tolerálható felső határértéket⁽⁹⁾. Ezért helyénvaló azt a következtetést levonni, hogy előfordulhat, hogy a 10 µg D-vitaminnak megfelelő mennyiségű D₂-vitamint tartalmazó D₂-vitamin gombapor 7–12 hónapos csecsemők általi bevétele nincs összhangban az (EU) 2015/2283 rendelet 7. cikkében meghatározott felételekkel, ezért a szóban forgó új élelmiszer ilyen felhasználása nem engedélyezhető.
- (9) Ezért a tudományos szakvélemény elegendő alapot nyújt annak megállapításához, hogy a D₂-vitamin-tartalmú gombapor a javasolt felhasználási módok és mennyiségek mellett, valamint az egyévesnél idősebb általános népességnek szánt étrend-kiegészítőkben történő felhasználása esetén megfelel az (EU) 2015/2283 rendelet 12. cikke (1) bekezdésének.
- (10) Tudományos szakvéleményében a Hatóság úgy ítélte meg, hogy az új élelmiszer biztonságosságának megállapításához a nyersanyagokra és technológiai segédanyagokra vonatkozó specifikációkból, a D₂-vitamin-tartalmú gombaporra vonatkozó analitikai bizonylatokból és tételadatokból, valamint a D₂-vitamin-tartalmú gombaporra vonatkozó stabilitási jelentésekből származó adatok szolgáltak alapul. Ennek alapján a Bizottság úgy véli, hogy a D₂-vitamin-tartalmú gombapor biztonságosságára vonatkozó következtetéseket az említett vizsgálatokról szóló jelentésekből származó adatok nélkül nem lehetett volna levonni.
- (11) A Hatóság tudományos véleményének kézhezvételét követően a Bizottság felkérte a kérelmezőt, hogy pontosítsa a D₂-vitamin-tartalmú gombapor tekintetében az I. mellékletből (Nyersanyagok és technológiai segédanyagok), a II. mellékletből (Analitikai bizonylatok és tételadatok) és a III. mellékletből (Stabilitási jelentések) származó védett adatokra vonatkozó indokolását, és pontosítsa állítását, miszerint kizárólagos hivatkozási joggal rendelkezik e jelentésekre és tanulmányokra vonatkozóan, az (EU) 2015/2283 rendelet 26. cikke (2) bekezdésének a) és b) pontjában említettek szerint.
- (12) A kérelmező kijelentette, hogy a kérelem benyújtásakor a nemzeti jog szerint védett, kizárólagos hivatkozási joggal rendelkező vizsgálatokkal kapcsolatban, és ezért harmadik felek nem férhettek hozzá azokhoz, illetve nem használhatták fel azokat jogszerűen.
- (13) A Bizottság értékelte a kérelmező által benyújtott valamennyi információt, és úgy ítélte meg, hogy a kérelmező kellően alátámasztotta az (EU) 2015/2283 rendelet 26. cikkének (2) bekezdésében meghatározott követelmények teljesülését. Ennek megfelelően a kérelmező dossziéjában szereplő vizsgálatokból származó adatokat, amelyek alapul szolgáltak a Hatóságnak az új élelmiszer biztonságosságának megállapításához, továbbá amelyek nélkül a Hatóság nem tudta volna értékelni az új élelmiszert, a Hatóság nem használhatja fel egy későbbi kérelmező javára az e rendelet hatálybalépésétől számított öt éves időtartamon belül. Következésképpen az e rendelet által engedélyezett új élelmiszer Unión belüli forgalombahozatali jogát öt éves időtartamig a kérelmezőre kell korlátozni.

⁽⁵⁾ Oakshire Naturals 2017 (kiadatlan)

⁽⁶⁾ Oakshire Naturals 2016 (kiadatlan)

⁽⁷⁾ Oakshire Naturals 2018 (kiadatlan)

⁽⁸⁾ EFSA Journal 2020; 18(1): 5948.

⁽⁹⁾ EFSA Journal 2018; 16(8): 5365.

- (14) Ugyanakkor a D₂-vitamin-tartalmú gombapor és a kérelmező dossziéjában szereplő vizsgálatokra való hivatkozás engedélyezésének a kérelmezőre történő kizárólagos korlátozása nem akadályozza meg, hogy más kérelmezők ugyanezen új ételmszer forgalomba hozatalának engedélyezését kérelmezzék, feltéve, hogy kérelmük az e rendelet szerinti engedélyezést alátámasztó, jogszerűen megszerzett információkon alapul.
- (15) Az e rendeletben előírt intézkedések összhangban vannak a Növények, Állatok, Ételmszerek és Takarmányok Állandó Bizottságának véleményével,

ELFOGADTA EZT A RENDELETET:

1. cikk

(1) Az e rendelet mellékletében meghatározott D₂-vitamin-tartalmú gombaport fel kell venni az engedélyezett új ételmszereknek az (EU) 2017/2470 végrehajtási rendeletben létrehozott uniós jegyzékébe.

(2) E rendelet hatálybalépésétől számított öt éven keresztül csak a kérelmező:

- Vállalat: Oakshire Naturals, LP.
- Cím: PO Box 388, Kennett Square, Pennsylvania 19348, Amerikai Egyesült Államok

jogosult az (1) bekezdésben említett új ételmszer Unión belüli forgalomba hozatalára, kivéve, ha egy későbbi kérelmező a rendelet 2. cikke alapján védett adatokra való hivatkozás nélkül vagy az Oakshire Naturals, LP. beleegyezésével engedélyt kap ezen új ételmszer forgalmazására.

(3) Az uniós jegyzékben foglalt, az (1) bekezdésben említett bejegyzésnek tartalmaznia kell az e rendelet mellékletében meghatározott felhasználási feltételeket és címkézési követelményeket.

2. cikk

A kérelmező dossziéjában szereplő vizsgálatok és jelentések – amelyek alapján a Hatóság értékelte az 1. cikkben említett új ételmszert, és amelyek a kérelmező állítása szerint eleget tesznek az (EU) 2015/2283 rendelet 26. cikkének (2) bekezdésében meghatározott követelményeknek – az Oakshire Naturals, LP beleegyezése nélkül nem használhatók fel későbbi kérelmezők javára az e rendelet hatálybalépésétől számított öt éves időtartamon belül.

3. cikk

Az (EU) 2017/2470 végrehajtási rendelet melléklete e rendelet mellékletének megfelelően módosul.

4. cikk

Ez a rendelet az *Európai Unió Hivatalos Lapjában* való kihirdetését követő huszadik napon lép hatályba.

Ez a rendelet teljes egészében kötelező és közvetlenül alkalmazandó valamennyi tagállamban.

Kelt Brüsszelben, 2020. augusztus 6-án.

a Bizottság részéről
az elnök
Ursula VON DER LEYEN

MELLÉKLET

Az (EU) 2017/2470 végrehajtási rendelet melléklete a következőképpen módosul:

1. Az 1. táblázat (Engedélyezett új élelmiszerek) az alábbi bejegyzéssel egészül ki a betűrend szerinti helyen:

Engedélyezett új élelmiszer	Az új élelmiszer felhasználásának feltételei		További különös jelölési követelmények	Egyéb követelmények	Adatvédelem
„D₂-vitamin-tartalmú gombapor	<i>Adott élelmiszer-kategória</i>	<i>A D₂-vitamin-tartalmú gombapor maximális mennyiségei ^(*)</i>	Az új élelmiszer megnevezése az azt tartalmazó élelmiszerek jelölésén: „D-vitamint tartalmazó UV-fénnyel kezelt gombapor” vagy „D ₂ -vitamint tartalmazó, UV-fénnyel kezelt gombapor” A D ₂ -vitamin-tartalmú gombaport tartalmazó étrend-kiegészítők címkéjén fel kell tüntetni, hogy azokat csecsemők nem fogyaszthatják.		Engedélyezve 2020. augusztus 27-én. A jegyzékbe való felvétel az (EU) 2015/2283 rendelet 26. cikkével összhangban védelem alatt álló, védett tudományos bizonyítékokon és tudományos adatokon alapul. Kérelmező: Oakshire Naturals, LP., PO Box 388 Kennett Square, Pennsylvania 19348, Amerikai Egyesült Államok. Az adatvédelem időtartama alatt a D ₂ -vitamin-tartalmú gombapor új élelmiszer kizárólag az Oakshire Naturals, LP. által hozható forgalomba az Unión belül, kivéve, ha egy későbbi kérelmező az (EU) 2015/2283 rendelet 26. cikkével összhangban védelem alatt álló, védett tudományos bizonyítékokra vagy tudományos adatokra való hivatkozás nélkül vagy az Oakshire Naturals, LP. beleegyezésével engedélyt kap a szóban forgó új élelmiszer forgalmazására. Az adatvédelem lejártának időpontja: 2025. augusztus 27.
	Reggeli gabonapelyhek	2,25 µg D ₂ -vitamin/100 g			
	Élesztővel kelesztett kenyér és péksütemények	2,25 µg D ₂ -vitamin/100 g			
	Gabonatermékek és tésztafélék	2,25 µg D ₂ -vitamin/100 g			
	Gyümölcslevek és gyümölcs-/zöld-ség-italkeverékek	1,125 µg D ₂ -vitamin/100 ml			
	Tej és tejtermékek (a folyékony tej kivételével)	2,25 µg D ₂ -vitamin/100 g/1,125 µg D ₂ -vitamin/100 ml vitamin (italok)			
	Sajtok (kivéve a túrót, a ricottát és a reszelni való kemény sajtot)	2,25 µg D ₂ -vitamin/100 g			
	A napi étrend egy részét helyettesítő szelet és ital	2,25 µg D ₂ -vitamin/100 g/1,125 µg D ₂ -vitamin/100 ml vitamin (italok)			
	Tejtermék-helyettesítők	2,25 µg D ₂ -vitamin/100 g/1,125 µg D ₂ -vitamin/100 ml vitamin (italok)			
	Húshelyettesítők	2,25 µg D ₂ -vitamin/100 g			
	Levesek és erőlevesek	2,25 µg D ₂ -vitamin/100 g			
	Extrudált növényi snackek	2,25 µg D ₂ -vitamin/100 g			
	A 609/2013/EU rendeletben meghatározott, speciális gyógyászati célra szánt élelmiszerek, a csecsemők számára készült élelmiszerek kivételével	15 µg/nap			
	A csecsemők kivételével az általános népességnek szánt, a 2002/46/EK irányelvben meghatározott étrend-kiegészítők	15 µg/nap			

(*) A D₂-vitamin-tartalmú gombapor D-vitamin-tartalmára az 1 000 µg D₂-vitamin/gramm gombapor minimális specifikáció alkalmazandó.”

2. A 2. táblázat (Specifikációk) az alábbi bejegyzéssel egészül ki a betűrend szerinti helyen:

Engedélyezett új élelmiszer	Specifikációk
<p>„D₂-vitamin-tartalmú gombapor</p>	<p>Leírás/meghatározás: A D₂-vitamin-tartalmú gombapor UV-fénynek kitett homogenizált <i>Agaricus bisporus</i> gombából álló szemcsés por. A gombát mossák, homogenizálják és vízben szuszpendálják, hogy gombapép keletkezzen. A gombapép áthalad egy UV-lámpa alatt. A gombapép szűrése, szárítása és őrlése után D₂-vitamin-tartalmú gombapor keletkezik. UV-sugárzás: Ultraibolya fénnel történő besugárzás az új élelmiszerekről szóló rendelet értelmében engedélyezett új élelmiszerek kezeléséhez használt UV-fényhez hasonló hullámhossz-tartományon belül.</p> <p>Jellemzők/összetétel D₂-vitamintartalom: 1 000 – 1 300 µg/g gombapor (*) Nedvesség: ≤ 10,0 % Hamu: ≤ 13,5 %</p> <p>Nehézfémetek Ólom (Pb): ≤ 0,5 mg/kg Kadmium: ≤ 0,5 mg/kg Higany: ≤ 0,1 mg/kg Arzén: ≤ 0,3 mg/kg</p> <p>Mikotoxinok Aflatoxinok (B1+B2+G1+G2): < 4 µg/kg</p> <p>Mikrobiológiai kritériumok: Összcsíraszám: ≤ 5 000 CFU (**)/g Élesztő- és penészgombák: ≤ 100 CFU/g <i>Salmonella</i> sp.: 25 g-ban nem mutatható ki <i>Staphylococcus aureus</i>: ≤ 10 CFU/g <i>Escherichia coli</i>: ≤ 10 CFU/g Kóliformok: ≤ 10 CFU/g <i>Enterobacteriaceae</i>: ≤ 10 CFU/g <i>Listeria monocytogenes</i>: 25 g-ban nem mutatható ki</p>
<p>(*) Nemzetközi egységekből (IU) átszámítva, 0,025 µg = 1 IU konverziós tényező alkalmazásával (**) TKE: telepképző egység”</p>	

A BIZOTTSÁG (EU) 2020/1164 VÉGREHAJTÁSI RENDELETE**(2020. augusztus 6.)****az *Agrilus planipennis* Fairmaire károsító Kanadából és az Egyesült Államokból az Unióra történő behurcolásának és Unión belüli elterjedésének megelőzését célzó intézkedések tekintetében az (EU) 2019/2072 végrehajtási rendelet egyes rendelkezéseitől való ideiglenes eltérésről**

AZ EURÓPAI BIZOTTSÁG,

tekintettel az Európai Unió működéséről szóló szerződésre,

tekintettel a növénykárosítókkal szembeni védekező intézkedésekről, a 228/2013/EU, a 652/2014/EU és az 1143/2014/EU európai parlamenti és tanácsi rendelet módosításáról, valamint a 69/464/EGK, a 74/647/EGK, a 93/85/EGK, a 98/57/EK, a 2000/29/EK, a 2006/91/EK és a 2007/33/EK tanácsi irányelv hatályon kívül helyezéséről szóló, 2016. október 26-i (EU) 2016/2031 európai parlamenti és tanácsi rendeletre ⁽¹⁾ és különösen annak 41. cikke ⁽²⁾ bekezdésére,

mivel:

- (1) A 2000/29/EK tanácsi irányelvet ⁽³⁾ hatályon kívül helyezte és felváltotta az (EU) 2016/2031 rendelet, a mellékleteiben foglalt rendelkezések helyébe pedig az (EU) 2019/2072 bizottsági végrehajtási rendelet ⁽⁴⁾ rendelkezései léptek.
- (2) Az *Agrilus planipennis* Fairmaire az (EU) 2019/2072 rendelet II. mellékletének A. részében olyan károsítóként szerepel, amelynek előfordulása az Unióban nem ismert. Az (EU) 2019/1702 felhatalmazáson alapuló bizottsági rendeletben ⁽⁴⁾ kiemelt zárlati károsítóként is szerepel.
- (3) A Kanadában és az Egyesült Államokban 2018-ban végzett két bizottsági ellenőrzés során gyűjtött információk azt mutatják, hogy a 2000/29/EK irányelv IV. melléklete A. része, I. szakasza 2.3. pontjában megadott b) lehetőségnél szereplő feltételek teljesülését kivétel előtt nem ellenőrzik kellőképpen. Az (EU) 2018/1959 bizottsági végrehajtási határozat ⁽⁵⁾ ezért a Kanadából és az Egyesült Államokból származó *Fraxinus L.*, *Juglans ailantifolia* Carr., *Juglans Mandshurica* Maxim., *Ulmus davidiana* Planch. és *Pterocarya rhoifolia* Siebold és Zucc. faanyagának („meghatározott faanyag”) az Unióra történő behozatalát kizárólag a 2000/29/EK irányelv IV. melléklete A. része, I. szakasza 2.3. pontjában megadott a) és c) lehetőségnél említett hatósági nyilatkozatok alapján engedélyezte. Az (EU) 2018/1959 végrehajtási határozat hatálya 2020. június 30-án lejárt.
- (4) Az (EU) 2019/2072 rendelet VII. mellékletének 87. pontjában foglalt rendelkezések különleges követelményeket állapítanak meg az *Agrilus planipennis* Fairmaire károsítónak az egyes harmadik országokból származó faanyagon keresztül az Unióra történő behurcolásának és Unión belüli elterjedésének megelőzése érdekében. A 2000/29/EK irányelv IV. melléklete A. része I. szakasza 2.3. pontjának b) pontjában megadott lehetőségre vonatkozó rendelkezéseket jelenleg az (EU) 2019/2072 rendelet VII. melléklete 87. pontjában megadott b) lehetőség tükrözi.
- (5) A Kanadában és az Egyesült Államokban 2018-ban végzett bizottsági ellenőrzések eredményei alapján továbbra is helyénvalónak tűnik, hogy az említett harmadik országokból származó *Fraxinus L.*, *Juglans ailantifolia* Carr., *Juglans mandshurica* Maxim., *Ulmus davidiana* Planch., *Pterocarya rhoifolia* Siebold és Zucc. faanyagának Unióra történő behozatala kizárólag az (EU) 2019/2072 rendelet VII. melléklete 87. pontjában megadott a) és c) lehetőségnél említett hatósági nyilatkozatok alapján legyen engedélyezhető.
- (6) Ezt a rendeletet 2023. június 30-ig kell alkalmazni, annak érdekében, hogy sor kerülhessen az (EU) 2019/2072 rendelet VII. melléklete 87. pontjának a tudományos és műszaki fejlődés alapján történő felülvizsgálatára.
- (7) Az e rendeletben előírt intézkedések összhangban vannak a Növények, Állatok, Élelmiszerek és Takarmányok Állandó Bizottságának véleményével,

⁽¹⁾ HL L 317., 2016.11.23., 4. o.

⁽²⁾ A Tanács 2000/29/EK irányelve (2000. május 8.) a növényeket vagy növényi termékeket károsító szervezeteknek a Közösségbe történő behurcolása és a Közösségen belüli elterjedése elleni védekezési intézkedésekről (HL L 169., 2000.7.10., 1. o.).

⁽³⁾ A Bizottság (EU) 2019/2072 végrehajtási rendelete (2019. november 28.) a növénykárosítókkal szembeni védekező intézkedésekről szóló (EU) 2016/2031 európai parlamenti és tanácsi rendelet egységes végrehajtási feltételeinek megállapításáról, valamint a 690/2008/EK bizottsági rendelet hatályon kívül helyezéséről és az (EU) 2018/2019 bizottsági végrehajtási rendelet módosításáról (HL L 319., 2019.12.10., 1. o.).

⁽⁴⁾ A Bizottság (EU) 2019/1702 felhatalmazáson alapuló rendelete (2019. augusztus 1.) az (EU) 2016/2031 európai parlamenti és tanácsi rendeletnek a kiemelt zárlati károsítók jegyzékével való kiegészítéséről (HL L 260., 2019.10.11., 8. o.).

⁽⁵⁾ A Bizottság (EU) 2018/1959 végrehajtási határozata (2018. december 10.) az *Agrilus planipennis* (Fairmaire) károsító Kanadából vagy Amerikai Egyesült Államokból származó faanyagon keresztül az Unióra történő behurcolásának és az Unión belüli elterjedésének megakadályozása érdekében hozott intézkedések tekintetében a 2000/29/EK tanácsi irányelvtől való eltérésről (HL L 315., 2018.12.12., 27. o.)

ELFOGADTA EZT A RENDELETET:

1. cikk

Az (EU) 2019/2072 rendelet VII. mellékletének 87. pontjában foglalt rendelkezésektől eltérve a *Fraxinus* L., a *Juglans ailantifolia* Carr., a *Juglans mandshurica* Maxim., az *Ulmus davidiana* Planch., és a *Pterocarya rhoifolia* Siebold és Zucc faanyagának („meghatározott faanyag”) Kanadából és az Egyesült Államokból az Unió területére történő behozatala az e rendelet mellékletében foglaltak szerint kizárólag az említett 87. pontban megadott a) és c) lehetőségnél említett hatósági nyilatkozatok alapján engedélyezhető.

2. cikk

Ez a rendelet az *Európai Unió Hivatalos Lapjában* való kihirdetését követő harmadik napon lép hatályba.

Ezt a rendeletet 2023. június 30-ig kell alkalmazni.

Ez a rendelet teljes egészében kötelező és közvetlenül alkalmazandó valamennyi tagállamban.

Kelt Brüsszelben, 2020. augusztus 6-án.

a Bizottság részéről
az elnök

Ursula VON DER LEYEN

MELLÉKLET

Az 1. cikkben említett meghatározott faanyagok

A „meghatározott faanyag”: az alábbi táblázatban leírt faanyagot jelenti:

Növények, növényi termékek és egyéb áruk	KN-kódok
A <i>Fraxinus</i> L., <i>Juglans ailantifolia</i> Carr., <i>Juglans mandshurica</i> Maxim., <i>Ulmus davidiana</i> Planch. és a <i>Pterocarya rhoifolia</i> Siebold & Zucc. faanyaga, a következőktől eltérő formában:	ex 4401 12 00
– egészében vagy részben e fából származó fadarabok, szemcsék, fűrészpor, forgács, fahulladék vagy más fatörmelék,	ex 4403 12 00
– fából készült csomagolóanyag, csomagolóládák, dobozok, rekeszek, hordók és hasonló csomagolóeszközök, szállítóeszközök, szekrényes rakodólapok és egyéb raklapok, raklapkeretek, alátétfa, függetlenül attól, hogy azokat ténylegesen használják-e vagy sem a különféle tárgyak szállításánál, kivéve a faáru alátámasztására szolgáló olyan alátétfákat, amelyek ugyanolyan típusú és minőségű fából készültek, mint a szállítmányban lévő fa, és amelyek ugyanazoknak az uniós növényegészségügyi követelményeknek felelnek meg, mint a szállítmányban lévő fa,	ex 4403 99 00
de beleértve a természetes hengeres felszínét meg nem tartott fát, valamint a kezeletlen fából készült bútorokat és egyéb tárgyakat	ex 4404 20 00
	ex 4406 12 00
	ex 4406 92 00
	4407 95 10
	4407 95 91
	4407 95 99
	ex 4407 99 27
	ex 4407 99 40
	ex 4407 99 90
	ex 4408 90 15
	ex 4408 90 35
	ex 4408 90 85
	ex 4408 90 95
	ex 4416 00 00
	ex 9406 10 00

A BIZOTTSÁG (EU) 2020/1165 VÉGREHAJTÁSI RENDELETE**(2020. augusztus 6.)****a Kínai Népköztársaságból származó közúti acélkerekek behozatalára vonatkozó végleges dömpingellenes vám kivetéséről és a kivetett ideiglenes vám végleges beszédéséről szóló (EU) 2020/353 végrehajtási rendelet módosításáról**

AZ EURÓPAI BIZOTTSÁG,

tekintettel az Európai Unió működéséről szóló szerződésre,

tekintettel az Európai Unióban tagsággal nem rendelkező országokból érkező dömpingelt behozattal szembeni védelemről szóló, 2016. június 8-i (EU) 2016/1036 európai parlamenti és tanácsi rendeletre ⁽¹⁾ és különösen annak 9. cikke (4) bekezdésére,

mivel:

- (1) Az (EU) 2020/353 bizottsági végrehajtási rendelet ⁽²⁾ elrendelte a Kínai Népköztársaságból származó közúti acélkerekek behozatalára vonatkozó végleges dömpingellenes vám kivetését és a kivetett ideiglenes vám végleges beszédését.
- (2) Az (EU) 2020/353 végrehajtási rendelet 4. cikke a következőképpen fogalmaz: „Ha az 1. cikkben meghatározott termékekre szabad forgalomba bocsátásra vonatkozó árunyilatkozatot állítanak ki, akkor az árunyilatkozat megfelelő rovatában darabszámban fel kell tüntetni a behozott termékmennyiséget.” A Bizottság szolgálataihoz az importált termékek származásával kapcsolatos észrevételek érkeztek tagállamoktól és kereskedőktől.
- (3) Egyértelművé kell tenni, hogy a közúti acélkerekek behozott darabok számát azok származásától függetlenül be kell jelenteni, és a tagállamoknak tájékoztatniuk kell a Bizottságot a behozott darabok számáról.
- (4) E tekintetben a Bizottság úgy határozott, hogy módosítja az (EU) 2020/353 végrehajtási rendelet 4. cikkét.
- (5) A „darabszám” kifejezés helyébe a Kombinált Nomenklatúrában ⁽³⁾ meghatározott „darabok száma” kiegészítő mértékegységgel való összhang érdekében a „darabok száma” kifejezés lép.
- (6) Az e rendeletben előírt intézkedések összhangban vannak az (EU) 2016/1036 rendelet 15. cikkének (1) bekezdésével létrehozott bizottság véleményével,

ELFOGADTA EZT A RENDELETET:

1. cikk

Az (EU) 2020/353 bizottsági végrehajtási rendelet (88) preambulumbekendése helyébe a következő szöveg lép:

„(88) A közúti acélkerekekre vonatkozó statisztikai adatok gyakran a darabok számával kifejezve állnak rendelkezésre. A 2658/87/EGK tanácsi rendelet (11) I. mellékletében meghatározott Kombinált Nomenklatúra azonban a közúti acélkerekek esetében nem tartalmaz ilyen kiegészítő mértékegységet. Ezért rendelkezni kell arról, hogy az érintett termék behozatalaira vonatkozóan a szabad forgalomba bocsátás érdekében benyújtott árunyilatkozatban nemcsak a kilogrammban vagy tonnában kifejezett tömeget, hanem a darabok számával kifejezett mennyiséget is fel kell tüntetni. A darabok számát a 8708 70 10 80, 8708 70 10 85, 8708 70 99 20, 8708 70 99 80, 8716 90 90 95 és 8716 90 90 97 TARIC-kódok esetében kell megadni.”

⁽¹⁾ HL L 176., 2016.6.30., 21. o.

⁽²⁾ A Bizottság (EU) 2020/353 végrehajtási rendelete (2020. március 3.) a Kínai Népköztársaságból származó közúti acélkerekek behozatalára vonatkozó végleges dömpingellenes vám kivetéséről és a kivetett ideiglenes vám végleges beszédéséről (HL L 65., 2020.3.4., 9. o.).

⁽³⁾ A Tanács 2658/87/EGK rendelete (1987. július 23.) a vám- és a statisztikai nomenklatúráról, valamint a Közös Vámtarifáról (HL L 256., 1987.9.7., 1. o.).

2. cikk

Az (EU) 2020/353 végrehajtási rendelet 1. cikkének (3) bekezdése helyébe a következő szöveg lép:

„(3) A (2) bekezdésben megjelölt vállalatok esetében meghatározott egyedi vámtételek alkalmazásának feltétele olyan érvényes kereskedelmi számla bemutatása a tagállamok vámhatóságainak, amelyen szerepel a számlát kibocsátó vállalat név és beosztás szerint azonosított tisztviselője által keltezett és aláírt következő nyilatkozat: »Alulírott igazolom, hogy az e számla tárgyát képező, az Európai Unióba történő kivitelre értékesített (darabok száma) (érintett termék)-t a(z) (vállalat neve és címe) (TARIC-kiegészítő kód) állította elő [érintett ország]-ban/-ben. Kijelentem, hogy az e számlán szereplő adatok hiánytalanok és megfelelnek a valóságnak.« Ha ilyen számlát nem mutatnak be, a minden más vállalatra alkalmazandó vámot kell alkalmazni.»

3. cikk

Az (EU) 2020/353 végrehajtási rendelet 4. cikke helyébe a következő szöveg lép:

„4. cikk

„Ha az 1. cikk (1) bekezdésében meghatározott termékekre szabad forgalomba bocsátásra vonatkozó árunyilatkozatot állítanak ki, akkor az árunyilatkozat megfelelő rovatában a termékek származásától függetlenül a darabok számával fel kell tüntetni a behozott termékmennyiséget.»

A tagállamok havonta tájékoztatják a Bizottságot a 8708 70 10 80, 8708 70 10 85, 8708 70 99 20, 8708 70 99 80, 8716 90 90 95 és 8716 90 90 97 TARIC-kód alatt behozott termékek mennyiségéről a darabok számával megadva, valamint ezen termékek származásáról.»

4. cikk

Ez a rendelet az *Európai Unió Hivatalos Lapjában* való kihirdetését követő napon lép hatályba.

Ez a rendelet teljes egészében kötelező és közvetlenül alkalmazandó valamennyi tagállamban.

Kelt Brüsszelben, 2020. augusztus 6-án.

a Bizottság részéről
az elnök

Ursula VON DER LEYEN

A BIZOTTSÁG (EU) 2020/1166 VÉGREHAJTÁSI RENDELETE**(2020. augusztus 6.)**

a 798/2008/EK rendelet I. mellékletének az egyes baromfiárak Unióba történő behozatala vagy Unióon keresztül történő átszállítása céljából engedélyezett harmadik országok, területek, övezetek és területi egységek jegyzékében az Egyesült Államokra vonatkozó bejegyzés tekintetében a magas patogenitású vírustörzsek okozta madárinfluenza megjelenése nyomán szükségessé vált módosításáról

(EGT-vonatkozású szöveg)

AZ EURÓPAI BIZOTTSÁG,

tekintettel az Európai Unió működéséről szóló szerződésre,

tekintettel az emberi fogyasztásra szánt állati eredetű termékek termelésére, feldolgozására, forgalmazására és behozatalára irányadó állategészségügyi szabályok megállapításáról szóló, 2002. december 16-i 2002/99/EK tanácsi irányelvre ⁽¹⁾ és különösen annak 8. cikke bevezető mondatára, 8. cikke (1) bekezdésének első albekezdésére, 8. cikke (4) bekezdésére és 9. cikke (4) bekezdésének c) pontjára,

tekintettel a baromfi és keltetőtojás Közösségen belüli kereskedelmére és harmadik országból történő behozatalára irányadó állategészségügyi feltételekről szóló, 2009. november 30-i 2009/158/EK tanácsi irányelvre ⁽²⁾ és különösen annak 23. cikke (1) bekezdésére, 24. cikke (2) bekezdésére és 25. cikke (2) bekezdésére,

mivel:

- (1) A 798/2008/EK bizottsági rendelet ⁽³⁾ megállapítja azokat a követelményeket, amelyeket a baromfinak és a baromfitermékeknek (a továbbiakban: áruk) az Unióba történő behozatalával és az Unió területén való átszállításával összefüggésben – az átszállítás ideje alatti tárolást is ideértve – az állategészségügyi bizonyítványok tekintetében alkalmazni kell. A rendelet előírja, hogy az áruk kizárólag abban az esetben hozhatók be az Unióba, illetve szállíthatók át az Unió területén, ha a rendelet I. mellékletének 1. részében található táblázat 1. és 3. oszlopában felsorolt harmadik országokból, területekről, övezetekből, illetve területi egységekből érkeznek.
- (2) A 798/2008/EK rendelet megállapítja továbbá, hogy a harmadik országok, területek, övezetek vagy területi egységek milyen feltételek mellett tekinthetők magas patogenitású madárinfluenzától (a továbbiakban: HPAI) mentesnek.
- (3) Az Amerikai Egyesült Államok a 798/2008/EK rendelet I. mellékletének 1. részében olyan harmadik országgént van feltüntetve, amelynek területéről az áruk Unióba való behozatala és az Unió területén való átszállítása nem esik korlátozás alá a HPAI jelenléte miatt.
- (4) Az Európai Közösség és az Amerikai Egyesült Államok között létrejött, az élő állatok és állati termékek kereskedelmével kapcsolatos közegészségügyi és állategészségügyi védelemre vonatkozó állategészségügyi intézkedésekről szóló megállapodás (a továbbiakban: megállapodás) ⁽⁴⁾, melyet a 98/258/EK tanácsi határozat ⁽⁵⁾ hagyott jóvá, a régiókba sorolási intézkedések kölcsönös elismeréséről rendelkezik arra az esetre, ha az Unió vagy az Amerikai Egyesült Államok területén betegség törne ki.
- (5) Az Amerikai Egyesült Államok 2020. április 8-án megerősítette a H7N3 altípusba tartozó HPAI jelenlétét egy, a Dél-Karolina állambeli Chesterfieldben található baromfitartó gazdaságban. A HPAI kitörését követően az Egyesült Államok állategészségügyi hatóságai 10 km-es ellenőrzési övezetet hoztak létre az érintett gazdaság körül, amely kiterjed Dél-Karolina állam Chesterfield, Lancaster és Kershaw megyéinek egyes részeire, és az említett betegség megfékezése és terjedésének megállítása érdekében elrendelték az érintett állományok felszámolását is.

⁽¹⁾ HL L 18., 2003.1.23., 11. o.

⁽²⁾ HL L 343., 2009.12.22., 74. o.

⁽³⁾ A Bizottság 798/2008/EK rendelete (2008. augusztus 8.) azon harmadik országok, területek, övezetek és területi egységek jegyzékének megállapításáról, ahonnan baromfi és baromfitermékek behozhatók a Közösségbe és átszállíthatók a Közösségen, valamint az állategészségügyi bizonyítványok követelményeinek megállapításáról (HL L 226., 2008.8.23., 1. o.).

⁽⁴⁾ HL L 118., 1998.4.21., 3. o.

⁽⁵⁾ A Tanács 98/258/EK határozata (1998. március 16.) az Európai Közösség és az Amerikai Egyesült Államok közötti, az élő állatok és az állati termékek kereskedelme esetében alkalmazandó, a közegészségügyi és az állategészségügyi védelmére irányuló állategészségügyi intézkedésekről szóló megállapodás megkötéséről (HL L 118., 1998.4.21., 1. o.).

- (6) A Bizottság az (EU) 2020/544 bizottsági végrehajtási rendelet ⁽⁶⁾ elfogadásával korlátozásokat vezetett be a Dél-Karolina állam HPAI által érintett területéről származó azon baromfiárúk Unióba történő behozatalára vonatkozóan, amelyeket az Egyesült Államok állategészségügyi hatóságai a HPAI kitörése miatt korlátozások alá helyeztek.
- (7) Az Egyesült Államok naprakész információkat nyújtott be a területén tapasztalható járványügyi helyzetről és a HPAI további terjedésének megelőzése érdekében hozott intézkedésekről, amelyeket a Bizottság megvizsgált. Ezenkívül az Egyesült Államok közölte, hogy a baromfitartó gazdaságban, ahol 2020 áprilisában megerősítették a HPAI kitörését, az állomány felszámolását követően 2020. május 7-én befejeződtek a takarítási és fertőtlenítési intézkedések.
- (8) Az Egyesült Államok által szolgáltatott információk értékelése alapján helyénvaló a 798/2008/EK rendelet I. mellékletének 1. részében feltüntetni 2020. augusztus 5-ét, azaz az érintett állományok felszámolásának, valamint a takarítási és fertőtlenítési intézkedéseknek a befejezését 90 nappal követő dátumot, amikortól a harmadik ország a 798/2008/EK rendelet 9. cikkével összhangban ismét HPAI-mentesnek tekinthető, és az ebből a harmadik országból származó egyes baromfiárúk Unióba történő behozatalát és az Unió területén történő átszállítását ismét engedélyezni kell.
- (9) A 798/2008/EK rendelet I. mellékletének 1. részében található táblázatban szereplő, az Egyesült Államokra vonatkozó bejegyzést ezért a HPAI e harmadik országban történt felszámolására figyelemmel módosítani kell. A 798/2008/EK rendelet I. mellékletét ezért ennek megfelelően módosítani kell.
- (10) Az e rendeletben előírt intézkedések összhangban vannak a Növények, Állatok, Élelmiszerek és Takarmányok Állandó Bizottságának véleményével,

ELFOGADTA EZT A RENDELETET:

1. cikk

A 798/2008/EK rendelet I. mellékletének 1. része e rendelet mellékletének megfelelően módosul.

2. cikk

Ez a rendelet az *Európai Unió Hivatalos Lapjában* való kihirdetését követő harmadik napon lép hatályba.

Ez a rendelet teljes egészében kötelező és közvetlenül alkalmazandó valamennyi tagállamban.

Kelt Brüsszelben, 2020. augusztus 6-án.

a Bizottság részéről

az elnök

Ursula VON DER LEYEN

⁽⁶⁾ A Bizottság (EU) 2020/544 végrehajtási rendelete (2020. április 20.) a 798/2008/EK rendelet I. mellékletének az egyes baromfiárúk Unióba történő behozatala vagy Unióon keresztül történő átszállítása céljából engedélyezett harmadik országok, területek, övezetek és területi egységek jegyzékében az Egyesült Államokra vonatkozó bejegyzés tekintetében a magas patogenitású vírustörzsek okozta madárinfluenza megjelenése nyomán szükségessé vált módosításáról (HL L 121L., 2020.4.20., 1. o.).

MELLÉKLET

A 798/2008/EK rendelet I. mellékletének 1. részében az Amerikai Egyesült Államokra vonatkozó bejegyzés helyébe a következő szöveg lép:

A harmadik ország vagy terület ISO-kódja és neve	A harmadik ország, terület, övezet vagy területi egység kódja	A harmadik ország, terület, övezet vagy területi egység leírása	Állategészségügyi bizonyítvány		Különös feltételek	Különös feltételek		Madárinfluenzára vonatkozó felügyeleti státusza	Madárinfluenza elleni vakcinázás státusza	Szalmonella-ellenőrzési státusz ⁽⁶⁾
			Minta (Minták)	Kiegészítő biztosítékok		Záró dátum ⁽¹⁾	Nyitó dátum ⁽²⁾			
1	2	3	4	5	6	6A	6B	7	8	9
„US – Amerikai Egyesült Államok	US-0	Az ország egész területe	SPF							
			EP, E							S4
	US-1	Az Egyesült Államok egész területe, az US-2 terület kivételével	WGM	VIII.						
			POU, RAT		N					
			BPP, BPR, DOC, DOR, HEP, HER, SRP, SRA, LT20					A		S3, ST1
	US-2	Az Egyesült Államok alábbi területei:								
	US-2.1	Tennessee állam: Lincoln megye Franklin megye Moore megye	WGM	VIII.	P2	2017.3.4.	2017.8.11.			
			POU, RAT		N P2					
			BPR, BPP, DOC, DOR, HEP, HER, SRP, SRA, LT20				A		S3, ST1	
	US-2.2	Alabama állam: Madison megye Jackson megye	WGM	VIII.	P2	2017.3.4.	2017.8.11.			
			POU, RAT		N P2					
			BPR, BPP, DOC, DOR, HEP, HER, SRP, SRA, LT20				A		S3, ST1	

US-2.3	Dél-Karolina állam: Chesterfield megye/Lancaster megye/Kershaw megye: 10 km sugarú övezet, amely a Chesterfield 02 körkörös ellenőrzési övezet határán található N pontból kiindulón a következőképpen terjed ki az óramutató járásával megegyező irányban: a) északon: a 9-es autópályától 2 km-re dél felé, az Airport Rd és a Raymond Deason Rd kereszteződésétől 0,03 km-re kelet felé; b) északkeleten: a 268-as autópálya és a Cross Roads Church Rd kereszteződésétől 1 km-re délnyugat felé; c) keleten: a 109. sz. országúttól 5,1 km-re nyugat felé, az Angelus Rd-tól és a Refuge Dr-tól 1,6 km-re nyugat felé; d) délkeleten: a 145-ös autópálya és a Lake Bee Rd kereszteződésétől 3,2 km-re északnyugat felé; e) délen: a 151-es autópálya és a Catarah Rd. kereszteződésétől 2,7 km-re kelet felé f) délnyugaton: a McBee Hwy és a Mt Pisgah Rd kereszteződésétől 1,5 km-re kelet felé; g) nyugaton: a Texahaw Rd és a Buzzards Roost Rd kereszteződésétől 1,3 km-re kelet felé; h) északnyugaton: a White Plains Church Rd. és a Graves Rd. kereszteződéséig.	WGM	VIII.	P2	2020.4.8.	2020.8.5.			
		POU, RAT		N P2					
		BPR, BPP, DOC, DOR, HEP, HER, SRP, SRA, LT20					A		S3, ST1”

HATÁROZATOK

A BIZOTTSÁG (EU) 2020/1167 VÉGREHAJTÁSI HATÁROZATA

(2020. augusztus 6.)

a hagyományos belső égésű motorral hajtott, valamint egyes hibrid elektromos személygépkocsikban és könnyű haszongépjárművekben való használatra szánt, 48 V/12 V-os DC/DC-átalakítóval kombinált 48 V-os hatékony motorgenerátorban alkalmazott technológiának az (EU) 2019/631 európai parlamenti és tanácsi rendelet alapján innovatív technológiaként történő jóváhagyásáról

(EGT-vonatkozású szöveg)

AZ EURÓPAI BIZOTTSÁG,

tekintettel az Európai Unió működéséről szóló szerződésre,

tekintettel az új személygépkocsikra és az új könnyű haszongépjárművekre vonatkozó szén-dioxid-kibocsátási előírások meghatározásáról, valamint a 443/2009/EK és az 510/2011/EU rendelet hatályon kívül helyezéséről szóló, 2019. április 17-i (EU) 2019/631 európai parlamenti és tanácsi rendeletre ⁽¹⁾ és különösen annak 11. cikke (4) bekezdésére,

mivel:

- (1) 2019. október 10-én az SEG Automotive Germany beszállító a 725/2011/EU bizottsági végrehajtási rendelet ⁽²⁾, illetve a 427/2014/EU bizottsági végrehajtási rendelet ⁽³⁾ 12a. cikkének megfelelően kérelmet nyújtott be, amelyben kezdeményezte az (EU) 2019/314 bizottsági végrehajtási határozat ⁽⁴⁾ és az (EU) 2019/313 bizottsági végrehajtási határozat ⁽⁵⁾ a célból történő módosítását, hogy e jogszabályok vegyék figyelembe az (EU) 2017/1151 bizottsági rendeletben ⁽⁶⁾ ismertetett, a könnyűgépjárművekre vonatkozó, világszinten harmonizált vizsgálati eljárást (WLTP) (a továbbiakban: módosítási kérelem).
- (2) 2019. október 31-én az Audi AG, a Bayerische Motoren Werke AG, a Daimler AG, az FCA Italy S.p.A, a Ford-Werke GmbH, a Honda Motor Europe Ltd, a Hyundai Motor Europe Technical Center GmbH, a Jaguar Land Rover LTD, a Renault, a Toyota Motor Europe NV/SA, a Volkswagen AG, a Volkswagen Nutzfahrzeuge, valamint beszállítóként az SEG Automotive Germany GmbH, a Valeo Electrical Systems és a Mitsubishi Electric Corporation közös kérelmet nyújtottak be a hagyományos belső égésű motorral meghajtott személygépkocsikban és könnyű haszongépjárművekben, valamint egyes, nem külső feltöltésű hibrid elektromos járművekben való használatra szánt, 48 V/12 V-os DC/DC-átalakítóval kombinált 48 V-os hatékony motorgenerátorban alkalmazott technológia innovatív technológiaként való jóváhagyása iránt (a továbbiakban: jóváhagyási kérelem). A jóváhagyási kérelem alapját képező szén-dioxid-kibocsátáscsökkentés nem mutatható ki az (EU) 2017/1151 bizottsági rendeletben meghatározott, a könnyűgépjárművekre vonatkozó, világszinten harmonizált vizsgálati eljárásnak (WLTP) megfelelően végzett mérésekkel.

⁽¹⁾ HL L 111., 2019.4.25., 13. o.

⁽²⁾ A Bizottság 725/2011/EU végrehajtási rendelete (2011. július 25.) a 443/2009/EK európai parlamenti és tanácsi rendelet alapján a személygépkocsik szén-dioxid-kibocsátásának csökkentésére szolgáló innovatív technológiák jóváhagyási és minősítési eljárásának megállapításáról (HL L 194., 2011.7.26., 19. o.).

⁽³⁾ A Bizottság 427/2014/EU végrehajtási rendelete (2014. április 25.) az 510/2011/EU európai parlamenti és tanácsi rendelet alapján a könnyű haszongépjárművek szén-dioxid-kibocsátásának csökkentésére szolgáló innovatív technológiák jóváhagyási és minősítési eljárásának megállapításáról (HL L 125., 2014.4.26., 57. o.).

⁽⁴⁾ A Bizottság (EU) 2019/314 végrehajtási határozata (2019. február 21.) a hagyományos belső égésű motorral hajtott és egyes hibrid üzemű személygépkocsikban való használatra szánt, az SEG Automotive Germany GmbH által kifejlesztett, nagy hatékonyságú 48 V-os motorgenerátorból (BRM) és 48 V/12 V-os DC/DC-átalakítóból álló berendezéscsomagban alkalmazott technológiának a 443/2009/EK európai parlamenti és tanácsi rendelet alapján a személygépkocsik CO₂-kibocsátásának csökkentésére szolgáló innovatív technológiaként történő jóváhagyásáról (HL L 51., 2019.2.22., 42. o.).

⁽⁵⁾ A Bizottság (EU) 2019/313 végrehajtási határozata (2019. február 21.) a hagyományos belső égésű motorral hajtott és egyes hibrid üzemű könnyű haszongépjárművekben való használatra szánt, az SEG Automotive Germany GmbH által kifejlesztett, nagy hatékonyságú 48 V-os motorgenerátorból (BRM) és 48 V/12 V-os DC/DC-átalakítóból álló berendezéscsomagban alkalmazott technológiának az 510/2011/EK európai parlamenti és tanácsi rendelet alapján a könnyű haszongépjárművek CO₂-kibocsátásának csökkentésére szolgáló innovatív technológiaként történő jóváhagyásáról (HL L 51., 2019.2.22., 31. o.).

⁽⁶⁾ A Bizottság (EU) 2017/1151 rendelete (2017. június 1.) a könnyű személygépjárművek és haszongépjárművek (Euro 5 és Euro 6) kibocsátás tekintetében történő típusjóváhagyásáról és a járműjavítási és -karbantartási információk elérhetőségéről szóló 715/2007/EK európai parlamenti és tanácsi rendelet kiegészítéséről, a 2007/46/EK európai parlamenti és tanácsi irányelv, a 692/2008/EK bizottsági rendelet és az 1230/2012/EU bizottsági rendelet módosításáról, valamint a 692/2008/EK bizottsági rendelet hatályon kívül helyezéséről (HL L 175., 2017.7.7., 1. o.).

- (3) A Bizottság mind a módosítási, mind a jóváhagyási kérelmet értékelte az (EU) 2019/631 rendelet 11. cikkével, a 725/2011/EU és a 427/2014/EU végrehajtási rendelettel, valamint az innovatív technológiák jóváhagyásának a 443/2009/EK európai parlamenti és tanácsi rendelet ⁽⁷⁾ és az 510/2011/EU európai parlamenti és tanácsi rendelet ⁽⁸⁾ alapján történő kérelmezésére vonatkozó műszaki iránymutatással (2018. júliusi verzió) ⁽⁹⁾ összhangban. Az (EU) 2019/631 rendelet 11. cikke (3) bekezdésének megfelelően mind a módosítási, mind a jóváhagyási kérelmet egy független és tanúsított szervezet által készített ellenőrzési jelentés kísérte.
- (4) Tekintettel arra, hogy mind a módosítási, mind a jóváhagyási kérelem ugyanazt az innovatív technológiát érinti, és hogy e technológiának az adott járművekben való használatára ugyanazok a feltételek vonatkoznak, helyénvaló a kérelmeket egyetlen határozatban tárgyalni.
- (5) A 48 V-os motorgenerátor egyaránt működhet a villamos energiát mechanikai energiává átalakító villanymotorként, illetve a mechanikai energiát villamos energiává átalakító generátorként, vagyis standard generátorként. A 48 V/12 V-os DC/DC-átalakító lehetővé teszi a 48 V-os motorgenerátor számára, hogy a jármű 12 V-os fedélzeti hálózatának áramellátásához és/vagy a 12 V-os akkumulátor feltöltéséhez szükséges feszültségen villamos energiát biztosítson.
- (6) A Bizottság az SEG Automotive Germany GmbH által szállított, 48 V/12 V-os DC/DC-átalakítóval kombinált 48 V-os hatékony motorgenerátort az (EU) 2019/314 végrehajtási határozattal már jóváhagyta a hagyományos belső égésű motorral meghajtott és egyes, nem külső feltöltésű hibrid hajtású elektromos személygépkocsikban alkalmazható, valamint az (EU) 2019/313 végrehajtási határozattal a hagyományos belső égésű motorral meghajtott és egyes, nem külső feltöltésű hibrid hajtású könnyű haszongépjárművekben alkalmazható, a szén-dioxid-kibocsátás csökkentésére alkalmas innovatív technológiaként; a technológia által elért szén-dioxid-kibocsátás-csökkentés azonban csak részben tartozik a 692/2008/EK bizottsági rendeletben ⁽¹⁰⁾ meghatározott új európai menetciklus (NEDC) keretében folytatott kibocsátási vizsgálat részeként végzett mérések hatálya alá. A technológia az (EU) 2020/1102 bizottsági végrehajtási határozat ⁽¹¹⁾ útján az új európai menetciklus (NEDC) feltételeire való hivatkozással általános innovatív technológiaként is jóváhagyásra került.
- (7) A módosítási és a jóváhagyási kérelem azonban az (EU) 2017/1151 rendeletben meghatározott WLTP-re hivatkozik. Bizonyítást nyert, hogy a WLTP keretében folytatott kibocsátási vizsgálatok részeként végzett mérések csak részben terjednek ki a 48 V/12 V-os DC/DC-átalakítóval kombinált 48 V-os hatékony motorgenerátorokban alkalmazott technológiából eredő szén-dioxid-kibocsátáscsökkenésre.
- (8) Az (EU) 2019/313, az (EU) 2019/314 és az (EU) 2020/1102 végrehajtási határozat útján jóváhagyott kérelmek értékelése során szerzett tapasztalatok alapján, valamint figyelemmel a mostani kérelmekhez benyújtott információkra, kielégítő és meggyőző módon bizonyítást nyert, hogy a 48 V/12 V-os DC/DC-átalakítóval kombinált 48 V-os hatékony motorgenerátorban alkalmazott technológia megfelel mind az (EU) 2019/631 rendelet 11. cikkének (2) bekezdésében említett kritériumoknak, mind pedig a 725/2011/EU és a 427/2014/EU végrehajtási rendelet 9. cikke (1) bekezdésének b) pontjában meghatározott jogosultsági követelményeknek.
- (9) Az innovatív technológia a hagyományos belső égésű motorral felszerelt személygépkocsik vagy könnyű haszongépjárművek esetében, illetve olyan, az említett kategóriákba tartozó nem külső feltöltésű hibrid elektromos járművek esetében alkalmazható, amelyeknél az (EU) 2017/1151 rendelet XXI. melléklete 8. almelléklete 2. függeléke 1.1.4. pontjának megfelelően lehetőség van arra, hogy a tüzelőanyag-fogyasztás és a szén-dioxid-kibocsátás mért értékeit korrekció nélkül használják fel vizsgálati eredményként.

⁽⁷⁾ Az Európai Parlament és a Tanács 443/2009/EK rendelete (2009. április 23.) a könnyű haszongépjárművek szén-dioxid-kibocsátásának csökkentésére irányuló közösségi integrált megközelítés keretében az új személygépkocsikra vonatkozó kibocsátási követelmények meghatározásáról (HL L 140., 2009.6.5., 1. o.)

⁽⁸⁾ Az Európai Parlament és a Tanács 510/2011/EU rendelete (2011. május 11.) az új könnyű haszongépjárművekre vonatkozó kibocsátási követelményeknek a könnyű haszongépjárművek CO₂-kibocsátásának csökkentésére irányuló uniós integrált megközelítés keretében történő meghatározásáról (HL L 145., 2011.5.31., 1. o.)

⁽⁹⁾ <https://circabc.europa.eu/sd/a/a19b42c8-8e87-4b24-a78b-9b70760f82a9/july%202018%20Technical%20Guidelines.pdf>

⁽¹⁰⁾ A Bizottság 692/2008/EK rendelete (2008. július 18.) a könnyű személygépjárművek és haszongépjárművek (Euro 5 és Euro 6) kibocsátás tekintetében történő típusjóváhagyásáról és a járműjavítási és -karbantartási információk elérhetőségéről szóló 715/2007/EK európai parlamenti és tanácsi rendelet módosításáról és végrehajtásáról (HL L 199., 2008.7.28., 1. o.)

⁽¹¹⁾ A Bizottság (EU) 2020/1102 végrehajtási határozata (2020. július 24.) a hagyományos belső égésű motorral hajtott és egyes hibrid elektromos személygépkocsikban és könnyű haszongépjárművekben való használatra szánt, 48 V/12 V-os DC/DC-átalakítóval kombinált 48 V-os hatékony motorgenerátorban alkalmazott technológiának az (EU) 2019/631 európai parlamenti és tanácsi rendelet alapján és az új európai menetciklusra (NEDC) való hivatkozással innovatív technológiaként történő jóváhagyásáról (HL L 241., 2020.7.27., 38. o.)

- (10) Mind a módosítási, mind a jóváhagyási kérelem az (EU) 2019/313, illetve az (EU) 2019/314 végrehajtási határozat mellékletének 3. pontjában meghatározott módszertanra, az úgynevezett „külön módszerre” hivatkozik a 48 V/12 V-os DC/DC-átalakítóval kombinált 48 V-os hatékony motorgenerátorokban alkalmazott technológiából eredő szén-dioxid-kibocsátáscsökkenés meghatározásának módszereként.
- (11) A jóváhagyási kérelemben javasolt módszer a 48 V-os motorgenerátor hatásfokmérésénél használandó feszültség szintjében azonban eltér az említett „külön módszertől”; a javaslat szerint 52 V helyett 48 V-os feszültséget kell alkalmazni. Ezenkívül a kérelem javasolja a 48 V/12 V-os DC/DC-átalakító hatásfokmérésénél használandó kimeneti áramerősséget akként módosítani, hogy azt ne a DC/DC-átalakító 14,3 V-tal osztott névleges teljesítményeként, hanem a DC/DC-átalakító 14,3 V-tal osztott névleges teljesítményének feleként határozzák meg. A jóváhagyási kérelem javasolja továbbá a 48 V-os motorgenerátor bejáratási eljárásának bevezetését.
- (12) Az (EU) 2019/313 és az (EU) 2019/314 végrehajtási határozat szerinti „külön módszerrel” kapcsolatban a 48 V-os motorgenerátor hatásfokmérésénél használandó feszültség szintjén és a 48 V/12 V-os DC/DC-átalakító hatásfokmérésénél használandó kimeneti áramerősség tekintetében javasolt változtatásokat illetően megállapítást nyert, hogy azok a szén-dioxid-kibocsátáscsökkentés tekintetében kevésbé konzervatív eredményekhez vezethetnek. A kérelmezők állítása szerint a változtatások azért indokoltak, mert jobban megfelelnek a valós vezetési feltételeknek. Az állítás alátámasztására benyújtott bizonyítékok azonban nem tekinthetők elégségesnek, különösen azért nem, mert csak korlátozott számú vizsgálatra került sor a kérelem megalapozására, továbbá azok nem tartalmaztak olyan bizonyítékokat, amelyek indokolnák a 48 V/12 V-os DC/DC-átalakító hatásfokmérésénél alkalmazott kimeneti áramerősség megváltoztatását. Mindezek alapján a Bizottság úgy ítéli meg, hogy az (EU) 2019/313 és az (EU) 2019/314 végrehajtási határozat mellékletének 3. pontja szerinti „külön módszer” szóban forgó aspektusait a kérelmekben megadott információk alapján nem indokolt megváltoztatni.
- (13) Ami a vizsgálati módszertannak a 48 V-os motorgenerátor bejáratási eljárásával történő javasolt kiegészítését illeti, a jóváhagyási kérelem nem határozza meg kellő pontossággal az említett bejáratás elvégzésének részleteit, sem pedig azt, hogy a bejáratással járó hatások miként veendőek figyelembe. Mivel a 48 V/12 V-os DC/DC-átalakítóval kombinált 48 V-os hatékony motorgenerátor hatásfokának meghatározása a mérési eredmények átlaga alapján történik, az esetleges pozitív vagy negatív bejáratási hatásokat megfelelően figyelembe lehet venni a hatásfok végső meghatározása során, szükség esetén a mérések számának növelésével. Mindezek alapján a vizsgálati módszertant nem indokolt kiegészíteni a jóváhagyási kérelemben javasoltak szerint további speciális bejáratási eljárással.
- (14) A módosítási kérelemben azt javasolják, hogy az átlagos sebességet az NEDC szerinti sebességről (33,58 km/h) a WLTP szerinti sebességre (46,6 km/h) kellene változtatni. Mivel a WLTP feltételeit kell figyelembe venni, indokolt az átlagos sebességet annak megfelelően meghatározni.
- (15) A „külön módszerből” magától értetődően következik, hogy a 48 V/12 V-os DC/DC-átalakítóval kombinált 48 V-os hatékony motorgenerátor vizsgálatához használt bemeneti feszültségnek ugyanakkorának kell lennie, mint a 48 V-os motorgenerátor kimeneti feszültségének, amely 52 V. Annak érdekében, hogy a hatásfokvizsgálatokat összehangolt módon lehessen végezni, indokolt pontosítani a vizsgálati módszerek leírásában, hogy a bemeneti feszültség értékét 52 Voltban kell megállapítani.
- (16) A gyártók számára lehetővé kell tenni, hogy az innovatív technológia használatából eredő szén-dioxid-kibocsátáscsökkenés minősítését kérelmezzék egy típusjóváhagyó hatóságtól, amennyiben az e határozatban meghatározott feltételek teljesülnek. E célból a gyártóknak gondoskodniuk kell arról, hogy a minősítési kérelmet egy független és tanúsított szervezet által készített ellenőrzési jelentés kíséresse, amely megerősíti, hogy az innovatív technológia megfelel az e határozatban meghatározott feltételeknek, és hogy a kibocsátáscsökkentést az e határozatban említett vizsgálati módszertannal összhangban határozták meg.
- (17) Az innovatív technológia új járművekben való szélesebb körű alkalmazásának elősegítése érdekében lehetővé kell tenni továbbá, hogy a gyártók egyetlen kérelmet nyújthassanak be több, 48 V/12 V-os DC/DC-átalakítóval kombinált 48 V-os hatékony motorgenerátor által elért szén-dioxid-kibocsátáscsökkenés minősítése céljából. E lehetőség választása esetére helyénvaló ugyanakkor beiktatni egy olyan mechanizmust, amely csak a legnagyobb szén-dioxid-kibocsátáscsökkentést biztosító innovatív technológia alkalmazását ösztönzi.
- (18) A típusjóváhagyó hatóság felelőssége annak alapos ellenőrzése, hogy teljesülnek-e az innovatív technológia használatából eredő szén-dioxid-kibocsátáscsökkenés minősítésére vonatkozó, e határozatban meghatározott feltételek. A minősítés kibocsátása esetén a felelős típusjóváhagyó hatóságnak biztosítania kell, hogy a minősítéshez figyelembe vett valamennyi elem rögzítésre kerüljön a vizsgálati jelentésben, azt az ellenőrzési jelentéssel együtt őrzik, és a szóban forgó információkat kérésre a Bizottság rendelkezésére bocsássák.

- (19) A 2007/46/EK európai parlamenti és tanácsi irányelv⁽¹²⁾ I., VIII. és IX. melléklete szerinti típusjóváahagyási dokumentációban feltüntetendő általános ökoinnovációs kód meghatározása céljából az innovatív technológiához egyedi kódot kell rendelni.
- (20) 2021-től a fajlagos szén-dioxid-kibocsátási célértékek gyártók általi teljesítését a WLTP-nek megfelelően meghatározott szén-dioxid-kibocsátások alapján kell megállapítani. Ezért az innovatív technológia révén elért, e határozatra való hivatkozással minősített szén-dioxid-kibocsátáscsökkenést a 2021. naptári évtől lehet figyelembe venni a gyártók átlagos fajlagos szén-dioxid-kibocsátásának kiszámítása céljából,

ELFOGADTA EZT A HATÁROZATOT:

1. cikk

Innovatív technológia

A 48 V/12 V-os DC/DC-átalakítóval kombinált 48 V-os hatékony motorgenerátorokban alkalmazott technológiát a Bizottság az (EU) 2019/631 rendelet 11. cikke értelmében vett innovatív technológiaként jóváahagyja, – figyelembe véve, hogy az ily módon elért szén-dioxid-kibocsátáscsökkenés csak részben tartozik az (EU) 2017/1151 rendeletben meghatározott szabványos vizsgálati eljárás hatálya alá –, amennyiben a technológia megfelel a következőknek:

- a) benzinnel vagy dízzel üzemelő belső égésű motorral meghajtott személygépkocsikban (M_1) vagy könnyű haszongépjárművekben (N_1) (azaz hagyományos belső égésű motorral meghajtott M_1 és N_1 kategóriájú járművekben), illetve olyan M_1 vagy N_1 kategóriájú, nem külső feltöltésű hibrid elektromos járművekben alkalmazzák, amelyeknél az (EU) 2017/1151 rendelet XXI. melléklete 8. al melléklete 2. függelék 1.1.4. pontjának megfelelően lehetőség van arra, hogy a tüzelőanyag-fogyasztás és a szén-dioxid-kibocsátás mért értékeit korrekció nélkül használják fel vizsgálati eredményként;
- b) határfoka, amely a 48 V-os motorgenerátor és a 48 V/12 V-os DC/DC-átalakító határfokának az e melléklet 2.3. pontja szerint meghatározott szorzata eléri legalább az alábbi értékeket:
- nem turbómotoros, benzinnel üzemelő járművek esetében 73,8 %;
 - turbómotoros, benzinnel üzemelő járművek esetében 73,4 %;
 - dízzel üzemelő járművek esetében 74,2 %.

2. cikk

A szén-dioxid-kibocsátáscsökkentés minősítésének kérelmezése

- (1) A gyártó e határozatra történő hivatkozással kérelmezheti egy típusjóváahagyó hatóságtól az 1. cikkel összhangban jóváahagyott technológia (a továbbiakban: innovatív technológia) használatából eredő szén-dioxid-kibocsátáscsökkenés minősítését.
- (2) A gyártó gondoskodik arról, hogy a minősítési kérelmet egy független és tanúsított szervezet által készített ellenőrzési jelentés kísérelje, amely megerősíti, hogy a technológia megfelel az 1. cikk a) és b) pontjának.
- (3) Amennyiben a kibocsátáscsökkentés minősítésére a 3. cikknek megfelelően sor került, a gyártó gondoskodik arról, hogy a minősített szén-dioxid-kibocsátáscsökkentést és a 4. cikk (1) bekezdésében említett ökoinnovációs kódot rögzítsék az érintett járművek megfelelőségi nyilatkozatában.

3. cikk

A szén-dioxid-kibocsátáscsökkentés minősítése

- (1) A típusjóváahagyó hatóság megbizonyosodik arról, hogy az innovatív technológia alkalmazása révén elért szén-dioxid-kibocsátáscsökkenés meghatározása a mellékletben ismertetett módszertan felhasználásával történt.
- (2) Amennyiben a gyártó egy járműkivitelre vonatkozóan az innovatív technológiának több, 48 V/12 V-os DC/DC-átalakítóval kombinált 48 V-os hatékony motorgenerátor-típusban való használatából eredő szén-dioxid-kibocsátáscsökkenés minősítését kéri, a típusjóváahagyó hatóság meghatározza, hogy a vizsgált, 48 V/12 V-os DC/DC-átalakítóval kombinált 48 V-os hatékony motorgenerátorok közül melyik biztosítja a legkisebb mértékű szén-dioxid-kibocsátáscsökkentést. A (4) bekezdés alkalmazásában ezt az értéket kell használni.

⁽¹²⁾ Az Európai Parlament és a Tanács 2007/46/EK irányelve (2007. szeptember 5.) a gépjárművek és pótkocsijaik, valamint az ilyen járművek rendszereinek, alkatrészeinek és önálló műszaki egységeinek jóváahagyásáról („keretirányelv”) (HL L 263., 2007.10.9., 1. o.).

(3) A típusjóváahagyó hatóság a vonatkozó típusjóváahagyási dokumentációban rögzíti a melléklet 4. pontja szerint kiszámított minősített szén-dioxid-kibocsátáscsökkentést, valamint a 4. cikk (1) bekezdésében említett ökoinnovációs kódot.

(4) A típusjóváahagyó hatóság a minősítéshez figyelembe vett valamennyi elemet rögzíti a vizsgálati jelentésben, azt a 2. cikk (2) bekezdésében említett ellenőrzési jelentéssel együtt megőrzi, és a szóban forgó információkat kérésre a Bizottság rendelkezésére bocsátja.

(5) A típusjóváahagyó hatóság csak akkor minősítheti az innovatív technológia használatából eredő szén-dioxid-kibocsátáscsökkentést, ha arra a megállapításra jut, hogy a technológia megfelel az 1. cikk a) és b) pontjának, és ha a melléklet 3.5. pontja szerint meghatározott szén-dioxid-kibocsátáscsökkentés legalább 0,5 g CO₂/km, amint azt a személygépkocsikra vonatkozóan a 725/2011/EU végrehajtási rendelet 9. cikke (1) bekezdésének b) pontja, illetve a könnyű haszongépjárművekre vonatkozóan a 427/2014/EU végrehajtási rendelet 9. cikke (1) bekezdésének b) pontja előírja.

4. cikk

Ökoinnovációs kód

(1) Az e határozattal jóváhagyott innovatív technológiához a 32-es ökoinnovációs kód tartozik.

(2) A fenti ökoinnovációs kód alapján elsámolt, minősített szén-dioxid-kibocsátáscsökkentést a 2021. naptári évtől lehet figyelembe venni a gyártók átlagos fajlagos kibocsátásának kiszámítása céljából.

5. cikk

Hatálybalépés

Ez a határozat az *Európai Unió Hivatalos Lapjában* való kihirdetését követő huszadik napon lép hatályba.

Kelt Brüsszelben, 2020. augusztus 6-án.

a Bizottság részéről
az elnök
Ursula VON DER LEYEN

MELLÉKLET

Módszer a hagyományos belső égésű motorral hajtott, valamint egyes hibrid elektromos személygépkocsikban és könnyű haszongépjárművekben való használatra szánt, 48 V/12 V-os DC/DC-átalakítóval kombinált 48 V-os hatékony motorgenerátorokban alkalmazott technológiával elért szén-dioxid-kibocsátáscsökkenés meghatározására

1. BEVEZETÉS

Ez a melléklet az 1. cikk a) pontjában meghatározott M₁ vagy N₁ kategóriájú járművekben a 48 V/12 V-os DC/DC-átalakítóval (a továbbiakban: 48V/12V DC/DC-átalakító) kombinált 48 V-os hatékony motorgenerátor (a továbbiakban: 48V motorgenerátor) használatával elért szén-dioxid-kibocsátáscsökkenés meghatározására szolgáló módszert írja le.

2. A HATÁSFOK MEGHATÁROZÁSA

A 48V motorgenerátor és a 48V/12V DC/DC-átalakító hatásfokát külön-külön kell meghatározni a 2.1. pontban, illetve a 2.2. pontban leírtak szerint. A 48V/12V DC/DC-átalakítóval kombinált 48V motorgenerátor teljes hatásfokát a kapott értékek felhasználásával kell kiszámítani a 2.3. pont szerint.

2.1. A 48V motorgenerátor hatásfoka

A 48V motorgenerátor hatásfokát az ISO 8854:2012 szabvány szerint kell meghatározni, az alábbi pontosítások figyelembevételével.

A gyártónak bizonyítania kell a típusjövahagyó hatóság számára, hogy a 48V motorgenerátor fordulatszám-tartományai azonosak vagy egyenértékűek az 1. táblázatban megadottakkal.

A 48V motorgenerátor hatásfokát az 1. táblázatban felsorolt minden egyes munkaponton elvégzett mérések alapján kell meghatározni.

A 48V motorgenerátor áramerősségének minden egyes munkaponton a névleges áramerősség felével kell megegyeznie. A 48V motorgenerátor feszültségét és kimeneti áramerősségét a mérés során minden munkaponton állandó értéken kell tartani 52 V feszültség mellett.

1. táblázat

Munkapont i	Tartásidő [s]	Fordulatszám n _i [min ⁻¹]	A munkapontokhoz tartozó fordulatszám h _i
1	1 200	1 800	0,25
2	1 200	3 000	0,40
3	600	6 000	0,25
4	300	10 000	0,10

A 48V motorgenerátor egyes i munkapontokra vonatkozó hatásfokát (η_{MG_i}) [%] az 1. képlet szerint kell kiszámítani.

1. képlet

$$\eta_{MG_i} = \frac{60 \cdot U_i \cdot I_i}{2\pi \cdot M_i \cdot n_i} \cdot 100$$

ahol minden i munkapont esetében

U_i a feszültség [V];

I_i az áramerősség [A];

M_i a forgatónyomaték [Nm];

n_i a fordulatszám [min⁻¹].

Minden munkaponton legalább ötször egymás után el kell végezni a méréseket, a hatásfokot (η_{MG_i}) pedig minden egyes mérésre ki kell számítani; a j alsó index egy méréssorozatot jelöl.

Minden munkapont esetében ki kell számítani a hatásfokok átlagát ($\overline{\eta_{MG_i}}$).

A 48V motorgenerátor hatásfokát (η_{MG}) [%] a 2. képlet szerint kell kiszámítani.

2. képlet

$$\eta_{MG} = \sum_{i=1}^4 h_i \cdot \overline{\eta_{MG_i}}$$

ahol:

$\overline{\eta_{MG_i}}$ a 48V motorgenerátor i munkapontra meghatározott átlagos hatásfoka [%];

h_i az i munkaponthoz tartozó fordulatszám az 1. táblázat szerint.

2.2. A 48V/12V DC/DC-átalakító hatásfoka

A 48V/12V DC/DC-átalakító hatásfokát a következő feltételek mellett kell meghatározni:

- bemeneti feszültség: 52 V;
- kimeneti feszültség: 14,3 V;
- kimeneti áramerősség: a 48V/12V DC/DC-átalakító névleges teljesítménye osztva 14,3 V kimeneti feszültséggel.

A 48V/12V DC/DC-átalakító névleges teljesítménye a beszállító által az ISO 8854:2012 szabványban meghatározott előírások szerint igazolt állandó kimeneti teljesítmény.

A 48V/12V DC/DC-átalakító hatásfokát ($\eta_{DC/DC}$) [%] a mért áramerősség- és feszültségértékek felhasználásával a 3. képlet szerint kell kiszámítani.

3. képlet

$$\eta_{DC/DC} = \frac{U_{12V} \cdot I_{12V}}{U_{48V} \cdot I_{48V}}$$

ahol:

U_{48V} a bemeneti feszültség, amelyet 52 V-ra kell beállítani [V];

I_{48V} a bemeneti oldalon mért áramerősség [A];

U_{12V} a kimeneti feszültség, amelyet 14,3 V-ra kell beállítani [V];

I_{12V} a kimeneti oldalon mért áramerősség, amelynek egyenlőnek kell lennie a 48V/12V DC/DC-átalakító névleges teljesítményének és a kimeneti feszültségnek a hányadosával [A].

A méréseket és a hatásfokszámításokat legalább ötször (5) egymás után meg kell ismételni.

A 48V/12V DC/DC-átalakító hatásfokát ($\overline{\eta_{DC/DC}}$) [%] e hatásfokok átlagaként kapjuk.

2.3. Kombinált hatásfok

A 48V/12V DC/DC-átalakítóval kombinált 48V motorgenerátor hatásfokát (η_{TOT}) [%] a 4. képlet szerint kell kiszámítani.

4. képlet

$$\eta_{TOT} = \eta_{MG} \cdot \overline{\eta_{DC/DC}}$$

- η_{MG} : a 48V motorgenerátor 2.1. pont szerint meghatározott hatásfoka [%];
 $\overline{\eta_{DC/DC}}$: a 48V/12V DC/DC-átalakító 2.2. pont szerint meghatározott hatásfoka [%].

3. A SZÉN-DIOXID-KIBOCSÁTÁSCSÖKKENTÉS KISZÁMÍTÁSA

3.1. Mechanikaienergia-megtakarítás

A 48V/12V DC/DC-átalakítóval kombinált 48V motorgenerátor használatával valós körülmények között megtakarított mechanikai energia (ΔP_m) és a 48V/12V DC/DC-átalakítóval kombinált 48V motorgenerátor használatával a típusjávahagyási körülmények között megtakarított mechanikai energia (ΔP_{mRW}) különbségét (ΔP_{mTA}) [W] az 5. képlet szerint kell kiszámítani.

5. képlet

$$\Delta P_m = \Delta P_{mRW} - \Delta P_{mTA}$$

ahol:

ΔP_{mRW} értéke a 6. képlet, ΔP_{mTA} értéke pedig a 7. képlet szerint kerül kiszámításra.

6. képlet

$$\Delta P_{mRW} = \frac{P_{RW}}{\eta_B} - \frac{P_{RW}}{\eta_{TOT}}$$

7. képlet

$$\Delta P_{mTA} = \frac{P_{TA}}{\eta_B} - \frac{P_{TA}}{\eta_{TOT}}$$

ahol

η_{TOT} a 48V/12V DC/DC-átalakítóval kombinált 48V motorgenerátor 2.3. pont szerint meghatározott hatásfoka [%];

P_{RW} a teljesítményigény valós körülmények között, azaz 750 W;

P_{TA} a teljesítményigény típusjávahagyási körülmények között, azaz 350 W;

η_B a viszonyítási alapul vett váltakozó áramú generátor hatásfoka, azaz 67 %.

3.2. A szén-dioxid-kibocsátáscsökkentés kiszámítása

A 48V/12V DC/DC-átalakítóval kombinált 48V motorgenerátor használatával elért szén-dioxid-kibocsátáscsökkenést (C_{CO_2}) [g CO₂/km] a 8. képlet szerint kell kiszámítani.

8. képlet

$$C_{CO_2} = \Delta P_m \cdot \frac{V_{Pe} \cdot CF}{v}$$

ahol

ΔP_m a valós körülmények között megtakarított mechanikai energia és a típusjávahagyási körülmények között megtakarított mechanikai energia 3.1. pont szerint meghatározott különbsége;

v az átlagsebesség a WLTP szerint, azaz 46,6 km/h;

V_{Pe} a 2. táblázatban megadott tényleges energiafogyasztás [l/kWh];

CF a 3. táblázatban megadott átváltási tényező [gCO₂/l].

2. táblázat

Motortípus	Tényleges energiafogyasztás (V_{pe}) [l/kWh]
Nem turbómotoros benzinüzemű	0,264
Turbómotoros benzinüzemű	0,280
Dízelüzemű	0,220

3. táblázat

A tüzelőanyag típusa	Átváltási tényező (CF) [gCO ₂ /l]
Benzin	2 330
Dízel	2 640

3.3. A szén-dioxid-kibocsátáscsökkentés bizonytalanságának kiszámítása

A 3.2. pont szerint kiszámított szén-dioxid-kibocsátáscsökkentés bizonytalanságát számszerűsíteni kell.

Ehhez a következő számításokra van szükség.

Először ki kell számítani a 48V motorgenerátor egyes munkapontokra vonatkozó hatásfokának szórását ($s_{\eta_{MG_i}}$) [%] a 9. képlet szerint.

9. képlet

$$s_{\eta_{MG_i}} = \sqrt{\frac{\sum_{j=1}^m (\eta_{MG_{ij}} - \overline{\eta_{MG_i}})^2}{m(m-1)}}$$

ahol:

m az egyes i munkapontokon a 48V motorgenerátor hatásfokának meghatározása céljából a 2.1. pontnak megfelelően elvégzett j mérések száma;

$\eta_{MG_{ij}}$ a 48V motorgenerátornak az i munkaponton végzett valamely egyedi j mérés céljára a 2.1. pontnak megfelelően kiszámított hatásfoka [%];

$\overline{\eta_{MG_i}}$ a 48V motorgenerátornak a 2.1. pontnak megfelelően valamely i munkapontra kiszámított átlagos hatásfoka [%].

Majd ki kell számítani a 48V motorgenerátor hatásfokának szórását ($s_{\eta_{MG}}$) [%] a 10. képlet szerint.

10. képlet

$$s_{\eta_{MG}} = \sqrt{\sum_{i=1}^4 (h_i \cdot s_{\eta_{MG_i}})^2}$$

ahol:

$s_{\overline{\eta_{MG_i}}}$ a 9. képlet szerint meghatározott érték [%];

h_i az i munkaponthoz tartozó fordulatszám az 1. táblázat szerint.

Ezt követően a 48V/12V DC/DC-átalakító hatásfokának szórását ($s_{\overline{\eta_{DC/DC}}}$) kell kiszámítani a 11. képlet szerint.

11. képlet

$$s_{\overline{\eta_{DC/DC}}} = \sqrt{\frac{\sum_{l=1}^L (\eta_{DC/DC_l} - \overline{\eta_{DC/DC}})^2}{L(L-1)}}$$

ahol:

L a 48V/12V DC/DC-átalakítóval kapcsolatban a 2.2. pontnak megfelelően végzett l mérések száma;

η_{DC/DC_l} a 48V/12V DC/DC-átalakítónak valamely egyedi l mérés céljára a 2.2. pontnak megfelelően kiszámított hatásfoka [%];

$\overline{\eta_{DC/DC}}$ a 48V/12V DC/DC-átalakító 2.2. pont szerint meghatározott hatásfoka [%].

Végül a 48V/12V DC/DC-átalakítóval kombinált 48V motorgenerátor használatával elért szén-dioxid-kibocsátáscsökkenés bizonytalanságát ($s_{C_{CO_2}}$) [g CO₂/km] a 12. képlet szerint kell kiszámítani; ennek mértéke nem haladhatja meg a szén-dioxid-kibocsátáscsökkentés 30 %-át.

12. képlet

$$s_{C_{CO_2}} = \frac{(P_{RW} - P_{TA})}{\eta_{TOT}} \cdot \frac{V_{Pe} \cdot CF}{v} \cdot \sqrt{\left(\frac{s_{\overline{\eta_{MG}}}}{\overline{\eta_{MG}}}\right)^2 + \left(\frac{s_{\overline{\eta_{DC/DC}}}}{\overline{\eta_{DC/DC}}}\right)^2}$$

ahol:

P_{RW} a teljesítményigény valós körülmények között, azaz 750 W;

P_{TA} a teljesítményigény típusjövahagyási körülmények között, azaz 350 W;

η_{TOT} a 48V/12V DC/DC-átalakítóval kombinált 48V motorgenerátor 2.3. pont szerint meghatározott teljes hatásfoka [%];

V_{Pe} a 2. táblázatban megadott tényleges energiafogyasztás [l/kWh];

CF a 3. táblázatban meghatározott tüzelőanyag-átváltási tényező [gCO₂/l];

v az átlagsebesség a WLTP szerint, azaz 46,6 km/h;

$s_{\overline{\eta_{MG}}}$ a 48V motorgenerátor hatásfokának a 10. képlettel meghatározott szórása [%];

$\overline{\eta_{MG}}$ a 48V motorgenerátor 2.1. pont szerint meghatározott hatásfoka [%];

$s_{\overline{\eta_{DC/DC}}}$ a 48V/12V DC/DC-átalakító hatásfokának a 11. képlettel meghatározott szórása [%];

$\overline{\eta_{DC/DC}}$ a 48V/12V DC/DC-átalakító 2.2. pont szerint meghatározott hatásfoka [%].

3.4. Kerekítés

A 3.2. pont szerint kiszámított szén-dioxid-kibocsátáscsökkentést (C_{CO_2}) és a szén-dioxid-kibocsátáscsökkentés 3.3. pont szerint kiszámított bizonytalanságát ($s_{C_{CO_2}}$) legfeljebb két tizedesjegyre kell kerekíteni.

A szén-dioxid-kibocsátáscsökkentés kiszámításához használt egyes értékek használhatók kerekítés nélkül vagy legalább annyi tizedesjegyre kerekítve, hogy a kibocsátáscsökkentésre gyakorolt maximális teljes hatás (azaz az összes kerekített érték együttes hatása) alacsonyabb legyen 0,25 g CO₂/km-nél.

3.5. Ellenőrzés a kibocsátáscsökkentésre vonatkozó küszöbérték alapján

A típusjövahagyó hatóságnak ellenőriznie kell, hogy minden, 48V/12V DC/DC-átalakítóval kombinált 48V motorgenerátorral felszerelt járműkivitel eléri-e a 725/2011/EU végrehajtási rendelet és a 427/2014/EU végrehajtási rendelet 9. cikke (1) bekezdésének b) pontjában meghatározott vonatkozó küszöbértéket.

Annak ellenőrzése során, hogy a küszöbérték kritériuma teljesül-e, a típusjövahagyó hatóságnak a 13. képlet szerint figyelembe kell vennie a 3.2. pontban meghatározott szén-dioxid-kibocsátáscsökkentést, a 3.3. pontban meghatározott bizonytalanságot és adott esetben a szén-dioxid-korrekciót, ha a 48V/12V DC/DC-átalakítóval kombinált 48V motorgenerátor és a viszonyítási alapul vett váltakozó áramú generátor pozitív tömegkülönbséget (Δm) mutat.

A pozitív tömegkorrekció céljára a viszonyítási alapul vett váltakozó áramú generátor tömegét 7 kg-nak kell tekinteni.

A gyártónak tájékoztatnia kell a típusjövahagyó hatóságot a 48V/12V DC/DC-átalakítóval kombinált 48V motorgenerátor beszállító által igazolt tömegéről.

13. képlet

$$(C_{CO_2} - s_{CO_2} - \Delta CO_{2m}) \geq MT$$

ahol

MT	0,5 g CO ₂ /km a 725/2011/EU végrehajtási rendelet és a 427/2014/EU végrehajtási rendelet 9. cikke (1) bekezdésének b) pontjának megfelelően;
C_{CO_2}	a 3.2. pont szerint meghatározott szén-dioxid-kibocsátáscsökkentés [g CO ₂ /km];
s_{CO_2}	a teljes szén-dioxid-kibocsátáscsökkentés 3.3. pont szerint meghatározott bizonytalansága [g CO ₂ /km];
ΔCO_{2m}	szén-dioxid-korrekció, amennyiben a 48V/12V DC/DC-átalakítóval kombinált 48V motorgenerátor és a viszonyítási alapul vett váltakozó áramú generátor a 4. táblázat alapján kiszámítva pozitív tömegkülönbséget (Δm) [kg] mutat [g CO ₂ /km].

4. táblázat

A tüzelőanyag típusa	Szén-dioxid-korrekció (ΔCO_{2m}) [gCO ₂ /(km)]
Benzin	0,0277 · Δm
Dízel	0,0383 · Δm

4. A SZÉN-DIOXID-KIBOCSÁTÁSCSÖKKENTÉS MINŐSÍTÉSE

A típusjövahagyó hatóság által a 725/2011/EU vagy a 427/2014/EU végrehajtási rendelet 11. cikke szerint minősítendő szén-dioxid-kibocsátáscsökkentés (CS_{CO_2}) [g CO₂/km] a 14. képlet szerint kerül kiszámításra. A szén-dioxid-kibocsátáscsökkentést a 48V/12V DC/DC-átalakítóval kombinált 48V motorgenerátorral felszerelt valamennyi járműkivitel típusbizonyítványában rögzíteni kell.

14. képlet

$$CS_{CO_2} = (C_{CO_2} - s_{CO_2})$$

ahol

C_{CO_2} a 3.2. pontban megadott 8. képlet szerint meghatározott szén-dioxid-kibocsátáscsökkentés [g CO₂/km];

s_{CO_2} a 48V/12V DC/DC-átalakítóval kombinált 48V motorgenerátor használatából eredő szén-dioxid-kibocsátáscsökkenés 3.3. pontban megadott 12. képlet szerint kiszámított bizonytalansága [g CO₂/km]

A BIZOTTSÁG (EU) 2020/1168 VÉGREHAJTÁSI HATÁROZATA

(2020. augusztus 6.)

az (EU) 2016/587 végrehajtási határozatnak az egyes alternatív üzemanyagokkal működtethető személygépkocsik fénykibocsátó diódákkal működő hatékony külső járművilágítása tekintetében történő módosításáról

(EGT-vonatkozású szöveg)

AZ EURÓPAI BIZOTTSÁG,

tekintettel az Európai Unió működéséről szóló szerződésre,

tekintettel az új személygépkocsikra és az új könnyű haszongépjárművekre vonatkozó szén-dioxid-kibocsátási előírások meghatározásáról, valamint a 443/2009/EK és az 510/2011/EU rendelet hatályon kívül helyezéséről szóló, 2019. április 17-i (EU) 2019/631 európai parlamenti és tanácsi rendeletre ⁽¹⁾ és különösen annak 11. cikke (4) bekezdésére,

mivel:

- (1) 2019. november 19-én az FCA Italy S.p.A, a Jaguar Land Rover LTD, az OPEL Automobile GmbH-PSA, az Automobiles Citroen, az Automobiles Peugeot, a PSA Automobiles SA, a Renault, a Škoda Auto a.s és a Ford-Werke GmbH gyártók (a továbbiakban: kérelmezők) a 725/2011/EU bizottsági végrehajtási rendelet ⁽²⁾ 12a. cikke alapján közös kérelmet nyújtottak be az (EU) 2016/587 bizottsági végrehajtási határozat ⁽³⁾ módosítása céljából, hogy a fénykibocsátó diódákkal (LED) működő hatékony külső járművilágításnak az említett határozat általi, innovatív technológiaként történő jóváhagyása terjedjen ki egyes alternatív üzemanyaggal működő személygépkocsik világítására is.
- (2) A kérelmezők konkrétan azt kérték, hogy az (EU) 2016/587 végrehajtási határozat hatálya terjedjen ki a cseppfolyósított szénhidrogéngázzal (LPG), sűrített földgázzal (CNG) vagy etanollal (E85) üzemelő személygépkocsik LED-del működő hatékony külső járművilágítására, és hogy a szén-dioxid-kibocsátás-csökkentés meghatározására szolgáló vizsgálati módszer egyes tényezőit ennek megfelelően igazítsák ki.
- (3) A Bizottság a kérelmet az (EU) 2019/631 rendelet 11. cikkével, a 725/2011/EU végrehajtási rendelettel és az innovatív technológiák jóváhagyásának a 443/2009/EK európai parlamenti és tanácsi rendelet ⁽⁴⁾ és az 510/2011/EU európai parlamenti és tanácsi rendelet ⁽⁵⁾ alapján történő kérelmezésére vonatkozó műszaki iránymutatással (2018. júliusi verzió) összhangban értékelte ⁽⁶⁾.
- (4) Tekintettel arra, hogy az új személygépkocsik egyre nagyobb mértékben használnak LPG-t és CNG-t, helyénvaló egyértelművé tenni, hogy az ilyen üzemanyagokkal működtethető járművekben a hatékony külső LED-világítás használatából eredő szén-dioxid-kibocsátás-csökkentést indokolt innovatív technológiának tulajdonítható szén-dioxid-kibocsátás-csökkentésként figyelembe venni.
- (5) Az LPG- és CNG-üzemű személygépkocsik esetében – néhány üzemanyag-specifikus tényező hozzáadásával – az (EU) 2016/587 végrehajtási határozat mellékletében meghatározott vizsgálati módszer megfelelőnek tekinthető az ilyen üzemanyagokkal működő személygépkocsik LED-es világításából eredő szén-dioxid-kibocsátás-csökkentés meghatározásához.
- (6) Az uniós piac egészen csupán korlátozottan hozzáférhető E85-öt nem szabad megkülönböztetni a benzintől a szén-dioxid-kibocsátás-csökkentés meghatározására szolgáló módszer alkalmazásában.
- (7) Az (EU) 2016/587 végrehajtási határozatot ezért ennek megfelelően módosítani kell,

⁽¹⁾ HL L 111., 2019.4.25., 13. o.

⁽²⁾ A Bizottság 725/2011/EU végrehajtási rendelete (2011. július 25.) a 443/2009/EK európai parlamenti és tanácsi rendelet alapján a személygépkocsik szén-dioxid-kibocsátásának csökkentésére szolgáló innovatív technológiák jóváhagyási és minősítési eljárásának megállapításáról (HL L 194., 2011.7.26., 19. o.).

⁽³⁾ A Bizottság (EU) 2016/587 végrehajtási határozata (2016. április 14.) a 443/2009/EK európai parlamenti és tanácsi rendelet alapján a fénykibocsátó diódákkal működő hatékony külső járművilágításnak a személygépkocsik szén-dioxid-kibocsátásának csökkentésére szolgáló innovatív technológiaként történő jóváhagyásáról (HL L 101., 2016.4.16., 17. o.).

⁽⁴⁾ Az Európai Parlament és a Tanács 443/2009/EK rendelete (2009. április 23.) a könnyű haszongépjárművek szén-dioxid-kibocsátásának csökkentésére irányuló közösségi integrált megközelítés keretében az új személygépkocsikra vonatkozó kibocsátási követelmények meghatározásáról (HL L 140., 2009.6.5., 1. o.).

⁽⁵⁾ Az Európai Parlament és a Tanács 510/2011/EU rendelete (2011. május 11.) az új könnyű haszongépjárművekre vonatkozó kibocsátási követelményeknek a könnyű haszongépjárművek CO₂-kibocsátásának csökkentésére irányuló uniós integrált megközelítés keretében történő meghatározásáról (HL L 145., 2011.5.31., 1. o.)

⁽⁶⁾ <https://circabc.europa.eu/sd/a/a19b42c8-8e87-4b24-a78b-9b70760f82a9/july%202018%20Technical%20Guidelines.pdf>

ELFOGADTA EZT A HATÁROZATOT:

1. cikk

Az (EU) 2016/587 végrehajtási határozat a következőképpen módosul:

(1) A 2. cikk (1) bekezdése a következőképpen módosul:

a) a bevezető mondat helyébe a következő szöveg lép:

„A gyártó kérelmezheti az Egyesült Nemzetek Európai Gazdasági Bizottsága 101. előírása 8. melléklete 5.3.2. szakasza 3. pontjának megfelelő, belső égésű motorral felszerelt M₁ kategóriájú járművekben és nem külső feltöltésű M₁ kategóriájú hibrid hajtású elektromos járművekben – köztük a benzin vagy a gázolaj mellett cseppfolyósított szénhidrogéngázzal (LPG), sűrített földgázzal (CNG) vagy etanollal (E85) is működtethető járművekben – való alkalmazásra szánt egy vagy több külső LED-világításnak köszönhető szén-dioxid-kibocsátás-csökkentés minősítését, amennyiben a járművek az alábbi LED-lámpák egyikével vagy azok kombinációjával vannak felszerelve:”;

b) a második albekezdésben a 9. cikk (1) bekezdésére való hivatkozás helyébe a „9. cikke (1) bekezdésének a) pontjában” szöveg lép.

(2) A 3. cikk a következő, (3) és (4) bekezdéssel egészül ki:

„(3) Amennyiben a hatékony külső LED-világítás kettős üzemű vagy rugalmas üzemanyag-felhasználású járműbe van beszerelve, a jóváhagyó hatóság a következőképpen rögzíti a szén-dioxid-kibocsátás-csökkentést:

a) a benzinnel és gáz-halmazállapotú üzemanyaggal működő, kettős üzemű járművek esetében az elért szén-dioxid-kibocsátás-csökkentés értéke az LPG vagy a CNG tekintetében;

b) a benzinnel és E85-tel működő, rugalmas üzemanyag-felhasználású járművek esetében az elért szén-dioxid-kibocsátás-csökkenés értéke a benzin tekintetében.

(4) A 2020. december 31-ig a 19-es ökoinnovációs kód alapján elszámolt szén-dioxid-kibocsátás-csökkentés kizárólag a gyártók átlagos fajlagos kibocsátásának kiszámítása céljából vehető figyelembe.”

(3) A melléklet a következőképpen módosul:

a) a 2. pont a következőképpen módosul:

i. a CF bejegyzés helyébe a következő szöveg lép:

„CF – az átváltási tényező a 3. táblázat meghatározása szerint”;

ii. a V_{pe} bejegyzés helyébe a következő szöveg lép:

„V_{pe} – a tényleges energiafogyasztás a 2. táblázat meghatározása szerint”;

b) a 6. pontban a V_{pe} bejegyzés és a 2. táblázat, valamint a CF bejegyzés és a 3. táblázat helyébe a következő szöveg lép:

„V_{pe}: tényleges energiafogyasztás a 2. táblázat meghatározása szerint

2. táblázat

Tényleges energiafogyasztás

Motortípus	Tényleges energiafogyasztás (V _{pe}) [l/kWh]
Benzin-/E85-üzemű motor	0,264
Benzin-/E85-üzemű turbófeltöltős motor	0,280
Dízelmotor	0,220
LPG-üzemű motor	0,342
LPG-üzemű turbófeltöltős motor	0,363
	Tényleges energiafogyasztás (V _{pe}) [m ³ /kWh]
CNG-üzemű motor (G20)	0,259
CNG-üzemű (G20) turbófeltöltős motor	0,275

CF: átváltási tényező a 3. táblázat meghatározása szerint

3. táblázat

Üzemanyag-átváltási tényező (CF)

Az üzemanyag típusa	Átváltási tényező (CF) [g CO ₂ /l]
Benzin-/E85-üzemű motor	2 330
Dízelmotor	2 640
LPG-üzemű motor	1 629
	Átváltási tényező (CF) [g CO ₂ /m ³]
CNG-üzemű motor (G20)	1 795"

2. cikk

Ez a határozat az *Európai Unió Hivatalos Lapjában* való kihirdetését követő huszadik napon lép hatályba.

Kelt Brüsszelben, 2020. augusztus 6-án.

a Bizottság részéről

az elnök

Ursula VON DER LEYEN

NEMZETKÖZI MEGÁLLAPODÁSOKKAL LÉTREHOZOTT SZERVEK ÁLTAL ELFOGADOTT JOGI AKTUSOK

A nemzetközi közjog értelmében jogi hatállyal kizárólag az ENSZ EGB eredeti szövegei rendelkeznek. Ennek az előírásnak a státusza és hatálybalépésének időpontja az ENSZ EGB TRANS/WP.29/343 sz. státuszdokumentumának legutóbbi változatában ellenőrizhető a következő weboldalon: <http://www.unece.org/trans/main/wp29/wp29wgs/wp29gen/wp29fdocsts.html>

25. számú ENSZ-előírás – Egységes rendelkezések a jármű ülésével egybeépített vagy különálló fejtámlák (fejtámaszok) jóváhagyásáról [2020/1169]

Tartalmaz minden érvényes szöveget a következő változatig bezárólag.

A 04. módosítássorozat 1. kiegészítése – A hatálybalépés időpontja: 2015. június 15.

TARTALOMJEGYZÉK

ELŐÍRÁS

1. Alkalmazási kör
2. Fogalommeghatározások
3. Jóváhagyás iránti kérelem
4. Jelölések
5. Jóváhagyás
6. Általános követelmények
7. Vizsgálatok
8. A gyártás megfelelése
9. Szankciók nem megfelelő gyártás esetén
10. A fejtámlatípus módosítása és a jóváhagyás kiterjesztése
11. Utasítások
12. A gyártás végleges leállítása
13. Átmeneti rendelkezések
14. A jóváhagyási vizsgálatok elvégzéséért felelős műszaki szolgálatok és a típusjóváhagyó hatóságok neve és címe

MELLÉKLETEK

1. melléklet - Értesítés a jármű ülésével egybeépített vagy különálló fejtámlatípus 25. számú előírás szerinti jóváhagyásának megadásáról, elutasításáról, kiterjesztéséről, visszavonásáról vagy gyártásának végleges leállításáról
2. melléklet - A jóváhagyási jelek elrendezése
3. melléklet - Eljárás a H pont helyének és a gépjárműben utazó személy törzse által a különböző ülés helyzetekben felvett tényleges dőlésszögnek a meghatározására
4. melléklet - A fejtámla magasságának és szélességének meghatározása
5. melléklet - A vizsgálatok alatt rajzolt vonalak és felvett méretek részletei

6. melléklet - Vizsgálati eljárás az energiaelnyelés ellenőrzésére

7. melléklet- A fejtámla üres része „A” méretének meghatározása

1. ALKALMAZÁSI KÖR

1.1. Ez az előírás az alábbi 2.2. szakaszban meghatározott típusok valamelyikének megfelelő fejtámlákra vonatkozik ⁽¹⁾.

1.1.1. Az előírás összecukható ülésekre, illetve oldalra vagy hátra néző ülésekre felszerelhető fejtámlákra nem vonatkozik.

1.1.2. Az előírás vonatkozik magukra az ülések háttámláira, amennyiben azokat úgy tervezték, hogy egyben az alábbi 2.2. szakasz szerint meghatározott fejtámlaként is szolgáljanak.

2. FOGALOMMEGHATÁROZÁSOK

Ezen előírás alkalmazásában:

2.1. „járműtípus”: olyan gépjárművek kategóriája, amelyek az alábbi lényeges jellemzők tekintetében nem különböznek egymástól:

2.1.1. a karosszéria utasteret alkotó részének körvonalai és belső méretei;

2.1.2. az ülések típusai és méretei;

2.1.3. közvetlenül a járműszerkezethez erősített fejtámla esetében a fejtámla rögzítésének és a járműszerkezet vonatkozó részeinek típusa és méretei;

2.2. „fejtámla”: olyan szerkezet, amelynek célja, hogy korlátozza a felnőtt utas fejének a törzshöz viszonyított, hátrafelé történő elmozdulását annak érdekében, hogy baleset esetén csökkentse a nyakcsigolya-sérülés veszélyét;

2.2.1. „egybeépített fejtámla”: az ülés háttámlájának felső részét képező fejtámla. Az alábbi 2.2.2. és 2.2.3. szakaszban megadott fogalom meghatározásoknak megfelelő, de az ülésből vagy a járműszerkezetből csak szerszámmal vagy az üléskárpit részleges vagy teljes eltávolításával kiserelhető fejtámlák megfelelnek a fenti meghatározásnak;

2.2.2. „levesztő fejtámla”: egy, az üléstől elválasztható részből álló fejtámla, amelyet az ülés háttámlájának szerkezetébe történő behelyezésre és ahhoz való rögzítésre terveztek;

2.2.3. „különálló fejtámla”: egy, az üléstől különálló alkatrészből álló fejtámla, amelyet a jármű szerkezetébe történő behelyezésre és/vagy ahhoz való rögzítésre terveztek;

2.3. „üléstípus”: olyan ülések kategóriája, amelyek méreteikben, vázszerkezetükben, illetve párnázatukban nem különböznek egymástól, kivitelezésük vagy színük azonban eltérő lehet;

2.4. „fejtámlatípus”: olyan fejtámlák kategóriája, amelyek méreteikben, vázszerkezetükben, illetve párnázatukban nem különböznek egymástól, kivitelezésük, színük és huzatuk azonban eltérő lehet;

2.5. az ülés „referenciapontja” („H pont”) (lásd ezen előírás 3. mellékletét): az emberi testet képviselő próbabábu törzse és combjai közötti elméleti forgástengely metszéspontja egy, az üléshez képest hosszanti függőleges síkkal;

⁽¹⁾ A 17. számú előírás rendelkezéseinek megfelelő fejtámláknak nem kell teljesíteniük ezen előírás rendelkezéseit. A 3 500 kg-ot meghaladó legnagyobb össztömegű M₂ kategóriájú járművek és a 80. számú előírás szerint típusjövahagyást kapott M₃ kategóriájú járművek üléseinek nem kell teljesíteniük ezen előírás rendelkezéseit.

- 2.6. „referenciaegyenes”: a vizsgálati próbabábunál – amelynek tömege és mérete egy 50 %-os reprezentativitását, átlagos felnőtt férfiéval megegyező – vagy egy azzal azonos tulajdonságokkal bíró – próbabábunál a lábak és a medence kapcsolódási pontján, valamint a nyak és a mellkas kapcsolódási pontján áthaladó egyenes. Az ezen előírás 3. mellékletében ábrázolt, az ülés H pontjának meghatározására szolgáló próbabábun a referenciaegyenes az említett melléklet függelékében szereplő 1. ábrán látható;
- 2.7. „fejvonal”: a fej tömegközéppontján, valamint a nyak és a mellkas kapcsolódási pontján áthaladó egyenes. A fej nyugalmi helyzetében a fejvonal a referenciaegyenes meghosszabbításán helyezkedik el;
- 2.8. „összecsukható ülés”: olyan pótülés, amely alkalmankénti használatra szolgál, és általában össze van hajtva;
- 2.9. „beállító rendszer”: az a berendezés, amellyel az ülés vagy annak részei az ülésben helyet foglaló utas testalkatához illeszkedő helyzetbe állíthatók.
- Ez a berendezés különösen a következők beállítására lehet alkalmas:
- 2.9.1. hosszanti elmozdulás;
- 2.9.2. függőleges elmozdulás;
- 2.9.3. szögelfordulás;
- 2.10. „elmozdító rendszer”: az a berendezés, amellyel az ülést vagy annak részeit köztes helyzetben történő rögzítés nélkül el lehet mozdítani vagy el lehet fordítani, és amely így könnyű hozzáférést biztosít az érintett ülés mögötti területhez.
3. JÓVÁHAGYÁS IRÁNTI KÉRELEM
- 3.1. A jóváhagyás iránti kérelmet az ülés vagy a fejtámla márkanévnek vagy védjegyének jogosultja vagy annak jogszerűen meghatalmazott képviselője nyújtja be.
- 3.2. A kérelemhez három példányban csatolni kell az alábbiakban felsorolt dokumentumokat:
- 3.2.1. a fejtámla részletes leírása, különösen a párnázat anyagának vagy anyagainak, és adott esetben azon üléstípus(ok) támasztó és rögzítő elemeinek helyzete és leírása, amely(ek)re a fejtámla jóváhagyását kérelmezik;
- 3.2.2. „levehető fejtámla” esetében (lásd a 2.2.2. szakasz fogalommeghatározását):
- 3.2.2.1. azon üléstípus(ok) részletes leírása, amely(ek)re a fejtámla jóváhagyását kérelmezik;
- 3.2.2.2. azon járműtípus(ok) azonosító adatai, amely(ek)be a 3.2.2.1. szakaszban említett üléseket be kívánják szerelni;
- 3.2.3. „különálló fejtámla” esetében (lásd a 2.2.3. szakasz fogalommeghatározását):
- 3.2.3.1. annak a szerkezeti résznek a részletes leírása, amelyre a fejtámlát rögzíteni kívánják;
- 3.2.3.2. azon járműtípus azonosító adatai, amelybe a fejtámlát be kívánják szerelni;
- 3.2.3.3. méretarányos rajzok a szerkezet és a fejtámla jellemző részéről; a rajzokon meg kell jelölni a jóváhagyási számnak a jóváhagyási jelben szereplő körhöz viszonyított helyét;
- 3.2.4. méretarányos rajzok az ülés és a fejtámla jellemző részéről. A rajzokon meg kell jelölni a jóváhagyási számnak a jóváhagyási jelben szereplő körhöz viszonyított helyét.

- 3.3. A jóváhagyási vizsgálatok elvégzéséért felelős műszaki szolgálat számára be kell nyújtani a következőket:
- 3.3.1. ha a fejtámla „egybeépített” típusú (lásd a 2.2.1. szakasz fogalom meghatározását), négy teljes ülést;
- 3.3.2. ha a fejtámla „levehető” típusú (lásd a 2.2.2. szakasz fogalom meghatározását):
- 3.3.2.1. két példányt mindegyik üléstípusból, amelyhez a fejtámlát rögzíteni kívánják;
- 3.3.2.2. 4 + 2N fejtámlát, ahol „N” azon üléstípusok száma, amelyekhez a fejtámlát rögzíteni kell;
- 3.3.3. ha a fejtámla „különálló” típusú (lásd a 2.2.3. szakasz fogalom meghatározását), vagy három fejtámlát és a járműszerkezet vonatkozó részét, vagy egy teljes járművet.
- 3.4. A jóváhagyási vizsgálatok elvégzéséért felelős műszaki szolgálat a következőket kérheti:
- 3.4.1. az alkalmazott anyagok meghatározott részeinek vagy mintáinak benyújtását; és/vagy
- 3.4.2. a fenti 3.2.2.2. szakaszban említett járműtípus vagy járműtípusok rendelkezésre bocsátását.
4. JELÖLÉSEK
- 4.1. A jóváhagyásra benyújtott berendezéseken:
- 4.1.1. jól láthatóan és kitörölhetetlenül fel kell tüntetni a kérelmező márkanevét vagy védjegyét;
- 4.1.2. megfelelő felületet kell biztosítani a jóváhagyási jel számára a fenti 3.2.3.3. vagy 3.2.4. szakaszban említett rajzokon feltüntetett helyen.
- 4.2. Ha a fejtámla „egybeépített” vagy „levehető” típusú (lásd a 2.2.1. és a 2.2.2. szakasz fogalom meghatározását), a fenti 4.1.1. és 4.1.2. szakaszban említett jelöléseket címkék formájában a fenti 3.2.4. szakaszban említett rajzokon jelölt helyen lehet elhelyezni.
5. JÓVÁHAGYÁS
- 5.1. Amennyiben az ezen előírás szerint jóváhagyásra benyújtott fejtámla megfelel az alábbi 6. és 7. szakasz követelményeinek, az adott fejtámlatípust jóvá kell hagyni.
- 5.2. Mindegyik jóváhagyott típushoz jóváhagyási számot kell rendelni. Ennek első két számjegye (jelenleg 03, amely az 1989. november 20-án hatályba lépett 03. módosítássorozatot jelöli) az előírást a jóváhagyás időpontjában lényeges műszaki tartalommal módosító legutóbbi módosítássorozat száma. Ugyanazon szerződő fél nem rendelheti ugyanazt a számot több fejtámlatípushoz.
- 5.3. Valamely fejtámlatípus ezen előírás szerinti jóváhagyásáról, illetve a jóváhagyás kiterjesztéséről vagy elutasításáról értesíteni kell az 1958. évi megállapodásban részes és ezen előírást alkalmazó szerződő feleket az ezen előírás 1. mellékletének megfelelő nyomtatványon.
- 5.4. Az ezen előírás szerint jóváhagyott és a 2.2.1., 2.2.2. és 2.2.3. szakaszban meghatározott minden, az üléssel egybeépített vagy különálló fejtámlán fel kell tüntetni egy nemzetközi jóváhagyási jelet, amely a következőkből áll:
- 5.4.1. egy kör, benne az „E” betűjel és a jóváhagyó ország egyedi azonosító száma ⁽²⁾;
- 5.4.2. a jóváhagyási szám; valamint

⁽²⁾ Az 1958. évi megállapodásban részes szerződő felek egyedi azonosító számai A járművek kialakításáról szóló összevont határozat (R. E.3) (ECE/TRANS/WP.29/78/Rev. 6. számú dokumentum) 3. mellékletében található – <http://www.unece.org/trans/main/wp29/wp29wgs/wp29gen/wp29resolutions.html>.

- 5.4.3. az ülés háttámlájával egybeépített fejtámla esetében a jóváhagyási szám előtt ennek az előírásnak a száma, egy „R” betű és egy kötőjel.
- 5.5. A jóváhagyási jelet a fenti 4.1.2. szakaszban meghatározott helyen kell feltüntetni.
- 5.6. A jóváhagyási jelnek jól olvashatónak és eltávolíthatatlannak kell lennie.
- 5.7. Ezen előírás 2. mellékletében példák találhatók a jóváhagyási jel elrendezésére.
6. ÁLTALÁNOS KÖVETELMÉNYEK
- 6.1. A fejtámla jelenléte a járműben nem jelenthet járulékos veszélyforrást a jármű utasai számára. Semmilyen használati helyzetben sem lehet rajta olyan veszélyesen kiálló egyenetlenség vagy éles perem, amely a használat során növeli az utasok sérülésének kockázatát vagy súlyosságát. A fejtámla olyan részeinek, amelyek az alább meghatározott ütközési zónában helyezkednek el, az ezen előírás 6. mellékletében szereplő energiaelnyelő képességgel kell rendelkezniük.
- 6.1.1. Az ütközési zónát oldalról az érintett ülés szimmetriasíkjától mindkét oldalon 70 mm távolságban húzódo két függőleges hosszanti sík határolja.
- 6.1.2. Az ütközési zóna magasságát a fejtámla azon része határolja, amelyik az R referenciaegyenesre merőleges, a H ponttól 635 mm távolságban húzódo sík felett helyezkedik el.
- 6.1.3. A fenti rendelkezésektől eltérve az energiaelnyelésre vonatkozó követelmények nem vonatkoznak a fejtámlák hátsó részére olyan ülések esetében, amelyek mögött további ülés nincs.
- 6.2. A fejtámláknak a fent említett függőleges hosszanti síkokon kívül első és hátsó részeit – kivéve a fejtámlák hátsó részét olyan ülések esetében, amelyek mögött nincs további ülés – úgy kell párnázni, hogy megakadályozzák a fej közvetlen érintkezését a szerkezeti elemekkel. A szerkezeti elemeknek azokon a területeken, amelyek egy 165 mm átmérőjű gömbbel érinthetők, legalább 5 mm görbületi sugárral kell rendelkezniük.
- Az említett alkatrészek akkor is kielégítőnek tekinthetők, ha megfelelnek az ezen előírás 6. mellékletében leírt energiaelnyelési vizsgálaton. Amennyiben a fent említett fejtámlarészeket és rögzítésüket 50 Shore (A) értéknél kisebb keménységű anyag borítja, akkor az ebben a szakaszban foglalt követelmények – kivéve azokat, amelyek az ezen előírás 6. mellékletében meghatározott energiaelnyeléssel kapcsolatosak – csak a merev részekre vonatkoznak.
- 6.3. A fejtámlákat úgy kell az üléshez vagy adott esetben a járműszerkezethez erősíteni, hogy a fejtámla párnázatából, a rögzítésből vagy a háttámlából semmilyen szilárd és veszélyes rész ne álljon ki a vizsgálat során a fej által gyakorolt nyomás következményeként.
- 6.4. A fejtámla 7.2. szakasz szerint mért magasságának az alábbi követelményeknek kell megfelelnie:
- 6.4.1. A fejtámla magasságát az alábbi 7.2. szakaszban leírtak szerint kell megmérni.
- 6.4.2. A nem állítható magasságú fejtámlák magasságának az első ülések esetében legalább 800 mm-nek, a többi ülés esetében pedig legalább 750 mm-nek kell lennie.
- 6.4.3. Állítható magasságú fejtámlák esetében:
- 6.4.3.1. a magasságnak az első ülések esetében legalább 800 mm-nek, a többi ülés esetében pedig legalább 750 mm-nek kell lennie; ezt az értéket a legnagyobb és legkisebb beállítható magasság között kell mérni;
- 6.4.3.2. nem lehet olyan használati helyzet, amelynél a fejtámla magassága nem éri el a 750 mm-t;
- 6.4.3.3. amennyiben nem első ülésekről van szó, a fejtámlák 750 mm-nél kisebb magasságba is elmozdíthatók lehetnek, feltéve, hogy az utas számára egyértelmű, hogy nem ez a fejtámla használati helyzete;

- 6.4.3.4. első ülések esetében, amennyiben azokon utas nem ül, megengedett, hogy a fejtámlák automatikusan 750 mm-t el nem érő magasságba állítódjanak, feltéve, hogy automatikusan visszaállnak a használati helyzetbe, amikor az ülést elfoglalják.
- 6.4.4. A fenti 6.4.2. és a 6.4.3.1. szakaszban említett méretek első ülések esetében 800 mm-nél kisebbek, a többi ülés esetében pedig 750 mm-nél kisebbek is lehetnek, hogy megfelelő hézag maradjon a fejtámla és a tető első felülete, valamint az ablakok vagy a járműszerkezet egyéb részei között; azonban a hézag nem haladhatja meg a 25 mm-t. Abban az esetben, ha az ülések elmozdító és/vagy beállító rendszerrel vannak felszerelve, ez a rendelkezés valamennyi üléshez vonatkozik. Ebben az esetben a fenti 6.4.3.2. szakasztól eltérve, a fejtámlának 700 mm-nél kisebb magasságban nem lehet használati helyzete.
- 6.4.5. A 6.4.2. és a 6.4.3.1. szakaszban említett magassági követelményektől eltérve a hátsó középső ülésekre vagy ülésfelületekre tervezett fejtámlák magasságának legalább 700 mm-nek kell lennie.
- 6.5. Állítható magasságú fejtámla esetében a támla azon része magasságának, amely a fejet megtámasztja – a 7.2. szakaszban leírtak szerint mérve – legalább 100 mm-nek kell lennie.
- 6.6. Nem állítható magasságú fejtámla esetében a háttámla és a fejtámla közötti üres rész legfeljebb 60 mm lehet.
- 6.6.1. Állítható magasságú fejtámla esetében a fejtámla a legalacsonyabb helyzetben legfeljebb 25 mm távolságra lehet az ülés háttámlájának tetejétől.
- 6.6.2. Nem állítható magasságú fejtámla esetében azt a területet kell figyelembe venni:
- 6.6.2.1. amely a referenciaegyenestől merőleges, az R ponttól 540 mm-re lévő sík felett és
- 6.6.2.2. a referenciaegyenestől mindkét oldalon 85 mm-re húzódnó, két függőleges hosszanti sík között helyezkedik el.
Ezen a területen egy vagy több olyan üres rész is engedélyezett, amelyeket alakjuktól függetlenül a 7.5. szakaszban leírt módon mért, 60 mm-nél nagyobb „a” távolság jellemez, feltéve, hogy a 7.4.3.4. szakasz szerinti kiegészítő vizsgálat után is megfelelnek a 7.4.3.6. szakasz követelményeinek.
- 6.6.3. Állítható magasságú fejtámlák esetében egy vagy több olyan üres rész is engedélyezett a berendezés fejtámlaként szolgáló részén, amelyeket alakjuktól függetlenül a 7.5. szakaszban leírt módon mért, 60 mm-nél nagyobb „a” távolság jellemez, feltéve, hogy a 7.4.3.4. szakasz szerinti kiegészítő vizsgálat után is megfelelnek a 7.4.3.6. szakasz követelményeinek.
- 6.7. A fejtámlának elég szélesnek kell lennie ahhoz, hogy megfelelő támaszt biztosítson a szabályosan ülő személy fejének. A szélesség alábbi 7.3. szakaszban meghatározott mérési síkjában a fejtámlának legalább 85 mm szélességű területre kell kiterjednie azon ülés szimmetriasíkjának mindkét oldalán, amelyre a fejtámlát szánták; a távolságot a 7.3. szakasz szerint kell mérni.
- 6.8. A fejtámlákat és a rögzítésüket úgy kell kialakítani, hogy a fejnek a fejtámla által megengedett legnagyobb, hátrafelé történő elmozdulása az alábbi 7.4. szakaszban szereplő statikus eljárás szerinti méréssel meghatározva kevesebb legyen 102 mm-nél.
- 6.9. A fejtámlának és rögzítésének az alábbi 7.4.3.7. szakaszban meghatározott terhelést károsodás nélkül ki kell bírnia.
- 6.10. Állítható fejtámlák esetében csak akkor fordulhat elő, hogy a fejtámla a legnagyobb megengedett használati magasságnál magasabbra kerül, ha felhasználó a beállítási műveletet meghaladó, szándékos beavatkozást végez.
7. VIZSGÁLATOK
- 7.1. Azon ülés referenciapontjának (H pont) meghatározása, amellyel a fejtámlát egybeépítették
Ezt a pontot ezen előírás 3. mellékletének követelményei szerint kell meghatározni.
- 7.2. A fejtámla magasságának meghatározása

- 7.2.1. Valamennyi vonalat az érintett ülés szimmetriasíkjában kell felvenni, amely síknak az üléssel alkotott metszése meghatározza a fejtámla és a háttámla körvonalát (lásd ezen előírás 4. mellékletének 1. ábráját).
- 7.2.2. Egy 50. percentilisbe tartozó, átlagos felnőtt férfit helyettesítő próbabábut vagy az ezen előírás 3. mellékletében bemutatott próbabábut szabályos helyzetben az ülésre kell helyezni. A háttámlát – ha dönthető – olyan helyzetben kell rögzíteni, hogy a próbabábu törzsének referenciaegyenese és a függőleges közötti szög a lehető legjobban megközelítse a 25° -ot.
- 7.2.3. Az ezen előírás 3. mellékletében bemutatott próbabábu referenciaegyenésének vetületét – az érintett ülésre vonatkozóan – a 7.2.1. szakaszban meghatározott síkban kell megrajzolni. A fejtámla tetejének S érintőjét a referenciaegyenésre merőlegesen kell meghúzni.
- 7.2.4. A H ponttól az S érintőig mért h távolság az a magasság, amelyet figyelembe kell venni a 6.4. szakasz követelményeinek alkalmazásánál.
- 7.3. A fejtámla szélességének meghatározása (lásd ezen előírás 4. mellékletének 2. ábráját)
- 7.3.1. A referenciaegyenésre merőleges és a 7.2.3. szakaszban megadott S érintő alatt 65 mm-rel elhelyezkedő S_1 sík egy fejtámlametszetet határoz meg, amelyet a C körvonal határol. Az S_1 sík és az érintett ülés szimmetriasíkjával párhuzamos P és P' függőleges síkok metszetének megfelelő, a C-t érintő egyenesek irányát ki kell jelölni az S_1 síkban.
- 7.3.2. A fejtámla szélessége, amelyet a 6.7. szakasz követelményeinek teljesítése szempontjából figyelembe kell venni, annak az L távolságnak felel meg, amely a P és a P' sík nyomvonalát elválasztja az S_1 síkban.
- 7.3.3. A fejtámla szélességét szükség esetén 635 mm-rel az ülés referenciapontja fölött is meg kell határozni, a 635 mm távolságot a referenciaegyenés hosszában mérve.
- 7.4. A fejtámla hatékonyságának meghatározása
- 7.4.1. A fejtámla hatékonyságát az alábbiakban leírt statikus vizsgálattal kell ellenőrizni.
- 7.4.2. A vizsgálat előkészítése
- 7.4.2.1. Ha a fejtámla állítható, a legmagasabb helyzetbe kell állítani.
- 7.4.2.2. Sorülés esetében, ha a tartóváz (a fejtámlák vázszerkezetét is beleértve) egynél több ülőhelynél részben vagy egészben közös, a vizsgálatot az összes ülőhely tekintetében egyidejűleg kell elvégezni.
- 7.4.2.3. Amennyiben az ülés vagy a háttámla a járműszerkezethez rögzített fejtámlához viszonyítva állítható, azt a műszaki szolgálat szerinti legkedvezőtlenebb helyzetbe kell állítani.
- 7.4.3. Vizsgálat
- 7.4.3.1. Valamennyi vonalat az érintett ülés függőleges szimmetriasíkjában kell felvenni (lásd ezen előírás 5. mellékletét).
- 7.4.3.2. A 7.4.3.1. szakaszban említett síkban fel kell venni az R referenciaegyenés vetületét.
- 7.4.3.3. Az elmozdult R_1 referenciaegyenest úgy kell meghatározni, hogy az ezen előírás 3. mellékletében említett próbabábu hátát szimuláló részre olyan kezdeti erőt fejtünk ki, amely 37,3 daNm értékű, hátrafelé irányuló nyomatékot hoz létre a H pont körül.
- 7.4.3.4. Egy 165 mm átmérőjű gömb alakú fej segítségével a H pont körül 37,3 daNm nyomatékot létrehozó erőt kell kifejteni az elmozdult R_1 referenciaegyenésre merőlegesen, a fejtámla felső pereme alatt 65 mm-es távolságban, miközben a referenciaegyenés az elmozdult R_1 helyzetben marad a fenti 7.4.3.3. szakasz követelményeinek megfelelően.
- 7.4.3.4.1. Amennyiben üres részek jelenléte megakadályozza a fent leírt erőnek a fejtámla felső pereme alatt 65 mm-es távolságban történő alkalmazását, a távolság addig csökkenthető, hogy az erő hatásvonala az üres részhez legközelebb eső keretelem középvonalán haladjon át.

- 7.4.3.4.2. A fenti 6.6.2. és 6.6.3. szakaszban leírt esetben a vizsgálatot meg kell ismételni egy 165 mm átmérőjű gömb felhasználásával, minden egyes üres részre olyan erőt alkalmazva, amely:
- a referenciaegyenessel párhuzamos, keresztirányú síkok mentén áthalad a legkisebb üres rész tömegközéppontján, és 37,3 daNm értékű nyomatékokat hoz létre az R pont körül.
- 7.4.3.5. Meg kell határozni a gömb alakú fejformának az elmozdult R_1 referenciaegyenessel párhuzamos Y érintőjét.
- 7.4.3.6. Meg kell mérni az Y érintő és az elmozdult R_1 referenciaegyenes közötti X távolságot. A 6.8. szakasz követelményét teljesítettnek kell tekinteni, ha az X távolság nem éri el a 102 mm-t.
- 7.4.3.7. Abban az esetben, és csakis abban az esetben, ha a 7.4.3.4. szakaszban előírt terhelést a fejtámla teteje alatt 65 mm-es vagy ennél kisebb távolságban fejtik ki, a terhelést 89 daN-ig kell növelni, hacsak az ülés vagy a háttámla előbb el nem törik.
- 7.5. A fejtámla üres része „a” távolságának meghatározása (lásd ezen előírás 7. mellékletét)
- 7.5.1. Az „a” távolságot egy 165 mm átmérőjű gömb segítségével minden üres részre meg kell határozni a fejtámla elülső felületéhez viszonyítva.
- 7.5.2. A gömbnek az üres rész azon helyével kell érintkezésbe kerülnie, ahol terhelés kifejtése nélkül a legnagyobb gömbi behatolás lehetséges.
- 7.5.3. A 6.6.2. és 6.6.3. szakasz rendelkezéseinek értékelésekor figyelembe vett „a” távolságot annak a két pontnak a távolsága adja, amelyeken a gömb az üres résszel érintkezik.
8. A GYÁRTÁS MEGFELELŐSÉGE
- 8.1. Minden fejtámlának vagy ülésnek, amely a 2. mellékletnek megfelelő jóváhagyási jelet viseli, meg kell felelnie a jóváhagyott fejtámlatípusnak és a fenti 6. és 7. szakaszban előírt feltételeknek.
- 8.2. A fent említett megfelelőség ellenőrzésére elegendő számú véletlenszerű ellenőrzést kell végezni a sorozatgyártásban készült fejtámlákon.
- 8.3. A vizsgálatokat olyan fejtámlákon kell elvégezni, amelyeket ténylegesen értékesítenek vagy értékesítésre szánnak.
- 8.4. A jóváhagyott típusnak való megfelelőség ellenőrzésére kiválasztott fejtámlákon el kell végezni az ezen előírás 7. szakaszában leírt vizsgálatot.
9. SZANKCIÓK NEM MEGFELELŐ GYÁRTÁS ESETÉN
- 9.1. Jóváhagyott fejtámlák
- Az ezen előírás szerint egy fejtámlatípusra megadott jóváhagyást visszavonhatják, ha a fenti 5.4. szakaszban említett jóváhagyási jellel ellátott fejtámlák nem felelnek meg a véletlenszerű ellenőrzéseken, illetve a jóváhagyott típusnak.
- 9.2. Ha a megállapodásban részes és ezen előírást alkalmazó valamely szerződő fél visszavon egy előzőleg általa megadott jóváhagyást, akkor erről az ezen előírás 1. mellékletének megfelelő nyomtatványon haladéktalanul értesítenie kell az ezen előírást alkalmazó többi szerződő felet.
10. A FEJTÁMLATÍPUS MÓDOSÍTÁSA ÉS A JÓVÁHAGYÁS KITERJESZTÉSE
- 10.1. A fejtámlatípus bármilyen módosításáról értesíteni kell a fejtámlatípust jóváhagyó típusjóváhagyó hatóságot. A hatóság ezt követően a következőképpen járhat el:
- 10.1.1. úgy ítéli meg, hogy az elvégzett módosításoknak nagy valószínűséggel nincs számottevő kedvezőtlen hatása, és a fejtámla továbbra is megfelel a követelményeknek; vagy

- 10.1.2. új vizsgálati jegyzőkönyvet kér a vizsgálatok elvégzéséért felelős műszaki szolgáltatótól.
- 10.2. A jóváhagyás megerősítéséről vagy elutasításáról, a módosítások részletes leírásával együtt, a fenti 5.3. szakaszban említett eljárás szerint értesíteni kell a megállapodásban részes és ezen előírást alkalmazó feleket.
- 10.3. A jóváhagyást kiterjesztő illetékes hatóság sorszámot rendel a kiterjesztéshez, és erről az ezen előírás 1. mellékletének megfelelő nyomtatványon értesíti az 1958. évi megállapodásban részes és ezen előírást alkalmazó feleket.
11. UTASÍTÁSOK
- A gyártó a jóváhagyott fejtámlatípusnak megfelelő minden modellel együtt megadja azoknak az üléseknek a típusait és jellemzőit, amelyek tekintetében a fejtámlákat jóváhagyták. Állítható fejtámla esetében a beállítási és/vagy kioldási műveleteket egyértelműen le kell írni ebben az értesítésben.
12. A GYÁRTÁS VÉGLEGES LEÁLLÍTÁSA
- Ha a jóváhagyás jogosultja véglegesen leállítja az ezen előírás szerint jóváhagyott fejtámlatípus gyártását, akkor erről értesítenie kell a jóváhagyást megadó hatóságot. A hatóság az értesítés kézhezvétele után az ezen előírás 1. mellékletének megfelelő nyomtatványon értesíti erről az 1958. évi megállapodásban részes és ezen előírást alkalmazó szerződő feleket.
13. ÁTMENETI RENDELKEZÉSEK
- 13.1. A 04. módosítássorozat hivatalos hatálybalépésének napjától kezdve az ezen előírást alkalmazó egyik szerződő fél sem utasíthatja el az EGB-jóváhagyásoknak a 04. módosítássorozattal módosított ezen előírás alapján történő megadását.
- 13.2. 24 hónappal a 04. módosítássorozat hatálybalépését követően az ezen előírást alkalmazó szerződő felek csak azokra a járműtípusokra adhatnak EGB-jóváhagyást, amelyek megfelelnek a 04. módosítássorozattal módosított ezen előírás követelményeinek.
- 13.3. 48 hónappal a 04. módosítássorozat hatálybalépését követően az ezen előírás szerint már megadott jóváhagyások érvényessége megszűnik, kivéve, ha a járműtípusok teljesítik a 04. módosítássorozattal módosított ezen előírás követelményeit.
14. A JÓVÁHAGYÁSI VIZSGÁLATOK ELVÉGZÉSÉÉRT FELELŐS MŰSZAKI SZOLGÁLATOK ÉS A TÍPUSJÓVÁHAGYÓ HATÓSÁGOK NEVE ÉS CÍME
- Az 1958. évi megállapodásban részes és ezen előírást alkalmazó felek megadják az Egyesült Nemzetek Szervezetének Titkárságának a jóváhagyási vizsgálatok elvégzéséért felelős műszaki szolgálatok nevét és címét, valamint a jóváhagyásokat megadó, illetve a más országok által kiadott jóváhagyásokat, kiterjesztéseket, elutasításokat vagy visszavonásokat igazoló értesítéseket fogadó típusjóváhagyó hatóságok nevét és címét.
-

1. MELLÉKLET

Értesítés

(legnagyobb formátum: A4 [210 × 297 mm])



Kibocsátó: Hatóság neve:

.....

.....

- Tárgy ⁽²⁾: Jóváhagyás megadása
- Jóváhagyás kiterjesztése
- Jóváhagyás elutasítása
- Jóváhagyás visszavonása
- A gyártás végleges leállítása

a jármű ülésével egybeépített vagy különálló fejtámlatípusra vonatkozóan, a 25. számú előírás alapján

Jóváhagyás száma: Kiterjesztés száma:

1. Márkanév vagy védjegy:
2. A gyártó neve:
3. Adott esetben a gyártó képviselőjének neve:
4. Cím:
5. A jóváhagyási kérelem benyújtásának dátuma:
6. A vizsgálatokat elvégző műszaki szolgálat:
7. A fejtámla rövid leírása ⁽³⁾
8. Azon ülések típusai és jellemzői, amelyekre a fejtámlát szánják, illetve amelyekkel a fejtámlát egybeépítették
9. Azon járművek típusai, amelyekbe a fejtámlával ellátott üléseket szánják
10. A műszaki szolgálat által kiadott vizsgálati jegyzőkönyv dátuma:
11. A műszaki szolgálat által kiadott vizsgálati jegyzőkönyv száma:
12. A jóváhagyást megadták/elutasították/kiterjesztették/visszavonták: ⁽²⁾
13. Hely:

⁽¹⁾ Distinguishing number of the country which has granted, extended, refused or withdrawn approval (see approval provisions in the Regulation).

⁽²⁾ A nem kívánt rész törlendő.

⁽³⁾ „Egybeépített” vagy „levehető” fejtámlák esetében (lásd ezen előírás 2.2.1. és 2.2.2. szakaszának fogalommeghatározásait) ezt a rovatot nem kell kitölteni, ha a 8. rovatban valamennyi szükséges jellemzőt és adatot megadnak.

14. Dátum:
15. Aláírás:
16. A típusjóváhagyó hatóságnál őrzött dokumentumok jegyzékét csatoltuk ehhez az értesítéshez; a jegyzéket a hatóság kérésre kiadhatja.
-

2. MELLÉKLET

A jóváhagyási jelek elrendezése *

Jóváhagyási jel „egybeépített” vagy „levesztő” fejtámlára (lásd ezen előírás 2.2.1. és 2.2.2. szakaszának fogalom meghatározásait).

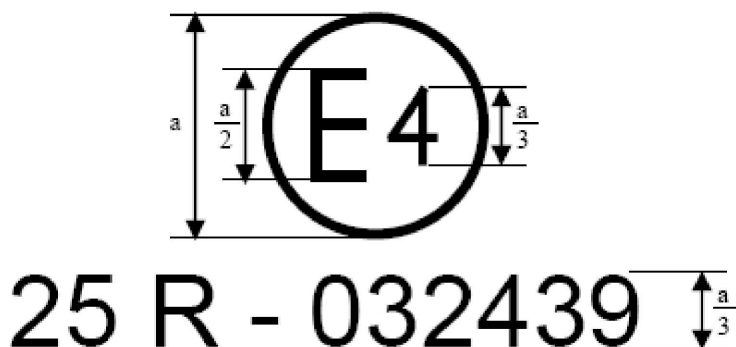

Az egy vagy több „egybeépített” vagy „levesztő” típusú fejtámlán feltüntetett fenti jóváhagyási jel azt mutatja, hogy ezt a fejtámlatípust a 25. számú előírás szerint Hollandiában (E4) hagyták jóvá a 032439 jóváhagyási számon. A jóváhagyási szám első két számjegye azt jelzi, hogy a jóváhagyást a 03. módosítássorozattal módosított 25. számú előírás alapján adták meg.

Jóváhagyási jel „különálló” típusú fejtámlára (lásd ezen előírás 2.2.3. szakaszának fogalom meghatározását).

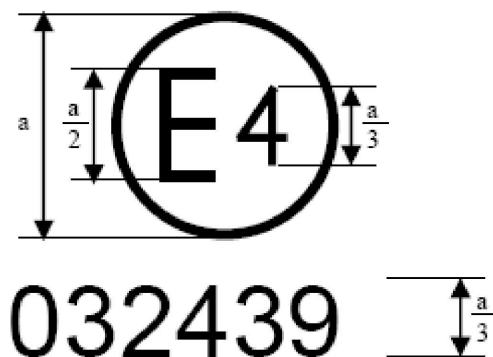

A fenti jóváhagyási jel azt mutatja, hogy az adott fejtámlatípust „különálló” fejtámlaként hagyták jóvá Hollandiában (E4) a 032439 jóváhagyási számon. A jóváhagyási szám első két számjegye azt jelzi, hogy a jóváhagyást a 03. módosítássorozattal módosított 25. számú előírás követelményei szerint adták meg.

* A jóváhagyási számot a kör közelében kell elhelyezni az „E” betű felett, alatt, attól balra vagy jobbra.

3. MELLÉKLET

Eljárás a H pont helyének és a gépjárműben utazó személy törzse által a különböző ülés helyzetekben felvett tényleges dőlésszögnek a meghatározására ⁽¹⁾

⁽¹⁾ Az eljárás leírása A járművek kialakításáról szóló összevont határozat (R.E.3) (ECE/TRANS/WP.29/78/Rev.6. számú dokumentum) 1. mellékletében szerepel.

3. melléklet – 1. függelék

A háromdimenziós H-pontvizsgáló eszköz (3D H-eszköz) leírása ⁽¹⁾

—

⁽¹⁾ A háromdimenziós H-pontvizsgáló eszköz leírása A járművek kialakításáról szóló összevont határozat (R.E.3) (ECE/TRANS/WP.29/78/Rev.6. számú dokumentum) 1. mellékletének 1. függelékében szerepel.

3. melléklet – 2. függelék

A háromdimenziós koordináta-rendszer ⁽¹⁾

—

⁽¹⁾ A járművek kialakításáról szóló összevont határozat (R.E.3) (ECE/TRANS/WP.29/78/Rev.6. számú dokumentum) 1. melléklete 2. függelékének meghatározása szerint.

3. melléklet – 3. függelék

Az üléshelyzetekre vonatkozó referenciaadatok ⁽¹⁾

—

⁽¹⁾ A járművek kialakításáról szóló összevont határozat (R.E.3) (ECE/TRANS/WP.29/78/Rev.6. számú dokumentum) 1. melléklete 3. függelékének meghatározása szerint.

4. MELLÉKLET

A fejtámla magasságának és szélességének meghatározása

1. ábra

Magasság

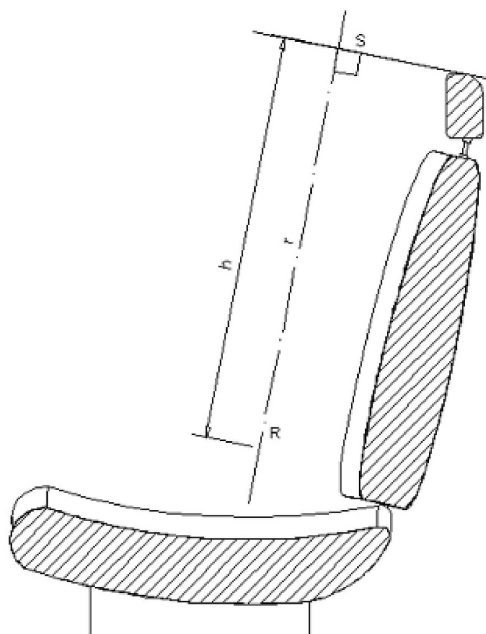

2. ábra

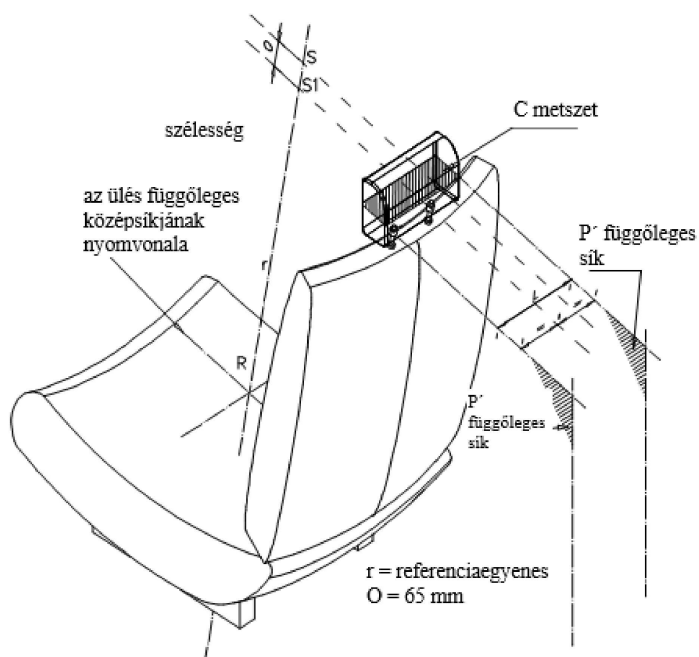

5. MELLÉKLET

A vizsgálatok alatt rajzolt vonalak és felvett méretek részletei

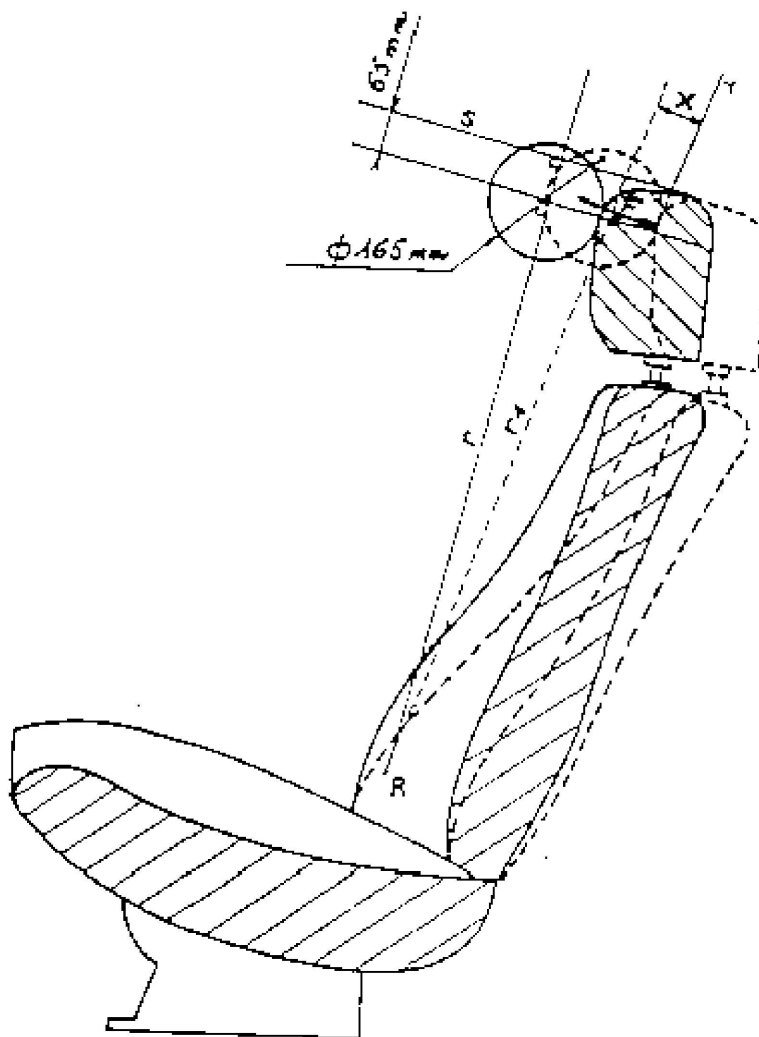

_____ a kiindulási helyzet körvonala

————— a terhelés eredményezte helyzet körvonala

r: referenciaegyenes

r_1 : elmozdult referenciaegyenes

Az r-hez viszonyított F nyomaték: 37,3 daNm

—

6. MELLÉKLET

Vizsgálati eljárás az energiaelnyelés ellenőrzésére

1. A beszerelés, a vizsgálóberendezés, a mérőműszerek és a mérési eljárás leírása
 - 1.1. Beszerelés

Az energiaelnyelő anyaggal borított fejtámlát annak a járműnek az ülésére vagy szerkezeti elemére kell felszerelni, amelybe majd beszerelik, és ott kell vizsgálni. A szerkezeti elemet szilárdan rögzíteni kell a próbapadhoz, hogy ütközéskor ne mozduljon el, és az alapnak, amelyen nyugszik, körülbelül vízszintesnek kell lennie, kivéve, ha a megfelelő indoklást tartalmazó, vonatkozó műszaki leírás erről másként nem rendelkezik. Ha a háttámla állítható, azt az ezen előírás 7.2.2. szakaszában leírt helyzetbe kell dönteni.

A fejtámlát úgy kell az ülés háttámlájába szerelni, ahogyan az a járműben található. A különálló fejtámlát a járműszerkezetnek ahhoz a részéhez kell rögzíteni, amelyhez általában rögzíteni szokták.

Ha a fejtámla állítható, azt a beállító szerkezet által lehetővé tett legkedvezőtlenebb helyzetbe kell beállítani.
 - 1.2. A vizsgálóberendezés
 - 1.2.1. Ez a berendezés egy ingából áll, amelynek forgástengelye csapágyazott, és amelynek redukált tömege * az ütközési középpontban 6,8 kg. Az inga alsó vége egy 165 mm átmérőjű szilárd fejformából áll, amelynek középpontja azonos az inga ütközési középpontjával.
 - 1.2.2. A fejformát két gyorsulásmérővel és egy sebességmérő berendezéssel kell felszerelni, melyek mindegyike az ütközés irányában képes mérni az értékeket.
 - 1.3. A mérőműszerek

Az alkalmazott mérőműszereknek biztosítaniuk kell a mérések alábbi pontosságú elvégzését:

 - 1.3.1. Gyorsulás:

pontosság = $\pm 5\%$ a tényleges értékhez képest;

a mérési lánc frekvenciaosztálya: a 6487 (1987) ISO-szabvány jellemzőinek megfelelő CFC 600.

Keresztirányú érzékenység: $\leq 5\%$ a skála legalacsonyabb pontjához viszonyítva.
 - 1.3.2. Sebesség:

pontosság = $\pm 2,5\%$ a tényleges értékhez képest;

érzékenység = 0,5 km/h.
 - 1.3.3. Az idő mérése

Az eszközöknek a teljes vizsgálatot folyamatosan rögzíteniük kell, és egy ezredmásodpercen belüli leolvasásokra kell képesnek lenniük:

a vizsgálat kiértékelésére szolgáló rögzített értékekből megállapíthatónak kell lennie az ütközés kezdetének, amely a fejforma és a vizsgálandó minta közötti első érintkezés pillanatának felel meg.
 - 1.4. A vizsgálati eljárás
 - 1.4.1. Az ütközésnek az e melléklet 1.1. szakasza szerint beszerelt és beállított fejtámlával az ezen előírás 6.1. szakaszában meghatározott ütközési zónában található és esetleg az előírás 6.2. szakaszában meghatározott ütközési zónán kívül található, a laboratórium által kiválasztott pontokon kell történnie olyan felületeken, amelyek görbületi sugara kevesebb 5 mm-nél.

* Az inga „m_r” redukált tömegének és az inga „m” teljes tömegének a viszonyát az ütközési középpont és a forgástengely közötti „a” távolságban, valamint az inga tömegközéppontja és forgástengelye közötti „l” távolságban mérve a következő képlet írja le: $m_r = m(l/a)$

- 1.4.1.1. A hátsó felületen az ütközés irányának a jármű hátuljától az eleje felé, hosszirányú síkban 45 fokos szöget kell bezárnia a függőlegessel.
 - 1.4.1.2. Az elülső felületen az ütközés irányának a jármű elejétől a hátulja felé, hosszirányú síkban vízszintesnek kell lennie.
 - 1.4.1.3. Az elülső és hátsó zónákat az ezen előírás 7.2. szakaszában meghatározott, a fejtámla tetejét érintő vízszintes sík határolja.
 - 1.4.2. A fejformának 24,1 km/h sebességgel kell a vizsgált elemhez ütköznie: ezt a sebességet el lehet érni a lendület energiája által vagy kiegészítő hajtóeszköz használatával is.
2. Eredmények
A fenti eljárás szerint elvégzett vizsgálatokban a fejforma lassulása nem haladhatja meg a 80 g-t folyamatosan több, mint három milliszekundum időtartamra. A lassulás mértékét a két gyorsulásmérőn mért érték átlagából kell kiszámítani.
 3. Egyenértékű eljárások
 - 3.1. Egyenértékű vizsgálati eljárások is megengedettek azzal a feltétellel, hogy a fenti 2. szakaszban meghatározott eredmények elérésére alkalmasak; a vizsgálóberendezések elemeit például máshogyan is be lehet állítani, feltéve, hogy a fejtámla és az ütközés iránya közötti viszonylagos szögek nem változnak.
 - 3.2. Az 1. szakaszban leírttól eltérő módszer egyenértékűségének bizonyítása a módszert alkalmazó személy felelősségébe tartozik.
-

7. MELLÉKLET

A fejtámla üres része „a” méretének meghatározása

(lásd ezen előírás 6.6.2. és 6.6.3. szakaszát)

1. ábra

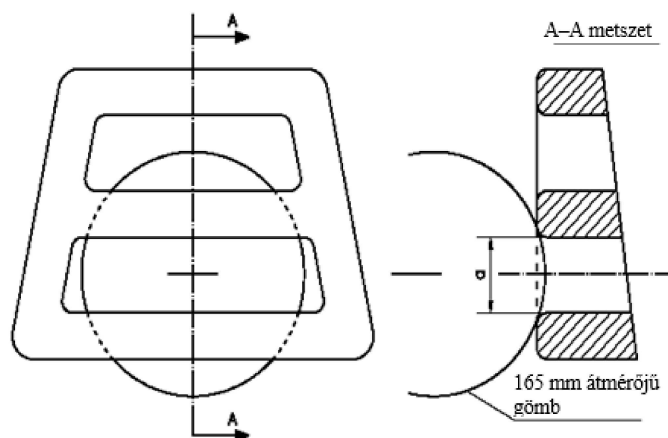
Példa vízszintes üres részekre

Megjegyzés: az A-A metszetet az üres résznek azon a pontján kell felvenni, ahol a gömb terhelés kifejtése nélkül a legmélyebben hatol be az üres részbe.

2. ábra

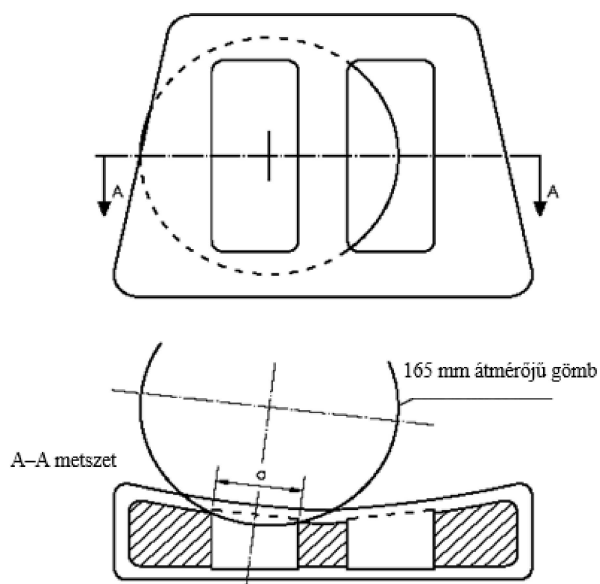
Példa függőleges üres részekre

Megjegyzés: az A-A metszetet az üres résznek azon a pontján kell felvenni, ahol a gömb terhelés kifejtése nélkül a legmélyebben hatol be az üres részbe.

HELYESBÍTÉSEK

Helyesbítés az *Aspergillus niger* (NRRL 25541) által termelt endo-1,3(4)-béta-glükánázt és endo-1,4-béta-xilanázt, valamint az *Aspergillus niger* (ATCC66222) által termelt alfa-amilázt tartalmazó készítmény elválasztott malacok és (elválasztott) kistermetű sertésfélék takarmány-adalékanyagaként történő felhasználásának engedélyezéséről (az engedély jogosultja: Andrés Pintaluba S.A.) és az 1453/2004/EK rendelet módosításáról szóló, 2018. október 18-i (EU) 2018/1566 bizottsági végrehajtási rendelethez

(Az Európai Unió Hivatalos Lapja L 262., 2018. október 19.)

A címben, a szövegben és a mellékletben:

a következő szövegrész: „*Aspergillus niger* (ATCC66222)”

helyesen: „*Aspergillus oryzae* (ATCC66222)”.

ISSN 1977-0731 (elektronikus kiadás)
ISSN 1725-5090 (nyomtatott kiadás)



Az Európai Unió Kiadóhivatala
2985 Luxembourg
LUXEMBURG

HU