



Tartalom

II *Nem jogalkotási aktusok*

IRÁNYELVEK

- ★ **A Bizottság (EU) 2015/996 irányelve (2015. május 19.) a 2002/49/EK európai parlamenti és tanácsi irányelv szerinti közös zajértékelési módszerek meghatározásáról**⁽¹⁾ 1

⁽¹⁾ EGT-vonatkozású szöveg

II

(Nem jogalkotási aktusok)

IRÁNYELVEK

A BIZOTTSÁG (EU) 2015/996 IRÁNYELVE

(2015. május 19.)

a 2002/49/EK európai parlamenti és tanácsi irányelv szerinti közös zajértékelési módszerek meghatározásáról

(EGT-vonatkozású szöveg)

AZ EURÓPAI BIZOTTSÁG,

tekintettel az Európai Unió működéséről szóló szerződésre,

tekintettel a környezeti zaj értékeléséről és kezeléséről szóló, 2002. június 25-i 2002/49/EK európai parlamenti és tanácsi irányelvre ⁽¹⁾ és különösen annak 6. cikke (2) bekezdésére,

mivel:

- (1) A 2002/49/EK irányelv 1. cikke értelmében az irányelv célja egy olyan közös megközelítési mód meghatározása, amelynek révén elsőbbségi alapon elkerülhetők, megelőzhetők vagy csökkenthetők a környezeti zaj okozta káros hatások, ideértve a zajterhelést is. E célból a tagállamok a közös értékelési módszereik alkalmazásával készített zajtérképek révén meghatározzák a környezeti zajnak való kitétség mértékét, biztosítják, hogy a környezeti zajra és annak hatásaira vonatkozó információk a közvélemény rendelkezésére álljanak, és cselekvési terveket fogadnak el a zajtérképek alapján, a környezeti zajnak a szükséges helyeken történő megelőzése és csökkentése érdekében, különösen ott, ahol az expozíciós szintek káros hatást gyakorolnak az emberi egészségre, továbbá a környezeti zaj szintjének megőrzésére azokon a helyeken, ahol az jelenleg megfelelő.
- (2) A 2002/49/EK irányelv 5. cikke értelmében a tagállamok az irányelv I. mellékletében említett (L_{den} és $L_{éjszakai}$) zajmutatókat a stratégiai zajtérképezés előkészítése és felülvizsgálata céljából a 7. cikknek megfelelően alkalmazzák.
- (3) A 2002/49/EK irányelv 6. cikke értelmében a zajmutató (L_{den} és $L_{éjszakai}$) értékeket az irányelv II. mellékletében megadott értékelési módszerekkel kell meghatározni.
- (4) A 2002/49/EK irányelv 6. cikke értelmében a Bizottság a II. melléklet felülvizsgálatával meghatározza az L_{den} és $L_{éjszakai}$ zajmutató értékek meghatározására szolgáló közös értékelési módszereket.
- (5) A 2002/49/EK irányelv 7. cikke értelmében a tagállamok biztosítják, hogy legkésőbb 2007. június 30-ig, illetve 2012. június 30-ig stratégiai zajtérképeket készítsenek el, és azokat ezt követően legalább öt évente felülvizsgálják és szükség szerint módosítsák.
- (6) A 2002/49/EK irányelv úgy rendelkezik, hogy a cselekvési terveknek a stratégiai zajtérképeken kell alapulniuk. A stratégiai zajtérképeket a közös értékelési módszerek felhasználásával kell elkészíteni, amennyiben ezeket a módszereket a tagállamok elfogadták. A tagállamok ugyanakkor más módszereket is alkalmazhatnak a közös módszerek felhasználásával azonosított prioritásokkal foglalkozó intézkedések kialakításához, valamint a környezeti zaj megelőzésére és csökkentésére irányuló egyéb nemzeti intézkedések értékeléséhez.

⁽¹⁾ HL L 189., 2002.7.18., 12. o.

- (7) 2008-ban a Bizottság elindította a közös zajértékelési módszertani keret kidolgozását a Közös Kutatóközpontja (a továbbiakban: JRC) által irányított „Közös zajértékelési módszerek az EU-ban” (a továbbiakban: CNOSSOS-EU) projekten keresztül. A projektet a kültéri használatra tervezett berendezések zajkibocsátására vonatkozó tagállami jogszabályok közelítéséről szóló, 2000. május 8-i 2000/14/EK európai parlamenti és tanácsi irányelv⁽¹⁾ 18. cikke alapján létrehozott bizottsággal szoros együttműködésben valósították meg. A projekt eredményei közzétételre kerültek a JRC-nek a CNOSSOS-EU-ról szóló referencijelentésében⁽²⁾.
- (8) Ezen bizottsági irányelv melléklete rögzíti a közös értékelési módszereket. A tagállamoknak ezeket a módszereket 2018. december 31-től kell alkalmazniuk.
- (9) Az ezen irányelv mellékletében rögzített értékelési módszereket az irányelv 2. cikkének (1) bekezdése értelmében legkésőbb 2018. december 31-ig el kell fogadni, és eddig az időpontig a tagállamok a 2002/49/EK irányelv 6. cikkének (2) bekezdése értelmében tovább használhatják a korábban nemzeti szinten elfogadott, fennálló értékelési módszereket.
- (10) A 2002/49/EK irányelv 12. cikkével összhangban a Bizottság a II. mellékletet hozzáigazítja a tudományos és műszaki fejlődéshez.
- (11) A 2002/49/EK irányelv 12. cikkével összhangban a tudományos és műszaki fejlődéshez történő hozzáigazítástól eltekintve a Bizottság arra törekszik, hogy a mellékletet a tagállamok tapasztalatai alapján módosítsa.
- (12) A közös értékelési módszereket más uniós jogszabályok alkalmazásában is használni kell, amennyiben e jogszabályok a 2002/49/EK irányelv II. mellékletére hivatkoznak.
- (13) Az ezen irányelvben rögzített intézkedések összhangban vannak a 2002/49/EK irányelv 13. cikke alapján létrehozott bizottság véleményével,

ELFOGADTA EZT AZ IRÁNYELVET:

1. cikk

A 2002/49/EK irányelv II. mellékletének helyébe az ezen irányelv mellékletében szereplő szöveg lép.

2. cikk

(1) A tagállamok hatályba léptetik azokat a törvényi, rendeleti és közigazgatási rendelkezéseket, amelyek szükségesek ahhoz, hogy ennek az irányelvnek legkésőbb 2018. december 31-ig megfeleljenek. E rendelkezések szövegét haladéktalanul megküldik a Bizottság számára.

Amikor a tagállamok elfogadják ezeket a rendelkezéseket, azokban hivatkozni kell erre az irányelvre, vagy azokhoz hivatalos kihirdetésük alkalmával ilyen hivatkozást kell fűzni. A hivatkozás módját a tagállamok határozzák meg.

(2) A tagállamok közlik a Bizottsággal nemzeti joguk azon főbb rendelkezéseinek szövegét, amelyeket az ezen irányelv által szabályozott területen fogadnak el.

3. cikk

Ez az irányelv az *Európai Unió Hivatalos Lapjában* való kihirdetését követő napon lép hatályba.

⁽¹⁾ Az Európai Parlament és a Tanács 2000. május 8-i 2000/14/EK irányelve a kültéri használatra tervezett berendezések zajkibocsátására vonatkozó tagállami jogszabályok közelítéséről (HL L 162., 2000.7.3., 1. o.).

⁽²⁾ Common Noise Assessment Methods in Europe (CNOSSOS-EU) – JRC Reference Report, EUR 25379 EN. Luxembourg: Az Európai Unió Kiadóhivatala, 2012, – ISBN 978-92-79-25281-5

4. cikk

Ennek az irányelvnek a tagállamok a címzettjei.

Kelt Brüsszelben, 2015. május 19-én.

*a Bizottság részéről,
az elnök nevében,
Karmenu VELLA
a Bizottság tagja*

MELLÉKLET

ZAJMUTATÓ-ÉRTÉKELÉSI MÓDSZEREK

A 2002/49/EK irányelv 6. cikkére vonatkozóan

1. BEVEZETÉS

Az L_{den} és $L_{éjszakai}$ zajmutatók értékeit az értékelési helyen számítással lehet meghatározni a 2. pontban megadott módszer, valamint a 3. pontban ismertetett adatok szerint. A mérési módszereket a 4. pont írja le.

2. KÖZÖS ZAJÉRTÉKELÉSI MÓDSZEREK

2.1. Általános rendelkezések – Közúti zaj, vasúti és ipari zaj

2.1.1. A mutatók, a frekvenciatartomány és a sávok definíciói

A zajszámításokat a 63 Hz-től 8 kHz-ig terjedő frekvenciatartományban kell definiálni. A frekvenciatartomány eredményei a megfelelő frekvencia-intervallumban értelmezendők.

A számítások a közúti és a vasúti forgalom zaja, valamint az ipari zaj esetén oktávsvág szerint történnek, kivéve a vasúti zajforrás hangteljesítményét, amelynél tercsvág használatos. Az I. függelékben, valamint a 2002/49/EK irányelv 5. cikkében leírtaknak megfelelően a közúti és vasúti forgalom zaja, valamint az ipari zaj esetén az A-súlyozású hosszú idejű átlagos hangnyomásszint kiszámítását a nappali, esti és éjszakai időszakokra ezen oktávsvágos eredmények alapján, az összes frekvenciára történő összegzéssel kell végezni:

$$L_{Aeq,T} = 10 \times \lg \sum_{i=1} 10^{(L_{eq,T,i} + A_i)/10} \quad (2.1.1.)$$

ahol

A_i az A-súlyozású korrekció az IEC 61672-1 szerint

i = a frekvenciasáv indexe

és T a nappali, esti, ill. éjszakai időszaknak megfelelő időköz.

Zajparaméterek:

L_p	Pillanatnyi hangnyomásszint	[dB] (re. $2 \cdot 10^{-5}$ Pa)
$L_{Aeq,LT}$	Az összes forrásból és tükröforrásból eredő L_{Aeq} globális hosszútávú hangnyomásszint az R pontban	[dB] (von. $2 \cdot 10^{-5}$ Pa)
L_w	Pontszerű (mozgó vagy álló) zajforrás „in situ” hangteljesítményszintje	[dB] (von. 10^{-12} W)
$L_{w,i,dir}$	Az i-edik frekvenciasáv irányított „in situ” hangteljesítményszintje	[dB] (von. 10^{-12} W)
L_w	A forrás vonalának egy méterére eső átlagos „in situ” hangteljesítményszint	[dB/m] (von. 10^{-12} W)

Egyéb fizikai paraméterek:

p	A pillanatnyi hangnyomás négyzetes középértéke	[Pa]
P_0	Vonatkoztatási hangnyomás = $2 \cdot 10^{-5}$ Pa	[Pa]
W_0	Vonatkoztatási hangteljesítmény = $2 \cdot 10^{-12}$ W	[watt]

2.1.2. Minőségi keretfeltételek

A bemenő értékek pontossága

Az adott forrás kibocsátási szintjét befolyásoló összes bemenő értéket legalább azzal a pontossággal kell meghatározni, amely a forrás kibocsátási szintjének ± 2 dB(A) értékű bizonytalanságát eredményezi (minden más paraméter változatlansága esetén).

Alapértelmezett értékek használata

A módszer alkalmazása során a bemenő adatok a tényleges használatot tükrözik. Általánosságban nem szabad alapértelmezett bemenő adatokra, ill. feltételezésekre hagyatkozni. Az alapértelmezett bemenő adatok és a feltételezések csak akkor elfogadhatók, ha a tényleges adatok összegyűjtése aránytalanul magas költségekkel járna.

A számításokhoz használt szoftver minősége

A számításokhoz alkalmazott szoftvernek az itt leírt módszereknek történő megfelelést igazolniuk kell: ehhez az eredményeket tesztesetekkel kell összehasonlítani.

2.2. Közúti közlekedési zaj

2.2.1. A forrás leírása

A járművek besorolása

A közúti közlekedési zajforrást a forgalmat alkotó egyes járművek zajkibocsátásának összessége adja ki. E járművek zajkibocsátási jellemzőik alapján öt különböző kategóriába sorolhatók be:

1. kategória: Könnyű gépjárművek
2. kategória: Középnéhéz gépjárművek
3. kategória: Nehézgépjárművek
4. kategória: Kétkerekű gépjárművek
5. kategória: Nyílt kategória

A kétkerekű gépjárművek esetében két különálló alkategória létezik a segédmotoros kerékpárok, valamint a nagyobb teljesítményű motorkerékpárok számára. Ezek közlekedési stílusa és darabszáma ugyanis általában erősen eltérő.

Az első négy kategória használata kötelező, az ötödik kategóriáé opcionális. Az ötödik kategória azon, a jövőben esetlegesen kifejlesztendő új járművek számára van fenntartva, amelyek zajkibocsátása kellően különbözik ahhoz, hogy külön kategóriát igényeljen. Az ötödik kategóriába tartozhatnak például az elektromos és hibrid járművek, ill. a jövőben megszülető, az 1–4. kategóriától jelentősen különböző járművek.

A különböző járműosztályokról a [2.2.a] táblázatban láthatók részletes adatok.

[2.2.a] táblázat

Járműosztályok

Kategória	Elnevezés	Leírás	Járműkategória az EK-ban Teljes típusjóváahagyás ⁽¹⁾	
1	Könnyű gépjárművek	Személygépjárművek, ≤ 3,5 tonnás árufuvarozók, SUV-k ⁽²⁾ , MPV-k ⁽³⁾ , pótkocsival, lakókocsival együtt	M1 és N1	
2	Középnéhez gépjárművek	Középnéhez gépjárművek, > 3,5 tonnás árufuvarozók, autóbuszok, lakóautók stb. – kéttengelyes, a hátsó tengelyen ikerkeres járművek	M2, M3 és N2, N3	
3	Nehézgépjárművek	Nehéz járművek, túragépjárművek, buszok, három- vagy többtengelyes gépjárművek	M2 és N2 pótkocsival, M3 és N3	
4	Kétkerekű gépjárművek	4a	Két-, három- és négykerekű segédmotoros kerékpárok	L1, L2, L6
		4b	Oldalkocsi és oldalkocsi nélküli motorkerékpárok, háromkerekű motorkerékpárok, négykerekű motorkerékpárok	L3, L4, L5, L7
5	Nyílt kategória	A jövőbeli igények szerint határozandó meg	Nem értelmezett	

⁽¹⁾ Az Európai Parlament és a Tanács 2007. szeptember 5-i 2007/46/EK irányelve a gépjárművek és pótkocsijaik, valamint az ilyen járművek rendszereinek, alkatrészeinek és önálló műszaki egységeinek jóváahagyásáról (HL L 263., 2007.10.9., 1. o.).

⁽²⁾ Városi terepjárók (Sport Utility Vehicles).

⁽³⁾ Többcélú járművek (Multi-Purpose Vehicles).

Az egyenértékű hangforrások száma és elhelyezkedése

E módszernél mindegyik járművet (1., 2., 3., 4. és 5. kategória) egyetlen pontszerű hangforrással kell helyettesíteni, amely egyenletesen sugároz a talaj feletti 2π féltérbe. A módszer az útfelületről történő első visszaverődést implicit módon kezeli. Ahogy a [2.2.a] ábrán látható, a pontforrás az útfelület felett 0,05 m-re helyezkedik el.

[2.2.a] ábra

Az egyenértékű pontforrás elhelyezkedése könnyű gépjárművek (1. kategória), nehézgépjárművek (2. és 3. kategória), ill. kétkerekűek (4. kategória) esetében.

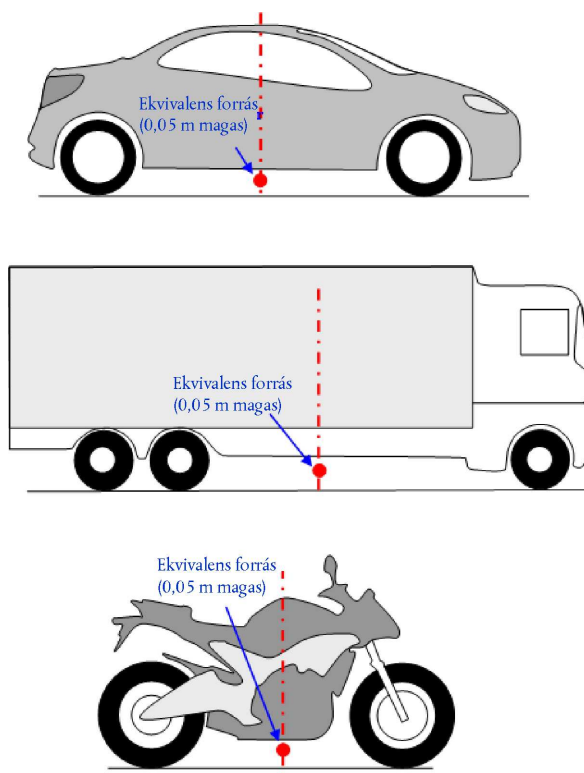

A forgalmat vonalforrás helyettesíti. A többsávos utak modellezésénél ideális esetben mindegyik sávot egy-egy, az adott sáv középvezetési vonalában elhelyezkedő vonalforrás reprezentálja. Emellett szintén elfogadható, ha a kétirányú utat egyetlen, a középvezetési vonalában elhelyezkedő vonalforrással, ill. úttestenként egy, a többsávos út külső sávjában elhelyezkedő vonalforrással modellezzük.

Kibocsátott hangteljesítmény

Általános megfontolások

A forrás hangteljesítménye „felszabad térben” kerül meghatározásra, így a hangteljesítmény tartalmazza a közvetlenül a modellezett forrás alatti talajról történő visszaverődést is ott, ahol nincsenek zavaró objektumok a közvetlen közelben, kivéve a nem közvetlenül a modellezett forrás alatti útfelületről történő visszaverődést.

Forgalom

A forgalom zajkibocsátását vonalforrás reprezentálja, melyet az egyes frekvenciákon mérhető irányított méterenkénti hangteljesítmény jellemez. Ez megfelel a forgalmat alkotó egyes járművek hangkibocsátása összegének, figyelembe véve azt az időt, amit a járművek a vizsgált útszakaszon töltenek. Az egyes járművek forgalomban történő értelmezhetőségéhez forgalmi modellt kell alkalmazni.

Óránként Q_m darab, m kategóriába tartozó, v_m (km/h) átlagsebességű járművet feltételezve a vonalforrás irányított méterenkénti $L_{W',eq,line,i,m}$ hangteljesítménye az i -edik frekvenciasávban a következőképpen határozható meg:

$$L_{W',eq,line,i,m} = L_{W,i,m} + 10 \times \lg\left(\frac{Q_m}{1\,000 \times v_m}\right) \quad (2.2.1.)$$

ahol $L_{W,i,m}$ egyetlen jármű irányított hangteljesítménye. Az $L_{W',m}$ mértékegysége dB (von. 10^{-12} W/m). E hangteljesítményszinteket 125 Hz-től 4 kHz-ig mindegyik i oktávsvágra ki kell számítani.

A Q_m forgalmi adatot éves óránkénti, napszakonkénti (nappal, este, éjjel), járműosztályonkénti és vonalforrásonkénti átlagként kell kifejezni. Minden kategóriára a forgalomszámolásból, ill. forgalmi modellekből származó forgalmi adatokat kell bemenő adatként használni.

A v_m sebesség egy járműkategóriánkénti reprezentatív sebességérték: legtöbb esetben az útszakaszon megengedett maximális sebesség, ill. a járműkategóriára megengedett maximális sebesség közül az alacsonyabb értékkel egyenlő. Ha helyi mérési adatok nem érhetőek el, akkor a járműkategóriára megengedett maximális sebesség használandó.

Különálló jármű

Feltételezzük, hogy a forgalomban az m kategóriába tartozó összes jármű azonos sebességgel halad; ez a sebesség v_m , azaz a kategória járműveinek átlagsebessége.

A közúti járműveket egy sorozat matematikai egyenlettel modellezzük, melyek a két fő zajforrást reprezentálják:

1. a gumibroncs/út kölcsönhatása okozta gördülési zaj;
2. a jármű hajtáslánc (motor, kipufogó stb.) által keltett hajtóműzaj.

Az aerodinamikai zajt a gördülési zajforrás részeként kezeljük.

A könnyű, középnehéz és nehéz gépjárműveknél (1., 2. és 3. kategória) az összesített hangteljesítmény a gördülési és a hajtóműzaj energiaösszegének felel meg. Az $m = 1, 2$ és 3 vonalforrások összesített hangteljesítményszintje tehát a következőképpen számítható:

$$L_{W,i,m}(v_m) = 10 \times \lg(10^{L_{WR,i,m}(v_m)/10} + 10^{L_{WP,i,m}(v_m)/10}) \quad (2.2.2.)$$

ahol $L_{WR,i,m}$ a gördülési zajból adódó hangteljesítmény-szint, $L_{WP,i,m}$ pedig a hajtóműzajból adódó hangteljesítményszint. Ez minden sebességtartományra érvényes. 20 km/h-nál alacsonyabb sebesség esetén a hangteljesítményszint a $v_m = 20$ km/h átlagsebességnél számított értékkel tekintendő egyenlőnek.

A kétkerékű járműveknél (4. kategória) csak a hajtóműzajt kell zajforrásként figyelembe venni:

$$L_{W,i,m=4}(v_m=4) = L_{WP,i,m=4}(v_m=4) \quad (2.2.3.)$$

Ez minden sebességtartományra érvényes. 20 km/h-nál alacsonyabb sebesség esetén a hangteljesítményszint a $v_m = 20$ km/h átlagsebességnél számított értékkel tekintendő egyenlőnek.

2.2.2. Vonatkoztatási feltételek

A forrásokra megadott egyenletek és együtthatók a következő vonatkoztatási feltételek esetén érvényesek:

- állandó járműsebesség
- vízszintes út
- $\tau_{ref} = 20$ °C léghőmérséklet

- virtuális vonatkoztatási útfelület, melynek anyaga 0/11 tömör aszfaltbeton és 0/11 zúzalékvasas masztixaszfalt, kora 2–7 év közötti, állapota pedig a területre jellemző karbantartási állapot
- száraz útfelület
- nem szöges gumiabroncsok

2.2.3. Gördülési zaj

Általános egyenlet

A gördülési zaj hangteljesítményszintje az i -edik frekvenciasávban az $m = 1, 2$ és 3 osztályú járműre a következőképpen definiálható:

$$L_{WR,i,m} = A_{R,i,m} + B_{R,i,m} \times \lg\left(\frac{v_m}{v_{ref}}\right) + \Delta L_{WR,i,m} \quad (2.2.4.)$$

Az $A_{R,i,m}$ és $B_{R,i,m}$ együtthatókat az oktávsávokban kell megadni minden járműkategóriára, $v_{ref} = 70$ km/h vonatkoztatási sebesség mellett. A $\Delta L_{WR,i,m}$ a vonatkoztatási feltételektől eltérő, konkrét út- és járműviszonyok esetén érvényes gördülési zajkibocsátást figyelembe vevő korrekciós együtthatók összegének felel meg:

$$\Delta L_{WR,i,m} = \Delta L_{WR,road,i,m} + \Delta L_{studdedtyres,i,m} + \Delta L_{WR,acc,i,m} + \Delta L_{W,temp} \quad (2.2.5.)$$

A $\Delta L_{WR,road,i,m}$ a 2.2.2 pontban definiált virtuális vonatkoztatási útfelülettől eltérő akusztikai tulajdonságokat mutató útfelület gördülési zaját veszi figyelembe. A $\Delta L_{WR,road,i,m}$ együttható mind a hangterjedésre, mind a hang keletkezésére gyakorolt hatásokat figyelembe veszi.

A $\Delta L_{studdedtyres,i,m}$ a szöges gumiabronccsal szerelt könnyű gépjárművek magasabb gördülési zaját figyelembe vevő együttható.

A $\Delta L_{WR,acc,i,m}$ a közlekedési lámpával, ill. körforgalommal ellátott kereszteződés gördülési zaját veszi figyelembe. Az együtthatóban szerepel a sebességváltozásból eredő zaj.

A $\Delta L_{W,temp}$ a $\tau_{ref} = 20$ °C vonatkoztatási hőmérséklettől eltérő τ átlaghőmérséklet korrekciós együtthatója.

A szöges gumiabroncsokra vonatkozó korrekció

Az olyan esetekben, ahol a forgalomban részt vevő könnyű járművek közül sok az év többhónapos időszakában szöges gumiabroncsokkal van felszerelve, figyelembe kell venni ennek a gördülési zajra gyakorolt hatását. A gördülési zaj sebességfüggő megnövekedését a szöges gumiabroncsokkal szerelt $m = 1$ kategóriájú járművek mindegyikére a következő egyenlet adja meg:

$$\Delta_{stud,i}(v) = \begin{cases} a_i + b_i \times \lg(50/70) & \text{for } v < 50 \text{ km/h} \\ a_i + b_i \times \lg(v/70) & \text{for } 50 \leq v \leq 90 \text{ km/h} \\ a_i + b_i \times \lg(90/70) & \text{for } v > 90 \text{ km/h} \end{cases} \quad (2.2.6.)$$

ahol az a_i és b_i együtthatókat oktávsávonként kell megadni.

A zajkibocsátás e megnövekedése csak a szöges gumiabroncsokkal szerelt könnyű járművekre, és csak az év egy korlátozott T_s időszakában (hónap) érvényes. Ha a $Q_{stud,ratio}$ a szöges gumiabroncsokkal szerelt könnyű járművek számaránya az összes könnyű jármű óránkénti számához képest a T_s időszakban (hónap), akkor a szöges gumiabroncsokkal szerelt járművek p_s átlagos évenkénti aránya a következőképpen fejezhető ki:

$$p_s = Q_{stud,ratio} \times \frac{T_s}{12} \quad (2.2.7.)$$

Ebből az $m = 1$ kategóriájú, szöges gumiabroncsokkal szerelt járművek miatt a kibocsátott gördülési hangteljesítményre alkalmazandó korrekció az i frekvenciasávban:

$$\Delta L_{\text{studdedtyres},i,m=1} = 10 \times \lg \left[(1 - p_s) + p_s 10^{\frac{\Delta_{\text{stud},i,m=1}}{10}} \right] \quad (2.2.8.)$$

Az egyéb kategóriákba tartozó járművek miatt nem alkalmazandó korrekció:

$$\Delta L_{\text{studdedtyres},i,m \neq 1} = 0 \quad (2.2.9.)$$

A léghőmérséklet hatása a gördülési zaj korrekciójára

A levegő hőmérséklete hatással van a gördülési zajkibocsátásra: a léghőmérséklet növekedésével a gördülési zaj hangteljesítményszintje csökken. Ezt a hatást az útfelületre vonatkozó korrekció foglalja magában. Az útfelületre vonatkozó korrekciókat általában $\tau_{\text{ref}} = 20$ °C léghőmérsékletre adják meg. Ha a °C-ban kifejezett éves átlaghőmérséklet ettől eltér, akkor az útfelület zaját a következőképpen kell korrigálni:

$$\Delta L_{\text{W,temp},m}(\tau) = K_m \times (\tau_{\text{ref}} - \tau) \quad (2.2.10.)$$

A korrekció értéke pozitív (azaz a zaj nő) a 20 °C alatti hőmérsékleteknél, és negatív (azaz a zaj csökken) az afeletti hőmérsékleteknél. A K együttható az útfelülettől és a gumiabroncs jellemzőitől függ, és általában bizonyos frekvenciafüggést mutat. Minden útfelületre a következő általános együtthatókat kell alkalmazni: $K_{m=1} = 0,08$ dB/°C a könnyű járművek (1. kategória) esetében, ill. $K_{m=2} = K_{m=3} = 0,04$ dB/°C a nehéz járművek (2. és 3. kategória) esetében. A korrekciós együtthatót egyenlően kell alkalmazni minden oktávsávra 63-tól 8 000 Hz-ig.

2.2.4. Hajtóműzaj

Általános egyenlet

A hajtóműzaj magába foglalja a motor, a kipufogó, a fogaskerekek, a légbeszívás stb. összes zaját. A hajtóműzaj hangteljesítményszintje i frekvenciasávban, m osztályú járműre a következőképpen definiálható:

$$L_{\text{WP},i,m} = A_{p,i,m} + B_{p,i,m} \times \frac{(v_m - v_{\text{ref}})}{v_{\text{ref}}} + \Delta L_{\text{WP},i,m} \quad (2.2.11.)$$

Az $A_{p,i,m}$ és $B_{p,i,m}$ együtthatókat az oktávsávokban kell megadni minden járműkategóriára, $v_{\text{ref}} = 70$ km/h vonatkoztatási sebesség mellett.

A $\Delta L_{\text{WP},i,m}$ a vonatkoztatási feltételektől eltérő, konkrét közlekedési és regionális viszonyok esetén érvényes hajtóműzaj-kibocsátást figyelembe vevő korrekciós együtthatók összegének felel meg:

$$\Delta L_{\text{WP},i,m} = \Delta L_{\text{WP,road},i,m} + \Delta L_{\text{WP,grad},i,m} + \Delta L_{\text{WP,acc},i,m} \quad (2.2.12.)$$

A $\Delta L_{\text{WP,road},i,m}$ az útfelület hajtóműzajt elnyelő hatását veszi figyelembe. A számítást a 2.2.6. szakasz szerint kell végezni.

A $\Delta L_{\text{WP,acc},i,m}$ és $\Delta L_{\text{WP,grad},i,m}$ az út lejtését, valamint a jármű keresztezédekénél mutatott gyorsulását és lassulását veszi figyelembe. Ezeket az együtthatókat sorrendben a 2.2.4., ill. 2.2.5. pont szerint kell számítani.

Az út lejtésének hatása

Az út lejtése kétféleképpen van hatással a jármű zajkibocsátására: befolyásolja a jármű sebességét, ezen keresztül pedig a jármű által kibocsátott gördülési és hajtóműzajt, valamint a sebességfokozat választásán keresztül befolyásolja a motor terhelését és a motor fordulatszámát, ezen keresztül pedig a jármű által kibocsátott hajtóműzajt. Ebben a részben csak a hajtóműzajra gyakorolt hatást tárgyaljuk, mivel állandó sebességet tételezünk fel.

Az út lejtésének hajtóműzajra gyakorolt hatását a $\Delta L_{WP,grad,m}$ korrekciós tényezővel lehet figyelembe venni, amely függ a lejtés s meredekségétől (%), a jármű v_m sebességétől (km/h), valamint az m járműosztálytól. Kétirányú forgalom esetén a forgalmat ketté kell választani két komponensre, és a felét hegymenet, a felét pedig lejtmenet szerint kell korrigálni. A korrekciós együtthatót egyenlően kell alkalmazni minden oktávsávra:

$m = 1$ esetén

$$\Delta L_{WP,grad,i,m=1}(v_m) = \begin{cases} \frac{\text{Min}(12\%; -s) - 6\%}{1\%} & \text{akkor, ha } s < -6\% \\ 0 & \text{akkor, ha } -6\% \leq s \leq 2\% \\ \frac{\text{Min}(12\%;s) - 2\%}{1,5\%} \times \frac{v_m}{100} & \text{akkor, ha } s > 2\% \end{cases} \quad (2.2.13.)$$

$m = 2$ esetén

$$\Delta L_{WP,grad,i,m=2}(v_m) = \begin{cases} \frac{\text{Min}(12\%; -s) - 4\%}{0,7\%} \times \frac{v_m - 20}{100} & \text{akkor, ha } s < -4\% \\ 0 & \text{akkor, ha } -4\% \leq s \leq 0\% \\ \frac{\text{Min}(12\%;s)}{1\%} \times \frac{v_m}{100} & \text{akkor, ha } s > 0\% \end{cases} \quad (2.2.14.)$$

$m = 3$ esetén

$$\Delta L_{WP,grad,i,m=3}(v_m) = \begin{cases} \frac{\text{Min}(12\%; -s) - 4\%}{0,5\%} \times \frac{v_m - 10}{100} & \text{akkor, ha } s < -4\% \\ 0 & \text{akkor, ha } -4\% \leq s \leq 0\% \\ \frac{\text{Min}(12\%;s)}{0,8\%} \times \frac{v_m}{100} & \text{akkor, ha } s > 0\% \end{cases} \quad (2.2.15.)$$

$m = 4$ esetén

$$\Delta L_{WP,grad,i,m=4} = 0 \quad (2.2.16.)$$

A $\Delta L_{WP,grad,m}$ korrekció implicit módon magába foglalja a lejtés sebességre gyakorolt hatását.

2.2.5. A járművek gyorsulásának és lassulásának hatása

A közlekedési lámpával, ill. körforgalommal ellátott kereszteződések előtt és után az alább leírtak szerint korrekciót kell alkalmazni a gyorsítás és a lassítás miatt.

A gördülési zaj $\Delta L_{WR,acc,m,k}$ és a hajtóműzaj $\Delta L_{WP,acc,m,k}$ korrekciós tényezője lineárisan függ a pontforrás, valamint a hozzá tartozó vonalforrás és egy másik vonalforrás legközelebbi metszéspontjának x távolságától (m). Az együtt-hatásokat egyenlően kell alkalmazni minden oktávsávra:

$$\Delta L_{WR,acc,m,k} = C_{R,m,k} \times \text{Max}\left(1 - \frac{|x|}{100}; 0\right) \quad (2.2.17.)$$

$$\Delta L_{WP,acc,m,k} = C_{P,m,k} \times \text{Max}\left(1 - \frac{|x|}{100}; 0\right) \quad (2.2.18.)$$

A $C_{R,m,k}$ és $C_{P,m,k}$ együtthatók függnek a kereszteződés k fajtájától ($k = 1$ közlekedési lámpás kereszteződés esetében; $k = 2$ körforgalom esetében), és járműkategóriánként külön kell megadni őket. A korrekció magába foglalja a sebesség megváltozását a kereszteződés, ill. a körforgalom megközelítésekor, ill. elhagyásakor.

Megjegyzés: ha a távolság $|x| \geq 100$ m, akkor $\Delta L_{WR,acc,m,k} = \Delta L_{WP,acc,m,k} = 0$.

2.2.6. A kopóréteg típusának hatása

Általános elvek

A vonatkoztatási felülettől eltérő akusztikai tulajdonságokat mutató kopórétegeknél spektrális korrekciók együtthatót kell alkalmazni mind a gördülési, mind a hajtóműzajra.

A gördülési zajkibocsátás kopóréteg miatti korrekciók együtthatója a következőképpen adható meg:

$$\Delta L_{WR,road,i,m} = \alpha_{i,m} + \beta_m \times \lg\left(\frac{v_m}{v_{ref}}\right) \quad (2.2.19.)$$

ahol

$\alpha_{i,m}$ a spektrális korrekció dB-ben a v_{ref} vonatkoztatási sebességnél, az m kategóriára (1, 2 vagy 3) és az i spektrumsávra.

β_m a sebesség hatása a gördülési zaj csökkentésére az m kategória (1, 2 vagy 3) esetében, mely minden frekvenciasávnál azonos.

Az útfelület hajtóműzajra vonatkozó korrekciók együtthatója a következőképpen adható meg:

$$\Delta L_{WP,road,i,m} = \min\{\alpha_{i,m}; 0\} \quad (2.2.20.)$$

A hangelnyelő felületek csökkentik a hajtóműzajt, míg a nem hangelnyelő felületek nem növelik azt.

A kor hatása a kopóréteg zajtulajdonságaira

A kopórétegek zajjellemzői azok korával és karbantartásuk színvonalával változóak: idővel általában hangosabbá válnak. E módszerben a kopóréteg paramétereit úgy származtatják, hogy azok a kopóréteg típusának az útfelület reprezentatív élettartamára átlagolt akusztikai tulajdonságait reprezentálják, megfelelő karbantartást feltételezve.

2.3. Vasúti zaj

2.3.1. A forrás leírása

A járművek besorolása

A jármű és a vonat definíciója

A jelen zajsámítási módszer keretein belül a jármű definíció szerint a vonat bármely önálló, függetlenül mozgatható, a vonat többi részéről leválasztható vasúti alegysége (általában mozdony, motorkocsi, vontatott személykocsi vagy teherkocsi). Bizonyos esetekben a vonat több alegysége nem különválasztható csoportot alkot, pl. egyetlen forgószámolyon osztozik. A jelen számítási módszer keretein belül az ilyen alegységeket egyetlen járműnek tekintjük.

A jelen számítási módszer keretein belül a vonat a járművek összekapcsolt sorozatát jelenti.

A [2.3.a] táblázat a forrásadatbázisban szereplő járműtípusok leírására szolgáló elnevezéseket mutatja. A táblázatban láthatók a járművek besorolásának teljes megadására szolgáló paraméterek. E paraméterek a jármű azon tulajdonságait adják meg, amelyek hatással vannak a modellezett egyenértékű vonalforrás irányított méterenkénti akusztikai hangteljesítményére.

Az egyes típusokba tartozó járművek számát a zajszámításban szereplő összes pályaszakaszra és összes időszakra meg kell határozni. A járművek számát a járművek óránkénti átlagos darabszámával kell kifejezni, amely egyenlő az adott időszakban áthaladó járművek teljes számának, valamint az adott időszak hosszának a hányadosával (pl. ha 4 óra alatt 24 jármű halad át, az óránként 6 járművet jelent). Az egyes pályaszakaszokon áthaladó összes járműtípust figyelembe kell venni.

[2.3.a] táblázat

A vasúti járművek osztályozása és paraméterei

Számjegy	1	2	3	4
Paraméter	Járműtípus	Tengelyek száma járművenként	Fék típusa	Zajcsökkentés a keréknél
A paraméter magyarázata	A típust leíró betű	A tengelyek tényleges száma	A fék típusát leíró betű	A zajcsökkentési intézkedés típusát leíró betű
Lehetséges paraméterek	h nagysebességű jármű (> 200 km/h)	1	c öntöttvas tuskó	n nincs intézkedés
	m önjáró személyszállító motorkocsik	2	k kompozit vagy szinterfém tuskó	d lengéscsillapítók
	p vontatott személyszállító kocsik	3	n nem a kerék futófelületére ható fék, pl. tárcsafék, dobfék, mágnesfék	s árnyékolók
	c városi villamos vagy könnyűmetró személyszállító motorvagy vontatott kocsi	4		o egyéb
	d dízelmozdony	stb.		
	e villanymozdony			
	a bármilyen általános teherszállító jármű			
	o egyéb (karbantartó járművek stb.)			

A pályák és alépítmények besorolása

A meglévő pályák eltérőek lehetnek, mert akusztikai tulajdonságaikat több elem alakítja. Az e módszerben alkalmazott pályatípusokat az alábbi [2.3.b] táblázat ismerteti. Egyes elemek nagymértékben befolyásolják az akusztikai tulajdonságokat, míg másoknak csak másodlagos hatásaik vannak. Általánosságban a vasúti zajkibocsátást befolyásoló legfontosabb elemek a következők: a sínfej érdessége, a talplemez merevsége, a pályaalap, a sínillesztések, valamint a pályaiív sugara. Ehelyett megadhatók a pálya általános tulajdonságai is: ebben az esetben – a pályaiív sugara mellett – a sínfej érdessége, valamint a pályaromlás ISO 3095 szerinti sebessége a két legfontosabb paraméter akusztikai szempontból.

A pályaszakasz definíció szerint olyan különálló, vasútvonalon, ill. állomáson vagy remízben elhelyezkedő pályarész, amelynek mentén a pálya fizikai tulajdonságai és alapvető komponensei nem változnak.

A [2.3.b] táblázat a forrásadatbázisban szereplő pályatípusok leírására szolgáló elnevezéseket mutatja.

[2.3.b] táblázat

Számjegy	1	2	3	4	5	6
Paraméter	Pályaalap	Sínfej érdessége	Talplemez típusa	További intézkedések	Sínillesztések	Ív
A paraméter magyarázata	Pályaalap típusa	Érdességi mutató	Az „akusztikai” merevséget mutatja	Az akusztikai eszközt leíró betű	Illesztések és hézagok jelenléte	Az ívsugarat mutatja m-ben
Engedélyezett kódok	B Kavicságyazat	E Jól karbantartott, nagyon sima	S Lágy (150-250 MN/m)	N Nincs	N Nincs	N Egyenes pálya
	S Merevlemez vágány	M Normálisan karbantartott	M Közepes (250 – 800 MN/m)	D Sínscillapító	S Egyes illesztés vagy váltó	L Gyenge (1 000-500 m)
	L Ágyazat-átvezetési híd	N Gyengén karbantartott	H Merev (800-1 000 MN/m)	B Alacsony zajvédőfal	D Két illesztés vagy váltó 100 m-enként	M Közepes (500 m-nél kevesebb, 300 m-nél több)
	N Nem ágyazat-átvezetési híd	B Nem karbantartott, rossz állapotú		A Elnyelőlap a merevlemez felépítményen	M Kettőnél több illesztés vagy váltó 100 m-enként	H Erős (300 m-nél kevesebb)
	T Beágyazott vágánypálya			E Beágyazott sín		
	O Egyéb			O Egyéb		

Az egyenértékű zajforrások pozíciója

[2.3.a] ábra

Az egyenértékű hangforrások száma és elhelyezkedése

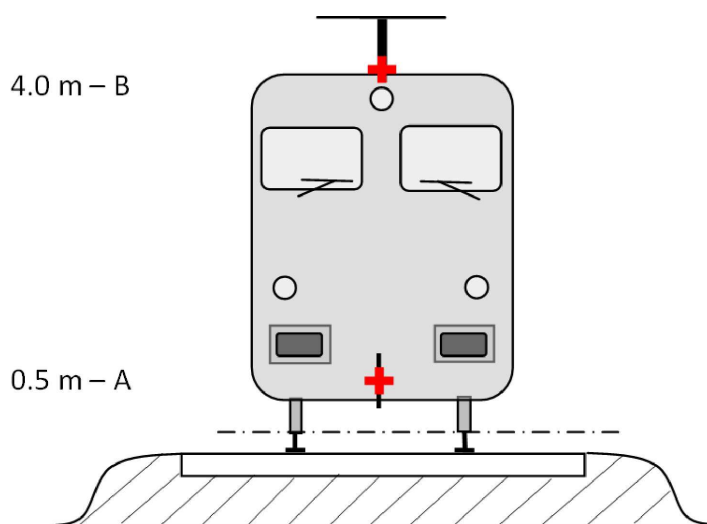

A különböző egyenértékű vonalforrások különböző magasságban, a pálya középvezetékében helyezkednek el. Minden magasság a két sín két felső felületét érintő síkhoz viszonyítva kerül megadásra.

Az egyenértékű források a különböző tényleges forrásokat tartalmazzák (p index). E tényleges források a zajképződés mechanizmusától függően különböző kategóriákra oszthatók a következők szerint: 1. gördülési zaj (nemcsak a sín és a pályaalap rezgése és a kerek rezgése, hanem – ha értelmezhető – a teherszállító járművek felépítményének zaja is); 2. hajtóműzaj; 3. aerodinamikai zaj; 4. ütközési zaj (a kereszteződésekben, váltóknál és elágazásoknál); 5. csikorgási zaj és 6. az egyéb hatások, pl. hidak, viaduktok okozta zaj.

1. A kerek és a sínfelek érdessége a sugárzó felületeket elérő három zajtovábbítási útvonalon (sínek, kerek és felépítmény) járul hozzá a gördülési zajhoz. Ehhez a $h = 0,5$ m magasságot (A sugárzó felületek) rendeljük hozzá, mely a következőket reprezentálja: a pálya zajhózzájárulását, beleértve elsősorban merevlemez felépítménynél (a terjedési résznek megfelelően), a kerek zajhózzájárulását, valamint a járműfelépítmény zajhózzájárulását (teherszállító járműveknél).
2. A hajtóműzaj egyenértékű zajforrásainak magassága 0,5 m (A forrás) és 4,0 m (B forrás) között változik, az érintett részegység fizikai elhelyezkedésétől függően. A fogaskerék-áttételek, a villamos motorok és hasonló zajforrásai gyakran a 0,5 méteres tengelymagasságban vannak (A forrás). A hűtőszaluk és a hűtés levegőki-fúvási helyei különböző magasságban lehetnek; a dízelüzemű járművek motorjának kipufogója gyakran a tető 4,0 méteres magasságában helyezkedik el (B forrás). A hajtás egyéb zajforrásai, pl. a ventilátorok, ill. a dízelmotorok motortömbjei 0,5 m (A forrás) vagy 4,0 m (B forrás) magasságban lehetnek. Ha a forrás pontos magassága a modellben kikötött magasságok közé esik, akkor a hangenergia arányosan oszlik meg a legközelebbi szomszédos forrásmagasságok között.

A módszerben ezért két forrásmagasság használatos, melyek értéke 0,5 m (A forrás) és 4,0 m (B forrás): a tényleges források e kettő között kerülnek felosztásra a típustól függő tényleges elhelyezkedésük alapján.

3. Az aerodinamikai zajhatások a 0,5 m magasságú forrásban (a burkolatokat, rácsokat reprezentálja; A forrás), valamint a 4,0 m magasságú forrásban (a tetőre szerelt összes rendszer, valamint az áramszedő modellezése; B forrás) egyaránt megjelennek. Ismert, hogy az áramszedő hatásaira megadott 4,0 méteres érték egyszerűsített modell, melyet gondosan felül kell vizsgálni, ha a feladat a szükséges zajvédő fal magasságának meghatározása.

4. Az ütközési zaj a 0,5 m magasságú forrásban (A forrás) jelenik meg.
5. A csikorgási zaj a 0,5 m magasságú forrásban (A forrás) jelenik meg.
6. A híd zaja a 0,5 m magasságú forrásban (A forrás) jelenik meg.

2.3.2. Lesugárzott hangteljesítmény

Általános egyenletek

Különálló jármű

A vasúti közlekedési zaj modellje a közúti közlekedési zajéhoz hasonlóan adott járműtípus és pályatípus olyan konkrét kombinációjának kibocsátott hangteljesítményét írja le, amely megfelel a járművek és pályák csoportosításánál megadott követelményeknek az egyes járművekre megadott hangteljesítmény ($L_{w,0}$) tekintetében.

Forgalom

Az egyes pályák forgalmának zajkibocsátását 2 db vonalforrásból álló forráspár reprezentálja, melyet az egyes frekvenciasávokban mérhető irányított méterenkénti hangteljesítmény jellemez. Ez megfelel a forgalomban elhaladó egyes járművek hangkibocsátása összegének, az álló járművek különleges esetében figyelembe véve azt az időt, amit a járművek a vizsgált vasútszakaszon töltenek.

A (j) típusú pálya egyes pályaszakaszain áthaladó járművek összessége által keltett, irányított méterenkénti és frekvenciasávonkénti hangteljesítményszintet a következőképpen kell definiálni:

- minden (i) frekvenciasávra,
- minden megadott forrásmagasságra (h) (a források magassága: 0,5 m h = 1 és 4,0 m h = 2),

a konkrét j-edik pályaszakaszon haladó járművek összessége által keltett összes zajhozzájárulás energiaösszegeként. E hozzájárulások a következőkből származnak:

- minden járműtípusból (t)
- ezek különböző sebességeinél (s)
- a konkrét haladási körülmények között (állandó sebesség) (c)
- minden fizikai forrástípusra (gördülési, ütközési, csikorgási, hajtóműzaj, aerodinamikai, valamint a további hatásforrások, pl. hídzej) (p).

A j-edik pályaszakaszon haladó, átlagos összetételű forgalom által keltett irányított méterenkénti hangteljesítmény (a terjedési rész bemenő adata) kiszámítására a következő képlet használatos:

$$L_{W',eq,T,dir,i} = 10 \cdot \lg \left(\sum_{x=1}^X 10^{L_{W',eq,line,x}/10} \right) \quad (2.3.1.)$$

ahol

T_{ref} = az a vonatkoztatási idő, amelyre az adott átlagforgalom jellemző

- x = a meglevő i, t, s, c, p kombinációk teljes száma az egyes j -edik pályaszakaszokra.
- t = a járműtípusok indexe a j -edik pályaszakaszon
- s = a vonat sebességének indexe: annyi index létezik, ahány különböző átlagos vonatsebesség a j -edik pályaszakaszon
- c = a haladási körülmények indexe: 1 (állandó sebesség), 2 (alapjárat)
- p = a fizikai források típusainak indexe: 1 (gördülési és ütközési zaj), 2 (csikorgás a kanyarokban), 3 (hajtóműzaj), 4 (aerodinamikai zaj), 5 (egyéb hatások)
- $L_{W',eq,line,x}$ = x -edik irányított méterenkénti hangteljesítmény egy adott t, s, c, p kombináció vonalforrására az egyes j -edik pályaszakaszokon

Ha állandó, óránként Q járműből álló forgalmat és v átlagsebességet tételezünk fel, akkor a vasútszakasz hosszegységén minden időpillanatban egyenlő számú, Q/v jármű tartózkodik. A járműforgalom zajkibocsátását $L_{W',eq,line}$ irányított méterenkénti hangteljesítményben (dB/m egységben kifejezve (vonatkoztatási teljesítmény 10^{-12} W)) a következő foglalja össze:

$$L_{W',eq,line,i}(\psi,\varphi) = L_{W,0,dir,i}(\psi,\varphi) + 10 \times \lg\left(\frac{Q}{1\ 000v}\right) \quad (c=1 \text{ esetén}) \quad (2.3.2.)$$

ahol

- Q a járművek óránkénti átlagos száma a j -edik pályaszakaszon t járműtípust, s átlagos vonatsebességet és c haladási körülményt feltételezve
- v a járművek sebessége a j -edik pályaszakaszon t járműtípust és s átlagos vonatsebességet feltételezve
- $L_{W,0,dir}$ az adott zaj (gördülési, ütközési, csikorgási, fékezési, hajtási, aerodinamikai, egyéb) irányított hangteljesítmény-szintje egyetlen járműre a jármű mozgásirányához képest meghatározott ψ, φ irányokban (lásd [2.3.b] ábra).

Álló forrás esetében, pl. alapjáratnál feltételezzük, hogy a jármű összesen T_{idle} ideig marad az L hosszúságú pályaszakasz egy adott helyén. Ha tehát T_{ref} a zajvizsgálat vonatkoztatási ideje (pl. 12 óra, 4 óra, 8 óra), akkor a pályaszakaszon a hosszegységenkénti irányított hangteljesítmény a következőképpen határozható meg:

$$L_{W',eq,line,i}(\psi,\varphi) = L_{W,0,dir,i}(\psi,\varphi) + 10 \times \lg\left(\frac{T_{idle}}{T_{ref}L}\right) \quad (c = 2 \text{ esetén}) \quad (2.3.4)$$

Általánosságban az egyes konkrét források irányított hangteljesítménye a következőképpen számítható ki:

$$L_{W,0,dir,i}(\psi,\varphi) = L_{W,0,i} + \Delta L_{W,dir,vert,i} + \Delta L_{W,dir,hor,i} \quad (2.3.5)$$

ahol

- $\Delta L_{W,dir,vert,i}$ a ψ függőleges irányítottági korrekciós (dimenziótlan) függvénye ([2.3.b] ábra)
- $\Delta L_{W,dir,hor,i}$ a φ vízszintes irányítottági korrekciós (dimenziótlan) függvénye [2.3.b] ábra).

Az $L_{W,0,dir,i(\psi,\varphi)}$ kifejezéséhez az 1/3 oktávsávokban történő deriválás után az oktávsávokban képezni kell az összes hozzá tartozó 1/3 oktávsáv energiaösszegét.

[2.3.b] ábra

Geometriai definíció

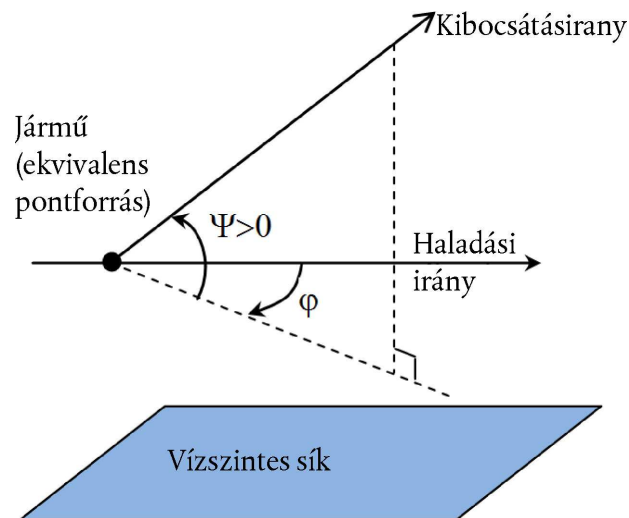

A számítások keretein belül ezután a forrás erősségét a pályahossz 1 méterére eső $L_{W,tot,dir,i}$ irányított hangteljesítménnyel fejezzük ki, figyelembe véve a források függőleges és vízszintes irányú irányultságát a többi korrekcióval.

Mindegyik jármű-pálya-sebesség-haladási körülmény kombinációhoz több $L_{W,0,dir,i}(\psi,\varphi)$ létezik:

- 1/3 oktávós frekvenciasávonként (**i**)
- pályaszakaszonként (**j**)
- forrásmagasságonként (**h**) (a források magassága: 0,5 m $h = 1$, és 4,0 m $h = 2$)
- forrásirányonként (**d**)

Mindegyik jármű-pálya-sebesség-haladási körülmény kombinációra, minden pályaszakaszra, a $h = 1$ -nek és $h = 2$ -nek megfelelő magasságra, valamint irányultságra külön $L_{W,0,dir,i}(\psi,\varphi)$ létezik.

Gördülési zaj

A jármű, illetve a pálya gördülési zajhoz történő hozzájárulása négy fő elemre választható szét: a kerék érdességére, a sín érdességére, a jármű kerékre és felépítményre vonatkozó átviteli függvényére, valamint a pálya átviteli függvényére. A kerék és a sín érdessége a sín és a kerék érintkezési pontján fellépő rezgésgerjesztés okát reprezentálja, az átviteli függvények pedig két empirikus vagy modellezett függvény, amelyek a kerék, a sín, az alj és a pálya alépítményének felületén jelentkező mechanikai rezgés és hangképződés teljes komplex jelenségeit reprezentálják. Ez a szétválasztás tükrözi azt a fizikailag bizonyított jelenséget, hogy a sín érdessége gerjesztheti a sín rezgését, de gerjeszti a kerék rezgését is, és fordítva. Ha e négy paraméter egyikét nem szerepeltetnénk, az megakadályozná a pályák és a vonatok besorolásának szétválaszthatóságát.

A kerék és a sín érdessége

A gördülési zajt elsősorban a sín és a kerék érdessége gerjeszti az 5–500 mm-es hullámhossztartományban.

Definíció

Az L_r érdességi szint definíció szerint a sín vagy kerék futófelületének adott sínhosszon, ill. a kerék teljes kerületén mozgásirányban (longitudinális szint) mért, μm -ben kifejezett érdességének r^2 négyzetes középérték-négyzetéből, valamint a vonatkoztatási érték r_0^2 négyzetének hányadosából képzett 10-es alapú logaritmus 10-szerese:

$$L_r = 10 \times \lg \left(\frac{r}{r_0} \right)^2 \text{ dB} \quad (2.3.6.)$$

ahol

$$r_0 = 1 \mu\text{m}$$

r = az érintkezési felület pontjainak a közép szinttől mérhető függőleges irányú távolságaiból képzett négyzetes középérték.

Az L_r érdességi szintet általában egy λ hullámhosszú spektrumként számítják ki, és $f = v/\lambda$ frekvencia-spektrumra konvertálják, ahol f adott 1/3 oktáv sáv sávközépfrekvenciája Hz-ben, λ a hullámhossz méterben, v pedig a vonat sebessége km/h-ban. Az érdességi spektrum a frekvencia függvényeként a különböző sebességeknél eltolódik a frekvenciatengely mentén. Általános esetekben a frekvenciaspektrum sebesség felhasználásával történő konvertálása után a hullámhossztartományban a két megfelelő 1/3 oktáv sáv átlagolásával számítani kell az új 1/3 oktáv sáv-spektrumértékeket. A megfelelő vonatsebességhez tartozó teljes effektív érdességi frekvencia-spektrum becsléséhez a hullámhossztartományban definiált két hozzá tartozó 1/3 oktáv sávot energetikailag és arányosan átlagolni kell.

A sín érdességi szintje (pályaoldali érdesség) az i -edik hullámszámtartományra definíció szerint $L_{r,TR,i}$

Ezzel analóg módon **a kerék érdességi szintje** (járműoldali érdesség) az i -edik hullámszámtartományra definíció szerint $L_{r,VEH,i}$

A teljes effektív érdességi szint dB-ben kifejezve az i -edik hullámszámsávra ($L_{R,tot,i}$) definíció szerint a sín és a kerék érdességi szintje energiaösszegének, valamint az $A3(\lambda)$ érintkezési szűrőnek az összege, mely utóbbi a sín és a kerék közötti érintkezési felület szűrőhatását veszi figyelembe:

$$L_{R,TOT,i} = 10 \cdot \lg(10^{L_{r,TR,i}/10} + 10^{L_{r,VEH,i}/10}) + A_{3,i} \quad (2.3.7.)$$

a λ hullámhossznak megfelelő i -edik hullámszámsáv függvényeként kifejezve.

Az érintkezési szűrő függ a sín és a kerék típusától, valamint a terheléstől.

A módszerben a j -edik pályaszakasz és minden t -edik járműtípus teljes effektív érdességét kell használni a hozzá tartozó v sebesség mellett.

A pályák és felépítmények átviteli függvénye

Három sebességfüggetlen átviteli függvényt definiálunk: ezek a $L_{H,TR,i}$, $L_{H,VEH,i}$ és $L_{H,VEH,SUP,i}$; az elsőt minden j -edik pályaszakaszra, a másodikat pedig minden t -edik járműtípusra kell definiálni. E függvények kapcsolják össze a teljes effektív érdességi szintet sorrendben a pálya, a kerekek, ill. a felépítmény hangteljesítményével.

A felépítmény zajhozjárulását csak teherszállító járműveknél, azaz az „a” járműtípusnál kell figyelembe venni.

A gördülési zajnál tehát ezek az átviteli függvények, valamint a teljes effektív érdességi szint teljes mértékben leírják a pálya, ill. a jármű zajhozjárulását. Alapjáraton járó vonaton nincs gördülési zaj.

A járművenkénti hangteljesítménynél a gördülési zajt tengelymagasságban kell számítani; a bemenő adat a jármű v sebességétől függő $L_{R,TOT,i}$ teljes effektív érdességi szint, a pálya, a jármű és a felépítmény $L_{H,TR,i}$, $L_{H,VEH,i}$ és $L_{H,VEH,SUP,i}$ átviteli függvénye, valamint a tengelyek N_a teljes száma:

$h = 1$ esetén

$$L_{W,0,TR,i} = L_{R,TOT,i} + L_{H,TR,i} + 10 \times \lg(N_a) \quad \text{dB} \quad (2.3.8.)$$

$$L_{W,0,VEH,i} = L_{R,TOT,i} + L_{H,VEH,i} + 10 \times \lg(N_a) \quad \text{dB} \quad (2.3.9.)$$

$$L_{W,0,VEHSUP,i} = L_{R,TOT,i} + L_{H,VEHSUP,i} + 10 \times \lg(N_a) \quad \text{dB} \quad (2.3.10.)$$

ahol N_a egy, a t -edik járműosztályba tartozó jármű tengelyeinek száma.

[2.3.c] ábra

A különböző érdességek és átviteli függvények definícióinak felhasználási vázlatja

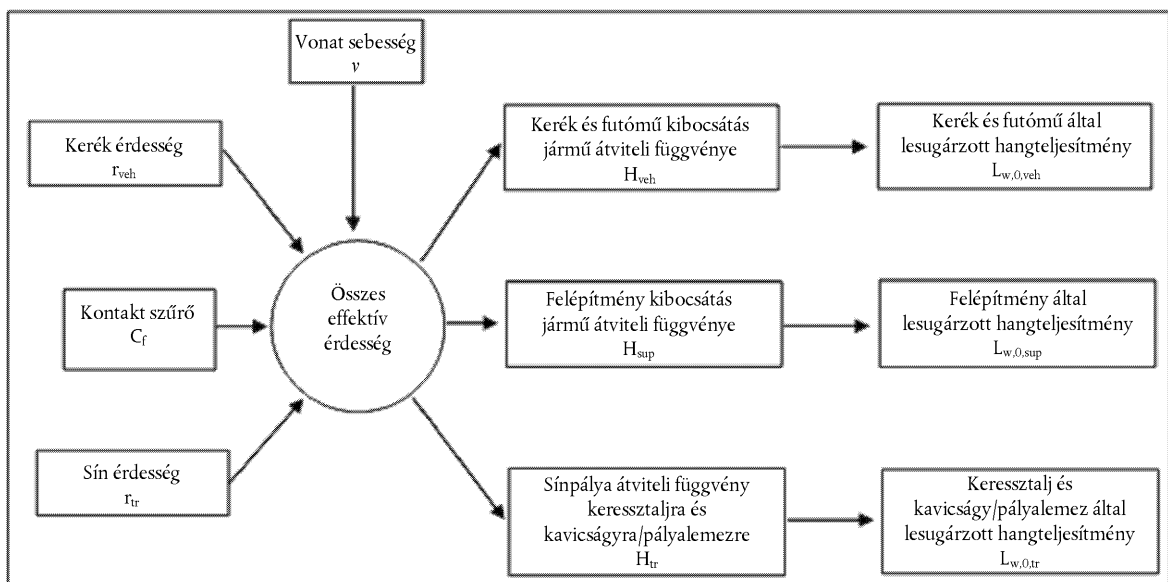

A teljes effektív érdesség, és ezzel a járművek hangteljesítményének meghatározásához legalább 50 km/h (30 km/h csak a villamosok és könnyűmetrók esetében) kell alapul venni (ez a sebesség nincs hatással a járműforgalom számítására) annak érdekében, hogy a gördülési zaj definíciójának, a fékezési zaj definíciójának, illetve az elágazásoknál és váltóknál fellépő ütközési zaj definíciójának egyszerűsített modelljéből eredő esetleges hibákat kompenzálni lehessen.

Ütközési zaj (elágazások, váltók és keresztezések)

Ütközési zajt kelhetnek az elágazások, váltók, sínillesztések, ill. keresztezések. Az ütközési zaj nagyságrendje változó lehet, és erőssége meghaladhatja a gördülési zajét. A hevederes pályáknál az ütközési zajt figyelembe kell venni. Az 50 km/h-nál (30 km/h csak a villamosok és könnyűmetrók esetében) alacsonyabb sebességű pályaszakaszokon levő váltók, keresztezések és sínillesztések okozta ütközési zajnál – a gördülési zajnál leírtaknak megfelelően 50 km/h-es (30 km/h csak a villamosok és könnyűmetrók esetében) minimális sebesség használatos a hatások kiemelése érdekében – a modellalkotás kerülendő. Az ütközési zaj modellalkotása a $c = 2$ közlekedési körülmény (alapjárat) esetén is kerülendő.

Az ütközési zajt a gördülési zaj kifejezésében lehet szerepeltetni, ha a teljes effektív érdességi szinthez (energetikailag) hozzáadunk egy fiktív ütközési érdességi szintet azokon a konkrét j -edik pályaszakaszokon, ahol jelen van ütközési zaj. Ekkor az új $L_{R,TOT+IMPACT,i}$ válik használatossá az $L_{R,TOT,i}$ helyett, melynek értéke:

$$L_{R,TOT+IMPACT,i} = 10 \times \lg(10^{L_{R,TOT,i}/10} + 10^{L_{R,IMPACT,i}/10}) \quad \text{dB} \quad (2.3.11.)$$

Az $L_{R,IMPACT,i}$ 1/3 oktávsváú spektrum (a frekvencia függvénye). E frekvenciaspektrum számításához a λ hullámhossztól függő spektrumot kell megadni, melyet azután a szükséges, a frekvenciától függő spektrummá kell konvertálni az $f = v/\lambda$ összefüggéssel, ahol f adott 1/3 oktávsváú sávközépfrekvenciája Hz-ben, λ a hullámhossz méterben, v pedig a t -edik járműtípus s -edik menetsebessége km/h-ban.

Az ütközési zaj a hosszegységre eső ütközések erősségétől és számától, ill. az illesztési sűrűségtől függ, azaz ha több ütközés történik, akkor a fenti egyenletben alkalmazandó ütközési érdességi szintet a következőképpen kell számítani:

$$L_{R,IMPACT,i} = L_{R,IMPACT-SINGLE,i} + 10 \times \lg\left(\frac{n_i}{0,01}\right) \quad \text{dB} \quad (2.3.12.)$$

ahol $L_{R,IMPACT-SINGLE,i}$ egyetlen ütközés ütközési érdességi szintje, n_i pedig az illesztési sűrűség.

Az alapértelmezett ütközési érdességi szintet $n_i = 0,01 \text{ m}^{-1}$ illesztési sűrűségre adják meg, ami egy illesztéssel egyenlő a pálya minden 100 méterére. Ettől eltérő számú illesztés esetében az n_i illesztési sűrűség megfelelő módosításával kell közelíteni. Megjegyzendő, hogy a pálya elrendezésének és felosztásának modellezésénél figyelembe kell venni a sínillesztések sűrűségét, azaz a több illesztést tartalmazó pályaszakaszra esetleg külön forrásszakaszt kell definiálni. A pálya, a kerék/forgózsámoly és a felépítmény zajhózzájárulásának $L_{W,0}$ értékét a sínillesztés előtt és után ± 50 m-rel meg kell növelni az $L_{R,IMPACT,i}$ értékkel. Illesztéssorozat esetében a fenti értéket -50 m-rel az első illesztés elé, valamint $+50$ m-rel az utolsó illesztés utánra kell kiterjeszteni.

E hangteljesítmény-spektrumok használhatóságát általában a helyszínen igazolni kell.

Hevederes pályáknál alapértelmezésben 0,01-es n_i használandó.

Csikorgás

Az ívben haladó vasúti jármű révén keletkező csikorgás olyan speciális zajforrás, ami csak az ívekre jellemző, ezért lokalizált jellegű. Erőssége jelentős lehet, ezért szükséges megfelelően leírni. Az ívben haladó vasúti jármű révén keletkező csikorgás általánosságban függ az ív görbületétől, a súrlódási viszonyoktól, a vonat sebességétől, valamint a pálya-kerék geometriától és dinamikától. Az alkalmazandó zajkibocsátási szintet a legfeljebb 500 m-es sugarú ívekre, ill. az élesebb, 300 m alatti sugarú ívekre és váltókiágazásokra határozzuk meg. A zajkibocsátásnak minden vasúti jármű-típus esetében egyedinek kell lennie, mivel bizonyos kerék- és forgózsámoly-típusok jóval kevésbé hajlamosak a csikorgásra, mint mások.

E hangteljesítmény-spektrumok használhatóságát általában a helyszínen ellenőrizni kell, elsősorban villamosok esetében.

Egyszerű megközelítéssel a csikorgási zaj úgy vehető figyelembe, hogy $R < 300$ m esetén 8 dB-t, $300 \text{ m} < R < 500$ m esetén pedig 5 dB-t adunk hozzá minden frekvencián a gördülési zaj hangteljesítmény-spektrumához. A csikorgás zajhózzájárulását a vasúti pálya azon szakaszain kell figyelembe venni, ahol a sugár legalább 50 m-es pályahosszon a fent megadott tartományban van.

Hajtóműzaj

A hajtóműzaj értéke általában a különböző üzemi körülmények, pl. állandó sebesség, lassulás, gyorsulás, ill. alapjárat esetén egyedi, a modellben azonban csak két körülmény szerepel: az állandó sebesség (ez a vonat lassulásakor és gyorsulásakor is érvényes), valamint az alapjárat. A modellezett forráserősség csak a maximális terhelési viszonyoknak felel meg: ennek eredményeképpen $L_{W,0,CONST,i} = L_{W,0,IDLING,i}$. Az $L_{W,0,IDLING,i}$ megfelel az adott jármű adott magassághoz tartozó összes fizikai forrása hozzájárulásának, a 2.3.1. részben leírtak szerint.

Az $L_{W,0,IDLING,i}$ statikus zajforrásként fejezendő ki az alapjárat pozícióban, az alapjárat üzemállapot fennállásának az időtartamára; a forrást fix pontforrásként modellezzük, az ipari zajról szóló következő szakaszban leírtak szerint. E zajt csak akkor kell figyelembe venni, ha a vonat 0,5 óránál tovább jár alapjáraton.

A mennyiségek megkaphatók az összes forrás összes üzemi körülmény között történő méréséből, ill. a részforrások egyénileg is jellemezhetőek a paraméterfüggésük és a relatív erősségük alapján. Ehhez az álló járművön lehet méréseket végezni a hajtásrendszer tengelyfordulatszámainak változtatása mellett, az ISO 3095:2005 szerint. Amennyiben itt értelmezendő, több hajtóműzaj forrást kell jellemezni, amelyek közül esetleg nem mindegyik függ közvetlenül a vonat sebességétől:

- a hajtáslánc zaja, pl. a dízelmotorok (a beszívás, kipufogás és motorblokk zajával együtt), a fogaskerék-áttételek, az elektromos generátorok zaja, melyek elsősorban a motorfordulatszámától (fordulat/perc) függenek, valamint az elektromos források, pl. az átalakítók zaja, mely leginkább terhelésfüggő lehet,
- a ventilátorok és hűtőrendszerek zaja, mely a ventilátorok fordulatszámától függ; egyes esetekben a ventilátorok közvetlenül a hajtáslánchoz kapcsolódhatnak,
- a szakaszos zajforrások, pl. a kompresszorok, szelepek és egyebek, melyek csak egy jellemző időtartamban működnek, és ezért zajkibocsátásukra a szakaszos zaj miatti korrekciót kell alkalmazni.

E zajforrások mindegyike különbözőképpen viselkedhet az egyes üzemi körülmények között, így a hajtóműzajt ennek is megfelelően kell megadni. A forrás erősségét ellenőrzött körülmények között végzett mérésekkel kell meghatározni. A mozdonyok terhelése általában nagyobb változatosságot mutat a vontatott járművek számának megfelelően, ezért kimenő teljesítményük is jelentősen változhat; a rögzített vonatelrendezések, pl. a villamos motorkocsik (VMK), a dízel motorkocsik (DMK) és a nagysebességű vonatok terhelése ennél jobban definiált.

A forrás hangteljesítménye nincs eleve hozzárendelve a forrásmagasságokhoz: a forrás magasságát a konkrét vizsgált zajtól és járműtől függően kell megválasztani. A modellben a zaj az A forrásnál ($h = 1$) és a B forrásnál ($h = 2$) helyezkedik el.

Aerodinamikai zaj

Az aerodinamikai zajt csak nagy, 200 km/h feletti sebességnél kell figyelembe venni, ezért először azt kell ellenőrizni, hogy ténylegesen szükség van-e az alkalmazására. Ha a gördülési zajhoz tartozó érdesség és átmeneti függvények ismertek, akkor magasabb sebességre is extrapolálhatók, és a meglévő nagysebességű adatokkal összehasonlítva ellenőrizhető, hogy a magasabb zajszintet az aerodinamikai zaj okozza-e. Ha a hálózaton a vonatok sebessége 200 km/h feletti, de 250 km/h-ra van korlátozva, akkor a jármű kialakításától függően néhány esetben nem szükséges figyelembe venni az aerodinamikai zajt.

Az aerodinamikai zaj hozzájárulása a sebesség függvényeként adható meg:

$$L_{W,0,i} = L_{W,0,1,i}(v_0) + \alpha_{1,i} \times \lg\left(\frac{v}{v_0}\right) \quad \text{dB} \quad h = 1 \text{ esetén} \quad (2.3.13.)$$

$$L_{W,0,i} = L_{W,0,2,i}(v_0) + \alpha_{2,i} \times \lg\left(\frac{v}{v_0}\right) \quad \text{dB} \quad h = 2 \text{ esetén} \quad (2.3.14.)$$

ahol

v_0 az a sebesség, ahol az aerodinamikai zaj domináns; az érték rögzített módon 300 km/h

$L_{W,0,1,i}$ egy két vagy több mérési pontból meghatározott vonatkoztatási hangteljesítmény az ismert forrásmagasságú forrásokra, pl. az első forgószámolyra

$L_{W,0,2,i}$ egy két vagy több mérési pontból meghatározott vonatkoztatási hangteljesítmény az ismert forrásmagasságú forrásokra, pl. az áramszedő mélyedésének magasságára

$\alpha_{1,i}$ egy két vagy több mérési pontból meghatározott együttható az ismert forrásmagasságú forrásokra, pl. az első forgószámolyra

$\alpha_{2,i}$ egy két vagy több mérési pontból meghatározott együttható az ismert forrásmagasságú forrásokra, pl. az áramszedő fészkek magasságára.

A forrás irányítottsága

A vízszintes irányítottság ($\Delta L_{W,dir,hor,i}$ dB) megadása a vízszintes síkban történik; alapértelmezésben a gördülési, ütközési (sínillesztések stb.), csikorgási, fékezési, ventilátor- és aerodinamikai zajforrások dipól-sugárzóként értelmezhetők, melyet az egyes i -edik frekvenciasávokra a következő összefüggés ad meg:

$$\Delta L_{W,dir,hor,i} = 10 \times \lg(0,01 + 0,99 \cdot \sin^2\varphi) \quad (2.3.15.)$$

A függőleges irányítottság ($\Delta L_{W,dir,ver,i}$ dB) megadása a függőleges síkban történik, az A forrásra ($h = 1$), az egyes i -edik frekvenciasávok $f_{c,i}$ sávközép-frekvenciájának függvényeként, $-\pi/2 < \psi < \pi/2$ -re a következő összefüggéssel:

$$\Delta L_{W,dir,ver,i} = \left(\left| \frac{40}{3} \times \left[\frac{2}{3} \times \sin(2 \cdot \psi) - \sin\psi \right] \times \lg \left[\frac{f_{c,i} + 600}{200} \right] \right| \right) \quad (2.3.16.)$$

Az aerodinamikai hatás figyelembevételéhez a B forrásra ($h = 2$):

$$\Delta L_{W,dir,ver,i} = 10 \times \lg(\cos^2\psi) \quad \psi < 0 \text{ esetén} \quad (2.3.17.)$$

$$\Delta L_{W,dir,ver,i} = 0 \text{ máshol}$$

A B forrásban ($h = 2$) szerepeltetett egyéb hatásokra a $\Delta L_{W,dir,ver,i}$ -t nem vesszük figyelembe, mivel e forrásokat ebben a pozícióban minden irányba sugárzóknak tételezzük fel.

2.3.3. További hatások

Korrekción a szerkezetekről történő lesugárzás figyelembevételére (hidak és viaduktok)

Ha a pályaszakasz hídon helyezkedik el, akkor figyelembe kell venni a hídnak a vonat jelenléte miatti gerjesztés okozta rezgéséből eredő zajtöbbletet is. A hidak bonyolult alakja miatt a híd különálló zajforrásként mutatott kibocsátását nem egyszerű modellezni, ezért a híd zaját a gördülési zaj megnövekedésén keresztül vesszük figyelembe. A zajnövekedés modellezése kizárólag abból áll, hogy a zaj tercsávonkénti hangteljesítményéhez hozzáadunk egy rögzített növekményt. Ahol ilyen korrekció szükséges, ott a gördülési zaj hangteljesítménye módosul, és az új $L_{W,0,rolling\text{-}and\text{-}bridge,i}$ válik használatossá az $L_{W,0,rolling\text{-}only,i}$ helyett:

$$L_{W,0,rolling\text{-}and\text{-}bridge,i} = L_{W,0,rolling\text{-}only,i} + C_{bridge} \quad \text{dB} \quad (2.3.18.)$$

ahol C_{bridge} a híd típusától függő állandó, $L_{W,0,rolling\text{-}only,i}$ pedig az adott híd esetében a fellépő gördülési zaj hangteljesítménye, mely kizárólag a jármű és a pálya tulajdonságaitól függ.

Korrekción a vasúthoz kapcsolódó egyéb zajforrások figyelembevételére

A vasúti zajhoz hozzátartoznak az esetleg jelen levő egyéb források is, pl. a gépészeti telephelyek, be-/kikrakodási területek, állomások, csengők, hangosbeszélők stb. is. E források ipari zajforrásként (fix zajforrásként) kezelendők, és – megfelelő esetben – az ipari zajjal foglalkozó következő szakasz szerint kell modellezni őket.

2.4. Ipari zaj

2.4.1. A forrás leírása

A forrástípusok besorolása (pont-, vonal-, felületi forrás)

Az ipari források mérete erősen különböző. Nagy ipari üzemek éppúgy szerepelnek közöttük, mint kisméretű, koncentrált források, pl. a kisméretű szerszámok, ill. a gyárakban üzemelő gépek. Ezért a vizsgált konkrét forrást mindenképpen megfelelő technikával kell modellezni. A méretektől, valamint attól függően, hogy az egyazon ipari létesítményhez tartozó különálló források hogyan terjednek ki a területre, a források pontforrásként, vonalforrásként, ill. felületi forrásként modellezhetők. A gyakorlatban a zajhatás számításai mindig pontforrásokon alapulnak, azonban több pontforrás használatával a valóságos, összetett források is reprezentálhatók: ezek legtöbbször egy vonal mentén helyezkednek el, ill. egy felületre terjednek ki.

Az egyenértékű hangforrások száma és elhelyezkedése

A tényleges hangforrások modellezése egy vagy több pontforrás által reprezentált egyenértékű hangforrásokkal történik, úgy, hogy a tényleges forrás teljes hangteljesítménye megegyezzen a különböző pontforrásokhoz rendelt különálló hangteljesítmények összegével.

Az alkalmazandó pontforrások számának definiálására vonatkozó általános szabályok a következők:

- az olyan vonal- vagy felületi források, amelyek legnagyobb mérete kevesebb, mint $\frac{1}{2}$ -e a forrás és a megítélési pont közötti távolságnak, különálló pontforrásként modellezhetők,
- az olyan vonal- vagy felületi források, amelyek legnagyobb mérete több, mint fele a forrás és a megítélési pont közötti távolságnak, egy vonal mentén elhelyezkedő inkohérens pontforrások sorozataként, ill. egy felületen elhelyezkedő inkohérens pontforrások sorozataként modellezhetők úgy, hogy az $\frac{1}{2}$ -es feltétel e források mindegyikére teljesüljön. A felületen történő eloszlás a pontforrások függőleges eloszlását is magába foglalhatja,
- az olyan forrásoknál, amelyek legnagyobb magasságbeli mérete 2 m feletti, ill. amelyek a talaj közelében helyezkednek el, a forrás magasságára különleges figyelmet kell fordítani. A források számának megduplázása, ill. csak z-komponensbeli újraelosztásuk ennél a forrásnál nem feltétlenül vezet szignifikánsan jobb eredményre,
- bármely forrásra érvényes, hogy a források számának megduplázása a forrás területén (minden dimenzióban) nem feltétlenül vezet szignifikánsan jobb eredményre.

Az egyenértékű zajforrások pozíciója nem rögzíthető, tekintettel az ipari létesítmények elrendezésének változosságára. Általánosságban a bevált gyakorlatot kell követni.

Kibocsátott hangteljesítmény

Általános megállapítások

A következő információk képezik a zajterképezéshez használatos módszerekkel történő zajterjedési számítások összes bemenő adatát:

- a kibocsátott hangteljesítményszint-spektrum oktávsávokban
- az üzemórák száma (nappal, este, éjjel, éves átlagolt)
- a zajforrás elhelyezkedése (x , y koordináták) és magassága (z)
- a forrás típusa (pont-, vonal-, felületi forrás)
- a méretek és a tájolás
- a forrás működési körülményei
- a forrás irányítottsága.

A pont-, vonal- és felületi források zajteljesítményét a következőképpen kell definiálni:

- pontforrás esetében az L_w hangteljesítménnyel és a három derékszögű koordináta (x , y , z) szerinti irányítottsággal;
- kétféle típusú vonalforrás definiálható:
 - a szállítószalagokat, csővezetéseket stb. reprezentáló vonalforrásoknál a hossz méterenkénti L_w hangteljesítménnyel, valamint a vonalforrás tengelyére vonatkozó két derékszögű koordináta szerinti irányítottsággal;

- az egyenként L_w hangteljesítményű mozgó járműveket reprezentáló vonalforrásoknál a vonalforrás tengelyére vonatkozó két derékszögű koordináta szerinti irányítottsággal, valamint az illető vonal mentén nappal, este és éjjel mozgó járművek sebességének és számának figyelembevételével származtatott L_w méterenkénti hangteljesítménnyel. Az egyes napszakokhoz a forrás hangteljesítményére alkalmazandó C_w üzemóra-korrektció (dB) a következőképpen számítandó ki:

$$C_w = -10 \lg \left(\frac{l \times n}{1\,000 \times V \times T_0} \right) \quad (2.4.1.)$$

ahol

V A jármű sebessége [km/h];

n Elhaladások száma napszakonként [-];

l A forrás teljes hossza [m];

- Felületi forrás esetében az $L_{w/m2}$ négyzetméterenkénti hangteljesítményt kell vizsgálni, irányítottság nélkül (vízszintes vagy függőleges lehet).

A zajszintek számításánál az üzemórák száma (azaz a forrás aktív állapotának az időtartama) elengedhetetlen bemenő adatnak számít. Az üzemórát a nappali, esti és éjszakai időszakra kell megadni; ha a zajterjedés vizsgálatánál a nappali, éjszakai és esti időszak folyamán különböző meteorológiai osztályokat vesznek alapul, akkor az üzemórák ennél finomabb alidőszakokra osztása szükséges, a meteorológiai osztályok felosztásának megfelelően. Ezeket az információkat éves átlagot alapon kell megadni.

A forrás hangteljesítményéhez hozzáadandó üzemóra-korrektció, mellyel az egyes napszakokhoz tartozó C_w (dB) korrigált hangteljesítmény a következőképpen definiálható:

$$C_w = 10 \times \lg \left(\frac{T}{T_{ref}} \right) \quad (2.4.2.)$$

ahol

T a forrás üzemóráinak száma napszakonként, éves átlagolt alapon, órában kifejezve;

T_{ref} a vonatkoztatási idő hossza órákban kifejezve (pl. nappal 12 óra, este 4 óra, éjszaka 8 óra).

Az elfogadható pontosság érdekében dominánsabb forrásoknál az éves átlagos üzemóra-korrektciót legalább 0,5 dB-es túréren belül kell becsülni (ez 10 %-nál kisebb bizonytalanságnak felel meg a forrás aktív állapotban töltött időszakának definiálásánál).

A forrás irányítottsága

A forrás irányítottsága erősen összefügg az egyenértékű zajforrásnak a közeli felületekhez viszonyított elhelyezkedésével. A zajterjedés számítási módszere a közeli felület visszaverését és hangelnyelését veszi figyelembe, ezért a közeli felületek elhelyezkedését gondosan kell megállapítani. Általánosságban a következő két eset különböztethető meg:

- a forrás hangteljesítményét és irányítottságát egy bizonyos, szabad térben (a földhatást, azaz terep hangelnyelő hatását kizárva) elhelyezkedő, valós forráshoz képest határozzák és adják meg. Ez összeillik a terjedéshez kapcsolódó definíciókkal, ha feltételezzük, hogy a forráshoz 0,01 m-nél közelebb nincs közeli felület, a 0,01 m-re vagy annál távolabb eső felületeket pedig a terjedési számításban szerepeltetik,

- a forrás hangteljesítményét és irányítottságát egy bizonyos, egy adott helyen elhelyezkedő, valós forráshoz képest határozzák és adják meg; ekkor a forrás hangteljesítménye és irányítottsága tulajdonképpen „egyenértékű” érték, mivel magába foglalja a közeli felületek hatásának modellezését. Ez a terjedéshez kapcsolódó definíciók szerint „félszabad térben” történő definiálás. Ilyenkor a modellezett közeli felületeket nem szabad szerepeltetni a terjedési számításban.

Az irányítottságot a számításban a $\Delta L_{w,dir,xyz}(x, y, z)$ tényezővel kell kifejezni, mely a hangteljesítményhez adva kiadja a hangterjedés által a megadott irányban észlelt vonatkoztatási hangforrás helyes irányított hangteljesítményét. A tényezőt az (x,y,z) által definiált irányvektor adja meg, ahol $\sqrt{x^2 + y^2 + z^2} = 1$. Az irányítottság más koordinátarendszerekben, pl. nem derékszögű koordinátarendszerben is megadható.

2.5. Zajterjedés számítása közúti, vasúti, ipari források esetében

2.5.1. A módszer érvényességi köre és alkalmazhatósága

Ez a dokumentum egy olyan módszert tartalmaz, amely alkalmas a zaj kültéri terjedés során mutatott csökkenésének számítására. A forrás jellemzőinek ismeretében e módszer két konkrét légköri feltételtípus esetében előrebecsli az adott megfigyelési pontban mérhető egyenértékű hangnyomásszintet:

- lefelé irányuló elhajlást eredményező terjedési feltételek (a hang effektív terjedési sebességének függőleges gradiense pozitív) a forrástól a megfigyelő felé,
- homogén légköri feltételek (a hang effektív terjedési sebességének függőleges gradiense zérus) a terjedés teljes területén.

Az e dokumentumban leírt számítási módszer az ipari és a szárazföldi közlekedési infrastruktúrákra érvényes. A módszer tehát elsősorban a közúti és vasúti infrastruktúrákra vonatkozik. A légiközlekedés esetében csak a földi műveletek során keltett zaj szerepel a módszer érvényességi körében: a módszer nem vonatkozik sem a fel- sem a leszállási műveletekre.

Az ISO 1996-2:2007 szerint impulzusos, ill. erős keskenysávú jelleget mutató zajokat kibocsátó ipari infrastruktúrák nem tartoznak a jelen módszer érvényességi körébe.

A számítási módszer nem ad eredményeket felfelé irányuló elhajlást eredményező terjedési feltételek esetén (ha a hang effektív sebességének függőleges gradiense negatív), hanem e körülményeket a homogén terjedési feltételekkel közelítjük az L_{den} számításakor.

A légköri elnyelés okozta zajcsökkenés közlekedési infrastruktúra esetében történő számításához a hőmérsékleti és páratartalom-viszonyokat az ISO 9613-1:1996 szabvány szerint kell számítani.

A módszer az eredményeket oktávsvonként szolgáltatja, 63 Hz-től 8 000 Hz-ig. A számítások az egyes oktávsvonok középfrekvenciájára történnek.

A modellezéskor a függőlegestől 15°-nál nagyobb mértékben eltérő lejtőszögű részleges takarások és akadályok nem tartoznak a jelen számítási módszer érvényességi körébe.

Egyetlen zajárnyékoló elem számítása az egymagában álló árnyékoló elem diffrakciós számítási eljárása szerint történik, az ugyanazon a terjedési úton lévő kettő vagy több árnyékolót pedig a számítási módszer egymagában álló elemek egymást követő sorozataként kezeli, a későbbiekben leírt eljárás szerint.

2.5.2. Alkalmazott definíciók

Ebben a dokumentumban minden távolság, magasság, méret és tengerszint feletti magasság méterben (m) szerepel.

Az MN jelzés a 3 dimenzióban (3D) mérhető távolságot jelenti az M és N pontok között, a két pontot összekötő egyenes vonal szerint mérve.

Az \hat{MN} jelzés az M és N pontok közötti görbült útvonal hosszát jelöli, kedvező körülmények között.

A tényleges magasságokat szokás függőlegesen, a vízszintes síkra merőleges irányban mérni. A pontok helyi talaj feletti magasságát h jelzi, a pontok abszolút magasságát és a talaj abszolút magasságát pedig H jelzi.

Annak érdekében, hogy a terepfelszínnek a terjedési útvonalon mutatott tényleges domborzatát figyelembe lehessen venni, bevezetjük az „egyenértékű magasság” fogalmát, amelyet z -vel jelzünk. Ez a földhatást számító egyenletekben a tényleges magasságokat helyettesíti.

A nagy L -lel jelzett szintek kifejezése decibelben (dB), frekvenciasávonként történik, ha az A index nem szerepel. A dB(A)-ban kifejezett szintek megadása az A indexszel történik.

A kölcsönösen inkoherens források szintjének összegét a \oplus szimbólum jelöli, a következő definíció szerint:

$$L_1 \oplus L_2 = 10 \cdot \lg \left[10^{L_1/10} + 10^{L_2/10} \right] \quad (2.5.1.)$$

2.5.3. Geometriai megfontolások

A források felosztása

A valós források modellezése pontforrások sorozataként, ill. – a vasúti és közúti forgalom esetében – inkoherens vonalforrásokként történik. A terjedési módszer feltételezi, hogy a vonal- és felületi forrásokat korábban felosztották úgy, hogy azokat egyenértékű pontforrások sorozata reprezentálja. Ez a forrásadatok előfeldolgozásával, ill. a számítási szoftver útkeresési komponensén belül is megtörténhet. Az a módszer, amely szerint ezt elvégzik, nem képezi részét a jelen módszertannak.

Terjedési útvonalak

A módszer geometriai modellt alkalmaz, mely egymáshoz kapcsolódó talaj- és akadályfelületek sorozatából áll. Egy vagy több függőleges sík esetében a terjedési útvonalat úgy definiáljuk, hogy az a vízszintes síkhoz képest merőleges síkban legyen és átmenjen az akadályfelületek legmagasabb pontján. Az olyan pályagörbékhez, mint a beesési síkra nem derékszögű függőleges felületekre történő visszaverődés, ezt követően egy másik függőleges síkot kell figyelembe venni, amely tartalmazza a terjedési útvonal visszavert részét. Ezekben az esetekben, ahol több függőleges sík használatos a forrástól a megfigyelőig vezető teljes pályagörbe leírására, a függőleges síkok kisimulnak, hasonlóan a nyíló spanyolfalhoz.

Jelentős talaj feletti magasság

Az egyenértékű magasságok a forrás és a megfigyelő közötti talajközépsíkhoz képest értelmezendők. A talajközépsík a tényleges terepfelszín egy fiktív, a terep közepes profilját reprezentáló síkkal helyettesíti.

2.5.a ábra

Egyenértékű magasságok a talajhoz képest

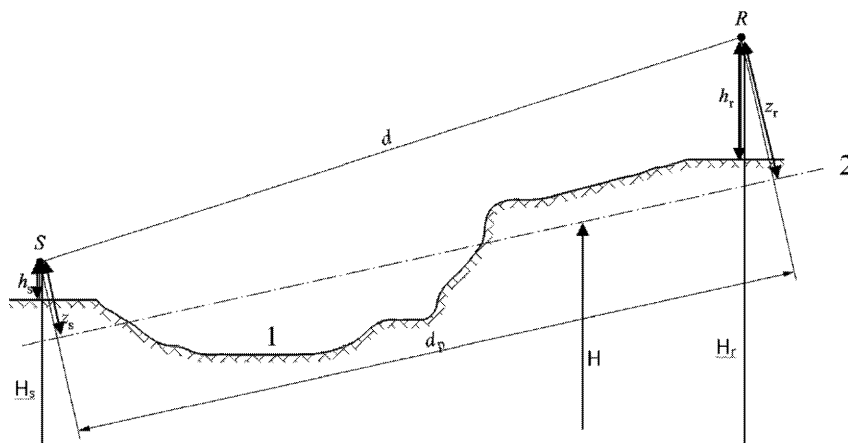

1: Tényleges domborzat

2: Középsík

Adott pont egyenértékű magassága a pont talajközépsíkra merőlegesen mérhető magasságát jelenti. Ennek megfelelően definiálható a forrás z_s egyenértékű magassága és a megfigyelő z_r egyenértékű magassága. A forrás és a megfigyelő közötti távolság talajközépsíkra eső vetületének jele d_p .

Ha valamely pont egyenértékű magassága negatív lenne, azaz az illető pont a talajközépsík alatt van, akkor a magasság zérusnak tekintendő, azaz az egyenértékű pont megegyezik a vetületével.

A középsík számítása

Az útvonal síkjában a topográfiát (a tereppel, dombokkal, töltésekkel, egyéb mesterséges akadályokkal, épületekkel stb. együtt) diszkrét pontok (x_k, H_k) ; $k \in \{1, \dots, n\}$ rendezett sorozatával lehet leírni. Ez a pontsorozat egy törtvonalat, azaz egyenes szakaszok sorozatát adja meg $H_k = a_k x + b_k$, $x \in [x_k, x_{k+1}]$; $k \in \{1, \dots, n\}$ alakban, ahol:

$$\begin{cases} a_k = (H_{k+1} - H_k)/(x_{k+1} - x_k) \\ b_k = (H_k \cdot x_{k+1} - H_{k+1} \cdot x_k)/(x_{k+1} - x_k) \end{cases} \quad (2.5.2.)$$

A középsíkot a $Z = ax + b$; $x \in [x_1, x_n]$ egyenes reprezentálja, amely a törtvonalat a legkisebb négyzetek módszere szerint közelíti. A középvonal egyenlete analízissel határozható meg.

Az alkalmazandó összefüggések:

$$\begin{cases} A = \frac{2}{3} \sum_{k=1}^{n-1} a_k (x_{k+1}^3 - x_k^3) + \sum_{k=1}^{n-1} b_k (x_{k+1}^2 - x_k^2) \\ B = \sum_{k=1}^{n-1} a_k (x_{k+1}^2 - x_k^2) + 2 \sum_{k=1}^{n-1} b_k (x_{k+1} - x_k) \end{cases} \quad (2.5.3.)$$

Az egyenes vonal együtthatóit a következő egyenletek adják meg:

$$\begin{cases} a = \frac{3(2A - B(x_n + x_1))}{(x_n - x_1)^3} \\ b = \frac{2(x_n^3 - x_1^3)}{(x_n - x_1)^4} B - \frac{3(x_n + x_1)}{(x_n - x_1)^3} A \end{cases} \quad (2.5.4.)$$

ahol az $x_{k+1} = x_k$ -t tartalmazó tagokat figyelmen kívül kell hagyni a (2.5.3.) egyenlet kiértékelésénél.

Az épülethomlokzatokról és egyéb függőleges akadályokról való visszaverődés

A visszaverődések miatti zajterhelés-járulékot a későbbiekben ismertetett tükröforrások bevezetésével vesszük figyelembe.

2.5.4. Hangterjedési modell

Az R megítélési pontra vonatkozóan a számítások a következő lépések szerint történnek:

1. mindegyik terjedési útvonalon:

- a csökkenés számítása kedvező körülmények között,
- a csökkenés számítása homogén körülmények között,
- a hosszú idejű zajterhelés számítása mindegyik útvonalra.

2. a hosszú idejű zajterhelések összegzése egy adott megítélési pontot érintő minden útvonalra, lehetővé téve ezzel a teljes, eredő zajterhelés számítását a megítélési ponton.

Megjegyzendő, hogy a meteorológiai körülmények csak a földhatás (A_{ground}) és a diffrakció (A_{dif}) okozta csökkenésekre vannak hatással.

2.5.5. Számítási eljárás

Az $L_{w,0,dif}$ irányított hangteljesítményű S pontforrásra és adott frekvenciasávra az egyenértékű hangnyomásszintet az R megítélési pontban, adott légköri viszonyok között az alábbi egyenletekkel lehet számítani.

Hangnyomásszint kedvező körülmények között (L_F) az (S,R) útvonalra

$$L_F = L_{w,0,dif} - A_F \quad (2.5.5)$$

Az A_F tag reprezentálja a teljes csökkenést a terjedési útvonal mentén kedvező körülmények között; a tag az alábbiakból áll össze:

$$L_F = A_{div} + A_{atm} + A_{boundary,F} \quad (2.5.6)$$

ahol

A_{div} a geometriai csillapítás okozta csökkenés

A_{atm} a légköri elnyelés okozta csökkenés

$A_{boundary,F}$ a terjedési közeg határán jelentkező csökkenés kedvező körülmények között. Ez a következő elemeket foglalhatja magába:

$A_{ground,F}$ amely a talaj okozta csökkenés kedvező körülmények között;

$A_{dif,F}$ amely a diffrakció okozta veszteség kedvező körülmények között.

Adott útvonalhoz és frekvenciasávhoz a következő két forgatókönyv lehetséges:

— az $A_{ground,F}$ számítása diffrakció nélkül történik ($A_{dif,F} = 0$ dB), és $A_{boundary,F} = A_{ground,F}$

— vagy az $A_{dif,F}$ kiszámításra kerül. A talajhatást ekkor magában az $A_{dif,F}$ egyenletben vesszük figyelembe ($A_{ground,F} = 0$ dB). Emiatt tehát $A_{boundary,F} = A_{dif,F}$

Hangnyomásszint homogén körülmények között (L_H) az (S,R) útvonalra

Az eljárás pontosan megegyezik az előző részben a kedvező körülményeknél leírtakkal.

$$L_H = L_{w,0,dif} - A_H \quad (2.5.7)$$

Az A_H tag reprezentálja a teljes csökkenést a terjedési útvonal mentén homogén körülmények között; a tag az alábbiakból áll össze:

$$A_H = A_{div} + A_{atm} + A_{boundary,H} \quad (2.5.8)$$

ahol

A_{div} a geometriai csillapítás okozta csökkenés;

A_{atm} a légköri elnyelés okozta csökkenés;

$A_{boundary,F}$ a terjedési közeg határán jelentkező csökkenés homogén körülmények között. Ez a következő elemeket foglalhatja magába:

$A_{ground,H}$, amely a talaj okozta csökkenés homogén körülmények között;

$A_{dif,H}$, amely a diffrakció okozta veszteség homogén körülmények között.

Adott útvonalhoz és frekvenciasávhoz a következő két forgatókönyv lehetséges:

- az $A_{ground,H}$ számítása diffrakció nélkül történik, és $A_{boundary,H} = A_{ground,H}$
- vagy az $A_{dif,H}$ ($A_{ground,H} = 0$ dB) kiszámításra kerül. A talajhatást ekkor magában az $A_{dif,H}$ egyenletben vesszük figyelembe. Emiatt tehát $A_{boundary,H} = A_{dif,H}$.

Statisztikai megközelítés a városi területeken belül (S,R) útvonalra

A városi területeken belül az első épületsor mögötti hangterjedés számítására statisztikai megközelítés használata megengedett, amennyiben ezt a módszert gondosan dokumentálják, a módszer minőségére vonatkozó információkkal együtt. Ez a módszer az $A_{boundary,H}$ és az $A_{boundary,F}$ kiszámítását a teljes csökkenés approximációjával helyettesíti a közvetlen útvonalra és minden visszaverődésre. A számítás az átlagos épületsűrűséget, valamint a területen levő összes épület átlagos magasságát veszi alapul.

Hosszú idejű hangszint az (S,R) útvonalra

Az adott pontforrásból kiinduló útvonal mentén érvényes „hosszú idejű” hangnyomásszint a homogén körülmények közötti súlyozott hangnyomásszint, valamint a kedvező körülmények közötti hangnyomásszint logaritmikus összegéből kapható meg.

E zajszinteket a kedvező körülményeknek a (S,R) útvonalon érvényes átlagos p előfordulásával kell súlyozni:

$$L_{LT} = 10 \times \lg \left(p \cdot 10^{\frac{L_F}{10}} + (1-p) \cdot 10^{\frac{L_H}{10}} \right) \quad (2.5.9.)$$

Megjegyzés: A p előfordulási értéket százalékban kell kifejezni. Ha tehát például az előfordulás értéke 82 %, akkor a (2.5.9.) egyenletben $p = 0,82$.

Hosszú idejű hangnyomásszint R pontban minden útvonalra

A teljes hosszú idejű zajszint a megítélési ponton egy frekvenciasávra úgy számítható, hogy energiaösszeget képezünk minden N útvonalra, az összes típus figyelembevételével:

$$L_{tot,LT} = 10 \times \lg \left(\sum_n 10^{\frac{L_{n,LT}}{10}} \right) \quad (2.5.10.)$$

ahol

n az S és R közötti útvonalak indexe.

A visszaverődések tükörforrásokkal történő figyelembevételét a későbbiekben ismertetjük. A kedvező körülmények előfordulásának a százalékban kifejezett aránya a függőleges akadályon visszaverődött útvonal esetében azonosnak tekintendő a közvetlen útvonalon történő előfordulásokéval.

Ha S' az S , tükörforrása, akkor a p' előfordulási arányt az (S',R) útvonalon azonosnak tekintjük az (S_p,R) útvonal p előfordulási arányával.

Hosszú idejű egyenértékű A-hangnyomásszint az R pontban (dBA)

A teljes egyenértékű A-hangnyomásszintet (dBA) az egyes frekvenciasávokban értelmezett szintek összegzésével lehet kiszámítani:

$$L_{Aeq,LT} = 10 \times \lg \sum_i 10^{(L_{tot,LT,i} + AWC_{f,i})/10} \quad (2.5.11.)$$

ahol i a frekvenciasáv indexe. Az AWC az A-súlyozású korrekció az IEC 61672-1:2003 nemzetközi szabvány szerint.

Ez az $L_{Aeq,LT}$ adja ki a végeredményt, azaz a hosszú idejű egyenértékű A-hangnyomásszintet a megítélési pontban egy adott vonatkoztatási időre (pl. nappalra, estére, éjszakára, ill. a nappal, este vagy éjszaka egy rövidebb időszakára).

2.5.6. Zajterjedés számítása közúti, vasúti, ipari források esetében.

Geometriai csillapítás

A geometriai csillapítás (A_{div}) távolságfüggő. A szabad térben elhelyezkedő pontforrásra a dB-ben kifejezett csökkenést a következő képlet adja meg:

$$A_{div} = 20 \times \lg(d) + 11 \quad (2.5.12.)$$

ahol d a közvetlen ferde 3D távolság a forrás és a megfigyelő között.

Légköri elnyelés

A d távolságú terjedés során fellépő légköri elnyelés okozta A_{atm} csökkenést dB-ben a következő egyenlet adja meg:

$$A_{atm} = \alpha_{atm} \cdot d/1\ 000 \quad (2.5.13.)$$

ahol

d a közvetlen ferde 3D távolság a forrás és a megfigyelő között méterben;

α_{atm} a légköri elnyelési együttható dB/km-ben az egyes frekvenciasávok névleges középfrekvenciáján, az ISO 9613-1 szabvány szerint.

Az α_{atm} együttható értékei 15 °C hőmérséklet, 70 % relatív páratartalom és 101 325 Pa légköri nyomás esetén értelmezendők. Számításuknál a frekvenciasáv pontos középfrekvenciáit kell figyelembe venni. Ezek az értékek megfelelnek az ISO 9613-1 szabvány előírásainak. Ha elérhetőek meteorológiai adatok, akkor a hosszú távú meteorológiai átlagot kell használni.

Földhatás

A földhatás okozta csökkenés elsősorban a visszavert hang, valamint a forrástól a megítélési pontig közvetlenül terjedő hang közötti interferencia eredménye. A földhatás fizikailag összefügg annak a talajnak a hangelnyelésével, amely felett a hanghullám terjed. A hatás ugyanakkor jelentősen függ a terjedés közben érvényes légköri viszonyoktól is, mivel a hullámelhajlás megváltoztatja a talaj feletti útvonal magasságát, szignifikánssá téve a forrás közelében elhelyezkedő talajfelszín befolyását.

Ha a forrás és a megítélési pont közötti terjedést bármilyen akadály befolyásolja a terjedés síkjában, akkor a földhatás számítása különállóan történik a forrás, ill. a megfigyelő oldalán. Ebben az esetben z_s és z_r a forrás és/vagy az egyenértékű megítélési pont – ezt később, az A_{diff} diffrakció számításának a bemutatásánál tárgyaljuk.

A talaj akusztikai jellemzése

A talaj akusztikai elnyelési tulajdonságai elsősorban a porózusságával függenek össze. A tömör talaj általában visszaverő, a porózus talaj pedig elnyelő hatású.

Az üzemi számítások céljára a talaj akusztikai elnyelését a 0 és 1 közé eső dimenziótlan G együttható reprezentálja. A G független a frekvenciától. A kültéri talajok G értékeit a 2.5.a táblázat tartalmazza. A G együttható átlaga az útvonal mentén általában 0 és 1 közé esik.

2.5.a táblázat

G értékek a különböző talajtípusoknál

Leírás	Típus	(kPa · s/m ²)	G érték
Nagyon puha (hó, ill. mohaszerű)	A	12,5	1
Puha erdei talaj (rövid, sűrű hangaszerű vagy vastag moha)	B	31,5	1
Tömörítetlen, laza talaj (gyep, fű, laza föld)	C	80	1
Normál tömörítetlen talaj (erdei talaj, legelő)	D	200	1
Tömörített talaj és kavics (tömörített gyep, parkterület)	E	500	0,7
Tömörített sűrű talaj és kavics (kavicsút, autóparkoló)	F	2 000	0,3
Kemény felületek (a legtöbb normál aszfalt, beton)	G	20 000	0
Nagyon kemény és sűrű felületek (sűrű aszfalt, beton, víz)	H	200 000	0

A G_{path} definíció szerint az elnyelő hatású talaj részaránya a teljes vizsgált útvonal mentén.

Ha a forrás és a megítélési pont olyan közel helyezkedik el egymáshoz, hogy $d_p \leq 30(z_s + z_r)$, akkor a forrás közelében levő talaj típusa, ill. a megfigyelő közelében levő talaj típusa közötti különbség elhanyagolható. Ennek figyelembevétele érdekében tehát a G_{path} talajtényező végső alakját korrigálni kell a következőképpen:

$$G'_{path} = \begin{cases} G_{path} \frac{d_p}{30(z_s + z_r)} + G_s \left(1 - \frac{d_p}{30(z_s + z_r)}\right) & \text{ha } d_p \leq 30(z_s + z_r) \\ G_{path} & \text{egyébként} \end{cases} \quad (2.5.14.)$$

ahol G_s a forrás területének talajtényezője. $G_s = 0$ közutakra ⁽¹⁾ és merevlemez felépítményekre. $G_s = 1$ a kavcságyazatos vasúti pályákra. Ipari források és üzemek esetében nem létezik általános érvényű érték.

A G az áramlási ellenállással van összefüggésben.

2.5.b ábra

A G_{path} talajgyűrthető meghatározása adott terjedési útvonalra

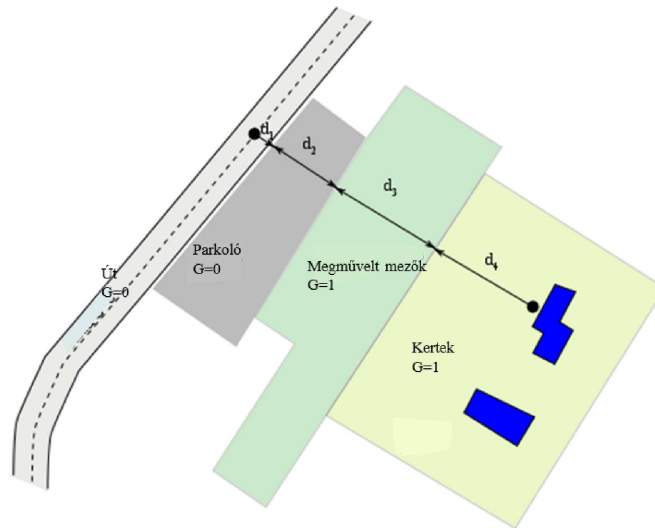

$$d_p = d_1 + d_2 + d_3 + d_4$$

$$G_{path} = \frac{(0 \cdot d_1 + 0 \cdot d_2 + 1 \cdot d_3 + 1 \cdot d_4)}{d_p} = \frac{(d_3 + d_4)}{d_p}$$

A homogén, ill. a kedvező körülményekre érvényes számításokról szóló következő két alszakasz bevezeti az általános jellegű \bar{G}_w és \bar{G}_m jelölést a talaj elnyelésére. A 2.5.b táblázat adja meg az összefüggést e jelölések, ill. a G_{path} és G'_{path} változók között.

2.5.b táblázat

Összefüggés a \bar{G}_w és \bar{G}_m , ill. a (G_{path}, G'_{path}) között

	Homogén körülmények			Kedvező körülmények		
	A_{ground}	$\Delta_{ground(S,O)}$	$\Delta_{ground(O,R)}$	A_{ground}	$\Delta_{ground(S,O)}$	$\Delta_{ground(O,R)}$
\bar{G}_w	G'_{path}			G_{path}		
\bar{G}_m	G'_{path}			G_{path}	G'_{path}	G_{path}

⁽¹⁾ A porózus útburkolatok elnyelését az emissziós modellben vesszük figyelembe.

Számítások homogén körülmények között

A földhatás által homogén körülmények között okozott csökkenés a következő egyenletek szerint számítható:

if $G_{path} \neq 0$

$$A_{ground,H} = \max \left(-10 \times \lg \left[4 \frac{k^2}{d_p^2} \left(z_s^2 - \sqrt{\frac{2C_f}{k}} z_s + \frac{C_f}{k} \right) \left(z_r^2 - \sqrt{\frac{2C_f}{k}} z_r + \frac{C_f}{k} \right) \right], A_{ground,H,min} \right) \quad (2.5.15.)$$

ahol

$$k = \frac{2\pi f_m}{c}$$

f_m az érintett frekvenciasáv névleges középfrekvenciája Hz-ben, c a hang sebessége levegőben – ez 340 m/s-mal egyenlő, C_f pedig definíció szerint a következő:

$$C_f = d_p \frac{1 + 3wd_p e^{-\sqrt{wd_p}}}{1 + wd_p} \quad (2.5.16.)$$

ahol a w értékeit az alábbi egyenlet adja meg:

$$w = 0,0185 \frac{f_m^{2.5} \overline{G}_w^{-2.6}}{f_m^{1.5} \overline{G}_w^{-2.6} + 1,3 \cdot 10^3 f_m^{0.75} \overline{G}_w^{-1.3} + 1,16 \cdot 10^6} \quad (2.5.17.)$$

\overline{G}_w vagy G_{path} , vagy G'_{path} értékével egyenlő, attól függően, hogy a földhatás diffrakcióval vagy anélkül számítjuk, a forrás alatti talaj természete szerint (valós forrás vagy diffrakció). Ez a következő alszakaszokban kerül megadásra, és a 2.5.b táblázat foglalja össze.

$$A_{ground,H,min} = -3(1 - \overline{G}_m) \quad (2.5.18.)$$

az $A_{ground,H}$ alsó határa

(S_p,R) útvonalra homogén körülmények között diffrakció nélkül:

$$\overline{G}_w = G'_{path}$$

$$\overline{G}_m = G'_{path}$$

Diffrakcióval történő számításnál lásd a diffrakcióról szóló szakaszt a \overline{G}_w és \overline{G}_m definíciójához.

Ha $G_{path} = 0$: $A_{ground,H} = -3$ dB

A $-3(1 - \overline{G}_m)$ kifejezés azt a tényt veszi figyelembe, hogy ha a forrás és a megítélési pont egymástól távol van, akkor a forrásoldali első visszaverődés már nem a zajforrás talapzatáról történik, hanem a természetes talajról.

Számítás kedvező körülmények között

Kedvező körülmények között a földhatást az $A_{ground,H}$ egyenletével számítjuk ki, feltéve, hogy elvégzik a következő módosításokat:

Ha $G_{path} \neq 0$

a) Az $A_{ground,H}$ egyenletében a z_s és z_r magasságokat sorrendben a $z_s + \delta z_s + \delta z_r$ és $z_r + \delta z_r + \delta z_r$ helyettesíti, ahol

$$\begin{cases} \delta z_s = a_0 \left(\frac{z_s}{z_s + z_r} \right)^2 \frac{d_p^2}{2} \\ \delta z_r = a_0 \left(\frac{z_r}{z_s + z_r} \right)^2 \frac{d_p^2}{2} \end{cases} \quad (2.5.19.)$$

$a_0 = 2 \times 10^{-4} \text{ m}^{-1}$ a görbületi sugár inverze

$$\delta z_r = 6 \cdot 10^{-3} \frac{d_p}{z_s + z_r}$$

b) Az $A_{ground,F}$ alsó határa az útvonal geometriájától függ.

$$A_{ground,F,\min} = \begin{cases} -3(1 - \overline{G}_m) & \text{if } d_p \leq 30(z_s + z_r) \\ -3(1 - \overline{G}_m) \cdot \left(1 + 2 \left(1 - \frac{30(z_s + z_r)}{d_p} \right) \right) & \text{otherwise} \end{cases} \quad (2.5.20.)$$

Ha $G_{path} = 0$

$$A_{ground,F} = A_{ground,F,\min}$$

A δz_s és δz_r magassági korrekciók tükrözik a hangszög elhajlásának jelenségét. A δz_r a turbulencia hatását veszi figyelembe.

\overline{G}_m vagy G_{path} , vagy G'_{path} értékével is egyenlő lehet, attól függően, hogy a földhatást diffrakcióval vagy anélkül számítjuk, a forrás alatti talaj természete szerint (valós forrás vagy diffraktált). Ez a következő alszakaszokban kerül megadásra.

(S_r,R) útvonalra kedvező körülmények között diffrakció nélkül:

$$\overline{G}_w = G_{path} \text{ a (2.5.17) egyenletben;}$$

$$\overline{G}_m = G'_{path}$$

Diffrakcióval történő számításnál lásd a következő szakaszt a \overline{G}_w és \overline{G}_m definíciójához.

Diffrakció

Általános szabályként a diffrakciót a terjedési útvonalon fekvő egyes akadályok felső végénél kell megvizsgálni. Ha a terjedési útvonal „elegendően magasan” halad el a diffrakciós perem felett, akkor $A_{dif} = 0$ tételezhető fel, és közvetlen nézet számítható, elsősorban az A_{ground} kiértékelésével.

A gyakorlatban az egyes frekvenciasáv-középfrekvenciáknál a δ útvonalkülönbség a $-\lambda/20$ mennyiséggel kerül összehasonlításra. Ha az akadály nem hoz létre diffrakciót – ez pl. a Rayleigh-feltétel szerint határozható meg –, akkor az érintett frekvenciasávra nem szükséges az A_{dif} kiszámítása. Más szóval ebben az esetben $A_{dif} = 0$. Egyéb esetekben az A_{dif} számítása a jelen szakasz többi részében leírtak szerint történik. Ez a szabály homogén és kedvező körülmények, ill. egyszeres és többszörös diffrakció esetén is érvényes.

Ha adott frekvenciasávra a számítást a jelen szakaszban leírt eljárással végzik, akkor a teljes hangnyomásszint csökkenés számításánál az A_{ground} értéke 0 dB-lel egyenlőnek tekintendő. A földhatást közvetlenül a diffrakció általános számítási egyenletében vesszük figyelembe.

Az itt javasolt egyenletekkel a vékony árnyékolókon, vastag árnyékolókon, épületeken, (természetes vagy mesterséges) földpadokon keletkező, ill. a töltések, bevágások és viaduktok permén okozott diffrakció dolgozható fel.

Ha a terjedés útvonalán több diffrakciót okozó akadály is van, akkor ezeket többszörös diffrakcióként kell figyelembe venni, az útvonaleltérés számításáról szóló következő szakaszban leírt eljárás szerint.

Az itt bemutatott eljárások mind homogén, mind kedvező körülmények között használatosak a csökkenések számítására. A hullámelhajlást az útvonaleltérés számításánál, valamint a diffrakció előtti és utáni földhatások számításánál vesszük figyelembe.

Általános elvek

A 2.5.c ábra mutatja a diffrakció okozta csökkenés számításának általános módszerét. E módszer alapja a terjedési útvonal két részre történő felbontása: a forrás és a diffrakciós pont között elhelyezkedő „forrásoldali” útvonalra, valamint a diffrakciós pont és a megítélési pont között elhelyezkedő „megítélési oldali” útvonalra.

A következők kerülnek kiszámításra:

- a forrásoldali földhatás, $\Delta_{ground(S,O)}$
- a megítélési oldali földhatás, $\Delta_{ground(O,R)}$
- valamint három diffrakció:
 - az S forrás és az R megítélési pont között: $\Delta_{diff(S,R)}$
 - az S' tükörforrás és az R között: $\Delta_{diff(S',R)}$
 - az S és az R' megítélési ponttükörkép között: $\Delta_{diff(S,R')}$

2.5.c ábra

A diffrakció okozta csökkenés számításának geometriája

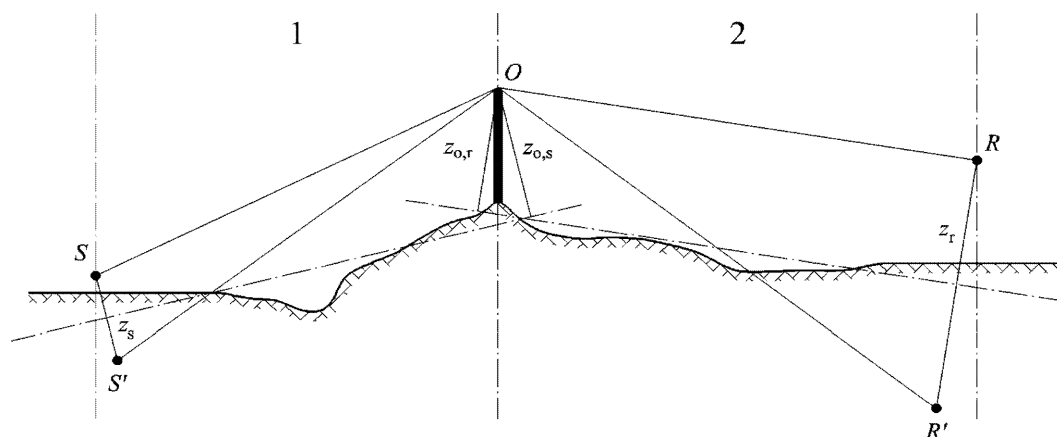

1: Forrásoldal

2: Megítélési oldal

ahol

S a forrás;

R a megítélési pont;

S' a tükörforrás a talajközépsík forrásoldalához viszonyítva;

R' a megítélési pont tükörképe a talajközépsík megítélési oldalához viszonyítva;

O a diffrakciós pont;

z_s az S forrás egyenértékű magassága a forrásoldali középsíkhöz képest;

$z_{o,s}$ az O diffrakciós pont egyenértékű magassága a forrásoldali talajközépsíkhöz képest;

z_r is az R megítélési pont egyenértékű magassága a megítélési oldali középsíkhöz képest;

$z_{o,r}$ az O diffrakciós pont egyenértékű magassága a megítélési oldali talajközépsíkhöz képest.

A talajnak a forrás és a diffrakciós pont közötti, valamint a diffrakciós pont és a megítélési pont közötti egyenletlenségét először a forrásoldali, majd a megítélési oldali talajközépsíkhöz (két talajközépsíkhöz) viszonyított egyenértékű magasságok számításával vesszük figyelembe, a szignifikáns talaj feletti magasságokról szóló alszakaszban leírtak szerint.

Tiszta diffrakció

A földhatások nélküli tiszta diffrakció esetén a csökkenést a következő adja meg:

$$\Delta_{dif} = \begin{cases} 10C_h \cdot \lg\left(3 + \frac{40}{\lambda} C''\delta\right) & \text{akkor, ha } \frac{40}{\lambda} C''\delta \geq -2 \\ 0 & \text{egyébként} \end{cases} \quad (2.5.21.)$$

ahol

$$C_h = 1 \quad (2.5.22.)$$

λ a hullámhossz a vizsgált frekvenciasáv névleges középfrekvenciáján;

δ az útvonaleltérés a diffrakciós útvonal és a közvetlen útvonal között (az útvonaleltérés számításáról lásd a következő alszakaszt);

C'' a többszörös diffrakciót figyelembe vevő együttható:

$C'' = 1$ egyetlen diffrakció esetén.

Többszörös diffrakció esetén, ha e a teljes távolság az útvonal mentén ($O_1 \dots O_2 + O_2 \dots O_3 + O_3 \dots O_4$ a „gumiszalagos” módszerből – lásd 2.5.d és 2.5.f ábrák) és ha e nagyobb, mint 0,3 m (ha ez nincs így, akkor $C'' = 1$), akkor ezt az együtthatót a következő képlet adja meg:

$$C'' = \frac{1 + \left(\frac{5\lambda}{e}\right)^2}{1/3 + \left(\frac{5\lambda}{e}\right)^2} \quad (2.5.23.)$$

A Δ_{dif} értékészletének szélsőértékei a következők:

- ha $\Delta_{\text{dif}} < 0$: $\Delta_{\text{dif}} = 0$ dB
- ha $\Delta_{\text{dif}} > 25$: $\Delta_{\text{dif}} = 25$ dB vízszintes peremen fellépő diffrakció esetén, és csak annál a Δ_{dif} értéknél, amely az A_{dif} számításában szerepel. Ez a felső szélsőérték nem alkalmazandó azoknál a Δ_{dif} értékeknél, amelyek a Δ_{ground} számításánál, ill. az ipari zajforrások zajterképezése során a függőleges peremen történő diffrakció (oldalirányú diffrakció) esetén használatosak.

Az útvonalkülönbség számítása

A δ útvonalkülönbséget a forrást és a megítélési pontot tartalmazó függőleges síkban számítjuk. Ez a Fermat-elvvel összefüggő közelítés. A közelítés ennél az esetnél alkalmazható marad (vonalforrások). A δ útvonalkülönbség a következő ábrák szerint számítható, a tényleges helyzettől függően.

Homogén körülmények

2.5.d ábra

Az útvonalkülönbség számítása homogén körülmények között. Az O , O_1 és O_2 a diffrakciós pontok

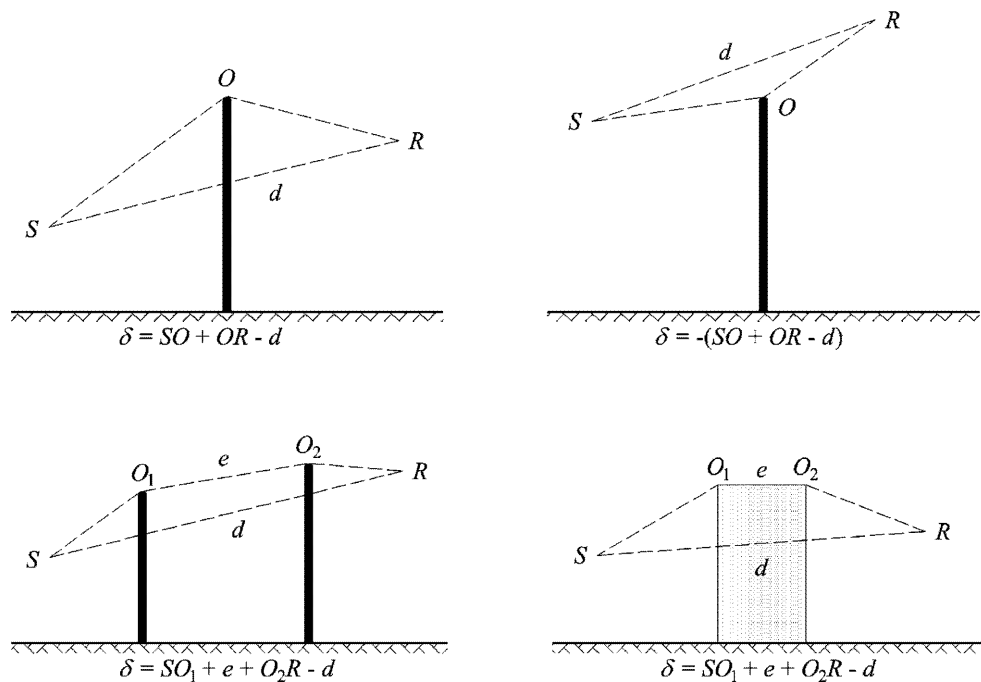

Megjegyzés: A δ képletét mindegyik konfigurációra megadjuk.

Kedvező körülmények

2.5.e ábra

Az útvonalkülönbség kiszámítása kedvező körülmények között (egyszeres diffrakció esetén)

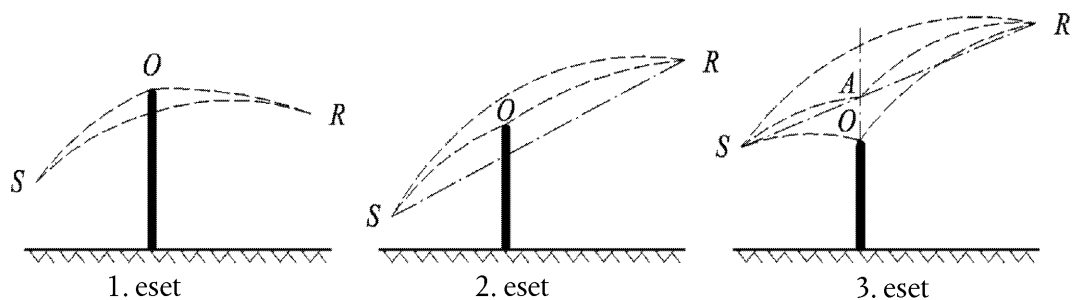

Kedvező körülmények között feltesszük, hogy a három görbült hangsugár (SO, OR és SR) Γ görbületi sugara azonos, és a következő összefüggés határozza meg:

$$\Gamma = \max(1\ 000, 8d) \quad (2.5.24.)$$

A hangsugár MN görbéjének hosszát \hat{MN} jelöli kedvező körülmények között. A hosszúság a következővel egyenlő:

$$\hat{MN} = 2\Gamma \arcsin\left(\frac{MN}{2\Gamma}\right) \quad (2.5.25.)$$

Elvileg háromféle forgatókönyvet kell figyelembe venni a kedvező körülmények közötti δ_F útvonalkülönbség számításánál (lásd 2.5.e ábra). Gyakorlatilag két egyenlet is elegendő:

— ha az egyenes SR hangsugarat az akadály takarja (2.5.e ábra, 1. és 2. eset):

$$\delta_F = \hat{SO} + \hat{OR} - \hat{SR} \quad (2.5.26.)$$

— ha az egyenes SR hangsugarat az akadály nem takarja (2.5.e ábra, 3. eset):

$$\delta_F = 2\hat{SA} + 2\hat{AR} - \hat{SO} - \hat{OR} - \hat{SR} \quad (2.5.27.)$$

ahol A az SR egyenes hangsugár, valamint a diffrakciót okozó akadály meghosszabbításának metszéspontja.

Kedvező körülmények között, többszörös diffrakció esetén:

- meg kell határozni a különböző potenciális diffrakciós peremek által definiált konvex burkológörbét,
- ki kell küszöbölni azokat a diffrakciós peremeket, amelyek nem a konvex burkológörbe határán vannak,
- a görbült hangsugár hosszúságai alapján ki kell számítani az δ_F értékét úgy, hogy a diffrakciós útvonalat annyi görbült szakaszra bontjuk fel, amennyire szükséges (lásd 2.5.f ábra)

$$\delta_F = \hat{SO}_1 + \sum_{i=1}^{i=n-1} O_i \hat{O}_{i+1} + \hat{O}_n R - \hat{SR} \quad (2.5.28.)$$

2.5.f ábra

Példa az útvonalkülönbség számítására kedvező körülmények között, többszörös diffrakció esetén

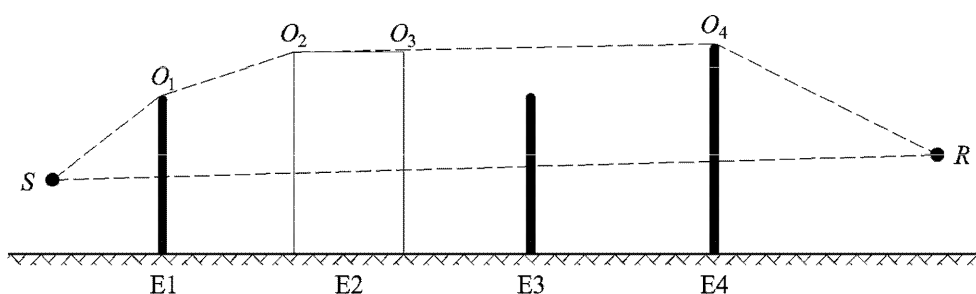

A 2.5.f ábrán látható forgatókönyvnél az útvonalkülönbség:

$$\delta_F = \hat{S}O_1 + O_1\hat{O}_2 + O_2\hat{O}_3 + O_3\hat{O}_4 + \hat{O}_4R - \hat{S}R \quad (2.5.29.)$$

Az A_{dif} hangnyomásszint csökkenés számítása

A diffrakció okozta hangnyomásszint csökkenés számítása a forrásoldali és megítélési oldali földhatást figyelembe véve a következő általános egyenletekkel számítható:

$$A_{dif} = \Delta_{dif(S,R)} + \Delta_{ground(S,O)} + \Delta_{ground(O,R)} \quad (2.5.30.)$$

ahol

- $\Delta_{dif(S,R)}$ a diffrakció okozta csökkenés az S forrás és az R megítélési pont között,
- $\Delta_{ground(S,O)}$ a földhatás okozta csökkenés a forrásoldalon, a forrásoldali diffrakcióval súlyozva; figyelembe véve a tényt, hogy többszörös diffrakció esetén $O = O_1$ a 2.5.f ábra szerint,
- $\Delta_{ground(O,R)}$ a földhatás okozta csökkenés a megítélési oldalon, a megítélési oldali diffrakcióval súlyozva (lásd a $\Delta_{ground(O,R)}$ tag számításáról szóló következő alszakaszt).

A $\Delta_{ground(S,O)}$ tag számítása

$$\Delta_{ground(S,O)} = -20 \times \lg \left(1 + \left(10^{-\frac{A_{ground(S,O)}}{20}} - 1 \right) \cdot 10^{-\frac{(\Delta_{dif(S',R)} - \Delta_{dif(S,R)})}{20}} \right) \quad (2.5.31.)$$

ahol

- Az $A_{ground(S,O)}$ a földhatás okozta csökkenés az S forrás és az O diffrakciós pont között. E tagot a homogén feltételekre érvényes számításokról szóló korábbi alszakasz, valamint a kedvező feltételekre érvényes számításokról szóló korábbi alszakasz szerint számítjuk ki, a következő hipotézisekkel:

$$z_r = z_{o,s'}$$

- a G_{path} az S és O között kerül kiszámításra,
- homogén körülmények között: $\bar{G}_w = G'_{path}$ a (2.5.17.) egyenletben, $\bar{G}_m = G'_{path}$ a (2.5.18.) egyenletben,
- kedvező körülmények között: $\bar{G}_w = G_{path}$ a (2.5.17.) egyenletben, $\bar{G}_m = G'_{path}$ a (2.5.20.) egyenletben,
- $\Delta_{dif(S',R)}$ a diffrakció okozta csökkenés az S' tükröforrás és az R között, a tiszta diffrakcióról szóló korábbi alszakasz szerint számítva,
- $\Delta_{dif(S,R)}$ a diffrakció okozta csökkenés az S és az R között, a VI.4.4.b alszakasz szerint számítva.

A $\Delta_{ground(O,R)}$ tag számítása

$$\Delta_{ground(O,R)} = -20 \times \lg \left(1 + \left(10^{-\frac{A_{ground(O,R)}}{20}} - 1 \right) \cdot 10^{-\frac{(\Delta_{dif(S,R)} - \Delta_{dif(S,R)})}{20}} \right) \quad (2.5.32.)$$

ahol

- Az $A_{ground(O,R)}$ a földhatás okozta csökkenés az O diffrakciós pont és az R megítélési pont között. E tagot a homogén feltételekre érvényes számításokról szóló korábbi alszakasz, valamint a kedvező feltételekre érvényes számításokról szóló korábbi alszakasz szerint számítjuk, a következő hipotézisekkel:

$$z_s = z_{o,r}$$

- A G_{path} az O és R között kerül kiszámításra

A G'_{path} korrekciót itt nem kell figyelembe venni, mivel forrásnak a diffrakciós pont számít. A G_{path} ezért felhasználásra kerül a földhatások számításában, az egyenlet alsó küszöbtagjánál is, amely így $-3(1 - G_{path})$.

- Homogén körülmények között $\overline{G}_w = G_{path}$ a (2.5.17.) egyenletben és $\overline{G}_m = G_{path}$ a (2.5.18.) egyenletben,
- Kedvező körülmények között $\overline{G}_w = G_{path}$ a (2.5.17.) egyenletben és $\overline{G}_m = G_{path}$ a (2.5.20) egyenletben,
- $\Delta_{dif(S,R')}$ a diffrakció okozta csökkenés az S tükörforrás és az R' megítélési pont tükörképe között, a tiszta diffrakcióról szóló korábbi szakasz szerint számítva,
- $\Delta_{dif(S,R)}$ a diffrakció okozta csökkenés az S tükörforrás és az R' megítélési pont tükörképe között, a tiszta diffrakcióról szóló korábbi szakasz szerint számítva.

Függőleges peremre vonatkozó forgatókönyvek

A (2.5.21.) egyenlet ipari zaj esetén felhasználható a függőleges peremeken keletkező diffrakciók (oldalirányú diffrakciók) számítására is. Ilyen esetben az $A_{dif} = \Delta_{dif(S,R)}$ összefüggést tételezzük fel, és az A_{ground} megmarad. Ezenkívül az A_{atm} és A_{ground} számítandó a terjedési útvonal teljes hosszából. Az A_{div} továbbra is a d közvetlen távolságból kerül kiszámításra. A (2.5.8) és (2.5.6) sorrendben a következő alakot öltik:

$$A_H = A_{div} + A_{atm}^{path} + A_{ground,H}^{path} + \Delta_{dif,H(S,R)} \quad (2.5.33.)$$

$$A_F = A_{div} + A_{atm}^{path} + A_{ground,F}^{path} + \Delta_{dif,H(S,R)} \quad (2.5.34.)$$

A Δ_{dif} felhasználásra kerül homogén körülmények esetén a (2.5.34.) egyenletben.

Visszaverődések függőleges akadályokon

Elnyelés miatti csökkenés

A függőleges akadályokról történő visszaverődés tükörforrások segítségével írható le. Az épülethomlokzatokról és zajvédő falakról történő visszaverődést tehát így kezeljük.

Az akadályok akkor tekintendők függőlegesnek, ha szögük 15° -nál kisebb a függőlegeshez képest.

Ha olyan objektumokról történik visszaverődés, amelyek a függőlegessel 15° -os vagy annál nagyobb szöget zárnak be, akkor az adott objektumot nem vesszük figyelembe.

Azon akadályokat, amelyeknek legalább az egyik mérete kisebb, mint 0,5 m, a speciális elrendezések kivételével figyelmen kívül kell hagyni ⁽¹⁾.

Megjegyzendő, hogy a talajról való visszaverődésekkel itt nem foglalkozunk. Ezeket a határfelületi jelenségek miatti (talaj, diffrakció) hangnyomásszint csökkenés számításánál vesszük figyelembe.

Ha L_{WS} az S forrás hangteljesítményszintje, és α , az akadály felszínének elnyelési együtthatója az EN 1793-1:2013 szerint, akkor az S' tükörforrás hangteljesítményszintje a következővel egyenlő:

$$L_{WS'} = L_{WS} + 10 \cdot \lg(1 - \alpha) = L_{WS} + A_{refl} \quad (2.5.35.)$$

ahol $0 \leq \alpha < 1$

⁽¹⁾ Ilyen speciális elrendezés például, ha a kisméretű akadályok hálózatszerűen, egy síkban, szabályos közönségeként helyezkednek el.

Ezután a fent leírt terjedési veszteségek úgy kerülnek alkalmazásra erre a terjedési útvonalra (tükörforrás, megítélési pont), mint egy közvetlen terjedési útra.

2.5.g ábra

Tükörkép-visszaverődés akadályon a tükörképforrások módszerével (S: forrás, S': tükörforrás, R: megítélési pont)

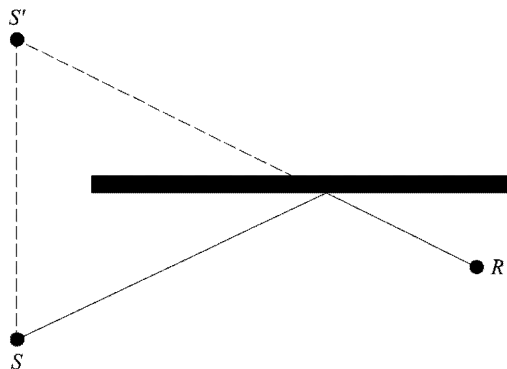

Retrodiffrakció miatti csökkenés

A hangterjedési útvonalak geometriai kutatásában a függőleges akadályon (zajvédő fal, épület) történő visszaverődésnél a hangszög beesésének az akadály felső pereméhez viszonyított pozíciója meghatározza a ténylegesen visszavert energia többé-kevésbé szignifikáns hányadát. A hangszög visszaverődése során veszített akusztikai energiát retrodiffrakció okozta veszteségnek nevezzük.

Ha két függőleges fal között potenciálisan több visszaverődés történik, akkor legalább az egyik visszaverődést figyelembe kell venni.

Árok esetében (pl. a 2.5.h ábrán látható helyzetben) a retrodiffrakció miatti csökkenést a tartófalakon történő összes visszaverődésre alkalmazni kell.

2.5.h ábra

4-edrendben visszavert hangszög árokban futó pályánál: tényleges keresztmetszet (fent), kiegyenesített keresztmetszet (lent)

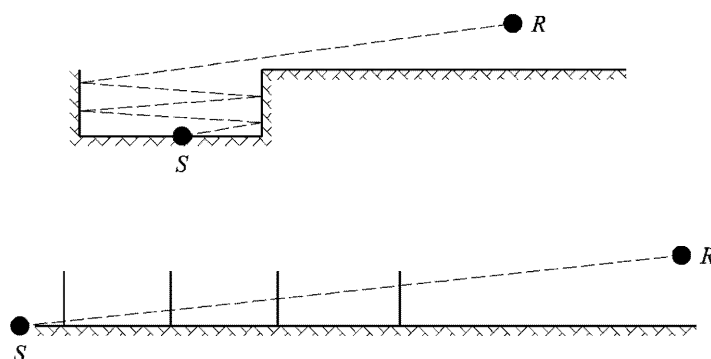

Ebben a megjelenítésben a hangszög úgy éri el a megítélési pontot, hogy „egymás után keresztülhalad” az árok tartófalain, melyek így nyílásokhoz hasonlíthatóak.

A nyíláson keresztül történő terjedés számításakor a megítélési pontban a közvetlen hangtér, valamint a nyílás szélei által diffraktált hangtér összege. Ez a diffraktált hangtér biztosítja az átmenet folytonosságát az akadálymentes terület és a hangárnyékban lévő terület között. Ha a hangsugár megközelíti a nyílás szélét, a közvetlen hangtérben csökkenés lép fel. A számítás azonos az akadálymentes területen, zajvédő fal okozta csökkenés számításával.

Az egyes retrodiffrakciókhoz tartozó δ' útvonalkülönbség az S és R között az egyes O felső peremeknél mért relatív útvonalkülönbség mínusz egyszerese, a sorrendbe állított keresztmetszetek szerint (lásd 2.5.i ábra).

$$\delta' = -(SO + OR - SR) \quad (2.5.36.)$$

2.5.i ábra

Útvonaleltérés a második visszaverődésnél

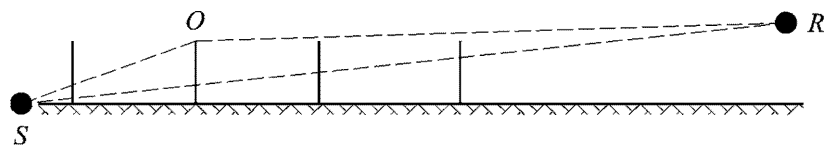

A (2.5.36.) egyenletben a „mínusz” előjel azt jelenti, hogy a megítélési pontot itt úgy tekintjük, hogy akadálymentes térben van.

A retrodiffrakció okozta Δ_{retrodif} csökkenés a (2.5.37.) egyenlettel számítható, amely hasonló a (2.5.21.) egyenlethez, de eltérő jelölésekkel.

$$\Delta_{\text{retrodif}} = \begin{cases} 10C_n \cdot \lg\left(3 + \frac{40}{\lambda} \delta'\right) & \text{akkor, ha } \frac{40}{\lambda} \delta' \geq -2 \\ 0 & \text{egyébként} \end{cases} \quad (2.5.37.)$$

Ezt a csökkenést a közvetlen hangsugárra minden olyan alkalommal alkalmazni kell, amikor az falon vagy épületen „halad át” (verődik vissza rajta). Az S' tükörforrás hangteljesítményszintje így a következő lesz:

$$L_{W'} = L_W + 10 \times \lg(1 - \alpha_r) - \Delta_{\text{retrodif}} \quad (2.5.38.)$$

Összetett hangterjedési szituációkban a visszaverődések, ill. a megítélési pont és a visszaverődések között is felléphetnek diffrakciók. Ebben az esetben a falak által okozott retrodiffrakció becsléséhez a forrás és az R' első diffrakciós pont közötti útvonalat vesszük figyelembe (így ez lesz a megítélési pont a (2.5.36.) egyenletben). Ezt az elvet a 2.5.j ábra illusztrálja.

2.5.j ábra

Útvonalkülönbség diffrakció jelenlétében: tényleges keresztmetszet (fent) és kiegyenesített keresztmetszet (lent)

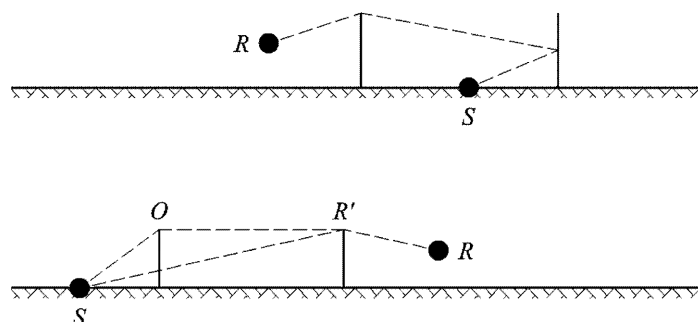

Többszörös visszaverődés esetén minden egyes visszaverődés hatását összegezni kell.

2.6. Általános rendelkezések – Repülőgépzaj

2.6.1. Definíciók és szimbólumok

Ebben a szakaszban néhány fontos *fogalmat* ismertetünk, az e dokumentumban nekik tulajdonított jelentéssel együtt. A lista nem hiánytalan: csak a gyakran használatos kifejezéseket és rövidítéseket tartalmazza. A többit azon a helyen ismertetjük, ahol először szerepelnek.

A (fogalmak után megadott) matematikai *szimbólumok* a szövegtörzs egyenleteiben használt fő szimbólumok. A többi, a szövegben és a függelékben használt szimbólum definíciója azon a helyen olvasható, ahol az adott szimbólumok szerepelnek.

Rendszeresen felhívjuk a figyelmet arra, hogy a *hang* és a *zaj* kifejezés e dokumentum keretei között felcserélhető. A *zaj* szónak szubjektív értelme van – az akusztikai szakemberek rendszerint „nemkívánatos hangként” definiálják –, a repülőgépzaj korlátozásának szakterületén azonban csak „hang” jelentése van, azaz az akusztikai hullámmozgás által a levegőben továbbított energiát jelöli. A \rightarrow szimbólum kereszthivatkozásokat jelöl a listában szereplő egyéb fogalmakra.

Fogalmak

AIP	Légiforgalmi Tájékoztató Kiadvány (Aeronautical Information Publication)
Repülőgép-konfiguráció	Az orrsegédszárnyak, a fékszárnyak és a futómű elhelyezkedése.
Gépmozgás	Leszállás, felszállás, ill. a repülőgéppel végzett egyéb olyan művelet, amely hatással van a repülőtér körüli zajexponícóra.
Repülőgép zaj- és teljesítményadatai	A különböző repülőgéptípusok akusztikai és teljesítményjellemzőit leíró adatok, melyekre a modellalkotási folyamatban szükség van. Tartalmazzák az \rightarrow NPDP összefüggéseket és azon információkat, amelyek alapján a hajtómű tolóereje/teljesítménye a \rightarrow repülési konfiguráció függvényében számítható. Az adatokat általában a repülőgép gyártója bocsátja rendelkezésre, ha azonban ez nem lehetséges, akkor időnként egyéb forrásból szerzik be. Ha nem állnak rendelkezésre adatok, akkor az érintett repülőgépet általában úgy jellemzik, hogy megfelelő hasonló repülőgép adatait veszik át – ez az eljárás a <i>helyettesítés</i> .
Magasság	A közepes tengerszint feletti magasság.
ANP adatbázis	A repülőgépek zaj- és teljesítmény-adatbázisa (Aircraft Noise and Performance) az I. függelékben.
A-súlyozású zajszint, L_A	A környezeti zaj, benne a repülőgépek által keltett zaj mérésére használt alapvető hang-/zajszint, melyen a zajterképezésben alkalmazott legtöbb zajjellemző alapul.
Gerinc-pályavetület	A pályák burkolójának a középvonalát definiáló reprezentatív névleges földfelszíni pályavetület.
Bázis zajeseményszint	Az NPDP adatbázisból kiolvasott zajeseményszint.
Fékkidolás	\rightarrow <i>Gurulás megkezdése</i>
Korrigált nettó tolóerő	Adott teljesítménybeállításon (pl. EPR vagy N_1) a nettó tolóerő csökken, ha a levegő sűrűsége csökken, azaz a nettó tolóerő a repülés magasságának függvénye: a tolóerő a repülési magasság növekedésével csökken; a korrigált nettó tolóerő a tengerszinten értelmezett érték.
Kumulált hang-/zajszint	Az adott időszak alatt a normál üzemi körülmények és repülési útvonalak fennállása esetén a légiforgalom miatt észlelt zaj decibelben kifejezett értéke egy, a repülőtérhez közeli ponton. Kiszámításához valamilyen módon összegezni kell az adott ponton kialakuló zaj-/hangeseményszinteket.
Decibelösszeg vagy átlag	Máshol időnként „energiaösszeg” vagy „logaritmikus összeg” néven hivatkoznak rá (a számtani összegtől eltérően). Energiaszerű mennyiségek összegzésénél vagy átlagolásánál használatos; pl. a <i>decibelösszegnél</i> $= 10 \cdot \lg \sum 10^{L_i/10}$

Energiafrakció, F	A repülési útvonal adott szakaszáról származó hangenergia, valamint a végtelen hosszúnak tekintett repülési útvonalról beérkező energia hányadosa.
Motor teljesítménybeállítása	A zajkibocsátás meghatározásához használatos \rightarrow <i>zajhoz kapcsolódó teljesítményparaméter</i> értéke az NPD adatbázisból.
(Energia szerinti) egyenértékű hangnyomásszint, L_{eq}	A vonatkoztatási időtartamon belül időben változó zaj egyszámadatos mérőszáma. Azon elméleti, időben állandó hang szintje, amelynek összenergiája egy adott vonatkoztatási időköz alatt megegyezik a tényleges, változó hangéval.
Esemény hang-/zajsztintje	Az elhaladó repülőgéptől kapott véges hang-(zaj-)adag decibelben mért értéke \rightarrow <i>zajese mény szint</i> .
Repülési konfiguráció	= \rightarrow <i>Repülőgép-konfiguráció</i> + \rightarrow Repülési paraméterek
Repülési paraméterek	A repülőgép teljesítménybeállítása, sebessége, bedőlési szöge és súlya.
Repülési útvonal	A repülőgép által a levegőben megtett, háromdimenziós útvonal; origója rendszerint a felszállási kigurulás kezdeténél, ill. a földetérési küszöbnél helyezkedik el.
Repülési útvonal szegmense	A repülőgép repülési útvonalának egy része, amelyet a zajmodellezés keretében véges hosszúságú egyenes vonallal helyettesítenek.
Repülési eljárás	A repülőgép személyzete, ill. a repüléskoordináló és optimalizáló rendszer által végzett kezelési lépések: kifejezése a repülési konfiguráció megváltozásával történik, a pályavetület mentén mért távolság függvényeként.
Repülési profil	A repülőgép magasságának változása a pályavetület mentén (egyes esetekben a \rightarrow <i>repülési konfiguráció</i> megváltozásával is jár) \rightarrow <i>profilpontok</i> sorozata írja le
Talajsík	(vagy névleges talajsík) A repülőtér referenciapontján áthaladó vízszintes talajfelszín, amelyre a zaj-izovonalak (azaz az azonos zajterhelésű pontokon átmenő vonal) számítása általában történik.
Föld feletti sebesség	A repülőgépnek a talaj egy rögzített pontjához viszonyított sebessége.
Pályavetület	A repülési útvonal függőleges vetülete a talajsíkon.
Magasság	A repülőgép és a \rightarrow <i>talajsík</i> közötti függőleges távolság.
Integrált hangnyomásszint	Más néven \rightarrow <i>eseményenkénti zajese mény szint</i> .
ISA	Nemzetközi Egyezményes Légkör (International Standard Atmosphere) – az ICAO adja meg. Definiálja a léghőmérséklet, -nyomás és -sűrűség változását a közepes tengerszint feletti magassággal. A repülőgéptervezési számítások eredményeinek normalizálásánál és a vizsgálati adatok elemzésénél használatos.
Oldalirányú csillapítás	A geometriai csillapításhoz képest többlet hangnyomásszint csökkenés, mely közvetlenül vagy közvetve a földfelszín jelenlétének tulajdonítható. Alacsony magassági szögeknél (amikor a repülőgép talajsík feletti szögmagassága kicsi a megítélési pontból nézve) jelentős mértékű.
Legnagyobb zaj-/hangnyomásszint	Az esemény során megjelenő legnagyobb hangnyomásszint.
Közepes tengerszint (Mean Sea Level, MSL)	A Föld standard felszíne, amelyre az \rightarrow ISA vonatkoztatva van.
Nettó tolóerő	A hajtómű által a repülőgép sárkányára kifejtett tolóerő.

Zaj	A zaj definíció szerint a nemkívánatos hang. Az <i>A-hangnyomásszint</i> (L_A), az <i>effektív érzékelt zajszint</i> (EPNL) és a hasonló mérőszámok hatékony módon képesek a hang jelenséget zajszintté konvertálni. A fogalmazásmód szigorúságának következetes hiánya ellenére – az egyéb helyekhez hasonlóan – ebben a dokumentumban is a „hang” és a „zaj” néha egymás szinonimájaként használatos, elsősorban a <i>szint</i> szóval összefüggésben.
Zaj-izovonal	Olyan vonal a repülőtér körül, amelynek pontjaiban a kumulált repülőgép-zajszint vagy -mutató állandó értékű.
Káros zajhatás	A zaj hátrányos hatása(i) az azt elszenvedőkre; fontos kiemelni, hogy azt feltételezzük, hogy a zajmérőszámok a káros zajhatások indikátorai.
Zajmutató	Egyenértékű, ill. kumulált mérőszám, amely utal a zaj emberekre gyakorolt káros hatására (azaz úgy tekinthető, hogy előjele annak). A hangnyomás nagyságrendjén kívül egyéb tényezők is hatással vannak rá (elsősorban a napszak). Példa rá az L_{DEN} -nappali-esti-éjszakai szint.
Zajszint	A hangnyomás decibelben kifejezett logaritmikusan relatív mérőszáma. A repülőgépekből származó környezeti zaj esetén általában kétféle skála használatos: az <i>A</i> súlyozású zajszint és az érzékelt zajszint. E skálák a különböző frekvenciájú hangokat különbözőképpen súlyozzák, az ember érzékelését utánozva.
Zajmérőszám	A zaj bármilyen mennyiségi mértékét leíró kifejezés a megítélési ponton, függetlenül attól, hogy egyedi eseményről, ill. hosszabb idő alatt mérhető zajösszegegről van szó. Az egyedi események zajára két gyakori mérőszám létezik: az esemény során megjelenő <i>legnagyobb hangnyomásszint</i> , ill. az esemény <i>zajesemény szintje</i> , mely az esemény idő szerinti integrálással meghatározott teljes hangenergiáját méri.
Zajtelsítmény-távolság (noise-power-distance, NPD) összefüggései/adatai	A vízszintesen, állandó vonatkoztatási sebességgel, vonatkoztatási légkörben haladó repülőgéptől mérhető távolság függvényében táblázatba rendezett zajeseményszintek a \rightarrow <i>motortelsítmény-beállítások</i> sorozatának minden beállításához. Az adatok megmutatják a gömbszerű hullámterjedés (az inverz négyzetes törvényű geometriai csillapítás) és légköri elnyelés okozta zajcsökkenés hatásait. A távolság a repülőgép repülési útvonalára, valamint a repülőgép szárny tengelyére merőlegesen értelmezendő (azaz bedőlés nélküli repülésnél függőlegesen a repülőgép alatt).
Zajjal összefüggő teljesítményparaméter	Az a paraméter, amely a repülőgép hajtómű teljesítményét írja le vagy mutatja meg úgy, hogy a kibocsátott akusztikai teljesítménnyel logikai relációban legyen; ez rendszerint a \rightarrow <i>korrigált nettó tolóerő</i> . A szövegben közelítve a „teljesítmény”, ill. „teljesítménybeállítás” kifejezés is ezt takarja.
Zaj szempontjából szignifikáns	A repülési útvonal adott szakaszának zajhozjárulása „zaj szempontjából szignifikáns”, ha az esemény zajszintjét észrevehetően befolyásolja. A zaj szempontjából nem szignifikáns szakaszok figyelmen kívül hagyásával nagymértékű megtakarítás érhető el a számítógépes feldolgozás során.
Megfigyelő	\rightarrow <i>Megítélési pont</i>
Eljárási lépések	Előírás adott profil repüléséhez; a lépések tartalmazzák a sebesség- és/vagy magasságváltoztatásokat.
Profilpont	Magasság a repülési útvonal szakaszának végpontjánál, függőleges síkban a pályavevőtület felett.
Megítélési pont	A forrásból érkező zaj észlelési pontja; általában a földfelszínen, ill. annak közelében helyezkedik el
Vonatkoztatási légkör	A hangelnyelés mértékének táblázata, mely az NPD adatok szabványosítására használatos (lásd a D. függelék et).
Vonatkoztatási nap	Légkör-állapotok olyan halmaza, amely alapján az ANP adatokat szabványosítják.
Vonatkoztatási idő	Az egyedi események zajeseményszintje mérésének szabványosításához alapul vett névleges időtartam: a zajeseményszint \rightarrow <i>SEL</i> esetében 1 másodperccel egyenlő.

Vonatkoztatási sebesség	A repülőgép föld feletti sebessége, amelyhez az <i>NPD</i> → <i>SEL</i> adatokat normalizálják.
<i>SEL</i>	→ <i>Zajesemény szint (Sound Exposure Level)</i>
Az egyedi esemény egyenértékű szintje	Az a zajszint, amellyel az esemény akkor lenne jellemezhető, ha teljes hangenergiáját egyenletesen adná le egy rögzített időtartam, az ún. → <i>vonatkoztatási idő</i> alatt.
Puha talaj	Akuszikailag „puhának” tekinthető földfelszín – általában füves terep, mely a legtöbb repülőtér körül jellemző. Akuszikailag kemény, azaz erősen visszaverő földfelszínnek számít a beton, ill. a víz. Az itt leírt zaj-izovonal-módszertan a puha talaj viszonyaira érvényes.
Hang	A levegőben (longitudinális) hullámmozgással terjedő energia, melyet a fül érzékel.
Hangcsökkenés	A hang intenzitásának a csökkenése a távolsággal a terjedési út mentén. A repülőgép zaj esetén okai között szerepel a gömbszerű hullámterjedés során fellépő geometriai csillapítás, a légköri elnyelés, valamint az → <i>oldalirányú csillapítás</i> .
Hangexpozíció	Az adott időszak alatt mért teljes hangenergia-immiszió.
Zajesemény szint, L_{AE}	(Angol rövidítése <i>SEL</i>) az ISO 1996-1 vagy az ISO 3891 szabvánnyal egységesített mérőszám = Egyedi zajesemény egyenértékű A-hangnyomásszintje, a vonatkoztatási idő 1 másodperc.
Hangintenzitás	Felületegységre fajlagosított akusztikai energia egy adott ponton. A hangnyomás (és a hangnyomásszint) az intenzitás függvénye. Közvetlenül csak a hangnyomás (hangnyomásszint) mérhető.
Hangnyomásszint	A hangnyomás decibel mértékegységben kifejezett mérőszáma. A megítélési ponton fellépő hangnyomásszint mérhető „frekvencia-súlyozással” és anélkül; a súlyozással mért szinteket gyakran → <i>zajszintnek</i> nevezik.
Útszakasz/úthossz	Az induló repülőgép első célállomásáig megteendő távolság; következtetni enged a repülőgép súlyára.
Gurulás megkezdése, (Start of Roll, <i>SOR</i>)	A kifutópálya azon pontja, ahol az induló repülőgép megkezdja a felszállást. „Fékkkioldás” néven is ismert.
Valós légsebesség (True airspeed)	A repülőgép tényleges sebessége a levegőhöz képest (mozdulatlan levegőben = a föld feletti sebességgel).
Napszak szerint súlyozott egyenértékű hangnyomásszint, $L_{eq,W}$	Az L_{eq} módosított változata, amelynél a különböző napszakokban (rendszerint nappal, este és éjjel) megjelenő zajhoz eltérő súlyozásokat rendelnek.

Szimbólumok

d	A legrövidebb távolság a megfigyelési ponttól a repülési útvonal egyik szakaszáig
d_p	A merőleges távolság a megfigyelési ponttól a repülési útvonalig (ferde távolság vagy ferde hallástávolság)
d_i	Skálázott távolság
F_n	Tényleges nettó tolóerő motoronként
F_n/δ	Korrigált nettó tolóerő motoronként
h	A repülőgép magassága (MSL felett)
L	Esemény zajszintje (nem definiált skála)
$L(t)$	Zajszint a t időpillanatban (nem definiált skála)

$L_A, L_A(t)$	A-hangnyomásszint a t időpillanatban – a műszer „S” (slow) időállandójával meghatározva
L_{AE}	(SEL) Zajesemény szint (Sound Exposure Level)
L_{Amax}	Az $L_A(t)$ legnagyobb értéke valamely esemény alatt
L_E	Az egyedi esemény zajesemény szintje
$L_{E\infty}$	Az egyedi esemény zajesemény szintje az NPD adatbázis alapján meghatározva
L_{EPN}	Effektív érzékelt zajszint
L_{eq}	Egyenértékű (folyamatos) hangnyomásszint
L_{max}	Az $L(t)$ legnagyobb értéke valamely esemény alatt
$L_{max,seg}$	Adott szakasz által generált legnagyobb hangnyomásszint
ℓ	A merőleges távolság a megfigyelési ponttól a pályavetületig
\lg	10-es alapú logaritmus
N	Szakaszok és részsakaszok száma
NAT	Azon események száma, melyeknél L_{max} meghalad egy megadott küszöbértéket
P	Teljesítményparaméter az $L(P,d)$ NPD változóban
P_{seg}	Adott szakaszra vonatkozó teljesítményparaméter
q	Távolság a szakasz kezdetétől a megközelítés legközelebbi pontjáiig
R	Fordulósugár
S	Standard deviáció
s	Távolság a pályavetület mentén
s_{RWY}	Kifutópálya hossza
t	Idő
t_e	Egyedi hangesemény effektív időtartama
t_0	Integrált zajszint vonatkoztatási ideje
V	Föld feletti sebesség
V_{seg}	Egyenértékű szakaszra érvényes föld feletti sebesség
V_{ref}	Az a vonatkoztatási föld feletti sebesség, amelyhez az NPD adatokat definiálják
x,y,z	Helyi koordináták
x',y',z'	Repülőgép-koordináták
$X_{ARP}, Y_{ARP}, Z_{ARP}$	A repülőtér vonatkoztatási pontjának pozíciója földrajzi koordinátákban
z	A repülőgép magassága a talajszík/a repülőtér vonatkoztatási pontja felett
α	A Δ_F véges szegmens korrekció számításához használatos paraméter
β	A repülőgép magassági szöge a talajszíkhoz képest
ε	A repülőgép bedőlési szöge
γ	Emelkedési/süllyedési szög

φ	Depressziós szög (oldalirányú irányítottági paraméter)
λ	Szakasz teljes hossza
ψ	A repülőgép mozgásiránya és a megfigyelőhöz vezető irány közötti szög
ξ	A repülőgép haladási iránya, a mágneses északi sarktól az óramutató irányába mérve
$\Lambda(\beta, \ell)$	Levegő-föld oldalirányú csillapítás
$\Lambda(\beta)$	Nagytávolságú levegő-föld oldalirányú csillapítás
$\Gamma(\ell)$	Oldalirányú csillapítás távolsági tényezője
Δ	Valamely mennyiség értékének megváltozása, ill. korrekció (ahogy a szöveg jelzi)
Δ_F	Véges szegmens korrekció
Δ_I	Hajtómű-beépítési korrekció
Δ_i	Súlyozás az i -edik napszakra, dB
Δ_{rev}	Negatív/Fordított tolóerő
Δ_{SOR}	Gurulás megkezdésének korrekciója
Δ_v	Időtartam (sebesség) korrekciója

Indexek

1, 2	Intervallum vagy szakasz kezdő- és végértékeire utaló indexek
E	Expozíció
i	Repülőgéptípus/-kategória összegzési indexe
j	Pályavetület/részpálya összegzési indexe
k	Szakasz összegzési indexe
max	Maximum
ref	Vonatkoztatási érték
seg	Szakaszra jellemző érték
SOR	A gurulás megkezdéséhez képest
TO	Felszállás

2.6.2. Minőségbiztosítás – keretfeltételek

A bemenő értékek pontossága

Az adott forrás kibocsátási szintjét befolyásoló összes bemenő értéket – a forrás pozícióját is beleértve – legalább azzal a pontossággal kell meghatározni, amely a forrás kibocsátási szintjének $\pm 2\text{dB(A)}$ értékű bizonytalanságát eredményezi (minden más paraméter változatlanlansága esetén).

Alapértelmezett értékek használata

A módszer alkalmazása során a bemenő adatok a tényleges használatot tükrözik. Általánosságban nem szabad alapértelmezett bemenő adatokra, ill. feltételezésekre hagyatkozni. Ez különösen érvényes a radaradatokból származtatott repülési útvonalakra, amelyeket mindig használni kell, ha vannak ilyenek és minőségük kielégítő. A radaradatokból származtatott repülési útvonalak helyett az alapértelmezett bemenő adatok és a feltételezések használata – például modellezett útvonalak esetében – akkor elfogadható, ha a tényleges adatok összegyűjtése aránytalanul magas költségekkel járna.

A számításokhoz használt szoftver minősége

A számításokhoz alkalmazott szoftvernek az itt leírt módszereknek történő megfelelést igazolniuk kell; ehhez az eredményeket tesztesetekkel kell összehasonlítani.

2.7. Repülőgépzaj

2.7.1. A dokumentum célja és tárgya

A repülőterek körüli repülőgépzaj-terhelés kiterjedését és nagyságát zajtérképekkel ábrázoljuk, melyeken a zajterhelést egy adott zajmértékszám, ill. zajmutató mutatja. A zaj-izovonal olyan vonal, melynek mentén a zajmutató értéke állandó. A zajmutató értéke valamilyen módon az adott időszak – általában adott számú nap vagy hónap – során fellépő összes különálló repülőgépzaj-eseményt összegzi.

A közeli repülőterre, ill. onnan elrepülő gép földfelszíni pontokon észlelhető zaja számos tényezőtől függ. Ezek közül a legfontosabbak a repülőgép és hajtóművének típusa; a magán a repülőgépen alkalmazott tolóerő-, fékszárny- és repsebesség-változtatási műveletek; a vizsgált pontok különböző repülési útvonalaktól mérhető távolsága; valamint a helyi topográfia és időjárás. A repülőtéri műveleteknél rendszerint különböző típusú repülőgépeket, eltérő repülési műveleteket és számos üzemi tömeget kell figyelembe venni.

A zaj-izovonalak a helyi zajmutató-értéksorok matematikai számításával jönnek létre. Ez a dokumentum részletesen ismerteti az egyedi repülőgép-zajesemények szintjének kiszámítási módját egy konkrét megfigyelési pontra repülésenként, ill. repülési típusonként, mely szinteket azután valamilyen módon átlagolva, azaz *kumulálva* megkaphatók a zajmutatók értékei az illető ponton. A szükséges zajmutató-értéksor előállításához pusztán szükség szerint meg kell ismételnit a számításokat a különböző repülőgépmozgásokra – de ügyelni kell arra, hogy a hatások maximális legyen, azaz ki kell zárni a „zaj szempontjából nem szignifikáns” eseményeket (azaz azokat, amelyek a zajösszeghez nem járulnak hozzá szignifikáns módon).

Ahol a repülőtéri műveletekkel összefüggő, zajt generáló tevékenységek nem járulnak hozzá lényeges mértékben a lakosság repülőgépzajnak való kitétségéhez és az ahhoz kapcsolódó zaj-izovonalakhoz, ott ezeket figyelmen kívül lehet hagyni. Az ilyen műveletek között a következők szerepelnek: helikopterek, gurulás, motortesztesztelés, ill. segédhajtóművek használata. Ez nem szükségszerűen jelenti azt, hogy ezek hatása nem szignifikáns; ahol ilyen körülmények állnak fenn, ott a források a 2.7.21. és 2.7.22. bekezdésekben leírtak szerint felmérhetők.

2.7.2. A dokumentum felépítése

A zaj-izovonalak létrehozásának eljárását a **2.7.a ábra** mutatja. A zaj-izovonalakat különböző célokkal lehet létrehozni; általában e célok határozzák meg, hogy a bemenő adatokat milyen forrásból kell beszerezni és hogyan kell feldolgozni. A bekövetkezett zajhatásokat leíró zaj-izovonalak a valós repülőgépes műveleteket rögzítő anyagokból hozhatók létre – a mozgások, tömegek, radarral mért repülési útvonalak stb. alapján. A jövőre vonatkozó tervezéshez szükséges zaj-izovonalaknál nagyobb szerep jut az előrejelzéseknek – a közlekedési és repülési pályák, ill. a jövőbeli repülőgépek teljesítmény- és zajjellemzői előrebecslésének.

2.7.a ábra

A zaj-izovonal létrehozásának eljárása

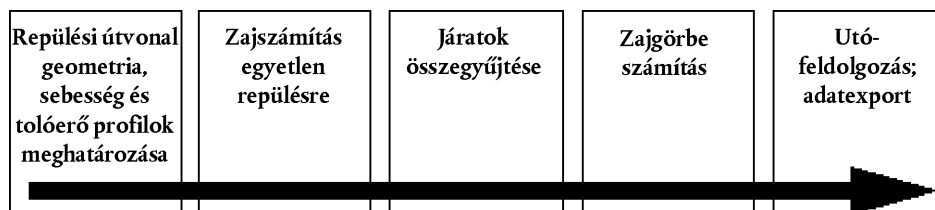

A különböző repülőgépmozgások mindegyikét a repülési adatok forrásától függetlenül a repülési útvonal geometriája, valamint az illető útvonalon haladó repülőgép zajkibocsátása alapján definiáljuk (a zajt és repülési útvonalat tekintve lényegében azonos mozgásokat egyszerű szorzás útján szerepeltetjük. A zajkibocsátás a repülőgép jellemzőitől, elsősorban a hajtóművei által létrehozott teljesítménytől függ. Az ajánlott módszertan szerint a repülési útvonalat szakaszokra kell felosztani. **A 2.7.3–2.7.6. pontok** bemutatják a módszertan elemeit, és megmagyarázzák az alapját képező szakaszokra bontás elvét, azaz azt, hogy a megfigyelt esemény zajszeitje a repülési útvonal összes „zaj szempontjából szignifikáns” szakaszán megfigyelhető zajhozzájárulások összege, melyek mindegyike a többitől függetlenül számítható. **A 2.7.3–2.7.6. pontok** azt is ismertetik, hogy a zaj-izovonalak sorozatának létrehozásához milyen bemenő adatok szükségesek. A szükséges üzemi adatok részletes ismertetése az **A. függelékben** olvasható.

Azt, hogy az előfeldolgozott bemenő adatokból hogyan számíthatók a repülési útvonal szegmensei, a **2.7.7–2.7.13. pontok** mutatják be. Ehhez a repülőgépek repülési teljesítményének elemzése szükséges, melynek egyenleteit részletesen a **B. függelék** tartalmazza. A repülési útvonalak pontos vonala jelentős mértékben változó – bármely útvonalon haladó repülőgép pozíciója egy adott tartományon belül szór a légköri viszonyokban, a repülőgép súlyában és repülési műveleteiben, a légiirányítás korlátozásaiban stb. fellépő eltérések miatt. Ennek figyelembevételéhez minden repülési útvonalat statisztikai módon írunk le – központi, azaz „gerinc-” útvonal, valamint az azt kísérő szórt útvonalak sorozata alakjában. Ezt szintén a **2.7.7–2.7.13. pontok** ismertetik, hivatkozással a **C. függelékben** olvasható kiegészítő információkra.

A **2.7.14–2.7.19. pontok** ismertetik az egyedi események zajszeintszámításának módszereit – azaz annak a zajnak a számítását, amelyet a talaj adott pontján egy légi jármű mozgása generál. A **D. függelék** az NPD adatok újraszámításával foglalkozik a vonatkoztatásitól eltérő körülmények esetén. Az **E. függelék** a repülési útvonal véges hosszúságú szakaszaitól érkező hangszórászt definiáló modellben alkalmazott akusztikus dipólforrást mutatja be.

A 3. és 4. pontban leírt modellezési összefüggések alkalmazása a vonatkozó repülési útvonalakon kívül a kérdéses légi jármű megfelelő zaj- és teljesítményadatait is igényli.

A számítás magját az egy adott légi jármű-mozgás egy adott megfigyelési pontban érvényes eseményszintjének meghatározása jelenti. A számítást minden légi jármű-mozgásra, a szükséges zaj-izovonalak várt kiterjedését lefedő, előre előírt teljes pontsorozatra el kell végezni. Az egyes pontokban az eseményszinteket valamilyen módon összegezni vagy átlagolni kell ahhoz, hogy képezni lehessen a „kumulált zajszeintet”, ill. a zajmutató értékét. Az eljárásnak ezt a részét a **2.7.20. és a 2.7.23–2.7.25. pontok** írják le.

A 2.7.26–2.7.28. pontok összefoglalják a zaj-izovonalak zajmutató-értéksorokhoz történő illesztésének lehetőségeit és követelményét. E pontok iránymutatást adnak a zaj-izovonalak képzéséhez és az utófeldolgozáshoz.

2.7.3. A szakaszokra bontás elve

Egy adott légi járműre az adatbázis tartalmazza a bázis zaj-teljesítmény-távolság (NPD) összefüggéseket. Ezek állandó sebességű, egyenes vonalú repülést, *vonatkoztatási sebességet*, adott *vonatkoztatási légköri viszonyokat* és a megadott repülési konfigurációt feltételezve a távolság függvényében definiálják a legnagyobb hangnyomásszinteket és a zajeseményszinteket közvetlenül a légi jármű alatt ⁽¹⁾. A zajmodellezés keretei között a kulcsfontosságú hajtómű teljesítményt valamelyik *zajjal összefüggő teljesítményparaméter* reprezentálja; általában a *korrigált nettó tolóerő* paramétere használatos. Az adatbázisból meghatározott bázis eseményszinteket módosítani kell először a tényleges (azaz a modellezett), ill. a vonatkoztatási légköri viszonyok közötti eltérés és (zajeseményszint esetén) a légi jármű sebességének figyelembevételéhez, másodsor pedig a nem közvetlenül a légi jármű alatt elhelyezkedő megítélési pontok, azaz a lefelé, ill. az oldalirányba sugárzott zaj különbségének figyelembevételéhez. Az utóbbi különbség oka az *oldalirányú irányítottság* (a hajtómű beépítésének hatása) és az *oldalirányú csillapítás*. Azonban az így módosított zajeseményszintek is csak az állandó sebességgel, vízszintesen repülő légi jármű teljes zajára érvényesek.

⁽¹⁾ Valójában a légi jármű alatt, a szárnytengetyre és a repülési irányra merőlegesen, azaz nem fordulóban (nem bedőlt helyzetű repülésben) függőlegesen a légi jármű alatt.

A szakaszokra bontás az a folyamat, amellyel az ajánlott zajkontúrmodell illeszthető a végtelen útvonal NPD és oldalirányú adataihoz a megítélési pontot a nem egyenletes (azaz a légi jármű változó repülési konfigurációjával jellemezhető) repülési útvonalról elért zaj számításánál. Valamely légi jármű-mozgás miatti zajterhelés számításához a repülési útvonalat egyenes vonalú szakaszok összefüggő sorozatával helyettesítjük, mely szakaszok mindegyike a végtelen pálya egy véges részének tekinthető, amelyre az NPD és az oldalirányú korrekciók ismertek. Az esemény legnagyobb hangnyomásszintje egyszerűen a különálló szakaszok értékei közül a legnagyobb. A teljes zajesemény időben integrált szintjének számításához elegendő számú szakaszból érkező zajt kell összegezni: azon szakaszok zaját, melyek szignifikánsan hozzájárulnak az esemény teljes zajához.

Annak becslési módszere, hogy egyetlen véges szegmens mekkora zajjal járul hozzá az integrált zajesemény-szinthez, tisztán empirikus jellegű. Az *F energiafrakció* – a szakasz zaja a teljes végtelen útvonal zajának arányában kifejezve – viszonylag egyszerű kifejezéssel leírható, mely lehetővé teszi, hogy figyelembe vegyük a légi jármű zajának longitudinális irányítottóságát és azt, hogy a megítélési pontból hogyan lehet „rálátni” a szakaszra. Annak egyik oka, hogy általában miért elegendő egy egyszerű empirikus módszer, az, hogy a zaj legnagyobb része a megítélési ponthoz legközelebbi szakaszból érkezik – arról a szakaszból, amelyre (nem valamelyik végére) a megítélési pont *megközelítésének legközelebbi pontja* (*closest point of approach* (CPA)) esik. Ez azt jelenti, hogy a nem szomszédos szakaszoktól érkező zajt úgy lehet egyre nagyobb mértékben közelítő értékkel is megadni a pontosság jelentős mértékű romlása nélkül, ahogy azok egyre távolabb helyezkednek el a megítélési ponttól.

2.7.4. Repülési útvonalak: Pályák és profilok

A modellezés során a repülési útvonal (vagy röppálya) a légi jármű térben és időben történő mozgásának teljes leírása⁽¹⁾. A tolóerővel (vagy más, a zajjal összefüggő teljesítményparaméterrel) együtt ez az az információ, amelyre a repülés által generált zaj számításához szükség van. A pályavetület a repülési útvonal függőleges vetülete vízszintes talajra. Ennek és a függőleges repülési profilnak a kombinációjából jön létre a 3 dimenziós repülési útvonal. A szakaszokra bontásos modellezés megköveteli, hogy minden különálló légi jármű-mozgás repülési útvonalát összefüggő egyenes szakaszok sorával írjuk le. A szakaszokra bontás végrehajtásának módját a pontosság és a hatékonyság közötti egyensúlyra törekvés diktálja – a tényleges, görbe vonalú repülési útvonalat elegendően pontosan kell közelíteni, ugyanakkor a számítási terhelést és az adatszükségletet a szükséges minimálisra kell csökkenteni. Mindegyik szakaszt a végpontjainak geometriai koordinátái, valamint a légi jármű hozzá tartozó sebességi és hajtómű teljesítmény-paraméterei (amelyektől a hangkibocsátás függ) határozzák meg. A repülési útvonalak és a hajtómű-teljesítmény többféleképpen határozhatók meg, elsősorban a) egy sorozat eljárási lépés szintetizálásával és b) a mért repülési profiladatok elemzésével.

A repülési útvonal szintetizálása a) a következők ismeretét (vagy feltételezését) igényli: pályavetületek, azok oldalirányú szóródása, a légi jármű tömege, sebessége, a fékszárnyakkal és a tolóerő-szabályozással végzett műveletek, a repülőter tengerszinthez viszonyított magassága, valamint a szélereősség és a levegő hőmérséklete. A repülési profilnak a szükséges meghajtási és aerodinamikai paraméterekből történő számítási egyenleteit a **B. függelék** tartalmazza. Mindegyik egyenletben szerepelnek az egyes konkrét légi jármű-típusok empirikus adatain alapuló együtthatók (és/vagy állandók). A **B. függelék** aerodinamikai-teljesítmény-egyenletei a légi járművek üzemi tömegének, ill. repülési eljárásának tetszőleges ésszerű kombinációját képesek figyelembe venni, beleértve a különböző felszállási ösztömegekkel végzett műveleteket is.

A mért adatok elemzése b), pl. a fedélzeti adatrögzítőkől, radarból vagy más légi jármű-követő berendezésből származó adatok elemzése „visszaféjtést” jelent, azaz tulajdonképpen a szintetizálási eljárás a) fordítottja. Ahelyett, hogy a légi jármű és a hajtómű állapotát a repülési útvonal szegmenseinek végénél a sárkányra ható toló- és aerodinamikai erők hatásainak integrálásával becsülnénk, az erők becsüléséhez felosztjuk a sárkány magasság- és sebességváltozásait. A repülési útvonal információinak feldolgozására szolgáló módszereket a 2.7.12. szakasz ismerteti.

A végső zajmodellezési alkalmazásban elméletileg minden különálló repülést különállóan lehetne reprezentálni: ez garantálná, hogy a repülési útvonalak térbeli szóródását – amely igen jelentős lehet – pontosan lehessen figyelembe venni. Annak érdekében azonban, hogy az adatok előkészítési munkáját és a számítógépes feldolgozás időt ésszerű korlátok között lehessen tartani, a bevált gyakorlat szerint a repülési útvonaleregeket kisszámú, oldalirányban eltolt „alvetületekkel” reprezentálják. (A függőleges szóródás általában kielégítő módon reprezentálható azzal, ha a légi jármű változó súlyának a függőleges profilokra gyakorolt hatását figyelembe vesszük.)

⁽¹⁾ Az időt a légi jármű sebességén keresztül vesszük figyelembe.

2.7.5. Repülőgépzaj és -teljesítmény

Az I. függelékben közölt ANP adatbázis a legtöbb létező légi jármű-típusra tartalmaz adatokat. Az olyan légi jármű-típusok, ill. változatok, amelyekhez jelen pillanatban még nem szerepelnek adatok, a legkielégítőbben más, általánosságban hasonló, az adatbázisban szereplő légi járművek adataival reprezentálhatók.

Az ANP adatbázis tartalmazza az alapértelmezett „eljárás lépéseket”, melyek lehetővé teszik a repülési profilok létrehozását legalább egy elterjedt indulási zajcsökkentési eljáráshoz. Az adatbázis legfrissebb bejegyzései két különböző indulási zajcsökkentési eljáráshoz is megfelelőek.

2.7.6. A repülőtéren és a légi járművel végzett műveletek

Azok a konkrét esetre jellemző adatok, amelyekből egy adott repülőtéren szituációhoz a zaj-izovonalak számíthatók, az alábbiak.

Általános repülőtéren adatok

- A repülőtér vonatkoztatási pontja (a repülőtér helyének egyszerű megadása a megfelelő földrajzi koordinátákkal). A vonatkoztatási pont lesz a számítási eljárás által használt helyi derékszögű koordinátarendszer origója.
- A repülőtér vonatkoztatási magassága (= a repülőtér vonatkoztatási pontjának tengerszint feletti magassága). Ez annak a névleges talajszintnek a magassága, amelyen – topográfiai korrekciók hiányában – a zaj-izovonalakat definiáljuk.
- A repülőtér vonatkoztatási pontján vagy annak közelében jellemző átlagos meteorológiai paraméterek (hőmérséklet, relatív páratartalom, átlagos szélesség és szélirány).

Kifutópálya adatai

Mindegyik kifutópályára:

- kifutópálya megjelölése
- kifutópálya vonatkoztatási pontja (a kifutópálya középpontjának megadása a helyi koordinátákkal).
- kifutópálya hossza, iránya és közepes lejtése
- a gurulás megkezdésére és a leszállásra kijelölt küszöb helye ⁽¹⁾.

Pályavetületi adatok

A légi járművek pályavetületeit egy sorozat koordinátával kell leírni a (vízszintes) talajszinten. A pályavetületi adatok forrása attól függ, hogy állnak-e rendelkezésre megfelelő radaradatok. Ha igen, akkor az adatok statisztikai elemzésével megbízható gerinc-pályavetület és megfelelő hozzárendelt (szóródó) alvetületek vehetők fel. Ha nem, akkor a gerinc-pályavetületeket rendszerint a megfelelő eljárási információk alapján veszik fel, pl. a légiforgalmi tájékoztató kiadványban szereplő szabványos műszeres indulási eljárások felhasználásával. Ez a hagyományos leírás a következő információkat tartalmazza:

- annak a kifutópályának a megjelölése, amelyről a pályavetület ered
- a pályavetület origójának leírása (gurulás megkezdése, leszállási küszöb)
- Szakaszok száma (fordulókhoz: sugár és irányváltozás)

⁽¹⁾ Az időt a légi jármű sebességén keresztül vesszük figyelembe.

Minimálisan ezek az információk szükségesek az alap- (gerinc-) pályavetület definiálásához. Azonban az azon feltételezés alapján számított átlagos zajszintek, hogy a légi járművek pontosan követnék a névleges útvonalat, lokálisan több decibel nagyságrendben is pontatlanok lehetnek. Az oldalirányú szóródást reprezentálni kell, és szükség van a következő információkra:

- a szóródási tartomány szélessége (vagy a szóródásra vonatkozó más statisztika) a szakasz mindkét végénél
- az alvetületek száma
- a gerinc-pályavetületre merőleges mozgások eloszlása

Légiforgalmi adatok

A légiforgalmi adatok a következők:

- az adatok által lefedett időszak hossza, valamint
- az egyes légijármű-típusok által végzett mozgások (érkezések vagy indulások) száma az egyes pályavetületeken, felosztva a megadott zajleíróknak megfelelő (1) napszakok szerint, (2) az indulások esetén üzemi tömegek vagy átlagos úthosszak szerint, ill. (3) – amennyiben szükséges – repülési műveletek szerint.

A legtöbb zajleíró esetében szükség van arra, hogy az eseményeket (azaz a légi járművek mozgásait) átlagos napi értéként definiálják a megadott napszakokra (pl. nappal, este és éjszaka) – lásd **2.7.23–2.7.25. szakaszok**.

Topográfiai adatok

A legtöbb repülőtér környékén a terep viszonylag sík. Ez azonban nincs mindig így, azaz egyes esetekben szükség lehet a terep tengerszinthez viszonyított magassága, ill. a repülőtér vonatkoztatási magassága közötti eltérés figyelembevételére. A terep tengerszinthez viszonyított magassága különösen a megközelítési pályavetületeknél fontos, ahol a légi jármű viszonylag kis magasságban üzemel.

A terep tengerszinthez viszonyított magasságának adatait rendszerint (x,y,z) koordináták sorozatával, egy meghatározott rácsméretű négyzethálóra adják meg. A tengerszinthez viszonyított magasság hálójának paraméterei azonban valószínűleg eltérnek a zajszámításnál alkalmazott hálójétól. Ha ez így van, akkor az utóbbiban a megfelelő z koordináták lineáris interpolációval becsülhetők.

A síktól jelentős mértékben eltérő talaj hangterjedésre gyakorolt hatásainak átfogó elemzése bonyolult, és nem képezi a jelen módszer tárgyát. A mérsékelt egyenetlenségek „pseudo-vízszintes” talaj feltételezésével vehetők figyelembe, azaz a vízszintes talajsíkot minden megítélési pontban egyszerűen felfelé vagy lefelé el lehet tolni az ottani tengerszinthez viszonyított magasságra (a vonatkoztatási talajsíkhöz képest) (lásd 2.7.4. szakasz).

Vonatkoztatási feltételek

A légi járművek nemzetközi zaj- és teljesítményadatait (ANP adatok) a repülőtéri zajtanulmányokban gyakran használt szabványos vonatkoztatási feltételekre normalizálva adják meg (lásd **D függelék**).

Vonatkoztatási feltételek az NPD adatokhoz

1. Légköri nyomás: 101,325 kPa (1 013,25 mb)
2. Légköri elnyelődés: A **D függelék D-1 táblázatában** felsorolt csökkenési arányok

3. Csapadék: Nincs
4. Szélsebesség: Kisebb mint 8 m/s (15 csomó)
5. Föld feletti sebesség: 160 csomó
6. Helyi terep: Sík, puha terep, mely a légi járművek pályavetületeitől mért több kilométeren belül nem tartalmaz nagyméretű szerkezeteket vagy egyéb visszaverő objektumokat.

A légi járművek szabványosított zajmérése 1,2 m-rel a talaj felszíne felett történik. Ezt azonban külön nem szükséges figyelembe venni, mivel a modellezés céljára feltételezhető, hogy az eseményszintek viszonylag érzéketlenek a megítélési pont magasságára ⁽¹⁾.

A becslült és a mért repülőterei zajszintek összehasonlítása megmutatja, hogy az NPD adatok akkor tekinthetők használhatónak, ha a felszín közeli átlagos értékek a következő határértékeken belül vannak:

- a léghőmérséklet kisebb, mint 30 °C
- a léghőmérséklet (°C) és a relatív páratartalom (százalék) szorzata nagyobb, mint 500
- a szélsebesség kisebb, mint 8 m/s (15 csomó).

Általánosan elfogadott, hogy ezek a határértékek a világ legtöbb nagyobb repülőterén teljesülnek. A **D. függelék** tartalmaz egy módszert az NPD adatoknak az e határértékeken kívül eső helyi viszonyokra történő átalakítására, azonban szélsőséges esetekben javasolt egyeztetni a megfelelő repülőgépgyártókkal.

Vonatkoztatási feltételek a repülőgépek aerodinamikai és hajtóműadataihoz

1. Kifutópálya tengerszinthez viszonyított magassága: Közepes tengerszint
2. Levegő hőmérséklete: 15 °C
3. Bruttó felszálló tömeg: Az ANP adatbázis az átlagos úthossz (stage length) függvényében definiálja
4. Bruttó leszálló tömeg: A maximális bruttó leszálló tömeg 90 százaléka
5. Tolóerőt szolgáltatató hajtóművek: Mind

Az ANP aerodinamikai és hajtóműadatai e viszonyokat veszik alapul, azonban a táblázatban szereplő adatok az ECAC-államok repülőtereinél a vonatkoztatási adatoktól eltérő kifutópálya-magasságok és átlagos léghőmérsékletek esetén is használhatók anélkül, hogy jelentős hatással lennének a kumulált átlagos hangnyomásszint számított zaj-izovonalainak pontosságára. (lásd **B. függelék**.)

Az ANP adatbázis táblázatos formában tartalmazza az aerodinamikai adatokat a fenti 3. és 4. tételben említett bruttó fel- és leszálló tömegekhez. A kumulált zajszámításokhoz azonban magukat az aerodinamikai adatokat nem kell hozzáigazítani más bruttó tömegekhez; a felszállási és emelkedési repülési profilok **B. függelékben** leírt módszerekkel történő számításának a megfelelő üzemi bruttó felszálló tömegeken kell alapulnia.

⁽¹⁾ Bizonyos esetekben 4 m-es vagy annál magasabb számított szintet kérnek. Az 1,2 m-en, illetve 10 m-en végzett mérések összehasonlítása, valamint a földhatások elméleti számítása kimutatja, hogy az egyenértékű A-hangnyomásszint változása viszonylag érzéketlen a megítélési pont magasságára. A változás általában kisebb, mint egy decibel, kivéve, ha a hang beesési szöge 10° alatt van, és a megítélési pontban az A-súlyozású spektrum maximuma a 200–500 Hz tartományban van. Olyan spektrumok, amelyekben az ilyen alacsony frekvencia dominál, pl. a nagy távolságban működő alacsony kétáramúsági fokú hajtóműveknél, ill. a diszkrét alacsony frekvenciás hangokat adó légcsaváros hajtóműveknél jelenhetnek meg.

2.7.7. A repülési útvonal leírása

A zajmodell megköveteli, hogy minden különböző légi jármű-mozgást háromdimenziós repülési útvonalával, valamint az annak mentén észlelhető változó motorteljesítménnyel és sebességgel írjanak le. Szabály, hogy egy adott modellezett mozgás a teljes repülőtéri forgalom egy alkészletét, pl. egy sorozat (feltételezeten) azonos mozgás csoportját reprezentálja, melyekre ugyanaz a légi jármű-típus, tömeg és üzemi eljárás jellemző, egyazon pályavetület mentén. Ez a pályavetület lehet azon számos szórt „alvetület” egyike, melyekkel az egy adott útvonalat követő pályavetületek szórási tartományát modellezzük. A pályavetületek szórási tartományait, a függőleges profilokat, valamint a légi járművek üzemi paramétereit egyaránt a szituáció bemenő adataiból kell számítani – az ANP adatbázisból származó légi jármű-adatokkal együtt.

A zaj-teljesítmény-távolság adatok (az ANP adatbázisban) az olyan légi járművektől származó zajt definiálják, amelyek ideális, vízszintes, végtelen hosszúságú repülési útvonalon, állandó sebességgel és teljesítménnyel haladnak. Ahhoz, hogy ezeket az adatokat a repülőterek gyakori teljesítmény- és sebességváltoztatással járó repülési útvonalaihoz lehessen illeszteni, mindegyik útvonalat véges hosszúságú, egyenes vonalú szakaszokra kell felbontani, majd e szakaszok megfigyelési pontban észlelhető zajhozjárulásait összegezni kell.

2.7.8. A repülési útvonal és a repülési konfiguráció közötti összefüggések

Adott légi jármű-mozgás háromdimenziós repülési útvonala határozza meg a hangszórás, ill. a légi jármű és a megfigyelő közötti hangterjedés geometriai szempontjait. Egy konkrét légi jármű-tömeg és konkrét légköri viszonyok esetén a repülési útvonalat teljes egészében a teljesítmény, a fékszárnyállás és a magasság pilóta (vagy a repüléskoordináló és optimalizáló rendszer) által végzett módosításai határozzák meg, melyek célja a légi irányítás által előírt útvonal, magasság és sebesség tartása – a légi jármű üzemeltetőjének normál üzemeltetési eljárásainak megfelelően. Ezek az utasítások és műveletek a repülési útvonalat különálló fázisokra bontják fel, melyek természetes szakaszokat alkotnak. A vízszintes síkban ezek vagy egyenes útszakaszok – amelyeket a következő fordulóig terjedő távolság határoz meg –, vagy fordulók – amelyeket a sugár, valamint a menetirányváltozás határoz meg. A függőleges síkban a szakaszokat az az idő és/vagy távolság határozza meg, amely az előremeneti sebesség és/vagy magasság előírt megváltozásának megvalósításához szükséges, az előírt teljesítmény- és fékszárnybeállítások mellett. A hozzá tartozó függőleges koordinátákat gyakran *profilpontoknak* nevezik.

A zajmodellezéshez a repülési útvonalak információit vagy a (pilóta által végzett) eljárási lépések sorozatának *szintetizálásával*, vagy a radaradatok, azaz a ténylegesen megtett repülési útvonalak fizikailag mért értékeinek *elemzésével* lehet létrehozni. Bármely módszert alkalmaznak, a repülési útvonal vízszintes és függőleges alakját is szakaszokra kell bontani. Az útvonal vízszintes alakja (azaz 2 dimenziós vetülete a talajon) a *pályavetület*, melyet a bemenő és kimenő útvonal határoz meg. Az útvonal vízszintes alakja a *repülési profil*, melyet a profilpontok, valamint a hozzá tartozó repülési paraméterek (sebesség, bedőlési szög és teljesítmény-beállítás) határoznak meg, és amely általában a légi jármű gyártója és/vagy az üzemeltető által előírt *repülési eljárástól* függ. A repülési útvonal létrehozásához a 2 dimenziós repülési profil és a 2 dimenziós pályavetület egyesítésével generálják a repülési útvonal 3 dimenziós szakaszait.

Megjegyzendő, hogy az eljárási lépések adott sorozata esetén a profil függ a pályavetülettől, azaz azonos tolóerő és sebesség mellett a légi jármű emelkedési sebessége fordulóban kisebb, mint egyenes repülésben. A jelen útmutató elmagyarázza, hogy ezt a függőséget hogyan kell figyelembe venni, azt azonban nem szabad figyelmen kívül hagyni, hogy ez rendkívül nagy számítási igénnyel jár, ezért a felhasználók ehelyett feltételezhetik, hogy a zajmodellezés céljára a repülési profil és a pályavetület különálló entitásként kezelhető, azaz az emelkedési profilt a fordulók nem befolyásolják. Azt azonban fontos meghatározni, hogy a fordulókhöz mekkora bedőlési szög szükséges, mivel ennek jelentős hatása van a zajkibocsátás irányítottságára.

A repülési útvonal adott szakaszáról észlelt zaj függ a szakasz megfigyelőhöz képesti geometriájától és a légi jármű repülési konfigurációjától. Ezek azonban egymástól is függenek – az egyik megváltozása a másikban is változást okoz, ezért biztosítani kell, hogy a légi jármű konfigurációja az útvonal minden pontján összhangban legyen a légi jármű útvonalon történő mozgásával.

A repülési útvonal szintetizálásánál – azaz ha a repülési útvonalat a pilóta által választott hajtómű-teljesítményt, fékszárny-szöveget és gyorsulást/függőleges sebességet leíró „eljárási lépések” sorozata alapján állítják fel – a mozgás az, amelyet számítani kell. A repülési útvonal elemzésénél ennek fordítottja igaz: a hajtómű-teljesítmény beállításait a repülőgép megfigyelt mozgásából kell becsülni, melyet a radaradatokból, ill. egyes esetekben – különleges vizsgálatokban – a légi jármű fedélzeti adatrögzítőjének adataiból határoznak meg (az utóbbi esetben a hajtómű-teljesítmény rendszerint szintén szerepel az adatok között). A szakaszok végpontjainál érvényes koordinátákat és repülési paramétereket mindkét esetben bemenő adatként kell használni a zajsámításnál.

A **B függelék** bemutatja azokat az egyenleteket, amelyek összefüggést teremtenek a légi járműre ható erők, ill. a légi jármű mozgása között, és ismerteti azok megoldásának módját a repülési útvonalat alkotó szakaszok tulajdonságainak definiálásához. A szakaszok különböző típusai (és a **B függelék** velük foglalkozó szakaszai) a következők: földi felszállási kigurulás (B5), állandó sebességű emelkedés (B6), teljesítmény-korlátozás (B7), gyorsuló emelkedés és a fékszárnyak behúzása (B8), gyorsuló emelkedés a fékszárnyak behúzása után (B9), süllyedés és lassulás (B10), valamint végső leszállási megközelítés (B11).

A gyakorlati modellezés elkerülhetetlenül magában foglal bizonyos egyszerűsítést is, melynek nagysága változó – az erre vonatkozó követelmény az alkalmazás természetétől, az eredmények szignifikanciájától, valamint a rendelkezésre álló erőforrásoktól függ. Még a legalaposabban kidolgozott alkalmazásokban is általános jellegű egyszerűsítő feltételezésnek számít az, mely szerint a pályavetületek szóródásának figyelembevételénél a repülési profilok és konfigurációk az összes alvetületben ugyanazok, mint a gerinc-pályavetületben. Mivel legalább 6 alvetületet kell alkalmazni (lásd 2.7.11. szakasz), ezért ez rendkívüli mértékben csökkenti a számítási igényt, ugyanakkor csak rendkívül kis mértékben rontja a valósághűséget.

2.7.9. Repülési útvonal adatok forrásai

Radaradatok

Jóllehet a légi járművek repülési adatrögzítői nagyon jó minőségű adatokat tudnak adni, azokat nehéz megszerezni zajmodellezési célokra, ezért a radaradatokot tekintjük a repülőtereken megtett repülési útvonalak legkönnyebben elérhető információforrásának⁽¹⁾. Lévén, hogy ez általában a repülőtéren zaj- és repülési útvonal megfigyelőrendszerekből elérhető, mostanra egyre inkább használjuk zajmodellezési célokra is.

A másodlagos légtérelenőrző radar a letapogató radarantenna forgási periódusával megegyező intervallumokban, jellemzően kb. 4 másodpercenként rögzített helymeghatározási koordináták sorozataként mutatja a légi járművek repülési útvonalát. A légi jármű földfelszín feletti pozíciójának meghatározása polárkoordináták – távolság és azimut – szerint történik radarvisszaverődés alapján (igaz, a megfigyelőrendszer általában Descartes-i koordinátákká alakítja ezeket); a magasságát⁽²⁾ pedig a repülőgép saját magasságmérője méri, és a légtérelenőrző radarral aktivált transzponderrel továbbítja a légiforgalom-irányító számítógépnek. Ugyanakkor a rádióinterferencia és a korlátozott adatfelbontás miatti pozicionálási hibák jelentősek (bár a rendeltetés szerinti légiforgalmi irányítási célokra nézve ennek nincsenek következményei). Tehát, ha egy konkrét légi jármű mozgásának repülési útvonalára van szükség, megfelelő görbesímitási eljárással ki kell simítani az adatokat. Azonban zajmodellezési célok esetén a szokványos követelmény a repülési útvonal sávok statisztikai leírása, pl. valamely útvonal összes vagy egy adott repülőgéptípus mozgása tekintetében. Ilyenkor a vonatkozó statisztikákkal összefüggő mérési hibák átlagszámítási folyamatokkal a jelentéktelenségig csökkenthetők.

Az eljárás lépései

Sok esetben nincs mód a repülési útvonalak radaradatokon alapuló modellezésére, mert a szükséges erőforrások nem állnak rendelkezésre, vagy olyan, a jövőre vonatkozó scenario-val dolgozunk, amelyhez nincsenek radaradatok.

Radaradatok hiányában, vagy amikor azok használata nem megfelelő, a műveletekre vonatkozó útmutató, leíró anyagok alapján kell megbecsülni a repülési útvonalakat, pl. a hajózősmezélyzetnek Légiforgalmi Tájékoztató Kiadványok útján adott utasításokból és a repülőgépek gépkönyveiből – ezeket nevezzük itt *eljárási lépéseknek*. Az ilyen anyagok értelmezésére vonatkozó tanácsokat szükség esetén a légiforgalom-irányítási hatóságoktól és repülőgép üzemeltetőktől kell kérni.

⁽¹⁾ A légi járművek repülési adatrögzítői átfogó üzemeltetési adatokat biztosítanak. Ugyanakkor ezek nem könnyen hozzáférhetők, biztosításuk költséges, ezért zajmodellezési célú felhasználásuk általában különleges projektekre és modellfejlesztési tanulmányokra korlátozódik.

⁽²⁾ Többnyire a közepes tengerszint fölötti magasságként mérjük (azaz 1 013mB-hoz képest), amelyet a repülőtéren megfigyelőrendszer korrigál a repülőtéren magassága szerint.

2.7.10. Koordináta-rendszerek

A lokális koordináta-rendszer

A lokális koordináta-rendszer (x,y,z) Descartes féle koordináta-rendszer, amelynek origója $(0,0,0)$ a légikikötő referenciapontjában („ARP”) van $(X_{ARP}, Y_{ARP}, Z_{ARP})$, ahol Z_{ARP} a repülőtér magassága és $z = 0$ határozza meg azt a névleges vetítési síkot, a „talajsíkot”, amelyen normál esetben a zaj-izovonalak számítás történik. A légi jármű irányszögét (ξ) az xy síkban az óramutató járásával megegyező irányban mérjük mágneses északról (lásd a **2.7.b ábrán**). Valamennyi megfigyelési helyszínt, az alapszámítási négyzethálót és a zaj-izovonalak-pontokat lokális koordinátákban ⁽¹⁾ fejezzük ki.

2.7.b ábra

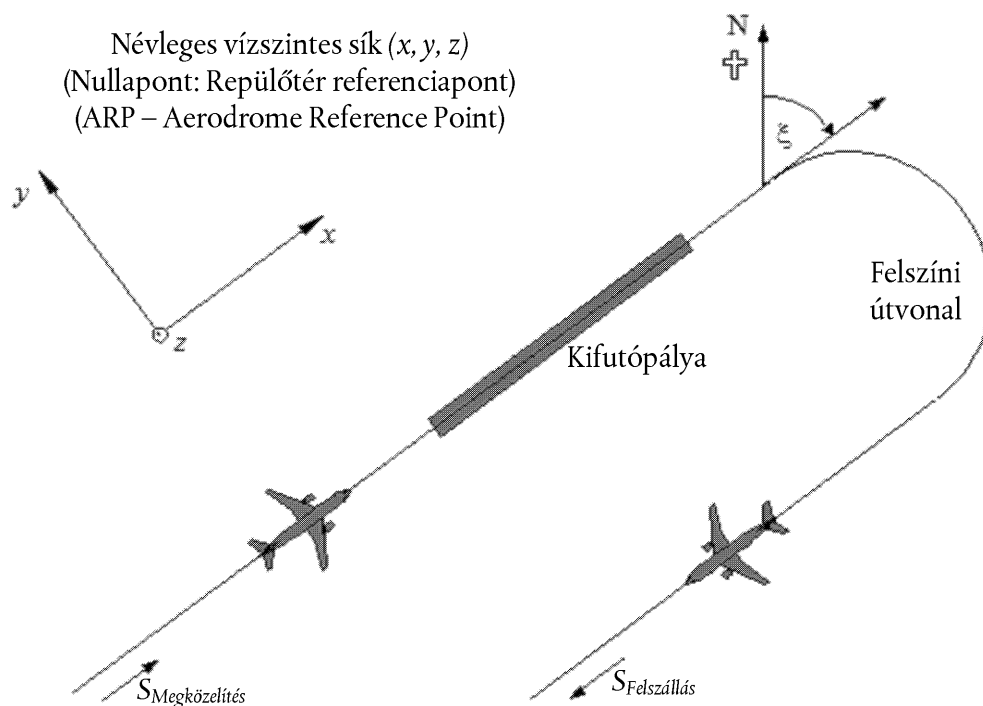
A lokális koordináta rendszer (x,y,z) és a földfelszíni nyomvonalhoz („pályavetület”) rögzített „s” koordináta

A földfelszíni nyomvonalhoz, azaz a pályavetülethez rögzített koordináta-rendszer

Az ilyen koordináták specifikusak minden egyes pályavetületre nézve, és a repülési irány szerinti nyomvonalon mért s távolságot jelenítik meg. Az s mérése felszállási nyomvonalak esetében a kigurulás kezdetétől, megközelítési pályavetületek esetében pedig a landolási futópályaküszöbtől történik. Így az s értéke negatív lesz:

- felszállások esetén a kigurulás kezdőpontja mögött, és
- megközelítések esetén a landolási futópályaküszöb átlépése előtt.

⁽¹⁾ A lokális koordináta tengelyei általában párhuzamosak annak a térképnek a tengelyével, amelyen a zaj-izovonal görbéket számítjuk felvesszük. Azonban néha hasznos lehet, ha egy futópályával párhuzamos x -tengelyt választunk, mivel így finomszámítási négyzetrács használata nélkül is szimmetrikus zaj-izovonalakatt kapunk (lásd a **2.7.26–2.7.28. részeket**).

Az olyan repülőüzemi paramétereket, mint a magasságot, sebességet és teljesítményfokozatot az s függvényeként fejezzük ki.

A légi járműhöz rögzített koordináta-rendszer

A légi jármű rögzített, Descartes féle koordináta-rendszerének (x', y', z') origója a légi jármű tényleges elhelyezkedésénél található. A tengelyrendszert az emelkedési szög γ , a repülési irány ξ és a bedőlési szög ε határozza meg (lásd a **2.7.c ábrán**).

2.7.c ábra

Légi járműhöz rögzített koordináta-rendszer (x', y', z')

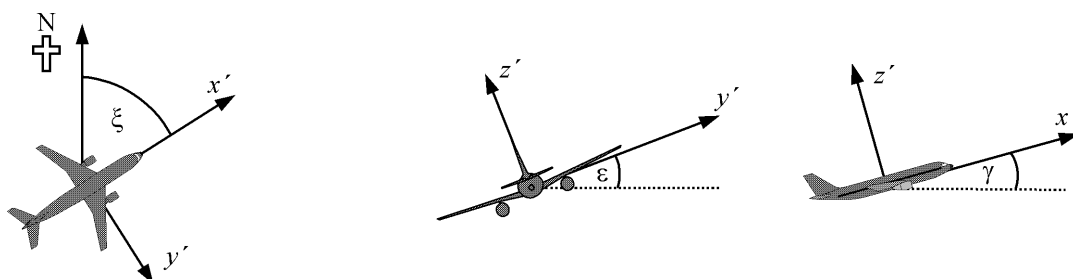

A domborzati viszonyok figyelembevétele

Azokban az esetekben, amikor figyelembe kell venni a domborzati viszonyokat (lásd a 2.7.6. részben), a d távolság terjedésének becslése során a légi jármű z magassági koordinátája helyére a $z' = z - z_0$ érték kerül (ahol a z_0 az O megfigyelési hely z koordinátája). A légi jármű és a megfigyelő közötti geometria a **2.7.d ábrán** látható. A d , illetve a ℓ definícióit lásd a 2.7.14–2.7.19. részekben ⁽¹⁾.

2.7.d ábra

Felszíni magasság a pályavetület mentén (balra) és attól oldalirányban (jobbra).

A névleges vízszintes vetítési sík $z = 0$ áthalad a légikikötő referenciapontján. O a megfigyelő által elfoglalt hely

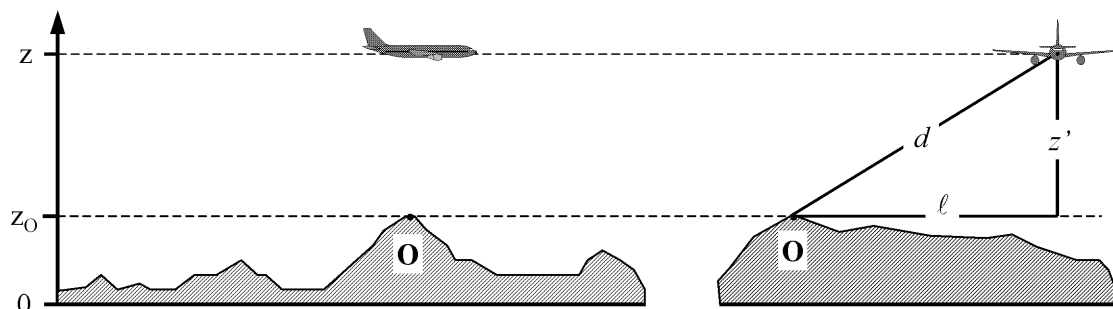

⁽¹⁾ Nem egyenletes talaj esetén előfordulhat, hogy a megfigyelő a légi jármű fölé helyezkedik el, amely esetben a hangterjedés kiszámításához a z' (és az ennek megfelelő β elevációs szög – lásd a 4. fejezetben) nullával lesz egyenlő.

2.7.11. Pályavetületek

Gerinc-pályavetületek

A gerinc-pályavetület határozza meg a légi járművek által egy adott útvonalválasztás használata során bejárt pályavetületek szóródási sávjának a középvonalát. A légi járművek keltette zajok modellezése alkalmazásában vagy i. előírászerű, elfogadott műveleti adatok, mint a pilótáknak AIP-kben biztosított utasítások, vagy pedig ii. a radaradatok – amennyiben elérhetőek és megfelelnek a modellezési vizsgálat igényeinek – 2.7.9. pontban kifejtett statisztikai elemzése által határozzuk meg. A pályavetület műveleti utasításokból történő megszerkesztése normál esetben jobbra magától értetődő, mivel vagy egyenes -hossz és irány szerint meghatározott –, vagy pedig köríves – fordulási sebesség és irányváltozás szerint meghatározott – útszakaszok sorozatát írják elő; ennek ábrázolása a **2.7.e ábrán** látható.

2.7.e ábra

A pályavetületgeometriája (fordulók és egyenes szegmensek)

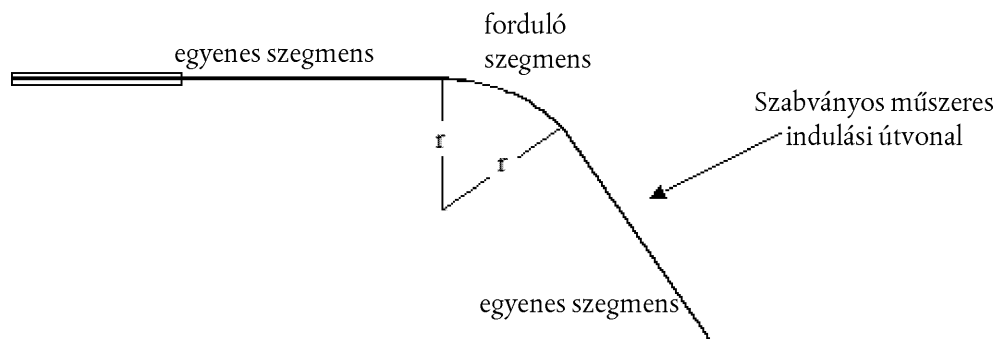

A gerinc-pályavetületek radaradatokra illesztése bonyolultabb ennél, egyrészt mert a tényleges fordulók változó sebességen történnek, másrészt pedig mert a vonalát az adatok szórása bizonytalanná teszi. A kifejtettek szerint formalizált eljárások még nincsenek kialakítva, így az elterjedt gyakorlat az, hogy az egyenes és ívelt szegmenseket az útvonal mentén adott intervallumoknál felvett radarnyomvonalak keresztmetszeteiből kiszámított átlagpozíciókkal rendelik össze. A jövőben várható, hogy ennek a feladatnak a végrehajtásához számítógépes algoritmusokat fejlesztenek ki, ám jelenleg a modellező döntheti el, hogy miként használja legelőnyösebben a rendelkezésére álló adatokat. Jelentős tényező, hogy a légi jármű sebessége és fordulósugara meghatározza a bedőlési szögét, és – amint a 2.7.19. pontban látni fogjuk – a hangsugárzás repülési útvonal körüli aszimmetriái meghatározóan befolyásolják a földfelszíni zajt, ugyanígy magát a repülési útvonal pozícióját is.

Az egyenes irányú repülésből fix sugarú fordulóba való átmenet elméletben az ϵ bedőlési szög azonnali alkalmazását igényelné, ez azonban fizikai lehetetlenség. A bedőlési szög valójában véges idő alatt éri el a meghatározott sebesség és r forduló sugarú fenntartásához szükséges bedőlési szöget, amely idő alatt a forduló sugarú a végtelenből az r értékre szűkül. Modellezés céljából figyelmen kívül hagyhatjuk a sugárátmenetet, és feltételezhetjük, hogy a bedőlési szög egyenletesen nő nulláról (vagy valamely más kiinduló értékről) a forduló kezdésénél érvényesülő ϵ , majd a forduló végén kialakuló következő ϵ értékre ⁽¹⁾.

Pályavetület szóródás

Amikor csak lehetséges, az oldalirányú szóródást és az ezt megjelenítő részpályavetületeket a vizsgált repülőtérrel szembe fordított korábbi és releváns tapasztalatokra kell alapozni, jellemzően radaradat-minták elemzésével. Az első lépés az adatok útvonal szerinti csoportosítása. A felszállási pályavetületeket számottevő oldalirányú szóródás jellemzi, amelyet a pontos modellezés érdekében figyelembe kell venni. Az érkezési útvonalak normál esetben nagyon keskeny sávba tömörülnek a végső megközelítés vonala körül, így általában elegendő, ha az összes érkezést egyetlen pályavetülettel jelenítjük meg. Ellenben, ha a zaj-izovonalak térségében a megközelítési sávok szélesek, előfordulhat, hogy részpályavetületekkel kell őket megjeleníteni ugyanúgy, mint az indulási pályavetületeket.

(1) Az, hogy mindezt miként lehet a legjobban megvalósítani, a felhasználóra van bízva, minthogy ez a forduló sugarak értelmezésétől függ. Amikor a kezdőpont egyenes vagy köríves útszakaszok sorozata, aránylag egyszerű lehetőséget kínál, ha a fordulók elejére és végére olyan átmeneti bedőlési szög szegmenseket illesztünk, amelyekben a légi jármű hossz tengely körüli elfordulásának sebessége állandó (pl. $^{\circ}/m$ or $^{\circ}/s$ értéként kifejezve).

Elterjedt gyakorlat, hogy valamely adott útvonal adatait egy adott adatcsoport mintájaként kezeljük, azaz egyetlen gerinc-pályavetület és elszórt részpályavetületek halmazaként jelenítjük meg. Viszont ha az ellenőrzés azt jelzi, hogy a különböző légi jármű kategóriákra vagy műveletekre vonatkozó adatok jelentősen eltérnek (pl. amennyiben a nagy és kis méretű repülőgépek fordulósugara lényegesen különböző), kívánatos lehet az adatok eltérő sávokra történő további alábontása. Az oldalirányú pályavetületszórásokat mindegyik sávnál az origótól mért távolság függvényeként kell meghatározni, ezután a szórási statisztika alapján arányosan feloszthatók a mozgások egy gerinc-pályavetület és megfelelő számú szóródott részpályavetület között.

Mint hogy a pályavetületszórás hatásainak figyelmen kívül hagyása a pontosság romlása miatt általában nem javasolható, a sávra vonatkozó mért adatok hiányában hagyományos eloszlásfüggvénnyel kell meghatározni a gerinc-pályavetületet keresztező, arra merőleges, névleges oldalirányú terjedést. A zajmutatók számított értékei különösebben nem érzékenyek az oldalirányú terjedés pontos alakjára: a normál (Gauss) eloszlással a legtöbb radarral mért sáv szóródása elégséges pontossággal írható le.

Jellemzően hét pontos elkülönülő közelítést használunk (azaz a gerinc-pályavetület körül egyenlő térfogra lévő 6 részpályavetülettel jelenítjük meg az oldalirányú terjedést). A részpályavetületek térfoga az oldalirányú terjedés függvény standard deviációjától függ.

Normál eloszlású, S standard deviációjú pályavetületek esetében a pályavetületek 98,8 %-a azon a folyosón fog elhelyezkedni, amelynek határai $\pm 2,5 \cdot S$ -re találhatók. A **2.7.a táblázat** adja meg a hat részpályavetület térfogait és a mindegyikükre eső összmozgás százalékos arányát. A **C. függelékben** található az eltérő számú részpályavetület esetében használt értékek.

2.7.a táblázat

A repülőgép mozgások százalékos eloszlása az S standard deviációjú normál eloszlásfüggvény esetén 7 részpályavetület esetén (az 1. számmal jelölt részpályavetület a gerinc-pályavetület).

Részpályavetület száma	Részpályavetület elhelyezkedése	Részpályavetületre eső mozgások százalékos aránya
7	$- 2,14 \times S$	3 %
5	$- 1,43 \times S$	11 %
3	$- 0,71 \times S$	22 %
1	0	28 %
2	$0,71 \times S$	22 %
4	$1,43 \times S$	11 %
6	$2,14 \times S$	3 %

Az S standard deviáció a gerinc-pályavetület menti s koordináta függvénye. Az **A3. függelékben** bemutatott repülési pályavetület adatlapon határozható meg, a gerinc-pályavetület leírásával együtt. A pl. egymással összehasonlítható repülési pályavetületeket leíró radaradatok miatti statisztikai eltérés esetleges indikátorai hiányában a következő értékek ajánlottak:

45 foknál kisebb fordulókát tartalmazó pályavetület esetén:

$$S(s) = 0,055 \cdot s - 150 \quad \text{akkor, ha } 2\,700 \text{ m} \leq s \leq 30\,000 \text{ m} \quad (2.7.1.)$$

$$S(s) = 1\,500 \quad \text{akkor, ha } s > 30\,000 \text{ m}$$

45 foknál nagyobb fordulókat tartalmazó pályavetület esetén:

$$\begin{aligned} S(s) &= 0,128 \cdot s - 420 && \text{akkor, ha } 3\,300 \text{ m} \leq s \leq 15\,000 \text{ m} \\ S(s) &= 1\,500 \text{ m} && \text{akkor, ha } s > 15\,000 \text{ m} \end{aligned} \quad (2.7.2.)$$

Praktikus okokból feltételezzük, hogy az $S(s)$ a kigurulás kezdete és – a forduló mértékétől függően – $s = 2\,700$ m vagy $s = 3\,300$ m között nulla. Az egynél több fordulást tartalmazó útvonalakat a (2.7.2) egyenlet szerint kell kezelni. Az oldalirányú terjedés érkezések esetén a landolástól számított 6 000 méteren belül elhanyagolható.

2.7.12. Repülési profilok

A légi járművek pályavetület fölötti függőleges síkbeli mozgását – pozíció, sebesség, bedőlési szög és hajtóműteljesítmény-beállítás szempontjából – a repülési profil írja le. A modell felhasználójának egyik legfontosabb feladata, hogy olyan repülési profilt határozzon meg a repülőgépekhez, amely elégséges a modellező alkalmazás igényeinek hatékony, túlzott idő- és erőforrás felhasználás nélküli kielégítéséhez. Természetes, hogy a kimagasló pontosság eléréséhez a repülési profiloknak hűen kell tükrözniük mindazon repülési műveleteket, amelyeket meg kívánunk velük jeleníteni. Ehhez megbízható információkra van szükség a légköri viszonyokról, repülőgéptípusokról és változataikról, az üzemi tömegekről és üzemeltetési eljárásokról – tolóerő és féklap beállítás-változatokról, illetve a magasság- és sebesség-változtatások miatti kompromisszumokról –, amelyek ráadásul az érintett időszak(ok)ra nézve megfelelően átlagoltak. Az ilyen részletes információk gyakran nem állnak rendelkezésre, de ez nem feltétlenül jelent akadályt: még ha meg is kapja őket, a modellezőnek saját belátására kell hagyatkoznia, hogy megfelelő egyensúlyt alakítson ki a bemeneti információk pontossága, részletessége, illetve a kapott zaj-izovonalak szükségletei és felhasználása között.

A repülési útvonalaknak a repülőgép zajteljesítmény (ANP) adatbázisból vagy repülőgép üzemeltetőktől megszerzett „eljárásrend lépésekből” történő szintetizálását a 2.7.13. pont, illetve a **B. függelék** ismerteti. Ez az a folyamat, amely általában az egyetlen megoldás a modellező számára, ha radaradatok nem állnak rendelkezésre, és a repülési útvonal geometriát, illetve az azzal összefüggő sebesség és tolóerő variációt is biztosítja. Normál esetben feltételezzük, hogy egy adott sávban lévő valamennyi (egyforma) repülőgép – legyen akár a gerinchez, akár a szóródott részpályavetületekhez rendelve –, a gerinc-pályavetület profilját követi.

Az eljárásrendi lépésekre vonatkozó alapértelmezett információkat biztosító ANP adatbázison túl a repülőgép-üzemeltetőket tekintjük a megbízható információ, azaz az általuk használt eljárások és a légi járművek tipikus tömegadatai legjobb forrásának. Az egyes járatokra nézve a fedélzeti adatrögzítő (FDR) az „alap etalon” forrás, amelyből az összes releváns információ megszerzhető. Am még akkor is, ha ilyen adatok rendelkezésre állnak, hatalmas feladatot jelent az előzetes feldolgozás. Ennek következtében (szem előtt tartva a szükséges modellezési gazdaságosságot is), a szokásos gyakorlati megoldás az, hogy az átlagos légi jármű tömegadatok és üzemeltetési eljárások kapcsán szakszerű feltételezésekkel élünk.

Az ANP adatbázisban szereplő *alapértelmezett* eljárásrendi lépések átvétele során óvatosan kell eljárni (ezeket szokás feltételezni, ha a tényleges eljárások nem ismeretesek). Ezek széles körben követett, egységesített eljárások, de nem biztos, hogy adott esetben használják-e az üzemeltetők. Komoly tényező a felszállás (és néha az emelkedés) során használt hajtómű tolóerő definíciója, amely bizonyos mértékig függhet az uralkodó körülményektől. Különösen elterjedt gyakorlat a tolóerőszintek csökkentése induláskor (a maximális elérhető tolóerőhöz képest), a hajtómű élettartamának meghosszabbítása érdekében. A **B. függelékben** útmutatás található a tipikus gyakorlatról, amely általában valószerűbb zaj-izovonalakat eredményez, mint a teljes tolóerő feltételezése. Amennyiben azonban például a futópályák rövidek és/vagy az átlagos levegőhőmérsékletek magasak, valószínűleg realisztikusabb teljes tolóerőt feltételezni.

Tényleges szituációk modellezésekor javítható a pontosság, ha ezt a névleges információt kiegészítjük, vagy kiváltjuk radaradatokkal. A radaradatokból az oldalsó helyzetű gerinc-pályavetületekhez hasonlóan lehet megállapítani a repülési útvonalakat, de csak azután, hogy a forgalmat repülőgéptípus és változat, illetve időnként tömeg vagy szakaszosság szerint elkülönítettük, minekutána az egyes alcsoportokra megkapjuk a megtett felszíni távolsághoz viszonyított átlagos magasság- és sebességprofil. A pályavetületekkel történő utólagos egyesítéskor szintén ezt az egy profilt szokás hozzárendelni mind a gerinc-, mind a részpályavetületekhez.

A légi jármű tömegének ismeretében a mozgásegyenletek megoldásával lépésről-lépésre kiszámítható a sebesség és a tolóerő. Ezt megelőzően segítséget jelent az adatok előzetes feldolgozása, hogy minimalizálni lehessen a

gyorsítás mértékére vonatkozó becsléseket megbízhatatlanná tévő radarhibák hatásait. Az első lépés minden esetben a repülési útvonal újrameghatározása úgy, hogy a vonatkozó repülési szakaszok megjelenítéséhez hozzájuk illesztjük az egyenes vonalú szegmenseket. Minden szegmens osztályozása megfelelő kell, hogy legyen, úgy mint földi kigurulás, állandó sebességű emelkedés vagy süllyedés, tolóerő csökkentés, gyorsítás vagy lassítás féklapállás változtatással vagy anélkül. A légi jármű tömege és a légköri állapotok szintén előírt bemeneti adatok.

A 2.7.11. pont egyértelművé teszi, hogy különös figyelmet kell fordítani a repülési pályavetületeknek a névleges vagy gerincpályavetület körüli, oldalirányú szóródása meghatározásának. A radaradat mintákat a függőleges síkban a repülési útvonalalak hasonló szóródása jellemzi. Azonban a függőleges szóródás modellezése független változóként korántsem szokatlan gyakorlat: főként a légi járművek súlykülönbsége és olyan üzemeltetési eljárások miatt merül fel, amelyek a forgalmi inputadatok előzetes feldolgozásakor veszünk figyelembe.

2.7.13. Repülési útvonalszegmensek megszerkesztése

Minden repülési útvonalat szegmens koordináták (csomópontok) és repülési paraméterek halmazával határozunk meg. A kiindulópont a pályavetületszegmensek koordinátáinak megállapítása. Ezt követően számítható ki a repülési profil, szem előtt tartva, hogy adott eljárásrend lépéshalmaz esetén a repülési profil a pályavetülettől függ, pl. azonos tolóerő és sebesség mellett az emelkedés sebessége alacsonyabb a fordulóban történő repülés esetében, mint egyenes repülés közben. Végül a térbeli (3D) repülési útvonal szegmensek szerkesztése következik, a síkbeli (2D) repülési profil és a síkbeli pályavetület egyesítésével⁽¹⁾.

Pályavetület

A pályavetület – legyen akár gerinc-pályavetület, akár a pályaszóródás miatti részpályavetület –, a vízszintes vetítési síkban lévő (x,y) koordináták sorozataként vagy egyenes szegmenseket és köríveket (meghatározott r sugarú fordulókat és $\Delta\xi$ irányváltoztatásokat) leíró földi irányítási parancsok sorozataként van meghatározva.

A szegmentálás modellezésekor az íveket ívrészekre illesztett egyenes szegmensek sorozataként jelenítjük meg. Noha ez kifejezetten nem jelenik meg a pályavetület szegmensekben, a légi járművek forduló közbeni, hossz tengely menti elfordulása befolyásolja a szegmensek meghatározását. A **B4. függelék** elmagyarázza, hogyan kell bedőlési szögeket számítani egyenes fordulók közben, de természetesen ezeket ténylegesen nem azonnal alkalmazzuk vagy távolítjuk el. Az egyenes és fordulórepülés, avagy egy adott és azt rögtön követő második forduló közötti átmenetek kezelésére nincs előírás. Szabályszerűségi megállapítható, hogy a felhasználóra bízott részleteknek (lásd 2.7.11. pont) várhatóan elhanyagolható hatása lesz a végső zaj-izovonalakra: a követelmény leginkább úgy szól, hogy kerülni kell a fordulók végi éles töréseket, ez pedig úgy oldható meg egyszerűen, hogy például rövid átmeneti szegmenseket veszünk fel, amelyekben a bedőlés szöge a távolsággal egyenes arányban változik. Csak abban a speciális esetben volna szükség az átmenet dinamikájának valóságosabb modellezésére, tehát a bedőlési szög adott légi jármű típusokhoz rendelt megadására, és megfelelő hossz tengely menti elfordulási ráták alkalmazására, ha ez várhatóan lényeges hatást gyakorolna a végső zaj-izovonalakra. Jelen esetben elégséges kijelenteni, hogy bármely forduló végi $\Delta\xi_{\text{trans}}$ részíveket a bedőlési szög változására vonatkozó követelmények szabják meg. A $\Delta\xi - 2 \cdot \Delta\xi_{\text{trans}}$ fokos irányváltású ív fennmaradó részét n_{sub} részívre osztjuk az alábbi egyenlet szerint:

$$n_{\text{sub}} = \text{int}(1 + (\Delta\xi - 2 \cdot \Delta\xi_{\text{trans}})/30) \quad (2.7.3.)$$

ahol az $\text{int}(x)$ az a függvény, amely az x egész-szám részét adja meg. Ezután az egyes részívek $\Delta\xi_{\text{sub}}$ irányváltását kell kiszámítani az alábbiak szerint:

$$\Delta\xi_{\text{sub}} = (\Delta\xi - 2 \cdot \Delta\xi_{\text{trans}})/n_{\text{sub}} \quad (2.7.4.)$$

ahol az n_{sub} kellően nagy kell, hogy legyen annak biztosításához, hogy $\Delta\xi_{\text{sub}} \leq 30$ fok. Az ívek (a végeiken lévő átmeneti alszegmensek nélküli) szegmentálását a **2.7.f ábrán**⁽²⁾ mutatjuk be.

⁽¹⁾ Ebből a célból a földfelszíni nyomvonal teljes hosszának minden esetben meg kell haladnia a röppálya hosszát. Szükség esetén ez úgy érhető el, hogy a földfelszíni nyomvonal utolsó szegmenséhez megfelelő hosszúságú egyenes szegmenseket adunk.

⁽²⁾ Ezen az egyszerű módon meghatározva a szegmentált útvonal teljes hossza némileg kevesebb, mint a körív útvonala, azonban az ebből következő zaj-izovonalhiba elhanyagolható, ha a szöglépések nem érik el a 30°-ot.

2.7.f ábra

A fordulókat Δs hosszúságú szegmensekre osztó repülési útvonal szegmensek szerkesztése (a felső nézet a vízszintes síkban, az alsó nézet a függőleges síkban)

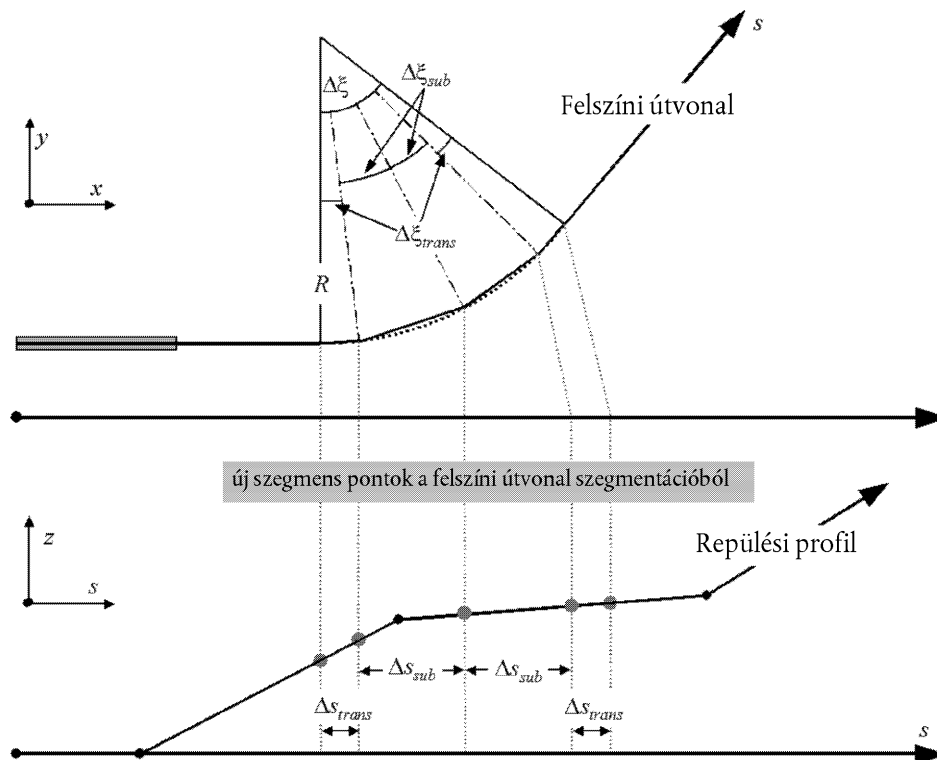

Repülési profil

Az egyes repülési útvonalszegmenseket leíró paraméterek azok kezdeténél (1. utótag) és végénél (2. utótag):

s_1, s_2 a pályavetület mentén mért távolság,

z_1, z_2 a repülőgép magassága,

V_1, V_2 föld feletti sebesség,

P_1, P_2 zajjal kapcsolatos teljesítmény-paraméter (amely megfeleltethető annak, amelyre meg vannak határozva az NPD-görbék), és

$\varepsilon_1, \varepsilon_2$ bedőlési szög.

A repülési útvonal eljárásrendi lépéssorból történő felépítéséhez (repülési útvonal egyesítés) a szegmenseket sorrendbe szerkesztjük, úgy, hogy a végpontoknál elérjük a szükséges feltételeket. Az egyes szegmensek végpont-paraméterei válnak a következő szegmensek kezdőpont-paramétereivé. Bármelyik szegmens számításánál a kezdeti paraméterek ismertek, a végén szükséges feltételeket pedig az eljárásrendi lépés határozza meg. Magukat a lépéseket vagy az ANP szerinti alapértékek, vagy a felhasználó határozza meg (pl. a repülőgépek üzemeltetési kézikönyveiből). A végső feltételek általában a magasság és sebesség; a repülési útvonal felépítésének feladata az adott feltételek elérése során megtett távolság magállapításában rejlik. A meg nem határozott paraméterek megállapítása a **B. függelékben** ismertetett repülési teljesítmény számításokkal történik.

Amennyiben a pályavetület egyenes, a repülési útvonal pontok és a hozzájuk kapcsolódó paraméterek a pályavetülettől függetlenül is megállapíthatóak (a bedőlési szög mindig nulla). A pályavetületek azonban ritkán egyenesek, általában fordulókat is tartalmaznak, és a legjobb eredmények elérése érdekében ezeket számításba kell venni a síkbeli repülési útvonal megállapítása során, a pályavetület csomópontoknál szükség szerint alábontva a repülési útvonal szegmenseket, hogy be lehessen szűrni a bedőlési szög változásait. Szabályként megállapítható, hogy a következő szegmens hossza kezdetben ismeretlen, így a kiszámítása feltételesen, bedőlési szögváltozás feltételezése nélkül történik. Amennyiben a feltételes szegmensről utóbb kiderül, hogy egy vagy több pályavetület csomópontot is átfog, és közülük az első s -nél található, azaz $s_1 < s < s_2$, úgy a szegmenset s -nél csonkítani kell, az ottani paramétereket pedig interpolálással kell kiszámítani (lásd lent). Ezekből lesznek az aktuális szegmens végponti paraméterei, illetve az új – még mindig ugyanazokkal a célzott végső feltételekkel rendelkező – szegmens kezdőponti paraméterei. A feltételes szegmens megerősíthető, ha nincs közbeiktatott pályavetület csomópont.

Amennyiben a fordulók röppályára gyakorolt hatásai figyelmen kívül hagyhatóak, akkor az egyenes repüléses, egy szegmenses megoldást alkalmazzuk, de a bedőlési szögre vonatkozó információkat későbbi felhasználás céljából ilyenkor is megőrizzük.

Függetlenül attól, hogy a fordulók hatásait teljes körűen modellezzük-e, mindegyik térbeli repülési útvonalat úgy kell létrehozni, hogy a síkbeli repülési profilt egyesítjük a síkbeli pályavetületével. Az eredmény koordináta-halmazok sorozata (x,y,z) , amelyek mindegyike vagy a szegmentált pályavetület egyik csomópontja, vagy a repülési útvonal egyik csomópontja, vagy mindkettő; a repülési útvonal pontokat pedig a hozzájuk tartozó z magasság-, V föld feletti sebesség-, ε bedőlési szög és P hajtómű-teljesítmény értékek kísérik. Olyan pályavetület-pontok (x,y) esetén, amelyek egy repülési profil szegmens két végpontja között fekszenek, a repülési paraméterek interpolálása az alábbiak szerint történik:

$$z = z_1 + f \cdot (z_2 - z_1) \quad (2.7.5.)$$

$$V = \sqrt{V_1^2 + f \cdot (V_2^2 - V_1^2)} \quad (2.7.6.)$$

$$\varepsilon = \varepsilon_1 + f \cdot (\varepsilon_2 - \varepsilon_1) \quad (2.7.7.)$$

$$P = \sqrt{P_1^2 + f \cdot (P_2^2 - P_1^2)} \quad (2.7.8.)$$

ahol

$$f = (s - s_1)/(s_2 - s_1) \quad (2.7.9.)$$

Figyeljük meg, hogy miközben a z és ε értékeiről feltételezzük, hogy a távolsággal egyenes arányban változnak, a V és P értékekről azt feltételezzük, hogy az idővel egyenes arányban változnak (azaz a gyorsulás állandó) ⁽¹⁾.

A repülési profil szegmensek radaradatoknak való megfeleltetése során (*repülési útvonal elemzés*) az összes végpont távolságot, magasságot, sebességet és bedőlési szöget közvetlenül az adatokból állapítjuk meg, csak a teljesítmény-beállításokat kell kiszámítani a teljesítmény-egyenletek használatával. Mivel a pályavetület és a repülési profil koordináták pontosan megfeleltethetők, ez általában egyértelmű feladat.

A felszállás előtti, a futópályán történő gurulás szegmentálása

Felszálláskor, amint a légi jármű a fék kioldási pontja (más néven a Start-of-Roll, azaz felszállási gurulás kezdete, SOR) és az emelkedés pontja között gyorsul, a sebesség 1 500–2 500 m távolság alatt drámai mértékben változik, nulláról nagyjából 80 és 100 m/s közé.

⁽¹⁾ Még ha a hajtómű teljesítményfokozata állandó is marad egy szegmens mentén, a hatjörő és gyorsulás a légsűrűség magasság szerinti változása miatt megváltozhat. Azonban a zajmodellezés alkalmazásában ezek a változások normál esetben elhanyagolhatók.

A felszállási gurulást így változó hosszúságú szegmensekre osztjuk, és ezen távolságok mindegyike alatt a légi jármű sebessége konkrét, legfeljebb 10 m/s (kb. 20 kt) ΔV növekménnyel változik. Habár valójában az változik a felszállási gurulás közben, de a jelen célnak megfelel az állandó gyorsulás feltételezése. Ebben az esetben a felszállási fázis esetén V_1 a kezdősebesség, V_2 a felszállósebesség, n_{TO} a felszállási szegmens száma, az s_{TO} pedig az ekvivalens felszállási távolság. Az s_{TO} (lásd a **B függelékben**) ekvivalens felszállási távolság, a V_1 kezdősebesség és V_2 felszállósebesség esetén a földi gurulás szegmenseinek n_{TO} száma:

$$n_{TO} = \text{int}(1 + (V_2 - V_1)/10) \quad (2.7.10.)$$

így tehát egy szegmensen belül a sebesség változása:

$$\Delta V = (V_2 - V_1)/n_{TO} \quad (2.7.11.)$$

és az egyes szegmensekben töltött Δt idő (állandó gyorsulást feltételezve):

$$\Delta t = \frac{2 \cdot s_{TO}}{(V_2 + V_1) \cdot n_{TO}} \quad (2.7.12.)$$

Az $s_{TO,k}$ hossza a k ($1 \leq k \leq n_{TO}$) szegmens esetén így tehát:

$$s_{TO,k} = (k - 0,5) \cdot \Delta V \cdot \Delta t = \frac{(2k - 1) \cdot s_{TO}}{n_{TO}} \quad (2.7.13.)$$

Példa:

$s_{TO} = 1\,600$ m felszállótávot, $V_1 = 0$ m/s és $V_2 = 75$ m/s sebességet felvéve $n_{TO} = 8$ db szegmenst kapunk, amelyeknek a hossza 25–375 méter között váltakozik (lásd a **2.7.g** ábrát):

2.7.g ábra

Felszállási gurulás szegmentálása (8 szegmens esetére vonatkozó példa)

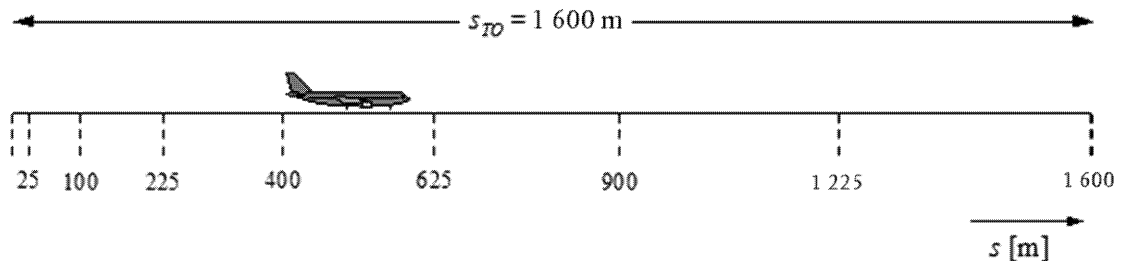

A sebesség változásokhoz hasonlóan a légi jármű tolóereje minden szegmensben állandó ΔP növekménnyel változik, amelynek számítása a következő:

$$\Delta P = (P_{TO} - P_{mit})/n_{TO} \quad (2.7.14.)$$

ahol P_{TO} és P_{mit} jelölik a légi jármű elemelkedési pontján mért tolóerejét, illetve a légi jármű felszállási gurulás kezdetén mért tolóerejét.

Ennek az állandó tolóerő-növekménynek a használata (a 2.7.8. szerinti másodfokú egyenlet használata helyett) azt célozza, hogy eleget tegyünk a tolóerő és sebesség között sugárhajtóműves légi járművek esetén fennálló egyenes arányosságnak (eq. B-1).

A kezdeti emelkedés szakasz szegmentálása

A kezdeti emelkedési szegmensében a geometria gyors ütemben változik, különösen a repülési pályavetület oldalán elhelyezkedő megfigyelők esetében, a *béta* szög gyorsan változik, ahogy a légi jármű végig emelkedik ezen a kezdeti szegmensen. A nagyon kis méretű szegmensre vonatkozó számításokkal végzett összehasonlításokból kiderül, hogy az egyenértékű hangnyomásszint helyes értékére egyetlen emelkedési szegmens esetén gyenge közelítést kapunk a repülési pályavetület oldalsó megfigyelési pontjaiban. A számítási pontosságot javítja az első emelkedési szegmens alszegmensekre bontása. Az egyes szegmensek hosszát, illetve számukat erősen befolyásolja az oldalirányú csillapítás. Tekintetbe véve a géptörzsre erősített hajtóművekkel ellátott légi járművek összes oldalirányú csillapítását, az oldalirányú csillapítás alszegmensenként alkalmazott 1,5 dB értékű korlátozó megváltoztatása esetén kimutatható, hogy a kezdeti emelkedési szegmens az alábbi magasságérték-halmaz alapján bontható alszegmensekre:

$$z = \{18,9, 41,5, 68,3, 102,1, 147,5, 214,9, 334,9, 609,6, 1\ 289,6\} \text{ méter, vagy}$$

$$z = \{62, 136, 224, 335, 484, 705, 1\ 099, 2\ 000, 4\ 231\} \text{ láb.}$$

A fenti magasságokat úgy vezethetjük be, hogy a fenti halmazból azonosítjuk azt a magasságot, amely legközelebb esik az eredeti szegmens végpontjához. A tényleges alszegmens magasságokat ezt követően az alábbi képlettel számíthatjuk ki:

$$z'_i = z [z_i/z_N] \quad (i = 1 \dots N) \quad (2.7.15.)$$

ahol z az eredeti szegmens végének magassága, a z_i a magasságérték halmazban az i -edik elem, a z_N pedig a z magassághoz legközelebb eső felső korlát. Ez a folyamat azt eredményezi, hogy mindegyik alszegmensben állandó marad az oldalirányú csillapítás változása, így pontosabb zaj-izovonalakat kapunk, és elkerüljük a nagyon rövid szegmensek használatával járó többlet ráfordítást.

Példa:

Ha az eredeti szegmens végpontjának a magassága $z = 304,8$ m, akkor a magasságérték-halmazból a $214,9 < 304,8 < 334,9$ értéket vesszük, a legközelebbi felső korlát a $z = 304,8$ m-hez pedig $z_7 = 334,9$ m. Az alszegmens végpont magasságokat ezután így lehet kiszámítani:

$$z'_i = 304,8 [z_i/334,9] \quad (i = 1 \dots N)$$

Így a z'_1 17,2 m lenne, a z'_2 37,8 m volna stb.

A beillesztett pontoknál a sebesség és hajtómű-teljesítmény értékeket, ebben a sorrendben, a (2.7.11.) és a (2.7.13.) sz. egyenletek használatával interpoláljuk.

Repülés közbeni szegmensek kialakítása

Miután a szegmentált repülési útvonal származtatása a 2.7.13. pontban ismertetett eljárás szerint megtörtént, és a leírt szegmentálást alkalmaztuk, további szegmentálás kiigazításokra lehet szükség. Közéjük tartoznak:

— az olyan repülési útvonalpontok eltávolítása, amelyek túl közel vannak egymáshoz, és

— a kiegészítő pontok beillesztése, amikor a szegmens mentén túl nagyok a sebességváltozások.

Amikor a szomszédos pontok 10 méteren belül vannak egymástól, illetve a hozzájuk rendelt sebességek és tolóerők azonosak, az egyik pontot törölni kell.

Azokat a repülés közbeni szegmenseket, amelyeknél jelentős sebességváltozás fordul elő a szegmens mentén, alá kell bontani úgy, mint a földi kigurulás esetén, tehát:

$$n_{\text{sg}} = \text{int}(1 + |V_2 - V_1|/10) \quad (2.7.16.)$$

ahol a V_1 és a V_2 a szegmens kezdetén és végén mért sebességek, ebben a sorrendben. Az ehhez tartozó alszegmens paramétereiket a felszállás előtti földi kigurulásnál használt számításához hasonlóan számítjuk, a 2.7.11–2.7.13. sz. egyenletek használatával.

Landolás közbeni földi gurulás

Habár a landolás közbeni gurulás alapvetően a felszállás közbeni gurulás fordítottja, külön számításba kell venni a

- *negatív tolóerőt (tolóerő-fordítást)*, amelyet időnként alkalmazni szoktak a repülőgép lelassításához, és
- a lelassulás után a futópályát elhagyó repülőgépeket (a futópályát elhagyó légi járművek már nem járulnak hozzá a légköri zajhoz, mivel a gurulásból (taxi) származó zajt figyelmen kívül hagyjuk).

A felszállás közbeni gurulási távolsággal ellentétben, amelyet a légi jármű teljesítmény-paramétereiből származtatunk, az s_{stop} megálláshoz szükséges távolság (azaz a földet érés és a futópálya elhagyás pontja közötti távolság) nem pusztán repülőgép-specifikus. Noha a légi jármű tömegéből és teljesítményéből (és a rendelkezésre álló negatív tolóerőből) megbecsülhető egy minimális megálláshoz szükséges távolság, a tényleges távolság azonban a gurulópályák elhelyezkedésétől, a forgalmi helyzetétől és a tolóerő-fordításra vonatkozó, repülőgép-specifikus szabályzatoktól is függ.

A tolóerő-fordítás használata nem szabványos gyakorlat: csak akkor alkalmazzák, ha a szükséges lassítás a kerékfékek használatával nem érhető el. (A tolóerő-fordítás akár kivételesen nagymértékben is zavaró lehet, minthogy a hajtómű-teljesítmény alapjáratról a fordított beállításához tartozó értékre történő gyors változtatása hirtelen zajnövekedést eredményez.)

Azonban a legtöbb futópálya induláshoz és leszállásokhoz egyaránt használatos, így a tolóerő-fordítás nagyon kis hatással van a zaj-izovonalakra, hiszen a futópálya közelében előforduló teljes hangenergiában a felszállási műveletek során keletkező zaj járuléka az uralkodó. A negatív tolóerő zaj-izovonalakhoz való hozzájárulása csak akkor lehet jelentős, amikor a futópályahasználat a landolási műveletekre korlátozódik.

Fizikai értelemben a tolóerő-fordítás, azaz a negatív tolóerő zaja nagyon összetett folyamat, de a zaj-izovonalak alakulása szempontjából mutatott aránylag kis jelentősége miatt mégis egyszerűsítetten modellezhető: a hajtómű-teljesítmény gyors változását megfelelő szegmentálással vesszük számításba.

A landolás közbeni földi gurulás modellezése kevésbé magától értetődő, mint a felszállás közbeni gurulás zajának a modellezése. A következő egyszerűsített modellezési feltételek ajánlottak általános használatra olyankor, amikor részletes információk nem állnak rendelkezésre (lásd a **2.7.h ábrát**).

2.7.h ábra

Landolás közbeni földi gurulás modellezése

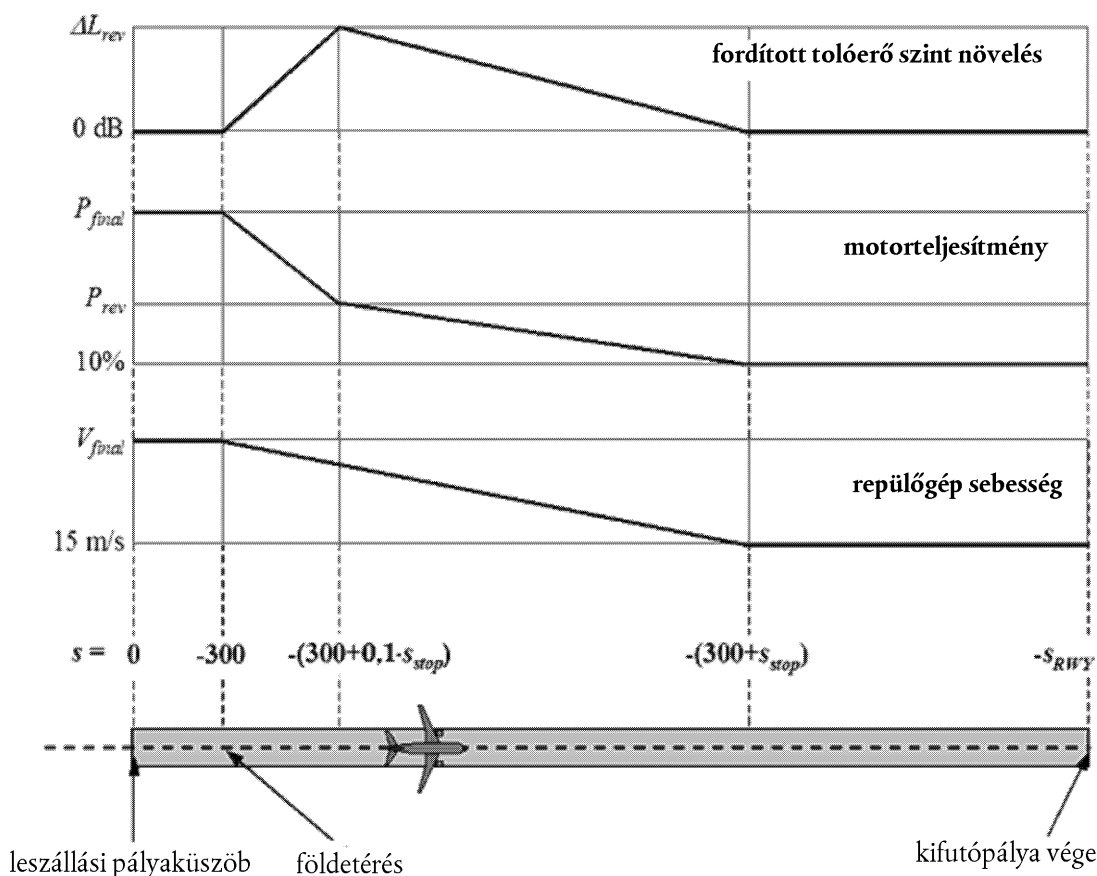

A repülőgép 300 méterrel a landolási futópályaküszöbön (amelynek koordinátája $s = 0$ a megközelítési pályavetület mentén) túl ér földet. A repülőgépet ezután az s_{stop} megálláshoz szükséges távolság alatt lassítják le – ennek légi jármű-specifikus értékeit az ANP-adatbázis adja meg – a V_{final} végső megközelítési sebességről 15 m/s-ra. Az ebben a szegmensben előforduló gyors ütemű sebességváltozások miatt ugyanúgy kell alszegmensekre bontani, mint a felszállás előtti földi kigurulást (vagy a gyors ütemű sebességváltozásokat tartalmazó repülés közbeni szegmenseket), a 2.7.10–2.7.13. sz. egyenletek használatával.

A hajtómű-teljesítmény a földet éréskor fennálló végső megközelítési fokozatról $0,1 \times s_{stop}$ távolság alatt változik P_{rev} negatív tolóerő teljesítményfokozatra, majd a megálláshoz szükséges távolság fennmaradó 90 százalékában a maximális elérhető teljesítmény 10 %-ára csökken. A futópálya végéig (ennek helye: $s = -s_{RWY}$) a légi jármű sebessége állandó marad (RWY: Runway, futópálya).

A negatív tolóerőre vonatkozó NPD-görbék jelenleg nem találhatók meg az ANP-adatbázisban, ezért tehát hagyományos görbékre kell hagyatkozni, amikor ezt a hatást modellezzük. A P_{rev} negatív tolóerő teljesítmény jellemzően a maximális teljesítmény 20 %-a körül mozog, így ez az ajánlott, amikor üzemeltetési információ nem áll rendelkezésre. Azonban adott teljesítményfokozatnál a tolóerő-fordítás rendszerint jelentősen nagyobb zajt kelt, mint az előrementi tolóerő, ezért ΔL növekményt kell alkalmazni az NPD-ből származtatott eseményszinttől, így nulláról ΔL_{rev} (ideiglenesen 5dB ajánlott ⁽¹⁾) értékre nő $0,1 \times s_{stop}$ alatt, majd lineárisan nullára csökken a megálláshoz szükséges fennmaradó távolság alatt.

2.7.14. Egyetlen esemény zajszámítása

A modellezési folyamat itt ismertetett lényege az esemény zajszintjének kiszámítása a 2.7.7–2.7.13. pontokban leírt repülési útvonal információkból.

⁽¹⁾ Az ECAC Doc 29 sz. dokumentum előző kiadásában ez az ajánlás szerepelt, de továbbra is provizórikusnak tekinthető, a további alátámasztó kísérleti adatok megszületéséig.

2.7.15. Egyetlen esemény zajmutatói

A légi jármű-mozgások által a megítélési ponton keltett zaj kifejezésére az „egyetlen eseményre vonatkozó zajszint” szolgál: ez az érték a zaj által az emberre gyakorolt hatást fejezi ki. Az érzékelt hangot a zaj mértéke alapján mérik, egy egyszerű decibelskálával, $L(t)$, amely gyakoriság szerinti súlyozást (vagy szűrőt) alkalmaz, hogy így képezze le az emberi hallást. A zaj-izovonalak modellezésében a legfontosabb skála az A-súlyozású zajszint, L_A .

Egyetlen átrepülés káros zajhatásának a jellemzésére a megítélési ponton az ún. „egyetlen eseményre vonatkozó zajeseményszint” (rövidítése: SENEL: Single Event Noise Exposure Level, jelölése: L_E) a leggyakrabban használt zajmutató, amely az események során előforduló összes (vagy legtöbb) hangenergiát számításba veszi. Főként ez áll a háttérben a szegmentációs (vagy szimulációs) modellezés komplexitásának. Az alternatív L_{max} zajmértékszám egyszerűbben modellezhető, az esemény során előforduló legnagyobb hangnyomásszintet jelöli; ugyanakkor az L_E a legtöbb korszerű légi jármű-zajmutató alapvető építőköve. A gyakorlati modellek a jövőben várhatóan magukba foglalják majd mind az L_{max} , mind pedig az L_E értékeket. Mindkét zajmértékszám különböző zajskálákon mérhető, ebben a dokumentumban kizárólag az emberi hallás frekvenciasúlyozását leképező A-hangnyomásszintet alkalmazzuk. Az A-súlyozást az alsó index kiegészítésével jelezzük: L_{AE} , L_{Amax} .

Az egyetlen esemény egyenértékű hangnyomásszintjét megadó formula:

$$L_E = 10 \cdot \lg \left(\frac{1}{t_0} \int_{t_1}^{t_2} 10^{L(t)/10} dt \right) \quad (2.7.17.)$$

ahol a t_0 vonatkoztatási időt jelöl. A $[t_1, t_2]$ integrálási intervallumot úgy választjuk meg, hogy az zajesemény során előforduló és érdemi járulékat adó zajszintérték szerepeljen az integrálásban. Igen gyakori, hogy ennek biztosítására a t_1 és t_2 korlátokat úgy választjuk, hogy átfogják azt az időszakot, amely alatt az $L(t)$ szint az L_{max} értéket 10 dB-en belül megközelíti. Ezt az időszakot nevezzük „10-dB down” időnek. Az ANP adatbázisban táblázatosan szereplő zajeseményszintek is ilyen 10-dB down értékek ⁽¹⁾.

A zaj-izovonalak modellezésében a 2.1.17. sz. egyenlet fő alkalmazása egy szabványos zajmutatón keresztül történik: ez a Sound Exposure Level, L_{AE} azaz az A-súlyozású zajeseményszint (röv. SEL):

$$L_{AE} = 10 \cdot \lg \left(\frac{1}{t_0} \int_{t_1}^{t_2} 10^{L_A(t)/10} dt \right) \text{ ha } t_0 = 1 \text{ mp} \quad (2.7.18.)$$

A fenti, a zajeseményre vonatkozó egyenletek akkor alkalmazhatóak, amikor a teljes $L(t)$ időfüggvény (idősor) ismert. Az ajánlott zajmodellezési módszertanban az ilyen idősorok nincsenek meghatározva: a zajeseményszinteket szegmensértékek összegzésével számítjuk ki, amikor a repülési útvonal mindegyik, véges szegmensének a járulékait összegezzük.

2.7.16. Eseményszintek meghatározása NPD-adatokból

A nemzetközi repülőgép zajteljesítmény adatbázis (international Aircraft Noise and Performance (ANP) database) a légi jármű-zajadatok elsődleges forrása. Az L_{max} és L_E szinteket a d terjedési távolság függvényeként foglalja táblázatba, konkrét légi jármű-típusok, változatok, repülési konfigurációk (megközelítés, indulás, féklapbeállítások) és P teljesítménybeállítások szerint. Az adatok egyenletes, konkrét V_{ref} vonatkoztatási sebességre, képzeletben végtelen, egyenes repülési útvonal mentén történő repülésre vonatkoznak ⁽²⁾.

⁽¹⁾ A 10 dB down L_E akár 0,5 dB-lel alacsonyabb lehet a hosszabb időtartamon keresztül értékelt L_E -nél. Azonban a magas eseményszintű rövid átlós távolságok kivételével a külső környezeti zaj gyakran célszerűtlenné teszi a hosszabb mérési intervallumokat, és a 10-dB down értékek tekinthetők a normának. Minthogy a zaj hatásainak (a zaj-izovonalak „kalibrálásához” használt) a vizsgálata gyakran szintén a 10-dB down értékekre támaszkodik, az ANP táblázatok adatai teljesen megfelelőnek tekinthetők.

⁽²⁾ Noha a végtelenül hosszú repülési útvonal fogalma fontos az esemény L_E zajeseményszintjének meghatározásához, relevanciája alacsonyabb az L_{max} legnagyobb hangnyomásszint esetén, mert erre nézve a megfigyelő megközelítésének legközelebbi pontján vagy annak közelében, adott pozícióban lévő légi jármű által kibocsátott zaj a meghatározó. Modellezési célokra az NPD paramétert a megfigyelő és a szegmens közötti minimumtávolságnak vesszük.

A P és d független változók értékeinek meghatározását a későbbiekben ismertetjük. Egyszeri adatválogatás során a P és d inputértékeket használva a szükséges outputértékek az $L_{\max}(P,d)$ és/vagy az $L_{\text{Eos}}(P,d)$ alap értékek (végtelen repülési útvonal vonatkozásában). Hacsak az értékek nem pontosan P -re és/vagy d -re megadva szerepelnek a táblázatban, úgy általában interpolálással kell megbecsülni a szükséges esemény zajszint(ke)t. A táblázatban szereplő teljesítménybeállítások között lineáris interpolációt használunk, míg a táblázatba foglalt távolságok esetében logaritmikus interpolációt (lásd a 2.7.i ábrát).

2.7.i ábra

Interpoláció zaj-teljesítmény-távolság görbékben

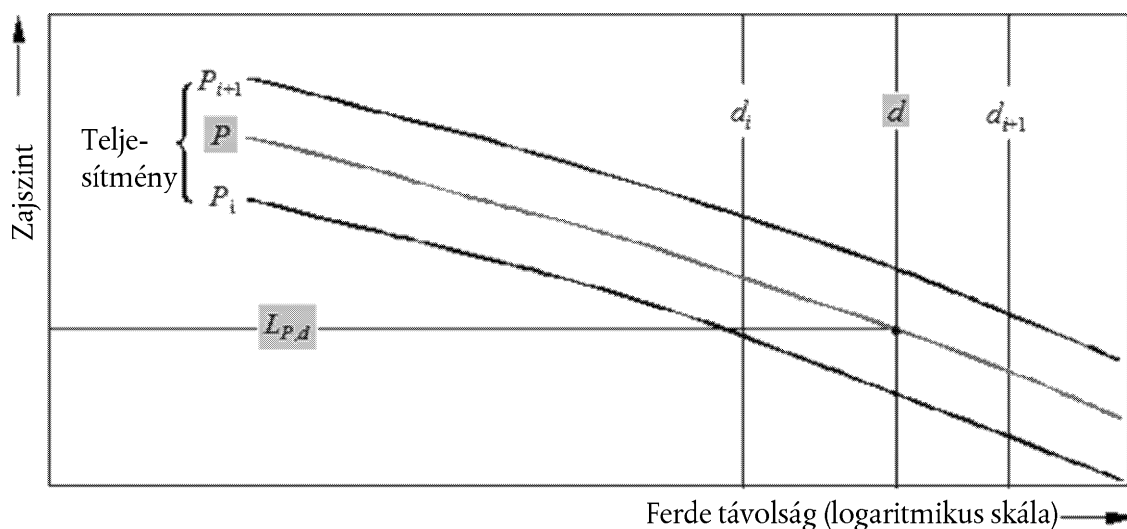

Amennyiben a P_i és P_{i+1} olyan teljesítményértékek, amelyekre a táblázat távolsággal arányosított zajszint adatokat ad meg, úgy adott távolságban, P közepes teljesítmény mellett, az $L(P)$ zajszintet az alábbi egyenlet adja meg P_i és P_{i+1} között:

$$L(P) = L(P_i) + \frac{L(P_{i+1}) - L(P_i)}{P_{i+1} - P_i} \cdot (P - P_i) \quad (2.7.19.)$$

Ha bármilyen teljesítménybeállításnál a d_i és d_{i+1} olyan távolságok, amelyekre a táblázat megad zajadatokat, úgy az $L(d)$ zajszint d közepes távolságra nézve, d_i és d_{i+1} között, az alábbiak szerint adódik:

$$L(d) = L(d_i) + \frac{L(d_{i+1}) - L(d_i)}{\lg d_{i+1} - \lg d_i} \cdot (\lg d - \lg d_i) \quad (2.7.20.)$$

A (2.7.19.) és (2.7.20.) sz. egyenletek használatával bármilyen P teljesítménybeállításához, illetve bármely, az NPD-adatbázis terjedelméhez tartozó d távolságra megkaphatjuk az $L(P,d)$ zajszintet.

Az NPD terjedelmén kívüli d távolságok esetén a 2.7.20. sz. egyenlet használatával extrapolálunk az utolsó két értékből, tehát az $L(d_1)$ és $L(d_2)$ szinteken belül vagy az $L(d_{i-1})$ és $L(d_i)$ szinteken kívül, az I a görbén lévő NPD pontok száma összesen. Eszerint

$$\text{Belső:} \quad L(d) = L(d_2) + \frac{L(d_1) - L(d_2)}{\lg d_2 - \lg d_1} \cdot (\lg d - \lg d_2) \quad (2.7.21.)$$

$$\text{Kívül:} \quad L(d) = L(d_{i-1}) - \frac{L(d_{i-1}) - L(d_i)}{\lg d_i - \lg d_{i-1}} \cdot (\lg d - \lg d_{i-1}) \quad (2.7.22.)$$

Mivel a rövid d távolságokban a zajszintek a csökkenő terjedési távolság nyomán nagyon gyors ütemben emelkednek, ajánlatos a d -re egy 30 m-es alsó korlátot szabni, tehát a $d = \max(d, 30 \text{ m})$.

Standard NPD adatok impedancia korrekciója

Az ANP-adatbázisban biztosított NPD adatok fajlagos légköri viszonyokra vannak normalizálva (25 °C hőmérséklet és 101,325 kPa nyomás). A korábban ismertetett interpolációs vagy extrapolációs módszer alkalmazása előtt az ilyen standard NPD adatokra akusztikus impedancia korrekciót kell alkalmazni.

Az akusztikus impedancia a hanghullámok rugalmas közegben történő terjedésével függ össze, és a légsűrűség, illetve hangsebesség szorzataként értelmezzük. A forrástól adott távolságban kialakuló hangintenzitás (felületegységre fajlagosított akusztikai teljesítmény) mellett fellépő, a SEL és L_{Amax} zajmérőszámok meghatározásakor is alkalmazott hangnyomás a mérési helyszínen a levegő akusztikus impedanciájától függ. Az akusztikai impedancia a hőmérséklet, a légköri nyomás (és közvetve a magasság) függvénye. Ezért tehát a megítélési ponton fennálló tényleges hőmérséklet- és nyomásviszonyok számításba vételéhez korrigálni kell az ANP-adatbázis standard NPD adatait, hiszen ezek általában eltérnek az ANP adatok normalizált körülményeitől.

A standard NPD-szintekre alkalmazandó impedancia korrekció a következőképp fejezhető ki:

$$\Delta_{Impedance} = 10 \cdot \lg \left(\frac{\rho \cdot c}{409,81} \right) \quad (2.7.23.)$$

ahol:

$\Delta_{Impedancia}$ A megítélési pont tényleges légköri viszonyai szerint korrigált impedancia korrekció (dB)

$\rho \cdot c$ A megítélési ponton a levegő akusztikus impedanciája (newton-secundum/m³) (az ANP-adatbázisban lévő NPD adatok a vonatkoztatási légkörre vonatkoznak, ekkor a levegő akusztikai impedanciája 409,81 newton · secundum/m³).

Az $\rho \cdot c$ impedanciát az alábbiak szerint számítjuk:

$$\rho \cdot c = 416,86 \cdot \left[\frac{\delta}{\theta^{1/2}} \right] \quad (2.7.24.)$$

δ p/p_0 , a megfigyelési magasságon mért környezeti légnyomás és a közepes tengerszinten vett standard légnyomás aránya: $p_0 = 101,325$ kPa (vagy 1 013,25 mbar)

θ $(T + 273,15)/(T_0 + 273,15)$ a megfigyelési magasságon mért léghőmérséklet és a közepes tengerszinten vett standard léghőmérséklet aránya: $T_0 = 15,0$ °C

Az akusztikus impedancia korrekciója általában kevesebb, mint néhány tized dB. Különösen figyelembe kell venni, hogy standard légköri viszonyok mellett ($p_0 = 101,325$ kPa and $T_0 = 15,0$ °C), az impedancia korrekció kevesebb, mint 0,1 dB (0,074 dB). Azonban amikor a hőmérséklet és a légköri nyomás az NPD adatok vonatkoztatási légköri viszonyaihoz képest jelentős varianciát mutat, számottevőbb lehet a korrekció.

2.7.17. Általános kifejezések

Szegmens esemény zajeseményszintje – L_{seg}

A szegmensértékeket az NPD adatokból kiolvasott alap (végtelen pályavetület) értékekre alkalmazott korrekciókkal állapítjuk meg. Az egy adott repülési útvonal szegmensből származó legnagyobb hangnyomásszint ($L_{max,seg}$) általában véve az alábbiak szerint fejezhető ki:

$$L_{max,seg} = L_{max}(P, d) + \Delta_I(\varphi) - \Lambda(\beta, \ell) \quad (2.7.25.)$$

egy repülési útvonal szegmensnek az L_E szinthez való hozzájárulása pedig így:

$$L_{E,seg} = L_{E\infty}(P, d) + \Delta_V + \Delta_I(\varphi) - \Lambda(\beta, \ell) + \Delta_F \quad (2.7.26.)$$

A részletesen a 2.7.19. pontban ismertetett 2.7.25. és 2.7.26. sz. egyenletekben szereplő „korrekciós tagok” a következő hatásokat veszik figyelembe:

- Δ_V *Időtartam korrekció:* az NPD adatok vonatkoztatási repülési sebességre vonatkoznak. Ez a zajeseményszinteket igazítja a nem vonatkoztatási sebességekhez. (Az $L_{max,seg}$ szintre nem alkalmazzuk.)
- $\Delta_I(\varphi)$ *Beépítési hatás:* az oldalirányú irányítottságnak a repülőgépsárkány, a hajtóművek és a környező áramlásmezők okozta árnyékolás, refrakció és visszaverődés miatti variációját írja le.
- $\Lambda(\beta, \ell)$ *Oldalirányú csillapítás:* a talajhoz képest alacsony szögben terjedő hang szempontjából van jelentősége; a közvetlen és visszaverődő hanghullámok közötti kölcsönhatást (talajhatás), illetve a (főként a földfelszín okozta) légköri egyenlőtlenések azon hatását veszi figyelembe, amely megtöri a hanghullámokat, miközben a repülési útvonaltól oldalra eső megfigyelő felé haladnak.
- Δ_F *Véges szegmens korrekció (zajtöredék):* a szegmens véges hosszát veszi figyelembe, amely nyilvánvalóan kevésbé járul hozzá a zajkitettséghez, mint egy végtelené. Csak a zajeseményszint zajmértékszámra alkalmazzuk.

Amennyiben a szegmens a felszállás előtti vagy landolás utáni földi gurulás része, és a megfigyelő a vizsgált szegmens mögött helyezkedik el, speciális lépésekkel kell megjeleníteni a sugárhajtómű hangsúlyos irányítottságát, amely egy éppen a felszállás előtt lévő légi jármű mögött megfigyelhető. Az ilyen különleges lépések eredménye különösen, hogy a zajeseményszint esetén sajátos alakját használjuk:

$$L_{max,seg} = L_{max}(P, d) + \Delta_I(\varphi) - \Lambda(\beta, \ell) + \Delta_{SOR} \quad (2.7.27.)$$

$$L_{E,seg} = L_{E\infty}(P, d) + \Delta_V + \Delta_I(\varphi) - \Lambda(\beta, \ell) + \Delta'_F + \Delta_{SOR} \quad (2.7.28.)$$

Δ'_F A szegmenskorrekció sajátos formája

Δ_{SOR} *Írányítottság korrekció:* a sugárhajtómű zajának a földi kigurulási szegmens mögötti hangsúlyos irányítottságát veszi számításba

A földi gurulási szegmensekre vonatkozó specifikus bánásmódot a 2.7.19. pont ismerteti.

Az alábbi pontokban a szegmens zajszintek számítását írjuk le.

Légi jármű mozgásának esemény zajszintje (L)

A legnagyobb hangnyomásszint, az L_{max} , egyszerűen a szegmensértékek közül a legnagyobb, ui. $L_{max,seg}$ (lásd a 2.7.25. és 2.7.27. sz. egyenleteket)

$$L_{max} = \max(L_{max,seg}) \quad (2.7.29.)$$

ahol minden szegmensértéket a légi járműre vonatkozó, NPD-ből vett P teljesítmény és d távolság adatokból állapítunk meg. Ezeket a paramétereket, illetve az $\Delta_I(\varphi)$ és $\Lambda(\beta, \ell)$ módosító tagokat az alábbiakban fejtjük ki.

Az L_E zajeseményszintet az egyes zaj szempontjából szignifikáns szegmensek repülési útvonalából származó hozzájárulásainak $L_{E,seg}$ decibel összegéből számítjuk; azaz

$$L_E = 10 \cdot \lg\left(\sum 10^{L_{E,seg}/10}\right) \quad (2.7.30.)$$

Az összeadás lépésről-lépésre halad végig a repülési útvonal szegmensein.

A jelen szakasz fennmaradó része az $L_{\max, \text{seg}}$ és $L_{E, \text{seg}}$ szegmens zajszintek megállapításával foglalkozik.

2.7.18. Repülési útvonal szegmens paraméterek

A P teljesítményt és a d távolságot, amelyekre nézve az $L_{\max, \text{seg}}(P, d)$ és $L_{E, \text{seg}}(P, d)$ kiindulási szinteket interpoláljuk az NPD táblázatokból, a szegmensek meghatározó geometriai és műveleti paramétereiből állapítjuk meg. Ennek mikéntjét az alábbi részben a szegmensek és a megfigyelőt tartalmazó síkot ábrázoló illusztrációk segítségével fejtjük ki.

Geometriai paraméterek

A 2.7.j–2.7.l. ábrákon azok a forrás-vevő geometriák láthatók, amikor az O megfigyelő az S_1S_2 szegmens (a) mögött, (b) mellett és (c) előtt helyezkedik el úgy, hogy a repülési irány az S_1 felől az S_2 felé mutat. Ezeken az ábrákon:

- O a megfigyelő helye
- S_1, S_2 a szegmens kezdete és vége
- S_p a megfigyelő legközelebbi merőleges megközelítésének pontja a szegmensen vagy annak meghosszabbításán
- d_1, d_2 a szegmens kezdete és vége, illetve a megfigyelő közötti távolságok
- d_s a legrövidebb távolság a megfigyelő és a szegmens között
- d_p a merőleges távolság a megfigyelő és a meghosszabbított szegmens között (*minimum átlós távolság*)
- λ a repülési útvonal szegmens hossza
- q az S_1 és S_p közötti távolság (negatív, ha a megfigyelő pozíciója a szegmens mögé esik)

2.7.j ábra

Repülési útvonal szegmens geometria, ha a megfigyelő a szegmens mögött helyezkedik el

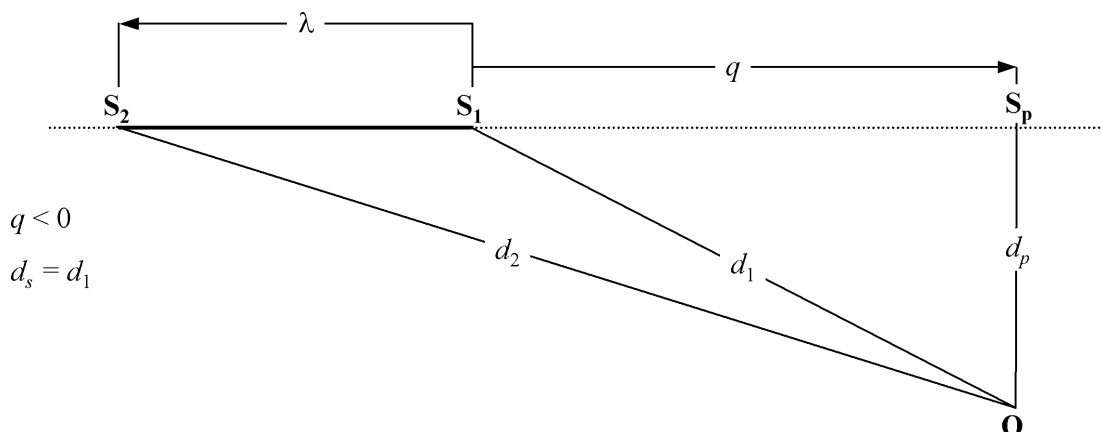

2.7.k ábra

Repülési útvonal szegmens geometria, ha a megfigyelő a szegmens mellett helyezkedik el

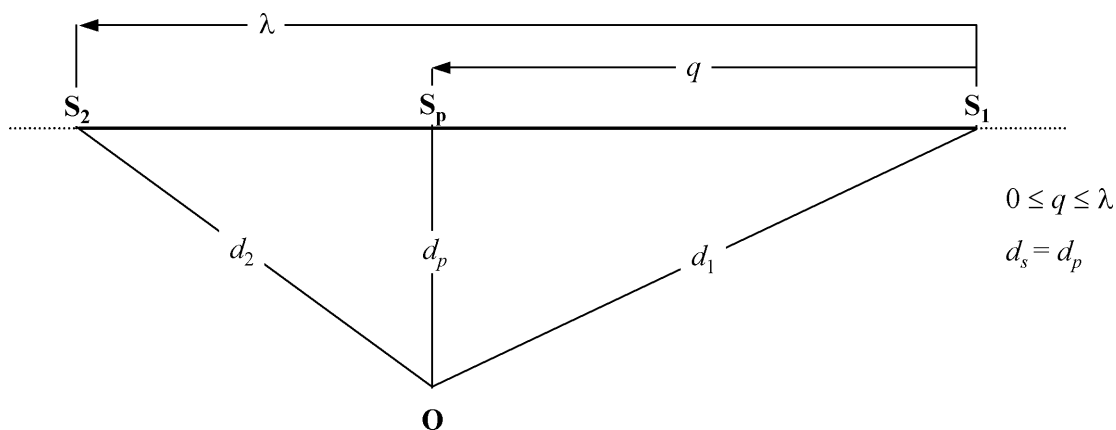

2.7.l ábra

Repülési útvonal szegmens geometria, ha a megfigyelő a szegmens előtt helyezkedik el

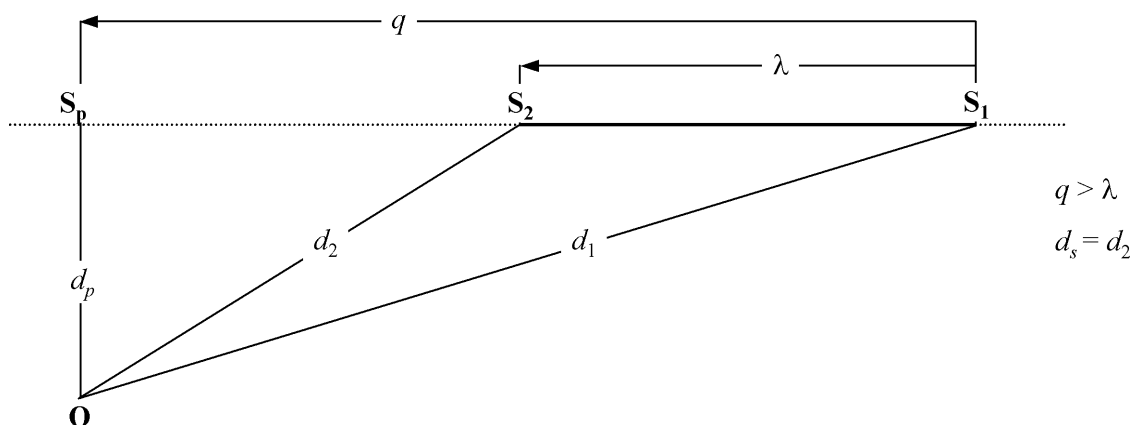

A repülési útvonal szegmens folytonos vastag vonalként jelenik meg. A szaggatott vonal mutatja a repülési útvonal meghosszabbítását, amely mindkét irányban a végtelenbe nyúlik. Azoknál a repülés közbeni szegmenseknél, ahol az esemény zajmértéke egy L_E zajeseményszint, az NPD-ből vett d távolsági paraméter az S_p és a megfigyelő közötti d_p távolság, amelynek elnevezése *minimum átlós távolság* (azaz a megfigyelőtől a szegmensig mért merőleges távolság, vagy az utóbbi meghosszabbításáig, más szóval addig a (hipotetikus) végtelen repülési útvonalig, amelyből a szegmens az egyik részének tekinthető).

Azonban olyan zajeseményszint mérőszámok esetén, ahol a megfigyelő helye a futópályára gurulás közben a földi szegmensek mögött, a landolás utáni gurulás során pedig a földi szegmensek előtt van, az NPD-ből vett d távolságparaméter a d_s , azaz a megfigyelőtől a szegmensig mért legrövidebb távolság lesz (azaz ugyanaz, mint a legnagyobb hangnyomásszint mérőszámok esetén).

A legnagyobb hangnyomásszint mérőszámoknál az NPD-ből vett d távolságparaméter a d_s , azaz a megfigyelő és a szegmens közötti legrövidebb távolság.

Szegmensteljesítmény, P

A táblázatba foglalt NPD adatok az egyenes, végtelen repülési útvonalon P állandó hajtómű-teljesítménnyel repülő légi jármű zaját írják le. Az ajánlott módszertan a tényleges repülési útvonalakat, amelyek mentén a sebesség és az irány változó, számos véges szegmensre bontja le, majd ezek mindegyikét egy olyan fentebb körülírt, egyenes, végtelen repülési útvonalnak tekinti, amelyre érvényesek az NPD adatok. A módszertan viszont számításba veszi a szegmens hossza mentén bekövetkező teljesítmény-változásokat: ezekre úgy tekint, mint amelyek a távolsággal egyenes arányban változnak a kezdeti P_1 -ről a végén lévő P_2 -re. Ezért tehát meg kell határozni egy egyenértékű egyenletes szegmensértéket, a P -t. Ezt a megfigyelőhöz legközelebbi pontnál fennálló értékek vesszük. Amennyiben a megfigyelő a szegmens mellett tartózkodik (2.7.k ábra), úgy interpolálással kapjuk meg, a 2.7.8. sz. egyenletben megadottak szerint, a végponti értékek között, azaz:

$$P = \sqrt{P_1^2 + \frac{q}{\lambda} \cdot (P_2^2 - P_1^2)} \quad (2.7.31.)$$

Amennyiben a megfigyelő a szegmens mögött vagy azelőtt tartózkodik, úgy a hozzá legközelebb eső végpontnál érvényesülő P_1 vagy P_2 értéknek vesszük.

2.7.19. Szegmens esemény korrekciós tagjai

Az NPD adatok a zajszinteket egy idealizált, egyenes, vízszintes, végtelenül hosszú útvonal alatti merőleges távolság függvényeként értelmezik, amely mentén a légi jármű egyenletes teljesítménnyel, rögzített vonatkoztatási sebességgel repül ⁽¹⁾. Az NPD táblázatból valamely konkrét teljesítmény-beállításhoz interpolált zajeseményszintet és átlós távolságot tehát *alap zajszintként* írjuk le. Végtelen repülési útvonalra vonatkozik, és (1) a nem vonatkoztatási sebesség, (2) a hajtómű beépítési hatásai (oldalirányú irányítottság), (3) az oldalirányú csillapítás, (4) a véges szegmenshossz és (5) a felszálláskor a gurulás kezdete mögött fellépő hosszanti irányítottság hatásai miatt korrigálni kell; lásd a 2.7.25. és 2.7.26. sz. egyenleteket.

Az időtartam korrekció, ΔV (csak L_E zajesemény szinteknél)

Ez a korrekció ⁽²⁾ akkor alkalmazandó, ha a tényleges szegmensben a légi jármű föld feletti sebessége eltér a légi jármű V_{ref} vonatkoztatási sebességétől, amelyre az NPD alapadatok vonatkoznak. A hajtómű-teljesítményhez hasonlóan a sebesség a szegmens hosszában változó (a föld feletti sebesség V_1 -ről V_2 -re változik), ezért szükséges meghatározni egy ekvivalens V_{seg} szegmens-sebességet, szem előtt tartva, hogy a szegmens a talajhoz képest döntve van, azaz:

$$V_{seg} = V / \cos \gamma \quad (2.7.32.)$$

ahol ez esetben a V egyenértékű szegmens föld feletti sebesség (erről bővebben lásd a B-22 sz. egyenletet, amely a V -t a V_c kalibrált légssebességként fejezi ki; és

$$\gamma = \tan^{-1} \left(\frac{z_2 - z_1}{s_2 - s_1} \right) \quad (2.7.33.)$$

Levegőben lévő szegmensek esetén a V -t az S legközelebbi megközelítési ponton mért és a szegmens végpontértékek között interpolált föld feletti sebességnek tekintjük, feltéve, hogy az idővel egyenes arányban változik, azaz a megfigyelő a szegmens mellett tartózkodik:

$$V = \sqrt{V_1^2 + \frac{q}{\lambda} \cdot (V_2^2 - V_1^2)} \quad (2.7.34.)$$

⁽¹⁾ Az NPD specifikációi előírják, hogy az adatokat egyenletes és *egyenes*, nem feltétlenül vízszintes repülési mérésekre kell alapozni, így a szükséges repülési feltételek előállításához a tesztrepülőgépek repülési útvonal a vízszintes felé dönthető. Azonban ahogyan látni fogjuk, a megdöntött útvonalak számításai nehézségekhez vezetnek, és amikor az adatokat modellezéshez használjuk, kényelmesebb úgy elképzelni a forrásútvonalakat, ha mind egyenesek és vízszintesek.

⁽²⁾ Ez az úgynevezett *időtartam korrekció*, mivel tekintetbe veszi a légi jármű *sebességének* a hangesemény időtartamára gyakorolt hatását, azt az egyszerű feltételezést alkalmazva, miszerint ha minden más egyenlő, akkor az időtartam, és így a kapott esemény-hangenergia a forrás sebességével fordítottan arányos.

Amennyiben a megfigyelő a szegmens mögött vagy azelőtt tartózkodik, úgy a hozzá legközelebb eső végpontnál érvényesülő V_1 vagy V_2 értéknek vesszük.

Futópálya szegmenseknél (a felszállás előtti vagy landolás utáni földi gurulás részei, ahol $\gamma = 0$) a V_{seg} értéket egyszerűen a szegmens kezdő- és végsebességének átlagaként tekintjük, azaz:

$$V_{seg} = (V_1 + V_2)/2 \quad (2.7.35.)$$

Az összeadandó időtartam korrekció bármelyik esetben így:

$$\Delta_V = 10 \cdot \lg(V_{ref}/V_{seg}) \quad (2.7.36.)$$

A hangterjedés geometriája

A **2.7.1 ábra** a légi jármű repülési útvonalának normálsíkjában mutatja be az alapvető geometriát. A pályavetület a normálsík és a talajsík metszete. (Amennyiben a repülési útvonal vízszintes, a felszínvonal a talajsík oldalnézete.) A légi jármű a hossz tengely körüli elfordulási tengelye körül az óramutató járásával ellentétes irányban mért ε szögben van bedőlve (azaz a jobb oldali szárnya van magasabban). Emiatt tehát a dőlési szög számértéke pozitív a bal- és negatív a jobbfordulóknál.

2.7.m ábra

Légi jármű-megfigyelő szögek a repülési útvonal normálsíkjában

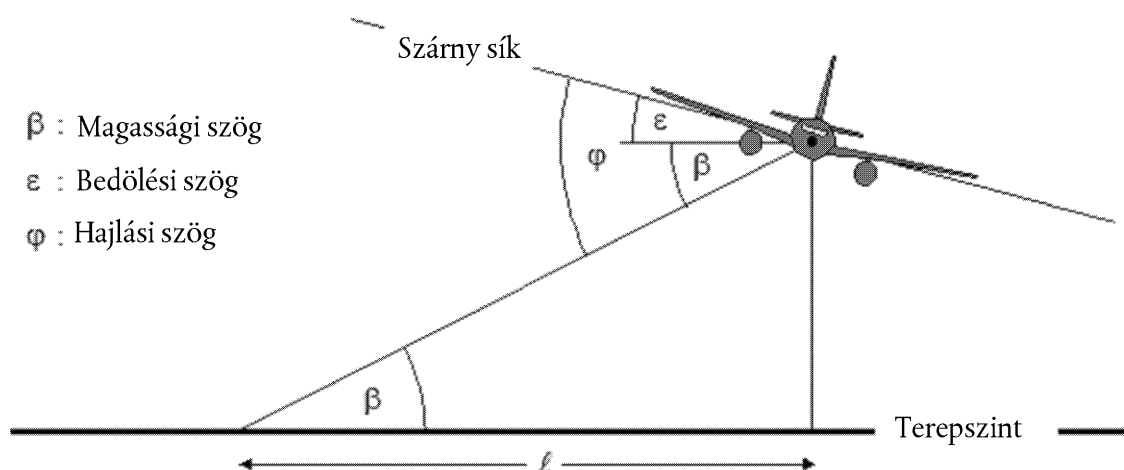

- A (0 és 90° közötti) *magassági szög* β (a közvetlen hangterjedés útvonala és a vízszintes felszínvonal ⁽¹⁾ között), valamint a repülési útvonal inklinációja és a megfigyelő pályavetülethez képest fennálló ℓ oldalirányú eltolódása együttesen határozzák meg az oldalirányú csillapítást.
- A szárny síkja és a terjedési útvonal közötti φ depressziós szög határozza meg a hajtómű beépítési hatásait. A bedőlési szög konvenció vonatkozásában $\varphi = \beta \pm \varepsilon$, pozitív előjellel a jobbra és negatív előjellel a balra tartózkodó megfigyelők esetén.

⁽¹⁾ Nem sík terep esetén különféleképp lehet értelmezni a magassági szöget. Ezúttal a légi járműnek a megfigyelési pont feletti magasságaként és átlós távolságként értelmezzük, tehát elhagyjuk a helyi terepgradienseket, illetve a hangterjedés útvonalán előforduló akadályokat is (lásd a 2.7.6. és 2.7.10. részben). Abban az esetben, ha a talaj tengerszint feletti magassága okán a megtélési pont a légi jármű fölé esik, a β magassági szöget nullára állítjuk.

Hajtómű-beépítési korrekció, ΔI

A légi járművek repülés közben összetett zajforrást jelentenek. Nem csupán a hajtómű (és a repülőgépszárkány) forrásai komplex eredetűek, de a sárkánykialakítás, különösen pedig a hajtóművek elhelyezése, befolyásolja a hangszórás sémákat: a visszverődés, refrakció, illetve a tömör felületek és az aerodinamikai áramlásmezők általi szórás folyamatai által. Mindez a légi jármű hossz tengely körüli elfordulási tengelye körül oldalirányban sugárzott hang irányítottságának egyenletességét eredményezi, amit a továbbiakban itt oldalirányú irányítottságnak nevezünk.

Jelentős eltérések mutatkoznak a géptörzsre, illetve a szárny alá erősített hajtóművekkel felszerelt légi járművek oldalirányú irányítottságában, amelyeket a következő egyenletben veszünk figyelembe:

$$\Delta_I(\varphi) = 10 \cdot \lg \left[\frac{(a \cdot \cos^2 \varphi + \sin^2 \varphi)^b}{(c \cdot \sin^2 2\varphi + \cos^2 2\varphi)} \right] \quad \text{dB} \quad (2.7.37.)$$

ahol $\Delta_I(\varphi)$ a dB-ben kifejezett korrekció, φ depressziós szögnél (lásd a **2.7.m ábrát**); és

$a = 0,00384,$	$b = 0,0621,$	$c = 0,8786$	szárnyra erősített hajtóművek és
$a = 0,1225,$	$b = 0,3290,$	$c = 1$	a géptörzsre erősített hajtóművek esetén.

Légcsavaros légi járművek esetén az irányítottság variációi elhanyagolhatók, így ezeknél feltételezhető, hogy:

$$\Delta_I(\varphi) = 0 \quad (2.7.38.)$$

A **2.7.n ábrán** látható az $\Delta_I(\varphi)$ variációja a légi jármű hossz tengely körüli elfordulási tengelye körül, a három darab hajtóműbeépítés tekintetében. Az SAE ezeket a tapasztalati összefüggéseket vonta le a főként a szárny alatt végzett kísérleti mérésekkel. A fenti szárnyadatok elemzésének befejezéséig ajánlott, hogy negatív φ , $\Delta_I(\varphi) = \Delta_I(0)$ legyen minden beépítésnél.

2.7.n ábra

A beépítési hatások oldalirányú irányítottsága

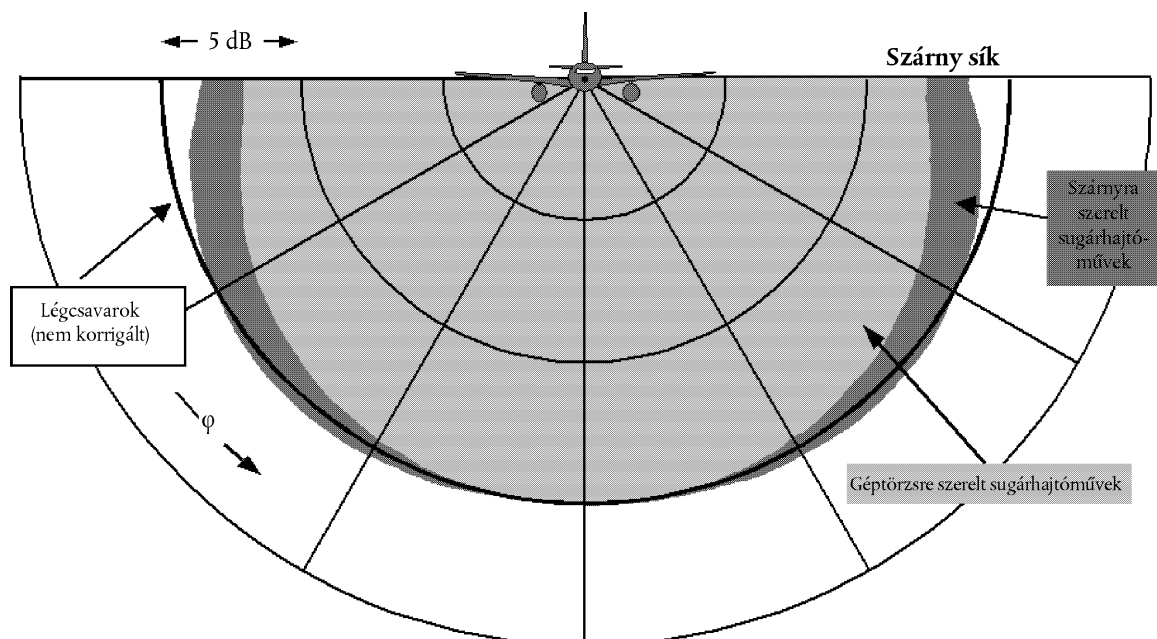

Feltételezzük, hogy az $\Delta_l(\varphi)$ síkbeli; azaz nem függ egyetlen más paramétertől sem, különösen pedig nem változik a megfigyelőnek a légi járműtől számított hosszanti távolságától. Eszerint a β magassági szöveget a $\Delta_l(\varphi)$ esetén $\beta = \arctg(z/\ell)$ -ként értelmezzük. Ez a modellezési kényelmet szolgálja addig, ameddig jobban meg nem ismerjük a mechanizmusokat, valójában a beépítési hatásoknak lényegileg térbelinek kell lenniük. Ennek ellenére a síkbeli modellt indokolja az a tény, hogy az eseményszinteket jellemzően dominálja a legközelebbi szegmens felől oldalra sugárzott zaj.

Oldalirányú csillapítás $\Lambda(\beta, \ell)$ (végtelen repülési útvonal)

A táblázatos NPD események egyenletes, egyenes repülésre vonatkoznak, és általában a légi jármű alatti puha, vízszintes talaj felett 1,2 m-en végzett mérésekre alapulnak: a távolság paraméter effektíve a felszín feletti magasság. A felszínnek a légi jármű alatti zajszintekre gyakorolt esetleges hatásáról, amely miatt a táblázatos szintek eltérhetnek a szabad hangtér értékeitől⁽¹⁾, feltételezzük, hogy inherensen jelen vannak az adatokban (tehát a szint és távolság összefüggéseinek alakjában).

A repülési útvonaltól oldalra a távolsági paraméter a minimum átlós távolság, a normálisnak a megítélési pont és a repülési útvonal közötti hossza. A zajszint bármely oldalirányú pozícióban általában alacsonyabb lesz, mint azonos távolságban közvetlenül a légi jármű alatt. A fentiekben ismertetett *oldalirányú irányítottság* vagy beépítési hatásokon kívül olyan túlzott *oldalirányú csillapítás* miatt van, amely révén a zajszint gyorsabban csökken a távolság növekedésével, mint amit az NPD görbék jeleznek. A légijármű-zaj oldalirányú terjedésének egyik korábbi, elterjedten használt módszerét a Society of Automotive Engineers (SAE) az AIR-1751-ben alakította ki, és az alábbiakban ismertetett algoritmusok az SAE által immár javasolt AIR-5662 továbbfejlesztéseken alapulnak. Az oldalirányú csillapítás egy olyan visszverő hatás, amelyet a közvetlenül sugárzott és a felületről visszavert hang közötti interferencia okoz. Függetlenül a felület jellegétől, és jelentősen csökkentheti az alacsony magassági szögeknek megfigyelt zajszinteket. Nagyon erősen hat még rá a hang egyenletes és nem egyenletes refrakciója is, amelyet a szél, a hőmérsékleti gradiensek és a turbulencia okoznak, amelyek maguk is a felszín jelenlétének tulajdoníthatók.⁽²⁾ A felületi visszverődés mechanizmusa jól ismert és egyenletes légköri és felszíni viszonyok esetén meglehetősen pontosan ismertethető elméleti szinten. Azonban a légköri és felszíni egyenetlenségek, amelyek nem közelíthetők egyszerű elméleti elemzésekkel, mélyreható hatást gyakorolnak a visszverő hatásra, így az elmélet korlátozottan alkalmazható. Az SAE továbbra is azon fázisban van, hogy jobban megértse a felületi hatásokat, és ez várhatóan jobb modellekhez fog vezetni. Ameddig be nem fejeződik ezek kialakítása, az AIR-5662-ben ismertetett, alábbi módszertan az ajánlott az oldalirányú csillapítás kiszámításához. A hang puha, vízszintes talaj feletti hangterjedésének esetére szorítkozik, amely a polgári repülőterek nagy részéhez megfelelő. A kemény talajfelület (illetve az akusztikusan ezzel egyenértékű víz) hatásainak figyelembevétele érdekében teendő korrekciók még mindig kidolgozás alatt állnak.

A módszertan azon a jelentős hangterjedési kísérleti adatkészleten alapszik, amelyekről a géptörzsre erősített hajtóművel felszerelt, egyenes (nem forduló), egyenletes, vízszintes repülést végző légi járművek tekintetében eredetileg az AIR-1751 beszámolt. Élve a feltételezéssel, miszerint vízszintes repülés esetén a levegő-föld csillapítás i. a függőleges síkban mért β magassági szögtől és ii. a légi jármű földfelszíni nyomvonalától való ℓ oldalirányú elmozdulásától függ, megtörtént az adatok elemzése, hogy meg lehessen állapítani a $\Lambda_T(\beta, \ell)$ teljes oldalirányú korrekció empirikus függvényét (= az oldalirányú esemény mínusz a légi jármű alatt azonos távolságban mért szint).

Mivel a $\Lambda_T(\beta, \ell)$ elem egyaránt tekintetbe vette az oldalirányú irányítottságot és az oldalirányú csillapítást is, az utóbbit kivonással kiemelhetjük. Az oldalirányú irányítottságot a 2.7.37. sz. egyenlettel leírva úgy, hogy a géptörzsre szerelési együtthatókat és a φ -t β -val helyettesítve (amely forduló nélküli repülés esetén megfelelő), az oldalirányú irányítottság így alakul:

$$\Lambda(\beta, \ell) = \Lambda_T(\beta, \ell) - \Delta_l(\beta) \quad (2.7.39.)$$

ahol β és ℓ a **2.7.m ábrán** bemutatottak szerint a végtelen repülési útvonal olyan normálsíkjaiban mértek, amely vízszintes repülés esetén szintűgy függőleges.

⁽¹⁾ A szabad hangtér szint nem más, mint amit a földfelszín hiányában megfigyelhetnénk.

⁽²⁾ A szél és hőmérséklet gradiensek, illetve a turbulencia részben a felszín egyenetlenségétől, részben pedig hőátadási karakterisztikájától függenek.

Noha a $\Lambda(\beta, \ell)$ kiszámítható lenne a 2.7.39. sz. egyenlettel úgy, hogy a $\Lambda_r(\beta, \ell)$ elem egyaránt tekintetbe vette az oldalirányú irányítottságot és az oldalirányú csillapítást is, az utóbbit kivonással kiemelhetjük. Az oldalirányú irányítottságot a 2.7.37. sz. egyenlettel leírva úgy, hogy a géptörzsre szerelési együtthatókat és a β értékét az AIR-1751-ből vesszük, mégis ennél hatékonyabb összefüggést ajánlunk. Ez pedig az alábbi, az AIR-5662-ből adaptált empirikus közelítés:

$$\Lambda(\beta, \ell) = \Gamma(\ell) \cdot \Lambda(\beta) \quad (2.7.40.)$$

ahol a $\Gamma(\ell)$ a következők szerint kapott távolsági tényező:

$$\Gamma(\ell) = 1,089 \cdot [1 - \exp(-0,00274\ell)] \quad 0 \leq \ell \leq 914 \text{ m esetén} \quad (2.7.41.)$$

$$\Gamma(\ell) = 1 \quad \ell > 914 \text{ m esetén} \quad (2.7.42.)$$

a $\Lambda(\beta)$ pedig a nagy hatótávolságú, az alábbiak szerint kapott levegő-föld oldalirányú csillapítás:

$$\Lambda(\beta) = 1,137 - 0,0229\beta + 9,72 \cdot \exp(-0,142\beta) \quad 0^\circ \leq \beta \leq 50^\circ \text{ esetén} \quad (2.7.43.)$$

$$\Lambda(\beta) = 0 \quad 50^\circ \leq \beta \leq 90^\circ \text{ esetén} \quad (2.7.44.)$$

A $\Lambda(\beta, \ell)$ oldalirányú csillapítás kifejezését, a 2.7.40. sz. egyenletet, amelyről feltételezzük, hogy megállja a helyét valamennyi repülőgép, légszavaros repülőgép, valamint a géptörzsre és a szárnyakra erősített sugárhajtóműves repülőgép esetén, a 2.7.o ábrán mutatjuk be grafikusán.

Bizonyos körülmények között (tereppe) előfordulhat, hogy a β nullánál kevesebb. Ilyen esetekben ajánlatos a $\Lambda(\beta) = 10,57$.

2.7.o ábra

A $\Lambda(\beta, \ell)$ oldalirányú csillapítás változása a magassági szögtől és távolságtól függően

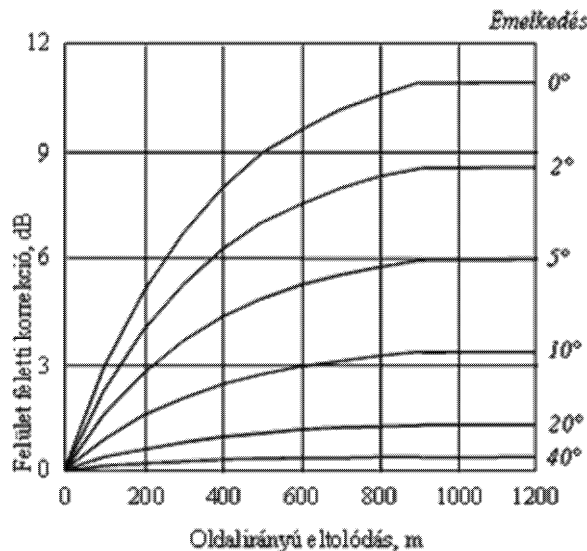

Véges szegmensek oldalirányú csillapítása

A 2.7.41–2.7.44. sz. egyenletek a megfigyelhető egy végtelen, vízszintes repülési útvonalon haladó légi jármű esetében fellépő $\Lambda(\beta, \ell)$ oldalirányú csillapítást írják le. Véges, nem vízszintes útvonal szegmensekre alkalmazva őket a csillapítást ki kell számítani egy ekvivalens vízszintes útvonalra, mint a ferde síkú (a földfelszínen valamilyen pontos áthaladó) szegmens egyszerű meghosszabbításán lévő legközelebbi pontra, de ez általában nem ad megfelelő β magassági szöveget.

Az oldallirányú csillapítás meghatározása véges szegmensek esetén szembevetően eltér az L_{max} és L_E mérőszámok esetén. A szegmensek L_{max} legnagyobb hangnyomásszintjeit NPD adatokból állapítjuk meg, a szegmensben lévő legközelebbi ponttól mért d terjedési távolság függvényeként. A szegmens méretét figyelembe vevő korrekciók nem szükségesek. Ugyanígy, az L_{max} oldallirányú csillapításáról is feltételezzük, hogy csak egyazon pont magassági szögétől és az attól mért földfelszíni távolságtól függ. Így csak ennek a pontnak a koordinátáira van szükségünk. Az L_E számítása során azonban a folyamat összetettebb.

Az NPD adatokból meghatározott bázis zajeseményszint $L_E(P,d)$ adatok, noha véges szegmens paraméterekre vonatkoznak, mégis érvényesek egy végtelen repülési útvonalra is. Az $L_{E,seg}$ adott szegmensből származó zajeseményszint természetesen alacsonyabb a bázis szintnél, nevezetesen a későbbiekben, a 2.7.19 pontban meghatározott véges szegmens korrekció mértékével. Ez a korrekció a **2.7.j–2.7.l. ábrákon** látható OS_1S_2 háromszögek geometriájának függvénye, és azt határozza meg, hogy az O pontba érkező teljes végtelen útvonalai zajenergia mekkora része származik a szegmensből; ugyanaz a korrekció érvényesül attól függetlenül, hogy van-e bármilyen oldallirányú csillapítás. Am bármilyen esetleges oldallirányú csillapítást a végtelen repülési útvonalra kell kiszámítani, tehát annak és nem a véges szegmens elmozdulása és magassága függvényeként.

A Δ_V és Δ_I korrekciókat összegezve, és kivonva a $\Lambda(\beta, \ell)$ oldallirányú csillapítást az NPD bázis szintből, megkapjuk az ekvivalens egyenletes, vízszintes repülés korrigált esemény zajszintjét egy szomszédos, végtelen egyenes útvonalon. Ugyanakkor a ténylegesen modellezett repülési útvonalszegmensek, amelyek hatással vannak a zajizovonalakra, csak ritkán vízszintesek: az légi járművek általában emelkednek, vagy süllyednek.

A **2.7.p ábra** egy S_1S_2 felszállási szegmenst mutat be, ahol a repülőgép γ szögben emelkedik, de a megfontolások nagyon hasonlóak maradnak érkezések esetén is. A valós repülési útvonal maradék részét nem mutatjuk: legyen elég annyit kijelenteni, hogy az S_1S_2 a teljes útvonal csupán egy részét képviseli (amely általában ívelt lesz). Ebben az esetben az O megfigyelő a szegmens mellett, tőle balra helyezkedik el. A repülőgép ε szögben van bedöntve (a repülési útvonal körül az óramutató járásával ellentétes irányba) az oldalirányú vízszintes tengelyhez képest. A szárny síkjával bezárt φ depressziós szög – ennek függvénye a Δ_I beépítési hatás (2.7.39. sz. egyenlet) – annak a repülési útvonalnak a normálsíkján fekszik, ahol az ε meg van határozva. Így $\varphi = \beta - \varepsilon$ ahol $\beta = \arctg(h/\ell)$ és ℓ a merőleges **VAGY** a megfigyelőtől a földfelszíni nyomvonalig tartó távolság, azaz a megfigyelő oldalirányú elmozdulása (!). Azt az S pontot, ahol a repülőgép a legjobban megközelíti a megfigyelőt, a d_p hossz (átlós távolság) merőleges OS -e határozza meg. Az OS_1S_2 háromszög a **2.7.k. ábrával**, a Δ_F véges szegmens korrekció kiszámításának geometriájával vág egybe.

2.7.p ábra

A megfigyelő a szegmens mellett van

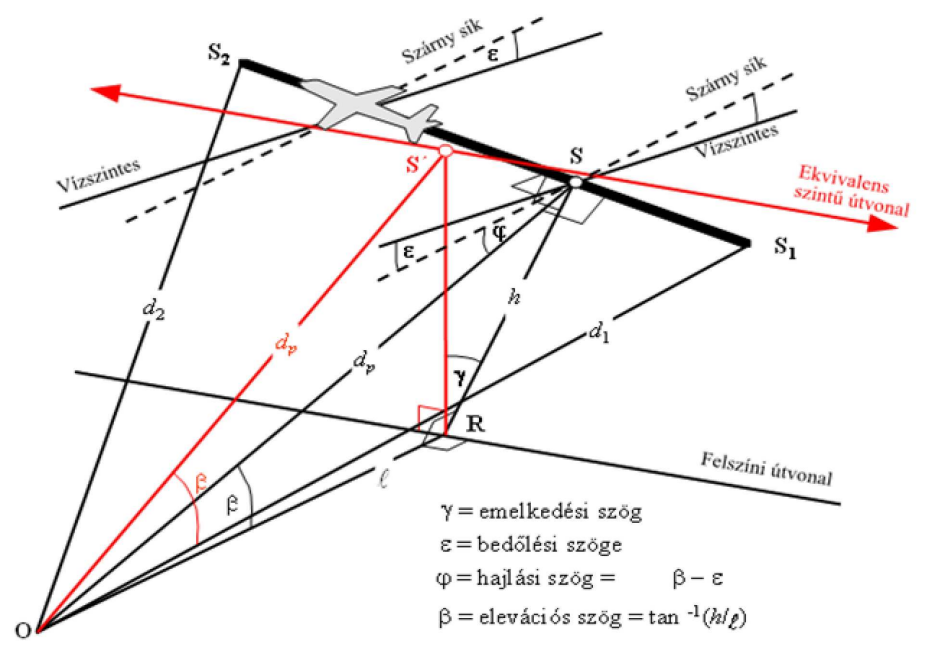

Az oldalirányú csillapítás 2.7.40. sz. egyenlettel történő kiszámításához (ahol a β -t függőleges síkban mérjük), egy *ekvivalens vízszintes repülési útvonalat* határozunk meg a függőleges síkban az S_1S_2 -n át, a megfigyelőtől mért azonos d_p merőleges átlós távolsággal. Ezt úgy tudjuk elképzelni, ha az ORS háromszöget a hozzá tartozó repülési útvonallával együtt γ szögben elforgatjuk az OR körül (lásd a **2.7.p. ábrát**), ezáltal kialakítva az ORS' háromszöget. Ennek (az immáron függőleges síkban elhelyezkedő) ekvivalens vízszintes útvonalnak a magassági szöge $\beta = \arctg(h/\ell)$ (ℓ változatlan marad). Ebben az esetben, a megfigyelővel az oldalon, a $\Lambda(\beta, \ell)$ oldalirányú csillapítás ugyanaz úgy az L_E , mint az L_{max} zajmérőszám esetén.

(!) A szegmens jobb oldalán elhelyezkedő megfigyelő esetén a φ helyett $\beta + \varepsilon$ -t használnánk (lásd a 2.7.19. pontot).

A 2.7.q. ábra azt a helyzetet illusztrálja, amikor az O megfigyelési pont a véges szegmens mögött, nem pedig mellette fekszik. Ilyenkor a szegmenst egy végtelen útvonal távolabb eső részeként figyeljük meg: merőlegest csak a meghosszabbításán fekvő S_p pontig lehet felvenni. Az OS_1S_2 háromszög a 2.7.j. ábrával vág egybe, amely a Δ_F véges szegmens korrekciót határozza meg. Ebben az esetben viszont az oldalirányú irányítottság és csillapítás paraméterei kevésbé nyilvánvalóak.

2.7.q ábra

A megfigyelő a szegmens mögött van

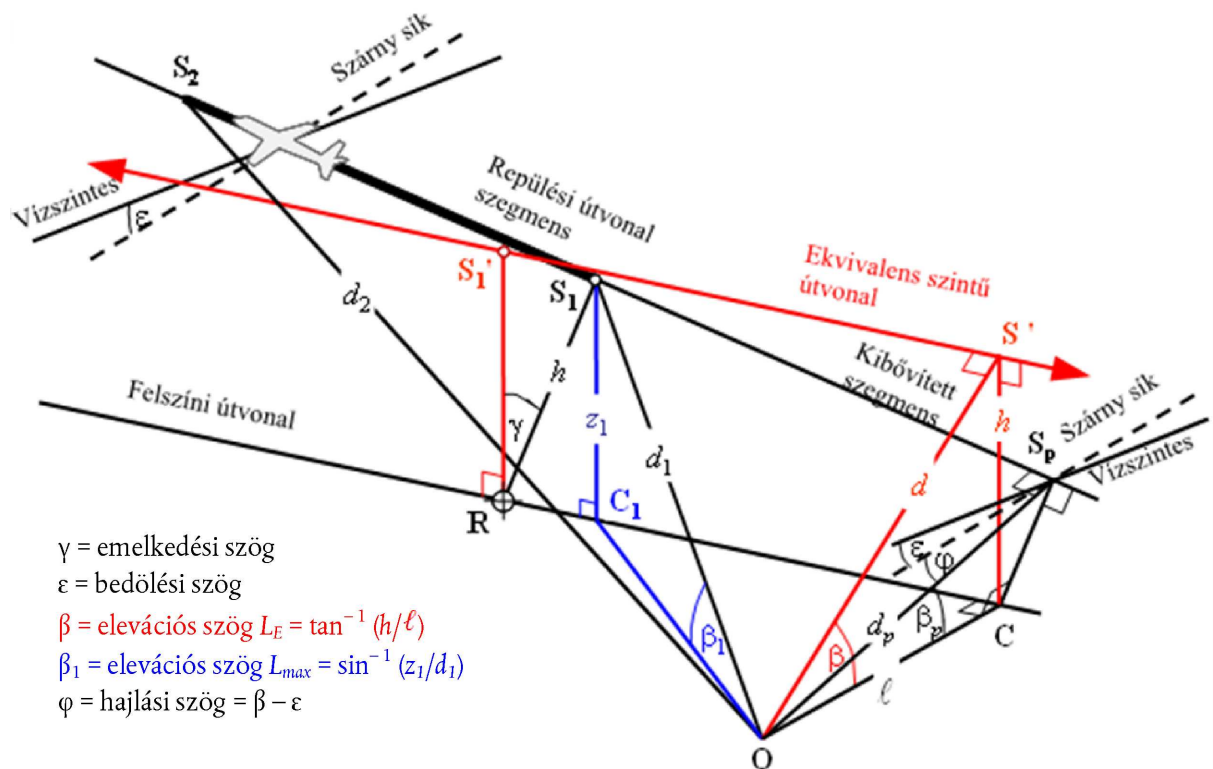

Észenb tartva, hogy a modellezési célokhoz kialakított elképzelések szerint az oldalirányú irányítottság (beépítési hatás) síkbeli, a meghatározó φ depressziós szöget továbbra is a repülőgép szárny síkjától oldalra mérjük. (A kiindulási esemény még mindig az, amelyet a meghosszabbított szegmensen megjelenített végtelen repülési útvonalon keresztül haladó légi jármű generál.) Eszerint a depressziós szöget a megközelítés legközelebbi pontjánál határozzuk meg, azaz $\varphi = \beta_p - \epsilon$, ahol β_p az S_pOC szög.

A maximum szint mérőszámai esetén az NPD távolságparamétert a szegmensig tartó legrövidebb távolságnak vesszük, azaz $d = d_1$ -nek. A zajesemény szint mérőszámok esetén az O és S közötti legrövidebb d_p távolság a meghosszabbított repülési útvonalon, azaz az NPD táblázatból interpolált szint $L_{E_{\infty}}(P_1, d_p)$.

Az oldalirányú csillapítás geometriai paraméterei eltérőek a legnagyobb hangnyomás szint és zajesemény szint számításoknál. A legnagyobb hangnyomás szint mérőszámoknál a $\Lambda(\beta, \ell)$ korrekciót a 2.7.40 sz. egyenlet adja meg, ekkor $\beta = \beta_1 = \sin^{-1}(z_1/d_1)$ és $\ell = OC_1 = \sqrt{d_1^2 - z_1^2}$, ahol a β_1 és d_1 értékeket az OC_1S_1 háromszög határozza meg a függőleges síkban az O -n és S_1 -en keresztül.

Amikor csak a repülési szegmensek oldalirányú csillapítását és a zajesemény szint mérőszámokat számítjuk, az ℓ marad a szegmens meghosszabbításától mért legrövidebb oldalirányú elmozdulás (OC). Am egy megfelelő β érték meghatározásához ismét csak szükségünk van elképzelni egy (végtelen) ekvivalens repülési útvonalat, amely részének tekinthető a szegmens. Ezt az S_1' -en keresztül, a felszín felett h magasságban vesszük fel, ahol a h megegyezik az RS_1 -gyel, a földfelszíni nyomvonal és a szegmens között húzódó merőlegessel. Ez egyenértékű azzal, mint ha a tényleges meghosszabbított repülési útvonalat elforgatnánk γ szögön keresztül az R pont körül (lásd 2.7.q. ábra). Amennyiben az R az S_1 merőlegesén fekvő, O -hoz legközelebb eső pont, úgy az ekvivalens vízszintes útvonal szerkesztése ugyanaz, mint amikor az O a szegmens mellett található.

Az ekvivalens vízszintes útvonalnak az **O** megfigyelőhöz legközelebb eső megközelítési pontja az **S'**-hez esik d átlós távolságra úgy, hogy a függőleges síkban ezáltal kialakult **OCS'** háromszög határozza meg a magassági szöget $\beta = \cos^{-1}(\ell/d)$. Noha ez a transzformáció meglehetősen erőletettnek tűnhet, szükséges megjegyezni, hogy az alapvető forrásgeometria (amelyet a d_1 , d_2 és φ határoz meg) érintetlen marad, a szegmens felől a megfigyelő irányába haladó hang egyszerűen az marad, ami akkor lenne, ha a végtelenül meghosszabbított ferde síkú szegmens (amelynek a szegmens modellezés céljából a részét képezi) keresztüli teljes repülés állandó V sebességű és P_1 teljesítményű lenne. A szegmens felől a megfigyelőhöz érkező hang oldalirányú csillapítása viszont nem a β_p -vel, a meghosszabbított útvonal magassági szögével, hanem az ekvivalens vízszintes útvonal β szögével függ össze.

A szegmens előtt lévő megfigyelő esetét külön nem ismertetjük: nyilvánvaló, hogy ez alapvetően megegyezik a mögöttes megfigyelő esetével.

Azonban olyan zajeseményszint mérőszámok esetén, amelyeknél a megfigyelő a földi szegmensek mögött helyezkedik el felszállás közben, illetve a földi szegmensek előtt a landolás utáni guruláskor, a β ugyanaz lesz, mint a legnagyobb hangnyomásszint mérőszámoknál, azaz $\beta = \beta_1 = \sin^{-1}(z_1/d_1)$ és $\ell = OC_1 = \sqrt{d_1^2 - z_1^2}$

A Δ_F véges szegmens korrekciója (csak az L_E zajeseményszintek esetén)

A korrigált kiindulási zajeseményszint a folyamatos, egyenes és egyenletes, vízszintes repülést végző repülőgépekre vonatkozik (ugyan ϵ , az egyenes repüléssel összegegyeztetetlen bedőlési szöggel). A $\Delta_F = 10 \times \lg(F)$ (negatív) véges szegmens korrekciót alkalmazása, ahol F az energiatörredék, tovább korrigálja a szintet aszerint, hogy mi lenne, ha a repülőgép csak a véges szegmenst keresztelné (vagy teljesen csendes maradna a végtelen repülési útvonal fennmaradó részében).

Az energiatörredék elem a légi jármű zajának hangsúlyos hosszanti irányítottságát, illetve a szegmens által a megfigyelő pozíciójánál lezárt szöget veszi figyelembe. Jóllehet az irányítottságot okozó folyamatok nagyon összetettek, a tanulmányok kimutatták, hogy az eredő zaj-izovonalak meglehetősen érzéketlenek a feltételezett precíz direkcionális karakterisztikával szemben. A Δ_F lenti kifejezése negyedik hatványú 90 fokos dipól hangszárgázási modellel alapszik. Feltételezzük, hogy nem hat rá az oldalirányú irányítottság és csillapítás. Az **E. függelék** részletesen ismerteti ennek a korrekciónak a levezetését.

Az F energiatörredék az **OS₁S₂** „nézeti” háromszögnek a függvénye, amelyet a **2.7.j–2.7.l. ábrákban** értelmeztünk, miszerint:

$$\Delta_F = 10 \cdot \lg \left[\frac{1}{\pi} \left(\frac{\alpha_2}{1 + \alpha_2^2} + \arctan \alpha_2 - \frac{\alpha_1}{1 + \alpha_1^2} - \arctan \alpha_1 \right) \right] \quad (2.7.45.)$$

amelyben

$$\alpha_1 = -\frac{q}{d_\lambda}; \quad \alpha_2 = -\frac{q - \lambda}{d_\lambda}; \quad d_\lambda = d_0 \cdot 10^{[L_{E\infty}(P,d_p) - L_{max}(P,d_p)]/10}; \quad d_0 = \frac{2}{\pi} \cdot V_{ref} \cdot t_0.$$

ahol d_λ az úgynevezett „skálázott távolság” (lásd **E. függelék**). Vegyük észre, hogy az $L_{max}(P, d_p)$ a d_p a merőleges távolság NPD adatokból vett legnagyobb hangnyomásszintje, NEM a szegmens L_{max} értéke.

A ΔF értéként ajánlatos – 150 dB alsó korlátot alkalmazni.

Abban a sajátos esetben, ha minden felszállás előtti kigurulási szegmens és minden landolás utáni földi gurulási szegmens mögött vannak megfigyelő helyszínek, a zajtörredék 2.7.45. sz. egyenletben kifejezett csökkentett alakját használjuk, amely a $q = 0$ specifikus esetnek felel meg. Ennek kiszámításához:

$$\Delta_F = 10 \log_{10} \left[(1/\pi) [\alpha_2/(1 + \alpha_2^2) + \tan^{-1} \alpha_2] 10^{ASOR/10} \right] \quad (2.7.46.)$$

ahol $\alpha_2 = \ell/d_1$ és az Δ_{SOR} a kigurulás kezdete irányítottság-függvény, amelyet a 2.7.51–2.7.52. sz. egyenletek határoznak meg.

Annak indoklása, hogy a zajtöredéknek miért éppen ezt a sajátos alakját használjuk, az alábbi részben található, a kigurulás kezdete irányítottság alkalmazási módszer részeként.

A földi gurulási szegmensek specifikus kezelése, ide értve a Δ_{SOR} kigurulás kezdete irányítottság függvényt

Földi gurulási szegmensek esetén, mind felszállás előtt, mind landolás után, külön módszerek szerint kell kezelni, amelyeket az alábbiakban ismertetünk.

A kigurulás kezdete irányítottság függvény (Δ_{SOR})

A sugárhajtóműves repülőgépek zaja – különösen az alacsonyabb mellékáramúsági fokkal rendelkező hajtóművekkel felszereltéké – karéjos sugárzási mintát mutat a hátrairányuló íven, amely jellemző a sugárhajtóműből kiömlő gáz zajára. Ez a minta annál hangsúlyosabb, minél magasabb a sugársebessége és minél alacsonyabb a repülőgép sebessége. Ennek a kigurulás kezdete mögött elhelyezkedő megfigyelő esetén van jelentősége, mert ott mindkét feltétel teljesül. Ezt a hatást egy irányítottsági függvényvel, a Δ_{SOR} -rel vesszük figyelembe.

A Δ_{SOR} függvény számos zajmérési kampány eredménye, amelyek során felszálló sugárhajtóműves repülőgépek mögött és tőlük oldalra megfelelően elhelyezett mikrofonokat alkalmaztak.

A **2.7.r ábrán** mutatjuk be az idevágó geometriát. A légi jármű hossz tengelye, illetve a megfigyelő felé mutató vektor közötti ψ irányszöget így határozzuk meg:

$$\psi = \arccos\left(\frac{q}{d_{SOR}}\right). \quad (2.7.47.)$$

A q relatív távolság negatív (lásd a **2.7.j ábrát**), így tehát a ψ a repülőgép előremeneti irányának 0° -ától az ellentétes irány 180° -áig tart.

2.7.r ábra

Repülőgép-megfigyelő geometria a földön az irányítottsági korrekció becsléséhez

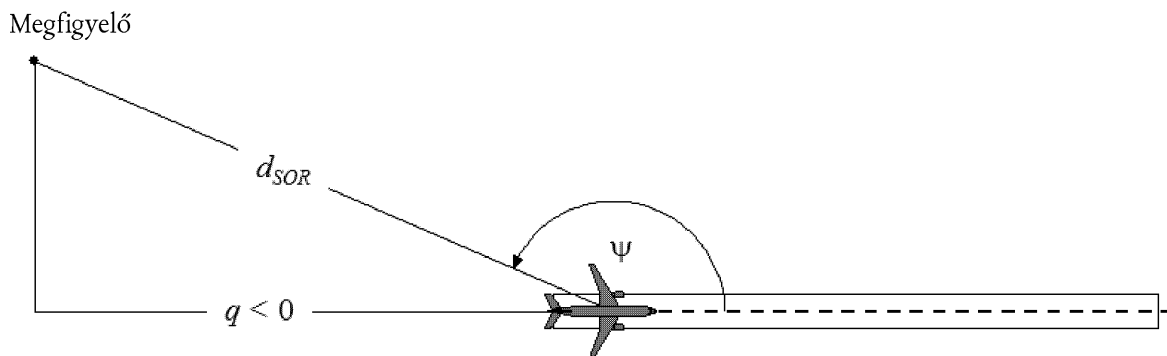

A Δ_{SOR} függvény a teljes, a felszállási gurulás során kisugárzott zaj hatását képviseli a felszállási gurulás kezdete mögött mérve, a felszállási gurulástól származó teljes zajhoz viszonyítva az SOR-tól oldalirányban, azonos távolságban mérve:

$$L_{TGR}(d_{SOR}, \psi) = L_{TGR}(d_{SOR}, 90^\circ) + \Delta_{SOR}(d_{SOR}, \psi) \quad (2.7.48.)$$

ahol $L_{TGR}(d_{SOR}, 90^\circ)$ a teljes felszállási gurulási zaj, amelyet az összes földi szegmens generál a d_{SOR} ponttávolságban az SOR oldalán. A $d_{SOR,0}$ normalizálási távolságnál kisebb d_{SOR} távolságoknál az SOR irányítottági függvényét az alábbi adja meg:

$$\Delta_{SOR}^0 = 51,47 - 1,553 \cdot \psi + 0,015147 \cdot \psi^2 - 0,000047173 \cdot \psi^3 \quad \text{if } 90^\circ \leq \psi < 148,4^\circ \quad (2.7.49.)$$

$$\Delta_{SOR}^0 = 339,18 - 2,5802 \cdot \psi - 0,0045545 \cdot \psi^2 + 0,000044193 \cdot \psi^3 \quad \text{if } 148,4^\circ \leq \psi \leq 180^\circ \quad (2.7.50.)$$

Amennyiben a d_{SOR} távolság meghaladja a $d_{SOR,0}$ normalizálási távolságot, úgy az irányítottági korrekciót megszorozzuk egy korrekciós tényezővel, ezáltal tekintetbe véve, hogy az irányítottági a repülőgéptől mért egyre nagyobb távolságokban egyre kevésbé hangsúlyos; azaz

$$\Delta_{SOR} = \Delta_{SOR}^0 \quad \text{ha } d_{SOR} \leq d_{SOR,0} \quad (2.7.51.)$$

$$\Delta_{SOR} = \Delta_{SOR}^0 \cdot \frac{d_{SOR,0}}{d_{SOR}} \quad \text{ha } d_{SOR} > d_{SOR,0} \quad (2.7.52.)$$

A $d_{SOR,0}$ normalizálási távolság 762 m-rel (2 500 ft) egyenlő.

Az egyes felszállási és leszállási gurulási szegmensek mögötti megítélési pontok kezelése

A fent ismertetett Δ_{SOR} függvény leginkább a felszállási gurulás kezdeti részének hangsúlyos irányítottági hatását rögzíti az SOR mögötti helyszíneken (minthogy a megítélési pontokhoz ez van a legközelebb, és ekkor a legnagyobb a sugár sebességének és a repülőgép sebességének az aránya). Az így kialakított Δ_{SOR} alkalmazása „általános”: minden egyes felszállási és leszállási gurulási szegmens esetében, tehát nem csak a gurulás kezdete (Start of Roll, SoR) mögött (felszállás esetében).

A d_s és ψ paramétereket az egyes földi gurulási szegmensek kezdőpontjához viszonyítva számítjuk ki.

A valamely adott felszállási vagy leszállási gurulási szegmensre vonatkozó L_{seg} zajeseményszint úgy számítódik, hogy eleget tegyen a Δ_{SOR} függvény formaszűrűségének: alapvetően a szegmens kezdőpontja oldalán elhelyezkedő referenciapontra nézve számítjuk ki, amely ugyanakkora d_s távolságban van, mint a tényleges pont, és tovább korrigáljuk a Δ_{SOR} -rel, hogy megkapjuk a zajeseményszintet a tényleges ponton.

Ez azt jelenti, hogy az alábbi egyenletekben szereplő különböző korrekciós elemek az ennek, a kezdőponttól oldalra elhelyezkedő referenciapontnak megfelelő geometriai paramétereket használják:

$$L_{max,seg} = L_{max}(P, d = d_s) + \Delta_l(\varphi) - \Lambda(\beta, l = d_s) + \Delta_{SOR} \quad (2.7.53.)$$

$$L_{E,seg} = L_{E,\infty}(P, d = d_s) + \Delta_v + \Delta_l(\varphi) - \Lambda(\beta, l = d_s) + \Delta'_F + \Delta_{SOR} \quad (2.7.54.)$$

ahol Δ'_F a (2.7.46) sz. egyenletben kifejezett zajtöredék redukált alakja az $q = 0$ esetre (mivel a referenciapont a kezdőponttól oldalra helyezkedik el), és szem előtt tartva, hogy a d_l -t a d_s -sel (nem pedig a d_p -vel) kell számítani:

$$d_\lambda = d_0 \cdot 10^{\frac{L_{E,\infty}(P, d_s) - L_{max}(P, d_s)}{10}} \quad (2.7.55.)$$

2.7.20. Általános célú légi jármű mozgásának zajeseményszintje (L)

A 2.7.19. pontban ismertetett eljárás a légcsavarral hajtott általános célú légi járművekre vonatkozik, ha azokat a hajtómű-beépítés hatásai szempontjából légcsavaros repülőgépekként kezeljük.

Az ANP-adatbázis számos általános célú légi járműre tartalmaz bejegyzéseket. Noha ezek gyakran a legelterjedtebb üzemben lévő általános célú repülőgépek, mégis adódhat olyan helyzet, amikor helyénvaló a kiegészítő adatok használata.

Olyankor, amikor a konkrét általános célú repülőgép akár nem ismert, akár nem szerepel az ANP-adatbázisban, ajánlott a még általánosabb légijármű-adatok, a GASEPF és GASEPV használata. Ezek az adathalmazok olyan egy hajtóműves általános célú repülőgépeket jelenítenek meg, amelyek (a fenti sorrend szerint) nem állítható, illetve állítható tollú légsavarral rendelkeznek. A bejegyzések táblázatait az I. függelék mutatja be (I-11–I-17. táblázat).

2.7.21. Helikopterzaj számítási eljárása

A helikopterzaj kiszámításához ugyanazt a számítási módszert alkalmazhatjuk, mint a merevszárnyas repülőgépek esetén (amint a 2.7.14. pontban vázoltuk), azzal, hogy a helikoptereket légsavaras repülőgépeknek kell tekinteni, és a sugárhajtóműves repülőgépekkel összefüggő hajtómű-beépítési hatásokat nem alkalmazzuk. A bejegyzések táblázatait az I. függelék mutatja be két különböző adathalmazra (I-11–I-17. táblázat).

2.7.22. Hajtóműpróbával (gurulással és a segédhajtómű (Auxiliary Power Unit, APU) üzemével kapcsolatos zaj)

Azokban az esetekben, amikor a hajtóművizsgálatokkal és kiegészítő áramforrásokkal kapcsolatos zajok modellezése szükséges, olyankor ezeket az ipari zajokról szóló szakasznak megfelelően kell modellezni. Habár normál esetben nem így van, a repülőtéren hajtómű próba miatti zaj is hozzájárulhat a zajhatásokhoz. A vizsgálatokat általában gépészeti célokból, a hajtóműteljesítmény ellenőrzése miatt hajtják végre úgy, hogy a repülőgépek a sugárhajtómű kiáramlása okozta károkat elkerülendő biztonságos helyen, az épületektől, más repülőgépektől, a jármű- és személyforgalomtól elkülönített helyen vannak.

További biztonsági és zajvédelmi okokból a repülőterek, különösen azok, ahol a karbantartó-létesítmények gyakori hajtóműpróbáknak adhatnak helyet, úgy nevezett zajöblöket alakíthatnak ki. Ezek három oldalról leárnyékolat terek, amelyeket kifejezetten a sugárhajtóműből történő gáz kiáramlás és a zaj elvezetésére és szétosztatására vannak kialakítva. Az ilyen létesítmények zajhatásainak modellezése esetében, ahol további zajscillapítás és zajscsökkentés céljából kiegészítő földgátakat vagy jelentősebb zajvédő falakat is alkalmazhatnak, az adja a legjobb eredményt, ha a zajöblöket ipari zajforrásként kezeljük és ennek megfelelő zaj- és hangterjedési modellt alkalmazunk.

2.7.23. Kumulált zajszintek kiszámítása

A 2.7.14–2.7.19. pontok egyetlen légi jármű mozgásából származó, egyetlen megfigyelő tartózkodási helyén tapasztalt esemény zajszintjének kiszámítását ismertetik. Az adott helyszínen a teljes (eredő) egyenértékű hangnyomásszintet úgy számítjuk ki, hogy összesítjük az ezt befolyásoló valamennyi zaj szempontjából szignifikáns légijármű-mozgást, azaz az összes, akár az érkezéssel, akár az indulással kapcsolatos mozgásokat.

2.7.24. Súlyozott egyenértékű hangnyomásszintek

Az időszúlyozott egyenértékű hangnyomásszint (amely a légi járművekkel kapcsolatos összes művelet zajhatását összegzi), általánosságban a következő képlettel fejezhető ki:

$$L_{eq,W} = 10 \cdot \lg \left[\frac{t_0}{T_0} \cdot \sum_{i=1}^N g_i \cdot 10^{L_{E,i}/10} \right] + C \quad (2.7.56.)$$

Az összegzést elvégezzük az összes N zajeseményre azon T_0 időszak alatt, amelyre a zajmutató vonatkozik. Az $L_{E,i}$ az i -edik zajesemény egyetlen eseményre vonatkozó zajeseményszint. A g_i napszaktól függő súlyozó tényező (általában nappali, esti és éjszakai időszakokra van meghatározva). A g_i lényegében az adott időszakban előforduló repülőjáratok számára vonatkozó szorzó. A C konstans különféle jelentéseket vehet fel (normalizálási állandó, szezonális korrekció stb.).

Az alábbi összefüggés felhasználásával:

$$g_i = 10^{\Delta_i/10}$$

ahol Δ_i az i -edik periódus decibelben kifejezett súlyozása, a 2.7.56 sz. egyenlet átírható így:

$$L_{eq,W} = 10 \cdot \lg \left[\frac{t_0}{T_0} \sum_{i=1}^N 10^{(L_{E,i} + \Delta_i)/10} \right] + C \quad (2.7.57.)$$

azaz a napszak szerinti súlyozást az összegzendő szintek egy addíciós taggal történő eltolása fejezi ki.

2.7.25. Súlyozott műveletszám

A kumulatív zajszintet úgy becsüljük meg, hogy összeadjuk a repülőtér rend szerint meghatározott műveletek szerinti gépmozgások esetében a különböző repülési útvonalakat igénybe vevő összes különféle légi jármű-típus vagy -kategória hozzájárulását a zajszinthez.

Ahhoz, hogy le tudjuk írni ezt a folyamatot, a következő alsó indexeket vezetjük be:

i repülőgéptípus vagy kategória index;

j a repülési útvonal (flight track), vagy (ha van ilyen meghatározva) alpálya (subtrack) mutatója;

k repülési útvonal-szegmens mutatója.

Sok zajmutató meghatározása foglalja magában a g_i napszak szerinti súlyozó tényezőt is (2.7.56. és 2.7.57. sz. egyenlet).

Az összegzési folyamat a „súlyozott műveletszám” bevezetésével egyszerűsíthető:

$$M_{ij} = (g_{day} \cdot N_{ij,day} + g_{evening} \cdot N_{ij,evening} + g_{night} \cdot N_{ij,night}) \quad (2.7.58.)$$

Az N_{ij} értékek jelenítik meg az i típusú vagy kategóriába tartozó repülőgépek j nyomvonalon (vagy résznyomvonalon) végrehajtott műveleteit nappal, este és éjszaka, ebben a sorrendben. ⁽¹⁾

A (2.7.57.) egyenletből adódóan az (x,y) megfigyelési (megítélési) pontnál az (általános) L_{eq} kumulatív ekvivalens zajszint (energia szerinti egyenértékű hangnyomásszint):

$$L_{eq,W}(x,y) = 10 \cdot \lg \left[\frac{t_0}{T_0} \cdot \sum_i \sum_j \sum_k M_{ij} \cdot 10^{L_{E,ijk}(x,y)/10} \right] + C \quad (2.7.59.)$$

ahol T_0 a vonatkoztatási idő. A 2.7.59-cel meghatározott számérték az alkalmazott súlyozott zajjellemző (pl. L_{DEN}) konkrét értelmezésétől, valamint a g_i súlyozó tényezőtől függ. Az $L_{E,ijk}$ az i kategóriájú légi jármű k nyomvonalból vagy j résznyomvonalból származó hozzájárulása az egyetlen esemény zajszintjéhez. Az $L_{E,ijk}$ becslését a 2.7.14–2.7.19. pontok ismertetik részletesen.

⁽¹⁾ Az időszakok eltérhetnek ettől a háromtól, az alkalmazott zajmutató meghatározásától függően.

2.7.26. A számítási négyzetrács háló felvétele; a háló finomítása

Amikor a zajmutatóértékek szabályos térfközű négyzetrács-pontokon kiszámított értékeinek az interpolálásával kapjuk a zaj-izovonalakat, olyankor ezek pontossága a Δ_G rácsköz (vagyis hálóméret) megválasztásától függ, különösképp olyan cellák esetén, ahol a zajmutató térbeli eloszlásában fennálló nagyobb gradiensek szűk zaj-izovonal görbületeket eredményeznek (lásd a 2.7.s ábrát). Az interpolálási hibákat a rács térfközének szűkítésével (sűrítés) lehet csökkenteni, de ez növeli a rácspontok darabszámát, így pedig a számítási időt is. A szabályos négyzetháló optimalizálása során meg kell teremteni az egyensúlyt a modellezési pontosság és a futtatási idő között.

2.7.s ábra

A kiindulásul felvett négyzetrács és rács finomítása (sűrítése)

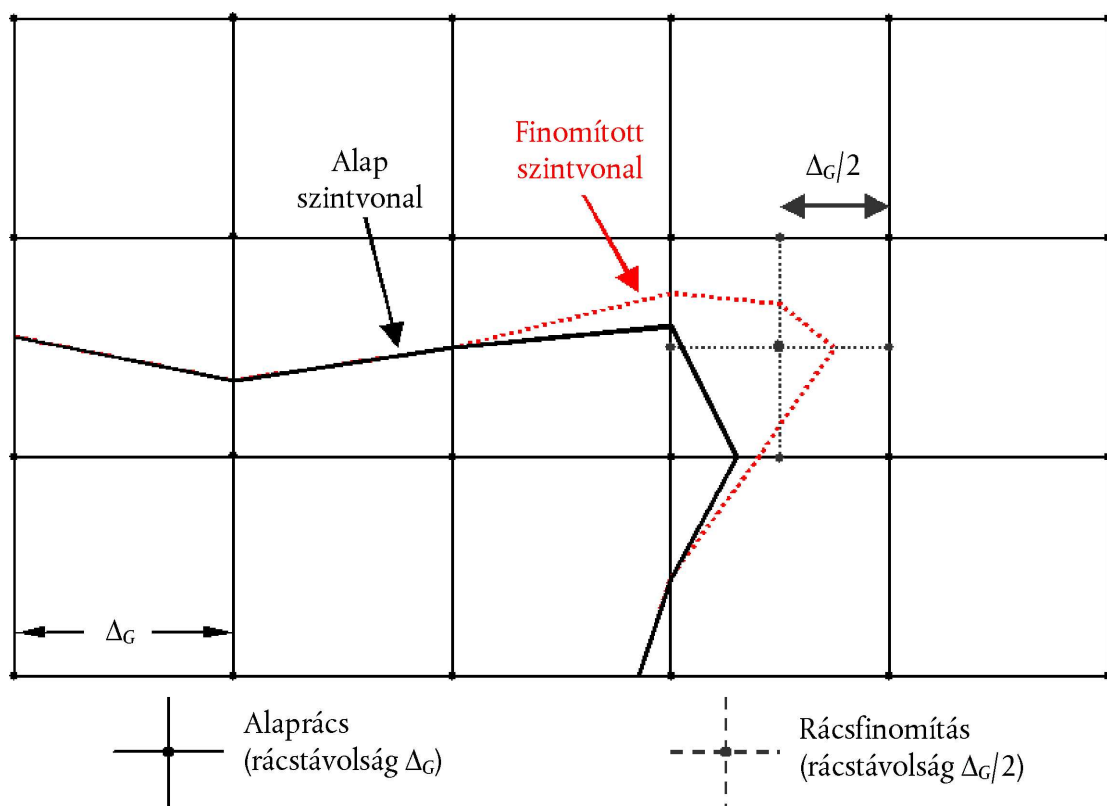

A számítási hatékonyság szembeötlő javulását hozza és pontosabb eredményeket kaphatunk, ha szabálytalan rácsot használunk a kritikus cellákban az interpolációval kapható eredmény finomításához. Ennek technikája, amint a 2.7.s ábrán is látható, az, hogy lokálisan szűkítjük a hálót, így a rács nagyobb része változatlan marad. Mindez meglehetősen magától értetődő és a következő lépésekkel érthető el:

1. A zajmutatóhoz meg kell határozni egy ΔL_R finomítás küszöbérték különbséget.
2. Ezután Δ_G rácsköz esetére kiszámítjuk a kiindulási hálót.
3. Ellenőrizzük a szomszédos négyzetrács csomópontok zajmutató értékei közötti ΔL különbségeket.
4. Amennyiben van bármilyen $\Delta L > \Delta L_R$ különbség, új rácsot kell meghatározni, amelynek rácsköze $\Delta_G/2$, majd a következők szerint megbecsülni az új csomópontok szintjeit:

$$\text{Ha } \begin{cases} \Delta L \leq \Delta L_R \\ \Delta L > \Delta L_R \end{cases} \quad \text{az új érték kiszámítása} \quad \begin{cases} \text{a szomszédos értékekből lineáris interpoláció használataval történik} \\ \text{új számítással a bemeneti alapadatokból történik} \end{cases}$$

5. Az 1–4. lépést addig kell ismételni, ameddig az összes különbség alacsonyabb nem lesz, mint az 1. lépés szerinti finomítás küszöbérték különbség.

6. Zaj-izovonal megbecslése lineáris interpoláció használatával.

Ha a zajmutatóértékek sorozatát másokkal kell összesíteni (pl. amikor különálló nappali, esti és éjszakai zaj-izovonalak összegzésével súlyozott mutatókat számítunk), akkor odafigyelést igényel annak biztosítása, hogy az egyes különálló hálók azonosak legyenek.

2.7.27. Elforgatott hálók használata

Sok gyakorlati esetben a zaj-izovonalak valódi alakja tengelyes szimmetriára hajlamos egy pályavetületre, mint szimmetriatengelyre. Amennyiben azonban az pályavetület irányát és a számítási rács irányát nem igazítjuk össze, akkor aszimmetrikus zaj-izovonal alakot kaphatunk.

2.7.t ábra

Elforgatott háló (négyzetrács) használata

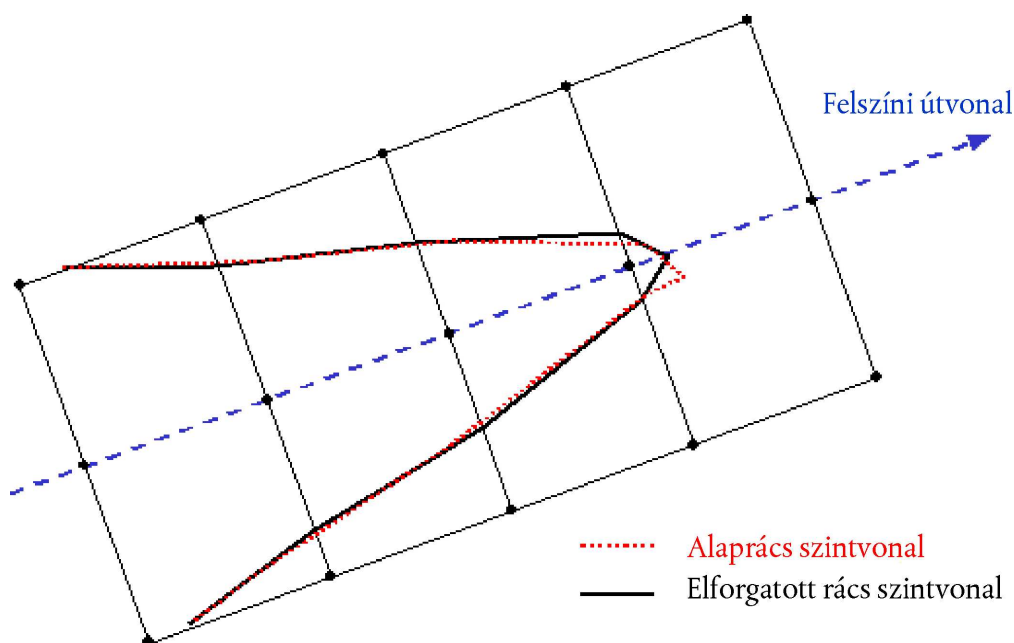

Az ilyen hatás elkerülésének egyértelmű módszere, ha sűrítjük a rács osztásközeit. Azonban ez növeli a számítási időt. Elegánsabb megoldás, ha elforgatjuk a számítási rácsot, hogy iránya párhuzamos legyen a fő földfelszíni nyomvonalakkal (azaz általában a főfutópályával legyen párhuzamos). A **2.7.t ábrán** látható, hogy az ilyen négyzetrács-elforgatás milyen hatással lehet a zaj-izovonal alakjára.

2.7.28. Zaj-izovonalak felrajzolása

A zajmutató értékek teljes rács-sorozatának kiszámítási igénye megszüntethető egy nagyon időhatékony algorit-mussal, nevezetesen a zaj-izovonal nyomvonalának pontról-pontra felrajzolásával, és ez csupán alig összetettebb számítást igényel. Ehhez két alapvető lépést kell elvégezni és megismételni (lásd a 2.7.u ábrát):

2.7.u ábra

A felrajzolási algoritmus koncepciója

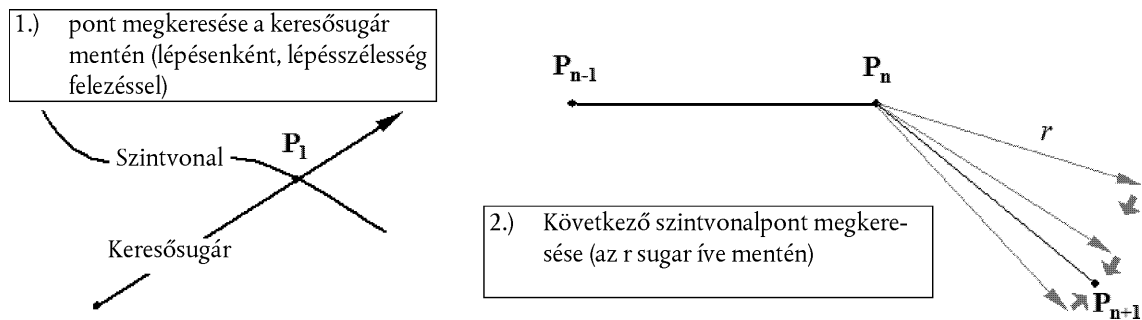

Az 1. lépés, hogy megtaláljunk egy első P_1 pontot a zaj-izovonalon. Ehhez egyenlő távolságú lépésekben ki kell számítani az L zajmutató értékeket egy olyan keresési sugár mentén, amelytől elvárható, hogy átfut az L_c kötelező zaj-izovonalán. Amikor keresztezzük a zaj-izovonalat, akkor a $\delta = L_c - L$ különbség megváltoztatja az előjelét. Amennyiben az előjelváltás megtörténik, a sugár mentén megfelelődik a lépési szélesség, és megfordul a keresési irány. Ezt addig kell csinálni, ameddig a δ kevesebb nem lesz az előre meghatározott valamely pontossági küszöbértéknél.

A 2. lépés (amelyet addig kell ismételni, ameddig nem kapunk kellőképpen jól körülírt zajkontúrt), célja az, hogy megtaláljuk az L_c zaj-izovonalon azt a következő pontot, amely az aktuális ponttól r meghatározott egyenes vonalú távolságban van. Az aktuális pontból a következőbe egy r hosszúságú vektor mutat. Ezt követően a vektort elforgatjuk és az elforgatási szög lépésenkénti sorozatos változtatásával kiszámítjuk az index szinteket és δ különbségeket az r sugarú körívet leíró vektor végpontján. A lépésközöknek az előzőkben leírthoz hasonló megfelelésével és megfordításával, ezúttal a vektor irányában, előre meghatározott pontossággal megállapítható a vektor mentén következő zaj-izovonal pont minden egyes vektor-elforgatási lépésben.

2.7.v ábra

A zaj-izovonal felrajzolásához alkalmazható nyomkövetési algoritmus feltételeit meghatározó geometriai paraméterek

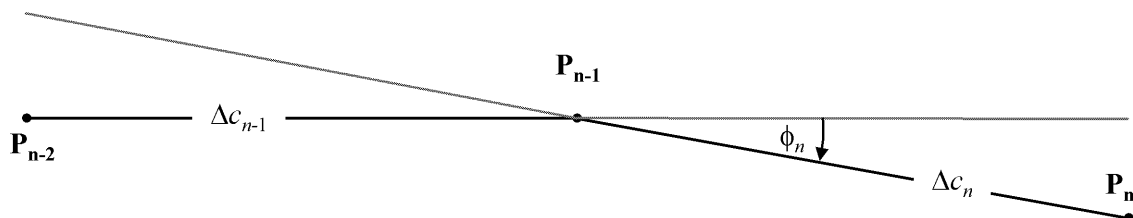

Bizonyos megkötéseket kell alkalmazni annak biztosítása érdekében, hogy a zaj-izovonalat elegendő pontossággal becsülhessük meg (lásd a 2.7.v ábrát):

1. A Δc (két zaj-izovonal pont közötti távolság) húr hosszának bizonyos intervallumba kell esnie $[\Delta c_{min}, \Delta c_{max}]$, pl. [10 m, 200 m].
2. A két egymással szomszédos, Δc_n és Δc_{n+1} hosszúságú húr közötti hosszarány korlátozott kell, hogy legyen, pl. $0,5 < \Delta c_n / \Delta c_{n+1} < 2$.

3. A húr hosszának a zaj-izovonal görbületére történő megfelelő illesztése vonatkozásában a következő feltételnek kell teljesülnie:

$$\Phi_n \cdot \max(\Delta c_{n-1}, \Delta c_n) \leq \varepsilon \quad (\varepsilon \approx 15 \text{ m})$$

ahol f_n a húr irányok közötti különbség.

Az ezzel az algoritmussal szerzett tapasztalatokból kiderült, hogy átlagosan 2 és 3 közötti indexértékkel kell kalkulálni, ha 0,01 dB-nél pontosabb zaj-izovonal pontot kívánunk meghatározni.

Ez az algoritmus különösen akkor gyorsítja fel drámai mértékben a számítási időt, amikor nagy izovonalakat kell kiszámítani. Azonban meg kell jegyeznünk, hogy alkalmazása tapasztalatot igényel, különösen akkor, amikor egy-egy zaj-izovonal külön szigetekre bomlik.

2.8. Zajszintek és lakosság hozzárendelése épületekhez

A lakosság zajártalomnak való kitettsége értékeléséhez kizárólag lakóépületeket veszünk figyelembe. Egyéb, nem lakossági felhasználású épületekhez, pl. iskolákhoz, kórházakhoz, irodaházakhoz, vagy gyárakhoz nem rendelünk embereket. A lakosságnak (lakosszámnak) a lakóépületekhez rendelése a legfrissebb hivatalos adatok alapján történik (a tagállam idevágó jogszabályai alapján).

Mivel a légi járművekre vonatkozó kalkulációkat 100 m × 100 m felbontású rácson végezzük, a repülőgépek miatti zaj konkrét esetében a zajszinteket a legközelebb lévő rácspont zajszintjére alapozva kell interpolálni.

Épületek lakosságának meghatározása

A lakóépületekben élő lakosok számának meghatározása fontos köztes paraméter a zajnak való kitettség megbecslése során. Sajnálatos, de erre a paraméterre vonatkozó adatok nem mindig állnak rendelkezésre. Az alábbiakban megadjuk, hogy miként lehet ezt a paramétert származtatni a könnyebben hozzáférhető adatokból.

A következőkben használt szimbólumok jelentése a következő:

BA = az épület alapterülete

DFS = az épület lakáscélra szolgáló helyiségeinek összalterülete

DUFS = lakások/lakóegységek alapterülete

H = az épület magassága

FSI = lakás/lakóegység egy lakóra jutó alapterülete

Inh = lakosok létszáma

NF = emeletek száma

V = lakóépületek térfogata

A lakosok számának kiszámításához, vagy az alábbi 1. eset szerinti eljárást, vagy a 2. eset szerinti eljárást kell követni, a rendelkezésre álló adatok függvényében.

1. ESET: lakosságra vonatkozó adatok elérhetők

1A: A lakosok száma ismert vagy a lakások/lakóegységek alapján megbecsülték. Ebben az esetben az épületben lakók létszáma az épületben lévő összes lakás/lakóegység lakóinak összesített száma.

$$Inh_{\text{building}} = \sum_{i=1}^n Inh_{\text{dwelling}_{\text{unit}_i}} \quad (2.8.1.)$$

1B: A lakók száma csak épületeknél nagyobb egységekre ismert, pl. városi háztömbök egyik oldal, városi háztömb, kerület, vagy akár egy teljes önkormányzat. Ebben az esetben az épület lakóinak számát az épület térfogata alapján becsüljük meg:

$$Inh_{building} = \frac{V_{building}}{V_{total}} \times Inh_{total} \quad (2.8.2.)$$

Ebben az esetben a „total” index az adott vizsgált egységre vonatkozik. Az épület térfogata az alapterületének és magasságának szorzata:

$$V_{building} = BA_{building} \times H_{building} \quad (2.8.3.)$$

Amennyiben az épület magassága nem ismert, meg kell becsülni az épület emeleteinek számával ($NF_{building}$), feltételezve, hogy emeletenként 3 m az átlagmagasság.

$$H_{building} = NF_{building} \times 3 \text{ m} \quad (2.8.4.)$$

Amennyiben az emeletek száma is ismeretlen, a kerület vagy környék épületeire jellemző emeletek számának alapértelmezett értékét kell használni.

A vizsgált egység lakóépületeinek V_{total} össztérfogatát az egységben lévő valamennyi lakóépület térfogatának összegeként számítjuk:

$$V_{total} = \sum_{i=1}^n V_{building_i} \quad (2.8.5.)$$

2. ESET: lakosszámra vonatkozó adatok nem elérhető

Ebben az esetben a lakók számát az FSI , tehát az egy lakóra jutó átlagos lakásalapterület alapján becsüljük. Amennyiben ez a paraméter nem ismert, a nemzeti alapértelmezett értéket kell használni.

2A: Az épület lakáscéljára szolgáló helyiségeinek összalapterülete ismert a lakások/lakóegységek alapján. Ebben az esetben minden egyes lakás/lakóegység lakóinak számát az alábbiak szerint becsüljük:

$$Inh_{dwelling_{unit_i}} = \frac{DUF_{S_i}}{FSI} \quad (2.8.6.)$$

Így az épület lakóinak száma már megbecsülhető a fenti 1A ESET szerint.

2B: A lakáscéljára szolgáló helyiségek összalapterülete ismert az épület egészére, azaz ismerjük az épületben lévő összes lakás/lakóegység alapterületét. Ebben az esetben a lakók számát a következők szerint becsüljük:

$$Inh_{building} = \frac{DFS_{building}}{FSI} \quad (2.8.7.)$$

2C: A lakáscéljára szolgáló helyiségek összalapterülete csak épületeknél nagyobb egységekre ismert, pl. városi háztömbök egyik oldal, városi háztömb, kerület, vagy akár egy teljes önkormányzat.

Ebben az esetben az épület lakóinak számát az épületnek a fenti 1B ESETBEN leírtak szerinti térfogata alapján becsüljük, ilyenkor pedig az összes lakó száma az alábbiak szerint becsülhető:

$$Inh_{total} = \frac{DFS_{total}}{FSI} \quad (2.8.8.)$$

2D: A lakáscéljára szolgáló helyiségek összalapterülete ismeretlen. Ebben az esetben az épület lakóinak számát a fenti 2B ESETBEN leírtak szerint becsüljük, ilyenkor pedig a lakás/lakóegység alapterülete alábbiak szerint becsülhető:

$$DFS_{building} = BA_{building} \times 0,8 \times NF_{building} \quad (2.8.9.)$$

A 0,8 együttható a *bruttó alapterület* → *lakás/lakóegység alapterülete* közötti váltótényező. Amennyiben ismert, hogy ettől eltérő együttható jellemző a területre, akkor ezt kell használni, és ezt egyértelműen dokumentálni.

Amennyiben az épület emeleteinek száma nem ismert, meg kell becsülni az épület magassága alapján ($H_{building}$), ami jellemzően nem egész emeletszámot eredményez:

$$NF_{building} = \frac{H_{building}}{3 \text{ m}} \quad (2.8.10.)$$

Amennyiben sem az épület magasságát, sem az emeletek számát nem ismerjük, a kerület vagy környék épületeire jellemző emeletek számának alapértelmezett értékét kell használni.

A megítélési pontok hozzárendelése az épületek homlokzatához

A lakosság zajártalomnak való kitettsége értékelését lakóépületek esetén az épület előtti talajszint felett 4 m magasan lévő megítélési pontok alapján végezzük.

A lakosok számának kiszámításához, vagy az alábbi 1. eset szerinti eljárást, vagy a 2. eset szerinti eljárást kell követni szárazföldi zajforrások esetén. A repülőgépekből származó, 2.6. pont szerint számított zaj esetén az épület összes lakóját a négyzetrácson lévő legközelebbi zajsámítási ponthoz rendeljük.

1. ESET

a. ábra

Példa a megítélési pontok elhelyezésére egy épület körül az 1. eset szerinti eljárás követése esetén

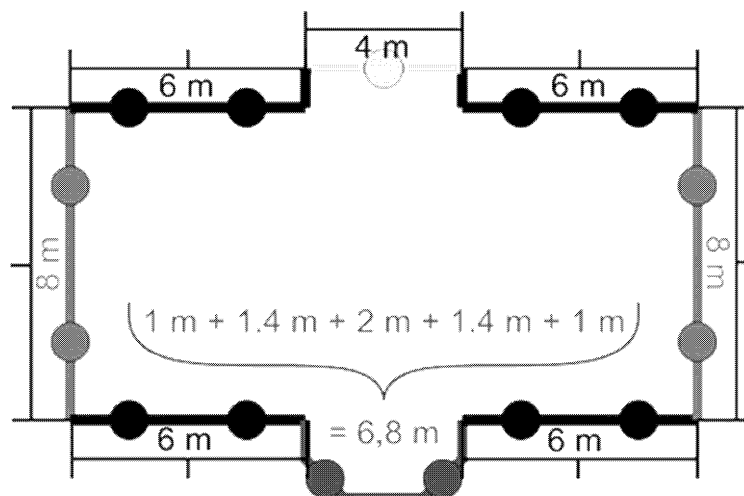

- Az 5 m-nél hosszabb szegmenseket a lehető leghosszabb, de legfeljebb 5 m-es szabályos intervallumokra osztjuk. A megítélési pontokat minden szabályos lépésköz közepén helyezzük el.
- A 2,5 m-nél hosszabb fennmaradó szegmenseket a közepükön lévő egy megítélési pont képviseli.

- c) A fennmaradó szomszédos szegmensek, amelyek hossza összesen meghaladja az 5 m-t, az a) és b) pontokban ismertetettekhez hasonlóan, törött-vonal objektumokként kezeljük.
- d) Az egyes megítélési pontokhoz rendelt lakók számát a megjelenített homlokzat hosszával súlyozni kell. Ez biztosítja, hogy a megítélési pontok összes száma a lakók összlétszámát reprezentálja.
- e) Kizárólag az olyan épületeknél, ahol emeletenként egy lakás van, a leginkább zajnak kitett homlokzatot használjuk közvetlenül statisztikai célokra, illetve ehhez rendeljük a lakosszámot.

2. ESET

b. ábra

Példa a megítélési pontok elhelyezésére egy épület körül az 2. ESET szerinti eljárás követése esetén

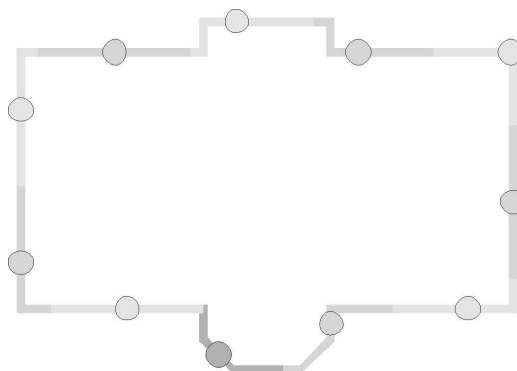

- a) A homlokzatokat külön vizsgáljuk, vagy a kezdőpozíciótól folytatódóan, 5 m-enként felosztjuk, és a homlokzat vagy az 5 m-es szegmens felezőtávjánál helyezzük el a megítélési pontokat.
- b) A fennmaradó szegmensnél a felezőpontra helyezzük a megítélési pontot.
- c) Az egyes megítélési pontokhoz rendelt lakók számát a megjelenített homlokzat hosszával súlyozni kell. Ez biztosítja, hogy a megítélési pontok összes száma a lakók összlétszámát reprezentálja.
- d) Kizárólag az olyan épületeknél, ahol emeletenként egy lakás van, a leginkább zajnak kitett homlokzatot használjuk közvetlenül statisztikai célokra, illetve ehhez rendeljük a lakosszámot.

3. BEMENŐ ADATOK

A fent ismertetett eljárásokkal összefüggésben megfelelően használható bemenő adatokat az F–I. függelékben adjuk meg.

Azokban az esetekben, amikor az F–I. függelékben megadott bemenő adatok nem alkalmazhatók vagy eltéréseket okoznak azokról a valós értékektől, amelyek nem teljesítik a 2.1.2. és 2.6.2. pontokban bemutatott feltételeket, egyéb adatok is használhatók, azzal, hogy a használt értékeket és a származtatásukhoz alkalmazott módszertant kellően dokumentálják, ide értve a megfelelőségük alátámasztását is. Az erre vonatkozó információkat nyilvánosan elérhetővé kell tenni.

4. MÉRÉSI MÓDSZEREK

Azokban az esetekben, amikor bármilyen okból kifolyólag méréseket végzünk, azoknak meg kell felelniük a hosszú távú átlagmérésekre nézve irányadó, az ISO 1996-1:2003 és ISO 1996-2:2007 szabványokban, illetve a légi járművektől származó zaj esetén az ISO 20906:2009 szabványban lefektetett alapelveknek.

A. függelék

Adatigény

A törzsszöveg 2.7.6. pontja általánosan írja le az egy repülőtér, illetve a repülőtér üzemét jellemző összes olyan eset-specifikus adatra vonatkozó követelményt, amely a zaj-izovonalak számításához szükséges. Az alábbi adatlapokat egy fiktív repülőtér mintaadataival töltöttük ki. Az egyedi adatformátumok általában az adott zajmodellező rendszer követelményeitől és igényeitől, valamint a vizsgálati forgatókönyvtől függenek.

Megjegyzés: Javasoljuk, hogy a földrajzi adatokat (referenciapontok stb.) Descartes-féle koordinátarendszerben határozzák meg. A koordinátarendszer kiválasztása általában a rendelkezésre álló térképek függvénye.

A1 ÁLTALÁNOS REPÜLŐTÉR ADATOK

Repülőtér neve	Fiktív repülőtér	
Koordinátarendszer	UTM, 15. zóna, WGS-84 rendszer	
Repülőtér referenciapont (ARP – Aerodrome reference point)	3 600 000 m K	6 300 000 m É
	Kifutópálya középpontja: 09L-27R	
ARP tengerszint feletti magassága	120 m /	
Átlagos léghőmérséklet az ARP-n (*)	12,0 °C	
Átlagos relatív páratartalom az ARP-n (*)	60 %	
Átlagos szélesség és -irány (*)	5 kt	270 fok
Térképészeti adatforrás	Ismeretlen	
(*) Ismétlje meg a kívánt időintervallumonként (napszak, évszak stb.).		

A2 KIFUTÓPÁLYA LEÍRÁSA

A kifutópálya megnevezése	09L	
Kifutópálya eleje	3 599 000 m K	6 302 000 m É
Kifutópálya vége	3 603 000 m K	6 302 000 m É
Gurulás kezdete	3 599 000 m K	6 302 000 m É
Leszállási pályaküszöb	3 599 700 m K	6 302 000 m É
Kifutópálya elejének magassága	110 m	
Kifutópálya átlagos lejtése	0,001	

Áthelyezett pályaküszöbök esetén vagy a kifutópálya leírását kell ismételni, vagy az áthelyezett küszöböket kell leírni a pályavetületet (a repülési útvonal függőleges vetülete a talajsíkon) leíró részben.

A3 A PÁLYAVETÜLET LEÍRÁSA

Radarinformációk hiányában a következő adatokat kell megadni az egyes pályavetületek leírásához.

A pályavetület száma		001			
A pályavetület megnevezése		Dep 01 – 09L			
Induló kifutópálya		09L			
A pályavetület típusa		Felszállás			
Eltolás a gurulás kezdetéhez képest		0 m			
Alpályák száma:		7			
A gerinc-pályavetület leírása					
Szegmens száma	Egyenes [m]	Görbe			Szélességi szórás standard deviációja a szegmens végénél [m]
		J/B	Írányváltás [°]	Sugár [m]	
1	10 000				2 000
3		J	90,00	3 000	2 500
4	20 000				3 000

A pályavetület száma		002			
A pályavetület megnevezése		App 01 – 09L – Disp 300			
Induló kifutópálya		09L			
A pályavetület típusa		Megközelítés			
Eltolás a leszállási pályaküszöbtől		300 m			
Alpályák száma:		1			
A gerinc-pályavetület leírása					
Szegmens száma	Egyenes [m]	Görbe			Szélességi szórás standard deviációja a szegmens végénél [m]
		J/B	Írányváltás [°]	Sugár [m]	
1	30 000				0
A megközelítés pályavetületének adatai					
A megközelítés pályavetületéhez tartozó siklási szög		2,7°			
Repülési magasság a siklási szöggel jellemzett repülési útvonal szakasz elérésekor		4 000 ft			

A4 LÉGIFORGALOM LEÍRÁSA

Vonatkoztatási idő szakaszai	366 n	= 8 784 ó
	(2014.1.1–2014.12.31.)	
I. napszak	7–19 ó	= 12 ó
II. napszak	19–23 ó	= 4 ó
III. napszak	23–7 ó	= 8 ó

LÉGIFORGALOM LEÍRÁSI ADATLAP – MOZGÁSOK PÁLYAVETÜLETENKÉNT

A pályavetület száma		001		
A pályavetület megnevezése		Dep 01 – 09L		
Repülőgép megnevezése	Mozgás az időszak alatt			
	I	II	III	
A/C 1, Dep.1	20 000	4 000	1 000	
A/C 2, Dep.4	10 000	5 000	500	
A/C 4, Dep.3	2 000	300	0	
A pályavetület száma		002		
A pályavetület megnevezése		Dep 01 – 09L – Disp 300		
Repülőgép megnevezése	Mozgás az időszak alatt			
	I	II	III	
A/C 1, App.1	18 000	2 000	5 000	
A/C 2, App.1	10 000	3 000	2 500	
A/C 4, App.1	1 300	0	1 000	

A5 REPÜLÉSI ELJÁRÁS ADATLAPJA

Példa egy repülőgépre a 3. fejezet szerinti Boeing 727-200 radar alapján, a törzsszöveg 2.7.9. pontjának útmutatásait felhasználva.

Repülőgép megnevezése	B727C3			
NPD azonosító az ANP adatbázisból	JT8E5			
Hajtóművek száma	3			
Művelet	Felszállás			
Repülőgép tényleges tömege [t]	71,5			
Ellenszél [m/s]	5			
Hőmérséklet [°C]	20			
Repülőtér magassága [m]	83			
Szegmens Sz.	Távolság az RP-től ⁽¹⁾ [m]	Magasság [m]	Föld feletti sebesség [m/s]	Motorteljesítmény ⁽²⁾
1	0	0	0	14 568
2	2 500	0	83	13 335
3	3 000	117	88	13 120
4	4 000	279	90	13 134
5	4 500	356	90	13 147
6	5 000	431	90	13 076
7	6 000	543	90	13 021
8	7 000	632	93	12 454
9	8 000	715	95	10 837
10	10 000	866	97	10 405
11	12 000	990	102	10 460
12	14 000	1 122	111	10 485
13	16 000	1 272	119	10 637
14	18 000	1 425	125	10 877
15	20 000	1 581	130	10 870
16	25 000	1 946	134	10 842
17	30 000	2 242	142	10 763
⁽¹⁾ Az RP referenciapont értelmezése felszálláskor a gördülés kezdete, megközelítéskor pedig a leszállási pályaküszöb. ⁽²⁾ A mértékegységek az ANP adatbázis mértékegységeinek felelnek meg.				

Az eljárásprofil példája az ANP adatbázisban tárolt A/C adatokon alapszik.

Repülőgép megnevezése az ANP adatbázis alapján	B727C3			
NPD azonosító az ANP adatbázisból	JT8E5			
Hajtóművek száma	3			
Üzem mód	Felszállás			
Repülőgép tényleges tömege [t]	71,5			
Ellenszél [m/s]	5			
Hőmérséklet [°C]	15			
Repülőtér magassága [m]	100			
Szegmens Sz.	Üzem mód	Cél	Fékszárnyak helyzete	Motorteljesítmény
1	Felszállás		5	Felszállási
2	Kezdeti emelkedés	1 500 ft magasság	5	Felszállási
3	Fékszárnyak behúzása	210 kts IAS ROC 750 ft/min	0	Max. emelkedési
4	Gyorsulás	250 kts IAS ROC 1 500 ft/min	0	Max. emelkedési
5	Emelkedés	10 000 ft	0	Max. emelkedési

B. függelék

Repülési teljesítményre vonatkozó számítások

Fogalmak és jelölések

Az e függelékben használt kifejezések és jelölések megfelelnek a repüléstechnikai mérnökök által hagyományosan használtaknak. Egyes alapkifejezéseket azon felhasználók számára fejtünk ki bővebben, akik ezeket nem ismerik. A módszer törzsrészeivel való ellentmondások elkerülése érdekében a jelölések nagy részét külön definiáljuk e függelékben. A módszer törzsrészeiben hivatkozott mennyiségekhez általános jelöléseket rendelünk – a függelékben néhány eltérő módon használt mennyiséget csillaggal (*) jelöltünk. Néha egymás mellett szerepelnek amerikai és SI mértékegységek – ennek oka az, hogy megtartsuk a más rendszerhez szokott felhasználók számára ismerős konvenciókat.

Fogalmak

Töréspont	Lásd: Teljesítménykorlátozás (Flat rating)
Kalibrált sebesség	(Más néven ekvivalens vagy műszer szerinti sebesség) A repülőgép sebessége a levegőhöz viszonyítva a gépen elhelyezett, kalibrált műszer szerint. A valós sebesség általában magasabb, a kalibrált sebesség és a légsűrűség alapján számítható ki.
Korrigált nettó tolóerő	A nettó tolóerő az a hajtóerő, amelyet a hajtómű motorja fejt ki a repülőgépvázra. Adott teljesítménynél (EPR vagy N_1) ez a légsűrűséggel párhuzamosan csökken, miközben a magasság növekszik – a korrigált nettó tolóerő a tengerszinten számított tolóerőt jelenti.
Teljesítménykorlátozás (Flat rating)	Adott maximális komponens-hőmérsékletek esetén a hajtómű tolóereje a környezeti hőmérséklet emelkedésével csökken – ennek fordítottja is igaz. Ennek értelmében van olyan környezeti hőmérsékletérték, amely felett nem érhető el a <i>névleges tolóerő</i> . A legtöbb modern hajtómű esetében ezt nevezik „flat rated hőmérsékletnek”, mivel ez alatt a rendszer automatikusan le szabályozza a tolóerőt a névleges értékre az élettartam meghosszabbítása érdekében. A flat rated hőmérséklet – más néven <i>töréspont</i> felett mindenképpen lecsökken a tolóerő.
Sebesség	A repülőgép sebességvektorának nagysága (a repülőtéri koordináta-rendszerhez viszonyítva).
Névleges tolóerő	Egy repülőgép hajtóművének élettartama nagy mértékben függ az alkatrészek üzemi hőmérsékletétől. Minél nagyobb a generált teljesítmény, illetve tolóerő, továbbá minél magasabb a hőmérséklet, annál rövidebb az élettartam. A teljesítmény és az élettartam közötti egyensúly fenntartása érdekében a flat rated hajtóműveknél <i>névleges tolóerőket</i> állapítanak meg a felszálláshoz, az emelkedéshez és az utazómagasságon történő repüléshez, amelyek normál körülmények között megadják a maximális teljesítményt.
Tolóerő beállítási paraméter	A pilóta nem közvetlenül a tolóerőt állítja be, hanem egy olyan paraméter megfelelő értékét választja ki, amely a tolóerővel közvetlen kapcsolatban van, és amelynek számmértéke a fedélzeten kijelzésre kerül. Ez a paraméter általában a hajtómű nyomásviszony (EPR – <i>engine pressure ratio</i>) vagy a kisnyomású forgórész (vagy a kétáramúságot biztosító ventilátor) fordulatszám (N ₁).

Jelölések

A mennyiségek egyéb megjegyzés hiányában dimenziótlanok. A felsorolásban nem szereplő jelöléseket és rövidítéseket csak helyileg használjuk és a szövegben definiáljuk. Az 1 és 2 alsó index egy adott szegmens kezdeténél és végénél fennálló feltételekre utal. A felülvonás egy szegmens középpontját jelenti, azaz a kezdő- és végponti érték átlagát.

a	Átlagos gyorsulás, ft/s ²
a_{max}	Maximális lehetséges gyorsulás, ft/s ²
A, B, C, D	Fékszárny együttthatók
E, F, G _{A,B} , H	Hajtómű-teljesítmény együttthatók
F _n	Nettó tolóerő hajtóművenként, lbf

F_w/δ	Korrigált nettó tolóerő hajtóművenként, lbf
G	Emelkedési gradiens
G'	Emelkedési gradiens leállt hajtóművel
G_R	Átlagos futópálya gradiens, pozitív emelkedő
g	Gravitációs gyorsulás, ft/s ²
ISA	International Standard Atmosphere (nemzetközi egyezményes légkör)
N^*	Tolóerőt biztosító hajtóművek száma
R	Siklószám C_D/C_L
ROC	Emelkedési sebesség a szegmensen (Rate of Climb) (ft/min)
s	A földfelszín felett megtett távolság a pályavetület mentén, ft
s_{TO8}	Felzállási távolság 8 kt ellenzélben, ft
s_{TOG}	Felzállási távolság w és G_R szerint korrigálva, ft
s_{TOW}	Felzállási távolság w ellenzélben, ft
T	Lég hőmérséklet, °C
T_B	Törésponti hőmérséklet, °C
V	Föld feletti sebesség, kt
V_C	Kalibrált sebesség, kt
V_T	Valós légsebesség, kt
W	Repülőgép tömege, lb
w	Ellenzél sebessége, kt
Δs	Szélcsendes szegmenshossz a pályavetületen, ft
Δs_w	Ellenzéllel korrigált szegmenshossz a pályavetületen, ft
δ	p/p_o , repülőgépnél mért környezeti légnyomás és középtengerszinten mért standard légnyomás aránya: $p_o = 101,325$ kPa (azaz 1 013,25 mb)
ϵ	Bedőlési szög, radián
γ	Emelkedési/ süllyedési szög, radián
ϑ	$(T + 273,15)/(T_o + 273,15)$ a repülési magasságon mért lég hőmérséklet és a középtengerszinten vett standard lég hőmérséklet aránya: $T_o = 15,0$ °C
σ^*	$\rho/\rho_o =$ a repülési magasságon mért lég hőmérséklet mellett érvényes levegő sűrűség és a közepes tengerszinten (MSL) vett levegő sűrűség aránya ($\sigma = \delta/\vartheta$)

B1 BEVEZETÉS

Repülési pálya szintézise

Ez a függelék alapvetően eljárásokat ajánl a repülőgép repülési profiljának kiszámításához adott aerodinamikai és hajtóműtechnikai paraméterek, a repülőgép tömege, a légköri viszonyok, a pályavetület jellemzői és a műveleti eljárás (repülés konfigurációja, teljesítmény beállítások, haladási sebesség, függőleges sebesség, stb.) alapján. A műveleti eljárást *eljárési fázisok* sorával írjuk le, amelyek előírják, hogyan kell az adott profil szerint repülni.

A repülési profil – a felszállás és a megközelítés esetén – egyenesvonalú szegmensek sorozatával kerül megadásra. A szegmensek végpontjainak neve *profilpont*. A profilpontokhoz kapcsolódó számítások az aerodinamikai és tolóerőre vonatkozó számos együtthatót és konstans tartalmazó egyenleteken alapulnak, ezért ezeket az együtthatókat és konstansokat ismerni kell az adott repülőgépvázra és hajtóműre vonatkozóan. Erre a fajta számítási eljárásra a szöveg repülésipálya-szintézisként hivatkozik.

A repülőgépnek az ANP adatbázisból lekérhető teljesítményparaméterein kívül az egyenletekhez a következőket kell minden szegmensre meghatározni a felszállás és a megközelítés kapcsán egyaránt: (1) a repülőgép bruttó tömege, (2) hajtóművek száma, (3) léghőmérséklet, (4) kifutópálya magassága és (5) eljárási fázisok (ezeket a teljesítmény beállítások, fékszárny kitérése, légsebesség és – gyorsulás közben – átlagos emelkedési/merülési sebesség). Az egyes szegmenseket ezután a következő osztályokba soroljuk: gurulás, felszállás vagy leszállás, konstans sebességű emelkedés, teljesítménycsökkentés, gyorsuló emelkedés fékszárnyak bevonásával vagy anélkül, ereszkedés lassítással és/vagy fékszárny kieresztéssel vagy ezek nélkül, illetve leszálláskor a végső megközelítés. A repülési profil lépésről lépésre épül fel, és az egyes szegmensek kezdő paramétereit az előző szegmens végéhez tartozó paraméterekkel egyeznek meg.

Az ANP adatbázisban szereplő aerodinamikai/teljesítmény-paraméterek célja az, hogy viszonylag pontosan képezzék le egy repülőgép valós repülési pályáját adott referencia feltételek között (lásd a **törzsszöveg 2.7.6. pontját**). Az aerodinamikai paraméterek, a hajtómű együtthatók 43 °C léghőmérsékletig, 4 000 ft repülőter-magasságig, valamint az ANP adatbázisban meghatározott súlytartományon belül helyezkednek el. Az egyenletek így lehetővé teszik a repülési pályák kiszámítását a referenciától eltérő repülőgép tömeg, szélesség, léghőmérséklet vagy kifutópálya-magasság (légnyomás) esetén, és általában kellő pontosságot biztosítanak ahhoz, hogy egy repülőter környékén ki lehessen számítani az átlagos zaj-izovonalakat.

A **B4 fejezet** azt mutatja be, hogyan kell figyelembe venni a fordulók hatásait. Ezáltal tekintetbe vehető a bedőlési szög az oldalirányú irányítottság hatásainak (installációs hatások) számításakor. Fordulás esetében a fordulási sugár és a repülőgép sebességének függvényében általában csökkennek az emelkedési gradiensek is. (A fordulók hatásai leszállási megközelítés alatt igen összetettek, így ezekkel ebben az anyagban nem foglalkozunk. Az azonban leszögezhető, hogy a zaj-izovonalakat csak ritkán befolyásolják jelentős mértékben.)

A **B5–B9 fejezet** módszertant ajánl a felszálló repülési profil kialakítására az ANP adatbázis együtthatói és az eljárási fázisok alapján.

A **B10 és B11 fejezet** módszertant ad meg a megközelítési repülési profil kialakítására az ANP adatbázis együtthatói és a repülési eljárásai alapján.

A **B12 fejezet** kidolgozott példát mutat be a számításokra.

Külön egyenletcsoportokat adunk meg sugárhajtóművek és a légcsavarak által keltett tolóerő meghatározásához. Egyéb útmutatás hiányában egy repülőgép aerodinamikai teljesítményéhez tartozó egyenletek egyaránt vonatkoznak a sugárhajtású és a légcsavaros repülőgépekre.

A használt matematikai jelöléseket e függelék elején és/vagy első előfordulásukkor definiáljuk. Az egyenletekben az együtthatók és konstansok mértékegységének természetesen összhangban kell állnia a megfelelő paraméterek és változók mértékegységeivel. Az ANP adatbázissal való kompatibilitás érdekében a függelékben a repüléstechnikai konvenciókat követjük: a távolságok és magasságok lábban (ft), a sebesség csomóban (kt), a tömeg fontban (lb), az erő font-erőben (magas hőmérsékletre korrigált nettó hajtómű tolóerő), stb. van megadva – jóllehet egyes mértékegységeket (pl. az atomoszférikusokat) SI mértékegységben adunk meg. Eltérő mértékegységrendszerekben dolgozva ügyelni kell, hogy az egyenletek felhasználása során alkalmazásra kerüljenek a megfelelő konverziós tényezők.

Repülési útvonal elemzése

Egyes modellezési alkalmazások esetében a repülési útvonaladatokat nem eljárási fázisokban adják meg, hanem hely- és időkoordinátákban, amelyeket rendszerint radarinformációk elemzésével határoznak meg. Ezt a törzsszöveg **2.7.7. pontja** tárgyalja. Ilyenkor a függelékben szereplő egyenleteket „fordítva” alkalmazzák – a hajtómű tolóerő paramétereit vezetnek le a repülőgép mozgásából, és nem fordítva. Általában a repülési útvonaladatokat átlagolása, majd szegmentált formátumra történő egyszerűsítése – amely az egyes szegmensek emelkedőnek vagy ereszkedőnek, gyorsulónak vagy lassulónak történő, illetve a tolóerő és a fékszárnykonfiguráció változásának megfelelő osztályozását jelenti – viszonylag egyszerű eljárás a szintézishez képest, amely gyakran tartalmaz közelítési eljárásokat.

B2 HAJTÓMŰ TOLÓERŐ

Az egyes hajtóművek által nyújtott tolóerő egyike annak az öt mennyiségi értéknek, amelyeket az egyes repülési útvonal-szakaszok végein meg kell határozni (a másik négy érték a magasság, a sebesség, a teljesítmény beállítás és a bedőlési szög). A nettó hajtómű tolóerő a hajtómű bruttó tolóerejének azt a részét jelenti, amely meghajtásként hasznosul. Az aerodinamikai és akusztikai számítások céljából a nettó hajtómű tolóerő a közepes tengerszinten érvényes standard légnyomásra vonatkozik. Ezt nevezzük *korrigált nettó tolóerőnek* (F_n/d).

Ez vagy az a nettó tolóerő, amely adott *névleges tolóerőn* történő üzemen áll rendelkezésre, vagy az, amely abból ered, hogy a *tolóerő beállítási paramétert* adott értékre állítják be. Turbó-sugárhajtású és turbó-légcsavaros, adott névleges tolóerő mellett üzemelő hajtómű esetén a korrigált nettó tolóerőt a következő egyenlet adja meg

$$F_n/\delta = E + F \cdot V_c + G_A \cdot h + G_B \cdot h^2 + H \cdot T \quad (\text{B-1})$$

ahol

F_n	a nettó tolóerő hajtóművenként, lbf
δ	a repülőgépnél mért környezeti légnyomás és a közepes tengerszinten vett standard légnyomás, azaz 101,325 kPa (1 013,25 mbar) aránya [1. ref.]
F_n/δ	a korrigált nettó tolóerő hajtóművenként, lbf
V_c	a kalibrált sebesség, kt
T	a környezeti léghőmérséklet, amelyben a repülőgép üzemel, °C, továbbá
E, F, G_A, G_B, H	hajtómű tolóerő konstansok és együtthatók a hajtómű alkalmazott névleges teljesítményéhez tartozó flat rating hőmérséklet alatti hőmérsékletekhez (a felszálló/emelkedő vagy megközelítési repülési pálya aktuális szegmensén), lb.s/ft, lb/ft, lb/ft ² , lb/°C. Lekérhető az ANP adatbázisból.

Az ANP adatbázisban megadott adatok lehetővé teszik a névlegestől eltérő tolóerő kiszámítását is adott tolóerő beállítási paraméter függvényeként. Egyes gyártók ilyen paraméterként a hajtómű nyomásviszonyt (*EPR*), míg mások a kisnyomású forgórész vagy a kétáramúságot biztosító ventilátor fordulatszámát (N_1) adják meg. Az *EPR* paraméter használata esetén, a B-1 egyenlet a következővel helyettesítendő:

$$F_n/\delta = E + F \cdot V_c + G_A \cdot h + G_B \cdot h^2 + H \cdot T + K_1 \cdot EPR + K_2 \cdot EPR^2 \quad (\text{B-2})$$

ahol K_1 és K_2 együtthatók az ANP adatbázisból, amelyek a korrigált nettó tolóerőre és hajtómű nyomásviszonyra vonatkoznak az adott repülőgép Mach-szám szempontjából releváns hajtómű nyomásviszony környékén.

Ha a fedélzeti személyzet a tolóerő beállításához a hajtómű N_1 fordulatszámát használja paraméterként, az általánosított tolóerő egyenlet a következő:

$$F_n/\delta = E + F \cdot V_c + G_A \cdot h + G_B \cdot h^2 + H \cdot T + K_3 \cdot \left(\frac{N_1}{\sqrt{\vartheta}} \right) + K_4 \cdot \left(\frac{N_1}{\sqrt{\vartheta}} \right)^2 \quad (\text{B-3})$$

ahol

N_1	a hajtómű kisnyomású kompresszorának (vagy a kétáramúságot biztosító ventilátorának) és turbinafokozatainak fordulatszáma, %
ϑ	= $(T + 273)/288,15$, azaz a hajtómű belépésénél érvényes hőmérséklet és a közepes tengerszinten érvényes abszolút (Kelvin-fokokban megadott) standard léghőmérséklet aránya [1. ref.].
$\frac{N_1}{\sqrt{\vartheta}}$	a kisnyomású forgórész korrigált fordulatszáma, %; és
K_3, K_4	a beépített hajtómű adataiból levezetett, a szóbanforgó N_1 sebességekhez kapcsolódó konstansok.

Megjegyzés: egy adott repülőgép esetén a B-2 és B-3 egyenletben szereplő E , F , G_A , G_B és H értékei eltérőek is lehetnek a B-1 egyenletben megadott értékektől.

Az egyenletben nem minden kifejezés jelentős. Például törésponti léghőmérséklet (általában 30 °C) alatt üzemelő flat rated hajtóművek esetén a hőmérsékletre vonatkozó kikötés nem feltétlenül szükséges. Nem flat rated hajtóművek esetén a környezeti hőmérsékletet is figyelembe kell venni a névleges tolóerő megadásánál. A hajtóműhöz tartozó flat rating hőmérséklet felett eltérő hajtómű tolóerő együtthatókat (E , F , G_A , G_B , H)_{high} kell használni az elérhető tolóerő meghatározásánál. Ilyen esetekben az általános gyakorlat szerint az F_n/d értéket kell kiszámítani az alacsony és a magas hőmérsékleti együtthatóból, és a magasabb tolóerő értéket kell alkalmazni a flat rating hőmérséklet *alatt*, illetve az alacsonyabb számított tolóerő értéket a flat rating hőmérsékletet *meghaladó* hőmérsékleten.

Amennyiben csak az alacsony hőmérsékleti tolóerő együtthatók állnak rendelkezésre, a következő összefüggést lehet alkalmazni:

$$(F_n/\delta)_{high} = F \cdot V_c + (E + H \cdot T_B) \cdot (1 - 0,006 \cdot T) / (1 - 0,006 \cdot T_B) \quad (B-4)$$

ahol

$(F_n/\delta)_{high}$ a magas hőmérsékletre korrigált nettó hajtómű tolóerő (lbf),

T_B a törésponti hőmérséklet (határozott érték hiányában 30 °C alapértéket kell feltételezni).

Az ANP adatbázis értékeit ad a B-1–B-4 egyenletekben szereplő konstansokhoz és együtthatókhoz.

Légcsavaros repülőgépek esetén a hajtóművenkénti korrigált nettó tolóerőt grafikonokról kell leolvasni, vagy a következő egyenlettel kell kiszámítani:

$$F_n/\delta = (326 \cdot \eta \cdot P_p/V_T)/\delta \quad (B-5)$$

ahol

η a légszár határfoka egy adott légszavaros megoldásban, amely a légszavar fordulatszámának és a repülőgép repülési sebességének a függvénye

V_T a valós légsebesség, kt

P_p a nettó hajtómű teljesítmény az adott repülési feltételek között, pl. maximális felszállási vagy emelkedési teljesítménynél, hp

A B-5 egyenletben megadott paraméterek az ANP adatbázisból származnak, maximális felszállási tolóerő és maximális emelkedési tolóerő beállításokra vonatkoznak.

A V_T valós légsebesség a V_c kalibrált sebességből az összefüggés alapján becslést érték

$$V_T = V_c/\sqrt{\sigma} \quad (B-6)$$

ahol σ a repülőgépnél mért és a közepes tengerszinten vett levegő sűrűség aránya.

Útmutatás csökkentett felszállási tolóerővel történő üzemhez

Gyakran előfordul, hogy a repülőgépek felszálló tömege nem éri el a maximális megengedett értéket és/vagy a rendelkezésre álló kifutópálya hossz meghaladja a maximális felszállási tolóerő mellett előírt minimumot. Ilyenkor gyakran szokták maximum alá csökkenteni a hajtómű teljesítményt a hajtómű élettartamának meghosszabbítása, illetve néha zajcsökkentési célok érdekében. A hajtómű tolóerő csak olyan mértékben csökkenthető, amely mellett még fenntartható egy előírt biztonsági tartalék. A légitársaságok által a tolóerő csökkentés mértékének meghatározására alkalmazott számítási eljárás ennek megfelelően szabályozott: összetett, és számos tényezőt figyelembe vesz – például a felszálló tömeget, a környezeti léghőmérsékletet, a kifutópálya kapcsán megadott távolságokat, a kifutópálya magasságát, illetve az akadályoktól való távolságtartásra vonatkozó kritériumokat. Ennek megfelelően a tolóerő csökkentés járatonként eltérő.

Mivel ennek a felszállási zaj-izovonalra gyakorolt hatása esetenként jelentős, célszerű, ha a zaj-izovonal-számítások során az ésszerűség keretein belül törekednek a csökkentett tolóerős műveletek figyelembe vételére, valamint a lehető leghatékonyabb modellezés érdekében gyakorlati tanácsokat kérnek az üzemeltetőktől.

Ha ilyen tanácsok nem érhetőek el, célszerű a fentieket egyéb módon figyelembe venni. Nem célszerű az üzemeltetők zajmodellezési célú számításait alkalmazni; ezek a hagyományos, hosszú idejű zajszintek számításához alkalmazott egyszerűsítések és becslések mellett nem megfelelőek. Gyakorlati alternatívaként a következő útmutatást közöljük. Ki kell emelni, hogy ezen a téren jelentős kutatások folynak, és ezért az útmutatás is módosulhat.

A repülési-adatrögzítők (FDR) adatainak elemzése kimutatta, hogy a tolóerő csökkentés mértéke erősen összefügg a valós felszálló tömeg és a szabályozott felszálló tömeg (RTOW – Regulated Takeoff Weight) arányával, amíg el nem ér egy rögzített alsó korlátot ⁽¹⁾; azaz

$$F_n/\delta = (F_n/\delta)_{max} \cdot W/W_{RTOW} \quad (B-7)$$

ahol $(F_n/\delta)_{max}$ a maximális névleges tolóerő, W a valós bruttó felszálló tömeg és W_{RTOW} a szabályozott felszálló tömeg.

Az RTOW az a maximális felszálló tömeg, amely még biztonsággal megengedhető a kielégítő felszállási pályahosszra, a hajtóműállásra és az akadályokra vonatkozó előírások betartása mellett. Az RTOW a rendelkezésre álló pályahossz, a repülőtér magasság, a hőmérséklet, az ellenszél és a fékszárny szögének függvénye. Ezek az információk lekérhetőek az üzemeltetőktől, és gyakran jobban hozzáférhetőek, mint a csökkentett tolóerő valós szintjeire vonatkozó adatok. A Repülőgép Üzemeltetési Kézikönyvében (AFM) feltüntetett adatokból egyébként ki is számítható.

Csökkentett emelkedési tolóerő

Csökkentett felszállási tolóerő alkalmazása esetén az üzemeltetők gyakran – nem mindig – a maximális szint alatti érték ⁽²⁾ alá csökkentik az emelkedési tolóerőt. Ezzel elkerülhetőek az olyan helyzetek, amikor a felszállási tolóerő alkalmazásával végrehajtott kezdeti emelkedés végén csökkentés helyett növelni kell a teljesítményt. Erre azonban nehéz általános alapokra épülő indoklást találni. Egyes üzemeltetők rögzített korlátokat alkalmaznak a maximális emelkedési tolóerő alatt, amelyekre Climb 1 és Climb 2 néven hivatkoznak, és amelyek tipikusan rendre 10, illetve 20 százalékkal csökkentik az emelkedési tolóerőt a maximumhoz képest. Csökkentett felszállási tolóerő alkalmazása esetén ajánlott az emelkedési tolóerőszinteket szintén 10 százalékkal csökkenteni.

B3 FÜGGŐLEGES LÉGHŐMÉRSÉKLET, -NYOMÁS, -SŰRŰSÉG ÉS SZÉLSEBESSÉG PROFILOK

E dokumentum alkalmazásában a hőmérsékletnek, a nyomásnak és a sűrűségnek a közepes tengerszint feletti magasság szerinti változása a nemzetközi egyezményes légkör (International Standard Atmosphere) adatainak felel meg. Az alább leírt módszertanok a tengerszint felett 4 000 ft repülőtér-magasságig, illetve legfeljebb 43 °C (109 °F) léghőmérsékletig igazoltak.

Ugyan a valóságban az átlagos szélesebesség a magasság és az idő függvényében is változik, általában azonban nem célszerű ezt figyelembe venni a jelen zaj-modellezés szempontjából. A repülési teljesítményre alább megadott egyenletek azon az általános feltevésen alapulnak, hogy a repülőgép mindenkor az (alapértelmezett) 8 kt sebességű ellenszéllel szemben halad – függetlenül a repülőgép tényleges haladási irányától (jöllehet az átlagos szélesebességet a hangterjedésre vonatkozó számítások közvetlenül nem veszik figyelembe). Az eredményeknek az egyéb ellenszél sebességek szerinti korrekciójához rendelkezésre állnak módszerek.

B4 A FORDULÓK HATÁSAI

A függelék további része azt mutatja be, hogyan kell a pályavetületre emelt függőleges síkra vetített kétdimenziós repülési útvonalat meghatározó s_z profilpontokat összekötő szegmensek szükséges jellemzőit kiszámítani. A szegmenseket sorrendben definiáljuk a mozgás iránya szerint. Az egyes szegmensek végpontjánál (felszálláskor az első szegmens esetében a gurulás kezdetén), ahol az üzemeltetési paraméterek és a következő eljárási fázis vannak meghatározva, az emelkedési szöget és a nyomvonalon azt a távolságot kell kiszámítani, amikor a gép eléri a kívánt magasságot és/vagy sebességet.

⁽¹⁾ A légialkalmassággal foglalkozó hatóságok általában alacsonyabb tolóerő korlátot, gyakran a maximumnál 25 %-kal alacsonyabbat írnak elő.

⁽²⁾ Amelyre a tolóerőt a felszállási teljesítményen végrehajtott kezdeti emelkedés után csökkentik.

Egyenes nyomvonal esetén egyetlen profilszegmens elegendő, amelynek felépítése közvetlenül meghatározható (jóllehet néha szükség van bizonyos mértékű közelítésre). Azonban ha a kívánt végső feltétel elérése előtt fordulók kezdődik vagy fejeződik be, illetve sugarában vagy irányában változik, egyetlen szegmens nem elegendő, mivel a bedőlési szöggel változik a repülőgépre ható felhajtóerő és ellenállás. A fordulós emelkedésre kifejtett hatásainak figyelembe vételéhez további profilszegmensekre van szükség az eljárási fázis megvalósítása céljából – a következők szerint.

A pályavetület megszerkesztését a szöveg **2.7.13.** pontja írja le. Ez független bármilyen repülési profiltól (jóllehet ügyelni kell arra, hogy ne adjunk meg olyan fordulókat, amelyek normál működési korlátok mellett nem repülhetnek be). Mivel azonban a repülési profilt – amelynél a magasság és a sebesség a nyomvonalon megtett távolság függvénye – befolyásolják a fordulókat, így az nem határozható meg a pályavetülettől függetlenül.

A sebességnek fordulóban való fenntartásához növelni kell a szárnyra ható felhajtóerőt, ezzel ellensúlyozva a centrifugális erőt és a repülőgép tömegét. Ezzel azonban növekszik az ellenállás, és így nagyobb tolóerőre van szükség. A forduló hatásait a teljesítményre vonatkozó egyenletekben az ε bedőlési szög függvényeként határozzák meg, amelyet szintben történő repülés közben állandó sebességen bejárt körkörös útvonalon a következő egyenlet ad meg:

$$\varepsilon = \tan^{-1} \left\{ \frac{2,85 \cdot V^2}{r \cdot g} \right\} \quad (\text{B-8})$$

ahol V a föld feletti sebesség, kt

r a forduló sugara, ft

és g a gravitációs gyorsulás, ft/s²

A fordulókat állandó sugarúnak feltételezzük, és figyelmen kívül hagyjuk a nem szintben történő repülési pályákhoz társított másodlagos hatásokat – a bedőlési szögeket kizárólag az pályavetület kanyarodásának r sugara határozza meg.

Egy eljárási fázis megvalósításához először kiszámítunk egy ideiglenes (kiindulási) profilszegmenst a kezdőponti ε bedőlési szögből – ezt a pályaszegmens r sugarára a B-8 egyenlet fejezi ki. Ha az ideiglenes szegmens számított hossza olyan, hogy nem halad át egy forduló elején vagy végén, úgy az ideiglenes szegmens véglegesíthető, és tovább lehet lépni a következő fázisra.

Ha az átmeneti szegmens egy vagy több forduló elejét vagy végét metszi (itt az ε változik)⁽¹⁾, a repülési paramétereket interpolációval kell becsülni az első ilyen pontnál (lásd a **2.7.13.** pontot), majd ezeket végponti értékeként kell elmenteni a koordinátákkal együtt, és a szegmenst itt kell elvágni. Az eljárási fázis második lépését ettől a ponttól kell alkalmazni – átmenetileg ismét feltételezve, hogy elegendő lesz egyetlen szegmens azonos végponti feltételekkel, de új kezdőponttal és bedőlési szöggel. Ha a második szegmens ismét fordulási sugár/irány változáson halad át, akkor egy harmadik szegmensre is szükség lesz – és így tovább, egészen a végső feltételek eléréséig.

Közelítési módszer

Nyilvánvaló, hogy a fordulókat fent leírt hatásainak teljes körű figyelembe vétele rendkívül megnöveli a számítások bonyolultságát, mivel egy repülőgép emelkedési profilját külön kell számítani az általa követett minden egyes pályavetület esetében. A függőleges profil fordulókat által okozott változásai azonban jóval kisebb mértékben befolyásolják a zaj-izovonalak alakulását, mint a bedőlési szög változásai, és előfordulhat, hogy a felhasználó kerülni szeretné a bonyodalmakat – esetleg némi pontosság árán – azáltal, hogy figyelmen kívül hagyja a fordulókat izovonalakra gyakorolt hatását, miközben az oldalirányú zajemisszió számításánál továbbra is figyelembe veszik a bedőlési szöveget (lásd a 2.7.19. pontot). E közelítés alapján egy adott repülőgép üzeméhez tartozó profilpontokat csak egyszer kell kiszámítani, valamint egyenes pályavetületet kell feltételezni (melyre $\varepsilon = 0$).

⁽¹⁾ Annak érdekében, hogy a bedőlési szög pillanatnyi változásai ne okozzanak szakadást a profilban az egyenes vonalú és a forduló repülési szakaszok találkozásánál, alszegmenseket vezetünk be a zajszámítások során, amelyek a bedőlési szög lineáris átmenetét teszik lehetővé a forduló első és utolsó 5°-a alatt. Ezekre a teljesítmény-számítások során nincs szükség – a bedőlési szöveget mindig a B-8 egyenlet fejezi ki.

B5 FÖLDI GURULÁS FELSZÁLLÁSNÁL

A felszállási tolóerő a kifutópálya mentén gyorsítja fel a repülőgépet egészen a felemelkedésig. Ezután a kalibrált sebességet konstansnak feltételezik az emelkedés első szakaszán. Ha a futómű behúzzható, feltételezzük, hogy azt be is húzzák rövidebbel a felemelkedés után.

E dokumentum alkalmazásában a valós gurulást felszállásnál a s_{TO8} egyenértékű felszállási távolsággal közelítjük (alapértelmezés szerinti 8 kt ellenszélben), amelyet a **B-1. ábra** szerint definiáltunk a következőképpen: a fék kiengedése és azon pont közötti távolság a kifutópályán, amelyben a bevont futóművel történő kezdeti emelkedés egyenes vonalú meghosszabbítása metszi a kifutópályát.

B-1. ábra

Egyenértékű felszállási távolság

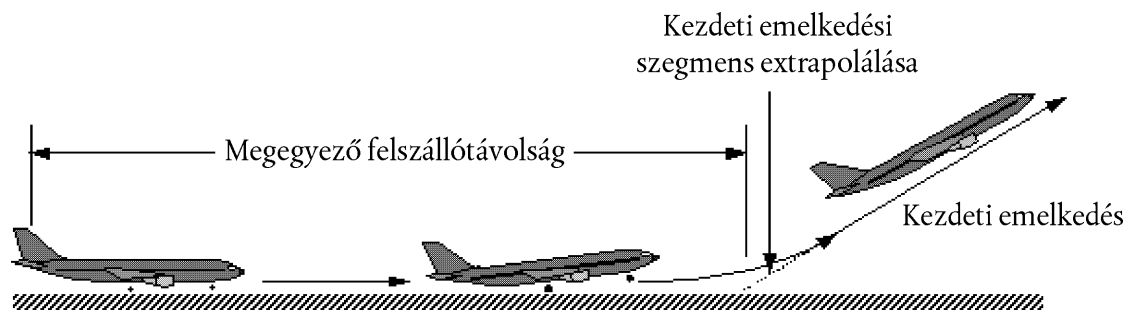

Sík kifutópályán a s_{TO8} egyenértékű földi gurulási távolság felszállásnál az alábbiakból határozható meg:

$$S_{TO8} = \frac{B_8 \cdot \vartheta \cdot (W/\delta)^2}{N \cdot (F_n/\delta)} \quad (B-9)$$

ahol

B_8 egy adott repülőgép/fékszárnykiterés kombinációnak az ISA referencia feltételek tekintetében – pl. 8 csomós ellenszél – megfelelő együttható, ft/lbf

W a repülőgép bruttó súlya a fék kiengedésekor, lbf

N a tolóerőt biztosító hajtóművek száma.

Megjegyzés: mivel a B-9. egyenlet figyelembe veszi a tolóerőnek a sebesség és kifutópálya magassága szerinti ingadozását, egy adott repülőgép esetében a B_8 együttható csak a fékszárny kiterésének függvénye.

Az alapértelmezés szerinti 8 kt értéktől eltérő ellenszél esetén a felszállásra érvényes földi gurulási távolságot a következők szerint korrigáljuk:

$$S_{TOw} = S_{TO8} \cdot \frac{(V_c - w)^2}{(V_c - 8)^2} \quad (B-10)$$

ahol

S_{TOw} a w ellenszél szerint korrigált földi gurulási távolság, ft

V_c (ebben az egyenletben) a kalibrált sebesség a felemelkedésnél, kt

w az ellenszél, kt

A felszállásra érvényes földi gurulási távolságot a kifutópálya gradiense szerint is korrigáljuk:

$$S_{TOG} = S_{TOW} \cdot \frac{\alpha}{(\alpha - g \cdot G_R)} \quad (\text{B-11})$$

ahol

S_{TOG} az ellenszéllel és a kifutópálya gradiensevel korrigált földi gurulási távolság (ft)

α az átlagos gyorsulás a kifutópályán, azaz $(V_C \cdot \sqrt{\sigma})^2 / (2 \cdot S_{TOW})$, ft/s²

G_R a kifutópálya gradiense – emelkedőn történő felszállás esetén pozitív

B6 ÁLLANDÓ SEBESSÉGŰ EMELKEDÉS

Ezt a szegmenstípust a repülőgép kalibrált sebessége, fékszárny-beállítása, valamint a végponti magasság és bedőlési szög, illetve az ellenszél sebessége (alapértelmezés szerinti 8 kt) határozzák meg. Más szegmensekhez hasonlóan a kezdő paraméterek – beleértve a korrigált nettó tolóerőt – megegyeznek az előző szegmens végponti paramétereivel – a folytonosság nem szakadhat meg (kivéve a fékszárny szögét és a bedőlési szöget, amelyeknél e számításokban megengedett a lépésenkénti változtatás). A szegmens végpontján a nettó tolóerőt először a B-1–B-5 egyenletekkel számítjuk ki. Az átlagos geometriai emelkedési szöget g (lásd a **B-1. ábrát**) a következő egyenlet fejezi ki:

$$\gamma = \arcsin \left(K \cdot \left[N \cdot \frac{F_n / \delta}{W / \delta} - \frac{R}{\cos \varepsilon} \right] \right) \quad (\text{B-12})$$

ahol a felülvonások középponti szegmensértékeket jelölnék (= a kezdőponti és végponti értékek átlaga – ez általában a szegmens középpontjában vett érték), továbbá

K egy sebességfüggő konstans, amely 1,01, ha $V_C \leq 200$ kt, egyébként pedig 0,95. Ez a konstans a 8 csomós ellenszélben történő emelkedés és az egyenletes kalibrált sebességgel történő emelkedéssel járó gyorsulás (a valós sebesség a légsűrűség magasságból adódó csökkenésének köszönhetően növekszik) emelkedési gradiense gyakorolt hatásait veszi figyelembe.

R a repülőgép ellenállási együtthatójának és az adott fékszárny-beállításhoz tartozó felhajtóerő-tényezőjének az aránya. A futóműről feltételezzük, hogy be van vonva.

ε Bedőlési szög, radián

Az emelkedési szög w ellenszélre korrigálható a következő egyenlettel:

$$\gamma_w = \gamma \cdot \frac{(V_C - 8)}{(V_C - w)} \quad (\text{B-13})$$

ahol γ_w az ellenszéllel korrigált, átlagos emelkedési szög.

A repülőgép pályavetület mentén megtett Δs távolságát, miközben γ_w szögben emelkedik h_1 kezdeti magasságról h_2 végső magasságra, a következő egyenlet adja meg:

$$\Delta s = \frac{(h_2 - h_1)}{\tan \gamma_w} \quad (\text{B-14})$$

Alapszabály, hogy egy felszállási profil két különböző fázisában szerepel egyenletes sebességű emelkedés. Az elsőre szoktak *kezdeti emelkedési szegmensként* hivatkozni, és azonnal a felemelkedés után következik, ahol a biztonsági szabályok azt írják elő, hogy a repülőgép legalább a felszállási biztonsági sebességnek megfelelő minimális sebességgel repüljön. Ez egy szabályozott sebességérték, amelyet normál üzem közben a kifutópálya felett 35 ft magasságban kell elérni. Mindazonáltal általános gyakorlat a kezdeti emelkedési sebesség valamivel, legtöbbször 10–20 kt-val a felszállási biztonsági sebesség felett tartása, mivel ezáltal sokszor érhető el kedvezőbb kezdeti emelkedési gradiens. A második a fékszárny visszahúzása és a kezdeti gyorsulás után következik, és erre *folyamatos emelkedésként* szoktak hivatkozni.

A kezdeti emelkedés alatt a sebesség a felszállási fékszárnybeállítástól és a repülőgép bruttó tömegétől függ. A V_{CTO} kalibrált kezdeti emelkedési segítséget elsőrendű közelítéssel számítjuk:

$$V_{CTO} = C \cdot \sqrt{W} \quad (B-15)$$

ahol C a fékszárnybeállításhoz (kt/√lbf) igazított együttható, amely az ANP adatbázisból szerezhető meg.

A gyorsulás után következő folyamatos emelkedésnél a kalibrált sebesség egy felhasználó által megadott érték.

B7 TELJESÍTMÉNYCSÖKKENTÉS (ÁTMENETI SZEGMENS)

A felszállás után egy adott ponton *csökkenteni* kell a teljesítményt a hajtómű élettartamának meghosszabbítása, és bizonyos területeken gyakorta a zaj csökkentése érdekében. A tolóerőt általában vagy egy konstans sebességű emelkedési szegmensen (**B6. rész**), vagy egy gyorsulási szegmensen (**B8. rész**) csökkentik. Mivel ez egy viszonylag gyors, általában 3-5 másodperces folyamat, a modellezése úgy történik, hogy „átmeneti szegmessel” egészítik ki az elsődleges szegmenst. Ez általában 1 000 ft (305 m) földfelszíni távolságot fed le.

Tolóerő-csökkentés mértéke

Normál üzem során a hajtómű teljesítményt a beállított maximális emelkedési tolóerő-értékre csökkentik. A felszállási tolóerőtől eltérően az emelkedési tolóerő akármeddig fenntartható – a gyakorlatban addig szokták tartani, amíg a repülőgép eléri a kezdeti utazómagasságot. A maximális emelkedési tolóerő-szintet a B-1. egyenlettel lehet meghatározni a gyártó által megadott maximális tolóerő-együtthatók használatával. Mindazonáltal a zajcsökkentési előírások további tolóerő-csökkentést tehetnek szükségessé, amelyre néha fokozott csökkentésként szoktak hivatkozni. Biztonsági célból a maximális tolóerő-csökkentés olyan mértékre korlátozott ⁽¹⁾, amelyet a repülőgép teljesítménye és a hajtóművek száma határoz meg.

A minimális „csökkentett tolóerőt” szokták leállt hajtóműves „csökkentett tolóerőnek” is nevezni:

$$\left(\frac{F_n}{\delta}\right)_{engine.out} = \frac{(W/\delta_2)}{(N-1)} \cdot \left[\frac{\sin(\arctan(0,01 \cdot G'))}{K} + \frac{R}{\cos \varepsilon} \right] \quad (B-16)$$

ahol

δ_2 a nyomásviszony h_2 magasságon

G' a leállt hajtóműves emelkedési gradiens százalékarány:

- = 0 % automatikus tolóerő visszaállító rendszerrel rendelkező repülőgépeknél, egyébként pedig
- = 1,2 % 2 hajtóműves repülőgépeknél
- = 1,5 % 3 hajtóműves repülőgépeknél
- = 1,7 % 4 hajtóműves repülőgépeknél

⁽¹⁾ „Zajcsökkentési eljárások”, 8168. sz. ICAO dokumentum, „PANS-OPS” 1. kötet, V. rész, 3. fejezet, ICAO 2004.

Egyenletes sebességű emelkedési szegmens teljesítménycsökkentéssel

Az emelkedési szegmens gradiense a B-12. egyenlettel számítható, ahol a tolóerőt vagy a B-1 fejezi ki maximális emelkedési együtthatók, vagy a B-16. csökkentett tolóerő mellett. Az emelkedési szegmenst ezután két alszegmensre bontjuk, amelyek emelkedési szöge megegyezik. Ezt mutatja be a **B-2. ábra**.

B-2. ábra

Egyenletes sebességű emelkedési szegmens teljesítménycsökkentéssel (illusztráció – nem méretarányos)

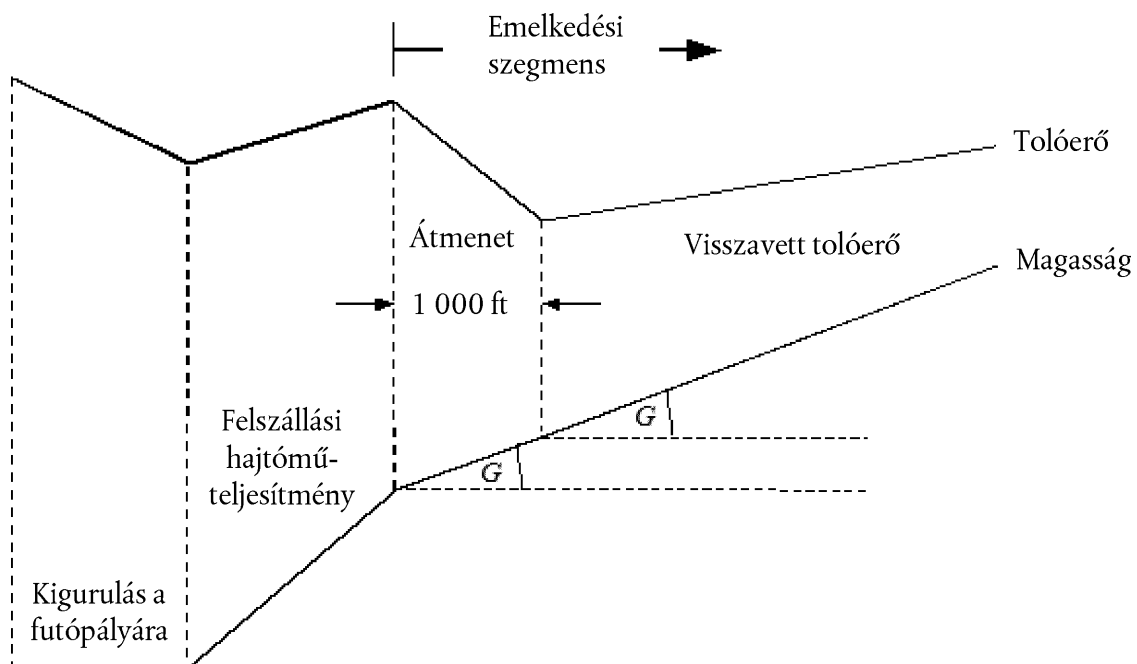

Az első alszegmenshez 1 000 ft (304 m) földön megtett távolságot rendelünk, és a hajtóművenkénti nettó tolóerőt a csökkentett teljesítményértékre állítjuk be az 1 000 ft táv végén. (Ha az eredeti vízszintes távolság 2 000 lábnál kisebb, a szegmens felén veszünk csökkentett tolóerőt.) A második alszegmensben a végső tolóerő szintén a csökkentett hajtómű teljesítménynek felel meg. Ezáltal a második alszegmensben konstans tolóerővel repül a gép.

B8 AZ EMELKEDÉS ÉS A FÉKSZÁRNY VISSZAHÚZÁS FELGYORSÍTÁSA

Ez általában a kezdeti emelkedés után következik. A többi repülési szegmenshez hasonlóan a kezdőponti h_1 magasság, V_{T1} valós sebesség és $(F_n/d)_1$ tolóerő az előző szegmens végponti értékeinek felel meg. A végponti V_{C2} kalibrált sebességet és ROC átlagos emelkedési sebességet a felhasználó adja meg (az ε bedőlési szög a fordulás sebességének és sugarának függvénye). Függetlenek lévén a h_2 végponti magasságot, V_{T2} valós végponti sebességet, $(F_n/d)_2$ végponti tolóerőt és a szegmens Δs nyomvonalhosszát iterációval kell kiszámítani – a h_2 végponti magasságot először meg kell becsülni, majd addig kell újraszámítani a B-16. és B-17. egyenletek segítségével, amíg az egymást követő becslések eltérése nem csökken a megadott tűrés alá, amely lehet például egy láb. Kezdeti becslésként célszerű a $h_2 = h_1 + 250$ láb értékből kiindulni.

A szegmens nyomvonalhosszára (vízszintesen megtett távolság) a becslés:

$$S_{\text{seg}} = 0,95 \cdot k^2 \cdot (V_{T2}^2 - V_{T1}^2) / 2 (a_{\text{max}} - G \cdot g) \quad (\text{B-17})$$

ahol

0,95 tényező a 8 kt ellenszél hatásának beszámításához 160 kt sebességű emelkedés mellett

k konstans a csomó (kt) és a ft/sec közötti átváltáshoz = 1,688 (ft/s)/kt

V_{T2} = valós sebesség a szegmens végpontjában, kt: $V_{T2} = V_{C2}/\sqrt{\sigma_2}$

ahol σ_2 = légsűrűségi arány h_2 végponti magasságon

α_{\max} = maximális gyorsulás vízszintes repülés alatt (ft/s²)

$$= g \left[N \cdot \overline{F_n/\delta} / (\overline{W/\delta}) - R / \cos \varepsilon \right]$$

G = emelkedési gradiens $\approx \frac{ROC}{60 \cdot k \cdot V_T}$

ahol ROC = emelkedési sebesség, ft/min

A Δs fenti becslésével ezután újra lehet becsülni a h_2' végponti magasságot a következő képlettel:

$$h_2' = h_1 + s \cdot G/0,95 \quad (\text{B-18})$$

Ha a $|h_2' - h_2|$ hiba a megadott tűrésen kívül esik, a B-17. és B-18. lépéseket kell ismétlni a h_2 magasság, a V_{T2} valós légsűrűség és az $(F_n/d)_2$ korrigált nettó hajtóművenkénti tolóerő aktuális iteráció szerinti szegmens-végponti értékeinek használatával. Ha a hiba a tűrésen belül van, befejeződik az iterációs ciklus, és a gyorsítási szegmenst a végső szegmens-végponti értékek határozzák meg.

Megjegyzés: Ha az iteráció során $(\alpha_{\max} - G \cdot g) < 0,02g$, előfordulhat, hogy a gyorsulás túl alacsony a kívánt V_{C2} ésszerű távon belül történő eléréséhez. Ilyenkor az emelkedési gradiens csökkenthető $G = \alpha_{\max}/g - 0,02$ értékre, amellyel valójában a kívánt emelkedési sebességet csökkenjük az elfogadható gyorsulás fenntartása érdekében. Ha $G < 0,01$, meg kell állapítani, hogy nem áll rendelkezésre elegendő tolóerő a megadott gyorsulás és emelkedési sebesség eléréséhez – ilyenkor be kell fejezni a számítást és felül kell vizsgálni az eljárási fázisokat (!).

A gyorsulási szegmens hossza w ellenszélre korrigálható a következő egyenlettel:

$$\Delta S_w = \Delta_s \cdot \frac{(V_T - w)}{(V_T - 8)} \quad (\text{B-19})$$

Gyorsulási szegmens teljesítménycsökkentéssel

Tolóerő-csökkentést ugyanúgy lehet gyorsulási szegmensbe illeszteni, mint állandó sebességű szegmensbe: az első részt átmeneti szegmensekké kell alakítani. A csökkentett tolóerőszintet az állandó sebesség melletti tolóerő-csökkentésnél megadott módon kell számítani, kizárólag a B-1. egyenlet használatával. **Megjegyzés:** általában nem lehet gyorsulni és emelkedni a minimális hajtómű-leállási tolóerő beállítások megtartása mellett. A tolóerő átmenethez 1 000 ft (305 m) földön megtett távolságot rendelünk, és a hajtóművenkénti nettó tolóerőt a csökkentett teljesítményértékre állítjuk be az 1 000 ft táv végén. A szegmens végén a sebességet 1 000 ft szegmensehosszra alkalmazott iterációval határozzuk meg. (Ha az eredeti vízszintes távolság 2 000 lábnál kisebb, a szegmens felét használjuk a tolóerő megváltoztatásához.) A második alszegmensen a végső tolóerő szinten a csökkentett hajtómű teljesítménynek felel meg. Ezáltal a második alszegmensen konstans tolóerővel repül a gép.

B9 TOVÁBBI EMELKEDÉSI ÉS GYORSULÁSI SZEGMENSEK A FUTÓMŰ BEHÚZÁSA UTÁN

Amennyiben további gyorsulási szegmenseket illesztnek be az emelkedési pályába, a B-12 - B-19. egyenleteket kell ismét használni minden ilyen esetben a pályavetületen megtett távolság, az átlagos emelkedési szög és a magasságnövekedés kiszámításához. A fentiekhez hasonlóan a végső szegmens magasságát iterációval kell becsülni.

B10 SÜLLYEDÉS ÉS LASSULÁS

A megközelítő repülés általában a repülőgép süllyedését és lassulását igényli, amelynek során felkészül a végső megközelítési szegmensre, ahol a repülőgép megközelítési fékszárnybeállítással és kiengedett futóművel van konfigurálva. A repülés mechanikai jellemzői nem térnek el a felszállás esetétől – a fő különbség az, hogy a magasság és a sebesség profilja általában ismert, és az egyes szegmensekre a hajtómű tolóerőszintjét kell megbecsülni. Az erők egyensúlyára vonatkozó alapvető egyenlet a következő:

$$F_n/\delta = W \cdot \frac{R \cdot \cos \gamma + \sin \gamma + \alpha/g}{N \cdot \delta} \quad (\text{B-20})$$

(!) Mindegyik esetben úgy kell beprogramozni a számítási modellt, hogy tájékoztassa a felhasználót a rendellenességről.

A B-20. egyenlet kétféle módon használható. Először is meg lehet határozni a repülőgép sebességét egy szegmens kezdő- és végpontján, valamint az ereszkedési szöget (vagy a szintbeli szegmenstávolságot) és egy kezdeti, illetve végső szegmensmagasságot. Ebben az esetben a lassulás a következő kifejezéssel számítható:

$$\alpha = \frac{(V_2/\cos \gamma)^2 - (V_1/\cos \gamma)^2}{(2 \cdot \Delta_s/\cos \gamma)} \quad (\text{B-21})$$

ahol Δ_s a föld felett megtett távolság, valamint V_1 és V_2 a kezdeti, illetve végső föld feletti sebesség, melyek a következőképpen számíthatók:

$$V = \frac{V_c \cdot \cos \gamma}{\sqrt{\sigma}} - w \quad (\text{B-22})$$

A B-20., B-21. és B-22. egyenletek megerősítik, hogy adott távolságon állandó süllyedési sebesség melletti lassítás során egy erősebb ellenszél nagyobb tolóerőt tesz szükségessé a lassulás fenntartásához, míg hátszél mellett ugyanez kisebb tolóerőt igényel.

A gyakorlatban a közelítés során végzett lassítást legtöbbször – ha nem mindig – alapjáratú tolóerő mellett hajtják végre. Ezáltal a B-20. egyenlet második alkalmazásához a tolóerőt alapjáratra állítják be, az egyenletet pedig iterációval oldják meg (1) a lassulás és (2) a lassuló szegmens végén fennálló magasság meghatározásához – hasonlóan a felszállási gyorsuló szegmensekhez. Ebben az esetben a lassulási távolságot jelentősen módosítja az ellen-, illetve hátszél, és néha az ereszkedési szöget is módosítani kell a megfelelő eredmény érdekében.

A legtöbb repülőgépnél az alapjáratú tolóerő nem nulla, és soknál a repülési sebesség függvénye. Ennek megfelelően a B-20. egyenletet kell megoldani a lassításhoz egy alapjáratú tolóerőérték megadásával – az alapjáratú tolóerő a következő egyenlettel számítható:

$$(F_n/\delta)_{idle} = E_{idle} + F_{idle} \cdot V_c + G_{A,idle} \cdot h + G_{B,idle} \cdot h^2 + H_{idle} \cdot T \quad (\text{B-23})$$

ahol (E_{idle} , F_{idle} , $G_{A,idle}$, $G_{B,idle}$ és H_{idle}) az alapjáratú tolóerőhöz tartozó hajtómű együtthatók az ANP adatbázisból.

B11 LESZÁLLÁSI MEGKÖZELÍTÉS

A leszállási megközelítés V_{CA} kalibrált sebessége és a bruttó leszállási tömeg között teremt kapcsolatot egy B-11-gyel egyező formájú egyenlet, azaz

$$V_{CA} \approx D \cdot \sqrt{W} \quad (\text{B-24})$$

ahol a D (kt/ $\sqrt{\text{lbf}}$) együttható a leszállási fékszárnybeállításnak felel meg.

A hajtóművenkénti korrigált nettó tolóerő a közelítési siklopálya mentén végzett ereszkedés során a W leszállási tömegre és a kieresztett futómű mellett a fékszárnybeállításnak megfelelő R siklószámra vonatkozó B-12. egyenlet megoldásával számítható ki. A fékszárnybeállítást az aktuális műveletnél általában használtak szerint kell megadni. Leszállási megközelítés során a γ siklopálya ereszkedési szög állandónak feltételezhető. Sugárhajtású és több hajtóműves légszavaros repülőgépeknél a γ tipikusan – 3°. Egy hajtóműves légszavaros repülőgépeknél a γ tipikusan – 5°.

Az átlagos korrigált nettó tolóerő a B-12 egyenlet megfordításával fejezhető ki, ha $K = 1,03$ értékkel vesszük figyelembe a 8 csomós referencia ellenszélben merülő pályán történő repüléshez tartozó lassulást a B-24 egyenlettel kifejezett konstans kalibrált sebesség mellett, azaz

$$\frac{F_n/\delta}{N} = \frac{\overline{W/\delta}}{N} \cdot \left(R + \frac{\sin \gamma}{1,03} \right) \quad (\text{B-25})$$

8 kt-tól eltérő ellenszél esetében az átlagos korrigált nettó tolóerő a következő:

$$\left(\overline{F_n / \delta}\right)_w = \overline{F_n / \delta} + 1,03 \cdot \overline{W / \delta} \cdot \frac{\sin \gamma \cdot (w - 8)}{N \cdot V_{Cd}} \quad (\text{B-26})$$

A megtett vízszintes távolság a következőképpen számítható:

$$\Delta_s = \frac{(h_2 - h_1)}{\tan \gamma} \quad (\text{B-27})$$

(pozitív, mivel $h_1 > h_2$ és a γ negatív).

C. függelék

Pályavetület oldalirányú szórásának modellezése

Radarinformációk hiányában a földi útvonal oldalirányú szórását azzal a feltevessel javasolt modellezni, hogy a nyomvonalak gerinc nyomvonalra merőleges szórása normál Gauss-eloszlást követ. A tapasztalatok azt mutatják, hogy ez a feltevés a legtöbb esetben ésszerű.

Gauss-eloszlás és S szórás feltételezése mellett – ezt mutatja be a **C-1. ábra** – az összes haladásnak körülbelül 98,8 százaléka esik $\pm 2,5 \times S$ határon belül (azaz egy $5 \times S$ szélességű sávba).

C-1. ábra

A pályavetület felosztása 7 alpályára.

A sáv szélessége az útirányvetület szórására megadott matematikai szórás 5-szöröse

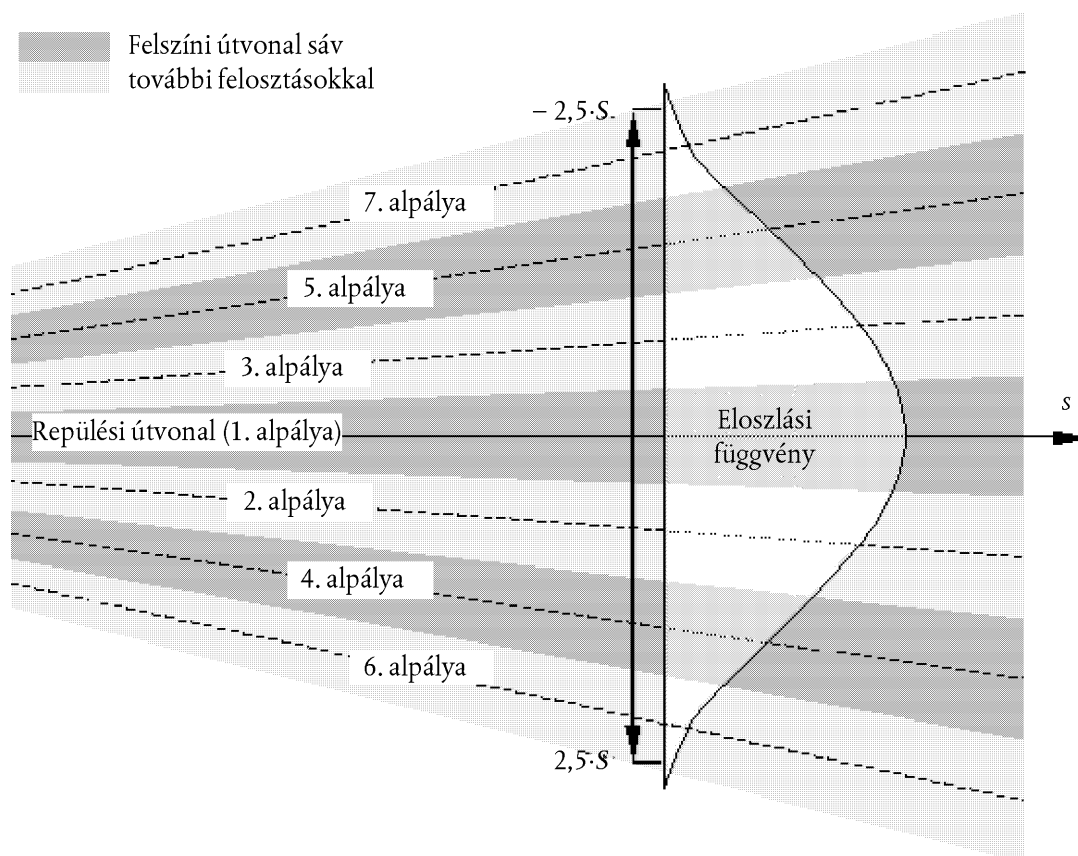

Egy Gauss-eloszlás általában megfelelően modellezhető 7 külön alpályával, amelyek egyenletesen helyezkednek el a sáv $\pm 2,5 \times S$ határai között – lásd a **C-1. ábrát**.

Mindazonáltal a közelítés pontossága a nyomvonalon elkülönített alpályák és ezek felett a repülőgép magasságának összefüggésétől függ. Elképzelhető olyan helyzet (nagyon sűrű, illetve elszórt nyomvonalak esetében), ahol célszerű több vagy kevesebb alpályát megadni. Ha túl kevés az alpályá, „ujjak” jelennek meg a kontúrban. A **C-1.** és **C-2. táblázat** azokat a paramétereket mutatja be, amelyekhez 5 és 13 közötti számú alpályá tartozik. A **C-1. táblázat** az adott alpályák helyzetét mutatja be, míg a **C-2. táblázat** az egyes alpályákon végzett haladások arányát.

C-1. táblázat

Az alpályák helyzete 5, 7, 9, 11 és 13 számú alpálya esetén.

A sáv teljes szélessége (melyben az összes repülőgép mozgás 98 %-a végbemegy) a szórás 5-szöröse

Alpályák számozása a C-1 ábra szerint	Alpályák elhelyezkedése, ha a felbontás az alábbi számú alpályákra történik:				
	5 alpályára	7 alpályára	9 alpályára	11 alpályára	13 alpályára
12/13					± 2,31·S
10/11				± 2,27·S	± 1,92·S
8/9			± 2,22·S	± 1,82·S	± 1,54·S
6/7		± 2,14·S	± 1,67·S	± 1,36·S	± 1,15·S
4/5	± 2,00·S	± 1,43·S	± 1,11·S	± 0,91·S	± 0,77·S
2/3	± 1,00·S	± 0,71·S	± 0,56·S	± 0,45·S	± 0,38·S
1	0	0	0	0	0

C-2. táblázat

Repülőgép mozgások aránya az egyes alpályákon 5, 7, 9, 11 és 13 alpálya esetén.

A sáv teljes szélessége (melyben az összes repülőgép mozgás 98 %-a végbemegy) a szórás 5-szöröse

Alpályák számozása a C-1 ábra szerint	A repülőgépmozgások aránya az alpályákon, ha a felbontás az alábbi számú alpályára történik:				
	5 alpályára	7 alpályára	9 alpályára	11 alpályára	13 alpályára
12/13					1,1 %
10/11				1,4 %	2,5 %
8/9			2,0 %	3,5 %	4,7 %
6/7		3,1 %	5,7 %	7,1 %	8,0 %
4/5	6,3 %	10,6 %	12,1 %	12,1 %	11,5 %
2/3	24,4 %	22,2 %	19,1 %	16,6 %	14,4 %
1	38,6 %	28,2 %	22,2 %	18,6 %	15,6 %

D. függelék

NPD adatok újraszámítása referenciától eltérő feltételek esetén

A zajszintek a repülési pálya egyes szegmenseihez köthető részei a nemzetközi ANP adatbázisban tárolt NPD adatokból vezethetők le. Mindazonáltal nem szabad elfelejteni, hogy ezeket az adatokat az SAE AIR-1845 szabványban meghatározott, átlagos atmoszferikus csillapítási arányokra normalizálták. Az arányok azon értékeknek az átlagát képviselik, amelyeket a repülőgép zajbizonyítványának kiállításához elvégzett tesztek során határoztak meg Európában és az Egyesült Államokban. A légköri viszonyoknak (hőmérséklet és relatív páratartalom) a tesztek során tapasztalt rendkívüli ingadozását mutatja be a **D-1. ábra**.

D-1. ábra

A zajtanúsítási tesztek során rögzített meteorológiai feltételek

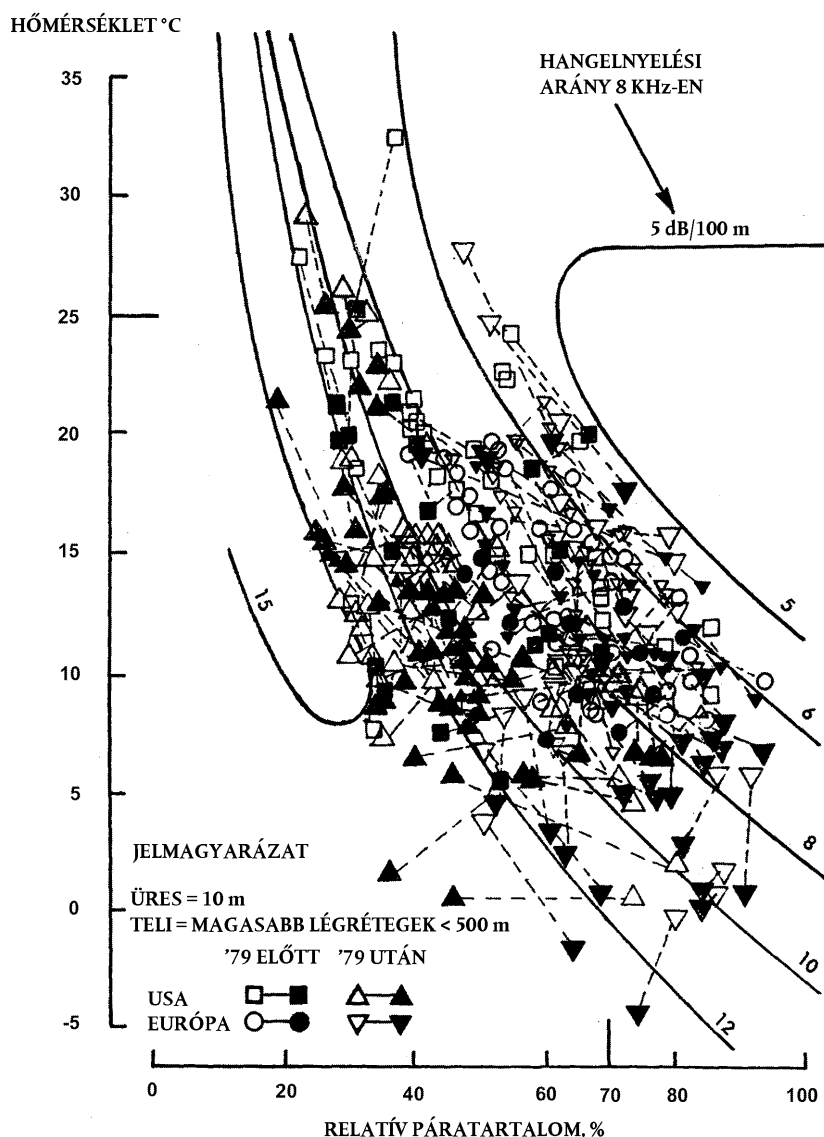
A TANÚSÍTÁSI TESZTEK SORÁN RÖGZÍTETT
TÉNYLEGES NAPPALI VISZONYOK

A **D-1. ábrán** feltüntetett és az ARP 866A ágazati szabvány atmoszferikus csillapítási modelljének használatával számított görbék azt jelzik, hogy a tesztkörülmények között a magas frekvenciás (8 kHz) hangelnyelés komoly ingadozására lehet számítani (jóllehet a teljes elnyelés ingadozása várhatóan nem éri el ezt a szintet).

Mivel a **D-1. táblázatban** megadott csillapítási arányok számtani közepek, nem lehet az összes elemet egy referencia atmoszférához (azaz adott hőmérsékleti és relatív páratartalom értékekhez) társítani. Ezekre kizárólag egy tisztán hipotetikus atmoszféra – az „AIR-1845 atmoszféra” – jellemzőként szabad csak gondolni.

D-1. táblázat

Az ANP adatbázisból vett NPD adatok normalizálásához alkalmazott, átlagos atmoszferikus csillapítási arányok

Az 1/3 oktávsvár középfrekvenciája [Hz]	Csillapítási tényező [dB/100m]	Az 1/3 oktávsvár középfrekvenciája [Hz]	Csillapítási tényező [dB/100m]
50	0,033	800	0,459
63	0,033	1 000	0,590
80	0,033	1 250	0,754
100	0,066	1 600	0,983
125	0,066	2 000	1,311
160	0,098	2 500	1,705
200	0,131	3 150	2,295
250	0,131	4 000	3,115
315	0,197	5 000	3,607
400	0,230	6 300	5,246
500	0,295	8 000	7,213
630	0,361	10 000	9,836

A **D-1. táblázatban** megadott csillapítási együtthatók ésszerű hőmérsékleti és páratartalom határokon belül tekinthetők érvényesnek. Mindazonáltal annak ellenőrzéséhez, hogy szükség van-e korrekcióra, az ARP-866A modell segítségével kell kiszámítani az átlagos atmoszferikus csillapítási együtthatókat az átlagos repülőtéri T hőmérsékletéhez és RH relatív páratartalomhoz. Valahányszor ezek **D-1. táblázatban** szereplő értékekkel történő összevetéséből az derül ki, hogy szükség lehet korrekcióra, a következő módszertant célszerű alkalmazni.

Az ANP adatbázis az alábbi NPD adatokat nyújtja az egyes teljesítmény beállításokhoz:

- legnagyobb hangnyomásszint a ferde távolság függvényében, $L_{max}(d)$
- idő szerint integrált szint a távolság függvényében a referencia sebesség esetére, $L_E(d)$, továbbá
- súlyozatlan referencia hangspektrum 305 m (1 000 ft) ferde távolságban, $L_{n,ref}(d_{ref})$, ahol n = frekvenciasáv (1–24 tartományban 1/3 oktávós sávoknál, melyeknél a középfrekvencia 50Hz–10kHz)

minden adat az AIR-1845 atmoszférára normalizált.

Az NPD görbék felhasználó-specifikus T és RH feltételekhez történő korrekcióját három lépésben kell végrehajtani:

1. Először a referencia spektrumot kell korigálni az $\alpha_{n,ref}$ SAE AIR-1845 légköri csillapítás kiiktatásához:

$$L_n(d_{ref}) = L_{n,ref}(d_{ref}) + \alpha_{n,ref} \cdot d_{ref} \quad (D-1)$$

ahol $L_n(d_{ref})$ a csillapítatlan spektrum $d_{ref} = 305$ m mellett, és $\alpha_{n,ref}$ a légköri elnyelés együtthatója a **D-1. táblázatból** vett n frekvenciasávhoz (azonban dB/m mértékegységben kifejezve).

2. Ezután a korigált spektrumot kell hozzáigazítani a tíz d_i standard NPD távolság mindegyikéhez i. a SAE AIR-1845 atmoszférához és ii. a felhasználó által meghatározott atmoszférához tartozó csillapítási tényezők alkalmazásával (az SAE ARP-866A alapján).

- i. Az SAE AIR-1845 atmoszféra esetében:

$$L_{n,ref}(d_i) = L_n(d_{ref}) - 20 \cdot \lg(d_i/d_{ref}) - \alpha_{n,ref} \cdot d_i \quad (D-2)$$

- ii. A felhasználó által meghatározott atmoszféra esetében:

$$L_{n,866A}(T,RH,d_i) = L_n(d_{ref}) - 20 \cdot \lg(d_i/d_{ref}) - \alpha_{n,866A}(T,RH) \cdot d_i \quad (D-3)$$

ahol $\alpha_{n,866A}$ az atmoszferikus elnyelés együtthatója az n frekvenciasávra (dB/m-ben kifejezve), amelyet a SAE ARP-866A segítségével kell kiszámítani T hőmérséklet és RH relatív páratartalom alkalmazásával.

3. Minden egyes d_i NPD távolság esetén a két spektrumra A-súlyozást és decibel-összegzést kell alkalmazni a keresett A-súlyozott $L_{A,866A}$ és $L_{A,ref}$ szintek meghatározásához – amelyeket ezután ki kell vonni egymásból:

$$\Delta L(T,RH,d_i) = L_{A,866A} - L_{A,ref} = 10 \cdot \lg \sum_{n=1}^{24} 10^{(L_{n,866A}(T,RH,d_i) - A_n)/10} - 10 \cdot \lg \sum_{n=1}^{24} 10^{(L_{n,ref}(d_i) - A_n)/10} \quad (D-4)$$

A ΔL növekmény a felhasználó által meghatározott és a vonatkoztatási légköri NPD-k különbsége. Ezt hozzá kell adni az ANP adatbázis NPD adatértékeihez a korigált NPD adatok levezetésekor.

Ha a ΔL értéket az L_{max} és az L_E NPD-k korigálására is alkalmazzuk, azzal ténylegesen azt feltételezzük, hogy az eltérő atmoszferikus feltételek csak a referencia spektrumra hatnak ki, de nem érintik a szint-idő előzmények alakját. Ez a tipikus terjedési tartományok és atmoszferikus feltételek esetén érvényesnek tekinthető.

E. függelék

Végesszakaszos korrekció

Ez a függelék a végesszakaszos korrekció és az ehhez kapcsolódó, 2.7.19. pontban leírt energiafrakció algoritmus levezetését mutatja be.

E1 GEOMETRIA

Az energiafrakció algoritmus „negyedik hatványú”, 90 fokos dipól hangforrás által keltett hangsugárzáson alapszik. Ez olyan iránykarakterisztikákkal rendelkezik, amelyek jól közelítik a sugárhajtású repülőgépek hangját, legalábbis abban a szögtartományban, amely a leginkább befolyásolja a zajesemény szinteket a repülőgép repülési pályájától lefelé, illetve oldalirányba.

E-1. ábra

A repülési pálya és a megfigyelő O helyzetének geometriai elrendezése

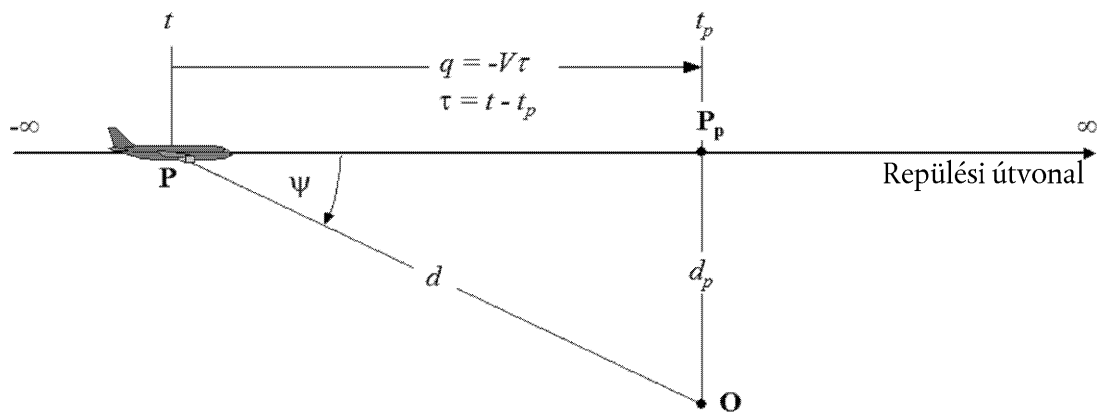

Az **E-1. ábra** a hangterjedés geometriai profilját szemlélteti a repülési útvonal és a megfigyelő **O** helyzete között. A **P** ponton elhelyezkedő repülőgép nyugodt, egyenletes légtömegben halad keresztül állandó sebességgel, egyenes és vízszintes repülési pályán. A megfigyelőhöz a **P_p** közelítési ponton kerül a legközelebb. A paraméterek:

d a megfigyelő és a repülőgép közötti távolság

d_p a megfigyelő és a repülési pályájának merőleges távolsága (ferde távolság)

q **P** és **P_p** = $-V \cdot \tau$ távolsága

V a repülőgép sebessége

t az az időpont, amikor a repülőgép eléri a **P** pontot

t_p az az időpont, amikor a repülőgép eléri a **P_p** pontot

τ repült idő = a **P_p** ponthoz tartozó időponthoz képest számított időtartam = $t - t_p$

ψ a repülési pálya és a repülőgép-megfigyelő vektora által bezárt szög

Megjegyezzük, hogy mivel a legközelebbi ponthoz viszonyított τ repült idő egészen addig negatív, amíg a repülőgép el nem éri a megfigyelő helyzetét (lásd az **E-1. ábrát**), a legközelebbi pont q relatív távolsága ilyenkor pozitívvá válik. Miután a repülőgép elhagyja a megfigyelőt, a q negatívvá válik.

E2 AZ ENERGIAFRAKCIÓ BECSLÉSE

Az energiafrakció alapvetően a megfigyelő helyén egy repülési pálya $\mathbf{P}_1\mathbf{P}_2$ szegmense (\mathbf{P}_1 a kezdőpont és \mathbf{P}_2 a végpont) által keltett E zajexpozíció kifejezését teszi lehetővé úgy, hogy a teljes végtelen repült útról érkező E_∞ expozíciót megszorozza egy egyszerű faktorial – ez az *energiafrakció* tényező, azaz F :

$$E = F \cdot E_\infty \quad (\text{E-1})$$

Mivel a zajexpozíció kifejezhető a (súlyozott) hangnyomás négyzetes közepének idő szerinti integráljával, azaz

$$E = \text{const} \cdot \int p^2(\tau) d\tau \quad (\text{E-2})$$

az E számításához a nyomás négyzetes középértékét kell kifejezni ismert geometriai és működési paraméterek függvényeként. Egy 90° -os dipól forrás esetén

$$p^2 = p_p^2 \cdot \frac{d_p^2}{d^2} \cdot \sin^2 \psi = p_p^2 \cdot \frac{d_p^4}{d^4} \quad (\text{E-3})$$

ahol p^2 és p_p^2 a repülőgép által keltett, megfigyelt négyzetes középértékű hangnyomás, miközben a gép áthalad a \mathbf{P} és a \mathbf{P}_p ponton.

Kísérletek szerint ez a viszonylag egyszerű összefüggés megfelelően szimulálja egy sugárhajtású repülőgép zaját, jóllehet a ténylegesen lejátszódó mechanizmus rendkívül összetett. Az E-3 egyenletben a d_p^2/d^2 kifejezés csak egy pontforráshoz tartozó gömbszimmetrikus terjedési mechanizmust, végtelen hangsebességet és egyenletes, nem-elnyelő atmoszférát ír le. Minden más fizikai hatást – a forrás irányítottágát, a véges hangsebességet, a légköri elnyelést, a Doppler-eltolódást, stb. – a $\sin^2 \psi$ kifejezés tartalmaz közvetetten. E tényező miatt a nyomás négyzetes középértéke fordított arányban csökken a d^4 értékkel – innen adódik a „negyedik hatványú” forrás kifejezés.

A következő behelyettesítések révén:

$$d^2 = d_p^2 + q^2 = d_p^2 + (V \cdot \tau)^2 \quad \text{és} \quad \left(\frac{d}{d_p}\right)^2 = 1 + \left(\frac{V \cdot \tau}{d_p}\right)^2$$

a nyomás négyzetes középértéke kifejezhető az idő függvényeként (ismételten figyelmen kívül hagyva a hang terjedési idejét):

$$p^2 = p_p^2 \cdot \left(1 + \left(\frac{V \cdot \tau}{d_p}\right)^2\right)^{-2} \quad (\text{E-4})$$

Ezt az (E-2) egyenletbe ágyazva, majd a

$$a = \frac{V \cdot \tau}{d_p} \quad (\text{E-5})$$

behelyettesítést elvégezve a zajexpozíció a megfigyelő helyén a $[\tau_1, \tau_2]$ időintervallumban végzett repülés kapcsán a következőképpen fejezhető ki:

$$E = \text{const} \cdot p_p^2 \cdot \frac{d_p}{V} \cdot \int_{a_1}^{a_2} \frac{1}{(1+a^2)^2} da \quad (\text{E-6})$$

A határozott integrál zárt alakban kifejezhető:

$$E = \text{const} \cdot p_p^2 \cdot \frac{d_p}{V} \cdot \frac{1}{2} \left(\frac{a_2}{1+a_2^2} + \arctan a_2 - \frac{a_1}{1+a_1^2} - \arctan a_1 \right) \quad (\text{E-7})$$

A $[-\infty, +\infty]$ időintervallumon (azaz a teljes végtelen repülési pályán) történő integrálás a következő kifejezést eredményezi a teljes E_∞ expozícióra:

$$E_\infty = \text{const} \cdot \frac{\pi}{2} \cdot p_p^2 \cdot \frac{d_p}{V} \quad (\text{E-8})$$

és ezáltal az energiafrakció az E-1. egyenlet szerint

$$F = \frac{1}{\pi} \left(\frac{\alpha_2}{1 + \alpha_2^2} + \arctan \alpha_2 - \frac{\alpha_1}{1 + \alpha_1^2} - \arctan \alpha_1 \right) \quad (\text{E-9})$$

E3 A MAXIMÁLIS ÉS IDŐ SZERINT INTEGRÁLT TÁVOLSÁGFÜGGVÉNYEK KONZISZTENSZÉGE – SKÁLÁZOTT TÁVOLSÁG

Az egyszerű dipólus jellegű modell energiafrakció meghatározására történő alkalmazásának az a következménye, hogy egy sajátos, elméleti ΔL eltérést feltételez az L_{\max} és L_E zajszintek között. Ha a zaj-izovonal számítására szolgáló modell a saját rendszerén belül konzisztens, akkor ez szükségképpen egyenlő az NPD görbékből meghatározott értékek eltéréseivel. Problémát jelent, hogy az NPD adatok valós repülőgépek zajmérésekből származnak – így nem feltétlenül egyeznek az egyszerűsített elmélettel. Ezért az elméletet ki kell egészíteni rugalmasságot biztosító elemekkel. Elvileg azonban az α_1 és α_2 változókat a geometriai elrendezés és a repülőgép sebessége határozza meg – így nem maradnak további szabadsági fokok. Erre kínál megoldást egy *skálázott távolság* – d_λ bevezetése a következők szerint.

Az $L_{E,\infty}$ expozíciószint, amely az ANP adatbázisban a d_p függvényeként lett táblázatba foglalva V_{ref} vonatkoztatási sebességre, a következőképpen fejezhető ki:

$$L_{E,\infty}(V_{ref}) = 10 \cdot \lg \left[\frac{\int_{-\infty}^{\infty} p^2 \cdot dt}{p_0^2 \cdot t_{ref}} \right] \quad (\text{E-10})$$

ahol p_0 standard vonatkoztatási nyomás és t_{ref} egy vonatkoztatási idő (= 1 s a SEL esetében). A valós V sebesség mellett írható:

$$L_{E,\infty}(V) = L_{E,\infty}(V_{ref}) + 10 \cdot \lg \left(\frac{V_{ref}}{V} \right) \quad (\text{E-11})$$

Hasonlóképpen az L_{\max} legnagyobb eseményszint a következőképpen írható fel:

$$L_{\max} = 10 \cdot \lg \left[\frac{p_p^2}{p_0^2} \right] \quad (\text{E-12})$$

A dipól forrás esetében az E-8, E-11 és E-12 egyenletek segítségével – kiemelve, hogy (az E-2 és E-8 egyenletek alapján)

$-\int_{-\infty}^{\infty} p^2 \cdot dt = \frac{\pi}{2} \cdot p_p^2 \cdot \frac{d_p}{V}$, a ΔL eltérés így írható fel:

$$\Delta L = L_{E,\infty} - L_{\max} = 10 \cdot \lg \left[\frac{V}{V_{ref}} \cdot \left(\frac{\pi}{2} p_p^2 \frac{d_p}{V} \right) \cdot \frac{1}{p_0^2 \cdot t_{ref}} \right] - 10 \cdot \lg \left[\frac{p_p^2}{p_0^2} \right] \quad (\text{E-13})$$

Ez csak akkor tehető egyenlővé az NPD adatokból meghatározott ΔL értékkel, ha az energiafrakció számításához használt d_p ferde távolságot egy *skálázott távolsággal* – d_λ helyettesítjük, amely így határozható meg:

$$d_\lambda = \frac{2}{\pi} \cdot V_{ref} \cdot t_{ref} \cdot 10^{(L_{E,\infty} - L_{\max})/10} \quad (\text{E-14a})$$

vagy

$$d_\lambda = d_0 \cdot 10^{(L_{E,\infty} - L_{\max})/10} \text{ ahol } d_0 = \frac{2}{\pi} \cdot V_{ref} \cdot t_{ref} \quad (\text{E-14b})$$

A d_p , d_λ változóval történő helyettesítése az E-5. egyenletben, valamint a $q = V\tau$ definíció alkalmazása az **E-1. ábra alapján** azt eredményezi, hogy a α_1 és α_2 paraméterek az E-9. egyenletben a következők szerint írhatók fel (amennyiben a repülési pálya l hosszú szegmensének kezdőpontjához $q = q_\lambda$, végpontjához pedig $q - \lambda = q_2$ értéket helyettesítünk):

$$\alpha_1 = \frac{-q_1}{d_\lambda} \text{ és } \alpha_2 = \frac{-q_1 + \lambda}{d_\lambda} \quad (\text{E-15})$$

Mivel a valós ferde távolságot skálázott távolsággal kell helyettesíteni, bonyolultabbá válik a negyedik hatványú 90 fokos dipól modell. Mivel azonban ezt valójában a helyszínen kalibráljuk mérésekből származó adatok felhasználásával, az energiafrakció algoritmus akár félig empirikusnak is tekinthető a tisztán elméleti helyett.

G. függelék

A vasúti zajforrások adatbázisa

Ez a függelék a vasúti zajhatásnak a 2.3. Vasúti zajhatás című pontban leírt módszer alkalmazásával történő számításához használandó meglévő vasúti zajforrások többségét bemutató adatbázist tartalmazza.

G-1. táblázat

A sín és a kerék érdességére vonatkozó $L_{r,TR,i}$ és $L_{r,VEH,i}$ együttható

Hullámhossz	$L_{r,VEH,i}$				
	Min	Max	Öntöttvas tuskós fék	Kompozit fék	Tárcsafék
1 000 mm	- 15,0	25,0	2,2	- 4,0	- 5,9
800 mm	- 15,0	25,0	2,2	- 4,0	- 5,9
630 mm	- 15,0	25,0	2,2	- 4,0	- 5,9
500 mm	- 15,0	25,0	2,2	- 4,0	- 5,9
400 mm	- 15,0	25,0	2,2	- 4,0	- 5,9
315 mm	- 15,0	25,0	2,2	- 4,0	- 5,9
250 mm	- 15,0	25,0	2,2	- 4,0	2,3
200 mm	- 15,0	25,0	2,2	- 4,0	2,8
160 mm	- 15,0	25,0	2,4	- 4,0	2,6
120 mm	- 15,0	25,0	0,6	- 4,0	1,2
100 mm	- 15,0	25,0	2,6	- 4,0	2,1
80 mm	- 15,0	25,0	5,8	- 4,3	0,9
63 mm	- 15,0	25,0	8,8	- 4,6	- 0,3
50 mm	- 15,0	25,0	11,1	- 4,9	- 1,6
40 mm	- 15,0	25,0	11,0	- 5,2	- 2,9
31,5 mm	- 15,0	25,0	9,8	- 6,3	- 4,9
25 mm	- 15,0	25,0	7,5	- 6,8	- 7,0
20 mm	- 15,0	25,0	5,1	- 7,2	- 8,6
16 mm	- 15,0	25,0	3,0	- 7,3	- 9,3
12 mm	- 15,0	25,0	1,3	- 7,3	- 9,5
10 mm	- 15,0	25,0	0,2	- 7,1	- 10,1
8 mm	- 15,0	25,0	- 0,7	- 6,9	- 10,3

Hullámhossz	$L_{r,VEH,i}$				
	Min	Max	Öntöttvas tuskós fék	Kompozit fék	Tárcsafék
6,3 mm	- 15,0	25,0	- 1,2	- 6,7	- 10,3
5 mm	- 15,0	25,0	- 1,0	- 6,0	- 10,8
4 mm	- 15,0	25,0	0,3	- 3,7	- 10,9
3,2 mm	- 15,0	25,0	0,2	- 2,4	- 9,5
2,5 mm	- 15,0	25,0	1,3	- 2,6	- 9,5
2 mm	- 15,0	25,0	3,1	- 2,5	- 9,5
1,6 mm	- 15,0	25,0	3,1	- 2,5	- 9,5
1,2 mm	- 15,0	25,0	3,1	- 2,5	- 9,5
1 mm	- 15,0	25,0	3,1	- 2,5	- 9,5
0,8 mm	- 15,0	25,0	3,1	- 2,5	- 9,5

Hullámhossz	$L_{r,VEH,i}$			
	Min	Max	EN ISO 3095:2013 (Jól karbantartott és nagyon sima)	Átlagos hálózat (rendesen karbantartott sima)
1 000 mm	- 15,0	22,0	17,1	11,0
800 mm	- 15,0	22,0	17,1	11,0
630 mm	- 15,0	22,0	17,1	11,0
500 mm	- 15,0	22,0	17,1	11,0
400 mm	- 15,0	22,0	17,1	11,0
315 mm	- 15,0	22,0	15,0	10,0
250 mm	- 15,0	22,0	13,0	9,0
200 mm	- 15,0	22,0	11,0	8,0
160 mm	- 15,0	22,0	9,0	7,0
120 mm	- 15,0	22,0	7,0	6,0
100 mm	- 15,0	22,0	4,9	5,0
80 mm	- 15,0	22,0	2,9	4,0
63 mm	- 15,0	22,0	0,9	3,0
50 mm	- 15,0	22,0	- 1,1	2,0
40 mm	- 15,0	22,0	- 3,2	1,0

Hullámhossz	$L_{r,VEH,i}$			
	Min	Max	EN ISO 3095:2013 (Jól karbantartott és nagy- nyon sima)	Átlagos hálózat (rendesen karbantartott sima)
31,5 mm	- 15,0	22,0	- 5,0	0,0
25 mm	- 15,0	22,0	- 5,6	- 1,0
20 mm	- 15,0	22,0	- 6,2	- 2,0
16 mm	- 15,0	22,0	- 6,8	- 3,0
12 mm	- 15,0	22,0	- 7,4	- 4,0
10 mm	- 15,0	22,0	- 8,0	- 5,0
8 mm	- 15,0	22,0	- 8,6	- 6,0
6,3 mm	- 15,0	22,0	- 9,2	- 7,0
5 mm	- 15,0	22,0	- 9,8	- 8,0
4 mm	- 15,0	22,0	- 10,4	- 9,0
3,2 mm	- 15,0	22,0	- 11,0	- 10,0
2,5 mm	- 15,0	22,0	- 11,6	- 11,0
2 mm	- 15,0	22,0	- 12,2	- 12,0
1,6 mm	- 15,0	22,0	- 12,8	- 13,0
1,2 mm	- 15,0	22,0	- 13,4	- 14,0
1 mm	- 15,0	22,0	- 14,0	- 15,0
0,8 mm	- 15,0	22,0	- 14,0	- 15,0

G-2. táblázat

A kontakt szűrőre vonatkozó $A_{3,i}$ együttható

Hullámhossz	$A_{3,i}$						
	Min	Max	Tengelyter- helés 50kN - kerékátmérő 360 mm	Tengelyter- helés 50kN - kerékátmérő 680 mm	Tengelyter- helés 25kN - kerékátmérő 920 mm	Tengelyter- helés 50kN - kerékátmérő 920 mm	Tengelyter- helés 100kN - kerékátmérő 920 mm
1 000 mm	- 30,0	0,0	0,0	0,0	0,0	0,0	0,0
800 mm	- 30,0	0,0	0,0	0,0	0,0	0,0	0,0
630 mm	- 30,0	0,0	0,0	0,0	0,0	0,0	0,0
500 mm	- 30,0	0,0	0,0	0,0	0,0	0,0	0,0
400 mm	- 30,0	0,0	0,0	0,0	0,0	0,0	0,0

Hullámhossz	$A_{3,i}$						
	Min	Max	Tengelyterhelés 50kN - kerékátmérő 360 mm	Tengelyterhelés 50kN - kerékátmérő 680 mm	Tengelyterhelés 25kN - kerékátmérő 920 mm	Tengelyterhelés 50kN - kerékátmérő 920 mm	Tengelyterhelés 100kN - kerékátmérő 920 mm
315 mm	- 30,0	0,0	0,0	0,0	0,0	0,0	0,0
250 mm	- 30,0	0,0	0,0	0,0	0,0	0,0	0,0
200 mm	- 30,0	0,0	0,0	0,0	0,0	0,0	0,0
160 mm	- 30,0	0,0	0,0	0,0	0,0	0,0	0,0
120 mm	- 30,0	0,0	0,0	0,0	0,0	0,0	0,0
100 mm	- 30,0	0,0	0,0	0,0	0,0	0,0	0,0
80 mm	- 30,0	0,0	0,0	0,0	0,0	- 0,2	- 0,2
63 mm	- 30,0	0,0	0,0	- 0,2	- 0,2	- 0,5	- 0,6
50 mm	- 30,0	0,0	- 0,2	- 0,4	- 0,5	- 0,9	- 1,3
40 mm	- 30,0	0,0	- 0,5	- 0,7	- 0,9	- 1,6	- 2,2
31,5 mm	- 30,0	0,0	- 1,2	- 1,5	- 1,6	- 2,5	- 3,7
25 mm	- 30,0	0,0	- 2,0	- 2,8	- 2,5	- 3,8	- 5,8
20 mm	- 30,0	0,0	- 3,0	- 4,5	- 3,8	- 5,8	- 9,0
16 mm	- 30,0	0,0	- 4,3	- 7,0	- 5,8	- 8,5	- 11,5
12 mm	- 30,0	0,0	- 6,0	- 10,3	- 8,5	- 11,4	- 12,5
10 mm	- 30,0	0,0	- 8,4	- 12,0	- 12,0	- 12,0	- 12,0
8 mm	- 30,0	0,0	- 12,0	- 12,5	- 12,6	- 13,5	- 14,0
6,3 mm	- 30,0	0,0	- 11,5	- 13,5	- 13,5	- 14,5	- 15,0
5 mm	- 30,0	0,0	- 12,5	- 16,0	- 14,5	- 16,0	- 17,0
4 mm	- 30,0	0,0	- 13,9	- 16,0	- 16,0	- 16,5	- 18,4
3,2 mm	- 30,0	0,0	- 14,7	- 16,5	- 16,5	- 17,7	- 19,5
2,5 mm	- 30,0	0,0	- 15,6	- 17,0	- 17,7	- 18,6	- 20,5
2 mm	- 30,0	0,0	- 16,6	- 18,0	- 18,6	- 19,6	- 21,5
1,6 mm	- 30,0	0,0	- 17,6	- 19,0	- 19,6	- 20,6	- 22,4
1,2 mm	- 30,0	0,0	- 18,6	- 20,2	- 20,6	- 21,6	- 23,5
1 mm	- 30,0	0,0	- 19,6	- 21,2	- 21,6	- 22,6	- 24,5
0,8 mm	- 30,0	0,0	- 20,6	- 22,2	- 22,6	- 23,6	- 25,4

G-3. táblázat

Átviteli függvényekre vonatkozó $L_{H,TR,i}$, $L_{H,VEH,i}$ és $L_{H,VEH,SUP}$ együtthatók

Az értékek tengelyenkénti hangteljesítményszintre vonatkoznak

Frekvencia	$L_{H,TR,i}$								
	Min	Max	Mono-blokk alj puha sínalátéten	Mono-blokk alj közepesen merev sínalátéten	Mono-blokk alj kemény sínalátéten	Iker-blokkos alj puha sínalátéten	Iker-blokkos alj közepesen merev sínalátéten	Iker-blokkos alj kemény sínalátéten	Fa alj
50 Hz	0,0	140,0	53,3	50,9	50,1	50,9	50,0	49,8	44,0
63 Hz	0,0	140,0	59,3	57,8	57,2	56,6	56,1	55,9	51,0
80 Hz	0,0	140,0	67,2	66,5	66,3	64,3	64,1	64,0	59,9
100 Hz	0,0	140,0	75,9	76,8	77,2	72,3	72,5	72,5	70,8
125 Hz	0,0	140,0	79,2	80,9	81,6	75,4	75,8	75,9	75,1
160 Hz	0,0	140,0	81,8	83,3	84,0	78,5	79,1	79,4	76,9
200 Hz	0,0	140,0	84,2	85,8	86,5	81,8	83,6	84,4	77,2
250 Hz	0,0	140,0	88,6	90,0	90,7	86,6	88,7	89,7	80,9
316 Hz	0,0	140,0	91,0	91,6	92,1	89,1	89,6	90,2	85,3
400 Hz	0,0	140,0	94,5	93,9	94,3	91,9	89,7	90,2	92,5
500 Hz	0,0	140,0	97,0	95,6	95,8	94,5	90,6	90,8	97,0
630 Hz	0,0	140,0	99,2	97,4	97,0	97,5	93,8	93,1	98,7
800 Hz	0,0	140,0	104,0	101,7	100,3	104,0	100,6	97,9	102,8
1 000 Hz	0,0	140,0	107,1	104,4	102,5	107,9	104,7	101,1	105,4
1 250 Hz	0,0	140,0	108,3	106,0	104,2	108,9	106,3	103,4	106,5
1 600 Hz	0,0	140,0	108,5	106,8	105,4	108,8	107,1	105,4	106,4
2 000 Hz	0,0	140,0	109,7	108,3	107,1	109,8	108,8	107,7	107,5
2 500 Hz	0,0	140,0	110,0	108,9	107,9	110,2	109,3	108,5	108,1
3 160 Hz	0,0	140,0	110,0	109,1	108,2	110,1	109,4	108,7	108,4
4 000 Hz	0,0	140,0	110,0	109,4	108,7	110,1	109,7	109,1	108,7
5 000 Hz	0,0	140,0	110,3	109,9	109,4	110,3	110,0	109,6	109,1
6 350 Hz	0,0	140,0	110,0	109,9	109,7	109,9	109,8	109,6	109,1

Frekvencia	$L_{H,TR,i}$								
	Min	Max	Mono-blokk alj puha sínalátétén	Mono-blokk alj közepesen merev sínalátétén	Mono-blokk alj kemény sínalátétén	Iker-blokkos alj puha sínalátétén	Iker-blokkos alj közepesen merev sínalátétén	Iker-blokkos alj kemény sínalátétén	Fa alj
8 000 Hz	0,0	140,0	110,1	110,3	110,4	110,0	110,0	109,9	109,5
10 000 Hz	0,0	140,0	110,6	111,0	111,4	110,4	110,5	110,6	110,2

Frekvencia	$L_{H,VEH,i}$					
	Min	Max	920 mm átmérőjű kerék, nincs mérés	840 mm átmérőjű kerék, nincs mérés	680 mm átmérőjű kerék, nincs mérés	1 200 mm átmérőjű kerék, nincs mérés
50 Hz	60,0	140,0	75,4	75,4	75,4	75,4
63 Hz	60,0	140,0	77,3	77,3	77,3	77,3
80 Hz	60,0	140,0	81,1	81,1	81,1	81,1
100 Hz	60,0	140,0	84,1	84,1	84,1	84,1
125 Hz	60,0	140,0	83,3	82,8	82,8	82,8
160 Hz	60,0	140,0	84,3	83,3	83,3	83,3
200 Hz	60,0	140,0	86,0	84,1	83,9	84,5
250 Hz	60,0	140,0	90,1	86,9	86,3	90,4
316 Hz	60,0	140,0	89,8	87,9	88,0	90,4
400 Hz	60,0	140,0	89,0	89,9	92,2	89,9
500 Hz	60,0	140,0	88,8	90,9	93,9	90,1
630 Hz	60,0	140,0	90,4	91,5	92,5	91,3
800 Hz	60,0	140,0	92,4	91,5	90,9	91,5
1 000 Hz	60,0	140,0	94,9	93,0	90,4	93,6
1 250 Hz	60,0	140,0	100,4	98,7	93,2	100,5
1 600 Hz	60,0	140,0	104,6	101,6	93,5	104,6
2 000 Hz	60,0	140,0	109,6	107,6	99,6	115,6
2 500 Hz	60,0	140,0	114,9	111,9	104,9	115,9
3 160 Hz	60,0	140,0	115,0	114,5	108,0	116,0

Frekvencia	$L_{H,VEH,i}$					
	Min	Max	920 mm átmérőjű kerék, nincs mérés	840 mm átmérőjű kerék, nincs mérés	680 mm átmérőjű kerék, nincs mérés	1 200 mm átmérőjű kerék, nincs mérés
4 000 Hz	60,0	140,0	115,0	114,5	111,0	116,0
5 000 Hz	60,0	140,0	115,5	115,0	111,5	116,5
6 350 Hz	60,0	140,0	115,6	115,1	111,6	116,6
8 000 Hz	60,0	140,0	116,0	115,5	112,0	117,0
10 000 Hz	60,0	140,0	116,7	116,2	112,7	117,7

Frekvencia	$L_{H,VEH,SUP,i}$		
	Min	Max	EU szabvány
50 Hz	0,0	140,0	0,0
63 Hz	0,0	140,0	0,0
80 Hz	0,0	140,0	0,0
100 Hz	0,0	140,0	0,0
125 Hz	0,0	140,0	0,0
160 Hz	0,0	140,0	0,0
200 Hz	0,0	140,0	0,0
250 Hz	0,0	140,0	0,0
316 Hz	0,0	140,0	0,0
400 Hz	0,0	140,0	0,0
500 Hz	0,0	140,0	0,0
630 Hz	0,0	140,0	0,0
800 Hz	0,0	140,0	0,0
1 000 Hz	0,0	140,0	0,0
1 250 Hz	0,0	140,0	0,0
1 600 Hz	0,0	140,0	0,0
2 000 Hz	0,0	140,0	0,0
2 500 Hz	0,0	140,0	0,0
3 160 Hz	0,0	140,0	0,0
4 000 Hz	0,0	140,0	0,0

Frekvencia	$L_{H,VEH,SUP,i}$		
	Min	Max	EU szabvány
5 000 Hz	0,0	140,0	0,0
6 350 Hz	0,0	140,0	0,0
8 000 Hz	0,0	140,0	0,0
10 000 Hz	0,0	140,0	0,0

G-4. táblázat

Ütköző zajra vonatkozó $L_{R,IMPACT,i}$ együtthatók

Hullámhossz	$L_{R,IMPACT,i}$		
	Min	Max	Egyedi váltó/csatlakozás/keresztződés/100 m
1 000 mm	- 40	30	22,4
800 mm	- 40	30	22,4
630 mm	- 40	30	22,4
500 mm	- 40	30	23,8
400 mm	- 40	30	24,7
315 mm	- 40	30	24,7
250 mm	- 40	30	23,4
200 mm	- 40	30	21,7
160 mm	- 40	30	20,2
120 mm	- 40	30	20,4
100 mm	- 40	30	20,8
80 mm	- 40	30	20,9
63 mm	- 40	30	19,8
50 mm	- 40	30	18
40 mm	- 40	30	16
31,5 mm	- 40	30	13
25 mm	- 40	30	10
20 mm	- 40	30	6
16 mm	- 40	30	1
12 mm	- 40	30	- 4

Hullámhossz	$L_{R,IMPACT,i}$		
	Min	Max	Egyedi váltó/csatlakozás/keresztződés/100 m
10 mm	- 40	30	- 11
8 mm	- 40	30	- 16,5
6,3 mm	- 40	30	- 18,5
5 mm	- 40	30	- 21
4 mm	- 40	30	- 22,5
3,2 mm	- 40	30	- 24,7
2,5 mm	- 40	30	- 26,6
2 mm	- 40	30	- 28,6
1,6 mm	- 40	30	- 30,6
1,2 mm	- 40	30	- 32,6
1 mm	- 40	30	- 34
0,8 mm	- 40	30	- 34

G-5. táblázat

Hajtóműzajra vonatkozó $L_{w,0,idling}$ együtthatók

Az értékek járműenkénti hangteljesítményszintre vonatkoznak

Frekvencia	$L_{w,0,idling}$													
	Min		Max		Dízelmozdony (kb. 800 kW)		Dízelmozdony (kb. 2 200 kW)		Összetett dízel egység		Villanymozdony		Összetett villany egység	
	A forrás	B forrás	A forrás	B forrás	A forrás	B forrás	A forrás	B forrás	A forrás	B forrás	A forrás	B forrás	A forrás	B forrás
50 Hz	0,0	0,0	140,0	140,0	98,9	103,2	99,4	103,7	82,6	86,9	87,9	92,2	80,5	84,8
63 Hz	0,0	0,0	140,0	140,0	94,8	100,0	107,3	112,5	82,5	87,7	90,8	96,0	81,4	86,6
80 Hz	0,0	0,0	140,0	140,0	92,6	95,5	103,1	106,0	89,3	92,2	91,6	94,5	80,5	83,4
100 Hz	0,0	0,0	140,0	140,0	94,6	94,0	102,1	101,5	90,3	89,7	94,6	94,0	82,2	81,6
125 Hz	0,0	0,0	140,0	140,0	92,8	93,3	99,3	99,8	93,5	94,0	94,8	95,3	80,0	80,5
160 Hz	0,0	0,0	140,0	140,0	92,8	93,6	99,3	100,1	99,5	100,3	96,8	97,6	79,7	80,5
200 Hz	0,0	0,0	140,0	140,0	93,0	92,9	99,5	99,4	98,7	98,6	104,0	103,9	79,6	79,5
250 Hz	0,0	0,0	140,0	140,0	94,8	92,7	101,3	99,2	95,5	93,4	100,8	98,7	96,4	94,3
316 Hz	0,0	0,0	140,0	140,0	94,6	92,4	101,1	98,9	90,3	88,1	99,6	97,4	80,5	78,3
400 Hz	0,0	0,0	140,0	140,0	95,7	92,8	102,2	99,3	91,4	88,5	101,7	98,8	81,3	78,4
500 Hz	0,0	0,0	140,0	140,0	95,6	92,8	102,1	99,3	91,3	88,5	98,6	95,8	97,2	94,4
630 Hz	0,0	0,0	140,0	140,0	98,6	96,8	101,1	99,3	90,3	88,5	95,6	93,8	79,5	77,7

Frekvencia	$L_{w,0,adling}$													
	Min		Max		Dízelmozdony (kb. 800 kW)		Dízelmozdony (kb. 2 200 kW)		Összetett dízel egység		Villanymozdony		Összetett villany egység	
	A forrás	B forrás	A forrás	B forrás	A forrás	B forrás	A forrás	B forrás	A forrás	B forrás	A forrás	B forrás	A forrás	B forrás
800 Hz	0,0	0,0	140,0	140,0	95,2	92,7	101,7	99,2	90,9	88,4	95,2	92,7	79,8	77,3
1 000 Hz	0,0	0,0	140,0	140,0	95,1	93,0	101,6	99,5	91,8	89,7	96,1	94,0	86,7	84,6
1 250 Hz	0,0	0,0	140,0	140,0	95,1	92,9	99,3	97,1	92,8	90,6	92,1	89,9	81,7	79,5
1 600 Hz	0,0	0,0	140,0	140,0	94,1	93,1	96,0	95,0	92,8	91,8	89,1	88,1	82,7	81,7
2 000 Hz	0,0	0,0	140,0	140,0	94,1	93,2	93,7	92,8	90,8	89,9	87,1	86,2	80,7	79,8
2 500 Hz	0,0	0,0	140,0	140,0	99,4	98,3	101,9	100,8	88,1	87,0	85,4	84,3	78,0	76,9
3 160 Hz	0,0	0,0	140,0	140,0	92,5	91,5	89,5	88,5	85,2	84,2	83,5	82,5	75,1	74,1
4 000 Hz	0,0	0,0	140,0	140,0	89,5	88,7	87,1	86,3	83,2	82,4	81,5	80,7	72,1	71,3
5 000 Hz	0,0	0,0	140,0	140,0	87,0	86,0	90,5	89,5	81,7	80,7	80,0	79,0	69,6	68,6
6 350 Hz	0,0	0,0	140,0	140,0	84,1	83,4	31,4	30,7	78,8	78,1	78,1	77,4	66,7	66,0
8 000 Hz	0,0	0,0	140,0	140,0	81,5	80,9	81,2	80,6	76,2	75,6	76,5	75,9	64,1	63,5
10 000 Hz	0,0	0,0	140,0	140,0	79,2	78,7	79,6	79,1	73,9	73,4	75,2	74,7	61,8	61,3

G-6. táblázat

Aerodinamikai zajra vonatkozó $L_{w,0,1}$, $L_{w,0,2}$, α_1 , α_2 együtthatók

Az értékek járműenkénti hangteljesítményszintre vonatkoznak (20 m járműhossz)

Frekvencia	Min		Max		Az aerodinamikai zaj 300 km/órás sebességre van megadva.	
	α_1	α_2	α_1	α_2	α_1	α_2
	0	0	100	100	50	50
	$L_{w,0,1}$	$L_{w,0,2}$	$L_{w,0,1}$	$L_{w,0,2}$	$L_{w,0,1}$	$L_{w,0,2}$
50 Hz	0	0	140	140	112,6	36,7
63 Hz	0	0	140	140	113,2	38,5
80 Hz	0	0	140	140	115,7	39,0
100 Hz	0	0	140	140	117,4	37,5
125 Hz	0	0	140	140	115,3	36,8
160 Hz	0	0	140	140	115,0	37,1
200 Hz	0	0	140	140	114,9	36,4
250 Hz	0	0	140	140	116,4	36,2
316 Hz	0	0	140	140	115,9	35,9
400 Hz	0	0	140	140	116,3	36,3

Frekvencia	Min		Max		Az aerodinamikai zaj 300 km/órás sebességre van megadva.	
	α_1	α_2	α_1	α_2	α_1	α_2
	0	0	100	100	50	50
	$L_{w,0,1}$	$L_{w,0,2}$	$L_{w,0,1}$	$L_{w,0,2}$	$L_{w,0,1}$	$L_{w,0,2}$
500 Hz	0	0	140	140	116,2	36,3
630 Hz	0	0	140	140	115,2	36,3
800 Hz	0	0	140	140	115,8	36,2
1 000 Hz	0	0	140	140	115,7	36,5
1 250 Hz	0	0	140	140	115,7	36,4
1 600 Hz	0	0	140	140	114,7	105,2
2 000 Hz	0	0	140	140	114,7	110,3
2 500 Hz	0	0	140	140	115,0	110,4
3 160 Hz	0	0	140	140	114,5	105,6
4 000 Hz	0	0	140	140	113,1	37,2
5 000 Hz	0	0	140	140	112,1	37,5
6 350 Hz	0	0	140	140	110,6	37,9
8 000 Hz	0	0	140	140	109,6	38,4
10 000 Hz	0	0	140	140	108,8	39,2

G-7. táblázat

Szerkezetekről lesugárzott zajra vonatkozó C_{bridge} együtthatók

C_{bridge}			
min	max	Túlnyomóan beton- vagy kőhidak bármilyen ágyazattal	Túlnyomóan acélhidak zúzottkő ágyazattal
0	9	1	4

H. függelék

Az ipari zajforrások adatbázisa

Ez a függelék az ipari zajhatásnak a 2.4. Ipari zajhatás című pontban leírt módszer alkalmazásával történő számításához használandó egyes ipari zajforrások bemeneti értékeire tartalmaz példákat. Mivel az ipari zajforrások az egyes ipari létesítményektől függően változnak, a megfelelő értékek a megfelelő helyi, országos vagy nemzetközi adatbázisokból vagy mérésekből szerezhetők be.

H-1. táblázat

Hangteljesítményre vonatkozó L_w , L_w és $\Delta L_{w,dir,xyz}$ (x, y, z) együtthatók

$$\Delta L_{w,dir,xyz}(x, y, z) = 0$$

L_w vonalforrás esetében egy méterre eső hangteljesítményként, felületi forrás esetében egy négyzetméterre eső hangteljesítményként van kifejezve.

Megnevezés	Forrás fajtája	Forrás irányítottsága	63	125	250	500	1 000	2 000	4 000	8 000
Kültéri szemcseszórás fűvókával	Pontforrás	Szabadtéri	108,77	110,37	112,77	107,77	104,37	98,07	97,07	86,97
Forgóke-mence	Vonalforrás	Szabadtéri	79,27	84,17	86,67	89,27	93,07	93,47	92,07	87,77
Hajógyár	Felületi forrás	Félgömb	67,17	69,07	74,57	62,17	63,97	66,77	70,97	68,07
Gázterminál	Felületi forrás	Félgömb	74,17	70,07	65,57	64,17	59,97	57,77	51,97	56,07

I. függelék

Légi járművek keltette zajforrások adatbázisa – NPD adatok

Ez a függelék a légi járművek okozta zajhatásnak a 2.6 Légi járművek okozta zajhatás című pontban leírt módszer alkalmazásával történő számításához használatos, a légi járművek okozta zajok többségét bemutató adatbázist tartalmazza.

I-1. táblázat

Aerodinamikai együtthatók

Légi jármű-típus	ÜZEM_TÍPUS	FÉKLAP_AZON.	B (ft/lb)	C (kt/v/lb)	D (kt/v/lb)	R
1900D	A	35-A			0,915858	0,130495
1900D	A	A_40D			0,416345	0,140491
1900D	A	ZERO-A				0,106643
1900D	D	17-D	0,060076	0,858496		0,072968
1900D	D	ZERO-D				0,094383
707320	A	D-25			0,307537	0,107756
707320	A	D-40			0,279116	0,134567
707320	A	D-50			0,275511	0,15472
707320	A	U-25				0,098219
707320	D	14	0,004514	0,312431		0,089316
707320	D	INT				0,072743
707320	D	ZERO				0,05617
707QN	A	D-25			0,307537	0,107756
707QN	A	D-40			0,279116	0,134567
707QN	A	D-50			0,275511	0,15472
707QN	A	U-25				0,098219
707QN	D	14	0,004514	0,312431		0,089316
707QN	D	INT				0,072743
707QN	D	ZERO				0,05617
717200	A	A_0U				0,06456
717200	A	A_13D				0,109249
717200	A	A_13U				0,095353
717200	A	A_18D				0,11009
717200	A	A_18U				0,095015
717200	A	A_40D			0,416345	0,140491
717200	D	T_00B				0,06

Légijármű-típus	ÜZEM_TÍPUS	FÉKLAP_AZON.	B (ft/lb)	C (kt/√lb)	D (kt/√lb)	R
717200	D	T_00C				0,06
717200	D	T_05H	0,011607	0,483254		0,075
717200	D	T_05M	0,011795	0,489068		0,075
717200	D	T_13A	0,010862	0,469923		0,078
720B	A	D-30			0,350247	0,109478
720B	A	D-50			0,339412	0,148843
720B	A	U-30				0,09805
720B	D	20	0,00573	0,356426		0,091933
720B	D	30	0,005238	0,340735		0,104243
720B	D	INT				0,074052
720B	D	ZERO				0,05617
727100	A	D-25			0,350485	0,128359
727100	A	D-30			0,343897	0,145903
727100	A	D-40			0,335992	0,186604
727100	A	U-15				0,090698
727100	A	U-25				0,113154
727100	D	2				0,0857
727100	D	5	0,008692	0,415048		0,088916
727100	D	15	0,008301	0,392649		0,095459
727100	D	25	0,007389	0,371567		0,115623
727100	D	ZERO				0,0636
727D15	A	D-25			0,383689	0,109535
727D15	A	D-30			0,368	0,1437
727D15	A	D-40			0,36	0,1844
727D15	A	U-15				0,089969
727D15	A	U-25				0,109535
727D15	D	2				0,0857
727D15	D	5	0,00924	0,409		0,0869
727D15	D	15	0,00826	0,388		0,0929
727D15	D	20	0,007712	0,376653		0,108897
727D15	D	25	0,00763	0,367		0,1112
727D15	D	ZERO				0,0594
727D17	A	D-25			0,383689	0,124821

Légijármű-típus	ÜZEM_TÍPUS	FÉKLAP_AZON.	B (ft/lb)	C (kt/√lb)	D (kt/√lb)	R
727D17	A	D-30			0,368	0,1437
727D17	A	D-40			0,36	0,1844
727D17	A	U-15				0,089969
727D17	A	U-25				0,109535
727D17	D	2				0,0857
727D17	D	5	0,00924	0,409		0,0869
727D17	D	15	0,00826	0,388		0,0929
727D17	D	20	0,007712	0,376653		0,108897
727D17	D	25	0,00763	0,367		0,1112
727D17	D	ZERO				0,0594
727EM1	A	D-25			0,350485	0,128359
727EM1	A	D-30			0,343897	0,145903
727EM1	A	D-40			0,335992	0,186604
727EM1	A	U-15				0,090698
727EM1	A	U-25				0,113154
727EM1	D	2				0,0857
727EM1	D	5	0,008692	0,415048		0,088916
727EM1	D	15	0,008301	0,392649		0,095459
727EM1	D	25	0,007389	0,371567		0,115623
727EM1	D	ZERO				0,0636
727EM2	A	D-25			0,383689	0,109535
727EM2	A	D-30			0,368	0,1437
727EM2	A	D-40			0,36	0,1844
727EM2	A	U-15				0,089969
727EM2	A	U-25				0,109535
727EM2	D	2				0,0857
727EM2	D	5	0,00924	0,409		0,0869
727EM2	D	15	0,00826	0,388		0,0929
727EM2	D	20	0,007712	0,376653		0,108897
727EM2	D	25	0,00763	0,367		0,1112
727EM2	D	ZERO				0,0594
727Q15	A	D-25			0,383689	0,109535
727Q15	A	D-30			0,368	0,1437

Légijármű-típus	ÜZEM_TÍPUS	FÉKLAP_AZON.	B (ft/lb)	C (kt/√lb)	D (kt/√lb)	R
727Q15	A	D-40			0,36	0,1844
727Q15	A	U-15				0,089969
727Q15	A	U-25				0,109535
727Q15	D	2				0,0857
727Q15	D	5	0,00924	0,409		0,0869
727Q15	D	15	0,00826	0,388		0,0929
727Q15	D	20	0,007712	0,376653		0,108897
727Q15	D	25	0,00763	0,367		0,1112
727Q15	D	ZERO				0,0594
727Q7	A	D-25			0,350485	0,128359
727Q7	A	D-30			0,343897	0,145903
727Q7	A	D-40			0,335992	0,186604
727Q7	A	U-15				0,090698
727Q7	A	U-25				0,113154
727Q7	D	2				0,0857
727Q7	D	5	0,008692	0,415048		0,088916
727Q7	D	15	0,008301	0,392649		0,095459
727Q7	D	25	0,007389	0,371567		0,115623
727Q7	D	ZERO				0,0636
727Q9	A	D-25			0,372885	0,124565
727Q9	A	D-30			0,367614	0,142606
727Q9	A	D-40			0,359182	0,184273
727Q9	A	U-15				0,090523
727Q9	A	U-25				0,109315
727Q9	D	2				0,0857
727Q9	D	5	0,00924	0,409		0,0869
727Q9	D	15	0,00826	0,388		0,0929
727Q9	D	20	0,007712	0,376653		0,108897
727Q9	D	25	0,00763	0,367		0,1112
727Q9	D	ZERO				0,0594
727QF	A	D-15				0,1182
727QF	A	D-25				0,1359
727QF	A	D-30			0,3658	0,1602

Légijármű-típus	ÜZEM_TÍPUS	FÉKLAP_AZON.	B (ft/lb)	C (kt/√lb)	D (kt/√lb)	R
727QF	A	D-40			0,3568	0,2003
727QF	A	U-05				0,08709
727QF	A	U-15				0,09676
727QF	A	U-25				0,1201
727QF	A	U-ZERO				0,06027
727QF	D	2				0,081
727QF	D	5	0,00849	0,4242		0,0921
727QF	D	15	0,007525	0,412		0,1005
727QF	D	25	0,0069	0,3885		0,1222
727QF	D	ZERO				0,06599
737	A	D-25			0,452885	0,113106
737	A	D-30			0,442783	0,124898
737	A	D-40			0,432682	0,155057
737	A	U-15				0,088617
737	A	U-25				0,097687
737	D	5	0,011593	0,475473		0,085235
737	D	10	0,010935	0,457438		0,093192
737	D	25	0,010293	0,436124		0,109993
737	D	INT				0,07477
737	D	ZERO				0,0643
737300	A	D-15			0,4639	0,1103
737300	A	D-30			0,434	0,1247
737300	A	D-40			0,4215	0,1471
737300	D	1	0,0126	0,4958		0,069
737300	D	5	0,0116	0,477215		0,0742
737300	D	15	0,0111	0,4572		0,0872
737300	D	ZERO				0,062
7373B2	A	D-15			0,4639	0,1103
7373B2	A	D-30			0,434	0,1247
7373B2	A	D-40			0,4215	0,1471
7373B2	D	1	0,0124	0,4958		0,0761
7373B2	D	5	0,011511	0,477758		0,0794
7373B2	D	15	0,011	0,4575		0,0872
7373B2	D	T_01				0,067

Légijármű-típus	ÜZEM_TÍPUS	FÉKLAP_AZON.	B (ft/lb)	C (kt/√lb)	D (kt/√lb)	R
7373B2	D	T_05				0,074679
7373B2	D	ZERO				0,062
737400	A	D-15			0,4779	0,1079
737400	A	D-30			0,4338	0,1251
737400	A	D-40			0,423	0,151
737400	D	1				0,0713
737400	D	5	0,0117	0,4834		0,0798
737400	D	15	0,0109	0,4596		0,0924
737400	D	ZERO				0,0628
737500	A	D-15			0,4538	0,1084
737500	A	D-30			0,4281	0,1253
737500	A	D-40			0,4166	0,151
737500	D	1				0,0712
737500	D	5	0,01138	0,474697		0,0803
737500	D	15	0,0109	0,4541		0,0925
737500	D	ZERO				0,061
737700	A	A_15			0,4122	0,1048
737700	A	A_30			0,3986	0,1194
737700	A	A_40			0,3907	0,1434
737700	D	T_00H				0,063
737700	D	T_01	0,0097	0,4329		0,062
737700	D	T_05A				0,07
737700	D	T_10	0,0089	0,4112		0,0858
737700	D	T_15	0,0087	0,406		0,0889
737700	D	T_25	0,0086	0,4021		0,0932
737700	D	T_5	0,0093	0,4251		0,0749
737700	D	T_ZERO				0,0552
737800	D	T_00				0,05625
737800	D	T_01				0,06253
737800	D	T_05	0,009633	0,435043		0,0737
737D17	A	D-25			0,451848	0,113169
737D17	A	D-30			0,443779	0,125252

Légijármű-típus	ÜZEM_TÍPUS	FÉKLAP_AZON.	B (ft/lb)	C (kt/√lb)	D (kt/√lb)	R
737D17	A	D-40			0,434096	0,156502
737D17	A	U-15				0,106085
737D17	A	U-25				0,097127
737D17	D	5	0,011677	0,473007		0,087424
737D17	D	10	0,010956	0,456114		0,096364
737D17	D	25	0,010406	0,436124		0,10878
737D17	D	INT				0,07586
737D17	D	ZERO				0,0643
737N17	A	D-25			0,451848	0,113169
737N17	A	D-30			0,443779	0,125252
737N17	A	D-40			0,434096	0,156502
737N17	A	U-15				0,106085
737N17	A	U-25				0,097127
737N17	D	5	0,011677	0,473007		0,087424
737N17	D	10	0,010956	0,456114		0,096364
737N17	D	25	0,010406	0,436124		0,10878
737N17	D	INT				0,07586
737N17	D	ZERO				0,0643
737N9	A	D-25			0,452885	0,113106
737N9	A	D-30			0,442783	0,124898
737N9	A	D-40			0,432682	0,155057
737N9	A	U-15				0,088617
737N9	A	U-25				0,097687
737N9	D	5	0,011593	0,475473		0,085235
737N9	D	10	0,010935	0,457438		0,093192
737N9	D	25	0,010293	0,436124		0,109993
737N9	D	INT				0,07477
737N9	D	ZERO				0,0643
737QN	A	D-25			0,452885	0,113106
737QN	A	D-30			0,442783	0,124898
737QN	A	D-40			0,432682	0,155057
737QN	A	U-15				0,088617
737QN	A	U-25				0,097687

Légijármű-típus	ÜZEM_TÍPUS	FÉKLAP_AZON.	B (ft/lb)	C (kt/√lb)	D (kt/√lb)	R
737QN	D	5	0,011593	0,475473		0,085235
737QN	D	10	0,010935	0,457438		0,093192
737QN	D	25	0,010293	0,436124		0,109993
737QN	D	INT				0,07477
737QN	D	ZERO				0,0643
74710Q	A	D-20			0,217555	0,109467
74710Q	A	D-25			0,210537	0,116953
74710Q	A	D-30			0,202116	0,142564
74710Q	A	U-20				0,091737
74710Q	D	5				0,07456
74710Q	D	10	0,002333	0,212212		0,092196
74710Q	D	20	0,002187	0,202456		0,099504
74710Q	D	ZERO				0,05693
747200	A	D-20			0,217555	0,109467
747200	A	D-25			0,210537	0,116953
747200	A	D-30			0,202116	0,142564
747200	A	U-20				0,091737
747200	D	5				0,074042
747200	D	10	0,00235	0,211659		0,091154
747200	D	20	0,002207	0,203133		0,098616
747200	D	ZERO				0,05693
74720A	A	D-25			0,2105	0,118
74720A	A	D-30			0,2017	0,1438
74720A	D	5				0,0722
74720A	D	10	0,00234	0,2115		0,08917
74720A	D	20	0,002186	0,2029		0,09728
74720A	D	ZERO				0,05524
74720B	A	D-25			0,2113	0,1207
74720B	A	D-30			0,2016	0,1444
74720B	D	5				0,07276
74720B	D	10	0,002351	0,213		0,0886
74720B	D	20	0,002196	0,2045		0,09867
74720B	D	ZERO				0,05693

Légijármű-típus	ÜZEM_TÍPUS	FÉKLAP_AZON.	B (ft/lb)	C (kt/√lb)	D (kt/√lb)	R
747400	A	D-25			0,2143	0,1171
747400	A	D-30			0,2064	0,141
747400	D	5				0,069
747400	D	10	0,002104	0,21338		0,0823
747400	D	20	0,0021	0,2062		0,0916
747400	D	T_00H				0,053
747400	D	T_01				0,057691
747400	D	T_05				0,071
747400	D	T_05C				0,057569
747400	D	T_10	0,002101	0,207131		0,110782
747400	D	T_10H				0,1
747400	D	ZERO		0,3111		0,0508
7478	A	F_20			0,192660	0,128462
7478	A	F_30			0,189605	0,143406
7478	D	F_0				0,052717
7478	D	F_1				0,064841
7478	D	F_10	0,002000	0,204760		0,083321
7478	D	F_5				0,073443
747SP	A	D-20			0,216415	0,110347
747SP	A	D-25			0,209991	0,116897
747SP	A	D-30			0,202497	0,143096
747SP	A	U-20				0,092569
747SP	D	5				0,076123
747SP	D	10	0,002357	0,210572		0,095316
747SP	D	20	0,002179	0,201901		0,103296
747SP	D	ZERO				0,05693
757300	D	T_00				0,05554
757300	D	T_01				0,05943
757300	D	T_05	0,006931	0,38754		0,07993
757PW	A	D-25			0,3234	0,1186
757PW	A	D-30			0,3179	0,1342
757PW	D	5	0,006243	0,360271		0,0722
757PW	D	15	0,00611	0,3454		0,0782

Légijármű-típus	ÜZEM_TÍPUS	FÉKLAP_AZON.	B (ft/lb)	C (kt/√lb)	D (kt/√lb)	R
757PW	D	20	0,00573	0,33		0,0864
757PW	D	T_00				0,055346
757PW	D	T_01				0,0609
757PW	D	T_05		0,360271		0,0682
757PW	D	ZERO		0,4699		0,0548
757RR	A	D-25			0,3238	0,1178
757RR	A	D-30			0,3191	0,1337
757RR	D	5	0,006319	0,36165		0,07
757RR	D	15	0,00614	0,3454		0,0758
757RR	D	20	0,0057	0,33		0,0847
757RR	D	INT				0,0621
757RR	D	T_00				0,0525
757RR	D	T_01				0,058316
757RR	D	T_05				0,0635
757RR	D	ZERO		0,4699		0,0541
767300	A	D-25			0,2627	0,121
767300	A	D-30			0,2555	0,1329
767300	D	5	0,00409	0,297		0,075
767300	D	15	0,00381	0,2853		0,0824
767300	D	20	0,00367	0,2788		0,0866
767300	D	INT				0,0641
767300	D	ZERO				0,0531
767400	A	L_25_D			0,2601	0,1156
767400	A	L_30_D			0,2536	0,1265
767400	D	T_00_U				0,0492
767400	D	T_05_U	0,0043	0,2972		0,0674
767400	D	T_05A				0,055
767400	D	T_05B				0,06
767400	D	T_15_U	0,0041	0,2876		0,0736
767400	D	T_20_U	0,003624	0,2775		0,0794
767CF6	A	D-25			0,29009	0,1075
767CF6	A	D-30			0,28096	0,1232
767CF6	D	1	0,00557	0,31625		0,0646

Légijármű-típus	ÜZEM_TÍPUS	FÉKLAP_AZON.	B (ft/lb)	C (kt/√lb)	D (kt/√lb)	R
767CF6	D	5	0,0053	0,30576		0,0685
767CF6	D	15	0,00504	0,29249		0,074
767CF6	D	20	0,0049	0,28496		0,0779
767CF6	D	ZERO				0,0489
767JT9	A	D-25			0,29009	0,1085
767JT9	A	D-30			0,28096	0,1258
767JT9	D	1	0,00504	0,31625		0,0658
767JT9	D	5	0,00472	0,30576		0,0705
767JT9	D	15	0,00436	0,29249		0,0756
767JT9	D	20	0,00417	0,28496		0,0802
767JT9	D	ZERO				0,052
777200	A	D20			0,2204	0,09765
777200	A	D25			0,2133	0,1158
777200	A	D30			0,203	0,133
777200	D	15	0,002867	0,2299		0,07432
777200	D	20	0,002751	0,2239		0,08186
777200	D	T_00		0,3218		0,05065
777200	D	T_00H				0,052
777200	D	T_00L				0,048
777200	D	T_01		0,2921		0,05555
777200	D	T_01H				0,06
777200	D	T_05	0,002475	0,239429		0,06898
777200	D	T_05A				0,063456
777200	D	T_05C				0,092
777200	D	T_05CH				0,085
777300	A	L_25_D			0,2156	0,116
777300	A	L_30_D			0,2071	0,1322
777300	D	T_00_U				0,0504
777300	D	T_05_U	0,0031	0,2586		0,0645
777300	D	T_15_U	0,0028	0,2454		0,0704
777300	D	T_20_U	0,0027	0,2363		0,0783
7773ER	A	F_20			0,225340	0,104970
7773ER	A	F_30			0,209490	0,134910

Légijármű-típus	ÜZEM_TÍPUS	FÉKLAP_AZON.	B (ft/lb)	C (kt/√lb)	D (kt/√lb)	R
7773ER	D	FLAP_0				0,050171
7773ER	D	FLAP_1				0,054934
7773ER	D	FLAP_5	0,002710	0,240000		0,066100
7878R	A	F_00			0,393870	0,045060
7878R	A	F_01			0,329760	0,047700
7878R	A	F_05			0,288410	0,067150
7878R	A	FLAP20			0,260280	0,088050
7878R	A	FLAP30			0,246840	0,105000
7878R	D	FLAP_0				0,050055
7878R	D	FLAP_1				0,052026
7878R	D	FLAP_5	0,002949	0,256410		0,071636
A300-622R	A	1				0,071539
A300-622R	A	2_D				0,094763
A300-622R	A	2_U				0,072592
A300-622R	A	3_D			0,274926	0,102372
A300-622R	A	FULL_D			0,253296	0,125036
A300-622R	A	ZERO				0,052053
A300-622R	D	0				0,053127
A300-622R	D	1500	0,004121	0,292		0,072348
A300B4-203	A	D-15			0,28237	0,10607
A300B4-203	A	D-25			0,27151	0,125568
A300B4-203	D	1	0,005307	0,324359		0,090223
A300B4-203	D	8	0,004239	0,291059		0,093067
A300B4-203	D	15	0,00402	0,278999		0,102935
A300B4-203	D	ZERO				0,063491
A310-304	A	1				0,068197
A310-304	A	2_D				0,096731
A310-304	A	2_U				0,072778
A310-304	A	3_D			0,274926	0,106084
A310-304	A	FULL_D			0,253296	0,129438
A310-304	A	ZERO				0,054935
A310-304	D	0				0,055191
A310-304	D	1500	0,004875	0,313705		0,072016

Légi jármű-típus	ÜZEM_TÍPUS	FÉKLAP_AZON.	B (ft/lb)	C (kt/√lb)	D (kt/√lb)	R
A319-131	A	1_A				0,06317
A319-131	A	2_D				0,098119
A319-131	A	2_U				0,071826
A319-131	A	3_D			0,379931	0,098121
A319-131	A	FULL_D			0,355927	0,124534
A319-131	A	ZERO_A				0,056446
A319-131	D	1				0,071598
A319-131	D	1+F	0,007077	0,376764		0,072635
A319-131	D	ZERO				0,05429
A320-211	A	1_A				0,061662
A320-211	A	2_D				0,096267
A320-211	A	2_U				0,067463
A320-211	A	3_D			0,385223	0,101204
A320-211	A	FULL_D			0,37052	0,11586
A320-211	A	ZERO_A				0,057558
A320-211	D	1				0,066827
A320-211	D	1+F	0,007701	0,394884		0,071403
A320-211	D	ZERO				0,056281
A320-232	A	1_A				0,059086
A320-232	A	2_D				0,095899
A320-232	A	2_U				0,06679
A320-232	A	3_D			0,379853	0,100263
A320-232	A	FULL_D			0,369833	0,121141
A320-232	A	ZERO_A				0,054309
A320-232	D	1				0,065822
A320-232	D	1+F	0,007626	0,395674		0,069873
A320-232	D	ZERO				0,05332
A321-232	A	1_A				0,064258
A321-232	A	2_D				0,101798
A321-232	A	2_U				0,074849
A321-232	A	3_D			0,368096	0,112676
A321-232	A	FULL_D			0,357761	0,119073
A321-232	A	ZERO_A				0,057183

Légijármű-típus	ÜZEM_TÍPUS	FÉKLAP_AZON.	B (ft/lb)	C (kt/√lb)	D (kt/√lb)	R
A321-232	D	1				0,071631
A321-232	D	1+F	0,007524	0,390238		0,075946
A321-232	D	ZERO				0,056647
A330-301	A	1_A				0,057783
A330-301	A	2_D				0,081654
A330-301	A	2_U				0,064098
A330-301	A	3_D			0,229065	0,092737
A330-301	A	FULL_D			0,222802	0,100779
A330-301	A	ZERO_A				0,047685
A330-301	D	1				0,059866
A330-301	D	1+F	0,002905	0,247076		0,061736
A330-301	D	ZERO				0,046057
A330-343	A	1_A				0,055464
A330-343	A	2_D				0,083569
A330-343	A	2_U				0,063042
A330-343	A	3_D			0,229705	0,092555
A330-343	A	FULL_D			0,222498	0,10202
A330-343	A	ZERO_A				0,046224
A330-343	D	1				0,05926
A330-343	D	1+F	0,0029	0,245211		0,062365
A330-343	D	ZERO				0,044593
A340-211	A	1_A				0,063657
A340-211	A	2_D				0,092945
A340-211	A	2_U				0,071673
A340-211	A	3_D			0,224603	0,101734
A340-211	A	FULL_D			0,220432	0,108554
A340-211	A	ZERO_A				0,051221
A340-211	D	1				0,068547
A340-211	D	1+F	0,002605	0,223635		0,073134
A340-211	D	ZERO				0,048646
A340-642	A	1_A				0,054416
A340-642	A	2_D				0,087508
A340-642	A	2_U				0,067996

Légijármű-típus	ÜZEM_TÍPUS	FÉKLAP_AZON.	B (ft/lb)	C (kt/√lb)	D (kt/√lb)	R
A340-642	A	3_D			0,213821	0,100473
A340-642	A	FULL_D			0,20733	0,105616
A340-642	A	ZERO_A				0,051608
A340-642	D	1				0,06118
A340-642	D	1+F	0,002423	0,225716		0,06743
A340-642	D	ZERO				0,051433
A380-841	A	A_1+F				0,055657
A380-841	A	A_2_D				0,081906
A380-841	A	A_2_U				0,064109
A380-841	A	A_3_D			0,154745	0,101662
A380-841	A	A_FULL			0,154745	0,107331
A380-841	A	ZERO_A				0,050279
A380-841	D	D_1				0,053173
A380-841	D	D_1+F	0,00125	0,159626		0,068055
A380-841	D	ZERO				0,050472
A380-861	A	A_1+F				0,058557
A380-861	A	A_2_D				0,081967
A380-861	A	A_2_U				0,06558
A380-861	A	A_3_D			0,154745	0,101738
A380-861	A	A_FULL			0,154745	0,108118
A380-861	A	ZERO_A				0,048776
A380-861	D	D_1				0,053241
A380-861	D	D_1+F	0,00125	0,159567		0,070602
A380-861	D	ZERO				0,049623
BAC111	A	D-45			0,49076	0,139207
BAC111	A	U-INT				0,106398
BAC111	D	8	0,01569	0,54382		0,082179
BAC111	D	INT1				0,07359
BAC111	D	ZERO				0,065
BAE146	A	D-18			0,61667	0,119715
BAE146	A	D-24			0,61667	0,138371
BAE146	A	D-33			0,45555	0,153186
BAE146	A	U-18				0,0818

Légijármű-típus	ÜZEM_TÍPUS	FÉKLAP_AZON.	B (ft/lb)	C (kt/√lb)	D (kt/√lb)	R
BAE146	A	U-24				0,095298
BAE146	D	18	0,009678	0,49296		0,13241
BAE146	D	24	0,008979	0,45846		0,1412
BAE146	D	30	0,008173	0,43179		0,15287
BAE146	D	ZERO				0,083096
BAE300	A	D-18			0,60557	0,116925
BAE300	A	D-24			0,60557	0,134808
BAE300	A	D-33			0,4511	0,149009
BAE300	A	U-18				0,08058
BAE300	A	U-24				0,093519
BAE300	D	18	0,009449	0,49847		0,1279
BAE300	D	24	0,008341	0,462		0,1352
BAE300	D	30	0,00775	0,43351		0,14711
BAE300	D	ZERO				0,081866
BEC58P	A	D-15				0,14885
BEC58P	A	D-30			1,33492	0,16
BEC58P	D	TO	0,100258	1,28098		0,1377
BEC58P	D	ZERO				0,125381
CIT3	A	D-40			0,966375	0,147159
CIT3	A	D-INTR				0,130842
CIT3	D	10				0,092263
CIT3	D	20	0,04284	0,947523		0,114525
CIT3	D	ZERO				0,07
CL600	A	D-45			0,766248	0,169002
CL600	A	D-INTR				0,128747
CL600	D	10				0,079246
CL600	D	20	0,028225	0,780719		0,088492
CL600	D	ZERO				0,07
CL601	A	D-45			0,769487	0,163669
CL601	A	D-INTR				0,122639
CL601	D	10				0,075805
CL601	D	20	0,032183	0,780565		0,081609
CL601	D	ZERO				0,07

Légijármű-típus	ÜZEM_TÍPUS	FÉKLAP_AZON.	B (ft/lb)	C (kt/√lb)	D (kt/√lb)	R
CNA172	A	10-D			1,3132	0,0994
CNA172	A	30-D			1,2526	0,1516
CNA172	A	ZERO-D				0,096
CNA172	D	10-C	0,0992	1,0304		0,1446
CNA172	D	CRUISE				0,096
CNA172	D	ZERO-C	0,1025	1,1112		0,0831
CNA182	A	F10APP				0,122
CNA182	A	F30APP			1,285	0,151
CNA182	D	F-20D	0,058	1,204		0,17
CNA182	D	ZERO				0,127
CNA182	D	ZERO-A				0,127
CNA182	D	ZERO-C				0,097
CNA182	D	ZERO-T				0,103
CNA206	A	10_D				0,105632
CNA206	A	40_D			1,23852	0,169084
CNA206	D	20_T	0,055005	1,02562		0,136998
CNA206	D	ZERO_C				0,09563
CNA206	D	ZERO_T	0,055005	1,02562		0,106327
CNA208	A	F30APP			0,867722	0,099468
CNA208	A	ZERO-A				0,089802
CNA208	D	F-20D	0,033202	0,74833		0,105087
CNA208	D	ZERO	0,05003	0,887307		0,089802
CNA208	D	ZERO-C				0,087252
CNA208	D	ZERO-T				0,060282
CNA20T	A	10_D				0,109615
CNA20T	A	40_D			1,32574	0,211577
CNA20T	D	20_T	0,054669	1,045287		0,13795
CNA20T	D	ZERO_C				0,101535
CNA20T	D	ZERO_T	0,054669	0,959417		0,099791
CNA441	A	D-INTR				0,141579
CNA441	A	D-L			1,02329	0,162936
CNA441	D	TO	0,072722	1,10834		0,120222
CNA441	D	ZERO				0,096518

Légijármű-típus	ÜZEM_TÍPUS	FÉKLAP_AZON.	B (ft/lb)	C (kt/√lb)	D (kt/√lb)	R
CNA500	A	D-35			0,991547	0,147335
CNA500	A	D-INTR				0,113809
CNA500	D	1				0,080282
CNA500	D	12	0,054342	0,956752		0,090564
CNA500	D	ZERO				0,07
CNA510	A	A_15			1,073624	0,088506
CNA510	A	A_35			1,002913	0,126185
CNA510	D	D_15	0,07051	1,179843		0,097415
CNA510	D	ZERO_C				0,088914
CNA510	D	ZERO_D	0,090811	1,347624		0,103158
CNA525C	A	A_15			1,012614	0,106795
CNA525C	A	A_35			0,946574	0,126615
CNA525C	D	D-15	0,053355	0,993147		0,096525
CNA525C	D	ZERO_C				0,085
CNA525C	D	ZERO_D	0,061279	1,065348		0,09129
CNA55B	A	A_15			1,01427	0,118086
CNA55B	A	A_35			0,9553	0,200794
CNA55B	D	D_15	0,05628	1,080923		0,128052
CNA55B	D	ZERO_C				0,10833
CNA55B	D	ZERO_D	0,063189	1,159835		0,119835
CNA560E	D	15	0,054336	1,014289		0,122203
CNA560E	A	15 U			0,919106	0,099403
CNA560E	A	35 D			0,870372	0,130841
CNA560E	D	7	0,059522	1,061591		0,11951
CNA560E	D	ZERO				0,122635
CNA560U	D	15	0,038136	1,069934		0,13523
CNA560U	D	7	0,041179	1,10518		0,12699
CNA560U	A	7_APP				0,12699
CNA560U	A	D 15			0,86464	0,088125
CNA560U	A	D 35			0,811918	0,132402
CNA560U	D	ZERO				0,07
CNA560XL	D	15	0,030657	1,045811		0,13852
CNA560XL	D	7	0,035712	1,095308		0,13505

Légijármű-típus	ÜZEM_TÍPUS	FÉKLAP_AZON.	B (ft/lb)	C (kt/√lb)	D (kt/√lb)	R
CNA560XL	A	D 15U			0,91189	0,08555
CNA560XL	A	D 35D			0,86179	0,126192
CNA560XL	D	ZERO				0,074551
CNA680	D	15	0,027468	0,725152		0,127804
CNA680	A	15 GU			0,717794	0,093247
CNA680	A	35 GD			0,662727	0,146827
CNA680	D	7	0,030105	0,764412		0,122083
CNA680	D	ZERO				0,105329
CNA750	A	15_GD			0,753068	0,174519
CNA750	A	15_GU			0,753068	0,146147
CNA750	A	35_GD			0,714646	0,250382
CNA750	A	5_GU			0,799175	0,118139
CNA750	D	5	0,038446	0,82511		0,122657
CNA750	D	15	0,034761	0,787004		0,12822
CNA750	D	ZERO				0,096475
CONCRD	A	D-L			0,349148	0,205927
CONCRD	A	U-L				0,183067
CONCRD	D	CL1				0,13294
CONCRD	D	TO	0,008051	0,338363		0,13294
CONCRD	D	ZERO				0,13294
CRJ9-ER	A	20				0,0976
CRJ9-ER	A	D-45			0,5801	0,1551
CRJ9-ER	A	U-45				0,1504
CRJ9-ER	A	ZERO				0,0655
CRJ9-ER	D	0-204				0,0599
CRJ9-ER	D	0-250				0,0641
CRJ9-ER	D	D-8	0,0177	0,5902		0,0978
CRJ9-ER	D	U-8				0,0775
CRJ9-LR	A	20				0,0976
CRJ9-LR	A	D-45			0,5801	0,1551
CRJ9-LR	A	U-45				0,1504
CRJ9-LR	A	ZERO				0,0655
CRJ9-LR	D	0-204				0,0599

Légijármű-típus	ÜZEM_TÍPUS	FÉKLAP_AZON.	B (ft/lb)	C (kt/√lb)	D (kt/√lb)	R
CRJ9-LR	D	0-250				0,0641
CRJ9-LR	D	D-8	0,0177	0,5902		0,0978
CRJ9-LR	D	U-8				0,0775
CVR580	A	D-28			0,51972	0,118937
CVR580	A	D-40			0,49138	0,124222
CVR580	D	10	0,028303	0,540116		0,130717
CVR580	D	INTR				0,102858
CVR580	D	ZERO				0,075
DC1010	A	D-35			0,251236	0,132645
DC1010	A	D-50			0,244243	0,164729
DC1010	A	U-35				0,127457
DC1010	A	U-50				0,161155
DC1010	D	5				0,079893
DC1010	D	10	0,00356	0,261942		0,101376
DC1010	D	INT				0,068522
DC1010	D	ZERO				0,057149
DC1030	A	D-35			0,2534	0,13
DC1030	A	U-20				0,104
DC1030	D	20	0,003091	0,2434		0,104
DC1030	D	INT1				0,09454
DC1030	D	INT2				0,07307
DC1030	D	ZERO				0,06519
DC1040	A	D-35			0,254879	0,121114
DC1040	A	D-50			0,247241	0,151007
DC1040	A	U-35				0,114222
DC1040	A	U-50				0,145481
DC1040	D	5				0,082503
DC1040	D	15	0,004009	0,272697		0,111044
DC1040	D	INT				0,071264
DC1040	D	ZERO				0,060025
DC3	A	D-45			0,597793	0,155222
DC3	A	U-INT				0,133361
DC3	D	TO	0,019837	0,619256		0,123784

Légijármű-típus	ÜZEM_TÍPUS	FÉKLAP_AZON.	B (ft/lb)	C (kt/√lb)	D (kt/√lb)	R
DC3	D	ZERO				0,1115
DC6	A	D-INTR				0,10199
DC6	A	D-L			0,294594	0,125979
DC6	D	TO	0,007829	0,430006		0,08204
DC6	D	ZERO				0,078
DC850	A	D-35			0,328558	0,129965
DC850	A	D-50			0,313281	0,149354
DC850	A	U-35				0,126751
DC850	A	U-50				0,145337
DC850	D	15	0,005206	0,323443		0,090417
DC850	D	25	0,004708	0,315832		0,103092
DC850	D	INT				0,074401
DC850	D	ZERO				0,058535
DC860	A	D-35			0,312879	0,117758
DC860	A	D-50			0,304526	0,130913
DC860	A	U-35				0,115049
DC860	A	U-50				0,12766
DC860	D	12	0,004899	0,320082		0,090214
DC860	D	23	0,004572	0,304797		0,095953
DC860	D	INT				0,071703
DC860	D	ZERO				0,05319
DC870	A	D-35			0,312879	0,117758
DC870	A	D-50			0,304526	0,130913
DC870	A	U-35				0,115049
DC870	A	U-50				0,12766
DC870	D	12	0,004899	0,320082		0,090214
DC870	D	23	0,004572	0,304797		0,095953
DC870	D	INT				0,071703
DC870	D	ZERO				0,05319
DC8QN	A	D-35			0,312879	0,117758
DC8QN	A	D-50			0,304526	0,130913
DC8QN	A	U-35				0,115049
DC8QN	A	U-50				0,12766

Légijármű-típus	ÜZEM_TÍPUS	FÉKLAP_AZON.	B (ft/lb)	C (kt/√lb)	D (kt/√lb)	R
DC8QN	D	12	0,004899	0,320082		0,090214
DC8QN	D	23	0,004572	0,304797		0,095953
DC8QN	D	INT				0,071703
DC8QN	D	ZERO				0,05319
DC910	A	D-35			0,480101	0,134177
DC910	A	D-50			0,445486	0,157948
DC910	A	U-15				0,087963
DC910	A	U-35				0,130625
DC910	A	U-50				0,153365
DC910	D	5	0,012996	0,49557		0,07757
DC910	D	15	0,010618	0,477234		0,087963
DC910	D	INT				0,076753
DC910	D	ZERO				0,075935
DC930	A	D-35			0,470211	0,135075
DC930	A	D-50			0,438965	0,165052
DC930	A	U-15				0,092489
DC930	A	U-35				0,131559
DC930	A	U-50				0,155925
DC930	D	5	0,012098	0,4899		0,084985
DC930	D	15	0,010507	0,471774		0,092489
DC930	D	INT				0,076701
DC930	D	ZERO				0,068416
DC93LW	A	D-35			0,470211	0,135075
DC93LW	A	D-50			0,438965	0,165052
DC93LW	A	U-15				0,092489
DC93LW	A	U-35				0,131559
DC93LW	A	U-50				0,155925
DC93LW	D	5	0,012098	0,4899		0,084985
DC93LW	D	15	0,010507	0,471774		0,092489
DC93LW	D	INT				0,076701
DC93LW	D	ZERO				0,068416
DC950	A	D-35			0,468147	0,135234
DC950	A	D-50			0,442406	0,160018

Légijármű-típus	ÜZEM_TÍPUS	FÉKLAP_AZON.	B (ft/lb)	C (kt/√lb)	D (kt/√lb)	R
DC950	A	U-15				0,092489
DC950	A	U-35				0,131677
DC950	A	U-50				0,155399
DC950	D	5	0,012098	0,4899		0,084985
DC950	D	15	0,010507	0,471774		0,092489
DC950	D	INTR				0,076701
DC950	D	ZERO				0,068416
DC95HW	A	D-35			0,468147	0,135234
DC95HW	A	D-50			0,442406	0,160018
DC95HW	A	U-15				0,092489
DC95HW	A	U-35				0,131677
DC95HW	A	U-50				0,155399
DC95HW	D	5	0,012098	0,4899		0,084985
DC95HW	D	15	0,010507	0,471774		0,092489
DC95HW	D	INTR				0,076701
DC95HW	D	ZERO				0,068416
DC9Q7	A	D-35			0,480101	0,134177
DC9Q7	A	D-50			0,445486	0,157948
DC9Q7	A	U-15				0,087963
DC9Q7	A	U-35				0,130625
DC9Q7	A	U-50				0,153365
DC9Q7	D	5	0,012996	0,49557		0,07757
DC9Q7	D	15	0,010618	0,477234		0,087963
DC9Q7	D	INT				0,076753
DC9Q7	D	ZERO				0,075935
DC9Q9	A	D-35			0,470211	0,135075
DC9Q9	A	D-50			0,438965	0,165052
DC9Q9	A	U-15				0,092489
DC9Q9	A	U-35				0,131559
DC9Q9	A	U-50				0,155925
DC9Q9	D	5	0,012098	0,4899		0,084985
DC9Q9	D	15	0,010507	0,471774		0,092489
DC9Q9	D	INT				0,076701

Légijármű-típus	ÜZEM_TÍPUS	FÉKLAP_AZON.	B (ft/lb)	C (kt/√lb)	D (kt/√lb)	R
DC9Q9	D	ZERO				0,068416
DHC6	A	D-INTR				0,125975
DHC6	A	D-L			0,577068	0,176949
DHC6	D	INTR				0,090222
DHC6	D	TO	0,031032	0,787095		0,105443
DHC6	D	ZERO				0,075
DHC6QP	A	D-INTR				0,125975
DHC6QP	A	D-L			0,577068	0,176949
DHC6QP	D	INTR				0,090222
DHC6QP	D	TO	0,031032	0,787095		0,105443
DHC6QP	D	ZERO				0,075
DHC7	A	D-25			0,51353	0,127688
DHC7	A	D-INTR				0,117133
DHC7	D	10				0,117133
DHC7	D	25	0,009556	0,466702		0,159266
DHC7	D	ZERO				0,075
DHC8	A	D-15			0,54969	0,092335
DHC8	A	D-35			0,50961	0,10086
DHC8	A	D-5			0,60123	0,087745
DHC8	A	U-15				0,080204
DHC8	A	U-5				0,073647
DHC8	D	5	0,017289	0,61342		0,07808
DHC8	D	15	0,017361	0,56668		0,08519
DHC8	D	ZERO				0,072424
DHC830	A	D-10			0,62986	0,091024
DHC830	A	D-15			0,60123	0,094958
DHC830	A	D-35			0,55542	0,103483
DHC830	A	U-10				0,079221
DHC830	A	U-15				0,084139
DHC830	D	5	0,017836	0,61764		0,070652
DHC830	D	10	0,015165	0,570532		0,076309
DHC830	D	15	0,014403	0,549595		0,080292
DHC830	D	INT	0,019987	0,659514		0,067572

Légijármű-típus	ÜZEM_TÍPUS	FÉKLAP_AZON.	B (ft/lb)	C (kt/√lb)	D (kt/√lb)	R
DHC830	D	ZERO				0,068308
DO228	A	F30APP			0,75885	0,11911
DO228	A	ZERO-A				0,10717
DO228	D	FLAPS1	0,02196	0,80401		0,09042
DO228	D	ZERO	0,02745	0,86388		0,10717
DO228	D	ZERO-C				0,14459
DO228	D	ZERO-T				0,09218
DO328	A	F32APP			0,638	0,0961
DO328	A	ZERO-A				0,0916
DO328	D	F12-D	0,016	0,666		0,0664
DO328	D	ZERO				0,0916
DO328	D	ZERO-C				0,1206
ECLIPSE500	A	A_A_DN			1,273746	0,133462
ECLIPSE500	A	A_T_DN				0,178304
ECLIPSE500	D	TO_DN	0,100203	1,381422		0,105314
ECLIPSE500	D	TO_UP		1,381422		0,086185
ECLIPSE500	D	UP_DN		1,690947		0,103009
ECLIPSE500	D	UP_UP		1,690947		0,073313
EMB120	A	D-25			0,837	0,0801
EMB120	A	D-45			0,782	0,1305
EMB120	D	15	0,0297	0,82		0,1014
EMB120	D	ZERO		0,929		0,0834
EMB145	A	D-22			0,6836	0,1291
EMB145	A	D-45			0,6811	0,1809
EMB145	D	9		0,6503		0,0825
EMB145	D	9-GEAR	0,0218	0,6562		0,1048
EMB145	D	ZERO				0,0691
EMB14L	A	D-22			0,6836	0,1291
EMB14L	D	9		0,6503		0,083
EMB14L	D	9-GEAR	0,0212	0,6562		0,083
EMB14L	D	D-45		0,6811		0,1809
EMB14L	D	ZERO				0,0694
EMB170	D	1	0,015720	0,579870		0,076830

Légijármű-típus	ÜZEM_TÍPUS	FÉKLAP_AZON.	B (ft/lb)	C (kt/√lb)	D (kt/√lb)	R
EMB170	A	FULL			0,498900	0,145550
EMB170	D	ZERO				0,066180
EMB175	D	1	0,015900	0,578990		0,077300
EMB175	A	FULL			0,498200	0,145800
EMB175	D	ZERO				0,066000
EMB190	D	1	0,012300	0,494610		0,082600
EMB190	A	FULL			0,434400	0,137100
EMB190	D	ZERO				0,066400
EMB195	D	1	0,012200	0,494520		0,083100
EMB195	A	FULL			0,433600	0,137400
EMB195	D	ZERO				0,067400
F10062	A	D-42			0,4731	0,1565
F10062	A	U-INT				0,1124
F10062	D	INT2				0,0904
F10062	D	TO	0,0122	0,5162		0,0683
F10062	D	ZERO				0,0683
F10065	A	D-42			0,4731	0,1565
F10065	A	U-INT				0,1129
F10065	D	INT2				0,0911
F10065	D	TO	0,0123	0,521		0,0693
F10065	D	ZERO				0,0693
F28MK2	A	D-42			0,5334	0,1677
F28MK2	A	U-INTR				0,1248
F28MK2	D	6	0,0171	0,6027		0,0793
F28MK2	D	INT2				0,1033
F28MK2	D	ZERO				0,0819
F28MK4	A	D-42			0,5149	0,1619
F28MK4	A	U-INTR				0,1187
F28MK4	D	6	0,01515	0,5731		0,0749
F28MK4	D	INT2				0,0971
F28MK4	D	ZERO				0,0755
FAL20	A	D-25			0,804634	0,117238
FAL20	A	D-40			0,792624	0,136348

Légijármű-típus	ÜZEM_TÍPUS	FÉKLAP_AZON.	B (ft/lb)	C (kt/√lb)	D (kt/√lb)	R
FAL20	D	10	0,035696	0,807797		0,098781
FAL20	D	INTR				0,084391
FAL20	D	ZERO				0,07
GII	A	L-0-U				0,0751
GII	A	L-10-U				0,0852
GII	D	L-20-D				0,1138
GII	D	L-39-D		0,5822		0,1742
GII	D	T-0-U				0,0814
GII	D	T-10-U				0,0884
GII	D	T-20-D	0,02	0,634		0,1159
GIB	A	L-0-U				0,0722
GIB	A	L-10-U				0,0735
GIB	D	L-20-D				0,1091
GIB	D	L-39-D		0,562984		0,1509
GIB	D	T-0-U				0,0738
GIB	D	T-10-U				0,0729
GIB	D	T-20-D	0,0162	0,583		0,1063
GIV	A	L-0-U				0,06
GIV	A	L-39-D			0,5805	0,1403
GIV	D	L-20-D				0,1063
GIV	D	T-0-U				0,0586
GIV	D	T-10-U				0,0666
GIV	D	T-20-D	0,0146	0,5798		0,1035
GIV	D	T-20-U				0,0797
GV	A	L-20-D				0,0974
GV	A	L-20-U				0,0749
GV	A	L-39-D			0,4908	0,1328
GV	D	L-0-U				0,0617
GV	D	T-0-U				0,058
GV	D	T-10-U				0,0606
GV	D	T-20-D	0,01178	0,516		0,0953
GV	D	T-20-U				0,0743
HS748A	A	D-30			0,45813	0,13849

Légijármű-típus	ÜZEM_TÍPUS	FÉKLAP_AZON.	B (ft/lb)	C (kt/√lb)	D (kt/√lb)	R
HS748A	A	D-INTR				0,106745
HS748A	D	INTR				0,088176
HS748A	D	TO	0,012271	0,542574		0,101351
HS748A	D	ZERO				0,075
IA1125	A	D-40			0,967478	0,136393
IA1125	A	D-INTR				0,118618
IA1125	D	12	0,040745	0,963488		0,100843
IA1125	D	INTR				0,085422
IA1125	D	ZERO				0,07
L1011	A	D-33			0,286984	0,137671
L1011	A	D-42			0,256389	0,155717
L1011	D	10	0,004561	0,265314		0,093396
L1011	D	22	0,004759	0,251916		0,105083
L1011	D	INTR				0,07959
L1011	D	ZERO				0,06243
L10115	A	D-33			0,262728	0,140162
L10115	A	D-42			0,256123	0,155644
L10115	D	10	0,004499	0,265314		0,093396
L10115	D	22	0,004695	0,251916		0,105083
L10115	D	INTR				0,07959
L10115	D	ZERO				0,06243
L188	A	D-100			0,436792	0,174786
L188	A	D-78-%			0,456156	0,122326
L188	D	39-%	0,009995	0,420533		0,142992
L188	D	78-%	0,010265	0,404302		0,159974
L188	D	INTR				0,120987
L188	D	ZERO				0,082
LEAR25	A	D-40			1,28239	0,176632
LEAR25	A	D-INTR				0,149986
LEAR25	D	10				0,09667
LEAR25	D	20	0,082866	1,27373		0,12334
LEAR25	D	ZERO				0,07
LEAR35	A	D-40			1,08756	0,150688

Légijármű-típus	ÜZEM_TÍPUS	FÉKLAP_AZON.	B (ft/lb)	C (kt/√lb)	D (kt/√lb)	R
LEAR35	A	D-INTR				0,129456
LEAR35	D	10				0,089112
LEAR35	D	20	0,043803	1,05985		0,108224
LEAR35	D	ZERO				0,07
MD11GE	D	10	0,003812	0,2648		0,0843
MD11GE	D	15	0,003625	0,2578		0,0891
MD11GE	D	20	0,003509	0,2524		0,0947
MD11GE	D	25	0,003443	0,2481		0,1016
MD11GE	D	0/EXT				0,0692
MD11GE	D	0/RET				0,0551
MD11GE	D	ZERO				0,0551
MD11PW	D	10	0,003829	0,265		0,08425
MD11PW	D	15	0,003675	0,2576		0,08877
MD11PW	D	20	0,003545	0,2526		0,09472
MD11PW	D	25	0,003494	0,2487		0,1018
MD11PW	D	0/EXT				0,0691
MD11PW	D	0/RET				0,05512
MD11PW	D	ZERO				0,05512
MD81	D	11	0,009276	0,4247		0,07719
MD81	D	INT1				0,07643
MD81	D	INT2				0,06313
MD81	D	INT3				0,06156
MD81	D	INT4				0,06366
MD81	D	T_15	0,009369	0,420798		0,0857
MD81	D	T_INT				0,0701
MD81	D	T_ZERO				0,061
MD81	D	ZERO				0,06761
MD82	D	11	0,009248	0,4236		0,07969
MD82	D	INT1				0,07625
MD82	D	INT2				0,06337
MD82	D	INT3				0,06196
MD82	D	INT4				0,0634
MD82	D	T_15	0,009267	0,420216		0,086

Légijármű-típus	ÜZEM_TÍPUS	FÉKLAP_AZON.	B (ft/lb)	C (kt/√lb)	D (kt/√lb)	R
MD82	D	T_INT				0,065
MD82	D	T_ZERO				0,061
MD82	D	ZERO				0,06643
MD83	D	11	0,009301	0,4227		0,0798
MD83	D	INT1				0,07666
MD83	D	INT2				0,0664
MD83	D	INT3				0,06247
MD83	D	INT4				0,06236
MD83	D	T_15	0,009384	0,420307		0,086
MD83	D	T_INT				0,0664
MD83	D	T_ZERO				0,0611
MD83	D	ZERO				0,06573
MD9025	A	D-28			0,4118	0,1181
MD9025	A	D-40			0,4003	0,1412
MD9025	A	U-0			0,4744	0,0876
MD9025	D	EXT/06	0,010708	0,458611		0,070601
MD9025	D	EXT/11	0,009927	0,441118		0,073655
MD9025	D	EXT/18	0,009203	0,421346		0,083277
MD9025	D	EXT/24	0,008712	0,408301		0,090279
MD9025	D	RET/0				0,05186
MD9028	A	D-28			0,4118	0,1181
MD9028	A	D-40			0,4003	0,1412
MD9028	A	U-0			0,4744	0,0876
MD9028	D	EXT/06	0,010993	0,463088		0,070248
MD9028	D	EXT/11	0,010269	0,446501		0,072708
MD9028	D	EXT/18	0,009514	0,426673		0,082666
MD9028	D	EXT/24	0,008991	0,413409		0,090018
MD9028	D	RET/0				0,05025
MU3001	A	D-30			1,07308	0,147487
MU3001	A	D-INTR				0,114684
MU3001	D	1	0,065703	1,1529		0,08188
MU3001	D	10	0,055318	1,0729		0,09285
MU3001	D	ZERO				0,07

Légijármű-típus	ÜZEM_TÍPUS	FÉKLAP_AZON.	B (ft/lb)	C (kt/√lb)	D (kt/√lb)	R
PA30	A	27-A			1,316667	0,104586
PA30	A	ZERO-A				0,078131
PA30	D	15-D	0,100146	1,166667		0,154071
PA30	D	ZERO-D				0,067504
PA42	A	30-DN			1,09213	0,14679
PA42	A	ZERO-A				0,087856
PA42	D	ZER-DN	0,06796	1,011055		0,08088
PA42	D	ZERO				0,087856
PA42	D	ZERO-C				0,139096
PA42	D	ZERO-T				0,07651
SD330	A	D-15			0,746802	0,109263
SD330	A	D-35			0,702872	0,143475
SD330	D	10	0,031762	0,727556		0,138193
SD330	D	INTR				0,106596
SD330	D	ZERO				0,075
SF340	A	D-35			0,75674	0,147912
SF340	A	D-INTR				0,111456
SF340	D	5				0,105831
SF340	D	15	0,026303	0,746174		0,136662
SF340	D	ZERO				0,075

I-2. táblázat

Légi járművek

Légijármű-típus	Megnevezés	Hajtómű-típus	Hajtóművek száma	Tömeg osztály	Tulajdonos kategória	MGTOW (lb)	MGLW (lb)	Max leszállási táv. (ft)	Max statikus tolóerő tengerszinten (lb)	Zajszegmens	NPD_azon.	Telj paraméter	Megközelítés spektr. oszt. azon.	Felszállás spektr. oszt. azon.	Oldalkormányozhatóság azon.
1900D	Beech 1900D/PT6A67	Turbólégcsavaros	2	Nagy	Kereskedelmi	16 950	14 940	1 696	3 367	1	PT6A67	CNT (lb)	213	109	Légcsavar
707	Boeing 707-120/JT3C	Sugárhajtású	4	Nehéz	Kereskedelmi	302 400	188 900	6 682	10 120	1	JT4A	CNT (lb)	208	107	Szárny
707120	Boeing 707-120B/JT3D-3	Sugárhajtású	4	Nehéz	Kereskedelmi	302 400	188 900	6 893	14 850	1	JT3D	CNT (lb)	208	107	Szárny
707320	Boeing 707-320B/JT3D-7	Sugárhajtású	4	Nehéz	Kereskedelmi	334 000	247 000	5 622	19 000	1	JT3D	CNT (lb)	208	107	Szárny
707QN	Boeing 707-320B/JT3D-7QN	Sugárhajtású	4	Nehéz	Kereskedelmi	334 000	247 000	5 622	19 000	2	JT3DQ	CNT (lb)	208	106	Szárny
717200	Boeing 717-200/BR 715	Sugárhajtású	2	Nagy	Kereskedelmi	121 000	110 000	4 600	18 000	3	BR715	CNT (lb)	203	105	Géptörzs
720	Boeing 720/JT3C	Sugárhajtású	4	Nagy	Kereskedelmi	223 500	155 600	4 871	10 120	1	JT4A	CNT (lb)	208	107	Szárny
720B	Boeing 720B/JT3D-3	Sugárhajtású	4	Nagy	Kereskedelmi	234 000	175 000	5 717	18 000	1	JT3D	CNT (lb)	208	107	Szárny
727100	Boeing 727-100/JT8D-7	Sugárhajtású	3	Nagy	Kereskedelmi	169 500	142 500	4 867	14 000	1	3JT8D	CNT (lb)	201	101	Géptörzs
727200	Boeing 727-200/JT8D-7	Sugárhajtású	3	Nagy	Kereskedelmi	217 600	163 300	5 571	11 895	1	3JT8D	CNT (lb)	201	101	Géptörzs
727D15	Boeing 727-200/JT8D-15	Sugárhajtású	3	Nagy	Kereskedelmi	208 000	169 000	4 922	15 500	1	3JT8D	CNT (lb)	201	101	Géptörzs
727D17	Boeing 727-200/JT8D-17	Sugárhajtású	3	Nagy	Kereskedelmi	208 000	169 000	5 444	16 000	2	3JT8DQ	CNT (lb)	201	101	Géptörzs
727EM1	FEDX 727-100/JT8D-7	Sugárhajtású	3	Nagy	Kereskedelmi	169 500	142 500	4 867	14 000	3	3JT8E7	CNT (lb)	201	101	Géptörzs

Légijármű-típus	Megnevezés	Hajtómű típus	Hajtóművek száma	Tömeg osztály	Tulajdonos kategória	MGTOW (lb)	MGLW (lb)	Max leszállási táv. (ft)	Max statikus tolóerő tengerszinten (lb)	Zajszegmens	NPD_azon.	Telj paraméter	Megközelítés spektr. oszt. azon.	Felszállás spektr. oszt. azon.	Oldalkormányozhatóság azon.
727EM2	FEDX 727-200/JT8D-15	Sugárhajtású	3	Nagy	Kereskedelmi	208 000	169 000	4 922	15 500	3	3JT8E5	CNT (lb)	201	101	Géptörzs
727Q15	Boeing 727-200/JT8D-15QN	Sugárhajtású	3	Nagy	Kereskedelmi	208 000	169 000	4 922	15 500	2	3JT8DQ	CNT (lb)	201	101	Géptörzs
727Q7	Boeing 727-100/JT8D-7QN	Sugárhajtású	3	Nagy	Kereskedelmi	169 500	142 500	4 867	14 000	2	3JT8DQ	CNT (lb)	201	101	Géptörzs
727Q9	Boeing 727-200/JT8D-9	Sugárhajtású	3	Nagy	Kereskedelmi	191 000	160 000	5 444	14 500	2	3JT8DQ	CNT (lb)	201	101	Géptörzs
727QF	UPS 727-100 22C 25C	Sugárhajtású	3	Nagy	Kereskedelmi	169 000	142 500	4 448	15 380	3	TAY651	CNT (lb)	201	101	Géptörzs
737	Boeing 737/JT8D-9	Sugárhajtású	2	Nagy	Kereskedelmi	109 000	98 000	3 900	14 500	1	2JT8DW	CNT (lb)	201	101	Szárny
737300	Boeing 737-300/CFM56-3B-1	Sugárhajtású	2	Nagy	Kereskedelmi	135 000	114 000	4 580	20 000	3	CFM563	CNT (lb)	202	102	Szárny
7373B2	Boeing 737-300/CFM56-3B-2	Sugárhajtású	2	Nagy	Kereskedelmi	139 500	114 000	4 580	22 000	3	CFM563	CNT (lb)	202	102	Szárny
737400	Boeing 737-400/CFM56-3C-1	Sugárhajtású	2	Nagy	Kereskedelmi	150 000	124 000	5 062	23 500	3	CFM563	CNT (lb)	202	102	Szárny
737500	Boeing 737-500/CFM56-3C-1	Sugárhajtású	2	Nagy	Kereskedelmi	133 500	111 000	4 551	20 000	3	CFM563	CNT (lb)	202	102	Szárny
737700	Boeing 737-700/CFM56-7B24	Sugárhajtású	2	Nagy	Kereskedelmi	154 500	129 200	4 445	24 000	3	CF567B	CNT (lb)	203	104	Szárny
737800	Boeing 737-800/CFM56-7B26	Sugárhajtású	2	Nagy	Kereskedelmi	174 200	146 300	5 435	26 300	3	CF567B	CNT (lb)	203	104	Szárny
737D17	Boeing 737-200/JT8D-17	Sugárhajtású	2	Nagy	Kereskedelmi	124 000	107 000	4 244	16 000	2	2JT8QW	CNT (lb)	201	101	Szárny

Légijármű-típus	Megnevezés	Hajtómű típus	Hajtóművek száma	Tömeg osztály	Tulajdonos kategória	MGTOW (lb)	MGLW (lb)	Max leszállási táv. (ft)	Max statikus tolóerő tengerszinten (lb)	Zajszegmens	NPD_azon.	Telj paraméter	Megközelítés spektr. oszt. azon.	Felszállás spektr. oszt. azon.	Oldalkormányozhatóság azon.
737N17	Boeing 737-200/JT8D-17 Nordam B737 LGW Hushkit	Sugárhajtású	2	Nagy	Kereskedelmi	124 000	107 000	4 244	16 000	3	2JT8DN	CNT (lb)	202	104	Szárny
737N9	Boeing 737/JT8D-9 Nordam B737 LGW Hushkit	Sugárhajtású	2	Nagy	Kereskedelmi	109 000	98 000	3 900	14 500	3	2JT8DN	CNT (lb)	202	104	Szárny
737QN	Boeing 737/JT8D-9QN	Sugárhajtású	2	Nagy	Kereskedelmi	109 000	98 000	3 900	14 500	2	2JT8QW	CNT (lb)	201	101	Szárny
747100	Boeing 747-100/JT9DBD	Sugárhajtású	4	Nehéz	Kereskedelmi	733 000	516 600	5 727	33 042	2	JT9DBD	CNT (lb)	209	107	Szárny
74710Q	Boeing 747-100/JT9D-7QN	Sugárhajtású	4	Nehéz	Kereskedelmi	733 000	564 000	6 200	45 500	3	JT9DFL	CNT (lb)	207	107	Szárny
747200	Boeing 747-200/JT9D-7	Sugárhajtású	4	Nehéz	Kereskedelmi	775 000	564 000	6 200	45 500	3	JT9DFL	CNT (lb)	207	107	Szárny
74720A	Boeing 747-200/JT9D-7A	Sugárhajtású	4	Nehéz	Kereskedelmi	785 000	564 000	6 200	46 300	3	JT9D7Q	CNT (lb)	207	107	Szárny
74720B	Boeing 747-200/JT9D-7Q	Sugárhajtású	4	Nehéz	Kereskedelmi	800 000	630 000	6 200	53 000	3	JT9D7Q	CNT (lb)	207	107	Szárny
747400	Boeing 747-400/PW4056	Sugárhajtású	4	Nehéz	Kereskedelmi	875 000	652 000	6 989	56 800	3	PW4056	CNT (lb)	207	107	Szárny
7478	Boeing 747-8F/GENx-2B67	Sugárhajtású	4	Nehéz	Kereskedelmi	987 000	757 000	7 900	68 000	4	GENX67	CNT (lb)	205	107	Szárny
747SP	Boeing 747SP/JT9D-7	Sugárhajtású	4	Nehéz	Kereskedelmi	702 000	475 000	5 911	45 500	3	JT9DFL	CNT (lb)	207	107	Szárny
757300	Boeing 757-300/RB211-535E4B	Sugárhajtású	2	Nagy	Kereskedelmi	275 000	224 000	5 651	43 100	3	RR535E	CNT (lb)	203	103	Szárny
757PW	Boeing 757-200/PW2037	Sugárhajtású	2	Nagy	Kereskedelmi	255 000	210 000	4 790	38 300	3	PW2037	CNT (lb)	203	103	Szárny

Légijármű-típus	Megnevezés	Hajtómű típus	Hajtóművek száma	Tömeg osztály	Tulajdonos kategória	MGTOW (lb)	MGLW (lb)	Max leszállási táv. (ft)	Max statikus tolóerő tengerszinten (lb)	Zajszegmens	NPD_azon.	Telj paraméter	Megközelítés spektr. oszt. azon.	Felszállás spektr. oszt. azon.	Oldalkormányozhatóság azon.
757RR	Boeing 757-200/RB211-535E4	Sugárhajtású	2	Nagy	Kereskedelmi	255 000	210 000	4 640	40 100	3	RR535E	CNT (lb)	203	103	Szárny
767300	Boeing 767-300/PW4060	Sugárhajtású	2	Nehéz	Kereskedelmi	407 000	320 000	4 710	60 000	3	2CF680	CNT (lb)	203	103	Szárny
767400	Boeing 767-400ER/CF6-80C2B(F)	Sugárhajtású	2	Nehéz	Kereskedelmi	450 000	340 000	6 000	58 685	3	CF680C	CNT (lb)	205	102	Szárny
767CF6	Boeing 767-200/CF6-80A	Sugárhajtású	2	Nehéz	Kereskedelmi	315 500	270 000	4 700	48 000	3	2CF680	CNT (lb)	203	103	Szárny
767JT9	Boeing 767-200/JT9D-7R4D	Sugárhajtású	2	Nehéz	Kereskedelmi	351 000	270 000	4 744	48 000	3	2CF680	CNT (lb)	203	103	Szárny
777200	Boeing 777-200/GE90-76B	Sugárhajtású	2	Nehéz	Kereskedelmi	656 000	470 000	4 450	90 000	3	GE90	CNT (lb)	205	105	Szárny
777300	Boeing 777-300/Trent 892	Sugárhajtású	2	Nehéz	Kereskedelmi	660 000	524 000	6 012	77 000	0	TRENT8	CNT (lb)	203	105	Szárny
7773ER	Boeing 777-300ER/GE90-115B-EIS	Sugárhajtású	2	Nehéz	Kereskedelmi	775 000	554 000	5 805	115 000	3	GE9015	CNT (lb)	204	107	Szárny
7878R	Boeing 787-8/T1000-C/01 Family Plan Cert	Sugárhajtású	2	Nehéz	Kereskedelmi	502 500	380 000	5 090	70 000	4	T1KBFP	CNT (lb)	205	103	Szárny
A300-622R	Airbus A300-622R/PW4158	Sugárhajtású	2	Nehéz	Kereskedelmi	378 533	308 647	4 735	58 000	3	PW4158	CNT (lb)	202	103	Szárny
A300B4-203	Airbus A300B4-200/CF6-50C2	Sugárhajtású	2	Nehéz	Kereskedelmi	364 000	295 000	5 367	52 500	3	2CF650	CNT (lb)	203	103	Szárny
A310-304	Airbus A310-304/GE CF6-80C2A2	Sugárhajtású	2	Nehéz	Kereskedelmi	346 126	273 373	4 682	53 500	3	A310	CNT (lb)	204	103	Szárny
A319-131	Airbus A319-131/V2522-A5	Sugárhajtású	2	Nagy	Kereskedelmi	166 449	137 789	4 364	22 000	3	V2522A	CNT (lb)	205	103	Szárny

Légijármű-típus	Megnevezés	Hajtómű típus	Hajtóművek száma	Tömegosztály	Tulajdonos kategória	MGTOW (lb)	MGLW (lb)	Max leszállási táv. (ft)	Max statikus tolóerő tengerszinten (lb)	Zajszegmens	NPD_azon.	Telj paraméter	Megközelítés spektr. oszt. azon.	Felszállás spektr. oszt. azon.	Oldalkormányozhatóság azon.
A 320-211	Airbus A320-211/CFM56-5A1	Sugárhajtású	2	Nagy	Kereskedelmi	169 756	142 198	4 753	25 000	3	CFM565	CNT (lb)	202	103	Szárny
A 320-232	Airbus A320-232/V2527-A5	Sugárhajtású	2	Nagy	Kereskedelmi	169 756	145 505	4 917	26 500	3	V2527A	CNT (lb)	205	103	Szárny
A 321-232	Airbus A321-232/IAE V2530-A5	Sugárhajtású	2	Nagy	Kereskedelmi	196 211	166 449	5 587	30 000	3	V2530	CNT (lb)	202	103	Szárny
A 330-301	Airbus A330-301/GE CF6-80 E1A2	Sugárhajtású	2	Nehéz	Kereskedelmi	478 400	383 604	5 966	67 500	3	CF680E	CNT (lb)	202	102	Szárny
A 330-343	Airbus A330-343/RR Trent 772B	Sugárhajtású	2	Nehéz	Kereskedelmi	513 677	412 264	5 512	71 100	3	TRENT7	CNT (lb)	205	102	Szárny
A 340-211	Airbus A340-211/CFM56-5C2	Sugárhajtású	4	Nehéz	Kereskedelmi	573 200	399 036	5 900	31 200	3	CF565C	CNT (lb)	206	107	Szárny
A 340-642	Airbus A340-642/RR Trent 556	Sugárhajtású	4	Nehéz	Kereskedelmi	804 687	564 383	6 919	56 000	4	TRENT5	CNT (lb)	205	102	Szárny
A 380-841	Airbus A380-841/RR Trent 970	Sugárhajtású	4	Nehéz	Kereskedelmi	1 254 430	862 007	6 752	70 000	4	TRENT9	CNT (lb)	205	105	Szárny
A 380-861	Airbus A380-861/EA GP7270	Sugárhajtású	4	Nehéz	Kereskedelmi	1 254 430	862 007	6 837	70 000	4	GP7270	CNT (lb)	206	105	Szárny
BAC111	BAC 111/SPEY MK511-14	Sugárhajtású	2	Nagy	Kereskedelmi	89 600	82 000	4 449	11 400	2	2JT8D	CNT (lb)	201	101	Géptörzs
BAE146	BAe 146-200/ALF502R-5	Sugárhajtású	4	Nagy	Kereskedelmi	93 000	81 000	3 770	6 970	3	AL502R	CNT (lb)	206	108	Szárny
BAE300	BAe 146-300/ALF502R-5	Sugárhajtású	4	Nagy	Kereskedelmi	97 500	84 500	3 960	6 970	3	AL502R	CNT (lb)	206	108	Szárny
BEC58P	Raytheon BARON 58P/TS10-520-L	Dugattyús	2	Kis	Általános célú repülés	6 100	6 100	2 733	779	0	TSIO52	CNT (% of Max Static Thrust)	215	109	Légcsavar

Légijármű-típus	Megnevezés	Hajtómű típus	Hajtóművek száma	Tömeg osztály	Tulajdonos kategória	MGTOW (lb)	MGLW (lb)	Max leszállási táv. (ft)	Max statikus tolóerő tengerszinten (lb)	Zajszegmens	NPD_azon.	Telj paraméter	Megközelítés spektr. oszt. azon.	Felszállás spektr. oszt. azon.	Oldalkormányozhatóság azon.
CIT3	Cessna Citation III/TFE731-3-100S	Sugárhajtású	2	Nagy	Általános célú repülés	20 000	17 000	2 770	3 650	3	TF7313	CNT (lb)	216	113	Géptörzs
CL600	Canadair CL-600/ALF502L	Sugárhajtású	2	Nagy	Általános célú repülés	36 000	33 000	3 300	7 500	3	AL502L	CNT (lb)	216	113	Géptörzs
CL601	Canadair CL-601/CF34-3A	Sugárhajtású	2	Nagy	Általános célú repülés	43 100	36 000	3 550	9 220	3	CF34	CNT (lb)	216	113	Géptörzs
CNA172	Cessna 172R/Lycoming IO-360-L2A	Dugattyús	1	Kis	Általános célú repülés	2 450	2 450	1 695	436	0	IO360L	CNT (% of Max Static Thrust)	215	109	Légcsavar
CNA182	Cessna 182H/Continental O-470-R	Dugattyús	1	Kis	Általános célú repülés	2 800	2 800	1 544	965	2	O470R	CNT (lb)	215	113	Légcsavar
CNA206	Cessna 206H/Lycoming IO-540-AC	Dugattyús	1	Kis	Általános célú repülés	3 600	3 600	1 880	798	0	IO540	Other (RPM)	215	109	Légcsavar
CNA208	Cessna 208/PT6A-114	Turbólégcsavaros	1	Kis	Általános célú repülés	8 750	8 500	1 740	2 300	3	PT6-A114	CNT (lb)	210	109	Légcsavar
CNA20T	Cessna T206H/Lycoming TIO-540-AJ1A	Dugattyús	1	Kis	Általános célú repülés	3 600	3 600	1 880	825	0	TIO540	Other (RPM)	215	109	Légcsavar
CNA441	Cessna CONQUEST II /TPE331-8	Turbólégcsavaros	2	Kis	Kereskedelmi	9 900	9 400	1 939	1 535	0	TPE331	CNT (% of Max Static Thrust)	210	111	Légcsavar
CNA500	Cessna Citation II/JT15D-4	Sugárhajtású	2	Nagy	Általános célú repülés	14 700	14 000	3 050	2 500	3	JT15D1	CNT (lb)	216	113	Géptörzs
CNA510	Cessna Mustang Model 510/PW615F	Sugárhajtású	2	Kis	Kereskedelmi	8 645	7 200	3 010	1 466	0	PW615F	CNT (lb)	203	113	Géptörzs
CNA525C	Cessna Citation CJ4 525C /FJ44-4A	Sugárhajtású	2	Kis	Kereskedelmi	16 950	15 500	3 010	3 600	4	FJ44-4	CNT (lb)	235	136	Géptörzs

Légijármű-típus	Megnevezés	Hajtómű típus	Hajtóművek száma	Tömeg osztály	Tulajdonos kategória	MGTOW (lb)	MGLW (lb)	Max leszállási táv. (ft)	Max statikus tolóerő tengerszinten (lb)	Zajszegmens	NPD_azon.	Telj paraméter	Megközelítés spektr. oszt. azon.	Felszállás spektr. oszt. azon.	Oldalkormányozhatóság azon.
CNA55B	Cessna 550 Citation Bravo/PW530A	Sugárhajtású	2	Nagy	Általános célú repülés	14 800	13 500	3 010	2 863	0	PW530A	CNT (lb)	203	113	Géptörzs
CNA560E	Cessna Citation Encore 560/PW535A	Sugárhajtású	2	Kis	Kereskedelmi	16 300	13 680	3 000	3 313	3	2PW535	CNT (lb)	238	138	Géptörzs
CNA560U	Cessna Citation Ultra 560/JT15D-5D	Sugárhajtású	2	Kis	Kereskedelmi	16 300	13 680	2 700	3 029	3	2J155D	CNT (lb)	237	113	Géptörzs
CNA560XL	Cessna Citation Excel 560/PW545A	Sugárhajtású	2	Kis	Kereskedelmi	20 000	16 830	3 000	3 824	3	PW545A	CNT (lb)	238	137	Géptörzs
CNA680	Cessna Citation Sovereign 680/PW306C	Sugárhajtású	2	Kis	Kereskedelmi	30 000	24 390	3 010	5 749	3	PW306C	CNT (lb)	236	136	Géptörzs
CNA750	Cessna Citation X/Rolls Royce Allison AE3007C	Sugárhajtású	2	Nagy	Általános célú repülés	35 700	31 800	3 500	6 407	3	AE300C	CNT (lb)	202	105	Géptörzs
CONCRD	Concorde/OLY593	Sugárhajtású	4	Nehéz	Kereskedelmi	400 000	245 000	10 600	38 100	0	OLY593	CNT (lb)	206	106	Szárny
CRJ9-ER	Bombardier CL-600-2D15/CL-600-2D24/CF34-8C5	Sugárhajtású	2	Nagy	Kereskedelmi	82 500	73 500	5 779	13 525	3	CF348-C5	CNT (lb)	216	113	Géptörzs
CRJ9-LR	Bombardier CL-600-2D15/CL-600-2D24/CF34-8C5	Sugárhajtású	2	Nagy	Kereskedelmi	84 500	75 100	5 680	13 525	3	CF348-C5	CNT (lb)	216	113	Géptörzs
CVR580	Convair CV-580/ALL 501-D15	Turbólégcsavaros	2	Nagy	Kereskedelmi	58 000	52 000	4 256	8 100	0	501D13	CNT (% of Max Static Thrust)	214	112	Légcsavar
DC1010	McDonnell Douglas DC10-10/CF6-6D	Sugárhajtású	3	Nehéz	Kereskedelmi	455 000	363 000	5 820	40 000	3	CF66D	CNT (lb)	203	101	Szárny
DC1030	McDonnell Douglas DC10-30/CF6-50C2	Sugárhajtású	3	Nehéz	Kereskedelmi	572 000	403 000	5 418	53 200	3	CF66D	CNT (lb)	203	101	Szárny

Légijármű-típus	Megnevezés	Hajtómű típus	Hajtóművek száma	Tömeg osztály	Tulajdonos kategória	MGTOW (lb)	MGLW (lb)	Max leszállási táv. (ft)	Max statikus tolóerő tengerszinten (lb)	Zajszegmens	NPD_azon.	Telj paraméter	Megközelítés spektr. oszt. azon.	Felszállás spektr. oszt. azon.	Oldalkormányozhatóság azon.
DC1040	McDonnell Douglas DC10-40/JT9D-20	Sugárhajtású	3	Nehéz	Kereskedelmi	555 000	403 000	6 020	49 400	3	CF66D	CNT (lb)	203	101	Szárny
DC3	Douglas DC-3/R1820-86	Dugattyús	2	Nagy	Kereskedelmi	28 000	24 500	2 222	3 120	0	2R2800	CNT (% of Max Static Thrust)	213	110	Légcsavar
DC6	Douglas DC-6/R2800-CB17	Dugattyús	4	Nagy	Kereskedelmi	106 000	95 000	3 010	4 180	0	4R2800	CNT (% of Max Static Thrust)	213	110	Légcsavar
DC820	Douglas DC-8-20/JT4A	Sugárhajtású	4	Nehéz	Kereskedelmi	317 600	194 400	6 527	11 850	1	JT4A	CNT (lb)	208	107	Szárny
DC850	Douglas DC-8-50/JT3D-3B	Sugárhajtású	4	Nehéz	Kereskedelmi	325 000	240 000	5 400	18 000	1	JT3D	CNT (lb)	208	107	Szárny
DC860	Douglas DC-8-60/JT3D-7	Sugárhajtású	4	Nehéz	Kereskedelmi	355 000	275 000	5 310	19 000	1	JT3D	CNT (lb)	208	107	Szárny
DC870	Douglas DC-8-70/CFM56-2C-5	Sugárhajtású	4	Nehéz	Kereskedelmi	355 000	258 000	6 500	22 000	3	CFM562	CNT (lb)	206	106	Szárny
DC8QN	Douglas DC-8-60/JT8D-7QN	Sugárhajtású	4	Nehéz	Kereskedelmi	355 000	275 000	5 310	19 000	2	JT3DQ	CNT (lb)	208	106	Szárny
DC910	McDonnell Douglas DC-9-10/JT8D-7	Sugárhajtású	2	Nagy	Kereskedelmi	90 700	81 700	5 030	14 000	1	2JT8D	CNT (lb)	201	101	Géptörzs
DC930	McDonnell Douglas DC-9-30/JT8D-9	Sugárhajtású	2	Nagy	Kereskedelmi	114 000	102 000	4 680	14 500	1	2JT8D	CNT (lb)	201	101	Géptörzs
DC93LW	McDonnell Douglas DC-9-30/JT8D-9 w/ ABS Lightweight hushkit	Sugárhajtású	2	Nagy	Kereskedelmi	114 000	102 000	4 680	14 500	3	2JT8DL	CNT (lb)	201	101	Géptörzs
DC950	McDonnell Douglas DC-9-50/JT8D-17	Sugárhajtású	2	Nagy	Kereskedelmi	121 000	110 000	4 880	16 000	2	2JT8DQ	CNT (lb)	201	101	Géptörzs

Légijármű-típus	Megnevezés	Hajtómű típus	Hajtóművek száma	Tömeg osztály	Tulajdonos kategória	MGTOW (lb)	MGLW (lb)	Max leszállási táv. (ft)	Max statikus tolóerő tengerszinten (lb)	Zajszegmens	NPD_azon.	Telj paraméter	Megközelítés spektr. oszt. azon.	Felszállás spektr. oszt. azon.	Oldalkormányozhatóság azon.
DC95HW	McDonnell Douglas DC-9-50/JT8D17 w/ ABS Heavyweight hushkit	Sugárhajtású	2	Nagy	Kereskedelmi	121 000	110 000	4 880	16 000	3	2JT8DH	CNT (lb)	201	101	Géptörzs
DC9Q7	McDonnell Douglas DC-9-10/JT8D-7QN	Sugárhajtású	2	Nagy	Kereskedelmi	90 700	81 700	5 030	14 000	2	2JT8DQ	CNT (lb)	201	101	Géptörzs
DC9Q9	McDonnell Douglas DC-9-30/JT8D-9QN	Sugárhajtású	2	Nagy	Kereskedelmi	114 000	102 000	4 680	14 500	2	2JT8DQ	CNT (lb)	201	101	Géptörzs
DHC6	De Havilland DASH 6/PT6A-27	Turbólégcsavaros	2	Kis	Kereskedelmi	12 500	12 300	1 500	2 000	0	PT6A27	CNT (% of Max Static Thrust)	210	109	Légcsavar
DHC6QP	De Havilland DASH 6/PT6A-27 Raisbeck Quiet PropMod	Turbólégcsavaros	2	Kis	Kereskedelmi	12 500	12 300	1 500	2 000	0	RAISQP	CNT (% of Max Static Thrust)	210	109	Légcsavar
DHC7	De Havilland DASH 7/PT6A-50	Turbólégcsavaros	4	Nagy	Kereskedelmi	41 000	39 000	2 150	2 850	3	PT6A50	CNT (% of Max Static Thrust)	213	112	Légcsavar
DHC8	Bombardier de Havilland DASH 8-100/PW121	Turbólégcsavaros	2	Nagy	Kereskedelmi	34 500	33 900	3 000	4 750	3	PW120	CNT (% of Max Static Thrust)	213	112	Légcsavar
DHC830	Bombardier de Havilland DASH 8-300/PW123	Turbólégcsavaros	2	Nagy	Kereskedelmi	43 000	42 000	3 500	4 918	3	PW120	CNT (% of Max Static Thrust)	213	112	Légcsavar
DO228	Dornier 228-202/TPE 311-5	Turbólégcsavaros	2	Nagy	Kereskedelmi	13 669	13 448	2 375	2 240	3	TPE331-5	CNT (lb)	216	110	Légcsavar
DO328	Dornier 328-100/PW119C	Turbólégcsavaros	2	Nagy	Kereskedelmi	30 843	29 167	3 825	6 745	3	PW119C	CNT (lb)	214	109	Légcsavar

Légijármű-típus	Megnevezés	Hajtómű típus	Hajtóművek száma	Tömeg osztály	Tulajdonos kategória	MGTOW (lb)	MGLW (lb)	Max leszállási táv. (ft)	Max statikus tolóerő tengerszinten (lb)	Zajszegmens	NPD_azon.	Telj paraméter	Megközelítés spektr. oszt. azon.	Felszállás spektr. oszt. azon.	Oldalkormányozhatóság azon.
EC-LIPSE500	Eclipse 500/PW610F	Sugárhajtású	2	Kis	Általános célú repülés	6 000	5 600	2 389	1 031	3	PW610F	CNT (lb)	201	103	Géptörzs
EMB120	Embraer 120 ER/Pratt & Whitney PW118	Turbólégcsavaros	2	Nagy	Kereskedelmi	26 433	25 794	5 571	4 000	3	EPW118	CNT (lb)	213	109	Légcsavar
EMB145	Embraer 145 ER/Allison AE3007	Sugárhajtású	2	Nagy	Kereskedelmi	45 420	41 230	4 232	7 500	3	AE3007	CNT (lb)	216	113	Géptörzs
EMB14L	Embraer 145 LR/Allison AE3007A1	Sugárhajtású	2	Nagy	Kereskedelmi	48 500	42 550	4 232	7 500	3	AE3007	CNT (lb)	216	113	Géptörzs
EMB170	Embraer ERJ170-100	Sugárhajtású	2	Nagy	Kereskedelmi	82 012	72 312	4 029	13 800	3	CF348E	CNT (lb)	216	113	Szárny
EMB175	Embraer ERJ170-200	Sugárhajtású	2	Nagy	Kereskedelmi	85 517	74 957	4 130	13 800	3	CF348E	CNT (lb)	216	113	Szárny
EMB190	Embraer ERJ190-100	Sugárhajtású	2	Nagy	Kereskedelmi	114 199	97 003	4 081	18 500	3	CF3410E	CNT (lb)	205	105	Szárny
EMB195	Embraer ERJ190-200	Sugárhajtású	2	Nagy	Kereskedelmi	115 280	100 972	4 183	18 500	3	CF3410E	CNT (lb)	205	105	Szárny
F10062	Fokker 100/TAY 620-15	Sugárhajtású	2	Nagy	Kereskedelmi	95 000	85 500	4 560	13 900	3	TAY620	CNT (lb)	201	101	Géptörzs
F10065	Fokker 100/TAY 650-15	Sugárhajtású	2	Nagy	Kereskedelmi	98 000	88 000	4 704	15 100	3	TAY650	CNT (lb)	201	101	Géptörzs
F28MK2	Fokker F-28-2000/RB183MK555	Sugárhajtású	2	Nagy	Kereskedelmi	65 000	59 000	3 540	9 850	2	RB183	CNT (lb)	216	104	Géptörzs
F28MK4	Fokker F-28-4000/RB183MK555	Sugárhajtású	2	Nagy	Kereskedelmi	73 000	64 000	3 546	9 900	2	RB183P	CNT (lb)	216	104	Géptörzs
FAL20	Dassault FALCON 20/CF700-2D-2	Sugárhajtású	2	Nagy	Általános célú repülés	28 700	27 300	2 490	4 500	2	CF700	CNT (lb)	203	113	Géptörzs

Légijármű-típus	Megnevezés	Hajtómű típus	Hajtóművek száma	Tömeg osztály	Tulajdonos kategória	MGTOW (lb)	MGLW (lb)	Max leszállási táv. (ft)	Max statikus tolóerő tengerszinten (lb)	Zajszegmens	NPD_azon.	Telj paraméter	Megközelítés spektr. oszt. azon.	Felszállás spektr. oszt. azon.	Oldalkormányozhatóság azon.
GII	Gulfstream GII/SPEY 511-8	Sugárhajtású	2	Nagy	Általános célú repülés	64 800	58 500	3 200	11 400	2	SPEYHK	CNT (lb)	216	104	Géptörzs
GIIB	Gulfstream GIIB/GIII — SPEY 511-8	Sugárhajtású	2	Nagy	Általános célú repülés	69 700	58 500	3 250	11 400	2	SPEYHK	CNT (lb)	216	104	Géptörzs
GIV	Gulfstream GIV-SP/TAY 611-8	Sugárhajtású	2	Nagy	Általános célú repülés	74 600	66 000	3 190	13 850	3	TAYGIV	CNT (lb)	203	113	Géptörzs
GV	Gulfstream GV/BR 710	Sugárhajtású	2	Nagy	Általános célú repülés	90 500	75 300	2 760	14 750	3	BR710	CNT (lb)	205	105	Géptörzs
HS748A	Hawker Siddeley HS-748/DART MK532-2	Turbólégcsavaros	2	Nagy	Kereskedelmi	46 500	43 000	3 360	5 150	2	RDA532	CNT (% of Max Static Thrust)	212	110	Légcsavar
IA1125	IAI-1125 ASTRA/TFE731-3A	Sugárhajtású	2	Nagy	Általános célú repülés	23 500	20 700	3 689	3 700	3	TF7313	CNT (lb)	216	113	Géptörzs
L1011	Lockheed Martin L-1011/RB211-22B	Sugárhajtású	3	Nehéz	Kereskedelmi	430 000	358 000	5 693	42 000	3	RB2112	CNT (lb)	203	101	Szárny
L10115	Lockheed Martin L-1011-500/RB211-224B	Sugárhajtású	3	Nehéz	Kereskedelmi	510 000	368 000	6 800	50 000	3	RB2112	CNT (lb)	203	101	Szárny
L188	Lockheed L-188C/ALL 501-D13	Turbólégcsavaros	4	Nagy	Kereskedelmi	116 000	98 100	4 960	8 000	0	T56A7	CNT (% of Max Static Thrust)	214	112	Légcsavar
LEAR25	Learjet 25/CJ610-8	Sugárhajtású	2	Nagy	Általános célú repülés	15 000	13 500	2 620	2 950	2	CJ610	CNT (lb)	202	113	Géptörzs
LEAR35	Learjet 36/TFE731-2	Sugárhajtású	2	Nagy	Általános célú repülés	18 300	15 300	3 076	3 500	3	TF7312	CNT (lb)	216	113	Géptörzs
MD11GE	McDonnell Douglas MD-11/CF6-80C2D1F	Sugárhajtású	3	Nehéz	Kereskedelmi	682 400	433 300	5 131	61 500	3	2CF68D	CNT (lb)	203	103	Szárny
MD11PW	McDonnell Douglas MD-11/PW 4460	Sugárhajtású	3	Nehéz	Kereskedelmi	682 400	433 300	4 681	60 000	3	PW4460	CNT (lb)	203	103	Szárny

Légijármű-típus	Megnevezés	Hajtómű típus	Hajtóművek száma	Tömeg osztály	Tulajdonos kategória	MGTOW (lb)	MGLW (lb)	Max leszállási táv. (ft)	Max statikus tolóerő tengerszinten (lb)	Zajszegmens	NPD_azon.	Telj paraméter	Megközelítés spektr. oszt. azon.	Felszállás spektr. oszt. azon.	Óldalkormányozhatóság azon.
MD81	McDonnell Douglas MD-81/JT8D-209	Sugárhajtású	2	Nagy	Kereskedelmi	140 000	128 000	4 860	19 300	3	2JT8D2	CNT (lb)	204	104	Géptörzs
MD82	McDonnell Douglas MD-82/JT8D-217A	Sugárhajtású	2	Nagy	Kereskedelmi	149 500	130 000	4 920	20 900	3	2JT8D2	CNT (lb)	204	104	Géptörzs
MD83	McDonnell Douglas MD-83/JT8D-219	Sugárhajtású	2	Nagy	Kereskedelmi	160 000	139 500	5 200	21 700	3	2JT8D2	CNT (lb)	204	104	Géptörzs
MD9025	McDonnell Douglas MD-90/V2525-D5	Sugárhajtású	2	Nagy	Kereskedelmi	156 000	142 000	3 000	25 000	3	V2525	CNT (lb)	205	105	Géptörzs
MD9028	McDonnell Douglas MD-90/V2528-D5	Sugárhajtású	2	Nagy	Kereskedelmi	156 000	142 000	3 000	28 000	3	V2525	CNT (lb)	205	105	Géptörzs
MU3001	Mitsubishi MU300-10 Diamond II/JT15D-5	Sugárhajtású	2	Nagy	Általános célú repülés	14 100	13 200	2 800	2 500	3	JT15D5	CNT (lb)	203	113	Géptörzs
PA28	Piper Warrior PA-28-161/O-320-D3G	Dugattyús	1	Kis	Általános célú repülés	2 325	2 325	1 695	400	0	O320D3	Other (RPM)	213	113	Légcsavar
PA30	Piper Twin Comanche PA-30/IO-320-B1A	Dugattyús	2	Kis	Általános célú repülés	3 600	3 600	1 654	777	0	IO320B	CNT (lb)	213	113	Légcsavar
PA31	Piper Navajo Chieftain PA-31-350/TIO-5	Dugattyús	2	Kis	Általános célú repülés	7 000	7 000	1 850	1 481	0	TIO542	Other (RPM)	213	109	Légcsavar
PA42	Piper PA-42/PT6A-41	Turbólégcsavaros	2	Kis	Általános célú repülés	11 200	10 330	3 300	1 800	3	PT6A41	CNT (lb)	213	109	Légcsavar
SABR80	NA Sabreliner 80	Sugárhajtású	2	Nagy	Általános célú repülés	33 720	27 290	2 490	3 962	2	CF700	CNT (lb)	203	113	Géptörzs
SD330	Short SD3-30/PT6A-45AR	Turbólégcsavaros	2	Nagy	Kereskedelmi	22 900	22 600	3 650	2 670	3	PT6A45	CNT (% of Max Static Thrust)	211	109	Légcsavar
SF340	Saab SF340B/CT7-9B	Turbólégcsavaros	2	Nagy	Kereskedelmi	27 300	26 500	3 470	4 067	3	CT75	CNT (% of Max Static Thrust)	211	110	Légcsavar

I-3. táblázat

Megközelítési eljárás alapértelmezett szakaszai

Repülőgép típus	Profil azonosító	Szakasz száma	Szakasz típusa	Fékszárny azonosító	Kezdő magasság (ft)	Kezdő kalibrált sebesség (CAS, kt)	Ereszkedési szög (fok)	Földet érési gurulás (ft)	Távolság (ft)	Kezdő tolóerő (Max. tolóerő %)
1900D	DEFAULT	1	Ereszkedés	ZERO-A	6 000,0	160,0	3,0			
1900D	DEFAULT	2	Ereszkedés	ZERO-A	3 000,0	160,0	3,0			
1900D	DEFAULT	3	Ereszkedés	ZERO-A	1 500,0	146,0	3,0			
1900D	DEFAULT	4	Ereszkedés	35-A	1 000,0	118,0	3,0			
1900D	DEFAULT	5	Leszállás	35-A				57,2		
1900D	DEFAULT	6	Lassítás			84,0			515,2	40,0
1900D	DEFAULT	7	Lassítás			10,0			0,0	10,0
707320	DEFAULT	1	Ereszkedés	ZERO	6 000,0	250,0	3,0			
707320	DEFAULT	2	Ereszkedés	14	3 000,0	160,0	3,0			
707320	DEFAULT	3	Ereszkedés	D-25	1 500,0	145,0	3,0			
707320	DEFAULT	4	Ereszkedés	D-40	1 000,0	131,6	3,0			
707320	DEFAULT	5	Leszállás	D-40				410,6		
707320	DEFAULT	6	Lassítás			124,9			3 695,4	40,0
707320	DEFAULT	7	Lassítás			30,0			0,0	10,0
707QN	DEFAULT	1	Ereszkedés	ZERO	6 000,0	250,0	3,0			
707QN	DEFAULT	2	Ereszkedés	14	3 000,0	160,0	3,0			
707QN	DEFAULT	3	Ereszkedés	D-25	1 500,0	145,0	3,0			
707QN	DEFAULT	4	Ereszkedés	D-40	1 000,0	131,6	3,0			
707QN	DEFAULT	5	Leszállás	D-40				410,6		
707QN	DEFAULT	6	Lassítás			124,9			3 695,4	40,0
707QN	DEFAULT	7	Lassítás			30,0			0,0	10,0
717200	DEFAULT	1	Ereszkedés	A_0U	6 000,0	250,0	3,0			

Repülőgép típus	Profil azonosító	Szakasz száma	Szakasz típusa	Fékszárny azonosító	Kezdő magasság (ft)	Kezdő kalibrált sebesség (CAS, kt)	Ereszkedési szög (fok)	Földet érési gurulás (ft)	Távolság (ft)	Kezdő tolóerő (Max. tolóerő %)
717200	DEFAULT	2	Ereszkedés	A_18U	3 000,0	190,0	3,0			
717200	DEFAULT	3	Ereszkedés	A_18D	1 500,0	160,0	3,0			
717200	DEFAULT	4	Ereszkedés	A_40D	1 000,0	140,0	3,0			
717200	DEFAULT	5	Leszállás	A_40D				318,6		
717200	DEFAULT	6	Lassítás			130,0			2 867,4	40,0
717200	DEFAULT	7	Lassítás			30,0			0,0	8,6
720B	DEFAULT	1	Ereszkedés	ZERO	6 000,0	250,0	3,0			
720B	DEFAULT	2	Ereszkedés	20	3 000,0	160,0	3,0			
720B	DEFAULT	3	Ereszkedés	U-30	1 500,0	149,0	3,0			
720B	DEFAULT	4	Ereszkedés	D-30	1 000,0	139,0	3,0			
720B	DEFAULT	5	Leszállás	D-30				419,1		
720B	DEFAULT	6	Lassítás			131,9			3 771,9	40,0
720B	DEFAULT	7	Lassítás			30,0			0,0	10,0
727100	DEFAULT	1	Ereszkedés	ZERO	6 000,0	250,0	3,0			
727100	DEFAULT	2	Ereszkedés	5	3 000,0	160,0	3,0			
727100	DEFAULT	3	Ereszkedés	D-25	1 500,0	125,5	3,0			
727100	DEFAULT	4	Ereszkedés	D-30	1 000,0	123,2	3,0			
727100	DEFAULT	5	Leszállás	D-30				342,6		
727100	DEFAULT	6	Lassítás			116,8			3 083,4	40,0
727100	DEFAULT	7	Lassítás			30,0			0,0	10,0
727D15	DEFAULT	1	Ereszkedés	ZERO	6 000,0	250,0	3,0			
727D15	DEFAULT	2	Ereszkedés	5	3 000,0	160,0	3,0			

Repülőgép típus	Profil azonosító	Szakasz száma	Szakasz típusa	Fékszárny azonosító	Kezdő magasság (ft)	Kezdő kalibrált sebesség (CAS, kt)	Ereszkedési szög (fok)	Földet érési gurulás (ft)	Távolság (ft)	Kezdő tolóerő (Max. tolóerő %)
727D15	DEFAULT	3	Ereszkedés	D-25	1 500,0	149,6	3,0			
727D15	DEFAULT	4	Ereszkedés	D-30	1 000,0	147,6	3,0			
727D15	DEFAULT	5	Leszállás	D-30				347,6		
727D15	DEFAULT	6	Lassítás			140,0			3 128,4	40,0
727D15	DEFAULT	7	Lassítás			30,0			0,0	10,0
727D17	DEFAULT	1	Ereszkedés	ZERO	6 000,0	250,0	3,0			
727D17	DEFAULT	2	Ereszkedés	5	3 000,0	160,0	3,0			
727D17	DEFAULT	3	Ereszkedés	D-25	1 500,0	149,6	3,0			
727D17	DEFAULT	4	Ereszkedés	D-30	1 000,0	147,6	3,0			
727D17	DEFAULT	5	Leszállás	D-30				394,6		
727D17	DEFAULT	6	Lassítás			140,0			3 551,4	40,0
727D17	DEFAULT	7	Lassítás			30,0			0,0	10,0
727EM1	DEFAULT	1	Ereszkedés	ZERO	6 000,0	250,0	3,0			
727EM1	DEFAULT	2	Ereszkedés	5	3 000,0	160,0	3,0			
727EM1	DEFAULT	3	Ereszkedés	D-25	1 500,0	125,5	3,0			
727EM1	DEFAULT	4	Ereszkedés	D-30	1 000,0	123,2	3,0			
727EM1	DEFAULT	5	Leszállás	D-30				342,6		
727EM1	DEFAULT	6	Lassítás			116,8			3 083,4	40,0
727EM1	DEFAULT	7	Lassítás			30,0			0,0	10,0
727EM2	DEFAULT	1	Ereszkedés	ZERO	6 000,0	250,0	3,0			
727EM2	DEFAULT	2	Ereszkedés	5	3 000,0	160,0	3,0			
727EM2	DEFAULT	3	Ereszkedés	D-25	1 500,0	149,6	3,0			

Repülőgép típus	Profil azonosító	Szakasz száma	Szakasz típusa	Fékszárny azonosító	Kezdő magasság (ft)	Kezdő kalibrált sebesség (CAS, kt)	Ereszkedési szög (fok)	Földet érési gurulás (ft)	Távolság (ft)	Kezdő tolóerő (Max. tolóerő %)
727EM2	DEFAULT	4	Ereszkedés	D-30	1 000,0	147,6	3,0			
727EM2	DEFAULT	5	Leszállás	D-30				347,6		
727EM2	DEFAULT	6	Lassítás			140,0			3 128,4	40,0
727EM2	DEFAULT	7	Lassítás			30,0			0,0	10,0
727Q15	DEFAULT	1	Ereszkedés	ZERO	6 000,0	250,0	3,0			
727Q15	DEFAULT	2	Ereszkedés	5	3 000,0	160,0	3,0			
727Q15	DEFAULT	3	Ereszkedés	D-25	1 500,0	149,6	3,0			
727Q15	DEFAULT	4	Ereszkedés	D-30	1 000,0	147,6	3,0			
727Q15	DEFAULT	5	Leszállás	D-30				347,6		
727Q15	DEFAULT	6	Lassítás			140,0			3 128,4	40,0
727Q15	DEFAULT	7	Lassítás			30,0			0,0	10,0
727Q7	DEFAULT	1	Ereszkedés	ZERO	6 000,0	250,0	3,0			
727Q7	DEFAULT	2	Ereszkedés	5	3 000,0	160,0	3,0			
727Q7	DEFAULT	3	Ereszkedés	D-25	1 500,0	125,5	3,0			
727Q7	DEFAULT	4	Ereszkedés	D-30	1 000,0	123,2	3,0			
727Q7	DEFAULT	5	Leszállás	D-30				342,6		
727Q7	DEFAULT	6	Lassítás			116,8			3 083,4	40,0
727Q7	DEFAULT	7	Lassítás			30,0			0,0	10,0
727Q9	DEFAULT	1	Ereszkedés	ZERO	6 000,0	250,0	3,0			
727Q9	DEFAULT	2	Ereszkedés	5	3 000,0	160,0	3,0			
727Q9	DEFAULT	3	Ereszkedés	D-25	1 500,0	145,4	3,0			
727Q9	DEFAULT	4	Ereszkedés	D-30	1 000,0	143,4	3,0			

Repülőgép típus	Profil azonosító	Szakasz száma	Szakasz típusa	Fékszárny azonosító	Kezdő magasság (ft)	Kezdő kalibrált sebesség (CAS, kt)	Ereszkedési szög (fok)	Földet érési gurulás (ft)	Távolság (ft)	Kezdő tolóerő (Max. tolóerő %)
727Q9	DEFAULT	5	Leszállás	D-30				394,6		
727Q9	DEFAULT	6	Lassítás			136,0			3 551,4	40,0
727Q9	DEFAULT	7	Lassítás			30,0			0,0	10,0
727QF	DEFAULT	1	Ereszkedés	U-ZERO	6 000,0	250,0	3,0			
727QF	DEFAULT	2	Ereszkedés	U-05	3 000,0	160,0	3,0			
727QF	DEFAULT	3	Ereszkedés	D-15	1 500,0	150,0	3,0			
727QF	DEFAULT	4	Ereszkedés	D-30	1 000,0	131,0	3,0			
727QF	DEFAULT	5	Leszállás	D-30				363,0		
727QF	DEFAULT	6	Lassítás			121,0			2 686,0	40,0
727QF	DEFAULT	7	Lassítás			60,0			0,0	10,0
737	DEFAULT	1	Ereszkedés	ZERO	6 000,0	250,0	3,0			
737	DEFAULT	2	Ereszkedés	5	3 000,0	170,0	3,0			
737	DEFAULT	3	Ereszkedés	D-25	1 500,0	134,5	3,0			
737	DEFAULT	4	Ereszkedés	D-30	1 000,0	131,5	3,0			
737	DEFAULT	5	Leszállás	D-30				255,6		
737	DEFAULT	6	Lassítás			124,8			2 300,4	40,0
737	DEFAULT	7	Lassítás			30,0			0,0	10,0
737300	DEFAULT	1	Ereszkedés	ZERO	6 000,0	250,0	3,0			
737300	DEFAULT	2	Ereszkedés	5	3 000,0	170,0	3,0			
737300	DEFAULT	3	Ereszkedés	D-15	1 500,0	148,6	3,0			
737300	DEFAULT	4	Ereszkedés	D-30	1 000,0	139,0	3,0			
737300	DEFAULT	5	Leszállás	D-30				316,8		

Repülőgép típus	Profil azonosító	Szakasz száma	Szakasz típusa	Fékszárny azonosító	Kezdő magasság (ft)	Kezdő kalibrált sebesség (CAS, kt)	Ereszkedési szög (fok)	Földet érési gurulás (ft)	Távolság (ft)	Kezdő tolóerő (Max. tolóerő %)
737300	DEFAULT	6	Lassítás			131,9			2 851,2	40,0
737300	DEFAULT	7	Lassítás			30,0			0,0	10,0
7373B2	DEFAULT	1	Ereszkedés	ZERO	6 000,0	250,0	3,0			
7373B2	DEFAULT	2	Ereszkedés	5	3 000,0	170,0	3,0			
7373B2	DEFAULT	3	Ereszkedés	D-15	1 500,0	148,6	3,0			
7373B2	DEFAULT	4	Ereszkedés	D-30	1 000,0	139,0	3,0			
7373B2	DEFAULT	5	Leszállás	D-30				316,8		
7373B2	DEFAULT	6	Lassítás			131,9			2 851,2	40,0
7373B2	DEFAULT	7	Lassítás			30,0			0,0	10,0
737400	DEFAULT	1	Ereszkedés	ZERO	6 000,0	250,0	3,0			
737400	DEFAULT	2	Ereszkedés	5	3 000,0	170,0	3,0			
737400	DEFAULT	3	Ereszkedés	D-15	1 500,0	159,7	3,0			
737400	DEFAULT	4	Ereszkedés	D-30	1 000,0	144,9	3,0			
737400	DEFAULT	5	Leszállás	D-30				360,2		
737400	DEFAULT	6	Lassítás			137,5			3 241,8	40,0
737400	DEFAULT	7	Lassítás			30,0			0,0	10,0
737500	DEFAULT	1	Ereszkedés	ZERO	6 000,0	250,0	3,0			
737500	DEFAULT	2	Ereszkedés	5	3 000,0	170,0	3,0			
737500	DEFAULT	3	Ereszkedés	D-15	1 500,0	143,4	3,0			
737500	DEFAULT	4	Ereszkedés	D-30	1 000,0	135,3	3,0			
737500	DEFAULT	5	Leszállás	D-30				314,2		
737500	DEFAULT	6	Lassítás			128,4			2 827,8	40,0

Repülőgép típus	Profil azonosító	Szakasz száma	Szakasz típusa	Fékszárny azonosító	Kezdő magasság (ft)	Kezdő kalibrált sebesség (CAS, kt)	Ereszkedési szög (fok)	Földet érési gurulás (ft)	Távolság (ft)	Kezdő tolóerő (Max. tolóerő %)
737500	DEFAULT	7	Lassítás			30,0			0,0	10,0
737700	DEFAULT	1	Ereszkedés	T_ZERO	6 000,0	250,0	3,0			
737700	DEFAULT	2	Ereszkedés	T_5	3 000,0	171,0	3,0			
737700	DEFAULT	3	Ereszkedés	A_15	1 500,0	140,0	3,0			
737700	DEFAULT	4	Ereszkedés	A_40	1 000,0	133,0	3,0			
737700	DEFAULT	5	Leszállás	A_40				304,7		
737700	DEFAULT	6	Lassítás			116,0			2 741,9	40,0
737700	DEFAULT	7	Lassítás			30,0			0,0	10,0
737D17	DEFAULT	1	Ereszkedés	ZERO	6 000,0	250,0	3,0			
737D17	DEFAULT	2	Ereszkedés	5	3 000,0	170,0	3,0			
737D17	DEFAULT	3	Ereszkedés	D-25	1 500,0	140,2	3,0			
737D17	DEFAULT	4	Ereszkedés	D-30	1 000,0	137,7	3,0			
737D17	DEFAULT	5	Leszállás	D-30				286,6		
737D17	DEFAULT	6	Lassítás			130,7			2 579,4	40,0
737D17	DEFAULT	7	Lassítás			30,0			0,0	10,0
737N17	DEFAULT	1	Ereszkedés	ZERO	6 000,0	250,0	3,0			
737N17	DEFAULT	2	Ereszkedés	5	3 000,0	170,0	3,0			
737N17	DEFAULT	3	Ereszkedés	D-25	1 500,0	140,2	3,0			
737N17	DEFAULT	4	Ereszkedés	D-30	1 000,0	137,7	3,0			
737N17	DEFAULT	5	Leszállás	D-30				286,6		
737N17	DEFAULT	6	Lassítás			130,7			2 579,4	40,0
737N17	DEFAULT	7	Lassítás			30,0			0,0	10,0

Repülőgép típus	Profil azonosító	Szakasz száma	Szakasz típusa	Fékszárny azonosító	Kezdő magasság (ft)	Kezdő kalibrált sebesség (CAS, kt)	Ereszkedési szög (fok)	Földet érési gurulás (ft)	Távolság (ft)	Kezdő tolóerő (Max. tolóerő %)
737N9	DEFAULT	1	Ereszkedés	ZERO	6 000,0	250,0	3,0			
737N9	DEFAULT	2	Ereszkedés	5	3 000,0	170,0	3,0			
737N9	DEFAULT	3	Ereszkedés	D-25	1 500,0	134,5	3,0			
737N9	DEFAULT	4	Ereszkedés	D-30	1 000,0	131,5	3,0			
737N9	DEFAULT	5	Leszállás	D-30				255,6		
737N9	DEFAULT	6	Lassítás			124,8			2 300,4	40,0
737N9	DEFAULT	7	Lassítás			30,0			0,0	10,0
737QN	DEFAULT	1	Ereszkedés	ZERO	6 000,0	250,0	3,0			
737QN	DEFAULT	2	Ereszkedés	5	3 000,0	170,0	3,0			
737QN	DEFAULT	3	Ereszkedés	D-25	1 500,0	134,5	3,0			
737QN	DEFAULT	4	Ereszkedés	D-30	1 000,0	131,5	3,0			
737QN	DEFAULT	5	Leszállás	D-30				255,6		
737QN	DEFAULT	6	Lassítás			124,8			2 300,4	40,0
737QN	DEFAULT	7	Lassítás			30,0			0,0	10,0
74710Q	DEFAULT	1	Ereszkedés	ZERO	6 000,0	250,0	3,0			
74710Q	DEFAULT	2	Ereszkedés	10	3 000,0	160,0	3,0			
74710Q	DEFAULT	3	Ereszkedés	D-20	1 500,0	155,0	3,0			
74710Q	DEFAULT	4	Ereszkedés	D-30	1 000,0	144,0	3,0			
74710Q	DEFAULT	5	Leszállás	D-30				462,6		
74710Q	DEFAULT	6	Lassítás			136,6			4 163,4	10,0
74710Q	DEFAULT	7	Lassítás			30,0			0,0	10,0
747200	DEFAULT	1	Ereszkedés	ZERO	6 000,0	250,0	3,0			

Repülőgép típus	Profil azonosító	Szakasz száma	Szakasz típusa	Fékszárny azonosító	Kezdő magasság (ft)	Kezdő kalibrált sebesség (CAS, kt)	Ereszkedési szög (fok)	Földet érési gurulás (ft)	Távolság (ft)	Kezdő tolóerő (Max. tolóerő %)
747200	DEFAULT	2	Ereszkedés	10	3 000,0	160,0	3,0			
747200	DEFAULT	3	Ereszkedés	D-20	1 500,0	155,0	3,0			
747200	DEFAULT	4	Ereszkedés	D-30	1 000,0	144,0	3,0			
747200	DEFAULT	5	Leszállás	D-30				462,6		
747200	DEFAULT	6	Lassítás			136,6			4 163,4	10,0
747200	DEFAULT	7	Lassítás			30,0			0,0	10,0
74720A	DEFAULT	1	Ereszkedés	ZERO	6 000,0	250,0	3,0			
74720A	DEFAULT	2	Ereszkedés	10	3 000,0	163,7	3,0			
74720A	DEFAULT	3	Ereszkedés	D-25	1 500,0	150,0	3,0			
74720A	DEFAULT	4	Ereszkedés	D-30	1 000,0	143,7	3,0			
74720A	DEFAULT	5	Leszállás	D-30				462,6		
74720A	DEFAULT	6	Lassítás			136,3			4 163,4	10,0
74720A	DEFAULT	7	Lassítás			30,0			0,0	10,0
74720B	DEFAULT	1	Ereszkedés	ZERO	6 000,0	250,0	3,0			
74720B	DEFAULT	2	Ereszkedés	10	3 000,0	171,9	3,0			
74720B	DEFAULT	3	Ereszkedés	D-25	1 500,0	158,5	3,0			
74720B	DEFAULT	4	Ereszkedés	D-30	1 000,0	151,9	3,0			
74720B	DEFAULT	5	Leszállás	D-30				462,6		
74720B	DEFAULT	6	Lassítás			144,1			4 163,4	10,0
74720B	DEFAULT	7	Lassítás			30,0			0,0	10,0
747400	DEFAULT	1	Ereszkedés	5	6 000,0	250,0	3,0			
747400	DEFAULT	2	Ereszkedés	10	3 000,0	175,4	3,0			

Repülőgép típus	Profil azonosító	Szakasz száma	Szakasz típusa	Fékszárny azonosító	Kezdő magasság (ft)	Kezdő kalibrált sebesség (CAS, kt)	Ereszkedési szög (fok)	Földet érési gurulás (ft)	Távolság (ft)	Kezdő tolóerő (Max. tolóerő %)
747400	DEFAULT	3	Ereszkedés	D-25	1 500,0	161,4	3,0			
747400	DEFAULT	4	Ereszkedés	D-30	1 000,0	155,4	3,0			
747400	DEFAULT	5	Leszállás	D-30				533,6		
747400	DEFAULT	6	Lassítás			147,5			4 802,4	10,0
747400	DEFAULT	7	Lassítás			30,0			0,0	10,0
7478	DEFAULT	1	Ereszk.-Alapjárat		6 000,0	278,8	3,0			
7478	DEFAULT	2	Rep. szint.-Alapjárat		3 000,0	279,5			30 000,0	
7478	DEFAULT	3	Rep. szint.-Alapjárat		3 000,0	218,3			10 000,0	
7478	DEFAULT	4	Rep. szint.-Alapjárat		3 000,0	186,1			3 050,0	
7478	DEFAULT	5	Rep. szint.-Alapjárat		3 000,0	174,6			4 500,0	
7478	DEFAULT	6	Rep.szint.	F_10	3 000,0	162,3			2 069,0	
7478	DEFAULT	7	Ereszkedés	F_30	3 000,0	157,4	3,0			
7478	DEFAULT	8	Leszállás	F_30				615,6		
7478	DEFAULT	9	Lassítás			150,4			5 540,4	10,0
7478	DEFAULT	10	Lassítás			30,0			0,0	10,0
747SP	DEFAULT	1	Ereszkedés	ZERO	6 000,0	250,0	3,0			
747SP	DEFAULT	2	Ereszkedés	10	3 000,0	160,0	3,0			
747SP	DEFAULT	3	Ereszkedés	D-20	1 500,0	141,5	3,0			
747SP	DEFAULT	4	Ereszkedés	D-30	1 000,0	132,4	3,0			
747SP	DEFAULT	5	Leszállás	D-30				436,6		
747SP	DEFAULT	6	Lassítás			125,6			3 929,4	10,0
747SP	DEFAULT	7	Lassítás			30,0			0,0	10,0

Repülőgép típus	Profil azonosító	Szakasz száma	Szakasz típusa	Fékszárny azonosító	Kezdő magasság (ft)	Kezdő kalibrált sebesség (CAS, kt)	Ereszkedési szög (fok)	Földet érési gurulás (ft)	Távolság (ft)	Kezdő tolóerő (Max. tolóerő %)
757PW	DEFAULT	1	Ereszkedés	ZERO	6 000,0	250,0	3,0			
757PW	DEFAULT	2	Ereszkedés	5	3 000,0	160,0	3,0			
757PW	DEFAULT	3	Ereszkedés	D-25	1 500,0	136,5	3,0			
757PW	DEFAULT	4	Ereszkedés	D-30	1 000,0	134,2	3,0			
757PW	DEFAULT	5	Leszállás	D-30				335,7		
757PW	DEFAULT	6	Lassítás			127,3			3 021,3	40,0
757PW	DEFAULT	7	Lassítás			30,0			0,0	10,0
757RR	DEFAULT	1	Ereszkedés	ZERO	6 000,0	250,0	3,0			
757RR	DEFAULT	2	Ereszkedés	5	3 000,0	160,0	3,0			
757RR	DEFAULT	3	Ereszkedés	D-25	1 500,0	136,7	3,0			
757RR	DEFAULT	4	Ereszkedés	D-30	1 000,0	134,7	3,0			
757RR	DEFAULT	5	Leszállás	D-30				322,2		
757RR	DEFAULT	6	Lassítás			127,8			2 899,8	40,0
757RR	DEFAULT	7	Lassítás			30,0			0,0	10,0
767300	DEFAULT	1	Ereszkedés	ZERO	6 000,0	250,0	3,0			
767300	DEFAULT	2	Ereszkedés	5	3 000,0	167,0	3,0			
767300	DEFAULT	3	Ereszkedés	D-25	1 500,0	141,0	3,0			
767300	DEFAULT	4	Ereszkedés	D-30	1 000,0	137,1	3,0			
767300	DEFAULT	5	Leszállás	D-30				328,5		
767300	DEFAULT	6	Lassítás			130,1			2 956,5	10,0
767300	DEFAULT	7	Lassítás			30,0			0,0	10,0
767CF6	DEFAULT	1	Ereszkedés	1	6 000,0	250,0	3,0			

Repülőgép típus	Profil azonosító	Szakasz száma	Szakasz típusa	Fékszárny azonosító	Kezdő magasság (ft)	Kezdő kalibrált sebesség (CAS, kt)	Ereszkedési szög (fok)	Földet érési gurulás (ft)	Távolság (ft)	Kezdő tolóerő (Max. tolóerő %)
767CF6	DEFAULT	2	Ereszkedés	5	3 000,0	168,5	3,0			
767CF6	DEFAULT	3	Ereszkedés	D-25	1 500,0	143,0	3,0			
767CF6	DEFAULT	4	Ereszkedés	D-30	1 000,0	138,5	3,0			
767CF6	DEFAULT	5	Leszállás	D-30				327,6		
767CF6	DEFAULT	6	Lassítás			131,4			2 948,4	10,0
767CF6	DEFAULT	7	Lassítás			30,0			0,0	10,0
767JT9	DEFAULT	1	Ereszkedés	ZERO	6 000,0	250,0	3,0			
767JT9	DEFAULT	2	Ereszkedés	5	3 000,0	168,5	3,0			
767JT9	DEFAULT	3	Ereszkedés	D-25	1 500,0	143,0	3,0			
767JT9	DEFAULT	4	Ereszkedés	D-30	1 000,0	138,5	3,0			
767JT9	DEFAULT	5	Leszállás	D-30				331,6		
767JT9	DEFAULT	6	Lassítás			131,4			2 984,4	10,0
767JT9	DEFAULT	7	Lassítás			30,0			0,0	10,0
7773ER	DEFAULT	1	Ereszk.-Alapjárat		6 000,0	249,9	3,0			
7773ER	DEFAULT	2	Rep. szint.-Alapjárat		3 000,0	249,9			20 776,0	
7773ER	DEFAULT	3	Rep. szint.-Alapjárat		3 000,0	210,6			10 088,0	
7773ER	DEFAULT	4	Rep. szint.-Alapjárat		3 000,0	185,4			5 926,0	
7773ER	DEFAULT	5	Ereszk.-Alapjárat		3 000,0	170,4	3,0			
7773ER	DEFAULT	6	Ereszkedés	F_30	2 700,0	147,8	3,0			
7773ER	DEFAULT	7	Leszállás	F_30				427,1		
7773ER	DEFAULT	8	Lassítás			140,8			3 843,5	10,0
7773ER	DEFAULT	9	Lassítás			30,0			0,0	10,0

Repülőgép típus	Profil azonosító	Szakasz száma	Szakasz típusa	Fékszárny azonosító	Kezdő magasság (ft)	Kezdő kalibrált sebesség (CAS, kt)	Ereszkedési szög (fok)	Földet érési gurulás (ft)	Távolság (ft)	Kezdő tolóerő (Max. tolóerő %)
7878R	DEFAULT	1	Ereszk.-Alapjázat		6 000,0	249,0	3,0			
7878R	DEFAULT	2	Rep. szint.-Alapjázat		3 000,0	249,5			20 950,0	
7878R	DEFAULT	3	Rep. szint.-Alapjázat		3 000,0	214,3			10 000,0	
7878R	DEFAULT	4	Rep. szint.-Alapjázat		3 000,0	178,9			5 000,0	
7878R	DEFAULT	5	Ereszk.-Alapjázat		3 000,0	157,0	3,0			
7878R	DEFAULT	6	Ereszkedés	FLAP30	2 725,0	142,3	3,0			
7878R	DEFAULT	7	Leszállás	FLAP30				362,7		
7878R	DEFAULT	8	Lassítás			135,3			3 264,3	10,0
7878R	DEFAULT	9	Lassítás			30,0			0,0	10,0
A300-622R	DEFAULT	1	Ereszk.-Alapjázat		6 000,0	250,0	3,3			
A300-622R	DEFAULT	2	Rep. szint.-Alapjázat		3 000,0	250,0			14 583,3	
A300-622R	DEFAULT	3	Rep. szint.-Alapjázat		3 000,0	210,9			7 398,3	
A300-622R	DEFAULT	4	Ereszk.-Alapjázat		3 000,0	185,1	3,0			
A300-622R	DEFAULT	5	Ereszk.-Alapjázat		2 417,0	175,9	3,0			
A300-622R	DEFAULT	6	Ereszk.-Alapjázat		1 818,0	149,0	3,0			
A300-622R	DEFAULT	7	Ereszkedés	FULL_D	1 615,0	133,5	3,0			
A300-622R	DEFAULT	8	Ereszkedés	FULL_D	50,0	133,5	3,0			
A300-622R	DEFAULT	9	Leszállás	FULL_D				305,3		
A300-622R	DEFAULT	10	Lassítás			130,5			2 747,8	10,0
A300-622R	DEFAULT	11	Lassítás			30,0			0,0	10,0
A300B4-203	DEFAULT	1	Ereszkedés	ZERO	6 000,0	250,0	3,0			
A300B4-203	DEFAULT	2	Ereszkedés	1	3 000,0	158,5	3,0			

Repülőgép típus	Profil azonosító	Szakasz száma	Szakasz típusa	Fékszárny azonosító	Kezdő magasság (ft)	Kezdő kalibrált sebesség (CAS, kt)	Ereszkedési szög (fok)	Földet érési gurulás (ft)	Távolság (ft)	Kezdő tolóerő (Max. tolóerő %)
A300B4-203	DEFAULT	3	Ereszkedés	D-15	1 500,0	148,5	3,0			
A300B4-203	DEFAULT	4	Ereszkedés	D-25	1 000,0	140,0	3,0			
A300B4-203	DEFAULT	5	Leszállás	D-25				387,6		
A300B4-203	DEFAULT	6	Lassítás			132,8			3 488,4	40,0
A300B4-203	DEFAULT	7	Lassítás			30,0			0,0	10,0
A310-304	DEFAULT	1	Ereszk.-Alapjázat		6 000,0	250,0	3,2			
A310-304	DEFAULT	2	Rep. szint.-Alapjázat		3 000,0	250,0			14 609,6	
A310-304	DEFAULT	3	Rep. szint.-Alapjázat		3 000,0	211,6			8 736,9	
A310-304	DEFAULT	4	Ereszk.-Alapjázat		3 000,0	180,6	3,0			
A310-304	DEFAULT	5	Ereszk.-Alapjázat		2 551,0	169,3	3,0			
A310-304	DEFAULT	6	Ereszk.-Alapjázat		2 147,0	148,0	3,0			
A310-304	DEFAULT	7	Ereszkedés	FULL_D	2 000,0	134,6	3,0			
A310-304	DEFAULT	8	Ereszkedés	FULL_D	50,0	134,6	3,0			
A310-304	DEFAULT	9	Leszállás	FULL_D				302,9		
A310-304	DEFAULT	10	Lassítás			131,6			2 726,6	10,0
A310-304	DEFAULT	11	Lassítás			30,0			0,0	10,0
A319-131	DEFAULT	1	Ereszk.-Alapjázat		6 000,0	250,0	3,1			
A319-131	DEFAULT	2	Rep. szint.-Alapjázat		3 000,0	250,0			19 940,9	
A319-131	DEFAULT	3	Rep. szint.-Alapjázat		3 000,0	197,5			4 813,0	
A319-131	DEFAULT	4	Ereszk.-Alapjázat		3 000,0	181,4	3,0			
A319-131	DEFAULT	5	Ereszk.-Alapjázat		2 610,0	167,7	3,0			
A319-131	DEFAULT	6	Ereszk.-Alapjázat		2 114,0	138,4	3,0			

Repülőgép típus	Profil azonosító	Szakasz száma	Szakasz típusa	Fékszárny azonosító	Kezdő magasság (ft)	Kezdő kalibrált sebesség (CAS, kt)	Ereszkedési szög (fok)	Földet érési gurulás (ft)	Távolság (ft)	Kezdő tolóerő (Max. tolóerő %)
A319-131	DEFAULT	7	Ereszkedés	FULL_D	1 971,0	125,3	3,0			
A319-131	DEFAULT	8	Ereszkedés	FULL_D	50,0	125,3	3,0			
A319-131	DEFAULT	9	Leszállás	FULL_D				152,3		
A319-131	DEFAULT	10	Lassítás			122,3			1 370,6	40,0
A319-131	DEFAULT	11	Lassítás			30,0			0,0	10,0
A320-211	DEFAULT	1	Ereszk.-Alapjárt		6 000,0	250,0	3,5			
A320-211	DEFAULT	2	Rep. szint.-Alapjárt		3 000,0	250,0			16 811,0	
A320-211	DEFAULT	3	Rep. szint.-Alapjárt		3 000,0	201,1			5 547,9	
A320-211	DEFAULT	4	Ereszk.-Alapjárt		3 000,0	182,2	3,0			
A320-211	DEFAULT	5	Ereszk.-Alapjárt		2 614,0	173,7	3,0			
A320-211	DEFAULT	6	Ereszk.-Alapjárt		1 942,0	141,0	3,0			
A320-211	DEFAULT	7	Ereszkedés	FULL_D	1 823,0	132,6	3,0			
A320-211	DEFAULT	8	Ereszkedés	FULL_D	50,0	132,6	3,0			
A320-211	DEFAULT	9	Leszállás	FULL_D				303,5		
A320-211	DEFAULT	10	Lassítás			129,6			2 731,6	40,0
A320-211	DEFAULT	11	Lassítás			30,0			0,0	10,0
A320-232	DEFAULT	1	Ereszk.-Alapjárt		6 000,0	250,0	2,8			
A320-232	DEFAULT	2	Rep. szint.-Alapjárt		3 000,0	250,0			20 003,3	
A320-232	DEFAULT	3	Rep. szint.-Alapjárt		3 000,0	198,7			4 629,3	
A320-232	DEFAULT	4	Ereszk.-Alapjárt		3 000,0	183,5	3,0			
A320-232	DEFAULT	5	Ereszk.-Alapjárt		2 613,0	172,8	3,0			
A320-232	DEFAULT	6	Ereszk.-Alapjárt		2 033,0	142,2	3,0			

Repülőgép típus	Profil azonosító	Szakasz száma	Szakasz típusa	Fékszárny azonosító	Kezdő magasság (ft)	Kezdő kalibrált sebesség (CAS, kt)	Ereszkedési szög (fok)	Földet érési gurulás (ft)	Távolság (ft)	Kezdő tolóerő (Max. tolóerő %)
A320-232	DEFAULT	7	Ereszkedés	FULL_D	1 819,0	133,8	3,0			
A320-232	DEFAULT	8	Ereszkedés	FULL_D	50,0	133,8	3,0			
A320-232	DEFAULT	9	Leszállás	FULL_D				311,0		
A320-232	DEFAULT	10	Lassítás			130,8			2 799,4	40,0
A320-232	DEFAULT	11	Lassítás			30,0			0,0	10,0
A321-232	DEFAULT	1	Ereszk.-Alapjárt		6 000,0	250,0	3,1			
A321-232	DEFAULT	2	Rep. szint.-Alapjárt		3 000,0	250,0			14 717,8	
A321-232	DEFAULT	3	Rep. szint.-Alapjárt		3 000,0	211,2			6 135,2	
A321-232	DEFAULT	4	Ereszk.-Alapjárt		3 000,0	191,6	3,0			
A321-232	DEFAULT	5	Ereszk.-Alapjárt		2 530,0	175,2	3,0			
A321-232	DEFAULT	6	Ereszk.-Alapjárt		2 133,0	149,8	3,0			
A321-232	DEFAULT	7	Ereszkedés	FULL_D	2 003,0	138,5	3,0			
A321-232	DEFAULT	8	Ereszkedés	FULL_D	50,0	138,5	3,0			
A321-232	DEFAULT	9	Leszállás	FULL_D				345,2		
A321-232	DEFAULT	10	Lassítás			135,5			3 106,8	40,0
A321-232	DEFAULT	11	Lassítás			30,0			0,0	10,0
A330-301	DEFAULT	1	Ereszk.-Alapjárt		6 000,0	250,0	3,1			
A330-301	DEFAULT	2	Rep. szint.-Alapjárt		3 000,0	250,0			19 547,2	
A330-301	DEFAULT	3	Rep. szint.-Alapjárt		3 000,0	200,9			10 029,5	
A330-301	DEFAULT	4	Ereszk.-Alapjárt		3 000,0	166,0	3,0			
A330-301	DEFAULT	5	Ereszk.-Alapjárt		2 547,0	154,0	3,0			
A330-301	DEFAULT	6	Ereszk.-Alapjárt		2 292,0	140,5	3,0			

Repülőgép típus	Profil azonosító	Szakasz száma	Szakasz típusa	Fékszárny azonosító	Kezdő magasság (ft)	Kezdő kalibrált sebesség (CAS, kt)	Ereszkedési szög (fok)	Földet érési gurulás (ft)	Távolság (ft)	Kezdő tolóerő (Max. tolóerő %)
A330-301	DEFAULT	7	Ereszkedés	FULL_D	2 144,0	130,9	3,0			
A330-301	DEFAULT	8	Ereszkedés	FULL_D	50,0	130,9	3,0			
A330-301	DEFAULT	9	Leszállás	FULL_D				210,4		
A330-301	DEFAULT	10	Lassítás			127,9			1 893,8	10,0
A330-301	DEFAULT	11	Lassítás			30,0			0,0	10,0
A330-343	DEFAULT	1	Ereszk.-Alapjárt		6 000,0	250,0	2,4			
A330-343	DEFAULT	2	Rep. szint.-Alapjárt		3 000,0	250,0			20 711,9	
A330-343	DEFAULT	3	Rep. szint.-Alapjárt		3 000,0	207,9			11 430,4	
A330-343	DEFAULT	4	Ereszk.-Alapjárt		3 000,0	174,4	3,0			
A330-343	DEFAULT	5	Ereszk.-Alapjárt		2 517,0	165,0	3,0			
A330-343	DEFAULT	6	Ereszk.-Alapjárt		2 431,0	161,7	3,0			
A330-343	DEFAULT	7	Ereszk.-Alapjárt		2 113,0	146,6	3,0			
A330-343	DEFAULT	8	Ereszkedés	FULL_D	1 938,0	135,5	3,0			
A330-343	DEFAULT	9	Ereszkedés	FULL_D	50,0	135,5	3,0			
A330-343	DEFAULT	10	Leszállás	FULL_D				378,0		
A330-343	DEFAULT	11	Lassítás			132,5			3 402,6	10,0
A330-343	DEFAULT	12	Lassítás			30,0			0,0	10,0
A340-211	DEFAULT	1	Ereszk.-Alapjárt		6 000,0	250,0	3,3			
A340-211	DEFAULT	2	Rep. szint.-Alapjárt		3 000,0	250,0			14 038,7	
A340-211	DEFAULT	3	Rep. szint.-Alapjárt		3 000,0	212,7			10 866,1	
A340-211	DEFAULT	4	Ereszk.-Alapjárt		3 000,0	175,6	3,0			
A340-211	DEFAULT	5	Ereszk.-Alapjárt		2 471,0	160,3	3,0			

Repülőgép típus	Profil azonosító	Szakasz száma	Szakasz típusa	Fékszárny azonosító	Kezdő magasság (ft)	Kezdő kalibrált sebesség (CAS, kt)	Ereszkedési szög (fok)	Földet érési gurulás (ft)	Távolság (ft)	Kezdő tolóerő (Max. tolóerő %)
A340-211	DEFAULT	6	Ereszk.-Alapjázat		2 336,0	153,8	3,0			
A340-211	DEFAULT	7	Ereszk.-Alapjázat		2 066,0	138,5	3,0			
A340-211	DEFAULT	8	Ereszkedés	FULL_D	1 976,0	132,1	3,0			
A340-211	DEFAULT	9	Ereszkedés	FULL_D	50,0	132,1	3,0			
A340-211	DEFAULT	10	Leszállás	FULL_D				381,8		
A340-211	DEFAULT	11	Lassítás			129,1			3 436,6	10,0
A340-211	DEFAULT	12	Lassítás			30,0			0,0	10,0
A340-642	DEFAULT	1	Ereszk.-Alapjázat		6 000,0	250,0	2,8			
A340-642	DEFAULT	2	Rep. szint.-Alapjázat		3 000,0	250,0			15 853,0	
A340-642	DEFAULT	3	Rep. szint.-Alapjázat		3 000,0	212,1			9 839,2	
A340-642	DEFAULT	4	Ereszk.-Alapjázat		3 000,0	188,5	3,0			
A340-642	DEFAULT	5	Ereszk.-Alapjázat		2 333,0	178,1	3,0			
A340-642	DEFAULT	6	Ereszk.-Alapjázat		2 191,0	173,2	3,0			
A340-642	DEFAULT	7	Ereszk.-Alapjázat		1 805,0	155,5	3,0			
A340-642	DEFAULT	8	Ereszkedés	FULL_D	1 650,0	147,8	3,0			
A340-642	DEFAULT	9	Ereszkedés	FULL_D	50,0	147,8	3,0			
A340-642	DEFAULT	10	Leszállás	FULL_D				280,7		
A340-642	DEFAULT	11	Lassítás			144,8			2 526,5	10,0
A340-642	DEFAULT	12	Lassítás			30,0			0,0	10,0
A380-841	DEFAULT	1	Ereszk.-Alapjázat		6 000,0	250,0	3,0			
A380-841	DEFAULT	2	Rep. szint.-Alapjázat		3 000,0	250,0			18 044,6	
A380-841	DEFAULT	3	Rep.szint.	A_1+F	3 000,0				11 893,0	

Repülőgép típus	Profil azonosító	Szakasz száma	Szakasz típusa	Fékszárny azonosító	Kezdő magasság (ft)	Kezdő kalibrált sebesség (CAS, kt)	Ereszkedési szög (fok)	Földet érési gurulás (ft)	Távolság (ft)	Kezdő tolóerő (Max. tolóerő %)
A380-841	DEFAULT	4	Rep. szint.-Alapjázat		3 000,0	205,0			9 691,6	
A380-841	DEFAULT	5	Ereszk.-Alapjázat		3 000,0	172,6	3,0			
A380-841	DEFAULT	6	Ereszk.-Alapjázat		2 446,0	161,2	3,0			
A380-841	DEFAULT	7	Ereszkedés	A_FULL	1 976,0	136,3	3,0			
A380-841	DEFAULT	8	Ereszkedés	A_FULL	50,0	136,3	3,0			
A380-841	DEFAULT	9	Leszállás	A_FULL				636,8		
A380-841	DEFAULT	10	Lassítás			136,3			5 731,3	10,0
A380-841	DEFAULT	11	Lassítás			30,0			0,0	10,0
A380-861	DEFAULT	1	Ereszk.-Alapjázat		6 000,0	250,0	2,7			
A380-861	DEFAULT	2	Rep. szint.-Alapjázat		3 000,0	250,0			20 036,1	
A380-861	DEFAULT	3	Rep.szint.	A_1+F	3 000,0				11 896,0	
A380-861	DEFAULT	4	Rep. szint.-Alapjázat		3 000,0	205,0			10 213,0	
A380-861	DEFAULT	5	Ereszk.-Alapjázat		3 000,0	172,6	3,0			
A380-861	DEFAULT	6	Ereszk.-Alapjázat		2 445,0	161,2	3,0			
A380-861	DEFAULT	7	Ereszkedés	A_FULL	1 976,0	136,3	3,0			
A380-861	DEFAULT	8	Ereszkedés	A_FULL	50,0	136,3	3,0			
A380-861	DEFAULT	9	Leszállás	A_FULL				636,8		
A380-861	DEFAULT	10	Lassítás			136,3			5 731,3	10,0
A380-861	DEFAULT	11	Lassítás			30,0			0,0	10,0
BAC111	DEFAULT	1	Ereszkedés	ZERO	6 000,0	250,0	3,0			
BAC111	DEFAULT	2	Ereszkedés	INT1	3 000,0	153,3	3,0			
BAC111	DEFAULT	3	Ereszkedés	U-INT	1 500,0	143,3	3,0			

Repülőgép típus	Profil azonosító	Szakasz száma	Szakasz típusa	Fékszárny azonosító	Kezdő magasság (ft)	Kezdő kalibrált sebesség (CAS, kt)	Ereszkedési szög (fok)	Földet érési gurulás (ft)	Távolság (ft)	Kezdő tolóerő (Max. tolóerő %)
BAC111	DEFAULT	4	Ereszkedés	D-45	1 000,0	133,3	3,0			
BAC111	DEFAULT	5	Leszállás	D-45				305,0		
BAC111	DEFAULT	6	Lassítás			126,5			2 745,0	40,0
BAC111	DEFAULT	7	Lassítás			30,0			0,0	10,0
BAE146	DEFAULT	1	Ereszkedés	ZERO	6 000,0	250,0	3,0			
BAE146	DEFAULT	2	Ereszkedés	18	3 000,0	180,0	3,0			
BAE146	DEFAULT	3	Ereszkedés	D-24	1 500,0	166,5	3,0			
BAE146	DEFAULT	4	Ereszkedés	D-33	1 000,0	123,0	3,0			
BAE146	DEFAULT	5	Leszállás	D-33				243,9		
BAE146	DEFAULT	6	Lassítás			116,7			2 195,1	40,0
BAE146	DEFAULT	7	Lassítás			30,0			0,0	10,0
BAE300	DEFAULT	1	Ereszkedés	ZERO	6 000,0	250,0	3,0			
BAE300	DEFAULT	2	Ereszkedés	18	3 000,0	180,0	3,0			
BAE300	DEFAULT	3	Ereszkedés	D-24	1 500,0	167,0	3,0			
BAE300	DEFAULT	4	Ereszkedés	D-33	1 000,0	124,4	3,0			
BAE300	DEFAULT	5	Leszállás	D-33				261,0		
BAE300	DEFAULT	6	Lassítás			118,0			2 349,0	40,0
BAE300	DEFAULT	7	Lassítás			30,0			0,0	10,0
BEC58P	DEFAULT	1	Ereszkedés	ZERO	6 000,0	130,0	5,0			
BEC58P	DEFAULT	2	Ereszkedés	TO	3 000,0	119,0	5,0			
BEC58P	DEFAULT	3	Ereszkedés	D-15	1 500,0	109,0	5,0			
BEC58P	DEFAULT	4	Ereszkedés	D-30	1 000,0	99,0	5,0			

Repülőgép típus	Profil azonosító	Szakasz száma	Szakasz típusa	Fékszárny azonosító	Kezdő magasság (ft)	Kezdő kalibrált sebesség (CAS, kt)	Ereszkedési szög (fok)	Földet érési gurulás (ft)	Távolság (ft)	Kezdő tolóerő (Max. tolóerő %)
BEC58P	DEFAULT	5	Leszállás	D-30				188,8		
BEC58P	DEFAULT	6	Lassítás			93,9			1 699,2	40,0
BEC58P	DEFAULT	7	Lassítás			30,0			0,0	10,0
BEC58P	STD_3DEG	1	Ereszkedés	ZERO	6 000,0	130,0	3,0			
BEC58P	STD_3DEG	2	Ereszkedés	TO	3 000,0	119,0	3,0			
BEC58P	STD_3DEG	3	Ereszkedés	D-15	1 500,0	109,0	3,0			
BEC58P	STD_3DEG	4	Ereszkedés	D-30	1 000,0	99,0	3,0			
BEC58P	STD_3DEG	5	Leszállás	D-30				188,8		
BEC58P	STD_3DEG	6	Lassítás			93,9			1 699,2	40,0
BEC58P	STD_3DEG	7	Lassítás			30,0			0,0	10,0
BEC58P	STD_5DEG	1	Ereszkedés	ZERO	6 000,0	130,0	5,0			
BEC58P	STD_5DEG	2	Ereszkedés	TO	3 000,0	119,0	5,0			
BEC58P	STD_5DEG	3	Ereszkedés	D-15	1 500,0	109,0	5,0			
BEC58P	STD_5DEG	4	Ereszkedés	D-30	1 000,0	99,0	5,0			
BEC58P	STD_5DEG	5	Leszállás	D-30				188,8		
BEC58P	STD_5DEG	6	Lassítás			93,9			1 699,2	40,0
BEC58P	STD_5DEG	7	Lassítás			30,0			0,0	10,0
CIT3	DEFAULT	1	Ereszkedés	ZERO	6 000,0	250,0	3,0			
CIT3	DEFAULT	2	Ereszkedés	10	3 000,0	139,5	3,0			
CIT3	DEFAULT	3	Ereszkedés	D-INTR	1 500,0	129,5	3,0			
CIT3	DEFAULT	4	Ereszkedés	D-40	1 000,0	119,5	3,0			
CIT3	DEFAULT	5	Leszállás	D-40				153,9		

Repülőgép típus	Profil azonosító	Szakasz száma	Szakasz típusa	Fékszárny azonosító	Kezdő magasság (ft)	Kezdő kalibrált sebesség (CAS, kt)	Ereszkedési szög (fok)	Földet érési gurulás (ft)	Távolság (ft)	Kezdő tolóerő (Max. tolóerő %)
CIT3	DEFAULT	6	Lassítás			113,4			1 385,1	40,0
CIT3	DEFAULT	7	Lassítás			30,0			0,0	10,0
CL600	DEFAULT	1	Ereszkedés	ZERO	6 000,0	250,0	3,0			
CL600	DEFAULT	2	Ereszkedés	10	3 000,0	152,1	3,0			
CL600	DEFAULT	3	Ereszkedés	D-INTR	1 500,0	142,1	3,0			
CL600	DEFAULT	4	Ereszkedés	D-45	1 000,0	132,1	3,0			
CL600	DEFAULT	5	Leszállás	D-45				201,6		
CL600	DEFAULT	6	Lassítás			125,3			1 814,4	40,0
CL600	DEFAULT	7	Lassítás			30,0			0,0	10,0
CL601	DEFAULT	1	Ereszkedés	ZERO	6 000,0	250,0	3,0			
CL601	DEFAULT	2	Ereszkedés	10	3 000,0	158,5	3,0			
CL601	DEFAULT	3	Ereszkedés	D-INTR	1 500,0	148,5	3,0			
CL601	DEFAULT	4	Ereszkedés	D-45	1 000,0	138,5	3,0			
CL601	DEFAULT	5	Leszállás	D-45				224,1		
CL601	DEFAULT	6	Lassítás			131,4			2 016,9	40,0
CL601	DEFAULT	7	Lassítás			30,0			0,0	10,0
CNA172	DEFAULT	1	Ereszkedés	ZERO-D	6 000,0	100,0	3,0			
CNA172	DEFAULT	2	Ereszkedés	ZERO-D	4 000,0	100,0	3,0			
CNA172	DEFAULT	3	Ereszkedés	ZERO-D	3 000,0	80,0	3,0			
CNA172	DEFAULT	4	Ereszkedés	10-D	1 000,0	80,0	3,0			
CNA172	DEFAULT	5	Ereszkedés	10-D	600,0	80,0	3,0			
CNA172	DEFAULT	6	Ereszkedés	10-D	500,0	70,0	3,0			

Repülőgép típus	Profil azonosító	Szakasz száma	Szakasz típusa	Fékszárny azonosító	Kezdő magasság (ft)	Kezdő kalibrált sebesség (CAS, kt)	Ereszkedési szög (fok)	Földet érési gurulás (ft)	Távolság (ft)	Kezdő tolóerő (Max. tolóerő %)
CNA172	DEFAULT	7	Leszállás	10-D				30,0		
CNA172	DEFAULT	8	Lassítás			62,0			530,0	10,0
CNA172	DEFAULT	9	Lassítás			10,0			0,0	10,0
CNA182	DEFAULT	1	Ereszkedés	ZERO-A	6 000,0	110,0	3,0			
CNA182	DEFAULT	2	Ereszkedés	ZERO-A	4 000,0	90,0	3,0			
CNA182	DEFAULT	3	Ereszkedés	ZERO-A	2 000,0	70,0	3,0			
CNA182	DEFAULT	4	Ereszkedés	F10APP	1 000,0	70,0	3,0			
CNA182	DEFAULT	5	Ereszkedés	F30APP	500,0	65,0	3,0			
CNA182	DEFAULT	6	Leszállás	F30APP				30,0		
CNA182	DEFAULT	7	Lassítás			65,0			560,0	10,0
CNA182	DEFAULT	8	Lassítás			10,0			0,0	10,0
CNA208	DEFAULT	1	Ereszkedés	ZERO-A	6 000,0	140,0	3,0			
CNA208	DEFAULT	2	Ereszkedés	ZERO-A	4 000,0	124,0	3,0			
CNA208	DEFAULT	3	Ereszkedés	ZERO-A	2 000,0	108,0	3,0			
CNA208	DEFAULT	4	Ereszkedés	F30APP	1 000,0	100,0	3,0			
CNA208	DEFAULT	5	Ereszkedés	F30APP	500,0	80,0	3,0			
CNA208	DEFAULT	6	Leszállás	F30APP				100,0		
CNA208	DEFAULT	7	Lassítás			78,0			815,0	10,0
CNA208	DEFAULT	8	Lassítás			30,0			0,0	10,0
CNA441	DEFAULT	1	Ereszkedés	ZERO	6 000,0	160,0	3,0			
CNA441	DEFAULT	2	Ereszkedés	TO	3 000,0	113,9	3,0			
CNA441	DEFAULT	3	Ereszkedés	D-INTR	1 500,0	103,9	3,0			

Repülőgép típus	Profil azonosító	Szakasz száma	Szakasz típusa	Fékszárny azonosító	Kezdő magasság (ft)	Kezdő kalibrált sebesség (CAS, kt)	Ereszkedési szög (fok)	Földet érési gurulás (ft)	Távolság (ft)	Kezdő tolóerő (Max. tolóerő %)
CNA441	DEFAULT	4	Ereszkedés	D-L	1 000,0	93,9	3,0			
CNA441	DEFAULT	5	Leszállás	D-L				79,1		
CNA441	DEFAULT	6	Lassítás			89,1			711,9	40,0
CNA441	DEFAULT	7	Lassítás			30,0			0,0	10,0
CNA500	DEFAULT	1	Ereszkedés	ZERO	6 000,0	250,0	3,0			
CNA500	DEFAULT	2	Ereszkedés	1	3 000,0	131,3	3,0			
CNA500	DEFAULT	3	Ereszkedés	D-INTR	1 500,0	121,3	3,0			
CNA500	DEFAULT	4	Ereszkedés	D-35	1 000,0	111,3	3,0			
CNA500	DEFAULT	5	Leszállás	D-35				179,1		
CNA500	DEFAULT	6	Lassítás			105,6			1 611,9	40,0
CNA500	DEFAULT	7	Lassítás			30,0			0,0	10,0
CNA510	DEFAULT	1	Ereszkedés	ZERO_C	6 000,0	250,0	3,0			
CNA510	DEFAULT	2	Ereszkedés	ZERO_C	3 000,0	160,0	3,0			
CNA510	DEFAULT	3	Ereszkedés	A_15	1 500,0	91,1	3,0			
CNA510	DEFAULT	4	Ereszkedés	A_35	1 000,0	85,1	3,0			
CNA510	DEFAULT	5	Leszállás	A_35				175,5		
CNA510	DEFAULT	6	Lassítás			78,1			1 579,5	40,0
CNA510	DEFAULT	7	Lassítás			30,0			0,0	10,0
CNA525C	DEFAULT	1	Ereszkedés	ZERO_C	6 000,0	250,0	3,0			
CNA525C	DEFAULT	2	Ereszkedés	ZERO_C	3 000,0	130,0	3,0			
CNA525C	DEFAULT	3	Ereszkedés	A_15	1 500,0	119,7	3,0			
CNA525C	DEFAULT	4	Ereszkedés	A_35	1 000,0	111,8	3,0			

Repülőgép típus	Profil azonosító	Szakasz száma	Szakasz típusa	Fékszárny azonosító	Kezdő magasság (ft)	Kezdő kalibrált sebesség (CAS, kt)	Ereszkedési szög (fok)	Földet érési gurulás (ft)	Távolság (ft)	Kezdő tolóerő (Max. tolóerő %)
CNA525C	DEFAULT	5	Leszállás	A_35				200,0		
CNA525C	DEFAULT	6	Lassítás			115,0			1 500,0	40,0
CNA525C	DEFAULT	7	Lassítás			30,0			0,0	10,0
CNA55B	DEFAULT	1	Ereszkedés	ZERO_C	6 000,0	250,0	3,0			
CNA55B	DEFAULT	2	Ereszkedés	ZERO_C	3 000,0	160,0	3,0			
CNA55B	DEFAULT	3	Ereszkedés	A_15	1 500,0	111,8	3,0			
CNA55B	DEFAULT	4	Ereszkedés	A_35	1 000,0	105,3	3,0			
CNA55B	DEFAULT	5	Leszállás	A_35				175,5		
CNA55B	DEFAULT	6	Lassítás			100,0			1 580,0	40,0
CNA55B	DEFAULT	7	Lassítás			30,0			0,0	10,0
CNA560E	DEFAULT	1	Ereszkedés	ZERO	6 000,0	250,0	3,0			
CNA560E	DEFAULT	2	Ereszkedés	15 U	3 000,0	107,5	3,0			
CNA560E	DEFAULT	3	Ereszkedés	35 D	1 500,0	101,8	3,0			
CNA560E	DEFAULT	4	Ereszkedés	35 D	1 000,0	101,8	3,0			
CNA560E	DEFAULT	5	Leszállás	35 D				200,0		
CNA560E	DEFAULT	6	Lassítás			100,0			1 000,0	60,0
CNA560E	DEFAULT	7	Lassítás			30,0			0,0	10,0
CNA560U	DEFAULT	1	Ereszkedés	ZERO	6 000,0	250,0	3,0			
CNA560U	DEFAULT	2	Ereszkedés	7	3 000,0	120,0	3,0			
CNA560U	DEFAULT	3	Ereszkedés	D 15	1 500,0	110,0	3,0			
CNA560U	DEFAULT	4	Ereszkedés	D 35	1 000,0	101,8	3,0			
CNA560U	DEFAULT	5	Leszállás	D 35				175,0		

Repülőgép típus	Profil azonosító	Szakasz száma	Szakasz típusa	Fékszárny azonosító	Kezdő magasság (ft)	Kezdő kalibrált sebesség (CAS, kt)	Ereszkedési szög (fok)	Földet érési gurulás (ft)	Távolság (ft)	Kezdő tolóerő (Max. tolóerő %)
CNA560U	DEFAULT	6	Lassítás			93,0			1 385,1	60,0
CNA560U	DEFAULT	7	Lassítás			30,0			0,0	10,0
CNA560XL	DEFAULT	1	Ereszkedés	ZERO	6 000,0	250,0	3,0			
CNA560XL	DEFAULT	2	Ereszkedés	ZERO	3 000,0	132,0	3,0			
CNA560XL	DEFAULT	3	Ereszkedés	D 15U	1 500,0	122,0	3,0			
CNA560XL	DEFAULT	4	Ereszkedés	D 35D	1 000,0	112,0	3,0			
CNA560XL	DEFAULT	5	Leszállás	D 35D				500,0		
CNA560XL	DEFAULT	6	Lassítás			108,0			2 700,0	60,0
CNA560XL	DEFAULT	7	Lassítás			30,0			0,0	10,0
CNA680	DEFAULT	1	Ereszkedés	ZERO	6 000,0	250,0	3,0			
CNA680	DEFAULT	2	Ereszkedés	ZERO	3 000,0	160,0	3,0			
CNA680	DEFAULT	3	Ereszkedés	15 GU	1 500,0	112,0	3,0			
CNA680	DEFAULT	4	Ereszkedés	35 GD	1 000,0	105,0	3,0			
CNA680	DEFAULT	5	Leszállás	35 GD				200,0		
CNA680	DEFAULT	6	Lassítás			100,0			1 580,0	60,0
CNA680	DEFAULT	7	Lassítás			30,0			0,0	10,0
CNA750	DEFAULT	1	Ereszkedés	ZERO	6 000,0	250,0	3,0			
CNA750	DEFAULT	2	Ereszkedés	15_GU	3 000,0	127,4	3,0			
CNA750	DEFAULT	3	Ereszkedés	35_GD	1 500,0	120,9	3,0			
CNA750	DEFAULT	4	Ereszkedés	35_GD	1 000,0	120,9	3,0			
CNA750	DEFAULT	5	Leszállás	35_GD				200,0		
CNA750	DEFAULT	6	Lassítás			115,0			1 500,0	40,0

Repülőgép típus	Profil azonosító	Szakasz száma	Szakasz típusa	Fékszárny azonosító	Kezdő magasság (ft)	Kezdő kalibrált sebesség (CAS, kt)	Ereszkedési szög (fok)	Földet érési gurulás (ft)	Távolság (ft)	Kezdő tolóerő (Max. tolóerő %)
CNA750	DEFAULT	7	Lassítás			30,0			0,0	10,0
CNA750	FLAP_15	1	Ereszkedés	ZERO	6 000,0	250,0	3,0			
CNA750	FLAP_15	2	Ereszkedés	15_GU	3 000,0	127,4	3,0			
CNA750	FLAP_15	3	Ereszkedés	35_GD	1 500,0	120,9	3,0			
CNA750	FLAP_15	4	Ereszkedés	35_GD	1 000,0	120,9	3,0			
CNA750	FLAP_15	5	Leszállás	35_GD				200,0		
CNA750	FLAP_15	6	Lassítás			115,0			1 500,0	40,0
CNA750	FLAP_15	7	Lassítás			30,0			0,0	10,0
CNA750	FLAP_5	1	Ereszkedés	ZERO	6 000,0	250,0	3,0			
CNA750	FLAP_5	2	Ereszkedés	5_GU	3 000,0	135,2	3,0			
CNA750	FLAP_5	3	Ereszkedés	15_GD	1 500,0	127,4	3,0			
CNA750	FLAP_5	4	Ereszkedés	15_GD	1 000,0	127,4	3,0			
CNA750	FLAP_5	5	Leszállás	15_GD				200,0		
CNA750	FLAP_5	6	Lassítás			115,0			1 500,0	40,0
CNA750	FLAP_5	7	Lassítás			30,0			0,0	10,0
CONCRD	DEFAULT	1	Ereszkedés	CL1	6 000,0	250,0	3,0			
CONCRD	DEFAULT	2	Ereszkedés	ZERO	3 000,0	194,0	3,0			
CONCRD	DEFAULT	3	Ereszkedés	U-L	1 500,0	184,0	3,0			
CONCRD	DEFAULT	4	Ereszkedés	D-L	1 000,0	164,0	3,0			
CONCRD	DEFAULT	5	Leszállás	D-L				858,6		
CONCRD	DEFAULT	6	Lassítás			155,5			7 727,4	40,0
CONCRD	DEFAULT	7	Lassítás			30,0			0,0	10,0

Repülőgép típus	Profil azonosító	Szakasz száma	Szakasz típusa	Fékszárny azonosító	Kezdő magasság (ft)	Kezdő kalibrált sebesség (CAS, kt)	Ereszkedési szög (fok)	Földet érési gurulás (ft)	Távolság (ft)	Kezdő tolóerő (Max. tolóerő %)
CRJ9-ER	DEFAULT	1	Ereszkedés	ZERO	6 000,0	250,0	3,0			
CRJ9-ER	DEFAULT	2	Ereszkedés	20	3 500,0	170,0	3,0			
CRJ9-ER	DEFAULT	3	Ereszkedés	U-45	1 500,0	160,0	3,0			
CRJ9-ER	DEFAULT	4	Ereszkedés	D-45	1 000,0	140,0	3,0			
CRJ9-ER	DEFAULT	5	Leszállás	D-45				415,8		
CRJ9-ER	DEFAULT	6	Lassítás			143,0			2 528,0	10,0
CRJ9-ER	DEFAULT	7	Lassítás			30,0			0,0	10,0
CRJ9-LR	DEFAULT	1	Ereszkedés	ZERO	6 000,0	250,0	3,0			
CRJ9-LR	DEFAULT	2	Ereszkedés	20	3 500,0	170,0	3,0			
CRJ9-LR	DEFAULT	3	Ereszkedés	U-45	1 500,0	160,0	3,0			
CRJ9-LR	DEFAULT	4	Ereszkedés	D-45	1 000,0	141,0	3,0			
CRJ9-LR	DEFAULT	5	Leszállás	D-45				424,7		
CRJ9-LR	DEFAULT	6	Lassítás			144,0			2 577,0	10,0
CRJ9-LR	DEFAULT	7	Lassítás			30,0			0,0	10,0
CVR580	DEFAULT	1	Ereszkedés	ZERO	6 000,0	200,0	3,0			
CVR580	DEFAULT	2	Ereszkedés	INTR	3 000,0	146,3	3,0			
CVR580	DEFAULT	3	Ereszkedés	D-28	1 500,0	112,4	3,0			
CVR580	DEFAULT	4	Ereszkedés	D-40	1 000,0	106,3	3,0			
CVR580	DEFAULT	5	Leszállás	D-40				287,6		
CVR580	DEFAULT	6	Lassítás			100,9			2 588,4	40,0
CVR580	DEFAULT	7	Lassítás			30,0			0,0	10,0
DC1010	DEFAULT	1	Ereszkedés	ZERO	6 000,0	250,0	3,0			

Repülőgép típus	Profil azonosító	Szakasz száma	Szakasz típusa	Fékszárny azonosító	Kezdő magasság (ft)	Kezdő kalibrált sebesség (CAS, kt)	Ereszkedési szög (fok)	Földet érési gurulás (ft)	Távolság (ft)	Kezdő tolóerő (Max. tolóerő %)
DC1010	DEFAULT	2	Ereszkedés	INT	3 000,0	163,7	3,0			
DC1010	DEFAULT	3	Ereszkedés	U-35	1 500,0	153,7	3,0			
DC1010	DEFAULT	4	Ereszkedés	D-35	1 000,0	143,7	3,0			
DC1010	DEFAULT	5	Leszállás	D-35				428,4		
DC1010	DEFAULT	6	Lassítás			136,3			3 855,6	10,0
DC1010	DEFAULT	7	Lassítás			30,0			0,0	10,0
DC1030	DEFAULT	1	Ereszkedés	ZERO	6 000,0	250,0	3,0			
DC1030	DEFAULT	2	Ereszkedés	INT2	3 000,0	172,6	3,0			
DC1030	DEFAULT	3	Ereszkedés	U-20	1 500,0	162,6	3,0			
DC1030	DEFAULT	4	Ereszkedés	D-35	1 000,0	152,6	3,0			
DC1030	DEFAULT	5	Leszállás	D-35				392,2		
DC1030	DEFAULT	6	Lassítás			144,8			3 529,8	10,0
DC1030	DEFAULT	7	Lassítás			30,0			0,0	10,0
DC1040	DEFAULT	1	Ereszkedés	ZERO	6 000,0	250,0	3,0			
DC1040	DEFAULT	2	Ereszkedés	5	3 000,0	173,5	3,0			
DC1040	DEFAULT	3	Ereszkedés	U-35	1 500,0	163,5	3,0			
DC1040	DEFAULT	4	Ereszkedés	D-35	1 000,0	153,5	3,0			
DC1040	DEFAULT	5	Leszállás	D-35				446,4		
DC1040	DEFAULT	6	Lassítás			145,6			4 017,6	10,0
DC1040	DEFAULT	7	Lassítás			30,0			0,0	10,0
DC3	DEFAULT	1	Ereszkedés	ZERO	6 000,0	140,0	3,0			
DC3	DEFAULT	2	Ereszkedés	TO	3 000,0	109,0	3,0			

Repülőgép típus	Profil azonosító	Szakasz száma	Szakasz típusa	Fékszárny azonosító	Kezdő magasság (ft)	Kezdő kalibrált sebesség (CAS, kt)	Ereszkedési szög (fok)	Földet érési gurulás (ft)	Távolság (ft)	Kezdő tolóerő (Max. tolóerő %)
DC3	DEFAULT	3	Ereszkedés	U-INT	1 500,0	99,0	3,0			
DC3	DEFAULT	4	Ereszkedés	D-45	1 000,0	88,9	3,0			
DC3	DEFAULT	5	Leszállás	D-45				104,6		
DC3	DEFAULT	6	Lassítás			84,3			941,4	34,3
DC3	DEFAULT	7	Lassítás			30,0			0,0	10,0
DC6	DEFAULT	1	Ereszkedés	ZERO	6 000,0	160,0	3,0			
DC6	DEFAULT	2	Ereszkedés	TO	3 000,0	106,1	3,0			
DC6	DEFAULT	3	Ereszkedés	D-INTR	1 500,0	96,1	3,0			
DC6	DEFAULT	4	Ereszkedés	D-L	1 000,0	86,1	3,0			
DC6	DEFAULT	5	Leszállás	D-L				175,5		
DC6	DEFAULT	6	Lassítás			81,7			1 579,5	40,0
DC6	DEFAULT	7	Lassítás			30,0			0,0	10,0
DC850	DEFAULT	1	Ereszkedés	ZERO	6 000,0	250,0	3,0			
DC850	DEFAULT	2	Ereszkedés	INT	3 000,0	165,6	3,0			
DC850	DEFAULT	3	Ereszkedés	D-35	1 500,0	152,7	3,0			
DC850	DEFAULT	4	Ereszkedés	D-50	1 000,0	145,6	3,0			
DC850	DEFAULT	5	Leszállás	D-50				390,6		
DC850	DEFAULT	6	Lassítás			138,1			3 515,4	40,0
DC850	DEFAULT	7	Lassítás			30,0			0,0	10,0
DC860	DEFAULT	1	Ereszkedés	ZERO	6 000,0	250,0	3,0			
DC860	DEFAULT	2	Ereszkedés	INT	3 000,0	161,5	3,0			
DC860	DEFAULT	3	Ereszkedés	D-35	1 500,0	155,7	3,0			

Repülőgép típus	Profil azonosító	Szakasz száma	Szakasz típusa	Fékszárny azonosító	Kezdő magasság (ft)	Kezdő kalibrált sebesség (CAS, kt)	Ereszkedési szög (fok)	Földet érési gurulás (ft)	Távolság (ft)	Kezdő tolóerő (Max. tolóerő %)
DC860	DEFAULT	4	Ereszkedés	D-50	1 000,0	151,5	3,0			
DC860	DEFAULT	5	Leszállás	D-50				382,5		
DC860	DEFAULT	6	Lassítás			143,7			3 442,5	40,0
DC860	DEFAULT	7	Lassítás			30,0			0,0	10,0
DC870	DEFAULT	1	Ereszkedés	ZERO	6 000,0	250,0	3,0			
DC870	DEFAULT	2	Ereszkedés	INT	3 000,0	166,7	3,0			
DC870	DEFAULT	3	Ereszkedés	D-35	1 500,0	150,8	3,0			
DC870	DEFAULT	4	Ereszkedés	D-50	1 000,0	146,7	3,0			
DC870	DEFAULT	5	Leszállás	D-50				489,6		
DC870	DEFAULT	6	Lassítás			139,2			4 406,4	40,0
DC870	DEFAULT	7	Lassítás			30,0			0,0	10,0
DC8QN	DEFAULT	1	Ereszkedés	ZERO	6 000,0	250,0	3,0			
DC8QN	DEFAULT	2	Ereszkedés	INT	3 000,0	161,5	3,0			
DC8QN	DEFAULT	3	Ereszkedés	D-35	1 500,0	155,7	3,0			
DC8QN	DEFAULT	4	Ereszkedés	D-50	1 000,0	151,5	3,0			
DC8QN	DEFAULT	5	Leszállás	D-50				382,5		
DC8QN	DEFAULT	6	Lassítás			143,7			3 442,5	40,0
DC8QN	DEFAULT	7	Lassítás			30,0			0,0	10,0
DC910	DEFAULT	1	Ereszkedés	ZERO	6 000,0	250,0	3,0			
DC910	DEFAULT	2	Ereszkedés	5	3 000,0	150,2	3,0			
DC910	DEFAULT	3	Ereszkedés	U-15	1 500,0	140,2	3,0			
DC910	DEFAULT	4	Ereszkedés	D-35	1 000,0	130,2	3,0			

Repülőgép típus	Profil azonosító	Szakasz száma	Szakasz típusa	Fékszárny azonosító	Kezdő magasság (ft)	Kezdő kalibrált sebesség (CAS, kt)	Ereszkedési szög (fok)	Földet érési gurulás (ft)	Távolság (ft)	Kezdő tolóerő (Max. tolóerő %)
DC910	DEFAULT	5	Leszállás	D-35				357,3		
DC910	DEFAULT	6	Lassítás			123,5			3 215,7	40,0
DC910	DEFAULT	7	Lassítás			30,0			0,0	10,0
DC930	DEFAULT	1	Ereszkedés	ZERO	6 000,0	250,0	3,0			
DC930	DEFAULT	2	Ereszkedés	5	3 000,0	162,5	3,0			
DC930	DEFAULT	3	Ereszkedés	U-15	1 500,0	152,5	3,0			
DC930	DEFAULT	4	Ereszkedés	D-35	1 000,0	142,5	3,0			
DC930	DEFAULT	5	Leszállás	D-35				325,8		
DC930	DEFAULT	6	Lassítás			135,2			2 932,2	40,0
DC930	DEFAULT	7	Lassítás			30,0			0,0	10,0
DC93LW	DEFAULT	1	Ereszkedés	ZERO	6 000,0	250,0	3,0			
DC93LW	DEFAULT	2	Ereszkedés	5	3 000,0	162,5	3,0			
DC93LW	DEFAULT	3	Ereszkedés	U-15	1 500,0	152,5	3,0			
DC93LW	DEFAULT	4	Ereszkedés	D-35	1 000,0	142,5	3,0			
DC93LW	DEFAULT	5	Leszállás	D-35				325,8		
DC93LW	DEFAULT	6	Lassítás			135,2			2 932,2	40,0
DC93LW	DEFAULT	7	Lassítás			30,0			0,0	10,0
DC950	DEFAULT	1	Ereszkedés	ZERO	6 000,0	250,0	3,0			
DC950	DEFAULT	2	Ereszkedés	5	3 000,0	167,3	3,0			
DC950	DEFAULT	3	Ereszkedés	U-15	1 500,0	157,3	3,0			
DC950	DEFAULT	4	Ereszkedés	D-35	1 000,0	147,3	3,0			
DC950	DEFAULT	5	Leszállás	D-35				343,8		

Repülőgép típus	Profil azonosító	Szakasz száma	Szakasz típusa	Fékszárny azonosító	Kezdő magasság (ft)	Kezdő kalibrált sebesség (CAS, kt)	Ereszkedési szög (fok)	Földet érési gurulás (ft)	Távolság (ft)	Kezdő tolóerő (Max. tolóerő %)
DC950	DEFAULT	6	Lassítás			139,7			3 094,2	40,0
DC950	DEFAULT	7	Lassítás			30,0			0,0	10,0
DC95HW	DEFAULT	1	Ereszkedés	ZERO	6 000,0	250,0	3,0			
DC95HW	DEFAULT	2	Ereszkedés	5	3 000,0	167,3	3,0			
DC95HW	DEFAULT	3	Ereszkedés	U-15	1 500,0	157,3	3,0			
DC95HW	DEFAULT	4	Ereszkedés	D-35	1 000,0	147,3	3,0			
DC95HW	DEFAULT	5	Leszállás	D-35				343,8		
DC95HW	DEFAULT	6	Lassítás			139,7			3 094,2	40,0
DC95HW	DEFAULT	7	Lassítás			30,0			0,0	10,0
DC9Q7	DEFAULT	1	Ereszkedés	ZERO	6 000,0	250,0	3,0			
DC9Q7	DEFAULT	2	Ereszkedés	5	3 000,0	150,2	3,0			
DC9Q7	DEFAULT	3	Ereszkedés	U-15	1 500,0	140,2	3,0			
DC9Q7	DEFAULT	4	Ereszkedés	D-35	1 000,0	130,2	3,0			
DC9Q7	DEFAULT	5	Leszállás	D-35				357,3		
DC9Q7	DEFAULT	6	Lassítás			123,5			3 215,7	40,0
DC9Q7	DEFAULT	7	Lassítás			30,0			0,0	10,0
DC9Q9	DEFAULT	1	Ereszkedés	ZERO	6 000,0	250,0	3,0			
DC9Q9	DEFAULT	2	Ereszkedés	5	3 000,0	162,5	3,0			
DC9Q9	DEFAULT	3	Ereszkedés	U-15	1 500,0	152,5	3,0			
DC9Q9	DEFAULT	4	Ereszkedés	D-35	1 000,0	142,5	3,0			
DC9Q9	DEFAULT	5	Leszállás	D-35				325,8		
DC9Q9	DEFAULT	6	Lassítás			135,2			2 932,2	40,0

Repülőgép típus	Profil azonosító	Szakasz száma	Szakasz típusa	Fékszárny azonosító	Kezdő magasság (ft)	Kezdő kalibrált sebesség (CAS, kt)	Ereszkedési szög (fok)	Földet érési gurulás (ft)	Távolság (ft)	Kezdő tolóerő (Max. tolóerő %)
DC9Q9	DEFAULT	7	Lassítás			30,0			0,0	10,0
DHC6	DEFAULT	1	Ereszkedés	ZERO	6 000,0	120,0	3,0			
DHC6	DEFAULT	2	Ereszkedés	INTR	3 000,0	80,7	3,0			
DHC6	DEFAULT	3	Ereszkedés	D-INTR	1 500,0	70,7	3,0			
DHC6	DEFAULT	4	Ereszkedés	D-L	1 000,0	60,7	3,0			
DHC6	DEFAULT	5	Leszállás	D-L				39,6		
DHC6	DEFAULT	6	Lassítás			57,6			356,4	40,0
DHC6	DEFAULT	7	Lassítás			30,0			0,0	10,0
DHC6QP	DEFAULT	1	Ereszkedés	ZERO	6 000,0	120,0	3,0			
DHC6QP	DEFAULT	2	Ereszkedés	INTR	3 000,0	80,7	3,0			
DHC6QP	DEFAULT	3	Ereszkedés	D-INTR	1 500,0	70,7	3,0			
DHC6QP	DEFAULT	4	Ereszkedés	D-L	1 000,0	60,7	3,0			
DHC6QP	DEFAULT	5	Leszállás	D-L				39,6		
DHC6QP	DEFAULT	6	Lassítás			57,6			356,4	40,0
DHC6QP	DEFAULT	7	Lassítás			30,0			0,0	10,0
DHC7	DEFAULT	1	Ereszkedés	ZERO	6 000,0	160,0	3,0			
DHC7	DEFAULT	2	Ereszkedés	10	3 000,0	116,2	3,0			
DHC7	DEFAULT	3	Ereszkedés	D-INTR	1 500,0	106,2	3,0			
DHC7	DEFAULT	4	Ereszkedés	D-25	1 000,0	96,2	3,0			
DHC7	DEFAULT	5	Leszállás	D-25				98,1		
DHC7	DEFAULT	6	Lassítás			91,3			882,9	40,0
DHC7	DEFAULT	7	Lassítás			30,0			0,0	10,0

Repülőgép típus	Profil azonosító	Szakasz száma	Szakasz típusa	Fékszárny azonosító	Kezdő magasság (ft)	Kezdő kalibrált sebesség (CAS, kt)	Ereszkedési szög (fok)	Földet érési gurulás (ft)	Távolság (ft)	Kezdő tolóerő (Max. tolóerő %)
DHC8	DEFAULT	1	Ereszkedés	ZERO	6 000,0	165,0	3,0			
DHC8	DEFAULT	2	Ereszkedés	5	3 000,0	109,0	3,0			
DHC8	DEFAULT	3	Ereszkedés	D-15	1 500,0	96,0	3,0			
DHC8	DEFAULT	4	Ereszkedés	D-35	1 000,0	89,0	3,0			
DHC8	DEFAULT	5	Leszállás	D-35				174,6		
DHC8	DEFAULT	6	Lassítás			84,4			1 571,4	24,6
DHC8	DEFAULT	7	Lassítás			30,0			0,0	4,1
DHC830	DEFAULT	1	Ereszkedés	ZERO	6 000,0	179,0	3,0			
DHC830	DEFAULT	2	Ereszkedés	10	3 000,0	128,0	3,0			
DHC830	DEFAULT	3	Ereszkedés	D-15	1 500,0	116,9	3,0			
DHC830	DEFAULT	4	Ereszkedés	D-35	1 000,0	108,0	3,0			
DHC830	DEFAULT	5	Leszállás	D-35				219,6		
DHC830	DEFAULT	6	Lassítás			102,5			1 976,4	26,1
DHC830	DEFAULT	7	Lassítás			30,0			0,0	4,4
DO228	DEFAULT	1	Ereszkedés	ZERO-A	6 000,0	200,0	3,0			
DO228	DEFAULT	2	Ereszkedés	ZERO-A	4 000,0	160,0	3,0			
DO228	DEFAULT	3	Ereszkedés	ZERO-A	2 000,0	120,0	3,0			
DO228	DEFAULT	4	Ereszkedés	F30APP	1 000,0	100,0	3,0			
DO228	DEFAULT	5	Ereszkedés	F30APP	50,0	88,0	3,0			
DO228	DEFAULT	6	Leszállás	F30APP				100,0		
DO228	DEFAULT	7	Lassítás			80,0			1 320,9	10,0
DO228	DEFAULT	8	Lassítás			30,0			0,0	10,0

Repülőgép típus	Profil azonosító	Szakasz száma	Szakasz típusa	Fékszárny azonosító	Kezdő magasság (ft)	Kezdő kalibrált sebesség (CAS, kt)	Ereszkedési szög (fok)	Földet érési gurulás (ft)	Távolság (ft)	Kezdő tolóerő (Max. tolóerő %)
DO328	DEFAULT	1	Ereszkedés	ZERO-A	6 000,0	200,0	3,0			
DO328	DEFAULT	2	Ereszkedés	ZERO-A	4 000,0	175,0	3,0			
DO328	DEFAULT	3	Ereszkedés	ZERO-A	2 000,0	150,0	3,0			
DO328	DEFAULT	4	Ereszkedés	F32APP	1 000,0	109,0	3,0			
DO328	DEFAULT	5	Ereszkedés	F32APP	500,0	109,0	3,0			
DO328	DEFAULT	6	Leszállás	F32APP				50,0		
DO328	DEFAULT	7	Lassítás			109,0			2 216,0	10,0
DO328	DEFAULT	8	Lassítás			30,0			0,0	10,0
ECLIPSE500	DEFAULT	1	Ereszkedés	A_T_DN	6 000,0	170,0	3,0			
ECLIPSE500	DEFAULT	2	Ereszkedés	A_T_DN	5 000,0	160,0	3,0			
ECLIPSE500	DEFAULT	3	Ereszkedés	A_A_DN	3 000,0	100,4	3,0			
ECLIPSE500	DEFAULT	4	Ereszkedés	A_A_DN	2 000,0	100,4	3,0			
ECLIPSE500	DEFAULT	5	Ereszkedés	A_A_DN	1 000,0	100,4	3,0			
ECLIPSE500	DEFAULT	6	Ereszkedés	A_A_DN	100,0	90,4	3,0			
ECLIPSE500	DEFAULT	7	Leszállás	A_A_DN				144,0		
ECLIPSE500	DEFAULT	8	Lassítás			70,0			1 291,0	10,0
ECLIPSE500	DEFAULT	9	Lassítás			20,0			0,0	10,0
EMB120	DEFAULT	1	Ereszkedés	ZERO	6 000,0	141,5	3,0			
EMB120	DEFAULT	2	Ereszkedés	15	3 000,0	132,3	3,0			
EMB120	DEFAULT	3	Ereszkedés	D-25	1 500,0	127,4	3,0			
EMB120	DEFAULT	4	Ereszkedés	D-45	1 000,0	119,3	3,0			
EMB120	DEFAULT	5	Leszállás	D-45				95,0		

Repülőgép típus	Profil azonosító	Szakasz száma	Szakasz típusa	Fékszárny azonosító	Kezdő magasság (ft)	Kezdő kalibrált sebesség (CAS, kt)	Ereszkedési szög (fok)	Földet érési gurulás (ft)	Távolság (ft)	Kezdő tolóerő (Max. tolóerő %)
EMB120	DEFAULT	6	Lassítás			116,1			855,0	40,0
EMB120	DEFAULT	7	Lassítás			30,0			0,0	10,0
EMB145	DEFAULT	1	Ereszkedés	ZERO	6 000,0	250,0	3,0			
EMB145	DEFAULT	2	Ereszkedés	D-22	3 000,0	150,0	3,0			
EMB145	DEFAULT	3	Ereszkedés	D-45	1 500,0	140,0	3,0			
EMB145	DEFAULT	4	Ereszkedés	D-45	1 000,0	134,0	3,0			
EMB145	DEFAULT	5	Leszállás	D-45				285,5		
EMB145	DEFAULT	6	Lassítás			130,0			2 569,5	40,0
EMB145	DEFAULT	7	Lassítás			30,0			0,0	10,0
EMB14L	DEFAULT	1	Ereszkedés	ZERO	6 000,0	250,0	3,0			
EMB14L	DEFAULT	2	Ereszkedés	D-22	1 500,0	140,0	3,0			
EMB14L	DEFAULT	3	Ereszkedés	D-45	1 000,0	140,0	3,0			
EMB14L	DEFAULT	4	Ereszkedés	D-45	500,0	138,0	3,0			
EMB14L	DEFAULT	5	Leszállás	D-45				285,5		
EMB14L	DEFAULT	6	Lassítás			132,0			2 569,5	40,0
EMB14L	DEFAULT	7	Lassítás			30,0			0,0	10,0
EMB170	DEFAULT	1	Ereszk.-Alapjázat		6 000,0	250,0	3,0			
EMB170	DEFAULT	2	Ereszk.-Alapjázat		3 000,0	180,0	3,0			
EMB170	DEFAULT	3	Ereszk.-Alapjázat		2 000,0	140,0	3,0			
EMB170	DEFAULT	4	Ereszkedés	FULL	1 500,0	130,0	3,0			
EMB170	DEFAULT	5	Leszállás	FULL				267,2		
EMB170	DEFAULT	6	Lassítás			120,0			2 405,0	40,0

Repülőgép típus	Profil azonosító	Szakasz száma	Szakasz típusa	Fékszárny azonosító	Kezdő magasság (ft)	Kezdő kalibrált sebesség (CAS, kt)	Ereszkedési szög (fok)	Földet érési gurulás (ft)	Távolság (ft)	Kezdő tolóerő (Max. tolóerő %)
EMB170	DEFAULT	7	Lassítás			30,0			0,0	10,0
EMB175	DEFAULT	1	Ereszk.-Alapjárat		6 000,0	250,0	3,0			
EMB175	DEFAULT	2	Ereszk.-Alapjárat		3 000,0	180,0	3,0			
EMB175	DEFAULT	3	Ereszk.-Alapjárat		2 000,0	140,0	3,0			
EMB175	DEFAULT	4	Ereszkedés	FULL	1 500,0	130,0	3,0			
EMB175	DEFAULT	5	Leszállás	FULL				276,3		
EMB175	DEFAULT	6	Lassítás			120,0			2 487,0	40,0
EMB175	DEFAULT	7	Lassítás			30,0			0,0	10,0
EMB190	DEFAULT	1	Ereszk.-Alapjárat		6 000,0	250,0	3,0			
EMB190	DEFAULT	2	Ereszk.-Alapjárat		3 000,0	180,0	3,0			
EMB190	DEFAULT	3	Ereszk.-Alapjárat		2 000,0	140,0	3,0			
EMB190	DEFAULT	4	Ereszkedés	FULL	1 500,0	130,0	3,0			
EMB190	DEFAULT	5	Leszállás	FULL				271,9		
EMB190	DEFAULT	6	Lassítás			120,0			2 447,0	40,0
EMB190	DEFAULT	7	Lassítás			30,0			0,0	10,0
EMB195	DEFAULT	1	Ereszk.-Alapjárat		6 000,0	250,0	3,0			
EMB195	DEFAULT	2	Ereszk.-Alapjárat		3 000,0	180,0	3,0			
EMB195	DEFAULT	3	Ereszk.-Alapjárat		2 000,0	140,0	3,0			
EMB195	DEFAULT	4	Ereszkedés	FULL	1 500,0	130,0	3,0			
EMB195	DEFAULT	5	Leszállás	FULL				281,1		
EMB195	DEFAULT	6	Lassítás			120,0			2 530,0	40,0
EMB195	DEFAULT	7	Lassítás			30,0			0,0	10,0

Repülőgép típus	Profil azonosító	Szakasz száma	Szakasz típusa	Fékszárny azonosító	Kezdő magasság (ft)	Kezdő kalibrált sebesség (CAS, kt)	Ereszkedési szög (fok)	Földet érési gurulás (ft)	Távolság (ft)	Kezdő tolóerő (Max. tolóerő %)
F10062	DEFAULT	1	Ereszkedés	TO	6 000,0	250,0	3,0			
F10062	DEFAULT	2	Ereszkedés	INT2	3 000,0	161,3	3,0			
F10062	DEFAULT	3	Ereszkedés	U-INT	1 500,0	141,3	3,0			
F10062	DEFAULT	4	Ereszkedés	D-42	1 000,0	131,3	3,0			
F10062	DEFAULT	5	Leszállás	D-42				315,0		
F10062	DEFAULT	6	Lassítás			124,5			2 835,0	40,0
F10062	DEFAULT	7	Lassítás			30,0			0,0	10,0
F10065	DEFAULT	1	Ereszkedés	TO	6 000,0	250,0	3,0			
F10065	DEFAULT	2	Ereszkedés	INT2	3 000,0	163,1	3,0			
F10065	DEFAULT	3	Ereszkedés	U-INT	1 500,0	143,1	3,0			
F10065	DEFAULT	4	Ereszkedés	D-42	1 000,0	133,1	3,0			
F10065	DEFAULT	5	Leszállás	D-42				328,0		
F10065	DEFAULT	6	Lassítás			126,3			2 952,0	40,0
F10065	DEFAULT	7	Lassítás			30,0			0,0	10,0
F28MK2	DEFAULT	1	Ereszkedés	ZERO	6 000,0	250,0	3,0			
F28MK2	DEFAULT	2	Ereszkedés	INT2	3 000,0	152,9	3,0			
F28MK2	DEFAULT	3	Ereszkedés	U-INTR	1 500,0	132,9	3,0			
F28MK2	DEFAULT	4	Ereszkedés	D-42	1 000,0	122,9	3,0			
F28MK2	DEFAULT	5	Leszállás	D-42				223,2		
F28MK2	DEFAULT	6	Lassítás			116,6			2 008,8	40,0
F28MK2	DEFAULT	7	Lassítás			30,0			0,0	10,0
F28MK4	DEFAULT	1	Ereszkedés	ZERO	6 000,0	250,0	3,0			

Repülőgép típus	Profil azonosító	Szakasz száma	Szakasz típusa	Fékszárny azonosító	Kezdő magasság (ft)	Kezdő kalibrált sebesség (CAS, kt)	Ereszkedési szög (fok)	Földet érési gurulás (ft)	Távolság (ft)	Kezdő tolóerő (Max. tolóerő %)
F28MK4	DEFAULT	2	Ereszkedés	INT2	3 000,0	153,6	3,0			
F28MK4	DEFAULT	3	Ereszkedés	U-INTR	1 500,0	133,6	3,0			
F28MK4	DEFAULT	4	Ereszkedés	D-42	1 000,0	123,6	3,0			
F28MK4	DEFAULT	5	Leszállás	D-42				223,7		
F28MK4	DEFAULT	6	Lassítás			117,2			2 013,3	40,0
F28MK4	DEFAULT	7	Lassítás			30,0			0,0	10,0
FAL20	DEFAULT	1	Ereszkedés	ZERO	6 000,0	250,0	3,0			
FAL20	DEFAULT	2	Ereszkedés	INTR	3 000,0	142,2	3,0			
FAL20	DEFAULT	3	Ereszkedés	D-25	1 500,0	126,1	3,0			
FAL20	DEFAULT	4	Ereszkedés	D-40	1 000,0	124,2	3,0			
FAL20	DEFAULT	5	Leszállás	D-40				128,7		
FAL20	DEFAULT	6	Lassítás			117,9			1 158,3	40,0
FAL20	DEFAULT	7	Lassítás			30,0			0,0	10,0
GII	DEFAULT	1	Ereszkedés	L-0-U	6 000,0	230,0	3,0			
GII	DEFAULT	2	Ereszkedés	L-10-U	3 000,0	170,0	3,0			
GII	DEFAULT	3	Ereszkedés	L-20-D	1 500,0	153,6	3,0			
GII	DEFAULT	4	Ereszkedés	L-20-D	1 000,0	153,6	3,0			
GII	DEFAULT	5	Ereszkedés	L-39-D	200,0	143,6	3,0			
GII	DEFAULT	6	Leszállás	L-39-D				790,0		
GII	DEFAULT	7	Lassítás			117,0			760,0	40,0
GII	DEFAULT	8	Lassítás			20,0			0,0	10,0
GIIB	DEFAULT	1	Ereszkedés	L-0-U	6 000,0	230,0	3,0			

Repülőgép típus	Profil azonosító	Szakasz száma	Szakasz típusa	Fékszárny azonosító	Kezdő magasság (ft)	Kezdő kalibrált sebesség (CAS, kt)	Ereszkedési szög (fok)	Földet érési gurulás (ft)	Távolság (ft)	Kezdő tolóerő (Max. tolóerő %)
GIIB	DEFAULT	2	Ereszkedés	L-10-U	3 000,0	170,0	3,0			
GIIB	DEFAULT	3	Ereszkedés	L-20-D	1 500,0	149,2	3,0			
GIIB	DEFAULT	4	Ereszkedés	L-20-D	1 000,0	149,2	3,0			
GIIB	DEFAULT	5	Ereszkedés	L-39-D	200,0	139,2	3,0			
GIIB	DEFAULT	6	Leszállás	L-39-D				790,0		
GIIB	DEFAULT	7	Lassítás			113,0			760,0	40,0
GIIB	DEFAULT	8	Lassítás			20,0			0,0	10,0
GIV	DEFAULT	1	Ereszkedés	L-0-U	6 000,0	250,0	3,0			
GIV	DEFAULT	2	Ereszkedés	L-0-U	3 000,0	160,0	3,0			
GIV	DEFAULT	3	Ereszkedés	L-20-D	1 500,0	160,0	3,0			
GIV	DEFAULT	4	Ereszkedés	L-39-D	1 000,0	151,5	3,0			
GIV	DEFAULT	5	Leszállás	L-39-D				298,0		
GIV	DEFAULT	6	Lassítás			80,0			982,0	40,0
GIV	DEFAULT	7	Lassítás			20,0			0,0	4,0
GV	DEFAULT	1	Ereszkedés	L-0-U	6 000,0	250,0	3,0			
GV	DEFAULT	2	Ereszkedés	L-20-U	3 000,0	160,0	3,0			
GV	DEFAULT	3	Ereszkedés	L-20-D	1 500,0	160,0	3,0			
GV	DEFAULT	4	Ereszkedés	L-39-D	1 000,0	137,8	3,0			
GV	DEFAULT	5	Leszállás	L-39-D				300,0		
GV	DEFAULT	6	Lassítás			107,0			1 157,0	40,0
GV	DEFAULT	7	Lassítás			20,0			0,0	4,6
HS748A	DEFAULT	1	Ereszkedés	ZERO	6 000,0	160,0	3,0			

Repülőgép típus	Profil azonosító	Szakasz száma	Szakasz típusa	Fékszárny azonosító	Kezdő magasság (ft)	Kezdő kalibrált sebesség (CAS, kt)	Ereszkedési szög (fok)	Földet érési gurulás (ft)	Távolság (ft)	Kezdő tolóerő (Max. tolóerő %)
HS748A	DEFAULT	2	Ereszkedés	INTR	3 000,0	110,1	3,0			
HS748A	DEFAULT	3	Ereszkedés	D-INTR	1 500,0	100,1	3,0			
HS748A	DEFAULT	4	Ereszkedés	D-30	1 000,0	90,1	3,0			
HS748A	DEFAULT	5	Leszállás	D-30				207,0		
HS748A	DEFAULT	6	Lassítás			85,5			1 863,0	40,0
HS748A	DEFAULT	7	Lassítás			30,0			0,0	10,0
IA1125	DEFAULT	1	Ereszkedés	ZERO	6 000,0	250,0	3,0			
IA1125	DEFAULT	2	Ereszkedés	INTR	3 000,0	152,1	3,0			
IA1125	DEFAULT	3	Ereszkedés	D-INTR	1 500,0	142,1	3,0			
IA1125	DEFAULT	4	Ereszkedés	D-40	1 000,0	132,1	3,0			
IA1125	DEFAULT	5	Leszállás	D-40				236,6		
IA1125	DEFAULT	6	Lassítás			125,3			2 129,4	40,0
IA1125	DEFAULT	7	Lassítás			30,0			0,0	10,0
L1011	DEFAULT	1	Ereszkedés	ZERO	6 000,0	250,0	3,0			
L1011	DEFAULT	2	Ereszkedés	10	3 000,0	160,5	3,0			
L1011	DEFAULT	3	Ereszkedés	D-33	1 500,0	162,9	3,0			
L1011	DEFAULT	4	Ereszkedés	D-42	1 000,0	145,5	3,0			
L1011	DEFAULT	5	Leszállás	D-42				417,0		
L1011	DEFAULT	6	Lassítás			138,1			3 753,0	10,0
L1011	DEFAULT	7	Lassítás			30,0			0,0	10,0
L10115	DEFAULT	1	Ereszkedés	ZERO	6 000,0	250,0	3,0			
L10115	DEFAULT	2	Ereszkedés	10	3 000,0	162,4	3,0			

Repülőgép típus	Profil azonosító	Szakasz száma	Szakasz típusa	Fékszárny azonosító	Kezdő magasság (ft)	Kezdő kalibrált sebesség (CAS, kt)	Ereszkedési szög (fok)	Földet érési gurulás (ft)	Távolság (ft)	Kezdő tolóerő (Max. tolóerő %)
L10115	DEFAULT	3	Ereszkedés	D-33	1 500,0	151,2	3,0			
L10115	DEFAULT	4	Ereszkedés	D-42	1 000,0	147,4	3,0			
L10115	DEFAULT	5	Leszállás	D-42				516,6		
L10115	DEFAULT	6	Lassítás			139,8			4 649,4	10,0
L10115	DEFAULT	7	Lassítás			30,0			0,0	10,0
L188	DEFAULT	1	Ereszkedés	ZERO	6 000,0	200,0	3,0			
L188	DEFAULT	2	Ereszkedés	INTR	3 000,0	147,5	3,0			
L188	DEFAULT	3	Ereszkedés	D-78-%	1 500,0	135,6	3,0			
L188	DEFAULT	4	Ereszkedés	D-100	1 000,0	129,8	3,0			
L188	DEFAULT	5	Leszállás	D-100				351,0		
L188	DEFAULT	6	Lassítás			123,1			3 159,0	40,0
L188	DEFAULT	7	Lassítás			30,0			0,0	10,0
LEAR25	DEFAULT	1	Ereszkedés	ZERO	6 000,0	250,0	3,0			
LEAR25	DEFAULT	2	Ereszkedés	10	3 000,0	161,6	3,0			
LEAR25	DEFAULT	3	Ereszkedés	D-INTR	1 500,0	151,6	3,0			
LEAR25	DEFAULT	4	Ereszkedés	D-40	1 000,0	141,7	3,0			
LEAR25	DEFAULT	5	Leszállás	D-40				140,4		
LEAR25	DEFAULT	6	Lassítás			134,4			1 263,6	40,0
LEAR25	DEFAULT	7	Lassítás			30,0			0,0	10,0
LEAR35	DEFAULT	1	Ereszkedés	ZERO	6 000,0	250,0	3,0			
LEAR35	DEFAULT	2	Ereszkedés	10	3 000,0	144,5	3,0			
LEAR35	DEFAULT	3	Ereszkedés	D-INTR	1 500,0	134,5	3,0			

Repülőgép típus	Profil azonosító	Szakasz száma	Szakasz típusa	Fékszárny azonosító	Kezdő magasság (ft)	Kezdő kalibrált sebesség (CAS, kt)	Ereszkedési szög (fok)	Földet érési gurulás (ft)	Távolság (ft)	Kezdő tolóerő (Max. tolóerő %)
LEAR35	DEFAULT	4	Ereszkedés	D-40	1 000,0	127,8	3,0			
LEAR35	DEFAULT	5	Leszállás	D-40				181,4		
LEAR35	DEFAULT	6	Lassítás			121,2			1 632,6	40,0
LEAR35	DEFAULT	7	Lassítás			30,0			0,0	10,0
MD9025	DEFAULT	1	Ereszkedés	U-0	6 000,0	185,0	3,0			
MD9025	DEFAULT	2	Ereszkedés	D-28	3 000,0	154,0	3,0			
MD9025	DEFAULT	3	Ereszkedés	D-28	1 500,0	150,0	3,0			
MD9025	DEFAULT	4	Ereszkedés	D-40	1 000,0	145,3	3,0			
MD9025	DEFAULT	5	Leszállás	D-40				346,0		
MD9025	DEFAULT	6	Lassítás			130,0			2 100,0	40,0
MD9025	DEFAULT	7	Lassítás			30,0			0,0	9,6
MD9028	DEFAULT	1	Ereszkedés	U-0	6 000,0	185,0	3,0			
MD9028	DEFAULT	2	Ereszkedés	D-28	3 000,0	154,0	3,0			
MD9028	DEFAULT	3	Ereszkedés	D-28	1 500,0	150,0	3,0			
MD9028	DEFAULT	4	Ereszkedés	D-40	1 000,0	145,3	3,0			
MD9028	DEFAULT	5	Leszállás	D-40				346,0		
MD9028	DEFAULT	6	Lassítás			130,0			2 100,0	40,0
MD9028	DEFAULT	7	Lassítás			30,0			0,0	8,6
MU3001	DEFAULT	1	Ereszkedés	ZERO	6 000,0	250,0	3,0			
MU3001	DEFAULT	2	Ereszkedés	1	3 000,0	133,8	3,0			
MU3001	DEFAULT	3	Ereszkedés	D-INTR	1 500,0	123,8	3,0			
MU3001	DEFAULT	4	Ereszkedés	D-30	1 000,0	117,1	3,0			

Repülőgép típus	Profil azonosító	Szakasz száma	Szakasz típusa	Fékszárny azonosító	Kezdő magasság (ft)	Kezdő kalibrált sebesség (CAS, kt)	Ereszkedési szög (fok)	Földet érési gurulás (ft)	Távolság (ft)	Kezdő tolóerő (Max. tolóerő %)
MU3001	DEFAULT	5	Leszállás	D-30				156,6		
MU3001	DEFAULT	6	Lassítás			111,1			1 409,4	40,0
MU3001	DEFAULT	7	Lassítás			30,0			0,0	10,0
PA 30	DEFAULT	1	Ereszkedés	ZERO-A	6 000,0	120,0	3,0			
PA 30	DEFAULT	2	Ereszkedés	27-A	3 000,0	109,0	3,0			
PA 30	DEFAULT	3	Ereszkedés	27-A	1 500,0	96,0	3,0			
PA 30	DEFAULT	4	Ereszkedés	27-A	1 000,0	87,0	3,0			
PA 30	DEFAULT	5	Leszállás	27-A				53,5		
PA 30	DEFAULT	6	Lassítás			70,0			481,1	10,0
PA 30	DEFAULT	7	Lassítás			10,0			0,0	10,0
PA42	DEFAULT	1	Ereszkedés	ZERO-A	6 000,0	151,0	3,0			
PA42	DEFAULT	2	Ereszkedés	ZERO-A	4 000,0	135,0	3,0			
PA42	DEFAULT	3	Ereszkedés	ZERO-A	2 000,0	119,0	3,0			
PA42	DEFAULT	4	Ereszkedés	30-DN	1 000,0	111,0	3,0			
PA42	DEFAULT	5	Ereszkedés	30-DN	50,0	111,0	3,0			
PA42	DEFAULT	6	Leszállás	30-DN				100,0		
PA42	DEFAULT	7	Lassítás			111,0			2 245,9	10,0
PA42	DEFAULT	8	Lassítás			10,0			0,0	10,0
SD330	DEFAULT	1	Ereszkedés	ZERO	6 000,0	160,0	3,0			
SD330	DEFAULT	2	Ereszkedés	INTR	3 000,0	120,2	3,0			
SD330	DEFAULT	3	Ereszkedés	D-15	1 500,0	106,5	3,0			
SD330	DEFAULT	4	Ereszkedés	D-35	1 000,0	100,2	3,0			

Repülőgép típus	Profil azonosító	Szakasz száma	Szakasz típusa	Fékszárny azonosító	Kezdő magasság (ft)	Kezdő kalibrált sebesség (CAS, kt)	Ereszkedési szög (fok)	Földet érési gurulás (ft)	Távolság (ft)	Kezdő tolóerő (Max. tolóerő %)
SD330	DEFAULT	5	Leszállás	D-35				233,1		
SD330	DEFAULT	6	Lassítás			95,1			2 097,9	40,0
SD330	DEFAULT	7	Lassítás			30,0			0,0	10,0
SF340	DEFAULT	1	Ereszkedés	ZERO	6 000,0	160,0	3,0			
SF340	DEFAULT	2	Ereszkedés	5	3 000,0	136,9	3,0			
SF340	DEFAULT	3	Ereszkedés	D-INTR	1 500,0	126,9	3,0			
SF340	DEFAULT	4	Ereszkedés	D-35	1 000,0	116,9	3,0			
SF340	DEFAULT	5	Leszállás	D-35				216,9		
SF340	DEFAULT	6	Lassítás			110,9			1 952,1	40,0
SF340	DEFAULT	7	Lassítás			30,0			0,0	10,0

I-4. táblázat (1. rész)

Felszállási eljárás alapértelmezett szakaszai

Repülőgép típus	Profil azonosító	Szakasz hossza	Szakasz száma	Szakasz típusa	Névleges tolóerő	Fékszárny azonosító	Végpont magassága (ft)	Emelkedési sebesség (ft/min)	Végponti kalibrált sebesség (CAS, kt)	Gyorsulás (%)
1900D	DEFAULT	1	1	Felszállás	Maximális felszállási (MaxTakeoff)	17-D				
1900D	DEFAULT	1	2	Emelkedés	Maximális felszállási (MaxTakeoff)	17-D	400			
1900D	DEFAULT	1	3	Gyorsulás	Maximális felszállási (MaxTakeoff)	17-D		2 750	128	
1900D	DEFAULT	1	4	Gyorsulás	Maximális emelkedési (MaxClimb)	ZERO-D		2 950	138	
1900D	DEFAULT	1	5	Emelkedés	Maximális emelkedési (MaxClimb)	ZERO-D	3 000			
1900D	DEFAULT	1	6	Gyorsulás	Maximális emelkedési (MaxClimb)	ZERO-D		1 500	160	
1900D	DEFAULT	1	7	Emelkedés	Maximális emelkedési (MaxClimb)	ZERO-D	5 500			
1900D	DEFAULT	1	8	Emelkedés	Maximális emelkedési (MaxClimb)	ZERO-D	7 500			
1900D	DEFAULT	1	9	Emelkedés	Maximális emelkedési (MaxClimb)	ZERO-D	10 000			

Repülőgép típus	Profil azonosító	Szakasz hossza	Szakasz száma	Szakasz típusa	Névleges tolóerő	Fékszárny azonosító	Végpont magassága (ft)	Emelkedési sebesség (ft/min)	Végpon-ti kalibrált sebesség (CAS, kt)	Gyorsulás (%)
1900D	DEFAULT	2	1	Felszállás	Maximális felszállási (MaxTakeoff)	17-D				
1900D	DEFAULT	2	2	Emelkedés	Maximális felszállási (MaxTakeoff)	17-D	400			
1900D	DEFAULT	2	3	Gyorsulás	Maximális felszállási (MaxTakeoff)	17-D		2 400	128	
1900D	DEFAULT	2	4	Gyorsulás	Maximális emelkedési (MaxClimb)	ZERO-D		2 650	138	
1900D	DEFAULT	2	5	Emelkedés	Maximális emelkedési (MaxClimb)	ZERO-D	3 000			
1900D	DEFAULT	2	6	Gyorsulás	Maximális emelkedési (MaxClimb)	ZERO-D		1 500	160	
1900D	DEFAULT	2	7	Emelkedés	Maximális emelkedési (MaxClimb)	ZERO-D	5 500			
1900D	DEFAULT	2	8	Emelkedés	Maximális emelkedési (MaxClimb)	ZERO-D	7 500			
1900D	DEFAULT	2	9	Emelkedés	Maximális emelkedési (MaxClimb)	ZERO-D	10 000			
707320	DEFAULT	1	1	Felszállás	Maximális felszállási (MaxTakeoff)	14				
707320	DEFAULT	1	2	Emelkedés	Maximális felszállási (MaxTakeoff)	14	1 000			
707320	DEFAULT	1	3	Gyorsulás	Maximális felszállási (MaxTakeoff)	14		2 047	175	
707320	DEFAULT	1	4	Gyorsulás	Maximális emelkedési (MaxClimb)	INT		1 000	195	
707320	DEFAULT	1	5	Emelkedés	Maximális emelkedési (MaxClimb)	ZERO	3 000			
707320	DEFAULT	1	6	Gyorsulás	Maximális emelkedési (MaxClimb)	ZERO		1 000	250	
707320	DEFAULT	1	7	Emelkedés	Maximális emelkedési (MaxClimb)	ZERO	5 500			
707320	DEFAULT	1	8	Emelkedés	Maximális emelkedési (MaxClimb)	ZERO	7 500			
707320	DEFAULT	1	9	Emelkedés	Maximális emelkedési (MaxClimb)	ZERO	10 000			
707320	DEFAULT	2	1	Felszállás	Maximális felszállási (MaxTakeoff)	14				
707320	DEFAULT	2	2	Emelkedés	Maximális felszállási (MaxTakeoff)	14	1 000			

Repülőgép típus	Profil azonosító	Szakasz hossza	Szakasz száma	Szakasz típusa	Névleges tolóerő	Fékszárny azonosító	Végpont magassága (ft)	Emelkedési sebesség (ft/min)	Végpon-ti kalibrált sebesség (CAS, kt)	Gyorsulás (%)
707320	DEFAULT	2	3	Gyorsulás	Maximális felszállási (MaxTakeoff)	14		1 905	179	
707320	DEFAULT	2	4	Gyorsulás	Maximális emelkedési (MaxClimb)	INT		1 000	199	
707320	DEFAULT	2	5	Emelkedés	Maximális emelkedési (MaxClimb)	ZERO	3 000			
707320	DEFAULT	2	6	Gyorsulás	Maximális emelkedési (MaxClimb)	ZERO		1 000	250	
707320	DEFAULT	2	7	Emelkedés	Maximális emelkedési (MaxClimb)	ZERO	5 500			
707320	DEFAULT	2	8	Emelkedés	Maximális emelkedési (MaxClimb)	ZERO	7 500			
707320	DEFAULT	2	9	Emelkedés	Maximális emelkedési (MaxClimb)	ZERO	10 000			
707320	DEFAULT	3	1	Felszállás	Maximális felszállási (MaxTakeoff)	14				
707320	DEFAULT	3	2	Emelkedés	Maximális felszállási (MaxTakeoff)	14	1 000			
707320	DEFAULT	3	3	Gyorsulás	Maximális felszállási (MaxTakeoff)	14		1 793	183	
707320	DEFAULT	3	4	Gyorsulás	Maximális emelkedési (MaxClimb)	INT		1 000	203	
707320	DEFAULT	3	5	Emelkedés	Maximális emelkedési (MaxClimb)	ZERO	3 000			
707320	DEFAULT	3	6	Gyorsulás	Maximális emelkedési (MaxClimb)	ZERO		1 000	250	
707320	DEFAULT	3	7	Emelkedés	Maximális emelkedési (MaxClimb)	ZERO	5 500			
707320	DEFAULT	3	8	Emelkedés	Maximális emelkedési (MaxClimb)	ZERO	7 500			
707320	DEFAULT	3	9	Emelkedés	Maximális emelkedési (MaxClimb)	ZERO	10 000			
707320	DEFAULT	4	1	Felszállás	Maximális felszállási (MaxTakeoff)	14				
707320	DEFAULT	4	2	Emelkedés	Maximális felszállási (MaxTakeoff)	14	1 000			
707320	DEFAULT	4	3	Gyorsulás	Maximális felszállási (MaxTakeoff)	14		1 624	189	
707320	DEFAULT	4	4	Gyorsulás	Maximális emelkedési (MaxClimb)	INT		1 000	209	

Repülőgép típus	Profil azonosító	Szakasz hossza	Szakasz száma	Szakasz típusa	Névleges tolóerő	Fékszárny azonosító	Végpont magassága (ft)	Emelkedési sebesség (ft/min)	Végponti kalibrált sebesség (CAS, kt)	Gyorsulás (%)
707320	DEFAULT	4	5	Emelkedés	Maximális emelkedési (MaxClimb)	ZERO	3 000			
707320	DEFAULT	4	6	Gyorsulás	Maximális emelkedési (MaxClimb)	ZERO		1 000	250	
707320	DEFAULT	4	7	Emelkedés	Maximális emelkedési (MaxClimb)	ZERO	5 500			
707320	DEFAULT	4	8	Emelkedés	Maximális emelkedési (MaxClimb)	ZERO	7 500			
707320	DEFAULT	4	9	Emelkedés	Maximális emelkedési (MaxClimb)	ZERO	10 000			
707320	DEFAULT	5	1	Felszállás	Maximális felszállási (MaxTakeoff)	14				
707320	DEFAULT	5	2	Emelkedés	Maximális felszállási (MaxTakeoff)	14	1 000			
707320	DEFAULT	5	3	Gyorsulás	Maximális felszállási (MaxTakeoff)	14		1 430	197	
707320	DEFAULT	5	4	Gyorsulás	Maximális emelkedési (MaxClimb)	INT		1 000	217	
707320	DEFAULT	5	5	Emelkedés	Maximális emelkedési (MaxClimb)	ZERO	3 000			
707320	DEFAULT	5	6	Gyorsulás	Maximális emelkedési (MaxClimb)	ZERO		1 000	250	
707320	DEFAULT	5	7	Emelkedés	Maximális emelkedési (MaxClimb)	ZERO	5 500			
707320	DEFAULT	5	8	Emelkedés	Maximális emelkedési (MaxClimb)	ZERO	7 500			
707320	DEFAULT	5	9	Emelkedés	Maximális emelkedési (MaxClimb)	ZERO	10 000			
707320	DEFAULT	6	1	Felszállás	Maximális felszállási (MaxTakeoff)	14				
707320	DEFAULT	6	2	Emelkedés	Maximális felszállási (MaxTakeoff)	14	1 000			
707320	DEFAULT	6	3	Gyorsulás	Maximális felszállási (MaxTakeoff)	14		1 259	205	
707320	DEFAULT	6	4	Gyorsulás	Maximális emelkedési (MaxClimb)	INT		800	225	
707320	DEFAULT	6	5	Emelkedés	Maximális emelkedési (MaxClimb)	ZERO	3 000			
707320	DEFAULT	6	6	Gyorsulás	Maximális emelkedési (MaxClimb)	ZERO		800	250	

Repülőgép típus	Profil azonosító	Szakasz hossza	Szakasz száma	Szakasz típusa	Névleges tolóerő	Fékszárny azonosító	Végpont magassága (ft)	Emelkedési sebesség (ft/min)	Végponti kalibrált sebesség (CAS, kt)	Gyorsulás (%)
707320	DEFAULT	6	7	Emelkedés	Maximális emelkedési (MaxClimb)	ZERO	5 500			
707320	DEFAULT	6	8	Emelkedés	Maximális emelkedési (MaxClimb)	ZERO	7 500			
707320	DEFAULT	6	9	Emelkedés	Maximális emelkedési (MaxClimb)	ZERO	10 000			
707320	DEFAULT	7	1	Felszállás	Maximális felszállási (MaxTakeoff)	14				
707320	DEFAULT	7	2	Emelkedés	Maximális felszállási (MaxTakeoff)	14	1 000			
707320	DEFAULT	7	3	Gyorsulás	Maximális felszállási (MaxTakeoff)	14		1 151	209	
707320	DEFAULT	7	4	Gyorsulás	Maximális emelkedési (MaxClimb)	INT		800	229	
707320	DEFAULT	7	5	Emelkedés	Maximális emelkedési (MaxClimb)	ZERO	3 000			
707320	DEFAULT	7	6	Gyorsulás	Maximális emelkedési (MaxClimb)	ZERO		800	250	
707320	DEFAULT	7	7	Emelkedés	Maximális emelkedési (MaxClimb)	ZERO	5 500			
707320	DEFAULT	7	8	Emelkedés	Maximális emelkedési (MaxClimb)	ZERO	7 500			
707320	DEFAULT	7	9	Emelkedés	Maximális emelkedési (MaxClimb)	ZERO	10 000			
707QN	DEFAULT	1	1	Felszállás	Maximális felszállási (MaxTakeoff)	14				
707QN	DEFAULT	1	2	Emelkedés	Maximális felszállási (MaxTakeoff)	14	1 000			
707QN	DEFAULT	1	3	Gyorsulás	Maximális felszállási (MaxTakeoff)	14		2 047	175	
707QN	DEFAULT	1	4	Gyorsulás	Maximális emelkedési (MaxClimb)	INT		1 000	195	
707QN	DEFAULT	1	5	Emelkedés	Maximális emelkedési (MaxClimb)	ZERO	3 000			
707QN	DEFAULT	1	6	Gyorsulás	Maximális emelkedési (MaxClimb)	ZERO		1 000	250	
707QN	DEFAULT	1	7	Emelkedés	Maximális emelkedési (MaxClimb)	ZERO	5 500			
707QN	DEFAULT	1	8	Emelkedés	Maximális emelkedési (MaxClimb)	ZERO	7 500			

Repülőgép típus	Profil azonosító	Szakasz hossza	Szakasz száma	Szakasz típusa	Névleges tolóerő	Fékszárny azonosító	Végpont magassága (ft)	Emelkedési sebesség (ft/min)	Végponti kalibrált sebesség (CAS, kt)	Gyorsulás (%)
707QN	DEFAULT	1	9	Emelkedés	Maximális emelkedési (MaxClimb)	ZERO	10 000			
707QN	DEFAULT	2	1	Felszállás	Maximális felszállási (MaxTakeoff)	14				
707QN	DEFAULT	2	2	Emelkedés	Maximális felszállási (MaxTakeoff)	14	1 000			
707QN	DEFAULT	2	3	Gyorsulás	Maximális felszállási (MaxTakeoff)	14		1 905	179	
707QN	DEFAULT	2	4	Gyorsulás	Maximális emelkedési (MaxClimb)	INT		1 000	199	
707QN	DEFAULT	2	5	Emelkedés	Maximális emelkedési (MaxClimb)	ZERO	3 000			
707QN	DEFAULT	2	6	Gyorsulás	Maximális emelkedési (MaxClimb)	ZERO		1 000	250	
707QN	DEFAULT	2	7	Emelkedés	Maximális emelkedési (MaxClimb)	ZERO	5 500			
707QN	DEFAULT	2	8	Emelkedés	Maximális emelkedési (MaxClimb)	ZERO	7 500			
707QN	DEFAULT	2	9	Emelkedés	Maximális emelkedési (MaxClimb)	ZERO	10 000			
707QN	DEFAULT	3	1	Felszállás	Maximális felszállási (MaxTakeoff)	14				
707QN	DEFAULT	3	2	Emelkedés	Maximális felszállási (MaxTakeoff)	14	1 000			
707QN	DEFAULT	3	3	Gyorsulás	Maximális felszállási (MaxTakeoff)	14		1 793	183	
707QN	DEFAULT	3	4	Gyorsulás	Maximális emelkedési (MaxClimb)	INT		1 000	203	
707QN	DEFAULT	3	5	Emelkedés	Maximális emelkedési (MaxClimb)	ZERO	3 000			
707QN	DEFAULT	3	6	Gyorsulás	Maximális emelkedési (MaxClimb)	ZERO		1 000	250	
707QN	DEFAULT	3	7	Emelkedés	Maximális emelkedési (MaxClimb)	ZERO	5 500			
707QN	DEFAULT	3	8	Emelkedés	Maximális emelkedési (MaxClimb)	ZERO	7 500			
707QN	DEFAULT	3	9	Emelkedés	Maximális emelkedési (MaxClimb)	ZERO	10 000			
707QN	DEFAULT	4	1	Felszállás	Maximális felszállási (MaxTakeoff)	14				

Repülőgép típus	Profil azonosító	Szakasz hossza	Szakasz száma	Szakasz típusa	Névleges tolóerő	Fékszárny azonosító	Végpont magassága (ft)	Emelkedési sebesség (ft/min)	Végpon-ti kalibrált sebesség (CAS, kt)	Gyorsulás (%)
707QN	DEFAULT	4	2	Emelkedés	Maximális felszállási (MaxTakeoff)	14	1 000			
707QN	DEFAULT	4	3	Gyorsulás	Maximális felszállási (MaxTakeoff)	14		1 624	189	
707QN	DEFAULT	4	4	Gyorsulás	Maximális emelkedési (MaxClimb)	INT		1 000	209	
707QN	DEFAULT	4	5	Emelkedés	Maximális emelkedési (MaxClimb)	ZERO	3 000			
707QN	DEFAULT	4	6	Gyorsulás	Maximális emelkedési (MaxClimb)	ZERO		1 000	250	
707QN	DEFAULT	4	7	Emelkedés	Maximális emelkedési (MaxClimb)	ZERO	5 500			
707QN	DEFAULT	4	8	Emelkedés	Maximális emelkedési (MaxClimb)	ZERO	7 500			
707QN	DEFAULT	4	9	Emelkedés	Maximális emelkedési (MaxClimb)	ZERO	10 000			
707QN	DEFAULT	5	1	Felszállás	Maximális felszállási (MaxTakeoff)	14				
707QN	DEFAULT	5	2	Emelkedés	Maximális felszállási (MaxTakeoff)	14	1 000			
707QN	DEFAULT	5	3	Gyorsulás	Maximális felszállási (MaxTakeoff)	14		1 430	197	
707QN	DEFAULT	5	4	Gyorsulás	Maximális emelkedési (MaxClimb)	INT		1 000	217	
707QN	DEFAULT	5	5	Emelkedés	Maximális emelkedési (MaxClimb)	ZERO	3 000			
707QN	DEFAULT	5	6	Gyorsulás	Maximális emelkedési (MaxClimb)	ZERO		1 000	250	
707QN	DEFAULT	5	7	Emelkedés	Maximális emelkedési (MaxClimb)	ZERO	5 500			
707QN	DEFAULT	5	8	Emelkedés	Maximális emelkedési (MaxClimb)	ZERO	7 500			
707QN	DEFAULT	5	9	Emelkedés	Maximális emelkedési (MaxClimb)	ZERO	10 000			
707QN	DEFAULT	6	1	Felszállás	Maximális felszállási (MaxTakeoff)	14				
707QN	DEFAULT	6	2	Emelkedés	Maximális felszállási (MaxTakeoff)	14	1 000			
707QN	DEFAULT	6	3	Gyorsulás	Maximális felszállási (MaxTakeoff)	14		1 259	205	

Repülőgép típus	Profil azonosító	Szakasz hossza	Szakasz száma	Szakasz típusa	Névleges tolóerő	Fékszárny azonosító	Végpont magassága (ft)	Emelkedési sebesség (ft/min)	Végponti kalibrált sebesség (CAS, kt)	Gyorsulás (%)
707QN	DEFAULT	6	4	Gyorsulás	Maximális emelkedési (MaxClimb)	INT		800	225	
707QN	DEFAULT	6	5	Emelkedés	Maximális emelkedési (MaxClimb)	ZERO	3 000			
707QN	DEFAULT	6	6	Gyorsulás	Maximális emelkedési (MaxClimb)	ZERO		800	250	
707QN	DEFAULT	6	7	Emelkedés	Maximális emelkedési (MaxClimb)	ZERO	5 500			
707QN	DEFAULT	6	8	Emelkedés	Maximális emelkedési (MaxClimb)	ZERO	7 500			
707QN	DEFAULT	6	9	Emelkedés	Maximális emelkedési (MaxClimb)	ZERO	10 000			
707QN	DEFAULT	7	1	Felszállás	Maximális felszállási (MaxTakeoff)	14				
707QN	DEFAULT	7	2	Emelkedés	Maximális felszállási (MaxTakeoff)	14	1 000			
707QN	DEFAULT	7	3	Gyorsulás	Maximális felszállási (MaxTakeoff)	14		1 151	209	
707QN	DEFAULT	7	4	Gyorsulás	Maximális emelkedési (MaxClimb)	INT		800	229	
707QN	DEFAULT	7	5	Emelkedés	Maximális emelkedési (MaxClimb)	ZERO	3 000			
707QN	DEFAULT	7	6	Gyorsulás	Maximális emelkedési (MaxClimb)	ZERO		800	250	
707QN	DEFAULT	7	7	Emelkedés	Maximális emelkedési (MaxClimb)	ZERO	5 500			
707QN	DEFAULT	7	8	Emelkedés	Maximális emelkedési (MaxClimb)	ZERO	7 500			
707QN	DEFAULT	7	9	Emelkedés	Maximális emelkedési (MaxClimb)	ZERO	10 000			
717200	DEFAULT	1	1	Felszállás	Maximális felszállási (MaxTakeoff)	T_13A				
717200	DEFAULT	1	2	Emelkedés	Maximális felszállási (MaxTakeoff)	T_13A	1 000			
717200	DEFAULT	1	3	Emelkedés	Maximális emelkedési (MaxClimb)	T_13A	3 000			
717200	DEFAULT	1	4	Gyorsulás	Maximális emelkedési (MaxClimb)	T_00B		1 296,4	250	
717200	DEFAULT	1	5	Emelkedés	Maximális emelkedési (MaxClimb)	T_00B	5 000			
717200	DEFAULT	1	6	Emelkedés	Maximális emelkedési (MaxClimb)	T_00B	7 500			

Repülőgép típus	Profil azonosító	Szakasz hossza	Szakasz száma	Szakasz típusa	Névleges tolóerő	Fékszárny azonosító	Végpont magassága (ft)	Emelkedési sebesség (ft/min)	Végpon-ti kalibrált sebesség (CAS, kt)	Gyorsulás (%)
717200	DEFAULT	1	7	Emelkedés	Maximális emelkedési (MaxClimb)	T_00B	10 000			
717200	DEFAULT	2	1	Felszállás	Maximális felszállási (MaxTakeoff)	T_13A				
717200	DEFAULT	2	2	Emelkedés	Maximális felszállási (MaxTakeoff)	T_13A	1 000			
717200	DEFAULT	2	3	Emelkedés	Maximális emelkedési (MaxClimb)	T_13A	3 000			
717200	DEFAULT	2	4	Gyorsulás	Maximális emelkedési (MaxClimb)	T_00B		1 298	250	
717200	DEFAULT	2	5	Emelkedés	Maximális emelkedési (MaxClimb)	T_00B	5 000			
717200	DEFAULT	2	6	Emelkedés	Maximális emelkedési (MaxClimb)	T_00B	7 500			
717200	DEFAULT	2	7	Emelkedés	Maximális emelkedési (MaxClimb)	T_00B	10 000			
717200	DEFAULT	3	1	Felszállás	Maximális felszállási (MaxTakeoff)	T_13A				
717200	DEFAULT	3	2	Emelkedés	Maximális felszállási (MaxTakeoff)	T_13A	1 000			
717200	DEFAULT	3	3	Emelkedés	Maximális emelkedési (MaxClimb)	T_13A	3 000			
717200	DEFAULT	3	4	Gyorsulás	Maximális emelkedési (MaxClimb)	T_00B		1 229,1	250	
717200	DEFAULT	3	5	Emelkedés	Maximális emelkedési (MaxClimb)	T_00B	5 000			
717200	DEFAULT	3	6	Emelkedés	Maximális emelkedési (MaxClimb)	T_00B	7 500			
717200	DEFAULT	3	7	Emelkedés	Maximális emelkedési (MaxClimb)	T_00B	10 000			
717200	DEFAULT	4	1	Felszállás	Maximális felszállási (MaxTakeoff)	T_13A				
717200	DEFAULT	4	2	Emelkedés	Maximális felszállási (MaxTakeoff)	T_13A	1 000			
717200	DEFAULT	4	3	Emelkedés	Maximális emelkedési (MaxClimb)	T_13A	3 000			
717200	DEFAULT	4	4	Gyorsulás	Maximális emelkedési (MaxClimb)	T_00B		1 165,9	250	
717200	DEFAULT	4	5	Emelkedés	Maximális emelkedési (MaxClimb)	T_00B	5 000			
717200	DEFAULT	4	6	Emelkedés	Maximális emelkedési (MaxClimb)	T_00B	7 500			

Repülőgép típus	Profil azonosító	Szakasz hossza	Szakasz száma	Szakasz típusa	Névleges tolóerő	Fékszárny azonosító	Végpont magassága (ft)	Emelkedési sebesség (ft/min)	Végponti kalibrált sebesség (CAS, kt)	Gyorsulás (%)
717200	DEFAULT	4	7	Emelkedés	Maximális emelkedési (MaxClimb)	T_00B	10 000			
717200	DEFAULT	5	1	Felszállás	Maximális felszállási (MaxTakeoff)	T_13A				
717200	DEFAULT	5	2	Emelkedés	Maximális felszállási (MaxTakeoff)	T_13A	1 000			
717200	DEFAULT	5	3	Emelkedés	Maximális emelkedési (MaxClimb)	T_13A	3 000			
717200	DEFAULT	5	4	Gyorsulás	Maximális emelkedési (MaxClimb)	T_00B		1 142,6	250	
717200	DEFAULT	5	5	Emelkedés	Maximális emelkedési (MaxClimb)	T_00B	5 000			
717200	DEFAULT	5	6	Emelkedés	Maximális emelkedési (MaxClimb)	T_00B	7 500			
717200	DEFAULT	5	7	Emelkedés	Maximális emelkedési (MaxClimb)	T_00B	10 000			
717200	DEFAULT	6	1	Felszállás	Maximális felszállási (MaxTakeoff)	T_13A				
717200	DEFAULT	6	2	Emelkedés	Maximális felszállási (MaxTakeoff)	T_13A	1 000			
717200	DEFAULT	6	3	Emelkedés	Maximális emelkedési (MaxClimb)	T_13A	3 000			
717200	DEFAULT	6	4	Gyorsulás	Maximális emelkedési (MaxClimb)	T_00B		1 098,3	250	
717200	DEFAULT	6	5	Emelkedés	Maximális emelkedési (MaxClimb)	T_00B	5 000			
717200	DEFAULT	6	6	Emelkedés	Maximális emelkedési (MaxClimb)	T_00B	7 500			
717200	DEFAULT	6	7	Emelkedés	Maximális emelkedési (MaxClimb)	T_00B	10 000			
717200	ICAO_B	1	1	Felszállás	Maximális felszállási (MaxTakeoff)	T_13A				
717200	ICAO_B	1	2	Emelkedés	Maximális felszállási (MaxTakeoff)	T_13A	1 100			
717200	ICAO_B	1	3	Gyorsulás	Maximális felszállási (MaxTakeoff)	T_13A		2 137,1	186,2	
717200	ICAO_B	1	4	Emelkedés	Maximális emelkedési (MaxClimb)	T_00B	3 000			
717200	ICAO_B	1	5	Gyorsulás	Maximális emelkedési (MaxClimb)	T_00B		1 000	250	

Repülőgép típus	Profil azonosító	Szakasz hossza	Szakasz száma	Szakasz típusa	Névleges tolóerő	Fékszárny azonosító	Végpont magassága (ft)	Emelkedési sebesség (ft/min)	Végponti kalibrált sebesség (CAS, kt)	Gyorsulás (%)
717200	ICAO_B	1	6	Emelkedés	Maximális emelkedési (MaxClimb)	T_00B	5 500			
717200	ICAO_B	1	7	Emelkedés	Maximális emelkedési (MaxClimb)	T_00B	7 500			
717200	ICAO_B	1	8	Emelkedés	Maximális emelkedési (MaxClimb)	T_00B	10 000			
717200	ICAO_B	2	1	Felszállás	Maximális felszállási (MaxTakeoff)	T_13A				
717200	ICAO_B	2	2	Emelkedés	Maximális felszállási (MaxTakeoff)	T_13A	1 000			
717200	ICAO_B	2	3	Gyorsulás	Maximális felszállási (MaxTakeoff)	T_13A		2 003,2	185	
717200	ICAO_B	2	4	Emelkedés	Maximális emelkedési (MaxClimb)	T_00B	3 000			
717200	ICAO_B	2	5	Gyorsulás	Maximális emelkedési (MaxClimb)	T_00B		1 000	250	
717200	ICAO_B	2	6	Emelkedés	Maximális emelkedési (MaxClimb)	T_00B	5 500			
717200	ICAO_B	2	7	Emelkedés	Maximális emelkedési (MaxClimb)	T_00B	7 500			
717200	ICAO_B	2	8	Emelkedés	Maximális emelkedési (MaxClimb)	T_00B	10 000			
717200	ICAO_B	3	1	Felszállás	Maximális felszállási (MaxTakeoff)	T_13A				
717200	ICAO_B	3	2	Emelkedés	Maximális felszállási (MaxTakeoff)	T_13A	1 000			
717200	ICAO_B	3	3	Gyorsulás	Maximális felszállási (MaxTakeoff)	T_13A		1 874,4	183,8	
717200	ICAO_B	3	4	Emelkedés	Maximális emelkedési (MaxClimb)	T_00B	3 000			
717200	ICAO_B	3	5	Gyorsulás	Maximális emelkedési (MaxClimb)	T_00B		1 000	250	
717200	ICAO_B	3	6	Emelkedés	Maximális emelkedési (MaxClimb)	T_00B	5 500			
717200	ICAO_B	3	7	Emelkedés	Maximális emelkedési (MaxClimb)	T_00B	7 500			
717200	ICAO_B	3	8	Emelkedés	Maximális emelkedési (MaxClimb)	T_00B	10 000			
717200	ICAO_B	4	1	Felszállás	Maximális felszállási (MaxTakeoff)	T_13A				

Repülőgép típus	Profil azonosító	Szakasz hossza	Szakasz száma	Szakasz típusa	Névleges tolóerő	Fékszárny azonosító	Végpont magassága (ft)	Emelkedési sebesség (ft/min)	Végpon-ti kalibrált sebesség (CAS, kt)	Gyorsulás (%)
717200	ICAO_B	4	2	Emelkedés	Maximális felszállási (MaxTakeoff)	T_13A	1 000			
717200	ICAO_B	4	3	Gyorsulás	Maximális felszállási (MaxTakeoff)	T_13A		1 756,2	182,7	
717200	ICAO_B	4	4	Emelkedés	Maximális emelkedési (MaxClimb)	T_00B	3 000			
717200	ICAO_B	4	5	Gyorsulás	Maximális emelkedési (MaxClimb)	T_00B		1 000	250	
717200	ICAO_B	4	6	Emelkedés	Maximális emelkedési (MaxClimb)	T_00B	5 500			
717200	ICAO_B	4	7	Emelkedés	Maximális emelkedési (MaxClimb)	T_00B	7 500			
717200	ICAO_B	4	8	Emelkedés	Maximális emelkedési (MaxClimb)	T_00B	10 000			
717200	ICAO_B	5	1	Felszállás	Maximális felszállási (MaxTakeoff)	T_13A				
717200	ICAO_B	5	2	Emelkedés	Maximális felszállási (MaxTakeoff)	T_13A	1 000			
717200	ICAO_B	5	3	Gyorsulás	Maximális felszállási (MaxTakeoff)	T_13A		1 705,9	192,7	
717200	ICAO_B	5	4	Emelkedés	Maximális emelkedési (MaxClimb)	T_00B	3 000			
717200	ICAO_B	5	5	Gyorsulás	Maximális emelkedési (MaxClimb)	T_00B		1 000	250	
717200	ICAO_B	5	6	Emelkedés	Maximális emelkedési (MaxClimb)	T_00B	5 500			
717200	ICAO_B	5	7	Emelkedés	Maximális emelkedési (MaxClimb)	T_00B	7 500			
717200	ICAO_B	5	8	Emelkedés	Maximális emelkedési (MaxClimb)	T_00B	10 000			
717200	ICAO_B	6	1	Felszállás	Maximális felszállási (MaxTakeoff)	T_13A				
717200	ICAO_B	6	2	Emelkedés	Maximális felszállási (MaxTakeoff)	T_13A	1 000			
717200	ICAO_B	6	3	Gyorsulás	Maximális felszállási (MaxTakeoff)	T_13A		1 540,3	191,2	
717200	ICAO_B	6	4	Emelkedés	Maximális emelkedési (MaxClimb)	T_00B	3 000			
717200	ICAO_B	6	5	Gyorsulás	Maximális emelkedési (MaxClimb)	T_00B		1 000	250	

Repülőgép típus	Profil azonosító	Szakasz hossza	Szakasz száma	Szakasz típusa	Névleges tolóerő	Fékszárny azonosító	Végpont magassága (ft)	Emelkedési sebesség (ft/min)	Végponti kalibrált sebesség (CAS, kt)	Gyorsulás (%)
717200	ICAO_B	6	6	Emelkedés	Maximális emelkedési (MaxClimb)	T_00B	5 500			
717200	ICAO_B	6	7	Emelkedés	Maximális emelkedési (MaxClimb)	T_00B	7 500			
717200	ICAO_B	6	8	Emelkedés	Maximális emelkedési (MaxClimb)	T_00B	10 000			
720B	DEFAULT	1	1	Felszállás	Maximális felszállási (MaxTakeoff)	20				
720B	DEFAULT	1	2	Emelkedés	Maximális felszállási (MaxTakeoff)	20	1 000			
720B	DEFAULT	1	3	Gyorsulás	Maximális felszállási (MaxTakeoff)	20		2 632	175	
720B	DEFAULT	1	4	Gyorsulás	Maximális emelkedési (MaxClimb)	INT		1 000	195	
720B	DEFAULT	1	5	Emelkedés	Maximális emelkedési (MaxClimb)	ZERO	3 000			
720B	DEFAULT	1	6	Gyorsulás	Maximális emelkedési (MaxClimb)	ZERO		1 000	250	
720B	DEFAULT	1	7	Emelkedés	Maximális emelkedési (MaxClimb)	ZERO	5 500			
720B	DEFAULT	1	8	Emelkedés	Maximális emelkedési (MaxClimb)	ZERO	7 500			
720B	DEFAULT	1	9	Emelkedés	Maximális emelkedési (MaxClimb)	ZERO	10 000			
720B	DEFAULT	2	1	Felszállás	Maximális felszállási (MaxTakeoff)	20				
720B	DEFAULT	2	2	Emelkedés	Maximális felszállási (MaxTakeoff)	20	1 000			
720B	DEFAULT	2	3	Gyorsulás	Maximális felszállási (MaxTakeoff)	20		2 470	179	
720B	DEFAULT	2	4	Gyorsulás	Maximális emelkedési (MaxClimb)	INT		1 000	199	
720B	DEFAULT	2	5	Emelkedés	Maximális emelkedési (MaxClimb)	ZERO	3 000			
720B	DEFAULT	2	6	Gyorsulás	Maximális emelkedési (MaxClimb)	ZERO		1 000	250	
720B	DEFAULT	2	7	Emelkedés	Maximális emelkedési (MaxClimb)	ZERO	5 500			
720B	DEFAULT	2	8	Emelkedés	Maximális emelkedési (MaxClimb)	ZERO	7 500			

Repülőgép típus	Profil azonosító	Szakasz hossza	Szakasz száma	Szakasz típusa	Névleges tolóerő	Fékszárny azonosító	Végpont magassága (ft)	Emelkedési sebesség (ft/min)	Végponti kalibrált sebesség (CAS, kt)	Gyorsulás (%)
720B	DEFAULT	2	9	Emelkedés	Maximális emelkedési (MaxClimb)	ZERO	10 000			
720B	DEFAULT	3	1	Felszállás	Maximális felszállási (MaxTakeoff)	20				
720B	DEFAULT	3	2	Emelkedés	Maximális felszállási (MaxTakeoff)	20	1 000			
720B	DEFAULT	3	3	Gyorsulás	Maximális felszállási (MaxTakeoff)	20		2 323	183	
720B	DEFAULT	3	4	Gyorsulás	Maximális emelkedési (MaxClimb)	INT		1 000	203	
720B	DEFAULT	3	5	Emelkedés	Maximális emelkedési (MaxClimb)	ZERO	3 000			
720B	DEFAULT	3	6	Gyorsulás	Maximális emelkedési (MaxClimb)	ZERO		1 000	250	
720B	DEFAULT	3	7	Emelkedés	Maximális emelkedési (MaxClimb)	ZERO	5 500			
720B	DEFAULT	3	8	Emelkedés	Maximális emelkedési (MaxClimb)	ZERO	7 500			
720B	DEFAULT	3	9	Emelkedés	Maximális emelkedési (MaxClimb)	ZERO	10 000			
720B	DEFAULT	4	1	Felszállás	Maximális felszállási (MaxTakeoff)	20				
720B	DEFAULT	4	2	Emelkedés	Maximális felszállási (MaxTakeoff)	20	1 000			
720B	DEFAULT	4	3	Gyorsulás	Maximális felszállási (MaxTakeoff)	20		2 125	189	
720B	DEFAULT	4	4	Gyorsulás	Maximális emelkedési (MaxClimb)	INT		1 000	209	
720B	DEFAULT	4	5	Emelkedés	Maximális emelkedési (MaxClimb)	ZERO	3 000			
720B	DEFAULT	4	6	Gyorsulás	Maximális emelkedési (MaxClimb)	ZERO		1 000	250	
720B	DEFAULT	4	7	Emelkedés	Maximális emelkedési (MaxClimb)	ZERO	5 500			
720B	DEFAULT	4	8	Emelkedés	Maximális emelkedési (MaxClimb)	ZERO	7 500			
720B	DEFAULT	4	9	Emelkedés	Maximális emelkedési (MaxClimb)	ZERO	10 000			
720B	DEFAULT	5	1	Felszállás	Maximális felszállási (MaxTakeoff)	20				

Repülőgép típus	Profil azonosító	Szakasz hossza	Szakasz száma	Szakasz típusa	Névleges tolóerő	Fékszárny azonosító	Végpont magassága (ft)	Emelkedési sebesség (ft/min)	Végpon-ti kalibrált sebesség (CAS, kt)	Gyorsulás (%)
720B	DEFAULT	5	2	Emelkedés	Maximális felszállási (MaxTakeoff)	20	1 000			
720B	DEFAULT	5	3	Gyorsulás	Maximális felszállási (MaxTakeoff)	20		2 005	193	
720B	DEFAULT	5	4	Gyorsulás	Maximális emelkedési (MaxClimb)	INT		1 000	213	
720B	DEFAULT	5	5	Emelkedés	Maximális emelkedési (MaxClimb)	ZERO	3 000			
720B	DEFAULT	5	6	Gyorsulás	Maximális emelkedési (MaxClimb)	ZERO		1 000	250	
720B	DEFAULT	5	7	Emelkedés	Maximális emelkedési (MaxClimb)	ZERO	5 500			
720B	DEFAULT	5	8	Emelkedés	Maximális emelkedési (MaxClimb)	ZERO	7 500			
720B	DEFAULT	5	9	Emelkedés	Maximális emelkedési (MaxClimb)	ZERO	10 000			
727100	DEFAULT	1	1	Felszállás	Maximális felszállási (MaxTakeoff)	5				
727100	DEFAULT	1	2	Emelkedés	Maximális felszállási (MaxTakeoff)	5	1 000			
727100	DEFAULT	1	3	Gyorsulás	Maximális felszállási (MaxTakeoff)	5		1 342	160	
727100	DEFAULT	1	4	Gyorsulás	Maximális felszállási (MaxTakeoff)	2		1 342	190	
727100	DEFAULT	1	5	Gyorsulás	Maximális emelkedési (MaxClimb)	ZERO		1 000	200	
727100	DEFAULT	1	6	Emelkedés	Maximális emelkedési (MaxClimb)	ZERO	3 000			
727100	DEFAULT	1	7	Gyorsulás	Maximális emelkedési (MaxClimb)	ZERO		1 000	250	
727100	DEFAULT	1	8	Emelkedés	Maximális emelkedési (MaxClimb)	ZERO	5 500			
727100	DEFAULT	1	9	Emelkedés	Maximális emelkedési (MaxClimb)	ZERO	7 500			
727100	DEFAULT	1	10	Emelkedés	Maximális emelkedési (MaxClimb)	ZERO	10 000			
727100	DEFAULT	2	1	Felszállás	Maximális felszállási (MaxTakeoff)	5				
727100	DEFAULT	2	2	Emelkedés	Maximális felszállási (MaxTakeoff)	5	1 000			

Repülőgép típus	Profil azonosító	Szakasz hossza	Szakasz száma	Szakasz típusa	Névleges tolóerő	Fékszárny azonosító	Végpont magassága (ft)	Emelkedési sebesség (ft/min)	Végpon-ti kalibrált sebesség (CAS, kt)	Gyorsulás (%)
727100	DEFAULT	2	3	Gyorsulás	Maximális felszállási (MaxTakeoff)	5		1 265	160	
727100	DEFAULT	2	4	Gyorsulás	Maximális felszállási (MaxTakeoff)	2		1 265	190	
727100	DEFAULT	2	5	Gyorsulás	Maximális emelkedési (MaxClimb)	ZERO		1 000	200	
727100	DEFAULT	2	6	Emelkedés	Maximális emelkedési (MaxClimb)	ZERO	3 000			
727100	DEFAULT	2	7	Gyorsulás	Maximális emelkedési (MaxClimb)	ZERO		1 000	250	
727100	DEFAULT	2	8	Emelkedés	Maximális emelkedési (MaxClimb)	ZERO	5 500			
727100	DEFAULT	2	9	Emelkedés	Maximális emelkedési (MaxClimb)	ZERO	7 500			
727100	DEFAULT	2	10	Emelkedés	Maximális emelkedési (MaxClimb)	ZERO	10 000			
727100	DEFAULT	3	1	Felszállás	Maximális felszállási (MaxTakeoff)	5				
727100	DEFAULT	3	2	Emelkedés	Maximális felszállási (MaxTakeoff)	5	1 000			
727100	DEFAULT	3	3	Gyorsulás	Maximális felszállási (MaxTakeoff)	5		1 192	165	
727100	DEFAULT	3	4	Gyorsulás	Maximális felszállási (MaxTakeoff)	2		1 192	195	
727100	DEFAULT	3	5	Gyorsulás	Maximális emelkedési (MaxClimb)	ZERO		1 000	205	
727100	DEFAULT	3	6	Emelkedés	Maximális emelkedési (MaxClimb)	ZERO	3 000			
727100	DEFAULT	3	7	Gyorsulás	Maximális emelkedési (MaxClimb)	ZERO		1 000	250	
727100	DEFAULT	3	8	Emelkedés	Maximális emelkedési (MaxClimb)	ZERO	5 500			
727100	DEFAULT	3	9	Emelkedés	Maximális emelkedési (MaxClimb)	ZERO	7 500			
727100	DEFAULT	3	10	Emelkedés	Maximális emelkedési (MaxClimb)	ZERO	10 000			
727100	DEFAULT	4	1	Felszállás	Maximális felszállási (MaxTakeoff)	5				
727100	DEFAULT	4	2	Emelkedés	Maximális felszállási (MaxTakeoff)	5	1 000			

Repülőgép típus	Profil azonosító	Szakasz hossza	Szakasz száma	Szakasz típusa	Névleges tolóerő	Fékszárny azonosító	Végpont magassága (ft)	Emelkedési sebesség (ft/min)	Végpon-ti kalibrált sebesség (CAS, kt)	Gyorsulás (%)
727100	DEFAULT	4	3	Gyorsulás	Maximális felszállási (MaxTakeoff)	5		1 115	170	
727100	DEFAULT	4	4	Gyorsulás	Maximális felszállási (MaxTakeoff)	2		1 115	200	
727100	DEFAULT	4	5	Gyorsulás	Maximális emelkedési (MaxClimb)	ZERO		1 000	210	
727100	DEFAULT	4	6	Emelkedés	Maximális emelkedési (MaxClimb)	ZERO	3 000			
727100	DEFAULT	4	7	Gyorsulás	Maximális emelkedési (MaxClimb)	ZERO		1 000	250	
727100	DEFAULT	4	8	Emelkedés	Maximális emelkedési (MaxClimb)	ZERO	5 500			
727100	DEFAULT	4	9	Emelkedés	Maximális emelkedési (MaxClimb)	ZERO	7 500			
727100	DEFAULT	4	10	Emelkedés	Maximális emelkedési (MaxClimb)	ZERO	10 000			
727D15	DEFAULT	1	1	Felszállás	Maximális felszállási (MaxTakeoff)	5				
727D15	DEFAULT	1	2	Emelkedés	Maximális felszállási (MaxTakeoff)	5	1 000			
727D15	DEFAULT	1	3	Gyorsulás	Maximális felszállási (MaxTakeoff)	5		1 363	170	
727D15	DEFAULT	1	4	Gyorsulás	Maximális felszállási (MaxTakeoff)	2		1 363	200	
727D15	DEFAULT	1	5	Gyorsulás	Maximális emelkedési (MaxClimb)	ZERO		1 000	210	
727D15	DEFAULT	1	6	Emelkedés	Maximális emelkedési (MaxClimb)	ZERO	3 000			
727D15	DEFAULT	1	7	Gyorsulás	Maximális emelkedési (MaxClimb)	ZERO		1 000	250	
727D15	DEFAULT	1	8	Emelkedés	Maximális emelkedési (MaxClimb)	ZERO	5 500			
727D15	DEFAULT	1	9	Emelkedés	Maximális emelkedési (MaxClimb)	ZERO	7 500			
727D15	DEFAULT	1	10	Emelkedés	Maximális emelkedési (MaxClimb)	ZERO	10 000			
727D15	DEFAULT	2	1	Felszállás	Maximális felszállási (MaxTakeoff)	5				
727D15	DEFAULT	2	2	Emelkedés	Maximális felszállási (MaxTakeoff)	5	1 000			

Repülőgép típus	Profil azonosító	Szakasz hossza	Szakasz száma	Szakasz típusa	Névleges tolóerő	Fékszárny azonosító	Végpont magassága (ft)	Emelkedési sebesség (ft/min)	Végpon-ti kalibrált sebesség (CAS, kt)	Gyorsulás (%)
727D15	DEFAULT	2	3	Gyorsulás	Maximális felszállási (MaxTakeoff)	5		1 281	170	
727D15	DEFAULT	2	4	Gyorsulás	Maximális felszállási (MaxTakeoff)	2		1 281	200	
727D15	DEFAULT	2	5	Gyorsulás	Maximális emelkedési (MaxClimb)	ZERO		1 000	210	
727D15	DEFAULT	2	6	Emelkedés	Maximális emelkedési (MaxClimb)	ZERO	3 000			
727D15	DEFAULT	2	7	Gyorsulás	Maximális emelkedési (MaxClimb)	ZERO		1 000	250	
727D15	DEFAULT	2	8	Emelkedés	Maximális emelkedési (MaxClimb)	ZERO	5 500			
727D15	DEFAULT	2	9	Emelkedés	Maximális emelkedési (MaxClimb)	ZERO	7 500			
727D15	DEFAULT	2	10	Emelkedés	Maximális emelkedési (MaxClimb)	ZERO	10 000			
727D15	DEFAULT	3	1	Felszállás	Maximális felszállási (MaxTakeoff)	5				
727D15	DEFAULT	3	2	Emelkedés	Maximális felszállási (MaxTakeoff)	5	1 000			
727D15	DEFAULT	3	3	Gyorsulás	Maximális felszállási (MaxTakeoff)	5		1 177	175	
727D15	DEFAULT	3	4	Gyorsulás	Maximális felszállási (MaxTakeoff)	2		1 177	205	
727D15	DEFAULT	3	5	Gyorsulás	Maximális emelkedési (MaxClimb)	ZERO		1 000	215	
727D15	DEFAULT	3	6	Emelkedés	Maximális emelkedési (MaxClimb)	ZERO	3 000			
727D15	DEFAULT	3	7	Gyorsulás	Maximális emelkedési (MaxClimb)	ZERO		1 000	250	
727D15	DEFAULT	3	8	Emelkedés	Maximális emelkedési (MaxClimb)	ZERO	5 500			
727D15	DEFAULT	3	9	Emelkedés	Maximális emelkedési (MaxClimb)	ZERO	7 500			
727D15	DEFAULT	3	10	Emelkedés	Maximális emelkedési (MaxClimb)	ZERO	10 000			
727D15	DEFAULT	4	1	Felszállás	Maximális felszállási (MaxTakeoff)	5				
727D15	DEFAULT	4	2	Emelkedés	Maximális felszállási (MaxTakeoff)	5	1 000			

Repülőgép típus	Profil azonosító	Szakasz hossza	Szakasz száma	Szakasz típusa	Névleges tolóerő	Fékszárny azonosító	Végpont magassága (ft)	Emelkedési sebesség (ft/min)	Végpon-ti kalibrált sebesség (CAS, kt)	Gyorsulás (%)
727D15	DEFAULT	4	3	Gyorsulás	Maximális felszállási (MaxTakeoff)	5		1 057	180	
727D15	DEFAULT	4	4	Gyorsulás	Maximális felszállási (MaxTakeoff)	2		1 057	210	
727D15	DEFAULT	4	5	Gyorsulás	Maximális emelkedési (MaxClimb)	ZERO		1 000	220	
727D15	DEFAULT	4	6	Emelkedés	Maximális emelkedési (MaxClimb)	ZERO	3 000			
727D15	DEFAULT	4	7	Gyorsulás	Maximális emelkedési (MaxClimb)	ZERO		1 000	250	
727D15	DEFAULT	4	8	Emelkedés	Maximális emelkedési (MaxClimb)	ZERO	5 500			
727D15	DEFAULT	4	9	Emelkedés	Maximális emelkedési (MaxClimb)	ZERO	7 500			
727D15	DEFAULT	4	10	Emelkedés	Maximális emelkedési (MaxClimb)	ZERO	10 000			
727D15	DEFAULT	5	1	Felszállás	Maximális felszállási (MaxTakeoff)	5				
727D15	DEFAULT	5	2	Emelkedés	Maximális felszállási (MaxTakeoff)	5	1 000			
727D15	DEFAULT	5	3	Gyorsulás	Maximális felszállási (MaxTakeoff)	2		941	210	
727D15	DEFAULT	5	4	Gyorsulás	Maximális emelkedési (MaxClimb)	ZERO		1 000	220	
727D15	DEFAULT	5	5	Emelkedés	Maximális emelkedési (MaxClimb)	ZERO	3 000			
727D15	DEFAULT	5	6	Gyorsulás	Maximális emelkedési (MaxClimb)	ZERO		1 000	250	
727D15	DEFAULT	5	7	Emelkedés	Maximális emelkedési (MaxClimb)	ZERO	5 500			
727D15	DEFAULT	5	8	Emelkedés	Maximális emelkedési (MaxClimb)	ZERO	7 500			
727D15	DEFAULT	5	9	Emelkedés	Maximális emelkedési (MaxClimb)	ZERO	10 000			
727D17	DEFAULT	1	1	Felszállás	Maximális felszállási (MaxTakeoff)	5				
727D17	DEFAULT	1	2	Emelkedés	Maximális felszállási (MaxTakeoff)	5	1 000			
727D17	DEFAULT	1	3	Gyorsulás	Maximális felszállási (MaxTakeoff)	5		1 465	170	

Repülőgép típus	Profil azonosító	Szakasz hossza	Szakasz száma	Szakasz típusa	Névleges tolóerő	Fékszárny azonosító	Végpont magassága (ft)	Emelkedési sebesség (ft/min)	Végpon-ti kalibrált sebesség (CAS, kt)	Gyorsulás (%)
727D17	DEFAULT	1	4	Gyorsulás	Maximális felszállási (MaxTakeoff)	2		1 465	200	
727D17	DEFAULT	1	5	Gyorsulás	Maximális emelkedési (MaxClimb)	ZERO		1 000	210	
727D17	DEFAULT	1	6	Emelkedés	Maximális emelkedési (MaxClimb)	ZERO	3 000			
727D17	DEFAULT	1	7	Gyorsulás	Maximális emelkedési (MaxClimb)	ZERO		1 000	250	
727D17	DEFAULT	1	8	Emelkedés	Maximális emelkedési (MaxClimb)	ZERO	5 500			
727D17	DEFAULT	1	9	Emelkedés	Maximális emelkedési (MaxClimb)	ZERO	7 500			
727D17	DEFAULT	1	10	Emelkedés	Maximális emelkedési (MaxClimb)	ZERO	10 000			
727D17	DEFAULT	2	1	Felszállás	Maximális felszállási (MaxTakeoff)	5				
727D17	DEFAULT	2	2	Emelkedés	Maximális felszállási (MaxTakeoff)	5	1 000			
727D17	DEFAULT	2	3	Gyorsulás	Maximális felszállási (MaxTakeoff)	5		1 340	175	
727D17	DEFAULT	2	4	Gyorsulás	Maximális felszállási (MaxTakeoff)	2		1 340	205	
727D17	DEFAULT	2	5	Gyorsulás	Maximális emelkedési (MaxClimb)	ZERO		1 000	215	
727D17	DEFAULT	2	6	Emelkedés	Maximális emelkedési (MaxClimb)	ZERO	3 000			
727D17	DEFAULT	2	7	Gyorsulás	Maximális emelkedési (MaxClimb)	ZERO		1 000	250	
727D17	DEFAULT	2	8	Emelkedés	Maximális emelkedési (MaxClimb)	ZERO	5 500			
727D17	DEFAULT	2	9	Emelkedés	Maximális emelkedési (MaxClimb)	ZERO	7 500			
727D17	DEFAULT	2	10	Emelkedés	Maximális emelkedési (MaxClimb)	ZERO	10 000			
727D17	DEFAULT	3	1	Felszállás	Maximális felszállási (MaxTakeoff)	5				
727D17	DEFAULT	3	2	Emelkedés	Maximális felszállási (MaxTakeoff)	5	1 000			
727D17	DEFAULT	3	3	Gyorsulás	Maximális felszállási (MaxTakeoff)	5		1 236	180	

Repülőgép típus	Profil azonosító	Szakasz hossza	Szakasz száma	Szakasz típusa	Névleges tolóerő	Fékszárny azonosító	Végpont magassága (ft)	Emelkedési sebesség (ft/min)	Végpon-ti kalibrált sebesség (CAS, kt)	Gyorsulás (%)
727D17	DEFAULT	3	4	Gyorsulás	Maximális felszállási (MaxTakeoff)	2		1 236	210	
727D17	DEFAULT	3	5	Gyorsulás	Maximális emelkedési (MaxClimb)	ZERO		1 000	220	
727D17	DEFAULT	3	6	Emelkedés	Maximális emelkedési (MaxClimb)	ZERO	3 000			
727D17	DEFAULT	3	7	Gyorsulás	Maximális emelkedési (MaxClimb)	ZERO		1 000	250	
727D17	DEFAULT	3	8	Emelkedés	Maximális emelkedési (MaxClimb)	ZERO	5 500			
727D17	DEFAULT	3	9	Emelkedés	Maximális emelkedési (MaxClimb)	ZERO	7 500			
727D17	DEFAULT	3	10	Emelkedés	Maximális emelkedési (MaxClimb)	ZERO	10 000			
727D17	DEFAULT	4	1	Felszállás	Maximális felszállási (MaxTakeoff)	5				
727D17	DEFAULT	4	2	Emelkedés	Maximális felszállási (MaxTakeoff)	5	1 000			
727D17	DEFAULT	4	3	Gyorsulás	Maximális felszállási (MaxTakeoff)	5		1 158	180	
727D17	DEFAULT	4	4	Gyorsulás	Maximális felszállási (MaxTakeoff)	2		1 158	210	
727D17	DEFAULT	4	5	Gyorsulás	Maximális emelkedési (MaxClimb)	ZERO		1 000	220	
727D17	DEFAULT	4	6	Emelkedés	Maximális emelkedési (MaxClimb)	ZERO	3 000			
727D17	DEFAULT	4	7	Gyorsulás	Maximális emelkedési (MaxClimb)	ZERO		1 000	250	
727D17	DEFAULT	4	8	Emelkedés	Maximális emelkedési (MaxClimb)	ZERO	5 500			
727D17	DEFAULT	4	9	Emelkedés	Maximális emelkedési (MaxClimb)	ZERO	7 500			
727D17	DEFAULT	4	10	Emelkedés	Maximális emelkedési (MaxClimb)	ZERO	10 000			
727EM1	DEFAULT	1	1	Felszállás	Maximális felszállási (MaxTakeoff)	5				
727EM1	DEFAULT	1	2	Emelkedés	Maximális felszállási (MaxTakeoff)	5	1 000			
727EM1	DEFAULT	1	3	Gyorsulás	Maximális felszállási (MaxTakeoff)	5		1 342	160	

Repülőgép típus	Profil azonosító	Szakasz hossza	Szakasz száma	Szakasz típusa	Névleges tolóerő	Fékszárny azonosító	Végpont magassága (ft)	Emelkedési sebesség (ft/min)	Végpon-ti kalibrált sebesség (CAS, kt)	Gyorsulás (%)
727EM1	DEFAULT	1	4	Gyorsulás	Maximális felszállási (MaxTakeoff)	2		1 342	190	
727EM1	DEFAULT	1	5	Gyorsulás	Maximális emelkedési (MaxClimb)	ZERO		1 000	200	
727EM1	DEFAULT	1	6	Emelkedés	Maximális emelkedési (MaxClimb)	ZERO	3 000			
727EM1	DEFAULT	1	7	Gyorsulás	Maximális emelkedési (MaxClimb)	ZERO		1 000	250	
727EM1	DEFAULT	1	8	Emelkedés	Maximális emelkedési (MaxClimb)	ZERO	5 500			
727EM1	DEFAULT	1	9	Emelkedés	Maximális emelkedési (MaxClimb)	ZERO	7 500			
727EM1	DEFAULT	1	10	Emelkedés	Maximális emelkedési (MaxClimb)	ZERO	10 000			
727EM1	DEFAULT	2	1	Felszállás	Maximális felszállási (MaxTakeoff)	5				
727EM1	DEFAULT	2	2	Emelkedés	Maximális felszállási (MaxTakeoff)	5	1 000			
727EM1	DEFAULT	2	3	Gyorsulás	Maximális felszállási (MaxTakeoff)	5		1 265	160	
727EM1	DEFAULT	2	4	Gyorsulás	Maximális felszállási (MaxTakeoff)	2		1 265	190	
727EM1	DEFAULT	2	5	Gyorsulás	Maximális emelkedési (MaxClimb)	ZERO		1 000	200	
727EM1	DEFAULT	2	6	Emelkedés	Maximális emelkedési (MaxClimb)	ZERO	3 000			
727EM1	DEFAULT	2	7	Gyorsulás	Maximális emelkedési (MaxClimb)	ZERO		1 000	250	
727EM1	DEFAULT	2	8	Emelkedés	Maximális emelkedési (MaxClimb)	ZERO	5 500			
727EM1	DEFAULT	2	9	Emelkedés	Maximális emelkedési (MaxClimb)	ZERO	7 500			
727EM1	DEFAULT	2	10	Emelkedés	Maximális emelkedési (MaxClimb)	ZERO	10 000			
727EM1	DEFAULT	3	1	Felszállás	Maximális felszállási (MaxTakeoff)	5				
727EM1	DEFAULT	3	2	Emelkedés	Maximális felszállási (MaxTakeoff)	5	1 000			
727EM1	DEFAULT	3	3	Gyorsulás	Maximális felszállási (MaxTakeoff)	5		1 192	165	

Repülőgép típus	Profil azonosító	Szakasz hossza	Szakasz száma	Szakasz típusa	Névleges tolóerő	Fékszárny azonosító	Végpont magassága (ft)	Emelkedési sebesség (ft/min)	Végponti kalibrált sebesség (CAS, kt)	Gyorsulás (%)
727EM1	DEFAULT	3	4	Gyorsulás	Maximális felszállási (MaxTakeoff)	2		1 192	195	
727EM1	DEFAULT	3	5	Gyorsulás	Maximális emelkedési (MaxClimb)	ZERO		1 000	205	
727EM1	DEFAULT	3	6	Emelkedés	Maximális emelkedési (MaxClimb)	ZERO	3 000			
727EM1	DEFAULT	3	7	Gyorsulás	Maximális emelkedési (MaxClimb)	ZERO		1 000	250	
727EM1	DEFAULT	3	8	Emelkedés	Maximális emelkedési (MaxClimb)	ZERO	5 500			
727EM1	DEFAULT	3	9	Emelkedés	Maximális emelkedési (MaxClimb)	ZERO	7 500			
727EM1	DEFAULT	3	10	Emelkedés	Maximális emelkedési (MaxClimb)	ZERO	10 000			
727EM1	DEFAULT	4	1	Felszállás	Maximális felszállási (MaxTakeoff)	5				
727EM1	DEFAULT	4	2	Emelkedés	Maximális felszállási (MaxTakeoff)	5	1 000			
727EM1	DEFAULT	4	3	Gyorsulás	Maximális felszállási (MaxTakeoff)	5		1 115	170	
727EM1	DEFAULT	4	4	Gyorsulás	Maximális felszállási (MaxTakeoff)	2		1 115	200	
727EM1	DEFAULT	4	5	Gyorsulás	Maximális emelkedési (MaxClimb)	ZERO		1 000	210	
727EM1	DEFAULT	4	6	Emelkedés	Maximális emelkedési (MaxClimb)	ZERO	3 000			
727EM1	DEFAULT	4	7	Gyorsulás	Maximális emelkedési (MaxClimb)	ZERO		1 000	250	
727EM1	DEFAULT	4	8	Emelkedés	Maximális emelkedési (MaxClimb)	ZERO	5 500			
727EM1	DEFAULT	4	9	Emelkedés	Maximális emelkedési (MaxClimb)	ZERO	7 500			
727EM1	DEFAULT	4	10	Emelkedés	Maximális emelkedési (MaxClimb)	ZERO	10 000			
727EM2	DEFAULT	1	1	Felszállás	Maximális felszállási (MaxTakeoff)	5				
727EM2	DEFAULT	1	2	Emelkedés	Maximális felszállási (MaxTakeoff)	5	1 000			
727EM2	DEFAULT	1	3	Gyorsulás	Maximális felszállási (MaxTakeoff)	5		1 363	170	

Repülőgép típus	Profil azonosító	Szakasz hossza	Szakasz száma	Szakasz típusa	Névleges tolóerő	Fékszárny azonosító	Végpont magassága (ft)	Emelkedési sebesség (ft/min)	Végpon-ti kalibrált sebesség (CAS, kt)	Gyorsulás (%)
727EM2	DEFAULT	1	4	Gyorsulás	Maximális felszállási (MaxTakeoff)	2		1 363	200	
727EM2	DEFAULT	1	5	Gyorsulás	Maximális emelkedési (MaxClimb)	ZERO		1 000	210	
727EM2	DEFAULT	1	6	Emelkedés	Maximális emelkedési (MaxClimb)	ZERO	3 000			
727EM2	DEFAULT	1	7	Gyorsulás	Maximális emelkedési (MaxClimb)	ZERO		1 000	250	
727EM2	DEFAULT	1	8	Emelkedés	Maximális emelkedési (MaxClimb)	ZERO	5 500			
727EM2	DEFAULT	1	9	Emelkedés	Maximális emelkedési (MaxClimb)	ZERO	7 500			
727EM2	DEFAULT	1	10	Emelkedés	Maximális emelkedési (MaxClimb)	ZERO	10 000			
727EM2	DEFAULT	2	1	Felszállás	Maximális felszállási (MaxTakeoff)	5				
727EM2	DEFAULT	2	2	Emelkedés	Maximális felszállási (MaxTakeoff)	5	1 000			
727EM2	DEFAULT	2	3	Gyorsulás	Maximális felszállási (MaxTakeoff)	5		1 281	170	
727EM2	DEFAULT	2	4	Gyorsulás	Maximális felszállási (MaxTakeoff)	2		1 281	200	
727EM2	DEFAULT	2	5	Gyorsulás	Maximális emelkedési (MaxClimb)	ZERO		1 000	210	
727EM2	DEFAULT	2	6	Emelkedés	Maximális emelkedési (MaxClimb)	ZERO	3 000			
727EM2	DEFAULT	2	7	Gyorsulás	Maximális emelkedési (MaxClimb)	ZERO		1 000	250	
727EM2	DEFAULT	2	8	Emelkedés	Maximális emelkedési (MaxClimb)	ZERO	5 500			
727EM2	DEFAULT	2	9	Emelkedés	Maximális emelkedési (MaxClimb)	ZERO	7 500			
727EM2	DEFAULT	2	10	Emelkedés	Maximális emelkedési (MaxClimb)	ZERO	10 000			
727EM2	DEFAULT	3	1	Felszállás	Maximális felszállási (MaxTakeoff)	5				
727EM2	DEFAULT	3	2	Emelkedés	Maximális felszállási (MaxTakeoff)	5	1 000			
727EM2	DEFAULT	3	3	Gyorsulás	Maximális felszállási (MaxTakeoff)	5		1 177	175	

Repülőgép típus	Profil azonosító	Szakasz hossza	Szakasz száma	Szakasz típusa	Névleges tolóerő	Fékszárny azonosító	Végpont magassága (ft)	Emelkedési sebesség (ft/min)	Végpon-ti kalibrált sebesség (CAS, kt)	Gyorsulás (%)
727EM2	DEFAULT	3	4	Gyorsulás	Maximális felszállási (MaxTakeoff)	2		1 177	205	
727EM2	DEFAULT	3	5	Gyorsulás	Maximális emelkedési (MaxClimb)	ZERO		1 000	215	
727EM2	DEFAULT	3	6	Emelkedés	Maximális emelkedési (MaxClimb)	ZERO	3 000			
727EM2	DEFAULT	3	7	Gyorsulás	Maximális emelkedési (MaxClimb)	ZERO		1 000	250	
727EM2	DEFAULT	3	8	Emelkedés	Maximális emelkedési (MaxClimb)	ZERO	5 500			
727EM2	DEFAULT	3	9	Emelkedés	Maximális emelkedési (MaxClimb)	ZERO	7 500			
727EM2	DEFAULT	3	10	Emelkedés	Maximális emelkedési (MaxClimb)	ZERO	10 000			
727EM2	DEFAULT	4	1	Felszállás	Maximális felszállási (MaxTakeoff)	5				
727EM2	DEFAULT	4	2	Emelkedés	Maximális felszállási (MaxTakeoff)	5	1 000			
727EM2	DEFAULT	4	3	Gyorsulás	Maximális felszállási (MaxTakeoff)	5		1 057	180	
727EM2	DEFAULT	4	4	Gyorsulás	Maximális felszállási (MaxTakeoff)	2		1 057	210	
727EM2	DEFAULT	4	5	Gyorsulás	Maximális emelkedési (MaxClimb)	ZERO		1 000	220	
727EM2	DEFAULT	4	6	Emelkedés	Maximális emelkedési (MaxClimb)	ZERO	3 000			
727EM2	DEFAULT	4	7	Gyorsulás	Maximális emelkedési (MaxClimb)	ZERO		1 000	250	
727EM2	DEFAULT	4	8	Emelkedés	Maximális emelkedési (MaxClimb)	ZERO	5 500			
727EM2	DEFAULT	4	9	Emelkedés	Maximális emelkedési (MaxClimb)	ZERO	7 500			
727EM2	DEFAULT	4	10	Emelkedés	Maximális emelkedési (MaxClimb)	ZERO	10 000			
727EM2	DEFAULT	5	1	Felszállás	Maximális felszállási (MaxTakeoff)	5				
727EM2	DEFAULT	5	2	Emelkedés	Maximális felszállási (MaxTakeoff)	5	1 000			
727EM2	DEFAULT	5	3	Gyorsulás	Maximális felszállási (MaxTakeoff)	2		941	210	

Repülőgép típus	Profil azonosító	Szakasz hossza	Szakasz száma	Szakasz típusa	Névleges tolóerő	Fékszárny azonosító	Végpont magassága (ft)	Emelkedési sebesség (ft/min)	Végponti kalibrált sebesség (CAS, kt)	Gyorsulás (%)
727EM2	DEFAULT	5	4	Gyorsulás	Maximális emelkedési (MaxClimb)	ZERO		1 000	220	
727EM2	DEFAULT	5	5	Emelkedés	Maximális emelkedési (MaxClimb)	ZERO	3 000			
727EM2	DEFAULT	5	6	Gyorsulás	Maximális emelkedési (MaxClimb)	ZERO		1 000	250	
727EM2	DEFAULT	5	7	Emelkedés	Maximális emelkedési (MaxClimb)	ZERO	5 500			
727EM2	DEFAULT	5	8	Emelkedés	Maximális emelkedési (MaxClimb)	ZERO	7 500			
727EM2	DEFAULT	5	9	Emelkedés	Maximális emelkedési (MaxClimb)	ZERO	10 000			
727Q15	DEFAULT	1	1	Felszállás	Maximális felszállási (MaxTakeoff)	5				
727Q15	DEFAULT	1	2	Emelkedés	Maximális felszállási (MaxTakeoff)	5	1 000			
727Q15	DEFAULT	1	3	Gyorsulás	Maximális felszállási (MaxTakeoff)	5		1 363	170	
727Q15	DEFAULT	1	4	Gyorsulás	Maximális felszállási (MaxTakeoff)	2		1 363	200	
727Q15	DEFAULT	1	5	Gyorsulás	Maximális emelkedési (MaxClimb)	ZERO		1 000	210	
727Q15	DEFAULT	1	6	Emelkedés	Maximális emelkedési (MaxClimb)	ZERO	3 000			
727Q15	DEFAULT	1	7	Gyorsulás	Maximális emelkedési (MaxClimb)	ZERO		1 000	250	
727Q15	DEFAULT	1	8	Emelkedés	Maximális emelkedési (MaxClimb)	ZERO	5 500			
727Q15	DEFAULT	1	9	Emelkedés	Maximális emelkedési (MaxClimb)	ZERO	7 500			
727Q15	DEFAULT	1	10	Emelkedés	Maximális emelkedési (MaxClimb)	ZERO	10 000			
727Q15	DEFAULT	2	1	Felszállás	Maximális felszállási (MaxTakeoff)	5				
727Q15	DEFAULT	2	2	Emelkedés	Maximális felszállási (MaxTakeoff)	5	1 000			
727Q15	DEFAULT	2	3	Gyorsulás	Maximális felszállási (MaxTakeoff)	5		1 281	170	
727Q15	DEFAULT	2	4	Gyorsulás	Maximális felszállási (MaxTakeoff)	2		1 281	200	

Repülőgép típus	Profil azonosító	Szakasz hossza	Szakasz száma	Szakasz típusa	Névleges tolóerő	Fékszárny azonosító	Végpont magassága (ft)	Emelkedési sebesség (ft/min)	Végponti kalibrált sebesség (CAS, kt)	Gyorsulás (%)
727Q15	DEFAULT	2	5	Gyorsulás	Maximális emelkedési (MaxClimb)	ZERO		1 000	210	
727Q15	DEFAULT	2	6	Emelkedés	Maximális emelkedési (MaxClimb)	ZERO	3 000			
727Q15	DEFAULT	2	7	Gyorsulás	Maximális emelkedési (MaxClimb)	ZERO		1 000	250	
727Q15	DEFAULT	2	8	Emelkedés	Maximális emelkedési (MaxClimb)	ZERO	5 500			
727Q15	DEFAULT	2	9	Emelkedés	Maximális emelkedési (MaxClimb)	ZERO	7 500			
727Q15	DEFAULT	2	10	Emelkedés	Maximális emelkedési (MaxClimb)	ZERO	10 000			
727Q15	DEFAULT	3	1	Felszállás	Maximális felszállási (MaxTakeoff)	5				
727Q15	DEFAULT	3	2	Emelkedés	Maximális felszállási (MaxTakeoff)	5	1 000			
727Q15	DEFAULT	3	3	Gyorsulás	Maximális felszállási (MaxTakeoff)	5		1 177	175	
727Q15	DEFAULT	3	4	Gyorsulás	Maximális felszállási (MaxTakeoff)	2		1 177	205	
727Q15	DEFAULT	3	5	Gyorsulás	Maximális emelkedési (MaxClimb)	ZERO		1 000	215	
727Q15	DEFAULT	3	6	Emelkedés	Maximális emelkedési (MaxClimb)	ZERO	3 000			
727Q15	DEFAULT	3	7	Gyorsulás	Maximális emelkedési (MaxClimb)	ZERO		1 000	250	
727Q15	DEFAULT	3	8	Emelkedés	Maximális emelkedési (MaxClimb)	ZERO	5 500			
727Q15	DEFAULT	3	9	Emelkedés	Maximális emelkedési (MaxClimb)	ZERO	7 500			
727Q15	DEFAULT	3	10	Emelkedés	Maximális emelkedési (MaxClimb)	ZERO	10 000			
727Q15	DEFAULT	4	1	Felszállás	Maximális felszállási (MaxTakeoff)	5				
727Q15	DEFAULT	4	2	Emelkedés	Maximális felszállási (MaxTakeoff)	5	1 000			
727Q15	DEFAULT	4	3	Gyorsulás	Maximális felszállási (MaxTakeoff)	5		1 057	180	
727Q15	DEFAULT	4	4	Gyorsulás	Maximális felszállási (MaxTakeoff)	2		1 057	210	

Repülőgép típus	Profil azonosító	Szakasz hossza	Szakasz száma	Szakasz típusa	Névleges tolóerő	Fékszárny azonosító	Végpont magassága (ft)	Emelkedési sebesség (ft/min)	Végponti kalibrált sebesség (CAS, kt)	Gyorsulás (%)
727Q15	DEFAULT	4	5	Gyorsulás	Maximális emelkedési (MaxClimb)	ZERO		1 000	220	
727Q15	DEFAULT	4	6	Emelkedés	Maximális emelkedési (MaxClimb)	ZERO	3 000			
727Q15	DEFAULT	4	7	Gyorsulás	Maximális emelkedési (MaxClimb)	ZERO		1 000	250	
727Q15	DEFAULT	4	8	Emelkedés	Maximális emelkedési (MaxClimb)	ZERO	5 500			
727Q15	DEFAULT	4	9	Emelkedés	Maximális emelkedési (MaxClimb)	ZERO	7 500			
727Q15	DEFAULT	4	10	Emelkedés	Maximális emelkedési (MaxClimb)	ZERO	10 000			
727Q15	DEFAULT	5	1	Felszállás	Maximális felszállási (MaxTakeoff)	5				
727Q15	DEFAULT	5	2	Emelkedés	Maximális felszállási (MaxTakeoff)	5	1 000			
727Q15	DEFAULT	5	3	Gyorsulás	Maximális felszállási (MaxTakeoff)	2		941	210	
727Q15	DEFAULT	5	4	Gyorsulás	Maximális emelkedési (MaxClimb)	ZERO		1 000	220	
727Q15	DEFAULT	5	5	Emelkedés	Maximális emelkedési (MaxClimb)	ZERO	3 000			
727Q15	DEFAULT	5	6	Gyorsulás	Maximális emelkedési (MaxClimb)	ZERO		1 000	250	
727Q15	DEFAULT	5	7	Emelkedés	Maximális emelkedési (MaxClimb)	ZERO	5 500			
727Q15	DEFAULT	5	8	Emelkedés	Maximális emelkedési (MaxClimb)	ZERO	7 500			
727Q15	DEFAULT	5	9	Emelkedés	Maximális emelkedési (MaxClimb)	ZERO	10 000			
727Q7	DEFAULT	1	1	Felszállás	Maximális felszállási (MaxTakeoff)	5				
727Q7	DEFAULT	1	2	Emelkedés	Maximális felszállási (MaxTakeoff)	5	1 000			
727Q7	DEFAULT	1	3	Gyorsulás	Maximális felszállási (MaxTakeoff)	5		1 342	160	
727Q7	DEFAULT	1	4	Gyorsulás	Maximális felszállási (MaxTakeoff)	2		1 342	190	
727Q7	DEFAULT	1	5	Gyorsulás	Maximális emelkedési (MaxClimb)	ZERO		1 000	200	

Repülőgép típus	Profil azonosító	Szakasz hossza	Szakasz száma	Szakasz típusa	Névleges tolóerő	Fékszárny azonosító	Végpont magassága (ft)	Emelkedési sebesség (ft/min)	Végpon-ti kalibrált sebesség (CAS, kt)	Gyorsulás (%)
727Q7	DEFAULT	1	6	Emelkedés	Maximális emelkedési (MaxClimb)	ZERO	3 000			
727Q7	DEFAULT	1	7	Gyorsulás	Maximális emelkedési (MaxClimb)	ZERO		1 000	250	
727Q7	DEFAULT	1	8	Emelkedés	Maximális emelkedési (MaxClimb)	ZERO	5 500			
727Q7	DEFAULT	1	9	Emelkedés	Maximális emelkedési (MaxClimb)	ZERO	7 500			
727Q7	DEFAULT	1	10	Emelkedés	Maximális emelkedési (MaxClimb)	ZERO	10 000			
727Q7	DEFAULT	2	1	Felszállás	Maximális felszállási (MaxTakeoff)	5				
727Q7	DEFAULT	2	2	Emelkedés	Maximális felszállási (MaxTakeoff)	5	1 000			
727Q7	DEFAULT	2	3	Gyorsulás	Maximális felszállási (MaxTakeoff)	5		1 265	160	
727Q7	DEFAULT	2	4	Gyorsulás	Maximális felszállási (MaxTakeoff)	2		1 265	190	
727Q7	DEFAULT	2	5	Gyorsulás	Maximális emelkedési (MaxClimb)	ZERO		1 000	200	
727Q7	DEFAULT	2	6	Emelkedés	Maximális emelkedési (MaxClimb)	ZERO	3 000			
727Q7	DEFAULT	2	7	Gyorsulás	Maximális emelkedési (MaxClimb)	ZERO		1 000	250	
727Q7	DEFAULT	2	8	Emelkedés	Maximális emelkedési (MaxClimb)	ZERO	5 500			
727Q7	DEFAULT	2	9	Emelkedés	Maximális emelkedési (MaxClimb)	ZERO	7 500			
727Q7	DEFAULT	2	10	Emelkedés	Maximális emelkedési (MaxClimb)	ZERO	10 000			
727Q7	DEFAULT	3	1	Felszállás	Maximális felszállási (MaxTakeoff)	5				
727Q7	DEFAULT	3	2	Emelkedés	Maximális felszállási (MaxTakeoff)	5	1 000			
727Q7	DEFAULT	3	3	Gyorsulás	Maximális felszállási (MaxTakeoff)	5		1 192	165	
727Q7	DEFAULT	3	4	Gyorsulás	Maximális felszállási (MaxTakeoff)	2		1 192	195	
727Q7	DEFAULT	3	5	Gyorsulás	Maximális emelkedési (MaxClimb)	ZERO		1 000	205	

Repülőgép típus	Profil azonosító	Szakasz hossza	Szakasz száma	Szakasz típusa	Névleges tolóerő	Fékszárny azonosító	Végpont magassága (ft)	Emelkedési sebesség (ft/min)	Végpon-ti kalibrált sebesség (CAS, kt)	Gyorsulás (%)
727Q7	DEFAULT	3	6	Emelkedés	Maximális emelkedési (MaxClimb)	ZERO	3 000			
727Q7	DEFAULT	3	7	Gyorsulás	Maximális emelkedési (MaxClimb)	ZERO		1 000	250	
727Q7	DEFAULT	3	8	Emelkedés	Maximális emelkedési (MaxClimb)	ZERO	5 500			
727Q7	DEFAULT	3	9	Emelkedés	Maximális emelkedési (MaxClimb)	ZERO	7 500			
727Q7	DEFAULT	3	10	Emelkedés	Maximális emelkedési (MaxClimb)	ZERO	10 000			
727Q7	DEFAULT	4	1	Felszállás	Maximális felszállási (MaxTakeoff)	5				
727Q7	DEFAULT	4	2	Emelkedés	Maximális felszállási (MaxTakeoff)	5	1 000			
727Q7	DEFAULT	4	3	Gyorsulás	Maximális felszállási (MaxTakeoff)	5		1 115	170	
727Q7	DEFAULT	4	4	Gyorsulás	Maximális felszállási (MaxTakeoff)	2		1 115	200	
727Q7	DEFAULT	4	5	Gyorsulás	Maximális emelkedési (MaxClimb)	ZERO		1 000	210	
727Q7	DEFAULT	4	6	Emelkedés	Maximális emelkedési (MaxClimb)	ZERO	3 000			
727Q7	DEFAULT	4	7	Gyorsulás	Maximális emelkedési (MaxClimb)	ZERO		1 000	250	
727Q7	DEFAULT	4	8	Emelkedés	Maximális emelkedési (MaxClimb)	ZERO	5 500			
727Q7	DEFAULT	4	9	Emelkedés	Maximális emelkedési (MaxClimb)	ZERO	7 500			
727Q7	DEFAULT	4	10	Emelkedés	Maximális emelkedési (MaxClimb)	ZERO	10 000			
727Q9	DEFAULT	1	1	Felszállás	Maximális felszállási (MaxTakeoff)	5				
727Q9	DEFAULT	1	2	Emelkedés	Maximális felszállási (MaxTakeoff)	5	1 000			
727Q9	DEFAULT	1	3	Gyorsulás	Maximális felszállási (MaxTakeoff)	5		1 539	170	
727Q9	DEFAULT	1	4	Gyorsulás	Maximális felszállási (MaxTakeoff)	2		1 539	200	
727Q9	DEFAULT	1	5	Gyorsulás	Maximális emelkedési (MaxClimb)	ZERO		1 000	210	

Repülőgép típus	Profil azonosító	Szakasz hossza	Szakasz száma	Szakasz típusa	Névleges tolóerő	Fékszárny azonosító	Végpont magassága (ft)	Emelkedési sebesség (ft/min)	Végpon-ti kalibrált sebesség (CAS, kt)	Gyorsulás (%)
727Q9	DEFAULT	1	6	Emelkedés	Maximális emelkedési (MaxClimb)	ZERO	3 000			
727Q9	DEFAULT	1	7	Gyorsulás	Maximális emelkedési (MaxClimb)	ZERO		1 000	250	
727Q9	DEFAULT	1	8	Emelkedés	Maximális emelkedési (MaxClimb)	ZERO	5 500			
727Q9	DEFAULT	1	9	Emelkedés	Maximális emelkedési (MaxClimb)	ZERO	7 500			
727Q9	DEFAULT	1	10	Emelkedés	Maximális emelkedési (MaxClimb)	ZERO	10 000			
727Q9	DEFAULT	2	1	Felszállás	Maximális felszállási (MaxTakeoff)	5				
727Q9	DEFAULT	2	2	Emelkedés	Maximális felszállási (MaxTakeoff)	5	1 000			
727Q9	DEFAULT	2	3	Gyorsulás	Maximális felszállási (MaxTakeoff)	5		1 390	170	
727Q9	DEFAULT	2	4	Gyorsulás	Maximális felszállási (MaxTakeoff)	2		1 390	200	
727Q9	DEFAULT	2	5	Gyorsulás	Maximális emelkedési (MaxClimb)	ZERO		1 000	210	
727Q9	DEFAULT	2	6	Emelkedés	Maximális emelkedési (MaxClimb)	ZERO	3 000			
727Q9	DEFAULT	2	7	Gyorsulás	Maximális emelkedési (MaxClimb)	ZERO		1 000	250	
727Q9	DEFAULT	2	8	Emelkedés	Maximális emelkedési (MaxClimb)	ZERO	5 500			
727Q9	DEFAULT	2	9	Emelkedés	Maximális emelkedési (MaxClimb)	ZERO	7 500			
727Q9	DEFAULT	2	10	Emelkedés	Maximális emelkedési (MaxClimb)	ZERO	10 000			
727Q9	DEFAULT	3	1	Felszállás	Maximális felszállási (MaxTakeoff)	5				
727Q9	DEFAULT	3	2	Emelkedés	Maximális felszállási (MaxTakeoff)	5	1 000			
727Q9	DEFAULT	3	3	Gyorsulás	Maximális felszállási (MaxTakeoff)	5		1 255	180	
727Q9	DEFAULT	3	4	Gyorsulás	Maximális felszállási (MaxTakeoff)	2		1 255	210	
727Q9	DEFAULT	3	5	Gyorsulás	Maximális emelkedési (MaxClimb)	ZERO		1 000	220	

Repülőgép típus	Profil azonosító	Szakasz hossza	Szakasz száma	Szakasz típusa	Névleges tolóerő	Fékszárny azonosító	Végpont magassága (ft)	Emelkedési sebesség (ft/min)	Végponti kalibrált sebesség (CAS, kt)	Gyorsulás (%)
727Q9	DEFAULT	3	6	Emelkedés	Maximális emelkedési (MaxClimb)	ZERO	3 000			
727Q9	DEFAULT	3	7	Gyorsulás	Maximális emelkedési (MaxClimb)	ZERO		1 000	250	
727Q9	DEFAULT	3	8	Emelkedés	Maximális emelkedési (MaxClimb)	ZERO	5 500			
727Q9	DEFAULT	3	9	Emelkedés	Maximális emelkedési (MaxClimb)	ZERO	7 500			
727Q9	DEFAULT	3	10	Emelkedés	Maximális emelkedési (MaxClimb)	ZERO	10 000			
727Q9	DEFAULT	4	1	Felszállás	Maximális felszállási (MaxTakeoff)	5				
727Q9	DEFAULT	4	2	Emelkedés	Maximális felszállási (MaxTakeoff)	5	1 000			
727Q9	DEFAULT	4	3	Gyorsulás	Maximális felszállási (MaxTakeoff)	2		855	210	
727Q9	DEFAULT	4	4	Gyorsulás	Maximális emelkedési (MaxClimb)	ZERO		1 000	220	
727Q9	DEFAULT	4	5	Emelkedés	Maximális emelkedési (MaxClimb)	ZERO	3 000			
727Q9	DEFAULT	4	6	Gyorsulás	Maximális emelkedési (MaxClimb)	ZERO		1 000	250	
727Q9	DEFAULT	4	7	Emelkedés	Maximális emelkedési (MaxClimb)	ZERO	5 500			
727Q9	DEFAULT	4	8	Emelkedés	Maximális emelkedési (MaxClimb)	ZERO	7 500			
727Q9	DEFAULT	4	9	Emelkedés	Maximális emelkedési (MaxClimb)	ZERO	10 000			
727QF	DEFAULT	1	1	Felszállás	Maximális felszállási (MaxTakeoff)	5				
727QF	DEFAULT	1	2	Emelkedés	Maximális felszállási (MaxTakeoff)	5	1 000			
727QF	DEFAULT	1	3	Gyorsulás	Maximális felszállási (MaxTakeoff)	5		1 000	175	
727QF	DEFAULT	1	4	Gyorsulás	Maximális felszállási (MaxTakeoff)	2		1 000	190	
727QF	DEFAULT	1	5	Gyorsulás	Maximális felszállási (MaxTakeoff)	ZERO		1 000	200	
727QF	DEFAULT	1	6	Emelkedés	Maximális folyamatos (MaxContinuous)	ZERO	3 000			

Repülőgép típus	Profil azonosító	Szakasz hossza	Szakasz száma	Szakasz típusa	Névleges tolóerő	Fékszárny azonosító	Végpont magassága (ft)	Emelkedési sebesség (ft/min)	Végponti kalibrált sebesség (CAS, kt)	Gyorsulás (%)
727QF	DEFAULT	1	7	Gyorsulás	Maximális folyamatos (MaxContinuous)	ZERO		1 000	250	
727QF	DEFAULT	1	8	Emelkedés	Maximális emelkedési (MaxClimb)	ZERO	5 500			
727QF	DEFAULT	1	9	Emelkedés	Maximális emelkedési (MaxClimb)	ZERO	7 500			
727QF	DEFAULT	1	10	Emelkedés	Maximális emelkedési (MaxClimb)	ZERO	10 000			
727QF	DEFAULT	2	1	Felszállás	Maximális felszállási (MaxTakeoff)	5				
727QF	DEFAULT	2	2	Emelkedés	Maximális felszállási (MaxTakeoff)	5	1 000			
727QF	DEFAULT	2	3	Gyorsulás	Maximális felszállási (MaxTakeoff)	5		1 000	180	
727QF	DEFAULT	2	4	Gyorsulás	Maximális felszállási (MaxTakeoff)	2		1 000	190	
727QF	DEFAULT	2	5	Gyorsulás	Maximális felszállási (MaxTakeoff)	ZERO		1 000	200	
727QF	DEFAULT	2	6	Emelkedés	Maximális folyamatos (MaxContinuous)	ZERO	3 000			
727QF	DEFAULT	2	7	Gyorsulás	Maximális folyamatos (MaxContinuous)	ZERO		1 000	250	
727QF	DEFAULT	2	8	Emelkedés	Maximális emelkedési (MaxClimb)	ZERO	5 500			
727QF	DEFAULT	2	9	Emelkedés	Maximális emelkedési (MaxClimb)	ZERO	7 500			
727QF	DEFAULT	2	10	Emelkedés	Maximális emelkedési (MaxClimb)	ZERO	10 000			
727QF	DEFAULT	3	1	Felszállás	Maximális felszállási (MaxTakeoff)	5				
727QF	DEFAULT	3	2	Emelkedés	Maximális felszállási (MaxTakeoff)	5	1 000			
727QF	DEFAULT	3	3	Gyorsulás	Maximális felszállási (MaxTakeoff)	5		1 000	184	
727QF	DEFAULT	3	4	Gyorsulás	Maximális felszállási (MaxTakeoff)	2		1 000	190	
727QF	DEFAULT	3	5	Gyorsulás	Maximális felszállási (MaxTakeoff)	ZERO		1 000	200	
727QF	DEFAULT	3	6	Emelkedés	Maximális folyamatos (MaxContinuous)	ZERO	3 000			

Repülőgép típus	Profil azonosító	Szakasz hossza	Szakasz száma	Szakasz típusa	Névleges tolóerő	Fékszárny azonosító	Végpont magassága (ft)	Emelkedési sebesség (ft/min)	Végponti kalibrált sebesség (CAS, kt)	Gyorsulás (%)
727QF	DEFAULT	3	7	Gyorsulás	Maximális folyamatos (MaxContinuous)	ZERO		1 000	250	
727QF	DEFAULT	3	8	Emelkedés	Maximális emelkedési (MaxClimb)	ZERO	5 500			
727QF	DEFAULT	3	9	Emelkedés	Maximális emelkedési (MaxClimb)	ZERO	7 500			
727QF	DEFAULT	3	10	Emelkedés	Maximális emelkedési (MaxClimb)	ZERO	10 000			
727QF	DEFAULT	4	1	Felszállás	Maximális felszállási (MaxTakeoff)	5				
727QF	DEFAULT	4	2	Emelkedés	Maximális felszállási (MaxTakeoff)	5	1 000			
727QF	DEFAULT	4	3	Gyorsulás	Maximális felszállási (MaxTakeoff)	5		1 000	189	
727QF	DEFAULT	4	4	Gyorsulás	Maximális felszállási (MaxTakeoff)	2		1 000	190	
727QF	DEFAULT	4	5	Gyorsulás	Maximális felszállási (MaxTakeoff)	ZERO		1 000	200	
727QF	DEFAULT	4	6	Emelkedés	Maximális folyamatos (MaxContinuous)	ZERO	3 000			
727QF	DEFAULT	4	7	Gyorsulás	Maximális folyamatos (MaxContinuous)	ZERO		1 000	250	
727QF	DEFAULT	4	8	Emelkedés	Maximális emelkedési (MaxClimb)	ZERO	5 500			
727QF	DEFAULT	4	9	Emelkedés	Maximális emelkedési (MaxClimb)	ZERO	7 500			
727QF	DEFAULT	4	10	Emelkedés	Maximális emelkedési (MaxClimb)	ZERO	10 000			
737	DEFAULT	1	1	Felszállás	Maximális felszállási (MaxTakeoff)	5				
737	DEFAULT	1	2	Emelkedés	Maximális felszállási (MaxTakeoff)	5	1 000			
737	DEFAULT	1	3	Gyorsulás	Maximális felszállási (MaxTakeoff)	5		2 090	146	
737	DEFAULT	1	4	Gyorsulás	Maximális felszállási (MaxTakeoff)	INT		1 568	171	
737	DEFAULT	1	5	Gyorsulás	Maximális emelkedési (MaxClimb)	ZERO		1 000	210	
737	DEFAULT	1	6	Emelkedés	Maximális emelkedési (MaxClimb)	ZERO	3 000			

Repülőgép típus	Profil azonosító	Szakasz hossza	Szakasz száma	Szakasz típusa	Névleges tolóerő	Fékszárny azonosító	Végpont magassága (ft)	Emelkedési sebesség (ft/min)	Végponti kalibrált sebesség (CAS, kt)	Gyorsulás (%)
737	DEFAULT	1	7	Gyorsulás	Maximális emelkedési (MaxClimb)	ZERO		1 000	250	
737	DEFAULT	1	8	Emelkedés	Maximális emelkedési (MaxClimb)	ZERO	5 500			
737	DEFAULT	1	9	Emelkedés	Maximális emelkedési (MaxClimb)	ZERO	7 500			
737	DEFAULT	1	10	Emelkedés	Maximális emelkedési (MaxClimb)	ZERO	10 000			
737	DEFAULT	2	1	Felszállás	Maximális felszállási (MaxTakeoff)	5				
737	DEFAULT	2	2	Emelkedés	Maximális felszállási (MaxTakeoff)	5	1 000			
737	DEFAULT	2	3	Gyorsulás	Maximális felszállási (MaxTakeoff)	5		2 014	149	
737	DEFAULT	2	4	Gyorsulás	Maximális felszállási (MaxTakeoff)	INT		1 511	174	
737	DEFAULT	2	5	Gyorsulás	Maximális emelkedési (MaxClimb)	ZERO		1 000	210	
737	DEFAULT	2	6	Emelkedés	Maximális emelkedési (MaxClimb)	ZERO	3 000			
737	DEFAULT	2	7	Gyorsulás	Maximális emelkedési (MaxClimb)	ZERO		1 000	250	
737	DEFAULT	2	8	Emelkedés	Maximális emelkedési (MaxClimb)	ZERO	5 500			
737	DEFAULT	2	9	Emelkedés	Maximális emelkedési (MaxClimb)	ZERO	7 500			
737	DEFAULT	2	10	Emelkedés	Maximális emelkedési (MaxClimb)	ZERO	10 000			
737	DEFAULT	3	1	Felszállás	Maximális felszállási (MaxTakeoff)	5				
737	DEFAULT	3	2	Emelkedés	Maximális felszállási (MaxTakeoff)	5	1 000			
737	DEFAULT	3	3	Gyorsulás	Maximális felszállási (MaxTakeoff)	5		1 851	154	
737	DEFAULT	3	4	Gyorsulás	Maximális felszállási (MaxTakeoff)	INT		1 388	179	
737	DEFAULT	3	5	Gyorsulás	Maximális emelkedési (MaxClimb)	ZERO		1 000	210	
737	DEFAULT	3	6	Emelkedés	Maximális emelkedési (MaxClimb)	ZERO	3 000			

Repülőgép típus	Profil azonosító	Szakasz hossza	Szakasz száma	Szakasz típusa	Névleges tolóerő	Fékszárny azonosító	Végpont magassága (ft)	Emelkedési sebesség (ft/min)	Végponti kalibrált sebesség (CAS, kt)	Gyorsulás (%)
737	DEFAULT	3	7	Gyorsulás	Maximális emelkedési (MaxClimb)	ZERO		1 000	250	
737	DEFAULT	3	8	Emelkedés	Maximális emelkedési (MaxClimb)	ZERO	5 500			
737	DEFAULT	3	9	Emelkedés	Maximális emelkedési (MaxClimb)	ZERO	7 500			
737	DEFAULT	3	10	Emelkedés	Maximális emelkedési (MaxClimb)	ZERO	10 000			
737	DEFAULT	4	1	Felszállás	Maximális felszállási (MaxTakeoff)	5				
737	DEFAULT	4	2	Emelkedés	Maximális felszállási (MaxTakeoff)	5	1 000			
737	DEFAULT	4	3	Gyorsulás	Maximális felszállási (MaxTakeoff)	5		1 685	160	
737	DEFAULT	4	4	Gyorsulás	Maximális felszállási (MaxTakeoff)	INT		1 264	185	
737	DEFAULT	4	5	Gyorsulás	Maximális emelkedési (MaxClimb)	ZERO		1 000	210	
737	DEFAULT	4	6	Emelkedés	Maximális emelkedési (MaxClimb)	ZERO	3 000			
737	DEFAULT	4	7	Gyorsulás	Maximális emelkedési (MaxClimb)	ZERO		1 000	250	
737	DEFAULT	4	8	Emelkedés	Maximális emelkedési (MaxClimb)	ZERO	5 500			
737	DEFAULT	4	9	Emelkedés	Maximális emelkedési (MaxClimb)	ZERO	7 500			
737	DEFAULT	4	10	Emelkedés	Maximális emelkedési (MaxClimb)	ZERO	10 000			
737300	DEFAULT	1	1	Felszállás	Maximális felszállási (MaxTakeoff)	5				
737300	DEFAULT	1	2	Emelkedés	Maximális felszállási (MaxTakeoff)	5	1 000			
737300	DEFAULT	1	3	Gyorsulás	Maximális emelkedési (MaxClimb)	5		1 483,4	187,9	
737300	DEFAULT	1	4	Gyorsulás	Maximális emelkedési (MaxClimb)	1		1 684,6	205,5	
737300	DEFAULT	1	5	Gyorsulás	Maximális emelkedési (MaxClimb)	ZERO		1 815,6	220,5	
737300	DEFAULT	1	6	Emelkedés	Maximális emelkedési (MaxClimb)	ZERO	3 000			

Repülőgép típus	Profil azonosító	Szakasz hossza	Szakasz száma	Szakasz típusa	Névleges tolóerő	Fékszárny azonosító	Végpont magassága (ft)	Emelkedési sebesség (ft/min)	Végponti kalibrált sebesség (CAS, kt)	Gyorsulás (%)
737300	DEFAULT	1	7	Gyorsulás	Maximális emelkedési (MaxClimb)	ZERO		1 892,6	250	
737300	DEFAULT	1	8	Emelkedés	Maximális emelkedési (MaxClimb)	ZERO	5 500			
737300	DEFAULT	1	9	Emelkedés	Maximális emelkedési (MaxClimb)	ZERO	7 500			
737300	DEFAULT	1	10	Emelkedés	Maximális emelkedési (MaxClimb)	ZERO	10 000			
737300	DEFAULT	2	1	Felszállás	Maximális felszállási (MaxTakeoff)	5				
737300	DEFAULT	2	2	Emelkedés	Maximális felszállási (MaxTakeoff)	5	1 000			
737300	DEFAULT	2	3	Gyorsulás	Maximális emelkedési (MaxClimb)	5		1 398,8	189,2	
737300	DEFAULT	2	4	Gyorsulás	Maximális emelkedési (MaxClimb)	1		1 579,3	204,5	
737300	DEFAULT	2	5	Gyorsulás	Maximális emelkedési (MaxClimb)	ZERO		1 700,5	220,5	
737300	DEFAULT	2	6	Emelkedés	Maximális emelkedési (MaxClimb)	ZERO	3 000			
737300	DEFAULT	2	7	Gyorsulás	Maximális emelkedési (MaxClimb)	ZERO		1 774,1	250	
737300	DEFAULT	2	8	Emelkedés	Maximális emelkedési (MaxClimb)	ZERO	5 500			
737300	DEFAULT	2	9	Emelkedés	Maximális emelkedési (MaxClimb)	ZERO	7 500			
737300	DEFAULT	2	10	Emelkedés	Maximális emelkedési (MaxClimb)	ZERO	10 000			
737300	DEFAULT	3	1	Felszállás	Maximális felszállási (MaxTakeoff)	5				
737300	DEFAULT	3	2	Emelkedés	Maximális felszállási (MaxTakeoff)	5	1 000			
737300	DEFAULT	3	3	Gyorsulás	Maximális emelkedési (MaxClimb)	5		1 311,5	190,8	
737300	DEFAULT	3	4	Gyorsulás	Maximális emelkedési (MaxClimb)	1		1 487,2	213,2	
737300	DEFAULT	3	5	Gyorsulás	Maximális emelkedési (MaxClimb)	ZERO		1 609,4	220,5	
737300	DEFAULT	3	6	Emelkedés	Maximális emelkedési (MaxClimb)	ZERO	3 000			

Repülőgép típus	Profil azonosító	Szakasz hossza	Szakasz száma	Szakasz típusa	Névleges tolóerő	Fékszárny azonosító	Végpont magassága (ft)	Emelkedési sebesség (ft/min)	Végponti kalibrált sebesség (CAS, kt)	Gyorsulás (%)
737300	DEFAULT	3	7	Gyorsulás	Maximális emelkedési (MaxClimb)	ZERO		1 657,6	250	
737300	DEFAULT	3	8	Emelkedés	Maximális emelkedési (MaxClimb)	ZERO	5 500			
737300	DEFAULT	3	9	Emelkedés	Maximális emelkedési (MaxClimb)	ZERO	7 500			
737300	DEFAULT	3	10	Emelkedés	Maximális emelkedési (MaxClimb)	ZERO	10 000			
737300	DEFAULT	4	1	Felszállás	Maximális felszállási (MaxTakeoff)	5				
737300	DEFAULT	4	2	Emelkedés	Maximális felszállási (MaxTakeoff)	5	1 000			
737300	DEFAULT	4	3	Gyorsulás	Maximális emelkedési (MaxClimb)	5		1 154,7	194,6	
737300	DEFAULT	4	4	Gyorsulás	Maximális emelkedési (MaxClimb)	1		1 295,8	211,5	
737300	DEFAULT	4	5	Gyorsulás	Maximális emelkedési (MaxClimb)	ZERO		1 391,6	220,5	
737300	DEFAULT	4	6	Emelkedés	Maximális emelkedési (MaxClimb)	ZERO	3 000			
737300	DEFAULT	4	7	Gyorsulás	Maximális emelkedési (MaxClimb)	ZERO		1 444,8	250	
737300	DEFAULT	4	8	Emelkedés	Maximális emelkedési (MaxClimb)	ZERO	5 500			
737300	DEFAULT	4	9	Emelkedés	Maximális emelkedési (MaxClimb)	ZERO	7 500			
737300	DEFAULT	4	10	Emelkedés	Maximális emelkedési (MaxClimb)	ZERO	10 000			
737300	ICAO_A	1	1	Felszállás	Maximális felszállási (MaxTakeoff)	5				
737300	ICAO_A	1	2	Emelkedés	Maximális felszállási (MaxTakeoff)	5	1 500			
737300	ICAO_A	1	3	Emelkedés	Maximális emelkedési (MaxClimb)	5	3 000			
737300	ICAO_A	1	4	Gyorsulás	Maximális emelkedési (MaxClimb)	5		1 413,5	184,9	
737300	ICAO_A	1	5	Gyorsulás	Maximális emelkedési (MaxClimb)	1		1 601,4	203,9	
737300	ICAO_A	1	6	Gyorsulás	Maximális emelkedési (MaxClimb)	ZERO		1 821,6	250	

Repülőgép típus	Profil azonosító	Szakasz hossza	Szakasz száma	Szakasz típusa	Névleges tolóerő	Fékszárny azonosító	Végpont magassága (ft)	Emelkedési sebesség (ft/min)	Végponti kalibrált sebesség (CAS, kt)	Gyorsulás (%)
737300	ICAO_A	1	7	Emelkedés	Maximális emelkedési (MaxClimb)	ZERO	5 500			
737300	ICAO_A	1	8	Emelkedés	Maximális emelkedési (MaxClimb)	ZERO	7 500			
737300	ICAO_A	1	9	Emelkedés	Maximális emelkedési (MaxClimb)	ZERO	10 000			
737300	ICAO_A	2	1	Felszállás	Maximális felszállási (MaxTakeoff)	5				
737300	ICAO_A	2	2	Emelkedés	Maximális felszállási (MaxTakeoff)	5	1 500			
737300	ICAO_A	2	3	Emelkedés	Maximális emelkedési (MaxClimb)	5	3 000			
737300	ICAO_A	2	4	Gyorsulás	Maximális emelkedési (MaxClimb)	5		1 332,5	186,4	
737300	ICAO_A	2	5	Gyorsulás	Maximális emelkedési (MaxClimb)	1		1 497,1	203	
737300	ICAO_A	2	6	Gyorsulás	Maximális emelkedési (MaxClimb)	ZERO		1 705,6	250	
737300	ICAO_A	2	7	Emelkedés	Maximális emelkedési (MaxClimb)	ZERO	5 500			
737300	ICAO_A	2	8	Emelkedés	Maximális emelkedési (MaxClimb)	ZERO	7 500			
737300	ICAO_A	2	9	Emelkedés	Maximális emelkedési (MaxClimb)	ZERO	10 000			
737300	ICAO_A	3	1	Felszállás	Maximális felszállási (MaxTakeoff)	5				
737300	ICAO_A	3	2	Emelkedés	Maximális felszállási (MaxTakeoff)	5	1 500			
737300	ICAO_A	3	3	Emelkedés	Maximális emelkedési (MaxClimb)	5	3 000			
737300	ICAO_A	3	4	Gyorsulás	Maximális emelkedési (MaxClimb)	5		1 247,9	188,2	
737300	ICAO_A	3	5	Gyorsulás	Maximális emelkedési (MaxClimb)	1		1 415,3	211,7	
737300	ICAO_A	3	6	Gyorsulás	Maximális emelkedési (MaxClimb)	ZERO		1 609,9	250	
737300	ICAO_A	3	7	Emelkedés	Maximális emelkedési (MaxClimb)	ZERO	5 500			
737300	ICAO_A	3	8	Emelkedés	Maximális emelkedési (MaxClimb)	ZERO	7 500			

Repülőgép típus	Profil azonosító	Szakasz hossza	Szakasz száma	Szakasz típusa	Névleges tolóerő	Fékszárny azonosító	Végpont magassága (ft)	Emelkedési sebesség (ft/min)	Végpon-ti kalibrált sebesség (CAS, kt)	Gyorsulás (%)
737300	ICAO_A	3	9	Emelkedés	Maximális emelkedési (MaxClimb)	ZERO	10 000			
737300	ICAO_A	4	1	Felszállás	Maximális felszállási (MaxTakeoff)	5				
737300	ICAO_A	4	2	Emelkedés	Maximális felszállási (MaxTakeoff)	5	1 500			
737300	ICAO_A	4	3	Emelkedés	Maximális emelkedési (MaxClimb)	5	3 000			
737300	ICAO_A	4	4	Gyorsulás	Maximális emelkedési (MaxClimb)	5		1 093,3	192,2	
737300	ICAO_A	4	5	Gyorsulás	Maximális emelkedési (MaxClimb)	1		1 223,7	210,2	
737300	ICAO_A	4	6	Gyorsulás	Maximális emelkedési (MaxClimb)	ZERO		1 399,1	250	
737300	ICAO_A	4	7	Emelkedés	Maximális emelkedési (MaxClimb)	ZERO	5 500			
737300	ICAO_A	4	8	Emelkedés	Maximális emelkedési (MaxClimb)	ZERO	7 500			
737300	ICAO_A	4	9	Emelkedés	Maximális emelkedési (MaxClimb)	ZERO	10 000			
737300	ICAO_B	1	1	Felszállás	Maximális felszállási (MaxTakeoff)	5				
737300	ICAO_B	1	2	Emelkedés	Maximális felszállási (MaxTakeoff)	5	1 000			
737300	ICAO_B	1	3	Gyorsulás	Maximális felszállási (MaxTakeoff)	5		1 560,7	189,3	
737300	ICAO_B	1	4	Gyorsulás	Maximális felszállási (MaxTakeoff)	1		1 765,5	206,2	
737300	ICAO_B	1	5	Gyorsulás	Maximális felszállási (MaxTakeoff)	ZERO		1 897	220,5	
737300	ICAO_B	1	6	Emelkedés	Maximális emelkedési (MaxClimb)	ZERO	3 000			
737300	ICAO_B	1	7	Gyorsulás	Maximális emelkedési (MaxClimb)	ZERO		1 892,6	250	
737300	ICAO_B	1	8	Emelkedés	Maximális emelkedési (MaxClimb)	ZERO	5 500			
737300	ICAO_B	1	9	Emelkedés	Maximális emelkedési (MaxClimb)	ZERO	7 500			
737300	ICAO_B	1	10	Emelkedés	Maximális emelkedési (MaxClimb)	ZERO	10 000			

Repülőgép típus	Profil azonosító	Szakasz hossza	Szakasz száma	Szakasz típusa	Névleges tolóerő	Fékszárny azonosító	Végpont magassága (ft)	Emelkedési sebesség (ft/min)	Végponti kalibrált sebesség (CAS, kt)	Gyorsulás (%)
737300	ICAO_B	2	1	Felszállás	Maximális felszállási (MaxTakeoff)	5				
737300	ICAO_B	2	2	Emelkedés	Maximális felszállási (MaxTakeoff)	5	1 000			
737300	ICAO_B	2	3	Gyorsulás	Maximális felszállási (MaxTakeoff)	5		1 468,7	190,5	
737300	ICAO_B	2	4	Gyorsulás	Maximális felszállási (MaxTakeoff)	1		1 652,2	205,8	
737300	ICAO_B	2	5	Gyorsulás	Maximális felszállási (MaxTakeoff)	ZERO		1 773,2	220,5	
737300	ICAO_B	2	6	Emelkedés	Maximális emelkedési (MaxClimb)	ZERO	3 000			
737300	ICAO_B	2	7	Gyorsulás	Maximális emelkedési (MaxClimb)	ZERO		1 773,3	250	
737300	ICAO_B	2	8	Emelkedés	Maximális emelkedési (MaxClimb)	ZERO	5 500			
737300	ICAO_B	2	9	Emelkedés	Maximális emelkedési (MaxClimb)	ZERO	7 500			
737300	ICAO_B	2	10	Emelkedés	Maximális emelkedési (MaxClimb)	ZERO	10 000			
737300	ICAO_B	3	1	Felszállás	Maximális felszállási (MaxTakeoff)	5				
737300	ICAO_B	3	2	Emelkedés	Maximális felszállási (MaxTakeoff)	5	1 000			
737300	ICAO_B	3	3	Gyorsulás	Maximális felszállási (MaxTakeoff)	5		1 380,4	192,1	
737300	ICAO_B	3	4	Gyorsulás	Maximális felszállási (MaxTakeoff)	1		1 557,4	213,8	
737300	ICAO_B	3	5	Gyorsulás	Maximális felszállási (MaxTakeoff)	ZERO		1 688,1	220,5	
737300	ICAO_B	3	6	Emelkedés	Maximális emelkedési (MaxClimb)	ZERO	3 000			
737300	ICAO_B	3	7	Gyorsulás	Maximális emelkedési (MaxClimb)	ZERO		1 657,6	250	
737300	ICAO_B	3	8	Emelkedés	Maximális emelkedési (MaxClimb)	ZERO	5 500			
737300	ICAO_B	3	9	Emelkedés	Maximális emelkedési (MaxClimb)	ZERO	7 500			
737300	ICAO_B	3	10	Emelkedés	Maximális emelkedési (MaxClimb)	ZERO	10 000			

Repülőgép típus	Profil azonosító	Szakasz hossza	Szakasz száma	Szakasz típusa	Névleges tolóerő	Fékszárny azonosító	Végpont magassága (ft)	Emelkedési sebesség (ft/min)	Végponti kalibrált sebesség (CAS, kt)	Gyorsulás (%)
737300	ICAO_B	4	1	Felszállás	Maximális felszállási (MaxTakeoff)	5				
737300	ICAO_B	4	2	Emelkedés	Maximális felszállási (MaxTakeoff)	5	1 000			
737300	ICAO_B	4	3	Gyorsulás	Maximális felszállási (MaxTakeoff)	5		1 217,8	195,7	
737300	ICAO_B	4	4	Gyorsulás	Maximális felszállási (MaxTakeoff)	1		1 361,4	212	
737300	ICAO_B	4	5	Gyorsulás	Maximális felszállási (MaxTakeoff)	ZERO		1 457,6	220,5	
737300	ICAO_B	4	6	Emelkedés	Maximális emelkedési (MaxClimb)	ZERO	3 000			
737300	ICAO_B	4	7	Gyorsulás	Maximális emelkedési (MaxClimb)	ZERO		1 444,8	250	
737300	ICAO_B	4	8	Emelkedés	Maximális emelkedési (MaxClimb)	ZERO	5 500			
737300	ICAO_B	4	9	Emelkedés	Maximális emelkedési (MaxClimb)	ZERO	7 500			
737300	ICAO_B	4	10	Emelkedés	Maximális emelkedési (MaxClimb)	ZERO	10 000			
7373B2	DEFAULT	1	1	Felszállás	Maximális felszállási (MaxTakeoff)	5				
7373B2	DEFAULT	1	2	Emelkedés	Maximális felszállási (MaxTakeoff)	5	1 000			
7373B2	DEFAULT	1	3	Gyorsulás	Maximális emelkedési (MaxClimb)	T_05		1 671,2	191,9	
7373B2	DEFAULT	1	4	Gyorsulás	Maximális emelkedési (MaxClimb)	T_01		1 900	209,1	
7373B2	DEFAULT	1	5	Emelkedés	Maximális emelkedési (MaxClimb)	ZERO	3 000			
7373B2	DEFAULT	1	6	Gyorsulás	Maximális emelkedési (MaxClimb)	ZERO		2 058,2	250	
7373B2	DEFAULT	1	7	Emelkedés	Maximális emelkedési (MaxClimb)	ZERO	5 500			
7373B2	DEFAULT	1	8	Emelkedés	Maximális emelkedési (MaxClimb)	ZERO	7 500			
7373B2	DEFAULT	1	9	Emelkedés	Maximális emelkedési (MaxClimb)	ZERO	10 000			
7373B2	DEFAULT	2	1	Felszállás	Maximális felszállási (MaxTakeoff)	5				

Repülőgép típus	Profil azonosító	Szakasz hossza	Szakasz száma	Szakasz típusa	Névleges tolóerő	Fékszárny azonosító	Végpont magassága (ft)	Emelkedési sebesség (ft/min)	Végpon-ti kalibrált sebesség (CAS, kt)	Gyorsulás (%)
7373B2	DEFAULT	2	2	Emelkedés	Maximális felszállási (MaxTakeoff)	5	1 000			
7373B2	DEFAULT	2	3	Gyorsulás	Maximális emelkedési (MaxClimb)	T_05		1 575,5	192,6	
7373B2	DEFAULT	2	4	Gyorsulás	Maximális emelkedési (MaxClimb)	T_01		1 786	208,8	
7373B2	DEFAULT	2	5	Emelkedés	Maximális emelkedési (MaxClimb)	ZERO	3 000			
7373B2	DEFAULT	2	6	Gyorsulás	Maximális emelkedési (MaxClimb)	ZERO		1 934,6	250	
7373B2	DEFAULT	2	7	Emelkedés	Maximális emelkedési (MaxClimb)	ZERO	5 500			
7373B2	DEFAULT	2	8	Emelkedés	Maximális emelkedési (MaxClimb)	ZERO	7 500			
7373B2	DEFAULT	2	9	Emelkedés	Maximális emelkedési (MaxClimb)	ZERO	10 000			
7373B2	DEFAULT	3	1	Felszállás	Maximális felszállási (MaxTakeoff)	5				
7373B2	DEFAULT	3	2	Emelkedés	Maximális felszállási (MaxTakeoff)	5	1 000			
7373B2	DEFAULT	3	3	Gyorsulás	Maximális emelkedési (MaxClimb)	T_05		1 483,2	194	
7373B2	DEFAULT	3	4	Gyorsulás	Maximális emelkedési (MaxClimb)	T_01		1 675,9	215,3	
7373B2	DEFAULT	3	5	Emelkedés	Maximális emelkedési (MaxClimb)	ZERO	3 000			
7373B2	DEFAULT	3	6	Gyorsulás	Maximális emelkedési (MaxClimb)	ZERO		1 828,7	250	
7373B2	DEFAULT	3	7	Emelkedés	Maximális emelkedési (MaxClimb)	ZERO	5 500			
7373B2	DEFAULT	3	8	Emelkedés	Maximális emelkedési (MaxClimb)	ZERO	7 500			
7373B2	DEFAULT	3	9	Emelkedés	Maximális emelkedési (MaxClimb)	ZERO	10 000			
7373B2	DEFAULT	4	1	Felszállás	Maximális felszállási (MaxTakeoff)	5				
7373B2	DEFAULT	4	2	Emelkedés	Maximális felszállási (MaxTakeoff)	5	1 000			
7373B2	DEFAULT	4	3	Gyorsulás	Maximális emelkedési (MaxClimb)	T_05		1 314,1	197,8	

Repülőgép típus	Profil azonosító	Szakasz hossza	Szakasz száma	Szakasz típusa	Névleges tolóerő	Fékszárny azonosító	Végpont magassága (ft)	Emelkedési sebesség (ft/min)	Végponti kalibrált sebesség (CAS, kt)	Gyorsulás (%)
7373B2	DEFAULT	4	4	Gyorsulás	Maximális emelkedési (MaxClimb)	T_01		1 478,4	213,5	
7373B2	DEFAULT	4	5	Emelkedés	Maximális emelkedési (MaxClimb)	ZERO	3 000			
7373B2	DEFAULT	4	6	Gyorsulás	Maximális emelkedési (MaxClimb)	ZERO		1 597,8	250	
7373B2	DEFAULT	4	7	Emelkedés	Maximális emelkedési (MaxClimb)	ZERO	5 500			
7373B2	DEFAULT	4	8	Emelkedés	Maximális emelkedési (MaxClimb)	ZERO	7 500			
7373B2	DEFAULT	4	9	Emelkedés	Maximális emelkedési (MaxClimb)	ZERO	10 000			
7373B2	DEFAULT	M	1	Felszállás	Maximális felszállási (MaxTakeoff)	5				
7373B2	DEFAULT	M	2	Emelkedés	Maximális felszállási (MaxTakeoff)	5	1 000			
7373B2	DEFAULT	M	3	Gyorsulás	Maximális emelkedési (MaxClimb)	T_05		1 214,7	200,6	
7373B2	DEFAULT	M	4	Gyorsulás	Maximális emelkedési (MaxClimb)	T_01		1 372,5	222,3	
7373B2	DEFAULT	M	5	Emelkedés	Maximális emelkedési (MaxClimb)	ZERO	3 000			
7373B2	DEFAULT	M	6	Gyorsulás	Maximális emelkedési (MaxClimb)	ZERO		1 493,4	250	
7373B2	DEFAULT	M	7	Emelkedés	Maximális emelkedési (MaxClimb)	ZERO	5 500			
7373B2	DEFAULT	M	8	Emelkedés	Maximális emelkedési (MaxClimb)	ZERO	7 500			
7373B2	DEFAULT	M	9	Emelkedés	Maximális emelkedési (MaxClimb)	ZERO	10 000			
7373B2	ICAO_A	1	1	Felszállás	Maximális felszállási (MaxTakeoff)	5				
7373B2	ICAO_A	1	2	Emelkedés	Maximális felszállási (MaxTakeoff)	5	1 500			
7373B2	ICAO_A	1	3	Emelkedés	Maximális emelkedési (MaxClimb)	5	3 000			
7373B2	ICAO_A	1	4	Gyorsulás	Maximális emelkedési (MaxClimb)	T_05		1 607,4	188,9	
7373B2	ICAO_A	1	5	Gyorsulás	Maximális emelkedési (MaxClimb)	T_01		1 827,6	206	

Repülőgép típus	Profil azonosító	Szakasz hossza	Szakasz száma	Szakasz típusa	Névleges tolóerő	Fékszárny azonosító	Végpont magassága (ft)	Emelkedési sebesség (ft/min)	Végponti kalibrált sebesség (CAS, kt)	Gyorsulás (%)
7373B2	ICAO_A	1	6	Gyorsulás	Maximális emelkedési (MaxClimb)	ZERO		2 030,2	250	
7373B2	ICAO_A	1	7	Emelkedés	Maximális emelkedési (MaxClimb)	ZERO	5 500			
7373B2	ICAO_A	1	8	Emelkedés	Maximális emelkedési (MaxClimb)	ZERO	7 500			
7373B2	ICAO_A	1	9	Emelkedés	Maximális emelkedési (MaxClimb)	ZERO	10 000			
7373B2	ICAO_A	2	1	Felszállás	Maximális felszállási (MaxTakeoff)	5				
7373B2	ICAO_A	2	2	Emelkedés	Maximális felszállási (MaxTakeoff)	5	1 500			
7373B2	ICAO_A	2	3	Emelkedés	Maximális emelkedési (MaxClimb)	5	3 000			
7373B2	ICAO_A	2	4	Gyorsulás	Maximális emelkedési (MaxClimb)	T_05		1 507,4	188,9	
7373B2	ICAO_A	2	5	Gyorsulás	Maximális emelkedési (MaxClimb)	T_01		1 703,4	206	
7373B2	ICAO_A	2	6	Gyorsulás	Maximális emelkedési (MaxClimb)	ZERO		1 909,1	250	
7373B2	ICAO_A	2	7	Emelkedés	Maximális emelkedési (MaxClimb)	ZERO	5 500			
7373B2	ICAO_A	2	8	Emelkedés	Maximális emelkedési (MaxClimb)	ZERO	7 500			
7373B2	ICAO_A	2	9	Emelkedés	Maximális emelkedési (MaxClimb)	ZERO	10 000			
7373B2	ICAO_A	3	1	Felszállás	Maximális felszállási (MaxTakeoff)	5				
7373B2	ICAO_A	3	2	Emelkedés	Maximális felszállási (MaxTakeoff)	5	1 500			
7373B2	ICAO_A	3	3	Emelkedés	Maximális emelkedési (MaxClimb)	5	3 000			
7373B2	ICAO_A	3	4	Gyorsulás	Maximális emelkedési (MaxClimb)	T_05		1 417,2	191,3	
7373B2	ICAO_A	3	5	Gyorsulás	Maximális emelkedési (MaxClimb)	T_01		1 604,3	213,7	
7373B2	ICAO_A	3	6	Gyorsulás	Maximális emelkedési (MaxClimb)	ZERO		1 807,6	250	
7373B2	ICAO_A	3	7	Emelkedés	Maximális emelkedési (MaxClimb)	ZERO	5 500			

Repülőgép típus	Profil azonosító	Szakasz hossza	Szakasz száma	Szakasz típusa	Névleges tolóerő	Fékszárny azonosító	Végpont magassága (ft)	Emelkedési sebesség (ft/min)	Végponti kalibrált sebesség (CAS, kt)	Gyorsulás (%)
7373B2	ICAO_A	3	8	Emelkedés	Maximális emelkedési (MaxClimb)	ZERO	7 500			
7373B2	ICAO_A	3	9	Emelkedés	Maximális emelkedési (MaxClimb)	ZERO	10 000			
7373B2	ICAO_A	4	1	Felszállás	Maximális felszállási (MaxTakeoff)	5				
7373B2	ICAO_A	4	2	Emelkedés	Maximális felszállási (MaxTakeoff)	5	1 500			
7373B2	ICAO_A	4	3	Emelkedés	Maximális emelkedési (MaxClimb)	5	3 000			
7373B2	ICAO_A	4	4	Gyorsulás	Maximális emelkedési (MaxClimb)	T_05		1 255,2	195,4	
7373B2	ICAO_A	4	5	Gyorsulás	Maximális emelkedési (MaxClimb)	T_01		1 411,8	212,1	
7373B2	ICAO_A	4	6	Gyorsulás	Maximális emelkedési (MaxClimb)	ZERO		1 576,8	250	
7373B2	ICAO_A	4	7	Emelkedés	Maximális emelkedési (MaxClimb)	ZERO	5 500			
7373B2	ICAO_A	4	8	Emelkedés	Maximális emelkedési (MaxClimb)	ZERO	7 500			
7373B2	ICAO_A	4	9	Emelkedés	Maximális emelkedési (MaxClimb)	ZERO	10 000			
7373B2	ICAO_A	M	1	Felszállás	Maximális felszállási (MaxTakeoff)	5				
7373B2	ICAO_A	M	2	Emelkedés	Maximális felszállási (MaxTakeoff)	5	1 500			
7373B2	ICAO_A	M	3	Emelkedés	Maximális emelkedési (MaxClimb)	5	3 000			
7373B2	ICAO_A	M	4	Gyorsulás	Maximális emelkedési (MaxClimb)	T_05		1 163,2	198,2	
7373B2	ICAO_A	M	5	Gyorsulás	Maximális emelkedési (MaxClimb)	T_01		1 309,7	220,9	
7373B2	ICAO_A	M	6	Gyorsulás	Maximális emelkedési (MaxClimb)	ZERO		1 469,1	250	
7373B2	ICAO_A	M	7	Emelkedés	Maximális emelkedési (MaxClimb)	ZERO	5 500			
7373B2	ICAO_A	M	8	Emelkedés	Maximális emelkedési (MaxClimb)	ZERO	7 500			
7373B2	ICAO_A	M	9	Emelkedés	Maximális emelkedési (MaxClimb)	ZERO	10 000			

Repülőgép típus	Profil azonosító	Szakasz hossza	Szakasz száma	Szakasz típusa	Névleges tolóerő	Fékszárny azonosító	Végpont magassága (ft)	Emelkedési sebesség (ft/min)	Végponti kalibrált sebesség (CAS, kt)	Gyorsulás (%)
7373B2	ICAO_B	1	1	Felszállás	Maximális felszállási (MaxTakeoff)	5				
7373B2	ICAO_B	1	2	Emelkedés	Maximális felszállási (MaxTakeoff)	5	1 000			
7373B2	ICAO_B	1	3	Gyorsulás	Maximális felszállási (MaxTakeoff)	T_05		1 881	195,6	
7373B2	ICAO_B	1	4	Gyorsulás	Maximális felszállási (MaxTakeoff)	T_01		2 138,5	214,5	
7373B2	ICAO_B	1	5	Emelkedés	Maximális emelkedési (MaxClimb)	ZERO	3 000			
7373B2	ICAO_B	1	6	Gyorsulás	Maximális emelkedési (MaxClimb)	ZERO		2 075,4	250	
7373B2	ICAO_B	1	7	Emelkedés	Maximális emelkedési (MaxClimb)	ZERO	5 500			
7373B2	ICAO_B	1	8	Emelkedés	Maximális emelkedési (MaxClimb)	ZERO	7 500			
7373B2	ICAO_B	1	9	Emelkedés	Maximális emelkedési (MaxClimb)	ZERO	10 000			
7373B2	ICAO_B	2	1	Felszállás	Maximális felszállási (MaxTakeoff)	5				
7373B2	ICAO_B	2	2	Emelkedés	Maximális felszállási (MaxTakeoff)	5	1 000			
7373B2	ICAO_B	2	3	Gyorsulás	Maximális felszállási (MaxTakeoff)	T_05		1 774,2	196,2	
7373B2	ICAO_B	2	4	Gyorsulás	Maximális felszállási (MaxTakeoff)	T_01		2 009,3	214	
7373B2	ICAO_B	2	5	Emelkedés	Maximális emelkedési (MaxClimb)	ZERO	3 000			
7373B2	ICAO_B	2	6	Gyorsulás	Maximális emelkedési (MaxClimb)	ZERO		1 950,7	250	
7373B2	ICAO_B	2	7	Emelkedés	Maximális emelkedési (MaxClimb)	ZERO	5 500			
7373B2	ICAO_B	2	8	Emelkedés	Maximális emelkedési (MaxClimb)	ZERO	7 500			
7373B2	ICAO_B	2	9	Emelkedés	Maximális emelkedési (MaxClimb)	ZERO	10 000			
7373B2	ICAO_B	3	1	Felszállás	Maximális felszállási (MaxTakeoff)	5				
7373B2	ICAO_B	3	2	Emelkedés	Maximális felszállási (MaxTakeoff)	5	1 000			

Repülőgép típus	Profil azonosító	Szakasz hossza	Szakasz száma	Szakasz típusa	Névleges tolóerő	Fékszárny azonosító	Végpont magassága (ft)	Emelkedési sebesség (ft/min)	Végpon-ti kalibrált sebesség (CAS, kt)	Gyorsulás (%)
7373B2	ICAO_B	3	3	Gyorsulás	Maximális felszállási (MaxTakeoff)	T_05		1 674,8	197,4	
7373B2	ICAO_B	3	4	Gyorsulás	Maximális felszállási (MaxTakeoff)	T_01		1 895,7	217	
7373B2	ICAO_B	3	5	Emelkedés	Maximális emelkedési (MaxClimb)	ZERO	3 000			
7373B2	ICAO_B	3	6	Gyorsulás	Maximális emelkedési (MaxClimb)	ZERO		1 835,6	250	
7373B2	ICAO_B	3	7	Emelkedés	Maximális emelkedési (MaxClimb)	ZERO	5 500			
7373B2	ICAO_B	3	8	Emelkedés	Maximális emelkedési (MaxClimb)	ZERO	7 500			
7373B2	ICAO_B	3	9	Emelkedés	Maximális emelkedési (MaxClimb)	ZERO	10 000			
7373B2	ICAO_B	4	1	Felszállás	Maximális felszállási (MaxTakeoff)	5				
7373B2	ICAO_B	4	2	Emelkedés	Maximális felszállási (MaxTakeoff)	5	1 000			
7373B2	ICAO_B	4	3	Gyorsulás	Maximális felszállási (MaxTakeoff)	T_05		1 494,5	200,9	
7373B2	ICAO_B	4	4	Gyorsulás	Maximális felszállási (MaxTakeoff)	T_01		1 672,5	215,5	
7373B2	ICAO_B	4	5	Emelkedés	Maximális emelkedési (MaxClimb)	ZERO	3 000			
7373B2	ICAO_B	4	6	Gyorsulás	Maximális emelkedési (MaxClimb)	ZERO		1 606,9	250	
7373B2	ICAO_B	4	7	Emelkedés	Maximális emelkedési (MaxClimb)	ZERO	5 500			
7373B2	ICAO_B	4	8	Emelkedés	Maximális emelkedési (MaxClimb)	ZERO	7 500			
7373B2	ICAO_B	4	9	Emelkedés	Maximális emelkedési (MaxClimb)	ZERO	10 000			
7373B2	ICAO_B	M	1	Felszállás	Maximális felszállási (MaxTakeoff)	5				
7373B2	ICAO_B	M	2	Emelkedés	Maximális felszállási (MaxTakeoff)	5	1 000			
7373B2	ICAO_B	M	3	Gyorsulás	Maximális felszállási (MaxTakeoff)	T_05		1 387,7	203,4	
7373B2	ICAO_B	M	4	Gyorsulás	Maximális felszállási (MaxTakeoff)	T_01		1 557,1	223,7	

Repülőgép típus	Profil azonosító	Szakasz hossza	Szakasz száma	Szakasz típusa	Névleges tolóerő	Fékszárny azonosító	Végpont magassága (ft)	Emelkedési sebesség (ft/min)	Végpon-ti kalibrált sebesség (CAS, kt)	Gyorsulás (%)
7373B2	ICAO_B	M	5	Emelkedés	Maximális emelkedési (MaxClimb)	ZERO	3 000			
7373B2	ICAO_B	M	6	Gyorsulás	Maximális emelkedési (MaxClimb)	ZERO		1 493,2	250	
7373B2	ICAO_B	M	7	Emelkedés	Maximális emelkedési (MaxClimb)	ZERO	5 500			
7373B2	ICAO_B	M	8	Emelkedés	Maximális emelkedési (MaxClimb)	ZERO	7 500			
7373B2	ICAO_B	M	9	Emelkedés	Maximális emelkedési (MaxClimb)	ZERO	10 000			
737400	DEFAULT	1	1	Felszállás	Maximális felszállási (MaxTakeoff)	5				
737400	DEFAULT	1	2	Emelkedés	Maximális felszállási (MaxTakeoff)	5	1 000			
737400	DEFAULT	1	3	Gyorsulás	Maximális emelkedési (MaxClimb)	5		1 715,3	198,8	
737400	DEFAULT	1	4	Gyorsulás	Maximális emelkedési (MaxClimb)	1		1 894,7	210,5	
737400	DEFAULT	1	5	Emelkedés	Maximális emelkedési (MaxClimb)	ZERO	3 000			
737400	DEFAULT	1	6	Gyorsulás	Maximális emelkedési (MaxClimb)	ZERO		2 067,4	250	
737400	DEFAULT	1	7	Emelkedés	Maximális emelkedési (MaxClimb)	ZERO	5 500			
737400	DEFAULT	1	8	Emelkedés	Maximális emelkedési (MaxClimb)	ZERO	7 500			
737400	DEFAULT	1	9	Emelkedés	Maximális emelkedési (MaxClimb)	ZERO	10 000			
737400	DEFAULT	2	1	Felszállás	Maximális felszállási (MaxTakeoff)	5				
737400	DEFAULT	2	2	Emelkedés	Maximális felszállási (MaxTakeoff)	5	1 000			
737400	DEFAULT	2	3	Gyorsulás	Maximális emelkedési (MaxClimb)	5		1 616	199,8	
737400	DEFAULT	2	4	Gyorsulás	Maximális emelkedési (MaxClimb)	1		1 786,6	210,5	
737400	DEFAULT	2	5	Emelkedés	Maximális emelkedési (MaxClimb)	ZERO	3 000			
737400	DEFAULT	2	6	Gyorsulás	Maximális emelkedési (MaxClimb)	ZERO		1 939,1	250	

Repülőgép típus	Profil azonosító	Szakasz hossza	Szakasz száma	Szakasz típusa	Névleges tolóerő	Fékszárny azonosító	Végpont magassága (ft)	Emelkedési sebesség (ft/min)	Végponti kalibrált sebesség (CAS, kt)	Gyorsulás (%)
737400	DEFAULT	2	7	Emelkedés	Maximális emelkedési (MaxClimb)	ZERO	5 500			
737400	DEFAULT	2	8	Emelkedés	Maximális emelkedési (MaxClimb)	ZERO	7 500			
737400	DEFAULT	2	9	Emelkedés	Maximális emelkedési (MaxClimb)	ZERO	10 000			
737400	DEFAULT	3	1	Felszállás	Maximális felszállási (MaxTakeoff)	5				
737400	DEFAULT	3	2	Emelkedés	Maximális felszállási (MaxTakeoff)	5	1 000			
737400	DEFAULT	3	3	Gyorsulás	Maximális emelkedési (MaxClimb)	5		1 516,6	201	
737400	DEFAULT	3	4	Gyorsulás	Maximális emelkedési (MaxClimb)	1		1 660,9	210,5	
737400	DEFAULT	3	5	Emelkedés	Maximális emelkedési (MaxClimb)	ZERO	3 000			
737400	DEFAULT	3	6	Gyorsulás	Maximális emelkedési (MaxClimb)	ZERO		1 807,5	250	
737400	DEFAULT	3	7	Emelkedés	Maximális emelkedési (MaxClimb)	ZERO	5 500			
737400	DEFAULT	3	8	Emelkedés	Maximális emelkedési (MaxClimb)	ZERO	7 500			
737400	DEFAULT	3	9	Emelkedés	Maximális emelkedési (MaxClimb)	ZERO	10 000			
737400	DEFAULT	4	1	Felszállás	Maximális felszállási (MaxTakeoff)	5				
737400	DEFAULT	4	2	Emelkedés	Maximális felszállási (MaxTakeoff)	5	1 000			
737400	DEFAULT	4	3	Gyorsulás	Maximális emelkedési (MaxClimb)	5		1 370,2	203,9	
737400	DEFAULT	4	4	Gyorsulás	Maximális emelkedési (MaxClimb)	1		1 504,1	210,5	
737400	DEFAULT	4	5	Emelkedés	Maximális emelkedési (MaxClimb)	ZERO	3 000			
737400	DEFAULT	4	6	Gyorsulás	Maximális emelkedési (MaxClimb)	ZERO		1 609,1	250	
737400	DEFAULT	4	7	Emelkedés	Maximális emelkedési (MaxClimb)	ZERO	5 500			
737400	DEFAULT	4	8	Emelkedés	Maximális emelkedési (MaxClimb)	ZERO	7 500			

Repülőgép típus	Profil azonosító	Szakasz hossza	Szakasz száma	Szakasz típusa	Névleges tolóerő	Fékszárny azonosító	Végpont magassága (ft)	Emelkedési sebesség (ft/min)	Végponti kalibrált sebesség (CAS, kt)	Gyorsulás (%)
737400	DEFAULT	4	9	Emelkedés	Maximális emelkedési (MaxClimb)	ZERO	10 000			
737400	DEFAULT	M	1	Felszállás	Maximális felszállási (MaxTakeoff)	5				
737400	DEFAULT	M	2	Emelkedés	Maximális felszállási (MaxTakeoff)	5	1 000			
737400	DEFAULT	M	3	Gyorsulás	Maximális emelkedési (MaxClimb)	5		1 225,8	207,5	
737400	DEFAULT	M	4	Gyorsulás	Maximális emelkedési (MaxClimb)	1		1 312,5	210,5	
737400	DEFAULT	M	5	Emelkedés	Maximális emelkedési (MaxClimb)	ZERO	3 000			
737400	DEFAULT	M	6	Gyorsulás	Maximális emelkedési (MaxClimb)	ZERO		1 414,3	250	
737400	DEFAULT	M	7	Emelkedés	Maximális emelkedési (MaxClimb)	ZERO	5 500			
737400	DEFAULT	M	8	Emelkedés	Maximális emelkedési (MaxClimb)	ZERO	7 500			
737400	DEFAULT	M	9	Emelkedés	Maximális emelkedési (MaxClimb)	ZERO	10 000			
737400	ICAO_A	1	1	Felszállás	Maximális felszállási (MaxTakeoff)	5				
737400	ICAO_A	1	2	Emelkedés	Maximális felszállási (MaxTakeoff)	5	1 500			
737400	ICAO_A	1	3	Emelkedés	Maximális emelkedési (MaxClimb)	5	3 000			
737400	ICAO_A	1	4	Gyorsulás	Maximális emelkedési (MaxClimb)	5		1 641,7	195,7	
737400	ICAO_A	1	5	Gyorsulás	Maximális emelkedési (MaxClimb)	1		1 830	210,1	
737400	ICAO_A	1	6	Gyorsulás	Maximális emelkedési (MaxClimb)	ZERO		2 058,4	250	
737400	ICAO_A	1	7	Emelkedés	Maximális emelkedési (MaxClimb)	ZERO	5 500			
737400	ICAO_A	1	8	Emelkedés	Maximális emelkedési (MaxClimb)	ZERO	7 500			
737400	ICAO_A	1	9	Emelkedés	Maximális emelkedési (MaxClimb)	ZERO	10 000			
737400	ICAO_A	2	1	Felszállás	Maximális felszállási (MaxTakeoff)	5				

Repülőgép típus	Profil azonosító	Szakasz hossza	Szakasz száma	Szakasz típusa	Névleges tolóerő	Fékszárny azonosító	Végpont magassága (ft)	Emelkedési sebesség (ft/min)	Végpon-ti kalibrált sebesség (CAS, kt)	Gyorsulás (%)
737400	ICAO_A	2	2	Emelkedés	Maximális felszállási (MaxTakeoff)	5	1 500			
737400	ICAO_A	2	3	Emelkedés	Maximális emelkedési (MaxClimb)	5	3 000			
737400	ICAO_A	2	4	Gyorsulás	Maximális emelkedési (MaxClimb)	5		1 546	196,8	
737400	ICAO_A	2	5	Gyorsulás	Maximális emelkedési (MaxClimb)	1		1 702,5	210,1	
737400	ICAO_A	2	6	Gyorsulás	Maximális emelkedési (MaxClimb)	ZERO		1 919,2	250	
737400	ICAO_A	2	7	Emelkedés	Maximális emelkedési (MaxClimb)	ZERO	5 500			
737400	ICAO_A	2	8	Emelkedés	Maximális emelkedési (MaxClimb)	ZERO	7 500			
737400	ICAO_A	2	9	Emelkedés	Maximális emelkedési (MaxClimb)	ZERO	10 000			
737400	ICAO_A	3	1	Felszállás	Maximális felszállási (MaxTakeoff)	5				
737400	ICAO_A	3	2	Emelkedés	Maximális felszállási (MaxTakeoff)	5	1 500			
737400	ICAO_A	3	3	Emelkedés	Maximális emelkedési (MaxClimb)	5	3 000			
737400	ICAO_A	3	4	Gyorsulás	Maximális emelkedési (MaxClimb)	5		1 446,6	198,2	
737400	ICAO_A	3	5	Gyorsulás	Maximális emelkedési (MaxClimb)	1		1 592,3	210,3	
737400	ICAO_A	3	6	Gyorsulás	Maximális emelkedési (MaxClimb)	ZERO		1 789,6	250	
737400	ICAO_A	3	7	Emelkedés	Maximális emelkedési (MaxClimb)	ZERO	5 500			
737400	ICAO_A	3	8	Emelkedés	Maximális emelkedési (MaxClimb)	ZERO	7 500			
737400	ICAO_A	3	9	Emelkedés	Maximális emelkedési (MaxClimb)	ZERO	10 000			
737400	ICAO_A	4	1	Felszállás	Maximális felszállási (MaxTakeoff)	5				
737400	ICAO_A	4	2	Emelkedés	Maximális felszállási (MaxTakeoff)	5	1 500			
737400	ICAO_A	4	3	Emelkedés	Maximális emelkedési (MaxClimb)	5	3 000			

Repülőgép típus	Profil azonosító	Szakasz hossza	Szakasz száma	Szakasz típusa	Névleges tolóerő	Fékszárny azonosító	Végpont magassága (ft)	Emelkedési sebesség (ft/min)	Végponti kalibrált sebesség (CAS, kt)	Gyorsulás (%)
737400	ICAO_A	4	4	Gyorsulás	Maximális emelkedési (MaxClimb)	5		1 303,9	201,3	
737400	ICAO_A	4	5	Gyorsulás	Maximális emelkedési (MaxClimb)	1		1 426,1	210,3	
737400	ICAO_A	4	6	Gyorsulás	Maximális emelkedési (MaxClimb)	ZERO		1 598,5	250	
737400	ICAO_A	4	7	Emelkedés	Maximális emelkedési (MaxClimb)	ZERO	5 500			
737400	ICAO_A	4	8	Emelkedés	Maximális emelkedési (MaxClimb)	ZERO	7 500			
737400	ICAO_A	4	9	Emelkedés	Maximális emelkedési (MaxClimb)	ZERO	10 000			
737400	ICAO_A	M	1	Felszállás	Maximális felszállási (MaxTakeoff)	5				
737400	ICAO_A	M	2	Emelkedés	Maximális felszállási (MaxTakeoff)	5	1 500			
737400	ICAO_A	M	3	Emelkedés	Maximális emelkedési (MaxClimb)	5	3 000			
737400	ICAO_A	M	4	Gyorsulás	Maximális emelkedési (MaxClimb)	5		1 159,5	205,1	
737400	ICAO_A	M	5	Gyorsulás	Maximális emelkedési (MaxClimb)	1		1 249,3	210,3	
737400	ICAO_A	M	6	Gyorsulás	Maximális emelkedési (MaxClimb)	ZERO		1 392,2	250	
737400	ICAO_A	M	7	Emelkedés	Maximális emelkedési (MaxClimb)	ZERO	5 500			
737400	ICAO_A	M	8	Emelkedés	Maximális emelkedési (MaxClimb)	ZERO	7 500			
737400	ICAO_A	M	9	Emelkedés	Maximális emelkedési (MaxClimb)	ZERO	10 000			
737400	ICAO_B	1	1	Felszállás	Maximális felszállási (MaxTakeoff)	5				
737400	ICAO_B	1	2	Emelkedés	Maximális felszállási (MaxTakeoff)	5	1 000			
737400	ICAO_B	1	3	Gyorsulás	Maximális felszállási (MaxTakeoff)	5		1 869,9	201,5	
737400	ICAO_B	1	4	Gyorsulás	Maximális felszállási (MaxTakeoff)	1		2 073,3	210,5	
737400	ICAO_B	1	5	Emelkedés	Maximális emelkedési (MaxClimb)	ZERO	3 000			

Repülőgép típus	Profil azonosító	Szakasz hossza	Szakasz száma	Szakasz típusa	Névleges tolóerő	Fékszárny azonosító	Végpont magassága (ft)	Emelkedési sebesség (ft/min)	Végponti kalibrált sebesség (CAS, kt)	Gyorsulás (%)
737400	ICAO_B	1	6	Gyorsulás	Maximális emelkedési (MaxClimb)	ZERO		2 067,4	250	
737400	ICAO_B	1	7	Emelkedés	Maximális emelkedési (MaxClimb)	ZERO	5 500			
737400	ICAO_B	1	8	Emelkedés	Maximális emelkedési (MaxClimb)	ZERO	7 500			
737400	ICAO_B	1	9	Emelkedés	Maximális emelkedési (MaxClimb)	ZERO	10 000			
737400	ICAO_B	2	1	Felszállás	Maximális felszállási (MaxTakeoff)	5				
737400	ICAO_B	2	2	Emelkedés	Maximális felszállási (MaxTakeoff)	5	1 000			
737400	ICAO_B	2	3	Gyorsulás	Maximális felszállási (MaxTakeoff)	5		1 766,9	202,3	
737400	ICAO_B	2	4	Gyorsulás	Maximális felszállási (MaxTakeoff)	1		1 945,9	210,5	
737400	ICAO_B	2	5	Emelkedés	Maximális emelkedési (MaxClimb)	ZERO	3 000			
737400	ICAO_B	2	6	Gyorsulás	Maximális emelkedési (MaxClimb)	ZERO		1 939,1	250	
737400	ICAO_B	2	7	Emelkedés	Maximális emelkedési (MaxClimb)	ZERO	5 500			
737400	ICAO_B	2	8	Emelkedés	Maximális emelkedési (MaxClimb)	ZERO	7 500			
737400	ICAO_B	2	9	Emelkedés	Maximális emelkedési (MaxClimb)	ZERO	10 000			
737400	ICAO_B	3	1	Felszállás	Maximális felszállási (MaxTakeoff)	5				
737400	ICAO_B	3	2	Emelkedés	Maximális felszállási (MaxTakeoff)	5	1 000			
737400	ICAO_B	3	3	Gyorsulás	Maximális felszállási (MaxTakeoff)	5		1 660,1	203,4	
737400	ICAO_B	3	4	Gyorsulás	Maximális felszállási (MaxTakeoff)	1		1 822,5	210,5	
737400	ICAO_B	3	5	Emelkedés	Maximális emelkedési (MaxClimb)	ZERO	3 000			
737400	ICAO_B	3	6	Gyorsulás	Maximális emelkedési (MaxClimb)	ZERO		1 807,5	250	
737400	ICAO_B	3	7	Emelkedés	Maximális emelkedési (MaxClimb)	ZERO	5 500			

Repülőgép típus	Profil azonosító	Szakasz hossza	Szakasz száma	Szakasz típusa	Névleges tolóerő	Fékszárny azonosító	Végpont magassága (ft)	Emelkedési sebesség (ft/min)	Végponti kalibrált sebesség (CAS, kt)	Gyorsulás (%)
737400	ICAO_B	3	8	Emelkedés	Maximális emelkedési (MaxClimb)	ZERO	7 500			
737400	ICAO_B	3	9	Emelkedés	Maximális emelkedési (MaxClimb)	ZERO	10 000			
737400	ICAO_B	4	1	Felszállás	Maximális felszállási (MaxTakeoff)	5				
737400	ICAO_B	4	2	Emelkedés	Maximális felszállási (MaxTakeoff)	5	1 000			
737400	ICAO_B	4	3	Gyorsulás	Maximális felszállási (MaxTakeoff)	5		1 502,8	206,1	
737400	ICAO_B	4	4	Gyorsulás	Maximális felszállási (MaxTakeoff)	1		1 644,7	210,5	
737400	ICAO_B	4	5	Emelkedés	Maximális emelkedési (MaxClimb)	ZERO	3 000			
737400	ICAO_B	4	6	Gyorsulás	Maximális emelkedési (MaxClimb)	ZERO		1 610,5	250	
737400	ICAO_B	4	7	Emelkedés	Maximális emelkedési (MaxClimb)	ZERO	5 500			
737400	ICAO_B	4	8	Emelkedés	Maximális emelkedési (MaxClimb)	ZERO	7 500			
737400	ICAO_B	4	9	Emelkedés	Maximális emelkedési (MaxClimb)	ZERO	10 000			
737400	ICAO_B	M	1	Felszállás	Maximális felszállási (MaxTakeoff)	5				
737400	ICAO_B	M	2	Emelkedés	Maximális felszállási (MaxTakeoff)	5	1 000			
737400	ICAO_B	M	3	Gyorsulás	Maximális felszállási (MaxTakeoff)	5		1 350,9	209,5	
737400	ICAO_B	M	4	Gyorsulás	Maximális felszállási (MaxTakeoff)	1		1 428,6	210,5	
737400	ICAO_B	M	5	Emelkedés	Maximális emelkedési (MaxClimb)	ZERO	3 000			
737400	ICAO_B	M	6	Gyorsulás	Maximális emelkedési (MaxClimb)	ZERO		1 414,7	250	
737400	ICAO_B	M	7	Emelkedés	Maximális emelkedési (MaxClimb)	ZERO	5 500			
737400	ICAO_B	M	8	Emelkedés	Maximális emelkedési (MaxClimb)	ZERO	7 500			
737400	ICAO_B	M	9	Emelkedés	Maximális emelkedési (MaxClimb)	ZERO	10 000			

Repülőgép típus	Profil azonosító	Szakasz hossza	Szakasz száma	Szakasz típusa	Névleges tolóerő	Fékszárny azonosító	Végpont magassága (ft)	Emelkedési sebesség (ft/min)	Végpon-ti kalibrált sebesség (CAS, kt)	Gyorsulás (%)
737500	DEFAULT	1	1	Felszállás	Maximális felszállási (MaxTakeoff)	5				
737500	DEFAULT	1	2	Emelkedés	Maximális felszállási (MaxTakeoff)	5	1 000			
737500	DEFAULT	1	3	Gyorsulás	Maximális emelkedési (MaxClimb)	5		1 579,1	187	
737500	DEFAULT	1	4	Gyorsulás	Maximális emelkedési (MaxClimb)	1		1 800	206,6	
737500	DEFAULT	1	5	Emelkedés	Maximális emelkedési (MaxClimb)	ZERO	3 000			
737500	DEFAULT	1	6	Gyorsulás	Maximális emelkedési (MaxClimb)	ZERO		1 961,7	250	
737500	DEFAULT	1	7	Emelkedés	Maximális emelkedési (MaxClimb)	ZERO	5 500			
737500	DEFAULT	1	8	Emelkedés	Maximális emelkedési (MaxClimb)	ZERO	7 500			
737500	DEFAULT	1	9	Emelkedés	Maximális emelkedési (MaxClimb)	ZERO	10 000			
737500	DEFAULT	2	1	Felszállás	Maximális felszállási (MaxTakeoff)	5				
737500	DEFAULT	2	2	Emelkedés	Maximális felszállási (MaxTakeoff)	5	1 000			
737500	DEFAULT	2	3	Gyorsulás	Maximális emelkedési (MaxClimb)	5		1 490,8	188	
737500	DEFAULT	2	4	Gyorsulás	Maximális emelkedési (MaxClimb)	1		1 681,3	205,6	
737500	DEFAULT	2	5	Emelkedés	Maximális emelkedési (MaxClimb)	ZERO	3 000			
737500	DEFAULT	2	6	Gyorsulás	Maximális emelkedési (MaxClimb)	ZERO		1 834,4	250	
737500	DEFAULT	2	7	Emelkedés	Maximális emelkedési (MaxClimb)	ZERO	5 500			
737500	DEFAULT	2	8	Emelkedés	Maximális emelkedési (MaxClimb)	ZERO	7 500			
737500	DEFAULT	2	9	Emelkedés	Maximális emelkedési (MaxClimb)	ZERO	10 000			
737500	DEFAULT	3	1	Felszállás	Maximális felszállási (MaxTakeoff)	5				
737500	DEFAULT	3	2	Emelkedés	Maximális felszállási (MaxTakeoff)	5	1 000			

Repülőgép típus	Profil azonosító	Szakasz hossza	Szakasz száma	Szakasz típusa	Névleges tolóerő	Fékszárny azonosító	Végpont magassága (ft)	Emelkedési sebesség (ft/min)	Végpon-ti kalibrált sebesség (CAS, kt)	Gyorsulás (%)
737500	DEFAULT	3	3	Gyorsulás	Maximális emelkedési (MaxClimb)	5		1 398,8	189,4	
737500	DEFAULT	3	4	Gyorsulás	Maximális emelkedési (MaxClimb)	1		1 572,4	204,5	
737500	DEFAULT	3	5	Emelkedés	Maximális emelkedési (MaxClimb)	ZERO	3 000			
737500	DEFAULT	3	6	Gyorsulás	Maximális emelkedési (MaxClimb)	ZERO		1 713,4	250	
737500	DEFAULT	3	7	Emelkedés	Maximális emelkedési (MaxClimb)	ZERO	5 500			
737500	DEFAULT	3	8	Emelkedés	Maximális emelkedési (MaxClimb)	ZERO	7 500			
737500	DEFAULT	3	9	Emelkedés	Maximális emelkedési (MaxClimb)	ZERO	10 000			
737500	DEFAULT	4	1	Felszállás	Maximális felszállási (MaxTakeoff)	5				
737500	DEFAULT	4	2	Emelkedés	Maximális felszállási (MaxTakeoff)	5	1 000			
737500	DEFAULT	4	3	Gyorsulás	Maximális emelkedési (MaxClimb)	5		1 229,4	192,1	
737500	DEFAULT	4	4	Gyorsulás	Maximális emelkedési (MaxClimb)	1		1 388,1	212,4	
737500	DEFAULT	4	5	Emelkedés	Maximális emelkedési (MaxClimb)	ZERO	3 000			
737500	DEFAULT	4	6	Gyorsulás	Maximális emelkedési (MaxClimb)	ZERO		1 521,8	250	
737500	DEFAULT	4	7	Emelkedés	Maximális emelkedési (MaxClimb)	ZERO	5 500			
737500	DEFAULT	4	8	Emelkedés	Maximális emelkedési (MaxClimb)	ZERO	7 500			
737500	DEFAULT	4	9	Emelkedés	Maximális emelkedési (MaxClimb)	ZERO	10 000			
737500	DEFAULT	5	1	Felszállás	Maximális felszállási (MaxTakeoff)	5				
737500	DEFAULT	5	2	Emelkedés	Maximális felszállási (MaxTakeoff)	5	1 000			
737500	DEFAULT	5	3	Gyorsulás	Maximális emelkedési (MaxClimb)	5		1 211,1	192,4	
737500	DEFAULT	5	4	Gyorsulás	Maximális emelkedési (MaxClimb)	1		1 370,8	212	

Repülőgép típus	Profil azonosító	Szakasz hossza	Szakasz száma	Szakasz típusa	Névleges tolóerő	Fékszárny azonosító	Végpont magassága (ft)	Emelkedési sebesség (ft/min)	Végponti kalibrált sebesség (CAS, kt)	Gyorsulás (%)
737500	DEFAULT	5	5	Emelkedés	Maximális emelkedési (MaxClimb)	ZERO	3 000			
737500	DEFAULT	5	6	Gyorsulás	Maximális emelkedési (MaxClimb)	ZERO		1 503,1	250	
737500	DEFAULT	5	7	Emelkedés	Maximális emelkedési (MaxClimb)	ZERO	5 500			
737500	DEFAULT	5	8	Emelkedés	Maximális emelkedési (MaxClimb)	ZERO	7 500			
737500	DEFAULT	5	9	Emelkedés	Maximális emelkedési (MaxClimb)	ZERO	10 000			
737500	DEFAULT	M	1	Felszállás	Maximális felszállási (MaxTakeoff)	5				
737500	DEFAULT	M	2	Emelkedés	Maximális felszállási (MaxTakeoff)	5	1 000			
737500	DEFAULT	M	3	Gyorsulás	Maximális emelkedési (MaxClimb)	5		1 192,6	192,8	
737500	DEFAULT	M	4	Gyorsulás	Maximális emelkedési (MaxClimb)	1		1 343,1	211,9	
737500	DEFAULT	M	5	Emelkedés	Maximális emelkedési (MaxClimb)	ZERO	3 000			
737500	DEFAULT	M	6	Gyorsulás	Maximális emelkedési (MaxClimb)	ZERO		1 470,2	250	
737500	DEFAULT	M	7	Emelkedés	Maximális emelkedési (MaxClimb)	ZERO	5 500			
737500	DEFAULT	M	8	Emelkedés	Maximális emelkedési (MaxClimb)	ZERO	7 500			
737500	DEFAULT	M	9	Emelkedés	Maximális emelkedési (MaxClimb)	ZERO	10 000			
737500	ICAO_A	1	1	Felszállás	Maximális felszállási (MaxTakeoff)	5				
737500	ICAO_A	1	2	Emelkedés	Maximális felszállási (MaxTakeoff)	5	1 500			
737500	ICAO_A	1	3	Emelkedés	Maximális emelkedési (MaxClimb)	5	3 000			
737500	ICAO_A	1	4	Gyorsulás	Maximális emelkedési (MaxClimb)	5		1 509,2	184	
737500	ICAO_A	1	5	Gyorsulás	Maximális emelkedési (MaxClimb)	1		1 725,7	204,8	
737500	ICAO_A	1	6	Gyorsulás	Maximális emelkedési (MaxClimb)	ZERO		1 934,3	250	

Repülőgép típus	Profil azonosító	Szakasz hossza	Szakasz száma	Szakasz típusa	Névleges tolóerő	Fékszárny azonosító	Végpont magassága (ft)	Emelkedési sebesség (ft/min)	Végponti kalibrált sebesség (CAS, kt)	Gyorsulás (%)
737500	ICAO_A	1	7	Emelkedés	Maximális emelkedési (MaxClimb)	ZERO	5 500			
737500	ICAO_A	1	8	Emelkedés	Maximális emelkedési (MaxClimb)	ZERO	7 500			
737500	ICAO_A	1	9	Emelkedés	Maximális emelkedési (MaxClimb)	ZERO	10 000			
737500	ICAO_A	2	1	Felszállás	Maximális felszállási (MaxTakeoff)	5				
737500	ICAO_A	2	2	Emelkedés	Maximális felszállási (MaxTakeoff)	5	1 500			
737500	ICAO_A	2	3	Emelkedés	Maximális emelkedési (MaxClimb)	5	3 000			
737500	ICAO_A	2	4	Gyorsulás	Maximális emelkedési (MaxClimb)	5		1 420,9	185,1	
737500	ICAO_A	2	5	Gyorsulás	Maximális emelkedési (MaxClimb)	1		1 612,5	203,9	
737500	ICAO_A	2	6	Gyorsulás	Maximális emelkedési (MaxClimb)	ZERO		1 810,3	250	
737500	ICAO_A	2	7	Emelkedés	Maximális emelkedési (MaxClimb)	ZERO	5 500			
737500	ICAO_A	2	8	Emelkedés	Maximális emelkedési (MaxClimb)	ZERO	7 500			
737500	ICAO_A	2	9	Emelkedés	Maximális emelkedési (MaxClimb)	ZERO	10 000			
737500	ICAO_A	3	1	Felszállás	Maximális felszállási (MaxTakeoff)	5				
737500	ICAO_A	3	2	Emelkedés	Maximális felszállási (MaxTakeoff)	5	1 500			
737500	ICAO_A	3	3	Emelkedés	Maximális emelkedési (MaxClimb)	5	3 000			
737500	ICAO_A	3	4	Gyorsulás	Maximális emelkedési (MaxClimb)	5		1 332,5	186,6	
737500	ICAO_A	3	5	Gyorsulás	Maximális emelkedési (MaxClimb)	1		1 494,3	203	
737500	ICAO_A	3	6	Gyorsulás	Maximális emelkedési (MaxClimb)	ZERO		1 691,3	250	
737500	ICAO_A	3	7	Emelkedés	Maximális emelkedési (MaxClimb)	ZERO	5 500			
737500	ICAO_A	3	8	Emelkedés	Maximális emelkedési (MaxClimb)	ZERO	7 500			

Repülőgép típus	Profil azonosító	Szakasz hossza	Szakasz száma	Szakasz típusa	Névleges tolóerő	Fékszárny azonosító	Végpont magassága (ft)	Emelkedési sebesség (ft/min)	Végponti kalibrált sebesség (CAS, kt)	Gyorsulás (%)
737500	ICAO_A	3	9	Emelkedés	Maximális emelkedési (MaxClimb)	ZERO	10 000			
737500	ICAO_A	4	1	Felszállás	Maximális felszállási (MaxTakeoff)	5				
737500	ICAO_A	4	2	Emelkedés	Maximális felszállási (MaxTakeoff)	5	1 500			
737500	ICAO_A	4	3	Emelkedés	Maximális emelkedési (MaxClimb)	5	3 000			
737500	ICAO_A	4	4	Gyorsulás	Maximális emelkedési (MaxClimb)	5		1 166,9	189,6	
737500	ICAO_A	4	5	Gyorsulás	Maximális emelkedési (MaxClimb)	1		1 317	211	
737500	ICAO_A	4	6	Gyorsulás	Maximális emelkedési (MaxClimb)	ZERO		1 496,1	250	
737500	ICAO_A	4	7	Emelkedés	Maximális emelkedési (MaxClimb)	ZERO	5 500			
737500	ICAO_A	4	8	Emelkedés	Maximális emelkedési (MaxClimb)	ZERO	7 500			
737500	ICAO_A	4	9	Emelkedés	Maximális emelkedési (MaxClimb)	ZERO	10 000			
737500	ICAO_A	5	1	Felszállás	Maximális felszállási (MaxTakeoff)	5				
737500	ICAO_A	5	2	Emelkedés	Maximális felszállási (MaxTakeoff)	5	1 500			
737500	ICAO_A	5	3	Emelkedés	Maximális emelkedési (MaxClimb)	5	3 000			
737500	ICAO_A	5	4	Gyorsulás	Maximális emelkedési (MaxClimb)	5		1 152,1	189,9	
737500	ICAO_A	5	5	Gyorsulás	Maximális emelkedési (MaxClimb)	1		1 300	210,8	
737500	ICAO_A	5	6	Gyorsulás	Maximális emelkedési (MaxClimb)	ZERO		1 477,5	250	
737500	ICAO_A	5	7	Emelkedés	Maximális emelkedési (MaxClimb)	ZERO	5 500			
737500	ICAO_A	5	8	Emelkedés	Maximális emelkedési (MaxClimb)	ZERO	7 500			
737500	ICAO_A	5	9	Emelkedés	Maximális emelkedési (MaxClimb)	ZERO	10 000			
737500	ICAO_A	M	1	Felszállás	Maximális felszállási (MaxTakeoff)	5				

Repülőgép típus	Profil azonosító	Szakasz hossza	Szakasz száma	Szakasz típusa	Névleges tolóerő	Fékszárny azonosító	Végpont magassága (ft)	Emelkedési sebesség (ft/min)	Végponti kalibrált sebesség (CAS, kt)	Gyorsulás (%)
737500	ICAO_A	M	2	Emelkedés	Maximális felszállási (MaxTakeoff)	5	1 500			
737500	ICAO_A	M	3	Emelkedés	Maximális emelkedési (MaxClimb)	5	3 000			
737500	ICAO_A	M	4	Gyorsulás	Maximális emelkedési (MaxClimb)	5		1 130,1	190,4	
737500	ICAO_A	M	5	Gyorsulás	Maximális emelkedési (MaxClimb)	1		1 267,1	210,6	
737500	ICAO_A	M	6	Gyorsulás	Maximális emelkedési (MaxClimb)	ZERO		1 451,9	250	
737500	ICAO_A	M	7	Emelkedés	Maximális emelkedési (MaxClimb)	ZERO	5 500			
737500	ICAO_A	M	8	Emelkedés	Maximális emelkedési (MaxClimb)	ZERO	7 500			
737500	ICAO_A	M	9	Emelkedés	Maximális emelkedési (MaxClimb)	ZERO	10 000			
737500	ICAO_B	1	1	Felszállás	Maximális felszállási (MaxTakeoff)	5				
737500	ICAO_B	1	2	Emelkedés	Maximális felszállási (MaxTakeoff)	5	1 000			
737500	ICAO_B	1	3	Gyorsulás	Maximális felszállási (MaxTakeoff)	5		1 715,3	189,5	
737500	ICAO_B	1	4	Gyorsulás	Maximális felszállási (MaxTakeoff)	1		1 944,8	207,8	
737500	ICAO_B	1	5	Emelkedés	Maximális emelkedési (MaxClimb)	ZERO	3 000			
737500	ICAO_B	1	6	Gyorsulás	Maximális emelkedési (MaxClimb)	ZERO		1 966,3	250	
737500	ICAO_B	1	7	Emelkedés	Maximális emelkedési (MaxClimb)	ZERO	5 500			
737500	ICAO_B	1	8	Emelkedés	Maximális emelkedési (MaxClimb)	ZERO	7 500			
737500	ICAO_B	1	9	Emelkedés	Maximális emelkedési (MaxClimb)	ZERO	10 000			
737500	ICAO_B	2	1	Felszállás	Maximális felszállási (MaxTakeoff)	5				
737500	ICAO_B	2	2	Emelkedés	Maximális felszállási (MaxTakeoff)	5	1 000			
737500	ICAO_B	2	3	Gyorsulás	Maximális felszállási (MaxTakeoff)	5		1 619,6	190,3	

Repülőgép típus	Profil azonosító	Szakasz hossza	Szakasz száma	Szakasz típusa	Névleges tolóerő	Fékszárny azonosító	Végpont magassága (ft)	Emelkedési sebesség (ft/min)	Végpon-ti kalibrált sebesség (CAS, kt)	Gyorsulás (%)
737500	ICAO_B	2	4	Gyorsulás	Maximális felszállási (MaxTakeoff)	1		1 835,3	207,1	
737500	ICAO_B	2	5	Emelkedés	Maximális emelkedési (MaxClimb)	ZERO	3 000			
737500	ICAO_B	2	6	Gyorsulás	Maximális emelkedési (MaxClimb)	ZERO		1 844,6	250	
737500	ICAO_B	2	7	Emelkedés	Maximális emelkedési (MaxClimb)	ZERO	5 500			
737500	ICAO_B	2	8	Emelkedés	Maximális emelkedési (MaxClimb)	ZERO	7 500			
737500	ICAO_B	2	9	Emelkedés	Maximális emelkedési (MaxClimb)	ZERO	10 000			
737500	ICAO_B	3	1	Felszállás	Maximális felszállási (MaxTakeoff)	5				
737500	ICAO_B	3	2	Emelkedés	Maximális felszállási (MaxTakeoff)	5	1 000			
737500	ICAO_B	3	3	Gyorsulás	Maximális felszállási (MaxTakeoff)	5		1 520,2	191,6	
737500	ICAO_B	3	4	Gyorsulás	Maximális felszállási (MaxTakeoff)	1		1 717,5	207,1	
737500	ICAO_B	3	5	Emelkedés	Maximális emelkedési (MaxClimb)	ZERO	3 000			
737500	ICAO_B	3	6	Gyorsulás	Maximális emelkedési (MaxClimb)	ZERO		1 722,6	250	
737500	ICAO_B	3	7	Emelkedés	Maximális emelkedési (MaxClimb)	ZERO	5 500			
737500	ICAO_B	3	8	Emelkedés	Maximális emelkedési (MaxClimb)	ZERO	7 500			
737500	ICAO_B	3	9	Emelkedés	Maximális emelkedési (MaxClimb)	ZERO	10 000			
737500	ICAO_B	4	1	Felszállás	Maximális felszállási (MaxTakeoff)	5				
737500	ICAO_B	4	2	Emelkedés	Maximális felszállási (MaxTakeoff)	5	1 000			
737500	ICAO_B	4	3	Gyorsulás	Maximális felszállási (MaxTakeoff)	5		1 339,9	194,1	
737500	ICAO_B	4	4	Gyorsulás	Maximális felszállási (MaxTakeoff)	1		1 512,8	213,4	
737500	ICAO_B	4	5	Emelkedés	Maximális emelkedési (MaxClimb)	ZERO	3 000			

Repülőgép típus	Profil azonosító	Szakasz hossza	Szakasz száma	Szakasz típusa	Névleges tolóerő	Fékszárny azonosító	Végpont magassága (ft)	Emelkedési sebesség (ft/min)	Végponti kalibrált sebesség (CAS, kt)	Gyorsulás (%)
737500	ICAO_B	4	6	Gyorsulás	Maximális emelkedési (MaxClimb)	ZERO		1 526,7	250	
737500	ICAO_B	4	7	Emelkedés	Maximális emelkedési (MaxClimb)	ZERO	5 500			
737500	ICAO_B	4	8	Emelkedés	Maximális emelkedési (MaxClimb)	ZERO	7 500			
737500	ICAO_B	4	9	Emelkedés	Maximális emelkedési (MaxClimb)	ZERO	10 000			
737500	ICAO_B	5	1	Felszállás	Maximális felszállási (MaxTakeoff)	5				
737500	ICAO_B	5	2	Emelkedés	Maximális felszállási (MaxTakeoff)	5	1 000			
737500	ICAO_B	5	3	Gyorsulás	Maximális felszállási (MaxTakeoff)	5		1 322,2	194,4	
737500	ICAO_B	5	4	Gyorsulás	Maximális felszállási (MaxTakeoff)	1		1 500	213,2	
737500	ICAO_B	5	5	Emelkedés	Maximális emelkedési (MaxClimb)	ZERO	3 000			
737500	ICAO_B	5	6	Gyorsulás	Maximális emelkedési (MaxClimb)	ZERO		1 503,1	250	
737500	ICAO_B	5	7	Emelkedés	Maximális emelkedési (MaxClimb)	ZERO	5 500			
737500	ICAO_B	5	8	Emelkedés	Maximális emelkedési (MaxClimb)	ZERO	7 500			
737500	ICAO_B	5	9	Emelkedés	Maximális emelkedési (MaxClimb)	ZERO	10 000			
737500	ICAO_B	M	1	Felszállás	Maximális felszállási (MaxTakeoff)	5				
737500	ICAO_B	M	2	Emelkedés	Maximális felszállási (MaxTakeoff)	5	1 000			
737500	ICAO_B	M	3	Gyorsulás	Maximális felszállási (MaxTakeoff)	5		1 303,1	194,8	
737500	ICAO_B	M	4	Gyorsulás	Maximális felszállási (MaxTakeoff)	1		1 463,2	213	
737500	ICAO_B	M	5	Emelkedés	Maximális emelkedési (MaxClimb)	ZERO	3 000			
737500	ICAO_B	M	6	Gyorsulás	Maximális emelkedési (MaxClimb)	ZERO		1 475,5	250	
737500	ICAO_B	M	7	Emelkedés	Maximális emelkedési (MaxClimb)	ZERO	5 500			

Repülőgép típus	Profil azonosító	Szakasz hossza	Szakasz száma	Szakasz típusa	Névleges tolóerő	Fékszárny azonosító	Végpont magassága (ft)	Emelkedési sebesség (ft/min)	Végponti kalibrált sebesség (CAS, kt)	Gyorsulás (%)
737500	ICAO_B	M	8	Emelkedés	Maximális emelkedési (MaxClimb)	ZERO	7 500			
737500	ICAO_B	M	9	Emelkedés	Maximális emelkedési (MaxClimb)	ZERO	10 000			
737700	DEFAULT	1	1	Felszállás	Maximális felszállási (MaxTakeoff)	T_5				
737700	DEFAULT	1	2	Emelkedés	Maximális felszállási (MaxTakeoff)	T_5	1 000			
737700	DEFAULT	1	3	Gyorsulás	Maximális emelkedési (MaxClimb)	T_ZERO		1 782,4	195,1	
737700	DEFAULT	1	4	Emelkedés	Maximális emelkedési (MaxClimb)	T_ZERO	3 000			
737700	DEFAULT	1	5	Gyorsulás	Maximális emelkedési (MaxClimb)	T_ZERO		2 159,3	250	
737700	DEFAULT	1	6	Emelkedés	Maximális emelkedési (MaxClimb)	T_ZERO	5 500			
737700	DEFAULT	1	7	Emelkedés	Maximális emelkedési (MaxClimb)	T_00H	7 500			
737700	DEFAULT	1	8	Emelkedés	Maximális emelkedési (MaxClimb)	T_00H	10 000			
737700	DEFAULT	2	1	Felszállás	Maximális felszállási (MaxTakeoff)	T_5				
737700	DEFAULT	2	2	Emelkedés	Maximális felszállási (MaxTakeoff)	T_5	1 000			
737700	DEFAULT	2	3	Gyorsulás	Maximális emelkedési (MaxClimb)	T_ZERO		1 710,1	197,7	
737700	DEFAULT	2	4	Emelkedés	Maximális emelkedési (MaxClimb)	T_ZERO	3 000			
737700	DEFAULT	2	5	Gyorsulás	Maximális emelkedési (MaxClimb)	T_ZERO		2 056,7	250	
737700	DEFAULT	2	6	Emelkedés	Maximális emelkedési (MaxClimb)	T_ZERO	5 500			
737700	DEFAULT	2	7	Emelkedés	Maximális emelkedési (MaxClimb)	T_00H	7 500			
737700	DEFAULT	2	8	Emelkedés	Maximális emelkedési (MaxClimb)	T_00H	10 000			
737700	DEFAULT	3	1	Felszállás	Maximális felszállási (MaxTakeoff)	T_5				
737700	DEFAULT	3	2	Emelkedés	Maximális felszállási (MaxTakeoff)	T_5	1 000			

Repülőgép típus	Profil azonosító	Szakasz hossza	Szakasz száma	Szakasz típusa	Névleges tolóerő	Fékszárny azonosító	Végpont magassága (ft)	Emelkedési sebesség (ft/min)	Végponti kalibrált sebesség (CAS, kt)	Gyorsulás (%)
737700	DEFAULT	3	3	Gyorsulás	Maximális emelkedési (MaxClimb)	T_ZERO		1 635,7	200,3	
737700	DEFAULT	3	4	Emelkedés	Maximális emelkedési (MaxClimb)	T_ZERO	3 000			
737700	DEFAULT	3	5	Gyorsulás	Maximális emelkedési (MaxClimb)	T_ZERO		1 957	250	
737700	DEFAULT	3	6	Emelkedés	Maximális emelkedési (MaxClimb)	T_ZERO	5 500			
737700	DEFAULT	3	7	Emelkedés	Maximális emelkedési (MaxClimb)	T_ZERO	7 500			
737700	DEFAULT	3	8	Emelkedés	Maximális emelkedési (MaxClimb)	T_00H	10 000			
737700	DEFAULT	4	1	Felszállás	Maximális felszállási (MaxTakeoff)	T_5				
737700	DEFAULT	4	2	Emelkedés	Maximális felszállási (MaxTakeoff)	T_5	1 000			
737700	DEFAULT	4	3	Gyorsulás	Maximális emelkedési (MaxClimb)	T_ZERO		1 498,3	205,8	
737700	DEFAULT	4	4	Emelkedés	Maximális emelkedési (MaxClimb)	T_ZERO	3 000			
737700	DEFAULT	4	5	Gyorsulás	Maximális emelkedési (MaxClimb)	T_ZERO		1 774,4	250	
737700	DEFAULT	4	6	Emelkedés	Maximális emelkedési (MaxClimb)	T_ZERO	5 500			
737700	DEFAULT	4	7	Emelkedés	Maximális emelkedési (MaxClimb)	T_ZERO	7 500			
737700	DEFAULT	4	8	Emelkedés	Maximális emelkedési (MaxClimb)	T_ZERO	10 000			
737700	DEFAULT	5	1	Felszállás	Maximális felszállási (MaxTakeoff)	T_5				
737700	DEFAULT	5	2	Emelkedés	Maximális felszállási (MaxTakeoff)	T_5	1 000			
737700	DEFAULT	5	3	Gyorsulás	Maximális emelkedési (MaxClimb)	T_ZERO		1 348,5	211,6	
737700	DEFAULT	5	4	Emelkedés	Maximális emelkedési (MaxClimb)	T_ZERO	3 000			
737700	DEFAULT	5	5	Gyorsulás	Maximális emelkedési (MaxClimb)	T_ZERO		1 581,2	250	
737700	DEFAULT	5	6	Emelkedés	Maximális emelkedési (MaxClimb)	T_ZERO	5 500			

Repülőgép típus	Profil azonosító	Szakasz hossza	Szakasz száma	Szakasz típusa	Névleges tolóerő	Fékszárny azonosító	Végpont magassága (ft)	Emelkedési sebesség (ft/min)	Végponti kalibrált sebesség (CAS, kt)	Gyorsulás (%)
737700	DEFAULT	5	7	Emelkedés	Maximális emelkedési (MaxClimb)	T_ZERO	7 500			
737700	DEFAULT	5	8	Emelkedés	Maximális emelkedési (MaxClimb)	T_ZERO	10 000			
737700	DEFAULT	6	1	Felszállás	Maximális felszállási (MaxTakeoff)	T_5				
737700	DEFAULT	6	2	Emelkedés	Maximális felszállási (MaxTakeoff)	T_5	1 000			
737700	DEFAULT	6	3	Gyorsulás	Maximális emelkedési (MaxClimb)	T_ZERO		1 347,1	211,6	
737700	DEFAULT	6	4	Emelkedés	Maximális emelkedési (MaxClimb)	T_ZERO	3 000			
737700	DEFAULT	6	5	Gyorsulás	Maximális emelkedési (MaxClimb)	T_ZERO		1 579,1	250	
737700	DEFAULT	6	6	Emelkedés	Maximális emelkedési (MaxClimb)	T_ZERO	5 500			
737700	DEFAULT	6	7	Emelkedés	Maximális emelkedési (MaxClimb)	T_ZERO	7 500			
737700	DEFAULT	6	8	Emelkedés	Maximális emelkedési (MaxClimb)	T_ZERO	10 000			
737700	ICAO_A	1	1	Felszállás	Maximális felszállási (MaxTakeoff)	T_5				
737700	ICAO_A	1	2	Emelkedés	Maximális felszállási (MaxTakeoff)	T_5	1 500			
737700	ICAO_A	1	3	Emelkedés	Maximális emelkedési (MaxClimb)	T_5	3 000			
737700	ICAO_A	1	4	Gyorsulás	Maximális emelkedési (MaxClimb)	T_ZERO		1 747,6	194,9	
737700	ICAO_A	1	5	Gyorsulás	Maximális emelkedési (MaxClimb)	T_ZERO		2 128,3	250	
737700	ICAO_A	1	6	Emelkedés	Maximális emelkedési (MaxClimb)	T_ZERO	5 500			
737700	ICAO_A	1	7	Emelkedés	Maximális emelkedési (MaxClimb)	T_00H	7 500			
737700	ICAO_A	1	8	Emelkedés	Maximális emelkedési (MaxClimb)	T_00H	10 000			
737700	ICAO_A	2	1	Felszállás	Maximális felszállási (MaxTakeoff)	T_5				
737700	ICAO_A	2	2	Emelkedés	Maximális felszállási (MaxTakeoff)	T_5	1 500			

Repülőgép típus	Profil azonosító	Szakasz hossza	Szakasz száma	Szakasz típusa	Névleges tolóerő	Fékszárny azonosító	Végpont magassága (ft)	Emelkedési sebesség (ft/min)	Végponti kalibrált sebesség (CAS, kt)	Gyorsulás (%)
737700	ICAO_A	2	3	Emelkedés	Maximális emelkedési (MaxClimb)	T_5	3 000			
737700	ICAO_A	2	4	Gyorsulás	Maximális emelkedési (MaxClimb)	T_ZERO		1 673,6	197,4	
737700	ICAO_A	2	5	Gyorsulás	Maximális emelkedési (MaxClimb)	T_ZERO		2 028,3	250	
737700	ICAO_A	2	6	Emelkedés	Maximális emelkedési (MaxClimb)	T_ZERO	5 500			
737700	ICAO_A	2	7	Emelkedés	Maximális emelkedési (MaxClimb)	T_ZERO	7 500			
737700	ICAO_A	2	8	Emelkedés	Maximális emelkedési (MaxClimb)	T_00H	10 000			
737700	ICAO_A	3	1	Felszállás	Maximális felszállási (MaxTakeoff)	T_5				
737700	ICAO_A	3	2	Emelkedés	Maximális felszállási (MaxTakeoff)	T_5	1 500			
737700	ICAO_A	3	3	Emelkedés	Maximális emelkedési (MaxClimb)	T_5	3 000			
737700	ICAO_A	3	4	Gyorsulás	Maximális emelkedési (MaxClimb)	T_ZERO		1 600,5	200,2	
737700	ICAO_A	3	5	Gyorsulás	Maximális emelkedési (MaxClimb)	T_ZERO		1 931,7	250	
737700	ICAO_A	3	6	Emelkedés	Maximális emelkedési (MaxClimb)	T_ZERO	5 500			
737700	ICAO_A	3	7	Emelkedés	Maximális emelkedési (MaxClimb)	T_ZERO	7 500			
737700	ICAO_A	3	8	Emelkedés	Maximális emelkedési (MaxClimb)	T_00H	10 000			
737700	ICAO_A	4	1	Felszállás	Maximális felszállási (MaxTakeoff)	T_5				
737700	ICAO_A	4	2	Emelkedés	Maximális felszállási (MaxTakeoff)	T_5	1 500			
737700	ICAO_A	4	3	Emelkedés	Maximális emelkedési (MaxClimb)	T_5	3 000			
737700	ICAO_A	4	4	Gyorsulás	Maximális emelkedési (MaxClimb)	T_ZERO		1 462,2	205,6	
737700	ICAO_A	4	5	Gyorsulás	Maximális emelkedési (MaxClimb)	T_ZERO		1 753,8	250	
737700	ICAO_A	4	6	Emelkedés	Maximális emelkedési (MaxClimb)	T_ZERO	5 500			

Repülőgép típus	Profil azonosító	Szakasz hossza	Szakasz száma	Szakasz típusa	Névleges tolóerő	Fékszárny azonosító	Végpont magassága (ft)	Emelkedési sebesség (ft/min)	Végponti kalibrált sebesség (CAS, kt)	Gyorsulás (%)
737700	ICAO_A	4	7	Emelkedés	Maximális emelkedési (MaxClimb)	T_ZERO	7 500			
737700	ICAO_A	4	8	Emelkedés	Maximális emelkedési (MaxClimb)	T_00H	10 000			
737700	ICAO_A	5	1	Felszállás	Maximális felszállási (MaxTakeoff)	T_5				
737700	ICAO_A	5	2	Emelkedés	Maximális felszállási (MaxTakeoff)	T_5	1 500			
737700	ICAO_A	5	3	Emelkedés	Maximális emelkedési (MaxClimb)	T_5	3 000			
737700	ICAO_A	5	4	Gyorsulás	Maximális emelkedési (MaxClimb)	T_ZERO		1 430	250	
737700	ICAO_A	5	5	Emelkedés	Maximális emelkedési (MaxClimb)	T_ZERO	5 500			
737700	ICAO_A	5	6	Emelkedés	Maximális emelkedési (MaxClimb)	T_ZERO	7 500			
737700	ICAO_A	5	7	Emelkedés	Maximális emelkedési (MaxClimb)	T_ZERO	10 000			
737700	ICAO_A	6	1	Felszállás	Maximális felszállási (MaxTakeoff)	T_5				
737700	ICAO_A	6	2	Emelkedés	Maximális felszállási (MaxTakeoff)	T_5	1 500			
737700	ICAO_A	6	3	Emelkedés	Maximális emelkedési (MaxClimb)	T_5	3 000			
737700	ICAO_A	6	4	Gyorsulás	Maximális emelkedési (MaxClimb)	T_ZERO		1 430,1	250	
737700	ICAO_A	6	5	Emelkedés	Maximális emelkedési (MaxClimb)	T_ZERO	5 500			
737700	ICAO_A	6	6	Emelkedés	Maximális emelkedési (MaxClimb)	T_ZERO	7 500			
737700	ICAO_A	6	7	Emelkedés	Maximális emelkedési (MaxClimb)	T_ZERO	10 000			
737700	ICAO_B	1	1	Felszállás	Maximális felszállási (MaxTakeoff)	T_5				
737700	ICAO_B	1	2	Emelkedés	Maximális felszállási (MaxTakeoff)	T_5	1 000			
737700	ICAO_B	1	3	Gyorsulás	Maximális felszállási (MaxTakeoff)	T_01		1 888,7	195,1	
737700	ICAO_B	1	4	Emelkedés	Maximális emelkedési (MaxClimb)	T_ZERO	3 000			

Repülőgép típus	Profil azonosító	Szakasz hossza	Szakasz száma	Szakasz típusa	Névleges tolóerő	Fékszárny azonosító	Végpont magassága (ft)	Emelkedési sebesség (ft/min)	Végponti kalibrált sebesség (CAS, kt)	Gyorsulás (%)
737700	ICAO_B	1	5	Gyorsulás	Maximális emelkedési (MaxClimb)	T_ZERO		2 159,3	250	
737700	ICAO_B	1	6	Emelkedés	Maximális emelkedési (MaxClimb)	T_00H	5 500			
737700	ICAO_B	1	7	Emelkedés	Maximális emelkedési (MaxClimb)	T_00H	7 500			
737700	ICAO_B	1	8	Emelkedés	Maximális emelkedési (MaxClimb)	T_ZERO	10 000			
737700	ICAO_B	2	1	Felszállás	Maximális felszállási (MaxTakeoff)	T_5				
737700	ICAO_B	2	2	Emelkedés	Maximális felszállási (MaxTakeoff)	T_5	1 000			
737700	ICAO_B	2	3	Gyorsulás	Maximális felszállási (MaxTakeoff)	T_01		1 814,3	197,7	
737700	ICAO_B	2	4	Emelkedés	Maximális emelkedési (MaxClimb)	T_ZERO	3 000			
737700	ICAO_B	2	5	Gyorsulás	Maximális emelkedési (MaxClimb)	T_ZERO		2 058,1	250	
737700	ICAO_B	2	6	Emelkedés	Maximális emelkedési (MaxClimb)	T_ZERO	5 500			
737700	ICAO_B	2	7	Emelkedés	Maximális emelkedési (MaxClimb)	T_ZERO	7 500			
737700	ICAO_B	2	8	Emelkedés	Maximális emelkedési (MaxClimb)	T_00H	10 000			
737700	ICAO_B	3	1	Felszállás	Maximális felszállási (MaxTakeoff)	T_5				
737700	ICAO_B	3	2	Emelkedés	Maximális felszállási (MaxTakeoff)	T_5	1 000			
737700	ICAO_B	3	3	Gyorsulás	Maximális felszállási (MaxTakeoff)	T_5		1 619	175,6	
737700	ICAO_B	3	4	Gyorsulás	Maximális felszállási (MaxTakeoff)	T_01		1 840,6	200,4	
737700	ICAO_B	3	5	Emelkedés	Maximális emelkedési (MaxClimb)	T_ZERO	3 000			
737700	ICAO_B	3	6	Gyorsulás	Maximális emelkedési (MaxClimb)	T_ZERO		1 958,4	250	
737700	ICAO_B	3	7	Emelkedés	Maximális emelkedési (MaxClimb)	T_ZERO	5 500			
737700	ICAO_B	3	8	Emelkedés	Maximális emelkedési (MaxClimb)	T_ZERO	7 500			

Repülőgép típus	Profil azonosító	Szakasz hossza	Szakasz száma	Szakasz típusa	Névleges tolóerő	Fékszárny azonosító	Végpont magassága (ft)	Emelkedési sebesség (ft/min)	Végponti kalibrált sebesség (CAS, kt)	Gyorsulás (%)
737700	ICAO_B	3	9	Emelkedés	Maximális emelkedési (MaxClimb)	T_ZERO	10 000			
737700	ICAO_B	4	1	Felszállás	Maximális felszállási (MaxTakeoff)	T_5				
737700	ICAO_B	4	2	Emelkedés	Maximális felszállási (MaxTakeoff)	T_5	1 000			
737700	ICAO_B	4	3	Gyorsulás	Maximális felszállási (MaxTakeoff)	T_01		1 594,1	205,8	
737700	ICAO_B	4	4	Emelkedés	Maximális emelkedési (MaxClimb)	T_ZERO	3 000			
737700	ICAO_B	4	5	Gyorsulás	Maximális emelkedési (MaxClimb)	T_ZERO		1 774,4	250	
737700	ICAO_B	4	6	Emelkedés	Maximális emelkedési (MaxClimb)	T_ZERO	5 500			
737700	ICAO_B	4	7	Emelkedés	Maximális emelkedési (MaxClimb)	T_ZERO	7 500			
737700	ICAO_B	4	8	Emelkedés	Maximális emelkedési (MaxClimb)	T_ZERO	10 000			
737700	ICAO_B	5	1	Felszállás	Maximális felszállási (MaxTakeoff)	T_5				
737700	ICAO_B	5	2	Emelkedés	Maximális felszállási (MaxTakeoff)	T_5	1 000			
737700	ICAO_B	5	3	Gyorsulás	Maximális felszállási (MaxTakeoff)	T_01		1 438,9	211,5	
737700	ICAO_B	5	4	Emelkedés	Maximális emelkedési (MaxClimb)	T_ZERO	3 000			
737700	ICAO_B	5	5	Gyorsulás	Maximális emelkedési (MaxClimb)	T_ZERO		1 579,6	250	
737700	ICAO_B	5	6	Emelkedés	Maximális emelkedési (MaxClimb)	T_ZERO	5 500			
737700	ICAO_B	5	7	Emelkedés	Maximális emelkedési (MaxClimb)	T_ZERO	7 500			
737700	ICAO_B	5	8	Emelkedés	Maximális emelkedési (MaxClimb)	T_ZERO	10 000			
737700	ICAO_B	6	1	Felszállás	Maximális felszállási (MaxTakeoff)	T_5				
737700	ICAO_B	6	2	Emelkedés	Maximális felszállási (MaxTakeoff)	T_5	1 000			
737700	ICAO_B	6	3	Gyorsulás	Maximális felszállási (MaxTakeoff)	T_01		1 437,2	211,5	

Repülőgép típus	Profil azonosító	Szakasz hossza	Szakasz száma	Szakasz típusa	Névleges tolóerő	Fékszárny azonosító	Végpont magassága (ft)	Emelkedési sebesség (ft/min)	Végpon-ti kalibrált sebesség (CAS, kt)	Gyorsulás (%)
737700	ICAO_B	6	4	Emelkedés	Maximális emelkedési (MaxClimb)	T_ZERO	3 000			
737700	ICAO_B	6	5	Gyorsulás	Maximális emelkedési (MaxClimb)	T_ZERO		1 579,1	250	
737700	ICAO_B	6	6	Emelkedés	Maximális emelkedési (MaxClimb)	T_ZERO	5 500			
737700	ICAO_B	6	7	Emelkedés	Maximális emelkedési (MaxClimb)	T_ZERO	7 500			
737700	ICAO_B	6	8	Emelkedés	Maximális emelkedési (MaxClimb)	T_ZERO	10 000			
737800	DEFAULT	1	1	Felszállás	Maximális felszállási (MaxTakeoff)	T_05				
737800	DEFAULT	1	2	Emelkedés	Maximális felszállási (MaxTakeoff)	T_05	1 000			
737800	DEFAULT	1	3	Gyorsulás	Maximális felszállási (MaxTakeoff)	T_05		1 885,7	181,7	
737800	DEFAULT	1	4	Gyorsulás	Maximális felszállási (MaxTakeoff)	T_01		2 112	204,8	
737800	DEFAULT	1	5	Emelkedés	Maximális felszállási (MaxTakeoff)	T_00	2 040			
737800	DEFAULT	1	6	Emelkedés	Maximális emelkedési (MaxClimb)	T_00	3 000			
737800	DEFAULT	1	7	Gyorsulás	Maximális emelkedési (MaxClimb)	T_00		1 891,3	250	
737800	DEFAULT	1	8	Emelkedés	Maximális emelkedési (MaxClimb)	T_00	5 500			
737800	DEFAULT	1	9	Emelkedés	Maximális emelkedési (MaxClimb)	T_00	7 500			
737800	DEFAULT	1	10	Emelkedés	Maximális emelkedési (MaxClimb)	T_00	10 000			
737800	DEFAULT	2	1	Felszállás	Maximális felszállási (MaxTakeoff)	T_05				
737800	DEFAULT	2	2	Emelkedés	Maximális felszállási (MaxTakeoff)	T_05	1 000			
737800	DEFAULT	2	3	Gyorsulás	Maximális felszállási (MaxTakeoff)	T_05		1 786,4	183,9	
737800	DEFAULT	2	4	Gyorsulás	Maximális felszállási (MaxTakeoff)	T_01		2 016,2	208	
737800	DEFAULT	2	5	Emelkedés	Maximális felszállási (MaxTakeoff)	T_00	2 000			

Repülőgép típus	Profil azonosító	Szakasz hossza	Szakasz száma	Szakasz típusa	Névleges tolóerő	Fékszárny azonosító	Végpont magassága (ft)	Emelkedési sebesség (ft/min)	Végponti kalibrált sebesség (CAS, kt)	Gyorsulás (%)
737800	DEFAULT	2	6	Emelkedés	Maximális emelkedési (MaxClimb)	T_00	3 000			
737800	DEFAULT	2	7	Gyorsulás	Maximális emelkedési (MaxClimb)	T_00		1 793,4	250	
737800	DEFAULT	2	8	Emelkedés	Maximális emelkedési (MaxClimb)	T_00	5 500			
737800	DEFAULT	2	9	Emelkedés	Maximális emelkedési (MaxClimb)	T_00	7 500			
737800	DEFAULT	2	10	Emelkedés	Maximális emelkedési (MaxClimb)	T_00	10 000			
737800	DEFAULT	3	1	Felszállás	Maximális felszállási (MaxTakeoff)	T_05				
737800	DEFAULT	3	2	Emelkedés	Maximális felszállási (MaxTakeoff)	T_05	1 000			
737800	DEFAULT	3	3	Gyorsulás	Maximális felszállási (MaxTakeoff)	T_05		1 707,7	186,2	
737800	DEFAULT	3	4	Gyorsulás	Maximális felszállási (MaxTakeoff)	T_05		1 922	211,2	
737800	DEFAULT	3	5	Emelkedés	Maximális felszállási (MaxTakeoff)	T_00	1 960			
737800	DEFAULT	3	6	Emelkedés	Maximális emelkedési (MaxClimb)	T_00	3 000			
737800	DEFAULT	3	7	Gyorsulás	Maximális emelkedési (MaxClimb)	T_00		1 705,3	250	
737800	DEFAULT	3	8	Emelkedés	Maximális emelkedési (MaxClimb)	T_00	5 500			
737800	DEFAULT	3	9	Emelkedés	Maximális emelkedési (MaxClimb)	T_00	7 500			
737800	DEFAULT	3	10	Emelkedés	Maximális emelkedési (MaxClimb)	T_00	10 000			
737800	DEFAULT	4	1	Felszállás	Maximális felszállási (MaxTakeoff)	T_05				
737800	DEFAULT	4	2	Emelkedés	Maximális felszállási (MaxTakeoff)	T_05	1 000			
737800	DEFAULT	4	3	Gyorsulás	Maximális felszállási (MaxTakeoff)	T_05		1 576,6	189,6	
737800	DEFAULT	4	4	Gyorsulás	Maximális felszállási (MaxTakeoff)	T_01		1 766,9	216,2	
737800	DEFAULT	4	5	Emelkedés	Maximális felszállási (MaxTakeoff)	T_00	1 880			

Repülőgép típus	Profil azonosító	Szakasz hossza	Szakasz száma	Szakasz típusa	Névleges tolóerő	Fékszárny azonosító	Végpont magassága (ft)	Emelkedési sebesség (ft/min)	Végponti kalibrált sebesség (CAS, kt)	Gyorsulás (%)
737800	DEFAULT	4	6	Emelkedés	Maximális emelkedési (MaxClimb)	T_00	3 000			
737800	DEFAULT	4	7	Gyorsulás	Maximális emelkedési (MaxClimb)	T_00		1 546,5	250	
737800	DEFAULT	4	8	Emelkedés	Maximális emelkedési (MaxClimb)	T_00	5 500			
737800	DEFAULT	4	9	Emelkedés	Maximális emelkedési (MaxClimb)	T_00	7 500			
737800	DEFAULT	4	10	Emelkedés	Maximális emelkedési (MaxClimb)	T_00	10 000			
737800	DEFAULT	5	1	Felszállás	Maximális felszállási (MaxTakeoff)	T_05				
737800	DEFAULT	5	2	Emelkedés	Maximális felszállási (MaxTakeoff)	T_05	1 000			
737800	DEFAULT	5	3	Gyorsulás	Maximális felszállási (MaxTakeoff)	T_05		1 444,9	192,9	
737800	DEFAULT	5	4	Gyorsulás	Maximális felszállási (MaxTakeoff)	T_01		1 628,6	220,7	
737800	DEFAULT	5	5	Emelkedés	Maximális felszállási (MaxTakeoff)	T_00	1 811			
737800	DEFAULT	5	6	Emelkedés	Maximális emelkedési (MaxClimb)	T_00	3 000			
737800	DEFAULT	5	7	Gyorsulás	Maximális emelkedési (MaxClimb)	T_00		1 412,2	250	
737800	DEFAULT	5	8	Emelkedés	Maximális emelkedési (MaxClimb)	T_00	5 500			
737800	DEFAULT	5	9	Emelkedés	Maximális emelkedési (MaxClimb)	T_00	7 500			
737800	DEFAULT	5	10	Emelkedés	Maximális emelkedési (MaxClimb)	T_00	10 000			
737800	DEFAULT	6	1	Felszállás	Maximális felszállási (MaxTakeoff)	T_05				
737800	DEFAULT	6	2	Emelkedés	Maximális felszállási (MaxTakeoff)	T_05	1 000			
737800	DEFAULT	6	3	Gyorsulás	Maximális felszállási (MaxTakeoff)	T_05		1 400	194,4	
737800	DEFAULT	6	4	Gyorsulás	Maximális felszállási (MaxTakeoff)	T_01		1 575,4	222,7	
737800	DEFAULT	6	5	Emelkedés	Maximális felszállási (MaxTakeoff)	T_00	1 785			

Repülőgép típus	Profil azonosító	Szakasz hossza	Szakasz száma	Szakasz típusa	Névleges tolóerő	Fékszárny azonosító	Végpont magassága (ft)	Emelkedési sebesség (ft/min)	Végponti kalibrált sebesség (CAS, kt)	Gyorsulás (%)
737800	DEFAULT	6	6	Emelkedés	Maximális emelkedési (MaxClimb)	T_00	3 000			
737800	DEFAULT	6	7	Gyorsulás	Maximális emelkedési (MaxClimb)	T_00		1 357,5	250	
737800	DEFAULT	6	8	Emelkedés	Maximális emelkedési (MaxClimb)	T_00	5 500			
737800	DEFAULT	6	9	Emelkedés	Maximális emelkedési (MaxClimb)	T_00	7 500			
737800	DEFAULT	6	10	Emelkedés	Maximális emelkedési (MaxClimb)	T_00	10 000			
737800	ICAO_A	1	1	Felszállás	Maximális felszállási (MaxTakeoff)	T_05				
737800	ICAO_A	1	2	Emelkedés	Maximális felszállási (MaxTakeoff)	T_05	1 500			
737800	ICAO_A	1	3	Emelkedés	Maximális emelkedési (MaxClimb)	T_05	3 000			
737800	ICAO_A	1	4	Gyorsulás	Maximális emelkedési (MaxClimb)	T_05		1 449,4	177,2	
737800	ICAO_A	1	5	Gyorsulás	Maximális emelkedési (MaxClimb)	T_01		1 663,3	204,6	
737800	ICAO_A	1	6	Emelkedés	Maximális emelkedési (MaxClimb)	T_00	3 807			
737800	ICAO_A	1	7	Gyorsulás	Maximális emelkedési (MaxClimb)	T_00		1 896,8	250	
737800	ICAO_A	1	8	Emelkedés	Maximális emelkedési (MaxClimb)	T_00	5 500			
737800	ICAO_A	1	9	Emelkedés	Maximális emelkedési (MaxClimb)	T_00	7 500			
737800	ICAO_A	1	10	Emelkedés	Maximális emelkedési (MaxClimb)	T_00	10 000			
737800	ICAO_A	2	1	Felszállás	Maximális felszállási (MaxTakeoff)	T_05				
737800	ICAO_A	2	2	Emelkedés	Maximális felszállási (MaxTakeoff)	T_05	1 500			
737800	ICAO_A	2	3	Emelkedés	Maximális emelkedési (MaxClimb)	T_05	3 000			
737800	ICAO_A	2	4	Gyorsulás	Maximális emelkedési (MaxClimb)	T_05		1 372,3	179,6	
737800	ICAO_A	2	5	Gyorsulás	Maximális emelkedési (MaxClimb)	T_01		1 579,3	207,8	

Repülőgép típus	Profil azonosító	Szakasz hossza	Szakasz száma	Szakasz típusa	Névleges tolóerő	Fékszárny azonosító	Végpont magassága (ft)	Emelkedési sebesség (ft/min)	Végponti kalibrált sebesség (CAS, kt)	Gyorsulás (%)
737800	ICAO_A	2	6	Emelkedés	Maximális emelkedési (MaxClimb)	T_00	3 772			
737800	ICAO_A	2	7	Gyorsulás	Maximális emelkedési (MaxClimb)	T_00		1 804,3	250	
737800	ICAO_A	2	8	Emelkedés	Maximális emelkedési (MaxClimb)	T_00	5 500			
737800	ICAO_A	2	9	Emelkedés	Maximális emelkedési (MaxClimb)	T_00	7 500			
737800	ICAO_A	2	10	Emelkedés	Maximális emelkedési (MaxClimb)	T_00	10 000			
737800	ICAO_A	3	1	Felszállás	Maximális felszállási (MaxTakeoff)	T_05				
737800	ICAO_A	3	2	Emelkedés	Maximális felszállási (MaxTakeoff)	T_05	1 500			
737800	ICAO_A	3	3	Emelkedés	Maximális emelkedési (MaxClimb)	T_05	3 000			
737800	ICAO_A	3	4	Gyorsulás	Maximális emelkedési (MaxClimb)	T_05		1 297	182,1	
737800	ICAO_A	3	5	Gyorsulás	Maximális emelkedési (MaxClimb)	T_01		1 496,9	211	
737800	ICAO_A	3	6	Emelkedés	Maximális emelkedési (MaxClimb)	T_00	3 737			
737800	ICAO_A	3	7	Gyorsulás	Maximális emelkedési (MaxClimb)	T_00		1 701,8	250	
737800	ICAO_A	3	8	Emelkedés	Maximális emelkedési (MaxClimb)	T_00	5 500			
737800	ICAO_A	3	9	Emelkedés	Maximális emelkedési (MaxClimb)	T_00	7 500			
737800	ICAO_A	3	10	Emelkedés	Maximális emelkedési (MaxClimb)	T_00	10 000			
737800	ICAO_A	4	1	Felszállás	Maximális felszállási (MaxTakeoff)	T_05				
737800	ICAO_A	4	2	Emelkedés	Maximális felszállási (MaxTakeoff)	T_05	1 500			
737800	ICAO_A	4	3	Emelkedés	Maximális emelkedési (MaxClimb)	T_05	3 000			
737800	ICAO_A	4	4	Gyorsulás	Maximális emelkedési (MaxClimb)	T_05		1 194,2	185,8	
737800	ICAO_A	4	5	Gyorsulás	Maximális emelkedési (MaxClimb)	T_01		1 352,1	214,8	

Repülőgép típus	Profil azonosító	Szakasz hossza	Szakasz száma	Szakasz típusa	Névleges tolóerő	Fékszárny azonosító	Végpont magassága (ft)	Emelkedési sebesség (ft/min)	Végponti kalibrált sebesség (CAS, kt)	Gyorsulás (%)
737800	ICAO_A	4	6	Gyorsulás	Maximális emelkedési (MaxClimb)	T_00		1 548,2	250	
737800	ICAO_A	4	7	Emelkedés	Maximális emelkedési (MaxClimb)	T_00	5 500			
737800	ICAO_A	4	8	Emelkedés	Maximális emelkedési (MaxClimb)	T_00	7 500			
737800	ICAO_A	4	9	Emelkedés	Maximális emelkedési (MaxClimb)	T_00	10 000			
737800	ICAO_A	5	1	Felszállás	Maximális felszállási (MaxTakeoff)	T_05				
737800	ICAO_A	5	2	Emelkedés	Maximális felszállási (MaxTakeoff)	T_05	1 500			
737800	ICAO_A	5	3	Emelkedés	Maximális emelkedési (MaxClimb)	T_05	3 000			
737800	ICAO_A	5	4	Gyorsulás	Maximális emelkedési (MaxClimb)	T_05		1 078,9	189,4	
737800	ICAO_A	5	5	Gyorsulás	Maximális emelkedési (MaxClimb)	T_01		1 233,3	217,4	
737800	ICAO_A	5	6	Gyorsulás	Maximális emelkedési (MaxClimb)	T_00		1 403,6	250	
737800	ICAO_A	5	7	Emelkedés	Maximális emelkedési (MaxClimb)	T_00	5 500			
737800	ICAO_A	5	8	Emelkedés	Maximális emelkedési (MaxClimb)	T_00	7 500			
737800	ICAO_A	5	9	Emelkedés	Maximális emelkedési (MaxClimb)	T_00	10 000			
737800	ICAO_A	6	1	Felszállás	Maximális felszállási (MaxTakeoff)	T_05				
737800	ICAO_A	6	2	Emelkedés	Maximális felszállási (MaxTakeoff)	T_05	1 500			
737800	ICAO_A	6	3	Emelkedés	Maximális emelkedési (MaxClimb)	T_05	3 000			
737800	ICAO_A	6	4	Gyorsulás	Maximális emelkedési (MaxClimb)	T_05		1 037,8	190,9	
737800	ICAO_A	6	5	Gyorsulás	Maximális emelkedési (MaxClimb)	T_01		1 182,7	218,6	
737800	ICAO_A	6	6	Gyorsulás	Maximális emelkedési (MaxClimb)	T_00		1 349,5	250	
737800	ICAO_A	6	7	Emelkedés	Maximális emelkedési (MaxClimb)	T_00	5 500			

Repülőgép típus	Profil azonosító	Szakasz hossza	Szakasz száma	Szakasz típusa	Névleges tolóerő	Fékszárny azonosító	Végpont magassága (ft)	Emelkedési sebesség (ft/min)	Végponti kalibrált sebesség (CAS, kt)	Gyorsulás (%)
737800	ICAO_A	6	8	Emelkedés	Maximális emelkedési (MaxClimb)	T_00	7 500			
737800	ICAO_A	6	9	Emelkedés	Maximális emelkedési (MaxClimb)	T_00	10 000			
737800	ICAO_B	1	1	Felszállás	Maximális felszállási (MaxTakeoff)	T_05				
737800	ICAO_B	1	2	Emelkedés	Maximális felszállási (MaxTakeoff)	T_05	1 000			
737800	ICAO_B	1	3	Gyorsulás	Maximális felszállási (MaxTakeoff)	T_05		1 885,7	181,7	
737800	ICAO_B	1	4	Gyorsulás	Maximális felszállási (MaxTakeoff)	T_01		2 112	204,8	
737800	ICAO_B	1	5	Emelkedés	Maximális felszállási (MaxTakeoff)	T_00	2 040			
737800	ICAO_B	1	6	Emelkedés	Maximális emelkedési (MaxClimb)	T_00	3 000			
737800	ICAO_B	1	7	Gyorsulás	Maximális emelkedési (MaxClimb)	T_00		1 891,3	250	
737800	ICAO_B	1	8	Emelkedés	Maximális emelkedési (MaxClimb)	T_00	5 500			
737800	ICAO_B	1	9	Emelkedés	Maximális emelkedési (MaxClimb)	T_00	7 500			
737800	ICAO_B	1	10	Emelkedés	Maximális emelkedési (MaxClimb)	T_00	10 000			
737800	ICAO_B	2	1	Felszállás	Maximális felszállási (MaxTakeoff)	T_05				
737800	ICAO_B	2	2	Emelkedés	Maximális felszállási (MaxTakeoff)	T_05	1 000			
737800	ICAO_B	2	3	Gyorsulás	Maximális felszállási (MaxTakeoff)	T_05		1 786,4	183,9	
737800	ICAO_B	2	4	Gyorsulás	Maximális felszállási (MaxTakeoff)	T_01		2 016,2	208	
737800	ICAO_B	2	5	Emelkedés	Maximális felszállási (MaxTakeoff)	T_00	2 000			
737800	ICAO_B	2	6	Emelkedés	Maximális emelkedési (MaxClimb)	T_00	3 000			
737800	ICAO_B	2	7	Gyorsulás	Maximális emelkedési (MaxClimb)	T_00		1 793,4	250	
737800	ICAO_B	2	8	Emelkedés	Maximális emelkedési (MaxClimb)	T_00	5 500			

Repülőgép típus	Profil azonosító	Szakasz hossza	Szakasz száma	Szakasz típusa	Névleges tolóerő	Fékszárny azonosító	Végpont magassága (ft)	Emelkedési sebesség (ft/min)	Végponti kalibrált sebesség (CAS, kt)	Gyorsulás (%)
737800	ICAO_B	2	9	Emelkedés	Maximális emelkedési (MaxClimb)	T_00	7 500			
737800	ICAO_B	2	10	Emelkedés	Maximális emelkedési (MaxClimb)	T_00	10 000			
737800	ICAO_B	3	1	Felszállás	Maximális felszállási (MaxTakeoff)	T_05				
737800	ICAO_B	3	2	Emelkedés	Maximális felszállási (MaxTakeoff)	T_05	1 000			
737800	ICAO_B	3	3	Gyorsulás	Maximális felszállási (MaxTakeoff)	T_05		1 707,7	186,2	
737800	ICAO_B	3	4	Gyorsulás	Maximális felszállási (MaxTakeoff)	T_05		1 922	211,2	
737800	ICAO_B	3	5	Emelkedés	Maximális felszállási (MaxTakeoff)	T_00	1 960			
737800	ICAO_B	3	6	Emelkedés	Maximális emelkedési (MaxClimb)	T_00	3 000			
737800	ICAO_B	3	7	Gyorsulás	Maximális emelkedési (MaxClimb)	T_00		1 705,3	250	
737800	ICAO_B	3	8	Emelkedés	Maximális emelkedési (MaxClimb)	T_00	5 500			
737800	ICAO_B	3	9	Emelkedés	Maximális emelkedési (MaxClimb)	T_00	7 500			
737800	ICAO_B	3	10	Emelkedés	Maximális emelkedési (MaxClimb)	T_00	10 000			
737800	ICAO_B	4	1	Felszállás	Maximális felszállási (MaxTakeoff)	T_05				
737800	ICAO_B	4	2	Emelkedés	Maximális felszállási (MaxTakeoff)	T_05	1 000			
737800	ICAO_B	4	3	Gyorsulás	Maximális felszállási (MaxTakeoff)	T_05		1 576,6	189,6	
737800	ICAO_B	4	4	Gyorsulás	Maximális felszállási (MaxTakeoff)	T_01		1 766,9	216,2	
737800	ICAO_B	4	5	Emelkedés	Maximális felszállási (MaxTakeoff)	T_00	1 880			
737800	ICAO_B	4	6	Emelkedés	Maximális emelkedési (MaxClimb)	T_00	3 000			
737800	ICAO_B	4	7	Gyorsulás	Maximális emelkedési (MaxClimb)	T_00		1 546,5	250	
737800	ICAO_B	4	8	Emelkedés	Maximális emelkedési (MaxClimb)	T_00	5 500			

Repülőgép típus	Profil azonosító	Szakasz hossza	Szakasz száma	Szakasz típusa	Névleges tolóerő	Fékszárny azonosító	Végpont magassága (ft)	Emelkedési sebesség (ft/min)	Végponti kalibrált sebesség (CAS, kt)	Gyorsulás (%)
737800	ICAO_B	4	9	Emelkedés	Maximális emelkedési (MaxClimb)	T_00	7 500			
737800	ICAO_B	4	10	Emelkedés	Maximális emelkedési (MaxClimb)	T_00	10 000			
737800	ICAO_B	5	1	Felszállás	Maximális felszállási (MaxTakeoff)	T_05				
737800	ICAO_B	5	2	Emelkedés	Maximális felszállási (MaxTakeoff)	T_05	1 000			
737800	ICAO_B	5	3	Gyorsulás	Maximális felszállási (MaxTakeoff)	T_05		1 444,9	192,9	
737800	ICAO_B	5	4	Gyorsulás	Maximális felszállási (MaxTakeoff)	T_01		1 628,6	220,7	
737800	ICAO_B	5	5	Emelkedés	Maximális felszállási (MaxTakeoff)	T_00	1 811			
737800	ICAO_B	5	6	Emelkedés	Maximális emelkedési (MaxClimb)	T_00	3 000			
737800	ICAO_B	5	7	Gyorsulás	Maximális emelkedési (MaxClimb)	T_00		1 412,2	250	
737800	ICAO_B	5	8	Emelkedés	Maximális emelkedési (MaxClimb)	T_00	5 500			
737800	ICAO_B	5	9	Emelkedés	Maximális emelkedési (MaxClimb)	T_00	7 500			
737800	ICAO_B	5	10	Emelkedés	Maximális emelkedési (MaxClimb)	T_00	10 000			
737800	ICAO_B	6	1	Felszállás	Maximális felszállási (MaxTakeoff)	T_05				
737800	ICAO_B	6	2	Emelkedés	Maximális felszállási (MaxTakeoff)	T_05	1 000			
737800	ICAO_B	6	3	Gyorsulás	Maximális felszállási (MaxTakeoff)	T_05		1 400	194,4	
737800	ICAO_B	6	4	Gyorsulás	Maximális felszállási (MaxTakeoff)	T_01		1 575,4	222,7	
737800	ICAO_B	6	5	Emelkedés	Maximális felszállási (MaxTakeoff)	T_00	1 785			
737800	ICAO_B	6	6	Emelkedés	Maximális emelkedési (MaxClimb)	T_00	3 000			
737800	ICAO_B	6	7	Gyorsulás	Maximális emelkedési (MaxClimb)	T_00		1 357,5	250	
737800	ICAO_B	6	8	Emelkedés	Maximális emelkedési (MaxClimb)	T_00	5 500			

Repülőgép típus	Profil azonosító	Szakasz hossza	Szakasz száma	Szakasz típusa	Névleges tolóerő	Fékszárny azonosító	Végpont magassága (ft)	Emelkedési sebesség (ft/min)	Végponti kalibrált sebesség (CAS, kt)	Gyorsulás (%)
737800	ICAO_B	6	9	Emelkedés	Maximális emelkedési (MaxClimb)	T_00	7 500			
737800	ICAO_B	6	10	Emelkedés	Maximális emelkedési (MaxClimb)	T_00	10 000			
737D17	DEFAULT	1	1	Felszállás	Maximális felszállási (MaxTakeoff)	5				
737D17	DEFAULT	1	2	Emelkedés	Maximális felszállási (MaxTakeoff)	5	1 000			
737D17	DEFAULT	1	3	Gyorsulás	Maximális felszállási (MaxTakeoff)	5		2 279	152	
737D17	DEFAULT	1	4	Gyorsulás	Maximális felszállási (MaxTakeoff)	INT		1 709	177	
737D17	DEFAULT	1	5	Gyorsulás	Maximális emelkedési (MaxClimb)	ZERO		1 000	210	
737D17	DEFAULT	1	6	Emelkedés	Maximális emelkedési (MaxClimb)	ZERO	3 000			
737D17	DEFAULT	1	7	Gyorsulás	Maximális emelkedési (MaxClimb)	ZERO		1 000	250	
737D17	DEFAULT	1	8	Emelkedés	Maximális emelkedési (MaxClimb)	ZERO	5 500			
737D17	DEFAULT	1	9	Emelkedés	Maximális emelkedési (MaxClimb)	ZERO	7 500			
737D17	DEFAULT	1	10	Emelkedés	Maximális emelkedési (MaxClimb)	ZERO	10 000			
737D17	DEFAULT	2	1	Felszállás	Maximális felszállási (MaxTakeoff)	5				
737D17	DEFAULT	2	2	Emelkedés	Maximális felszállási (MaxTakeoff)	5	1 000			
737D17	DEFAULT	2	3	Gyorsulás	Maximális felszállási (MaxTakeoff)	5		2 155	156	
737D17	DEFAULT	2	4	Gyorsulás	Maximális felszállási (MaxTakeoff)	INT		1 616	181	
737D17	DEFAULT	2	5	Gyorsulás	Maximális emelkedési (MaxClimb)	ZERO		1 000	210	
737D17	DEFAULT	2	6	Emelkedés	Maximális emelkedési (MaxClimb)	ZERO	3 000			
737D17	DEFAULT	2	7	Gyorsulás	Maximális emelkedési (MaxClimb)	ZERO		1 000	250	
737D17	DEFAULT	2	8	Emelkedés	Maximális emelkedési (MaxClimb)	ZERO	5 500			

Repülőgép típus	Profil azonosító	Szakasz hossza	Szakasz száma	Szakasz típusa	Névleges tolóerő	Fékszárny azonosító	Végpont magassága (ft)	Emelkedési sebesség (ft/min)	Végpon-ti kalibrált sebesség (CAS, kt)	Gyorsulás (%)
737D17	DEFAULT	2	9	Emelkedés	Maximális emelkedési (MaxClimb)	ZERO	7 500			
737D17	DEFAULT	2	10	Emelkedés	Maximális emelkedési (MaxClimb)	ZERO	10 000			
737D17	DEFAULT	3	1	Felszállás	Maximális felszállási (MaxTakeoff)	5				
737D17	DEFAULT	3	2	Emelkedés	Maximális felszállási (MaxTakeoff)	5	1 000			
737D17	DEFAULT	3	3	Gyorsulás	Maximális felszállási (MaxTakeoff)	5		2 041	160	
737D17	DEFAULT	3	4	Gyorsulás	Maximális felszállási (MaxTakeoff)	INT		1 531	185	
737D17	DEFAULT	3	5	Gyorsulás	Maximális emelkedési (MaxClimb)	ZERO		1 000	210	
737D17	DEFAULT	3	6	Emelkedés	Maximális emelkedési (MaxClimb)	ZERO	3 000			
737D17	DEFAULT	3	7	Gyorsulás	Maximális emelkedési (MaxClimb)	ZERO		1 000	250	
737D17	DEFAULT	3	8	Emelkedés	Maximális emelkedési (MaxClimb)	ZERO	5 500			
737D17	DEFAULT	3	9	Emelkedés	Maximális emelkedési (MaxClimb)	ZERO	7 500			
737D17	DEFAULT	3	10	Emelkedés	Maximális emelkedési (MaxClimb)	ZERO	10 000			
737D17	DEFAULT	4	1	Felszállás	Maximális felszállási (MaxTakeoff)	5				
737D17	DEFAULT	4	2	Emelkedés	Maximális felszállási (MaxTakeoff)	5	1 000			
737D17	DEFAULT	4	3	Gyorsulás	Maximális felszállási (MaxTakeoff)	5		1 935	163	
737D17	DEFAULT	4	4	Gyorsulás	Maximális felszállási (MaxTakeoff)	INT		1 452	188	
737D17	DEFAULT	4	5	Gyorsulás	Maximális emelkedési (MaxClimb)	ZERO		1 000	210	
737D17	DEFAULT	4	6	Emelkedés	Maximális emelkedési (MaxClimb)	ZERO	3 000			
737D17	DEFAULT	4	7	Gyorsulás	Maximális emelkedési (MaxClimb)	ZERO		1 000	250	
737D17	DEFAULT	4	8	Emelkedés	Maximális emelkedési (MaxClimb)	ZERO	5 500			

Repülőgép típus	Profil azonosító	Szakasz hossza	Szakasz száma	Szakasz típusa	Névleges tolóerő	Fékszárny azonosító	Végpont magassága (ft)	Emelkedési sebesség (ft/min)	Végponti kalibrált sebesség (CAS, kt)	Gyorsulás (%)
737D17	DEFAULT	4	9	Emelkedés	Maximális emelkedési (MaxClimb)	ZERO	7 500			
737D17	DEFAULT	4	10	Emelkedés	Maximális emelkedési (MaxClimb)	ZERO	10 000			
737N17	DEFAULT	1	1	Felszállás	Maximális felszállási (MaxTakeoff)	5				
737N17	DEFAULT	1	2	Emelkedés	Maximális felszállási (MaxTakeoff)	5	1 000			
737N17	DEFAULT	1	3	Gyorsulás	Maximális felszállási (MaxTakeoff)	5		2 279	152	
737N17	DEFAULT	1	4	Gyorsulás	Maximális felszállási (MaxTakeoff)	INT		1 709	177	
737N17	DEFAULT	1	5	Gyorsulás	Maximális emelkedési (MaxClimb)	ZERO		1 000	210	
737N17	DEFAULT	1	6	Emelkedés	Maximális emelkedési (MaxClimb)	ZERO	3 000			
737N17	DEFAULT	1	7	Gyorsulás	Maximális emelkedési (MaxClimb)	ZERO		1 000	250	
737N17	DEFAULT	1	8	Emelkedés	Maximális emelkedési (MaxClimb)	ZERO	5 500			
737N17	DEFAULT	1	9	Emelkedés	Maximális emelkedési (MaxClimb)	ZERO	7 500			
737N17	DEFAULT	1	10	Emelkedés	Maximális emelkedési (MaxClimb)	ZERO	10 000			
737N17	DEFAULT	2	1	Felszállás	Maximális felszállási (MaxTakeoff)	5				
737N17	DEFAULT	2	2	Emelkedés	Maximális felszállási (MaxTakeoff)	5	1 000			
737N17	DEFAULT	2	3	Gyorsulás	Maximális felszállási (MaxTakeoff)	5		2 155	156	
737N17	DEFAULT	2	4	Gyorsulás	Maximális felszállási (MaxTakeoff)	INT		1 616	181	
737N17	DEFAULT	2	5	Gyorsulás	Maximális emelkedési (MaxClimb)	ZERO		1 000	210	
737N17	DEFAULT	2	6	Emelkedés	Maximális emelkedési (MaxClimb)	ZERO	3 000			
737N17	DEFAULT	2	7	Gyorsulás	Maximális emelkedési (MaxClimb)	ZERO		1 000	250	
737N17	DEFAULT	2	8	Emelkedés	Maximális emelkedési (MaxClimb)	ZERO	5 500			

Repülőgép típus	Profil azonosító	Szakasz hossza	Szakasz száma	Szakasz típusa	Névleges tolóerő	Fékszárny azonosító	Végpont magassága (ft)	Emelkedési sebesség (ft/min)	Végponti kalibrált sebesség (CAS, kt)	Gyorsulás (%)
737N17	DEFAULT	2	9	Emelkedés	Maximális emelkedési (MaxClimb)	ZERO	7 500			
737N17	DEFAULT	2	10	Emelkedés	Maximális emelkedési (MaxClimb)	ZERO	10 000			
737N17	DEFAULT	3	1	Felszállás	Maximális felszállási (MaxTakeoff)	5				
737N17	DEFAULT	3	2	Emelkedés	Maximális felszállási (MaxTakeoff)	5	1 000			
737N17	DEFAULT	3	3	Gyorsulás	Maximális felszállási (MaxTakeoff)	5		2 041	160	
737N17	DEFAULT	3	4	Gyorsulás	Maximális felszállási (MaxTakeoff)	INT		1 531	185	
737N17	DEFAULT	3	5	Gyorsulás	Maximális emelkedési (MaxClimb)	ZERO		1 000	210	
737N17	DEFAULT	3	6	Emelkedés	Maximális emelkedési (MaxClimb)	ZERO	3 000			
737N17	DEFAULT	3	7	Gyorsulás	Maximális emelkedési (MaxClimb)	ZERO		1 000	250	
737N17	DEFAULT	3	8	Emelkedés	Maximális emelkedési (MaxClimb)	ZERO	5 500			
737N17	DEFAULT	3	9	Emelkedés	Maximális emelkedési (MaxClimb)	ZERO	7 500			
737N17	DEFAULT	3	10	Emelkedés	Maximális emelkedési (MaxClimb)	ZERO	10 000			
737N17	DEFAULT	4	1	Felszállás	Maximális felszállási (MaxTakeoff)	5				
737N17	DEFAULT	4	2	Emelkedés	Maximális felszállási (MaxTakeoff)	5	1 000			
737N17	DEFAULT	4	3	Gyorsulás	Maximális felszállási (MaxTakeoff)	5		1 935	163	
737N17	DEFAULT	4	4	Gyorsulás	Maximális felszállási (MaxTakeoff)	INT		1 452	188	
737N17	DEFAULT	4	5	Gyorsulás	Maximális emelkedési (MaxClimb)	ZERO		1 000	210	
737N17	DEFAULT	4	6	Emelkedés	Maximális emelkedési (MaxClimb)	ZERO	3 000			
737N17	DEFAULT	4	7	Gyorsulás	Maximális emelkedési (MaxClimb)	ZERO		1 000	250	
737N17	DEFAULT	4	8	Emelkedés	Maximális emelkedési (MaxClimb)	ZERO	5 500			

Repülőgép típus	Profil azonosító	Szakasz hossza	Szakasz száma	Szakasz típusa	Névleges tolóerő	Fékszárny azonosító	Végpont magassága (ft)	Emelkedési sebesség (ft/min)	Végponti kalibrált sebesség (CAS, kt)	Gyorsulás (%)
737N17	DEFAULT	4	9	Emelkedés	Maximális emelkedési (MaxClimb)	ZERO	7 500			
737N17	DEFAULT	4	10	Emelkedés	Maximális emelkedési (MaxClimb)	ZERO	10 000			
737N9	DEFAULT	1	1	Felszállás	Maximális felszállási (MaxTakeoff)	5				
737N9	DEFAULT	1	2	Emelkedés	Maximális felszállási (MaxTakeoff)	5	1 000			
737N9	DEFAULT	1	3	Gyorsulás	Maximális felszállási (MaxTakeoff)	5		2 090	146	
737N9	DEFAULT	1	4	Gyorsulás	Maximális felszállási (MaxTakeoff)	INT		1 568	171	
737N9	DEFAULT	1	5	Gyorsulás	Maximális emelkedési (MaxClimb)	ZERO		1 000	210	
737N9	DEFAULT	1	6	Emelkedés	Maximális emelkedési (MaxClimb)	ZERO	3 000			
737N9	DEFAULT	1	7	Gyorsulás	Maximális emelkedési (MaxClimb)	ZERO		1 000	250	
737N9	DEFAULT	1	8	Emelkedés	Maximális emelkedési (MaxClimb)	ZERO	5 500			
737N9	DEFAULT	1	9	Emelkedés	Maximális emelkedési (MaxClimb)	ZERO	7 500			
737N9	DEFAULT	1	10	Emelkedés	Maximális emelkedési (MaxClimb)	ZERO	10 000			
737N9	DEFAULT	2	1	Felszállás	Maximális felszállási (MaxTakeoff)	5				
737N9	DEFAULT	2	2	Emelkedés	Maximális felszállási (MaxTakeoff)	5	1 000			
737N9	DEFAULT	2	3	Gyorsulás	Maximális felszállási (MaxTakeoff)	5		2 014	149	
737N9	DEFAULT	2	4	Gyorsulás	Maximális felszállási (MaxTakeoff)	INT		1 511	174	
737N9	DEFAULT	2	5	Gyorsulás	Maximális emelkedési (MaxClimb)	ZERO		1 000	210	
737N9	DEFAULT	2	6	Emelkedés	Maximális emelkedési (MaxClimb)	ZERO	3 000			
737N9	DEFAULT	2	7	Gyorsulás	Maximális emelkedési (MaxClimb)	ZERO		1 000	250	
737N9	DEFAULT	2	8	Emelkedés	Maximális emelkedési (MaxClimb)	ZERO	5 500			

Repülőgép típus	Profil azonosító	Szakasz hossza	Szakasz száma	Szakasz típusa	Névleges tolóerő	Fékszárny azonosító	Végpont magassága (ft)	Emelkedési sebesség (ft/min)	Végponti kalibrált sebesség (CAS, kt)	Gyorsulás (%)
737N9	DEFAULT	2	9	Emelkedés	Maximális emelkedési (MaxClimb)	ZERO	7 500			
737N9	DEFAULT	2	10	Emelkedés	Maximális emelkedési (MaxClimb)	ZERO	10 000			
737N9	DEFAULT	3	1	Felszállás	Maximális felszállási (MaxTakeoff)	5				
737N9	DEFAULT	3	2	Emelkedés	Maximális felszállási (MaxTakeoff)	5	1 000			
737N9	DEFAULT	3	3	Gyorsulás	Maximális felszállási (MaxTakeoff)	5		1 851	154	
737N9	DEFAULT	3	4	Gyorsulás	Maximális felszállási (MaxTakeoff)	INT		1 388	179	
737N9	DEFAULT	3	5	Gyorsulás	Maximális emelkedési (MaxClimb)	ZERO		1 000	210	
737N9	DEFAULT	3	6	Emelkedés	Maximális emelkedési (MaxClimb)	ZERO	3 000			
737N9	DEFAULT	3	7	Gyorsulás	Maximális emelkedési (MaxClimb)	ZERO		1 000	250	
737N9	DEFAULT	3	8	Emelkedés	Maximális emelkedési (MaxClimb)	ZERO	5 500			
737N9	DEFAULT	3	9	Emelkedés	Maximális emelkedési (MaxClimb)	ZERO	7 500			
737N9	DEFAULT	3	10	Emelkedés	Maximális emelkedési (MaxClimb)	ZERO	10 000			
737N9	DEFAULT	4	1	Felszállás	Maximális felszállási (MaxTakeoff)	5				
737N9	DEFAULT	4	2	Emelkedés	Maximális felszállási (MaxTakeoff)	5	1 000			
737N9	DEFAULT	4	3	Gyorsulás	Maximális felszállási (MaxTakeoff)	5		1 685	160	
737N9	DEFAULT	4	4	Gyorsulás	Maximális felszállási (MaxTakeoff)	INT		1 264	185	
737N9	DEFAULT	4	5	Gyorsulás	Maximális emelkedési (MaxClimb)	ZERO		1 000	210	
737N9	DEFAULT	4	6	Emelkedés	Maximális emelkedési (MaxClimb)	ZERO	3 000			
737N9	DEFAULT	4	7	Gyorsulás	Maximális emelkedési (MaxClimb)	ZERO		1 000	250	
737N9	DEFAULT	4	8	Emelkedés	Maximális emelkedési (MaxClimb)	ZERO	5 500			

Repülőgép típus	Profil azonosító	Szakasz hossza	Szakasz száma	Szakasz típusa	Névleges tolóerő	Fékszárny azonosító	Végpont magassága (ft)	Emelkedési sebesség (ft/min)	Végponti kalibrált sebesség (CAS, kt)	Gyorsulás (%)
737N9	DEFAULT	4	9	Emelkedés	Maximális emelkedési (MaxClimb)	ZERO	7 500			
737N9	DEFAULT	4	10	Emelkedés	Maximális emelkedési (MaxClimb)	ZERO	10 000			
737QN	DEFAULT	1	1	Felszállás	Maximális felszállási (MaxTakeoff)	5				
737QN	DEFAULT	1	2	Emelkedés	Maximális felszállási (MaxTakeoff)	5	1 000			
737QN	DEFAULT	1	3	Gyorsulás	Maximális felszállási (MaxTakeoff)	5		2 090	146	
737QN	DEFAULT	1	4	Gyorsulás	Maximális felszállási (MaxTakeoff)	INT		1 568	171	
737QN	DEFAULT	1	5	Gyorsulás	Maximális emelkedési (MaxClimb)	ZERO		1 000	210	
737QN	DEFAULT	1	6	Emelkedés	Maximális emelkedési (MaxClimb)	ZERO	3 000			
737QN	DEFAULT	1	7	Gyorsulás	Maximális emelkedési (MaxClimb)	ZERO		1 000	250	
737QN	DEFAULT	1	8	Emelkedés	Maximális emelkedési (MaxClimb)	ZERO	5 500			
737QN	DEFAULT	1	9	Emelkedés	Maximális emelkedési (MaxClimb)	ZERO	7 500			
737QN	DEFAULT	1	10	Emelkedés	Maximális emelkedési (MaxClimb)	ZERO	10 000			
737QN	DEFAULT	2	1	Felszállás	Maximális felszállási (MaxTakeoff)	5				
737QN	DEFAULT	2	2	Emelkedés	Maximális felszállási (MaxTakeoff)	5	1 000			
737QN	DEFAULT	2	3	Gyorsulás	Maximális felszállási (MaxTakeoff)	5		2 014	149	
737QN	DEFAULT	2	4	Gyorsulás	Maximális felszállási (MaxTakeoff)	INT		1 511	174	
737QN	DEFAULT	2	5	Gyorsulás	Maximális emelkedési (MaxClimb)	ZERO		1 000	210	
737QN	DEFAULT	2	6	Emelkedés	Maximális emelkedési (MaxClimb)	ZERO	3 000			
737QN	DEFAULT	2	7	Gyorsulás	Maximális emelkedési (MaxClimb)	ZERO		1 000	250	
737QN	DEFAULT	2	8	Emelkedés	Maximális emelkedési (MaxClimb)	ZERO	5 500			

Repülőgép típus	Profil azonosító	Szakasz hossza	Szakasz száma	Szakasz típusa	Névleges tolóerő	Fékszárny azonosító	Végpont magassága (ft)	Emelkedési sebesség (ft/min)	Végponti kalibrált sebesség (CAS, kt)	Gyorsulás (%)
737QN	DEFAULT	2	9	Emelkedés	Maximális emelkedési (MaxClimb)	ZERO	7 500			
737QN	DEFAULT	2	10	Emelkedés	Maximális emelkedési (MaxClimb)	ZERO	10 000			
737QN	DEFAULT	3	1	Felszállás	Maximális felszállási (MaxTakeoff)	5				
737QN	DEFAULT	3	2	Emelkedés	Maximális felszállási (MaxTakeoff)	5	1 000			
737QN	DEFAULT	3	3	Gyorsulás	Maximális felszállási (MaxTakeoff)	5		1 851	154	
737QN	DEFAULT	3	4	Gyorsulás	Maximális felszállási (MaxTakeoff)	INT		1 388	179	
737QN	DEFAULT	3	5	Gyorsulás	Maximális emelkedési (MaxClimb)	ZERO		1 000	210	
737QN	DEFAULT	3	6	Emelkedés	Maximális emelkedési (MaxClimb)	ZERO	3 000			
737QN	DEFAULT	3	7	Gyorsulás	Maximális emelkedési (MaxClimb)	ZERO		1 000	250	
737QN	DEFAULT	3	8	Emelkedés	Maximális emelkedési (MaxClimb)	ZERO	5 500			
737QN	DEFAULT	3	9	Emelkedés	Maximális emelkedési (MaxClimb)	ZERO	7 500			
737QN	DEFAULT	3	10	Emelkedés	Maximális emelkedési (MaxClimb)	ZERO	10 000			
737QN	DEFAULT	4	1	Felszállás	Maximális felszállási (MaxTakeoff)	5				
737QN	DEFAULT	4	2	Emelkedés	Maximális felszállási (MaxTakeoff)	5	1 000			
737QN	DEFAULT	4	3	Gyorsulás	Maximális felszállási (MaxTakeoff)	5		1 685	160	
737QN	DEFAULT	4	4	Gyorsulás	Maximális felszállási (MaxTakeoff)	INT		1 264	185	
737QN	DEFAULT	4	5	Gyorsulás	Maximális emelkedési (MaxClimb)	ZERO		1 000	210	
737QN	DEFAULT	4	6	Emelkedés	Maximális emelkedési (MaxClimb)	ZERO	3 000			
737QN	DEFAULT	4	7	Gyorsulás	Maximális emelkedési (MaxClimb)	ZERO		1 000	250	
737QN	DEFAULT	4	8	Emelkedés	Maximális emelkedési (MaxClimb)	ZERO	5 500			

Repülőgép típus	Profil azonosító	Szakasz hossza	Szakasz száma	Szakasz típusa	Névleges tolóerő	Fékszárny azonosító	Végpont magassága (ft)	Emelkedési sebesség (ft/min)	Végponti kalibrált sebesség (CAS, kt)	Gyorsulás (%)
737QN	DEFAULT	4	9	Emelkedés	Maximális emelkedési (MaxClimb)	ZERO	7 500			
737QN	DEFAULT	4	10	Emelkedés	Maximális emelkedési (MaxClimb)	ZERO	10 000			
74710Q	DEFAULT	1	1	Felszállás	Maximális felszállási (MaxTakeoff)	10				
74710Q	DEFAULT	1	2	Emelkedés	Maximális felszállási (MaxTakeoff)	10	1 000			
74710Q	DEFAULT	1	3	Gyorsulás	Maximális felszállási (MaxTakeoff)	10		2 071	176	
74710Q	DEFAULT	1	4	Gyorsulás	Maximális emelkedési (MaxClimb)	5		1 000	216	
74710Q	DEFAULT	1	5	Emelkedés	Maximális emelkedési (MaxClimb)	ZERO	3 000			
74710Q	DEFAULT	1	6	Gyorsulás	Maximális emelkedési (MaxClimb)	ZERO		1 000	250	
74710Q	DEFAULT	1	7	Emelkedés	Maximális emelkedési (MaxClimb)	ZERO	5 500			
74710Q	DEFAULT	1	8	Emelkedés	Maximális emelkedési (MaxClimb)	ZERO	7 500			
74710Q	DEFAULT	1	9	Emelkedés	Maximális emelkedési (MaxClimb)	ZERO	10 000			
74710Q	DEFAULT	2	1	Felszállás	Maximális felszállási (MaxTakeoff)	10				
74710Q	DEFAULT	2	2	Emelkedés	Maximális felszállási (MaxTakeoff)	10	1 000			
74710Q	DEFAULT	2	3	Gyorsulás	Maximális felszállási (MaxTakeoff)	10		1 972	179	
74710Q	DEFAULT	2	4	Gyorsulás	Maximális emelkedési (MaxClimb)	5		1 000	219	
74710Q	DEFAULT	2	5	Emelkedés	Maximális emelkedési (MaxClimb)	ZERO	3 000			
74710Q	DEFAULT	2	6	Gyorsulás	Maximális emelkedési (MaxClimb)	ZERO		1 000	250	
74710Q	DEFAULT	2	7	Emelkedés	Maximális emelkedési (MaxClimb)	ZERO	5 500			
74710Q	DEFAULT	2	8	Emelkedés	Maximális emelkedési (MaxClimb)	ZERO	7 500			
74710Q	DEFAULT	2	9	Emelkedés	Maximális emelkedési (MaxClimb)	ZERO	10 000			

Repülőgép típus	Profil azonosító	Szakasz hossza	Szakasz száma	Szakasz típusa	Névleges tolóerő	Fékszárny azonosító	Végpont magassága (ft)	Emelkedési sebesség (ft/min)	Végponti kalibrált sebesség (CAS, kt)	Gyorsulás (%)
74710Q	DEFAULT	3	1	Felszállás	Maximális felszállási (MaxTakeoff)	10				
74710Q	DEFAULT	3	2	Emelkedés	Maximális felszállási (MaxTakeoff)	10	1 000			
74710Q	DEFAULT	3	3	Gyorsulás	Maximális felszállási (MaxTakeoff)	10		1 856	183	
74710Q	DEFAULT	3	4	Gyorsulás	Maximális emelkedési (MaxClimb)	5		1 000	223	
74710Q	DEFAULT	3	5	Emelkedés	Maximális emelkedési (MaxClimb)	ZERO	3 000			
74710Q	DEFAULT	3	6	Gyorsulás	Maximális emelkedési (MaxClimb)	ZERO		1 000	250	
74710Q	DEFAULT	3	7	Emelkedés	Maximális emelkedési (MaxClimb)	ZERO	5 500			
74710Q	DEFAULT	3	8	Emelkedés	Maximális emelkedési (MaxClimb)	ZERO	7 500			
74710Q	DEFAULT	3	9	Emelkedés	Maximális emelkedési (MaxClimb)	ZERO	10 000			
74710Q	DEFAULT	4	1	Felszállás	Maximális felszállási (MaxTakeoff)	10				
74710Q	DEFAULT	4	2	Emelkedés	Maximális felszállási (MaxTakeoff)	10	1 000			
74710Q	DEFAULT	4	3	Gyorsulás	Maximális felszállási (MaxTakeoff)	10		1 727	187	
74710Q	DEFAULT	4	4	Gyorsulás	Maximális emelkedési (MaxClimb)	5		1 000	227	
74710Q	DEFAULT	4	5	Emelkedés	Maximális emelkedési (MaxClimb)	ZERO	3 000			
74710Q	DEFAULT	4	6	Gyorsulás	Maximális emelkedési (MaxClimb)	ZERO		1 000	250	
74710Q	DEFAULT	4	7	Emelkedés	Maximális emelkedési (MaxClimb)	ZERO	5 500			
74710Q	DEFAULT	4	8	Emelkedés	Maximális emelkedési (MaxClimb)	ZERO	7 500			
74710Q	DEFAULT	4	9	Emelkedés	Maximális emelkedési (MaxClimb)	ZERO	10 000			
74710Q	DEFAULT	5	1	Felszállás	Maximális felszállási (MaxTakeoff)	10				
74710Q	DEFAULT	5	2	Emelkedés	Maximális felszállási (MaxTakeoff)	10	1 000			

Repülőgép típus	Profil azonosító	Szakasz hossza	Szakasz száma	Szakasz típusa	Névleges tolóerő	Fékszárny azonosító	Végpont magassága (ft)	Emelkedési sebesség (ft/min)	Végpon-ti kalibrált sebesség (CAS, kt)	Gyorsulás (%)
74710Q	DEFAULT	5	3	Gyorsulás	Maximális felszállási (MaxTakeoff)	10		1 445	198	
74710Q	DEFAULT	5	4	Gyorsulás	Maximális emelkedési (MaxClimb)	5		750	238	
74710Q	DEFAULT	5	5	Emelkedés	Maximális emelkedési (MaxClimb)	ZERO	3 000			
74710Q	DEFAULT	5	6	Gyorsulás	Maximális emelkedési (MaxClimb)	ZERO		750	258	
74710Q	DEFAULT	5	7	Emelkedés	Maximális emelkedési (MaxClimb)	ZERO	5 500			
74710Q	DEFAULT	5	8	Emelkedés	Maximális emelkedési (MaxClimb)	ZERO	7 500			
74710Q	DEFAULT	5	9	Emelkedés	Maximális emelkedési (MaxClimb)	ZERO	10 000			
74710Q	DEFAULT	6	1	Felszállás	Maximális felszállási (MaxTakeoff)	10				
74710Q	DEFAULT	6	2	Emelkedés	Maximális felszállási (MaxTakeoff)	10	1 000			
74710Q	DEFAULT	6	3	Gyorsulás	Maximális felszállási (MaxTakeoff)	10		1 411	199	
74710Q	DEFAULT	6	4	Gyorsulás	Maximális emelkedési (MaxClimb)	5		750	239	
74710Q	DEFAULT	6	5	Emelkedés	Maximális emelkedési (MaxClimb)	ZERO	3 000			
74710Q	DEFAULT	6	6	Gyorsulás	Maximális emelkedési (MaxClimb)	ZERO		750	259	
74710Q	DEFAULT	6	7	Emelkedés	Maximális emelkedési (MaxClimb)	ZERO	5 500			
74710Q	DEFAULT	6	8	Emelkedés	Maximális emelkedési (MaxClimb)	ZERO	7 500			
74710Q	DEFAULT	6	9	Emelkedés	Maximális emelkedési (MaxClimb)	ZERO	10 000			
747200	DEFAULT	1	1	Felszállás	Maximális felszállási (MaxTakeoff)	10				
747200	DEFAULT	1	2	Emelkedés	Maximális felszállási (MaxTakeoff)	10	1 000			
747200	DEFAULT	1	3	Gyorsulás	Maximális felszállási (MaxTakeoff)	10		1 842	183	
747200	DEFAULT	1	4	Gyorsulás	Maximális emelkedési (MaxClimb)	5		1 000	223	

Repülőgép típus	Profil azonosító	Szakasz hossza	Szakasz száma	Szakasz típusa	Névleges tolóerő	Fékszárny azonosító	Végpont magassága (ft)	Emelkedési sebesség (ft/min)	Végponti kalibrált sebesség (CAS, kt)	Gyorsulás (%)
747200	DEFAULT	1	5	Emelkedés	Maximális emelkedési (MaxClimb)	ZERO	3 000			
747200	DEFAULT	1	6	Gyorsulás	Maximális emelkedési (MaxClimb)	ZERO		1 000	250	
747200	DEFAULT	1	7	Emelkedés	Maximális emelkedési (MaxClimb)	ZERO	5 500			
747200	DEFAULT	1	8	Emelkedés	Maximális emelkedési (MaxClimb)	ZERO	7 500			
747200	DEFAULT	1	9	Emelkedés	Maximális emelkedési (MaxClimb)	ZERO	10 000			
747200	DEFAULT	2	1	Felszállás	Maximális felszállási (MaxTakeoff)	10				
747200	DEFAULT	2	2	Emelkedés	Maximális felszállási (MaxTakeoff)	10	1 000			
747200	DEFAULT	2	3	Gyorsulás	Maximális felszállási (MaxTakeoff)	10		1 757	186	
747200	DEFAULT	2	4	Gyorsulás	Maximális emelkedési (MaxClimb)	5		1 000	226	
747200	DEFAULT	2	5	Emelkedés	Maximális emelkedési (MaxClimb)	ZERO	3 000			
747200	DEFAULT	2	6	Gyorsulás	Maximális emelkedési (MaxClimb)	ZERO		1 000	250	
747200	DEFAULT	2	7	Emelkedés	Maximális emelkedési (MaxClimb)	ZERO	5 500			
747200	DEFAULT	2	8	Emelkedés	Maximális emelkedési (MaxClimb)	ZERO	7 500			
747200	DEFAULT	2	9	Emelkedés	Maximális emelkedési (MaxClimb)	ZERO	10 000			
747200	DEFAULT	3	1	Felszállás	Maximális felszállási (MaxTakeoff)	10				
747200	DEFAULT	3	2	Emelkedés	Maximális felszállási (MaxTakeoff)	10	1 000			
747200	DEFAULT	3	3	Gyorsulás	Maximális felszállási (MaxTakeoff)	10		1 676	189	
747200	DEFAULT	3	4	Gyorsulás	Maximális emelkedési (MaxClimb)	5		1 000	229	
747200	DEFAULT	3	5	Emelkedés	Maximális emelkedési (MaxClimb)	ZERO	3 000			
747200	DEFAULT	3	6	Gyorsulás	Maximális emelkedési (MaxClimb)	ZERO		1 000	250	

Repülőgép típus	Profil azonosító	Szakasz hossza	Szakasz száma	Szakasz típusa	Névleges tolóerő	Fékszárny azonosító	Végpont magassága (ft)	Emelkedési sebesség (ft/min)	Végponti kalibrált sebesség (CAS, kt)	Gyorsulás (%)
747200	DEFAULT	3	7	Emelkedés	Maximális emelkedési (MaxClimb)	ZERO	5 500			
747200	DEFAULT	3	8	Emelkedés	Maximális emelkedési (MaxClimb)	ZERO	7 500			
747200	DEFAULT	3	9	Emelkedés	Maximális emelkedési (MaxClimb)	ZERO	10 000			
747200	DEFAULT	4	1	Felszállás	Maximális felszállási (MaxTakeoff)	10				
747200	DEFAULT	4	2	Emelkedés	Maximális felszállási (MaxTakeoff)	10	1 000			
747200	DEFAULT	4	3	Gyorsulás	Maximális felszállási (MaxTakeoff)	10		1 508	195	
747200	DEFAULT	4	4	Gyorsulás	Maximális emelkedési (MaxClimb)	5		750	235	
747200	DEFAULT	4	5	Emelkedés	Maximális emelkedési (MaxClimb)	ZERO	3 000			
747200	DEFAULT	4	6	Gyorsulás	Maximális emelkedési (MaxClimb)	ZERO		750	255	
747200	DEFAULT	4	7	Emelkedés	Maximális emelkedési (MaxClimb)	ZERO	5 500			
747200	DEFAULT	4	8	Emelkedés	Maximális emelkedési (MaxClimb)	ZERO	7 500			
747200	DEFAULT	4	9	Emelkedés	Maximális emelkedési (MaxClimb)	ZERO	10 000			
747200	DEFAULT	5	1	Felszállás	Maximális felszállási (MaxTakeoff)	10				
747200	DEFAULT	5	2	Emelkedés	Maximális felszállási (MaxTakeoff)	10	1 000			
747200	DEFAULT	5	3	Gyorsulás	Maximális felszállási (MaxTakeoff)	10		1 325	203	
747200	DEFAULT	5	4	Gyorsulás	Maximális emelkedési (MaxClimb)	5		750	243	
747200	DEFAULT	5	5	Emelkedés	Maximális emelkedési (MaxClimb)	ZERO	3 000			
747200	DEFAULT	5	6	Gyorsulás	Maximális emelkedési (MaxClimb)	ZERO		750	263	
747200	DEFAULT	5	7	Emelkedés	Maximális emelkedési (MaxClimb)	ZERO	5 500			
747200	DEFAULT	5	8	Emelkedés	Maximális emelkedési (MaxClimb)	ZERO	7 500			

Repülőgép típus	Profil azonosító	Szakasz hossza	Szakasz száma	Szakasz típusa	Névleges tolóerő	Fékszárny azonosító	Végpont magassága (ft)	Emelkedési sebesség (ft/min)	Végponti kalibrált sebesség (CAS, kt)	Gyorsulás (%)
747200	DEFAULT	5	9	Emelkedés	Maximális emelkedési (MaxClimb)	ZERO	10 000			
747200	DEFAULT	6	1	Felszállás	Maximális felszállási (MaxTakeoff)	10				
747200	DEFAULT	6	2	Emelkedés	Maximális felszállási (MaxTakeoff)	10	1 000			
747200	DEFAULT	6	3	Gyorsulás	Maximális felszállási (MaxTakeoff)	10		1 146	210	
747200	DEFAULT	6	4	Gyorsulás	Maximális emelkedési (MaxClimb)	5		500	250	
747200	DEFAULT	6	5	Emelkedés	Maximális emelkedési (MaxClimb)	ZERO	3 000			
747200	DEFAULT	6	6	Gyorsulás	Maximális emelkedési (MaxClimb)	ZERO		500	270	
747200	DEFAULT	6	7	Emelkedés	Maximális emelkedési (MaxClimb)	ZERO	5 500			
747200	DEFAULT	6	8	Emelkedés	Maximális emelkedési (MaxClimb)	ZERO	7 500			
747200	DEFAULT	6	9	Emelkedés	Maximális emelkedési (MaxClimb)	ZERO	10 000			
747200	DEFAULT	7	1	Felszállás	Maximális felszállási (MaxTakeoff)	10				
747200	DEFAULT	7	2	Emelkedés	Maximális felszállási (MaxTakeoff)	10	1 000			
747200	DEFAULT	7	3	Gyorsulás	Maximális felszállási (MaxTakeoff)	10		1 012	216	
747200	DEFAULT	7	4	Gyorsulás	Maximális emelkedési (MaxClimb)	5		500	256	
747200	DEFAULT	7	5	Gyorsulás	Maximális emelkedési (MaxClimb)	ZERO		500	276	
747200	DEFAULT	7	6	Emelkedés	Maximális emelkedési (MaxClimb)	ZERO	5 500			
747200	DEFAULT	7	7	Emelkedés	Maximális emelkedési (MaxClimb)	ZERO	7 500			
747200	DEFAULT	7	8	Emelkedés	Maximális emelkedési (MaxClimb)	ZERO	10 000			
74720A	DEFAULT	1	1	Felszállás	Maximális felszállási (MaxTakeoff)	10				
74720A	DEFAULT	1	2	Emelkedés	Maximális felszállási (MaxTakeoff)	10	1 000			

Repülőgép típus	Profil azonosító	Szakasz hossza	Szakasz száma	Szakasz típusa	Névleges tolóerő	Fékszárny azonosító	Végpont magassága (ft)	Emelkedési sebesség (ft/min)	Végpon-ti kalibrált sebesség (CAS, kt)	Gyorsulás (%)
74720A	DEFAULT	1	3	Gyorsulás	Maximális felszállási (MaxTakeoff)	10		2 068	176	
74720A	DEFAULT	1	4	Gyorsulás	Maximális emelkedési (MaxClimb)	5		1 000	239	
74720A	DEFAULT	1	5	Emelkedés	Maximális emelkedési (MaxClimb)	ZERO	3 000			
74720A	DEFAULT	1	6	Gyorsulás	Maximális emelkedési (MaxClimb)	ZERO		1 000	259	
74720A	DEFAULT	1	7	Emelkedés	Maximális emelkedési (MaxClimb)	ZERO	5 500			
74720A	DEFAULT	1	8	Emelkedés	Maximális emelkedési (MaxClimb)	ZERO	7 500			
74720A	DEFAULT	1	9	Emelkedés	Maximális emelkedési (MaxClimb)	ZERO	10 000			
74720A	DEFAULT	2	1	Felszállás	Maximális felszállási (MaxTakeoff)	10				
74720A	DEFAULT	2	2	Emelkedés	Maximális felszállási (MaxTakeoff)	10	1 000			
74720A	DEFAULT	2	3	Gyorsulás	Maximális felszállási (MaxTakeoff)	10		1 950	179	
74720A	DEFAULT	2	4	Gyorsulás	Maximális emelkedési (MaxClimb)	5		1 000	242	
74720A	DEFAULT	2	5	Emelkedés	Maximális emelkedési (MaxClimb)	ZERO	3 000			
74720A	DEFAULT	2	6	Gyorsulás	Maximális emelkedési (MaxClimb)	ZERO		1 000	262	
74720A	DEFAULT	2	7	Emelkedés	Maximális emelkedési (MaxClimb)	ZERO	5 500			
74720A	DEFAULT	2	8	Emelkedés	Maximális emelkedési (MaxClimb)	ZERO	7 500			
74720A	DEFAULT	2	9	Emelkedés	Maximális emelkedési (MaxClimb)	ZERO	10 000			
74720A	DEFAULT	3	1	Felszállás	Maximális felszállási (MaxTakeoff)	10				
74720A	DEFAULT	3	2	Emelkedés	Maximális felszállási (MaxTakeoff)	10	1 000			
74720A	DEFAULT	3	3	Gyorsulás	Maximális felszállási (MaxTakeoff)	10		1 862	182	
74720A	DEFAULT	3	4	Gyorsulás	Maximális emelkedési (MaxClimb)	5		1 000	244	

Repülőgép típus	Profil azonosító	Szakasz hossza	Szakasz száma	Szakasz típusa	Névleges tolóerő	Fékszárny azonosító	Végpont magassága (ft)	Emelkedési sebesség (ft/min)	Végponti kalibrált sebesség (CAS, kt)	Gyorsulás (%)
74720A	DEFAULT	3	5	Emelkedés	Maximális emelkedési (MaxClimb)	ZERO	3 000			
74720A	DEFAULT	3	6	Gyorsulás	Maximális emelkedési (MaxClimb)	ZERO		1 000	264	
74720A	DEFAULT	3	7	Emelkedés	Maximális emelkedési (MaxClimb)	ZERO	5 500			
74720A	DEFAULT	3	8	Emelkedés	Maximális emelkedési (MaxClimb)	ZERO	7 500			
74720A	DEFAULT	3	9	Emelkedés	Maximális emelkedési (MaxClimb)	ZERO	10 000			
74720A	DEFAULT	4	1	Felszállás	Maximális felszállási (MaxTakeoff)	10				
74720A	DEFAULT	4	2	Emelkedés	Maximális felszállási (MaxTakeoff)	10	1 000			
74720A	DEFAULT	4	3	Gyorsulás	Maximális felszállási (MaxTakeoff)	10		1 700	188	
74720A	DEFAULT	4	4	Gyorsulás	Maximális emelkedési (MaxClimb)	5		750	248	
74720A	DEFAULT	4	5	Emelkedés	Maximális emelkedési (MaxClimb)	ZERO	3 000			
74720A	DEFAULT	4	6	Gyorsulás	Maximális emelkedési (MaxClimb)	ZERO		750	268	
74720A	DEFAULT	4	7	Emelkedés	Maximális emelkedési (MaxClimb)	ZERO	5 500			
74720A	DEFAULT	4	8	Emelkedés	Maximális emelkedési (MaxClimb)	ZERO	7 500			
74720A	DEFAULT	4	9	Emelkedés	Maximális emelkedési (MaxClimb)	ZERO	10 000			
74720A	DEFAULT	5	1	Felszállás	Maximális felszállási (MaxTakeoff)	10				
74720A	DEFAULT	5	2	Emelkedés	Maximális felszállási (MaxTakeoff)	10	1 000			
74720A	DEFAULT	5	3	Gyorsulás	Maximális felszállási (MaxTakeoff)	10		1 520	195	
74720A	DEFAULT	5	4	Gyorsulás	Maximális emelkedési (MaxClimb)	5		750	254	
74720A	DEFAULT	5	5	Emelkedés	Maximális emelkedési (MaxClimb)	ZERO	3 000			
74720A	DEFAULT	5	6	Gyorsulás	Maximális emelkedési (MaxClimb)	ZERO		750	274	

Repülőgép típus	Profil azonosító	Szakasz hossza	Szakasz száma	Szakasz típusa	Névleges tolóerő	Fékszárny azonosító	Végpont magassága (ft)	Emelkedési sebesség (ft/min)	Végponti kalibrált sebesség (CAS, kt)	Gyorsulás (%)
74720A	DEFAULT	5	7	Emelkedés	Maximális emelkedési (MaxClimb)	ZERO	5 500			
74720A	DEFAULT	5	8	Emelkedés	Maximális emelkedési (MaxClimb)	ZERO	7 500			
74720A	DEFAULT	5	9	Emelkedés	Maximális emelkedési (MaxClimb)	ZERO	10 000			
74720A	DEFAULT	6	1	Felszállás	Maximális felszállási (MaxTakeoff)	10				
74720A	DEFAULT	6	2	Emelkedés	Maximális felszállási (MaxTakeoff)	10	1 000			
74720A	DEFAULT	6	3	Gyorsulás	Maximális felszállási (MaxTakeoff)	10		1 313	204	
74720A	DEFAULT	6	4	Gyorsulás	Maximális emelkedési (MaxClimb)	5		750	264	
74720A	DEFAULT	6	5	Gyorsulás	Maximális emelkedési (MaxClimb)	ZERO		750	284	
74720A	DEFAULT	6	6	Emelkedés	Maximális emelkedési (MaxClimb)	ZERO	5 500			
74720A	DEFAULT	6	7	Emelkedés	Maximális emelkedési (MaxClimb)	ZERO	7 500			
74720A	DEFAULT	6	8	Emelkedés	Maximális emelkedési (MaxClimb)	ZERO	10 000			
74720A	DEFAULT	7	1	Felszállás	Maximális felszállási (MaxTakeoff)	10				
74720A	DEFAULT	7	2	Emelkedés	Maximális felszállási (MaxTakeoff)	10	1 000			
74720A	DEFAULT	7	3	Gyorsulás	Maximális felszállási (MaxTakeoff)	10		1 172	210	
74720A	DEFAULT	7	4	Gyorsulás	Maximális emelkedési (MaxClimb)	5		750	272	
74720A	DEFAULT	7	5	Gyorsulás	Maximális emelkedési (MaxClimb)	ZERO		750	292	
74720A	DEFAULT	7	6	Emelkedés	Maximális emelkedési (MaxClimb)	ZERO	5 500			
74720A	DEFAULT	7	7	Emelkedés	Maximális emelkedési (MaxClimb)	ZERO	7 500			
74720A	DEFAULT	7	8	Emelkedés	Maximális emelkedési (MaxClimb)	ZERO	10 000			
74720B	DEFAULT	1	1	Felszállás	Maximális felszállási (MaxTakeoff)	10				

Repülőgép típus	Profil azonosító	Szakasz hossza	Szakasz száma	Szakasz típusa	Névleges tolóerő	Fékszárny azonosító	Végpont magassága (ft)	Emelkedési sebesség (ft/min)	Végpon-ti kalibrált sebesség (CAS, kt)	Gyorsulás (%)
74720B	DEFAULT	1	2	Emelkedés	Maximális felszállási (MaxTakeoff)	10	1 000			
74720B	DEFAULT	1	3	Gyorsulás	Maximális felszállási (MaxTakeoff)	10		2 497	184	
74720B	DEFAULT	1	4	Gyorsulás	Maximális emelkedési (MaxClimb)	5		1 000	244	
74720B	DEFAULT	1	5	Emelkedés	Maximális emelkedési (MaxClimb)	ZERO	3 000			
74720B	DEFAULT	1	6	Gyorsulás	Maximális emelkedési (MaxClimb)	ZERO		1 000	264	
74720B	DEFAULT	1	7	Emelkedés	Maximális emelkedési (MaxClimb)	ZERO	5 500			
74720B	DEFAULT	1	8	Emelkedés	Maximális emelkedési (MaxClimb)	ZERO	7 500			
74720B	DEFAULT	1	9	Emelkedés	Maximális emelkedési (MaxClimb)	ZERO	10 000			
74720B	DEFAULT	2	1	Felszállás	Maximális felszállási (MaxTakeoff)	10				
74720B	DEFAULT	2	2	Emelkedés	Maximális felszállási (MaxTakeoff)	10	1 000			
74720B	DEFAULT	2	3	Gyorsulás	Maximális felszállási (MaxTakeoff)	10		2 397	187	
74720B	DEFAULT	2	4	Gyorsulás	Maximális emelkedési (MaxClimb)	5		1 000	246	
74720B	DEFAULT	2	5	Emelkedés	Maximális emelkedési (MaxClimb)	ZERO	3 000			
74720B	DEFAULT	2	6	Gyorsulás	Maximális emelkedési (MaxClimb)	ZERO		1 000	266	
74720B	DEFAULT	2	7	Emelkedés	Maximális emelkedési (MaxClimb)	ZERO	5 500			
74720B	DEFAULT	2	8	Emelkedés	Maximális emelkedési (MaxClimb)	ZERO	7 500			
74720B	DEFAULT	2	9	Emelkedés	Maximális emelkedési (MaxClimb)	ZERO	10 000			
74720B	DEFAULT	3	1	Felszállás	Maximális felszállási (MaxTakeoff)	10				
74720B	DEFAULT	3	2	Emelkedés	Maximális felszállási (MaxTakeoff)	10	1 000			
74720B	DEFAULT	3	3	Gyorsulás	Maximális felszállási (MaxTakeoff)	10		2 303	190	

Repülőgép típus	Profil azonosító	Szakasz hossza	Szakasz száma	Szakasz típusa	Névleges tolóerő	Fékszárny azonosító	Végpont magassága (ft)	Emelkedési sebesség (ft/min)	Végponti kalibrált sebesség (CAS, kt)	Gyorsulás (%)
74720B	DEFAULT	3	4	Gyorsulás	Maximális emelkedési (MaxClimb)	5		750	249	
74720B	DEFAULT	3	5	Emelkedés	Maximális emelkedési (MaxClimb)	ZERO	3 000			
74720B	DEFAULT	3	6	Gyorsulás	Maximális emelkedési (MaxClimb)	ZERO		750	269	
74720B	DEFAULT	3	7	Emelkedés	Maximális emelkedési (MaxClimb)	ZERO	5 500			
74720B	DEFAULT	3	8	Emelkedés	Maximális emelkedési (MaxClimb)	ZERO	7 500			
74720B	DEFAULT	3	9	Emelkedés	Maximális emelkedési (MaxClimb)	ZERO	10 000			
74720B	DEFAULT	4	1	Felszállás	Maximális felszállási (MaxTakeoff)	10				
74720B	DEFAULT	4	2	Emelkedés	Maximális felszállási (MaxTakeoff)	10	1 000			
74720B	DEFAULT	4	3	Gyorsulás	Maximális felszállási (MaxTakeoff)	10		2 109	196	
74720B	DEFAULT	4	4	Gyorsulás	Maximális emelkedési (MaxClimb)	5		750	254	
74720B	DEFAULT	4	5	Emelkedés	Maximális emelkedési (MaxClimb)	ZERO	3 000			
74720B	DEFAULT	4	6	Gyorsulás	Maximális emelkedési (MaxClimb)	ZERO		750	274	
74720B	DEFAULT	4	7	Emelkedés	Maximális emelkedési (MaxClimb)	ZERO	5 500			
74720B	DEFAULT	4	8	Emelkedés	Maximális emelkedési (MaxClimb)	ZERO	7 500			
74720B	DEFAULT	4	9	Emelkedés	Maximális emelkedési (MaxClimb)	ZERO	10 000			
74720B	DEFAULT	5	1	Felszállás	Maximális felszállási (MaxTakeoff)	10				
74720B	DEFAULT	5	2	Emelkedés	Maximális felszállási (MaxTakeoff)	10	1 000			
74720B	DEFAULT	5	3	Gyorsulás	Maximális felszállási (MaxTakeoff)	10		1 900	204	
74720B	DEFAULT	5	4	Gyorsulás	Maximális emelkedési (MaxClimb)	5		750	263	
74720B	DEFAULT	5	5	Emelkedés	Maximális emelkedési (MaxClimb)	ZERO	3 000			

Repülőgép típus	Profil azonosító	Szakasz hossza	Szakasz száma	Szakasz típusa	Névleges tolóerő	Fékszárny azonosító	Végpont magassága (ft)	Emelkedési sebesség (ft/min)	Végponti kalibrált sebesség (CAS, kt)	Gyorsulás (%)
74720B	DEFAULT	5	6	Gyorsulás	Maximális emelkedési (MaxClimb)	ZERO		750	283	
74720B	DEFAULT	5	7	Emelkedés	Maximális emelkedési (MaxClimb)	ZERO	5 500			
74720B	DEFAULT	5	8	Emelkedés	Maximális emelkedési (MaxClimb)	ZERO	7 500			
74720B	DEFAULT	5	9	Emelkedés	Maximális emelkedési (MaxClimb)	ZERO	10 000			
74720B	DEFAULT	6	1	Felszállás	Maximális felszállási (MaxTakeoff)	10				
74720B	DEFAULT	6	2	Emelkedés	Maximális felszállási (MaxTakeoff)	10	1 000			
74720B	DEFAULT	6	3	Gyorsulás	Maximális felszállási (MaxTakeoff)	10		1 699	211	
74720B	DEFAULT	6	4	Gyorsulás	Maximális emelkedési (MaxClimb)	5		750	272	
74720B	DEFAULT	6	5	Emelkedés	Maximális emelkedési (MaxClimb)	ZERO	3 000			
74720B	DEFAULT	6	6	Gyorsulás	Maximális emelkedési (MaxClimb)	ZERO		750	292	
74720B	DEFAULT	6	7	Emelkedés	Maximális emelkedési (MaxClimb)	ZERO	5 500			
74720B	DEFAULT	6	8	Emelkedés	Maximális emelkedési (MaxClimb)	ZERO	7 500			
74720B	DEFAULT	6	9	Emelkedés	Maximális emelkedési (MaxClimb)	ZERO	10 000			
74720B	DEFAULT	7	1	Felszállás	Maximális felszállási (MaxTakeoff)	10				
74720B	DEFAULT	7	2	Emelkedés	Maximális felszállási (MaxTakeoff)	10	1 000			
74720B	DEFAULT	7	3	Gyorsulás	Maximális felszállási (MaxTakeoff)	10		1 547	218	
74720B	DEFAULT	7	4	Gyorsulás	Maximális emelkedési (MaxClimb)	5		750	279	
74720B	DEFAULT	7	5	Gyorsulás	Maximális emelkedési (MaxClimb)	ZERO		750	299	
74720B	DEFAULT	7	6	Emelkedés	Maximális emelkedési (MaxClimb)	ZERO	5 500			
74720B	DEFAULT	7	7	Emelkedés	Maximális emelkedési (MaxClimb)	ZERO	7 500			

Repülőgép típus	Profil azonosító	Szakasz hossza	Szakasz száma	Szakasz típusa	Névleges tolóerő	Fékszárny azonosító	Végpont magassága (ft)	Emelkedési sebesség (ft/min)	Végponti kalibrált sebesség (CAS, kt)	Gyorsulás (%)
74720B	DEFAULT	7	8	Emelkedés	Maximális emelkedési (MaxClimb)	ZERO	10 000			
747400	DEFAULT	1	1	Felszállás	Maximális felszállási (MaxTakeoff)	10				
747400	DEFAULT	1	2	Emelkedés	Maximális felszállási (MaxTakeoff)	T_10	1 000			
747400	DEFAULT	1	3	Gyorsulás	Maximális emelkedési (MaxClimb)	10		1 533,3	190,8	
747400	DEFAULT	1	4	Gyorsulás	Maximális emelkedési (MaxClimb)	T_05		1 798,9	242	
747400	DEFAULT	1	5	Emelkedés	Maximális emelkedési (MaxClimb)	5	3 869			
747400	DEFAULT	1	6	Gyorsulás	Maximális emelkedési (MaxClimb)	ZERO		2 198,9	269	
747400	DEFAULT	1	7	Emelkedés	Maximális emelkedési (MaxClimb)	T_00H	5 500			
747400	DEFAULT	1	8	Emelkedés	Maximális emelkedési (MaxClimb)	T_00H	7 500			
747400	DEFAULT	1	9	Emelkedés	Maximális emelkedési (MaxClimb)	T_00H	10 000			
747400	DEFAULT	2	1	Felszállás	Maximális felszállási (MaxTakeoff)	10				
747400	DEFAULT	2	2	Emelkedés	Maximális felszállási (MaxTakeoff)	T_10	1 000			
747400	DEFAULT	2	3	Gyorsulás	Maximális emelkedési (MaxClimb)	10		1 507,6	192,9	
747400	DEFAULT	2	4	Gyorsulás	Maximális emelkedési (MaxClimb)	T_05		1 718,8	244,6	
747400	DEFAULT	2	5	Emelkedés	Maximális emelkedési (MaxClimb)	T_01	3 756			
747400	DEFAULT	2	6	Gyorsulás	Maximális emelkedési (MaxClimb)	T_00H		2 111,9	269	
747400	DEFAULT	2	7	Emelkedés	Maximális emelkedési (MaxClimb)	T_00H	5 500			
747400	DEFAULT	2	8	Emelkedés	Maximális emelkedési (MaxClimb)	T_00H	7 500			
747400	DEFAULT	2	9	Emelkedés	Maximális emelkedési (MaxClimb)	T_00H	10 000			
747400	DEFAULT	3	1	Felszállás	Maximális felszállási (MaxTakeoff)	10				

Repülőgép típus	Profil azonosító	Szakasz hossza	Szakasz száma	Szakasz típusa	Névleges tolóerő	Fékszárny azonosító	Végpont magassága (ft)	Emelkedési sebesség (ft/min)	Végponti kalibrált sebesség (CAS, kt)	Gyorsulás (%)
747400	DEFAULT	3	2	Emelkedés	Maximális felszállási (MaxTakeoff)	T_10	1 000			
747400	DEFAULT	3	3	Gyorsulás	Maximális emelkedési (MaxClimb)	10		1 412,1	195,1	
747400	DEFAULT	3	4	Gyorsulás	Maximális emelkedési (MaxClimb)	T_05		1 660,4	247,2	
747400	DEFAULT	3	5	Emelkedés	Maximális emelkedési (MaxClimb)	T_01	3 637			
747400	DEFAULT	3	6	Gyorsulás	Maximális emelkedési (MaxClimb)	ZERO		2 033,6	269	
747400	DEFAULT	3	7	Emelkedés	Maximális emelkedési (MaxClimb)	T_00H	5 500			
747400	DEFAULT	3	8	Emelkedés	Maximális emelkedési (MaxClimb)	T_00H	7 500			
747400	DEFAULT	3	9	Emelkedés	Maximális emelkedési (MaxClimb)	T_00H	10 000			
747400	DEFAULT	4	1	Felszállás	Maximális felszállási (MaxTakeoff)	10				
747400	DEFAULT	4	2	Emelkedés	Maximális felszállási (MaxTakeoff)	T_10	1 000			
747400	DEFAULT	4	3	Gyorsulás	Maximális emelkedési (MaxClimb)	10		1 310,5	199,4	
747400	DEFAULT	4	4	Gyorsulás	Maximális emelkedési (MaxClimb)	T_05		1 531,8	252,3	
747400	DEFAULT	4	5	Emelkedés	Maximális emelkedési (MaxClimb)	T_01	3 435			
747400	DEFAULT	4	6	Gyorsulás	Maximális emelkedési (MaxClimb)	ZERO		1 882,8	269	
747400	DEFAULT	4	7	Emelkedés	Maximális emelkedési (MaxClimb)	T_00H	5 500			
747400	DEFAULT	4	8	Emelkedés	Maximális emelkedési (MaxClimb)	T_00H	7 500			
747400	DEFAULT	4	9	Emelkedés	Maximális emelkedési (MaxClimb)	T_00H	10 000			
747400	DEFAULT	5	1	Felszállás	Maximális felszállási (MaxTakeoff)	10				
747400	DEFAULT	5	2	Emelkedés	Maximális felszállási (MaxTakeoff)	T_10	1 000			
747400	DEFAULT	5	3	Gyorsulás	Maximális emelkedési (MaxClimb)	10		1 182,2	204,8	

Repülőgép típus	Profil azonosító	Szakasz hossza	Szakasz száma	Szakasz típusa	Névleges tolóerő	Fékszárny azonosító	Végpont magassága (ft)	Emelkedési sebesség (ft/min)	Végponti kalibrált sebesség (CAS, kt)	Gyorsulás (%)
747400	DEFAULT	5	4	Gyorsulás	Maximális emelkedési (MaxClimb)	T_05		1 402,6	258,4	
747400	DEFAULT	5	5	Emelkedés	Maximális emelkedési (MaxClimb)	T_01	3 199			
747400	DEFAULT	5	6	Gyorsulás	Maximális emelkedési (MaxClimb)	ZERO		1 724,1	269	
747400	DEFAULT	5	7	Emelkedés	Maximális emelkedési (MaxClimb)	T_00H	5 500			
747400	DEFAULT	5	8	Emelkedés	Maximális emelkedési (MaxClimb)	T_00H	7 500			
747400	DEFAULT	5	9	Emelkedés	Maximális emelkedési (MaxClimb)	ZERO	10 000			
747400	DEFAULT	6	1	Felszállás	Maximális felszállási (MaxTakeoff)	10				
747400	DEFAULT	6	2	Emelkedés	Maximális felszállási (MaxTakeoff)	T_10	1 000			
747400	DEFAULT	6	3	Gyorsulás	Maximális emelkedési (MaxClimb)	5		1 088,1	210,4	
747400	DEFAULT	6	4	Gyorsulás	Maximális emelkedési (MaxClimb)	5		1 372	259,5	
747400	DEFAULT	6	5	Gyorsulás	Maximális emelkedési (MaxClimb)	T_01		1 432,4	264,7	
747400	DEFAULT	6	6	Emelkedés	Maximális emelkedési (MaxClimb)	T_01	3 004			
747400	DEFAULT	6	7	Gyorsulás	Maximális emelkedési (MaxClimb)	ZERO		1 560	269	
747400	DEFAULT	6	8	Emelkedés	Maximális emelkedési (MaxClimb)	T_00H	5 500			
747400	DEFAULT	6	9	Emelkedés	Maximális emelkedési (MaxClimb)	T_00H	7 500			
747400	DEFAULT	6	10	Emelkedés	Maximális emelkedési (MaxClimb)	T_00H	10 000			
747400	DEFAULT	7	1	Felszállás	Maximális felszállási (MaxTakeoff)	10				
747400	DEFAULT	7	2	Emelkedés	Maximális felszállási (MaxTakeoff)	T_10H	1 000			
747400	DEFAULT	7	3	Gyorsulás	Maximális emelkedési (MaxClimb)	10		963,6	216,4	
747400	DEFAULT	7	4	Gyorsulás	Maximális emelkedési (MaxClimb)	5		1 114,2	259,6	

Repülőgép típus	Profil azonosító	Szakasz hossza	Szakasz száma	Szakasz típusa	Névleges tolóerő	Fékszárny azonosító	Végpont magassága (ft)	Emelkedési sebesség (ft/min)	Végponti kalibrált sebesség (CAS, kt)	Gyorsulás (%)
747400	DEFAULT	7	5	Emelkedés	Maximális emelkedési (MaxClimb)	T_01	2 544			
747400	DEFAULT	7	6	Gyorsulás	Maximális emelkedési (MaxClimb)	T_05		1 329,4	270	
747400	DEFAULT	7	7	Emelkedés	Maximális emelkedési (MaxClimb)	T_00H	5 500			
747400	DEFAULT	7	8	Emelkedés	Maximális emelkedési (MaxClimb)	T_00H	7 500			
747400	DEFAULT	7	9	Emelkedés	Maximális emelkedési (MaxClimb)	T_00H	10 000			
747400	DEFAULT	8	1	Felszállás	Maximális felszállási (MaxTakeoff)	10				
747400	DEFAULT	8	2	Emelkedés	Maximális felszállási (MaxTakeoff)	T_10H	1 000			
747400	DEFAULT	8	3	Gyorsulás	Maximális emelkedési (MaxClimb)	10		855,6	222,8	
747400	DEFAULT	8	4	Gyorsulás	Maximális emelkedési (MaxClimb)	5		968,9	259,6	
747400	DEFAULT	8	5	Emelkedés	Maximális emelkedési (MaxClimb)	T_01	2 561			
747400	DEFAULT	8	6	Gyorsulás	Maximális emelkedési (MaxClimb)	T_01		1 173,1	270	
747400	DEFAULT	8	7	Gyorsulás	Maximális emelkedési (MaxClimb)	T_00H		1 260	278	
747400	DEFAULT	8	8	Emelkedés	Maximális emelkedési (MaxClimb)	T_00H	5 500			
747400	DEFAULT	8	9	Emelkedés	Maximális emelkedési (MaxClimb)	T_00H	7 500			
747400	DEFAULT	8	10	Emelkedés	Maximális emelkedési (MaxClimb)	T_00H	10 000			
747400	DEFAULT	9	1	Felszállás	Maximális felszállási (MaxTakeoff)	10				
747400	DEFAULT	9	2	Emelkedés	Maximális felszállási (MaxTakeoff)	T_10H	1 000			
747400	DEFAULT	9	3	Gyorsulás	Maximális emelkedési (MaxClimb)	10		783,8	226,8	
747400	DEFAULT	9	4	Gyorsulás	Maximális emelkedési (MaxClimb)	5		884,5	259,6	
747400	DEFAULT	9	5	Emelkedés	Maximális emelkedési (MaxClimb)	T_01	2 600			

Repülőgép típus	Profil azonosító	Szakasz hossza	Szakasz száma	Szakasz típusa	Névleges tolóerő	Fékszárny azonosító	Végpont magassága (ft)	Emelkedési sebesség (ft/min)	Végpon-ti kalibrált sebesség (CAS, kt)	Gyorsulás (%)
747400	DEFAULT	9	6	Gyorsulás	Maximális emelkedési (MaxClimb)	T_01		1 078,7	271,8	
747400	DEFAULT	9	7	Gyorsulás	Maximális emelkedési (MaxClimb)	T_00H		1 182,6	282,7	
747400	DEFAULT	9	8	Emelkedés	Maximális emelkedési (MaxClimb)	T_00H	5 500			
747400	DEFAULT	9	9	Emelkedés	Maximális emelkedési (MaxClimb)	T_00H	7 500			
747400	DEFAULT	9	10	Emelkedés	Maximális emelkedési (MaxClimb)	T_00H	10 000			
747400	ICAO_A	1	1	Felszállás	Maximális felszállási (MaxTakeoff)	10				
747400	ICAO_A	1	2	Emelkedés	Maximális felszállási (MaxTakeoff)	T_10	1 500			
747400	ICAO_A	1	3	Emelkedés	Maximális emelkedési (MaxClimb)	10	3 000			
747400	ICAO_A	1	4	Gyorsulás	Maximális emelkedési (MaxClimb)	10		1 472,8	190	
747400	ICAO_A	1	5	Gyorsulás	Maximális emelkedési (MaxClimb)	5		1 753,3	241,7	
747400	ICAO_A	1	6	Emelkedés	Maximális emelkedési (MaxClimb)	T_01	5 796			
747400	ICAO_A	1	7	Gyorsulás	Maximális emelkedési (MaxClimb)	ZERO		2 158,4	268,4	
747400	ICAO_A	1	8	Emelkedés	Maximális emelkedési (MaxClimb)	ZERO	7 500			
747400	ICAO_A	1	9	Emelkedés	Maximális emelkedési (MaxClimb)	ZERO	10 000			
747400	ICAO_A	2	1	Felszállás	Maximális felszállási (MaxTakeoff)	10				
747400	ICAO_A	2	2	Emelkedés	Maximális felszállási (MaxTakeoff)	T_10	1 500			
747400	ICAO_A	2	3	Emelkedés	Maximális emelkedési (MaxClimb)	10	3 000			
747400	ICAO_A	2	4	Gyorsulás	Maximális emelkedési (MaxClimb)	10		1 412,8	192,2	
747400	ICAO_A	2	5	Gyorsulás	Maximális emelkedési (MaxClimb)	5		1 689,5	244,3	
747400	ICAO_A	2	6	Emelkedés	Maximális emelkedési (MaxClimb)	T_01	5 685			

Repülőgép típus	Profil azonosító	Szakasz hossza	Szakasz száma	Szakasz típusa	Névleges tolóerő	Fékszárny azonosító	Végpont magassága (ft)	Emelkedési sebesség (ft/min)	Végponti kalibrált sebesség (CAS, kt)	Gyorsulás (%)
747400	ICAO_A	2	7	Gyorsulás	Maximális emelkedési (MaxClimb)	ZERO		2 078,8	268,4	
747400	ICAO_A	2	8	Emelkedés	Maximális emelkedési (MaxClimb)	ZERO	7 500			
747400	ICAO_A	2	9	Emelkedés	Maximális emelkedési (MaxClimb)	ZERO	10 000			
747400	ICAO_A	3	1	Felszállás	Maximális felszállási (MaxTakeoff)	10				
747400	ICAO_A	3	2	Emelkedés	Maximális felszállási (MaxTakeoff)	T_10	1 500			
747400	ICAO_A	3	3	Emelkedés	Maximális emelkedési (MaxClimb)	10	3 000			
747400	ICAO_A	3	4	Gyorsulás	Maximális emelkedési (MaxClimb)	10		1 353,5	194,4	
747400	ICAO_A	3	5	Gyorsulás	Maximális emelkedési (MaxClimb)	5		1 618,4	246,8	
747400	ICAO_A	3	6	Emelkedés	Maximális emelkedési (MaxClimb)	T_01	5 579			
747400	ICAO_A	3	7	Gyorsulás	Maximális emelkedési (MaxClimb)	ZERO		1 995	268,4	
747400	ICAO_A	3	8	Emelkedés	Maximális emelkedési (MaxClimb)	ZERO	7 500			
747400	ICAO_A	3	9	Emelkedés	Maximális emelkedési (MaxClimb)	ZERO	10 000			
747400	ICAO_A	4	1	Felszállás	Maximális felszállási (MaxTakeoff)	10				
747400	ICAO_A	4	2	Emelkedés	Maximális felszállási (MaxTakeoff)	T_10	1 500			
747400	ICAO_A	4	3	Emelkedés	Maximális emelkedési (MaxClimb)	10	3 000			
747400	ICAO_A	4	4	Gyorsulás	Maximális emelkedési (MaxClimb)	10		1 249,3	198,7	
747400	ICAO_A	4	5	Gyorsulás	Maximális emelkedési (MaxClimb)	5		1 500,4	251,9	
747400	ICAO_A	4	6	Emelkedés	Maximális emelkedési (MaxClimb)	T_01	5 372			
747400	ICAO_A	4	7	Gyorsulás	Maximális emelkedési (MaxClimb)	ZERO		1 847,9	268,4	
747400	ICAO_A	4	8	Emelkedés	Maximális emelkedési (MaxClimb)	ZERO	7 500			

Repülőgép típus	Profil azonosító	Szakasz hossza	Szakasz száma	Szakasz típusa	Névleges tolóerő	Fékszárny azonosító	Végpont magassága (ft)	Emelkedési sebesség (ft/min)	Végponti kalibrált sebesség (CAS, kt)	Gyorsulás (%)
747400	ICAO_A	4	9	Emelkedés	Maximális emelkedési (MaxClimb)	ZERO	10 000			
747400	ICAO_A	5	1	Felszállás	Maximális felszállási (MaxTakeoff)	10				
747400	ICAO_A	5	2	Emelkedés	Maximális felszállási (MaxTakeoff)	T_10	1 500			
747400	ICAO_A	5	3	Emelkedés	Maximális emelkedési (MaxClimb)	10	3 000			
747400	ICAO_A	5	4	Gyorsulás	Maximális emelkedési (MaxClimb)	10		1 131,2	204,1	
747400	ICAO_A	5	5	Gyorsulás	Maximális emelkedési (MaxClimb)	5		1 367,5	257,8	
747400	ICAO_A	5	6	Emelkedés	Maximális emelkedési (MaxClimb)	T_01	5 145			
747400	ICAO_A	5	7	Gyorsulás	Maximális emelkedési (MaxClimb)	ZERO		1 686,7	268,4	
747400	ICAO_A	5	8	Emelkedés	Maximális emelkedési (MaxClimb)	ZERO	7 500			
747400	ICAO_A	5	9	Emelkedés	Maximális emelkedési (MaxClimb)	ZERO	10 000			
747400	ICAO_A	6	1	Felszállás	Maximális felszállási (MaxTakeoff)	10				
747400	ICAO_A	6	2	Emelkedés	Maximális felszállási (MaxTakeoff)	T_10H	1 500			
747400	ICAO_A	6	3	Emelkedés	Maximális emelkedési (MaxClimb)	10	3 000			
747400	ICAO_A	6	4	Gyorsulás	Maximális emelkedési (MaxClimb)	10		1 017,7	209,8	
747400	ICAO_A	6	5	Gyorsulás	Maximális emelkedési (MaxClimb)	5		1 223,8	259,1	
747400	ICAO_A	6	6	Emelkedés	Maximális emelkedési (MaxClimb)	T_01	4 508			
747400	ICAO_A	6	7	Gyorsulás	Maximális emelkedési (MaxClimb)	T_01		1 416	264,3	
747400	ICAO_A	6	8	Emelkedés	Maximális emelkedési (MaxClimb)	ZERO	4 921			
747400	ICAO_A	6	9	Gyorsulás	Maximális emelkedési (MaxClimb)	ZERO		1 531	269	
747400	ICAO_A	6	10	Emelkedés	Maximális emelkedési (MaxClimb)	ZERO	5 500			

Repülőgép típus	Profil azonosító	Szakasz hossza	Szakasz száma	Szakasz típusa	Névleges tolóerő	Fékszárny azonosító	Végpont magassága (ft)	Emelkedési sebesség (ft/min)	Végpon-ti kalibrált sebesség (CAS, kt)	Gyorsulás (%)
747400	ICAO_A	6	11	Emelkedés	Maximális emelkedési (MaxClimb)	ZERO	7 500			
747400	ICAO_A	6	12	Emelkedés	Maximális emelkedési (MaxClimb)	ZERO	10 000			
747400	ICAO_A	7	1	Felszállás	Maximális felszállási (MaxTakeoff)	10				
747400	ICAO_A	7	2	Emelkedés	Maximális felszállási (MaxTakeoff)	T_10H	1 500			
747400	ICAO_A	7	3	Emelkedés	Maximális emelkedési (MaxClimb)	10	3 000			
747400	ICAO_A	7	4	Gyorsulás	Maximális emelkedési (MaxClimb)	10		908,3	215,8	
747400	ICAO_A	7	5	Gyorsulás	Maximális emelkedési (MaxClimb)	5		1 082,4	259,1	
747400	ICAO_A	7	6	Emelkedés	Maximális emelkedési (MaxClimb)	T_01	4 509			
747400	ICAO_A	7	7	Gyorsulás	Maximális emelkedési (MaxClimb)	T_01		1 308,4	269,1	
747400	ICAO_A	7	8	Gyorsulás	Maximális emelkedési (MaxClimb)	ZERO		1 365,5	271	
747400	ICAO_A	7	9	Emelkedés	Maximális emelkedési (MaxClimb)	ZERO	5 500			
747400	ICAO_A	7	10	Emelkedés	Maximális emelkedési (MaxClimb)	ZERO	7 500			
747400	ICAO_A	7	11	Emelkedés	Maximális emelkedési (MaxClimb)	T_00H	10 000			
747400	ICAO_A	8	1	Felszállás	Maximális felszállási (MaxTakeoff)	10				
747400	ICAO_A	8	2	Emelkedés	Maximális felszállási (MaxTakeoff)	T_10H	1 500			
747400	ICAO_A	8	3	Emelkedés	Maximális emelkedési (MaxClimb)	10	3 000			
747400	ICAO_A	8	4	Gyorsulás	Maximális emelkedési (MaxClimb)	10		801,1	222,2	
747400	ICAO_A	8	5	Gyorsulás	Maximális emelkedési (MaxClimb)	5		942,7	259,1	
747400	ICAO_A	8	6	Emelkedés	Maximális emelkedési (MaxClimb)	T_01	4 540			
747400	ICAO_A	8	7	Gyorsulás	Maximális emelkedési (MaxClimb)	T_01		1 146,3	267,9	

Repülőgép típus	Profil azonosító	Szakasz hossza	Szakasz száma	Szakasz típusa	Névleges tolóerő	Fékszárny azonosító	Végpont magassága (ft)	Emelkedési sebesség (ft/min)	Végponti kalibrált sebesség (CAS, kt)	Gyorsulás (%)
747400	ICAO_A	8	8	Gyorsulás	Maximális emelkedési (MaxClimb)	ZERO		1 230	277,7	
747400	ICAO_A	8	9	Emelkedés	Maximális emelkedési (MaxClimb)	ZERO	5 500			
747400	ICAO_A	8	10	Emelkedés	Maximális emelkedési (MaxClimb)	T_00H	7 500			
747400	ICAO_A	8	11	Emelkedés	Maximális emelkedési (MaxClimb)	T_00H	10 000			
747400	ICAO_A	9	1	Felszállás	Maximális felszállási (MaxTakeoff)	10				
747400	ICAO_A	9	2	Emelkedés	Maximális felszállási (MaxTakeoff)	T_10H	1 500			
747400	ICAO_A	9	3	Emelkedés	Maximális emelkedési (MaxClimb)	10	3 000			
747400	ICAO_A	9	4	Gyorsulás	Maximális emelkedési (MaxClimb)	10		734,4	226,3	
747400	ICAO_A	9	5	Gyorsulás	Maximális emelkedési (MaxClimb)	5		858,9	259,1	
747400	ICAO_A	9	6	Emelkedés	Maximális emelkedési (MaxClimb)	T_01	4 590			
747400	ICAO_A	9	7	Gyorsulás	Maximális emelkedési (MaxClimb)	T_01		1 051,2	270,6	
747400	ICAO_A	9	8	Gyorsulás	Maximális emelkedési (MaxClimb)	T_00H		1 143	282,2	
747400	ICAO_A	9	9	Emelkedés	Maximális emelkedési (MaxClimb)	T_00H	5 500			
747400	ICAO_A	9	10	Emelkedés	Maximális emelkedési (MaxClimb)	T_00H	7 500			
747400	ICAO_A	9	11	Emelkedés	Maximális emelkedési (MaxClimb)	T_00H	10 000			
747400	ICAO_B	1	1	Felszállás	Maximális felszállási (MaxTakeoff)	10				
747400	ICAO_B	1	2	Emelkedés	Maximális felszállási (MaxTakeoff)	T_10	1 000			
747400	ICAO_B	1	3	Gyorsulás	Maximális felszállási (MaxTakeoff)	10		1 890,2	182,3	
747400	ICAO_B	1	4	Emelkedés	Maximális felszállási (MaxTakeoff)	10	1 646			
747400	ICAO_B	1	5	Gyorsulás	Maximális emelkedési (MaxClimb)	T_05		1 788,2	242	

Repülőgép típus	Profil azonosító	Szakasz hossza	Szakasz száma	Szakasz típusa	Névleges tolóerő	Fékszárny azonosító	Végpont magassága (ft)	Emelkedési sebesség (ft/min)	Végponti kalibrált sebesség (CAS, kt)	Gyorsulás (%)
747400	ICAO_B	1	6	Emelkedés	Maximális emelkedési (MaxClimb)	T_05	4 194			
747400	ICAO_B	1	7	Gyorsulás	Maximális emelkedési (MaxClimb)	ZERO		2 170,6	259	
747400	ICAO_B	1	8	Emelkedés	Maximális emelkedési (MaxClimb)	ZERO	5 500			
747400	ICAO_B	1	9	Emelkedés	Maximális emelkedési (MaxClimb)	ZERO	7 500			
747400	ICAO_B	1	10	Emelkedés	Maximális emelkedési (MaxClimb)	ZERO	10 000			
747400	ICAO_B	2	1	Felszállás	Maximális felszállási (MaxTakeoff)	10				
747400	ICAO_B	2	2	Emelkedés	Maximális felszállási (MaxTakeoff)	T_10	1 000			
747400	ICAO_B	2	3	Gyorsulás	Maximális felszállási (MaxTakeoff)	10		1 836,7	184,9	
747400	ICAO_B	2	4	Emelkedés	Maximális felszállási (MaxTakeoff)	10	1 640			
747400	ICAO_B	2	5	Gyorsulás	Maximális emelkedési (MaxClimb)	T_05		1 727,1	244,6	
747400	ICAO_B	2	6	Emelkedés	Maximális emelkedési (MaxClimb)	T_05	4 067			
747400	ICAO_B	2	7	Gyorsulás	Maximális emelkedési (MaxClimb)	ZERO		2 088,1	259,2	
747400	ICAO_B	2	8	Emelkedés	Maximális emelkedési (MaxClimb)	ZERO	5 500			
747400	ICAO_B	2	9	Emelkedés	Maximális emelkedési (MaxClimb)	ZERO	7 500			
747400	ICAO_B	2	10	Emelkedés	Maximális emelkedési (MaxClimb)	ZERO	10 000			
747400	ICAO_B	3	1	Felszállás	Maximális felszállási (MaxTakeoff)	10				
747400	ICAO_B	3	2	Emelkedés	Maximális felszállási (MaxTakeoff)	T_10	1 000			
747400	ICAO_B	3	3	Gyorsulás	Maximális felszállási (MaxTakeoff)	10		1 777,6	187,5	
747400	ICAO_B	3	4	Emelkedés	Maximális felszállási (MaxTakeoff)	10	1 637			
747400	ICAO_B	3	5	Gyorsulás	Maximális emelkedési (MaxClimb)	T_05		1 653,3	247,2	

Repülőgép típus	Profil azonosító	Szakasz hossza	Szakasz száma	Szakasz típusa	Névleges tolóerő	Fékszárny azonosító	Végpont magassága (ft)	Emelkedési sebesség (ft/min)	Végponti kalibrált sebesség (CAS, kt)	Gyorsulás (%)
747400	ICAO_B	3	6	Emelkedés	Maximális emelkedési (MaxClimb)	T_05C	3 942			
747400	ICAO_B	3	7	Gyorsulás	Maximális emelkedési (MaxClimb)	ZERO		2 009,7	259,2	
747400	ICAO_B	3	8	Emelkedés	Maximális emelkedési (MaxClimb)	ZERO	5 500			
747400	ICAO_B	3	9	Emelkedés	Maximális emelkedési (MaxClimb)	ZERO	7 500			
747400	ICAO_B	3	10	Emelkedés	Maximális emelkedési (MaxClimb)	ZERO	10 000			
747400	ICAO_B	4	1	Felszállás	Maximális felszállási (MaxTakeoff)	10				
747400	ICAO_B	4	2	Emelkedés	Maximális felszállási (MaxTakeoff)	T_10	1 000			
747400	ICAO_B	4	3	Gyorsulás	Maximális felszállási (MaxTakeoff)	10		1 653,5	192,6	
747400	ICAO_B	4	4	Emelkedés	Maximális felszállási (MaxTakeoff)	10	1 633			
747400	ICAO_B	4	5	Gyorsulás	Maximális emelkedési (MaxClimb)	T_05		1 535,2	252,2	
747400	ICAO_B	4	6	Emelkedés	Maximális emelkedési (MaxClimb)	T_05C	3 718			
747400	ICAO_B	4	7	Gyorsulás	Maximális emelkedési (MaxClimb)	ZERO		1 858,5	259,2	
747400	ICAO_B	4	8	Emelkedés	Maximális emelkedési (MaxClimb)	ZERO	5 500			
747400	ICAO_B	4	9	Emelkedés	Maximális emelkedési (MaxClimb)	ZERO	7 500			
747400	ICAO_B	4	10	Emelkedés	Maximális emelkedési (MaxClimb)	ZERO	10 000			
747400	ICAO_B	5	1	Felszállás	Maximális felszállási (MaxTakeoff)	10				
747400	ICAO_B	5	2	Emelkedés	Maximális felszállási (MaxTakeoff)	T_10	1 000			
747400	ICAO_B	5	3	Gyorsulás	Maximális felszállási (MaxTakeoff)	10		1 518,3	198,7	
747400	ICAO_B	5	4	Emelkedés	Maximális felszállási (MaxTakeoff)	10	1 619			
747400	ICAO_B	5	5	Gyorsulás	Maximális emelkedési (MaxClimb)	T_05		1 397,6	258,3	

Repülőgép típus	Profil azonosító	Szakasz hossza	Szakasz száma	Szakasz típusa	Névleges tolóerő	Fékszárny azonosító	Végpont magassága (ft)	Emelkedési sebesség (ft/min)	Végpon-ti kalibrált sebesség (CAS, kt)	Gyorsulás (%)
747400	ICAO_B	5	6	Emelkedés	Maximális emelkedési (MaxClimb)	T_05C	3 459			
747400	ICAO_B	5	7	Gyorsulás	Maximális emelkedési (MaxClimb)	ZERO		1 685,4	259,4	
747400	ICAO_B	5	8	Emelkedés	Maximális emelkedési (MaxClimb)	ZERO	5 500			
747400	ICAO_B	5	9	Emelkedés	Maximális emelkedési (MaxClimb)	ZERO	7 500			
747400	ICAO_B	5	10	Emelkedés	Maximális emelkedési (MaxClimb)	ZERO	10 000			
747400	ICAO_B	6	1	Felszállás	Maximális felszállási (MaxTakeoff)	10				
747400	ICAO_B	6	2	Emelkedés	Maximális felszállási (MaxTakeoff)	T_10	1 000			
747400	ICAO_B	6	3	Gyorsulás	Maximális felszállási (MaxTakeoff)	10		1 394,6	205,1	
747400	ICAO_B	6	4	Emelkedés	Maximális felszállási (MaxTakeoff)	T_05C	1 606			
747400	ICAO_B	6	5	Gyorsulás	Maximális emelkedési (MaxClimb)	T_05		1 346,5	264,7	
747400	ICAO_B	6	6	Emelkedés	Maximális emelkedési (MaxClimb)	T_05C	3 217			
747400	ICAO_B	6	7	Gyorsulás	Maximális emelkedési (MaxClimb)	ZERO		1 560	269,2	
747400	ICAO_B	6	8	Emelkedés	Maximális emelkedési (MaxClimb)	ZERO	5 500			
747400	ICAO_B	6	9	Emelkedés	Maximális emelkedési (MaxClimb)	ZERO	7 500			
747400	ICAO_B	6	10	Emelkedés	Maximális emelkedési (MaxClimb)	ZERO	10 000			
747400	ICAO_B	7	1	Felszállás	Maximális felszállási (MaxTakeoff)	10				
747400	ICAO_B	7	2	Emelkedés	Maximális felszállási (MaxTakeoff)	T_10H	1 000			
747400	ICAO_B	7	3	Gyorsulás	Maximális felszállási (MaxTakeoff)	10		1 271	211,9	
747400	ICAO_B	7	4	Emelkedés	Maximális felszállási (MaxTakeoff)	T_05	1 597			
747400	ICAO_B	7	5	Gyorsulás	Maximális emelkedési (MaxClimb)	T_05		1 112,4	259,4	

Repülőgép típus	Profil azonosító	Szakasz hossza	Szakasz száma	Szakasz típusa	Névleges tolóerő	Fékszárny azonosító	Végpont magassága (ft)	Emelkedési sebesség (ft/min)	Végponti kalibrált sebesség (CAS, kt)	Gyorsulás (%)
747400	ICAO_B	7	6	Emelkedés	Maximális emelkedési (MaxClimb)	T_05C	2 759			
747400	ICAO_B	7	7	Gyorsulás	Maximális emelkedési (MaxClimb)	T_01		1 323,5	271,4	
747400	ICAO_B	7	8	Emelkedés	Maximális emelkedési (MaxClimb)	ZERO	5 500			
747400	ICAO_B	7	9	Emelkedés	Maximális emelkedési (MaxClimb)	T_00H	7 500			
747400	ICAO_B	7	10	Emelkedés	Maximális emelkedési (MaxClimb)	T_00H	10 000			
747400	ICAO_B	8	1	Felszállás	Maximális felszállási (MaxTakeoff)	10				
747400	ICAO_B	8	2	Emelkedés	Maximális felszállási (MaxTakeoff)	T_10H	1 000			
747400	ICAO_B	8	3	Gyorsulás	Maximális felszállási (MaxTakeoff)	10		1 147	218,9	
747400	ICAO_B	8	4	Emelkedés	Maximális felszállási (MaxTakeoff)	T_05	1 592			
747400	ICAO_B	8	5	Gyorsulás	Maximális emelkedési (MaxClimb)	T_05		975,2	259,6	
747400	ICAO_B	8	6	Emelkedés	Maximális emelkedési (MaxClimb)	T_05C	2 755			
747400	ICAO_B	8	7	Gyorsulás	Maximális emelkedési (MaxClimb)	T_01		1 209,5	278,4	
747400	ICAO_B	8	8	Emelkedés	Maximális emelkedési (MaxClimb)	T_00H	5 500			
747400	ICAO_B	8	9	Emelkedés	Maximális emelkedési (MaxClimb)	T_00H	7 500			
747400	ICAO_B	8	10	Emelkedés	Maximális emelkedési (MaxClimb)	T_00H	10 000			
747400	ICAO_B	9	1	Felszállás	Maximális felszállási (MaxTakeoff)	10				
747400	ICAO_B	9	2	Emelkedés	Maximális felszállási (MaxTakeoff)	T_10H	1 000			
747400	ICAO_B	9	3	Gyorsulás	Maximális felszállási (MaxTakeoff)	10		1 070,9	223,3	
747400	ICAO_B	9	4	Emelkedés	Maximális felszállási (MaxTakeoff)	10	1 611			
747400	ICAO_B	9	5	Gyorsulás	Maximális emelkedési (MaxClimb)	T_05		893,7	259,5	

Repülőgép típus	Profil azonosító	Szakasz hossza	Szakasz száma	Szakasz típusa	Névleges tolóerő	Fékszárny azonosító	Végpont magassága (ft)	Emelkedési sebesség (ft/min)	Végponti kalibrált sebesség (CAS, kt)	Gyorsulás (%)
747400	ICAO_B	9	6	Emelkedés	Maximális emelkedési (MaxClimb)	T_01	2 782			
747400	ICAO_B	9	7	Gyorsulás	Maximális emelkedési (MaxClimb)	T_01		1 119,3	282,7	
747400	ICAO_B	9	8	Emelkedés	Maximális emelkedési (MaxClimb)	T_00H	5 500			
747400	ICAO_B	9	9	Emelkedés	Maximális emelkedési (MaxClimb)	T_00H	7 500			
747400	ICAO_B	9	10	Emelkedés	Maximális emelkedési (MaxClimb)	T_00H	10 000			
7478	DEFAULT	1	1	Felszállás	Maximális felszállási (MaxTakeoff)	F_10				
7478	DEFAULT	1	2	Emelkedés	Maximális felszállási (MaxTakeoff)	F_10	1 000			
7478	DEFAULT	1	3	Gyorsulás_Percent	Maximális emelkedési (MaxClimb)	F_10			215	55
7478	DEFAULT	1	4	Gyorsulás_Percent	Maximális emelkedési (MaxClimb)	F_5			250	55
7478	DEFAULT	1	5	Gyorsulás_Percent	Maximális emelkedési (MaxClimb)	F_1			260	55
7478	DEFAULT	1	6	Emelkedés	Maximális emelkedési (MaxClimb)	F_0	3 000			
7478	DEFAULT	1	7	Gyorsulás_Percent	Maximális emelkedési (MaxClimb)	F_0			295	50
7478	DEFAULT	1	8	Emelkedés	Maximális emelkedési (MaxClimb)	F_0	10 000			
7478	DEFAULT	2	1	Felszállás	Maximális felszállási (MaxTakeoff)	F_10				
7478	DEFAULT	2	2	Emelkedés	Maximális felszállási (MaxTakeoff)	F_10	1 000			
7478	DEFAULT	2	3	Gyorsulás_Percent	Maximális emelkedési (MaxClimb)	F_10			215	55
7478	DEFAULT	2	4	Gyorsulás_Percent	Maximális emelkedési (MaxClimb)	F_5			250	55
7478	DEFAULT	2	5	Gyorsulás_Percent	Maximális emelkedési (MaxClimb)	F_1			260	55
7478	DEFAULT	2	6	Emelkedés	Maximális emelkedési (MaxClimb)	F_0	3 000			
7478	DEFAULT	2	7	Gyorsulás_Percent	Maximális emelkedési (MaxClimb)	F_0			295	50

Repülőgép típus	Profil azonosító	Szakasz hossza	Szakasz száma	Szakasz típusa	Névleges tolóerő	Fékszárny azonosító	Végpont magassága (ft)	Emelkedési sebesség (ft/min)	Végponti kalibrált sebesség (CAS, kt)	Gyorsulás (%)
7478	DEFAULT	2	8	Emelkedés	Maximális emelkedési (MaxClimb)	F_0	10 000			
7478	DEFAULT	3	1	Felszállás	Maximális felszállási (MaxTakeoff)	F_10				
7478	DEFAULT	3	2	Emelkedés	Maximális felszállási (MaxTakeoff)	F_10	1 000			
7478	DEFAULT	3	3	Gyorsulás_Percent	Maximális emelkedési (MaxClimb)	F_10			215	55
7478	DEFAULT	3	4	Gyorsulás_Percent	Maximális emelkedési (MaxClimb)	F_5			250	55
7478	DEFAULT	3	5	Gyorsulás_Percent	Maximális emelkedési (MaxClimb)	F_1			260	55
7478	DEFAULT	3	6	Emelkedés	Maximális emelkedési (MaxClimb)	F_0	3 000			
7478	DEFAULT	3	7	Gyorsulás_Percent	Maximális emelkedési (MaxClimb)	F_0			295	50
7478	DEFAULT	3	8	Emelkedés	Maximális emelkedési (MaxClimb)	F_0	10 000			
7478	DEFAULT	4	1	Felszállás	Maximális felszállási (MaxTakeoff)	F_10				
7478	DEFAULT	4	2	Emelkedés	Maximális felszállási (MaxTakeoff)	F_10	1 000			
7478	DEFAULT	4	3	Gyorsulás_Percent	Maximális emelkedési (MaxClimb)	F_10			220	55
7478	DEFAULT	4	4	Gyorsulás_Percent	Maximális emelkedési (MaxClimb)	F_5			250	55
7478	DEFAULT	4	5	Gyorsulás_Percent	Maximális emelkedési (MaxClimb)	F_1			268	55
7478	DEFAULT	4	6	Emelkedés	Maximális emelkedési (MaxClimb)	F_0	3 000			
7478	DEFAULT	4	7	Gyorsulás_Percent	Maximális emelkedési (MaxClimb)	F_0			295	50
7478	DEFAULT	4	8	Emelkedés	Maximális emelkedési (MaxClimb)	F_0	10 000			
7478	DEFAULT	5	1	Felszállás	Maximális felszállási (MaxTakeoff)	F_10				
7478	DEFAULT	5	2	Emelkedés	Maximális felszállási (MaxTakeoff)	F_10	1 000			
7478	DEFAULT	5	3	Gyorsulás_Percent	Maximális emelkedési (MaxClimb)	F_10			220	55

Repülőgép típus	Profil azonosító	Szakasz hossza	Szakasz száma	Szakasz típusa	Névleges tolóerő	Fékszárny azonosító	Végpont magassága (ft)	Emelkedési sebesség (ft/min)	Végponti kalibrált sebesség (CAS, kt)	Gyorsulás (%)
7478	DEFAULT	5	4	Gyorsulás_Percent	Maximális emelkedési (MaxClimb)	F_5			250	55
7478	DEFAULT	5	5	Gyorsulás_Percent	Maximális emelkedési (MaxClimb)	F_1			270	55
7478	DEFAULT	5	6	Emelkedés	Maximális emelkedési (MaxClimb)	F_0	3 000			
7478	DEFAULT	5	7	Gyorsulás_Percent	Maximális emelkedési (MaxClimb)	F_0			295	50
7478	DEFAULT	5	8	Emelkedés	Maximális emelkedési (MaxClimb)	F_0	10 000			
7478	DEFAULT	6	1	Felszállás	Maximális felszállási (MaxTakeoff)	F_10				
7478	DEFAULT	6	2	Emelkedés	Maximális felszállási (MaxTakeoff)	F_10	1 000			
7478	DEFAULT	6	3	Gyorsulás_Percent	Maximális emelkedési (MaxClimb)	F_10			227	55
7478	DEFAULT	6	4	Gyorsulás_Percent	Maximális emelkedési (MaxClimb)	F_5			258	55
7478	DEFAULT	6	5	Gyorsulás_Percent	Maximális emelkedési (MaxClimb)	F_1			270	55
7478	DEFAULT	6	6	Emelkedés	Maximális emelkedési (MaxClimb)	F_0	3 000			
7478	DEFAULT	6	7	Gyorsulás_Percent	Maximális emelkedési (MaxClimb)	F_0			295	50
7478	DEFAULT	6	8	Emelkedés	Maximális emelkedési (MaxClimb)	F_0	10 000			
7478	DEFAULT	7	1	Felszállás	Maximális felszállási (MaxTakeoff)	F_10				
7478	DEFAULT	7	2	Emelkedés	Maximális felszállási (MaxTakeoff)	F_10	1 000			
7478	DEFAULT	7	3	Gyorsulás_Percent	Maximális emelkedési (MaxClimb)	F_10			230	55
7478	DEFAULT	7	4	Gyorsulás_Percent	Maximális emelkedési (MaxClimb)	F_5			260	55
7478	DEFAULT	7	5	Gyorsulás_Percent	Maximális emelkedési (MaxClimb)	F_1			275	55
7478	DEFAULT	7	6	Emelkedés	Maximális emelkedési (MaxClimb)	F_0	3 000			
7478	DEFAULT	7	7	Gyorsulás_Percent	Maximális emelkedési (MaxClimb)	F_0			295	50

Repülőgép típus	Profil azonosító	Szakasz hossza	Szakasz száma	Szakasz típusa	Névleges tolóerő	Fékszárny azonosító	Végpont magassága (ft)	Emelkedési sebesség (ft/min)	Végponti kalibrált sebesség (CAS, kt)	Gyorsulás (%)
7478	DEFAULT	7	8	Emelkedés	Maximális emelkedési (MaxClimb)	F_0	10 000			
7478	DEFAULT	8	1	Felszállás	Maximális felszállási (MaxTakeoff)	F_10				
7478	DEFAULT	8	2	Emelkedés	Maximális felszállási (MaxTakeoff)	F_10	1 000			
7478	DEFAULT	8	3	Gyorsulás_Percent	Maximális emelkedési (MaxClimb)	F_10			235	55
7478	DEFAULT	8	4	Gyorsulás_Percent	Maximális emelkedési (MaxClimb)	F_5			265	55
7478	DEFAULT	8	5	Gyorsulás_Percent	Maximális emelkedési (MaxClimb)	F_1			280	55
7478	DEFAULT	8	6	Emelkedés	Maximális emelkedési (MaxClimb)	F_0	3 000			
7478	DEFAULT	8	7	Gyorsulás_Percent	Maximális emelkedési (MaxClimb)	F_0			295	50
7478	DEFAULT	8	8	Emelkedés	Maximális emelkedési (MaxClimb)	F_0	10 000			
7478	DEFAULT	9	1	Felszállás	Maximális felszállási (MaxTakeoff)	F_10				
7478	DEFAULT	9	2	Emelkedés	Maximális felszállási (MaxTakeoff)	F_10	1 000			
7478	DEFAULT	9	3	Gyorsulás_Percent	Maximális emelkedési (MaxClimb)	F_10			235	55
7478	DEFAULT	9	4	Gyorsulás_Percent	Maximális emelkedési (MaxClimb)	F_5			265	55
7478	DEFAULT	9	5	Gyorsulás_Percent	Maximális emelkedési (MaxClimb)	F_1			280	55
7478	DEFAULT	9	6	Emelkedés	Maximális emelkedési (MaxClimb)	F_0	3 000			
7478	DEFAULT	9	7	Gyorsulás_Percent	Maximális emelkedési (MaxClimb)	F_0			295	50
7478	DEFAULT	9	8	Emelkedés	Maximális emelkedési (MaxClimb)	F_0	10 000			
7478	ICAO_A	1	1	Felszállás	Maximális felszállási (MaxTakeoff)	F_10				
7478	ICAO_A	1	2	Emelkedés	Maximális felszállási (MaxTakeoff)	F_10	1 500			
7478	ICAO_A	1	3	Emelkedés	Maximális emelkedési (MaxClimb)	F_10	3 000			

Repülőgép típus	Profil azonosító	Szakasz hossza	Szakasz száma	Szakasz típusa	Névleges tolóerő	Fékszárny azonosító	Végpont magassága (ft)	Emelkedési sebesség (ft/min)	Végpon-ti kalibrált sebesség (CAS, kt)	Gyorsulás (%)
7478	ICAO_A	1	4	Gyorsulás_Percent	Maximális emelkedési (MaxClimb)	F_10			220	55
7478	ICAO_A	1	5	Gyorsulás_Percent	Maximális emelkedési (MaxClimb)	F_5			250	55
7478	ICAO_A	1	6	Emelkedés	Maximális emelkedési (MaxClimb)	F_1	4 700			
7478	ICAO_A	1	7	Gyorsulás_Percent	Maximális emelkedési (MaxClimb)	F_0			276	50
7478	ICAO_A	1	8	Emelkedés	Maximális emelkedési (MaxClimb)	F_0	10 000			
7478	ICAO_A	2	1	Felszállás	Maximális felszállási (MaxTakeoff)	F_10				
7478	ICAO_A	2	2	Emelkedés	Maximális felszállási (MaxTakeoff)	F_10	1 500			
7478	ICAO_A	2	3	Emelkedés	Maximális emelkedési (MaxClimb)	F_10	3 000			
7478	ICAO_A	2	4	Gyorsulás_Percent	Maximális emelkedési (MaxClimb)	F_10			220	55
7478	ICAO_A	2	5	Gyorsulás_Percent	Maximális emelkedési (MaxClimb)	F_1			254	55
7478	ICAO_A	2	6	Emelkedés	Maximális emelkedési (MaxClimb)	F_1	4 800			
7478	ICAO_A	2	7	Gyorsulás_Percent	Maximális emelkedési (MaxClimb)	F_0			275	50
7478	ICAO_A	2	8	Emelkedés	Maximális emelkedési (MaxClimb)	F_0	10 000			
7478	ICAO_A	3	1	Felszállás	Maximális felszállási (MaxTakeoff)	F_10				
7478	ICAO_A	3	2	Emelkedés	Maximális felszállási (MaxTakeoff)	F_10	1 500			
7478	ICAO_A	3	3	Emelkedés	Maximális emelkedési (MaxClimb)	F_10	3 000			
7478	ICAO_A	3	4	Gyorsulás_Percent	Maximális emelkedési (MaxClimb)	F_5			220	55
7478	ICAO_A	3	5	Gyorsulás_Percent	Maximális emelkedési (MaxClimb)	F_1			255	55
7478	ICAO_A	3	6	Emelkedés	Maximális emelkedési (MaxClimb)	F_1	4 500			
7478	ICAO_A	3	7	Gyorsulás_Percent	Maximális emelkedési (MaxClimb)	F_0			275	50

Repülőgép típus	Profil azonosító	Szakasz hossza	Szakasz száma	Szakasz típusa	Névleges tolóerő	Fékszárny azonosító	Végpont magassága (ft)	Emelkedési sebesség (ft/min)	Végpon-ti kalibrált sebesség (CAS, kt)	Gyorsulás (%)
7478	ICAO_A	3	8	Emelkedés	Maximális emelkedési (MaxClimb)	F_0	10 000			
7478	ICAO_A	4	1	Felszállás	Maximális felszállási (MaxTakeoff)	F_10				
7478	ICAO_A	4	2	Emelkedés	Maximális felszállási (MaxTakeoff)	F_10	1 500			
7478	ICAO_A	4	3	Emelkedés	Maximális emelkedési (MaxClimb)	F_10	3 000			
7478	ICAO_A	4	4	Gyorsulás_Percent	Maximális emelkedési (MaxClimb)	F_10			220	55
7478	ICAO_A	4	5	Gyorsulás_Percent	Maximális emelkedési (MaxClimb)	F_5			255	55
7478	ICAO_A	4	6	Gyorsulás_Percent	Maximális emelkedési (MaxClimb)	F_1			275	55
7478	ICAO_A	4	7	Emelkedés	Maximális emelkedési (MaxClimb)	F_0	10 000			
7478	ICAO_A	5	1	Felszállás	Maximális felszállási (MaxTakeoff)	F_10				
7478	ICAO_A	5	2	Emelkedés	Maximális felszállási (MaxTakeoff)	F_10	1 500			
7478	ICAO_A	5	3	Emelkedés	Maximális emelkedési (MaxClimb)	F_10	3 000			
7478	ICAO_A	5	4	Gyorsulás_Percent	Maximális emelkedési (MaxClimb)	F_5			220	55
7478	ICAO_A	5	5	Gyorsulás_Percent	Maximális emelkedési (MaxClimb)	F_1			255	55
7478	ICAO_A	5	6	Gyorsulás_Percent	Maximális emelkedési (MaxClimb)	F_0			275	50
7478	ICAO_A	5	7	Emelkedés	Maximális emelkedési (MaxClimb)	F_0	10 000			
7478	ICAO_A	6	1	Felszállás	Maximális felszállási (MaxTakeoff)	F_10				
7478	ICAO_A	6	2	Emelkedés	Maximális felszállási (MaxTakeoff)	F_10	1 500			
7478	ICAO_A	6	3	Emelkedés	Maximális emelkedési (MaxClimb)	F_10	3 000			
7478	ICAO_A	6	4	Gyorsulás_Percent	Maximális emelkedési (MaxClimb)	F_5			225	55
7478	ICAO_A	6	5	Gyorsulás_Percent	Maximális emelkedési (MaxClimb)	F_1			255	55

Repülőgép típus	Profil azonosító	Szakasz hossza	Szakasz száma	Szakasz típusa	Névleges tolóerő	Fékszárny azonosító	Végpont magassága (ft)	Emelkedési sebesség (ft/min)	Végpon-ti kalibrált sebesség (CAS, kt)	Gyorsulás (%)
7478	ICAO_A	6	6	Gyorsulás_Percent	Maximális emelkedési (MaxClimb)	F_0			278	50
7478	ICAO_A	6	7	Emelkedés	Maximális emelkedési (MaxClimb)	F_0	10 000			
7478	ICAO_A	7	1	Felszállás	Maximális felszállási (MaxTakeoff)	F_10				
7478	ICAO_A	7	2	Emelkedés	Maximális felszállási (MaxTakeoff)	F_10	1 500			
7478	ICAO_A	7	3	Emelkedés	Maximális emelkedési (MaxClimb)	F_10	3 000			
7478	ICAO_A	7	4	Gyorsulás_Percent	Maximális emelkedési (MaxClimb)	F_5			225	55
7478	ICAO_A	7	5	Gyorsulás_Percent	Maximális emelkedési (MaxClimb)	F_1			255	55
7478	ICAO_A	7	6	Gyorsulás_Percent	Maximális emelkedési (MaxClimb)	F_0			278	50
7478	ICAO_A	7	7	Emelkedés	Maximális emelkedési (MaxClimb)	F_0	10 000			
7478	ICAO_A	8	1	Felszállás	Maximális felszállási (MaxTakeoff)	F_10				
7478	ICAO_A	8	2	Emelkedés	Maximális felszállási (MaxTakeoff)	F_10	1 500			
7478	ICAO_A	8	3	Emelkedés	Maximális emelkedési (MaxClimb)	F_10	3 000			
7478	ICAO_A	8	4	Gyorsulás_Percent	Maximális emelkedési (MaxClimb)	F_5			230	55
7478	ICAO_A	8	5	Gyorsulás_Percent	Maximális emelkedési (MaxClimb)	F_1			265	55
7478	ICAO_A	8	6	Gyorsulás_Percent	Maximális emelkedési (MaxClimb)	F_0			280	50
7478	ICAO_A	8	7	Emelkedés	Maximális emelkedési (MaxClimb)	F_0	10 000			
7478	ICAO_A	9	1	Felszállás	Maximális felszállási (MaxTakeoff)	F_10				
7478	ICAO_A	9	2	Emelkedés	Maximális felszállási (MaxTakeoff)	F_10	1 500			
7478	ICAO_A	9	3	Emelkedés	Maximális emelkedési (MaxClimb)	F_10	3 000			
7478	ICAO_A	9	4	Gyorsulás_Percent	Maximális emelkedési (MaxClimb)	F_5			230	55

Repülőgép típus	Profil azonosító	Szakasz hossza	Szakasz száma	Szakasz típusa	Névleges tolóerő	Fékszárny azonosító	Végpont magassága (ft)	Emelkedési sebesség (ft/min)	Végponti kalibrált sebesség (CAS, kt)	Gyorsulás (%)
7478	ICAO_A	9	5	Gyorsulás_Percent	Maximális emelkedési (MaxClimb)	F_1			265	55
7478	ICAO_A	9	6	Gyorsulás_Percent	Maximális emelkedési (MaxClimb)	F_0			280	50
7478	ICAO_A	9	7	Emelkedés	Maximális emelkedési (MaxClimb)	F_0	10 000			
7478	ICAO_B	1	1	Felszállás	Maximális felszállási (MaxTakeoff)	F_10				
7478	ICAO_B	1	2	Emelkedés	Maximális felszállási (MaxTakeoff)	F_10	1 000			
7478	ICAO_B	1	3	Gyorsulás_Percent	Maximális felszállási (MaxTakeoff)	F_10			210	55
7478	ICAO_B	1	4	Gyorsulás_Percent	Maximális felszállási (MaxTakeoff)	F_5			250	55
7478	ICAO_B	1	5	Emelkedés	Maximális felszállási (MaxTakeoff)	F_1	3 480			
7478	ICAO_B	1	6	Gyorsulás_Percent	Maximális emelkedési (MaxClimb)	F_0			280	50
7478	ICAO_B	1	7	Emelkedés	Maximális emelkedési (MaxClimb)	F_0	10 000			
7478	ICAO_B	2	1	Felszállás	Maximális felszállási (MaxTakeoff)	F_10				
7478	ICAO_B	2	2	Emelkedés	Maximális felszállási (MaxTakeoff)	F_10	1 000			
7478	ICAO_B	2	3	Gyorsulás_Percent	Maximális felszállási (MaxTakeoff)	F_10			223	55
7478	ICAO_B	2	4	Gyorsulás_Percent	Maximális felszállási (MaxTakeoff)	F_5			250	55
7478	ICAO_B	2	5	Emelkedés	Maximális felszállási (MaxTakeoff)	F_1	3 350			
7478	ICAO_B	2	6	Gyorsulás_Percent	Maximális emelkedési (MaxClimb)	F_0			280	50
7478	ICAO_B	2	7	Emelkedés	Maximális emelkedési (MaxClimb)	F_0	10 000			
7478	ICAO_B	3	1	Felszállás	Maximális felszállási (MaxTakeoff)	F_10				
7478	ICAO_B	3	2	Emelkedés	Maximális felszállási (MaxTakeoff)	F_10	1 000			
7478	ICAO_B	3	3	Gyorsulás_Percent	Maximális felszállási (MaxTakeoff)	F_10			223	55

Repülőgép típus	Profil azonosító	Szakasz hossza	Szakasz száma	Szakasz típusa	Névleges tolóerő	Fékszárny azonosító	Végpont magassága (ft)	Emelkedési sebesség (ft/min)	Végponti kalibrált sebesség (CAS, kt)	Gyorsulás (%)
7478	ICAO_B	3	4	Gyorsulás_Percent	Maximális felszállási (MaxTakeoff)	F_5			263	55
7478	ICAO_B	3	5	Emelkedés	Maximális felszállási (MaxTakeoff)	F_1	3 350			
7478	ICAO_B	3	6	Gyorsulás_Percent	Maximális emelkedési (MaxClimb)	F_0			300	50
7478	ICAO_B	3	7	Emelkedés	Maximális emelkedési (MaxClimb)	F_0	10 000			
7478	ICAO_B	4	1	Felszállás	Maximális felszállási (MaxTakeoff)	F_10				
7478	ICAO_B	4	2	Emelkedés	Maximális felszállási (MaxTakeoff)	F_10	1 000			
7478	ICAO_B	4	3	Gyorsulás_Percent	Maximális felszállási (MaxTakeoff)	F_10			210	55
7478	ICAO_B	4	4	Gyorsulás_Percent	Maximális felszállási (MaxTakeoff)	F_5			260	55
7478	ICAO_B	4	5	Emelkedés	Maximális felszállási (MaxTakeoff)	F_1	3 480			
7478	ICAO_B	4	6	Gyorsulás_Percent	Maximális emelkedési (MaxClimb)	F_0			270	50
7478	ICAO_B	4	7	Emelkedés	Maximális emelkedési (MaxClimb)	F_0	10 000			
7478	ICAO_B	5	1	Felszállás	Maximális felszállási (MaxTakeoff)	F_10				
7478	ICAO_B	5	2	Emelkedés	Maximális felszállási (MaxTakeoff)	F_10	1 000			
7478	ICAO_B	5	3	Gyorsulás_Percent	Maximális felszállási (MaxTakeoff)	F_10			228	55
7478	ICAO_B	5	4	Gyorsulás_Percent	Maximális felszállási (MaxTakeoff)	F_5			262	55
7478	ICAO_B	5	5	Emelkedés	Maximális felszállási (MaxTakeoff)	F_1	2 760			
7478	ICAO_B	5	6	Gyorsulás_Percent	Maximális emelkedési (MaxClimb)	F_0			270	50
7478	ICAO_B	5	7	Emelkedés	Maximális emelkedési (MaxClimb)	F_0	10 000			
7478	ICAO_B	6	1	Felszállás	Maximális felszállási (MaxTakeoff)	F_10				
7478	ICAO_B	6	2	Emelkedés	Maximális felszállási (MaxTakeoff)	F_10	1 000			

Repülőgép típus	Profil azonosító	Szakasz hossza	Szakasz száma	Szakasz típusa	Névleges tolóerő	Fékszárny azonosító	Végpont magassága (ft)	Emelkedési sebesség (ft/min)	Végponti kalibrált sebesség (CAS, kt)	Gyorsulás (%)
7478	ICAO_B	6	3	Gyorsulás_Percent	Maximális felszállási (MaxTakeoff)	F_10			231	55
7478	ICAO_B	6	4	Gyorsulás_Percent	Maximális felszállási (MaxTakeoff)	F_5			264	55
7478	ICAO_B	6	5	Emelkedés	Maximális felszállási (MaxTakeoff)	F_1	2 610			
7478	ICAO_B	6	6	Gyorsulás_Percent	Maximális emelkedési (MaxClimb)	F_0			300	50
7478	ICAO_B	6	7	Emelkedés	Maximális emelkedési (MaxClimb)	F_0	10 000			
7478	ICAO_B	7	1	Felszállás	Maximális felszállási (MaxTakeoff)	F_10				
7478	ICAO_B	7	2	Emelkedés	Maximális felszállási (MaxTakeoff)	F_10	1 000			
7478	ICAO_B	7	3	Gyorsulás_Percent	Maximális felszállási (MaxTakeoff)	F_10			231	55
7478	ICAO_B	7	4	Gyorsulás_Percent	Maximális felszállási (MaxTakeoff)	F_5			270	55
7478	ICAO_B	7	5	Emelkedés	Maximális felszállási (MaxTakeoff)	F_1	2 610			
7478	ICAO_B	7	6	Gyorsulás_Percent	Maximális emelkedési (MaxClimb)	F_0			300	50
7478	ICAO_B	7	7	Emelkedés	Maximális emelkedési (MaxClimb)	F_0	10 000			
7478	ICAO_B	8	1	Felszállás	Maximális felszállási (MaxTakeoff)	F_10				
7478	ICAO_B	8	2	Emelkedés	Maximális felszállási (MaxTakeoff)	F_10	1 000			
7478	ICAO_B	8	3	Gyorsulás_Percent	Maximális felszállási (MaxTakeoff)	F_10			235	55
7478	ICAO_B	8	4	Gyorsulás_Percent	Maximális felszállási (MaxTakeoff)	F_5			265	55
7478	ICAO_B	8	5	Gyorsulás_Percent	Maximális felszállási (MaxTakeoff)	F_1			275	55
7478	ICAO_B	8	6	Emelkedés	Maximális emelkedési (MaxClimb)	F_0	10 000			
7478	ICAO_B	9	1	Felszállás	Maximális felszállási (MaxTakeoff)	F_10				
7478	ICAO_B	9	2	Emelkedés	Maximális felszállási (MaxTakeoff)	F_10	1 000			

Repülőgép típus	Profil azonosító	Szakasz hossza	Szakasz száma	Szakasz típusa	Névleges tolóerő	Fékszárny azonosító	Végpont magassága (ft)	Emelkedési sebesség (ft/min)	Végponti kalibrált sebesség (CAS, kt)	Gyorsulás (%)
7478	ICAO_B	9	3	Gyorsulás_Percent	Maximális felszállási (MaxTakeoff)	F_10			240	55
7478	ICAO_B	9	4	Gyorsulás_Percent	Maximális felszállási (MaxTakeoff)	F_5			270	55
7478	ICAO_B	9	5	Gyorsulás_Percent	Maximális felszállási (MaxTakeoff)	F_1			280	55
7478	ICAO_B	9	6	Emelkedés	Maximális emelkedési (MaxClimb)	F_0	10 000			
747SP	DEFAULT	1	1	Felszállás	Maximális felszállási (MaxTakeoff)	10				
747SP	DEFAULT	1	2	Emelkedés	Maximális felszállási (MaxTakeoff)	10	1 000			
747SP	DEFAULT	1	3	Gyorsulás	Maximális felszállási (MaxTakeoff)	10		2 469	163	
747SP	DEFAULT	1	4	Gyorsulás	Maximális emelkedési (MaxClimb)	5		1 000	203	
747SP	DEFAULT	1	5	Emelkedés	Maximális emelkedési (MaxClimb)	ZERO	3 000			
747SP	DEFAULT	1	6	Gyorsulás	Maximális emelkedési (MaxClimb)	ZERO		1 000	250	
747SP	DEFAULT	1	7	Emelkedés	Maximális emelkedési (MaxClimb)	ZERO	5 500			
747SP	DEFAULT	1	8	Emelkedés	Maximális emelkedési (MaxClimb)	ZERO	7 500			
747SP	DEFAULT	1	9	Emelkedés	Maximális emelkedési (MaxClimb)	ZERO	10 000			
747SP	DEFAULT	2	1	Felszállás	Maximális felszállási (MaxTakeoff)	10				
747SP	DEFAULT	2	2	Emelkedés	Maximális felszállási (MaxTakeoff)	10	1 000			
747SP	DEFAULT	2	3	Gyorsulás	Maximális felszállási (MaxTakeoff)	10		2 326	167	
747SP	DEFAULT	2	4	Gyorsulás	Maximális emelkedési (MaxClimb)	5		1 000	207	
747SP	DEFAULT	2	5	Emelkedés	Maximális emelkedési (MaxClimb)	ZERO	3 000			
747SP	DEFAULT	2	6	Gyorsulás	Maximális emelkedési (MaxClimb)	ZERO		1 000	250	
747SP	DEFAULT	2	7	Emelkedés	Maximális emelkedési (MaxClimb)	ZERO	5 500			

Repülőgép típus	Profil azonosító	Szakasz hossza	Szakasz száma	Szakasz típusa	Névleges tolóerő	Fékszárny azonosító	Végpont magassága (ft)	Emelkedési sebesség (ft/min)	Végponti kalibrált sebesség (CAS, kt)	Gyorsulás (%)
747SP	DEFAULT	2	8	Emelkedés	Maximális emelkedési (MaxClimb)	ZERO	7 500			
747SP	DEFAULT	2	9	Emelkedés	Maximális emelkedési (MaxClimb)	ZERO	10 000			
747SP	DEFAULT	3	1	Felszállás	Maximális felszállási (MaxTakeoff)	10				
747SP	DEFAULT	3	2	Emelkedés	Maximális felszállási (MaxTakeoff)	10	1 000			
747SP	DEFAULT	3	3	Gyorsulás	Maximális felszállási (MaxTakeoff)	10		2 201	170	
747SP	DEFAULT	3	4	Gyorsulás	Maximális emelkedési (MaxClimb)	5		1 000	210	
747SP	DEFAULT	3	5	Emelkedés	Maximális emelkedési (MaxClimb)	ZERO	3 000			
747SP	DEFAULT	3	6	Gyorsulás	Maximális emelkedési (MaxClimb)	ZERO		1 000	250	
747SP	DEFAULT	3	7	Emelkedés	Maximális emelkedési (MaxClimb)	ZERO	5 500			
747SP	DEFAULT	3	8	Emelkedés	Maximális emelkedési (MaxClimb)	ZERO	7 500			
747SP	DEFAULT	3	9	Emelkedés	Maximális emelkedési (MaxClimb)	ZERO	10 000			
747SP	DEFAULT	4	1	Felszállás	Maximális felszállási (MaxTakeoff)	10				
747SP	DEFAULT	4	2	Emelkedés	Maximális felszállási (MaxTakeoff)	10	1 000			
747SP	DEFAULT	4	3	Gyorsulás	Maximális felszállási (MaxTakeoff)	10		2 027	175	
747SP	DEFAULT	4	4	Gyorsulás	Maximális emelkedési (MaxClimb)	5		1 000	215	
747SP	DEFAULT	4	5	Emelkedés	Maximális emelkedési (MaxClimb)	ZERO	3 000			
747SP	DEFAULT	4	6	Gyorsulás	Maximális emelkedési (MaxClimb)	ZERO		1 000	250	
747SP	DEFAULT	4	7	Emelkedés	Maximális emelkedési (MaxClimb)	ZERO	5 500			
747SP	DEFAULT	4	8	Emelkedés	Maximális emelkedési (MaxClimb)	ZERO	7 500			
747SP	DEFAULT	4	9	Emelkedés	Maximális emelkedési (MaxClimb)	ZERO	10 000			

Repülőgép típus	Profil azonosító	Szakasz hossza	Szakasz száma	Szakasz típusa	Névleges tolóerő	Fékszárny azonosító	Végpont magassága (ft)	Emelkedési sebesség (ft/min)	Végponti kalibrált sebesség (CAS, kt)	Gyorsulás (%)
747SP	DEFAULT	5	1	Felszállás	Maximális felszállási (MaxTakeoff)	10				
747SP	DEFAULT	5	2	Emelkedés	Maximális felszállási (MaxTakeoff)	10	1 000			
747SP	DEFAULT	5	3	Gyorsulás	Maximális felszállási (MaxTakeoff)	10		1 821	182	
747SP	DEFAULT	5	4	Gyorsulás	Maximális emelkedési (MaxClimb)	5		1 000	222	
747SP	DEFAULT	5	5	Emelkedés	Maximális emelkedési (MaxClimb)	ZERO	3 000			
747SP	DEFAULT	5	6	Gyorsulás	Maximális emelkedési (MaxClimb)	ZERO		1 000	250	
747SP	DEFAULT	5	7	Emelkedés	Maximális emelkedési (MaxClimb)	ZERO	5 500			
747SP	DEFAULT	5	8	Emelkedés	Maximális emelkedési (MaxClimb)	ZERO	7 500			
747SP	DEFAULT	5	9	Emelkedés	Maximális emelkedési (MaxClimb)	ZERO	10 000			
747SP	DEFAULT	6	1	Felszállás	Maximális felszállási (MaxTakeoff)	10				
747SP	DEFAULT	6	2	Emelkedés	Maximális felszállási (MaxTakeoff)	10	1 000			
747SP	DEFAULT	6	3	Gyorsulás	Maximális felszállási (MaxTakeoff)	10		1 643	188	
747SP	DEFAULT	6	4	Gyorsulás	Maximális emelkedési (MaxClimb)	5		1 000	228	
747SP	DEFAULT	6	5	Emelkedés	Maximális emelkedési (MaxClimb)	ZERO	3 000			
747SP	DEFAULT	6	6	Gyorsulás	Maximális emelkedési (MaxClimb)	ZERO		1 000	250	
747SP	DEFAULT	6	7	Emelkedés	Maximális emelkedési (MaxClimb)	ZERO	5 500			
747SP	DEFAULT	6	8	Emelkedés	Maximális emelkedési (MaxClimb)	ZERO	7 500			
747SP	DEFAULT	6	9	Emelkedés	Maximális emelkedési (MaxClimb)	ZERO	10 000			

I-4. táblázat (2. rész)

Felszállási eljárás alapértelmezett szakaszai

Repülőgép-típus	Profil-azonosító	Szakasz-hossza	Szakasz-száma	Szakasz-típusa	Tolóerő teljesítménye	Féklap-azonosító	Végpont-magasság (ft)	Emelkedési sebesség (ft/min)	Végponti CAS (kt)	Gyorsulás (%)
747SP	DEFAULT	7	1	Felszállás	Maximális felszállási (MaxTakeoff)	10				
747SP	DEFAULT	7	2	Emelkedés	Maximális felszállási (MaxTakeoff)	10	1 000			
747SP	DEFAULT	7	3	Gyorsulás	Maximális felszállási (MaxTakeoff)	10		1 403	196	
747SP	DEFAULT	7	4	Gyorsulás	Maximális emelkedési (MaxClimb)	5		1 000	236	
747SP	DEFAULT	7	5	Gyorsulás	Maximális emelkedési (MaxClimb)	ZERO		1 000	250	
747SP	DEFAULT	7	6	Emelkedés	Maximális emelkedési (MaxClimb)	ZERO	5 500			
747SP	DEFAULT	7	7	Emelkedés	Maximális emelkedési (MaxClimb)	ZERO	7 500			
747SP	DEFAULT	7	8	Emelkedés	Maximális emelkedési (MaxClimb)	ZERO	10 000			
757300	DEFAULT	1	1	Felszállás	Maximális felszállási (MaxTakeoff)	T_05				
757300	DEFAULT	1	2	Emelkedés	Maximális felszállási (MaxTakeoff)	T_05	1 097			
757300	DEFAULT	1	3	Gyorsulás	Maximális felszállási (MaxTakeoff)	T_05		2 252,1	211,8	
757300	DEFAULT	1	4	Gyorsulás	Maximális felszállási (MaxTakeoff)	T_01		2 480	215,4	
757300	DEFAULT	1	5	Emelkedés	Maximális felszállási (MaxTakeoff)	T_00	2 569			
757300	DEFAULT	1	6	Emelkedés	Maximális emelkedési (MaxClimb)	T_00	3 000			
757300	DEFAULT	1	7	Gyorsulás	Maximális emelkedési (MaxClimb)	T_00		1 701,7	250	
757300	DEFAULT	1	8	Emelkedés	Maximális emelkedési (MaxClimb)	T_00	5 500			
757300	DEFAULT	1	9	Emelkedés	Maximális emelkedési (MaxClimb)	T_00	7 500			
757300	DEFAULT	1	10	Emelkedés	Maximális emelkedési (MaxClimb)	T_00	10 000			

Repülőgép-típus	Profil-azonosító	Szakasz-hossza	Szakasz-száma	Szakasz-típusa	Tolóerő teljesítménye	Féklap-azonosító	Végpont-magasság (ft)	Emelkedési sebesség (ft/min)	Végponti CAS (kt)	Gyorsulás (%)
757300	DEFAULT	2	1	Felszállás	Maximális felszállási (MaxTakeoff)	T_05				
757300	DEFAULT	2	2	Emelkedés	Maximális felszállási (MaxTakeoff)	T_05	1 041			
757300	DEFAULT	2	3	Gyorsulás	Maximális felszállási (MaxTakeoff)	T_05		2 154,9	213	
757300	DEFAULT	2	4	Gyorsulás	Maximális felszállási (MaxTakeoff)	T_01		2 352	218,6	
757300	DEFAULT	2	5	Emelkedés	Maximális felszállási (MaxTakeoff)	T_00	2 412			
757300	DEFAULT	2	6	Emelkedés	Maximális emelkedési (MaxClimb)	T_00	3 000			
757300	DEFAULT	2	7	Gyorsulás	Maximális emelkedési (MaxClimb)	T_00		1 607,8	250	
757300	DEFAULT	2	8	Emelkedés	Maximális emelkedési (MaxClimb)	T_00	5 500			
757300	DEFAULT	2	9	Emelkedés	Maximális emelkedési (MaxClimb)	T_00	7 500			
757300	DEFAULT	2	10	Emelkedés	Maximális emelkedési (MaxClimb)	T_00	10 000			
757300	DEFAULT	3	1	Felszállás	Maximális felszállási (MaxTakeoff)	T_05				
757300	DEFAULT	3	2	Emelkedés	Maximális felszállási (MaxTakeoff)	T_05	1 000			
757300	DEFAULT	3	3	Gyorsulás	Maximális felszállási (MaxTakeoff)	T_05		2 062	214,5	
757300	DEFAULT	3	4	Gyorsulás	Maximális felszállási (MaxTakeoff)	T_01		2 223,5	221,8	
757300	DEFAULT	3	5	Emelkedés	Maximális felszállási (MaxTakeoff)	T_00	2 275			
757300	DEFAULT	3	6	Emelkedés	Maximális emelkedési (MaxClimb)	T_00	3 000			
757300	DEFAULT	3	7	Gyorsulás	Maximális emelkedési (MaxClimb)	T_00		1 521,8	250	
757300	DEFAULT	3	8	Emelkedés	Maximális emelkedési (MaxClimb)	T_00	5 500			
757300	DEFAULT	3	9	Emelkedés	Maximális emelkedési (MaxClimb)	T_00	7 500			

Repülőgép-típus	Profil-azonosító	Szakasz-hossza	Szakasz-száma	Szakasz-típusa	Tolóerő teljesítménye	Féklap-azonosító	Végpont-magasság (ft)	Emelkedési sebesség (ft/min)	Végponti CAS (kt)	Gyorsulás (%)
757300	DEFAULT	3	10	Emelkedés	Maximális emelkedési (MaxClimb)	T_00	10 000			
757300	DEFAULT	4	1	Felszállás	Maximális felszállási (MaxTakeoff)	T_05				
757300	DEFAULT	4	2	Emelkedés	Maximális felszállási (MaxTakeoff)	T_05	1 000			
757300	DEFAULT	4	3	Gyorsulás	Maximális felszállási (MaxTakeoff)	T_05		1 901,4	217,4	
757300	DEFAULT	4	4	Gyorsulás	Maximális felszállási (MaxTakeoff)	T_01		2 061,8	228	
757300	DEFAULT	4	5	Emelkedés	Maximális felszállási (MaxTakeoff)	T_00	2 099			
757300	DEFAULT	4	6	Emelkedés	Maximális emelkedési (MaxClimb)	T_00	3 000			
757300	DEFAULT	4	7	Gyorsulás	Maximális emelkedési (MaxClimb)	T_00		1 374,1	250	
757300	DEFAULT	4	8	Emelkedés	Maximális emelkedési (MaxClimb)	T_00	5 500			
757300	DEFAULT	4	9	Emelkedés	Maximális emelkedési (MaxClimb)	T_00	7 500			
757300	DEFAULT	4	10	Emelkedés	Maximális emelkedési (MaxClimb)	T_00	10 000			
757300	DEFAULT	5	1	Felszállás	Maximális felszállási (MaxTakeoff)	T_05				
757300	DEFAULT	5	2	Emelkedés	Maximális felszállási (MaxTakeoff)	T_05	1 000			
757300	DEFAULT	5	3	Gyorsulás	Maximális felszállási (MaxTakeoff)	T_05		1 729,2	221,7	
757300	DEFAULT	5	4	Gyorsulás	Maximális felszállási (MaxTakeoff)	T_01		1 881,8	236,7	
757300	DEFAULT	5	5	Emelkedés	Maximális felszállási (MaxTakeoff)	T_00	1 891			
757300	DEFAULT	5	6	Emelkedés	Maximális emelkedési (MaxClimb)	T_00	3 000			
757300	DEFAULT	5	7	Gyorsulás	Maximális emelkedési (MaxClimb)	T_00		1 227,3	250	
757300	DEFAULT	5	8	Emelkedés	Maximális emelkedési (MaxClimb)	T_00	5 500			
757300	DEFAULT	5	9	Emelkedés	Maximális emelkedési (MaxClimb)	T_00	7 500			

Repülőgép-típus	Profil-azonosító	Szakasz-hossza	Szakasz-száma	Szakasz-típusa	Tolóerő teljesítménye	Féklap-azonosító	Végpont-magasság (ft)	Emelkedési sebesség (ft/min)	Végponti CAS (kt)	Gyorsulás (%)
757300	DEFAULT	5	10	Emelkedés	Maximális emelkedési (MaxClimb)	T_00	10 000			
757300	DEFAULT	6	1	Felszállás	Maximális felszállási (MaxTakeoff)	T_05				
757300	DEFAULT	6	2	Emelkedés	Maximális felszállási (MaxTakeoff)	T_05	1 000			
757300	DEFAULT	6	3	Gyorsulás	Maximális felszállási (MaxTakeoff)	T_05		1 655	224	
757300	DEFAULT	6	4	Gyorsulás	Maximális felszállási (MaxTakeoff)	T_01		1 836,4	240,1	
757300	DEFAULT	6	5	Emelkedés	Maximális felszállási (MaxTakeoff)	T_00	1 829			
757300	DEFAULT	6	6	Emelkedés	Maximális emelkedési (MaxClimb)	T_00	3 000			
757300	DEFAULT	6	7	Gyorsulás	Maximális emelkedési (MaxClimb)	T_00		1 159,2	250	
757300	DEFAULT	6	8	Emelkedés	Maximális emelkedési (MaxClimb)	T_00	5 500			
757300	DEFAULT	6	9	Emelkedés	Maximális emelkedési (MaxClimb)	T_00	7 500			
757300	DEFAULT	6	10	Emelkedés	Maximális emelkedési (MaxClimb)	T_00	10 000			
757300	ICAO_A	1	1	Felszállás	Maximális felszállási (MaxTakeoff)	T_05				
757300	ICAO_A	1	2	Emelkedés	Maximális felszállási (MaxTakeoff)	T_05	1 500			
757300	ICAO_A	1	3	Emelkedés	Maximális emelkedési (MaxClimb)	T_05	3 000			
757300	ICAO_A	1	4	Gyorsulás	Maximális emelkedési (MaxClimb)	T_05		1 388,6	198	
757300	ICAO_A	1	5	Gyorsulás	Maximális emelkedési (MaxClimb)	T_01		1 528,2	215	
757300	ICAO_A	1	6	Gyorsulás	Maximális emelkedési (MaxClimb)	T_00		1 693,5	250	
757300	ICAO_A	1	7	Emelkedés	Maximális emelkedési (MaxClimb)	T_00	5 500			
757300	ICAO_A	1	8	Emelkedés	Maximális emelkedési (MaxClimb)	T_00	7 500			
757300	ICAO_A	1	9	Emelkedés	Maximális emelkedési (MaxClimb)	T_00	10 000			

Repülőgép-típus	Profil-azonosító	Szakasz-hossza	Szakasz-száma	Szakasz-típusa	Tolóerő teljesítménye	Féklap-azonosító	Végpont-magasság (ft)	Emelkedési sebesség (ft/min)	Végpon-ti CAS (kt)	Gyorsulás (%)
757300	ICAO_A	2	1	Felszállás	Maximális felszállási (MaxTakeoff)	T_05				
757300	ICAO_A	2	2	Emelkedés	Maximális felszállási (MaxTakeoff)	T_05	1 500			
757300	ICAO_A	2	3	Emelkedés	Maximális emelkedési (MaxClimb)	T_05	3 000			
757300	ICAO_A	2	4	Gyorsulás	Maximális emelkedési (MaxClimb)	T_05		1 304,9	199,6	
757300	ICAO_A	2	5	Gyorsulás	Maximális emelkedési (MaxClimb)	T_01		1 441	215,6	
757300	ICAO_A	2	6	Gyorsulás	Maximális emelkedési (MaxClimb)	T_00		1 597,7	250	
757300	ICAO_A	2	7	Emelkedés	Maximális emelkedési (MaxClimb)	T_00	5 500			
757300	ICAO_A	2	8	Emelkedés	Maximális emelkedési (MaxClimb)	T_00	7 500			
757300	ICAO_A	2	9	Emelkedés	Maximális emelkedési (MaxClimb)	T_00	10 000			
757300	ICAO_A	3	1	Felszállás	Maximális felszállási (MaxTakeoff)	T_05				
757300	ICAO_A	3	2	Emelkedés	Maximális felszállási (MaxTakeoff)	T_05	1 500			
757300	ICAO_A	3	3	Emelkedés	Maximális emelkedési (MaxClimb)	T_05	3 000			
757300	ICAO_A	3	4	Gyorsulás	Maximális emelkedési (MaxClimb)	T_05		1 242,3	201,6	
757300	ICAO_A	3	5	Gyorsulás	Maximális emelkedési (MaxClimb)	T_01		1 357,6	216,7	
757300	ICAO_A	3	6	Gyorsulás	Maximális emelkedési (MaxClimb)	T_00		1 500	250	
757300	ICAO_A	3	7	Emelkedés	Maximális emelkedési (MaxClimb)	T_00	5 500			
757300	ICAO_A	3	8	Emelkedés	Maximális emelkedési (MaxClimb)	T_00	7 500			
757300	ICAO_A	3	9	Emelkedés	Maximális emelkedési (MaxClimb)	T_00	10 000			
757300	ICAO_A	4	1	Felszállás	Maximális felszállási (MaxTakeoff)	T_05				
757300	ICAO_A	4	2	Emelkedés	Maximális felszállási (MaxTakeoff)	T_05	1 500			

Repülőgép-típus	Profil-azonosító	Szakasz-hossza	Szakasz-száma	Szakasz-típusa	Tolóerő teljesítménye	Féklap-azonosító	Végpont-magasság (ft)	Emelkedési sebesség (ft/min)	Végponti CAS (kt)	Gyorsulás (%)
757300	ICAO_A	4	3	Emelkedés	Maximális emelkedési (MaxClimb)	T_05	3 000			
757300	ICAO_A	4	4	Gyorsulás	Maximális emelkedési (MaxClimb)	T_05		1 127,1	205,3	
757300	ICAO_A	4	5	Gyorsulás	Maximális emelkedési (MaxClimb)	T_01		1 221,4	221,1	
757300	ICAO_A	4	6	Gyorsulás	Maximális emelkedési (MaxClimb)	T_00		1 359,4	250	
757300	ICAO_A	4	7	Emelkedés	Maximális emelkedési (MaxClimb)	T_00	5 500			
757300	ICAO_A	4	8	Emelkedés	Maximális emelkedési (MaxClimb)	T_00	7 500			
757300	ICAO_A	4	9	Emelkedés	Maximális emelkedési (MaxClimb)	T_00	10 000			
757300	ICAO_A	5	1	Felszállás	Maximális felszállási (MaxTakeoff)	T_05				
757300	ICAO_A	5	2	Emelkedés	Maximális felszállási (MaxTakeoff)	T_05	1 500			
757300	ICAO_A	5	3	Emelkedés	Maximális emelkedési (MaxClimb)	T_05	3 000			
757300	ICAO_A	5	4	Gyorsulás	Maximális emelkedési (MaxClimb)	T_05		997,2	210,6	
757300	ICAO_A	5	5	Gyorsulás	Maximális emelkedési (MaxClimb)	T_01		1 076	227,9	
757300	ICAO_A	5	6	Gyorsulás	Maximális emelkedési (MaxClimb)	T_00		1 192	250	
757300	ICAO_A	5	7	Emelkedés	Maximális emelkedési (MaxClimb)	T_00	5 500			
757300	ICAO_A	5	8	Emelkedés	Maximális emelkedési (MaxClimb)	T_00	7 500			
757300	ICAO_A	5	9	Emelkedés	Maximális emelkedési (MaxClimb)	T_00	10 000			
757300	ICAO_A	6	1	Felszállás	Maximális felszállási (MaxTakeoff)	T_05				
757300	ICAO_A	6	2	Emelkedés	Maximális felszállási (MaxTakeoff)	T_05	1 500			
757300	ICAO_A	6	3	Emelkedés	Maximális emelkedési (MaxClimb)	T_05	3 000			
757300	ICAO_A	6	4	Gyorsulás	Maximális emelkedési (MaxClimb)	T_05		945,1	213,2	

Repülőgép-típus	Profil-azonosító	Szakasz-hossza	Szakasz-száma	Szakasz-típusa	Tolóerő teljesítménye	Féklap-azonosító	Végpont-magasság (ft)	Emelkedési sebesség (ft/min)	Végponti CAS (kt)	Gyorsulás (%)
757300	ICAO_A	6	5	Gyorsulás	Maximális emelkedési (MaxClimb)	T_01		1 031,2	230,6	
757300	ICAO_A	6	6	Gyorsulás	Maximális emelkedési (MaxClimb)	T_00		1 127,9	250	
757300	ICAO_A	6	7	Emelkedés	Maximális emelkedési (MaxClimb)	T_00	5 500			
757300	ICAO_A	6	8	Emelkedés	Maximális emelkedési (MaxClimb)	T_00	7 500			
757300	ICAO_A	6	9	Emelkedés	Maximális emelkedési (MaxClimb)	T_00	10 000			
757300	ICAO_B	1	1	Felszállás	Maximális felszállási (MaxTakeoff)	T_05				
757300	ICAO_B	1	2	Emelkedés	Maximális felszállási (MaxTakeoff)	T_05	1 097			
757300	ICAO_B	1	3	Gyorsulás	Maximális felszállási (MaxTakeoff)	T_05		2 252,1	211,8	
757300	ICAO_B	1	4	Gyorsulás	Maximális felszállási (MaxTakeoff)	T_01		2 480	215,4	
757300	ICAO_B	1	5	Emelkedés	Maximális felszállási (MaxTakeoff)	T_00	2 569			
757300	ICAO_B	1	6	Emelkedés	Maximális emelkedési (MaxClimb)	T_00	3 000			
757300	ICAO_B	1	7	Gyorsulás	Maximális emelkedési (MaxClimb)	T_00		1 701,7	250	
757300	ICAO_B	1	8	Emelkedés	Maximális emelkedési (MaxClimb)	T_00	5 500			
757300	ICAO_B	1	9	Emelkedés	Maximális emelkedési (MaxClimb)	T_00	7 500			
757300	ICAO_B	1	10	Emelkedés	Maximális emelkedési (MaxClimb)	T_00	10 000			
757300	ICAO_B	2	1	Felszállás	Maximális felszállási (MaxTakeoff)	T_05				
757300	ICAO_B	2	2	Emelkedés	Maximális felszállási (MaxTakeoff)	T_05	1 041			
757300	ICAO_B	2	3	Gyorsulás	Maximális felszállási (MaxTakeoff)	T_05		2 154,9	213	
757300	ICAO_B	2	4	Gyorsulás	Maximális felszállási (MaxTakeoff)	T_01		2 352	218,6	
757300	ICAO_B	2	5	Emelkedés	Maximális felszállási (MaxTakeoff)	T_00	2 412			

Repülőgép-típus	Profil-azonosító	Szakasz-hossza	Szakasz-száma	Szakasz-típusa	Tolóerő teljesítménye	Féklap-azonosító	Végpont-magasság (ft)	Emelkedési sebesség (ft/min)	Végpon-ti CAS (kt)	Gyorsulás (%)
757300	ICAO_B	2	6	Emelkedés	Maximális emelkedési (MaxClimb)	T_00	3 000			
757300	ICAO_B	2	7	Gyorsulás	Maximális emelkedési (MaxClimb)	T_00		1 607,8	250	
757300	ICAO_B	2	8	Emelkedés	Maximális emelkedési (MaxClimb)	T_00	5 500			
757300	ICAO_B	2	9	Emelkedés	Maximális emelkedési (MaxClimb)	T_00	7 500			
757300	ICAO_B	2	10	Emelkedés	Maximális emelkedési (MaxClimb)	T_00	10 000			
757300	ICAO_B	3	1	Felszállás	Maximális felszállási (MaxTakeoff)	T_05				
757300	ICAO_B	3	2	Emelkedés	Maximális felszállási (MaxTakeoff)	T_05	1 000			
757300	ICAO_B	3	3	Gyorsulás	Maximális felszállási (MaxTakeoff)	T_05		2 062	214,5	
757300	ICAO_B	3	4	Gyorsulás	Maximális felszállási (MaxTakeoff)	T_01		2 223,5	221,8	
757300	ICAO_B	3	5	Emelkedés	Maximális felszállási (MaxTakeoff)	T_00	2 275			
757300	ICAO_B	3	6	Emelkedés	Maximális emelkedési (MaxClimb)	T_00	3 000			
757300	ICAO_B	3	7	Gyorsulás	Maximális emelkedési (MaxClimb)	T_00		1 521,8	250	
757300	ICAO_B	3	8	Emelkedés	Maximális emelkedési (MaxClimb)	T_00	5 500			
757300	ICAO_B	3	9	Emelkedés	Maximális emelkedési (MaxClimb)	T_00	7 500			
757300	ICAO_B	3	10	Emelkedés	Maximális emelkedési (MaxClimb)	T_00	10 000			
757300	ICAO_B	4	1	Felszállás	Maximális felszállási (MaxTakeoff)	T_05				
757300	ICAO_B	4	2	Emelkedés	Maximális felszállási (MaxTakeoff)	T_05	1 000			
757300	ICAO_B	4	3	Gyorsulás	Maximális felszállási (MaxTakeoff)	T_05		1 901,4	217,4	
757300	ICAO_B	4	4	Gyorsulás	Maximális felszállási (MaxTakeoff)	T_01		2 061,8	228	
757300	ICAO_B	4	5	Emelkedés	Maximális felszállási (MaxTakeoff)	T_00	2 099			

Repülőgép-típus	Profil-azonosító	Szakasz-hossza	Szakasz-száma	Szakasz-típusa	Tolóerő teljesítménye	Féklap-azonosító	Végpont-magasság (ft)	Emelkedési sebesség (ft/min)	Végpon-ti CAS (kt)	Gyorsulás (%)
757300	ICAO_B	4	6	Emelkedés	Maximális emelkedési (MaxClimb)	T_00	3 000			
757300	ICAO_B	4	7	Gyorsulás	Maximális emelkedési (MaxClimb)	T_00		1 374,1	250	
757300	ICAO_B	4	8	Emelkedés	Maximális emelkedési (MaxClimb)	T_00	5 500			
757300	ICAO_B	4	9	Emelkedés	Maximális emelkedési (MaxClimb)	T_00	7 500			
757300	ICAO_B	4	10	Emelkedés	Maximális emelkedési (MaxClimb)	T_00	10 000			
757300	ICAO_B	5	1	Felszállás	Maximális felszállási (MaxTakeoff)	T_05				
757300	ICAO_B	5	2	Emelkedés	Maximális felszállási (MaxTakeoff)	T_05	1 000			
757300	ICAO_B	5	3	Gyorsulás	Maximális felszállási (MaxTakeoff)	T_05		1 729,2	221,7	
757300	ICAO_B	5	4	Gyorsulás	Maximális felszállási (MaxTakeoff)	T_01		1 881,8	236,7	
757300	ICAO_B	5	5	Emelkedés	Maximális felszállási (MaxTakeoff)	T_00	1 891			
757300	ICAO_B	5	6	Emelkedés	Maximális emelkedési (MaxClimb)	T_00	3 000			
757300	ICAO_B	5	7	Gyorsulás	Maximális emelkedési (MaxClimb)	T_00		1 227,3	250	
757300	ICAO_B	5	8	Emelkedés	Maximális emelkedési (MaxClimb)	T_00	5 500			
757300	ICAO_B	5	9	Emelkedés	Maximális emelkedési (MaxClimb)	T_00	7 500			
757300	ICAO_B	5	10	Emelkedés	Maximális emelkedési (MaxClimb)	T_00	10 000			
757300	ICAO_B	6	1	Felszállás	Maximális felszállási (MaxTakeoff)	T_05				
757300	ICAO_B	6	2	Emelkedés	Maximális felszállási (MaxTakeoff)	T_05	1 000			
757300	ICAO_B	6	3	Gyorsulás	Maximális felszállási (MaxTakeoff)	T_05		1 655	224	
757300	ICAO_B	6	4	Gyorsulás	Maximális felszállási (MaxTakeoff)	T_01		1 836,4	240,1	
757300	ICAO_B	6	5	Emelkedés	Maximális felszállási (MaxTakeoff)	T_00	1 829			

Repülőgép-típus	Profil-azonosító	Szakasz-hossza	Szakasz-száma	Szakasz-típusa	Tolóerő teljesítménye	Féklap-azonosító	Végpont-magasság (ft)	Emelkedési sebesség (ft/min)	Végpon-ti CAS (kt)	Gyorsulás (%)
757300	ICAO_B	6	6	Emelkedés	Maximális emelkedési (MaxClimb)	T_00	3 000			
757300	ICAO_B	6	7	Gyorsulás	Maximális emelkedési (MaxClimb)	T_00		1 159,2	250	
757300	ICAO_B	6	8	Emelkedés	Maximális emelkedési (MaxClimb)	T_00	5 500			
757300	ICAO_B	6	9	Emelkedés	Maximális emelkedési (MaxClimb)	T_00	7 500			
757300	ICAO_B	6	10	Emelkedés	Maximális emelkedési (MaxClimb)	T_00	10 000			
757PW	DEFAULT	1	1	Felszállás	Maximális felszállási (MaxTakeoff)	5				
757PW	DEFAULT	1	2	Emelkedés	Maximális felszállási (MaxTakeoff)	5	1 000			
757PW	DEFAULT	1	3	Gyorsulás	Maximális emelkedési (MaxClimb)	T_05		1 471	190,1	
757PW	DEFAULT	1	4	Gyorsulás	Maximális emelkedési (MaxClimb)	T_01		1 636,4	206	
757PW	DEFAULT	1	5	Emelkedés	Maximális emelkedési (MaxClimb)	T_00	3 000			
757PW	DEFAULT	1	6	Gyorsulás	Maximális emelkedési (MaxClimb)	T_00		1 822,2	250	
757PW	DEFAULT	1	7	Emelkedés	Maximális emelkedési (MaxClimb)	ZERO	5 500			
757PW	DEFAULT	1	8	Emelkedés	Maximális emelkedési (MaxClimb)	ZERO	7 500			
757PW	DEFAULT	1	9	Emelkedés	Maximális emelkedési (MaxClimb)	ZERO	10 000			
757PW	DEFAULT	2	1	Felszállás	Maximális felszállási (MaxTakeoff)	5				
757PW	DEFAULT	2	2	Emelkedés	Maximális felszállási (MaxTakeoff)	5	1 000			
757PW	DEFAULT	2	3	Gyorsulás	Maximális emelkedési (MaxClimb)	T_05		1 403,6	191,4	
757PW	DEFAULT	2	4	Gyorsulás	Maximális emelkedési (MaxClimb)	T_01		1 568,2	208,7	
757PW	DEFAULT	2	5	Emelkedés	Maximális emelkedési (MaxClimb)	T_00	3 000			
757PW	DEFAULT	2	6	Gyorsulás	Maximális emelkedési (MaxClimb)	T_00		1 742,7	250	

Repülőgép-típus	Profil-azonosító	Szakasz-hossza	Szakasz-száma	Szakasz-típusa	Tolóerő teljesítménye	Féklap-azonosító	Végpont-magasság (ft)	Emelkedési sebesség (ft/min)	Végpon-ti CAS (kt)	Gyorsulás (%)
757PW	DEFAULT	2	7	Emelkedés	Maximális emelkedési (MaxClimb)	ZERO	5 500			
757PW	DEFAULT	2	8	Emelkedés	Maximális emelkedési (MaxClimb)	ZERO	7 500			
757PW	DEFAULT	2	9	Emelkedés	Maximális emelkedési (MaxClimb)	ZERO	10 000			
757PW	DEFAULT	3	1	Felszállás	Maximális felszállási (MaxTakeoff)	5				
757PW	DEFAULT	3	2	Emelkedés	Maximális felszállási (MaxTakeoff)	5	1 000			
757PW	DEFAULT	3	3	Gyorsulás	Maximális emelkedési (MaxClimb)	T_05		1 339,2	193	
757PW	DEFAULT	3	4	Gyorsulás	Maximális emelkedési (MaxClimb)	T_01		1 495,9	211,1	
757PW	DEFAULT	3	5	Gyorsulás	Maximális emelkedési (MaxClimb)	T_00		1 666,7	211,6	
757PW	DEFAULT	3	6	Emelkedés	Maximális emelkedési (MaxClimb)	T_00	3 000			
757PW	DEFAULT	3	7	Gyorsulás	Maximális emelkedési (MaxClimb)	T_00		1 661	250	
757PW	DEFAULT	3	8	Emelkedés	Maximális emelkedési (MaxClimb)	ZERO	5 500			
757PW	DEFAULT	3	9	Emelkedés	Maximális emelkedési (MaxClimb)	ZERO	7 500			
757PW	DEFAULT	3	10	Emelkedés	Maximális emelkedési (MaxClimb)	ZERO	10 000			
757PW	DEFAULT	4	1	Felszállás	Maximális felszállási (MaxTakeoff)	5				
757PW	DEFAULT	4	2	Emelkedés	Maximális felszállási (MaxTakeoff)	5	1 000			
757PW	DEFAULT	4	3	Gyorsulás	Maximális emelkedési (MaxClimb)	T_05		1 213,5	196,4	
757PW	DEFAULT	4	4	Gyorsulás	Maximális emelkedési (MaxClimb)	T_01		1 353,6	213,7	
757PW	DEFAULT	4	5	Gyorsulás	Maximális emelkedési (MaxClimb)	T_00		1 460,3	217,4	
757PW	DEFAULT	4	6	Emelkedés	Maximális emelkedési (MaxClimb)	T_00	3 000			
757PW	DEFAULT	4	7	Gyorsulás	Maximális emelkedési (MaxClimb)	T_00		1 510,6	250	

Repülőgép-típus	Profil-azonosító	Szakasz-hossza	Szakasz-száma	Szakasz-típusa	Tolóerő teljesítménye	Féklap-azonosító	Végpont-magasság (ft)	Emelkedési sebesség (ft/min)	Végpon-ti CAS (kt)	Gyorsulás (%)
757PW	DEFAULT	4	8	Emelkedés	Maximális emelkedési (MaxClimb)	ZERO	5 500			
757PW	DEFAULT	4	9	Emelkedés	Maximális emelkedési (MaxClimb)	ZERO	7 500			
757PW	DEFAULT	4	10	Emelkedés	Maximális emelkedési (MaxClimb)	ZERO	10 000			
757PW	DEFAULT	5	1	Felszállás	Maximális felszállási (MaxTakeoff)	5				
757PW	DEFAULT	5	2	Emelkedés	Maximális felszállási (MaxTakeoff)	5	1 000			
757PW	DEFAULT	5	3	Gyorsulás	Maximális emelkedési (MaxClimb)	T_05		1 082,9	200,8	
757PW	DEFAULT	5	4	Gyorsulás	Maximális emelkedési (MaxClimb)	T_01		1 212	218,5	
757PW	DEFAULT	5	5	Gyorsulás	Maximális emelkedési (MaxClimb)	T_00		1 291,1	224,3	
757PW	DEFAULT	5	6	Emelkedés	Maximális emelkedési (MaxClimb)	T_00	3 000			
757PW	DEFAULT	5	7	Gyorsulás	Maximális emelkedési (MaxClimb)	T_00		1 352,4	250	
757PW	DEFAULT	5	8	Emelkedés	Maximális emelkedési (MaxClimb)	ZERO	5 500			
757PW	DEFAULT	5	9	Emelkedés	Maximális emelkedési (MaxClimb)	ZERO	7 500			
757PW	DEFAULT	5	10	Emelkedés	Maximális emelkedési (MaxClimb)	ZERO	10 000			
757PW	DEFAULT	6	1	Felszállás	Maximális felszállási (MaxTakeoff)	5				
757PW	DEFAULT	6	2	Emelkedés	Maximális felszállási (MaxTakeoff)	5	1 000			
757PW	DEFAULT	6	3	Gyorsulás	Maximális emelkedési (MaxClimb)	T_05		1 005,7	203,9	
757PW	DEFAULT	6	4	Gyorsulás	Maximális emelkedési (MaxClimb)	T_01		1 124,3	221,9	
757PW	DEFAULT	6	5	Gyorsulás	Maximális emelkedési (MaxClimb)	T_00		1 220	228,7	
757PW	DEFAULT	6	6	Emelkedés	Maximális emelkedési (MaxClimb)	T_00	3 000			
757PW	DEFAULT	6	7	Gyorsulás	Maximális emelkedési (MaxClimb)	T_00		1 259,5	250	

Repülőgép-típus	Profil-azonosító	Szakasz-hossza	Szakasz-száma	Szakasz-típusa	Tolóerő teljesítménye	Féklap-azonosító	Végpont-magasság (ft)	Emelkedési sebesség (ft/min)	Végpon-ti CAS (kt)	Gyorsulás (%)
757PW	DEFAULT	6	8	Emelkedés	Maximális emelkedési (MaxClimb)	ZERO	5 500			
757PW	DEFAULT	6	9	Emelkedés	Maximális emelkedési (MaxClimb)	ZERO	7 500			
757PW	DEFAULT	6	10	Emelkedés	Maximális emelkedési (MaxClimb)	ZERO	10 000			
757PW	DEFAULT	7	1	Felszállás	Maximális felszállási (MaxTakeoff)	5				
757PW	DEFAULT	7	2	Emelkedés	Maximális felszállási (MaxTakeoff)	5	1 000			
757PW	DEFAULT	7	3	Gyorsulás	Maximális emelkedési (MaxClimb)	T_05		938,1	207	
757PW	DEFAULT	7	4	Gyorsulás	Maximális emelkedési (MaxClimb)	T_01		1 052,4	225,2	
757PW	DEFAULT	7	5	Gyorsulás	Maximális emelkedési (MaxClimb)	T_00		1 134,5	233,3	
757PW	DEFAULT	7	6	Emelkedés	Maximális emelkedési (MaxClimb)	T_00	3 000			
757PW	DEFAULT	7	7	Gyorsulás	Maximális emelkedési (MaxClimb)	T_00		1 172,9	250	
757PW	DEFAULT	7	8	Emelkedés	Maximális emelkedési (MaxClimb)	ZERO	5 500			
757PW	DEFAULT	7	9	Emelkedés	Maximális emelkedési (MaxClimb)	ZERO	7 500			
757PW	DEFAULT	7	10	Emelkedés	Maximális emelkedési (MaxClimb)	ZERO	10 000			
757PW	ICAO_A	1	1	Felszállás	Maximális felszállási (MaxTakeoff)	5				
757PW	ICAO_A	1	2	Emelkedés	Maximális felszállási (MaxTakeoff)	5	1 500			
757PW	ICAO_A	1	3	Emelkedés	Maximális emelkedési (MaxClimb)	T_05	3 000			
757PW	ICAO_A	1	4	Gyorsulás	Maximális emelkedési (MaxClimb)	T_05		1 399,5	188	
757PW	ICAO_A	1	5	Gyorsulás	Maximális emelkedési (MaxClimb)	T_01		1 605,4	205,8	
757PW	ICAO_A	1	6	Gyorsulás	Maximális emelkedési (MaxClimb)	ZERO		1 804,8	250	
757PW	ICAO_A	1	7	Emelkedés	Maximális emelkedési (MaxClimb)	ZERO	5 500			

Repülőgép-típus	Profil-azonosító	Szakasz-hossza	Szakasz-száma	Szakasz-típusa	Tolóerő teljesítménye	Féklap-azonosító	Végpont-magasság (ft)	Emelkedési sebesség (ft/min)	Végponti CAS (kt)	Gyorsulás (%)
757PW	ICAO_A	1	8	Emelkedés	Maximális emelkedési (MaxClimb)	ZERO	7 500			
757PW	ICAO_A	1	9	Emelkedés	Maximális emelkedési (MaxClimb)	ZERO	10 000			
757PW	ICAO_A	2	1	Felszállás	Maximális felszállási (MaxTakeoff)	5				
757PW	ICAO_A	2	2	Emelkedés	Maximális felszállási (MaxTakeoff)	5	1 500			
757PW	ICAO_A	2	3	Emelkedés	Maximális emelkedési (MaxClimb)	T_05	3 000			
757PW	ICAO_A	2	4	Gyorsulás	Maximális emelkedési (MaxClimb)	T_05		1 337,7	189,5	
757PW	ICAO_A	2	5	Gyorsulás	Maximális emelkedési (MaxClimb)	T_01		1 522,3	207,2	
757PW	ICAO_A	2	6	Gyorsulás	Maximális emelkedési (MaxClimb)	ZERO		1 725,5	250	
757PW	ICAO_A	2	7	Emelkedés	Maximális emelkedési (MaxClimb)	ZERO	5 500			
757PW	ICAO_A	2	8	Emelkedés	Maximális emelkedési (MaxClimb)	ZERO	7 500			
757PW	ICAO_A	2	9	Emelkedés	Maximális emelkedési (MaxClimb)	ZERO	10 000			
757PW	ICAO_A	3	1	Felszállás	Maximális felszállási (MaxTakeoff)	5				
757PW	ICAO_A	3	2	Emelkedés	Maximális felszállási (MaxTakeoff)	5	1 500			
757PW	ICAO_A	3	3	Emelkedés	Maximális emelkedési (MaxClimb)	5	3 000			
757PW	ICAO_A	3	4	Gyorsulás	Maximális emelkedési (MaxClimb)	T_05		1 271,9	191,1	
757PW	ICAO_A	3	5	Gyorsulás	Maximális emelkedési (MaxClimb)	T_01		1 451,8	208,2	
757PW	ICAO_A	3	6	Gyorsulás	Maximális emelkedési (MaxClimb)	ZERO		1 638	250	
757PW	ICAO_A	3	7	Emelkedés	Maximális emelkedési (MaxClimb)	ZERO	5 500			
757PW	ICAO_A	3	8	Emelkedés	Maximális emelkedési (MaxClimb)	ZERO	7 500			
757PW	ICAO_A	3	9	Emelkedés	Maximális emelkedési (MaxClimb)	ZERO	10 000			

Repülőgéptípus	Profil-azonosító	Szakasz hossza	Szakasz száma	Szakasz típusa	Tolóerő teljesítménye	Féklap-azonosító	Végpont magasság (ft)	Emelkedési sebesség (ft/min)	Végponti CAS (kt)	Gyorsulás (%)
757PW	ICAO_A	4	1	Felszállás	Maximális felszállási (MaxTakeoff)	5				
757PW	ICAO_A	4	2	Emelkedés	Maximális felszállási (MaxTakeoff)	5	1 500			
757PW	ICAO_A	4	3	Emelkedés	Maximális emelkedési (MaxClimb)	5	3 000			
757PW	ICAO_A	4	4	Gyorsulás	Maximális emelkedési (MaxClimb)	T_05		1 153,8	194,7	
757PW	ICAO_A	4	5	Gyorsulás	Maximális emelkedési (MaxClimb)	T_01		1 312,6	212,2	
757PW	ICAO_A	4	6	Gyorsulás	Maximális emelkedési (MaxClimb)	ZERO		1 486	250	
757PW	ICAO_A	4	7	Emelkedés	Maximális emelkedési (MaxClimb)	ZERO	5 500			
757PW	ICAO_A	4	8	Emelkedés	Maximális emelkedési (MaxClimb)	ZERO	7 500			
757PW	ICAO_A	4	9	Emelkedés	Maximális emelkedési (MaxClimb)	ZERO	10 000			
757PW	ICAO_A	5	1	Felszállás	Maximális felszállási (MaxTakeoff)	5				
757PW	ICAO_A	5	2	Emelkedés	Maximális felszállási (MaxTakeoff)	5	1 500			
757PW	ICAO_A	5	3	Emelkedés	Maximális emelkedési (MaxClimb)	5	3 000			
757PW	ICAO_A	5	4	Gyorsulás	Maximális emelkedési (MaxClimb)	T_05		1 028,8	199,2	
757PW	ICAO_A	5	5	Gyorsulás	Maximális emelkedési (MaxClimb)	T_01		1 171,1	217,2	
757PW	ICAO_A	5	6	Gyorsulás	Maximális emelkedési (MaxClimb)	ZERO		1 325,6	250	
757PW	ICAO_A	5	7	Emelkedés	Maximális emelkedési (MaxClimb)	ZERO	5 500			
757PW	ICAO_A	5	8	Emelkedés	Maximális emelkedési (MaxClimb)	ZERO	7 500			
757PW	ICAO_A	5	9	Emelkedés	Maximális emelkedési (MaxClimb)	ZERO	10 000			
757PW	ICAO_A	6	1	Felszállás	Maximális felszállási (MaxTakeoff)	5				
757PW	ICAO_A	6	2	Emelkedés	Maximális felszállási (MaxTakeoff)	5	1 500			

Repülőgép-típus	Profil-azonosító	Szakasz-hossza	Szakasz-száma	Szakasz-típusa	Tolóerő teljesítménye	Féklap-azonosító	Végpont-magasság (ft)	Emelkedési sebesség (ft/min)	Végpon-ti CAS (kt)	Gyorsulás (%)
757PW	ICAO_A	6	3	Emelkedés	Maximális emelkedési (MaxClimb)	5	3 000			
757PW	ICAO_A	6	4	Gyorsulás	Maximális emelkedési (MaxClimb)	T_05		953,4	202,5	
757PW	ICAO_A	6	5	Gyorsulás	Maximális emelkedési (MaxClimb)	T_01		1 087,8	220,6	
757PW	ICAO_A	6	6	Gyorsulás	Maximális emelkedési (MaxClimb)	ZERO		1 225,5	250	
757PW	ICAO_A	6	7	Emelkedés	Maximális emelkedési (MaxClimb)	ZERO	5 500			
757PW	ICAO_A	6	8	Emelkedés	Maximális emelkedési (MaxClimb)	ZERO	7 500			
757PW	ICAO_A	6	9	Emelkedés	Maximális emelkedési (MaxClimb)	ZERO	10 000			
757PW	ICAO_A	7	1	Felszállás	Maximális felszállási (MaxTakeoff)	5				
757PW	ICAO_A	7	2	Emelkedés	Maximális felszállási (MaxTakeoff)	5	1 500			
757PW	ICAO_A	7	3	Emelkedés	Maximális emelkedési (MaxClimb)	5	3 000			
757PW	ICAO_A	7	4	Gyorsulás	Maximális emelkedési (MaxClimb)	T_05		886,5	205,7	
757PW	ICAO_A	7	5	Gyorsulás	Maximális emelkedési (MaxClimb)	T_01		1 012,8	224	
757PW	ICAO_A	7	6	Gyorsulás	Maximális emelkedési (MaxClimb)	ZERO		1 140,1	250	
757PW	ICAO_A	7	7	Emelkedés	Maximális emelkedési (MaxClimb)	ZERO	5 500			
757PW	ICAO_A	7	8	Emelkedés	Maximális emelkedési (MaxClimb)	ZERO	7 500			
757PW	ICAO_A	7	9	Emelkedés	Maximális emelkedési (MaxClimb)	ZERO	10 000			
757PW	ICAO_B	1	1	Felszállás	Maximális felszállási (MaxTakeoff)	5				
757PW	ICAO_B	1	2	Emelkedés	Maximális felszállási (MaxTakeoff)	5	1 000			
757PW	ICAO_B	1	3	Gyorsulás	Maximális felszállási (MaxTakeoff)	5		1 970,1	206	
757PW	ICAO_B	1	4	Emelkedés	Maximális emelkedési (MaxClimb)	ZERO	3 000			

Repülőgép-típus	Profil-azonosító	Szakasz-hossza	Szakasz-száma	Szakasz-típusa	Tolóerő teljesítménye	Féklap-azonosító	Végpont-magasság (ft)	Emelkedési sebesség (ft/min)	Végpon-ti CAS (kt)	Gyorsulás (%)
757PW	ICAO_B	1	5	Gyorsulás	Maximális emelkedési (MaxClimb)	ZERO		1 821,5	250	
757PW	ICAO_B	1	6	Emelkedés	Maximális emelkedési (MaxClimb)	ZERO	5 500			
757PW	ICAO_B	1	7	Emelkedés	Maximális emelkedési (MaxClimb)	ZERO	7 500			
757PW	ICAO_B	1	8	Emelkedés	Maximális emelkedési (MaxClimb)	ZERO	10 000			
757PW	ICAO_B	2	1	Felszállás	Maximális felszállási (MaxTakeoff)	5				
757PW	ICAO_B	2	2	Emelkedés	Maximális felszállási (MaxTakeoff)	5	1 000			
757PW	ICAO_B	2	3	Gyorsulás	Maximális felszállási (MaxTakeoff)	5		1 899,2	208,7	
757PW	ICAO_B	2	4	Emelkedés	Maximális emelkedési (MaxClimb)	ZERO	3 000			
757PW	ICAO_B	2	5	Gyorsulás	Maximális emelkedési (MaxClimb)	ZERO		1 743,3	250	
757PW	ICAO_B	2	6	Emelkedés	Maximális emelkedési (MaxClimb)	ZERO	5 500			
757PW	ICAO_B	2	7	Emelkedés	Maximális emelkedési (MaxClimb)	ZERO	7 500			
757PW	ICAO_B	2	8	Emelkedés	Maximális emelkedési (MaxClimb)	ZERO	10 000			
757PW	ICAO_B	3	1	Felszállás	Maximális felszállási (MaxTakeoff)	5				
757PW	ICAO_B	3	2	Emelkedés	Maximális felszállási (MaxTakeoff)	5	1 000			
757PW	ICAO_B	3	3	Gyorsulás	Maximális felszállási (MaxTakeoff)	5		1 825,8	211,6	
757PW	ICAO_B	3	4	Emelkedés	Maximális emelkedési (MaxClimb)	ZERO	3 000			
757PW	ICAO_B	3	5	Gyorsulás	Maximális emelkedési (MaxClimb)	ZERO		1 659,4	250	
757PW	ICAO_B	3	6	Emelkedés	Maximális emelkedési (MaxClimb)	ZERO	5 500			
757PW	ICAO_B	3	7	Emelkedés	Maximális emelkedési (MaxClimb)	ZERO	7 500			
757PW	ICAO_B	3	8	Emelkedés	Maximális emelkedési (MaxClimb)	ZERO	10 000			

Repülőgép-típus	Profil-azonosító	Szakasz-hossza	Szakasz-száma	Szakasz-típusa	Tolóerő teljesítménye	Féklap-azonosító	Végpont-magasság (ft)	Emelkedési sebesség (ft/min)	Végpon-ti CAS (kt)	Gyorsulás (%)
757PW	ICAO_B	4	1	Felszállás	Maximális felszállási (MaxTakeoff)	5				
757PW	ICAO_B	4	2	Emelkedés	Maximális felszállási (MaxTakeoff)	5	1 000			
757PW	ICAO_B	4	3	Gyorsulás	Maximális felszállási (MaxTakeoff)	5		1 690,7	217,4	
757PW	ICAO_B	4	4	Emelkedés	Maximális emelkedési (MaxClimb)	ZERO	3 000			
757PW	ICAO_B	4	5	Gyorsulás	Maximális emelkedési (MaxClimb)	ZERO		1 512,3	250	
757PW	ICAO_B	4	6	Emelkedés	Maximális emelkedési (MaxClimb)	ZERO	5 500			
757PW	ICAO_B	4	7	Emelkedés	Maximális emelkedési (MaxClimb)	ZERO	7 500			
757PW	ICAO_B	4	8	Emelkedés	Maximális emelkedési (MaxClimb)	ZERO	10 000			
757PW	ICAO_B	5	1	Felszállás	Maximális felszállási (MaxTakeoff)	5				
757PW	ICAO_B	5	2	Emelkedés	Maximális felszállási (MaxTakeoff)	5	1 000			
757PW	ICAO_B	5	3	Gyorsulás	Maximális felszállási (MaxTakeoff)	5		1 543,6	224,1	
757PW	ICAO_B	5	4	Emelkedés	Maximális emelkedési (MaxClimb)	ZERO	3 000			
757PW	ICAO_B	5	5	Gyorsulás	Maximális emelkedési (MaxClimb)	ZERO		1 351,8	250	
757PW	ICAO_B	5	6	Emelkedés	Maximális emelkedési (MaxClimb)	ZERO	5 500			
757PW	ICAO_B	5	7	Emelkedés	Maximális emelkedési (MaxClimb)	ZERO	7 500			
757PW	ICAO_B	5	8	Emelkedés	Maximális emelkedési (MaxClimb)	ZERO	10 000			
757PW	ICAO_B	6	1	Felszállás	Maximális felszállási (MaxTakeoff)	5				
757PW	ICAO_B	6	2	Emelkedés	Maximális felszállási (MaxTakeoff)	5	1 000			
757PW	ICAO_B	6	3	Gyorsulás	Maximális felszállási (MaxTakeoff)	5		1 458,3	228,7	
757PW	ICAO_B	6	4	Emelkedés	Maximális emelkedési (MaxClimb)	ZERO	3 000			

Repülőgép-típus	Profil-azonosító	Szakasz-hossza	Szakasz-száma	Szakasz-típusa	Tolóerő teljesítménye	Féklap-azonosító	Végpont-magasság (ft)	Emelkedési sebesség (ft/min)	Végponti CAS (kt)	Gyorsulás (%)
757PW	ICAO_B	6	5	Gyorsulás	Maximális emelkedési (MaxClimb)	ZERO		1 257,5	250	
757PW	ICAO_B	6	6	Emelkedés	Maximális emelkedési (MaxClimb)	ZERO	5 500			
757PW	ICAO_B	6	7	Emelkedés	Maximális emelkedési (MaxClimb)	ZERO	7 500			
757PW	ICAO_B	6	8	Emelkedés	Maximális emelkedési (MaxClimb)	ZERO	10 000			
757PW	ICAO_B	7	1	Felszállás	Maximális felszállási (MaxTakeoff)	5				
757PW	ICAO_B	7	2	Emelkedés	Maximális felszállási (MaxTakeoff)	5	1 000			
757PW	ICAO_B	7	3	Gyorsulás	Maximális felszállási (MaxTakeoff)	5		1 380,6	233,3	
757PW	ICAO_B	7	4	Emelkedés	Maximális emelkedési (MaxClimb)	ZERO	3 000			
757PW	ICAO_B	7	5	Gyorsulás	Maximális emelkedési (MaxClimb)	ZERO		1 173,6	250	
757PW	ICAO_B	7	6	Emelkedés	Maximális emelkedési (MaxClimb)	ZERO	5 500			
757PW	ICAO_B	7	7	Emelkedés	Maximális emelkedési (MaxClimb)	ZERO	7 500			
757PW	ICAO_B	7	8	Emelkedés	Maximális emelkedési (MaxClimb)	ZERO	10 000			
757RR	DEFAULT	1	1	Felszállás	Maximális felszállási (MaxTakeoff)	5				
757RR	DEFAULT	1	2	Emelkedés	Maximális felszállási (MaxTakeoff)	5	1 000			
757RR	DEFAULT	1	3	Gyorsulás	Maximális emelkedési (MaxClimb)	T_05		1 613,9	192,4	
757RR	DEFAULT	1	4	Gyorsulás	Maximális emelkedési (MaxClimb)	T_01		1 779,7	206,3	
757RR	DEFAULT	1	5	Emelkedés	Maximális emelkedési (MaxClimb)	ZERO	3 000			
757RR	DEFAULT	1	6	Gyorsulás	Maximális emelkedési (MaxClimb)	ZERO		1 966,1	250	
757RR	DEFAULT	1	7	Emelkedés	Maximális emelkedési (MaxClimb)	ZERO	5 500			
757RR	DEFAULT	1	8	Emelkedés	Maximális emelkedési (MaxClimb)	ZERO	7 500			

Repülőgép-típus	Profil-azonosító	Szakasz-hossza	Szakasz-száma	Szakasz-típusa	Tolóerő teljesítménye	Féklap-azonosító	Végpont-magasság (ft)	Emelkedési sebesség (ft/min)	Végponti CAS (kt)	Gyorsulás (%)
757RR	DEFAULT	1	9	Emelkedés	Maximális emelkedési (MaxClimb)	ZERO	10 000			
757RR	DEFAULT	2	1	Felszállás	Maximális felszállási (MaxTakeoff)	5				
757RR	DEFAULT	2	2	Emelkedés	Maximális felszállási (MaxTakeoff)	5	1 000			
757RR	DEFAULT	2	3	Gyorsulás	Maximális emelkedési (MaxClimb)	T_05		1 544,6	193,9	
757RR	DEFAULT	2	4	Gyorsulás	Maximális emelkedési (MaxClimb)	T_01		1 703,3	209,2	
757RR	DEFAULT	2	5	Emelkedés	Maximális emelkedési (MaxClimb)	ZERO	3 000			
757RR	DEFAULT	2	6	Gyorsulás	Maximális emelkedési (MaxClimb)	ZERO		1 879,3	250	
757RR	DEFAULT	2	7	Emelkedés	Maximális emelkedési (MaxClimb)	ZERO	5 500			
757RR	DEFAULT	2	8	Emelkedés	Maximális emelkedési (MaxClimb)	ZERO	7 500			
757RR	DEFAULT	2	9	Emelkedés	Maximális emelkedési (MaxClimb)	ZERO	10 000			
757RR	DEFAULT	3	1	Felszállás	Maximális felszállási (MaxTakeoff)	5				
757RR	DEFAULT	3	2	Emelkedés	Maximális felszállási (MaxTakeoff)	5	1 000			
757RR	DEFAULT	3	3	Gyorsulás	Maximális emelkedési (MaxClimb)	T_05		1 474,6	195,5	
757RR	DEFAULT	3	4	Gyorsulás	Maximális emelkedési (MaxClimb)	T_01		1 627,6	212,2	
757RR	DEFAULT	3	5	Emelkedés	Maximális emelkedési (MaxClimb)	ZERO	3 000			
757RR	DEFAULT	3	6	Gyorsulás	Maximális emelkedési (MaxClimb)	ZERO		1 787,2	250	
757RR	DEFAULT	3	7	Emelkedés	Maximális emelkedési (MaxClimb)	ZERO	5 500			
757RR	DEFAULT	3	8	Emelkedés	Maximális emelkedési (MaxClimb)	ZERO	7 500			
757RR	DEFAULT	3	9	Emelkedés	Maximális emelkedési (MaxClimb)	ZERO	10 000			
757RR	DEFAULT	4	1	Felszállás	Maximális felszállási (MaxTakeoff)	5				

Repülőgép-típus	Profil-azonosító	Szakasz-hossza	Szakasz-száma	Szakasz-típusa	Tolóerő teljesítménye	Féklap-azonosító	Végpont-magasság (ft)	Emelkedési sebesség (ft/min)	Végpon-ti CAS (kt)	Gyorsulás (%)
757RR	DEFAULT	4	2	Emelkedés	Maximális felszállási (MaxTakeoff)	5	1 000			
757RR	DEFAULT	4	3	Gyorsulás	Maximális emelkedési (MaxClimb)	T_05		1 338	199	
757RR	DEFAULT	4	4	Gyorsulás	Maximális emelkedési (MaxClimb)	T_01		1 484,6	216,4	
757RR	DEFAULT	4	5	Gyorsulás	Maximális emelkedési (MaxClimb)	ZERO		1 560	218,3	
757RR	DEFAULT	4	6	Emelkedés	Maximális emelkedési (MaxClimb)	ZERO	3 000			
757RR	DEFAULT	4	7	Gyorsulás	Maximális emelkedési (MaxClimb)	ZERO		1 623,1	250	
757RR	DEFAULT	4	8	Emelkedés	Maximális emelkedési (MaxClimb)	T_00	5 500			
757RR	DEFAULT	4	9	Emelkedés	Maximális emelkedési (MaxClimb)	T_00	7 500			
757RR	DEFAULT	4	10	Emelkedés	Maximális emelkedési (MaxClimb)	T_00	10 000			
757RR	DEFAULT	5	1	Felszállás	Maximális felszállási (MaxTakeoff)	5				
757RR	DEFAULT	5	2	Emelkedés	Maximális felszállási (MaxTakeoff)	5	1 000			
757RR	DEFAULT	5	3	Gyorsulás	Maximális emelkedési (MaxClimb)	T_05		1 196,6	203,7	
757RR	DEFAULT	5	4	Gyorsulás	Maximális emelkedési (MaxClimb)	T_01		1 325,3	221,1	
757RR	DEFAULT	5	5	Gyorsulás	Maximális emelkedési (MaxClimb)	T_00		1 400	225,7	
757RR	DEFAULT	5	6	Emelkedés	Maximális emelkedési (MaxClimb)	ZERO	3 000			
757RR	DEFAULT	5	7	Gyorsulás	Maximális emelkedési (MaxClimb)	ZERO		1 447,1	250	
757RR	DEFAULT	5	8	Emelkedés	Maximális emelkedési (MaxClimb)	T_00	5 500			
757RR	DEFAULT	5	9	Emelkedés	Maximális emelkedési (MaxClimb)	T_00	7 500			
757RR	DEFAULT	5	10	Emelkedés	Maximális emelkedési (MaxClimb)	ZERO	10 000			
757RR	DEFAULT	6	1	Felszállás	Maximális felszállási (MaxTakeoff)	5				

Repülőgép-típus	Profil-azonosító	Szakasz-hossza	Szakasz-száma	Szakasz-típusa	Tolóerő teljesítménye	Féklap-azonosító	Végpont-magasság (ft)	Emelkedési sebesség (ft/min)	Végpon-ti CAS (kt)	Gyorsulás (%)
757RR	DEFAULT	6	2	Emelkedés	Maximális felszállási (MaxTakeoff)	5	1 000			
757RR	DEFAULT	6	3	Gyorsulás	Maximális emelkedési (MaxClimb)	T_05		1 142,2	205,8	
757RR	DEFAULT	6	4	Gyorsulás	Maximális emelkedési (MaxClimb)	T_01		1 258	223,4	
757RR	DEFAULT	6	5	Gyorsulás	Maximális emelkedési (MaxClimb)	T_00		1 329,6	228,9	
757RR	DEFAULT	6	6	Emelkedés	Maximális emelkedési (MaxClimb)	ZERO	3 000			
757RR	DEFAULT	6	7	Gyorsulás	Maximális emelkedési (MaxClimb)	ZERO		1 377,4	250	
757RR	DEFAULT	6	8	Emelkedés	Maximális emelkedési (MaxClimb)	T_00	5 500			
757RR	DEFAULT	6	9	Emelkedés	Maximális emelkedési (MaxClimb)	T_00	7 500			
757RR	DEFAULT	6	10	Emelkedés	Maximális emelkedési (MaxClimb)	ZERO	10 000			
757RR	DEFAULT	7	1	Felszállás	Maximális felszállási (MaxTakeoff)	5				
757RR	DEFAULT	7	2	Emelkedés	Maximális felszállási (MaxTakeoff)	5	1 000			
757RR	DEFAULT	7	3	Gyorsulás	Maximális emelkedési (MaxClimb)	T_05		1 071,3	208,8	
757RR	DEFAULT	7	4	Gyorsulás	Maximális emelkedési (MaxClimb)	T_01		1 181,5	226,7	
757RR	DEFAULT	7	5	Gyorsulás	Maximális emelkedési (MaxClimb)	T_00		1 265,9	233,3	
757RR	DEFAULT	7	6	Emelkedés	Maximális emelkedési (MaxClimb)	ZERO	3 000			
757RR	DEFAULT	7	7	Gyorsulás	Maximális emelkedési (MaxClimb)	ZERO		1 287,6	250	
757RR	DEFAULT	7	8	Emelkedés	Maximális emelkedési (MaxClimb)	T_00	5 500			
757RR	DEFAULT	7	9	Emelkedés	Maximális emelkedési (MaxClimb)	ZERO	7 500			
757RR	DEFAULT	7	10	Emelkedés	Maximális emelkedési (MaxClimb)	ZERO	10 000			
757RR	ICAO_A	1	1	Felszállás	Maximális felszállási (MaxTakeoff)	5				

Repülőgép-típus	Profil-azonosító	Szakasz-hossza	Szakasz-száma	Szakasz-típusa	Tolóerő teljesítménye	Féklap-azonosító	Végpont-magasság (ft)	Emelkedési sebesség (ft/min)	Végponti CAS (kt)	Gyorsulás (%)
757RR	ICAO_A	1	2	Emelkedés	Maximális felszállási (MaxTakeoff)	5	1 500			
757RR	ICAO_A	1	3	Emelkedés	Maximális emelkedési (MaxClimb)	5	3 000			
757RR	ICAO_A	1	4	Gyorsulás	Maximális emelkedési (MaxClimb)	T_05		1 543,3	190,3	
757RR	ICAO_A	1	5	Gyorsulás	Maximális emelkedési (MaxClimb)	T_01		1 735,6	206,1	
757RR	ICAO_A	1	6	Gyorsulás	Maximális emelkedési (MaxClimb)	T_00		1 959,8	250	
757RR	ICAO_A	1	7	Emelkedés	Maximális emelkedési (MaxClimb)	ZERO	5 500			
757RR	ICAO_A	1	8	Emelkedés	Maximális emelkedési (MaxClimb)	ZERO	7 500			
757RR	ICAO_A	1	9	Emelkedés	Maximális emelkedési (MaxClimb)	ZERO	10 000			
757RR	ICAO_A	2	1	Felszállás	Maximális felszállási (MaxTakeoff)	5				
757RR	ICAO_A	2	2	Emelkedés	Maximális felszállási (MaxTakeoff)	5	1 500			
757RR	ICAO_A	2	3	Emelkedés	Maximális emelkedési (MaxClimb)	5	3 000			
757RR	ICAO_A	2	4	Gyorsulás	Maximális emelkedési (MaxClimb)	T_05		1 472,7	191,9	
757RR	ICAO_A	2	5	Gyorsulás	Maximális emelkedési (MaxClimb)	T_01		1 660,2	208,9	
757RR	ICAO_A	2	6	Gyorsulás	Maximális emelkedési (MaxClimb)	T_00		1 876	250	
757RR	ICAO_A	2	7	Emelkedés	Maximális emelkedési (MaxClimb)	ZERO	5 500			
757RR	ICAO_A	2	8	Emelkedés	Maximális emelkedési (MaxClimb)	ZERO	7 500			
757RR	ICAO_A	2	9	Emelkedés	Maximális emelkedési (MaxClimb)	ZERO	10 000			
757RR	ICAO_A	3	1	Felszállás	Maximális felszállási (MaxTakeoff)	5				
757RR	ICAO_A	3	2	Emelkedés	Maximális felszállási (MaxTakeoff)	5	1 500			
757RR	ICAO_A	3	3	Emelkedés	Maximális emelkedési (MaxClimb)	5	3 000			

Repülőgép-típus	Profil-azonosító	Szakasz-hossza	Szakasz-száma	Szakasz-típusa	Tolóerő teljesítménye	Féklap-azonosító	Végpont-magasság (ft)	Emelkedési sebesség (ft/min)	Végponti CAS (kt)	Gyorsulás (%)
757RR	ICAO_A	3	4	Gyorsulás	Maximális emelkedési (MaxClimb)	T_05		1 401	193,6	
757RR	ICAO_A	3	5	Gyorsulás	Maximális emelkedési (MaxClimb)	T_01		1 590,6	211,5	
757RR	ICAO_A	3	6	Gyorsulás	Maximális emelkedési (MaxClimb)	T_00		1 769,2	250	
757RR	ICAO_A	3	7	Emelkedés	Maximális emelkedési (MaxClimb)	ZERO	5 500			
757RR	ICAO_A	3	8	Emelkedés	Maximális emelkedési (MaxClimb)	ZERO	7 500			
757RR	ICAO_A	3	9	Emelkedés	Maximális emelkedési (MaxClimb)	ZERO	10 000			
757RR	ICAO_A	4	1	Felszállás	Maximális felszállási (MaxTakeoff)	5				
757RR	ICAO_A	4	2	Emelkedés	Maximális felszállási (MaxTakeoff)	5	1 500			
757RR	ICAO_A	4	3	Emelkedés	Maximális emelkedési (MaxClimb)	5	3 000			
757RR	ICAO_A	4	4	Gyorsulás	Maximális emelkedési (MaxClimb)	T_05		1 271,5	197,3	
757RR	ICAO_A	4	5	Gyorsulás	Maximális emelkedési (MaxClimb)	T_01		1 436	214,5	
757RR	ICAO_A	4	6	Gyorsulás	Maximális emelkedési (MaxClimb)	T_00		1 593,3	250	
757RR	ICAO_A	4	7	Emelkedés	Maximális emelkedési (MaxClimb)	ZERO	5 500			
757RR	ICAO_A	4	8	Emelkedés	Maximális emelkedési (MaxClimb)	ZERO	7 500			
757RR	ICAO_A	4	9	Emelkedés	Maximális emelkedési (MaxClimb)	T_00	10 000			
757RR	ICAO_A	5	1	Felszállás	Maximális felszállási (MaxTakeoff)	5				
757RR	ICAO_A	5	2	Emelkedés	Maximális felszállási (MaxTakeoff)	5	1 500			
757RR	ICAO_A	5	3	Emelkedés	Maximális emelkedési (MaxClimb)	5	3 000			
757RR	ICAO_A	5	4	Gyorsulás	Maximális emelkedési (MaxClimb)	T_05		1 134,7	202,1	
757RR	ICAO_A	5	5	Gyorsulás	Maximális emelkedési (MaxClimb)	T_01		1 278,3	219,8	

Repülőgép-típus	Profil-azonosító	Szakasz-hossza	Szakasz-száma	Szakasz-típusa	Tolóerő teljesítménye	Féklap-azonosító	Végpont-magasság (ft)	Emelkedési sebesség (ft/min)	Végpon-ti CAS (kt)	Gyorsulás (%)
757RR	ICAO_A	5	6	Gyorsulás	Maximális emelkedési (MaxClimb)	T_00		1 416,8	250	
757RR	ICAO_A	5	7	Emelkedés	Maximális emelkedési (MaxClimb)	ZERO	5 500			
757RR	ICAO_A	5	8	Emelkedés	Maximális emelkedési (MaxClimb)	ZERO	7 500			
757RR	ICAO_A	5	9	Emelkedés	Maximális emelkedési (MaxClimb)	ZERO	10 000			
757RR	ICAO_A	6	1	Felszállás	Maximális felszállási (MaxTakeoff)	5				
757RR	ICAO_A	6	2	Emelkedés	Maximális felszállási (MaxTakeoff)	5	1 500			
757RR	ICAO_A	6	3	Emelkedés	Maximális emelkedési (MaxClimb)	5	3 000			
757RR	ICAO_A	6	4	Gyorsulás	Maximális emelkedési (MaxClimb)	T_05		1 083,2	204,3	
757RR	ICAO_A	6	5	Gyorsulás	Maximális emelkedési (MaxClimb)	T_01		1 218,6	222,1	
757RR	ICAO_A	6	6	Gyorsulás	Maximális emelkedési (MaxClimb)	T_00		1 348,5	250	
757RR	ICAO_A	6	7	Emelkedés	Maximális emelkedési (MaxClimb)	ZERO	5 500			
757RR	ICAO_A	6	8	Emelkedés	Maximális emelkedési (MaxClimb)	ZERO	7 500			
757RR	ICAO_A	6	9	Emelkedés	Maximális emelkedési (MaxClimb)	ZERO	10 000			
757RR	ICAO_A	7	1	Felszállás	Maximális felszállási (MaxTakeoff)	5				
757RR	ICAO_A	7	2	Emelkedés	Maximális felszállási (MaxTakeoff)	5	1 500			
757RR	ICAO_A	7	3	Emelkedés	Maximális emelkedési (MaxClimb)	5	3 000			
757RR	ICAO_A	7	4	Gyorsulás	Maximális emelkedési (MaxClimb)	T_05		1 013,1	207,4	
757RR	ICAO_A	7	5	Gyorsulás	Maximális emelkedési (MaxClimb)	T_01		1 137,3	225,4	
757RR	ICAO_A	7	6	Gyorsulás	Maximális emelkedési (MaxClimb)	ZERO		1 256,7	250	
757RR	ICAO_A	7	7	Emelkedés	Maximális emelkedési (MaxClimb)	ZERO	5 500			

Repülőgép-típus	Profil-azonosító	Szakasz-hossza	Szakasz-száma	Szakasz-típusa	Tolóerő teljesítménye	Féklap-azonosító	Végpont magasság (ft)	Emelkedési sebesség (ft/min)	Végponti CAS (kt)	Gyorsulás (%)
757RR	ICAO_A	7	8	Emelkedés	Maximális emelkedési (MaxClimb)	ZERO	7 500			
757RR	ICAO_A	7	9	Emelkedés	Maximális emelkedési (MaxClimb)	ZERO	10 000			
757RR	ICAO_B	1	1	Felszállás	Maximális felszállási (MaxTakeoff)	5				
757RR	ICAO_B	1	2	Emelkedés	Maximális felszállási (MaxTakeoff)	5	1 000			
757RR	ICAO_B	1	3	Gyorsulás	Maximális felszállási (MaxTakeoff)	T_05		2 227,2	201,9	
757RR	ICAO_B	1	4	Gyorsulás	Maximális felszállási (MaxTakeoff)	T_01		2 474,2	206,3	
757RR	ICAO_B	1	5	Emelkedés	Maximális emelkedési (MaxClimb)	ZERO	3 000			
757RR	ICAO_B	1	6	Gyorsulás	Maximális emelkedési (MaxClimb)	ZERO		1 965,3	250	
757RR	ICAO_B	1	7	Emelkedés	Maximális emelkedési (MaxClimb)	ZERO	5 500			
757RR	ICAO_B	1	8	Emelkedés	Maximális emelkedési (MaxClimb)	ZERO	7 500			
757RR	ICAO_B	1	9	Emelkedés	Maximális emelkedési (MaxClimb)	ZERO	10 000			
757RR	ICAO_B	2	1	Felszállás	Maximális felszállási (MaxTakeoff)	5				
757RR	ICAO_B	2	2	Emelkedés	Maximális felszállási (MaxTakeoff)	5	1 000			
757RR	ICAO_B	2	3	Gyorsulás	Maximális felszállási (MaxTakeoff)	T_05		2 139,9	203	
757RR	ICAO_B	2	4	Gyorsulás	Maximális felszállási (MaxTakeoff)	T_01		2 400	209,2	
757RR	ICAO_B	2	5	Emelkedés	Maximális emelkedési (MaxClimb)	ZERO	3 000			
757RR	ICAO_B	2	6	Gyorsulás	Maximális emelkedési (MaxClimb)	T_00		1 876,9	250	
757RR	ICAO_B	2	7	Emelkedés	Maximális emelkedési (MaxClimb)	T_00	5 500			
757RR	ICAO_B	2	8	Emelkedés	Maximális emelkedési (MaxClimb)	ZERO	7 500			
757RR	ICAO_B	2	9	Emelkedés	Maximális emelkedési (MaxClimb)	ZERO	10 000			

Repülőgép-típus	Profil-azonosító	Szakasz-hossza	Szakasz-száma	Szakasz-típusa	Tolóerő teljesítménye	Féklap-azonosító	Végpont-magasság (ft)	Emelkedési sebesség (ft/min)	Végpon-ti CAS (kt)	Gyorsulás (%)
757RR	ICAO_B	3	1	Felszállás	Maximális felszállási (MaxTakeoff)	5				
757RR	ICAO_B	3	2	Emelkedés	Maximális felszállási (MaxTakeoff)	5	1 000			
757RR	ICAO_B	3	3	Gyorsulás	Maximális felszállási (MaxTakeoff)	T_05		2 051,2	204,3	
757RR	ICAO_B	3	4	Gyorsulás	Maximális felszállási (MaxTakeoff)	T_01		2 300	212,1	
757RR	ICAO_B	3	5	Emelkedés	Maximális emelkedési (MaxClimb)	ZERO	3 000			
757RR	ICAO_B	3	6	Gyorsulás	Maximális emelkedési (MaxClimb)	T_00		1 788	250	
757RR	ICAO_B	3	7	Emelkedés	Maximális emelkedési (MaxClimb)	T_00	5 500			
757RR	ICAO_B	3	8	Emelkedés	Maximális emelkedési (MaxClimb)	T_00	7 500			
757RR	ICAO_B	3	9	Emelkedés	Maximális emelkedési (MaxClimb)	ZERO	10 000			
757RR	ICAO_B	4	1	Felszállás	Maximális felszállási (MaxTakeoff)	5				
757RR	ICAO_B	4	2	Emelkedés	Maximális felszállási (MaxTakeoff)	5	1 000			
757RR	ICAO_B	4	3	Gyorsulás	Maximális felszállási (MaxTakeoff)	T_05		1 884,9	207,3	
757RR	ICAO_B	4	4	Gyorsulás	Maximális felszállási (MaxTakeoff)	T_01		2 135,6	218,4	
757RR	ICAO_B	4	5	Emelkedés	Maximális emelkedési (MaxClimb)	T_00	3 000			
757RR	ICAO_B	4	6	Gyorsulás	Maximális emelkedési (MaxClimb)	T_00		1 621,6	250	
757RR	ICAO_B	4	7	Emelkedés	Maximális emelkedési (MaxClimb)	T_00	5 500			
757RR	ICAO_B	4	8	Emelkedés	Maximális emelkedési (MaxClimb)	T_00	7 500			
757RR	ICAO_B	4	9	Emelkedés	Maximális emelkedési (MaxClimb)	T_00	10 000			
757RR	ICAO_B	5	1	Felszállás	Maximális felszállási (MaxTakeoff)	5				
757RR	ICAO_B	5	2	Emelkedés	Maximális felszállási (MaxTakeoff)	5	1 000			

Repülőgép-típus	Profil-azonosító	Szakasz-hossza	Szakasz-száma	Szakasz-típusa	Tolóerő teljesítménye	Féklap-azonosító	Végpont-magasság (ft)	Emelkedési sebesség (ft/min)	Végpon-ti CAS (kt)	Gyorsulás (%)
757RR	ICAO_B	5	3	Gyorsulás	Maximális felszállási (MaxTakeoff)	T_05		1 713,8	211,3	
757RR	ICAO_B	5	4	Gyorsulás	Maximális felszállási (MaxTakeoff)	T_01		1 935,5	225,8	
757RR	ICAO_B	5	5	Emelkedés	Maximális emelkedési (MaxClimb)	ZERO	3 000			
757RR	ICAO_B	5	6	Gyorsulás	Maximális emelkedési (MaxClimb)	T_00		1 447,1	250	
757RR	ICAO_B	5	7	Emelkedés	Maximális emelkedési (MaxClimb)	T_00	5 500			
757RR	ICAO_B	5	8	Emelkedés	Maximális emelkedési (MaxClimb)	T_00	7 500			
757RR	ICAO_B	5	9	Emelkedés	Maximális emelkedési (MaxClimb)	T_00	10 000			
757RR	ICAO_B	6	1	Felszállás	Maximális felszállási (MaxTakeoff)	5				
757RR	ICAO_B	6	2	Emelkedés	Maximális felszállási (MaxTakeoff)	5	1 000			
757RR	ICAO_B	6	3	Gyorsulás	Maximális felszállási (MaxTakeoff)	T_05		1 646,9	213,1	
757RR	ICAO_B	6	4	Gyorsulás	Maximális felszállási (MaxTakeoff)	T_01		1 872,3	228,9	
757RR	ICAO_B	6	5	Emelkedés	Maximális emelkedési (MaxClimb)	ZERO	3 000			
757RR	ICAO_B	6	6	Gyorsulás	Maximális emelkedési (MaxClimb)	T_00		1 379,1	250	
757RR	ICAO_B	6	7	Emelkedés	Maximális emelkedési (MaxClimb)	T_00	5 500			
757RR	ICAO_B	6	8	Emelkedés	Maximális emelkedési (MaxClimb)	T_00	7 500			
757RR	ICAO_B	6	9	Emelkedés	Maximális emelkedési (MaxClimb)	T_00	10 000			
757RR	ICAO_B	7	1	Felszállás	Maximális felszállási (MaxTakeoff)	5				
757RR	ICAO_B	7	2	Emelkedés	Maximális felszállási (MaxTakeoff)	5	1 000			
757RR	ICAO_B	7	3	Gyorsulás	Maximális felszállási (MaxTakeoff)	T_05		1 562,1	215,8	
757RR	ICAO_B	7	4	Gyorsulás	Maximális felszállási (MaxTakeoff)	T_01		1 781,3	233,3	

Repülőgép-típus	Profil-azonosító	Szakasz-hossza	Szakasz-száma	Szakasz-típusa	Tolóerő teljesítménye	Féklap-azonosító	Végpont-magasság (ft)	Emelkedési sebesség (ft/min)	Végpon-ti CAS (kt)	Gyorsulás (%)
757RR	ICAO_B	7	5	Emelkedés	Maximális emelkedési (MaxClimb)	ZERO	3 000			
757RR	ICAO_B	7	6	Gyorsulás	Maximális emelkedési (MaxClimb)	T_00		1 287,6	250	
757RR	ICAO_B	7	7	Emelkedés	Maximális emelkedési (MaxClimb)	T_00	5 500			
757RR	ICAO_B	7	8	Emelkedés	Maximális emelkedési (MaxClimb)	T_00	7 500			
757RR	ICAO_B	7	9	Emelkedés	Maximális emelkedési (MaxClimb)	T_00	10 000			
767300	DEFAULT	1	1	Felszállás	Maximális felszállási (MaxTakeoff)	15				
767300	DEFAULT	1	2	Emelkedés	Maximális felszállási (MaxTakeoff)	15	1 000			
767300	DEFAULT	1	3	Gyorsulás	Maximális felszállási (MaxTakeoff)	15		2 198	152	
767300	DEFAULT	1	4	Gyorsulás	Maximális felszállási (MaxTakeoff)	5		2 198	172	
767300	DEFAULT	1	5	Gyorsulás	Maximális emelkedési (MaxClimb)	INT		1 000	215	
767300	DEFAULT	1	6	Gyorsulás	Maximális emelkedési (MaxClimb)	ZERO		1 000	235	
767300	DEFAULT	1	7	Emelkedés	Maximális emelkedési (MaxClimb)	ZERO	3 000			
767300	DEFAULT	1	8	Gyorsulás	Maximális emelkedési (MaxClimb)	ZERO		1 000	250	
767300	DEFAULT	1	9	Emelkedés	Maximális emelkedési (MaxClimb)	ZERO	5 500			
767300	DEFAULT	1	10	Emelkedés	Maximális emelkedési (MaxClimb)	ZERO	7 500			
767300	DEFAULT	1	11	Emelkedés	Maximális emelkedési (MaxClimb)	ZERO	10 000			
767300	DEFAULT	2	1	Felszállás	Maximális felszállási (MaxTakeoff)	15				
767300	DEFAULT	2	2	Emelkedés	Maximális felszállási (MaxTakeoff)	15	1 000			
767300	DEFAULT	2	3	Gyorsulás	Maximális felszállási (MaxTakeoff)	15		2 112	155	
767300	DEFAULT	2	4	Gyorsulás	Maximális felszállási (MaxTakeoff)	5		2 112	175	

Repülőgép-típus	Profil-azonosító	Szakasz-hossza	Szakasz-száma	Szakasz-típusa	Tolóerő teljesítménye	Féklap-azonosító	Végpont-magasság (ft)	Emelkedési sebesség (ft/min)	Végpon-ti CAS (kt)	Gyorsulás (%)
767300	DEFAULT	2	5	Gyorsulás	Maximális emelkedési (MaxClimb)	INT		1 000	218	
767300	DEFAULT	2	6	Gyorsulás	Maximális emelkedési (MaxClimb)	ZERO		1 000	238	
767300	DEFAULT	2	7	Emelkedés	Maximális emelkedési (MaxClimb)	ZERO	3 000			
767300	DEFAULT	2	8	Gyorsulás	Maximális emelkedési (MaxClimb)	ZERO		1 000	250	
767300	DEFAULT	2	9	Emelkedés	Maximális emelkedési (MaxClimb)	ZERO	5 500			
767300	DEFAULT	2	10	Emelkedés	Maximális emelkedési (MaxClimb)	ZERO	7 500			
767300	DEFAULT	2	11	Emelkedés	Maximális emelkedési (MaxClimb)	ZERO	10 000			
767300	DEFAULT	3	1	Felszállás	Maximális felszállási (MaxTakeoff)	15				
767300	DEFAULT	3	2	Emelkedés	Maximális felszállási (MaxTakeoff)	15	1 000			
767300	DEFAULT	3	3	Gyorsulás	Maximális felszállási (MaxTakeoff)	15		2 029	158	
767300	DEFAULT	3	4	Gyorsulás	Maximális felszállási (MaxTakeoff)	5		2 029	178	
767300	DEFAULT	3	5	Gyorsulás	Maximális emelkedési (MaxClimb)	INT		1 000	221	
767300	DEFAULT	3	6	Gyorsulás	Maximális emelkedési (MaxClimb)	ZERO		1 000	241	
767300	DEFAULT	3	7	Emelkedés	Maximális emelkedési (MaxClimb)	ZERO	3 000			
767300	DEFAULT	3	8	Gyorsulás	Maximális emelkedési (MaxClimb)	ZERO		1 000	250	
767300	DEFAULT	3	9	Emelkedés	Maximális emelkedési (MaxClimb)	ZERO	5 500			
767300	DEFAULT	3	10	Emelkedés	Maximális emelkedési (MaxClimb)	ZERO	7 500			
767300	DEFAULT	3	11	Emelkedés	Maximális emelkedési (MaxClimb)	ZERO	10 000			
767300	DEFAULT	4	1	Felszállás	Maximális felszállási (MaxTakeoff)	15				
767300	DEFAULT	4	2	Emelkedés	Maximális felszállási (MaxTakeoff)	15	1 000			

Repülőgép-típus	Profil-azonosító	Szakasz-hossza	Szakasz-száma	Szakasz-típusa	Tolóerő teljesítménye	Féklap-azonosító	Végpont-magasság (ft)	Emelkedési sebesség (ft/min)	Végpon-ti CAS (kt)	Gyorsulás (%)
767300	DEFAULT	4	3	Gyorsulás	Maximális felszállási (MaxTakeoff)	15		1 895	163	
767300	DEFAULT	4	4	Gyorsulás	Maximális felszállási (MaxTakeoff)	5		1 895	183	
767300	DEFAULT	4	5	Gyorsulás	Maximális emelkedési (MaxClimb)	INT		1 000	225	
767300	DEFAULT	4	6	Gyorsulás	Maximális emelkedési (MaxClimb)	ZERO		1 000	245	
767300	DEFAULT	4	7	Emelkedés	Maximális emelkedési (MaxClimb)	ZERO	3 000			
767300	DEFAULT	4	8	Gyorsulás	Maximális emelkedési (MaxClimb)	ZERO		1 000	250	
767300	DEFAULT	4	9	Emelkedés	Maximális emelkedési (MaxClimb)	ZERO	5 500			
767300	DEFAULT	4	10	Emelkedés	Maximális emelkedési (MaxClimb)	ZERO	7 500			
767300	DEFAULT	4	11	Emelkedés	Maximális emelkedési (MaxClimb)	ZERO	10 000			
767300	DEFAULT	5	1	Felszállás	Maximális felszállási (MaxTakeoff)	15				
767300	DEFAULT	5	2	Emelkedés	Maximális felszállási (MaxTakeoff)	15	1 000			
767300	DEFAULT	5	3	Gyorsulás	Maximális felszállási (MaxTakeoff)	15		1 744	169	
767300	DEFAULT	5	4	Gyorsulás	Maximális felszállási (MaxTakeoff)	5		1 744	189	
767300	DEFAULT	5	5	Gyorsulás	Maximális emelkedési (MaxClimb)	INT		1 000	231	
767300	DEFAULT	5	6	Gyorsulás	Maximális emelkedési (MaxClimb)	ZERO		1 000	251	
767300	DEFAULT	5	7	Emelkedés	Maximális emelkedési (MaxClimb)	ZERO	3 000			
767300	DEFAULT	5	8	Emelkedés	Maximális emelkedési (MaxClimb)	ZERO	5 500			
767300	DEFAULT	5	9	Emelkedés	Maximális emelkedési (MaxClimb)	ZERO	7 500			
767300	DEFAULT	5	10	Emelkedés	Maximális emelkedési (MaxClimb)	ZERO	10 000			
767300	DEFAULT	6	1	Felszállás	Maximális felszállási (MaxTakeoff)	15				

Repülőgép-típus	Profil-azonosító	Szakasz-hossza	Szakasz-száma	Szakasz-típusa	Tolóerő teljesítménye	Féklap-azonosító	Végpont-magasság (ft)	Emelkedési sebesség (ft/min)	Végpon-ti CAS (kt)	Gyorsulás (%)
767300	DEFAULT	6	2	Emelkedés	Maximális felszállási (MaxTakeoff)	15	1 000			
767300	DEFAULT	6	3	Gyorsulás	Maximális felszállási (MaxTakeoff)	15		1 602	175	
767300	DEFAULT	6	4	Gyorsulás	Maximális felszállási (MaxTakeoff)	5		1 602	195	
767300	DEFAULT	6	5	Gyorsulás	Maximális emelkedési (MaxClimb)	INT		1 000	237	
767300	DEFAULT	6	6	Gyorsulás	Maximális emelkedési (MaxClimb)	ZERO		1 000	257	
767300	DEFAULT	6	7	Emelkedés	Maximális emelkedési (MaxClimb)	ZERO	3 000			
767300	DEFAULT	6	8	Emelkedés	Maximális emelkedési (MaxClimb)	ZERO	5 500			
767300	DEFAULT	6	9	Emelkedés	Maximális emelkedési (MaxClimb)	ZERO	7 500			
767300	DEFAULT	6	10	Emelkedés	Maximális emelkedési (MaxClimb)	ZERO	10 000			
767300	DEFAULT	7	1	Felszállás	Maximális felszállási (MaxTakeoff)	15				
767300	DEFAULT	7	2	Emelkedés	Maximális felszállási (MaxTakeoff)	15	1 000			
767300	DEFAULT	7	3	Gyorsulás	Maximális felszállási (MaxTakeoff)	15		1 542	178	
767300	DEFAULT	7	4	Gyorsulás	Maximális felszállási (MaxTakeoff)	5		1 542	198	
767300	DEFAULT	7	5	Gyorsulás	Maximális emelkedési (MaxClimb)	INT		1 000	240	
767300	DEFAULT	7	6	Gyorsulás	Maximális emelkedési (MaxClimb)	ZERO		1 000	260	
767300	DEFAULT	7	7	Emelkedés	Maximális emelkedési (MaxClimb)	ZERO	3 000			
767300	DEFAULT	7	8	Emelkedés	Maximális emelkedési (MaxClimb)	ZERO	5 500			
767300	DEFAULT	7	9	Emelkedés	Maximális emelkedési (MaxClimb)	ZERO	7 500			
767300	DEFAULT	7	10	Emelkedés	Maximális emelkedési (MaxClimb)	ZERO	10 000			
767400	DEFAULT	1	1	Felszállás	Maximális felszállási (MaxTakeoff)	T_20_U				

Repülőgép-típus	Profil-azonosító	Szakasz-hossza	Szakasz-száma	Szakasz-típusa	Tolóerő teljesítménye	Féklap-azonosító	Végpont-magasság (ft)	Emelkedési sebesség (ft/min)	Végpon-ti CAS (kt)	Gyorsulás (%)
767400	DEFAULT	1	2	Emelkedés	Maximális felszállási (MaxTakeoff)	T_20_U	1 000			
767400	DEFAULT	1	3	Gyorsulás	Maximális emelkedési (MaxClimb)	T_05_U		1 695,3	215,4	
767400	DEFAULT	1	4	Emelkedés	Maximális emelkedési (MaxClimb)	T_00_U	3 000			
767400	DEFAULT	1	5	Gyorsulás	Maximális emelkedési (MaxClimb)	T_00_U		2 123,3	250	
767400	DEFAULT	1	6	Emelkedés	Maximális emelkedési (MaxClimb)	T_00_U	5 500			
767400	DEFAULT	1	7	Emelkedés	Maximális emelkedési (MaxClimb)	T_00_U	7 500			
767400	DEFAULT	1	8	Emelkedés	Maximális emelkedési (MaxClimb)	T_00_U	10 000			
767400	DEFAULT	2	1	Felszállás	Maximális felszállási (MaxTakeoff)	T_20_U				
767400	DEFAULT	2	2	Emelkedés	Maximális felszállási (MaxTakeoff)	T_20_U	1 000			
767400	DEFAULT	2	3	Gyorsulás	Maximális emelkedési (MaxClimb)	T_05_U		1 648,7	217,9	
767400	DEFAULT	2	4	Emelkedés	Maximális emelkedési (MaxClimb)	T_00_U	3 000			
767400	DEFAULT	2	5	Gyorsulás	Maximális emelkedési (MaxClimb)	T_00_U		2 040,6	250	
767400	DEFAULT	2	6	Emelkedés	Maximális emelkedési (MaxClimb)	T_00_U	5 500			
767400	DEFAULT	2	7	Emelkedés	Maximális emelkedési (MaxClimb)	T_00_U	7 500			
767400	DEFAULT	2	8	Emelkedés	Maximális emelkedési (MaxClimb)	T_00_U	10 000			
767400	DEFAULT	3	1	Felszállás	Maximális felszállási (MaxTakeoff)	T_20_U				
767400	DEFAULT	3	2	Emelkedés	Maximális felszállási (MaxTakeoff)	T_20_U	1 000			
767400	DEFAULT	3	3	Gyorsulás	Maximális emelkedési (MaxClimb)	T_05_U		1 584,9	220,5	
767400	DEFAULT	3	4	Emelkedés	Maximális emelkedési (MaxClimb)	T_00_U	3 000			
767400	DEFAULT	3	5	Gyorsulás	Maximális emelkedési (MaxClimb)	T_00_U		1 953,3	250	

Repülőgép-típus	Profil-azonosító	Szakasz-hossza	Szakasz-száma	Szakasz-típusa	Tolóerő teljesítménye	Féklap-azonosító	Végpont-magasság (ft)	Emelkedési sebesség (ft/min)	Végpon-ti CAS (kt)	Gyorsulás (%)
767400	DEFAULT	3	6	Emelkedés	Maximális emelkedési (MaxClimb)	T_00_U	5 500			
767400	DEFAULT	3	7	Emelkedés	Maximális emelkedési (MaxClimb)	T_00_U	7 500			
767400	DEFAULT	3	8	Emelkedés	Maximális emelkedési (MaxClimb)	T_00_U	10 000			
767400	DEFAULT	4	1	Felszállás	Maximális felszállási (MaxTakeoff)	T_20_U				
767400	DEFAULT	4	2	Emelkedés	Maximális felszállási (MaxTakeoff)	T_20_U	1 000			
767400	DEFAULT	4	3	Gyorsulás	Maximális emelkedési (MaxClimb)	T_05_U		1 482,5	225,1	
767400	DEFAULT	4	4	Emelkedés	Maximális emelkedési (MaxClimb)	T_00_U	3 000			
767400	DEFAULT	4	5	Gyorsulás	Maximális emelkedési (MaxClimb)	T_00_U		1 821,8	250	
767400	DEFAULT	4	6	Emelkedés	Maximális emelkedési (MaxClimb)	T_00_U	5 500			
767400	DEFAULT	4	7	Emelkedés	Maximális emelkedési (MaxClimb)	T_00_U	7 500			
767400	DEFAULT	4	8	Emelkedés	Maximális emelkedési (MaxClimb)	T_00_U	10 000			
767400	DEFAULT	5	1	Felszállás	Maximális felszállási (MaxTakeoff)	T_20_U				
767400	DEFAULT	5	2	Emelkedés	Maximális felszállási (MaxTakeoff)	T_20_U	1 000			
767400	DEFAULT	5	3	Gyorsulás	Maximális emelkedési (MaxClimb)	T_05_U		1 360,1	230,5	
767400	DEFAULT	5	4	Emelkedés	Maximális emelkedési (MaxClimb)	T_00_U	3 000			
767400	DEFAULT	5	5	Gyorsulás	Maximális emelkedési (MaxClimb)	T_00_U		1 661,5	250	
767400	DEFAULT	5	6	Emelkedés	Maximális emelkedési (MaxClimb)	T_00_U	5 500			
767400	DEFAULT	5	7	Emelkedés	Maximális emelkedési (MaxClimb)	T_00_U	7 500			
767400	DEFAULT	5	8	Emelkedés	Maximális emelkedési (MaxClimb)	T_00_U	10 000			
767400	DEFAULT	6	1	Felszállás	Maximális felszállási (MaxTakeoff)	T_20_U				

Repülőgép-típus	Profil-azonosító	Szakasz-hossza	Szakasz-száma	Szakasz-típusa	Tolóerő teljesítménye	Féklap-azonosító	Végpont-magasság (ft)	Emelkedési sebesség (ft/min)	Végpon-ti CAS (kt)	Gyorsulás (%)
767400	DEFAULT	6	2	Emelkedés	Maximális felszállási (MaxTakeoff)	T_20_U	1 000			
767400	DEFAULT	6	3	Gyorsulás	Maximális emelkedési (MaxClimb)	T_05_U		1 246,4	236	
767400	DEFAULT	6	4	Emelkedés	Maximális emelkedési (MaxClimb)	T_00_U	3 000			
767400	DEFAULT	6	5	Gyorsulás	Maximális emelkedési (MaxClimb)	T_00_U		1 508	250	
767400	DEFAULT	6	6	Emelkedés	Maximális emelkedési (MaxClimb)	T_00_U	5 500			
767400	DEFAULT	6	7	Emelkedés	Maximális emelkedési (MaxClimb)	T_00_U	7 500			
767400	DEFAULT	6	8	Emelkedés	Maximális emelkedési (MaxClimb)	T_00_U	10 000			
767400	DEFAULT	7	1	Felszállás	Maximális felszállási (MaxTakeoff)	T_20_U				
767400	DEFAULT	7	2	Emelkedés	Maximális felszállási (MaxTakeoff)	T_20_U	1 000			
767400	DEFAULT	7	3	Gyorsulás	Maximális emelkedési (MaxClimb)	T_05_U		1 091,3	244,3	
767400	DEFAULT	7	4	Emelkedés	Maximális emelkedési (MaxClimb)	T_00_U	3 000			
767400	DEFAULT	7	5	Gyorsulás	Maximális emelkedési (MaxClimb)	T_00_U		1 303,8	250	
767400	DEFAULT	7	6	Emelkedés	Maximális emelkedési (MaxClimb)	T_00_U	5 500			
767400	DEFAULT	7	7	Emelkedés	Maximális emelkedési (MaxClimb)	T_00_U	7 500			
767400	DEFAULT	7	8	Emelkedés	Maximális emelkedési (MaxClimb)	T_00_U	10 000			
767400	ICAO_A	1	1	Felszállás	Maximális felszállási (MaxTakeoff)	T_20_U				
767400	ICAO_A	1	2	Emelkedés	Maximális felszállási (MaxTakeoff)	T_20_U	1 500			
767400	ICAO_A	1	3	Emelkedés	Maximális emelkedési (MaxClimb)	T_20_U	3 000			
767400	ICAO_A	1	4	Gyorsulás	Maximális emelkedési (MaxClimb)	T_05A		1 659,9	215,1	
767400	ICAO_A	1	5	Emelkedés	Maximális emelkedési (MaxClimb)	T_00_U	4 616			

Repülőgép-típus	Profil-azonosító	Szakasz-hossza	Szakasz-száma	Szakasz-típusa	Tolóerő teljesítménye	Féklap-azonosító	Végpont-magasság (ft)	Emelkedési sebesség (ft/min)	Végpon-ti CAS (kt)	Gyorsulás (%)
767400	ICAO_A	1	6	Gyorsulás	Maximális emelkedési (MaxClimb)	T_00_U		2 098,5	250	
767400	ICAO_A	1	7	Emelkedés	Maximális emelkedési (MaxClimb)	T_00_U	5 500			
767400	ICAO_A	1	8	Emelkedés	Maximális emelkedési (MaxClimb)	T_00_U	7 500			
767400	ICAO_A	1	9	Emelkedés	Maximális emelkedési (MaxClimb)	T_00_U	10 000			
767400	ICAO_A	2	1	Felszállás	Maximális felszállási (MaxTakeoff)	T_20_U				
767400	ICAO_A	2	2	Emelkedés	Maximális felszállási (MaxTakeoff)	T_20_U	1 500			
767400	ICAO_A	2	3	Emelkedés	Maximális emelkedési (MaxClimb)	T_20_U	3 000			
767400	ICAO_A	2	4	Gyorsulás	Maximális emelkedési (MaxClimb)	T_05A		1 600	217,6	
767400	ICAO_A	2	5	Emelkedés	Maximális emelkedési (MaxClimb)	T_00_U	4 536			
767400	ICAO_A	2	6	Gyorsulás	Maximális emelkedési (MaxClimb)	T_00_U		2 008	250	
767400	ICAO_A	2	7	Emelkedés	Maximális emelkedési (MaxClimb)	T_00_U	5 500			
767400	ICAO_A	2	8	Emelkedés	Maximális emelkedési (MaxClimb)	T_00_U	7 500			
767400	ICAO_A	2	9	Emelkedés	Maximális emelkedési (MaxClimb)	T_00_U	10 000			
767400	ICAO_A	3	1	Felszállás	Maximális felszállási (MaxTakeoff)	T_20_U				
767400	ICAO_A	3	2	Emelkedés	Maximális felszállási (MaxTakeoff)	T_20_U	1 500			
767400	ICAO_A	3	3	Emelkedés	Maximális emelkedési (MaxClimb)	T_20_U	3 000			
767400	ICAO_A	3	4	Gyorsulás	Maximális emelkedési (MaxClimb)	T_05B		1 536,2	220,4	
767400	ICAO_A	3	5	Emelkedés	Maximális emelkedési (MaxClimb)	T_00_U	4 454			
767400	ICAO_A	3	6	Gyorsulás	Maximális emelkedési (MaxClimb)	T_00_U		1 935,8	250	
767400	ICAO_A	3	7	Emelkedés	Maximális emelkedési (MaxClimb)	T_00_U	5 500			

Repülőgép-típus	Profil-azonosító	Szakasz-hossza	Szakasz-száma	Szakasz-típusa	Tolóerő teljesítménye	Féklap-azonosító	Végpont-magasság (ft)	Emelkedési sebesség (ft/min)	Végpon-ti CAS (kt)	Gyorsulás (%)
767400	ICAO_A	3	8	Emelkedés	Maximális emelkedési (MaxClimb)	T_00_U	7 500			
767400	ICAO_A	3	9	Emelkedés	Maximális emelkedési (MaxClimb)	T_00_U	10 000			
767400	ICAO_A	4	1	Felszállás	Maximális felszállási (MaxTakeoff)	T_20_U				
767400	ICAO_A	4	2	Emelkedés	Maximális felszállási (MaxTakeoff)	T_20_U	1 500			
767400	ICAO_A	4	3	Emelkedés	Maximális emelkedési (MaxClimb)	T_20_U	3 000			
767400	ICAO_A	4	4	Gyorsulás	Maximális emelkedési (MaxClimb)	T_05B		1 434,4	224,8	
767400	ICAO_A	4	5	Emelkedés	Maximális emelkedési (MaxClimb)	T_00_U	4 323			
767400	ICAO_A	4	6	Gyorsulás	Maximális emelkedési (MaxClimb)	T_00_U		1 796,6	250	
767400	ICAO_A	4	7	Emelkedés	Maximális emelkedési (MaxClimb)	T_00_U	5 500			
767400	ICAO_A	4	8	Emelkedés	Maximális emelkedési (MaxClimb)	T_00_U	7 500			
767400	ICAO_A	4	9	Emelkedés	Maximális emelkedési (MaxClimb)	T_00_U	10 000			
767400	ICAO_A	5	1	Felszállás	Maximális felszállási (MaxTakeoff)	T_20_U				
767400	ICAO_A	5	2	Emelkedés	Maximális felszállási (MaxTakeoff)	T_20_U	1 500			
767400	ICAO_A	5	3	Emelkedés	Maximális emelkedési (MaxClimb)	T_20_U	3 000			
767400	ICAO_A	5	4	Gyorsulás	Maximális emelkedési (MaxClimb)	T_05B		1 318,8	230,2	
767400	ICAO_A	5	5	Emelkedés	Maximális emelkedési (MaxClimb)	T_00_U	4 173			
767400	ICAO_A	5	6	Gyorsulás	Maximális emelkedési (MaxClimb)	T_00_U		1 640	250	
767400	ICAO_A	5	7	Emelkedés	Maximális emelkedési (MaxClimb)	T_00_U	5 500			
767400	ICAO_A	5	8	Emelkedés	Maximális emelkedési (MaxClimb)	T_00_U	7 500			
767400	ICAO_A	5	9	Emelkedés	Maximális emelkedési (MaxClimb)	T_00_U	10 000			

Repülőgép-típus	Profil-azonosító	Szakasz-hossza	Szakasz-száma	Szakasz-típusa	Tolóerő teljesítménye	Féklap-azonosító	Végpont-magasság (ft)	Emelkedési sebesség (ft/min)	Végpon-ti CAS (kt)	Gyorsulás (%)
767400	ICAO_A	6	1	Felszállás	Maximális felszállási (MaxTakeoff)	T_20_U				
767400	ICAO_A	6	2	Emelkedés	Maximális felszállási (MaxTakeoff)	T_20_U	1 500			
767400	ICAO_A	6	3	Emelkedés	Maximális emelkedési (MaxClimb)	T_20_U	3 000			
767400	ICAO_A	6	4	Gyorsulás	Maximális emelkedési (MaxClimb)	T_05B		1 258,5	250	
767400	ICAO_A	6	5	Emelkedés	Maximális emelkedési (MaxClimb)	T_00_U	5 500			
767400	ICAO_A	6	6	Emelkedés	Maximális emelkedési (MaxClimb)	T_00_U	7 500			
767400	ICAO_A	6	7	Emelkedés	Maximális emelkedési (MaxClimb)	T_00_U	10 000			
767400	ICAO_A	7	1	Felszállás	Maximális felszállási (MaxTakeoff)	T_20_U				
767400	ICAO_A	7	2	Emelkedés	Maximális felszállási (MaxTakeoff)	T_20_U	1 500			
767400	ICAO_A	7	3	Emelkedés	Maximális emelkedési (MaxClimb)	T_20_U	3 000			
767400	ICAO_A	7	4	Gyorsulás	Maximális emelkedési (MaxClimb)	T_05B		1 073	250	
767400	ICAO_A	7	5	Emelkedés	Maximális emelkedési (MaxClimb)	T_00_U	5 500			
767400	ICAO_A	7	6	Emelkedés	Maximális emelkedési (MaxClimb)	T_00_U	7 500			
767400	ICAO_A	7	7	Emelkedés	Maximális emelkedési (MaxClimb)	T_00_U	10 000			
767400	ICAO_B	1	1	Felszállás	Maximális felszállási (MaxTakeoff)	T_20_U				
767400	ICAO_B	1	2	Emelkedés	Maximális felszállási (MaxTakeoff)	T_20_U	1 000			
767400	ICAO_B	1	3	Gyorsulás	Maximális felszállási (MaxTakeoff)	T_05_U		2 330,5	215,3	
767400	ICAO_B	1	4	Emelkedés	Maximális felszállási (MaxTakeoff)	T_00_U	3 491			
767400	ICAO_B	1	5	Gyorsulás	Maximális emelkedési (MaxClimb)	T_00_U		2 147	250	
767400	ICAO_B	1	6	Emelkedés	Maximális emelkedési (MaxClimb)	T_00_U	5 000			

Repülőgép-típus	Profil-azonosító	Szakasz-hossza	Szakasz-száma	Szakasz-típusa	Tolóerő teljesítménye	Féklap-azonosító	Végpont-magasság (ft)	Emelkedési sebesség (ft/min)	Végpon-ti CAS (kt)	Gyorsulás (%)
767400	ICAO_B	1	7	Emelkedés	Maximális emelkedési (MaxClimb)	T_00_U	7 500			
767400	ICAO_B	1	8	Emelkedés	Maximális emelkedési (MaxClimb)	T_00_U	10 000			
767400	ICAO_B	2	1	Felszállás	Maximális felszállási (MaxTakeoff)	T_20_U				
767400	ICAO_B	2	2	Emelkedés	Maximális felszállási (MaxTakeoff)	T_20_U	1 000			
767400	ICAO_B	2	3	Gyorsulás	Maximális felszállási (MaxTakeoff)	T_05_U		2 267,2	217,9	
767400	ICAO_B	2	4	Emelkedés	Maximális felszállási (MaxTakeoff)	T_00_U	3 393			
767400	ICAO_B	2	5	Gyorsulás	Maximális emelkedési (MaxClimb)	T_00_U		2 080,9	250	
767400	ICAO_B	2	6	Emelkedés	Maximális emelkedési (MaxClimb)	T_00_U	5 000			
767400	ICAO_B	2	7	Emelkedés	Maximális emelkedési (MaxClimb)	T_00_U	7 500			
767400	ICAO_B	2	8	Emelkedés	Maximális emelkedési (MaxClimb)	T_00_U	10 000			
767400	ICAO_B	3	1	Felszállás	Maximális felszállási (MaxTakeoff)	T_20_U				
767400	ICAO_B	3	2	Emelkedés	Maximális felszállási (MaxTakeoff)	T_20_U	1 000			
767400	ICAO_B	3	3	Gyorsulás	Maximális felszállási (MaxTakeoff)	T_05_U		2 183,7	220,6	
767400	ICAO_B	3	4	Emelkedés	Maximális felszállási (MaxTakeoff)	T_00_U	3 292			
767400	ICAO_B	3	5	Gyorsulás	Maximális emelkedési (MaxClimb)	T_00_U		1 975,7	250	
767400	ICAO_B	3	6	Emelkedés	Maximális emelkedési (MaxClimb)	T_00_U	5 000			
767400	ICAO_B	3	7	Emelkedés	Maximális emelkedési (MaxClimb)	T_00_U	7 500			
767400	ICAO_B	3	8	Emelkedés	Maximális emelkedési (MaxClimb)	T_00_U	10 000			
767400	ICAO_B	4	1	Felszállás	Maximális felszállási (MaxTakeoff)	T_20_U				
767400	ICAO_B	4	2	Emelkedés	Maximális felszállási (MaxTakeoff)	T_20_U	1 000			

Repülőgép-típus	Profil-azonosító	Szakasz-hossza	Szakasz-száma	Szakasz-típusa	Tolóerő teljesítménye	Féklap-azonosító	Végpont-magasság (ft)	Emelkedési sebesség (ft/min)	Végponti CAS (kt)	Gyorsulás (%)
767400	ICAO_B	4	3	Gyorsulás	Maximális felszállási (MaxTakeoff)	T_05_U		2 054,4	225	
767400	ICAO_B	4	4	Emelkedés	Maximális felszállási (MaxTakeoff)	T_00_U	3 128			
767400	ICAO_B	4	5	Gyorsulás	Maximális emelkedési (MaxClimb)	T_00_U		1 850,9	250	
767400	ICAO_B	4	6	Emelkedés	Maximális emelkedési (MaxClimb)	T_00_U	5 000			
767400	ICAO_B	4	7	Emelkedés	Maximális emelkedési (MaxClimb)	T_00_U	7 500			
767400	ICAO_B	4	8	Emelkedés	Maximális emelkedési (MaxClimb)	T_00_U	10 000			
767400	ICAO_B	5	1	Felszállás	Maximális felszállási (MaxTakeoff)	T_20_U				
767400	ICAO_B	5	2	Emelkedés	Maximális felszállási (MaxTakeoff)	T_20_U	1 000			
767400	ICAO_B	5	3	Gyorsulás	Maximális felszállási (MaxTakeoff)	T_05_U		1 908,2	230,4	
767400	ICAO_B	5	4	Emelkedés	Maximális felszállási (MaxTakeoff)	T_00_U	2 944			
767400	ICAO_B	5	5	Emelkedés	Maximális emelkedési (MaxClimb)	T_00_U	3 000			
767400	ICAO_B	5	6	Gyorsulás	Maximális emelkedési (MaxClimb)	T_00_U		1 653,1	250	
767400	ICAO_B	5	7	Emelkedés	Maximális emelkedési (MaxClimb)	T_00_U	5 000			
767400	ICAO_B	5	8	Emelkedés	Maximális emelkedési (MaxClimb)	T_00_U	7 500			
767400	ICAO_B	5	9	Emelkedés	Maximális emelkedési (MaxClimb)	T_00_U	10 000			
767400	ICAO_B	6	1	Felszállás	Maximális felszállási (MaxTakeoff)	T_20_U				
767400	ICAO_B	6	2	Emelkedés	Maximális felszállási (MaxTakeoff)	T_20_U	1 000			
767400	ICAO_B	6	3	Gyorsulás	Maximális felszállási (MaxTakeoff)	T_05_U		1 771,1	236	
767400	ICAO_B	6	4	Emelkedés	Maximális felszállási (MaxTakeoff)	T_00_U	2 766			
767400	ICAO_B	6	5	Emelkedés	Maximális emelkedési (MaxClimb)	T_00_U	3 000			

Repülőgép-típus	Profil-azonosító	Szakasz-hossza	Szakasz-száma	Szakasz-típusa	Tolóerő teljesítménye	Féklap-azonosító	Végpont-magasság (ft)	Emelkedési sebesség (ft/min)	Végponti CAS (kt)	Gyorsulás (%)
767400	ICAO_B	6	6	Gyorsulás	Maximális emelkedési (MaxClimb)	T_00_U		1 521,4	250	
767400	ICAO_B	6	7	Emelkedés	Maximális emelkedési (MaxClimb)	T_00_U	5 000			
767400	ICAO_B	6	8	Emelkedés	Maximális emelkedési (MaxClimb)	T_00_U	7 500			
767400	ICAO_B	6	9	Emelkedés	Maximális emelkedési (MaxClimb)	T_00_U	10 000			
767400	ICAO_B	7	1	Felszállás	Maximális felszállási (MaxTakeoff)	T_20_U				
767400	ICAO_B	7	2	Emelkedés	Maximális felszállási (MaxTakeoff)	T_20_U	1 000			
767400	ICAO_B	7	3	Gyorsulás	Maximális felszállási (MaxTakeoff)	T_05_U		1 560,3	239,8	
767400	ICAO_B	7	4	Emelkedés	Maximális felszállási (MaxTakeoff)	T_00_U	2 111			
767400	ICAO_B	7	5	Gyorsulás	Maximális felszállási (MaxTakeoff)	T_00_U		1 840	244,3	
767400	ICAO_B	7	6	Emelkedés	Maximális felszállási (MaxTakeoff)	T_00_U	2 523			
767400	ICAO_B	7	7	Emelkedés	Maximális emelkedési (MaxClimb)	T_00_U	3 000			
767400	ICAO_B	7	8	Gyorsulás	Maximális emelkedési (MaxClimb)	T_00_U		1 303,8	250	
767400	ICAO_B	7	9	Emelkedés	Maximális emelkedési (MaxClimb)	T_00_U	5 000			
767400	ICAO_B	7	10	Emelkedés	Maximális emelkedési (MaxClimb)	T_00_U	7 500			
767400	ICAO_B	7	11	Emelkedés	Maximális emelkedési (MaxClimb)	T_00_U	10 000			
767CF6	DEFAULT	1	1	Felszállás	Maximális felszállási (MaxTakeoff)	15				
767CF6	DEFAULT	1	2	Emelkedés	Maximális felszállási (MaxTakeoff)	15	1 000			
767CF6	DEFAULT	1	3	Gyorsulás	Maximális felszállási (MaxTakeoff)	15		1 913	144	
767CF6	DEFAULT	1	4	Gyorsulás	Maximális felszállási (MaxTakeoff)	5		1 913	164	
767CF6	DEFAULT	1	5	Gyorsulás	Maximális emelkedési (MaxClimb)	1		1 000	204	

Repülőgép-típus	Profil-azonosító	Szakasz-hossza	Szakasz-száma	Szakasz-típusa	Tolóerő teljesítménye	Féklap-azonosító	Végpont-magasság (ft)	Emelkedési sebesség (ft/min)	Végpon-ti CAS (kt)	Gyorsulás (%)
767CF6	DEFAULT	1	6	Gyorsulás	Maximális emelkedési (MaxClimb)	ZERO		1 000	224	
767CF6	DEFAULT	1	7	Emelkedés	Maximális emelkedési (MaxClimb)	ZERO	3 000			
767CF6	DEFAULT	1	8	Gyorsulás	Maximális emelkedési (MaxClimb)	ZERO		1 000	250	
767CF6	DEFAULT	1	9	Emelkedés	Maximális emelkedési (MaxClimb)	ZERO	5 500			
767CF6	DEFAULT	1	10	Emelkedés	Maximális emelkedési (MaxClimb)	ZERO	7 500			
767CF6	DEFAULT	1	11	Emelkedés	Maximális emelkedési (MaxClimb)	ZERO	10 000			
767CF6	DEFAULT	2	1	Felszállás	Maximális felszállási (MaxTakeoff)	15				
767CF6	DEFAULT	2	2	Emelkedés	Maximális felszállási (MaxTakeoff)	15	1 000			
767CF6	DEFAULT	2	3	Gyorsulás	Maximális felszállási (MaxTakeoff)	15		1 840	147	
767CF6	DEFAULT	2	4	Gyorsulás	Maximális felszállási (MaxTakeoff)	5		1 840	167	
767CF6	DEFAULT	2	5	Gyorsulás	Maximális emelkedési (MaxClimb)	1		1 000	206	
767CF6	DEFAULT	2	6	Gyorsulás	Maximális emelkedési (MaxClimb)	ZERO		1 000	226	
767CF6	DEFAULT	2	7	Emelkedés	Maximális emelkedési (MaxClimb)	ZERO	3 000			
767CF6	DEFAULT	2	8	Gyorsulás	Maximális emelkedési (MaxClimb)	ZERO		1 000	250	
767CF6	DEFAULT	2	9	Emelkedés	Maximális emelkedési (MaxClimb)	ZERO	5 500			
767CF6	DEFAULT	2	10	Emelkedés	Maximális emelkedési (MaxClimb)	ZERO	7 500			
767CF6	DEFAULT	2	11	Emelkedés	Maximális emelkedési (MaxClimb)	ZERO	10 000			
767CF6	DEFAULT	3	1	Felszállás	Maximális felszállási (MaxTakeoff)	15				
767CF6	DEFAULT	3	2	Emelkedés	Maximális felszállási (MaxTakeoff)	15	1 000			
767CF6	DEFAULT	3	3	Gyorsulás	Maximális felszállási (MaxTakeoff)	15		1 769	150	

Repülőgép-típus	Profil-azonosító	Szakasz-hossza	Szakasz-száma	Szakasz-típusa	Tolóerő teljesítménye	Féklap-azonosító	Végpont-magasság (ft)	Emelkedési sebesség (ft/min)	Végponti CAS (kt)	Gyorsulás (%)
767CF6	DEFAULT	3	4	Gyorsulás	Maximális felszállási (MaxTakeoff)	5		1 769	170	
767CF6	DEFAULT	3	5	Gyorsulás	Maximális emelkedési (MaxClimb)	1		1 000	209	
767CF6	DEFAULT	3	6	Gyorsulás	Maximális emelkedési (MaxClimb)	ZERO		1 000	229	
767CF6	DEFAULT	3	7	Emelkedés	Maximális emelkedési (MaxClimb)	ZERO	3 000			
767CF6	DEFAULT	3	8	Gyorsulás	Maximális emelkedési (MaxClimb)	ZERO		1 000	250	
767CF6	DEFAULT	3	9	Emelkedés	Maximális emelkedési (MaxClimb)	ZERO	5 500			
767CF6	DEFAULT	3	10	Emelkedés	Maximális emelkedési (MaxClimb)	ZERO	7 500			
767CF6	DEFAULT	3	11	Emelkedés	Maximális emelkedési (MaxClimb)	ZERO	10 000			
767CF6	DEFAULT	4	1	Felszállás	Maximális felszállási (MaxTakeoff)	15				
767CF6	DEFAULT	4	2	Emelkedés	Maximális felszállási (MaxTakeoff)	15	1 000			
767CF6	DEFAULT	4	3	Gyorsulás	Maximális felszállási (MaxTakeoff)	15		1 656	155	
767CF6	DEFAULT	4	4	Gyorsulás	Maximális felszállási (MaxTakeoff)	5		1 656	175	
767CF6	DEFAULT	4	5	Gyorsulás	Maximális emelkedési (MaxClimb)	1		1 000	214	
767CF6	DEFAULT	4	6	Gyorsulás	Maximális emelkedési (MaxClimb)	ZERO		1 000	234	
767CF6	DEFAULT	4	7	Emelkedés	Maximális emelkedési (MaxClimb)	ZERO	3 000			
767CF6	DEFAULT	4	8	Gyorsulás	Maximális emelkedési (MaxClimb)	ZERO		1 000	250	
767CF6	DEFAULT	4	9	Emelkedés	Maximális emelkedési (MaxClimb)	ZERO	5 500			
767CF6	DEFAULT	4	10	Emelkedés	Maximális emelkedési (MaxClimb)	ZERO	7 500			
767CF6	DEFAULT	4	11	Emelkedés	Maximális emelkedési (MaxClimb)	ZERO	10 000			
767CF6	DEFAULT	5	1	Felszállás	Maximális felszállási (MaxTakeoff)	15				

Repülőgép-típus	Profil-azonosító	Szakasz-hossza	Szakasz-száma	Szakasz-típusa	Tolóerő teljesítménye	Féklap-azonosító	Végpont-magasság (ft)	Emelkedési sebesség (ft/min)	Végponti CAS (kt)	Gyorsulás (%)
767CF6	DEFAULT	5	2	Emelkedés	Maximális felszállási (MaxTakeoff)	15	1 000			
767CF6	DEFAULT	5	3	Gyorsulás	Maximális felszállási (MaxTakeoff)	15		1 529	160	
767CF6	DEFAULT	5	4	Gyorsulás	Maximális felszállási (MaxTakeoff)	5		1 529	180	
767CF6	DEFAULT	5	5	Gyorsulás	Maximális emelkedési (MaxClimb)	1		1 000	219	
767CF6	DEFAULT	5	6	Gyorsulás	Maximális emelkedési (MaxClimb)	ZERO		1 000	239	
767CF6	DEFAULT	5	7	Emelkedés	Maximális emelkedési (MaxClimb)	ZERO	3 000			
767CF6	DEFAULT	5	8	Gyorsulás	Maximális emelkedési (MaxClimb)	ZERO		1 000	250	
767CF6	DEFAULT	5	9	Emelkedés	Maximális emelkedési (MaxClimb)	ZERO	5 500			
767CF6	DEFAULT	5	10	Emelkedés	Maximális emelkedési (MaxClimb)	ZERO	7 500			
767CF6	DEFAULT	5	11	Emelkedés	Maximális emelkedési (MaxClimb)	ZERO	10 000			
767CF6	DEFAULT	6	1	Felszállás	Maximális felszállási (MaxTakeoff)	15				
767CF6	DEFAULT	6	2	Emelkedés	Maximális felszállási (MaxTakeoff)	15	1 000			
767CF6	DEFAULT	6	3	Gyorsulás	Maximális felszállási (MaxTakeoff)	15		1 407	166	
767CF6	DEFAULT	6	4	Gyorsulás	Maximális felszállási (MaxTakeoff)	5		1 407	186	
767CF6	DEFAULT	6	5	Gyorsulás	Maximális emelkedési (MaxClimb)	1		1 000	225	
767CF6	DEFAULT	6	6	Gyorsulás	Maximális emelkedési (MaxClimb)	ZERO		1 000	245	
767CF6	DEFAULT	6	7	Emelkedés	Maximális emelkedési (MaxClimb)	ZERO	3 000			
767CF6	DEFAULT	6	8	Gyorsulás	Maximális emelkedési (MaxClimb)	ZERO		1 000	250	
767CF6	DEFAULT	6	9	Emelkedés	Maximális emelkedési (MaxClimb)	ZERO	5 500			
767CF6	DEFAULT	6	10	Emelkedés	Maximális emelkedési (MaxClimb)	ZERO	7 500			

Repülőgép-típus	Profil-azonosító	Szakasz-hossza	Szakasz-száma	Szakasz-típusa	Tolóerő teljesítménye	Féklap-azonosító	Végpont-magasság (ft)	Emelkedési sebesség (ft/min)	Végponti CAS (kt)	Gyorsulás (%)
767CF6	DEFAULT	6	11	Emelkedés	Maximális emelkedési (MaxClimb)	ZERO	10 000			
767CF6	DEFAULT	7	1	Felszállás	Maximális felszállási (MaxTakeoff)	15				
767CF6	DEFAULT	7	2	Emelkedés	Maximális felszállási (MaxTakeoff)	15	1 000			
767CF6	DEFAULT	7	3	Gyorsulás	Maximális felszállási (MaxTakeoff)	15		1 345	169	
767CF6	DEFAULT	7	4	Gyorsulás	Maximális felszállási (MaxTakeoff)	5		1 345	189	
767CF6	DEFAULT	7	5	Gyorsulás	Maximális emelkedési (MaxClimb)	1		1 000	228	
767CF6	DEFAULT	7	6	Gyorsulás	Maximális emelkedési (MaxClimb)	ZERO		1 000	248	
767CF6	DEFAULT	7	7	Emelkedés	Maximális emelkedési (MaxClimb)	ZERO	3 000			
767CF6	DEFAULT	7	8	Gyorsulás	Maximális emelkedési (MaxClimb)	ZERO		1 000	250	
767CF6	DEFAULT	7	9	Emelkedés	Maximális emelkedési (MaxClimb)	ZERO	5 500			
767CF6	DEFAULT	7	10	Emelkedés	Maximális emelkedési (MaxClimb)	ZERO	7 500			
767CF6	DEFAULT	7	11	Emelkedés	Maximális emelkedési (MaxClimb)	ZERO	10 000			
767JT9	DEFAULT	1	1	Felszállás	Maximális felszállási (MaxTakeoff)	15				
767JT9	DEFAULT	1	2	Emelkedés	Maximális felszállási (MaxTakeoff)	15	1 000			
767JT9	DEFAULT	1	3	Gyorsulás	Maximális felszállási (MaxTakeoff)	15		1 879	145	
767JT9	DEFAULT	1	4	Gyorsulás	Maximális felszállási (MaxTakeoff)	5		1 879	165	
767JT9	DEFAULT	1	5	Gyorsulás	Maximális emelkedési (MaxClimb)	1		1 000	204	
767JT9	DEFAULT	1	6	Gyorsulás	Maximális emelkedési (MaxClimb)	ZERO		1 000	224	
767JT9	DEFAULT	1	7	Emelkedés	Maximális emelkedési (MaxClimb)	ZERO	3 000			
767JT9	DEFAULT	1	8	Gyorsulás	Maximális emelkedési (MaxClimb)	ZERO		1 000	250	

Repülőgép-típus	Profil-azonosító	Szakasz-hossza	Szakasz-száma	Szakasz-típusa	Tolóerő teljesítménye	Féklap-azonosító	Végpont-magasság (ft)	Emelkedési sebesség (ft/min)	Végpon-ti CAS (kt)	Gyorsulás (%)
767JT9	DEFAULT	1	9	Emelkedés	Maximális emelkedési (MaxClimb)	ZERO	5 500			
767JT9	DEFAULT	1	10	Emelkedés	Maximális emelkedési (MaxClimb)	ZERO	7 500			
767JT9	DEFAULT	1	11	Emelkedés	Maximális emelkedési (MaxClimb)	ZERO	10 000			
767JT9	DEFAULT	2	1	Felszállás	Maximális felszállási (MaxTakeoff)	15				
767JT9	DEFAULT	2	2	Emelkedés	Maximális felszállási (MaxTakeoff)	15	1 000			
767JT9	DEFAULT	2	3	Gyorsulás	Maximális felszállási (MaxTakeoff)	15		1 807	148	
767JT9	DEFAULT	2	4	Gyorsulás	Maximális felszállási (MaxTakeoff)	5		1 807	168	
767JT9	DEFAULT	2	5	Gyorsulás	Maximális emelkedési (MaxClimb)	1		1 000	207	
767JT9	DEFAULT	2	6	Gyorsulás	Maximális emelkedési (MaxClimb)	ZERO		1 000	227	
767JT9	DEFAULT	2	7	Emelkedés	Maximális emelkedési (MaxClimb)	ZERO	3 000			
767JT9	DEFAULT	2	8	Gyorsulás	Maximális emelkedési (MaxClimb)	ZERO		1 000	250	
767JT9	DEFAULT	2	9	Emelkedés	Maximális emelkedési (MaxClimb)	ZERO	5 500			
767JT9	DEFAULT	2	10	Emelkedés	Maximális emelkedési (MaxClimb)	ZERO	7 500			
767JT9	DEFAULT	2	11	Emelkedés	Maximális emelkedési (MaxClimb)	ZERO	10 000			
767JT9	DEFAULT	3	1	Felszállás	Maximális felszállási (MaxTakeoff)	15				
767JT9	DEFAULT	3	2	Emelkedés	Maximális felszállási (MaxTakeoff)	15	1 000			
767JT9	DEFAULT	3	3	Gyorsulás	Maximális felszállási (MaxTakeoff)	15		1 738	150	
767JT9	DEFAULT	3	4	Gyorsulás	Maximális felszállási (MaxTakeoff)	5		1 738	170	
767JT9	DEFAULT	3	5	Gyorsulás	Maximális emelkedési (MaxClimb)	1		1 000	210	
767JT9	DEFAULT	3	6	Gyorsulás	Maximális emelkedési (MaxClimb)	ZERO		1 000	230	

Repülőgép-típus	Profil-azonosító	Szakasz-hossza	Szakasz-száma	Szakasz-típusa	Tolóerő teljesítménye	Féklap-azonosító	Végpont-magasság (ft)	Emelkedési sebesség (ft/min)	Végpon-ti CAS (kt)	Gyorsulás (%)
767JT9	DEFAULT	3	7	Emelkedés	Maximális emelkedési (MaxClimb)	ZERO	3 000			
767JT9	DEFAULT	3	8	Gyorsulás	Maximális emelkedési (MaxClimb)	ZERO		1 000	250	
767JT9	DEFAULT	3	9	Emelkedés	Maximális emelkedési (MaxClimb)	ZERO	5 500			
767JT9	DEFAULT	3	10	Emelkedés	Maximális emelkedési (MaxClimb)	ZERO	7 500			
767JT9	DEFAULT	3	11	Emelkedés	Maximális emelkedési (MaxClimb)	ZERO	10 000			
767JT9	DEFAULT	4	1	Felszállás	Maximális felszállási (MaxTakeoff)	15				
767JT9	DEFAULT	4	2	Emelkedés	Maximális felszállási (MaxTakeoff)	15	1 000			
767JT9	DEFAULT	4	3	Gyorsulás	Maximális felszállási (MaxTakeoff)	15		1 626	155	
767JT9	DEFAULT	4	4	Gyorsulás	Maximális felszállási (MaxTakeoff)	5		1 626	175	
767JT9	DEFAULT	4	5	Gyorsulás	Maximális emelkedési (MaxClimb)	1		1 000	214	
767JT9	DEFAULT	4	6	Gyorsulás	Maximális emelkedési (MaxClimb)	ZERO		1 000	234	
767JT9	DEFAULT	4	7	Emelkedés	Maximális emelkedési (MaxClimb)	ZERO	3 000			
767JT9	DEFAULT	4	8	Gyorsulás	Maximális emelkedési (MaxClimb)	ZERO		1 000	250	
767JT9	DEFAULT	4	9	Emelkedés	Maximális emelkedési (MaxClimb)	ZERO	5 500			
767JT9	DEFAULT	4	10	Emelkedés	Maximális emelkedési (MaxClimb)	ZERO	7 500			
767JT9	DEFAULT	4	11	Emelkedés	Maximális emelkedési (MaxClimb)	ZERO	10 000			
767JT9	DEFAULT	5	1	Felszállás	Maximális felszállási (MaxTakeoff)	15				
767JT9	DEFAULT	5	2	Emelkedés	Maximális felszállási (MaxTakeoff)	15	1 000			
767JT9	DEFAULT	5	3	Gyorsulás	Maximális felszállási (MaxTakeoff)	15		1 499	161	
767JT9	DEFAULT	5	4	Gyorsulás	Maximális felszállási (MaxTakeoff)	5		1 499	181	

Repülőgép-típus	Profil-azonosító	Szakasz-hossza	Szakasz-száma	Szakasz-típusa	Tolóerő teljesítménye	Féklap-azonosító	Végpont-magasság (ft)	Emelkedési sebesség (ft/min)	Végpon-ti CAS (kt)	Gyorsulás (%)
767JT9	DEFAULT	5	5	Gyorsulás	Maximális emelkedési (MaxClimb)	1		1 000	220	
767JT9	DEFAULT	5	6	Gyorsulás	Maximális emelkedési (MaxClimb)	ZERO		1 000	240	
767JT9	DEFAULT	5	7	Emelkedés	Maximális emelkedési (MaxClimb)	ZERO	3 000			
767JT9	DEFAULT	5	8	Gyorsulás	Maximális emelkedési (MaxClimb)	ZERO		1 000	250	
767JT9	DEFAULT	5	9	Emelkedés	Maximális emelkedési (MaxClimb)	ZERO	5 500			
767JT9	DEFAULT	5	10	Emelkedés	Maximális emelkedési (MaxClimb)	ZERO	7 500			
767JT9	DEFAULT	5	11	Emelkedés	Maximális emelkedési (MaxClimb)	ZERO	10 000			
767JT9	DEFAULT	6	1	Felszállás	Maximális felszállási (MaxTakeoff)	15				
767JT9	DEFAULT	6	2	Emelkedés	Maximális felszállási (MaxTakeoff)	15	1 000			
767JT9	DEFAULT	6	3	Gyorsulás	Maximális felszállási (MaxTakeoff)	15		1 379	167	
767JT9	DEFAULT	6	4	Gyorsulás	Maximális felszállási (MaxTakeoff)	5		1 379	187	
767JT9	DEFAULT	6	5	Gyorsulás	Maximális emelkedési (MaxClimb)	1		1 000	226	
767JT9	DEFAULT	6	6	Gyorsulás	Maximális emelkedési (MaxClimb)	ZERO		1 000	246	
767JT9	DEFAULT	6	7	Emelkedés	Maximális emelkedési (MaxClimb)	ZERO	3 000			
767JT9	DEFAULT	6	8	Gyorsulás	Maximális emelkedési (MaxClimb)	ZERO		1 000	250	
767JT9	DEFAULT	6	9	Emelkedés	Maximális emelkedési (MaxClimb)	ZERO	5 500			
767JT9	DEFAULT	6	10	Emelkedés	Maximális emelkedési (MaxClimb)	ZERO	7 500			
767JT9	DEFAULT	6	11	Emelkedés	Maximális emelkedési (MaxClimb)	ZERO	10 000			
767JT9	DEFAULT	7	1	Felszállás	Maximális felszállási (MaxTakeoff)	15				
767JT9	DEFAULT	7	2	Emelkedés	Maximális felszállási (MaxTakeoff)	15	1 000			

Repülőgép-típus	Profil-azonosító	Szakasz-hossza	Szakasz-száma	Szakasz-típusa	Tolóerő teljesítménye	Féklap-azonosító	Végpont-magasság (ft)	Emelkedési sebesség (ft/min)	Végpon-ti CAS (kt)	Gyorsulás (%)
767JT9	DEFAULT	7	3	Gyorsulás	Maximális felszállási (MaxTakeoff)	15		1 328	170	
767JT9	DEFAULT	7	4	Gyorsulás	Maximális felszállási (MaxTakeoff)	5		1 328	190	
767JT9	DEFAULT	7	5	Gyorsulás	Maximális emelkedési (MaxClimb)	1		1 000	228	
767JT9	DEFAULT	7	6	Gyorsulás	Maximális emelkedési (MaxClimb)	ZERO		1 000	248	
767JT9	DEFAULT	7	7	Emelkedés	Maximális emelkedési (MaxClimb)	ZERO	3 000			
767JT9	DEFAULT	7	8	Gyorsulás	Maximális emelkedési (MaxClimb)	ZERO		1 000	250	
767JT9	DEFAULT	7	9	Emelkedés	Maximális emelkedési (MaxClimb)	ZERO	5 500			
767JT9	DEFAULT	7	10	Emelkedés	Maximális emelkedési (MaxClimb)	ZERO	7 500			
767JT9	DEFAULT	7	11	Emelkedés	Maximális emelkedési (MaxClimb)	ZERO	10 000			
777200	DEFAULT	1	1	Felszállás	Maximális felszállási (MaxTakeoff)	T_05				
777200	DEFAULT	1	2	Emelkedés	Maximális felszállási (MaxTakeoff)	T_05C	1 089			
777200	DEFAULT	1	3	Gyorsulás	Maximális emelkedési (MaxClimb)	T_01		1 583,4	205,9	
777200	DEFAULT	1	4	Gyorsulás	Maximális emelkedési (MaxClimb)	T_00		1 744,7	213,7	
777200	DEFAULT	1	5	Emelkedés	Maximális emelkedési (MaxClimb)	T_00	3 000			
777200	DEFAULT	1	6	Gyorsulás	Maximális emelkedési (MaxClimb)	T_00		1 856,6	250	
777200	DEFAULT	1	7	Emelkedés	Maximális emelkedési (MaxClimb)	T_00	5 500			
777200	DEFAULT	1	8	Emelkedés	Maximális emelkedési (MaxClimb)	T_00	7 500			
777200	DEFAULT	1	9	Emelkedés	Maximális emelkedési (MaxClimb)	T_00	10 000			
777200	DEFAULT	2	1	Felszállás	Maximális felszállási (MaxTakeoff)	T_05				
777200	DEFAULT	2	2	Emelkedés	Maximális felszállási (MaxTakeoff)	T_05C	1 057			

Repülőgép-típus	Profil-azonosító	Szakasz-hossza	Szakasz-száma	Szakasz-típusa	Tolóerő teljesítménye	Féklap-azonosító	Végpont-magasság (ft)	Emelkedési sebesség (ft/min)	Végpon-ti CAS (kt)	Gyorsulás (%)
777200	DEFAULT	2	3	Gyorsulás	Maximális emelkedési (MaxClimb)	T_01		1 526,8	206,6	
777200	DEFAULT	2	4	Gyorsulás	Maximális emelkedési (MaxClimb)	T_00		1 681	215,6	
777200	DEFAULT	2	5	Emelkedés	Maximális emelkedési (MaxClimb)	T_00	3 000			
777200	DEFAULT	2	6	Gyorsulás	Maximális emelkedési (MaxClimb)	T_00		1 791,2	250	
777200	DEFAULT	2	7	Emelkedés	Maximális emelkedési (MaxClimb)	T_00	5 500			
777200	DEFAULT	2	8	Emelkedés	Maximális emelkedési (MaxClimb)	T_00	7 500			
777200	DEFAULT	2	9	Emelkedés	Maximális emelkedési (MaxClimb)	T_00	10 000			
777200	DEFAULT	3	1	Felszállás	Maximális felszállási (MaxTakeoff)	T_05				
777200	DEFAULT	3	2	Emelkedés	Maximális felszállási (MaxTakeoff)	T_05C	1 022			
777200	DEFAULT	3	3	Gyorsulás	Maximális emelkedési (MaxClimb)	T_01		1 468,5	207,3	
777200	DEFAULT	3	4	Gyorsulás	Maximális emelkedési (MaxClimb)	T_00		1 618,3	217,7	
777200	DEFAULT	3	5	Emelkedés	Maximális emelkedési (MaxClimb)	T_00	3 000			
777200	DEFAULT	3	6	Gyorsulás	Maximális emelkedési (MaxClimb)	T_00		1 725,7	250	
777200	DEFAULT	3	7	Emelkedés	Maximális emelkedési (MaxClimb)	T_00	5 500			
777200	DEFAULT	3	8	Emelkedés	Maximális emelkedési (MaxClimb)	T_00	7 500			
777200	DEFAULT	3	9	Emelkedés	Maximális emelkedési (MaxClimb)	T_00	10 000			
777200	DEFAULT	4	1	Felszállás	Maximális felszállási (MaxTakeoff)	T_05				
777200	DEFAULT	4	2	Emelkedés	Maximális felszállási (MaxTakeoff)	T_05C	1 000			
777200	DEFAULT	4	3	Gyorsulás	Maximális emelkedési (MaxClimb)	T_01		1 363,3	208,9	
777200	DEFAULT	4	4	Gyorsulás	Maximális emelkedési (MaxClimb)	T_00		1 510,5	221,7	

Repülőgép-típus	Profil-azonosító	Szakasz-hossza	Szakasz-száma	Szakasz-típusa	Tolóerő teljesítménye	Féklap-azonosító	Végpont-magasság (ft)	Emelkedési sebesség (ft/min)	Végpon-ti CAS (kt)	Gyorsulás (%)
777200	DEFAULT	4	5	Emelkedés	Maximális emelkedési (MaxClimb)	T_00	3 000			
777200	DEFAULT	4	6	Gyorsulás	Maximális emelkedési (MaxClimb)	T_00		1 601,3	250	
777200	DEFAULT	4	7	Emelkedés	Maximális emelkedési (MaxClimb)	T_00	5 500			
777200	DEFAULT	4	8	Emelkedés	Maximális emelkedési (MaxClimb)	T_00	7 500			
777200	DEFAULT	4	9	Emelkedés	Maximális emelkedési (MaxClimb)	T_00	10 000			
777200	DEFAULT	5	1	Felszállás	Maximális felszállási (MaxTakeoff)	T_05				
777200	DEFAULT	5	2	Emelkedés	Maximális felszállási (MaxTakeoff)	T_05C	1 000			
777200	DEFAULT	5	3	Gyorsulás	Maximális emelkedési (MaxClimb)	T_01		1 247,5	211	
777200	DEFAULT	5	4	Gyorsulás	Maximális emelkedési (MaxClimb)	T_00		1 389,1	225,5	
777200	DEFAULT	5	5	Emelkedés	Maximális emelkedési (MaxClimb)	T_00	3 000			
777200	DEFAULT	5	6	Gyorsulás	Maximális emelkedési (MaxClimb)	T_00		1 467,1	250	
777200	DEFAULT	5	7	Emelkedés	Maximális emelkedési (MaxClimb)	T_00	5 500			
777200	DEFAULT	5	8	Emelkedés	Maximális emelkedési (MaxClimb)	T_00	7 500			
777200	DEFAULT	5	9	Emelkedés	Maximális emelkedési (MaxClimb)	T_00	10 000			
777200	DEFAULT	6	1	Felszállás	Maximális felszállási (MaxTakeoff)	T_05				
777200	DEFAULT	6	2	Emelkedés	Maximális felszállási (MaxTakeoff)	T_05C	1 000			
777200	DEFAULT	6	3	Gyorsulás	Maximális emelkedési (MaxClimb)	T_01		1 136,7	213,4	
777200	DEFAULT	6	4	Gyorsulás	Maximális emelkedési (MaxClimb)	T_00		1 275	231,5	
777200	DEFAULT	6	5	Emelkedés	Maximális emelkedési (MaxClimb)	T_00	3 000			
777200	DEFAULT	6	6	Gyorsulás	Maximális emelkedési (MaxClimb)	T_00		1 337,6	250	

Repülőgép-típus	Profil-azonosító	Szakasz-hossza	Szakasz-száma	Szakasz-típusa	Tolóerő teljesítménye	Féklap-azonosító	Végpont-magasság (ft)	Emelkedési sebesség (ft/min)	Végpon-ti CAS (kt)	Gyorsulás (%)
777200	DEFAULT	6	7	Emelkedés	Maximális emelkedési (MaxClimb)	T_00	5 500			
777200	DEFAULT	6	8	Emelkedés	Maximális emelkedési (MaxClimb)	T_00	7 500			
777200	DEFAULT	6	9	Emelkedés	Maximális emelkedési (MaxClimb)	T_00	10 000			
777200	DEFAULT	7	1	Felszállás	Maximális felszállási (MaxTakeoff)	T_05				
777200	DEFAULT	7	2	Emelkedés	Maximális felszállási (MaxTakeoff)	T_05C	1 000			
777200	DEFAULT	7	3	Gyorsulás	Maximális emelkedési (MaxClimb)	T_01		1 032,4	216,2	
777200	DEFAULT	7	4	Gyorsulás	Maximális emelkedési (MaxClimb)	T_00		1 147	228,5	
777200	DEFAULT	7	5	Gyorsulás	Maximális emelkedési (MaxClimb)	T_00		1 189,4	236,6	
777200	DEFAULT	7	6	Emelkedés	Maximális emelkedési (MaxClimb)	T_00	3 000			
777200	DEFAULT	7	7	Gyorsulás	Maximális emelkedési (MaxClimb)	T_00		1 215,6	250	
777200	DEFAULT	7	8	Emelkedés	Maximális emelkedési (MaxClimb)	T_00	5 500			
777200	DEFAULT	7	9	Emelkedés	Maximális emelkedési (MaxClimb)	T_00	7 500			
777200	DEFAULT	7	10	Emelkedés	Maximális emelkedési (MaxClimb)	T_00	10 000			
777200	DEFAULT	8	1	Felszállás	Maximális felszállási (MaxTakeoff)	T_05				
777200	DEFAULT	8	2	Emelkedés	Maximális felszállási (MaxTakeoff)	T_05C	1 000			
777200	DEFAULT	8	3	Gyorsulás	Maximális emelkedési (MaxClimb)	T_01		931,9	219,4	
777200	DEFAULT	8	4	Gyorsulás	Maximális emelkedési (MaxClimb)	T_00H		1 033,1	232,5	
777200	DEFAULT	8	5	Gyorsulás	Maximális emelkedési (MaxClimb)	T_00H		1 088,7	242	
777200	DEFAULT	8	6	Emelkedés	Maximális emelkedési (MaxClimb)	T_00H	3 000			
777200	DEFAULT	8	7	Gyorsulás	Maximális emelkedési (MaxClimb)	T_00H		1 101,5	250	

Repülőgép-típus	Profil-azonosító	Szakasz-hossza	Szakasz-száma	Szakasz-típusa	Tolóerő teljesítménye	Féklap-azonosító	Végpont-magasság (ft)	Emelkedési sebesség (ft/min)	Végpon-ti CAS (kt)	Gyorsulás (%)
777200	DEFAULT	8	8	Emelkedés	Maximális emelkedési (MaxClimb)	T_00H	5 500			
777200	DEFAULT	8	9	Emelkedés	Maximális emelkedési (MaxClimb)	T_00H	7 500			
777200	DEFAULT	8	10	Emelkedés	Maximális emelkedési (MaxClimb)	T_00H	10 000			
777200	DEFAULT	9	1	Felszállás	Maximális felszállási (MaxTakeoff)	T_05				
777200	DEFAULT	9	2	Emelkedés	Maximális felszállási (MaxTakeoff)	T_05C	1 000			
777200	DEFAULT	9	3	Gyorsulás	Maximális emelkedési (MaxClimb)	T_01		874,9	221,7	
777200	DEFAULT	9	4	Gyorsulás	Maximális emelkedési (MaxClimb)	T_00H		969,4	235,4	
777200	DEFAULT	9	5	Gyorsulás	Maximális emelkedési (MaxClimb)	T_00H		1 020,2	245,6	
777200	DEFAULT	9	6	Emelkedés	Maximális emelkedési (MaxClimb)	T_00H	3 000			
777200	DEFAULT	9	7	Gyorsulás	Maximális emelkedési (MaxClimb)	T_00H		1 031,1	250	
777200	DEFAULT	9	8	Emelkedés	Maximális emelkedési (MaxClimb)	T_00H	5 500			
777200	DEFAULT	9	9	Emelkedés	Maximális emelkedési (MaxClimb)	T_00H	7 500			
777200	DEFAULT	9	10	Emelkedés	Maximális emelkedési (MaxClimb)	T_00H	10 000			
777200	ICAO_A	1	1	Felszállás	Maximális felszállási (MaxTakeoff)	T_05				
777200	ICAO_A	1	2	Emelkedés	Maximális felszállási (MaxTakeoff)	T_05C	1 500			
777200	ICAO_A	1	3	Emelkedés	Maximális emelkedési (MaxClimb)	T_01	3 000			
777200	ICAO_A	1	4	Gyorsulás	Maximális emelkedési (MaxClimb)	T_05A		1 504	203,3	
777200	ICAO_A	1	5	Gyorsulás	Maximális emelkedési (MaxClimb)	T_01		1 700	213,4	
777200	ICAO_A	1	6	Gyorsulás	Maximális emelkedési (MaxClimb)	T_00		1 856,1	250	
777200	ICAO_A	1	7	Emelkedés	Maximális emelkedési (MaxClimb)	T_00	5 500			

Repülőgép-típus	Profil-azonosító	Szakasz-hossza	Szakasz-száma	Szakasz-típusa	Tolóerő teljesítménye	Féklap-azonosító	Végpont-magasság (ft)	Emelkedési sebesség (ft/min)	Végpon-ti CAS (kt)	Gyorsulás (%)
777200	ICAO_A	1	8	Emelkedés	Maximális emelkedési (MaxClimb)	T_00	7 500			
777200	ICAO_A	1	9	Emelkedés	Maximális emelkedési (MaxClimb)	T_00	10 000			
777200	ICAO_A	2	1	Felszállás	Maximális felszállási (MaxTakeoff)	T_05				
777200	ICAO_A	2	2	Emelkedés	Maximális felszállási (MaxTakeoff)	T_05C	1 500			
777200	ICAO_A	2	3	Emelkedés	Maximális emelkedési (MaxClimb)	T_01	3 000			
777200	ICAO_A	2	4	Gyorsulás	Maximális emelkedési (MaxClimb)	T_05A		1 451,9	204	
777200	ICAO_A	2	5	Gyorsulás	Maximális emelkedési (MaxClimb)	T_01		1 633,4	215,4	
777200	ICAO_A	2	6	Gyorsulás	Maximális emelkedési (MaxClimb)	T_00		1 789,9	250	
777200	ICAO_A	2	7	Emelkedés	Maximális emelkedési (MaxClimb)	T_00	5 500			
777200	ICAO_A	2	8	Emelkedés	Maximális emelkedési (MaxClimb)	T_00	7 500			
777200	ICAO_A	2	9	Emelkedés	Maximális emelkedési (MaxClimb)	T_00	10 000			
777200	ICAO_A	3	1	Felszállás	Maximális felszállási (MaxTakeoff)	T_05				
777200	ICAO_A	3	2	Emelkedés	Maximális felszállási (MaxTakeoff)	T_05C	1 500			
777200	ICAO_A	3	3	Emelkedés	Maximális emelkedési (MaxClimb)	T_01	3 000			
777200	ICAO_A	3	4	Gyorsulás	Maximális emelkedési (MaxClimb)	T_05A		1 395,1	204,9	
777200	ICAO_A	3	5	Gyorsulás	Maximális emelkedési (MaxClimb)	T_01		1 575	217,3	
777200	ICAO_A	3	6	Gyorsulás	Maximális emelkedési (MaxClimb)	T_00		1 719,4	250	
777200	ICAO_A	3	7	Emelkedés	Maximális emelkedési (MaxClimb)	T_00	5 500			
777200	ICAO_A	3	8	Emelkedés	Maximális emelkedési (MaxClimb)	T_00	7 500			
777200	ICAO_A	3	9	Emelkedés	Maximális emelkedési (MaxClimb)	T_00	10 000			

Repülőgép-típus	Profil-azonosító	Szakasz-hossza	Szakasz-száma	Szakasz-típusa	Tolóerő teljesítménye	Féklap-azonosító	Végpont-magasság (ft)	Emelkedési sebesség (ft/min)	Végpon-ti CAS (kt)	Gyorsulás (%)
777200	ICAO_A	4	1	Felszállás	Maximális felszállási (MaxTakeoff)	T_05				
777200	ICAO_A	4	2	Emelkedés	Maximális felszállási (MaxTakeoff)	T_05C	1 500			
777200	ICAO_A	4	3	Emelkedés	Maximális emelkedési (MaxClimb)	T_01	3 000			
777200	ICAO_A	4	4	Gyorsulás	Maximális emelkedési (MaxClimb)	T_05A		1 295,2	206,6	
777200	ICAO_A	4	5	Gyorsulás	Maximális emelkedési (MaxClimb)	T_01		1 477,7	221,3	
777200	ICAO_A	4	6	Gyorsulás	Maximális emelkedési (MaxClimb)	T_00		1 592,4	250	
777200	ICAO_A	4	7	Emelkedés	Maximális emelkedési (MaxClimb)	T_00	5 500			
777200	ICAO_A	4	8	Emelkedés	Maximális emelkedési (MaxClimb)	T_00	7 500			
777200	ICAO_A	4	9	Emelkedés	Maximális emelkedési (MaxClimb)	T_00	10 000			
777200	ICAO_A	5	1	Felszállás	Maximális felszállási (MaxTakeoff)	T_05				
777200	ICAO_A	5	2	Emelkedés	Maximális felszállási (MaxTakeoff)	T_05C	1 500			
777200	ICAO_A	5	3	Emelkedés	Maximális emelkedési (MaxClimb)	T_01	3 000			
777200	ICAO_A	5	4	Gyorsulás	Maximális emelkedési (MaxClimb)	T_05A		1 182,6	208,8	
777200	ICAO_A	5	5	Gyorsulás	Maximális emelkedési (MaxClimb)	T_01		1 346,3	222,1	
777200	ICAO_A	5	6	Gyorsulás	Maximális emelkedési (MaxClimb)	T_00		1 451,1	250	
777200	ICAO_A	5	7	Emelkedés	Maximális emelkedési (MaxClimb)	T_00	5 500			
777200	ICAO_A	5	8	Emelkedés	Maximális emelkedési (MaxClimb)	T_00	7 500			
777200	ICAO_A	5	9	Emelkedés	Maximális emelkedési (MaxClimb)	T_00	10 000			
777200	ICAO_A	6	1	Felszállás	Maximális felszállási (MaxTakeoff)	T_05				
777200	ICAO_A	6	2	Emelkedés	Maximális felszállási (MaxTakeoff)	T_05C	1 500			

Repülőgép-típus	Profil-azonosító	Szakasz-hossza	Szakasz-száma	Szakasz-típusa	Tolóerő teljesítménye	Féklap-azonosító	Végpont-magasság (ft)	Emelkedési sebesség (ft/min)	Végpon-ti CAS (kt)	Gyorsulás (%)
777200	ICAO_A	6	3	Emelkedés	Maximális emelkedési (MaxClimb)	T_01	3 000			
777200	ICAO_A	6	4	Gyorsulás	Maximális emelkedési (MaxClimb)	T_05		1 075,6	211,4	
777200	ICAO_A	6	5	Gyorsulás	Maximális emelkedési (MaxClimb)	T_01		1 217,4	223,4	
777200	ICAO_A	6	6	Gyorsulás	Maximális emelkedési (MaxClimb)	T_00		1 316,4	250	
777200	ICAO_A	6	7	Emelkedés	Maximális emelkedési (MaxClimb)	T_00	5 500			
777200	ICAO_A	6	8	Emelkedés	Maximális emelkedési (MaxClimb)	T_00	7 500			
777200	ICAO_A	6	9	Emelkedés	Maximális emelkedési (MaxClimb)	T_00	10 000			
777200	ICAO_A	7	1	Felszállás	Maximális felszállási (MaxTakeoff)	T_05				
777200	ICAO_A	7	2	Emelkedés	Maximális felszállási (MaxTakeoff)	T_05C	1 500			
777200	ICAO_A	7	3	Emelkedés	Maximális emelkedési (MaxClimb)	T_01	3 000			
777200	ICAO_A	7	4	Gyorsulás	Maximális emelkedési (MaxClimb)	T_05		973,3	214,3	
777200	ICAO_A	7	5	Gyorsulás	Maximális emelkedési (MaxClimb)	T_01		1 104,3	227,2	
777200	ICAO_A	7	6	Gyorsulás	Maximális emelkedési (MaxClimb)	T_00		1 188,2	250	
777200	ICAO_A	7	7	Emelkedés	Maximális emelkedési (MaxClimb)	T_00	5 500			
777200	ICAO_A	7	8	Emelkedés	Maximális emelkedési (MaxClimb)	T_00	7 500			
777200	ICAO_A	7	9	Emelkedés	Maximális emelkedési (MaxClimb)	T_00	10 000			
777200	ICAO_A	8	1	Felszállás	Maximális felszállási (MaxTakeoff)	T_05				
777200	ICAO_A	8	2	Emelkedés	Maximális felszállási (MaxTakeoff)	T_05CH	1 500			
777200	ICAO_A	8	3	Emelkedés	Maximális emelkedési (MaxClimb)	T_01	3 000			
777200	ICAO_A	8	4	Gyorsulás	Maximális emelkedési (MaxClimb)	T_05		877,9	217,6	

Repülőgép-típus	Profil-azonosító	Szakasz-hossza	Szakasz-száma	Szakasz-típusa	Tolóerő teljesítménye	Féklap-azonosító	Végpont-magasság (ft)	Emelkedési sebesség (ft/min)	Végpon-ti CAS (kt)	Gyorsulás (%)
777200	ICAO_A	8	5	Gyorsulás	Maximális emelkedési (MaxClimb)	T_01		997,4	231,4	
777200	ICAO_A	8	6	Gyorsulás	Maximális emelkedési (MaxClimb)	T_00H		1 071,6	250	
777200	ICAO_A	8	7	Emelkedés	Maximális emelkedési (MaxClimb)	T_00H	5 500			
777200	ICAO_A	8	8	Emelkedés	Maximális emelkedési (MaxClimb)	T_00H	7 500			
777200	ICAO_A	8	9	Emelkedés	Maximális emelkedési (MaxClimb)	T_00H	10 000			
777200	ICAO_A	9	1	Felszállás	Maximális felszállási (MaxTakeoff)	T_05				
777200	ICAO_A	9	2	Emelkedés	Maximális felszállási (MaxTakeoff)	T_05CH	1 500			
777200	ICAO_A	9	3	Emelkedés	Maximális emelkedési (MaxClimb)	T_05	3 000			
777200	ICAO_A	9	4	Gyorsulás	Maximális emelkedési (MaxClimb)	T_05		820,9	220	
777200	ICAO_A	9	5	Gyorsulás	Maximális emelkedési (MaxClimb)	T_01		930,3	234,3	
777200	ICAO_A	9	6	Gyorsulás	Maximális emelkedési (MaxClimb)	T_00H		1 000	250	
777200	ICAO_A	9	7	Emelkedés	Maximális emelkedési (MaxClimb)	T_00H	5 500			
777200	ICAO_A	9	8	Emelkedés	Maximális emelkedési (MaxClimb)	T_00	7 500			
777200	ICAO_A	9	9	Emelkedés	Maximális emelkedési (MaxClimb)	T_00	10 000			
777200	ICAO_B	1	1	Felszállás	Maximális felszállási (MaxTakeoff)	T_05				
777200	ICAO_B	1	2	Emelkedés	Maximális felszállási (MaxTakeoff)	T_05C	1 089			
777200	ICAO_B	1	3	Gyorsulás	Maximális felszállási (MaxTakeoff)	T_05A		2 183,5	193,8	
777200	ICAO_B	1	4	Gyorsulás	Maximális felszállási (MaxTakeoff)	T_01		1 783,1	213,6	
777200	ICAO_B	1	5	Emelkedés	Maximális emelkedési (MaxClimb)	T_00	3 000			
777200	ICAO_B	1	6	Gyorsulás	Maximális emelkedési (MaxClimb)	T_00		1 857,4	250	

Repülőgép-típus	Profil-azonosító	Szakasz-hossza	Szakasz-száma	Szakasz-típusa	Tolóerő teljesítménye	Féklap-azonosító	Végpont-magasság (ft)	Emelkedési sebesség (ft/min)	Végpon-ti CAS (kt)	Gyorsulás (%)
777200	ICAO_B	1	7	Emelkedés	Maximális emelkedési (MaxClimb)	T_00	5 500			
777200	ICAO_B	1	8	Emelkedés	Maximális emelkedési (MaxClimb)	T_00	7 500			
777200	ICAO_B	1	9	Emelkedés	Maximális emelkedési (MaxClimb)	T_00	10 000			
777200	ICAO_B	2	1	Felszállás	Maximális felszállási (MaxTakeoff)	T_05				
777200	ICAO_B	2	2	Emelkedés	Maximális felszállási (MaxTakeoff)	T_05C	1 057			
777200	ICAO_B	2	3	Gyorsulás	Maximális felszállási (MaxTakeoff)	T_05A		2 121,3	195,8	
777200	ICAO_B	2	4	Gyorsulás	Maximális felszállási (MaxTakeoff)	T_01		1 722,3	215,5	
777200	ICAO_B	2	5	Emelkedés	Maximális emelkedési (MaxClimb)	T_00	3 000			
777200	ICAO_B	2	6	Gyorsulás	Maximális emelkedési (MaxClimb)	T_00		1 789,8	250	
777200	ICAO_B	2	7	Emelkedés	Maximális emelkedési (MaxClimb)	T_00	5 500			
777200	ICAO_B	2	8	Emelkedés	Maximális emelkedési (MaxClimb)	T_00	7 500			
777200	ICAO_B	2	9	Emelkedés	Maximális emelkedési (MaxClimb)	T_00	10 000			
777200	ICAO_B	3	1	Felszállás	Maximális felszállási (MaxTakeoff)	T_05				
777200	ICAO_B	3	2	Emelkedés	Maximális felszállási (MaxTakeoff)	T_05C	1 022			
777200	ICAO_B	3	3	Gyorsulás	Maximális felszállási (MaxTakeoff)	T_05A		2 059,4	197,9	
777200	ICAO_B	3	4	Gyorsulás	Maximális felszállási (MaxTakeoff)	T_01		1 664,2	217,6	
777200	ICAO_B	3	5	Emelkedés	Maximális emelkedési (MaxClimb)	T_00	3 000			
777200	ICAO_B	3	6	Gyorsulás	Maximális emelkedési (MaxClimb)	T_00		1 723	250	
777200	ICAO_B	3	7	Emelkedés	Maximális emelkedési (MaxClimb)	T_00	5 500			
777200	ICAO_B	3	8	Emelkedés	Maximális emelkedési (MaxClimb)	T_00	7 500			

Repülőgép-típus	Profil-azonosító	Szakasz-hossza	Szakasz-száma	Szakasz-típusa	Tolóerő teljesítménye	Féklap-azonosító	Végpont-magasság (ft)	Emelkedési sebesség (ft/min)	Végponti CAS (kt)	Gyorsulás (%)
777200	ICAO_B	3	9	Emelkedés	Maximális emelkedési (MaxClimb)	T_00	10 000			
777200	ICAO_B	4	1	Felszállás	Maximális felszállási (MaxTakeoff)	T_05				
777200	ICAO_B	4	2	Emelkedés	Maximális felszállási (MaxTakeoff)	T_05C	1 000			
777200	ICAO_B	4	3	Gyorsulás	Maximális felszállási (MaxTakeoff)	T_05A		1 940,1	201,8	
777200	ICAO_B	4	4	Gyorsulás	Maximális felszállási (MaxTakeoff)	T_01		1 555,7	221,6	
777200	ICAO_B	4	5	Emelkedés	Maximális emelkedési (MaxClimb)	T_00	3 000			
777200	ICAO_B	4	6	Gyorsulás	Maximális emelkedési (MaxClimb)	T_00		1 602,1	250	
777200	ICAO_B	4	7	Emelkedés	Maximális emelkedési (MaxClimb)	T_00	5 500			
777200	ICAO_B	4	8	Emelkedés	Maximális emelkedési (MaxClimb)	T_00	7 500			
777200	ICAO_B	4	9	Emelkedés	Maximális emelkedési (MaxClimb)	T_00	10 000			
777200	ICAO_B	5	1	Felszállás	Maximális felszállási (MaxTakeoff)	T_05				
777200	ICAO_B	5	2	Emelkedés	Maximális felszállási (MaxTakeoff)	T_05C	1 000			
777200	ICAO_B	5	3	Gyorsulás	Maximális felszállási (MaxTakeoff)	T_05A		1 809,2	206,7	
777200	ICAO_B	5	4	Gyorsulás	Maximális felszállási (MaxTakeoff)	T_01		1 431,6	226,5	
777200	ICAO_B	5	5	Emelkedés	Maximális emelkedési (MaxClimb)	T_00	3 000			
777200	ICAO_B	5	6	Gyorsulás	Maximális emelkedési (MaxClimb)	T_00		1 466,4	250	
777200	ICAO_B	5	7	Emelkedés	Maximális emelkedési (MaxClimb)	T_00	5 500			
777200	ICAO_B	5	8	Emelkedés	Maximális emelkedési (MaxClimb)	T_00	7 500			
777200	ICAO_B	5	9	Emelkedés	Maximális emelkedési (MaxClimb)	T_00	10 000			
777200	ICAO_B	6	1	Felszállás	Maximális felszállási (MaxTakeoff)	T_05				

Repülőgép-típus	Profil-azonosító	Szakasz-hossza	Szakasz-száma	Szakasz-típusa	Tolóerő teljesítménye	Féklap-azonosító	Végpont-magasság (ft)	Emelkedési sebesség (ft/min)	Végpon-ti CAS (kt)	Gyorsulás (%)
777200	ICAO_B	6	2	Emelkedés	Maximális felszállási (MaxTakeoff)	T_05C	1 000			
777200	ICAO_B	6	3	Gyorsulás	Maximális felszállási (MaxTakeoff)	T_05A		1 683,9	211,6	
777200	ICAO_B	6	4	Gyorsulás	Maximális felszállási (MaxTakeoff)	T_01		1 315,7	231,4	
777200	ICAO_B	6	5	Emelkedés	Maximális emelkedési (MaxClimb)	T_00	3 000			
777200	ICAO_B	6	6	Gyorsulás	Maximális emelkedési (MaxClimb)	T_00		1 337,6	250	
777200	ICAO_B	6	7	Emelkedés	Maximális emelkedési (MaxClimb)	T_00	5 500			
777200	ICAO_B	6	8	Emelkedés	Maximális emelkedési (MaxClimb)	T_00	7 500			
777200	ICAO_B	6	9	Emelkedés	Maximális emelkedési (MaxClimb)	T_00	10 000			
777200	ICAO_B	7	1	Felszállás	Maximális felszállási (MaxTakeoff)	T_05				
777200	ICAO_B	7	2	Emelkedés	Maximális felszállási (MaxTakeoff)	T_05C	1 000			
777200	ICAO_B	7	3	Gyorsulás	Maximális felszállási (MaxTakeoff)	T_05A		1 562,2	216,6	
777200	ICAO_B	7	4	Gyorsulás	Maximális felszállási (MaxTakeoff)	T_01		1 197,4	236,5	
777200	ICAO_B	7	5	Emelkedés	Maximális emelkedési (MaxClimb)	T_00	3 000			
777200	ICAO_B	7	6	Gyorsulás	Maximális emelkedési (MaxClimb)	T_00		1 214,8	250	
777200	ICAO_B	7	7	Emelkedés	Maximális emelkedési (MaxClimb)	T_00	5 500			
777200	ICAO_B	7	8	Emelkedés	Maximális emelkedési (MaxClimb)	T_00	7 500			
777200	ICAO_B	7	9	Emelkedés	Maximális emelkedési (MaxClimb)	T_00	10 000			
777200	ICAO_B	8	1	Felszállás	Maximális felszállási (MaxTakeoff)	T_05				
777200	ICAO_B	8	2	Emelkedés	Maximális felszállási (MaxTakeoff)	T_05C	1 000			
777200	ICAO_B	8	3	Gyorsulás	Maximális felszállási (MaxTakeoff)	T_05A		1 450,3	222,2	

Repülőgép-típus	Profil-azonosító	Szakasz-hossza	Szakasz-száma	Szakasz-típusa	Tolóerő teljesítménye	Féklap-azonosító	Végpont-magasság (ft)	Emelkedési sebesség (ft/min)	Végponti CAS (kt)	Gyorsulás (%)
777200	ICAO_B	8	4	Gyorsulás	Maximális felszállási (MaxTakeoff)	T_01		1 090,6	241,9	
777200	ICAO_B	8	5	Emelkedés	Maximális emelkedési (MaxClimb)	T_00	3 000			
777200	ICAO_B	8	6	Gyorsulás	Maximális emelkedési (MaxClimb)	T_00		1 101,5	250	
777200	ICAO_B	8	7	Emelkedés	Maximális emelkedési (MaxClimb)	T_00	5 500			
777200	ICAO_B	8	8	Emelkedés	Maximális emelkedési (MaxClimb)	T_00	7 500			
777200	ICAO_B	8	9	Emelkedés	Maximális emelkedési (MaxClimb)	T_00	10 000			
777200	ICAO_B	9	1	Felszállás	Maximális felszállási (MaxTakeoff)	T_05				
777200	ICAO_B	9	2	Emelkedés	Maximális felszállási (MaxTakeoff)	T_05C	1 000			
777200	ICAO_B	9	3	Gyorsulás	Maximális felszállási (MaxTakeoff)	T_05A		1 381,9	225,8	
777200	ICAO_B	9	4	Gyorsulás	Maximális felszállási (MaxTakeoff)	T_01		1 025,7	245,6	
777200	ICAO_B	9	5	Emelkedés	Maximális emelkedési (MaxClimb)	T_00	3 000			
777200	ICAO_B	9	6	Gyorsulás	Maximális emelkedési (MaxClimb)	T_00		1 031,1	250	
777200	ICAO_B	9	7	Emelkedés	Maximális emelkedési (MaxClimb)	T_00	5 500			
777200	ICAO_B	9	8	Emelkedés	Maximális emelkedési (MaxClimb)	T_00	7 500			
777200	ICAO_B	9	9	Emelkedés	Maximális emelkedési (MaxClimb)	T_00	10 000			
777300	DEFAULT	1	1	Felszállás	Maximális felszállási (MaxTakeoff)	T_20_U				
777300	DEFAULT	1	2	Emelkedés	Maximális felszállási (MaxTakeoff)	T_20_U	1 068			
777300	DEFAULT	1	3	Gyorsulás	Maximális emelkedési (MaxClimb)	T_05_U		1 471,6	215,4	
777300	DEFAULT	1	4	Emelkedés	Maximális emelkedési (MaxClimb)	T_00_U	3 000			
777300	DEFAULT	1	5	Gyorsulás	Maximális emelkedési (MaxClimb)	T_00_U		1 779,1	250	

Repülőgép-típus	Profil-azonosító	Szakasz-hossza	Szakasz-száma	Szakasz-típusa	Tolóerő teljesítménye	Féklap-azonosító	Végpont-magasság (ft)	Emelkedési sebesség (ft/min)	Végpon-ti CAS (kt)	Gyorsulás (%)
777300	DEFAULT	1	6	Emelkedés	Maximális emelkedési (MaxClimb)	T_00_U	5 000			
777300	DEFAULT	1	7	Emelkedés	Maximális emelkedési (MaxClimb)	T_00_U	7 500			
777300	DEFAULT	1	8	Emelkedés	Maximális emelkedési (MaxClimb)	T_00_U	10 000			
777300	DEFAULT	2	1	Felszállás	Maximális felszállási (MaxTakeoff)	T_20_U				
777300	DEFAULT	2	2	Emelkedés	Maximális felszállási (MaxTakeoff)	T_20_U	1 064			
777300	DEFAULT	2	3	Gyorsulás	Maximális emelkedési (MaxClimb)	T_05_U		1 418	217,8	
777300	DEFAULT	2	4	Emelkedés	Maximális emelkedési (MaxClimb)	T_00_U	3 000			
777300	DEFAULT	2	5	Gyorsulás	Maximális emelkedési (MaxClimb)	T_00_U		1 713,9	250	
777300	DEFAULT	2	6	Emelkedés	Maximális emelkedési (MaxClimb)	T_00_U	5 000			
777300	DEFAULT	2	7	Emelkedés	Maximális emelkedési (MaxClimb)	T_00_U	7 500			
777300	DEFAULT	2	8	Emelkedés	Maximális emelkedési (MaxClimb)	T_00_U	10 000			
777300	DEFAULT	3	1	Felszállás	Maximális felszállási (MaxTakeoff)	T_20_U				
777300	DEFAULT	3	2	Emelkedés	Maximális felszállási (MaxTakeoff)	T_20_U	1 062			
777300	DEFAULT	3	3	Gyorsulás	Maximális emelkedési (MaxClimb)	T_05_U		1 368	220,3	
777300	DEFAULT	3	4	Emelkedés	Maximális emelkedési (MaxClimb)	T_00_U	3 000			
777300	DEFAULT	3	5	Gyorsulás	Maximális emelkedési (MaxClimb)	T_00_U		1 638,9	250	
777300	DEFAULT	3	6	Emelkedés	Maximális emelkedési (MaxClimb)	T_00_U	5 000			
777300	DEFAULT	3	7	Emelkedés	Maximális emelkedési (MaxClimb)	T_00_U	7 500			
777300	DEFAULT	3	8	Emelkedés	Maximális emelkedési (MaxClimb)	T_00_U	10 000			
777300	DEFAULT	4	1	Felszállás	Maximális felszállási (MaxTakeoff)	T_20_U				

Repülőgép-típus	Profil-azonosító	Szakasz-hossza	Szakasz-száma	Szakasz-típusa	Tolóerő teljesítménye	Féklap-azonosító	Végpont-magasság (ft)	Emelkedési sebesség (ft/min)	Végpon-ti CAS (kt)	Gyorsulás (%)
777300	DEFAULT	4	2	Emelkedés	Maximális felszállási (MaxTakeoff)	T_20_U	1 058			
777300	DEFAULT	4	3	Gyorsulás	Maximális emelkedési (MaxClimb)	T_05_U		1 279	224,3	
777300	DEFAULT	4	4	Emelkedés	Maximális emelkedési (MaxClimb)	T_00_U	3 000			
777300	DEFAULT	4	5	Gyorsulás	Maximális emelkedési (MaxClimb)	T_00_U		1 519,4	250	
777300	DEFAULT	4	6	Emelkedés	Maximális emelkedési (MaxClimb)	T_00_U	5 000			
777300	DEFAULT	4	7	Emelkedés	Maximális emelkedési (MaxClimb)	T_00_U	7 500			
777300	DEFAULT	4	8	Emelkedés	Maximális emelkedési (MaxClimb)	T_00_U	10 000			
777300	DEFAULT	5	1	Felszállás	Maximális felszállási (MaxTakeoff)	T_20_U				
777300	DEFAULT	5	2	Emelkedés	Maximális felszállási (MaxTakeoff)	T_20_U	1 053			
777300	DEFAULT	5	3	Gyorsulás	Maximális emelkedési (MaxClimb)	T_05_U		1 179,2	229,4	
777300	DEFAULT	5	4	Emelkedés	Maximális emelkedési (MaxClimb)	T_00_U	3 000			
777300	DEFAULT	5	5	Gyorsulás	Maximális emelkedési (MaxClimb)	T_00_U		1 392,1	250	
777300	DEFAULT	5	6	Emelkedés	Maximális emelkedési (MaxClimb)	T_00_U	5 000			
777300	DEFAULT	5	7	Emelkedés	Maximális emelkedési (MaxClimb)	T_00_U	7 500			
777300	DEFAULT	5	8	Emelkedés	Maximális emelkedési (MaxClimb)	T_00_U	10 000			
777300	DEFAULT	6	1	Felszállás	Maximális felszállási (MaxTakeoff)	T_20_U				
777300	DEFAULT	6	2	Emelkedés	Maximális felszállási (MaxTakeoff)	T_20_U	1 049			
777300	DEFAULT	6	3	Gyorsulás	Maximális emelkedési (MaxClimb)	T_05_U		1 082,8	234,4	
777300	DEFAULT	6	4	Emelkedés	Maximális emelkedési (MaxClimb)	T_00_U	3 000			
777300	DEFAULT	6	5	Gyorsulás	Maximális emelkedési (MaxClimb)	T_00_U		1 260	250	

Repülőgép-típus	Profil-azonosító	Szakasz-hossza	Szakasz-száma	Szakasz-típusa	Tolóerő teljesítménye	Féklap-azonosító	Végpont-magasság (ft)	Emelkedési sebesség (ft/min)	Végpon-ti CAS (kt)	Gyorsulás (%)
777300	DEFAULT	6	6	Emelkedés	Maximális emelkedési (MaxClimb)	T_00_U	5 000			
777300	DEFAULT	6	7	Emelkedés	Maximális emelkedési (MaxClimb)	T_00_U	7 500			
777300	DEFAULT	6	8	Emelkedés	Maximális emelkedési (MaxClimb)	T_00_U	10 000			
777300	DEFAULT	7	1	Felszállás	Maximális felszállási (MaxTakeoff)	T_20_U				
777300	DEFAULT	7	2	Emelkedés	Maximális felszállási (MaxTakeoff)	T_20_U	1 042			
777300	DEFAULT	7	3	Gyorsulás	Maximális emelkedési (MaxClimb)	T_05_U		911,6	243,4	
777300	DEFAULT	7	4	Emelkedés	Maximális emelkedési (MaxClimb)	T_00_U	3 000			
777300	DEFAULT	7	5	Gyorsulás	Maximális emelkedési (MaxClimb)	T_00_U		1 060,3	250	
777300	DEFAULT	7	6	Emelkedés	Maximális emelkedési (MaxClimb)	T_00_U	5 000			
777300	DEFAULT	7	7	Emelkedés	Maximális emelkedési (MaxClimb)	T_00_U	7 500			
777300	DEFAULT	7	8	Emelkedés	Maximális emelkedési (MaxClimb)	T_00_U	10 000			
777300	ICAO_A	1	1	Felszállás	Maximális felszállási (MaxTakeoff)	T_20_U				
777300	ICAO_A	1	2	Emelkedés	Maximális felszállási (MaxTakeoff)	T_20_U	1 565			
777300	ICAO_A	1	3	Emelkedés	Maximális emelkedési (MaxClimb)	T_20_U	3 000			
777300	ICAO_A	1	4	Gyorsulás	Maximális emelkedési (MaxClimb)	T_05_U		1 420,7	215,2	
777300	ICAO_A	1	5	Emelkedés	Maximális emelkedési (MaxClimb)	T_00_U	4 117			
777300	ICAO_A	1	6	Gyorsulás	Maximális emelkedési (MaxClimb)	T_00_U		1 762,5	250	
777300	ICAO_A	1	7	Emelkedés	Maximális emelkedési (MaxClimb)	T_00_U	5 000			
777300	ICAO_A	1	8	Emelkedés	Maximális emelkedési (MaxClimb)	T_00_U	7 500			
777300	ICAO_A	1	9	Emelkedés	Maximális emelkedési (MaxClimb)	T_00_U	10 000			

Repülőgép-típus	Profil-azonosító	Szakasz-hossza	Szakasz-száma	Szakasz-típusa	Tolóerő teljesítménye	Féklap-azonosító	Végpont-magasság (ft)	Emelkedési sebesség (ft/min)	Végpon-ti CAS (kt)	Gyorsulás (%)
777300	ICAO_A	2	1	Felszállás	Maximális felszállási (MaxTakeoff)	T_20_U				
777300	ICAO_A	2	2	Emelkedés	Maximális felszállási (MaxTakeoff)	T_20_U	1 563			
777300	ICAO_A	2	3	Emelkedés	Maximális emelkedési (MaxClimb)	T_20_U	3 000			
777300	ICAO_A	2	4	Gyorsulás	Maximális emelkedési (MaxClimb)	T_05_U		1 372,5	217,6	
777300	ICAO_A	2	5	Emelkedés	Maximális emelkedési (MaxClimb)	T_00_U	4 014			
777300	ICAO_A	2	6	Gyorsulás	Maximális emelkedési (MaxClimb)	T_00_U		1 691,8	250	
777300	ICAO_A	2	7	Emelkedés	Maximális emelkedési (MaxClimb)	T_00_U	5 000			
777300	ICAO_A	2	8	Emelkedés	Maximális emelkedési (MaxClimb)	T_00_U	7 500			
777300	ICAO_A	2	9	Emelkedés	Maximális emelkedési (MaxClimb)	T_00_U	10 000			
777300	ICAO_A	3	1	Felszállás	Maximális felszállási (MaxTakeoff)	T_20_U				
777300	ICAO_A	3	2	Emelkedés	Maximális felszállási (MaxTakeoff)	T_20_U	1 561			
777300	ICAO_A	3	3	Emelkedés	Maximális emelkedési (MaxClimb)	T_20_U	3 000			
777300	ICAO_A	3	4	Gyorsulás	Maximális emelkedési (MaxClimb)	T_05_U		1 320,6	220	
777300	ICAO_A	3	5	Emelkedés	Maximális emelkedési (MaxClimb)	T_00_U	4 041			
777300	ICAO_A	3	6	Gyorsulás	Maximális emelkedési (MaxClimb)	T_00_U		1 616	250	
777300	ICAO_A	3	7	Emelkedés	Maximális emelkedési (MaxClimb)	T_00_U	5 000			
777300	ICAO_A	3	8	Emelkedés	Maximális emelkedési (MaxClimb)	T_00_U	7 500			
777300	ICAO_A	3	9	Emelkedés	Maximális emelkedési (MaxClimb)	T_00_U	10 000			
777300	ICAO_A	4	1	Felszállás	Maximális felszállási (MaxTakeoff)	T_20_U				
777300	ICAO_A	4	2	Emelkedés	Maximális felszállási (MaxTakeoff)	T_20_U	1 557			

Repülőgép-típus	Profil-azonosító	Szakasz-hossza	Szakasz-száma	Szakasz-típusa	Tolóerő teljesítménye	Féklap-azonosító	Végpont-magasság (ft)	Emelkedési sebesség (ft/min)	Végpon-ti CAS (kt)	Gyorsulás (%)
777300	ICAO_A	4	3	Emelkedés	Maximális emelkedési (MaxClimb)	T_20_U	3 000			
777300	ICAO_A	4	4	Gyorsulás	Maximális emelkedési (MaxClimb)	T_00_U		1 320,5	250	
777300	ICAO_A	4	5	Emelkedés	Maximális emelkedési (MaxClimb)	T_00_U	5 000			
777300	ICAO_A	4	6	Emelkedés	Maximális emelkedési (MaxClimb)	T_00_U	7 500			
777300	ICAO_A	4	7	Emelkedés	Maximális emelkedési (MaxClimb)	T_00_U	10 000			
777300	ICAO_A	5	1	Felszállás	Maximális felszállási (MaxTakeoff)	T_05_U				
777300	ICAO_A	5	2	Emelkedés	Maximális felszállási (MaxTakeoff)	T_20_U	1 553			
777300	ICAO_A	5	3	Emelkedés	Maximális emelkedési (MaxClimb)	T_20_U	3 000			
777300	ICAO_A	5	4	Gyorsulás	Maximális emelkedési (MaxClimb)	T_00_U		1 199,1	250	
777300	ICAO_A	5	5	Emelkedés	Maximális emelkedési (MaxClimb)	T_00_U	5 000			
777300	ICAO_A	5	6	Emelkedés	Maximális emelkedési (MaxClimb)	T_00_U	7 500			
777300	ICAO_A	5	7	Emelkedés	Maximális emelkedési (MaxClimb)	T_00_U	10 000			
777300	ICAO_A	6	1	Felszállás	Maximális felszállási (MaxTakeoff)	T_20_U				
777300	ICAO_A	6	2	Emelkedés	Maximális felszállási (MaxTakeoff)	T_20_U	1 553			
777300	ICAO_A	6	3	Emelkedés	Maximális emelkedési (MaxClimb)	T_20_U	3 000			
777300	ICAO_A	6	4	Gyorsulás	Maximális emelkedési (MaxClimb)	T_00_U		1 083,7	250	
777300	ICAO_A	6	5	Emelkedés	Maximális emelkedési (MaxClimb)	T_00_U	5 000			
777300	ICAO_A	6	6	Emelkedés	Maximális emelkedési (MaxClimb)	T_00_U	7 500			
777300	ICAO_A	6	7	Emelkedés	Maximális emelkedési (MaxClimb)	T_00_U	10 000			
777300	ICAO_A	7	1	Felszállás	Maximális felszállási (MaxTakeoff)	T_20_U				

Repülőgép-típus	Profil-azonosító	Szakasz-hossza	Szakasz-száma	Szakasz-típusa	Tolóerő teljesítménye	Féklap-azonosító	Végpont-magasság (ft)	Emelkedési sebesség (ft/min)	Végpon-ti CAS (kt)	Gyorsulás (%)
777300	ICAO_A	7	2	Emelkedés	Maximális felszállási (MaxTakeoff)	T_20_U	1 553			
777300	ICAO_A	7	3	Emelkedés	Maximális emelkedési (MaxClimb)	T_20_U	3 000			
777300	ICAO_A	7	4	Gyorsulás	Maximális emelkedési (MaxClimb)	T_00_U		889	250	
777300	ICAO_A	7	5	Emelkedés	Maximális emelkedési (MaxClimb)	T_00_U	5 000			
777300	ICAO_A	7	6	Emelkedés	Maximális emelkedési (MaxClimb)	T_00_U	7 500			
777300	ICAO_A	7	7	Emelkedés	Maximális emelkedési (MaxClimb)	T_00_U	10 000			
777300	ICAO_B	1	1	Felszállás	Maximális felszállási (MaxTakeoff)	T_20_U				
777300	ICAO_B	1	2	Emelkedés	Maximális felszállási (MaxTakeoff)	T_20_U	1 000			
777300	ICAO_B	1	3	Gyorsulás	Maximális felszállási (MaxTakeoff)	T_05_U		2 149,6	215,4	
777300	ICAO_B	1	4	Emelkedés	Maximális felszállási (MaxTakeoff)	T_00_U	3 416			
777300	ICAO_B	1	5	Gyorsulás	Maximális emelkedési (MaxClimb)	T_00_U		1 800	250	
777300	ICAO_B	1	6	Emelkedés	Maximális emelkedési (MaxClimb)	T_00_U	5 000			
777300	ICAO_B	1	7	Emelkedés	Maximális emelkedési (MaxClimb)	T_00_U	7 500			
777300	ICAO_B	1	8	Emelkedés	Maximális emelkedési (MaxClimb)	T_00_U	10 000			
777300	ICAO_B	2	1	Felszállás	Maximális felszállási (MaxTakeoff)	T_20_U				
777300	ICAO_B	2	2	Emelkedés	Maximális felszállási (MaxTakeoff)	T_20_U	1 000			
777300	ICAO_B	2	3	Gyorsulás	Maximális felszállási (MaxTakeoff)	T_05_U		2 086,3	217,9	
777300	ICAO_B	2	4	Emelkedés	Maximális felszállási (MaxTakeoff)	T_00_U	3 205			
777300	ICAO_B	2	5	Gyorsulás	Maximális emelkedési (MaxClimb)	T_00_U		1 772,6	250	
777300	ICAO_B	2	6	Emelkedés	Maximális emelkedési (MaxClimb)	T_00_U	5 000			

Repülőgép-típus	Profil-azonosító	Szakasz-hossza	Szakasz-száma	Szakasz-típusa	Tolóerő teljesítménye	Féklap-azonosító	Végpont-magasság (ft)	Emelkedési sebesség (ft/min)	Végponti CAS (kt)	Gyorsulás (%)
777300	ICAO_B	2	7	Emelkedés	Maximális emelkedési (MaxClimb)	T_00_U	7 500			
777300	ICAO_B	2	8	Emelkedés	Maximális emelkedési (MaxClimb)	T_00_U	10 000			
777300	ICAO_B	3	1	Felszállás	Maximális felszállási (MaxTakeoff)	T_20_U				
777300	ICAO_B	3	2	Emelkedés	Maximális felszállási (MaxTakeoff)	T_20_U	1 000			
777300	ICAO_B	3	3	Gyorsulás	Maximális felszállási (MaxTakeoff)	T_05_U		2 020,6	220,3	
777300	ICAO_B	3	4	Emelkedés	Maximális felszállási (MaxTakeoff)	T_00_U	3 076			
777300	ICAO_B	3	5	Gyorsulás	Maximális emelkedési (MaxClimb)	T_00_U		1 708,6	250	
777300	ICAO_B	3	6	Emelkedés	Maximális emelkedési (MaxClimb)	T_00_U	5 000			
777300	ICAO_B	3	7	Emelkedés	Maximális emelkedési (MaxClimb)	T_00_U	7 500			
777300	ICAO_B	3	8	Emelkedés	Maximális emelkedési (MaxClimb)	T_00_U	10 000			
777300	ICAO_B	4	1	Felszállás	Maximális felszállási (MaxTakeoff)	T_20_U				
777300	ICAO_B	4	2	Emelkedés	Maximális felszállási (MaxTakeoff)	T_20_U	1 000			
777300	ICAO_B	4	3	Gyorsulás	Maximális felszállási (MaxTakeoff)	T_05_U		1 895,3	226,3	
777300	ICAO_B	4	4	Emelkedés	Maximális felszállási (MaxTakeoff)	T_00_U	2 894			
777300	ICAO_B	4	5	Emelkedés	Maximális emelkedési (MaxClimb)	T_00_U	3 000			
777300	ICAO_B	4	6	Gyorsulás	Maximális emelkedési (MaxClimb)	T_00_U		1 525,8	250	
777300	ICAO_B	4	7	Emelkedés	Maximális emelkedési (MaxClimb)	T_00_U	5 000			
777300	ICAO_B	4	8	Emelkedés	Maximális emelkedési (MaxClimb)	T_00_U	7 500			
777300	ICAO_B	4	9	Emelkedés	Maximális emelkedési (MaxClimb)	T_00_U	10 000			
777300	ICAO_B	5	1	Felszállás	Maximális felszállási (MaxTakeoff)	T_20_U				

Repülőgép-típus	Profil-azonosító	Szakasz-hossza	Szakasz-száma	Szakasz-típusa	Tolóerő teljesítménye	Féklap-azonosító	Végpont-magasság (ft)	Emelkedési sebesség (ft/min)	Végpon-ti CAS (kt)	Gyorsulás (%)
777300	ICAO_B	5	2	Emelkedés	Maximális felszállási (MaxTakeoff)	T_20_U	1 000			
777300	ICAO_B	5	3	Gyorsulás	Maximális felszállási (MaxTakeoff)	T_05_U		1 768,6	229,4	
777300	ICAO_B	5	4	Emelkedés	Maximális felszállási (MaxTakeoff)	T_00_U	2 679			
777300	ICAO_B	5	5	Emelkedés	Maximális emelkedési (MaxClimb)	T_00_U	3 000			
777300	ICAO_B	5	6	Gyorsulás	Maximális emelkedési (MaxClimb)	T_00_U		1 387,7	250	
777300	ICAO_B	5	7	Emelkedés	Maximális emelkedési (MaxClimb)	T_00_U	5 000			
777300	ICAO_B	5	8	Emelkedés	Maximális emelkedési (MaxClimb)	T_00_U	7 500			
777300	ICAO_B	5	9	Emelkedés	Maximális emelkedési (MaxClimb)	T_00_U	10 000			
777300	ICAO_B	6	1	Felszállás	Maximális felszállási (MaxTakeoff)	T_20_U				
777300	ICAO_B	6	2	Emelkedés	Maximális felszállási (MaxTakeoff)	T_20_U	1 000			
777300	ICAO_B	6	3	Gyorsulás	Maximális felszállási (MaxTakeoff)	T_05_U		1 639,4	235,5	
777300	ICAO_B	6	4	Emelkedés	Maximális felszállási (MaxTakeoff)	T_00_U	2 402			
777300	ICAO_B	6	5	Emelkedés	Maximális emelkedési (MaxClimb)	T_00_U	3 000			
777300	ICAO_B	6	6	Gyorsulás	Maximális emelkedési (MaxClimb)	T_00_U		1 271,6	250	
777300	ICAO_B	6	7	Emelkedés	Maximális emelkedési (MaxClimb)	T_00_U	5 000			
777300	ICAO_B	6	8	Emelkedés	Maximális emelkedési (MaxClimb)	T_00_U	7 500			
777300	ICAO_B	6	9	Emelkedés	Maximális emelkedési (MaxClimb)	T_00_U	10 000			
777300	ICAO_B	7	1	Felszállás	Maximális felszállási (MaxTakeoff)	T_20_U				
777300	ICAO_B	7	2	Emelkedés	Maximális felszállási (MaxTakeoff)	T_20_U	1 000			
777300	ICAO_B	7	3	Gyorsulás	Maximális felszállási (MaxTakeoff)	T_05_U		1 491	244,4	

Repülőgép-típus	Profil-azonosító	Szakasz-hossza	Szakasz-száma	Szakasz-típusa	Tolóerő teljesítménye	Féklap-azonosító	Végpont-magasság (ft)	Emelkedési sebesség (ft/min)	Végpon-ti CAS (kt)	Gyorsulás (%)
777300	ICAO_B	7	4	Emelkedés	Maximális felszállási (MaxTakeoff)	T_00_U	2 216			
777300	ICAO_B	7	5	Emelkedés	Maximális emelkedési (MaxClimb)	T_00_U	3 000			
777300	ICAO_B	7	6	Gyorsulás	Maximális emelkedési (MaxClimb)	T_00_U		1 271,6	250	
777300	ICAO_B	7	7	Emelkedés	Maximális emelkedési (MaxClimb)	T_00_U	5 000			
777300	ICAO_B	7	8	Emelkedés	Maximális emelkedési (MaxClimb)	T_00_U	7 500			
777300	ICAO_B	7	9	Emelkedés	Maximális emelkedési (MaxClimb)	T_00_U	10 000			
7773ER	DEFAULT	1	1	Felszállás	Maximális felszállási (MaxTakeoff)	FLAP_5				
7773ER	DEFAULT	1	2	Emelkedés	Maximális felszállási (MaxTakeoff)	FLAP_5	1 434			
7773ER	DEFAULT	1	3	Gyorsítás_százalék	Maximális emelkedési (MaxClimb)	FLAP_5			200	55
7773ER	DEFAULT	1	4	Gyorsítás_százalék	Maximális emelkedési (MaxClimb)	FLAP_1			223	50
7773ER	DEFAULT	1	5	Emelkedés	Maximális emelkedési (MaxClimb)	FLAP_0	3 000			
7773ER	DEFAULT	1	6	Gyorsítás_százalék	Maximális emelkedési (MaxClimb)	FLAP_0			250	50
7773ER	DEFAULT	1	7	Emelkedés	Maximális emelkedési (MaxClimb)	FLAP_0	10 000			
7773ER	DEFAULT	2	1	Felszállás	Maximális felszállási (MaxTakeoff)	FLAP_5				
7773ER	DEFAULT	2	2	Emelkedés	Maximális felszállási (MaxTakeoff)	FLAP_5	1 434			
7773ER	DEFAULT	2	3	Gyorsítás_százalék	Maximális emelkedési (MaxClimb)	FLAP_5			200	55
7773ER	DEFAULT	2	4	Gyorsítás_százalék	Maximális emelkedési (MaxClimb)	FLAP_1			225	50
7773ER	DEFAULT	2	5	Emelkedés	Maximális emelkedési (MaxClimb)	FLAP_0	3 000			
7773ER	DEFAULT	2	6	Gyorsítás_százalék	Maximális emelkedési (MaxClimb)	FLAP_0			250	50
7773ER	DEFAULT	2	7	Emelkedés	Maximális emelkedési (MaxClimb)	FLAP_0	10 000			

Repülőgép-típus	Profil-azonosító	Szakasz-hossza	Szakasz-száma	Szakasz-típusa	Tolóerő teljesítménye	Féklap-azonosító	Végpont-magasság (ft)	Emelkedési sebesség (ft/min)	Végponti CAS (kt)	Gyorsulás (%)
7773ER	DEFAULT	3	1	Felszállás	Maximális felszállási (MaxTakeoff)	FLAP_5				
7773ER	DEFAULT	3	2	Emelkedés	Maximális felszállási (MaxTakeoff)	FLAP_5	1 355			
7773ER	DEFAULT	3	3	Gyorsítás_ százalék	Maximális emelkedési (MaxClimb)	FLAP_5			204	55
7773ER	DEFAULT	3	4	Gyorsítás_ százalék	Maximális emelkedési (MaxClimb)	FLAP_1			228	50
7773ER	DEFAULT	3	5	Emelkedés	Maximális emelkedési (MaxClimb)	FLAP_0	3 000			
7773ER	DEFAULT	3	6	Gyorsítás_ százalék	Maximális emelkedési (MaxClimb)	FLAP_0			250	50
7773ER	DEFAULT	3	7	Emelkedés	Maximális emelkedési (MaxClimb)	FLAP_0	10 000			
7773ER	DEFAULT	4	1	Felszállás	Maximális felszállási (MaxTakeoff)	FLAP_5				
7773ER	DEFAULT	4	2	Emelkedés	Maximális felszállási (MaxTakeoff)	FLAP_5	1 289			
7773ER	DEFAULT	4	3	Gyorsítás_ százalék	Maximális emelkedési (MaxClimb)	FLAP_5			205	55
7773ER	DEFAULT	4	4	Gyorsítás_ százalék	Maximális emelkedési (MaxClimb)	FLAP_1			230	50
7773ER	DEFAULT	4	5	Emelkedés	Maximális emelkedési (MaxClimb)	FLAP_0	3 000			
7773ER	DEFAULT	4	6	Gyorsítás_ százalék	Maximális emelkedési (MaxClimb)	FLAP_0			250	50
7773ER	DEFAULT	4	7	Emelkedés	Maximális emelkedési (MaxClimb)	FLAP_0	10 000			
7773ER	DEFAULT	5	1	Felszállás	Maximális felszállási (MaxTakeoff)	FLAP_5				
7773ER	DEFAULT	5	2	Emelkedés	Maximális felszállási (MaxTakeoff)	FLAP_5	1 214			
7773ER	DEFAULT	5	3	Gyorsítás_ százalék	Maximális emelkedési (MaxClimb)	FLAP_5			210	55
7773ER	DEFAULT	5	4	Gyorsítás_ százalék	Maximális emelkedési (MaxClimb)	FLAP_1			235	50
7773ER	DEFAULT	5	5	Emelkedés	Maximális emelkedési (MaxClimb)	FLAP_0	3 000			
7773ER	DEFAULT	5	6	Gyorsítás_ százalék	Maximális emelkedési (MaxClimb)	FLAP_0			250	50

Repülőgép-típus	Profil-azonosító	Szakasz-hossza	Szakasz-száma	Szakasz-típusa	Tolóerő teljesítménye	Féklap-azonosító	Végpont-magasság (ft)	Emelkedési sebesség (ft/min)	Végponti CAS (kt)	Gyorsulás (%)
7773ER	DEFAULT	5	7	Emelkedés	Maximális emelkedési (MaxClimb)	FLAP_0	10 000			
7773ER	DEFAULT	6	1	Felszállás	Maximális felszállási (MaxTakeoff)	FLAP_5				
7773ER	DEFAULT	6	2	Emelkedés	Maximális felszállási (MaxTakeoff)	FLAP_5	1 142			
7773ER	DEFAULT	6	3	Gyorsítás_ százalék	Maximális emelkedési (MaxClimb)	FLAP_5			215	55
7773ER	DEFAULT	6	4	Gyorsítás_ százalék	Maximális emelkedési (MaxClimb)	FLAP_1			240	50
7773ER	DEFAULT	6	5	Emelkedés	Maximális emelkedési (MaxClimb)	FLAP_0	3 000			
7773ER	DEFAULT	6	6	Gyorsítás_ százalék	Maximális emelkedési (MaxClimb)	FLAP_0			250	50
7773ER	DEFAULT	6	7	Emelkedés	Maximális emelkedési (MaxClimb)	FLAP_0	10 000			
7773ER	DEFAULT	7	1	Felszállás	Maximális felszállási (MaxTakeoff)	FLAP_5				
7773ER	DEFAULT	7	2	Emelkedés	Maximális felszállási (MaxTakeoff)	FLAP_5	1 067			
7773ER	DEFAULT	7	3	Gyorsítás_ százalék	Maximális emelkedési (MaxClimb)	FLAP_5			222	55
7773ER	DEFAULT	7	4	Gyorsítás_ százalék	Maximális emelkedési (MaxClimb)	FLAP_1			248	50
7773ER	DEFAULT	7	5	Emelkedés	Maximális emelkedési (MaxClimb)	FLAP_0	3 000			
7773ER	DEFAULT	7	6	Gyorsítás_ százalék	Maximális emelkedési (MaxClimb)	FLAP_0			250	50
7773ER	DEFAULT	7	7	Emelkedés	Maximális emelkedési (MaxClimb)	FLAP_0	10 000			
7773ER	DEFAULT	8	1	Felszállás	Maximális felszállási (MaxTakeoff)	FLAP_5				
7773ER	DEFAULT	8	2	Emelkedés	Maximális felszállási (MaxTakeoff)	FLAP_5	1 000			
7773ER	DEFAULT	8	3	Gyorsítás_ százalék	Maximális emelkedési (MaxClimb)	FLAP_5			222	55
7773ER	DEFAULT	8	4	Gyorsítás_ százalék	Maximális emelkedési (MaxClimb)	FLAP_1			255	50
7773ER	DEFAULT	8	5	Emelkedés	Maximális emelkedési (MaxClimb)	FLAP_0	3 000			

Repülőgép-típus	Profil-azonosító	Szakasz-hossza	Szakasz-száma	Szakasz-típusa	Tolóerő teljesítménye	Féklap-azonosító	Végpont-magasság (ft)	Emelkedési sebesség (ft/min)	Végponti CAS (kt)	Gyorsulás (%)
7773ER	DEFAULT	8	6	Gyorsítás_ százalék	Maximális emelkedési (MaxClimb)	FLAP_0			256	50
7773ER	DEFAULT	8	7	Emelkedés	Maximális emelkedési (MaxClimb)	FLAP_0	10 000			
7773ER	DEFAULT	9	1	Felszállás	Maximális felszállási (MaxTakeoff)	FLAP_5				
7773ER	DEFAULT	9	2	Emelkedés	Maximális felszállási (MaxTakeoff)	FLAP_5	1 000			
7773ER	DEFAULT	9	3	Gyorsítás_ százalék	Maximális emelkedési (MaxClimb)	FLAP_5			226	55
7773ER	DEFAULT	9	4	Gyorsítás_ százalék	Maximális emelkedési (MaxClimb)	FLAP_1			261	50
7773ER	DEFAULT	9	5	Emelkedés	Maximális emelkedési (MaxClimb)	FLAP_0	3 000			
7773ER	DEFAULT	9	6	Gyorsítás_ százalék	Maximális emelkedési (MaxClimb)	FLAP_0			261,1	50
7773ER	DEFAULT	9	7	Emelkedés	Maximális emelkedési (MaxClimb)	FLAP_0	10 000			
7773ER	ICAO_A	1	1	Felszállás	Maximális felszállási (MaxTakeoff)	FLAP_5				
7773ER	ICAO_A	1	2	Emelkedés	Maximális felszállási (MaxTakeoff)	FLAP_5	1 500			
7773ER	ICAO_A	1	3	Emelkedés	Maximális emelkedési (MaxClimb)	FLAP_5	3 000			
7773ER	ICAO_A	1	4	Gyorsítás_ százalék	Maximális emelkedési (MaxClimb)	FLAP_5			210	55
7773ER	ICAO_A	1	5	Gyorsítás_ százalék	Maximális emelkedési (MaxClimb)	FLAP_1			220	55
7773ER	ICAO_A	1	6	Emelkedés	Maximális emelkedési (MaxClimb)	FLAP_1	4 400			
7773ER	ICAO_A	1	7	Gyorsítás_ százalék	Maximális emelkedési (MaxClimb)	FLAP_0			250	50
7773ER	ICAO_A	1	8	Emelkedés	Maximális emelkedési (MaxClimb)	FLAP_0	10 000			
7773ER	ICAO_A	2	1	Felszállás	Maximális felszállási (MaxTakeoff)	FLAP_5				
7773ER	ICAO_A	2	2	Emelkedés	Maximális felszállási (MaxTakeoff)	FLAP_5	1 500			
7773ER	ICAO_A	2	3	Emelkedés	Maximális emelkedési (MaxClimb)	FLAP_5	3 000			

Repülőgép-típus	Profil-azonosító	Szakasz-hossza	Szakasz-száma	Szakasz-típusa	Tolóerő teljesítménye	Féklap-azonosító	Végpont-magasság (ft)	Emelkedési sebesség (ft/min)	Végponti CAS (kt)	Gyorsulás (%)
7773ER	ICAO_A	2	4	Gyorsítás_ százalék	Maximális emelkedési (MaxClimb)	FLAP_5			220	55
7773ER	ICAO_A	2	5	Gyorsítás_ százalék	Maximális emelkedési (MaxClimb)	FLAP_1			230	55
7773ER	ICAO_A	2	6	Emelkedés	Maximális emelkedési (MaxClimb)	FLAP_1	4 300			
7773ER	ICAO_A	2	7	Gyorsítás_ százalék	Maximális emelkedési (MaxClimb)	FLAP_0			250	50
7773ER	ICAO_A	2	8	Emelkedés	Maximális emelkedési (MaxClimb)	FLAP_0	10 000			
7773ER	ICAO_A	3	1	Felszállás	Maximális felszállási (MaxTakeoff)	FLAP_5				
7773ER	ICAO_A	3	2	Emelkedés	Maximális felszállási (MaxTakeoff)	FLAP_5	1 500			
7773ER	ICAO_A	3	3	Emelkedés	Maximális emelkedési (MaxClimb)	FLAP_5	3 000			
7773ER	ICAO_A	3	4	Gyorsítás_ százalék	Maximális emelkedési (MaxClimb)	FLAP_5			220	55
7773ER	ICAO_A	3	5	Gyorsítás_ százalék	Maximális emelkedési (MaxClimb)	FLAP_1			230	55
7773ER	ICAO_A	3	6	Emelkedés	Maximális emelkedési (MaxClimb)	FLAP_1	4 200			
7773ER	ICAO_A	3	7	Gyorsítás_ százalék	Maximális emelkedési (MaxClimb)	FLAP_0			250	50
7773ER	ICAO_A	3	8	Emelkedés	Maximális emelkedési (MaxClimb)	FLAP_0	10 000			
7773ER	ICAO_A	4	1	Felszállás	Maximális felszállási (MaxTakeoff)	FLAP_5				
7773ER	ICAO_A	4	2	Emelkedés	Maximális felszállási (MaxTakeoff)	FLAP_5	1 500			
7773ER	ICAO_A	4	3	Emelkedés	Maximális emelkedési (MaxClimb)	FLAP_5	3 000			
7773ER	ICAO_A	4	4	Gyorsítás_ százalék	Maximális emelkedési (MaxClimb)	FLAP_5			220	55
7773ER	ICAO_A	4	5	Gyorsítás_ százalék	Maximális emelkedési (MaxClimb)	FLAP_1			230	55
7773ER	ICAO_A	4	6	Emelkedés	Maximális emelkedési (MaxClimb)	FLAP_1	4 100			
7773ER	ICAO_A	4	7	Gyorsítás_ százalék	Maximális emelkedési (MaxClimb)	FLAP_0			250	50

Repülőgép-típus	Profil-azonosító	Szakasz-hossza	Szakasz-száma	Szakasz-típusa	Tolóerő teljesítménye	Féklap-azonosító	Végpont-magasság (ft)	Emelkedési sebesség (ft/min)	Végponti CAS (kt)	Gyorsulás (%)
7773ER	ICAO_A	4	8	Emelkedés	Maximális emelkedési (MaxClimb)	FLAP_0	10 000			
7773ER	ICAO_A	5	1	Felszállás	Maximális felszállási (MaxTakeoff)	FLAP_5				
7773ER	ICAO_A	5	2	Emelkedés	Maximális felszállási (MaxTakeoff)	FLAP_5	1 500			
7773ER	ICAO_A	5	3	Emelkedés	Maximális emelkedési (MaxClimb)	FLAP_5	3 000			
7773ER	ICAO_A	5	4	Gyorsítás_ százalék	Maximális emelkedési (MaxClimb)	FLAP_5			220	55
7773ER	ICAO_A	5	5	Gyorsítás_ százalék	Maximális emelkedési (MaxClimb)	FLAP_1			230	55
7773ER	ICAO_A	5	6	Gyorsítás_ százalék	Maximális emelkedési (MaxClimb)	FLAP_0			250	50
7773ER	ICAO_A	5	7	Emelkedés	Maximális emelkedési (MaxClimb)	FLAP_0	10 000			
7773ER	ICAO_A	6	1	Felszállás	Maximális felszállási (MaxTakeoff)	FLAP_5				
7773ER	ICAO_A	6	2	Emelkedés	Maximális felszállási (MaxTakeoff)	FLAP_5	1 500			
7773ER	ICAO_A	6	3	Emelkedés	Maximális emelkedési (MaxClimb)	FLAP_5	3 000			
7773ER	ICAO_A	6	4	Gyorsítás_ százalék	Maximális emelkedési (MaxClimb)	FLAP_5			220	55
7773ER	ICAO_A	6	5	Gyorsítás_ százalék	Maximális emelkedési (MaxClimb)	FLAP_1			230	55
7773ER	ICAO_A	6	6	Gyorsítás_ százalék	Maximális emelkedési (MaxClimb)	FLAP_0			250	50
7773ER	ICAO_A	6	7	Emelkedés	Maximális emelkedési (MaxClimb)	FLAP_0	10 000			
7773ER	ICAO_A	7	1	Felszállás	Maximális felszállási (MaxTakeoff)	FLAP_5				
7773ER	ICAO_A	7	2	Emelkedés	Maximális felszállási (MaxTakeoff)	FLAP_5	1 500			
7773ER	ICAO_A	7	3	Emelkedés	Maximális emelkedési (MaxClimb)	FLAP_5	3 000			
7773ER	ICAO_A	7	4	Gyorsítás_ százalék	Maximális emelkedési (MaxClimb)	FLAP_5			220	55
7773ER	ICAO_A	7	5	Gyorsítás_ százalék	Maximális emelkedési (MaxClimb)	FLAP_1			230	55

Repülőgéptípus	Profil-azonosító	Szakasz hossza	Szakasz száma	Szakasz típusa	Tolóerő teljesítménye	Féklap-azonosító	Végpont magasság (ft)	Emelkedési sebesség (ft/min)	Végponti CAS (kt)	Gyorsulás (%)
7773ER	ICAO_A	7	6	Gyorsítás_ százalék	Maximális emelkedési (MaxClimb)	FLAP_0			250	50
7773ER	ICAO_A	7	7	Emelkedés	Maximális emelkedési (MaxClimb)	FLAP_0	10 000			
7773ER	ICAO_A	8	1	Felszállás	Maximális felszállási (MaxTakeoff)	FLAP_5				
7773ER	ICAO_A	8	2	Emelkedés	Maximális felszállási (MaxTakeoff)	FLAP_5	1 500			
7773ER	ICAO_A	8	3	Emelkedés	Maximális emelkedési (MaxClimb)	FLAP_5	3 000			
7773ER	ICAO_A	8	4	Gyorsítás_ százalék	Maximális emelkedési (MaxClimb)	FLAP_5			220	55
7773ER	ICAO_A	8	5	Gyorsítás_ százalék	Maximális emelkedési (MaxClimb)	FLAP_1			230	55
7773ER	ICAO_A	8	6	Gyorsítás_ százalék	Maximális emelkedési (MaxClimb)	FLAP_0			255	50
7773ER	ICAO_A	8	7	Emelkedés	Maximális emelkedési (MaxClimb)	FLAP_0	10 000			
7773ER	ICAO_A	9	1	Felszállás	Maximális felszállási (MaxTakeoff)	FLAP_5				
7773ER	ICAO_A	9	2	Emelkedés	Maximális felszállási (MaxTakeoff)	FLAP_5	1 500			
7773ER	ICAO_A	9	3	Emelkedés	Maximális emelkedési (MaxClimb)	FLAP_5	3 000			
7773ER	ICAO_A	9	4	Gyorsítás_ százalék	Maximális emelkedési (MaxClimb)	FLAP_5			230	55
7773ER	ICAO_A	9	5	Gyorsítás_ százalék	Maximális emelkedési (MaxClimb)	FLAP_1			240	55
7773ER	ICAO_A	9	6	Gyorsítás_ százalék	Maximális emelkedési (MaxClimb)	FLAP_0			260	50
7773ER	ICAO_A	9	7	Emelkedés	Maximális emelkedési (MaxClimb)	FLAP_0	10 000			
7773ER	ICAO_B	1	1	Felszállás	Maximális felszállási (MaxTakeoff)	FLAP_5				
7773ER	ICAO_B	1	2	Emelkedés	Maximális felszállási (MaxTakeoff)	FLAP_5	1 434			
7773ER	ICAO_B	1	3	Gyorsítás_ százalék	Maximális felszállási (MaxTakeoff)	FLAP_5			223	55
7773ER	ICAO_B	1	4	Emelkedés	Maximális felszállási (MaxTakeoff)	FLAP_1	3 564			

Repülőgép-típus	Profil-azonosító	Szakasz-hossza	Szakasz-száma	Szakasz-típusa	Tolóerő teljesítménye	Féklap-azonosító	Végpont-magasság (ft)	Emelkedési sebesség (ft/min)	Végponti CAS (kt)	Gyorsulás (%)
7773ER	ICAO_B	1	5	Gyorsítás_ százalék	Maximális emelkedési (MaxClimb)	FLAP_0			240	50
7773ER	ICAO_B	1	6	Gyorsítás_ százalék	Maximális emelkedési (MaxClimb)	FLAP_0			250	50
7773ER	ICAO_B	1	7	Emelkedés	Maximális emelkedési (MaxClimb)	FLAP_0	10 000			
7773ER	ICAO_B	2	1	Felszállás	Maximális felszállási (MaxTakeoff)	FLAP_5				
7773ER	ICAO_B	2	2	Emelkedés	Maximális felszállási (MaxTakeoff)	FLAP_5	1 396			
7773ER	ICAO_B	2	3	Gyorsítás_ százalék	Maximális felszállási (MaxTakeoff)	FLAP_5			225	55
7773ER	ICAO_B	2	4	Emelkedés	Maximális felszállási (MaxTakeoff)	FLAP_1	3 442			
7773ER	ICAO_B	2	5	Gyorsítás_ százalék	Maximális emelkedési (MaxClimb)	FLAP_0			240	50
7773ER	ICAO_B	2	6	Gyorsítás_ százalék	Maximális emelkedési (MaxClimb)	FLAP_0			250	50
7773ER	ICAO_B	2	7	Emelkedés	Maximális emelkedési (MaxClimb)	FLAP_0	10 000			
7773ER	ICAO_B	3	1	Felszállás	Maximális felszállási (MaxTakeoff)	FLAP_5				
7773ER	ICAO_B	3	2	Emelkedés	Maximális felszállási (MaxTakeoff)	FLAP_5	1 355			
7773ER	ICAO_B	3	3	Gyorsítás_ százalék	Maximális felszállási (MaxTakeoff)	FLAP_5			228	55
7773ER	ICAO_B	3	4	Emelkedés	Maximális felszállási (MaxTakeoff)	FLAP_1	3 314			
7773ER	ICAO_B	3	5	Gyorsítás_ százalék	Maximális emelkedési (MaxClimb)	FLAP_0			240	50
7773ER	ICAO_B	3	6	Gyorsítás_ százalék	Maximális emelkedési (MaxClimb)	FLAP_0			250	50
7773ER	ICAO_B	3	7	Emelkedés	Maximális emelkedési (MaxClimb)	FLAP_0	10 000			
7773ER	ICAO_B	4	1	Felszállás	Maximális felszállási (MaxTakeoff)	FLAP_5				
7773ER	ICAO_B	4	2	Emelkedés	Maximális felszállási (MaxTakeoff)	FLAP_5	1 289			
7773ER	ICAO_B	4	3	Gyorsítás_ százalék	Maximális felszállási (MaxTakeoff)	FLAP_5			231	55

Repülőgép-típus	Profil-azonosító	Szakasz-hossza	Szakasz-száma	Szakasz-típusa	Tolóerő teljesítménye	Féklap-azonosító	Végpont-magasság (ft)	Emelkedési sebesség (ft/min)	Végpon-ti CAS (kt)	Gyorsulás (%)
7773ER	ICAO_B	4	4	Emelkedés	Maximális felszállási (MaxTakeoff)	FLAP_1	3 104			
7773ER	ICAO_B	4	5	Gyorsítás_százalék	Maximális emelkedési (MaxClimb)	FLAP_0			240	50
7773ER	ICAO_B	4	6	Gyorsítás_százalék	Maximális emelkedési (MaxClimb)	FLAP_0			250	50
7773ER	ICAO_B	4	7	Emelkedés	Maximális emelkedési (MaxClimb)	FLAP_0	10 000			
7773ER	ICAO_B	5	1	Felszállás	Maximális felszállási (MaxTakeoff)	FLAP_5				
7773ER	ICAO_B	5	2	Emelkedés	Maximális felszállási (MaxTakeoff)	FLAP_5	1 214			
7773ER	ICAO_B	5	3	Gyorsítás_százalék	Maximális felszállási (MaxTakeoff)	FLAP_5			236	55
7773ER	ICAO_B	5	4	Emelkedés	Maximális felszállási (MaxTakeoff)	FLAP_1	3 000			
7773ER	ICAO_B	5	5	Gyorsítás_százalék	Maximális emelkedési (MaxClimb)	FLAP_0			245	50
7773ER	ICAO_B	5	6	Gyorsítás_százalék	Maximális emelkedési (MaxClimb)	FLAP_0			250	50
7773ER	ICAO_B	5	7	Emelkedés	Maximális emelkedési (MaxClimb)	FLAP_0	10 000			
7773ER	ICAO_B	6	1	Felszállás	Maximális felszállási (MaxTakeoff)	FLAP_5				
7773ER	ICAO_B	6	2	Emelkedés	Maximális felszállási (MaxTakeoff)	FLAP_5	1 138			
7773ER	ICAO_B	6	3	Gyorsítás_százalék	Maximális felszállási (MaxTakeoff)	FLAP_5			241	55
7773ER	ICAO_B	6	4	Emelkedés	Maximális felszállási (MaxTakeoff)	FLAP_1	3 000			
7773ER	ICAO_B	6	5	Gyorsítás_százalék	Maximális emelkedési (MaxClimb)	FLAP_0			250	50
7773ER	ICAO_B	6	6	Emelkedés	Maximális emelkedési (MaxClimb)	FLAP_0	10 000			
7773ER	ICAO_B	7	1	Felszállás	Maximális felszállási (MaxTakeoff)	FLAP_5				
7773ER	ICAO_B	7	2	Emelkedés	Maximális felszállási (MaxTakeoff)	FLAP_5	1 067			
7773ER	ICAO_B	7	3	Gyorsítás_százalék	Maximális felszállási (MaxTakeoff)	FLAP_5			249	55

Repülőgép-típus	Profil-azonosító	Szakasz-hossza	Szakasz-száma	Szakasz-típusa	Tolóerő teljesítménye	Féklap-azonosító	Végpont-magasság (ft)	Emelkedési sebesség (ft/min)	Végponti CAS (kt)	Gyorsulás (%)
7773ER	ICAO_B	7	4	Emelkedés	Maximális felszállási (MaxTakeoff)	FLAP_1	2 451			
7773ER	ICAO_B	7	5	Gyorsítás_ százalék	Maximális emelkedési (MaxClimb)	FLAP_1			250	55
7773ER	ICAO_B	7	6	Emelkedés	Maximális emelkedési (MaxClimb)	FLAP_0	3 000			
7773ER	ICAO_B	7	7	Emelkedés	Maximális emelkedési (MaxClimb)	FLAP_0	10 000			
7773ER	ICAO_B	8	1	Felszállás	Maximális felszállási (MaxTakeoff)	FLAP_5				
7773ER	ICAO_B	8	2	Emelkedés	Maximális felszállási (MaxTakeoff)	FLAP_5	1 000			
7773ER	ICAO_B	8	3	Gyorsítás_ százalék	Maximális felszállási (MaxTakeoff)	FLAP_5			257	55
7773ER	ICAO_B	8	4	Emelkedés	Maximális felszállási (MaxTakeoff)	FLAP_1	2 280			
7773ER	ICAO_B	8	5	Gyorsítás_ százalék	Maximális emelkedési (MaxClimb)	FLAP_1			257	55
7773ER	ICAO_B	8	6	Emelkedés	Maximális emelkedési (MaxClimb)	FLAP_0	3 000			
7773ER	ICAO_B	8	7	Emelkedés	Maximális emelkedési (MaxClimb)	FLAP_0	10 000			
7773ER	ICAO_B	9	1	Felszállás	Maximális felszállási (MaxTakeoff)	FLAP_5				
7773ER	ICAO_B	9	2	Emelkedés	Maximális felszállási (MaxTakeoff)	FLAP_5	1 000			
7773ER	ICAO_B	9	3	Gyorsítás_ százalék	Maximális felszállási (MaxTakeoff)	FLAP_5			261	55
7773ER	ICAO_B	9	4	Emelkedés	Maximális felszállási (MaxTakeoff)	FLAP_1	2 180			
7773ER	ICAO_B	9	5	Gyorsítás_ százalék	Maximális emelkedési (MaxClimb)	FLAP_1			262	55
7773ER	ICAO_B	9	6	Emelkedés	Maximális emelkedési (MaxClimb)	FLAP_0	3 000			
7773ER	ICAO_B	9	7	Emelkedés	Maximális emelkedési (MaxClimb)	FLAP_0	10 000			
7878R	DEFAULT	1	1	Felszállás	Maximális felszállási (MaxTakeoff)	FLAP_5				
7878R	DEFAULT	1	2	Emelkedés	Maximális felszállási (MaxTakeoff)	FLAP_5	1 000			

Repülőgép-típus	Profil-azonosító	Szakasz-hossza	Szakasz-száma	Szakasz-típusa	Tolóerő teljesítménye	Féklap-azonosító	Végpont-magasság (ft)	Emelkedési sebesség (ft/min)	Végpon-ti CAS (kt)	Gyorsulás (%)
7878R	DEFAULT	1	3	Gyorsítás_ százalék	Maximális emelkedési (MaxClimb)	FLAP_5			214	55
7878R	DEFAULT	1	4	Gyorsítás_ százalék	Maximális emelkedési (MaxClimb)	FLAP_1			225	55
7878R	DEFAULT	1	5	Emelkedés	Maximális emelkedési (MaxClimb)	FLAP_0	3 000			
7878R	DEFAULT	1	6	Gyorsítás_ százalék	Maximális emelkedési (MaxClimb)	FLAP_0			250	50
7878R	DEFAULT	1	7	Emelkedés	Maximális emelkedési (MaxClimb)	FLAP_0	10 000			
7878R	DEFAULT	2	1	Felszállás	Maximális felszállási (MaxTakeoff)	FLAP_5				
7878R	DEFAULT	2	2	Emelkedés	Maximális felszállási (MaxTakeoff)	FLAP_5	1 000			
7878R	DEFAULT	2	3	Gyorsítás_ százalék	Maximális emelkedési (MaxClimb)	FLAP_5			214	55
7878R	DEFAULT	2	4	Gyorsítás_ százalék	Maximális emelkedési (MaxClimb)	FLAP_1			222	55
7878R	DEFAULT	2	5	Emelkedés	Maximális emelkedési (MaxClimb)	FLAP_0	3 000			
7878R	DEFAULT	2	6	Gyorsítás_ százalék	Maximális emelkedési (MaxClimb)	FLAP_0			250	50
7878R	DEFAULT	2	7	Emelkedés	Maximális emelkedési (MaxClimb)	FLAP_0	10 000			
7878R	DEFAULT	3	1	Felszállás	Maximális felszállási (MaxTakeoff)	FLAP_5				
7878R	DEFAULT	3	2	Emelkedés	Maximális felszállási (MaxTakeoff)	FLAP_5	1 000			
7878R	DEFAULT	3	3	Gyorsítás_ százalék	Maximális emelkedési (MaxClimb)	FLAP_5			215	55
7878R	DEFAULT	3	4	Gyorsítás_ százalék	Maximális emelkedési (MaxClimb)	FLAP_1			230	55
7878R	DEFAULT	3	5	Emelkedés	Maximális emelkedési (MaxClimb)	FLAP_0	3 000			
7878R	DEFAULT	3	6	Gyorsítás_ százalék	Maximális emelkedési (MaxClimb)	FLAP_0			250	50
7878R	DEFAULT	3	7	Emelkedés	Maximális emelkedési (MaxClimb)	FLAP_0	10 000			
7878R	DEFAULT	4	1	Felszállás	Maximális felszállási (MaxTakeoff)	FLAP_5				

Repülőgép-típus	Profil-azonosító	Szakasz-hossza	Szakasz-száma	Szakasz-típusa	Tolóerő teljesítménye	Féklap-azonosító	Végpont-magasság (ft)	Emelkedési sebesség (ft/min)	Végpon-ti CAS (kt)	Gyorsulás (%)
7878R	DEFAULT	4	2	Emelkedés	Maximális felszállási (MaxTakeoff)	FLAP_5	1 000			
7878R	DEFAULT	4	3	Gyorsítás_ százalék	Maximális emelkedési (MaxClimb)	FLAP_5			215	55
7878R	DEFAULT	4	4	Gyorsítás_ százalék	Maximális emelkedési (MaxClimb)	FLAP_1			228	55
7878R	DEFAULT	4	5	Emelkedés	Maximális emelkedési (MaxClimb)	FLAP_0	3 000			
7878R	DEFAULT	4	6	Gyorsítás_ százalék	Maximális emelkedési (MaxClimb)	FLAP_0			250	50
7878R	DEFAULT	4	7	Emelkedés	Maximális emelkedési (MaxClimb)	FLAP_0	10 000			
7878R	DEFAULT	5	1	Felszállás	Maximális felszállási (MaxTakeoff)	FLAP_5				
7878R	DEFAULT	5	2	Emelkedés	Maximális felszállási (MaxTakeoff)	FLAP_5	1 000			
7878R	DEFAULT	5	3	Gyorsítás_ százalék	Maximális emelkedési (MaxClimb)	FLAP_5			218	55
7878R	DEFAULT	5	4	Gyorsítás_ százalék	Maximális emelkedési (MaxClimb)	FLAP_1			235	55
7878R	DEFAULT	5	5	Emelkedés	Maximális emelkedési (MaxClimb)	FLAP_0	3 000			
7878R	DEFAULT	5	6	Gyorsítás_ százalék	Maximális emelkedési (MaxClimb)	FLAP_0			250	50
7878R	DEFAULT	5	7	Emelkedés	Maximális emelkedési (MaxClimb)	FLAP_0	10 000			
7878R	DEFAULT	6	1	Felszállás	Maximális felszállási (MaxTakeoff)	FLAP_5				
7878R	DEFAULT	6	2	Emelkedés	Maximális felszállási (MaxTakeoff)	FLAP_5	1 000			
7878R	DEFAULT	6	3	Gyorsítás_ százalék	Maximális emelkedési (MaxClimb)	FLAP_5			220	55
7878R	DEFAULT	6	4	Gyorsítás_ százalék	Maximális emelkedési (MaxClimb)	FLAP_1			238	55
7878R	DEFAULT	6	5	Emelkedés	Maximális emelkedési (MaxClimb)	FLAP_0	3 000			
7878R	DEFAULT	6	6	Gyorsítás_ százalék	Maximális emelkedési (MaxClimb)	FLAP_0			250	50
7878R	DEFAULT	6	7	Emelkedés	Maximális emelkedési (MaxClimb)	FLAP_0	10 000			

Repülőgép-típus	Profil-azonosító	Szakasz-hossza	Szakasz-száma	Szakasz-típusa	Tolóerő teljesítménye	Féklap-azonosító	Végpont-magasság (ft)	Emelkedési sebesség (ft/min)	Végpon-ti CAS (kt)	Gyorsulás (%)
7878R	DEFAULT	7	1	Felszállás	Maximális felszállási (MaxTakeoff)	FLAP_5				
7878R	DEFAULT	7	2	Emelkedés	Maximális felszállási (MaxTakeoff)	FLAP_5	1 000			
7878R	DEFAULT	7	3	Gyorsítás_ százalék	Maximális emelkedési (MaxClimb)	FLAP_5			224	55
7878R	DEFAULT	7	4	Gyorsítás_ százalék	Maximális emelkedési (MaxClimb)	FLAP_1			243	55
7878R	DEFAULT	7	5	Emelkedés	Maximális emelkedési (MaxClimb)	FLAP_0	3 000			
7878R	DEFAULT	7	6	Gyorsítás_ százalék	Maximális emelkedési (MaxClimb)	FLAP_0			250	50
7878R	DEFAULT	7	7	Emelkedés	Maximális emelkedési (MaxClimb)	FLAP_0	10 000			
7878R	DEFAULT	8	1	Felszállás	Maximális felszállási (MaxTakeoff)	FLAP_5				
7878R	DEFAULT	8	2	Emelkedés	Maximális felszállási (MaxTakeoff)	FLAP_5	1 000			
7878R	DEFAULT	8	3	Gyorsítás_ százalék	Maximális emelkedési (MaxClimb)	FLAP_5			226	55
7878R	DEFAULT	8	4	Gyorsítás_ százalék	Maximális emelkedési (MaxClimb)	FLAP_1			246	55
7878R	DEFAULT	8	5	Emelkedés	Maximális emelkedési (MaxClimb)	FLAP_0	3 000			
7878R	DEFAULT	8	6	Gyorsítás_ százalék	Maximális emelkedési (MaxClimb)	FLAP_0			250	50
7878R	DEFAULT	8	7	Emelkedés	Maximális emelkedési (MaxClimb)	FLAP_0	10 000			
7878R	DEFAULT	9	1	Felszállás	Maximális felszállási (MaxTakeoff)	FLAP_5				
7878R	DEFAULT	9	2	Emelkedés	Maximális felszállási (MaxTakeoff)	FLAP_5	1 000			
7878R	DEFAULT	9	3	Gyorsítás_ százalék	Maximális emelkedési (MaxClimb)	FLAP_5			230	55
7878R	DEFAULT	9	4	Gyorsítás_ százalék	Maximális emelkedési (MaxClimb)	FLAP_1			245	55
7878R	DEFAULT	9	5	Emelkedés	Maximális emelkedési (MaxClimb)	FLAP_0	3 000			
7878R	DEFAULT	9	6	Gyorsítás_ százalék	Maximális emelkedési (MaxClimb)	FLAP_0			250	50

Repülőgép-típus	Profil-azonosító	Szakasz-hossza	Szakasz-száma	Szakasz-típusa	Tolóerő teljesítménye	Féklap-azonosító	Végpont-magasság (ft)	Emelkedési sebesség (ft/min)	Végponti CAS (kt)	Gyorsulás (%)
7878R	DEFAULT	9	7	Emelkedés	Maximális emelkedési (MaxClimb)	FLAP_0	10 000			
7878R	ICAO_A	1	1	Felszállás	Maximális felszállási (MaxTakeoff)	FLAP_5				
7878R	ICAO_A	1	2	Emelkedés	Maximális felszállási (MaxTakeoff)	FLAP_5	1 500			
7878R	ICAO_A	1	3	Emelkedés	Maximális emelkedési (MaxClimb)	FLAP_5	3 000			
7878R	ICAO_A	1	4	Gyorsítás-százalék	Maximális emelkedési (MaxClimb)	FLAP_5			220	55
7878R	ICAO_A	1	5	Emelkedés	Maximális emelkedési (MaxClimb)	FLAP_1	4 500			
7878R	ICAO_A	1	6	Gyorsítás-százalék	Maximális emelkedési (MaxClimb)	FLAP_0			250	50
7878R	ICAO_A	1	7	Emelkedés	Maximális emelkedési (MaxClimb)	FLAP_0	10 000			
7878R	ICAO_A	2	1	Felszállás	Maximális felszállási (MaxTakeoff)	FLAP_5				
7878R	ICAO_A	2	2	Emelkedés	Maximális felszállási (MaxTakeoff)	FLAP_5	1 500			
7878R	ICAO_A	2	3	Emelkedés	Maximális emelkedési (MaxClimb)	FLAP_5	3 000			
7878R	ICAO_A	2	4	Gyorsítás-százalék	Maximális emelkedési (MaxClimb)	FLAP_5			220	55
7878R	ICAO_A	2	5	Emelkedés	Maximális emelkedési (MaxClimb)	FLAP_1	4 400			
7878R	ICAO_A	2	6	Gyorsítás-százalék	Maximális emelkedési (MaxClimb)	FLAP_0			250	50
7878R	ICAO_A	2	7	Emelkedés	Maximális emelkedési (MaxClimb)	FLAP_0	10 000			
7878R	ICAO_A	3	1	Felszállás	Maximális felszállási (MaxTakeoff)	FLAP_5				
7878R	ICAO_A	3	2	Emelkedés	Maximális felszállási (MaxTakeoff)	FLAP_5	1 500			
7878R	ICAO_A	3	3	Emelkedés	Maximális emelkedési (MaxClimb)	FLAP_5	3 000			
7878R	ICAO_A	3	4	Gyorsítás-százalék	Maximális emelkedési (MaxClimb)	FLAP_5			220	55
7878R	ICAO_A	3	5	Emelkedés	Maximális emelkedési (MaxClimb)	FLAP_1	4 400			

Repülőgép-típus	Profil-azonosító	Szakasz-hossza	Szakasz-száma	Szakasz-típusa	Tolóerő teljesítménye	Féklap-azonosító	Végpont-magasság (ft)	Emelkedési sebesség (ft/min)	Végpon-ti CAS (kt)	Gyorsulás (%)
7878R	ICAO_A	3	6	Gyorsítás_ százalék	Maximális emelkedési (MaxClimb)	FLAP_0			250	50
7878R	ICAO_A	3	7	Emelkedés	Maximális emelkedési (MaxClimb)	FLAP_0	10 000			
7878R	ICAO_A	4	1	Felszállás	Maximális felszállási (MaxTakeoff)	FLAP_5				
7878R	ICAO_A	4	2	Emelkedés	Maximális felszállási (MaxTakeoff)	FLAP_5	1 500			
7878R	ICAO_A	4	3	Emelkedés	Maximális emelkedési (MaxClimb)	FLAP_5	3 000			
7878R	ICAO_A	4	4	Gyorsítás_ százalék	Maximális emelkedési (MaxClimb)	FLAP_5			220	55
7878R	ICAO_A	4	5	Emelkedés	Maximális emelkedési (MaxClimb)	FLAP_1	4 300			
7878R	ICAO_A	4	6	Gyorsítás_ százalék	Maximális emelkedési (MaxClimb)	FLAP_0			250	50
7878R	ICAO_A	4	7	Emelkedés	Maximális emelkedési (MaxClimb)	FLAP_0	10 000			
7878R	ICAO_A	5	1	Felszállás	Maximális felszállási (MaxTakeoff)	FLAP_5				
7878R	ICAO_A	5	2	Emelkedés	Maximális felszállási (MaxTakeoff)	FLAP_5	1 500			
7878R	ICAO_A	5	3	Emelkedés	Maximális emelkedési (MaxClimb)	FLAP_5	3 000			
7878R	ICAO_A	5	4	Gyorsítás_ százalék	Maximális emelkedési (MaxClimb)	FLAP_5			224	55
7878R	ICAO_A	5	5	Emelkedés	Maximális emelkedési (MaxClimb)	FLAP_1	4 200			
7878R	ICAO_A	5	6	Gyorsítás_ százalék	Maximális emelkedési (MaxClimb)	FLAP_0			250	50
7878R	ICAO_A	5	7	Emelkedés	Maximális emelkedési (MaxClimb)	FLAP_0	10 000			
7878R	ICAO_A	6	1	Felszállás	Maximális felszállási (MaxTakeoff)	FLAP_5				
7878R	ICAO_A	6	2	Emelkedés	Maximális felszállási (MaxTakeoff)	FLAP_5	1 500			
7878R	ICAO_A	6	3	Emelkedés	Maximális emelkedési (MaxClimb)	FLAP_5	3 000			
7878R	ICAO_A	6	4	Gyorsítás_ százalék	Maximális emelkedési (MaxClimb)	FLAP_5			226	55

Repülőgép-típus	Profil-azonosító	Szakasz-hossza	Szakasz-száma	Szakasz-típusa	Tolóerő teljesítménye	Féklap-azonosító	Végpont-magasság (ft)	Emelkedési sebesség (ft/min)	Végponti CAS (kt)	Gyorsulás (%)
7878R	ICAO_A	6	5	Emelkedés	Maximális emelkedési (MaxClimb)	FLAP_1	4 100			
7878R	ICAO_A	6	6	Gyorsítás-százalék	Maximális emelkedési (MaxClimb)	FLAP_0			250	50
7878R	ICAO_A	6	7	Emelkedés	Maximális emelkedési (MaxClimb)	FLAP_0	10 000			
7878R	ICAO_A	7	1	Felszállás	Maximális felszállási (MaxTakeoff)	FLAP_5				
7878R	ICAO_A	7	2	Emelkedés	Maximális felszállási (MaxTakeoff)	FLAP_5	1 500			
7878R	ICAO_A	7	3	Emelkedés	Maximális emelkedési (MaxClimb)	FLAP_5	3 000			
7878R	ICAO_A	7	4	Gyorsítás-százalék	Maximális emelkedési (MaxClimb)	FLAP_5			232	55
7878R	ICAO_A	7	5	Emelkedés	Maximális emelkedési (MaxClimb)	FLAP_1	4 000			
7878R	ICAO_A	7	6	Gyorsítás-százalék	Maximális emelkedési (MaxClimb)	FLAP_0			250	50
7878R	ICAO_A	7	7	Emelkedés	Maximális emelkedési (MaxClimb)	FLAP_0	10 000			
7878R	ICAO_A	8	1	Felszállás	Maximális felszállási (MaxTakeoff)	FLAP_5				
7878R	ICAO_A	8	2	Emelkedés	Maximális felszállási (MaxTakeoff)	FLAP_5	1 500			
7878R	ICAO_A	8	3	Emelkedés	Maximális emelkedési (MaxClimb)	FLAP_5	3 000			
7878R	ICAO_A	8	4	Gyorsítás-százalék	Maximális emelkedési (MaxClimb)	FLAP_5			232	55
7878R	ICAO_A	8	5	Emelkedés	Maximális emelkedési (MaxClimb)	FLAP_1	4 000			
7878R	ICAO_A	8	6	Gyorsítás-százalék	Maximális emelkedési (MaxClimb)	FLAP_0			250	50
7878R	ICAO_A	8	7	Emelkedés	Maximális emelkedési (MaxClimb)	FLAP_0	10 000			
7878R	ICAO_A	9	1	Felszállás	Maximális felszállási (MaxTakeoff)	FLAP_5				
7878R	ICAO_A	9	2	Emelkedés	Maximális felszállási (MaxTakeoff)	FLAP_5	1 500			
7878R	ICAO_A	9	3	Emelkedés	Maximális emelkedési (MaxClimb)	FLAP_5	3 000			

Repülőgép-típus	Profil-azonosító	Szakasz-hossza	Szakasz-száma	Szakasz-típusa	Tolóerő teljesítménye	Féklap-azonosító	Végpont-magasság (ft)	Emelkedési sebesség (ft/min)	Végpon-ti CAS (kt)	Gyorsulás (%)
7878R	ICAO_A	9	4	Gyorsítás_ százalék	Maximális emelkedési (MaxClimb)	FLAP_5			235	55
7878R	ICAO_A	9	5	Emelkedés	Maximális emelkedési (MaxClimb)	FLAP_1	4 000			
7878R	ICAO_A	9	6	Gyorsítás_ százalék	Maximális emelkedési (MaxClimb)	FLAP_0			250	50
7878R	ICAO_A	9	7	Emelkedés	Maximális emelkedési (MaxClimb)	FLAP_0	10 000			
7878R	ICAO_B	1	1	Felszállás	Maximális felszállási (MaxTakeoff)	FLAP_5				
7878R	ICAO_B	1	2	Emelkedés	Maximális felszállási (MaxTakeoff)	FLAP_5	1 000			
7878R	ICAO_B	1	3	Gyorsítás_ százalék	Maximális felszállási (MaxTakeoff)	FLAP_5			220	55
7878R	ICAO_B	1	4	Emelkedés	Maximális felszállási (MaxTakeoff)	FLAP_1	2 700			
7878R	ICAO_B	1	5	Emelkedés	Maximális emelkedési (MaxClimb)	FLAP_0	3 000			
7878R	ICAO_B	1	6	Gyorsítás_ százalék	Maximális emelkedési (MaxClimb)	FLAP_0			250	50
7878R	ICAO_B	1	7	Emelkedés	Maximális emelkedési (MaxClimb)	FLAP_0	10 000			
7878R	ICAO_B	2	1	Felszállás	Maximális felszállási (MaxTakeoff)	FLAP_5				
7878R	ICAO_B	2	2	Emelkedés	Maximális felszállási (MaxTakeoff)	FLAP_5	1 000			
7878R	ICAO_B	2	3	Gyorsítás_ százalék	Maximális felszállási (MaxTakeoff)	FLAP_5			220	55
7878R	ICAO_B	2	4	Emelkedés	Maximális felszállási (MaxTakeoff)	FLAP_1	2 700			
7878R	ICAO_B	2	5	Emelkedés	Maximális emelkedési (MaxClimb)	FLAP_0	3 000			
7878R	ICAO_B	2	6	Gyorsítás_ százalék	Maximális emelkedési (MaxClimb)	FLAP_0			250	50
7878R	ICAO_B	2	7	Emelkedés	Maximális emelkedési (MaxClimb)	FLAP_0	10 000			
7878R	ICAO_B	3	1	Felszállás	Maximális felszállási (MaxTakeoff)	FLAP_5				
7878R	ICAO_B	3	2	Emelkedés	Maximális felszállási (MaxTakeoff)	FLAP_5	1 000			

Repülőgép-típus	Profil-azonosító	Szakasz-hossza	Szakasz-száma	Szakasz-típusa	Tolóerő teljesítménye	Féklap-azonosító	Végpont-magasság (ft)	Emelkedési sebesség (ft/min)	Végpon-ti CAS (kt)	Gyorsulás (%)
7878R	ICAO_B	3	3	Gyorsítás_ százalék	Maximális felszállási (MaxTakeoff)	FLAP_5			220	55
7878R	ICAO_B	3	4	Emelkedés	Maximális felszállási (MaxTakeoff)	FLAP_1	2 700			
7878R	ICAO_B	3	5	Emelkedés	Maximális emelkedési (MaxClimb)	FLAP_0	3 000			
7878R	ICAO_B	3	6	Gyorsítás_ százalék	Maximális emelkedési (MaxClimb)	FLAP_0			250	50
7878R	ICAO_B	3	7	Emelkedés	Maximális emelkedési (MaxClimb)	FLAP_0	10 000			
7878R	ICAO_B	4	1	Felszállás	Maximális felszállási (MaxTakeoff)	FLAP_5				
7878R	ICAO_B	4	2	Emelkedés	Maximális felszállási (MaxTakeoff)	FLAP_5	1 000			
7878R	ICAO_B	4	3	Gyorsítás_ százalék	Maximális felszállási (MaxTakeoff)	FLAP_5			225	55
7878R	ICAO_B	4	4	Emelkedés	Maximális felszállási (MaxTakeoff)	FLAP_1	2 600			
7878R	ICAO_B	4	5	Emelkedés	Maximális emelkedési (MaxClimb)	FLAP_0	3 000			
7878R	ICAO_B	4	6	Gyorsítás_ százalék	Maximális emelkedési (MaxClimb)	FLAP_0			250	50
7878R	ICAO_B	4	7	Emelkedés	Maximális emelkedési (MaxClimb)	FLAP_0	10 000			
7878R	ICAO_B	5	1	Felszállás	Maximális felszállási (MaxTakeoff)	FLAP_5				
7878R	ICAO_B	5	2	Emelkedés	Maximális felszállási (MaxTakeoff)	FLAP_5	1 000			
7878R	ICAO_B	5	3	Gyorsítás_ százalék	Maximális felszállási (MaxTakeoff)	FLAP_5			230	55
7878R	ICAO_B	5	4	Emelkedés	Maximális felszállási (MaxTakeoff)	FLAP_1	2 500			
7878R	ICAO_B	5	5	Emelkedés	Maximális emelkedési (MaxClimb)	FLAP_0	3 000			
7878R	ICAO_B	5	6	Gyorsítás_ százalék	Maximális emelkedési (MaxClimb)	FLAP_0			250	50
7878R	ICAO_B	5	7	Emelkedés	Maximális emelkedési (MaxClimb)	FLAP_0	10 000			
7878R	ICAO_B	6	1	Felszállás	Maximális felszállási (MaxTakeoff)	FLAP_5				

Repülőgép-típus	Profil-azonosító	Szakasz-hossza	Szakasz-száma	Szakasz-típusa	Tolóerő teljesítménye	Féklap-azonosító	Végpont-magasság (ft)	Emelkedési sebesség (ft/min)	Végpon-ti CAS (kt)	Gyorsulás (%)
7878R	ICAO_B	6	2	Emelkedés	Maximális felszállási (MaxTakeoff)	FLAP_5	1 000			
7878R	ICAO_B	6	3	Gyorsítás_ százalék	Maximális felszállási (MaxTakeoff)	FLAP_5			230	55
7878R	ICAO_B	6	4	Emelkedés	Maximális felszállási (MaxTakeoff)	FLAP_1	2 400			
7878R	ICAO_B	6	5	Emelkedés	Maximális emelkedési (MaxClimb)	FLAP_0	3 000			
7878R	ICAO_B	6	6	Gyorsítás_ százalék	Maximális emelkedési (MaxClimb)	FLAP_0			250	50
7878R	ICAO_B	6	7	Emelkedés	Maximális emelkedési (MaxClimb)	FLAP_0	10 000			
7878R	ICAO_B	7	1	Felszállás	Maximális felszállási (MaxTakeoff)	FLAP_5				
7878R	ICAO_B	7	2	Emelkedés	Maximális felszállási (MaxTakeoff)	FLAP_5	1 000			
7878R	ICAO_B	7	3	Gyorsítás_ százalék	Maximális felszállási (MaxTakeoff)	FLAP_5			235	55
7878R	ICAO_B	7	4	Emelkedés	Maximális felszállási (MaxTakeoff)	FLAP_1	2 200			
7878R	ICAO_B	7	5	Emelkedés	Maximális emelkedési (MaxClimb)	FLAP_0	3 000			
7878R	ICAO_B	7	6	Gyorsítás_ százalék	Maximális emelkedési (MaxClimb)	FLAP_0			250	50
7878R	ICAO_B	7	7	Emelkedés	Maximális emelkedési (MaxClimb)	FLAP_0	10 000			
7878R	ICAO_B	8	1	Felszállás	Maximális felszállási (MaxTakeoff)	FLAP_5				
7878R	ICAO_B	8	2	Emelkedés	Maximális felszállási (MaxTakeoff)	FLAP_5	1 000			
7878R	ICAO_B	8	3	Gyorsítás_ százalék	Maximális felszállási (MaxTakeoff)	FLAP_5			240	55
7878R	ICAO_B	8	4	Emelkedés	Maximális felszállási (MaxTakeoff)	FLAP_1	2 100			
7878R	ICAO_B	8	5	Emelkedés	Maximális emelkedési (MaxClimb)	FLAP_0	3 000			
7878R	ICAO_B	8	6	Gyorsítás_ százalék	Maximális emelkedési (MaxClimb)	FLAP_0			250	50
7878R	ICAO_B	8	7	Emelkedés	Maximális emelkedési (MaxClimb)	FLAP_0	10 000			

Repülőgép-típus	Profil-azonosító	Szakasz-hossza	Szakasz-száma	Szakasz-típusa	Tolóerő teljesítménye	Féklap-azonosító	Végpont-magasság (ft)	Emelkedési sebesség (ft/min)	Végponti CAS (kt)	Gyorsulás (%)
7878R	ICAO_B	9	1	Felszállás	Maximális felszállási (MaxTakeoff)	FLAP_5				
7878R	ICAO_B	9	2	Emelkedés	Maximális felszállási (MaxTakeoff)	FLAP_5	1 000			
7878R	ICAO_B	9	3	Gyorsítás_ százalék	Maximális felszállási (MaxTakeoff)	FLAP_5			245	55
7878R	ICAO_B	9	4	Emelkedés	Maximális felszállási (MaxTakeoff)	FLAP_1	2 100			
7878R	ICAO_B	9	5	Emelkedés	Maximális emelkedési (MaxClimb)	FLAP_0	3 000			
7878R	ICAO_B	9	6	Gyorsítás_ százalék	Maximális emelkedési (MaxClimb)	FLAP_0			250	50
7878R	ICAO_B	9	7	Emelkedés	Maximális emelkedési (MaxClimb)	FLAP_0	10 000			
A300-622R	DEFAULT	1	1	Felszállás	Maximális felszállási (MaxTakeoff)	1500				
A300-622R	DEFAULT	1	2	Emelkedés	Maximális felszállási (MaxTakeoff)	1500	1 000			
A300-622R	DEFAULT	1	3	Gyorsulás	Maximális felszállási (MaxTakeoff)	1500		1 419,5	185,3	
A300-622R	DEFAULT	1	4	Emelkedés	Maximális emelkedési (MaxClimb)	0	3 000			
A300-622R	DEFAULT	1	5	Gyorsulás	Maximális emelkedési (MaxClimb)	0		1 275	250	
A300-622R	DEFAULT	1	6	Emelkedés	Maximális emelkedési (MaxClimb)	0	5 500			
A300-622R	DEFAULT	1	7	Emelkedés	Maximális emelkedési (MaxClimb)	0	7 500			
A300-622R	DEFAULT	1	8	Emelkedés	Maximális emelkedési (MaxClimb)	0	10 000			
A300-622R	DEFAULT	2	1	Felszállás	Maximális felszállási (MaxTakeoff)	1500				
A300-622R	DEFAULT	2	2	Emelkedés	Maximális felszállási (MaxTakeoff)	1500	1 000			
A300-622R	DEFAULT	2	3	Gyorsulás	Maximális felszállási (MaxTakeoff)	1500		1 361,3	189,3	
A300-622R	DEFAULT	2	4	Emelkedés	Maximális emelkedési (MaxClimb)	0	3 000			
A300-622R	DEFAULT	2	5	Gyorsulás	Maximális emelkedési (MaxClimb)	0		1 216,8	250	

Repülőgép-típus	Profil-azonosító	Szakasz-hossza	Szakasz-száma	Szakasz-típusa	Tolóerő teljesítménye	Féklap-azonosító	Végpont magasság (ft)	Emelkedési sebesség (ft/min)	Végponti CAS (kt)	Gyorsulás (%)
A300-622R	DEFAULT	2	6	Emelkedés	Maximális emelkedési (MaxClimb)	0	5 500			
A300-622R	DEFAULT	2	7	Emelkedés	Maximális emelkedési (MaxClimb)	0	7 500			
A300-622R	DEFAULT	2	8	Emelkedés	Maximális emelkedési (MaxClimb)	0	10 000			
A300-622R	DEFAULT	3	1	Felszállás	Maximális felszállási (MaxTakeoff)	1500				
A300-622R	DEFAULT	3	2	Emelkedés	Maximális felszállási (MaxTakeoff)	1500	1 000			
A300-622R	DEFAULT	3	3	Gyorsulás	Maximális felszállási (MaxTakeoff)	1500		1 303,7	193,2	
A300-622R	DEFAULT	3	4	Emelkedés	Maximális emelkedési (MaxClimb)	0	3 000			
A300-622R	DEFAULT	3	5	Gyorsulás	Maximális emelkedési (MaxClimb)	0		1 159,4	250	
A300-622R	DEFAULT	3	6	Emelkedés	Maximális emelkedési (MaxClimb)	0	5 500			
A300-622R	DEFAULT	3	7	Emelkedés	Maximális emelkedési (MaxClimb)	0	7 500			
A300-622R	DEFAULT	3	8	Emelkedés	Maximális emelkedési (MaxClimb)	0	10 000			
A300-622R	DEFAULT	4	1	Felszállás	Maximális felszállási (MaxTakeoff)	1500				
A300-622R	DEFAULT	4	2	Emelkedés	Maximális felszállási (MaxTakeoff)	1500	1 000			
A300-622R	DEFAULT	4	3	Gyorsulás	Maximális felszállási (MaxTakeoff)	1500		1 210,4	200,1	
A300-622R	DEFAULT	4	4	Emelkedés	Maximális emelkedési (MaxClimb)	0	3 000			
A300-622R	DEFAULT	4	5	Gyorsulás	Maximális emelkedési (MaxClimb)	0		1 065,5	250	
A300-622R	DEFAULT	4	6	Emelkedés	Maximális emelkedési (MaxClimb)	0	5 500			
A300-622R	DEFAULT	4	7	Emelkedés	Maximális emelkedési (MaxClimb)	0	7 500			
A300-622R	DEFAULT	4	8	Emelkedés	Maximális emelkedési (MaxClimb)	0	10 000			
A300-622R	DEFAULT	5	1	Felszállás	Maximális felszállási (MaxTakeoff)	1500				

Repülőgép-típus	Profil-azonosító	Szakasz-hossza	Szakasz-száma	Szakasz-típusa	Tolóerő teljesítménye	Féklap-azonosító	Végpont-magasság (ft)	Emelkedési sebesség (ft/min)	Végpon-ti CAS (kt)	Gyorsulás (%)
A300-622R	DEFAULT	5	2	Emelkedés	Maximális felszállási (MaxTakeoff)	1500	1 000			
A300-622R	DEFAULT	5	3	Gyorsulás	Maximális felszállási (MaxTakeoff)	1500		1 099,6	209,1	
A300-622R	DEFAULT	5	4	Emelkedés	Maximális emelkedési (MaxClimb)	0	3 000			
A300-622R	DEFAULT	5	5	Gyorsulás	Maximális emelkedési (MaxClimb)	0		953,9	250	
A300-622R	DEFAULT	5	6	Emelkedés	Maximális emelkedési (MaxClimb)	0	5 500			
A300-622R	DEFAULT	5	7	Emelkedés	Maximális emelkedési (MaxClimb)	0	7 500			
A300-622R	DEFAULT	5	8	Emelkedés	Maximális emelkedési (MaxClimb)	0	10 000			
A300-622R	DEFAULT	6	1	Felszállás	Maximális felszállási (MaxTakeoff)	1500				
A300-622R	DEFAULT	6	2	Emelkedés	Maximális felszállási (MaxTakeoff)	1500	1 000			
A300-622R	DEFAULT	6	3	Gyorsulás	Maximális felszállási (MaxTakeoff)	1500		1 015,3	216,4	
A300-622R	DEFAULT	6	4	Emelkedés	Maximális emelkedési (MaxClimb)	0	3 000			
A300-622R	DEFAULT	6	5	Gyorsulás	Maximális emelkedési (MaxClimb)	0		870,9	250	
A300-622R	DEFAULT	6	6	Emelkedés	Maximális emelkedési (MaxClimb)	0	5 500			
A300-622R	DEFAULT	6	7	Emelkedés	Maximális emelkedési (MaxClimb)	0	7 500			
A300-622R	DEFAULT	6	8	Emelkedés	Maximális emelkedési (MaxClimb)	0	10 000			
A300-622R	ICAO_A	1	1	Felszállás	Maximális felszállási (MaxTakeoff)	1500				
A300-622R	ICAO_A	1	2	Emelkedés	Maximális felszállási (MaxTakeoff)	1500	1 500			
A300-622R	ICAO_A	1	3	Emelkedés	Maximális emelkedési (MaxClimb)	1500	3 000			
A300-622R	ICAO_A	1	4	Gyorsulás	Maximális emelkedési (MaxClimb)	1500		979,6	185,2	
A300-622R	ICAO_A	1	5	Gyorsulás	Maximális emelkedési (MaxClimb)	0		1 107,6	204,5	

Repülőgép-típus	Profil-azonosító	Szakasz-hossza	Szakasz-száma	Szakasz-típusa	Tolóerő teljesítménye	Féklap-azonosító	Végpont-magasság (ft)	Emelkedési sebesség (ft/min)	Végpon-ti CAS (kt)	Gyorsulás (%)
A300-622R	ICAO_A	1	6	Gyorsulás	Maximális emelkedési (MaxClimb)	0		1 303,7	250	
A300-622R	ICAO_A	1	7	Emelkedés	Maximális emelkedési (MaxClimb)	0	5 500			
A300-622R	ICAO_A	1	8	Emelkedés	Maximális emelkedési (MaxClimb)	0	7 500			
A300-622R	ICAO_A	1	9	Emelkedés	Maximális emelkedési (MaxClimb)	0	10 000			
A300-622R	ICAO_A	2	1	Felszállás	Maximális felszállási (MaxTakeoff)	1500				
A300-622R	ICAO_A	2	2	Emelkedés	Maximális felszállási (MaxTakeoff)	1500	1 500			
A300-622R	ICAO_A	2	3	Emelkedés	Maximális emelkedési (MaxClimb)	1500	3 000			
A300-622R	ICAO_A	2	4	Gyorsulás	Maximális emelkedési (MaxClimb)	1500		935	189,1	
A300-622R	ICAO_A	2	5	Gyorsulás	Maximális emelkedési (MaxClimb)	0		1 059,7	207,3	
A300-622R	ICAO_A	2	6	Gyorsulás	Maximális emelkedési (MaxClimb)	0		1 241,6	250	
A300-622R	ICAO_A	2	7	Emelkedés	Maximális emelkedési (MaxClimb)	0	5 500			
A300-622R	ICAO_A	2	8	Emelkedés	Maximális emelkedési (MaxClimb)	0	7 500			
A300-622R	ICAO_A	2	9	Emelkedés	Maximális emelkedési (MaxClimb)	0	10 000			
A300-622R	ICAO_A	3	1	Felszállás	Maximális felszállási (MaxTakeoff)	1500				
A300-622R	ICAO_A	3	2	Emelkedés	Maximális felszállási (MaxTakeoff)	1500	1 500			
A300-622R	ICAO_A	3	3	Emelkedés	Maximális emelkedési (MaxClimb)	1500	3 000			
A300-622R	ICAO_A	3	4	Gyorsulás	Maximális emelkedési (MaxClimb)	1500		890,5	193,1	
A300-622R	ICAO_A	3	5	Gyorsulás	Maximális emelkedési (MaxClimb)	0		1 012,1	210,1	
A300-622R	ICAO_A	3	6	Gyorsulás	Maximális emelkedési (MaxClimb)	0		1 180,8	250	
A300-622R	ICAO_A	3	7	Emelkedés	Maximális emelkedési (MaxClimb)	0	5 500			

Repülőgép-típus	Profil-azonosító	Szakasz-hossza	Szakasz-száma	Szakasz-típusa	Tolóerő teljesítménye	Féklap-azonosító	Végpont magasság (ft)	Emelkedési sebesség (ft/min)	Végpon-ti CAS (kt)	Gyorsulás (%)
A300-622R	ICAO_A	3	8	Emelkedés	Maximális emelkedési (MaxClimb)	0	7 500			
A300-622R	ICAO_A	3	9	Emelkedés	Maximális emelkedési (MaxClimb)	0	10 000			
A300-622R	ICAO_A	4	1	Felszállás	Maximális felszállási (MaxTakeoff)	1500				
A300-622R	ICAO_A	4	2	Emelkedés	Maximális felszállási (MaxTakeoff)	1500	1 500			
A300-622R	ICAO_A	4	3	Emelkedés	Maximális emelkedési (MaxClimb)	1500	3 000			
A300-622R	ICAO_A	4	4	Gyorsulás	Maximális emelkedési (MaxClimb)	1500		817,4	200	
A300-622R	ICAO_A	4	5	Gyorsulás	Maximális emelkedési (MaxClimb)	0		933,4	215,2	
A300-622R	ICAO_A	4	6	Gyorsulás	Maximális emelkedési (MaxClimb)	0		1 081,4	250	
A300-622R	ICAO_A	4	7	Emelkedés	Maximális emelkedési (MaxClimb)	0	5 500			
A300-622R	ICAO_A	4	8	Emelkedés	Maximális emelkedési (MaxClimb)	0	7 500			
A300-622R	ICAO_A	4	9	Emelkedés	Maximális emelkedési (MaxClimb)	0	10 000			
A300-622R	ICAO_A	5	1	Felszállás	Maximális felszállási (MaxTakeoff)	1500				
A300-622R	ICAO_A	5	2	Emelkedés	Maximális felszállási (MaxTakeoff)	1500	1 500			
A300-622R	ICAO_A	5	3	Emelkedés	Maximális emelkedési (MaxClimb)	1500	3 000			
A300-622R	ICAO_A	5	4	Gyorsulás	Maximális emelkedési (MaxClimb)	1500		729	208,9	
A300-622R	ICAO_A	5	5	Gyorsulás	Maximális emelkedési (MaxClimb)	0		839,1	222,1	
A300-622R	ICAO_A	5	6	Gyorsulás	Maximális emelkedési (MaxClimb)	0		963,8	250	
A300-622R	ICAO_A	5	7	Emelkedés	Maximális emelkedési (MaxClimb)	0	5 500			
A300-622R	ICAO_A	5	8	Emelkedés	Maximális emelkedési (MaxClimb)	0	7 500			
A300-622R	ICAO_A	5	9	Emelkedés	Maximális emelkedési (MaxClimb)	0	10 000			

Repülőgép-típus	Profil-azonosító	Szakasz-hossza	Szakasz-száma	Szakasz-típusa	Tolóerő teljesítménye	Féklap-azonosító	Végpont-magasság (ft)	Emelkedési sebesség (ft/min)	Végponti CAS (kt)	Gyorsulás (%)
A300-622R	ICAO_A	6	1	Felszállás	Maximális felszállási (MaxTakeoff)	1500				
A300-622R	ICAO_A	6	2	Emelkedés	Maximális felszállási (MaxTakeoff)	1500	1 500			
A300-622R	ICAO_A	6	3	Emelkedés	Maximális emelkedési (MaxClimb)	1500	3 000			
A300-622R	ICAO_A	6	4	Gyorsulás	Maximális emelkedési (MaxClimb)	1500		660,6	216,3	
A300-622R	ICAO_A	6	5	Gyorsulás	Maximális emelkedési (MaxClimb)	0		765,7	227,9	
A300-622R	ICAO_A	6	6	Gyorsulás	Maximális emelkedési (MaxClimb)	0		876,5	250	
A300-622R	ICAO_A	6	7	Emelkedés	Maximális emelkedési (MaxClimb)	0	5 500			
A300-622R	ICAO_A	6	8	Emelkedés	Maximális emelkedési (MaxClimb)	0	7 500			
A300-622R	ICAO_A	6	9	Emelkedés	Maximális emelkedési (MaxClimb)	0	10 000			
A300-622R	ICAO_B	1	1	Felszállás	Maximális felszállási (MaxTakeoff)	1500				
A300-622R	ICAO_B	1	2	Emelkedés	Maximális felszállási (MaxTakeoff)	1500	1 000			
A300-622R	ICAO_B	1	3	Gyorsulás	Maximális felszállási (MaxTakeoff)	1500		1 419,5	185,3	
A300-622R	ICAO_B	1	4	Emelkedés	Maximális emelkedési (MaxClimb)	0	3 000			
A300-622R	ICAO_B	1	5	Gyorsulás	Maximális emelkedési (MaxClimb)	0		1 275	250	
A300-622R	ICAO_B	1	6	Emelkedés	Maximális emelkedési (MaxClimb)	0	5 500			
A300-622R	ICAO_B	1	7	Emelkedés	Maximális emelkedési (MaxClimb)	0	7 500			
A300-622R	ICAO_B	1	8	Emelkedés	Maximális emelkedési (MaxClimb)	0	10 000			
A300-622R	ICAO_B	2	1	Felszállás	Maximális felszállási (MaxTakeoff)	1500				
A300-622R	ICAO_B	2	2	Emelkedés	Maximális felszállási (MaxTakeoff)	1500	1 000			
A300-622R	ICAO_B	2	3	Gyorsulás	Maximális felszállási (MaxTakeoff)	1500		1 361,3	189,3	

Repülőgép-típus	Profil-azonosító	Szakasz-hossza	Szakasz-száma	Szakasz-típusa	Tolóerő teljesítménye	Féklap-azonosító	Végpont-magasság (ft)	Emelkedési sebesség (ft/min)	Végpon-ti CAS (kt)	Gyorsulás (%)
A300-622R	ICAO_B	2	4	Emelkedés	Maximális emelkedési (MaxClimb)	0	3 000			
A300-622R	ICAO_B	2	5	Gyorsulás	Maximális emelkedési (MaxClimb)	0		1 216,8	250	
A300-622R	ICAO_B	2	6	Emelkedés	Maximális emelkedési (MaxClimb)	0	5 500			
A300-622R	ICAO_B	2	7	Emelkedés	Maximális emelkedési (MaxClimb)	0	7 500			
A300-622R	ICAO_B	2	8	Emelkedés	Maximális emelkedési (MaxClimb)	0	10 000			
A300-622R	ICAO_B	3	1	Felszállás	Maximális felszállási (MaxTakeoff)	1500				
A300-622R	ICAO_B	3	2	Emelkedés	Maximális felszállási (MaxTakeoff)	1500	1 000			
A300-622R	ICAO_B	3	3	Gyorsulás	Maximális felszállási (MaxTakeoff)	1500		1 303,7	193,2	
A300-622R	ICAO_B	3	4	Emelkedés	Maximális emelkedési (MaxClimb)	0	3 000			
A300-622R	ICAO_B	3	5	Gyorsulás	Maximális emelkedési (MaxClimb)	0		1 159,4	250	
A300-622R	ICAO_B	3	6	Emelkedés	Maximális emelkedési (MaxClimb)	0	5 500			
A300-622R	ICAO_B	3	7	Emelkedés	Maximális emelkedési (MaxClimb)	0	7 500			
A300-622R	ICAO_B	3	8	Emelkedés	Maximális emelkedési (MaxClimb)	0	10 000			
A300-622R	ICAO_B	4	1	Felszállás	Maximális felszállási (MaxTakeoff)	1500				
A300-622R	ICAO_B	4	2	Emelkedés	Maximális felszállási (MaxTakeoff)	1500	1 000			
A300-622R	ICAO_B	4	3	Gyorsulás	Maximális felszállási (MaxTakeoff)	1500		1 210,4	200,1	
A300-622R	ICAO_B	4	4	Emelkedés	Maximális emelkedési (MaxClimb)	0	3 000			
A300-622R	ICAO_B	4	5	Gyorsulás	Maximális emelkedési (MaxClimb)	0		1 065,5	250	
A300-622R	ICAO_B	4	6	Emelkedés	Maximális emelkedési (MaxClimb)	0	5 500			
A300-622R	ICAO_B	4	7	Emelkedés	Maximális emelkedési (MaxClimb)	0	7 500			

Repülőgép-típus	Profil-azonosító	Szakasz-hossza	Szakasz-száma	Szakasz-típusa	Tolóerő teljesítménye	Féklap-azonosító	Végpont-magasság (ft)	Emelkedési sebesség (ft/min)	Végpon-ti CAS (kt)	Gyorsulás (%)
A300-622R	ICAO_B	4	8	Emelkedés	Maximális emelkedési (MaxClimb)	0	10 000			
A300-622R	ICAO_B	5	1	Felszállás	Maximális felszállási (MaxTakeoff)	1500				
A300-622R	ICAO_B	5	2	Emelkedés	Maximális felszállási (MaxTakeoff)	1500	1 000			
A300-622R	ICAO_B	5	3	Gyorsulás	Maximális felszállási (MaxTakeoff)	1500		1 099,6	209,1	
A300-622R	ICAO_B	5	4	Emelkedés	Maximális emelkedési (MaxClimb)	0	3 000			
A300-622R	ICAO_B	5	5	Gyorsulás	Maximális emelkedési (MaxClimb)	0		953,9	250	
A300-622R	ICAO_B	5	6	Emelkedés	Maximális emelkedési (MaxClimb)	0	5 500			
A300-622R	ICAO_B	5	7	Emelkedés	Maximális emelkedési (MaxClimb)	0	7 500			
A300-622R	ICAO_B	5	8	Emelkedés	Maximális emelkedési (MaxClimb)	0	10 000			
A300-622R	ICAO_B	6	1	Felszállás	Maximális felszállási (MaxTakeoff)	1500				
A300-622R	ICAO_B	6	2	Emelkedés	Maximális felszállási (MaxTakeoff)	1500	1 000			
A300-622R	ICAO_B	6	3	Gyorsulás	Maximális felszállási (MaxTakeoff)	1500		1 015,3	216,4	
A300-622R	ICAO_B	6	4	Emelkedés	Maximális emelkedési (MaxClimb)	0	3 000			
A300-622R	ICAO_B	6	5	Gyorsulás	Maximális emelkedési (MaxClimb)	0		870,9	250	
A300-622R	ICAO_B	6	6	Emelkedés	Maximális emelkedési (MaxClimb)	0	5 500			
A300-622R	ICAO_B	6	7	Emelkedés	Maximális emelkedési (MaxClimb)	0	7 500			
A300-622R	ICAO_B	6	8	Emelkedés	Maximális emelkedési (MaxClimb)	0	10 000			
A300B4-203	DEFAULT	1	1	Felszállás	Maximális felszállási (MaxTakeoff)	8				
A300B4-203	DEFAULT	1	2	Emelkedés	Maximális felszállási (MaxTakeoff)	8	1 000			
A300B4-203	DEFAULT	1	3	Gyorsulás	Maximális felszállási (MaxTakeoff)	8		2 440	169	

Repülőgép-típus	Profil-azonosító	Szakasz-hossza	Szakasz-száma	Szakasz-típusa	Tolóerő teljesítménye	Féklap-azonosító	Végpont-magasság (ft)	Emelkedési sebesség (ft/min)	Végpon-ti CAS (kt)	Gyorsulás (%)
A300B4-203	DEFAULT	1	4	Gyorsulás	Maximális felszállási (MaxTakeoff)	1		1 830	189	
A300B4-203	DEFAULT	1	5	Gyorsulás	Maximális emelkedési (MaxClimb)	ZERO		1 000	209	
A300B4-203	DEFAULT	1	6	Emelkedés	Maximális emelkedési (MaxClimb)	ZERO	3 000			
A300B4-203	DEFAULT	1	7	Gyorsulás	Maximális emelkedési (MaxClimb)	ZERO		1 000	250	
A300B4-203	DEFAULT	1	8	Emelkedés	Maximális emelkedési (MaxClimb)	ZERO	5 500			
A300B4-203	DEFAULT	1	9	Emelkedés	Maximális emelkedési (MaxClimb)	ZERO	7 500			
A300B4-203	DEFAULT	1	10	Emelkedés	Maximális emelkedési (MaxClimb)	ZERO	10 000			
A300B4-203	DEFAULT	2	1	Felszállás	Maximális felszállási (MaxTakeoff)	8				
A300B4-203	DEFAULT	2	2	Emelkedés	Maximális felszállási (MaxTakeoff)	8	1 000			
A300B4-203	DEFAULT	2	3	Gyorsulás	Maximális felszállási (MaxTakeoff)	8		2 268	174	
A300B4-203	DEFAULT	2	4	Gyorsulás	Maximális felszállási (MaxTakeoff)	1		1 701	194	
A300B4-203	DEFAULT	2	5	Gyorsulás	Maximális emelkedési (MaxClimb)	ZERO		1 000	214	
A300B4-203	DEFAULT	2	6	Emelkedés	Maximális emelkedési (MaxClimb)	ZERO	3 000			
A300B4-203	DEFAULT	2	7	Gyorsulás	Maximális emelkedési (MaxClimb)	ZERO		1 000	250	
A300B4-203	DEFAULT	2	8	Emelkedés	Maximális emelkedési (MaxClimb)	ZERO	5 500			
A300B4-203	DEFAULT	2	9	Emelkedés	Maximális emelkedési (MaxClimb)	ZERO	7 500			
A300B4-203	DEFAULT	2	10	Emelkedés	Maximális emelkedési (MaxClimb)	ZERO	10 000			
A300B4-203	DEFAULT	3	1	Felszállás	Maximális felszállási (MaxTakeoff)	8				
A300B4-203	DEFAULT	3	2	Emelkedés	Maximális felszállási (MaxTakeoff)	8	1 000			
A300B4-203	DEFAULT	3	3	Gyorsulás	Maximális felszállási (MaxTakeoff)	8		2 137	178	

Repülőgép-típus	Profil-azonosító	Szakasz-hossza	Szakasz-száma	Szakasz-típusa	Tolóerő teljesítménye	Féklap-azonosító	Végpont-magasság (ft)	Emelkedési sebesség (ft/min)	Végpon-ti CAS (kt)	Gyorsulás (%)
A300B4-203	DEFAULT	3	4	Gyorsulás	Maximális felszállási (MaxTakeoff)	1		1 603	198	
A300B4-203	DEFAULT	3	5	Gyorsulás	Maximális emelkedési (MaxClimb)	ZERO		1 000	218	
A300B4-203	DEFAULT	3	6	Emelkedés	Maximális emelkedési (MaxClimb)	ZERO	3 000			
A300B4-203	DEFAULT	3	7	Gyorsulás	Maximális emelkedési (MaxClimb)	ZERO		1 000	250	
A300B4-203	DEFAULT	3	8	Emelkedés	Maximális emelkedési (MaxClimb)	ZERO	5 500			
A300B4-203	DEFAULT	3	9	Emelkedés	Maximális emelkedési (MaxClimb)	ZERO	7 500			
A300B4-203	DEFAULT	3	10	Emelkedés	Maximális emelkedési (MaxClimb)	ZERO	10 000			
A300B4-203	DEFAULT	4	1	Felszállás	Maximális felszállási (MaxTakeoff)	8				
A300B4-203	DEFAULT	4	2	Emelkedés	Maximális felszállási (MaxTakeoff)	8	1 000			
A300B4-203	DEFAULT	4	3	Gyorsulás	Maximális felszállási (MaxTakeoff)	8		1 912	186	
A300B4-203	DEFAULT	4	4	Gyorsulás	Maximális felszállási (MaxTakeoff)	1		1 434	206	
A300B4-203	DEFAULT	4	5	Gyorsulás	Maximális emelkedési (MaxClimb)	ZERO		1 000	226	
A300B4-203	DEFAULT	4	6	Emelkedés	Maximális emelkedési (MaxClimb)	ZERO	3 000			
A300B4-203	DEFAULT	4	7	Gyorsulás	Maximális emelkedési (MaxClimb)	ZERO		1 000	250	
A300B4-203	DEFAULT	4	8	Emelkedés	Maximális emelkedési (MaxClimb)	ZERO	5 500			
A300B4-203	DEFAULT	4	9	Emelkedés	Maximális emelkedési (MaxClimb)	ZERO	7 500			
A300B4-203	DEFAULT	4	10	Emelkedés	Maximális emelkedési (MaxClimb)	ZERO	10 000			
A300B4-203	DEFAULT	5	1	Felszállás	Maximális felszállási (MaxTakeoff)	8				
A300B4-203	DEFAULT	5	2	Emelkedés	Maximális felszállási (MaxTakeoff)	8	1 000			
A300B4-203	DEFAULT	5	3	Gyorsulás	Maximális felszállási (MaxTakeoff)	8		1 688	194	

Repülőgép-típus	Profil-azonosító	Szakasz-hossza	Szakasz-száma	Szakasz-típusa	Tolóerő teljesítménye	Féklap-azonosító	Végpont-magasság (ft)	Emelkedési sebesség (ft/min)	Végpon-ti CAS (kt)	Gyorsulás (%)
A300B4-203	DEFAULT	5	4	Gyorsulás	Maximális felszállási (MaxTakeoff)	1		1 266	214	
A300B4-203	DEFAULT	5	5	Gyorsulás	Maximális emelkedési (MaxClimb)	ZERO		1 000	234	
A300B4-203	DEFAULT	5	6	Emelkedés	Maximális emelkedési (MaxClimb)	ZERO	3 000			
A300B4-203	DEFAULT	5	7	Gyorsulás	Maximális emelkedési (MaxClimb)	ZERO		1 000	250	
A300B4-203	DEFAULT	5	8	Emelkedés	Maximális emelkedési (MaxClimb)	ZERO	5 500			
A300B4-203	DEFAULT	5	9	Emelkedés	Maximális emelkedési (MaxClimb)	ZERO	7 500			
A300B4-203	DEFAULT	5	10	Emelkedés	Maximális emelkedési (MaxClimb)	ZERO	10 000			
A310-304	DEFAULT	1	1	Felszállás	Maximális felszállási (MaxTakeoff)	1500				
A310-304	DEFAULT	1	2	Emelkedés	Maximális felszállási (MaxTakeoff)	1500	1 000			
A310-304	DEFAULT	1	3	Gyorsulás	Maximális felszállási (MaxTakeoff)	1500		1 475,7	179,5	
A310-304	DEFAULT	1	4	Emelkedés	Maximális emelkedési (MaxClimb)	0	3 000			
A310-304	DEFAULT	1	5	Gyorsulás	Maximális emelkedési (MaxClimb)	0		1 454,9	250	
A310-304	DEFAULT	1	6	Emelkedés	Maximális emelkedési (MaxClimb)	0	5 500			
A310-304	DEFAULT	1	7	Emelkedés	Maximális emelkedési (MaxClimb)	0	7 500			
A310-304	DEFAULT	1	8	Emelkedés	Maximális emelkedési (MaxClimb)	0	10 000			
A310-304	DEFAULT	2	1	Felszállás	Maximális felszállási (MaxTakeoff)	1500				
A310-304	DEFAULT	2	2	Emelkedés	Maximális felszállási (MaxTakeoff)	1500	1 000			
A310-304	DEFAULT	2	3	Gyorsulás	Maximális felszállási (MaxTakeoff)	1500		1 415,7	183	
A310-304	DEFAULT	2	4	Emelkedés	Maximális emelkedési (MaxClimb)	0	3 000			
A310-304	DEFAULT	2	5	Gyorsulás	Maximális emelkedési (MaxClimb)	0		1 392,7	250	

Repülőgép-típus	Profil-azonosító	Szakasz-hossza	Szakasz-száma	Szakasz-típusa	Tolóerő teljesítménye	Féklap-azonosító	Végpont-magasság (ft)	Emelkedési sebesség (ft/min)	Végponti CAS (kt)	Gyorsulás (%)
A310-304	DEFAULT	2	6	Emelkedés	Maximális emelkedési (MaxClimb)	0	5 500			
A310-304	DEFAULT	2	7	Emelkedés	Maximális emelkedési (MaxClimb)	0	7 500			
A310-304	DEFAULT	2	8	Emelkedés	Maximális emelkedési (MaxClimb)	0	10 000			
A310-304	DEFAULT	3	1	Felszállás	Maximális felszállási (MaxTakeoff)	1500				
A310-304	DEFAULT	3	2	Emelkedés	Maximális felszállási (MaxTakeoff)	1500	1 000			
A310-304	DEFAULT	3	3	Gyorsulás	Maximális felszállási (MaxTakeoff)	1500		1 357	186,6	
A310-304	DEFAULT	3	4	Emelkedés	Maximális emelkedési (MaxClimb)	0	3 000			
A310-304	DEFAULT	3	5	Gyorsulás	Maximális emelkedési (MaxClimb)	0		1 332,3	250	
A310-304	DEFAULT	3	6	Emelkedés	Maximális emelkedési (MaxClimb)	0	5 500			
A310-304	DEFAULT	3	7	Emelkedés	Maximális emelkedési (MaxClimb)	0	7 500			
A310-304	DEFAULT	3	8	Emelkedés	Maximális emelkedési (MaxClimb)	0	10 000			
A310-304	DEFAULT	4	1	Felszállás	Maximális felszállási (MaxTakeoff)	1500				
A310-304	DEFAULT	4	2	Emelkedés	Maximális felszállási (MaxTakeoff)	1500	1 000			
A310-304	DEFAULT	4	3	Gyorsulás	Maximális felszállási (MaxTakeoff)	1500		1 262,8	192,8	
A310-304	DEFAULT	4	4	Emelkedés	Maximális emelkedési (MaxClimb)	0	3 000			
A310-304	DEFAULT	4	5	Gyorsulás	Maximális emelkedési (MaxClimb)	0		1 234,1	250	
A310-304	DEFAULT	4	6	Emelkedés	Maximális emelkedési (MaxClimb)	0	5 500			
A310-304	DEFAULT	4	7	Emelkedés	Maximális emelkedési (MaxClimb)	0	7 500			
A310-304	DEFAULT	4	8	Emelkedés	Maximális emelkedési (MaxClimb)	0	10 000			
A310-304	DEFAULT	5	1	Felszállás	Maximális felszállási (MaxTakeoff)	1500				

Repülőgép-típus	Profil-azonosító	Szakasz-hossza	Szakasz-száma	Szakasz-típusa	Tolóerő teljesítménye	Féklap-azonosító	Végpont-magasság (ft)	Emelkedési sebesség (ft/min)	Végpon-ti CAS (kt)	Gyorsulás (%)
A310-304	DEFAULT	5	2	Emelkedés	Maximális felszállási (MaxTakeoff)	1500	1 000			
A310-304	DEFAULT	5	3	Gyorsulás	Maximális felszállási (MaxTakeoff)	1500		1 151,8	200,9	
A310-304	DEFAULT	5	4	Emelkedés	Maximális emelkedési (MaxClimb)	0	3 000			
A310-304	DEFAULT	5	5	Gyorsulás	Maximális emelkedési (MaxClimb)	0		1 117,9	250	
A310-304	DEFAULT	5	6	Emelkedés	Maximális emelkedési (MaxClimb)	0	5 500			
A310-304	DEFAULT	5	7	Emelkedés	Maximális emelkedési (MaxClimb)	0	7 500			
A310-304	DEFAULT	5	8	Emelkedés	Maximális emelkedési (MaxClimb)	0	10 000			
A310-304	DEFAULT	6	1	Felszállás	Maximális felszállási (MaxTakeoff)	1500				
A310-304	DEFAULT	6	2	Emelkedés	Maximális felszállási (MaxTakeoff)	1500	1 000			
A310-304	DEFAULT	6	3	Gyorsulás	Maximális felszállási (MaxTakeoff)	1500		990,5	214,3	
A310-304	DEFAULT	6	4	Emelkedés	Maximális emelkedési (MaxClimb)	0	3 000			
A310-304	DEFAULT	6	5	Gyorsulás	Maximális emelkedési (MaxClimb)	0		944,8	250	
A310-304	DEFAULT	6	6	Emelkedés	Maximális emelkedési (MaxClimb)	0	5 500			
A310-304	DEFAULT	6	7	Emelkedés	Maximális emelkedési (MaxClimb)	0	7 500			
A310-304	DEFAULT	6	8	Emelkedés	Maximális emelkedési (MaxClimb)	0	10 000			
A310-304	ICAO_A	1	1	Felszállás	Maximális felszállási (MaxTakeoff)	1500				
A310-304	ICAO_A	1	2	Emelkedés	Maximális felszállási (MaxTakeoff)	1500	1 500			
A310-304	ICAO_A	1	3	Emelkedés	Maximális emelkedési (MaxClimb)	1500	3 000			
A310-304	ICAO_A	1	4	Gyorsulás	Maximális emelkedési (MaxClimb)	1500		1 167,6	179,4	
A310-304	ICAO_A	1	5	Gyorsulás	Maximális emelkedési (MaxClimb)	0		1 273,6	200,4	

Repülőgép-típus	Profil-azonosító	Szakasz-hossza	Szakasz-száma	Szakasz-típusa	Tolóerő teljesítménye	Féklap-azonosító	Végpont-magasság (ft)	Emelkedési sebesség (ft/min)	Végpon-ti CAS (kt)	Gyorsulás (%)
A310-304	ICAO_A	1	6	Gyorsulás	Maximális emelkedési (MaxClimb)	0		1 496,6	250	
A310-304	ICAO_A	1	7	Emelkedés	Maximális emelkedési (MaxClimb)	0	5 500			
A310-304	ICAO_A	1	8	Emelkedés	Maximális emelkedési (MaxClimb)	0	7 500			
A310-304	ICAO_A	1	9	Emelkedés	Maximális emelkedési (MaxClimb)	0	10 000			
A310-304	ICAO_A	2	1	Felszállás	Maximális felszállási (MaxTakeoff)	1500				
A310-304	ICAO_A	2	2	Emelkedés	Maximális felszállási (MaxTakeoff)	1500	1 500			
A310-304	ICAO_A	2	3	Emelkedés	Maximális emelkedési (MaxClimb)	1500	3 000			
A310-304	ICAO_A	2	4	Gyorsulás	Maximális emelkedési (MaxClimb)	1500		1 115,8	182,9	
A310-304	ICAO_A	2	5	Gyorsulás	Maximális emelkedési (MaxClimb)	0		1 222,3	202,8	
A310-304	ICAO_A	2	6	Gyorsulás	Maximális emelkedési (MaxClimb)	0		1 430,5	250	
A310-304	ICAO_A	2	7	Emelkedés	Maximális emelkedési (MaxClimb)	0	5 500			
A310-304	ICAO_A	2	8	Emelkedés	Maximális emelkedési (MaxClimb)	0	7 500			
A310-304	ICAO_A	2	9	Emelkedés	Maximális emelkedési (MaxClimb)	0	10 000			
A310-304	ICAO_A	3	1	Felszállás	Maximális felszállási (MaxTakeoff)	1500				
A310-304	ICAO_A	3	2	Emelkedés	Maximális felszállási (MaxTakeoff)	1500	1 500			
A310-304	ICAO_A	3	3	Emelkedés	Maximális emelkedési (MaxClimb)	1500	3 000			
A310-304	ICAO_A	3	4	Gyorsulás	Maximális emelkedési (MaxClimb)	1500		1 065,4	186,5	
A310-304	ICAO_A	3	5	Gyorsulás	Maximális emelkedési (MaxClimb)	0		1 172,6	205,3	
A310-304	ICAO_A	3	6	Gyorsulás	Maximális emelkedési (MaxClimb)	0		1 366,6	250	
A310-304	ICAO_A	3	7	Emelkedés	Maximális emelkedési (MaxClimb)	0	5 500			

Repülőgép-típus	Profil-azonosító	Szakasz-hossza	Szakasz-száma	Szakasz-típusa	Tolóerő teljesítménye	Féklap-azonosító	Végpont magasság (ft)	Emelkedési sebesség (ft/min)	Végpon-ti CAS (kt)	Gyorsulás (%)
A310-304	ICAO_A	3	8	Emelkedés	Maximális emelkedési (MaxClimb)	0	7 500			
A310-304	ICAO_A	3	9	Emelkedés	Maximális emelkedési (MaxClimb)	0	10 000			
A310-304	ICAO_A	4	1	Felszállás	Maximális felszállási (MaxTakeoff)	1500				
A310-304	ICAO_A	4	2	Emelkedés	Maximális felszállási (MaxTakeoff)	1500	1 500			
A310-304	ICAO_A	4	3	Emelkedés	Maximális emelkedési (MaxClimb)	1500	3 000			
A310-304	ICAO_A	4	4	Gyorsulás	Maximális emelkedési (MaxClimb)	1500		984,3	192,7	
A310-304	ICAO_A	4	5	Gyorsulás	Maximális emelkedési (MaxClimb)	0		1 091,4	209,7	
A310-304	ICAO_A	4	6	Gyorsulás	Maximális emelkedési (MaxClimb)	0		1 262,9	250	
A310-304	ICAO_A	4	7	Emelkedés	Maximális emelkedési (MaxClimb)	0	5 500			
A310-304	ICAO_A	4	8	Emelkedés	Maximális emelkedési (MaxClimb)	0	7 500			
A310-304	ICAO_A	4	9	Emelkedés	Maximális emelkedési (MaxClimb)	0	10 000			
A310-304	ICAO_A	5	1	Felszállás	Maximális felszállási (MaxTakeoff)	1500				
A310-304	ICAO_A	5	2	Emelkedés	Maximális felszállási (MaxTakeoff)	1500	1 500			
A310-304	ICAO_A	5	3	Emelkedés	Maximális emelkedési (MaxClimb)	1500	3 000			
A310-304	ICAO_A	5	4	Gyorsulás	Maximális emelkedési (MaxClimb)	1500		888,4	200,8	
A310-304	ICAO_A	5	5	Gyorsulás	Maximális emelkedési (MaxClimb)	0		994,5	215,7	
A310-304	ICAO_A	5	6	Gyorsulás	Maximális emelkedési (MaxClimb)	0		1 140,7	250	
A310-304	ICAO_A	5	7	Emelkedés	Maximális emelkedési (MaxClimb)	0	5 500			
A310-304	ICAO_A	5	8	Emelkedés	Maximális emelkedési (MaxClimb)	0	7 500			
A310-304	ICAO_A	5	9	Emelkedés	Maximális emelkedési (MaxClimb)	0	10 000			

Repülőgép-típus	Profil-azonosító	Szakasz-hossza	Szakasz-száma	Szakasz-típusa	Tolóerő teljesítménye	Féklap-azonosító	Végpont-magasság (ft)	Emelkedési sebesség (ft/min)	Végpon-ti CAS (kt)	Gyorsulás (%)
A310-304	ICAO_A	6	1	Felszállás	Maximális felszállási (MaxTakeoff)	1500				
A310-304	ICAO_A	6	2	Emelkedés	Maximális felszállási (MaxTakeoff)	1500	1 500			
A310-304	ICAO_A	6	3	Emelkedés	Maximális emelkedési (MaxClimb)	1500	3 000			
A310-304	ICAO_A	6	4	Gyorsulás	Maximális emelkedési (MaxClimb)	1500		747,4	214,2	
A310-304	ICAO_A	6	5	Gyorsulás	Maximális emelkedési (MaxClimb)	0		848,6	226,2	
A310-304	ICAO_A	6	6	Gyorsulás	Maximális emelkedési (MaxClimb)	0		959,5	250	
A310-304	ICAO_A	6	7	Emelkedés	Maximális emelkedési (MaxClimb)	0	5 500			
A310-304	ICAO_A	6	8	Emelkedés	Maximális emelkedési (MaxClimb)	0	7 500			
A310-304	ICAO_A	6	9	Emelkedés	Maximális emelkedési (MaxClimb)	0	10 000			
A310-304	ICAO_B	1	1	Felszállás	Maximális felszállási (MaxTakeoff)	1500				
A310-304	ICAO_B	1	2	Emelkedés	Maximális felszállási (MaxTakeoff)	1500	1 000			
A310-304	ICAO_B	1	3	Gyorsulás	Maximális felszállási (MaxTakeoff)	1500		1 475,7	179,5	
A310-304	ICAO_B	1	4	Emelkedés	Maximális emelkedési (MaxClimb)	0	3 000			
A310-304	ICAO_B	1	5	Gyorsulás	Maximális emelkedési (MaxClimb)	0		1 454,9	250	
A310-304	ICAO_B	1	6	Emelkedés	Maximális emelkedési (MaxClimb)	0	5 500			
A310-304	ICAO_B	1	7	Emelkedés	Maximális emelkedési (MaxClimb)	0	7 500			
A310-304	ICAO_B	1	8	Emelkedés	Maximális emelkedési (MaxClimb)	0	10 000			
A310-304	ICAO_B	2	1	Felszállás	Maximális felszállási (MaxTakeoff)	1500				
A310-304	ICAO_B	2	2	Emelkedés	Maximális felszállási (MaxTakeoff)	1500	1 000			
A310-304	ICAO_B	2	3	Gyorsulás	Maximális felszállási (MaxTakeoff)	1500		1 415,7	183	

Repülőgép-típus	Profil-azonosító	Szakasz-hossza	Szakasz-száma	Szakasz-típusa	Tolóerő teljesítménye	Féklap-azonosító	Végpont-magasság (ft)	Emelkedési sebesség (ft/min)	Végpon-ti CAS (kt)	Gyorsulás (%)
A310-304	ICAO_B	2	4	Emelkedés	Maximális emelkedési (MaxClimb)	0	3 000			
A310-304	ICAO_B	2	5	Gyorsulás	Maximális emelkedési (MaxClimb)	0		1 392,7	250	
A310-304	ICAO_B	2	6	Emelkedés	Maximális emelkedési (MaxClimb)	0	5 500			
A310-304	ICAO_B	2	7	Emelkedés	Maximális emelkedési (MaxClimb)	0	7 500			
A310-304	ICAO_B	2	8	Emelkedés	Maximális emelkedési (MaxClimb)	0	10 000			
A310-304	ICAO_B	3	1	Felszállás	Maximális felszállási (MaxTakeoff)	1500				
A310-304	ICAO_B	3	2	Emelkedés	Maximális felszállási (MaxTakeoff)	1500	1 000			
A310-304	ICAO_B	3	3	Gyorsulás	Maximális felszállási (MaxTakeoff)	1500		1 357	186,6	
A310-304	ICAO_B	3	4	Emelkedés	Maximális emelkedési (MaxClimb)	0	3 000			
A310-304	ICAO_B	3	5	Gyorsulás	Maximális emelkedési (MaxClimb)	0		1 332,3	250	
A310-304	ICAO_B	3	6	Emelkedés	Maximális emelkedési (MaxClimb)	0	5 500			
A310-304	ICAO_B	3	7	Emelkedés	Maximális emelkedési (MaxClimb)	0	7 500			
A310-304	ICAO_B	3	8	Emelkedés	Maximális emelkedési (MaxClimb)	0	10 000			
A310-304	ICAO_B	4	1	Felszállás	Maximális felszállási (MaxTakeoff)	1500				
A310-304	ICAO_B	4	2	Emelkedés	Maximális felszállási (MaxTakeoff)	1500	1 000			
A310-304	ICAO_B	4	3	Gyorsulás	Maximális felszállási (MaxTakeoff)	1500		1 262,8	192,8	
A310-304	ICAO_B	4	4	Emelkedés	Maximális emelkedési (MaxClimb)	0	3 000			
A310-304	ICAO_B	4	5	Gyorsulás	Maximális emelkedési (MaxClimb)	0		1 234,1	250	
A310-304	ICAO_B	4	6	Emelkedés	Maximális emelkedési (MaxClimb)	0	5 500			
A310-304	ICAO_B	4	7	Emelkedés	Maximális emelkedési (MaxClimb)	0	7 500			

Repülőgép-típus	Profil-azonosító	Szakasz-hossza	Szakasz-száma	Szakasz-típusa	Tolóerő teljesítménye	Féklap-azonosító	Végpont-magasság (ft)	Emelkedési sebesség (ft/min)	Végpon-ti CAS (kt)	Gyorsulás (%)
A310-304	ICAO_B	4	8	Emelkedés	Maximális emelkedési (MaxClimb)	0	10 000			
A310-304	ICAO_B	5	1	Felszállás	Maximális felszállási (MaxTakeoff)	1500				
A310-304	ICAO_B	5	2	Emelkedés	Maximális felszállási (MaxTakeoff)	1500	1 000			
A310-304	ICAO_B	5	3	Gyorsulás	Maximális felszállási (MaxTakeoff)	1500		1 151,8	200,9	
A310-304	ICAO_B	5	4	Emelkedés	Maximális emelkedési (MaxClimb)	0	3 000			
A310-304	ICAO_B	5	5	Gyorsulás	Maximális emelkedési (MaxClimb)	0		1 117,9	250	
A310-304	ICAO_B	5	6	Emelkedés	Maximális emelkedési (MaxClimb)	0	5 500			
A310-304	ICAO_B	5	7	Emelkedés	Maximális emelkedési (MaxClimb)	0	7 500			
A310-304	ICAO_B	5	8	Emelkedés	Maximális emelkedési (MaxClimb)	0	10 000			
A310-304	ICAO_B	6	1	Felszállás	Maximális felszállási (MaxTakeoff)	1500				
A310-304	ICAO_B	6	2	Emelkedés	Maximális felszállási (MaxTakeoff)	1500	1 000			
A310-304	ICAO_B	6	3	Gyorsulás	Maximális felszállási (MaxTakeoff)	1500		990,5	214,3	
A310-304	ICAO_B	6	4	Emelkedés	Maximális emelkedési (MaxClimb)	0	3 000			
A310-304	ICAO_B	6	5	Gyorsulás	Maximális emelkedési (MaxClimb)	0		944,8	250	
A310-304	ICAO_B	6	6	Emelkedés	Maximális emelkedési (MaxClimb)	0	5 500			
A310-304	ICAO_B	6	7	Emelkedés	Maximális emelkedési (MaxClimb)	0	7 500			
A310-304	ICAO_B	6	8	Emelkedés	Maximális emelkedési (MaxClimb)	0	10 000			
A319-131	DEFAULT	1	1	Felszállás	Maximális felszállási (MaxTakeoff)	1+F				
A319-131	DEFAULT	1	2	Emelkedés	Maximális felszállási (MaxTakeoff)	1+F	1 000			
A319-131	DEFAULT	1	3	Gyorsulás	Maximális felszállási (MaxTakeoff)	1+F		1 042,6	181,6	

Repülőgép-típus	Profil-azonosító	Szakasz-hossza	Szakasz-száma	Szakasz-típusa	Tolóerő teljesítménye	Féklap-azonosító	Végpont-magasság (ft)	Emelkedési sebesség (ft/min)	Végpon-ti CAS (kt)	Gyorsulás (%)
A319-131	DEFAULT	1	4	Gyorsulás	Maximális felszállási (MaxTakeoff)	1		1 177,5	200,7	
A319-131	DEFAULT	1	5	Emelkedés	Maximális emelkedési (MaxClimb)	ZERO	3 000			
A319-131	DEFAULT	1	6	Gyorsulás	Maximális emelkedési (MaxClimb)	ZERO		1 320,8	250	
A319-131	DEFAULT	1	7	Emelkedés	Maximális emelkedési (MaxClimb)	ZERO	5 500			
A319-131	DEFAULT	1	8	Emelkedés	Maximális emelkedési (MaxClimb)	ZERO	7 500			
A319-131	DEFAULT	1	9	Emelkedés	Maximális emelkedési (MaxClimb)	ZERO	10 000			
A319-131	DEFAULT	2	1	Felszállás	Maximális felszállási (MaxTakeoff)	1+F				
A319-131	DEFAULT	2	2	Emelkedés	Maximális felszállási (MaxTakeoff)	1+F	1 000			
A319-131	DEFAULT	2	3	Gyorsulás	Maximális felszállási (MaxTakeoff)	1+F		997,1	185,3	
A319-131	DEFAULT	2	4	Gyorsulás	Maximális felszállási (MaxTakeoff)	1		1 128,9	203,3	
A319-131	DEFAULT	2	5	Emelkedés	Maximális emelkedési (MaxClimb)	ZERO	3 000			
A319-131	DEFAULT	2	6	Gyorsulás	Maximális emelkedési (MaxClimb)	ZERO		1 264	250	
A319-131	DEFAULT	2	7	Emelkedés	Maximális emelkedési (MaxClimb)	ZERO	5 500			
A319-131	DEFAULT	2	8	Emelkedés	Maximális emelkedési (MaxClimb)	ZERO	7 500			
A319-131	DEFAULT	2	9	Emelkedés	Maximális emelkedési (MaxClimb)	ZERO	10 000			
A319-131	DEFAULT	3	1	Felszállás	Maximális felszállási (MaxTakeoff)	1+F				
A319-131	DEFAULT	3	2	Emelkedés	Maximális felszállási (MaxTakeoff)	1+F	1 000			
A319-131	DEFAULT	3	3	Gyorsulás	Maximális felszállási (MaxTakeoff)	1+F		952,7	189	
A319-131	DEFAULT	3	4	Gyorsulás	Maximális felszállási (MaxTakeoff)	1		1 081	206	
A319-131	DEFAULT	3	5	Emelkedés	Maximális emelkedési (MaxClimb)	ZERO	3 000			

Repülőgép-típus	Profil-azonosító	Szakasz-hossza	Szakasz-száma	Szakasz-típusa	Tolóerő teljesítménye	Féklap-azonosító	Végpont-magasság (ft)	Emelkedési sebesség (ft/min)	Végpon-ti CAS (kt)	Gyorsulás (%)
A319-131	DEFAULT	3	6	Gyorsulás	Maximális emelkedési (MaxClimb)	ZERO		1 208,7	250	
A319-131	DEFAULT	3	7	Emelkedés	Maximális emelkedési (MaxClimb)	ZERO	5 500			
A319-131	DEFAULT	3	8	Emelkedés	Maximális emelkedési (MaxClimb)	ZERO	7 500			
A319-131	DEFAULT	3	9	Emelkedés	Maximális emelkedési (MaxClimb)	ZERO	10 000			
A319-131	DEFAULT	4	1	Felszállás	Maximális felszállási (MaxTakeoff)	1+F				
A319-131	DEFAULT	4	2	Emelkedés	Maximális felszállási (MaxTakeoff)	1+F	1 000			
A319-131	DEFAULT	4	3	Gyorsulás	Maximális felszállási (MaxTakeoff)	1+F		880,8	195,6	
A319-131	DEFAULT	4	4	Gyorsulás	Maximális felszállási (MaxTakeoff)	1		1 001,7	210,8	
A319-131	DEFAULT	4	5	Emelkedés	Maximális emelkedési (MaxClimb)	ZERO	3 000			
A319-131	DEFAULT	4	6	Gyorsulás	Maximális emelkedési (MaxClimb)	ZERO		1 119,6	250	
A319-131	DEFAULT	4	7	Emelkedés	Maximális emelkedési (MaxClimb)	ZERO	5 500			
A319-131	DEFAULT	4	8	Emelkedés	Maximális emelkedési (MaxClimb)	ZERO	7 500			
A319-131	DEFAULT	4	9	Emelkedés	Maximális emelkedési (MaxClimb)	ZERO	10 000			
A319-131	DEFAULT	5	1	Felszállás	Maximális felszállási (MaxTakeoff)	1+F				
A319-131	DEFAULT	5	2	Gyorsulás	Maximális felszállási (MaxTakeoff)	1+F		735,2	169,7	
A319-131	DEFAULT	5	3	Emelkedés	Maximális felszállási (MaxTakeoff)	1+F	1 000			
A319-131	DEFAULT	5	4	Gyorsulás	Maximális felszállási (MaxTakeoff)	1+F		793,4	208,8	
A319-131	DEFAULT	5	5	Gyorsulás	Maximális felszállási (MaxTakeoff)	ZERO		860	221,2	
A319-131	DEFAULT	5	6	Emelkedés	Maximális emelkedési (MaxClimb)	ZERO	3 000			
A319-131	DEFAULT	5	7	Gyorsulás	Maximális emelkedési (MaxClimb)	ZERO		964,2	250	

Repülőgép-típus	Profil-azonosító	Szakasz-hossza	Szakasz-száma	Szakasz-típusa	Tolóerő teljesítménye	Féklap-azonosító	Végpont magasság (ft)	Emelkedési sebesség (ft/min)	Végpon-ti CAS (kt)	Gyorsulás (%)
A319-131	DEFAULT	5	8	Emelkedés	Maximális emelkedési (MaxClimb)	ZERO	5 500			
A319-131	DEFAULT	5	9	Emelkedés	Maximális emelkedési (MaxClimb)	ZERO	7 500			
A319-131	DEFAULT	5	10	Emelkedés	Maximális emelkedési (MaxClimb)	ZERO	10 000			
A319-131	ICAO_A	1	1	Felszállás	Maximális felszállási (MaxTakeoff)	1+F				
A319-131	ICAO_A	1	2	Emelkedés	Maximális felszállási (MaxTakeoff)	1+F	1 500			
A319-131	ICAO_A	1	3	Emelkedés	Maximális emelkedési (MaxClimb)	1+F	3 000			
A319-131	ICAO_A	1	4	Gyorsulás	Maximális emelkedési (MaxClimb)	1+F		822,7	181,4	
A319-131	ICAO_A	1	5	Gyorsulás	Maximális emelkedési (MaxClimb)	1		972,3	196,5	
A319-131	ICAO_A	1	6	Gyorsulás	Maximális emelkedési (MaxClimb)	ZERO		1 162,8	223,8	
A319-131	ICAO_A	1	7	Gyorsulás	Maximális emelkedési (MaxClimb)	ZERO		1 374,2	250	
A319-131	ICAO_A	1	8	Emelkedés	Maximális emelkedési (MaxClimb)	ZERO	5 500			
A319-131	ICAO_A	1	9	Emelkedés	Maximális emelkedési (MaxClimb)	ZERO	7 500			
A319-131	ICAO_A	1	10	Emelkedés	Maximális emelkedési (MaxClimb)	ZERO	10 000			
A319-131	ICAO_A	2	1	Felszállás	Maximális felszállási (MaxTakeoff)	1+F				
A319-131	ICAO_A	2	2	Emelkedés	Maximális felszállási (MaxTakeoff)	1+F	1 500			
A319-131	ICAO_A	2	3	Emelkedés	Maximális emelkedési (MaxClimb)	1+F	3 000			
A319-131	ICAO_A	2	4	Gyorsulás	Maximális emelkedési (MaxClimb)	1+F		786,5	185,2	
A319-131	ICAO_A	2	5	Gyorsulás	Maximális emelkedési (MaxClimb)	1		935,4	199,4	
A319-131	ICAO_A	2	6	Gyorsulás	Maximális emelkedési (MaxClimb)	ZERO		1 115,9	225,3	
A319-131	ICAO_A	2	7	Gyorsulás	Maximális emelkedési (MaxClimb)	ZERO		1 312,1	250	

Repülőgép-típus	Profil-azonosító	Szakasz-hossza	Szakasz-száma	Szakasz-típusa	Tolóerő teljesítménye	Féklap-azonosító	Végpont-magasság (ft)	Emelkedési sebesség (ft/min)	Végpon-ti CAS (kt)	Gyorsulás (%)
A319-131	ICAO_A	2	8	Emelkedés	Maximális emelkedési (MaxClimb)	ZERO	5 500			
A319-131	ICAO_A	2	9	Emelkedés	Maximális emelkedési (MaxClimb)	ZERO	7 500			
A319-131	ICAO_A	2	10	Emelkedés	Maximális emelkedési (MaxClimb)	ZERO	10 000			
A319-131	ICAO_A	3	1	Felszállás	Maximális felszállási (MaxTakeoff)	1+F				
A319-131	ICAO_A	3	2	Emelkedés	Maximális felszállási (MaxTakeoff)	1+F	1 500			
A319-131	ICAO_A	3	3	Emelkedés	Maximális emelkedési (MaxClimb)	1+F	3 000			
A319-131	ICAO_A	3	4	Gyorsulás	Maximális emelkedési (MaxClimb)	1+F		751,1	188,9	
A319-131	ICAO_A	3	5	Gyorsulás	Maximális emelkedési (MaxClimb)	1		899,4	202,4	
A319-131	ICAO_A	3	6	Gyorsulás	Maximális emelkedési (MaxClimb)	ZERO		1 070,2	226,9	
A319-131	ICAO_A	3	7	Gyorsulás	Maximális emelkedési (MaxClimb)	ZERO		1 252	250	
A319-131	ICAO_A	3	8	Emelkedés	Maximális emelkedési (MaxClimb)	ZERO	5 500			
A319-131	ICAO_A	3	9	Emelkedés	Maximális emelkedési (MaxClimb)	ZERO	7 500			
A319-131	ICAO_A	3	10	Emelkedés	Maximális emelkedési (MaxClimb)	ZERO	10 000			
A319-131	ICAO_A	4	1	Felszállás	Maximális felszállási (MaxTakeoff)	1+F				
A319-131	ICAO_A	4	2	Emelkedés	Maximális felszállási (MaxTakeoff)	1+F	1 500			
A319-131	ICAO_A	4	3	Emelkedés	Maximális emelkedési (MaxClimb)	1+F	3 000			
A319-131	ICAO_A	4	4	Gyorsulás	Maximális emelkedési (MaxClimb)	1+F		693,7	195,4	
A319-131	ICAO_A	4	5	Gyorsulás	Maximális emelkedési (MaxClimb)	1		840,2	207,6	
A319-131	ICAO_A	4	6	Gyorsulás	Maximális emelkedési (MaxClimb)	ZERO		996,8	230	
A319-131	ICAO_A	4	7	Gyorsulás	Maximális emelkedési (MaxClimb)	ZERO		1 155,3	250	

Repülőgép-típus	Profil-azonosító	Szakasz-hossza	Szakasz-száma	Szakasz-típusa	Tolóerő teljesítménye	Féklap-azonosító	Végpont-magasság (ft)	Emelkedési sebesség (ft/min)	Végponti CAS (kt)	Gyorsulás (%)
A319-131	ICAO_A	4	8	Emelkedés	Maximális emelkedési (MaxClimb)	ZERO	5 500			
A319-131	ICAO_A	4	9	Emelkedés	Maximális emelkedési (MaxClimb)	ZERO	7 500			
A319-131	ICAO_A	4	10	Emelkedés	Maximális emelkedési (MaxClimb)	ZERO	10 000			
A319-131	ICAO_A	5	1	Felszállás	Maximális felszállási (MaxTakeoff)	1+F				
A319-131	ICAO_A	5	2	Gyorsulás	Maximális felszállási (MaxTakeoff)	1+F		735,2	169,7	
A319-131	ICAO_A	5	3	Emelkedés	Maximális felszállási (MaxTakeoff)	1+F	1 500			
A319-131	ICAO_A	5	4	Emelkedés	Maximális emelkedési (MaxClimb)	1+F	3 000			
A319-131	ICAO_A	5	5	Gyorsulás	Maximális emelkedési (MaxClimb)	1+F		637,2	208,7	
A319-131	ICAO_A	5	6	Gyorsulás	Maximális emelkedési (MaxClimb)	1		733,4	218,7	
A319-131	ICAO_A	5	7	Gyorsulás	Maximális emelkedési (MaxClimb)	ZERO		869,2	237,4	
A319-131	ICAO_A	5	8	Gyorsulás	Maximális emelkedési (MaxClimb)	ZERO		987,8	250	
A319-131	ICAO_A	5	9	Emelkedés	Maximális emelkedési (MaxClimb)	ZERO	5 500			
A319-131	ICAO_A	5	10	Emelkedés	Maximális emelkedési (MaxClimb)	ZERO	7 500			
A319-131	ICAO_A	5	11	Emelkedés	Maximális emelkedési (MaxClimb)	ZERO	10 000			
A319-131	ICAO_B	1	1	Felszállás	Maximális felszállási (MaxTakeoff)	1+F				
A319-131	ICAO_B	1	2	Emelkedés	Maximális felszállási (MaxTakeoff)	1+F	1 000			
A319-131	ICAO_B	1	3	Gyorsulás	Maximális felszállási (MaxTakeoff)	1+F		1 042,6	181,6	
A319-131	ICAO_B	1	4	Gyorsulás	Maximális felszállási (MaxTakeoff)	1		1 177,5	200,7	
A319-131	ICAO_B	1	5	Emelkedés	Maximális emelkedési (MaxClimb)	ZERO	3 000			
A319-131	ICAO_B	1	6	Gyorsulás	Maximális emelkedési (MaxClimb)	ZERO		1 320,8	250	

Repülőgép-típus	Profil-azonosító	Szakasz-hossza	Szakasz-száma	Szakasz-típusa	Tolóerő teljesítménye	Féklap-azonosító	Végpont magasság (ft)	Emelkedési sebesség (ft/min)	Végpon-ti CAS (kt)	Gyorsulás (%)
A319-131	ICAO_B	1	7	Emelkedés	Maximális emelkedési (MaxClimb)	ZERO	5 500			
A319-131	ICAO_B	1	8	Emelkedés	Maximális emelkedési (MaxClimb)	ZERO	7 500			
A319-131	ICAO_B	1	9	Emelkedés	Maximális emelkedési (MaxClimb)	ZERO	10 000			
A319-131	ICAO_B	2	1	Felszállás	Maximális felszállási (MaxTakeoff)	1+F				
A319-131	ICAO_B	2	2	Emelkedés	Maximális felszállási (MaxTakeoff)	1+F	1 000			
A319-131	ICAO_B	2	3	Gyorsulás	Maximális felszállási (MaxTakeoff)	1+F		997,1	185,3	
A319-131	ICAO_B	2	4	Gyorsulás	Maximális felszállási (MaxTakeoff)	1		1 128,9	203,3	
A319-131	ICAO_B	2	5	Emelkedés	Maximális emelkedési (MaxClimb)	ZERO	3 000			
A319-131	ICAO_B	2	6	Gyorsulás	Maximális emelkedési (MaxClimb)	ZERO		1 264	250	
A319-131	ICAO_B	2	7	Emelkedés	Maximális emelkedési (MaxClimb)	ZERO	5 500			
A319-131	ICAO_B	2	8	Emelkedés	Maximális emelkedési (MaxClimb)	ZERO	7 500			
A319-131	ICAO_B	2	9	Emelkedés	Maximális emelkedési (MaxClimb)	ZERO	10 000			
A319-131	ICAO_B	3	1	Felszállás	Maximális felszállási (MaxTakeoff)	1+F				
A319-131	ICAO_B	3	2	Emelkedés	Maximális felszállási (MaxTakeoff)	1+F	1 000			
A319-131	ICAO_B	3	3	Gyorsulás	Maximális felszállási (MaxTakeoff)	1+F		952,7	189	
A319-131	ICAO_B	3	4	Gyorsulás	Maximális felszállási (MaxTakeoff)	1		1 081	206	
A319-131	ICAO_B	3	5	Emelkedés	Maximális emelkedési (MaxClimb)	ZERO	3 000			
A319-131	ICAO_B	3	6	Gyorsulás	Maximális emelkedési (MaxClimb)	ZERO		1 208,7	250	
A319-131	ICAO_B	3	7	Emelkedés	Maximális emelkedési (MaxClimb)	ZERO	5 500			
A319-131	ICAO_B	3	8	Emelkedés	Maximális emelkedési (MaxClimb)	ZERO	7 500			

Repülőgép-típus	Profil-azonosító	Szakasz-hossza	Szakasz-száma	Szakasz-típusa	Tolóerő teljesítménye	Féklap-azonosító	Végpont-magasság (ft)	Emelkedési sebesség (ft/min)	Végpon-ti CAS (kt)	Gyorsulás (%)
A319-131	ICAO_B	3	9	Emelkedés	Maximális emelkedési (MaxClimb)	ZERO	10 000			
A319-131	ICAO_B	4	1	Felszállás	Maximális felszállási (MaxTakeoff)	1+F				
A319-131	ICAO_B	4	2	Emelkedés	Maximális felszállási (MaxTakeoff)	1+F	1 000			
A319-131	ICAO_B	4	3	Gyorsulás	Maximális felszállási (MaxTakeoff)	1+F		880,8	195,6	
A319-131	ICAO_B	4	4	Gyorsulás	Maximális felszállási (MaxTakeoff)	1		1 001,7	210,8	
A319-131	ICAO_B	4	5	Emelkedés	Maximális emelkedési (MaxClimb)	ZERO	3 000			
A319-131	ICAO_B	4	6	Gyorsulás	Maximális emelkedési (MaxClimb)	ZERO		1 119,6	250	
A319-131	ICAO_B	4	7	Emelkedés	Maximális emelkedési (MaxClimb)	ZERO	5 500			
A319-131	ICAO_B	4	8	Emelkedés	Maximális emelkedési (MaxClimb)	ZERO	7 500			
A319-131	ICAO_B	4	9	Emelkedés	Maximális emelkedési (MaxClimb)	ZERO	10 000			
A319-131	ICAO_B	5	1	Felszállás	Maximális felszállási (MaxTakeoff)	1+F				
A319-131	ICAO_B	5	2	Gyorsulás	Maximális felszállási (MaxTakeoff)	1+F		735,2	169,7	
A319-131	ICAO_B	5	3	Emelkedés	Maximális felszállási (MaxTakeoff)	1+F	1 000			
A319-131	ICAO_B	5	4	Gyorsulás	Maximális felszállási (MaxTakeoff)	1+F		793,4	208,8	
A319-131	ICAO_B	5	5	Gyorsulás	Maximális felszállási (MaxTakeoff)	ZERO		860	221,2	
A319-131	ICAO_B	5	6	Emelkedés	Maximális emelkedési (MaxClimb)	ZERO	3 000			
A319-131	ICAO_B	5	7	Gyorsulás	Maximális emelkedési (MaxClimb)	ZERO		964,2	250	
A319-131	ICAO_B	5	8	Emelkedés	Maximális emelkedési (MaxClimb)	ZERO	5 500			
A319-131	ICAO_B	5	9	Emelkedés	Maximális emelkedési (MaxClimb)	ZERO	7 500			
A319-131	ICAO_B	5	10	Emelkedés	Maximális emelkedési (MaxClimb)	ZERO	10 000			

Repülőgép-típus	Profil-azonosító	Szakasz-hossza	Szakasz-száma	Szakasz-típusa	Tolóerő teljesítménye	Féklap-azonosító	Végpont-magasság (ft)	Emelkedési sebesség (ft/min)	Végpon-ti CAS (kt)	Gyorsulás (%)
A320-211	DEFAULT	1	1	Felszállás	Maximális felszállási (MaxTakeoff)	1+F				
A320-211	DEFAULT	1	2	Emelkedés	Maximális felszállási (MaxTakeoff)	1+F	1 000			
A320-211	DEFAULT	1	3	Gyorsulás	Maximális felszállási (MaxTakeoff)	1+F		1 150,5	186,2	
A320-211	DEFAULT	1	4	Gyorsulás	Maximális felszállási (MaxTakeoff)	1		1 300,7	208,1	
A320-211	DEFAULT	1	5	Emelkedés	Maximális emelkedési (MaxClimb)	ZERO	3 000			
A320-211	DEFAULT	1	6	Gyorsulás	Maximális emelkedési (MaxClimb)	ZERO		1 230,7	250	
A320-211	DEFAULT	1	7	Emelkedés	Maximális emelkedési (MaxClimb)	ZERO	5 500			
A320-211	DEFAULT	1	8	Emelkedés	Maximális emelkedési (MaxClimb)	ZERO	7 500			
A320-211	DEFAULT	1	9	Emelkedés	Maximális emelkedési (MaxClimb)	ZERO	10 000			
A320-211	DEFAULT	2	1	Felszállás	Maximális felszállási (MaxTakeoff)	1+F				
A320-211	DEFAULT	2	2	Emelkedés	Maximális felszállási (MaxTakeoff)	1+F	1 000			
A320-211	DEFAULT	2	3	Gyorsulás	Maximális felszállási (MaxTakeoff)	1+F		1 098,5	190,2	
A320-211	DEFAULT	2	4	Gyorsulás	Maximális felszállási (MaxTakeoff)	1		1 243,7	210,7	
A320-211	DEFAULT	2	5	Emelkedés	Maximális emelkedési (MaxClimb)	ZERO	3 000			
A320-211	DEFAULT	2	6	Gyorsulás	Maximális emelkedési (MaxClimb)	ZERO		1 171	250	
A320-211	DEFAULT	2	7	Emelkedés	Maximális emelkedési (MaxClimb)	ZERO	5 500			
A320-211	DEFAULT	2	8	Emelkedés	Maximális emelkedési (MaxClimb)	ZERO	7 500			
A320-211	DEFAULT	2	9	Emelkedés	Maximális emelkedési (MaxClimb)	ZERO	10 000			
A320-211	DEFAULT	3	1	Felszállás	Maximális felszállási (MaxTakeoff)	1+F				
A320-211	DEFAULT	3	2	Emelkedés	Maximális felszállási (MaxTakeoff)	1+F	1 000			

Repülőgép-típus	Profil-azonosító	Szakasz-hossza	Szakasz-száma	Szakasz-típusa	Tolóerő teljesítménye	Féklap-azonosító	Végpont-magasság (ft)	Emelkedési sebesség (ft/min)	Végpon-ti CAS (kt)	Gyorsulás (%)
A320-211	DEFAULT	3	3	Gyorsulás	Maximális felszállási (MaxTakeoff)	1+F		1 049,6	194,3	
A320-211	DEFAULT	3	4	Gyorsulás	Maximális felszállási (MaxTakeoff)	1		1 189,2	213,5	
A320-211	DEFAULT	3	5	Emelkedés	Maximális emelkedési (MaxClimb)	ZERO	3 000			
A320-211	DEFAULT	3	6	Gyorsulás	Maximális emelkedési (MaxClimb)	ZERO		1 113,9	250	
A320-211	DEFAULT	3	7	Emelkedés	Maximális emelkedési (MaxClimb)	ZERO	5 500			
A320-211	DEFAULT	3	8	Emelkedés	Maximális emelkedési (MaxClimb)	ZERO	7 500			
A320-211	DEFAULT	3	9	Emelkedés	Maximális emelkedési (MaxClimb)	ZERO	10 000			
A320-211	DEFAULT	4	1	Felszállás	Maximális felszállási (MaxTakeoff)	1+F				
A320-211	DEFAULT	4	2	Emelkedés	Maximális felszállási (MaxTakeoff)	1+F	1 000			
A320-211	DEFAULT	4	3	Gyorsulás	Maximális felszállási (MaxTakeoff)	1+F		972,6	201,4	
A320-211	DEFAULT	4	4	Gyorsulás	Maximális felszállási (MaxTakeoff)	1		1 101	218,7	
A320-211	DEFAULT	4	5	Emelkedés	Maximális emelkedési (MaxClimb)	ZERO	3 000			
A320-211	DEFAULT	4	6	Gyorsulás	Maximális emelkedési (MaxClimb)	ZERO		1 021	250	
A320-211	DEFAULT	4	7	Emelkedés	Maximális emelkedési (MaxClimb)	ZERO	5 500			
A320-211	DEFAULT	4	8	Emelkedés	Maximális emelkedési (MaxClimb)	ZERO	7 500			
A320-211	DEFAULT	4	9	Emelkedés	Maximális emelkedési (MaxClimb)	ZERO	10 000			
A320-211	DEFAULT	5	1	Felszállás	Maximális felszállási (MaxTakeoff)	1+F				
A320-211	DEFAULT	5	2	Emelkedés	Maximális felszállási (MaxTakeoff)	1+F	1 000			
A320-211	DEFAULT	5	3	Gyorsulás	Maximális felszállási (MaxTakeoff)	1+F		933,1	205,1	
A320-211	DEFAULT	5	4	Gyorsulás	Maximális felszállási (MaxTakeoff)	1		1 056	221,4	

Repülőgép-típus	Profil-azonosító	Szakasz-hossza	Szakasz-száma	Szakasz-típusa	Tolóerő teljesítménye	Féklap-azonosító	Végpont-magasság (ft)	Emelkedési sebesség (ft/min)	Végpon-ti CAS (kt)	Gyorsulás (%)
A320-211	DEFAULT	5	5	Emelkedés	Maximális emelkedési (MaxClimb)	ZERO	3 000			
A320-211	DEFAULT	5	6	Gyorsulás	Maximális emelkedési (MaxClimb)	ZERO		973,2	250	
A320-211	DEFAULT	5	7	Emelkedés	Maximális emelkedési (MaxClimb)	ZERO	5 500			
A320-211	DEFAULT	5	8	Emelkedés	Maximális emelkedési (MaxClimb)	ZERO	7 500			
A320-211	DEFAULT	5	9	Emelkedés	Maximális emelkedési (MaxClimb)	ZERO	10 000			
A320-211	ICAO_A	1	1	Felszállás	Maximális felszállási (MaxTakeoff)	1+F				
A320-211	ICAO_A	1	2	Emelkedés	Maximális felszállási (MaxTakeoff)	1+F	1 500			
A320-211	ICAO_A	1	3	Emelkedés	Maximális emelkedési (MaxClimb)	1+F	3 000			
A320-211	ICAO_A	1	4	Gyorsulás	Maximális emelkedési (MaxClimb)	1+F		812,1	186,1	
A320-211	ICAO_A	1	5	Gyorsulás	Maximális emelkedési (MaxClimb)	1		933,5	201,2	
A320-211	ICAO_A	1	6	Gyorsulás	Maximális emelkedési (MaxClimb)	ZERO		1 119,7	228,2	
A320-211	ICAO_A	1	7	Gyorsulás	Maximális emelkedési (MaxClimb)	ZERO		1 240,5	250	
A320-211	ICAO_A	1	8	Emelkedés	Maximális emelkedési (MaxClimb)	ZERO	5 500			
A320-211	ICAO_A	1	9	Emelkedés	Maximális emelkedési (MaxClimb)	ZERO	7 500			
A320-211	ICAO_A	1	10	Emelkedés	Maximális emelkedési (MaxClimb)	ZERO	10 000			
A320-211	ICAO_A	2	1	Felszállás	Maximális felszállási (MaxTakeoff)	1+F				
A320-211	ICAO_A	2	2	Emelkedés	Maximális felszállási (MaxTakeoff)	1+F	1 500			
A320-211	ICAO_A	2	3	Emelkedés	Maximális emelkedési (MaxClimb)	1+F	3 000			
A320-211	ICAO_A	2	4	Gyorsulás	Maximális emelkedési (MaxClimb)	1+F		769,5	190,1	
A320-211	ICAO_A	2	5	Gyorsulás	Maximális emelkedési (MaxClimb)	1		899,8	204,3	

Repülőgép-típus	Profil-azonosító	Szakasz-hossza	Szakasz-száma	Szakasz-típusa	Tolóerő teljesítménye	Féklap-azonosító	Végpont-magasság (ft)	Emelkedési sebesség (ft/min)	Végpon-ti CAS (kt)	Gyorsulás (%)
A320-211	ICAO_A	2	6	Gyorsulás	Maximális emelkedési (MaxClimb)	ZERO		1 069,9	229,9	
A320-211	ICAO_A	2	7	Gyorsulás	Maximális emelkedési (MaxClimb)	ZERO		1 176,4	250	
A320-211	ICAO_A	2	8	Emelkedés	Maximális emelkedési (MaxClimb)	ZERO	5 500			
A320-211	ICAO_A	2	9	Emelkedés	Maximális emelkedési (MaxClimb)	ZERO	7 500			
A320-211	ICAO_A	2	10	Emelkedés	Maximális emelkedési (MaxClimb)	ZERO	10 000			
A320-211	ICAO_A	3	1	Felszállás	Maximális felszállási (MaxTakeoff)	1+F				
A320-211	ICAO_A	3	2	Emelkedés	Maximális felszállási (MaxTakeoff)	1+F	1 500			
A320-211	ICAO_A	3	3	Emelkedés	Maximális emelkedési (MaxClimb)	1+F	3 000			
A320-211	ICAO_A	3	4	Gyorsulás	Maximális emelkedési (MaxClimb)	1+F		730,3	194,1	
A320-211	ICAO_A	3	5	Gyorsulás	Maximális emelkedési (MaxClimb)	1		868	207,6	
A320-211	ICAO_A	3	6	Gyorsulás	Maximális emelkedési (MaxClimb)	ZERO		1 021,8	231,7	
A320-211	ICAO_A	3	7	Gyorsulás	Maximális emelkedési (MaxClimb)	ZERO		1 115,4	250	
A320-211	ICAO_A	3	8	Emelkedés	Maximális emelkedési (MaxClimb)	ZERO	5 500			
A320-211	ICAO_A	3	9	Emelkedés	Maximális emelkedési (MaxClimb)	ZERO	7 500			
A320-211	ICAO_A	3	10	Emelkedés	Maximális emelkedési (MaxClimb)	ZERO	10 000			
A320-211	ICAO_A	4	1	Felszállás	Maximális felszállási (MaxTakeoff)	1+F				
A320-211	ICAO_A	4	2	Emelkedés	Maximális felszállási (MaxTakeoff)	1+F	1 500			
A320-211	ICAO_A	4	3	Emelkedés	Maximális emelkedési (MaxClimb)	1+F	3 000			
A320-211	ICAO_A	4	4	Gyorsulás	Maximális emelkedési (MaxClimb)	1+F		670,3	201,2	
A320-211	ICAO_A	4	5	Gyorsulás	Maximális emelkedési (MaxClimb)	1		816,4	213,5	

Repülőgép-típus	Profil-azonosító	Szakasz-hossza	Szakasz-száma	Szakasz-típusa	Tolóerő teljesítménye	Féklap-azonosító	Végpont-magasság (ft)	Emelkedési sebesség (ft/min)	Végponti CAS (kt)	Gyorsulás (%)
A320-211	ICAO_A	4	6	Gyorsulás	Maximális emelkedési (MaxClimb)	ZERO		942	235,2	
A320-211	ICAO_A	4	7	Gyorsulás	Maximális emelkedési (MaxClimb)	ZERO		1 017,5	250	
A320-211	ICAO_A	4	8	Emelkedés	Maximális emelkedési (MaxClimb)	ZERO	5 500			
A320-211	ICAO_A	4	9	Emelkedés	Maximális emelkedési (MaxClimb)	ZERO	7 500			
A320-211	ICAO_A	4	10	Emelkedés	Maximális emelkedési (MaxClimb)	ZERO	10 000			
A320-211	ICAO_A	5	1	Felszállás	Maximális felszállási (MaxTakeoff)	1+F				
A320-211	ICAO_A	5	2	Emelkedés	Maximális felszállási (MaxTakeoff)	1+F	1 500			
A320-211	ICAO_A	5	3	Emelkedés	Maximális emelkedési (MaxClimb)	1+F	3 000			
A320-211	ICAO_A	5	4	Gyorsulás	Maximális emelkedési (MaxClimb)	1+F		640,5	205	
A320-211	ICAO_A	5	5	Gyorsulás	Maximális emelkedési (MaxClimb)	1		789,5	216,6	
A320-211	ICAO_A	5	6	Gyorsulás	Maximális emelkedési (MaxClimb)	ZERO		899,5	237,1	
A320-211	ICAO_A	5	7	Gyorsulás	Maximális emelkedési (MaxClimb)	ZERO		968,2	250	
A320-211	ICAO_A	5	8	Emelkedés	Maximális emelkedési (MaxClimb)	ZERO	5 500			
A320-211	ICAO_A	5	9	Emelkedés	Maximális emelkedési (MaxClimb)	ZERO	7 500			
A320-211	ICAO_A	5	10	Emelkedés	Maximális emelkedési (MaxClimb)	ZERO	10 000			
A320-211	ICAO_B	1	1	Felszállás	Maximális felszállási (MaxTakeoff)	1+F				
A320-211	ICAO_B	1	2	Emelkedés	Maximális felszállási (MaxTakeoff)	1+F	1 000			
A320-211	ICAO_B	1	3	Gyorsulás	Maximális felszállási (MaxTakeoff)	1+F		1 150,5	186,2	
A320-211	ICAO_B	1	4	Gyorsulás	Maximális felszállási (MaxTakeoff)	1		1 300,7	208,1	
A320-211	ICAO_B	1	5	Emelkedés	Maximális emelkedési (MaxClimb)	ZERO	3 000			

Repülőgép-típus	Profil-azonosító	Szakasz-hossza	Szakasz-száma	Szakasz-típusa	Tolóerő teljesítménye	Féklap-azonosító	Végpont-magasság (ft)	Emelkedési sebesség (ft/min)	Végpon-ti CAS (kt)	Gyorsulás (%)
A320-211	ICAO_B	1	6	Gyorsulás	Maximális emelkedési (MaxClimb)	ZERO		1 230,7	250	
A320-211	ICAO_B	1	7	Emelkedés	Maximális emelkedési (MaxClimb)	ZERO	5 500			
A320-211	ICAO_B	1	8	Emelkedés	Maximális emelkedési (MaxClimb)	ZERO	7 500			
A320-211	ICAO_B	1	9	Emelkedés	Maximális emelkedési (MaxClimb)	ZERO	10 000			
A320-211	ICAO_B	2	1	Felszállás	Maximális felszállási (MaxTakeoff)	1+F				
A320-211	ICAO_B	2	2	Emelkedés	Maximális felszállási (MaxTakeoff)	1+F	1 000			
A320-211	ICAO_B	2	3	Gyorsulás	Maximális felszállási (MaxTakeoff)	1+F		1 098,5	190,2	
A320-211	ICAO_B	2	4	Gyorsulás	Maximális felszállási (MaxTakeoff)	1		1 243,7	210,7	
A320-211	ICAO_B	2	5	Emelkedés	Maximális emelkedési (MaxClimb)	ZERO	3 000			
A320-211	ICAO_B	2	6	Gyorsulás	Maximális emelkedési (MaxClimb)	ZERO		1 171	250	
A320-211	ICAO_B	2	7	Emelkedés	Maximális emelkedési (MaxClimb)	ZERO	5 500			
A320-211	ICAO_B	2	8	Emelkedés	Maximális emelkedési (MaxClimb)	ZERO	7 500			
A320-211	ICAO_B	2	9	Emelkedés	Maximális emelkedési (MaxClimb)	ZERO	10 000			
A320-211	ICAO_B	3	1	Felszállás	Maximális felszállási (MaxTakeoff)	1+F				
A320-211	ICAO_B	3	2	Emelkedés	Maximális felszállási (MaxTakeoff)	1+F	1 000			
A320-211	ICAO_B	3	3	Gyorsulás	Maximális felszállási (MaxTakeoff)	1+F		1 049,6	194,3	
A320-211	ICAO_B	3	4	Gyorsulás	Maximális felszállási (MaxTakeoff)	1		1 189,2	213,5	
A320-211	ICAO_B	3	5	Emelkedés	Maximális emelkedési (MaxClimb)	ZERO	3 000			
A320-211	ICAO_B	3	6	Gyorsulás	Maximális emelkedési (MaxClimb)	ZERO		1 113,9	250	
A320-211	ICAO_B	3	7	Emelkedés	Maximális emelkedési (MaxClimb)	ZERO	5 500			

Repülőgép-típus	Profil-azonosító	Szakasz-hossza	Szakasz-száma	Szakasz-típusa	Tolóerő teljesítménye	Féklap-azonosító	Végpont magasság (ft)	Emelkedési sebesség (ft/min)	Végpon-ti CAS (kt)	Gyorsulás (%)
A320-211	ICAO_B	3	8	Emelkedés	Maximális emelkedési (MaxClimb)	ZERO	7 500			
A320-211	ICAO_B	3	9	Emelkedés	Maximális emelkedési (MaxClimb)	ZERO	10 000			
A320-211	ICAO_B	4	1	Felszállás	Maximális felszállási (MaxTakeoff)	1+F				
A320-211	ICAO_B	4	2	Emelkedés	Maximális felszállási (MaxTakeoff)	1+F	1 000			
A320-211	ICAO_B	4	3	Gyorsulás	Maximális felszállási (MaxTakeoff)	1+F		972,6	201,4	
A320-211	ICAO_B	4	4	Gyorsulás	Maximális felszállási (MaxTakeoff)	1		1 101	218,7	
A320-211	ICAO_B	4	5	Emelkedés	Maximális emelkedési (MaxClimb)	ZERO	3 000			
A320-211	ICAO_B	4	6	Gyorsulás	Maximális emelkedési (MaxClimb)	ZERO		1 021	250	
A320-211	ICAO_B	4	7	Emelkedés	Maximális emelkedési (MaxClimb)	ZERO	5 500			
A320-211	ICAO_B	4	8	Emelkedés	Maximális emelkedési (MaxClimb)	ZERO	7 500			
A320-211	ICAO_B	4	9	Emelkedés	Maximális emelkedési (MaxClimb)	ZERO	10 000			
A320-211	ICAO_B	5	1	Felszállás	Maximális felszállási (MaxTakeoff)	1+F				
A320-211	ICAO_B	5	2	Emelkedés	Maximális felszállási (MaxTakeoff)	1+F	1 000			
A320-211	ICAO_B	5	3	Gyorsulás	Maximális felszállási (MaxTakeoff)	1+F		933,1	205,1	
A320-211	ICAO_B	5	4	Gyorsulás	Maximális felszállási (MaxTakeoff)	1		1 056	221,4	
A320-211	ICAO_B	5	5	Emelkedés	Maximális emelkedési (MaxClimb)	ZERO	3 000			
A320-211	ICAO_B	5	6	Gyorsulás	Maximális emelkedési (MaxClimb)	ZERO		973,2	250	
A320-211	ICAO_B	5	7	Emelkedés	Maximális emelkedési (MaxClimb)	ZERO	5 500			
A320-211	ICAO_B	5	8	Emelkedés	Maximális emelkedési (MaxClimb)	ZERO	7 500			
A320-211	ICAO_B	5	9	Emelkedés	Maximális emelkedési (MaxClimb)	ZERO	10 000			

Repülőgép-típus	Profil-azonosító	Szakasz-hossza	Szakasz-száma	Szakasz-típusa	Tolóerő teljesítménye	Féklap-azonosító	Végpont-magasság (ft)	Emelkedési sebesség (ft/min)	Végpon-ti CAS (kt)	Gyorsulás (%)
A320-232	DEFAULT	1	1	Felszállás	Maximális felszállási (MaxTakeoff)	1+F				
A320-232	DEFAULT	1	2	Emelkedés	Maximális felszállási (MaxTakeoff)	1+F	1 000			
A320-232	DEFAULT	1	3	Gyorsulás	Maximális felszállási (MaxTakeoff)	1+F		1 219,6	185,5	
A320-232	DEFAULT	1	4	Gyorsulás	Maximális felszállási (MaxTakeoff)	1		1 372,6	208,6	
A320-232	DEFAULT	1	5	Emelkedés	Maximális emelkedési (MaxClimb)	ZERO	3 000			
A320-232	DEFAULT	1	6	Gyorsulás	Maximális emelkedési (MaxClimb)	ZERO		1 192,1	250	
A320-232	DEFAULT	1	7	Emelkedés	Maximális emelkedési (MaxClimb)	ZERO	5 500			
A320-232	DEFAULT	1	8	Emelkedés	Maximális emelkedési (MaxClimb)	ZERO	7 500			
A320-232	DEFAULT	1	9	Emelkedés	Maximális emelkedési (MaxClimb)	ZERO	10 000			
A320-232	DEFAULT	2	1	Felszállás	Maximális felszállási (MaxTakeoff)	1+F				
A320-232	DEFAULT	2	2	Emelkedés	Maximális felszállási (MaxTakeoff)	1+F	1 000			
A320-232	DEFAULT	2	3	Gyorsulás	Maximális felszállási (MaxTakeoff)	1+F		1 167,9	189,3	
A320-232	DEFAULT	2	4	Gyorsulás	Maximális felszállási (MaxTakeoff)	1		1 315,7	211	
A320-232	DEFAULT	2	5	Emelkedés	Maximális emelkedési (MaxClimb)	ZERO	3 000			
A320-232	DEFAULT	2	6	Gyorsulás	Maximális emelkedési (MaxClimb)	ZERO		1 137,4	250	
A320-232	DEFAULT	2	7	Emelkedés	Maximális emelkedési (MaxClimb)	ZERO	5 500			
A320-232	DEFAULT	2	8	Emelkedés	Maximális emelkedési (MaxClimb)	ZERO	7 500			
A320-232	DEFAULT	2	9	Emelkedés	Maximális emelkedési (MaxClimb)	ZERO	10 000			
A320-232	DEFAULT	3	1	Felszállás	Maximális felszállási (MaxTakeoff)	1+F				
A320-232	DEFAULT	3	2	Emelkedés	Maximális felszállási (MaxTakeoff)	1+F	1 000			

Repülőgép-típus	Profil-azonosító	Szakasz-hossza	Szakasz-száma	Szakasz-típusa	Tolóerő teljesítménye	Féklap-azonosító	Végpont-magasság (ft)	Emelkedési sebesség (ft/min)	Végpon-ti CAS (kt)	Gyorsulás (%)
A320-232	DEFAULT	3	3	Gyorsulás	Maximális felszállási (MaxTakeoff)	1+F		1 118,6	193,2	
A320-232	DEFAULT	3	4	Gyorsulás	Maximális felszállási (MaxTakeoff)	1		1 260,6	213,6	
A320-232	DEFAULT	3	5	Emelkedés	Maximális emelkedési (MaxClimb)	ZERO	3 000			
A320-232	DEFAULT	3	6	Gyorsulás	Maximális emelkedési (MaxClimb)	ZERO		1 085,2	250	
A320-232	DEFAULT	3	7	Emelkedés	Maximális emelkedési (MaxClimb)	ZERO	5 500			
A320-232	DEFAULT	3	8	Emelkedés	Maximális emelkedési (MaxClimb)	ZERO	7 500			
A320-232	DEFAULT	3	9	Emelkedés	Maximális emelkedési (MaxClimb)	ZERO	10 000			
A320-232	DEFAULT	4	1	Felszállás	Maximális felszállási (MaxTakeoff)	1+F				
A320-232	DEFAULT	4	2	Emelkedés	Maximális felszállási (MaxTakeoff)	1+F	1 000			
A320-232	DEFAULT	4	3	Gyorsulás	Maximális felszállási (MaxTakeoff)	1+F		1 040,6	199,9	
A320-232	DEFAULT	4	4	Gyorsulás	Maximális felszállási (MaxTakeoff)	1		1 170,7	218,4	
A320-232	DEFAULT	4	5	Emelkedés	Maximális emelkedési (MaxClimb)	ZERO	3 000			
A320-232	DEFAULT	4	6	Gyorsulás	Maximális emelkedési (MaxClimb)	ZERO		1 001,5	250	
A320-232	DEFAULT	4	7	Emelkedés	Maximális emelkedési (MaxClimb)	ZERO	5 500			
A320-232	DEFAULT	4	8	Emelkedés	Maximális emelkedési (MaxClimb)	ZERO	7 500			
A320-232	DEFAULT	4	9	Emelkedés	Maximális emelkedési (MaxClimb)	ZERO	10 000			
A320-232	DEFAULT	5	1	Felszállás	Maximális felszállási (MaxTakeoff)	1+F				
A320-232	DEFAULT	5	2	Emelkedés	Maximális felszállási (MaxTakeoff)	1+F	1 000			
A320-232	DEFAULT	5	3	Gyorsulás	Maximális felszállási (MaxTakeoff)	1+F		921,9	210,9	
A320-232	DEFAULT	5	4	Gyorsulás	Maximális felszállási (MaxTakeoff)	1		1 033,9	226,5	

Repülőgép-típus	Profil-azonosító	Szakasz-hossza	Szakasz-száma	Szakasz-típusa	Tolóerő teljesítménye	Féklap-azonosító	Végpont-magasság (ft)	Emelkedési sebesség (ft/min)	Végpon-ti CAS (kt)	Gyorsulás (%)
A320-232	DEFAULT	5	5	Emelkedés	Maximális emelkedési (MaxClimb)	ZERO	3 000			
A320-232	DEFAULT	5	6	Gyorsulás	Maximális emelkedési (MaxClimb)	ZERO		876,3	250	
A320-232	DEFAULT	5	7	Emelkedés	Maximális emelkedési (MaxClimb)	ZERO	5 500			
A320-232	DEFAULT	5	8	Emelkedés	Maximális emelkedési (MaxClimb)	ZERO	7 500			
A320-232	DEFAULT	5	9	Emelkedés	Maximális emelkedési (MaxClimb)	ZERO	10 000			
A320-232	ICAO_A	1	1	Felszállás	Maximális felszállási (MaxTakeoff)	1+F				
A320-232	ICAO_A	1	2	Emelkedés	Maximális felszállási (MaxTakeoff)	1+F	1 500			
A320-232	ICAO_A	1	3	Emelkedés	Maximális emelkedési (MaxClimb)	1+F	3 000			
A320-232	ICAO_A	1	4	Gyorsulás	Maximális emelkedési (MaxClimb)	1+F		776,1	185,4	
A320-232	ICAO_A	1	5	Gyorsulás	Maximális emelkedési (MaxClimb)	1		906,7	200,1	
A320-232	ICAO_A	1	6	Gyorsulás	Maximális emelkedési (MaxClimb)	ZERO		1 062	226	
A320-232	ICAO_A	1	7	Gyorsulás	Maximális emelkedési (MaxClimb)	ZERO		1 218,7	250	
A320-232	ICAO_A	1	8	Emelkedés	Maximális emelkedési (MaxClimb)	ZERO	5 500			
A320-232	ICAO_A	1	9	Emelkedés	Maximális emelkedési (MaxClimb)	ZERO	7 500			
A320-232	ICAO_A	1	10	Emelkedés	Maximális emelkedési (MaxClimb)	ZERO	10 000			
A320-232	ICAO_A	2	1	Felszállás	Maximális felszállási (MaxTakeoff)	1+F				
A320-232	ICAO_A	2	2	Emelkedés	Maximális felszállási (MaxTakeoff)	1+F	1 500			
A320-232	ICAO_A	2	3	Emelkedés	Maximális emelkedési (MaxClimb)	1+F	3 000			
A320-232	ICAO_A	2	4	Gyorsulás	Maximális emelkedési (MaxClimb)	1+F		739,7	189,1	
A320-232	ICAO_A	2	5	Gyorsulás	Maximális emelkedési (MaxClimb)	1		870	203	

Repülőgép-típus	Profil-azonosító	Szakasz-hossza	Szakasz-száma	Szakasz-típusa	Tolóerő teljesítménye	Féklap-azonosító	Végpont-magasság (ft)	Emelkedési sebesség (ft/min)	Végpon-ti CAS (kt)	Gyorsulás (%)
A320-232	ICAO_A	2	6	Gyorsulás	Maximális emelkedési (MaxClimb)	ZERO		1 015,7	227,5	
A320-232	ICAO_A	2	7	Gyorsulás	Maximális emelkedési (MaxClimb)	ZERO		1 160,7	250	
A320-232	ICAO_A	2	8	Emelkedés	Maximális emelkedési (MaxClimb)	ZERO	5 500			
A320-232	ICAO_A	2	9	Emelkedés	Maximális emelkedési (MaxClimb)	ZERO	7 500			
A320-232	ICAO_A	2	10	Emelkedés	Maximális emelkedési (MaxClimb)	ZERO	10 000			
A320-232	ICAO_A	3	1	Felszállás	Maximális felszállási (MaxTakeoff)	1+F				
A320-232	ICAO_A	3	2	Emelkedés	Maximális felszállási (MaxTakeoff)	1+F	1 500			
A320-232	ICAO_A	3	3	Emelkedés	Maximális emelkedési (MaxClimb)	1+F	3 000			
A320-232	ICAO_A	3	4	Gyorsulás	Maximális emelkedési (MaxClimb)	1+F		705	193	
A320-232	ICAO_A	3	5	Gyorsulás	Maximális emelkedési (MaxClimb)	1		834,6	206,1	
A320-232	ICAO_A	3	6	Gyorsulás	Maximális emelkedési (MaxClimb)	ZERO		971,6	229,2	
A320-232	ICAO_A	3	7	Gyorsulás	Maximális emelkedési (MaxClimb)	ZERO		1 105,4	250	
A320-232	ICAO_A	3	8	Emelkedés	Maximális emelkedési (MaxClimb)	ZERO	5 500			
A320-232	ICAO_A	3	9	Emelkedés	Maximális emelkedési (MaxClimb)	ZERO	7 500			
A320-232	ICAO_A	3	10	Emelkedés	Maximális emelkedési (MaxClimb)	ZERO	10 000			
A320-232	ICAO_A	4	1	Felszállás	Maximális felszállási (MaxTakeoff)	1+F				
A320-232	ICAO_A	4	2	Emelkedés	Maximális felszállási (MaxTakeoff)	1+F	1 500			
A320-232	ICAO_A	4	3	Emelkedés	Maximális emelkedési (MaxClimb)	1+F	3 000			
A320-232	ICAO_A	4	4	Gyorsulás	Maximális emelkedési (MaxClimb)	1+F		650,5	199,8	
A320-232	ICAO_A	4	5	Gyorsulás	Maximális emelkedési (MaxClimb)	1		776,9	211,6	

Repülőgép-típus	Profil-azonosító	Szakasz-hossza	Szakasz-száma	Szakasz-típusa	Tolóerő teljesítménye	Féklap-azonosító	Végpont-magasság (ft)	Emelkedési sebesség (ft/min)	Végponti CAS (kt)	Gyorsulás (%)
A320-232	ICAO_A	4	6	Gyorsulás	Maximális emelkedési (MaxClimb)	ZERO		901,1	232,6	
A320-232	ICAO_A	4	7	Gyorsulás	Maximális emelkedési (MaxClimb)	ZERO		1 016,8	250	
A320-232	ICAO_A	4	8	Emelkedés	Maximális emelkedési (MaxClimb)	ZERO	5 500			
A320-232	ICAO_A	4	9	Emelkedés	Maximális emelkedési (MaxClimb)	ZERO	7 500			
A320-232	ICAO_A	4	10	Emelkedés	Maximális emelkedési (MaxClimb)	ZERO	10 000			
A320-232	ICAO_A	5	1	Felszállás	Maximális felszállási (MaxTakeoff)	1+F				
A320-232	ICAO_A	5	2	Emelkedés	Maximális felszállási (MaxTakeoff)	1+F	1 500			
A320-232	ICAO_A	5	3	Emelkedés	Maximális emelkedési (MaxClimb)	1+F	3 000			
A320-232	ICAO_A	5	4	Gyorsulás	Maximális emelkedési (MaxClimb)	1+F		568,3	210,7	
A320-232	ICAO_A	5	5	Gyorsulás	Maximális emelkedési (MaxClimb)	1		687,3	220,6	
A320-232	ICAO_A	5	6	Gyorsulás	Maximális emelkedési (MaxClimb)	ZERO		794,5	238,5	
A320-232	ICAO_A	5	7	Gyorsulás	Maximális emelkedési (MaxClimb)	ZERO		884,4	250	
A320-232	ICAO_A	5	8	Emelkedés	Maximális emelkedési (MaxClimb)	ZERO	5 500			
A320-232	ICAO_A	5	9	Emelkedés	Maximális emelkedési (MaxClimb)	ZERO	7 500			
A320-232	ICAO_A	5	10	Emelkedés	Maximális emelkedési (MaxClimb)	ZERO	10 000			
A320-232	ICAO_B	1	1	Felszállás	Maximális felszállási (MaxTakeoff)	1+F				
A320-232	ICAO_B	1	2	Emelkedés	Maximális felszállási (MaxTakeoff)	1+F	1 000			
A320-232	ICAO_B	1	3	Gyorsulás	Maximális felszállási (MaxTakeoff)	1+F		1 219,6	185,5	
A320-232	ICAO_B	1	4	Gyorsulás	Maximális felszállási (MaxTakeoff)	1		1 372,6	208,6	
A320-232	ICAO_B	1	5	Emelkedés	Maximális emelkedési (MaxClimb)	ZERO	3 000			

Repülőgép-típus	Profil-azonosító	Szakasz-hossza	Szakasz-száma	Szakasz-típusa	Tolóerő teljesítménye	Féklap-azonosító	Végpont-magasság (ft)	Emelkedési sebesség (ft/min)	Végpon-ti CAS (kt)	Gyorsulás (%)
A320-232	ICAO_B	1	6	Gyorsulás	Maximális emelkedési (MaxClimb)	ZERO		1 192,1	250	
A320-232	ICAO_B	1	7	Emelkedés	Maximális emelkedési (MaxClimb)	ZERO	5 500			
A320-232	ICAO_B	1	8	Emelkedés	Maximális emelkedési (MaxClimb)	ZERO	7 500			
A320-232	ICAO_B	1	9	Emelkedés	Maximális emelkedési (MaxClimb)	ZERO	10 000			
A320-232	ICAO_B	2	1	Felszállás	Maximális felszállási (MaxTakeoff)	1+F				
A320-232	ICAO_B	2	2	Emelkedés	Maximális felszállási (MaxTakeoff)	1+F	1 000			
A320-232	ICAO_B	2	3	Gyorsulás	Maximális felszállási (MaxTakeoff)	1+F		1 167,9	189,3	
A320-232	ICAO_B	2	4	Gyorsulás	Maximális felszállási (MaxTakeoff)	1		1 315,7	211	
A320-232	ICAO_B	2	5	Emelkedés	Maximális emelkedési (MaxClimb)	ZERO	3 000			
A320-232	ICAO_B	2	6	Gyorsulás	Maximális emelkedési (MaxClimb)	ZERO		1 137,4	250	
A320-232	ICAO_B	2	7	Emelkedés	Maximális emelkedési (MaxClimb)	ZERO	5 500			
A320-232	ICAO_B	2	8	Emelkedés	Maximális emelkedési (MaxClimb)	ZERO	7 500			
A320-232	ICAO_B	2	9	Emelkedés	Maximális emelkedési (MaxClimb)	ZERO	10 000			
A320-232	ICAO_B	3	1	Felszállás	Maximális felszállási (MaxTakeoff)	1+F				
A320-232	ICAO_B	3	2	Emelkedés	Maximális felszállási (MaxTakeoff)	1+F	1 000			
A320-232	ICAO_B	3	3	Gyorsulás	Maximális felszállási (MaxTakeoff)	1+F		1 118,6	193,2	
A320-232	ICAO_B	3	4	Gyorsulás	Maximális felszállási (MaxTakeoff)	1		1 260,6	213,6	
A320-232	ICAO_B	3	5	Emelkedés	Maximális emelkedési (MaxClimb)	ZERO	3 000			
A320-232	ICAO_B	3	6	Gyorsulás	Maximális emelkedési (MaxClimb)	ZERO		1 085,2	250	
A320-232	ICAO_B	3	7	Emelkedés	Maximális emelkedési (MaxClimb)	ZERO	5 500			

Repülőgép-típus	Profil-azonosító	Szakasz-hossza	Szakasz-száma	Szakasz-típusa	Tolóerő teljesítménye	Féklap-azonosító	Végpont magasság (ft)	Emelkedési sebesség (ft/min)	Végponti CAS (kt)	Gyorsulás (%)
A320-232	ICAO_B	3	8	Emelkedés	Maximális emelkedési (MaxClimb)	ZERO	7 500			
A320-232	ICAO_B	3	9	Emelkedés	Maximális emelkedési (MaxClimb)	ZERO	10 000			

I-4. táblázat (3. rész)

Felszállási eljárás alapértelmezett szakaszai

Repülőgép-típus	Profil-azonosító	Szakasz-hossza	Szakasz-száma	Szakasz-típusa	Névleges tolóerő	Fékszárny-azonosító.	Végpont magassága (ft)	Emelkedési sebesség (ft/min)	Végponti kalibrált sebesség (CAS, kt)	Gyorsulás (%)
A320-232	ICAO_B	4	1	Felszállás	Maximális felszállási (MaxTakeoff)	1+F				
A320-232	ICAO_B	4	2	Emelkedés	Maximális felszállási (MaxTakeoff)	1+F	1 000			
A320-232	ICAO_B	4	3	Gyorsulás	Maximális felszállási (MaxTakeoff)	1+F		1 040,6	199,9	
A320-232	ICAO_B	4	4	Gyorsulás	Maximális felszállási (MaxTakeoff)	1		1 170,7	218,4	
A320-232	ICAO_B	4	5	Emelkedés	Maximális emelkedési (MaxClimb)	ZERO	3 000			
A320-232	ICAO_B	4	6	Gyorsulás	Maximális emelkedési (MaxClimb)	ZERO		1 001,5	250	
A320-232	ICAO_B	4	7	Emelkedés	Maximális emelkedési (MaxClimb)	ZERO	5 500			
A320-232	ICAO_B	4	8	Emelkedés	Maximális emelkedési (MaxClimb)	ZERO	7 500			
A320-232	ICAO_B	4	9	Emelkedés	Maximális emelkedési (MaxClimb)	ZERO	10 000			
A320-232	ICAO_B	5	1	Felszállás	Maximális felszállási (MaxTakeoff)	1+F				
A320-232	ICAO_B	5	2	Emelkedés	Maximális felszállási (MaxTakeoff)	1+F	1 000			
A320-232	ICAO_B	5	3	Gyorsulás	Maximális felszállási (MaxTakeoff)	1+F		921,9	210,9	
A320-232	ICAO_B	5	4	Gyorsulás	Maximális felszállási (MaxTakeoff)	1		1 033,9	226,5	
A320-232	ICAO_B	5	5	Emelkedés	Maximális emelkedési (MaxClimb)	ZERO	3 000			
A320-232	ICAO_B	5	6	Gyorsulás	Maximális emelkedési (MaxClimb)	ZERO		876,3	250	

Repülőgép típus	Profil azonosító	Szakasz hossza	Szakasz száma	Szakasz típusa	Névleges tolóerő	Fékszárny azonosító.	Végpont magassága (ft)	Emelkedési sebesség (ft/min)	Végponti kalibrált sebesség (CAS, kt)	Gyorsulás (%)
A320-232	ICAO_B	5	7	Emelkedés	Maximális emelkedési (MaxClimb)	ZERO	5 500			
A320-232	ICAO_B	5	8	Emelkedés	Maximális emelkedési (MaxClimb)	ZERO	7 500			
A320-232	ICAO_B	5	9	Emelkedés	Maximális emelkedési (MaxClimb)	ZERO	10 000			
A321-232	DEFAULT	1	1	Felszállás	Maximális felszállási (MaxTakeoff)	1+F				
A321-232	DEFAULT	1	2	Emelkedés	Maximális felszállási (MaxTakeoff)	1+F	1 000			
A321-232	DEFAULT	1	3	Gyorsulás	Maximális felszállási (MaxTakeoff)	1+F		1 235,6	195	
A321-232	DEFAULT	1	4	Gyorsulás	Maximális felszállási (MaxTakeoff)	1		1 376	219,7	
A321-232	DEFAULT	1	5	Emelkedés	Maximális emelkedési (MaxClimb)	ZERO	3 000			
A321-232	DEFAULT	1	6	Gyorsulás	Maximális emelkedési (MaxClimb)	ZERO		1 127,8	250	
A321-232	DEFAULT	1	7	Emelkedés	Maximális emelkedési (MaxClimb)	ZERO	5 500			
A321-232	DEFAULT	1	8	Emelkedés	Maximális emelkedési (MaxClimb)	ZERO	7 500			
A321-232	DEFAULT	1	9	Emelkedés	Maximális emelkedési (MaxClimb)	ZERO	10 000			
A321-232	DEFAULT	2	1	Felszállás	Maximális felszállási (MaxTakeoff)	1+F				
A321-232	DEFAULT	2	2	Emelkedés	Maximális felszállási (MaxTakeoff)	1+F	1 000			
A321-232	DEFAULT	2	3	Gyorsulás	Maximális felszállási (MaxTakeoff)	1+F		1 180,9	199	
A321-232	DEFAULT	2	4	Gyorsulás	Maximális felszállási (MaxTakeoff)	1		1 316,8	222,2	
A321-232	DEFAULT	2	5	Emelkedés	Maximális emelkedési (MaxClimb)	ZERO	3 000			
A321-232	DEFAULT	2	6	Gyorsulás	Maximális emelkedési (MaxClimb)	ZERO		1 070,3	250	
A321-232	DEFAULT	2	7	Emelkedés	Maximális emelkedési (MaxClimb)	ZERO	5 500			
A321-232	DEFAULT	2	8	Emelkedés	Maximális emelkedési (MaxClimb)	ZERO	7 500			

Repülőgép típus	Profil azonosító	Szakasz hossza	Szakasz száma	Szakasz típusa	Névleges tolóerő	Fékszárny azonosító.	Végpont magassága (ft)	Emelkedési sebesség (ft/min)	Végponti kalibrált sebesség (CAS, kt)	Gyorsulás (%)
A321-232	DEFAULT	2	9	Emelkedés	Maximális emelkedési (MaxClimb)	ZERO	10 000			
A321-232	DEFAULT	3	1	Felszállás	Maximális felszállási (MaxTakeoff)	1+F				
A321-232	DEFAULT	3	2	Emelkedés	Maximális felszállási (MaxTakeoff)	1+F	1 000			
A321-232	DEFAULT	3	3	Gyorsulás	Maximális felszállási (MaxTakeoff)	1+F		1 127,9	203	
A321-232	DEFAULT	3	4	Gyorsulás	Maximális felszállási (MaxTakeoff)	1		1 259,2	224,8	
A321-232	DEFAULT	3	5	Emelkedés	Maximális emelkedési (MaxClimb)	ZERO	3 000			
A321-232	DEFAULT	3	6	Gyorsulás	Maximális emelkedési (MaxClimb)	ZERO		1 015,1	250	
A321-232	DEFAULT	3	7	Emelkedés	Maximális emelkedési (MaxClimb)	ZERO	5 500			
A321-232	DEFAULT	3	8	Emelkedés	Maximális emelkedési (MaxClimb)	ZERO	7 500			
A321-232	DEFAULT	3	9	Emelkedés	Maximális emelkedési (MaxClimb)	ZERO	10 000			
A321-232	DEFAULT	4	1	Felszállás	Maximális felszállási (MaxTakeoff)	1+F				
A321-232	DEFAULT	4	2	Emelkedés	Maximális felszállási (MaxTakeoff)	1+F	1 000			
A321-232	DEFAULT	4	3	Gyorsulás	Maximális felszállási (MaxTakeoff)	1+F		1 039	209	
A321-232	DEFAULT	4	4	Gyorsulás	Maximális felszállási (MaxTakeoff)	1		1 161,6	228,6	
A321-232	DEFAULT	4	5	Emelkedés	Maximális emelkedési (MaxClimb)	ZERO	3 000			
A321-232	DEFAULT	4	6	Gyorsulás	Maximális emelkedési (MaxClimb)	ZERO		923,7	250	
A321-232	DEFAULT	4	7	Emelkedés	Maximális emelkedési (MaxClimb)	ZERO	5 500			
A321-232	DEFAULT	4	8	Emelkedés	Maximális emelkedési (MaxClimb)	ZERO	7 500			
A321-232	DEFAULT	4	9	Emelkedés	Maximális emelkedési (MaxClimb)	ZERO	10 000			
A321-232	DEFAULT	5	1	Felszállás	Maximális felszállási (MaxTakeoff)	1+F				

Repülőgép típus	Profil azonosító	Szakasz hossza	Szakasz száma	Szakasz típusa	Névleges tolóerő	Fékszárny azonosító.	Végpont magassága (ft)	Emelkedési sebesség (ft/min)	Végpon-ti kalibrált sebesség (CAS, kt)	Gyorsulás (%)
A321-232	DEFAULT	5	2	Emelkedés	Maximális felszállási (MaxTakeoff)	1+F	1 000			
A321-232	DEFAULT	5	3	Gyorsulás	Maximális felszállási (MaxTakeoff)	1+F		889,6	210	
A321-232	DEFAULT	5	4	Gyorsulás	Maximális felszállási (MaxTakeoff)	1		969,1	226,5	
A321-232	DEFAULT	5	5	Emelkedés	Maximális emelkedési (MaxClimb)	ZERO	3 000			
A321-232	DEFAULT	5	6	Gyorsulás	Maximális emelkedési (MaxClimb)	ZERO		752,3	250	
A321-232	DEFAULT	5	7	Emelkedés	Maximális emelkedési (MaxClimb)	ZERO	5 500			
A321-232	DEFAULT	5	8	Emelkedés	Maximális emelkedési (MaxClimb)	ZERO	7 500			
A321-232	DEFAULT	5	9	Emelkedés	Maximális emelkedési (MaxClimb)	ZERO	10 000			
A321-232	ICAO_A	1	1	Felszállás	Maximális felszállási (MaxTakeoff)	1+F				
A321-232	ICAO_A	1	2	Emelkedés	Maximális felszállási (MaxTakeoff)	1+F	1 500			
A321-232	ICAO_A	1	3	Emelkedés	Maximális emelkedési (MaxClimb)	1+F	3 000			
A321-232	ICAO_A	1	4	Gyorsulás	Maximális emelkedési (MaxClimb)	1+F		819,7	194,9	
A321-232	ICAO_A	1	5	Gyorsulás	Maximális emelkedési (MaxClimb)	1		920,7	210,8	
A321-232	ICAO_A	1	6	Gyorsulás	Maximális emelkedési (MaxClimb)	ZERO		1 039,9	234,6	
A321-232	ICAO_A	1	7	Gyorsulás	Maximális emelkedési (MaxClimb)	ZERO		1 125,4	250	
A321-232	ICAO_A	1	8	Emelkedés	Maximális emelkedési (MaxClimb)	ZERO	5 500			
A321-232	ICAO_A	1	9	Emelkedés	Maximális emelkedési (MaxClimb)	ZERO	7 500			
A321-232	ICAO_A	1	10	Emelkedés	Maximális emelkedési (MaxClimb)	ZERO	10 000			
A321-232	ICAO_A	2	1	Felszállás	Maximális felszállási (MaxTakeoff)	1+F				
A321-232	ICAO_A	2	2	Emelkedés	Maximális felszállási (MaxTakeoff)	1+F	1 500			

Repülőgép típus	Profil azonosító	Szakasz hossza	Szakasz száma	Szakasz típusa	Névleges tolóerő	Fékszárny azonosító.	Végpont magassága (ft)	Emelkedési sebesség (ft/min)	Végponti kalibrált sebesség (CAS, kt)	Gyorsulás (%)
A321-232	ICAO_A	2	3	Emelkedés	Maximális emelkedési (MaxClimb)	1+F	3 000			
A321-232	ICAO_A	2	4	Gyorsulás	Maximális emelkedési (MaxClimb)	1+F		778,4	198,9	
A321-232	ICAO_A	2	5	Gyorsulás	Maximális emelkedési (MaxClimb)	1		874,3	213,7	
A321-232	ICAO_A	2	6	Gyorsulás	Maximális emelkedési (MaxClimb)	ZERO		987,1	236,1	
A321-232	ICAO_A	2	7	Gyorsulás	Maximális emelkedési (MaxClimb)	ZERO		1 066,3	250	
A321-232	ICAO_A	2	8	Emelkedés	Maximális emelkedési (MaxClimb)	ZERO	5 500			
A321-232	ICAO_A	2	9	Emelkedés	Maximális emelkedési (MaxClimb)	ZERO	7 500			
A321-232	ICAO_A	2	10	Emelkedés	Maximális emelkedési (MaxClimb)	ZERO	10 000			
A321-232	ICAO_A	3	1	Felszállás	Maximális felszállási (MaxTakeoff)	1+F				
A321-232	ICAO_A	3	2	Emelkedés	Maximális felszállási (MaxTakeoff)	1+F	1 500			
A321-232	ICAO_A	3	3	Emelkedés	Maximális emelkedési (MaxClimb)	1+F	3 000			
A321-232	ICAO_A	3	4	Gyorsulás	Maximális emelkedési (MaxClimb)	1+F		737,9	202,9	
A321-232	ICAO_A	3	5	Gyorsulás	Maximális emelkedési (MaxClimb)	1		829,1	216,7	
A321-232	ICAO_A	3	6	Gyorsulás	Maximális emelkedési (MaxClimb)	ZERO		936,1	237,7	
A321-232	ICAO_A	3	7	Gyorsulás	Maximális emelkedési (MaxClimb)	ZERO		1 009,5	250	
A321-232	ICAO_A	3	8	Emelkedés	Maximális emelkedési (MaxClimb)	ZERO	5 500			
A321-232	ICAO_A	3	9	Emelkedés	Maximális emelkedési (MaxClimb)	ZERO	7 500			
A321-232	ICAO_A	3	10	Emelkedés	Maximális emelkedési (MaxClimb)	ZERO	10 000			
A321-232	ICAO_A	4	1	Felszállás	Maximális felszállási (MaxTakeoff)	1+F				
A321-232	ICAO_A	4	2	Emelkedés	Maximális felszállási (MaxTakeoff)	1+F	1 500			

Repülőgép típus	Profil azonosító	Szakasz hossza	Szakasz száma	Szakasz típusa	Névleges tolóerő	Fékszárny azonosító.	Végpont magassága (ft)	Emelkedési sebesség (ft/min)	Végponti kalibrált sebesség (CAS, kt)	Gyorsulás (%)
A321-232	ICAO_A	4	3	Emelkedés	Maximális emelkedési (MaxClimb)	1+F	3 000			
A321-232	ICAO_A	4	4	Gyorsulás	Maximális emelkedési (MaxClimb)	1+F		670,5	209,9	
A321-232	ICAO_A	4	5	Gyorsulás	Maximális emelkedési (MaxClimb)	1		754,2	222,1	
A321-232	ICAO_A	4	6	Gyorsulás	Maximális emelkedési (MaxClimb)	ZERO		852,9	240,9	
A321-232	ICAO_A	4	7	Gyorsulás	Maximális emelkedési (MaxClimb)	ZERO		917,2	250	
A321-232	ICAO_A	4	8	Emelkedés	Maximális emelkedési (MaxClimb)	ZERO	5 500			
A321-232	ICAO_A	4	9	Emelkedés	Maximális emelkedési (MaxClimb)	ZERO	7 500			
A321-232	ICAO_A	4	10	Emelkedés	Maximális emelkedési (MaxClimb)	ZERO	10 000			
A321-232	ICAO_A	5	1	Felszállás	Maximális felszállási (MaxTakeoff)	1+F				
A321-232	ICAO_A	5	2	Emelkedés	Maximális felszállási (MaxTakeoff)	1+F	1 500			
A321-232	ICAO_A	5	3	Emelkedés	Maximális emelkedési (MaxClimb)	1+F	3 000			
A321-232	ICAO_A	5	4	Gyorsulás	Maximális emelkedési (MaxClimb)	1+F		551,5	210	
A321-232	ICAO_A	5	5	Gyorsulás	Maximális emelkedési (MaxClimb)	1		604,9	219,9	
A321-232	ICAO_A	5	6	Gyorsulás	Maximális emelkedési (MaxClimb)	ZERO		685,2	235,3	
A321-232	ICAO_A	5	7	Gyorsulás	Maximális emelkedési (MaxClimb)	ZERO		749,8	250	
A321-232	ICAO_A	5	8	Emelkedés	Maximális emelkedési (MaxClimb)	ZERO	5 500			
A321-232	ICAO_A	5	9	Emelkedés	Maximális emelkedési (MaxClimb)	ZERO	7 500			
A321-232	ICAO_A	5	10	Emelkedés	Maximális emelkedési (MaxClimb)	ZERO	10 000			
A321-232	ICAO_B	1	1	Felszállás	Maximális felszállási (MaxTakeoff)	1+F				
A321-232	ICAO_B	1	2	Emelkedés	Maximális felszállási (MaxTakeoff)	1+F	1 000			

Repülőgép típus	Profil azonosító	Szakasz hossza	Szakasz száma	Szakasz típusa	Névleges tolóerő	Fékszárny azonosító.	Végpont magassága (ft)	Emelkedési sebesség (ft/min)	Végpon-ti kalibrált sebesség (CAS, kt)	Gyorsulás (%)
A321-232	ICAO_B	1	3	Gyorsulás	Maximális felszállási (MaxTakeoff)	1+F		1 235,6	195	
A321-232	ICAO_B	1	4	Gyorsulás	Maximális felszállási (MaxTakeoff)	1		1 376	219,7	
A321-232	ICAO_B	1	5	Emelkedés	Maximális emelkedési (MaxClimb)	ZERO	3 000			
A321-232	ICAO_B	1	6	Gyorsulás	Maximális emelkedési (MaxClimb)	ZERO		1 127,8	250	
A321-232	ICAO_B	1	7	Emelkedés	Maximális emelkedési (MaxClimb)	ZERO	5 500			
A321-232	ICAO_B	1	8	Emelkedés	Maximális emelkedési (MaxClimb)	ZERO	7 500			
A321-232	ICAO_B	1	9	Emelkedés	Maximális emelkedési (MaxClimb)	ZERO	10 000			
A321-232	ICAO_B	2	1	Felszállás	Maximális felszállási (MaxTakeoff)	1+F				
A321-232	ICAO_B	2	2	Emelkedés	Maximális felszállási (MaxTakeoff)	1+F	1 000			
A321-232	ICAO_B	2	3	Gyorsulás	Maximális felszállási (MaxTakeoff)	1+F		1 180,9	199	
A321-232	ICAO_B	2	4	Gyorsulás	Maximális felszállási (MaxTakeoff)	1		1 316,8	222,2	
A321-232	ICAO_B	2	5	Emelkedés	Maximális emelkedési (MaxClimb)	ZERO	3 000			
A321-232	ICAO_B	2	6	Gyorsulás	Maximális emelkedési (MaxClimb)	ZERO		1 070,3	250	
A321-232	ICAO_B	2	7	Emelkedés	Maximális emelkedési (MaxClimb)	ZERO	5 500			
A321-232	ICAO_B	2	8	Emelkedés	Maximális emelkedési (MaxClimb)	ZERO	7 500			
A321-232	ICAO_B	2	9	Emelkedés	Maximális emelkedési (MaxClimb)	ZERO	10 000			
A321-232	ICAO_B	3	1	Felszállás	Maximális felszállási (MaxTakeoff)	1+F				
A321-232	ICAO_B	3	2	Emelkedés	Maximális felszállási (MaxTakeoff)	1+F	1 000			
A321-232	ICAO_B	3	3	Gyorsulás	Maximális felszállási (MaxTakeoff)	1+F		1 127,9	203	
A321-232	ICAO_B	3	4	Gyorsulás	Maximális felszállási (MaxTakeoff)	1		1 259,2	224,8	

Repülőgép típus	Profil azonosító	Szakasz hossza	Szakasz száma	Szakasz típusa	Névleges tolóerő	Fékszárny azonosító.	Végpont magassága (ft)	Emelkedési sebesség (ft/min)	Végpon-ti kalibrált sebesség (CAS, kt)	Gyorsulás (%)
A321-232	ICAO_B	3	5	Emelkedés	Maximális emelkedési (MaxClimb)	ZERO	3 000			
A321-232	ICAO_B	3	6	Gyorsulás	Maximális emelkedési (MaxClimb)	ZERO		1 015,1	250	
A321-232	ICAO_B	3	7	Emelkedés	Maximális emelkedési (MaxClimb)	ZERO	5 500			
A321-232	ICAO_B	3	8	Emelkedés	Maximális emelkedési (MaxClimb)	ZERO	7 500			
A321-232	ICAO_B	3	9	Emelkedés	Maximális emelkedési (MaxClimb)	ZERO	10 000			
A321-232	ICAO_B	4	1	Felszállás	Maximális felszállási (MaxTakeoff)	1+F				
A321-232	ICAO_B	4	2	Emelkedés	Maximális felszállási (MaxTakeoff)	1+F	1 000			
A321-232	ICAO_B	4	3	Gyorsulás	Maximális felszállási (MaxTakeoff)	1+F		1 039	209	
A321-232	ICAO_B	4	4	Gyorsulás	Maximális felszállási (MaxTakeoff)	1		1 161,6	228,6	
A321-232	ICAO_B	4	5	Emelkedés	Maximális emelkedési (MaxClimb)	ZERO	3 000			
A321-232	ICAO_B	4	6	Gyorsulás	Maximális emelkedési (MaxClimb)	ZERO		923,7	250	
A321-232	ICAO_B	4	7	Emelkedés	Maximális emelkedési (MaxClimb)	ZERO	5 500			
A321-232	ICAO_B	4	8	Emelkedés	Maximális emelkedési (MaxClimb)	ZERO	7 500			
A321-232	ICAO_B	4	9	Emelkedés	Maximális emelkedési (MaxClimb)	ZERO	10 000			
A321-232	ICAO_B	5	1	Felszállás	Maximális felszállási (MaxTakeoff)	1+F				
A321-232	ICAO_B	5	2	Emelkedés	Maximális felszállási (MaxTakeoff)	1+F	1 000			
A321-232	ICAO_B	5	3	Gyorsulás	Maximális felszállási (MaxTakeoff)	1+F		889,6	210	
A321-232	ICAO_B	5	4	Gyorsulás	Maximális felszállási (MaxTakeoff)	1		969,1	226,5	
A321-232	ICAO_B	5	5	Emelkedés	Maximális emelkedési (MaxClimb)	ZERO	3 000			
A321-232	ICAO_B	5	6	Gyorsulás	Maximális emelkedési (MaxClimb)	ZERO		752,3	250	

Repülőgép típus	Profil azonosító	Szakasz hossza	Szakasz száma	Szakasz típusa	Névleges tolóerő	Fékszárny azonosító.	Végpont magassága (ft)	Emelkedési sebesség (ft/min)	Végponti kalibrált sebesség (CAS, kt)	Gyorsulás (%)
A321-232	ICAO_B	5	7	Emelkedés	Maximális emelkedési (MaxClimb)	ZERO	5 500			
A321-232	ICAO_B	5	8	Emelkedés	Maximális emelkedési (MaxClimb)	ZERO	7 500			
A321-232	ICAO_B	5	9	Emelkedés	Maximális emelkedési (MaxClimb)	ZERO	10 000			
A330-301	DEFAULT	1	1	Felszállás	Maximális felszállási (MaxTakeoff)	1+F				
A330-301	DEFAULT	1	2	Emelkedés	Maximális felszállási (MaxTakeoff)	1+F	1 000			
A330-301	DEFAULT	1	3	Gyorsulás	Maximális felszállási (MaxTakeoff)	1+F		1 160,6	170,7	
A330-301	DEFAULT	1	4	Gyorsulás	Maximális felszállási (MaxTakeoff)	1		1 267,7	207,4	
A330-301	DEFAULT	1	5	Emelkedés	Maximális emelkedési (MaxClimb)	ZERO	3 000			
A330-301	DEFAULT	1	6	Gyorsulás	Maximális emelkedési (MaxClimb)	ZERO		1 218,2	250	
A330-301	DEFAULT	1	7	Emelkedés	Maximális emelkedési (MaxClimb)	ZERO	5 500			
A330-301	DEFAULT	1	8	Emelkedés	Maximális emelkedési (MaxClimb)	ZERO	7 500			
A330-301	DEFAULT	1	9	Emelkedés	Maximális emelkedési (MaxClimb)	ZERO	10 000			
A330-301	DEFAULT	2	1	Felszállás	Maximális felszállási (MaxTakeoff)	1+F				
A330-301	DEFAULT	2	2	Emelkedés	Maximális felszállási (MaxTakeoff)	1+F	1 000			
A330-301	DEFAULT	2	3	Gyorsulás	Maximális felszállási (MaxTakeoff)	1+F		1 121,7	173,4	
A330-301	DEFAULT	2	4	Gyorsulás	Maximális felszállási (MaxTakeoff)	1		1 228,7	208,6	
A330-301	DEFAULT	2	5	Emelkedés	Maximális emelkedési (MaxClimb)	ZERO	3 000			
A330-301	DEFAULT	2	6	Gyorsulás	Maximális emelkedési (MaxClimb)	ZERO		1 176	250	
A330-301	DEFAULT	2	7	Emelkedés	Maximális emelkedési (MaxClimb)	ZERO	5 500			
A330-301	DEFAULT	2	8	Emelkedés	Maximális emelkedési (MaxClimb)	ZERO	7 500			

Repülőgép típus	Profil azonosító	Szakasz hossza	Szakasz száma	Szakasz típusa	Névleges tolóerő	Fékszárny azonosító.	Végpont magassága (ft)	Emelkedési sebesség (ft/min)	Végponti kalibrált sebesség (CAS, kt)	Gyorsulás (%)
A330-301	DEFAULT	2	9	Emelkedés	Maximális emelkedési (MaxClimb)	ZERO	10 000			
A330-301	DEFAULT	3	1	Felszállás	Maximális felszállási (MaxTakeoff)	1+F				
A330-301	DEFAULT	3	2	Emelkedés	Maximális felszállási (MaxTakeoff)	1+F	1 000			
A330-301	DEFAULT	3	3	Gyorsulás	Maximális felszállási (MaxTakeoff)	1+F		1 083,6	176,1	
A330-301	DEFAULT	3	4	Gyorsulás	Maximális felszállási (MaxTakeoff)	1		1 190,2	209,8	
A330-301	DEFAULT	3	5	Emelkedés	Maximális emelkedési (MaxClimb)	ZERO	3 000			
A330-301	DEFAULT	3	6	Gyorsulás	Maximális emelkedési (MaxClimb)	ZERO		1 134,5	250	
A330-301	DEFAULT	3	7	Emelkedés	Maximális emelkedési (MaxClimb)	ZERO	5 500			
A330-301	DEFAULT	3	8	Emelkedés	Maximális emelkedési (MaxClimb)	ZERO	7 500			
A330-301	DEFAULT	3	9	Emelkedés	Maximális emelkedési (MaxClimb)	ZERO	10 000			
A330-301	DEFAULT	4	1	Felszállás	Maximális felszállási (MaxTakeoff)	1+F				
A330-301	DEFAULT	4	2	Emelkedés	Maximális felszállási (MaxTakeoff)	1+F	1 000			
A330-301	DEFAULT	4	3	Gyorsulás	Maximális felszállási (MaxTakeoff)	1+F		1 022,6	180,8	
A330-301	DEFAULT	4	4	Gyorsulás	Maximális felszállási (MaxTakeoff)	1		1 126,6	212,1	
A330-301	DEFAULT	4	5	Emelkedés	Maximális emelkedési (MaxClimb)	ZERO	3 000			
A330-301	DEFAULT	4	6	Gyorsulás	Maximális emelkedési (MaxClimb)	ZERO		1 066,4	250	
A330-301	DEFAULT	4	7	Emelkedés	Maximális emelkedési (MaxClimb)	ZERO	5 500			
A330-301	DEFAULT	4	8	Emelkedés	Maximális emelkedési (MaxClimb)	ZERO	7 500			
A330-301	DEFAULT	4	9	Emelkedés	Maximális emelkedési (MaxClimb)	ZERO	10 000			
A330-301	DEFAULT	5	1	Felszállás	Maximális felszállási (MaxTakeoff)	1+F				

Repülőgép típus	Profil azonosító	Szakasz hossza	Szakasz száma	Szakasz típusa	Névleges tolóerő	Fékszárny azonosító.	Végpont magassága (ft)	Emelkedési sebesség (ft/min)	Végponti kalibrált sebesség (CAS, kt)	Gyorsulás (%)
A330-301	DEFAULT	5	2	Emelkedés	Maximális felszállási (MaxTakeoff)	1+F	1 000			
A330-301	DEFAULT	5	3	Gyorsulás	Maximális felszállási (MaxTakeoff)	1+F		951,6	186,7	
A330-301	DEFAULT	5	4	Gyorsulás	Maximális felszállási (MaxTakeoff)	1		1 051,7	215,3	
A330-301	DEFAULT	5	5	Emelkedés	Maximális emelkedési (MaxClimb)	ZERO	3 000			
A330-301	DEFAULT	5	6	Gyorsulás	Maximális emelkedési (MaxClimb)	ZERO		986,6	250	
A330-301	DEFAULT	5	7	Emelkedés	Maximális emelkedési (MaxClimb)	ZERO	5 500			
A330-301	DEFAULT	5	8	Emelkedés	Maximális emelkedési (MaxClimb)	ZERO	7 500			
A330-301	DEFAULT	5	9	Emelkedés	Maximális emelkedési (MaxClimb)	ZERO	10 000			
A330-301	DEFAULT	6	1	Felszállás	Maximális felszállási (MaxTakeoff)	1+F				
A330-301	DEFAULT	6	2	Emelkedés	Maximális felszállási (MaxTakeoff)	1+F	1 000			
A330-301	DEFAULT	6	3	Gyorsulás	Maximális felszállási (MaxTakeoff)	1+F		883,9	193	
A330-301	DEFAULT	6	4	Gyorsulás	Maximális felszállási (MaxTakeoff)	1		978,1	218,9	
A330-301	DEFAULT	6	5	Emelkedés	Maximális emelkedési (MaxClimb)	ZERO	3 000			
A330-301	DEFAULT	6	6	Gyorsulás	Maximális emelkedési (MaxClimb)	ZERO		908,7	250	
A330-301	DEFAULT	6	7	Emelkedés	Maximális emelkedési (MaxClimb)	ZERO	5 500			
A330-301	DEFAULT	6	8	Emelkedés	Maximális emelkedési (MaxClimb)	ZERO	7 500			
A330-301	DEFAULT	6	9	Emelkedés	Maximális emelkedési (MaxClimb)	ZERO	10 000			
A330-301	DEFAULT	7	1	Felszállás	Maximális felszállási (MaxTakeoff)	1+F				
A330-301	DEFAULT	7	2	Emelkedés	Maximális felszállási (MaxTakeoff)	1+F	1 000			
A330-301	DEFAULT	7	3	Gyorsulás	Maximális felszállási (MaxTakeoff)	1+F		864,2	195	

Repülőgép típus	Profil azonosító	Szakasz hossza	Szakasz száma	Szakasz típusa	Névleges tolóerő	Fékszárny azonosító.	Végpont magassága (ft)	Emelkedési sebesség (ft/min)	Végponti kalibrált sebesség (CAS, kt)	Gyorsulás (%)
A330-301	DEFAULT	7	4	Gyorsulás	Maximális felszállási (MaxTakeoff)	1		956,5	220,1	
A330-301	DEFAULT	7	5	Emelkedés	Maximális emelkedési (MaxClimb)	ZERO	3 000			
A330-301	DEFAULT	7	6	Gyorsulás	Maximális emelkedési (MaxClimb)	ZERO		885,7	250	
A330-301	DEFAULT	7	7	Emelkedés	Maximális emelkedési (MaxClimb)	ZERO	5 500			
A330-301	DEFAULT	7	8	Emelkedés	Maximális emelkedési (MaxClimb)	ZERO	7 500			
A330-301	DEFAULT	7	9	Emelkedés	Maximális emelkedési (MaxClimb)	ZERO	10 000			
A330-301	ICAO_A	1	1	Felszállás	Maximális felszállási (MaxTakeoff)	1+F				
A330-301	ICAO_A	1	2	Emelkedés	Maximális felszállási (MaxTakeoff)	1+F	1 500			
A330-301	ICAO_A	1	3	Emelkedés	Maximális emelkedési (MaxClimb)	1+F	3 000			
A330-301	ICAO_A	1	4	Gyorsulás	Maximális emelkedési (MaxClimb)	1+F		722,8	170,7	
A330-301	ICAO_A	1	5	Gyorsulás	Maximális emelkedési (MaxClimb)	1		783,9	193	
A330-301	ICAO_A	1	6	Gyorsulás	Maximális emelkedési (MaxClimb)	ZERO		965	210,2	
A330-301	ICAO_A	1	7	Gyorsulás	Maximális emelkedési (MaxClimb)	ZERO		1 210,9	250	
A330-301	ICAO_A	1	8	Emelkedés	Maximális emelkedési (MaxClimb)	ZERO	5 500			
A330-301	ICAO_A	1	9	Emelkedés	Maximális emelkedési (MaxClimb)	ZERO	7 500			
A330-301	ICAO_A	1	10	Emelkedés	Maximális emelkedési (MaxClimb)	ZERO	10 000			
A330-301	ICAO_A	2	1	Felszállás	Maximális felszállási (MaxTakeoff)	1+F				
A330-301	ICAO_A	2	2	Emelkedés	Maximális felszállási (MaxTakeoff)	1+F	1 500			
A330-301	ICAO_A	2	3	Emelkedés	Maximális emelkedési (MaxClimb)	1+F	3 000			
A330-301	ICAO_A	2	4	Gyorsulás	Maximális emelkedési (MaxClimb)	1+F		694,4	173,3	

Repülőgép típus	Profil azonosító	Szakasz hossza	Szakasz száma	Szakasz típusa	Névleges tolóerő	Fékszárny azonosító.	Végpont magassága (ft)	Emelkedési sebesség (ft/min)	Végpon-ti kalibrált sebesség (CAS, kt)	Gyorsulás (%)
A330-301	ICAO_A	2	5	Gyorsulás	Maximális emelkedési (MaxClimb)	1		758,4	194,7	
A330-301	ICAO_A	2	6	Gyorsulás	Maximális emelkedési (MaxClimb)	ZERO		938	211,3	
A330-301	ICAO_A	2	7	Gyorsulás	Maximális emelkedési (MaxClimb)	ZERO		1 168,1	250	
A330-301	ICAO_A	2	8	Emelkedés	Maximális emelkedési (MaxClimb)	ZERO	5 500			
A330-301	ICAO_A	2	9	Emelkedés	Maximális emelkedési (MaxClimb)	ZERO	7 500			
A330-301	ICAO_A	2	10	Emelkedés	Maximális emelkedési (MaxClimb)	ZERO	10 000			
A330-301	ICAO_A	3	1	Felszállás	Maximális felszállási (MaxTakeoff)	1+F				
A330-301	ICAO_A	3	2	Emelkedés	Maximális felszállási (MaxTakeoff)	1+F	1 500			
A330-301	ICAO_A	3	3	Emelkedés	Maximális emelkedési (MaxClimb)	1+F	3 000			
A330-301	ICAO_A	3	4	Gyorsulás	Maximális emelkedési (MaxClimb)	1+F		668,3	176	
A330-301	ICAO_A	3	5	Gyorsulás	Maximális emelkedési (MaxClimb)	1		734,4	196,4	
A330-301	ICAO_A	3	6	Gyorsulás	Maximális emelkedési (MaxClimb)	ZERO		911,9	212,4	
A330-301	ICAO_A	3	7	Gyorsulás	Maximális emelkedési (MaxClimb)	ZERO		1 126,3	250	
A330-301	ICAO_A	3	8	Emelkedés	Maximális emelkedési (MaxClimb)	ZERO	5 500			
A330-301	ICAO_A	3	9	Emelkedés	Maximális emelkedési (MaxClimb)	ZERO	7 500			
A330-301	ICAO_A	3	10	Emelkedés	Maximális emelkedési (MaxClimb)	ZERO	10 000			
A330-301	ICAO_A	4	1	Felszállás	Maximális felszállási (MaxTakeoff)	1+F				
A330-301	ICAO_A	4	2	Emelkedés	Maximális felszállási (MaxTakeoff)	1+F	1 500			
A330-301	ICAO_A	4	3	Emelkedés	Maximális emelkedési (MaxClimb)	1+F	3 000			
A330-301	ICAO_A	4	4	Gyorsulás	Maximális emelkedési (MaxClimb)	1+F		622	180,8	

Repülőgép típus	Profil azonosító	Szakasz hossza	Szakasz száma	Szakasz típusa	Névleges tolóerő	Fékszárny azonosító.	Végpont magassága (ft)	Emelkedési sebesség (ft/min)	Végpon-ti kalibrált sebesség (CAS, kt)	Gyorsulás (%)
A330-301	ICAO_A	4	5	Gyorsulás	Maximális emelkedési (MaxClimb)	1		698,3	199,8	
A330-301	ICAO_A	4	6	Gyorsulás	Maximális emelkedési (MaxClimb)	ZERO		871,8	214,9	
A330-301	ICAO_A	4	7	Gyorsulás	Maximális emelkedési (MaxClimb)	ZERO		1 057,8	250	
A330-301	ICAO_A	4	8	Emelkedés	Maximális emelkedési (MaxClimb)	ZERO	5 500			
A330-301	ICAO_A	4	9	Emelkedés	Maximális emelkedési (MaxClimb)	ZERO	7 500			
A330-301	ICAO_A	4	10	Emelkedés	Maximális emelkedési (MaxClimb)	ZERO	10 000			
A330-301	ICAO_A	5	1	Felszállás	Maximális felszállási (MaxTakeoff)	1+F				
A330-301	ICAO_A	5	2	Emelkedés	Maximális felszállási (MaxTakeoff)	1+F	1 500			
A330-301	ICAO_A	5	3	Emelkedés	Maximális emelkedési (MaxClimb)	1+F	3 000			
A330-301	ICAO_A	5	4	Gyorsulás	Maximális emelkedési (MaxClimb)	1+F		569,3	186,8	
A330-301	ICAO_A	5	5	Gyorsulás	Maximális emelkedési (MaxClimb)	1		663,1	204,4	
A330-301	ICAO_A	5	6	Gyorsulás	Maximális emelkedési (MaxClimb)	ZERO		827,1	218,4	
A330-301	ICAO_A	5	7	Gyorsulás	Maximális emelkedési (MaxClimb)	ZERO		977,1	250	
A330-301	ICAO_A	5	8	Emelkedés	Maximális emelkedési (MaxClimb)	ZERO	5 500			
A330-301	ICAO_A	5	9	Emelkedés	Maximális emelkedési (MaxClimb)	ZERO	7 500			
A330-301	ICAO_A	5	10	Emelkedés	Maximális emelkedési (MaxClimb)	ZERO	10 000			
A330-301	ICAO_A	6	1	Felszállás	Maximális felszállási (MaxTakeoff)	1+F				
A330-301	ICAO_A	6	2	Emelkedés	Maximális felszállási (MaxTakeoff)	1+F	1 500			
A330-301	ICAO_A	6	3	Emelkedés	Maximális emelkedési (MaxClimb)	1+F	3 000			
A330-301	ICAO_A	6	4	Gyorsulás	Maximális emelkedési (MaxClimb)	1+F		519,8	193	

Repülőgép típus	Profil azonosító	Szakasz hossza	Szakasz száma	Szakasz típusa	Névleges tolóerő	Fékszárny azonosító.	Végpont magassága (ft)	Emelkedési sebesség (ft/min)	Végpon-ti kalibrált sebesség (CAS, kt)	Gyorsulás (%)
A330-301	ICAO_A	6	5	Gyorsulás	Maximális emelkedési (MaxClimb)	1		634,2	209,3	
A330-301	ICAO_A	6	6	Gyorsulás	Maximális emelkedési (MaxClimb)	ZERO		781	222,2	
A330-301	ICAO_A	6	7	Gyorsulás	Maximális emelkedési (MaxClimb)	ZERO		898,1	250	
A330-301	ICAO_A	6	8	Emelkedés	Maximális emelkedési (MaxClimb)	ZERO	5 500			
A330-301	ICAO_A	6	9	Emelkedés	Maximális emelkedési (MaxClimb)	ZERO	7 500			
A330-301	ICAO_A	6	10	Emelkedés	Maximális emelkedési (MaxClimb)	ZERO	10 000			
A330-301	ICAO_A	7	1	Felszállás	Maximális felszállási (MaxTakeoff)	1+F				
A330-301	ICAO_A	7	2	Emelkedés	Maximális felszállási (MaxTakeoff)	1+F	1 500			
A330-301	ICAO_A	7	3	Emelkedés	Maximális emelkedési (MaxClimb)	1+F	3 000			
A330-301	ICAO_A	7	4	Gyorsulás	Maximális emelkedési (MaxClimb)	1+F		506,2	194,9	
A330-301	ICAO_A	7	5	Gyorsulás	Maximális emelkedési (MaxClimb)	1		625,8	210,8	
A330-301	ICAO_A	7	6	Gyorsulás	Maximális emelkedési (MaxClimb)	ZERO		766,4	223,5	
A330-301	ICAO_A	7	7	Gyorsulás	Maximális emelkedési (MaxClimb)	ZERO		875,2	250	
A330-301	ICAO_A	7	8	Emelkedés	Maximális emelkedési (MaxClimb)	ZERO	5 500			
A330-301	ICAO_A	7	9	Emelkedés	Maximális emelkedési (MaxClimb)	ZERO	7 500			
A330-301	ICAO_A	7	10	Emelkedés	Maximális emelkedési (MaxClimb)	ZERO	10 000			
A330-301	ICAO_B	1	1	Felszállás	Maximális felszállási (MaxTakeoff)	1+F				
A330-301	ICAO_B	1	2	Emelkedés	Maximális felszállási (MaxTakeoff)	1+F	1 000			
A330-301	ICAO_B	1	3	Gyorsulás	Maximális felszállási (MaxTakeoff)	1+F		1 160,6	170,7	
A330-301	ICAO_B	1	4	Gyorsulás	Maximális felszállási (MaxTakeoff)	1		1 267,7	207,4	

Repülőgép típus	Profil azonosító	Szakasz hossza	Szakasz száma	Szakasz típusa	Névleges tolóerő	Fékszárny azonosító.	Végpont magassága (ft)	Emelkedési sebesség (ft/min)	Végponti kalibrált sebesség (CAS, kt)	Gyorsulás (%)
A330-301	ICAO_B	1	5	Emelkedés	Maximális emelkedési (MaxClimb)	ZERO	3 000			
A330-301	ICAO_B	1	6	Gyorsulás	Maximális emelkedési (MaxClimb)	ZERO		1 218,2	250	
A330-301	ICAO_B	1	7	Emelkedés	Maximális emelkedési (MaxClimb)	ZERO	5 500			
A330-301	ICAO_B	1	8	Emelkedés	Maximális emelkedési (MaxClimb)	ZERO	7 500			
A330-301	ICAO_B	1	9	Emelkedés	Maximális emelkedési (MaxClimb)	ZERO	10 000			
A330-301	ICAO_B	2	1	Felszállás	Maximális felszállási (MaxTakeoff)	1+F				
A330-301	ICAO_B	2	2	Emelkedés	Maximális felszállási (MaxTakeoff)	1+F	1 000			
A330-301	ICAO_B	2	3	Gyorsulás	Maximális felszállási (MaxTakeoff)	1+F		1 121,7	173,4	
A330-301	ICAO_B	2	4	Gyorsulás	Maximális felszállási (MaxTakeoff)	1		1 228,7	208,6	
A330-301	ICAO_B	2	5	Emelkedés	Maximális emelkedési (MaxClimb)	ZERO	3 000			
A330-301	ICAO_B	2	6	Gyorsulás	Maximális emelkedési (MaxClimb)	ZERO		1 176	250	
A330-301	ICAO_B	2	7	Emelkedés	Maximális emelkedési (MaxClimb)	ZERO	5 500			
A330-301	ICAO_B	2	8	Emelkedés	Maximális emelkedési (MaxClimb)	ZERO	7 500			
A330-301	ICAO_B	2	9	Emelkedés	Maximális emelkedési (MaxClimb)	ZERO	10 000			
A330-301	ICAO_B	3	1	Felszállás	Maximális felszállási (MaxTakeoff)	1+F				
A330-301	ICAO_B	3	2	Emelkedés	Maximális felszállási (MaxTakeoff)	1+F	1 000			
A330-301	ICAO_B	3	3	Gyorsulás	Maximális felszállási (MaxTakeoff)	1+F		1 083,6	176,1	
A330-301	ICAO_B	3	4	Gyorsulás	Maximális felszállási (MaxTakeoff)	1		1 190,2	209,8	
A330-301	ICAO_B	3	5	Emelkedés	Maximális emelkedési (MaxClimb)	ZERO	3 000			
A330-301	ICAO_B	3	6	Gyorsulás	Maximális emelkedési (MaxClimb)	ZERO		1 134,5	250	

Repülőgép típus	Profil azonosító	Szakasz hossza	Szakasz száma	Szakasz típusa	Névleges tolóerő	Fékszárny azonosító.	Végpont magassága (ft)	Emelkedési sebesség (ft/min)	Végponti kalibrált sebesség (CAS, kt)	Gyorsulás (%)
A330-301	ICAO_B	3	7	Emelkedés	Maximális emelkedési (MaxClimb)	ZERO	5 500			
A330-301	ICAO_B	3	8	Emelkedés	Maximális emelkedési (MaxClimb)	ZERO	7 500			
A330-301	ICAO_B	3	9	Emelkedés	Maximális emelkedési (MaxClimb)	ZERO	10 000			
A330-301	ICAO_B	4	1	Felszállás	Maximális felszállási (MaxTakeoff)	1+F				
A330-301	ICAO_B	4	2	Emelkedés	Maximális felszállási (MaxTakeoff)	1+F	1 000			
A330-301	ICAO_B	4	3	Gyorsulás	Maximális felszállási (MaxTakeoff)	1+F		1 022,6	180,8	
A330-301	ICAO_B	4	4	Gyorsulás	Maximális felszállási (MaxTakeoff)	1		1 126,6	212,1	
A330-301	ICAO_B	4	5	Emelkedés	Maximális emelkedési (MaxClimb)	ZERO	3 000			
A330-301	ICAO_B	4	6	Gyorsulás	Maximális emelkedési (MaxClimb)	ZERO		1 066,4	250	
A330-301	ICAO_B	4	7	Emelkedés	Maximális emelkedési (MaxClimb)	ZERO	5 500			
A330-301	ICAO_B	4	8	Emelkedés	Maximális emelkedési (MaxClimb)	ZERO	7 500			
A330-301	ICAO_B	4	9	Emelkedés	Maximális emelkedési (MaxClimb)	ZERO	10 000			
A330-301	ICAO_B	5	1	Felszállás	Maximális felszállási (MaxTakeoff)	1+F				
A330-301	ICAO_B	5	2	Emelkedés	Maximális felszállási (MaxTakeoff)	1+F	1 000			
A330-301	ICAO_B	5	3	Gyorsulás	Maximális felszállási (MaxTakeoff)	1+F		951,6	186,7	
A330-301	ICAO_B	5	4	Gyorsulás	Maximális felszállási (MaxTakeoff)	1		1 051,7	215,3	
A330-301	ICAO_B	5	5	Emelkedés	Maximális emelkedési (MaxClimb)	ZERO	3 000			
A330-301	ICAO_B	5	6	Gyorsulás	Maximális emelkedési (MaxClimb)	ZERO		986,6	250	
A330-301	ICAO_B	5	7	Emelkedés	Maximális emelkedési (MaxClimb)	ZERO	5 500			
A330-301	ICAO_B	5	8	Emelkedés	Maximális emelkedési (MaxClimb)	ZERO	7 500			

Repülőgép típus	Profil azonosító	Szakasz hossza	Szakasz száma	Szakasz típusa	Névleges tolóerő	Fékszárny azonosító.	Végpont magassága (ft)	Emelkedési sebesség (ft/min)	Végponti kalibrált sebesség (CAS, kt)	Gyorsulás (%)
A330-301	ICAO_B	5	9	Emelkedés	Maximális emelkedési (MaxClimb)	ZERO	10 000			
A330-301	ICAO_B	6	1	Felszállás	Maximális felszállási (MaxTakeoff)	1+F				
A330-301	ICAO_B	6	2	Emelkedés	Maximális felszállási (MaxTakeoff)	1+F	1 000			
A330-301	ICAO_B	6	3	Gyorsulás	Maximális felszállási (MaxTakeoff)	1+F		883,9	193	
A330-301	ICAO_B	6	4	Gyorsulás	Maximális felszállási (MaxTakeoff)	1		978,1	218,9	
A330-301	ICAO_B	6	5	Emelkedés	Maximális emelkedési (MaxClimb)	ZERO	3 000			
A330-301	ICAO_B	6	6	Gyorsulás	Maximális emelkedési (MaxClimb)	ZERO		908,7	250	
A330-301	ICAO_B	6	7	Emelkedés	Maximális emelkedési (MaxClimb)	ZERO	5 500			
A330-301	ICAO_B	6	8	Emelkedés	Maximális emelkedési (MaxClimb)	ZERO	7 500			
A330-301	ICAO_B	6	9	Emelkedés	Maximális emelkedési (MaxClimb)	ZERO	10 000			
A330-301	ICAO_B	7	1	Felszállás	Maximális felszállási (MaxTakeoff)	1+F				
A330-301	ICAO_B	7	2	Emelkedés	Maximális felszállási (MaxTakeoff)	1+F	1 000			
A330-301	ICAO_B	7	3	Gyorsulás	Maximális felszállási (MaxTakeoff)	1+F		864,2	195	
A330-301	ICAO_B	7	4	Gyorsulás	Maximális felszállási (MaxTakeoff)	1		956,5	220,1	
A330-301	ICAO_B	7	5	Emelkedés	Maximális emelkedési (MaxClimb)	ZERO	3 000			
A330-301	ICAO_B	7	6	Gyorsulás	Maximális emelkedési (MaxClimb)	ZERO		885,7	250	
A330-301	ICAO_B	7	7	Emelkedés	Maximális emelkedési (MaxClimb)	ZERO	5 500			
A330-301	ICAO_B	7	8	Emelkedés	Maximális emelkedési (MaxClimb)	ZERO	7 500			
A330-301	ICAO_B	7	9	Emelkedés	Maximális emelkedési (MaxClimb)	ZERO	10 000			
A330-343	DEFAULT	1	1	Felszállás	Maximális felszállási (MaxTakeoff)	1+F				

Repülőgép típus	Profil azonosító	Szakasz hossza	Szakasz száma	Szakasz típusa	Névleges tolóerő	Fékszárny azonosító.	Végpont magassága (ft)	Emelkedési sebesség (ft/min)	Végpon-ti kalibrált sebesség (CAS, kt)	Gyorsulás (%)
A330-343	DEFAULT	1	2	Emelkedés	Maximális felszállási (MaxTakeoff)	1+F	1 000			
A330-343	DEFAULT	1	3	Gyorsulás	Maximális felszállási (MaxTakeoff)	1+F		1 273,5	174,9	
A330-343	DEFAULT	1	4	Gyorsulás	Maximális felszállási (MaxTakeoff)	1		1 384,8	213,9	
A330-343	DEFAULT	1	5	Emelkedés	Maximális emelkedési (MaxClimb)	ZERO	3 000			
A330-343	DEFAULT	1	6	Gyorsulás	Maximális emelkedési (MaxClimb)	ZERO		1 268,1	250	
A330-343	DEFAULT	1	7	Emelkedés	Maximális emelkedési (MaxClimb)	ZERO	5 500			
A330-343	DEFAULT	1	8	Emelkedés	Maximális emelkedési (MaxClimb)	ZERO	7 500			
A330-343	DEFAULT	1	9	Emelkedés	Maximális emelkedési (MaxClimb)	ZERO	10 000			
A330-343	DEFAULT	2	1	Felszállás	Maximális felszállási (MaxTakeoff)	1+F				
A330-343	DEFAULT	2	2	Emelkedés	Maximális felszállási (MaxTakeoff)	1+F	1 000			
A330-343	DEFAULT	2	3	Gyorsulás	Maximális felszállási (MaxTakeoff)	1+F		1 218,9	177,7	
A330-343	DEFAULT	2	4	Gyorsulás	Maximális felszállási (MaxTakeoff)	1		1 340,4	215	
A330-343	DEFAULT	2	5	Emelkedés	Maximális emelkedési (MaxClimb)	ZERO	3 000			
A330-343	DEFAULT	2	6	Gyorsulás	Maximális emelkedési (MaxClimb)	ZERO		1 223,6	250	
A330-343	DEFAULT	2	7	Emelkedés	Maximális emelkedési (MaxClimb)	ZERO	5 500			
A330-343	DEFAULT	2	8	Emelkedés	Maximális emelkedési (MaxClimb)	ZERO	7 500			
A330-343	DEFAULT	2	9	Emelkedés	Maximális emelkedési (MaxClimb)	ZERO	10 000			
A330-343	DEFAULT	3	1	Felszállás	Maximális felszállási (MaxTakeoff)	1+F				
A330-343	DEFAULT	3	2	Emelkedés	Maximális felszállási (MaxTakeoff)	1+F	1 000			
A330-343	DEFAULT	3	3	Gyorsulás	Maximális felszállási (MaxTakeoff)	1+F		1 181,2	180,4	

Repülőgép típus	Profil azonosító	Szakasz hossza	Szakasz száma	Szakasz típusa	Névleges tolóerő	Fékszárny azonosító.	Végpont magassága (ft)	Emelkedési sebesség (ft/min)	Végponti kalibrált sebesség (CAS, kt)	Gyorsulás (%)
A330-343	DEFAULT	3	4	Gyorsulás	Maximális felszállási (MaxTakeoff)	1		1 296,6	216,1	
A330-343	DEFAULT	3	5	Emelkedés	Maximális emelkedési (MaxClimb)	ZERO	3 000			
A330-343	DEFAULT	3	6	Gyorsulás	Maximális emelkedési (MaxClimb)	ZERO		1 180	250	
A330-343	DEFAULT	3	7	Emelkedés	Maximális emelkedési (MaxClimb)	ZERO	5 500			
A330-343	DEFAULT	3	8	Emelkedés	Maximális emelkedési (MaxClimb)	ZERO	7 500			
A330-343	DEFAULT	3	9	Emelkedés	Maximális emelkedési (MaxClimb)	ZERO	10 000			
A330-343	DEFAULT	4	1	Felszállás	Maximális felszállási (MaxTakeoff)	1+F				
A330-343	DEFAULT	4	2	Emelkedés	Maximális felszállási (MaxTakeoff)	1+F	1 000			
A330-343	DEFAULT	4	3	Gyorsulás	Maximális felszállási (MaxTakeoff)	1+F		1 115,2	185,2	
A330-343	DEFAULT	4	4	Gyorsulás	Maximális felszállási (MaxTakeoff)	1		1 224,1	218,3	
A330-343	DEFAULT	4	5	Emelkedés	Maximális emelkedési (MaxClimb)	ZERO	3 000			
A330-343	DEFAULT	4	6	Gyorsulás	Maximális emelkedési (MaxClimb)	ZERO		1 108,4	250	
A330-343	DEFAULT	4	7	Emelkedés	Maximális emelkedési (MaxClimb)	ZERO	5 500			
A330-343	DEFAULT	4	8	Emelkedés	Maximális emelkedési (MaxClimb)	ZERO	7 500			
A330-343	DEFAULT	4	9	Emelkedés	Maximális emelkedési (MaxClimb)	ZERO	10 000			
A330-343	DEFAULT	5	1	Felszállás	Maximális felszállási (MaxTakeoff)	1+F				
A330-343	DEFAULT	5	2	Emelkedés	Maximális felszállási (MaxTakeoff)	1+F	1 000			
A330-343	DEFAULT	5	3	Gyorsulás	Maximális felszállási (MaxTakeoff)	1+F		1 038,3	191,3	
A330-343	DEFAULT	5	4	Gyorsulás	Maximális felszállási (MaxTakeoff)	1		1 139,2	221,4	
A330-343	DEFAULT	5	5	Emelkedés	Maximális emelkedési (MaxClimb)	ZERO	3 000			

Repülőgép típus	Profil azonosító	Szakasz hossza	Szakasz száma	Szakasz típusa	Névleges tolóerő	Fékszárny azonosító.	Végpont magassága (ft)	Emelkedési sebesség (ft/min)	Végponti kalibrált sebesség (CAS, kt)	Gyorsulás (%)
A330-343	DEFAULT	5	6	Gyorsulás	Maximális emelkedési (MaxClimb)	ZERO		1 025,2	250	
A330-343	DEFAULT	5	7	Emelkedés	Maximális emelkedési (MaxClimb)	ZERO	5 500			
A330-343	DEFAULT	5	8	Emelkedés	Maximális emelkedési (MaxClimb)	ZERO	7 500			
A330-343	DEFAULT	5	9	Emelkedés	Maximális emelkedési (MaxClimb)	ZERO	10 000			
A330-343	DEFAULT	6	1	Felszállás	Maximális felszállási (MaxTakeoff)	1+F				
A330-343	DEFAULT	6	2	Emelkedés	Maximális felszállási (MaxTakeoff)	1+F	1 000			
A330-343	DEFAULT	6	3	Gyorsulás	Maximális felszállási (MaxTakeoff)	1+F		962,8	197,3	
A330-343	DEFAULT	6	4	Gyorsulás	Maximális felszállási (MaxTakeoff)	1		1 054,3	224,5	
A330-343	DEFAULT	6	5	Emelkedés	Maximális emelkedési (MaxClimb)	ZERO	3 000			
A330-343	DEFAULT	6	6	Gyorsulás	Maximális emelkedési (MaxClimb)	ZERO		943,3	250	
A330-343	DEFAULT	6	7	Emelkedés	Maximális emelkedési (MaxClimb)	ZERO	5 500			
A330-343	DEFAULT	6	8	Emelkedés	Maximális emelkedési (MaxClimb)	ZERO	7 500			
A330-343	DEFAULT	6	9	Emelkedés	Maximális emelkedési (MaxClimb)	ZERO	10 000			
A330-343	DEFAULT	7	1	Felszállás	Maximális felszállási (MaxTakeoff)	1+F				
A330-343	DEFAULT	7	2	Emelkedés	Maximális felszállási (MaxTakeoff)	1+F	1 000			
A330-343	DEFAULT	7	3	Gyorsulás	Maximális felszállási (MaxTakeoff)	1+F		869,5	200,8	
A330-343	DEFAULT	7	4	Gyorsulás	Maximális felszállási (MaxTakeoff)	1		948,6	225	
A330-343	DEFAULT	7	5	Emelkedés	Maximális emelkedési (MaxClimb)	ZERO	3 000			
A330-343	DEFAULT	7	6	Gyorsulás	Maximális emelkedési (MaxClimb)	ZERO		842	250	
A330-343	DEFAULT	7	7	Emelkedés	Maximális emelkedési (MaxClimb)	ZERO	5 500			

Repülőgép típus	Profil azonosító	Szakasz hossza	Szakasz száma	Szakasz típusa	Névleges tolóerő	Fékszárny azonosító.	Végpont magassága (ft)	Emelkedési sebesség (ft/min)	Végponti kalibrált sebesség (CAS, kt)	Gyorsulás (%)
A330-343	DEFAULT	7	8	Emelkedés	Maximális emelkedési (MaxClimb)	ZERO	7 500			
A330-343	DEFAULT	7	9	Emelkedés	Maximális emelkedési (MaxClimb)	ZERO	10 000			
A330-343	ICAO_A	1	1	Felszállás	Maximális felszállási (MaxTakeoff)	1+F				
A330-343	ICAO_A	1	2	Emelkedés	Maximális felszállási (MaxTakeoff)	1+F	1 500			
A330-343	ICAO_A	1	3	Emelkedés	Maximális emelkedési (MaxClimb)	1+F	3 000			
A330-343	ICAO_A	1	4	Gyorsulás	Maximális emelkedési (MaxClimb)	1+F		839,6	174,8	
A330-343	ICAO_A	1	5	Gyorsulás	Maximális emelkedési (MaxClimb)	1		914,2	200,1	
A330-343	ICAO_A	1	6	Gyorsulás	Maximális emelkedési (MaxClimb)	ZERO		1 103,7	218,9	
A330-343	ICAO_A	1	7	Gyorsulás	Maximális emelkedési (MaxClimb)	ZERO		1 253,2	250	
A330-343	ICAO_A	1	8	Emelkedés	Maximális emelkedési (MaxClimb)	ZERO	5 500			
A330-343	ICAO_A	1	9	Emelkedés	Maximális emelkedési (MaxClimb)	ZERO	7 500			
A330-343	ICAO_A	1	10	Emelkedés	Maximális emelkedési (MaxClimb)	ZERO	10 000			
A330-343	ICAO_A	2	1	Felszállás	Maximális felszállási (MaxTakeoff)	1+F				
A330-343	ICAO_A	2	2	Emelkedés	Maximális felszállási (MaxTakeoff)	1+F	1 500			
A330-343	ICAO_A	2	3	Emelkedés	Maximális emelkedési (MaxClimb)	1+F	3 000			
A330-343	ICAO_A	2	4	Gyorsulás	Maximális emelkedési (MaxClimb)	1+F		801,5	177,5	
A330-343	ICAO_A	2	5	Gyorsulás	Maximális emelkedési (MaxClimb)	1		885,4	201,7	
A330-343	ICAO_A	2	6	Gyorsulás	Maximális emelkedési (MaxClimb)	ZERO		1 068,3	219,8	
A330-343	ICAO_A	2	7	Gyorsulás	Maximális emelkedési (MaxClimb)	ZERO		1 208,4	250	
A330-343	ICAO_A	2	8	Emelkedés	Maximális emelkedési (MaxClimb)	ZERO	5 500			

Repülőgép típus	Profil azonosító	Szakasz hossza	Szakasz száma	Szakasz típusa	Névleges tolóerő	Fékszárny azonosító.	Végpont magassága (ft)	Emelkedési sebesség (ft/min)	Végponti kalibrált sebesség (CAS, kt)	Gyorsulás (%)
A330-343	ICAO_A	2	9	Emelkedés	Maximális emelkedési (MaxClimb)	ZERO	7 500			
A330-343	ICAO_A	2	10	Emelkedés	Maximális emelkedési (MaxClimb)	ZERO	10 000			
A330-343	ICAO_A	3	1	Felszállás	Maximális felszállási (MaxTakeoff)	1+F				
A330-343	ICAO_A	3	2	Emelkedés	Maximális felszállási (MaxTakeoff)	1+F	1 500			
A330-343	ICAO_A	3	3	Emelkedés	Maximális emelkedési (MaxClimb)	1+F	3 000			
A330-343	ICAO_A	3	4	Gyorsulás	Maximális emelkedési (MaxClimb)	1+F		766,4	180,3	
A330-343	ICAO_A	3	5	Gyorsulás	Maximális emelkedési (MaxClimb)	1		857,9	203,5	
A330-343	ICAO_A	3	6	Gyorsulás	Maximális emelkedési (MaxClimb)	ZERO		1 033,8	220,9	
A330-343	ICAO_A	3	7	Gyorsulás	Maximális emelkedési (MaxClimb)	ZERO		1 164,8	250	
A330-343	ICAO_A	3	8	Emelkedés	Maximális emelkedési (MaxClimb)	ZERO	5 500			
A330-343	ICAO_A	3	9	Emelkedés	Maximális emelkedési (MaxClimb)	ZERO	7 500			
A330-343	ICAO_A	3	10	Emelkedés	Maximális emelkedési (MaxClimb)	ZERO	10 000			
A330-343	ICAO_A	4	1	Felszállás	Maximális felszállási (MaxTakeoff)	1+F				
A330-343	ICAO_A	4	2	Emelkedés	Maximális felszállási (MaxTakeoff)	1+F	1 500			
A330-343	ICAO_A	4	3	Emelkedés	Maximális emelkedési (MaxClimb)	1+F	3 000			
A330-343	ICAO_A	4	4	Gyorsulás	Maximális emelkedési (MaxClimb)	1+F		717,5	185,3	
A330-343	ICAO_A	4	5	Gyorsulás	Maximális emelkedési (MaxClimb)	1		814,6	206,8	
A330-343	ICAO_A	4	6	Gyorsulás	Maximális emelkedési (MaxClimb)	ZERO		977,3	223	
A330-343	ICAO_A	4	7	Gyorsulás	Maximális emelkedési (MaxClimb)	ZERO		1 093,5	250	
A330-343	ICAO_A	4	8	Emelkedés	Maximális emelkedési (MaxClimb)	ZERO	5 500			

Repülőgép típus	Profil azonosító	Szakasz hossza	Szakasz száma	Szakasz típusa	Névleges tolóerő	Fékszárny azonosító.	Végpont magassága (ft)	Emelkedési sebesség (ft/min)	Végponti kalibrált sebesség (CAS, kt)	Gyorsulás (%)
A330-343	ICAO_A	4	9	Emelkedés	Maximális emelkedési (MaxClimb)	ZERO	7 500			
A330-343	ICAO_A	4	10	Emelkedés	Maximális emelkedési (MaxClimb)	ZERO	10 000			
A330-343	ICAO_A	5	1	Felszállás	Maximális felszállási (MaxTakeoff)	1+F				
A330-343	ICAO_A	5	2	Emelkedés	Maximális felszállási (MaxTakeoff)	1+F	1 500			
A330-343	ICAO_A	5	3	Emelkedés	Maximális emelkedési (MaxClimb)	1+F	3 000			
A330-343	ICAO_A	5	4	Gyorsulás	Maximális emelkedési (MaxClimb)	1+F		661,1	191,5	
A330-343	ICAO_A	5	5	Gyorsulás	Maximális emelkedési (MaxClimb)	1		767	211,2	
A330-343	ICAO_A	5	6	Gyorsulás	Maximális emelkedési (MaxClimb)	ZERO		910,6	226,1	
A330-343	ICAO_A	5	7	Gyorsulás	Maximális emelkedési (MaxClimb)	ZERO		1 011	250	
A330-343	ICAO_A	5	8	Emelkedés	Maximális emelkedési (MaxClimb)	ZERO	5 500			
A330-343	ICAO_A	5	9	Emelkedés	Maximális emelkedési (MaxClimb)	ZERO	7 500			
A330-343	ICAO_A	5	10	Emelkedés	Maximális emelkedési (MaxClimb)	ZERO	10 000			
A330-343	ICAO_A	6	1	Felszállás	Maximális felszállási (MaxTakeoff)	1+F				
A330-343	ICAO_A	6	2	Emelkedés	Maximális felszállási (MaxTakeoff)	1+F	1 500			
A330-343	ICAO_A	6	3	Emelkedés	Maximális emelkedési (MaxClimb)	1+F	3 000			
A330-343	ICAO_A	6	4	Gyorsulás	Maximális emelkedési (MaxClimb)	1+F		607,1	197,4	
A330-343	ICAO_A	6	5	Gyorsulás	Maximális emelkedési (MaxClimb)	1		717	215,3	
A330-343	ICAO_A	6	6	Gyorsulás	Maximális emelkedési (MaxClimb)	ZERO		840,3	228,8	
A330-343	ICAO_A	6	7	Gyorsulás	Maximális emelkedési (MaxClimb)	ZERO		929,9	250	
A330-343	ICAO_A	6	8	Emelkedés	Maximális emelkedési (MaxClimb)	ZERO	5 500			

Repülőgép típus	Profil azonosító	Szakasz hossza	Szakasz száma	Szakasz típusa	Névleges tolóerő	Fékszárny azonosító.	Végpont magassága (ft)	Emelkedési sebesség (ft/min)	Végponti kalibrált sebesség (CAS, kt)	Gyorsulás (%)
A330-343	ICAO_A	6	9	Emelkedés	Maximális emelkedési (MaxClimb)	ZERO	7 500			
A330-343	ICAO_A	6	10	Emelkedés	Maximális emelkedési (MaxClimb)	ZERO	10 000			
A330-343	ICAO_A	7	1	Felszállás	Maximális felszállási (MaxTakeoff)	1+F				
A330-343	ICAO_A	7	2	Emelkedés	Maximális felszállási (MaxTakeoff)	1+F	1 500			
A330-343	ICAO_A	7	3	Emelkedés	Maximális emelkedési (MaxClimb)	1+F	3 000			
A330-343	ICAO_A	7	4	Gyorsulás	Maximális emelkedési (MaxClimb)	1+F		538	200,4	
A330-343	ICAO_A	7	5	Gyorsulás	Maximális emelkedési (MaxClimb)	1		638,8	216,2	
A330-343	ICAO_A	7	6	Gyorsulás	Maximális emelkedési (MaxClimb)	ZERO		743,9	228,1	
A330-343	ICAO_A	7	7	Gyorsulás	Maximális emelkedési (MaxClimb)	ZERO		830,4	250	
A330-343	ICAO_A	7	8	Emelkedés	Maximális emelkedési (MaxClimb)	ZERO	5 500			
A330-343	ICAO_A	7	9	Emelkedés	Maximális emelkedési (MaxClimb)	ZERO	7 500			
A330-343	ICAO_A	7	10	Emelkedés	Maximális emelkedési (MaxClimb)	ZERO	10 000			
A330-343	ICAO_B	1	1	Felszállás	Maximális felszállási (MaxTakeoff)	1+F				
A330-343	ICAO_B	1	2	Emelkedés	Maximális felszállási (MaxTakeoff)	1+F	1 000			
A330-343	ICAO_B	1	3	Gyorsulás	Maximális felszállási (MaxTakeoff)	1+F		1 273,5	174,9	
A330-343	ICAO_B	1	4	Gyorsulás	Maximális felszállási (MaxTakeoff)	1		1 384,8	213,9	
A330-343	ICAO_B	1	5	Emelkedés	Maximális emelkedési (MaxClimb)	ZERO	3 000			
A330-343	ICAO_B	1	6	Gyorsulás	Maximális emelkedési (MaxClimb)	ZERO		1 268,1	250	
A330-343	ICAO_B	1	7	Emelkedés	Maximális emelkedési (MaxClimb)	ZERO	5 500			
A330-343	ICAO_B	1	8	Emelkedés	Maximális emelkedési (MaxClimb)	ZERO	7 500			

Repülőgép típus	Profil azonosító	Szakasz hossza	Szakasz száma	Szakasz típusa	Névleges tolóerő	Fékszárny azonosító.	Végpont magassága (ft)	Emelkedési sebesség (ft/min)	Végponti kalibrált sebesség (CAS, kt)	Gyorsulás (%)
A330-343	ICAO_B	1	9	Emelkedés	Maximális emelkedési (MaxClimb)	ZERO	10 000			
A330-343	ICAO_B	2	1	Felszállás	Maximális felszállási (MaxTakeoff)	1+F				
A330-343	ICAO_B	2	2	Emelkedés	Maximális felszállási (MaxTakeoff)	1+F	1 000			
A330-343	ICAO_B	2	3	Gyorsulás	Maximális felszállási (MaxTakeoff)	1+F		1 218,9	177,7	
A330-343	ICAO_B	2	4	Gyorsulás	Maximális felszállási (MaxTakeoff)	1		1 340,4	215	
A330-343	ICAO_B	2	5	Emelkedés	Maximális emelkedési (MaxClimb)	ZERO	3 000			
A330-343	ICAO_B	2	6	Gyorsulás	Maximális emelkedési (MaxClimb)	ZERO		1 223,6	250	
A330-343	ICAO_B	2	7	Emelkedés	Maximális emelkedési (MaxClimb)	ZERO	5 500			
A330-343	ICAO_B	2	8	Emelkedés	Maximális emelkedési (MaxClimb)	ZERO	7 500			
A330-343	ICAO_B	2	9	Emelkedés	Maximális emelkedési (MaxClimb)	ZERO	10 000			
A330-343	ICAO_B	3	1	Felszállás	Maximális felszállási (MaxTakeoff)	1+F				
A330-343	ICAO_B	3	2	Emelkedés	Maximális felszállási (MaxTakeoff)	1+F	1 000			
A330-343	ICAO_B	3	3	Gyorsulás	Maximális felszállási (MaxTakeoff)	1+F		1 181,2	180,4	
A330-343	ICAO_B	3	4	Gyorsulás	Maximális felszállási (MaxTakeoff)	1		1 296,6	216,1	
A330-343	ICAO_B	3	5	Emelkedés	Maximális emelkedési (MaxClimb)	ZERO	3 000			
A330-343	ICAO_B	3	6	Gyorsulás	Maximális emelkedési (MaxClimb)	ZERO		1 180	250	
A330-343	ICAO_B	3	7	Emelkedés	Maximális emelkedési (MaxClimb)	ZERO	5 500			
A330-343	ICAO_B	3	8	Emelkedés	Maximális emelkedési (MaxClimb)	ZERO	7 500			
A330-343	ICAO_B	3	9	Emelkedés	Maximális emelkedési (MaxClimb)	ZERO	10 000			
A330-343	ICAO_B	4	1	Felszállás	Maximális felszállási (MaxTakeoff)	1+F				

Repülőgép típus	Profil azonosító	Szakasz hossza	Szakasz száma	Szakasz típusa	Névleges tolóerő	Fékszárny azonosító.	Végpont magassága (ft)	Emelkedési sebesség (ft/min)	Végpon-ti kalibrált sebesség (CAS, kt)	Gyorsulás (%)
A330-343	ICAO_B	4	2	Emelkedés	Maximális felszállási (MaxTakeoff)	1+F	1 000			
A330-343	ICAO_B	4	3	Gyorsulás	Maximális felszállási (MaxTakeoff)	1+F		1 115,2	185,2	
A330-343	ICAO_B	4	4	Gyorsulás	Maximális felszállási (MaxTakeoff)	1		1 224,1	218,3	
A330-343	ICAO_B	4	5	Emelkedés	Maximális emelkedési (MaxClimb)	ZERO	3 000			
A330-343	ICAO_B	4	6	Gyorsulás	Maximális emelkedési (MaxClimb)	ZERO		1 108,4	250	
A330-343	ICAO_B	4	7	Emelkedés	Maximális emelkedési (MaxClimb)	ZERO	5 500			
A330-343	ICAO_B	4	8	Emelkedés	Maximális emelkedési (MaxClimb)	ZERO	7 500			
A330-343	ICAO_B	4	9	Emelkedés	Maximális emelkedési (MaxClimb)	ZERO	10 000			
A330-343	ICAO_B	5	1	Felszállás	Maximális felszállási (MaxTakeoff)	1+F				
A330-343	ICAO_B	5	2	Emelkedés	Maximális felszállási (MaxTakeoff)	1+F	1 000			
A330-343	ICAO_B	5	3	Gyorsulás	Maximális felszállási (MaxTakeoff)	1+F		1 038,3	191,3	
A330-343	ICAO_B	5	4	Gyorsulás	Maximális felszállási (MaxTakeoff)	1		1 139,2	221,4	
A330-343	ICAO_B	5	5	Emelkedés	Maximális emelkedési (MaxClimb)	ZERO	3 000			
A330-343	ICAO_B	5	6	Gyorsulás	Maximális emelkedési (MaxClimb)	ZERO		1 025,2	250	
A330-343	ICAO_B	5	7	Emelkedés	Maximális emelkedési (MaxClimb)	ZERO	5 500			
A330-343	ICAO_B	5	8	Emelkedés	Maximális emelkedési (MaxClimb)	ZERO	7 500			
A330-343	ICAO_B	5	9	Emelkedés	Maximális emelkedési (MaxClimb)	ZERO	10 000			
A330-343	ICAO_B	6	1	Felszállás	Maximális felszállási (MaxTakeoff)	1+F				
A330-343	ICAO_B	6	2	Emelkedés	Maximális felszállási (MaxTakeoff)	1+F	1 000			
A330-343	ICAO_B	6	3	Gyorsulás	Maximális felszállási (MaxTakeoff)	1+F		962,8	197,3	

Repülőgép típus	Profil azonosító	Szakasz hossza	Szakasz száma	Szakasz típusa	Névleges tolóerő	Fékszárny azonosító.	Végpont magassága (ft)	Emelkedési sebesség (ft/min)	Végponti kalibrált sebesség (CAS, kt)	Gyorsulás (%)
A330-343	ICAO_B	6	4	Gyorsulás	Maximális felszállási (MaxTakeoff)	1		1 054,3	224,5	
A330-343	ICAO_B	6	5	Emelkedés	Maximális emelkedési (MaxClimb)	ZERO	3 000			
A330-343	ICAO_B	6	6	Gyorsulás	Maximális emelkedési (MaxClimb)	ZERO		943,3	250	
A330-343	ICAO_B	6	7	Emelkedés	Maximális emelkedési (MaxClimb)	ZERO	5 500			
A330-343	ICAO_B	6	8	Emelkedés	Maximális emelkedési (MaxClimb)	ZERO	7 500			
A330-343	ICAO_B	6	9	Emelkedés	Maximális emelkedési (MaxClimb)	ZERO	10 000			
A330-343	ICAO_B	7	1	Felszállás	Maximális felszállási (MaxTakeoff)	1+F				
A330-343	ICAO_B	7	2	Emelkedés	Maximális felszállási (MaxTakeoff)	1+F	1 000			
A330-343	ICAO_B	7	3	Gyorsulás	Maximális felszállási (MaxTakeoff)	1+F		869,5	200,8	
A330-343	ICAO_B	7	4	Gyorsulás	Maximális felszállási (MaxTakeoff)	1		948,6	225	
A330-343	ICAO_B	7	5	Emelkedés	Maximális emelkedési (MaxClimb)	ZERO	3 000			
A330-343	ICAO_B	7	6	Gyorsulás	Maximális emelkedési (MaxClimb)	ZERO		842	250	
A330-343	ICAO_B	7	7	Emelkedés	Maximális emelkedési (MaxClimb)	ZERO	5 500			
A330-343	ICAO_B	7	8	Emelkedés	Maximális emelkedési (MaxClimb)	ZERO	7 500			
A330-343	ICAO_B	7	9	Emelkedés	Maximális emelkedési (MaxClimb)	ZERO	10 000			
A340-211	DEFAULT	1	1	Felszállás	Maximális felszállási (MaxTakeoff)	1+F				
A340-211	DEFAULT	1	2	Emelkedés	Maximális felszállási (MaxTakeoff)	1+F	1 000			
A340-211	DEFAULT	1	3	Gyorsulás	Maximális felszállási (MaxTakeoff)	1+F		1 019,3	177,6	
A340-211	DEFAULT	1	4	Gyorsulás	Maximális felszállási (MaxTakeoff)	1		1 101,1	215,2	
A340-211	DEFAULT	1	5	Emelkedés	Maximális emelkedési (MaxClimb)	ZERO	3 000			

Repülőgép típus	Profil azonosító	Szakasz hossza	Szakasz száma	Szakasz típusa	Névleges tolóerő	Fékszárny azonosító.	Végpont magassága (ft)	Emelkedési sebesség (ft/min)	Végponti kalibrált sebesség (CAS, kt)	Gyorsulás (%)
A340-211	DEFAULT	1	6	Gyorsulás	Maximális emelkedési (MaxClimb)	ZERO		1 165,6	250	
A340-211	DEFAULT	1	7	Emelkedés	Maximális emelkedési (MaxClimb)	ZERO	5 500			
A340-211	DEFAULT	1	8	Emelkedés	Maximális emelkedési (MaxClimb)	ZERO	7 500			
A340-211	DEFAULT	1	9	Emelkedés	Maximális emelkedési (MaxClimb)	ZERO	10 000			
A340-211	DEFAULT	2	1	Felszállás	Maximális felszállási (MaxTakeoff)	1+F				
A340-211	DEFAULT	2	2	Emelkedés	Maximális felszállási (MaxTakeoff)	1+F	1 000			
A340-211	DEFAULT	2	3	Gyorsulás	Maximális felszállási (MaxTakeoff)	1+F		973,9	180,5	
A340-211	DEFAULT	2	4	Gyorsulás	Maximális felszállási (MaxTakeoff)	1		1 061,1	216,3	
A340-211	DEFAULT	2	5	Emelkedés	Maximális emelkedési (MaxClimb)	ZERO	3 000			
A340-211	DEFAULT	2	6	Gyorsulás	Maximális emelkedési (MaxClimb)	ZERO		1 120,6	250	
A340-211	DEFAULT	2	7	Emelkedés	Maximális emelkedési (MaxClimb)	ZERO	5 500			
A340-211	DEFAULT	2	8	Emelkedés	Maximális emelkedési (MaxClimb)	ZERO	7 500			
A340-211	DEFAULT	2	9	Emelkedés	Maximális emelkedési (MaxClimb)	ZERO	10 000			
A340-211	DEFAULT	3	1	Felszállás	Maximális felszállási (MaxTakeoff)	1+F				
A340-211	DEFAULT	3	2	Emelkedés	Maximális felszállási (MaxTakeoff)	1+F	1 000			
A340-211	DEFAULT	3	3	Gyorsulás	Maximális felszállási (MaxTakeoff)	1+F		930,2	183,1	
A340-211	DEFAULT	3	4	Gyorsulás	Maximális felszállási (MaxTakeoff)	1		1 021,2	217,3	
A340-211	DEFAULT	3	5	Emelkedés	Maximális emelkedési (MaxClimb)	ZERO	3 000			
A340-211	DEFAULT	3	6	Gyorsulás	Maximális emelkedési (MaxClimb)	ZERO		1 076,1	250	
A340-211	DEFAULT	3	7	Emelkedés	Maximális emelkedési (MaxClimb)	ZERO	5 500			

Repülőgép típus	Profil azonosító	Szakasz hossza	Szakasz száma	Szakasz típusa	Névleges tolóerő	Fékszárny azonosító.	Végpont magassága (ft)	Emelkedési sebesség (ft/min)	Végpon-ti kalibrált sebesség (CAS, kt)	Gyorsulás (%)
A340-211	DEFAULT	3	8	Emelkedés	Maximális emelkedési (MaxClimb)	ZERO	7 500			
A340-211	DEFAULT	3	9	Emelkedés	Maximális emelkedési (MaxClimb)	ZERO	10 000			
A340-211	DEFAULT	4	1	Felszállás	Maximális felszállási (MaxTakeoff)	1+F				
A340-211	DEFAULT	4	2	Emelkedés	Maximális felszállási (MaxTakeoff)	1+F	1 000			
A340-211	DEFAULT	4	3	Gyorsulás	Maximális felszállási (MaxTakeoff)	1+F		860,1	188,2	
A340-211	DEFAULT	4	4	Gyorsulás	Maximális felszállási (MaxTakeoff)	1		955,9	219,5	
A340-211	DEFAULT	4	5	Emelkedés	Maximális emelkedési (MaxClimb)	ZERO	3 000			
A340-211	DEFAULT	4	6	Gyorsulás	Maximális emelkedési (MaxClimb)	ZERO		1 003,9	250	
A340-211	DEFAULT	4	7	Emelkedés	Maximális emelkedési (MaxClimb)	ZERO	5 500			
A340-211	DEFAULT	4	8	Emelkedés	Maximális emelkedési (MaxClimb)	ZERO	7 500			
A340-211	DEFAULT	4	9	Emelkedés	Maximális emelkedési (MaxClimb)	ZERO	10 000			
A340-211	DEFAULT	5	1	Felszállás	Maximális felszállási (MaxTakeoff)	1+F				
A340-211	DEFAULT	5	2	Emelkedés	Maximális felszállási (MaxTakeoff)	1+F	1 000			
A340-211	DEFAULT	5	3	Gyorsulás	Maximális felszállási (MaxTakeoff)	1+F		779,4	194,9	
A340-211	DEFAULT	5	4	Gyorsulás	Maximális felszállási (MaxTakeoff)	1		879,4	222,9	
A340-211	DEFAULT	5	5	Emelkedés	Maximális emelkedési (MaxClimb)	ZERO	3 000			
A340-211	DEFAULT	5	6	Gyorsulás	Maximális emelkedési (MaxClimb)	ZERO		920,2	250	
A340-211	DEFAULT	5	7	Emelkedés	Maximális emelkedési (MaxClimb)	ZERO	5 500			
A340-211	DEFAULT	5	8	Emelkedés	Maximális emelkedési (MaxClimb)	ZERO	7 500			
A340-211	DEFAULT	5	9	Emelkedés	Maximális emelkedési (MaxClimb)	ZERO	10 000			

Repülőgép típus	Profil azonosító	Szakasz hossza	Szakasz száma	Szakasz típusa	Névleges tolóerő	Fékszárny azonosító.	Végpont magassága (ft)	Emelkedési sebesség (ft/min)	Végponti kalibrált sebesség (CAS, kt)	Gyorsulás (%)
A340-211	DEFAULT	6	1	Felszállás	Maximális felszállási (MaxTakeoff)	1+F				
A340-211	DEFAULT	6	2	Emelkedés	Maximális felszállási (MaxTakeoff)	1+F	1 000			
A340-211	DEFAULT	6	3	Gyorsulás	Maximális felszállási (MaxTakeoff)	1+F		705,2	199,2	
A340-211	DEFAULT	6	4	Gyorsulás	Maximális felszállási (MaxTakeoff)	1		802	224,4	
A340-211	DEFAULT	6	5	Emelkedés	Maximális emelkedési (MaxClimb)	ZERO	3 000			
A340-211	DEFAULT	6	6	Gyorsulás	Maximális emelkedési (MaxClimb)	ZERO		836,4	250	
A340-211	DEFAULT	6	7	Emelkedés	Maximális emelkedési (MaxClimb)	ZERO	5 500			
A340-211	DEFAULT	6	8	Emelkedés	Maximális emelkedési (MaxClimb)	ZERO	7 500			
A340-211	DEFAULT	6	9	Emelkedés	Maximális emelkedési (MaxClimb)	ZERO	10 000			
A340-211	DEFAULT	7	1	Felszállás	Maximális felszállási (MaxTakeoff)	1+F				
A340-211	DEFAULT	7	2	Emelkedés	Maximális felszállási (MaxTakeoff)	1+F	1 000			
A340-211	DEFAULT	7	3	Gyorsulás	Maximális felszállási (MaxTakeoff)	1+F		519,8	199,2	
A340-211	DEFAULT	7	4	Gyorsulás	Maximális felszállási (MaxTakeoff)	1		591,5	218,2	
A340-211	DEFAULT	7	5	Gyorsulás	Maximális felszállási (MaxTakeoff)	1		653,7	223,4	
A340-211	DEFAULT	7	6	Emelkedés	Maximális emelkedési (MaxClimb)	ZERO	3 000			
A340-211	DEFAULT	7	7	Gyorsulás	Maximális emelkedési (MaxClimb)	ZERO		622,6	250	
A340-211	DEFAULT	7	8	Emelkedés	Maximális emelkedési (MaxClimb)	ZERO	5 500			
A340-211	DEFAULT	7	9	Emelkedés	Maximális emelkedési (MaxClimb)	ZERO	7 500			
A340-211	DEFAULT	7	10	Emelkedés	Maximális emelkedési (MaxClimb)	ZERO	10 000			
A340-211	ICAO_A	1	1	Felszállás	Maximális felszállási (MaxTakeoff)	1+F				

Repülőgép típus	Profil azonosító	Szakasz hossza	Szakasz száma	Szakasz típusa	Névleges tolóerő	Fékszárny azonosító.	Végpont magassága (ft)	Emelkedési sebesség (ft/min)	Végponti kalibrált sebesség (CAS, kt)	Gyorsulás (%)
A340-211	ICAO_A	1	2	Emelkedés	Maximális felszállási (MaxTakeoff)	1+F	1 500			
A340-211	ICAO_A	1	3	Emelkedés	Maximális emelkedési (MaxClimb)	1+F	3 000			
A340-211	ICAO_A	1	4	Gyorsulás	Maximális emelkedési (MaxClimb)	1+F		832,3	177,4	
A340-211	ICAO_A	1	5	Gyorsulás	Maximális emelkedési (MaxClimb)	1		890,6	206,8	
A340-211	ICAO_A	1	6	Gyorsulás	Maximális emelkedési (MaxClimb)	ZERO		1 039,6	227,9	
A340-211	ICAO_A	1	7	Gyorsulás	Maximális emelkedési (MaxClimb)	ZERO		1 154,4	250	
A340-211	ICAO_A	1	8	Emelkedés	Maximális emelkedési (MaxClimb)	ZERO	5 500			
A340-211	ICAO_A	1	9	Emelkedés	Maximális emelkedési (MaxClimb)	ZERO	7 500			
A340-211	ICAO_A	1	10	Emelkedés	Maximális emelkedési (MaxClimb)	ZERO	10 000			
A340-211	ICAO_A	2	1	Felszállás	Maximális felszállási (MaxTakeoff)	1+F				
A340-211	ICAO_A	2	2	Emelkedés	Maximális felszállási (MaxTakeoff)	1+F	1 500			
A340-211	ICAO_A	2	3	Emelkedés	Maximális emelkedési (MaxClimb)	1+F	3 000			
A340-211	ICAO_A	2	4	Gyorsulás	Maximális emelkedési (MaxClimb)	1+F		793	180,4	
A340-211	ICAO_A	2	5	Gyorsulás	Maximális emelkedési (MaxClimb)	1		855,5	208,3	
A340-211	ICAO_A	2	6	Gyorsulás	Maximális emelkedési (MaxClimb)	ZERO		999,1	228,5	
A340-211	ICAO_A	2	7	Gyorsulás	Maximális emelkedési (MaxClimb)	ZERO		1 109,1	250	
A340-211	ICAO_A	2	8	Emelkedés	Maximális emelkedési (MaxClimb)	ZERO	5 500			
A340-211	ICAO_A	2	9	Emelkedés	Maximális emelkedési (MaxClimb)	ZERO	7 500			
A340-211	ICAO_A	2	10	Emelkedés	Maximális emelkedési (MaxClimb)	ZERO	10 000			
A340-211	ICAO_A	3	1	Felszállás	Maximális felszállási (MaxTakeoff)	1+F				

Repülőgép típus	Profil azonosító	Szakasz hossza	Szakasz száma	Szakasz típusa	Névleges tolóerő	Fékszárny azonosító.	Végpont magassága (ft)	Emelkedési sebesség (ft/min)	Végponti kalibrált sebesség (CAS, kt)	Gyorsulás (%)
A340-211	ICAO_A	3	2	Emelkedés	Maximális felszállási (MaxTakeoff)	1+F	1 500			
A340-211	ICAO_A	3	3	Emelkedés	Maximális emelkedési (MaxClimb)	1+F	3 000			
A340-211	ICAO_A	3	4	Gyorsulás	Maximális emelkedési (MaxClimb)	1+F		754,7	183	
A340-211	ICAO_A	3	5	Gyorsulás	Maximális emelkedési (MaxClimb)	1		820,5	209,4	
A340-211	ICAO_A	3	6	Gyorsulás	Maximális emelkedési (MaxClimb)	ZERO		959,1	228,8	
A340-211	ICAO_A	3	7	Gyorsulás	Maximális emelkedési (MaxClimb)	ZERO		1 064,5	250	
A340-211	ICAO_A	3	8	Emelkedés	Maximális emelkedési (MaxClimb)	ZERO	5 500			
A340-211	ICAO_A	3	9	Emelkedés	Maximális emelkedési (MaxClimb)	ZERO	7 500			
A340-211	ICAO_A	3	10	Emelkedés	Maximális emelkedési (MaxClimb)	ZERO	10 000			
A340-211	ICAO_A	4	1	Felszállás	Maximális felszállási (MaxTakeoff)	1+F				
A340-211	ICAO_A	4	2	Emelkedés	Maximális felszállási (MaxTakeoff)	1+F	1 500			
A340-211	ICAO_A	4	3	Emelkedés	Maximális emelkedési (MaxClimb)	1+F	3 000			
A340-211	ICAO_A	4	4	Gyorsulás	Maximális emelkedési (MaxClimb)	1+F		690,8	188,1	
A340-211	ICAO_A	4	5	Gyorsulás	Maximális emelkedési (MaxClimb)	1		763	212,2	
A340-211	ICAO_A	4	6	Gyorsulás	Maximális emelkedési (MaxClimb)	ZERO		893,8	230	
A340-211	ICAO_A	4	7	Gyorsulás	Maximális emelkedési (MaxClimb)	ZERO		991,5	250	
A340-211	ICAO_A	4	8	Emelkedés	Maximális emelkedési (MaxClimb)	ZERO	5 500			
A340-211	ICAO_A	4	9	Emelkedés	Maximális emelkedési (MaxClimb)	ZERO	7 500			
A340-211	ICAO_A	4	10	Emelkedés	Maximális emelkedési (MaxClimb)	ZERO	10 000			
A340-211	ICAO_A	5	1	Felszállás	Maximális felszállási (MaxTakeoff)	1+F				

Repülőgép típus	Profil azonosító	Szakasz hossza	Szakasz száma	Szakasz típusa	Névleges tolóerő	Fékszárny azonosító.	Végpont magassága (ft)	Emelkedési sebesség (ft/min)	Végponti kalibrált sebesség (CAS, kt)	Gyorsulás (%)
A340-211	ICAO_A	5	2	Emelkedés	Maximális felszállási (MaxTakeoff)	1+F	1 500			
A340-211	ICAO_A	5	3	Emelkedés	Maximális emelkedési (MaxClimb)	1+F	3 000			
A340-211	ICAO_A	5	4	Gyorsulás	Maximális emelkedési (MaxClimb)	1+F		621,5	194,8	
A340-211	ICAO_A	5	5	Gyorsulás	Maximális emelkedési (MaxClimb)	1		695,5	216,1	
A340-211	ICAO_A	5	6	Gyorsulás	Maximális emelkedési (MaxClimb)	ZERO		818,3	232,2	
A340-211	ICAO_A	5	7	Gyorsulás	Maximális emelkedési (MaxClimb)	ZERO		906,8	250	
A340-211	ICAO_A	5	8	Emelkedés	Maximális emelkedési (MaxClimb)	ZERO	5 500			
A340-211	ICAO_A	5	9	Emelkedés	Maximális emelkedési (MaxClimb)	ZERO	7 500			
A340-211	ICAO_A	5	10	Emelkedés	Maximális emelkedési (MaxClimb)	ZERO	10 000			
A340-211	ICAO_A	6	1	Felszállás	Maximális felszállási (MaxTakeoff)	1+F				
A340-211	ICAO_A	6	2	Emelkedés	Maximális felszállási (MaxTakeoff)	1+F	1 500			
A340-211	ICAO_A	6	3	Emelkedés	Maximális emelkedési (MaxClimb)	1+F	3 000			
A340-211	ICAO_A	6	4	Gyorsulás	Maximális emelkedési (MaxClimb)	1+F		555,3	199,2	
A340-211	ICAO_A	6	5	Gyorsulás	Maximális emelkedési (MaxClimb)	1		627,4	218,1	
A340-211	ICAO_A	6	6	Gyorsulás	Maximális emelkedési (MaxClimb)	ZERO		742,5	232,6	
A340-211	ICAO_A	6	7	Gyorsulás	Maximális emelkedési (MaxClimb)	ZERO		824,1	250	
A340-211	ICAO_A	6	8	Emelkedés	Maximális emelkedési (MaxClimb)	ZERO	5 500			
A340-211	ICAO_A	6	9	Emelkedés	Maximális emelkedési (MaxClimb)	ZERO	7 500			
A340-211	ICAO_A	6	10	Emelkedés	Maximális emelkedési (MaxClimb)	ZERO	10 000			
A340-211	ICAO_A	7	1	Felszállás	Maximális felszállási (MaxTakeoff)	1+F				

Repülőgép típus	Profil azonosító	Szakasz hossza	Szakasz száma	Szakasz típusa	Névleges tolóerő	Fékszárny azonosító.	Végpont magassága (ft)	Emelkedési sebesség (ft/min)	Végponti kalibrált sebesség (CAS, kt)	Gyorsulás (%)
A340-211	ICAO_A	7	2	Emelkedés	Maximális felszállási (MaxTakeoff)	1+F	1 500			
A340-211	ICAO_A	7	3	Emelkedés	Maximális emelkedési (MaxClimb)	1+F	3 000			
A340-211	ICAO_A	7	4	Gyorsulás	Maximális emelkedési (MaxClimb)	1+F		388,7	199,2	
A340-211	ICAO_A	7	5	Gyorsulás	Maximális emelkedési (MaxClimb)	1		444,2	212,8	
A340-211	ICAO_A	7	6	Gyorsulás	Maximális emelkedési (MaxClimb)	1		500,7	224,8	
A340-211	ICAO_A	7	7	Gyorsulás	Maximális emelkedési (MaxClimb)	ZERO		555,6	235,4	
A340-211	ICAO_A	7	8	Gyorsulás	Maximális emelkedési (MaxClimb)	ZERO		623	250	
A340-211	ICAO_A	7	9	Emelkedés	Maximális emelkedési (MaxClimb)	ZERO	5 500			
A340-211	ICAO_A	7	10	Emelkedés	Maximális emelkedési (MaxClimb)	ZERO	7 500			
A340-211	ICAO_A	7	11	Emelkedés	Maximális emelkedési (MaxClimb)	ZERO	10 000			
A340-211	ICAO_B	1	1	Felszállás	Maximális felszállási (MaxTakeoff)	1+F				
A340-211	ICAO_B	1	2	Emelkedés	Maximális felszállási (MaxTakeoff)	1+F	1 000			
A340-211	ICAO_B	1	3	Gyorsulás	Maximális felszállási (MaxTakeoff)	1+F		1 019,3	177,6	
A340-211	ICAO_B	1	4	Gyorsulás	Maximális felszállási (MaxTakeoff)	1		1 101,1	215,2	
A340-211	ICAO_B	1	5	Emelkedés	Maximális emelkedési (MaxClimb)	ZERO	3 000			
A340-211	ICAO_B	1	6	Gyorsulás	Maximális emelkedési (MaxClimb)	ZERO		1 165,6	250	
A340-211	ICAO_B	1	7	Emelkedés	Maximális emelkedési (MaxClimb)	ZERO	5 500			
A340-211	ICAO_B	1	8	Emelkedés	Maximális emelkedési (MaxClimb)	ZERO	7 500			
A340-211	ICAO_B	1	9	Emelkedés	Maximális emelkedési (MaxClimb)	ZERO	10 000			
A340-211	ICAO_B	2	1	Felszállás	Maximális felszállási (MaxTakeoff)	1+F				

Repülőgép típus	Profil azonosító	Szakasz hossza	Szakasz száma	Szakasz típusa	Névleges tolóerő	Fékszárny azonosító.	Végpont magassága (ft)	Emelkedési sebesség (ft/min)	Végponti kalibrált sebesség (CAS, kt)	Gyorsulás (%)
A340-211	ICAO_B	2	2	Emelkedés	Maximális felszállási (MaxTakeoff)	1+F	1 000			
A340-211	ICAO_B	2	3	Gyorsulás	Maximális felszállási (MaxTakeoff)	1+F		973,9	180,5	
A340-211	ICAO_B	2	4	Gyorsulás	Maximális felszállási (MaxTakeoff)	1		1 061,1	216,3	
A340-211	ICAO_B	2	5	Emelkedés	Maximális emelkedési (MaxClimb)	ZERO	3 000			
A340-211	ICAO_B	2	6	Gyorsulás	Maximális emelkedési (MaxClimb)	ZERO		1 120,6	250	
A340-211	ICAO_B	2	7	Emelkedés	Maximális emelkedési (MaxClimb)	ZERO	5 500			
A340-211	ICAO_B	2	8	Emelkedés	Maximális emelkedési (MaxClimb)	ZERO	7 500			
A340-211	ICAO_B	2	9	Emelkedés	Maximális emelkedési (MaxClimb)	ZERO	10 000			
A340-211	ICAO_B	3	1	Felszállás	Maximális felszállási (MaxTakeoff)	1+F				
A340-211	ICAO_B	3	2	Emelkedés	Maximális felszállási (MaxTakeoff)	1+F	1 000			
A340-211	ICAO_B	3	3	Gyorsulás	Maximális felszállási (MaxTakeoff)	1+F		930,2	183,1	
A340-211	ICAO_B	3	4	Gyorsulás	Maximális felszállási (MaxTakeoff)	1		1 021,2	217,3	
A340-211	ICAO_B	3	5	Emelkedés	Maximális emelkedési (MaxClimb)	ZERO	3 000			
A340-211	ICAO_B	3	6	Gyorsulás	Maximális emelkedési (MaxClimb)	ZERO		1 076,1	250	
A340-211	ICAO_B	3	7	Emelkedés	Maximális emelkedési (MaxClimb)	ZERO	5 500			
A340-211	ICAO_B	3	8	Emelkedés	Maximális emelkedési (MaxClimb)	ZERO	7 500			
A340-211	ICAO_B	3	9	Emelkedés	Maximális emelkedési (MaxClimb)	ZERO	10 000			
A340-211	ICAO_B	4	1	Felszállás	Maximális felszállási (MaxTakeoff)	1+F				
A340-211	ICAO_B	4	2	Emelkedés	Maximális felszállási (MaxTakeoff)	1+F	1 000			
A340-211	ICAO_B	4	3	Gyorsulás	Maximális felszállási (MaxTakeoff)	1+F		860,1	188,2	

Repülőgép típus	Profil azonosító	Szakasz hossza	Szakasz száma	Szakasz típusa	Névleges tolóerő	Fékszárny azonosító.	Végpont magassága (ft)	Emelkedési sebesség (ft/min)	Végponti kalibrált sebesség (CAS, kt)	Gyorsulás (%)
A340-211	ICAO_B	4	4	Gyorsulás	Maximális felszállási (MaxTakeoff)	1		955,9	219,5	
A340-211	ICAO_B	4	5	Emelkedés	Maximális emelkedési (MaxClimb)	ZERO	3 000			
A340-211	ICAO_B	4	6	Gyorsulás	Maximális emelkedési (MaxClimb)	ZERO		1 003,9	250	
A340-211	ICAO_B	4	7	Emelkedés	Maximális emelkedési (MaxClimb)	ZERO	5 500			
A340-211	ICAO_B	4	8	Emelkedés	Maximális emelkedési (MaxClimb)	ZERO	7 500			
A340-211	ICAO_B	4	9	Emelkedés	Maximális emelkedési (MaxClimb)	ZERO	10 000			
A340-211	ICAO_B	5	1	Felszállás	Maximális felszállási (MaxTakeoff)	1+F				
A340-211	ICAO_B	5	2	Emelkedés	Maximális felszállási (MaxTakeoff)	1+F	1 000			
A340-211	ICAO_B	5	3	Gyorsulás	Maximális felszállási (MaxTakeoff)	1+F		779,4	194,9	
A340-211	ICAO_B	5	4	Gyorsulás	Maximális felszállási (MaxTakeoff)	1		879,4	222,9	
A340-211	ICAO_B	5	5	Emelkedés	Maximális emelkedési (MaxClimb)	ZERO	3 000			
A340-211	ICAO_B	5	6	Gyorsulás	Maximális emelkedési (MaxClimb)	ZERO		920,2	250	
A340-211	ICAO_B	5	7	Emelkedés	Maximális emelkedési (MaxClimb)	ZERO	5 500			
A340-211	ICAO_B	5	8	Emelkedés	Maximális emelkedési (MaxClimb)	ZERO	7 500			
A340-211	ICAO_B	5	9	Emelkedés	Maximális emelkedési (MaxClimb)	ZERO	10 000			
A340-211	ICAO_B	6	1	Felszállás	Maximális felszállási (MaxTakeoff)	1+F				
A340-211	ICAO_B	6	2	Emelkedés	Maximális felszállási (MaxTakeoff)	1+F	1 000			
A340-211	ICAO_B	6	3	Gyorsulás	Maximális felszállási (MaxTakeoff)	1+F		705,2	199,2	
A340-211	ICAO_B	6	4	Gyorsulás	Maximális felszállási (MaxTakeoff)	1		802	224,4	
A340-211	ICAO_B	6	5	Emelkedés	Maximális emelkedési (MaxClimb)	ZERO	3 000			

Repülőgép típus	Profil azonosító	Szakasz hossza	Szakasz száma	Szakasz típusa	Névleges tolóerő	Fékszárny azonosító.	Végpont magassága (ft)	Emelkedési sebesség (ft/min)	Végponti kalibrált sebesség (CAS, kt)	Gyorsulás (%)
A340-211	ICAO_B	6	6	Gyorsulás	Maximális emelkedési (MaxClimb)	ZERO		836,4	250	
A340-211	ICAO_B	6	7	Emelkedés	Maximális emelkedési (MaxClimb)	ZERO	5 500			
A340-211	ICAO_B	6	8	Emelkedés	Maximális emelkedési (MaxClimb)	ZERO	7 500			
A340-211	ICAO_B	6	9	Emelkedés	Maximális emelkedési (MaxClimb)	ZERO	10 000			
A340-211	ICAO_B	7	1	Felszállás	Maximális felszállási (MaxTakeoff)	1+F				
A340-211	ICAO_B	7	2	Emelkedés	Maximális felszállási (MaxTakeoff)	1+F	1 000			
A340-211	ICAO_B	7	3	Gyorsulás	Maximális felszállási (MaxTakeoff)	1+F		519,8	199,2	
A340-211	ICAO_B	7	4	Gyorsulás	Maximális felszállási (MaxTakeoff)	1		591,5	218,2	
A340-211	ICAO_B	7	5	Gyorsulás	Maximális felszállási (MaxTakeoff)	1		653,7	223,4	
A340-211	ICAO_B	7	6	Emelkedés	Maximális emelkedési (MaxClimb)	ZERO	3 000			
A340-211	ICAO_B	7	7	Gyorsulás	Maximális emelkedési (MaxClimb)	ZERO		622,6	250	
A340-211	ICAO_B	7	8	Emelkedés	Maximális emelkedési (MaxClimb)	ZERO	5 500			
A340-211	ICAO_B	7	9	Emelkedés	Maximális emelkedési (MaxClimb)	ZERO	7 500			
A340-211	ICAO_B	7	10	Emelkedés	Maximális emelkedési (MaxClimb)	ZERO	10 000			
A340-642	DEFAULT	1	1	Felszállás	Maximális felszállási (MaxTakeoff)	1+F				
A340-642	DEFAULT	1	2	Gyorsulás	Maximális felszállási (MaxTakeoff)	1+F		1 518,1	178,9	
A340-642	DEFAULT	1	3	Emelkedés	Maximális felszállási (MaxTakeoff)	1+F	1 000			
A340-642	DEFAULT	1	4	Gyorsulás	Maximális felszállási (MaxTakeoff)	1+F		1 534,7	191,5	
A340-642	DEFAULT	1	5	Gyorsulás	Maximális felszállási (MaxTakeoff)	1		1 638,4	240,3	
A340-642	DEFAULT	1	6	Emelkedés	Maximális emelkedési (MaxClimb)	ZERO	3 000			

Repülőgép típus	Profil azonosító	Szakasz hossza	Szakasz száma	Szakasz típusa	Névleges tolóerő	Fékszárny azonosító.	Végpont magassága (ft)	Emelkedési sebesség (ft/min)	Végponti kalibrált sebesség (CAS, kt)	Gyorsulás (%)
A340-642	DEFAULT	1	7	Gyorsulás	Maximális emelkedési (MaxClimb)	ZERO		1 461,4	250	
A340-642	DEFAULT	1	8	Emelkedés	Maximális emelkedési (MaxClimb)	ZERO	5 500			
A340-642	DEFAULT	1	9	Emelkedés	Maximális emelkedési (MaxClimb)	ZERO	7 500			
A340-642	DEFAULT	1	10	Emelkedés	Maximális emelkedési (MaxClimb)	ZERO	10 000			
A340-642	DEFAULT	2	1	Felszállás	Maximális felszállási (MaxTakeoff)	1+F				
A340-642	DEFAULT	2	2	Gyorsulás	Maximális felszállási (MaxTakeoff)	1+F		1 481	178,3	
A340-642	DEFAULT	2	3	Emelkedés	Maximális felszállási (MaxTakeoff)	1+F	1 000			
A340-642	DEFAULT	2	4	Gyorsulás	Maximális felszállási (MaxTakeoff)	1+F		1 452,6	194,6	
A340-642	DEFAULT	2	5	Gyorsulás	Maximális felszállási (MaxTakeoff)	1		1 595,8	241,6	
A340-642	DEFAULT	2	6	Emelkedés	Maximális emelkedési (MaxClimb)	ZERO	3 000			
A340-642	DEFAULT	2	7	Gyorsulás	Maximális emelkedési (MaxClimb)	ZERO		1 415	250	
A340-642	DEFAULT	2	8	Emelkedés	Maximális emelkedési (MaxClimb)	ZERO	5 500			
A340-642	DEFAULT	2	9	Emelkedés	Maximális emelkedési (MaxClimb)	ZERO	7 500			
A340-642	DEFAULT	2	10	Emelkedés	Maximális emelkedési (MaxClimb)	ZERO	10 000			
A340-642	DEFAULT	3	1	Felszállás	Maximális felszállási (MaxTakeoff)	1+F				
A340-642	DEFAULT	3	2	Gyorsulás	Maximális felszállási (MaxTakeoff)	1+F		1 444,1	177,7	
A340-642	DEFAULT	3	3	Emelkedés	Maximális felszállási (MaxTakeoff)	1+F	1 000			
A340-642	DEFAULT	3	4	Gyorsulás	Maximális felszállási (MaxTakeoff)	1+F		1 382,6	197,7	
A340-642	DEFAULT	3	5	Gyorsulás	Maximális felszállási (MaxTakeoff)	1		1 554,9	243	
A340-642	DEFAULT	3	6	Emelkedés	Maximális emelkedési (MaxClimb)	ZERO	3 000			

Repülőgép típus	Profil azonosító	Szakasz hossza	Szakasz száma	Szakasz típusa	Névleges tolóerő	Fékszárny azonosító.	Végpont magassága (ft)	Emelkedési sebesség (ft/min)	Végponti kalibrált sebesség (CAS, kt)	Gyorsulás (%)
A340-642	DEFAULT	3	7	Gyorsulás	Maximális emelkedési (MaxClimb)	ZERO		1 374,5	250	
A340-642	DEFAULT	3	8	Emelkedés	Maximális emelkedési (MaxClimb)	ZERO	5 500			
A340-642	DEFAULT	3	9	Emelkedés	Maximális emelkedési (MaxClimb)	ZERO	7 500			
A340-642	DEFAULT	3	10	Emelkedés	Maximális emelkedési (MaxClimb)	ZERO	10 000			
A340-642	DEFAULT	4	1	Felszállás	Maximális felszállási (MaxTakeoff)	1+F				
A340-642	DEFAULT	4	2	Gyorsulás	Maximális felszállási (MaxTakeoff)	1+F		1 383,2	176,9	
A340-642	DEFAULT	4	3	Emelkedés	Maximális felszállási (MaxTakeoff)	1+F	1 000			
A340-642	DEFAULT	4	4	Gyorsulás	Maximális felszállási (MaxTakeoff)	1+F		1 292	203	
A340-642	DEFAULT	4	5	Gyorsulás	Maximális felszállási (MaxTakeoff)	1		1 478,5	245,2	
A340-642	DEFAULT	4	6	Emelkedés	Maximális emelkedési (MaxClimb)	ZERO	3 000			
A340-642	DEFAULT	4	7	Gyorsulás	Maximális emelkedési (MaxClimb)	ZERO		1 320,3	250	
A340-642	DEFAULT	4	8	Emelkedés	Maximális emelkedési (MaxClimb)	ZERO	5 500			
A340-642	DEFAULT	4	9	Emelkedés	Maximális emelkedési (MaxClimb)	ZERO	7 500			
A340-642	DEFAULT	4	10	Emelkedés	Maximális emelkedési (MaxClimb)	ZERO	10 000			
A340-642	DEFAULT	5	1	Felszállás	Maximális felszállási (MaxTakeoff)	1+F				
A340-642	DEFAULT	5	2	Gyorsulás	Maximális felszállási (MaxTakeoff)	1+F		1 327,9	180,6	
A340-642	DEFAULT	5	3	Emelkedés	Maximális felszállási (MaxTakeoff)	1+F	1 000			
A340-642	DEFAULT	5	4	Gyorsulás	Maximális felszállási (MaxTakeoff)	1+F		1 209,7	210,1	
A340-642	DEFAULT	5	5	Gyorsulás	Maximális felszállási (MaxTakeoff)	1		1 373,5	248,4	
A340-642	DEFAULT	5	6	Emelkedés	Maximális emelkedési (MaxClimb)	ZERO	3 000			

Repülőgép típus	Profil azonosító	Szakasz hossza	Szakasz száma	Szakasz típusa	Névleges tolóerő	Fékszárny azonosító.	Végpont magassága (ft)	Emelkedési sebesség (ft/min)	Végponti kalibrált sebesség (CAS, kt)	Gyorsulás (%)
A340-642	DEFAULT	5	7	Gyorsulás	Maximális emelkedési (MaxClimb)	ZERO		1 410,4	250	
A340-642	DEFAULT	5	8	Emelkedés	Maximális emelkedési (MaxClimb)	ZERO	5 500			
A340-642	DEFAULT	5	9	Emelkedés	Maximális emelkedési (MaxClimb)	ZERO	7 500			
A340-642	DEFAULT	5	10	Emelkedés	Maximális emelkedési (MaxClimb)	ZERO	10 000			
A340-642	DEFAULT	6	1	Felszállás	Maximális felszállási (MaxTakeoff)	1+F				
A340-642	DEFAULT	6	2	Gyorsulás	Maximális felszállási (MaxTakeoff)	1+F		1 185	185,4	
A340-642	DEFAULT	6	3	Emelkedés	Maximális felszállási (MaxTakeoff)	1+F	1 000			
A340-642	DEFAULT	6	4	Gyorsulás	Maximális felszállási (MaxTakeoff)	1+F		1 126,6	214,9	
A340-642	DEFAULT	6	5	Gyorsulás	Maximális felszállási (MaxTakeoff)	1		1 268,8	249,8	
A340-642	DEFAULT	6	6	Emelkedés	Maximális emelkedési (MaxClimb)	ZERO	3 000			
A340-642	DEFAULT	6	7	Gyorsulás	Maximális emelkedési (MaxClimb)	ZERO		2 048,9	250	
A340-642	DEFAULT	6	8	Emelkedés	Maximális emelkedési (MaxClimb)	ZERO	5 500			
A340-642	DEFAULT	6	9	Emelkedés	Maximális emelkedési (MaxClimb)	ZERO	7 500			
A340-642	DEFAULT	6	10	Emelkedés	Maximális emelkedési (MaxClimb)	ZERO	10 000			
A340-642	DEFAULT	7	1	Felszállás	Maximális felszállási (MaxTakeoff)	1+F				
A340-642	DEFAULT	7	2	Emelkedés	Maximális felszállási (MaxTakeoff)	1+F	1 000			
A340-642	DEFAULT	7	3	Gyorsulás	Maximális felszállási (MaxTakeoff)	1+F		868,2	214,9	
A340-642	DEFAULT	7	4	Gyorsulás	Maximális felszállási (MaxTakeoff)	1		929,6	241,1	
A340-642	DEFAULT	7	5	Emelkedés	Maximális emelkedési (MaxClimb)	ZERO	3 000			
A340-642	DEFAULT	7	6	Gyorsulás	Maximális emelkedési (MaxClimb)	ZERO		748,4	250	

Repülőgép típus	Profil azonosító	Szakasz hossza	Szakasz száma	Szakasz típusa	Névleges tolóerő	Fékszárny azonosító.	Végpont magassága (ft)	Emelkedési sebesség (ft/min)	Végponti kalibrált sebesség (CAS, kt)	Gyorsulás (%)
A340-642	DEFAULT	7	7	Emelkedés	Maximális emelkedési (MaxClimb)	ZERO	5 500			
A340-642	DEFAULT	7	8	Emelkedés	Maximális emelkedési (MaxClimb)	ZERO	7 500			
A340-642	DEFAULT	7	9	Emelkedés	Maximális emelkedési (MaxClimb)	ZERO	10 000			
A340-642	ICAO_A	1	1	Felszállás	Maximális felszállási (MaxTakeoff)	1+F				
A340-642	ICAO_A	1	2	Gyorsulás	Maximális felszállási (MaxTakeoff)	1+F		1 518,1	178,9	
A340-642	ICAO_A	1	3	Emelkedés	Maximális felszállási (MaxTakeoff)	1+F	1 500			
A340-642	ICAO_A	1	4	Emelkedés	Maximális emelkedési (MaxClimb)	1+F	3 000			
A340-642	ICAO_A	1	5	Gyorsulás	Maximális emelkedési (MaxClimb)	1+F		1 110,7	191,6	
A340-642	ICAO_A	1	6	Gyorsulás	Maximális emelkedési (MaxClimb)	1		1 176,6	225,9	
A340-642	ICAO_A	1	7	Gyorsulás	Maximális emelkedési (MaxClimb)	1		1 342,4	250	
A340-642	ICAO_A	1	8	Emelkedés	Maximális emelkedési (MaxClimb)	ZERO	5 500			
A340-642	ICAO_A	1	9	Emelkedés	Maximális emelkedési (MaxClimb)	ZERO	7 500			
A340-642	ICAO_A	1	10	Emelkedés	Maximális emelkedési (MaxClimb)	ZERO	10 000			
A340-642	ICAO_A	2	1	Felszállás	Maximális felszállási (MaxTakeoff)	1+F				
A340-642	ICAO_A	2	2	Gyorsulás	Maximális felszállási (MaxTakeoff)	1+F		1 481	178,3	
A340-642	ICAO_A	2	3	Emelkedés	Maximális felszállási (MaxTakeoff)	1+F	1 500			
A340-642	ICAO_A	2	4	Emelkedés	Maximális emelkedési (MaxClimb)	1+F	3 000			
A340-642	ICAO_A	2	5	Gyorsulás	Maximális emelkedési (MaxClimb)	1+F		1 053,1	194,6	
A340-642	ICAO_A	2	6	Gyorsulás	Maximális emelkedési (MaxClimb)	1		1 135,6	227,4	
A340-642	ICAO_A	2	7	Gyorsulás	Maximális emelkedési (MaxClimb)	1		1 292,5	250	

Repülőgép típus	Profil azonosító	Szakasz hossza	Szakasz száma	Szakasz típusa	Névleges tolóerő	Fékszárny azonosító.	Végpont magassága (ft)	Emelkedési sebesség (ft/min)	Végpon-ti kalibrált sebesség (CAS, kt)	Gyorsulás (%)
A340-642	ICAO_A	2	8	Emelkedés	Maximális emelkedési (MaxClimb)	ZERO	5 500			
A340-642	ICAO_A	2	9	Emelkedés	Maximális emelkedési (MaxClimb)	ZERO	7 500			
A340-642	ICAO_A	2	10	Emelkedés	Maximális emelkedési (MaxClimb)	ZERO	10 000			
A340-642	ICAO_A	3	1	Felszállás	Maximális felszállási (MaxTakeoff)	1+F				
A340-642	ICAO_A	3	2	Gyorsulás	Maximális felszállási (MaxTakeoff)	1+F		1 444,1	177,7	
A340-642	ICAO_A	3	3	Emelkedés	Maximális felszállási (MaxTakeoff)	1+F	1 500			
A340-642	ICAO_A	3	4	Emelkedés	Maximális emelkedési (MaxClimb)	1+F	3 000			
A340-642	ICAO_A	3	5	Gyorsulás	Maximális emelkedési (MaxClimb)	1+F		1 002,2	197,7	
A340-642	ICAO_A	3	6	Gyorsulás	Maximális emelkedési (MaxClimb)	1		1 095,6	228,9	
A340-642	ICAO_A	3	7	Gyorsulás	Maximális emelkedési (MaxClimb)	1		1 243,9	250	
A340-642	ICAO_A	3	8	Emelkedés	Maximális emelkedési (MaxClimb)	ZERO	5 500			
A340-642	ICAO_A	3	9	Emelkedés	Maximális emelkedési (MaxClimb)	ZERO	7 500			
A340-642	ICAO_A	3	10	Emelkedés	Maximális emelkedési (MaxClimb)	ZERO	10 000			
A340-642	ICAO_A	4	1	Felszállás	Maximális felszállási (MaxTakeoff)	1+F				
A340-642	ICAO_A	4	2	Gyorsulás	Maximális felszállási (MaxTakeoff)	1+F		1 383,2	176,9	
A340-642	ICAO_A	4	3	Emelkedés	Maximális felszállási (MaxTakeoff)	1+F	1 500			
A340-642	ICAO_A	4	4	Emelkedés	Maximális emelkedési (MaxClimb)	1+F	3 000			
A340-642	ICAO_A	4	5	Gyorsulás	Maximális emelkedési (MaxClimb)	1+F		925,2	203,3	
A340-642	ICAO_A	4	6	Gyorsulás	Maximális emelkedési (MaxClimb)	1		1 029,9	232	
A340-642	ICAO_A	4	7	Gyorsulás	Maximális emelkedési (MaxClimb)	1		1 164	250	

Repülőgép típus	Profil azonosító	Szakasz hossza	Szakasz száma	Szakasz típusa	Névleges tolóerő	Fékszárny azonosító.	Végpont magassága (ft)	Emelkedési sebesség (ft/min)	Végponti kalibrált sebesség (CAS, kt)	Gyorsulás (%)
A340-642	ICAO_A	4	8	Emelkedés	Maximális emelkedési (MaxClimb)	ZERO	5 500			
A340-642	ICAO_A	4	9	Emelkedés	Maximális emelkedési (MaxClimb)	ZERO	7 500			
A340-642	ICAO_A	4	10	Emelkedés	Maximális emelkedési (MaxClimb)	ZERO	10 000			
A340-642	ICAO_A	5	1	Felszállás	Maximális felszállási (MaxTakeoff)	1+F				
A340-642	ICAO_A	5	2	Gyorsulás	Maximális felszállási (MaxTakeoff)	1+F		1 327,9	180,6	
A340-642	ICAO_A	5	3	Emelkedés	Maximális felszállási (MaxTakeoff)	1+F	1 500			
A340-642	ICAO_A	5	4	Emelkedés	Maximális emelkedési (MaxClimb)	1+F	3 000			
A340-642	ICAO_A	5	5	Gyorsulás	Maximális emelkedési (MaxClimb)	1+F		848,8	210,8	
A340-642	ICAO_A	5	6	Gyorsulás	Maximális emelkedési (MaxClimb)	1		950,4	236,5	
A340-642	ICAO_A	5	7	Gyorsulás	Maximális emelkedési (MaxClimb)	1		1 067,5	250	
A340-642	ICAO_A	5	8	Emelkedés	Maximális emelkedési (MaxClimb)	ZERO	5 500			
A340-642	ICAO_A	5	9	Emelkedés	Maximális emelkedési (MaxClimb)	ZERO	7 500			
A340-642	ICAO_A	5	10	Emelkedés	Maximális emelkedési (MaxClimb)	ZERO	10 000			
A340-642	ICAO_A	6	1	Felszállás	Maximális felszállási (MaxTakeoff)	1+F				
A340-642	ICAO_A	6	2	Gyorsulás	Maximális felszállási (MaxTakeoff)	1+F		1 185	185,4	
A340-642	ICAO_A	6	3	Emelkedés	Maximális felszállási (MaxTakeoff)	1+F	1 500			
A340-642	ICAO_A	6	4	Emelkedés	Maximális emelkedési (MaxClimb)	1+F	3 000			
A340-642	ICAO_A	6	5	Gyorsulás	Maximális emelkedési (MaxClimb)	1+F		780,5	219	
A340-642	ICAO_A	6	6	Gyorsulás	Maximális emelkedési (MaxClimb)	1		875,9	242	
A340-642	ICAO_A	6	7	Gyorsulás	Maximális emelkedési (MaxClimb)	1		975,3	250	

Repülőgép típus	Profil azonosító	Szakasz hossza	Szakasz száma	Szakasz típusa	Névleges tolóerő	Fékszárny azonosító.	Végpont magassága (ft)	Emelkedési sebesség (ft/min)	Végponti kalibrált sebesség (CAS, kt)	Gyorsulás (%)
A340-642	ICAO_A	6	8	Emelkedés	Maximális emelkedési (MaxClimb)	ZERO	5 500			
A340-642	ICAO_A	6	9	Emelkedés	Maximális emelkedési (MaxClimb)	ZERO	7 500			
A340-642	ICAO_A	6	10	Emelkedés	Maximális emelkedési (MaxClimb)	ZERO	10 000			
A340-642	ICAO_A	7	1	Felszállás	Maximális felszállási (MaxTakeoff)	1+F				
A340-642	ICAO_A	7	2	Emelkedés	Maximális felszállási (MaxTakeoff)	1+F	1 500			
A340-642	ICAO_A	7	3	Emelkedés	Maximális emelkedési (MaxClimb)	1+F	3 000			
A340-642	ICAO_A	7	4	Gyorsulás	Maximális emelkedési (MaxClimb)	1+F		556,7	214,9	
A340-642	ICAO_A	7	5	Gyorsulás	Maximális emelkedési (MaxClimb)	1		601,9	231,3	
A340-642	ICAO_A	7	6	Gyorsulás	Maximális emelkedési (MaxClimb)	ZERO		681,8	244	
A340-642	ICAO_A	7	7	Gyorsulás	Maximális emelkedési (MaxClimb)	ZERO		729,1	250	
A340-642	ICAO_A	7	8	Emelkedés	Maximális emelkedési (MaxClimb)	ZERO	5 500			
A340-642	ICAO_A	7	9	Emelkedés	Maximális emelkedési (MaxClimb)	ZERO	7 500			
A340-642	ICAO_A	7	10	Emelkedés	Maximális emelkedési (MaxClimb)	ZERO	10 000			
A340-642	ICAO_B	1	1	Felszállás	Maximális felszállási (MaxTakeoff)	1+F				
A340-642	ICAO_B	1	2	Gyorsulás	Maximális felszállási (MaxTakeoff)	1+F		1 518,1	178,9	
A340-642	ICAO_B	1	3	Emelkedés	Maximális felszállási (MaxTakeoff)	1+F	1 000			
A340-642	ICAO_B	1	4	Gyorsulás	Maximális felszállási (MaxTakeoff)	1+F		1 534,7	191,5	
A340-642	ICAO_B	1	5	Gyorsulás	Maximális felszállási (MaxTakeoff)	1		1 638,4	240,3	
A340-642	ICAO_B	1	6	Emelkedés	Maximális emelkedési (MaxClimb)	ZERO	3 000			
A340-642	ICAO_B	1	7	Gyorsulás	Maximális emelkedési (MaxClimb)	ZERO		1 461,4	250	

Repülőgép típus	Profil azonosító	Szakasz hossza	Szakasz száma	Szakasz típusa	Névleges tolóerő	Fékszárny azonosító.	Végpont magassága (ft)	Emelkedési sebesség (ft/min)	Végponti kalibrált sebesség (CAS, kt)	Gyorsulás (%)
A340-642	ICAO_B	1	8	Emelkedés	Maximális emelkedési (MaxClimb)	ZERO	5 500			
A340-642	ICAO_B	1	9	Emelkedés	Maximális emelkedési (MaxClimb)	ZERO	7 500			
A340-642	ICAO_B	1	10	Emelkedés	Maximális emelkedési (MaxClimb)	ZERO	10 000			
A340-642	ICAO_B	2	1	Felszállás	Maximális felszállási (MaxTakeoff)	1+F				
A340-642	ICAO_B	2	2	Gyorsulás	Maximális felszállási (MaxTakeoff)	1+F		1 481	178,3	
A340-642	ICAO_B	2	3	Emelkedés	Maximális felszállási (MaxTakeoff)	1+F	1 000			
A340-642	ICAO_B	2	4	Gyorsulás	Maximális felszállási (MaxTakeoff)	1+F		1 452,6	194,6	
A340-642	ICAO_B	2	5	Gyorsulás	Maximális felszállási (MaxTakeoff)	1		1 595,8	241,6	
A340-642	ICAO_B	2	6	Emelkedés	Maximális emelkedési (MaxClimb)	ZERO	3 000			
A340-642	ICAO_B	2	7	Gyorsulás	Maximális emelkedési (MaxClimb)	ZERO		1 415	250	
A340-642	ICAO_B	2	8	Emelkedés	Maximális emelkedési (MaxClimb)	ZERO	5 500			
A340-642	ICAO_B	2	9	Emelkedés	Maximális emelkedési (MaxClimb)	ZERO	7 500			
A340-642	ICAO_B	2	10	Emelkedés	Maximális emelkedési (MaxClimb)	ZERO	10 000			
A340-642	ICAO_B	3	1	Felszállás	Maximális felszállási (MaxTakeoff)	1+F				
A340-642	ICAO_B	3	2	Gyorsulás	Maximális felszállási (MaxTakeoff)	1+F		1 444,1	177,7	
A340-642	ICAO_B	3	3	Emelkedés	Maximális felszállási (MaxTakeoff)	1+F	1 000			
A340-642	ICAO_B	3	4	Gyorsulás	Maximális felszállási (MaxTakeoff)	1+F		1 382,6	197,7	
A340-642	ICAO_B	3	5	Gyorsulás	Maximális felszállási (MaxTakeoff)	1		1 554,9	243	
A340-642	ICAO_B	3	6	Emelkedés	Maximális emelkedési (MaxClimb)	ZERO	3 000			
A340-642	ICAO_B	3	7	Gyorsulás	Maximális emelkedési (MaxClimb)	ZERO		1 374,5	250	

Repülőgép típus	Profil azonosító	Szakasz hossza	Szakasz száma	Szakasz típusa	Névleges tolóerő	Fékszárny azonosító.	Végpont magassága (ft)	Emelkedési sebesség (ft/min)	Végpon-ti kalibrált sebesség (CAS, kt)	Gyorsulás (%)
A340-642	ICAO_B	3	8	Emelkedés	Maximális emelkedési (MaxClimb)	ZERO	5 500			
A340-642	ICAO_B	3	9	Emelkedés	Maximális emelkedési (MaxClimb)	ZERO	7 500			
A340-642	ICAO_B	3	10	Emelkedés	Maximális emelkedési (MaxClimb)	ZERO	10 000			
A340-642	ICAO_B	4	1	Felszállás	Maximális felszállási (MaxTakeoff)	1+F				
A340-642	ICAO_B	4	2	Gyorsulás	Maximális felszállási (MaxTakeoff)	1+F		1 383,2	176,9	
A340-642	ICAO_B	4	3	Emelkedés	Maximális felszállási (MaxTakeoff)	1+F	1 000			
A340-642	ICAO_B	4	4	Gyorsulás	Maximális felszállási (MaxTakeoff)	1+F		1 292	203	
A340-642	ICAO_B	4	5	Gyorsulás	Maximális felszállási (MaxTakeoff)	1		1 478,5	245,2	
A340-642	ICAO_B	4	6	Emelkedés	Maximális emelkedési (MaxClimb)	ZERO	3 000			
A340-642	ICAO_B	4	7	Gyorsulás	Maximális emelkedési (MaxClimb)	ZERO		1 320,3	250	
A340-642	ICAO_B	4	8	Emelkedés	Maximális emelkedési (MaxClimb)	ZERO	5 500			
A340-642	ICAO_B	4	9	Emelkedés	Maximális emelkedési (MaxClimb)	ZERO	7 500			
A340-642	ICAO_B	4	10	Emelkedés	Maximális emelkedési (MaxClimb)	ZERO	10 000			
A340-642	ICAO_B	5	1	Felszállás	Maximális felszállási (MaxTakeoff)	1+F				
A340-642	ICAO_B	5	2	Gyorsulás	Maximális felszállási (MaxTakeoff)	1+F		1 327,9	180,6	
A340-642	ICAO_B	5	3	Emelkedés	Maximális felszállási (MaxTakeoff)	1+F	1 000			
A340-642	ICAO_B	5	4	Gyorsulás	Maximális felszállási (MaxTakeoff)	1+F		1 209,7	210,1	
A340-642	ICAO_B	5	5	Gyorsulás	Maximális felszállási (MaxTakeoff)	1		1 373,5	248,4	
A340-642	ICAO_B	5	6	Emelkedés	Maximális emelkedési (MaxClimb)	ZERO	3 000			
A340-642	ICAO_B	5	7	Gyorsulás	Maximális emelkedési (MaxClimb)	ZERO		1 410,4	250	

Repülőgép típus	Profil azonosító	Szakasz hossza	Szakasz száma	Szakasz típusa	Névleges tolóerő	Fékszárny azonosító.	Végpont magassága (ft)	Emelkedési sebesség (ft/min)	Végponti kalibrált sebesség (CAS, kt)	Gyorsulás (%)
A340-642	ICAO_B	5	8	Emelkedés	Maximális emelkedési (MaxClimb)	ZERO	5 500			
A340-642	ICAO_B	5	9	Emelkedés	Maximális emelkedési (MaxClimb)	ZERO	7 500			
A340-642	ICAO_B	5	10	Emelkedés	Maximális emelkedési (MaxClimb)	ZERO	10 000			
A340-642	ICAO_B	6	1	Felszállás	Maximális felszállási (MaxTakeoff)	1+F				
A340-642	ICAO_B	6	2	Gyorsulás	Maximális felszállási (MaxTakeoff)	1+F		1 185	185,4	
A340-642	ICAO_B	6	3	Emelkedés	Maximális felszállási (MaxTakeoff)	1+F	1 000			
A340-642	ICAO_B	6	4	Gyorsulás	Maximális felszállási (MaxTakeoff)	1+F		1 126,6	214,9	
A340-642	ICAO_B	6	5	Gyorsulás	Maximális felszállási (MaxTakeoff)	1		1 268,8	249,8	
A340-642	ICAO_B	6	6	Emelkedés	Maximális emelkedési (MaxClimb)	ZERO	3 000			
A340-642	ICAO_B	6	7	Gyorsulás	Maximális emelkedési (MaxClimb)	ZERO		2 048,9	250	
A340-642	ICAO_B	6	8	Emelkedés	Maximális emelkedési (MaxClimb)	ZERO	5 500			
A340-642	ICAO_B	6	9	Emelkedés	Maximális emelkedési (MaxClimb)	ZERO	7 500			
A340-642	ICAO_B	6	10	Emelkedés	Maximális emelkedési (MaxClimb)	ZERO	10 000			
A340-642	ICAO_B	7	1	Felszállás	Maximális felszállási (MaxTakeoff)	1+F				
A340-642	ICAO_B	7	2	Emelkedés	Maximális felszállási (MaxTakeoff)	1+F	1 000			
A340-642	ICAO_B	7	3	Gyorsulás	Maximális felszállási (MaxTakeoff)	1+F		868,2	214,9	
A340-642	ICAO_B	7	4	Gyorsulás	Maximális felszállási (MaxTakeoff)	1		929,6	241,1	
A340-642	ICAO_B	7	5	Emelkedés	Maximális emelkedési (MaxClimb)	ZERO	3 000			
A340-642	ICAO_B	7	6	Gyorsulás	Maximális emelkedési (MaxClimb)	ZERO		748,4	250	
A340-642	ICAO_B	7	7	Emelkedés	Maximális emelkedési (MaxClimb)	ZERO	5 500			

Repülőgép típus	Profil azonosító	Szakasz hossza	Szakasz száma	Szakasz típusa	Névleges tolóerő	Fékszárny azonosító.	Végpont magassága (ft)	Emelkedési sebesség (ft/min)	Végponti kalibrált sebesség (CAS, kt)	Gyorsulás (%)
A340-642	ICAO_B	7	8	Emelkedés	Maximális emelkedési (MaxClimb)	ZERO	7 500			
A340-642	ICAO_B	7	9	Emelkedés	Maximális emelkedési (MaxClimb)	ZERO	10 000			
A380-841	DEFAULT	1	1	Felszállás	Maximális felszállási (MaxTakeoff)	D_1+F				
A380-841	DEFAULT	1	2	Emelkedés	Maximális felszállási (MaxTakeoff)	D_1+F	1 000			
A380-841	DEFAULT	1	3	Gyorsulás	Maximális felszállási (MaxTakeoff)	D_1+F		1 085	175,1	
A380-841	DEFAULT	1	4	Gyorsulás	Maximális felszállási (MaxTakeoff)	D_1		1 306	238,9	
A380-841	DEFAULT	1	5	Emelkedés	Maximális emelkedési (MaxClimb)	D_1	3 000			
A380-841	DEFAULT	1	6	Gyorsulás	Maximális emelkedési (MaxClimb)	ZERO		1 497,8	250	
A380-841	DEFAULT	1	7	Emelkedés	Maximális emelkedési (MaxClimb)	ZERO	10 000			
A380-841	DEFAULT	2	1	Felszállás	Maximális felszállási (MaxTakeoff)	D_1+F				
A380-841	DEFAULT	2	2	Emelkedés	Maximális felszállási (MaxTakeoff)	D_1+F	1 000			
A380-841	DEFAULT	2	3	Gyorsulás	Maximális felszállási (MaxTakeoff)	D_1+F		1 054	177,6	
A380-841	DEFAULT	2	4	Gyorsulás	Maximális felszállási (MaxTakeoff)	D_1		1 262,8	238,9	
A380-841	DEFAULT	2	5	Emelkedés	Maximális emelkedési (MaxClimb)	D_1	3 000			
A380-841	DEFAULT	2	6	Gyorsulás	Maximális emelkedési (MaxClimb)	ZERO		1 444,8	250	
A380-841	DEFAULT	2	7	Emelkedés	Maximális emelkedési (MaxClimb)	ZERO	10 000			
A380-841	DEFAULT	3	1	Felszállás	Maximális felszállási (MaxTakeoff)	D_1+F				
A380-841	DEFAULT	3	2	Emelkedés	Maximális felszállási (MaxTakeoff)	D_1+F	1 000			
A380-841	DEFAULT	3	3	Gyorsulás	Maximális felszállási (MaxTakeoff)	D_1+F		1 022,1	180,2	
A380-841	DEFAULT	3	4	Gyorsulás	Maximális felszállási (MaxTakeoff)	D_1		1 220,9	239,1	

Repülőgép típus	Profil azonosító	Szakasz hossza	Szakasz száma	Szakasz típusa	Névleges tolóerő	Fékszárny azonosító.	Végpont magassága (ft)	Emelkedési sebesség (ft/min)	Végponti kalibrált sebesség (CAS, kt)	Gyorsulás (%)
A380-841	DEFAULT	3	5	Emelkedés	Maximális emelkedési (MaxClimb)	D_1	3 000			
A380-841	DEFAULT	3	6	Gyorsulás	Maximális emelkedési (MaxClimb)	ZERO		1 394,3	250	
A380-841	DEFAULT	3	7	Emelkedés	Maximális emelkedési (MaxClimb)	ZERO	10 000			
A380-841	DEFAULT	4	1	Felszállás	Maximális felszállási (MaxTakeoff)	D_1+F				
A380-841	DEFAULT	4	2	Emelkedés	Maximális felszállási (MaxTakeoff)	D_1+F	1 000			
A380-841	DEFAULT	4	3	Gyorsulás	Maximális felszállási (MaxTakeoff)	D_1+F		975,4	184,8	
A380-841	DEFAULT	4	4	Gyorsulás	Maximális felszállási (MaxTakeoff)	D_1		1 152,5	239,6	
A380-841	DEFAULT	4	5	Emelkedés	Maximális emelkedési (MaxClimb)	D_1	3 000			
A380-841	DEFAULT	4	6	Gyorsulás	Maximális emelkedési (MaxClimb)	ZERO		1 313,6	250	
A380-841	DEFAULT	4	7	Emelkedés	Maximális emelkedési (MaxClimb)	ZERO	10 000			
A380-841	DEFAULT	5	1	Felszállás	Maximális felszállási (MaxTakeoff)	D_1+F				
A380-841	DEFAULT	5	2	Emelkedés	Maximális felszállási (MaxTakeoff)	D_1+F	1 000			
A380-841	DEFAULT	5	3	Gyorsulás	Maximális felszállási (MaxTakeoff)	D_1+F		908,1	190,6	
A380-841	DEFAULT	5	4	Gyorsulás	Maximális felszállási (MaxTakeoff)	D_1		1 072,2	240,8	
A380-841	DEFAULT	5	5	Emelkedés	Maximális emelkedési (MaxClimb)	D_1	3 000			
A380-841	DEFAULT	5	6	Gyorsulás	Maximális emelkedési (MaxClimb)	ZERO		1 220,7	250	
A380-841	DEFAULT	5	7	Emelkedés	Maximális emelkedési (MaxClimb)	ZERO	10 000			
A380-841	DEFAULT	6	1	Felszállás	Maximális felszállási (MaxTakeoff)	D_1+F				
A380-841	DEFAULT	6	2	Emelkedés	Maximális felszállási (MaxTakeoff)	D_1+F	1 000			
A380-841	DEFAULT	6	3	Gyorsulás	Maximális felszállási (MaxTakeoff)	D_1+F		843	196,7	

Repülőgép típus	Profil azonosító	Szakasz hossza	Szakasz száma	Szakasz típusa	Névleges tolóerő	Fékszárny azonosító.	Végpont magassága (ft)	Emelkedési sebesség (ft/min)	Végponti kalibrált sebesség (CAS, kt)	Gyorsulás (%)
A380-841	DEFAULT	6	4	Gyorsulás	Maximális felszállási (MaxTakeoff)	D_1		994,4	242,4	
A380-841	DEFAULT	6	5	Emelkedés	Maximális emelkedési (MaxClimb)	D_1	3 000			
A380-841	DEFAULT	6	6	Gyorsulás	Maximális emelkedési (MaxClimb)	ZERO		1 134,1	250	
A380-841	DEFAULT	6	7	Emelkedés	Maximális emelkedési (MaxClimb)	ZERO	10 000			
A380-841	DEFAULT	7	1	Felszállás	Maximális felszállási (MaxTakeoff)	D_1+F				
A380-841	DEFAULT	7	2	Emelkedés	Maximális felszállási (MaxTakeoff)	D_1+F	1 000			
A380-841	DEFAULT	7	3	Gyorsulás	Maximális felszállási (MaxTakeoff)	D_1+F		783	202,7	
A380-841	DEFAULT	7	4	Gyorsulás	Maximális felszállási (MaxTakeoff)	D_1		925	244,4	
A380-841	DEFAULT	7	5	Emelkedés	Maximális emelkedési (MaxClimb)	D_1	3 000			
A380-841	DEFAULT	7	6	Gyorsulás	Maximális emelkedési (MaxClimb)	ZERO		1 065,1	250	
A380-841	DEFAULT	7	7	Emelkedés	Maximális emelkedési (MaxClimb)	ZERO	10 000			
A380-841	DEFAULT	8	1	Felszállás	Maximális felszállási (MaxTakeoff)	D_1+F				
A380-841	DEFAULT	8	2	Emelkedés	Maximális felszállási (MaxTakeoff)	D_1+F	1 000			
A380-841	DEFAULT	8	3	Gyorsulás	Maximális felszállási (MaxTakeoff)	D_1+F		622,4	220	
A380-841	DEFAULT	8	4	Gyorsulás	Maximális felszállási (MaxTakeoff)	D_1		744,8	251,7	
A380-841	DEFAULT	8	5	Emelkedés	Maximális emelkedési (MaxClimb)	D_1	3 000			
A380-841	DEFAULT	8	6	Emelkedés	Maximális emelkedési (MaxClimb)	ZERO	10 000			
A380-841	ICAO_A	1	1	Felszállás	Maximális felszállási (MaxTakeoff)	D_1+F				
A380-841	ICAO_A	1	2	Emelkedés	Maximális felszállási (MaxTakeoff)	D_1+F	1 500			
A380-841	ICAO_A	1	3	Emelkedés	Maximális emelkedési (MaxClimb)	D_1+F	3 000			

Repülőgép típus	Profil azonosító	Szakasz hossza	Szakasz száma	Szakasz típusa	Névleges tolóerő	Fékszárny azonosító.	Végpont magassága (ft)	Emelkedési sebesség (ft/min)	Végponti kalibrált sebesség (CAS, kt)	Gyorsulás (%)
A380-841	ICAO_A	1	4	Gyorsulás	Maximális emelkedési (MaxClimb)	D_1		1 049,1	175,1	
A380-841	ICAO_A	1	5	Gyorsulás	Maximális emelkedési (MaxClimb)	D_1		1 257,9	233,9	
A380-841	ICAO_A	1	6	Gyorsulás	Maximális emelkedési (MaxClimb)	ZERO		1 403,3	250	
A380-841	ICAO_A	1	7	Emelkedés	Maximális emelkedési (MaxClimb)	ZERO	10 000			
A380-841	ICAO_A	2	1	Felszállás	Maximális felszállási (MaxTakeoff)	D_1+F				
A380-841	ICAO_A	2	2	Emelkedés	Maximális felszállási (MaxTakeoff)	D_1+F	1 500			
A380-841	ICAO_A	2	3	Emelkedés	Maximális emelkedési (MaxClimb)	D_1+F	3 000			
A380-841	ICAO_A	2	4	Gyorsulás	Maximális emelkedési (MaxClimb)	D_1		1 005,4	177,7	
A380-841	ICAO_A	2	5	Gyorsulás	Maximális emelkedési (MaxClimb)	D_1		1 217,2	234,1	
A380-841	ICAO_A	2	6	Gyorsulás	Maximális emelkedési (MaxClimb)	ZERO		1 355,3	250	
A380-841	ICAO_A	2	7	Emelkedés	Maximális emelkedési (MaxClimb)	ZERO	10 000			
A380-841	ICAO_A	3	1	Felszállás	Maximális felszállási (MaxTakeoff)	D_1+F				
A380-841	ICAO_A	3	2	Emelkedés	Maximális felszállási (MaxTakeoff)	D_1+F	1 500			
A380-841	ICAO_A	3	3	Emelkedés	Maximális emelkedési (MaxClimb)	D_1+F	3 000			
A380-841	ICAO_A	3	4	Gyorsulás	Maximális emelkedési (MaxClimb)	D_1		965,1	180,3	
A380-841	ICAO_A	3	5	Gyorsulás	Maximális emelkedési (MaxClimb)	D_1		1 177,8	234,5	
A380-841	ICAO_A	3	6	Gyorsulás	Maximális emelkedési (MaxClimb)	ZERO		1 308,6	250	
A380-841	ICAO_A	3	7	Emelkedés	Maximális emelkedési (MaxClimb)	ZERO	10 000			
A380-841	ICAO_A	4	1	Felszállás	Maximális felszállási (MaxTakeoff)	D_1+F				
A380-841	ICAO_A	4	2	Emelkedés	Maximális felszállási (MaxTakeoff)	D_1+F	1 500			

Repülőgép típus	Profil azonosító	Szakasz hossza	Szakasz száma	Szakasz típusa	Névleges tolóerő	Fékszárny azonosító.	Végpont magassága (ft)	Emelkedési sebesség (ft/min)	Végponti kalibrált sebesség (CAS, kt)	Gyorsulás (%)
A380-841	ICAO_A	4	3	Emelkedés	Maximális emelkedési (MaxClimb)	D_1+F	3 000			
A380-841	ICAO_A	4	4	Gyorsulás	Maximális emelkedési (MaxClimb)	D_1		912,3	184,9	
A380-841	ICAO_A	4	5	Gyorsulás	Maximális emelkedési (MaxClimb)	D_1		1 113,9	235,4	
A380-841	ICAO_A	4	6	Gyorsulás	Maximális emelkedési (MaxClimb)	ZERO		1 231,9	250	
A380-841	ICAO_A	4	7	Emelkedés	Maximális emelkedési (MaxClimb)	ZERO	10 000			
A380-841	ICAO_A	5	1	Felszállás	Maximális felszállási (MaxTakeoff)	D_1+F				
A380-841	ICAO_A	5	2	Emelkedés	Maximális felszállási (MaxTakeoff)	D_1+F	1 500			
A380-841	ICAO_A	5	3	Emelkedés	Maximális emelkedési (MaxClimb)	D_1+F	3 000			
A380-841	ICAO_A	5	4	Gyorsulás	Maximális emelkedési (MaxClimb)	D_1		850,1	190,8	
A380-841	ICAO_A	5	5	Gyorsulás	Maximális emelkedési (MaxClimb)	D_1		1 038,8	237,1	
A380-841	ICAO_A	5	6	Gyorsulás	Maximális emelkedési (MaxClimb)	ZERO		1 141,2	250	
A380-841	ICAO_A	5	7	Emelkedés	Maximális emelkedési (MaxClimb)	ZERO	10 000			
A380-841	ICAO_A	6	1	Felszállás	Maximális felszállási (MaxTakeoff)	D_1+F				
A380-841	ICAO_A	6	2	Emelkedés	Maximális felszállási (MaxTakeoff)	D_1+F	1 500			
A380-841	ICAO_A	6	3	Emelkedés	Maximális emelkedési (MaxClimb)	D_1+F	3 000			
A380-841	ICAO_A	6	4	Gyorsulás	Maximális emelkedési (MaxClimb)	D_1		789,5	196,9	
A380-841	ICAO_A	6	5	Gyorsulás	Maximális emelkedési (MaxClimb)	D_1		965,9	239,1	
A380-841	ICAO_A	6	6	Gyorsulás	Maximális emelkedési (MaxClimb)	ZERO		1 053	250	
A380-841	ICAO_A	6	7	Emelkedés	Maximális emelkedési (MaxClimb)	ZERO	10 000			
A380-841	ICAO_A	7	1	Felszállás	Maximális felszállási (MaxTakeoff)	D_1+F				

Repülőgép típus	Profil azonosító	Szakasz hossza	Szakasz száma	Szakasz típusa	Névleges tolóerő	Fékszárny azonosító.	Végpont magassága (ft)	Emelkedési sebesség (ft/min)	Végpon-ti kalibrált sebesség (CAS, kt)	Gyorsulás (%)
A380-841	ICAO_A	7	2	Emelkedés	Maximális felszállási (MaxTakeoff)	D_1+F	1 500			
A380-841	ICAO_A	7	3	Emelkedés	Maximális emelkedési (MaxClimb)	D_1+F	3 000			
A380-841	ICAO_A	7	4	Gyorsulás	Maximális emelkedési (MaxClimb)	D_1		735,4	203,1	
A380-841	ICAO_A	7	5	Gyorsulás	Maximális emelkedési (MaxClimb)	D_1		900,3	241,6	
A380-841	ICAO_A	7	6	Gyorsulás	Maximális emelkedési (MaxClimb)	ZERO		973,7	250	
A380-841	ICAO_A	7	7	Emelkedés	Maximális emelkedési (MaxClimb)	ZERO	10 000			
A380-841	ICAO_A	8	1	Felszállás	Maximális felszállási (MaxTakeoff)	D_1+F				
A380-841	ICAO_A	8	2	Emelkedés	Maximális felszállási (MaxTakeoff)	D_1+F	1 500			
A380-841	ICAO_A	8	3	Emelkedés	Maximális emelkedési (MaxClimb)	D_1+F	3 000			
A380-841	ICAO_A	8	4	Gyorsulás	Maximális emelkedési (MaxClimb)	D_1		587,9	220	
A380-841	ICAO_A	8	5	Gyorsulás	Maximális emelkedési (MaxClimb)	D_1		722,8	249,2	
A380-841	ICAO_A	8	6	Gyorsulás	Maximális emelkedési (MaxClimb)	ZERO		762,6	250	
A380-841	ICAO_A	8	7	Emelkedés	Maximális emelkedési (MaxClimb)	ZERO	10 000			
A380-841	ICAO_B	1	1	Felszállás	Maximális felszállási (MaxTakeoff)	D_1+F				
A380-841	ICAO_B	1	2	Emelkedés	Maximális felszállási (MaxTakeoff)	D_1+F	1 000			
A380-841	ICAO_B	1	3	Gyorsulás	Maximális felszállási (MaxTakeoff)	D_1+F		1 085	175,1	
A380-841	ICAO_B	1	4	Gyorsulás	Maximális felszállási (MaxTakeoff)	D_1		1 306	238,9	
A380-841	ICAO_B	1	5	Emelkedés	Maximális emelkedési (MaxClimb)	D_1	3 000			
A380-841	ICAO_B	1	6	Gyorsulás	Maximális emelkedési (MaxClimb)	ZERO		1 497,8	250	
A380-841	ICAO_B	1	7	Emelkedés	Maximális emelkedési (MaxClimb)	ZERO	10 000			

Repülőgép típus	Profil azonosító	Szakasz hossza	Szakasz száma	Szakasz típusa	Névleges tolóerő	Fékszárny azonosító.	Végpont magassága (ft)	Emelkedési sebesség (ft/min)	Végpon-ti kalibrált sebesség (CAS, kt)	Gyorsulás (%)
A380-841	ICAO_B	2	1	Felszállás	Maximális felszállási (MaxTakeoff)	D_1+F				
A380-841	ICAO_B	2	2	Emelkedés	Maximális felszállási (MaxTakeoff)	D_1+F	1 000			
A380-841	ICAO_B	2	3	Gyorsulás	Maximális felszállási (MaxTakeoff)	D_1+F		1 054	177,6	
A380-841	ICAO_B	2	4	Gyorsulás	Maximális felszállási (MaxTakeoff)	D_1		1 262,8	238,9	
A380-841	ICAO_B	2	5	Emelkedés	Maximális emelkedési (MaxClimb)	D_1	3 000			
A380-841	ICAO_B	2	6	Gyorsulás	Maximális emelkedési (MaxClimb)	ZERO		1 444,8	250	
A380-841	ICAO_B	2	7	Emelkedés	Maximális emelkedési (MaxClimb)	ZERO	10 000			
A380-841	ICAO_B	3	1	Felszállás	Maximális felszállási (MaxTakeoff)	D_1+F				
A380-841	ICAO_B	3	2	Emelkedés	Maximális felszállási (MaxTakeoff)	D_1+F	1 000			
A380-841	ICAO_B	3	3	Gyorsulás	Maximális felszállási (MaxTakeoff)	D_1+F		1 022,1	180,2	
A380-841	ICAO_B	3	4	Gyorsulás	Maximális felszállási (MaxTakeoff)	D_1		1 220,9	239,1	
A380-841	ICAO_B	3	5	Emelkedés	Maximális emelkedési (MaxClimb)	D_1	3 000			
A380-841	ICAO_B	3	6	Gyorsulás	Maximális emelkedési (MaxClimb)	ZERO		1 394,3	250	
A380-841	ICAO_B	3	7	Emelkedés	Maximális emelkedési (MaxClimb)	ZERO	10 000			
A380-841	ICAO_B	4	1	Felszállás	Maximális felszállási (MaxTakeoff)	D_1+F				
A380-841	ICAO_B	4	2	Emelkedés	Maximális felszállási (MaxTakeoff)	D_1+F	1 000			
A380-841	ICAO_B	4	3	Gyorsulás	Maximális felszállási (MaxTakeoff)	D_1+F		975,4	184,8	
A380-841	ICAO_B	4	4	Gyorsulás	Maximális felszállási (MaxTakeoff)	D_1		1 152,5	239,6	
A380-841	ICAO_B	4	5	Emelkedés	Maximális emelkedési (MaxClimb)	D_1	3 000			
A380-841	ICAO_B	4	6	Gyorsulás	Maximális emelkedési (MaxClimb)	ZERO		1 313,6	250	

Repülőgép típus	Profil azonosító	Szakasz hossza	Szakasz száma	Szakasz típusa	Névleges tolóerő	Fékszárny azonosító.	Végpont magassága (ft)	Emelkedési sebesség (ft/min)	Végponti kalibrált sebesség (CAS, kt)	Gyorsulás (%)
A380-841	ICAO_B	4	7	Emelkedés	Maximális emelkedési (MaxClimb)	ZERO	10 000			
A380-841	ICAO_B	5	1	Felszállás	Maximális felszállási (MaxTakeoff)	D_1+F				
A380-841	ICAO_B	5	2	Emelkedés	Maximális felszállási (MaxTakeoff)	D_1+F	1 000			
A380-841	ICAO_B	5	3	Gyorsulás	Maximális felszállási (MaxTakeoff)	D_1+F		908,1	190,6	
A380-841	ICAO_B	5	4	Gyorsulás	Maximális felszállási (MaxTakeoff)	D_1		1 072,2	240,8	
A380-841	ICAO_B	5	5	Emelkedés	Maximális emelkedési (MaxClimb)	D_1	3 000			
A380-841	ICAO_B	5	6	Gyorsulás	Maximális emelkedési (MaxClimb)	ZERO		1 220,7	250	
A380-841	ICAO_B	5	7	Emelkedés	Maximális emelkedési (MaxClimb)	ZERO	10 000			
A380-841	ICAO_B	6	1	Felszállás	Maximális felszállási (MaxTakeoff)	D_1+F				
A380-841	ICAO_B	6	2	Emelkedés	Maximális felszállási (MaxTakeoff)	D_1+F	1 000			
A380-841	ICAO_B	6	3	Gyorsulás	Maximális felszállási (MaxTakeoff)	D_1+F		843	196,7	
A380-841	ICAO_B	6	4	Gyorsulás	Maximális felszállási (MaxTakeoff)	D_1		994,4	242,4	
A380-841	ICAO_B	6	5	Emelkedés	Maximális emelkedési (MaxClimb)	D_1	3 000			
A380-841	ICAO_B	6	6	Gyorsulás	Maximális emelkedési (MaxClimb)	ZERO		1 134,1	250	
A380-841	ICAO_B	6	7	Emelkedés	Maximális emelkedési (MaxClimb)	ZERO	10 000			
A380-841	ICAO_B	7	1	Felszállás	Maximális felszállási (MaxTakeoff)	D_1+F				
A380-841	ICAO_B	7	2	Emelkedés	Maximális felszállási (MaxTakeoff)	D_1+F	1 000			
A380-841	ICAO_B	7	3	Gyorsulás	Maximális felszállási (MaxTakeoff)	D_1+F		783	202,7	
A380-841	ICAO_B	7	4	Gyorsulás	Maximális felszállási (MaxTakeoff)	D_1		925	244,4	
A380-841	ICAO_B	7	5	Emelkedés	Maximális emelkedési (MaxClimb)	D_1	3 000			

Repülőgép típus	Profil azonosító	Szakasz hossza	Szakasz száma	Szakasz típusa	Névleges tolóerő	Fékszárny azonosító.	Végpont magassága (ft)	Emelkedési sebesség (ft/min)	Végponti kalibrált sebesség (CAS, kt)	Gyorsulás (%)
A380-841	ICAO_B	7	6	Gyorsulás	Maximális emelkedési (MaxClimb)	ZERO		1 065,1	250	
A380-841	ICAO_B	7	7	Emelkedés	Maximális emelkedési (MaxClimb)	ZERO	10 000			
A380-841	ICAO_B	8	1	Felszállás	Maximális felszállási (MaxTakeoff)	D_1+F				
A380-841	ICAO_B	8	2	Emelkedés	Maximális felszállási (MaxTakeoff)	D_1+F	1 000			
A380-841	ICAO_B	8	3	Gyorsulás	Maximális felszállási (MaxTakeoff)	D_1+F		622,4	220	
A380-841	ICAO_B	8	4	Gyorsulás	Maximális felszállási (MaxTakeoff)	D_1		744,8	251,7	
A380-841	ICAO_B	8	5	Emelkedés	Maximális emelkedési (MaxClimb)	D_1	3 000			
A380-841	ICAO_B	8	6	Emelkedés	Maximális emelkedési (MaxClimb)	ZERO	10 000			
A380-861	DEFAULT	1	1	Felszállás	Maximális felszállási (MaxTakeoff)	D_1+F				
A380-861	DEFAULT	1	2	Emelkedés	Maximális felszállási (MaxTakeoff)	D_1+F	1 000			
A380-861	DEFAULT	1	3	Gyorsulás	Maximális felszállási (MaxTakeoff)	D_1+F		1 086	175,1	
A380-861	DEFAULT	1	4	Gyorsulás	Maximális felszállási (MaxTakeoff)	D_1		1 312,2	239,2	
A380-861	DEFAULT	1	5	Emelkedés	Maximális emelkedési (MaxClimb)	D_1	3 000			
A380-861	DEFAULT	1	6	Gyorsulás	Maximális emelkedési (MaxClimb)	ZERO		1 499,1	250	
A380-861	DEFAULT	1	7	Emelkedés	Maximális emelkedési (MaxClimb)	ZERO	10 000			
A380-861	DEFAULT	2	1	Felszállás	Maximális felszállási (MaxTakeoff)	D_1+F				
A380-861	DEFAULT	2	2	Emelkedés	Maximális felszállási (MaxTakeoff)	D_1+F	1 000			
A380-861	DEFAULT	2	3	Gyorsulás	Maximális felszállási (MaxTakeoff)	D_1+F		1 056	177,6	
A380-861	DEFAULT	2	4	Gyorsulás	Maximális felszállási (MaxTakeoff)	D_1		1 269	239,2	
A380-861	DEFAULT	2	5	Emelkedés	Maximális emelkedési (MaxClimb)	D_1	3 000			

Repülőgép típus	Profil azonosító	Szakasz hossza	Szakasz száma	Szakasz típusa	Névleges tolóerő	Fékszárny azonosító.	Végpont magassága (ft)	Emelkedési sebesség (ft/min)	Végponti kalibrált sebesség (CAS, kt)	Gyorsulás (%)
A380-861	DEFAULT	2	6	Gyorsulás	Maximális emelkedési (MaxClimb)	ZERO		1 446,4	250	
A380-861	DEFAULT	2	7	Emelkedés	Maximális emelkedési (MaxClimb)	ZERO	10 000			
A380-861	DEFAULT	3	1	Felszállás	Maximális felszállási (MaxTakeoff)	D_1+F				
A380-861	DEFAULT	3	2	Emelkedés	Maximális felszállási (MaxTakeoff)	D_1+F	1 000			
A380-861	DEFAULT	3	3	Gyorsulás	Maximális felszállási (MaxTakeoff)	D_1+F		1 024,4	180,2	
A380-861	DEFAULT	3	4	Gyorsulás	Maximális felszállási (MaxTakeoff)	D_1		1 226,4	239,2	
A380-861	DEFAULT	3	5	Emelkedés	Maximális emelkedési (MaxClimb)	D_1	3 000			
A380-861	DEFAULT	3	6	Gyorsulás	Maximális emelkedési (MaxClimb)	ZERO		1 394,9	250	
A380-861	DEFAULT	3	7	Emelkedés	Maximális emelkedési (MaxClimb)	ZERO	10 000			
A380-861	DEFAULT	4	1	Felszállás	Maximális felszállási (MaxTakeoff)	D_1+F				
A380-861	DEFAULT	4	2	Emelkedés	Maximális felszállási (MaxTakeoff)	D_1+F	1 000			
A380-861	DEFAULT	4	3	Gyorsulás	Maximális felszállási (MaxTakeoff)	D_1+F		972,5	184,7	
A380-861	DEFAULT	4	4	Gyorsulás	Maximális felszállási (MaxTakeoff)	D_1		1 158,3	239,8	
A380-861	DEFAULT	4	5	Emelkedés	Maximális emelkedési (MaxClimb)	D_1	3 000			
A380-861	DEFAULT	4	6	Gyorsulás	Maximális emelkedési (MaxClimb)	ZERO		1 315,9	250	
A380-861	DEFAULT	4	7	Emelkedés	Maximális emelkedési (MaxClimb)	ZERO	10 000			
A380-861	DEFAULT	5	1	Felszállás	Maximális felszállási (MaxTakeoff)	D_1+F				
A380-861	DEFAULT	5	2	Emelkedés	Maximális felszállási (MaxTakeoff)	D_1+F	1 000			
A380-861	DEFAULT	5	3	Gyorsulás	Maximális felszállási (MaxTakeoff)	D_1+F		906,2	190,4	
A380-861	DEFAULT	5	4	Gyorsulás	Maximális felszállási (MaxTakeoff)	D_1		1 080,4	240,9	

Repülőgép típus	Profil azonosító	Szakasz hossza	Szakasz száma	Szakasz típusa	Névleges tolóerő	Fékszárny azonosító.	Végpont magassága (ft)	Emelkedési sebesség (ft/min)	Végponti kalibrált sebesség (CAS, kt)	Gyorsulás (%)
A380-861	DEFAULT	5	5	Emelkedés	Maximális emelkedési (MaxClimb)	D_1	3 000			
A380-861	DEFAULT	5	6	Gyorsulás	Maximális emelkedési (MaxClimb)	ZERO		1 225,2	250	
A380-861	DEFAULT	5	7	Emelkedés	Maximális emelkedési (MaxClimb)	ZERO	10 000			
A380-861	DEFAULT	6	1	Felszállás	Maximális felszállási (MaxTakeoff)	D_1+F				
A380-861	DEFAULT	6	2	Emelkedés	Maximális felszállási (MaxTakeoff)	D_1+F	1 000			
A380-861	DEFAULT	6	3	Gyorsulás	Maximális felszállási (MaxTakeoff)	D_1+F		840	196,4	
A380-861	DEFAULT	6	4	Gyorsulás	Maximális felszállási (MaxTakeoff)	D_1		1 003	242,5	
A380-861	DEFAULT	6	5	Emelkedés	Maximális emelkedési (MaxClimb)	D_1	3 000			
A380-861	DEFAULT	6	6	Gyorsulás	Maximális emelkedési (MaxClimb)	ZERO		1 139	250	
A380-861	DEFAULT	6	7	Emelkedés	Maximális emelkedési (MaxClimb)	ZERO	10 000			
A380-861	DEFAULT	7	1	Felszállás	Maximális felszállási (MaxTakeoff)	D_1+F				
A380-861	DEFAULT	7	2	Emelkedés	Maximális felszállási (MaxTakeoff)	D_1+F	1 000			
A380-861	DEFAULT	7	3	Gyorsulás	Maximális felszállási (MaxTakeoff)	D_1+F		777,6	202,7	
A380-861	DEFAULT	7	4	Gyorsulás	Maximális felszállási (MaxTakeoff)	D_1		930,4	244,6	
A380-861	DEFAULT	7	5	Emelkedés	Maximális emelkedési (MaxClimb)	D_1	3 000			
A380-861	DEFAULT	7	6	Gyorsulás	Maximális emelkedési (MaxClimb)	ZERO		1 063,2	250	
A380-861	DEFAULT	7	7	Emelkedés	Maximális emelkedési (MaxClimb)	ZERO	10 000			
A380-861	DEFAULT	8	1	Felszállás	Maximális felszállási (MaxTakeoff)	D_1+F				
A380-861	DEFAULT	8	2	Emelkedés	Maximális felszállási (MaxTakeoff)	D_1+F	1 000			
A380-861	DEFAULT	8	3	Gyorsulás	Maximális felszállási (MaxTakeoff)	D_1+F		618,5	220	

Repülőgép típus	Profil azonosító	Szakasz hossza	Szakasz száma	Szakasz típusa	Névleges tolóerő	Fékszárny azonosító.	Végpont magassága (ft)	Emelkedési sebesség (ft/min)	Végponti kalibrált sebesség (CAS, kt)	Gyorsulás (%)
A380-861	DEFAULT	8	4	Gyorsulás	Maximális felszállási (MaxTakeoff)	D_1		746,6	251,8	
A380-861	DEFAULT	8	5	Emelkedés	Maximális emelkedési (MaxClimb)	D_1	3 000			
A380-861	DEFAULT	8	6	Emelkedés	Maximális emelkedési (MaxClimb)	ZERO	10 000			
A380-861	ICAO_A	1	1	Felszállás	Maximális felszállási (MaxTakeoff)	D_1+F				
A380-861	ICAO_A	1	2	Emelkedés	Maximális felszállási (MaxTakeoff)	D_1+F	1 500			
A380-861	ICAO_A	1	3	Emelkedés	Maximális emelkedési (MaxClimb)	D_1+F	3 000			
A380-861	ICAO_A	1	4	Gyorsulás	Maximális emelkedési (MaxClimb)	D_1		1 057,7	175,1	
A380-861	ICAO_A	1	5	Gyorsulás	Maximális emelkedési (MaxClimb)	D_1		1 257,2	233,9	
A380-861	ICAO_A	1	6	Gyorsulás	Maximális emelkedési (MaxClimb)	ZERO		1 386,8	250	
A380-861	ICAO_A	1	7	Emelkedés	Maximális emelkedési (MaxClimb)	ZERO	10 000			
A380-861	ICAO_A	2	1	Felszállás	Maximális felszállási (MaxTakeoff)	D_1+F				
A380-861	ICAO_A	2	2	Emelkedés	Maximális felszállási (MaxTakeoff)	D_1+F	1 500			
A380-861	ICAO_A	2	3	Emelkedés	Maximális emelkedési (MaxClimb)	D_1+F	3 000			
A380-861	ICAO_A	2	4	Gyorsulás	Maximális emelkedési (MaxClimb)	D_1		1 012,5	177,6	
A380-861	ICAO_A	2	5	Gyorsulás	Maximális emelkedési (MaxClimb)	D_1		1 208,1	233,8	
A380-861	ICAO_A	2	6	Gyorsulás	Maximális emelkedési (MaxClimb)	ZERO		1 339,4	250	
A380-861	ICAO_A	2	7	Emelkedés	Maximális emelkedési (MaxClimb)	ZERO	10 000			
A380-861	ICAO_A	3	1	Felszállás	Maximális felszállási (MaxTakeoff)	D_1+F				
A380-861	ICAO_A	3	2	Emelkedés	Maximális felszállási (MaxTakeoff)	D_1+F	1 500			
A380-861	ICAO_A	3	3	Emelkedés	Maximális emelkedési (MaxClimb)	D_1+F	3 000			

Repülőgép típus	Profil azonosító	Szakasz hossza	Szakasz száma	Szakasz típusa	Névleges tolóerő	Fékszárny azonosító.	Végpont magassága (ft)	Emelkedési sebesség (ft/min)	Végponti kalibrált sebesség (CAS, kt)	Gyorsulás (%)
A380-861	ICAO_A	3	4	Gyorsulás	Maximális emelkedési (MaxClimb)	D_1		970	180,2	
A380-861	ICAO_A	3	5	Gyorsulás	Maximális emelkedési (MaxClimb)	D_1		1 168,2	234,1	
A380-861	ICAO_A	3	6	Gyorsulás	Maximális emelkedési (MaxClimb)	ZERO		1 293	250	
A380-861	ICAO_A	3	7	Emelkedés	Maximális emelkedési (MaxClimb)	ZERO	10 000			
A380-861	ICAO_A	4	1	Felszállás	Maximális felszállási (MaxTakeoff)	D_1+F				
A380-861	ICAO_A	4	2	Emelkedés	Maximális felszállási (MaxTakeoff)	D_1+F	1 500			
A380-861	ICAO_A	4	3	Emelkedés	Maximális emelkedési (MaxClimb)	D_1+F	3 000			
A380-861	ICAO_A	4	4	Gyorsulás	Maximális emelkedési (MaxClimb)	D_1		908,4	184,8	
A380-861	ICAO_A	4	5	Gyorsulás	Maximális emelkedési (MaxClimb)	D_1		1 103,5	235	
A380-861	ICAO_A	4	6	Gyorsulás	Maximális emelkedési (MaxClimb)	ZERO		1 216,8	250	
A380-861	ICAO_A	4	7	Emelkedés	Maximális emelkedési (MaxClimb)	ZERO	10 000			
A380-861	ICAO_A	5	1	Felszállás	Maximális felszállási (MaxTakeoff)	D_1+F				
A380-861	ICAO_A	5	2	Emelkedés	Maximális felszállási (MaxTakeoff)	D_1+F	1 500			
A380-861	ICAO_A	5	3	Emelkedés	Maximális emelkedési (MaxClimb)	D_1+F	3 000			
A380-861	ICAO_A	5	4	Gyorsulás	Maximális emelkedési (MaxClimb)	D_1		847,3	190,5	
A380-861	ICAO_A	5	5	Gyorsulás	Maximális emelkedési (MaxClimb)	D_1		1 029,6	236,5	
A380-861	ICAO_A	5	6	Gyorsulás	Maximális emelkedési (MaxClimb)	ZERO		1 129,4	250	
A380-861	ICAO_A	5	7	Emelkedés	Maximális emelkedési (MaxClimb)	ZERO	10 000			
A380-861	ICAO_A	6	1	Felszállás	Maximális felszállási (MaxTakeoff)	D_1+F				
A380-861	ICAO_A	6	2	Emelkedés	Maximális felszállási (MaxTakeoff)	D_1+F	1 500			

Repülőgép típus	Profil azonosító	Szakasz hossza	Szakasz száma	Szakasz típusa	Névleges tolóerő	Fékszárny azonosító.	Végpont magassága (ft)	Emelkedési sebesség (ft/min)	Végponti kalibrált sebesség (CAS, kt)	Gyorsulás (%)
A380-861	ICAO_A	6	3	Emelkedés	Maximális emelkedési (MaxClimb)	D_1+F	3 000			
A380-861	ICAO_A	6	4	Gyorsulás	Maximális emelkedési (MaxClimb)	D_1		786	196,7	
A380-861	ICAO_A	6	5	Gyorsulás	Maximális emelkedési (MaxClimb)	D_1		955,7	238,5	
A380-861	ICAO_A	6	6	Gyorsulás	Maximális emelkedési (MaxClimb)	ZERO		1 041,8	250	
A380-861	ICAO_A	6	7	Emelkedés	Maximális emelkedési (MaxClimb)	ZERO	10 000			
A380-861	ICAO_A	7	1	Felszállás	Maximális felszállási (MaxTakeoff)	D_1+F				
A380-861	ICAO_A	7	2	Emelkedés	Maximális felszállási (MaxTakeoff)	D_1+F	1 500			
A380-861	ICAO_A	7	3	Emelkedés	Maximális emelkedési (MaxClimb)	D_1+F	3 000			
A380-861	ICAO_A	7	4	Gyorsulás	Maximális emelkedési (MaxClimb)	D_1		728,1	203,1	
A380-861	ICAO_A	7	5	Gyorsulás	Maximális emelkedési (MaxClimb)	D_1		886,1	241,1	
A380-861	ICAO_A	7	6	Gyorsulás	Maximális emelkedési (MaxClimb)	ZERO		959,3	250	
A380-861	ICAO_A	7	7	Emelkedés	Maximális emelkedési (MaxClimb)	ZERO	10 000			
A380-861	ICAO_A	8	1	Felszállás	Maximális felszállási (MaxTakeoff)	D_1+F				
A380-861	ICAO_A	8	2	Emelkedés	Maximális felszállási (MaxTakeoff)	D_1+F	1 500			
A380-861	ICAO_A	8	3	Emelkedés	Maximális emelkedési (MaxClimb)	D_1+F	3 000			
A380-861	ICAO_A	8	4	Gyorsulás	Maximális emelkedési (MaxClimb)	D_1		577,2	220	
A380-861	ICAO_A	8	5	Gyorsulás	Maximális emelkedési (MaxClimb)	D_1		705,6	248,6	
A380-861	ICAO_A	8	6	Gyorsulás	Maximális emelkedési (MaxClimb)	ZERO		749,1	250	
A380-861	ICAO_A	8	7	Emelkedés	Maximális emelkedési (MaxClimb)	ZERO	10 000			
A380-861	ICAO_B	1	1	Felszállás	Maximális felszállási (MaxTakeoff)	D_1+F				

Repülőgép típus	Profil azonosító	Szakasz hossza	Szakasz száma	Szakasz típusa	Névleges tolóerő	Fékszárny azonosító.	Végpont magassága (ft)	Emelkedési sebesség (ft/min)	Végpon-ti kalibrált sebesség (CAS, kt)	Gyorsulás (%)
A380-861	ICAO_B	1	2	Emelkedés	Maximális felszállási (MaxTakeoff)	D_1+F	1 000			
A380-861	ICAO_B	1	3	Gyorsulás	Maximális felszállási (MaxTakeoff)	D_1+F		1 086	175,1	
A380-861	ICAO_B	1	4	Gyorsulás	Maximális felszállási (MaxTakeoff)	D_1		1 312,2	239,2	
A380-861	ICAO_B	1	5	Emelkedés	Maximális emelkedési (MaxClimb)	D_1	3 000			
A380-861	ICAO_B	1	6	Gyorsulás	Maximális emelkedési (MaxClimb)	ZERO		1 499,1	250	
A380-861	ICAO_B	1	7	Emelkedés	Maximális emelkedési (MaxClimb)	ZERO	10 000			
A380-861	ICAO_B	2	1	Felszállás	Maximális felszállási (MaxTakeoff)	D_1+F				
A380-861	ICAO_B	2	2	Emelkedés	Maximális felszállási (MaxTakeoff)	D_1+F	1 000			
A380-861	ICAO_B	2	3	Gyorsulás	Maximális felszállási (MaxTakeoff)	D_1+F		1 056	177,6	
A380-861	ICAO_B	2	4	Gyorsulás	Maximális felszállási (MaxTakeoff)	D_1		1 269	239,2	
A380-861	ICAO_B	2	5	Emelkedés	Maximális emelkedési (MaxClimb)	D_1	3 000			
A380-861	ICAO_B	2	6	Gyorsulás	Maximális emelkedési (MaxClimb)	ZERO		1 446,4	250	
A380-861	ICAO_B	2	7	Emelkedés	Maximális emelkedési (MaxClimb)	ZERO	10 000			
A380-861	ICAO_B	3	1	Felszállás	Maximális felszállási (MaxTakeoff)	D_1+F				
A380-861	ICAO_B	3	2	Emelkedés	Maximális felszállási (MaxTakeoff)	D_1+F	1 000			
A380-861	ICAO_B	3	3	Gyorsulás	Maximális felszállási (MaxTakeoff)	D_1+F		1 024,4	180,2	
A380-861	ICAO_B	3	4	Gyorsulás	Maximális felszállási (MaxTakeoff)	D_1		1 226,4	239,2	
A380-861	ICAO_B	3	5	Emelkedés	Maximális emelkedési (MaxClimb)	D_1	3 000			
A380-861	ICAO_B	3	6	Gyorsulás	Maximális emelkedési (MaxClimb)	ZERO		1 394,9	250	
A380-861	ICAO_B	3	7	Emelkedés	Maximális emelkedési (MaxClimb)	ZERO	10 000			

Repülőgép típus	Profil azonosító	Szakasz hossza	Szakasz száma	Szakasz típusa	Névleges tolóerő	Fékszárny azonosító.	Végpont magassága (ft)	Emelkedési sebesség (ft/min)	Végponti kalibrált sebesség (CAS, kt)	Gyorsulás (%)
A380-861	ICAO_B	4	1	Felszállás	Maximális felszállási (MaxTakeoff)	D_1+F				
A380-861	ICAO_B	4	2	Emelkedés	Maximális felszállási (MaxTakeoff)	D_1+F	1 000			
A380-861	ICAO_B	4	3	Gyorsulás	Maximális felszállási (MaxTakeoff)	D_1+F		972,5	184,7	
A380-861	ICAO_B	4	4	Gyorsulás	Maximális felszállási (MaxTakeoff)	D_1		1 158,3	239,8	
A380-861	ICAO_B	4	5	Emelkedés	Maximális emelkedési (MaxClimb)	D_1	3 000			
A380-861	ICAO_B	4	6	Gyorsulás	Maximális emelkedési (MaxClimb)	ZERO		1 315,9	250	
A380-861	ICAO_B	4	7	Emelkedés	Maximális emelkedési (MaxClimb)	ZERO	10 000			
A380-861	ICAO_B	5	1	Felszállás	Maximális felszállási (MaxTakeoff)	D_1+F				
A380-861	ICAO_B	5	2	Emelkedés	Maximális felszállási (MaxTakeoff)	D_1+F	1 000			
A380-861	ICAO_B	5	3	Gyorsulás	Maximális felszállási (MaxTakeoff)	D_1+F		906,2	190,4	
A380-861	ICAO_B	5	4	Gyorsulás	Maximális felszállási (MaxTakeoff)	D_1		1 080,4	240,9	
A380-861	ICAO_B	5	5	Emelkedés	Maximális emelkedési (MaxClimb)	D_1	3 000			
A380-861	ICAO_B	5	6	Gyorsulás	Maximális emelkedési (MaxClimb)	ZERO		1 225,2	250	
A380-861	ICAO_B	5	7	Emelkedés	Maximális emelkedési (MaxClimb)	ZERO	10 000			
A380-861	ICAO_B	6	1	Felszállás	Maximális felszállási (MaxTakeoff)	D_1+F				
A380-861	ICAO_B	6	2	Emelkedés	Maximális felszállási (MaxTakeoff)	D_1+F	1 000			
A380-861	ICAO_B	6	3	Gyorsulás	Maximális felszállási (MaxTakeoff)	D_1+F		840	196,4	
A380-861	ICAO_B	6	4	Gyorsulás	Maximális felszállási (MaxTakeoff)	D_1		1 003	242,5	
A380-861	ICAO_B	6	5	Emelkedés	Maximális emelkedési (MaxClimb)	D_1	3 000			
A380-861	ICAO_B	6	6	Gyorsulás	Maximális emelkedési (MaxClimb)	ZERO		1 139	250	

Repülőgép típus	Profil azonosító	Szakasz hossza	Szakasz száma	Szakasz típusa	Névleges tolóerő	Fékszárny azonosító.	Végpont magassága (ft)	Emelkedési sebesség (ft/min)	Végponti kalibrált sebesség (CAS, kt)	Gyorsulás (%)
A380-861	ICAO_B	6	7	Emelkedés	Maximális emelkedési (MaxClimb)	ZERO	10 000			
A380-861	ICAO_B	7	1	Felszállás	Maximális felszállási (MaxTakeoff)	D_1+F				
A380-861	ICAO_B	7	2	Emelkedés	Maximális felszállási (MaxTakeoff)	D_1+F	1 000			
A380-861	ICAO_B	7	3	Gyorsulás	Maximális felszállási (MaxTakeoff)	D_1+F		777,6	202,7	
A380-861	ICAO_B	7	4	Gyorsulás	Maximális felszállási (MaxTakeoff)	D_1		930,4	244,6	
A380-861	ICAO_B	7	5	Emelkedés	Maximális emelkedési (MaxClimb)	D_1	3 000			
A380-861	ICAO_B	7	6	Gyorsulás	Maximális emelkedési (MaxClimb)	ZERO		1 063,2	250	
A380-861	ICAO_B	7	7	Emelkedés	Maximális emelkedési (MaxClimb)	ZERO	10 000			
A380-861	ICAO_B	8	1	Felszállás	Maximális felszállási (MaxTakeoff)	D_1+F				
A380-861	ICAO_B	8	2	Emelkedés	Maximális felszállási (MaxTakeoff)	D_1+F	1 000			
A380-861	ICAO_B	8	3	Gyorsulás	Maximális felszállási (MaxTakeoff)	D_1+F		618,5	220	
A380-861	ICAO_B	8	4	Gyorsulás	Maximális felszállási (MaxTakeoff)	D_1		746,6	251,8	
A380-861	ICAO_B	8	5	Emelkedés	Maximális emelkedési (MaxClimb)	D_1	3 000			
A380-861	ICAO_B	8	6	Emelkedés	Maximális emelkedési (MaxClimb)	ZERO	10 000			
BAC111	DEFAULT	1	1	Felszállás	Maximális felszállási (MaxTakeoff)	8				
BAC111	DEFAULT	1	2	Emelkedés	Maximális felszállási (MaxTakeoff)	8	1 000			
BAC111	DEFAULT	1	3	Gyorsulás	Maximális felszállási (MaxTakeoff)	8		1 942	158	
BAC111	DEFAULT	1	4	Gyorsulás	Maximális felszállási (MaxTakeoff)	INT1		1 457	178	
BAC111	DEFAULT	1	5	Gyorsulás	Maximális emelkedési (MaxClimb)	INT1		1 000	198	
BAC111	DEFAULT	1	6	Emelkedés	Maximális emelkedési (MaxClimb)	ZERO	3 000			

Repülőgép típus	Profil azonosító	Szakasz hossza	Szakasz száma	Szakasz típusa	Névleges tolóerő	Fékszárny azonosító.	Végpont magassága (ft)	Emelkedési sebesség (ft/min)	Végponti kalibrált sebesség (CAS, kt)	Gyorsulás (%)
BAC111	DEFAULT	1	7	Gyorsulás	Maximális emelkedési (MaxClimb)	ZERO		1 000	250	
BAC111	DEFAULT	1	8	Emelkedés	Maximális emelkedési (MaxClimb)	ZERO	5 500			
BAC111	DEFAULT	1	9	Emelkedés	Maximális emelkedési (MaxClimb)	ZERO	7 500			
BAC111	DEFAULT	1	10	Emelkedés	Maximális emelkedési (MaxClimb)	ZERO	10 000			
BAC111	DEFAULT	2	1	Felszállás	Maximális felszállási (MaxTakeoff)	8				
BAC111	DEFAULT	2	2	Emelkedés	Maximális felszállási (MaxTakeoff)	8	1 000			
BAC111	DEFAULT	2	3	Gyorsulás	Maximális felszállási (MaxTakeoff)	8		1 809	163	
BAC111	DEFAULT	2	4	Gyorsulás	Maximális felszállási (MaxTakeoff)	INT1		1 357	183	
BAC111	DEFAULT	2	5	Gyorsulás	Maximális emelkedési (MaxClimb)	INT1		1 000	203	
BAC111	DEFAULT	2	6	Emelkedés	Maximális emelkedési (MaxClimb)	ZERO	3 000			
BAC111	DEFAULT	2	7	Gyorsulás	Maximális emelkedési (MaxClimb)	ZERO		1 000	250	
BAC111	DEFAULT	2	8	Emelkedés	Maximális emelkedési (MaxClimb)	ZERO	5 500			
BAC111	DEFAULT	2	9	Emelkedés	Maximális emelkedési (MaxClimb)	ZERO	7 500			
BAC111	DEFAULT	2	10	Emelkedés	Maximális emelkedési (MaxClimb)	ZERO	10 000			
BAC111	DEFAULT	3	1	Felszállás	Maximális felszállási (MaxTakeoff)	8				
BAC111	DEFAULT	3	2	Emelkedés	Maximális felszállási (MaxTakeoff)	8	1 000			
BAC111	DEFAULT	3	3	Gyorsulás	Maximális felszállási (MaxTakeoff)	8		1 665	169	
BAC111	DEFAULT	3	4	Gyorsulás	Maximális felszállási (MaxTakeoff)	INT1		1 249	189	
BAC111	DEFAULT	3	5	Gyorsulás	Maximális emelkedési (MaxClimb)	INT1		1 000	209	
BAC111	DEFAULT	3	6	Emelkedés	Maximális emelkedési (MaxClimb)	ZERO	3 000			

Repülőgép típus	Profil azonosító	Szakasz hossza	Szakasz száma	Szakasz típusa	Névleges tolóerő	Fékszárny azonosító.	Végpont magassága (ft)	Emelkedési sebesség (ft/min)	Végponti kalibrált sebesség (CAS, kt)	Gyorsulás (%)
BAC111	DEFAULT	3	7	Gyorsulás	Maximális emelkedési (MaxClimb)	ZERO		1 000	250	
BAC111	DEFAULT	3	8	Emelkedés	Maximális emelkedési (MaxClimb)	ZERO	5 500			
BAC111	DEFAULT	3	9	Emelkedés	Maximális emelkedési (MaxClimb)	ZERO	7 500			
BAC111	DEFAULT	3	10	Emelkedés	Maximális emelkedési (MaxClimb)	ZERO	10 000			
BAE146	DEFAULT	1	1	Felszállás	Maximális felszállási (MaxTakeoff)	18				
BAE146	DEFAULT	1	2	Emelkedés	Maximális felszállási (MaxTakeoff)	18	1 000			
BAE146	DEFAULT	1	3	Gyorsulás	Maximális felszállási (MaxTakeoff)	18		970	171	
BAE146	DEFAULT	1	4	Gyorsulás	Maximális emelkedési (MaxClimb)	ZERO		900	201	
BAE146	DEFAULT	1	5	Emelkedés	Maximális emelkedési (MaxClimb)	ZERO	3 000			
BAE146	DEFAULT	1	6	Gyorsulás	Maximális emelkedési (MaxClimb)	ZERO		900	250	
BAE146	DEFAULT	1	7	Emelkedés	Maximális emelkedési (MaxClimb)	ZERO	5 500			
BAE146	DEFAULT	1	8	Emelkedés	Maximális emelkedési (MaxClimb)	ZERO	7 500			
BAE146	DEFAULT	1	9	Emelkedés	Maximális emelkedési (MaxClimb)	ZERO	10 000			
BAE146	DEFAULT	2	1	Felszállás	Maximális felszállási (MaxTakeoff)	18				
BAE146	DEFAULT	2	2	Emelkedés	Maximális felszállási (MaxTakeoff)	18	1 000			
BAE146	DEFAULT	2	3	Gyorsulás	Maximális felszállási (MaxTakeoff)	18		801	178	
BAE146	DEFAULT	2	4	Gyorsulás	Maximális emelkedési (MaxClimb)	ZERO		750	208	
BAE146	DEFAULT	2	5	Emelkedés	Maximális emelkedési (MaxClimb)	ZERO	3 000			
BAE146	DEFAULT	2	6	Gyorsulás	Maximális emelkedési (MaxClimb)	ZERO		750	250	
BAE146	DEFAULT	2	7	Emelkedés	Maximális emelkedési (MaxClimb)	ZERO	5 500			

Repülőgép típus	Profil azonosító	Szakasz hossza	Szakasz száma	Szakasz típusa	Névleges tolóerő	Fékszárny azonosító.	Végpont magassága (ft)	Emelkedési sebesség (ft/min)	Végponti kalibrált sebesség (CAS, kt)	Gyorsulás (%)
BAE146	DEFAULT	2	8	Emelkedés	Maximális emelkedési (MaxClimb)	ZERO	7 500			
BAE146	DEFAULT	2	9	Emelkedés	Maximális emelkedési (MaxClimb)	ZERO	10 000			
BAE146	DEFAULT	3	1	Felszállás	Maximális felszállási (MaxTakeoff)	18				
BAE146	DEFAULT	3	2	Emelkedés	Maximális felszállási (MaxTakeoff)	18	1 000			
BAE146	DEFAULT	3	3	Gyorsulás	Maximális felszállási (MaxTakeoff)	18		671	184	
BAE146	DEFAULT	3	4	Gyorsulás	Maximális emelkedési (MaxClimb)	ZERO		500	214	
BAE146	DEFAULT	3	5	Emelkedés	Maximális emelkedési (MaxClimb)	ZERO	3 000			
BAE146	DEFAULT	3	6	Gyorsulás	Maximális emelkedési (MaxClimb)	ZERO		500	250	
BAE146	DEFAULT	3	7	Emelkedés	Maximális emelkedési (MaxClimb)	ZERO	5 500			
BAE146	DEFAULT	3	8	Emelkedés	Maximális emelkedési (MaxClimb)	ZERO	7 500			
BAE146	DEFAULT	3	9	Emelkedés	Maximális emelkedési (MaxClimb)	ZERO	10 000			
BAE300	DEFAULT	1	1	Felszállás	Maximális felszállási (MaxTakeoff)	18				
BAE300	DEFAULT	1	2	Emelkedés	Maximális felszállási (MaxTakeoff)	18	1 000			
BAE300	DEFAULT	1	3	Gyorsulás	Maximális felszállási (MaxTakeoff)	18		920	176	
BAE300	DEFAULT	1	4	Gyorsulás	Maximális emelkedési (MaxClimb)	ZERO		900	206	
BAE300	DEFAULT	1	5	Emelkedés	Maximális emelkedési (MaxClimb)	ZERO	3 000			
BAE300	DEFAULT	1	6	Gyorsulás	Maximális emelkedési (MaxClimb)	ZERO		900	250	
BAE300	DEFAULT	1	7	Emelkedés	Maximális emelkedési (MaxClimb)	ZERO	5 500			
BAE300	DEFAULT	1	8	Emelkedés	Maximális emelkedési (MaxClimb)	ZERO	7 500			
BAE300	DEFAULT	1	9	Emelkedés	Maximális emelkedési (MaxClimb)	ZERO	10 000			

Repülőgép típus	Profil azonosító	Szakasz hossza	Szakasz száma	Szakasz típusa	Névleges tolóerő	Fékszárny azonosító.	Végpont magassága (ft)	Emelkedési sebesség (ft/min)	Végpon-ti kalibrált sebesség (CAS, kt)	Gyorsulás (%)
BAE300	DEFAULT	2	1	Felszállás	Maximális felszállási (MaxTakeoff)	18				
BAE300	DEFAULT	2	2	Emelkedés	Maximális felszállási (MaxTakeoff)	18	1 000			
BAE300	DEFAULT	2	3	Gyorsulás	Maximális felszállási (MaxTakeoff)	18		762	183	
BAE300	DEFAULT	2	4	Gyorsulás	Maximális emelkedési (MaxClimb)	ZERO		750	213	
BAE300	DEFAULT	2	5	Emelkedés	Maximális emelkedési (MaxClimb)	ZERO	3 000			
BAE300	DEFAULT	2	6	Gyorsulás	Maximális emelkedési (MaxClimb)	ZERO		750	250	
BAE300	DEFAULT	2	7	Emelkedés	Maximális emelkedési (MaxClimb)	ZERO	5 500			
BAE300	DEFAULT	2	8	Emelkedés	Maximális emelkedési (MaxClimb)	ZERO	7 500			
BAE300	DEFAULT	2	9	Emelkedés	Maximális emelkedési (MaxClimb)	ZERO	10 000			
BAE300	DEFAULT	3	1	Felszállás	Maximális felszállási (MaxTakeoff)	18				
BAE300	DEFAULT	3	2	Emelkedés	Maximális felszállási (MaxTakeoff)	18	1 000			
BAE300	DEFAULT	3	3	Gyorsulás	Maximális felszállási (MaxTakeoff)	18		622	189	
BAE300	DEFAULT	3	4	Gyorsulás	Maximális emelkedési (MaxClimb)	ZERO		500	219	
BAE300	DEFAULT	3	5	Emelkedés	Maximális emelkedési (MaxClimb)	ZERO	3 000			
BAE300	DEFAULT	3	6	Gyorsulás	Maximális emelkedési (MaxClimb)	ZERO		500	250	
BAE300	DEFAULT	3	7	Emelkedés	Maximális emelkedési (MaxClimb)	ZERO	5 500			
BAE300	DEFAULT	3	8	Emelkedés	Maximális emelkedési (MaxClimb)	ZERO	7 500			
BAE300	DEFAULT	3	9	Emelkedés	Maximális emelkedési (MaxClimb)	ZERO	10 000			
BEC58P	DEFAULT	1	1	Felszállás	Maximális felszállási (MaxTakeoff)	TO				
BEC58P	DEFAULT	1	2	Gyorsulás	Maximális felszállási (MaxTakeoff)	TO		1 040	115	

Repülőgép típus	Profil azonosító	Szakasz hossza	Szakasz száma	Szakasz típusa	Névleges tolóerő	Fékszárny azonosító.	Végpont magassága (ft)	Emelkedési sebesség (ft/min)	Végponti kalibrált sebesség (CAS, kt)	Gyorsulás (%)
BEC58P	DEFAULT	1	3	Emelkedés	Maximális felszállási (MaxTakeoff)	TO	1 000			
BEC58P	DEFAULT	1	4	Gyorsulás	Maximális felszállási (MaxTakeoff)	TO		1 040	130	
BEC58P	DEFAULT	1	5	Emelkedés	Maximális emelkedési (MaxClimb)	ZERO	3 000			
BEC58P	DEFAULT	1	6	Emelkedés	Maximális emelkedési (MaxClimb)	ZERO	5 500			
BEC58P	DEFAULT	1	7	Emelkedés	Maximális emelkedési (MaxClimb)	ZERO	7 500			
BEC58P	DEFAULT	1	8	Emelkedés	Maximális emelkedési (MaxClimb)	ZERO	10 000			
CIT3	DEFAULT	1	1	Felszállás	Maximális felszállási (MaxTakeoff)	20				
CIT3	DEFAULT	1	2	Gyorsulás	Maximális felszállási (MaxTakeoff)	20		1 146	149	
CIT3	DEFAULT	1	3	Emelkedés	Maximális felszállási (MaxTakeoff)	20	1 500			
CIT3	DEFAULT	1	4	Gyorsulás	Maximális felszállási (MaxTakeoff)	10		1 146	174	
CIT3	DEFAULT	1	5	Emelkedés	Maximális emelkedési (MaxClimb)	ZERO	3 000			
CIT3	DEFAULT	1	6	Gyorsulás	Maximális emelkedési (MaxClimb)	ZERO		1 503	250	
CIT3	DEFAULT	1	7	Emelkedés	Maximális emelkedési (MaxClimb)	ZERO	5 500			
CIT3	DEFAULT	1	8	Emelkedés	Maximális emelkedési (MaxClimb)	ZERO	7 500			
CIT3	DEFAULT	1	9	Emelkedés	Maximális emelkedési (MaxClimb)	ZERO	10 000			
CL600	DEFAULT	1	1	Felszállás	Maximális felszállási (MaxTakeoff)	20				
CL600	DEFAULT	1	2	Gyorsulás	Maximális felszállási (MaxTakeoff)	20		1 554	163	
CL600	DEFAULT	1	3	Emelkedés	Maximális felszállási (MaxTakeoff)	20	1 500			
CL600	DEFAULT	1	4	Gyorsulás	Maximális felszállási (MaxTakeoff)	10		1 554	200	
CL600	DEFAULT	1	5	Emelkedés	Maximális emelkedési (MaxClimb)	ZERO	3 000			

Repülőgép típus	Profil azonosító	Szakasz hossza	Szakasz száma	Szakasz típusa	Névleges tolóerő	Fékszárny azonosító.	Végpont magassága (ft)	Emelkedési sebesség (ft/min)	Végponti kalibrált sebesség (CAS, kt)	Gyorsulás (%)
CL600	DEFAULT	1	6	Gyorsulás	Maximális emelkedési (MaxClimb)	ZERO		1 771	250	
CL600	DEFAULT	1	7	Emelkedés	Maximális emelkedési (MaxClimb)	ZERO	5 500			
CL600	DEFAULT	1	8	Emelkedés	Maximális emelkedési (MaxClimb)	ZERO	7 500			
CL600	DEFAULT	1	9	Emelkedés	Maximális emelkedési (MaxClimb)	ZERO	10 000			
CL601	DEFAULT	1	1	Felszállás	Maximális felszállási (MaxTakeoff)	20				
CL601	DEFAULT	1	2	Gyorsulás	Maximális felszállási (MaxTakeoff)	20		1 673	177	
CL601	DEFAULT	1	3	Emelkedés	Maximális felszállási (MaxTakeoff)	20	1 500			
CL601	DEFAULT	1	4	Gyorsulás	Maximális felszállási (MaxTakeoff)	10		1 673	200	
CL601	DEFAULT	1	5	Emelkedés	Maximális emelkedési (MaxClimb)	ZERO	3 000			
CL601	DEFAULT	1	6	Gyorsulás	Maximális emelkedési (MaxClimb)	ZERO		1 724	250	
CL601	DEFAULT	1	7	Emelkedés	Maximális emelkedési (MaxClimb)	ZERO	5 500			
CL601	DEFAULT	1	8	Emelkedés	Maximális emelkedési (MaxClimb)	ZERO	7 500			
CL601	DEFAULT	1	9	Emelkedés	Maximális emelkedési (MaxClimb)	ZERO	10 000			
CNA172	DEFAULT	1	1	Felszállás	Maximális felszállási (MaxTakeoff)	ZERO-C				
CNA172	DEFAULT	1	2	Gyorsulás	Maximális felszállási (MaxTakeoff)	ZERO-C		500	75	
CNA172	DEFAULT	1	3	Emelkedés	Maximális felszállási (MaxTakeoff)	ZERO-C	1 000			
CNA172	DEFAULT	1	4	Gyorsulás	Maximális felszállási (MaxTakeoff)	ZERO-C		500	80	
CNA172	DEFAULT	1	5	Emelkedés	Maximális emelkedési (MaxClimb)	ZERO-C	3 000			
CNA172	DEFAULT	1	6	Emelkedés	Maximális emelkedési (MaxClimb)	ZERO-C	5 000			
CNA172	DEFAULT	1	7	Emelkedés	Maximális emelkedési (MaxClimb)	ZERO-C	8 000			

Repülőgép típus	Profil azonosító	Szakasz hossza	Szakasz száma	Szakasz típusa	Névleges tolóerő	Fékszárny azonosító.	Végpont magassága (ft)	Emelkedési sebesség (ft/min)	Végponti kalibrált sebesség (CAS, kt)	Gyorsulás (%)
CNA182	DEFAULT	1	1	Felszállás	Maximális felszállási (MaxTakeoff)	F-20D				
CNA182	DEFAULT	1	2	Gyorsulás	Maximális felszállási (MaxTakeoff)	F-20D		500	80	
CNA182	DEFAULT	1	3	Emelkedés	Maximális felszállási (MaxTakeoff)	ZERO	1 000			
CNA182	DEFAULT	1	4	Gyorsulás	Maximális felszállási (MaxTakeoff)	ZERO		500	85	
CNA182	DEFAULT	1	5	Emelkedés	Maximális emelkedési (MaxClimb)	ZERO	3 000			
CNA182	DEFAULT	1	6	Emelkedés	Maximális emelkedési (MaxClimb)	ZERO	5 000			
CNA182	DEFAULT	1	7	Emelkedés	Maximális emelkedési (MaxClimb)	ZERO	8 000			
CNA182	DEFAULT	1	8	Emelkedés	Maximális emelkedési (MaxClimb)	ZERO	10 000			
CNA208	DEFAULT	1	1	Felszállás	Maximális felszállási (MaxTakeoff)	F-20D				
CNA208	DEFAULT	1	2	Gyorsulás	Maximális felszállási (MaxTakeoff)	F-20D		915	104	
CNA208	DEFAULT	1	3	Emelkedés	Maximális felszállási (MaxTakeoff)	ZERO	1 000			
CNA208	DEFAULT	1	4	Gyorsulás	Maximális emelkedési (MaxClimb)	ZERO		846	115	
CNA208	DEFAULT	1	5	Emelkedés	Maximális emelkedési (MaxClimb)	ZERO	2 000			
CNA208	DEFAULT	1	6	Emelkedés	Maximális emelkedési (MaxClimb)	ZERO	4 000			
CNA208	DEFAULT	1	7	Emelkedés	Maximális emelkedési (MaxClimb)	ZERO	6 000			
CNA208	DEFAULT	1	8	Emelkedés	Maximális emelkedési (MaxClimb)	ZERO	8 000			
CNA208	DEFAULT	1	9	Emelkedés	Maximális emelkedési (MaxClimb)	ZERO	10 000			
CNA441	DEFAULT	1	1	Felszállás	Maximális felszállási (MaxTakeoff)	TO				
CNA441	DEFAULT	1	2	Gyorsulás	Maximális felszállási (MaxTakeoff)	TO		1 216	120	
CNA441	DEFAULT	1	3	Gyorsulás	Maximális felszállási (MaxTakeoff)	ZERO		1 216	140	

Repülőgép típus	Profil azonosító	Szakasz hossza	Szakasz száma	Szakasz típusa	Névleges tolóerő	Fékszárny azonosító.	Végpont magassága (ft)	Emelkedési sebesség (ft/min)	Végpon-ti kalibrált sebesség (CAS, kt)	Gyorsulás (%)
CNA441	DEFAULT	1	4	Emelkedés	Maximális felszállási (MaxTakeoff)	ZERO	3 000			
CNA441	DEFAULT	1	5	Emelkedés	Maximális emelkedési (MaxClimb)	ZERO	5 500			
CNA441	DEFAULT	1	6	Emelkedés	Maximális emelkedési (MaxClimb)	ZERO	7 500			
CNA441	DEFAULT	1	7	Emelkedés	Maximális emelkedési (MaxClimb)	ZERO	10 000			
CNA500	DEFAULT	1	1	Felszállás	Maximális felszállási (MaxTakeoff)	12				
CNA500	DEFAULT	1	2	Gyorsulás	Maximális felszállási (MaxTakeoff)	12		997	131	
CNA500	DEFAULT	1	3	Emelkedés	Maximális felszállási (MaxTakeoff)	12	1 500			
CNA500	DEFAULT	1	4	Gyorsulás	Maximális felszállási (MaxTakeoff)	1		997	200	
CNA500	DEFAULT	1	5	Emelkedés	Maximális emelkedési (MaxClimb)	ZERO	3 000			
CNA500	DEFAULT	1	6	Gyorsulás	Maximális emelkedési (MaxClimb)	ZERO		1 459	250	
CNA500	DEFAULT	1	7	Emelkedés	Maximális emelkedési (MaxClimb)	ZERO	5 500			
CNA500	DEFAULT	1	8	Emelkedés	Maximális emelkedési (MaxClimb)	ZERO	7 500			
CNA500	DEFAULT	1	9	Emelkedés	Maximális emelkedési (MaxClimb)	ZERO	10 000			
CNA510	DEFAULT	1	1	Felszállás	Maximális felszállási (MaxTakeoff)	D_15				
CNA510	DEFAULT	1	2	Emelkedés	Maximális felszállási (MaxTakeoff)	D_15	535			
CNA510	DEFAULT	1	3	Gyorsulás	Maximális felszállási (MaxTakeoff)	D_15		1 500	138,3	
CNA510	DEFAULT	1	4	Emelkedés	Maximális felszállási (MaxTakeoff)	D_15	1 500			
CNA510	DEFAULT	1	5	Gyorsulás	Maximális emelkedési (MaxClimb)	ZERO_C		1 500	171	
CNA510	DEFAULT	1	6	Emelkedés	Maximális emelkedési (MaxClimb)	ZERO_C	3 000			
CNA510	DEFAULT	1	7	Gyorsulás	Maximális emelkedési (MaxClimb)	ZERO_C		1 000	250	

Repülőgép típus	Profil azonosító	Szakasz hossza	Szakasz száma	Szakasz típusa	Névleges tolóerő	Fékszárny azonosító	Végpont magassága (ft)	Emelkedési sebesség (ft/min)	Végponti kalibrált sebesség (CAS, kt)	Gyorsulás (%)
CNA510	DEFAULT	1	8	Emelkedés	Maximális emelkedési (MaxClimb)	ZERO_C	5 500			
CNA510	DEFAULT	1	9	Emelkedés	Maximális emelkedési (MaxClimb)	ZERO_C	7 500			
CNA510	DEFAULT	1	10	Emelkedés	Maximális emelkedési (MaxClimb)	ZERO_C	10 000			
CNA510	FLAPS_0	1	1	Felszállás	Maximális felszállási (MaxTakeoff)	ZERO_D				
CNA510	FLAPS_0	1	2	Emelkedés	Maximális felszállási (MaxTakeoff)	ZERO_D	601			
CNA510	FLAPS_0	1	3	Gyorsulás	Maximális felszállási (MaxTakeoff)	ZERO_D		1 500	138,3	
CNA510	FLAPS_0	1	4	Emelkedés	Maximális felszállási (MaxTakeoff)	ZERO_D	1 500			
CNA510	FLAPS_0	1	5	Gyorsulás	Maximális emelkedési (MaxClimb)	ZERO_C		1 500	171	
CNA510	FLAPS_0	1	6	Emelkedés	Maximális emelkedési (MaxClimb)	ZERO_C	3 000			
CNA510	FLAPS_0	1	7	Gyorsulás	Maximális emelkedési (MaxClimb)	ZERO_C		1 000	250	
CNA510	FLAPS_0	1	8	Emelkedés	Maximális emelkedési (MaxClimb)	ZERO_C	5 500			
CNA510	FLAPS_0	1	9	Emelkedés	Maximális emelkedési (MaxClimb)	ZERO_C	7 500			
CNA510	FLAPS_0	1	10	Emelkedés	Maximális emelkedési (MaxClimb)	ZERO_C	10 000			
CNA510	FLAPS_15	1	1	Felszállás	Maximális felszállási (MaxTakeoff)	D_15				
CNA510	FLAPS_15	1	2	Emelkedés	Maximális felszállási (MaxTakeoff)	D_15	535			
CNA510	FLAPS_15	1	3	Gyorsulás	Maximális felszállási (MaxTakeoff)	D_15		1 500	138,3	
CNA510	FLAPS_15	1	4	Emelkedés	Maximális felszállási (MaxTakeoff)	D_15	1 500			
CNA510	FLAPS_15	1	5	Gyorsulás	Maximális emelkedési (MaxClimb)	ZERO_C		1 500	171	
CNA510	FLAPS_15	1	6	Emelkedés	Maximális emelkedési (MaxClimb)	ZERO_C	3 000			
CNA510	FLAPS_15	1	7	Gyorsulás	Maximális emelkedési (MaxClimb)	ZERO_C		1 000	250	

Repülőgép típus	Profil azonosító	Szakasz hossza	Szakasz száma	Szakasz típusa	Névleges tolóerő	Fékszárny azonosító.	Végpont magassága (ft)	Emelkedési sebesség (ft/min)	Végponti kalibrált sebesség (CAS, kt)	Gyorsulás (%)
CNA510	FLAPS_15	1	8	Emelkedés	Maximális emelkedési (MaxClimb)	ZERO_C	5 500			
CNA510	FLAPS_15	1	9	Emelkedés	Maximális emelkedési (MaxClimb)	ZERO_C	7 500			
CNA510	FLAPS_15	1	10	Emelkedés	Maximális emelkedési (MaxClimb)	ZERO_C	10 000			
CNA525C	DEFAULT	1	1	Felszállás	Maximális felszállási (MaxTakeoff)	D-15				
CNA525C	DEFAULT	1	2	Emelkedés	Maximális felszállási (MaxTakeoff)	D-15	482,5			
CNA525C	DEFAULT	1	3	Gyorsulás	Maximális felszállási (MaxTakeoff)	D-15		1 500	140,3	
CNA525C	DEFAULT	1	4	Emelkedés	Maximális felszállási (MaxTakeoff)	D-15	1 500			
CNA525C	DEFAULT	1	5	Gyorsulás	Maximális emelkedési (MaxClimb)	ZERO_C		1 500	171	
CNA525C	DEFAULT	1	6	Emelkedés	Maximális emelkedési (MaxClimb)	ZERO_C	3 000			
CNA525C	DEFAULT	1	7	Gyorsulás	Maximális emelkedési (MaxClimb)	ZERO_C		1 000	250	
CNA525C	DEFAULT	1	8	Emelkedés	Maximális emelkedési (MaxClimb)	ZERO_C	5 500			
CNA525C	DEFAULT	1	9	Emelkedés	Maximális emelkedési (MaxClimb)	ZERO_C	7 500			
CNA525C	DEFAULT	1	10	Emelkedés	Maximális emelkedési (MaxClimb)	ZERO_C	10 000			
CNA55B	DEFAULT	1	1	Felszállás	Maximális felszállási (MaxTakeoff)	D_15				
CNA55B	DEFAULT	1	2	Emelkedés	Maximális felszállási (MaxTakeoff)	D_15	379			
CNA55B	DEFAULT	1	3	Gyorsulás	Maximális felszállási (MaxTakeoff)	D_15		1 500	146,5	
CNA55B	DEFAULT	1	4	Emelkedés	Maximális felszállási (MaxTakeoff)	D_15	1 500			
CNA55B	DEFAULT	1	5	Gyorsulás	Maximális emelkedési (MaxClimb)	ZERO_C		1 500	171,5	
CNA55B	DEFAULT	1	6	Emelkedés	Maximális emelkedési (MaxClimb)	ZERO_C	3 000			
CNA55B	DEFAULT	1	7	Gyorsulás	Maximális emelkedési (MaxClimb)	ZERO_C		1 000	250	

Repülőgép típus	Profil azonosító	Szakasz hossza	Szakasz száma	Szakasz típusa	Névleges tolóerő	Fékszárny azonosító.	Végpont magassága (ft)	Emelkedési sebesség (ft/min)	Végponti kalibrált sebesség (CAS, kt)	Gyorsulás (%)
CNA55B	DEFAULT	1	8	Emelkedés	Maximális emelkedési (MaxClimb)	ZERO_C	5 500			
CNA55B	DEFAULT	1	9	Emelkedés	Maximális emelkedési (MaxClimb)	ZERO_C	7 500			
CNA55B	DEFAULT	1	10	Emelkedés	Maximális emelkedési (MaxClimb)	ZERO_C	10 000			
CNA55B	FLAPS_0	1	1	Felszállás	Maximális felszállási (MaxTakeoff)	ZERO_D				
CNA55B	FLAPS_0	1	2	Emelkedés	Maximális felszállási (MaxTakeoff)	ZERO_D	420			
CNA55B	FLAPS_0	1	3	Gyorsulás	Maximális felszállási (MaxTakeoff)	ZERO_D		1 500	156	
CNA55B	FLAPS_0	1	4	Emelkedés	Maximális felszállási (MaxTakeoff)	ZERO_D	1 500			
CNA55B	FLAPS_0	1	5	Gyorsulás	Maximális emelkedési (MaxClimb)	ZERO_C		1 500	181,1	
CNA55B	FLAPS_0	1	6	Emelkedés	Maximális emelkedési (MaxClimb)	ZERO_C	3 000			
CNA55B	FLAPS_0	1	7	Gyorsulás	Maximális emelkedési (MaxClimb)	ZERO_C		1 000	250	
CNA55B	FLAPS_0	1	8	Emelkedés	Maximális emelkedési (MaxClimb)	ZERO_C	5 500			
CNA55B	FLAPS_0	1	9	Emelkedés	Maximális emelkedési (MaxClimb)	ZERO_C	7 500			
CNA55B	FLAPS_0	1	10	Emelkedés	Maximális emelkedési (MaxClimb)	ZERO_C	10 000			
CNA55B	FLAPS_15	1	1	Felszállás	Maximális felszállási (MaxTakeoff)	D_15				
CNA55B	FLAPS_15	1	2	Emelkedés	Maximális felszállási (MaxTakeoff)	D_15	379			
CNA55B	FLAPS_15	1	3	Gyorsulás	Maximális felszállási (MaxTakeoff)	D_15		1 500	146,5	
CNA55B	FLAPS_15	1	4	Emelkedés	Maximális felszállási (MaxTakeoff)	D_15	1 500			
CNA55B	FLAPS_15	1	5	Gyorsulás	Maximális emelkedési (MaxClimb)	ZERO_C		1 500	171,5	
CNA55B	FLAPS_15	1	6	Emelkedés	Maximális emelkedési (MaxClimb)	ZERO_C	3 000			
CNA55B	FLAPS_15	1	7	Gyorsulás	Maximális emelkedési (MaxClimb)	ZERO_C		1 000	250	

Repülőgép típus	Profil azonosító	Szakasz hossza	Szakasz száma	Szakasz típusa	Névleges tolóerő	Fékszárny azonosító.	Végpont magassága (ft)	Emelkedési sebesség (ft/min)	Végponti kalibrált sebesség (CAS, kt)	Gyorsulás (%)
CNA55B	FLAPS_15	1	8	Emelkedés	Maximális emelkedési (MaxClimb)	ZERO_C	5 500			
CNA55B	FLAPS_15	1	9	Emelkedés	Maximális emelkedési (MaxClimb)	ZERO_C	7 500			
CNA55B	FLAPS_15	1	10	Emelkedés	Maximális emelkedési (MaxClimb)	ZERO_C	10 000			
CNA560E	DEFAULT	1	1	Felszállás	Maximális felszállási (MaxTakeoff)	15				
CNA560E	DEFAULT	1	2	Emelkedés	Maximális felszállási (MaxTakeoff)	15	277			
CNA560E	DEFAULT	1	3	Gyorsulás	Maximális felszállási (MaxTakeoff)	15		1 500	161,7	
CNA560E	DEFAULT	1	4	Emelkedés	Maximális felszállási (MaxTakeoff)	15	1 500			
CNA560E	DEFAULT	1	5	Gyorsulás	Maximális emelkedési (MaxClimb)	15		1 500	186,7	
CNA560E	DEFAULT	1	6	Emelkedés	Maximális emelkedési (MaxClimb)	ZERO	3 000			
CNA560E	DEFAULT	1	7	Gyorsulás	Maximális emelkedési (MaxClimb)	ZERO		1 000	250	
CNA560E	DEFAULT	1	8	Emelkedés	Maximális emelkedési (MaxClimb)	ZERO	5 500			
CNA560E	DEFAULT	1	9	Emelkedés	Maximális emelkedési (MaxClimb)	ZERO	7 500			
CNA560E	DEFAULT	1	10	Emelkedés	Maximális emelkedési (MaxClimb)	ZERO	10 000			
CNA560U	DEFAULT	1	1	Felszállás	Maximális felszállási (MaxTakeoff)	15				
CNA560U	DEFAULT	1	2	Gyorsulás	Maximális felszállási (MaxTakeoff)	15		1 200	148	
CNA560U	DEFAULT	1	3	Emelkedés	Maximális felszállási (MaxTakeoff)	15	1 500			
CNA560U	DEFAULT	1	4	Gyorsulás	Maximális felszállási (MaxTakeoff)	ZERO		1 500	175	
CNA560U	DEFAULT	1	5	Emelkedés	Maximális emelkedési (MaxClimb)	ZERO	3 000			
CNA560U	DEFAULT	1	6	Gyorsulás	Maximális emelkedési (MaxClimb)	ZERO		1 500	250	
CNA560U	DEFAULT	1	7	Emelkedés	Maximális emelkedési (MaxClimb)	ZERO	5 500			

Repülőgép típus	Profil azonosító	Szakasz hossza	Szakasz száma	Szakasz típusa	Névleges tolóerő	Fékszárny azonosító.	Végpont magassága (ft)	Emelkedési sebesség (ft/min)	Végponti kalibrált sebesség (CAS, kt)	Gyorsulás (%)
CNA560U	DEFAULT	1	8	Emelkedés	Maximális emelkedési (MaxClimb)	ZERO	7 500			
CNA560U	DEFAULT	1	9	Emelkedés	Maximális emelkedési (MaxClimb)	ZERO	10 000			
CNA560XL	DEFAULT	1	1	Felszállás	Maximális felszállási (MaxTakeoff)	15				
CNA560XL	DEFAULT	1	2	Gyorsulás	Maximális felszállási (MaxTakeoff)	15		1 500	158	
CNA560XL	DEFAULT	1	3	Emelkedés	Maximális felszállási (MaxTakeoff)	15	1 500			
CNA560XL	DEFAULT	1	4	Gyorsulás	Maximális emelkedési (MaxClimb)	ZERO		1 500	185	
CNA560XL	DEFAULT	1	5	Emelkedés	Maximális emelkedési (MaxClimb)	ZERO	3 000			
CNA560XL	DEFAULT	1	6	Gyorsulás	Maximális emelkedési (MaxClimb)	ZERO		1 500	250	
CNA560XL	DEFAULT	1	7	Emelkedés	Maximális emelkedési (MaxClimb)	ZERO	10 000			
CNA680	DEFAULT	1	1	Felszállás	Maximális felszállási (MaxTakeoff)	15				
CNA680	DEFAULT	1	2	Emelkedés	Maximális felszállási (MaxTakeoff)	15	386			
CNA680	DEFAULT	1	3	Gyorsulás	Maximális felszállási (MaxTakeoff)	15		1 000	140,6	
CNA680	DEFAULT	1	4	Emelkedés	Maximális felszállási (MaxTakeoff)	15	1 500			
CNA680	DEFAULT	1	5	Gyorsulás	Maximális emelkedési (MaxClimb)	15		1 500	175	
CNA680	DEFAULT	1	6	Emelkedés	Maximális emelkedési (MaxClimb)	ZERO	3 000			
CNA680	DEFAULT	1	7	Gyorsulás	Maximális emelkedési (MaxClimb)	ZERO		1 500	250	
CNA680	DEFAULT	1	8	Emelkedés	Maximális emelkedési (MaxClimb)	ZERO	5 500			
CNA680	DEFAULT	1	9	Emelkedés	Maximális emelkedési (MaxClimb)	ZERO	7 500			
CNA680	DEFAULT	1	10	Emelkedés	Maximális emelkedési (MaxClimb)	ZERO	10 000			
CNA750	DEFAULT	1	1	Felszállás	Maximális felszállási (MaxTakeoff)	15				

Repülőgép típus	Profil azonosító	Szakasz hossza	Szakasz száma	Szakasz típusa	Névleges tolóerő	Fékszárny azonosító.	Végpont magassága (ft)	Emelkedési sebesség (ft/min)	Végponti kalibrált sebesség (CAS, kt)	Gyorsulás (%)
CNA750	DEFAULT	1	2	Emelkedés	Maximális felszállási (MaxTakeoff)	15	277			
CNA750	DEFAULT	1	3	Gyorsulás	Maximális felszállási (MaxTakeoff)	15		1 500	161,7	
CNA750	DEFAULT	1	4	Emelkedés	Maximális felszállási (MaxTakeoff)	15	1 500			
CNA750	DEFAULT	1	5	Gyorsulás	Maximális emelkedési (MaxClimb)	15		1 500	186,7	
CNA750	DEFAULT	1	6	Emelkedés	Maximális emelkedési (MaxClimb)	ZERO	3 000			
CNA750	DEFAULT	1	7	Gyorsulás	Maximális emelkedési (MaxClimb)	ZERO		1 000	250	
CNA750	DEFAULT	1	8	Emelkedés	Maximális emelkedési (MaxClimb)	ZERO	5 500			
CNA750	DEFAULT	1	9	Emelkedés	Maximális emelkedési (MaxClimb)	ZERO	7 500			
CNA750	DEFAULT	1	10	Emelkedés	Maximális emelkedési (MaxClimb)	ZERO	10 000			
CNA750	FLAP_15	1	1	Felszállás	Maximális felszállási (MaxTakeoff)	15				
CNA750	FLAP_15	1	2	Emelkedés	Maximális felszállási (MaxTakeoff)	15	277			
CNA750	FLAP_15	1	3	Gyorsulás	Maximális felszállási (MaxTakeoff)	15		1 500	161,7	
CNA750	FLAP_15	1	4	Emelkedés	Maximális felszállási (MaxTakeoff)	15	1 500			
CNA750	FLAP_15	1	5	Gyorsulás	Maximális emelkedési (MaxClimb)	15		1 500	186,7	
CNA750	FLAP_15	1	6	Emelkedés	Maximális emelkedési (MaxClimb)	ZERO	3 000			
CNA750	FLAP_15	1	7	Gyorsulás	Maximális emelkedési (MaxClimb)	ZERO		1 000	250	
CNA750	FLAP_15	1	8	Emelkedés	Maximális emelkedési (MaxClimb)	ZERO	5 500			
CNA750	FLAP_15	1	9	Emelkedés	Maximális emelkedési (MaxClimb)	ZERO	7 500			
CNA750	FLAP_15	1	10	Emelkedés	Maximális emelkedési (MaxClimb)	ZERO	10 000			
CNA750	FLAP_5	1	1	Felszállás	Maximális felszállási (MaxTakeoff)	5				

Repülőgép típus	Profil azonosító	Szakasz hossza	Szakasz száma	Szakasz típusa	Névleges tolóerő	Fékszárny azonosító.	Végpont magassága (ft)	Emelkedési sebesség (ft/min)	Végponti kalibrált sebesség (CAS, kt)	Gyorsulás (%)
CNA750	FLAP_5	1	2	Emelkedés	Maximális felszállási (MaxTakeoff)	5	285			
CNA750	FLAP_5	1	3	Gyorsulás	Maximális felszállási (MaxTakeoff)	5		1 500	168,9	
CNA750	FLAP_5	1	4	Emelkedés	Maximális felszállási (MaxTakeoff)	5	1 500			
CNA750	FLAP_5	1	5	Gyorsulás	Maximális emelkedési (MaxClimb)	5		1 500	193,9	
CNA750	FLAP_5	1	6	Emelkedés	Maximális emelkedési (MaxClimb)	ZERO	3 000			
CNA750	FLAP_5	1	7	Gyorsulás	Maximális emelkedési (MaxClimb)	ZERO		1 000	250	
CNA750	FLAP_5	1	8	Emelkedés	Maximális emelkedési (MaxClimb)	ZERO	5 500			
CNA750	FLAP_5	1	9	Emelkedés	Maximális emelkedési (MaxClimb)	ZERO	7 500			
CNA750	FLAP_5	1	10	Emelkedés	Maximális emelkedési (MaxClimb)	ZERO	10 000			
CRJ9-ER	DEFAULT	1	1	Felszállás	Maximális felszállási (MaxTakeoff)	D-8				
CRJ9-ER	DEFAULT	1	2	Emelkedés	Maximális felszállási (MaxTakeoff)	D-8	595			
CRJ9-ER	DEFAULT	1	3	Emelkedés	Maximális felszállási (MaxTakeoff)	U-8	1 000			
CRJ9-ER	DEFAULT	1	4	Gyorsulás	Maximális emelkedési (MaxClimb)	0-204		500	204	
CRJ9-ER	DEFAULT	1	5	Emelkedés	Maximális emelkedési (MaxClimb)	ZERO	3 000			
CRJ9-ER	DEFAULT	1	6	Gyorsulás	Maximális emelkedési (MaxClimb)	0-250		500	250	
CRJ9-ER	DEFAULT	1	7	Emelkedés	Maximális emelkedési (MaxClimb)	ZERO	10 000			
CRJ9-ER	DEFAULT	2	1	Felszállás	Maximális felszállási (MaxTakeoff)	D-8				
CRJ9-ER	DEFAULT	2	2	Emelkedés	Maximális felszállási (MaxTakeoff)	D-8	555			
CRJ9-ER	DEFAULT	2	3	Emelkedés	Maximális felszállási (MaxTakeoff)	U-8	1 000			
CRJ9-ER	DEFAULT	2	4	Gyorsulás	Maximális emelkedési (MaxClimb)	0-204		500	204	

Repülőgép típus	Profil azonosító	Szakasz hossza	Szakasz száma	Szakasz típusa	Névleges tolóerő	Fékszárny azonosító.	Végpont magassága (ft)	Emelkedési sebesség (ft/min)	Végpon-ti kalibrált sebesség (CAS, kt)	Gyorsulás (%)
CRJ9-ER	DEFAULT	2	5	Emelkedés	Maximális emelkedési (MaxClimb)	ZERO	3 000			
CRJ9-ER	DEFAULT	2	6	Gyorsulás	Maximális emelkedési (MaxClimb)	0-250		500	250	
CRJ9-ER	DEFAULT	2	7	Emelkedés	Maximális emelkedési (MaxClimb)	ZERO	10 000			
CRJ9-ER	DEFAULT	3	1	Felszállás	Maximális felszállási (MaxTakeoff)	D-8				
CRJ9-ER	DEFAULT	3	2	Emelkedés	Maximális felszállási (MaxTakeoff)	D-8	525			
CRJ9-ER	DEFAULT	3	3	Emelkedés	Maximális felszállási (MaxTakeoff)	U-8	1 000			
CRJ9-ER	DEFAULT	3	4	Gyorsulás	Maximális emelkedési (MaxClimb)	0-204		500	204	
CRJ9-ER	DEFAULT	3	5	Emelkedés	Maximális emelkedési (MaxClimb)	ZERO	3 000			
CRJ9-ER	DEFAULT	3	6	Gyorsulás	Maximális emelkedési (MaxClimb)	0-250		500	250	
CRJ9-ER	DEFAULT	3	7	Emelkedés	Maximális emelkedési (MaxClimb)	ZERO	10 000			
CRJ9-ER	DEFAULT	4	1	Felszállás	Maximális felszállási (MaxTakeoff)	D-8				
CRJ9-ER	DEFAULT	4	2	Emelkedés	Maximális felszállási (MaxTakeoff)	D-8	485			
CRJ9-ER	DEFAULT	4	3	Emelkedés	Maximális felszállási (MaxTakeoff)	U-8	1 000			
CRJ9-ER	DEFAULT	4	4	Gyorsulás	Maximális emelkedési (MaxClimb)	0-204		500	204	
CRJ9-ER	DEFAULT	4	5	Emelkedés	Maximális emelkedési (MaxClimb)	ZERO	3 000			
CRJ9-ER	DEFAULT	4	6	Gyorsulás	Maximális emelkedési (MaxClimb)	0-250		500	250	
CRJ9-ER	DEFAULT	4	7	Emelkedés	Maximális emelkedési (MaxClimb)	ZERO	10 000			
CRJ9-ER	DEFAULT	5	1	Felszállás	Maximális felszállási (MaxTakeoff)	D-8				
CRJ9-ER	DEFAULT	5	2	Emelkedés	Maximális felszállási (MaxTakeoff)	D-8	465			
CRJ9-ER	DEFAULT	5	3	Emelkedés	Maximális felszállási (MaxTakeoff)	U-8	1 000			

Repülőgép típus	Profil azonosító	Szakasz hossza	Szakasz száma	Szakasz típusa	Névleges tolóerő	Fékszárny azonosító.	Végpont magassága (ft)	Emelkedési sebesség (ft/min)	Végponti kalibrált sebesség (CAS, kt)	Gyorsulás (%)
CRJ9-ER	DEFAULT	5	4	Gyorsulás	Maximális emelkedési (MaxClimb)	0-204		500	204	
CRJ9-ER	DEFAULT	5	5	Emelkedés	Maximális emelkedési (MaxClimb)	0-204	3 000			
CRJ9-ER	DEFAULT	5	6	Gyorsulás	Maximális emelkedési (MaxClimb)	0-250		500	250	
CRJ9-ER	DEFAULT	5	7	Emelkedés	Maximális emelkedési (MaxClimb)	ZERO	10 000			
CRJ9-ER	ICAO_A	1	1	Felszállás	Maximális felszállási (MaxTakeoff)	D-8				
CRJ9-ER	ICAO_A	1	2	Emelkedés	Maximális felszállási (MaxTakeoff)	D-8	595			
CRJ9-ER	ICAO_A	1	3	Emelkedés	Maximális felszállási (MaxTakeoff)	U-8	1 500			
CRJ9-ER	ICAO_A	1	4	Emelkedés	Maximális emelkedési (MaxClimb)	U-8	3 000			
CRJ9-ER	ICAO_A	1	5	Gyorsulás	Maximális emelkedési (MaxClimb)	0-250		500	250	
CRJ9-ER	ICAO_A	1	6	Emelkedés	Maximális emelkedési (MaxClimb)	ZERO	10 000			
CRJ9-ER	ICAO_A	2	1	Felszállás	Maximális felszállási (MaxTakeoff)	D-8				
CRJ9-ER	ICAO_A	2	2	Emelkedés	Maximális felszállási (MaxTakeoff)	D-8	555			
CRJ9-ER	ICAO_A	2	3	Emelkedés	Maximális felszállási (MaxTakeoff)	U-8	1 500			
CRJ9-ER	ICAO_A	2	4	Emelkedés	Maximális emelkedési (MaxClimb)	U-8	3 000			
CRJ9-ER	ICAO_A	2	5	Gyorsulás	Maximális emelkedési (MaxClimb)	0-250		500	250	
CRJ9-ER	ICAO_A	2	6	Emelkedés	Maximális emelkedési (MaxClimb)	ZERO	10 000			
CRJ9-ER	ICAO_A	3	1	Felszállás	Maximális felszállási (MaxTakeoff)	D-8				
CRJ9-ER	ICAO_A	3	2	Emelkedés	Maximális felszállási (MaxTakeoff)	D-8	525			
CRJ9-ER	ICAO_A	3	3	Emelkedés	Maximális felszállási (MaxTakeoff)	U-8	1 500			
CRJ9-ER	ICAO_A	3	4	Emelkedés	Maximális emelkedési (MaxClimb)	U-8	3 000			

Repülőgép típus	Profil azonosító	Szakasz hossza	Szakasz száma	Szakasz típusa	Névleges tolóerő	Fékszárny azonosító.	Végpont magassága (ft)	Emelkedési sebesség (ft/min)	Végpon-ti kalibrált sebesség (CAS, kt)	Gyorsulás (%)
CRJ9-ER	ICAO_A	3	5	Gyorsulás	Maximális emelkedési (MaxClimb)	0-250		500	250	
CRJ9-ER	ICAO_A	3	6	Emelkedés	Maximális emelkedési (MaxClimb)	ZERO	10 000			
CRJ9-ER	ICAO_A	4	1	Felszállás	Maximális felszállási (MaxTakeoff)	D-8				
CRJ9-ER	ICAO_A	4	2	Emelkedés	Maximális felszállási (MaxTakeoff)	D-8	485			
CRJ9-ER	ICAO_A	4	3	Emelkedés	Maximális felszállási (MaxTakeoff)	U-8	1 500			
CRJ9-ER	ICAO_A	4	4	Emelkedés	Maximális emelkedési (MaxClimb)	U-8	3 000			
CRJ9-ER	ICAO_A	4	5	Gyorsulás	Maximális emelkedési (MaxClimb)	0-250		500	250	
CRJ9-ER	ICAO_A	4	6	Emelkedés	Maximális emelkedési (MaxClimb)	ZERO	10 000			
CRJ9-ER	ICAO_A	5	1	Felszállás	Maximális felszállási (MaxTakeoff)	D-8				
CRJ9-ER	ICAO_A	5	2	Emelkedés	Maximális felszállási (MaxTakeoff)	D-8	465			
CRJ9-ER	ICAO_A	5	3	Emelkedés	Maximális felszállási (MaxTakeoff)	U-8	1 500			
CRJ9-ER	ICAO_A	5	4	Emelkedés	Maximális emelkedési (MaxClimb)	U-8	3 000			
CRJ9-ER	ICAO_A	5	5	Gyorsulás	Maximális emelkedési (MaxClimb)	0-250		500	250	
CRJ9-ER	ICAO_A	5	6	Emelkedés	Maximális emelkedési (MaxClimb)	ZERO	10 000			
CRJ9-ER	ICAO_B	1	1	Felszállás	Maximális felszállási (MaxTakeoff)	D-8				
CRJ9-ER	ICAO_B	1	2	Emelkedés	Maximális felszállási (MaxTakeoff)	D-8	595			
CRJ9-ER	ICAO_B	1	3	Emelkedés	Maximális felszállási (MaxTakeoff)	U-8	1 000			
CRJ9-ER	ICAO_B	1	4	Gyorsulás	Maximális felszállási (MaxTakeoff)	0-204		500	204	
CRJ9-ER	ICAO_B	1	5	Emelkedés	Maximális emelkedési (MaxClimb)	ZERO	3 000			
CRJ9-ER	ICAO_B	1	6	Gyorsulás	Maximális emelkedési (MaxClimb)	0-250		500	250	

Repülőgép típus	Profil azonosító	Szakasz hossza	Szakasz száma	Szakasz típusa	Névleges tolóerő	Fékszárny azonosító.	Végpont magassága (ft)	Emelkedési sebesség (ft/min)	Végponti kalibrált sebesség (CAS, kt)	Gyorsulás (%)
CRJ9-ER	ICAO_B	1	7	Emelkedés	Maximális emelkedési (MaxClimb)	ZERO	10 000			
CRJ9-ER	ICAO_B	2	1	Felszállás	Maximális felszállási (MaxTakeoff)	D-8				
CRJ9-ER	ICAO_B	2	2	Emelkedés	Maximális felszállási (MaxTakeoff)	D-8	555			
CRJ9-ER	ICAO_B	2	3	Emelkedés	Maximális felszállási (MaxTakeoff)	U-8	1 000			
CRJ9-ER	ICAO_B	2	4	Gyorsulás	Maximális felszállási (MaxTakeoff)	0-204		500	204	
CRJ9-ER	ICAO_B	2	5	Emelkedés	Maximális emelkedési (MaxClimb)	ZERO	3 000			
CRJ9-ER	ICAO_B	2	6	Gyorsulás	Maximális emelkedési (MaxClimb)	0-250		500	250	
CRJ9-ER	ICAO_B	2	7	Emelkedés	Maximális emelkedési (MaxClimb)	ZERO	10 000			
CRJ9-ER	ICAO_B	3	1	Felszállás	Maximális felszállási (MaxTakeoff)	D-8				
CRJ9-ER	ICAO_B	3	2	Emelkedés	Maximális felszállási (MaxTakeoff)	D-8	525			
CRJ9-ER	ICAO_B	3	3	Emelkedés	Maximális felszállási (MaxTakeoff)	U-8	1 000			
CRJ9-ER	ICAO_B	3	4	Gyorsulás	Maximális felszállási (MaxTakeoff)	0-204		500	204	
CRJ9-ER	ICAO_B	3	5	Emelkedés	Maximális emelkedési (MaxClimb)	ZERO	3 000			
CRJ9-ER	ICAO_B	3	6	Gyorsulás	Maximális emelkedési (MaxClimb)	0-250		500	250	
CRJ9-ER	ICAO_B	3	7	Emelkedés	Maximális emelkedési (MaxClimb)	ZERO	10 000			
CRJ9-ER	ICAO_B	4	1	Felszállás	Maximális felszállási (MaxTakeoff)	D-8				
CRJ9-ER	ICAO_B	4	2	Emelkedés	Maximális felszállási (MaxTakeoff)	D-8	485			
CRJ9-ER	ICAO_B	4	3	Emelkedés	Maximális felszállási (MaxTakeoff)	U-8	1 000			
CRJ9-ER	ICAO_B	4	4	Gyorsulás	Maximális felszállási (MaxTakeoff)	0-204		500	204	
CRJ9-ER	ICAO_B	4	5	Emelkedés	Maximális emelkedési (MaxClimb)	ZERO	3 000			

Repülőgép típus	Profil azonosító	Szakasz hossza	Szakasz száma	Szakasz típusa	Névleges tolóerő	Fékszárny azonosító.	Végpont magassága (ft)	Emelkedési sebesség (ft/min)	Végponti kalibrált sebesség (CAS, kt)	Gyorsulás (%)
CRJ9-ER	ICAO_B	4	6	Gyorsulás	Maximális emelkedési (MaxClimb)	0-250		500	250	
CRJ9-ER	ICAO_B	4	7	Emelkedés	Maximális emelkedési (MaxClimb)	ZERO	10 000			
CRJ9-ER	ICAO_B	5	1	Felszállás	Maximális felszállási (MaxTakeoff)	D-8				
CRJ9-ER	ICAO_B	5	2	Emelkedés	Maximális felszállási (MaxTakeoff)	D-8	465			
CRJ9-ER	ICAO_B	5	3	Emelkedés	Maximális felszállási (MaxTakeoff)	U-8	1 000			
CRJ9-ER	ICAO_B	5	4	Gyorsulás	Maximális felszállási (MaxTakeoff)	0-204		500	204	
CRJ9-ER	ICAO_B	5	5	Emelkedés	Maximális emelkedési (MaxClimb)	ZERO	3 000			
CRJ9-ER	ICAO_B	5	6	Gyorsulás	Maximális emelkedési (MaxClimb)	0-250		500	250	
CRJ9-ER	ICAO_B	5	7	Emelkedés	Maximális emelkedési (MaxClimb)	ZERO	10 000			
CRJ9-LR	DEFAULT	1	1	Felszállás	Maximális felszállási (MaxTakeoff)	D-8				
CRJ9-LR	DEFAULT	1	2	Emelkedés	Maximális felszállási (MaxTakeoff)	D-8	615			
CRJ9-LR	DEFAULT	1	3	Emelkedés	Maximális felszállási (MaxTakeoff)	U-8	1 000			
CRJ9-LR	DEFAULT	1	4	Gyorsulás	Maximális emelkedési (MaxClimb)	0-204		500	204	
CRJ9-LR	DEFAULT	1	5	Emelkedés	Maximális emelkedési (MaxClimb)	ZERO	3 000			
CRJ9-LR	DEFAULT	1	6	Gyorsulás	Maximális emelkedési (MaxClimb)	0-250		500	250	
CRJ9-LR	DEFAULT	1	7	Emelkedés	Maximális emelkedési (MaxClimb)	ZERO	10 000			
CRJ9-LR	DEFAULT	2	1	Felszállás	Maximális felszállási (MaxTakeoff)	D-8				
CRJ9-LR	DEFAULT	2	2	Emelkedés	Maximális felszállási (MaxTakeoff)	D-8	575			
CRJ9-LR	DEFAULT	2	3	Emelkedés	Maximális felszállási (MaxTakeoff)	U-8	1 000			
CRJ9-LR	DEFAULT	2	4	Gyorsulás	Maximális emelkedési (MaxClimb)	0-204		500	204	

Repülőgép típus	Profil azonosító	Szakasz hossza	Szakasz száma	Szakasz típusa	Névleges tolóerő	Fékszárny azonosító.	Végpont magassága (ft)	Emelkedési sebesség (ft/min)	Végponti kalibrált sebesség (CAS, kt)	Gyorsulás (%)
CRJ9-LR	DEFAULT	2	5	Emelkedés	Maximális emelkedési (MaxClimb)	ZERO	3 000			
CRJ9-LR	DEFAULT	2	6	Gyorsulás	Maximális emelkedési (MaxClimb)	0-250		500	250	
CRJ9-LR	DEFAULT	2	7	Emelkedés	Maximális emelkedési (MaxClimb)	ZERO	10 000			
CRJ9-LR	DEFAULT	3	1	Felszállás	Maximális felszállási (MaxTakeoff)	D-8				
CRJ9-LR	DEFAULT	3	2	Emelkedés	Maximális felszállási (MaxTakeoff)	D-8	545			
CRJ9-LR	DEFAULT	3	3	Emelkedés	Maximális felszállási (MaxTakeoff)	U-8	1 000			
CRJ9-LR	DEFAULT	3	4	Gyorsulás	Maximális emelkedési (MaxClimb)	0-204		500	204	
CRJ9-LR	DEFAULT	3	5	Emelkedés	Maximális emelkedési (MaxClimb)	0-204	3 000			
CRJ9-LR	DEFAULT	3	6	Gyorsulás	Maximális emelkedési (MaxClimb)	0-250		500	250	
CRJ9-LR	DEFAULT	3	7	Emelkedés	Maximális emelkedési (MaxClimb)	ZERO	10 000			
CRJ9-LR	DEFAULT	4	1	Felszállás	Maximális felszállási (MaxTakeoff)	D-8				
CRJ9-LR	DEFAULT	4	2	Emelkedés	Maximális felszállási (MaxTakeoff)	D-8	505			
CRJ9-LR	DEFAULT	4	3	Emelkedés	Maximális felszállási (MaxTakeoff)	U-8	1 000			
CRJ9-LR	DEFAULT	4	4	Gyorsulás	Maximális emelkedési (MaxClimb)	0-204		500	204	
CRJ9-LR	DEFAULT	4	5	Emelkedés	Maximális emelkedési (MaxClimb)	ZERO	3 000			
CRJ9-LR	DEFAULT	4	6	Gyorsulás	Maximális emelkedési (MaxClimb)	0-250		500	250	
CRJ9-LR	DEFAULT	4	7	Emelkedés	Maximális emelkedési (MaxClimb)	0-250	10 000			
CRJ9-LR	DEFAULT	5	1	Felszállás	Maximális felszállási (MaxTakeoff)	D-8				
CRJ9-LR	DEFAULT	5	2	Emelkedés	Maximális felszállási (MaxTakeoff)	D-8	455			
CRJ9-LR	DEFAULT	5	3	Emelkedés	Maximális felszállási (MaxTakeoff)	U-8	1 000			

Repülőgép típus	Profil azonosító	Szakasz hossza	Szakasz száma	Szakasz típusa	Névleges tolóerő	Fékszárny azonosító.	Végpont magassága (ft)	Emelkedési sebesség (ft/min)	Végpon-ti kalibrált sebesség (CAS, kt)	Gyorsulás (%)
CRJ9-LR	DEFAULT	5	4	Gyorsulás	Maximális emelkedési (MaxClimb)	0-204		500	204	
CRJ9-LR	DEFAULT	5	5	Emelkedés	Maximális emelkedési (MaxClimb)	ZERO	3 000			
CRJ9-LR	DEFAULT	5	6	Gyorsulás	Maximális emelkedési (MaxClimb)	0-250		500	250	
CRJ9-LR	DEFAULT	5	7	Emelkedés	Maximális emelkedési (MaxClimb)	ZERO	10 000			
CRJ9-LR	ICAO_A	1	1	Felszállás	Maximális felszállási (MaxTakeoff)	D-8				
CRJ9-LR	ICAO_A	1	2	Emelkedés	Maximális felszállási (MaxTakeoff)	D-8	615			
CRJ9-LR	ICAO_A	1	3	Emelkedés	Maximális felszállási (MaxTakeoff)	U-8	1 500			
CRJ9-LR	ICAO_A	1	4	Emelkedés	Maximális emelkedési (MaxClimb)	U-8	3 000			
CRJ9-LR	ICAO_A	1	5	Gyorsulás	Maximális emelkedési (MaxClimb)	0-250		500	250	
CRJ9-LR	ICAO_A	1	6	Emelkedés	Maximális emelkedési (MaxClimb)	ZERO	10 000			
CRJ9-LR	ICAO_A	2	1	Felszállás	Maximális felszállási (MaxTakeoff)	D-8				
CRJ9-LR	ICAO_A	2	2	Emelkedés	Maximális felszállási (MaxTakeoff)	D-8	575			
CRJ9-LR	ICAO_A	2	3	Emelkedés	Maximális felszállási (MaxTakeoff)	U-8	1 500			
CRJ9-LR	ICAO_A	2	4	Emelkedés	Maximális emelkedési (MaxClimb)	U-8	3 000			
CRJ9-LR	ICAO_A	2	5	Gyorsulás	Maximális emelkedési (MaxClimb)	U-8		500	250	
CRJ9-LR	ICAO_A	2	6	Emelkedés	Maximális emelkedési (MaxClimb)	ZERO	10 000			
CRJ9-LR	ICAO_A	3	1	Felszállás	Maximális felszállási (MaxTakeoff)	D-8				
CRJ9-LR	ICAO_A	3	2	Emelkedés	Maximális felszállási (MaxTakeoff)	D-8	545			
CRJ9-LR	ICAO_A	3	3	Emelkedés	Maximális felszállási (MaxTakeoff)	U-8	1 500			
CRJ9-LR	ICAO_A	3	4	Emelkedés	Maximális emelkedési (MaxClimb)	U-8	3 000			

Repülőgép típus	Profil azonosító	Szakasz hossza	Szakasz száma	Szakasz típusa	Névleges tolóerő	Fékszárny azonosító.	Végpont magassága (ft)	Emelkedési sebesség (ft/min)	Végponti kalibrált sebesség (CAS, kt)	Gyorsulás (%)
CRJ9-LR	ICAO_A	3	5	Gyorsulás	Maximális emelkedési (MaxClimb)	U-8		500	250	
CRJ9-LR	ICAO_A	3	6	Emelkedés	Maximális emelkedési (MaxClimb)	ZERO	10 000			
CRJ9-LR	ICAO_A	4	1	Felszállás	Maximális felszállási (MaxTakeoff)	D-8				
CRJ9-LR	ICAO_A	4	2	Emelkedés	Maximális felszállási (MaxTakeoff)	D-8	505			
CRJ9-LR	ICAO_A	4	3	Emelkedés	Maximális felszállási (MaxTakeoff)	U-8	1 500			
CRJ9-LR	ICAO_A	4	4	Emelkedés	Maximális emelkedési (MaxClimb)	U-8	3 000			
CRJ9-LR	ICAO_A	4	5	Gyorsulás	Maximális emelkedési (MaxClimb)	U-8		500	250	
CRJ9-LR	ICAO_A	4	6	Emelkedés	Maximális emelkedési (MaxClimb)	ZERO	10 000			
CRJ9-LR	ICAO_A	5	1	Felszállás	Maximális felszállási (MaxTakeoff)	D-8				
CRJ9-LR	ICAO_A	5	2	Emelkedés	Maximális felszállási (MaxTakeoff)	D-8	455			
CRJ9-LR	ICAO_A	5	3	Emelkedés	Maximális felszállási (MaxTakeoff)	U-8	1 500			
CRJ9-LR	ICAO_A	5	4	Emelkedés	Maximális emelkedési (MaxClimb)	U-8	3 000			
CRJ9-LR	ICAO_A	5	5	Gyorsulás	Maximális emelkedési (MaxClimb)	0-250		500	250	
CRJ9-LR	ICAO_A	5	6	Emelkedés	Maximális emelkedési (MaxClimb)	ZERO	10 000			
CRJ9-LR	ICAO_B	1	1	Felszállás	Maximális felszállási (MaxTakeoff)	D-8				
CRJ9-LR	ICAO_B	1	2	Emelkedés	Maximális felszállási (MaxTakeoff)	D-8	615			
CRJ9-LR	ICAO_B	1	3	Emelkedés	Maximális felszállási (MaxTakeoff)	U-8	1 000			
CRJ9-LR	ICAO_B	1	4	Gyorsulás	Maximális felszállási (MaxTakeoff)	0-204		500	204	
CRJ9-LR	ICAO_B	1	5	Emelkedés	Maximális emelkedési (MaxClimb)	ZERO	3 000			
CRJ9-LR	ICAO_B	1	6	Gyorsulás	Maximális emelkedési (MaxClimb)	0-250		500	250	

Repülőgép típus	Profil azonosító	Szakasz hossza	Szakasz száma	Szakasz típusa	Névleges tolóerő	Fékszárny azonosító.	Végpont magassága (ft)	Emelkedési sebesség (ft/min)	Végponti kalibrált sebesség (CAS, kt)	Gyorsulás (%)
CRJ9-LR	ICAO_B	1	7	Emelkedés	Maximális emelkedési (MaxClimb)	ZERO	10 000			
CRJ9-LR	ICAO_B	2	1	Felszállás	Maximális felszállási (MaxTakeoff)	D-8				
CRJ9-LR	ICAO_B	2	2	Emelkedés	Maximális felszállási (MaxTakeoff)	D-8	575			
CRJ9-LR	ICAO_B	2	3	Emelkedés	Maximális felszállási (MaxTakeoff)	U-8	1 000			
CRJ9-LR	ICAO_B	2	4	Gyorsulás	Maximális felszállási (MaxTakeoff)	0-204		500	204	
CRJ9-LR	ICAO_B	2	5	Emelkedés	Maximális emelkedési (MaxClimb)	ZERO	3 000			
CRJ9-LR	ICAO_B	2	6	Gyorsulás	Maximális emelkedési (MaxClimb)	0-250		500	250	
CRJ9-LR	ICAO_B	2	7	Emelkedés	Maximális emelkedési (MaxClimb)	ZERO	10 000			
CRJ9-LR	ICAO_B	3	1	Felszállás	Maximális felszállási (MaxTakeoff)	D-8				
CRJ9-LR	ICAO_B	3	2	Emelkedés	Maximális felszállási (MaxTakeoff)	D-8	545			
CRJ9-LR	ICAO_B	3	3	Emelkedés	Maximális felszállási (MaxTakeoff)	U-8	1 000			
CRJ9-LR	ICAO_B	3	4	Gyorsulás	Maximális felszállási (MaxTakeoff)	0-204		500	204	
CRJ9-LR	ICAO_B	3	5	Emelkedés	Maximális emelkedési (MaxClimb)	ZERO	3 000			
CRJ9-LR	ICAO_B	3	6	Gyorsulás	Maximális emelkedési (MaxClimb)	0-250		500	250	
CRJ9-LR	ICAO_B	3	7	Emelkedés	Maximális emelkedési (MaxClimb)	ZERO	10 000			
CRJ9-LR	ICAO_B	4	1	Felszállás	Maximális felszállási (MaxTakeoff)	D-8				
CRJ9-LR	ICAO_B	4	2	Emelkedés	Maximális felszállási (MaxTakeoff)	D-8	505			
CRJ9-LR	ICAO_B	4	3	Emelkedés	Maximális felszállási (MaxTakeoff)	U-8	1 000			
CRJ9-LR	ICAO_B	4	4	Gyorsulás	Maximális felszállási (MaxTakeoff)	0-204		500	204	
CRJ9-LR	ICAO_B	4	5	Emelkedés	Maximális emelkedési (MaxClimb)	ZERO	3 000			

Repülőgép típus	Profil azonosító	Szakasz hossza	Szakasz száma	Szakasz típusa	Névleges tolóerő	Fékszárny azonosító.	Végpont magassága (ft)	Emelkedési sebesség (ft/min)	Végponti kalibrált sebesség (CAS, kt)	Gyorsulás (%)
CRJ9-LR	ICAO_B	4	6	Gyorsulás	Maximális emelkedési (MaxClimb)	0-250		500	250	
CRJ9-LR	ICAO_B	4	7	Emelkedés	Maximális emelkedési (MaxClimb)	ZERO	10 000			
CRJ9-LR	ICAO_B	5	1	Felszállás	Maximális felszállási (MaxTakeoff)	D-8				
CRJ9-LR	ICAO_B	5	2	Emelkedés	Maximális felszállási (MaxTakeoff)	D-8	455			
CRJ9-LR	ICAO_B	5	3	Emelkedés	Maximális felszállási (MaxTakeoff)	U-8	1 000			
CRJ9-LR	ICAO_B	5	4	Gyorsulás	Maximális felszállási (MaxTakeoff)	0-204		500	204	
CRJ9-LR	ICAO_B	5	5	Emelkedés	Maximális emelkedési (MaxClimb)	ZERO	3 000			
CRJ9-LR	ICAO_B	5	6	Gyorsulás	Maximális emelkedési (MaxClimb)	0-250		500	250	
CRJ9-LR	ICAO_B	5	7	Emelkedés	Maximális emelkedési (MaxClimb)	ZERO	10 000			
CVR580	DEFAULT	1	1	Felszállás	Maximális felszállási (MaxTakeoff)	10				
CVR580	DEFAULT	1	2	Emelkedés	Maximális felszállási (MaxTakeoff)	10	1 000			
CVR580	DEFAULT	1	3	Gyorsulás	Maximális felszállási (MaxTakeoff)	10		1 907	130	
CVR580	DEFAULT	1	4	Gyorsulás	Maximális emelkedési (MaxClimb)	INTR		1 430	150	
CVR580	DEFAULT	1	5	Emelkedés	Maximális emelkedési (MaxClimb)	ZERO	3 000			
CVR580	DEFAULT	1	6	Emelkedés	Maximális emelkedési (MaxClimb)	ZERO	5 500			
CVR580	DEFAULT	1	7	Emelkedés	Maximális emelkedési (MaxClimb)	ZERO	7 500			
CVR580	DEFAULT	1	8	Emelkedés	Maximális emelkedési (MaxClimb)	ZERO	10 000			
CVR580	DEFAULT	2	1	Felszállás	Maximális felszállási (MaxTakeoff)	10				
CVR580	DEFAULT	2	2	Emelkedés	Maximális felszállási (MaxTakeoff)	10	1 000			
CVR580	DEFAULT	2	3	Gyorsulás	Maximális felszállási (MaxTakeoff)	10		1 557	136	

Repülőgép típus	Profil azonosító	Szakasz hossza	Szakasz száma	Szakasz típusa	Névleges tolóerő	Fékszárny azonosító.	Végpont magassága (ft)	Emelkedési sebesség (ft/min)	Végponti kalibrált sebesség (CAS, kt)	Gyorsulás (%)
CVR580	DEFAULT	2	4	Gyorsulás	Maximális emelkedési (MaxClimb)	INTR		1 168	156	
CVR580	DEFAULT	2	5	Emelkedés	Maximális emelkedési (MaxClimb)	ZERO	3 000			
CVR580	DEFAULT	2	6	Emelkedés	Maximális emelkedési (MaxClimb)	ZERO	5 500			
CVR580	DEFAULT	2	7	Emelkedés	Maximális emelkedési (MaxClimb)	ZERO	7 500			
CVR580	DEFAULT	2	8	Emelkedés	Maximális emelkedési (MaxClimb)	ZERO	10 000			
CVR580	DEFAULT	3	1	Felszállás	Maximális felszállási (MaxTakeoff)	10				
CVR580	DEFAULT	3	2	Emelkedés	Maximális felszállási (MaxTakeoff)	10	1 000			
CVR580	DEFAULT	3	3	Gyorsulás	Maximális felszállási (MaxTakeoff)	10		1 321	140	
CVR580	DEFAULT	3	4	Gyorsulás	Maximális emelkedési (MaxClimb)	INTR		991	160	
CVR580	DEFAULT	3	5	Emelkedés	Maximális emelkedési (MaxClimb)	ZERO	3 000			
CVR580	DEFAULT	3	6	Emelkedés	Maximális emelkedési (MaxClimb)	ZERO	5 500			
CVR580	DEFAULT	3	7	Emelkedés	Maximális emelkedési (MaxClimb)	ZERO	7 500			
CVR580	DEFAULT	3	8	Emelkedés	Maximális emelkedési (MaxClimb)	ZERO	10 000			
DC1010	DEFAULT	1	1	Felszállás	Maximális felszállási (MaxTakeoff)	10				
DC1010	DEFAULT	1	2	Emelkedés	Maximális felszállási (MaxTakeoff)	10	1 000			
DC1010	DEFAULT	1	3	Gyorsulás	Maximális felszállási (MaxTakeoff)	10		1 904	159	
DC1010	DEFAULT	1	4	Gyorsulás	Maximális felszállási (MaxTakeoff)	5		1 428	174	
DC1010	DEFAULT	1	5	Gyorsulás	Maximális emelkedési (MaxClimb)	INT		1 000	189	
DC1010	DEFAULT	1	6	Emelkedés	Maximális emelkedési (MaxClimb)	ZERO	3 000			
DC1010	DEFAULT	1	7	Gyorsulás	Maximális emelkedési (MaxClimb)	ZERO		1 000	250	

Repülőgép típus	Profil azonosító	Szakasz hossza	Szakasz száma	Szakasz típusa	Névleges tolóerő	Fékszárny azonosító.	Végpont magassága (ft)	Emelkedési sebesség (ft/min)	Végponti kalibrált sebesség (CAS, kt)	Gyorsulás (%)
DC1010	DEFAULT	1	8	Emelkedés	Maximális emelkedési (MaxClimb)	ZERO	5 500			
DC1010	DEFAULT	1	9	Emelkedés	Maximális emelkedési (MaxClimb)	ZERO	7 500			
DC1010	DEFAULT	1	10	Emelkedés	Maximális emelkedési (MaxClimb)	ZERO	10 000			
DC1010	DEFAULT	2	1	Felszállás	Maximális felszállási (MaxTakeoff)	10				
DC1010	DEFAULT	2	2	Emelkedés	Maximális felszállási (MaxTakeoff)	10	1 000			
DC1010	DEFAULT	2	3	Gyorsulás	Maximális felszállási (MaxTakeoff)	10		1 799	163	
DC1010	DEFAULT	2	4	Gyorsulás	Maximális felszállási (MaxTakeoff)	5		1 350	178	
DC1010	DEFAULT	2	5	Gyorsulás	Maximális emelkedési (MaxClimb)	INT		1 000	193	
DC1010	DEFAULT	2	6	Emelkedés	Maximális emelkedési (MaxClimb)	ZERO	3 000			
DC1010	DEFAULT	2	7	Gyorsulás	Maximális emelkedési (MaxClimb)	ZERO		1 000	250	
DC1010	DEFAULT	2	8	Emelkedés	Maximális emelkedési (MaxClimb)	ZERO	5 500			
DC1010	DEFAULT	2	9	Emelkedés	Maximális emelkedési (MaxClimb)	ZERO	7 500			
DC1010	DEFAULT	2	10	Emelkedés	Maximális emelkedési (MaxClimb)	ZERO	10 000			
DC1010	DEFAULT	3	1	Felszállás	Maximális felszállási (MaxTakeoff)	10				
DC1010	DEFAULT	3	2	Emelkedés	Maximális felszállási (MaxTakeoff)	10	1 000			
DC1010	DEFAULT	3	3	Gyorsulás	Maximális felszállási (MaxTakeoff)	10		1 670	167	
DC1010	DEFAULT	3	4	Gyorsulás	Maximális felszállási (MaxTakeoff)	5		1 253	182	
DC1010	DEFAULT	3	5	Gyorsulás	Maximális emelkedési (MaxClimb)	INT		1 000	197	
DC1010	DEFAULT	3	6	Emelkedés	Maximális emelkedési (MaxClimb)	ZERO	3 000			
DC1010	DEFAULT	3	7	Gyorsulás	Maximális emelkedési (MaxClimb)	ZERO		1 000	250	

Repülőgép típus	Profil azonosító	Szakasz hossza	Szakasz száma	Szakasz típusa	Névleges tolóerő	Fékszárny azonosító.	Végpont magassága (ft)	Emelkedési sebesség (ft/min)	Végponti kalibrált sebesség (CAS, kt)	Gyorsulás (%)
DC1010	DEFAULT	3	8	Emelkedés	Maximális emelkedési (MaxClimb)	ZERO	5 500			
DC1010	DEFAULT	3	9	Emelkedés	Maximális emelkedési (MaxClimb)	ZERO	7 500			
DC1010	DEFAULT	3	10	Emelkedés	Maximális emelkedési (MaxClimb)	ZERO	10 000			
DC1010	DEFAULT	4	1	Felszállás	Maximális felszállási (MaxTakeoff)	10				
DC1010	DEFAULT	4	2	Emelkedés	Maximális felszállási (MaxTakeoff)	10	1 000			
DC1010	DEFAULT	4	3	Gyorsulás	Maximális felszállási (MaxTakeoff)	10		1 494	174	
DC1010	DEFAULT	4	4	Gyorsulás	Maximális felszállási (MaxTakeoff)	5		1 121	189	
DC1010	DEFAULT	4	5	Gyorsulás	Maximális emelkedési (MaxClimb)	INT		1 000	204	
DC1010	DEFAULT	4	6	Emelkedés	Maximális emelkedési (MaxClimb)	ZERO	3 000			
DC1010	DEFAULT	4	7	Gyorsulás	Maximális emelkedési (MaxClimb)	ZERO		1 000	250	
DC1010	DEFAULT	4	8	Emelkedés	Maximális emelkedési (MaxClimb)	ZERO	5 500			
DC1010	DEFAULT	4	9	Emelkedés	Maximális emelkedési (MaxClimb)	ZERO	7 500			
DC1010	DEFAULT	4	10	Emelkedés	Maximális emelkedési (MaxClimb)	ZERO	10 000			
DC1010	DEFAULT	5	1	Felszállás	Maximális felszállási (MaxTakeoff)	10				
DC1010	DEFAULT	5	2	Emelkedés	Maximális felszállási (MaxTakeoff)	10	1 000			
DC1010	DEFAULT	5	3	Gyorsulás	Maximális felszállási (MaxTakeoff)	10		1 335	180	
DC1010	DEFAULT	5	4	Gyorsulás	Maximális felszállási (MaxTakeoff)	5		1 002	195	
DC1010	DEFAULT	5	5	Gyorsulás	Maximális emelkedési (MaxClimb)	INT		1 000	210	
DC1010	DEFAULT	5	6	Emelkedés	Maximális emelkedési (MaxClimb)	ZERO	3 000			
DC1010	DEFAULT	5	7	Gyorsulás	Maximális emelkedési (MaxClimb)	ZERO		1 000	250	

Repülőgép típus	Profil azonosító	Szakasz hossza	Szakasz száma	Szakasz típusa	Névleges tolóerő	Fékszárny azonosító.	Végpont magassága (ft)	Emelkedési sebesség (ft/min)	Végponti kalibrált sebesség (CAS, kt)	Gyorsulás (%)
DC1010	DEFAULT	5	8	Emelkedés	Maximális emelkedési (MaxClimb)	ZERO	5 500			
DC1010	DEFAULT	5	9	Emelkedés	Maximális emelkedési (MaxClimb)	ZERO	7 500			
DC1010	DEFAULT	5	10	Emelkedés	Maximális emelkedési (MaxClimb)	ZERO	10 000			
DC1010	DEFAULT	6	1	Felszállás	Maximális felszállási (MaxTakeoff)	10				
DC1010	DEFAULT	6	2	Emelkedés	Maximális felszállási (MaxTakeoff)	10	1 000			
DC1010	DEFAULT	6	3	Gyorsulás	Maximális felszállási (MaxTakeoff)	10		1 191	186	
DC1010	DEFAULT	6	4	Gyorsulás	Maximális felszállási (MaxTakeoff)	5		894	201	
DC1010	DEFAULT	6	5	Gyorsulás	Maximális emelkedési (MaxClimb)	INT		800	216	
DC1010	DEFAULT	6	6	Emelkedés	Maximális emelkedési (MaxClimb)	ZERO	3 000			
DC1010	DEFAULT	6	7	Gyorsulás	Maximális emelkedési (MaxClimb)	ZERO		800	250	
DC1010	DEFAULT	6	8	Emelkedés	Maximális emelkedési (MaxClimb)	ZERO	5 500			
DC1010	DEFAULT	6	9	Emelkedés	Maximális emelkedési (MaxClimb)	ZERO	7 500			
DC1010	DEFAULT	6	10	Emelkedés	Maximális emelkedési (MaxClimb)	ZERO	10 000			
DC1040	DEFAULT	1	1	Felszállás	Maximális felszállási (MaxTakeoff)	15				
DC1040	DEFAULT	1	2	Emelkedés	Maximális felszállási (MaxTakeoff)	15	1 000			
DC1040	DEFAULT	1	3	Gyorsulás	Maximális felszállási (MaxTakeoff)	15		2 255	175	
DC1040	DEFAULT	1	4	Gyorsulás	Maximális felszállási (MaxTakeoff)	5		1 692	190	
DC1040	DEFAULT	1	5	Gyorsulás	Maximális emelkedési (MaxClimb)	INT		1 000	205	
DC1040	DEFAULT	1	6	Emelkedés	Maximális emelkedési (MaxClimb)	ZERO	3 000			
DC1040	DEFAULT	1	7	Gyorsulás	Maximális emelkedési (MaxClimb)	ZERO		1 000	250	

Repülőgép típus	Profil azonosító	Szakasz hossza	Szakasz száma	Szakasz típusa	Névleges tolóerő	Fékszárny azonosító.	Végpont magassága (ft)	Emelkedési sebesség (ft/min)	Végponti kalibrált sebesség (CAS, kt)	Gyorsulás (%)
DC1040	DEFAULT	1	8	Emelkedés	Maximális emelkedési (MaxClimb)	ZERO	5 500			
DC1040	DEFAULT	1	9	Emelkedés	Maximális emelkedési (MaxClimb)	ZERO	7 500			
DC1040	DEFAULT	1	10	Emelkedés	Maximális emelkedési (MaxClimb)	ZERO	10 000			
DC1040	DEFAULT	2	1	Felszállás	Maximális felszállási (MaxTakeoff)	15				
DC1040	DEFAULT	2	2	Emelkedés	Maximális felszállási (MaxTakeoff)	15	1 000			
DC1040	DEFAULT	2	3	Gyorsulás	Maximális felszállási (MaxTakeoff)	15		2 146	178	
DC1040	DEFAULT	2	4	Gyorsulás	Maximális felszállási (MaxTakeoff)	5		1 610	193	
DC1040	DEFAULT	2	5	Gyorsulás	Maximális emelkedési (MaxClimb)	INT		1 000	208	
DC1040	DEFAULT	2	6	Emelkedés	Maximális emelkedési (MaxClimb)	ZERO	3 000			
DC1040	DEFAULT	2	7	Gyorsulás	Maximális emelkedési (MaxClimb)	ZERO		1 000	250	
DC1040	DEFAULT	2	8	Emelkedés	Maximális emelkedési (MaxClimb)	ZERO	5 500			
DC1040	DEFAULT	2	9	Emelkedés	Maximális emelkedési (MaxClimb)	ZERO	7 500			
DC1040	DEFAULT	2	10	Emelkedés	Maximális emelkedési (MaxClimb)	ZERO	10 000			
DC1040	DEFAULT	3	1	Felszállás	Maximális felszállási (MaxTakeoff)	15				
DC1040	DEFAULT	3	2	Emelkedés	Maximális felszállási (MaxTakeoff)	15	1 000			
DC1040	DEFAULT	3	3	Gyorsulás	Maximális felszállási (MaxTakeoff)	15		2 050	181	
DC1040	DEFAULT	3	4	Gyorsulás	Maximális felszállási (MaxTakeoff)	5		1 538	196	
DC1040	DEFAULT	3	5	Gyorsulás	Maximális emelkedési (MaxClimb)	INT		1 000	211	
DC1040	DEFAULT	3	6	Emelkedés	Maximális emelkedési (MaxClimb)	ZERO	3 000			
DC1040	DEFAULT	3	7	Gyorsulás	Maximális emelkedési (MaxClimb)	ZERO		1 000	250	

Repülőgép típus	Profil azonosító	Szakasz hossza	Szakasz száma	Szakasz típusa	Névleges tolóerő	Fékszárny azonosító.	Végpont magassága (ft)	Emelkedési sebesség (ft/min)	Végponti kalibrált sebesség (CAS, kt)	Gyorsulás (%)
DC1040	DEFAULT	3	8	Emelkedés	Maximális emelkedési (MaxClimb)	ZERO	5 500			
DC1040	DEFAULT	3	9	Emelkedés	Maximális emelkedési (MaxClimb)	ZERO	7 500			
DC1040	DEFAULT	3	10	Emelkedés	Maximális emelkedési (MaxClimb)	ZERO	10 000			
DC1040	DEFAULT	4	1	Felszállás	Maximális felszállási (MaxTakeoff)	15				
DC1040	DEFAULT	4	2	Emelkedés	Maximális felszállási (MaxTakeoff)	15	1 000			
DC1040	DEFAULT	4	3	Gyorsulás	Maximális felszállási (MaxTakeoff)	15		1 859	187	
DC1040	DEFAULT	4	4	Gyorsulás	Maximális felszállási (MaxTakeoff)	5		1 395	202	
DC1040	DEFAULT	4	5	Gyorsulás	Maximális emelkedési (MaxClimb)	INT		1 000	217	
DC1040	DEFAULT	4	6	Emelkedés	Maximális emelkedési (MaxClimb)	ZERO	3 000			
DC1040	DEFAULT	4	7	Gyorsulás	Maximális emelkedési (MaxClimb)	ZERO		1 000	250	
DC1040	DEFAULT	4	8	Emelkedés	Maximális emelkedési (MaxClimb)	ZERO	5 500			
DC1040	DEFAULT	4	9	Emelkedés	Maximális emelkedési (MaxClimb)	ZERO	7 500			
DC1040	DEFAULT	4	10	Emelkedés	Maximális emelkedési (MaxClimb)	ZERO	10 000			
DC1040	DEFAULT	5	1	Felszállás	Maximális felszállási (MaxTakeoff)	15				
DC1040	DEFAULT	5	2	Emelkedés	Maximális felszállási (MaxTakeoff)	15	1 000			
DC1040	DEFAULT	5	3	Gyorsulás	Maximális felszállási (MaxTakeoff)	15		1 639	195	
DC1040	DEFAULT	5	4	Gyorsulás	Maximális felszállási (MaxTakeoff)	5		1 229	210	
DC1040	DEFAULT	5	5	Gyorsulás	Maximális emelkedési (MaxClimb)	INT		1 000	225	
DC1040	DEFAULT	5	6	Emelkedés	Maximális emelkedési (MaxClimb)	ZERO	3 000			
DC1040	DEFAULT	5	7	Gyorsulás	Maximális emelkedési (MaxClimb)	ZERO		1 000	250	

Repülőgép típus	Profil azonosító	Szakasz hossza	Szakasz száma	Szakasz típusa	Névleges tolóerő	Fékszárny azonosító.	Végpont magassága (ft)	Emelkedési sebesség (ft/min)	Végponti kalibrált sebesség (CAS, kt)	Gyorsulás (%)
DC1040	DEFAULT	5	8	Emelkedés	Maximális emelkedési (MaxClimb)	ZERO	5 500			
DC1040	DEFAULT	5	9	Emelkedés	Maximális emelkedési (MaxClimb)	ZERO	7 500			
DC1040	DEFAULT	5	10	Emelkedés	Maximális emelkedési (MaxClimb)	ZERO	10 000			
DC1040	DEFAULT	6	1	Felszállás	Maximális felszállási (MaxTakeoff)	15				
DC1040	DEFAULT	6	2	Emelkedés	Maximális felszállási (MaxTakeoff)	15	1 000			
DC1040	DEFAULT	6	3	Gyorsulás	Maximális felszállási (MaxTakeoff)	15		1 436	203	
DC1040	DEFAULT	6	4	Gyorsulás	Maximális felszállási (MaxTakeoff)	5		1 077	218	
DC1040	DEFAULT	6	5	Gyorsulás	Maximális emelkedési (MaxClimb)	INT		1 000	233	
DC1040	DEFAULT	6	6	Emelkedés	Maximális emelkedési (MaxClimb)	ZERO	3 000			
DC1040	DEFAULT	6	7	Gyorsulás	Maximális emelkedési (MaxClimb)	ZERO		1 000	250	
DC1040	DEFAULT	6	8	Emelkedés	Maximális emelkedési (MaxClimb)	ZERO	5 500			
DC1040	DEFAULT	6	9	Emelkedés	Maximális emelkedési (MaxClimb)	ZERO	7 500			
DC1040	DEFAULT	6	10	Emelkedés	Maximális emelkedési (MaxClimb)	ZERO	10 000			
DC1040	DEFAULT	7	1	Felszállás	Maximális felszállási (MaxTakeoff)	15				
DC1040	DEFAULT	7	2	Emelkedés	Maximális felszállási (MaxTakeoff)	15	1 000			
DC1040	DEFAULT	7	3	Gyorsulás	Maximális felszállási (MaxTakeoff)	15		1 170	211	
DC1040	DEFAULT	7	4	Gyorsulás	Maximális felszállási (MaxTakeoff)	5		878	226	
DC1040	DEFAULT	7	5	Gyorsulás	Maximális emelkedési (MaxClimb)	INT		800	241	
DC1040	DEFAULT	7	6	Emelkedés	Maximális emelkedési (MaxClimb)	ZERO	3 000			
DC1040	DEFAULT	7	7	Gyorsulás	Maximális emelkedési (MaxClimb)	ZERO		800	250	

Repülőgép típus	Profil azonosító	Szakasz hossza	Szakasz száma	Szakasz típusa	Névleges tolóerő	Fékszárny azonosító.	Végpont magassága (ft)	Emelkedési sebesség (ft/min)	Végpon-ti kalibrált sebesség (CAS, kt)	Gyorsulás (%)
DC1040	DEFAULT	7	8	Emelkedés	Maximális emelkedési (MaxClimb)	ZERO	5 500			
DC1040	DEFAULT	7	9	Emelkedés	Maximális emelkedési (MaxClimb)	ZERO	7 500			
DC1040	DEFAULT	7	10	Emelkedés	Maximális emelkedési (MaxClimb)	ZERO	10 000			
DC3	DEFAULT	1	1	Felszállás	Maximális felszállási (MaxTakeoff)	TO				
DC3	DEFAULT	1	2	Emelkedés	Maximális felszállási (MaxTakeoff)	TO	400			
DC3	DEFAULT	1	3	Emelkedés	Maximális emelkedési (MaxClimb)	ZERO	3 000			
DC3	DEFAULT	1	4	Gyorsulás	Maximális emelkedési (MaxClimb)	ZERO		1 000	126	
DC3	DEFAULT	1	5	Emelkedés	Maximális emelkedési (MaxClimb)	ZERO	5 500			
DC3	DEFAULT	1	6	Emelkedés	Maximális emelkedési (MaxClimb)	ZERO	7 500			
DC3	DEFAULT	1	7	Emelkedés	Maximális emelkedési (MaxClimb)	ZERO	10 000			
DC3	DEFAULT	2	1	Felszállás	Maximális felszállási (MaxTakeoff)	TO				
DC3	DEFAULT	2	2	Emelkedés	Maximális felszállási (MaxTakeoff)	TO	400			
DC3	DEFAULT	2	3	Emelkedés	Maximális emelkedési (MaxClimb)	ZERO	3 000			
DC3	DEFAULT	2	4	Gyorsulás	Maximális emelkedési (MaxClimb)	ZERO		800	130	
DC3	DEFAULT	2	5	Emelkedés	Maximális emelkedési (MaxClimb)	ZERO	5 500			
DC3	DEFAULT	2	6	Emelkedés	Maximális emelkedési (MaxClimb)	ZERO	7 500			
DC3	DEFAULT	2	7	Emelkedés	Maximális emelkedési (MaxClimb)	ZERO	10 000			
DC3	DEFAULT	3	1	Felszállás	Maximális felszállási (MaxTakeoff)	TO				
DC3	DEFAULT	3	2	Emelkedés	Maximális felszállási (MaxTakeoff)	TO	400			
DC3	DEFAULT	3	3	Emelkedés	Maximális emelkedési (MaxClimb)	ZERO	3 000			

Repülőgép típus	Profil azonosító	Szakasz hossza	Szakasz száma	Szakasz típusa	Névleges tolóerő	Fékszárny azonosító.	Végpont magassága (ft)	Emelkedési sebesség (ft/min)	Végpon-ti kalibrált sebesség (CAS, kt)	Gyorsulás (%)
DC3	DEFAULT	3	4	Gyorsulás	Maximális emelkedési (MaxClimb)	ZERO		633	134	
DC3	DEFAULT	3	5	Emelkedés	Maximális emelkedési (MaxClimb)	ZERO	7 500			
DC3	DEFAULT	3	6	Emelkedés	Maximális emelkedési (MaxClimb)	ZERO	10 000			
DC6	DEFAULT	1	1	Felszállás	Maximális felszállási (MaxTakeoff)	TO				
DC6	DEFAULT	1	2	Emelkedés	Maximális felszállási (MaxTakeoff)	TO	1 500			
DC6	DEFAULT	1	3	Gyorsulás	Maximális felszállási (MaxTakeoff)	TO		818	135	
DC6	DEFAULT	1	4	Emelkedés	Maximális emelkedési (MaxClimb)	ZERO	3 000			
DC6	DEFAULT	1	5	Emelkedés	Maximális emelkedési (MaxClimb)	ZERO	5 500			
DC6	DEFAULT	1	6	Emelkedés	Maximális emelkedési (MaxClimb)	ZERO	7 500			
DC6	DEFAULT	1	7	Emelkedés	Maximális emelkedési (MaxClimb)	ZERO	10 000			
DC6	DEFAULT	2	1	Felszállás	Maximális felszállási (MaxTakeoff)	TO				
DC6	DEFAULT	2	2	Emelkedés	Maximális felszállási (MaxTakeoff)	TO	1 500			
DC6	DEFAULT	2	3	Gyorsulás	Maximális felszállási (MaxTakeoff)	TO		643	143	
DC6	DEFAULT	2	4	Emelkedés	Maximális emelkedési (MaxClimb)	ZERO	3 000			
DC6	DEFAULT	2	5	Emelkedés	Maximális emelkedési (MaxClimb)	ZERO	5 500			
DC6	DEFAULT	2	6	Emelkedés	Maximális emelkedési (MaxClimb)	ZERO	7 500			
DC6	DEFAULT	2	7	Emelkedés	Maximális emelkedési (MaxClimb)	ZERO	10 000			
DC6	DEFAULT	3	1	Felszállás	Maximális felszállási (MaxTakeoff)	TO				
DC6	DEFAULT	3	2	Emelkedés	Maximális felszállási (MaxTakeoff)	TO	1 500			
DC6	DEFAULT	3	3	Gyorsulás	Maximális felszállási (MaxTakeoff)	TO		498	149	

Repülőgép típus	Profil azonosító	Szakasz hossza	Szakasz száma	Szakasz típusa	Névleges tolóerő	Fékszárny azonosító.	Végpont magassága (ft)	Emelkedési sebesség (ft/min)	Végponti kalibrált sebesség (CAS, kt)	Gyorsulás (%)
DC6	DEFAULT	3	4	Emelkedés	Maximális emelkedési (MaxClimb)	ZERO	3 000			
DC6	DEFAULT	3	5	Emelkedés	Maximális emelkedési (MaxClimb)	ZERO	5 500			
DC6	DEFAULT	3	6	Emelkedés	Maximális emelkedési (MaxClimb)	ZERO	7 500			
DC6	DEFAULT	3	7	Emelkedés	Maximális emelkedési (MaxClimb)	ZERO	10 000			
DC850	DEFAULT	1	1	Felszállás	Maximális felszállási (MaxTakeoff)	15				
DC850	DEFAULT	1	2	Emelkedés	Maximális felszállási (MaxTakeoff)	15	1 000			
DC850	DEFAULT	1	3	Gyorsulás	Maximális felszállási (MaxTakeoff)	15		2 205	149	
DC850	DEFAULT	1	4	Gyorsulás	Maximális felszállási (MaxTakeoff)	INT		1 654	169	
DC850	DEFAULT	1	5	Gyorsulás	Maximális emelkedési (MaxClimb)	INT		1 000	189	
DC850	DEFAULT	1	6	Emelkedés	Maximális emelkedési (MaxClimb)	ZERO	3 000			
DC850	DEFAULT	1	7	Gyorsulás	Maximális emelkedési (MaxClimb)	ZERO		1 000	250	
DC850	DEFAULT	1	8	Emelkedés	Maximális emelkedési (MaxClimb)	ZERO	5 500			
DC850	DEFAULT	1	9	Emelkedés	Maximális emelkedési (MaxClimb)	ZERO	7 500			
DC850	DEFAULT	1	10	Emelkedés	Maximális emelkedési (MaxClimb)	ZERO	10 000			
DC850	DEFAULT	2	1	Felszállás	Maximális felszállási (MaxTakeoff)	15				
DC850	DEFAULT	2	2	Emelkedés	Maximális felszállási (MaxTakeoff)	15	1 000			
DC850	DEFAULT	2	3	Gyorsulás	Maximális felszállási (MaxTakeoff)	15		2 089	153	
DC850	DEFAULT	2	4	Gyorsulás	Maximális felszállási (MaxTakeoff)	INT		1 567	173	
DC850	DEFAULT	2	5	Gyorsulás	Maximális emelkedési (MaxClimb)	INT		1 000	193	
DC850	DEFAULT	2	6	Emelkedés	Maximális emelkedési (MaxClimb)	ZERO	3 000			

Repülőgép típus	Profil azonosító	Szakasz hossza	Szakasz száma	Szakasz típusa	Névleges tolóerő	Fékszárny azonosító.	Végpont magassága (ft)	Emelkedési sebesség (ft/min)	Végponti kalibrált sebesség (CAS, kt)	Gyorsulás (%)
DC850	DEFAULT	2	7	Gyorsulás	Maximális emelkedési (MaxClimb)	ZERO		1 000	250	
DC850	DEFAULT	2	8	Emelkedés	Maximális emelkedési (MaxClimb)	ZERO	5 500			
DC850	DEFAULT	2	9	Emelkedés	Maximális emelkedési (MaxClimb)	ZERO	7 500			
DC850	DEFAULT	2	10	Emelkedés	Maximális emelkedési (MaxClimb)	ZERO	10 000			
DC850	DEFAULT	3	1	Felszállás	Maximális felszállási (MaxTakeoff)	15				
DC850	DEFAULT	3	2	Emelkedés	Maximális felszállási (MaxTakeoff)	15	1 000			
DC850	DEFAULT	3	3	Gyorsulás	Maximális felszállási (MaxTakeoff)	15		1 930	158	
DC850	DEFAULT	3	4	Gyorsulás	Maximális felszállási (MaxTakeoff)	INT		1 448	178	
DC850	DEFAULT	3	5	Gyorsulás	Maximális emelkedési (MaxClimb)	INT		1 000	198	
DC850	DEFAULT	3	6	Emelkedés	Maximális emelkedési (MaxClimb)	ZERO	3 000			
DC850	DEFAULT	3	7	Gyorsulás	Maximális emelkedési (MaxClimb)	ZERO		1 000	250	
DC850	DEFAULT	3	8	Emelkedés	Maximális emelkedési (MaxClimb)	ZERO	5 500			
DC850	DEFAULT	3	9	Emelkedés	Maximális emelkedési (MaxClimb)	ZERO	7 500			
DC850	DEFAULT	3	10	Emelkedés	Maximális emelkedési (MaxClimb)	ZERO	10 000			
DC850	DEFAULT	4	1	Felszállás	Maximális felszállási (MaxTakeoff)	15				
DC850	DEFAULT	4	2	Emelkedés	Maximális felszállási (MaxTakeoff)	15	1 000			
DC850	DEFAULT	4	3	Gyorsulás	Maximális felszállási (MaxTakeoff)	15		1 743	165	
DC850	DEFAULT	4	4	Gyorsulás	Maximális felszállási (MaxTakeoff)	INT		1 308	185	
DC850	DEFAULT	4	5	Gyorsulás	Maximális emelkedési (MaxClimb)	INT		1 000	205	
DC850	DEFAULT	4	6	Emelkedés	Maximális emelkedési (MaxClimb)	ZERO	3 000			

Repülőgép típus	Profil azonosító	Szakasz hossza	Szakasz száma	Szakasz típusa	Névleges tolóerő	Fékszárny azonosító.	Végpont magassága (ft)	Emelkedési sebesség (ft/min)	Végponti kalibrált sebesség (CAS, kt)	Gyorsulás (%)
DC850	DEFAULT	4	7	Gyorsulás	Maximális emelkedési (MaxClimb)	ZERO		1 000	250	
DC850	DEFAULT	4	8	Emelkedés	Maximális emelkedési (MaxClimb)	ZERO	5 500			
DC850	DEFAULT	4	9	Emelkedés	Maximális emelkedési (MaxClimb)	ZERO	7 500			
DC850	DEFAULT	4	10	Emelkedés	Maximális emelkedési (MaxClimb)	ZERO	10 000			
DC850	DEFAULT	5	1	Felszállás	Maximális felszállási (MaxTakeoff)	15				
DC850	DEFAULT	5	2	Emelkedés	Maximális felszállási (MaxTakeoff)	15	1 000			
DC850	DEFAULT	5	3	Gyorsulás	Maximális felszállási (MaxTakeoff)	15		1 541	173	
DC850	DEFAULT	5	4	Gyorsulás	Maximális felszállási (MaxTakeoff)	INT		1 156	193	
DC850	DEFAULT	5	5	Gyorsulás	Maximális emelkedési (MaxClimb)	INT		1 000	213	
DC850	DEFAULT	5	6	Emelkedés	Maximális emelkedési (MaxClimb)	ZERO	3 000			
DC850	DEFAULT	5	7	Gyorsulás	Maximális emelkedési (MaxClimb)	ZERO		1 000	250	
DC850	DEFAULT	5	8	Emelkedés	Maximális emelkedési (MaxClimb)	ZERO	5 500			
DC850	DEFAULT	5	9	Emelkedés	Maximális emelkedési (MaxClimb)	ZERO	7 500			
DC850	DEFAULT	5	10	Emelkedés	Maximális emelkedési (MaxClimb)	ZERO	10 000			
DC850	DEFAULT	6	1	Felszállás	Maximális felszállási (MaxTakeoff)	15				
DC850	DEFAULT	6	2	Emelkedés	Maximális felszállási (MaxTakeoff)	15	1 000			
DC850	DEFAULT	6	3	Gyorsulás	Maximális felszállási (MaxTakeoff)	15		1 397	180	
DC850	DEFAULT	6	4	Gyorsulás	Maximális felszállási (MaxTakeoff)	INT		1 048	200	
DC850	DEFAULT	6	5	Gyorsulás	Maximális emelkedési (MaxClimb)	INT		1 000	220	
DC850	DEFAULT	6	6	Emelkedés	Maximális emelkedési (MaxClimb)	ZERO	3 000			

Repülőgép típus	Profil azonosító	Szakasz hossza	Szakasz száma	Szakasz típusa	Névleges tolóerő	Fékszárny azonosító.	Végpont magassága (ft)	Emelkedési sebesség (ft/min)	Végponti kalibrált sebesség (CAS, kt)	Gyorsulás (%)
DC850	DEFAULT	6	7	Gyorsulás	Maximális emelkedési (MaxClimb)	ZERO		1 000	250	
DC850	DEFAULT	6	8	Emelkedés	Maximális emelkedési (MaxClimb)	ZERO	5 500			
DC850	DEFAULT	6	9	Emelkedés	Maximális emelkedési (MaxClimb)	ZERO	7 500			
DC850	DEFAULT	6	10	Emelkedés	Maximális emelkedési (MaxClimb)	ZERO	10 000			
DC860	DEFAULT	1	1	Felszállás	Maximális felszállási (MaxTakeoff)	12				
DC860	DEFAULT	1	2	Emelkedés	Maximális felszállási (MaxTakeoff)	12	1 000			
DC860	DEFAULT	1	3	Gyorsulás	Maximális felszállási (MaxTakeoff)	12		2 055	160	
DC860	DEFAULT	1	4	Gyorsulás	Maximális felszállási (MaxTakeoff)	INT		1 541	180	
DC860	DEFAULT	1	5	Gyorsulás	Maximális emelkedési (MaxClimb)	INT		1 000	200	
DC860	DEFAULT	1	6	Emelkedés	Maximális emelkedési (MaxClimb)	ZERO	3 000			
DC860	DEFAULT	1	7	Gyorsulás	Maximális emelkedési (MaxClimb)	ZERO		1 000	250	
DC860	DEFAULT	1	8	Emelkedés	Maximális emelkedési (MaxClimb)	ZERO	5 500			
DC860	DEFAULT	1	9	Emelkedés	Maximális emelkedési (MaxClimb)	ZERO	7 500			
DC860	DEFAULT	1	10	Emelkedés	Maximális emelkedési (MaxClimb)	ZERO	10 000			
DC860	DEFAULT	2	1	Felszállás	Maximális felszállási (MaxTakeoff)	12				
DC860	DEFAULT	2	2	Emelkedés	Maximális felszállási (MaxTakeoff)	12	1 000			
DC860	DEFAULT	2	3	Gyorsulás	Maximális felszállási (MaxTakeoff)	12		1 959	164	
DC860	DEFAULT	2	4	Gyorsulás	Maximális felszállási (MaxTakeoff)	INT		1 470	184	
DC860	DEFAULT	2	5	Gyorsulás	Maximális emelkedési (MaxClimb)	INT		1 000	204	
DC860	DEFAULT	2	6	Emelkedés	Maximális emelkedési (MaxClimb)	ZERO	3 000			

Repülőgép típus	Profil azonosító	Szakasz hossza	Szakasz száma	Szakasz típusa	Névleges tolóerő	Fékszárny azonosító.	Végpont magassága (ft)	Emelkedési sebesség (ft/min)	Végponti kalibrált sebesség (CAS, kt)	Gyorsulás (%)
DC860	DEFAULT	2	7	Gyorsulás	Maximális emelkedési (MaxClimb)	ZERO		1 000	250	
DC860	DEFAULT	2	8	Emelkedés	Maximális emelkedési (MaxClimb)	ZERO	5 500			
DC860	DEFAULT	2	9	Emelkedés	Maximális emelkedési (MaxClimb)	ZERO	7 500			
DC860	DEFAULT	2	10	Emelkedés	Maximális emelkedési (MaxClimb)	ZERO	10 000			
DC860	DEFAULT	3	1	Felszállás	Maximális felszállási (MaxTakeoff)	12				
DC860	DEFAULT	3	2	Emelkedés	Maximális felszállási (MaxTakeoff)	12	1 000			
DC860	DEFAULT	3	3	Gyorsulás	Maximális felszállási (MaxTakeoff)	12		1 827	168	
DC860	DEFAULT	3	4	Gyorsulás	Maximális felszállási (MaxTakeoff)	INT		1 371	188	
DC860	DEFAULT	3	5	Gyorsulás	Maximális emelkedési (MaxClimb)	INT		1 000	208	
DC860	DEFAULT	3	6	Emelkedés	Maximális emelkedési (MaxClimb)	ZERO	3 000			
DC860	DEFAULT	3	7	Gyorsulás	Maximális emelkedési (MaxClimb)	ZERO		1 000	250	
DC860	DEFAULT	3	8	Emelkedés	Maximális emelkedési (MaxClimb)	ZERO	5 500			
DC860	DEFAULT	3	9	Emelkedés	Maximális emelkedési (MaxClimb)	ZERO	7 500			
DC860	DEFAULT	3	10	Emelkedés	Maximális emelkedési (MaxClimb)	ZERO	10 000			
DC860	DEFAULT	4	1	Felszállás	Maximális felszállási (MaxTakeoff)	12				
DC860	DEFAULT	4	2	Emelkedés	Maximális felszállási (MaxTakeoff)	12	1 000			
DC860	DEFAULT	4	3	Gyorsulás	Maximális felszállási (MaxTakeoff)	12		1 668	175	
DC860	DEFAULT	4	4	Gyorsulás	Maximális felszállási (MaxTakeoff)	INT		1 251	195	
DC860	DEFAULT	4	5	Gyorsulás	Maximális emelkedési (MaxClimb)	INT		1 000	215	
DC860	DEFAULT	4	6	Emelkedés	Maximális emelkedési (MaxClimb)	ZERO	3 000			

Repülőgép típus	Profil azonosító	Szakasz hossza	Szakasz száma	Szakasz típusa	Névleges tolóerő	Fékszárny azonosító.	Végpont magassága (ft)	Emelkedési sebesség (ft/min)	Végponti kalibrált sebesség (CAS, kt)	Gyorsulás (%)
DC860	DEFAULT	4	7	Gyorsulás	Maximális emelkedési (MaxClimb)	ZERO		1 000	250	
DC860	DEFAULT	4	8	Emelkedés	Maximális emelkedési (MaxClimb)	ZERO	5 500			
DC860	DEFAULT	4	9	Emelkedés	Maximális emelkedési (MaxClimb)	ZERO	7 500			
DC860	DEFAULT	4	10	Emelkedés	Maximális emelkedési (MaxClimb)	ZERO	10 000			
DC860	DEFAULT	5	1	Felszállás	Maximális felszállási (MaxTakeoff)	12				
DC860	DEFAULT	5	2	Emelkedés	Maximális felszállási (MaxTakeoff)	12	1 000			
DC860	DEFAULT	5	3	Gyorsulás	Maximális felszállási (MaxTakeoff)	12		1 491	182	
DC860	DEFAULT	5	4	Gyorsulás	Maximális felszállási (MaxTakeoff)	INT		1 118	202	
DC860	DEFAULT	5	5	Gyorsulás	Maximális emelkedési (MaxClimb)	INT		1 000	222	
DC860	DEFAULT	5	6	Emelkedés	Maximális emelkedési (MaxClimb)	ZERO	3 000			
DC860	DEFAULT	5	7	Gyorsulás	Maximális emelkedési (MaxClimb)	ZERO		1 000	250	
DC860	DEFAULT	5	8	Emelkedés	Maximális emelkedési (MaxClimb)	ZERO	5 500			
DC860	DEFAULT	5	9	Emelkedés	Maximális emelkedési (MaxClimb)	ZERO	7 500			
DC860	DEFAULT	5	10	Emelkedés	Maximális emelkedési (MaxClimb)	ZERO	10 000			
DC860	DEFAULT	6	1	Felszállás	Maximális felszállási (MaxTakeoff)	12				
DC860	DEFAULT	6	2	Emelkedés	Maximális felszállási (MaxTakeoff)	12	1 000			
DC860	DEFAULT	6	3	Gyorsulás	Maximális felszállási (MaxTakeoff)	12		1 394	187	
DC860	DEFAULT	6	4	Gyorsulás	Maximális felszállási (MaxTakeoff)	INT		1 046	207	
DC860	DEFAULT	6	5	Gyorsulás	Maximális emelkedési (MaxClimb)	INT		1 000	227	
DC860	DEFAULT	6	6	Emelkedés	Maximális emelkedési (MaxClimb)	ZERO	3 000			

Repülőgép típus	Profil azonosító	Szakasz hossza	Szakasz száma	Szakasz típusa	Névleges tolóerő	Fékszárny azonosító.	Végpont magassága (ft)	Emelkedési sebesség (ft/min)	Végponti kalibrált sebesség (CAS, kt)	Gyorsulás (%)
DC860	DEFAULT	6	7	Gyorsulás	Maximális emelkedési (MaxClimb)	ZERO		1 000	250	
DC860	DEFAULT	6	8	Emelkedés	Maximális emelkedési (MaxClimb)	ZERO	5 500			
DC860	DEFAULT	6	9	Emelkedés	Maximális emelkedési (MaxClimb)	ZERO	7 500			
DC860	DEFAULT	6	10	Emelkedés	Maximális emelkedési (MaxClimb)	ZERO	10 000			
DC860	DEFAULT	7	1	Felszállás	Maximális felszállási (MaxTakeoff)	12				
DC860	DEFAULT	7	2	Emelkedés	Maximális felszállási (MaxTakeoff)	12	1 000			
DC860	DEFAULT	7	3	Gyorsulás	Maximális felszállási (MaxTakeoff)	12		1 275	192	
DC860	DEFAULT	7	4	Gyorsulás	Maximális felszállási (MaxTakeoff)	INT		956	212	
DC860	DEFAULT	7	5	Gyorsulás	Maximális emelkedési (MaxClimb)	INT		900	232	
DC860	DEFAULT	7	6	Emelkedés	Maximális emelkedési (MaxClimb)	ZERO	3 000			
DC860	DEFAULT	7	7	Gyorsulás	Maximális emelkedési (MaxClimb)	ZERO		900	250	
DC860	DEFAULT	7	8	Emelkedés	Maximális emelkedési (MaxClimb)	ZERO	5 500			
DC860	DEFAULT	7	9	Emelkedés	Maximális emelkedési (MaxClimb)	ZERO	7 500			
DC860	DEFAULT	7	10	Emelkedés	Maximális emelkedési (MaxClimb)	ZERO	10 000			
DC870	DEFAULT	1	1	Felszállás	Maximális felszállási (MaxTakeoff)	12				
DC870	DEFAULT	1	2	Emelkedés	Maximális felszállási (MaxTakeoff)	12	1 000			
DC870	DEFAULT	1	3	Gyorsulás	Maximális felszállási (MaxTakeoff)	12		2 405	160	
DC870	DEFAULT	1	4	Gyorsulás	Maximális felszállási (MaxTakeoff)	INT		1 804	180	
DC870	DEFAULT	1	5	Gyorsulás	Maximális emelkedési (MaxClimb)	INT		1 000	200	
DC870	DEFAULT	1	6	Emelkedés	Maximális emelkedési (MaxClimb)	ZERO	3 000			

Repülőgép típus	Profil azonosító	Szakasz hossza	Szakasz száma	Szakasz típusa	Névleges tolóerő	Fékszárny azonosító.	Végpont magassága (ft)	Emelkedési sebesség (ft/min)	Végponti kalibrált sebesség (CAS, kt)	Gyorsulás (%)
DC870	DEFAULT	1	7	Gyorsulás	Maximális emelkedési (MaxClimb)	ZERO		1 000	250	
DC870	DEFAULT	1	8	Emelkedés	Maximális emelkedési (MaxClimb)	ZERO	5 500			
DC870	DEFAULT	1	9	Emelkedés	Maximális emelkedési (MaxClimb)	ZERO	7 500			
DC870	DEFAULT	1	10	Emelkedés	Maximális emelkedési (MaxClimb)	ZERO	10 000			
DC870	DEFAULT	2	1	Felszállás	Maximális felszállási (MaxTakeoff)	12				
DC870	DEFAULT	2	2	Emelkedés	Maximális felszállási (MaxTakeoff)	12	1 000			
DC870	DEFAULT	2	3	Gyorsulás	Maximális felszállási (MaxTakeoff)	12		2 289	164	
DC870	DEFAULT	2	4	Gyorsulás	Maximális felszállási (MaxTakeoff)	INT		1 717	184	
DC870	DEFAULT	2	5	Gyorsulás	Maximális emelkedési (MaxClimb)	INT		1 000	204	
DC870	DEFAULT	2	6	Emelkedés	Maximális emelkedési (MaxClimb)	ZERO	3 000			
DC870	DEFAULT	2	7	Gyorsulás	Maximális emelkedési (MaxClimb)	ZERO		1 000	250	
DC870	DEFAULT	2	8	Emelkedés	Maximális emelkedési (MaxClimb)	ZERO	5 500			
DC870	DEFAULT	2	9	Emelkedés	Maximális emelkedési (MaxClimb)	ZERO	7 500			
DC870	DEFAULT	2	10	Emelkedés	Maximális emelkedési (MaxClimb)	ZERO	10 000			
DC870	DEFAULT	3	1	Felszállás	Maximális felszállási (MaxTakeoff)	12				
DC870	DEFAULT	3	2	Emelkedés	Maximális felszállási (MaxTakeoff)	12	1 000			
DC870	DEFAULT	3	3	Gyorsulás	Maximális felszállási (MaxTakeoff)	12		2 129	168	
DC870	DEFAULT	3	4	Gyorsulás	Maximális felszállási (MaxTakeoff)	INT		1 597	188	
DC870	DEFAULT	3	5	Gyorsulás	Maximális emelkedési (MaxClimb)	INT		1 000	208	
DC870	DEFAULT	3	6	Emelkedés	Maximális emelkedési (MaxClimb)	ZERO	3 000			

Repülőgép típus	Profil azonosító	Szakasz hossza	Szakasz száma	Szakasz típusa	Névleges tolóerő	Fékszárny azonosító.	Végpont magassága (ft)	Emelkedési sebesség (ft/min)	Végponti kalibrált sebesség (CAS, kt)	Gyorsulás (%)
DC870	DEFAULT	3	7	Gyorsulás	Maximális emelkedési (MaxClimb)	ZERO		1 000	250	
DC870	DEFAULT	3	8	Emelkedés	Maximális emelkedési (MaxClimb)	ZERO	5 500			
DC870	DEFAULT	3	9	Emelkedés	Maximális emelkedési (MaxClimb)	ZERO	7 500			
DC870	DEFAULT	3	10	Emelkedés	Maximális emelkedési (MaxClimb)	ZERO	10 000			
DC870	DEFAULT	4	1	Felszállás	Maximális felszállási (MaxTakeoff)	12				
DC870	DEFAULT	4	2	Emelkedés	Maximális felszállási (MaxTakeoff)	12	1 000			
DC870	DEFAULT	4	3	Gyorsulás	Maximális felszállási (MaxTakeoff)	12		1 938	175	
DC870	DEFAULT	4	4	Gyorsulás	Maximális felszállási (MaxTakeoff)	INT		1 454	195	
DC870	DEFAULT	4	5	Gyorsulás	Maximális emelkedési (MaxClimb)	INT		1 000	215	
DC870	DEFAULT	4	6	Emelkedés	Maximális emelkedési (MaxClimb)	ZERO	3 000			
DC870	DEFAULT	4	7	Gyorsulás	Maximális emelkedési (MaxClimb)	ZERO		1 000	250	
DC870	DEFAULT	4	8	Emelkedés	Maximális emelkedési (MaxClimb)	ZERO	5 500			
DC870	DEFAULT	4	9	Emelkedés	Maximális emelkedési (MaxClimb)	ZERO	7 500			
DC870	DEFAULT	4	10	Emelkedés	Maximális emelkedési (MaxClimb)	ZERO	10 000			
DC870	DEFAULT	5	1	Felszállás	Maximális felszállási (MaxTakeoff)	12				
DC870	DEFAULT	5	2	Emelkedés	Maximális felszállási (MaxTakeoff)	12	1 000			
DC870	DEFAULT	5	3	Gyorsulás	Maximális felszállási (MaxTakeoff)	12		1 727	182	
DC870	DEFAULT	5	4	Gyorsulás	Maximális felszállási (MaxTakeoff)	INT		1 295	202	
DC870	DEFAULT	5	5	Gyorsulás	Maximális emelkedési (MaxClimb)	INT		1 000	222	
DC870	DEFAULT	5	6	Emelkedés	Maximális emelkedési (MaxClimb)	ZERO	3 000			

Repülőgép típus	Profil azonosító	Szakasz hossza	Szakasz száma	Szakasz típusa	Névleges tolóerő	Fékszárny azonosító.	Végpont magassága (ft)	Emelkedési sebesség (ft/min)	Végponti kalibrált sebesség (CAS, kt)	Gyorsulás (%)
DC870	DEFAULT	5	7	Gyorsulás	Maximális emelkedési (MaxClimb)	ZERO		1 000	250	
DC870	DEFAULT	5	8	Emelkedés	Maximális emelkedési (MaxClimb)	ZERO	5 500			
DC870	DEFAULT	5	9	Emelkedés	Maximális emelkedési (MaxClimb)	ZERO	7 500			
DC870	DEFAULT	5	10	Emelkedés	Maximális emelkedési (MaxClimb)	ZERO	10 000			
DC870	DEFAULT	6	1	Felszállás	Maximális felszállási (MaxTakeoff)	12				
DC870	DEFAULT	6	2	Emelkedés	Maximális felszállási (MaxTakeoff)	12	1 000			
DC870	DEFAULT	6	3	Gyorsulás	Maximális felszállási (MaxTakeoff)	12		1 611	187	
DC870	DEFAULT	6	4	Gyorsulás	Maximális felszállási (MaxTakeoff)	INT		1 209	207	
DC870	DEFAULT	6	5	Gyorsulás	Maximális emelkedési (MaxClimb)	INT		1 000	227	
DC870	DEFAULT	6	6	Emelkedés	Maximális emelkedési (MaxClimb)	ZERO	3 000			
DC870	DEFAULT	6	7	Gyorsulás	Maximális emelkedési (MaxClimb)	ZERO		1 000	250	
DC870	DEFAULT	6	8	Emelkedés	Maximális emelkedési (MaxClimb)	ZERO	5 500			
DC870	DEFAULT	6	9	Emelkedés	Maximális emelkedési (MaxClimb)	ZERO	7 500			
DC870	DEFAULT	6	10	Emelkedés	Maximális emelkedési (MaxClimb)	ZERO	10 000			
DC870	DEFAULT	7	1	Felszállás	Maximális felszállási (MaxTakeoff)	12				
DC870	DEFAULT	7	2	Emelkedés	Maximális felszállási (MaxTakeoff)	12	1 000			
DC870	DEFAULT	7	3	Gyorsulás	Maximális felszállási (MaxTakeoff)	12		1 470	192	
DC870	DEFAULT	7	4	Gyorsulás	Maximális felszállási (MaxTakeoff)	INT		1 103	212	
DC870	DEFAULT	7	5	Gyorsulás	Maximális emelkedési (MaxClimb)	INT		1 000	232	
DC870	DEFAULT	7	6	Emelkedés	Maximális emelkedési (MaxClimb)	ZERO	3 000			

Repülőgép típus	Profil azonosító	Szakasz hossza	Szakasz száma	Szakasz típusa	Névleges tolóerő	Fékszárny azonosító.	Végpont magassága (ft)	Emelkedési sebesség (ft/min)	Végponti kalibrált sebesség (CAS, kt)	Gyorsulás (%)
DC870	DEFAULT	7	7	Gyorsulás	Maximális emelkedési (MaxClimb)	ZERO		1 000	250	
DC870	DEFAULT	7	8	Emelkedés	Maximális emelkedési (MaxClimb)	ZERO	5 500			
DC870	DEFAULT	7	9	Emelkedés	Maximális emelkedési (MaxClimb)	ZERO	7 500			
DC870	DEFAULT	7	10	Emelkedés	Maximális emelkedési (MaxClimb)	ZERO	10 000			
DC8QN	DEFAULT	1	1	Felszállás	Maximális felszállási (MaxTakeoff)	12				
DC8QN	DEFAULT	1	2	Emelkedés	Maximális felszállási (MaxTakeoff)	12	1 000			
DC8QN	DEFAULT	1	3	Gyorsulás	Maximális felszállási (MaxTakeoff)	12		2 055	160	
DC8QN	DEFAULT	1	4	Gyorsulás	Maximális felszállási (MaxTakeoff)	INT		1 541	180	
DC8QN	DEFAULT	1	5	Gyorsulás	Maximális emelkedési (MaxClimb)	INT		1 000	200	
DC8QN	DEFAULT	1	6	Emelkedés	Maximális emelkedési (MaxClimb)	ZERO	3 000			
DC8QN	DEFAULT	1	7	Gyorsulás	Maximális emelkedési (MaxClimb)	ZERO		1 000	250	
DC8QN	DEFAULT	1	8	Emelkedés	Maximális emelkedési (MaxClimb)	ZERO	5 500			
DC8QN	DEFAULT	1	9	Emelkedés	Maximális emelkedési (MaxClimb)	ZERO	7 500			
DC8QN	DEFAULT	1	10	Emelkedés	Maximális emelkedési (MaxClimb)	ZERO	10 000			
DC8QN	DEFAULT	2	1	Felszállás	Maximális felszállási (MaxTakeoff)	12				
DC8QN	DEFAULT	2	2	Emelkedés	Maximális felszállási (MaxTakeoff)	12	1 000			
DC8QN	DEFAULT	2	3	Gyorsulás	Maximális felszállási (MaxTakeoff)	12		1 959	164	
DC8QN	DEFAULT	2	4	Gyorsulás	Maximális felszállási (MaxTakeoff)	INT		1 470	184	
DC8QN	DEFAULT	2	5	Gyorsulás	Maximális emelkedési (MaxClimb)	INT		1 000	204	
DC8QN	DEFAULT	2	6	Emelkedés	Maximális emelkedési (MaxClimb)	ZERO	3 000			

Repülőgép típus	Profil azonosító	Szakasz hossza	Szakasz száma	Szakasz típusa	Névleges tolóerő	Fékszárny azonosító.	Végpont magassága (ft)	Emelkedési sebesség (ft/min)	Végponti kalibrált sebesség (CAS, kt)	Gyorsulás (%)
DC8QN	DEFAULT	2	7	Gyorsulás	Maximális emelkedési (MaxClimb)	ZERO		1 000	250	
DC8QN	DEFAULT	2	8	Emelkedés	Maximális emelkedési (MaxClimb)	ZERO	5 500			
DC8QN	DEFAULT	2	9	Emelkedés	Maximális emelkedési (MaxClimb)	ZERO	7 500			
DC8QN	DEFAULT	2	10	Emelkedés	Maximális emelkedési (MaxClimb)	ZERO	10 000			
DC8QN	DEFAULT	3	1	Felszállás	Maximális felszállási (MaxTakeoff)	12				
DC8QN	DEFAULT	3	2	Emelkedés	Maximális felszállási (MaxTakeoff)	12	1 000			
DC8QN	DEFAULT	3	3	Gyorsulás	Maximális felszállási (MaxTakeoff)	12		1 827	168	
DC8QN	DEFAULT	3	4	Gyorsulás	Maximális felszállási (MaxTakeoff)	INT		1 371	188	
DC8QN	DEFAULT	3	5	Gyorsulás	Maximális emelkedési (MaxClimb)	INT		1 000	208	
DC8QN	DEFAULT	3	6	Emelkedés	Maximális emelkedési (MaxClimb)	ZERO	3 000			
DC8QN	DEFAULT	3	7	Gyorsulás	Maximális emelkedési (MaxClimb)	ZERO		1 000	250	
DC8QN	DEFAULT	3	8	Emelkedés	Maximális emelkedési (MaxClimb)	ZERO	5 500			
DC8QN	DEFAULT	3	9	Emelkedés	Maximális emelkedési (MaxClimb)	ZERO	7 500			
DC8QN	DEFAULT	3	10	Emelkedés	Maximális emelkedési (MaxClimb)	ZERO	10 000			
DC8QN	DEFAULT	4	1	Felszállás	Maximális felszállási (MaxTakeoff)	12				
DC8QN	DEFAULT	4	2	Emelkedés	Maximális felszállási (MaxTakeoff)	12	1 000			
DC8QN	DEFAULT	4	3	Gyorsulás	Maximális felszállási (MaxTakeoff)	12		1 668	175	
DC8QN	DEFAULT	4	4	Gyorsulás	Maximális felszállási (MaxTakeoff)	INT		1 251	195	
DC8QN	DEFAULT	4	5	Gyorsulás	Maximális emelkedési (MaxClimb)	INT		1 000	215	
DC8QN	DEFAULT	4	6	Emelkedés	Maximális emelkedési (MaxClimb)	ZERO	3 000			

Repülőgép típus	Profil azonosító	Szakasz hossza	Szakasz száma	Szakasz típusa	Névleges tolóerő	Fékszárny azonosító.	Végpont magassága (ft)	Emelkedési sebesség (ft/min)	Végponti kalibrált sebesség (CAS, kt)	Gyorsulás (%)
DC8QN	DEFAULT	4	7	Gyorsulás	Maximális emelkedési (MaxClimb)	ZERO		1 000	250	
DC8QN	DEFAULT	4	8	Emelkedés	Maximális emelkedési (MaxClimb)	ZERO	5 500			
DC8QN	DEFAULT	4	9	Emelkedés	Maximális emelkedési (MaxClimb)	ZERO	7 500			
DC8QN	DEFAULT	4	10	Emelkedés	Maximális emelkedési (MaxClimb)	ZERO	10 000			
DC8QN	DEFAULT	5	1	Felszállás	Maximális felszállási (MaxTakeoff)	12				
DC8QN	DEFAULT	5	2	Emelkedés	Maximális felszállási (MaxTakeoff)	12	1 000			
DC8QN	DEFAULT	5	3	Gyorsulás	Maximális felszállási (MaxTakeoff)	12		1 491	182	
DC8QN	DEFAULT	5	4	Gyorsulás	Maximális felszállási (MaxTakeoff)	INT		1 118	202	
DC8QN	DEFAULT	5	5	Gyorsulás	Maximális emelkedési (MaxClimb)	INT		1 000	222	
DC8QN	DEFAULT	5	6	Emelkedés	Maximális emelkedési (MaxClimb)	ZERO	3 000			
DC8QN	DEFAULT	5	7	Gyorsulás	Maximális emelkedési (MaxClimb)	ZERO		1 000	250	
DC8QN	DEFAULT	5	8	Emelkedés	Maximális emelkedési (MaxClimb)	ZERO	5 500			
DC8QN	DEFAULT	5	9	Emelkedés	Maximális emelkedési (MaxClimb)	ZERO	7 500			
DC8QN	DEFAULT	5	10	Emelkedés	Maximális emelkedési (MaxClimb)	ZERO	10 000			
DC8QN	DEFAULT	6	1	Felszállás	Maximális felszállási (MaxTakeoff)	12				
DC8QN	DEFAULT	6	2	Emelkedés	Maximális felszállási (MaxTakeoff)	12	1 000			
DC8QN	DEFAULT	6	3	Gyorsulás	Maximális felszállási (MaxTakeoff)	12		1 394	187	
DC8QN	DEFAULT	6	4	Gyorsulás	Maximális felszállási (MaxTakeoff)	INT		1 046	207	
DC8QN	DEFAULT	6	5	Gyorsulás	Maximális emelkedési (MaxClimb)	INT		1 000	227	
DC8QN	DEFAULT	6	6	Emelkedés	Maximális emelkedési (MaxClimb)	ZERO	3 000			

Repülőgép típus	Profil azonosító	Szakasz hossza	Szakasz száma	Szakasz típusa	Névleges tolóerő	Fékszárny azonosító.	Végpont magassága (ft)	Emelkedési sebesség (ft/min)	Végponti kalibrált sebesség (CAS, kt)	Gyorsulás (%)
DC8QN	DEFAULT	6	7	Gyorsulás	Maximális emelkedési (MaxClimb)	ZERO		1 000	250	
DC8QN	DEFAULT	6	8	Emelkedés	Maximális emelkedési (MaxClimb)	ZERO	5 500			
DC8QN	DEFAULT	6	9	Emelkedés	Maximális emelkedési (MaxClimb)	ZERO	7 500			
DC8QN	DEFAULT	6	10	Emelkedés	Maximális emelkedési (MaxClimb)	ZERO	10 000			
DC8QN	DEFAULT	7	1	Felszállás	Maximális felszállási (MaxTakeoff)	12				
DC8QN	DEFAULT	7	2	Emelkedés	Maximális felszállási (MaxTakeoff)	12	1 000			
DC8QN	DEFAULT	7	3	Gyorsulás	Maximális felszállási (MaxTakeoff)	12		1 275	192	
DC8QN	DEFAULT	7	4	Gyorsulás	Maximális felszállási (MaxTakeoff)	INT		956	212	
DC8QN	DEFAULT	7	5	Gyorsulás	Maximális emelkedési (MaxClimb)	INT		900	232	
DC8QN	DEFAULT	7	6	Emelkedés	Maximális emelkedési (MaxClimb)	ZERO	3 000			
DC8QN	DEFAULT	7	7	Gyorsulás	Maximális emelkedési (MaxClimb)	ZERO		900	250	
DC8QN	DEFAULT	7	8	Emelkedés	Maximális emelkedési (MaxClimb)	ZERO	5 500			
DC8QN	DEFAULT	7	9	Emelkedés	Maximális emelkedési (MaxClimb)	ZERO	7 500			
DC8QN	DEFAULT	7	10	Emelkedés	Maximális emelkedési (MaxClimb)	ZERO	10 000			
DC910	DEFAULT	1	1	Felszállás	Maximális felszállási (MaxTakeoff)	15				
DC910	DEFAULT	1	2	Emelkedés	Maximális felszállási (MaxTakeoff)	15	1 000			
DC910	DEFAULT	1	3	Gyorsulás	Maximális felszállási (MaxTakeoff)	15		2 296	136	
DC910	DEFAULT	1	4	Gyorsulás	Maximális felszállási (MaxTakeoff)	5		1 722	146	
DC910	DEFAULT	1	5	Gyorsulás	Maximális emelkedési (MaxClimb)	INT		1 000	181	
DC910	DEFAULT	1	6	Emelkedés	Maximális emelkedési (MaxClimb)	ZERO	3 000			

Repülőgép típus	Profil azonosító	Szakasz hossza	Szakasz száma	Szakasz típusa	Névleges tolóerő	Fékszárny azonosító.	Végpont magassága (ft)	Emelkedési sebesség (ft/min)	Végponti kalibrált sebesség (CAS, kt)	Gyorsulás (%)
DC910	DEFAULT	1	7	Gyorsulás	Maximális emelkedési (MaxClimb)	ZERO		1 000	250	
DC910	DEFAULT	1	8	Emelkedés	Maximális emelkedési (MaxClimb)	ZERO	5 500			
DC910	DEFAULT	1	9	Emelkedés	Maximális emelkedési (MaxClimb)	ZERO	7 500			
DC910	DEFAULT	1	10	Emelkedés	Maximális emelkedési (MaxClimb)	ZERO	10 000			
DC910	DEFAULT	2	1	Felszállás	Maximális felszállási (MaxTakeoff)	15				
DC910	DEFAULT	2	2	Emelkedés	Maximális felszállási (MaxTakeoff)	15	1 000			
DC910	DEFAULT	2	3	Gyorsulás	Maximális felszállási (MaxTakeoff)	15		2 070	143	
DC910	DEFAULT	2	4	Gyorsulás	Maximális felszállási (MaxTakeoff)	5		1 553	153	
DC910	DEFAULT	2	5	Gyorsulás	Maximális emelkedési (MaxClimb)	INT		1 000	188	
DC910	DEFAULT	2	6	Emelkedés	Maximális emelkedési (MaxClimb)	ZERO	3 000			
DC910	DEFAULT	2	7	Gyorsulás	Maximális emelkedési (MaxClimb)	ZERO		1 000	250	
DC910	DEFAULT	2	8	Emelkedés	Maximális emelkedési (MaxClimb)	ZERO	5 500			
DC910	DEFAULT	2	9	Emelkedés	Maximális emelkedési (MaxClimb)	ZERO	7 500			
DC910	DEFAULT	2	10	Emelkedés	Maximális emelkedési (MaxClimb)	ZERO	10 000			
DC910	DEFAULT	3	1	Felszállás	Maximális felszállási (MaxTakeoff)	15				
DC910	DEFAULT	3	2	Emelkedés	Maximális felszállási (MaxTakeoff)	15	1 000			
DC910	DEFAULT	3	3	Gyorsulás	Maximális felszállási (MaxTakeoff)	15		1 901	149	
DC910	DEFAULT	3	4	Gyorsulás	Maximális felszállási (MaxTakeoff)	5		1 426	159	
DC910	DEFAULT	3	5	Gyorsulás	Maximális emelkedési (MaxClimb)	INT		1 000	194	
DC910	DEFAULT	3	6	Emelkedés	Maximális emelkedési (MaxClimb)	ZERO	3 000			

Repülőgép típus	Profil azonosító	Szakasz hossza	Szakasz száma	Szakasz típusa	Névleges tolóerő	Fékszárny azonosító.	Végpont magassága (ft)	Emelkedési sebesség (ft/min)	Végpon-ti kalibrált sebesség (CAS, kt)	Gyorsulás (%)
DC910	DEFAULT	3	7	Gyorsulás	Maximális emelkedési (MaxClimb)	ZERO		1 000	250	
DC910	DEFAULT	3	8	Emelkedés	Maximális emelkedési (MaxClimb)	ZERO	5 500			
DC910	DEFAULT	3	9	Emelkedés	Maximális emelkedési (MaxClimb)	ZERO	7 500			
DC910	DEFAULT	3	10	Emelkedés	Maximális emelkedési (MaxClimb)	ZERO	10 000			
DC930	DEFAULT	1	1	Felszállás	Maximális felszállási (MaxTakeoff)	15				
DC930	DEFAULT	1	2	Emelkedés	Maximális felszállási (MaxTakeoff)	15	1 000			
DC930	DEFAULT	1	3	Gyorsulás	Maximális felszállási (MaxTakeoff)	15		1 741	154	
DC930	DEFAULT	1	4	Gyorsulás	Maximális felszállási (MaxTakeoff)	5		1 306	164	
DC930	DEFAULT	1	5	Gyorsulás	Maximális emelkedési (MaxClimb)	INT		1 000	199	
DC930	DEFAULT	1	6	Emelkedés	Maximális emelkedési (MaxClimb)	ZERO	3 000			
DC930	DEFAULT	1	7	Gyorsulás	Maximális emelkedési (MaxClimb)	ZERO		1 000	250	
DC930	DEFAULT	1	8	Emelkedés	Maximális emelkedési (MaxClimb)	ZERO	5 500			
DC930	DEFAULT	1	9	Emelkedés	Maximális emelkedési (MaxClimb)	ZERO	7 500			
DC930	DEFAULT	1	10	Emelkedés	Maximális emelkedési (MaxClimb)	ZERO	10 000			
DC930	DEFAULT	2	1	Felszállás	Maximális felszállási (MaxTakeoff)	15				
DC930	DEFAULT	2	2	Emelkedés	Maximális felszállási (MaxTakeoff)	15	1 000			
DC930	DEFAULT	2	3	Gyorsulás	Maximális felszállási (MaxTakeoff)	15		1 559	161	
DC930	DEFAULT	2	4	Gyorsulás	Maximális felszállási (MaxTakeoff)	5		1 169	171	
DC930	DEFAULT	2	5	Gyorsulás	Maximális emelkedési (MaxClimb)	INT		1 000	206	
DC930	DEFAULT	2	6	Emelkedés	Maximális emelkedési (MaxClimb)	ZERO	3 000			

Repülőgép típus	Profil azonosító	Szakasz hossza	Szakasz száma	Szakasz típusa	Névleges tolóerő	Fékszárny azonosító.	Végpont magassága (ft)	Emelkedési sebesség (ft/min)	Végponti kalibrált sebesség (CAS, kt)	Gyorsulás (%)
DC930	DEFAULT	2	7	Gyorsulás	Maximális emelkedési (MaxClimb)	ZERO		1 000	250	
DC930	DEFAULT	2	8	Emelkedés	Maximális emelkedési (MaxClimb)	ZERO	5 500			
DC930	DEFAULT	2	9	Emelkedés	Maximális emelkedési (MaxClimb)	ZERO	7 500			
DC930	DEFAULT	2	10	Emelkedés	Maximális emelkedési (MaxClimb)	ZERO	10 000			
DC930	DEFAULT	3	1	Felszállás	Maximális felszállási (MaxTakeoff)	15				
DC930	DEFAULT	3	2	Emelkedés	Maximális felszállási (MaxTakeoff)	15	1 000			
DC930	DEFAULT	3	3	Gyorsulás	Maximális felszállási (MaxTakeoff)	15		1 406	168	
DC930	DEFAULT	3	4	Gyorsulás	Maximális felszállási (MaxTakeoff)	5		1 055	178	
DC930	DEFAULT	3	5	Gyorsulás	Maximális emelkedési (MaxClimb)	INT		1 000	213	
DC930	DEFAULT	3	6	Emelkedés	Maximális emelkedési (MaxClimb)	ZERO	3 000			
DC930	DEFAULT	3	7	Gyorsulás	Maximális emelkedési (MaxClimb)	ZERO		1 000	250	
DC930	DEFAULT	3	8	Emelkedés	Maximális emelkedési (MaxClimb)	ZERO	5 500			
DC930	DEFAULT	3	9	Emelkedés	Maximális emelkedési (MaxClimb)	ZERO	7 500			
DC930	DEFAULT	3	10	Emelkedés	Maximális emelkedési (MaxClimb)	ZERO	10 000			
DC93LW	DEFAULT	1	1	Felszállás	Maximális felszállási (MaxTakeoff)	15				
DC93LW	DEFAULT	1	2	Emelkedés	Maximális felszállási (MaxTakeoff)	15	1 000			
DC93LW	DEFAULT	1	3	Gyorsulás	Maximális felszállási (MaxTakeoff)	15		1 741	154	
DC93LW	DEFAULT	1	4	Gyorsulás	Maximális felszállási (MaxTakeoff)	5		1 306	164	
DC93LW	DEFAULT	1	5	Gyorsulás	Maximális emelkedési (MaxClimb)	INT		1 000	199	
DC93LW	DEFAULT	1	6	Emelkedés	Maximális emelkedési (MaxClimb)	ZERO	3 000			

Repülőgép típus	Profil azonosító	Szakasz hossza	Szakasz száma	Szakasz típusa	Névleges tolóerő	Fékszárny azonosító.	Végpont magassága (ft)	Emelkedési sebesség (ft/min)	Végponti kalibrált sebesség (CAS, kt)	Gyorsulás (%)
DC93LW	DEFAULT	1	7	Gyorsulás	Maximális emelkedési (MaxClimb)	ZERO		1 000	250	
DC93LW	DEFAULT	1	8	Emelkedés	Maximális emelkedési (MaxClimb)	ZERO	5 500			
DC93LW	DEFAULT	1	9	Emelkedés	Maximális emelkedési (MaxClimb)	ZERO	7 500			
DC93LW	DEFAULT	1	10	Emelkedés	Maximális emelkedési (MaxClimb)	ZERO	10 000			
DC93LW	DEFAULT	2	1	Felszállás	Maximális felszállási (MaxTakeoff)	15				
DC93LW	DEFAULT	2	2	Emelkedés	Maximális felszállási (MaxTakeoff)	15	1 000			
DC93LW	DEFAULT	2	3	Gyorsulás	Maximális felszállási (MaxTakeoff)	15		1 559	161	
DC93LW	DEFAULT	2	4	Gyorsulás	Maximális felszállási (MaxTakeoff)	5		1 169	171	
DC93LW	DEFAULT	2	5	Gyorsulás	Maximális emelkedési (MaxClimb)	INT		1 000	206	
DC93LW	DEFAULT	2	6	Emelkedés	Maximális emelkedési (MaxClimb)	ZERO	3 000			
DC93LW	DEFAULT	2	7	Gyorsulás	Maximális emelkedési (MaxClimb)	ZERO		1 000	250	
DC93LW	DEFAULT	2	8	Emelkedés	Maximális emelkedési (MaxClimb)	ZERO	5 500			
DC93LW	DEFAULT	2	9	Emelkedés	Maximális emelkedési (MaxClimb)	ZERO	7 500			
DC93LW	DEFAULT	2	10	Emelkedés	Maximális emelkedési (MaxClimb)	ZERO	10 000			
DC93LW	DEFAULT	3	1	Felszállás	Maximális felszállási (MaxTakeoff)	15				
DC93LW	DEFAULT	3	2	Emelkedés	Maximális felszállási (MaxTakeoff)	15	1 000			
DC93LW	DEFAULT	3	3	Gyorsulás	Maximális felszállási (MaxTakeoff)	15		1 406	168	
DC93LW	DEFAULT	3	4	Gyorsulás	Maximális felszállási (MaxTakeoff)	5		1 055	178	
DC93LW	DEFAULT	3	5	Gyorsulás	Maximális emelkedési (MaxClimb)	INT		1 000	213	
DC93LW	DEFAULT	3	6	Emelkedés	Maximális emelkedési (MaxClimb)	ZERO	3 000			

Repülőgép típus	Profil azonosító	Szakasz hossza	Szakasz száma	Szakasz típusa	Névleges tolóerő	Fékszárny azonosító.	Végpont magassága (ft)	Emelkedési sebesség (ft/min)	Végponti kalibrált sebesség (CAS, kt)	Gyorsulás (%)
DC93LW	DEFAULT	3	7	Gyorsulás	Maximális emelkedési (MaxClimb)	ZERO		1 000	250	
DC93LW	DEFAULT	3	8	Emelkedés	Maximális emelkedési (MaxClimb)	ZERO	5 500			
DC93LW	DEFAULT	3	9	Emelkedés	Maximális emelkedési (MaxClimb)	ZERO	7 500			
DC93LW	DEFAULT	3	10	Emelkedés	Maximális emelkedési (MaxClimb)	ZERO	10 000			
DC950	DEFAULT	1	1	Felszállás	Maximális felszállási (MaxTakeoff)	15				
DC950	DEFAULT	1	2	Emelkedés	Maximális felszállási (MaxTakeoff)	15	1 000			
DC950	DEFAULT	1	3	Gyorsulás	Maximális felszállási (MaxTakeoff)	15		1 983	159	
DC950	DEFAULT	1	4	Gyorsulás	Maximális felszállási (MaxTakeoff)	5		1 487	169	
DC950	DEFAULT	1	5	Gyorsulás	Maximális emelkedési (MaxClimb)	INTR		1 000	204	
DC950	DEFAULT	1	6	Emelkedés	Maximális emelkedési (MaxClimb)	ZERO	3 000			
DC950	DEFAULT	1	7	Gyorsulás	Maximális emelkedési (MaxClimb)	ZERO		1 000	250	
DC950	DEFAULT	1	8	Emelkedés	Maximális emelkedési (MaxClimb)	ZERO	5 500			
DC950	DEFAULT	1	9	Emelkedés	Maximális emelkedési (MaxClimb)	ZERO	7 500			
DC950	DEFAULT	1	10	Emelkedés	Maximális emelkedési (MaxClimb)	ZERO	10 000			
DC950	DEFAULT	2	1	Felszállás	Maximális felszállási (MaxTakeoff)	15				
DC950	DEFAULT	2	2	Emelkedés	Maximális felszállási (MaxTakeoff)	15	1 000			
DC950	DEFAULT	2	3	Gyorsulás	Maximális felszállási (MaxTakeoff)	15		1 843	164	
DC950	DEFAULT	2	4	Gyorsulás	Maximális felszállási (MaxTakeoff)	5		1 382	174	
DC950	DEFAULT	2	5	Gyorsulás	Maximális emelkedési (MaxClimb)	INTR		1 000	209	
DC950	DEFAULT	2	6	Emelkedés	Maximális emelkedési (MaxClimb)	ZERO	3 000			

Repülőgép típus	Profil azonosító	Szakasz hossza	Szakasz száma	Szakasz típusa	Névleges tolóerő	Fékszárny azonosító.	Végpont magassága (ft)	Emelkedési sebesség (ft/min)	Végponti kalibrált sebesség (CAS, kt)	Gyorsulás (%)
DC950	DEFAULT	2	7	Gyorsulás	Maximális emelkedési (MaxClimb)	ZERO		1 000	250	
DC950	DEFAULT	2	8	Emelkedés	Maximális emelkedési (MaxClimb)	ZERO	5 500			
DC950	DEFAULT	2	9	Emelkedés	Maximális emelkedési (MaxClimb)	ZERO	7 500			
DC950	DEFAULT	2	10	Emelkedés	Maximális emelkedési (MaxClimb)	ZERO	10 000			
DC950	DEFAULT	3	1	Felszállás	Maximális felszállási (MaxTakeoff)	15				
DC950	DEFAULT	3	2	Emelkedés	Maximális felszállási (MaxTakeoff)	15	1 000			
DC950	DEFAULT	3	3	Gyorsulás	Maximális felszállási (MaxTakeoff)	15		1 698	170	
DC950	DEFAULT	3	4	Gyorsulás	Maximális felszállási (MaxTakeoff)	5		1 274	180	
DC950	DEFAULT	3	5	Gyorsulás	Maximális emelkedési (MaxClimb)	INTR		1 000	215	
DC950	DEFAULT	3	6	Emelkedés	Maximális emelkedési (MaxClimb)	ZERO	3 000			
DC950	DEFAULT	3	7	Gyorsulás	Maximális emelkedési (MaxClimb)	ZERO		1 000	250	
DC950	DEFAULT	3	8	Emelkedés	Maximális emelkedési (MaxClimb)	ZERO	5 500			
DC950	DEFAULT	3	9	Emelkedés	Maximális emelkedési (MaxClimb)	ZERO	7 500			
DC950	DEFAULT	3	10	Emelkedés	Maximális emelkedési (MaxClimb)	ZERO	10 000			
DC95HW	DEFAULT	1	1	Felszállás	Maximális felszállási (MaxTakeoff)	15				
DC95HW	DEFAULT	1	2	Emelkedés	Maximális felszállási (MaxTakeoff)	15	1 000			
DC95HW	DEFAULT	1	3	Gyorsulás	Maximális felszállási (MaxTakeoff)	15		1 983	159	
DC95HW	DEFAULT	1	4	Gyorsulás	Maximális felszállási (MaxTakeoff)	5		1 487	169	
DC95HW	DEFAULT	1	5	Gyorsulás	Maximális emelkedési (MaxClimb)	INTR		1 000	204	
DC95HW	DEFAULT	1	6	Emelkedés	Maximális emelkedési (MaxClimb)	ZERO	3 000			

Repülőgép típus	Profil azonosító	Szakasz hossza	Szakasz száma	Szakasz típusa	Névleges tolóerő	Fékszárny azonosító.	Végpont magassága (ft)	Emelkedési sebesség (ft/min)	Végponti kalibrált sebesség (CAS, kt)	Gyorsulás (%)
DC95HW	DEFAULT	1	7	Gyorsulás	Maximális emelkedési (MaxClimb)	ZERO		1 000	250	
DC95HW	DEFAULT	1	8	Emelkedés	Maximális emelkedési (MaxClimb)	ZERO	5 500			
DC95HW	DEFAULT	1	9	Emelkedés	Maximális emelkedési (MaxClimb)	ZERO	7 500			
DC95HW	DEFAULT	1	10	Emelkedés	Maximális emelkedési (MaxClimb)	ZERO	10 000			
DC95HW	DEFAULT	2	1	Felszállás	Maximális felszállási (MaxTakeoff)	15				
DC95HW	DEFAULT	2	2	Emelkedés	Maximális felszállási (MaxTakeoff)	15	1 000			
DC95HW	DEFAULT	2	3	Gyorsulás	Maximális felszállási (MaxTakeoff)	15		1 843	164	
DC95HW	DEFAULT	2	4	Gyorsulás	Maximális felszállási (MaxTakeoff)	5		1 382	174	
DC95HW	DEFAULT	2	5	Gyorsulás	Maximális emelkedési (MaxClimb)	INTR		1 000	209	
DC95HW	DEFAULT	2	6	Emelkedés	Maximális emelkedési (MaxClimb)	ZERO	3 000			
DC95HW	DEFAULT	2	7	Gyorsulás	Maximális emelkedési (MaxClimb)	ZERO		1 000	250	
DC95HW	DEFAULT	2	8	Emelkedés	Maximális emelkedési (MaxClimb)	ZERO	5 500			
DC95HW	DEFAULT	2	9	Emelkedés	Maximális emelkedési (MaxClimb)	ZERO	7 500			
DC95HW	DEFAULT	2	10	Emelkedés	Maximális emelkedési (MaxClimb)	ZERO	10 000			
DC95HW	DEFAULT	3	1	Felszállás	Maximális felszállási (MaxTakeoff)	15				
DC95HW	DEFAULT	3	2	Emelkedés	Maximális felszállási (MaxTakeoff)	15	1 000			
DC95HW	DEFAULT	3	3	Gyorsulás	Maximális felszállási (MaxTakeoff)	15		1 698	170	
DC95HW	DEFAULT	3	4	Gyorsulás	Maximális felszállási (MaxTakeoff)	5		1 274	180	
DC95HW	DEFAULT	3	5	Gyorsulás	Maximális emelkedési (MaxClimb)	INTR		1 000	215	
DC95HW	DEFAULT	3	6	Emelkedés	Maximális emelkedési (MaxClimb)	ZERO	3 000			

Repülőgép típus	Profil azonosító	Szakasz hossza	Szakasz száma	Szakasz típusa	Névleges tolóerő	Fékszárny azonosító.	Végpont magassága (ft)	Emelkedési sebesség (ft/min)	Végpon-ti kalibrált sebesség (CAS, kt)	Gyorsulás (%)
DC95HW	DEFAULT	3	7	Gyorsulás	Maximális emelkedési (MaxClimb)	ZERO		1 000	250	
DC95HW	DEFAULT	3	8	Emelkedés	Maximális emelkedési (MaxClimb)	ZERO	5 500			
DC95HW	DEFAULT	3	9	Emelkedés	Maximális emelkedési (MaxClimb)	ZERO	7 500			
DC95HW	DEFAULT	3	10	Emelkedés	Maximális emelkedési (MaxClimb)	ZERO	10 000			
DC9Q7	DEFAULT	1	1	Felszállás	Maximális felszállási (MaxTakeoff)	15				
DC9Q7	DEFAULT	1	2	Emelkedés	Maximális felszállási (MaxTakeoff)	15	1 000			
DC9Q7	DEFAULT	1	3	Gyorsulás	Maximális felszállási (MaxTakeoff)	15		2 296	136	
DC9Q7	DEFAULT	1	4	Gyorsulás	Maximális felszállási (MaxTakeoff)	5		1 722	146	
DC9Q7	DEFAULT	1	5	Gyorsulás	Maximális emelkedési (MaxClimb)	INT		1 000	181	
DC9Q7	DEFAULT	1	6	Emelkedés	Maximális emelkedési (MaxClimb)	ZERO	3 000			
DC9Q7	DEFAULT	1	7	Gyorsulás	Maximális emelkedési (MaxClimb)	ZERO		1 000	250	
DC9Q7	DEFAULT	1	8	Emelkedés	Maximális emelkedési (MaxClimb)	ZERO	5 500			
DC9Q7	DEFAULT	1	9	Emelkedés	Maximális emelkedési (MaxClimb)	ZERO	7 500			
DC9Q7	DEFAULT	1	10	Emelkedés	Maximális emelkedési (MaxClimb)	ZERO	10 000			
DC9Q7	DEFAULT	2	1	Felszállás	Maximális felszállási (MaxTakeoff)	15				
DC9Q7	DEFAULT	2	2	Emelkedés	Maximális felszállási (MaxTakeoff)	15	1 000			
DC9Q7	DEFAULT	2	3	Gyorsulás	Maximális felszállási (MaxTakeoff)	15		2 070	143	
DC9Q7	DEFAULT	2	4	Gyorsulás	Maximális felszállási (MaxTakeoff)	5		1 553	153	
DC9Q7	DEFAULT	2	5	Gyorsulás	Maximális emelkedési (MaxClimb)	INT		1 000	188	
DC9Q7	DEFAULT	2	6	Emelkedés	Maximális emelkedési (MaxClimb)	ZERO	3 000			

Repülőgép típus	Profil azonosító	Szakasz hossza	Szakasz száma	Szakasz típusa	Névleges tolóerő	Fékszárny azonosító.	Végpont magassága (ft)	Emelkedési sebesség (ft/min)	Végponti kalibrált sebesség (CAS, kt)	Gyorsulás (%)
DC9Q7	DEFAULT	2	7	Gyorsulás	Maximális emelkedési (MaxClimb)	ZERO		1 000	250	
DC9Q7	DEFAULT	2	8	Emelkedés	Maximális emelkedési (MaxClimb)	ZERO	5 500			
DC9Q7	DEFAULT	2	9	Emelkedés	Maximális emelkedési (MaxClimb)	ZERO	7 500			
DC9Q7	DEFAULT	2	10	Emelkedés	Maximális emelkedési (MaxClimb)	ZERO	10 000			
DC9Q7	DEFAULT	3	1	Felszállás	Maximális felszállási (MaxTakeoff)	15				
DC9Q7	DEFAULT	3	2	Emelkedés	Maximális felszállási (MaxTakeoff)	15	1 000			
DC9Q7	DEFAULT	3	3	Gyorsulás	Maximális felszállási (MaxTakeoff)	15		1 901	149	
DC9Q7	DEFAULT	3	4	Gyorsulás	Maximális felszállási (MaxTakeoff)	5		1 426	159	
DC9Q7	DEFAULT	3	5	Gyorsulás	Maximális emelkedési (MaxClimb)	INT		1 000	194	
DC9Q7	DEFAULT	3	6	Emelkedés	Maximális emelkedési (MaxClimb)	ZERO	3 000			
DC9Q7	DEFAULT	3	7	Gyorsulás	Maximális emelkedési (MaxClimb)	ZERO		1 000	250	
DC9Q7	DEFAULT	3	8	Emelkedés	Maximális emelkedési (MaxClimb)	ZERO	5 500			
DC9Q7	DEFAULT	3	9	Emelkedés	Maximális emelkedési (MaxClimb)	ZERO	7 500			
DC9Q7	DEFAULT	3	10	Emelkedés	Maximális emelkedési (MaxClimb)	ZERO	10 000			
DC9Q9	DEFAULT	1	1	Felszállás	Maximális felszállási (MaxTakeoff)	15				
DC9Q9	DEFAULT	1	2	Emelkedés	Maximális felszállási (MaxTakeoff)	15	1 000			
DC9Q9	DEFAULT	1	3	Gyorsulás	Maximális felszállási (MaxTakeoff)	15		1 741	154	
DC9Q9	DEFAULT	1	4	Gyorsulás	Maximális felszállási (MaxTakeoff)	5		1 306	164	
DC9Q9	DEFAULT	1	5	Gyorsulás	Maximális emelkedési (MaxClimb)	INT		1 000	199	
DC9Q9	DEFAULT	1	6	Emelkedés	Maximális emelkedési (MaxClimb)	ZERO	3 000			

Repülőgép típus	Profil azonosító	Szakasz hossza	Szakasz száma	Szakasz típusa	Névleges tolóerő	Fékszárny azonosító.	Végpont magassága (ft)	Emelkedési sebesség (ft/min)	Végponti kalibrált sebesség (CAS, kt)	Gyorsulás (%)
DC9Q9	DEFAULT	1	7	Gyorsulás	Maximális emelkedési (MaxClimb)	ZERO		1 000	250	
DC9Q9	DEFAULT	1	8	Emelkedés	Maximális emelkedési (MaxClimb)	ZERO	5 500			
DC9Q9	DEFAULT	1	9	Emelkedés	Maximális emelkedési (MaxClimb)	ZERO	7 500			
DC9Q9	DEFAULT	1	10	Emelkedés	Maximális emelkedési (MaxClimb)	ZERO	10 000			
DC9Q9	DEFAULT	2	1	Felszállás	Maximális felszállási (MaxTakeoff)	15				
DC9Q9	DEFAULT	2	2	Emelkedés	Maximális felszállási (MaxTakeoff)	15	1 000			
DC9Q9	DEFAULT	2	3	Gyorsulás	Maximális felszállási (MaxTakeoff)	15		1 559	161	
DC9Q9	DEFAULT	2	4	Gyorsulás	Maximális felszállási (MaxTakeoff)	5		1 169	171	
DC9Q9	DEFAULT	2	5	Gyorsulás	Maximális emelkedési (MaxClimb)	INT		1 000	206	
DC9Q9	DEFAULT	2	6	Emelkedés	Maximális emelkedési (MaxClimb)	ZERO	3 000			
DC9Q9	DEFAULT	2	7	Gyorsulás	Maximális emelkedési (MaxClimb)	ZERO		1 000	250	
DC9Q9	DEFAULT	2	8	Emelkedés	Maximális emelkedési (MaxClimb)	ZERO	5 500			
DC9Q9	DEFAULT	2	9	Emelkedés	Maximális emelkedési (MaxClimb)	ZERO	7 500			
DC9Q9	DEFAULT	2	10	Emelkedés	Maximális emelkedési (MaxClimb)	ZERO	10 000			
DC9Q9	DEFAULT	3	1	Felszállás	Maximális felszállási (MaxTakeoff)	15				
DC9Q9	DEFAULT	3	2	Emelkedés	Maximális felszállási (MaxTakeoff)	15	1 000			
DC9Q9	DEFAULT	3	3	Gyorsulás	Maximális felszállási (MaxTakeoff)	15		1 406	168	
DC9Q9	DEFAULT	3	4	Gyorsulás	Maximális felszállási (MaxTakeoff)	5		1 055	178	
DC9Q9	DEFAULT	3	5	Gyorsulás	Maximális emelkedési (MaxClimb)	INT		1 000	213	
DC9Q9	DEFAULT	3	6	Emelkedés	Maximális emelkedési (MaxClimb)	ZERO	3 000			

Repülőgép típus	Profil azonosító	Szakasz hossza	Szakasz száma	Szakasz típusa	Névleges tolóerő	Fékszárny azonosító.	Végpont magassága (ft)	Emelkedési sebesség (ft/min)	Végponti kalibrált sebesség (CAS, kt)	Gyorsulás (%)
DC9Q9	DEFAULT	3	7	Gyorsulás	Maximális emelkedési (MaxClimb)	ZERO		1 000	250	
DC9Q9	DEFAULT	3	8	Emelkedés	Maximális emelkedési (MaxClimb)	ZERO	5 500			
DC9Q9	DEFAULT	3	9	Emelkedés	Maximális emelkedési (MaxClimb)	ZERO	7 500			
DC9Q9	DEFAULT	3	10	Emelkedés	Maximális emelkedési (MaxClimb)	ZERO	10 000			
DHC6	DEFAULT	1	1	Felszállás	Maximális felszállási (MaxTakeoff)	TO				
DHC6	DEFAULT	1	2	Emelkedés	Maximális felszállási (MaxTakeoff)	TO	1 000			
DHC6	DEFAULT	1	3	Gyorsulás	Maximális felszállási (MaxTakeoff)	TO		952	98	
DHC6	DEFAULT	1	4	Emelkedés	Maximális emelkedési (MaxClimb)	ZERO	3 000			
DHC6	DEFAULT	1	5	Emelkedés	Maximális emelkedési (MaxClimb)	ZERO	5 500			
DHC6	DEFAULT	1	6	Emelkedés	Maximális emelkedési (MaxClimb)	ZERO	7 500			
DHC6	DEFAULT	1	7	Emelkedés	Maximális emelkedési (MaxClimb)	ZERO	10 000			
DHC6QP	DEFAULT	1	1	Felszállás	Maximális felszállási (MaxTakeoff)	TO				
DHC6QP	DEFAULT	1	2	Emelkedés	Maximális felszállási (MaxTakeoff)	TO	1 000			
DHC6QP	DEFAULT	1	3	Gyorsulás	Maximális felszállási (MaxTakeoff)	TO		952	98	
DHC6QP	DEFAULT	1	4	Emelkedés	Maximális emelkedési (MaxClimb)	ZERO	3 000			
DHC6QP	DEFAULT	1	5	Emelkedés	Maximális emelkedési (MaxClimb)	ZERO	5 500			
DHC6QP	DEFAULT	1	6	Emelkedés	Maximális emelkedési (MaxClimb)	ZERO	7 500			
DHC6QP	DEFAULT	1	7	Emelkedés	Maximális emelkedési (MaxClimb)	ZERO	10 000			
DHC7	DEFAULT	1	1	Felszállás	Maximális felszállási (MaxTakeoff)	25				
DHC7	DEFAULT	1	2	Emelkedés	Maximális felszállási (MaxTakeoff)	25	1 000			

Repülőgép típus	Profil azonosító	Szakasz hossza	Szakasz száma	Szakasz típusa	Névleges tolóerő	Fékszárny azonosító.	Végpont magassága (ft)	Emelkedési sebesség (ft/min)	Végpon-ti kalibrált sebesség (CAS, kt)	Gyorsulás (%)
DHC7	DEFAULT	1	3	Gyorsulás	Maximális felszállási (MaxTakeoff)	25		933	102	
DHC7	DEFAULT	1	4	Gyorsulás	Maximális felszállási (MaxTakeoff)	10		700	122	
DHC7	DEFAULT	1	5	Emelkedés	Maximális emelkedési (MaxClimb)	ZERO	3 000			
DHC7	DEFAULT	1	6	Gyorsulás	Maximális emelkedési (MaxClimb)	ZERO		700	160	
DHC7	DEFAULT	1	7	Emelkedés	Maximális emelkedési (MaxClimb)	ZERO	5 500			
DHC7	DEFAULT	1	8	Emelkedés	Maximális emelkedési (MaxClimb)	ZERO	7 500			
DHC7	DEFAULT	1	9	Emelkedés	Maximális emelkedési (MaxClimb)	ZERO	10 000			
DHC8	DEFAULT	1	1	Felszállás	Maximális felszállási (MaxTakeoff)	15				
DHC8	DEFAULT	1	2	Emelkedés	Maximális felszállási (MaxTakeoff)	15	1 000			
DHC8	DEFAULT	1	3	Gyorsulás	Maximális felszállási (MaxTakeoff)	15		1 491	110	
DHC8	DEFAULT	1	4	Gyorsulás	Maximális emelkedési (MaxClimb)	5		1 119	125	
DHC8	DEFAULT	1	5	Emelkedés	Maximális emelkedési (MaxClimb)	ZERO	3 000			
DHC8	DEFAULT	1	6	Gyorsulás	Maximális emelkedési (MaxClimb)	ZERO		1 119	165	
DHC8	DEFAULT	1	7	Emelkedés	Maximális emelkedési (MaxClimb)	ZERO	5 500			
DHC8	DEFAULT	1	8	Emelkedés	Maximális emelkedési (MaxClimb)	ZERO	7 500			
DHC8	DEFAULT	1	9	Emelkedés	Maximális emelkedési (MaxClimb)	ZERO	10 000			

I-4. táblázat (4. rész)

A felszállási eljárás alapértelmezett szakaszai

Repülőgép-típus	Profil_azon	Útv. szakasz hossz	Szakasz száma	Szakasz típusa	Tolóerő teljesítmény	Féklap_azon.	Végpont magasság (ft)	Emelkedési sebesség (ft/min)	Végpon-ti CAS (kt)	Gyorsulás százalék (%)
DHC830	DEFAULT	1	1	Felszállás	Maximális felszállási (MaxTakeoff)	10				
DHC830	DEFAULT	1	2	Emelkedés	Maximális felszállási (MaxTakeoff)	10	1 000			
DHC830	DEFAULT	1	3	Gyorsulás	Maximális felszállási (MaxTakeoff)	10		1 280	122	
DHC830	DEFAULT	1	4	Gyorsulás	Maximális emelkedési (MaxClimb)	5		960	137	
DHC830	DEFAULT	1	5	Emelkedés	Maximális emelkedési (MaxClimb)	ZERO	3 000			
DHC830	DEFAULT	1	6	Gyorsulás	Maximális emelkedési (MaxClimb)	ZERO		960	179	
DHC830	DEFAULT	1	7	Emelkedés	Maximális emelkedési (MaxClimb)	ZERO	5 500			
DHC830	DEFAULT	1	8	Emelkedés	Maximális emelkedési (MaxClimb)	ZERO	7 500			
DHC830	DEFAULT	1	9	Emelkedés	Maximális emelkedési (MaxClimb)	ZERO	10 000			
DO228	DEFAULT	1	1	Felszállás	Maximális felszállási (MaxTakeoff)	FLAPS1				
DO228	DEFAULT	1	2	Gyorsulás	Maximális felszállási (MaxTakeoff)	FLAPS1		1 000	101	
DO228	DEFAULT	1	3	Emelkedés	Maximális felszállási (MaxTakeoff)	ZERO	1 000			
DO228	DEFAULT	1	4	Gyorsulás	Maximális emelkedési (MaxClimb)	ZERO		1 000	122	
DO228	DEFAULT	1	5	Emelkedés	Maximális emelkedési (MaxClimb)	ZERO	2 000			
DO228	DEFAULT	1	6	Emelkedés	Maximális emelkedési (MaxClimb)	ZERO	4 000			
DO228	DEFAULT	1	7	Emelkedés	Maximális emelkedési (MaxClimb)	ZERO	6 000			
DO228	DEFAULT	1	8	Emelkedés	Maximális emelkedési (MaxClimb)	ZERO	8 000			
DO228	DEFAULT	1	9	Emelkedés	Maximális emelkedési (MaxClimb)	ZERO	10 000			
DO328	DEFAULT	1	1	Felszállás	Maximális felszállási (MaxTakeoff)	F12-D				
DO328	DEFAULT	1	2	Gyorsulás	Maximális felszállási (MaxTakeoff)	F12-D		1 000	120	

Repülőgép-típus	Profil_azon	Útv. szakasz hossz	Szakasz száma	Szakasz típusa	Tolóerő teljesítmény	Féklap_azon.	Végpont magasság (ft)	Emelkedési sebesség (ft/min)	Végponti CAS (kt)	Gyorsulás százalék (%)
DO328	DEFAULT	1	3	Emelkedés	Maximális felszállási (MaxTakeoff)	ZERO	1 000			
DO328	DEFAULT	1	4	Gyorsulás	Maximális felszállási (MaxTakeoff)	ZERO		1 000	130	
DO328	DEFAULT	1	5	Emelkedés	Maximális emelkedési (MaxClimb)	ZERO	2 000			
DO328	DEFAULT	1	6	Emelkedés	Maximális emelkedési (MaxClimb)	ZERO	4 000			
DO328	DEFAULT	1	7	Emelkedés	Maximális emelkedési (MaxClimb)	ZERO	6 000			
DO328	DEFAULT	1	8	Emelkedés	Maximális emelkedési (MaxClimb)	ZERO	8 000			
DO328	DEFAULT	1	9	Emelkedés	Maximális emelkedési (MaxClimb)	ZERO	10 000			
ECLIPSE500	DEFAULT	1	1	Felszállás	Maximális felszállási (MaxTakeoff)	TO_DN				
ECLIPSE500	DEFAULT	1	2	Emelkedés	Maximális felszállási (MaxTakeoff)	TO_DN	200			
ECLIPSE500	DEFAULT	1	3	Emelkedés	Maximális felszállási (MaxTakeoff)	TO_UP	400			
ECLIPSE500	DEFAULT	1	4	Gyorsulás	Maximális emelkedési (MaxClimb)	UP_UP		1 972,9	114	
ECLIPSE500	DEFAULT	1	5	Gyorsulás	Maximális emelkedési (MaxClimb)	UP_UP		2 153,3	130,7	
ECLIPSE500	DEFAULT	1	6	Gyorsulás	Maximális emelkedési (MaxClimb)	UP_UP		2 276	145,3	
ECLIPSE500	DEFAULT	1	7	Gyorsulás	Maximális emelkedési (MaxClimb)	UP_UP		2 313,3	158,2	
ECLIPSE500	DEFAULT	1	8	Gyorsulás	Maximális emelkedési (MaxClimb)	UP_UP		2 288,2	170	
ECLIPSE500	DEFAULT	1	9	Emelkedés	Csökkentett tolóerős emelkedési (ReduceClimb)	UP_UP	6 000			
ECLIPSE500	DEFAULT	1	10	Emelkedés	Csökkentett tolóerős emelkedési (ReduceClimb)	UP_UP	8 000			
ECLIPSE500	DEFAULT	1	11	Emelkedés	Csökkentett tolóerős emelkedési (ReduceClimb)	UP_UP	10 000			
ECLIPSE500	DEFAULT	2	1	Felszállás	Maximális felszállási (MaxTakeoff)	TO_DN				
ECLIPSE500	DEFAULT	2	2	Emelkedés	Maximális felszállási (MaxTakeoff)	TO_DN	200			

Repülőgép-típus	Profil_azon	Útv. szakasz hossz	Szakasz száma	Szakasz típusa	Tolóerő teljesítmény	Féklap_azon.	Végpont magasság (ft)	Emelkedési sebesség (ft/min)	Végpon-ti CAS (kt)	Gyorsulás százalék (%)
ECLIPSE500	DEFAULT	2	3	Emelkedés	Maximális felszállási (MaxTakeoff)	TO_UP	400			
ECLIPSE500	DEFAULT	2	4	Gyorsulás	Maximális emelkedési (MaxClimb)	UP_UP		1 803,3	114,8	
ECLIPSE500	DEFAULT	2	5	Gyorsulás	Maximális emelkedési (MaxClimb)	UP_UP		1 971,7	131,2	
ECLIPSE500	DEFAULT	2	6	Gyorsulás	Maximális emelkedési (MaxClimb)	UP_UP		2 087,6	145,6	
ECLIPSE500	DEFAULT	2	7	Gyorsulás	Maximális emelkedési (MaxClimb)	UP_UP		2 124,1	158,4	
ECLIPSE500	DEFAULT	2	8	Gyorsulás	Maximális emelkedési (MaxClimb)	UP_UP		2 102,8	170	
ECLIPSE500	DEFAULT	2	9	Emelkedés	Csökkentett tolóerős emelkedési (ReduceClimb)	UP_UP	6 000			
ECLIPSE500	DEFAULT	2	10	Emelkedés	Csökkentett tolóerős emelkedési (ReduceClimb)	UP_UP	8 000			
ECLIPSE500	DEFAULT	2	11	Emelkedés	Csökkentett tolóerős emelkedési (ReduceClimb)	UP_UP	10 000			
ECLIPSE500	DEFAULT	3	1	Felszállás	Maximális felszállási (MaxTakeoff)	TO_DN				
ECLIPSE500	DEFAULT	3	2	Emelkedés	Maximális felszállási (MaxTakeoff)	TO_DN	200			
ECLIPSE500	DEFAULT	3	3	Emelkedés	Maximális felszállási (MaxTakeoff)	TO_UP	400			
ECLIPSE500	DEFAULT	3	4	Gyorsulás	Maximális emelkedési (MaxClimb)	UP_UP		1 760,4	115	
ECLIPSE500	DEFAULT	3	5	Gyorsulás	Maximális emelkedési (MaxClimb)	UP_UP		1 926,2	131,4	
ECLIPSE500	DEFAULT	3	6	Gyorsulás	Maximális emelkedési (MaxClimb)	UP_UP		2 039,6	145,7	
ECLIPSE500	DEFAULT	3	7	Gyorsulás	Maximális emelkedési (MaxClimb)	UP_UP		2 075,3	158,4	
ECLIPSE500	DEFAULT	3	8	Gyorsulás	Maximális emelkedési (MaxClimb)	UP_UP		2 054,5	170	
ECLIPSE500	DEFAULT	3	9	Emelkedés	Csökkentett tolóerős emelkedési (ReduceClimb)	UP_UP	6 000			
ECLIPSE500	DEFAULT	3	10	Emelkedés	Csökkentett tolóerős emelkedési (ReduceClimb)	UP_UP	8 000			
ECLIPSE500	DEFAULT	3	11	Emelkedés	Csökkentett tolóerős emelkedési (ReduceClimb)	UP_UP	10 000			

Repülőgép-típus	Profil_azon	Útv. szakasz hossz	Szakasz száma	Szakasz típusa	Tolóerő teljesítmény	Féklap_azon.	Végpont magasság (ft)	Emelkedési sebesség (ft/min)	Végponti CAS (kt)	Gyorsulás százalék (%)
ECLIPSE500	HI_ALT	1	1	Felszállás	Maximális felszállási (MaxTakeoff)	TO_DN				
ECLIPSE500	HI_ALT	1	2	Emelkedés	Maximális felszállási (MaxTakeoff)	TO_DN	200			
ECLIPSE500	HI_ALT	1	3	Emelkedés	Maximális felszállási (MaxTakeoff)	TO_UP	400			
ECLIPSE500	HI_ALT	1	4	Gyorsulás	Csökkentett tolóerős emelkedési (ReduceClimb)	UP_UP		1 798,3	113,9	
ECLIPSE500	HI_ALT	1	5	Gyorsulás	Csökkentett tolóerős emelkedési (ReduceClimb)	UP_UP		1 951,8	130,7	
ECLIPSE500	HI_ALT	1	6	Gyorsulás	Csökkentett tolóerős emelkedési (ReduceClimb)	UP_UP		2 043,9	145,3	
ECLIPSE500	HI_ALT	1	7	Gyorsulás	Csökkentett tolóerős emelkedési (ReduceClimb)	UP_UP		2 054,7	158,2	
ECLIPSE500	HI_ALT	1	8	Gyorsulás	Csökkentett tolóerős emelkedési (ReduceClimb)	UP_UP		1 998,7	170	
ECLIPSE500	HI_ALT	1	9	Emelkedés	Csökkentett tolóerős emelkedési (ReduceClimb)	UP_UP	6 000			
ECLIPSE500	HI_ALT	1	10	Emelkedés	Csökkentett tolóerős emelkedési (ReduceClimb)	UP_UP	8 000			
ECLIPSE500	HI_ALT	1	11	Emelkedés	Csökkentett tolóerős emelkedési (ReduceClimb)	UP_UP	10 000			
ECLIPSE500	HI_ALT	2	1	Felszállás	Maximális felszállási (MaxTakeoff)	TO_DN				
ECLIPSE500	HI_ALT	2	2	Emelkedés	Maximális felszállási (MaxTakeoff)	TO_DN	200			
ECLIPSE500	HI_ALT	2	3	Emelkedés	Maximális felszállási (MaxTakeoff)	TO_UP	400			
ECLIPSE500	HI_ALT	2	4	Gyorsulás	Csökkentett tolóerős emelkedési (ReduceClimb)	UP_UP		1 637	114,8	
ECLIPSE500	HI_ALT	2	5	Gyorsulás	Csökkentett tolóerős emelkedési (ReduceClimb)	UP_UP		1 780,8	131,2	
ECLIPSE500	HI_ALT	2	6	Gyorsulás	Csökkentett tolóerős emelkedési (ReduceClimb)	UP_UP		1 868,3	145,6	
ECLIPSE500	HI_ALT	2	7	Gyorsulás	Csökkentett tolóerős emelkedési (ReduceClimb)	UP_UP		1 880,3	158,4	
ECLIPSE500	HI_ALT	2	8	Gyorsulás	Csökkentett tolóerős emelkedési (ReduceClimb)	UP_UP		1 838,2	170	
ECLIPSE500	HI_ALT	2	9	Emelkedés	Csökkentett tolóerős emelkedési (ReduceClimb)	UP_UP	6 000			

Repülőgép-típus	Profil_azon	Útv. szakasz hossz	Szakasz száma	Szakasz típusa	Tolóerő teljesítmény	Féklap_azon.	Végpont magasság (ft)	Emelkedési sebesség (ft/min)	Végponti CAS (kt)	Gyorsulás százalék (%)
ECLIPSE500	HI_ALT	2	10	Emelkedés	Csökkentett tolóerős emelkedési (ReduceClimb)	UP_UP	8 000			
ECLIPSE500	HI_ALT	2	11	Emelkedés	Csökkentett tolóerős emelkedési (ReduceClimb)	UP_UP	10 000			
ECLIPSE500	HI_ALT	3	1	Felszállás	Maximális felszállási (MaxTakeoff)	TO_DN				
ECLIPSE500	HI_ALT	3	2	Emelkedés	Maximális felszállási (MaxTakeoff)	TO_DN	200			
ECLIPSE500	HI_ALT	3	3	Emelkedés	Maximális felszállási (MaxTakeoff)	TO_UP	400			
ECLIPSE500	HI_ALT	3	4	Gyorsulás	Csökkentett tolóerős emelkedési (ReduceClimb)	UP_UP		1 595,5	115	
ECLIPSE500	HI_ALT	3	5	Gyorsulás	Csökkentett tolóerős emelkedési (ReduceClimb)	UP_UP		1 736,8	131,4	
ECLIPSE500	HI_ALT	3	6	Gyorsulás	Csökkentett tolóerős emelkedési (ReduceClimb)	UP_UP		1 823,1	145,6	
ECLIPSE500	HI_ALT	3	7	Gyorsulás	Csökkentett tolóerős emelkedési (ReduceClimb)	UP_UP		1 835,6	158,4	
ECLIPSE500	HI_ALT	3	8	Gyorsulás	Csökkentett tolóerős emelkedési (ReduceClimb)	UP_UP		1 794,8	170	
ECLIPSE500	HI_ALT	3	9	Emelkedés	Csökkentett tolóerős emelkedési (ReduceClimb)	UP_UP	6 000			
ECLIPSE500	HI_ALT	3	10	Emelkedés	Csökkentett tolóerős emelkedési (ReduceClimb)	UP_UP	8 000			
ECLIPSE500	HI_ALT	3	11	Emelkedés	Csökkentett tolóerős emelkedési (ReduceClimb)	UP_UP	10 000			
EMB120	DEFAULT	1	1	Felszállás	Maximális felszállási (MaxTakeoff)	15				
EMB120	DEFAULT	1	2	Emelkedés	Maximális felszállási (MaxTakeoff)	15	1 000			
EMB120	DEFAULT	1	3	Gyorsulás	Maximális felszállási (MaxTakeoff)	15		460	130	
EMB120	DEFAULT	1	4	Gyorsulás	Maximális felszállási (MaxTakeoff)	ZERO		345	135	
EMB120	DEFAULT	1	5	Gyorsulás	Maximális emelkedési (MaxClimb)	ZERO		1 000	143	
EMB120	DEFAULT	1	6	Emelkedés	Maximális emelkedési (MaxClimb)	ZERO	3 000			
EMB120	DEFAULT	1	7	Emelkedés	Maximális emelkedési (MaxClimb)	ZERO	5 500			

Repülőgép-típus	Profil_azon	Útv. szakasz hossz	Szakasz száma	Szakasz típusa	Tolóerő teljesítmény	Féklap_azon.	Végpont magasság (ft)	Emelkedési sebesség (ft/min)	Végpon-ti CAS (kt)	Gyorsulás_ százalék (%)
EMB120	DEFAULT	1	8	Emelkedés	Maximális emelkedési (MaxClimb)	ZERO	7 500			
EMB120	DEFAULT	1	9	Emelkedés	Maximális emelkedési (MaxClimb)	ZERO	10 000			
EMB145	DEFAULT	1	1	Felszállás	Maximális felszállási (MaxTakeoff)	9-GEAR				
EMB145	DEFAULT	1	2	Emelkedés	Maximális felszállási (MaxTakeoff)	9	1 000			
EMB145	DEFAULT	1	3	Gyorsulás	Maximális emelkedési (MaxClimb)	ZERO		1 367	220	
EMB145	DEFAULT	1	4	Emelkedés	Maximális emelkedési (MaxClimb)	ZERO	3 000			
EMB145	DEFAULT	1	5	Gyorsulás	Maximális emelkedési (MaxClimb)	ZERO		1 000	250	
EMB145	DEFAULT	1	6	Emelkedés	Maximális emelkedési (MaxClimb)	ZERO	5 500			
EMB145	DEFAULT	1	7	Emelkedés	Maximális emelkedési (MaxClimb)	ZERO	7 500			
EMB145	DEFAULT	1	8	Emelkedés	Maximális emelkedési (MaxClimb)	ZERO	10 000			
EMB145	DEFAULT	2	1	Felszállás	Maximális felszállási (MaxTakeoff)	9-GEAR				
EMB145	DEFAULT	2	2	Emelkedés	Maximális felszállási (MaxTakeoff)	9	1 000			
EMB145	DEFAULT	2	3	Gyorsulás	Maximális emelkedési (MaxClimb)	ZERO		1 334	220	
EMB145	DEFAULT	2	4	Emelkedés	Maximális emelkedési (MaxClimb)	ZERO	3 000			
EMB145	DEFAULT	2	5	Gyorsulás	Maximális emelkedési (MaxClimb)	ZERO		1 000	250	
EMB145	DEFAULT	2	6	Emelkedés	Maximális emelkedési (MaxClimb)	ZERO	5 500			
EMB145	DEFAULT	2	7	Emelkedés	Maximális emelkedési (MaxClimb)	ZERO	7 500			
EMB145	DEFAULT	2	8	Emelkedés	Maximális emelkedési (MaxClimb)	ZERO	10 000			
EMB145	DEFAULT	3	1	Felszállás	Maximális felszállási (MaxTakeoff)	9-GEAR				
EMB145	DEFAULT	3	2	Emelkedés	Maximális felszállási (MaxTakeoff)	9	1 000			

Repülőgép-típus	Profil_azon	Útv. szakasz hossz	Szakasz száma	Szakasz típusa	Tolóerő teljesítmény	Féklap_azon.	Végpont magasság (ft)	Emelkedési sebesség (ft/min)	Végponti CAS (kt)	Gyorsulás százalék (%)
EMB145	DEFAULT	3	3	Gyorsulás	Maximális emelkedési (MaxClimb)	ZERO		1 315	220	
EMB145	DEFAULT	3	4	Emelkedés	Maximális emelkedési (MaxClimb)	ZERO	3 000			
EMB145	DEFAULT	3	5	Gyorsulás	Maximális emelkedési (MaxClimb)	ZERO		1 000	250	
EMB145	DEFAULT	3	6	Emelkedés	Maximális emelkedési (MaxClimb)	ZERO	5 500			
EMB145	DEFAULT	3	7	Emelkedés	Maximális emelkedési (MaxClimb)	ZERO	7 500			
EMB145	DEFAULT	3	8	Emelkedés	Maximális emelkedési (MaxClimb)	ZERO	10 000			
EMB145	DEFAULT	4	1	Felszállás	Maximális felszállási (MaxTakeoff)	9-GEAR				
EMB145	DEFAULT	4	2	Emelkedés	Maximális felszállási (MaxTakeoff)	9	1 000			
EMB145	DEFAULT	4	3	Gyorsulás	Maximális emelkedési (MaxClimb)	ZERO		1 293	220	
EMB145	DEFAULT	4	4	Emelkedés	Maximális emelkedési (MaxClimb)	ZERO	3 200			
EMB145	DEFAULT	4	5	Gyorsulás	Maximális emelkedési (MaxClimb)	ZERO		1 000	250	
EMB145	DEFAULT	4	6	Emelkedés	Maximális emelkedési (MaxClimb)	ZERO	5 500			
EMB145	DEFAULT	4	7	Emelkedés	Maximális emelkedési (MaxClimb)	ZERO	7 500			
EMB145	DEFAULT	4	8	Emelkedés	Maximális emelkedési (MaxClimb)	ZERO	10 000			
EMB14L	DEFAULT	1	1	Felszállás	Maximális felszállási (MaxTakeoff)	9-GEAR				
EMB14L	DEFAULT	1	2	Emelkedés	Maximális felszállási (MaxTakeoff)	9	1 000			
EMB14L	DEFAULT	1	3	Gyorsulás	Maximális emelkedési (MaxClimb)	ZERO		1 465	220	
EMB14L	DEFAULT	1	4	Emelkedés	Maximális emelkedési (MaxClimb)	ZERO	3 000			
EMB14L	DEFAULT	1	5	Gyorsulás	Maximális emelkedési (MaxClimb)	ZERO		1 000	250	
EMB14L	DEFAULT	1	6	Emelkedés	Maximális emelkedési (MaxClimb)	ZERO	5 500			

Repülőgép-típus	Profil_azon	Útv. szakasz hossz	Szakasz száma	Szakasz típusa	Tolóerő teljesítmény	Féklap_azon.	Végpont magasság (ft)	Emelkedési sebesség (ft/min)	Végponti CAS (kt)	Gyorsulás százalék (%)
EMB14L	DEFAULT	1	7	Emelkedés	Maximális emelkedési (MaxClimb)	ZERO	7 500			
EMB14L	DEFAULT	1	8	Emelkedés	Maximális emelkedési (MaxClimb)	ZERO	10 000			
EMB14L	DEFAULT	2	1	Felszállás	Maximális felszállási (MaxTakeoff)	9-GEAR				
EMB14L	DEFAULT	2	2	Emelkedés	Maximális felszállási (MaxTakeoff)	9	1 000			
EMB14L	DEFAULT	2	3	Gyorsulás	Maximális emelkedési (MaxClimb)	ZERO		1 420	220	
EMB14L	DEFAULT	2	4	Emelkedés	Maximális emelkedési (MaxClimb)	ZERO	3 000			
EMB14L	DEFAULT	2	5	Gyorsulás	Maximális emelkedési (MaxClimb)	ZERO		1 000	250	
EMB14L	DEFAULT	2	6	Emelkedés	Maximális emelkedési (MaxClimb)	ZERO	5 500			
EMB14L	DEFAULT	2	7	Emelkedés	Maximális emelkedési (MaxClimb)	ZERO	7 500			
EMB14L	DEFAULT	2	8	Emelkedés	Maximális emelkedési (MaxClimb)	ZERO	10 000			
EMB14L	DEFAULT	3	1	Felszállás	Maximális felszállási (MaxTakeoff)	9-GEAR				
EMB14L	DEFAULT	3	2	Emelkedés	Maximális felszállási (MaxTakeoff)	9	1 000			
EMB14L	DEFAULT	3	3	Gyorsulás	Maximális emelkedési (MaxClimb)	ZERO		1 395	220	
EMB14L	DEFAULT	3	4	Emelkedés	Maximális emelkedési (MaxClimb)	ZERO	3 000			
EMB14L	DEFAULT	3	5	Gyorsulás	Maximális emelkedési (MaxClimb)	ZERO		1 000	250	
EMB14L	DEFAULT	3	6	Emelkedés	Maximális emelkedési (MaxClimb)	ZERO	5 500			
EMB14L	DEFAULT	3	7	Emelkedés	Maximális emelkedési (MaxClimb)	ZERO	7 500			
EMB14L	DEFAULT	3	8	Emelkedés	Maximális emelkedési (MaxClimb)	ZERO	10 000			
EMB14L	DEFAULT	4	1	Felszállás	Maximális felszállási (MaxTakeoff)	9-GEAR				
EMB14L	DEFAULT	4	2	Emelkedés	Maximális felszállási (MaxTakeoff)	9	1 000			

Repülőgép-típus	Profil_azon	Útv. szakasz hossz	Szakasz száma	Szakasz típusa	Tolóerő teljesítmény	Féklap_azon.	Végpont magasság (ft)	Emelkedési sebesség (ft/min)	Végponti CAS (kt)	Gyorsulás százalék (%)
EMB14L	DEFAULT	4	3	Gyorsulás	Maximális emelkedési (MaxClimb)	ZERO		1 366	220	
EMB14L	DEFAULT	4	4	Emelkedés	Maximális emelkedési (MaxClimb)	ZERO	3 000			
EMB14L	DEFAULT	4	5	Gyorsulás	Maximális emelkedési (MaxClimb)	ZERO		1 000	250	
EMB14L	DEFAULT	4	6	Emelkedés	Maximális emelkedési (MaxClimb)	ZERO	5 500			
EMB14L	DEFAULT	4	7	Emelkedés	Maximális emelkedési (MaxClimb)	ZERO	7 500			
EMB14L	DEFAULT	4	8	Emelkedés	Maximális emelkedési (MaxClimb)	ZERO	10 000			
EMB14L	DEFAULT	5	1	Felszállás	Maximális felszállási (MaxTakeoff)	9-GEAR				
EMB14L	DEFAULT	5	2	Emelkedés	Maximális felszállási (MaxTakeoff)	9	1 000			
EMB14L	DEFAULT	5	3	Gyorsulás	Maximális emelkedési (MaxClimb)	ZERO		1 335	220	
EMB14L	DEFAULT	5	4	Emelkedés	Maximális emelkedési (MaxClimb)	ZERO	3 000			
EMB14L	DEFAULT	5	5	Gyorsulás	Maximális emelkedési (MaxClimb)	ZERO		1 000	250	
EMB14L	DEFAULT	5	6	Emelkedés	Maximális emelkedési (MaxClimb)	ZERO	5 500			
EMB14L	DEFAULT	5	7	Emelkedés	Maximális emelkedési (MaxClimb)	ZERO	7 500			
EMB14L	DEFAULT	5	8	Emelkedés	Maximális emelkedési (MaxClimb)	ZERO	10 000			
EMB14L	DEFAULT	6	1	Felszállás	Maximális felszállási (MaxTakeoff)	9-GEAR				
EMB14L	DEFAULT	6	2	Emelkedés	Maximális felszállási (MaxTakeoff)	9	1 000			
EMB14L	DEFAULT	6	3	Gyorsulás	Maximális emelkedési (MaxClimb)	ZERO		1 298	220	
EMB14L	DEFAULT	6	4	Emelkedés	Maximális emelkedési (MaxClimb)	ZERO	3 000			
EMB14L	DEFAULT	6	5	Gyorsulás	Maximális emelkedési (MaxClimb)	ZERO		1 000	250	
EMB14L	DEFAULT	6	6	Emelkedés	Maximális emelkedési (MaxClimb)	ZERO	5 500			

Repülőgép-típus	Profil_azon	Útv. szakasz hossz	Szakasz száma	Szakasz típusa	Tolóerő teljesítmény	Féklap_azon.	Végpont magasság (ft)	Emelkedési sebesség (ft/min)	Végponti CAS (kt)	Gyorsulás százalék (%)
EMB14L	DEFAULT	6	7	Emelkedés	Maximális emelkedési (MaxClimb)	ZERO	7 500			
EMB14L	DEFAULT	6	8	Emelkedés	Maximális emelkedési (MaxClimb)	ZERO	10 000			
EMB170	DEFAULT	1	1	Felszállás	Maximális felszállási (MaxTakeoff)	1				
EMB170	DEFAULT	1	2	Emelkedés	Maximális felszállási (MaxTakeoff)	1	1 000			
EMB170	DEFAULT	1	3	Gyorsulás	Maximális emelkedési (MaxClimb)	ZERO		1 936	196	
EMB170	DEFAULT	1	4	Emelkedés	Maximális emelkedési (MaxClimb)	ZERO	3 000			
EMB170	DEFAULT	1	5	Gyorsulás	Maximális emelkedési (MaxClimb)	ZERO		2 339	240	
EMB170	DEFAULT	1	6	Emelkedés	Maximális emelkedési (MaxClimb)	ZERO	5 500			
EMB170	DEFAULT	1	7	Emelkedés	Maximális emelkedési (MaxClimb)	ZERO	7 500			
EMB170	DEFAULT	1	8	Emelkedés	Maximális emelkedési (MaxClimb)	ZERO	10 000			
EMB170	DEFAULT	2	1	Felszállás	Maximális felszállási (MaxTakeoff)	1				
EMB170	DEFAULT	2	2	Emelkedés	Maximális felszállási (MaxTakeoff)	1	1 000			
EMB170	DEFAULT	2	3	Gyorsulás	Maximális emelkedési (MaxClimb)	ZERO		1 836	197,1	
EMB170	DEFAULT	2	4	Emelkedés	Maximális emelkedési (MaxClimb)	ZERO	3 000			
EMB170	DEFAULT	2	5	Gyorsulás	Maximális emelkedési (MaxClimb)	ZERO		2 228	240	
EMB170	DEFAULT	2	6	Emelkedés	Maximális emelkedési (MaxClimb)	ZERO	5 500			
EMB170	DEFAULT	2	7	Emelkedés	Maximális emelkedési (MaxClimb)	ZERO	7 500			
EMB170	DEFAULT	2	8	Emelkedés	Maximális emelkedési (MaxClimb)	ZERO	10 000			
EMB170	DEFAULT	3	1	Felszállás	Maximális felszállási (MaxTakeoff)	1				
EMB170	DEFAULT	3	2	Emelkedés	Maximális felszállási (MaxTakeoff)	1	1 000			

Repülőgép-típus	Profil_azon	Útv. szakasz hossz	Szakasz száma	Szakasz típusa	Tolóerő teljesítmény	Féklap_azon.	Végpont magasság (ft)	Emelkedési sebesség (ft/min)	Végponti CAS (kt)	Gyorsulás százalék (%)
EMB170	DEFAULT	3	3	Gyorsulás	Maximális emelkedési (MaxClimb)	ZERO		1 772	200,9	
EMB170	DEFAULT	3	4	Emelkedés	Maximális emelkedési (MaxClimb)	ZERO	3 000			
EMB170	DEFAULT	3	5	Gyorsulás	Maximális emelkedési (MaxClimb)	ZERO		2 120	240	
EMB170	DEFAULT	3	6	Emelkedés	Maximális emelkedési (MaxClimb)	ZERO	5 500			
EMB170	DEFAULT	3	7	Emelkedés	Maximális emelkedési (MaxClimb)	ZERO	7 500			
EMB170	DEFAULT	3	8	Emelkedés	Maximális emelkedési (MaxClimb)	ZERO	10 000			
EMB170	ICAO_A	1	1	Felszállás	Maximális felszállási (MaxTakeoff)	1				
EMB170	ICAO_A	1	2	Emelkedés	Maximális felszállási (MaxTakeoff)	1	1 500			
EMB170	ICAO_A	1	3	Emelkedés	Maximális emelkedési (MaxClimb)	1	3 000			
EMB170	ICAO_A	1	4	Gyorsulás	Maximális emelkedési (MaxClimb)	ZERO		1 650	195	
EMB170	ICAO_A	1	5	Gyorsulás	Maximális emelkedési (MaxClimb)	ZERO		2 035	240	
EMB170	ICAO_A	1	6	Emelkedés	Maximális emelkedési (MaxClimb)	ZERO	5 500			
EMB170	ICAO_A	1	7	Emelkedés	Maximális emelkedési (MaxClimb)	ZERO	7 500			
EMB170	ICAO_A	1	8	Emelkedés	Maximális emelkedési (MaxClimb)	ZERO	10 000			
EMB170	ICAO_A	2	1	Felszállás	Maximális felszállási (MaxTakeoff)	1				
EMB170	ICAO_A	2	2	Emelkedés	Maximális felszállási (MaxTakeoff)	1	1 500			
EMB170	ICAO_A	2	3	Emelkedés	Maximális emelkedési (MaxClimb)	1	3 000			
EMB170	ICAO_A	2	4	Gyorsulás	Maximális emelkedési (MaxClimb)	ZERO		1 617	198,1	
EMB170	ICAO_A	2	5	Gyorsulás	Maximális emelkedési (MaxClimb)	ZERO		1 944	240	
EMB170	ICAO_A	2	6	Emelkedés	Maximális emelkedési (MaxClimb)	ZERO	5 500			

Repülőgép-típus	Profil_azon	Útv. szakasz hossz	Szakasz száma	Szakasz típusa	Tolóerő teljesítmény	Féklap_azon.	Végpont magasság (ft)	Emelkedési sebesség (ft/min)	Végponti CAS (kt)	Gyorsulás százalék (%)
EMB170	ICAO_A	2	7	Emelkedés	Maximális emelkedési (MaxClimb)	ZERO	7 500			
EMB170	ICAO_A	2	8	Emelkedés	Maximális emelkedési (MaxClimb)	ZERO	10 000			
EMB170	ICAO_A	3	1	Felszállás	Maximális felszállási (MaxTakeoff)	1				
EMB170	ICAO_A	3	2	Emelkedés	Maximális felszállási (MaxTakeoff)	1	1 500			
EMB170	ICAO_A	3	3	Emelkedés	Maximális emelkedési (MaxClimb)	1	3 000			
EMB170	ICAO_A	3	4	Gyorsulás	Maximális emelkedési (MaxClimb)	ZERO		1 546	200,4	
EMB170	ICAO_A	3	5	Gyorsulás	Maximális emelkedési (MaxClimb)	ZERO		1 850	240	
EMB170	ICAO_A	3	6	Emelkedés	Maximális emelkedési (MaxClimb)	ZERO	5 500			
EMB170	ICAO_A	3	7	Emelkedés	Maximális emelkedési (MaxClimb)	ZERO	7 500			
EMB170	ICAO_A	3	8	Emelkedés	Maximális emelkedési (MaxClimb)	ZERO	10 000			
EMB170	ICAO_B	1	1	Felszállás	Maximális felszállási (MaxTakeoff)	1				
EMB170	ICAO_B	1	2	Emelkedés	Maximális felszállási (MaxTakeoff)	1	1 000			
EMB170	ICAO_B	1	3	Gyorsulás	Maximális felszállási (MaxTakeoff)	ZERO		1 899	195,5	
EMB170	ICAO_B	1	4	Emelkedés	Maximális emelkedési (MaxClimb)	ZERO	3 000			
EMB170	ICAO_B	1	5	Gyorsulás	Maximális emelkedési (MaxClimb)	ZERO		2 301	240	
EMB170	ICAO_B	1	6	Emelkedés	Maximális emelkedési (MaxClimb)	ZERO	5 500			
EMB170	ICAO_B	1	7	Emelkedés	Maximális emelkedési (MaxClimb)	ZERO	7 500			
EMB170	ICAO_B	1	8	Emelkedés	Maximális emelkedési (MaxClimb)	ZERO	10 000			
EMB170	ICAO_B	2	1	Felszállás	Maximális felszállási (MaxTakeoff)	1				
EMB170	ICAO_B	2	2	Emelkedés	Maximális felszállási (MaxTakeoff)	1	1 000			

Repülőgép-típus	Profil_azon	Útv. szakasz hossz	Szakasz száma	Szakasz típusa	Tolóerő teljesítmény	Féklap_azon.	Végpont magasság (ft)	Emelkedési sebesség (ft/min)	Végponti CAS (kt)	Gyorsulás százalék (%)
EMB170	ICAO_B	2	3	Gyorsulás	Maximális felszállási (MaxTakeoff)	ZERO		1 823	198,2	
EMB170	ICAO_B	2	4	Emelkedés	Maximális emelkedési (MaxClimb)	ZERO	3 000			
EMB170	ICAO_B	2	5	Gyorsulás	Maximális emelkedési (MaxClimb)	ZERO		2 195	240	
EMB170	ICAO_B	2	6	Emelkedés	Maximális emelkedési (MaxClimb)	ZERO	5 500			
EMB170	ICAO_B	2	7	Emelkedés	Maximális emelkedési (MaxClimb)	ZERO	7 500			
EMB170	ICAO_B	2	8	Emelkedés	Maximális emelkedési (MaxClimb)	ZERO	10 000			
EMB170	ICAO_B	3	1	Felszállás	Maximális felszállási (MaxTakeoff)	1				
EMB170	ICAO_B	3	2	Emelkedés	Maximális felszállási (MaxTakeoff)	1	1 000			
EMB170	ICAO_B	3	3	Gyorsulás	Maximális felszállási (MaxTakeoff)	ZERO		1 743	201	
EMB170	ICAO_B	3	4	Emelkedés	Maximális emelkedési (MaxClimb)	ZERO	3 000			
EMB170	ICAO_B	3	5	Gyorsulás	Maximális emelkedési (MaxClimb)	ZERO		2 085	240	
EMB170	ICAO_B	3	6	Emelkedés	Maximális emelkedési (MaxClimb)	ZERO	5 500			
EMB170	ICAO_B	3	7	Emelkedés	Maximális emelkedési (MaxClimb)	ZERO	7 500			
EMB170	ICAO_B	3	8	Emelkedés	Maximális emelkedési (MaxClimb)	ZERO	10 000			
EMB175	DEFAULT	1	1	Felszállás	Maximális felszállási (MaxTakeoff)	1				
EMB175	DEFAULT	1	2	Emelkedés	Maximális felszállási (MaxTakeoff)	1	1 000			
EMB175	DEFAULT	1	3	Gyorsulás	Maximális emelkedési (MaxClimb)	ZERO		1 900	196	
EMB175	DEFAULT	1	4	Emelkedés	Maximális emelkedési (MaxClimb)	ZERO	3 000			
EMB175	DEFAULT	1	5	Gyorsulás	Maximális emelkedési (MaxClimb)	ZERO		2 308	240	
EMB175	DEFAULT	1	6	Emelkedés	Maximális emelkedési (MaxClimb)	ZERO	5 500			

Repülőgép-típus	Profil_azon	Útv. szakasz hossz	Szakasz száma	Szakasz típusa	Tolóerő teljesítmény	Féklap_azon.	Végpont magasság (ft)	Emelkedési sebesség (ft/min)	Végponti CAS (kt)	Gyorsulás százalék (%)
EMB175	DEFAULT	1	7	Emelkedés	Maximális emelkedési (MaxClimb)	ZERO	7 500			
EMB175	DEFAULT	1	8	Emelkedés	Maximális emelkedési (MaxClimb)	ZERO	10 000			
EMB175	DEFAULT	2	1	Felszállás	Maximális felszállási (MaxTakeoff)	1				
EMB175	DEFAULT	2	2	Emelkedés	Maximális felszállási (MaxTakeoff)	1	1 000			
EMB175	DEFAULT	2	3	Gyorsulás	Maximális emelkedési (MaxClimb)	ZERO		1 823	198,1	
EMB175	DEFAULT	2	4	Emelkedés	Maximális emelkedési (MaxClimb)	ZERO	3 000			
EMB175	DEFAULT	2	5	Gyorsulás	Maximális emelkedési (MaxClimb)	ZERO		2 190	240	
EMB175	DEFAULT	2	6	Emelkedés	Maximális emelkedési (MaxClimb)	ZERO	5 500			
EMB175	DEFAULT	2	7	Emelkedés	Maximális emelkedési (MaxClimb)	ZERO	7 500			
EMB175	DEFAULT	2	8	Emelkedés	Maximális emelkedési (MaxClimb)	ZERO	10 000			
EMB175	DEFAULT	3	1	Felszállás	Maximális felszállási (MaxTakeoff)	1				
EMB175	DEFAULT	3	2	Emelkedés	Maximális felszállási (MaxTakeoff)	1	1 000			
EMB175	DEFAULT	3	3	Gyorsulás	Maximális emelkedési (MaxClimb)	ZERO		1 745	200,3	
EMB175	DEFAULT	3	4	Emelkedés	Maximális emelkedési (MaxClimb)	ZERO	3 000			
EMB175	DEFAULT	3	5	Gyorsulás	Maximális emelkedési (MaxClimb)	ZERO		2 086	240	
EMB175	DEFAULT	3	6	Emelkedés	Maximális emelkedési (MaxClimb)	ZERO	5 500			
EMB175	DEFAULT	3	7	Emelkedés	Maximális emelkedési (MaxClimb)	ZERO	7 500			
EMB175	DEFAULT	3	8	Emelkedés	Maximális emelkedési (MaxClimb)	ZERO	10 000			
EMB175	ICAO_A	1	1	Felszállás	Maximális felszállási (MaxTakeoff)	1				
EMB175	ICAO_A	1	2	Emelkedés	Maximális felszállási (MaxTakeoff)	1	1 500			

Repülőgép-típus	Profil_azon	Útv. szakasz hossz	Szakasz száma	Szakasz típusa	Tolóerő teljesítmény	Féklap_azon.	Végpont magasság (ft)	Emelkedési sebesség (ft/min)	Végponti CAS (kt)	Gyorsulás százalék (%)
EMB175	ICAO_A	1	3	Emelkedés	Maximális emelkedési (MaxClimb)	1	3 000			
EMB175	ICAO_A	1	4	Gyorsulás	Maximális emelkedési (MaxClimb)	ZERO		1 634	195	
EMB175	ICAO_A	1	5	Gyorsulás	Maximális emelkedési (MaxClimb)	ZERO		1 979	240	
EMB175	ICAO_A	1	6	Emelkedés	Maximális emelkedési (MaxClimb)	ZERO	5 500			
EMB175	ICAO_A	1	7	Emelkedés	Maximális emelkedési (MaxClimb)	ZERO	7 500			
EMB175	ICAO_A	1	8	Emelkedés	Maximális emelkedési (MaxClimb)	ZERO	10 000			
EMB175	ICAO_A	2	1	Felszállás	Maximális felszállási (MaxTakeoff)	1				
EMB175	ICAO_A	2	2	Emelkedés	Maximális felszállási (MaxTakeoff)	1	1 500			
EMB175	ICAO_A	2	3	Emelkedés	Maximális emelkedési (MaxClimb)	1	3 000			
EMB175	ICAO_A	2	4	Gyorsulás	Maximális emelkedési (MaxClimb)	ZERO		1 568	198,5	
EMB175	ICAO_A	2	5	Gyorsulás	Maximális emelkedési (MaxClimb)	ZERO		1 885	240	
EMB175	ICAO_A	2	6	Emelkedés	Maximális emelkedési (MaxClimb)	ZERO	5 500			
EMB175	ICAO_A	2	7	Emelkedés	Maximális emelkedési (MaxClimb)	ZERO	7 500			
EMB175	ICAO_A	2	8	Emelkedés	Maximális emelkedési (MaxClimb)	ZERO	10 000			
EMB175	ICAO_A	3	1	Felszállás	Maximális felszállási (MaxTakeoff)	1				
EMB175	ICAO_A	3	2	Emelkedés	Maximális felszállási (MaxTakeoff)	1	1 500			
EMB175	ICAO_A	3	3	Emelkedés	Maximális emelkedési (MaxClimb)	1	3 000			
EMB175	ICAO_A	3	4	Gyorsulás	Maximális emelkedési (MaxClimb)	ZERO		1 499	201,3	
EMB175	ICAO_A	3	5	Gyorsulás	Maximális emelkedési (MaxClimb)	ZERO		1 794	240	
EMB175	ICAO_A	3	6	Emelkedés	Maximális emelkedési (MaxClimb)	ZERO	5 500			

Repülőgép-típus	Profil_azon	Útv. szakasz hossz	Szakasz száma	Szakasz típusa	Tolóerő teljesítmény	Féklap_azon.	Végpont magasság (ft)	Emelkedési sebesség (ft/min)	Végponti CAS (kt)	Gyorsulás százalék (%)
EMB175	ICAO_A	3	7	Emelkedés	Maximális emelkedési (MaxClimb)	ZERO	7 500			
EMB175	ICAO_A	3	8	Emelkedés	Maximális emelkedési (MaxClimb)	ZERO	10 000			
EMB175	ICAO_B	1	1	Felszállás	Maximális felszállási (MaxTakeoff)	1				
EMB175	ICAO_B	1	2	Emelkedés	Maximális felszállási (MaxTakeoff)	1	1 000			
EMB175	ICAO_B	1	3	Gyorsulás	Maximális felszállási (MaxTakeoff)	ZERO		1 818	195,5	
EMB175	ICAO_B	1	4	Emelkedés	Maximális emelkedési (MaxClimb)	ZERO	3 000			
EMB175	ICAO_B	1	5	Gyorsulás	Maximális emelkedési (MaxClimb)	ZERO		2 202	240	
EMB175	ICAO_B	1	6	Emelkedés	Maximális emelkedési (MaxClimb)	ZERO	5 500			
EMB175	ICAO_B	1	7	Emelkedés	Maximális emelkedési (MaxClimb)	ZERO	7 500			
EMB175	ICAO_B	1	8	Emelkedés	Maximális emelkedési (MaxClimb)	ZERO	10 000			
EMB175	ICAO_B	2	1	Felszállás	Maximális felszállási (MaxTakeoff)	1				
EMB175	ICAO_B	2	2	Emelkedés	Maximális felszállási (MaxTakeoff)	1	1 000			
EMB175	ICAO_B	2	3	Gyorsulás	Maximális felszállási (MaxTakeoff)	ZERO		1 744	197,1	
EMB175	ICAO_B	2	4	Emelkedés	Maximális emelkedési (MaxClimb)	ZERO	3 000			
EMB175	ICAO_B	2	5	Gyorsulás	Maximális emelkedési (MaxClimb)	ZERO		2 099	240	
EMB175	ICAO_B	2	6	Emelkedés	Maximális emelkedési (MaxClimb)	ZERO	5 500			
EMB175	ICAO_B	2	7	Emelkedés	Maximális emelkedési (MaxClimb)	ZERO	7 500			
EMB175	ICAO_B	2	8	Emelkedés	Maximális emelkedési (MaxClimb)	ZERO	10 000			
EMB175	ICAO_B	3	1	Felszállás	Maximális felszállási (MaxTakeoff)	1				
EMB175	ICAO_B	3	2	Emelkedés	Maximális felszállási (MaxTakeoff)	1	1 000			

Repülőgép-típus	Profil_azon	Útv. szakasz hossz	Szakasz száma	Szakasz típusa	Tolóerő teljesítmény	Féklap_azon.	Végpont magasság (ft)	Emelkedési sebesség (ft/min)	Végponti CAS (kt)	Gyorsulás százalék (%)
EMB175	ICAO_B	3	3	Gyorsulás	Maximális felszállási (MaxTakeoff)	ZERO		1 668	200,8	
EMB175	ICAO_B	3	4	Emelkedés	Maximális emelkedési (MaxClimb)	ZERO	3 000			
EMB175	ICAO_B	3	5	Gyorsulás	Maximális emelkedési (MaxClimb)	ZERO		1 996	240	
EMB175	ICAO_B	3	6	Emelkedés	Maximális emelkedési (MaxClimb)	ZERO	5 500			
EMB175	ICAO_B	3	7	Emelkedés	Maximális emelkedési (MaxClimb)	ZERO	7 500			
EMB175	ICAO_B	3	8	Emelkedés	Maximális emelkedési (MaxClimb)	ZERO	10 000			
EMB190	DEFAULT	1	1	Felszállás	Maximális felszállási (MaxTakeoff)	1				
EMB190	DEFAULT	1	2	Emelkedés	Maximális felszállási (MaxTakeoff)	1	1 000			
EMB190	DEFAULT	1	3	Gyorsulás	Maximális emelkedési (MaxClimb)	ZERO		1 685	194,5	
EMB190	DEFAULT	1	4	Emelkedés	Maximális emelkedési (MaxClimb)	ZERO	3 000			
EMB190	DEFAULT	1	5	Gyorsulás	Maximális emelkedési (MaxClimb)	ZERO		2 041	250	
EMB190	DEFAULT	1	6	Emelkedés	Maximális emelkedési (MaxClimb)	ZERO	5 500			
EMB190	DEFAULT	1	7	Emelkedés	Maximális emelkedési (MaxClimb)	ZERO	7 500			
EMB190	DEFAULT	1	8	Emelkedés	Maximális emelkedési (MaxClimb)	ZERO	10 000			
EMB190	DEFAULT	2	1	Felszállás	Maximális felszállási (MaxTakeoff)	1				
EMB190	DEFAULT	2	2	Emelkedés	Maximális felszállási (MaxTakeoff)	1	1 000			
EMB190	DEFAULT	2	3	Gyorsulás	Maximális emelkedési (MaxClimb)	ZERO		1 616	197,1	
EMB190	DEFAULT	2	4	Emelkedés	Maximális emelkedési (MaxClimb)	ZERO	3 000			
EMB190	DEFAULT	2	5	Gyorsulás	Maximális emelkedési (MaxClimb)	ZERO		1 944	250	
EMB190	DEFAULT	2	6	Emelkedés	Maximális emelkedési (MaxClimb)	ZERO	5 500			

Repülőgép-típus	Profil_azon	Útv. szakasz hossz	Szakasz száma	Szakasz típusa	Tolóerő teljesítmény	Féklap_azon.	Végpont magasság (ft)	Emelkedési sebesség (ft/min)	Végponti CAS (kt)	Gyorsulás százalék (%)
EMB190	DEFAULT	2	7	Emelkedés	Maximális emelkedési (MaxClimb)	ZERO	7 500			
EMB190	DEFAULT	2	8	Emelkedés	Maximális emelkedési (MaxClimb)	ZERO	10 000			
EMB190	DEFAULT	3	1	Felszállás	Maximális felszállási (MaxTakeoff)	1				
EMB190	DEFAULT	3	2	Emelkedés	Maximális felszállási (MaxTakeoff)	1	1 000			
EMB190	DEFAULT	3	3	Gyorsulás	Maximális emelkedési (MaxClimb)	ZERO		1 546	199,7	
EMB190	DEFAULT	3	4	Emelkedés	Maximális emelkedési (MaxClimb)	ZERO	3 000			
EMB190	DEFAULT	3	5	Gyorsulás	Maximális emelkedési (MaxClimb)	ZERO		1 850	250	
EMB190	DEFAULT	3	6	Emelkedés	Maximális emelkedési (MaxClimb)	ZERO	5 500			
EMB190	DEFAULT	3	7	Emelkedés	Maximális emelkedési (MaxClimb)	ZERO	7 500			
EMB190	DEFAULT	3	8	Emelkedés	Maximális emelkedési (MaxClimb)	ZERO	10 000			
EMB190	DEFAULT	4	1	Felszállás	Maximális felszállási (MaxTakeoff)	1				
EMB190	DEFAULT	4	2	Emelkedés	Maximális felszállási (MaxTakeoff)	1	1 000			
EMB190	DEFAULT	4	3	Gyorsulás	Maximális emelkedési (MaxClimb)	ZERO		1 416	205,2	
EMB190	DEFAULT	4	4	Emelkedés	Maximális emelkedési (MaxClimb)	ZERO	3 000			
EMB190	DEFAULT	4	5	Gyorsulás	Maximális emelkedési (MaxClimb)	ZERO		1 677	250	
EMB190	DEFAULT	4	6	Emelkedés	Maximális emelkedési (MaxClimb)	ZERO	5 500			
EMB190	DEFAULT	4	7	Emelkedés	Maximális emelkedési (MaxClimb)	ZERO	7 500			
EMB190	DEFAULT	4	8	Emelkedés	Maximális emelkedési (MaxClimb)	ZERO	10 000			
EMB190	ICAO_A	1	1	Felszállás	Maximális felszállási (MaxTakeoff)	1				
EMB190	ICAO_A	1	2	Emelkedés	Maximális felszállási (MaxTakeoff)	1	1 500			

Repülőgép-típus	Profil_azon	Útv. szakasz hossz	Szakasz száma	Szakasz típusa	Tolóerő teljesítmény	Féklap_azon.	Végpont magasság (ft)	Emelkedési sebesség (ft/min)	Végponti CAS (kt)	Gyorsulás százalék (%)
EMB190	ICAO_A	1	3	Emelkedés	Maximális emelkedési (MaxClimb)	1	3 000			
EMB190	ICAO_A	1	4	Gyorsulás	Maximális emelkedési (MaxClimb)	ZERO		1 652	194,1	
EMB190	ICAO_A	1	5	Gyorsulás	Maximális emelkedési (MaxClimb)	ZERO		2 012	250	
EMB190	ICAO_A	1	6	Emelkedés	Maximális emelkedési (MaxClimb)	ZERO	5 500			
EMB190	ICAO_A	1	7	Emelkedés	Maximális emelkedési (MaxClimb)	ZERO	7 500			
EMB190	ICAO_A	1	8	Emelkedés	Maximális emelkedési (MaxClimb)	ZERO	10 000			
EMB190	ICAO_A	2	1	Felszállás	Maximális felszállási (MaxTakeoff)	1				
EMB190	ICAO_A	2	2	Emelkedés	Maximális felszállási (MaxTakeoff)	1	1 500			
EMB190	ICAO_A	2	3	Emelkedés	Maximális emelkedési (MaxClimb)	1	3 000			
EMB190	ICAO_A	2	4	Gyorsulás	Maximális emelkedési (MaxClimb)	ZERO		1 582	196,6	
EMB190	ICAO_A	2	5	Gyorsulás	Maximális emelkedési (MaxClimb)	ZERO		1 918	250	
EMB190	ICAO_A	2	6	Emelkedés	Maximális emelkedési (MaxClimb)	ZERO	5 500			
EMB190	ICAO_A	2	7	Emelkedés	Maximális emelkedési (MaxClimb)	ZERO	7 500			
EMB190	ICAO_A	2	8	Emelkedés	Maximális emelkedési (MaxClimb)	ZERO	10 000			
EMB190	ICAO_A	3	1	Felszállás	Maximális felszállási (MaxTakeoff)	1				
EMB190	ICAO_A	3	2	Emelkedés	Maximális felszállási (MaxTakeoff)	1	1 500			
EMB190	ICAO_A	3	3	Emelkedés	Maximális emelkedési (MaxClimb)	1	3 000			
EMB190	ICAO_A	3	4	Gyorsulás	Maximális emelkedési (MaxClimb)	ZERO		1 513	199,4	
EMB190	ICAO_A	3	5	Gyorsulás	Maximális emelkedési (MaxClimb)	ZERO		1 826	250	
EMB190	ICAO_A	3	6	Emelkedés	Maximális emelkedési (MaxClimb)	ZERO	5 500			

Repülőgép-típus	Profil_azon	Útv. szakasz hossz	Szakasz száma	Szakasz típusa	Tolóerő teljesítmény	Féklap_azon.	Végpont magasság (ft)	Emelkedési sebesség (ft/min)	Végponti CAS (kt)	Gyorsulás százalék (%)
EMB190	ICAO_A	3	7	Emelkedés	Maximális emelkedési (MaxClimb)	ZERO	7 500			
EMB190	ICAO_A	3	8	Emelkedés	Maximális emelkedési (MaxClimb)	ZERO	10 000			
EMB190	ICAO_A	4	1	Felszállás	Maximális felszállási (MaxTakeoff)	1				
EMB190	ICAO_A	4	2	Emelkedés	Maximális felszállási (MaxTakeoff)	1	1 500			
EMB190	ICAO_A	4	3	Emelkedés	Maximális emelkedési (MaxClimb)	1	3 000			
EMB190	ICAO_A	4	4	Gyorsulás	Maximális emelkedési (MaxClimb)	ZERO		1 382	204,8	
EMB190	ICAO_A	4	5	Gyorsulás	Maximális emelkedési (MaxClimb)	ZERO		1 658	250	
EMB190	ICAO_A	4	6	Emelkedés	Maximális emelkedési (MaxClimb)	ZERO	7 500			
EMB190	ICAO_A	4	7	Emelkedés	Maximális emelkedési (MaxClimb)	ZERO	10 000			
EMB190	ICAO_B	1	1	Felszállás	Maximális felszállási (MaxTakeoff)	1				
EMB190	ICAO_B	1	2	Emelkedés	Maximális felszállási (MaxTakeoff)	1	1 000			
EMB190	ICAO_B	1	3	Gyorsulás	Maximális felszállási (MaxTakeoff)	ZERO		1 899	194,4	
EMB190	ICAO_B	1	4	Emelkedés	Maximális emelkedési (MaxClimb)	ZERO	3 000			
EMB190	ICAO_B	1	5	Gyorsulás	Maximális emelkedési (MaxClimb)	ZERO		2 171	250	
EMB190	ICAO_B	1	6	Emelkedés	Maximális emelkedési (MaxClimb)	ZERO	5 500			
EMB190	ICAO_B	1	7	Emelkedés	Maximális emelkedési (MaxClimb)	ZERO	7 500			
EMB190	ICAO_B	1	8	Emelkedés	Maximális emelkedési (MaxClimb)	ZERO	10 000			
EMB190	ICAO_B	2	1	Felszállás	Maximális felszállási (MaxTakeoff)	1				
EMB190	ICAO_B	2	2	Emelkedés	Maximális felszállási (MaxTakeoff)	1	1 000			
EMB190	ICAO_B	2	3	Gyorsulás	Maximális felszállási (MaxTakeoff)	ZERO		1 824	197	

Repülőgép-típus	Profil_azon	Útv. szakasz hossz	Szakasz száma	Szakasz típusa	Tolóerő teljesítmény	Féklap_azon.	Végpont magasság (ft)	Emelkedési sebesség (ft/min)	Végponti CAS (kt)	Gyorsulás százalék (%)
EMB190	ICAO_B	2	4	Emelkedés	Maximális emelkedési (MaxClimb)	ZERO	3 000			
EMB190	ICAO_B	2	5	Gyorsulás	Maximális emelkedési (MaxClimb)	ZERO		2 069	250	
EMB190	ICAO_B	2	6	Emelkedés	Maximális emelkedési (MaxClimb)	ZERO	5 500			
EMB190	ICAO_B	2	7	Emelkedés	Maximális emelkedési (MaxClimb)	ZERO	7 500			
EMB190	ICAO_B	2	8	Emelkedés	Maximális emelkedési (MaxClimb)	ZERO	10 000			
EMB190	ICAO_B	3	1	Felszállás	Maximális felszállási (MaxTakeoff)	1				
EMB190	ICAO_B	3	2	Emelkedés	Maximális felszállási (MaxTakeoff)	1	1 000			
EMB190	ICAO_B	3	3	Gyorsulás	Maximális felszállási (MaxTakeoff)	ZERO		1 628	199,7	
EMB190	ICAO_B	3	4	Emelkedés	Maximális emelkedési (MaxClimb)	ZERO	3 000			
EMB190	ICAO_B	3	5	Gyorsulás	Maximális emelkedési (MaxClimb)	ZERO		1 969	250	
EMB190	ICAO_B	3	6	Emelkedés	Maximális emelkedési (MaxClimb)	ZERO	5 500			
EMB190	ICAO_B	3	7	Emelkedés	Maximális emelkedési (MaxClimb)	ZERO	7 500			
EMB190	ICAO_B	3	8	Emelkedés	Maximális emelkedési (MaxClimb)	ZERO	10 000			
EMB190	ICAO_B	4	1	Felszállás	Maximális felszállási (MaxTakeoff)	1				
EMB190	ICAO_B	4	2	Emelkedés	Maximális felszállási (MaxTakeoff)	1	1 000			
EMB190	ICAO_B	4	3	Gyorsulás	Maximális felszállási (MaxTakeoff)	ZERO		1 603	205,1	
EMB190	ICAO_B	4	4	Emelkedés	Maximális emelkedési (MaxClimb)	ZERO	3 000			
EMB190	ICAO_B	4	5	Gyorsulás	Maximális emelkedési (MaxClimb)	ZERO		1 784	250	
EMB190	ICAO_B	4	6	Emelkedés	Maximális emelkedési (MaxClimb)	ZERO	5 500			
EMB190	ICAO_B	4	7	Emelkedés	Maximális emelkedési (MaxClimb)	ZERO	7 500			

Repülőgép-típus	Profil_azon	Útv. szakasz hossz	Szakasz száma	Szakasz típusa	Tolóerő teljesítmény	Féklap_azon.	Végpont magasság (ft)	Emelkedési sebesség (ft/min)	Végponti CAS (kt)	Gyorsulás százalék (%)
EMB190	ICAO_B	4	8	Emelkedés	Maximális emelkedési (MaxClimb)	ZERO	10 000			
EMB195	DEFAULT	1	1	Felszállás	Maximális felszállási (MaxTakeoff)	1				
EMB195	DEFAULT	1	2	Emelkedés	Maximális felszállási (MaxTakeoff)	1	1 000			
EMB195	DEFAULT	1	3	Gyorsulás	Maximális emelkedési (MaxClimb)	ZERO		1 622	195	
EMB195	DEFAULT	1	4	Emelkedés	Maximális emelkedési (MaxClimb)	ZERO	3 000			
EMB195	DEFAULT	1	5	Gyorsulás	Maximális emelkedési (MaxClimb)	ZERO		1 965	250	
EMB195	DEFAULT	1	6	Emelkedés	Maximális emelkedési (MaxClimb)	ZERO	5 500			
EMB195	DEFAULT	1	7	Emelkedés	Maximális emelkedési (MaxClimb)	ZERO	7 500			
EMB195	DEFAULT	1	8	Emelkedés	Maximális emelkedési (MaxClimb)	ZERO	10 000			
EMB195	DEFAULT	2	1	Felszállás	Maximális felszállási (MaxTakeoff)	1				
EMB195	DEFAULT	2	2	Emelkedés	Maximális felszállási (MaxTakeoff)	1	1 000			
EMB195	DEFAULT	2	3	Gyorsulás	Maximális emelkedési (MaxClimb)	ZERO		1 556	197,6	
EMB195	DEFAULT	2	4	Emelkedés	Maximális emelkedési (MaxClimb)	ZERO	3 000			
EMB195	DEFAULT	2	5	Gyorsulás	Maximális emelkedési (MaxClimb)	ZERO		1 872	250	
EMB195	DEFAULT	2	6	Emelkedés	Maximális emelkedési (MaxClimb)	ZERO	5 500			
EMB195	DEFAULT	2	7	Emelkedés	Maximális emelkedési (MaxClimb)	ZERO	7 500			
EMB195	DEFAULT	2	8	Emelkedés	Maximális emelkedési (MaxClimb)	ZERO	10 000			
EMB195	DEFAULT	3	1	Felszállás	Maximális felszállási (MaxTakeoff)	1				
EMB195	DEFAULT	3	2	Emelkedés	Maximális felszállási (MaxTakeoff)	1	1 000			
EMB195	DEFAULT	3	3	Gyorsulás	Maximális emelkedési (MaxClimb)	ZERO		1 489	200,2	

Repülőgép-típus	Profil_azon	Útv. szakasz hossz	Szakasz száma	Szakasz típusa	Tolóerő teljesítmény	Féklap_azon.	Végpont magasság (ft)	Emelkedési sebesség (ft/min)	Végponti CAS (kt)	Gyorsulás százalék (%)
EMB195	DEFAULT	3	4	Emelkedés	Maximális emelkedési (MaxClimb)	ZERO	3 000			
EMB195	DEFAULT	3	5	Gyorsulás	Maximális emelkedési (MaxClimb)	ZERO		1 781	250	
EMB195	DEFAULT	3	6	Emelkedés	Maximális emelkedési (MaxClimb)	ZERO	5 500			
EMB195	DEFAULT	3	7	Emelkedés	Maximális emelkedési (MaxClimb)	ZERO	7 500			
EMB195	DEFAULT	3	8	Emelkedés	Maximális emelkedési (MaxClimb)	ZERO	10 000			
EMB195	DEFAULT	4	1	Felszállás	Maximális felszállási (MaxTakeoff)	1				
EMB195	DEFAULT	4	2	Emelkedés	Maximális felszállási (MaxTakeoff)	1	1 000			
EMB195	DEFAULT	4	3	Gyorsulás	Maximális emelkedési (MaxClimb)	ZERO		1 364	205,7	
EMB195	DEFAULT	4	4	Emelkedés	Maximális emelkedési (MaxClimb)	ZERO	3 000			
EMB195	DEFAULT	4	5	Gyorsulás	Maximális emelkedési (MaxClimb)	ZERO		1 615	250	
EMB195	DEFAULT	4	6	Emelkedés	Maximális emelkedési (MaxClimb)	ZERO	7 500			
EMB195	DEFAULT	4	7	Emelkedés	Maximális emelkedési (MaxClimb)	ZERO	10 000			
EMB195	ICAO_A	1	1	Felszállás	Maximális felszállási (MaxTakeoff)	1				
EMB195	ICAO_A	1	2	Emelkedés	Maximális felszállási (MaxTakeoff)	1	1 500			
EMB195	ICAO_A	1	3	Emelkedés	Maximális emelkedési (MaxClimb)	1	3 000			
EMB195	ICAO_A	1	4	Gyorsulás	Maximális emelkedési (MaxClimb)	ZERO		1 605	196,5	
EMB195	ICAO_A	1	5	Gyorsulás	Maximális emelkedési (MaxClimb)	ZERO		1 930	250	
EMB195	ICAO_A	1	6	Emelkedés	Maximális emelkedési (MaxClimb)	ZERO	7 500			
EMB195	ICAO_A	1	7	Emelkedés	Maximális emelkedési (MaxClimb)	ZERO	10 000			
EMB195	ICAO_A	2	1	Felszállás	Maximális felszállási (MaxTakeoff)	1				

Repülőgéptípus	Profil_azon	Útv. szakasz hossz	Szakasz száma	Szakasz típusa	Tolóerő teljesítmény	Féklap_azon.	Végpont magasság (ft)	Emelkedési sebesség (ft/min)	Végponti CAS (kt)	Gyorsulás százalék (%)
EMB195	ICAO_A	2	2	Emelkedés	Maximális felszállási (MaxTakeoff)	1	1 500			
EMB195	ICAO_A	2	3	Emelkedés	Maximális emelkedési (MaxClimb)	1	3 000			
EMB195	ICAO_A	2	4	Gyorsulás	Maximális emelkedési (MaxClimb)	ZERO		1 538	198,1	
EMB195	ICAO_A	2	5	Gyorsulás	Maximális emelkedési (MaxClimb)	ZERO		1 871	250	
EMB195	ICAO_A	2	6	Emelkedés	Maximális emelkedési (MaxClimb)	ZERO	7 500			
EMB195	ICAO_A	2	7	Emelkedés	Maximális emelkedési (MaxClimb)	ZERO	10 000			
EMB195	ICAO_A	3	1	Felszállás	Maximális felszállási (MaxTakeoff)	1				
EMB195	ICAO_A	3	2	Emelkedés	Maximális felszállási (MaxTakeoff)	1	1 500			
EMB195	ICAO_A	3	3	Emelkedés	Maximális emelkedési (MaxClimb)	1	3 000			
EMB195	ICAO_A	3	4	Gyorsulás	Maximális emelkedési (MaxClimb)	ZERO		1 467	201,3	
EMB195	ICAO_A	3	5	Gyorsulás	Maximális emelkedési (MaxClimb)	ZERO		1 768	250	
EMB195	ICAO_A	3	6	Emelkedés	Maximális emelkedési (MaxClimb)	ZERO	7 500			
EMB195	ICAO_A	3	7	Emelkedés	Maximális emelkedési (MaxClimb)	ZERO	10 000			
EMB195	ICAO_A	4	1	Felszállás	Maximális felszállási (MaxTakeoff)	1				
EMB195	ICAO_A	4	2	Emelkedés	Maximális felszállási (MaxTakeoff)	1	1 500			
EMB195	ICAO_A	4	3	Emelkedés	Maximális emelkedési (MaxClimb)	1	3 000			
EMB195	ICAO_A	4	4	Gyorsulás	Maximális emelkedési (MaxClimb)	ZERO		1 336	206,2	
EMB195	ICAO_A	4	5	Gyorsulás	Maximális emelkedési (MaxClimb)	ZERO		1 607	250	
EMB195	ICAO_A	4	6	Emelkedés	Maximális emelkedési (MaxClimb)	ZERO	7 500			
EMB195	ICAO_A	4	7	Emelkedés	Maximális emelkedési (MaxClimb)	ZERO	10 000			

Repülőgép-típus	Profil_azon	Útv. szakasz hossz	Szakasz száma	Szakasz típusa	Tolóerő teljesítmény	Féklap_azon.	Végpont magasság (ft)	Emelkedési sebesség (ft/min)	Végponti CAS (kt)	Gyorsulás százalék (%)
EMB195	ICAO_B	1	1	Felszállás	Maximális felszállási (MaxTakeoff)	1				
EMB195	ICAO_B	1	2	Emelkedés	Maximális felszállási (MaxTakeoff)	1	1 000			
EMB195	ICAO_B	1	3	Gyorsulás	Maximális felszállási (MaxTakeoff)	ZERO		1 732	194,8	
EMB195	ICAO_B	1	4	Emelkedés	Maximális emelkedési (MaxClimb)	ZERO	3 000			
EMB195	ICAO_B	1	5	Gyorsulás	Maximális emelkedési (MaxClimb)	ZERO		1 988	250	
EMB195	ICAO_B	1	6	Emelkedés	Maximális emelkedési (MaxClimb)	ZERO	5 500			
EMB195	ICAO_B	1	7	Emelkedés	Maximális emelkedési (MaxClimb)	ZERO	7 500			
EMB195	ICAO_B	1	8	Emelkedés	Maximális emelkedési (MaxClimb)	ZERO	10 000			
EMB195	ICAO_B	2	1	Felszállás	Maximális felszállási (MaxTakeoff)	1				
EMB195	ICAO_B	2	2	Emelkedés	Maximális felszállási (MaxTakeoff)	1	1 000			
EMB195	ICAO_B	2	3	Gyorsulás	Maximális felszállási (MaxTakeoff)	ZERO		1 664	197	
EMB195	ICAO_B	2	4	Emelkedés	Maximális emelkedési (MaxClimb)	ZERO	3 000			
EMB195	ICAO_B	2	5	Gyorsulás	Maximális emelkedési (MaxClimb)	ZERO		1 895	250	
EMB195	ICAO_B	2	6	Emelkedés	Maximális emelkedési (MaxClimb)	ZERO	5 500			
EMB195	ICAO_B	2	7	Emelkedés	Maximális emelkedési (MaxClimb)	ZERO	7 500			
EMB195	ICAO_B	2	8	Emelkedés	Maximális emelkedési (MaxClimb)	ZERO	10 000			
EMB195	ICAO_B	3	1	Felszállás	Maximális felszállási (MaxTakeoff)	1				
EMB195	ICAO_B	3	2	Emelkedés	Maximális felszállási (MaxTakeoff)	1	1 000			
EMB195	ICAO_B	3	3	Gyorsulás	Maximális felszállási (MaxTakeoff)	ZERO		1 485	195	
EMB195	ICAO_B	3	4	Emelkedés	Maximális emelkedési (MaxClimb)	ZERO	3 000			

Repülőgép-típus	Profil_azon	Útv. szakasz hossz	Szakasz száma	Szakasz típusa	Tolóerő teljesítmény	Féklap_azon.	Végpont magasság (ft)	Emelkedési sebesség (ft/min)	Végpon-ti CAS (kt)	Gyorsulás százalék (%)
EMB195	ICAO_B	3	5	Gyorsulás	Maximális emelkedési (MaxClimb)	ZERO		1 800	250	
EMB195	ICAO_B	3	6	Emelkedés	Maximális emelkedési (MaxClimb)	ZERO	5 500			
EMB195	ICAO_B	3	7	Emelkedés	Maximális emelkedési (MaxClimb)	ZERO	7 500			
EMB195	ICAO_B	3	8	Emelkedés	Maximális emelkedési (MaxClimb)	ZERO	10 000			
EMB195	ICAO_B	4	1	Felszállás	Maximális felszállási (MaxTakeoff)	1				
EMB195	ICAO_B	4	2	Emelkedés	Maximális felszállási (MaxTakeoff)	1	1 000			
EMB195	ICAO_B	4	3	Gyorsulás	Maximális felszállási (MaxTakeoff)	ZERO		1 468	205,4	
EMB195	ICAO_B	4	4	Emelkedés	Maximális emelkedési (MaxClimb)	ZERO	3 000			
EMB195	ICAO_B	4	5	Gyorsulás	Maximális emelkedési (MaxClimb)	ZERO		1 631	250	
EMB195	ICAO_B	4	6	Emelkedés	Maximális emelkedési (MaxClimb)	ZERO	5 500			
EMB195	ICAO_B	4	7	Emelkedés	Maximális emelkedési (MaxClimb)	ZERO	7 500			
EMB195	ICAO_B	4	8	Emelkedés	Maximális emelkedési (MaxClimb)	ZERO	10 000			
F10062	DEFAULT	1	1	Felszállás	Maximális felszállási (MaxTakeoff)	TO				
F10062	DEFAULT	1	2	Emelkedés	Maximális felszállási (MaxTakeoff)	TO	1 000			
F10062	DEFAULT	1	3	Gyorsulás	Maximális felszállási (MaxTakeoff)	TO		2 196	154	
F10062	DEFAULT	1	4	Gyorsulás	Maximális felszállási (MaxTakeoff)	TO		1 647	169	
F10062	DEFAULT	1	5	Gyorsulás	Maximális emelkedési (MaxClimb)	TO		1 000	184	
F10062	DEFAULT	1	6	Emelkedés	Maximális emelkedési (MaxClimb)	TO	3 000			
F10062	DEFAULT	1	7	Gyorsulás	Maximális emelkedési (MaxClimb)	TO		1 000	250	
F10062	DEFAULT	1	8	Emelkedés	Maximális emelkedési (MaxClimb)	TO	5 500			

Repülőgép-típus	Profil_azon	Útv. szakasz hossz	Szakasz száma	Szakasz típusa	Tolóerő teljesítmény	Féklap_azon.	Végpont magasság (ft)	Emelkedési sebesség (ft/min)	Végponti CAS (kt)	Gyorsulás százalék (%)
F10062	DEFAULT	1	9	Emelkedés	Maximális emelkedési (MaxClimb)	TO	7 500			
F10062	DEFAULT	1	10	Emelkedés	Maximális emelkedési (MaxClimb)	TO	10 000			
F10062	DEFAULT	2	1	Felszállás	Maximális felszállási (MaxTakeoff)	TO				
F10062	DEFAULT	2	2	Emelkedés	Maximális felszállási (MaxTakeoff)	TO	1 000			
F10062	DEFAULT	2	3	Gyorsulás	Maximális felszállási (MaxTakeoff)	TO		1 982	161	
F10062	DEFAULT	2	4	Gyorsulás	Maximális felszállási (MaxTakeoff)	TO		1 487	176	
F10062	DEFAULT	2	5	Gyorsulás	Maximális emelkedési (MaxClimb)	TO		1 000	191	
F10062	DEFAULT	2	6	Emelkedés	Maximális emelkedési (MaxClimb)	TO	3 000			
F10062	DEFAULT	2	7	Gyorsulás	Maximális emelkedési (MaxClimb)	TO		1 000	250	
F10062	DEFAULT	2	8	Emelkedés	Maximális emelkedési (MaxClimb)	TO	5 500			
F10062	DEFAULT	2	9	Emelkedés	Maximális emelkedési (MaxClimb)	TO	7 500			
F10062	DEFAULT	2	10	Emelkedés	Maximális emelkedési (MaxClimb)	TO	10 000			
F10062	DEFAULT	3	1	Felszállás	Maximális felszállási (MaxTakeoff)	TO				
F10062	DEFAULT	3	2	Emelkedés	Maximális felszállási (MaxTakeoff)	TO	1 000			
F10062	DEFAULT	3	3	Gyorsulás	Maximális felszállási (MaxTakeoff)	TO		1 819	167	
F10062	DEFAULT	3	4	Gyorsulás	Maximális felszállási (MaxTakeoff)	TO		1 364	182	
F10062	DEFAULT	3	5	Gyorsulás	Maximális emelkedési (MaxClimb)	TO		1 000	197	
F10062	DEFAULT	3	6	Emelkedés	Maximális emelkedési (MaxClimb)	TO	3 000			
F10062	DEFAULT	3	7	Gyorsulás	Maximális emelkedési (MaxClimb)	TO		1 000	250	
F10062	DEFAULT	3	8	Emelkedés	Maximális emelkedési (MaxClimb)	TO	5 500			

Repülőgép-típus	Profil_azon	Útv. szakasz hossz	Szakasz száma	Szakasz típusa	Tolóerő teljesítmény	Féklap_azon.	Végpont magasság (ft)	Emelkedési sebesség (ft/min)	Végponti CAS (kt)	Gyorsulás százalék (%)
F10062	DEFAULT	3	9	Emelkedés	Maximális emelkedési (MaxClimb)	TO	7 500			
F10062	DEFAULT	3	10	Emelkedés	Maximális emelkedési (MaxClimb)	TO	10 000			
F10065	DEFAULT	1	1	Felszállás	Maximális felszállási (MaxTakeoff)	TO				
F10065	DEFAULT	1	2	Emelkedés	Maximális felszállási (MaxTakeoff)	TO	1 000			
F10065	DEFAULT	1	3	Gyorsulás	Maximális felszállási (MaxTakeoff)	TO		2 446	157	
F10065	DEFAULT	1	4	Gyorsulás	Maximális felszállási (MaxTakeoff)	TO		1 835	172	
F10065	DEFAULT	1	5	Gyorsulás	Maximális emelkedési (MaxClimb)	TO		1 000	187	
F10065	DEFAULT	1	6	Emelkedés	Maximális emelkedési (MaxClimb)	TO	3 000			
F10065	DEFAULT	1	7	Gyorsulás	Maximális emelkedési (MaxClimb)	TO		1 000	250	
F10065	DEFAULT	1	8	Emelkedés	Maximális emelkedési (MaxClimb)	TO	5 500			
F10065	DEFAULT	1	9	Emelkedés	Maximális emelkedési (MaxClimb)	TO	7 500			
F10065	DEFAULT	1	10	Emelkedés	Maximális emelkedési (MaxClimb)	TO	10 000			
F10065	DEFAULT	2	1	Felszállás	Maximális felszállási (MaxTakeoff)	TO				
F10065	DEFAULT	2	2	Emelkedés	Maximális felszállási (MaxTakeoff)	TO	1 000			
F10065	DEFAULT	2	3	Gyorsulás	Maximális felszállási (MaxTakeoff)	TO		2 218	165	
F10065	DEFAULT	2	4	Gyorsulás	Maximális felszállási (MaxTakeoff)	TO		1 664	180	
F10065	DEFAULT	2	5	Gyorsulás	Maximális emelkedési (MaxClimb)	TO		1 000	195	
F10065	DEFAULT	2	6	Emelkedés	Maximális emelkedési (MaxClimb)	TO	3 000			
F10065	DEFAULT	2	7	Gyorsulás	Maximális emelkedési (MaxClimb)	TO		1 000	250	
F10065	DEFAULT	2	8	Emelkedés	Maximális emelkedési (MaxClimb)	TO	5 500			
F10065	DEFAULT	2	9	Emelkedés	Maximális emelkedési (MaxClimb)	TO	7 500			

Repülőgép-típus	Profil_azon	Útv. szakasz hossz	Szakasz száma	Szakasz típusa	Tolóerő teljesítmény	Féklap_azon.	Végpont magasság (ft)	Emelkedési sebesség (ft/min)	Végponti CAS (kt)	Gyorsulás százalék (%)
F10065	DEFAULT	2	10	Emelkedés	Maximális emelkedési (MaxClimb)	TO	10 000			
F10065	DEFAULT	3	1	Felszállás	Maximális felszállási (MaxTakeoff)	TO				
F10065	DEFAULT	3	2	Emelkedés	Maximális felszállási (MaxTakeoff)	TO	1 000			
F10065	DEFAULT	3	3	Gyorsulás	Maximális felszállási (MaxTakeoff)	TO		2 021	171	
F10065	DEFAULT	3	4	Gyorsulás	Maximális felszállási (MaxTakeoff)	TO		1 516	186	
F10065	DEFAULT	3	5	Gyorsulás	Maximális emelkedési (MaxClimb)	TO		1 000	201	
F10065	DEFAULT	3	6	Emelkedés	Maximális emelkedési (MaxClimb)	TO	3 000			
F10065	DEFAULT	3	7	Gyorsulás	Maximális emelkedési (MaxClimb)	TO		1 000	250	
F10065	DEFAULT	3	8	Emelkedés	Maximális emelkedési (MaxClimb)	TO	5 500			
F10065	DEFAULT	3	9	Emelkedés	Maximális emelkedési (MaxClimb)	TO	7 500			
F10065	DEFAULT	3	10	Emelkedés	Maximális emelkedési (MaxClimb)	TO	10 000			
F28MK2	DEFAULT	1	1	Felszállás	Maximális felszállási (MaxTakeoff)	6				
F28MK2	DEFAULT	1	2	Emelkedés	Maximális felszállási (MaxTakeoff)	6	1 000			
F28MK2	DEFAULT	1	3	Gyorsulás	Maximális felszállási (MaxTakeoff)	6		2 229	155	
F28MK2	DEFAULT	1	4	Gyorsulás	Maximális felszállási (MaxTakeoff)	ZERO		1 672	170	
F28MK2	DEFAULT	1	5	Gyorsulás	Maximális emelkedési (MaxClimb)	ZERO		1 000	185	
F28MK2	DEFAULT	1	6	Emelkedés	Maximális emelkedési (MaxClimb)	ZERO	3 000			
F28MK2	DEFAULT	1	7	Gyorsulás	Maximális emelkedési (MaxClimb)	ZERO		1 000	250	
F28MK2	DEFAULT	1	8	Emelkedés	Maximális emelkedési (MaxClimb)	ZERO	5 500			
F28MK2	DEFAULT	1	9	Emelkedés	Maximális emelkedési (MaxClimb)	ZERO	7 500			

Repülőgép-típus	Profil_azon	Útv. szakasz hossz	Szakasz száma	Szakasz típusa	Tolóerő teljesítmény	Féklap_azon.	Végpont magasság (ft)	Emelkedési sebesség (ft/min)	Végponti CAS (kt)	Gyorsulás százalék (%)
F28MK2	DEFAULT	1	10	Emelkedés	Maximális emelkedési (MaxClimb)	ZERO	10 000			
F28MK2	DEFAULT	2	1	Felszállás	Maximális felszállási (MaxTakeoff)	6				
F28MK2	DEFAULT	2	2	Emelkedés	Maximális felszállási (MaxTakeoff)	6	1 000			
F28MK2	DEFAULT	2	3	Gyorsulás	Maximális felszállási (MaxTakeoff)	6		2 011	162	
F28MK2	DEFAULT	2	4	Gyorsulás	Maximális felszállási (MaxTakeoff)	ZERO		1 508	177	
F28MK2	DEFAULT	2	5	Gyorsulás	Maximális emelkedési (MaxClimb)	ZERO		1 000	192	
F28MK2	DEFAULT	2	6	Emelkedés	Maximális emelkedési (MaxClimb)	ZERO	3 000			
F28MK2	DEFAULT	2	7	Gyorsulás	Maximális emelkedési (MaxClimb)	ZERO		1 000	250	
F28MK2	DEFAULT	2	8	Emelkedés	Maximális emelkedési (MaxClimb)	ZERO	5 500			
F28MK2	DEFAULT	2	9	Emelkedés	Maximális emelkedési (MaxClimb)	ZERO	7 500			
F28MK2	DEFAULT	2	10	Emelkedés	Maximális emelkedési (MaxClimb)	ZERO	10 000			
F28MK4	DEFAULT	1	1	Felszállás	Maximális felszállási (MaxTakeoff)	6				
F28MK4	DEFAULT	1	2	Emelkedés	Maximális felszállási (MaxTakeoff)	6	1 000			
F28MK4	DEFAULT	1	3	Gyorsulás	Maximális felszállási (MaxTakeoff)	6		2 103	152	
F28MK4	DEFAULT	1	4	Gyorsulás	Maximális felszállási (MaxTakeoff)	ZERO		1 578	167	
F28MK4	DEFAULT	1	5	Gyorsulás	Maximális emelkedési (MaxClimb)	ZERO		1 000	182	
F28MK4	DEFAULT	1	6	Emelkedés	Maximális emelkedési (MaxClimb)	ZERO	3 000			
F28MK4	DEFAULT	1	7	Gyorsulás	Maximális emelkedési (MaxClimb)	ZERO		1 000	250	
F28MK4	DEFAULT	1	8	Emelkedés	Maximális emelkedési (MaxClimb)	ZERO	5 500			
F28MK4	DEFAULT	1	9	Emelkedés	Maximális emelkedési (MaxClimb)	ZERO	7 500			

Repülőgép-típus	Profil_azon	Útv. szakasz hossz	Szakasz száma	Szakasz típusa	Tolóerő teljesítmény	Féklap_azon.	Végpont magasság (ft)	Emelkedési sebesség (ft/min)	Végponti CAS (kt)	Gyorsulás százalék (%)
F28MK4	DEFAULT	1	10	Emelkedés	Maximális emelkedési (MaxClimb)	ZERO	10 000			
F28MK4	DEFAULT	2	1	Felszállás	Maximális felszállási (MaxTakeoff)	6				
F28MK4	DEFAULT	2	2	Emelkedés	Maximális felszállási (MaxTakeoff)	6	1 000			
F28MK4	DEFAULT	2	3	Gyorsulás	Maximális felszállási (MaxTakeoff)	6		1 941	157	
F28MK4	DEFAULT	2	4	Gyorsulás	Maximális felszállási (MaxTakeoff)	ZERO		1 456	172	
F28MK4	DEFAULT	2	5	Gyorsulás	Maximális emelkedési (MaxClimb)	ZERO		1 000	187	
F28MK4	DEFAULT	2	6	Emelkedés	Maximális emelkedési (MaxClimb)	ZERO	3 000			
F28MK4	DEFAULT	2	7	Gyorsulás	Maximális emelkedési (MaxClimb)	ZERO		1 000	250	
F28MK4	DEFAULT	2	8	Emelkedés	Maximális emelkedési (MaxClimb)	ZERO	5 500			
F28MK4	DEFAULT	2	9	Emelkedés	Maximális emelkedési (MaxClimb)	ZERO	7 500			
F28MK4	DEFAULT	2	10	Emelkedés	Maximális emelkedési (MaxClimb)	ZERO	10 000			
F28MK4	DEFAULT	3	1	Felszállás	Maximális felszállási (MaxTakeoff)	6				
F28MK4	DEFAULT	3	2	Emelkedés	Maximális felszállási (MaxTakeoff)	6	1 000			
F28MK4	DEFAULT	3	3	Gyorsulás	Maximális felszállási (MaxTakeoff)	6		1 743	165	
F28MK4	DEFAULT	3	4	Gyorsulás	Maximális felszállási (MaxTakeoff)	6		1 307	180	
F28MK4	DEFAULT	3	5	Gyorsulás	Maximális emelkedési (MaxClimb)	ZERO		1 000	195	
F28MK4	DEFAULT	3	6	Emelkedés	Maximális emelkedési (MaxClimb)	ZERO	3 000			
F28MK4	DEFAULT	3	7	Gyorsulás	Maximális emelkedési (MaxClimb)	ZERO		1 000	250	
F28MK4	DEFAULT	3	8	Emelkedés	Maximális emelkedési (MaxClimb)	ZERO	5 500			
F28MK4	DEFAULT	3	9	Emelkedés	Maximális emelkedési (MaxClimb)	ZERO	7 500			

Repülőgép-típus	Profil_azon	Útv. szakasz hossz	Szakasz száma	Szakasz típusa	Tolóerő teljesítmény	Féklap_azon.	Végpont magasság (ft)	Emelkedési sebesség (ft/min)	Végponti CAS (kt)	Gyorsulás százalék (%)
F28MK4	DEFAULT	3	10	Emelkedés	Maximális emelkedési (MaxClimb)	ZERO	10 000			
FAL20	DEFAULT	1	1	Felszállás	Maximális felszállási (MaxTakeoff)	10				
FAL20	DEFAULT	1	2	Gyorsulás	Maximális felszállási (MaxTakeoff)	10		1 388	152	
FAL20	DEFAULT	1	3	Emelkedés	Maximális felszállási (MaxTakeoff)	10	1 500			
FAL20	DEFAULT	1	4	Gyorsulás	Maximális felszállási (MaxTakeoff)	10		1 388	162	
FAL20	DEFAULT	1	5	Gyorsulás	Maximális emelkedési (MaxClimb)	INTR		1 041	177	
FAL20	DEFAULT	1	6	Emelkedés	Maximális emelkedési (MaxClimb)	ZERO	3 000			
FAL20	DEFAULT	1	7	Gyorsulás	Maximális emelkedési (MaxClimb)	ZERO		1 432	250	
FAL20	DEFAULT	1	8	Emelkedés	Maximális emelkedési (MaxClimb)	ZERO	5 500			
FAL20	DEFAULT	1	9	Emelkedés	Maximális emelkedési (MaxClimb)	ZERO	7 500			
FAL20	DEFAULT	1	10	Emelkedés	Maximális emelkedési (MaxClimb)	ZERO	10 000			
GII	DEFAULT	1	1	Felszállás	ReduceTakeoff	T-20-D				
GII	DEFAULT	1	2	Emelkedés	ReduceTakeoff	T-20-D	35			
GII	DEFAULT	1	3	Gyorsulás	ReduceTakeoff	T-20-D		1 500	162	
GII	DEFAULT	1	4	Emelkedés	ReduceTakeoff	T-20-D	400			
GII	DEFAULT	1	5	Emelkedés	Csökkentett tolóerős emelkedési (ReduceClimb)	T-10-U	520			
GII	DEFAULT	1	6	Emelkedés	Csökkentett tolóerős emelkedési (ReduceClimb)	T-10-U	1 500			
GII	DEFAULT	1	7	Emelkedés	Csökkentett tolóerős emelkedési (ReduceClimb)	T-10-U	3 000			
GII	DEFAULT	1	8	Gyorsulás	Maximális emelkedési (MaxClimb)	T-0-U		1 675	192	
GII	DEFAULT	1	9	Gyorsulás	Maximális emelkedési (MaxClimb)	T-0-U		1 775	250	

Repülőgép-típus	Profil_azon	Útv. szakasz hossz	Szakasz száma	Szakasz típusa	Tolóerő teljesítmény	Féklap_azon.	Végpont magasság (ft)	Emelkedési sebesség (ft/min)	Végponti CAS (kt)	Gyorsulás százalék (%)
GII	DEFAULT	1	10	Emelkedés	Maximális emelkedési (MaxClimb)	T-0-U	5 500			
GII	DEFAULT	1	11	Emelkedés	Maximális emelkedési (MaxClimb)	T-0-U	7 500			
GII	DEFAULT	1	12	Emelkedés	Maximális emelkedési (MaxClimb)	T-0-U	10 000			
GII	QF_FULL	1	1	Felszállás	Maximális felszállási (MaxTakeoff)	T-20-D				
GII	QF_FULL	1	2	Emelkedés	Maximális felszállási (MaxTakeoff)	T-20-D	35			
GII	QF_FULL	1	3	Gyorsulás	Maximális felszállási (MaxTakeoff)	T-20-D		1 500	162	
GII	QF_FULL	1	4	Emelkedés	Maximális felszállási (MaxTakeoff)	T-20-D	400			
GII	QF_FULL	1	5	Emelkedés	Csökkentett tolóerős emelkedési (ReduceClimb)	T-10-U	520			
GII	QF_FULL	1	6	Emelkedés	Csökkentett tolóerős emelkedési (ReduceClimb)	T-10-U	1 500			
GII	QF_FULL	1	7	Emelkedés	Csökkentett tolóerős emelkedési (ReduceClimb)	T-10-U	3 000			
GII	QF_FULL	1	8	Gyorsulás	Maximális emelkedési (MaxClimb)	T-0-U		1 675	192	
GII	QF_FULL	1	9	Gyorsulás	Maximális emelkedési (MaxClimb)	T-0-U		1 775	250	
GII	QF_FULL	1	10	Emelkedés	Maximális emelkedési (MaxClimb)	T-0-U	5 500			
GII	QF_FULL	1	11	Emelkedés	Maximális emelkedési (MaxClimb)	T-0-U	7 500			
GII	QF_FULL	1	12	Emelkedés	Maximális emelkedési (MaxClimb)	T-0-U	10 000			
GII B	DEFAULT	1	1	Felszállás	ReduceTakeoff	T-20-D				
GII B	DEFAULT	1	2	Emelkedés	ReduceTakeoff	T-20-D	35			
GII B	DEFAULT	1	3	Gyorsulás	ReduceTakeoff	T-20-D		1 500	156	
GII B	DEFAULT	1	4	Emelkedés	ReduceTakeoff	T-20-D	400			
GII B	DEFAULT	1	5	Emelkedés	Csökkentett tolóerős emelkedési (ReduceClimb)	T-10-U	520			

Repülőgép-típus	Profil_azon	Útv. szakasz hossz	Szakasz száma	Szakasz típusa	Tolóerő teljesítmény	Féklap_azon.	Végpont magasság (ft)	Emelkedési sebesség (ft/min)	Végponti CAS (kt)	Gyorsulás százalék (%)
GIIB	DEFAULT	1	6	Emelkedés	Csökkentett tolóerős emelkedési (ReduceClimb)	T-10-U	1 500			
GIIB	DEFAULT	1	7	Emelkedés	Csökkentett tolóerős emelkedési (ReduceClimb)	T-10-U	3 000			
GIIB	DEFAULT	1	8	Gyorsulás	Maximális emelkedési (MaxClimb)	T-0-U		1 675	192	
GIIB	DEFAULT	1	9	Gyorsulás	Maximális emelkedési (MaxClimb)	T-0-U		1 775	250	
GIIB	DEFAULT	1	10	Emelkedés	Maximális emelkedési (MaxClimb)	T-0-U	5 500			
GIIB	DEFAULT	1	11	Emelkedés	Maximális emelkedési (MaxClimb)	T-0-U	7 500			
GIIB	DEFAULT	1	12	Emelkedés	Maximális emelkedési (MaxClimb)	T-0-U	10 000			
GIIB	QF_FULL	1	1	Felszállás	Maximális felszállási (MaxTakeoff)	T-20-D				
GIIB	QF_FULL	1	2	Emelkedés	Maximális felszállási (MaxTakeoff)	T-20-D	35			
GIIB	QF_FULL	1	3	Gyorsulás	Maximális felszállási (MaxTakeoff)	T-20-D		1 500	156	
GIIB	QF_FULL	1	4	Emelkedés	Maximális felszállási (MaxTakeoff)	T-20-D	400			
GIIB	QF_FULL	1	5	Emelkedés	Csökkentett tolóerős emelkedési (ReduceClimb)	T-10-U	520			
GIIB	QF_FULL	1	6	Emelkedés	Csökkentett tolóerős emelkedési (ReduceClimb)	T-10-U	1 500			
GIIB	QF_FULL	1	7	Emelkedés	Csökkentett tolóerős emelkedési (ReduceClimb)	T-10-U	3 000			
GIIB	QF_FULL	1	8	Gyorsulás	Maximális emelkedési (MaxClimb)	T-0-U		1 675	192	
GIIB	QF_FULL	1	9	Gyorsulás	Maximális emelkedési (MaxClimb)	T-0-U		1 775	250	
GIIB	QF_FULL	1	10	Emelkedés	Maximális emelkedési (MaxClimb)	T-0-U	5 500			
GIIB	QF_FULL	1	11	Emelkedés	Maximális emelkedési (MaxClimb)	T-0-U	7 500			
GIIB	QF_FULL	1	12	Emelkedés	Maximális emelkedési (MaxClimb)	T-0-U	10 000			
GIV	DEFAULT	1	1	Felszállás	Maximális felszállási (MaxTakeoff)	T-20-D				

Repülőgép-típus	Profil_azon	Útv. szakasz hossz	Szakasz száma	Szakasz típusa	Tolóerő teljesítmény	Féklap_azon.	Végpont magasság (ft)	Emelkedési sebesség (ft/min)	Végponti CAS (kt)	Gyorsulás százalék (%)
GIV	DEFAULT	1	2	Emelkedés	Maximális felszállási (MaxTakeoff)	T-20-D	35			
GIV	DEFAULT	1	3	Gyorsulás	Maximális felszállási (MaxTakeoff)	T-20-D		1 800	159,2	
GIV	DEFAULT	1	4	Emelkedés	Maximális felszállási (MaxTakeoff)	T-20-U	400			
GIV	DEFAULT	1	5	Emelkedés	Maximális emelkedési (MaxClimb)	T-20-U	600			
GIV	DEFAULT	1	6	Emelkedés	Maximális emelkedési (MaxClimb)	T-20-U	750			
GIV	DEFAULT	1	7	Emelkedés	Maximális emelkedési (MaxClimb)	T-10-U	1 850			
GIV	DEFAULT	1	8	Emelkedés	Maximális emelkedési (MaxClimb)	T-10-U	3 000			
GIV	DEFAULT	1	9	Gyorsulás	Maximális emelkedési (MaxClimb)	T-0-U		1 750	250	
GIV	DEFAULT	1	10	Emelkedés	Maximális emelkedési (MaxClimb)	T-0-U	5 000			
GIV	DEFAULT	1	11	Emelkedés	Maximális emelkedési (MaxClimb)	T-0-U	6 000			
GIV	DEFAULT	1	12	Emelkedés	Maximális emelkedési (MaxClimb)	T-0-U	7 000			
GIV	DEFAULT	1	13	Emelkedés	Maximális emelkedési (MaxClimb)	T-0-U	8 000			
GIV	DEFAULT	1	14	Emelkedés	Maximális emelkedési (MaxClimb)	T-0-U	9 000			
GIV	DEFAULT	1	15	Emelkedés	Maximális emelkedési (MaxClimb)	T-0-U	10 000			
GV	DEFAULT	1	1	Felszállás	Maximális felszállási (MaxTakeoff)	T-20-D				
GV	DEFAULT	1	2	Emelkedés	Maximális felszállási (MaxTakeoff)	T-20-D	35			
GV	DEFAULT	1	3	Gyorsulás	Maximális felszállási (MaxTakeoff)	T-20-D		1 500	165,7	
GV	DEFAULT	1	4	Emelkedés	Maximális felszállási (MaxTakeoff)	T-20-U	400			
GV	DEFAULT	1	5	Emelkedés	Maximális emelkedési (MaxClimb)	T-20-U	600			
GV	DEFAULT	1	6	Emelkedés	Maximális emelkedési (MaxClimb)	T-20-U	750			

Repülőgép-típus	Profil_azon	Útv. szakasz hossz	Szakasz száma	Szakasz típusa	Tolóerő teljesítmény	Féklap_azon.	Végpont magasság (ft)	Emelkedési sebesség (ft/min)	Végponti CAS (kt)	Gyorsulás százalék (%)
GV	DEFAULT	1	7	Emelkedés	Maximális emelkedési (MaxClimb)	T-10-U	1 800			
GV	DEFAULT	1	8	Emelkedés	Maximális emelkedési (MaxClimb)	T-10-U	3 000			
GV	DEFAULT	1	9	Gyorsulás	Maximális emelkedési (MaxClimb)	T-0-U		1 750	250	
GV	DEFAULT	1	10	Emelkedés	Maximális emelkedési (MaxClimb)	T-0-U	5 000			
GV	DEFAULT	1	11	Emelkedés	Maximális emelkedési (MaxClimb)	T-0-U	6 000			
GV	DEFAULT	1	12	Emelkedés	Maximális emelkedési (MaxClimb)	T-0-U	7 000			
GV	DEFAULT	1	13	Emelkedés	Maximális emelkedési (MaxClimb)	T-0-U	8 000			
GV	DEFAULT	1	14	Emelkedés	Maximális emelkedési (MaxClimb)	T-0-U	9 000			
GV	DEFAULT	1	15	Emelkedés	Maximális emelkedési (MaxClimb)	T-0-U	10 000			
HS748A	DEFAULT	1	1	Felszállás	Maximális felszállási (MaxTakeoff)	TO				
HS748A	DEFAULT	1	2	Emelkedés	Maximális felszállási (MaxTakeoff)	TO	1 000			
HS748A	DEFAULT	1	3	Gyorsulás	Maximális felszállási (MaxTakeoff)	TO		917	127	
HS748A	DEFAULT	1	4	Gyorsulás	Maximális emelkedési (MaxClimb)	INTR		688	147	
HS748A	DEFAULT	1	5	Emelkedés	Maximális emelkedési (MaxClimb)	ZERO	3 000			
HS748A	DEFAULT	1	6	Emelkedés	Maximális emelkedési (MaxClimb)	ZERO	5 500			
HS748A	DEFAULT	1	7	Emelkedés	Maximális emelkedési (MaxClimb)	ZERO	7 500			
HS748A	DEFAULT	1	8	Emelkedés	Maximális emelkedési (MaxClimb)	ZERO	10 000			
IA1125	DEFAULT	1	1	Felszállás	Maximális felszállási (MaxTakeoff)	12				
IA1125	DEFAULT	1	2	Gyorsulás	Maximális felszállási (MaxTakeoff)	12		1 094	163	
IA1125	DEFAULT	1	3	Emelkedés	Maximális felszállási (MaxTakeoff)	12	1 500			

Repülőgép-típus	Profil_azon	Útv. szakasz hossz	Szakasz száma	Szakasz típusa	Tolóerő teljesítmény	Féklap_azon.	Végpont magasság (ft)	Emelkedési sebesség (ft/min)	Végponti CAS (kt)	Gyorsulás százalék (%)
IA1125	DEFAULT	1	4	Gyorsulás	Maximális felszállási (MaxTakeoff)	INTR		1 094	188	
IA1125	DEFAULT	1	5	Emelkedés	Maximális emelkedési (MaxClimb)	ZERO	3 000			
IA1125	DEFAULT	1	6	Gyorsulás	Maximális emelkedési (MaxClimb)	ZERO		1 286	250	
IA1125	DEFAULT	1	7	Emelkedés	Maximális emelkedési (MaxClimb)	ZERO	5 500			
IA1125	DEFAULT	1	8	Emelkedés	Maximális emelkedési (MaxClimb)	ZERO	7 500			
IA1125	DEFAULT	1	9	Emelkedés	Maximális emelkedési (MaxClimb)	ZERO	10 000			
L1011	DEFAULT	1	1	Felszállás	Maximális felszállási (MaxTakeoff)	10				
L1011	DEFAULT	1	2	Emelkedés	Maximális felszállási (MaxTakeoff)	10	1 000			
L1011	DEFAULT	1	3	Gyorsulás	Maximális felszállási (MaxTakeoff)	10		2 145	162	
L1011	DEFAULT	1	4	Gyorsulás	Maximális felszállási (MaxTakeoff)	INTR		1 609	182	
L1011	DEFAULT	1	5	Gyorsulás	Maximális emelkedési (MaxClimb)	INTR		1 000	202	
L1011	DEFAULT	1	6	Emelkedés	Maximális emelkedési (MaxClimb)	ZERO	3 000			
L1011	DEFAULT	1	7	Gyorsulás	Maximális emelkedési (MaxClimb)	ZERO		1 000	250	
L1011	DEFAULT	1	8	Emelkedés	Maximális emelkedési (MaxClimb)	ZERO	5 500			
L1011	DEFAULT	1	9	Emelkedés	Maximális emelkedési (MaxClimb)	ZERO	7 500			
L1011	DEFAULT	1	10	Emelkedés	Maximális emelkedési (MaxClimb)	ZERO	10 000			
L1011	DEFAULT	2	1	Felszállás	Maximális felszállási (MaxTakeoff)	10				
L1011	DEFAULT	2	2	Emelkedés	Maximális felszállási (MaxTakeoff)	10	1 000			
L1011	DEFAULT	2	3	Gyorsulás	Maximális felszállási (MaxTakeoff)	10		2 068	165	
L1011	DEFAULT	2	4	Gyorsulás	Maximális felszállási (MaxTakeoff)	INTR		1 551	185	

Repülőgép-típus	Profil_azon	Útv. szakasz hossz	Szakasz száma	Szakasz típusa	Tolóerő teljesítmény	Féklap_azon.	Végpont magasság (ft)	Emelkedési sebesség (ft/min)	Végponti CAS (kt)	Gyorsulás százalék (%)
L1011	DEFAULT	2	5	Gyorsulás	Maximális emelkedési (MaxClimb)	INTR		1 000	205	
L1011	DEFAULT	2	6	Emelkedés	Maximális emelkedési (MaxClimb)	ZERO	3 000			
L1011	DEFAULT	2	7	Gyorsulás	Maximális emelkedési (MaxClimb)	ZERO		1 000	250	
L1011	DEFAULT	2	8	Emelkedés	Maximális emelkedési (MaxClimb)	ZERO	5 500			
L1011	DEFAULT	2	9	Emelkedés	Maximális emelkedési (MaxClimb)	ZERO	7 500			
L1011	DEFAULT	2	10	Emelkedés	Maximális emelkedési (MaxClimb)	ZERO	10 000			
L1011	DEFAULT	3	1	Felszállás	Maximális felszállási (MaxTakeoff)	10				
L1011	DEFAULT	3	2	Emelkedés	Maximális felszállási (MaxTakeoff)	10	1 000			
L1011	DEFAULT	3	3	Gyorsulás	Maximális felszállási (MaxTakeoff)	10		1 959	168	
L1011	DEFAULT	3	4	Gyorsulás	Maximális felszállási (MaxTakeoff)	INTR		1 469	188	
L1011	DEFAULT	3	5	Gyorsulás	Maximális emelkedési (MaxClimb)	INTR		1 000	208	
L1011	DEFAULT	3	6	Emelkedés	Maximális emelkedési (MaxClimb)	ZERO	3 000			
L1011	DEFAULT	3	7	Gyorsulás	Maximális emelkedési (MaxClimb)	ZERO		1 000	250	
L1011	DEFAULT	3	8	Emelkedés	Maximális emelkedési (MaxClimb)	ZERO	5 500			
L1011	DEFAULT	3	9	Emelkedés	Maximális emelkedési (MaxClimb)	ZERO	7 500			
L1011	DEFAULT	3	10	Emelkedés	Maximális emelkedési (MaxClimb)	ZERO	10 000			
L1011	DEFAULT	4	1	Felszállás	Maximális felszállási (MaxTakeoff)	10				
L1011	DEFAULT	4	2	Emelkedés	Maximális felszállási (MaxTakeoff)	10	1 000			
L1011	DEFAULT	4	3	Gyorsulás	Maximális felszállási (MaxTakeoff)	10		1 857	171	
L1011	DEFAULT	4	4	Gyorsulás	Maximális felszállási (MaxTakeoff)	INTR		1 393	191	

Repülőgép-típus	Profil_azon	Útv. szakasz hossz	Szakasz száma	Szakasz típusa	Tolóerő teljesítmény	Féklap_azon.	Végpont magasság (ft)	Emelkedési sebesség (ft/min)	Végponti CAS (kt)	Gyorsulás százalék (%)
L1011	DEFAULT	4	5	Gyorsulás	Maximális emelkedési (MaxClimb)	INTR		1 000	211	
L1011	DEFAULT	4	6	Emelkedés	Maximális emelkedési (MaxClimb)	ZERO	3 000			
L1011	DEFAULT	4	7	Gyorsulás	Maximális emelkedési (MaxClimb)	ZERO		1 000	250	
L1011	DEFAULT	4	8	Emelkedés	Maximális emelkedési (MaxClimb)	ZERO	5 500			
L1011	DEFAULT	4	9	Emelkedés	Maximális emelkedési (MaxClimb)	ZERO	7 500			
L1011	DEFAULT	4	10	Emelkedés	Maximális emelkedési (MaxClimb)	ZERO	10 000			
L1011	DEFAULT	5	1	Felszállás	Maximális felszállási (MaxTakeoff)	10				
L1011	DEFAULT	5	2	Emelkedés	Maximális felszállási (MaxTakeoff)	10	1 000			
L1011	DEFAULT	5	3	Gyorsulás	Maximális felszállási (MaxTakeoff)	10		1 669	178	
L1011	DEFAULT	5	4	Gyorsulás	Maximális felszállási (MaxTakeoff)	INTR		1 252	198	
L1011	DEFAULT	5	5	Gyorsulás	Maximális emelkedési (MaxClimb)	INTR		1 000	218	
L1011	DEFAULT	5	6	Emelkedés	Maximális emelkedési (MaxClimb)	ZERO	3 000			
L1011	DEFAULT	5	7	Gyorsulás	Maximális emelkedési (MaxClimb)	ZERO		1 000	250	
L1011	DEFAULT	5	8	Emelkedés	Maximális emelkedési (MaxClimb)	ZERO	5 500			
L1011	DEFAULT	5	9	Emelkedés	Maximális emelkedési (MaxClimb)	ZERO	7 500			
L1011	DEFAULT	5	10	Emelkedés	Maximális emelkedési (MaxClimb)	ZERO	10 000			
L1011	DEFAULT	6	1	Felszállás	Maximális felszállási (MaxTakeoff)	10				
L1011	DEFAULT	6	2	Emelkedés	Maximális felszállási (MaxTakeoff)	10	1 000			
L1011	DEFAULT	6	3	Gyorsulás	Maximális felszállási (MaxTakeoff)	10		1 501	184	
L1011	DEFAULT	6	4	Gyorsulás	Maximális felszállási (MaxTakeoff)	INTR		1 126	204	

Repülőgép-típus	Profil_azon	Útv. szakasz hossz	Szakasz száma	Szakasz típusa	Tolóerő teljesítmény	Féklap_azon.	Végpont magasság (ft)	Emelkedési sebesség (ft/min)	Végponti CAS (kt)	Gyorsulás százalék (%)
L1011	DEFAULT	6	5	Gyorsulás	Maximális emelkedési (MaxClimb)	INTR		1 000	224	
L1011	DEFAULT	6	6	Emelkedés	Maximális emelkedési (MaxClimb)	ZERO	3 000			
L1011	DEFAULT	6	7	Gyorsulás	Maximális emelkedési (MaxClimb)	ZERO		1 000	250	
L1011	DEFAULT	6	8	Emelkedés	Maximális emelkedési (MaxClimb)	ZERO	5 500			
L1011	DEFAULT	6	9	Emelkedés	Maximális emelkedési (MaxClimb)	ZERO	7 500			
L1011	DEFAULT	6	10	Emelkedés	Maximális emelkedési (MaxClimb)	ZERO	10 000			
L10115	DEFAULT	1	1	Felszállás	Maximális felszállási (MaxTakeoff)	10				
L10115	DEFAULT	1	2	Emelkedés	Maximális felszállási (MaxTakeoff)	10	1 000			
L10115	DEFAULT	1	3	Gyorsulás	Maximális felszállási (MaxTakeoff)	10		2 632	166	
L10115	DEFAULT	1	4	Gyorsulás	Maximális felszállási (MaxTakeoff)	INTR		1 974	186	
L10115	DEFAULT	1	5	Gyorsulás	Maximális emelkedési (MaxClimb)	INTR		1 000	206	
L10115	DEFAULT	1	6	Emelkedés	Maximális emelkedési (MaxClimb)	ZERO	3 000			
L10115	DEFAULT	1	7	Gyorsulás	Maximális emelkedési (MaxClimb)	ZERO		1 000	250	
L10115	DEFAULT	1	8	Emelkedés	Maximális emelkedési (MaxClimb)	ZERO	5 500			
L10115	DEFAULT	1	9	Emelkedés	Maximális emelkedési (MaxClimb)	ZERO	7 500			
L10115	DEFAULT	1	10	Emelkedés	Maximális emelkedési (MaxClimb)	ZERO	10 000			
L10115	DEFAULT	2	1	Felszállás	Maximális felszállási (MaxTakeoff)	10				
L10115	DEFAULT	2	2	Emelkedés	Maximális felszállási (MaxTakeoff)	10	1 000			
L10115	DEFAULT	2	3	Gyorsulás	Maximális felszállási (MaxTakeoff)	10		2 547	168	
L10115	DEFAULT	2	4	Gyorsulás	Maximális felszállási (MaxTakeoff)	INTR		1 911	188	

Repülőgép-típus	Profil_azon	Útv. szakasz hossz	Szakasz száma	Szakasz típusa	Tolóerő teljesítmény	Féklap_azon.	Végpont magasság (ft)	Emelkedési sebesség (ft/min)	Végponti CAS (kt)	Gyorsulás százalék (%)
L10115	DEFAULT	2	5	Gyorsulás	Maximális emelkedési (MaxClimb)	INTR		1 000	208	
L10115	DEFAULT	2	6	Emelkedés	Maximális emelkedési (MaxClimb)	ZERO	3 000			
L10115	DEFAULT	2	7	Gyorsulás	Maximális emelkedési (MaxClimb)	ZERO		1 000	250	
L10115	DEFAULT	2	8	Emelkedés	Maximális emelkedési (MaxClimb)	ZERO	5 500			
L10115	DEFAULT	2	9	Emelkedés	Maximális emelkedési (MaxClimb)	ZERO	7 500			
L10115	DEFAULT	2	10	Emelkedés	Maximális emelkedési (MaxClimb)	ZERO	10 000			
L10115	DEFAULT	3	1	Felszállás	Maximális felszállási (MaxTakeoff)	10				
L10115	DEFAULT	3	2	Emelkedés	Maximális felszállási (MaxTakeoff)	10	1 000			
L10115	DEFAULT	3	3	Gyorsulás	Maximális felszállási (MaxTakeoff)	10		2 428	171	
L10115	DEFAULT	3	4	Gyorsulás	Maximális felszállási (MaxTakeoff)	INTR		1 821	191	
L10115	DEFAULT	3	5	Gyorsulás	Maximális emelkedési (MaxClimb)	INTR		1 000	211	
L10115	DEFAULT	3	6	Emelkedés	Maximális emelkedési (MaxClimb)	ZERO	3 000			
L10115	DEFAULT	3	7	Gyorsulás	Maximális emelkedési (MaxClimb)	ZERO		1 000	250	
L10115	DEFAULT	3	8	Emelkedés	Maximális emelkedési (MaxClimb)	ZERO	5 500			
L10115	DEFAULT	3	9	Emelkedés	Maximális emelkedési (MaxClimb)	ZERO	7 500			
L10115	DEFAULT	3	10	Emelkedés	Maximális emelkedési (MaxClimb)	ZERO	10 000			
L10115	DEFAULT	4	1	Felszállás	Maximális felszállási (MaxTakeoff)	10				
L10115	DEFAULT	4	2	Emelkedés	Maximális felszállási (MaxTakeoff)	10	1 000			
L10115	DEFAULT	4	3	Gyorsulás	Maximális felszállási (MaxTakeoff)	10		2 317	175	
L10115	DEFAULT	4	4	Gyorsulás	Maximális felszállási (MaxTakeoff)	INTR		1 738	195	

Repülőgép-típus	Profil_azon	Útv. szakasz hossz	Szakasz száma	Szakasz típusa	Tolóerő teljesítmény	Féklap_azon.	Végpont magasság (ft)	Emelkedési sebesség (ft/min)	Végponti CAS (kt)	Gyorsulás százalék (%)
L10115	DEFAULT	4	5	Gyorsulás	Maximális emelkedési (MaxClimb)	INTR		1 000	215	
L10115	DEFAULT	4	6	Emelkedés	Maximális emelkedési (MaxClimb)	ZERO	3 000			
L10115	DEFAULT	4	7	Gyorsulás	Maximális emelkedési (MaxClimb)	ZERO		1 000	250	
L10115	DEFAULT	4	8	Emelkedés	Maximális emelkedési (MaxClimb)	ZERO	5 500			
L10115	DEFAULT	4	9	Emelkedés	Maximális emelkedési (MaxClimb)	ZERO	7 500			
L10115	DEFAULT	4	10	Emelkedés	Maximális emelkedési (MaxClimb)	ZERO	10 000			
L10115	DEFAULT	5	1	Felszállás	Maximális felszállási (MaxTakeoff)	10				
L10115	DEFAULT	5	2	Emelkedés	Maximális felszállási (MaxTakeoff)	10	1 000			
L10115	DEFAULT	5	3	Gyorsulás	Maximális felszállási (MaxTakeoff)	10		2 125	181	
L10115	DEFAULT	5	4	Gyorsulás	Maximális felszállási (MaxTakeoff)	INTR		1 594	201	
L10115	DEFAULT	5	5	Gyorsulás	Maximális emelkedési (MaxClimb)	INTR		1 000	221	
L10115	DEFAULT	5	6	Emelkedés	Maximális emelkedési (MaxClimb)	ZERO	3 000			
L10115	DEFAULT	5	7	Gyorsulás	Maximális emelkedési (MaxClimb)	ZERO		1 000	250	
L10115	DEFAULT	5	8	Emelkedés	Maximális emelkedési (MaxClimb)	ZERO	5 500			
L10115	DEFAULT	5	9	Emelkedés	Maximális emelkedési (MaxClimb)	ZERO	7 500			
L10115	DEFAULT	5	10	Emelkedés	Maximális emelkedési (MaxClimb)	ZERO	10 000			
L10115	DEFAULT	6	1	Felszállás	Maximális felszállási (MaxTakeoff)	10				
L10115	DEFAULT	6	2	Emelkedés	Maximális felszállási (MaxTakeoff)	10	1 000			
L10115	DEFAULT	6	3	Gyorsulás	Maximális felszállási (MaxTakeoff)	10		1 953	186	
L10115	DEFAULT	6	4	Gyorsulás	Maximális felszállási (MaxTakeoff)	INTR		1 465	206	

Repülőgép-típus	Profil_azon	Útv. szakasz hossz	Szakasz száma	Szakasz típusa	Tolóerő teljesítmény	Féklap_azon.	Végpont magasság (ft)	Emelkedési sebesség (ft/min)	Végponti CAS (kt)	Gyorsulás százalék (%)
L10115	DEFAULT	6	5	Gyorsulás	Maximális emelkedési (MaxClimb)	INTR		1 000	226	
L10115	DEFAULT	6	6	Emelkedés	Maximális emelkedési (MaxClimb)	ZERO	3 000			
L10115	DEFAULT	6	7	Gyorsulás	Maximális emelkedési (MaxClimb)	ZERO		1 000	250	
L10115	DEFAULT	6	8	Emelkedés	Maximális emelkedési (MaxClimb)	ZERO	5 500			
L10115	DEFAULT	6	9	Emelkedés	Maximális emelkedési (MaxClimb)	ZERO	7 500			
L10115	DEFAULT	6	10	Emelkedés	Maximális emelkedési (MaxClimb)	ZERO	10 000			
L10115	DEFAULT	7	1	Felszállás	Maximális felszállási (MaxTakeoff)	10				
L10115	DEFAULT	7	2	Emelkedés	Maximális felszállási (MaxTakeoff)	10	1 000			
L10115	DEFAULT	7	3	Gyorsulás	Maximális felszállási (MaxTakeoff)	10		1 790	192	
L10115	DEFAULT	7	4	Gyorsulás	Maximális felszállási (MaxTakeoff)	INTR		1 343	212	
L10115	DEFAULT	7	5	Gyorsulás	Maximális emelkedési (MaxClimb)	INTR		1 000	232	
L10115	DEFAULT	7	6	Emelkedés	Maximális emelkedési (MaxClimb)	ZERO	3 000			
L10115	DEFAULT	7	7	Gyorsulás	Maximális emelkedési (MaxClimb)	ZERO		1 000	250	
L10115	DEFAULT	7	8	Emelkedés	Maximális emelkedési (MaxClimb)	ZERO	5 500			
L10115	DEFAULT	7	9	Emelkedés	Maximális emelkedési (MaxClimb)	ZERO	7 500			
L10115	DEFAULT	7	10	Emelkedés	Maximális emelkedési (MaxClimb)	ZERO	10 000			
L188	DEFAULT	1	1	Felszállás	Maximális felszállási (MaxTakeoff)	78-%				
L188	DEFAULT	1	2	Emelkedés	Maximális felszállási (MaxTakeoff)	78-%	1 000			
L188	DEFAULT	1	3	Gyorsulás	Maximális felszállási (MaxTakeoff)	78-%		1 653	133	
L188	DEFAULT	1	4	Gyorsulás	Maximális emelkedési (MaxClimb)	INTR		1 240	153	

Repülőgép-típus	Profil_azon	Útv. szakasz hossz	Szakasz száma	Szakasz típusa	Tolóerő teljesítmény	Féklap_azon.	Végpont magasság (ft)	Emelkedési sebesség (ft/min)	Végponti CAS (kt)	Gyorsulás százalék (%)
L188	DEFAULT	1	5	Emelkedés	Maximális emelkedési (MaxClimb)	ZERO	3 000			
L188	DEFAULT	1	6	Emelkedés	Maximális emelkedési (MaxClimb)	ZERO	5 500			
L188	DEFAULT	1	7	Emelkedés	Maximális emelkedési (MaxClimb)	ZERO	7 500			
L188	DEFAULT	1	8	Emelkedés	Maximális emelkedési (MaxClimb)	ZERO	10 000			
L188	DEFAULT	2	1	Felszállás	Maximális felszállási (MaxTakeoff)	78-%				
L188	DEFAULT	2	2	Emelkedés	Maximális felszállási (MaxTakeoff)	78-%	1 000			
L188	DEFAULT	2	3	Gyorsulás	Maximális felszállási (MaxTakeoff)	78-%		1 309	139	
L188	DEFAULT	2	4	Gyorsulás	Maximális emelkedési (MaxClimb)	INTR		982	159	
L188	DEFAULT	2	5	Emelkedés	Maximális emelkedési (MaxClimb)	ZERO	3 000			
L188	DEFAULT	2	6	Emelkedés	Maximális emelkedési (MaxClimb)	ZERO	5 500			
L188	DEFAULT	2	7	Emelkedés	Maximális emelkedési (MaxClimb)	ZERO	7 500			
L188	DEFAULT	2	8	Emelkedés	Maximális emelkedési (MaxClimb)	ZERO	10 000			
L188	DEFAULT	3	1	Felszállás	Maximális felszállási (MaxTakeoff)	78-%				
L188	DEFAULT	3	2	Emelkedés	Maximális felszállási (MaxTakeoff)	78-%	1 000			
L188	DEFAULT	3	3	Gyorsulás	Maximális felszállási (MaxTakeoff)	78-%		905	147	
L188	DEFAULT	3	4	Gyorsulás	Maximális emelkedési (MaxClimb)	INTR		679	167	
L188	DEFAULT	3	5	Emelkedés	Maximális emelkedési (MaxClimb)	ZERO	3 000			
L188	DEFAULT	3	6	Emelkedés	Maximális emelkedési (MaxClimb)	ZERO	5 500			
L188	DEFAULT	3	7	Emelkedés	Maximális emelkedési (MaxClimb)	ZERO	7 500			
L188	DEFAULT	3	8	Emelkedés	Maximális emelkedési (MaxClimb)	ZERO	10 000			

Repülőgép-típus	Profil_azon	Útv. szakasz hossz	Szakasz száma	Szakasz típusa	Tolóerő teljesítmény	Féklap_azon.	Végpont magasság (ft)	Emelkedési sebesség (ft/min)	Végpon-ti CAS (kt)	Gyorsulás százalék (%)
LEAR25	DEFAULT	1	1	Felszállás	Maximális felszállási (MaxTakeoff)	20				
LEAR25	DEFAULT	1	2	Gyorsulás	Maximális felszállási (MaxTakeoff)	20		1 698	171	
LEAR25	DEFAULT	1	3	Emelkedés	Maximális felszállási (MaxTakeoff)	20	1 500			
LEAR25	DEFAULT	1	4	Gyorsulás	Maximális felszállási (MaxTakeoff)	10		1 698	196	
LEAR25	DEFAULT	1	5	Emelkedés	Maximális emelkedési (MaxClimb)	ZERO	3 000			
LEAR25	DEFAULT	1	6	Gyorsulás	Maximális emelkedési (MaxClimb)	ZERO		2 075	250	
LEAR25	DEFAULT	1	7	Emelkedés	Maximális emelkedési (MaxClimb)	ZERO	5 500			
LEAR25	DEFAULT	1	8	Emelkedés	Maximális emelkedési (MaxClimb)	ZERO	7 500			
LEAR25	DEFAULT	1	9	Emelkedés	Maximális emelkedési (MaxClimb)	ZERO	10 000			
LEAR35	DEFAULT	1	1	Felszállás	Maximális felszállási (MaxTakeoff)	20				
LEAR35	DEFAULT	1	2	Gyorsulás	Maximális felszállási (MaxTakeoff)	20		1 493	158	
LEAR35	DEFAULT	1	3	Emelkedés	Maximális felszállási (MaxTakeoff)	20	1 500			
LEAR35	DEFAULT	1	4	Gyorsulás	Maximális felszállási (MaxTakeoff)	10		1 493	183	
LEAR35	DEFAULT	1	5	Emelkedés	Maximális emelkedési (MaxClimb)	ZERO	3 000			
LEAR35	DEFAULT	1	6	Gyorsulás	Maximális emelkedési (MaxClimb)	ZERO		1 706	250	
LEAR35	DEFAULT	1	7	Emelkedés	Maximális emelkedési (MaxClimb)	ZERO	5 500			
LEAR35	DEFAULT	1	8	Emelkedés	Maximális emelkedési (MaxClimb)	ZERO	7 500			
LEAR35	DEFAULT	1	9	Emelkedés	Maximális emelkedési (MaxClimb)	ZERO	10 000			
MD11GE	DEFAULT	1	1	Felszállás	Maximális felszállási (MaxTakeoff)	25				
MD11GE	DEFAULT	1	2	Emelkedés	Maximális felszállási (MaxTakeoff)	25	1 000			

Repülőgép-típus	Profil_azon	Útv. szakasz hossz	Szakasz száma	Szakasz típusa	Tolóerő teljesítmény	Féklap_azon.	Végpont magasság (ft)	Emelkedési sebesség (ft/min)	Végponti CAS (kt)	Gyorsulás százalék (%)
MD11GE	DEFAULT	1	3	Gyorsulás	Maximális felszállási (MaxTakeoff)	0/EXT		1 500	211	
MD11GE	DEFAULT	1	4	Emelkedés	Maximális emelkedési (MaxClimb)	0/EXT	2 000			
MD11GE	DEFAULT	1	5	Emelkedés	Maximális emelkedési (MaxClimb)	0/EXT	3 000			
MD11GE	DEFAULT	1	6	Gyorsulás	Maximális emelkedési (MaxClimb)	0/RET		1 500	250	
MD11GE	DEFAULT	1	7	Emelkedés	Maximális emelkedési (MaxClimb)	0/RET	10 000			
MD11GE	DEFAULT	2	1	Felszállás	Maximális felszállási (MaxTakeoff)	25				
MD11GE	DEFAULT	2	2	Emelkedés	Maximális felszállási (MaxTakeoff)	25	1 000			
MD11GE	DEFAULT	2	3	Gyorsulás	Maximális felszállási (MaxTakeoff)	0/EXT		1 500	210	
MD11GE	DEFAULT	2	4	Emelkedés	Maximális emelkedési (MaxClimb)	0/EXT	2 000			
MD11GE	DEFAULT	2	5	Emelkedés	Maximális emelkedési (MaxClimb)	0/EXT	3 000			
MD11GE	DEFAULT	2	6	Gyorsulás	Maximális emelkedési (MaxClimb)	0/RET		1 500	250	
MD11GE	DEFAULT	2	7	Emelkedés	Maximális emelkedési (MaxClimb)	0/RET	10 000			
MD11GE	DEFAULT	3	1	Felszállás	Maximális felszállási (MaxTakeoff)	25				
MD11GE	DEFAULT	3	2	Emelkedés	Maximális felszállási (MaxTakeoff)	25	1 000			
MD11GE	DEFAULT	3	3	Gyorsulás	Maximális felszállási (MaxTakeoff)	0/EXT		1 500	210	
MD11GE	DEFAULT	3	4	Emelkedés	Maximális emelkedési (MaxClimb)	0/EXT	2 000			
MD11GE	DEFAULT	3	5	Emelkedés	Maximális emelkedési (MaxClimb)	0/EXT	3 000			
MD11GE	DEFAULT	3	6	Gyorsulás	Maximális emelkedési (MaxClimb)	0/RET		1 500	250	
MD11GE	DEFAULT	3	7	Emelkedés	Maximális emelkedési (MaxClimb)	0/RET	10 000			
MD11GE	DEFAULT	4	1	Felszállás	Maximális felszállási (MaxTakeoff)	25				

Repülőgép-típus	Profil_azon	Útv. szakasz hossz	Szakasz száma	Szakasz típusa	Tolóerő teljesítmény	Féklap_azon.	Végpont magasság (ft)	Emelkedési sebesség (ft/min)	Végponti CAS (kt)	Gyorsulás százalék (%)
MD11GE	DEFAULT	4	2	Emelkedés	Maximális felszállási (MaxTakeoff)	25	1 000			
MD11GE	DEFAULT	4	3	Gyorsulás	Maximális felszállási (MaxTakeoff)	0/EXT		1 500	209	
MD11GE	DEFAULT	4	4	Emelkedés	Maximális emelkedési (MaxClimb)	0/EXT	2 000			
MD11GE	DEFAULT	4	5	Emelkedés	Maximális emelkedési (MaxClimb)	0/EXT	3 000			
MD11GE	DEFAULT	4	6	Gyorsulás	Maximális emelkedési (MaxClimb)	0/RET		1 500	250	
MD11GE	DEFAULT	4	7	Emelkedés	Maximális emelkedési (MaxClimb)	0/RET	10 000			
MD11GE	DEFAULT	5	1	Felszállás	Maximális felszállási (MaxTakeoff)	25				
MD11GE	DEFAULT	5	2	Emelkedés	Maximális felszállási (MaxTakeoff)	25	1 000			
MD11GE	DEFAULT	5	3	Gyorsulás	Maximális felszállási (MaxTakeoff)	0/EXT		1 500	208	
MD11GE	DEFAULT	5	4	Emelkedés	Maximális emelkedési (MaxClimb)	0/EXT	2 000			
MD11GE	DEFAULT	5	5	Emelkedés	Maximális emelkedési (MaxClimb)	0/EXT	3 000			
MD11GE	DEFAULT	5	6	Gyorsulás	Maximális emelkedési (MaxClimb)	0/RET		1 500	250	
MD11GE	DEFAULT	5	7	Emelkedés	Maximális emelkedési (MaxClimb)	0/RET	10 000			
MD11GE	DEFAULT	6	1	Felszállás	Maximális felszállási (MaxTakeoff)	25				
MD11GE	DEFAULT	6	2	Emelkedés	Maximális felszállási (MaxTakeoff)	25	1 000			
MD11GE	DEFAULT	6	3	Gyorsulás	Maximális felszállási (MaxTakeoff)	0/EXT		1 500	208	
MD11GE	DEFAULT	6	4	Emelkedés	Maximális emelkedési (MaxClimb)	0/EXT	2 000			
MD11GE	DEFAULT	6	5	Emelkedés	Maximális emelkedési (MaxClimb)	0/EXT	3 000			
MD11GE	DEFAULT	6	6	Gyorsulás	Maximális emelkedési (MaxClimb)	0/RET		1 500	250	
MD11GE	DEFAULT	6	7	Emelkedés	Maximális emelkedési (MaxClimb)	0/RET	10 000			

Repülőgép-típus	Profil_azon	Útv. szakasz hossz	Szakasz száma	Szakasz típusa	Tolóerő teljesítmény	Féklap_azon.	Végpont magasság (ft)	Emelkedési sebesség (ft/min)	Végpon-ti CAS (kt)	Gyorsulás_ százalék (%)
MD11GE	DEFAULT	7	1	Felszállás	Maximális felszállási (MaxTakeoff)	25				
MD11GE	DEFAULT	7	2	Emelkedés	Maximális felszállási (MaxTakeoff)	25	1 000			
MD11GE	DEFAULT	7	3	Gyorsulás	Maximális felszállási (MaxTakeoff)	0/EXT		1 500	207	
MD11GE	DEFAULT	7	4	Emelkedés	Maximális emelkedési (MaxClimb)	0/EXT	2 000			
MD11GE	DEFAULT	7	5	Emelkedés	Maximális emelkedési (MaxClimb)	0/EXT	3 000			
MD11GE	DEFAULT	7	6	Gyorsulás	Maximális emelkedési (MaxClimb)	0/RET		1 500	250	
MD11GE	DEFAULT	7	7	Emelkedés	Maximális emelkedési (MaxClimb)	0/RET	10 000			
MD11PW	DEFAULT	1	1	Felszállás	Maximális felszállási (MaxTakeoff)	25				
MD11PW	DEFAULT	1	2	Emelkedés	Maximális felszállási (MaxTakeoff)	25	1 000			
MD11PW	DEFAULT	1	3	Gyorsulás	Maximális felszállási (MaxTakeoff)	0/EXT		1 500	206	
MD11PW	DEFAULT	1	4	Emelkedés	Maximális emelkedési (MaxClimb)	0/EXT	2 000			
MD11PW	DEFAULT	1	5	Emelkedés	Maximális emelkedési (MaxClimb)	0/EXT	3 000			
MD11PW	DEFAULT	1	6	Gyorsulás	Maximális emelkedési (MaxClimb)	0/RET		1 500	250	
MD11PW	DEFAULT	1	7	Emelkedés	Maximális emelkedési (MaxClimb)	0/RET	10 000			
MD11PW	DEFAULT	2	1	Felszállás	Maximális felszállási (MaxTakeoff)	25				
MD11PW	DEFAULT	2	2	Emelkedés	Maximális felszállási (MaxTakeoff)	25	1 000			
MD11PW	DEFAULT	2	3	Gyorsulás	Maximális felszállási (MaxTakeoff)	0/EXT		1 500	206	
MD11PW	DEFAULT	2	4	Emelkedés	Maximális emelkedési (MaxClimb)	0/EXT	2 000			
MD11PW	DEFAULT	2	5	Emelkedés	Maximális emelkedési (MaxClimb)	0/EXT	3 000			
MD11PW	DEFAULT	2	6	Gyorsulás	Maximális emelkedési (MaxClimb)	0/RET		1 500	250	

Repülőgép-típus	Profil_azon	Útv. szakasz hossz	Szakasz száma	Szakasz típusa	Tolóerő teljesítmény	Féklap_azon.	Végpont magasság (ft)	Emelkedési sebesség (ft/min)	Végponti CAS (kt)	Gyorsulás százalék (%)
MD11PW	DEFAULT	2	7	Emelkedés	Maximális emelkedési (MaxClimb)	0/RET	10 000			
MD11PW	DEFAULT	3	1	Felszállás	Maximális felszállási (MaxTakeoff)	25				
MD11PW	DEFAULT	3	2	Emelkedés	Maximális felszállási (MaxTakeoff)	25	1 000			
MD11PW	DEFAULT	3	3	Gyorsulás	Maximális felszállási (MaxTakeoff)	0/EXT		1 500	205	
MD11PW	DEFAULT	3	4	Emelkedés	Maximális emelkedési (MaxClimb)	0/EXT	2 000			
MD11PW	DEFAULT	3	5	Emelkedés	Maximális emelkedési (MaxClimb)	0/EXT	3 000			
MD11PW	DEFAULT	3	6	Gyorsulás	Maximális emelkedési (MaxClimb)	0/RET		1 500	250	
MD11PW	DEFAULT	3	7	Emelkedés	Maximális emelkedési (MaxClimb)	0/RET	10 000			
MD11PW	DEFAULT	4	1	Felszállás	Maximális felszállási (MaxTakeoff)	25				
MD11PW	DEFAULT	4	2	Emelkedés	Maximális felszállási (MaxTakeoff)	25	1 000			
MD11PW	DEFAULT	4	3	Gyorsulás	Maximális felszállási (MaxTakeoff)	0/EXT		1 500	205	
MD11PW	DEFAULT	4	4	Emelkedés	Maximális emelkedési (MaxClimb)	0/EXT	2 000			
MD11PW	DEFAULT	4	5	Emelkedés	Maximális emelkedési (MaxClimb)	0/EXT	3 000			
MD11PW	DEFAULT	4	6	Gyorsulás	Maximális emelkedési (MaxClimb)	0/RET		1 500	250	
MD11PW	DEFAULT	4	7	Emelkedés	Maximális emelkedési (MaxClimb)	0/RET	10 000			
MD11PW	DEFAULT	5	1	Felszállás	Maximális felszállási (MaxTakeoff)	25				
MD11PW	DEFAULT	5	2	Emelkedés	Maximális felszállási (MaxTakeoff)	25	1 000			
MD11PW	DEFAULT	5	3	Gyorsulás	Maximális felszállási (MaxTakeoff)	0/EXT		1 500	205	
MD11PW	DEFAULT	5	4	Emelkedés	Maximális emelkedési (MaxClimb)	0/EXT	2 000			
MD11PW	DEFAULT	5	5	Emelkedés	Maximális emelkedési (MaxClimb)	0/EXT	3 000			

Repülőgép-típus	Profil_azon	Útv. szakasz hossz	Szakasz száma	Szakasz típusa	Tolóerő teljesítmény	Féklap_azon.	Végpont magasság (ft)	Emelkedési sebesség (ft/min)	Végponti CAS (kt)	Gyorsulás százalék (%)
MD11PW	DEFAULT	5	6	Gyorsulás	Maximális emelkedési (MaxClimb)	0/RET		1 500	250	
MD11PW	DEFAULT	5	7	Emelkedés	Maximális emelkedési (MaxClimb)	0/RET	10 000			
MD11PW	DEFAULT	6	1	Felszállás	Maximális felszállási (MaxTakeoff)	25				
MD11PW	DEFAULT	6	2	Emelkedés	Maximális felszállási (MaxTakeoff)	25	1 000			
MD11PW	DEFAULT	6	3	Gyorsulás	Maximális felszállási (MaxTakeoff)	0/EXT		1 500	206	
MD11PW	DEFAULT	6	4	Emelkedés	Maximális emelkedési (MaxClimb)	0/EXT	2 000			
MD11PW	DEFAULT	6	5	Emelkedés	Maximális emelkedési (MaxClimb)	0/EXT	3 000			
MD11PW	DEFAULT	6	6	Gyorsulás	Maximális emelkedési (MaxClimb)	0/RET		1 500	250	
MD11PW	DEFAULT	6	7	Emelkedés	Maximális emelkedési (MaxClimb)	0/RET	10 000			
MD11PW	DEFAULT	7	1	Felszállás	Maximális felszállási (MaxTakeoff)	25				
MD11PW	DEFAULT	7	2	Emelkedés	Maximális felszállási (MaxTakeoff)	25	1 000			
MD11PW	DEFAULT	7	3	Gyorsulás	Maximális felszállási (MaxTakeoff)	0/EXT		1 500	207	
MD11PW	DEFAULT	7	4	Emelkedés	Maximális emelkedési (MaxClimb)	0/EXT	2 000			
MD11PW	DEFAULT	7	5	Emelkedés	Maximális emelkedési (MaxClimb)	0/EXT	3 000			
MD11PW	DEFAULT	7	6	Gyorsulás	Maximális emelkedési (MaxClimb)	0/RET		1 500	250	
MD11PW	DEFAULT	7	7	Emelkedés	Maximális emelkedési (MaxClimb)	0/RET	10 000			
MD81	DEFAULT	1	1	Felszállás	Maximális felszállási (MaxTakeoff)	T_15				
MD81	DEFAULT	1	2	Emelkedés	Maximális felszállási (MaxTakeoff)	T_15	1 000			
MD81	DEFAULT	1	3	Gyorsulás	Maximális emelkedési (MaxClimb)	T_INT		1 434,2	214,1	
MD81	DEFAULT	1	4	Emelkedés	Maximális emelkedési (MaxClimb)	T_ZERO	3 000			

Repülőgép-típus	Profil_azon	Útv. szakasz hossz	Szakasz száma	Szakasz típusa	Tolóerő teljesítmény	Féklap_azon.	Végpont magasság (ft)	Emelkedési sebesség (ft/min)	Végponti CAS (kt)	Gyorsulás százalék (%)
MD81	DEFAULT	1	5	Gyorsulás	Maximális emelkedési (MaxClimb)	T_ZERO		1 866,9	250	
MD81	DEFAULT	1	6	Emelkedés	Maximális emelkedési (MaxClimb)	T_ZERO	5 500			
MD81	DEFAULT	1	7	Emelkedés	Maximális emelkedési (MaxClimb)	T_ZERO	7 500			
MD81	DEFAULT	1	8	Emelkedés	Maximális emelkedési (MaxClimb)	T_ZERO	10 000			
MD81	DEFAULT	2	1	Felszállás	Maximális felszállási (MaxTakeoff)	T_15				
MD81	DEFAULT	2	2	Emelkedés	Maximális felszállási (MaxTakeoff)	T_15	1 000			
MD81	DEFAULT	2	3	Gyorsulás	Maximális emelkedési (MaxClimb)	T_INT		1 346,9	218,7	
MD81	DEFAULT	2	4	Emelkedés	Maximális emelkedési (MaxClimb)	T_ZERO	3 000			
MD81	DEFAULT	2	5	Gyorsulás	Maximális emelkedési (MaxClimb)	T_ZERO		1 745	250	
MD81	DEFAULT	2	6	Emelkedés	Maximális emelkedési (MaxClimb)	T_ZERO	5 500			
MD81	DEFAULT	2	7	Emelkedés	Maximális emelkedési (MaxClimb)	T_ZERO	7 500			
MD81	DEFAULT	2	8	Emelkedés	Maximális emelkedési (MaxClimb)	T_ZERO	10 000			
MD81	DEFAULT	3	1	Felszállás	Maximális felszállási (MaxTakeoff)	T_15				
MD81	DEFAULT	3	2	Emelkedés	Maximális felszállási (MaxTakeoff)	T_15	1 000			
MD81	DEFAULT	3	3	Gyorsulás	Maximális emelkedési (MaxClimb)	T_INT		1 266	223,2	
MD81	DEFAULT	3	4	Emelkedés	Maximális emelkedési (MaxClimb)	T_ZERO	3 000			
MD81	DEFAULT	3	5	Gyorsulás	Maximális emelkedési (MaxClimb)	T_ZERO		1 643,2	250	
MD81	DEFAULT	3	6	Emelkedés	Maximális emelkedési (MaxClimb)	T_ZERO	5 500			
MD81	DEFAULT	3	7	Emelkedés	Maximális emelkedési (MaxClimb)	T_ZERO	7 500			
MD81	DEFAULT	3	8	Emelkedés	Maximális emelkedési (MaxClimb)	T_ZERO	10 000			

Repülőgép-típus	Profil_azon	Útv. szakasz hossz	Szakasz száma	Szakasz típusa	Tolóerő teljesítmény	Féklap_azon.	Végpont magasság (ft)	Emelkedési sebesség (ft/min)	Végponti CAS (kt)	Gyorsulás százalék (%)
MD81	DEFAULT	4	1	Felszállás	Maximális felszállási (MaxTakeoff)	T_15				
MD81	DEFAULT	4	2	Emelkedés	Maximális felszállási (MaxTakeoff)	T_15	1 000			
MD81	DEFAULT	4	3	Gyorsulás	Maximális emelkedési (MaxClimb)	T_INT		1 211,7	226,3	
MD81	DEFAULT	4	4	Emelkedés	Maximális emelkedési (MaxClimb)	T_ZERO	3 000			
MD81	DEFAULT	4	5	Gyorsulás	Maximális emelkedési (MaxClimb)	T_ZERO		1 577,9	250	
MD81	DEFAULT	4	6	Emelkedés	Maximális emelkedési (MaxClimb)	T_ZERO	5 500			
MD81	DEFAULT	4	7	Emelkedés	Maximális emelkedési (MaxClimb)	T_ZERO	7 500			
MD81	DEFAULT	4	8	Emelkedés	Maximális emelkedési (MaxClimb)	T_ZERO	10 000			
MD81	ICAO_A	1	1	Felszállás	Maximális felszállási (MaxTakeoff)	T_15				
MD81	ICAO_A	1	2	Emelkedés	Maximális felszállási (MaxTakeoff)	T_15	1 500			
MD81	ICAO_A	1	3	Emelkedés	Maximális emelkedési (MaxClimb)	T_15	3 000			
MD81	ICAO_A	1	4	Gyorsulás	Maximális emelkedési (MaxClimb)	T_ZERO		1 169,8	250	
MD81	ICAO_A	1	5	Emelkedés	Maximális emelkedési (MaxClimb)	T_ZERO	5 500			
MD81	ICAO_A	1	6	Emelkedés	Maximális emelkedési (MaxClimb)	T_ZERO	7 500			
MD81	ICAO_A	1	7	Emelkedés	Maximális emelkedési (MaxClimb)	T_ZERO	10 000			
MD81	ICAO_A	2	1	Felszállás	Maximális felszállási (MaxTakeoff)	T_15				
MD81	ICAO_A	2	2	Emelkedés	Maximális felszállási (MaxTakeoff)	T_15	1 500			
MD81	ICAO_A	2	3	Emelkedés	Maximális emelkedési (MaxClimb)	T_15	3 000			
MD81	ICAO_A	2	4	Gyorsulás	Maximális emelkedési (MaxClimb)	T_ZERO		1 089,3	250	
MD81	ICAO_A	2	5	Emelkedés	Maximális emelkedési (MaxClimb)	T_ZERO	5 500			

Repülőgép-típus	Profil_azon	Útv. szakasz hossz	Szakasz száma	Szakasz típusa	Tolóerő teljesítmény	Féklap_azon.	Végpont magasság (ft)	Emelkedési sebesség (ft/min)	Végponti CAS (kt)	Gyorsulás százalék (%)
MD81	ICAO_A	2	6	Emelkedés	Maximális emelkedési (MaxClimb)	T_ZERO	7 500			
MD81	ICAO_A	2	7	Emelkedés	Maximális emelkedési (MaxClimb)	T_ZERO	10 000			
MD81	ICAO_A	3	1	Felszállás	Maximális felszállási (MaxTakeoff)	T_15				
MD81	ICAO_A	3	2	Emelkedés	Maximális felszállási (MaxTakeoff)	T_15	1 500			
MD81	ICAO_A	3	3	Emelkedés	Maximális emelkedési (MaxClimb)	T_15	3 000			
MD81	ICAO_A	3	4	Gyorsulás	Maximális emelkedési (MaxClimb)	T_ZERO		1 049,8	250	
MD81	ICAO_A	3	5	Emelkedés	Maximális emelkedési (MaxClimb)	T_ZERO	5 500			
MD81	ICAO_A	3	6	Emelkedés	Maximális emelkedési (MaxClimb)	T_ZERO	7 500			
MD81	ICAO_A	3	7	Emelkedés	Maximális emelkedési (MaxClimb)	T_ZERO	10 000			
MD81	ICAO_A	4	1	Felszállás	Maximális felszállási (MaxTakeoff)	T_15				
MD81	ICAO_A	4	2	Emelkedés	Maximális felszállási (MaxTakeoff)	T_15	1 500			
MD81	ICAO_A	4	3	Emelkedés	Maximális emelkedési (MaxClimb)	T_15	3 000			
MD81	ICAO_A	4	4	Gyorsulás	Maximális emelkedési (MaxClimb)	T_ZERO		998,8	250	
MD81	ICAO_A	4	5	Emelkedés	Maximális emelkedési (MaxClimb)	T_ZERO	5 500			
MD81	ICAO_A	4	6	Emelkedés	Maximális emelkedési (MaxClimb)	T_ZERO	7 500			
MD81	ICAO_A	4	7	Emelkedés	Maximális emelkedési (MaxClimb)	T_ZERO	10 000			
MD81	ICAO_B	1	1	Felszállás	Maximális felszállási (MaxTakeoff)	T_15				
MD81	ICAO_B	1	2	Emelkedés	Maximális felszállási (MaxTakeoff)	T_15	1 000			
MD81	ICAO_B	1	3	Gyorsulás	Maximális felszállási (MaxTakeoff)	T_INT		1 434,8	218,8	
MD81	ICAO_B	1	4	Emelkedés	Maximális emelkedési (MaxClimb)	T_ZERO	3 000			

Repülőgép-típus	Profil_azon	Útv. szakasz hossz	Szakasz száma	Szakasz típusa	Tolóerő teljesítmény	Féklap_azon.	Végpont magasság (ft)	Emelkedési sebesség (ft/min)	Végponti CAS (kt)	Gyorsulás százalék (%)
MD81	ICAO_B	1	5	Gyorsulás	Maximális emelkedési (MaxClimb)	T_ZERO		1 900,5	250	
MD81	ICAO_B	1	6	Emelkedés	Maximális emelkedési (MaxClimb)	T_ZERO	5 500			
MD81	ICAO_B	1	7	Emelkedés	Maximális emelkedési (MaxClimb)	T_ZERO	7 500			
MD81	ICAO_B	1	8	Emelkedés	Maximális emelkedési (MaxClimb)	T_ZERO	10 000			
MD81	ICAO_B	2	1	Felszállás	Maximális felszállási (MaxTakeoff)	T_15				
MD81	ICAO_B	2	2	Emelkedés	Maximális felszállási (MaxTakeoff)	T_15	1 000			
MD81	ICAO_B	2	3	Gyorsulás	Maximális felszállási (MaxTakeoff)	T_INT		1 345,2	223	
MD81	ICAO_B	2	4	Emelkedés	Maximális emelkedési (MaxClimb)	T_ZERO	3 000			
MD81	ICAO_B	2	5	Gyorsulás	Maximális emelkedési (MaxClimb)	T_ZERO		1 779,8	250	
MD81	ICAO_B	2	6	Emelkedés	Maximális emelkedési (MaxClimb)	T_ZERO	5 500			
MD81	ICAO_B	2	7	Emelkedés	Maximális emelkedési (MaxClimb)	T_ZERO	7 500			
MD81	ICAO_B	2	8	Emelkedés	Maximális emelkedési (MaxClimb)	T_ZERO	10 000			
MD81	ICAO_B	3	1	Felszállás	Maximális felszállási (MaxTakeoff)	T_15				
MD81	ICAO_B	3	2	Emelkedés	Maximális felszállási (MaxTakeoff)	T_15	1 000			
MD81	ICAO_B	3	3	Gyorsulás	Maximális felszállási (MaxTakeoff)	T_INT		1 264,5	227,4	
MD81	ICAO_B	3	4	Emelkedés	Maximális emelkedési (MaxClimb)	T_ZERO	3 000			
MD81	ICAO_B	3	5	Gyorsulás	Maximális emelkedési (MaxClimb)	T_ZERO		1 664,2	250	
MD81	ICAO_B	3	6	Emelkedés	Maximális emelkedési (MaxClimb)	T_ZERO	5 500			
MD81	ICAO_B	3	7	Emelkedés	Maximális emelkedési (MaxClimb)	T_ZERO	7 500			
MD81	ICAO_B	3	8	Emelkedés	Maximális emelkedési (MaxClimb)	T_ZERO	10 000			

Repülőgép-típus	Profil_azon	Útv. szakasz hossz	Szakasz száma	Szakasz típusa	Tolóerő teljesítmény	Féklap_azon.	Végpont magasság (ft)	Emelkedési sebesség (ft/min)	Végponti CAS (kt)	Gyorsulás százalék (%)
MD81	ICAO_B	4	1	Felszállás	Maximális felszállási (MaxTakeoff)	T_15				
MD81	ICAO_B	4	2	Emelkedés	Maximális felszállási (MaxTakeoff)	T_15	1 000			
MD81	ICAO_B	4	3	Gyorsulás	Maximális felszállási (MaxTakeoff)	T_INT		1 211,1	230,2	
MD81	ICAO_B	4	4	Emelkedés	Maximális emelkedési (MaxClimb)	T_ZERO	3 000			
MD81	ICAO_B	4	5	Gyorsulás	Maximális emelkedési (MaxClimb)	T_ZERO		1 594,3	250	
MD81	ICAO_B	4	6	Emelkedés	Maximális emelkedési (MaxClimb)	T_ZERO	5 500			
MD81	ICAO_B	4	7	Emelkedés	Maximális emelkedési (MaxClimb)	T_ZERO	7 500			
MD81	ICAO_B	4	8	Emelkedés	Maximális emelkedési (MaxClimb)	T_ZERO	10 000			
MD82	DEFAULT	1	1	Felszállás	Maximális felszállási (MaxTakeoff)	T_15				
MD82	DEFAULT	1	2	Emelkedés	Maximális felszállási (MaxTakeoff)	T_15	1 000			
MD82	DEFAULT	1	3	Gyorsulás	Maximális emelkedési (MaxClimb)	INT4		1 247,7	216,4	
MD82	DEFAULT	1	4	Emelkedés	Maximális emelkedési (MaxClimb)	INT3	3 000			
MD82	DEFAULT	1	5	Gyorsulás	Maximális emelkedési (MaxClimb)	T_ZERO		1 933	250	
MD82	DEFAULT	1	6	Emelkedés	Maximális emelkedési (MaxClimb)	T_ZERO	5 500			
MD82	DEFAULT	1	7	Emelkedés	Maximális emelkedési (MaxClimb)	T_ZERO	7 500			
MD82	DEFAULT	1	8	Emelkedés	Maximális emelkedési (MaxClimb)	T_ZERO	10 000			
MD82	DEFAULT	2	1	Felszállás	Maximális felszállási (MaxTakeoff)	T_15				
MD82	DEFAULT	2	2	Emelkedés	Maximális felszállási (MaxTakeoff)	T_15	1 000			
MD82	DEFAULT	2	3	Gyorsulás	Maximális emelkedési (MaxClimb)	INT4		1 169,5	220,7	
MD82	DEFAULT	2	4	Emelkedés	Maximális emelkedési (MaxClimb)	INT3	3 000			

Repülőgép-típus	Profil_azon	Útv. szakasz hossz	Szakasz száma	Szakasz típusa	Tolóerő teljesítmény	Féklap_azon.	Végpont magasság (ft)	Emelkedési sebesség (ft/min)	Végponti CAS (kt)	Gyorsulás százalék (%)
MD82	DEFAULT	2	5	Gyorsulás	Maximális emelkedési (MaxClimb)	T_ZERO		1 805,5	250	
MD82	DEFAULT	2	6	Emelkedés	Maximális emelkedési (MaxClimb)	T_ZERO	5 500			
MD82	DEFAULT	2	7	Emelkedés	Maximális emelkedési (MaxClimb)	T_ZERO	7 500			
MD82	DEFAULT	2	8	Emelkedés	Maximális emelkedési (MaxClimb)	T_ZERO	10 000			
MD82	DEFAULT	3	1	Felszállás	Maximális felszállási (MaxTakeoff)	T_15				
MD82	DEFAULT	3	2	Emelkedés	Maximális felszállási (MaxTakeoff)	T_15	1 000			
MD82	DEFAULT	3	3	Gyorsulás	Maximális emelkedési (MaxClimb)	INT4		1 099,1	225,1	
MD82	DEFAULT	3	4	Emelkedés	Maximális emelkedési (MaxClimb)	INT3	3 000			
MD82	DEFAULT	3	5	Gyorsulás	Maximális emelkedési (MaxClimb)	T_ZERO		1 710,9	250	
MD82	DEFAULT	3	6	Emelkedés	Maximális emelkedési (MaxClimb)	T_ZERO	5 500			
MD82	DEFAULT	3	7	Emelkedés	Maximális emelkedési (MaxClimb)	T_ZERO	7 500			
MD82	DEFAULT	3	8	Emelkedés	Maximális emelkedési (MaxClimb)	T_ZERO	10 000			
MD82	DEFAULT	4	1	Felszállás	Maximális felszállási (MaxTakeoff)	T_15				
MD82	DEFAULT	4	2	Emelkedés	Maximális felszállási (MaxTakeoff)	T_15	1 000			
MD82	DEFAULT	4	3	Gyorsulás	Maximális emelkedési (MaxClimb)	INT4		989,5	231,9	
MD82	DEFAULT	4	4	Emelkedés	Maximális emelkedési (MaxClimb)	INT3	3 000			
MD82	DEFAULT	4	5	Gyorsulás	Maximális emelkedési (MaxClimb)	T_ZERO		1 563,6	250	
MD82	DEFAULT	4	6	Emelkedés	Maximális emelkedési (MaxClimb)	T_ZERO	5 500			
MD82	DEFAULT	4	7	Emelkedés	Maximális emelkedési (MaxClimb)	T_ZERO	7 500			
MD82	DEFAULT	4	8	Emelkedés	Maximális emelkedési (MaxClimb)	T_ZERO	10 000			

Repülőgép-típus	Profil_azon	Útv. szakasz hossz	Szakasz száma	Szakasz típusa	Tolóerő teljesítmény	Féklap_azon.	Végpont magasság (ft)	Emelkedési sebesség (ft/min)	Végponti CAS (kt)	Gyorsulás százalék (%)
MD82	DEFAULT	5	1	Felszállás	Maximális felszállási (MaxTakeoff)	T_15				
MD82	DEFAULT	5	2	Emelkedés	Maximális felszállási (MaxTakeoff)	T_15	1 000			
MD82	DEFAULT	5	3	Gyorsulás	Maximális emelkedési (MaxClimb)	INT4		950,4	234,2	
MD82	DEFAULT	5	4	Emelkedés	Maximális emelkedési (MaxClimb)	INT3	3 000			
MD82	DEFAULT	5	5	Gyorsulás	Maximális emelkedési (MaxClimb)	T_ZERO		1 518,1	250	
MD82	DEFAULT	5	6	Emelkedés	Maximális emelkedési (MaxClimb)	T_ZERO	5 500			
MD82	DEFAULT	5	7	Emelkedés	Maximális emelkedési (MaxClimb)	T_ZERO	7 500			
MD82	DEFAULT	5	8	Emelkedés	Maximális emelkedési (MaxClimb)	T_ZERO	10 000			
MD82	ICAO_A	1	1	Felszállás	Maximális felszállási (MaxTakeoff)	T_15				
MD82	ICAO_A	1	2	Emelkedés	Maximális felszállási (MaxTakeoff)	T_15	1 500			
MD82	ICAO_A	1	3	Emelkedés	Maximális emelkedési (MaxClimb)	T_INT	3 000			
MD82	ICAO_A	1	4	Gyorsulás	Maximális emelkedési (MaxClimb)	T_ZERO		1 200	250	
MD82	ICAO_A	1	5	Emelkedés	Maximális emelkedési (MaxClimb)	T_ZERO	5 500			
MD82	ICAO_A	1	6	Emelkedés	Maximális emelkedési (MaxClimb)	T_ZERO	7 500			
MD82	ICAO_A	1	7	Emelkedés	Maximális emelkedési (MaxClimb)	T_ZERO	10 000			
MD82	ICAO_A	2	1	Felszállás	Maximális felszállási (MaxTakeoff)	T_15				
MD82	ICAO_A	2	2	Emelkedés	Maximális felszállási (MaxTakeoff)	T_15	1 500			
MD82	ICAO_A	2	3	Emelkedés	Maximális emelkedési (MaxClimb)	T_15	3 000			
MD82	ICAO_A	2	4	Gyorsulás	Maximális emelkedési (MaxClimb)	T_ZERO		1 120,6	250	
MD82	ICAO_A	2	5	Emelkedés	Maximális emelkedési (MaxClimb)	T_ZERO	5 500			

Repülőgép-típus	Profil_azon	Útv. szakasz hossz	Szakasz száma	Szakasz típusa	Tolóerő teljesítmény	Féklap_azon.	Végpont magasság (ft)	Emelkedési sebesség (ft/min)	Végponti CAS (kt)	Gyorsulás százalék (%)
MD82	ICAO_A	2	6	Emelkedés	Maximális emelkedési (MaxClimb)	T_ZERO	7 500			
MD82	ICAO_A	2	7	Emelkedés	Maximális emelkedési (MaxClimb)	T_ZERO	10 000			
MD82	ICAO_A	3	1	Felszállás	Maximális felszállási (MaxTakeoff)	T_15				
MD82	ICAO_A	3	2	Emelkedés	Maximális felszállási (MaxTakeoff)	T_15	1 500			
MD82	ICAO_A	3	3	Emelkedés	Maximális emelkedési (MaxClimb)	T_15	3 000			
MD82	ICAO_A	3	4	Gyorsulás	Maximális emelkedési (MaxClimb)	T_ZERO		1 051,4	250	
MD82	ICAO_A	3	5	Emelkedés	Maximális emelkedési (MaxClimb)	T_ZERO	5 500			
MD82	ICAO_A	3	6	Emelkedés	Maximális emelkedési (MaxClimb)	T_ZERO	7 500			
MD82	ICAO_A	3	7	Emelkedés	Maximális emelkedési (MaxClimb)	T_ZERO	10 000			
MD82	ICAO_A	4	1	Felszállás	Maximális felszállási (MaxTakeoff)	T_15				
MD82	ICAO_A	4	2	Emelkedés	Maximális felszállási (MaxTakeoff)	T_15	1 500			
MD82	ICAO_A	4	3	Emelkedés	Maximális emelkedési (MaxClimb)	T_15	3 000			
MD82	ICAO_A	4	4	Gyorsulás	Maximális emelkedési (MaxClimb)	T_ZERO		939,4	250	
MD82	ICAO_A	4	5	Emelkedés	Maximális emelkedési (MaxClimb)	T_ZERO	5 500			
MD82	ICAO_A	4	6	Emelkedés	Maximális emelkedési (MaxClimb)	T_ZERO	7 500			
MD82	ICAO_A	4	7	Emelkedés	Maximális emelkedési (MaxClimb)	T_ZERO	10 000			
MD82	ICAO_A	5	1	Felszállás	Maximális felszállási (MaxTakeoff)	T_15				
MD82	ICAO_A	5	2	Emelkedés	Maximális felszállási (MaxTakeoff)	T_15	1 500			
MD82	ICAO_A	5	3	Emelkedés	Maximális emelkedési (MaxClimb)	T_15	3 000			
MD82	ICAO_A	5	4	Gyorsulás	Maximális emelkedési (MaxClimb)	T_ZERO		900	250	

Repülőgép-típus	Profil_azon	Útv. szakasz hossz	Szakasz száma	Szakasz típusa	Tolóerő teljesítmény	Féklap_azon.	Végpont magasság (ft)	Emelkedési sebesség (ft/min)	Végponti CAS (kt)	Gyorsulás százalék (%)
MD82	ICAO_A	5	5	Emelkedés	Maximális emelkedési (MaxClimb)	T_ZERO	5 500			
MD82	ICAO_A	5	6	Emelkedés	Maximális emelkedési (MaxClimb)	T_ZERO	7 500			
MD82	ICAO_A	5	7	Emelkedés	Maximális emelkedési (MaxClimb)	T_ZERO	10 000			
MD82	ICAO_B	1	1	Felszállás	Maximális felszállási (MaxTakeoff)	T_15				
MD82	ICAO_B	1	2	Emelkedés	Maximális felszállási (MaxTakeoff)	T_15	1 000			
MD82	ICAO_B	1	3	Gyorsulás	Maximális felszállási (MaxTakeoff)	T_INT		1 447,7	218,7	
MD82	ICAO_B	1	4	Emelkedés	Maximális emelkedési (MaxClimb)	T_ZERO	3 000			
MD82	ICAO_B	1	5	Gyorsulás	Maximális emelkedési (MaxClimb)	T_ZERO		1 952,8	250	
MD82	ICAO_B	1	6	Emelkedés	Maximális emelkedési (MaxClimb)	T_ZERO	5 500			
MD82	ICAO_B	1	7	Emelkedés	Maximális emelkedési (MaxClimb)	T_ZERO	7 500			
MD82	ICAO_B	1	8	Emelkedés	Maximális emelkedési (MaxClimb)	T_ZERO	10 000			
MD82	ICAO_B	2	1	Felszállás	Maximális felszállási (MaxTakeoff)	T_15				
MD82	ICAO_B	2	2	Emelkedés	Maximális felszállási (MaxTakeoff)	T_15	1 000			
MD82	ICAO_B	2	3	Gyorsulás	Maximális felszállási (MaxTakeoff)	T_INT		1 360,4	222,9	
MD82	ICAO_B	2	4	Emelkedés	Maximális emelkedési (MaxClimb)	T_ZERO	3 000			
MD82	ICAO_B	2	5	Gyorsulás	Maximális emelkedési (MaxClimb)	T_ZERO		1 838,2	250	
MD82	ICAO_B	2	6	Emelkedés	Maximális emelkedési (MaxClimb)	T_ZERO	5 500			
MD82	ICAO_B	2	7	Emelkedés	Maximális emelkedési (MaxClimb)	T_ZERO	7 500			
MD82	ICAO_B	2	8	Emelkedés	Maximális emelkedési (MaxClimb)	T_ZERO	10 000			
MD82	ICAO_B	3	1	Felszállás	Maximális felszállási (MaxTakeoff)	T_15				

Repülőgép-típus	Profil_azon	Útv. szakasz hossz	Szakasz száma	Szakasz típusa	Tolóerő teljesítmény	Féklap_azon.	Végpont magasság (ft)	Emelkedési sebesség (ft/min)	Végponti CAS (kt)	Gyorsulás százalék (%)
MD82	ICAO_B	3	2	Emelkedés	Maximális felszállási (MaxTakeoff)	T_15	1 000			
MD82	ICAO_B	3	3	Gyorsulás	Maximális felszállási (MaxTakeoff)	T_INT		1 279,8	227,2	
MD82	ICAO_B	3	4	Emelkedés	Maximális emelkedési (MaxClimb)	T_ZERO	3 000			
MD82	ICAO_B	3	5	Gyorsulás	Maximális emelkedési (MaxClimb)	T_ZERO		1 732,3	250	
MD82	ICAO_B	3	6	Emelkedés	Maximális emelkedési (MaxClimb)	T_ZERO	5 500			
MD82	ICAO_B	3	7	Emelkedés	Maximális emelkedési (MaxClimb)	T_ZERO	7 500			
MD82	ICAO_B	3	8	Emelkedés	Maximális emelkedési (MaxClimb)	T_ZERO	10 000			
MD82	ICAO_B	4	1	Felszállás	Maximális felszállási (MaxTakeoff)	T_15				
MD82	ICAO_B	4	2	Emelkedés	Maximális felszállási (MaxTakeoff)	T_15	1 000			
MD82	ICAO_B	4	3	Gyorsulás	Maximális felszállási (MaxTakeoff)	T_INT		1 160,8	233,9	
MD82	ICAO_B	4	4	Emelkedés	Maximális emelkedési (MaxClimb)	T_ZERO	3 000			
MD82	ICAO_B	4	5	Gyorsulás	Maximális emelkedési (MaxClimb)	T_ZERO		1 564,9	250	
MD82	ICAO_B	4	6	Emelkedés	Maximális emelkedési (MaxClimb)	T_ZERO	5 500			
MD82	ICAO_B	4	7	Emelkedés	Maximális emelkedési (MaxClimb)	T_ZERO	7 500			
MD82	ICAO_B	4	8	Emelkedés	Maximális emelkedési (MaxClimb)	T_ZERO	10 000			
MD82	ICAO_B	5	1	Felszállás	Maximális felszállási (MaxTakeoff)	T_15				
MD82	ICAO_B	5	2	Emelkedés	Maximális felszállási (MaxTakeoff)	T_15	1 000			
MD82	ICAO_B	5	3	Gyorsulás	Maximális felszállási (MaxTakeoff)	T_INT		1 131,1	236,1	
MD82	ICAO_B	5	4	Emelkedés	Maximális emelkedési (MaxClimb)	T_ZERO	3 000			
MD82	ICAO_B	5	5	Gyorsulás	Maximális emelkedési (MaxClimb)	T_ZERO		1 522,4	250	

Repülőgép-típus	Profil_azon	Útv. szakasz hossz	Szakasz száma	Szakasz típusa	Tolóerő teljesítmény	Féklap_azon.	Végpont magasság (ft)	Emelkedési sebesség (ft/min)	Végponti CAS (kt)	Gyorsulás százalék (%)
MD82	ICAO_B	5	6	Emelkedés	Maximális emelkedési (MaxClimb)	T_ZERO	5 500			
MD82	ICAO_B	5	7	Emelkedés	Maximális emelkedési (MaxClimb)	T_ZERO	7 500			
MD82	ICAO_B	5	8	Emelkedés	Maximális emelkedési (MaxClimb)	T_ZERO	10 000			
MD83	DEFAULT	1	1	Felszállás	Maximális felszállási (MaxTakeoff)	T_15				
MD83	DEFAULT	1	2	Emelkedés	Maximális felszállási (MaxTakeoff)	T_15	1 000			
MD83	DEFAULT	1	3	Gyorsulás	Maximális emelkedési (MaxClimb)	T_INT		1 319	218,1	
MD83	DEFAULT	1	4	Emelkedés	Maximális emelkedési (MaxClimb)	T_ZERO	3 000			
MD83	DEFAULT	1	5	Gyorsulás	Maximális emelkedési (MaxClimb)	T_ZERO		2 033,2	250	
MD83	DEFAULT	1	6	Emelkedés	Maximális emelkedési (MaxClimb)	T_ZERO	5 500			
MD83	DEFAULT	1	7	Emelkedés	Maximális emelkedési (MaxClimb)	T_ZERO	7 500			
MD83	DEFAULT	1	8	Emelkedés	Maximális emelkedési (MaxClimb)	T_ZERO	10 000			
MD83	DEFAULT	2	1	Felszállás	Maximális felszállási (MaxTakeoff)	T_15				
MD83	DEFAULT	2	2	Emelkedés	Maximális felszállási (MaxTakeoff)	T_15	1 000			
MD83	DEFAULT	2	3	Gyorsulás	Maximális emelkedési (MaxClimb)	T_INT		1 239,2	222,2	
MD83	DEFAULT	2	4	Emelkedés	Maximális emelkedési (MaxClimb)	T_ZERO	3 000			
MD83	DEFAULT	2	5	Gyorsulás	Maximális emelkedési (MaxClimb)	T_ZERO		1 921,8	250	
MD83	DEFAULT	2	6	Emelkedés	Maximális emelkedési (MaxClimb)	T_ZERO	5 500			
MD83	DEFAULT	2	7	Emelkedés	Maximális emelkedési (MaxClimb)	T_ZERO	7 500			
MD83	DEFAULT	2	8	Emelkedés	Maximális emelkedési (MaxClimb)	T_ZERO	10 000			
MD83	DEFAULT	3	1	Felszállás	Maximális felszállási (MaxTakeoff)	T_15				

Repülőgép-típus	Profil_azon	Útv. szakasz hossz	Szakasz száma	Szakasz típusa	Tolóerő teljesítmény	Féklap_azon.	Végpont magasság (ft)	Emelkedési sebesség (ft/min)	Végponti CAS (kt)	Gyorsulás százalék (%)
MD83	DEFAULT	3	2	Emelkedés	Maximális felszállási (MaxTakeoff)	T_15	1 000			
MD83	DEFAULT	3	3	Gyorsulás	Maximális emelkedési (MaxClimb)	T_INT		1 158,7	226,6	
MD83	DEFAULT	3	4	Emelkedés	Maximális emelkedési (MaxClimb)	T_ZERO	3 000			
MD83	DEFAULT	3	5	Gyorsulás	Maximális emelkedési (MaxClimb)	T_ZERO		1 810	250	
MD83	DEFAULT	3	6	Emelkedés	Maximális emelkedési (MaxClimb)	T_ZERO	5 500			
MD83	DEFAULT	3	7	Emelkedés	Maximális emelkedési (MaxClimb)	T_ZERO	7 500			
MD83	DEFAULT	3	8	Emelkedés	Maximális emelkedési (MaxClimb)	T_ZERO	10 000			
MD83	DEFAULT	4	1	Felszállás	Maximális felszállási (MaxTakeoff)	T_15				
MD83	DEFAULT	4	2	Emelkedés	Maximális felszállási (MaxTakeoff)	T_15	1 000			
MD83	DEFAULT	4	3	Gyorsulás	Maximális emelkedési (MaxClimb)	T_INT		1 049,7	233,6	
MD83	DEFAULT	4	4	Emelkedés	Maximális emelkedési (MaxClimb)	T_ZERO	3 000			
MD83	DEFAULT	4	5	Gyorsulás	Maximális emelkedési (MaxClimb)	T_ZERO		1 649	250	
MD83	DEFAULT	4	6	Emelkedés	Maximális emelkedési (MaxClimb)	T_ZERO	5 500			
MD83	DEFAULT	4	7	Emelkedés	Maximális emelkedési (MaxClimb)	T_ZERO	7 500			
MD83	DEFAULT	4	8	Emelkedés	Maximális emelkedési (MaxClimb)	T_ZERO	10 000			
MD83	DEFAULT	5	1	Felszállás	Maximális felszállási (MaxTakeoff)	T_15				
MD83	DEFAULT	5	2	Emelkedés	Maximális felszállási (MaxTakeoff)	T_15	1 000			
MD83	DEFAULT	5	3	Gyorsulás	Maximális emelkedési (MaxClimb)	T_INT		929,7	241,3	
MD83	DEFAULT	5	4	Emelkedés	Maximális emelkedési (MaxClimb)	T_ZERO	3 000			
MD83	DEFAULT	5	5	Gyorsulás	Maximális emelkedési (MaxClimb)	T_ZERO		1 482,4	250	

Repülőgép-típus	Profil_azon	Útv. szakasz hossz	Szakasz száma	Szakasz típusa	Tolóerő teljesítmény	Féklap_azon.	Végpont magasság (ft)	Emelkedési sebesség (ft/min)	Végponti CAS (kt)	Gyorsulás százalék (%)
MD83	DEFAULT	5	6	Emelkedés	Maximális emelkedési (MaxClimb)	T_ZERO	5 500			
MD83	DEFAULT	5	7	Emelkedés	Maximális emelkedési (MaxClimb)	T_ZERO	7 500			
MD83	DEFAULT	5	8	Emelkedés	Maximális emelkedési (MaxClimb)	T_ZERO	10 000			
MD83	ICAO_A	1	1	Felszállás	Maximális felszállási (MaxTakeoff)	T_15				
MD83	ICAO_A	1	2	Emelkedés	Maximális felszállási (MaxTakeoff)	T_15	1 500			
MD83	ICAO_A	1	3	Emelkedés	Maximális emelkedési (MaxClimb)	T_15	3 000			
MD83	ICAO_A	1	4	Gyorsulás	Maximális emelkedési (MaxClimb)	T_INT		1 269,6	250	
MD83	ICAO_A	1	5	Emelkedés	Maximális emelkedési (MaxClimb)	T_ZERO	5 500			
MD83	ICAO_A	1	6	Emelkedés	Maximális emelkedési (MaxClimb)	T_ZERO	7 500			
MD83	ICAO_A	1	7	Emelkedés	Maximális emelkedési (MaxClimb)	T_ZERO	10 000			
MD83	ICAO_A	2	1	Felszállás	Maximális felszállási (MaxTakeoff)	T_15				
MD83	ICAO_A	2	2	Emelkedés	Maximális felszállási (MaxTakeoff)	T_15	1 500			
MD83	ICAO_A	2	3	Emelkedés	Maximális emelkedési (MaxClimb)	T_15	3 000			
MD83	ICAO_A	2	4	Gyorsulás	Maximális emelkedési (MaxClimb)	T_INT		1 188,7	250	
MD83	ICAO_A	2	5	Emelkedés	Maximális emelkedési (MaxClimb)	T_ZERO	5 500			
MD83	ICAO_A	2	6	Emelkedés	Maximális emelkedési (MaxClimb)	T_ZERO	7 500			
MD83	ICAO_A	2	7	Emelkedés	Maximális emelkedési (MaxClimb)	T_ZERO	10 000			
MD83	ICAO_A	3	1	Felszállás	Maximális felszállási (MaxTakeoff)	T_15				
MD83	ICAO_A	3	2	Emelkedés	Maximális felszállási (MaxTakeoff)	T_15	1 500			
MD83	ICAO_A	3	3	Emelkedés	Maximális emelkedési (MaxClimb)	T_15	3 000			

Repülőgép-típus	Profil_azon	Útv. szakasz hossz	Szakasz száma	Szakasz típusa	Tolóerő teljesítmény	Féklap_azon.	Végpont magasság (ft)	Emelkedési sebesség (ft/min)	Végponti CAS (kt)	Gyorsulás százalék (%)
MD83	ICAO_A	3	4	Gyorsulás	Maximális emelkedési (MaxClimb)	T_INT		1 109,5	250	
MD83	ICAO_A	3	5	Emelkedés	Maximális emelkedési (MaxClimb)	T_ZERO	5 500			
MD83	ICAO_A	3	6	Emelkedés	Maximális emelkedési (MaxClimb)	T_ZERO	7 500			
MD83	ICAO_A	3	7	Emelkedés	Maximális emelkedési (MaxClimb)	T_ZERO	10 000			
MD83	ICAO_A	4	1	Felszállás	Maximális felszállási (MaxTakeoff)	T_15				
MD83	ICAO_A	4	2	Emelkedés	Maximális felszállási (MaxTakeoff)	T_15	1 500			
MD83	ICAO_A	4	3	Emelkedés	Maximális emelkedési (MaxClimb)	T_15	3 000			
MD83	ICAO_A	4	4	Gyorsulás	Maximális emelkedési (MaxClimb)	T_INT		989,8	250	
MD83	ICAO_A	4	5	Emelkedés	Maximális emelkedési (MaxClimb)	T_ZERO	5 500			
MD83	ICAO_A	4	6	Emelkedés	Maximális emelkedési (MaxClimb)	T_ZERO	7 500			
MD83	ICAO_A	4	7	Emelkedés	Maximális emelkedési (MaxClimb)	T_ZERO	10 000			
MD83	ICAO_A	5	1	Felszállás	Maximális felszállási (MaxTakeoff)	T_15				
MD83	ICAO_A	5	2	Emelkedés	Maximális felszállási (MaxTakeoff)	T_15	1 500			
MD83	ICAO_A	5	3	Emelkedés	Maximális emelkedési (MaxClimb)	T_15	3 000			
MD83	ICAO_A	5	4	Gyorsulás	Maximális emelkedési (MaxClimb)	T_INT		880,1	250	
MD83	ICAO_A	5	5	Emelkedés	Maximális emelkedési (MaxClimb)	T_ZERO	5 500			
MD83	ICAO_A	5	6	Emelkedés	Maximális emelkedési (MaxClimb)	T_ZERO	7 500			
MD83	ICAO_A	5	7	Emelkedés	Maximális emelkedési (MaxClimb)	T_ZERO	10 000			
MD83	ICAO_B	1	1	Felszállás	Maximális felszállási (MaxTakeoff)	T_15				
MD83	ICAO_B	1	2	Emelkedés	Maximális felszállási (MaxTakeoff)	T_15	1 000			

Repülőgép-típus	Profil_azon	Útv. szakasz hossz	Szakasz száma	Szakasz típusa	Tolóerő teljesítmény	Féklap_azon.	Végpont magasság (ft)	Emelkedési sebesség (ft/min)	Végponti CAS (kt)	Gyorsulás százalék (%)
MD83	ICAO_B	1	3	Gyorsulás	Maximális felszállási (MaxTakeoff)	T_INT		1 546,8	221,1	
MD83	ICAO_B	1	4	Emelkedés	Maximális emelkedési (MaxClimb)	T_ZERO	3 000			
MD83	ICAO_B	1	5	Gyorsulás	Maximális emelkedési (MaxClimb)	T_ZERO		2 056,2	250	
MD83	ICAO_B	1	6	Emelkedés	Maximális emelkedési (MaxClimb)	T_ZERO	5 500			
MD83	ICAO_B	1	7	Emelkedés	Maximális emelkedési (MaxClimb)	T_ZERO	7 500			
MD83	ICAO_B	1	8	Emelkedés	Maximális emelkedési (MaxClimb)	T_ZERO	10 000			
MD83	ICAO_B	2	1	Felszállás	Maximális felszállási (MaxTakeoff)	T_15				
MD83	ICAO_B	2	2	Emelkedés	Maximális felszállási (MaxTakeoff)	T_15	1 000			
MD83	ICAO_B	2	3	Gyorsulás	Maximális felszállási (MaxTakeoff)	T_INT		1 462	225,1	
MD83	ICAO_B	2	4	Emelkedés	Maximális emelkedési (MaxClimb)	T_ZERO	3 000			
MD83	ICAO_B	2	5	Gyorsulás	Maximális emelkedési (MaxClimb)	T_ZERO		1 941,6	250	
MD83	ICAO_B	2	6	Emelkedés	Maximális emelkedési (MaxClimb)	T_ZERO	5 500			
MD83	ICAO_B	2	7	Emelkedés	Maximális emelkedési (MaxClimb)	T_ZERO	7 500			
MD83	ICAO_B	2	8	Emelkedés	Maximális emelkedési (MaxClimb)	T_ZERO	10 000			
MD83	ICAO_B	3	1	Felszállás	Maximális felszállási (MaxTakeoff)	T_15				
MD83	ICAO_B	3	2	Emelkedés	Maximális felszállási (MaxTakeoff)	T_15	1 000			
MD83	ICAO_B	3	3	Gyorsulás	Maximális felszállási (MaxTakeoff)	T_INT		1 376,3	229,2	
MD83	ICAO_B	3	4	Emelkedés	Maximális emelkedési (MaxClimb)	T_ZERO	3 000			
MD83	ICAO_B	3	5	Gyorsulás	Maximális emelkedési (MaxClimb)	T_ZERO		1 837,5	250	
MD83	ICAO_B	3	6	Emelkedés	Maximális emelkedési (MaxClimb)	T_ZERO	5 500			

Repülőgép-típus	Profil_azon	Útv. szakasz hossz	Szakasz száma	Szakasz típusa	Tolóerő teljesítmény	Féklap_azon.	Végpont magasság (ft)	Emelkedési sebesség (ft/min)	Végponti CAS (kt)	Gyorsulás százalék (%)
MD83	ICAO_B	3	7	Emelkedés	Maximális emelkedési (MaxClimb)	T_ZERO	7 500			
MD83	ICAO_B	3	8	Emelkedés	Maximális emelkedési (MaxClimb)	T_ZERO	10 000			
MD83	ICAO_B	4	1	Felszállás	Maximális felszállási (MaxTakeoff)	T_15				
MD83	ICAO_B	4	2	Emelkedés	Maximális felszállási (MaxTakeoff)	T_15	1 000			
MD83	ICAO_B	4	3	Gyorsulás	Maximális felszállási (MaxTakeoff)	T_INT		1 249,5	236,1	
MD83	ICAO_B	4	4	Emelkedés	Maximális emelkedési (MaxClimb)	T_ZERO	3 000			
MD83	ICAO_B	4	5	Gyorsulás	Maximális emelkedési (MaxClimb)	T_ZERO		1 671,1	250	
MD83	ICAO_B	4	6	Emelkedés	Maximális emelkedési (MaxClimb)	T_ZERO	5 500			
MD83	ICAO_B	4	7	Emelkedés	Maximális emelkedési (MaxClimb)	T_ZERO	7 500			
MD83	ICAO_B	4	8	Emelkedés	Maximális emelkedési (MaxClimb)	T_ZERO	10 000			
MD83	ICAO_B	5	1	Felszállás	Maximális felszállási (MaxTakeoff)	T_15				
MD83	ICAO_B	5	2	Emelkedés	Maximális felszállási (MaxTakeoff)	T_15	1 000			
MD83	ICAO_B	5	3	Gyorsulás	Maximális felszállási (MaxTakeoff)	T_INT		1 130,3	243,6	
MD83	ICAO_B	5	4	Emelkedés	Maximális emelkedési (MaxClimb)	T_ZERO	3 000			
MD83	ICAO_B	5	5	Gyorsulás	Maximális emelkedési (MaxClimb)	T_ZERO		1 504,9	250	
MD83	ICAO_B	5	6	Emelkedés	Maximális emelkedési (MaxClimb)	T_ZERO	5 500			
MD83	ICAO_B	5	7	Emelkedés	Maximális emelkedési (MaxClimb)	T_ZERO	7 500			
MD83	ICAO_B	5	8	Emelkedés	Maximális emelkedési (MaxClimb)	T_ZERO	10 000			
MD9025	DEFAULT	1	1	Felszállás	Maximális felszállási (MaxTakeoff)	EXT/11				
MD9025	DEFAULT	1	2	Emelkedés	Maximális felszállási (MaxTakeoff)	EXT/11	1 000			

Repülőgép-típus	Profil_azon	Útv. szakasz hossz	Szakasz száma	Szakasz típusa	Tolóerő teljesítmény	Féklap_azon.	Végpont magasság (ft)	Emelkedési sebesség (ft/min)	Végponti CAS (kt)	Gyorsulás százalék (%)
MD9025	DEFAULT	1	3	Gyorsulás	Maximális felszállási (MaxTakeoff)	RET/0		2 280	194	
MD9025	DEFAULT	1	4	Emelkedés	Maximális emelkedési (MaxClimb)	RET/0	3 000			
MD9025	DEFAULT	1	5	Gyorsulás	Maximális emelkedési (MaxClimb)	RET/0		1 000	250	
MD9025	DEFAULT	1	6	Emelkedés	Maximális emelkedési (MaxClimb)	RET/0	10 000			
MD9025	DEFAULT	2	1	Felszállás	Maximális felszállási (MaxTakeoff)	EXT/11				
MD9025	DEFAULT	2	2	Emelkedés	Maximális felszállási (MaxTakeoff)	EXT/11	1 000			
MD9025	DEFAULT	2	3	Gyorsulás	Maximális felszállási (MaxTakeoff)	RET/0		2 150	193	
MD9025	DEFAULT	2	4	Emelkedés	Maximális emelkedési (MaxClimb)	RET/0	3 000			
MD9025	DEFAULT	2	5	Gyorsulás	Maximális emelkedési (MaxClimb)	RET/0		1 000	250	
MD9025	DEFAULT	2	6	Emelkedés	Maximális emelkedési (MaxClimb)	RET/0	10 000			
MD9025	DEFAULT	3	1	Felszállás	Maximális felszállási (MaxTakeoff)	EXT/11				
MD9025	DEFAULT	3	2	Emelkedés	Maximális felszállási (MaxTakeoff)	EXT/11	1 000			
MD9025	DEFAULT	3	3	Gyorsulás	Maximális felszállási (MaxTakeoff)	RET/0		2 031	192	
MD9025	DEFAULT	3	4	Emelkedés	Maximális emelkedési (MaxClimb)	RET/0	3 000			
MD9025	DEFAULT	3	5	Gyorsulás	Maximális emelkedési (MaxClimb)	RET/0		1 000	250	
MD9025	DEFAULT	3	6	Emelkedés	Maximális emelkedési (MaxClimb)	RET/0	10 000			
MD9025	DEFAULT	4	1	Felszállás	Maximális felszállási (MaxTakeoff)	EXT/11				
MD9025	DEFAULT	4	2	Emelkedés	Maximális felszállási (MaxTakeoff)	EXT/11	1 000			
MD9025	DEFAULT	4	3	Gyorsulás	Maximális felszállási (MaxTakeoff)	RET/0		1 916	191	
MD9025	DEFAULT	4	4	Emelkedés	Maximális emelkedési (MaxClimb)	RET/0	3 000			

Repülőgép-típus	Profil_azon	Útv. szakasz hossz	Szakasz száma	Szakasz típusa	Tolóerő teljesítmény	Féklap_azon.	Végpont magasság (ft)	Emelkedési sebesség (ft/min)	Végpon-ti CAS (kt)	Gyorsulás_ százalék (%)
MD9025	DEFAULT	4	5	Gyorsulás	Maximális emelkedési (MaxClimb)	RET/0		1 000	250	
MD9025	DEFAULT	4	6	Emelkedés	Maximális emelkedési (MaxClimb)	RET/0	10 000			
MD9025	DEFAULT	5	1	Felszállás	Maximális felszállási (MaxTakeoff)	EXT/11				
MD9025	DEFAULT	5	2	Emelkedés	Maximális felszállási (MaxTakeoff)	EXT/11	1 000			
MD9025	DEFAULT	5	3	Gyorsulás	Maximális felszállási (MaxTakeoff)	RET/0		1 840	190	
MD9025	DEFAULT	5	4	Emelkedés	Maximális emelkedési (MaxClimb)	RET/0	3 000			
MD9025	DEFAULT	5	5	Gyorsulás	Maximális emelkedési (MaxClimb)	RET/0		1 000	250	
MD9025	DEFAULT	5	6	Emelkedés	Maximális emelkedési (MaxClimb)	RET/0	10 000			
MD9028	DEFAULT	1	1	Felszállás	Maximális felszállási (MaxTakeoff)	EXT/11				
MD9028	DEFAULT	1	2	Emelkedés	Maximális felszállási (MaxTakeoff)	EXT/11	1 000			
MD9028	DEFAULT	1	3	Gyorsulás	Maximális felszállási (MaxTakeoff)	RET/0		2 666	196	
MD9028	DEFAULT	1	4	Emelkedés	Maximális emelkedési (MaxClimb)	RET/0	3 000			
MD9028	DEFAULT	1	5	Gyorsulás	Maximális emelkedési (MaxClimb)	RET/0		1 000	250	
MD9028	DEFAULT	1	6	Emelkedés	Maximális emelkedési (MaxClimb)	RET/0	10 000			
MD9028	DEFAULT	2	1	Felszállás	Maximális felszállási (MaxTakeoff)	EXT/11				
MD9028	DEFAULT	2	2	Emelkedés	Maximális felszállási (MaxTakeoff)	EXT/11	1 000			
MD9028	DEFAULT	2	3	Gyorsulás	Maximális felszállási (MaxTakeoff)	RET/0		2 525	194	
MD9028	DEFAULT	2	4	Emelkedés	Maximális emelkedési (MaxClimb)	RET/0	3 000			
MD9028	DEFAULT	2	5	Gyorsulás	Maximális emelkedési (MaxClimb)	RET/0		1 000	250	
MD9028	DEFAULT	2	6	Emelkedés	Maximális emelkedési (MaxClimb)	RET/0	10 000			

Repülőgép-típus	Profil_azon	Útv. szakasz hossz	Szakasz száma	Szakasz típusa	Tolóerő teljesítmény	Féklap_azon.	Végpont magasság (ft)	Emelkedési sebesség (ft/min)	Végpon-ti CAS (kt)	Gyorsulás százalék (%)
MD9028	DEFAULT	3	1	Felszállás	Maximális felszállási (MaxTakeoff)	EXT/11				
MD9028	DEFAULT	3	2	Emelkedés	Maximális felszállási (MaxTakeoff)	EXT/11	1 000			
MD9028	DEFAULT	3	3	Gyorsulás	Maximális felszállási (MaxTakeoff)	RET/0		2 391	193	
MD9028	DEFAULT	3	4	Emelkedés	Maximális emelkedési (MaxClimb)	RET/0	3 000			
MD9028	DEFAULT	3	5	Gyorsulás	Maximális emelkedési (MaxClimb)	RET/0		1 000	250	
MD9028	DEFAULT	3	6	Emelkedés	Maximális emelkedési (MaxClimb)	RET/0	10 000			
MD9028	DEFAULT	4	1	Felszállás	Maximális felszállási (MaxTakeoff)	EXT/11				
MD9028	DEFAULT	4	2	Emelkedés	Maximális felszállási (MaxTakeoff)	EXT/11	1 000			
MD9028	DEFAULT	4	3	Gyorsulás	Maximális felszállási (MaxTakeoff)	RET/0		2 263	192	
MD9028	DEFAULT	4	4	Emelkedés	Maximális emelkedési (MaxClimb)	RET/0	3 000			
MD9028	DEFAULT	4	5	Gyorsulás	Maximális emelkedési (MaxClimb)	RET/0		1 000	250	
MD9028	DEFAULT	4	6	Emelkedés	Maximális emelkedési (MaxClimb)	RET/0	10 000			
MD9028	DEFAULT	5	1	Felszállás	Maximális felszállási (MaxTakeoff)	EXT/11				
MD9028	DEFAULT	5	2	Emelkedés	Maximális felszállási (MaxTakeoff)	EXT/11	1 000			
MD9028	DEFAULT	5	3	Gyorsulás	Maximális felszállási (MaxTakeoff)	RET/0		2 180	189	
MD9028	DEFAULT	5	4	Emelkedés	Maximális emelkedési (MaxClimb)	RET/0	3 000			
MD9028	DEFAULT	5	5	Gyorsulás	Maximális emelkedési (MaxClimb)	RET/0		1 000	250	
MD9028	DEFAULT	5	6	Emelkedés	Maximális emelkedési (MaxClimb)	RET/0	10 000			
MU3001	DEFAULT	1	1	Felszállás	Maximális felszállási (MaxTakeoff)	10				
MU3001	DEFAULT	1	2	Gyorsulás	Maximális felszállási (MaxTakeoff)	10		1 130	142	

Repülőgép-típus	Profil_azon	Útv. szakasz hossz	Szakasz száma	Szakasz típusa	Tolóerő teljesítmény	Féklap_azon.	Végpont magasság (ft)	Emelkedési sebesség (ft/min)	Végpon-ti CAS (kt)	Gyorsulás_ százalék (%)
MU3001	DEFAULT	1	3	Emelkedés	Maximális felszállási (MaxTakeoff)	1	1 500			
MU3001	DEFAULT	1	4	Gyorsulás	Maximális felszállási (MaxTakeoff)	1		1 130	200	
MU3001	DEFAULT	1	5	Emelkedés	Maximális emelkedési (MaxClimb)	ZERO	3 000			
MU3001	DEFAULT	1	6	Gyorsulás	Maximális emelkedési (MaxClimb)	ZERO		1 555	250	
MU3001	DEFAULT	1	7	Emelkedés	Maximális emelkedési (MaxClimb)	ZERO	5 500			
MU3001	DEFAULT	1	8	Emelkedés	Maximális emelkedési (MaxClimb)	ZERO	7 500			
MU3001	DEFAULT	1	9	Emelkedés	Maximális emelkedési (MaxClimb)	ZERO	10 000			
PA30	DEFAULT	1	1	Felszállás	Maximális felszállási (MaxTakeoff)	15-D				
PA30	DEFAULT	1	2	Gyorsulás	Maximális felszállási (MaxTakeoff)	15-D		415	79	
PA30	DEFAULT	1	3	Gyorsulás	Maximális felszállási (MaxTakeoff)	15-D		500	113	
PA30	DEFAULT	1	4	Emelkedés	Maximális felszállási (MaxTakeoff)	ZERO-D	1 500			
PA30	DEFAULT	1	5	Emelkedés	Maximális felszállási (MaxTakeoff)	ZERO-D	3 000			
PA30	DEFAULT	1	6	Emelkedés	Maximális emelkedési (MaxClimb)	ZERO-D	5 500			
PA30	DEFAULT	1	7	Emelkedés	Maximális emelkedési (MaxClimb)	ZERO-D	7 500			
PA30	DEFAULT	1	8	Emelkedés	Maximális emelkedési (MaxClimb)	ZERO-D	10 000			
PA42	DEFAULT	1	1	Felszállás	Maximális felszállási (MaxTakeoff)	ZER-DN				
PA42	DEFAULT	1	2	Gyorsulás	Maximális felszállási (MaxTakeoff)	ZER-DN		1 000	118	
PA42	DEFAULT	1	3	Emelkedés	Maximális felszállási (MaxTakeoff)	ZER-DN	1 000			
PA42	DEFAULT	1	4	Gyorsulás	Maximális emelkedési (MaxClimb)	ZERO		1 000	154	
PA42	DEFAULT	1	5	Emelkedés	Maximális emelkedési (MaxClimb)	ZERO	3 000			

Repülőgép-típus	Profil_azon	Útv. szakasz hossz	Szakasz száma	Szakasz típusa	Tolóerő teljesítmény	Féklap_azon.	Végpont magasság (ft)	Emelkedési sebesség (ft/min)	Végpon-ti CAS (kt)	Gyorsulás_ százalék (%)
PA42	DEFAULT	1	6	Emelkedés	Maximális emelkedési (MaxClimb)	ZERO	4 000			
PA42	DEFAULT	1	7	Emelkedés	Maximális emelkedési (MaxClimb)	ZERO	6 000			
PA42	DEFAULT	1	8	Emelkedés	Maximális emelkedési (MaxClimb)	ZERO	8 000			
PA42	DEFAULT	1	9	Emelkedés	Maximális emelkedési (MaxClimb)	ZERO	10 000			
SD330	DEFAULT	1	1	Felszállás	Maximális felszállási (MaxTakeoff)	10				
SD330	DEFAULT	1	2	Emelkedés	Maximális felszállási (MaxTakeoff)	10	1 000			
SD330	DEFAULT	1	3	Gyorsulás	Maximális felszállási (MaxTakeoff)	10		971	117	
SD330	DEFAULT	1	4	Gyorsulás	Maximális emelkedési (MaxClimb)	INTR		728	137	
SD330	DEFAULT	1	5	Emelkedés	Maximális emelkedési (MaxClimb)	ZERO	3 000			
SD330	DEFAULT	1	6	Emelkedés	Maximális emelkedési (MaxClimb)	ZERO	5 500			
SD330	DEFAULT	1	7	Emelkedés	Maximális emelkedési (MaxClimb)	ZERO	7 500			
SD330	DEFAULT	1	8	Emelkedés	Maximális emelkedési (MaxClimb)	ZERO	10 000			
SF340	DEFAULT	1	1	Felszállás	Maximális felszállási (MaxTakeoff)	15				
SF340	DEFAULT	1	2	Emelkedés	Maximális felszállási (MaxTakeoff)	15	1 000			
SF340	DEFAULT	1	3	Gyorsulás	Maximális felszállási (MaxTakeoff)	15		1 821	127	
SF340	DEFAULT	1	4	Gyorsulás	Maximális emelkedési (MaxClimb)	5		1 366	147	
SF340	DEFAULT	1	5	Emelkedés	Maximális emelkedési (MaxClimb)	ZERO	3 000			
SF340	DEFAULT	1	6	Emelkedés	Maximális emelkedési (MaxClimb)	ZERO	5 500			
SF340	DEFAULT	1	7	Emelkedés	Maximális emelkedési (MaxClimb)	ZERO	7 500			
SF340	DEFAULT	1	8	Emelkedés	Maximális emelkedési (MaxClimb)	ZERO	10 000			

Repülőgép-típus	Profil_azon	Útv. szakasz hossz	Szakasz száma	Szakasz típusa	Tolóerő teljesítmény	Féklap_azon.	Végpont magasság (ft)	Emelkedési sebesség (ft/min)	Végpon-ti CAS (kt)	Gyorsulás_ százalék (%)
SF340	DEFAULT	2	1	Felszállás	Maximális felszállási (MaxTakeoff)	15				
SF340	DEFAULT	2	2	Emelkedés	Maximális felszállási (MaxTakeoff)	15	1 000			
SF340	DEFAULT	2	3	Gyorsulás	Maximális felszállási (MaxTakeoff)	15		1 450	133	
SF340	DEFAULT	2	4	Gyorsulás	Maximális emelkedési (MaxClimb)	5		1 088	153	
SF340	DEFAULT	2	5	Emelkedés	Maximális emelkedési (MaxClimb)	ZERO	3 000			
SF340	DEFAULT	2	6	Emelkedés	Maximális emelkedési (MaxClimb)	ZERO	5 500			
SF340	DEFAULT	2	7	Emelkedés	Maximális emelkedési (MaxClimb)	ZERO	7 500			
SF340	DEFAULT	2	8	Emelkedés	Maximális emelkedési (MaxClimb)	ZERO	10 000			

Alapértelmezett fixpont profilok

Repülőgép típus	Megnevezés	Hajtómű típus	Hajtóművek száma	Tömeg osztály	Tulajdonosi kategória	Max. bruttó felszálló tömeg (lb)	Max. bruttó leszálló tömeg (lb)	Max. leszállási táv. (ft)	Max. statikus tolóerő tengerszinten (lb)	Zajszegmens	NPD azonosító	Teljesítmény-paraméter	Megközelítési spektrum oszt. azonosító	Felszállási spektrum oszt. azonosító	Oldalmányozhatóság azonosító
1900D	Beech 1900D/PT6A67	Turbólégcsavaros	2	Nagy	Kereskedelmi	16 950	14 940	1 696	3 367	1	PT6A67	CNT (lb)	213	109	Légcsavar
707	Boeing 707-120/JT3C	Sugárhajtású	4	Nehéz	Kereskedelmi	302 400	188 900	6 682	10 120	1	JT4A	CNT (lb)	208	107	Szárny
707120	Boeing 707-120B/JT3D-3	Sugárhajtású	4	Nehéz	Kereskedelmi	302 400	188 900	6 893	14 850	1	JT3D	CNT (lb)	208	107	Szárny
707320	Boeing 707-320B/JT3D-7	Sugárhajtású	4	Nehéz	Kereskedelmi	334 000	247 000	5 622	19 000	1	JT3D	CNT (lb)	208	107	Szárny
707QN	Boeing 707-320B/JT3D-7QN	Sugárhajtású	4	Nehéz	Kereskedelmi	334 000	247 000	5 622	19 000	2	JT3DQ	CNT (lb)	208	106	Szárny
717200	Boeing 717-200/BR 715	Sugárhajtású	2	Nagy	Kereskedelmi	121 000	110 000	4 600	18 000	3	BR715	CNT (lb)	203	105	Géptörzs
720	Boeing 720/JT3C	Sugárhajtású	4	Nagy	Kereskedelmi	223 500	155 600	4 871	10 120	1	JT4A	CNT (lb)	208	107	Szárny
720B	Boeing 720B/JT3D-3	Sugárhajtású	4	Nagy	Kereskedelmi	234 000	175 000	5 717	18 000	1	JT3D	CNT (lb)	208	107	Szárny
727100	Boeing 727-100/JT8D-7	Sugárhajtású	3	Nagy	Kereskedelmi	169 500	142 500	4 867	14 000	1	3JT8D	CNT (lb)	201	101	Géptörzs
727200	Boeing 727-200/JT8D-7	Sugárhajtású	3	Nagy	Kereskedelmi	217 600	163 300	5 571	11 895	1	3JT8D	CNT (lb)	201	101	Géptörzs
727D15	Boeing 727-200/JT8D-15	Sugárhajtású	3	Nagy	Kereskedelmi	208 000	169 000	4 922	15 500	1	3JT8D	CNT (lb)	201	101	Géptörzs
727D17	Boeing 727-200/JT8D-17	Sugárhajtású	3	Nagy	Kereskedelmi	208 000	169 000	5 444	16 000	2	3JT8DQ	CNT (lb)	201	101	Géptörzs
727EM1	FEDX 727-100/JT8D-7	Sugárhajtású	3	Nagy	Kereskedelmi	169 500	142 500	4 867	14 000	3	3JT8E7	CNT (lb)	201	101	Géptörzs

Repülőgép típus	Megnevezés	Hajtómű típus	Hajtóművek száma	Tömeg osztály	Tulajdonosi kategória	Max. bruttó felszálló tömeg (lb)	Max. bruttó leszálló tömeg (lb)	Max. leszállási táv. (ft)	Max. statikus tolóerő tengerszinten (lb)	Zajszegmens	NPD azonosító	Teljesítmény-paraméter	Megközelítési spektrum oszt. azonosító	Felszállási spektrum oszt. azonosító	Oldalmányozhatóság azonosító
727EM2	FEDX 727-200/JT8D-15	Sugárhajtású	3	Nagy	Kereskedelmi	208 000	169 000	4 922	15 500	3	3JT8E5	CNT (lb)	201	101	Géptörzs
727Q15	Boeing 727-200/JT8D-15QN	Sugárhajtású	3	Nagy	Kereskedelmi	208 000	169 000	4 922	15 500	2	3JT8DQ	CNT (lb)	201	101	Géptörzs
727Q7	Boeing 727-100/JT8D-7QN	Sugárhajtású	3	Nagy	Kereskedelmi	169 500	142 500	4 867	14 000	2	3JT8DQ	CNT (lb)	201	101	Géptörzs
727Q9	Boeing 727-200/JT8D-9	Sugárhajtású	3	Nagy	Kereskedelmi	191 000	160 000	5 444	14 500	2	3JT8DQ	CNT (lb)	201	101	Géptörzs
727QF	UPS 727-100 22C 25C	Sugárhajtású	3	Nagy	Kereskedelmi	169 000	142 500	4 448	15 380	3	TAY651	CNT (lb)	201	101	Géptörzs
737	Boeing 737/JT8D-9	Sugárhajtású	2	Nagy	Kereskedelmi	109 000	98 000	3 900	14 500	1	2JT8DW	CNT (lb)	201	101	Szárny
737300	Boeing 737-300/CFM56-3B-1	Sugárhajtású	2	Nagy	Kereskedelmi	135 000	114 000	4 580	20 000	3	CFM563	CNT (lb)	202	102	Szárny
7373B2	Boeing 737-300/CFM56-3B-2	Sugárhajtású	2	Nagy	Kereskedelmi	139 500	114 000	4 580	22 000	3	CFM563	CNT (lb)	202	102	Szárny
737400	Boeing 737-400/CFM56-3C-1	Sugárhajtású	2	Nagy	Kereskedelmi	150 000	124 000	5 062	23 500	3	CFM563	CNT (lb)	202	102	Szárny
737500	Boeing 737-500/CFM56-3C-1	Sugárhajtású	2	Nagy	Kereskedelmi	133 500	111 000	4 551	20 000	3	CFM563	CNT (lb)	202	102	Szárny
737700	Boeing 737-700/CFM56-7B24	Sugárhajtású	2	Nagy	Kereskedelmi	154 500	129 200	4 445	24 000	3	CF567B	CNT (lb)	203	104	Szárny
737800	Boeing 737-800/CFM56-7B26	Sugárhajtású	2	Nagy	Kereskedelmi	174 200	146 300	5 435	26 300	3	CF567B	CNT (lb)	203	104	Szárny
737D17	Boeing 737-200/JT8D-17	Sugárhajtású	2	Nagy	Kereskedelmi	124 000	107 000	4 244	16 000	2	2JT8QW	CNT (lb)	201	101	Szárny

Repülőgép típus	Megnevezés	Hajtómű típus	Hajtóművek száma	Tömeg osztály	Tulajdonosi kategória	Max. bruttó felszálló tömeg (lb)	Max. bruttó leszálló tömeg (lb)	Max. leszállási táv. (ft)	Max. statikus tolóerő tengerszinten (lb)	Zajszegmens	NPD azonosító	Teljesítmény-paraméter	Megközelítési spektrum oszt. azonosító	Felszállási spektrum oszt. azonosító	Oldalmányozhatóság azonosító
737N17	Boeing 737-200/JT8D-17 Nordam B737 LGW Hushkit	Sugárhajtású	2	Nagy	Kereskedelmi	124 000	107 000	4 244	16 000	3	2JT8DN	CNT (lb)	202	104	Szárny
737N9	Boeing 737/JT8D-9 Nordam B737 LGW Hushkit	Sugárhajtású	2	Nagy	Kereskedelmi	109 000	98 000	3 900	14 500	3	2JT8DN	CNT (lb)	202	104	Szárny
737QN	Boeing 737/JT8D-9QN	Sugárhajtású	2	Nagy	Kereskedelmi	109 000	98 000	3 900	14 500	2	2JT8QW	CNT (lb)	201	101	Szárny
747100	Boeing 747-100/JT9DBD	Sugárhajtású	4	Nehéz	Kereskedelmi	733 000	516 600	5 727	33 042	2	JT9DBD	CNT (lb)	209	107	Szárny
74710Q	Boeing 747-100/JT9D-7QN	Sugárhajtású	4	Nehéz	Kereskedelmi	733 000	564 000	6 200	45 500	3	JT9DFL	CNT (lb)	207	107	Szárny
747200	Boeing 747-200/JT9D-7	Sugárhajtású	4	Nehéz	Kereskedelmi	775 000	564 000	6 200	45 500	3	JT9DFL	CNT (lb)	207	107	Szárny
74720A	Boeing 747-200/JT9D-7A	Sugárhajtású	4	Nehéz	Kereskedelmi	785 000	564 000	6 200	46 300	3	JT9D7Q	CNT (lb)	207	107	Szárny
74720B	Boeing 747-200/JT9D-7Q	Sugárhajtású	4	Nehéz	Kereskedelmi	800 000	630 000	6 200	53 000	3	JT9D7Q	CNT (lb)	207	107	Szárny
747400	Boeing 747-400/PW4056	Sugárhajtású	4	Nehéz	Kereskedelmi	875 000	652 000	6 989	56 800	3	PW4056	CNT (lb)	207	107	Szárny
7478	Boeing 747-8F/GENx-2B67	Sugárhajtású	4	Nehéz	Kereskedelmi	987 000	757 000	7 900	68 000	4	GENX67	CNT (lb)	205	107	Szárny
747SP	Boeing 747SP/JT9D-7	Sugárhajtású	4	Nehéz	Kereskedelmi	702 000	475 000	5 911	45 500	3	JT9DFL	CNT (lb)	207	107	Szárny
757300	Boeing 757-300/RB211-535E4B	Sugárhajtású	2	Nagy	Kereskedelmi	275 000	224 000	5 651	43 100	3	RR535E	CNT (lb)	203	103	Szárny
757PW	Boeing 757-200/PW2037	Sugárhajtású	2	Nagy	Kereskedelmi	255 000	210 000	4 790	38 300	3	PW2037	CNT (lb)	203	103	Szárny

Repülőgép típus	Megnevezés	Hajtómű típus	Hajtóművek száma	Tömeg osztály	Tulajdonosi kategória	Max. bruttó felszálló tömeg (lb)	Max. bruttó leszálló tömeg (lb)	Max. leszállási táv. (ft)	Max. statikus tolóerő tengerszinten (lb)	Zajszegmens	NPD azonosító	Teljesítmény-paraméter	Megközelítési spektrum oszt. azonosító	Felszállási spektrum oszt. azonosító	Oldalmá-nyozha-tóság azonosító
757RR	Boeing 757-200/RB211-535E4	Sugárhajtású	2	Nagy	Kereskedelmi	255 000	210 000	4 640	40 100	3	RR535E	CNT (lb)	203	103	Szárny
767300	Boeing 767-300/PW4060	Sugárhajtású	2	Nehéz	Kereskedelmi	407 000	320 000	4 710	60 000	3	2CF680	CNT (lb)	203	103	Szárny
767400	Boeing 767-400ER/CF6-80C2B(F)	Sugárhajtású	2	Nehéz	Kereskedelmi	450 000	340 000	6 000	58 685	3	CF680C	CNT (lb)	205	102	Szárny
767CF6	Boeing 767-200/CF6-80A	Sugárhajtású	2	Nehéz	Kereskedelmi	315 500	270 000	4 700	48 000	3	2CF680	CNT (lb)	203	103	Szárny
767JT9	Boeing 767-200/JT9D-7R4D	Sugárhajtású	2	Nehéz	Kereskedelmi	351 000	270 000	4 744	48 000	3	2CF680	CNT (lb)	203	103	Szárny
777200	Boeing 777-200/GE90-76B	Sugárhajtású	2	Nehéz	Kereskedelmi	656 000	470 000	4 450	90 000	3	GE90	CNT (lb)	205	105	Szárny
777300	Boeing 777-300/Trent 892	Sugárhajtású	2	Nehéz	Kereskedelmi	660 000	524 000	6 012	77 000	0	TRENT8	CNT (lb)	203	105	Szárny
7773ER	Boeing 777-300ER/GE90-115B-EIS	Sugárhajtású	2	Nehéz	Kereskedelmi	775 000	554 000	5 805	115 000	3	GE9015	CNT (lb)	204	107	Szárny
7878R	Boeing 787-8/T1000-C/01 Family Plan Cert	Sugárhajtású	2	Nehéz	Kereskedelmi	502 500	380 000	5 090	70 000	4	T1KBFP	CNT (lb)	205	103	Szárny
A 300-622R	Airbus A300-622R/PW4158	Sugárhajtású	2	Nehéz	Kereskedelmi	378 533	308 647	4 735	58 000	3	PW4158	CNT (lb)	202	103	Szárny
A 300B4-203	Airbus A300B4-200/CF6-50C2	Sugárhajtású	2	Nehéz	Kereskedelmi	364 000	295 000	5 367	52 500	3	2CF650	CNT (lb)	203	103	Szárny
A 310-304	Airbus A310-304/GE CF6-80C2A2	Sugárhajtású	2	Nehéz	Kereskedelmi	346 126	273 373	4 682	53 500	3	A 310	CNT (lb)	204	103	Szárny
A 319-131	Airbus A319-131/V2522-A5	Sugárhajtású	2	Nagy	Kereskedelmi	166 449	137 789	4 364	22 000	3	V2522A	CNT (lb)	205	103	Szárny

Repülőgép típus	Megnevezés	Hajtómű típus	Hajtóművek száma	Tömeg osztály	Tulajdonosi kategória	Max. bruttó felszálló tömeg (lb)	Max. bruttó leszálló tömeg (lb)	Max. leszállási táv. (ft)	Max. statikus tolóerő tengerszinten (lb)	Zajszegmens	NPD azonosító	Teljesítmény-paraméter	Megközelítési spektrum oszt. azonosító	Felszállási spektrum oszt. azonosító	Oldalmá-nyozhatóság azonosító
A 320-211	Airbus A320-211/CFM56-5A1	Sugárhajtású	2	Nagy	Kereskedelmi	169 756	142 198	4 753	25 000	3	CFM565	CNT (lb)	202	103	Szárny
A 320-232	Airbus A320-232/V2527-A5	Sugárhajtású	2	Nagy	Kereskedelmi	169 756	145 505	4 917	26 500	3	V2527A	CNT (lb)	205	103	Szárny
A 321-232	Airbus A321-232/IAE V2530-A5	Sugárhajtású	2	Nagy	Kereskedelmi	196 211	166 449	5 587	30 000	3	V2530	CNT (lb)	202	103	Szárny
A 330-301	Airbus A330-301/GE CF6-80 E1A2	Sugárhajtású	2	Nehéz	Kereskedelmi	478 400	383 604	5 966	67 500	3	CF680E	CNT (lb)	202	102	Szárny
A 330-343	Airbus A330-343/RR Trent 772B	Sugárhajtású	2	Nehéz	Kereskedelmi	513 677	412 264	5 512	71 100	3	TRENT7	CNT (lb)	205	102	Szárny
A 340-211	Airbus A340-211/CFM56-5C2	Sugárhajtású	4	Nehéz	Kereskedelmi	573 200	399 036	5 900	31 200	3	CF565C	CNT (lb)	206	107	Szárny
A 340-642	Airbus A340-642/RR Trent 556	Sugárhajtású	4	Nehéz	Kereskedelmi	804 687	564 383	6 919	56 000	4	TRENT5	CNT (lb)	205	102	Szárny
A 380-841	Airbus A380-841/RR Trent 970	Sugárhajtású	4	Nehéz	Kereskedelmi	1 254 430	862 007	6 752	70 000	4	TRENT9	CNT (lb)	205	105	Szárny
A 380-861	Airbus A380-861/EA GP7270	Sugárhajtású	4	Nehéz	Kereskedelmi	1 254 430	862 007	6 837	70 000	4	GP7270	CNT (lb)	206	105	Szárny
BAC111	BAC 111/SPEY MK511-14	Sugárhajtású	2	Nagy	Kereskedelmi	89 600	82 000	4 449	11 400	2	2JT8D	CNT (lb)	201	101	Géptörzs
BAE146	BAe 146-200/ALF502R-5	Sugárhajtású	4	Nagy	Kereskedelmi	93 000	81 000	3 770	6 970	3	AL502R	CNT (lb)	206	108	Szárny
BAE300	BAe 146-300/ALF502R-5	Sugárhajtású	4	Nagy	Kereskedelmi	97 500	84 500	3 960	6 970	3	AL502R	CNT (lb)	206	108	Szárny
BEC58P	Raytheon BARON 58P/TS10-520-L	Dugattyús	2	Kis	Általános légi közlekedés	6 100	6 100	2 733	779	0	TSIO52	CNT (% of Max Static Thrust)	215	109	Légcsavar

Repülőgép típus	Megnevezés	Hajtómű típus	Hajtóművek száma	Tömeg osztály	Tulajdonosi kategória	Max. bruttó felszálló tömeg (lb)	Max. bruttó leszálló tömeg (lb)	Max. leszállási táv. (ft)	Max. statikus tolóerő tengerszinten (lb)	Zajszegmens	NPD azonosító	Teljesítmény-paraméter	Megközelítési spektrum oszt. azonosító	Felszállási spektrum oszt. azonosító	Oldalmányozhatóság azonosító
CIT3	Cessna Citation III/TFE731-3-100S	Sugárhajtású	2	Nagy	Általános légi közlekedés	20 000	17 000	2 770	3 650	3	TF7313	CNT (lb)	216	113	Géptörzs
CL600	Canadair CL-600/ALF502L	Sugárhajtású	2	Nagy	Általános légi közlekedés	36 000	33 000	3 300	7 500	3	AL502L	CNT (lb)	216	113	Géptörzs
CL601	Canadair CL-601/CF34-3A	Sugárhajtású	2	Nagy	Általános légi közlekedés	43 100	36 000	3 550	9 220	3	CF34	CNT (lb)	216	113	Géptörzs
CNA172	Cessna 172R/Lycoming IO-360-L2A	Dugattyús	1	Kis	Általános légi közlekedés	2 450	2 450	1 695	436	0	IO360L	CNT (% of Max Static Thrust)	215	109	Légcsavar
CNA182	Cessna 182H/Continental O-470-R	Dugattyús	1	Kis	Általános légi közlekedés	2 800	2 800	1 544	965	2	O470R	CNT (lb)	215	113	Légcsavar
CNA206	Cessna 206H/Lycoming IO-540-AC	Dugattyús	1	Kis	Általános légi közlekedés	3 600	3 600	1 880	798	0	IO540	Other (RPM)	215	109	Légcsavar
CNA208	Cessna 208/PT6A-114	Turbólégcsavaros	1	Kis	Általános légi közlekedés	8 750	8 500	1 740	2 300	3	PT6-A114	CNT (lb)	210	109	Légcsavar
CNA20T	Cessna T206H/Lycoming TIO-540-AJ1A	Dugattyús	1	Kis	Általános légi közlekedés	3 600	3 600	1 880	825	0	TIO540	Other (RPM)	215	109	Légcsavar
CNA441	Cessna CONQUEST II /TPE331-8	Turbólégcsavaros	2	Kis	Kereskedelmi	9 900	9 400	1 939	1 535	0	TPE331	CNT (% of Max Static Thrust)	210	111	Légcsavar
CNA500	Cessna Citation II/JT15D-4	Sugárhajtású	2	Nagy	Általános légi közlekedés	14 700	14 000	3 050	2 500	3	JT15D1	CNT (lb)	216	113	Géptörzs
CNA510	Cessna Mustang Model 510/PW615F	Sugárhajtású	2	Kis	Kereskedelmi	8 645	7 200	3 010	1 466	0	PW615F	CNT (lb)	203	113	Géptörzs
CNA525C	Cessna Citation CJ4 525C /FJ44-4A	Sugárhajtású	2	Kis	Kereskedelmi	16 950	15 500	3 010	3 600	4	FJ44-4	CNT (lb)	235	136	Géptörzs

Repülőgép típus	Megnevezés	Hajtómű típus	Hajtóművek száma	Tömeg osztály	Tulajdonosi kategória	Max. bruttó felszálló tömeg (lb)	Max. bruttó leszálló tömeg (lb)	Max. leszállási táv. (ft)	Max. statikus tolóerő tengerszinten (lb)	Zajszegmens	NPD azonosító	Teljesítmény-paraméter	Megközelítési spektrum oszt. azonosító	Felszállási spektrum oszt. azonosító	Oldalmányozhatóság azonosító
CNA55B	Cessna 550 Citation Bravo/PW530A	Sugárhajtású	2	Nagy	Általános légi közlekedés	14 800	13 500	3 010	2 863	0	PW530A	CNT (lb)	203	113	Géptörzs
CNA560E	Cessna Citation Encore 560/PW535A	Sugárhajtású	2	Kis	Kereskedelmi	16 300	13 680	3 000	3 313	3	2PW535	CNT (lb)	238	138	Géptörzs
CNA560U	Cessna Citation Ultra 560/JT15D-5D	Sugárhajtású	2	Kis	Kereskedelmi	16 300	13 680	2 700	3 029	3	2J155D	CNT (lb)	237	113	Géptörzs
CNA560XL	Cessna Citation Excel 560/PW545A	Sugárhajtású	2	Kis	Kereskedelmi	20 000	16 830	3 000	3 824	3	PW545A	CNT (lb)	238	137	Géptörzs
CNA680	Cessna Citation Sovereign 680/PW306C	Sugárhajtású	2	Kis	Kereskedelmi	30 000	24 390	3 010	5 749	3	PW306C	CNT (lb)	236	136	Géptörzs
CNA750	Cessna Citation X/Rolls Royce Allison AE3007C	Sugárhajtású	2	Nagy	Általános légi közlekedés	35 700	31 800	3 500	6 407	3	AE300C	CNT (lb)	202	105	Géptörzs
CONCRD	Concorde/OLY593	Sugárhajtású	4	Nehéz	Kereskedelmi	400 000	245 000	10 600	38 100	0	OLY593	CNT (lb)	206	106	Szárny
CRJ9-ER	Bombardier CL-600-2D15/CL-600-2D24/CF34-8C5	Sugárhajtású	2	Nagy	Kereskedelmi	82 500	73 500	5 779	13 525	3	CF348-C5	CNT (lb)	216	113	Géptörzs
CRJ9-LR	Bombardier CL-600-2D15/CL-600-2D24/CF34-8C5	Sugárhajtású	2	Nagy	Kereskedelmi	84 500	75 100	5 680	13 525	3	CF348-C5	CNT (lb)	216	113	Géptörzs
CVR580	Convair CV-580/ALL 501-D15	Turbólégcsavaros	2	Nagy	Kereskedelmi	58 000	52 000	4 256	8 100	0	501D13	CNT (% of Max Static Thrust)	214	112	Légcsavar
DC1010	McDonnell Douglas DC10-10/CF6-6D	Sugárhajtású	3	Nehéz	Kereskedelmi	455 000	363 000	5 820	40 000	3	CF66D	CNT (lb)	203	101	Szárny
DC1030	McDonnell Douglas DC10-30/CF6-50C2	Sugárhajtású	3	Nehéz	Kereskedelmi	572 000	403 000	5 418	53 200	3	CF66D	CNT (lb)	203	101	Szárny

Repülőgép típus	Megnevezés	Hajtómű típus	Hajtóművek száma	Tömeg osztály	Tulajdonosi kategória	Max. bruttó felszálló tömeg (lb)	Max. bruttó leszálló tömeg (lb)	Max. leszállási táv. (ft)	Max. statikus tolóerő tengerszinten (lb)	Zajszegmens	NPD azonosító	Teljesítmény-paraméter	Megközelítési spektrum oszt. azonosító	Felszállási spektrum oszt. azonosító	Oldalmányozhatóság azonosító
DC1040	McDonnell Douglas DC10-40/JT9D-20	Sugárhajtású	3	Nehéz	Kereskedelmi	555 000	403 000	6 020	49 400	3	CF66D	CNT (lb)	203	101	Szárny
DC3	Douglas DC-3/R1820-86	Dugattyús	2	Nagy	Kereskedelmi	28 000	24 500	2 222	3 120	0	2R2800	CNT (% of Max Static Thrust)	213	110	Légcsavar
DC6	Douglas DC-6/R2800-CB17	Dugattyús	4	Nagy	Kereskedelmi	106 000	95 000	3 010	4 180	0	4R2800	CNT (% of Max Static Thrust)	213	110	Légcsavar
DC820	Douglas DC-8-20/JT4A	Sugárhajtású	4	Nehéz	Kereskedelmi	317 600	194 400	6 527	11 850	1	JT4A	CNT (lb)	208	107	Szárny
DC850	Douglas DC-8-50/JT3D-3B	Sugárhajtású	4	Nehéz	Kereskedelmi	325 000	240 000	5 400	18 000	1	JT3D	CNT (lb)	208	107	Szárny
DC860	Douglas DC-8-60/JT3D-7	Sugárhajtású	4	Nehéz	Kereskedelmi	355 000	275 000	5 310	19 000	1	JT3D	CNT (lb)	208	107	Szárny
DC870	Douglas DC-8-70/CFM56-2C-5	Sugárhajtású	4	Nehéz	Kereskedelmi	355 000	258 000	6 500	22 000	3	CFM562	CNT (lb)	206	106	Szárny
DC8QN	Douglas DC-8-60/JT8D-7QN	Sugárhajtású	4	Nehéz	Kereskedelmi	355 000	275 000	5 310	19 000	2	JT3DQ	CNT (lb)	208	106	Szárny
DC910	McDonnell Douglas DC-9-10/JT8D-7	Sugárhajtású	2	Nagy	Kereskedelmi	90 700	81 700	5 030	14 000	1	2JT8D	CNT (lb)	201	101	Géptörzs
DC930	McDonnell Douglas DC-9-30/JT8D-9	Sugárhajtású	2	Nagy	Kereskedelmi	114 000	102 000	4 680	14 500	1	2JT8D	CNT (lb)	201	101	Géptörzs
DC93LW	McDonnell Douglas DC-9-30/JT8D-9 w/ ABS Lightweight hushkit	Sugárhajtású	2	Nagy	Kereskedelmi	114 000	102 000	4 680	14 500	3	2JT8DL	CNT (lb)	201	101	Géptörzs
DC950	McDonnell Douglas DC-9-50/JT8D-17	Sugárhajtású	2	Nagy	Kereskedelmi	121 000	110 000	4 880	16 000	2	2JT8DQ	CNT (lb)	201	101	Géptörzs

Repülőgép típus	Megnevezés	Hajtómű típus	Hajtóművek száma	Tömeg osztály	Tulajdonosi kategória	Max. bruttó felszálló tömeg (lb)	Max. bruttó leszálló tömeg (lb)	Max. leszállási táv. (ft)	Max. statikus tolóerő tengerszinten (lb)	Zajszegmens	NPD azonosító	Teljesítmény-paraméter	Megközelítési spektrum oszt. azonosító	Felszállási spektrum oszt. azonosító	Oldalmányozhatóság azonosító
DC95HW	McDonnell Douglas DC-9-50/JT8D17 w/ ABS Heavyweight hushkit	Sugárhajtású	2	Nagy	Kereskedelmi	121 000	110 000	4 880	16 000	3	2JT8DH	CNT (lb)	201	101	Géptörzs
DC9Q7	McDonnell Douglas DC-9-10/JT8D-7QN	Sugárhajtású	2	Nagy	Kereskedelmi	90 700	81 700	5 030	14 000	2	2JT8DQ	CNT (lb)	201	101	Géptörzs
DC9Q9	McDonnell Douglas DC-9-30/JT8D-9QN	Sugárhajtású	2	Nagy	Kereskedelmi	114 000	102 000	4 680	14 500	2	2JT8DQ	CNT (lb)	201	101	Géptörzs
DHC6	De Havilland DASH 6/PT6A-27	Turbólégcsavaros	2	Kis	Kereskedelmi	12 500	12 300	1 500	2 000	0	PT6A27	CNT (% of Max Static Thrust)	210	109	Légcsavar
DHC6QP	De Havilland DASH 6/PT6A-27 Raisbeck Quiet PropMod	Turbólégcsavaros	2	Kis	Kereskedelmi	12 500	12 300	1 500	2 000	0	RAISQP	CNT (% of Max Static Thrust)	210	109	Légcsavar
DHC7	De Havilland DASH 7/PT6A-50	Turbólégcsavaros	4	Nagy	Kereskedelmi	41 000	39 000	2 150	2 850	3	PT6A50	CNT (% of Max Static Thrust)	213	112	Légcsavar
DHC8	Bombardier de Havilland DASH 8-100/PW121	Turbólégcsavaros	2	Nagy	Kereskedelmi	34 500	33 900	3 000	4 750	3	PW120	CNT (% of Max Static Thrust)	213	112	Légcsavar
DHC830	Bombardier de Havilland DASH 8-300/PW123	Turbólégcsavaros	2	Nagy	Kereskedelmi	43 000	42 000	3 500	4 918	3	PW120	CNT (% of Max Static Thrust)	213	112	Légcsavar
DO228	Dornier 228-202/TPE 311-5	Turbólégcsavaros	2	Nagy	Kereskedelmi	13 669	13 448	2 375	2 240	3	TPE331-5	CNT (lb)	216	110	Légcsavar
DO328	Dornier 328-100/PW119C	Turbólégcsavaros	2	Nagy	Kereskedelmi	30 843	29 167	3 825	6 745	3	PW119C	CNT (lb)	214	109	Légcsavar

Repülőgép típus	Megnevezés	Hajtómű típus	Hajtóművek száma	Tömeg osztály	Tulajdonosi kategória	Max. bruttó felszálló tömeg (lb)	Max. bruttó leszálló tömeg (lb)	Max. leszállási táv. (ft)	Max. statikus tolóerő tengerszinten (lb)	Zajszegmens	NPD azonosító	Teljesítmény-paraméter	Megközelítési spektrum oszt. azonosító	Felszállási spektrum oszt. azonosító	Oldalmányozhatóság azonosító
EC-LIPSE500	Eclipse 500/PW610F	Sugárhajtású	2	Kis	Általános légi közlekedés	6 000	5 600	2 389	1 031	3	PW610F	CNT (lb)	201	103	Géptörzs
EMB120	Embraer 120 ER/Pratt & Whitney PW118	Turbólégcsavaros	2	Nagy	Kereskedelmi	26 433	25 794	5 571	4 000	3	EPW118	CNT (lb)	213	109	Légcsavar
EMB145	Embraer 145 ER/Allison AE3007	Sugárhajtású	2	Nagy	Kereskedelmi	45 420	41 230	4 232	7 500	3	AE3007	CNT (lb)	216	113	Géptörzs
EMB14L	Embraer 145 LR/Allison AE3007A1	Sugárhajtású	2	Nagy	Kereskedelmi	48 500	42 550	4 232	7 500	3	AE3007	CNT (lb)	216	113	Géptörzs
EMB170	Embraer ERJ170-100	Sugárhajtású	2	Nagy	Kereskedelmi	82 012	72 312	4 029	13 800	3	CF348E	CNT (lb)	216	113	Szárny
EMB175	Embraer ERJ170-200	Sugárhajtású	2	Nagy	Kereskedelmi	85 517	74 957	4 130	13 800	3	CF348E	CNT (lb)	216	113	Szárny
EMB190	Embraer ERJ190-100	Sugárhajtású	2	Nagy	Kereskedelmi	114 199	97 003	4 081	18 500	3	CF3410E	CNT (lb)	205	105	Szárny
EMB195	Embraer ERJ190-200	Sugárhajtású	2	Nagy	Kereskedelmi	115 280	100 972	4 183	18 500	3	CF3410E	CNT (lb)	205	105	Szárny
F10062	Fokker 100/TAY 620-15	Sugárhajtású	2	Nagy	Kereskedelmi	95 000	85 500	4 560	13 900	3	TAY620	CNT (lb)	201	101	Géptörzs
F10065	Fokker 100/TAY 650-15	Sugárhajtású	2	Nagy	Kereskedelmi	98 000	88 000	4 704	15 100	3	TAY650	CNT (lb)	201	101	Géptörzs
F28MK2	Fokker F-28-2000/RB183MK555	Sugárhajtású	2	Nagy	Kereskedelmi	65 000	59 000	3 540	9 850	2	RB183	CNT (lb)	216	104	Géptörzs
F28MK4	Fokker F-28-4000/RB183MK555	Sugárhajtású	2	Nagy	Kereskedelmi	73 000	64 000	3 546	9 900	2	RB183P	CNT (lb)	216	104	Géptörzs
FAL20	Dassault FALCON 20/CF700-2D-2	Sugárhajtású	2	Nagy	Általános légi közlekedés	28 700	27 300	2 490	4 500	2	CF700	CNT (lb)	203	113	Géptörzs

Repülőgép típus	Megnevezés	Hajtómű típus	Hajtóművek száma	Tömeg osztály	Tulajdonosi kategória	Max. bruttó felszálló tömeg (lb)	Max. bruttó leszálló tömeg (lb)	Max. leszállási táv. (ft)	Max. statikus tolóerő tengerszinten (lb)	Zajszegmens	NPD azonosító	Teljesítmény-paraméter	Megközelítési spektrum oszt. azonosító	Felszállási spektrum oszt. azonosító	Oldalmányozhatóság azonosító
GII	Gulfstream GII/SPEY 511-8	Sugárhajtású	2	Nagy	Általános légi közlekedés	64 800	58 500	3 200	11 400	2	SPEYHK	CNT (lb)	216	104	Géptörzs
GIIIB	Gulfstream GIIIB/GIII — SPEY 511-8	Sugárhajtású	2	Nagy	Általános légi közlekedés	69 700	58 500	3 250	11 400	2	SPEYHK	CNT (lb)	216	104	Géptörzs
GIV	Gulfstream GIV-SP/TAY 611-8	Sugárhajtású	2	Nagy	Általános légi közlekedés	74 600	66 000	3 190	13 850	3	TAYGIV	CNT (lb)	203	113	Géptörzs
GV	Gulfstream GV/BR 710	Sugárhajtású	2	Nagy	Általános légi közlekedés	90 500	75 300	2 760	14 750	3	BR710	CNT (lb)	205	105	Géptörzs
HS748A	Hawker Siddeley HS-748/DART MK532-2	Turbólégcsavaros	2	Nagy	Kereskedelmi	46 500	43 000	3 360	5 150	2	RDA532	CNT (% of Max Static Thrust)	212	110	Légcsavar
IA1125	IAI-1125 ASTRA/TFE731-3A	Sugárhajtású	2	Nagy	Általános légi közlekedés	23 500	20 700	3 689	3 700	3	TF7313	CNT (lb)	216	113	Géptörzs
L1011	Lockheed Martin L-1011/RB211-22B	Sugárhajtású	3	Nehéz	Kereskedelmi	430 000	358 000	5 693	42 000	3	RB2112	CNT (lb)	203	101	Szárny
L10115	Lockheed Martin L-1011-500/RB211-224B	Sugárhajtású	3	Nehéz	Kereskedelmi	510 000	368 000	6 800	50 000	3	RB2112	CNT (lb)	203	101	Szárny
L188	Lockheed L-188C/ALL 501-D13	Turbólégcsavaros	4	Nagy	Kereskedelmi	116 000	98 100	4 960	8 000	0	T56A7	CNT (% of Max Static Thrust)	214	112	Légcsavar
LEAR25	Learjet 25/CJ610-8	Sugárhajtású	2	Nagy	Általános légi közlekedés	15 000	13 500	2 620	2 950	2	CJ610	CNT (lb)	202	113	Géptörzs
LEAR35	Learjet 36/TFE731-2	Sugárhajtású	2	Nagy	Általános légi közlekedés	18 300	15 300	3 076	3 500	3	TF7312	CNT (lb)	216	113	Géptörzs
MD11GE	McDonnell Douglas MD-11/CF6-80C2D1F	Sugárhajtású	3	Nehéz	Kereskedelmi	682 400	433 300	5 131	61 500	3	2CF68D	CNT (lb)	203	103	Szárny
MD11PW	McDonnell Douglas MD-11/PW 4460	Sugárhajtású	3	Nehéz	Kereskedelmi	682 400	433 300	4 681	60 000	3	PW4460	CNT (lb)	203	103	Szárny

Repülőgép típus	Megnevezés	Hajtómű típus	Hajtóművek száma	Tömeg osztály	Tulajdonosi kategória	Max. bruttó felszálló tömeg (lb)	Max. bruttó leszálló tömeg (lb)	Max. leszállási táv. (ft)	Max. statikus tolóerő tengerszinten (lb)	Zajszegmens	NPD azonosító	Teljesítmény-paraméter	Megközelítési spektrum oszt. azonosító	Felszállási spektrum oszt. azonosító	Oldalmányozhatóság azonosító
MD81	McDonnell Douglas MD-81/JT8D-209	Sugárhajtású	2	Nagy	Kereskedelmi	140 000	128 000	4 860	19 300	3	2JT8D2	CNT (lb)	204	104	Géptörzs
MD82	McDonnell Douglas MD-82/JT8D-217A	Sugárhajtású	2	Nagy	Kereskedelmi	149 500	130 000	4 920	20 900	3	2JT8D2	CNT (lb)	204	104	Géptörzs
MD83	McDonnell Douglas MD-83/JT8D-219	Sugárhajtású	2	Nagy	Kereskedelmi	160 000	139 500	5 200	21 700	3	2JT8D2	CNT (lb)	204	104	Géptörzs
MD9025	McDonnell Douglas MD-90/V2525-D5	Sugárhajtású	2	Nagy	Kereskedelmi	156 000	142 000	3 000	25 000	3	V2525	CNT (lb)	205	105	Géptörzs
MD9028	McDonnell Douglas MD-90/V2528-D5	Sugárhajtású	2	Nagy	Kereskedelmi	156 000	142 000	3 000	28 000	3	V2525	CNT (lb)	205	105	Géptörzs
MU3001	Mitsubishi MU300-10 Diamond II/JT15D-5	Sugárhajtású	2	Nagy	Általános légi közlekedés	14 100	13 200	2 800	2 500	3	JT15D5	CNT (lb)	203	113	Géptörzs
PA28	Piper Warrior PA-28-161/O-320-D3G	Dugattyús	1	Kis	Általános légi közlekedés	2 325	2 325	1 695	400	0	O320D3	Other (RPM)	213	113	Légcsavar
PA30	Piper Twin Comanche PA-30/IO-320-B1A	Dugattyús	2	Kis	Általános légi közlekedés	3 600	3 600	1 654	777	0	IO320B	CNT (lb)	213	113	Légcsavar
PA31	Piper Navajo Chieftain PA-31-350/TIO-5	Dugattyús	2	Kis	Általános légi közlekedés	7 000	7 000	1 850	1 481	0	TIO542	Other (RPM)	213	109	Légcsavar
PA42	Piper PA-42/PT6A-41	Turbólégcsavaros	2	Kis	Általános légi közlekedés	11 200	10 330	3 300	1 800	3	PT6A41	CNT (lb)	213	109	Légcsavar
SABR80	NA Sabreliner 80	Sugárhajtású	2	Nagy	Általános légi közlekedés	33 720	27 290	2 490	3 962	2	CF700	CNT (lb)	203	113	Géptörzs
SD330	Short SD3-30/PT6A-45AR	Turbólégcsavaros	2	Nagy	Kereskedelmi	22 900	22 600	3 650	2 670	3	PT6A45	CNT (% of Max Static Thrust)	211	109	Légcsavar
SF340	Saab SF340B/CT7-9B	Turbólégcsavaros	2	Nagy	Kereskedelmi	27 300	26 500	3 470	4 067	3	CT75	CNT (% of Max Static Thrust)	211	110	Légcsavar

I-6. táblázat

Alapértelmezett tömegek

Repülőgép-típus	Útvonal szakasz hossz	Tömeg (lb)
1900D	1	15 500
1900D	2	16 950
707	1	175 000
707	2	185 000
707	3	200 000
707	4	220 000
707	5	245 000
707	6	257 000
707120	1	175 000
707120	2	185 000
707120	3	200 000
707120	4	220 000
707120	5	245 000
707120	6	257 000
707320	1	214 000
707320	2	228 000
707320	3	240 000
707320	4	260 000
707320	5	286 000
707320	6	312 000
707320	7	330 000
707QN	1	214 000
707QN	2	228 000
707QN	3	240 000
707QN	4	260 000
707QN	5	286 000
707QN	6	312 000
707QN	7	330 000
717200	1	94 900
717200	2	99 700
717200	3	104 900
717200	4	110 400

Repülőgép-típus	Útvonal szakasz hossz	Tömeg (lb)
717200	5	112 700
717200	6	121 000
720	1	145 000
720	2	155 000
720	3	165 000
720	4	180 000
720	5	190 000
720B	1	165 000
720B	2	175 000
720B	3	185 000
720B	4	200 000
720B	5	210 000
727100	1	136 000
727100	2	143 000
727100	3	150 000
727100	4	158 000
727200	1	152 000
727200	2	163 000
727200	3	174 000
727200	4	185 000
727D15	1	156 000
727D15	2	164 000
727D15	3	175 000
727D15	4	189 000
727D15	5	204 000
727D17	1	157 000
727D17	2	169 000
727D17	3	180 000
727D17	4	189 000
727EM1	1	136 000
727EM1	2	143 000
727EM1	3	150 000

Repülőgép-típus	Útvonal szakasz hossz	Tömeg (lb)
727EM1	4	158 000
727EM2	1	156 000
727EM2	2	164 000
727EM2	3	175 000
727EM2	4	189 000
727EM2	5	204 000
727Q15	1	156 000
727Q15	2	164 000
727Q15	3	175 000
727Q15	4	189 000
727Q15	5	204 000
727Q7	1	136 000
727Q7	2	143 000
727Q7	3	150 000
727Q7	4	158 000
727Q9	1	156 000
727Q9	2	168 000
727Q9	3	180 000
727Q9	4	191 000
727QF	1	136 000
727QF	2	143 000
727QF	3	150 000
727QF	4	158 000
737	1	82 000
737	2	85 000
737	3	92 000
737	4	100 000
737300	1	108 800
737300	2	114 100
737300	3	119 900
737300	4	131 800
7373B2	1	108 800

Repülőgép-típus	Útvonal szakasz hossz	Tömeg (lb)
7373B2	2	114 100
7373B2	3	119 900
7373B2	4	131 800
7373B2	M	139 500
737400	1	115 800
737400	2	121 400
737400	3	127 700
737400	4	138 200
737400	M	150 000
737500	1	103 400
737500	2	108 500
737500	3	114 100
737500	4	125 700
737500	5	126 900
737500	M	128 500
737700	1	120 000
737700	2	125 000
737700	3	130 300
737700	4	141 100
737700	5	154 400
737700	6	154 500
737800	1	133 300
737800	2	139 200
737800	3	145 500
737800	4	156 700
737800	5	167 600
737800	6	172 300
737D17	1	90 000
737D17	2	95 000
737D17	3	100 000
737D17	4	105 000
737N17	1	90 000

Repülőgép-típus	Útvonal szakasz hossz	Tömeg (lb)
737N17	2	95 000
737N17	3	100 000
737N17	4	105 000
737N9	1	82 000
737N9	2	85 000
737N9	3	92 000
737N9	4	100 000
737QN	1	82 000
737QN	2	85 000
737QN	3	92 000
737QN	4	100 000
747100	1	475 000
747100	2	495 000
747100	3	520 000
747100	4	550 000
747100	5	625 000
747100	6	635 000
74710Q	1	475 000
74710Q	2	495 000
74710Q	3	520 000
74710Q	4	550 000
74710Q	5	625 000
74710Q	6	635 000
747200	1	525 000
747200	2	545 000
747200	3	565 000
747200	4	610 000
747200	5	665 000
747200	6	725 000
747200	7	775 000
74720A	1	475 000
74720A	2	500 000

Repülőgép-típus	Útvonal szakasz hossz	Tömeg (lb)
74720A	3	520 000
74720A	4	560 000
74720A	5	610 000
74720A	6	675 000
74720A	7	725 000
74720B	1	525 000
74720B	2	545 000
74720B	3	565 000
74720B	4	610 000
74720B	5	665 000
74720B	6	725 000
74720B	7	775 000
747400	1	545 000
747400	2	563 800
747400	3	583 100
747400	4	621 500
747400	5	669 500
747400	6	720 900
747400	7	776 600
747400	8	836 200
747400	9	875 000
7478	1	671 100
7478	2	691 200
7478	3	713 300
7478	4	752 400
7478	5	801 000
7478	6	853 400
7478	7	909 300
7478	8	969 000
7478	9	987 000
747SP	1	400 000
747SP	2	422 000

Repülőgép-típus	Útvonal szakasz hossz	Tömeg (lb)
747SP	3	443 000
747SP	4	475 000
747SP	5	518 000
747SP	6	560 000
747SP	7	625 000
757300	1	203 900
757300	2	212 700
757300	3	222 100
757300	4	239 100
757300	5	260 700
757300	6	269 400
757PW	1	183 200
757PW	2	190 000
757PW	3	197 500
757PW	4	212 600
757PW	5	230 900
757PW	6	243 200
757PW	7	255 000
757RR	1	183 900
757RR	2	191 200
757RR	3	199 100
757RR	4	215 200
757RR	5	234 800
757RR	6	243 200
757RR	7	255 000
767300	1	265 000
767300	2	275 500
767300	3	286 400
767300	4	305 700
767300	5	330 000
767300	6	355 900
767300	7	367 700

Repülőgép-típus	Útvonal szakasz hossz	Tömeg (lb)
767400	1	288 818
767400	2	299 037
767400	3	310 125
767400	4	329 861
767400	5	354 427
767400	6	380 906
767400	7	422 420
767CF6	1	227 000
767CF6	2	236 000
767CF6	3	245 300
767CF6	4	261 400
767CF6	5	281 600
767CF6	6	303 300
767CF6	7	315 500
767JT9	1	228 500
767JT9	2	237 600
767JT9	3	247 000
767JT9	4	263 600
767JT9	5	284 600
767JT9	6	306 900
767JT9	7	317 100
777200	1	429 900
777200	2	442 400
777200	3	456 100
777200	4	483 100
777200	5	516 400
777200	6	551 700
777200	7	589 400
777200	8	629 500
777200	9	656 000
777300	1	435 100
777300	2	449 700

Repülőgép-típus	Útvonal szakasz hossz	Tömeg (lb)
777300	3	465 300
777300	4	493 100
777300	5	527 700
777300	6	564 500
777300	7	636 100
7773ER	1	503 600
7773ER	2	519 100
7773ER	3	536 100
7773ER	4	565 800
7773ER	5	602 700
7773ER	6	642 600
7773ER	7	684 500
7773ER	8	728 900
7773ER	9	775 000
7878R	1	343 400
7878R	2	353 200
7878R	3	363 900
7878R	4	382 600
7878R	5	405 700
7878R	6	430 100
7878R	7	455 900
7878R	8	483 600
7878R	9	502 500
A300-622R	1	278 700
A300-622R	2	290 300
A300-622R	3	302 400
A300-622R	4	324 100
A300-622R	5	353 300
A300-622R	6	378 500
A300B4-203	1	262 000
A300B4-203	2	280 000
A300B4-203	3	295 000

Repülőgép-típus	Útvonal szakasz hossz	Tömeg (lb)
A300B4-203	4	324 000
A300B4-203	5	357 000
A310-304	1	243 300
A310-304	2	253 000
A310-304	3	262 900
A310-304	4	280 700
A310-304	5	304 400
A310-304	6	346 100
A319-131	1	125 900
A319-131	2	131 000
A319-131	3	136 500
A319-131	4	146 100
A319-131	5	166 400
A320-211	1	133 400
A320-211	2	139 200
A320-211	3	145 200
A320-211	4	155 900
A320-211	5	169 800
A320-232	1	132 900
A320-232	2	138 500
A320-232	3	144 200
A320-232	4	154 300
A320-232	5	172 000
A321-232	1	156 800
A321-232	2	163 300
A321-232	3	170 000
A321-232	4	182 100
A321-232	5	206 100
A330-301	1	367 000
A330-301	2	378 500
A330-301	3	390 500
A330-301	4	411 700

Repülőgép-típus	Útvonal szakasz hossz	Tömeg (lb)
A330-301	5	439 200
A330-301	6	469 100
A330-301	7	478 400
A330-343	1	369 200
A330-343	2	380 800
A330-343	3	392 900
A330-343	4	414 300
A330-343	5	441 900
A330-343	6	472 000
A330-343	7	513 700
A340-211	1	369 500
A340-211	2	381 600
A340-211	3	394 100
A340-211	4	416 600
A340-211	5	446 000
A340-211	6	477 600
A340-211	7	573 200
A340-642	1	524 100
A340-642	2	540 700
A340-642	3	557 800
A340-642	4	588 000
A340-642	5	628 600
A340-642	6	671 300
A340-642	7	811 300
A380-841	1	799 160
A380-841	2	822 921
A380-841	3	847 265
A380-841	4	890 164
A380-841	5	945 893
A380-841	6	1 006 106
A380-841	7	1 066 266
A380-841	8	1 254 430

Repülőgép-típus	Útvonal szakasz hossz	Tömeg (lb)
A380-861	1	798 928
A380-861	2	822 613
A380-861	3	846 941
A380-861	4	889 750
A380-861	5	943 737
A380-861	6	1 003 582
A380-861	7	1 066 266
A380-861	8	1 254 430
BAC111	1	74 000
BAC111	2	79 000
BAC111	3	85 000
BAE146	1	76 000
BAE146	2	84 000
BAE146	3	91 000
BAE300	1	80 000
BAE300	2	88 000
BAE300	3	96 000
BEC58P	1	5 500
CIT3	1	20 000
CL600	1	36 000
CL601	1	43 100
CNA172	1	2 450
CNA182	1	2 800
CNA206	1	3 000
CNA206	2	3 300
CNA206	3	3 600
CNA208	1	8 750
CNA20T	1	3 000
CNA20T	2	3 300
CNA20T	3	3 600
CNA441	1	9 850
CNA500	1	14 700

Repülőgép-típus	Útvonal szakasz hossz	Tömeg (lb)
CNA510	1	8 645
CNA525C	1	16 950
CNA55B	1	14 800
CNA560E	1	16 300
CNA560U	1	16 300
CNA560XL	1	20 000
CNA680	1	30 000
CNA750	1	35 700
CONCRD	1	340 000
CONCRD	2	340 000
CONCRD	3	375 000
CONCRD	4	375 000
CONCRD	5	400 000
CONCRD	6	400 000
CRJ9-ER	1	67 500
CRJ9-ER	2	71 000
CRJ9-ER	3	75 000
CRJ9-ER	4	80 000
CRJ9-ER	5	82 500
CRJ9-LR	1	65 500
CRJ9-LR	2	69 000
CRJ9-LR	3	73 000
CRJ9-LR	4	78 000
CRJ9-LR	5	84 500
CVR580	1	49 000
CVR580	2	54 000
CVR580	3	58 000
DC1010	1	325 000
DC1010	2	340 000
DC1010	3	360 000
DC1010	4	390 000
DC1010	5	420 000

Repülőgép-típus	Útvonal szakasz hossz	Tömeg (lb)
DC1010	6	450 000
DC1030	1	375 000
DC1030	2	390 000
DC1030	3	405 000
DC1030	4	436 000
DC1030	5	476 000
DC1030	6	517 000
DC1030	7	561 000
DC1040	1	364 000
DC1040	2	379 000
DC1040	3	393 000
DC1040	4	423 000
DC1040	5	462 000
DC1040	6	502 000
DC1040	7	544 000
DC3	1	24 000
DC3	2	26 000
DC3	3	28 000
DC6	1	85 000
DC6	2	95 000
DC6	3	105 000
DC820	1	180 000
DC820	2	190 000
DC820	3	205 000
DC820	4	225 000
DC820	5	250 000
DC820	6	270 000
DC850	1	185 000
DC850	2	195 000
DC850	3	210 000
DC850	4	230 000
DC850	5	255 000

Repülőgép-típus	Útvonal szakasz hossz	Tömeg (lb)
DC850	6	275 000
DC860	1	220 000
DC860	2	230 000
DC860	3	245 000
DC860	4	265 000
DC860	5	290 000
DC860	6	305 000
DC860	7	325 000
DC870	1	220 000
DC870	2	230 000
DC870	3	245 000
DC870	4	265 000
DC870	5	290 000
DC870	6	305 000
DC870	7	325 000
DC8QN	1	220 000
DC8QN	2	230 000
DC8QN	3	245 000
DC8QN	4	265 000
DC8QN	5	290 000
DC8QN	6	305 000
DC8QN	7	325 000
DC910	1	70 000
DC910	2	78 000
DC910	3	85 000
DC930	1	93 500
DC930	2	103 000
DC930	3	112 000
DC93LW	1	93 500
DC93LW	2	103 000
DC93LW	3	112 000
DC950	1	100 000

Repülőgép-típus	Útvonal szakasz hossz	Tömeg (lb)
DC950	2	107 000
DC950	3	115 000
DC95HW	1	100 000
DC95HW	2	107 000
DC95HW	3	115 000
DC9Q7	1	70 000
DC9Q7	2	78 000
DC9Q7	3	85 000
DC9Q9	1	93 500
DC9Q9	2	103 000
DC9Q9	3	112 000
DHC6	1	12 500
DHC6QP	1	12 500
DHC7	1	38 950
DHC8	1	31 000
DHC830	1	38 700
DO228	1	13 669
DO328	1	30 843
ECLIPSE500	1	5 500
ECLIPSE500	2	5 891
ECLIPSE500	3	6 000
EMB120	1	22 475
EMB145	1	35 500
EMB145	2	39 500
EMB145	3	41 800
EMB145	4	44 000
EMB14L	1	35 275
EMB14L	2	39 675
EMB14L	3	41 900
EMB14L	4	44 100
EMB14L	5	46 300
EMB14L	6	48 500

Repülőgép-típus	Útvonal szakasz hossz	Tömeg (lb)
EMB170	1	63 070
EMB170	2	66 599
EMB170	3	70 484
EMB175	1	65 698
EMB175	2	69 459
EMB175	3	73 518
EMB190	1	83 520
EMB190	2	87 757
EMB190	3	92 363
EMB190	4	100 656
EMB195	1	87 096
EMB195	2	91 558
EMB195	3	96 388
EMB195	4	105 138
F10062	1	78 000
F10062	2	86 000
F10062	3	93 000
F10065	1	80 000
F10065	2	88 000
F10065	3	96 000
F28MK2	1	58 000
F28MK2	2	64 000
F28MK4	1	61 000
F28MK4	2	66 000
F28MK4	3	73 000
FAL20	1	28 660
GII	1	56 000
GIIB	1	59 245
GIV	1	63 410
GV	1	76 925
HS748A	1	46 500
IA1125	1	23 500

Repülőgép-típus	Útvonal szakasz hossz	Tömeg (lb)
L1011	1	330 000
L1011	2	340 000
L1011	3	355 000
L1011	4	370 000
L1011	5	400 000
L1011	6	430 000
L10115	1	345 000
L10115	2	355 000
L10115	3	370 000
L10115	4	385 000
L10115	5	413 000
L10115	6	441 000
L10115	7	470 000
L188	1	93 000
L188	2	102 000
L188	3	115 000
LEAR25	1	15 000
LEAR35	1	18 300
MD11GE	1	395 000
MD11GE	2	410 000
MD11GE	3	425 000
MD11GE	4	460 000
MD11GE	5	495 000
MD11GE	6	535 000
MD11GE	7	580 000
MD11PW	1	395 000
MD11PW	2	410 000
MD11PW	3	425 000
MD11PW	4	460 000
MD11PW	5	495 000
MD11PW	6	535 000
MD11PW	7	580 000

Repülőgép-típus	Útvonal szakasz hossz	Tömeg (lb)
MD81	1	120 680
MD81	2	127 804
MD81	3	135 134
MD81	4	140 000
MD82	1	120 383
MD82	2	127 379
MD82	3	134 584
MD82	4	145 838
MD82	5	149 500
MD83	1	121 555
MD83	2	128 361
MD83	3	135 456
MD83	4	147 079
MD83	5	160 000
MD9025	1	131 021
MD9025	2	137 490
MD9025	3	144 181
MD9025	4	151 107
MD9025	5	156 000
MD9028	1	131 021
MD9028	2	137 490
MD9028	3	144 181
MD9028	4	151 107
MD9028	5	156 000
MU3001	1	14 100
PA28	1	2 325
PA30	1	3 600
PA31	1	7 000
PA42	1	11 200
SABR80	1	28 660
SD330	1	21 800
SF340	1	24 548
SF340	2	27 275

I-7. táblázat

Sugárhajtómű együtthatói

Repülőgép típus	Névleges tolóerő	E (lb)	F (lb/kt)	Ga (lb/ft)	Gb (lb/ft ²)	H (lb/ °C)	K1 (lb/EPR)	K2 (lb/EPR ²)	K3 (lb/(N1/ $\sqrt{\theta}$))	K4 (lb/(N1/ $\sqrt{\theta}$) ²)
1900D	Maximális emelkedési (MaxClimb)	2 548,8	- 6,7075	- 0,014	0	- 0,72				
1900D	Maximális felszállási (MaxTakeoff)	3 374,6	- 9,6869	- 0,0046	0	- 0,504				
707320	Általános (General)	- 25 447,4	- 6,79039	- 0,01775	0	0	33 299,8	- 5 817		
707320	Maximális emelkedési (MaxClimb)	15 943,8	- 13,9584	0,1672	5,7074E-06	0				
707320	Maximális felszállási (MaxTakeoff)	18 044,7	- 15,7976	0,1893	6,4595E-06	0				
707QN	Általános (General)	- 25 447,4	- 6,79039	- 0,01775	0	0	33 299,8	- 5 817		
707QN	Maximális emelkedési (MaxClimb)	15 943,8	- 13,9584	0,1672	5,7074E-06	0				
707QN	Maximális felszállási (MaxTakeoff)	18 044,7	- 15,7976	0,1893	6,4595E-06	0				
717200	Maximális emelkedési (MaxClimb)	15 541,5	- 17,8282	0,253495	0	0				
717200	Maximális emelkedési, magas hőmérsékletnél (MaxClimbHiTemp)	22 232	- 18,025	- 0,201	0	- 218				
717200	Maximális felszállási (MaxTakeoff)	17 542,7	- 19,588	0,234981	0	0				
717200	Maximális felszállási, magas hőmérsékletnél (MaxT-koffHiTemp)	22 280,7	- 19,819	- 0,097	0	- 154,5				
720B	Általános (General)	- 27 419,9	- 5,81791	- 0,01175	0	0	35 654,5	- 6 560,9		
720B	Maximális emelkedési (MaxClimb)	14 540,1	- 13,4149	0,121548	1,78264E-06	0				
720B	Maximális felszállási (MaxTakeoff)	16 768,6	- 15,471	0,140178	2,0559E-06	0				
727100	Általános (General)	- 14 205,5	- 4,53212	0	0	0	16 602,8	- 1 403,02		
727100	Maximális emelkedési (MaxClimb)	12 029,2	- 7,99864	- 0,05203	5,44617E-06	0				
727100	Maximális felszállási (MaxTakeoff)	13 218,9	- 8,78972	- 0,05717	5,9848E-06	0				
727D15	Általános (General)	- 14 773,7	- 5,09534	0	0	0	17 717,3	- 1 845,07		
727D15	Maximális emelkedési (MaxClimb)	14 249,6	- 8,103	- 0,0436	0	- 103				
727D15	Maximális felszállási (MaxTakeoff)	14 935,3	- 7,459	0,3337	0	- 14,78				
727D15	Maximális felszállási, magas hőmérsékletnél (MaxT-koffHiTemp)	15 524,3	- 7,066	0	0	- 32,38				
727D17	Általános (General)	- 14 773,7	- 5,09534	0	0	0	17 717,3	- 1 845,07		

Repülőgép típus	Névleges tolóerő	E (lb)	F (lb/kt)	Ga (lb/ft)	Gb (lb/ft ²)	H (lb/ °C)	K1 (lb/EPR)	K2 (lb/EPR ²)	K3 (lb/(N1/√θ))	K4 (lb/(N1/√θ) ²)
727D17	Maximális emelkedési (MaxClimb)	13 812,7	- 7,52948	0,207702	- 0,000025939	0				
727D17	Maximális felszállási (MaxTakeoff)	15 519,8	- 8,46009	0,233373	- 0,000029145	0				
727EM1	Maximális emelkedési (MaxClimb)	12 029,2	- 7,99864	- 0,05203	5,44617E-06	0				
727EM1	Maximális felszállási (MaxTakeoff)	13 218,9	- 8,78972	- 0,05717	5,9848E-06	0				
727EM2	Általános (General)	- 14 773,7	- 5,09534	0	0	0	17 717,3	- 1 845,07		
727EM2	Maximális emelkedési (MaxClimb)	14 249,6	- 8,103	- 0,0436	0	- 103				
727EM2	Maximális felszállási (MaxTakeoff)	14 935,3	- 7,459	0,3337	0	- 14,78				
727EM2	Maximális felszállási, magas hőmérsékletnél (MaxT-koffHiTemp)	15 524,3	- 7,066	0	0	- 32,38				
727Q15	Általános (General)	- 14 773,7	- 5,09534	0	0	0	17 717,3	- 1 845,07		
727Q15	Maximális emelkedési (MaxClimb)	14 249,6	- 8,103	- 0,0436	0	- 103				
727Q15	Maximális felszállási (MaxTakeoff)	14 935,3	- 7,459	0,3337	0	- 14,78				
727Q15	Maximális felszállási, magas hőmérsékletnél (MaxT-koffHiTemp)	15 524,3	- 7,066	0	0	- 32,38				
727Q7	Általános (General)	- 14 205,5	- 4,53212	0	0	0	16 602,8	- 1 403,02		
727Q7	Maximális emelkedési (MaxClimb)	12 029,2	- 7,99864	- 0,05203	5,44617E-06	0				
727Q7	Maximális felszállási (MaxTakeoff)	13 218,9	- 8,78972	- 0,05717	5,9848E-06	0				
727Q9	Általános (General)	- 14 095,4	- 4,77532	0	0	0	16 666,2	- 1 490,42		
727Q9	Maximális emelkedési (MaxClimb)	12 746,2	- 8,11613	- 0,00049	- 4,53384E-06	0				
727Q9	Maximális felszállási (MaxTakeoff)	13 705,6	- 8,72702	- 0,00053	- 4,8751E-06	0				
727QF	Általános (General)	- 10 908	- 23,3571	- 0,0723	- 0,00000138	0	10 929,8	2 380,86		
727QF	Maximális emelkedési (MaxClimb)	11 266	- 9,335	0,169297	- 4,70391E-06	0				
727QF	Maximális emelkedési, magas hőmérsékletnél (MaxClimbHiTemp)	13 966	- 9,335	0	0	- 90				
727QF	MaxFolyMagHóm	14 687	- 9,335	0	0	- 90				
727QF	Maximális folyamatos (MaxContinuous)	11 987	- 9,335	0,158001	- 4,70391E-06	0				
727QF	Maximális felszállási (MaxTakeoff)	14 100	- 12,25	0,1495	- 0,00001175	0				

Repülőgép típus	Névleges tolóerő	E (lb)	F (lb/kt)	Ga (lb/ft)	Gb (lb/ft ²)	H (lb/ °C)	K1 (lb/EPR)	K2 (lb/EPR ²)	K3 (lb/(N1/√θ))	K4 (lb/(N1/√θ) ²)
727QF	Maximális felszállási, magas hőmérsékletnél (MaxT-koffHiTemp)	16 800	- 12,25	0	0	- 90				
737	Általános (General)	- 14 095,4	- 4,77532	0	0	0	16 666,2	- 1 490,42		
737	Maximális emelkedési (MaxClimb)	12 740,1	- 7,93589	- 0,02662	- 4,2762E-07	0				
737	Maximális felszállási (MaxTakeoff)	13 847,9	- 8,62596	- 0,02894	- 4,648E-07	0				
737300	Általános (General)	11 106	- 10,09	- 0,0409	0	0			- 369,8	4,835
737300	Maximális emelkedési (MaxClimb)	17 383,1	- 15,6072	0,148043	- 0,000001	- 24,2				
737300	Maximális emelkedési, magas hőmérsékletnél (MaxClimbHiTemp)	20 363,9	- 17,0452	- 0,06578	- 0,000001	- 119				
737300	Maximális felszállási (MaxTakeoff)	19 347	- 25,8689	0,456499	- 0,0000112	- 14,78				
737300	Maximális felszállási, magas hőmérsékletnél (MaxT-koffHiTemp)	21 143,7	- 26,2402	0,398451	- 0,000014	- 79,95				
7373B2	Általános (General)	11 106	- 10,09	- 0,0409	0	0			- 369,8	4,835
7373B2	Maximális emelkedési (MaxClimb)	18 623,5	- 16,4797	0,169674	0	- 9,126				
7373B2	Maximális emelkedési, magas hőmérsékletnél (MaxClimbHiTemp)	21 906,6	- 17,4327	- 0,07536	0	- 132,5				
7373B2	Maximális felszállási (MaxTakeoff)	21 480,7	- 25,888	0,225791	0	- 8,441				
7373B2	Maximális felszállási, magas hőmérsékletnél (MaxT-koffHiTemp)	25 393,2	- 25,7175	- 0,0246	0	- 141,3				
737400	Általános (General)	21 384	- 13,79	- 0,0435	0	0			- 615,8	6,409
737400	Maximális emelkedési (MaxClimb)	19 662,2	- 18,221	0,207237	0	0				
737400	Maximális emelkedési, magas hőmérsékletnél (MaxClimbHiTemp)	22 875,1	- 18,001	- 0,07615	0	- 124,7				
737400	Maximális felszállási (MaxTakeoff)	22 116,3	- 26,0175	0,259442	0	0				
737400	Maximális felszállási, magas hőmérsékletnél (MaxT-koffHiTemp)	26 883,2	- 26,1707	- 0,04324	0	- 159,7				
737500	Általános (General)	11 106	- 10,09	0,0409	0	0			- 369,8	4,835
737500	Maximális emelkedési (MaxClimb)	17 530,9	- 16,3556	0,153997	- 0,0000013	- 23,39				
737500	Maximális emelkedési, magas hőmérsékletnél (MaxClimbHiTemp)	20 510,5	- 17,1336	- 0,07687	- 0,0000004	- 122,3				

Repülőgép típus	Névleges tolóerő	E (lb)	F (lb/kt)	Ga (lb/ft)	Gb (lb/ft ²)	H (lb/ °C)	K1 (lb/EPR)	K2 (lb/EPR ²)	K3 (lb/(N1/√θ))	K4 (lb/(N1/√θ) ²)
737500	Maximális felszállási (MaxTakeoff)	19 629,4	- 26,7504	0,550433	- 0,0000217	- 7,999				
737500	Maximális felszállási, magas hőmérsékletnél (MaxT-koffHiTemp)	22 636,2	- 28,0937	0,225263	0,0000409	- 105,6				
737700	Maximális emelkedési (MaxClimb)	22 106,7	- 23,7147	0,165546	0,0000065	0				
737700	Maximális emelkedési, magas hőmérsékletnél (MaxClimbHiTemp)	29 618,1	- 24,596	- 0,273	0	- 249,1				
737700	Maximális felszállási (MaxTakeoff)	23 534,8	- 29,3547	0,308407	0	0				
737700	Maximális felszállási, magas hőmérsékletnél (MaxT-koffHiTemp)	29 335,5	- 28,632	- 0,105	0	- 195,6				
737800	Maximális emelkedési (MaxClimb)	22 403,5	- 27,2645	0,305603	0	0				
737800	Maximális emelkedési, magas hőmérsékletnél (MaxClimbHiTemp)	26 593,3	- 26,293	- 0,078	0	- 174,4				
737800	Maximális felszállási (MaxTakeoff)	26 089,1	- 29,1098	0,143559	0	0				
737800	Maximális felszállási, magas hőmérsékletnél (MaxT-koffHiTemp)	30 143,2	- 29,773	- 0,029	0	- 145,2				
737D17	Általános (General)	- 14 773,7	- 5,09534	0	0	0	17 717,3	- 1 845,07		
737D17	Maximális emelkedési (MaxClimb)	13 083,2	- 7,13185	0,196733	- 0,000024569	0				
737D17	Maximális felszállási (MaxTakeoff)	15 519,8	- 8,46009	0,233373	- 0,000029145	0				
737N17	Általános (General)	- 14 773,7	- 5,09534	0	0	0	17 717,3	- 1 845,07		
737N17	Maximális emelkedési (MaxClimb)	13 083,2	- 7,13185	0,196733	- 0,000024569	0				
737N17	Maximális felszállási (MaxTakeoff)	15 519,8	- 8,46009	0,233373	- 0,000029145	0				
737N9	Általános (General)	- 14 095,4	- 4,77532	0	0	0	16 666,2	- 1 490,42		
737N9	Maximális emelkedési (MaxClimb)	12 740,1	- 7,93589	- 0,02662	- 4,2762E-07	0				
737N9	Maximális felszállási (MaxTakeoff)	13 847,9	- 8,62596	- 0,02894	- 4,648E-07	0				
737QN	Általános (General)	- 14 095,4	- 4,77532	0	0	0	16 666,2	- 1 490,42		
737QN	Maximális emelkedési (MaxClimb)	12 740,1	- 7,93589	- 0,02662	- 4,2762E-07	0				
737QN	Maximális felszállási (MaxTakeoff)	13 847,9	- 8,62596	- 0,02894	- 4,648E-07	0				
74710Q	Általános (General)	- 141 079	- 11,7298	- 0,02833	0	0	201 105	- 53 843		
74710Q	Maximális emelkedési (MaxClimb)	36 791,4	- 43,5074	0,3004	- 0,0000092	0				

Repülőgép típus	Névleges tolóerő	E (lb)	F (lb/kt)	Ga (lb/ft)	Gb (lb/ft ²)	H (lb/ °C)	K1 (lb/EPR)	K2 (lb/EPR ²)	K3 (lb/(N1/√θ))	K4 (lb/(N1/√θ) ²)
74710Q	Maximális felszállási (MaxTakeoff)	42 780,7	- 50,59	0,349279	- 0,000010697	0				
747200	Általános (General)	- 141 079	- 11,7298	- 0,02833	0	0	201 105	- 53 843		
747200	Maximális emelkedési (MaxClimb)	36 791,4	- 43,5074	0,3004	- 0,0000092	0				
747200	Maximális felszállási (MaxTakeoff)	42 780,7	- 50,59	0,349279	- 0,000010697	0				
74720A	Általános (General)	- 32 370	- 7,83	- 0,02105	0	0	47 590	0		
74720A	Maximális emelkedési (MaxClimb)	34 860	- 35	0,4962	0	0				
74720A	Maximális felszállási (MaxTakeoff)	40 870	- 40,11	0,4435	0	0				
74720B	Általános (General)	- 28 110	- 10,05	- 0,03543	0	0	46 375	0		
74720B	Maximális emelkedési (MaxClimb)	39 594	- 38,08	0,5262	0	0				
74720B	Maximális felszállási (MaxTakeoff)	48 866	- 43,68	0,6641	0	0				
747400	Általános (General)	- 49 250	0	0	0	0	62 210	0		
747400	Maximális emelkedési (MaxClimb)	44 157,4	- 42,6142	0,635772	0	0				
747400	Maximális emelkedési, magas hőmérsékletnél (MaxClimbHiTemp)	56 826,2	- 45,4912	- 0,20856	0	- 392,3				
747400	Maximális felszállási (MaxTakeoff)	53 290,5	- 53,434	0,606283	0	0				
747400	Maximális felszállási, magas hőmérsékletnél (MaxT-koffHiTemp)	66 921,4	- 54,5627	- 0,1278	0	- 410,2				
7478	Alapjáratú megközelítési (IdleApproach)	5 920	- 19,02	0,225	0	0				
7478	Maximális emelkedési (MaxClimb)	50 523	- 39,8663	0,842437	- 0,000015	0				
7478	Maximális emelkedési, magas hőmérsékletnél (MaxClimbHiTemp)	56 739,2	- 27,469	- 0,1411	- 0,000015	- 343,137				
7478	Maximális felszállási (MaxTakeoff)	64 247,2	- 66,0662	0,481932	0,000004	0				
7478	Maximális felszállási, magas hőmérsékletnél (MaxT-koffHiTemp)	80 923,7	- 71,3162	- 0,30655	- 0,00001	- 520,464				
747SP	Általános (General)	- 141 079	- 11,7298	- 0,02833	0	0	201 105	- 53 843		
747SP	Maximális emelkedési (MaxClimb)	36 791,4	- 43,5074	0,3004	- 0,0000092	0				
747SP	Maximális felszállási (MaxTakeoff)	42 780,7	- 50,59	0,349279	- 0,000010697	0				
757300	Maximális emelkedési (MaxClimb)	29 549,2	- 30,6086	0,398179	0	0				

Repülőgép típus	Névleges tolóerő	E (lb)	F (lb/kt)	Ga (lb/ft)	Gb (lb/ft ²)	H (lb/ °C)	K1 (lb/EPR)	K2 (lb/EPR ²)	K3 (lb/(N1/√θ))	K4 (lb/(N1/√θ) ²)
757300	Maximális emelkedési, magas hőmérsékletnél (MaxClimbHiTemp)	36 157	- 30,9643	- 0,16465	0	- 250,7				
757300	Maximális felszállási (MaxTakeoff)	40 175,5	- 35,323	- 0,11328	0	0				
757300	Maximális felszállási, magas hőmérsékletnél (MaxT-koffHiTemp)	46 892,4	- 35,6127	- 0,53031	0	- 241,7				
757PW	Általános (General)	- 44 951	- 0,83	0,0198	0	0	52 972	0		
757PW	Maximális emelkedési (MaxClimb)	27 775,1	- 27,6876	0,381725	0	0				
757PW	Maximális emelkedési, magas hőmérsékletnél (MaxClimbHiTemp)	34 748,3	- 29,9467	- 0,16641	0	- 250,7				
757PW	Maximális felszállási (MaxTakeoff)	36 214,8	- 48,2704	0,908044	0	0				
757PW	Maximális felszállási, magas hőmérsékletnél (MaxT-koffHiTemp)	45 592,5	- 49,7383	0,213208	0	- 290,6				
757RR	Általános (General)	- 44 907	- 21,97	- 0,0589	0	0	46 999	0		
757RR	Maximális emelkedési (MaxClimb)	30 065,2	- 32,4779	0,397321	0	0				
757RR	Maximális emelkedési, magas hőmérsékletnél (MaxClimbHiTemp)	36 735,1	- 32,445	- 0,16871	0	- 258,4				
757RR	Maximális felszállási (MaxTakeoff)	37 802,1	- 38,2839	0,527181	0	0				
757RR	Maximális felszállási, magas hőmérsékletnél (MaxT-koffHiTemp)	45 336,5	- 39,1302	- 0,00514	0	- 257,4				
767300	Általános (General)	- 49 250	0	0	0	0	62 210	0		
767300	Maximális emelkedési (MaxClimb)	45 480	- 41,9	0,559	0	0				
767300	Maximális felszállási (MaxTakeoff)	56 370	- 53	0,251	0	0				
767400	Maximális emelkedési (MaxClimb)	45 902,7	- 39,5895	0,633446	0	0				
767400	Maximális emelkedési, magas hőmérsékletnél (MaxClimbHiTemp)	63 647,5	- 41,082	- 0,55	0	- 562,3				
767400	Maximális felszállási (MaxTakeoff)	60 475,4	- 56,8041	0,478788	0	0				
767400	Maximális felszállási, magas hőmérsékletnél (MaxT-koffHiTemp)	72 425,5	- 55,569	- 0,236	0	- 416,2				
767CF6	Általános (General)	62 790	- 35,03	- 0,1177	0	0			- 1 610,37	14
767CF6	Maximális emelkedési (MaxClimb)	38 057	- 43,24	0,705	0	0				
767CF6	Maximális felszállási (MaxTakeoff)	44 769	- 48,34	0,5	0	0				

Repülőgép típus	Névleges tolóerő	E (lb)	F (lb/kt)	Ga (lb/ft)	Gb (lb/ft ²)	H (lb/ °C)	K1 (lb/EPR)	K2 (lb/EPR ²)	K3 (lb/(N1/√θ))	K4 (lb/(N1/√θ) ²)
767JT9	Általános (General)	- 39 777	- 17,367	- 0,0467	0	0	56 550	0		
767JT9	Maximális emelkedési (MaxClimb)	38 700	- 34,5	0,49	0	0				
767JT9	Maximális felszállási (MaxTakeoff)	43 190	- 38,3	0,876	0	0				
777200	Általános (General)	32 710	0	0	0	0			- 1 258	16,16
777200	Maximális emelkedési (MaxClimb)	67 093,7	- 85,7553	1,8498	- 0,000076	0				
777200	Maximális emelkedési, magas hőmérsékletnél (MaxClimbHiTemp)	82 096,7	- 72,2859	- 0,32818	- 0,0000179	- 637				
777200	Maximális felszállási (MaxTakeoff)	93 672,6	- 122,251	1,1818	- 0,0000806	0				
777200	Maximális felszállási, magas hőmérsékletnél (MaxT-koffHiTemp)	114 758,6	- 125,38	- 0,159	- 0,0000261	- 702,4				
777300	Maximális emelkedési (MaxClimb)	64 636,2	- 70,833	0,880073	0	0				
777300	Maximális emelkedési, magas hőmérsékletnél (MaxClimbHiTemp)	90 015,1	- 70,745	- 0,852	0	- 823				
777300	Maximális felszállási (MaxTakeoff)	87 833,8	- 97,7894	0,27543	0	0				
777300	Maximális felszállási, magas hőmérsékletnél (MaxT-koffHiTemp)	103 835,2	- 97,831	- 0,632	0	- 549,1				
7773ER	Alapjáratú megközelítési (IdleApproach)	8 950	- 27,25	0,131	0	0				
7773ER	Maximális emelkedési (MaxClimb)	92 110	- 119	1,14	- 0,000007	0				
7773ER	Maximális emelkedési, magas hőmérsékletnél (MaxClimbHiTemp)	96 550	- 69,4	- 0,542	- 0,00005	- 533				
7773ER	Maximális felszállási (MaxTakeoff)	112 250	- 120	0,713	- 0,00011	0				
7878R	Alapjáratú megközelítési (IdleApproach)	3 425	- 12,03	0,0955	0	0				
7878R	Maximális emelkedési (MaxClimb)	61 142,6	- 78,8116	1,219801	- 0,000039	0				
7878R	Maximális emelkedési, magas hőmérsékletnél (MaxClimbHiTemp)	65 000	- 55	0,1	- 0,00002	- 404,274				
7878R	Maximális felszállási (MaxTakeoff)	71 214,6	- 93,4796	0,652462	0,000002	0				
7878R	Maximális felszállási, magas hőmérsékletnél (MaxT-koffHiTemp)	86 784,2	- 92	- 0,27021	- 0,00001	- 520,488				
A300-622R	Általános (General)	- 148 952	- 6,71	- 0,03	0	0	203 740	- 50 104,7		

Repülőgép típus	Névleges tolóerő	E (lb)	F (lb/kt)	Ga (lb/ft)	Gb (lb/ft ²)	H (lb/ °C)	K1 (lb/EPR)	K2 (lb/EPR ²)	K3 (lb/(N1/√θ))	K4 (lb/(N1/√θ) ²)
A300-622R	Alapjáratú megközelítési (IdleApproach)	8 432,8	- 47,7662	0,750523	- 0,000059071	0				
A300-622R	Alapjáratú megközelítési, magas hőmérsékletnél (IdleApproachHiTemp)	8 432,8	- 47,7662	0,750523	- 0,000059071	0				
A300-622R	Maximális emelkedési (MaxClimb)	44 457,2	- 45,778	0,735506	- 0,000015775	0				
A300-622R	Maximális emelkedési, magas hőmérsékletnél (MaxClimbHiTemp)	52 183,7	- 44,1929	0	0	- 271				
A300-622R	Maximális felszállási (MaxTakeoff)	56 307,1	- 50,9157	0,405632	- 2,0986E-06	0				
A300-622R	Maximális felszállási, magas hőmérsékletnél (MaxTakeoffHiTemp)	61 250,3	- 51,5373	0	0	- 192				
A300B4-203	Általános (General)	- 132 687	- 30,4092	- 0,10796	4,02686E-07	0			2 535,75	- 8,23842
A300B4-203	Maximális emelkedési (MaxClimb)	43 416,5	- 35	- 0,12523	6,27209E-07	0				
A300B4-203	Maximális felszállási (MaxTakeoff)	49 336,9	- 39,8243	- 0,14231	7,12738E-07	0				
A310-304	Általános (General)	41 317	- 32,9	- 0,0857	- 0,0000016	0	- 1 131,6	11,8		
A310-304	Alapjáratú megközelítési (IdleApproach)	4 613,2	- 22,0136	0,082133	- 2,7376E-06	0				
A310-304	Alapjáratú megközelítési, magas hőmérsékletnél (IdleApproachHiTemp)	4 613,2	- 22,0136	0,082133	- 2,7376E-06	0				
A310-304	Maximális emelkedési (MaxClimb)	42 008	- 49,5706	1,64076	- 0,000043059	0				
A310-304	Maximális emelkedési, magas hőmérsékletnél (MaxClimbHiTemp)	55 143,3	- 37,4839	0	0	- 505				
A310-304	Maximális felszállási (MaxTakeoff)	50 530,5	- 51,1538	1,26398	- 0,000012839	0				
A310-304	Maximális felszállási, magas hőmérsékletnél (MaxTakeoffHiTemp)	71 457,7	- 50,7768	0	0	- 608				
A319-131	Általános (General)	- 105 513	- 6,58	0,006828	- 8,055E-07	0	149 900	- 42 300		
A319-131	Alapjáratú megközelítési (IdleApproach)	1 219,5	- 7,22737	0,154266	- 0,000007955	0				
A319-131	Alapjáratú megközelítési, magas hőmérsékletnél (IdleApproachHiTemp)	1 219,5	- 7,22737	0,154266	- 0,000007955	0				
A319-131	Maximális emelkedési (MaxClimb)	14 957,2	1,71654	0,442593	- 0,000013824	0				
A319-131	Maximális emelkedési, magas hőmérsékletnél (MaxClimbHiTemp)	12 977,6	18,59062	0	0	- 78,7				
A319-131	Maximális felszállási (MaxTakeoff)	21 435,4	- 21,3236	0,309465	1,26125E-05	0				

Repülőgép típus	Névleges tolóerő	E (lb)	F (lb/kt)	Ga (lb/ft)	Gb (lb/ft ²)	H (lb/ °C)	K1 (lb/EPR)	K2 (lb/EPR ²)	K3 (lb/(N1/√θ))	K4 (lb/(N1/√θ) ²)
A319-131	Maximális felszállási, magas hőmérsékletnél (MaxT-koffHiTemp)	23 853,8	- 18,7311	0	0	- 76,8				
A320-211	Általános (General)	24 380	- 18,534	- 0,07842	- 2,509E-07	0			- 669,457	6,9451
A320-211	Alapjáratú megközelítési (IdleApproach)	2 858,8	- 14,7325	0,096537	- 6,7861E-06	0				
A320-211	Alapjáratú megközelítési, magas hőmérsékletnél (IdleApproachHiTemp)	2 858,8	- 14,7325	0,096537	- 6,7861E-06	0				
A320-211	Maximális emelkedési (MaxClimb)	16 859,1	- 4,3786	0,183576	2,9851E-06	0				
A320-211	Maximális emelkedési, magas hőmérsékletnél (MaxClimbHiTemp)	19 148,5	- 6,50173	0	0	- 95				
A320-211	Maximális felszállási (MaxTakeoff)	23 652,9	- 22,9338	0,295879	- 5,4631E-06	0				
A320-211	Maximális felszállási, magas hőmérsékletnél (MaxT-koffHiTemp)	27 385	- 23,3	0	0	- 132				
A320-232	Általános (General)	- 65 083,3	- 7,25	- 0,01918	2,575E-08	0	87 817,6	- 18 693,1		
A320-232	Alapjáratú megközelítési (IdleApproach)	1 138,9	- 6,52566	0,1667	- 9,2579E-06	0				
A320-232	Alapjáratú megközelítési, magas hőmérsékletnél (IdleApproachHiTemp)	1 138,9	- 6,52566	0,1667	- 9,2579E-06	0				
A320-232	Maximális emelkedési (MaxClimb)	15 539,2	- 4,08932	0,438331	- 0,00001439	0				
A320-232	Maximális emelkedési, magas hőmérsékletnél (MaxClimbHiTemp)	14 111,4	10,67953	0	0	- 82,2				
A320-232	Maximális felszállási (MaxTakeoff)	24 746,2	- 25,2473	0,304165	9,2451E-06	0				
A320-232	Maximális felszállási, magas hőmérsékletnél (MaxT-koffHiTemp)	29 506,5	- 24,4165	0	0	- 139				
A321-232	Általános (General)	- 26 190,2	- 6,6	- 0,0197	- 3,408E-07	0	33 032,2	0		
A321-232	Alapjáratú megközelítési (IdleApproach)	1 274,1	- 7,34054	0,175187	- 0,000011478	0				
A321-232	Alapjáratú megközelítési, magas hőmérsékletnél (IdleApproachHiTemp)	1 274,1	- 7,34054	0,175187	- 0,000011478	0				
A321-232	Maximális emelkedési (MaxClimb)	21 870,8	- 21,4867	0,380647	- 5,5566E-06	0				
A321-232	Maximális emelkedési, magas hőmérsékletnél (MaxClimbHiTemp)	24 158,5	- 16,8504	0	0	- 147				
A321-232	Maximális felszállási (MaxTakeoff)	28 636,4	- 26,7318	0,249782	- 3,9163E-06	0				

Repülőgép típus	Névleges tolóerő	E (lb)	F (lb/kt)	Ga (lb/ft)	Gb (lb/ft ²)	H (lb/ °C)	K1 (lb/EPR)	K2 (lb/EPR ²)	K3 (lb/(N1/√θ))	K4 (lb/(N1/√θ) ²)
A321-232	Maximális felszállási, magas hőmérsékletnél (MaxT-koffHiTemp)	31 608,2	- 25,9736	0	0	- 114				
A330-301	Általános (General)	- 36 339,3	- 31,32	- 0,1297	0	0			484,645	4,0056
A330-301	Alapjáratú megközelítési (IdleApproach)	4 572,4	- 26,0005	0,013461	2,8669E-06	0				
A330-301	Alapjáratú megközelítési, magas hőmérsékletnél (IdleApproachHiTemp)	4 572,4	- 26,0005	0,013461	2,8669E-06	0				
A330-301	Maximális emelkedési (MaxClimb)	34 249,9	25,9859	0,764157	- 8,1437E-07	0				
A330-301	Maximális emelkedési, magas hőmérsékletnél (MaxClimbHiTemp)	46 667,8	10,51272	0	0	- 346				
A330-301	Maximális felszállási (MaxTakeoff)	61 384,5	- 48,4678	0,582821	- 6,2628E-06	0				
A330-301	Maximális felszállási, magas hőmérsékletnél (MaxT-koffHiTemp)	69 058	- 46,465	0	0	- 288				
A330-343	Általános (General)	- 127 410	- 9,31	- 0,0386	0,000000569	0	162 922	- 29 498,6		
A330-343	Alapjáratú megközelítési (IdleApproach)	3 134,3	- 13,0338	0,085938	1,7155E-06	0				
A330-343	Alapjáratú megközelítési, magas hőmérsékletnél (IdleApproachHiTemp)	3 134,3	- 13,0338	0,085938	1,7155E-06	0				
A330-343	Maximális emelkedési (MaxClimb)	44 462	- 12,031	0,711026	5,12762E-06	0				
A330-343	Maximális emelkedési, magas hőmérsékletnél (MaxClimbHiTemp)	63 522,4	- 50,7504	0	0	- 411				
A330-343	Maximális felszállási (MaxTakeoff)	69 831	- 77,9676	0,882955	- 0,000026894	0				
A330-343	Maximális felszállási, magas hőmérsékletnél (MaxT-koffHiTemp)	85 732,2	- 78,8957	0	0	- 451				
A340-211	Általános (General)	19 716	- 17,65	- 0,0878	0	0			- 590,77	7,341
A340-211	Alapjáratú megközelítési (IdleApproach)	4 019,5	- 20,508	- 0,02271	1,16972E-05	0				
A340-211	Alapjáratú megközelítési, magas hőmérsékletnél (IdleApproachHiTemp)	4 019,5	- 20,508	- 0,02271	1,16972E-05	0				
A340-211	Maximális emelkedési (MaxClimb)	26 802,9	- 28,8264	0,31673	3,50144E-06	0				
A340-211	Maximális emelkedési, magas hőmérsékletnél (MaxClimbHiTemp)	31 091,8	- 31,4492	0	0	- 160				
A340-211	Maximális felszállási (MaxTakeoff)	29 929,8	- 30,7732	0,29922	- 4,1757E-06	0				

Repülőgép típus	Névleges tolóerő	E (lb)	F (lb/kt)	Ga (lb/ft)	Gb (lb/ft ²)	H (lb/ °C)	K1 (lb/EPR)	K2 (lb/EPR ²)	K3 (lb/(N1/√θ))	K4 (lb/(N1/√θ) ²)
A340-211	Maximális felszállási, magas hőmérsékletnél (MaxT-koffHiTemp)	34 594,4	- 30,094	0	0	- 175				
A340-642	Alapjáratú megközelítési (IdleApproach)	6 529,4	- 29,9521	0,272155	- 0,000020281	0				
A340-642	Alapjáratú megközelítési, magas hőmérsékletnél (IdleApproachHiTemp)	6 529,4	- 29,9521	0,272155	- 0,000020281	0				
A340-642	Maximális emelkedési (MaxClimb)	42 621,6	- 44,2784	0,484124	2,668E-07	0				
A340-642	Maximális emelkedési, magas hőmérsékletnél (MaxClimbHiTemp)	50 112	- 60,5262	0	0	- 212				
A340-642	Maximális felszállási (MaxTakeoff)	55 248,1	- 61,4744	0,506968	- 9,6324E-06	0				
A340-642	Maximális felszállási, magas hőmérsékletnél (MaxT-koffHiTemp)	63 276,8	- 59,6458	0	0	- 300				
A380-841	Alapjáratú megközelítési (IdleApproach)	10 914,8	- 31,2899	- 2,1424	0,000260636	0				
A380-841	Alapjáratú megközelítési, magas hőmérsékletnél (IdleApproachHiTemp)	10 914,8	- 31,2899	- 2,1424	0,000260636	0				
A380-841	Maximális emelkedési (MaxClimb)	63 586,2	- 53,9292	1,23082	- 0,00003343	0				
A380-841	Maximális emelkedési, magas hőmérsékletnél (MaxClimbHiTemp)	72 974,3	- 52,6993	0	0	- 420				
A380-841	Maximális felszállási (MaxTakeoff)	71 176,1	- 84,4052	0,220679	0,000428339	0				
A380-841	Maximális felszállási, magas hőmérsékletnél (MaxT-koffHiTemp)	90 820,8	- 94,5354	0	0	- 610				
A380-861	Alapjáratú megközelítési (IdleApproach)	8 921,7	- 30,2153	- 0,87777	0,000104691	0				
A380-861	Alapjáratú megközelítési, magas hőmérsékletnél (IdleApproachHiTemp)	8 921,7	- 30,2153	- 0,87777	0,000104691	0				
A380-861	Maximális emelkedési (MaxClimb)	66 053,2	- 61,754	0,977183	- 0,000025178	0				
A380-861	Maximális emelkedési, magas hőmérsékletnél (MaxClimbHiTemp)	73 729,7	- 65,1895	0	0	- 324				
A380-861	Maximális felszállási (MaxTakeoff)	70 053,6	- 76,0931	0,838794	- 0,000010766	0				
A380-861	Maximális felszállási, magas hőmérsékletnél (MaxT-koffHiTemp)	83 320,5	- 82,3362	0	0	- 432				
BAC111	Maximális emelkedési (MaxClimb)	9 827,9	- 5,89674	- 0,01966	0	0				

Repülőgép típus	Névleges tolóerő	E (lb)	F (lb/kt)	Ga (lb/ft)	Gb (lb/ft ²)	H (lb/ °C)	K1 (lb/EPR)	K2 (lb/EPR ²)	K3 (lb/(N1/√θ))	K4 (lb/(N1/√θ) ²)
BAC111	Maximális felszállási (MaxTakeoff)	11 168,1	- 6,70084	- 0,02234	0	0				
BAE146	Általános (General)	- 13 783	- 9,9585	0,056057	- 1,23124E-05	0			304,295	- 0,84327
BAE146	Maximális emelkedési (MaxClimb)	6 339,4	- 9,9585	0,056057	- 0,0000035	0				
BAE146	Maximális felszállási (MaxTakeoff)	6 542,4	- 9,9585	0,056057	- 0,0000035	0				
BAE300	Általános (General)	- 13 783	- 9,9585	0,056057	- 1,23124E-05	0			304,295	- 0,84327
BAE300	Maximális emelkedési (MaxClimb)	6 339,4	- 9,9585	0,056057	- 0,0000035	0				
BAE300	Maximális felszállási (MaxTakeoff)	6 542,4	- 9,9585	0,056057	- 0,0000035	0				
CIT3	Maximális emelkedési (MaxClimb)	2 987,4	- 3,4992	0,06123	- 1,1664E-06	0				
CIT3	Maximális felszállási (MaxTakeoff)	3 319,3	- 3,888	0,068032	- 0,000001296	0				
CL600	Maximális emelkedési (MaxClimb)	5 543,3	- 5,6542	0,08442	0	0				
CL600	Maximális felszállási (MaxTakeoff)	6 159,2	- 6,2824	0,0938	0	0				
CL601	Maximális emelkedési (MaxClimb)	6 517,3	- 6,6476	0,09776	0	0				
CL601	Maximális felszállási (MaxTakeoff)	7 241,4	- 7,3862	0,10862	0	0				
CNA208	Maximális emelkedési (MaxClimb)	2 953,9	- 8,581	- 0,00453	- 7,2035E-07	- 1,44				
CNA208	Maximális felszállási (MaxTakeoff)	3 245,2	- 11,69	- 0,01053	- 6,777E-07	- 1,62				
CNA500	Általános (General)	1 743,1	- 1,64678	- 0,00201	- 1,5642E-07	0			- 49,6794	0,545
CNA500	Maximális emelkedési (MaxClimb)	1 919,5	- 1,99614	0,0615	- 2,40502E-06	0				
CNA500	Maximális felszállási (MaxTakeoff)	2 132,8	- 2,21793	0,068333	- 2,67224E-06	0				
CNA510	Általános (General)	4 234,6	- 1,68388	0,001047	- 5,78019E-08	0			- 103,817	0,811333
CNA510	Maximális emelkedési (MaxClimb)	1 486	- 1,60533	0	- 1,04748E-07	0				
CNA510	Maximális felszállási (MaxTakeoff)	1 492,8	- 1,87734	0	- 2,55208E-06	0				
CNA525C	Általános (General)	1 528,4	- 2,83667	- 0,00013	2,55648E-07	0			- 51,50512788	0,724013467

Repülőgép típus	Névleges tolóerő	E (lb)	F (lb/kt)	Ga (lb/ft)	Gb (lb/ft ²)	H (lb/ °C)	K1 (lb/EPR)	K2 (lb/EPR ²)	K3 (lb/(N1/√θ))	K4 (lb/(N1/√θ) ²)
CNA525C	Maximális emelkedési (MaxClimb)	3 001,7	- 2,38854	0,004585	- 1,4045E-07	0				
CNA525C	Maximális felszállási (MaxTakeoff)	3 464,1	- 2,5254	0,001981	- 1,46353E-06	0				
CNA55B	Általános (General)	1 373,8	- 2,2903	- 8,9E-05	3,2273E-08	0			- 44,861	0,66327
CNA55B	Maximális emelkedési (MaxClimb)	2 323,1	- 2,4386	0,002159	- 2,1456E-07	0				
CNA55B	Maximális felszállási (MaxTakeoff)	2 658,7	- 2,6269	- 0,00359	1,7262E-07	0				
CNA560E	Általános (General)	1 533,4	- 2,49247	0,011973	- 6,90894E-07	0			- 53,9835	0,839574
CNA560E	Maximális emelkedési (MaxClimb)	3 194,3	- 2,53358	0,028038	2,70832E-07	0				
CNA560E	Maximális felszállási (MaxTakeoff)	3 316,5	- 2,7005	0,04349	- 6,52616E-07	0				
CNA560U	Maximális emelkedési (MaxClimb)	2 597,5	- 2,22178	0,023781	6,12239E-08	0				
CNA560U	Maximális felszállási (MaxTakeoff)	2 920	- 2,0264	0,025133	2,95314E-07	0				
CNA560XL	Maximális emelkedési (MaxClimb)	3 454,5	- 3,98132	- 0,0704	0	0				
CNA560XL	Maximális felszállási (MaxTakeoff)	3 838,3	- 4,42368	- 0,07823	0	0				
CNA680	Általános (General)	2 904,8	- 4,80092	- 0,00174	5,62892E-07	0			- 101,327	1,3401
CNA680	Maximális emelkedési (MaxClimb)	5 520,2	- 5,32711	- 0,02377	1,89918E-06	0				
CNA680	Maximális felszállási (MaxTakeoff)	5 683	- 6,55907	- 0,00159	8,72971E-07	0				
CNA750	Általános (General)	4 778,6	- 6,56521	0,000671	- 4,11321E-07	0			- 146,712	1,9748
CNA750	Maximális emelkedési (MaxClimb)	6 097,8	- 7,0102	- 0,00528	3,74689E-08	0				
CNA750	Maximális felszállási (MaxTakeoff)	6 127,8	- 7,07624	- 0,00394	3,95764E-08	0				
CONCRD	Maximális emelkedési (MaxClimb)	33 252,1	- 26,6	0,2328	0	0				
CONCRD	Maximális felszállási (MaxTakeoff)	39 653	- 31,722	0,2776	0	0				
CRJ9-ER	Általános (General)	6 087,3	- 9,35507	- 0,04736	1,55476E-07	- 1,4767			- 183,9266	2,785981
CRJ9-ER	Alapjáratú megközelítési (IdleApproach)	1 163,1	- 4,5855	- 0,0238	1,63611E-06	- 0,0249				
CRJ9-ER	Maximális emelkedési (MaxClimb)	10 438,3	- 9,64192	0,15855	- 3,00077E-07	- 1,3095				
CRJ9-ER	Maximális emelkedési, magas hőmérsékletnél (MaxClimbHiTemp)	12 973,4	- 9,57675	- 0,05589	3,05523E-07	- 100,415				
CRJ9-ER	Maximális felszállási (MaxTakeoff)	13 260,6	- 16,6244	0,19849	- 7,00045E-06	- 1,6224				

Repülőgép típus	Névleges tolóerő	E (lb)	F (lb/kt)	Ga (lb/ft)	Gb (lb/ft ²)	H (lb/ °C)	K1 (lb/EPR)	K2 (lb/EPR ²)	K3 (lb/(N1/√θ))	K4 (lb/(N1/√θ) ²)
CRJ9-ER	Maximális felszállási, magas hőmérsékletnél (MaxT-koffHiTemp)	16 247,3	- 17,4575	0,077341	- 1,06353E-05	- 109,219				
CRJ9-LR	Általános (General)	6 087,3	- 9,35507	- 0,04736	1,55476E-07	- 1,4767			- 183,9266	2,785981
CRJ9-LR	Alapjáratú megközelítési (IdleApproach)	1 163,1	- 4,5855	- 0,0238	1,63611E-06	- 0,0249				
CRJ9-LR	Maximális emelkedési (MaxClimb)	10 438,3	- 9,64192	0,15855	- 3,00077E-07	- 1,3095				
CRJ9-LR	Maximális emelkedési, magas hőmérsékletnél (MaxClimbHiTemp)	12 973,4	- 9,57675	- 0,05589	3,05523E-07	- 100,415				
CRJ9-LR	Maximális felszállási (MaxTakeoff)	13 260,6	- 16,6244	0,19849	- 7,00045E-06	- 1,6224				
CRJ9-LR	Maximális felszállási, magas hőmérsékletnél (MaxT-koffHiTemp)	16 247,3	- 17,4575	0,077341	- 1,06353E-05	- 109,219				
DC1010	Általános (General)	25 027,6	- 27,4313	- 0,07828	0	0			- 694,556	8,02362
DC1010	Maximális emelkedési (MaxClimb)	30 596	- 28,4416	- 0,10164	5,0902E-07	0				
DC1010	Maximális felszállási (MaxTakeoff)	35 985,4	- 30,9909	- 0,11075	5,5465E-07	0				
DC1030	Maximális emelkedési (MaxClimb)	38 520	- 29,38	0,49	0	0				
DC1030	Maximális felszállási (MaxTakeoff)	49 310	- 42,42	0,61	0	0				
DC1040	Általános (General)	- 143 602	- 14,4996	- 0,05026	0	0	204 567	- 54 761,9		
DC1040	Maximális emelkedési (MaxClimb)	34 087,9	- 12,9859	- 0,04641	2,3241E-07	0				
DC1040	Maximális felszállási (MaxTakeoff)	41 594,9	- 22,3071	- 0,07971	3,9923E-07	0				
DC850	Általános (General)	- 22 582,8	- 6,58409	- 0,02081	0	0	29 070,9	- 4 341,84		
DC850	Maximális emelkedési (MaxClimb)	14 243,5	- 5,6565	- 0,02021	1,0123E-07	0				
DC850	Maximális felszállási (MaxTakeoff)	15 670,3	- 5,8955	- 0,02107	1,0551E-07	0				
DC860	Általános (General)	- 27 959,5	- 6,35297	- 0,01835	0	0	35 850,3	- 6 157,74		
DC860	Maximális emelkedési (MaxClimb)	15 558,7	- 7,2339	- 0,02585	1,2947E-07	0				
DC860	Maximális felszállási (MaxTakeoff)	16 740,5	- 4,9394	- 0,01765	8,8401E-08	0				
DC870	Általános (General)	11 106	- 10,09	- 0,0409	0	0			- 369,8	4,835
DC870	Maximális emelkedési (MaxClimb)	18 859	- 17,91	0,1953	0	- 2,034				
DC870	Maximális felszállási (MaxTakeoff)	20 758	- 20,65	0,2173	0	0				

Repülőgép típus	Névleges tolóerő	E (lb)	F (lb/kt)	Ga (lb/ft)	Gb (lb/ft ²)	H (lb/ °C)	K1 (lb/EPR)	K2 (lb/EPR ²)	K3 (lb/(N1/√θ))	K4 (lb/(N1/√θ) ²)
DC8QN	Általános (General)	- 27 959,5	- 6,35297	- 0,01835	0	0	35 850,3	- 6 157,74		
DC8QN	Maximális emelkedési (MaxClimb)	15 558,7	- 7,2339	- 0,02585	1,2947E-07	0				
DC8QN	Maximális felszállási (MaxTakeoff)	16 740,5	- 4,9394	- 0,01765	8,8401E-08	0				
DC910	Általános (General)	- 10 596,5	- 1,51369	- 0,00525	0	0	11 541,7	162,698		
DC910	Maximális emelkedési (MaxClimb)	11 194,3	- 3,0274	- 0,01082	5,4181E-08	0				
DC910	Maximális felszállási (MaxTakeoff)	12 308,2	- 0,478	0,001708	8,55E-09	0				
DC930	Általános (General)	- 13 523,2	- 2,66888	- 0,00925	0	0	15 803,6	- 1 257,94		
DC930	Maximális emelkedési (MaxClimb)	11 561,8	- 2,94773	- 0,01053	5,2756E-08	0				
DC930	Maximális felszállási (MaxTakeoff)	12 972	- 2,31038	- 0,00826	4,1349E-08	0				
DC93LW	Általános (General)	- 13 523,2	- 2,66888	- 0,00925	0	0	15 803,6	- 1 257,94		
DC93LW	Maximális emelkedési (MaxClimb)	11 561,8	- 2,94773	- 0,01053	5,2756E-08	0				
DC93LW	Maximális felszállási (MaxTakeoff)	12 972	- 2,31038	- 0,00826	4,1349E-08	0				
DC950	Általános (General)	- 13 523,2	- 2,66888	- 0,00925	0	0	15 803,6	- 1 257,94		
DC950	Maximális emelkedési (MaxClimb)	12 365,4	- 2,54939	- 0,00911	4,5627E-08	0				
DC950	Maximális felszállási (MaxTakeoff)	14 698,5	- 2,13511	- 0,00763	3,8212E-08	0				
DC95HW	Általános (General)	- 13 523,2	- 2,66888	- 0,00925	0	0	15 803,6	- 1 257,94		
DC95HW	Maximális emelkedési (MaxClimb)	12 365,4	- 2,54939	- 0,00911	4,5627E-08	0				
DC95HW	Maximális felszállási (MaxTakeoff)	14 698,5	- 2,13511	- 0,00763	3,8212E-08	0				
DC9Q7	Általános (General)	- 10 596,5	- 1,51369	- 0,00525	0	0	11 541,7	162,698		
DC9Q7	Maximális emelkedési (MaxClimb)	11 194,3	- 3,0274	- 0,01082	5,4181E-08	0				
DC9Q7	Maximális felszállási (MaxTakeoff)	12 308,2	- 0,478	0,001708	8,55E-09	0				
DC9Q9	Általános (General)	- 13 523,2	- 2,66888	- 0,00925	0	0	15 803,6	- 1 257,94		
DC9Q9	Maximális emelkedési (MaxClimb)	11 561,8	- 2,94773	- 0,01053	5,2756E-08	0				
DC9Q9	Maximális felszállási (MaxTakeoff)	12 972	- 2,31038	- 0,00826	4,1349E-08	0				
DHC8	Általános (General)	2 010,7	- 19,409	0,07743	0	0			54,6666	- 0,0828
DHC8	Maximális emelkedési (MaxClimb)	6 323,6	- 21,4445	0,088232	0	0				

Repülőgép típus	Névleges tolóerő	E (lb)	F (lb/kt)	Ga (lb/ft)	Gb (lb/ft ²)	H (lb/ °C)	K1 (lb/EPR)	K2 (lb/EPR ²)	K3 (lb/(N1/√θ))	K4 (lb/(N1/√θ) ²)
DHC8	Maximális felszállási (MaxTakeoff)	7 026,2	- 23,8272	0,098036	0	0				
DHC830	Általános (General)	1 623,1	- 18,411	0,075104	0	0			72,6356	- 0,17951
DHC830	Maximális emelkedési (MaxClimb)	6 679	- 21,9919	0,090305	0	0				
DHC830	Maximális felszállási (MaxTakeoff)	7 421,1	- 24,4354	0,100339	0	0				
DO228	Maximális emelkedési (MaxClimb)	2 571	- 7,9721	0,07004	- 4,9292E-06	0				
DO228	Maximális felszállási (MaxTakeoff)	2 524,3	- 8,067	0,06042	- 6,8678E-06	0				
DO328	Maximális emelkedési (MaxClimb)	7 752,5	- 23,2	0,225	- 0,0000158	0				
DO328	Maximális felszállási (MaxTakeoff)	8 138,2	- 28,1	0,199	- 0,000021	0				
ECLIPSE500	Maximális emelkedési (MaxClimb)	947,7	- 0,73662	0,018307	2,63346E-07	- 0,0571				
ECLIPSE500	Maximális emelkedési, magas hőmérsékletnél (MaxClimbHiTemp)	1 077,4	- 1,20966	- 0,00912	1,28125E-07	- 9,84248				
ECLIPSE500	Maximális felszállási (MaxTakeoff)	1 039,2	- 1,57439	0,034769	- 0,000002274	- 0,0323				
ECLIPSE500	Maximális felszállási, magas hőmérsékletnél (MaxTakeoffHiTemp)	1 258,9	- 1,6144	- 0,00748	3,13285E-08	- 10,7499				
ECLIPSE500	Csökkentett tolóerős emelkedési (ReduceClimb)	1 084,2	- 1,38862	0,009974	7,08687E-08	0,048579				
ECLIPSE500	Csökkentett tolóerős emelkedési, magas hőmérsékletnél (ReduceClimbHiTemp)	1 168,6	- 1,50732	- 0,01586	3,07776E-07	- 11,2558				
EMB120	Maximális emelkedési (MaxClimb)	4 668	- 11,932	0,0664	0	- 5,663				
EMB120	Maximális felszállási (MaxTakeoff)	5 212	- 12,45	0,0728	0	- 6,87				
EMB145	Maximális emelkedési (MaxClimb)	5 554,3	- 6,86092	0,065416	0	- 4,036				
EMB145	Maximális felszállási (MaxTakeoff)	7 499,5	- 9,12812	0,045563	0	- 22,89				
EMB14L	Maximális emelkedési (MaxClimb)	6 432,5	- 7,56929	0,069004	0	- 5,419				
EMB14L	Maximális felszállási (MaxTakeoff)	7 246,1	- 8,61031	0,232825	0	- 0,9689				
EMB170	Alapjáratú megközelítési (IdleApproach)	945	- 3,5	- 0,01	0	0				
EMB170	Maximális emelkedési (MaxClimb)	11 716	- 13,423	0,25	- 0,000019	0				

Repülőgép típus	Névleges tolóerő	E (lb)	F (lb/kt)	Ga (lb/ft)	Gb (lb/ft ²)	H (lb/ °C)	K1 (lb/EPR)	K2 (lb/EPR ²)	K3 (lb/(N1/√θ))	K4 (lb/(N1/√θ) ²)
EMB170	Maximális felszállási (MaxTakeoff)	13 350	- 17,43	0,1875	- 0,000013	- 4,47				
EMB175	Alapjáratú megközelítési (IdleApproach)	945	- 3,5	- 0,01	0	0				
EMB175	Maximális emelkedési (MaxClimb)	11 716	- 13,423	0,25	- 0,000019	0				
EMB175	Maximális felszállási (MaxTakeoff)	13 350	- 17,43	0,1875	- 0,000013	- 4,47				
EMB190	Alapjáratú megközelítési (IdleApproach)	1 080	- 3,65	0,011	0	0				
EMB190	Maximális emelkedési (MaxClimb)	15 137	- 14,3	0,239	- 0,0000187	0				
EMB190	Maximális felszállási (MaxTakeoff)	17 499	- 18,99	0,3207	- 0,000021	- 4,29				
EMB195	Alapjáratú megközelítési (IdleApproach)	1 080	- 3,65	0,011	0	0				
EMB195	Maximális emelkedési (MaxClimb)	15 137	- 14,3	0,239	- 0,0000187	0				
EMB195	Maximális felszállási (MaxTakeoff)	17 499	- 18,99	0,3207	- 0,000021	- 4,29				
F10062	Maximális emelkedési (MaxClimb)	10 472	- 9,57	0,137	0	0				
F10062	Maximális felszállási (MaxTakeoff)	13 551	- 16,56	0,2804	0	0				
F10065	Maximális emelkedési (MaxClimb)	10 970	- 10,52	0,1238	0	0				
F10065	Maximális felszállási (MaxTakeoff)	14 814	- 16,72	0,065	0	0				
F28MK2	Maximális emelkedési (MaxClimb)	8 408	- 4,72	0,1048	0	0				
F28MK2	Maximális felszállási (MaxTakeoff)	9 851	- 7,68	0,0889	0	0				
F28MK4	Maximális emelkedési (MaxClimb)	8 459	- 4,874	0,0997	0	0				
F28MK4	Maximális felszállási (MaxTakeoff)	9 905	- 7,445	0,0765	0	0				
FAL20	Maximális emelkedési (MaxClimb)	4 102	- 2,3831	- 0,11465	1,02126E-05	0				
FAL20	Maximális felszállási (MaxTakeoff)	4 017,4	- 3,4567	0,058024	- 2,49247E-06	0				
GII	Maximális emelkedési (MaxClimb)	9 827,9	- 5,89674	- 0,01966	0	0				
GII	Maximális felszállási (MaxTakeoff)	11 324	- 9,697	0,1539	- 0,000004	0				

Repülőgép típus	Névleges tolóerő	E (lb)	F (lb/kt)	Ga (lb/ft)	Gb (lb/ft ²)	H (lb/ °C)	K1 (lb/EPR)	K2 (lb/EPR ²)	K3 (lb/(N1/√θ))	K4 (lb/(N1/√θ) ²)
GII	Maximális felszállási, magas hőmérsékletnél (MaxT-koffHiTemp)	12 833	- 8,35	0,0346	- 0,000004	- 74,58				
GII	Csökkentett tolóerős emelkedési (ReduceClimb)	6 030	0	- 0,0081	0,0000002	0				
GII	Csökkentett tolóerős felszállási (ReduceTakeoff)	9 060	- 7,27	0,121	- 0,000003	0				
GII	Csökkentett tolóerős felszállási, magas hőmérsékletnél (ReduceTkoFFHiTemp)	10 266	- 6,25	0,0277	- 0,0000003	- 59,7				
GIIB	Maximális emelkedési (MaxClimb)	9 827,9	- 5,89674	- 0,01966	0	0				
GIIB	Maximális felszállási (MaxTakeoff)	11 324	- 9,697	0,1539	- 0,000004	0				
GIIB	Maximális felszállási, magas hőmérsékletnél (MaxT-koffHiTemp)	12 833	- 8,35	0,0346	- 0,000004	- 74,58				
GIIB	Csökkentett tolóerős emelkedési (ReduceClimb)	5 369	0	- 0,0081	0	0				
GIIB	Csökkentett tolóerős felszállási (ReduceTakeoff)	9 060	- 7,27	0,121	- 0,000003	0				
GIIB	Csökkentett tolóerős felszállási, magas hőmérsékletnél (ReduceTkoFFHiTemp)	10 266	- 6,25	0,0277	- 0,0000003	- 59,7				
GIV	Maximális emelkedési (MaxClimb)	10 770	- 10,96	0,1784	- 0,000001	0				
GIV	Maximális emelkedési, magas hőmérsékletnél (MaxClimbHiTemp)	11 805	- 9,4	- 0,0624	0	- 89				
GIV	Maximális felszállási (MaxTakeoff)	13 725	- 18,2	0,3189	- 0,00002	0				
GIV	Maximális felszállási, magas hőmérsékletnél (MaxT-koffHiTemp)	17 129	- 17,6	- 0,0472	0,0000003	- 114				
GV	Maximális emelkedési (MaxClimb)	12 400	- 11,6	0,12	0	0				
GV	Maximális emelkedési, magas hőmérsékletnél (MaxClimbHiTemp)	14 900	- 11,2	- 0,11	0	- 107				
GV	Maximális felszállási (MaxTakeoff)	14 600	- 18,86	0,1649	0	0				
GV	Maximális felszállási, magas hőmérsékletnél (MaxT-koffHiTemp)	18 970	- 18,4	- 0,115	0	- 126,5				
IA1125	Maximális emelkedési (MaxClimb)	3 114,4	- 3,4992	0,04125	- 2,81988E-06	0				
IA1125	Maximális felszállási (MaxTakeoff)	3 460,5	- 3,888	0,045834	- 3,1332E-06	0				
L1011	Általános (General)	- 80 222,2	- 25,0263	0	0	0	92 893,5	- 10 186,1		

Repülőgép típus	Névleges tolóerő	E (lb)	F (lb/kt)	Ga (lb/ft)	Gb (lb/ft ²)	H (lb/ °C)	K1 (lb/EPR)	K2 (lb/EPR ²)	K3 (lb/(N1/√θ))	K4 (lb/(N1/√θ) ²)
L1011	Maximális emelkedési (MaxClimb)	34 204,8	- 43,8172	0,270193	2,0153E-06	0				
L1011	Maximális felszállási (MaxTakeoff)	40 720	- 52,1633	0,321659	2,3992E-06	0				
L10115	Maximális emelkedési (MaxClimb)	39 532,9	- 44,0258	0,27148	2,02494E-06	0				
L10115	Maximális felszállási (MaxTakeoff)	46 840	- 52,1633	0,321659	2,3992E-06	0				
LEAR25	Maximális emelkedési (MaxClimb)	2 560,9	- 1,8352	- 0,01509	1,95912E-06	0				
LEAR25	Maximális felszállási (MaxTakeoff)	2 845,4	- 2,03911	- 0,01677	2,1768E-06	0				
LEAR35	Maximális emelkedési (MaxClimb)	3 071	- 3,4992	- 0,00397	1,38915E-06	0				
LEAR35	Maximális felszállási (MaxTakeoff)	3 412,2	- 3,888	- 0,00441	1,5435E-06	0				
MD11GE	Maximális emelkedési (MaxClimb)	47 037	- 45,71	0,854	0	- 368,1				
MD11GE	Maximális felszállási (MaxTakeoff)	57 156	- 42,73	0,303	0	- 357,5				
MD11PW	Maximális emelkedési (MaxClimb)	51 197	- 59,27	0,416	0	- 357				
MD11PW	Maximális felszállási (MaxTakeoff)	57 661	- 51,3	0,513	0	- 426,6				
MD81	Általános (General)	- 15 384	- 10	0,019	0	0	17 917	0		
MD81	Maximális emelkedési (MaxClimb)	18 040,9	- 8,83022	- 0,02993	0	- 114,3				
MD81	Maximális emelkedési, magas hőmérsékletnél (MaxClimbHiTemp)	21 047,1	- 12,8373	- 0,07163	0	- 151,8				
MD81	Maximális felszállási (MaxTakeoff)	18 810,5	- 11,1271	0,092622	0	- 2,101				
MD81	Maximális felszállási, magas hőmérsékletnél (MaxT-koffHiTemp)	22 678,5	- 14,546	- 0,05823	0	- 138,4				
MD82	Általános (General)	- 13 488	- 10	0,025	0	0	16 750	0		
MD82	Maximális emelkedési (MaxClimb)	16 810,1	- 5,36467	0,048334	0	- 60,8				
MD82	Maximális emelkedési, magas hőmérsékletnél (MaxClimbHiTemp)	22 606,4	- 13,9975	- 0,09177	0	- 168,1				
MD82	Maximális felszállási (MaxTakeoff)	19 344,5	- 15,5531	0,333164	0	- 1,031				
MD82	Maximális felszállási, magas hőmérsékletnél (MaxT-koffHiTemp)	24 452	- 16,6869	0,005711	0	- 162,5				

Repülőgép típus	Névleges tolóerő	E (lb)	F (lb/kt)	Ga (lb/ft)	Gb (lb/ft ²)	H (lb/ °C)	K1 (lb/EPR)	K2 (lb/EPR ²)	K3 (lb/(N1/√θ))	K4 (lb/(N1/√θ) ²)
MD83	Általános (General)	- 13 845	- 13,33	0,019	0	0	17 500	0		
MD83	Maximális emelkedési (MaxClimb)	18 075,2	- 7,63873	0,058915	0	- 64,7				
MD83	Maximális emelkedési, magas hőmérsékletnél (MaxClimbHiTemp)	23 181,6	- 13,4908	- 0,09344	0	- 164				
MD83	Maximális felszállási (MaxTakeoff)	20 080,8	- 11,9047	0,191099	0	- 4,078				
MD83	Maximális felszállási, magas hőmérsékletnél (MaxTakeoffHiTemp)	25 460,4	- 15,5681	- 0,05468	0	- 176,1				
MD9025	Általános (General)	- 31 899	- 8,5718	- 0,0276	0	0	37 206	0		
MD9025	Maximális emelkedési (MaxClimb)	23 881	- 30,625	0,2551	0	0				
MD9025	Maximális emelkedési, magas hőmérsékletnél (MaxClimbHiTemp)	27 078,4	- 30,625	0	0	- 213,2				
MD9025	Maximális felszállási (MaxTakeoff)	23 066	- 23,5769	0,3147	0	0				
MD9025	Maximális felszállási, magas hőmérsékletnél (MaxTakeoffHiTemp)	28 697,1	- 23,5769	0	0	- 225,2				
MD9028	Általános (General)	- 31 899	- 8,5718	- 0,0276	0	0	37 206	0		
MD9028	Maximális emelkedési (MaxClimb)	23 421	- 26,5453	0,2599	0	0				
MD9028	Maximális emelkedési, magas hőmérsékletnél (MaxClimbHiTemp)	26 678,6	- 26,5453	0	0	- 217,2				
MD9028	Maximális felszállási (MaxTakeoff)	25 656	- 25,3418	0,2419	0	0				
MD9028	Maximális felszállási, magas hőmérsékletnél (MaxTakeoffHiTemp)	30 520	- 25,3418	0	0	- 194,6				
MU3001	Általános (General)	1 743,1	- 1,64678	- 0,00201	- 1,5642E-07	0			- 49,6794	0,545
MU3001	Maximális emelkedési (MaxClimb)	1 919,5	- 1,99614	0,0615	- 2,40502E-06	0				
MU3001	Maximális felszállási (MaxTakeoff)	2 132,8	- 2,21793	0,068333	- 2,67224E-06	0				
PA42	Maximális emelkedési (MaxClimb)	2 295,2	- 6,6307	0,041917	5,8567E-07	0				
PA42	Maximális felszállási (MaxTakeoff)	2 219,6	- 5,9898	0,044468	2,8008E-07	0				

I-8. táblázat

Légcsavaros hajtómű együtthatói

Repülőgép típus	Névleges tolóerő	Légcsavar hatásfoka	Beépített nettó hajtóerő (LE)
BEC58P	Maximális emelkedési (MaxClimb)	0,90	261,3
BEC58P	Maximális felszállási (MaxTakeoff)	0,90	310,0
CNA172	Maximális emelkedési (MaxClimb)	0,69	140,0
CNA172	Maximális felszállási (MaxTakeoff)	0,67	155,0
CNA182	Maximális emelkedési (MaxClimb)	0,78	189,8
CNA182	Maximális felszállási (MaxTakeoff)	0,75	222,4
CNA206	Maximális emelkedési (MaxClimb)	0,77	234,0
CNA206	Maximális felszállási (MaxTakeoff)	0,70	300,0
CNA20T	Maximális emelkedési (MaxClimb)	0,77	238,0
CNA20T	Maximális felszállási (MaxTakeoff)	0,69	310,0
CNA441	Maximális emelkedési (MaxClimb)	0,90	620,0
CNA441	Maximális felszállási (MaxTakeoff)	0,90	635,5
CVR580	Maximális emelkedési (MaxClimb)	0,85	3 344,0
CVR580	Maximális felszállási (MaxTakeoff)	0,85	3 800,0
DC3	Maximális emelkedési (MaxClimb)	0,85	1 130,0
DC3	Maximális felszállási (MaxTakeoff)	0,85	1 302,0
DC6	Maximális emelkedési (MaxClimb)	0,90	1 750,0
DC6	Maximális felszállási (MaxTakeoff)	0,90	1 900,0
DHC6	Maximális emelkedési (MaxClimb)	0,90	557,5
DHC6	Maximális felszállási (MaxTakeoff)	0,90	587,0
DHC6QP	Maximális emelkedési (MaxClimb)	0,90	557,5
DHC6QP	Maximális felszállási (MaxTakeoff)	0,90	587,0
DHC7	Maximális emelkedési (MaxClimb)	0,90	846,0
DHC7	Maximális felszállási (MaxTakeoff)	0,90	940,0
HS748A	Maximális emelkedési (MaxClimb)	0,90	1 805,0
HS748A	Maximális felszállási (MaxTakeoff)	0,90	2 006,0
L188	Maximális emelkedési (MaxClimb)	0,90	3 180,0
L188	Maximális felszállási (MaxTakeoff)	0,90	3 460,0
PA30	Maximális emelkedési (MaxClimb)	0,80	130,5
PA30	Maximális felszállási (MaxTakeoff)	0,80	139,5
SD330	Maximális emelkedési (MaxClimb)	0,90	972,0
SD330	Maximális felszállási (MaxTakeoff)	0,90	1 080,0
SF340	Maximális emelkedési (MaxClimb)	0,90	1 587,0
SF340	Maximális felszállási (MaxTakeoff)	0,90	1 763,0

Zajtjelcsítmény-távolság (NPD) adatai

NPD_ID	Zaj mérőszám	Üzem típus	Teljesítmény- beállítás (A „Repülőgép” táblázat „Teljesítmény- paraméter” oszlopa adja meg a teljesítménybeállítás fajtáját és egységét)	L_200ft	L_400ft	L_630ft	L_1000ft	L_2000ft	L_4000ft	L_6300ft	L_10000ft	L_16000ft	L_25000ft
2CF650	LAmaz	A	10 000,0	99,2	91,9	86,7	81,0	72,1	63,0	56,7	49,6	41,6	33,1
2CF650	LAmaz	A	25 000,0	105,3	98,3	93,4	88,0	79,5	70,5	64,3	57,4	49,7	41,5
2CF650	LAmaz	D	25 000,0	105,3	98,3	93,4	88,0	79,5	70,5	64,3	57,4	49,7	41,5
2CF650	LAmaz	D	40 000,0	109,1	102,3	97,6	92,5	84,3	75,4	69,3	62,6	55,1	47,2
2CF650	SEL	A	10 000,0	99,9	95,0	91,4	87,5	81,3	74,6	69,7	64,2	57,7	50,7
2CF650	SEL	A	25 000,0	103,7	99,3	96,1	92,7	87,1	80,6	75,8	70,5	64,3	57,5
2CF650	SEL	D	25 000,0	103,7	99,3	96,1	92,7	87,1	80,6	75,8	70,5	64,3	57,5
2CF650	SEL	D	40 000,0	106,8	102,9	100,1	97,1	92,0	85,8	81,0	75,9	69,9	63,4
2CF680	LAmaz	A	7 000,0	96,3	89,8	85,2	80,2	71,9	63,2	56,9	50,8	44,1	37,7
2CF680	LAmaz	A	12 000,0	97,5	90,9	86,3	81,3	73,0	64,4	58,3	52,3	45,8	39,6
2CF680	LAmaz	D	17 000,0	98,2	91,5	87,0	82,1	74,2	65,8	59,7	53,6	46,9	40,4
2CF680	LAmaz	D	25 000,0	98,5	92,6	88,3	83,7	76,4	68,0	62,0	55,6	48,7	41,8
2CF680	LAmaz	D	33 000,0	101,5	95,8	91,7	87,3	80,2	71,8	65,8	59,4	52,5	45,5
2CF680	LAmaz	D	41 000,0	104,4	99,0	95,2	91,0	84,1	75,8	69,7	63,2	56,0	48,8
2CF680	SEL	A	7 000,0	98,1	93,9	90,8	87,4	81,4	75,0	70,3	65,7	60,6	55,7
2CF680	SEL	A	12 000,0	99,3	95,0	91,9	88,5	82,5	76,2	71,7	67,2	62,3	57,6
2CF680	SEL	D	17 000,0	100,0	95,6	92,6	89,3	83,7	77,6	73,1	68,5	63,4	58,4
2CF680	SEL	D	25 000,0	100,3	96,7	93,9	90,9	85,9	79,8	75,4	70,5	65,2	59,8
2CF680	SEL	D	33 000,0	103,3	99,9	97,3	94,5	89,7	83,6	79,2	74,3	69,0	63,5

NPD_ID	Zaj mérőszám	Üzem típus	Teljesítmény- beállítás (A „Repülőgép” táblázat „Teljesítmény- paraméter” oszlopa adja meg a teljesítménybeállítás fajtáját és egységét)	L_200ft	L_400ft	L_630ft	L_1000ft	L_2000ft	L_4000ft	L_6300ft	L_10000ft	L_16000ft	L_25000ft
2CF680	SEL	D	41 000,0	106,2	103,1	100,8	98,2	93,6	87,6	83,1	78,1	72,5	66,8
2CF68D	LAmaz	A	10 020,0	97,7	91,0	85,8	81,1	73,0	64,5	58,5	51,7	44,8	38,3
2CF68D	LAmaz	A	23 190,0	103,3	96,5	91,5	86,5	77,5	68,3	61,7	54,6	47,5	40,4
2CF68D	LAmaz	D	25 940,0	101,9	94,6	89,8	85,0	77,5	68,9	62,6	55,3	47,5	37,2
2CF68D	LAmaz	D	39 180,0	104,2	97,6	93,1	89,0	81,7	73,4	66,8	60,1	52,2	42,2
2CF68D	LAmaz	D	51 530,0	108,4	102,1	97,8	93,5	86,7	78,9	72,8	66,3	58,7	49,2
2CF68D	LAmaz	D	55 500,0	111,4	105,1	100,8	96,5	88,7	82,4	76,3	70,3	62,7	54,0
2CF68D	SEL	A	10 020,0	99,5	95,1	91,4	88,3	82,5	76,3	71,9	66,6	61,3	56,3
2CF68D	SEL	A	23 190,0	105,1	100,6	97,1	93,7	87,0	80,1	75,1	69,5	64,0	58,4
2CF68D	SEL	D	25 940,0	103,7	98,7	95,4	92,2	87,0	80,7	76,0	70,2	64,0	55,2
2CF68D	SEL	D	39 180,0	106,0	101,7	98,7	96,2	91,2	85,2	80,2	75,0	68,7	60,2
2CF68D	SEL	D	51 530,0	110,2	106,2	103,4	100,7	96,2	90,7	86,2	81,2	75,2	67,2
2CF68D	SEL	D	55 500,0	113,2	109,2	106,4	103,7	98,2	94,2	89,7	85,2	79,2	72,0
2J155D	LAmaz	A	500,0	87,0	79,3	74,0	68,2	59,0	49,2	42,4	35,2	27,6	20,0
2J155D	LAmaz	A	1 000,0	92,9	85,4	80,2	74,6	65,6	56,0	49,4	42,4	35,0	27,6
2J155D	LAmaz	D	1 500,0	98,3	90,9	85,7	80,1	71,2	61,7	55,1	48,1	40,7	33,4
2J155D	LAmaz	D	2 400,0	103,2	97,1	92,5	87,5	79,2	70,0	63,4	56,3	48,7	41,1
2J155D	LAmaz	D	2 800,0	107,7	101,4	96,9	91,8	83,5	74,2	67,7	60,6	53,0	45,4
2J155D	SEL	A	500,0	87,3	81,9	78,1	73,8	66,9	59,3	54,0	48,3	42,3	36,2
2J155D	SEL	A	1 000,0	93,3	88,1	84,4	80,3	73,6	66,3	61,1	55,6	49,7	43,8

NPD_ID	Zaj mérőszám	Üzem típus	Teljesítmény- beállítás (A „Repülőgép” táblázat „Teljesítmény- paraméter” oszlopa adja meg a teljesítménybeállítás fajtáját és egységét)	L_200ft	L_400ft	L_630ft	L_1000ft	L_2000ft	L_4000ft	L_6300ft	L_10000ft	L_16000ft	L_25000ft
2J155D	SEL	D	1 500,0	99,5	94,3	90,6	86,5	79,9	72,6	67,5	62,0	56,1	50,3
2J155D	SEL	D	2 400,0	106,2	102,4	99,3	95,8	89,8	82,8	77,8	72,2	66,1	59,9
2J155D	SEL	D	2 800,0	109,9	106,0	102,9	99,4	93,3	86,4	81,3	75,7	69,6	63,4
2JT8D	LAmaz	A	3 000,0	102,6	94,6	88,6	82,3	73,8	64,5	58,0	51,0	42,8	34,4
2JT8D	LAmaz	A	6 000,0	105,4	97,9	91,5	85,8	77,2	68,5	61,9	55,1	47,1	38,5
2JT8D	LAmaz	D	8 000,0	108,6	100,7	95,6	89,9	81,8	73,2	66,5	59,9	52,0	43,8
2JT8D	LAmaz	D	10 000,0	111,6	104,3	99,5	94,6	86,3	77,7	71,8	64,9	57,2	48,9
2JT8D	LAmaz	D	12 000,0	115,9	108,9	104,3	99,4	91,1	82,8	76,8	70,1	62,8	54,6
2JT8D	LAmaz	D	14 000,0	120,8	113,4	109,4	104,5	96,4	88,2	82,3	75,8	68,6	60,9
2JT8D	SEL	A	3 000,0	102,3	97,2	92,9	88,5	82,8	75,6	70,9	65,4	58,8	51,8
2JT8D	SEL	A	6 000,0	106,1	100,5	96,7	93,0	87,2	80,9	76,1	70,7	64,1	56,9
2JT8D	SEL	D	8 000,0	108,8	103,9	100,5	96,8	91,5	85,7	80,5	75,1	68,9	62,0
2JT8D	SEL	D	10 000,0	111,4	107,2	104,3	101,1	95,7	89,5	85,0	79,8	73,5	66,7
2JT8D	SEL	D	12 000,0	115,1	111,1	108,4	105,5	100,2	94,3	89,9	85,0	78,8	72,1
2JT8D	SEL	D	14 000,0	119,8	115,9	113,3	110,5	105,4	99,7	95,3	90,3	84,5	78,4
2JT8D2	LAmaz	A	4 000,0	89,8	82,7	78,0	73,2	65,6	57,3	51,1	44,5	37,7	31,3
2JT8D2	LAmaz	A	4 667,0	90,8	83,6	79,0	74,2	66,6	58,2	52,0	45,4	38,6	32,2
2JT8D2	LAmaz	A	5 333,0	91,8	84,6	79,9	75,1	67,5	59,1	52,9	46,3	39,4	33,0
2JT8D2	LAmaz	A	6 000,0	92,9	85,6	80,9	76,1	68,4	60,0	53,8	47,1	40,3	33,9
2JT8D2	LAmaz	D	9 000,0	100,6	93,9	89,5	84,8	77,3	69,0	62,9	56,1	49,2	42,5

NPD_ID	Zaj mérőszám	Üzem típus	Teljesítmény- beállítás (A „Repülőgép” táblázat „Teljesítmény- paraméter” oszlopa adja meg a teljesítménybeállítás fajtáját és egységét)	L_200ft	L_400ft	L_630ft	L_1000ft	L_2000ft	L_4000ft	L_6300ft	L_10000ft	L_16000ft	L_25000ft
2JT8D2	LAmax	D	11 000,0	103,0	96,3	91,9	87,2	79,6	71,2	65,0	58,2	51,2	44,4
2JT8D2	LAmax	D	13 000,0	105,4	98,7	94,2	89,5	81,8	73,3	67,1	60,2	53,1	46,3
2JT8D2	LAmax	D	15 000,0	107,8	101,1	96,6	91,8	84,1	75,5	69,2	62,2	55,1	48,2
2JT8D2	LAmax	D	17 000,0	110,2	103,5	99,0	94,2	86,4	77,6	71,3	64,2	57,0	50,1
2JT8D2	LAmax	D	19 000,0	112,6	105,9	101,4	96,5	88,6	79,8	73,4	66,2	59,0	52,0
2JT8D2	SEL	A	4 000,0	91,5	87,5	84,7	81,9	77,1	71,6	67,2	62,4	57,5	52,9
2JT8D2	SEL	A	4 667,0	92,6	88,5	85,8	82,9	78,1	72,6	68,2	63,4	58,5	53,8
2JT8D2	SEL	A	5 333,0	93,7	89,6	86,8	83,9	79,1	73,6	69,2	64,4	59,4	54,8
2JT8D2	SEL	A	6 000,0	94,7	90,6	87,8	84,9	80,1	74,6	70,2	65,4	60,4	55,7
2JT8D2	SEL	D	9 000,0	100,1	96,3	93,7	91,0	86,3	80,8	76,6	71,6	66,5	61,7
2JT8D2	SEL	D	11 000,0	102,4	98,7	96,1	93,3	88,6	83,0	78,7	73,7	68,7	63,8
2JT8D2	SEL	D	13 000,0	104,8	101,0	98,5	95,6	90,9	85,2	80,9	75,9	70,8	65,9
2JT8D2	SEL	D	15 000,0	107,1	103,4	100,8	98,0	93,1	87,4	83,1	78,0	72,9	68,0
2JT8D2	SEL	D	17 000,0	109,5	105,7	103,2	100,3	95,4	89,6	85,2	80,2	75,0	70,1
2JT8D2	SEL	D	19 000,0	111,8	108,1	105,5	102,7	97,7	91,8	87,4	82,3	77,2	72,2
2JT8DH	LAmax	A	3 000,0	88,6	83,0	76,9	71,2	62,7	54,1	48,0	41,2	33,4	25,2
2JT8DH	LAmax	A	6 000,0	93,9	88,7	84,5	79,9	72,5	64,0	57,8	50,8	42,9	34,3
2JT8DH	LAmax	D	8 000,0	101,1	94,5	90,0	85,2	77,5	68,8	62,5	55,4	47,3	38,7
2JT8DH	LAmax	D	10 000,0	103,5	96,9	92,5	87,7	79,9	71,2	64,8	57,6	49,6	41,2
2JT8DH	LAmax	D	12 000,0	108,0	101,4	97,0	92,2	84,5	75,8	69,4	62,4	54,4	45,9

NPD_ID	Zaj mérőszám	Üzem típus	Teljesítmény- beállítás (A „Repülőgép” táblázat „Teljesítmény- paraméter” oszlopa adja meg a teljesítménybeállítás fajtáját és egységét)	L_200ft	L_400ft	L_630ft	L_1000ft	L_2000ft	L_4000ft	L_6300ft	L_10000ft	L_16000ft	L_25000ft
2JT8DH	LAmax	D	14 000,0	110,7	104,2	99,8	95,1	87,5	79,0	72,8	65,9	58,2	50,0
2JT8DH	SEL	A	3 000,0	92,6	88,5	85,0	81,2	75,5	69,0	64,1	58,5	51,9	44,9
2JT8DH	SEL	A	6 000,0	97,9	93,6	90,8	87,9	83,0	76,7	71,7	65,9	59,2	51,8
2JT8DH	SEL	D	8 000,0	99,5	95,8	93,2	90,3	85,4	79,0	73,8	67,9	61,1	53,6
2JT8DH	SEL	D	10 000,0	103,6	99,9	97,3	94,4	89,5	83,0	77,8	71,8	65,0	57,7
2JT8DH	SEL	D	12 000,0	107,2	103,5	100,9	98,0	93,1	86,7	81,5	75,6	68,9	61,5
2JT8DH	SEL	D	14 000,0	110,8	107,2	104,6	101,8	97,0	90,6	85,6	79,9	73,4	66,4
2JT8DL	LAmax	A	3 000,0	92,7	85,7	80,8	75,8	67,8	59,0	52,6	45,4	37,2	28,7
2JT8DL	LAmax	A	6 000,0	96,7	89,9	85,3	80,4	72,4	63,6	57,2	50,0	41,8	33,2
2JT8DL	LAmax	D	8 000,0	102,0	95,2	90,7	85,8	77,8	69,0	62,6	55,5	47,3	38,7
2JT8DL	LAmax	D	10 000,0	105,7	98,5	93,9	89,0	81,0	72,2	65,8	58,6	50,6	42,0
2JT8DL	LAmax	D	12 000,0	109,3	102,5	98,0	93,2	85,3	76,5	70,0	62,9	54,9	46,4
2JT8DL	LAmax	D	14 000,0	112,5	105,8	101,3	96,4	88,5	79,5	72,9	65,7	57,6	49,1
2JT8DL	SEL	A	3 000,0	94,7	90,2	87,0	83,7	78,4	71,7	66,5	60,4	53,5	46,1
2JT8DL	SEL	A	6 000,0	97,9	94,0	91,2	88,2	83,0	76,5	71,2	65,2	58,3	50,8
2JT8DL	SEL	D	8 000,0	101,2	97,3	94,5	91,5	86,3	79,7	74,5	68,5	61,6	54,1
2JT8DL	SEL	D	10 000,0	104,6	101,3	98,4	95,3	90,1	83,6	78,3	72,4	65,5	58,1
2JT8DL	SEL	D	12 000,0	108,1	104,7	101,9	99,0	94,0	87,4	82,1	76,2	69,4	62,1
2JT8DL	SEL	D	14 000,0	111,7	108,0	105,3	102,4	97,3	90,6	85,3	79,2	72,3	65,0
2JT8DN	LAmax	A	3 000,0	90,6	84,2	79,7	74,9	67,3	59,2	53,6	47,7	41,5	35,4

NPD_ID	Zaj mérőszám	Üzem típus	Teljesítmény- beállítás (A „Repülőgép” táblázat „Teljesítmény- paraméter” oszlopa adja meg a teljesítménybeállítás fajtáját és egységét)	L_200ft	L_400ft	L_630ft	L_1000ft	L_2000ft	L_4000ft	L_6300ft	L_10000ft	L_16000ft	L_25000ft
2JT8DN	LAmax	A	5 000,0	95,8	89,3	84,8	80,0	72,4	64,3	58,8	52,9	46,6	40,5
2JT8DN	LAmax	D	6 000,0	96,8	90,8	86,5	81,8	74,1	65,8	59,9	53,7	47,0	40,4
2JT8DN	LAmax	D	8 000,0	101,2	95,2	90,9	86,1	78,5	70,2	64,4	58,2	51,6	45,0
2JT8DN	LAmax	D	10 000,0	105,1	99,1	94,7	90,0	82,3	73,8	67,9	61,6	54,8	48,0
2JT8DN	LAmax	D	12 000,0	108,5	102,5	98,1	93,3	85,5	77,0	71,0	64,6	57,8	51,0
2JT8DN	LAmax	D	14 000,0	111,4	105,4	101,0	96,3	88,5	80,1	74,1	67,8	60,9	54,2
2JT8DN	LAmax	D	16 000,0	113,8	107,8	103,4	98,7	90,9	82,5	76,5	70,1	63,3	56,6
2JT8DN	SEL	A	3 000,0	94,0	90,4	87,5	84,2	78,4	71,7	66,7	61,3	55,3	49,3
2JT8DN	SEL	A	5 000,0	98,5	94,9	92,1	88,8	83,0	76,3	71,4	66,0	60,0	53,9
2JT8DN	SEL	D	6 000,0	98,6	94,8	92,0	88,8	83,4	77,4	73,0	68,3	63,1	57,9
2JT8DN	SEL	D	8 000,0	102,7	99,0	96,1	92,9	87,6	81,5	77,2	72,5	67,4	62,3
2JT8DN	SEL	D	10 000,0	106,6	102,9	100,0	96,8	91,3	85,1	80,7	75,9	70,6	65,3
2JT8DN	SEL	D	12 000,0	110,2	106,4	103,5	100,2	94,7	88,4	83,9	79,0	73,7	68,3
2JT8DN	SEL	D	14 000,0	113,1	109,5	106,7	103,5	98,0	91,8	87,3	82,4	77,0	71,6
2JT8DN	SEL	D	16 000,0	115,9	112,3	109,5	106,3	100,8	94,6	90,1	85,2	79,8	74,4
2JT8DQ	LAmax	A	3 000,0	94,9	88,2	83,6	78,6	70,8	62,3	56,1	49,2	41,3	32,8
2JT8DQ	LAmax	A	6 000,0	99,1	92,4	87,8	82,8	75,0	66,5	60,3	53,4	45,5	37,0
2JT8DQ	LAmax	D	8 000,0	104,1	97,4	92,7	87,8	80,0	71,6	65,5	58,6	50,9	42,6
2JT8DQ	LAmax	D	10 000,0	109,2	102,5	98,4	92,8	85,2	76,8	70,8	64,1	56,5	48,5
2JT8DQ	LAmax	D	12 000,0	114,6	107,9	103,3	98,2	90,5	82,3	76,4	69,7	62,4	54,6

NPD_ID	Zaj mérőszám	Üzem típus	Teljesítmény- beállítás (A „Repülőgép” táblázat „Teljesítmény- paraméter” oszlopa adja meg a teljesítménybeállítás fajtáját és egységét)	L_200ft	L_400ft	L_630ft	L_1000ft	L_2000ft	L_4000ft	L_6300ft	L_10000ft	L_16000ft	L_25000ft
2JT8DQ	LAmax	D	14 000,0	120,1	113,4	108,8	104,0	96,1	87,9	82,1	75,6	68,4	60,9
2JT8DQ	SEL	A	3 000,0	94,6	90,8	87,9	84,8	79,8	73,4	69,0	63,6	57,2	50,2
2JT8DQ	SEL	A	6 000,0	99,8	96,0	93,1	90,0	85,0	78,9	74,2	68,8	62,4	55,4
2JT8DQ	SEL	D	8 000,0	104,3	100,6	97,7	94,7	89,7	83,7	79,1	73,8	67,6	60,8
2JT8DQ	SEL	D	10 000,0	109,0	105,2	102,5	99,5	94,6	88,6	84,1	79,0	72,9	66,3
2JT8DQ	SEL	D	12 000,0	113,8	110,1	107,4	104,5	99,6	93,8	89,3	84,2	78,4	72,1
2JT8DQ	SEL	D	14 000,0	119,1	115,4	112,8	110,0	105,1	99,4	95,0	90,1	84,4	78,4
2JT8DW	LAmax	A	3 000,0	102,6	94,6	88,6	82,3	73,8	64,5	58,0	51,0	42,8	34,4
2JT8DW	LAmax	A	6 000,0	105,4	97,9	91,5	85,8	77,2	68,5	61,9	55,1	47,1	38,5
2JT8DW	LAmax	D	8 000,0	108,6	100,7	95,6	89,9	81,8	73,2	66,5	59,9	52,0	43,8
2JT8DW	LAmax	D	10 000,0	111,6	104,3	99,5	94,6	86,3	77,7	71,8	64,9	57,2	48,9
2JT8DW	LAmax	D	12 000,0	115,9	108,9	104,3	99,4	91,1	82,8	76,8	70,1	62,8	54,6
2JT8DW	LAmax	D	14 000,0	120,8	113,4	109,4	104,5	96,4	88,2	82,3	75,8	68,6	60,9
2JT8DW	SEL	A	3 000,0	102,3	97,2	92,9	88,5	82,8	75,6	70,9	65,4	58,8	51,8
2JT8DW	SEL	A	6 000,0	106,1	100,5	96,7	93,0	87,2	80,9	76,1	70,7	64,1	56,9
2JT8DW	SEL	D	8 000,0	108,8	103,9	100,5	96,8	91,5	85,7	80,5	75,1	68,9	62,0
2JT8DW	SEL	D	10 000,0	111,4	107,2	104,3	101,1	95,7	89,5	85,0	79,8	73,5	66,7
2JT8DW	SEL	D	12 000,0	115,1	111,1	108,4	105,5	100,2	94,3	89,9	85,0	78,8	72,1
2JT8DW	SEL	D	14 000,0	119,8	115,9	113,3	110,5	105,4	99,7	95,3	90,3	84,5	78,4
2JT8QW	LAmax	A	3 000,0	94,9	88,2	83,6	78,6	70,8	62,3	56,1	49,2	41,3	32,8

NPD_ID	Zaj mérőszám	Üzem típus	Teljesítmény- beállítás (A „Repülőgép” táblázat „Teljesítmény- paraméter” oszlopa adja meg a teljesítménybeállítás fajtáját és egységét)	L_200ft	L_400ft	L_630ft	L_1000ft	L_2000ft	L_4000ft	L_6300ft	L_10000ft	L_16000ft	L_25000ft
2JT8QW	LAmax	A	6 000,0	99,1	92,4	87,8	82,8	75,0	66,5	60,3	53,4	45,5	37,0
2JT8QW	LAmax	D	8 000,0	104,1	97,4	92,7	87,8	80,0	71,6	65,5	58,6	50,9	42,6
2JT8QW	LAmax	D	10 000,0	109,2	102,5	98,4	92,8	85,2	76,8	70,8	64,1	56,5	48,5
2JT8QW	LAmax	D	12 000,0	114,6	107,9	103,3	98,2	90,5	82,3	76,4	69,7	62,4	54,6
2JT8QW	LAmax	D	14 000,0	120,1	113,4	108,8	104,0	96,1	87,9	82,1	75,6	68,4	60,9
2JT8QW	SEL	A	3 000,0	94,6	90,8	87,9	84,8	79,8	73,4	69,0	63,6	57,2	50,2
2JT8QW	SEL	A	6 000,0	99,8	96,0	93,1	90,0	85,0	78,9	74,2	68,8	62,4	55,4
2JT8QW	SEL	D	8 000,0	104,3	100,6	97,7	94,7	89,7	83,7	79,1	73,8	67,6	60,8
2JT8QW	SEL	D	10 000,0	109,0	105,2	102,5	99,5	94,6	88,6	84,1	79,0	72,9	66,3
2JT8QW	SEL	D	12 000,0	113,8	110,1	107,4	104,5	99,6	93,8	89,3	84,2	78,4	72,1
2JT8QW	SEL	D	14 000,0	119,1	115,4	112,8	110,0	105,1	99,4	95,0	90,1	84,4	78,4
2PW535	LAmax	A	500,0	89,5	81,8	76,3	70,3	60,6	50,0	42,6	34,6	26,2	17,7
2PW535	LAmax	A	700,0	89,6	82,2	76,9	71,1	61,6	51,2	43,9	36,1	28,7	19,5
2PW535	LAmax	D	1 200,0	96,1	87,5	81,6	75,4	65,6	55,3	48,3	40,9	33,2	25,6
2PW535	LAmax	D	1 600,0	99,2	89,9	83,7	77,2	67,2	57,0	50,2	43,1	35,8	28,8
2PW535	LAmax	D	2 000,0	100,7	92,2	86,4	80,3	70,9	61,1	54,4	47,4	40,2	33,1
2PW535	LAmax	D	3 000,0	103,5	96,4	91,5	86,1	77,3	67,9	61,3	54,3	46,8	39,4
2PW535	SEL	A	500,0	89,4	84,8	81,3	77,4	70,8	63,2	57,8	51,9	45,6	39,1
2PW535	SEL	A	700,0	89,3	85,1	81,8	78,1	71,7	64,5	59,3	53,5	47,3	41,0
2PW535	SEL	D	1 200,0	90,8	87,1	84,1	80,7	74,7	67,8	62,8	57,2	51,1	44,9

NPD_ID	Zaj mérőszám	Üzem típus	Teljesítmény- beállítás (A „Repülőgép” táblázat „Teljesítmény- paraméter” oszlopa adja meg a teljesítménybeállítás fajtáját és egységét)	L_200ft	L_400ft	L_630ft	L_1000ft	L_2000ft	L_4000ft	L_6300ft	L_10000ft	L_16000ft	L_25000ft
2PW535	SEL	D	1 600,0	92,6	89,0	86,2	82,9	77,2	70,6	65,8	60,5	54,7	48,8
2PW535	SEL	D	2 000,0	96,0	92,3	89,4	86,1	80,4	73,9	69,2	64,0	58,3	52,6
2PW535	SEL	D	3 000,0	102,3	98,9	96,2	93,1	87,7	81,5	77,0	72,0	66,6	61,1
2R2800	LAmaz	A	30,0	92,6	86,1	81,7	77,0	69,5	61,3	55,5	49,6	43,4	36,6
2R2800	LAmaz	A	100,0	103,5	97,2	92,9	88,4	81,3	73,6	68,0	61,9	55,3	47,9
2R2800	LAmaz	D	30,0	92,6	86,1	81,7	77,0	69,5	61,3	55,5	49,6	43,4	36,6
2R2800	LAmaz	D	100,0	103,5	97,2	92,9	88,4	81,3	73,6	68,0	61,9	55,3	47,9
2R2800	SEL	A	30,0	96,9	92,7	89,7	86,5	81,3	75,3	71,0	66,6	61,9	56,6
2R2800	SEL	A	100,0	107,5	103,0	99,9	96,6	91,3	85,4	81,0	76,2	70,7	64,5
2R2800	SEL	D	30,0	96,9	92,7	89,7	86,5	81,3	75,3	71,0	66,6	61,9	56,6
2R2800	SEL	D	100,0	107,5	103,0	99,9	96,6	91,3	85,4	81,0	76,2	70,7	64,5
3JT8D	LAmaz	A	3 000,0	104,6	96,6	90,6	84,3	75,8	66,5	60,0	53,0	44,8	36,4
3JT8D	LAmaz	A	6 000,0	107,4	98,9	93,5	87,8	79,2	70,5	63,9	57,1	49,1	40,5
3JT8D	LAmaz	D	8 000,0	110,6	102,7	97,6	91,9	83,8	75,2	68,5	61,9	54,0	45,8
3JT8D	LAmaz	D	10 000,0	113,6	106,3	101,5	96,6	88,3	79,7	73,8	66,9	59,2	50,9
3JT8D	LAmaz	D	12 000,0	117,9	110,9	106,3	101,4	93,1	84,8	78,8	72,1	64,8	56,6
3JT8D	LAmaz	D	14 000,0	122,8	115,4	111,4	106,5	98,4	90,2	84,3	77,8	70,6	62,8
3JT8D	SEL	A	3 000,0	104,3	99,2	94,9	90,5	84,8	77,6	72,9	67,4	60,8	53,8
3JT8D	SEL	A	6 000,0	108,1	102,5	98,7	95,0	89,2	82,9	78,1	72,7	66,1	58,9
3JT8D	SEL	D	8 000,0	110,8	105,9	102,5	98,8	93,5	87,7	82,5	77,1	70,9	64,0

NPD_ID	Zaj mérőszám	Üzem típus	Teljesítmény- beállítás (A „Repülőgép” táblázat „Teljesítmény- paraméter” oszlopa adja meg a teljesítménybeállítás fajtáját és egységét)	L_200ft	L_400ft	L_630ft	L_1000ft	L_2000ft	L_4000ft	L_6300ft	L_10000ft	L_16000ft	L_25000ft
3JT8D	SEL	D	10 000,0	113,4	109,2	106,3	103,1	97,7	91,5	87,0	81,8	75,5	68,7
3JT8D	SEL	D	12 000,0	117,1	113,1	110,4	107,5	102,2	96,3	91,9	87,0	80,8	74,1
3JT8D	SEL	D	14 000,0	121,8	117,9	115,3	112,5	107,4	101,7	97,3	92,3	86,5	80,4
3JT8DQ	LAmaz	A	3 000,0	96,9	90,2	85,6	80,6	72,8	64,3	58,1	51,2	43,3	34,8
3JT8DQ	LAmaz	A	6 000,0	101,1	94,4	89,8	84,8	77,0	68,5	62,3	55,4	47,5	39,0
3JT8DQ	LAmaz	D	8 000,0	106,1	99,4	94,8	89,8	82,0	73,6	67,5	60,6	52,9	44,6
3JT8DQ	LAmaz	D	10 000,0	111,2	104,5	99,9	95,0	87,2	78,8	72,8	66,1	58,5	50,5
3JT8DQ	LAmaz	D	12 000,0	116,6	109,9	105,3	100,4	92,5	84,3	78,4	71,7	64,4	56,6
3JT8DQ	LAmaz	D	14 000,0	122,1	115,4	110,8	106,0	98,1	89,9	84,1	77,6	70,4	62,9
3JT8DQ	SEL	A	3 000,0	96,6	92,8	89,8	86,8	81,8	75,4	71,0	65,6	59,2	52,2
3JT8DQ	SEL	A	6 000,0	101,8	98,0	95,1	92,0	87,0	80,9	76,2	70,8	64,4	57,4
3JT8DQ	SEL	D	8 000,0	106,3	102,6	99,7	96,7	91,7	85,7	81,1	75,8	69,6	62,8
3JT8DQ	SEL	D	10 000,0	111,0	107,2	104,5	101,5	96,6	90,6	86,1	81,0	74,9	68,3
3JT8DQ	SEL	D	12 000,0	115,8	112,1	109,4	106,5	101,6	95,8	91,3	86,2	80,4	74,1
3JT8DQ	SEL	D	14 000,0	121,1	117,4	114,8	112,0	107,1	101,4	97,0	92,1	86,4	80,4
3JT8E5	LAmaz	A	3 000,0	96,4	89,3	84,5	79,3	71,3	62,6	56,1	49,0	41,0	32,0
3JT8E5	LAmaz	A	5 000,0	98,0	91,3	86,7	81,8	74,0	65,4	59,1	52,2	44,3	35,6
3JT8E5	LAmaz	D	7 000,0	104,7	97,8	93,0	87,8	79,5	70,3	63,4	55,8	47,3	38,0
3JT8E5	LAmaz	D	10 000,0	109,2	102,3	97,5	92,4	84,2	75,1	68,4	61,3	53,3	44,7
3JT8E5	LAmaz	D	12 000,0	112,1	105,3	100,6	95,6	87,7	79,3	73,2	66,7	59,5	51,5

NPD_ID	Zaj mérőszám	Üzem típus	Teljesítmény- beállítás (A „Repülőgép” táblázat „Teljesítmény- paraméter” oszlopa adja meg a teljesítménybeállítás fajtáját és egységét)	L_200ft	L_400ft	L_630ft	L_1000ft	L_2000ft	L_4000ft	L_6300ft	L_10000ft	L_16000ft	L_25000ft
3JT8E5	LAmax	D	14 000,0	115,5	108,7	104,1	99,1	91,4	83,1	77,1	70,9	63,9	56,2
3JT8E5	SEL	A	3 000,0	98,2	93,4	90,1	86,5	80,8	74,4	69,5	63,9	57,5	50,0
3JT8E5	SEL	A	5 000,0	99,8	95,4	92,3	89,0	83,5	77,2	72,5	67,1	60,8	53,6
3JT8E5	SEL	D	7 000,0	106,5	101,9	98,6	95,0	89,0	82,1	76,8	70,7	63,8	56,0
3JT8E5	SEL	D	10 000,0	111,0	106,4	103,1	99,6	93,7	86,9	81,8	76,2	69,8	62,7
3JT8E5	SEL	D	12 000,0	113,9	109,4	106,2	102,8	97,2	91,1	86,6	81,6	76,0	69,5
3JT8E5	SEL	D	14 000,0	117,3	112,8	109,7	106,3	100,9	94,9	90,5	85,8	80,4	74,2
3JT8E7	LAmax	A	3 000,0	95,1	88,3	84,0	78,3	70,1	61,1	54,4	47,2	39,2	30,4
3JT8E7	LAmax	A	5 000,0	98,1	91,3	86,5	81,3	73,1	64,1	57,4	50,2	42,2	33,4
3JT8E7	LAmax	D	7 000,0	103,9	97,0	92,2	87,0	78,7	69,5	62,6	55,0	46,5	37,2
3JT8E7	LAmax	D	10 000,0	109,1	102,2	97,4	92,2	83,9	74,7	68,0	60,8	52,9	44,0
3JT8E7	LAmax	D	12 000,0	111,9	105,2	100,4	95,4	87,4	78,6	72,1	65,1	57,0	47,9
3JT8E7	LAmax	D	14 000,0	114,6	107,9	103,2	98,2	90,3	81,7	75,2	68,3	60,5	51,7
3JT8E7	SEL	A	3 000,0	96,9	92,4	89,6	85,5	79,6	72,9	67,8	62,1	55,7	48,4
3JT8E7	SEL	A	5 000,0	99,9	95,4	92,1	88,5	82,6	75,9	70,8	65,1	58,7	51,4
3JT8E7	SEL	D	7 000,0	105,7	101,1	97,8	94,2	88,2	81,3	76,0	69,9	63,0	55,2
3JT8E7	SEL	D	10 000,0	110,9	106,3	103,0	99,4	93,4	86,5	81,4	75,7	69,4	62,0
3JT8E7	SEL	D	12 000,0	113,7	109,3	106,0	102,6	96,9	90,4	85,5	80,0	73,5	65,9
3JT8E7	SEL	D	14 000,0	116,4	112,0	108,8	105,4	99,8	93,5	88,6	83,2	77,0	69,7
4R2800	LAmax	A	30,0	95,6	89,1	84,7	80,0	72,5	64,3	58,5	52,6	46,4	39,6

NPD_ID	Zaj mérőszám	Üzem típus	Teljesítmény- beállítás (A „Repülőgép” táblázat „Teljesítmény- paraméter” oszlopa adja meg a teljesítménybeállítás fajtáját és egységét)	L_200ft	L_400ft	L_630ft	L_1000ft	L_2000ft	L_4000ft	L_6300ft	L_10000ft	L_16000ft	L_25000ft
4R2800	LAmax	A	100,0	106,5	100,2	95,9	91,4	84,3	76,6	71,0	64,9	58,3	50,9
4R2800	LAmax	D	30,0	95,6	89,1	84,7	80,0	72,5	64,3	58,5	52,6	46,4	39,6
4R2800	LAmax	D	100,0	106,5	100,2	95,9	91,4	84,3	76,6	71,0	64,9	58,3	50,9
4R2800	SEL	A	30,0	99,9	95,7	92,7	89,5	84,3	78,3	74,0	69,6	64,9	59,6
4R2800	SEL	A	100,0	110,5	106,0	102,9	99,6	94,3	88,4	84,0	79,2	73,7	67,5
4R2800	SEL	D	30,0	99,9	95,7	92,7	89,5	84,3	78,3	74,0	69,6	64,9	59,6
4R2800	SEL	D	100,0	110,5	106,0	102,9	99,6	94,3	88,4	84,0	79,2	73,7	67,5
501D13	LAmax	A	30,0	93,0	86,4	81,8	76,9	68,9	59,4	52,0	44,0	36,2	28,6
501D13	LAmax	A	100,0	96,8	90,3	85,9	81,3	74,3	67,0	62,1	57,0	51,5	45,4
501D13	LAmax	D	30,0	93,0	86,4	81,8	76,9	68,9	59,4	52,0	44,0	36,2	28,6
501D13	LAmax	D	100,0	96,8	90,3	85,9	81,3	74,3	67,0	62,1	57,0	51,5	45,4
501D13	SEL	A	30,0	95,0	90,7	87,6	84,2	78,4	71,2	65,3	58,8	52,5	46,4
501D13	SEL	A	100,0	97,1	92,8	89,9	86,8	82,0	77,0	73,6	69,9	66,0	61,4
501D13	SEL	D	30,0	95,0	90,7	87,6	84,2	78,4	71,2	65,3	58,8	52,5	46,4
501D13	SEL	D	100,0	97,1	92,8	89,9	86,8	82,0	77,0	73,6	69,9	66,0	61,4
A310	LAmax	A	3 000,0	92,2	86,2	81,7	77,0	69,2	60,4	54,0	47,1	39,4	31,4
A310	LAmax	A	12 000,0	95,5	89,4	84,4	79,2	70,8	61,9	55,6	48,6	40,8	32,6
A310	LAmax	D	20 000,0	101,6	93,8	88,6	82,7	73,0	63,1	56,1	48,3	40,1	31,8
A310	LAmax	D	30 000,0	103,4	95,3	89,9	84,2	75,4	66,1	59,6	52,5	44,5	36,1
A310	LAmax	D	40 000,0	104,4	96,9	91,9	86,6	78,3	69,2	62,7	55,7	48,0	39,7

NPD_ID	Zaj mérőszám	Üzem típus	Teljesítmény- beállítás (A „Repülőgép” táblázat „Teljesítmény- paraméter” oszlopa adja meg a teljesítménybeállítás fajtáját és egységét)	L_200ft	L_400ft	L_630ft	L_1000ft	L_2000ft	L_4000ft	L_6300ft	L_10000ft	L_16000ft	L_25000ft
A310	LAmax	D	50 000,0	108,8	101,6	96,7	91,5	83,0	73,7	67,7	61,0	53,3	44,8
A310	SEL	A	3 000,0	97,5	93,3	90,1	87,0	81,6	75,7	71,2	66,4	60,0	51,9
A310	SEL	A	12 000,0	98,9	94,5	91,3	88,0	82,6	76,4	71,8	66,4	60,5	52,3
A310	SEL	D	20 000,0	102,7	98,3	94,5	90,5	83,8	76,5	71,6	66,1	59,5	52,7
A310	SEL	D	30 000,0	103,7	99,2	95,8	92,3	86,7	80,4	75,8	70,4	64,3	57,6
A310	SEL	D	40 000,0	104,5	100,4	97,6	94,4	89,2	83,4	79,0	73,9	68,0	61,4
A310	SEL	D	50 000,0	108,0	103,9	101,2	98,2	93,3	87,8	83,6	78,6	72,9	66,4
AE3007	LAmax	A	2 000,0	85,5	78,7	74,2	69,3	61,5	52,7	46,4	39,3	31,2	22,7
AE3007	LAmax	A	3 000,0	90,4	83,5	78,7	73,5	65,5	56,8	50,6	43,6	35,4	26,9
AE3007	LAmax	D	4 000,0	90,8	84,3	79,8	75,1	67,5	58,9	52,6	45,5	37,4	28,6
AE3007	LAmax	D	5 000,0	93,0	86,6	82,1	77,4	69,8	61,2	54,9	47,8	39,8	31,3
AE3007	LAmax	D	6 000,0	96,0	89,5	85,0	80,3	72,6	64,0	57,7	50,6	42,5	34,0
AE3007	SEL	A	2 000,0	89,8	85,6	82,7	79,5	74,1	67,8	63,2	57,7	51,4	44,3
AE3007	SEL	A	3 000,0	92,7	88,6	85,6	82,3	77,0	70,9	66,3	61,0	54,8	47,9
AE3007	SEL	D	4 000,0	91,7	88,1	85,4	82,5	77,7	72,0	67,6	62,4	56,1	49,1
AE3007	SEL	D	5 000,0	93,6	90,0	87,4	84,6	79,8	74,2	69,9	64,8	58,7	51,9
AE3007	SEL	D	6 000,0	96,7	93,0	90,3	87,5	82,8	77,2	72,8	67,7	61,6	54,9
AE300C	LAmax	A	1 100,0	88,6	80,4	74,8	69,0	59,9	50,4	44,0	37,0	30,4	23,6
AE300C	LAmax	A	1 400,0	88,6	80,4	74,8	69,0	59,9	50,4	44,0	37,0	30,4	23,6
AE300C	LAmax	A	1 900,0	88,6	80,7	75,3	69,5	60,6	51,3	44,9	38,1	31,3	24,5

NPD_ID	Zaj mérőszám	Üzem típus	Teljesítmény- beállítás (A „Repülőgép” táblázat „Teljesítmény- paraméter” oszlopa adja meg a teljesítménybeállítás fajtáját és egységét)	L_200ft	L_400ft	L_630ft	L_1000ft	L_2000ft	L_4000ft	L_6300ft	L_10000ft	L_16000ft	L_25000ft
AE300C	LAmax	D	3 500,0	90,6	83,5	78,4	73,1	64,4	55,2	48,7	42,0	34,7	27,5
AE300C	LAmax	D	4 500,0	92,7	85,7	80,7	75,5	67,1	58,1	51,9	45,2	38,3	31,4
AE300C	LAmax	D	5 500,0	94,7	88,0	83,3	78,2	69,9	60,9	54,7	47,9	40,9	33,9
AE300C	SEL	A	1 100,0	91,1	86,1	82,6	78,7	72,5	65,8	61,1	56,0	50,8	45,5
AE300C	SEL	A	1 400,0	91,1	86,1	82,6	78,7	72,5	65,8	61,1	56,0	50,8	45,5
AE300C	SEL	A	1 900,0	92,5	87,1	83,3	79,4	73,1	66,4	61,8	56,7	51,8	46,8
AE300C	SEL	D	3 500,0	92,9	88,2	84,7	80,8	74,4	67,2	62,1	56,7	50,6	44,6
AE300C	SEL	D	4 500,0	95,2	90,4	87,0	83,2	77,1	70,4	65,7	60,6	55,2	49,8
AE300C	SEL	D	5 500,0	96,6	92,4	89,3	85,7	79,7	72,9	68,0	62,7	57,0	51,2
AL502L	LAmax	A	1 900,0	88,4	81,5	76,6	71,3	62,7	53,2	46,4	39,1	31,4	23,2
AL502L	LAmax	A	5 000,0	98,0	91,5	86,9	82,2	74,4	65,8	59,4	52,6	45,1	36,8
AL502L	LAmax	D	1 900,0	88,4	81,5	76,6	71,3	62,7	53,2	46,4	39,1	31,4	23,2
AL502L	LAmax	D	5 000,0	98,0	91,5	86,9	82,2	74,4	65,8	59,4	52,6	45,1	36,8
AL502L	SEL	A	1 900,0	90,2	85,5	82,1	78,3	72,0	64,7	59,4	53,6	47,4	40,7
AL502L	SEL	A	5 000,0	101,1	96,8	93,8	90,5	85,0	78,6	73,8	68,4	62,5	55,6
AL502L	SEL	D	1 900,0	90,2	85,5	82,1	78,3	72,0	64,7	59,4	53,6	47,4	40,7
AL502L	SEL	D	5 000,0	101,1	96,8	93,8	90,5	85,0	78,6	73,8	68,4	62,5	55,6
AL502R	LAmax	A	1 600,0	91,2	84,5	79,7	74,5	66,3	57,0	50,1	42,3	33,7	25,0
AL502R	LAmax	A	5 200,0	101,6	94,8	89,8	84,6	76,3	67,5	61,2	54,3	47,0	39,7
AL502R	LAmax	D	1 600,0	91,2	84,5	79,7	74,5	66,3	57,0	50,1	42,3	33,7	25,0

NPD_ID	Zaj mérőszám	Üzem típus	Teljesítmény- beállítás (A „Repülőgép” táblázat „Teljesítmény- paraméter” oszlopa adja meg a teljesítménybeállítás fajtáját és egységét)	L_200ft	L_400ft	L_630ft	L_1000ft	L_2000ft	L_4000ft	L_6300ft	L_10000ft	L_16000ft	L_25000ft
AL502R	LAmax	D	5 200,0	101,6	94,8	89,8	84,6	76,3	67,5	61,2	54,3	47,0	39,7
AL502R	SEL	A	1 600,0	92,9	89,0	86,0	82,7	77,3	70,4	65,0	58,7	51,6	44,3
AL502R	SEL	A	5 200,0	102,3	98,4	95,4	92,1	86,8	80,4	75,6	70,3	64,4	58,7
AL502R	SEL	D	1 600,0	92,9	89,0	86,0	82,7	77,3	70,4	65,0	58,7	51,6	44,3
AL502R	SEL	D	5 200,0	102,3	98,4	95,4	92,1	86,8	80,4	75,6	70,3	64,4	58,7
BR710	LAmax	A	1 830,0	87,7	80,6	75,8	70,7	62,6	54,0	47,8	41,1	33,7	26,0
BR710	LAmax	A	2 000,0	87,9	80,7	75,9	70,7	62,7	54,0	47,9	41,2	33,7	25,9
BR710	LAmax	A	3 000,0	88,9	81,7	76,7	71,5	63,4	54,8	48,6	41,7	34,1	26,1
BR710	LAmax	A	4 000,0	90,1	82,9	77,9	72,7	64,6	55,9	49,7	42,8	35,1	27,1
BR710	LAmax	A	5 000,0	92,5	85,3	80,4	75,0	66,6	57,6	51,1	44,0	35,9	27,5
BR710	LAmax	A	6 000,0	94,7	87,7	82,7	77,3	68,8	59,8	53,3	46,0	37,9	29,3
BR710	LAmax	A	7 000,0	96,7	89,7	84,7	79,3	70,9	61,8	55,2	47,9	39,7	31,1
BR710	LAmax	A	8 000,0	98,4	91,5	86,5	81,1	72,7	63,6	57,1	49,8	41,6	32,9
BR710	LAmax	A	9 000,0	99,9	93,0	88,0	82,7	74,4	65,3	58,8	51,5	43,3	34,7
BR710	LAmax	A	10 000,0	101,0	94,1	89,3	84,0	75,8	66,8	60,4	53,2	45,0	36,5
BR710	LAmax	A	11 000,0	101,6	95,0	90,2	85,1	77,0	68,2	61,8	54,7	46,7	38,3
BR710	LAmax	A	12 000,0	102,6	95,6	90,9	85,9	78,0	69,3	63,1	56,1	48,3	40,1
BR710	LAmax	A	12 900,0	102,9	95,9	91,3	86,4	78,7	70,3	64,1	57,3	49,7	41,7
BR710	LAmax	D	4 000,0	90,0	82,7	77,7	72,5	64,1	55,2	48,9	41,8	33,9	25,7
BR710	LAmax	D	5 000,0	92,5	85,3	80,4	75,0	66,6	57,6	51,1	44,0	35,9	27,5

NPD_ID	Zaj mérőszám	Üzem típus	Teljesítmény- beállítás (A „Repülőgép” táblázat „Teljesítmény- paraméter” oszlopa adja meg a teljesítménybeállítás fajtáját és egységét)	L_200ft	L_400ft	L_630ft	L_1000ft	L_2000ft	L_4000ft	L_6300ft	L_10000ft	L_16000ft	L_25000ft
BR710	LAmax	D	6 000,0	94,7	87,7	82,7	77,3	68,8	59,8	53,3	46,0	37,9	29,3
BR710	LAmax	D	7 000,0	96,7	89,7	84,7	79,3	70,9	61,8	55,2	47,9	39,7	31,1
BR710	LAmax	D	8 000,0	98,4	91,5	86,5	81,1	72,7	63,6	57,1	49,8	41,6	32,9
BR710	LAmax	D	9 000,0	99,9	93,0	88,0	82,7	74,4	65,3	58,8	51,5	43,3	34,7
BR710	LAmax	D	10 000,0	101,0	94,1	89,3	84,0	75,8	66,8	60,4	53,2	45,0	36,5
BR710	LAmax	D	11 000,0	101,6	95,0	90,2	85,1	77,0	68,2	61,8	54,7	46,7	38,3
BR710	LAmax	D	12 000,0	102,6	95,6	90,9	85,9	78,0	69,3	63,1	56,1	48,3	40,1
BR710	LAmax	D	12 900,0	102,9	95,9	91,3	86,4	78,7	70,3	64,1	57,3	49,7	41,7
BR710	SEL	A	1 830,0	90,3	85,8	82,8	79,6	74,3	68,3	63,8	58,7	53,0	46,8
BR710	SEL	A	2 000,0	90,3	85,9	82,9	79,7	74,4	68,4	63,9	58,8	53,0	46,8
BR710	SEL	A	3 000,0	91,0	86,6	83,6	80,3	75,0	69,1	64,6	59,5	53,6	47,2
BR710	SEL	A	4 000,0	92,2	87,6	84,5	81,2	76,0	70,1	65,7	60,6	54,7	48,2
BR710	SEL	A	5 000,0	92,7	88,5	85,6	82,3	76,9	70,8	66,3	61,1	54,9	48,1
BR710	SEL	A	6 000,0	94,7	90,5	87,6	84,2	78,8	72,7	68,1	62,9	56,7	49,9
BR710	SEL	A	7 000,0	96,5	92,4	89,4	86,1	80,6	74,5	69,9	64,7	58,5	51,7
BR710	SEL	A	8 000,0	98,1	94,1	91,1	87,8	82,3	76,2	71,7	66,4	60,3	53,5
BR710	SEL	A	9 000,0	99,6	95,6	92,6	89,4	83,9	77,9	73,4	68,1	62,0	55,3
BR710	SEL	A	10 000,0	100,9	96,9	94,0	90,8	85,5	79,5	75,0	69,8	63,8	57,1
BR710	SEL	A	11 000,0	102,1	98,1	95,3	92,2	86,9	81,0	76,6	71,5	65,5	58,9
BR710	SEL	A	12 000,0	103,1	99,1	96,4	93,4	88,3	82,5	78,1	73,1	67,2	60,7

NPD_ID	Zaj mérőszám	Üzem típus	Teljesítmény- beállítás (A „Repülőgép” táblázat „Teljesítmény- paraméter” oszlopa adja meg a teljesítménybeállítás fajtáját és egységét)	L_200ft	L_400ft	L_630ft	L_1000ft	L_2000ft	L_4000ft	L_6300ft	L_10000ft	L_16000ft	L_25000ft
BR710	SEL	A	12 900,0	103,8	99,9	97,3	94,4	89,5	83,8	79,5	74,5	68,7	62,3
BR710	SEL	D	4 000,0	90,5	86,4	83,5	80,2	74,9	68,9	64,4	59,2	53,0	46,2
BR710	SEL	D	5 000,0	92,7	88,5	85,6	82,3	76,9	70,8	66,3	61,1	54,9	48,1
BR710	SEL	D	6 000,0	94,7	90,5	87,6	84,2	78,8	72,7	68,1	62,9	56,7	49,9
BR710	SEL	D	7 000,0	96,5	92,4	89,4	86,1	80,6	74,5	69,9	64,7	58,5	51,7
BR710	SEL	D	8 000,0	98,1	94,1	91,1	87,8	82,3	76,2	71,7	66,4	60,3	53,5
BR710	SEL	D	9 000,0	99,6	95,6	92,6	89,4	83,9	77,9	73,4	68,1	62,0	55,3
BR710	SEL	D	10 000,0	100,9	96,9	94,0	90,8	85,5	79,5	75,0	69,8	63,8	57,1
BR710	SEL	D	11 000,0	102,1	98,1	95,3	92,2	86,9	81,0	76,6	71,5	65,5	58,9
BR710	SEL	D	12 000,0	103,1	99,1	96,4	93,4	88,3	82,5	78,1	73,1	67,2	60,7
BR710	SEL	D	12 900,0	103,8	99,9	97,3	94,4	89,5	83,8	79,5	74,5	68,7	62,3
BR715	LAmax	A	4 250,0	89,2	81,6	76,8	71,6	63,4	54,6	48,3	41,6	34,7	28,2
BR715	LAmax	A	5 000,0	89,6	82,4	77,5	72,4	64,2	55,4	49,1	42,3	35,5	28,9
BR715	LAmax	A	5 750,0	89,9	83,0	78,2	73,0	64,9	56,1	49,7	43,0	36,1	29,6
BR715	LAmax	A	9 875,0	93,8	87,0	82,4	77,6	69,8	61,4	55,3	48,6	41,8	35,3
BR715	LAmax	D	11 000,0	95,7	88,9	84,3	79,5	71,7	63,1	57,0	50,2	43,4	36,9
BR715	LAmax	D	13 000,0	98,6	91,9	87,3	82,5	74,6	66,0	59,8	52,9	46,0	39,4
BR715	LAmax	D	15 000,0	101,2	94,5	90,0	85,1	77,2	68,5	62,2	55,3	48,3	41,6
BR715	LAmax	D	17 000,0	103,5	97,0	92,4	87,5	79,6	70,7	64,4	57,4	50,4	43,7
BR715	LAmax	D	19 000,0	106,4	99,9	95,3	90,4	82,4	73,4	67,0	60,0	52,9	46,2

NPD_ID	Zaj mérőszám	Üzem típus	Teljesítmény- beállítás (A „Repülőgép” táblázat „Teljesítmény- paraméter” oszlopa adja meg a teljesítménybeállítás fajtáját és egységét)	L_200ft	L_400ft	L_630ft	L_1000ft	L_2000ft	L_4000ft	L_6300ft	L_10000ft	L_16000ft	L_25000ft
BR715	LAmaz	D	19 750,0	107,5	101,0	96,5	91,6	83,5	74,5	68,1	61,1	53,9	47,2
BR715	SEL	A	4 250,0	91,9	87,1	84,1	80,7	75,2	69,0	64,4	59,4	54,2	49,4
BR715	SEL	A	5 000,0	92,2	88,0	84,9	81,5	76,1	69,9	65,3	60,3	55,2	50,3
BR715	SEL	A	5 750,0	92,5	88,6	85,6	82,2	76,8	70,6	66,0	61,0	55,9	51,1
BR715	SEL	A	9 875,0	95,7	91,5	88,7	85,6	80,5	74,8	70,5	65,6	60,7	56,0
BR715	SEL	D	11 000,0	97,3	93,1	90,3	87,2	82,1	76,4	72,1	67,2	62,3	57,6
BR715	SEL	D	13 000,0	99,8	95,7	92,9	89,8	84,7	78,9	74,7	69,8	64,9	60,2
BR715	SEL	D	15 000,0	102,1	98,0	95,2	92,1	87,0	81,2	77,0	72,1	67,2	62,5
BR715	SEL	D	17 000,0	104,1	100,1	97,3	94,2	89,1	83,3	79,0	74,2	69,2	64,6
BR715	SEL	D	19 000,0	106,6	102,7	99,8	96,7	91,6	85,8	81,5	76,7	71,8	67,2
BR715	SEL	D	19 750,0	107,6	103,7	100,8	97,7	92,6	86,8	82,5	77,7	72,8	68,2
CF34	LAmaz	A	2 000,0	87,3	80,7	76,0	71,1	63,0	54,1	47,6	40,6	33,0	24,6
CF34	LAmaz	A	3 000,0	90,6	83,8	79,0	73,9	65,6	56,5	49,8	42,7	34,9	26,5
CF34	LAmaz	D	4 000,0	93,1	86,3	81,5	76,5	68,4	59,6	53,1	46,0	38,2	29,6
CF34	LAmaz	D	5 000,0	95,0	88,2	83,5	78,6	70,6	61,9	55,6	48,7	40,9	32,3
CF34	LAmaz	D	6 000,0	97,2	90,9	86,1	81,2	73,2	64,5	58,2	51,5	43,5	34,9
CF34	SEL	A	2 000,0	90,9	86,7	83,3	79,9	74,1	67,4	62,4	56,9	50,7	43,9
CF34	SEL	A	3 000,0	94,3	89,8	86,5	82,9	76,9	70,0	64,8	59,2	52,9	46,0
CF34	SEL	D	4 000,0	96,3	91,8	88,5	85,0	79,1	72,5	67,5	61,9	55,6	48,6
CF34	SEL	D	5 000,0	97,7	93,2	90,0	86,5	80,8	74,3	69,5	64,1	57,9	50,7

NPD_ID	Zaj mérőszám	Üzem típus	Teljesítmény- beállítás (A „Repülőgép” táblázat „Teljesítmény- paraméter” oszlopa adja meg a teljesítménybeállítás fajtáját és egységét)	L_200ft	L_400ft	L_630ft	L_1000ft	L_2000ft	L_4000ft	L_6300ft	L_10000ft	L_16000ft	L_25000ft
CF34	SEL	D	6 000,0	99,7	95,2	92,0	88,5	82,8	76,3	71,5	66,1	59,9	52,7
CF3410E	LAmax	A	3 000,0	90,1	83,6	79,1	74,4	66,9	58,6	52,6	45,7	37,9	29,5
CF3410E	LAmax	A	5 000,0	91,9	85,3	80,7	75,9	68,3	59,9	53,9	47,2	39,6	31,4
CF3410E	LAmax	D	8 000,0	94,9	88,5	84,0	79,3	71,9	63,7	57,7	51,0	43,3	34,8
CF3410E	LAmax	D	10 000,0	97,6	91,1	86,6	81,9	74,3	66,0	60,2	53,4	45,6	37,1
CF3410E	LAmax	D	15 000,0	103,3	96,8	92,3	87,5	79,8	71,3	65,1	58,3	50,4	42,0
CF3410E	SEL	A	3 000,0	92,5	88,8	86,1	83,2	78,4	72,7	68,3	63,3	57,2	50,5
CF3410E	SEL	A	5 000,0	93,9	90,1	87,4	84,4	79,5	73,9	69,6	64,7	58,9	52,4
CF3410E	SEL	D	8 000,0	95,9	92,2	89,6	86,7	81,8	76,3	72,1	67,1	61,2	54,5
CF3410E	SEL	D	10 000,0	98,6	94,9	92,1	89,2	84,4	78,8	74,6	69,9	63,9	57,2
CF3410E	SEL	D	15 000,0	103,8	100,2	97,5	94,6	89,8	84,1	79,9	74,9	69,1	62,6
CF348C5	LAmax	A	2 500,0	89,7	83,1	78,6	73,8	66,2	57,6	51,3	44,1	36,0	27,3
CF348C5	LAmax	A	7 250,0	91,3	84,7	80,2	75,4	67,6	58,9	52,6	45,5	37,6	29,2
CF348C5	LAmax	D	7 250,0	94,5	87,9	83,5	78,7	71,0	62,3	56,0	48,8	40,5	31,7
CF348C5	LAmax	D	16 250,0	103,6	97,1	92,6	87,9	80,2	71,6	65,3	58,3	50,3	42,0
CF348C5	SEL	A	2 500,0	93,1	89,2	86,4	83,3	78,2	72,0	67,1	61,5	54,9	47,7
CF348C5	SEL	A	7 250,0	95,2	91,0	88,1	85,0	79,8	73,6	68,8	63,2	56,8	49,9
CF348C5	SEL	D	7 250,0	96,4	92,3	89,5	86,5	81,5	75,3	70,4	64,7	58,0	50,6
CF348C5	SEL	D	16 250,0	104,7	100,9	98,2	95,3	90,4	84,4	79,6	74,0	67,6	60,7
CF348E	LAmax	A	3 000,0	91,1	84,4	79,8	74,8	66,8	57,8	51,3	44,0	35,9	27,5

NPD_ID	Zaj mérőszám	Üzem típus	Teljesítmény- beállítás (A „Repülőgép” táblázat „Teljesítmény- paraméter” oszlopa adja meg a teljesítménybeállítás fajtáját és egységét)	L_200ft	L_400ft	L_630ft	L_1000ft	L_2000ft	L_4000ft	L_6300ft	L_10000ft	L_16000ft	L_25000ft
CF348E	LAmax	A	4 000,0	92,0	85,3	80,7	75,8	67,8	59,0	52,5	45,5	37,6	29,6
CF348E	LAmax	D	7 000,0	95,5	88,9	84,3	79,4	71,5	62,8	56,5	49,5	41,6	33,5
CF348E	LAmax	D	9 000,0	99,3	92,7	88,2	83,4	75,5	66,8	60,6	53,7	46,0	38,0
CF348E	LAmax	D	11 000,0	103,3	96,6	92,0	87,1	79,2	70,3	64,0	57,2	49,6	41,8
CF348E	SEL	A	3 000,0	93,5	89,6	86,7	83,5	78,2	72,0	67,2	61,6	55,3	48,6
CF348E	SEL	A	4 000,0	94,7	90,7	87,9	84,7	79,4	73,3	68,7	63,3	57,2	50,7
CF348E	SEL	D	7 000,0	97,3	93,2	90,5	87,4	82,3	76,2	71,7	66,4	60,4	54,0
CF348E	SEL	D	9 000,0	100,3	96,5	93,9	91,0	86,0	80,3	75,9	70,9	65,0	58,6
CF348E	SEL	D	11 000,0	103,4	99,7	97,1	94,2	89,4	83,8	79,5	74,6	68,9	62,5
CF565C	LAmax	A	3 000,0	93,3	86,6	82,1	77,3	69,7	61,5	55,6	48,9	41,5	33,6
CF565C	LAmax	A	5 000,0	94,2	87,3	82,5	77,6	69,9	61,6	55,6	49,0	41,5	33,6
CF565C	LAmax	D	12 500,0	98,9	89,4	82,8	76,4	67,3	57,8	51,3	44,2	36,3	27,7
CF565C	LAmax	D	20 000,0	103,4	95,3	89,8	83,9	75,3	66,2	59,9	53,0	45,0	36,3
CF565C	LAmax	D	27 500,0	106,9	99,4	94,4	89,3	81,0	71,9	65,4	58,3	50,2	41,5
CF565C	SEL	A	3 000,0	98,7	92,8	89,9	86,8	81,7	76,0	71,7	66,6	60,8	54,3
CF565C	SEL	A	5 000,0	99,0	93,3	90,1	86,9	81,9	76,1	71,8	66,7	60,9	54,3
CF565C	SEL	D	12 500,0	98,8	92,6	88,7	84,8	78,6	71,9	67,1	61,6	55,4	48,5
CF565C	SEL	D	20 000,0	105,3	99,9	96,4	92,9	87,3	81,0	76,4	70,9	64,7	57,8
CF565C	SEL	D	27 500,0	108,0	103,5	100,5	97,4	92,1	86,2	81,7	76,2	70,7	64,6
CF567B	LAmax	A	3 000,0	93,0	85,9	81,1	76,1	68,0	59,2	52,5	45,6	37,5	29,3

NPD_ID	Zaj mérőszám	Üzem típus	Teljesítmény- beállítás (A „Repülőgép” táblázat „Teljesítmény- paraméter” oszlopa adja meg a teljesítménybeállítás fajtáját és egységét)	L_200ft	L_400ft	L_630ft	L_1000ft	L_2000ft	L_4000ft	L_6300ft	L_10000ft	L_16000ft	L_25000ft
CF567B	LAmax	A	4 000,0	93,6	86,5	81,7	76,6	68,7	59,9	53,4	46,6	37,8	29,7
CF567B	LAmax	A	5 000,0	94,1	87,0	82,2	77,2	69,2	60,5	54,1	47,4	39,0	31,1
CF567B	LAmax	A	6 000,0	94,6	87,5	82,7	77,6	69,7	61,1	54,7	48,1	40,4	32,9
CF567B	LAmax	A	7 000,0	95,0	87,9	83,0	78,0	70,1	61,5	55,2	48,7	41,8	34,5
CF567B	LAmax	D	10 000,0	95,2	87,9	83,6	78,8	71,3	63,0	57,3	50,4	44,2	36,9
CF567B	LAmax	D	13 000,0	98,1	91,0	86,7	82,0	74,5	66,3	60,7	53,9	46,9	39,6
CF567B	LAmax	D	16 000,0	100,5	93,7	89,3	84,6	77,3	69,2	63,5	56,8	49,4	42,1
CF567B	LAmax	D	19 000,0	102,7	96,0	91,7	87,1	79,7	71,7	66,1	59,5	52,2	44,9
CF567B	LAmax	D	23 500,0	107,2	100,9	96,5	91,9	84,7	76,8	71,4	64,6	57,7	50,4
CF567B	SEL	A	3 000,0	95,5	91,3	88,2	84,9	79,5	73,3	68,3	63,2	55,9	49,6
CF567B	SEL	A	4 000,0	96,2	91,9	88,8	85,6	80,2	74,1	69,4	64,3	56,8	50,7
CF567B	SEL	A	5 000,0	96,7	92,5	89,4	86,1	80,8	74,8	70,1	65,2	58,0	52,4
CF567B	SEL	A	6 000,0	97,2	93,0	89,9	86,7	81,4	75,5	70,9	66,0	59,4	54,3
CF567B	SEL	A	7 000,0	97,7	93,4	90,4	87,1	81,9	76,0	71,5	66,7	60,8	55,6
CF567B	SEL	D	10 000,0	96,3	92,1	89,4	86,3	81,4	75,9	72,0	67,0	61,3	51,9
CF567B	SEL	D	13 000,0	99,2	95,2	92,4	89,4	84,7	79,3	75,4	70,5	64,5	56,1
CF567B	SEL	D	16 000,0	101,7	97,6	95,0	92,1	87,4	82,1	78,3	73,5	67,3	60,0
CF567B	SEL	D	19 000,0	103,9	99,9	97,3	94,5	89,9	84,7	81,0	76,2	70,3	63,7
CF567B	SEL	D	23 500,0	108,4	104,5	102,0	99,3	95,0	89,9	86,4	81,5	75,5	69,5
CF66D	LAmax	A	8 000,0	99,2	92,0	86,6	81,0	72,1	63,0	56,5	49,1	40,8	32,5

NPD_ID	Zaj mérőszám	Üzem típus	Teljesítmény- beállítás (A „Repülőgép” táblázat „Teljesítmény- paraméter” oszlopa adja meg a teljesítménybeállítás fajtáját és egységét)	L_200ft	L_400ft	L_630ft	L_1000ft	L_2000ft	L_4000ft	L_6300ft	L_10000ft	L_16000ft	L_25000ft
CF66D	LAmax	A	14 000,0	102,1	95,0	89,9	84,5	76,0	67,0	60,6	53,3	45,1	37,1
CF66D	LAmax	D	20 000,0	104,5	97,6	92,7	87,5	79,3	70,4	64,1	56,9	48,9	41,0
CF66D	LAmax	D	28 000,0	106,2	99,4	94,6	89,5	81,5	72,6	66,4	59,3	51,3	43,6
CF66D	LAmax	D	36 000,0	107,8	101,1	96,5	91,5	83,7	74,9	68,7	61,7	53,8	46,2
CF66D	SEL	A	8 000,0	100,7	95,5	91,7	87,5	81,1	74,0	68,8	63,0	56,3	49,7
CF66D	SEL	A	14 000,0	104,4	99,5	95,9	92,0	85,9	79,0	73,9	68,3	61,7	55,2
CF66D	SEL	D	20 000,0	106,8	102,2	98,7	95,0	89,0	82,3	77,3	71,8	65,4	58,9
CF66D	SEL	D	28 000,0	109,3	104,8	101,4	98,0	92,2	85,6	80,7	75,3	69,0	62,6
CF66D	SEL	D	36 000,0	110,9	106,6	103,3	100,0	94,3	87,8	83,0	77,6	71,4	65,1
CF680C	LAmax	A	5 500,0	94,4	87,4	82,8	78,0	70,4	61,9	55,7	48,8	40,9	31,7
CF680C	LAmax	A	7 000,0	95,3	88,1	83,5	78,5	70,7	62,1	55,8	49,0	40,9	31,4
CF680C	LAmax	A	12 000,0	95,9	88,8	84,1	79,1	71,3	62,7	56,4	49,6	41,7	32,5
CF680C	LAmax	A	15 000,0	98,9	91,2	86,2	80,7	72,3	63,4	57,0	50,1	42,0	32,1
CF680C	LAmax	D	17 000,0	101,6	93,6	87,8	81,4	71,6	62,2	55,8	48,8	40,6	30,5
CF680C	LAmax	D	21 000,0	100,8	93,1	87,6	81,7	72,6	63,6	57,4	50,7	42,7	33,0
CF680C	LAmax	D	25 000,0	100,6	93,1	87,8	82,3	73,8	65,0	59,0	52,4	44,7	35,2
CF680C	LAmax	D	33 000,0	101,3	94,2	89,3	84,2	76,3	67,9	62,1	55,7	48,2	39,2
CF680C	LAmax	D	41 000,0	103,1	96,3	91,5	86,7	79,1	70,9	65,1	58,9	51,5	42,6
CF680C	LAmax	D	54 000,0	109,7	103,2	98,8	94,0	86,4	78,2	72,5	66,2	59,0	50,4
CF680C	SEL	A	5 500,0	95,9	93,2	90,4	87,2	82,1	76,2	71,6	66,4	60,4	53,5

NPD_ID	Zaj mérőszám	Üzem típus	Teljesítmény- beállítás (A „Repülőgép” táblázat „Teljesítmény- paraméter” oszlopa adja meg a teljesítménybeállítás fajtáját és egységét)	L_200ft	L_400ft	L_630ft	L_1000ft	L_2000ft	L_4000ft	L_6300ft	L_10000ft	L_16000ft	L_25000ft
CF680C	SEL	A	7 000,0	96,6	93,7	90,7	87,5	82,2	76,2	71,5	66,4	60,4	53,4
CF680C	SEL	A	12 000,0	98,0	94,9	91,8	88,5	83,0	76,9	72,2	67,1	61,0	53,9
CF680C	SEL	A	15 000,0	99,2	97,1	93,8	90,1	84,2	77,6	72,9	67,7	61,6	54,5
CF680C	SEL	D	17 000,0	104,5	99,3	95,3	90,7	83,1	75,4	70,6	65,4	59,2	51,4
CF680C	SEL	D	21 000,0	103,1	98,4	94,7	90,5	83,7	76,8	72,3	67,3	61,4	53,9
CF680C	SEL	D	25 000,0	102,5	98,0	94,6	90,8	84,6	78,2	73,8	69,1	63,4	56,2
CF680C	SEL	D	33 000,0	102,6	98,5	95,5	92,1	86,7	80,9	76,9	72,3	66,9	60,1
CF680C	SEL	D	41 000,0	104,0	100,1	97,3	94,2	89,2	83,8	79,9	75,4	70,1	63,5
CF680C	SEL	D	54 000,0	109,8	106,1	103,6	100,8	96,1	90,8	86,9	82,6	77,5	71,2
CF680E	LAmax	A	6 000,0	93,8	86,6	82,0	77,2	69,6	61,4	55,4	48,7	41,1	33,0
CF680E	LAmax	A	12 000,0	96,7	89,2	84,3	79,1	71,0	62,4	56,2	49,2	41,6	33,5
CF680E	LAmax	D	34 000,0	105,5	97,4	92,0	86,3	77,7	68,4	61,8	54,3	46,2	37,4
CF680E	LAmax	D	42 000,0	106,0	98,2	93,2	88,0	79,8	70,7	64,2	56,9	48,8	40,1
CF680E	LAmax	D	52 000,0	107,5	100,1	95,2	90,2	82,3	73,8	67,6	60,6	52,7	44,0
CF680E	LAmax	D	62 000,0	111,7	104,4	99,6	94,5	86,6	78,4	72,4	65,6	57,6	48,8
CF680E	SEL	A	6 000,0	99,1	93,5	90,3	87,1	81,9	76,1	71,7	66,6	60,3	53,7
CF680E	SEL	A	12 000,0	100,0	94,8	91,5	88,2	82,8	76,9	72,3	67,1	60,8	54,2
CF680E	SEL	D	34 000,0	106,7	101,4	98,1	94,5	88,6	82,2	77,6	72,2	65,9	58,9
CF680E	SEL	D	42 000,0	107,2	102,4	99,4	96,0	90,6	84,4	79,9	74,6	68,4	61,5
CF680E	SEL	D	52 000,0	108,4	104,1	101,2	98,2	93,2	87,4	83,0	77,6	71,6	64,8

NPD_ID	Zaj mérőszám	Üzem típus	Teljesítmény- beállítás (A „Repülőgép” táblázat „Teljesítmény- paraméter” oszlopa adja meg a teljesítménybeállítás fajtáját és egységét)	L_200ft	L_400ft	L_630ft	L_1000ft	L_2000ft	L_4000ft	L_6300ft	L_10000ft	L_16000ft	L_25000ft
CF680E	SEL	D	62 000,0	112,7	108,3	105,4	102,5	97,6	91,9	87,7	82,5	76,5	70,4
CF700	LAmaz	A	850,0	98,2	90,6	84,9	78,7	68,7	59,1	52,4	45,3	37,6	29,2
CF700	LAmaz	A	1 500,0	100,5	93,5	88,6	83,5	74,6	64,9	57,6	49,7	41,7	33,0
CF700	LAmaz	D	2 500,0	101,0	94,0	89,1	84,0	75,9	66,9	60,2	52,8	44,8	36,1
CF700	LAmaz	D	3 750,0	108,6	101,4	96,3	91,0	82,4	72,6	65,3	57,2	48,4	38,9
CF700	SEL	A	850,0	100,7	95,3	91,2	86,4	78,7	71,4	66,2	60,5	54,4	47,4
CF700	SEL	A	1 500,0	102,8	97,8	94,1	90,0	83,4	75,9	70,1	63,7	57,2	50,0
CF700	SEL	D	2 500,0	104,2	99,5	96,1	92,5	86,7	79,9	74,7	68,9	62,3	55,1
CF700	SEL	D	3 750,0	111,3	106,4	102,8	99,0	92,6	85,1	79,2	72,7	65,4	57,4
CFM562	LAmaz	A	5 000,0	96,4	89,8	85,2	80,4	72,6	64,0	57,5	50,3	42,1	33,4
CFM562	LAmaz	A	10 000,0	100,5	94,0	89,2	84,4	76,7	68,7	61,8	54,7	46,5	37,8
CFM562	LAmaz	D	10 000,0	100,5	94,0	89,2	84,4	76,7	68,7	61,8	54,7	46,5	37,8
CFM562	LAmaz	D	15 500,0	106,1	99,5	94,8	89,9	82,3	73,9	67,8	60,8	52,6	43,9
CFM562	SEL	A	5 000,0	97,9	93,5	90,4	87,1	81,9	75,6	70,7	64,9	58,2	51,0
CFM562	SEL	A	10 000,0	101,5	97,2	94,2	91,0	85,9	79,8	75,0	69,3	62,6	55,4
CFM562	SEL	D	10 000,0	101,5	97,2	94,2	91,0	85,9	79,8	75,0	69,3	62,6	55,4
CFM562	SEL	D	15 500,0	106,5	102,5	99,6	96,5	91,6	85,7	81,0	75,5	68,9	61,6
CFM563	LAmaz	A	2 500,0	93,4	85,7	80,8	75,6	67,4	58,2	51,5	44,0	36,5	29,1
CFM563	LAmaz	A	3 500,0	94,5	86,7	81,8	76,5	68,2	59,1	52,5	45,1	37,6	30,4
CFM563	LAmaz	A	4 500,0	95,8	88,0	83,0	77,7	69,5	60,4	53,9	46,6	39,2	32,1

NPD_ID	Zaj mérőszám	Üzem típus	Teljesítmény- beállítás (A „Repülőgép” táblázat „Teljesítmény- paraméter” oszlopa adja meg a teljesítménybeállítás fajtáját és egységét)	L_200ft	L_400ft	L_630ft	L_1000ft	L_2000ft	L_4000ft	L_6300ft	L_10000ft	L_16000ft	L_25000ft
CFM563	LAmax	A	5 500,0	97,2	89,3	84,4	79,1	71,0	62,0	55,6	48,3	41,0	33,9
CFM563	LAmax	D	6 500,0	95,8	89,1	84,5	79,6	71,7	63,2	56,9	49,8	42,5	35,7
CFM563	LAmax	D	9 000,0	97,0	90,3	85,8	80,9	73,2	64,8	58,6	51,6	44,5	37,8
CFM563	LAmax	D	11 500,0	98,6	92,0	87,4	82,7	75,0	66,7	60,6	53,8	46,8	40,2
CFM563	LAmax	D	14 000,0	100,4	93,8	89,3	84,5	77,0	68,8	62,8	56,0	49,2	42,7
CFM563	LAmax	D	16 500,0	102,2	95,7	91,2	86,5	79,0	70,9	65,0	58,4	51,6	45,3
CFM563	LAmax	D	19 000,0	104,4	97,9	93,5	88,9	81,5	73,5	67,6	61,1	54,5	48,3
CFM563	SEL	A	2 500,0	94,7	90,2	87,1	83,7	78,1	71,5	66,7	61,1	55,4	49,8
CFM563	SEL	A	3 500,0	96,3	91,5	88,3	84,7	79,0	72,5	67,7	62,2	56,6	51,2
CFM563	SEL	A	4 500,0	97,6	92,8	89,5	85,8	80,1	73,7	69,0	63,6	58,1	52,8
CFM563	SEL	A	5 500,0	98,8	93,9	90,6	86,9	81,4	75,0	70,4	65,1	59,7	54,4
CFM563	SEL	D	6 500,0	96,4	92,3	89,3	86,1	80,9	75,2	70,8	65,6	60,3	55,4
CFM563	SEL	D	9 000,0	97,9	93,7	90,7	87,5	82,4	76,8	72,5	67,5	62,5	57,7
CFM563	SEL	D	11 500,0	99,5	95,4	92,5	89,3	84,3	78,9	74,7	69,9	64,9	60,3
CFM563	SEL	D	14 000,0	101,1	97,2	94,4	91,3	86,5	81,2	77,1	72,3	67,5	63,0
CFM563	SEL	D	16 500,0	102,8	99,0	96,3	93,5	88,8	83,6	79,6	74,9	70,2	65,8
CFM563	SEL	D	19 000,0	104,7	101,2	98,7	96,0	91,5	86,4	82,5	78,0	73,4	69,1
CFM565	LAmax	A	2 700,0	91,7	84,4	79,7	74,8	67,0	58,5	52,2	45,3	37,5	29,5
CFM565	LAmax	A	6 000,0	93,8	86,1	80,9	75,6	67,4	58,7	52,4	45,5	37,7	29,7
CFM565	LAmax	D	12 000,0	100,3	92,0	86,2	80,3	71,1	61,7	55,4	48,6	40,9	33,1

NPD_ID	Zaj mérőszám	Üzem típus	Teljesítmény- beállítás (A „Repülőgép” táblázat „Teljesítmény- paraméter” oszlopa adja meg a teljesítménybeállítás fajtáját és egységét)	L_200ft	L_400ft	L_630ft	L_1000ft	L_2000ft	L_4000ft	L_6300ft	L_10000ft	L_16000ft	L_25000ft
CFM565	LAmax	D	15 500,0	102,5	94,9	89,5	83,6	74,0	65,0	58,8	52,1	44,7	36,8
CFM565	LAmax	D	19 000,0	104,3	96,6	91,1	85,7	77,2	68,2	62,2	55,5	47,9	40,0
CFM565	LAmax	D	22 500,0	105,9	98,9	94,1	88,9	80,9	72,5	66,1	59,4	51,7	43,3
CFM565	SEL	A	2 700,0	96,6	90,5	87,5	84,2	78,9	72,8	68,2	62,9	56,8	50,3
CFM565	SEL	A	6 000,0	97,4	91,6	88,2	84,8	79,3	73,1	68,5	63,3	57,1	50,6
CFM565	SEL	D	12 000,0	100,9	96,2	92,4	88,3	81,9	75,5	71,1	66,0	60,0	53,8
CFM565	SEL	D	15 500,0	103,6	99,0	95,3	91,5	85,6	79,3	74,9	69,9	64,2	57,9
CFM565	SEL	D	19 000,0	104,7	100,5	97,3	93,9	88,3	82,4	78,1	73,2	67,3	61,0
CFM565	SEL	D	22 500,0	106,5	102,4	99,6	96,4	91,4	85,7	81,5	76,5	70,8	64,3
CJ610	LAmax	A	700,0	98,5	91,9	87,3	82,4	74,3	65,0	58,0	50,1	41,3	31,6
CJ610	LAmax	A	1 800,0	117,1	110,3	105,6	100,5	92,2	82,5	75,1	66,7	57,0	46,0
CJ610	LAmax	D	1 800,0	117,1	110,3	105,6	100,5	92,2	82,5	75,1	66,7	57,0	46,0
CJ610	LAmax	D	2 600,0	122,2	115,0	109,8	104,3	95,3	85,3	77,6	68,9	59,0	47,9
CJ610	SEL	A	700,0	100,8	96,4	93,3	89,9	84,0	77,0	71,5	65,1	57,8	49,6
CJ610	SEL	A	1 800,0	119,3	114,8	111,6	108,0	101,9	94,5	88,6	81,6	73,4	63,9
CJ610	SEL	D	1 800,0	119,3	114,8	111,6	108,0	101,9	94,5	88,6	81,6	73,4	63,9
CJ610	SEL	D	2 600,0	124,7	119,7	116,0	112,0	105,3	97,5	91,3	84,1	75,7	66,1
CT75	LAmax	A	30,0	86,9	80,5	76,1	71,6	64,5	57,0	51,6	45,6	38,6	30,9
CT75	LAmax	A	75,0	88,1	81,7	77,4	73,0	66,0	58,5	53,3	47,6	41,3	34,5
CT75	LAmax	D	75,0	88,1	81,7	77,4	73,0	66,0	58,5	53,3	47,6	41,3	34,5

NPD_ID	Zaj mérőszám	Üzem típus	Teljesítmény- beállítás (A „Repülőgép” táblázat „Teljesítmény- paraméter” oszlopa adja meg a teljesítménybeállítás fajtáját és egységét)	L_200ft	L_400ft	L_630ft	L_1000ft	L_2000ft	L_4000ft	L_6300ft	L_10000ft	L_16000ft	L_25000ft
CT75	LAmax	D	100,0	95,2	88,9	84,7	80,3	73,4	66,1	60,8	54,8	47,9	40,1
CT75	SEL	A	30,0	87,5	83,4	80,5	77,5	72,7	67,4	63,6	59,1	53,6	47,3
CT75	SEL	A	75,0	89,0	85,1	82,5	79,5	75,1	69,9	66,2	62,0	57,2	51,8
CT75	SEL	D	75,0	89,0	85,1	82,5	79,5	75,1	69,9	66,2	62,0	57,2	51,8
CT75	SEL	D	100,0	97,0	92,8	90,1	87,3	82,9	77,8	74,0	69,5	64,1	57,8
EPW118	LAmax	A	700,0	88,9	82,0	77,1	71,9	63,6	55,2	49,3	42,9	34,7	27,0
EPW118	LAmax	A	1 000,0	88,3	81,5	76,8	71,8	64,0	55,5	49,4	42,4	33,5	25,1
EPW118	LAmax	D	2 000,0	85,8	79,2	74,8	70,2	63,0	55,2	49,6	43,2	35,4	28,1
EPW118	LAmax	D	3 000,0	86,4	79,9	75,6	71,1	64,0	56,6	51,3	45,6	38,7	32,1
EPW118	LAmax	D	3 800,0	92,0	85,7	81,5	77,1	70,4	63,3	58,4	53,0	46,2	39,7
EPW118	SEL	A	700,0	94,5	87,5	82,7	77,5	69,2	60,7	54,9	48,4	40,3	32,6
EPW118	SEL	A	1 000,0	94,9	88,1	83,4	78,4	70,6	62,1	56,0	49,0	40,2	31,7
EPW118	SEL	D	2 000,0	98,4	91,9	87,4	82,8	75,6	67,8	62,2	55,9	48,1	40,7
EPW118	SEL	D	3 000,0	98,7	92,3	87,9	83,4	76,4	68,9	63,7	58,0	51,0	44,5
EPW118	SEL	D	3 800,0	100,9	94,6	90,4	86,0	79,3	72,2	67,3	61,9	55,0	48,6
FJ44-4	LAmax	A	600,0	86,7	79,1	73,8	68,1	59,1	49,4	42,7	35,7	28,2	20,8
FJ44-4	LAmax	A	900,0	89,1	81,8	76,6	70,9	61,7	51,7	44,6	37,1	29,1	21,1
FJ44-4	LAmax	D	1 700,0	96,4	88,4	82,8	76,9	67,6	57,7	50,9	43,7	36,2	28,8
FJ44-4	LAmax	D	2 400,0	98,2	91,8	87,1	81,8	73,2	63,5	56,7	49,3	41,3	33,4
FJ44-4	LAmax	D	3 000,0	101,5	95,2	90,6	85,4	76,8	67,3	60,5	53,1	45,2	37,3

NPD_ID	Zaj mérőszám	Üzem típus	Teljesítmény- beállítás (A „Repülőgép” táblázat „Teljesítmény- paraméter” oszlopa adja meg a teljesítménybeállítás fajtáját és egységét)	L_200ft	L_400ft	L_630ft	L_1000ft	L_2000ft	L_4000ft	L_6300ft	L_10000ft	L_16000ft	L_25000ft
FJ44-4	LAmax	D	3 300,0	103,8	97,4	92,7	87,5	78,9	69,4	62,7	55,4	47,6	39,8
FJ44-4	SEL	A	600,0	87,3	82,8	79,5	75,9	70,0	63,4	58,8	53,9	48,6	43,3
FJ44-4	SEL	A	900,0	90,4	85,5	82,0	78,1	71,8	64,9	60,0	54,8	49,2	43,6
FJ44-4	SEL	D	1 700,0	94,2	90,0	86,8	83,2	77,2	70,5	65,7	60,6	55,0	49,3
FJ44-4	SEL	D	2 400,0	98,2	94,4	91,5	88,2	82,5	76,0	71,3	66,1	60,5	54,8
FJ44-4	SEL	D	3 000,0	102,0	98,5	95,7	92,5	86,9	80,4	75,7	70,5	64,9	59,1
FJ44-4	SEL	D	3 300,0	104,5	101,0	98,2	95,0	89,5	83,2	78,6	73,5	68,0	62,4
GE90	LAmax	A	12 000,0	94,2	86,8	81,8	76,8	68,9	60,3	54,1	47,5	40,8	34,5
GE90	LAmax	A	17 000,0	95,3	87,9	82,9	77,9	69,9	61,2	55,0	48,3	41,5	35,1
GE90	LAmax	A	22 000,0	96,6	89,0	84,0	78,9	70,7	62,0	55,6	48,9	42,0	35,6
GE90	LAmax	A	27 000,0	97,9	90,0	84,9	79,7	71,4	62,5	56,2	49,4	42,5	36,0
GE90	LAmax	D	31 000,0	97,5	90,7	86,0	80,8	72,8	63,8	57,5	50,4	43,3	36,4
GE90	LAmax	D	41 000,0	98,8	92,0	87,3	82,2	74,2	65,3	59,0	52,1	45,1	38,4
GE90	LAmax	D	51 000,0	100,6	93,8	89,2	84,1	76,2	67,3	61,1	54,3	47,5	40,9
GE90	LAmax	D	61 000,0	102,8	96,0	91,4	86,4	78,5	69,7	63,6	56,9	50,1	43,5
GE90	LAmax	D	71 000,0	105,0	98,3	93,7	88,7	80,8	72,1	66,1	59,4	52,7	46,3
GE90	LAmax	D	81 000,0	109,0	102,4	97,8	92,9	85,2	76,7	70,8	64,4	58,0	52,0
GE90	SEL	A	12 000,0	97,7	92,8	89,5	86,3	80,9	74,9	70,4	65,5	60,5	55,8
GE90	SEL	A	17 000,0	98,6	93,9	90,6	87,2	81,7	75,7	71,1	66,1	61,1	56,4
GE90	SEL	A	22 000,0	99,8	94,9	91,5	88,1	82,5	76,3	71,7	66,7	61,6	56,9

NPD_ID	Zaj mérőszám	Üzem típus	Teljesítmény- beállítás (A „Repülőgép” táblázat „Teljesítmény- paraméter” oszlopa adja meg a teljesítménybeállítás fajtáját és egységét)	L_200ft	L_400ft	L_630ft	L_1000ft	L_2000ft	L_4000ft	L_6300ft	L_10000ft	L_16000ft	L_25000ft
GE90	SEL	A	27 000,0	101,0	95,9	92,4	88,8	83,2	76,9	72,3	67,2	62,1	57,3
GE90	SEL	D	31 000,0	100,0	95,8	92,7	89,2	83,5	76,9	72,2	66,9	61,4	56,2
GE90	SEL	D	41 000,0	101,2	97,1	94,2	90,7	85,1	78,5	73,9	68,7	63,4	58,4
GE90	SEL	D	51 000,0	102,7	98,8	95,9	92,5	87,0	80,6	76,1	71,1	66,0	61,1
GE90	SEL	D	61 000,0	104,4	100,6	97,7	94,5	89,2	82,9	78,6	73,7	68,7	64,0
GE90	SEL	D	71 000,0	106,1	102,3	99,5	96,4	91,3	85,3	81,1	76,3	71,5	66,9
GE90	SEL	D	81 000,0	109,1	105,4	102,7	99,7	95,0	89,6	85,7	81,3	77,0	73,0
GE9015	LAmax	A	12 000,0	96,1	88,9	84,3	79,4	71,6	63,2	57,1	50,5	43,8	37,5
GE9015	LAmax	A	17 333,0	96,5	89,3	84,6	79,7	71,9	63,4	57,3	50,7	43,9	37,6
GE9015	LAmax	A	22 667,0	97,2	90,0	85,3	80,3	72,5	63,9	57,6	51,0	44,1	37,7
GE9015	LAmax	A	28 000,0	98,2	90,9	86,1	81,1	73,2	64,5	58,1	51,4	44,4	37,9
GE9015	LAmax	D	39 000,0	100,4	93,2	88,4	83,4	75,3	66,5	60,1	52,9	45,6	38,6
GE9015	LAmax	D	50 600,0	101,8	94,7	89,9	84,8	76,6	67,7	61,5	54,5	47,4	40,6
GE9015	LAmax	D	62 200,0	103,5	96,6	91,8	86,7	78,5	69,6	63,3	56,4	49,4	42,7
GE9015	LAmax	D	73 800,0	105,5	98,6	93,8	88,7	80,5	71,7	65,4	58,6	51,7	45,0
GE9015	LAmax	D	85 400,0	108,5	101,7	96,9	91,9	83,8	75,1	68,9	62,1	55,3	48,8
GE9015	LAmax	D	97 000,0	114,5	107,6	103,0	98,1	90,4	81,8	75,7	68,9	61,9	55,4
GE9015	SEL	A	12 000,0	99,5	94,9	91,8	88,7	83,5	77,6	73,1	68,3	63,3	58,6
GE9015	SEL	A	17 333,0	99,9	95,2	92,1	88,9	83,6	77,7	73,2	68,3	63,2	58,5
GE9015	SEL	A	22 667,0	100,5	95,9	92,8	89,5	84,1	78,1	73,5	68,5	63,4	58,6

NPD_ID	Zaj mérőszám	Üzem típus	Teljesítmény- beállítás (A „Repülőgép” táblázat „Teljesítmény- paraméter” oszlopa adja meg a teljesítménybeállítás fajtáját és egységét)	L_200ft	L_400ft	L_630ft	L_1000ft	L_2000ft	L_4000ft	L_6300ft	L_10000ft	L_16000ft	L_25000ft
GE9015	SEL	A	28 000,0	101,3	96,7	93,5	90,2	84,8	78,7	74,0	68,9	63,7	58,9
GE9015	SEL	D	39 000,0	102,7	97,8	94,4	90,9	85,3	78,9	74,3	68,9	63,5	58,3
GE9015	SEL	D	50 600,0	103,6	98,9	95,7	92,3	86,7	80,4	75,9	70,7	65,5	60,6
GE9015	SEL	D	62 200,0	105,0	100,5	97,4	94,1	88,5	82,3	77,9	72,9	67,8	63,0
GE9015	SEL	D	73 800,0	106,6	102,3	99,2	96,0	90,5	84,4	80,0	75,1	70,1	65,4
GE9015	SEL	D	85 400,0	109,3	105,0	102,1	98,9	93,6	87,7	83,4	78,6	73,7	69,1
GE9015	SEL	D	97 000,0	114,7	110,6	107,7	104,7	99,7	94,1	89,9	85,1	80,2	75,6
GENX67	LAmax	A	7 000,0	99,0	91,8	87,0	82,2	74,4	65,9	59,6	52,8	45,9	39,4
GENX67	LAmax	A	12 000,0	99,6	92,4	87,6	82,8	75,0	66,5	60,2	53,3	46,4	39,9
GENX67	LAmax	A	17 000,0	100,0	92,8	88,0	83,2	75,3	66,7	60,4	53,5	46,5	40,0
GENX67	LAmax	A	22 000,0	100,4	93,2	88,3	83,4	75,4	66,8	60,4	53,5	46,5	39,9
GENX67	LAmax	D	17 000,0	101,0	94,3	89,7	84,9	77,2	68,7	62,5	55,5	48,4	41,5
GENX67	LAmax	D	25 000,0	101,5	94,8	90,2	85,3	77,5	68,8	62,6	55,6	48,4	41,6
GENX67	LAmax	D	33 000,0	102,9	96,2	91,5	86,6	78,7	70,0	63,7	56,6	49,5	42,6
GENX67	LAmax	D	41 000,0	104,8	98,0	93,4	88,5	80,5	71,7	65,4	58,3	51,0	44,1
GENX67	LAmax	D	49 000,0	107,0	100,2	95,5	90,6	82,6	73,8	67,4	60,2	53,0	46,0
GENX67	LAmax	D	57 000,0	110,1	103,4	98,7	93,8	85,8	76,9	70,5	63,2	55,9	49,0
GENX67	SEL	A	7 000,0	101,0	96,8	93,9	90,9	85,7	79,7	75,1	70,0	64,9	60,1
GENX67	SEL	A	12 000,0	101,6	97,4	94,5	91,4	86,2	80,2	75,6	70,5	65,3	60,4
GENX67	SEL	A	17 000,0	102,3	98,0	95,0	91,9	86,6	80,6	75,9	70,7	65,4	60,5

NPD_ID	Zaj mérőszám	Üzem típus	Teljesítmény- beállítás (A „Repülőgép” táblázat „Teljesítmény- paraméter” oszlopa adja meg a teljesítménybeállítás fajtáját és egységét)	L_200ft	L_400ft	L_630ft	L_1000ft	L_2000ft	L_4000ft	L_6300ft	L_10000ft	L_16000ft	L_25000ft
GENX67	SEL	A	22 000,0	102,8	98,5	95,5	92,3	86,9	80,8	76,1	70,8	65,4	60,4
GENX67	SEL	D	17 000,0	102,0	98,1	95,3	92,4	87,4	81,7	77,3	72,1	66,9	61,8
GENX67	SEL	D	25 000,0	102,6	98,6	95,8	92,8	87,6	81,7	77,3	72,1	66,9	61,8
GENX67	SEL	D	33 000,0	103,9	99,9	97,1	94,0	88,8	82,8	78,4	73,2	68,0	62,9
GENX67	SEL	D	41 000,0	105,5	101,6	98,8	95,7	90,5	84,5	80,1	74,9	69,7	64,7
GENX67	SEL	D	49 000,0	107,4	103,5	100,7	97,7	92,5	86,6	82,2	77,0	71,8	66,8
GENX67	SEL	D	57 000,0	110,1	106,3	103,5	100,6	95,5	89,7	85,3	80,2	75,1	70,2
GP7270	LAmax	A	5 500,0	92,0	86,2	81,9	77,4	69,8	61,4	55,3	48,6	41,2	33,5
GP7270	LAmax	A	7 500,0	92,4	86,4	82,1	77,5	69,9	61,6	55,5	48,8	41,3	33,5
GP7270	LAmax	A	12 000,0	93,4	87,0	82,5	77,9	70,3	61,9	55,8	49,1	41,6	33,7
GP7270	LAmax	A	14 000,0	94,0	87,5	82,9	78,1	70,4	62,0	55,9	49,2	41,7	33,9
GP7270	LAmax	D	40 000,0	99,3	92,8	88,5	83,7	75,9	67,2	60,9	53,9	45,9	37,3
GP7270	LAmax	D	50 000,0	102,0	95,9	91,3	86,5	78,7	70,1	63,8	56,8	48,8	40,2
GP7270	LAmax	D	60 000,0	104,1	98,2	93,8	89,1	81,6	73,0	66,8	59,7	51,7	43,1
GP7270	LAmax	D	80 000,0	111,3	105,6	101,7	97,1	90,0	81,7	75,5	68,2	61,1	52,5
GP7270	SEL	A	5 500,0	96,8	92,6	89,8	86,7	81,6	75,7	71,2	66,2	60,4	54,2
GP7270	SEL	A	7 500,0	97,3	93,0	90,0	86,9	81,8	75,9	71,5	66,4	60,6	54,3
GP7270	SEL	A	12 000,0	98,4	93,9	90,8	87,6	82,4	76,4	72,0	66,9	61,0	54,6
GP7270	SEL	A	14 000,0	99,0	94,3	91,2	88,0	82,7	76,8	72,3	67,2	61,3	54,8
GP7270	SEL	D	40 000,0	102,6	98,2	95,0	91,8	86,5	80,6	76,1	71,0	64,9	58,2

NPD_ID	Zaj mérőszám	Üzem típus	Teljesítmény- beállítás (A „Repülőgép” táblázat „Teljesítmény- paraméter” oszlopa adja meg a teljesítménybeállítás fajtáját és egységét)	L_200ft	L_400ft	L_630ft	L_1000ft	L_2000ft	L_4000ft	L_6300ft	L_10000ft	L_16000ft	L_25000ft
GP7270	SEL	D	50 000,0	105,6	101,0	97,9	94,8	89,7	83,8	79,5	74,3	68,3	61,6
GP7270	SEL	D	60 000,0	107,7	103,5	100,5	97,4	92,2	86,4	82,0	76,9	70,8	64,1
GP7270	SEL	D	80 000,0	114,8	111,0	108,5	105,6	100,6	94,9	90,6	85,5	79,6	72,7
IO320B	LAmaz	A	55,0	79,0	72,6	68,2	63,6	56,4	48,5	43,0	36,8	30,0	22,9
IO320B	LAmaz	A	107,0	79,8	73,3	68,9	64,3	56,8	48,3	42,1	35,3	27,9	20,6
IO320B	LAmaz	D	201,0	86,6	79,8	75,1	70,0	62,5	54,3	48,3	41,6	34,2	26,7
IO320B	LAmaz	D	214,0	89,5	82,6	77,8	72,7	64,6	56,2	50,1	43,4	35,8	28,1
IO320B	LAmaz	D	339,0	96,1	89,0	84,0	78,6	70,2	61,5	55,3	48,3	40,5	32,3
IO320B	SEL	A	55,0	82,3	78,4	75,7	72,9	68,2	62,8	58,8	54,3	49,2	44,1
IO320B	SEL	A	107,0	83,5	79,8	77,1	74,2	69,1	63,0	58,5	53,5	48,0	42,8
IO320B	SEL	D	201,0	90,2	85,8	82,8	79,6	74,3	68,3	63,9	58,8	53,0	47,2
IO320B	SEL	D	214,0	93,9	89,0	85,7	82,2	76,6	70,4	65,9	60,7	54,7	48,6
IO320B	SEL	D	339,0	98,8	94,5	91,4	88,1	82,5	76,1	71,4	66,1	60,0	53,5
IO360L	LAmaz	A	26,6	71,6	64,2	59,7	55,0	47,7	39,8	34,4	28,5	22,4	16,9
IO360L	LAmaz	A	58,2	78,8	72,2	67,7	62,9	55,2	46,7	40,7	34,1	27,0	20,3
IO360L	LAmaz	D	59,6	82,7	75,6	71,1	66,4	58,9	50,8	45,0	38,6	31,7	24,5
IO360L	LAmaz	D	100,0	84,6	77,8	73,2	68,2	60,4	52,0	46,2	39,9	33,5	25,6
IO360L	SEL	A	26,6	73,0	68,7	65,8	63,0	58,6	53,6	50,0	46,2	42,4	38,8
IO360L	SEL	A	58,2	79,3	75,3	72,7	69,9	65,1	59,6	55,5	51,1	46,3	43,0
IO360L	SEL	D	59,6	83,5	79,8	77,2	74,4	69,7	64,1	59,9	55,3	50,3	45,8

NPD_ID	Zaj mérőszám	Üzem típus	Teljesítmény- beállítás (A „Repülőgép” táblázat „Teljesítmény- paraméter” oszlopa adja meg a teljesítménybeállítás fajtáját és egységét)	L_200ft	L_400ft	L_630ft	L_1000ft	L_2000ft	L_4000ft	L_6300ft	L_10000ft	L_16000ft	L_25000ft
IO360L	SEL	D	100,0	84,9	81,4	78,9	76,0	71,2	65,5	61,3	56,5	51,8	46,3
IO540	LAmax	A	2 400,0	82,2	75,8	71,7	67,3	60,6	53,5	48,7	43,4	37,7	31,6
IO540	LAmax	A	2 500,0	86,4	80,1	75,9	71,5	64,7	57,6	52,7	47,4	41,7	35,6
IO540	LAmax	A	2 700,0	94,6	88,2	83,8	79,3	72,0	63,9	58,2	52,2	45,6	38,8
IO540	LAmax	D	2 500,0	92,0	85,6	81,2	76,7	69,5	62,0	56,8	51,3	45,2	38,8
IO540	LAmax	D	2 700,0	99,0	92,6	88,3	83,8	76,6	68,7	63,1	56,9	50,0	42,7
IO540	SEL	A	2 400,0	82,7	79,3	77,0	74,6	70,8	66,6	63,5	60,1	56,1	51,7
IO540	SEL	A	2 500,0	86,6	83,2	80,8	78,4	74,4	70,2	67,1	63,7	59,8	55,4
IO540	SEL	A	2 700,0	92,9	89,5	87,2	84,6	80,5	75,8	72,2	68,2	63,6	58,4
IO540	SEL	D	2 500,0	91,8	88,3	85,8	83,2	78,9	74,1	70,8	67,1	63,0	58,3
IO540	SEL	D	2 700,0	96,8	93,5	91,1	88,6	84,3	79,4	75,7	71,5	66,7	61,4
JT15D1	LAmax	A	300,0	83,2	76,3	71,5	66,5	58,6	50,1	43,9	37,1	29,5	21,0
JT15D1	LAmax	A	600,0	85,7	78,8	74,0	69,0	61,1	52,6	46,4	39,6	32,0	23,5
JT15D1	LAmax	D	1 200,0	93,2	86,2	81,3	76,0	67,6	58,4	51,8	44,6	36,7	28,1
JT15D1	LAmax	D	1 550,0	95,3	88,6	83,9	79,0	71,1	62,3	55,7	48,4	40,1	31,0
JT15D1	SEL	A	300,0	85,6	81,0	77,7	74,2	68,5	62,3	57,6	52,3	46,2	39,2
JT15D1	SEL	A	600,0	86,8	82,2	78,9	75,4	69,7	63,5	58,8	53,5	47,4	40,4
JT15D1	SEL	D	1 200,0	96,4	91,7	88,2	84,5	78,3	71,4	66,3	60,6	54,2	47,1
JT15D1	SEL	D	1 550,0	98,0	93,6	90,4	87,0	81,4	74,8	69,7	63,9	57,1	49,5
JT15D5	LAmax	A	670,0	90,2	82,7	77,2	71,2	61,7	52,0	45,5	38,5	30,7	21,2

NPD_ID	Zaj mérőszám	Üzem típus	Teljesítmény- beállítás (A „Repülőgép” táblázat „Teljesítmény- paraméter” oszlopa adja meg a teljesítménybeállítás fajtáját és egységét)	L_200ft	L_400ft	L_630ft	L_1000ft	L_2000ft	L_4000ft	L_6300ft	L_10000ft	L_16000ft	L_25000ft
JT15D5	LAmax	A	1 500,0	101,3	94,4	89,6	84,4	75,8	67,2	61,3	54,4	46,4	37,5
JT15D5	LAmax	D	1 500,0	101,3	94,4	89,6	84,4	75,8	67,2	61,3	54,4	46,4	37,5
JT15D5	LAmax	D	2 100,0	103,7	97,2	92,6	87,8	80,1	72,0	66,0	59,2	51,1	42,2
JT15D5	SEL	A	670,0	90,2	85,6	82,2	78,4	72,3	65,3	60,3	54,7	48,4	41,4
JT15D5	SEL	A	1 500,0	104,1	99,8	96,8	93,4	87,3	81,1	76,6	71,3	64,8	57,4
JT15D5	SEL	D	1 500,0	104,1	99,8	96,8	93,4	87,3	81,1	76,6	71,3	64,8	57,4
JT15D5	SEL	D	2 100,0	106,0	102,4	99,7	96,8	91,6	85,7	81,2	75,9	69,3	61,8
JT3D	LAmax	A	4 000,0	111,8	104,5	98,9	93,0	81,8	67,8	59,2	50,9	41,8	32,9
JT3D	LAmax	A	6 000,0	114,0	106,8	101,5	95,5	84,6	71,3	63,3	55,3	46,4	37,2
JT3D	LAmax	D	8 000,0	115,9	109,0	103,7	98,0	87,6	75,4	67,7	59,8	51,1	42,1
JT3D	LAmax	D	10 000,0	117,5	110,8	105,6	100,0	90,4	79,5	71,8	63,8	55,2	46,5
JT3D	LAmax	D	12 000,0	118,2	111,5	106,4	101,0	92,1	82,0	74,5	66,8	58,6	49,7
JT3D	LAmax	D	15 000,0	119,7	113,0	107,9	102,5	94,0	85,0	78,1	70,3	62,0	53,5
JT3D	SEL	A	4 000,0	112,5	107,5	103,6	99,0	90,0	78,3	71,2	64,5	57,0	49,5
JT3D	SEL	A	6 000,0	114,8	109,8	105,9	101,5	92,8	81,8	75,2	68,9	61,7	54,1
JT3D	SEL	D	8 000,0	117,1	112,0	108,2	104,0	95,9	85,9	79,6	73,4	66,1	58,6
JT3D	SEL	D	10 000,0	119,0	113,9	110,1	106,0	98,5	90,0	83,7	77,5	70,1	62,8
JT3D	SEL	D	12 000,0	120,7	115,6	111,9	107,7	100,8	92,6	87,1	81,0	73,9	66,5
JT3D	SEL	D	15 000,0	122,5	117,4	113,6	109,5	103,1	96,4	90,8	85,1	77,9	70,4
JT3DQ	LAmax	A	3 000,0	102,8	95,2	89,6	83,1	74,3	65,0	58,4	51,0	42,6	34,0

NPD_ID	Zaj mérőszám	Üzem típus	Teljesítmény- beállítás (A „Repülőgép” táblázat „Teljesítmény- paraméter” oszlopa adja meg a teljesítménybeállítás fajtáját és egységét)	L_200ft	L_400ft	L_630ft	L_1000ft	L_2000ft	L_4000ft	L_6300ft	L_10000ft	L_16000ft	L_25000ft
JT3DQ	LAmax	A	5 000,0	105,2	96,2	89,9	84,4	75,7	66,2	59,5	52,1	43,9	35,5
JT3DQ	LAmax	D	11 000,0	107,5	100,8	96,3	91,4	83,5	75,0	68,7	61,7	53,6	45,3
JT3DQ	LAmax	D	15 500,0	114,2	107,7	103,2	98,7	91,4	83,7	78,2	72,0	64,9	57,3
JT3DQ	SEL	A	3 000,0	104,4	99,4	95,6	91,4	84,8	77,8	72,6	66,7	59,9	52,7
JT3DQ	SEL	A	5 000,0	105,1	100,0	96,2	91,9	85,4	78,4	73,2	67,3	60,6	53,7
JT3DQ	SEL	D	11 000,0	109,1	105,4	102,7	99,8	95,0	88,9	84,2	78,6	72,1	65,2
JT3DQ	SEL	D	15 500,0	116,9	113,3	110,8	108,1	103,5	98,1	94,1	89,4	83,9	77,7
JT4A	LAmax	A	4 000,0	109,2	101,7	96,3	90,5	80,6	69,0	61,7	54,5	45,7	36,9
JT4A	LAmax	A	6 000,0	111,1	103,6	98,2	92,5	82,7	71,2	63,7	56,3	48,1	39,5
JT4A	LAmax	D	10 000,0	116,5	109,3	104,1	98,5	89,3	79,0	71,6	63,7	54,5	45,4
JT4A	LAmax	D	12 000,0	119,6	112,4	107,4	102,0	93,1	82,9	75,3	67,4	58,4	48,8
JT4A	LAmax	D	15 000,0	125,3	118,3	113,2	108,0	99,1	89,2	81,5	73,5	64,3	54,6
JT4A	SEL	A	4 000,0	110,8	105,4	101,2	97,0	89,6	80,6	74,3	68,6	60,9	52,7
JT4A	SEL	A	6 000,0	112,7	107,3	103,3	99,0	91,8	82,9	76,8	71,1	63,6	55,7
JT4A	SEL	D	10 000,0	117,4	112,4	108,7	104,5	97,4	89,2	83,3	76,9	69,4	61,5
JT4A	SEL	D	12 000,0	120,0	115,2	111,6	107,5	100,6	92,6	86,6	80,3	72,6	64,7
JT4A	SEL	D	15 000,0	125,5	120,8	117,6	113,5	106,9	99,3	93,3	86,6	78,7	70,6
JT9D7Q	LAmax	A	8 560,0	101,8	95,4	91,0	86,3	78,6	69,9	63,6	56,7	49,0	40,9
JT9D7Q	LAmax	A	14 000,0	103,3	96,8	92,2	87,1	79,2	70,5	64,2	57,5	49,9	41,9
JT9D7Q	LAmax	D	24 370,0	106,3	99,8	95,3	90,3	82,6	74,2	68,1	61,6	54,2	46,4

NPD_ID	Zaj mérőszám	Üzem típus	Teljesítmény- beállítás (A „Repülőgép” táblázat „Teljesítmény- paraméter” oszlopa adja meg a teljesítménybeállítás fajtáját és egységét)	L_200ft	L_400ft	L_630ft	L_1000ft	L_2000ft	L_4000ft	L_6300ft	L_10000ft	L_16000ft	L_25000ft
JT9D7Q	LAmax	D	34 850,0	110,0	103,8	99,4	94,7	87,2	78,7	72,7	66,0	58,6	50,8
JT9D7Q	LAmax	D	40 240,0	112,5	106,3	102,0	97,3	89,9	81,4	75,3	68,6	61,2	53,4
JT9D7Q	LAmax	D	44 940,0	115,3	109,1	104,8	100,0	92,6	84,2	78,0	71,4	63,9	56,1
JT9D7Q	SEL	A	8 560,0	103,6	99,5	96,6	93,5	88,1	81,7	77,0	71,6	65,5	58,9
JT9D7Q	SEL	A	14 000,0	105,1	100,9	97,8	94,3	88,7	82,3	77,6	72,4	66,4	59,9
JT9D7Q	SEL	D	24 370,0	108,1	103,9	100,9	97,5	92,1	86,0	81,5	76,5	70,7	64,4
JT9D7Q	SEL	D	34 850,0	111,8	107,9	105,0	101,9	96,7	90,5	86,1	80,9	75,1	68,8
JT9D7Q	SEL	D	40 240,0	114,3	110,4	107,6	104,5	99,4	93,2	88,7	83,5	77,7	71,4
JT9D7Q	SEL	D	44 940,0	117,1	113,2	110,4	107,2	102,1	96,0	91,4	86,3	80,4	74,1
JT9DBD	LAmax	A	8 000,0	106,5	99,5	94,5	89,0	79,8	69,1	61,2	53,2	44,9	36,3
JT9DBD	LAmax	A	14 000,0	111,0	104,0	99,0	93,5	84,3	73,6	65,7	57,7	49,4	40,8
JT9DBD	LAmax	D	20 000,0	114,3	107,2	102,1	96,5	87,1	76,9	69,8	62,3	54,2	45,4
JT9DBD	LAmax	D	28 000,0	116,4	109,3	104,2	98,5	89,0	79,1	72,3	65,0	57,0	48,0
JT9DBD	LAmax	D	36 000,0	117,9	110,8	105,7	100,0	90,5	80,6	73,8	66,5	58,5	49,7
JT9DBD	SEL	A	8 000,0	108,2	103,5	99,9	96,0	89,1	80,6	74,2	67,6	60,9	53,7
JT9DBD	SEL	A	14 000,0	113,2	108,5	104,9	101,0	94,1	85,6	79,2	72,6	65,9	58,7
JT9DBD	SEL	D	20 000,0	116,6	111,8	108,1	104,0	96,9	89,0	83,4	77,3	70,7	63,4
JT9DBD	SEL	D	28 000,0	118,7	113,9	110,2	106,0	98,8	91,2	85,9	80,0	73,5	66,2
JT9DBD	SEL	D	36 000,0	120,2	115,4	111,7	107,5	100,3	92,7	87,4	81,5	75,0	67,7
JT9DFL	LAmax	A	8 000,0	103,0	95,5	90,2	84,3	75,1	66,0	59,7	52,6	44,5	35,6

NPD_ID	Zaj mérőszám	Üzem típus	Teljesítmény- beállítás (A „Repülőgép” táblázat „Teljesítmény- paraméter” oszlopa adja meg a teljesítménybeállítás fajtáját és egységét)	L_200ft	L_400ft	L_630ft	L_1000ft	L_2000ft	L_4000ft	L_6300ft	L_10000ft	L_16000ft	L_25000ft
JT9DFL	LAmax	A	16 000,0	107,1	99,6	94,3	88,4	79,2	70,1	63,8	56,7	48,6	39,7
JT9DFL	LAmax	D	24 000,0	110,6	103,1	97,8	92,1	83,3	74,5	68,3	61,5	53,7	45,4
JT9DFL	LAmax	D	32 000,0	113,5	105,9	100,6	95,1	86,5	77,9	71,9	65,3	57,7	49,7
JT9DFL	LAmax	D	40 000,0	115,7	108,1	102,8	97,3	88,7	80,1	74,1	67,5	59,9	51,9
JT9DFL	SEL	A	8 000,0	102,3	97,8	94,3	90,5	84,4	77,7	72,9	67,3	60,7	53,3
JT9DFL	SEL	A	16 000,0	106,3	101,8	98,3	94,5	88,4	81,7	76,9	71,3	64,7	57,3
JT9DFL	SEL	D	24 000,0	109,4	105,1	101,7	98,0	92,2	85,8	81,2	75,9	69,7	62,8
JT9DFL	SEL	D	32 000,0	111,8	107,4	104,1	100,5	94,9	88,7	84,2	79,1	73,1	66,5
JT9DFL	SEL	D	40 000,0	113,8	109,4	106,1	102,5	96,9	90,7	86,2	81,1	75,1	68,5
O320D3	LAmax	A	1 500,0	66,9	60,5	56,2	51,7	44,7	37,2	32,1	26,7	21,1	15,9
O320D3	LAmax	A	1 600,0	68,1	61,7	57,4	52,9	45,9	38,4	33,2	27,7	21,9	16,6
O320D3	LAmax	A	1 800,0	72,1	65,6	61,2	56,6	49,3	41,3	35,8	30,0	23,9	18,0
O320D3	LAmax	D	2 150,0	79,8	73,1	68,6	63,9	56,2	47,9	42,2	36,1	29,7	23,1
O320D3	LAmax	D	2 442,0	87,3	80,7	76,1	71,2	63,5	55,1	49,4	43,1	36,1	28,7
O320D3	LAmax	D	2 600,0	88,8	82,1	77,5	72,6	64,7	56,2	50,2	43,8	36,7	29,3
O320D3	SEL	A	1 500,0	69,0	65,6	62,8	60,2	56,0	51,3	48,0	44,5	41,3	38,2
O320D3	SEL	A	1 600,0	70,4	67,1	64,6	62,0	57,7	53,0	49,6	45,9	42,3	38,9
O320D3	SEL	A	1 800,0	74,1	70,5	68,0	65,3	60,7	55,5	51,8	47,8	43,8	39,9
O320D3	SEL	D	2 150,0	80,4	76,9	74,3	71,4	66,5	60,9	57,0	52,7	48,1	43,7
O320D3	SEL	D	2 442,0	87,9	84,2	81,5	78,5	73,4	67,9	63,9	59,5	54,4	48,9

NPD_ID	Zaj mérőszám	Üzem típus	Teljesítmény- beállítás (A „Repülőgép” táblázat „Teljesítmény- paraméter” oszlopa adja meg a teljesítménybeállítás fajtáját és egységét)	L_200ft	L_400ft	L_630ft	L_1000ft	L_2000ft	L_4000ft	L_6300ft	L_10000ft	L_16000ft	L_25000ft
O320D3	SEL	D	2 600,0	89,4	85,5	82,8	79,8	74,8	69,0	64,8	60,2	55,0	49,2
O470R	LAmax	A	169,0	73,3	67,1	62,9	58,6	51,8	44,6	39,6	34,1	28,1	21,8
O470R	LAmax	A	244,0	73,9	67,7	63,5	59,2	52,5	45,4	40,3	34,8	28,8	22,4
O470R	LAmax	D	533,0	87,5	81,2	77,0	72,7	65,7	58,2	52,7	46,6	39,7	32,3
O470R	LAmax	D	640,0	96,1	89,8	85,5	80,9	73,5	65,0	58,6	51,3	43,0	34,3
O470R	SEL	A	169,0	75,6	71,7	69,0	66,2	61,7	56,7	53,1	49,2	44,7	39,8
O470R	SEL	A	244,0	76,2	72,3	69,6	66,8	62,3	57,3	53,7	49,7	45,1	40,2
O470R	SEL	D	533,0	87,8	83,8	81,1	78,2	73,6	68,2	64,2	59,6	54,2	48,4
O470R	SEL	D	640,0	95,4	91,3	88,5	85,4	80,3	74,1	69,2	63,4	56,5	49,3
OLY593	LAmax	A	10 000,0	115,8	109,2	104,6	99,8	92,0	83,2	76,5	68,8	60,3	50,7
OLY593	LAmax	A	20 000,0	126,4	119,4	113,3	109,2	101,2	92,4	85,9	78,7	70,2	60,7
OLY593	LAmax	D	20 000,0	126,4	119,4	113,3	109,2	101,2	92,4	85,9	78,7	70,2	60,7
OLY593	LAmax	D	28 000,0	132,1	124,8	119,6	114,3	106,1	97,3	90,8	83,6	75,1	65,3
OLY593	LAmax	D	32 000,0	134,0	126,7	121,4	116,0	107,8	98,9	92,4	85,2	76,7	67,3
OLY593	SEL	A	10 000,0	117,7	113,4	110,3	107,0	101,5	94,8	89,6	83,5	76,5	68,3
OLY593	SEL	A	20 000,0	130,3	125,5	122,0	118,3	112,6	106,1	101,1	95,3	88,3	80,3
OLY593	SEL	D	20 000,0	130,3	125,5	122,0	118,3	112,6	106,1	101,1	95,3	88,3	80,3
OLY593	SEL	D	28 000,0	136,4	131,3	127,6	123,8	118,0	111,4	106,4	100,6	93,7	85,7
OLY593	SEL	D	32 000,0	138,4	133,2	129,4	125,5	119,6	113,0	108,0	102,2	95,3	87,4
PT6A114	LAmax	A	400,0	90,0	83,6	79,4	75,0	68,0	60,4	54,8	48,3	40,5	31,7

NPD_ID	Zaj mérőszám	Üzem típus	Teljesítmény- beállítás (A „Repülőgép” táblázat „Teljesítmény- paraméter” oszlopa adja meg a teljesítménybeállítás fajtáját és egységét)	L_200ft	L_400ft	L_630ft	L_1000ft	L_2000ft	L_4000ft	L_6300ft	L_10000ft	L_16000ft	L_25000ft
PT6A114	LAmax	A	427,0	90,0	83,6	79,4	75,0	68,0	60,4	54,8	48,3	40,5	31,7
PT6A114	LAmax	A	463,0	90,3	84,0	79,7	75,2	68,2	60,6	55,1	48,7	41,1	32,6
PT6A114	LAmax	D	1 009,0	88,2	82,0	77,8	73,5	66,7	59,1	53,5	47,1	39,4	30,8
PT6A114	LAmax	D	1 899,0	90,0	83,8	79,7	75,4	68,7	61,4	56,1	50,1	43,1	35,4
PT6A114	SEL	A	400,0	89,9	85,8	83,0	80,1	75,4	70,1	65,9	61,0	54,7	47,4
PT6A114	SEL	A	427,0	89,9	85,8	83,0	80,1	75,4	70,1	65,9	61,0	54,7	47,4
PT6A114	SEL	A	463,0	89,4	85,3	82,4	79,4	74,7	69,3	65,3	60,6	54,7	47,9
PT6A114	SEL	D	1 009,0	87,7	83,8	81,1	78,3	73,7	68,4	64,3	59,4	53,2	46,1
PT6A114	SEL	D	1 899,0	89,7	85,8	83,2	80,4	75,9	70,9	67,1	62,6	57,1	50,9
PT6A27	LAmax	A	30,0	90,9	84,6	80,4	76,0	69,1	61,6	56,0	49,8	42,6	34,0
PT6A27	LAmax	A	100,0	95,6	89,5	85,3	81,0	74,3	67,0	61,6	55,6	49,0	41,4
PT6A27	LAmax	D	30,0	90,9	84,6	80,4	76,0	69,1	61,6	56,0	49,8	42,6	34,0
PT6A27	LAmax	D	100,0	95,6	89,5	85,3	81,0	74,3	67,0	61,6	55,6	49,0	41,4
PT6A27	SEL	A	30,0	91,3	87,2	84,4	81,6	76,9	71,7	67,6	62,9	57,2	50,0
PT6A27	SEL	A	100,0	95,9	92,0	89,3	86,5	82,0	77,0	73,1	68,6	63,5	57,4
PT6A27	SEL	D	30,0	91,3	87,2	84,4	81,6	76,9	71,7	67,6	62,9	57,2	50,0
PT6A27	SEL	D	100,0	95,9	92,0	89,3	86,5	82,0	77,0	73,1	68,6	63,5	57,4
PT6A41	LAmax	A	300,0	83,6	77,2	72,8	68,2	60,9	52,8	47,0	40,4	32,8	24,9
PT6A41	LAmax	A	311,0	83,6	77,2	72,8	68,2	60,9	52,8	47,0	40,4	32,8	24,9
PT6A41	LAmax	D	820,0	85,2	78,9	74,7	70,3	63,5	56,0	50,6	44,4	37,2	29,1

NPD_ID	Zaj mérőszám	Üzem típus	Teljesítmény- beállítás (A „Repülőgép” táblázat „Teljesítmény- paraméter” oszlopa adja meg a teljesítménybeállítás fajtáját és egységét)	L_200ft	L_400ft	L_630ft	L_1000ft	L_2000ft	L_4000ft	L_6300ft	L_10000ft	L_16000ft	L_25000ft
PT6A41	LAmaz	D	1 153,0	87,2	81,0	76,9	72,6	65,9	58,6	53,4	47,5	40,6	32,9
PT6A41	SEL	A	300,0	87,8	83,6	80,7	77,6	72,5	66,7	62,3	57,3	51,3	44,8
PT6A41	SEL	A	311,0	87,8	83,6	80,7	77,6	72,5	66,7	62,3	57,3	51,3	44,8
PT6A41	SEL	D	820,0	86,6	82,5	79,8	77,0	72,3	67,1	63,2	58,5	52,8	46,3
PT6A41	SEL	D	1 153,0	88,6	84,7	82,0	79,2	74,8	69,8	66,0	61,6	56,2	50,0
PT6A45	LAmaz	A	35,0	87,2	81,0	76,7	72,4	65,1	57,7	52,9	48,0	41,9	35,1
PT6A45	LAmaz	A	65,0	87,8	81,4	77,0	72,5	64,9	57,4	52,4	47,4	41,7	35,5
PT6A45	LAmaz	D	65,0	87,8	81,4	77,0	72,5	64,9	57,4	52,4	47,4	41,7	35,5
PT6A45	LAmaz	D	100,0	94,9	88,6	84,4	80,0	72,6	65,2	60,3	55,4	49,4	42,4
PT6A45	SEL	A	35,0	88,0	84,0	81,3	78,5	74,0	69,2	65,6	61,6	57,0	51,6
PT6A45	SEL	A	65,0	88,5	84,4	81,5	78,5	73,7	68,5	64,8	60,9	56,8	52,0
PT6A45	SEL	D	65,0	88,5	84,4	81,5	78,5	73,7	68,5	64,8	60,9	56,8	52,0
PT6A45	SEL	D	100,0	95,1	91,1	88,4	85,5	81,0	76,1	72,4	68,4	63,8	58,4
PT6A50	LAmaz	A	35,0	83,9	78,2	74,0	68,8	60,7	51,8	45,5	38,6	31,4	24,2
PT6A50	LAmaz	A	40,0	87,4	81,7	77,5	72,4	64,2	55,5	49,0	42,1	34,4	26,7
PT6A50	LAmaz	D	80,0	84,7	78,5	74,4	69,8	62,5	54,0	48,1	41,3	34,0	26,4
PT6A50	LAmaz	D	100,0	86,9	80,7	76,6	72,0	64,7	56,2	50,2	43,5	36,4	29,3
PT6A50	SEL	A	35,0	85,7	82,3	79,6	76,0	70,2	63,6	58,9	53,5	47,9	42,2
PT6A50	SEL	A	40,0	89,2	85,8	83,1	79,6	73,7	67,3	62,4	57,0	50,9	44,7
PT6A50	SEL	D	80,0	86,5	82,6	80,0	77,0	72,0	65,8	61,5	56,2	50,5	44,4

NPD_ID	Zaj mérőszám	Üzem típus	Teljesítmény- beállítás (A „Repülőgép” táblázat „Teljesítmény- paraméter” oszlopa adja meg a teljesítménybeállítás fajtáját és egységét)	L_200ft	L_400ft	L_630ft	L_1000ft	L_2000ft	L_4000ft	L_6300ft	L_10000ft	L_16000ft	L_25000ft
PT6A50	SEL	D	100,0	88,7	84,8	82,2	79,2	74,2	68,0	63,6	58,4	52,9	47,3
PT6A67	LAmx	A	400,0	87,8	81,2	76,8	72,2	64,9	56,7	50,6	43,5	35,4	27,1
PT6A67	LAmx	A	600,0	89,1	82,4	77,9	73,3	66,1	58,1	52,3	45,7	37,8	29,2
PT6A67	LAmx	D	1 000,0	90,2	83,7	79,2	74,5	67,0	58,8	52,9	46,7	39,9	33,2
PT6A67	LAmx	D	1 100,0	90,2	83,7	79,2	74,5	67,0	58,8	52,9	46,7	39,9	33,2
PT6A67	LAmx	D	1 600,0	87,9	81,5	77,2	72,7	65,7	58,1	52,7	46,9	40,5	34,0
PT6A67	LAmx	D	1 700,0	87,9	81,5	77,2	72,7	65,7	58,1	52,7	46,9	40,5	34,0
PT6A67	SEL	A	400,0	90,6	86,4	83,9	81,0	76,3	70,7	66,2	60,9	54,6	48,2
PT6A67	SEL	A	600,0	90,8	86,6	83,9	80,9	76,3	71,0	66,8	61,8	55,7	48,8
PT6A67	SEL	D	1 000,0	92,8	88,9	86,3	83,3	78,4	72,7	68,5	63,9	58,8	53,6
PT6A67	SEL	D	1 100,0	92,8	88,9	86,3	83,3	78,4	72,7	68,5	63,9	58,8	53,6
PT6A67	SEL	D	1 600,0	89,4	85,7	83,2	80,5	76,0	70,9	67,2	63,1	58,5	53,7
PT6A67	SEL	D	1 700,0	89,4	85,7	83,2	80,5	76,0	70,9	67,2	63,1	58,5	53,7
PW119C	LAmx	A	108,0	91,0	84,0	79,0	73,6	64,7	55,1	48,4	41,1	33,2	25,4
PW119C	LAmx	A	465,0	91,8	84,6	79,4	73,7	64,1	53,6	46,5	39,0	31,1	22,9
PW119C	LAmx	D	3 412,0	87,2	80,6	76,2	71,5	64,3	56,5	51,0	44,9	38,3	31,6
PW119C	LAmx	D	4 300,0	88,8	82,4	78,2	73,8	67,0	59,9	55,0	49,7	43,9	37,8
PW119C	LAmx	D	4 301,0	88,8	82,4	78,2	73,8	67,0	59,9	55,0	49,7	43,9	37,8
PW119C	SEL	A	108,0	95,0	90,3	86,8	82,8	76,2	68,8	63,6	57,8	51,4	45,1
PW119C	SEL	A	465,0	95,3	90,4	86,7	82,5	75,1	66,9	61,3	55,3	48,8	42,2

NPD_ID	Zaj mérőszám	Üzem típus	Teljesítmény- beállítás (A „Repülőgép” táblázat „Teljesítmény- paraméter” oszlopa adja meg a teljesítménybeállítás fajtáját és egységét)	L_200ft	L_400ft	L_630ft	L_1000ft	L_2000ft	L_4000ft	L_6300ft	L_10000ft	L_16000ft	L_25000ft
PW119C	SEL	D	3 412,0	90,0	85,7	82,7	79,6	74,6	69,1	65,0	60,5	55,4	50,1
PW119C	SEL	D	4 300,0	90,2	86,0	83,2	80,3	75,8	71,0	67,6	63,8	59,5	54,8
PW119C	SEL	D	4 301,0	90,2	86,0	83,2	80,3	75,8	71,0	67,6	63,8	59,5	54,8
PW120	LAmaz	A	35,0	87,1	80,3	75,5	70,5	62,4	54,0	48,9	43,8	39,1	34,8
PW120	LAmaz	A	40,0	90,0	83,7	79,2	74,3	66,7	59,0	54,0	48,8	43,4	38,1
PW120	LAmaz	D	90,0	82,8	76,9	72,9	68,7	62,8	56,3	51,8	47,3	42,3	37,6
PW120	LAmaz	D	100,0	85,2	79,4	75,8	71,9	65,9	59,7	55,3	51,0	46,2	41,6
PW120	LAmaz	D	150,0	90,2	84,4	80,8	76,9	70,9	64,7	60,3	56,0	51,2	46,6
PW120	SEL	A	35,0	88,9	84,4	81,1	77,7	71,9	65,8	62,3	58,7	55,6	52,8
PW120	SEL	A	40,0	91,8	87,8	84,8	81,5	76,2	70,8	67,4	63,7	59,9	56,1
PW120	SEL	D	90,0	84,6	81,0	78,5	75,9	72,3	68,1	65,2	62,2	58,8	55,6
PW120	SEL	D	100,0	87,0	83,5	81,4	79,1	75,4	71,5	68,7	65,9	62,7	59,6
PW120	SEL	D	150,0	92,0	88,5	86,4	84,1	80,4	76,5	73,7	70,9	67,7	64,6
PW2037	LAmaz	A	5 000,0	93,3	86,7	82,1	77,1	69,2	60,2	53,4	46,2	38,2	30,2
PW2037	LAmaz	A	12 000,0	97,8	90,9	86,1	80,9	72,6	63,4	56,5	49,0	40,7	32,4
PW2037	LAmaz	D	13 000,0	95,6	89,2	84,6	79,6	71,4	62,1	55,2	47,6	39,3	30,8
PW2037	LAmaz	D	24 000,0	99,7	93,1	88,4	83,2	75,2	66,1	59,8	53,3	46,2	39,0
PW2037	LAmaz	D	30 000,0	101,5	95,5	91,1	86,4	78,8	70,1	63,7	57,0	49,5	41,9
PW2037	LAmaz	D	36 000,0	103,7	98,4	94,6	90,5	83,8	75,5	68,9	61,6	53,2	44,6
PW2037	SEL	A	5 000,0	95,1	90,8	87,7	84,3	78,7	72,0	66,8	61,1	54,7	48,2

NPD_ID	Zaj mérőszám	Üzem típus	Teljesítmény- beállítás (A „Repülőgép” táblázat „Teljesítmény- paraméter” oszlopa adja meg a teljesítménybeállítás fajtáját és egységét)	L_200ft	L_400ft	L_630ft	L_1000ft	L_2000ft	L_4000ft	L_6300ft	L_10000ft	L_16000ft	L_25000ft
PW2037	SEL	A	12 000,0	99,6	95,0	91,7	88,1	82,1	75,2	69,9	63,9	57,2	50,4
PW2037	SEL	D	13 000,0	97,4	93,3	90,2	86,8	80,9	73,9	68,6	62,5	55,8	48,8
PW2037	SEL	D	24 000,0	101,5	97,2	94,0	90,4	84,7	77,9	73,2	68,2	62,7	57,0
PW2037	SEL	D	30 000,0	103,3	99,6	96,7	93,6	88,3	81,9	77,1	71,9	66,0	59,9
PW2037	SEL	D	36 000,0	105,5	102,5	100,2	97,7	93,3	87,3	82,3	76,5	69,7	62,6
PW306C	LAmax	A	500,0	84,2	77,2	72,2	66,8	58,1	48,7	42,1	35,1	27,7	20,3
PW306C	LAmax	A	1 000,0	85,4	78,1	73,0	67,6	58,8	49,4	42,8	35,9	28,5	21,3
PW306C	LAmax	D	1 500,0	86,2	79,5	74,7	69,4	60,7	51,2	44,5	37,2	29,5	21,8
PW306C	LAmax	D	3 500,0	95,2	88,8	84,1	78,9	70,3	60,8	54,1	46,9	39,1	31,3
PW306C	LAmax	D	5 500,0	101,4	95,1	90,4	85,2	76,5	66,8	60,0	52,6	44,6	36,5
PW306C	SEL	A	500,0	85,4	81,5	78,6	75,2	69,3	62,7	57,8	52,6	46,8	41,0
PW306C	SEL	A	1 000,0	86,5	82,4	79,3	75,8	69,9	63,3	58,5	53,4	47,8	42,1
PW306C	SEL	D	1 500,0	85,8	82,3	79,5	76,2	70,6	64,0	59,1	53,8	47,9	41,9
PW306C	SEL	D	3 500,0	94,9	91,3	88,4	85,2	79,5	72,9	68,1	62,9	57,1	51,2
PW306C	SEL	D	5 500,0	101,3	97,9	95,1	91,9	86,3	79,8	75,0	69,7	64,0	58,1
PW4056	LAmax	A	7 000,0	99,8	92,4	87,3	82,0	74,1	65,7	59,6	52,8	45,8	39,1
PW4056	LAmax	A	10 000,0	99,9	92,4	87,3	82,0	74,2	65,8	59,7	52,8	45,8	39,0
PW4056	LAmax	A	13 000,0	100,5	92,9	87,7	82,4	74,5	66,1	60,0	53,1	46,1	39,4
PW4056	LAmax	A	16 000,0	101,4	93,6	88,2	82,9	74,9	66,5	60,4	53,6	46,6	40,0
PW4056	LAmax	D	20 000,0	101,9	94,4	89,3	83,9	75,7	67,7	61,9	55,5	49,1	42,9

NPD_ID	Zaj mérőszám	Üzem típus	Teljesítmény- beállítás (A „Repülőgép” táblázat „Teljesítmény- paraméter” oszlopa adja meg a teljesítménybeállítás fajtáját és egységét)	L_200ft	L_400ft	L_630ft	L_1000ft	L_2000ft	L_4000ft	L_6300ft	L_10000ft	L_16000ft	L_25000ft
PW4056	LAmax	D	26 000,0	103,4	96,2	91,2	86,1	78,0	69,7	64,0	57,6	51,1	44,9
PW4056	LAmax	D	32 000,0	105,1	98,0	93,2	88,1	80,2	71,8	66,0	59,7	53,2	47,0
PW4056	LAmax	D	38 000,0	107,0	100,1	95,3	90,4	82,5	74,1	68,3	61,9	55,4	49,2
PW4056	LAmax	D	44 000,0	109,5	102,7	98,0	93,1	85,3	76,9	71,2	64,8	58,3	52,2
PW4056	LAmax	D	50 000,0	113,3	106,5	101,7	96,9	89,1	81,0	75,3	68,9	62,5	56,4
PW4056	SEL	A	7 000,0	102,9	98,2	94,9	91,5	86,1	80,1	75,6	70,5	65,2	60,1
PW4056	SEL	A	10 000,0	103,3	98,6	95,2	91,7	86,3	80,3	75,8	70,6	65,2	60,1
PW4056	SEL	A	13 000,0	103,9	99,1	95,7	92,1	86,6	80,6	76,1	70,9	65,6	60,6
PW4056	SEL	A	16 000,0	104,6	99,8	96,3	92,6	87,0	80,9	76,5	71,4	66,3	61,4
PW4056	SEL	D	20 000,0	104,5	99,9	96,5	92,7	86,9	81,1	77,1	72,6	68,0	63,6
PW4056	SEL	D	26 000,0	105,0	100,7	97,5	94,1	88,7	83,0	79,0	74,5	70,0	65,6
PW4056	SEL	D	32 000,0	106,1	102,0	99,0	95,8	90,6	85,0	81,0	76,5	72,0	67,6
PW4056	SEL	D	38 000,0	107,6	103,6	100,8	97,7	92,7	87,2	83,3	78,8	74,3	69,9
PW4056	SEL	D	44 000,0	109,9	106,0	103,2	100,2	95,4	90,0	86,2	81,8	77,3	73,0
PW4056	SEL	D	50 000,0	113,5	109,6	106,9	104,0	99,2	94,2	90,5	86,1	81,7	77,5
PW4158	LAmax	A	4 000,0	97,0	90,1	84,8	78,9	70,6	62,1	56,0	49,2	41,5	33,6
PW4158	LAmax	A	12 000,0	99,5	92,3	86,8	81,1	72,4	63,4	57,2	50,2	42,5	34,5
PW4158	LAmax	D	23 000,0	104,9	95,7	89,4	83,0	73,2	62,8	56,1	49,2	41,7	34,0
PW4158	LAmax	D	32 000,0	107,8	99,8	94,4	88,6	79,1	68,1	61,4	54,6	47,0	39,0
PW4158	LAmax	D	41 000,0	108,7	101,0	95,9	90,3	81,0	71,5	65,1	58,2	50,5	42,4

NPD_ID	Zaj mérőszám	Üzem típus	Teljesítmény- beállítás (A „Repülőgép” táblázat „Teljesítmény- paraméter” oszlopa adja meg a teljesítménybeállítás fajtáját és egységét)	L_200ft	L_400ft	L_630ft	L_1000ft	L_2000ft	L_4000ft	L_6300ft	L_10000ft	L_16000ft	L_25000ft
PW4158	LAmax	D	50 000,0	111,5	103,9	98,9	93,7	85,4	76,6	70,4	63,7	56,0	47,6
PW4158	SEL	A	4 000,0	99,7	94,9	91,6	88,2	82,7	76,6	72,0	66,8	60,8	54,3
PW4158	SEL	A	12 000,0	102,5	97,8	94,1	90,2	84,2	77,8	73,1	67,8	61,6	55,1
PW4158	SEL	D	23 000,0	104,1	98,5	94,2	90,0	83,7	76,8	71,9	66,8	61,0	54,7
PW4158	SEL	D	32 000,0	106,1	101,4	97,6	94,0	88,1	81,6	77,0	72,0	66,2	60,0
PW4158	SEL	D	41 000,0	107,3	103,1	99,7	96,4	91,0	85,0	80,6	75,7	70,1	63,8
PW4158	SEL	D	50 000,0	110,6	106,5	103,4	100,2	95,1	89,5	85,3	80,4	74,6	68,1
PW4460	LAmax	A	9 300,0	99,2	92,8	87,4	82,4	74,1	65,9	59,6	53,2	46,6	40,4
PW4460	LAmax	A	22 400,0	102,5	95,6	90,5	84,9	76,3	67,5	61,2	54,8	48,1	41,7
PW4460	LAmax	D	24 960,0	101,9	94,1	89,1	84,0	76,2	67,6	61,3	54,8	47,2	40,0
PW4460	LAmax	D	37 100,0	104,4	97,1	92,4	87,5	80,2	71,9	65,8	59,1	51,7	44,7
PW4460	LAmax	D	49 010,0	107,4	100,9	96,4	91,9	84,7	76,9	70,8	64,4	56,7	50,2
PW4460	LAmax	D	53 830,0	109,6	103,2	98,6	94,0	87,3	79,4	73,8	67,1	59,7	53,2
PW4460	SEL	A	9 300,0	101,0	96,9	93,0	89,6	83,6	77,7	73,0	68,1	63,1	58,4
PW4460	SEL	A	22 400,0	104,3	99,7	96,1	92,1	85,8	79,3	74,6	69,7	64,6	59,7
PW4460	SEL	D	24 960,0	103,7	98,2	94,7	91,2	85,7	79,4	74,7	69,7	63,7	58,0
PW4460	SEL	D	37 100,0	106,2	101,2	98,0	94,7	89,7	83,7	79,2	74,0	68,2	62,7
PW4460	SEL	D	49 010,0	109,2	105,0	102,0	99,1	94,2	88,7	84,2	79,3	73,2	68,2
PW4460	SEL	D	53 830,0	111,4	107,3	104,2	101,2	96,8	91,2	87,2	82,0	76,2	71,2
PW530A	LAmax	A	500,0	88,7	81,1	75,8	70,1	60,9	51,1	44,3	37,1	29,4	21,9

NPD_ID	Zaj mérőszám	Üzem típus	Teljesítmény- beállítás (A „Repülőgép” táblázat „Teljesítmény- paraméter” oszlopa adja meg a teljesítménybeállítás fajtáját és egységét)	L_200ft	L_400ft	L_630ft	L_1000ft	L_2000ft	L_4000ft	L_6300ft	L_10000ft	L_16000ft	L_25000ft
PW530A	LAmax	A	800,0	90,3	82,7	77,5	71,8	62,9	53,3	46,7	39,7	32,3	25,0
PW530A	LAmax	D	1 200,0	94,0	87,0	81,9	76,3	67,2	57,2	50,1	42,6	34,5	26,4
PW530A	LAmax	D	1 600,0	95,8	89,1	84,2	78,9	70,0	60,3	53,4	45,9	38,0	30,0
PW530A	LAmax	D	2 000,0	98,5	91,8	86,8	81,4	72,4	62,5	55,5	47,9	39,8	31,7
PW530A	LAmax	D	2 400,0	100,2	93,6	88,8	83,5	74,7	65,0	58,1	50,7	42,8	34,8
PW530A	SEL	A	500,0	88,6	84,0	80,7	77,1	71,1	64,4	59,7	54,6	49,2	43,7
PW530A	SEL	A	800,0	90,4	85,8	82,5	78,9	73,0	66,6	62,0	57,1	51,8	46,6
PW530A	SEL	D	1 200,0	92,2	88,0	84,8	81,3	75,3	68,5	63,7	58,4	52,6	46,9
PW530A	SEL	D	1 600,0	95,5	91,5	88,4	84,8	78,8	71,9	66,9	61,4	55,5	49,5
PW530A	SEL	D	2 000,0	98,8	94,4	91,2	87,5	81,4	74,6	69,7	64,5	58,7	53,0
PW530A	SEL	D	2 400,0	100,2	96,4	93,5	90,1	84,2	77,4	72,5	67,0	61,1	55,0
PW545A	LAmax	A	550,0	91,5	84,2	78,9	73,1	63,6	53,3	46,0	38,2	29,9	21,6
PW545A	LAmax	A	750,0	93,0	85,6	80,3	74,5	65,1	54,7	47,4	39,6	31,3	23,0
PW545A	LAmax	D	1 750,0	94,4	87,6	82,7	77,3	68,3	58,5	51,5	44,0	35,9	27,8
PW545A	LAmax	D	2 000,0	94,6	87,6	82,5	77,1	68,3	58,7	52,1	45,0	37,5	30,0
PW545A	LAmax	D	2 500,0	96,4	89,3	84,3	78,9	70,1	60,6	53,9	46,8	39,3	31,8
PW545A	LAmax	D	3 000,0	97,4	90,8	86,1	81,0	72,6	63,5	57,1	50,2	42,8	35,5
PW545A	LAmax	D	3 500,0	99,7	93,2	88,5	83,4	75,1	66,0	59,6	52,8	45,6	38,3
PW545A	SEL	A	550,0	92,1	87,1	83,4	79,1	71,7	63,4	57,4	50,8	43,6	36,4
PW545A	SEL	A	750,0	93,6	88,6	84,8	80,5	73,2	64,9	58,9	52,4	45,3	38,1
PW545A	SEL	D	1 750,0	94,8	90,3	86,9	83,0	76,3	68,7	63,2	57,2	50,6	44,0

NPD_ID	Zaj mérőszám	Üzem típus	Teljesítmény- beállítás (A „Repülőgép” táblázat „Teljesítmény- paraméter” oszlopa adja meg a teljesítménybeállítás fajtáját és egységét)	L_200ft	L_400ft	L_630ft	L_1000ft	L_2000ft	L_4000ft	L_6300ft	L_10000ft	L_16000ft	L_25000ft
PW545A	SEL	D	2 000,0	95,9	91,1	87,5	83,6	77,1	69,8	64,7	59,1	53,1	47,1
PW545A	SEL	D	2 500,0	98,0	93,2	89,6	85,7	79,2	71,9	66,8	61,2	55,2	49,2
PW545A	SEL	D	3 000,0	98,7	94,4	91,2	87,6	81,5	74,6	69,7	64,3	58,5	52,6
PW545A	SEL	D	3 500,0	101,1	96,8	93,6	90,1	84,0	77,2	72,3	67,0	61,3	55,5
PW610F	LAmaz	A	79,0	77,0	69,5	64,6	59,8	52,4	44,4	38,6	32,1	24,5	16,3
PW610F	LAmaz	A	112,0	77,3	69,8	64,9	59,9	52,4	44,3	38,5	32,0	24,5	16,2
PW610F	LAmaz	A	160,0	77,9	70,4	65,4	60,3	52,5	44,4	38,5	32,0	24,5	16,2
PW610F	LAmaz	A	208,0	78,5	71,0	66,0	60,8	52,9	44,6	38,7	32,1	24,6	16,3
PW610F	LAmaz	A	262,0	79,2	71,8	66,8	61,5	53,5	45,0	39,0	32,4	24,8	16,6
PW610F	LAmaz	A	328,0	80,1	72,9	67,9	62,7	54,5	45,8	39,7	32,9	25,2	17,0
PW610F	LAmaz	A	404,0	81,2	74,3	69,5	64,3	56,1	47,1	40,7	33,8	26,0	17,7
PW610F	LAmaz	D	489,0	83,7	76,9	72,1	66,9	58,4	48,9	42,1	34,6	26,1	17,0
PW610F	LAmaz	D	587,0	86,2	79,1	74,2	68,9	60,4	50,9	44,0	36,4	27,8	18,7
PW610F	LAmaz	D	689,0	88,3	81,2	76,2	70,9	62,3	52,9	46,0	38,3	29,6	20,4
PW610F	LAmaz	D	807,0	90,3	83,3	78,3	73,1	64,6	55,2	48,3	40,5	31,8	22,6
PW610F	LAmaz	D	910,0	91,7	84,8	80,0	74,9	66,5	57,1	50,2	42,5	33,7	24,4
PW610F	LAmaz	D	935,0	91,9	85,1	80,4	75,3	67,0	57,6	50,7	43,0	34,2	24,9
PW610F	SEL	A	79,0	78,5	74,3	71,3	68,3	63,5	58,1	54,0	49,2	43,4	36,9
PW610F	SEL	A	112,0	78,7	74,4	71,5	68,4	63,5	58,1	54,0	49,1	43,4	36,8
PW610F	SEL	A	160,0	79,0	74,7	71,8	68,7	63,7	58,2	54,0	49,2	43,4	36,8
PW610F	SEL	A	208,0	79,5	75,2	72,3	69,2	64,1	58,4	54,2	49,3	43,5	36,9

NPD_ID	Zaj mérőszám	Üzem típus	Teljesítmény- beállítás (A „Repülőgép” táblázat „Teljesítmény- paraméter” oszlopa adja meg a teljesítménybeállítás fajtáját és egységét)	L_200ft	L_400ft	L_630ft	L_1000ft	L_2000ft	L_4000ft	L_6300ft	L_10000ft	L_16000ft	L_25000ft
PW610F	SEL	A	262,0	80,1	75,9	72,9	69,8	64,7	58,9	54,7	49,7	43,8	37,2
PW610F	SEL	A	328,0	81,0	76,9	74,0	70,8	65,7	59,8	55,5	50,4	44,4	37,7
PW610F	SEL	A	404,0	82,2	78,3	75,5	72,4	67,2	61,3	56,8	51,6	45,4	38,6
PW610F	SEL	D	489,0	83,4	79,6	76,8	73,6	68,4	62,1	57,3	51,7	44,9	37,5
PW610F	SEL	D	587,0	85,7	81,9	78,9	75,7	70,4	64,2	59,4	53,8	47,0	39,6
PW610F	SEL	D	689,0	87,9	84,1	81,0	77,7	72,4	66,3	61,5	55,9	49,2	41,7
PW610F	SEL	D	807,0	90,1	86,3	83,4	80,1	74,9	68,7	64,0	58,4	51,7	44,1
PW610F	SEL	D	910,0	91,8	88,1	85,3	82,2	77,0	70,8	66,1	60,5	53,7	46,1
PW610F	SEL	D	935,0	92,2	88,4	85,7	82,7	77,5	71,3	66,6	60,9	54,2	46,6
PW615F	LAmax	A	300,0	82,8	75,7	70,6	65,1	56,1	46,3	39,5	32,2	24,4	16,6
PW615F	LAmax	A	500,0	87,1	79,9	74,7	69,0	59,8	49,7	42,6	35,0	26,9	18,8
PW615F	LAmax	D	700,0	90,2	83,5	78,6	73,1	64,1	54,0	46,9	39,2	31,0	22,7
PW615F	LAmax	D	900,0	94,8	87,7	82,6	77,0	67,7	57,5	50,3	42,5	34,2	25,9
PW615F	LAmax	D	1 100,0	96,4	89,8	85,0	79,6	70,6	60,5	53,4	45,7	37,3	28,9
PW615F	LAmax	D	1 300,0	97,4	91,1	86,4	81,2	72,5	62,7	55,8	48,3	40,2	32,0
PW615F	SEL	A	300,0	85,5	81,7	78,7	75,3	69,5	62,8	58,0	52,7	46,9	41,1
PW615F	SEL	A	500,0	87,0	82,9	79,8	76,3	70,4	63,8	59,0	53,9	48,3	42,6
PW615F	SEL	D	700,0	89,6	85,7	82,6	79,0	73,0	65,9	60,8	55,2	49,1	42,8
PW615F	SEL	D	900,0	92,9	89,0	86,0	82,5	76,5	69,6	64,6	59,2	53,2	47,1
PW615F	SEL	D	1 100,0	95,6	92,0	89,1	85,7	79,8	73,0	68,0	62,5	56,5	50,4

NPD_ID	Zaj mérőszám	Üzem típus	Teljesítmény- beállítás (A „Repülőgép” táblázat „Teljesítmény- paraméter” oszlopa adja meg a teljesítménybeállítás fajtáját és egységét)	L_200ft	L_400ft	L_630ft	L_1000ft	L_2000ft	L_4000ft	L_6300ft	L_10000ft	L_16000ft	L_25000ft
PW615F	SEL	D	1 300,0	97,4	94,1	91,3	88,1	82,4	75,7	70,8	65,4	59,4	53,3
RAISQP	LAmax	A	23,0	77,2	70,0	65,1	59,9	51,5	42,3	36,2	30,0	23,6	17,9
RAISQP	LAmax	A	30,0	78,3	71,3	67,4	61,7	53,9	45,6	39,8	33,6	27,0	20,1
RAISQP	LAmax	D	60,0	84,7	78,1	73,6	68,9	61,5	53,8	48,4	42,6	36,3	29,8
RAISQP	LAmax	D	85,0	89,2	82,7	78,4	74,0	67,2	60,1	55,3	50,2	44,6	38,7
RAISQP	LAmax	D	100,0	96,8	90,5	86,3	82,1	75,4	68,3	63,3	57,7	51,3	44,6
RAISQP	SEL	A	23,0	82,3	77,9	74,7	71,4	65,5	59,2	54,8	50,1	45,6	41,3
RAISQP	SEL	A	30,0	82,6	78,6	76,3	72,7	67,6	61,8	57,6	52,9	48,2	43,9
RAISQP	SEL	D	60,0	87,6	84,1	81,6	78,8	74,1	68,8	65,0	60,8	56,1	51,4
RAISQP	SEL	D	85,0	92,3	88,6	86,1	83,4	79,2	74,7	71,3	68,0	63,9	60,1
RAISQP	SEL	D	100,0	97,8	94,5	92,3	90,0	86,3	82,0	78,9	75,2	70,9	66,0
RB183	LAmax	A	1 798,0	94,7	87,6	82,6	77,6	69,3	60,8	54,7	47,4	38,9	29,9
RB183	LAmax	A	2 698,0	95,6	89,1	84,5	79,8	72,3	64,0	57,9	50,6	42,0	32,9
RB183	LAmax	A	3 147,0	98,1	91,3	86,4	81,6	74,2	65,6	59,5	52,2	43,7	34,8
RB183	LAmax	A	3 597,0	98,7	92,2	87,3	82,6	75,6	67,2	61,1	53,8	45,3	36,3
RB183	LAmax	A	4 496,0	100,4	94,3	90,1	85,4	78,8	70,4	64,3	57,0	48,5	39,5
RB183	LAmax	D	4 496,0	101,6	95,0	90,6	85,8	78,6	70,9	65,2	58,5	50,0	39,6
RB183	LAmax	D	10 116,0	119,8	113,4	108,9	104,2	96,9	89,3	83,5	76,9	68,4	58,0
RB183	SEL	A	1 798,0	96,5	91,7	88,2	84,8	78,8	72,6	68,1	62,3	55,4	47,9
RB183	SEL	A	2 698,0	97,4	93,2	90,1	87,0	81,8	75,8	71,3	65,5	58,5	50,9
RB183	SEL	A	3 147,0	99,9	95,4	92,0	88,8	83,7	77,4	72,9	67,1	60,2	52,8

NPD_ID	Zaj mérőszám	Üzem típus	Teljesítmény- beállítás (A „Repülőgép” táblázat „Teljesítmény- paraméter” oszlopa adja meg a teljesítménybeállítás fajtáját és egységét)	L_200ft	L_400ft	L_630ft	L_1000ft	L_2000ft	L_4000ft	L_6300ft	L_10000ft	L_16000ft	L_25000ft
RB183	SEL	A	3 597,0	100,5	96,3	92,9	89,8	85,1	79,0	74,5	68,7	61,8	54,3
RB183	SEL	A	4 496,0	102,2	98,4	95,7	92,6	88,3	82,2	77,7	71,9	65,0	57,5
RB183	SEL	D	4 496,0	103,4	99,1	96,2	93,0	88,1	82,7	78,6	73,4	66,5	57,6
RB183	SEL	D	10 116,0	121,6	117,5	114,5	111,4	106,4	101,1	96,9	91,8	84,9	76,0
RB183P	LAmaz	A	1 798,0	93,7	86,9	82,3	77,3	69,1	60,6	54,2	46,5	37,4	27,6
RB183P	LAmaz	A	2 698,0	94,0	87,9	83,8	79,5	72,0	63,5	57,0	49,3	40,2	30,5
RB183P	LAmaz	A	3 147,0	97,0	90,5	85,9	81,3	73,7	64,9	58,5	50,8	41,9	32,4
RB183P	LAmaz	A	3 597,0	97,8	91,5	87,2	82,5	74,9	66,4	59,9	52,2	43,3	33,7
RB183P	LAmaz	A	4 496,0	99,9	93,8	89,6	85,3	77,8	69,3	62,8	55,1	46,1	36,4
RB183P	LAmaz	D	4 496,0	101,5	94,6	89,9	84,9	77,4	69,3	63,3	56,3	47,5	36,5
RB183P	LAmaz	D	10 116,0	116,3	109,6	104,9	100,1	92,5	84,4	78,4	71,4	62,5	51,5
RB183P	SEL	A	1 798,0	95,5	91,0	87,9	84,5	78,6	72,4	67,6	61,4	53,9	45,6
RB183P	SEL	A	2 698,0	95,8	92,0	89,4	86,7	81,5	75,3	70,4	64,2	56,7	48,5
RB183P	SEL	A	3 147,0	98,8	94,6	91,5	88,5	83,2	76,7	71,9	65,7	58,4	50,4
RB183P	SEL	A	3 597,0	99,6	95,6	92,8	89,7	84,4	78,2	73,3	67,1	59,8	51,7
RB183P	SEL	A	4 496,0	101,7	97,9	95,2	92,5	87,3	81,1	76,2	70,0	62,6	54,4
RB183P	SEL	D	4 496,0	103,3	98,7	95,5	92,1	86,9	81,1	76,7	71,2	64,0	54,5
RB183P	SEL	D	10 116,0	118,1	113,7	110,5	107,3	102,0	96,2	91,8	86,3	79,0	69,5
RB2112	LAmaz	A	8 000,0	99,2	92,0	86,6	81,0	72,1	63,0	56,5	49,1	40,8	32,5
RB2112	LAmaz	A	14 000,0	102,8	95,8	90,7	85,3	76,8	67,9	61,5	54,2	46,1	38,1

NPD_ID	Zaj mérőszám	Üzem típus	Teljesítmény- beállítás (A „Repülőgép” táblázat „Teljesítmény- paraméter” oszlopa adja meg a teljesítménybeállítás fajtáját és egységét)	L_200ft	L_400ft	L_630ft	L_1000ft	L_2000ft	L_4000ft	L_6300ft	L_10000ft	L_16000ft	L_25000ft
RB2112	LAmax	D	20 000,0	104,8	97,4	93,0	87,8	79,6	70,7	64,4	57,2	49,2	41,4
RB2112	LAmax	D	28 000,0	106,7	99,9	95,1	90,0	82,0	73,2	66,9	59,8	51,9	44,1
RB2112	LAmax	D	36 000,0	108,3	101,6	97,0	92,0	84,2	75,4	69,2	62,2	54,3	46,7
RB2112	SEL	A	8 000,0	100,7	95,5	91,7	87,5	81,1	74,0	68,8	63,0	56,3	49,7
RB2112	SEL	A	14 000,0	104,8	100,0	96,4	92,5	86,4	79,5	74,5	68,8	62,3	55,8
RB2112	SEL	D	20 000,0	107,3	102,6	99,1	95,5	89,5	82,8	77,8	72,3	65,8	59,5
RB2112	SEL	D	28 000,0	109,8	105,3	101,9	98,5	92,7	86,1	81,2	75,8	69,5	63,2
RB2112	SEL	D	36 000,0	111,4	107,1	103,8	100,5	94,8	88,3	83,5	78,1	71,9	65,6
RDA532	LAmax	A	32,0	96,4	88,7	82,9	76,2	65,3	55,1	48,3	41,3	34,1	26,4
RDA532	LAmax	A	73,0	98,2	91,1	86,2	81,2	73,6	65,9	60,5	54,7	48,2	40,7
RDA532	LAmax	D	73,0	98,2	91,1	86,2	81,2	73,6	65,9	60,5	54,7	48,2	40,7
RDA532	LAmax	D	100,0	98,6	92,2	87,8	83,4	76,4	68,9	63,4	57,3	50,3	42,0
RDA532	SEL	A	32,0	98,9	93,5	89,1	84,0	75,3	67,3	62,0	56,5	50,8	44,6
RDA532	SEL	A	73,0	100,2	95,4	92,0	88,4	83,1	77,7	73,8	69,5	64,5	58,5
RDA532	SEL	D	73,0	100,2	95,4	92,0	88,4	83,1	77,7	73,8	69,5	64,5	58,5
RDA532	SEL	D	100,0	101,3	97,2	94,3	91,4	86,7	81,4	77,5	72,8	67,3	60,6
RR535E	LAmax	A	6 000,0	91,9	84,7	80,1	75,2	67,4	58,6	52,1	45,1	38,1	31,4
RR535E	LAmax	A	7 000,0	92,0	84,9	80,3	75,4	67,6	58,8	52,4	45,4	38,4	31,8
RR535E	LAmax	A	8 000,0	92,2	85,2	80,6	75,6	67,8	59,0	52,7	45,8	38,8	32,2
RR535E	LAmax	A	9 000,0	92,5	85,5	80,8	75,9	68,0	59,3	53,0	46,2	39,2	32,7

NPD_ID	Zaj mérőszám	Üzem típus	Teljesítmény- beállítás (A „Repülőgép” táblázat „Teljesítmény- paraméter” oszlopa adja meg a teljesítménybeállítás fajtáját és egységét)	L_200ft	L_400ft	L_630ft	L_1000ft	L_2000ft	L_4000ft	L_6300ft	L_10000ft	L_16000ft	L_25000ft
RR535E	LAmax	D	10 000,0	91,0	84,0	79,7	75,1	67,5	59,1	53,0	46,3	39,4	33,0
RR535E	LAmax	D	15 000,0	95,7	87,9	83,1	78,4	70,8	62,3	56,3	49,8	43,1	36,8
RR535E	LAmax	D	20 000,0	99,1	91,1	86,3	81,5	73,8	65,4	59,5	53,0	46,4	40,1
RR535E	LAmax	D	25 000,0	101,6	93,9	89,1	84,3	76,7	68,3	62,4	55,9	49,2	43,0
RR535E	LAmax	D	30 000,0	103,7	96,5	91,9	87,2	79,6	71,2	65,3	58,7	52,0	45,8
RR535E	LAmax	D	35 000,0	106,2	100,3	96,1	91,6	84,1	75,8	69,7	63,0	56,2	49,9
RR535E	SEL	A	6 000,0	95,9	90,9	87,8	84,6	79,2	72,9	68,1	62,9	57,6	52,5
RR535E	SEL	A	7 000,0	95,8	91,0	88,0	84,7	79,3	73,1	68,4	63,2	58,0	53,0
RR535E	SEL	A	8 000,0	95,9	91,2	88,2	84,9	79,6	73,4	68,7	63,6	58,4	53,5
RR535E	SEL	A	9 000,0	96,0	91,5	88,5	85,2	79,8	73,7	69,1	64,0	58,9	54,1
RR535E	SEL	D	10 000,0	93,9	89,5	86,4	83,5	78,3	72,4	68,0	63,0	57,9	53,2
RR535E	SEL	D	15 000,0	98,4	93,9	90,7	87,5	82,1	76,1	71,8	67,0	62,1	57,6
RR535E	SEL	D	20 000,0	101,6	97,1	94,0	90,8	85,4	79,4	75,1	70,4	65,7	61,2
RR535E	SEL	D	25 000,0	104,0	99,7	96,6	93,5	88,2	82,3	78,1	73,5	68,8	64,4
RR535E	SEL	D	30 000,0	106,0	101,8	98,8	95,9	90,8	85,1	81,0	76,5	71,8	67,5
RR535E	SEL	D	35 000,0	108,3	104,5	101,8	99,4	94,6	89,4	85,4	80,9	76,2	71,9
SPEYHK	LAmax	A	1 000,0	86,5	80,4	76,1	71,5	64,1	56,3	50,8	45,0	38,9	32,8
SPEYHK	LAmax	A	2 000,0	90,6	84,5	80,2	75,6	68,2	60,4	54,9	49,1	43,0	36,9
SPEYHK	LAmax	A	4 000,0	98,8	92,7	88,4	83,8	76,4	68,6	63,1	57,3	51,2	45,1
SPEYHK	LAmax	A	6 000,0	108,7	102,6	98,3	93,7	86,3	78,5	73,0	67,2	61,1	55,0

NPD_ID	Zaj mérőszám	Üzem típus	Teljesítmény- beállítás (A „Repülőgép” táblázat „Teljesítmény- paraméter” oszlopa adja meg a teljesítménybeállítás fajtáját és egységét)	L_200ft	L_400ft	L_630ft	L_1000ft	L_2000ft	L_4000ft	L_6300ft	L_10000ft	L_16000ft	L_25000ft
SPEYHK	LAmax	A	8 000,0	113,5	107,4	103,1	98,5	91,1	83,3	77,8	72,0	65,9	59,8
SPEYHK	LAmax	A	10 000,0	119,4	113,3	109,0	104,4	97,0	89,2	83,7	77,9	71,8	65,7
SPEYHK	LAmax	D	1 000,0	86,5	80,4	76,1	71,5	64,1	56,3	50,8	45,0	38,9	32,8
SPEYHK	LAmax	D	2 000,0	90,6	84,5	80,2	75,6	68,2	60,4	54,9	49,1	43,0	36,9
SPEYHK	LAmax	D	4 000,0	98,8	92,7	88,4	83,8	76,4	68,6	63,1	57,3	51,2	45,1
SPEYHK	LAmax	D	6 000,0	108,7	102,6	98,3	93,7	86,3	78,5	73,0	67,2	61,1	55,0
SPEYHK	LAmax	D	8 000,0	113,5	107,4	103,1	98,5	91,1	83,3	77,8	72,0	65,9	59,8
SPEYHK	LAmax	D	10 000,0	119,4	113,3	109,0	104,4	97,0	89,2	83,7	77,9	71,8	65,7
SPEYHK	SEL	A	1 000,0	89,4	85,5	82,5	79,1	73,3	66,8	62,1	56,9	51,3	45,6
SPEYHK	SEL	A	2 000,0	93,5	89,6	86,6	83,2	77,4	70,9	66,2	61,0	55,4	49,7
SPEYHK	SEL	A	4 000,0	101,7	97,8	94,8	91,4	85,6	79,1	74,4	69,2	63,6	57,9
SPEYHK	SEL	A	6 000,0	111,8	107,9	104,9	101,5	95,7	89,2	84,5	79,3	73,7	68,0
SPEYHK	SEL	A	8 000,0	117,3	113,4	110,4	107,0	101,2	94,7	90,0	84,8	79,2	73,5
SPEYHK	SEL	A	10 000,0	123,9	120,0	117,0	113,6	107,8	101,3	96,6	91,4	85,8	80,1
SPEYHK	SEL	D	1 000,0	89,4	85,5	82,5	79,1	73,3	66,8	62,1	56,9	51,3	45,6
SPEYHK	SEL	D	2 000,0	93,5	89,6	86,6	83,2	77,4	70,9	66,2	61,0	55,4	49,7
SPEYHK	SEL	D	4 000,0	101,7	97,8	94,8	91,4	85,6	79,1	74,4	69,2	63,6	57,9
SPEYHK	SEL	D	6 000,0	111,8	107,9	104,9	101,5	95,7	89,2	84,5	79,3	73,7	68,0
SPEYHK	SEL	D	8 000,0	117,3	113,4	110,4	107,0	101,2	94,7	90,0	84,8	79,2	73,5
SPEYHK	SEL	D	10 000,0	123,9	120,0	117,0	113,6	107,8	101,3	96,6	91,4	85,8	80,1

NPD_ID	Zaj mérőszám	Üzem típus	Teljesítmény- beállítás (A „Repülőgép” táblázat „Teljesítmény- paraméter” oszlopa adja meg a teljesítménybeállítás fajtáját és egységét)	L_200ft	L_400ft	L_630ft	L_1000ft	L_2000ft	L_4000ft	L_6300ft	L_10000ft	L_16000ft	L_25000ft
T1KBFP	LAmax	A	5 250,0	92,3	85,1	80,3	75,4	67,4	58,8	52,6	45,9	39,1	32,7
T1KBFP	LAmax	A	10 500,0	92,7	85,5	80,7	75,7	67,8	59,2	53,0	46,3	39,6	33,3
T1KBFP	LAmax	A	15 750,0	93,6	86,4	81,5	76,5	68,6	60,0	53,9	47,2	40,5	34,3
T1KBFP	LAmax	A	21 000,0	94,6	87,4	82,5	77,5	69,5	61,0	54,9	48,3	41,7	35,5
T1KBFP	LAmax	D	20 000,0	92,9	85,9	81,3	76,4	68,5	60,0	53,9	47,0	40,1	33,6
T1KBFP	LAmax	D	29 000,0	94,8	88,0	83,3	78,2	70,1	61,4	55,2	48,5	41,7	35,4
T1KBFP	LAmax	D	38 000,0	97,1	90,2	85,7	80,4	72,3	63,5	57,3	50,7	44,0	37,8
T1KBFP	LAmax	D	47 000,0	99,5	92,5	88,2	82,8	74,6	65,9	59,8	53,2	46,6	40,4
T1KBFP	LAmax	D	56 000,0	101,9	94,8	90,8	85,1	77,0	68,4	62,4	55,9	49,3	43,2
T1KBFP	LAmax	D	65 000,0	105,2	97,8	94,2	88,3	80,3	71,9	66,0	59,6	53,2	47,2
T1KBFP	SEL	A	5 250,0	94,9	90,5	87,4	84,3	79,1	73,1	68,5	63,4	58,3	53,5
T1KBFP	SEL	A	10 500,0	95,9	91,3	88,2	84,9	79,4	73,3	68,7	63,7	58,6	53,9
T1KBFP	SEL	A	15 750,0	97,1	92,5	89,2	85,8	80,2	74,1	69,6	64,7	59,6	55,0
T1KBFP	SEL	A	21 000,0	98,4	93,7	90,2	86,8	81,2	75,2	70,8	65,9	61,0	56,4
T1KBFP	SEL	D	20 000,0	96,4	91,8	88,6	84,8	79,1	73,0	68,5	63,5	58,4	53,6
T1KBFP	SEL	D	29 000,0	97,1	92,7	90,0	86,1	80,5	74,5	70,1	65,2	60,3	55,8
T1KBFP	SEL	D	38 000,0	98,6	94,3	91,8	87,9	82,4	76,6	72,3	67,5	62,8	58,4
T1KBFP	SEL	D	47 000,0	100,5	96,2	94,0	89,9	84,7	78,9	74,8	70,1	65,5	61,2
T1KBFP	SEL	D	56 000,0	102,5	98,3	96,2	92,1	87,0	81,5	77,4	72,9	68,3	64,1
T1KBFP	SEL	D	65 000,0	105,4	101,2	99,3	95,1	90,2	84,9	81,0	76,6	72,2	68,2

NPD_ID	Zaj mérőszám	Üzem típus	Teljesítmény- beállítás (A „Repülőgép” táblázat „Teljesítmény- paraméter” oszlopa adja meg a teljesítménybeállítás fajtáját és egységét)	L_200ft	L_400ft	L_630ft	L_1000ft	L_2000ft	L_4000ft	L_6300ft	L_10000ft	L_16000ft	L_25000ft
T56A7	LAmax	A	30,0	96,0	89,4	84,8	79,9	71,9	62,4	55,0	47,0	39,2	31,6
T56A7	LAmax	A	100,0	99,8	93,3	88,9	84,3	77,3	70,0	65,1	60,0	54,5	48,4
T56A7	LAmax	D	30,0	96,0	89,4	84,8	79,9	71,9	62,4	55,0	47,0	39,2	31,6
T56A7	LAmax	D	100,0	99,8	93,3	88,9	84,3	77,3	70,0	65,1	60,0	54,5	48,4
T56A7	SEL	A	30,0	98,0	93,7	90,6	87,2	81,4	74,2	68,3	61,8	55,5	49,4
T56A7	SEL	A	100,0	100,1	95,8	92,9	89,8	85,0	80,0	76,6	72,9	69,0	64,4
T56A7	SEL	D	30,0	98,0	93,7	90,6	87,2	81,4	74,2	68,3	61,8	55,5	49,4
T56A7	SEL	D	100,0	100,1	95,8	92,9	89,8	85,0	80,0	76,6	72,9	69,0	64,4
TAY620	LAmax	A	3 372,0	89,1	82,7	78,4	73,9	66,8	58,9	53,1	46,9	40,4	34,3
TAY620	LAmax	A	5 620,0	93,0	86,8	82,6	78,0	70,7	62,6	56,8	50,3	43,6	37,2
TAY620	LAmax	D	4 496,0	91,5	85,3	81,0	76,1	68,7	60,2	54,3	48,0	41,4	35,7
TAY620	LAmax	D	13 489,0	106,2	100,2	96,1	91,5	84,4	76,4	70,3	63,6	56,4	50,3
TAY620	SEL	A	3 372,0	90,9	86,8	84,0	81,1	76,3	70,7	66,5	61,8	56,9	52,3
TAY620	SEL	A	5 620,0	94,8	90,9	88,2	85,2	80,2	74,4	70,2	65,2	60,1	55,2
TAY620	SEL	D	4 496,0	93,3	89,4	86,6	83,3	78,2	72,0	67,7	62,9	57,9	53,7
TAY620	SEL	D	13 489,0	108,0	104,3	101,7	98,7	93,9	88,2	83,7	78,5	72,9	68,3
TAY650	LAmax	A	3 372,0	89,3	82,9	78,6	74,0	66,7	58,8	53,1	46,9	40,4	34,3
TAY650	LAmax	A	5 620,0	92,3	86,0	81,7	77,1	69,7	61,7	56,0	49,8	43,3	37,2
TAY650	LAmax	D	4 496,0	91,3	84,8	80,2	75,0	67,3	58,6	53,0	47,2	41,1	35,8
TAY650	LAmax	D	13 488,0	104,7	98,8	94,6	90,2	83,2	75,5	69,8	63,6	57,1	51,5

NPD_ID	Zaj mérőszám	Üzem típus	Teljesítmény- beállítás (A „Repülőgép” táblázat „Teljesítmény- paraméter” oszlopa adja meg a teljesítménybeállítás fajtáját és egységét)	L_200ft	L_400ft	L_630ft	L_1000ft	L_2000ft	L_4000ft	L_6300ft	L_10000ft	L_16000ft	L_25000ft
TAY650	SEL	A	3 372,0	91,1	87,0	84,2	81,2	76,2	70,6	66,5	61,8	56,9	52,3
TAY650	SEL	A	5 620,0	94,1	90,1	87,3	84,3	79,2	73,5	69,4	64,7	59,8	55,2
TAY650	SEL	D	4 496,0	93,1	88,9	85,8	82,2	76,8	70,4	66,4	62,1	57,6	53,8
TAY650	SEL	D	13 488,0	106,5	102,9	100,2	97,4	92,7	87,3	83,2	78,5	73,6	69,5
TAY651	LAmáx	A	5 000,0	91,4	84,7	80,1	75,3	67,7	59,5	53,7	47,3	40,8	34,6
TAY651	LAmáx	A	7 000,0	97,9	91,2	86,7	82,0	74,4	66,0	60,1	53,4	46,6	40,1
TAY651	LAmáx	D	9 000,0	101,2	94,6	90,1	85,4	77,8	69,4	63,3	56,6	49,8	43,3
TAY651	LAmáx	D	11 000,0	104,0	97,4	92,9	88,2	80,6	72,2	66,2	59,4	52,5	45,9
TAY651	LAmáx	D	13 000,0	108,4	101,8	97,4	92,7	85,1	76,8	70,8	64,4	57,9	51,7
TAY651	SEL	A	5 000,0	95,7	91,1	87,8	84,4	79,0	73,0	68,7	63,7	58,6	53,8
TAY651	SEL	A	7 000,0	100,5	96,1	93,1	89,8	84,5	78,4	73,9	68,7	63,4	58,4
TAY651	SEL	D	9 000,0	103,5	99,1	96,2	92,9	87,6	81,5	76,9	71,7	66,4	61,3
TAY651	SEL	D	11 000,0	106,3	101,9	98,9	95,7	90,4	84,3	79,7	74,3	68,8	63,6
TAY651	SEL	D	13 000,0	110,2	105,9	102,9	99,7	94,4	88,3	83,8	78,7	73,5	68,6
TAYGIV	LAmáx	A	2 000,0	86,0	79,9	75,6	71,0	63,7	55,8	50,3	44,5	38,4	32,4
TAYGIV	LAmáx	A	3 000,0	87,2	81,1	76,8	72,2	64,8	57,0	51,5	45,7	39,6	33,5
TAYGIV	LAmáx	A	4 000,0	88,5	82,4	78,1	73,5	66,2	58,3	52,8	47,0	40,9	34,9
TAYGIV	LAmáx	A	6 000,0	91,5	85,4	81,1	76,5	69,2	61,3	55,8	50,0	43,9	37,9
TAYGIV	LAmáx	A	8 000,0	95,1	88,9	84,7	80,0	72,7	64,8	59,4	53,6	47,4	41,4
TAYGIV	LAmáx	A	10 000,0	99,1	93,0	88,7	84,1	76,7	68,9	63,4	57,6	51,5	45,4

NPD_ID	Zaj mérőszám	Üzem típus	Teljesítmény- beállítás (A „Repülőgép” táblázat „Teljesítmény- paraméter” oszlopa adja meg a teljesítménybeállítás fajtáját és egységét)	L_200ft	L_400ft	L_630ft	L_1000ft	L_2000ft	L_4000ft	L_6300ft	L_10000ft	L_16000ft	L_25000ft
TAYGIV	LAmaz	D	2 000,0	86,0	79,9	75,6	71,0	63,7	55,8	50,3	44,5	38,4	32,4
TAYGIV	LAmaz	D	3 000,0	87,2	81,1	76,8	72,2	64,8	57,0	51,5	45,7	39,6	33,5
TAYGIV	LAmaz	D	4 000,0	88,5	82,4	78,1	73,5	66,2	58,3	52,8	47,0	40,9	34,9
TAYGIV	LAmaz	D	6 000,0	91,5	85,4	81,1	76,5	69,2	61,3	55,8	50,0	43,9	37,9
TAYGIV	LAmaz	D	8 000,0	95,1	88,9	84,7	80,0	72,7	64,8	59,4	53,6	47,4	41,4
TAYGIV	LAmaz	D	10 000,0	99,1	93,0	88,7	84,1	76,7	68,9	63,4	57,6	51,5	45,4
TAYGIV	LAmaz	D	11 000,0	101,0	95,0	91,0	86,0	79,0	71,0	65,5	60,0	54,0	47,5
TAYGIV	LAmaz	D	11 200,0	101,5	95,5	91,5	86,5	79,5	71,5	66,0	60,5	54,5	48,0
TAYGIV	SEL	A	2 000,0	89,9	86,0	83,0	79,6	73,9	67,3	62,6	57,4	51,8	46,2
TAYGIV	SEL	A	3 000,0	90,7	86,8	83,8	80,4	74,6	68,0	63,3	58,2	52,6	46,9
TAYGIV	SEL	A	4 000,0	91,6	87,7	84,7	81,3	75,5	69,0	64,2	59,1	53,5	47,8
TAYGIV	SEL	A	6 000,0	93,9	90,0	87,0	83,6	77,8	71,3	66,5	61,4	55,8	50,1
TAYGIV	SEL	A	8 000,0	96,8	92,9	89,9	86,5	80,8	74,2	69,5	64,3	58,7	53,1
TAYGIV	SEL	A	10 000,0	100,4	96,5	93,5	90,1	84,4	77,8	73,1	67,9	62,3	56,6
TAYGIV	SEL	D	2 000,0	89,9	86,0	83,0	79,6	73,9	67,3	62,6	57,4	51,8	46,2
TAYGIV	SEL	D	3 000,0	90,7	86,8	83,8	80,4	74,6	68,0	63,3	58,2	52,6	46,9
TAYGIV	SEL	D	4 000,0	91,6	87,7	84,7	81,3	75,5	69,0	64,2	59,1	53,5	47,8
TAYGIV	SEL	D	6 000,0	93,9	90,0	87,0	83,6	77,8	71,3	66,5	61,4	55,8	50,1
TAYGIV	SEL	D	8 000,0	96,8	92,9	89,9	86,5	80,8	74,2	69,5	64,3	58,7	53,1
TAYGIV	SEL	D	10 000,0	100,4	96,5	93,5	90,1	84,4	77,8	73,1	67,9	62,3	56,6

NPD_ID	Zaj mérőszám	Üzem típus	Teljesítmény- beállítás (A „Repülőgép” táblázat „Teljesítmény- paraméter” oszlopa adja meg a teljesítménybeállítás fajtáját és egységét)	L_200ft	L_400ft	L_630ft	L_1000ft	L_2000ft	L_4000ft	L_6300ft	L_10000ft	L_16000ft	L_25000ft
TAYGIV	SEL	D	11 000,0	102,0	98,0	95,5	92,0	86,0	79,5	74,5	70,0	64,0	58,5
TAYGIV	SEL	D	11 200,0	102,5	98,5	96,0	92,5	86,5	80,0	75,0	70,5	64,5	59,0
TF7312	LAmax	A	1 000,0	91,1	84,2	79,2	73,9	65,5	56,6	50,2	43,5	36,3	28,6
TF7312	LAmax	A	1 500,0	96,1	89,3	84,4	79,3	71,0	61,9	55,2	48,0	40,1	31,6
TF7312	LAmax	D	1 500,0	96,1	89,3	84,4	79,3	71,0	61,9	55,2	48,0	40,1	31,6
TF7312	LAmax	D	2 650,0	107,5	99,8	94,4	88,9	80,1	70,3	62,9	54,6	45,3	35,0
TF7312	SEL	A	1 000,0	93,7	89,0	85,6	81,8	75,6	68,9	64,1	58,8	53,1	46,9
TF7312	SEL	A	1 500,0	99,3	94,8	91,4	87,8	81,8	74,9	69,7	64,0	57,6	50,6
TF7312	SEL	D	1 500,0	99,3	94,8	91,4	87,8	81,8	74,9	69,7	64,0	57,6	50,6
TF7312	SEL	D	2 650,0	110,5	105,0	101,1	97,1	90,6	83,0	77,1	70,3	62,5	53,8
TF7313	LAmax	A	880,0	85,8	78,6	73,4	67,9	59,1	50,0	43,6	36,6	28,8	20,7
TF7313	LAmax	A	2 300,0	95,2	88,6	84,1	79,3	71,7	63,4	57,3	50,1	41,6	32,2
TF7313	LAmax	D	2 300,0	95,2	88,6	84,1	79,3	71,7	63,4	57,3	50,1	41,6	32,2
TF7313	LAmax	D	3 000,0	101,0	94,4	89,8	85,0	77,4	69,1	63,0	55,9	47,6	38,6
TF7313	SEL	A	880,0	87,1	82,9	79,8	76,4	70,8	64,3	59,3	53,8	47,6	41,0
TF7313	SEL	A	2 300,0	95,9	92,0	89,3	86,3	81,3	75,4	70,8	65,1	58,1	50,2
TF7313	SEL	D	2 300,0	95,9	92,0	89,3	86,3	81,3	75,4	70,8	65,1	58,1	50,2
TF7313	SEL	D	3 000,0	103,4	99,4	96,4	93,8	88,8	82,9	78,3	72,7	65,9	58,3
TIO540	LAmax	A	1 900,0	77,7	70,8	65,6	61,2	54,5	47,5	42,6	37,3	31,4	25,3
TIO540	LAmax	A	2 300,0	83,6	77,1	72,7	68,1	60,9	53,4	48,1	42,5	36,3	29,8

NPD_ID	Zaj mérőszám	Üzem típus	Teljesítmény- beállítás (A „Repülőgép” táblázat „Teljesítmény- paraméter” oszlopa adja meg a teljesítménybeállítás fajtáját és egységét)	L_200ft	L_400ft	L_630ft	L_1000ft	L_2000ft	L_4000ft	L_6300ft	L_10000ft	L_16000ft	L_25000ft
TIO540	LAmax	D	2 400,0	85,2	78,7	74,4	69,9	62,8	55,5	50,4	45,0	39,0	32,7
TIO540	LAmax	D	2 500,0	89,5	83,1	78,8	74,3	67,3	60,1	55,1	49,7	43,7	37,4
TIO540	SEL	A	1 900,0	78,6	74,8	72,3	69,7	65,9	61,7	58,6	55,1	50,9	46,4
TIO540	SEL	A	2 300,0	84,3	80,8	78,4	75,9	71,8	67,3	64,0	60,3	55,7	50,6
TIO540	SEL	D	2 400,0	86,0	82,5	80,1	77,5	73,5	69,0	65,7	62,1	57,7	52,9
TIO540	SEL	D	2 500,0	88,9	85,4	82,9	80,4	76,4	72,0	68,8	65,2	61,0	56,2
TIO542	LAmax	A	2 380,0	85,1	78,8	74,6	70,2	63,4	56,2	51,1	45,4	39,2	32,5
TIO542	LAmax	A	2 400,0	86,8	80,5	76,3	71,9	65,0	57,6	52,3	46,5	40,1	33,4
TIO542	LAmax	D	2 190,0	85,9	79,4	75,0	70,5	63,4	56,0	51,0	45,6	39,7	33,6
TIO542	LAmax	D	2 280,0	88,2	81,7	77,4	72,8	65,7	58,1	53,0	47,4	41,4	35,0
TIO542	LAmax	D	2 500,0	92,1	85,7	81,3	76,7	69,4	61,7	56,2	50,3	43,8	37,0
TIO542	SEL	A	2 380,0	85,2	81,6	79,3	76,8	72,9	68,4	65,2	61,5	57,1	52,4
TIO542	SEL	A	2 400,0	86,8	83,2	80,9	78,4	74,3	69,8	66,4	62,5	58,0	53,2
TIO542	SEL	D	2 190,0	87,8	84,1	81,6	78,8	74,4	69,5	66,0	62,1	57,9	53,3
TIO542	SEL	D	2 280,0	89,5	85,6	82,9	80,2	75,7	70,9	67,4	63,5	59,1	54,3
TIO542	SEL	D	2 500,0	93,1	89,4	87,0	84,3	80,0	75,0	71,4	67,3	62,4	57,2
TPE331	LAmax	A	30,0	83,9	77,6	73,4	69,0	62,1	54,6	49,0	42,8	35,6	27,0
TPE331	LAmax	A	100,0	88,4	82,3	78,2	74,0	67,5	60,5	55,4	49,8	43,5	36,4
TPE331	LAmax	D	30,0	83,9	77,6	73,4	69,0	62,1	54,6	49,0	42,8	35,6	27,0
TPE331	LAmax	D	100,0	88,4	82,3	78,2	74,0	67,5	60,5	55,4	49,8	43,5	36,4

NPD_ID	Zaj mérőszám	Üzem típus	Teljesítmény- beállítás (A „Repülőgép” táblázat „Teljesítmény- paraméter” oszlopa adja meg a teljesítménybeállítás fajtáját és egységét)	L_200ft	L_400ft	L_630ft	L_1000ft	L_2000ft	L_4000ft	L_6300ft	L_10000ft	L_16000ft	L_25000ft
TPE331	SEL	A	30,0	84,3	80,2	77,4	74,6	69,9	64,7	60,6	55,9	50,2	43,7
TPE331	SEL	A	100,0	88,5	84,6	82,0	79,3	75,0	70,3	66,7	62,7	57,9	52,2
TPE331	SEL	D	30,0	84,3	80,2	77,4	74,6	69,9	64,7	60,6	55,9	50,2	43,7
TPE331	SEL	D	100,0	88,5	84,6	82,0	79,3	75,0	70,3	66,7	62,7	57,9	52,2
TPE331-5	LAmaz	A	300,0	85,5	78,8	74,3	69,5	61,8	53,5	47,6	41,1	33,7	26,0
TPE331-5	LAmaz	A	306,0	85,5	78,8	74,3	69,5	61,8	53,5	47,6	41,1	33,7	26,0
TPE331-5	LAmaz	A	460,0	84,2	77,5	73,0	68,2	60,5	52,2	46,2	39,5	32,1	24,5
TPE331-5	LAmaz	D	1 491,0	86,9	80,5	76,1	71,5	64,3	56,6	51,1	45,3	39,1	32,9
TPE331-5	LAmaz	D	1 791,0	88,1	81,6	77,2	72,6	65,3	57,3	51,5	45,2	38,4	31,5
TPE331-5	LAmaz	D	1 800,0	88,1	81,6	77,2	72,6	65,3	57,3	51,5	45,2	38,4	31,5
TPE331-5	SEL	A	300,0	88,5	84,1	81,1	77,8	72,4	66,4	61,9	56,9	51,0	44,8
TPE331-5	SEL	A	306,0	88,5	84,1	81,1	77,8	72,4	66,4	61,9	56,9	51,0	44,8
TPE331-5	SEL	A	460,0	86,7	82,3	79,3	76,0	70,6	64,5	59,9	54,8	48,9	42,7
TPE331-5	SEL	D	1 491,0	89,7	85,5	82,6	79,6	74,6	69,1	65,1	60,8	56,2	51,4
TPE331-5	SEL	D	1 791,0	89,9	85,7	82,8	79,7	74,6	68,9	64,6	59,8	54,5	49,1
TPE331-5	SEL	D	1 800,0	89,9	85,7	82,8	79,7	74,6	68,9	64,6	59,8	54,5	49,1
TRENT5	LAmaz	A	3 000,0	94,6	88,1	83,3	78,3	70,5	61,8	55,6	48,7	41,1	33,2
TRENT5	LAmaz	A	5 000,0	95,6	88,8	84,0	78,9	70,9	62,1	55,8	48,9	41,2	33,3
TRENT5	LAmaz	A	7 000,0	96,2	89,6	84,6	79,5	71,3	62,6	56,3	49,3	41,7	33,9
TRENT5	LAmaz	A	9 000,0	97,2	90,7	85,7	80,5	72,2	63,2	56,8	49,8	42,1	34,1

NPD_ID	Zaj mérőszám	Üzem típus	Teljesítmény- beállítás (A „Repülőgép” táblázat „Teljesítmény- paraméter” oszlopa adja meg a teljesítménybeállítás fajtáját és egységét)	L_200ft	L_400ft	L_630ft	L_1000ft	L_2000ft	L_4000ft	L_6300ft	L_10000ft	L_16000ft	L_25000ft
TRENT5	LAmax	D	30 000,0	104,0	96,3	91,0	85,5	77,0	67,8	61,1	53,8	45,9	37,8
TRENT5	LAmax	D	35 000,0	104,8	97,3	92,2	86,9	78,6	69,5	62,8	55,7	47,8	39,7
TRENT5	LAmax	D	40 000,0	105,8	98,5	93,5	88,3	80,1	71,0	64,4	57,0	49,3	41,1
TRENT5	LAmax	D	47 000,0	107,8	100,4	95,4	90,3	82,2	73,2	66,6	59,3	51,3	43,0
TRENT5	SEL	A	3 000,0	99,0	94,3	91,0	87,7	82,3	76,1	71,5	66,3	60,4	53,9
TRENT5	SEL	A	5 000,0	99,6	94,8	91,6	88,2	82,7	76,4	71,8	66,5	60,5	54,1
TRENT5	SEL	A	7 000,0	100,5	95,5	92,3	88,8	83,3	76,9	72,2	66,9	60,9	54,4
TRENT5	SEL	A	9 000,0	101,5	96,4	93,1	89,5	83,9	77,5	72,8	67,5	61,4	54,9
TRENT5	SEL	D	30 000,0	104,9	100,0	97,0	93,6	88,2	82,0	77,4	72,0	65,9	59,0
TRENT5	SEL	D	35 000,0	106,0	101,4	98,4	95,1	89,8	83,7	79,2	73,8	67,6	60,9
TRENT5	SEL	D	40 000,0	107,1	102,7	99,7	96,5	91,4	85,4	80,9	75,6	69,4	62,7
TRENT5	SEL	D	47 000,0	108,6	104,4	101,5	98,4	93,3	87,3	82,8	77,6	71,6	65,1
TRENT7	LAmax	A	4 000,0	93,6	86,6	81,9	77,1	69,4	61,2	55,3	48,7	41,2	33,4
TRENT7	LAmax	A	12 000,0	95,1	88,1	83,3	78,4	70,7	62,3	56,2	49,4	41,8	33,8
TRENT7	LAmax	D	31 000,0	102,6	95,4	90,6	85,5	77,3	68,0	61,1	53,3	45,0	36,6
TRENT7	LAmax	D	41 000,0	102,6	95,3	90,5	85,4	77,4	68,5	62,0	54,7	46,6	38,1
TRENT7	LAmax	D	52 000,0	105,6	98,5	93,8	88,8	80,8	72,0	65,5	58,3	50,2	41,8
TRENT7	LAmax	D	62 000,0	108,7	101,6	96,9	91,9	83,9	75,1	68,9	62,0	54,1	45,5
TRENT7	SEL	A	4 000,0	97,4	93,0	89,8	86,6	81,5	75,7	71,4	66,3	60,5	54,1
TRENT7	SEL	A	12 000,0	98,4	94,0	90,8	87,6	82,4	76,5	72,1	67,0	61,1	54,6

NPD_ID	Zaj mérőszám	Üzem típus	Teljesítmény- beállítás (A „Repülőgép” táblázat „Teljesítmény- paraméter” oszlopa adja meg a teljesítménybeállítás fajtáját és egységét)	L_200ft	L_400ft	L_630ft	L_1000ft	L_2000ft	L_4000ft	L_6300ft	L_10000ft	L_16000ft	L_25000ft
TRENT7	SEL	D	31 000,0	104,2	99,6	96,5	93,1	87,7	81,2	76,2	70,6	64,3	57,6
TRENT7	SEL	D	41 000,0	104,0	99,8	96,9	93,7	88,3	82,2	77,7	72,3	66,2	59,7
TRENT7	SEL	D	52 000,0	106,4	102,4	99,6	96,6	91,5	85,5	81,1	75,9	69,9	63,4
TRENT7	SEL	D	62 000,0	109,1	105,1	102,4	99,5	94,6	88,9	84,5	79,4	73,4	67,3
TRENT8	LAmaz	A	7 000,0	93,6	85,9	80,9	75,9	68,1	59,5	53,3	46,7	39,2	30,3
TRENT8	LAmaz	A	14 000,0	96,4	88,7	83,6	78,3	70,1	61,2	54,9	48,2	40,6	31,8
TRENT8	LAmaz	A	22 000,0	98,7	90,8	85,6	80,2	71,8	62,8	56,5	49,7	42,0	33,1
TRENT8	LAmaz	A	28 000,0	100,2	91,9	86,7	81,3	72,9	63,8	57,5	50,8	43,2	34,4
TRENT8	LAmaz	D	32 000,0	100,4	93,4	88,5	83,3	74,9	65,7	59,4	52,6	44,8	35,6
TRENT8	LAmaz	D	42 000,0	102,1	95,3	90,6	85,5	77,2	68,1	61,9	55,3	47,7	38,6
TRENT8	LAmaz	D	52 000,0	103,8	97,1	92,5	87,5	79,3	70,4	64,3	57,8	50,3	41,3
TRENT8	LAmaz	D	62 000,0	105,7	99,0	94,4	89,6	81,6	72,9	66,9	60,4	52,8	43,8
TRENT8	LAmaz	D	72 000,0	107,9	101,3	96,9	92,1	84,6	76,2	70,3	63,8	56,3	47,4
TRENT8	LAmaz	D	80 000,0	110,5	104,0	99,6	95,1	88,0	80,3	74,4	67,9	60,5	52,0
TRENT8	SEL	A	7 000,0	97,4	92,1	88,8	85,3	80,0	74,0	69,6	64,8	59,3	52,8
TRENT8	SEL	A	14 000,0	99,6	94,6	91,3	87,8	82,2	75,9	71,2	66,2	60,4	53,7
TRENT8	SEL	A	22 000,0	101,6	96,7	93,3	89,7	83,9	77,4	72,7	67,6	61,8	55,2
TRENT8	SEL	A	28 000,0	103,1	97,9	94,5	90,8	84,9	78,3	73,6	68,6	63,0	56,6
TRENT8	SEL	D	32 000,0	102,6	98,4	95,3	91,8	85,9	79,1	74,2	69,1	63,5	57,2
TRENT8	SEL	D	42 000,0	104,5	100,4	97,4	94,0	88,2	81,5	76,8	71,9	66,5	60,4

NPD_ID	Zaj mérőszám	Üzem típus	Teljesítmény- beállítás (A „Repülőgép” táblázat „Teljesítmény- paraméter” oszlopa adja meg a teljesítménybeállítás fajtáját és egységét)	L_200ft	L_400ft	L_630ft	L_1000ft	L_2000ft	L_4000ft	L_6300ft	L_10000ft	L_16000ft	L_25000ft
TRENT8	SEL	D	52 000,0	106,1	102,1	99,2	95,9	90,3	83,9	79,3	74,4	69,1	63,1
TRENT8	SEL	D	62 000,0	107,6	103,8	101,0	97,8	92,4	86,2	81,7	77,0	71,6	65,3
TRENT8	SEL	D	72 000,0	109,5	105,8	103,1	100,1	95,0	89,2	84,9	80,2	74,8	68,3
TRENT8	SEL	D	80 000,0	111,6	108,0	105,4	102,7	98,0	92,7	88,7	84,2	78,7	72,0
TRENT9	LAmaz	A	4 000,0	93,1	86,6	82,2	77,5	69,9	61,4	55,3	48,6	41,2	33,5
TRENT9	LAmaz	A	6 000,0	93,4	86,8	82,3	77,6	70,0	61,5	55,5	48,8	41,4	33,6
TRENT9	LAmaz	A	9 000,0	93,9	87,2	82,6	77,9	70,3	61,8	55,7	49,1	41,6	33,9
TRENT9	LAmaz	A	13 000,0	94,2	87,7	83,2	78,5	71,0	62,5	56,4	49,7	42,1	34,3
TRENT9	LAmaz	D	40 000,0	98,9	92,4	87,8	83,0	75,1	66,4	60,2	53,3	45,6	37,4
TRENT9	LAmaz	D	50 000,0	101,1	94,9	90,3	85,5	77,6	68,9	62,7	55,8	48,2	40,1
TRENT9	LAmaz	D	60 000,0	104,1	98,0	93,5	88,6	80,8	72,0	65,7	58,7	50,9	42,7
TRENT9	LAmaz	D	80 000,0	107,0	101,2	97,0	92,3	84,6	76,0	69,8	62,8	55,0	46,8
TRENT9	SEL	A	4 000,0	98,5	93,7	90,5	87,2	82,0	76,0	71,5	66,4	60,6	54,3
TRENT9	SEL	A	6 000,0	98,7	93,8	90,6	87,3	82,1	76,1	71,6	66,6	60,8	54,5
TRENT9	SEL	A	9 000,0	99,2	94,2	91,0	87,7	82,4	76,4	72,0	66,9	61,1	54,8
TRENT9	SEL	A	13 000,0	99,8	95,0	91,8	88,5	83,2	77,3	72,8	67,7	61,7	55,2
TRENT9	SEL	D	40 000,0	102,7	98,2	95,0	91,6	86,3	80,3	75,8	70,8	64,9	58,5
TRENT9	SEL	D	50 000,0	104,7	100,4	97,4	94,1	88,9	83,0	79,0	73,6	67,8	61,4
TRENT9	SEL	D	60 000,0	107,5	103,5	100,6	97,4	92,2	86,2	81,8	76,7	70,8	64,4
TRENT9	SEL	D	80 000,0	110,3	106,6	103,7	100,7	95,7	89,9	85,5	80,4	74,6	68,4

NPD_ID	Zaj mérőszám	Üzem típus	Teljesítmény- beállítás (A „Repülőgép” táblázat „Teljesítmény- paraméter” oszlopa adja meg a teljesítménybeállítás fajtáját és egységét)	L_200ft	L_400ft	L_630ft	L_1000ft	L_2000ft	L_4000ft	L_6300ft	L_10000ft	L_16000ft	L_25000ft
TSIO52	LAmax	A	30,0	83,1	76,9	72,6	68,3	61,5	54,1	48,7	42,8	36,4	29,5
TSIO52	LAmax	A	100,0	95,4	89,1	84,9	80,5	73,7	66,3	60,9	55,1	48,8	42,0
TSIO52	LAmax	D	30,0	83,1	76,9	72,6	68,3	61,5	54,1	48,7	42,8	36,4	29,5
TSIO52	LAmax	D	100,0	95,4	89,1	84,9	80,5	73,7	66,3	60,9	55,1	48,8	42,0
TSIO52	SEL	A	30,0	84,6	80,6	77,9	75,1	70,5	65,3	61,4	57,1	52,2	46,8
TSIO52	SEL	A	100,0	97,6	93,6	90,9	88,0	83,4	78,3	74,4	70,1	65,3	59,9
TSIO52	SEL	D	30,0	84,6	80,6	77,9	75,1	70,5	65,3	61,4	57,1	52,2	46,8
TSIO52	SEL	D	100,0	97,6	93,6	90,9	88,0	83,4	78,3	74,4	70,1	65,3	59,9
V2522A	LAmax	A	2 000,0	89,7	83,1	78,5	73,4	65,3	56,3	49,8	42,6	34,5	26,3
V2522A	LAmax	A	2 700,0	89,9	83,3	78,6	73,6	65,5	56,5	49,9	42,8	34,7	26,6
V2522A	LAmax	A	6 000,0	91,8	85,0	80,0	74,8	66,6	57,6	51,0	43,7	35,5	27,2
V2522A	LAmax	D	10 000,0	94,8	86,3	80,5	74,7	66,4	57,4	50,9	43,8	36,0	27,9
V2522A	LAmax	D	14 000,0	96,6	88,4	83,2	78,2	70,3	61,5	55,1	47,9	39,8	31,5
V2522A	LAmax	D	18 000,0	101,4	93,9	89,1	84,0	76,1	67,2	60,8	53,6	46,0	37,7
V2522A	LAmax	D	21 000,0	103,1	95,8	91,0	86,1	78,2	69,4	63,2	56,3	48,6	40,5
V2522A	SEL	A	2 000,0	93,7	89,5	86,3	82,8	77,0	70,6	65,6	60,2	53,9	47,2
V2522A	SEL	A	2 700,0	93,9	89,7	86,4	82,9	77,1	70,7	65,8	60,4	54,0	47,4
V2522A	SEL	A	6 000,0	95,6	91,3	87,9	84,1	78,2	71,5	66,7	61,2	54,7	47,9
V2522A	SEL	D	10 000,0	94,9	90,1	86,7	83,3	77,9	71,7	67,0	61,7	55,7	49,1
V2522A	SEL	D	14 000,0	98,2	94,0	90,9	87,6	82,1	75,7	71,0	65,4	59,2	52,6

NPD_ID	Zaj mérőszám	Üzem típus	Teljesítmény- beállítás (A „Repülőgép” táblázat „Teljesítmény- paraméter” oszlopa adja meg a teljesítménybeállítás fajtáját és egységét)	L_200ft	L_400ft	L_630ft	L_1000ft	L_2000ft	L_4000ft	L_6300ft	L_10000ft	L_16000ft	L_25000ft
V2522A	SEL	D	18 000,0	102,6	98,6	95,6	92,5	87,2	81,1	76,6	71,3	65,3	58,9
V2522A	SEL	D	21 000,0	103,9	100,0	97,1	94,1	89,0	83,0	78,7	73,6	67,8	61,7
V2525	LAmax	A	3 000,0	89,2	83,0	78,2	73,7	66,0	57,5	51,0	44,1	36,5	28,3
V2525	LAmax	A	6 950,0	91,0	84,5	80,0	75,0	67,7	58,9	53,0	46,0	38,2	30,0
V2525	LAmax	D	10 500,0	93,1	86,5	82,0	77,2	69,9	61,1	55,3	48,7	41,2	33,4
V2525	LAmax	D	13 150,0	95,2	88,8	84,0	79,5	72,1	63,5	57,9	51,0	43,8	36,0
V2525	LAmax	D	18 500,0	100,0	93,4	88,8	84,0	76,7	68,1	62,2	56,0	48,6	40,8
V2525	LAmax	D	23 000,0	104,8	98,5	93,9	89,0	81,8	73,3	67,8	61,0	53,5	45,4
V2525	SEL	A	3 000,0	91,9	88,5	85,4	81,9	76,7	71,2	66,9	61,7	55,7	49,1
V2525	SEL	A	6 950,0	94,3	90,2	86,6	83,5	78,3	72,8	68,4	63,7	57,5	51,5
V2525	SEL	D	10 500,0	95,8	91,6	88,5	85,3	80,2	74,7	70,2	65,7	59,5	54,1
V2525	SEL	D	13 150,0	98,1	94,0	91,0	87,9	82,7	76,9	72,7	68,2	62,7	56,7
V2525	SEL	D	18 500,0	102,4	98,5	95,7	92,7	87,7	82,2	78,2	73,2	67,8	61,7
V2525	SEL	D	23 000,0	106,2	102,7	99,7	97,0	92,2	86,7	82,7	78,0	72,7	66,5
V2527A	LAmax	A	2 000,0	89,3	82,8	78,2	73,4	65,8	57,4	51,2	44,4	36,7	28,6
V2527A	LAmax	A	2 700,0	89,5	83,0	78,3	73,5	65,8	57,4	51,3	44,4	36,7	28,6
V2527A	LAmax	A	6 000,0	91,6	84,7	79,5	74,2	66,5	58,0	51,9	45,0	37,2	29,1
V2527A	LAmax	D	10 000,0	94,8	86,3	80,5	74,8	66,5	57,6	51,1	44,0	36,2	28,2
V2527A	LAmax	D	14 000,0	96,7	88,6	83,5	78,4	70,5	61,7	55,3	48,1	40,1	31,8
V2527A	LAmax	D	19 000,0	101,2	93,9	89,0	84,0	76,1	67,3	61,1	54,1	46,3	38,2

NPD_ID	Zaj mérőszám	Üzem típus	Teljesítmény- beállítás (A „Repülőgép” táblázat „Teljesítmény- paraméter” oszlopa adja meg a teljesítménybeállítás fajtáját és egységét)	L_200ft	L_400ft	L_630ft	L_1000ft	L_2000ft	L_4000ft	L_6300ft	L_10000ft	L_16000ft	L_25000ft
V2527A	LAmaz	D	23 000,0	104,0	96,9	92,2	87,3	79,4	70,8	64,7	57,9	50,3	42,0
V2527A	SEL	A	2 000,0	93,1	89,1	86,1	82,9	77,7	71,7	67,1	61,9	55,8	49,2
V2527A	SEL	A	2 700,0	93,3	89,2	86,2	83,0	77,7	71,8	67,2	62,0	55,8	49,3
V2527A	SEL	A	6 000,0	94,7	90,5	87,4	83,9	78,5	72,3	67,7	62,5	56,3	49,7
V2527A	SEL	D	10 000,0	95,0	90,2	86,8	83,5	78,1	71,8	67,2	61,9	55,9	49,4
V2527A	SEL	D	14 000,0	98,3	93,9	90,9	87,6	82,1	75,8	71,1	65,6	59,4	52,8
V2527A	SEL	D	19 000,0	102,5	98,4	95,5	92,3	87,2	81,1	76,7	71,5	65,7	59,4
V2527A	SEL	D	23 000,0	104,6	100,7	98,0	95,0	90,0	84,3	80,0	75,1	69,5	63,3
V2530	LAmaz	A	2 000,0	91,8	84,4	79,6	74,5	66,3	57,2	50,5	43,2	35,2	26,9
V2530	LAmaz	A	6 000,0	93,3	86,1	81,2	75,9	67,6	58,5	51,8	44,4	36,2	27,8
V2530	LAmaz	D	13 000,0	96,8	88,3	83,2	78,2	70,3	61,4	54,9	47,6	39,6	31,3
V2530	LAmaz	D	18 000,0	99,6	92,1	87,3	82,3	74,3	65,4	59,0	51,9	44,1	35,9
V2530	LAmaz	D	22 000,0	103,3	96,1	91,4	86,4	78,5	69,8	63,6	56,9	49,2	41,1
V2530	LAmaz	D	27 000,0	107,0	100,0	95,3	90,4	82,6	74,2	68,1	61,5	54,0	45,8
V2530	SEL	A	2 000,0	94,6	90,2	86,9	83,4	77,7	71,2	66,2	60,5	54,3	47,6
V2530	SEL	A	6 000,0	96,0	91,4	88,1	84,6	78,8	72,3	67,4	61,7	55,4	48,6
V2530	SEL	D	13 000,0	98,3	94,3	91,2	87,8	82,2	75,8	71,0	65,5	59,2	52,5
V2530	SEL	D	18 000,0	100,8	96,8	93,8	90,7	85,4	79,4	74,8	69,5	63,6	57,1
V2530	SEL	D	22 000,0	104,1	100,1	97,3	94,3	89,3	83,5	79,1	74,0	68,4	62,2
V2530	SEL	D	27 000,0	107,5	103,5	100,9	98,0	93,2	87,6	83,4	78,6	73,0	67,1

Spektrális osztályok

Spektrális osztály azonosító	Üzem típus	Megnevezés	L_50Hz	L_63Hz	L_80Hz	L_100Hz	L_125Hz	L_160Hz	L_200Hz	L_250Hz	L_315Hz	L_400Hz	L_500Hz
101	Felszállás	2/3-Motor.AlacsKétáram.Tlapát	59,5	61,6	62,8	73,1	80,8	78,3	72,3	75,8	75,9	73,6	71,8
102	Felszállás	2-Motor.MagasKétáram.Tlapát	59,7	60,0	68,5	73,0	73,8	70,4	67,6	71,4	68,7	72,8	73,2
103	Felszállás	2-Motor.MagasKétáram.Tlapát	56,7	66,1	70,1	72,8	76,6	73,0	74,5	77,0	75,3	72,2	72,2
104	Felszállás	2-Motor.KözKétáram.Tlapát	57,3	56,3	61,5	67,7	71,4	73,7	67,0	72,1	73,8	74,1	71,3
105	Felszállás	2-Motor.MagasKétáram.Tlapát	66,5	60,4	67,1	75,0	78,2	79,3	71,5	76,7	74,4	74,6	72,3
106	Felszállás	4-Motor.Tlapát+Szuperszonikus	62,5	57,4	66,9	73,7	75,5	74,0	71,4	73,4	73,4	75,7	75,8
107	Felszállás	4-Motor.Tlapát	58,6	62,7	69,1	74,1	76,0	74,3	74,1	74,4	74,0	73,6	73,2
108	Felszállás	4-Motor.Tlapát	66,2	66,2	66,2	72,2	80,8	67,9	67,6	72,0	70,0	70,7	71,1
109	Felszállás	2-Motor.Tlégs.+1/2-Motor.Dugattyú	64,7	67,1	73,1	89,4	84,5	76,3	89,3	80,7	79,3	79,3	81,6
110	Felszállás	2-Motor.Tlégs.+4-Motor.Dugattyú	71,4	69,9	79,9	87,4	76,5	80,9	86,2	86,0	85,6	81,2	76,8
111	Felszállás	2-Motor.Tlégs.	78,0	76,0	90,0	103,0	82,0	85,0	97,0	89,0	94,0	80,0	79,0

Spektrális osztály azonosító	Üzem típus	Megnevezés	L_50Hz	L_63Hz	L_80Hz	L_100Hz	L_125Hz	L_160Hz	L_200Hz	L_250Hz	L_315Hz	L_400Hz	L_500Hz
112	Felszállás	2/4-Motor.Tlégcs.	74,0	95,0	92,0	75,0	96,0	90,0	74,9	78,0	75,0	75,0	74,1
113	Felszállás	2-Motor.Tjet+Tlapát.Üzleti	58,5	57,9	60,7	67,0	71,2	72,6	70,3	72,7	72,9	73,5	72,8
136	Felszállás	2-Motor.Tlapát.Üzleti	59,7	60,0	68,5	73,0	73,8	70,4	67,6	71,4	68,7	72,8	73,2
137	Felszállás	2-Motor.Tlapát.Üzleti	58,6	62,7	69,1	74,1	76,0	74,3	74,1	74,4	74,0	73,6	73,2
138	Felszállás	2-Motor.Tlapát.Üzleti	66,2	66,2	66,2	72,2	80,8	67,9	67,6	72,0	70,0	70,7	71,1
201	Megközelítés	2/3-Motor.AlacsKétáram.Tlapát	64,9	65,5	66,2	66,7	73,0	77,6	74,8	70,7	76,6	72,5	74,4
202	Megközelítés	2-Motor.Alacs/KözKétáram.Tlapát	68,5	68,5	68,5	68,4	68,5	70,9	73,3	67,3	72,6	72,5	72,1
203	Megközelítés	2-Motor.MagKétáram.Tlapát+Üzleti	67,3	68,9	69,6	70,0	70,2	74,0	74,7	73,1	71,3	74,1	72,9
204	Megközelítés	2-Motor.KözKétáram.Tlapát	58,8	57,1	59,4	68,0	72,8	73,7	69,1	72,3	74,8	75,6	73,6
205	Megközelítés	2-Motor.MagasKétáram.Tlapát	68,3	60,7	64,6	67,4	78,4	74,8	71,4	72,4	72,0	72,4	71,6
206	Megközelítés	4-Motor.Tjet+Tlapát	63,3	65,4	64,1	63,2	66,0	66,6	69,6	70,1	71,5	67,1	71,0
207	Megközelítés	4-Motor.Tlapát	67,0	61,1	62,7	64,1	70,4	74,4	71,8	68,4	76,3	72,3	73,5

Spektrális osztály azonosító	Üzem típus	Megnevezés	L_50Hz	L_63Hz	L_80Hz	L_100Hz	L_125Hz	L_160Hz	L_200Hz	L_250Hz	L_315Hz	L_400Hz	L_500Hz
208	Megközelítés	4-Motor.Tjet+Tlapát	66,7	65,0	61,7	65,4	72,9	76,2	73,0	68,1	72,7	70,7	72,1
209	Megközelítés	4-Motor.Tlapát	60,0	59,0	60,0	69,0	71,0	70,0	69,0	69,0	69,0	69,0	70,0
210	Megközelítés	2-Motor.Tlégcs.	65,0	70,0	65,0	72,0	77,0	68,0	78,0	85,0	86,0	79,0	73,0
211	Megközelítés	2-Motor.Tlégcs.	71,3	65,4	74,7	88,1	77,1	80,3	86,9	80,0	86,8	78,2	75,5
212	Megközelítés	2-Motor.Tlégcs.	72,0	68,0	79,0	71,0	73,0	84,0	74,0	75,0	73,0	72,0	71,0
213	Megközelítés	4-Motor.Tlégcs+Dugattyú	64,0	73,0	76,0	71,0	82,0	83,0	67,0	71,0	70,0	69,0	69,0
214	Megközelítés	2/4-Motor.Tlégcs.	61,8	69,8	61,8	58,8	67,8	70,8	62,8	59,8	62,8	60,8	60,8
215	Megközelítés	1/2-Motor.Dugattyú	83,0	98,0	83,0	79,0	91,0	80,0	85,0	76,0	75,0	73,0	72,0
216	Megközelítés	2-Motor.Tjet+Tlapát	68,0	63,1	64,7	71,2	74,3	75,0	70,3	72,6	72,1	73,3	71,3
235	Megközelítés	2-Motor.Tlapát.Üzleti	67,3	68,9	69,6	70,0	70,2	74,0	74,7	73,1	71,3	74,1	72,9
236	Megközelítés	2-Motor.Tlapát.Üzleti	62,7	64,8	63,5	62,6	65,4	66,0	69,0	69,5	70,8	66,5	70,4
237	Megközelítés	2-Motor.Tlapát.Üzleti	67,0	61,1	62,7	64,1	70,4	74,4	71,8	68,4	76,3	72,3	73,5
238	Megközelítés	2-Motor.Tlapát.Üzleti	60,0	59,0	60,0	69,0	71,0	70,0	69,0	69,0	69,0	69,0	70,0

Spektrális osztály azonosító	Üzem típus	Megnevezés	L_50Hz	L_63Hz	L_80Hz	L_100Hz	L_125Hz	L_160Hz	L_200Hz	L_250Hz	L_315Hz	L_400Hz	L_500Hz	L_630Hz	L_800Hz	L_1000Hz	L_1250Hz	L_1600Hz	L_2000Hz	L_2500Hz	L_3150Hz	L_4000Hz	L_5000Hz	L_6300Hz	L_8000Hz	L_10000Hz
101	Felszállás	2/3-Motor.Alacs-Kétáram.Tlapát	59,5	61,6	62,8	73,1	80,8	78,3	72,3	75,8	75,9	73,6	71,8	71,6	72,3	70,0	68,3	66,6	64,2	61,4	58,6	54,8	50,9	45,7	43,9	40,9
102	Felszállás	2-Motor.Magas-Kétáram.Tlapát	59,7	60,0	68,5	73,0	73,8	70,4	67,6	71,4	68,7	72,8	73,2	73,0	72,9	70,0	68,0	67,3	62,3	61,4	58,0	58,8	58,7	46,7	44,2	44,1
103	Felszállás	2-Motor.Magas-Kétáram.Tlapát	56,7	66,1	70,1	72,8	76,6	73,0	74,5	77,0	75,3	72,2	72,2	71,2	70,2	70,0	69,6	71,1	70,6	67,1	63,4	63,5	58,2	51,5	42,3	37,7
104	Felszállás	2-Motor.KözKétáram.Tlapát	57,3	56,3	61,5	67,7	71,4	73,7	67,0	72,1	73,8	74,1	71,3	70,4	70,9	70,0	68,2	67,3	63,4	60,9	56,6	53,2	47,8	40,5	31,7	27,9
105	Felszállás	2-Motor.Magas-Kétáram.Tlapát	66,5	60,4	67,1	75,0	78,2	79,3	71,5	76,7	74,4	74,6	72,3	71,9	71,1	70,0	69,0	68,8	67,0	65,5	63,4	59,2	53,8	50,0	44,7	38,2
106	Felszállás	4-Motor.Tlapát +Szuperszonikus	62,5	57,4	66,9	73,7	75,5	74,0	71,4	73,4	73,4	75,7	75,8	74,1	71,6	70,0	68,9	68,2	66,4	63,5	62,5	62,5	59,2	53,7	48,1	41,2
107	Felszállás	4-Motor.Tlapát	58,6	62,7	69,1	74,1	76,0	74,3	74,1	74,4	74,0	73,6	73,2	72,3	71,7	70,0	69,1	69,4	69,6	73,6	67,7	63,1	58,3	51,5	44,2	34,7
108	Felszállás	4-Motor.Tlapát	66,2	66,2	66,2	72,2	80,8	67,9	67,6	72,0	70,0	70,7	71,1	68,9	71,1	70,0	68,3	67,5	65,4	63,6	63,9	64,8	62,1	59,3	54,6	47,3
109	Felszállás	2-Motor.Tlégcs.+1/2-Motor.Dugattyú	64,7	67,1	73,1	89,4	84,5	76,3	89,3	80,7	79,3	79,3	81,6	80,3	76,4	70,0	65,0	61,9	59,8	57,3	55,6	52,7	50,9	44,8	36,3	28,4

Spektrális osztály azonosító	Üzem típus	Megnevezés	L_50Hz	L_63Hz	L_80Hz	L_100Hz	L_125Hz	L_160Hz	L_200Hz	L_250Hz	L_315Hz	L_400Hz	L_500Hz	ZH09_1	ZH08_1	L_1000Hz	L_1250Hz	ZH09_1	ZH002_1	ZH052_1	ZH150Hz	ZH004_1	ZH005_1	ZH009_1	ZH008_1	ZH0001_1
110	Felszállás	2-Motor.Tlégcs. +4-Motor.Dugattyú	71,4	69,9	79,9	87,4	76,5	80,9	86,2	86,0	85,6	81,2	76,8	74,5	73,2	70,0	69,5	69,2	67,2	65,4	63,2	60,2	58,4	51,4	40,4	29,0
111	Felszállás	2-Motor.Tlégcs.	78,0	76,0	90,0	103,0	82,0	85,0	97,0	89,0	94,0	80,0	79,0	79,0	75,0	70,0	68,0	64,0	62,0	58,0	57,0	53,0	48,0	43,0	38,0	33,0
112	Felszállás	2/4-Motor.Tlégcs.	74,0	95,0	92,0	75,0	96,0	90,0	74,9	78,0	75,0	75,0	74,1	74,0	72,0	70,0	71,0	72,0	71,0	70,0	66,0	64,0	60,0	54,0	46,0	39,9
113	Felszállás	2-Motor.Tjet+Tlapát.Üzleti	58,5	57,9	60,7	67,0	71,2	72,6	70,3	72,7	72,9	73,5	72,8	72,0	71,3	70,0	68,9	67,1	64,5	63,0	60,2	55,8	52,1	45,1	38,8	29,6
136	Felszállás	2-Motor.Tlapát.Üzleti	59,7	60,0	68,5	73,0	73,8	70,4	67,6	71,4	68,7	72,8	73,2	73,0	72,9	70,0	68,0	67,3	62,3	61,4	58,0	58,8	58,7	46,7	44,2	44,1
137	Felszállás	2-Motor.Tlapát.Üzleti	58,6	62,7	69,1	74,1	76,0	74,3	74,1	74,4	74,0	73,6	73,2	72,3	71,7	70,0	69,1	69,4	69,6	73,6	67,7	63,1	58,3	51,5	44,2	34,7
138	Felszállás	2-Motor.Tlapát.Üzleti	66,2	66,2	66,2	72,2	80,8	67,9	67,6	72,0	70,0	70,7	71,1	68,9	71,1	70,0	68,3	67,5	65,4	63,6	63,9	64,8	62,1	59,3	54,6	47,3
201	Megköze-lítés	2/3-Motor.Alacs-Kétáram.Tlapát	64,9	65,5	66,2	66,7	73,0	77,6	74,8	70,7	76,6	72,5	74,4	73,6	70,9	70,0	69,2	67,8	66,5	68,0	63,0	60,0	57,6	56,3	54,6	45,8
202	Megköze-lítés	2-Motor.Alacs/KözKétáram.Tlapát	68,5	68,5	68,5	68,4	68,5	70,9	73,3	67,3	72,6	72,5	72,1	75,4	75,4	70,0	68,9	68,3	65,8	64,7	63,5	62,1	60,2	57,8	48,6	38,8

Spektrális osztály azonosító	Üzem típus	Megnevezés	L_50Hz	L_63Hz	L_80Hz	L_100Hz	L_125Hz	L_160Hz	L_200Hz	L_250Hz	L_315Hz	L_400Hz	L_500Hz	L_630Hz	L_800Hz	L_1000Hz	L_1250Hz	L_1600Hz	L_2000Hz	L_2500Hz	L_3150Hz	L_4000Hz	L_5000Hz	L_6300Hz	L_8000Hz	L_10000Hz
203	Megközelítés	2-Motor.MagKétáram.Tlapát+Üzleti	67,3	68,9	69,6	70,0	70,2	74,0	74,7	73,1	71,3	74,1	72,9	73,1	71,6	70,0	70,4	67,4	67,4	70,8	69,7	72,1	64,2	56,4	49,6	38,9
204	Megközelítés	2-Motor.KözKétáram.Tlapát	58,8	57,1	59,4	68,0	72,8	73,7	69,1	72,3	74,8	75,6	73,6	72,1	72,1	70,0	66,3	63,6	59,9	57,5	54,8	51,8	48,8	45,8	42,8	39,8
205	Megközelítés	2-Motor.MagasKétáram.Tlapát	68,3	60,7	64,6	67,4	78,4	74,8	71,4	72,4	72,0	72,4	71,6	72,0	71,0	70,0	68,9	67,2	65,8	64,4	63,0	62,0	60,6	54,4	48,5	39,0
206	Megközelítés	4-Motor.Tjet+Tlapát	63,3	65,4	64,1	63,2	66,0	66,6	69,6	70,1	71,5	67,1	71,0	70,4	71,8	70,0	69,6	66,6	62,9	62,0	62,7	59,1	58,8	53,3	50,2	40,6
207	Megközelítés	4-Motor.Tlapát	67,0	61,1	62,7	64,1	70,4	74,4	71,8	68,4	76,3	72,3	73,5	71,2	70,5	70,0	68,7	67,1	67,5	69,4	71,1	72,5	65,7	59,3	52,2	45,6
208	Megközelítés	4-Motor.Tjet+Tlapát	66,7	65,0	61,7	65,4	72,9	76,2	73,0	68,1	72,7	70,7	72,1	70,1	69,0	70,0	70,9	70,2	70,6	81,3	73,7	62,8	62,6	56,0	49,6	37,9
209	Megközelítés	4-Motor.Tlapát	60,0	59,0	60,0	69,0	71,0	70,0	69,0	69,0	69,0	69,0	70,0	69,0	69,0	70,0	72,0	77,0	72,0	72,0	70,0	66,0	63,0	57,0	49,0	38,0
210	Megközelítés	2-Motor.Tlégcs.	65,0	70,0	65,0	72,0	77,0	68,0	78,0	85,0	86,0	79,0	73,0	76,0	71,0	70,0	68,0	68,0	65,0	63,0	60,0	56,0	53,0	52,0	42,0	28,0
211	Megközelítés	2-Motor.Tlégcs.	71,3	65,4	74,7	88,1	77,1	80,3	86,9	80,0	86,8	78,2	75,5	75,2	71,6	70,0	70,7	69,6	68,6	67,5	67,0	63,9	59,9	53,0	45,7	40,0
212	Megközelítés	2-Motor.Tlégcs.	72,0	68,0	79,0	71,0	73,0	84,0	74,0	75,0	73,0	72,0	71,0	77,0	73,0	70,0	77,0	75,0	72,0	70,0	71,0	83,0	75,0	57,0	54,0	45,0

Spektrális osztály azonosító	Üzem típus	Megnevezés	L_50Hz	L_63Hz	L_80Hz	L_100Hz	L_125Hz	L_160Hz	L_200Hz	L_250Hz	L_315Hz	L_400Hz	L_500Hz	ZH09_1	ZH08_1	L_1000Hz	L_1250Hz	ZH09_1	ZH002_1	ZH05_2_1	ZH150Hz	ZH0004_1	ZH0005_1	ZH0009_1	ZH0008_1	ZH0001_1
213	Megköze-lítés	4-Motor.Tlégcs +Dugattyú	64,0	73,0	76,0	71,0	82,0	83,0	67,0	71,0	70,0	69,0	69,0	68,0	67,0	70,0	69,0	67,0	64,0	60,0	57,0	54,0	49,0	42,0	32,0	20,0
214	Megköze-lítés	2/4-Motor.Tlégcs.	61,8	69,8	61,8	58,8	67,8	70,8	62,8	59,8	62,8	60,8	60,8	59,8	60,8	70,0	67,8	61,8	59,8	56,8	52,8	49,8	47,8	45,8	35,8	27,8
215	Megköze-lítés	1/2-Motor.Du-gattyú	83,0	98,0	83,0	79,0	91,0	80,0	85,0	76,0	75,0	73,0	72,0	73,0	71,0	70,0	68,0	66,0	65,0	64,0	60,0	57,0	53,0	49,0	43,0	32,0
216	Megköze-lítés	2-Motor.Tjet+Tlapát	68,0	63,1	64,7	71,2	74,3	75,0	70,3	72,6	72,1	73,3	71,3	70,7	70,3	70,0	69,3	68,0	67,8	66,3	64,4	62,0	57,2	52,2	43,5	33,1
235	Megköze-lítés	2-Motor.Tlapát. Üzleti	67,3	68,9	69,6	70,0	70,2	74,0	74,7	73,1	71,3	74,1	72,9	73,1	71,6	70,0	70,4	67,4	67,4	70,8	69,7	72,1	64,2	56,4	49,6	38,9
236	Megköze-lítés	2-Motor.Tlapát. Üzleti	62,7	64,8	63,5	62,6	65,4	66,0	69,0	69,5	70,8	66,5	70,4	69,8	71,2	69,4	68,9	66,0	62,3	61,4	62,1	58,5	58,2	52,7	49,6	40,0
237	Megköze-lítés	2-Motor.Tlapát. Üzleti	67,0	61,1	62,7	64,1	70,4	74,4	71,8	68,4	76,3	72,3	73,5	71,2	70,5	70,0	68,7	67,1	67,5	69,4	71,1	72,5	65,7	59,3	52,2	45,6
238	Megköze-lítés	2-Motor.Tlapát. Üzleti	60,0	59,0	60,0	69,0	71,0	70,0	69,0	69,0	69,0	69,0	70,0	69,0	69,0	70,0	72,0	77,0	72,0	72,0	70,0	66,0	63,0	57,0	49,0	38,0

Ez a rész az általános célú repülést végző repülőgépekre vonatkozó kiegészítő adatokat tartalmaz.

GASEPF és GASEPV adatok

I-11. táblázat:

GASEPF és GASEPV repülőgéptípusok

Légijármű azonosító	Megnevezés	Hajtómű típus	Hajtóművek száma	Tömeg osztály	Tulajdonosi kategória	Max. bruttó felszálló tömeg (lb)	Max. bruttó leszálló tömeg (lb)	Max. leszállási táv. (ft)	Max. statikus tolóerő tengerszinten (lb)	Zajszegmens	NPD azon.	Teljesítményparaméter	Megközelítés spektr. oszt. azon.	Felszállás spektr. oszt. azon.	Oldalkormányozhatóság azon.
GASEPF	Egymotoros merev szárnyú légszaváros repülőgép	Dugattyús	1	Kicsi	Nem kereskedelmi célú közforgalmú légi közlekedés	2 200	2 200	1 160	560	0	GASEPF	Százalék	215	109	Prop
GASEPV	Egymotoros változtatható állásszögű légszaváros repülőgép	Dugattyús	1	Kicsi	Nem kereskedelmi célú közforgalmú légi közlekedés	3 000	3 000	1 111	790	0	GASEPV	Százalék	215	109	Prop

(a kapcsolódó spektrális adatok az ANP „Spektrális osztályok” táblázatban találhatóak)

I-12. táblázat:

GASEPF és GASEPV repülőgépek felszállási és érkezési repülésprofil- adatai

Légijármű azonosító	Üzem típus	Profil_azon.	Útv.szakasz hossz	Pontszám	Távolság (ft)	Talajszint feletti (AFE) magasság (ft)	Tényleges önsebesség (TAS) (kt)	Maximum statikus tolóerő (%)
GASEPF	A	APP_3_DEG	1	1	- 114 486,8	6 000,0	109,4	34,21
GASEPF	A	APP_3_DEG	1	2	- 57 243,4	3 000,0	71,8	37,57
GASEPF	A	APP_3_DEG	1	3	- 28 621,7	1 500,0	60,0	40,59
GASEPF	A	APP_3_DEG	1	4	- 19 081,1	1 000,0	59,6	39,85
GASEPF	A	APP_3_DEG	1	5	0,0	0,0	58,7	38,43
GASEPF	A	APP_3_DEG	1	6	47,2	0,0	55,7	27,20

Légijármű azonosító	Üzem típus	Profil_azon.	Útv.szakasz hossz	Pontszám	Távolság (ft)	Talajszint feletti (AFE) magasság (ft)	Tényleges önsebesség (TAS) (kt)	Maximum statikus tolóerő (%)
GASEPF	A	APP_3_DEG	1	7	472,0	0,0	30,0	10,00
GASEPF	A	APP_5_DEG	1	1	- 68 580,3	6 000,0	109,4	18,03
GASEPF	A	APP_5_DEG	1	2	- 34 290,2	3 000,0	71,8	22,59
GASEPF	A	APP_5_DEG	1	3	- 17 145,1	1 500,0	60,0	26,14
GASEPF	A	APP_5_DEG	1	4	- 11 430,1	1 000,0	59,6	25,67
GASEPF	A	APP_5_DEG	1	5	0,0	0,0	58,7	24,75
GASEPF	A	APP_5_DEG	1	6	47,2	0,0	55,7	27,20
GASEPF	A	APP_5_DEG	1	7	472,0	0,0	30,0	10,00
GASEPF	D	DEFAULT_DEP	1	1	0,0	0,0	0,0	113,06
GASEPF	D	DEFAULT_DEP	1	2	972,8	0,0	62,1	113,06
GASEPF	D	DEFAULT_DEP	1	3	2 077,9	51,4	73,1	96,32
GASEPF	D	DEFAULT_DEP	1	4	13 665,7	1 000,0	74,1	98,31
GASEPF	D	DEFAULT_DEP	1	5	16 079,7	1 097,7	84,3	86,65
GASEPF	D	DEFAULT_DEP	1	6	17 079,7	1 155,4	84,4	81,16
GASEPF	D	DEFAULT_DEP	1	7	49 057,1	3 000,0	86,8	84,60
GASEPF	D	DEFAULT_DEP	1	8	97 253,2	5 500,0	90,1	89,42
GASEPF	D	DEFAULT_DEP	1	9	140 694,0	7 500,0	92,9	93,53
GASEPF	D	DEFAULT_DEP	1	10	202 700,4	10 000,0	96,6	99,04
GASEPV	A	APP_3_DEG	1	1	- 114 486,8	6 000,0	109,4	24,34
GASEPV	A	APP_3_DEG	1	2	- 57 243,4	3 000,0	79,4	26,37
GASEPV	A	APP_3_DEG	1	3	- 28 621,7	1 500,0	67,5	45,05

Légijármű azonosító	Üzem típus	Profil_azon.	Útv.szakasz hossz	Pontszám	Távolság (ft)	Talajszint feletti (AFE) magasság (ft)	Tényleges önbesség (TAS) (kt)	Maximum statikus tolóerő (%)
GASEPV	A	APP_3_DEG	1	4	- 19 081,1	1 000,0	67,0	44,24
GASEPV	A	APP_3_DEG	1	5	0,0	0,0	66,0	42,66
GASEPV	A	APP_3_DEG	1	6	42,8	0,0	62,6	31,00
GASEPV	A	APP_3_DEG	1	7	428,0	0,0	30,0	10,00
GASEPV	A	APP_5_DEG	1	1	- 68 580,3	6 000,0	109,4	8,70
GASEPV	A	APP_5_DEG	1	2	- 34 290,2	3 000,0	79,4	12,04
GASEPV	A	APP_5_DEG	1	3	- 17 145,1	1 500,0	67,5	31,28
GASEPV	A	APP_5_DEG	1	4	- 11 430,1	1 000,0	67,0	30,72
GASEPV	A	APP_5_DEG	1	5	0,0	0,0	66,0	29,62
GASEPV	A	APP_5_DEG	1	6	42,8	0,0	62,6	31,00
GASEPV	A	APP_5_DEG	1	7	428,0	0,0	30,0	10,00
GASEPV	D	DEFAULT_DEP	1	1	0,0	0,0	0,0	163,92
GASEPV	D	DEFAULT_DEP	1	2	861,8	0,0	55,6	163,92
GASEPV	D	DEFAULT_DEP	1	3	1 302,6	42,7	66,0	138,25
GASEPV	D	DEFAULT_DEP	1	4	2 963,7	172,0	90,2	101,67
GASEPV	D	DEFAULT_DEP	1	5	9 389,6	1 000,0	91,3	103,50
GASEPV	D	DEFAULT_DEP	1	6	10 985,9	1 102,9	101,6	93,36
GASEPV	D	DEFAULT_DEP	1	7	11 985,9	1 200,6	101,8	86,89
GASEPV	D	DEFAULT_DEP	1	8	30 407,6	3 000,0	104,5	90,57
GASEPV	D	DEFAULT_DEP	1	9	57 858,2	5 500,0	108,5	95,72
GASEPV	D	DEFAULT_DEP	1	10	81 543,2	7 500,0	111,9	100,13
GASEPV	D	DEFAULT_DEP	1	11	113 618,2	10 000,0	116,4	106,03

I-13. táblázat:

GASEPF és GASEPV repülőgépekre vonatkozó NPD adatok

Légijármű azonosító	Zaj metrika	Üzem típus	Teljesítménybeállítás – A maximum statikus tolóerő (%)	L_200ft	L_400ft	L_630ft	L_1000ft	L_2000ft	L_4000ft	L_6300ft	L_10000ft	L_16000ft	L_25000ft
GASEPF	LAmax	A	30,00	72,2	65,9	61,6	57,2	50,3	43,1	38,0	32,7	27,0	20,9
GASEPF	LAmax	A	100,00	84,9	78,6	74,4	70,0	63,2	55,8	50,4	44,6	38,3	31,5
GASEPF	LAmax	D	30,00	72,2	65,9	61,6	57,2	50,3	43,1	38,0	32,7	27,0	20,9
GASEPF	LAmax	D	100,00	84,9	78,6	74,4	70,0	63,2	55,8	50,4	44,6	38,3	31,5
GASEPF	SEL	A	30,00	74,2	70,1	67,3	64,4	59,8	54,8	51,2	47,4	43,2	38,6
GASEPF	SEL	A	100,00	87,1	83,1	80,4	77,5	72,9	67,8	63,9	59,6	54,8	49,4
GASEPF	SEL	D	30,00	74,2	70,1	67,3	64,4	59,8	54,8	51,2	47,4	43,2	38,6
GASEPF	SEL	D	100,00	87,1	83,1	80,4	77,5	72,9	67,8	63,9	59,6	54,8	49,4
GASEPV	LAmax	A	30,00	82,8	73,9	69,6	65,2	58,3	51,1	46,0	40,7	35,0	28,9
GASEPV	LAmax	A	100,00	92,4	86,1	81,9	77,5	70,7	63,3	57,9	52,1	45,8	39,0
GASEPV	LAmax	D	30,00	82,8	73,9	69,6	65,2	58,3	51,1	46,0	40,7	35,0	28,9
GASEPV	LAmax	D	100,00	92,4	86,1	81,9	77,5	70,7	63,3	57,9	52,1	45,8	39,0
GASEPV	SEL	A	30,00	81,7	77,6	74,8	71,9	67,3	62,3	58,7	54,9	50,7	46,1
GASEPV	SEL	A	100,00	94,6	90,6	87,9	85,0	80,4	75,3	71,4	67,1	62,3	56,9
GASEPV	SEL	D	30,00	81,7	77,6	74,8	71,9	67,3	62,3	58,7	54,9	50,7	46,1
GASEPV	SEL	D	100,00	94,6	90,6	87,9	85,0	80,4	75,3	71,4	67,1	62,3	56,9

Repülőgéposztály-adatok

Repülőgép csoport	Példák a repülőgéptípusra (maximális felszállótömeg)
P 1.0	Dewald Sunny, Flightstar II, Ikarus C42, Quicksilver MXL II, Sherpa, Stratos, Tecnam P92 Echo
P 1.1	DG-400 (500 kg), Grob 109B (900 kg), H 36 Dimona (800 kg), Scheibe SF 25C (700 kg)
P 1.2	DR 400/180R (1 000 kg), H 36 Dimona (800 kg), PZL-104 „Wilga 35” (1 200 kg), Scheibe SF 25 (700 kg)
P 1.3	DR 400/180R (1 000 kg), Cessna 172N (1 000 kg), Piper PA-28- 181 (1 200 kg), Piper PA-34-200 (1 900 kg)

A négy osztályra vonatkozó repülőgép zaj és teljesítmény adatokat a következő táblázatok tartalmazzák.

I-14. táblázat:

A P 1.0, P 1.1, P 1.2, P 1.3 repülőgéposztályra vonatkozó zajcsoport-adatok

NOISE_ID,C,12	THRSET_TYP,C,1	MODEL_TYPE,C,1	SPECT_APP,N,3,0	SPECT_DEP,N,3,0	SPECT_AFB,N,3,0
P1.0	P	I	215	109	0
P1.1	P	I	215	109	0
P1.2	P	I	215	109	0
P1.3	P	I	215	109	0

ACFT_ID,C,12	ACFT_DESCR,C,40	WGT_CAT,C,1	OWNER_CAT,C,1	ENG_TYPE,C,1	NOISE_CAT,C,1	NOISE_ID,C,12	NUMB_ENG,N,1,0	THR_RESTOR,C,1	MX_GW_TKO,N,7,0	MX_GW_LND,N,7,0	MX_DS_STOP,N,5,0	COEFF_TYPE,C,1	THR_STATIC,N,6,0
P1.0	Ultrakönnyű repülőgép	S	G	P	0	P1.0	1	N	0	0	0	P	100
P1.1	Motoros vitorlázó repülőgép	S	G	P	0	P1.1	1	N	0	0	0	P	100
P1.2	Vitorlázó repülőgépeket vontató légszaváros repülőgép 2 t maximális felszálló tömegig	S	G	P	0	P1.2	1	N	0	0	0	P	100
P1.3	Légszaváros repülőgép MTOM <=2 t	S	G	P	0	P1.3	1	N	0	0	0	P	100

I-15. táblázat:

A P 1.0, P 1.1, P 1.2, P 1.3 repülőgéposztályra vonatkozó érkezési és felszállási adatok

ACFT_ID,C,12	OP_TYPE,C,1	PROF_ID1,C,8	PROF_ID2,C,1	WEIGHT,N,7,0
P1.0	A	DEFAULT	1	100
P1.0	D	DEFAULT	1	100
P1.1	A	DEFAULT	1	100
P1.1	D	DEFAULT	1	100
P1.2	A	DEFAULT	1	100
P1.2	D	DEFAULT	1	100
P1.3	A	DEFAULT	1	100
P1.3	D	DEFAULT	1	100

I-16. táblázat:

A P 1.0, P 1.1, P 1.2, P 1.3 repülőgéposztályra vonatkozó zajprofilpont adatok

ACFT_ID,C,12	OP_TYPE,C,1	PROF_ID1,C,8	PROF_ID2,C,1	PT_NUM,N,3,0	DISTANCE,N,10,1	ALTITUDE,N,7,1	SPEED,N,5,1	THR_SET,N,9,2	OP_MODE,C,1
P1.0	A	DEFAULT	1	1	- 114 486	6 000	50,5	70	A
P1.0	A	DEFAULT	1	2	- 18 917,1	1 000	50,5	70	A
P1.0	A	DEFAULT	1	3	- 15 636,3	828,1	50,5	70	A
P1.0	A	DEFAULT	1	4	164	0	50,5	70	A
P1.0	A	DEFAULT	1	5	656,2	0	19,4	30	A
P1.0	D	DEFAULT	1	1	0	0	19,4	100	D
P1.0	D	DEFAULT	1	2	328,1	0	62,2	100	D
P1.0	D	DEFAULT	1	3	12 986,3	1 000	62,2	100	D

ACFT_ID,C,12	OP_TYPE,C,1	PROF_ID1,C,8	PROF_ID2,C,1	PT_NUM,N,3,0	DISTANCE,N,10,1	ALTITUDE,N,7,1	SPEED,N,5,1	THR_SET,N,9,2	OP_MODE,C,1
P1.0	D	DEFAULT	1	4	42 000	3 000	65	100	D
P1.0	D	DEFAULT	1	5	200 000	10 000	68	100	D
P1.1	A	DEFAULT	1	1	- 114 486	6 000	50,5	70	A
P1.1	A	DEFAULT	1	2	- 18 589	1 000	50,5	70	A
P1.1	A	DEFAULT	1	3	- 15 308,2	828,1	50,5	70	A
P1.1	A	DEFAULT	1	4	492,1	0	50,5	70	A
P1.1	A	DEFAULT	1	5	656,2	0	19,4	30	A
P1.1	D	DEFAULT	1	1	0	0	19,4	100	D
P1.1	D	DEFAULT	1	2	656,2	0	66,1	100	D
P1.1	D	DEFAULT	1	3	13 314,4	1 000	66,1	100	D
P1.1	D	DEFAULT	1	4	43 000	3 000	70	100	D
P1.1	D	DEFAULT	1	5	200 000	10 000	73,9	100	D
P1.2	A	DEFAULT	1	1	- 114 486	6 000	60,3	70	A
P1.2	A	DEFAULT	1	2	- 18 589	1 000	60,3	70	A
P1.2	A	DEFAULT	1	3	- 15 308,2	828,1	60,3	70	A
P1.2	A	DEFAULT	1	4	492,1	0	60,3	70	A
P1.2	A	DEFAULT	1	5	1 476,4	0	19,4	30	A
P1.2	D	DEFAULT	1	1	0	0	19,4	100	D
P1.2	D	DEFAULT	1	2	1 312,3	0	62,2	100	D
P1.2	D	DEFAULT	1	3	17 705,8	1 000	62,2	100	D
P1.2	D	DEFAULT	1	4	50 000	3 000	64	100	D
P1.2	D	DEFAULT	1	5	200 000	10 000	66,1	100	D

ACFT_ID,C,12	OP_TYPE,C,1	PROF_ID1,C,8	PROF_ID2,C,1	PT_NUM,N,3,0	DISTANCE,N,10,1	ALTITUDE,N,7,1	SPEED,N,5,1	THR_SET,N,9,2	OP_MODE,C,1
P1.3	A	DEFAULT	1	1	- 114 486	6 000	60,3	70	A
P1.3	A	DEFAULT	1	2	- 18 589	1 000	60,3	70	A
P1.3	A	DEFAULT	1	3	- 15 308,2	828,1	60,3	70	A
P1.3	A	DEFAULT	1	4	492,1	0	60,3	70	A
P1.3	A	DEFAULT	1	5	1 476,4	0	19,4	30	A
P1.3	D	DEFAULT	1	1	0	0	19,4	100	D
P1.3	D	DEFAULT	1	2	820,2	0	70	100	D
P1.3	D	DEFAULT	1	3	10 344	1 000	70	100	D
P1.3	D	DEFAULT	1	4	40 000	3 000	75	100	D
P1.3	D	DEFAULT	1	5	200 000	10 000	83	100	D

I-17. táblázat:

A P 1.0, P 1.1, P 1.2, P 1.3 repülőgéposztályra vonatkozó NPD adatok

NOISE_ID, C,12	NOISE_ TYPE,C,1	OP_MODE, C,1	THR_SET, N,9,2	L_200,N,5,1	L_400,N,5,1	L_630,N,5,1	L_1000, N,5,1	L_2000, N,5,1	L_4000, N,5,1	L_6300, N,5,1	L_10000, N,5,1	L_16000, N,5,1	L_25000, N,5,1
P1.0	M	A	30	55,2	49	44,8	40,4	33,6	26,3	21,2	15,6	9,3	2,8
P1.0	M	A	70	65,2	59	54,8	50,4	43,6	36,3	31,2	25,6	19,3	12,8
P1.0	M	D	88	71,2	65	60,8	56,4	49,6	42,3	37,2	31,6	25,3	18,8
P1.0	M	D	100	75,2	69	64,8	60,4	53,6	46,3	41,2	35,6	29,3	22,8
P1.0	S	A	30	54,7	51,4	49,1	46,7	42,8	38,4	35,2	31,4	27,1	22,3
P1.0	S	A	70	64,7	61,4	59,1	56,7	52,8	48,4	45,2	41,4	37,1	32,3
P1.0	S	D	88	70,7	67,4	65,1	62,7	58,8	54,4	51,2	47,4	43,1	38,3

NOISE_ID, C,12	NOISE_ TYPE,C,1	OP_MODE, C,1	THR_SET, N,9,2	L_200,N,5,1	L_400,N,5,1	L_630,N,5,1	L_1000, N,5,1	L_2000, N,5,1	L_4000, N,5,1	L_6300, N,5,1	L_10000, N,5,1	L_16000, N,5,1	L_25000, N,5,1
P1.0	S	D	100	74,7	71,4	69,1	66,7	62,8	58,4	55,2	51,4	47,1	42,3
P1.1	M	A	30	60,2	54	49,8	45,4	38,6	31,3	26,2	20,6	14,3	7,8
P1.1	M	A	70	70,2	64	59,8	55,4	48,6	41,3	36,2	30,6	24,3	17,8
P1.1	M	D	82	74,2	68	63,8	59,4	52,6	45,3	40,2	34,6	28,3	21,8
P1.1	M	D	100	80,2	74	69,8	65,4	58,6	51,3	46,2	40,6	34,3	27,8
P1.1	S	A	30	59,7	56,4	54,1	51,7	47,8	43,4	40,2	36,4	32,1	27,3
P1.1	S	A	70	69,7	66,4	64,1	61,7	57,8	53,4	50,2	46,4	42,1	37,3
P1.1	S	D	82	73,7	70,4	68,1	65,7	61,8	57,4	54,2	50,4	46,1	41,3
P1.1	S	D	100	79,7	76,4	74,1	71,7	67,8	63,4	60,2	56,4	52,1	47,3
P1.2	M	A	30	64,4	58,2	53,9	49,5	42,6	35,1	29,8	24	17,5	10,6
P1.2	M	A	70	74,4	68,2	63,9	59,5	52,6	45,1	39,8	34	27,5	20,6
P1.2	M	D	76	76,4	70,2	65,9	61,5	54,6	47,1	41,8	36	29,5	22,6
P1.2	M	D	100	84,4	78,2	73,9	69,5	62,6	55,1	49,8	44	37,5	30,6
P1.2	S	A	30	63,9	60,5	58,2	55,8	51,8	47,2	43,8	39,8	35,2	30,1
P1.2	S	A	70	73,9	70,5	68,2	65,8	61,8	57,2	53,8	49,8	45,2	40,1
P1.2	S	D	76	75,9	72,5	70,2	67,8	63,8	59,2	55,8	51,8	47,2	42,1
P1.2	S	D	100	83,9	80,5	78,2	75,8	71,8	67,2	63,8	59,8	55,2	50,1
P1.3	M	A	30	66,4	60,2	55,9	51,5	44,6	37,1	31,8	26	19,5	12,6
P1.3	M	A	70	76,4	70,2	65,9	61,5	54,6	47,1	41,8	36	29,5	22,6
P1.3	M	D	76	78,4	72,2	67,9	63,5	56,6	49,1	43,8	38	31,5	24,6
P1.3	M	D	100	86,4	80,2	75,9	71,5	64,6	57,1	51,8	46	39,5	32,6
P1.3	S	A	30	65,9	62,5	60,2	57,8	53,8	49,2	45,8	41,8	37,2	32,1

NOISE_ID, C,12	NOISE_ TYPE,C,1	OP_MODE, C,1	THR_SET, N,9,2	L_200,N,5,1	L_400,N,5,1	L_630,N,5,1	L_1000, N,5,1	L_2000, N,5,1	L_4000, N,5,1	L_6300, N,5,1	L_10000, N,5,1	L_16000, N,5,1	L_25000, N,5,1
P1.3	S	A	70	75,9	72,5	70,2	67,8	63,8	59,2	55,8	51,8	47,2	42,1
P1.3	S	D	76	77,9	74,5	72,2	69,8	65,8	61,2	57,8	53,8	49,2	44,1
P1.3	S	D	100	85,9	82,5	80,2	77,8	73,8	69,2	65,8	61,8	57,2	52,1

Helikopterzaj és -teljesítmény 1. adatállomány

Az alábbiakban a helikopter maximális felszállótömege (MTOM) alapján meghatározott öt helikopterosztályra vonatkozó adatok találhatóak:

I-18. táblázat

Helikopter 1. adatállomány – leíró táblázat

Légjármű típus azonosító	Megnevezés	MotorTÍPUS	Hajtó- művek száma	Tömeg osztály	Tulajdonos kategória	Max. bruttó felszálló tömeg (lb)	Max. bruttó leszálló tömeg (lb)	Max. leszállási táv. (ft)	Max. statikus tolóerő tenger- szinten (lb)	Zajszeg- mens	NPD_ azon.	Teljesítmény- param.	Megköze- lítés spektr. oszt. azon.	Felszállás spektr. oszt. azon.	Oldalkor- mányozha- tóság azono- sító
H1.0	<= 1 t MTOM he- likopterek	Légcsavaros	0	0	Helikopter	0	0	0	100	0	H1.0	SHP (Max. stati- kus tolóerő %)	215	109	Légcsavar
H1.1	1-3 t MTOM heli- kopterek	Légcsavaros	0	0	Helikopter	0	0	0	100	0	H1.1	SHP (Max. stati- kus tolóerő %)	215	109	Légcsavar
H1.2	3-5 t MTOM heli- kopterek	Légcsavaros	0	0	Helikopter	0	0	0	100	0	H1.2	SHP (Max. stati- kus tolóerő %)	215	109	Légcsavar
H2.1	5-10 t MTOM he- likopterek	Légcsavaros	0	0	Helikopter	0	0	0	100	0	H2.1	SHP (Max. stati- kus tolóerő %)	215	109	Légcsavar
H2.2	>10 t MTOM he- likopterek	Légcsavaros	0	0	Helikopter	0	0	0	100	0	H2.2	SHP (Max. stati- kus tolóerő %)	215	109	Légcsavar

Helikopter 1. adatállomány – felszállási profilok

ACFT_ID	OP_TYPE	PROF_ID1	PROF_ID2	PT_NUM	TÁVOLSÁG (ft)	MAGASSÁG (ft)	SEBESSÉG (kt)	THR_SET (%)	OP_MODE
H1.0	D	H1.0_S	1	1	0,0	0,0	3,9	100,00	D
H1.0	D	H1.0_S	1	2	9,8	6,6	5,8	100,00	D
H1.0	D	H1.0_S	1	3	32,8	16,4	9,7	100,00	D
H1.0	D	H1.0_S	1	4	295,3	49,2	40,8	100,00	D
H1.0	D	H1.0_S	1	5	5 687,5	1 000,0	60,3	100,00	D
H1.0	D	H1.0_S	1	6	8 968,3	1 000,0	64,1	100,00	D
H1.0	D	H1.0_S	1	7	200 000,0	1 000,0	64,1	100,00	D
H1.1	D	H1.1_S	1	1	0,0	0,0	3,9	100,00	D
H1.1	D	H1.1_S	1	2	9,8	6,6	5,8	100,00	D
H1.1	D	H1.1_S	1	3	32,8	16,4	9,7	100,00	D
H1.1	D	H1.1_S	1	4	295,3	49,2	40,8	100,00	D
H1.1	D	H1.1_S	1	5	6 298,3	1 000,0	64,1	100,00	D
H1.1	D	H1.1_S	1	6	9 579,2	1 000,0	70,0	100,00	D
H1.1	D	H1.1_S	1	7	200 000,0	1 000,0	70,0	100,00	D
H1.2	D	H1.2_S	1	1	0,0	0,0	3,9	100,00	D
H1.2	D	H1.2_S	1	2	9,8	6,6	5,8	100,00	D
H1.2	D	H1.2_S	1	3	32,8	16,4	9,7	100,00	D
H1.2	D	H1.2_S	1	4	295,3	49,2	40,8	100,00	D
H1.2	D	H1.2_S	1	5	6 298,3	1 000,0	70,0	100,00	D
H1.2	D	H1.2_S	1	6	9 579,2	1 000,0	75,8	100,00	D

ACFT_ID	OP_TYPE	PROF_ID1	PROF_ID2	PT_NUM	TÁVOLSÁG (ft)	MAGASSÁG (ft)	SEBESSÉG (kt)	THR_SET (%)	OP_MODE
H1.2	D	H1.2_S	1	7	200 000,0	1 000,0	75,8	100,00	D
H2.1	D	H2.1_S	1	1	0,0	0,0	3,9	100,00	D
H2.1	D	H2.1_S	1	2	9,8	6,6	5,8	100,00	D
H2.1	D	H2.1_S	1	3	32,8	16,4	9,7	100,00	D
H2.1	D	H2.1_S	1	4	295,3	49,2	40,8	100,00	D
H2.1	D	H2.1_S	1	5	6 298,3	1 000,0	70,0	100,00	D
H2.1	D	H2.1_S	1	6	9 579,2	1 000,0	75,8	100,00	D
H2.1	D	H2.1_S	1	7	200 000,0	1 000,0	75,8	100,00	D
H2.2	D	H2.2_S	1	1	0,0	0,0	3,9	100,00	D
H2.2	D	H2.2_S	1	2	9,8	0,0	5,8	100,00	D
H2.2	D	H2.2_S	1	3	32,8	16,4	9,7	100,00	D
H2.2	D	H2.2_S	1	4	295,3	49,2	40,8	100,00	D
H2.2	D	H2.2_S	1	5	6 298,3	1 000,0	70,0	100,00	D
H2.2	D	H2.2_S	1	6	9 579,2	1 000,0	75,8	100,00	D
H2.2	D	H2.2_S	1	7	200 000,0	1 000,0	75,8	100,00	D

I-20. táblázat

Helikopter 1. adatállomány – leszállási profilok

ACFT_ID	OP_TYPE	PROF_ID1	PROF_ID2	PT_NUM	TÁVOLSÁG	MAGASSÁG	SEBESSÉG	THR_SET	OP_MODE
H1.0	A	H1.0_L	1	1	- 200 000,0	1 000,0	64,1	100,00	A
H1.0	A	H1.0_L	1	2	- 10 836,6	1 000,0	64,1	100,00	A
H1.0	A	H1.0_L	1	3	- 7 555,8	1 000,0	60,3	100,00	A
H1.0	A	H1.0_L	1	4	- 295,3	44,1	40,8	100,00	A

ACFT_ID	OP_TYPE	PROF_ID1	PROF_ID2	PT_NUM	TÁVOLSÁG	MAGASSÁG	SEBESSÉG	THR_SET	OP_MODE
H1.0	A	H1.0_L	1	5	- 32,8	9,6	9,7	100,00	A
H1.0	A	H1.0_L	1	6	- 9,8	6,6	5,8	100,00	A
H1.0	A	H1.0_L	1	7	0,0	0,0	3,9	100,00	A
H1.1	A	H1.1_L	1	1	- 200 000,0	1 000,0	70,0	100,00	A
H1.1	A	H1.1_L	1	2	- 8 401,5	1 000,0	70,0	100,00	A
H1.1	A	H1.1_L	1	3	- 5 120,6	1 000,0	64,1	100,00	A
H1.1	A	H1.1_L	1	4	- 295,3	62,0	40,8	100,00	A
H1.1	A	H1.1_L	1	5	- 32,8	11,0	9,7	100,00	A
H1.1	A	H1.1_L	1	6	- 9,8	6,6	5,8	100,00	A
H1.1	A	H1.1_L	1	7	0,0	0,0	3,9	100,00	A
H1.2	A	H1.2_L	1	1	- 200 000,0	1 000,0	75,8	100,00	A
H1.2	A	H1.2_L	1	2	- 9 563,0	1 000,0	75,8	100,00	A
H1.2	A	H1.2_L	1	3	- 6 282,2	1 000,0	70,0	100,00	A
H1.2	A	H1.2_L	1	4	- 295,3	51,8	40,8	100,00	A
H1.2	A	H1.2_L	1	5	- 32,8	10,2	9,7	100,00	A
H1.2	A	H1.2_L	1	6	- 9,8	6,6	5,8	100,00	A
H1.2	A	H1.2_L	1	7	0,0	0,0	3,9	100,00	A
H2.1	A	H2.1_L	1	1	- 200 000,0	1 000,0	75,8	100,00	A
H2.1	A	H2.1_L	1	2	- 9 563,0	1 000,0	75,8	100,00	A
H2.1	A	H2.1_L	1	3	- 6 282,2	1 000,0	70,0	100,00	A
H2.1	A	H2.1_L	1	4	- 295,3	51,8	40,8	100,00	A
H2.1	A	H2.1_L	1	5	- 32,8	10,2	9,7	100,00	A
H2.1	A	H2.1_L	1	6	- 9,8	6,6	5,8	100,00	A

ACFT_ID	OP_TYPE	PROF_ID1	PROF_ID2	PT_NUM	TÁVOLSÁG	MAGASSÁG	SEBESSÉG	THR_SET	OP_MODE
H2.1	A	H2.1_L	1	7	0,0	0,0	3,9	100,00	A
H2.2	A	H2.2_L	1	1	- 200 000,0	1 000,0	75,8	100,00	A
H2.2	A	H2.2_L	1	2	- 9 604,4	1 000,0	75,8	100,00	A
H2.2	A	H2.2_L	1	3	- 6 323,6	1 000,0	70,0	100,00	A
H2.2	A	H2.2_L	1	4	- 295,3	45,2	40,8	100,00	A
H2.2	A	H2.2_L	1	5	- 32,8	3,6	9,7	100,00	A
H2.2	A	H2.2_L	1	6	- 9,8	0,0	5,8	100,00	A
H2.2	A	H2.2_L	1	7	0,0	0,0	3,9	100,00	A

I-21. táblázat

Zajjellemző adatok az 1. helikopter-adatállományhoz

NOISE_ID	THRSET_TYP	MODEL_TYPE	SPECT_APP	SPECT_DEP	SPECT_AFB
H1.0	Légcsavar	I	215	109	0
H1.1	Légcsavar	I	215	109	0
H1.2	Légcsavar	I	215	109	0
H2.1	Légcsavar	I	215	109	0
H2.2	Légcsavar	I	215	109	0

Zajtjeljesítmény-távolság (NPD) adatok az 1. a helikopter-adatállományhoz

NOISE_ID	NOISE_TYPE	OP_MODE	THR_SET	L_200	L_400	L_630	L_1000	L_2000	L_4000	L_6300	L_10000	L_16000	L_25000
H1.0	M	A	80,00	81,3	75,0	70,7	66,3	59,2	51,4	45,6	39,1	31,5	23,1
H1.0	M	A	100,00	84,3	78,0	73,7	69,3	62,2	54,4	48,6	42,1	34,5	26,1
H1.0	M	D	80,00	81,3	75,0	70,7	66,3	59,2	51,4	45,6	39,1	31,5	23,1
H1.0	M	D	100,00	84,3	78,0	73,7	69,3	62,2	54,4	48,6	42,1	34,5	26,1
H1.0	S	A	80,00	82,0	78,6	76,2	73,6	69,2	64,1	60,1	55,3	49,4	42,8
H1.0	S	A	100,00	85,0	81,6	79,2	76,6	72,2	67,1	63,1	58,3	52,4	45,8
H1.0	S	D	80,00	82,0	78,6	76,2	73,6	69,2	64,1	60,1	55,3	49,4	42,8
H1.0	S	D	100,00	85,0	81,6	79,2	76,6	72,2	67,1	63,1	58,3	52,4	45,8
H1.1	M	A	80,00	86,5	80,2	75,9	71,5	64,4	56,6	50,8	44,3	36,7	28,3
H1.1	M	A	100,00	89,5	83,2	78,9	74,5	67,4	59,6	53,8	47,3	39,7	31,3
H1.1	M	D	80,00	86,5	80,2	75,9	71,5	64,4	56,6	50,8	44,3	36,7	28,3
H1.1	M	D	100,00	89,5	83,2	78,9	74,5	67,4	59,6	53,8	47,3	39,7	31,3
H1.1	S	A	80,00	87,2	83,8	81,4	78,8	74,4	69,3	65,3	60,5	54,6	48,0
H1.1	S	A	100,00	90,2	86,8	84,4	81,8	77,4	72,3	68,3	63,5	57,6	51,0
H1.1	S	D	80,00	87,2	83,8	81,4	78,8	74,4	69,3	65,3	60,5	54,6	48,0
H1.1	S	D	100,00	90,2	86,8	84,4	81,8	77,4	72,3	68,3	63,5	57,6	51,0
H1.2	M	A	80,00	89,1	82,8	78,5	74,1	67,0	59,2	53,4	46,9	39,3	30,9
H1.2	M	A	100,00	92,1	85,8	81,5	77,1	70,0	62,2	56,4	49,9	42,3	33,9
H1.2	M	D	80,00	89,1	82,8	78,5	74,1	67,0	59,2	53,4	46,9	39,3	30,9
H1.2	M	D	100,00	92,1	85,8	81,5	77,1	70,0	62,2	56,4	49,9	42,3	33,9
H1.2	S	A	80,00	89,8	86,4	84,0	81,4	77,0	71,9	67,9	63,1	57,2	50,6
H1.2	S	A	100,00	92,8	89,4	87,0	84,4	80,0	74,9	70,9	66,1	60,2	53,6

NOISE_ID	NOISE_TYPE	OP_MODE	THR_SET	L_200	L_400	L_630	L_1000	L_2000	L_4000	L_6300	L_10000	L_16000	L_25000
H1.2	S	D	80,00	89,8	86,4	84,0	81,4	77,0	71,9	67,9	63,1	57,2	50,6
H1.2	S	D	100,00	92,8	89,4	87,0	84,4	80,0	74,9	70,9	66,1	60,2	53,6
H2.1	M	A	80,00	91,3	85,0	80,7	76,3	69,2	61,4	55,6	49,1	41,5	33,1
H2.1	M	A	100,00	94,3	88,0	83,7	79,3	72,2	64,4	58,6	52,1	44,5	36,1
H2.1	M	D	80,00	91,3	85,0	80,7	76,3	69,2	61,4	55,6	49,1	41,5	33,1
H2.1	M	D	100,00	94,3	88,0	83,7	79,3	72,2	64,4	58,6	52,1	44,5	36,1
H2.1	S	A	80,00	92,0	88,6	86,2	83,6	79,2	74,1	70,1	65,3	59,4	52,8
H2.1	S	A	100,00	95,0	91,6	89,2	86,6	82,2	77,1	73,1	68,3	62,4	55,8
H2.1	S	D	80,00	92,0	88,6	86,2	83,6	79,2	74,1	70,1	65,3	59,4	52,8
H2.1	S	D	100,00	95,0	91,6	89,2	86,6	82,2	77,1	73,1	68,3	62,4	55,8
H2.2	M	A	80,00	94,3	88,0	83,7	79,3	72,2	64,4	58,6	52,1	44,5	36,1
H2.2	M	A	100,00	97,3	91,0	86,7	82,3	75,2	67,4	61,6	55,1	47,5	39,1
H2.2	M	D	80,00	94,3	88,0	83,7	79,3	72,2	64,4	58,6	52,1	44,5	36,1
H2.2	M	D	100,00	97,3	91,0	86,7	82,3	75,2	67,4	61,6	55,1	47,5	39,1
H2.2	S	A	80,00	95,0	91,6	89,2	86,6	82,2	77,1	73,1	68,3	62,4	55,8
H2.2	S	A	100,00	98,0	94,6	92,2	89,6	85,2	80,1	76,1	71,3	65,4	58,8
H2.2	S	D	80,00	95,0	91,6	89,2	86,6	82,2	77,1	73,1	68,3	62,4	55,8
H2.2	S	D	100,00	98,0	94,6	92,2	89,6	85,2	80,1	76,1	71,3	65,4	58,8

Helikopter zaj és teljesítmény 2. adatállomány

Az adatok a maximális felszálló tömeg alapján meghatározott három helikopterosztályra vonatkoznak:

1. Könnyű helikopter (LHEL) MTOM < 3 000kg
2. Közepes helikopter (MHEL) 3 000kg < MTOM < 6 000kg
3. Nehéz helikopter (THEL) MTOM < 6 000kg

Az alapértelmezett leszállási és felszállási repülésiprofil-adatok fixpont-profilként vannak megadva. Az alapértelmezett felszállási repülési profilok minden helikopterosztály esetében 1 000 ft (305 m) vízszintes repülési magasságot feltételeznek. Amennyiben az indulás vagy érkezés során a vízszintes repülés rész eltér a megadott értékektől, javasolt az alapértelmezett profilokat adaptálni, hogy azok tükrözzék a helyi körülményeket.

I-23. táblázat

Helikopter 2. adatállomány – leíró táblázat

Légijármű típus azonosító	Megnevezés	Motor TÍPUS	Hajtóművek száma	Tömeg osztály	Tulajdonos kategória	Max. bruttó felszálló tömeg (lb)	Max. bruttó leszálló tömeg (lb)	Max. leszállási táv (ft)	Max. statikus tolóerő tengerszinten (lb)	Zajszegmens	NPD_azon	Teljesítmény- paraméter	Megközelítés spektr. oszt. azon.	Felszállás spektr. oszt. azon.	Oldalkormányozhatóság azonosító
LHEL	1 t <= MTOM helikopterek	Turboprop	0	0	Helikopter	0	0	0	100	0	LHEL	SHP (Max. statikus tolóerő %)	215	112	Légcsavar
MHEL	1-3 t MTOM helikopterek	Turboprop	0	0	Helikopter	0	0	0	100	0	MHEL	SHP (Max. statikus tolóerő %)	215	112	Légcsavar
THEL	3-5 t MTOM helikopterek	Turboprop	0	0	Helikopter	0	0	0	100	0	THEL	SHP (Max. statikus tolóerő %)	215	112	Légcsavar

I-24. táblázat

Helikopter 2. adatállomány – felszállási profilok

Légijármű típus azonosító	Üzemtípus	Profilazonosító	Útv.szakasz hossz	Pontszám	Távolság (ft)	Magasság (ft)	TAS (kt)	Korrigált nettó hajtómű-teljesítmény (%)	Üzem mód
LHEL	D	DEFAULT	1	1	0	0	1	50	X
LHEL	D	DEFAULT	1	2	10	0	3	50	X
LHEL	D	DEFAULT	1	3	20	16	5	50	X
LHEL	D	DEFAULT	1	4	102	16	5	60	D
LHEL	D	DEFAULT	1	5	561	30	50	60	D
LHEL	D	DEFAULT	1	6	2 297	515	70	60	D
LHEL	D	DEFAULT	1	7	4 032	1 001	90	70	D

Légijármű típus azonosító	Üzemtípus	Profilazonosító	Útv.szakasz hossz	Pontszám	Távolság (ft)	Magasság (ft)	TAS (kt)	Korrigált nettó hajtómű-teljesítmény (%)	Üzem mód
LHEL	D	DEFAULT	1	8	7 014	1 001	100	70	D
LHEL	D	DEFAULT	1	9	10 000	1 001	110	70	D
MHEL	D	DEFAULT	1	1	0	0	1	50	D
MHEL	D	DEFAULT	1	2	10	0	2	50	D
MHEL	D	DEFAULT	1	3	20	16	3	50	D
MHEL	D	DEFAULT	1	4	102	16	30	50	D
MHEL	D	DEFAULT	1	5	561	30	60	50	D
MHEL	D	DEFAULT	1	6	4 032	1 001	65	75	D
MHEL	D	DEFAULT	1	7	6 785	1 001	100	75	D
MHEL	D	DEFAULT	1	8	10 000	1 001	126	75	D
THEL	D	DEFAULT	1	1	0	0	1	100	X
THEL	D	DEFAULT	1	2	10	0	2	100	X
THEL	D	DEFAULT	1	3	20	16	3	50	D
THEL	D	DEFAULT	1	4	102	16	30	50	D
THEL	D	DEFAULT	1	5	1 001	151	60	50	D
THEL	D	DEFAULT	1	5	4 679	1 000	65	75	D
THEL	D	DEFAULT	1	5	6 681	1 000	83	75	D
THEL	D	DEFAULT	1	5	8 679	1 000	100	75	D
THEL	D	DEFAULT	1	5	13 679	1 000	113	75	D
THEL	D	DEFAULT	1	5	18 679	1 000	126	75	D

Helikopter 2. adatállomány – leszállási profilok

Légijármű típus azonosító	Üzem típus	Profilazonosító	Útv.szakasz hossz	Pontszám	Távolság (ft)	Magasság (ft)	Valós légsebesség (kt)	Korrigált nettó hajtómű-teljesítmény (%)	Üzem mód
LHEL	D	DEFAULT	1	3	- 50 003	1 000	115	70	X
LHEL	D	DEFAULT	1	4	- 9 332	1 000	113	70	X
LHEL	D	DEFAULT	1	5	- 6 340	686	110	80	A
LHEL	D	DEFAULT	1	6	- 4 029	443	95	80	A
LHEL	D	DEFAULT	1	7	- 1 686	197	80	80	A
LHEL	D	DEFAULT	1	8	- 843	108	60	80	A
LHEL	D	DEFAULT	1	9	0	20	5	80	A
LHEL	D	DEFAULT	1	9	102	0	3	80	A
LHEL	D	DEFAULT	1	9	121	0	1	80	A
MHEL	D	DEFAULT	1	2	- 40 229	1 000	135	75	X
MHEL	D	DEFAULT	1	3	- 36 322	1 000	123	75	X
MHEL	D	DEFAULT	1	4	- 32 411	1 000	112	75	X
MHEL	D	DEFAULT	1	5	- 28 504	1 000	100	75	X
MHEL	D	DEFAULT	1	6	- 22 145	1 000	90	75	X
MHEL	D	DEFAULT	1	7	- 15 784	1 000	80	75	X
MHEL	D	DEFAULT	1	8	- 9 426	1 000	70	75	X
MHEL	D	DEFAULT	1	8	- 5 153	551	60	60	A
MHEL	D	DEFAULT	1	8	- 750	89	50	60	A
MHEL	D	DEFAULT	1	8	- 62	16	20	60	A
MHEL	D	DEFAULT	1	8	0	10	5	60	A
MHEL	D	DEFAULT	1	8	102	0	2	60	A

Légijármű típus azonosító	Üzem típus	Profilazonosító	Útv.szakasz hossz	Pontszám	Távolság (ft)	Magasság (ft)	Valós légsebesség (kt)	Korrigált nettó hajtómű-teljesítmény (%)	Üzem mód
MHEL	D	DEFAULT	1	8	121	0	1	60	A
MHEL	D	DEFAULT	1	8	- 40 229	1 000	135	75	X
MHEL	D	DEFAULT	1	8	- 36 322	1 000	123	75	X
MHEL	D	DEFAULT	1	8	- 32 411	1 000	112	75	X
MHEL	D	DEFAULT	1	8	- 28 504	1 000	100	75	X
MHEL	D	DEFAULT	1	8	- 22 145	1 000	90	75	X
MHEL	D	DEFAULT	1	8	- 15 784	1 000	80	75	X
MHEL	D	DEFAULT	1	8	- 9 426	1 000	70	75	X
MHEL	D	DEFAULT	1	8	- 5 153	551	60	60	A
MHEL	D	DEFAULT	1	8	- 750	89	50	60	A
MHEL	D	DEFAULT	1	8	- 62	16	20	60	A
MHEL	D	DEFAULT	1	8	0	10	5	60	A
MHEL	D	DEFAULT	1	8	102	0	2	60	A
MHEL	D	DEFAULT	1	8	121	0	1	60	A

I-26. táblázat

Zaj jellemző adatok a helikopter 2. adatállományhoz

NOISE_ID	THRSET_TYP	MODEL_TYPE	SPECT_APP	SPECT_DEP	SPECT_AFB
LHEL	P	I	215	109	0
MHEL	P	I	215	109	0
THEL	P	I	215	109	0

Zaj-teljesítmény távolság (NPD) adatok három helikopter osztályhoz

NPD azonosító	Zajparaméter	Teljesítmény beállítás	Üzem-mód	L_200ft	L_400ft	L_630ft	L_1000ft	L_2000ft	L_4000ft	L_6300ft	L_10000ft	L_16000ft	L_25000ft
LHEL	MAX	80	A	84,6	79,1	75,7	71,6	65,8	60,1	56	48,8	41,6	34,4
LHEL	MAX	70	X	88,4	82,9	79,5	75,6	70,3	65	61,6	55,4	49,2	43
LHEL	MAX	60	D	83,6	78,2	75,1	70,3	66,5	61,7	58,9	53,3	47,7	42,1
LHEL	MAX	50	S	91,7	85,3	81,5	76,5	69,4	61,5	56,5	49,6	42,7	35,8
LHEL	SEL	80	A	90,5	87,1	84,9	82,1	77,6	72,1	67,9	62,4	56,9	51,4
LHEL	SEL	70	X	90,4	87	84,7	81,9	77,5	72	68,1	62,9	57,7	52,5
LHEL	SEL	60	D	85,9	82,5	80,4	77,7	73,4	68,4	64,6	59,6	54,6	49,6
LHEL	SEL	50	S	85,9	82,5	80,4	77,7	73,4	68,4	64,6	59,6	54,6	49,6
MHEL	MAX	50	D	91,8	85,2	80,6	75,7	67,5	58,1	51,2	42,6	34	25,4
MHEL	MAX	60	A	90,2	83,9	80	75,3	68,4	60,9	55,8	49,5	43,2	36,9
MHEL	MAX	75	X	92,4	86	82	77,2	70	62,3	57,1	50,8	44,5	38,2
MHEL	SEL	50	D	91,2	87,2	84,8	80,8	75	68,1	63,7	57,6	51,5	45,4
MHEL	SEL	60	A	94,2	90,1	88,1	84,7	80	74,7	71,3	66	60,7	55,4
MHEL	SEL	75	X	89,3	85,3	82,8	78,9	73,1	66,6	62,6	57	51,4	45,8
THEL	MAX	50	D	91,2	85,2	81,7	76,3	68,8	60,4	54,9	46	37,1	28,2
THEL	MAX	60	A	90	84,1	80,7	75,5	68,5	60,6	55,3	48	40,7	33,4
THEL	MAX	75	X	92,4	86,4	82,9	77,5	70,1	61,6	55,7	48,1	40,5	32,9
THEL	MAX	100	S	100,2	93,8	90,3	84,9	77,5	69,3	64,3	56,5	48,7	40,9
THEL	SEL	50	D	92,8	89,3	87,4	84	79,2	73,5	69,6	63,7	57,8	51,9

NPD azonosító	Zajparaméter	Teljesítmény beállítás	Üzem-mód	L_200ft	L_400ft	L_630ft	L_1000ft	L_2000ft	L_4000ft	L_6300ft	L_10000ft	L_16000ft	L_25000ft
THEL	SEL	60	A	91,6	88,2	86,4	83,2	78,8	73,7	70	64,7	59,4	54,1
THEL	SEL	75	X	94	90,5	88,6	85,2	80,5	74,7	70,4	64,8	59,2	53,6
THEL	SEL	100	S	92,8	89,3	87,4	84	79,2	73,5	69,6	63,7	57,8	51,9

ISSN 1977-0731 (elektronikus kiadás)
ISSN 1725-5090 (nyomtatott kiadás)



Az Európai Unió Kiadóhivatala
2985 Luxembourg
LUXEMBURG

HU