

Az Európai Unió Hivatalos Lapja

L 70



Magyar nyelvű kiadás

Jogszabályok

53. évfolyam

2010. március 19.

Tartalom

IV *Az EK-Szerződés, az EU-Szerződés és az Euratom-Szerződés alapján 2009. december 1-je előtt elfogadott jogi aktusok*

2010/151/EK:

★ **A Tanács határozata (2009. november 16.) az Európai Közösség és a Ghánai Köztársaság közötti, az erdészeti jogszabályok végrehajtásáról, az erdészeti irányításról és a fatermékeknek a Közösségbe irányuló kereskedelméről szóló önkéntes partnerségi megállapodás aláírásáról és megkötéséről** 1

Önkéntes partnerségi megállapodás az Európai Közösség és a Ghánai Köztársaság között az erdészeti jogszabályok végrehajtásáról, az erdészeti irányításról és a fatermékeknek a közösségbe irányuló kereskedelméről 3

Ár: 4 EUR

HU

Azok a jogi aktusok, amelyek címe normál szedéssel jelenik meg, a mezőgazdasági ügyek napi intézésére vonatkoznak, és rendszerint csak korlátozott ideig maradnak hatályban.

Valamennyi más jogszabály címét vastagon szedik, és előtte csillag szerepel.

IV

(Az EK-Szerződés, az EU-Szerződés és az Euratom-Szerződés alapján 2009. december 1-je előtt elfogadott jogi aktusok)

A TANÁCS HATÁROZATA

(2009. november 16.)

az Európai Közösség és a Ghánai Köztársaság közötti, az erdészeti jogszabályok végrehajtásáról, az erdészeti irányításról és a fatermékeknek a Közösségbe irányuló kereskedelméről szóló önkéntes partnerségi megállapodás aláírásáról és megkötéséről

(2010/151/EK)

AZ EURÓPAI UNIÓ TANÁCSA,

szóló önkéntes partnerségi megállapodást (a továbbiakban: a megállapodás).

tekintettel az Európai Közösséget létrehozó szerződésre és különösen annak 133. cikkére, összefüggésben a 300. cikk (2) bekezdésének első albekezdésével és a 300. cikk (4) bekezdésével,

(5) Így a Közösségnek érdekében áll a megállapodás jóváhagyása,

tekintettel a Bizottság javaslatára,

A KÖVETKEZŐKÉPPEN HATÁROZOTT:

mivel:

1. cikk

(1) 2003 májusában az Európai Bizottság közzétette az erdészeti tárgyú jogszabályok végrehajtásával, az erdészeti irányítással és kereskedelemmel (FLEGT) kapcsolatos uniós cselekvési tervet, amely a fakitermelő államokkal kötendő önkéntes partnerségi megállapodások kialakításával megvalósuló, illegális fakitermelés ellen irányuló intézkedéseket sürgetett. A Tanács következtetéseket fogadott el cselekvési tervről 2003 októberében ⁽¹⁾, valamint 2004 januárjában a Parlament állásfoglalást fogadott el.

(1) Az Európai Közösség és a Ghánai Köztársaság közötti, az erdészeti jogszabályok végrehajtásáról, az erdészeti irányításról, és a fatermékeknek Közösségbe irányuló kereskedelméről szóló megállapodást a Közösség nevében a Tanács jóváhagyja.

(2) 2005. december 5-én a Tanács felhatalmazta a Bizottságot, hogy partnerségi megállapodásra irányuló tárgyalásokat kezdjen az FLEG-gel kapcsolatos uniós cselekvési terv végrehajtása érdekében.

(2) A megállapodás szövegét csatolták e határozathoz.

2. cikk

A megállapodás 19. cikkével létrehozott ellenőrzési és felülvizsgálati közös mechanizmusban a Közösséget a Bizottság képviselői képviselik. A tagállamok a Közösség küldöttségének részeként részt vehetnek a közös ellenőrzési és felülvizsgálati mechanizmus ülésein.

(3) 2005. december 20-án a Tanács elfogadta az azon országokból az Európai Közösségbe irányuló faanyag-behozatal FLEGT engedélyezési rendszerének létrehozásáról szóló 2173/2005/EK rendeletet ⁽²⁾, amelyekkel a Közösség önkéntes partnerségi megállapodást kötött.

A megállapodás mellékleteinek az ugyanezen megállapodás 26. cikke alapján történő módosítása céljából a Bizottság a 2173/2005/EK rendelet 11. cikkének (3) bekezdésében megállapított eljárással összhangban felhatalmazást kap e módosításoknak a Közösség nevében történő jóváhagyására.

3. cikk

(4) A Ghánai Köztársasággal folytatott tárgyalások lezárultak, és 2008. szeptember 3-án parafálták a Ghánai Köztársaság és az Európai Közösség közötti, az erdészeti jogszabályok végrehajtásáról, az erdészeti irányításáról, és a fatermékeknek a Közösségbe irányuló kereskedelméről

4. cikk

A Tanács elnöke felhatalmazást kap, hogy kijelölje a megállapodásnak a Közösséget jogilag kötelező aláírására jogosult személy(eke)t ⁽³⁾.

⁽¹⁾ HL C 268., 2003.11.7., 1. o.

⁽²⁾ HL L 347., 2005.12.30., 1. o.

⁽³⁾ A megállapodás hatálybalépése napjának közzétételéről az Európai Unió Hivatalos Lapjában a Tanács Főtitkársága gondoskodik.

5. cikk

Ezt a határozatot az *Európai Unió Hivatalos Lapjában* közzé kell tenni.

Kelt Brüsszelben, 2009. november 16-án.

a Tanács részéről
az elnök
C. MALMSTRÖM

ÖNKÉNTES PARTNERSÉGI MEGÁLLAPODÁS

az Európai Közösség és a Ghánai Köztársaság között az erdészeti jogszabályok végrehajtásáról, az erdészeti irányításról és a fatermékeknek a közösségbe irányuló kereskedelméről

AZ EURÓPAI KÖZÖSSÉG,

a továbbiakban: a Közösség és

A GHÁNAI KÖZTÁRSASÁG,

a továbbiakban: Ghána

a továbbiakban együttesen: a Felek,

FIGYELEMBE VÉVE a Közösség és Ghána közötti szoros munkakapcsolatot, különös tekintettel az egyrésről az afrikai, karibi és csendes-óceáni államok, másrésről az Európai Közösség és tagállamai között Cotonouban (Benin) 2000. június 23-án aláírt partnerségi megállapodásra ⁽¹⁾ (a továbbiakban: Cotonoui Megállapodás);

TUDOMÁSUL VÉVE az EU erdészeti jogszabályok végrehajtására, erdészeti irányításra és kereskedelemre (FLEGT) vonatkozó cselekvési tervéről szóló, a Tanácsnak és az Európai Parlamentnek címzett bizottsági közleményt mint az illegális fakitermelés és az ahhoz kapcsolódó kereskedelem azonnali intézkedést szükségessé tévő problémája elleni küzdelemben tett első lépést;

TEKINTETTEL a valamennyi erdőtípus kezelésére, megőrzésére és fenntartható fejlődésére vonatkozó globális megegyezés alapelveiről szóló, jogilag nem kötelező érvényű 1992. évi irányadó nyilatkozatra, valamint a valamennyi erdőtípusról szóló, az Egyesült Nemzetek Közgyűlése által a közelmúltban elfogadott, jogilag nem kötelező érvényű eszközre ⁽²⁾;

TUDATÁBAN az 1992. évi Riói Nyilatkozatban foglalt alapelveknek a fenntartható erdőgazdálkodás biztosításában betöltött szerepére, ideértve különösen a 10. alapelvet, amely a nyilvánosság tájékoztatásának és környezetvédelmi kérdésekben való részvételének a fontosságára vonatkozik, továbbá a 22. alapelvet, amely az őshonos lakosoknak és az egyéb helyi közösségeknek a környezetgazdálkodásban és -fejlesztésben betöltött kulcsszerepére vonatkozik;

FIGYELEMBE VÉVE Ghána 1994. évi erdészeti és vadvédelmi stratégiáját, amelynek célja az ország erdő- és vadállományának megőrzése és fenntartható fejlődése, a környezet minőségének megőrzése és a társadalom valamennyi rétege számára elérhető optimális szintű előnyök folyamatos biztosítása érdekében ⁽³⁾;

EMLÉKEZTETVE az erdészeti jogszabályok végrehajtásáról és az erdészeti irányításról szóló, 2003. október 16-i yaoundéi miniszteri nyilatkozatra;

TEKINTETTEL a veszélyeztetett, vadon élő állat- és növényfajok nemzetközi kereskedelméről szóló nemzetközi egyezményre (CITES) és különösen arra a követelményre, hogy a CITES-egyezményben részes felek az annak I., a II. vagy a III. függelékében felsorolt fajok egyedei részére csak bizonyos feltételek teljesülése esetén adhatnak ki exportbizonyítványt, ideértve azt is, hogy ezeknek az egyedeknek a beszerzése során nem került sor az adott állam állat- és növényvilágának védelmét szolgáló jogszabályok kijátszására;

AZZAL AZ ELHATÁROZÁSSAL, hogy a Felek törekszenek az e megállapodás végrehajtásának közvetlen következményeként adott esetben az őshonos és helyi közösségekre és a szegényekre gyakorolt kedvezőtlen hatások minimalizálására;

⁽¹⁾ HL L 317., 2000.12.15., 3. o.

⁽²⁾ A/RES 62/98, 2008. január 31.

⁽³⁾ Ghána 1994. évi erdészeti és vadvédelmi stratégiája.

FIGYELEMBE VÉVE, hogy a Felek fontosnak tartják a nemzetközi szinten meghatározott fejlesztési célokat és az ENSZ millenniumi fejlesztési céljait;

FIGYELEMBE VÉVE, hogy a Felek fontosnak tartják a többoldalú kereskedelmi rendszereket szabályozó alapelveket és szabályokat, különösen az 1994. évi GATT-megállapodásban, valamint a Kereskedelmi Világszervezetet (WTO) létrehozó egyéb többoldalú megállapodásokban foglalt jogokat és kötelezettségeket, továbbá azt, hogy ezeket átlátható és megkülönböztetéstől mentes módon kell alkalmazni;

TEKINTETTEL az Európai Közösségbe irányuló faanyag-behozatal FLEGT engedélyezési rendszerének létrehozásáról szóló, 2005. december 20-i 2173/2005/EK tanácsi rendeletre ⁽¹⁾;

ELISMERVE, hogy Ghána jogszerűség-biztosítási rendszerének célja valamennyi exportált faanyag jogszerű kivitelének biztosítása,

A KÖVETKEZŐKÉNT ÁLLAPODTAK MEG:

1. cikk

Célkitűzés

E megállapodás célja a Feleknek a valamennyi erdőtüpus fenntartható kezelésére vonatkozó közös elkötelezettségével összhangban az, hogy jogi keretet szolgáltatson annak biztosítására, hogy a Ghánából a Közösségbe importált és e megállapodás hatálya alá tartozó valamennyi fatermék előállítása jogszerűen történjen, és hogy ezzel ösztönözze a fatermékek kereskedelmét. Ezen túlmenően ez a megállapodás biztosítja a Felek által e megállapodás teljes körű végrehajtásának ösztönzése és előmozdítása érdekében folytatott párbeszéd és együttműködés alapjait, és javítja az erdészeti jogszabályok végrehajtását és az erdészeti irányítást.

2. cikk

Fogalommeghatározások

E megállapodás alkalmazásában:

- a) „Közösségbe történő behozatal”: olyan fatermékeknek a Közösségben történő szabad forgalomba bocsátása a Közösségi Vámkódex létrehozásáról szóló, 1992. október 12-i 2913/92/EGK rendelet ⁽²⁾ 79. cikke értelmében, amelyek a Közösségi Vámkódex létrehozásáról szóló 2913/92/EGK tanácsi rendelet végrehajtására vonatkozó rendelkezések megállapításáról szóló, 1993. július 2-i 2454/93/EGK bizottsági rendelet ⁽³⁾ 1. cikkének 6. pontjában meghatározottak szerint nem minősíthetők „nem kereskedelmi jellegű” áruknek;
- b) „kivitel”: fatermékek Ghána földrajzi területének bármely részéről történő fizikai kivitele vagy kiszállítása;
- c) „fatermékek”: az I. mellékletben felsorolt termékek;
- d) „HR-kód”: a Vámigazgatások Világszervezetének Harmonizált Áruleíró- és Kódrendszeréről szóló nemzetközi egyezménye

által létrehozott Harmonizált Áruleíró- és Kódrendszerben meghatározott hat számjegyű kód;

- e) „FLEGT-engedély”: olyan engedély, amely azt igazolja, hogy a szállítmányt jogszerűen állították elő. A FLEGT-engedély lehet papíralapú vagy elektronikus;
- f) „engedélyező hatóság”: a Ghána által a FLEGT-engedélyek kiadására és érvényesítésére kijelölt hatóság;
- g) „illetékes hatóságok”: az EU tagállamai által a FLEGT-engedélyek átvételére, elfogadására és ellenőrzésére kijelölt hatóságok;
- h) „szállítmány”: a FLEGT-engedély hatálya alá tartozó azon fatermékmenyiség, amelyet az áruküldő vagy a feladó Ghánából küldött, és amelyet egy közösségi vámhivatalban szabad forgalomba bocsátás céljából bemutatnak;
- i) „jogszerűen előállított fatermékek”: a II. mellékletben meghatározott jogszabályokkal összhangban kitermelt vagy behozott és gyártott fatermékek.

FLEGT ENGEDÉLYEZÉSI RENDSZER

3. cikk

FLEGT engedélyezési rendszer

(1) E megállapodás Felei között „erdészeti jogszabályok végrehajtására, erdészeti irányításra és kereskedelemre vonatkozó engedélyezési rendszer” (a továbbiakban: FLEGT) jön létre. Az ennek keretében létrehozott eljárások és követelmények célja, hogy a FLEGT-engedélyek útján ellenőrizzék és igazolják, hogy a Közösségbe szállított fatermékeket jogszerűen állították elő. A Közösség a 2173/2005 tanácsi rendelettel összhangban az ilyen szállítmányok Ghánából a Közösségbe történő behozatalát csak akkor fogadja el, ha azok rendelkeznek FLEGT-engedéllyel.

⁽¹⁾ HL L 347., 2005.12.30., 1. o.

⁽²⁾ HL L 302., 1992.10.19., 1. o.

⁽³⁾ HL L 253., 1993.10.11., 1. o.

(2) A FLEGT engedélyezési rendszer az IA. mellékletben felsorolt fatermékekre vonatkozik. Az IB. mellékletben felsorolt fatermékek Ghánából nem exportálhatók.

(3) A Felek megállapodnak abban, hogy a 12. cikkkel összhangban minden szükséges intézkedést megtesznek a FLEGT engedélyezési rendszer végrehajtása érdekében.

4. cikk

Engedélyező hatóság

(1) Ghána kijelöli engedélyező hatóságát. Ghána tájékoztatja az Európai Bizottságot az engedélyező hatóság elérhetőségeiről. Ezt az információt mindkét Fél nyilvánosságra hozza.

(2) Az engedélyező hatóság igazolja, hogy a fatermékek előállítása jogszerűen, a II. mellékletben megjelölt jogszabályokkal összhangban történt. Az engedélyező hatóság kibocsátja a jogszerűen előállított fatermékek Közösségbe történő kivitelére vonatkozó FLEGT-engedélyeket.

(3) Az engedélyező hatóság nem bocsáthat ki FLEGT-engedélyt azon fatermékek tekintetében, amelyek olyan fatermékekből állnak vagy olyan fatermékeket tartalmaznak, amelyeket olyan formában hoztak be egy harmadik országból Ghánába, amelyre az adott harmadik ország jogszabályai kiviteli tilalmat rendelnek el, vagy pedig amelyek tekintetében bizonyított, hogy az adott fatermékek előállítására a fakitermelés helye szerinti ország jogszabályait kijátszva került sor.

(4) Az engedélyező hatóság a FLEGT-engedélyek kibocsátására vonatkozó eljárásait hozzáférhetővé teszi a nyilvánosság számára, és ezek hozzáférhetőségét fenntartja. Az engedélyező hatóság a FLEGT-engedélyek hatálya alá tartozó valamennyi szállításról nyilvántartást vezet, és az adatvédelemre vonatkozó nemzeti jogszabályokkal összhangban, az exportőrök védett adatai bizalmas jellegének tiszteletben tartása mellett lehetővé teszi a nyilvántartás független megfigyelését.

5. cikk

Az EU illetékes hatóságai

(1) Az Európai Bizottság tájékoztatja Ghánát az EU-tagállamok illetékes hatóságainak elérhetőségeiről.

(2) Az illetékes hatóságok a szállítmányoknak a Közösségben történő szabad forgalomba bocsátását megelőzően igazolják, hogy valamennyi szállítmány rendelkezik érvényes FLEGT-engedéllyel. Amennyiben a FLEGT-engedély érvényességét illetően kétség merül fel, a szállítmány szabad forgalomba bocsátása felfüggeszthető, és a szállítmány lefoglalható. A III. melléklet írja le a FLEGT-engedélyek hatálya alatt álló szállítmányoknak a Közösségben történő szabad forgalomba bocsátását szabályozó eljárásokat.

(3) Az illetékes hatóságok nem engedélyezik az IB. mellékletben felsorolt fatermékek szabad forgalomba bocsátását.

(4) Az illetékes hatóságok nyilvántartják a beérkezett FLEGT-engedélyeket, és a nyilvántartást évente közzéteszik.

(5) Az illetékes hatóságok az adatvédelemre vonatkozó nemzeti jogszabályok szerint lehetővé teszik a vonatkozó iratokhoz és adatokhoz való hozzáférést azon személyek vagy szervezetek számára, akiket/amelyeket Ghána független megfigyelőként jelöl ki.

(6) A közösségi illetékes hatóságok a (2) bekezdésben meghatározott intézkedést nem hozzák meg olyan fatermékszálitmányok vonatkozásában, amelyek a veszélyeztetett vadon élő állat- és növényfajok nemzetközi kereskedelméről szóló egyezmény (CITES) függelékeiben felsorolt fajokból származnak, mivel ezekre a vadon élő állat- és növényfajok számára kereskedelmük szabályozása által biztosított védelemről szóló, 1996. december 9-i 338/97/EK tanácsi rendeletben meghatározott igazolási szabályok vonatkoznak⁽¹⁾. A FLEGT engedélyezési rendszer mindazonáltal biztosítja e termékek jogszerű kitermelését.

6. cikk

FLEGT-engedélyek

(1) A FLEGT-engedélyeket az engedélyező hatóság bocsátja ki annak igazolására, hogy ezeket a fatermékeket jogszerűen állították elő.

(2) A FLEGT-engedélyt angol nyelven kell elkészíteni és kitölteni.

(3) A Felek külön megállapodással elektronikus rendszereket hozhatnak létre a FLEGT-engedélyek kibocsátására, továbbítására és átvételére.

(4) A IV. melléklet tartalmazza a FLEGT-engedélyek kibocsátására vonatkozó eljárásokat és műszaki előírásokat.

7. cikk

A jogszerűen előállított fatermék fogalmának meghatározása

A jogszerűen előállított fatermék fogalmának meghatározását e megállapodás alkalmazásában a II. melléklet tartalmazza. A fogalom meghatározás előírja, hogy Ghána mely nemzeti és alacsonyabb szintű jogszabályainak kell megfelelni ahhoz, hogy a fatermékek FLEGT-engedéllyel rendelkezhessenek. Azt is meghatározza, hogy a fenti jogszabályoknak való megfelelés – a feltételeket és a mutatókat is ideértve – milyen dokumentációval igazolható.

⁽¹⁾ HL L 61., 1997.3.3., 1. o.

8. cikk

A jogszerűen előállított fatermék igazolása

(1) Ghána megfelelő rendszert vagy rendszereket vezet be annak igazolására, hogy a szállított fatermékeket jogszerűen állították elő, és hogy a Közösségbe csak az így igazolt szállítmányokat hozzák be. Az igazoló rendszer keretében megfelelő ellenőrzéseket kell végezni annak biztosítása céljából, hogy a Közösségbe behozni kívánt fatermékeket jogszerűen állították elő, és nem állítottak ki FLEGT-engedélyeket olyan faszállítmányokra, amelyeket illegálisan állítottak elő, vagy amelyeknek származása ismeretlen. A rendszer keretében eljárásokról kell rendelkezni annak biztosítására is, hogy illegális vagy ismeretlen eredetű faanyag ne kerüljön be az ellátási láncba.

(2) A fatermék-szállítmányok jogszerű előállítását igazoló rendszert az V. melléklet határozza meg.

9. cikk

Az engedélyek érvényességére vonatkozó konzultáció

(1) Amennyiben kétség merülne fel bármely engedély érvényességével kapcsolatban, az érintett illetékes hatóság kiegészítő tájékoztatást és további magyarázatot kérhet az engedélyező hatóságtól. Ha az illetékes hatóság 21 naptári napon belül nem kap választ, akkor a hatályos nemzeti jogszabályok szerint jár el, és nem fogadja el az engedélyt. Ha a kiegészítő tájékoztatásnyújtás és a további vizsgálódás nyomán azt állapítják meg, hogy az engedélyen szereplő információ nem felel meg a szállítmánynak, akkor az illetékes hatóság a hatályos nemzeti jogszabályok szerint jár el, és nem fogadja el az engedélyt.

(2) Ha a FLEGT-engedélyekkel kapcsolatos konzultációk során tartós ellentétek vagy nehézségek merülnek fel, akkor az úgy a közös ellenőrzési és felülvizsgálati mechanizmus elé utalható.

10. cikk

Független megfigyelő

(1) Ghána a VI. mellékletben felsorolt funkciók ellátására a Közösséggel folytatott egyeztetés alapján független megfigyelő szolgáltatásait veszi igénybe.

(2) A független megfigyelő olyan személy, akivel/amellyel szemben nem áll fenn összeférhetetlenség a megfigyelőnek a Közösséggel vagy Ghána erdészeti ágazati szabályozó hatóságával, engedélyező hatóságával, az engedélyező hatóság által a jogszerű faanyag-előállítás igazolása céljából alkalmazott bármely szervvel vagy az erdészeti ágazatban működő bármely kereskedelmi szereplővel fennálló szervezeti vagy kereskedelmi kapcsolata révén.

(3) A független megfigyelő dokumentált vezetési struktúrával, valamint olyan közzétett stratégiákkal és eljárásokkal összhangban fejt ki működését, amelyek megfelelnek az ISO

17021-ben (a megfelelőségértékelő testületekre vonatkozó követelmények) és ISO 19011-ben (auditálási eljárások irányelvei) vagy az ezekkel egyenértékű szabványokban nemzetközileg elfogadott bevált gyakorlatoknak.

(4) A független megfigyelő a munkájával kapcsolatosan felmerülő panaszokat a közös ellenőrzési és felülvizsgálati mechanizmus elé utalja.

(5) A független megfigyelő rendszeresen elkészíti a VI. mellékletben ismertetett teljes és összegző jelentéseket.

(6) A Felek támogatják a független megfigyelő munkáját, ideértve azt is, hogy mindkét Fél területén biztosítják a megfigyelő részére az olyan információkhoz való hozzáférést, amelyek a feladatainak ellátásához szükségesek. A Felek azonban – az adatvédelemre vonatkozó nemzeti jogszabályokkal összhangban – visszatarthatnak minden olyan információt, amelynek közlésére nem jogosultak.

11. cikk

Szabálytalanságok

A Felek tájékoztatják egymást arról, ha a FLEGT engedélyezési rendszer kijátszásával vagy a rendszert érintő szabálytalansággal kapcsolatos gyanújuk merül fel vagy ilyen bizonyítékot szereznek, ideértve a következőket is:

- a kereskedelem kijátszása, ideértve a Ghánából a Közösségbe irányuló kereskedelem harmadik országon keresztül történő átirányítását, amennyiben okkal feltételezhető az, hogy erre az engedélyeztetés kijátszásának szándékával került sor;
- FLEGT-engedélyek kiadása olyan fatermékek tekintetében, amelyek gyanús forrásból származó, harmadik országból eredő behozatalt is tartalmaznak; vagy
- a FLEGT-engedélyek megszerzésével vagy felhasználásával kapcsolatos csalás.

12. cikk

A FLEGT engedélyezési rendszer működtetési ideje

(1) A Felek a közös ellenőrzési és felülvizsgálati mechanizmus útján értesítik egymást, ha úgy ítélik meg, hogy a FLEGT engedélyezési rendszer teljes körű működtetéséhez minden szükséges előkészületet megtettek.

(2) A Felek a közös ellenőrzési és felülvizsgálati mechanizmus útján, a VII. mellékletben meghatározott kritériumok alkalmazásával megrendelik a rendszer független értékelését. Az értékelés annak megállapítására irányul, hogy a FLEGT engedélyezési rendszer alapját képező jogszerűség-biztosítás megfelelően betölti-e a funkcióit, és hogy a Közösségben a FLEGT-engedélyek átvételére, igazolására és elfogadására az 5. cikkben és a III. mellékletben meghatározottak szerint létrehozott rendszerek a Közösségben működnek-e.

(3) A két Fél a közös ellenőrzési és felülvizsgálati mechanizmus ajánlásai alapján megállapodik abban, hogy a FLEGT engedélyezési rendszernek mely időponttól kezdve kell teljeskörűen működnie.

(4) A Felek megvizsgálják ezt az ajánlást, és írásban értesítik egymást arról, hogy azzal egyetértenek-e.

ÁLTALÁNOS RENDELKEZÉSEK

13. cikk

A FLEGT engedélyezési rendszer alkalmazása a Közösségbe nem exportált fatermékekre

(1) Ghána a belföldi piacon értékesített faanyagok jogszerű jellegének igazolására törekszik, és ennek során lehetőség szerint az e megállapodás végrehajtása céljából kialakított rendszereket alkalmazza.

(2) A Közösség e törekvések támogatása érdekében adott esetben az érdekelt felekkel párbeszédet folytatva ösztönzi az e megállapodás végrehajtása céljából kialakított rendszerek használatát.

14. cikk

A megállapodás végrehajtásának ütemterve

(1) A Felek megállapodnak a VIII. mellékletben meghatározott végrehajtási ütemtervben.

(2) A Felek a közös ellenőrzési és felülvizsgálati mechanizmus útján értékelik a végrehajtásnak a VIII. mellékletben meghatározott ütemtervhez viszonyított alakulását.

15. cikk

Támogató intézkedések

(1) A Felek egyetértenek abban, hogy az illegális fakitermelés alapvető okainak és moztatórugóinak felszámolása érdekében az ágazat irányításának és jogi kereteinek megerősítése céljából kiegészítő intézkedésekre van szükség. Ghána erőfeszítéseket tesz a IX. és II. mellékletben meghatározott intézkedések végrehajtására, különösen annak érdekében, hogy megfeleljen a növekvő hazai kereslettel és az ágazatnak a versenyképesség megőrzése céljából szükséges átstrukturálásával kapcsolatos kihívásoknak.

(2) A Felek megállapítják, hogy a IX. mellékletben meghatározott területeken e megállapodás végrehajtása érdekében technikai és pénzügyi erőforrásokra van szükség.

(3) Ezen erőforrások biztosítására a közösségi segítségnyújtásra vonatkozó eljárások szerint kerül sor, a Cotonoui Megállapodás, valamint az EU-tagállamok által Ghána részére nyújtott kétoldalú támogatást szabályozó eljárások alapján.

(4) A Felek biztosítják az e megállapodás alapján végrehajtott tevékenységeknek a fennálló és a jövőbeli vonatkozó fejlesztési programokkal és kezdeményezésekkel történő összehangolását.

16. cikk

Az érdekelt felek részvétele a megállapodás végrehajtásában

(1) Ghána lehetőség szerint ösztönzi e megállapodás végrehajtása során az érdekelt felekkel folytatott konzultációt.

(2) Ghána, azzal az alapelvvel összhangban, hogy biztosítja a részvételt az erdő- és vadállomány kezelésében és védelmében, ösztönzi e megállapodás végrehajtása során a megfelelő stratégiáknak, módozatoknak és programoknak az adott érdekelt felekkel történő konzultáció útján történő kialakítását.

(3) A Közösség rendszeres konzultációkat folytat az érdekelt felekkel e megállapodás végrehajtásáról, a környezeti ügyekben az információhoz való hozzáférésről a nyilvánosságnak a döntéshozatalban történő részvételéről és az igazságszolgáltatáshoz való jog biztosításáról szóló, 1998. évi Aarhusi Egyezmény alapján fennálló kötelezettségeire is figyelemmel.

17. cikk

Szociális biztosítékok

(1) A Felek az esetleges kedvezőtlen hatások minimalizálása érdekében megállapodnak abban, hogy előmozdítják az adott esetben érintett őshonos és helyi közösségek – ideértve az illegális fakitermeléssel foglalkozó személyeket is – megélhetési lehetőségeinek és a faiparnak a megismerését.

(2) A Felek figyelemmel kísérik az e megállapodás által az (1) bekezdésben említett közösségekre és egyéb érdekelt felekre kifejtett hatásokat, és megteszik a kedvezőtlen hatások csökkentését célzó indokolt lépéseket. A Felek a kedvezőtlen hatások csökkentése érdekében további intézkedésekről állapodhatnak meg.

18. cikk

Piaci ösztönzők

A Közösség nemzetközi kötelezettségeire is figyelemmel arra törekszik, hogy az e megállapodás hatálya alá tartozó fatermékek tekintetében előmozdítsa a piacára történő kedvezményes bejutást. Ennek keretében:

a) ösztönzi azokat a közbeszerzési és magánbeszerzési politikákat, amelyek elismerik a jogszerűen termelt erdőszeti termékek ellátásának biztosítása érdekében tett erőfeszítéseket; és

b) az európai fapiacra népszerűsíti a FLEGT-engedéllyel rendelkező termékeket.

19. cikk

Közös ellenőrzési és felülvizsgálati mechanizmus

(1) A Felek e megállapodás figyelemmel kísérésének és felülvizsgálatának előmozdítása érdekében közös mechanizmust hoznak létre (e megállapodásban a továbbiakban „közös ellenőrzési és felülvizsgálati mechanizmus”). A közös ellenőrzési és felülvizsgálati mechanizmus a Felek által rendszeres időközönként közösen megszervezett missziókból áll.

(2) Minden Fél kinevezi képviselőit. A közös ellenőrzési és felülvizsgálati mechanizmus összetételének meghatározásakor tiszteletben tartják az egyenlőség és a szimmetria alapelvét.

(3) A közös ellenőrzési és felülvizsgálati mechanizmus a Felek közötti párbeszéd és információcsere útján kezeli a megállapodás hatékony végrehajtásával kapcsolatos ügyeket. A közös ellenőrzési és felülvizsgálati mechanizmus különösen:

- a) javaslatot tesz arra az időpontra, amikor a FLEGT engedélyezési rendszer teljes egészében megkezdheti működését;
- b) a Felek bármelyikének területén felülvizsgálja a független megfigyelő által kiadott jelentéseket és a FLEGT engedélyezési rendszer működésével kapcsolatos bármely panaszt;
- c) adott esetben figyelemmel kíséri a független megfigyelő által jelzett problémák megoldására tett lépéseket;
- d) a Felek által megállapított, alkalmazandó bevált gyakorlattal és kritériumokkal összhangban értékeli e megállapodás társadalmi, gazdasági és környezeti hatásait, és foglalkozik az értékelés eredményeként felmerülő kérdésekkel;
- e) foglalkozik a Felek bármelyike által felvetett kérdésekkel, és a lehetséges mértékben kísérletet tesz az esetleges konfliktusok megoldására;
- f) megfelelő ajánlásokat tesz a megállapodás sikeres végrehajtásához szükséges kapacitásépítési szükségletekre;
- g) felülvizsgálja a közbiztonsági politikákra vonatkozó fejlesztéseket;
- h) szabályos időközönként figyelemmel kíséri a piaci helyzetet, és arról jelentést tesz, szükség esetén tanulmányokat rendel meg, és intézkedési javaslatokat tesz a piaci helyzetjelentések alapján;
- i) felülvizsgálja és jóváhagyja a végrehajtás előrehaladásáról szóló éves jelentéseket; és

j) a VI. mellékletben foglaltak szerint rendszeresen nyilvános összegző jelentéseket tesz közzé a független megfigyelő megállapításai alapján.

(4) A közös ellenőrzési és felülvizsgálati mechanizmus:

- a) évente legalább egyszer ülésezik, a Felek által megállapított időpontban;
- b) együttesen megállapítja a közös cselekvések napirendjét és feladatmeghatározását;
- c) megállapítja saját eljárási szabályzatát;
- d) ülésein a Felek egymást váltó képviselőkkel vagy közös elnökségre vonatkozó megállapodás alapján látja el az elnökséget; és
- e) szükség esetén munkacsoportokat vagy más kisegítő testületeket hoz létre olyan munkaterületek tekintetében, amelyek különleges szakértelmet igényelnek.

20. cikk

Jelentéstétel és nyilvánosságra hozatal

(1) A Felek gondoskodnak arról, hogy a közös ellenőrzési és felülvizsgálati mechanizmus munkája a lehető legátláthatóbb legyen, és hogy a missziók eredményeként készülő jelentéseket és emlékeztetőket közösen készítsék el és juttassák el a Felekhez és a nyilvánossághoz.

(2) A közös ellenőrzési és felülvizsgálati mechanizmus a megállapodás hatékonyságának felülvizsgálata érdekében rendszeresen közös missziókat szervez, és a rendelkezésre álló adatok alapján megvizsgálja a megállapodás hatásait. Rögzíti, hogy Ghána milyen erőfeszítéseket tett az átláthatóság érdekében, többek között a kitermelési jogokra, a kitermelésre kijelölt területekre, a kitermelési ütemezésre, a fakitermelési jogok díjaira és a kitermeléssel kapcsolatos kifizetésekre, valamint a társadalmi felelősséggel kapcsolatos megállapodásokra és a terménykár-kompenzációs juttatásokra vonatkozó információk nyilvánosságra hozatalával.

(3) A közös ellenőrzési és felülvizsgálati mechanizmus a Felektől származó információk alapján minden évben jelentést tesz közzé. A jelentés többek között az alábbiakat részletezi:

- a) a FLEGT engedélyezési rendszer alapján a Közösségbe exportált fatermékek mennyisége, az alkalmazandó HR-vámtarifaszám szerint;

- b) a Ghána által kibocsátott FLEGT-engedélyek száma;
- c) a megállapodásban foglalt célkitűzések és időhöz kötött fellépések végrehajtásának alakulása, valamint a megállapodás végrehajtásával összefüggő kérdések;
- d) az illegálisan előállított fatermékek nem közösségi piacra történő kivitelének és a belföldi piacon történő kereskedelmének megakadályozását célzó lépések;
- e) az illegálisan előállított fatermékek behozatalának megakadályozását és a FLEGT engedélyezési rendszer integrálásának fenntartását célzó lépések;
- f) a FLEGT engedélyezési rendszer keretében a Közösségbe behozott fatermékek mennyisége a vonatkozó HR-vámtarifa-számok alapján és a közösségi behozatal helyéül szolgáló EU-tagállamok szerint;
- g) a Közösség által átvett FLEGT-engedélyek száma;
- h) azon esetek száma és azon érintett fatermékek mennyisége, amelyek vonatkozásában a 9. cikk (1) bekezdését alkalmazták.

21. cikk

A megállapodás végrehajtására vonatkozó közlemények

(1) E megállapodás végrehajtásával kapcsolatos hivatalos közlemények megtételére a Felek következő képviselői jogosultak:

Ghána részéről:	a Közösség részéről:
a földművelésügyi, erdészeti és bányászati miniszter	az EK ghánai képviseletének vezetője

(2) A Felek kellő időben közlik a másik Féllel az e megállapodás végrehajtásához szükséges információkat.

22. cikk

Bizalmas információk

(1) A Felek megállapodnak abban, hogy az e megállapodás alapján egymással megosztott bizalmas információkat a jogszabályaik által előírt mértékben bizalmasan kezelik. Egyik Fél sem hoz nyilvánosságra az e megállapodás alapján egymással megosztott olyan információkat, amelyek kereskedelmi titoknak vagy bizalmas kereskedelmi információnak minősülnek, és ezek nyilvánosságra hozatalát hatásai számára sem engedélyezi.

(2) Az (1) bekezdésre figyelemmel a következő információ nem minősül bizalmasnak:

a) a Ghána által kibocsátott és a Közösség által átvett FLEGT-engedélyek száma és típusa, valamint a Ghánából exportált

és a Közösség által ilyen engedélyek alapján átvett fatermékek mennyisége;

b) a engedélyes és az importőr neve és címe.

23. cikk

Területi hatály

E megállapodást azon a területen kell alkalmazni, ahol a Közösséget létrehozó szerződés az abban meghatározott feltételek szerint alkalmazandó, valamint Ghána területén.

24. cikk

Vitarendezés

(1) A Felek arra törekednek, hogy az e megállapodás alkalmazásával és értelmezésével kapcsolatos vitákat azonnali konzultációk útján oldják meg.

(2) Amennyiben egy vita az eredeti konzultációkérés időpontját követő két hónapon belül konzultáció útján nem rendezhető, akkor azt bármelyik Fél a közös ellenőrzési és felülvizsgálati mechanizmus elé utalhatja, amely erőfeszítéseket tesz a vita rendezésére. A közös ellenőrzési és felülvizsgálati mechanizmus részére minden olyan vonatkozó információt meg kell adni, amely a helyzet részletes vizsgálatához egy elfogadható megoldás megtalálására figyelemmel szükséges. A közös ellenőrzési és felülvizsgálati mechanizmus ennek érdekében minden olyan lehetőséget megvizsgál, amely e megállapodás megfelelő érvényesülését fenntarthatja.

(3) Ha a közös ellenőrzési és felülvizsgálati mechanizmus két hónapon belül nem képes a vita rendezésére, a Felek közösen harmadik fél által nyújtott jószolgálatot vehetnek igénybe, vagy harmadik fél részéről közvetítést kérhetnek.

(4) Ha a vita rendezése a (3) bekezdéssel összhangban nem lehetséges, akkor bármelyik Fél értesítheti a másikat választott bíró kijelöléséről; a másik Fél pedig az első választott bíró kijelölését követő 30 naptári napon belül köteles kijelölni a második választott bírót. A Felek a harmadik választott bírót a második választott bíró kijelölését követő két hónapon belül közösen jelölik ki.

(5) A választott bírók döntéseiket többségi szavazással hozzák meg a harmadik választott bíró kijelölését követő hat hónapon belül.

(6) Az ítélet a Felekre nézve kötelező, és ellene fellebbezésnek nincs helye.

(7) A választott bírói eljárást a közös ellenőrzési és felülvizsgálati mechanizmus határozza meg.

25. cikk

Felfüggesztés

(1) E megállapodás alkalmazását bármelyik Fél felfüggesztheti. A felfüggesztésről szóló döntést és annak indokolását a másik Féllel írásban kell közölni.

(2) E megállapodás feltételeinek alkalmazása a fenti közlés megtételét követő 30. naptári napon szűnik meg.

(3) A megállapodás alkalmazása 30 nappal azt követően kezdődik újra, hogy az alkalmazást felfüggesztő Fél arról tájékoztatja a másik felet, hogy a felfüggesztés okai már nem állnak fenn.

26. cikk

Módosítások

(1) Az e megállapodást módosítani kívánó Fél javaslatát legalább a közös ellenőrzési és felülvizsgálati mechanizmus soron következő ülését három hónappal megelőzően köteles előterjeszteni. A közös ellenőrzési és felülvizsgálati mechanizmus megvitatja a javaslatot, és egyetértés esetén ajánlást tesz. Az ajánlást mindkét Fél megvizsgálja, és megállapodás esetén saját eljárásainak megfelelően jóváhagyja.

(2) A mindkét Fél által jóváhagyott ilyen módosítások az azt követő hónap első napján lépnek hatályba, amikor a Felek tájékoztatták egymást az ebből a célból szükséges eljárások végrehajtásáról.

(3) E megállapodás mellékleteit a közös ellenőrzési és felülvizsgálati mechanizmus módosíthatja.

(4) Az esetleges módosításokról szóló értesítést a megállapodás közös letéteményeseihez kell elküldeni.

27. cikk

Időtartam és meghosszabbítás

Ez a megállapodás tíz évig marad hatályban, és hatálya további öt évvel meghosszabbodik, kivéve, ha a meghosszabbításról bármelyik Fél a másik Félhez a megállapodás lejártát legalább egy évvel megelőzően küldött írásbeli értesítés útján lemond.

28. cikk

Felmondás

A 27. cikk ellenére ezt a megállapodást a másik Félnek küldött értesítés útján bármelyik Fél felmondhatja. A megállapodás alkalmazása az ilyen értesítést követő 12 hónappal szűnik meg.

29. cikk

Mellékletek

E megállapodás mellékletei annak elválaszthatatlan részét képezik.

30. cikk

Hiteles szövegek

Ez a megállapodás két-két példányban készült angol, bolgár, cseh, dán, észt, finn, francia, görög, holland, lengyel, lett, litván, magyar, máltai, német, olasz, portugál, román, spanyol, svéd, szlovák és szlovén nyelven, melyek mindegyike egyformán hiteles. Eltérő értelmezés esetén más nyelvű szövegekkel szemben az angol nyelvű szöveg irányadó.

31. cikk

Hatálybalépés

(1) Ez a megállapodás az azt követő hónap első napján lép hatályba, amikor a Felek írásban értesítették egymást az e célból szükséges eljárások befejezéséről.

(2) A tájékoztatást az Európai Unió Tanácsának főttitkára és a Ghánai Külügyminisztérium részére kell elküldeni, akik a megállapodás közös letéteményesei.

Съставено в Брюксел на двадесети ноември две хиляди и девета година

Hecho en Bruselas, el veinte de noviembre de dos mil nueve.

V Bruselu dne dvacátého listopadu dva tisíce devět.

Udfærdiget i Bruxelles den tyvende november to tusind og ni.

Geschehen zu Brüssel am zwanzigsten November zweitausendneun.

Kahe tuhande üheksanda aasta novembrikuu kahekümnendal päeval Brüsselis.

Έγινε στις Βρυξέλλες, στις εικοσι Νοεμβρίου δύο χιλιάδες εννιά.

Done at Brussels on the twentieth day of November in the year two thousand and nine.

Fait à Bruxelles, le vingt novembre deux mille neuf.

Fatto a Bruxelles, addì venti novembre duemilanove.

Briselē, divi tūkstoši devītā gada divdesmitajā novembrī.

Priimta du tūkstančiai devintų metų lapkričio dvidešimtą dieną Briuselyje

Kelt Brüsszelben, a kétézer-kilencedik év november havának huszadik napján.

Magħmul fi Brussell, fl-għoxrin jum ta' Novembru tas-sena elfejn u disgħa.

Gedaan te Brussel, de twintigste november tweeduizend negen.

Sporządzono w Brukseli dnia dwudziestego listopada roku dwa tysiące dziewiątego.

Feito em Bruxelas, em vinte de Novembro de dois mil e nove.

Înceiat la Bruxelles, la douăzeci noiembrie două mii nouă.

V Bruseli dňa dvadsiateho novembra dvetisícdeväť.

V Bruslju, dne dvajsetega novembra leta dva tisoč devet.

Tehty Brysselissä kahdentenkymmenentenä päivänä marraskuuta vuonna kaksituhattayhdeksän.

Som skedde i Bryssel den tjugonde november tjugohundraio.

За Европейската общност
Por la Comunidad Europea
Za Evropské společenství
For Det Europæiske Fællesskab
Für die Europäische Gemeinschaft
Euroopa Ühenduse nimel
Για την Ευρωπαϊκή Κοινότητα
For the European Community
Pour la Communauté européenne
Per la Comunità europea
Eiropas Kopienas vārdā
Europos bendrijos vardu
Az Európai Közösség részéről
Għall-Komunità Ewropea
Voor de Europese Gemeenschap
W imieniu Wspólnoty Europejskiej
Pela Comunidade Europeia
Pentru Comunitatea Europeană
Za Európske spoločenstvo
Za Evropsko skupnost
Euroopan yhteisön puolesta
För Europeiska gemenskapen



За Република Гана
Por la República de Ghana
Za Ghanskou republiku
For Republikken Ghana
Für die Republik Ghana
Ghana Vabariigi nimel
Για τη Δημοκρατία της Γκάνας
For the Republic of Ghana
Pour la République du Ghana
Per la Repubblica del Ghana
Ganas Republikas vārdā
Ganos Respublikos vardu
A Ghánai Köztársaság részéről
Għar-Repubblika tal-Ghana
Voor de Republiek Ghana
W imieniu Republiki Ghany
Pela República do Gana
Pentru Republica Ghana
Za Ghanskú republiku
Za Republiko Gano
Ghanaa tasavallan puolesta
För Republiken Ghanas vägnar



A MELLÉKLETEK FELSOROLÁSA

- I. melléklet IA. A FLEGT engedélyezési rendszer hatálya alá tartozó termékek.
IB. A FLEGT engedélyezési rendszer hatálya alá nem tartozó termékek
- II. melléklet Egy faszállítmány jogszerű jellegének meghatározása során figyelembe veendő jogszabályok, a megfelelőség igazolására használandó dokumentáció, a tervezett erdészeti stratégia és a jogalkotási reform
- III. melléklet Közösségi behozatali eljárások, ideértve az engedélyek ellenőrzését is
- IV. melléklet A FLEGT-engedélyek leírása
- V. melléklet Jogszerűség-biztosítási rendszer, ideértve a FLEGT-engedélyek kiadásának eljárását is (a fára vonatkozó nyomon követési rendszer, ellenőrzés, engedélyezés és független megfigyelő)
- VI. melléklet A független megfigyelő feladatmeghatározása
- VII. melléklet A jogszerűség-biztosítási rendszer értékelésének kritériumai
- VIII. melléklet A megállapodás végrehajtásának ütemterve
- IX. melléklet Támogató intézkedések az önkéntes partnerségi megállapodás végrehajtásához
-

I. MELLÉKLET

IA. MELLÉKLET

AZ ÖNKÉNTES PARTNERSÉGI MEGÁLLAPODÁS HATÁLYA ALÁ TARTOZÓ, FAANYAGRA ÉS FATERMÉKEKRE VONATKOZÓ HARMONIZÁLT ÁRUKÓDOK

HR-KÓDOK	MEGHATÁROZÁS
440349	Gömbfa, kérgezetten vagy háncsoltan vagy durván szögletesre alakítva is (Teak gömbfa).
440610 440690	Vasúti vagy villamosvasúti talpfa.
440710 440725 440726 440727 440728 440729 440799	Hosszában fűrészelt vagy szélezett, vágott vagy hántolt fa, gyalulva, csiszolva vagy végillesztéssel összeállítva is.
440810 440831 440839 440890	Furnérlap és rétegelt lemez (vágott is).
440921 440929	Fa (beleértve az össze nem állított lécet és szegélylécet parkettához) bármelyik széle, vége vagy felülete mentén összefüggő (folytatólagos) összeillesztésre előkészítve (hornyolt, barázdált, lesarkított, ferdén levágott, „V” illesztésű, peremezett, mintázott, legömbölyített vagy hasonló módon formázott), gyalulva, csiszolva vagy végillesztéssel összeállítva is.
441210 441231 441232 441239 441294 441299	Rétegelt lemez, furnérozott panel és hasonló réteges faáru.
441810 441820 441850 441860 441871 441872 441879 441900	Ács- és épületasztalos-ipari termék, beleértve az üreges fapanelt is, összeállított padlópanelek, zsindegy.
442010	Intarziás és berakott famunka; ékszeres- vagy evőeszközös ládikó és -doboz és hasonló cikkek fából; kis szobor és más díszműáru fából; fa lakberendezési tárgy, a 94. árucsoportba tartozó fabútorok kivételével.
940151 940159	Ülőbútor (a 94.02 vtsz. alá tartozók kivételével).

IB. MELLÉKLET

A KIVITELRE NEM ENGEDÉLYEZETT FAANYAGOK

HR-KÓDOK	MEGHATÁROZÁS
440349	Gömbfa, kérgezetten vagy háncsoltan vagy durván szögletesre alakítva is (a teak kivételével valamennyi szálfá kivitele tilos).

II. MELLÉKLET

A FLEGT KIVITELI ENGEDÉLY KIBOCSÁTÁSA JOGSZERŰSÉGÉNEK MEGHATÁROZÁSA ÉS A JOGI REFORMFOLYAMAT**1. Preambulum**

Ghána az önkéntes partnerségi megállapodásban foglaltaknak megfelelően az érintett felekkel folytatott konzultáció útján megállapította az e megállapodás végrehajtását megalapozó jogi előírásokat. A jogi előírások a jogszerűség-biztosítási rendszerhez a jogszerűségi mátrixon keresztül kapcsolódnak. Ez a dokumentum tartalmazza a jogi meghatározást, a jogszerűségi mátrixot, az erdészeti ágazatot szabályozó vonatkozó jogszabályok és rendeletek összegzését, valamint ismerteti azt a folyamatot, amelynek során Ghána megreformálja és egységesíti az erdészeti ágazatra vonatkozó jogszabályait.

2. Hivatkozásokkal ellátott jogi meghatározás

Ghánai eredetű fát tartalmazó termék Ghánán belüli értékesítésére vagy Ghánából történő kivitelére akkor adható engedély:

- a) ha a kivágási engedély szerint a fa eredete és tulajdonosa megfelel az alábbiaknak:
 - i. a fa előírás szerinti forrásból származik ⁽¹⁾, és az érintett személyek, csoportok és tulajdonosok hozzájárultak az adott faállomány kivágásához ⁽²⁾;
 - ii. a fakitermelő a kivágás időpontjában a földterületművelésügyi, erdészeti és bányászati miniszter által aláírt érvényes fahasznosítási szerződéssel rendelkezett, amit a parlament az előírt versenyeztetési eljárást követően megerősített ⁽³⁾;
 - iii. a fakitermelő a kivágás időpontjában az Erdészeti Bizottság ⁽⁴⁾ által kibocsátott érvényes famentési engedéllyel rendelkezett; vagy
 - iv. a fakitermelő eleget tett a törvényben előírt erdőművelési eljárásoknak és előírásoknak ⁽⁵⁾;
 - v. a fakitermelőt a kivágás időpontjában a fakitermelési jogokért járó csereérték illette meg ⁽⁶⁾.
- b) Amennyiben a tulajdonjog alapja adásvételi igazolás:
 - i. az adásvételi igazolást faanyag lefoglalásáról szóló bírósági végzés alapján bocsátották ki ⁽⁷⁾;
 - ii. a gazdátlan faanyagot a törvényben előírt eljárásnak megfelelően az Erdészeti Bizottság értékesítette ⁽⁸⁾;
- c) a faanyagot mindenkor a törvényes előírásokkal összhangban szállították ⁽⁹⁾;
- d) a faanyagot a törvényes előírásokkal összhangban dolgozták fel ⁽¹⁰⁾; és
- e) valamennyi eladó/exportőr rendelkezik érvényes fapiaci felhatalmazással vagy engedéllyel ⁽¹¹⁾;
- f) az értékesítés vagy a kivitel időpontjában nem állt fenn tartozás az állam irányába jogszabály által előírt díjak, bérleti díjak vagy adók tekintetében ⁽¹²⁾; és
- g) az értékesítés vagy a kivitel időpontjában a fakitermelő a társadalmi felelősségvállalásról szóló megállapodások alapján fennálló valamennyi kötelezettségének eleget tett ⁽¹³⁾.

3. Jogszerűségi mátrix

Annak eldöntése során, hogy egy ghánai eredetű faanyag megfelel-e a „jogszerű fatermék” fenti meghatározásában szereplő elvárásoknak, az alábbi 1. táblázatban foglalt alapelveket és kritériumokat kell alkalmazni.

⁽¹⁾ 547. törvény, 4. cikk, és 1649. jogszabály, 1. és 2. cikk.

⁽²⁾ 1649. jogszabály, 2–8. cikk.

⁽³⁾ 547. törvény, 1., 7., 8., 9. cikk, és 1721. jogszabály, 9–13. cikk.

⁽⁴⁾ 1649. jogszabály, 38. cikk.

⁽⁵⁾ 547. törvény, 18. cikk, d) pont, 1649. jogszabály, 16–20. cikk.

⁽⁶⁾ 547. törvény, 15. cikk, (1) bekezdés, c), d), e) pont.

⁽⁷⁾ 547. törvény, 17. cikk, (3) bekezdés és 1649. jogszabály, 37. cikk.

⁽⁸⁾ 1649. jogszabály, 37. cikk.

⁽⁹⁾ 1649. jogszabály, 18. cikk.

⁽¹⁰⁾ A gyárakról, irodákról és üzletekről szóló törvény (328. törvény) és a munkaügyi törvény (651. törvény).

⁽¹¹⁾ 571. törvény, 2. cikk, i. és ii. pont.

⁽¹²⁾ 547. törvény, 8. cikk, e) és f) pont, és 1649. jogszabály, 21. és 27. cikk.

⁽¹³⁾ 1721. jogszabály, 14. cikk.

1. táblázat: A jogszerűség alapelvei és kritériumai

1. ALAPELV	A faanyag eredete: a fa előírás szerinti forrásból származik, és az érintett személyek, csoportok és tulajdonosok írásban hozzájárultak ahhoz, hogy a területen fakitermelési jogot adjanak ki.
1.1. KRITÉRIUM	A rezervátumokkal kapcsolatos fahasznosítási szerződések esetén az erdőgazdálkodási terv elkészítése során stratégiai tervet is készítenek; A fahasznosítási szerződések területi lehatárolása; Leltár készítése a kitermelés előtt (rezervátumban, rezervátumon kívül és ültetvényen); Az érintett egyén, csoport vagy tulajdonosok írásbeli jóváhagyása.
Útmutató megjegyzések az alkalmazandó jogszabályokhoz/rendeletekhez	1649. jogszabály, 1. rész: Fakitermelési jogok odaítélésére vonatkozó eljárás; 1. albekezdés: a fakitermelési jogok odaítélésére alkalmas földterületek meghatározása; Eljárási kézikönyv, A. szakasz – Stratégiai tervezés (rezervátumok); Eljárási kézikönyv, B. szakasz – Operatív tervezés (rezervátumok); B2. útmutató lap: operatív tervezési módszertan (területi lehatárolás a rezervátumban); Eljárási kézikönyv, C. szakasz – Fakitermelés a rezervátumban; Eljárási kézikönyv, F. szakasz – Rezervátumon kívüli ellenőrzött fakitermelés 2.1. (ii) fahasznosítási szerződéssel érintett területek azonosítása és 3.7. (C) (rezervátumon kívüli területi lehatárolás); F3.2. Konzultációs eljárás (írásbeli hozzájárulás); Eljárási kézikönyv – Fenntartható fakitermelés a rezervátumban (C. szakasz); állományfelmérés és kitermelés odaítélése (D. szakasz) és rezervátumon kívüli ellenőrzött fakitermelés (F. szakasz).
1. ALAPELV	A faanyag eredete: a fa előírás szerinti forrásból származik, és az érintett személyek, csoportok és tulajdonosok írásban hozzájárultak ahhoz, hogy a területen fakitermelési jogot adjanak ki.
1.2. KRITÉRIUM	Az érintett földterület-tulajdonos, egyén vagy csoport írásbeli jóváhagyása.
Útmutató megjegyzések az alkalmazandó jogszabályokhoz/rendeletekhez	547. törvény: Faállomány-gazdálkodási törvény, 4. cikk, (2) bekezdés, d) pont; LI 1649: 1. rész: fakitermelési jogok odaítélésére vonatkozó eljárás; 1. alrész: helyszíni ellenőrzés, (2) bekezdés, d) pont; II. alrész: a nem állami földterületnek minősülő földterületekkel és a meglévő rezervátumokkal kapcsolatos eljárás; Eljárási kézikönyv, F. szakasz (Rezervátumon kívüli ellenőrzött fakitermelés) – F3.2 – Konzultációs eljárás; Eljárási kézikönyv, F. szakasz, F5.0: Véglegesítés (záradékok).
2. ALAPELV	Fakitermelési jogok odaítélése A fakitermelő rendelkezett a miniszter által kibocsátott és a parlament által a meghatározott versenyeljárásban megerősített fahasznosítási szerződéssel, vagy a fakitermelő rendelkezett az Erdészeti Bizottság által kibocsátott famentési engedéllyel.
2.1. KRITÉRIUM	Természetes erdőre és ültetvényekre vonatkozó fahasznosítási szerződések; A fakitermelők minősítése a fahasznosítási szerződés Fakitermelési Jogok Értékelőbizottsága általi odaítélése tekintetében.
Útmutató megjegyzések az alkalmazandó jogszabályokhoz/egyéb hivatkozásokhoz	1721. jogszabály, II. rész: A fakitermelési jogok odaítélésére vonatkozó pályázati eljárás, Q; 1649. jogszabály: A fahasznosítási szerződés feltételei (547. törvény, 14. cikk: Parlament által történő megerősítés (9. cikk).
2. ALAPELV	Fakitermelési jogok odaítélése A fakitermelő rendelkezett a miniszter által kibocsátott és a parlament által a meghatározott versenyeljárásban megerősített fahasznosítási szerződéssel, vagy a fakitermelő rendelkezett az Erdészeti Bizottság által kibocsátott fakitermelési engedéllyel.
2.2. KRITÉRIUM	Famentési engedély ⁽¹⁾ Famentési engedély kibocsátása.
Útmutató az alkalmazandó jogszabályokhoz/rendeletekhez	A feleslegessé vált faanyag kitermelésére vonatkozó eljárásról szóló szabályozás (547. törvény, 18. cikk, g) pont); a feleslegessé vált faanyag kitermelése, LI 1649, 38. cikk.
2. ALAPELV	Fakitermelési jogok odaítélése A fakitermelő rendelkezett a miniszter által kibocsátott és a parlament által a meghatározott versenyeljárásban megerősített fahasznosítási szerződéssel, vagy a fakitermelő rendelkezett az Erdészeti Bizottság által kibocsátott famentési engedéllyel.

2.3. KRITÉRIUM	Lefoglalt faanyag Megfelelően árverésre bocsátott lefoglalt faanyagra kibocsátott engedély.
Útmutató az alkalmazandó jogszabályokhoz/rendeletekhez	Szabálysértések – 547. törvény, 17. cikk, (3) bekezdés; és gazdtalan fatermékek mentése és az azokkal való rendelkezés (1649. jogszabály, 37. cikk).
3. ALAPELV	Fakitermelési műveletek A fakitermelő betartotta a jogszabályban előírt erdőművelési eljárásokat és előírásokat.
3.1. KRITÉRIUM	Az állományfelméréseket (ideértve a kivágás előtti ellenőrzést a rezervátumon kívüli területeken) a kitermelési kézikönyvvel összhangban hajtották végre. Kitermelési terv.
Útmutató megjegyzések az alkalmazandó jogszabályokhoz/rendeletekhez	Kitermelési kézikönyv (547. törvény, 10. cikk). A kitermelési kézikönyv azon szabályokat tartalmazza, amelyeket az 547. törvény (20. cikk) szerint a meghatározott erdőben fakitermelést végző személyeknek a tevékenységük során be kell tartaniuk. Eljárási kézikönyv D. szakasz (Állományfelmérésről és kitermelésről szóló szakasz).
3. ALAPELV	Fakitermelési műveletek A fakitermelő betartotta a jogszabályban előírt erdőművelési eljárásokat és előírásokat (1649. jogszabály).
3.2. KRITÉRIUM	A fakitermelést a fakitermelésre kijelölt területeken a kitermelési követelménnyel összhangban végezték.
Útmutató megjegyzések az alkalmazandó jogszabályokhoz/rendeletekhez	Fakitermelési műveletekre vonatkozó eljárás (azaz a kitermelési terv) – 1649. jogszabály, 17. cikk; Eljárási kézikönyv E. szakasz – Fakitermelési ütemtervek készítése rezervátumban; Eljárási kézikönyv F. szakasz – Rezervátumon kívüli ellenőrzött fakitermelés (F 4.3 útmutató nyomtatvány – Éves kivágási terv); A fakitermelés más forrásai (pl. ültetvények, víz alatti kitermelés) a szerződéses feltételek meghatározásai szerint, a kitermelési kézikönyv 3. szakasza (Fakitermelési előírások és leírások).
3. ALAPELV	Fakitermelési műveletek A fakitermelő betartotta a jogszabályban előírt erdőművelési eljárásokat és előírásokat.
3.3. KRITÉRIUM	A rönköket pontosan lemérték és feljegyezték.
Útmutató megjegyzések az alkalmazandó jogszabályokhoz/rendeletekhez	Eljárási kézikönyv, C. szakasz, Nyilvántartás, jelentéstételi és auditálási eljárások C 5.0. Eljárási kézikönyv, F. szakasz, Nyilvántartás és jelentéstételi eljárások F 5.0
3. ALAPELV	Fakitermelési műveletek A fakitermelő betartotta a jogszabályban előírt erdőművelési eljárásokat és előírásokat.
3.4. KRITÉRIUM	A fát a fahasznosítási szerződésben vagy a famentési engedélyben engedélyezett fajoknak, térfogatnak vagy mennyiségnek megfelelően vágták ki.
Útmutató az alkalmazandó jogszabályokhoz/rendeletekhez	1649. jogszabály, 23. cikk – Fa mérése; Jelölési és kivágási útmutató, 5. függelék: kivágás-ellenőrzési nyomtatványok (fainformációs nyomtatvány és rönkökre vonatkozó információk).
3. ALAPELV	Fakitermelési műveletek A fakitermelő betartotta a jogszabályban előírt erdőművelési eljárásokat és előírásokat.
3.5. KRITÉRIUM	A tuskókat és a rönköket a kitermelési kézikönyv szerint jelölték meg és számozták.
Útmutató az alkalmazandó jogszabályokhoz/rendeletekhez	1649. jogszabály, 20. cikk; Fák, rönkök és fatermékek jelölése és számozása; kitermelési kézikönyv 3. szakasza: fakitermelési előírások és leírások (rönkök jelölése).
3. ALAPELV	Fakitermelési műveletek A fakitermelő betartotta a jogszabályban előírt erdőművelési eljárásokat és előírásokat.
3.6. KRITÉRIUM	A fakitermelő aláírta és betartotta az alkalmazandó társadalmi felelősségvállalásról szóló megállapodást.

Útmutató megjegyzések az alkalmazandó jogszabályokhoz/rendeletekhez	1721. jogszabály, 14. cikk; kitermelési kézikönyv, 3. szakasz – magatartási kódex (rezervátumban), amely elismeri más felhasználók jogait, és tiszteletben tartja az olyan kulturális normákat, mint amilyenek a tabunapok stb.; valamint magatartási kódex (rezervátumon kívül), amely elismeri más használók jogait és tiszteletben tartja a mezőgazdasági művelést stb. 4.1. szakasz – Fakitermelési művelet figyelemmel kísérése (a társadalmi felelősségvállalás értékelése); 4.2. – Szankciók
3. ALAPELV	Fakitermelési műveletek A fakitermelő betartotta a jogszabályban előírt erdőművelési eljárásokat és előírásokat.
3.7. KRITÉRIUM	Az érintett mezőgazdasági termelőknek kártalanítást fizettek az esetleges terménykárárt.
Útmutató az alkalmazandó jogszabályokhoz/rendeletekhez	Kitermelési kézikönyv, 4.2. szakasz (szankciók).
4. ALAPELV	Szállítás A faanyagot mindenkor a jogszabály által előírt normáknak megfelelően szállították.
4.1. KRITÉRIUM	A faanyagot a származását megjelölő és a fa fizikai azonosításának megfelelő dokumentáció kíséretében szállították.
Útmutató az alkalmazandó jogszabályokhoz/rendeletekhez	Kitermelési kézikönyv, 3. szakasz: Fakitermelési előírások és kivágás-ellenőrzés, 5. melléklet
4. ALAPELV	Szállítás A faanyagot mindenkor a jogszabály által előírt normáknak megfelelően szállították.
4.2. KRITÉRIUM	A faanyagot a jogszabályban megengedett időszakokban szállították.
Útmutató az alkalmazandó jogszabályokhoz/rendeletekhez	Faműveletekre vonatkozó eljárás (faműveletek jóváhagyott időszakai és erdészeti termékek szállítása): LI 1649, 18. cikk.
5. ALAPELV	Feldolgozás
5.1. KRITÉRIUM	A fafeldolgozó létesítmények rendelkeznek érvényes engedéllyel, ezeket az Erdészeti Bizottság nyilvántartásba vette, és ezek minden jogszabályi előírásnak megfelelnek.
Útmutató az alkalmazandó jogszabályokhoz/rendeletekhez	571. törvény, 2. cikk
5. ALAPELV	Feldolgozás
5.2. KRITÉRIUM	A szociális partnerekre vonatkozóan a jogi előírásoknak megfelelő eljárások.
Útmutató az alkalmazandó jogszabályokhoz/rendeletekhez	Munkahelyi egészség, biztonság és környezetvédelem: 651. törvény (munkaügyi törvény), 118–124. cikk; 1833. jogszabály: Egészségügy és foglalkoztatás (18–20. cikk) és az irodákról és gyárakról szóló törvény.
6. ALAPELV	Kereskedelem Valamennyi eladó/exportőr érvényes fapiaci engedéllyel vagy jogosultsággal rendelkezik.
6.1. KRITÉRIUM	Az exportőrök beszerezték az Erdészeti Bizottság engedélyét.
IGAZOLÁS	Érvényes exportbizonyítvány.
Útmutató az alkalmazandó jogszabályokhoz/rendeletekhez	571. törvény, 2. cikk, i) pont: fatermékek és a bizottság döntése szerinti egyéb erdészeti és vadászati termékek forgalmazására vonatkozó szerződések felülvizsgálata és nyilvántartásba vétele.
6. ALAPELV	Kereskedelem Valamennyi eladó/exportőr érvényes fapiaci engedéllyel vagy jogosultsággal rendelkezik.
6.2. KRITÉRIUM	A belföldi eladók rendelkeznek az Erdészeti Bizottság nyilvántartásba vételével.

Útmutató az alkalmazandó jogszabályokhoz/rendeletekhez	571. törvény, 2. cikk, ii) pont: a fatermékek, a fa és a vadászati termékek mozgásának nyomon követésére szolgáló eljárások létrehozatala. A Fahitelesítési Hivatal auditálási jelentései a belföldi piac fatermékkinálatáról.
7. ALAPELV	Adóügyi kötelezettségek Sem a fakitermelőnek, sem az eladónak nem volt tartozása az értékesítés vagy a kivitel idején jogszabály által előírt díjak, bérleti díjak vagy adók tekintetében.
7.1. KRITÉRIUM	A fakitermelő nem esett késedelembe a fakivágási díj vagy a fakitermelő által Ghánában fizetendő egyéb díjak tekintetében.
Útmutató megjegyzések az alkalmazandó jogszabályokhoz/rendeletekhez	Faműveletekre vonatkozó eljárás (fakivágási díj megfizetése): LI 1649, 25. cikk A Fahitelesítési Hivatal auditálási jelentései a pénzmozgások ellenőrzéséről.
7. ALAPELV	Adóügyi kötelezettségek Sem a fakitermelőnek, sem az eladónak nem volt tartozása az értékesítés vagy a kivitel idején jogszabály által előírt díjak, bérleti díjak vagy adók tekintetében.
7.2. KRITÉRIUM	A fakitermelő nem esett késedelembe a területbérlet megfizetésével.
Útmutató az alkalmazandó jogszabályokhoz/rendeletekhez	Fakivágási díjak és a szerződéses terület bérlete – 1649. jogszabály, V. rész, 27. cikk.
7. ALAPELV	Adóügyi kötelezettségek Sem a fakitermelőnek, sem az eladónak nem volt tartozása az értékesítés vagy a kivitel idején jogszabály által előírt díjak, bérleti díjak vagy adók tekintetében.
7.3. KRITÉRIUM	Az exportőr nem esett késedelembe a kiviteli illeték megfizetésével.
Útmutató az alkalmazandó jogszabályokhoz/rendeletekhez	Kiviteli illetékek: a fára és fatermékekre vonatkozó, módosított 493. törvény 4. cikke.
7. ALAPELV	Adóügyi kötelezettségek Sem a fakitermelőnek, sem az eladónak nem volt tartozása az értékesítés vagy a kivitel idején jogszabály által előírt díjak, bérleti díjak vagy adók tekintetében.
7.4. KRITÉRIUM	Sem a fakitermelő, sem pedig az exportőr nem esett késedelembe a társasági jövedelemadó megfizetésével.
Útmutató az alkalmazandó jogszabályokhoz/rendeletekhez	Jövedelemadó kivetése (üzleti tevékenységből származó jövedelem): 592. törvény, 7. cikk.

(1) Az Erdészeti Bizottság engedélyt ad ki, amelyben meghatározza, hogy milyen feltételekkel termelhető ki fa olyan területről, ahol például útépitésre, településfejlesztésre vagy mezőgazdasági művelésre történő bevonásra és hasonló beruházásokra kerül sor.

4. A Ghánában hatályos törvények és rendeletek

A „jogszerű fatermék” meghatározása részét képezi a fakitermelésre, -feldolgozásra és -kivitelre vonatkozó ghánai jogszabályi kerethez tartozó jogszabályoknak. Az érintettek bevonásával történő konzultáció útján megállapodás született arról, hogy a FLEGT-engedélyek kibocsátása érdekében szükség van az e jogszabályoknak való megfelelés ellenőrzésére. A meghatározás alapját képező ghánai törvények és rendeletek közé a következők tartoznak:

ALKOTMÁNYOS RENDELKEZÉSEK, 1992

1. A 258. cikk földterület-bizottságot hoz létre, és meghatározza a bizottság feladatait.
2. A 267. cikk (1) bekezdése a közösségi földterületeket az adott közösségre ruházza, és ezeken a területeken a közösség tagjai a szokásjog és a bevett szokások szerint gazdálkodnak.
3. A 266. cikk korlátozásokat vezet be a nem ghánai állampolgárok részére juttatható, a földterületre vonatkozó jogok és érdekeltségek tekintetében.
4. A 267. cikk (2) bekezdése létrehozza a közösségi földterületek ügyintézőjének hivatalát, és meghatározza feladatait.
5. A 267. cikk (6) bekezdése meghatározza a közösségi földterületekből származó jövedelem kifizetése során alkalmazandó képletet.

6. A 268. cikk előírja, hogy minden természeti erőforrás kiaknázására vonatkozó jog vagy koncesszió juttatására vonatkozó megállapodást a parlamentnek kell megerősítenie.
7. A 269. cikk létrehozza a természeti erőforrások bizottságait (Erdészeti Bizottság), amelyek „az adott természeti erőforrások szabályozásáért és az azokkal való gazdálkodásért, valamint az ezekre vonatkozó szakpolitikák összehangolásáért felelősek”.
8. A 295. cikk meghatározza a közösségi földterületek fogalmát.

ELSŐDLEGES JOGSZABÁLYOK

9. Az 1974. évi erdővédelmi rendelet (N.R.C.D. 234) az erdészeti szabálysértéseket és az ezekhez kapcsolódó szankciókat és büntetéseket határozza meg.
10. Az erdővédelemről szóló, 1986. évi (módosított) rendelet (P.N.D.C.L. 142) megnövelte az erdészeti szabálysértésekért kiszabható büntetések/bírságok mértékét.
11. Az erdőkről szóló rendelet (Cap 157) a rezervátumok kialakítására, az erdők védelmére és más kapcsolódó kérdésekre vonatkozó irányelveket határozza meg.
12. A fáról és fatermékekről szóló, 1974. évi rendelet (N.R.C.D. 273) a fakitermelési iparban/faiparban való részvétel irányelveit határozza meg, továbbá szabályozza a díjak megfizetését, valamint a részvételre és a feldolgozatlan fatermék kivitelére vonatkozó irányelvek be nem tartásához kapcsolódó szankciókat.
13. A fáról és fatermékekről szóló, 1994. évi (módosított) törvény (493. törvény) megnövelte a büntetések/bírságok mértékét, és bevezette a levegőn szárított faanyag és rönkök kivitele esetén fizetendő kiviteli illetéket.
14. A faállomány-gazdálkodásról szóló, 1997. évi törvény (547. törvény) hatályon kívül helyezte az 1962. évi koncessziós törvényt (124. törvény), és olyan módon szabályozta a fakitermelési jogok juttatását, hogy biztosítsa a faállományok fenntartható kezelését és hasznosítását.
15. Az Erdészeti Bizottságról szóló, 1999. évi törvény (571. törvény) hatályon kívül helyezte a 453. törvényt, és újra létrehozta az Erdészeti Bizottságot mint félig autonóm testületet, továbbá e bizottság irányítása alá helyezte az erdészeti ágazatban működő hivatalokat, amelyek feladata az erdők és a vadállomány védelme, fejlesztése, kezelése és szabályozása.
16. Az erdőültetvény-fejlesztési alapról szóló, 2000. évi törvény (583. törvény) az említett alapba olvasztotta az erdőfejlesztési alapot, és olyan alapot hozott létre, amely pénzügyi támogatást nyújt, és rendelkezik az ilyen támogatás kezeléséről magántulajdonú kereskedelmi erdőültetvényeknek az országon belül történő létrehozása érdekében.
17. Az erdővédelemről szóló, 2002. évi (módosított) törvény (624. törvény) hatályon kívül helyezte az erdővédelemről szóló, 1986. évi (módosított) törvényt (PNDCL. 142), megnövelte a büntetések/bírságok mértékét, és egyetemleges felelősséget vezetett be az erdészeti szabálysértések elkövetése és az azokkal kapcsolatos vádemelés terén.
18. Az erdőültetvény-fejlesztési alapról szóló, 2002. évi (módosított) törvény (623. törvény) módosította az 583. törvényt, lehetővé téve, hogy mind köz-, mind pedig a magánszektorban működő ültetvényesek részt vehessenek az erdőtelepítési fejlesztésekben.
19. A faállomány-gazdálkodásról szóló, 2002. évi (módosított) törvény (617. törvény) törvény módosította az 547. törvényt, kizárva annak alkalmazási köréből a magántulajdonú telepített erdőket tartalmazó földterületeket, meghatározta a fakitermelési jogok maximális időtartamát és maximális területi kiterjedését, továbbá ösztönzőket és juttatásokat állapított az erdészeti és a vadgazdálkodási ágazatban beruházók részére.
20. Az üzemekről, irodákról és üzletekről szóló, 1970. évi törvény (238. törvény) rendelkezik az üzemek nyilvántartásba vételéről, valamint az üzemekben és más munkahelyeken dolgozók jóllétéről és biztonságáról.
21. A társadalombiztosításról szóló, 1991. évi törvény (PNDCL. 247) hozza létre a munkavállalók szociális védelmét biztosító alapot.

22. Az adózásról szóló, 2000. évi törvény (592. törvény) a magánszemélyek és az egyéb szervezetek adóztatásáról és kapcsolódó kérdésekről rendelkezik.
23. A hozzáadottérték-adóról szóló, 1998. évi törvény (546. törvény) héa kivetéséről rendelkezik meghatározott ügyletek és tevékenységek esetén.
24. A haszonnövények védelméről szóló, 1979. évi rendelet (AFRCD. 47) megtiltja fakitermelési jogok kakaótermelő ültetvényeken történő odaítélését.

KIEGÉSZÍTŐ JOGSZABÁLYOK

25. 1649. jogszabály – A faállomány-gazdálkodásról szóló, 1988. évi rendelet irányelveket határoz meg a faállomány odaítélése és kezelése terén.
26. 1721. jogszabály – A faállomány-gazdálkodásról szóló, 2003. évi (módosított) rendelet határozza meg a faállomány odaítélésére irányuló pályáztatás alapját.

5. Az erdészeti szakpolitikára és a jogalkotási reformra vonatkozó tervek

Ghána elismeri, hogy a fenti jogszerűség-meghatározás keretének alapjára vonatkozó fennálló jogszabályi rendelkezések komoly reformra szorulnak annak érdekében, hogy a fennálló elégtelenségeket felszámolják, és hogy megoldják az ágazatban felmerülő azon kérdéseket, amelyek ellentétesek a jó kormányzás alapelveivel. Ghána ezért kifejezi azt a szándékát, hogy jogi és szakpolitikai reformot hajt végre a megfelelő erdőgazdálkodás szellemében. Ezt a jogi reformot várhatóan az elkövetkező öt évben hajtják végre.

A következő területeken van szükség szakpolitikai és jogi reformra:

- folyamatot kell kezdeményezni az 547. törvény famentésre vonatkozó és átmeneti rendelkezéseinek módosítására annak érdekében, hogy a fennálló bérleteket/koncessziókat fahasznosítási szerződésekkel alakítsák át, és rendelkezzenek a kapcsolódó fakitermelési jogok díjának megfizetéséről,
- ültetvényfejlesztés és -kitermelés,
- fafeldolgozás és előírások megállapítása a faipar tekintetében,
- nyersanyag-behozatal (fa),
- a belföldi piac fejlesztése:
 - a) (kis- és középvállalkozások);
 - b) forráselosztás;
 - c) az építőiparban és a magasépítésben használt faanyagok szabványosítása;
 - d) közbeszerzési szakpolitika bevezetése,
- intézményi intézkedések és erdészeti ellenőrzési eljárások:
 - a) faanyagot hitelesítő jogi személy;
 - b) kormányzótanács;
 - c) független megfigyelő;
 - d) vonalkódok,
- víz alatti faállomány odaítélése (Volta-tó),
- erdőművelési munkavállalói egészségügyi és biztonsági követelmények,
- az erőforrásokkal való gazdálkodás célkitűzéseire vonatkozó egyértelmű nyilatkozat – a biodiverzitás fenntartására vonatkozó közérdek, megélhetés a vidéki területeken, fenntartható iparosítás és kulturális fejlesztés, a fennálló erdészeti jogszabályok belső ellentmondásainak feltárása és korrigálása a jogszerű fatermék meghatározásával összefüggésben (pl. famentési engedélyek kiadása a fahasznosítási szerződések hatálya alatt álló területekre),

- a helyi erdőbérletek és a különböző érdekeltek jogainak megerősítése, különös tekintettel a különböző erdőtípusokban működő mezőgazdasági vállalkozásokra, és annak egyértelművé tétele, hogy milyen helyi (ideértve a szakásjogi alapon működőket is) és országos intézmények foglalkoznak az erdőgazdálkodás területén a következő feladatokkal:
 - a) az erdők fenntartása;
 - b) az erdők fejlesztése és hasznosítása (úgy a faanyagok, mint az egyéb termékek tekintetében),
- beruházások szabályozása:
 - a) a faanyagnak nem minősülő erdészeti termékekre vonatkozó (ideértve az idegenforgalmi és a környezetvédelmi szolgáltatásokat is) ösztönzők, szabályozás, adó- és juttatásmegosztás;
 - b) a kitermelő beruházásokra vonatkozó ösztönzők, szabályozás, adó- és juttatásmegosztási intézkedések;
 - c) az újraerdősítésre vonatkozó ösztönzők, szabályozás, adó- és juttatásmegosztási intézkedések;
 - d) az ültetvényekre vonatkozó ösztönzők, szabályozás, adó- és juttatásmegosztási intézkedések;
 - e) a feldolgozásra vonatkozó ösztönzők, szabályozás, adó- és juttatásmegosztási intézkedések.

6. Végrehajtás

A jelenlegi jogi előírások jövőbeli célzott módosítása érdekében Ghána egy kettős alapon nyugvó reformmegközelítést kíván alkalmazni annak érdekében, hogy felszámolja az elavult, egymáshoz nem kapcsolódó és inkonzisztens jogszabályokat, továbbá hogy a kialakított szakpolitikák megvalósulásához szükséges új jogszabályokat bevezesse:

- azokon a területeken, ahol nincs szükség jelentős jogi reformra, a folyamat a szubszidiaritást figyelembe vevő jogalkotás útján valósul meg az önkéntes partnerségi megállapodás megkötését követő egy éven belül,
- azok a változtatások, amelyek jelentős konzultációt, szakértők bevonását és jelentős politikai visszajelzéseket igényelnek, például a jó kormányzással összefüggő kérdések, az érintettek részvétele, a juttatások megosztása stb. terén, körülbelül 3–5 évet vesznek majd igénybe.

III. MELLÉKLET

A PARTNERORSZÁGBÓL EXPORTÁLT ÉS FLEGT-ENGEDÉLY HATÁLYA ALÁ TARTOZÓ FATERMÉKEK KÖZÖSSÉGEN BELÜLI SZABAD FORGALOMBA BOCSÁTÁSÁT SZABÁLYOZÓ FELTÉTELEK

1. cikk

- (1) A FLEGT-engedélyt – a továbbiakban: „engedély” – azon tagállam illetékes hatóságához kell benyújtani, amelyben az engedély hatálya alá tartozó szállítmány szabad forgalomba bocsátására vonatkozó nyilatkozatot tesznek.
- (2) Az (1) bekezdésben említett illetékes hatóság az alkalmazandó nemzeti eljárásokkal összhangban tájékoztatja a vámhatóságokat az engedély elfogadásáról.
- (3) Az engedély érvénytelennek minősül, ha a benyújtásának időpontja későbbi, mint az engedélyben meghatározott lejáratási időpont.
- (4) Az adott szállítmány beérkezése előtt benyújtott engedély akkor fogadható el, ha az engedély megfelel az e megállapodás IV. mellékletében meghatározott valamennyi követelménynek, és nincs szükség a 3. cikk (1) bekezdése szerinti további igazolásra.
- (5) Ha az engedéllyel vagy a szállítmánnyal kapcsolatban a 3. és a 4. cikk szerinti további információra van szükség, az engedély csak az engedély érvényességére vonatkozó információ benyújtását követően fogadható el.
- (6) Az igazolás befejezéséig felmerült költségeket az importőrnek kell viselnie, kivéve, ha az érintett tagállamok nemzeti jogszabályai eltérően rendelkeznek.

2. cikk

- (1) Az engedélyben található bármely törlés vagy változtatás csak akkor fogadható el, ha a törlést vagy változtatást az engedélyező hatóság hitelesítette.
- (2) Az engedély érvényességi idejének meghosszabbítása csak akkor fogadható el, ha azt az engedélyező hatóság hitelesítette.
- (3) Az engedély másodpéldánya vagy cserepéldánya csak akkor fogadható el, ha azt az engedélyező hatóság bocsátotta ki és hitelesítette.
- (4) Az engedély nem fogadható el, ha – szükség esetén a 3. cikk szerinti kiegészítő információk nyújtását vagy a 4. cikk szerinti további vizsgálatot követően – megállapítást nyert, hogy az engedély nem felel meg a szállítmánynak.

3. cikk

- (1) Az engedélyre, engedély másodpéldányára vagy cserepéldányára vonatkozó kétség esetén az illetékes hatóságok további információkat kérhetnek a partnerország engedélyező hatóságától.
- (2) A kérelemmel együtt továbbítható az engedély, illetve az engedély másodpéldányának vagy cserepéldányának másolata.

4. cikk

- (1) Ha a szállítmányra vonatkozó további ellenőrzés szükséges azt megelőzően, hogy az illetékes hatóságok eldönthetnék, hogy az engedély elfogadható-e, ellenőrzést lehet végezni annak megállapítása érdekében, hogy a kérdéses szállítmány megfelel-e az engedélyben foglalt információknak, valamint az adott engedélyre vonatkozó, az engedélyező hatóság által nyilvántartott adatoknak.

(2) Amennyiben a szabad forgalomba bocsátás céljából bemutatott szállítmányban található fatermékek térfogatának vagy súlyának a megfelelő engedélyben jelzett térfogattól vagy tömegtől való eltérése nem haladja meg a 10 %-ot, akkor a szállítmány a térfogat és a tömeg tekintetében az engedélyben megadott információval összhangban állónak minősül.

5. cikk

(1) A szabad forgalomba bocsátásra vonatkozó vámáru-nyilatkozatot tartalmazó egységes vámokmány 44. rovatában hivatkozni kell a nyilatkozat hatálya alá tartozó fatermékekre vonatkozó engedély számára.

Ha a vámáru-nyilatkozat tételére adatfeldolgozási technológia alkalmazásával kerül sor, a hivatkozást a megfelelő rovatban kell megtenni.

(2) Fatermékek csak az 1. cikk (2) bekezdésében meghatározott eljárás végrehajtása esetén bocsáthatók szabad forgalomba.

—

IV. MELLÉKLET

A FLEGT-ENGEDÉLYEK KIBOCSÁTÁSÁT ÉS JELLEMZŐIT SZABÁLYOZÓ FELTÉTELEK**A FLEGT-engedélyekre vonatkozó követelmények***1. cikk*

- (1) A FLEGT-engedély papíralapú vagy elektronikus formátumú lehet.
- (2) Mind a papíralapú, mind pedig az elektronikus engedélyeknek tartalmazniuk kell az 1. függelékben meghatározott információkat, a 2. függelékben meghatározott útmutató megjegyzésekkel összhangban.

2. cikk

- (1) A FLEGT-engedély a tényleges kibocsátása napjától fogva érvényes.
- (2) A FLEGT-engedély érvényességi ideje nem haladhatja meg a három hónapot. Az engedélyben meg kell jelölni annak lejárati idejét.
- (3) Az engedély lejártát követően érvénytelennek minősül. Az engedélyező hatóság az engedély érvényességi idejét egy hónappal meghosszabbíthatja. Az engedélyező hatóság ennek érdekében kijavítja az engedélyt, és hitelesíti az új lejárati időt.
- (4) A FLEGT-engedély érvényessége megszűnik, és azt vissza kell juttatni az engedélyező hatósághoz, ha az engedély hatálya alá tartozó fatermékeket megsemmisítették.

A papíralapú FLEGT-engedélyekre vonatkozó követelmények*3. cikk*

A papíralapú engedélyeknek az 1. függelékben meghatározott formátumnak kell megfelelniük.

4. cikk

- (1) A papír szabványos A4 méretű. A papíron található vízjeleknek az Erdészeti Bizottság logóját kell ábrázolnia, amelyet a pecsét mellett szárazbélyegzővel is a papírra kell nyomni.
- (2) A nyomtatványhoz használt papír színe a következő:
 - a) Az 1. számú nyomtatvány, az „Eredeti” fehér;
 - b) A 2. számú nyomtatvány, „Az EU-s vámhatóság példánya” sárga;
 - c) A 3. számú nyomtatvány, „A Faipar-fejlesztési Hivatal példánya” zöld;
 - d) A 4. számú nyomtatvány, „A ghánai vámhatóság (CEPS) példánya” rózsaszín;
 - e) Az 5. számú nyomtatvány, „Az Európai Közösség illetékes hatóságának példánya” kék.

5. cikk

- (1) Az engedélyeket írógéppel vagy számítógéppel kell kitölteni. Ezek szükség esetén kézzel is kitölthetők.
- (2) Az engedélyező hatóság pecsétjét lehetőleg acélból készült fémbélyegzővel kell felbélyegezni. Az engedélyező hatóság pecsétjét helyettesítheti azonban egy perforáció útján nyert betűkkel vagy számokkal kombinált szárazbélyegző is. Az engedélyező hatóság az odaitélt mennyiség rögzítésére bármilyen hamisíthatatlan módszert igénybe vehet, ami lehetetlenné teszi számok vagy hivatkozások utólagos beírását.

(3) A nyomtatvány nem tartalmazhat semmiféle törlést vagy változtatást, kivéve, ha a törlést vagy változtatást az engedélyező hatóság pecsétje és aláírása hitelesíti.

(4) Az engedélyeket angol nyelven kell kinyomtatni és kitölteni.

6. cikk

(1) Az engedélyt öt példányban kell kiállítani és a kérelmező részére kiadni.

(2) Az első példányt, amelynek jelzése „Eredeti”, az engedélyező hatóság általi kitöltés, aláírás és lepecsételés után a kérelmezőnek kell átadni, hogy az benyújthassa azon EU-tagállam illetékes hatóságához, amelyben az engedély hatálya alá tartozó szállítmány szabad forgalomba bocsátására vonatkozó nyilatkozatot tesznek.

(3) A második példányt, amelynek jelzése „Az EU-s vámhatóság példánya”, az engedélyező hatóság általi kitöltés, aláírás és lepecsételés után a kérelmezőnek kell átadni, hogy az benyújthassa azon EU-tagállam vámhatóságához, amelyben az engedély hatálya alá tartozó szállítmány szabad forgalomba bocsátására vonatkozó nyilatkozatot tesznek.

(4) A harmadik példányt, amelynek jelzése „A Faipar-fejlesztési Hivatal példánya”, az engedélyező hatóság a kitöltés, aláírás és lepecsételés után magánál tartja, és a kibocsátott engedélyek jövőbeli igazolása érdekében nyilvántartásba veszi.

(5) A negyedik példányt, amelynek jelzése „A ghánai vámhatóság (CEPS) példánya”, az engedélyező hatóság általi kitöltés, aláírás és lepecsételés után a kérelmezőnek kell átadni, hogy az benyújthassa azon ghánai vámhatósághoz, amelynél az engedély hatálya alá tartozó szállítmány hajóra rakását engedélyező nyilatkozatot tesznek.

(6) Az ötödik példányt, amelynek jelzése az „Az Európai Közösség illetékes hatóságának példánya”, az engedélyező hatóság általi kitöltés, aláírás és lepecsételés után a kérelmezőnek kell átadni, hogy az benyújthassa azon EU-tagállam illetékes hatóságához, amelyben az engedély hatálya alá tartozó szállítmány szabad forgalomba bocsátására vonatkozó nyilatkozatot tesznek (erre a példányra akkor van szükség, ha a tagállamban az illetékes hatóság nem azonos a vámhatósággal).

A FLEGT-engedély elvesztése, ellopása vagy megsemmisülése

7. cikk

(1) Amennyiben az „Eredeti” vagy a „Az EU-s vámhatóság példánya” elveszik, illetve azt ellopják vagy az megsemmisül, az importőr vagy annak meghatalmazott képviselője a birtokában levő példány alapján kérelmezheti az engedélyező hatóságtól az engedély cseréjét.

(2) Amennyiben mind az „Eredeti”, mind pedig „Az EU-s vámhatóság példánya” elveszik, illetve azt ellopják vagy az megsemmisül, akkor az importőr vagy annak meghatalmazott képviselője kérelmezheti az engedélyező hatóságtól ezek cseréjét.

(3) Az engedélyező hatóság a cserepéldány(oka)t az importőr kérelmének beérkezését követő egy hónapon belül állítja ki.

(4) A cserepéldányok tartalmazzák a kicserélt engedélyben foglalt információkat és bejegyzéseket, az engedély számát is ideértve.

A csereengedélyen fel kell tüntetni a „csereengedély” megjelölést.

(5) Ha a csereengedély is elveszik, illetve azt ellopják, megsemmisül, vagy lejár, további csereengedély nem adható ki.

(6) Amennyiben egy elveszett vagy ellopott engedély előkerül, akkor az előkerült engedély nem használható fel, és azt vissza kell juttatni a kibocsátó hatósághoz.

Az engedély érvényességével kapcsolatos kétségek kezelése

8. cikk

(1) Amennyiben az engedély vagy a cserepéldány érvényességével kapcsolatban kétség merül fel, az illetékes hatóságnak kiegészítő információt kell kérnie az engedélyező hatóságtól.

(2) Ha azt szükségesnek ítélik, az engedélyező hatóság kérheti az illetékes hatóságtól a kérdéses engedély vagy cserepéldány példányainak elküldését.

(3) Ha az engedélyező hatóság szükségesnek ítéli, visszavonja az engedélyt és kibocsát egy javított példányt, amely tartalmazza a „Másodpéldány” pecséttel történő hitelesítést, és továbbítja azt az illetékes hatósághoz.

(4) Az engedély érvényességének megerősítése esetén az engedélyező hatóság haladéktalanul, lehetőség szerint elektronikus úton értesíti az illetékes hatóságot.

A visszaküldött példányokon fel kell tüntetni egy „Érvényesítve ...-án/én” szövegű érvényesítő/hitelesítő pecsétet.

(5) Amennyiben a kérdéses engedély nem érvényes, az engedélyező hatóság erről haladéktalanul, lehetőség szerint elektronikus úton értesíti az illetékes hatóságot.

A számítógépes FLEGT-engedélyre vonatkozó műszaki leírás

9. cikk

(1) A FLEGT-engedély számítógépes rendszerek használatával is kibocsátható és feldolgozható.

(2) Azokban az EU-tagállamokban, amelyek nem kapcsolódnak a számítógépes rendszerhez, lehetővé kell tenni a papíralapú engedély használatát.

FÜGGELÉKEK

1. Engedélynyomtatvány.
2. Útmutató megjegyzések.

1. függelék

A FLEGT-engedély formátuma

Ghánai embléma

EREDETI	1	1. Kiállító hatóság		2. Importőr		
		Név				
		Cím				
		3. FLEGT-engedélyszám		4. A lejárat időpontja		
				_ _ _ _ _ _ _		
		5. Exportáló ország		7. Szállítóeszköz		
		6. ISO-kód				
		8. Engedélyes (név és cím)				
		9. A fatermékek kereskedelmi leírása			10. HS-vámtarifaszám	
1						
	11. Közismert vagy tudományos név			12. Kitermelési ország	13. ISO-kódok	
	14. Térfogat (m³)	15. Nettó tömeg (kg)		16. Egységek száma		
	17. Megkülönböztető jelzések					
	18. Kiállító hatóság aláírása és bélyegzője					
	Hely és dátum					

Ghánai embléma

MÁSOLAT A VÁMHIIVATAL RÉSZÉRE	2	1. Kiállító hatóság		2. Importőr		
		Név				
		Cím				
		3. FLEGT engedélyszám		4. A lejárat időpontja		
		5. Exportáló ország		7. Szállítóeszköz		
		6. ISO-kód				
		8. Engedélyes (név és cím)				
		9. A fatermékek kereskedelmi leírása			10. HR-vámtarifaszám	
2	11. Közismert vagy tudományos név		12. Kitermelési ország		13. ISO-kódok	
	14. Térfogat (m ³)	15. Nettó tömeg (kg)		16. Egységek száma		
	17. Megkülönböztető jelzések					
	18. A kiállító hatóság aláírása és bélyegzője					
	Hely és dátum					

2. függelék

Útmutató megjegyzések

Általános:

- A nyomtatványt nagybetűkkel kell kitölteni.
- A jelzett helyeken az ISO-kódok az egyes országok nemzetközi szabvány szerinti kétbetűs kódjára utalnak.

1. rovat	Kibocsátó hatóság	A kibocsátó hatóság neve és címe.
2. rovat	Importőr	Importőr neve és címe.
3. rovat	FLEGT-engedély száma	Kibocsátási szám.
4. rovat	Lejárati időpontja	Az engedély érvényességének időtartama.
5. rovat	Exportáló ország	Itt kell megjelölni azt a partnerországot, ahonnan a fatermékeket az EU-ba exportálták.
6. rovat	ISO-kód	Az 5. rovatban megjelölt partnerország kétbetűs kódja.
7. rovat	Szállítóeszköz	Szállítóeszköz megjelölése a kiviteli helyen.
8. rovat	Az engedély jogosultja	Az exportőr neve és címe.
9. rovat	Kereskedelmi megnevezés	A fatermék(ek) kereskedelmi megnevezése.
10. rovat	HR-vámtarifaszám és -megnevezés	A Harmonizált Áruleíró és Kódrendszer szerinti hatjegyző vámtarifaszám.
11. rovat	Közönséges vagy tudományos megnevezések	A termékben használt fajok közönséges vagy tudományos megnevezése. Használjon külön sort, ha egy összetett termék egynél több fajt tartalmaz. Kihagyható az olyan összetett termékek vagy összetevők esetén, amelyek többféle olyan fajt tartalmaznak, amelyeknek az azonosíthatósága megszűnt (pl. préselt lemez).
12. rovat	Kitermelési országok	Azon országok megjelölése, ahol a 10. rovatban említett fajokot kitermelték. Összetett termék esetén az összes használt faforrást fel kell tüntetni. Kihagyható az olyan összetett termékek vagy összetevők esetén, amelyek többféle olyan fajt tartalmaznak, amelyeknek az azonosíthatósága megszűnt (pl. préselt lemez).
13. rovat	ISO-kódok	A 12. rovatban megjelölt országok ISO-kódja. Kihagyható az olyan összetett termékek vagy összetevők esetén, amelyek többféle olyan fajt tartalmaznak, amelyeknek az azonosíthatósága megszűnt (pl. préselt lemez).
14. rovat	Térfogat (m ³)	Az össztérfogatot m ³ -ben kell megadni. Kihagyható, ha a 15. rovatba írandó információt viszont nem hagyták ki.
15. rovat	Nettó súly	Az összsúlyt kg-ban kell megadni. A meghatározás szerint ez a fatermékek nettó tömege a közvetlen tárolóanyag és a csomagolás nélkül, ide nem értve a támfákat, távtartókat, összekötőket stb. Kihagyható, ha a 15. rovatba írandó információt viszont nem hagyták ki.
16. rovat	Egységek száma	Az egységek számát akkor kell megadni, ha a gyártott termék mennyisége így adható meg a legjobban. Kihagyható.
17. rovat	Megkülönböztető jelzések	Adott esetben jelezze az esetleges megkülönböztető jelzéseket, pl. tétel száma, fuvarlevél száma. Kihagyható.
18. rovat	Kibocsátó hatóság aláírása és pecsétje	A rovatot a felhatalmazott tisztségviselő írja alá, és az engedélyező hatóság hivatalos pecsétjével bélyegzik le. A helyet és időpontot is fel kell tüntetni.

V. MELLÉKLET

JOGSZERŰSÉG-BIZTOSÍTÁSI RENDSZER

1. Bevezetés

A megállapodás alapján Ghána jogszerűség-biztosítási rendszert működtet, amelynek alapja a jogi meghatározás pontos betartása (a megállapodás II. melléklete). A jogi meghatározás vázolja azokat a feltételeket, amelyek mellett egy ghánai eredetű és/vagy ott feldolgozott fát tartalmazó termék Ghánában történő értékesítése vagy Ghánából való kivitele engedélyezhető. A megállapodás alkalmazásában az engedélyek minden, az EU-ba exportált termékre vonatkoznak. A hatálya alá tartozó termékek meghatározását a megállapodás I. melléklete tartalmazza. A megőrzési lánc kialakítását, valamint a jogi meghatározásnak való megfelelés vizsgálatát és az arra vonatkozó jelentéseket egy fára vonatkozó nyomkövető rendszer teszi lehetővé. A fára vonatkozó nyomkövető rendszert az 1–10. függelékek ismertetik. A jogi előírásnak való megfelelés értékelése céljából az igazolási eljárások alatt egy táblázat található, amely a meghatározást alapelvek és kritériumok megvalósításához köti.

A jogszerűség-biztosítási rendszer szerint igazolást végző szervezetet kell létrehozni. Ez a szervezet a Fahitelesítési Hivatal. A Fahitelesítési Hivatal igazolási feladatokat lát el. Ez magában foglalja a kivitelre, illetve a belföldi piacra szánt fatermékek teljes feldolgozási lánc során keletkezett adatok egyeztetését. A Fahitelesítési Hivatal emellett mérésekkel vizsgálja, hogy a faszállítmányok megfelelnek-e a jogi előírásoknak. Az igazolásnak és megfelelés vizsgálatának az a célja, hogy a Fahitelesítési Hivatal ellenőrizni tudja, hogy betartották-e a jogi előírásokban meghatározott eljárásokat. Az igazolási funkció teljesítése érdekében a Fahitelesítési Hivatal a beadványokon alapuló adatokkal, valamint az Erdészeti Bizottságon belüli felelős szabályozó részleg/egység által kiadott jóváhagyások adataival dolgozik. A Fahitelesítési Hivatal alapvetően a folyamatok igazolásával és hitelesítésével kapcsolatos feladatokat látja el a kritikus ellenőrző pontokon (kitermelés, szállítás, feldolgozás és kivitel). A Fahitelesítési Hivatal igazolja és hitelesíti továbbá az egyes részlegekben az eljárásokat és a folyamatok eredményeit. A Fahitelesítési Hivatal ez a dokumentum ismerteti. Az alábbi ábra szematikusan ábrázolja a jogszerűség-biztosítási rendszer résztvevőinek kapcsolatát.

The LAS – Ghana

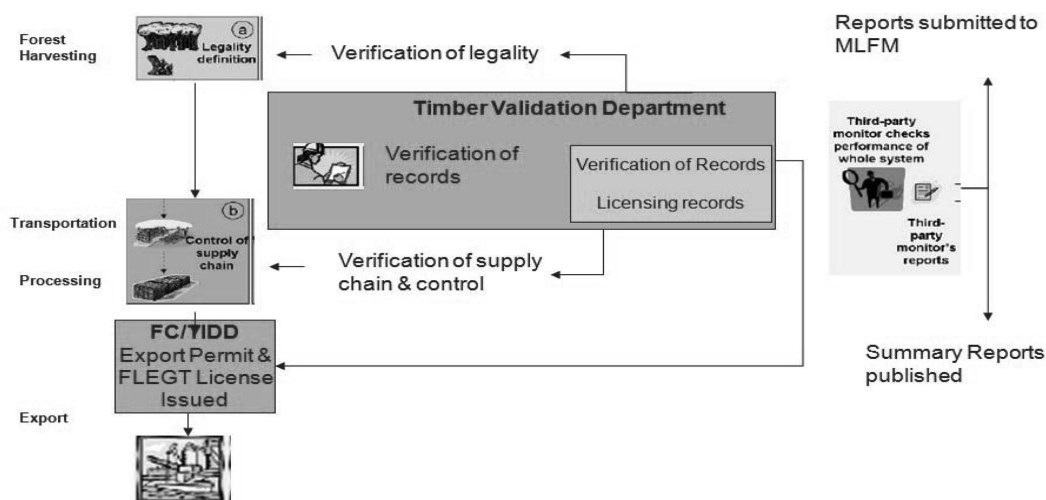

Az újonnan létrehozott Erdészeti Szolgálat továbbra is szabályozza és kezeli az ellátási láncra vonatkozó ellenőrző beavatkozásokat, az állományfelméréstől és a kitermeléstől a rönkszállítás megkezdéséig. A jogszerűség-biztosítási rendszer alapján kijelölt engedélyező hatóság az Erdészeti Bizottság Faipar-fejlesztési Hivatala. A Faipar-fejlesztési Hivatal a FLEGT-engedélyeket az exportbizonyítványokkal együtt azt követően bocsátja ki, hogy az exportőrök által benyújtott exportbizonyítvány-kérelmeket a Fahitelesítési Hivatal adataival egyeztetette. Az EU piacára FLEGT-engedélyeket, a nem uniós piacokra pedig exportbizonyítványokat adnak ki. Azonban mindkettőt a jogszerűség-biztosítási rendszeren keresztül adják ki, így a meghatározás szerint mindkettő jogszerű faterméknek minősül.

A részletes eljárásokat és kezelési rendszereket a jogszerűség-biztosítási rendszer tervezése és kísérleti alkalmazása során fogják kifejleszteni. Az új jogszerűség-biztosítási rendszer a fennálló struktúrára és rendszerekre épül, és célja a papíralapú rendszerben azonosított gyenge pontok korrigálása. Ez a dokumentum ismerteti az új struktúrák és rendszerek kifejlesztése során irányadó célokat és alapelveket⁽¹⁾.

⁽¹⁾ Ezt a javaslatot 2008 augusztusában egy független felülvizsgálat értékelt. Ennek során néhány olyan problematikus területet azonosítottak, amelyek tekintetében mindkét Fél megállapodott arról, hogy a működés megindítása után ezeket a rendszer értékelése során jobban át kell gondolni. Ezeket a szempontokat a jogszerűség-biztosítási rendszer tervezése és kísérleti működtetése során is figyelembe kell venni.

Független megfigyelés és jelentéstétel a jogszerűség-biztosítási rendszer keretében

A jogszerűség-biztosítási rendszer teljes egészében nyitva áll a független megfigyelő által végzett külső ellenőrzés előtt. A független megfigyelő tevékenységének célja az, hogy azonosítsa a gyenge pontokat és ajánlásokat tegyen a jogszerűség-biztosítási rendszer rendszerszintű reformjára (a független megfigyelő feladatmeghatározása a megállapodás VI. mellékletében található).

2. A fa nyomon követésére vonatkozó rendszer

A megállapodás alapján a fatermékeknek a kivitelről az erdőig visszakövethetőeknek kell lenniük. A más országban kitermelt fából származó termékek esetén a rendszer a visszakövethetőséget a belépési helytől a feldolgozásig biztosítja, majd ezután ugyanazt a rendszert kell alkalmazni, mint a Ghánában kitermelt fa esetén.

A famozgások ellenőrzése az ellátási lánc egyes részein kritikus ellenőrző pontok meghatározását, valamint azon fázisok és eljárások ellenőrzését teszi szükségessé, amelyek hatással vannak a fa állapotára, miközben az végighalad az ellátási láncon. Az első ellenőrző pont a kitermelést megelőző leltáradatok gyűjtése. Ez alapvetően a lábon álló fa feltérképezését jelenti GPS technológia alkalmazásával, valamint egyedi metrikus adatok gyűjtését, mint például a fafajok felmérését, ide tartozik továbbá a kitermelésre kiválasztott lábon álló fa lézeres mérése annak érdekében, hogy pontosan meghatározható legyen a lábon álló fa térfogata. Az erdőleltár részeként összegyűjtött információk online hozzáférhetőségét lehetővé kell tenni, és ezek arra is felhasználhatók, hogy ösztönözzék az éves fakivágási engedélyek kiadását fakitermelés céljából. Ez az információ alkotja az első ellenőrző pontot a megőrzési lánc során, amelyben a famozgások ellenőrzésére sor kerül.

A következő ellenőrző pont (azaz ahol olyan esemény történik, amely hatással van a fa helyzetére) a fa kivágása. Ezen a ponton ismét rögzíteni kell az adatokat. Ez a folyamat folytatódik az erdőben végzett és a feldolgozási műveletek során, és ennek során ellenőrzik a fa átalakulását és az ellátási láncon belüli sorsát, valamint egyeztetik az egyedi ellenőrző pontokon beszerzett adatokat. A fára vonatkozó nyomkövető rendszer információt gyűjt az ellátási lánc valamennyi ellenőrző pontján, feldolgozza a begyűjtött adatokat, és automatikusan egyezteti azokat az előző ellenőrző pontokon gyűjtött adatokkal, azonosítva az adatokban fellelt esetleges hibákat vagy eltéréseket.

Kritikus ellenőrző pontok

A famozgások nyomon követése és ellenőrzése érdekében az ellátási láncban a következő kritikus ellenőrző pontokat azonosították és határozták meg:

- i. a fa forrása;
- ii. a fakitermelési jogok odaítélése;
- iii. az állomány számbavétele;
- iv. a fa kivágása és a rönk előállítása;
- v. kitermelést követő ellenőrzés;
- vi. rönkszállítás és -ellenőrzés;
- vii. a lefoglalt faanyag;
- viii. importált fa;
- ix. a rönkök beérkezése a feldolgozóüzembe;
- x. a rönkök feldolgozása;
- xi. a feldolgozott fa;
- xii. a feldolgozott fa kivitele.

1. A fa forrása és a jogok odaítélése

A Ghánából érkező fatermékeknek olyan jogszerűen kijelölt területről kell származniuk, amelyek odaítélése a törvény szerint történt. Ezek a termékek származhatnak a rezervátumokon belüli kijelölt területekről, ültetvényekről, rezervátumon kívüli területekről vagy víz alá merült erdőkből. A fakitermelési jogok ennek megfelelően megszerezhetők fahasználati szerződés, famentési engedély és ültetvényen történő fakivágási engedély formájában, a jogi előírásokban foglalt rendelkezések szerint, különös tekintettel az 1. és 2. alapelvre. Így az ellenőrzés e kijelölt területeken a megszámlált fával veszi kezdetét. A használati jogok (fahasznosítási szerződések) odaítélését eljárások szabályozzák és a pályáztatás nyilvános. A nyertes pályázók listája szintén nyilvános. A fahasznosítási szerződések odaítélésére vonatkozó eljárások az Erdészeti Bizottság honlapján hozzáférhetőek. Ezen túlmenően az igazolási folyamat eredményeként az átláthatóság növelése érdekében minden egyéb használati jogosultról (famentési engedélyek és víz alatti használati jogok) nyilvános összefoglaló jelentés készül.

A fozogás-ellenőrzési beavatkozásokat a Faipar-fejlesztési Hivatal és az Erdészeti Szolgálat kezeli, olyan módon, hogy az Erdészeti Bizottság Állománygazdálkodási Támogatóközpontja bizonyos szintű minőségbiztosítást végez a kitermelés jóváhagyása és a kitermelést követő ellenőrzés területén. Az egyes ellenőrző pontokon beszerzett adatokat a Fahitelesítési Hivatal a nyomon követhetőség megvalósítása érdekében egyezteteti a korábbi adatokkal.

A kritikus ellenőrző pontok a megállapodás II. mellékletében foglalt jogi meghatározásban található rendelkezésekkel függnek össze. Ilyen módon ezek az alapelvekhez és a kritériumokhoz kapcsolhatók (zárójelben). Az elektronikus rendszer működése során a papíralapú rendszert biztonsági rendszerként használják olyan esetekben, amikor az elektronikus rendszer nem elérhető.

2. Az állomány számbavétele (a 3. alapelv 3.1. kritériumára vonatkozik)

Az állomány számbavételét elsődlegesen az Erdészeti Szolgálat végzi. A kitermelés jóváhagyása az Állománygazdálkodási Támogatóközpont feladata. Az állomány-számbavételi folyamat elsődleges eredménye az állománytérkép. A kitermelési lista/kitermelési térkép az állománytérkép alapján készül. A végleges eredmény a jóváhagyott/elfogadott kitermelés, és ezt az erdőben történő kitermelés végrehajtásakor használják. A folyamat minden írásbeli eredményét igazolás céljából továbbítják a Fahitelesítési Hivatal részére. A helyszínen történő adatgyűjtés során kézi adatrögzítő eszközöket használnak. Az adatokat minden nap végén letöltik az Erdészeti Szolgálat körzeti irodájának számítógépeire. Az adatokat a körzeti irodából megküldik a központi adatbázisba. A Fahitelesítési Hivatal központi adatbázisa nyilvántartja a jóváhagyott kitermeléseket, és ezeket összehasonlítja a fára vonatkozó információkkal (kivágott fák adatai) és a rönkökre vonatkozó információkkal (feldarabolt fák adatai). A számbavételre vonatkozó részletes folyamattérkép az 1. függelékben található.

A kitermelés engedélyezése a kitermelési engedély kibocsátásával történik, az Erdészeti Szolgálat által kiadott és a jóváhagyott kitermeléshez kapcsolódó közigazgatási határozat formájában. A jóváhagyott kitermelés a kitermelendő összes fa jegyzékét és helyét magában foglalja. A kitermelési engedélyek nyilvántartása ennek megfelelően tartalmazza a jóváhagyott kitermelést és az Erdészeti Szolgálat ehhez kapcsolódó közigazgatási határozatát.

3. A fa kivágása és a rönkök előállításának (a 3. irányelv 3.3. kritériumára vonatkozik)

A kivágás és a rönkvágás helyszínén a legtöbb ellenőrző beavatkozást az Erdészeti Szolgálat végzi el. A leltár és a jóváhagyott kitermelési adatbázis alapján az Erdészeti Szolgálat a termelő részére a fatönkökre és a rönkökre helyezendő címkéket ad ki. Ezeket a címkéket a kitermelő elhelyezi a kivágott fák tönkjein és az előállított rönkökön. Az Erdészeti Szolgálat a kivágott fákra vonatkozó információkat a fainformációs nyomtatványon gyűjti. A feladatot kézi adatrögzítő eszközök használatával látják el. A rönköknek a kivágás helyéről történő elszállítására vonatkozó engedélyt azt követően adják ki, hogy az Erdészeti Szolgálat minden egyes tehergépjármű-rakományra vonatkozóan kiállította a rönkmérési és -továbbítási igazolást. A rönkmérési és -továbbítási igazolás alapja a kitermelő által rögzített rönkökre vonatkozó információk összehasonlítása és egyeztetése. A faadatok, a rönkadatok és a továbbítási információk példányait egyeztetés céljából a Fahitelesítési Hivatalhoz továbbítják. A részletes folyamatleírást a 2. függelékben csatolt grafikon tartalmazza.

Az Erdészeti Szolgálat ültetvényben történő rönkmérésre és -továbbításra vonatkozó igazolásokat bocsát ki. Víz alá került erdők esetén a rönköket a festékes jelölés mellett meghatározott színű vonalkódos címkével jelölik meg, ami feltünteti a vállalkozás rönksorszámát. A rönkökre vonatkozó információs nyomtatványokat az Erdészeti Szolgálat munkavállalói töltik ki a fakivágás helyén, feltüntetve a származási helyet vagy a blokkszámot, továbbá a közösségi földterületre, a körzetre és az ingatlanra vonatkozó jelzést.

4. Kitermelést követő ellenőrzés (a 3. irányelv 3.2. kritériumára vonatkozik)

A kitermelést követő ellenőrzést a kitermelési tervvel összhangban az Állománygazdálkodási Támogatóközpont végzi az adott szakaszban teljes körű kitermelés biztosítása érdekében. A szakasz megnyitásának és zárásának hivatalos időpontját egyeztetés céljából a központi adatbázisban rögzítik. A kitermelés utáni ellenőrzés célja annak biztosítása, hogy a kitermelő eleget tett a kitermelési tervnek, és a szakaszt megfelelően működőképes állapotban hagyta. Mindez az állapotfelmérés minőségének ellenőrzésére is lehetőséget biztosít. Különösen a következőket ellenőrzik:

- a számbavétel teljes volt és a faátmérőket pontosan megmérték,
- a kitermelő csak a kitermelési listán szereplő fákat vágta ki,
- a rönkök bejelentett száma, faja és mérete megfelel a kivágott fáknak,
- a fakivágással összefüggésben nem került sor túlzott mértékű károkozásra.

A kitermelés utáni ellenőrzésről készült jelentéshez az Erdészeti Szolgálat körzeti irodája, regionális irodája, az Erdészeti Szolgálat központja, valamint az Erdészeti Bizottság központja férhet hozzá. A Fahitelesítési Hivatal egyeztetés céljából másolatot készít. A Fahitelesítési Hivatal a kitermelés utáni ellenőrzéseket mintavétellel vizsgálja. A kitermelés utáni ellenőrzés folyamattérképét a III. függelék tartalmazza.

5. Rönkszállítás és -ellenőrzés (a 4. alapelv 4.1. kritériumára vonatkozik)

A Faipar-fejlesztési Hivatal a tehergépjárművek rakományát előre be nem jelentett országúti ellenőrzések keretében ellenőrzi. A be nem jelentett ellenőrzésekre a rögzített ellenőrző pontokon történő vizsgálatokon túlmenően kerül sor. A rönkszállítás ellenőrzése során a rönkmérési és -továbbítási igazolásokat hasonlítják össze a tehergépjárművek rakományával. Az egyedi ellenőrzések során azt is vizsgálják, hogy van-e címke minden rönkön, egy-egy nyomtatványt nem használtak-e fel többször, a rönkök eredete megfelel-e a tehergépjármű útvonalának, valamint ellenőrzik a tehergépjármű azonosítóját és a szállítmány/tehergépjármű célállomását. A Faipar-fejlesztési Hivatal által végzett rutinellenőrzésekre vonatkozó jelentéseket kézi számítógéppel rögzítik, és egyeztetés céljából továbbítják a Fahitelesítési Hivatal adatbázisába. A rönkszállítás és -ellenőrzés folyamatérképét a IV. függelék tartalmazza.

6. A lefoglalt faanyag (a 2. alapelv 2.3. kritériumára vonatkozik)

Az Erdészeti Bizottság által lefoglalt faanyag csak bírósági végzés alapján, nyilvános árverésen értékesíthető. Az árverést követően a nyertes licitáló az Erdészeti Szolgáltatótól adásvételi igazolást kap. Az igazolást a központi adatbázisban nyilvántartásba veszik. Minden árverésen értékesített erdészeti terméket címkével kell ellátni. Az árverés teljes eredményét az Erdészeti Bizottság értékesítési jelentésében kell dokumentálni, és az esedékes kifizetéseket is be kell vezetni a központi adatbázisba. A folyamatérkép az V. függelékben található.

7. Importált fa (a 4. alapelv 4.1. kritériumára vonatkozik)

A feldolgozás céljából importált rönköket és egyéb fát a CEPS a GCNet platformon keresztül kell jelenti be a Faipar-fejlesztési Hivatalnál. Ennek megfelelően minden beérkező szállítmányt be kell jelenteni a Faipar-fejlesztési Hivatalnál és a Fahitelesítési Hivatalnál is. Az országon kívüli eredetű rönkök igazolására a kiviteli dokumentációt kell használni. A Faipar-fejlesztési Hivatal a kikötőben megméri a rönköket, és mindegyiken rönkcímkét helyez el. Hasonlóképpen kell az egyéb termékeket, például az újrafeldolgozásra szánt faanyagot is címkézni. Szintén Faipar-fejlesztési Hivatal adja ki az importált rönkökre vonatkozó mérési és -továbbítási igazolásokat, ha a rönkök rendeltetési helye egy helyi feldolgozóüzem. A rönköket ezután tehergépjárműre rakják, és az importált rönkökre vonatkozó mérési és -továbbítási igazolás kíséretében a helyi feldolgozóüzembe szállítják. A bejelentett adatok megegyeznek az erdőben kivágott rönkökre vonatkozóan a Fahitelesítési Hivatalhoz továbbított adatokkal. Minden importált rönk és fatermék esetén feljegyzik a címkeszámot, a fafajt, a hosszt és a két végen mért átmérőt. Minden tehergépjármű-rakomány esetében a következő információkat jegyzik fel: a rönkmérési és -továbbítási igazolás, az importőr azonosítója, a származási ország, az érkezési hely, a feldolgozó vállalkozás azonosítója, a tehergépjármű azonosítója, a gépjárművezető és a tehergépjármű tulajdonosa. A fa ellátási láncát ezt követően hasonló, mint a Ghánában kitermelt fát. A folyamatérkép a VI. függelékben található.

8. A rönkök beérkezése a feldolgozóüzembe (az 5. alapelvre vonatkozik)

A termelő naponta nyilatkozatot tesz a rönkök feldolgozóüzembe történő beérkezéséről. Ennek a nyilatkozatnak tartalmaznia kell minden beérkező szállítmány helyét, napját/időpontját, a rönkmérési és -továbbítási igazolás nyomtatványának számát és a tehergépjármű azonosítóját. Amennyiben a nagyvállalatnak jelentős méretű rönktelepe van, akkor fel kell tüntetnie az egyes rönköknek a telepen rakodás után történő elhelyezését. Ezt a nyilvántartást a rönk helyének megváltoztatásakor minden alkalommal módosítani kell. A Faipar-fejlesztési Hivatal ellenőrzései biztosítják, hogy minden rönkön legyen címke, és a címkéken található információ megegyezzen a bejelentett adatokkal. Az újrafeldolgozott rönkökről szintén nyilvántartást kell vezetni, és ezeket be kell jelenteni. A rönköknek a feldolgozóüzembe történő beérkezésekor rögzített adatokat a Fahitelesítési Hivatal rendelkezésére kell bocsátani. A rönkök beérkezési adatait egyeztetni kell a rönkökre vonatkozó információkkal és a rönkmérési és -továbbítási igazolással. A rönkök feldolgozóüzembe történő beérkezésének folyamatérképét a VII. függelék tartalmazza.

9. A rönkök feldolgozása – műszaknyilvántartások – (az 5. alapelvre vonatkozik)

A fűrészüzem/feldolgozóüzem minden egyes műszak végén nyilatkozatot tesz az adott műszak során feldolgozott rönkökről és rönkdarabokról. A következő adatokat kell bejelenteni: dátum, a feldolgozóüzem azonosítója, a rönkök címkeszáma, a feldolgozott fa mennyisége és az érintett feldolgozási szerződés azonosítója. A rendszernek képesnek kell lennie az egyes rönkökből vagy rönkdarabokból származó feldolgozottfa-darabok azonosítására úgy, hogy egy adott köteg feldolgozott fa esetén meg lehessen állapítani az alapul szolgáló rönköket. Az átalakítási tényezők a bejövő rönkök átmérőjétől, a fafajuktól, a minőségtől stb. függenek, és a fára vonatkozó nyomkövető rendszer azon kritikus elemével kapcsolatban, amely lehetővé teszi majd a hatékony egyeztetést, további fejlesztés szükséges a kísérleti szakasz során. A Faipar-fejlesztési Hivatal ellenőrei felügyelik az adatgyűjtési folyamatot annak biztosítása érdekében, hogy a nyilvántartásokat megfelelően és pontosan vezetik. Nyilvántartásba kell venni a véletlenszerűen végzett ellenőrzéseket és az ellenőrzés napját/az ellenőrzéssel érintett műszakot annak érdekében, hogy az eredményeket össze lehessen hasonlítani azokkal a napokkal, amikor nem voltak jelen ellenőrök. A műszak termelésére vonatkozóan a termelő által benyújtott adatokat egyeztetés céljából be kell vinni a központi adatbázisba. Ide tartoznak a feldolgozott rönkök és a feldolgozott fatermékek havi állományadatai. A rönkfeldolgozással kapcsolatos eljárásokat a VIII. függelék ismerteti.

10. Feldolgozott fa (az 5. alapelvre vonatkozik)

Az elkészült feldolgozottfa-kötegeket feldolgozottfa-címkével kell megjelölni. A Faipar-fejlesztési Hivatal ellenőrei az ellenőrzéseket azt megelőzően végzik, hogy a szállítmányokat berakodják a konténerekbe/tehergépjárművekbe. Minden egyes tehergépjármű számozott fuvarlevéllel rendelkezik. Az egyes feldolgozottfa-kötegek

adatai tartalmazzák a címkeszámot, a darabok típusát, fafaját, térfogatát, darabszámát, a szerződésszámot, a rendeltetési helyet, a fuvarlevél számát és a köteghoz felhasznált rönkök listáját. A Faipar-fejlesztési Hivatal által végzett ellenőrzések azt biztosítják, hogy a szolgáltatott adatok megegyeznek a tehergépjármű tényleges rakományával. Az adatokat a Fahitelesítési Hivatal rendelkezésére kell bocsátani, lehetővé téve a feldolgozott fára vonatkozó ellenőrzések és a nyilatkozatok egyeztetését. Így dönthető el, hogy a termelők a termelésüket megfelelően bejelentették-e. A havi jelentéseket elérhetővé kell tenni az Erdészeti Bizottság és a Faipar-fejlesztési Hivatal központok részére. A feldolgozott fára vonatkozó folyamattérképet a IX. számú függelék tartalmazza.

11. A feldolgozottfa-kötegek kivitele (az 5. alapelvre vonatkozik)

A feldolgozottfa-kötegek kiviteléhez az szükséges, hogy az exportőrök (webes nyomtatványon) adott szerződés számú feldolgozott fa kivitelére irányuló kérelmet nyújtsanak be, bejelentve a vevő azonosítóját, a rendeltetési hely azonosítóját, a szállítás időpontját és a hajó nevét. Az adatokat az elektronikus rendszer biztonsági mentéseként manuálisan is be kell nyújtani. A kérelem tartalmazza a feldolgozottfa-kötegek címkeszámát, a termék típusát, térfogatát, a fafajokat, az osztályba sorolást stb., valamint az adásvételi szerződésre, a vevőre stb. vonatkozó adatokat. A központi adatbázis a kötegek címkeszámainak beérkező listájából jelentést készít, amely tartalmazza az adott kötegekben található fa előtörténetét, feltünteti, hogy hol és mikor történt a feldolgozás, a rönkök azonosítószámait, valamint a forrásként szolgáló fák azonosítóját és helyét, hogy hol és mikor vágták ki ezeket a fákat (az interneten elérhetővé kell tenni a forrásként szolgáló fák digitális térképét), valamint az Erdészeti Bizottság/a Fahitelesítési Hivatal mintavétellel történő ellenőrzéseinek eredményeit (eltérések a mennyiség és a fajok tekintetében). A véletlenszerű ellenőrzések a Fahitelesítési Hivatal kitermelés utáni mintavétellel történő ellenőrzéseire vonatkoznak. Ha nem találják a megegyezés szerinti küszöbértéket meghaladó eltérést, akkor a Faipar-fejlesztési Hivatal folytathatja a FLEGT-engedély kiadásával kapcsolatos eljárását.

A termékekre kiadott exportbizonyítványok adatait (engedélyező neve, a bizonyítvány száma, térfogat, fajok, termék típusa, kibocsátás időpontja, exportőr, vevő stb.) az adatbázis tárolja. A szerződés jóváhagyásakor a Faipar-fejlesztési Hivatal rögzíti a rendszerben a vonatkozó adatokat: szerződés szám, a vevő azonosítója (tengerentúli), a feldolgozó vállalkozás azonosítója, a szállítmány térfogata/méretei (fafajonként és termékazonosítónként). A fakötegek kiviteli tranzakcióinak részletes adatait a X. függelék tartalmazza.

A következő oldalon található 1. táblázat összegzi a fa nyomon követésére vonatkozó eljárásokat az állományfelméréstől a kivágáson, a rönkök darabolásán át az elsődleges és másodlagos termékekké történő feldolgozásig és a kivitelig.

1. táblázat: Adategyeztetés a folyamatlánc során

Tevékenység	Eredmény	Adatforrás	Egyeztetés	Kulcsadat
Számbevétel	Állománylista/ állománytérkép	Erdészeti Bizottság/ magán		Állomány száma, fajok, terület jelzése, ingatlan jelzése.
↓				
Kitermelés kiválasztása	Kitermelési lista/ kitermelési térkép	Erdészeti Bizottság		Állomány száma, fajok, terület jelzése, ingatlan jelzése.
↓				
Kitermelés jóváhagyása	Kitermelési lista/ kitermelési térkép	Állománygaz- dálkodási Támogatóköz- pont	Állománylista, kitermelési lista	Állomány száma, fajok, terület jelzése, ingatlan jelzése.
↓				
Kivágás utáni ellenőrzés	Kivágott fák listája (fainfor- mációs nyom- tatvány)	Állománygaz- dálkodási Támogatóköz- pont/Fahitelesí- tési Hivatal	Kitermelési lista, fainformációs nyomtatványok	Állományszám, fa címkeszáma
Termelt és elszállított rönkök	Rönkökre vonatkozó adatok (rönkökre vonatkozó információk) (nyilatkozat), rönkmérési és -továbbítási igazolás	Erdészeti Szol- gálat/a rönk előállítója	Fainformációs nyomtatvány, rönkökre vonat- kozó információk, rönkmérési és -továbbítási igazolás	Rönk címkeszáma, rönkmérési és -továbbítási igazolások.
↓				

Tevékenység	Eredmény	Adatforrás	Egyeztetés	Kulcsadat
Útmenti rönkellenőrzés	Rönkadat (ellenőrzés)	Faipar-fejlesztési Hivatal (kézi számítógép)	Rönkmérési és -továbbítási igazolások és tehergépjármű-rakományok	Rönk címkeszáma, rönkmérési és -továbbítási igazolás száma, tehergépjármű azonosítója.
↓				
Rönktelep	Rönk beérkezése	Elsődleges feldolgozó Faipar-fejlesztési Hivatal	Rönknyilatkozat, rönkmérési és -továbbítási igazolás, tehergépjármű azonosítója.	Rönk címkeszáma, rönkmérési és -továbbítási igazolás száma, tehergépjármű azonosítója.
↓				
Átalakított rönk	Rönk átalakítása	Elsődleges feldolgozó	Feldolgozott rönkök, kimenő mennyiség/fajok	Rönk címkeszáma Szerződés száma
↓				
Elszállított elsődleges feldolgozott fa	Feldolgozott fára vonatkozó adatok (nyilatkozat)	Elsődleges feldolgozó	Átalakított rönkök	Rönk címkeszáma, elsődleges feldolgozott fa címkeszáma, szerződés száma
↓				
Ellenőrzött elsődleges feldolgozott fa	Feldolgozott fára vonatkozó adatok (ellenőrzés)	Faipar-fejlesztési Hivatal (kézi számítógép)	Elsődleges feldolgozott fára vonatkozó nyilatkozat	Elsődleges feldolgozott fa címkeszáma
↓				
Exportált elsődleges feldolgozott fa	Feldolgozott fa beérkezése (kikötőbe)	Exportőr	Bejelentett fuvarlevél száma	Elsődleges feldolgozott fa címkeszáma Exportdosszié száma
Vagy ... a másodlagos hántolóüzembe történő beérkezés	Feldolgozott fa Beérkezés	Másodlagos feldolgozó	Elsődleges feldolgozott fa-nyilatkozat	Elsődleges feldolgozott fa címkeszáma Szerződés száma
↓				
Elszállított másodlagos feldolgozott fa	Feldolgozott fára vonatkozó adatok (nyilatkozat)	Másodlagos feldolgozó	Átalakított elsődleges feldolgozott fa	Másodlagos feldolgozott fa címkeszáma
↓				
Ellenőrzött másodlagos feldolgozott fa	Feldolgozott fára vonatkozó adatok (ellenőrzés)	Faipar-fejlesztési Hivatal (kézi számítógép)	Másodlagos feldolgozott fa nyilatkozata	Másodlagos feldolgozott fa címkeszáma
↓				
Exportált másodlagos feldolgozott fa	Feldolgozott fa beérkezése (kikötőbe)	Exportőr Faipar-fejlesztési Hivatal/ Fahitelesítési Hivatal	Teljes előzmény	Másodlagos feldolgozott fa címkeszáma Exportdosszié száma

3. Igazolási eljárás

Ez a fejezet állapítja meg a jogi meghatározásokat az alapelvek és a kritériumok végrehajtása tekintetében. A fejezet az érintett ügynökségek által végrehajtandó eljárásokat is ismerteti. A 2. táblázat ennek megfelelően feltünteti a felelős Erdészeti Bizottság szervezeti egységei által végzett igazolási eljárásokat. Az igazolási eljárások eredményeit a jogszerep-biztosítási rendszer kísérleti szakaszában kialakítandó eljárások szerint ellenőrizni kell. A megfelelés igazolásakor során megállapított hiányával kapcsolatos mechanizmusokat a kísérleti szakaszban a fennálló jogérvényesítési eljárások és szabályozások alapján részletesen ki kell dolgozni.

Az igazolási módszertan határozza meg a szükséges rendszerességet, a mintavételi módokat, a helyszíni eljárásokat, az objektív bizonyítékok beszerzésével pedig a Fahitelesítési Hivatal eljárási kézikönyve foglalkozik. Ez a táblázat a jogszerepü fatermék meghatározásának forrásaként a megállapodás II. mellékletét alkalmazza.

2. táblázat: Ellenőrző eljárások az alapelvek és a kritériumok alapján

1. ALAPELV	A faanyag eredete: a fa előírás szerinti forrásból származik, és az érintett személyek, csoportok és tulajdonosok írásban hozzájárultak ahhoz, hogy a területen fakitermelési jogot adjanak ki.
1.1. KRITÉRIUM	A rezervátumokkal kapcsolatos fahasznosítási szerződések esetén az erdőgazdálkodási terv elkészítése stratégiai tervet is tartalmaz; A fahasznosítási szerződés területi lehatárolása; Leltár készítése az Erdészeti Szolgálat részéről a kitermelés előtt (rezervátumban, rezervátumon kívül és ültetvény); Az érintett egyén, csoport és a tulajdonosok írásbeli jóváhagyása.
FELELŐSSÉG	— A rezervátumokban a fahasznosítási szerződések operatív tervezéséért az Erdészeti Szolgálat felelős. Állománygazdálkodási Támogatóközpont – számbavétel minőség-ellenőrzése; kitermelés jóváhagyása; — A Faipar-fejlesztési Hivatal igazolja a behozott fatermékek behozatali dokumentációját és jelentéseket készít.
ELJÁRÁS	Rezervátumban Stratégiai irányítási tervek — tervezőcsapat létrehozása; — a fennálló helyzet áttekintése a rendelkezésre álló információk alapján; — ideiglenes övezetek kialakítása; — helyszíni ellenőrzések; — ideiglenes kezelés megtervezése minden egyes övezetben; — az első kezelési terv tervezetének összeállítása; — a munkaterv állománytulajdonosok által történő hivatalos felülvizsgálata; — a munkaterv átdolgozása; — a munkaterv helyi megerősítése; — a munkaterv továbbítása országos szintű felülvizsgálatra és jóváhagyásra; — a végleges terv közzététele és példányainak kiküldése; — összegző kiadvány készítése a tervről. A fahasznosítási szerződés területi lehatárolása — Az Erdészeti Szolgálat kijelöli a határoszlopot; — Az Erdészeti Szolgálat megtisztítja a határokat. Írásbeli jóváhagyás Az értesítések kifüggesztése 21 napig (a) azon körzeti közgyűlés, hagyományos tanács és egység irodáiban, amelyeknek illetékességi területén a kijelölt földterület található. Az érintett egyén, csoport vagy tulajdonos írásban jelzi az Erdészeti Bizottságnak érdekeltségét és jóváhagyását arra vonatkozóan, hogy a földterületre fakitermelési jogot adjanak ki.
	Leltár — Az Erdészeti Bizottság elvégzi a kv-k részére az állomány számbavételét. A fahasznosítási szerződések által érintett területeik vonatkozásában a számbavételt a nagyvállalatok végzik el; — A számbavétel minőségének igazolása és jóváhagyása az Erdészeti Bizottság (Állománygazdálkodási Támogatóközpont) feladata; — Digitalizált kitermelési lista és kitermelési térkép készítése; ez az Erdészeti Bizottság és a vállalkozás közös feladata; — A javasolt kitermelés alapos felülvizsgálata és jóváhagyása az Erdészeti Bizottság (Állománygazdálkodási Támogatóközpont) által;

	<ul style="list-style-type: none"> — Az Állománygazdálkodási Támogatóközpont a jóváhagyott kitermelésre vonatkozó példányokat átadja az Erdészeti Szolgálat, a Faipar-fejlesztési Hivatal és a Fahitelesítési Hivatal részére. A kitermelésre vonatkozó irat vállalkozói példányát az Erdészeti Szolgálat egy olyan kísérőlevéllel továbbítja, amely tartalmazza az Erdészeti Bizottság legfontosabb fakivágási előírásait; — Az Állománygazdálkodási Támogatóközpont jóváhagyja a kitermelést (a fára vonatkozó nyomkövető rendszer kulcseleme), és beviszi azt a központi adatbázisba; — Az Erdészeti Szolgálat jóváhagyja a kitermelést, és beviszi azt az adatbázisba.
	<p>Rezervátumon kívül</p> <p>Operatív terv és leltár</p> <ul style="list-style-type: none"> — A fahasznosítási szerződés vázlatos operatív tervének megerősítése és szükség szerinti módosítása (Erdészeti Bizottság – Erdészeti Szolgálat); — A szerződött vállalkozás első körben kiválasztja a fákat; — A favágást megelőző ellenőrzés elvégzése, amelynek során minden rezervátumon kívül kitermelendő fa GPS-adatát felméri (Erdészeti Bizottság – Erdészeti Szolgálat); — A paraméterek rögzítése (Erdészeti Bizottság – Erdészeti Szolgálat); — Kitermelés kiválasztása és jóváhagyása (Erdészeti Bizottság – Erdészeti Szolgálat); — Éves vágási terv készítése; — Az Erdészeti Szolgálat a jóváhagyott kitermelésre vonatkozó iratot átadja a vállalkozás és a Fahitelesítési Hivatal részére; — Az Erdészeti Szolgálat a jóváhagyott kitermelést beviszi a központi adatbázisba. <p>Területi lehatárolás</p> <ul style="list-style-type: none"> — Az oda nem ítélt földterületek helyszíni ellenőrzése az Erdészeti Szolgálat részéről; — A határok lehetőség szerint a nem vitatott földterülettulajdon-határokat és az egyedi természetes határokat (folyók, utak stb.) követik; — Azonosítani kell azokat a területeket, amelyeket ki kell zárni, és a határokat az Erdészeti Szolgálat rögzíti; — Az Erdészeti Szolgálat elkészíti a térképen a területi lehatárolást és a határvonalak leírását. <p>Írásbeli jóváhagyás</p> <ul style="list-style-type: none"> — Konzultáció a közösségekkel, a körzeti vezetővel vagy meghatalmazott képviselőkkel; — A potenciális kitermelési terület helyszíni ellenőrzése a földterület-tulajdonosok jóváhagyásával.
	<p>Ültetvény</p> <ul style="list-style-type: none"> — Valamennyi kitermelhető fa számbavétele (Erdészeti Bizottság – Erdészeti Szolgálat); — A lábon álló fa térfogatának megbecslése (Erdészeti Bizottság – Erdészeti Szolgálat); — Szerződés szerinti előzetes fizetés (VÁLLALKOZÁS); — Belépési engedély kiadása (Erdészeti Bizottság – Erdészeti Szolgálat); — Az Erdészeti Szolgálat a belépési engedély példányait átadja a vállalkozás és Fahitelesítési Hivatal részére; — Az Erdészeti Szolgálat beviszi a központi adatbázisba a belépési engedély adatait, amely tartalmazza a becsült lábon álló fa mennyiséget. <p>Területi lehatárolás</p> <p>Az Erdészeti Bizottság feltérképezi a rezervátumokon belüli valamennyi ültetvény szakaszhatárait.</p> <p>Az Erdészeti Szolgálat körzeti ültetvény részlege kijelöli a határokat (pl. megtisztítással vagy olajfestékkel).</p> <p>Víz alatti kitermelés</p> <p>Víz alatti, előre meghatározott számú egység (Erdészeti Bizottság – Erdészeti Szolgálat/VÁLLALKOZÁS).</p> <p>Importált fa</p> <ul style="list-style-type: none"> — A vállalkozás gondoskodik róla, hogy az importált fára vonatkozóan a Faipar-fejlesztési Hivatal részére a CEPS GCNet platformján keresztül nyilatkozatot tegyenek; — Minden beérkező szállítmányt be kell jelenteni a Faipar-fejlesztési Hivatal részére; — Az Erdészeti Bizottság Faipar-fejlesztési Hivatala biztosítja, hogy minden importált fát jogszerűen szereztek be a származási országból, és az megfelelő dokumentációval rendelkezik. Erre a behozatali dokumentáció ellenőrzésével kerül sor.
EREDMÉNY	<p>Rezervátumban</p> <ul style="list-style-type: none"> — erdőgazdálkodási dokumentumok; — erdőterképek; — erdőfelmérési jelentések, állomány-számbavétel és kitermelési adatok; — erdőtípusok térképei (kritikus élőhelyek, genetikai forró pontok, globális jelentőségű biodiverzitással rendelkező területek, durva szemcséjű védett területek); — rezervátumgazdálkodási terv.

	<p>Rezervátumon kívül</p> <ul style="list-style-type: none"> — működési terv; — fahasználati szerződések térképe; — rezervátumon kívüli leltárjelentés; — CO2 kivágás-ellenőrzési nyomtatvány; — CO3 vágási engedély nyomtatvány/jóváhagyás. <p>Ültetvény</p> <ul style="list-style-type: none"> — ültetvénytérkép; — számbavételi jelentés; — fizetési bizonylat; — belépési engedély. <p>Víz alatti kitermelés</p> <ul style="list-style-type: none"> — blokkokról szólói jelentés. <p>Importált fa</p> <p>Nyilatkozattétel a vámhatóság részére az importált fáról (GCNet-jelentés); importőr azonosítója, származási ország stb.</p>
1. ALAPELV	A faanyag eredete: a fa előírás szerinti forrásból származik, és az érintett személyek, csoportok és tulajdonosok írásban hozzájárultak ahhoz, hogy a területen fakitermelési jogot adjanak ki.
1.2. KRITÉRIUM	Földterület-tulajdonos/egyén/csoport jóváhagyása.
FELELŐSSÉG	— Az Erdészeti Bizottság/az Erdészeti Szolgálat ellenőrzi a nyilvános közzétételt a negyedéves körzeti jelentések útján.
ELJÁRÁS	<p>Rezervátumban</p> <ul style="list-style-type: none"> — A rezervátum gazdálkodási tervébe beépített jóváhagyás (Erdészeti Bizottság – Erdészeti Szolgálat). <p>Rezervátumon kívül</p> <ul style="list-style-type: none"> — A konzultációs folyamat részesei a körzeti közgyűlésen keresztül azonosított földterület-tulajdonos és érintett mezőgazdasági termelő(k), a hagyományos tanács, a területi egység és a körzeti erdészeti hivatal; — A jogszabály szerinti helyszíni ellenőrzési csoport kialakítása (Erdészeti Bizottság – Erdészeti Szolgálat); — Bármely bérleti joggal kapcsolatos vita választott bíraskodás útján való eldöntése (Erdészeti Bizottság – Erdészeti Szolgálat); — Az állomány kitermeléséhez be kell szerezni a helyi érdekelt felek (pl. földterület-tulajdonosok, érintett mezőgazdasági termelők) írásbeli jóváhagyását.
EREDMÉNY	<ul style="list-style-type: none"> — körzeti közlemények; — írásbeli jóváhagyás; — konzultáció jegyzőkönyvei; — választott bíraskodási eljárás jegyzőkönyvei.
2. ALAPELV	<p>Fakitermelési jogok odaítélése</p> <p>A fakitermelő rendelkezett a miniszter által kibocsátott és a parlament által a meghatározott versenyeljárásban megerősített fahasznosítási szerződéssel, vagy a fakitermelő rendelkezett az Erdészeti Bizottság által kibocsátott famentési engedéllyel.</p>
2.1. KRITÉRIUM	<p>Természetes erdőre és ültetvényre vonatkozó fahasznosítási szerződések</p> <p>A fakitermelők minősítése a Fakitermelési Jogok Értékelőbizottsága részéről.</p>
FELELŐSSÉG	Földművelésügyi, Erdészeti és Bányászati Minisztérium, Fakitermelési Jogok Értékelőbizottsága és Erdészeti Bizottság.
ELJÁRÁS	<ul style="list-style-type: none"> — A fakitermelő részt vesz a pályázati eljárásban; — Az Erdészeti Bizottság javasolja a Földművelésügyi, Erdészeti és Bányászati Minisztériumnak, hogy ítélje oda a fahasznosítási szerződést a fakitermelő részére; — A fakitermelő megfelel minden olyan feltételnek, amelyet a törvény alapján a szerződés odaítélésére vonatkozóan a miniszter tájékoztatója tartalmaz. Ide tartozik az érintett egyéntől, csoporttól vagy földterület-tulajdonostól beszerzett jóváhagyás;

	<ul style="list-style-type: none"> — A miniszter az előírt formában aláírja a fahasznosítási szerződést; — A parlament (az ültetvényekre vonatkozó fahasznosítási szerződések kivételével) megerősíti a fahasznosítási szerződéseket.
EREDMÉNY	<ul style="list-style-type: none"> — A Fakitermelési Jogok Értékelőbizottsága előminősítési jelentése; — jóváhagyó levél; — A Fakitermelési Jogok Értékelőbizottsága pályázattal kapcsolatos jelentése; — Az Erdészeti Bizottság megfelelőségi jelentése a Földművelésügyi, Erdészeti és Bányászati Minisztérium részére; — Fahasznosítási szerződés; — Fahasznosítási szerződés és hivatalos parlamenti jelentés (az ültetvényekre vonatkozó fahasznosítási szerződések kivételével).

2. ALAPELV	<p>Fakitermelési jogok odaítélése</p> <p>A fakitermelő rendelkezett a miniszter által kibocsátott és a parlament által a meghatározott versenyeljárásban megerősített fahasznosítási szerződéssel, vagy a fakitermelő rendelkezett az Erdészeti Bizottság által kibocsátott famentési engedéllyel.</p>
2.2. KRITÉRIUM	<p>Famentési engedély ⁽¹⁾</p> <p>Famentési engedély kibocsátása.</p>
FELELŐSSÉG	Erdészeti Bizottság, központ.
ELJÁRÁS	<ul style="list-style-type: none"> — A vállalkozás kérelemmel fordul az Erdészeti Bizottsághoz; — Az Erdészeti Szolgálat elvégzi az ellenőrzést, és jelentést nyújt be az Erdészeti Bizottság vezetőjéhez, amelyben megindokolja a fa kereskedelmi célból meghatározott területen történő kivágását; — Az Erdészeti Bizottság kibocsátja a famentési engedélyt; — Az Erdészeti Szolgálat a famentési engedély adatait beviszi a központi adatbázisba.
EREDMÉNY	<ul style="list-style-type: none"> — A kérelmező kérelme; — Az Erdészeti Szolgálat vizsgálati jelentése; — Famentési engedély.
<p>⁽¹⁾ Az Erdészeti Bizottság engedélyt ad ki, amelyben meghatározza, hogy milyen feltételekkel termelhető ki fa olyan területről, ahol például útépitésre, településfejlesztésre vagy mezőgazdasági művelésbe történő bevonásra és hasonló beruházásokra kerül sor.</p>	

2. ALAPELV	<p>Fakitermelési jogok odaítélése</p> <p>A fakitermelő rendelkezett a miniszter által kibocsátott és a parlament által a meghatározott versenyeljárásban megerősített fahasznosítási szerződéssel, vagy a fakitermelő rendelkezett az Erdészeti Bizottság által kibocsátott famentési engedéllyel.</p>
2.3. KRITÉRIUM	Lefoglalt faanyag
FELELŐSSÉG	Erdészeti Bizottság – Erdészeti Szolgálat
ELJÁRÁS	<ul style="list-style-type: none"> — Az Erdészeti Bizottság megállapítja a szabálysértést, és a bíróság engedélyezi a lefoglalt faanyag értékesítését; — Adásvételi igazolás kibocsátása jogszabály szerint a vevő részére; be kell tartani a lefoglalt faanyag aukciós értékesítésére vonatkozó megfelelő eljárást.
EREDMÉNY	<ul style="list-style-type: none"> — Bírósági végzés; — Beszerzési igazolás; — Az Erdészeti Bizottság értékesítési jelentése.

3. ALAPELV	<p>Fakitermelési műveletek</p> <p>A fakitermelő betartotta a jogszabályban előírt erdőművelési eljárásokat és előírásokat.</p>
3.1. KRITÉRIUM	<p>Az állományfelméréseket (ideértve a kivágás előtti ellenőrzést a rezervátumon kívüli területeken) a kitermelési kézikönyvvel összhangban hajtották végre.</p> <p>Kitermelési terv készítése.</p>
FELELŐSSÉG	<ul style="list-style-type: none"> — Erdészeti Bizottság/Erdészeti Szolgálat (érvényesíti a vállalkozások által benyújtott kitermelési tervet); — Állománygazdálkodási Támogatóközpont (ellenőrzi, hogy az odaítélt kitermelés megfelel az eljárási kézikönyv követelményeinek).

ELJÁRÁS	<p>Állományfelmérés</p> <p>Lásd az 1.1. kritérium szerinti eljárást.</p> <p>Kitermelési terv (rezervátum)</p> <p>Ki kell tölteni a jóváhagyott szakasz-kitermelési terv nyomtatványát, amely az alábbiakat tartalmazza:</p> <ul style="list-style-type: none"> — a szakasz általános leírása; — javaslattétel a kitermelés kezdetének és befejezésének időpontjára; — út/pályatest építése; — a szükséges facsúszda pályatestének teljes hosszúsága; — méretarányos térkép ($\geq 1:10\ 000$), amely feltünteti az alábbiakat: <ul style="list-style-type: none"> — a fatermelésből kizárandó védett területek, — minden vízfolyás, — a létező és az építendő új pályatestek helyzete, — rönklerakóhelyek.
	<p>Kitermelési terv (rezervátumon kívül)</p> <ul style="list-style-type: none"> — a kitermelési terület részletes leírása, ideértve a terület kijelölt határait is; — a kivágásra kijelölt fák számának összegzése a CO₂ kivágás előtti ellenőrzési nyomtatványának megfelelően; — út/pályatest építése; — a szükséges facsúszda pályatestének teljes hosszúsága; — méretarányos térkép ($\geq 1:25\ 000$), amely feltünteti az alábbiakat: <ul style="list-style-type: none"> — a fatermelésből kizárandó védett területek, — minden vízfolyás, — a létező és az építendő új pályatestek helyzete. — megállapodási tervek a nyomvonalépítés mentén működő, érintett mezőgazdasági termelőkkel/közösségekkel.
	<p>Kitermelés</p> <ul style="list-style-type: none"> — A rezervátumokban a fák paramétereit a körzeti felügyelő rögzíti; — A rezervátumokon kívül a fák paramétereit az üzemeltető rögzíti; — A fák adatait rögzítik a fainformációs nyomtatványon; — Leolvassák a címke (vonalkód) számát; — Megjelölik/címkézik a fatönköket; — Rönkökre darabolják a fát.
EREDMÉNY	<ul style="list-style-type: none"> — Kitermelési ütemterv; — Állományfelmérési jelentés; — Kivágás előtti ellenőrzés jelentése; — Állománytérképek; — Kitermelési listák; — Kitermelési térképek.
3. ALAPELV	<p>Fakitermelési műveletek</p> <p>A fakitermelő betartotta a jogszabályban előírt erdőművelési eljárásokat és előírásokat (1649. jogszabály).</p>
3.2. KRITÉRIUM	<p>A fakitermelést a fakitermelésre kijelölt területeken a kitermelési követelményekkel összhangban végezték.</p>
FELELŐSSÉG	<ul style="list-style-type: none"> — Erdészeti Bizottság/Erdészeti Szolgálat (ellenőrzi a vállalkozások általi fakivágást; ellenőrzi a tönkök számozását és címkézését; a kitermelési kézikönyvvel összhangban ellenőrzi a környezeti hatásokat [azaz például a védőzónákat stb.]). — Állománygazdálkodási Támogatóközpont (elvégzi az állományfelmérések ellenőrzését).
ELJÁRÁS	<p>A kivágást végző értesíti a körzeti hivatalt, ha a kitermelés egy adott szakaszban befejeződött.</p> <p>Az Erdészeti Szolgálat a kitermelt szakaszon 100 %-os, részletes vágás utáni ellenőrzést végez.</p> <p>Az Erdészeti Szolgálat ellenőrzi, hogy a vállalkozás betartotta-e a kitermelési kézikönyvben meghatározott kitermelési előírásokat/követelményeket.</p>

	<p>Ha a vállalkozás állományfelmérést végzett, az Állománygazdálkodási Támogatóközpont ellenőrzi az állományfelmérés pontosságát.</p> <p>A fakitermelő (vállalkozás) gondoskodik arról, hogy minden tönkön legyen számozott címke.</p> <p>Mind az Erdészeti Szolgálat, mind pedig a vállalkozás biztosítja, hogy a kitermelésre jóváhagyott valamennyi fát kivágták, és minden díjat, licencdíjat és kártalanítást megfizettek:</p> <ul style="list-style-type: none"> — A vállalkozás gondoskodik arról, hogy a rönklerakó helyeken az összetömörödött talajt fellazítsák; — A vállalkozás gondoskodik arról, hogy a helyszínről minden szemetet/hulladékot elszállítanak; — Minden pataknek és vízfolyásnak hulladéktól mentesnek kell lennie; — Biztosítják, hogy minden bevezetőút és csúsztatópálya a megállapodás szerinti nyomvonalat követi, és van megfelelő csapadékvíz-elvezetés; — Szem előtt tartják a kivágásra vonatkozó bevált gyakorlatot; — Az Erdészeti Szolgálat gondoskodik arról, hogy minden vonatkozó adatot kézi számítógéppel rögzítsenek a Fahitelesítési Hivatal részére történő továbbítás céljából.
	<p>Környezetvédelmi előírások</p> <p>A vállalkozás biztosítja a következőket:</p> <ul style="list-style-type: none"> — A vízszennyezés megelőzése érdekében elkerülik a vízfolyások eliszaposítását; — Tilos fakivágást végezni a patakok mindkét partja mentén 25–25 méteres, folyók esetén pedig 50–50 méteres védőövezetben; — Tűzveszélyes időszakokban tilos a dohányzás, kivéve olyan úttesten, amelyet megtisztítottak a gyúlékony anyagoktól; — Védett területen tilos kitermelési műveletet végezni, ideértve a fa kivágását, csúsztatását, út vagy rönklerakó építését; — Fekete csillag minősítésű fát (azon fajok, amelyekhez fontos nemzetközi érdek fűződik és természetvédelmi értékük magas) semmiféle esetben sem lehet kivágni; különleges engedélyhez kötött fajok esetén az Állománygazdálkodási Támogatóközponttól kell engedélyt kérni.
EREDMÉNY	<ul style="list-style-type: none"> — az Állománygazdálkodási Támogatóközpont kitermelés utáni auditálási jelentése; — szakaszlezárási igazolás.
3. ALAPELV	<p>Fakitermelési műveletek</p> <p>A fakitermelő betartotta a jogszabályban előírt erdőművelési eljárásokat és előírásokat.</p>
3.3. KRITÉRIUM	A rönköket pontosan lemérték és nyilvántartásba vették.
FELELŐSSÉG	<ul style="list-style-type: none"> — Erdészeti Bizottság/Erdészeti Szolgálat (igazolja a rönkökre vonatkozó információk adatait, és igazolja a rönkök és tönkök címkézését); — Faipar-fejlesztési Hivatal (a rönköket véletlenszerűen méri az ellenőrző pontokon).
ELJÁRÁS	<ul style="list-style-type: none"> — Az Erdészeti Szolgálat körzeti felügyelője teljes körű mérést végez a kivágott fák tekintetében; — A fák paramétereit a fainformációs nyomtatványon rögzíti; — A fakitermelő (vállalkozás) a rönkökre vonatkozó információs nyomtatványon rögzíti a rönkök paramétereit, ideértve a rönk címkeszámát is; — Az Erdészeti Bizottság Fahitelesítési Hivatala címkéket bocsát ki az Erdészeti Bizottság/az Erdészeti Szolgálat és a vállalkozás részére az engedélyezett kitermelésnek megfelelően; — Az Erdészeti Szolgálat egyeztető ellenőrzést végez a fainformációs nyomtatvány adatai és a vállalkozástól kapott, rönkökre vonatkozó információk vonatkozásában; — Az Erdészeti Szolgálat igazolja a rönkadatokat és a címkeszámot.
EREDMÉNY	Kitöltött fainformációs nyomtatvány és rönkökre vonatkozó információk.
3. ALAPELV	<p>Fakitermelési műveletek</p> <p>A fakitermelő betartotta a jogszabályban előírt erdőművelési eljárásokat és előírásokat.</p>
3.4. KRITÉRIUM	A fát a fahasznosítási szerződésben vagy a famentési engedélyben engedélyezett fajoknak, térfogatnak vagy mennyiségnek megfelelően vágják ki.
FELELŐSSÉG	<ul style="list-style-type: none"> — Erdészeti Bizottság/Erdészeti Szolgálat (ellenőrzi a fainformációs nyomtatványban és a rönkökre vonatkozó információkban a fajokra és a mennyiségekre vonatkozó nyilatkozatot; ellenőrzi a tényleges kitermelést a tervezetthez képest).

ELJÁRÁS	<ul style="list-style-type: none"> — A termelő rögzíti a rönkadatokat a rönkökre vonatkozó információkat tartalmazó nyomtatványon, ideértve a rönk címkeszámát, a fából származó rönkök számát, a méreteket (hossz és két átmérő a rönk mindkét végén), a fajokat, a fa (tönk) címkeszámát, a fa állományszámát; — Az Erdészeti Bizottság és a vállalkozás ellenőrzi, hogy minden fatönk címkézése és számozása megtörtént, és ezeken a címke színe megfelelő; — Az Erdészeti Szolgálat egyeztető ellenőrzést végez a fainformációs nyomtatvány adatok és a vállalkozástól kapott, rönkökre vonatkozó információk vonatkozásában; — Az Erdészeti Szolgálat igazolja a rönkadatokat és a címkeszámot.
EREDMÉNY	<ul style="list-style-type: none"> — Kitermelés; — Kitöltött fainformációs nyomtatvány és rönkökre vonatkozó információk.
3. ALAPELV	<p>Fakitermelési műveletek</p> <p>A fakitermelő betartotta a jogszabályban előírt erdőművelési eljárásokat és előírásokat.</p>
3.5. KRITÉRIUM	A tuskókat és a rönköket a kitermelési kézikönyv szerint jelölték meg és számozták.
FELELŐSSÉG	<ul style="list-style-type: none"> — Erdészeti Bizottság/Erdészeti Szolgálat (ellenőrzi a jelöléseket és a címkézést); — Faipar-fejlesztési Hivatal (az ellenőrző pontokon ellenőrzi a rönkök jelölését).
ELJÁRÁS	<p>Az Erdészeti Bizottság és a vállalkozás biztosítja, hogy:</p> <ul style="list-style-type: none"> — Minden fatönköt megjelöltek és megszámoztak; — Minden rönkön meg kell jelölni a következőket: <ul style="list-style-type: none"> — a faj kódját, a terület jelzését, a vállalkozás fainak számát, amely egy 1-gyel kezdődő sorszám (azaz a vállalkozás ingatlanjelzésének bejegyzése óta kivágott fák száma); — rönkszám, amely a fából darabolt rönkök száma; az 1. számú rönk a törzsrönk; — a vállalkozás ingatlanjelzése. — A rezervátumokból származó rönköket a következő jelzéssel kell ellátni: <ul style="list-style-type: none"> — rezervátumkód, szakasz és állományfelmérés száma. — A rezervátumon kívüli eredetű rönköket „rezervátumon kívül” kóddal kell ellátni; — A fatönkökön/rönkökön megfelelő színű címkét kell alkalmazni.
EREDMÉNY	Megjelölt és megcímkézett tönkök, megjelölt és megcímkézett rönkök.
3. ALAPELV	<p>Fakitermelési műveletek</p> <p>A fakitermelő betartotta a jogszabályban előírt erdőművelési eljárásokat és előírásokat.</p>
3.6. KRITÉRIUM	A fakitermelő aláírta és betartotta az alkalmazandó társadalmi felelősségvállalásról szóló megállapodást.
FELELŐSSÉG	Az Erdészeti Bizottság/Erdészeti Szolgálat ellenőrzi a társadalmi felelősségvállalásról szóló megállapodásnak való megfelelést.
ELJÁRÁS	<ul style="list-style-type: none"> — Az Erdészeti Bizottság/Erdészeti Szolgálat biztosítja, hogy a fakitermelő társadalmi felelősségvállalásról szóló megállapodást kössön a földterület tulajdonló közösségekkel, és ez a fahasználati szerződés elválaszthatatlan részét képezi, feltételei pedig mindkét félre nézve kötelezőek; — A vállalkozás a társadalmi felelősségvállalásról szóló megállapodást az Erdészeti Bizottságnál helyezi letétbe; — Az Erdészeti Bizottság/Erdészeti Szolgálat jelentést készít a társadalmi felelősségvállalásról szóló megállapodás megfeleléséről; — A földterület-tulajdonos közösségek tiszteletben tartják a fakitermelő azon jogát, hogy a fahasználati szerződés hatálya alá tartozó területen működhessen.
EREDMÉNY	Társadalmi felelősségvállalásról szóló megállapodás, az Erdészeti Szolgálat megfeleléségi jelentést készít.

3. ALAPELV	Fakitermelési műveletek A fakitermelő betartotta a jogszabályban előírt erdőművelési eljárásokat és előírásokat.
3.7. KRITÉRIUM	Az érintett mezőgazdasági termelőknek kártalanítást fizettek az esetleges terménykárárt.
FELELŐSSÉG	Az Erdészeti Bizottság/Erdészeti Szolgálat ellenőrzi a kompenzáció szintjét és a kifizetést.
ELJÁRÁS	— Az Erdészeti Szolgálat a kitermelési kézikönyvben meghatározottak szerint kárfelmérést végez; — Az Erdészeti Szolgálat gondoskodik arról, hogy a fakitermelő (vállalkozás) megfizesse a megfelelő kártalanítást a károsított terményekért.
EREDMÉNY	Kárfelmérési és kártalanítási jelentés és fizetési bizonylat.
4. ALAPELV	Szállítás A faanyagot mindenkor a jogszabályban előírt normáknak megfelelően szállították.
4.1. KRITÉRIUM	A faanyagot a származását megjelölő és a fa fizikai azonosításának megfelelő dokumentáció kíséretében szállították.
FELELŐSSÉG	Faipar-fejlesztési Hivatal (ellenőrzi a rönkmérési és -továbbítási igazolásokat/ültetvényi rönkmérési és -továbbítási igazolást/importált rönkökre vonatkozó mérési és -továbbítási igazolást, és benyújtja az adatokat a Fahitelesítési Hivatalhoz).
ELJÁRÁS	— A vállalkozás kérelmezi az Erdészeti Bizottságtól/az Erdészeti Szolgálattól a rönkmérési és -továbbítási igazolást/az ültetvényi rönkmérési és -továbbítási igazolást. — Az Erdészeti Bizottság/az Erdészeti Szolgálat egyeztet a fainformációs nyomtatvány adatait a rönknyilatkozatokkal (rönkökre vonatkozó információk és rönkcímkeszám); — Az Erdészeti Bizottság/az Erdészeti Szolgálat kibocsátja a rönkmérési és -továbbítási igazolást/ültetvényi rönkmérési és -továbbítási igazolást a tehergépjárművek rendeltetési helyre (hántoló) történő eljuttatásához; — Az Erdészeti Bizottság Faipar-fejlesztési Hivatala országúti ellenőrzéseket végez a kijelölt ellenőrző pontokon és a Faipar-fejlesztési Hivatal ellenőrei be nem jelentett mintavétellel történő ellenőrzéseket végeznek a tehergépjárművek rakományán; azaz egyeztetik a rönkmérési és -továbbítási igazolást/ültetvényi rönkmérési és -továbbítási igazolást a tehergépjárművön található rönkökkel (a részletes ellenőrzés kiterjed a ingatlanjelzésre, a terület megjelölésére, az állományfelmérés számára, a tehergépjármű azonosítójára, a rendeltetési helyre stb.); — Az Erdészeti Bizottság Faipar-fejlesztési Hivatala kézi számítógéppel ellenőrzi és rögzíti a rönkmérési és -továbbítási igazolást/ültetvényi rönkmérési és -továbbítási igazolás adatait a kijelölt ellenőrző pontokon, és az adatokat továbbítja a Fahitelesítési Hivatal központi adatbázisába; — A rönkök adatait a hántolóba történő beérkezéskor bevezetik a hántoló nyilvántartásába. Szállítás (importált fatermék) — A Faipar-fejlesztési Hivatal a kikötőben leméri a fát, és minden egyes rönkön/kötegen címkét helyez el; — A helyi feldolgozóüzembe szánt rönköket tehergépjárműre rakják és a Faipar-fejlesztési Hivatal kiadja az importált rönkökre vonatkozó mérési és -továbbítási igazolást. — A nyilatkozatban foglalt adatok ugyanazok, mint az erdőben feldarabolt rönkök esetén a Fahitelesítési Hivatal részére továbbított adatok. Ide tartozik a címkeszám, a fafaj, a hossz, és a két végen mért átmérő. Minden egyes tehergépjármű-rakomány esetén fel kell jegyezni a rönkökre vonatkozó információk számát, az importőr azonosítóját, a származási országot, a rendeltetési helyet, a feldolgozó vállalat azonosítóját, a tehergépjármű azonosítóját, a gépjárművezetőt és a tehergépjármű tulajdonosát.
EREDMÉNY	Rönkmérési és -továbbítási igazolás/ültetvényi rönkmérési és -továbbítási igazolás, importált rönkökre vonatkozó mérési és továbbítási igazolás, fuvarlevél, a hántoló nyilvántartásába bejegyzett rönkadatok.
4. ALAPELV	Szállítás A faanyagot mindenkor a jogszabály által előírt normáknak megfelelően szállították.
4.2. KRITÉRIUM	A faanyagot a jogszabályban megengedett időszakokban szállították.
FELELŐSSÉG	Az Erdészeti Bizottság Faipar-fejlesztési Hivatala (tehergépjárművek mozgásának ellenőrzése).

ELJÁRÁS	Az Erdészeti Bizottság Faipar-fejlesztési Hivatala és az Erdészeti Bizottság/Erdészeti Szolgálat biztosítja, hogy a fát munkanapokon reggel 6 óra és délután 6 óra között szállítsák, kivéve, ha a bizottság vezetője ilyen értelmű kérelem alapján engedélyezi az eltérő időpontban történő szállítást.
EREDMÉNY	Rönkmérési és -továbbítási igazolás/ültetvényi rönkmérési és -továbbítási igazolás/importált rönkökre vonatkozó mérési és továbbítási igazolás.
5. ALAPELV	Feldolgozás
5.1. KRITÉRIUM	A fafeldolgozó létesítmények rendelkeznek érvényes engedélyekkel, az Erdészeti Bizottság ezeket nyilvántartásba vette, és ezek megfelelnek minden jogszabályi előírásnak.
FELELŐSSÉG	Az Erdészeti Bizottság Faipar-fejlesztési Hivatala (ellenőrzi a vállalkozás által benyújtott dokumentumokat; ellenőrzi a vállalkozás nyersanyagforrását).
ELJÁRÁS	Új vállalkozások: <ul style="list-style-type: none"> — A vállalkozás kérelmet nyújt be az Erdészeti Bizottsághoz, amelyben közli azon szándékát, hogy faipari vállalkozást indít; — Az Erdészeti Bizottság Faipar-fejlesztési Hivatala ellenőrzi a szükséges dokumentumokat (üzleti terv és megvalósíthatósági jelentés, ideértve a nyersanyagforrást is); — Az Erdészeti Bizottság Faipar-fejlesztési Hivatala minden követelmény teljesülése esetén bejegyzi a vállalkozást, és kibocsátja az igazolást. Meglévő vállalkozások <ul style="list-style-type: none"> — A vállalkozás az Erdészeti Bizottságnál kérelmezi engedélye évenkénti megújítását; — Az Erdészeti Bizottság Faipar-fejlesztési Hivatala ellenőrzi a szükséges dokumentumokat (cégjegyzékszám és az üzleti tevékenység megkezdésére vonatkozó engedély, amely a cégnyilvántartás vezetőjének hivatalában szerezhető be; adóigazolás az adóhivataltól, ingatlanjelség megújítása az Erdészeti Bizottság Erdészeti Szolgálatától); — Az Erdészeti Bizottság Faipar-fejlesztési Hivatala minden követelmény teljesülése esetén megújítja az igazolást.
EREDMÉNY	Érvényes igazolás/engedély.
5. ALAPELV	Feldolgozás
5.2. KRITÉRIUM	A szociális partnerekre vonatkozóan a jogi előírásoknak megfelelő eljárások.
FELELŐSSÉG	<ul style="list-style-type: none"> — Faipar-fejlesztési Hivatal (ellenőrzi a munkaügyi, egészségvédelmi és biztonsági követelményeket); — Üzem-ellenőrzési egység (munkaügyi részleg).
ELJÁRÁS	A vállalkozás biztosítja a következőket: <ul style="list-style-type: none"> — minden alkalmazott kielégítő biztonsági és egészségvédelmi körülmények között dolgozik; — a munkavállalók a munkahelyi egészség- és munkavédelemre vonatkozóan megkapták a szükséges tájékoztatást, utasításokat és oktatást; — megfelelő óvintézkedések állnak rendelkezésre tűz esetén a munkavállalók biztonságának garantálása érdekében; — a munkából eredő, azzal összefüggő vagy annak során felmerülő balesetek és egészségkárosodások megelőzése érdekében minimalizálják a munkakörnyezetben található, elkerülhetetlen veszélyforrásokat; — minden munkavállalóra kiterjed az üzemi felelősségbiztosítás; — a munkaügyi részleg ellenőrzéseket végez és/vagy utasítja a munkáltatót, hogy léptesse hatályba a szükséges korrekációs intézkedéseket a munkahelyi egészség- és munkavédelem biztosítása érdekében.
EREDMÉNY	Munkavégzési utasítások, képzés, biztosítás és baleseti jegyzőkönyvek.
6. ALAPELV	Kereskedelem
	Valamennyi eladó/exportőr érvényes fapiaci engedéllyel vagy jogosultsággal rendelkezik.
6.1. KRITÉRIUM	Az exportőrök beszerezték az Erdészeti Bizottság engedélyét.
FELELŐSSÉG	Az Erdészeti Bizottság Faipar-fejlesztési Hivatala.

ELJÁRÁS	<ul style="list-style-type: none"> — A vevő kérelmezi az ellenőrzést; — Az exportőr benyújtja az adóigazolást; — A Faipar-fejlesztési Hivatal kibocsátja az ellenőrzési jelentést; — Adategyeztetés a Faipar-fejlesztési Hivatal részéről; — Az Erdészeti Bizottság Faipar-fejlesztési Hivatala elvégzi a bejövő és kimenő adatok egyeztetését; — A kivitel megelőzően az exportőr webes felületen vagy papíron kérelmet nyújt be egy adott szerződésazonosítóval rendelkező feldolgozott fa kivitelére. A szerződés jóváhagyási folyamata a következő: — A kivitelkor a Faipar-fejlesztési Hivatal beviszi a Fahitelesítési Hivatal adatbázisrendszerébe a feldolgozó vállalat azonosítóját, a szerződésszámot, a vevő azonosítóját, fafajonként és termékazonosító szerinti bontásban a szállítandó mennyiségeket és méreteket stb.; — A Faipar-fejlesztési Hivatal a feldolgozott fatermékek havi kiviteléről egyes termelőkre és exportőrökre lebontott jelentéseket ad ki; — A Fahitelesítési Hivatal központi adatbázisához beérkezik a kötegek címkeszámainak jegyzéke, és a Hivatal jelentést készít, amely néhány, mintavétellel kiválasztott köteg esetén tartalmazza a fa előtörténetét; feltünteti, hogy mikor és hol történt a feldolgozás, tartalmazza a rönkök azonosítószámát, valamint a felhasznált eredeti fák azonosítóját és származási helyét, továbbá hogy mikor és hol vágták ki a fákat stb.; — Az elfogadható adatszoportok sikeres egyeztetése után a Fahitelesítési Hivatal kibocsátja az igazolás bejegyzését a Faipar-fejlesztési Hivatal részére. A Faipar-fejlesztési Hivatal kibocsátja a kiviteli/FLEGT-engedélyt; — A Faipar-fejlesztési Hivatal a szállítmány hajóra rakásának engedélyezése érdekében továbbítja az adatokat a CEPS részére. — A CEPS kivitel céljából szabad forgalomba bocsátja a fatermékeket.
EREDMÉNY	<ul style="list-style-type: none"> — A vevő bejegyzési igazolása; — Az Erdészeti Bizottság által adott működési igazolás/engedély; — Az Erdészeti Bizottság Faipar-fejlesztési Hivatala által jóváhagyott adásvételi szerződés; — Jogi megfelelőségi igazolás; — Adóigazolás; termék-ellenőrzési jelentés, jogi megfelelőségi igazolás és vámkezelés.
6. ALAPELV	<p>Kereskedelem</p> <p>Valamennyi eladó/exportőr érvényes fapiaci engedéllyel vagy jogosultsággal rendelkezik.</p>
6.2. KRITÉRIUM	A belföldi eladókat az Erdészeti Bizottság nyilvántartásba vette.
FELELŐSSÉG	Az Erdészeti Bizottság Faipar-fejlesztési Hivatala (ellenőrzi a belföldi eladók bejegyzési kérelmeit; ellenőrzéseket végez az eladó telephelyein; ellenőrzi az eladó beszerzéseit a fűrészüzemekből).
ELJÁRÁS	<ul style="list-style-type: none"> — Az eladó kérelmezi az ellenőrzést; — Az eladó benyújtja az adóigazolást; — Az Erdészeti Bizottság Faipar-fejlesztési Hivatala kiadja az ellenőrzési jelentést; — Adategyeztetés az Erdészeti Bizottság Faipar-fejlesztési Hivatala részéről; — Az Erdészeti Bizottság Faipar-fejlesztési Hivatala elvégzi a bejövő és kimenő adatok egyeztetését; — A Faipar-fejlesztési Hivatal a jövőben a feldolgozott fatermékek havi kiviteléről egyes termelőkre és exportőrökre lebontott jelentéseket ad ki.
EREDMÉNY	<ul style="list-style-type: none"> — Az eladó Erdészeti Bizottság által kiadott érvényes bejegyzési engedélye; — Az Erdészeti Bizottság által kiadott működési igazolás/engedély; — Termék-ellenőrzési jelentés; — Héa-nyilvántartási igazolás; — Jövedelemadó-igazolás.
7. ALAPELV	<p>Adóügyi kötelezettségek</p> <p>Sem a fakitermelőnek, sem az eladónak nem volt tartozása az értékesítés vagy a kivitel idején jogszabály által előírt díjak, bérleti díjak vagy adók tekintetében.</p>
7.1. KRITÉRIUM	A fakitermelő nem esett késelembbe a fakivágási díj vagy a fakitermelő által Ghánában fizetendő egyéb díjak tekintetében.
FELELŐSSÉG	<ul style="list-style-type: none"> — Faipar-fejlesztési Hivatal (a FLEGT-engedély kibocsátása előtt ellenőrzi a fakivágási díj és más díjak megfizetését); — az Erdészeti Bizottság Erdészeti Szolgálata (az ingatlanjelzés megújítása előtt ellenőrzi a fakivágási díj megfizetését);

	<ul style="list-style-type: none"> — a Fakitermelési Jogok Értékelőbizottsága (a versenyztetett ajánlattevők előminősítése előtt ellenőrzi a fakivágási díj megfizetését);
ELJÁRÁS	<p>A körzeti felügyelő a fainformációs nyomtatvány alapján heti számlázási jelentéseket készít.</p> <p>A körzeti erdészeti könyvszakértő elkészíti a vállalkozás számláját.</p> <p>Benyújtják a heti vállalkozói számlát/számlakivonatot.</p> <p>Az Erdészeti Bizottság/az Erdészeti Szolgálat az egyes termelőkre lebontott jelentéseket ad ki a licenciadíj-számlák elemzéséről a faanyagtermelés alapján.</p> <p>A Faipar-fejlesztési Hivatal egyezteteti a pénzmozgásokat. Exportőrök esetén ez a következőkre terjed ki:</p> <ul style="list-style-type: none"> — fakivágási díjak; — a Ghánai Nemzeti Bank által jóváhagyott, A2 átváltási ellenőrző nyomtatvány; — akkreditívek megfizetésének igazolása.
EREDMÉNY	Vállalkozó számlája, fizetési bizonylatok, A2 átváltási ellenőrző nyomtatvány, akkreditívek.
7. ALAPELV	<p>Adóügyi kötelezettségek</p> <p>Sem a fakitermelőnek, sem az eladónak nem volt tartozása az értékesítés vagy a kivitel idején jogszabály által előírt díjak, bérleti díjak vagy adók tekintetében.</p>
7.2. KRITÉRIUM	A fakitermelő nem esett késedelembe a területbérlet megfizetésével.
FELELŐSÉG	Erdészeti Bizottság/Erdészeti Szolgálat (ellenőrzi a földterületbérlet megfizetését).
ELJÁRÁS	Az Erdészeti Bizottság/az Erdészeti Szolgálat havi kimutatást küld a vállalkozásoknak.
EREDMÉNY	Az Erdészeti Szolgálat vállalkozóinak havi kimutatása, fizetési bizonylatok.
7. ALAPELV	<p>Adóügyi kötelezettségek</p> <p>Sem a fakitermelőnek, sem az eladónak nem volt tartozása az értékesítés vagy a kivitel idején jogszabály által előírt díjak, bérleti díjak vagy adók tekintetében.</p>
7.3. KRITÉRIUM	Az exportőr nem esett késedelembe a kiviteli illeték megfizetésével.
FELELŐSÉG	Faipar-fejlesztési Hivatal (a bejegyzést és a FLEGT-engedélyek kibocsátást megelőzően ellenőrzi az kiviteli illetékek megfizetését).
ELJÁRÁS	<ul style="list-style-type: none"> — Az exportőr bemutatja a kiviteli dokumentációt; — A Faipar-fejlesztési Hivatal meghatározza, hogy mely fajok után kell illetéket fizetni; — Az exportőr fizet; — Az Erdészeti Bizottság Faipar-fejlesztési Hivatala kiadja az engedélyt; — Az Erdészeti Bizottság Faipar-fejlesztési Hivatala negyedéves jelentéseket készít a Földművelésügyi, Erdészeti és Bányászati Minisztérium, a Pénzügy- és Gazdasági Tervezési Minisztérium és a vezető könyvszakértő részére.
EREDMÉNY	Fizetési bizonylatok és az Erdészeti Bizottság Faipar-fejlesztési Hivatalának havi és negyedéves jelentései.
7. ALAPELV	<p>Adóügyi kötelezettségek</p> <p>Sem a fakitermelőnek, sem az eladónak nem volt tartozása az értékesítés vagy a kivitel idején jogszabály által előírt díjak, bérleti díjak vagy adók tekintetében.</p>
7.4. KRITÉRIUM	Sem a fakitermelő, sem pedig az exportőr nem esett késedelembe a társasági jövedelemadó megfizetésével.
FELELŐSÉG	<ul style="list-style-type: none"> — Erdészeti Szolgálat (az ingatlanjelzés bejegyzését és az állományok odaítélését megelőzően ellenőrzi a jövedelemadó-befizetéseket); — Faipar-fejlesztési Hivatal (az exportőrök/a fatermékek belföldi eladói bejegyzését megelőzően ellenőrzi a jövedelemadót).

ELJÁRÁS	Az exportőr vagy az eladó benyújtja a jövedelemadó-igazolást az ingatlanjelzés bejegyzésére vagy megújítására irányuló eljárás során, illetve a Faipar-fejlesztési Hivatal általi bejegyzés vagy az igazolás megújítása során.
EREDMÉNY	Adóigazolás, fizetési bizonylatok.

4. Engedélyezési eljárás

Mint kijelölt engedélyező hatóság, a Faipar-fejlesztési Hivatal felelős minden szállítmány engedélyének kibocsátásáért. A Faipar-fejlesztési Hivatal a Fahitelesítési Hivataltól származó információk alapján erősíti meg a kérdéses szállítmány jogszabályoknak való megfelelőségét. A kísérleti szakasz során kerülnek kialakításra a részletes kezelési és engedélykiadási eljárások, a Faipar-fejlesztési Hivatal fennálló engedélykiadási eljárásai alapján. Így a rendszer lehetővé teszi, hogy a Faipar-fejlesztési Hivatal szállítmányalapú engedélyeket adjon ki a jogi meghatározásnak megfelelő fatermékek kivételére. Az 1. táblázat a folyamatlánc során egyeztetendő adatokat, a 2. táblázat pedig az igazolási eljárásokat ismerteti.

Operatív szinten a Faipar-fejlesztési Hivatal a következőket egyezteti: a dokumentáció igazolása, ideértve a terméknyilatkozatokat és -engedélyeket; helyszíni ellenőrzések a dokumentált nyilvántartásoknak való megfelelés biztosítása érdekében; a rönkök és a fatermékek nyomon követése a forrástól a kivitelig; a díjak és egyéb fizetési kötelezettségek igazolása; a fakivágási területek, tehergépjármű-rakományok és feldolgozóüzemek véletlenszerű ellenőrzése. Ezeket az ellenőrzéseket a Fahitelesítési Hivatal által a FLEGT-engedély kiadhatósága céljából végzett vizsgálat támasztja alá.

A FLEGT engedélyező hatóság az engedély kiadhatósága érdekében hozzáféréssel rendelkezik a különböző ellenőrző pontokról származó egyeztetett adatokhoz. A hatóság által kiadott engedélyeket a Fahitelesítési Hivatal véletlenszerűen ellenőrzi annak biztosítása érdekében, hogy csak olyan parcelláról történjen kivitel, amely megfelel a kitermelés forrása, a szállítás, a feldolgozás, a kereskedelem és a pénzügyi/adózási kötelezettségek betartása terén megállapított jogszabályi követelményeknek.

5. A fahitelesítési hivatal

1. Bevezetés

A jogszerűség-biztosítási rendszer végrehajtása során fontos a függetlenség, az átláthatóság és a hitelesség alapelveinek tiszteletben tartása. Ennek érdekében létrejön a Fahitelesítési Hivatal, a következő feladatok ellátására:

- Az erdészeti ágazat résztvevői működésének ellenőrzése. Ezzel összefüggésben a jogszabályokban előírt és a jogszerűségi keret meghatározásában foglalt megvalósítás állapotának ellenőrzése. A Fahitelesítési Hivatal igazolási feladatainak ellátása során iránymutató ellenőrzési keretként a 2. táblázatban vázolt igazolási eljárásokat használja.
- Az ágazatban a helyszíni működés során generált adatkészletek összehasonlítása a rendszer működése alapján kiállítandó engedélyek lehetővé tétele érdekében.

Technikai segítségnyújtást kérnek a Fahitelesítési Hivatal kezelési rendszereinek és igazolási eljárásainak kialakításához, valamint a jogszerűség-biztosítási rendszer hitelessége kialakításának megalapozásához. Ez lesz a kapacitásfejlesztés alapja is.

2. Intézményi szervezés és a személyzet

A Fahitelesítési Hivatal az Erdészeti Bizottság részlegeként jön létre, annak központjában. Az új Fahitelesítési Hivatal személyzetének magját a partnerségi megállapodás titkársága képezi, vezetője pedig egy pályázat útján kinevezett igazgató. Az új munkakultúra bevezetésének ösztönzése érdekében a Fahitelesítési Hivatal a kísérleti szakasz során jelentős létszámú személyzetet toboroz az üres álláshelyek betöltésére. Hasonló megközelítést alkalmaznak a kísérleti szakaszt követően, a rendszer végleges működése során is. A Fahitelesítési Hivatal kulcspozícióban lévő munkavállalóinak felsőoktatásban szerzett oklevéllel, komoly IKT-ismeretekkel, valamint erdészeti, fatermészeti és ellátásilánc-irányítási ismeretekkel kell rendelkezniük. A Fahitelesítési Hivatal legfontosabb feladatai közé tartozik, hogy a Földművelésügyi, Erdészeti és Bányászati Minisztérium részére a vezető útján bejelentse a szabálysértéseket, és javaslatokat tegyen a jogszerűség-biztosítási rendszer, valamint a szabályozási keretek fejlesztésére. A Fahitelesítési Hivatal megerősítésének biztosítása érdekében a Földművelésügyi, Erdészeti és Bányászati Minisztérium a jogalkotás felülvizsgálata során végrehajtott reform első szakaszában jogszabályt alkot.

Az igazgató feladata lesz, hogy a kiemelkedően képzett személyzet megtartása érdekében kialakítsa a Fahitelesítési Hivatal személyzeti képzési programját. Ez biztosítja a Fahitelesítési Hivatal személyzete képességeinek folyamatos továbbfejlesztését, hogy azok összhangban legyenek a rendszer követelményeivel.

A függetlenség és a hitelesség biztosítása érdekében létrehozzák a Fahitelesítési Tanácsot, amely a Fahitelesítési Hivatal működését felügyeli. A Tanács biztosítja, hogy a Fahitelesítési Hivatal a feladatait átlátható módon, függetlenül lássa el. A Tanács tagjai közé különböző érdekelt felek tartoznak, többek között az alábbiak:

- i. bíróságok;
- ii. a Földművelésügyi, Erdészeti és Bányászati Minisztérium;
- iii. a vámhatóság;
- iv. a rendőrség;
- v. a civil társadalom;
- vi. az Erdészeti Bizottság vezetője;
- vii. az ágazat;
- viii. a Fahitelesítési Hivatal igazgatója, hivatalból.

A Tanács elnöke az Erdészeti Bizottság vezető tisztségviselője. Az Erdészeti Bizottság ügynökségeinek vezetői meghívhatók az ülésekre, ha a megvitandó ügy a hatáskörükbe tartozik.

3. A fennálló intézményekkel való kapcsolat

A Fahitelesítési Hivatal mint ellenőrző szerv Erdészeti Bizottságon belüli meglévő részlegekkel/egységekkel fennálló pontos kapcsolatát az 1–10. függelékben található, összefüggő funkciójú folyamatértékek tartalmazzák. A meglévő részlegek és egységek továbbra is ellátják a meghatározott feladataikat, míg a Fahitelesítési Hivatal igazoló szervként működik. A Fahitelesítési Hivatal és a Fahitelesítési Tanács a Földművelésügyi, Erdészeti és Bányászati Minisztérium részére az Erdészeti Bizottság útján tesz jelentést.

4. Finanszírozás

A ghánai kormány külső segítségnyújtást kér a Fahitelesítési Hivatal létrehozatalához a technikai tervezés terén, valamint a Fahitelesítési Hivatal létrehozatalának és alapfeladatai beruházási költségeinek meghatározásában. A ghánai kormány hosszú távon arra számít, hogy a faágazatra kivetett díjak/bérleti díjak fedezik a Fahitelesítési Hivatal és a fakitermelést szabályozó ellenőrző szervezetek működési költségeit.

A Fahitelesítési Hivatal teljes megvalósítási költségvetése az alábbiakat fedezi:

- a nyomkövető rendszer beszerzésének költsége,
- a technikai segítségnyújtás akkreditált hitelesítő útján történő beszerzésének költsége,
- logisztika és a Fahitelesítési Hivatal „eszközellátása”, valamint más részlegek igényei a jogszerűség-biztosítási rendszer megvalósítása érdekében,
- a Fahitelesítési Hivatal munkavállalói képzésének költsége, valamint az Erdészeti Bizottság azon munkavállalóinak képzése, akiknek a szolgáltatásai elengedhetetlenek a rendszer megvalósításához,
- az ágazatnak nyújtandó segítségnyújtás induló költségei a rendszer működtetéséhez szükséges alapvető technológiai készenlét (informatika) kialakítása területén.

5. Panasz eljárás

A Fahitelesítési Hivatal működésével kapcsolatos panaszok az igazolási adatok kiadása terén (azaz az egyeztetés végének megerősítése és FLEGT-engedély kiadását lehetővé tevő igazolási eljárás) a Fahitelesítési Tanácshoz érkeznek be. A panasz eljárás célja jogorvoslati fórum biztosítása a panaszos felek számára, illetve az igazolási rendszer működésébe vetett általános bizalom megerősítése. Ennek érdekében a Fahitelesítési Tanács döntőbírókból álló csapatot nevez ki, amelynek a vezetője olyan gyakorló jogász, aki kinevezhető fellebbviteli bíróság bírójává.

Appendix I: Stock Enumeration — On-Reserve

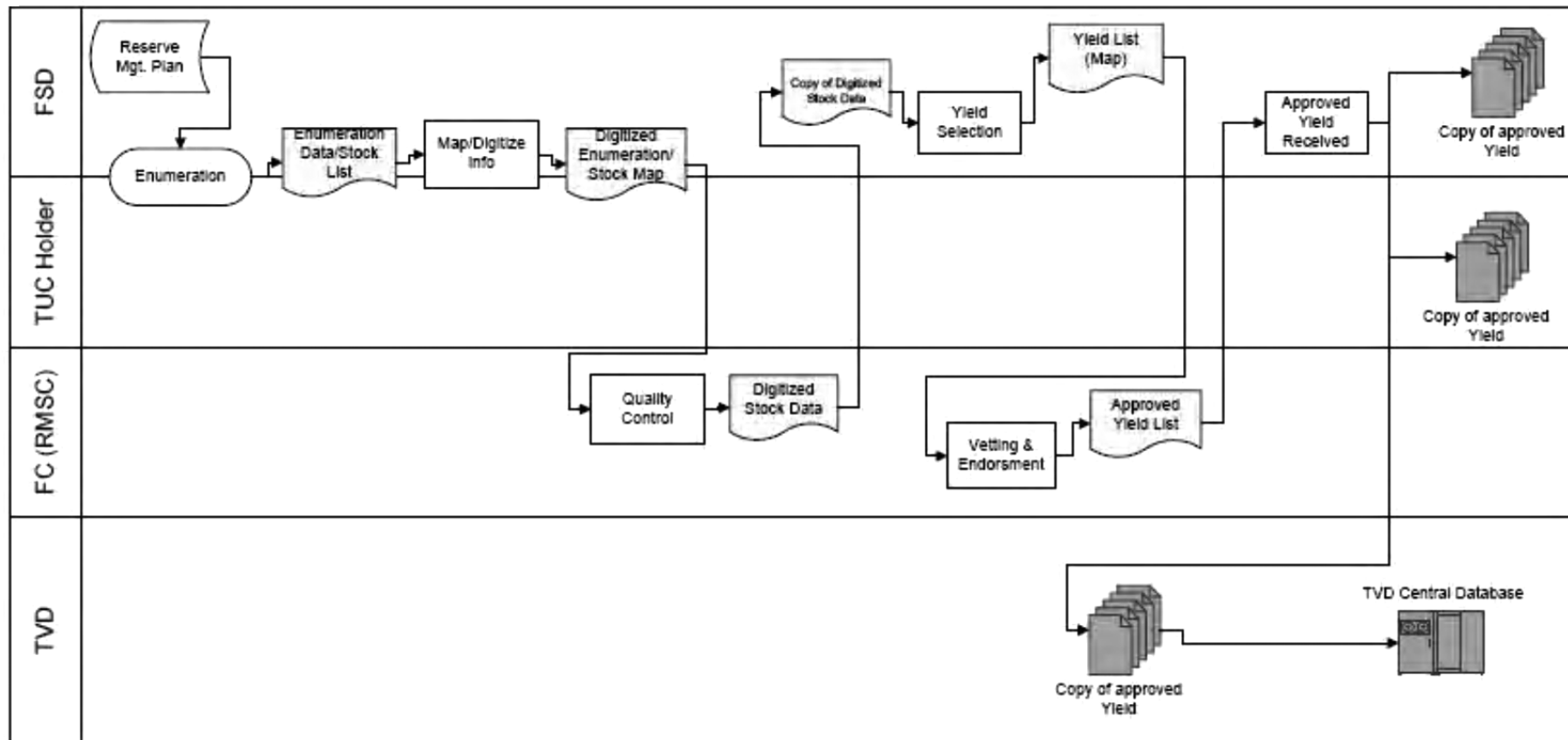

Appendix II: Tree Felling & Log Production

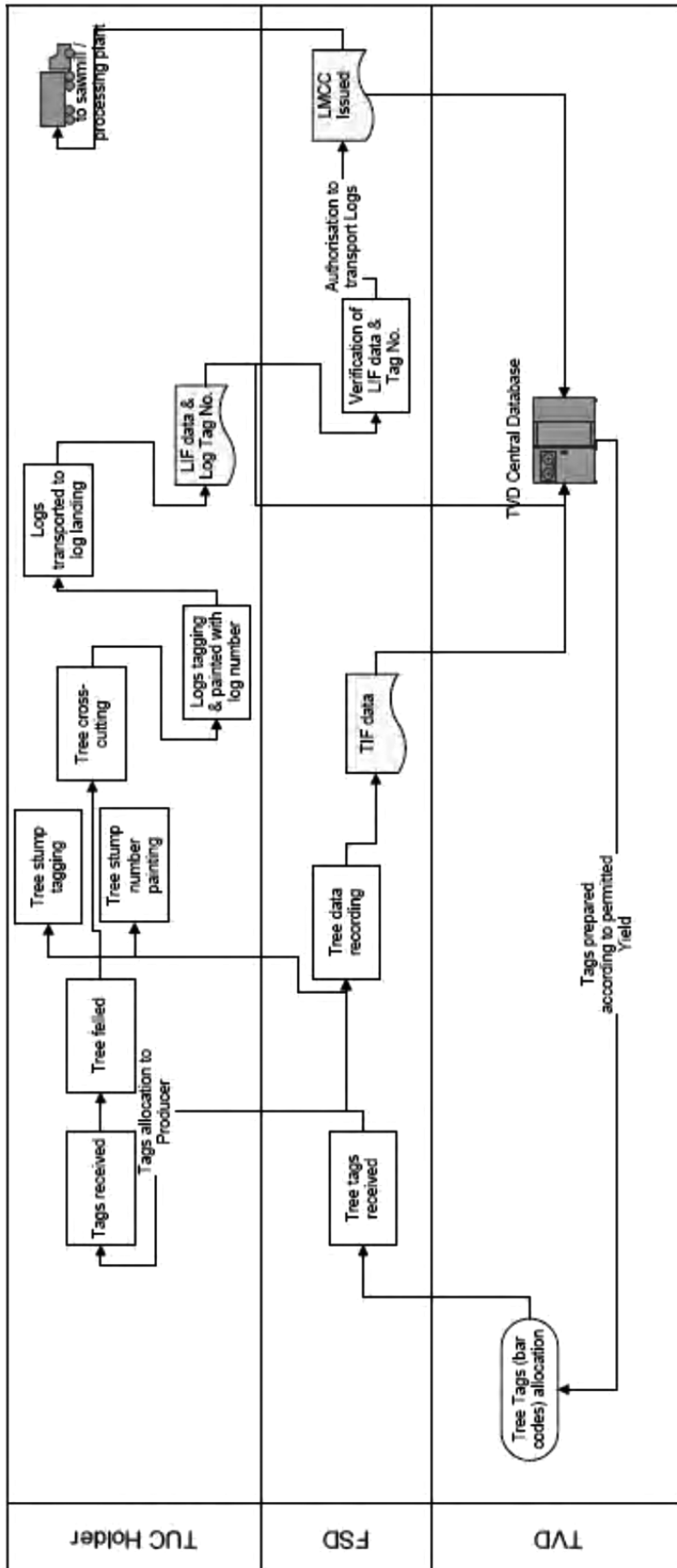

Appendix III: Post Harvest Audit

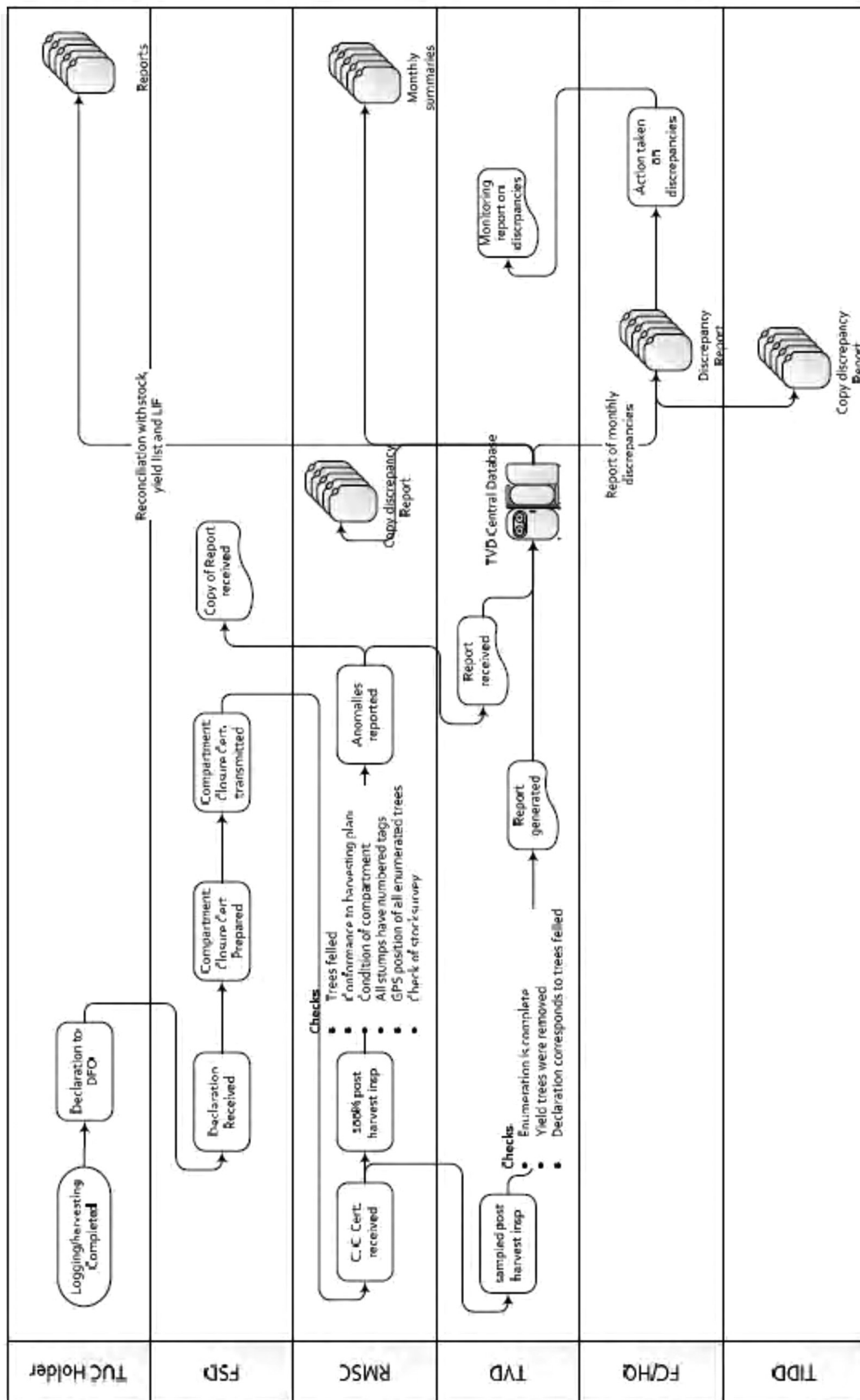

Appendix IV: Log Transport & Inspections

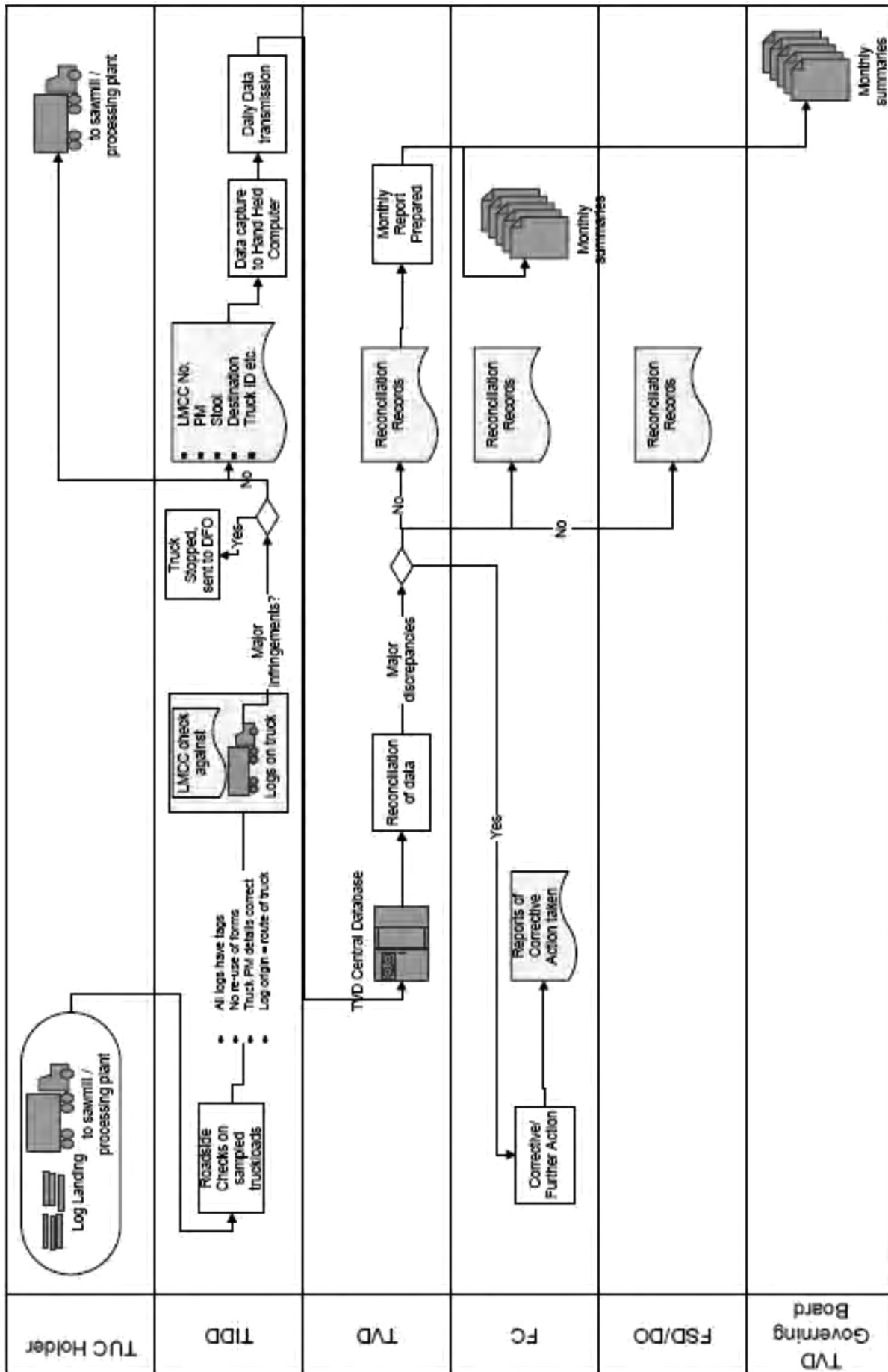

Appendix V: Confiscated Timber

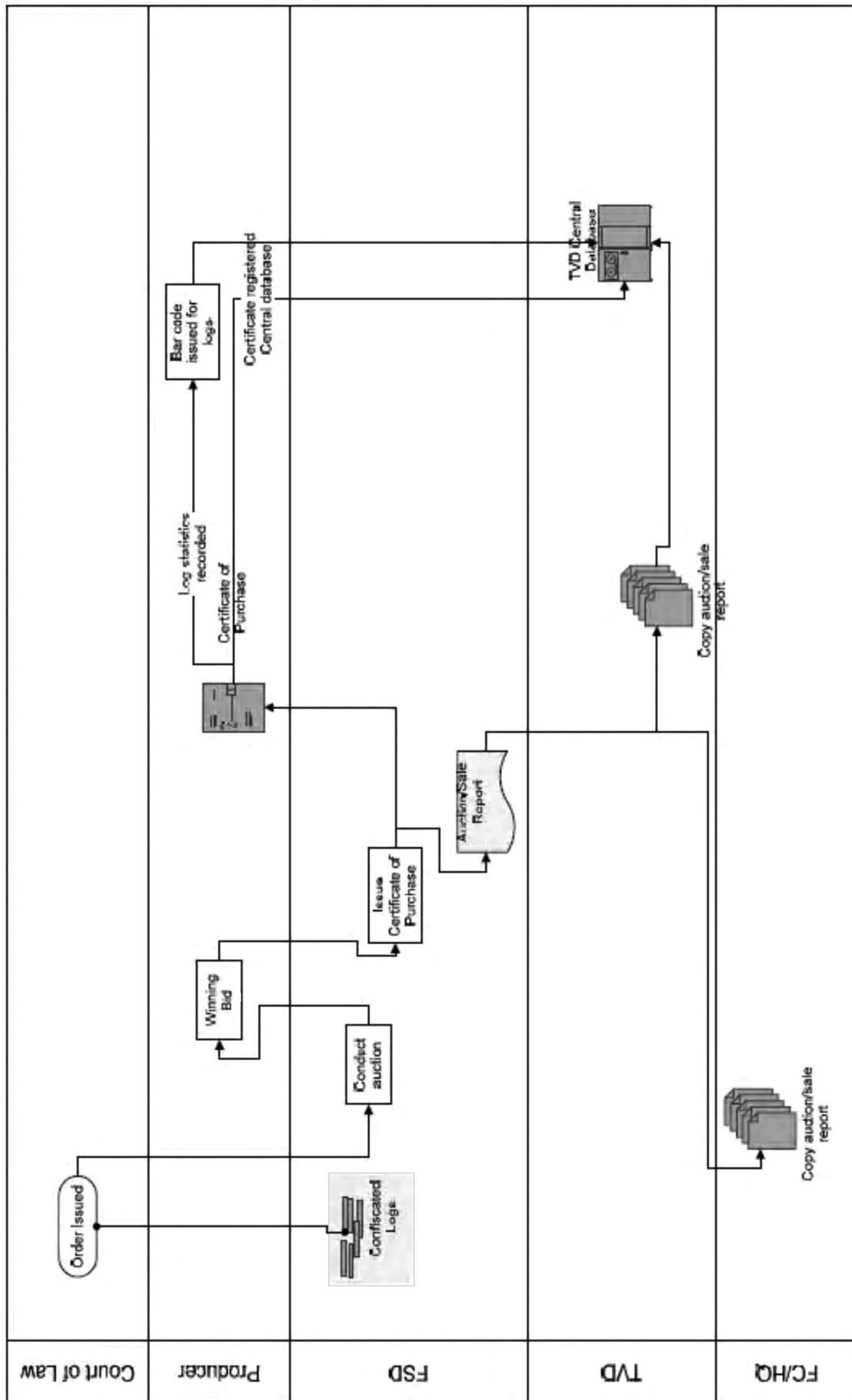

Appendix VI: Log Imports

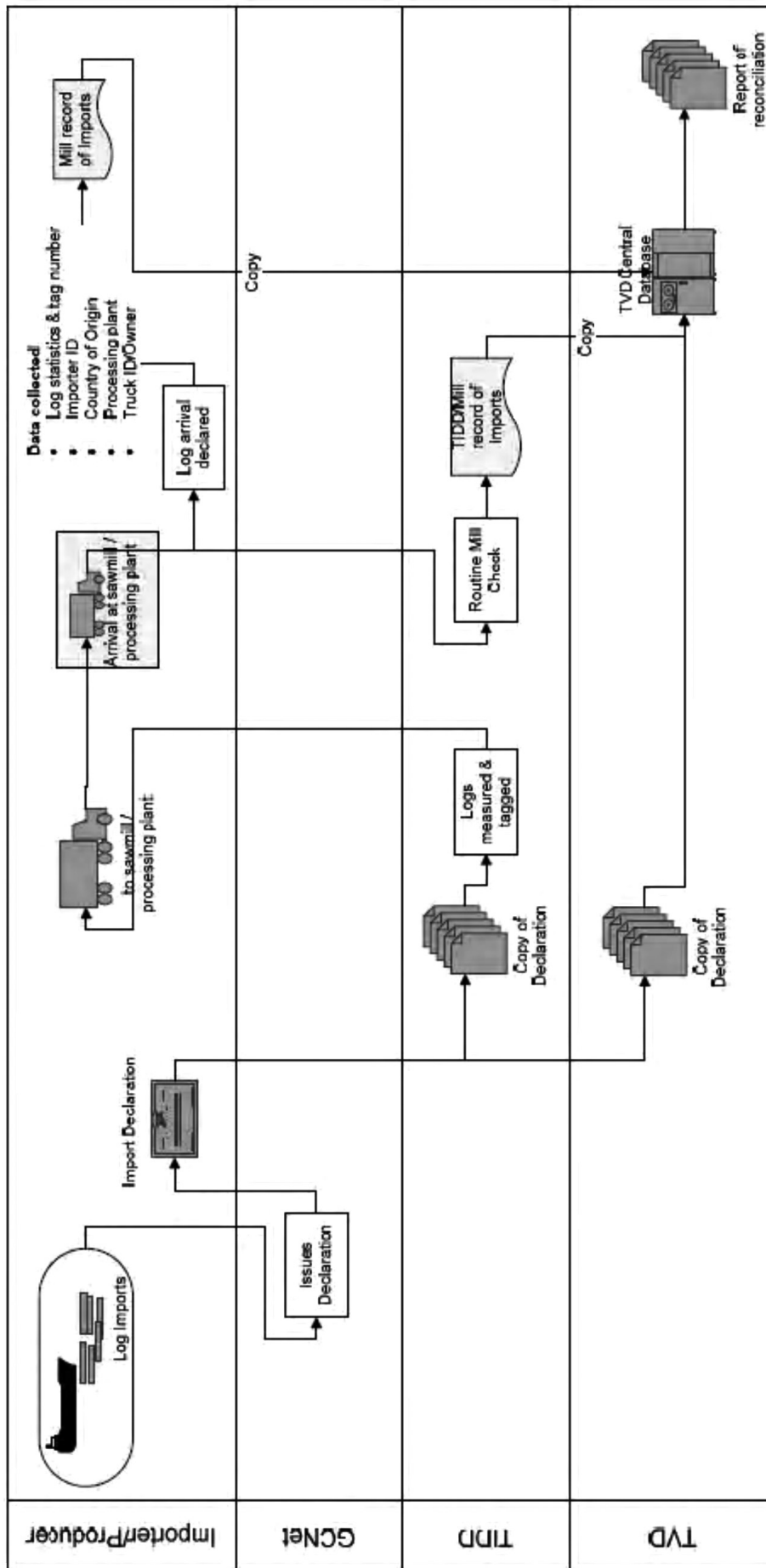

Appendix VII: Log Arrival at Processing Plant

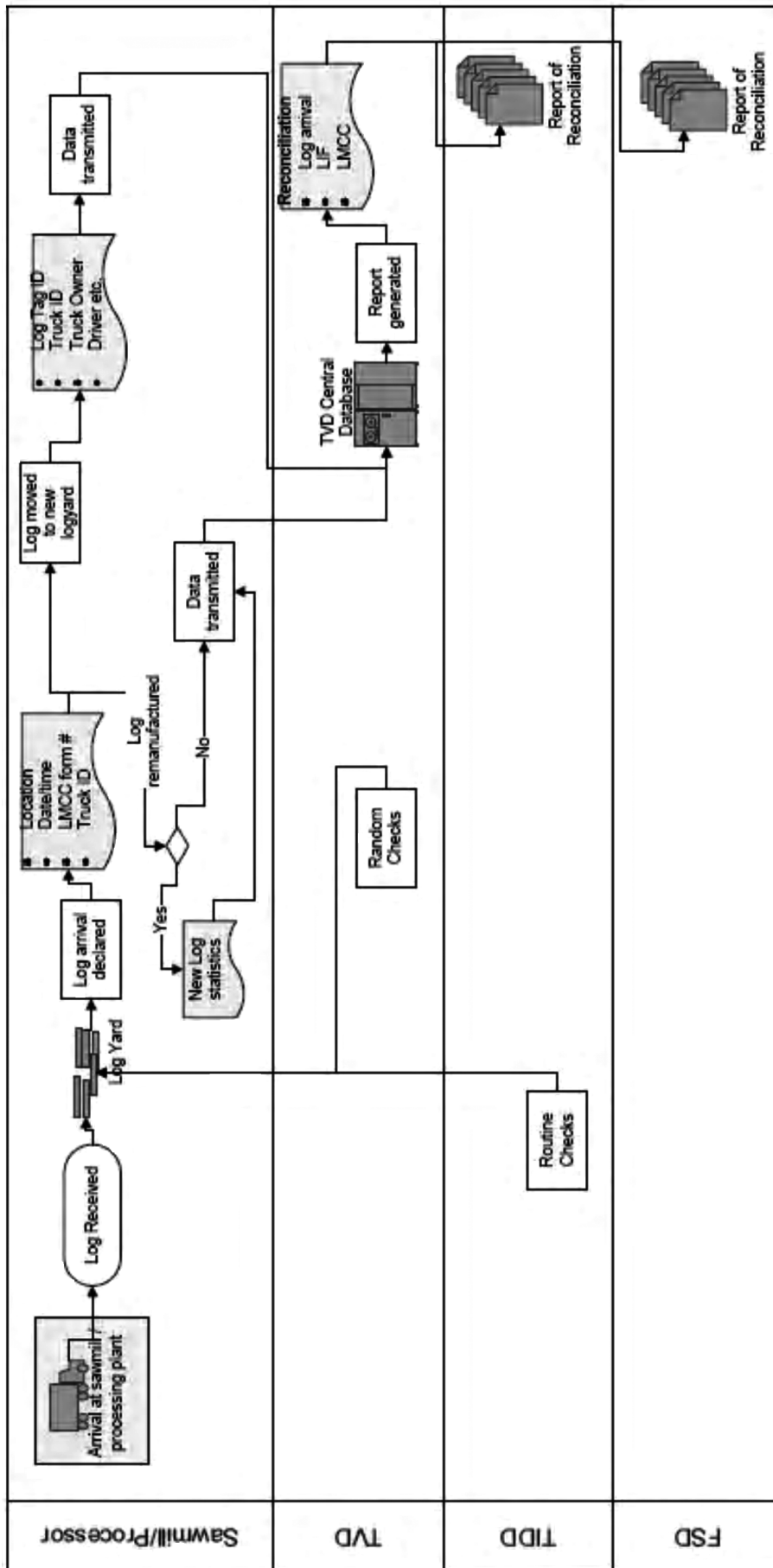

Appendix VIII: Log Processing

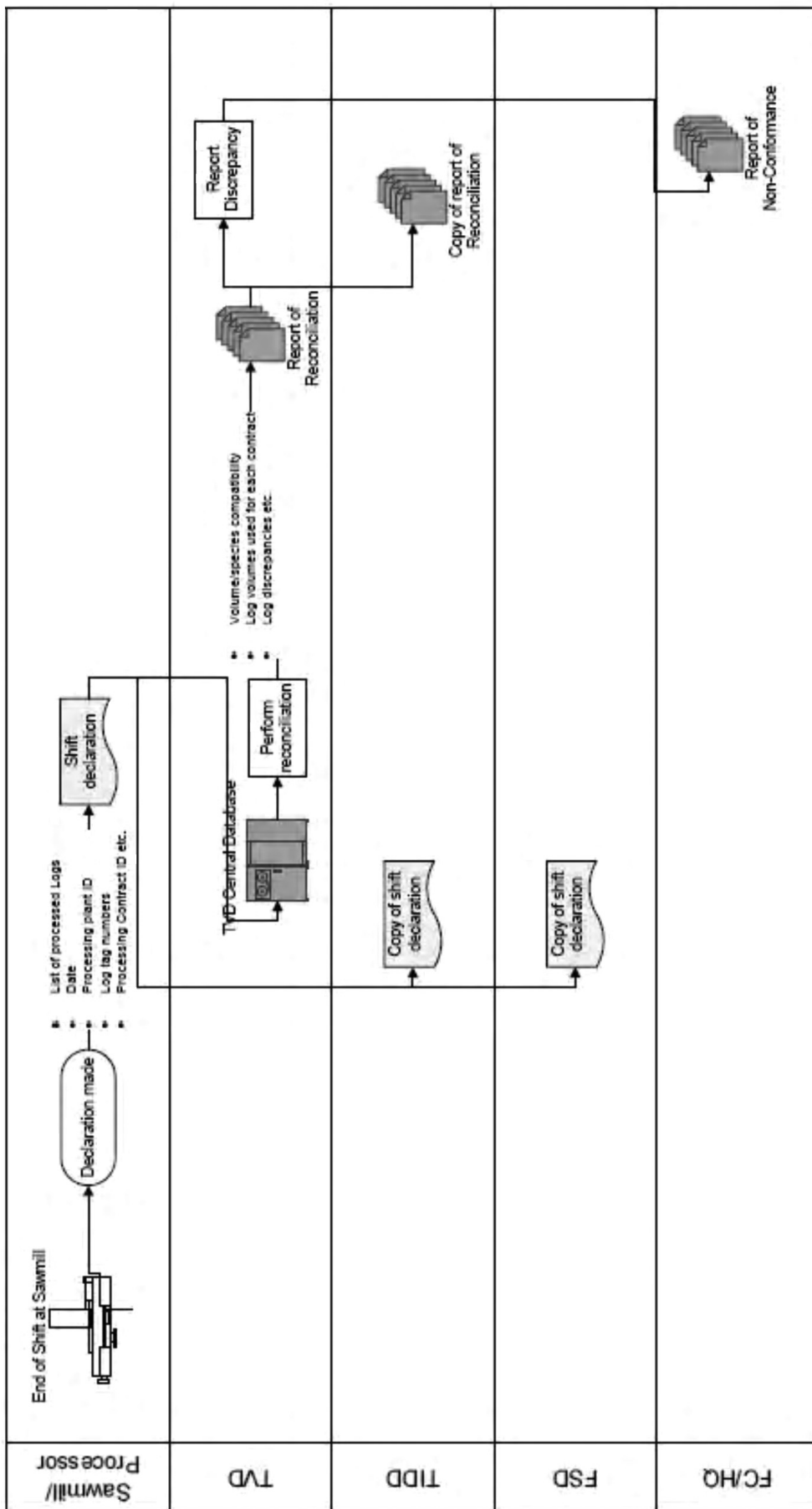

Appendix IX: Processed Wood

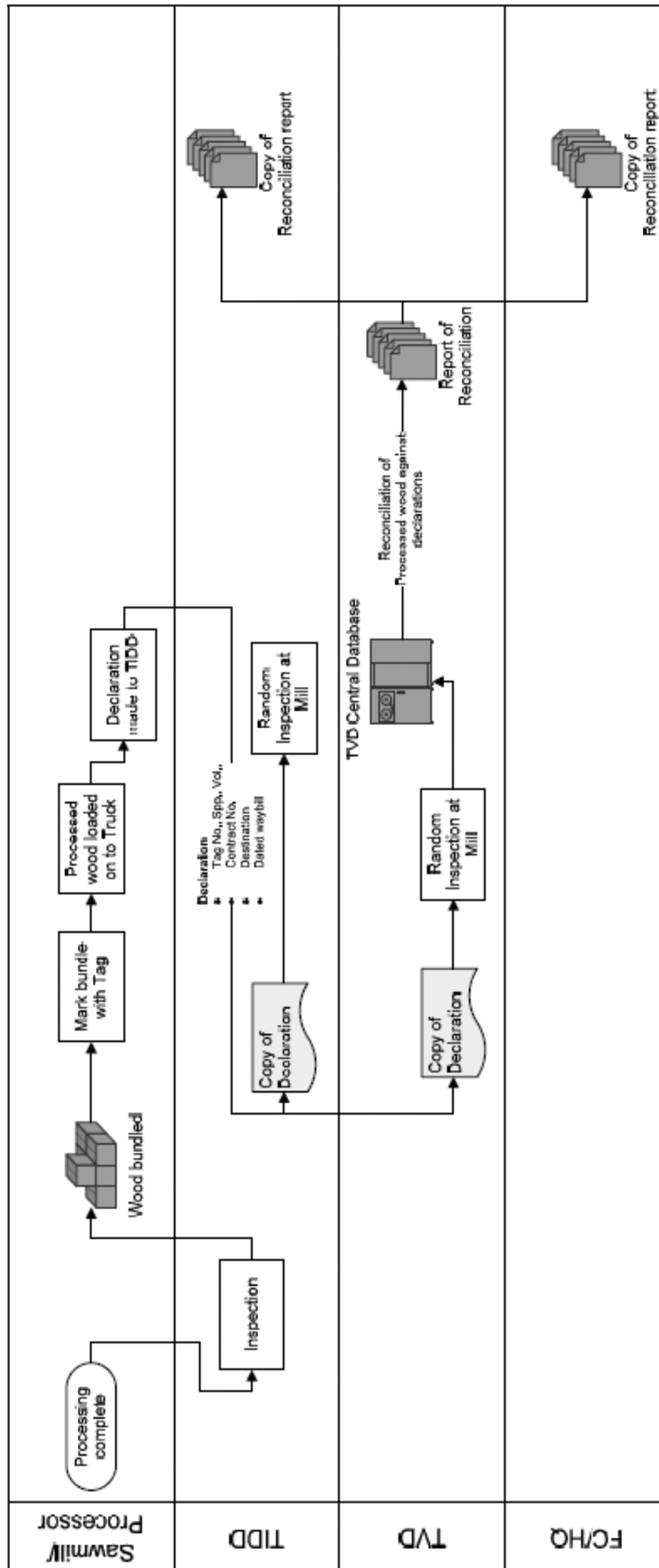

Appendix X: Export of Processed Wood Bundles

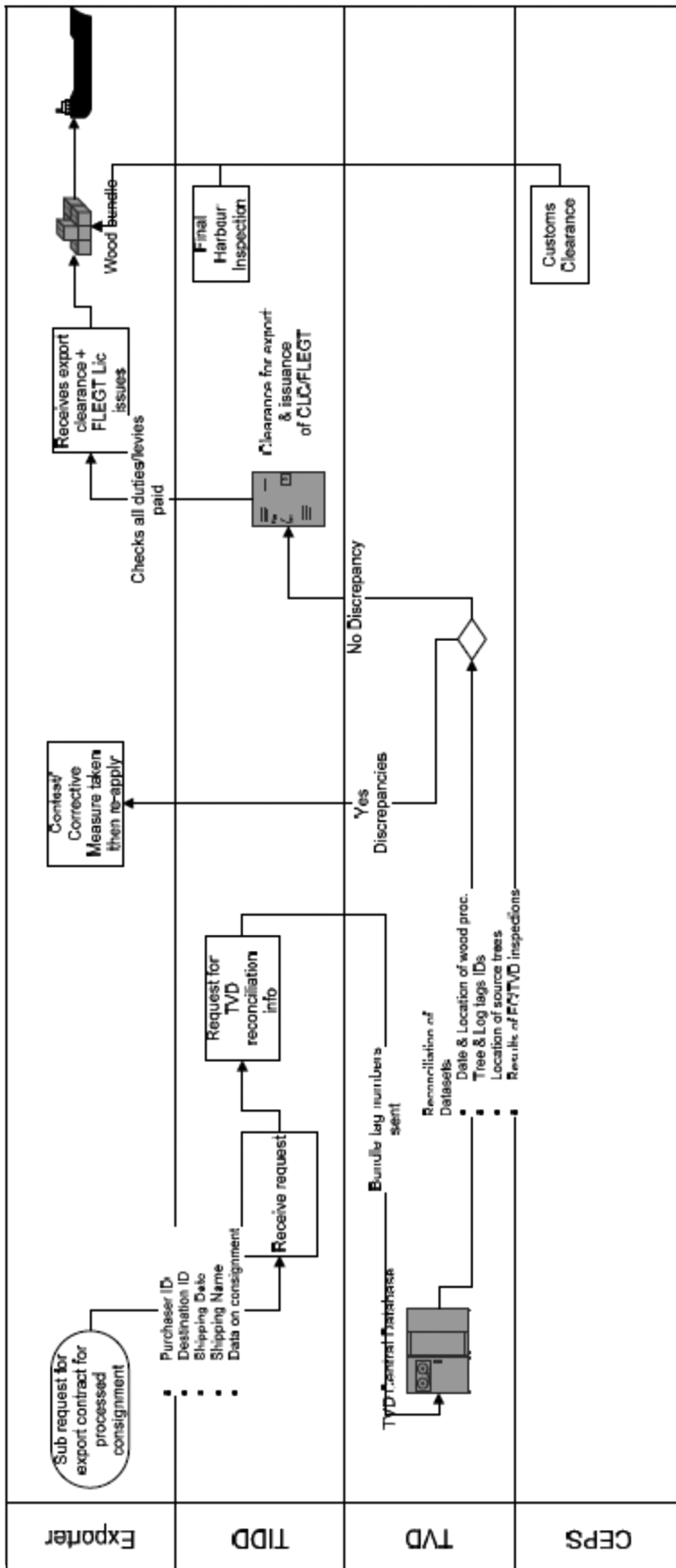

RÖVIDÍTÉSEK

CEO	Chief Executive Officer
CEPS	Vámügyi, Jövedéki és Megelőzési Szolgálat (Customs Excise and Preventive Services)
CLC	Certificate of Legal Compliance
CoC	Chain of Custody
CoP	Certificate of Purchase
DCE	District Chief Executive
DfID	Department for International Development
DFO	District Forest Office
EU	Európai Unió
FC	Forestry Commission
FLEGT	Forest Law Enforcement, Governance and Trade
FMP	Forest Management Plan
FMU	Forest Management Unit
Form CO2	
Form CO3	
FR	Forest Reserve
FSC	Forest Stewardship Council
FSD	Forest Service Division
GCNet	Ghana Community Network Services Ltd.
GFTN	Global Forest and Trade Network
GIS	földrajzi információs rendszer (Geographic Information System)
GPS	globális helymeghatározó rendszer (Global Positioning System)
GSBA	Globally Significant Biodiversity Area
HHC	Handheld Computer
HÉA	hozzáadottérték-adó
HQ	Headquarters
ICT	Information and Communication Technology
ID	Identification/Identity (as used in Information Systems)
IKT	információs és kommunikációs technológiák
ILMCC	Import Log Measurement and Conveyance Certificate
IM	Independent Monitor
LAS	Legality Assurance System
LI	Legislative Instrument

LIC	Lumber Inspection Certificate
LIF	Log Information Form
LMCC	Log Measurement and Conveyance Certificate
LSE	Large Scale Enterprise
MoFEP	Ministry of Finance and Economic Planning
MLFM	Ministry of Lands, Forestry and Mines
NGO	nem kormányzati szervezet
NTFP	Non-Timber Forest Product
OASL	Office of Administrator of Stool Lands
OFR	Off Forest Reserve
PC	Personal Computer
PEFC	Programme for the Endorsement of Forest Certification
PLMCC	Plantation Log Measurement and Conveyance Certificate
PPC	Plantation Production Certificate
PW	Processed Wood
RFID	Radio Frequency Identification Device
RFO	Regional Forest Office
RMSC	Resource Management Support Centre
RS	Range Supervisor
SME	Small and Medium Scale Enterprise
SP	Salvage Permit
SRA	System Requirement Analysis
TIDD	Timber Industry Development Division
TIF	Tree Information Form
TO	Technical Officer
TREC	Timber Rights Evaluation Committee
TSP	Temporary Sample Plot
TUC	Timber Utilisation Contract
TUP	Timber Utilisation Permit
TVD	Timber Validation Department
VAT	Value Added Tax
VIC	Veneer Inspection Certificate
VLC	Verification of Legal Compliance
VLTP	Validation of Legal Timber Programme
VPA	Voluntary Partnership Agreement
WTS	Wood Tracking System

VI. MELLÉKLET

FELADATMEGHATÁROZÁS A FÜGGETLEN MEGFIGYELÉSHEZ

A Ghána–EU partnerségi megállapodás végrehajtásának keretében Ghána – az EU-val folytatott konzultációt követően – független megfigyelőt nevez ki abból a célból, hogy az ellenőrizze a vonatkozó eljárások és ellenőrző intézkedések végrehajtását, különösen a jogszerűség-biztosítási rendszerhez kapcsolódó intézkedések esetében. A független megfigyelés célja az, hogy minden érdekelt fél részére – ideértve a közös ellenőrzési és felülvizsgálati mechanizmust is – biztosítékot nyújtson arra, hogy a jogszerűség-biztosítási rendszer hatékonyan működik, és így garantálja az e megállapodás alapján kibocsátott engedélyek hitelességét.

1. A független megfigyelő alapfeladatai:

A független megfigyelő fő feladatai a következők:

- a jogszerűség-biztosítási rendszer megvalósításának és hatékonyságának értékelése,
- helyszíni vizsgálatok végzése az erdészeti szabályozó szervezetek munkája tekintetében az erdő, a faipar és az ellátási lánc minden szintjén, ideértve az EU illetékes hatóságainak információival való egyeztetést is,
- a rendszerhibák azonosítása és dokumentálása és annak értékelése, hogy a szabályozó szervezetek ajánlottak-e és tettek-e korrekciós intézkedéseket a meg nem felelések és a rendszerhibák tekintetében,
- az elvégzett korrekciós intézkedések hatékonyságának értékelése,
- a jogszerűség-biztosítási rendszert és a FLEGT-engedélyek kibocsátását támogató adatkezelő rendszerek megfelelőségének értékelése,
- a közzétett FLEGT-tel kapcsolatos termelési és kereskedelmi statisztikák teljességének és pontosságának értékelése. Az EU-ba való belépéskor kiadott engedély-ellenőrző eljárások hatékonyságának értékelése,
- a megállapítások jelentése.

2. Módszertan

A független megfigyelő általi ellenőrzések elvégzésével, az ellenőrzések megállapításai értékelésével és a jelentések készítésével kapcsolatos dokumentált eljárások nyilvánosan hozzáférhetők:

- az ellenőrzési eljárások megfelelnek a nemzetközileg elfogadott bevált gyakorlatoknak, például az ISO 17021-nek és az ISO 19011-nek vagy ezzel egyenértékű más eljárásnak,
- a független megfigyelő elkészíti a szerződéses időtartamra vonatkozó ellenőrzési tervet, a jelentéstervezetek elkészítésének időpontjait is ideértve,
- a független megfigyelő módszertana bizonyítékalapú lesz,
- az ellenőrzést az első évben körülbelül hathavonta, később pedig évente kell elvégezni,
- a dokumentált eljárások a szerződő hatósággal való megegyezés alapján iránymutatást tartalmaznak a dokumentumok, feljegyzések és műveletek mintavételre történő ellenőrzésére vonatkozóan,
- a dokumentált eljárások rendelkeznek az olyan érintett felektől kapott információk hasznosításáról, akik közvetlenül nem feltétlenül érintettek a jogszerűség-biztosítási rendszer megvalósításában,
- minden ellenőrzési megfigyelést dokumentálnak,

- az ellenőrzés megállapítja, hogy a jogszerűség-biztosítási rendszer minden szempontból rendeltetésszerűen működik-e és különösen kiszűri azokat az esetleges rendszerhibákat, amelyeket valamilyen észlelt meg nem felelés (eltérés?) támaszt alá, valamint értékeli a szabályozó hatóságok korrekciós intézkedések iránti kéréseit, továbbá ezek teljesítését,
- az ellenőrzési jelentések az ellenőrzési programról és annak megállapításairól minden fontos információt tartalmaznak. Az ellenőrzési jelentések és az összegző jelentések vázlatát a dokumentált eljárások tartalmazzák,
- a Felek biztosítják, hogy a független megfigyelő számára korlátozástól mentesen elérhető a fontos információk – kivéve, ha azok titkos adatnak minősülnek –, a jogszerűség-biztosítási rendszer megvalósításában résztvevő személyzet, az általuk végzett igazolási tevékenységek, az erdőben, az ellátási láncba kapcsolódóan, a feldolgozó-üzemekben, valamint a faexportáló és -importáló helyszíneken végzett érintett tevékenységek.

3. Képesítés

A független megfigyelő pártatlan és független szervezet, amely igazolt szakértelemmel rendelkezik az auditálási gyakorlatok és az erdészeti ágazat terén. Előnynek minősül a ghánai erdészeti ágazatban vagy más trópusi fát termelő országban szerzett tapasztalat:

- a független megfigyelő nem vesz részt közvetlenül Ghána, illetve az EU erdőgazdálkodásában, fafeldolgozásában, fakereskedelmében vagy erdészeti ágazatának ellenőrzésében,
- nem működhet független megfigyelőként az a kereskedelmi szolgáltató, amely az erdészeti ágazat kezelésének és szabályozásának támogatása céljából egyéb szolgáltatásnyújtásra irányuló szerződésben áll Ghána kormányával,
- a független megfigyelő belső minőségbiztosítási rendszerrel rendelkezik, amely megfelel az ISO 17021 vagy azzal egyenértékű más rendszer követelményeinek,
- a független megfigyelőnek és az ellenőrzési feladatok elvégzésére kijelölt munkavállalóinak igazolt referenciákkal kell rendelkezniük az erdőgazdálkodás, a fafeldolgozó-ipar és az érintett ellátási lánc ellenőrzése területén,
- ha a független megfigyelő nem Ghánában bejegyzett szervezet, akkor szerződést kell kötnie egy ilyen szervezettel mint helyi partnerével, és
- a független megfigyelőnek fejlesztenie kell ennek a szervezetnek a szakértelmét, hogy az a szerződésben meghatározott időszak elteltével átvehesse a független megfigyelő feladatait.

4. A független megfigyelő jelentései

A független megfigyelő jelentései a következőket tartalmazzák: i. a Felek részére készült teljes körű jelentés, amely minden releváns információt tartalmaz az ellenőrzési programról és a jogszerűség-biztosítási rendszer, valamint a FLEGT-engedélyek tényleges érvényesüléséről; és ii. a teljes jelentésen alapuló nyilvános összegző jelentés, amely összegzi a legfontosabb megállapításokat és a megállapított rendszerhibákat.

A független megfigyelő első alkalommal a szerződő hatóságnak (Földművelésügyi, Erdészeti és Bányászati Minisztérium) tesz jelentést, és a szerződő hatóságnak 30 nap áll rendelkezésére a jelentés helytállóságára vonatkozó észrevételek megtételére, ezt követően pedig a jelentés példányait a közös ellenőrzési és felülvizsgálati mechanizmus útján mindkét Fél részére megküldik.

A független megfigyelő a közös ellenőrzési és felülvizsgálati mechanizmus további pontosítás iránti kérése esetén tájékoztatást ad.

A független megfigyelő végleges jelentéseit olyan módon készíti el, hogy figyelembe veszi a Felek bármelyike által szolgáltatott magyarázatokat, és a jelentésben azokra reagál.

5. Intézményi intézkedések

Ghána és a független megfigyelő közötti szerződés megkötésére az EU-val folytatott konzultáció mellett, dokumentált és átlátható kiválasztási eljárásokat alkalmazva kerül sor.

A közös ellenőrzési és felülvizsgálati mechanizmus megvitatja független megfigyelő jelentéseit és a szükséges korrekciós tevékenységeket.

A közös ellenőrzési és felülvizsgálati mechanizmus a független megfigyelő jelentéseiről nyilvános összegző jelentéseket készít és tesz közzé.

A független megfigyelő jelentést tesz a ghánai kormány felé, amely a következőkért felelős:

- a jelentéstervezetek felülvizsgálata és a szükséges észrevételek megtétele a jelentések pontosságának és egyértelműségének a biztosítása érdekében, továbbá a közös ellenőrzési és felülvizsgálati mechanizmus útján az EU felkérése a jelentéstervezetek felülvizsgálatára és a szükséges észrevételek megtételére,
 - annak eldöntése, hogy milyen lépéseket kell tenni az ellenőrző jelentések megállapításai alapján, különös tekintettel azokra, amelyek a jogszerűség-biztosítási rendszer rendszerproblémáinak megoldására vonatkoznak, illetve a különböző szabályozó szervezetek által kért korrekciós intézkedések végrehajtásának problémáira,
 - a független megfigyelő és az érdekelt felek tájékoztatása az ellenőrző jelentések alapján kezdeményezett korrekciós intézkedésekről.
-

VII. MELLÉKLET

A GHÁNÁBAN MŰKÖDŐ JOGSZERŰSÉG-BIZTOSÍTÁSI RENDSZER RTÉKELÉSÉNEK KRITÉRIUMAI

A FLEGT-ről szóló EU–Ghána partnerségi megállapodás (FLEGT-PA) a jogszerűség-biztosítási rendszer kialakításáról és megvalósításáról rendelkezik annak biztosítása érdekében, hogy a megállapodásban meghatározott és Ghánából az EU-ba exportált valamennyi faterméket jogszerűen állítsanak elő. A jogszerűség-biztosítási rendszer elemei a következők: a jogszerűen előállított faanyag meghatározása, amely megállapítja, hogy mely jogszabályoknak kell eleget tenni az engedély kibocsátásához; az ellátási lánc ellenőrzése, hogy a faanyag az erdőben végzett műveletektől az exportálás helyéig követhető legyen; igazolási eljárások a jogszerűség meghatározásában foglalt minden elemnek való megfelelés biztosítása és dokumentálása érdekében és az ellátási lánc ellenőrzése; engedélyezési eljárások és a FLEGT-engedélyek kibocsátása; és független megfigyelés annak biztosítása érdekében, hogy a rendszer a terv szerint működjön.

A Közösségnek a jogszerűség-biztosítási rendszerrel kapcsolatos elvárásait az Európai Bizottság (EC) által összehívott szakértői csoport által készített eligazító dokumentumok tartalmazzák ⁽¹⁾.

Értékelési kritériumok

Mielőtt az engedélyezési rendszer teljes egészében működésbe lépne, a jogszerűség-biztosítási rendszert független technikai értékelésnek vetik alá, és ennek feladatmeghatározását a Felek és a közös ellenőrzési és felülvizsgáló mechanizmus közösen állapítják meg. Ezek az értékelési kritériumok tartalmazzák, hogy mit várnak el a jogszerűség-biztosítási rendszer rendszertől, és ez képezi az alapját az értékelés feladatmeghatározásának. Az értékelés céljai a következők:

- i. a rendszer leírásának felülvizsgálata, különös tekintettel bármely olyan módosításra, amely a FLEGT-PA aláírása után született; és
- ii. a rendszer működésének vizsgálata a gyakorlatban.

1. szakasz: A jogszerűség meghatározása

A jogszerűen előállított faterméket Ghána hatályos jogszabályainak alapján kell meghatározni. Az alkalmazott meghatározásnak egyértelműnek, objektív módon igazolhatónak és működőképesnek kell lennie, továbbá legalább azokat a jogszabályokat magában kell foglalnia, amelyek az alábbiakra vonatkoznak:

Kitermelési jogok: fakitermelési jogok biztosítása a jogilag rögzített határok közötti területen.

Erdőben végzett műveletek: az erdőgazdálkodásra vonatkozó jogszabályi követelményeknek való megfelelés, ideértve a vonatkozó környezetvédelmi és munkaügyi jogszabályokat is.

Díjak és adók: a fakitermeléssel és kitermelési jogokkal közvetlenül összefüggő adókra, behozatalra, licencdíjakra és díjakra vonatkozó jogszabályi követelményeknek való megfelelés.

Egyéb felhasználók: más felek a földterületre vagy más erőforrásokra vonatkozó bérleti jogának vagy egyéb használati jogának – ha van ilyen jog – tiszteletben tartása, amelyet a fakitermelési jog érinthet.

Kereskedelem és vámok: a kereskedelmi és vámeljárásokkal kapcsolatos jogszabályi követelményeknek való megfelelés.

Egyértelmű, hogy a meghatározás egyes elemeit mely jogi eszközök támasztják alá?

Meghatározták azokat a kritériumokat és mutatókat, amelyek az egyes elemeknek való megfelelés ellenőrzésére alkalmasak?

A kritériumok/mutatók egyértelműek, objektívek és működőképeseek?

A mutatók és a kritériumok világosan meghatározzák a különböző érintettek szerepeit és felelősségét, és az igazolás minden fontos érintett teljesítményét értékeli?

⁽¹⁾ http://ec.europa.eu/development/policies/9interventionareas/environment/forest/flegt_briefing_notes_en.cfm

A jogszerűségi meghatározás tartalmazza a fent vázolt hatályos jog fő területeit? Ha nem, miért maradtak ki bizonyos területek a meghatározásból?

A meghatározás kialakítása során – az érdekeltek bevonásával – az alkalmazandó jog minden fontos területét figyelembe vették?

Tartalmazza a jogszerűség-igazolási rendszer az érintettekkel folytatott egyeztetések során meghatározott fő jogi rendelkezéseket?

Módosították a jogszerűség-meghatározási és -érvényesítési mátrixot a FLEGT-PA aláírása óta? Kialakítottak mutatókat és kritériumokat a változtatások igazolása érdekében?

2. szakasz: Az ellátási lánc ellenőrzése

Az ellátási lánc ellenőrzésére szolgáló rendszereknek hitelt érdemlően biztosítaniuk kell azt, hogy a fatermékek végigkövethetők az ellátási láncban a kitermelés vagy a jogszerű behozatal helyétől a kivitel helyéig. Nem szükséges minden esetben a rönk, rönkszállítmány vagy fatermék a kivitel helyétől a származási erdőig való fizikai visszakövethetőségének a biztosítása, viszont ez mindig szükséges az erdő és az első összekeveredési hely (pl. fatelep vagy feldolgozóüzem) között.

2.1. Használati jogok: egyértelműen körül kell határolni azokat a területeket, ahol az erdei állományokra vonatkozó jogokat ítélték oda, és meg kell határozni ezek jogosultjait.

Biztosítja az ellenőrző rendszer azt, hogy csak olyan fatermék kerül be az ellátási láncba, amely érvényes és hatályos használati joggal érintett erdőből származik?

Biztosítja az ellenőrző rendszer azt, hogy a kitermelési műveleteket végző vállalkozások részére megfelelő használati jogokat biztosítanak az érintett erdőterületre?

Nyilvánosan hozzáférhetőek a használati jogok kibocsátására vonatkozó eljárások és a kibocsátott használati jogokra és azok jogosultjaira vonatkozó információk?

2.2. Az ellátási lánc ellenőrzésére szolgáló rendszerek: hatékony mechanizmusok segítségével a fa az ellátási láncban a kitermelés helyétől a kivitel helyéig nyomon követhető.

Az anyag azonosítására többféle módszer lehet alkalmazni, az egyedi tételek címkézésétől kezdve a rakományt vagy a köteget kísérő dokumentációig. A választott módszernek tükröznie kell az anyag típusát és értékét, illetve a jogszerűtlen vagy igazolatlan eredetű anyaggal való keveredés kockázatát.

Azonosították és megnevezték az ellenőrző rendszerben az ellátási láncban belüli összes alternatívát?

Azonosították és megnevezték az ellenőrző rendszerben az ellátási láncban belüli összes szakaszt?

Meghatározták és dokumentálták azokat a módszereket, amelyek a) a termék eredetének azonosítására; és b) az ismeretlen eredetű anyaggal való összekeveredés megelőzésére szolgálnak az ellátási lánc következő szakaszaiban?

— faanyag az erdőben,

— szállítás,

— közbenső tárolás,

— az elsődleges feldolgozólétesítménybe való beérkezés,

- feldolgozólétesítmények,
- közbenső tárolás,
- szállítás,
- a kivitel helyére történő beérkezés.

Mely szervezetek felelnek a famozgások ellenőrzéséért? Rendelkeznek ezek a szükséges emberi és egyéb erőforrásokkal az ellenőrzési tevékenységek elvégzéséhez?

- 2.3. Mennyiségek: az ellátási lánc minden fázisában határozott és hatékony mechanizmusok biztosítják a fa- és fatermékennyiségek mérését és rögzítését, ideértve a kitermelés előtti megbízható becsléseket is, amelyek a lábon álló fa térfogatára nézve kellő pontosságot tesznek lehetővé az egyes kitermelési helyeken.

Szolgáltat-e az ellenőrző rendszer bejövő és kimenő mennyiségi adatokat az ellátási lánc következő fázisaiban?

- lábon álló fa,
- rönkök az erdőben,
- szállított és tárolt fa,
- az elsődleges feldolgozóüzembe beérkező fa,
- feldolgozóüzemen belül,
- a kivitel helyére érkező anyag.

Mely szervezetek felelősek a mennyiségi adatoknak az ellenőrző rendszerbe történő beviteléért? Hogyan ellenőrizhető az adatok minősége?

- 2.4. Egyeztetés: minden adatot olyan módon kell rögzíteni, hogy az adatok a lánc megelőző és következő elemeivel gyorsan egyeztethetőek legyenek. Megbízható egyeztetést kell elvégezni a teljes ellátási lánc vonatkozásában.

Olyan módon rögzítették-e a mennyiségi adatokat, hogy a mennyiségek a lánc megelőző és következő elemeivel gyorsan egyeztethetőek?

Kialakítottak módszereket a beérkező nyersanyagok mennyisége és a feldolgozott termékeknek a fűrészüzemekben és más üzemekben mért mennyisége közötti megfelelés értékelésére?

A teljes ellátási lánc során az egyedi faterméktelek vagy -kötegek megbízható módon egyeztethetőek?

Milyen információs rendszereket és technológiákat alkalmaznak az adatok tárolására és egyeztetésére és a jelentések készítésére? Vannak megbízható rendszerek az adatok biztosítására?

Mely szervezet felelős az adatok egyeztetéséért? Rendelkezik-e ez megfelelő emberi és egyéb erőforrásokkal az adatkezelési tevékenységek elvégzéséhez?

Az ellátási lánc ellenőrzésére vonatkozó mely információk érhetőek el nyilvánosan? Hogyan férnek hozzá az érdekelt felek ezekhez az információkhoz?

- 2.5. Az igazoltan jogszerű fa összekeveredése más jóváhagyott fával: ha megengedett az igazoltan jogszerű forrásból származó rönkök vagy fák összekeveredése más forrásból származó rönkökkel vagy fákkal, akkor kielégítő ellenőrzést kell biztosítani annak érdekében, hogy kizárják az ismeretlen származású anyagokat, illetve a jogszerű kitermelési jog hiányában kivágott anyagokat.

Megengedi az ellenőrző rendszer az igazolt fa összekeveredését más jóváhagyott fával (pl. importált fával vagy olyan erdőterületről származó fával, ahol megfelelőek a kitermelési jogok, de ahol még nem érvényesül teljes egészében az igazolási eljárás)?

Milyen ellenőrző intézkedéseket alkalmaznak ezekben az esetekben? Például biztosítja-e az ellenőrzés, hogy a bejelentett és igazolt előállított mennyiség nem haladja meg az egyes fázisokban az igazolt nyersanyagmennyiséget?

- 2.6. Importált fatermékek: megfelelő ellenőrzésekkel biztosítható, hogy az importált fatermékek behozatala jogszerű volt.

Hogyan igazolható a fa és fatermékek behozatalának jogszerűsége?

Milyen bizonyítékra van szükség annak igazolására, hogy az importált termékek a harmadik országban jogszerűen kitermelt fákból származnak?

Azonosítja-e a jogszerűség-biztosítási rendszer az importált fát és fatermékeket az ellátási láncban?

Importált fa használata esetén – ideértve az összetett termékek összetevőit is – azonosítható-e az eredeti kitermelési ország a FLEGT-engedélyen?

3. szakasz: Igazolás

Az igazolás megfelelő vizsgálatot és ellenőrzést biztosít a fa jogszerűségének biztosítására. Az igazolásnak kellően megbízhatónak és hatékornak kell lennie annak biztosításához, hogy a követelményeknek való bármely meg nem felelés – akár az erdőben, akár az ellátási lánc során – azonosítható legyen, és időben intézkedjenek a megoldás érdekében.

- 3.1. Szervezet: az igazolást a kormányzat vagy harmadik fél szervezete, illetve ezek valamilyen kombinációja végzi, amely megfelelő erőforrásokkal, irányítási rendszerrel, valamint gyakorlott és képzett személyzettel, továbbá az összeférhetetlenségek kezelésére irányuló határozott és hatékony mechanizmusokkal rendelkezik.

Kijelölt a kormányzat egy testületet/testületeket az igazolási feladatok elvégzésére? A szervezet feladatmeghatározása (és a kapcsolódó felelőssége) egyértelmű és nyilvános-e?

Rendelkezik az igazoló testület a jogszerűségi meghatározás igazolásának elvégzéséhez szükséges erőforrásokkal és a Fatermék-ellátási lánc ellenőrzésére szolgáló rendszerekkel?

Rendelkezik-e az igazoló testület olyan dokumentált irányítási rendszerrel, amely:

- Biztosítja az igazoló testület megfelelő kompetenciáját/gyakorlatát?
- Belső ellenőrzést/felülvizsgálatot alkalmaz?
- Magában foglalja az összeférhetetlenségek ellenőrzésére szolgáló mechanizmusokat?
- Biztosítja a rendszer átláthatóságát?
- Igazolási módszertant határoz meg és alkalmaz?

- 3.2. Igazolás a jogszerűségi meghatározás alapján: a meghatározás egyértelműen megjelöli, hogy mit kell ellenőrizni. Az igazolás módszertana dokumentált, és biztosítja, hogy az eljárás a rendszernek megfelelő, átlátható és bizonyíték-alapú, és azt rendszeres időszakonként elvégzik olyan módon, hogy a meghatározásban foglalt minden elemre kiterjedjen.

Kiterjed az igazolási módszertan a jogszerűségi meghatározás minden elemére, és magában foglalja-e az összes meghatározott mutatónak való megfelelés vizsgálatát?

Előírja az igazolás a következőket?

- a működési nyilvántartások és a terepen végzett műveletek dokumentálásának ellenőrzése (a be nem jelentettek vonatkozásán is),
- információgyűjtés külső érdekelt felektől,
- az igazolásokra vonatkozó nyilvántartások vezetése, ami lehetővé teszi a belső ellenőrök és a független megfigyelő általi ellenőrzést.

Egyértelműen meghatározottak az intézményi szerepek és felelőségek, és azoknak eleget tesznek?

Nyilvánosan hozzáférhetőek a jogszerűségi meghatározásra vonatkozó igazolási eredmények? Hogyan férhetnek hozzá az érdekelt felek ezekhez az információkhoz?

- 3.3. Az ellátási láncot ellenőrző rendszerek igazolása: egyértelműen meg kell határozni az igazolandó adatok körét, ami a teljes ellátási láncra kiterjed a kitermeléstől az exportig. Az igazolási módszertan dokumentált, és biztosítja, hogy az eljárás szisztematikus, átlátható és bizonyítékalapú legyen, és azt rendszeres időszakonként elvégezzék úgy, hogy az az igazolandó körben foglalt minden elemre kiterjedjen, továbbá magában foglalja az adatok rendszeres és gyors egyeztetését a lánc egyes fokozatai között.

Az igazolási módszertan teljes egészében lefedi az ellátási lánc ellenőrzésének minden vizsgálatát? Erről egyértelműen rendelkezik az igazolási módszertan?

Milyen bizonyítékkal igazolható, hogy az ellátási lánc ellenőrzésére vonatkozóan igazolásra kerül sor?

Egyértelműen meghatározottak az intézményi szerepek és felelőségek, és alkalmazzák azokat?

Nyilvánosan hozzáférhetőek a jogszerűségi meghatározásra vonatkozó igazolási eredmények? Hogyan férhetnek hozzá az érdekelt felek ezekhez az információkhoz?

- 3.4. Meg nem felelések: hatékony és működő mechanizmus alapján megfelelő korrekciós intézkedésekről lehet rendelkezni meg nem felelések megállapítása esetén?

Meghatározza az igazolási rendszer a fenti követelményt?

Kialakítottak mechanizmusokat a meg nem felelések kezelésére, és ezeket alkalmazzák a gyakorlatban?

Rendelkezésre állnak megfelelő nyilvántartások a megállapított meg nem felelésekről és az elvégzett korrekciókról? Értékelik a korrekciós intézkedések hatékonyságát?

Az azonosított meg nem felelésekre vonatkozóan milyen információ kerül nyilvánosságra?

4. szakasz: Engedélyezés

Ghána engedélyező hatóságot jelölt ki, amely általános felelősséggel bír a FLEGT-engedélyek kibocsátása terén. A FLEGT-engedélyeket egyedi szállítmányok alapján vagy jóváhagyott piaci szereplők részére bocsátják ki.

4.1. Szervezet:

Milyen testület kapott felhatalmazást a FLEGT-engedélyek kibocsátására?

Egyértelműen meghatározott és nyilvánosan hozzáférhető az engedélyező hatóság és alkalmazottainak szerepe a FLEGT-engedélyek kibocsátásában?

Meghatározták a kompetenciakövetelményeket és létrehoztak belső ellenőrzést az engedélyező hatóság személyzete tekintetében?

Rendelkezik az engedélyező szerv a feladatainak ellátásához szükséges forrásokkal?

4.2. Az engedélyek kibocsátása:

Rendelkezik az engedélyező szerv az engedélyek kibocsátására vonatkozó dokumentált eljárásokkal? Nyilvánosan hozzáférhetőek ezek, ideértve a fizetendő díjakat is?

Milyen bizonyíték támasztja alá, hogy ezeket az eljárásokat a gyakorlatban megfelelően alkalmazzák?

Rendelkezésre áll megfelelő nyilvántartás a kibocsátott és visszautasított engedélyekről? Egyértelműen ismerteti a nyilvántartás, hogy az engedélyeket milyen bizonyítékok alapján bocsátották ki?

4.3. Szállítmányalapú engedélyek

Az engedélyezés egyedi rakományon (szállítmányon) alapul?

Az exportszállítvány jogszerűsége alátámasztható a kormányzati igazolási és nyomon követési rendszerek útján?

Az engedélyek kiadásának követelményei egyértelműen meghatározottak és az exportőr rendelkezésére állnak?

A kibocsátott engedélyekre vonatkozóan milyen információ kerül nyilvánosságra?

5. szakasz: A független megfigyelési eljárások alapelvei

A független megfigyelő független Ghána erdészeti ágazatának szabályozó hatóságaitól. Célja a FLEGT engedélyezési rendszer hitelességének biztosítása azáltal, hogy ellenőrzi, hogy Ghána jogszerűség-biztosítási rendszere minden szempontból előírászerűen működik-e.

5.1. Intézményi intézkedések

5.1.1. Felhatalmazás: Ghána formális felhatalmazást adott a független megfigyelési feladatra, és ez hatékonyan és átláthatóan működik

5.1.2. A jogszerűség-biztosítási rendszer egyéb elemeitől való függetlenség: egyértelműen elhatárolódnak egymástól azok a szervezetek és egyének, akik az erdészeti erőforrások kezelésében vagy szabályozásában, illetve azok, akik a független megfigyelésben vesznek részt.

Dokumentálta a kormányzat a harmadik fél által végzett ellenőrzés függetlenségével kapcsolatos követelményeit? Előírják, hogy a ghánai erdészeti ágazatban üzleti érdekeltséggel vagy intézményi szereppel rendelkező szervezetek vagy egyének nem jogosultak a harmadik fél által végzett ellenőrzési feladat ellátására?

5.1.3. A harmadik félként eljáró vizsgáló kinevezése: a harmadik fél által végzett ellenőrzés kinevezésére átlátható mechanizmus útján került sor, működésére pedig egyértelmű és nyilvánosan hozzáférhető szabályok vonatkoznak.

A kormányzat nyilvánosan közzétette a harmadik fél által végzett ellenőrzés feladatmeghatározását?

Dokumentálta és nyilvánosságra hozta a kormányzat a harmadik fél által végzett ellenőrzés kinevezésére vonatkozó eljárásokat?

5.1.4. Panasztételi mechanizmus kialakítása: egy meglévő mechanizmus biztosítja a független megfigyelésből eredő panaszok és viták kezelését. Ez a mechanizmus megfelelően képes az engedélyezési rendszer működésével kapcsolatos bármely panasz kezelésére.

Van olyan dokumentált panaszmechanizmus, amely minden érintett fél rendelkezésére áll?

Egyértelmű, hogy hogyan történik a panaszok fogadása, dokumentálása, (ha szükséges) kivizsgálása és megválaszolása?

5.2. Harmadik fél által végzett ellenőrzés

5.2.1. Szervezeti és technikai követelmények: a harmadik fél által végzett ellenőrzés független a jogszerűség-biztosítási rendszer egyéb elemeitől, és olyan dokumentált vezetési struktúra, stratégiák és eljárások szerint működik, amelyek megfelelnek a nemzetközileg elfogadott bevált gyakorlatnak.

A harmadik fél által végzett ellenőrzés olyan dokumentált irányítási rendszer alapján működik, amely megfelel az ISO 62. és 65. útmutatóinak vagy más hasonló szabványoknak?

5.2.2. Ellenőrzési módszertan: a harmadik fél által végzett ellenőrzés módszertana bizonyítékalapú és minimálisan meghatározott időközönként kerül elvégzésre.

Előírja a harmadik fél által végzett ellenőrzés módszertana azt, hogy a jogszerűség-biztosítási rendszer működésével kapcsolatos minden megállapítást objektív bizonyítékokra kell alapozni?

Előírja a harmadik fél által végzett ellenőrzés módszertana a jogszerűség-biztosítási rendszer valamennyi elemének ellenőrzésére szolgáló maximális időközöket?

5.2.3. Az ellenőrzés hatóköre: a harmadik fél által végzett ellenőrzés olyan feladatmeghatározás szerint működik, amely egyértelműen meghatározza, hogy mit kell ellenőrizni és amely a FLEGT-engedélyek kibocsátásával kapcsolatos valamennyi követelményre kiterjed.

Kiterjed a harmadik fél által végzett ellenőrzés módszertana a jogszerűség-biztosítási rendszer valamennyi elemére, és meghatározza a hatékonyság fő tesztjeit?

5.2.4. Jelentéstételi követelmények: A harmadik fél által végzett ellenőrzés keretében a közös ellenőrzési és felülvizsgálati mechanizmus részére rendszeresen jelentést tesznek a jogszerűség-biztosítási rendszer szabályos működéséről, ideértve a meg nem feleléseket is, valamint értékelik az ezekre válaszul tett korrekciós intézkedéseket.

Tartalmazza a harmadik fél által végzett ellenőrzés feladatmeghatározása a jelentéstételi követelményeket és a jelentéstételi időközöket?

VIII. MELLÉKLET

A MEGÁLLAPODÁS VÉGREHAJTÁSÁNAK ÜTEMTERVE

Sor- szám	Mérőföldkövek	1. év ⁽¹⁾				2. év				3. év			
		1. ne- gyed- év	2. ne- gyed- év	3. ne- gyed- év	4. ne- gyed- év	5. ne- gyed- év	6. ne- gyed- év	7. ne- gyed- év	8. ne- gyed- év	9. ne- gyed- év	10. ne- gyed- év	11. ne- gyed- év	12. ne- gyedév
1	Kapacitásépítés												
2	Az önkéntes partnerségi megállapodásra vonatkozó ismeretterjesztő kampány												
3	A fára vonatkozó nyomon követési rendszer szolgáltatójának kiválasztása												
4	Kiegészítő jogszabályok bevezetése												
5	A Fahitelesítési Hivatal létrehozása												
6	A jogszerűség-biztosítási rendszer kísérleti szakaszának megkezdése												
7	A jogszerűség-biztosítási rendszer kísérleti szakaszának felülvizsgálata												
8	A jogszerűség-biztosítási rendszer országos szintű végrehajtása												
9	A FLEGT-termékek népszerűsítése												
10	FLEGT-engedéllyel rendelkező termékek kivitele												
11	Az EU kész a FLEGT termékek behozatalára												
12	Független megfigyelő kinevezése												
13	Beszerezési politikák bevezetése												
14	Igazolt jogszerű termékek népszerűsítése a belföldi piacon												
15	Erdészeti jogszabályok felülvizsgálata és egységesítése												48. hónap

(1) Az 1. év a megállapodás aláírásával kezdődik.

IX. MELLÉKLET

TÁMOGATÓ INTÉZKEDÉSEK AZ ÖNKÉNTES PARTNERSÉGI MEGÁLLAPODÁS VÉGREHAJTÁSÁHOZ

Az ágazat átalakítása és az ültetvények területének megnövelése kulcsszerepet fog játszani abban, hogy Ghána megvalósítsa a fenntartható erdészeti ágazatra vonatkozó elképzeléseit. Az ágazat átalakítása a kereskedelmi szövetségek és a faágazat képzési központja részéről a feldolgozás támogatása érdekében a kapacitás fejlesztését, a ffeldolgozó-ipar újratőkésítését és új eszközökkel való ellátását teszi szükségessé. Az ültetvények fejlesztése, ami a hazai fakínálat szélesítése mellett a tiszta fejlesztési mechanizmussal összefüggő tevékenységek számára is lehetőségeket kínál, földreformokat, valamint haszonmegosztási megállapodások kialakítását és jelentős szintű beruházásokat tesz szükségessé.

Az önkéntes partnerségi megállapodás végrehajtása, ami ezekhez a beruházásokhoz kedvező környezetet teremt, támogató intézkedéseket tesz szükségessé a jogszerűség-biztosítási rendszer fejlesztéséhez, a jogi reformok, a kereskedelem-ösztönzés és a kapcsolódó kapacitásfejlesztés megvalósításához, valamint a belföldi piacra összpontosító intézkedésekhez is. Az önkéntes partnerségi megállapodás végrehajtásához szükséges támogató intézkedéseket az alábbiakban összegezzük.

1. A jogszerűség-biztosítási rendszer fejlesztése**1.1. Kapacitásfejlesztés az alábbi területeken:**

1.1.1. Erdészeti Szolgálat

1.1.2. Faipar-fejlesztési Hivatal

1.1.3. Erdőállomány-gazdálkodási Központ

1.1.4. IKT-infrastruktúra a faágazat fára vonatkozó nyomon követési rendszerhez való kapcsolódásának támogatására

1.2. Független megfigyelés**1.3. Fahitelesítési Hivatal/Fahitelesítési Tanács létrehozása****1.4. Földművelésügyi, Erdészeti és Bányászati Minisztérium (közös ellenőrzési és felülvizsgálati mechanizmus)****2. Egyéb kapacitásfejlesztési követelmények**

2.1. Az önkéntes partnerségi megállapodáshoz kapcsolódó egyéb szervek (a CEPS, a legfőbb ügyész hivatala, Pénzügy- és Gazdasági Tervezési Minisztérium)

2.2. Civil társadalom

2.3. Kereskedelmi szövetségek

3. Jogi reformok

3.1. Kiegészítő jogszabályok bevezetése

3.2. Erdészeti jogszabályok felülvizsgálata és egységesítése

4. Kereskedelmi promóció

4.1. A FLEGT-engedélyek népszerűsítése

4.2. Igazoltan jogszerű termékek népszerűsítése

4.3. A ghánai beszerzési politika népszerűsítése

5. Belföldi piac

5.1. A belföldi piac szabályozásának népszerűsítése

5.2. Alternatív megélhetési módok népszerűsítése

5.3. A gumifa és a bambusz feldolgozásának fejlesztése

5.4. A kevésbé használt fafajok feldolgozásának és használatának népszerűsítése

2010-es előfizetési díjak (áfa nélkül, rendes szállítási költségeket beleértve)

Az EU Hivatalos Lapja, L + C sorozat, kizárólag nyomtatott kiadvány	az EU 22 hivatalos nyelvén	1 100 EUR/év
Az EU Hivatalos Lapja, L + C sorozat, nyomtatott kiadvány + éves CD-ROM	az EU 22 hivatalos nyelvén	1 200 EUR/év
Az EU Hivatalos Lapja, L sorozat, kizárólag nyomtatott kiadvány	az EU 22 hivatalos nyelvén	770 EUR/év
Az EU Hivatalos Lapja, L + C sorozat, havi CD-ROM (összevont)	az EU 22 hivatalos nyelvén	400 EUR/év
A Hivatalos Lap Kiegészítő Kiadványa (S sorozat), közbeszerzés és ajánlati felhívások, CD-ROM, heti 2 kiadvány	többnyelvű: az EU 23 hivatalos nyelvén	300 EUR/év
Az EU Hivatalos Lapja, C sorozat – versenyvizsga-kiírások	a vizsgakiírás szerinti nyelv(ek)en	50 EUR/év

Az *Európai Unió Hivatalos Lapjának*, amely az Európai Unió hivatalos nyelvein jelenik meg, 22 nyelvi változatára lehet előfizetni. Az L (jogszabályok) és a C (tájékoztatások és közlemények) sorozatot foglalja magában.

Valamennyi nyelvi változatra külön kell előfizetni.

A 920/2005/EK tanácsi rendelet értelmében, amelyet a Hivatalos Lap 2005. június 18-i L 156. száma tett közzé, és amely előírja, hogy az Európai Unió intézményei nem kötelesek minden jogi aktust ír nyelven is megszövegezni, illetve ezen a nyelven kihirdetni, az ír nyelven kiadott Hivatalos Lapok értékesítése külön történik.

A Hivatalos Lap Kiegészítő Kiadványára (S sorozat – közbeszerzés és ajánlati felhívások) történő előfizetés mind a 23 hivatalos nyelvi változatot magában foglalja egyetlen többnyelvű CD-ROM-on.

Kérésére az *Európai Unió Hivatalos Lapjára* történő előfizetéssel a Hivatalos Lap különféle mellékleteit is megkaphatja. Az előfizetők a mellékletek megjelenéséről az *Európai Unió Hivatalos Lapjában* közölt „Az olvasóhoz” című közleménynek köszönhetően értesülnek.

A CD-ROM-formátumot 2010 folyamán DVD-formátum váltja fel.

Értékesítés és előfizetés

A különböző, térítés ellenében kapható kiadványokra – például az *Európai Unió Hivatalos Lapjára* – való előfizetés a Kiadóhivatal forgalmazó partnereitől szerezhető be. A forgalmazó partnerek listája a következő címen található:

http://publications.europa.eu/others/agents/index_hu.htm

Az EUR-Lex (<http://eur-lex.europa.eu>) közvetlen és ingyenes hozzáférést biztosít az Európai Unió jogához. Erről a honlapról elérhető az *Európai Unió Hivatalos Lapja*, valamint tartalmazza a szerződéseket, a jogszabályokat, a jogeseteket és az előkészítő dokumentumokat is.

További információt az Európai Unióról a <http://europa.eu> internetcímen találhat.



Az Európai Unió Kiadóhivatala
2985 Luxembourg
LUXEMBURG

HU