

A TÖRVÉNYSZÉK ÍTÉLETE (második tanács)

2010. június 22.*

A T-153/08. sz. ügyben,

a **Shenzhen Taiden Industrial Co. Ltd** (székhelye: Shenzhen, Guangdong [Kína],
képviselik: M. Hartmann és M. Helmer ügyvédek)

felperesnek

a **Belső Piaci Harmonizációs Hivatal (védjegyek és formatervezési minták)**
(OHIM) (képviseli: A. Folliard-Monguiral, meghatalmazotti minőségben)

alperes ellen,

* Az eljárás nyelve: angol.

másik fél az OHIM fellebbezési tanácsa előtti eljárásban, beavatkozó a Törvényszék előtti eljárásban:

a **Bosch Security Systems BV** (székhelye: Eindhoven [Hollandia], képviselik: C. Gielen, M. Bom és B. van Hunnik ügyvédek),

az OHIM harmadik fellebbezési tanácsának 2008. február 11-i, a Bosch Security Systems és a Shenzhen Taiden Industrial Co. Ltd között folyamatban lévő megsemmisítési eljárással kapcsolatban hozott határozata (R 1437/2006-3. sz. ügy) ellen benyújtott kereset tárgyában,

A TÖRVÉNYSZÉK (második tanács),

tagjai: I. Pelikánová elnök (előadó), K. Jürimäe és S. Soldevila Fragoso bírák,

hivatalvezető: C. Kantza tanácsos,

tekintettel a Törvényszék Hivatalához 2008. április 25-én benyújtott keresetlevélre,

tekintettel az OHIM-nak a Törvényszék Hivatalához 2008. július 25-én benyújtott válaszbeadványára,

tekintettel a beavatkozónak a Törvényszék Hivatalához 2008. augusztus 4-én benyújtott válaszbeadványára,

a 2010. január 19-i tárgyalást követően,

meghozta a következő

Ítéletet

A jogvita előzményei

- ¹ A felperes Shenzhen Taiden Industrial Co. Ltd jogosultja a 214/903-0001. sz. alatt lajstromozott, 2004. augusztus 11-én bejelentett formatervezési mintának, amelynek vonatkozásában a 2004. április 22-i elsőbbséget igényli (a továbbiakban: vitatott

formatervezési minta). A vitatott formatervezési minta – amelyet távközlési berendezések esetében kívánnak az alkalmazni – megjelenítése a következő:

1.1

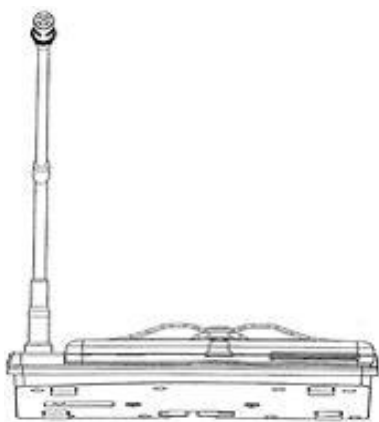

1.2

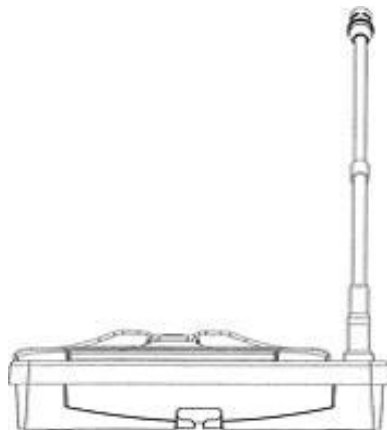

1.3



1.4

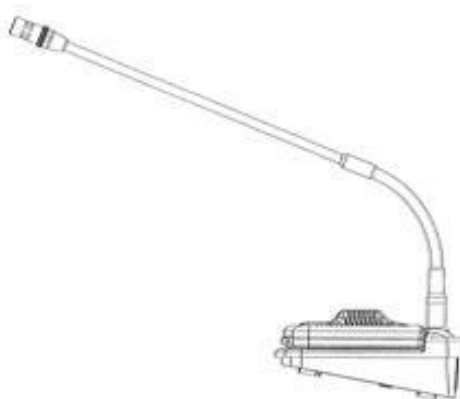

1.5

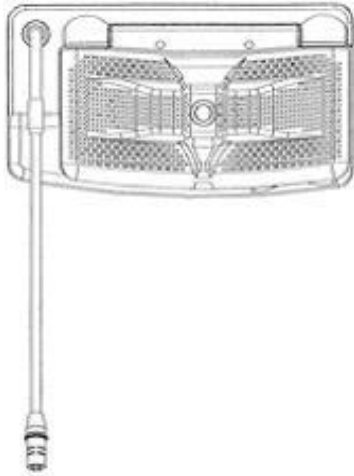

1.6



1.7

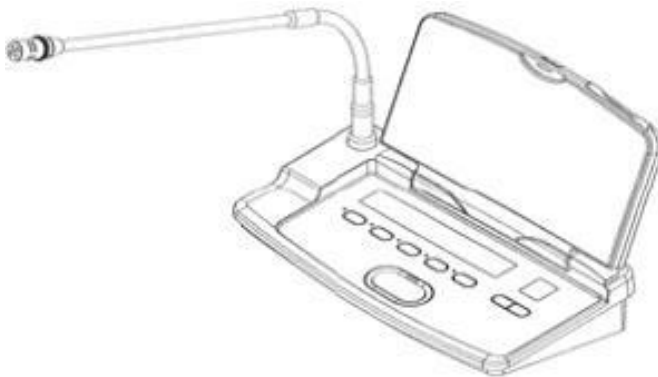

- 2 A beavatkozó Bosch Security Systems BV 2005. szeptember 2-án a Belső Piaci Harmonizációs Hivatal (védjegyek és formatervezési minták) (OHIM) előtt a vitatott

formatervezési minta megsemmisítése iránti kérelmet terjesztett elő a közösségi formatervezési mintáról szóló, 2001. december 12-i 6/2002/EK tanácsi rendelet (HL 2002. L 3, 1. o.; magyar nyelvű különkiadás 13. fejezet, 27. kötet, 142. o.) 25. cikke (1) bekezdésének b) pontja alapján. A megsemmisítési kérelemben a beavatkozó azt állította, hogy a vitatott formatervezési minta nem új, és nem rendelkezik a 6/2002 rendelet 5. és 6. cikkével együttesen értelmezett 4. cikke értelmében vett egyedi jelleggel.

- 3 Megsemmisítési kérelme alátámasztására a beavatkozó a DM/055655. sz. alatt 2000. május 17-én lajstromozott nemzetközi formatervezési mintára hivatkozott, amely a Szellemi Tulajdon Világszervezete (WIPO) 2000. május 31-i Közlönyében történő közzététele révén jutott nyilvánosságra, és amelyet „konferenciarendszerekhez készült egységek” esetében kell alkalmazni (a továbbiakban: nemzetközi formatervezési minta). A nemzetközi formatervezési minta megjelenítése a következő:

1.1

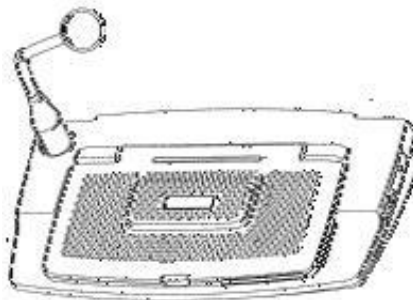

1.2

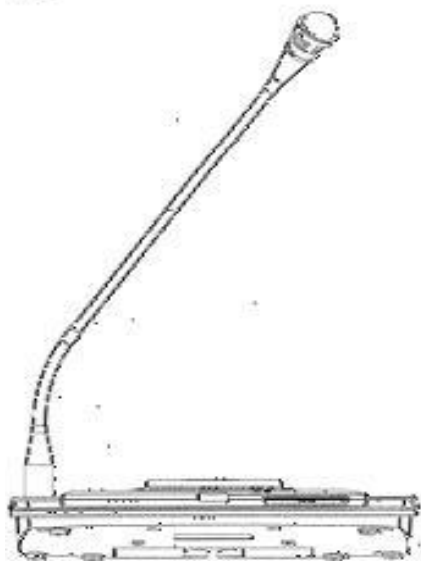

1.3

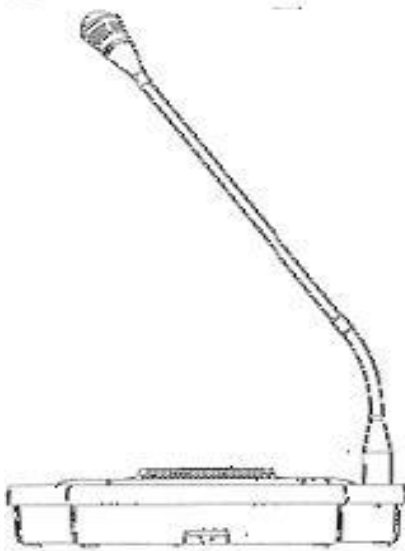

1.4

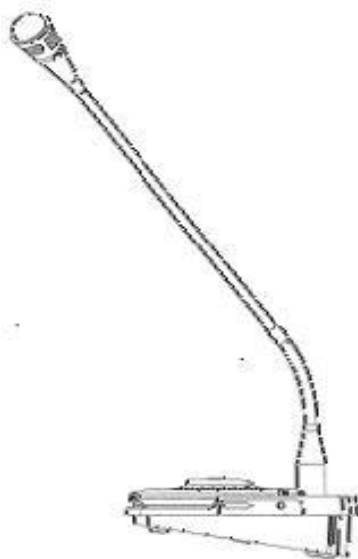

1.5

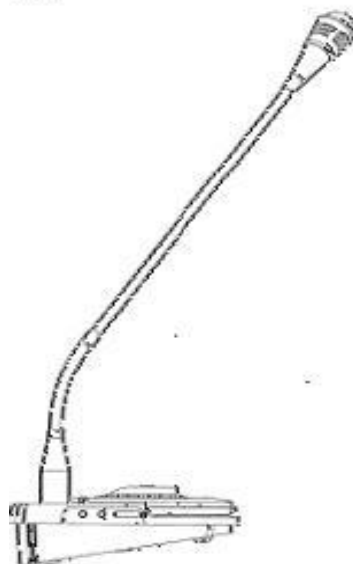

1.6

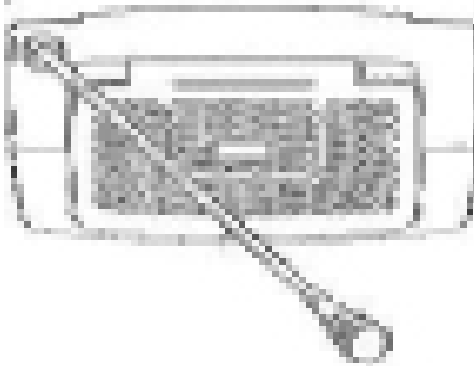

1.7



- 4 A beavatkozó bemutatott továbbá egy prospektust, a sajtóból származó kivonatokat, valamint 2000-ben és 2001-ben megjelent hirdetéseket, amelyek olyan konferenciaegység formatervezési mintáját (a továbbiakban: a 4. pontban szereplő formatervezési minta) ábrázolták, amely szerinte azonos a nemzetközi formatervezési mintával. A beavatkozó által közölt nézetek között az alábbiak szerepeltek:



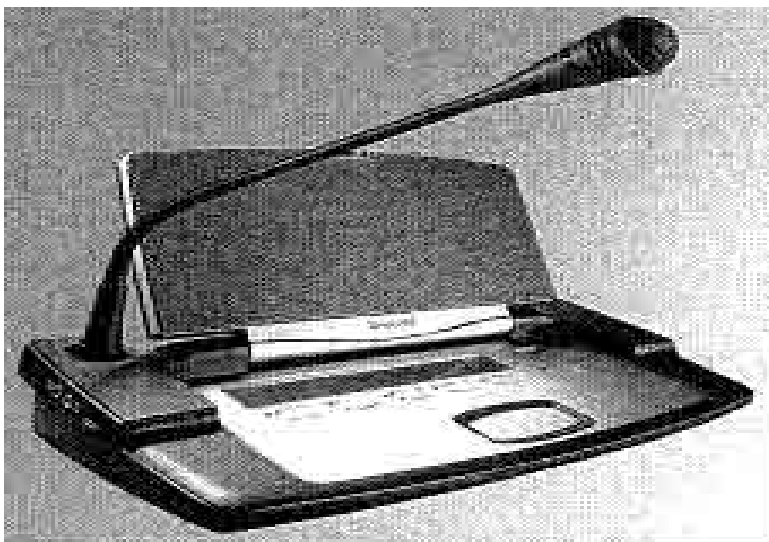

- 5 Az OHIM törlési osztálya 2006. szeptember 15-i határozatával a megsemmisítési kérelmet elutasította.

- 6 A beavatkozó 2006. november 6-án fellebbezést nyújtott be az OHIM előtt a törlési osztály határozata ellen a 6/2002 rendelet 55–60. cikke alapján.

- 7 Az OHIM harmadik fellebbezési tanácsa 2008. február 11-i határozatával (a továbbiakban: megtámadott határozat) a fellebbezésnek helyt adott. Az egyrésztől a vitatott formatervezési minta, másrésztől a 4. pontban szereplő formatervezési minta két nézetével együttesen vizsgált nemzetközi formatervezési minta összehasonlítása keretében a fellebbezési tanács kezdetben úgy vélte, hogy a vitatott formatervezési minta új, mivel a szóban forgó formatervezési minták nem azonosak, és a közöttük lévő különbségek nem jelentéktelenek. Ezt követően azonban – hivatkozva a konferenciaegységbe építendő formatervezési minta kidolgozása során megnyilvánuló viszonylag nagy alkotói szabadságfokra – arra a következtetésre jutott, hogy a szóban forgó formatervezési minták közötti különbségek nem kellően észlelhetők ahhoz,

hogy a tájékozott használóra eltérő összbenyomást tegyenek. Következésképpen a fellebbezési tanács azt a következtetést vonta le, hogy a vitatott formatervezési minta nem rendelkezik egyéni jelleggel.

A felek kérelmei

- 8 A felperes keresetében azt kéri, hogy a Törvényszék:
 - helyezze hatályon kívül a megtámadott határozatot;
 - az OHIM-ot kötelezze a költségek, beleértve a felperesnél a fellebbezési tanács előtti eljárás keretében felmerült költségek viselésére.

- 9 Az OHIM azt kéri, hogy a Törvényszék:
 - utasítsa el a keresetet;
 - a felperest kötelezze a költségek viselésére.

10 A beavatkozó azt kéri, hogy a Törvényszék:

- utasítsa el a keresetet;

- hagyja helyben a megtámadott határozatot;

- a felperest kötelezze a költségek, beleértve a beavatkozóknál a fellebbezési tanács és a törlési osztály előtti eljárás keretében felmerült költségek viselésére.

11 A tárgyaláson a beavatkozó visszavonta második kérelmét, valamint harmadik kérelmét annyiban, amennyiben az a törlési osztály előtti eljárásban felmerült költségekre vonatkozott.

A jogkérdésről

12 A felperes két jogalapra hivatkozik, amelyek közül az első a 6/2002 rendelet 63. cikke (1) bekezdésének megsértésén, a második pedig ugyanezen irányelv 4. cikke (1) bekezdésének és 6. cikkének megsértésén alapul.

A 6/2002 rendelet 63. cikke (1) bekezdésének megsértésén alapuló első jogalapról

A felek érvei

- ¹³ A felperes szerint a fellebbezési tanács megsértette a 6/2002 rendelet 63. cikkének (1) bekezdését, mivel olyan tényeket vett figyelembe, amelyeket a beavatkozó nem bizonyított. Egyrészt a beavatkozó nem bizonyította a prospektus és a 4. pontban szereplő formatervezési mintát ábrázoló egyéb dokumentumok nyilvánosságra jutását, azaz nem terjesztett elő olyan bizonyítékokat, amelyek a közzétételük napját és címzettjeik kilétét igazolnák. Másrészt a beavatkozó nem bizonyította, hogy a 4. pontban szereplő formatervezési minta azonos a nemzetközi formatervezési mintával, és ezért nem bizonyította a korábbi egyetlen formatervezési minta létezését. Márpedig míg a 4. pontban szereplő formatervezési minta bizonyos ábrázolásai a konferenciaegységet felhajtott hangszóróval jelenítik meg, a nemzetközi formatervezési minta egyáltalán nem tartalmaz ilyen ábrázolást.

- ¹⁴ Az OHIM és a beavatkozó vitatják a felperes érveit.

A Törvényszék álláspontja

- 15 A kereset szövege szerint az első jogalap a 6/2002 rendelet 63. cikke (1) bekezdésének megsértésén alapul, amely szerint a megsemmisítési eljárásban az OHIM a vizsgálat során a felek által előterjesztett tényálláshoz és kérelmekhez kötve van.
- 16 A felperes azonban lényegében a beavatkozó által egyetlen korábbi formatervezési mintaként bemutatott mintával kapcsolatos bizonyítékok elégtelenségére hivatkozik. Figyelembe kell tehát venni, hogy az első jogalap két kifogásból áll, amelyek valójában egyrészt a 4. pontban szereplő formatervezési minta nyilvánosságra jutása vonatkozásában a 6/2002 rendelet 6. cikke (1) bekezdésének és 7. cikkének megsértésén, másrészt pedig a 4. pontban szereplő formatervezési minta és a nemzetközi formatervezési minta hasonlóságának a fellebbezési tanács által történő megállapítása vonatkozásában az említett rendelet 6. cikke (1) bekezdésének megsértésén alapulnak.
- A 4. pontban szereplő formatervezési minta nyilvánosságra jutása
- 17 A 6/2002 rendelet 6. cikke (1) bekezdésének b) pontja szerint a közösségi formatervezési mintának egyéni jellege van, ha bármely nyilvánosságra jutott mintához képest a tájékozott használóra eltérő összbemutatót tesz a lajstromozás alapján oltalomban részesülő közösségi formatervezési minta esetén a bejelentés bejelentési napját – elsőbbség igénylése esetén az elsőbbség napját – megelőzően.

- 18 A 6/2002 rendelet 7. cikke pontosítja, hogy a formatervezési mintát nyilvánosságra jutottnak kell tekinteni, ha a 6/2002 rendelet 6. cikke (1) bekezdésének b) pontjában említett időpontot megelőzően a lajstromozást követő közzététellel, egyéb közlés útján, kiállítással, kereskedelmi forgalomba hozatallal vagy bármilyen más módon bárki számára hozzáférhetővé vált, kivéve ha ezek az események a rendes üzletvitel során ésszerűen nem juthattak az érintett ágazaton belül az Európai Unióban működő szakmai körök tudomására.
- 19 A jelen ügyben meg kell vizsgálni, hogy az OHIM elé terjesztett adatokból következik-e, hogy a 4. pontban szereplő formatervezési minta 2004. április 22-ét, azaz a vitatott formatervezési mintára vonatkozóan a felperes által igényelt elsőbbség napját megelőzően nyilvánosságra jutott.
- 20 E vonatkozásban az *El Instalador de Telecomunicación* című spanyol szakfolyóiratból származó, a beavatkozó által a törlési osztály előtt bemutatott kivonatból kiderül, hogy a „Concentus” elnevezésű konferenciaegységet, amelynek külső megjelenése megfelel a 4. cikkben szereplő formatervezési mintáénak, a 2000-ben Madridban megrendezett Matelec vásáron mutatták be a nyilvánosságnak. A beavatkozó által a törlési osztály elé terjesztett további hirdetések és sajtókivonatok ugyanilyen elnevezésű konferenciaegységre hivatkoznak, és olyan fényképeket tartalmaznak, amelyek – jóllehet eltérő nézőpontokból és eltérő szintű részletességgel készültek – megfelelnek az *El Instalador de Telecomunicación* folyóirattól származó kivonatban szereplő konferenciaegységnek.
- 21 E körülmények között meg kell állapítani, hogy a beavatkozó bizonyította az OHIM előtt, hogy a 4. pontban szereplő formatervezési minta 2000 óta – szakvásáron, valamint a szaksajtóban – nyilvánosságra jutott. Márpedig a konferenciaegység ágazatára szakosodott, az Unióban tevékenykedő szakmai körök a rendes üzletvitel során figyelemmel kísérik a vásárokat és az ágazatra szakosodott szakfolyóiratokat.

22 A fentiek alapján azt a következtetést kell levonni, hogy a beavatkozó bizonyította az OHIM előtt, hogy a 4. pontban szereplő formatervezési minta 2004. április 22. előtt, azaz a vitatott formatervezési minta vonatkozásában igényelt elsőbbség napját megelőzően nyilvánosságra jutott. Következésképpen a 4. pontban szereplő formatervezési mintát a fellebbezési tanács figyelembe vehette, a jelen kifogást tehát el kell utasítani.

– A 4. pontban szereplő formatervezési minta és a nemzetközi formatervezési minta közötti hasonlóságról

23 Mivel a 6/2002 rendelet 6. cikkének (1) bekezdése a szóban forgó formatervezési minták által tett összbnyomások közötti különbségre hivatkozik, a közösségi formatervezési minta egyéni jellegének vizsgálata nem végezhető el különböző korábbi formatervezési minták különös elemeire tekintettel.

24 Következésképpen össze kell hasonlítani egymással egyrésről a vitatott közösségi formatervezési minta által tett összbnyomást, másrésről pedig a megsemmisítést kérő által hivatkozott korábbi formatervezési minták mindegyike által tett összbnyomást.

25 A szóban forgó formatervezési minták által tett összbnyomások összehasonlításának kötelezettsége nem zárja ki, hogy figyelembe vegyenek – a korábbi azonos formatervezési minta megjelenítéseiként – olyan elemeket, amelyek különböző módokon jutottak nyilvánosságra, különösen egyrésről a lajstromozás közzététele révén, másrésről pedig olyan termék nyilvánosság részére történő bemutatásával, amely megtestesíti a lajstromozott formatervezési mintát. Valamely formatervezési minta

lajstromozásának célja ugyanis kizárólagos jog megszerzése többek között az azt megtestesítő termék előállítására és értékesítésére vonatkozóan, amiből következik, hogy a lajstromozási kérelemben szereplő ábrázolások általában szorosan kapcsolódnak a piacon forgalmazott termék megjelenéséhez.

- 26 E körülmények között meg kell vizsgálni, hogy a jelen ügyben a nemzetközi formatervezési minta és a 4. pontban szereplő formatervezési minta – amelyekre a beavatkozó az OHIM előtt hivatkozott – ténylegesen ugyanazon korábbi formatervezési mintát jelenítik-e meg.
- 27 E tekintetben az egyrészt a nemzetközi formatervezési minta, másrészt pedig a 4. pontban szereplő formatervezési minta OHIM előtt bemutatott különböző nézeteinek vizsgálata nem fed fel olyan elemeket, amelyek arra utalnának, hogy a két formatervezési minta eltér az ábrázolt áru megjelenését illetően. Bár ezen összefüggésben igaz, hogy a nemzetközi formatervezési minta ábrázolásai nem tartalmazzák a készülék olyan nézetét, ahol felhajtott fedéllel lenne látható, és hogy a 4. pontban szereplő formatervezési minta különböző nézetei a készüléket általában az utóbbi helyzetben mutatják, a csuklós – és ily módon felhajtható – fedél jelenléte kitűnik a nemzetközi formatervezési minta 1.1. és 1.6. nézetéből.
- 28 Következésképpen, jóllehet a 4. pontban szereplő formatervezési minta a nemzetközi formatervezési mintához képest kiegészítő elemeket tartalmaz a fedél belsejét és a készülék központi részének az említett fedéllel fedett felső felületét illetően, az magában hordozza a nemzetközi formatervezési minta megjelenésének valamennyi aspektusát.
- 29 Ezenfelül a felperes a nemzetközi formatervezési minta és a 4. pontban szereplő formatervezési minta azonossága bizonyítékának általánosságban történő vitatására szorítkozik, anélkül hogy akár az őket megkülönböztető különös jellemzőkkel

kapcsolatos érveket terjesztene elő, akár más olyan adatokat, amelyek arra utalnának, hogy ténylegesen nem két megjelenítésről, hanem egyazon formatervezési mintáról van szó.

- 30 E körülmények között azt a következtetést kell levonni, hogy a fellebbezési tanács jogosan vélhette úgy, hogy a nemzetközi formatervezési minta és a 4. pontban szereplő formatervezési minta ugyanazon korábbi formatervezési minta különböző ábrázolásai (a továbbiakban: korábbi formatervezési minta).
- 31 Következésképpen a jelen kifogást, és ily módon az első jogalapot teljes egészében el kell utasítani.

A 6/2002 rendelet 4. cikke (1) bekezdésének és 6. cikkének megsértésén alapuló második jogalapról

A felek érvei

- 32 A felperes arra hivatkozik, hogy a fellebbezési tanács megsértette a 6/2002 rendelet 4. cikkének (1) bekezdését és 6. cikkét annak megállapításával, hogy a vitatott formatervezési minta a tájékozott használóra tett összbenyomásra tekintettel nem rendelkezik egyéni jelleggel.

- 33 Először is az informatika körébe tartozó berendezések területén a szerző szabadságát korlátozza e készülékek funkcionalitása, valamint a csökkentett méretű, lapos, négyszögletes, és gyakran csuklós elemeket tartalmazó készülékeket előtérbe helyező általános tendencia.
- 34 Márpedig mivel a tájékozott használó ismeri a szóban forgó árukat, tudomással bír az említett korlátokról. Ily módon a formatervezési minta által tett összbemutatóban nagyobb jelentőséget tulajdonít az esztétikai, önkényes vagy rendkívüli elemeknek, mint a funkcionális elemeknek.
- 35 Másodszer – a konferenciaegység kialakítását érintő korlátozásokra és tendenciára tekintettel – a vitatott formatervezési minta által tett összbemutató nem annak alapvető kialakítása vagy a funkcionális elemekkel kapcsolatos részletek határozzák meg. Ily módon a tájékozott használó megítélése szerint a vitatott formatervezési mintát esztétikai szempontból először is különösen a jobb oldalon elhelyezett csuklós hangszóró és a bal oldalon található kis panel által eredményezett aszimmetrikus megjelenés, ezenfelül a készülék tetején lévő csuklós hangszórón található, stilizált sást ábrázoló díszítés, végül pedig a mikrofonfej és a mikrofon szára alapjának formája jellemzi.
- 36 Harmadszor a vitatott formatervezési minta és a korábbi formatervezési minta közötti összehasonlítást illetően a fellebbezési tanács a funkcionális vagy technikai megfontolások által meghatározott hasonlóságokra támaszkodott, és nem az összbemutatóra, amelyben az esztétikai hatású elemek nagyobb jelentőséggel bírnak. Márpedig a szóban forgó formatervezési minták éppen ezen elemek tekintetében különböznek, mivel a korábbi formatervezési mintát különböző elemek szimmetrikus elrendezése jellemezte, és tetejét nem díszítette stilizált sás.

- 37 Ugyanígy a szóban forgó formatervezési minták több – az összbenyomás szempontjából bizonyos jelentőséggel bíró – részletben különböznek. E különbségek a hangszórón, a mikrofonon, a mikrofonszáron, a konferencia egység központi részének oldalain és hátulján található szellőzőnyílások formáját érintik.
- 38 A felperes hozzáteszi, hogy a felhajtható csuklós hangszórónak mindkét formatervezési minta esetében való jelenléte tisztán funkcionális vonás, amely az informatikai ágazatba tartozó számos készülék – úgymint a hordozható számítógépek vagy mobiltelefonok – esetében megtalálható. Hasonlóképpen, a mikrofont bal oldalra kellett helyezni, hogy ne akadályozza a hangszóró felnyitását, és annak figyelembevétele érdekében, hogy a használók többsége jobbkezes. Ugyanezen okból a kártyaolvasót a jobb elülső részen kellett elhelyezni.
- 39 Egyébiránt azon érv, amely szerint a fedeleket érintő különbségek a fedél felhajtását követően nem láthatók, nem releváns, mivel a vitatott formatervezési minta hét nézete közül csupán egyre vonatkozik, tehát nem az utóbbi által tett összbenyomáson nyugszik. Ezenkívül a szóban forgó díszítés a fedél felhajtott állapotában is látható, mivel azt a készülék hátuljának egyik eleme sem fedi el.
- 40 Az OHIM és a beavatkozó vitatja a felperes érveit.

A Törvényszék álláspontja

- 41 A 6/2002 rendelet 4. cikkének (1) bekezdése szerint a formatervezési minta akkor részesülhet közösségi formatervezésiminta-oltalomban, ha új és egyéni jellegű.
- 42 Ahogyan már említésre került, a 6/2002 rendelet 6. cikke (1) bekezdésének b) pontjából következik, hogy a lajstromozott közösségi formatervezési mintának egyéni jellege van, ha bármely nyilvánosságra jutott formatervezési mintához képest a tájékozott használóra eltérő összbenyomást tesz a bejelentés bejelentési napját – elsőbbség igénylése esetén az elsőbbség napját – megelőzően. A 6/2002 rendelet 6. cikkének (2) bekezdése ezenkívül pontosítja, hogy az egyéni jelleg megítélésakor figyelembe kell venni, hogy a szerző milyen alkotói szabadságfokkal alakíthatta ki a mintát.
- 43 Végül a 6/2002 rendelet 14. preambulumbekkezdéséből következik, hogy a formatervezési minta egyéni jellege megítélésakor figyelembe kell venni annak a terméknek a természetét, amelyre a mintát alkalmazzák, illetve amelyben a minta megtestesül, és különösen a termék szerinti iparág sajátosságait.
- 44 A jelen esetben – ahogyan az első jogalap vizsgálatából következik – a korábbi formatervezési minta 2004. április 22-ét – a vitatott formatervezési minta esetében igényelt elsőbbség időpontját – megelőzően jutott nyilvánosságra.
- 45 E körülmények között meg kell vizsgálni, hogy a tájékozott használó szempontjából és a konferenciaegység szerzőjének alkotói szabadságfokára tekintettel a vitatott

formatervezési minta által tett összbnyomás különbözik-e a korábbi formatervezési minta által tett összbnyomástól.

– A tájékozott használóról

- ⁴⁶ A tájékozott használó fogalmának értelmezését illetően meg kell állapítani, hogy a „használói” minőség feltételezi, hogy az érintett személy használja azt az árut, amelyben a formatervezési minta megtestesül, annak a célnak megfelelően, amelyre az említett árut szánták.
- ⁴⁷ A „tájékozott” jelző ezenkívül azt sugallja, miszerint a használó – anélkül, hogy tervező vagy technikai szakértő lenne – ismeri az érintett ágazatban jelen lévő különböző formatervezési mintákat, bizonyos fokú ismeretekkel rendelkezik az említett formatervezési mintákat rendszerint alkotó elemek vonatkozásában, és az érintett áruk irányában megnyilvánuló érdeklődése folytán azok használata során viszonylag magas fokú figyelmet tanúsít.
- ⁴⁸ Mindazonáltal a felperes állításával ellentétben e körülmény nem vonja maga után, hogy a tájékozott használó – az érintett áru használata révén felhalmozott tapasztalátán túl – képes megkülönböztetni egymástól az áru megjelenésének azon aspektusait, amelyeket annak technikai funkciója követelt meg, és azokat, amelyek önkényesek.
- ⁴⁹ A jelen ügyben a fellebbezési tanács a megtámadott határozat 18. pontjában megállapította, hogy a tájékozott használó lehet „bárki, aki rendszeresen részt vesz olyan

konferenciákon vagy hivatalos értekezleteken, amelyek során az egyes résztvevők az asztalon eléjük helyezett, mikrofonnal ellátott konferenciaegységgel rendelkeznek”.

- 50 E fogalom meghatározás megfelel a tájékozott használó fent bemutatott fogalmának. Valamely konferencia vagy értekezlet résztvevője ugyanis a konferenciaegységet céljának megfelelően használja, ami – a közlések átvitele és a kapcsolódó funkciók, úgy mint a szavazás vagy a személyek azonosítása révén – elősegíti a résztvevők közötti eszme- és információcserét. Így a tájékozott használó a konferenciákon vagy értekezleteken való rendszeres részvétele folytán megismeri a különböző típusú konferenciaegységeket, valamint az azokat rendszerint alkotó elemeket. Egyébiránt amennyiben a használónak meg kell ismerkednie valamely konferenciaegység különböző funkcióival és felhasználói felületével annak érdekében, hogy az be tudja tölteni funkcióját, az érintett árukkal szembekerülve viszonylag magas fokú figyelmet tanúsít.

– A szerző alkotói szabadságfokáról

- 51 A megtámadott határozat 21. pontjában a fellebbezési tanács úgy vélte, hogy jöllehet bizonyos elemeknek jelen kell lenniük a konferenciaegységben annak érdekében, hogy az betöltse funkcióját, a konferenciaegység szerzőjének alkotói szabadságfoka viszonylag magas.
- 52 E következtetés megalapozottságának vitatása céljából a felperes egyrészt arra hivatkozik, hogy a konferenciaegység számos elemét, valamint azok elrendezését a készülék technikai funkciója követeli meg, másrészt pedig arra, hogy a fennálló

általános tendencia előtérbe helyezi a csökkentett méretű, lapos, négyszögletes, és gyakran csuklós elemeket tartalmazó készülékeket.

- 53 Az első körülményt illetően kétségtelenül helytálló, hogy alapvető funkciójának betöltéséhez a konferenciaegységnek legalább hangszóróval és mikrofonnal kell rendelkeznie, amelyek olyan irányban találhatóak, hogy a használó hallja a hangszóró által kibocsátott hangot, és az általa mondottakat a mikrofon venni tudja. Hasonlóképpen szükségesek a használó számára elérhető nyomógombok, különösen a mikrofon bekapcsolásához és a hangszóró hangerejének szabályozásához. Egyébiránt amennyiben a konferenciaegységek kapcsolódó funkciókkal is rendelkeznek, funkcionális szempontból olyan elemek is szükségesnek bizonyulhatnak, mint a szavazógombok, a képernyő vagy a kártyaolvasó.
- 54 Ahogyan azonban az OHIM és a beavatkozó előadják, e megkötések bizonyos elemeknek a konferenciaegységben való jelenlétét érintik, de jelentős mértékben nem befolyásolják azok kialakítását, és ily módon magának a konferenciaegységnek a megjelenését. Különösen nem tűnik úgy, hogy bármilyen csuklós elem lenne szükséges a készülék valamely funkciójának biztosításához.
- 55 E következtetést erősíti a beavatkozó által az OHIM előtt bemutatott formatervezésiminta-gyűjtemény, amely olyan konferencia egységeket sorol fel, amelyek különféle formája és elrendezése jelentősen különbözik a vitatott formatervezési minta esetében használtaktól. Ily módon az adott mintától függően a mikrofont száron vagy anélkül, a készülék központi részének jobb vagy bal oldalán vagy annak közepén helyezték el. Hasonlóképpen, bár a kártyaolvasó rendszerint jobb oldalon található, általában nem a konferenciaegység hangszórójába, hanem magának a készüléknek a központi részébe építik be. Ezenkívül bármilyen csuklós elem jelenléte inkább kivételt jelent, mint főszabályt.

- 56 Ezzel szemben a felperes nem terjesztett elő azon állítását alátámasztó bizonyítékokat, amely szerint a technikai vagy funkcionális követelmények jelentősen korlátozzák valamely konferenciaegység tervezőjének alkotói szabadságfokát.
- 57 E körülmények között a fenti állítás nem fogadható el.
- 58 A csökkentett méretű, lapos, négyszögletes, és gyakran csuklós elemeket tartalmazó készülékeket előnyben részesítő állítólagos általános tendenciát illetően meg kell jegyezni, hogy annak felismerése, hogy valamely formatervezési minta követi-e az adott területet érintő általános formatervezési tendenciát, legfeljebb az érintett formatervezési minta esztétikai érzékelése vonatkozásában releváns, és ily módon esetlegesen befolyással lehet azon áru kereskedelmi sikerére, amelyhez felhasználták. Irreleváns azonban az érintett formatervezési minta egyéni jellegének vizsgálata keretében, amely annak vizsgálatára irányul, hogy az említett minta által tett összbemutató – esztétikai vagy kereskedelmi megfontolásoktól függetlenül – eltér-e a korábban nyilvánosságra jutott formatervezési minták által tett összbemutatóktól.
- 59 Összefoglalva, a felperes nem támasztotta alá az általa állított tendencia létezését, mivel nem mutatott be példákat olyan konferenciaegységekre, amelyek az általa hangsúlyozott jellemzőket mutatnák. Ráadásul állításának hihetőségét megkérdőjelezi a beavatkozó által az OHIM elé terjesztett formatervezésiminta-gyűjtemény. A közölt adatok ugyanis különböző formájú, négyszögletes, háromszögletű, kerek, illetve eltérő méretű konferenciaegységeket említene, amelyek nagy része nem rendelkezik hangszóróval vagy csuklós elemmel.
- 60 A felperes ezen összefüggésben a csuklós képernyővel ellátott hordozható számítógépeket és mobiltelefonokat, valamint a lapos képernyős televíziókészülékeket is

megemlíti. Mivel azonban a formatervezési minta egyéni jellege vizsgálatának figyelembe kell vennie az általa megtestesített áru jellegét, e példák nem relevánsak.

- 61 A csuklós hangszóró ugyanis lehetővé teszi a készülék méretének csökkentését, ami az egyik alapvető jellemző a hordozható számítógépek és telefonok esetében. Hasonlóképpen a lapos képernyő lehetővé teszi a televíziókészülék mélységének jelentős csökkentését, és ily módon megkönnyíti annak elhelyezését. Ezzel szemben a konferenciaegységet általában nem arra tervezik, hogy hordozható legyen, és a lapos forma választása nem jár jelentős következményekkel az elhelyezéséhez szükséges helyet illetően. Nem tűnik tehát úgy, hogy valamely konferenciaegységre ugyanazon megkötések vonatkoznának, mint a felperes által említett készülékekre.
- 62 A fentiekre tekintettel azt a következtetést kell levonni, hogy a fellebbezési tanács nem tévedett, amikor úgy ítélte meg, hogy valamely konferenciaegység szerzőjének viszonylag magas az alkotói szabadságfoka.

– A szóban forgó két formatervezési minta által tett összbnyomás összehasonlításáról

- 63 A konferenciaegység szerzőjének alkotói szabadságfoka kapcsán az imént kifejtettekre tekintettel meg kell állapítani, hogy a vitatott formatervezési minta által tett összbnyomást az alábbi elemek határozzák meg:

- a készülék négyzetes központi része, amely tetejének felszíne a használó irányába lejt;

- négyzetes csuklós hangszóró, amely a készülék központi része felső felületének jelentős részét fedi, és kártyaolvasót tartalmaz;

- több nyomógombot és képernyőt magában foglaló panel, amelyet – lehajtott állapotában – a csuklós hangszóró fed;

- bal oldalon elhelyezett, hajlított szárú mikrofon.

⁶⁴ Ezenfelül a hangszóró fedelén stilizált díszítés található. Mindazonáltal, még ha ezen elem részét is képezi a vitatott formatervezési minta által tett összbnyomásnak, szerepe kevésbé jelentős, mint a fenti 63. pontban felsorolt elemeké.

⁶⁵ Ahogyan ugyanis a fellebbezési tanács a megtámadott határozta 20. pontjában rámutatott, a konferencia egység használata során a hangszórót felhajtják annak érdekében, hogy betölthesse feladatát. Következésképpen a szóban forgó díszítés a készülék hátuljára, tehát a használó közvetlen látóterén kívülre kerül, ami maga után vonja, hogy nincs jelentősebb hatással az utóbbi érzékelésére. A használó legfeljebb a vele szemben elhelyezkedő használók készülékének hátulján érzékelheti ugyanazon díszítést. Az ilyen érzékelésre azonban általában távolról kerül sor, amiből következik, hogy a hangszóró fedele kialakításának részletei kevésbé láthatók.

- 66 A fentiekén túl azt is meg kell jegyezni, hogy a felperes állításával ellentétben a hangszóró fedele korlátozott láthatóságának figyelembevétele nem ellentétes azzal a szabállyal, amely szerint a vitatott formatervezési minta által a tájékozott használóra tett összbnyomást kell megítélni. E benyomás meghatározása során ugyanis szükségszerűen a szóban forgó áru használatának módjára és különösen az ennek alkalmával rajta végzett műveletekre is tekintettel kell lenni.
- 67 A felperes által kiemelt többi elem irreleváns. Egyrésztől ugyanis a csuklós hangszóró elhelyezésének enyhén aszimmetrikus megjelenése sokkal kevésbé szembetűnő, mint magának az említett hangszórónak a jelenléte. Ráadásul még annak feltételezése esetén is, hogy a tájékozott használó jelentős jellemzőként érzékeli a konferenciaegység aszimmetriáját, az mindenekelőtt a mikrofonszár oldalsó, azaz aszimmetrikus elhelyezése miatt lenne így.
- 68 Másrésztől a mikrofonfej és a mikrofonszár talpának formája a konferenciaegység megjelenésének olyan kisebb elemeit képezik, amelyek nem keltik fel a tájékozott használó figyelmét, ahogyan azt a fellebbezési tanács a megtámadott határozat 19. pontjában megállapította.
- 69 A korábbi formatervezési minta által tett összbnyomásra rátérve, azt alapvetően a fenti 63. pontban felsorolt vonások határozzák meg. Az egység központi része ugyanis összhatásban négyszögletű, felső részének felülete a használó irányába lejt, és csuklós hangszóróval rendelkezik. A hangszóró ugyanúgy négyszögletes formájú, és szintén kártyaolvasót tartalmaz, amelynek a külső megjelenése azonos. A hangszóró alatt található panel – mind különböző elemei formáját, mind azok elrendezését illetően – megfelel a vitatott formatervezési mintán ugyanott elhelyezett panelnek. Az utóbbihoz hasonlóan a korábbi formatervezési mintát is ellátták bal oldalra helyezett, száras mikrofonnal.

- 70 Ahogyan azt a fellebbezési tanács a megtámadott határozat 20. pontjában kimondta, a szóban forgó két formatervezési minta közötti egyetlen olyan különbség, amely bizonyos relevanciával bírhat, a csuklós hangszóró fedelét érinti, mivel a korábbi formatervezési mintát nem látták el a vitatott formatervezési mintában megjelenő díszítéssel.
- 71 Egyrésztől azonban e különbség nem különösebben hangsúlyozott tekintettel arra, hogy mindkét formatervezési minta fedele domború, és a formatervezési minta díszítése erősen stilizált.
- 72 Másrésztől – ahogyan a fenti 64. és 65. pontban is megállapításra került – e megkülönböztető elem jelentőségét csökkenti az a körülmény, hogy a konferenciaegység fedele alig látható akkor, amikor a készülék használatban van.
- 73 Következésképpen meg kell állapítani, hogy a vitatott formatervezési mintán szereplő stilizált díszítés nem alkalmas a megállapított hasonlóságok ellensúlyozására, következésképpen nem elegendő ahhoz, hogy az említett formatervezési mintának egyéni jelleget biztosítson.
- 74 A felperes által – a hangszórón, a mikrofonfejen és a mikrofonszár talpán, valamint a konferenciaegység központi részének oldalain és hátulján található szellőzőnyílások formája kapcsán – említett további különbségek a szóban forgó formatervezési minták által tett összbemutató szempontjából jelentéktelenek. E különbségek ugyanis nem kellően hangsúlyosak ahhoz, hogy a két készüléket a tájékozott használó eltérőként érzékelje, annál is inkább, mivel a konferenciaegységnek nagyrészt olyan elemeit érintik, amelyek nem keltik fel az utóbbi figyelmét.

- 75 A fentiekre tekintettel azt a következtetést kell levonni, hogy a vitatott formatervezési minta és a korábbi formatervezési minta a tájékozott használóra azonos összbonyomást tesz. Ennélfogva a fellebbezési tanács jogosan jutott ugyanerre a megállapításra a megtámadott határozat 20. pontjában, és vonta le belőle azt a következtetést, hogy a vitatott formatervezési minta nem rendelkezett a 6/2002 rendelet 6. cikke értelmében vett egyéni jelleggel.
- 76 A fentiek alapján a második jogalapot, és ily módon a keresetet teljes egészében el kell utasítani.

A költségekről

- 77 Az eljárási szabályzat 87. cikkének 2. §-a alapján a Törvényszék a pervesztes felet kötelezi a költségek viselésére, ha a pernyertes fél ezt kérte. Mivel a felperes pervesztes lett, őt az OHIM és a beavatkozó kérelmének megfelelően a költségek viselésére kell kötelezni.
- 78 Ezenkívül az eljárási szabályzat 136. cikkének 2. §-a értelmében az OHIM fellebbezési tanácsa előtti eljárással kapcsolatban szükségszerűen felmerült költségeket megtérítendő költségeknek kell tekinteni. Következésképpen a beavatkozó kérelmének megfelelően a felperest kell kötelezni a beavatkozó részéről a fentiek kapcsán felmerült költségek viselésére.

A fenti indokok alapján

A TÖRVÉNYSZÉK (második tanács)

a következőképpen határozott:

- 1) **A keresetet elutasítja.**

- 2) **A Shenzhen Taiden Industrial Co. Ltd-t kötelezi a költségek – beleértve a Belső Piaci Harmonizációs Hivatal (védjegyek és formatervezési minták) (OHIM) fellebbezési tanácsa előtti eljárással kapcsolatban a Bosch Security Systems BV részéről szükségszerűen felmerült költségek – viselésére.**

Pelikánová

Jürimäe

Soldevila Fragoso

Kihirdetve Luxembourgban, a 2010. június 22-i nyilvános ülésen.

Aláírások