

**HU**

**HU**

**HU**



EURÓPAI BIZOTTSÁG

Brüsszel, 2010.12.15.  
COM(2010) 746 végleges

2010/0358 (COD)

Javaslat:

**AZ EURÓPAI PARLAMENT ÉS A TANÁCS IRÁNYELVE**

**a kerekes mezőgazdasági vagy erdészeti traktorok kezelőteréről, vezetőhelyéhez történő hozzáférésről, ajtajairól és ablakairól**

**(kodifikált szöveg)**

## INDOKOLÁS

1. A Bizottság a népek Európájának jegyében nagy jelentőséget tulajdonít az uniós joganyag egyszerűsítésének és átláthatóbbá tételének annak érdekében, hogy az a polgárok számára világosabb és könnyebben hozzáférhető legyen, így tovább bővítve a számukra biztosított jogok gyakorlásának lehetőségeit.

Ez a cél nem érhető el mindaddig, amíg számos, sokszor jelentősen módosított rendelkezés részben az eredeti jogi aktusban, részben pedig a későbbi, módosító jogi aktusokban szétszórtan található meg. A hatályos rendelkezések megállapításához így jelentős kutatómunka és számos jogi aktus összevetése szükséges.

Ezen okból, valamint azért, hogy a joganyag egyértelmű és áttekinthető legyen, szükséges a többször módosított jogi aktusok kodifikációja.

2. A Bizottság 1987. április 1-jén úgy határozott<sup>1</sup>, hogy szervezeti egységei számára előírja valamennyi jogi aktusnak a legkésőbb a tizedik módosítást követő kodifikációját, hangsúlyozva, hogy ez minimumkövetelményként értendő, és ezen egységeknek törekedniük kell az illetékességükbe tartozó jogi aktusok kodifikációjának még gyakrabban történő elvégzésére annak érdekében, hogy e jogi aktusok rendelkezései áttekinthetők és könnyen érthetők legyenek.
3. Az 1992. decemberi edinburgh-i Európai Tanács következtetései<sup>2</sup> is megerősítették e követelményt, amennyiben rámutattak a kodifikáció fontosságára, ugyanis a tekintetben, hogy valamely adott helyzetre az adott időben mely jogi aktus alkalmazandó, a kodifikáció jogbiztonságot teremt.

A kodifikációt a szokásos uniós jogalkotási eljárással összhangban kell elvégezni.

Mivel a kodifikáció tárgyát képező jogi aktus érdemben nem módosítható, az Európai Parlament, a Tanács és a Bizottság 1994. december 20-án intézményközi megállapodást kötöttek arról, hogy a kodifikált jogi aktusok elfogadása során gyorsított eljárás alkalmazható.

4. E javaslat célja a kerekes mezőgazdasági vagy erdészeti traktorok kezelőterére, vezetőhelyéhez történő hozzáférésre, ajtajaira és ablakaira vonatkozó tagállami jogszabályok közelítéséről szóló, 1980. június 24-i 80/720/EGK tanácsi irányelv kodifikációja<sup>3</sup>. Az új irányelv a benne foglalt jogi aktusok<sup>4</sup> helyébe lép. E javaslat teljes mértékben megőrzi a kodifikált jogi aktusok tartalmát, és ennek megfelelően, kizárólag a kodifikáció elvégzéséhez szükséges alaki módosítások beillesztésével, azokat pusztán egybefoglalja..

---

<sup>1</sup> COM(87) 868 PV.

<sup>2</sup> Lásd a következtetések A. részének 3. mellékletét.

<sup>3</sup> E kodifikációra a Bizottságnak az Európai Parlamenthez és a Tanácshoz intézett, a közösségi joganyag kodifikációjáról szóló közleménye COM(2001) 645 végleges alapján kerül sor.

<sup>4</sup> Lásd ezen javaslat III. mellékletének A. részét.

5. A kodifikációs javaslatot a 80/720/EGK irányelv és a módosító aktusok előzetes, 22 hivatalos nyelven készült, egységes szerkezetbe foglalt változata alapján az Európai Unió Kiadóhivatala készítette adatfeldolgozó rendszer segítségével. Abban az esetben, ha a cikkek új számozást kaptak, a régi és az új számozás közötti összefüggést a kodifikált irányelv IV. mellékletében található megfelelési táblázat tartalmazza.

Javaslat:

## AZ EURÓPAI PARLAMENT ÉS A TANÁCS IRÁNYELVE

☒ a kerekes mezőgazdasági vagy erdészeti traktorok kezelőteréről, vezetőhelyéhez történő hozzáférésről, aajtajairól és ablakairól ☒

(kodifikált szöveg)  
(EGT-vonatkozású szöveg)

AZ EURÓPAI PARLAMENT ÉS AZ EURÓPAI UNIÓ TANÁCSA,

tekintettel az Európai Unió működéséről szóló szerződésre, és különösen annak ☒ 114 ☒. cikkére,

tekintettel az Európai Bizottság javaslatára,

a jogalkotási aktus tervezete nemzeti parlamenteknek való megküldését követően,

tekintettel az Európai Gazdasági és Szociális Bizottság véleményére<sup>5</sup>,

rendes jogalkotási eljárás keretében,

mivel:



- (1) A kerekes mezőgazdasági vagy erdészeti traktorok kezelőterére, vezetőhelyéhez történő hozzáférésre, aajtajaira és ablakaira vonatkozó tagállami jogszabályok közelítéséről szóló, 1980. június 24-i 80/720/EGK tanácsi irányelvet<sup>6</sup> több alkalommal jelentősen módosították<sup>7</sup>. Az áttekinthetőség és érthetőség érdekében ezt az irányelvet kodifikálni kell.

↓ 80/720/EGK

(2) preambulumbekkezdés  
(kiigazított szöveg)

- (2) ☒ A 80/720/EGK irányelv egyike a mezőgazdasági vagy erdészeti traktorok, azok pótkocsijainak és cserélhető vontatott munkagépeinek, beleértve ezek rendszereit is,

<sup>5</sup> HL C [...], [...], [...] o.

<sup>6</sup> HL L 194., 1980.7.28., 1. o.

<sup>7</sup> Lásd a III. melléklet A. részét.

továbbá alkatrészeinek és önálló műszaki egységeinek típusjövahagyásáról, valamint a 74/150/EGK irányelv hatályon kívül helyezéséről szóló, 2003. május 26-i 2003/37/EK európai parlamenti és tanácsi irányelvvel<sup>8</sup> felváltott 74/150/EGK tanácsi irányelv szerinti EK-típusjövahagyási rendszerre vonatkozó egyedi irányelveknek, és technikai előírásokat állapított meg a kerekes mezőgazdasági vagy erdészeti traktorok kiképzését és felépítését illetően a kezelőtérrel, a vezetőhelyéhez történő hozzáféréssel, ajtajaival és ablakaival kapcsolatban. Ezek a technikai előírások a tagállamok jogszabályainak közelítésére vonatkoztak annak érdekében, hogy a 2003/37/EK irányelv szerinti EK-típusjövahagyási eljárást alkalmazni lehessen minden traktortípus esetében. Következésképpen a 2003/37/EK irányelv által meghatározott, a mezőgazdasági vagy erdészeti traktorok, azok pótkocsijainak és cserélhető vontatott munkagépeinek, beleértve ezek rendszereit is, továbbá alkatrészeinek és önálló műszaki egységeinek típusjövahagyására vonatkozó rendelkezések ezen irányelvre is alkalmazandók. ☒



- (3) Ez az irányelv nem érinti a III. melléklet B. részében meghatározott irányelveknek a nemzeti jogba történő átültetésére és alkalmazására vonatkozó határidőkkel kapcsolatos tagállami kötelezettségeket,

---

↓ 80/720/EGK (kiigazított szöveg)

ELFOGADTÁK EZT AZ IRÁNYELVET:

---

↓ 2010/62/EU 1. cikk, 1. pont

### *1. cikk*

(1) Ezen irányelv alkalmazásában a „traktor” a 2003/37/EK európai parlamenti és tanácsi irányelv 2. cikkének j) pontjában meghatározott traktort jelenti.

Ezen irányelv alkalmazásában a traktorkategóriák a 2003/37/EK irányelv II. mellékletében meghatározott kategóriák.

(2) Ezt az irányelvet a 2003/37/EK irányelv II. mellékletében meghatározott T1, T3 és T4 kategóriájú traktorokra kell alkalmazni.

Ezt az irányelvet nem kell alkalmazni a T4.3 kategóriájú traktorokra, ahol a vezetőülésnek a 2009/144/EK európai parlamenti és tanácsi irányelvben<sup>9</sup> meghatározott ellenőrzési pontja (seat index point) a traktor hosszanti középsíkjától több mint 100 mm-re helyezkedik el.

---

<sup>8</sup> HL L 171., 2003.7.9., 1. o.

<sup>9</sup> HL L 27., 2010.1.30., 33. o.

---

↓ 80/720/EGK (kiigazított szöveg)

## 2. cikk

(1) ☒ Azoknak a traktoroknak a tekintetében, amelyek megfelelnek az az I. mellékletben szereplő előírásoknak, a ☒ tagállamok nem tagadhatják meg az EK-típusjóváhagyás megadását vagy a nemzeti típusjóváhagyás megadását, illetve nem tagadhatják meg a nyilvántartásba vételt vagy nem tilthatják meg az eladást, forgalomba helyezést vagy használatot ☒ : ☒

☒ a) ☒ a kezelőterre;

☒ b) ☒ a vezetőülés megközelíthetőségére (be- és kiszálláskor);

☒ c) ☒ az ajtókra és ablakokra

hivatkozva.

---

↓ 88/414/EGK 2. cikk (kiigazított szöveg)

(2) A tagállamok megtagadhatják olyan traktortípus nemzeti típusjóváhagyásának megadását, amely kezelőtere, a vezetőhelyhez történő hozzáférése, ajtajai és ablakai nem felelnek meg ezen irányelv rendelkezéseinek

---

↓ 80/720/EGK (kiigazított szöveg)

## 3. cikk

Az I. mellékletben előírt követelményeknek a műszaki fejlődéshez történő hozzáigazításához szükséges módosításait a ☒ 2003/37/EK ☒ irányelv ☒ 20. cikkének (3) bekezdésében ☒ ☒ említett ☒ szabályozott eljárásnak megfelelően fogadják el.

## 4. cikk

A tagállamok közlik a Bizottsággal nemzeti joguknak azokat a főbb rendelkezéseit, amelyeket az ezen irányelv által szabályozott területen fogadnak el.

---

↓

## 5. cikk

A III. melléklet A. részében említett irányelvekkel módosított 80/720/EGK irányelv hatályát veszti, a III. melléklet B. részében meghatározott irányelveknek a nemzeti jogba történő

átültetésére és alkalmazására vonatkozó határidőkkel kapcsolatos tagállami kötelezettségek sérelme nélkül.

A hatályon kívül helyezett irányelvre történő hivatkozásokat ezen irányelvre való hivatkozásnak kell tekinteni, és a IV. mellékletben szereplő megfelelési táblázattal összhangban kell értelmezni.

*6. cikk*

Ez az irányelv 2011. május 1-jén lép hatályba.

---

↓ 80/720/EGK 5. cikk

*7. cikk*

Ennek az irányelvnek a tagállamok a címzettjei.

Kelt [...] -ban/-ben,

*az Európai Parlament részéről  
az elnök*

*a Tanács részéről  
az elnök*



## I. MELLÉKLET

### **I. Kezelőtér**

- I.1. A „kezelőtér”: az a legkisebb tér, amelyet szilárd felépítmény határol, és amely a traktor vezetőjének rendelkezésére áll ahhoz, hogy az üléséből a traktort biztonságosan működtesse.

Az „ülés referenciapontja”: az I. függelékben meghatározott referenciapont.

A „referenciasík”: az ülés referenciapontján átmenő, a traktor hosszanti középsíkjával párhuzamos sík.

---

- I.2. A legfeljebb 1150 mm nyomtávú keskeny traktorok és a T4.3 kategóriájú traktorok kivételével a kezelőtérnek minden traktor esetében a referenciapont feletti 400-tól 900 mm-ig terjedő magasságban legalább 900 mm szélesnek kell lennie, és több mint 450 mm-rel a referenciapont előtt kell elhelyezkednie (lásd az 1. és 3. ábrát).

A T4.3 kategóriájú traktorok esetében a kezelőtérnek a referenciapont előtt található 450 mm-es sávban, a referenciaponttól számítva 400 mm magasságban legalább 700 mm teljes szélességgel kell rendelkeznie, és a referenciaponttól számított 900 mm magasságban legalább 600 mm teljes szélességgel kell rendelkeznie.

---

- I.3. A jármű bármely része vagy tartalékalkatrészei nem akadályozhatják a vezetőt a traktor vezetésében.
- I.4. A kormányoszlopnak és a kormánykeréknek valamennyi állásában, →<sub>1</sub> kivéve azokat, amelyek kifejezetten a be- és kiszállást segítik, ← legalább 50 mm távolságra kell lennie a kormánykerék alapja és a traktor szilárd alkatrészei között; a többi irányban ennek a távolságnak legalább 80 mm-nek kell lennie a kormánykerék szélétől, ezt a távolságot a kormánykerék által elfoglalt tértől kell mérni (lásd a 2. ábrát).
- I.5. A vezetőfülke hátsó falának a referenciapont felett 300–900 mm terjedő magasságban legalább 150 mm-rel a függőleges sík mögött kell lennie, amely sík merőleges a referenciasíkra, és amely áthalad a referenciaponton (lásd a 2. és 3. ábrát).

Ennek a falnak legalább 300 mm szélesnek kell lennie az ülés referenciasíkjának mindkét oldalán (lásd a 3. ábrát).

- I.6. A kézi vezérlésű berendezéseket egymáshoz képest és a traktor egyéb alkatrészeihez képest oly módon kell elrendezni, hogy működtetésükkor a járművezető keze ne sérülhessen meg.

Amennyiben az ilyen berendezések működtetéséhez szükséges erő nagyobb mint 150 N, akkor 50 mm nagyságú szabadtér tekinthető elegendőnek, ha a működtető erő 80 és 150 N között van, akkor ez a szabadtér 25 mm-re csökken. 80 N-nál kisebb erő esetén nincs előírt mérték a szabadtérre (lásd a 3. ábrát).

Megengedettek egyéb kivitelek is, amelyek a megnevezett célt hasonló biztonsági normákkal teljesítik.

- I.7. A  $\rightarrow_1$  merev  $\leftarrow$  tető egyetlen pontja sem lehet 1050 mm-nél kisebb távolságra abban a tartományban, amely az előtt a függőleges sík előtt van, amely keresztülmegy a referenciaponton, és merőleges a referenciasíkra (lásd a 2. ábrát).  $\rightarrow_1$  A kárpitozás – lefelé – az ülés referenciapontja feletti 1 000 mm-ig érhet.  $\leftarrow$

↓ 88/414/EGK 1. cikk és  
Melléklet

- I.8. A vezetőfülke hátoldala és teteje közötti felület görbületi sugarát legfeljebb 150 mm-re lehet növelni.

↓ 80/720/EGK (kiigazított  
szöveg)  
 $\rightarrow_1$  88/414/EGK 1. cikk és  
Melléklet

## II. A vezetőülés megközelíthetősége (be- és kiszálláskor)

- II.1. A be- és kiszállóhelynek veszély nélkül használhatónak kell lennie. Kerékagyak, keréksapkák és kerékpántok nem használhatók lépcsőként vagy létrafokként.

- II.2. A vezető- és utasülés megközelítési útjában nem lehetnek olyan alkatrészek, amelyek sérüléseket okozhatnak. Amennyiben valamilyen akadály van, pl. tengelykapcsoló-pedal, stb. akkor lépcsőről vagy megtámasztó felületről kell gondoskodni, hogy a vezetőülés biztonságosan elérhető legyen.

- II.3. A lépcsőknek, fellépést szolgáló besüllyesztéseknek és létrafokoknak a következő méretűeknek kell lenniük:



a szabadtér mélysége: legalább 150 mm,

a szabadtér szélessége: legalább 250 mm,



E legkisebb szélességtől csak akkor szabad eltérni, ha kimutatják ennek műszaki szükségességét. Ebben az esetben is a lehetséges legnagyobb szabadtérszélességre kell törekedni. Ez azonban nem lehet 150 mm-nél kisebb.

a szabad tér magassága: legalább 120 mm,



két lépcsőfok felülete közötti távolság: legfeljebb 300 mm (lásd a 4. ábrát).

- II.4. Kiszálláskor a legfelső lépcsőfoknak vagy létrafoknak könnyen felismerhetőnek és megközelíthetőnek kell lennie. Az egymás utáni lépcsőfokok vagy létrafokok közötti függőleges távolságnak lehetőleg azonosnak kell lennie.
- II.5. A be- és kiszálláshoz a célnak megfelelő kapaszkodófogantyúkról kell gondoskodni.
- II.6. A be- és kiszállóhely legalsó lépcsőfoka a talajszinttől legfeljebb 550 mm magasan lehet, ha a traktoron a gyártó által ajánlott legnagyobb méretű gumiabroncsok vannak felszerelve (lásd a 4. ábrát). A lépcsőfokokat vagy létrafokokat oly módon kell  megtervezni és  kialakítani, hogy a láb ne csúszhassék le azokról.

### III. Ajtók, ablakok és vészkijáratok

- II.1. Az ajtó- és ablakfogantyúkat úgy kell elkészíteni és felszerelni, hogy a vezetőt ne veszélyeztessék, és vezetés közben ne akadályozzák.
- III.2. Az ajtó nyílásszögének lehetővé kell tennie a veszélytelen be- és kiszállást.
- III.3. A szellőzésre szolgáló ablakoknak <sub>1</sub> – amennyiben vannak –  könnyen állíthatónak kell lenniük.
- III.4. A kétajtós vezetőfülkéken egy pótkijáratnak is lennie kell, amely vészkijáratul szolgál.

Az egyajtós vezetőfülkéken két pótkijáratnak kell lennie vészkijárat céljára.

A három kijáratot mindig a vezetőfülke különböző falain kell elhelyezni (a „fal” fogalom a tetőt is magában foglalhatja). A szélvédő üvegek, oldal-, hátsó és tetőablakok vészkijáratnak tekinthetők, ha a vezetőfülke belsejéből gyorsan nyithatók <sub>1</sub> vagy eltolhatók .

A vészkijárat pereme kiszálláskor nem jelenthet veszélyforrást.

A vészkijáratoknak legalább akkoráknak kell lenniük, amelybe beleírható egy olyan ellipszis, amelynek kisebb tengelye 440 mm, nagyobb tengelye pedig 640 mm.

 2010/22/EU 1. cikk és  
I. melléklet 2. pont

Bármely megfelelő méretű ablak kijelölhető vészkijáratnak, ha törhető üvegből készült és vezetőfülkében erre a célra elhelyezett eszközzel betörhető. Ezen irányelv alkalmazásában a 89/173/EGK tanácsi irányelv<sup>10</sup> III. B. mellékletének 3-7. függelékében említett üvegek nem tekinthetők törhető üvegeknek.

<sup>10</sup> HL L 67., 1989.3.10., 1. o.

↓ 88/414/EGK 1. cikk és  
Melléklet

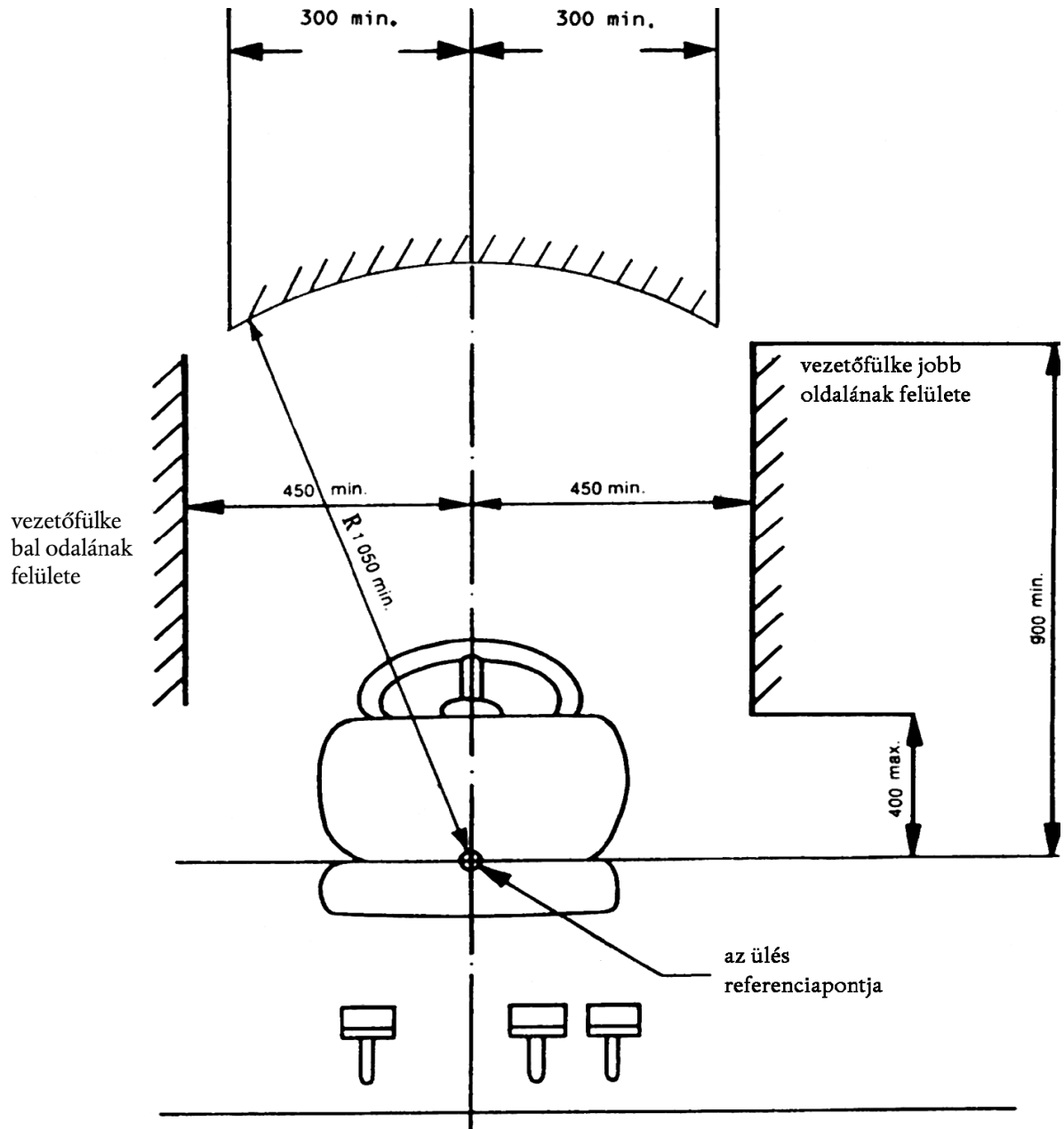

1. ábra

(a méretek milliméterben vannak megadva)

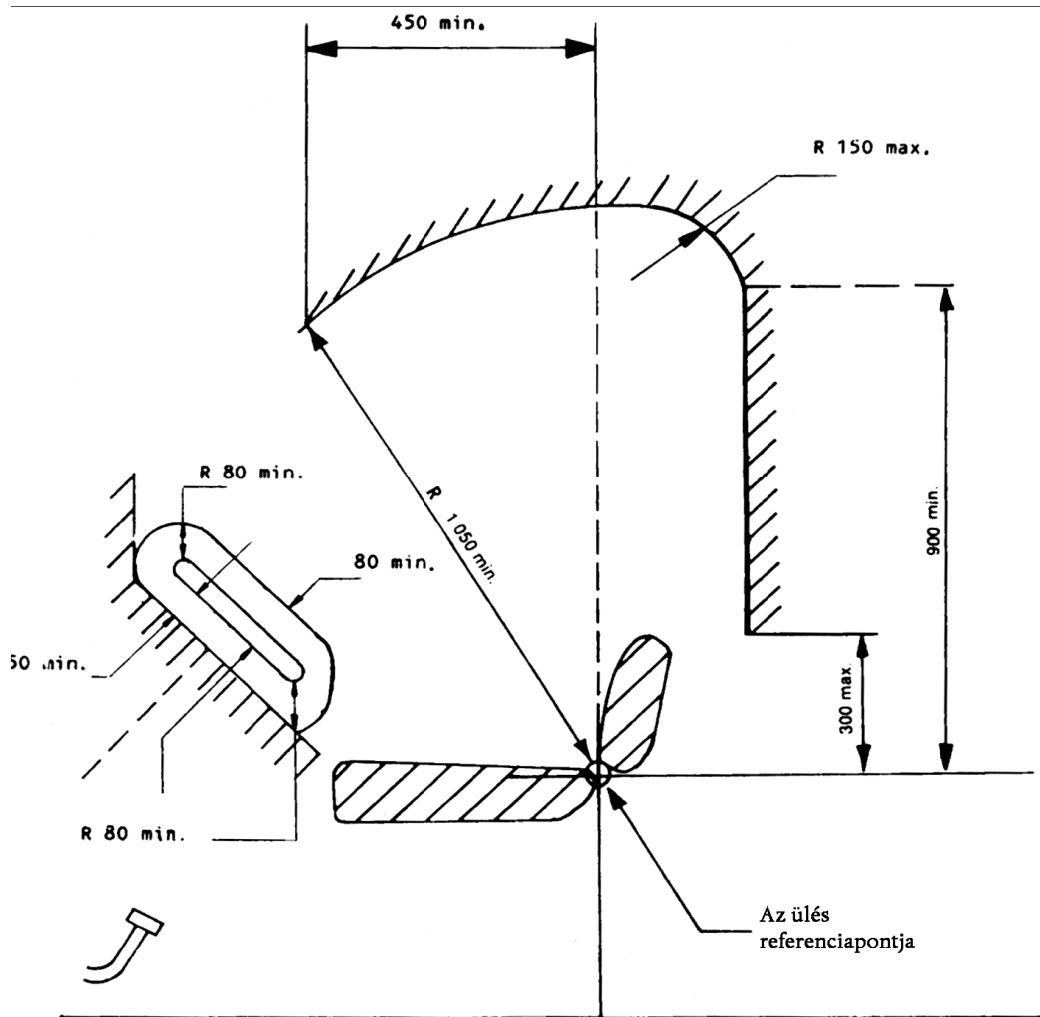

2. ábra

(a méretek milliméterben vannak megadva)

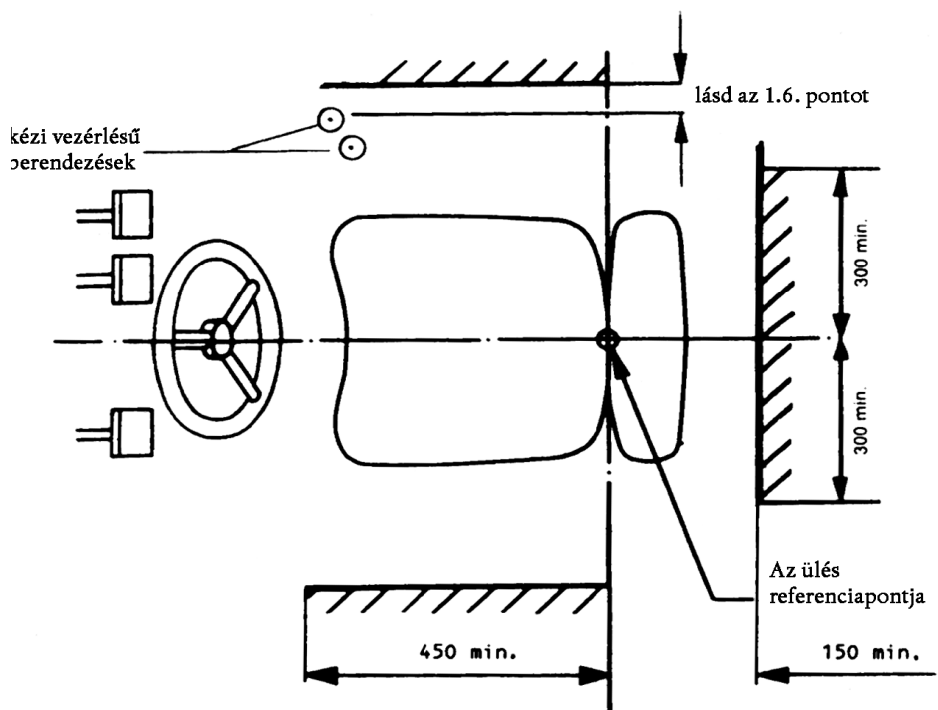

3. ábra

(A méretek mm-ben vannak megadva)

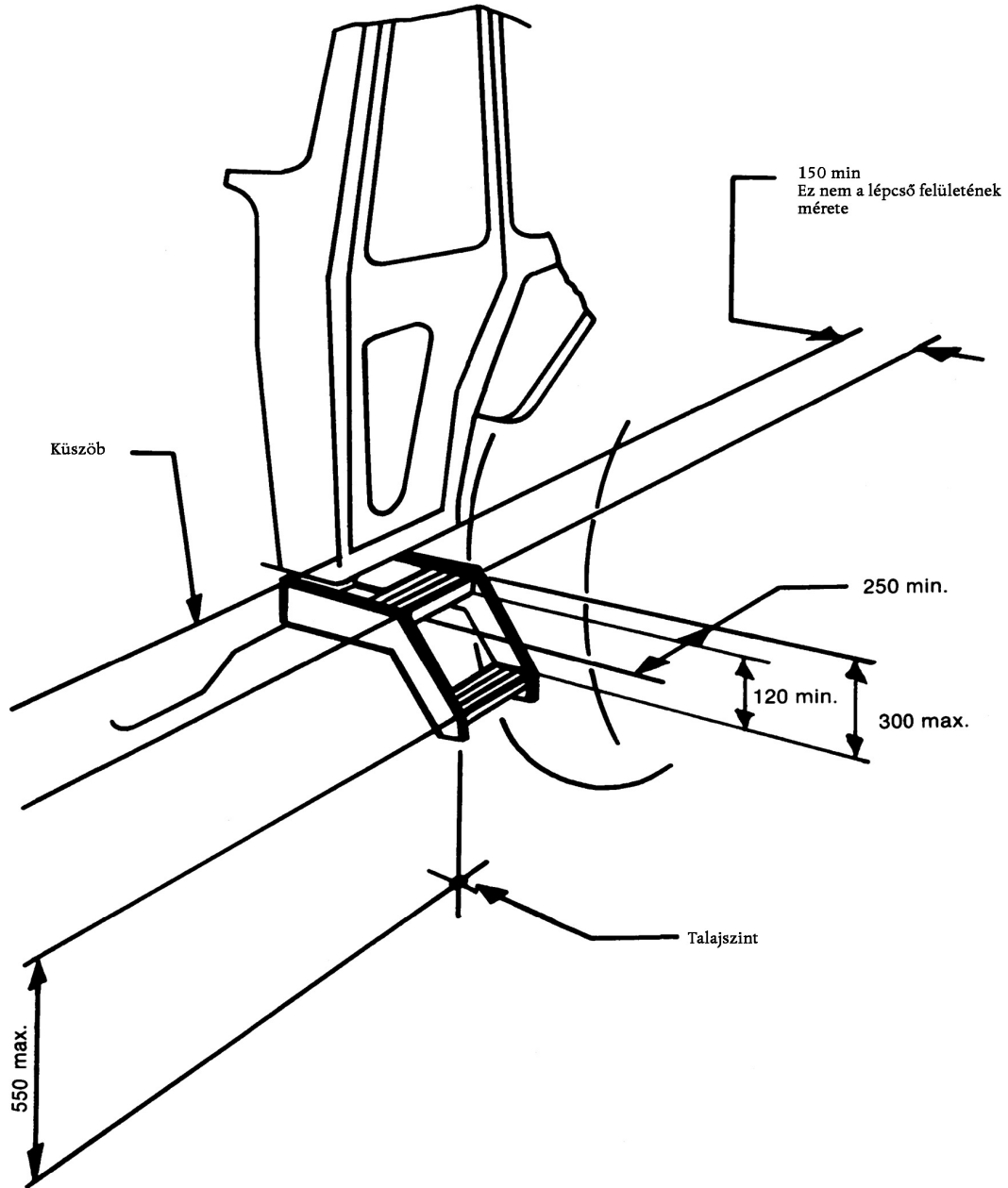

4. ábra

## ELJÁRÁS AZ ÜLÉS REFERENCIAPONTJÁNAK (S) MEGHATÁROZÁSÁRA

### 1. Az ülés referenciapontjának (S) meghatározása

Az „ülés referenciapontja (S)”: az ülés hosszanti középsíkjában az a pont, amelyben a párnázott háttámla alsó részének érintősíkja és egy vízszintes sík az ülés felületén metszi egymást. Ez a vízszintes sík az ülés alsó felszínét az ülés referenciapontja (S) előtt 150 mm-re metszi.

### 2. Az ülés beállítása

Az ülést hosszirányban hátrafelé a legtávolabbi és magasságirányban a középső állásba kell tolni. Amennyiben az ülés rugózott, akkor függetlenül attól, hogy az ülés a vezető súlyához igazítható-e, teljes rúgútjának a felére kell beállítani.

### 3. Készülék az ülés referenciapontjának (S) meghatározására

Az 1. ábrán bemutatott készülék egy ülőlappból és két háttámlalapról áll. A háttámla alsó lemeze az ülőcsont (A) és az ágyék (B) tájékán csuklóval van ellátva, a (B) csukló magassága állítható.

### 4. Módszer az ülés referenciapontjának (S) meghatározására

Az ülés referenciapontját (S) az 1. és 2. ábrán bemutatott készülékkel kell elérni, amely készülék a vezető által az ülésre kifejtett terhelést helyettesíti. A készülék helyzetét az ülésen be kell állítani, majd az (A) csukló előtt 50 mm-re, 550 N erővel kell terhelni, és a hátlap két elemét érintőlegesen, enyhén a párnázott háttámasz két részén könnyű nyomást kell kifejteni.

Amennyiben nem lehet a párnázott háttámasz mindkét felületén (az ágyék feletti és alatti részen) határozott érintővonalat meghatározni, a következőképpen kell eljárni:

- a) ha nem lehet érintővonalat meghatározni a legalacsonyabb felületen, függőleges helyzetben a hátlap lemezének legalsó részét enyhén a párnázott háttámlához kell nyomni;
- b) ha nem lehet érintővonalat meghatározni a legmagasabb felületen, a (B) csuklót az ülés referenciapontja (S) felett 230 mm magasra kell beállítani, amikor a háttámla lemezének legalsó része függőlegesen áll. Ezután a háttámla lemezének két elemét függőleges állásban enyhén, érintőlegesen a párnázott háttámlához kell nyomni.

1. ábra

Az ülés referenciapontjának (S) meghatározására szolgáló készülék

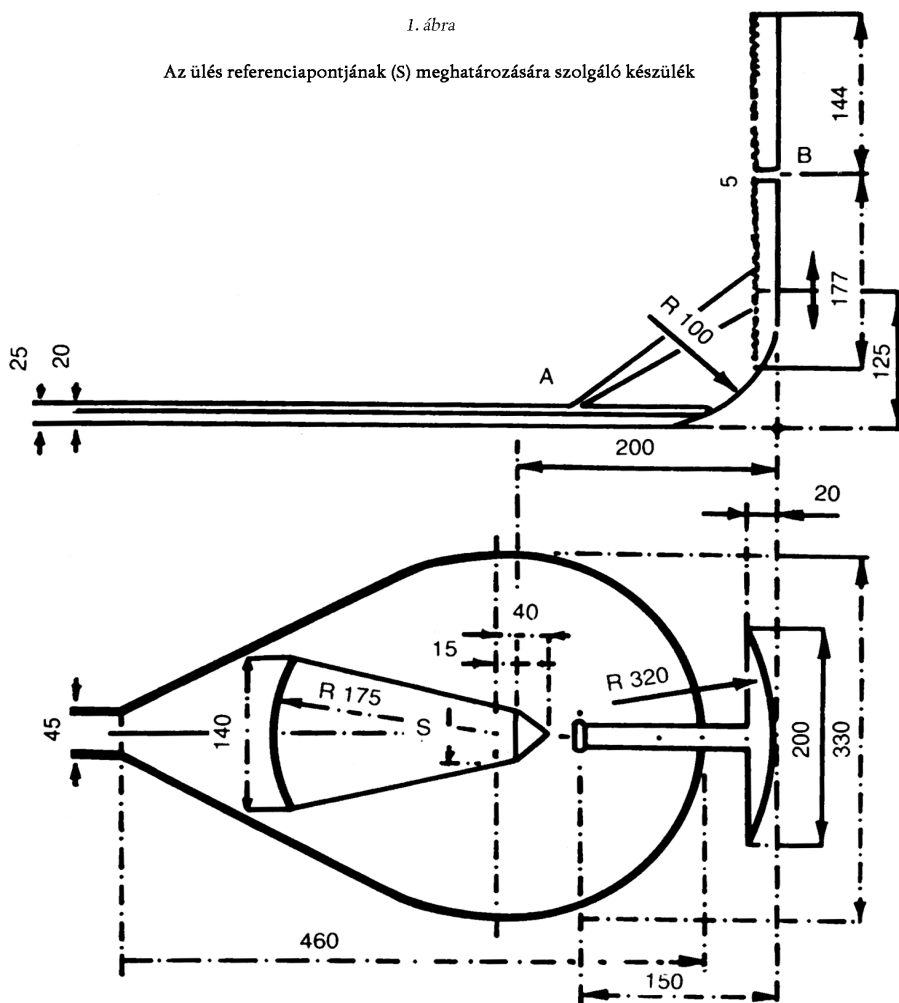

(A méretek mm-ben vannak megadva)

2. ábra

A beállított készülék

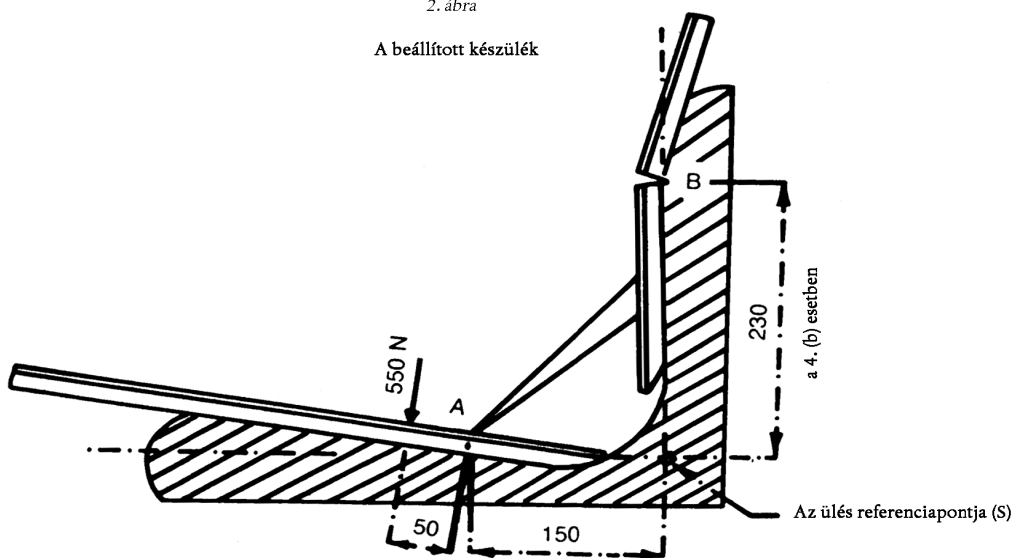



## II. MELLÉKLET

### MINTA

A hatóság neve

**MELLÉKLET A TRAKTOTÍPUS EK-TÍPUSBIZONYÍTVÁNYÁHOZ A KEZELŐTÉRREL, A VEZETŐÜLÉS MEGKÖZELÍTÉSÉVEL (BE- ÉS KISZÁLLÁS), VALAMINT AZ AJTÓKKAL ÉS ABLAKOKKAL KAPCSOLATBAN**

(A mezőgazdasági vagy erdészeti traktorok, azok pótkocsijainak és cserélhető vontatott munkagépeinek, beleértve ezek rendszereit is, továbbá alkatrészeinek és önálló műszaki egységeinek típusjóváahagyásáról, valamint a 74/150/EGK irányelv hatályon kívül helyezéséről szóló, 2003. május 26-i 2003/37/EK európai parlamenti és tanácsi irányelv 4. cikke)

- Az EK –típusjóváahagyás száma.....
1. Alkatrész(ek) vagy tulajdonság(ok)
    - kezelőtér,
    - a vezetőülés megközelítése (be- és kiszállás),
    - ajtók és ablakok
  2. A traktor gyártmánya vagy a gyártó cég neve .....
  3. A traktor típusa és kereskedelmi megnevezése .....
  4. A gyártó neve és címe .....
  5. Adott esetben a gyártó meghatalmazott képviselőjének neve és címe .....
  6. Az 1. pontban említett alkatrész(ek) és/vagy tulajdonság(ok) leírása .....
  7. A traktor EK- típusjóváahagyása bemutatva .....
  8. A típusjóváahagyás vizsgálatával megbízott műszaki szolgálat .....
  9. A műszaki szolgálat által kiadott vizsgálati jelentés kelte .....
  10. A műszaki szolgálat által kiadott vizsgálati jelentés száma .....
  11. A kezelőtérre, a vezetőülés megközelítésére (be és kiszállás), valamint az ajtóra és ablakokra vonatkozó EK-típusjóváahagyás megadva/elutasítva <sup>(1)</sup>
  12. Kiállítás helye .....
  13. Kiállítás kelte .....
  14. Aláírás .....
  15. Az alábbi, fent jelzett EK- típusjóváahagyási számmal ellátott dokumentumok mellékelve:
    - ..... méretezett rajzok,
    - ..... a vezetőfülke és/vagy a be- és kiszállás perspektivikus bontott részabrája vagy fényképe.
    - Az adatokat a többi tagállam illetékes hatóságainak kifejezett kérésre bocsátják rendelkezésükre.
  16. Megjegyzések .....

<sup>(1)</sup> A nem kívánt rész törölendő.



### **III. MELLÉKLET**

#### **A. rész**

#### **A hatályon kívül helyezett irányelv és egymást követő módosításainak jegyzéke (lásd az 5. cikket)**

A Tanács 80/720/EGK irányelve  
(HL L 194., 1980.7.28., 1. o.)

A Tanács 82/890/EGK irányelve  
(HL L 378., 1982.12.31., 45. o.)

Kizárólag az 1. cikk (2) bekezdése

A Bizottság 88/414/EGK irányelve  
(HL L 200., 1988.7.26., 34. o.)

Az Európai Parlament és a Tanács  
97/54/EK irányelve  
(HL L 277., 1997.10.10., 24. o.)

Kizárólag az 1. cikk első francia  
bekezdésében a  
80/720/EGK irányelvre vonatkozó  
hivatkozás tekintetében

A Bizottság 2010/22/EU irányelve  
(HL L 91., 2010.4.10., 1. o.)

Kizárólag az 1. cikk és az I.  
melléklet

A Bizottság 2010/62/EU irányelve  
(HL L 238., 2010.9.9., 7. o.)

Kizárólag az 1. cikk és az I.  
melléklet

## B. rész

### A nemzeti jogba való átültetésre és az alkalmazásra előírt határidők jegyzéke (lásd az 5. cikket)

Irányelv	Az átültetés határideje	Az alkalmazás napja
80/720/EGK	1981. december 26.	-
82/890/EGK	1984. június 21.	-
88/414/EGK	1988. szeptember 30. <sup>(*)</sup>	-
97/54/EK	1998. szeptember 22.	1998. szeptember 23.
2010/22/EU	2011. április 30.	2011. május 1.
2010/62/EU	2011. szeptember 29.	2011. szeptember 29. <sup>(**)</sup>

(\*) A 88/414/EGK irányelv 2. cikkével összhangban:

„(1) 1988. október 1-jétől a tagállamok

– nem tagadhatják meg egyetlen traktortípus tekintetében sem az EGK-típusbizonyítvány megadását, a 74/150/EGK irányelv 10. cikke (1) bekezdésének utolsó francia bekezdésében említett okirat kiadását vagy a nemzeti típusbizonyítvány megadását,

– nem tilthatják meg az olyan típusú traktor vagy traktorok forgalomba helyezését,

amelyek kezelőtere, vezetőhelyhez történő hozzáférése, aajtajai és ablakai megfelelnek ezen irányelv rendelkezéseinek.

(2) 1989. október 1-jétől a tagállamok

– nem állíthatják ki a 74/150/EGK irányelv 10. cikke (1) bekezdésének utolsó francia bekezdésében említett okiratot olyan traktortípus vonatkozásában, amely kezelőtere, a vezetőhelyhez történő hozzáférése, az aajtajai és az ablakai nem felelnek meg ezen irányelv rendelkezéseinek,

– megtagadhatják olyan traktortípus nemzeti típusjóváhagyásának megadását, amely kezelőtere, a vezetőhelyhez történő hozzáférése, aajtajai és ablakai nem felelnek meg ezen irányelv rendelkezéseinek.”

(\*\*) A 2010/62/EU irányelv 6. cikkével összhangban:

„(1) A 2003/37/EK irányelv II. mellékletében meghatározott T1, T2 és T3 kategóriájú traktorok tekintetében az ezen irányelv 7. cikkének (1) bekezdésében említett rendelkezéseket az új járműtípusokra 2011. szeptember 29-től, az új járművekre pedig 2012. szeptember 29-től kell alkalmazniuk a tagállamoknak.

(2) A 2003/37/EK irányelv II. mellékletében meghatározott T4.3 kategóriájú traktorok tekintetében az ezen irányelv 7. cikkének (1) bekezdésében említett rendelkezéseket az új járműtípusokra 2013. szeptember 29-től, az új járművekre pedig 2016. szeptember 29-től kell alkalmazniuk a tagállamoknak.

(3) A 2003/37/EK irányelv II. mellékletében meghatározott T4.1, T4.2, T5, C, R és S kategóriájú járművek tekintetében az ezen irányelv 7. cikkének (1) bekezdésében említett rendelkezéseket az új járműtípusokra és az új járművekre a 2003/37/EK irányelv 23. cikke (2) bekezdésében meghatározott időpontoktól kezdődően kell alkalmazniuk a tagállamoknak.”

## IV. MELLÉKLET

### MEGFELELÉSI TÁBLÁZAT

A 80/720/EGK irányelv	A 88/414/EGK irányelv	Ez az irányelv
1. cikk	-	1. cikk
2. cikk, bevezető mondat	-	2. cikk, (1) bekezdés, bevezető mondat
2. cikk, első francia bekezdés	-	2. cikk, (1) bekezdés, a) pont
2. cikk, második francia bekezdés	-	2. cikk, (1) bekezdés, b) pont
2. cikk, harmadik francia bekezdés	-	2. cikk, (1) bekezdés, c) pont
2. cikk, záró mondat	-	2. cikk, (1) bekezdés, bevezető mondat
-	2. cikk, (2) bekezdés, második francia bekezdés	2. cikk, (2) bekezdés
3. cikk	-	3. cikk
4. cikk, (1) bekezdés	-	-
4. cikk, (2) bekezdés	-	4. cikk
-	-	5. cikk
-	-	6. cikk
5. cikk	-	7. cikk
I. és II. melléklet	-	I. és II. melléklet
-	-	III. melléklet
-	-	IV. melléklet