

## A BIZOTTSÁG 1230/2012/EU RENDELETE

(2012. december 12.)

a 661/2009/EK európai parlamenti és tanácsi rendeletnek a gépjárművek és azok pótkocsijainak tömegével és méreteivel kapcsolatos típus-jóváhagyási előírások tekintetében történő végrehajtásáról és a 2007/46/EK európai parlamenti és tanácsi irányelv módosításáról

(EGT-vonatkozású szöveg)

AZ EURÓPAI BIZOTTSÁG,

tekintettel az Európai Unió működéséről szóló szerződésre,

tekintettel a gépjárművek, az ezekhez tervezett pótkocsik és rendszerek, alkatrészek, valamint önálló műszaki egységek általános biztonságára vonatkozó típus-jóváhagyási előírásokról szóló, 2009. július 13-i 661/2009/EK európai parlamenti és tanácsi rendeletre <sup>(1)</sup> és különösen annak 14. cikke (1) bekezdésének a) pontjára,

tekintettel a gépjárművek és pótkocsijaik, valamint az ilyen járművek rendszereinek, alkatrészeinek és önálló műszaki egységeinek jóváhagyásáról szóló, 2007. szeptember 5-i 2007/46/EK európai parlamenti és tanácsi irányelvre („keretirányelv”) <sup>(2)</sup> és különösen annak 39. cikke (2), (3) és (5) bekezdésére,

mivel:

- (1) A 661/2009/EK rendelet a 2007/46/EK irányelv által előírt típusjóváhagyás céljait szolgáló új, különálló rendelet.
- (2) A 661/2009/EK rendelet hatályon kívül helyezi az M<sub>1</sub> kategóriájú gépjárművek tömegéről és méreteiről szóló, 1992. március 31-i 92/21/EGK tanácsi irányelvet <sup>(3)</sup> és a gépjárművek és pótkocsijaik egyes kategóriáinak tömegéről és méreteiről, valamint a 70/156/EGK irányelv <sup>(4)</sup> módosításáról szóló, 1997. július 22-i 97/27/EK európai parlamenti és tanácsi irányelvet. Ez a rendelet átveszi a gépjárművek és pótkocsijaik tömegével és méreteivel kapcsolatban az említett irányelvekben előírt követelményeket, és adott esetben a műszaki és tudományos ismeretek fejlődéséhez való igazításuk érdekében módosítja őket.
- (3) A 661/2009/EK rendelet alapvető rendelkezéseket határoz meg a gépjárművek és pótkocsijaik tömegével

és méretével kapcsolatos típus-jóváhagyási előírásokról. Ezért a típusjóváhagyással összefüggő sajátos eljárásokat, vizsgálatokat és követelményeket is meg kell állapítani.

- (4) A Közösségen belül közlekedő egyes közúti járművek nemzeti és nemzetközi forgalomban legnagyobb megengedett méreteinek, valamint a nemzetközi forgalomban megengedett össztömegének megállapításáról szóló, 1996. július 25-i 96/53/EK tanácsi irányelv <sup>(5)</sup> előírja a tagállamok nemzeti és nemzetközi forgalmára vonatkozó legnagyobb megengedett méreteket. A járművek gyártása során ezért fontos figyelembe venni az áruk szabad mozgásának előmozdítása és biztosítása érdekében már harmonizált méretelőírásokat.
- (5) A 97/27/EK irányelv értelmében a tagállamok olyan gépjárművekre is adhattak EK-típusjóváhagyást, amelyek legkülső méretei nem feleltek meg az említett irányelvben előírt legnagyobb megengedett méreteknél. Lehetőséget adott a tagállamoknak arra is, hogy elutasítsák az olyan, EK-típusjóváhagyással rendelkező gépjárművek nyilván tartásba vételét, amelyek legkülső méretei nem felelnek meg a nemzeti jogszabályokban előírt követelményeknek. Fontos fenntartani a lehetőséget, hogy bizonyos körülmények között a megengedett méreteket meghaladó járművek is típusjóváhagyást kapjanak, amennyiben ez a közúti forgalom és a környezet szempontjából előnyösnek bizonyul azokban a tagállamokban, amelyek közúti infrastruktúráját az adott helyzethez igazították. Ezért az ilyen járművek kis sorozatú típus-jóváhagyási vagy egyedi jóváhagyási rendszerekben történő elfogadását biztosítani kell, feltéve, hogy a legnagyobb megengedett méretektől a 2007/46/EK irányelv 23. cikke szerinti eltérés révén előnyben részesülő gépjárművek mennyisége nem haladja meg az e rendelet alkalmazásában szükséges mennyiséget. Következésképpen a 2007/46/EK irányelv II. mellékletét az említett mennyiségi korlátozások felvétele céljából módosítani kell.
- (6) A 96/53/EK irányelv a kizárólag a nemzetközi forgalomban alkalmazandó legnagyobb megengedett össztömegeket határozza meg. Az irányelv ugyanakkor továbbra is lehetővé teszi a tagállamok számára nemzeti forgalom esetében saját nemzeti jogszabályaik alkalmazását. Ennek megfelelően a műszakilag megengedett legnagyobb terhelt tömeg és az egyes tengelyekre vagy tengelycsoportokra jutó, műszakilag megengedett legnagyobb össztömeg harmonizációja a tagállamokban való

<sup>(1)</sup> HL L 200., 2009.7.31., 1. o.

<sup>(2)</sup> HL L 263., 2007.10.9., 1. o.

<sup>(3)</sup> HL L 129., 1992.5.14., 1. o.

<sup>(4)</sup> HL L 233., 1997.8.25., 1. o.

<sup>(5)</sup> HL L 235., 1996.9.17., 59. o.

- forgalom biztosításának céljából rövid távon nem tűnik megvalósíthatónak. Mivel azonban a közúti infrastruktúra építésével kapcsolatban léteznek nem harmonizált szabályok, helyénvaló a tagállamoktól megkövetelni, hogy meghatározzák a 96/53/EK irányelv alapján a nemzeti vagy nemzetközi forgalomban engedélyezett járművek nyilvántartásbavételi/forgalombahelyezési legnagyobb megengedett össztömegét, és ehhez eljárást dolgozzanak ki.
- (7) A járművek tömegével és méreteivel kapcsolatos uniós jogszabályok alkalmazása során szerzett tapasztalatok azt mutatják, hogy egyértelműen meghatározott fogalmakra van szükség. Ezek közül néhányat már a 97/27/EK és a 92/21/EGK irányelv is meghatározott. Az összhang biztosítása érdekében ezeket át kell venni és szükség esetén a műszaki és tudományos ismeretek fejlődéséhez kell igazítani őket.
- (8) Mivel az egyes járművek tényleges tömegének meghatározása már e rendelet részét képezi, a megfelelőségi nyilatkozat kitöltésével kapcsolatos tévedések elkerülése érdekében ennek megfelelően kell módosítani a 2007/46/EK irányelv IX. mellékletét.
- (9) Mivel az „Útitervezési európai közlekedési térség megvalósításához – Úton egy versenyképes és erőforrás-hatékony közlekedési rendszer felé” c. fehér könyv<sup>(1)</sup> kiemelte, hogy javítani kell a közúti járművek aerodinamikai teljesítményét, és a kutatások is azt igazolják, hogy a gépjárművek tüzelőanyag-fogyasztása, tehát CO<sub>2</sub>-kibocsátása jelentős mértékben csökkenthető aerodinamikai rendszerek járművekre történő felszerelésével, fontos, hogy ez utóbbi engedélyezett legyen. Mivel az aerodinamikai rendszerek olyan kiegészítőkből állnak, amelyek kialakításuk révén túlnyúlnak a gépjárművek hátának vagy oldalának legkülső részén, ezért az ilyen rendszereket fel kell venni azon rendszerek listájába, amelyeket a járművek legkülső méreteinek meghatározása során nem vesznek figyelembe. A biztonságos közúti közlekedés, valamint a szállítási módok intermodalitásának megőrzése érdekében hátsó és oldalirányú kinyúlásukat korlátozni kell. A szükséges műszaki követelményeket e rendelet állapítja meg.
- (10) A rendelkezésre álló szoftverek révén számítógéppel támogatott módszereken alapuló virtuális vizsgálati módszereket is lehet alkalmazni. Mivel ezek a módszerek költségkímélőbbek és kisebb terhet jelentenek, célszerű lehetővé tenni, hogy e módszerekkel is ellenőrizni lehessen, hogy a jármű képes-e megtenni egy teljes, 360°-os ívet, valamint hogy megmérjék a jármű íven belüli mozgása során a legnagyobb hátsó kilendülést. Ezért a 2007/46/EK irányelv XVI. mellékletében szereplő szabályozási aktusok jegyzékét e rendelettel ki kell egészíteni.
- (11) A típus-jóváhagyási rendszer megfelelő működésének biztosítása érdekében célszerű a 2007/46/EK irányelv mellékleteinek frissítése.
- (12) Következésképpen a 2007/46/EK irányelv I., III., IX. és XVI. mellékletét ennek megfelelően módosítani kell. Mivel a XII. melléklet rendelkezései kellően részletesek, és nem igényelnek nemzeti jogba való áttünetést, helyénvaló a mellékletet a 2007/46/EK irányelv 39. cikke (8) bekezdésének megfelelően rendelettel felváltani.
- (13) Az ebben a rendeletben előírt intézkedések összhangban vannak a „Műszaki Bizottság – Gépjárművek” elnevezésű bizottság véleményével,

ELFOGADTA EZT A RENDELETET:

#### 1. cikk

##### Célkitűzés és hatály

- (1) E rendelet a gépjárművek és pótkocsijaik tömegével és méretével kapcsolatos típus-jóváhagyási előírásokat határozza meg.
- (2) Ez a rendelet az M, N és O kategóriájú nem teljes, teljes és befejezett gépjárművekre vonatkozik.

#### 2. cikk

##### Fogalom meghatározások

E rendelet alkalmazásában a 2007/46/EK irányelvben és a 661/2009/EK rendeletben meghatározottak mellett az alábbi fogalom meghatározásokat kell használni:

1. „járműtípus”: a 2007/46/EK irányelv II. mellékletének B. részében meghatározott járművek csoportja;
2. „alapfelszerelés”: a jármű alapkonfigurációja, amely fel van szerelve valamennyi, a 2007/46/EK irányelv IV. és XI. mellékletében meghatározott jogi aktus szerinti kötelező jellemzővel, beleértve minden olyan jellemzőt, amelynek felszerelése esetén a konfiguráció vagy a berendezések szintjén nincs szükség további műszaki adatok megadására;
3. „nem kötelező felszerelés”: az alapfelszerelésnek nem részét képező jellemzők, amelyeket a vásárló megbízására, illetve a gyártó felelősségére szerelnek be a járműbe;

<sup>(1)</sup> COM(2011) 144.

4. „menetkész tömeg”:
- a) gépjármű esetében:
- a jármű tömege a tüzelőanyag-tartály(ok) legalább a tárolókapacitása (tárolókapacitásuk) 90 %-áig feltöltve, a járművezető, a tüzelőanyag, a folyadékok és a gyártó előírásai szerinti alapfelszerelés tömegével együtt, és adott esetben a felépítmény, a vezetőfülke, a csatlakozó-alkatrész és a pótkerék (pótkerekek), valamint a szerszámok tömegét is beleértve;
- b) pótkocsi esetében:
- a jármű tömege a tüzelőanyag, a folyadékok és a gyártó előírásai szerinti alapfelszerelés tömegével együtt, és adott esetben a felépítmény, a csatlakozó-alkatrész(ek) és a pótkerék (pótkerekek), valamint a szerszámok tömegét is beleértve;
5. „nem kötelező felszerelés tömege”: az alapfelszerelésen kívül a gyártó előírásai szerint a járműbe beszerelhető felszerelés tömege;
6. „jármű tényleges tömege”: az egyes járművekbe beszerelt nem kötelező felszerelés tömegével megnövelt menetkész tömeg;
7. „műszakilag megengedett legnagyobb terhelt tömeg (M)”: a szerkezeti jellemzői és a tervezési teljesítménye alapján a járműhöz rendelt legnagyobb tömeg; egy pótkocsi vagy félpótkocsi műszakilag megengedett terhelt tömegének magában kell foglalnia az összekapcsoláskor a vontatójárműre átvitt statikus tömeget;
8. „járműszerelvényműszakilag megengedett legnagyobb terhelt tömege (MC)”: a szerkezeti jellemzői és tervezési teljesítménye alapján a gépjármű és egy vagy több pótkocsi alkotta szerelvénnyel rendelkező megengedett legnagyobb össztömeg vagy a vontatóegység és félpótkocsi alkotta szerelvénnyel rendelkező megengedett legnagyobb össztömeg;
9. „műszakilag megengedett legnagyobb vontatható össztömeg (TM)”: a vontatójármű által vontatott egy vagy több pótkocsi legnagyobb tömege, amely megfelel a vontatójárművel összekapcsolt bármely pótkocsi tengelye vagy tengelycsoportjának kerekei által a talajra gyakorolt legnagyobb terhelésnek;
10. „tengely”: két vagy több, hajtott vagy szabadon forgó kerék közös forgástengelye, amely a jármű hosszanti középsík-jához viszonyított egyazon merőleges síkban egy vagy több szegmensben található;
11. „tengelycsoport”: a 96/53/EK irányelv I. mellékletében „d” távként hivatkozott tengelytávok egyikére korlátozott tengelytávval rendelkező tengelyek csoportja, amelyek felfüggesztésük sajátos kialakítása következtében egymással kölcsönhatásban állnak;
12. „egyes tengely”: tengelycsoport részének nem tekinthető tengely;
13. „az egyes tengelyekre jutó, műszakilag megengedett legnagyobb tömeg (m)”: a tengely és a jármű szerkezeti jellemzői és tervezési teljesítménye alapján a tengely kerekei által a talajra gyakorolt legnagyobb megengedett statikus függőleges terhelésnek megfelelő tömeg;
14. „az egyes tengelycsoportokra jutó, műszakilag megengedett legnagyobb tömeg ( $\mu$ )”: a tengelycsoport és a jármű szerkezeti jellemzői és tervezési teljesítménye alapján a tengelycsoport kerekei által a talajra gyakorolt legnagyobb megengedett statikus függőleges terhelésnek megfelelő össztömeg;
15. „csatlakozóberendezés”: mechanikus berendezés, beleértve a járműszerelvények mechanikus csatlakozó-alkatrészeinek jóváhagyására vonatkozó egységes rendelkezésekről <sup>(1)</sup> szóló 55. számú ENSZ-EGB-előírás 2.1–2.6. szakaszában meghatározott alkatrészeket, és az „Egységes rendelkezések a következők jóváhagyására vonatkozóan: I. Rövid vonószerkezetek (CCD) II. Járművek, jóváhagyott típusú rövid vonószerkezettel való felszerelés tekintetében” című 102. számú ENSZ-EGB-előírás <sup>(2)</sup> 2.1.1. szakaszában meghatározott rövid vonószerkezeteket;
16. „összekapcsolási pont”: a vontatójárműre szerelt csatlakozóberendezésben a vontatott járműre szerelt csatlakozóberendezés középpontja;
17. „csatlakozóberendezés tömege”: a csatlakozóberendezés saját tömege és a csatlakozó járműhöz való csatlakoztatásához szükséges alkatrészek tömege együttesen;
18. „műszakilag megengedett legnagyobb tömeg az összekapcsolási ponton”:
- a) vontatójármű esetében a csatlakozóberendezés és a vontatójármű szerkezeti jellemzői alapján a vontatójármű összekapcsolási pontjára gyakorolt megengedett statikus függőleges terhelésnek megfelelő tömeg („S” vagy „U” érték);

<sup>(1)</sup> HL L 227., 2010.8.28., 1. o.

<sup>(2)</sup> HL L 351., 2008.12.20., 44. o.

- b) félpótkocsi, középtengelyes vagy merev vonórúddal felszerelt pótkocsi esetében a csatlakozóberendezés és a pótkocsi szerkezeti jellemzői alapján a pótkocsi által a vontatóra az összekapcsolási ponton gyakorolt megengedett statikus függőleges terhelésnek megfelelő tömeg („S” vagy „U” érték);
19. „*utasok tömege*”: a jármű-kategóriától függő névleges tömeg megszorozva az ülés helyek számával, beleértve az esetleges személyzeti ülés helyek és állóhelyek számát a járművezető tömegének kivételével;
20. „*járművezető tömege*”: a vezetőülés vonatkoztatási pontjában 75 kg-ban meghatározott tömeg;
21. „*többletterhelés tömege*”: a műszakilag megengedett legnagyobb terhelt tömeg és a jármű utasokkal és nem kötelező felszereléssel megnövelt menetkész tömege közötti különbség;
22. „*hosszúság*”: az ISO 612:1978 szabvány 6.1.1., 6.1.2. és 6.1.3. pontjában meghatározott méret; ez a meghatározás a két vagy több tagból álló csuklós járművekre is érvényes;
23. „*szélesség*”: az ISO 612:1978 szabvány 6.2. pontjában meghatározott méret;
24. „*magasság*”: az ISO 612:1978 szabvány 6.3. pontjában meghatározott méret;
25. „*tengelytáv*”:
- a) az ISO 612:1978 szabvány 6.4.1. pontjában említett méret;
- b) egyetlen tengellyel rendelkező középtengelyes pótkocsi esetében a csatlakozóberendezés függőleges tengelye és a tengely középpontja közötti vízszintes távolság;
- c) több tengellyel rendelkező középtengelyes pótkocsi esetében a csatlakozóberendezés függőleges tengelye és az első tengely közepe közötti vízszintes távolság;
26. „*tengelytávolság*”: az ISO 612:1978 szabvány 6.4. pontjában említett, két egymás utáni tengely közötti távolság, több mint két tengellyel rendelkező pótkocsi esetében; a kéttengeles járművek vagy a félpótkocsik, a vonórudas pótkocsik és a merev vonórúddal felszerelt pótkocsik esetében az ISO 612:1978 szabvány 6.4.2. pontjában említett tengelytávolság a 25. pontban meghatározott tengelytáv értendő.
27. „*nyomtáv*”: az ISO 612:1978 szabvány 6.5. pontjában említett távolság;
28. „*nyeregpon távolsága*”: az ISO 612:1978 szabvány 6.19.2. pontjában említett távolság, figyelembe véve az ugyanezen szabvány 6.19. pontjában említett megjegyzést;
29. „*félpótkocsi elülső szerelvényének sugara*”: a királycsap tengelye és a félpótkocsi elejének bármely pontja közötti vízszintes távolság;
30. „*mellső kinyúlás*”: az első tengelyen vagy félpótkocsi esetében a királycsap tengelyén áthaladó függőleges sík és a jármű legelülső pontja közötti vízszintes távolság;
31. „*hátsó kinyúlás*”: az utolsó hátsó tengelyen áthaladó függőleges sík és a jármű leghátsó pontja közötti vízszintes távolság; ha a jármű nem eltávolítható csatlakozó-alkatrészszel van ellátva, a jármű leghátsó pontja az összekapcsolási pont;
32. „*a rakfelület hossza*”: a raktér legelső és leghátsó belső pontja közötti távolság a jármű hosszanti síkján;
33. „*hátsó kilendülés*”: a jármű hátsó végének tényleges szélső pontja az e rendelet I. melléklete C. részének 6. szakaszában vagy a B. részének 7. szakaszában meghatározott feltételek betartásával végzett mozgás során;
34. „*tengelyemelő berendezés*”: a tengely talajtól történő elemelése és visszaengedése céljából a járműre felszerelt szerkezet;
35. „*emelhető tengely*”: az tengelyemelő berendezéssel alaphelyzetéből megemelhető és újra visszaengedhető tengely;
36. „*terhelésátcsoportosító tengely*”: olyan tengely, amelynek terhelése a tengelyemelő berendezés segítségével történő megemelés nélkül változtatható;
37. „*légrugózás*”: olyan felfüggesztési rendszer, amely esetében a rugózási hatást legalább 75 %-ban légrugó biztosítja;
38. „*autóbusz osztálya*”: az M<sub>2</sub> vagy M<sub>3</sub> kategóriájú járművek általános kialakítása tekintetében történő jóváhagyására vonatkozó egységes feltételekről szóló 107. ENSZ-EGB-előírás<sup>(1)</sup> 2.1.1. és 2.1.2. szakaszában meghatározott járművek csoportja;

(<sup>1</sup>) HL L 255., 2010.9.29., 1. o.

39. „csuklós jármű”: a 107. ENSZ-EGB-előírás 2.1.3. szakaszának értelmében az M<sub>2</sub> vagy M<sub>3</sub> kategóriába tartozó jármű;
40. „oszthatatlan rakomány”: olyan rakomány, amely közúti fuvarozás céljából, aránytalanul nagy költségfordítás vagy sérülés kockázata nélkül nem osztható két vagy több részre, és amely tömege vagy méretei miatt nem fuvarozható olyan járművön, amelynek tömeg- és méretdatai az adott tagállamban alkalmazandó, legnagyobb megengedett tömegnek és méreteknak felelnek meg.

### 3. cikk

#### A gyártók kötelezettségei

(1) A gyártónak, függetlenül a jármű készülségi állapotától, a következő tömegeket kell meghatároznia a járműtípusokon belüli egyes változatok esetében:

- a műszakilag megengedett legnagyobb terhelt tömeg;
- a járműszerelvény műszakilag megengedett legnagyobb terhelt tömege;
- a műszakilag megengedett legnagyobb vontatható össztömeg;
- az egyes tengelyekre jutó, műszakilag megengedett legnagyobb tömeg vagy az egyes tengelycsoportokra jutó, műszakilag megengedett legnagyobb tömeg;
- a műszakilag megengedett legnagyobb tömeg az összekapcsolási pont(ok)on, a járműre felszerelt vagy az esettől függően felszerelhető csatlakozók műszaki jellemzőit figyelembe véve.

(2) Az (1) bekezdésben említett tömegeket a gyártónak a bevált gyártási módszerek és a rendelkezésre álló legpontosabb műszaki ismeretek felhasználásával kell meghatároznia a műszaki meghibásodás kockázatának minimalizálása (különösen az anyagfáradásból eredő kockázatok) és a közúti infrastruktúra károsodásának megelőzése érdekében.

(3) Az (1) bekezdésben említett tömegeket a gyártónak a jármű szerkezetéből adódó legnagyobb megengedett sebesség figyelembevételével kell meghatároznia.

Abban az esetben, ha a járművet a gyártó sebességkorlátozó berendezéssel látta el, a szerkezetből adódó legnagyobb megengedett sebességnek meg kell egyeznie a sebességkorlátozó készülék által megengedett tényleges sebességgel.

(4) Az (1) bekezdésben említett tömegek meghatározása során a gyártó nem határozhat meg korlátozásokat a jármű

használatát illetően, a gumiabroncs azon tulajdonságaira vonatkozó korlátozások kivételével, amelyek a szerkezetből adódó legnagyobb sebességhez igazíthatók, lásd a haszongépjárművek és pótkocsijuk gumiabroncsainak jóváhagyására vonatkozó egységes rendelkezésekről szóló 54. ENSZ-EGB-előírást<sup>(1)</sup> és a 458/2011/EU bizottsági rendelet II. mellékletének 5. szakaszát<sup>(2)</sup>.

(5) A további gyártási szakaszt igénylő nem teljes járművek esetében, ideértve a járóképes alvázis járműveket is, a gyártó e rendelet követelményeinek teljesítése érdekében valamennyi lényeges információt a következő szakaszért felelős gyártók rendelkezésére bocsátja.

Az első albekezdés alkalmazásában a gyártó meghatározza a terhelések összegének megfelelő tömegközéppont helyzetét.

(6) Az M<sub>2</sub>, M<sub>3</sub>, N<sub>2</sub> és N<sub>3</sub> kategóriába tartozó, felépítmény nélküli nem teljes járműveket olyan módon kell kialakítani, hogy a gyártók a következő szakaszokban teljesíteni tudják az I. melléklet B. részének 7. és 8. szakaszának, valamint a C. rész 6. és 7. szakaszának előírásait.

### 4. cikk

#### Rendelkezések a járműtípusok súly és méret tekintetében történő EK-típusjóváhagyására

(1) A gyártó vagy képviselője a típusjóváhagyó hatósághoz nyújtja be a járműtípus súly és méret tekintetében történő EK-típusjóváhagyására vonatkozó kérelmét.

(2) A kérelmet az V. melléklet A. részében mintaként megadott adatközlő lapnak megfelelően kell összeállítani.

(3) A tengelyterhelés-elosztás kiszámítása érdekében a gyártó a típusjóváhagyó hatóság rendelkezésére bocsátja az V. melléklet alkalmazandó pontjaiban az értékek csoportja által meghatározott módon a járműtípus minden műszaki konfigurációja esetében az alábbi tömegek meghatározásához szükséges adatokat:

- a műszakilag megengedett legnagyobb terhelt tömeg;
- az egyes tengelyekre vagy tengelycsoportokra jutó, műszakilag megengedett legnagyobb tömeg;
- a műszakilag megengedett legnagyobb vontatható össztömeg;
- a műszakilag megengedett legnagyobb tömeg az összekapcsolási pont(ok)on;

<sup>(1)</sup> HL L 183., 2008.7.11., 41. o.

<sup>(2)</sup> HL L 124., 2011.5.13., 11. o.

e) a járműszerelvény műszakilag megengedett legnagyobb terhelte tömege.

Az információt a típusjóváahagyó hatósággal való megegyezés alapján táblázatos vagy egyéb megfelelő formátumban kell rendelkezésre bocsátani.

(4) Amennyiben a nem kötelező felszerelés jelentősen befolyásolja a jármű tömegeit és méreteit, a gyártó megadja a műszaki szolgálatnak a járműre felszerelhető nem kötelező felszerelés helyét és tömegét, valamint a tömegközéppont tengelyekhez viszonyított mértani helyzetét.

(5) Amennyiben a nem kötelező felszerelés a (4) bekezdés rendelkezéseitől eltérve több részből tevődik össze, amelyek a jármű különböző pontjain helyezkednek el, elég, ha a gyártó csupán a nem kötelező felszerelés tengelyek közötti tömegeloszlását adja meg a műszaki szolgálatnak.

(6) Tengelycsoportok esetében a gyártónak meg kell adnia a tengelycsoportra ható összterhelés eloszlását az egyes tengelyek között.

Szükség esetén a gyártónak meg kell adnia a terheléelosztási képleteket, illetve be kell mutatnia az alkalmazandó terheléelosztási diagramokat.

(7) Ha a jóváahagyó hatóság vagy a műszaki szolgálat szükségesnek találja, a gyártó ellenőrzés céljára egy, a jóváahagyásra benyújtott típust képviselő járműpéldányt is átad.

(8) A jármű gyártója kérelmet nyújthat be a típusjóváahagyó hatósághoz a légrugózással egyenértékű felfüggesztés elismerésére.

A típusjóváahagyó hatóság abban az esetben ismeri el a légrugózással egyenértékű felfüggesztést, ha teljesülnek a III. melléklet követelményei.

Amennyiben a műszaki szolgálat elismerte az egyenértékűséget, vizsgálati jegyzőkönyvet ad ki. A típusjóváahagyó hatóság csatolja a vizsgálati jegyzőkönyvet és a felfüggesztés műszaki leírását az EK-típusbizonyítványhoz.

(9) Amennyiben az e rendelet I.–IV. mellékletében foglalt követelmények teljesülnek, a jóváahagyó hatóság a 2007/46/EK irányelv VII. mellékletében megállapított számozási rendszer szerint megadja a típusjóváahagyást.

A tagállamok ugyanazt a számot nem rendelhetik hozzá más járműtípushoz.

(10) A (9) bekezdés alkalmazásában a típusjóváahagyó hatóság az V. melléklet B. részében megállapított mintának megfelelően kiállított EK-típusbizonyítványt ad ki.

(11) Az I. melléklet 2. függelékében említett megengedett eltérések a 2007/46/EK irányelv 12. cikke (2) bekezdésének alkalmazásában érvényesek.

#### 5. cikk

#### **A nyilvántartásbavételi/forgalombahelyezési legnagyobb megengedett össztömeg**

(1) Az e rendelet értelmében típusjóváahagyást kapott járművek nyilvántartásba vételének és használatba vételének alkalmazásában a nemzeti hatóságok a jármű típusában minden egyes változatra és kivételre meghatározzák a következő tömegek közül azokat, amelyek a 96/53/EK irányelv alapján nemzeti vagy nemzetközi forgalomban engedélyezettek:

- a) a nyilvántartásbavételi/forgalombahelyezési legnagyobb megengedett terhelte tömeg;
- b) a tengely(ek)re jutó nyilvántartásbavételi/forgalombahelyezési legnagyobb megengedett tömeg;
- c) a tengelycsoportokra jutó nyilvántartásbavételi/forgalombahelyezési legnagyobb megengedett tömeg;
- d) a nyilvántartásbavételi/forgalombahelyezési legnagyobb megengedett vontatható össztömeg;
- e) a járműszerelvény nyilvántartásbavételi/forgalombahelyezési legnagyobb megengedett terhelte tömege.

A nemzeti hatóságok megállapítják az első albekezdésben említett nyilvántartásbavételi/forgalombahelyezési legnagyobb megengedett össztömegek meghatározásának módszerét. Ezenfelül kijelölik az e tömegek meghatározásával megbízott illetékes hatóságot, és meghatározzák azokat az információkat, amelyeket az említett illetékes hatóság rendelkezésére kell bocsátani.

(2) Az (1) bekezdésben említett folyamattal összhangban meghatározott nyilvántartásbavételi/forgalombahelyezési legnagyobb megengedett össztömegek nem haladhatják meg a 3. cikk (1) bekezdésében említett legnagyobb tömegeket.

(3) Annak érdekében, hogy a jármű rendszerei megfelelően működjenek – különösen ami a fék- és kormányrendszert illeti – az illetékes hatóság konzultál a gyártóval a tömeg tengelyekre vagy tengelycsoportokra eső eloszlásával kapcsolatban.

(4) A nyilvántartásbavételi/forgalombahelyezési legnagyobb megengedett össztömegek meghatározása során a nemzeti hatóságok biztosítják a 2007/46/EK irányelv IV. és XI. mellékletében felsorolt szabályozási aktusok követelményeinek teljesülését.

(5) Ha a nemzeti hatóságok arra a következtetésre jutnak, hogy a 2007/46/EK irányelv IV. és XI. mellékletében felsorolt szabályozási aktusok egyikének követelményei – e rendelet kivételével – többé már nem teljesülnek, új vizsgálatok elvégzését és új típusjóváahagyást, vagy az esettől függően annak kiterjesztését követelhetik, amelyet a szóban forgó szabályozási aktus alapján a kezdeti típusjóváahagyást megadó típusjóváahagyó hatóság készít el.

#### 6. cikk

##### Eltérések

(1) A 96/53/EGK irányelv 4. cikke (3) bekezdésének sérelme nélkül, az e rendelet követelményeit meghaladó méretekkal rendelkező oszthatatlan rakomány szállítására alkalmas járművekre adható EK-típusjóváahagyás. Ilyen esetben a típus-jóváahagyási tanúsítványban és a megfeleléségi nyilatkozatban egyértelműen fel kell tüntetni, hogy a jármű kizárólag oszthatatlan rakomány szállítására szolgál.

(2) Az e rendelet I. melléklete B., C. és D. részének 1.1. pontjában megállapított legnagyobb megengedett méreteket meghaladó járművekre a tagállamok a 2007/46/EK irányelv 23. és 24. cikke alapján adhatnak jóváahagyást.

A 2007/46/EK irányelv 23. cikke alapján kiadott típusjóváahagyásokra az ugyanazon irányelv XII. melléklete A. részének 3. szakaszában megállapított mennyiségi korlátozásokat kell alkalmazni.

#### 7. cikk

##### Átmeneti rendelkezések

(1) A nemzeti hatóságok engedélyezik a 661/2009/EK rendelet 13. cikkének (2) bekezdésében említett időpont előtt típusjóváahagyásban részesült járművek értékesítését és használatba vételét, és a 92/21/EGK és 97/27/EK irányelv feltételei szerint megadott jóváahagyásokat továbbra is kiterjesztik.

Ez a rendelet teljes egészében kötelező és közvetlenül alkalmazandó valamennyi tagállamban.

Kelt Brüsszelben, 2012. december 12-én.

(2) Az (1) bekezdéstől eltérve, a 97/27/EK irányelv 7. cikkének értelmében megadott EK-típusjóváahagyások érvényüket veszítik a 661/2009/EK rendelet 19. cikke (1) bekezdésében említett napon.

A tagállamok ugyanakkor nyilvántartásba vehetik és engedélyezhetik az érvényes EK-típusjóváahagyással nem rendelkező, kifutó gyártási sorozatokból származó járművek eladását vagy használatba vételét a gyártó kérésére a 2007/46/EK irányelv 27. cikkének megfelelően.

(3) 2014. január 10-től a gyártók az e rendeletnek megfelelő típus-jóváahagyási tanúsítványokat adnak ki.

2014. január 9-ig a gyártók a megfeleléségi nyilatkozat 52. tételében –amennyiben más tételben nincs megadva – feltüntetik a jármű tényleges tömegét.

#### 8. cikk

##### A 2007/46/EK irányelv módosításai

A 2007/46/EK irányelv I., III., IX. és XVI. melléklete e rendelet VI. mellékletének megfelelően módosul.

A 2007/46/EK irányelv XII. mellékletének helyébe e rendelet VII. melléklete lép.

#### 9. cikk

##### Hatálybalépés

Ez a rendelet az *Európai Unió Hivatalos Lapjában* való kihirdetését követő huszadik napon lép hatályba.

Azokra az új járműtípusokra érvényes, amelyek típusjóváahagyását 2012. november 1-jétől kezdve adják meg.

a Bizottság részéről

az elnök

José Manuel BARROSO

## MELLÉKLETEK JEGYZÉKE

- I. melléklet*
- A. RÉSZ: M<sub>1</sub> és N<sub>1</sub> kategóriájú járművekre vonatkozó műszaki követelmények
  - B. RÉSZ: M<sub>2</sub> és N<sub>3</sub> kategóriájú járművekre vonatkozó műszaki követelmények
  - C. RÉSZ: N<sub>2</sub> és N<sub>3</sub> kategóriájú járművekre vonatkozó műszaki követelmények
  - D. RÉSZ: O kategóriájú járművekre vonatkozó műszaki követelmények
  - 1. *függelék* Azon berendezések és felszerelések jegyzéke, amelyeket a legkülső méretek meghatározása során nem kell figyelembe venni
  - 2. *függelék* A típusjóváhagyásra és a gyártásmegfelelőségre vonatkozó megengedett eltérések
  - 3. *függelék* A fordulékonyagra vonatkozó adatok
- II. melléklet* A terepjárók kapaszkodóképessége
- III. melléklet* A légrugózással egyenértékű felfüggesztés feltételei
- IV. melléklet* Az emelhető vagy terhelésátcsoportosító tengelyek járművekbe való beépítésére vonatkozó műszaki követelmények
- V. melléklet*
- A. RÉSZ: Adatközlő lap
  - B. RÉSZ: EK-típusbizonyítvány
- VI. melléklet* A 2007/46/EK irányelv I., III., IX. és XVI. mellékletének módosításai
- VII. melléklet* a 2007/46/EK irányelv XII. melléklete
-



## I. MELLÉKLET

## MŰSZAKI KÖVETELMÉNYEK

## A. RÉSZ

M<sub>1</sub> és N<sub>1</sub> kategóriájú járművek

## 1. Legnagyobb megengedett méretek

- 1.1. A méretek nem léphetik túl az alábbi értékeket:
  - 1.1.1. Hosszúság: 12,00 m
  - 1.1.2. Szélesség:
    - a) M<sub>1</sub>: 2,55 m
    - b) N<sub>1</sub>: 2,55 m
    - c) N<sub>1</sub>: 2,60 m a legalább 45 mm szigetelt falvastagságú felépítménnyel rendelkező járművek esetében a 2007/46/EK irányelv II. melléklete C. részének 2. függeléke szerint.
  - 1.1.3. Magasság: 4,00 m
- 1.2. A hosszúság, a szélesség és a magasság megmérése során a jármű menetkész tömegű kell, hogy legyen, vízszintes és sík talajon kell állnia, a gumiabroncsokat a gyártó által javasolt nyomásra kell felfújni.
- 1.3. A hosszúság, a szélesség és a magasság meghatározása során kizárólag az e melléklet 1. függelékében említett berendezéseket és felszereléseket nem veszik figyelembe.

## 2. Tömegoszlás

- 2.1. A tengelyekre jutó, műszakilag megengedett legnagyobb tömegek összege nem lehet kisebb a jármű műszakilag megengedett legnagyobb terhelt tömegénél.
- 2.2. A jármű műszakilag megengedett legnagyobb terhelt tömege nem lehet kevesebb a menetkész jármű tömegénél, hozzáadva az utasok, a választható berendezések és a csatlakozók tömegét, amennyiben azok nem képezik a menetkész tömeg részét.
- 2.3. Ha a jármű a műszakilag megengedett legnagyobb terhelt tömeg mértékéig van megterhelve, akkor az egyes tengelyekre jutó terhelés nem haladhatja meg az adott tengelyre vonatkozó, műszakilag megengedett legnagyobb tömeget.
- 2.4. Ha a jármű a műszakilag megengedett legnagyobb terhelt tömeg mértékéig van megterhelve, akkor az első tengelyre ható terhelés egyetlen esetben sem lehet alacsonyabb, mint a járműre vonatkozó műszakilag megengedett legnagyobb terhelt tömeg 30 %-a.
  - 2.4.1. Ha a jármű a műszakilag megengedett legnagyobb össztömeg és az összekapcsolási ponton műszakilag megengedett legnagyobb tömeg mértékéig van megterhelve, akkor az első tengelyre ható terhelés egyetlen esetben sem lehet alacsonyabb, mint a járműre vonatkozó műszakilag megengedett legnagyobb terhelt tömeg 20 %-a.
- 2.5. A kiszerezhető ülésekkel ellátott járművek esetében a vizsgálat menetét az ülőhelyek legnagyobb számának vizsgálatára kell korlátozni.
- 2.6. A 2.2., 2.3. és 2.4. pontban leírt követelmények vizsgálatának alkalmazásában:
  - a) az üléseket a 2.6.1. pontban előírt módon kell beállítani;
  - b) az utasok, a többletterhelés és a nem kötelező felszerelések tömegét a 2.6.2–2.6.4.2.3. pontban előírt módon kell elosztani.

- 2.6.1. Az ülések beállítása
- 2.6.1.1. Az állítható üléseket a leghátsó helyzetbe kell állítani.
- 2.6.1.2. Ha az ülést másképp is lehet állítani (függőleges irányban, szögben, háttámladöntéssel stb.), akkor a gyártó által meghatározott helyzeteket kell beállítani.
- 2.6.1.3. Rugózott ülések esetében az ülést a gyártó által megadott helyzetben kell rögzíteni.
- 2.6.2. Az utasok tömegének eloszlása
- 2.6.2.1. Az utasok tömege személyenként 75 kg.
- 2.6.2.2. Az egyes utasokat helyettesítő tömeget az ülés vonatkoztatási pontjában (vagyis az ülés „R pontjában”) kell elhelyezni.
- 2.6.2.3. A különleges rendeltetésű járművek esetében értelemszerűen a 2.6.2.2. pont követelményei érvényesülnek (például mentőjármű esetében a hordágyon fekvő sérült személy tömege).
- 2.6.3. A nem kötelező felszerelések tömegének eloszlása
- 2.6.3.1. A nem kötelező felszerelés tömegét a gyártó előírásainak megfelelően kell elosztani.
- 2.6.4. A többletterhelés tömegének elosztása
- 2.6.4.1. M<sub>1</sub> kategóriájú járművek
- 2.6.4.1.1. Ami az M<sub>1</sub> kategóriájú járműveket illeti, a többletterhelés tömegét a műszaki szolgálattal való megegyezés alapján a gyártó előírásainak megfelelően kell elosztani.
- 2.6.4.1.2. A motoros lakóautókat illetően a legkisebb többletterhelés tömege (PM) az alábbi követelményeknek kell, megfeleljen:
- $$PM \text{ kg} - \text{ban} \geq 10(n + L)$$
- ahol:
- „n” az utasok legnagyobb megengedett száma, hozzáadva a járművezetőt és
- „L” a jármű teljes hossza méterben kifejezve
- 2.6.4.2. N<sub>1</sub> kategóriájú járművek
- 2.6.4.2.1. Felépítménnyel rendelkező járművek esetében a többletterhelés tömegét egyenletesen kell elosztani a raktérben.
- 2.6.4.2.2. Felépítménnyel nem rendelkező járművek (például járóképes alváz) esetében a gyártó megadja a többletterhelés tömegközéppontjának megengedett szélső helyzetét (például 0,50 métertől 1,30 méterig az első hátsó tengely előtt); a többletterhelésbe bele kell számítani azoknak a felszereléseknek a tömegét is, amelyeket azért szerelnek a járműre, hogy azon el lehessen helyezni az árut (pl. felépítmény, tartály stb.).
- 2.6.4.2.3. A nyeregszerkezettel tervezett járműveket illetően a gyártó megadja a nyeregpont legkisebb és legnagyobb távolságát.
- 2.7. További követelmények pótkocsi vontatására képes jármű esetében
- 2.7.1. A 2.2., 2.3. és 2.4. pontban említett követelményeket kell alkalmazni, figyelembe véve a csatlakozóberendezés tömegét és az összekapcsolási ponton műszakilag megengedett legnagyobb tömeget.
- 2.7.2. A 2.4. pont követelményeinek sérelme nélkül a hátsó tengely(ek)en műszakilag megengedett legnagyobb tömeget legfeljebb 15 %-kal lehet túllépni.
- 2.7.2.1. Ha a hátsó tengely(ek)en műszakilag megengedett legnagyobb tömeget legfeljebb 15 %-kal lépik túl, a 458/2011/EU (1) bizottsági rendelet II. melléklete 5.2. pontjának követelményeit kell alkalmazni.

(1) HL L 124., 2011.5.13., 11. o.

- 2.7.2.2. Ha az adott tagállamban a közúti szállításra vonatkozó jogszabályok lehetővé teszik azt, a gyártó jelezheti a használati utasításhoz vagy a karbantartási kézikönyvhöz hasonló szükséges kísérő dokumentumban, hogy a jármű műszakilag megengedett legnagyobb terhelt tömegét legfeljebb 10 %-kal, vagy – ha ez a kisebb – 100 kg-mal haladják meg.

Ez csak abban az esetben lehetséges, ha a pótkocsi vontatására a 2.7.2.1. pontban megállapított feltételeknek megfelelően kerül sor, feltéve, hogy az üzemi sebességet 100 km/óra, vagy ez alatti értékre korlátozták.

### 3. Vontatható tömeg és a csatlakozót terhelő tömeg

- 3.1. A műszakilag megengedett legnagyobb vontatható össztömeg esetében a következő követelményeket kell alkalmazni:

3.1.1. Üzemi fékrendszerrel felszerelt pótkocsi esetében

- 3.1.1.1. A jármű műszakilag megengedett legnagyobb vontatható össztömege az alábbi értékek közül a legalacsonyabb:

- a jármű szerkezeti jellemzőire és a csatlakozóberendezés szilárdságára alapozott műszakilag megengedett legnagyobb vontatható össztömeg;
- a vontatójármű műszakilag megengedett legnagyobb terhelt tömege;
- terepjárók esetében a vontatójármű műszakilag megengedett legnagyobb terhelt tömegének 1,5-szerese a 2007/46/EK irányelv II. mellékletében meghatározottak szerint.

- 3.1.1.2. A műszakilag megengedett legnagyobb vontatható össztömeg ugyanakkor semmi esetre sem lépheti túl a 3 500 kg-ot.

3.1.2. Üzemi fékrendszerrel nem rendelkező pótkocsi esetében

- 3.1.2.1. A megengedett legnagyobb vontatható össztömeg az alábbi értékek közül a legalacsonyabb:

- a jármű szerkezeti jellemzőire és a csatlakozóberendezés szilárdságára alapozott műszakilag megengedett legnagyobb vontatható össztömeg;
- a menetkész vontatójármű tömegének fele.

- 3.1.2.2. A műszakilag megengedett legnagyobb vontatható össztömeg ugyanakkor semmi esetre sem lépheti túl a 750 kg-ot.

- 3.2. A műszakilag megengedett legnagyobb tömeg az összekapcsolási ponton a megengedett legnagyobb vontatható össztömeg legalább 4 %-a, és legalább 25 kg.

- 3.3. A gyártónak a használati utasításban meg kell határoznia az összekapcsolási pontot terhelő műszakilag megengedett legnagyobb tömeget, a csatlakozóberendezés rögzítési pontját a vontatójárművön és az összekapcsolási pont legnagyobb megengedett hátsó kinyúlását.

- 3.4. A műszakilag megengedett legnagyobb vontatható össztömeget nem az utasok számának függvényében adják meg.

### 4. A járműszerelvény tömege

A járműszerelvény műszakilag megengedett legnagyobb terhelt tömege nem haladhatja meg a műszakilag megengedett legnagyobb vontatható össztömeggel növelt műszakilag megengedett legnagyobb terhelt tömeget.

$$MC \leq M + TM$$

### 5. Hegymeneti elindulási képesség

- 5.1. A vontatójárműnek öt percen belül legalább ötször el kell tudnia mozdítani a járműszerelvényt egy legalább 12 %-os emelkedőn.

- 5.2. Az 5.1. pontban leírt vizsgálat elvégzésének érdekében a vontatójárművet és a pótkocsit a járműszerelvény műszakilag megengedett legnagyobb terhelt tömegével egyenlő mértékben kell megterhelni.

## B. RÉSZ

**M<sub>2</sub> és M<sub>3</sub> kategóriájú járművek**

1. **Legnagyobb megengedett méretek**
  - 1.1. A méretek nem léphetik túl az alábbi értékeket:
    - 1.1.1. Hosszúság
      - a) Kéttengelyes egytagú járművek: 13,50 m
      - b) Három- vagy többtengelyes egytagú járművek: 15,00 m
      - c) Csuklós járművek: 18,75 m
    - 1.1.2. Szélesség: 2,55 m
    - 1.1.3. Magasság: 4,00 m
  - 1.2. A hosszúság, a szélesség és a magasság megmérése során a jármű menetkész tömegű kell, hogy legyen, vízszintes és sík talajon kell állnia, a gumiabroncsokat a gyártó által javasolt nyomásra kell felfújni.
  - 1.3. A hosszúság, a szélesség és a magasság meghatározása során kizárólag az e melléklet 1. függelékében említett berendezéseket és felszereléseket nem veszik figyelembe.
2. **Tömegeloszlás felépítménnyel rendelkező járművek esetében**
  - 2.1. Számítási eljárás  
Jelölési rendszer

„M” műszakilag megengedett legnagyobb terhelt tömeg;

„TM” műszakilag megengedett legnagyobb vontatható össztömeg;

„MC” a járműszerelvénnyel műszakilag megengedett legnagyobb terhelt tömege;

„m<sub>i</sub>” a műszakilag megengedett legnagyobb terhelt tömeg az egyes tengelyen „i”-vel jelölve, ahol az „i” értéke 1-től a jármű összes tengelyének számáig változhat;

„m<sub>c</sub>” a műszakilag megengedett legnagyobb tömeg az összekapcsolási ponton;

„μ<sub>j</sub>” a műszakilag megengedett legnagyobb tömeg a tengelycsoporton „j”-vel jelölve, ahol a „j” értéke 1-től az összes tengelycsoport számáig változhat.
  - 2.1.1. Megfelelő számítások elvégzésével ellenőrizni kell, hogy az adott típuson belüli műszaki konfigurációk megfelelnek-e az alábbi követelményeknek.
  - 2.1.2. Terhelésátcsoportosító tengelyekkel felszerelt járművek esetében a következő számításokat kell elvégezni a rendes működési konfigurációval terhelt tengelyek felfüggesztésén.
  - 2.2. Általános követelmények
    - 2.2.1. Az egyes tengelyekre jutó, műszakilag megengedett legnagyobb tömeg és a tengelycsoportra jutó műszakilag megengedett legnagyobb tömeg együttesen nem lehet kisebb, mint a jármű műszakilag megengedett legnagyobb terhelt tömege.
$$M \leq \Sigma [m_i + \mu_j].$$
    - 2.2.2. A nem kötelező felszerelések, az utasok, a 2.2.3. pontban említett „WP” és „B” tömegével, továbbá a csatlakozóberendezés tömegével (ha az nem tartozik a menetkész tömeghez) és az összekapcsolási pontot terhelő műszakilag megengedett legnagyobb össztömeggel növelt menetkész jármű tömege nem haladhatja meg a műszakilag megengedett legnagyobb terhelt tömeget.

- 2.2.3. Terheléselosztás
- 2.2.3.1. Jelölési rendszer
- „P” az üléshelyek száma, nem beleszámítva a járművezető és a személyzet üléseit;
- „Q” egy utas tömege kg-ban;
- „Q<sub>c</sub>” a személyzet egy tagjának tömege kg-ban;
- „S<sub>1</sub>” az álló utasok által elfoglalt terület m<sup>2</sup>-ben;
- „SP” a gyártó által megállapított állóutas-szám;
- „S<sub>sp</sub>” egy álló utas által elfoglalt névleges terület m<sup>2</sup>-ben;
- „WP” a kerekesszékek számára rendelkezésre álló helyek száma szorozva a kerekesszék és a használója tömegét képező 250 kg-mal;
- „V” a csomagterek teljes térfogata (m<sup>3</sup>-ben), beleértve a csomagtartókat, a tárolókat és a síléctartókat;
- „B” a csomagok gyártó által megállapított megengedett tömege kg-ban mérve, beleértve az esetleges síléctartókban szállított csomagok legnagyobb megengedett tömegét is („B”).
- 2.2.3.2. Az ülő utasokat helyettesítő Q és Q<sub>c</sub> tömeget az ülés vonatkoztatási pontjában (vagyis az ülés „R pontjában”) kell elhelyezni.
- 2.2.3.3. Az SP számú álló utasnak megfelelő Q tömeget egyenletesen kell elosztani az S<sub>1</sub> számú álló utasoknak fenntartott területen.
- 2.2.3.4. Indokolt esetben a WP tömeget egyenletesen kell elosztani a kerekesszékesek számára fenntartott területen.
- 2.2.3.5. A B (kg) tömeget egyenletesen kell elosztani a csomagterekben.
- 2.2.3.6. A B (kg) tömeget a síléctartó tömegközéppontjában kell elhelyezni.
- 2.2.3.7. Az összekapcsolási ponton ható műszakilag megengedett legnagyobb tömeget az összekapcsolási ponton kell elhelyezni, amelynek megengedett hátsó kinyúlását a jármű gyártója állapítja meg.
- 2.2.3.8. A Q és az S<sub>sp</sub> értékei
- | Jármű tömege       | Q (kg) | S <sub>sp</sub> (m <sup>2</sup> ) |
|--------------------|--------|-----------------------------------|
| I. és A. osztály   | 68     | 0,125 m <sup>2</sup>              |
| II. osztály        | 71     | 0,15 m <sup>2</sup>               |
| III. és B. osztály | 71     | Nem alkalmazandó                  |
- A személyzet tömege személyenként 75 kg.
- 2.2.3.9. Az álló utasok száma nem lehet nagyobb, mint S<sub>1</sub>/S<sub>sp</sub>, ahol S<sub>sp</sub> a 2.2.3.8. pont táblázata szerint az egy álló utas részére megállapított névleges terület.
- 2.2.3.10. A csomagok megengedett össztömegének értéke nem lehet kevesebb, mint: B = 100 × V
- 2.2.4. Számítási eljárás
- 2.2.4.1. A 2.2.2. pont követelményeit az utastér elrendezésének minden konfigurációjában ellenőrizni kell.
- 2.2.4.2. A 2.2.3. pontban meghatározott feltételek szerint a tömeg az egyes tengelyen és tengelycsoporton nem lehet nagyobb, mint az adott tengelyre vagy tengelycsoportra jutó, műszakilag megengedett legnagyobb tömeg.

2.2.4.3. Amennyiben a jármű változó ülés kapacitással rendelkezik és az álló utasok számára fenntartott területet ( $S_1$ ) és a kerekesszékesek szállításához felszerelt területet magában foglalja, akkor a 2.2.2. és a 2.2.4.2. pontban szereplő követelményeknek való megfelelést ellenőrizni kell az alábbi feltételekre vonatkozóan, amennyiben alkalmazható:

- a) az összes elfoglalható ülés, majd az álló utasok számára fennmaradó terület (a gyártó által a szállítható álló utasok számára megadott férőhelyig, ha meg van adva ez az adat), és ha még marad szabad terület, a kerekesszékesek által elfoglalható területek;
- b) az összes elfoglalható álló terület (a gyártó által a szállítható álló utasok számára megállapított férőhelyig), majd az ülő utasok által használható fennmaradó ülések, és ha még marad szabad terület, a kerekesszékesek által elfoglalható területek;
- c) a kerekesszékesek által elfoglalható összes hely, majd az álló utasok számára fennmaradó terület (a gyártó által a szállítható álló utasok számára megállapított férőhelyig, ha meg van adva ez az adat) és a fennmaradó elfoglalható ülések.

2.2.5. Ha a jármű a 2.2.2. pontban meghatározott mértékig van megterhelve, az elülső kormányzott tengely(ek)en jelenlevő terhelésnek megfelelő tömeg semmi esetre sem lehet kisebb, mint a műszakilag megengedett legnagyobb terhelt tömeg („M”) 20 %-a.

2.2.6. Amennyiben a jármű egynél több osztályára kérik típusjövahagyást, minden osztályra a 2. szakasz előírásai érvényesek.

### 3. Vonóképesség

3.1. A járműszerelvény műszakilag megengedett legnagyobb terhelt tömege nem haladhatja meg a műszakilag megengedett legnagyobb vontatható össztömeggel növelt műszakilag megengedett legnagyobb terhelt tömeget.

$$MC \leq M + TM$$

3.2. A műszakilag megengedett legnagyobb vontatható össztömeg nem lépheti túl a 3 500 kg-ot.

### 4. A műszakilag megengedett legnagyobb tömeg az összekapcsolási ponton

4.1. A műszakilag megengedett legnagyobb tömeg az összekapcsolási ponton legalább a műszakilag megengedett legnagyobb vontatható össztömeg 4 %-a vagy 25 kg közül a nagyobb érték.

4.2. A gyártó a használati utasításban meghatározza a csatlakozóberendezés gépjárműhöz való csatlakoztatásának feltételeit.

4.2.1. Indokolt esetben a 4.2. pontban említett feltételek magukban foglalják a vontatójármű műszakilag megengedett legnagyobb tömegét az összekapcsolási ponton, a csatlakozóberendezés legnagyobb megengedett tömegét, a csatlakozóberendezés rögzítési pontjait, valamint a csatlakozóberendezés legnagyobb megengedett hátsó kinyúlását.

### 5. Hegyemeneti elindulási képesség

5.1. A pótkocsik vontatására tervezett járműveknek öt percen belül legalább ötször el kell tudnia indulni egy legalább 12 %-os emelkedőn.

5.2. Az 5.1. pontban leírt vizsgálat elvégzésének érdekében a vontatójárművet és a pótkocsit a járműszerelvény műszakilag megengedett legnagyobb terhelt tömegével egyenlő mértékben kell megterhelni.

### 6. Motor teljesítménye

6.1. A motor leadott teljesítményének tonnánként legalább 5 kW-nak kell lennie a járműszerelvény műszakilag megengedett legnagyobb terhelt tömegére vonatkoztatva, vagy ha a járművet nem pótkocsit vontatására tervezték, akkor az egyes jármű műszakilag megengedett legnagyobb terhelt tömegére vonatkoztatva.

6.2. A motor teljesítményét a 80/1269/EGK tanácsi irányelvnek <sup>(1)</sup> vagy a 85. ENSZ-EGB-előírásnak <sup>(2)</sup> megfelelően kell megmérni.

<sup>(1)</sup> HL L 375., 1980.12.31., 46. o.

<sup>(2)</sup> HL L 326., 2006.11.24., 55. o.

7. **Fordulékonyosság**
- 7.1. A járműnek meg kell tudnia tenni egy teljes, 360 °-os körívet az e melléklet 3. függelékének 1. ábráján bemutatott módon anélkül, hogy a jármű legszélső pontja az esettől függően túlnyúlna a külső körön vagy belőna a belső körbe.
- 7.1.1. A vizsgálatot a jármű terheletlen (vagyis menetkész) és a műszakilag megengedett legnagyobb terhelt tömegével is el kell végezni.
- 7.1.2. A 7.1. pont alkalmazásában nem veszik figyelembe azokat az alkatrészeket, amelyek esetében engedélyezett, hogy az e melléklet 1. függelékében említett járműhosszon túlnyúljanak.
- 7.2. A terhelésátcsoportosító tengellyel felszerelt járművek esetében is a 7.1. pont követelményeit kell alkalmazni a használatban levő terhelésátcsoportosító tengelyekre vonatkozóan.
- 7.3. A 7.1. szakasz követelményeit a következőképpen kell ellenőrizni:
- 7.3.1. A járműnek mozgás közben belül kell maradnia egy külső, 12,50 m, illetve egy belső, 5,30 m sugarú koncentrikus kör által határolt területen.
- 7.3.2. A jármű elején lévő legszélső pontot végig kell vezetni a külső kör vonalán (lásd e melléklet 3. függelékének 1. ábráját).
8. **Hátsó kilendülés**
- 8.1. Egytagú járművek
- 8.1.1. A járművet a 8.1.2. pontban meghatározott behajtásos vizsgálati módszernek megfelelően ellenőrzik.
- 8.1.2. Behajtásos vizsgálati módszer
- A jármű nyugalmi helyzetében meg kell határozni egy, a jármű oldalát érintő függőleges síkot, amely a körből kifelé néz, és meg kell jelölni vonallal a talajon.
- A jármű egyenes vonalú helyzetből halad be az 1. ábrán leírt kör alakú területre első kerekei olyan elfordításával, hogy az elülső legkülső pontja a külső kör vonalát követi (lásd az e melléklet 3. függelékének 2a. ábráját).
- 8.1.3. A jármű tömegének a menetkész állapot tömegével kell megegyeznie.
- 8.1.4. A legnagyobb hátsó kilendülés nem lehet több mint 0,60 m.
- 8.2. Két vagy több tagból álló járművek
- 8.2.1. A két vagy több tagból álló járművek vonatkozásában értelemszerűen a 8.1. pont követelményeit kell alkalmazni.
- Ilyen esetben a két vagy több merev tagot az e melléklet 3. függelékének 2b. ábrájában bemutatott módon kell a síkhoz képest beállítani.

### C. RÉSZ

#### N<sub>2</sub> és N<sub>3</sub> kategóriájú járművek

1. **Legnagyobb megengedett méretek**
- 1.1. A méretek nem léphetik túl az alábbi értékeket:
- 1.1.1. Hosszúság: 12,00 m
- 1.1.2. Szélesség:
- a) 2,55 m bármely jármű esetében;
- b) 2,60 m a legalább 45 mm szigetelt falvastagságú felépítménnyel rendelkező járművek esetében a 2007/46/EK irányelv II. mellékletének 2. függeléke szerint.

- 1.1.3. Magasság: 4,00 m
- 1.2. A hosszúság, a szélesség és a magasság megmérése során a jármű menetkész tömegű kell, hogy legyen, vízszintes és sík talajon kell állnia, a gumiabroncsokat a gyártó által javasolt nyomásra kell felfújni.
- 1.3. A hosszúság, a szélesség és a magasság meghatározása során kizárólag az e melléklet 1. függelékében említett berendezéseket és felszereléseket nem veszik figyelembe.
2. **Tömegeloszlás felépítménnyel rendelkező járművek esetében**
- 2.1. Számítási eljárás
- Jelölési rendszer
- „M” műszakilag megengedett terhelt legnagyobb tömeg;
- „TM” műszakilag megengedett legnagyobb vontatható össztömeg;
- „MC” a járműszerelvény műszakilag megengedett legnagyobb terhelt tömege;
- „m<sub>i</sub>” az egyes tengelyekre jutó, műszakilag megengedett legnagyobb tömeg az egyes tengelyen „i”-vel jelölve, ahol az „i” értéke 1-től a jármű összes tengelyének számáig változhat;
- „m<sub>c</sub>” a műszakilag megengedett legnagyobb tömeg az összekapcsolási ponton;
- „μ<sub>j</sub>” a műszakilag megengedett legnagyobb tömeg a tengelycsoporton „j”-vel jelölve, ahol a „j” értéke 1-től az összes tengelycsoport számáig változhat.
- 2.1.1. Megfelelő számítások elvégzésével ellenőrizni kell, hogy az adott típuson belüli műszaki konfigurációk megfelelnek-e a 2.2. és 2.3. pontban megállapított követelményeknek.
- 2.1.2. A terhelésátcsoportosító tengellyel felszerelt járművek esetében a 2.2. és 2.3. pontban előírt számításokat kell elvégezni olyan módon, hogy a tengelyek felfüggesztését a normál üzemi konfigurációnak megfelelően kell terhelni.
- 2.1.3. Emelhető tengelyekkel felszerelt járműveknél leengedett tengelyek mellett a 2.2. és 2.3. pontban előírt számításokat kell végrehajtani.
- 2.2. Általános követelmények
- 2.2.1. Az egyes tengelyekre jutó, műszakilag megengedett legnagyobb tömeg és a tengelycsoportra jutó műszakilag megengedett legnagyobb tömeg együttesen nem lehet kisebb, mint a jármű műszakilag megengedett legnagyobb terhelt tömege.
- $$M \leq \Sigma [m_i + \mu_j]$$
- 2.2.2. A „j”-vel jelölt tengelycsoportokhoz tartozó tengelyekre jutó, műszakilag megengedett legnagyobb tömegek összege nem lehet kisebb, mint a tengelycsoportra jutó, műszakilag megengedett legnagyobb tömeg.
- Ezenkívül egyetlen m<sub>i</sub> tömeg sem lehet kisebb, mint a μ<sub>j</sub> tömeg azon része, amely az „i” tengelyt terheli, az adott tengelycsoportra vonatkozó tömegeloszlás által meghatározottak szerint.
- 2.3. Különleges követelmények
- 2.3.1. A nem kötelező felszerelések és utasok tömegével, továbbá a csatlakozóberendezés tömegével (ha az nem tartozik a menetkész tömeghez) és az összekapcsolási pontot terhelő műszakilag megengedett legnagyobb tömeggel növelt menetkész jármű tömege nem haladhatja meg a jármű műszakilag megengedett legnagyobb terhelt tömegét.
- 2.3.2. Ha a jármű a műszakilag megengedett legnagyobb terhelt tömegéig van megterhelve, az egy tengelyre elosztott „i” tömeg nem lehet nagyobb, mint ugyanazon tengely m<sub>i</sub> tömege, illetve a tengelycsoportra eső tömeg nem lehet nagyobb, mint a μ<sub>j</sub> tömege.



2.3.3. A 2.3.2. pont követelményeit a következő terhelési konfigurációk esetében teljesíteni kell:

2.3.3.1. A többletterhelés tömegének egyenletes elosztása:

a menetkész jármű tömege hozzáadva a nem kötelező felszerelések és az ülés vonatkoztatási pontjában elhelyezett utasok tömegét, a csatlakozóberendezés tömegét (ha az nem tartozik a menetkész tömeghez) és az összekapcsolási pontot terhelő megengedett össztömeget, valamint a raktérben egyenletesen elosztott többletterhelés tömegét.

2.3.3.2. A többletterhelés tömegének egyenetlen elosztása:

a menetkész jármű tömege hozzáadva a nem kötelező felszerelések és az ülés vonatkoztatási pontjában elhelyezett utasok tömegét, a csatlakozóberendezés tömegét (ha az nem tartozik a menetkész tömeghez) és az összekapcsolási pontot terhelő megengedett össztömeget és a gyártó előírásaival összhangban elhelyezett többletterhelés tömegét.

Ennek érdekében a gyártó megadja a többletterhelés és/vagy a felépítmény és/vagy a tartozékok vagy belső szerelvények tömegközéppontjának megengedett szélső helyzetét (például 0,50 métertől 1,30 méterig az első hátsó tengely előtt).

2.3.3.3. Az egyenletes és egyenetlen terheléelosztás kombinációja:

A 2.3.3.1. és a 2.3.3.2. pont követelményeit egyidejűleg kell teljesíteni.

Erre példa egy daruval (lokális teher) felszerelt billenőplatós teherautó (elosztott teher).

2.3.3.4. A nyeregyszerkezet által átvitt tömeg (félpótkocsi vontatója):

A menetkész jármű tömege hozzáadva a nem kötelező felszerelések és az ülés vonatkoztatási pontjában elhelyezett utasok tömegét, a csatlakozóberendezés tömegét (ha az nem tartozik a menetkész tömeghez), a gyártó (a nyeregpont legnagyobb és legkisebb távolságára vonatkozó) előírásaival összhangban elhelyezett nyeregpontot terhelő megengedett össztömeget.

2.3.3.5. A 2.3.3.1. pont követelményeit sík felületű raktérrel felszerelt járművek esetében mindig teljesíteni kell.

2.3.4. Ha a jármű a műszakilag megengedett legnagyobb terhelte tömegéig van megterhelve, hozzáadva a csatlakozóberendezés tömegét, ha az nem képezi a menetkész tömeg részét, valamint hozzáadva a megengedett össztömeget az összekapcsolási ponton olyan módon, hogy az elérje a megengedett össztömeget a hátsó tengelycsoporton ( $\mu$ ) vagy a megengedett össztömeget a hátsó tengelyen ( $m$ ), az első kormányzott tengely(ek)e terhelte tömeg nem lehet kisebb, mint a jármű műszakilag megengedett legnagyobb terhelte tömegének 20 %-a.

2.3.5. Az  $N_2$  és  $N_3$  kategóriájú különleges rendeltetésű járművek tekintetében a műszaki szolgálat a gyártóval történő egyeztetésnek megfelelően ellenőrzi a 2. szakasz követelményeit a jármű sajátos kialakításának figyelembevételével (például mobil daruk).

### 3. Vonóképeség

3.1. A járműszerelvény műszakilag megengedett legnagyobb terhelte tömege nem haladhatja meg a műszakilag megengedett legnagyobb vontatható össztömegegél növelt műszakilag megengedett legnagyobb terhelte tömeget.

$$MC \leq M + TM$$

### 4. Hegymeneti elindulási képeség és kapaszkodóképesség

4.1. Pótkocsi vontatására tervezett járműveknek a járműszerelvény műszakilag megengedett legnagyobb terhelte tömegével terhelve öt perc alatt legalább ötször el kell tudnia indulni egy legalább 12 %-os emelkedőn.

4.2. A kapaszkodóképességet illetően a terepjárókat a II. melléklet műszaki követelményei vonatkozásában kell ellenőrizni.

- 4.2.1. A 2007/46/EK irányelv II. melléklete 1. függelékének 5. szakaszában meghatározott követelmények alkalmazása szintén szükséges.

## 5. Motorteljesítmény

- 5.1. A jármű motorjának leadott teljesítménye a járműszerelvény műszakilag megengedett legnagyobb terhelt tömegére számítva el kell, hogy érje a legalább 5 kW/t-t.
- 5.1.1. Közúti vontató vagy oszthatatlan rakomány szállítására szolgáló félpótkocsi vontatója esetében a motor teljesítménye a járműszerelvény műszakilag megengedett legnagyobb terhelt tömegére számítva el kell, hogy érje a legalább 2 kW/t-t.
- 5.2. A motor teljesítményét a 80/1269/EGK irányelvnek vagy a 85. ENSZ-EGB-előírásnak megfelelően kell megmérni.

## 6. Fordulékonyosság

- 6.1. A járműnek meg kell tudnia tenni egy teljes, 360°-os körívet az e melléklet 3. függelékének 1. ábráján bemutatott módon anélkül, hogy a jármű legszélső pontja az esettől függően túlnyúlna a külső körön vagy belőgne a belső körbe.
- 6.1.1. A vizsgálatot a jármű terheletlen (vagyis menetkész) és a műszakilag megengedett legnagyobb terhelt tömegével is el kell végezni.
- 6.1.2. A 6.1. pont követelményeinek alkalmazásában nem veszik figyelembe azokat az alkatrészeket, amelyek esetében engedélyezett, hogy az e melléklet 1. függelékében említett járműszélességen túlnyúljanak.
- 6.2. A tengelyemelő berendezéssel felszerelt járművek esetében is a 6.1. pont követelményeit kell alkalmazni, ha a felemelhető tengely(ek) felemelt állapotban van(nak) és a terhelésátcsoportosító tengely(ek) üzemel(nek).
- 6.3. A 6.1. pont követelményeit a következőképpen kell ellenőrizni:
- 6.3.1. A járműnek mozgás közben belül kell maradnia egy külső, 12,50 m, illetve egy belső, 5,30 m sugarú koncentrikus kör által határolt területen.
- 6.3.2. A jármű elején lévő legszélső pontot végig kell vezetni a külső kör vonalán (lásd e melléklet 3. függelékének 1. ábráját).

## 7. Legnagyobb hátsó kilendülés

- 7.1. A járművet a 7.1.1. pontban meghatározott álló helyzetű vizsgálati módszernek megfelelően ellenőrzik.
- 7.1.1. Álló helyzetű vizsgálati módszer
- 7.1.1.2. A jármű álló helyzetben van, kerekei pedig olyan módon vannak beállítva, hogy mozgáskor a jármű legszélső pontja egy 12,50 m sugarú körívet írjon le.

Meg kell határozni egy, a jármű oldalát érintő függőleges síkot, amely a körből kifelé néz, és meg kell jelölni vonallal a talajon.

A járműnek úgy kell elindulnia előre, hogy az elülső legszélső pontja a 12,50 m sugarú külső kör vonalát kövesse.

- 7.2. A legnagyobb hátsó kilendülés nem lehet több, mint: (Lásd a melléklet 3. függelékében lévő 3. ábrát.)
- a) 0,80 m;
- b) 1,00 m, ha a jármű tengelyemelő berendezéssel van felszerelve és a tengely el van emelve a talajtól;
- c) 1,00 m, ha a leghátsó tengely kormányzott tengely.

## D. RÉSZ

## Az O kategóriájú járművek

1. **Legnagyobb megengedett méretek**

1.1. A méretek nem léphetik túl az alábbi értékeket:

1.1.1. Hosszúság

a) Pótkocsi: 12,00 m a vonórúddal együtt.

b) Félpótkocsi: 12,00 m hozzáadva a mellső kinyúlást.

1.1.2. Szélesség:

a) 2,55 m bármely jármű esetében.

b) 2,60 m a legalább 45 mm szigetelt falvastagságú felépítménnyel rendelkező járművek esetében a 2007/46/EK irányelv II. mellékletének 2. függeléke szerint.

1.1.3. Magasság: 4,00 m

1.1.4. Félpótkocsi elülső szerelvényének sugara: 2,04 m

1.2. A hosszúság, a szélesség és a magasság megmérése során a jármű menetkész tömegű kell, hogy legyen, vízszintes és sík talajon kell állnia, a gumibroncsokat a gyártó által javasolt nyomásra kell felfújni.

1.3. A hosszúsági, a magassági és az elülső szerelvény sugarának a mérését abban az esetben kell lefolytatni, ha a raktér felülete vagy az 55. ENSZ-EGB-előírás 7. melléklete második albekezdésének 1.2.1. szakaszában említett vonatkoztatási felület vízszintes.

Az állítható vonórudakat vízszintes helyzetbe és a jármű függőleges középsíkjához kell igazítani. Mindegyik vonórudat vízszintes és egyenes helyzetbe kell állítani.

1.4. Az 1.1. pontban említett méretek meghatározása során kizárólag az e melléklet 1. függelékében említett berendezéseket és felszereléseket nem veszik figyelembe.

2. **Tömegoszlás felépítménnyel rendelkező járművek esetében**

2.1. Számítási eljárás

Jelölési rendszer

„M” műszakilag megengedett legnagyobb terhelt tömeg;

„ $m_0$ ” a műszakilag megengedett legnagyobb tömeg az elülső összekapcsolási ponton;

„ $m_i$ ” az egyes tengelyekre jutó, műszakilag megengedett legnagyobb tömeg, „i”-vel jelölve, ahol az „i” értéke 1-től a jármű összes tengelyének számáig változhat;

„ $m_c$ ” a műszakilag megengedett legnagyobb tömeg a hátsó összekapcsolási ponton;

„ $m_j$ ” a műszakilag megengedett legnagyobb tömeg a tengelycsoporton „j”-vel jelölve, ahol a „j” értéke 1-től az összes tengelycsoport számáig változhat.

2.1.1. Megfelelő számítások elvégzésével ellenőrizni kell, hogy az adott típuson belüli műszaki konfigurációk megfelelnek-e a 2.2. és 2.3. pontban megállapított követelményeknek.

2.1.2. A terhelésátcsoportosító tengellyel felszerelt járművek esetében a 2.2. és 2.3. pontban előírt számításokat kell elvégezni olyan módon, hogy a tengelyek felfüggesztését a normál üzemi konfigurációnak megfelelően kell terhelni.

2.1.3. Emelhető tengelyekkel felszerelt járműveknél leengedett tengelyek mellett a 2.2. és 2.3. pontban előírt számításokat kell végrehajtani.

2.2. Általános követelmények

2.2.1. Az egyes tengelyeken vagy tengelycsoporton műszakilag megengedett legnagyobb tömeggel és a hátsó összekapcsolási ponton műszakilag megengedett legnagyobb tömeggel megnövelt műszakilag megengedett legnagyobb tömeg az elülső összekapcsolási ponton nem lehet kisebb, mint a jármű műszakilag megengedett legnagyobb terhelte tömege.

$$M \leq \Sigma [m_0 + m_i + \mu_j + m_c]$$

2.2.2. A „j”-vel jelölt tengelycsoportokhoz tartozó tengelyeket terhelő  $m_i$  tömegek összege nem lehet kisebb, mint a  $\mu_j$  tömeg.

Ezenkívül egyetlen  $m_i$  tömeg sem lehet kisebb, mint a  $\mu_j$  tömeg azon része, amely az „i” tengelyt terheli, az adott tengelycsoportra vonatkozó tömegeloszlás által meghatározottak szerint.

2.3. Különleges követelmények

2.3.1. A nem kötelező felszerelések tömegével és az összekapcsolási pont(ok)on műszakilag megengedett legnagyobb tömeggel növelt menetkész jármű tömege nem haladhatja meg a jármű műszakilag megengedett legnagyobb terhelte tömegét.

2.3.2. Ha a jármű a műszakilag megengedett legnagyobb terhelte tömegéig van megterhelve, az „i” egyes tengelyre elosztott tömeg nem lehet nagyobb, mint ugyanazon tengely  $m_i$  tömege, vagy mint a tengelycsoport  $\mu_j$  tömege, vagy mint a műszakilag megengedett legnagyobb tömeg az  $m_0$  összekapcsolási ponton.

2.3.3. A 2.3.2. pont követelményeit a következő terhelési konfigurációk esetében teljesíteni kell:

2.3.3.1. A többletterhelés tömegének egyenletes elosztása.

A menetkész jármű tömegéhez hozzá kell adni a nem kötelező felszerelések tömegét és a raktérben egyenletesen elosztott többletterhelés tömegét.

2.3.3.2. A többletterhelés tömegének egyenetlen elosztása.

A menetkész jármű tömegéhez hozzá kell adni a nem kötelező felszerelések tömegét és a gyártó előírásaival összhangban elhelyezett többletterhelés tömegét.

Ennek érdekében a gyártó megadja a többletterhelés és/vagy a felépítmény és/vagy a tartozékok vagy belső szerelvények tömegközéppontjának megengedett szélső helyzetét (például 0,50 métertől 1,30 méterig az első hátsó tengely előtt).

2.3.3.3. Az egyenletes és egyenetlen terheléelosztás kombinációja:

A 2.3.3.1. és a 2.3.3.2. pont követelményeit egyidejűleg kell teljesíteni.

2.3.3.4. A 2.3.3.1. pont követelményeit sík felületű raktérrel felszerelt járművek esetében mindig teljesíteni kell.

2.3.4. Lakóutánfutóra vonatkozó különös követelmények

2.3.4.1. A legkisebb többletterhelés tömege (PM) az alábbi követelményeknek kell, megfeleljen:

$$PM \text{ kg} - \text{ban} \geq 10(n + L)$$

ahol:

„n” a fekvőhelyek megengedett száma és

„L” a teljes testhossz az ISO 7237:1981 szabvány 6.1.2. pontjában meghatározottak szerint.

**3. Fordulékonyságra vonatkozó követelmények**

3.1. A pótkocsikat és félpótkocsikat úgy kell kialakítani, hogy a vontatójárművel összekapcsolva a járműszerelvénynak képes legyen egy külső, 12,50 m, illetve egy belső, 5,30 m sugarú koncentrikus kör által határolt területen belül maradv mindkét irányban egy teljes, 360°-os körív megtételére anélkül, hogy a vontatójármű legszélső pontjai túlnyúljanak a külső körön, vagy a pótkocsi vagy félpótkocsi legszélső pontjai belőgnének a belső körbe.

3.2. A félpótkocsi megfelel a 3.1. pont követelményeinek, ha annak „RWB” vonatkozási tengelytávja megfelel az alábbi követelményeknek:

$$RWB \leq [(12,50 - 2,04)^2 - (5,30 + \frac{1}{2}W)^2]^{\frac{1}{2}}$$

ahol:

„RWB” a királycsap tengelye és a nem kormányzott tengelyek középvonala közötti távolság.

„W” a félpótkocsi szélessége.

3.3. Ha egy vagy több nem kormányzott tengely felemelhető, akkor a felemelt vagy lesüllyesztett tengellyel mért tengelytáv közül mindig a nagyobb tengelytávot kell figyelembe venni.

---

## I. függelék

**Azon berendezések és felszerelések jegyzéke, amelyeket a legkülső méretek meghatározása során nem kell figyelembe venni**

1. Az alábbi táblázatokban megadott további korlátozások függvényében az I., II. és III. táblázatban felsorolt berendezéseket és felszereléseket nem kell figyelembe venni a legkülső méretek meghatározása során, amennyiben a következő feltételek teljesülnek:

- a) amennyiben több berendezést szereltek fel a jármű elejére, kinyúlásuk összesen nem haladhatja meg a 250 mm-t;
- b) a jármű hosszát megnövelő berendezések és felszerelések kinyúlása legfeljebb 750 mm lehet;
- c) a visszapillantó tükrök kivételével a jármű szélességét megnövelő berendezések és felszerelések kinyúlása nem haladhatja meg a 100 mm-t.

2. Az 1. a) és b) pontban meghatározott követelmények a közvetett látást biztosító eszközökre nem vonatkoznak.

## I. táblázat

**Járműhossz**

Darab		Jármű-kategóriák									
		M <sub>1</sub>	M <sub>2</sub>	M <sub>3</sub>	N <sub>1</sub>	N <sub>2</sub>	N <sub>3</sub>	O <sub>1</sub>	O <sub>2</sub>	O <sub>3</sub>	O <sub>4</sub>
1.	A 46. ENSZ-EGB-előírás 2.1. szakaszában meghatározott közvetett látást biztosító rendszerek <sup>(1)</sup>	x	x	x	x	x	x	x	x	x	x
2.	Törlő- és mosóberendezések	x	x	x	x	x	x				
3.	Külső napellenzők	—	—	—	—	x	x	—	—	—	—
4.	A 78/2009/EK európai parlamenti és tanácsi rendelet <sup>(2)</sup> alapján jóváhagyott típusú elülső védelmi rendszerek	x			x						
5.	Fellépők és kapaszkodók	—	x	x	x	x	x	x	x	x	x
6.	Csatlakozók (ha levehető)	x	x	x	x	x	x	—	—	—	—
7.	További csatlakozók a vontató hátulján (ha levehető)	—	—	—	—	—	—	x	x	x	x
8.	Kerékpártartók (ha levehető vagy visszahúzható)	x			x	—	—	—	—	—	—
9.	A (bevont állapotban járműből legfeljebb 300 mm-rel túlnyúló) emelőpadozatok, felhajtórámpák vagy hasonló felszerelések, feltéve, hogy a jármű teherbírása nem növekszik	x	x	x	x	x	x	x	x	x	x
10.	Megfigyelő- és érzékelőrendszerek, beleértve a radarokat is	—	x	x	—	x	x	x	x	x	x
11.	Rugalmas ütközők és hasonló felszerelések	—	—	—	—	x	x	x	x	x	x
12.	Vámzár és annak védelme	—	—	—	x	x	x	x	x	x	x







Darab		Jármű-kategóriák									
		M <sub>1</sub>	M <sub>2</sub>	M <sub>3</sub>	N <sub>1</sub>	N <sub>2</sub>	N <sub>3</sub>	O <sub>1</sub>	O <sub>2</sub>	O <sub>3</sub>	O <sub>4</sub>
17.	<p>Biztonsági korlát járműszállítókon</p> <p>Kizárólag a legalább két másik jármű szállítására tervezett és gyártott járművek esetében, amelyeken a biztonsági korlát a talajszinttől legalább 2,0 m, de legfeljebb 3,7 m magasságban helyezkedik el, és a jármű legfelső oldalából legfeljebb 50 mm-re emelkedik ki</p> <p>A jármű szélessége a 2 650 mm-t nem haladhatja meg.</p>	—	—	—	—	x	x	—	—	x	x

(<sup>1</sup>) HL L 34., 2011.2.9., 2. o.

III. táblázat

Járműmagasság

		M <sub>1</sub>	M <sub>2</sub>	M <sub>3</sub>	N <sub>1</sub>	N <sub>2</sub>	N <sub>3</sub>	O <sub>1</sub>	O <sub>2</sub>	O <sub>3</sub>	O <sub>4</sub>
1.	Rádió- vagy rádiónavigációs antenna	x	x	x	x	x	x	x	x	x	x
2.	Áramszedők vagy áramszedő karok felemelt helyzetben	—	—	x	—	—	—	—	—	—	—

## 2. függelék

**A típusjóváhagyásra és a gyártásmegfelelőségre vonatkozó megengedett eltérések****1. Méretek**

- 1.1. A teljes hosszúságot, szélességet és magasságot az e melléklet A–D. részének 1.2. pontjával összhangban kell megmérni.
- 1.2. Feltéve, hogy az e melléklet A–D. részének 1.1. pontjában megállapított határokat nem lépik túl, a tényleges méretek a gyártó által megadottaktól legfeljebb 3 %-kal térhetnek el.

**2. A menekész jármű tömege és a jármű tényleges tömege**

- 2.1. A menekész jármű tömegének ellenőrzéséhez a jármű tényleges, mért tömegéből ki kell vonni a nem kötelező felszerelt berendezések tömegét. Az e célra használt mérlegnek meg kell felelnie a 2009/23/EK európai parlamenti és tanácsi irányelvben foglalt követelményeknek <sup>(1)</sup>.
- 2.2. A 2.1. pont követelményeinek megfelelően meghatározott menekész tömeg a 2007/46/EK irányelv I. mellékletének 2.6. b) pontjában vagy az irányelv III. melléklete A. vagy B. szakaszának I. részében, illetve a megfelelőségi nyilatkozat idevágó bejegyzésében megállapított névleges értéktől legfeljebb az alábbi mértékben térhet el:
  - a) 3 %-kal a megengedett alsó és felső eltéréstől (vagyis a megadott értéktől való negatív vagy pozitív irányú eltérés) az M, N és O kategóriájú járművek esetében, kivéve a különleges rendeltetésű járműveket;
  - b) 5 %-kal a megengedett alsó és felső eltéréstől (vagyis a megadott értéktől való negatív vagy pozitív irányú eltérés) a különleges rendeltetésű járművek esetében
  - c) 5 %-kal a megengedett alsó és felső eltéréstől (vagyis a megadott értéktől való negatív vagy pozitív irányú eltérés) a 2007/46/EK irányelv 12. cikkének (2) bekezdése alkalmazásában.

---

<sup>(1)</sup> HL L 122., 2009.5.16., 6. o.

## 3. függelék

## A fordulékonyági követelményekre vonatkozó adatok

1. ábra

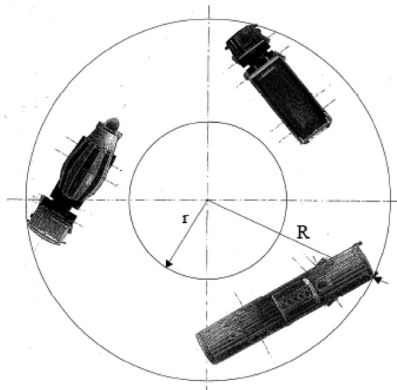
Fordulékonyagsmérő kör  $-r = 5,3$  m;  $R = 12,5$  m

2. ábra

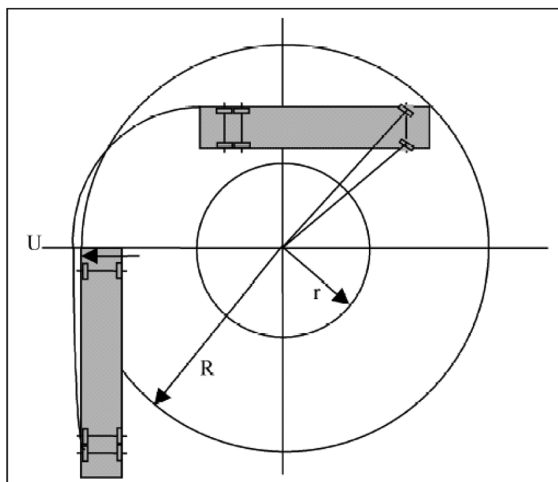
Behajtásos módszer  $M_2$  és  $M_3$  járművek esetében

2a. ábra:  
hátsó kilendülés (nem csuklós  
járművek)  
 $R = 12,5$  m  
 $r = 5,3$  m  
 $U_{\max} \leq 60$  cm

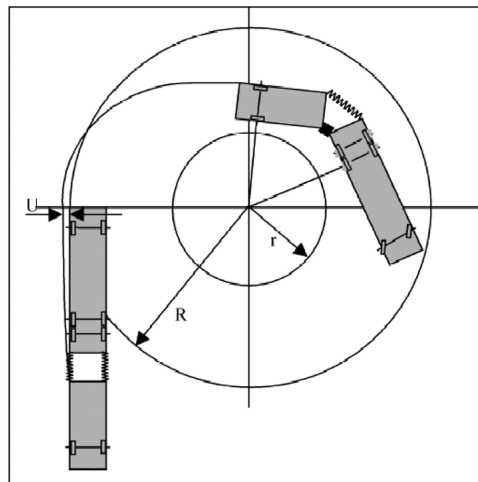

2b. ábra:  
hátsó kilendülés (csuklós  
járművek)  
 $R = 12,5$  m  
 $r = 5,3$  m  
 $U_{\max} \leq 60$  cm

3. ábra

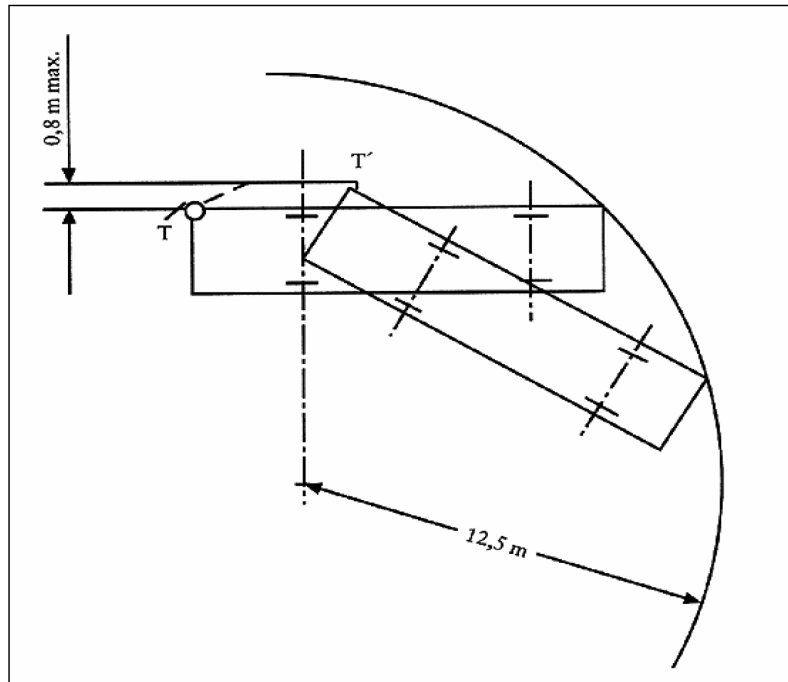
 $N_2$  és  $N_3$  járművekre vonatkozó álló helyzetű módszer

## II. MELLÉKLET

## A TEREPJÁRÓK KAPASZKODÓKÉPESSÉGE

1. **Általános előírások**

- 1.1. A jármű a 2007/46/EK irányelv II. melléklete A. részének 4. szakaszában foglaltaknak megfelelően terepjáróként való besorolásának érdekében e melléklet meghatározza a járművek kapaszkodóképességének ellenőrzésére alkalmazandó műszaki követelményeket.
- 1.2. A műszaki szolgálatnak meg kell vizsgálnia, hogy a teljes vagy befejezett jármű, illetve a félpótkocsi vontatója a 2007/46/EK irányelv II. mellékletében foglalt követelményeknek megfelelően terepjáróként van-e besorolva.
- 1.3. Nem teljes járművek esetében ezt a vizsgálatot csak a gyártó kérésére kell elvégezni.

2. **Vizsgálati feltételek**

- 2.1. A jármű állapota
  - 2.1.1. A járművet a gyártó által ajánlott állapotba kell beállítani és a 2007/46/EK irányelv I. mellékletében említett felszerelésekkel kell ellátni.
  - 2.1.2. A fékeket, a tengelykapcsolót (vagy ezzel egyenértékű berendezést), a motort és a sebességváltót a gyártó szokásos közúti használaton kívüli közlekedésre tett ajánlásainak megfelelően kell beállítani.
  - 2.1.3. Terepen való használatra ajánlott abroncsokat kell használni. Az abroncsok futófelület-mintázatának mélysége az új abroncsok mélységének legalább 90 %-a kell legyen. Az abroncsnyomást az abroncsgyártó által ajánlott értékre kell beállítani.
  - 2.1.4. A járművet a műszakilag megengedett legnagyobb terhelt tömegéig kell megterhelni olyan módon, hogy a teher eloszlása arányos legyen a tengelyekre jutó legnagyobb tömeg gyártó által megállapított eloszlásával.

Egy 7,5 tonna legnagyobb össztömegű jármű esetében például, amelyben az elülső tengelyt legfeljebb 4, a hátsó tengelyt legfeljebb 6 tonna tömeg terhelheti, az elülső tengelyt 3 tonna (40 %), a hátsó tengelyt 4,5 tonna (60 %) tömeggel kell vizsgálni.

## 2.2. A próbapályára vonatkozó feltételek

- 2.2.1. A próbapálya felületének száraznak kell lennie, a felszínnek pedig aszfaltból vagy betonból kell készülnie.
- 2.2.2. Az emelkedő folyamatosan 25 %-os kell legyen, ettől 3 %-os eltérés megengedett ( $\vartheta = 14$  fok).
- 2.2.3. A gyártóval való megegyezésnek megfelelően a vizsgálatokat 25 %-ot meghaladó emelkedőn is el lehet végezni. A vizsgálatot a vizsgálati feltételekhez képest csökkentett legnagyobb össztömegekkel kell elvégezni.

E körülmények leírását csatolni kell.

## 2.2.4. A próbapálya felületének megfelelő tapadási együtthatóval kell rendelkeznie.

A felszín csúszás-ellenállási mutatóját (SRI) a közúti és repülőtéri felszínek jellemzőiről és azok vizsgálati módszereiről szóló CEN/TS 13036-2:2010 szabvány „Az útburkolat felszíni csúszásellenállásának értékelése dinamikus mérési módszerekkel” című 2. részének megfelelően kell vizsgálni.

Az SRI középértékét szintén csatolni kell.

3. **A vizsgálat menete**

- 3.1. A járművet először vízszintes felületre kell állítani.
- 3.2. A hajtás módját terepen való használatra kell állítani. Az adott sebességfokozatban a sebességnek állandónak kell lennie.
- 3.3. A 2007/46/EK irányelv II. melléklete 1. függeléke 4. és 5. szakaszának alkalmazása szükséges.

## III. MELLÉKLET

## A LÉGRUGÓZÁSSAL EGYENÉRTÉKŰ FELFÜGGESZTÉS FELTÉTELEI

1. E melléklet meghatározza a jármű hajtott tengelyének/tengelyeinek légrugózással egyenértékű felfüggesztésre vonatkozó műszaki feltételeit.
2. Egy felfüggesztési rendszer akkor tekinthető légrugós rendszerrel egyenértékűnek, ha megfelel az alábbi feltételeknek:
  - 2.1. A rugózott tömeg hajtott tengely vagy tengelycsoport feletti rövid idejű, kis frekvenciájú, függőleges irányú szabadlengési folyamatának mért frekvenciája és csillapítása legnagyobb terhelésnél nem lépheti túl a 2.3–2.6. pontban meghatározott határértékeket.
  - 2.2. Minden tengelyt hidraulikus lengéscsillapítóval kell felszerelni. Tengelycsoport esetében a hidraulikus lengéscsillapítókat úgy kell elhelyezni, hogy a tengelycsoport lengése a legkisebb legyen.
  - 2.3. A Dm közepes csillapítási aránynak szokásos feltételek mellett, azaz felszerelt és működő hidraulikus lengéscsillapítókkal, meg kell haladnia a rugózás kritikus csillapításának több mint 20 %-át.
  - 2.4. Hidraulikus lengéscsillapító nélkül, illetve nem működő lengéscsillapítóval a rugózás Dr csillapítási aránya nem lehet nagyobb, mint a Dm 50 %-a.
  - 2.5. A rugózott tömeg frekvenciája a hajtott tengely vagy tengelycsoport feletti rövid ideig tartó, függőleges irányú lengésfolyamat esetében nem lehet nagyobb 2,0 Hz-nél.
  - 2.6. A frekvencia és csillapítás értékeinek mérésére szolgáló vizsgálati eljárást a 3. pont írja le.

## 3. A vizsgálat menete

## 3.1. Frekvencia és csillapítás

- 3.1.1. A rugózott tömeg szabadlengését a következő egyenlettel lehet megadni:

$$M \frac{d^2Z}{dt^2} + C \frac{dZ}{dt} + KZ = 0$$

ahol:

M a rugózott tömeg (kg)

Z a rugózott tömeg függőleges elmozdulása (m)

C a teljes csillapítási együttható (N.s/m), valamint

K az út felülete és a rugózott tömeg közötti teljes függőleges rugómerevség (N/m).

- 3.1.2. A rugózott tömeg lengésének „F” (Hz) frekvenciája a következő egyenlettel határozható meg:

$$F = \frac{1}{2\pi} \sqrt{\frac{K}{M} - \frac{C^2}{4M^2}}$$

- 3.1.3. A csillapítás kritikus, ha  $C = C_0$

ahol:

$$C_0 = 2\sqrt{KM}$$

A csillapítási arány a csillapítási együttható és a kritikus csillapítási együttható hányadosa ( $C/C_0$ ).

- 3.1.4. A rugózott tömeg rövid idejű, függőleges szabadlengésének kitérése a 2. ábrán bemutatott csillapított szinuszgörbe alakú. A frekvencia az összes lengési ciklus lejátszódásához szükséges idő méréseiből adható meg. A csillapítás az egymást követő, azonos irányú amplitúdók méréseiből határozható meg.
- 3.1.5. Ha az első és a második rezgési ciklus amplitúdócsúcsa  $A_1$  és  $A_2$ , akkor a D csillapítási arány a következő egyenlettel határozható meg:

$$D = \frac{C}{C_0} = \frac{1}{2\pi} \ln \frac{A_1}{A_2}$$

ahol „ln” az amplitúdóarány természetes logaritmus.

### 3.2. A vizsgálat menete

A hidraulikus lengéscsillapítóval szerelt futómű a  $D_m$  csillapítási arányának, az eltávolított lengéscsillapító esetében adódó  $D_r$  csillapítási arányának, valamint a rugózás  $F$  frekvenciájának meghatározásához

- a terhelt járműnek kis sebességgel ( $5 \pm 1$  km/h) kell áthaladnia egy, az 1. ábra szerinti profilú 80 mm magasú küszöbön; a frekvencia és a csillapítás meghatározásához azt a rövid idejű lengést kell vizsgálni, amely akkor keletkezik, miután a hajtott tengely kerekei lehajtottak a küszöbről;
- a terhelt járművet az alvázánál fogva le kell húzni olyan módon, hogy a hajtott tengelyre nehezedő terhelés a legnagyobb statikus érték másfélszeresét tegye ki; ezután a jármű lehúzását hirtelen megszüntetik, és az ekkor kialakuló lengést vizsgálják;
- a terhelt járművet az alvázánál fogva fel kell emelni annyira, hogy a rugózott tömeg a hajtott tengely fölött 80 mm-rel megemelkedjen; ezután a járműre ható emelőerőt hirtelen meg kell szüntetni, és az ekkor kialakuló lengést kell vizsgálni;
- a terhelt járművet egyéb vizsgálati eljárásnak kell alávetni, amennyiben a gyártó a műszaki szolgálat számára igazolni tudja, hogy ezek az eljárások a fentiekkel egyenértékűek.

### 3.3. A jármű vizsgálóberendezései és a terhelési állapotok

- A jármű hajtott tengelye és alváza közé, közvetlenül a tengely fölé függőlegesen, elmozdulásérzékelő berendezést kell felszerelni. Az első és a második összenyomás irányú amplitúdó közti időintervallum alapján kell meghatározni a csillapítási arányt.

Hajtott ikertengelyek esetében mindegyik hajtott tengely és az alváz közé, közvetlenül a hajtott tengelyek fölé függőlegesen, elmozdulásérzékelő berendezéseket kell elhelyezni.

- A gumiabroncsokat a gyártó által ajánlott megfelelő nyomásra kell felfújni.

- A felfüggesztés egyenértékűségének vizsgálatakor a tengelyt vagy tengelycsoportot a műszakilag megengedett legnagyobb tömeggel kell terhelni; kisebb tengelyterhelésnél a felfüggesztés egyenértékűsége feltételezhető.

1. ábra

#### Küszöb a felfüggesztés vizsgálatához

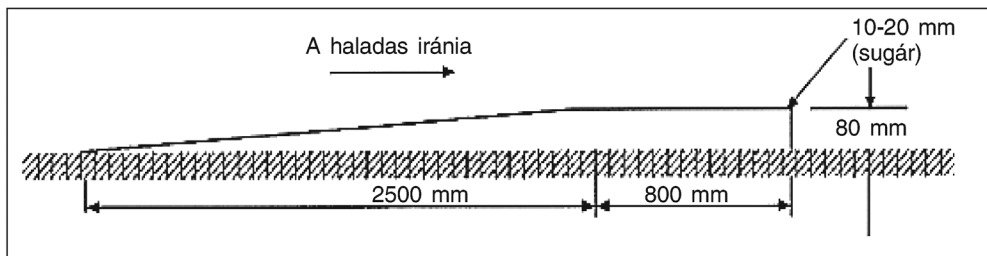

2. ábra

#### Rövid idejű, csillapodó szabadlengés

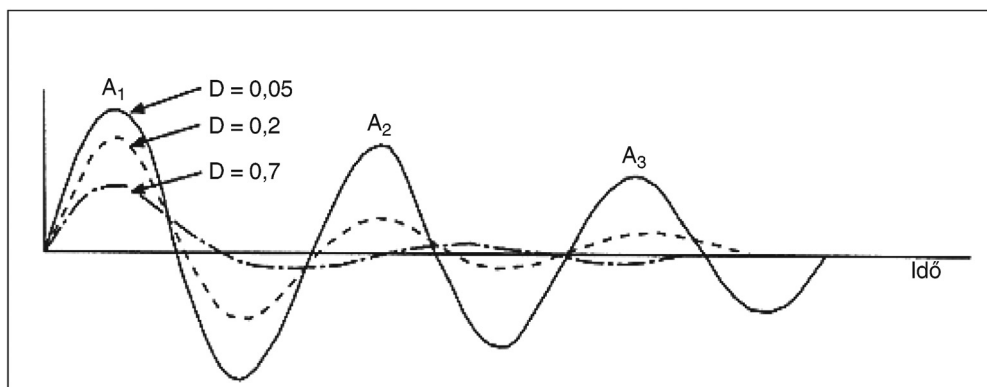

## IV. MELLÉKLET

**AZ EMELHETŐ VAGY TERHELÉSÁTCSOPORTOSÍTÓ TENGELY(EK) JÁRMŰVEKBE VALÓ BEÉPÍTÉSÉRE VONATKOZÓ MŰSZAKI KÖVETELMÉNYEK**

1. Ha a jármű egy vagy több emelhető vagy terhelésátcsoportosító tengellyel van felszerelve, biztosítani kell, hogy rendes menetállapotban az egyes tengelyekre vagy tengelycsoportokra nehezedő nyilvántartásbavételi/forgalombahelyezési legnagyobb megengedett össztömeget ne haladják meg. Az emelhető vagy terhelésátcsoportosító tengelyt le kell engedni a talajra, vagy automatikusan terhelődnie kell, ha a csoport legközelebbi tengelye(i) vagy a gépjármű elülső tengelye(i) a nyilvántartásbavételi/forgalombahelyezési legnagyobb megengedett össztömegig terhelt(ek).

Az emelhető tengely felemelt állapotában biztosítani kell azt is, hogy az elülső kormányzott tengely(ek)re nehezedő tömeg továbbra is elegendő legyen a jármű minden körülmények közötti biztonságos irányításának biztosításához. Ennek érdekében a járműgyártó megállapítja a nem teljes járművek esetében a kormányzott tengely(ek)re jutó legkisebb tömeget.

2. A járművön felszerelt tengelyemelő berendezéseket, valamint az üzemeltetésükhöz szükséges rendszereket olyan módon kell kialakítani és beépíteni, hogy védve legyenek a szakszerűtlen használattól és a szakszerűtlen beavatkozásoktól.
3. A járművek síkos úton történő elindulásával és a fordulékonyáguk javításával kapcsolatos követelmények
- 3.1. Az 1. pont követelményeitől eltérően a járművek vagy járműszerelvények síkos úton történő indulásának megkönnyítése, a megfelelő abroncstapadás növelése, illetve a fordulékonyáguk javítása érdekében a tengelyemelő berendezés a gépjármű hajtott tengelyére nehezedő terhelés növelése vagy csökkentése céljából működésbe hozhatja a gépjármű vagy félpótkocsi emelhető vagy terhelésátcsoportosító tengelyét. Ilyenkor a következő feltételeket kell figyelembe venni:
  - a) a jármű egyes tengelyeire jutó tengelyterhelés legfeljebb 30 %-kal lehet nagyobb, mint a tagállamban érvényes megengedett legnagyobb tengelyterhelés, amennyiben ezáltal nem lépi túl a gyártó által erre a különleges esetre megállapított értéket;
  - b) az első tengelyen megmaradó tengelyterhelésnek megfelelő tömegnek nagyobbak kell maradnia, mint nulla (ez azt jelenti, hogy hátra hosszán kinyúló, terhelhető hátsó tengellyel felszerelt járművek nem billenhetnek hátra);
  - c) a felemelhető, illetve terhelésátcsoportosító tengely(ek)et csak egyedi vezérlőberendezéssel szabad működtetni;
  - d) a jármű indulása után a tengelyt ismét le kell automatikusan süllyeszteni vagy meg kell terhelni, mielőtt a jármű eléri a 30 km/h sebességet.



## V. MELLÉKLET

## A. RÉSZ

## ADATKÖZLŐ LAP

## HASZNÁLANDÓ MINTA

... számú adatközlő lap a gépjárművek és pótkocsijaik tömegével és méretével kapcsolatos EK-típusjövahagyásra.

Az alábbi adatokat három példányban, tartalomjegyzékkel együtt kell benyújtani. A rajzokat megfelelő méretben, kellő részletességgel, A4-es formátumban vagy A4-es formátumra összehajtogatva kell beadni. A csatolt fényképeknek kellően részletesnek kell lenniük.

0. ÁLTALÁNOS ELŐÍRÁSOK
- 0.1. Gyártmány (gyártó kereskedelmi neve): .....
- 0.2. Típus: .....
- 0.2.1. Kereskedelmi név (nevek) (ha vannak ilyenek): .....
- 0.4. Jármű-kategória (°): .....
- 0.5. A gyártó vállalat neve és címe: .....
- 0.8. Az összeszerelő üzem(ek) neve és címe: .....
- 0.9. A gyártó képviselőjének (ha van) neve és címe: .....
1. A JÁRMŰ ÁLTALÁNOS FELÉPÍTÉSÉNEK JELLEMZŐI
- 1.1. A reprezentatív járműről készült fényképek és/vagy rajzok: .....
- 1.2. A teljes jármű méretezett rajza: .....
- 1.3. Tengelyek és kerekek száma: .....
- 1.3.1. Ikerkerékkel ellátott tengelyek száma és helyzete: .....
- 1.3.2. Kormányzott tengelyek száma és helyzete: .....
- 1.3.3. Meghajtott tengelyek (számuk, helyzetük, összekapcsolásuk módja): .....
- 1.4. Alváz (ha van) (átfogó rajz): .....
- 1.7. Vezetőfülke (motor feletti vagy motorházas) (°): .....
- 1.9. Tüntesse fel, ha a vontatójármű félpótkocsik vagy egyéb pótkocsik vontatására szolgál, valamint ha a pótkocsi félpótkocsi, vonórudas, középtengelyes vagy merev vonórúddal felszerelt pótkocsi: .....
- 1.10. Tüntesse fel, ha a járműveket speciálisan áruk szabályozott hőmérsékleti feltételekkel történő szállítására tervezték: .....

2. TÖMEGEK ÉS MÉRETEK <sup>(6)</sup> <sup>(8)</sup> <sup>(7)</sup>  
(kg-ban és mm-ben) (adott esetben utalva a rajzokra)
- 2.1. **Tengelytáv(ok) (maximálisan megterhelt állapotban)** <sup>(81)</sup>: .....
- 2.1.1. Kéttengelyes járművek: .....
- 2.1.2. Három- vagy többtengelyes járművek
- 2.1.2.1. Az egymást követő tengelyek távolsága a legelsőtől a leghátsó tengelyig: .....
- 2.1.2.2. Teljes tengelytávolság: .....
- 2.2. **Nyereg**
- 2.2.1. Félpótkocsik használata esetén
- 2.2.1.1. A királycsap tengelye és a félpótkocsi leghátsó vége közötti távolság: .....
- 2.2.1.2. A királycsap tengelye és a félpótkocsi elejének tetszőleges pontja közötti legnagyobb távolság: .....
- 2.2.1.3. Félpótkocsi vonatkozási tengelytávja (az 1230/2012/EU rendelet I. melléklete D. része 3.2. pontjának megfelelően): .....
- 2.2.2. Nyerges vontatók használata esetén
- 2.2.2.1. Nyeregpont távolsága a jármű leghátsó tengelyétől (legnagyobb és legkisebb; nem teljes jármű használata esetén jelezni kell a megengedett értékeket) <sup>(82)</sup>: .....
- 2.3. **A tengelyek nyomtávja(i) és szélessége(i)**
- 2.3.1. Az egyes kormányzott tengelyek nyomtávja <sup>(84)</sup>: .....
- 2.3.2. Az összes többi tengely nyomtávja <sup>(84)</sup>: .....
- 2.4. **A jármű mérettartománya (teljes):**
- 2.4.1. A felépítmény nélküli alvázra
- 2.4.1.1. Hossz <sup>(85)</sup>: .....
- 2.4.1.1.1. Legnagyobb megengedett hossz: .....
- 2.4.1.1.2. Legkisebb megengedett hossz: .....
- 2.4.1.1.3. Pótkocsi használata esetén a legnagyobb megengedett vonórúd hossz <sup>(86)</sup>: .....
- 2.4.1.2. Szélesség <sup>(87)</sup>: .....
- 2.4.1.2.1. Legnagyobb megengedett szélesség: .....
- 2.4.1.2.2. Legkisebb megengedett szélesség: .....
- 2.4.1.3. Magasság <sup>(88)</sup> (beállítható szintmagasságú járművek esetében a rendes üzemi állapotnak megfelelő helyzetet kell megadni): .....
- 2.4.1.4. Mellső kinyúlás <sup>(89)</sup>: .....
- 2.4.1.4.1. Megközelítési szög <sup>(810)</sup> <sup>(4)</sup>: ..... fok.
- 2.4.1.5. Hátsó kinyúlás <sup>(811)</sup>: .....
- 2.4.1.5.1. Elhagyási szög <sup>(812)</sup> <sup>(4)</sup>: ..... fok.
- 2.4.1.5.2. Az összekapcsolási pontban a kinyúlás megengedett legkisebb és legnagyobb mértéke <sup>(813)</sup>: .....

- 2.4.1.6. Szabad magasság (a 2007/46/EK irányelv II. melléklete 1. függelékének 3.1.1. és 3.2.1. pontja szerint)
- 2.4.1.6.1. a tengelyek között: .....
- 2.4.1.6.2. az első tengely(ek) alatt: .....
- 2.4.1.6.3. a hátsó tengely(ek) alatt: .....
- 2.4.1.8. A felépítmény és/vagy a belső szerelvények és/vagy a tartozékok és/vagy a többletterhelés tömegközéppontjának szélső helyzetei: .....
- 2.4.2. Felépítménnyel ellátott alvázra
- 2.4.2.1. Hossz <sup>(g5)</sup>: .....
- 2.4.2.1.1. Rakfelület hossza: .....
- 2.4.2.2. Szélesség <sup>(g7)</sup>: .....
- 2.4.2.2.1. A falak vastagsága (árúk szabályozott hőmérsékleti feltételek között történő szállítására tervezett járművek esetében): .....
- 2.4.2.3. Magasság <sup>(g8)</sup> (beállítható szintmagasságú járművek esetében a rendes üzemi állapotnak megfelelő helyzetet kell megadni): .....
- 2.4.2.4. Mellső kinyúlás <sup>(g9)</sup>: .....
- 2.4.2.4.1. Megközelítési szög <sup>(g10)</sup> <sup>(4)</sup>: ..... fok.
- 2.4.2.5. Hátsó kinyúlás <sup>(g11)</sup>: .....
- 2.4.2.5.1. Elhagyási szög <sup>(g12)</sup> <sup>(4)</sup>: ..... fok.
- 2.4.2.5.2. Az összekapcsolási pontban a kinyúlás megengedett legkisebb és legnagyobb mértéke <sup>(g13)</sup>: .....
- 2.4.2.6. Szabad magasság (a 2007/46/EK irányelv II. melléklete 1. függelékének 3.1.1. és 3.2.1. pontja szerint) <sup>(4)</sup>
- 2.4.2.6.1. a tengelyek között: .....
- 2.4.2.6.2. az első tengely(ek) alatt: .....
- 2.4.2.6.3. a hátsó tengely(ek) alatt: .....
- 2.4.2.8. A többletterhelés tömegközéppontjának szélső helyzetei (nem egyenletes terheléeloszlás esetében): .....
- 2.4.3. Az alváz nélkül jóváhagyott felépítményre (M<sub>2</sub> és M<sub>3</sub>)
- 2.4.3.1. Hossz <sup>(g5)</sup>: .....
- 2.4.3.2. Szélesség <sup>(g7)</sup>: .....
- 2.4.3.3. Magasság <sup>(g8)</sup> a tervezett váz típus(ok)on (állítható magasságú felfüggesztés esetében jelölni kell a rendeltetés szerinti menethelyzetet): .....
- 2.5. **Nem teljes jármű esetében a kormányzott tengely(ek)re jutó legkisebb tömeg:** .....
- 2.6. **Menetkész tömeg <sup>(h)</sup>**
- a) legnagyobb és legkisebb mindegyik változatra: .....

- 2.6.1. E tömeg tengelyek közötti megoszlása, valamint félpótkocsi, középtengelyes vagy merev vonórúddal felszerelt pótkocsi esetében a tömeg az összekapcsolási ponton: .....
- a) legnagyobb és legkisebb mindegyik változatra: .....
- 2.6.2. A nem kötelező felszerelések tömege (lásd az 1230/2012/EU rendelet 2. cikkének (5) bekezdésében megadott fogalom meghatározást): .....
- 2.8. **Műszakilag megengedett legnagyobb terhelt tömeg (1):** .....
- 2.8.1. E tömeg tengelyek közötti megoszlása, és félpótkocsi, középtengelyes vagy merev vonórúddal felszerelt pótkocsi esetében a terhelés az összekapcsolási ponton: .....
- 2.9. **Az egyes tengelyekre jutó, műszakilag megengedett legnagyobb tömeg:** .....
- 2.10. **Az egyes tengelycsoportokra jutó, műszakilag megengedett legnagyobb tömeg:** .....
- 2.11. **A vontatójármű által vontatható, műszakilag megengedett össztömeg**  
Az alábbiak esetében:
- 2.11.1. Vonórudas pótkocsi: .....
- 2.11.2. Félpótkocsi: .....
- 2.11.3. Középtengelyes pótkocsi: .....
- 2.11.4. Merev vonórúddal felszerelt pótkocsi:
- 2.11.4.1. A vonószerkezet kinyúlásának (1) legnagyobb aránya a tengelytávhoz képest: .....
- 2.11.4.2. Legnagyobb V érték: ..... kN.
- 2.11.5. A járműszerelvény műszakilag megengedett legnagyobb terhelt tömege: .....
- 2.11.6. A fékezetlen pótkocsi megengedett legnagyobb tömege: .....
- 2.12. **A műszakilag megengedett legnagyobb tömeg az összekapcsolási ponton:**
- 2.12.1. Vontatójármű használata esetén: .....
- 2.12.2. Félpótkocsi, középtengelyes vagy merev vonórúddal felszerelt pótkocsi esetében: .....
- 2.12.3. A csatlakozóberendezés legnagyobb megengedett össztömege (amennyiben nem a gyártó szerelte be): .....
- 2.16. **Tervezett nyilvántartásbavételi/forgalombahelyezési legnagyobb megengedett össztömeg (nem kötelező):**
- 2.16.1. Nyilvántartásbavételi/forgalombahelyezési legnagyobb megengedett terhelt tömeg (2): .....
- 2.16.2. Az egyes tengelyekre jutó, nyilvántartásbavételi/forgalombahelyezési legnagyobb megengedett tömeg, illetve félpótkocsi vagy középtengelyes pótkocsi használata esetén az összekapcsolási pontra eső tervezett, gyártó által meghatározott terhelés, amennyiben az kisebb, mint az összekapcsolási pontra eső műszakilag megengedett legnagyobb tömeg (2): .....
- 2.16.3. Az egyes tengelycsoportokra jutó, nyilvántartásbavételi/forgalombahelyezési legnagyobb megengedett tömeg (2): .....
- 2.16.4. Nyilvántartásbavételi/forgalombahelyezési legnagyobb megengedett vontatható össztömeg (2): .....
- 2.16.5. A járműszerelvény nyilvántartásbavételi/forgalombahelyezési legnagyobb megengedett össztömege (2): .....

3. MOTOR <sup>(k)</sup>
- 3.1. **A motor gyártója:** .....
- 3.2. **Belső égésű motor.**
- 3.2.1.8. Legnagyobb teljesítmény <sup>(n)</sup>: ..... kW/ ..... min<sup>-1</sup> (a gyártó által megadott érték)
- Megjegyzés: E rendelet alkalmazásában lehetőség van a legalacsonyabb teljesítményt leadó motorra hivatkozni.
- 3.3. **Villanymotor:**
- 3.3.1.1. Legnagyobb óránkénti teljesítmény: ..... kW
- 3.4. **Belső égésű vagy elektromos motor kombinációja**
- 3.4.1. Hibrid elektromos jármű: igen/nem <sup>(l)</sup>
- 3.4.5.4. Legnagyobb teljesítmény: ..... kW
4. ERŐÁTVITEL <sup>(p)</sup>
- 4.1. **Az erőátviteli rendszer rajza <sup>(4)</sup>:** .....
5. TENGELYEK
- 5.1. Az egyes tengelyek leírása: .....
- 5.2. Gyártmány: .....
- 5.3. Típus: .....
- 5.4. Felemelhető tengely(ek) elhelyezkedése: .....
- 5.5. Terhelésátcsoportosító tengely(ek) elhelyezkedése: .....
6. FELFÜGGESZTÉS
- 6.1. A felfüggesztés elrendezési rajza: .....
- 6.2. Az egyes tengelyek, tengelycsoportok vagy kerekek felfüggesztésének típusa és kivitelezése: .....
- 6.2.3. Légrugózás a hajtott tengely(ek)en: van/nincs <sup>(l)</sup>
- 6.2.3.1. A hajtott tengely(ek) felfüggesztése a légrugózással egyenértékű: igen/nem <sup>(l)</sup>
- 6.2.3.2. A rugózott tömeg lengésének frekvenciája és csillapítása: .....
- 6.2.4. Légrugózás a nem hajtott tengely(ek)en: van/nincs <sup>(l)</sup>
- 6.2.4.1. A nem hajtott tengely(ek) felfüggesztése a légrugózással egyenértékű: igen/nem <sup>(l)</sup>
- 6.2.4.2. A rugózott tömeg lengésének frekvenciája és csillapítása: .....
- 6.3. A tengelycsoportokba tartozó tengelyek közötti tömegeloszlás (szükség esetén mellékelje a megfelelő diagramokat): .....
- 6.6. Gumiabroncsok és kerekek
- 6.6.1. Gumiabroncs/kerék kombináció(k) <sup>(r)</sup>
- a) a gumiabroncsok következő adatait kell megadni
- i. Méretjelölés: .....

- ii. Terhelhetőségi jelzőszám: .....
- iii. Sebességkategória-jel: .....
- 6.6.1.1. Tengelyek
- 6.6.1.1.1. 1. tengely: .....
- 6.6.1.1.2. 2. tengely: .....
- stb.
9. FELÉPÍTMÉNY
- 9.1. A felépítmény típusa a II. melléklet C. részében meghatározott kódok szerint: .....
- 9.10.3. Ülések
- 9.10.3.1. Ülőhelyek száma (°): .....
- 9.10.3.1.1. Elhelyezése és elrendezése: .....
- 9.10.3.5. Az R pont koordinátái vagy rajza (°)
- 9.10.3.5.1. Vezetőülés: .....
- 9.10.3.5.2. A többi ülőhely: .....
- 9.25. A légellenállás csökkentésére tervezett berendezések
- 9.25.1. A berendezés rajza és leírása
11. VONTATÓK ÉS PÓTKOCSIK, VALAMINT FÉLPÓTKOCSIK KÖZÖTTI CSATLAKOZTATÁS
- 11.1. Felszerelt vagy felszerelendő csatlakozóberendezés(ek) osztálya és típusa: .....
- 11.2. Felszerelt csatlakozóberendezés(ek) D, U, S és V jellemzői vagy a felszerelendő csatlakozóberendezés(ek) minimális D, U, S és V jellemzői: ..... daN
13. HELYI ÉS TÁVOLSÁGI AUTÓBUSZOKRA VONATKOZÓ KÜLÖNLEGES RENDELKEZÉSEK
- 13.1. Járműosztály: I. osztály/II. osztály/III. osztály/A. osztály/B. osztály (°)
- 13.2. Utastér (m<sup>2</sup>)
- 13.2.1. Összesen (S<sub>0</sub>): .....
- 13.2.2. Felső szint (S<sub>0a</sub>) (°): .....
- 13.2.3. Alsó szint (S<sub>0b</sub>) (°): .....
- 13.2.4. Álló utasok rendelkezésére álló terület (S<sub>1</sub>): .....
- 13.3. Az (ülő és álló) utasok száma
- 13.3.1. Összesen (N): .....
- 13.3.2. Felső szint (N<sub>a</sub>) (°): .....
- 13.3.3. Alsó szint (N<sub>b</sub>) (°): .....
- 13.4. Ülő utasok száma
- 13.4.1. Összesen (A): .....

- 13.4.2. Felső szint (A<sub>a</sub>) <sup>(1)</sup>: .....
- 13.4.3. Alsó szint (A<sub>b</sub>) <sup>(1)</sup>: .....
- 13.4.4. Kerekesszékeknek fenntartott helyek száma az M<sub>2</sub> és M<sub>3</sub> kategóriájú járművek esetében: .....
- 13.7. Csomagtér térfogata (m<sup>3</sup>): .....
- 13.12. Az ülőhelyek, az állóhelyek, a kerekesszéket használó(k) helyének, valamint a csomagtér (ideértve az esetleges csomagtartókat és síléctartókat) vonatkozásában a belső elrendezést bemutató, méretekkel ellátott rajz

## Magyarító megjegyzések

- <sup>(1)</sup> A nem kívánt rész törlendő (bizonyos esetekben a lehetőségek egyikét sem kell törölni, ha egynél több lehetőség is alkalmazható).
- <sup>(4)</sup> Kizárólag a terepjárók meghatározásának céljára.
- <sup>(5)</sup> Olyan módon kell meghatározni, hogy a járműtípus valamennyi műszaki kialakítása vonatkozásában világos legyen a tényleges érték.
- <sup>(7)</sup> A jármű méreteit befolyásoló nem kötelező felszereléseket meg kell határozni.
- <sup>(b)</sup> Ha a típusazonosító ismertető olyan karaktereket is tartalmaz, amelyek az ezen adatközlő lapon megjelölt jármű, alkatrész vagy önálló műszaki egység leírása szempontjából nem lényegesek, ezeket a karaktereket a dokumentációban kérdőjellel kell helyettesíteni (például ABC??123??).
- <sup>(c)</sup> A II. melléklet A. részében felsorolt meghatározásoknak megfelelően osztályozva.
- <sup>(e)</sup> „Motor feletti vezetőfülke” a 74/297/EGK tanácsi irányelv <sup>(1)</sup> I. mellékletének 2.7. pontjában meghatározottak szerint.  
<sup>(1)</sup> HL L 165., 1974.6.20., 16. o.
- <sup>(f)</sup> A rendes vezetőfülkével és a hálólhelyes vezetőfülkével készülő változatnál mindkét esetben meg kell adni a tömeget és a méreteket.
- <sup>(g)</sup> ISO 612:1978 szabvány – Közúti járművek – Gépjárművek és vontatott járművek méretei – fogalmak és meghatározások.
- <sup>(g<sup>1</sup>)</sup> — 6.4. fogalom
- <sup>(g<sup>2</sup>)</sup> — 6.19.2. fogalom
- <sup>(g<sup>3</sup>)</sup> — 6.20. fogalom
- <sup>(g<sup>4</sup>)</sup> — 6.5. fogalom
- <sup>(g<sup>5</sup>)</sup> — 6.1. fogalom és a nem az M<sub>1</sub> kategóriába tartozó járművek esetében:  
Pótkocsik esetében az ISO 612:1978 szabványban szereplő 6.1.2. fogalom szerint kell meghatározni a hosszúságot.
- <sup>(g<sup>6</sup>)</sup> — 6.17. fogalom
- <sup>(g<sup>7</sup>)</sup> — 6.2. fogalom és a nem az M<sub>1</sub> kategóriába tartozó járművek esetében:
- <sup>(g<sup>8</sup>)</sup> — 6.3. fogalom és a nem az M<sub>1</sub> kategóriába tartozó járművek esetében:
- <sup>(g<sup>9</sup>)</sup> — 6.6. fogalom
- <sup>(g<sup>10</sup>)</sup> — 6.10. fogalom
- <sup>(g<sup>11</sup>)</sup> — 6.7. fogalom
- <sup>(g<sup>12</sup>)</sup> — 6.11. fogalom
- <sup>(g<sup>13</sup>)</sup> — 6.18.1. fogalom
- <sup>(g<sup>14</sup>)</sup> — 6.9. fogalom
- <sup>(h)</sup> A járművezető tömegét 75 kg-mal kell számolni.  
A folyadékot tartalmazó rendszereket (kivéve a szennyvíz tárolására szolgálókat, amelyek üresen kell hagyni) a gyártó által meghatározott úrtartalom 100 %-áig kell feltölteni.
- A 2.6. a) és 2.6.1. a) pontban említett információkat a N<sub>2</sub>, N<sub>3</sub>, M<sub>2</sub>, M<sub>3</sub>, O<sub>3</sub> és O<sub>4</sub> kategóriájú járművek esetében nem kell megadni.
- <sup>(i)</sup> Pótkocsik vagy félpótkocsik, illetve olyan járművek esetében, amelyekhez a csatlakozóberendezésre vagy a nyeregszerkezetre jelentős függőleges irányú erőt kifejtő pótkocsit vagy félpótkocsit kapcsoltak, ezt a terhelést, osztva a gravitációs gyorsulás állandójával, a műszakilag megengedett legnagyobb össztömeg tartalmazza.
- <sup>(j)</sup> A „csatlakozóberendezés kinyúlása”: a középtengelyes pótkocsi csatlakozója és a hátsó tengely(ek) középvonala közötti vízszintes távolság.
- <sup>(k)</sup> A benzinnel, gázolajjal stb. vagy bármely más tüzelőanyag keverékével egyaránt működő járműveknél az adatokat meg kell ismételni. Nem hagyományos motorok és rendszerek esetében a gyártónak az itt említettekkel egyenértékű műszaki jellemzőket kell megadnia.
- <sup>(l)</sup> Ezt az adatot a legközelebbi tizedmilliméterre kell kerekíteni.
- <sup>(m)</sup> Meghatározás a 80/1269/EGK irányelv <sup>(1)</sup> szerint.  
<sup>(1)</sup> HL L 375., 1980.12.31., 46. o.
- <sup>(n)</sup> Meghatározás a 80/1268/EGK irányelv <sup>(1)</sup> szerint.  
<sup>(1)</sup> HL L 375., 1980.12.31., 36. o.
- <sup>(p)</sup> A meghatározott műszaki jellemzőket minden előterjesztett változatra meg kell adni.
- <sup>(q)</sup> A 300 km/h sebességet meghaladó gépjárművekre rászerezendő „Z” kategóriás gumibroncsok vonatkozásában fel kell tüntetni az egyenértékű információkat.
- <sup>(r)</sup> A feltüntetendő ülőhelyszám mozgó járműre vonatkozik. Moduláris elrendezés esetén tartomány is megadható.
- <sup>(s)</sup> „R pont” vagy az „ülés vonatkozási pontja”: az a tervezési pont, amelyet a jármű gyártója minden ülőhelyszel kapcsolatban meghatároz, és amelyet a 77/649/EGK irányelv <sup>(1)</sup> III. mellékletében meghatározott háromdimenziós vonatkozási rendszere tekintettel állapítanak meg.  
<sup>(1)</sup> HL L 267., 1977.10.19., 1. o.

## B. RÉSZ

## EK-típusbizonyítvány

## MINTA

Méret: A4 (210 mm × 297 mm)

## EK-TÍPUSBIZONYÍTVÁNY

A típusjóváahagyó hatóság bélyegzője

Tárgy:

- EK-típusjóváahagyás megadása <sup>(1)</sup>
  - EK-típusjóváahagyás kiterjesztése <sup>(1)</sup>
  - EK-típusjóváahagyás megtagadása <sup>(1)</sup>
  - EK-típusjóváahagyás visszavonása <sup>(1)</sup>
- } adott járműtípusra vonatkozóan, a tömegeik és méreteik tekintetében

a(z) .../.../EU rendelet alapján,

Az EK-típusjóváahagyás száma:

A kiterjesztés indokolása:

## I. SZAKASZ

- 0.1. Gyártmány (gyártó kereskedelmi neve):
- 0.2. Típus:
  - 0.2.1. Kereskedelmi név (nevek) (ha vannak ilyenek):
- 0.4. Jármű-kategória <sup>(2)</sup>:
- 0.5. A gyártó vállalat neve és címe:
- 0.8. Az összeszerelő üzem(ek) neve és címe:
- 0.9. A gyártó képviselőjének (ha van) neve és címe:

## II. SZAKASZ

1. Kiegészítő információk (szükség esetén): lásd a kiegészítést
  2. A vizsgálatok elvégzéséért felelős műszaki szolgálat:
  3. A vizsgálati jegyzőkönyv kelte:
  4. A vizsgálati jegyzőkönyv száma:
  5. Megjegyzések (ha van):
  6. Hely:
  7. Dátum:
  8. Aláírás:
- Mellékletek:
1. Információs csomag (minden oldalon szerepel a típusjóváahagyó hatóság bélyegzője).
  2. Vizsgálati jegyzőkönyv.
  3. A légrugós rendszerrel egyenértékűnek minősített felfüggesztési rendszerrel felszerelt járművek esetében a felfüggesztés vizsgálati jegyzőkönyve és műszaki leírása.



## Kiegészítés

**a(z) ... sz. EK-típusbizonyítványhoz****Megjegyzések**

1. A járműre az e rendelet 6. cikke (1) bekezdésének megfelelően adtak ki típusjóvá hagyást (vagyis a jármű legkülső méretei meghaladják az I. melléklet A., B., C., vagy D. pontjában említett legnagyobb méreteket): ..... igen/nem <sup>(1)</sup>
2. A jármű lérugós rendszerrel van felszerelve: ..... igen/nem <sup>(1)</sup>
3. A jármű lérugós rendszerrel egyenértékűnek minősített felfüggesztési rendszerrel van felszerelve: ..... igen/nem <sup>(1)</sup>
4. A jármű megfelel a terepjárókra vonatkozó követelményeknek: ..... igen/nem <sup>(1)</sup>

---

*Jelmagyarázat:*

<sup>(1)</sup> A nem kívánt rész törlendő.

<sup>(2)</sup> A II. melléklet A. szakaszában szereplő meghatározás szerint.

---

## VI. MELLÉKLET

## A 2007/46/EK irányelv I., III., IX. és XVI. mellékletének módosításai

A 2007/46/EK irányelv a következőképpen módosul:

1. Az I. melléklet az alábbiak szerint módosul:

a) A 0.5. pont helyébe a következő szöveg lép:

„0.5. A gyártó vállalat neve és címe: .....”

b) Az 1.9. pont helyébe a következő szöveg lép:

„1.9. Tüntesse fel, ha a vontatójármű félpótkocsik vagy egyéb pótkocsik vontatására szolgál, valamint ha a pótkocsi félpótkocsi, vonórudas, középtengelyes vagy merev vonórúddal felszerelt pótkocsi: .....”

c) A cikk a következő 1.10. ponttal egészül ki:

„1.10. Tüntesse fel, ha a járművet speciálisan áruk szabályozott hőmérsékleti feltételekkel történő szállítására tervezték: .....”

d) A 2. pont helyébe a következő szöveg lép:

„2. TÖMEGEK ÉS MÉRETEK <sup>(f)</sup> <sup>(g)</sup> <sup>(7)</sup>  
(kg-ban és mm-ben) (adott esetben utalva a rajzokra)”

e) A 2.1.1.1., a 2.1.1.1.1. és a 2.1.1.1.2. pont helyébe a következő szöveg lép:

„2.1.2. Három- vagy többtengelyes járművek

2.1.2.1. A tengelytávolság az egymást követő tengelyek között a legelső tengelytől a leghátsó tengelyig: .....

2.1.2.2. Teljes tengelytávolság: .....”

f) A 2.5. és 2.5.1. pont helyébe a következő szöveg lép:

„2.5. **Nem teljes jármű esetében a kormányzott tengely(ek)re jutó legkisebb tömeg:**

.....”

g) A 2.6. és 2.6.1. pont helyébe a következő szöveg lép:

„2.6. **Menetkész tömeg <sup>(h)</sup>**

a) legnagyobb és legkisebb mindegyik változatra: .....

b) az egyes kivitelek tömege (táblázatban): .....

2.6.1. E tömeg tengelyek közötti megoszlása, valamint félpótkocsi, középtengelyes vagy merev vonórúddal felszerelt pótkocsi esetében a tömeg az összekapcsolási ponton: .....

a) legnagyobb és legkisebb mindegyik változatra: .....

b) az egyes kivitelek tömege (táblázatban): .....”

h) A szöveg a következő, új 2.6.2. ponttal egészül ki:

„2.6.2. A nem kötelező felszerelések tömege (lásd az 1230/2012/EU bizottsági rendelet 2. cikkének (5) bekezdésében megadott fogalom meghatározást) (\*): .....”

(\*) HL L 353., 2012.12.21., 31. o.”

i) A 2.10. pont helyébe a következő szöveg lép:

„2.10. **Az egyes tengelycsoportokra jutó műszakilag megengedett tömeg:** .....”

j) A 2.11. pont helyébe a következő szöveg lép:

„2.11. **A vontatójármű által vontatható, műszakilag megengedett legnagyobb össztömeg**  
Az alábbiak esetében:”

k) A 2.11.4. pont helyébe a következő szöveg lép:

„2.11.4. Merev vonórúddal felszerelt pótkocsi: .....”

l) A 2.11.5. pont helyébe a következő szöveg lép:

„2.11.5. A járműszerelvény műszakilag megengedett legnagyobb terhelt tömege <sup>(3)</sup>: .....”

m) A 2.12., 2.12.1. és 2.12.2. pont helyébe a következő szöveg lép:

„2.12. **A műszakilag megengedett legnagyobb össztömeg az összekapcsolási ponton:**

2.12.1. Vontatójármű használata esetén: .....

2.12.2. Félpótkocsi, középtengelyes vagy merev vonórúddal felszerelt pótkocsi esetében: .....

n) A 2.16. és a 2.16.5. pont helyébe a következő szöveg lép:

„2.16. **Nyilvántartásbavételi/forgalombahelyezési legnagyobb megengedett össztömeg (nem kötelező)**

2.16.1. Nyilvántartásbavételi/forgalombahelyezési legnagyobb megengedett terhelt tömeg: .....

2.16.2. Az egyes tengelyekre jutó, nyilvántartásbavételi/forgalombahelyezési legnagyobb megengedett tömeg, illetve félpótkocsi vagy középtengelyes pótkocsi használata esetén az összekapcsolási pontra eső tervezett, gyártó által meghatározott terhelés, amennyiben az kisebb, mint az összekapcsolási pontra eső műszakilag megengedett legnagyobb tömeg: .....

2.16.3. Az egyes tengelycsoportokra jutó, nyilvántartásbavételi/forgalombahelyezési legnagyobb megengedett tömeg: .....

2.16.4. Nyilvántartásbavételi/forgalombahelyezési legnagyobb megengedett vontatható össztömeg: .....

2.16.5. A járműszerelvény nyilvántartásbavételi/forgalombahelyezési legnagyobb megengedett össztömege: .....

o) A cikk a 13.12. ponttal egészül ki:

„13.12. Az ülőhelyek, az állóhelyek, a kerekesszéket használó(k) helyének, valamint a csomagtér (ideértve az esetleges csomagtartókat és síléctartókat) vonatkozásában a belső elrendezést bemutató, méretekkel ellátott rajz.”

p) A magyarázó megjegyzések a következőképpen módosulnak:

i. A következő <sup>(7)</sup> feljegyzéssel egészülnek ki:

„<sup>(7)</sup> A jármű méreteit befolyásoló nem kötelező felszereléseket meg kell határozni.”

ii. A <sup>(h)</sup> megjegyzés helyébe a következő szöveg lép:

„<sup>(h)</sup> A járművezető tömegét 75 kg-mal kell számolni.

A folyadékot tartalmazó rendszereket (kivéve a szennyvíz tárolására szolgálókat, amelyeket üresen kell hagyni) a gyártó által meghatározott úrtartalom 100 %-áig kell feltölteni.

A 2.6. b) és 2.6.1. b) pontban említett információkat az N<sub>2</sub>, N<sub>3</sub>, M<sub>2</sub>, M<sub>3</sub>, O<sub>3</sub> és O<sub>4</sub> kategóriájú járművek esetében nem kell megadni.”

2. A III. melléklet I. része a következőképpen módosul:

a) Az A. rész a következőképpen módosul:

i. A 0.5. pont helyébe a következő szöveg lép:

„0.5. A gyártó vállalat neve és címe: .....”

ii. A szöveg az 1.9. és 1.10. ponttal egészül ki:

„1.9. Tüntesse fel, ha a vontatójármű félpótkocsik vagy egyéb pótkocsik vontatására szolgál, valamint ha a pótkocsi félpótkocsi, vonórudas, középtengelyes vagy merev vonórúddal felszerelt pótkocsi: .....

1.10. Tüntesse fel, ha a járművet speciálisan áruk szabályozott hőmérsékleti feltételekkel történő szállítására tervezték: .....

iii. A 2. pont helyébe a következő szöveg lép:

„2. TÖMEGEK ÉS MÉRETEK <sup>(f)</sup> <sup>(g)</sup> <sup>(7)</sup>

(kg-ban és mm-ben) (adott esetben utalva a rajzokra)”

iv. A szöveg a 2.5. ponttal egészül ki.

„2.5. **Nem teljes jármű esetében a kormányzott tengely(ek)re jutó legkisebb tömeg:** .....

v. A 2.6. és 2.6.1. pont helyébe a következő szöveg lép:

„2.6. **Menetkész tömeg** <sup>(h)</sup>

a) legnagyobb és legkisebb mindegyik változatra: .....

b) az egyes kivitelek tömege (táblázatban): .....

2.6.1. E tömeg tengelyek közötti megoszlása, valamint félpótkocsi, merev vonórúddal felszerelt, vagy középtengelyes pótkocsi esetében a terhelés a csatlakozónál:

a) legnagyobb és legkisebb mindegyik változatra: .....

b) az egyes kivitelek tömege (táblázatban): .....

vi. A szöveg a 2.6.2. ponttal egészül ki:

„2.6.2. A nem kötelező felszerelések tömege (lásd az 1230/2012/EU rendelet 2. cikkének (5) bekezdésben található fogalom meghatározást): .....

vii. A 2.10. pont helyébe a következő szöveg lép:

„2.10. **Az egyes tengelycsoportokra jutó műszakilag megengedett tömeg:** .....

viii. A 2.11. pont helyébe a következő szöveg lép:

„2.11. **A vontatójármű által vontatható, műszakilag megengedett legnagyobb össztömeg**

Az alábbiak esetében:”

ix. A 2.11.4. pont helyébe a következő szöveg lép:

„2.11.4. Merev vonórúddal felszerelt pótkocsi: .....

x. A 2.11.5. pont helyébe a következő szöveg lép:

„2.11.5. A járműszerelvény műszakilag megengedett legnagyobb terhelt tömege <sup>(3)</sup>: .....

xi. A 2.12., 2.12.1. és 2.12.2. pont helyébe a következő szöveg lép:

„2.12. **A műszakilag megengedett legnagyobb össztömeg az összekapcsolási ponton:**

2.12.1. Vontatójármű használata esetén: .....

2.12.2. Félpótkocsi, középtengelyes vagy merev vonórúddal felszerelt pótkocsi esetében: .....

xii. A 2.16. és a 2.16.5. pont helyébe a következő szöveg lép:

„2.16. **Nyilvántartásbavételi/forgalombahelyezési legnagyobb megengedett össztömeg (nem kötelező)**

2.16.1. Nyilvántartásbavételi/forgalombahelyezési legnagyobb megengedett terhelt tömeg: .....

2.16.2. Az egyes tengelyekre jutó, nyilvántartásbavételi/forgalombahelyezési legnagyobb megengedett tömeg, illetve félpótkocsi vagy középtengelyes pótkocsi használata esetén az összekapcsolási pontra eső tervezett, gyártó által meghatározott terhelés, amennyiben az kisebb, mint az összekapcsolási pontra eső műszakilag megengedett össztömeg: .....

2.16.3. Az egyes tengelycsoportokra jutó, nyilvántartásbavételi/forgalombahelyezési legnagyobb megengedett tömeg: .....

2.16.4. Nyilvántartásbavételi/forgalombahelyezési legnagyobb megengedett vontatható össztömeg: .....

2.16.5. A járműszerelvény nyilvántartásbavételi/forgalombahelyezési legnagyobb megengedett össztömege: .....

b) A B. rész a következőképpen módosul:

i. A 0.5. pont helyébe a következő szöveg lép:

„0.5. A gyártó vállalat neve és címe: .....

ii. A szöveg az 1.9. és 1.10. ponttal egészül ki:

„1.9. Tüntesse fel, ha a vontatójármű félpótkocsik vagy egyéb pótkocsik vontatására szolgál, valamint ha a pótkocsi félpótkocsi, vonórudas, középtengelyes vagy merev vonórúddal felszerelt pótkocsi: .....

1.10. Tüntesse fel, ha a járművet speciálisan áruk szabályozott hőmérsékleti feltételekkel történő szállítására tervezték: .....

iii. A 2. pont helyébe a következő szöveg lép:

„2. **TÖMEGEK ÉS MÉRETEK** <sup>(4)</sup> <sup>(5)</sup> <sup>(7)</sup>

(kg-ban és mm-ben) (adott esetben utalva a rajzokra)”

iv. A 2.6. és 2.6.1. pont helyébe a következő szöveg lép:

„2.6. **Menetkész tömeg** <sup>(h)</sup>

- a) legnagyobb és legkisebb mindegyik változatra: .....
- b) az egyes kivitelek tömege (táblázatban): .....

2.6.1. E tömeg tengelyek közötti megoszlása, valamint félpótkocsi, merev vonórúddal felszerelt, vagy közép-tengelyes pótkocsi esetében a terhelés a csatlakozónál: .....

- a) legnagyobb és legkisebb mindegyik változatra: .....
- b) az egyes kivitelek tömege (táblázatban): .....

v. A szöveg a 2.6.2. ponttal egészül ki:

„2.6.2. A nem kötelező felszerelések tömege (lásd az 1230/2012/EU rendelet 2. cikkének (5) bekezdésében található fogalom meghatározást): .....

vi. A 2.10. pont helyébe a következő szöveg lép:

„2.10. **Az egyes tengelycsoportokra jutó, műszakilag megengedett legnagyobb tömeg:** .....

vii. A 2.12. és 2.12.2. pont helyébe a következő pontok lépnek:

„2.12. **A műszakilag megengedett legnagyobb tömeg az összekapcsolási ponton:**

2.12.2. Félpótkocsi, középtengelyes vagy merev vonórúddal felszerelt pótkocsi esetében: .....

viii. A 2.16–2.16.3. pont helyébe a következő szöveg lép:

„2.16. **Nyilvántartásbavételi/forgalombahelyezési legnagyobb megengedett össztömeg (nem kötelező)**

2.16.1. Nyilvántartásbavételi/forgalombahelyezési legnagyobb megengedett terhelte tömeg: .....

2.16.2. Az egyes tengelyekre jutó nyilvántartásbavételi/forgalombahelyezési legnagyobb megengedett össztömeg, illetve félpótkocsi vagy középtengelyes pótkocsi használata esetén az összekapcsolási pontra eső tervezett, gyártó által meghatározott terhelés, amennyiben az kisebb, mint az összekapcsolási pontra eső műszakilag megengedett legnagyobb össztömeg: .....

2.16.3. Az egyes tengelycsoportokra jutó, nyilvántartásbavételi/forgalombahelyezési legnagyobb megengedett össztömeg: .....

ix. A 2.16.5. pontot el kell hagyni.

3. A IX. melléklet a következőképpen módosul:

a) A 0.5. pont szövege („A1. minta – 1. oldal – Teljes járművek – EK-megfelelőségi nyilatkozat”) helyébe a következő szöveg lép:

„0.5. A gyártó vállalat neve és címe: .....

b) A 0.5. pont szövege („A2. minta – 1. oldal – Kis sorozatban kiadott típusjövahagyással rendelkező teljes járművek – [Év] – [Sorozatszám] – EK-megfelelőségi nyilatkozat”) helyébe a következő szöveg lép:

„0.5. A gyártó vállalat neve és címe: .....

c) A 0.5. pont szövege („B. minta – 1. oldal – Teljes járművek – EK-megfelelőségi nyilatkozat”) helyébe a következő szöveg lép:

„0.5. A gyártó vállalat neve és címe: .....

d) A 0.5. pont szövege („C1. minta – 1. oldal – Nem teljes járművek – EK-megfelelőségi nyilatkozat”) helyébe a következő szöveg lép:

„0.5. A gyártó vállalat neve és címe: .....

e) A 0.5. pont szövege („C2. minta – 1. oldal – Kis sorozatban kiadott típusjövahagyással rendelkező nem teljes járművek – [Év] – [Sorozatszám] - EK-megfelelőségi nyilatkozat”) helyébe a következő szöveg lép:

„0.5. A gyártó vállalat neve és címe: .....

- f) A megfeleléségi nyilatkozat mintájában a 13. pontnak („2. oldal – M<sub>1</sub> jármű-kategória [teljes és befejezett járművek]”) a helyébe a következő szöveg lép:  
„13. Tömeg menetkész állapotban: .....kg”
- g) A megfeleléségi nyilatkozat mintájában a 13.2. pontnak („2. oldal – M<sub>1</sub> jármű-kategória [teljes és befejezett járművek]”) a következővel egészül ki:  
„13.2. A jármű tényleges tömege: .....kg”
- h) A megfeleléségi nyilatkozat mintájában a 13. pontnak („2. oldal – M<sub>2</sub> jármű-kategória [teljes és befejezett járművek]”) a helyébe a következő szöveg lép:  
„13. Tömeg menetkész állapotban: .....kg”
- i) A megfeleléségi nyilatkozat mintájában a 13.2. pontnak („2. oldal – M<sub>2</sub> jármű-kategória [teljes és befejezett járművek]”) a következővel egészül ki:  
„13.2. A jármű tényleges tömege: .....kg”
- j) A megfeleléségi nyilatkozat mintájában a 13. pontnak („2. oldal – M<sub>3</sub> jármű-kategória [teljes és befejezett járművek]”) a helyébe a következő szöveg lép:  
„13. Tömeg menetkész állapotban: .....kg”
- k) A megfeleléségi nyilatkozat mintájában a 13.2. pontnak („2. oldal – M<sub>3</sub> jármű-kategória [teljes és befejezett járművek]”) a következővel egészül ki:  
„13.2. A jármű tényleges tömege: .....kg”
- l) A megfeleléségi nyilatkozat mintájában a 13. pontnak („2. oldal – N<sub>1</sub> jármű-kategória [teljes és befejezett járművek]”) a helyébe a következő szöveg lép:  
„13. Tömeg menetkész állapotban: .....kg”
- m) A megfeleléségi nyilatkozat mintájában a 13.2. pontnak („2. oldal – N<sub>1</sub> jármű-kategória [teljes és befejezett járművek]”) a következővel egészül ki:  
„13.2. A jármű tényleges tömege: .....kg”
- n) A megfeleléségi nyilatkozat mintájában a 13. pontnak („2. oldal – N<sub>2</sub> jármű-kategória [teljes és befejezett járművek]”) a helyébe a következő szöveg lép:  
„13. Tömeg menetkész állapotban: .....kg”
- o) A megfeleléségi nyilatkozat mintájában a 13.2. pontnak („2. oldal – N<sub>2</sub> jármű-kategória [teljes és befejezett járművek]”) a következővel egészül ki:  
„13.2. A jármű tényleges tömege: .....kg”
- p) A megfeleléségi nyilatkozat mintájában a 13. pontnak („2. oldal – N<sub>3</sub> jármű-kategória [teljes és befejezett járművek]”) a helyébe a következő szöveg lép:  
„13. Tömeg menetkész állapotban: .....kg”
- q) A megfeleléségi nyilatkozat mintájában a 13.2. pontnak („2. oldal – N<sub>3</sub> jármű-kategória [teljes és befejezett járművek]”) a következővel egészül ki:  
„13.2. A jármű tényleges tömege: .....kg”
- r) A megfeleléségi nyilatkozat mintájában a 13. pontnak („2. oldal – O<sub>1</sub> és O<sub>2</sub> jármű-kategória [teljes és befejezett járművek]”) a helyébe a következő szöveg lép:  
„13. Tömeg menetkész állapotban: .....kg”
- s) A megfeleléségi nyilatkozat mintájában a 13.2. pontnak („2. oldal – O<sub>1</sub> és O<sub>2</sub> jármű-kategória [teljes és befejezett járművek]”) a következővel egészül ki:  
„13.2. A jármű tényleges tömege: .....kg”
- t) A megfeleléségi nyilatkozat mintájában a 13. pontnak („2. oldal – O<sub>3</sub> és O<sub>4</sub> jármű-kategória [teljes és befejezett járművek]”) a helyébe a következő szöveg lép:  
„13. Tömeg menetkész állapotban: .....kg”
- u) A megfeleléségi nyilatkozat mintájában a „2. oldal – M<sub>1</sub> jármű-kategória (nem teljes járművek)” a következő 13.2. ponttal egészül ki:  
„13.2. A jármű tényleges tömege: .....kg”

- v) A megfelelőségi nyilatkozat mintájában a 14. pontnak („2. oldal – M<sub>1</sub> jármű-kategória [nem teljes járművek]”) a helyébe a következő szöveg lép:

„14. A jármű tényleges tömege: .....kg”

- w) A megfelelőségi nyilatkozat mintájában a 14. pontnak („2. oldal – M<sub>2</sub> jármű-kategória [nem teljes járművek]”) a helyébe a következő szöveg lép:

„14. A jármű tényleges tömege: .....kg”

- x) A megfelelőségi nyilatkozat mintájában a 14. pontnak („2. oldal – M<sub>3</sub> jármű-kategória [teljes és befejezett járművek]”) a helyébe a következő szöveg lép:

„14. A jármű tényleges tömege: .....kg”

- y) A megfelelőségi nyilatkozat mintája („2. oldal – N<sub>1</sub> jármű-kategória [nem teljes járművek]”) a következő 13. ponttal egészül ki:

„13. Tömeg menetkész állapotban: .....kg”

- z) A megfelelőségi nyilatkozat mintájában a 14. pontnak („2. oldal – N<sub>1</sub> jármű-kategória [nem teljes járművek]”) a helyébe a következő szöveg lép:

„14. A jármű tényleges tömege: .....kg”

- aa) A megfelelőségi nyilatkozat mintájában a 14. pontnak („2. oldal – N<sub>2</sub> jármű-kategória [nem teljes járművek]”) a helyébe a következő szöveg lép:

„14. A jármű tényleges tömege: .....kg”

- ab) A megfelelőségi nyilatkozat mintájában a 14. pontnak („2. oldal – N<sub>3</sub> jármű-kategória [nem teljes járművek]”) a helyébe a következő szöveg lép:

„14. A jármű tényleges tömege: .....kg”

- ac) A megfelelőségi nyilatkozat mintájában a 14. pontnak („2. oldal – O<sub>1</sub> és O<sub>2</sub> jármű-kategória [nem teljes járművek]”) a helyébe a következő szöveg lép:

„14. A jármű tényleges tömege: .....kg”

- ad) A megfelelőségi nyilatkozat mintájában a 14. pontnak („2. oldal – O<sub>3</sub> és O<sub>4</sub> jármű-kategória [nem teljes járművek]”) a helyébe a következő szöveg lép:

„14. A jármű tényleges tömege: .....kg”

- ae) A IX. melléklet magyarázó megjegyzéseiből az <sup>(f)</sup> megjegyzést el kell hagyni.

4. A XVI. melléklet a következőképpen módosul:

- a) A szabályozási aktusok listája a 44. ponttal egészül ki:

„44. Az 1230/2012/EU rendelet”

- b) A 2. függelék a 44. ponttal egészül ki:

	Szabályozási aktus száma	Melléklet és bekezdés	Különleges követelmények
„44.	Az 1230/2012/EU rendelet	I. melléklet, B. rész, 7. és 8. szakasz	a) Ellenőrizze a fordulékonyági követelmények betartását, beleértve a felemelhető, illetve terhelésátcsoportosító tengellyel felszerelt járművek fordulékonyágát is.
		I. melléklet, C. rész, 6. és 7. szakasz	b) A legnagyobb hátsó kilendülés ellenőrzése.”

## VII. MELLÉKLET

## „XII. MELLÉKLET

## A KIS SOROZATOKRA ÉS KIFUTÓ SOROZATOKRA VONATKOZÓ MEGENGEDETT DARABSZÁMOK

## A. A KIS SOROZATOK MEGENGEDETT DARABSZÁMAI

1. A 22. cikk értelmében az Európai Unióban egy járműtípusból évente nyilvántartásba vehető, értékesíthető vagy üzembe helyezhető egységek darabszáma nem haladhatja meg az alább feltüntetett értékeket a szóban forgó jármű-kategória vonatkozásában:

Kategória	Darabszám
M <sub>1</sub>	1 000
M <sub>2</sub> , M <sub>3</sub>	0
N <sub>1</sub>	0
N <sub>2</sub> , N <sub>3</sub>	0
O <sub>1</sub> , O <sub>2</sub>	0
O <sub>3</sub> , O <sub>4</sub>	0

2. A 23. cikk értelmében a tagállamokban egy járműtípusból évente nyilvántartásba vehető, értékesíthető vagy üzembe helyezhető egységek darabszámát a tagállam határozza meg, de ez a darabszám nem haladhatja meg az alább feltüntetett értékeket a szóban forgó jármű-kategória vonatkozásában:

Kategória	Darabszám
M <sub>1</sub>	75
M <sub>2</sub> , M <sub>3</sub>	250
N <sub>1</sub>	500
N <sub>2</sub> , N <sub>3</sub>	250
O <sub>1</sub> , O <sub>2</sub>	500
O <sub>3</sub> , O <sub>4</sub>	250

3. A 1230/2012/EU rendelet 6. cikkének (2) bekezdése alkalmazásában az egyes tagállamokban egy járműtípusból évente nyilvántartásba vehető, értékesíthető vagy üzembe helyezhető egységek darabszámát a tagállam határozza meg, de ez a darabszám nem haladhatja meg az alább feltüntetett értékeket a szóban forgó jármű-kategória vonatkozásában:

Kategória	Darabszám
M <sub>2</sub> , M <sub>3</sub>	1 000
N <sub>2</sub> , N <sub>3</sub>	1 200
O <sub>3</sub> , O <sub>4</sub>	2 000

## B. KIFUTÓ SOROZATOKRA MEGENGEDETT LEGNAGYOBB DARABSZÁMOK

Egy adott tagállamban a „kifutó sorozatokra” vonatkozó eljárással használatba vehető teljes és befejezett járművek megengedett számát az alábbi lehetőségek közül a tagállam által választott módon korlátozni kell:

1. a járművek egy vagy több típusának megengedett száma nem haladhatja meg az M<sub>1</sub> kategória esetében a 10 %-ot, minden más kategória esetében a 30 %-ot, az adott tagállamban az előző évben az összes típusból használatba vett járműnek.



Ha a 10 %, illetve a 30 % kevesebb, mint 100 jármű, a tagállam legfeljebb 100 jármű használatba vételét engedélyezheti; vagy

2. a járművek típusait azokra kell korlátozni, amelyekre érvényes megfelelési nyilatkozatot állítottak ki a gyártás időpontjában vagy azt követően, és az a kiállítás napjától legalább három hónapig érvényes volt, azonban egy szabályozási aktus hatálybalépése miatt ezután megszűnt az érvényessége.”
-