

A BIZOTTSÁG HATÁROZATA

(2011. február 10.)

a nemzeti járműnyilvántartás közös előírásainak elfogadásáról szóló 2007/756/EK határozat módosításáról

(az értesítés a C(2011) 665. számú dokumentummal történt)

(EGT-vonatkozású szöveg)

(2011/107/EU)

AZ EURÓPAI BIZOTTSÁG,

tekintettel az Európai Unió működéséről szóló szerződésre,

tekintettel a vasúti rendszer Közösségen belüli kölcsönös átjárhatóságáról szóló, 2008. június 17-i 2008/57/EK európai parlamenti és tanácsi irányelvre ⁽¹⁾ és különösen annak 33. cikkére,

mivel:

- (1) A 96/48/EK és a 2001/16/EK irányelv 14. cikkének (4) és (5) bekezdésében előírt nemzeti járműnyilvántartás közös előírásainak elfogadásáról szóló, 2007. november 9-i 2007/756/EK határozat ⁽²⁾ mellékletének 2.2. szakasza leírja az átfogó európai nemzeti járműnyilvántartás felépítésének módját, és előírja, hogy egy kísérleti projektnek az Európai Vasúti Ügynökség által végzett értékelését követően szükség esetén naprakésszé kell tenni a határozatot. Rendelkezik továbbá a nemzeti járműnyilvántartások központi virtuális járműnyilvántartáshoz való csatlakoztatásáról szóló határozat elfogadásáról. Az Európai Vasúti Ügynökség végrehajtotta és értékelte a kísérleti projektet, majd 2010. március 26-án ajánlást terjesztett a Bizottság elé (ERA/REC/01-2010/INT), a 2007/756/EK határozat mellékletének naprakésszé tételéről. A 2007/756/EK határozatot ezért módosítani szükséges.
- (2) A 2008/57/EK irányelv 33. cikkének (2) bekezdése úgy rendelkezik, hogy a nemzeti járműnyilvántartásnak az egyéb kötelező információk mellett tartalmaznia kell a jármű tulajdonosának és üzemben tartójának azonosítását. Átmeneti időszakot szükséges tehát biztosítani ahhoz, hogy a nem szabványos nemzeti járműnyilvántartások kiegészüljenek a 9.2. „Cégjegyzékszám” mezővel, valamint hogy frissüljenek a nemzeti járműnyilvántartásban már regisztrált járművek tulajdonosaira és üzemben tartóira vonatkozó információk.
- (3) A 2007/756/EK határozat mellékletének 4.3. szakaszában említett, a meglévő járművekre vonatkozó átmeneti időszakok már lejártak vagy hamarosan lejárnak. A járműnyilvántartásért korábban felelős nyilvántartó szervnek valamennyi szükséges információt a 2007/756/EK határozat 4. cikkének megfelelően kijelölt

nyilvántartó szerv rendelkezésére kellett bocsátania a közöttük létrejött megállapodás alapján. A szóban forgó információk átküldésének határideje 2008. november 9. volt. Az egyes tagállamok nyilvántartó szerveinek a nemzetközi forgalomban használt járműveket 2009. november 9-ig kellett bevezetniük saját nemzeti járműnyilvántartásukba. Az egyes tagállamok nyilvántartó szerveinek a belföldi forgalomban használt járműveket 2010. november 9-i határidővel kellett bevezetniük saját nemzeti járműnyilvántartásukba.

- (4) Az e határozatban előírt intézkedések összhangban vannak a 2008/57/EK rendelet 29. cikkének (1) bekezdése alapján létrehozott bizottság véleményével,

A KÖVETKEZŐKÉPPEN HATÁROZOTT:

1. cikk

A 2007/756/EK határozat melléklete helyébe e határozat melléklete lép.

2. cikk

- (1) Az Európai Vasúti Ügynökség 2011. június 30-ig módosítja a szabványos nemzeti járműnyilvántartás, a fordítóprogram és a virtuális járműnyilvántartás működtetéséhez szükséges telepítő fájlokat és dokumentumokat abból a célból, hogy azok kiegészüljenek a jármű forgalomba helyezésének más tagállamokban való engedélyezésével kapcsolatos információkkal (2., 6., 12. és 13. tétel).

- (2) Az Európai Vasúti Ügynökség 2011. június 30-ig útmutatót tesz közzé az átfogó európai nemzeti járműnyilvántartás felépítményének alkalmazásáról.

3. cikk

- (1) A tagállamok 2011. december 31-ig a 2. cikkben említett telepítő fájloknak megfelelően módosítják nemzeti járműnyilvántartásukat abból a célból, hogy azok kiegészüljenek a jármű forgalomba helyezésének más tagállamokban való engedélyezésével kapcsolatos információkkal (a melléklet 2., 6., 12. és 13. tétele) és – amennyiben nem szabványos nemzeti járműnyilvántartást alkalmaznak – a mellékletben meghatározott 9.2. „Cégjegyzékszám” mezővel.

- (2) A tagállamok gondoskodnak arról, hogy az e határozat hatálybalépését megelőzően nyilvántartásba vett járművek esetében 2011. december 31-ig bejegyezzék a nemzeti járműnyilvántartásukba az üzemben tartó cégjegyzékszámát.

⁽¹⁾ HL L 191., 2008.7.18., 1. o.

⁽²⁾ HL L 305., 2007.11.23., 30. o.

4. cikk

A tagállamok gondoskodnak arról, hogy a nemzeti járműnyilvántartások legkésőbb 2011. december 31-ig kapcsolódjanak a virtuális járműnyilvántartáshoz.

5. cikk

Ennek a határozatnak a tagállamok a címzettjei.

Kelt Brüsszelben, 2011. február 10-én.

a Bizottság részéről

Siim KALLAS

alelnök

MELLÉKLET

„MELLÉKLET

1. ADATOK

Az alábbiakban ismertetjük a nemzeti járműnyilvántartás adatformátumát.

A tételek számozása a 4. függelékben található javasolt szabványos nyilvántartási űrlap logikáját követi.

Ezen túlmenően további mezők toldhatók be például megjegyzések számára vagy a vizsgálat tárgyát képező járművek azonosítására (lásd a 3.4. szakaszt).

1.	Európai járműszám	Kötelező
Tartalom	Az üzemeltetési és forgalomirányítási alrendszere vonatkozó átjárhatósági műszaki előírás (ÁME) (a továbbiakban: OPE ÁME) P. mellékletében meghatározott numerikus azonosító kód ⁽¹⁾	
Formátum	1.1. Szám	12 számjegy
	1.2. Előző szám (újrászámított jármű esetében, ha szükséges)	
2.	Tagállam és nemzeti biztonsági hatóság	Kötelező
Tartalom	Azon tagállam azonosítása, amelyben a járművet nyilvántartásba vették, és azon nemzeti biztonsági hatóság azonosítása, amely a jármű forgalomba helyezését engedélyezte	
Formátum	2.1. A tagállam numerikus kódja az OPE ÁME P. mellékletében meghatározottak szerint.	2-számjegyű kód
	2.2. A nemzeti biztonsági hatóság neve	Szöveg
3.	Gyártási év	Kötelező
Tartalom	Az az év, amelyben a jármű elhagyta a gyárat	
Formátum	3. Gyártási év	ÉÉÉÉ
4.	EK-hivatkozás	Kötelező (ha van)
Tartalom	Hivatkozás az EK hitelesítési nyilatkozatra és a kibocsátó szervre (kérelmezőre).	
Formátum	4.1. A nyilatkozat kelte	Dátum
	4.2. EK-hivatkozás	Szöveg
	4.3. A kibocsátó szerv (kérelmező) neve	Szöveg
	4.4. Cégjegyzékszám	Szöveg
	4.5. A szervezet címe (utca, házszám)	Szöveg
	4.6. Város	Szöveg
	4.7. Országkód	ISO (lásd a 2. függelék)
	4.8. Irányítószám	Alfanumerikus kód

5.	Hivatkozás az engedélyezett járműtípusok európai nyilvántartására (ERATV)	Kötelező ⁽²⁾
Tartalom	A vonatkozó műszaki adatok ERATV-ből ⁽³⁾ történő visszakereséséhez szükséges hivatkozás. A hivatkozás kötelező, ha az ERATV-ben szerepel az adott típus	
Formátum	5. A vonatkozó műszaki adatok ERATV-ből történő visszakereséséhez szükséges hivatkozás	Alfanumerikus kód(ok)
5a.	Széria	Nem kötelező
Tartalom	A széria azonosítása, ha a jármű egy szériához tartozik	
	5a. Széria	Szöveg
6.	Korlátozások	Kötelező
Tartalom	A jármű lehetséges használati módjának bármiféle korlátozása	
Formátum	6.1. Kódolt korlátozások (lásd az 1. függelék)	Kód
	6.2. Kódolatlan korlátozások	Szöveg
7.	Tulajdonos	Kötelező
Tartalom	A jármű tulajdonosának azonosítása	
Formátum	7.1. A szervezet neve	Szöveg
	7.2. Cégjegyzékszám	Szöveg
	7.3. A szervezet címe (utca, házszám)	Szöveg
	7.4. Város	Szöveg
	7.5. Országkód	ISO (lásd a 2. függelék)
	7.6. Irányítószám	Alfanumerikus kód
8.	Üzemben tartó	Kötelező
Tartalom	A jármű üzemben tartójának azonosítása	
Formátum	8.1. A szervezet neve	Szöveg
	8.2. Cégjegyzékszám	Szöveg
	8.3. A szervezet címe (utca, házszám)	Szöveg
	8.4. Város	Szöveg
	8.5. Országkód	ISO (lásd a 2. függelék)
	8.6. Irányítószám	Alfanumerikus kód
	8.7. Üzemeltetői jelzés (ha van)	Alfanumerikus kód
9.	A karbantartásért felelős szerv	Kötelező
Tartalom	Hivatkozás a karbantartásért felelős szervre	
Formátum	9.1. A karbantartásért felelős szerv	Szöveg
	9.2. Cégjegyzékszám	Szöveg
	9.3. A szerv címe (utca, házszám)	Szöveg

9.	A karbantartásért felelős szerv	Kötelező
	9.4. Város	Szöveg
	9.5. Országkód	ISO
	9.6. Irányítószám	Alfanumerikus kód
	9.7. E-mail cím	E-mail
10.	Forgalomból való kivonás, nyilvántartás visszavonása	Adott esetben kötelező
Tartalom	A hivatalos selejtezés és/vagy más ártalmatlanítási intézkedés, valamint a visszavonási mód kódja	
Formátum	10.1. Az ártalmatlanítás módja (lásd a 3. függelék)	2-számjegyű kód
	10.2. Visszavonás időpontja	Dátum
11.	Azok a tagállamok, amelyekben a járművet engedélyezték	Kötelező
Tartalom	Azon tagállamok felsorolása, amelyekben a járművet engedélyezték	
Formátum	11. A tagállam numerikus kódja az OPE ÁME P.4. mellékletében meghatározottak szerint	Felsorolás
12.	Engedély száma	Kötelező
Tartalom	A forgalombahelyezési engedély harmonizált, a nemzeti biztonsági hatóság által kiadott száma	
Formátum	12. Engedély száma	Meglévő járművek esetében: szöveg Új járművek esetében: EIN-alapú alfanumerikus kód (lásd a 2. függelék)
13.	Forgalombahelyezési engedély	Kötelező
Tartalom	A jármű forgalombahelyezési engedélyének (*) kelte és érvényessége	
Formátum	13.1. Engedély kelte	Dátum (ÉÉÉÉHHNN)
	13.2. Az engedély érvényességének vége (ha meg van adva)	Dátum (ÉÉÉÉHHNN)
	13.3. Engedély felfüggesztése	Igen/Nem

(¹) A 2009/107/EK határozattal módosított 2006/920/EK és 2008/231/EK bizottsági határozat ugyanezt a számozási rendszert alkalmazza mind a nagysebességű, mind a hagyományos járművek tekintetében.

(²) A 2008/57/EK irányelv 26. cikkének megfelelően engedélyezett járműtípusok esetében.

(³) A 2008/57/EK irányelv 34. cikke szerinti nyilvántartás.

(⁴) A 2008/57/EK irányelv V. fejezetének megfelelően vagy a 2008/57/EK irányelv átültetését megelőzően meglévő engedélyezési rendszernek megfelelően kiadott engedély.

2. FELÉPÍTMÉNY

2.1. Kapcsolódás más nyilvántartásokhoz

Számos nyilvántartás készül, részben az új uniós szabályozás következtében. Az alábbi táblázat a nemzeti járműnyilvántartáshoz végrehajtásuk során esetleg kapcsolódó nyilvántartásokat és adatbázisokat foglalja össze.

Nyilvántartás vagy adatbázis	Felelős szerv	Más, hozzáféréssel rendelkező szervek
Nemzeti járműnyilvántartás (a kölcsönös átjárhatóságról szóló irányelv alapján)	Nyilvántartó szerv ⁽¹⁾ /nemzeti biztonsági hatóság	Más nemzeti biztonsági hatóság, nyil- vántartó szerv, vasútállomás, pályahá- lózati-működtető, felülvizsgáló szerv, szabályozó szerv, üzemben tartó, tulaj- donos, ERA, OTIF
ERATV (a kölcsönös átjárhatóságról szóló irányelv alapján)	ERA	Nyilvános
Járműreferencia-adatbázis, RSRD (FTA ÁME és az Európai straté- giai megvalósítási terv [SEDP])	Üzemben tartó	Vasútállomás, pályahálózat-működtető, nemzeti biztonsági hatóság, ERA, üzemben tartó, műhelyek
Kocsi- és intermodális egységek üzemeltetési adatbázisa, WIMO (FTA ÁME és az Európai straté- giai megvalósítási terv [SEDP])	Még nincs döntés	Vasútállomás, pályahálózat-működtető, nemzeti biztonsági hatóság, ERA, üzemben tartó, műhelyek, felhasználók
Vasúti jármű-nyilvántartás ⁽²⁾ (Fokvárosi Egyezmény)	Nyilvántartó	Nyilvános
OTIF-nyilvántartás (COTIF 99 – ATMF)	OTIF	Illetékes hatóságok, vasútállomás, pályahá- lózati-működtető, felülvizsgáló szerv, szabályozó szerv, üzemben tartó, tulaj- donos, ERA, OTIF Sec.

⁽¹⁾ Az egyes tagállamok által a 2008/57/EK irányelv 33. cikke (1) bekezdésének b) pontjával összhangban a nemzeti járműnyilvántartás vezetésére és naprakészé tételére kijelölt szerv.

⁽²⁾ A mobil berendezésekkel kapcsolatos nemzetközi érdekekről szóló egyezmény vasúti járművekkel kapcsolatos kérdésekről szóló, 2007. február 23-án Luxembourgban aláírt jegyzőkönyvének rendelkezései szerint.

A nemzeti járműnyilvántartás végrehajtásával nem lehet megvárni valamennyi nyilvántartás elkészültét. Ezért a nemzeti járműnyilvántartásra vonatkozó előírásoknak lehetővé kell tenniük a többi nyilvántartáshoz való későbbi kapcsolódást. Ennek érdekében:

- ERATV: erre a nemzeti járműnyilvántartás a járműtípusra való hivatkozással utal. A két nyilvántartást összekötő elem az 5. tétel.
- RSRD: a nemzeti járműnyilvántartás egyes »igazgatási« tételeit tartalmazza. A vonatkozó előírások az FTA ÁME SEDP-n belül találhatóak. Az SEDP figyelemmel lesz a nemzeti járműnyilvántartás előírásaira.
- WIMO: az RSRD egyes adatait és a karbantartási adatokat tartalmazza. Nem tervezik kapcsolódását a nemzeti járműnyilvántartáshoz.
- Üzembentartói jelzések nyilvántartása, VKMR: az ERA és az OTIF együttműködésben kezeli (az ERA az uniós, az OTIF a nem uniós tagállamok tekintetében). Az üzemben tartó szerepel a nemzeti járműnyilvántartásban. Az OPE ÁME más átfogó központi nyilvántartásokat is említ (például járműtípusok, kölcsönös átjárhatósági kódok, országkódok stb.), amelyeket az ERA és az OTIF közötti együttműködés keretében létrehozott »központi szerv« vezet.
- Vasúti jármű-nyilvántartás (Fokvárosi Egyezmény/Luxembourgi Jegyzőkönyv): a mobil berendezésekkel kapcsolatos pénzügyi információk nyilvántartása. Még nem került kidolgozásra. Lehetséges kapcsolódási pont, hogy az UNIDROIT-nyilvántartáshoz szükség van a jármű számával és tulajdonosával kapcsolatos adatokra. A két nyilvántartást összekötő elem a járműhöz rendelt első európai járműszám (EVN).
- OTIF-nyilvántartások: az OTIF-nyilvántartásokat az uniós nyilvántartásokra figyelemmel dolgozzák ki.

A teljes rendszer felépítménye, valamint a nemzeti járműnyilvántartás és a többi nyilvántartás közötti kapcsolódási pontok úgy kerülnek meghatározásra, hogy azok szükség esetén lehetővé tegyék az igényelt információk lekérését.

2.2. A nemzeti járműnyilvántartásokat összefogó központi uniós nyilvántartás felépítménye

A nemzeti járműnyilvántartások végrehajtása decentralizált formában történik. A cél egy közös szoftveralkalmazást használó keresőprogram kidolgozása, amelynek segítségével a felhasználók bármely tagállami helyi nyilvántartásból lekérhetik a megosztott adatokat.

A nemzeti járműnyilvántartás adatait nemzeti szinten tárolják, és azok egy webalapú alkalmazás használatával (saját internetcímen) érhetőek el.

Az európai központi virtuális járműnyilvántartás (EC VVR) két alrendszerből fog állni:

- a virtuális járműnyilvántartásból (VVR), amely az ERA központi keresőprogramja, valamint

— a nemzeti járműnyilvántartásokból (NVR), azaz a tagállamok helyi nyilvántartásaiból. A tagállamok használhatják az ügynökség által kifejlesztett szabványos NVR-t, vagy kifejleszthetik saját, ezekkel az előírásokkal összhangban lévő alkalmazásait. Utóbbi esetben az NVR és a VVR közötti kommunikációhoz a tagállamok az ügynökség által kifejlesztett fordítóprogramot fogják használni.

1. ábra

Az EC-VVR felépítése

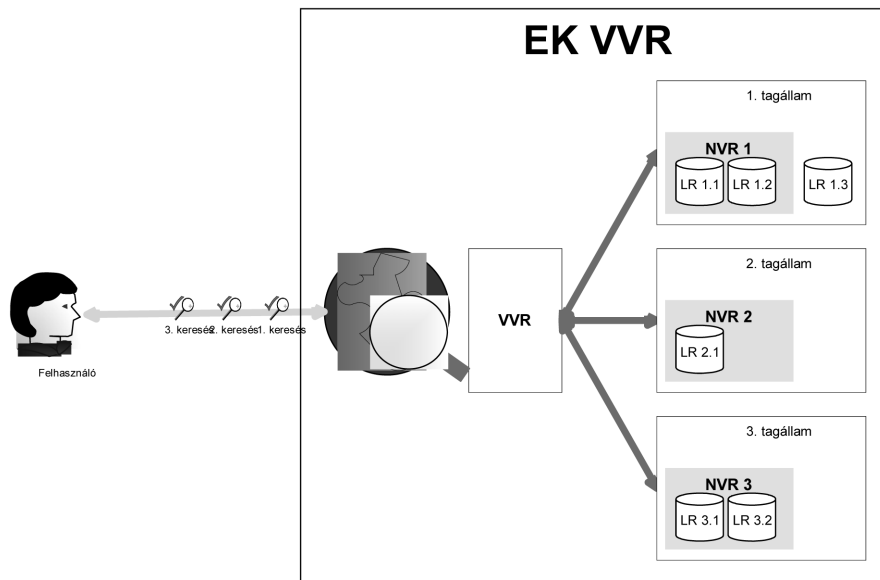

Ez a felépítmény két egymást kiegészítő alrendszeren alapul, így lehetővé teszi a valamennyi tagállamban helyi szinten tárolt adatokban való keresést. A következőkre fog szolgálni:

- nemzeti szintű számítógépes nyilvántartások létrehozása és azok megnyitása kölcsönös megtekintésre,
- papíralapú nyilvántartások helyettesítése számítógépes bejegyzésekkel, ami lehetővé teszi a tagállamok számára az adatok kezelését és más tagállamokkal való megosztását,
- a nemzeti járműnyilvántartások és a virtuális járműnyilvántartás közötti kapcsolódás lehetővé tétele közös szabványok és terminológia használatával.

E felépítmény alapelvei a következők:

- valamennyi nemzeti járműnyilvántartás a számítógépes hálózati rendszer részévé válik,
- a rendszerhez való csatlakozással valamennyi tagállam el fogja érni a közös adatokat,
- a virtuális járműnyilvántartás létrehozásával elkerülhetők lesznek a kettős adatrögzítések és az ezekkel összefüggő lehetséges hibák,
- az adatok mindig naprakészek lesznek.

A szabványos nemzeti járműnyilvántartások létrehozása és a fordítóprogram telepítése, valamint ezeknek a központi virtuális járműnyilvántartáshoz való kapcsolódása céljából az ügynökség a nyilvántartó szervek számára hozzáférhetővé teszi a következő telepítő fájlokat és dokumentumokat.

— Telepítő fájlok:

- sNVR_Installation_Files,
- TE_Installation_Files,

— Dokumentumok:

- Administrator_Guide_sNVR,
- CSV_export,
- CSV_import,
- sNVR_Deployment_Guide,

- User_Guide_sNVR,
- NVR-TE_Deployment_Guide,
- NVR-TE_Integration_Guide,
- User_Guide_VVR.

3. MŰKÖDÉS

3.1. Az NVR használata

A nemzeti járműnyilvántartást a következő célokra használják:

- engedélyek nyilvántartásba vétele,
- a járművekhez rendelt európai járműszám nyilvántartásba vétele,
- egy adott járművel kapcsolatos tömör információ keresése Európa-szerte,
- jogi vonatkozások figyelemmel kísérése (például kötelezettségek, jogi adatok),
- főként biztonsággal és karbantartással kapcsolatos információk lekérése a felülvizsgálatokhoz,
- a tulajdonossal és az üzemben tartóval való kapcsolatfelvétel lehetővé tétele,
- a biztonsági tanúsítvány kiadása előtt egyes biztonsági követelmények keresztellenőrzése,
- egy adott jármű figyelemmel kísérése.

3.2. Igénylőlapok

3.2.1. Nyilvántartásba vétel iránti kérelem

A kérelemhez szükséges űrlap a 4. függelékben található.

A nyilvántartásba vételt kérelmező bejelöli a »Nyilvántartásba vétel« mezőt. Ezután kitölti az űrlap első részének 2–9. és 11. tételét a szükséges információkkal, majd továbbítja azt:

- a nyilvántartásba vétel helye szerinti tagállam nyilvántartó szervéhez,
- harmadik országból behozott jármű esetében annak a tagállamnak a nyilvántartó szervéhez, amelyben a járművet első ízben kívánják forgalomba helyezni.

3.2.2. A jármű nyilvántartásba vétele és az európai járműszám kiadása

Első nyilvántartásba vétel esetén az érintett nyilvántartó szerv kiadja az európai járműszámot.

Lehetőség van a nyilvántartásbavételi kérelemre vonatkozó űrlap járművenként történő benyújtására, illetve – több, azonos szériájú vagy egyszerre megrendelt jármű esetében – egyetlen űrlap benyújtására, ha ahhoz csatolják a járműszámok listáját.

A nyilvántartó szerv megteszi az ésszerű lépéseket az általa a nemzeti járműnyilvántartásba bevitt adatok helytállóságának biztosítására. E célból a nyilvántartó szerv információt kérhet más nyilvántartó szervektől, különösen olyan esetben, ha a nyilvántartásba vételt kérelmező szerv nem rendelkezik székhellyel abban a tagállamban, amelyben a kérelmét benyújtja.

3.2.3. Egy vagy több nyilvántartási tétel módosítása

Az egy vagy több jármű-nyilvántartási tétel módosítását kérelmező:

- a »Módosítás« mezőt jelöli be,
- megadja az érvényben lévő európai járműszámot (0. tétel),
- bejelöli a módosítandó tétel(ek)re vonatkozó mező(ke)t,
- megadja a módosított tétel(ek)hez tartozó új tartalmat, majd továbbítja az űrlapot minden olyan tagállam nyilvántartó szervéhez, amelyben a járművet nyilvántartásba vették.

Bizonyos esetekben előfordulhat, hogy a szabványos űrlap használata nem elegendő. Ezért az érintett nyilvántartó szerv szükség esetén további – akár papíralapú, akár elektronikus – dokumentumokat is benyújthat.

Ha a nyilvántartási dokumentumok másként nem rendelkeznek, a nyilvántartásba vétel (2008/57/EK irányelv 33. cikkének (3) bekezdésében említett) jogosultja a jármű üzemben tartója.

Amennyiben az üzemben tartó személye változik, az addig bejegyzett üzemben tartó kötelessége értesíteni a nyilvántartó szervet, a nyilvántartó szervnek pedig értesítenie kell az új üzemben tartót a nyilvántartás módosításáról. Az előző üzemben tartót csak akkor törlik a nemzeti járműnyilvántartásból, és mentesítik felelősségei alól, amikor az új üzemben tartó nyugtázta és elismerte üzembentartói jogállását. Ha az addig bejegyzett üzemben tartó nyilvántartásból való törlése időpontjáig az új üzemben tartó nem ismeri el üzembentartói jogállását, a jármű nyilvántartását felfüggesztik.

Olyan esetekben, amikor az OPE ÁME-vel összhangban műszaki változások következtében a járműhöz új európai járműszámot kell rendelni, a nyilvántartásba vétel jogosultja értesíti az említett változásokról és – ha szükséges – az új forgalombahelyezési engedélyről annak a tagállamnak a nyilvántartó szervét, amelyben a járművet nyilvántartásba vették. A szóban forgó nyilvántartó szerv a járműhöz új európai járműszámot rendel.

3.2.4. A nyilvántartásba vétel visszavonása

A nyilvántartásba vétel visszavonását kérelmező bejelöli a »Visszavonás« mezőt. Ezután kitölti a 10. tételt, és továbbítja az űrlapot azon tagállamok nyilvántartó szerveihez, amelyekben a járművet nyilvántartásba vették.

A nyilvántartó szerv a nyilvántartásba vétel visszavonását a visszavonás dátumának megadásával és a visszavonásnak az adott szerv részére történő visszaigazolásával érvényesíti.

3.2.5. Engedélyezés több tagállamban

1. Ha a valamely tagállamban már engedélyezett és nyilvántartásba vett, vezetőfülkés járművet egy másik tagállamban is engedélyezik, akkor ezt a járművet az utóbbi tagállam nemzeti járműnyilvántartásába is be kell vezetni. Ebben az esetben azonban csak az 1., 2., 6., 11., 12. és 13. tételhez, valamint – ha szükséges – az utóbbi tagállam nemzeti járműnyilvántartását kiegészítő mezőkhöz tartozó adatokat kell rögzíteni, mivel csak ezek az adatok vonatkoznak a szóban forgó tagállamra.

Ez a rendelkezés mindaddig alkalmazandó, amíg a virtuális járműnyilvántartás és annak valamennyi releváns nemzeti járműnyilvántartással való összekapcsolása teljes mértékben ki nem épül; és addig az érintett nyilvántartó szervek információcserével biztosítják az érintett járművel kapcsolatos adatok konzisztenciáját.

2. A vezetőfülkével nem rendelkező járműveket, pl. a teher- és utasszállító kocsikat és bizonyos speciális járműveket csak az első forgalomba helyezés szerinti tagállam nemzeti járműnyilvántartásába kell bejegyezni.

3. Az a nemzeti járműnyilvántartás, amelybe valamely járművet elsőként jegyeznek be, tartalmazza a 2., 6., 12. és 13. tételhez tartozó adatokat valamennyi olyan tagállamra nézve, amelyben a szóban forgó jármű forgalomba helyezését engedélyezték.

3.3. Hozzáférési jogok

A valamely tagállam (XX) nemzeti járműnyilvántartásában szereplő adatokhoz való hozzáférési jogokat az alábbi táblázat a következő hozzáférési kódokkal sorolja fel:

Hozzáférési kód	Hozzáférés típusa
0.	Nincs hozzáférés
1.	Korlátozott megtekintés (feltételek a »Megtekintési jogok« oszlopban)
2.	Korlátlan megtekintés
3.	Korlátozott megtekintés és frissítés
4.	Korlátlan megtekintés és frissítés

Szerv	Meghatározás	Megtekintési jogok	Frissítési jogok	7. tétel	Minden egyéb tétel
XX NYSZ/NBH	XX tagállam nyilvántartó szerve/nemzeti biztonsági hatósága	Minden adat	Minden adat	4	4
Más NBH/NYSZ	Más nemzeti biztonsági hatóságok/nyilvántartó szervek	Minden adat	Nincs	2	2
ERA	Európai Vasúti Ügynökség	Minden adat	Nincs	2	2
Üzemben tartók	Jármű üzemben tartója	Az általa üzemben tartott járművek minden adata	Nincs	1	1
Járműpark-üzemeltetők	Az üzemben tartó által megbízott járműüzemeltető	Azon járművek, amelyek üzemeltetésével őt az üzemben tartó megbízta	Nincs	1	1
Tulajdonosok	A jármű tulajdonosa	A tulajdonában lévő járművek minden adata	Nincs	1	1
VV	Vasút vállalat	Minden adat a járműszám alapján	Nincs	0	1
PM	Pályahálózat-működtető	Minden adat a járműszám alapján	Nincs	0	1
FSZ és SZSZ	A tagállam által bejelentett felülvizsgálati és szabályozó szervek	Minden adat a vizsgált vagy ellenőrzött járművekről	Nincs	2	2
Más jogszerű felhasználók	A NBH vagy az ERA által elismert minden alkalmi felhasználó	A körülményeknek megfelelően, esetleg korlátozott időtartamban	Nincs	0	1

3.4. Bejegyzések archiválása

Minden, a nemzeti járműnyilvántartásban szereplő adatot meg kell őrizni a jármű nyilvántartásba vételének visszavonását követő 10 évig. Az adatoknak legalább az első három évben elérhetőnek kell lenniük az interneten. Három év elteltével az adatok tárolhatók elektronikus formában vagy papíron, illetve bármely más archiválási rendszerben. Ha e 10 éves időszak során vizsgálat indul egy vagy több járművel kapcsolatban, az e járművekre vonatkozó adatokat szükség esetén a 10 éves időszakon túl is meg kell őrizni.

Egy jármű nyilvántartásba vételének visszavonását követően az illető jármű nyilvántartási számai közül egyik sem osztható ki más jármű részére a visszavonást követő 100 éven belül.

A nemzeti járműnyilvántartásban eszközölt bármely módosítást rögzíteni kell. Az archív módosítások kezelése történhet információs technológiai módszerekkel.

4. MEGLÉVŐ JÁRMŰVEK

4.1. Az adatok tartalma

Az alábbiakban a 13 bejegyzendő adattétel felsorolása következik annak feltüntetésével, hogy az adatok megadása kötelező-e vagy sem.

4.1.1. 1. tétel: Európai járműszám (kötelező)

a) A 12-jegyű járműszámmal már rendelkező járművek

Az egységes országgóddal rendelkező országok esetében:

A járművek megtartják addigi számukat. A 12-jegyű járműszámot módosítás nélkül kell nyilvántartásba venni.

A fő országkód mellett korábban kiadott egyéni kóddal is rendelkező országok esetében:

- Németország: fő országkód: 80; AAE (Ahaus Alstätter Eisenbahn) egyéni kód: 68,
- Svájc: fő országkód: 85; BLS (Bern–Lötschberg–Simplon Eisenbahn) egyéni kód: 63,
- Olaszország: fő országkód: 83; FNME (Ferrovie Nord Milano Esercizio) egyéni kód: 64,
- Magyarország: fő országkód: 55; GySEV/ROeEE (Győr-Sopron-Ebenfurti Vasút Részvénytársaság/Raab–Ödenburg–Ebenfurter Eisenbahn) egyéni kód: 43.

A járművek megtartják addigi számukat. A 12-jegyű járműszámot módosítás nélkül kell nyilvántartásba venni ⁽¹⁾.

Az információs technológiai rendszernek mindkét kódot (fő országkód és egyéni kód) ugyanazon országhoz tartozóként kell felismernie.

b) A 12-jegyű járműszámmal nem rendelkező járművek

Kétlépéses eljárás alkalmazandó:

- A nemzeti járműnyilvántartásban (az OPE ÁME-vel összhangban) a jármű jellemzői alapján meghatározott 12-jegyű járműszámot ki kell osztani. Az információs technológiai rendszernek ezt a bejegyzett számot az addigi járműszámhoz kell kapcsolnia.
- A nemzetközi forgalomban használt járművek esetében, a történelmi célú használatra szánt járművek kivételével a 12-jegyű járműszámot a nemzeti járműnyilvántartás szerinti kiosztását követő hatéves időszak során fizikailag meg kell jeleníteni magán a járművön. A belföldi forgalomban használt járművek és a történelmi célú használatra szánt járművek esetében a 12-jegyű járműszám fizikai megjelenítése szabadon választható.

4.1.2. 2. tétel: *Tagállam és nemzeti biztonsági hatóság (kötelező)*

A »tagállam« tételnek mindig arra a tagállamra kell utalnia, amelyben a járművet a nemzeti járműnyilvántartásba bevezették. Harmadik országból behozott jármű esetében ez a tétel arra a tagállamra utal, amelyben először engedélyezték a járműnek az Európai Unió vasúthálózatán történő forgalomba helyezését. A »nemzeti biztonsági hatóság« tétel a jármű forgalombahelyezési engedélyét kiadó szervre utal.

4.1.3. 3. tétel: *Gyártási év*

Amennyiben a gyártási év nem ismert pontosan, hozzávetőleges évszámot kell beírni.

4.1.4. 4. tétel: *EK-hivatkozás*

Ilyen hivatkozás rendszerint nem létezik a meglévő járművek esetében, kivéve néhány nagysebességű járművet. Csak akkor rögzítendő, ha rendelkezésre áll.

4.1.5. 5. tétel: *Hivatkozás az ERATV-re*

Csak akkor rögzítendő, ha rendelkezésre áll.

Amíg az ERATV létre nem jön, hivatkozás tehető a vasútijármű-nyilvántartásra (a 96/48/EK tanácsi irányelv ⁽²⁾ 22a. cikke és a 2001/16/EK európai parlamenti és tanácsi irányelv ⁽³⁾ 24. cikke).

4.1.6. 6. tétel: *Korlátozások*

Csak akkor rögzítendő, ha rendelkezésre áll.

4.1.7. 7. tétel: *Tulajdonos (kötelező)*

Kötelező és rendszerint rendelkezésre áll.

4.1.8. 8. tétel: *Üzemben tartó (kötelező)*

Kötelező és rendszerint rendelkezésre áll. Az üzembentartói jelzést (üzembentartóijelzés-nyilvántartásban feltüntetett egyéni kód) be kell jegyezni, ha az üzemben tartó rendelkezik ilyennel.

⁽¹⁾ Mindamellet az AAE, BLS, FNME és GySEV/ROeEE valamennyi forgalomba helyezett új járművének szabványos országkódot kell adni.

⁽²⁾ HL L 235., 1996.9.17., 6. o.

⁽³⁾ HL L 110., 2001.4.20., 1. o.

4.1.9. 9. tétel: A karbantartásért felelős szerv (kötelező)

Kötelező tétel.

4.1.10. 10. tétel: Visszavonás

A körülményeknek megfelelően alkalmazandó.

4.1.11. 11. tétel: Azok a tagállamok, amelyekben a járművet engedélyezték

Rendszerint a RIV és RIC, valamint a két- vagy többoldalú megállapodások hatálya alá tartozó kocsikat és járműveket ekként veszik nyilvántartásba. Ha ez az információ rendelkezésre áll, azt ennek megfelelően kell rögzíteni.

4.1.12. 12. tétel: Az engedély száma

Csak akkor rögzítendő, ha rendelkezésre áll.

4.1.13. 13. tétel: Forgalomba helyezés (kötelező)

Amennyiben a forgalomba helyezés időpontja nem pontosan ismert, hozzávetőleges évszámot kell beírni.

4.2. **Eljárás**

A járműnyilvántartásért korábban felelős szerv köteles a székhelye szerinti ország nemzeti biztonsági hatósága vagy nyilvántartó szerve rendelkezésére bocsátani minden információt.

A meglévő teher- és utasszállító kocsikat csak az előző nyilvántartó szerv székhelye szerinti tagállam nemzeti járműnyilvántartásába kell bejegyezni.

Ha egy meglévő járművet több tagállamban is engedélyeztek, az e járművet nyilvántartásba vevő nyilvántartó szerv megküldi a vonatkozó adatokat a többi érintett tagállam nyilvántartó szervének.

A nemzeti biztonsági hatóság vagy a nyilvántartó szerv bevezeti az információt saját nemzeti járműnyilvántartásába.

A nemzeti biztonsági hatóság vagy a nyilvántartó szerv értesíti valamennyi érintett felet az információ átvezetésének megtörténtéről. Értesíteni kell legalább a következőket:

- a járműnyilvántartásért előzőleg felelős szervet,
 - az üzemben tartót,
 - az Európai Vasúti Ügynökséget.
-

1. függelék

KORLÁTOZÁSI KÓDOK

1. ELVEK

A nemzeti biztonsági hatóság által hozzáférhető egyéb nyilvántartásokban már rögzített korlátozásokat (műszaki jellemzők) nem szükséges a nemzeti járműnyilvántartásban megismételni.

A határokon átnyúló forgalomban az elfogadás alapja:

- a járműszámban kódolt információ,
- az alfabetikus kódolás, és
- a járműjelölés.

Ezért az ilyen információkat nem szükséges a nemzeti járműnyilvántartásban megismételni.

2. FELÉPÍTÉS

A kódok háromszintes felépítésűek:

- 1. szint: Korlátozás kategóriája
- 2. szint: Korlátozás típusa
- 3. szint: Érték vagy meghatározás.

Korlátozási kódok

Kat.	Típus	Érték	Megnevezés
1			A kialakítással összefüggő műszaki korlátozás
	1	Numerikus (3)	Minimális ívsugar (méterben)
	2	—	Sínáramkörrel összefüggő korlátozások
	3	Numerikus (3)	Sebességkorlátozás (km/h) (a kocsikon fel van tüntetve, a mozdonyokon nincs)
2			Földrajzi korlátozás
	1	Alfanumerikus (3)	Kinematikus szelvény (kódolás: VK ÁME, C. melléklet)
	2	Kódolt lista	Nyomtáv
		1	Változtatható nyomtáv (1435/1520)
		2	Változtatható nyomtáv (1435/1668)
	3	—	A fedélzeten nincs ellenőrző-irányítórendszer
	4	—	A fedélzeten ERTMS A
	5	Numerikus (3)	A fedélzeten B rendszer (*)
3			Környezeti korlátozások
	1	Kódolt lista	EN50125/1999 éghajlati övezet
		1	T1
		2	T2
		3	T3
4			Az engedélyezési okiratban feltüntetett korlátozások
	1	—	Idővel kapcsolatos
	2	—	Feltételekkel (megtett út, kopás stb.) kapcsolatos

(*) Ha a jármű egynél több B rendszerrel van felszerelve, minden egyes rendszer tekintetében egyéni kódot kell feltüntetni.

A numerikus kód három számjegyből áll, ahol:

- az 1xx jelzőrendszerrel felszerelt járművet jelöl,
- a 2xx rádióval felszerelt járművet jelöl.

Az Xx a CCS ÁME B. mellékletében található numerikus kódolásnak felel meg.

2. függelék

AZ EIN FELÉPÍTÉSE ÉS TARTALMA

Az összehangolt számozási rendszerben a biztonsági tanúsítványokhoz és egyéb dokumentumokhoz használandó, „európai azonosító szám” (EIN) megnevezésű kód

Példa:

I	T	5	1	2	0	0	6	0	0	0	5
Országkód (2 betű)		Dokumentum típusa (2 számjegy)		Kiállítás éve (4 számjegy)				Számpláló (4 számjegy)			
1. mező		2. mező		3. mező				4. mező			

1. MEZŐ: ORSZÁGKÓD (2 BETŰ)

Az országkódokat hivatalosan a Kiadóhivatal weboldalán található *Intézményközi kiadványszerkesztési útmutatóban* (<http://publications.eu.int/code/en/en-5000600.htm>) teszik közzé és frissítik.

Állam	Kód	Állam	Kód	Állam	Kód
Ausztria	AT	Magyarország	HU	Lengyelország	PL
Belgium	BE	Izland	IS	Portugália	PT
Bulgária	BG	Írország	IE	Románia	RO
Ciprus	CY	Olaszország	IT	Szlovákia	SK
Cseh Köztársaság	CZ	Lettország	LV	Szlovénia	SI
Dánia	DK	Liechtenstein	LI	Spanyolország	ES
Észtország	EE	Litvánia	LT	Svédország	SE
Finnország	FI	Luxemburg	LU	Svájc	CH
Franciaország	FR	Norvégia	NO	Egyesült Királyság	UK
Németország	DE	Málta	MT		
Görögország	EL	Hollandia	NL		

A multinacionális biztonsági hatóságok kódját is így kell összeállítani. Jelenleg egyetlen ilyen hatóság létezik: a Csatorna-alagút Biztonsági Hatóság. A következő kódot kell használni:

Multinacionális biztonsági hatóság	Kód
Csatorna-alagút Kormányközi Bizottság	CT

2. MEZŐ: A DOKUMENTUM TÍPUSA (2-JEGYŰ SZÁM)

A dokumentum típusának azonosítását két számjegy teszi lehetővé:

- az első számjegy a dokumentum általános besorolását határozza meg,
- a második számjegy a dokumentum altípusát adja meg.

Amennyiben további kódokra van szükség, a számozási rendszer kibővíthető. Az alábbiakban az ismert, lehetséges kétszámjegyű kombinációk, valamint a járművek forgalombahelyezési engedélyeire vonatkozó kombinációk ajánlott jegyzéke található:

A 2. mező számkombinációja	Dokumentumtípus	Dokumentum-altípus
[0 1]	Engedélyek	Vasútállatok engedélyei
[0 x]	Engedélyek	Egyéb
[1 1]	Biztonsági tanúsítvány	A. rész
[1 2]	Biztonsági tanúsítvány	B. rész
[1 x]	Fenntartva	Fenntartva
[2 1]	Biztonsági engedély	
[2 2]	Fenntartva	Fenntartva
[2 x]	Fenntartva	Fenntartva
[3 x]	Fenntartva: pl. vasúti járművek karbantartása, infrastruktúra, egyéb céljából	
[4 x]	Fenntartva a bejelentett szervezetek részére	Pl. különféle bejelentett szervezetek
[5 1] és [5 5] (*)	Forgalombahelyezési engedély	Vontató járművek
[5 2] és [5 6] (*)	Forgalombahelyezési engedély	Vontatott utasszállító járművek
[5 3] és [5 7] (*)	Forgalombahelyezési engedély	Kocsik
[5 4] és [5 8] (*)	Forgalombahelyezési engedély	Különleges járművek
[5 9] (**)	Járműtípusengedély	
[6 0]	Forgalombahelyezési engedély	Infrastruktúra-, energia-, és ellenőrző-irányító jelzőrendszer pályamenti egységek alrendszerek
[6 1]	Forgalombahelyezési engedély	Infrastruktúra alrendszer
[6 2]	Forgalombahelyezési engedély	Energia alrendszer
[6 3]	Forgalombahelyezési engedély	Ellenőrző-irányító jelzőrendszer pályamenti egységek alrendszer
[7 1]	Mozdonyvezetői engedély	Számláló 9 999-ig
[7 2]	Mozdonyvezetői engedély	Számláló 10 000 és 19 000 között
[7 3]	Mozdonyvezetői engedély	Számláló 20 000 és 29 000 között
[8 x] ... [9 x]	Fenntartva (2 dokumentumtípus)	Fenntartva (10-10 altípus)

(*) Ha egy éven belül teljes mértékben felhasználják a 4. mezőnek (számláló) fenntartott 4 számjegyet, a 2. mező első két számjegye ennek megfelelően a következőképpen változik:

- [5 1] helyett [5 5] a vontató járművek esetében,
- [5 2] helyett [5 6] a vontatott utasszállító járművek esetében,
- [5 3] helyett [5 7] a vasúti kocsik esetében,
- [5 4] helyett [5 8] a különleges járművek esetében.

(**) a 4. mező értékei:

- 1 000–1 999 vontató járművek esetében,
- 2 000–2 999 vontatott személykocsik esetében,
- 3 000–3 999 vagonok esetében,
- 4 000–4 999 különleges járművek esetében.

3. MEZŐ: KIÁLLÍTÁS ÉVE (4-JEGYŰ SZÁM)

Ez a mező azt az évet mutatja, amelyben az engedélyt kiállították (a megadott formátum: éééé, azaz 4 számjegy).

4. MEZŐ: SZÁMLÁLÓ

A számláló egy növekvő szám, melyet minden egyes tanúsítvány kiállítását követően eggyel növelni kell, tekintet nélkül arra, hogy új, meghosszabbított vagy frissített/módosított tanúsítványról van-e szó. Még a visszavont tanúsítvány vagy a felfüggesztett engedély száma sem használható fel újra.

A számláló minden évben lenullázódik.

3. függelék

VISSZAVONÁSI KÓDOK

Kód	Visszavonás módja	Leírás
00	Nincs	A jármű nyilvántartása érvényes.
10	Nyilvántartás felfüggesztése Meghatározott indok nélkül	A jármű nyilvántartását a tulajdonos vagy az üzemben tartó kérésére, illetve a nemzeti biztonsági hatóság vagy a nyilvántartó szerv határozata alapján felfüggesztik.
11	Nyilvántartás felfüggesztése	A járművet üzemképes állapotban, inaktív vagy stratégiai tartalékként való tárolásra szánják.
20	Nyilvántartás átvezetése	A járművet tudvalevőleg más szám alatt vagy más nemzeti járműnyilvántartásban vették újra nyilvántartásba az európai vasúthálózaton (annak egészén vagy egy részén) történő folytatólagos használatra.
30	Visszavonás Meghatározott indok nélkül	Az európai vasúthálózaton történő üzemelés tekintetében a jármű nyilvántartása ismert újbóli nyilvántartásba vétel nélkül megszűnt.
31	Visszavonás	A járművet vasúti járműként az európai vasúthálózaton kívüli folytatólagos használatra szánják.
32	Visszavonás	A járművet jelentősebb interoperábilis rendszerelemek/modulok/alkatrészek kinyerésére fogják használni vagy nagyobb átépítésre szánják.
33	Visszavonás	A járművet selejtezésre, anyagait (beleértve a nagyobb pótalkatrészeket) újrahasznosítására szánják.
34	Visszavonás	A járművet „múzeumvasúti járműként” az európai vasúthálózaton kívüli, elszigetelt hálózaton történő üzemeltetésre vagy helyhez kötött kiállításra szánják.

A kódok használata

- Ha a visszavonás indokát nem határozták meg, a nyilvántartási állapot változásának jelzésére a 10-es, 20-as és 30-as kódot kell használni.
- Ha a visszavonás indoka ismert, a 11-es, 31-es, 32-es, 33-as és 34-es opció választható a nemzeti járműnyilvántartás adatbázisában. E kódok kizárólag az üzemben tartó vagy a tulajdonos által a nyilvántartó szervnek szolgáltatott információkon alapulnak.

A nyilvántartással kapcsolatos megjegyzések

- Felfüggesztett vagy visszavont nyilvántartású jármű az adott nyilvántartás címén nem működhet az európai vasúthálózaton.
- A nyilvántartás felfüggesztését követően annak újbóli aktiválásához a nyilvántartó szervnek meg kell vizsgálnia a felfüggesztéshez vezető körülményeket.
- A nyilvántartásnak a 2010/640/EU határozattal ⁽¹⁾ módosított 2006/920/EK bizottsági határozat ⁽²⁾ 1. cikkének b) pontjában és a 2008/231/EK bizottsági határozat ⁽³⁾ 1. cikkének b) pontjában említett feltételekkel történő átvezetése a jármű újbóli nyilvántartásba vételét, majd ezt követően a régi nyilvántartás visszavonását jelenti.

⁽¹⁾ HL L 280., 2010.10.26., 29. o.

⁽²⁾ HL L 359., 2006.12.18., 1. o.

⁽³⁾ HL L 84., 2008.3.26., 1. o.

4. függelék

SZABVÁNYOS NYILVÁNTARTÁSI ŰRLAP

Engedélyezett járművek szabványos nyilvántartási űrlapja ⁽¹⁾

összhangban a 2008/57/EK irányelvvvel, valamint a hatályos nemzeti jogszabályokkal

A kérelem célja: Nyilvántartásba vétel Módosítás ⁽²⁾ Visszavonás

A JÁRMŰ ADATAI

1. Szám

1.1. Európai járműszám ⁽³⁾ _ _ _ _ _ - _ _

1.2. A járműhöz előzőleg rendelt szám ⁽⁴⁾

2. Az engedélyezési kérelem szerinti tagállam és a járművet engedélyező nemzeti biztonsági hatóság

2.1. Tagállam: _ _

2.2. Nemzeti biztonsági hatóság neve:

3. Gyártási év: _ _ _ _

4. EK-hivatkozás

4.1. A nyilatkozat kelte: _ _ _ _ _

4.2. EK-hivatkozás:

4.3. A kibocsátó szerv neve:

4.4. Cégjegyzékszám:

A szervezet címe

4.5. Utca, házsám:

4.6. Város:

4.7. Országkód: 4.8. Irányítószám:

5. Hivatkozás az engedélyezett járműtípusok európai nyilvántartására (ERATV):

5a. Széria

⁽¹⁾ Ezt az űrlapot elektronikus úton is be lehet nyújtani.

⁽²⁾ Az egyes módosítandó tételek előtti négyzetet is be kell ikszelni.

⁽³⁾ Első nyilvántartásba vételkor nem kell kitölteni.

⁽⁴⁾ Első nyilvántartásba vételkor nem kell kitölteni.

A nyilvántartásba vételt kérelmező szerv azonosítója:

Kelt: _ _ _ _ _

Az eljáró tisztviselő neve és aláírása:

BIZTONSÁGI HATÓSÁGI HIVATKOZÁSOK

1.1. A kiosztott európai járműszám ⁽¹⁾ _ _ _ _ _

12. Engedély száma _ _ _ _ _

13. Forgalomba helyezés

13.1. Engedélyezés időpontja: _ _ _ _ _

13.2. Engedély érvényességének vége: _ _ _ _ _

Kérelem beérkezésének időpontja: _ _ _ _ _

Visszavonás időpontja: _ _ _ _ _

⁽¹⁾ Több, azonos sorozatú vagy rendszerű jármű felsorolása csatolható.

5. függelék

FOGALOMMEGHATÁROZÁSOK

Rövidítés	Meghatározás
CCS	Ellenőrző-irányító rendszer
FÁK	Független Államok Közössége
COTIF	Nemzetközi Vasúti Fuvarozási Egyezmény
CR	Hagyományos vasút(i) rendszer
DB	Adatbázis
EB	Európai Bizottság
EC VVR	Európai központi virtuális járműnyilvántartás
EIN	Európai azonosító szám
EN	Európai szabvány (Euro Norm)
EVN	Európai járműszám
ERA	Európai Vasúti Ügynökség (hivatkozásként: »az ügynökség«)
ERATV	Az engedélyezett járműtípusok európai nyilvántartása (European Register of Authorised Types of Vehicles)
ERTMS	Európai Vasúti Forgalmirányítási Rendszer
EU	Európai Unió
HS	Nagysebességű (rendszer)
FSZ	Felülvizsgálati szerv
ISO	Nemzetközi Szabványügyi Szervezet
PM	Pályahálózat-működtető
INF	Infrastruktúra
IT	Információs technológia
LR	Helyi nyilvántartás
BSZ	Bejelentett szervezet
NBH	Nemzeti biztonsági hatóság
NVR	Nemzeti járműnyilvántartás
OPE (ÁME)	Üzemeltetési és forgalmirányítási (ÁME)
OTIF	Nemzetközi Vasúti Fuvarozási Államközi Szervezet
NYSZ	Nyilvántartó szerv, azaz a nemzeti járműnyilvántartás vezetéséért és naprakészen tartásáért felelős szerv

Rövidítés	Meghatározás
SZSZ	Szabályozó szerv
RIC	A személy- és poggyászkocsik nemzetközi forgalomban való kölcsönös használatára vonatkozó szabályok
RIV	A kocsik nemzetközi forgalomban való kölcsönös használatára vonatkozó szabályok
RS vagy RST	Vasúti járművek
RSRD (FTA)	Járműreferencia-adatbázis (FTA)
VV	Vasútállalat
SEDP (FTA)	Európai stratégiai megvalósítási terv (FTA)
FTA (ÁME)	Fuvarozási szolgáltatások telematikai alkalmazásai (ÁME)
ÁME	Átjárhatósági műszaki előírások
VKM	Üzembentartói jelzés
VKMR	Üzembentartójelzés-nyilvántartás
VVR	Virtuális járműnyilvántartás
VK (ÁME)	Vasúti kocsik (ÁME)
WIMO (FTA)	Kocsi- és intermodális egységek üzemeltetési adatbázisa (FTA)”